

Vartotojo vadovas

© Copyright 2012 Hewlett-Packard Development Company, L.P.

„Bluetooth“ yra jo savininkui priklausantis prekės ženklas, kuriuo bendrovė „Hewlett-Packard“ naudoja pagal licenciją. „Intel“ yra „Intel Corporation“ prekės ženklas JAV ir kitose šalyse. „Microsoft“ ir „Windows“ yra JAV registruoti „Microsoft Corporation“ prekių ženklai. „SD Logo“ yra jo savininko prekės ženklas.

Čia pateikta informacija gali būti pakeista apie tai nepranešus. Vienintelės produktų ir paslaugų garantijos yra išdėstytos raštiškuose garantijų patvirtinimuose, pateikiamuose su tam tikrais produktais ir paslaugomis. Nė vienas iš išdėstytų dalykų negali būti laikomas papildoma garantija. HP neprisiima atsakomybės už šio dokumento technines ar redagavimo klaidas ar praleidimus.

Pirmasis leidimas: 2012 m. vasario mėn.

Dokumento dalies numeris: 687278-E21

Gaminio informacija

Šiame vadove aprašomos daugelyje modelių esančios funkcijos. Kai kurių savybių jūsų kompiuteryje gali nebūti.

Programinės įrangos sąlygos

Įdiegdami, kopijuodami, atsisiųsdami ar kitaip naudodamiesi bet kuriuo programinės įrangos produktu, kuris yra iš anksto įdiegtas šiame kompiuteryje, sutinkate laikytis HP galutinio vartotojo licencinės sutarties (GVLS) sąlygų. Jei nesutinkate su šios licencijos sąlygomis, per 14 dienų turite grąžinti visiškai nenaudotą produktą (aparaturą ir programinę įrangą) pardavėjui, kad atgautumėte pinigus.

Norėdami gauti išsamesnės informacijos arba atgauti visus pinigus, sumokėtus už kompiuterį, kreipkitės į savo vietos prekybos tašką (pardavėją).

Įspėjimas dėl saugos

 **PERSPĖJIMAS!** Kad nesusižeistumėte dėl karščio arba perkaitus kompiuteriui, nedėkite kompiuterio ant kelių ir neuždenkite kompiuterio ventiliacijos angų. Kompiuterį dėkite tik ant kieto, plokščio paviršiaus. Saugokite, kad kieti daiktai, pavyzdžiui, prijungiamas spausdintuvas, arba minkšti daiktai, pavyzdžiui, pagalvės, patiesalai arba drabužiai, neuždengtų ventiliacijos angų. Be to, užtikrinkite, kad kompiuteriui veikiant kintamosios srovės adapteris nesiliestų prie odos arba minkšto paviršiaus, pavyzdžiui, pagalvių, patiesalų arba drabužių. Kompiuteris ir kintamosios srovės adapteris atitinka vartotojui tinkamos paviršiaus temperatūros apribojimus, nustatytus remiantis tarptautiniu informacinių technologijų įrangos saugos standartu (International Standard for Safety of Information Technology Equipment) (IEB 60950).

Turinys

| | |
|--|-----------|
| 1 Pradžia | 1 |
| Rekomendacijos | 1 |
| Ką galima nuveikti | 2 |
| Daugiau HP išteklių | 3 |
| 2 Pažintis su kompiuteriu | 4 |
| Kaip rasti informacijos apie aparatūrą ir programinę įrangą | 4 |
| Priekis | 4 |
| Dešinė pusė | 5 |
| Kairė pusė | 7 |
| Galas | 8 |
| Ekranas | 9 |
| Viršutinė dalis | 10 |
| Jutiklinė planšetė | 10 |
| Lemputės | 11 |
| Mygtukai, garsiakalbiai ir pirštų atspaudų skaitytuvas | 12 |
| Klavišai | 13 |
| Apatinė dalis | 15 |
| Lipdukai | 16 |
| 3 Prisijungimas prie tinklo | 17 |
| Prisijungimas prie belaidžio tinklo | 17 |
| Belaidžio ryšio valdiklių naudojimas | 17 |
| Belaidžio ryšio mygtuko naudojimas | 17 |
| „HP Connection Manager“ naudojimas (tik tam tikruose modeliuose) | 18 |
| Operacinės sistemos valdiklių naudojimas | 18 |
| WLAN įrenginio naudojimas | 18 |
| Interneto paslaugų teikėjo (IPT) naudojimas | 19 |
| WLAN kūrimas | 20 |
| Belaidžio maršrutizatoriaus konfigūravimas | 20 |
| WLAN apsauga | 20 |

| | |
|--|-----------|
| Prisijungimas prie WLAN | 21 |
| „Bluetooth“ belaidžių įrenginių naudojimas (tik tam tikruose modeliuose) | 21 |
| Prijungimas prie vietinio tinklo (LAN) | 22 |
| 4 Pramogų funkcijų naudojimas | 23 |
| Interneto kameros naudojimas | 24 |
| Garso funkcijų naudojimas | 25 |
| Garsiakalbių prijungimas | 25 |
| Ausinių prijungimas | 25 |
| Mikrofono prijungimas | 25 |
| „Beats Audio“ naudojimas | 25 |
| „Beats Audio Control Panel“ atidarymas | 25 |
| „Beats Audio“ suaktyvinimas ir deaktivavimas | 25 |
| Garso funkcijų tikrinimas | 26 |
| Vaizdo funkcijų naudojimas | 26 |
| VGA monitoriaus arba projektoriaus prijungimas | 26 |
| HDMI TV arba monitoriaus prijungimas | 27 |
| Garso parametrų konfigūravimas (naudojant HDMI TV) | 28 |
| „Intel Wireless Display“ naudojimas (tik tam tikruose modeliuose) | 29 |
| Garso ir vaizdo failų tvarkymas | 29 |
| 5 Klaviatūros ir žymiklio įrenginių naudojimas | 30 |
| Klaviatūros naudojimas | 31 |
| ALT GR klavišų deriniai | 31 |
| Veiksmų klavišų naudojimas | 31 |
| Sparčiųjų klavišų naudojimas | 32 |
| Skaitmenų klaviatūros naudojimas | 33 |
| Integruotosios skaitmenų klaviatūros naudojimas | 33 |
| Jutiklinės planšetės naudojimas | 34 |
| Jutiklinės planšetės įjungimas ir išjungimas | 34 |
| Naršymas | 35 |
| Pasirinkimas | 35 |
| Jutiklinės planšetės gestų naudojimas | 36 |
| Slinkimas | 37 |
| Suspaudimas / mastelio keitimas | 37 |
| Sukimas | 38 |
| Brūkštelėjimas | 38 |
| 6 Energijos vartojimo valdymas | 39 |
| Miego ir sulaukytosios veiksenos režimų naudojimas | 40 |

| | |
|---|-----------|
| Energijos taupymo režimo inicijavimas ir išjungimas | 40 |
| Sulaikytosios veiksenos režimo inicijavimas ir išjungimas | 41 |
| Slaptažodžio apsaugos nustatymas pabundant | 42 |
| Energijos matuoklio naudojimas | 43 |
| Energijos vartojimo plano pasirinkimas | 44 |
| Veikimas naudojant akumuliatoriaus energiją | 45 |
| Keičiamojo akumuliatoriaus išėmimas | 45 |
| Informacijos apie akumuliatorių radimas | 45 |
| Akumuliatoriaus energijos taupymas | 46 |
| Beveik išsikrovusio akumuliatoriaus atpažinimas | 46 |
| Keičiamojo akumuliatoriaus laikymas | 46 |
| Keičiamojo akumuliatoriaus išmetimas | 46 |
| Keičiamojo akumuliatoriaus keitimas | 47 |
| Maitinimas iš išorinio energijos šaltinio | 47 |
| „HP CoolSense“ naudojimas (tik tam tikruose modeliuose) | 48 |
| Kompiuterio išjungimas | 49 |
| 7 Informacijos valdymas ir bendrinimas | 50 |
| USB įrenginio naudojimas | 50 |
| USB įrenginio prijungimas | 50 |
| USB įrenginio atjungimas | 51 |
| Maitinamo USB įrenginio prijungimas | 51 |
| Skaitmeninės atminties kortelės įdėjimas ir išėmimas | 52 |
| Optinių diskų įrenginių naudojimas | 53 |
| Optinio disko įdėjimas | 54 |
| Optinio disko išėmimas | 54 |
| Bendras diskų įrenginių naudojimas tinkle | 55 |
| 8 Kompiuterio priežiūra | 56 |
| Kaip pagerinti našumą | 56 |
| Diskų įrenginių naudojimas | 56 |
| Standžiojo disko keitimas | 57 |
| „HP 3D DriveGuard“ naudojimas | 59 |
| Disko defragmentavimo programos naudojimas | 59 |
| Disko valymo programos naudojimas | 59 |
| Atminties modulių pridėjimas ir keitimas | 60 |
| Programų ir tvarkyklių atnaujinimas | 63 |
| Kaip valyti kompiuterį | 64 |
| Ekrano, šonų ir dangčio valymas | 64 |
| Jutiklinės planšetės ir klaviatūros valymas | 64 |
| Keliavimas su kompiuteriu ir jo gabenimas | 65 |

| | |
|---|-----------|
| 9 Kompiuterio ir informacijos apsauga | 66 |
| Saugos programinės įrangos naudojimas | 66 |
| Slaptažodžių naudojimas | 67 |
| Slaptažodžių nustatymas operacinėje sistemoje „Windows“ | 67 |
| Sąrankos priemonė „Setup Utility“ (BIOS) slaptažodis | 68 |
| Pirštų atspaudų skaitytuvo naudojimas | 68 |
| „HP SimplePass“ naudojimas | 69 |
| Pirštų atspaudų registravimas | 69 |
| Prisijungimas prie „Windows“ užregistruotu piršto atspaudu | 69 |
| Interneto saugos programinės įrangos naudojimas | 69 |
| Antivirusinės programinės įrangos naudojimas | 70 |
| Užkardos programinės įrangos naudojimas | 70 |
| Programinės įrangos naujinimų diegimas | 70 |
| „Windows“ saugos naujinimų diegimas | 70 |
| HP ir trečiųjų šalių programinės įrangos naujinimų diegimas | 71 |
| Belaidžio tinklo apsauga | 71 |
| Programinės įrangos programų ir informacijos atsarginių kopijų kūrimas | 71 |
| Pasirinktinio apsauginio kabelio naudojimas | 71 |
| | |
| 10 Sąrankos priemonės „Setup Utility“ (BIOS) ir „System Diagnostics“ (Sistemos diagnostika) naudojimas | 73 |
| Sąrankos priemonės „Setup Utility“ (BIOS) paleidimas | 73 |
| BIOS naujinimas | 73 |
| BIOS versijos nustatymas | 73 |
| BIOS naujinimo atsiuntimas | 74 |
| „System Diagnostics“ (Sistemos diagnostika) naudojimas | 75 |
| | |
| 11 Atsarginių kopijų kūrimas ir atkūrimas | 76 |
| Atsarginių kopijų kūrimas | 76 |
| Atkūrimo laikmenos kūrimas ir pradinės sistemos būsenos atkūrimas | 76 |
| Ką reikia žinoti | 76 |
| Atkūrimo laikmenos kūrimas | 77 |
| Sistemos atkūrimo taškų kūrimas | 77 |
| Ką reikia žinoti | 77 |
| Sistemos atkūrimo taško kūrimas | 77 |
| Atsarginių sistemos ir asmeninės informacijos kopijų kūrimas | 78 |
| Patarimai, kaip sėkmingai kurti atsargines kopijas | 78 |
| Ką reikia žinoti | 78 |
| Atsarginės kopijos kūrimas naudojant „Windows“ atsarginių kopijų kūrimo ir atkūrimo priemonę | 79 |

| | |
|---|-----------|
| Atkūrimas | 80 |
| Ankstesnio sistemos atkūrimo taško atkūrimas | 80 |
| Konkrečių failų atkūrimas | 80 |
| Konkrečių failų atkūrimas naudojant „Windows“ atsarginio kopijavimo ir atkūrimo priemonę | 80 |
| Pradinės sistemos būsenos atkūrimas naudojant „HP Recovery Manager“ | 80 |
| Ką reikia žinoti | 81 |
| Atkūrimas naudojant HP atkūrimo skaidinį (tik tam tikruose modeliuose) | 81 |
| Atkūrimas iš atkūrimo laikmenos | 82 |
| Kompiuterio įkrovimo tvarkos keitimas | 82 |
| 12 Specifikacijos | 83 |
| Įvesties galia | 83 |
| Darbo aplinka | 84 |
| 13 trikčių šalinimas ir palaikymas | 85 |
| Trikčių šalinimas | 86 |
| Diskų įrenginio problemos | 86 |
| Belaidžio ryšio problemos | 86 |
| Nepavyksta prijungti prie WLAN | 87 |
| Nepavyksta prisijungti prie norimo tinklo | 87 |
| Nežinau dabartinio tinklo saugos kodo | 87 |
| WLAN ryšys labai silpnas | 88 |
| Nepavyksta prisijungti prie belaidžio maršrutizatoriaus | 88 |
| Nerodoma tinklo būsenos piktograma | 89 |
| Garso problemos | 89 |
| Maitinimo valdymo problemos | 89 |
| Ką daryti, kai akumuliatoriuje lieka mažai energijos | 90 |
| Ką daryti, kai akumuliatoriuje lieka mažai energijos, jei pasiekiamas išorinis maitinimo šaltinis | 90 |
| Ką daryti, kai akumuliatoriuje lieka mažai energijos, jei išorinis maitinimo šaltinis nepasiekiamas | 90 |
| Ką daryti, kai akumuliatoriuje lieka mažai energijos, jei nepavyksta nutraukti sulaukytosios veiksenos režimo | 90 |
| Kintamosios srovės adapterio trikčių šalinimas | 90 |
| Kaip susisiekti su klientų pagalbos tarnyba | 91 |
| 14 Elektrostatinė iškrova | 92 |
| Rodyklė | 93 |

1 Pradžia

Šis kompiuteris – tai galingas įrenginys, kuris padės lengviau atlikti darbus ir pajvairins pramogas. Norėdami išnaudoti visas kompiuterio galimybes, perskaitykite šį skyrių ir sužinokite, kokie veiksmai rekomenduojami atlikus sąranką, ką galima nuveikti kompiuteriu ir kur rasti daugiau HP išteklių.

Rekomendacijos

Įsigydami šį kompiuterį priėmėte sumanų sprendimą. Kad darbas kompiuteriu nekeltų rūpesčių, atlikus sąranką ir jį užregistravus rekomenduojama atlikti toliau nurodytus veiksmus.

- Prijunkite kompiuterį prie laidinio arba belaidžio tinklo (jei to dar nepadarėte). Išsamesnės informacijos rasite skyriuje [„Prisijungimas prie tinklo“ 17 puslapyje](#).
- Susipažinkite su kompiuterio aparatūra ir programine įranga. Išsamesnės informacijos rasite skyriuose [„Pažintis su kompiuteriu“ 4 puslapyje](#) ir [„Pramogų funkcijų naudojimas“ 23 puslapyje](#).
- Atnaujinkite arba įsigykite antivirusinę programinę įrangą. Išsamesnės informacijos rasite skyriuje [„Antivirusinės programinės įrangos naudojimas“ 70 puslapyje](#).
- Padarykite atsarginę standžiojo disko duomenų kopiją sukurdami atkūrimo diskų rinkinį arba atkūrimo „flash“ diską. Skaitykite skyrių [„Atsarginių kopijų kūrimas ir atkūrimas“ 76 puslapyje](#).

Ką galima nuveikti

- Be abejo, žinote, kad kompiuteriu galite žiūrėti „YouTube“ vaizdo įrašus. Bet ar žinojote, kad galite prijungti kompiuterį prie TV ir žiūrėti vaizdo įrašus TV ekrane? Daugiau informacijos rasite skyriuje [„HDMI TV arba monitoriaus prijungimas“ 27 puslapyje](#).
- Be abejo, žinote, kad kompiuteriu galite klausytis muzikos. Bet ar žinojote, kad kompiuteriu galite transliuoti tiesiogines radijo programas ir klausytis muzikos bei laidų iš viso pasaulio? Skaitykite skyrių [„Garso funkcijų naudojimas“ 25 puslapyje](#).
- Be abejo, žinote, kad galite sukurti profesionalių skaidrių pateikčių „Microsoft“ programomis. Bet ar žinojote, kad galite prijungti projektorių ir pasidalyti idėjomis su grupe? Skaitykite skyrių [„VGA monitoriaus arba projektoriaus prijungimas“ 26 puslapyje](#).

Daugiau HP išteklių

Pagal *sąrankos instrukcijas* jau įjungėte kompiuterį ir radote šį vadovą. Tolesnėje lentelėje nurodyta, kur rasti informacijos apie gaminį, mokomosios medžiagos ir kt.

| Ištekliai | Turinys |
|---|---|
| <i>Sąrankos instrukcijos</i> | <ul style="list-style-type: none">• Kompiuterio sąrankos ir funkcijų apžvalga. |
| Žinynas ir palaikymas Norėdami pasiekti priemonę „Žinynas ir palaikymas“ pasirinkite Pradėti > Žinynas ir palaikymas . Daugiau informacijos rasite adresu http://www.hp.com/support . | <ul style="list-style-type: none">• Įvairi mokomoji ir trikčių šalinimo informacija. |
| <i>Saugaus ir patogaus darbo vadovas</i> Norėdami pasiekti šį vadovą, pasirinkite Pradėti > Žinynas ir palaikymas > Vartotojo vadovai arba apsilankykite adresu http://www.hp.com/ergo . | <ul style="list-style-type: none">• Tinkamos darbo vietos paruošimas.• Tinkamos laikysenos ir darbo įpročių rekomendacijos, padėsiančios patogiai dirbti ir išvengti sveikatos problemų.• Elektros ir mechaninės saugos informacija. |
| Techninė pagalba visame pasaulyje Norėdami gauti techninės pagalbos gimtąja kalba, apsilankykite adresu www.hp.com/support . | <ul style="list-style-type: none">• Tiesiogiai kalbėkitės internetu su HP techninės pagalbos specialistu.• Parašykite el. laišką į klientų pagalbos tarnybą.• Raskite klientų pagalbos tarnybos skyrių visame pasaulyje telefono numerius.• Raskite HP paslaugų centrus. |
| <i>Teisinė, saugos ir aplinkosaugos informacija</i> Norėdami pasiekti šį vadovą, pasirinkite Pradėti > Žinynas ir palaikymas > Vartotojo vadovai . | <ul style="list-style-type: none">• Svarbi teisinė informacija, įskaitant informaciją, kaip tinkamai utilizuoti akumuliatorių. |
| <i>Ribotoji garantija*</i> Norėdami pasiekti garantiją, pasirinkite Pradėti > Žinynas ir palaikymas > Vartotojo vadovai arba apsilankykite adresu http://www.hp.com/go/orderdocuments . | <ul style="list-style-type: none">• Šio kompiuterio garantijos informacija. |

*Specialiai jūsų gaminiui taikomą HP ribotąją garantiją rasite kompiuterio naudotojo vadovuose ir (arba) dėžutėje esančiame CD / DVD diske. Kai kuriose šalyse / regionuose dėžutėje gali būti pateikta spausdinta HP ribotoji garantija. Šalyse / regionuose, kuriuose spausdintinė garantija nepateikiama, galite užsisakyti spausdintinę kopiją iš <http://www.hp.com/go/orderdocuments> arba parašyti vienu iš toliau nurodytų adresų.

- **Šiaurės Amerika:** Hewlett-Packard, MS POD, 11311 Chinden Blvd, Boise, ID 83714, USA
- **Europa, Vidurio Rytų šalis, Afrika:** Hewlett-Packard, POD, Via G. Di Vittorio, 9, 20063, Cernusco s/Naviglio (MI), Italy
- **Ramiojo vandenyno regiono Azijos šalis:** Hewlett-Packard, POD, P.O. Box 200, Alexandra Post Office, Singapore 911507

Kai prašote spausdintos garantijos kopijos, nurodykite savo produkto numerį, garantinį laikotarpį (jį rasite ant serijos numerio lipduko), vardą, pavardę ir pašto adresą.

SVARBU: negražinkite įsigyto HP gaminio anksčiau nurodytu adresu. Jei reikia pagalbos dėl gaminio, apsilankykite pagrindiniame gaminio puslapyje <http://www.hp.com/go/contactHP>.

2 Pažintis su kompiuteriu

Kaip rasti informacijos apie aparatūrą ir programinę įrangą

- ▲ Pasirinkite **Pradėti > Kompiuteris**.

Pamatysite visų kompiuteryje įrengtų įrenginių sąrašą, įskaitant optinius diskų įrenginius, puslaidininkinius diskus (SSD) ar papildomą standųjį diską.

Norėdami sužinoti, kokia programinė įranga įdiegta kompiuteryje, pasirinkite **Pradėti > Visos programos**.





Priekis



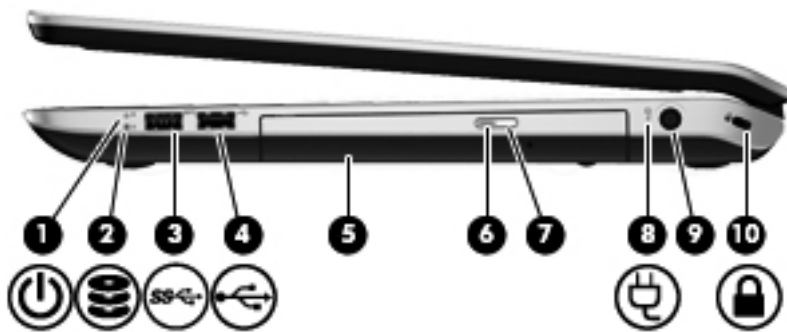

| Komponentas | Aprašas |
|----------------------------|--|
| Skaitmeninių laikmenų anga | <p>Palaikomos šių skaitmeninių formatų kortelės:</p> <ul style="list-style-type: none">• „Secure Digital (SD) Memory Card“• „Secure Digital High Capacity“ (SDxC) atminties kortelė• „Secure Digital High Capacity“ (SDHC) atminties kortelė• „Ultra High Speed MultiMediaCard“ (UHS/MMC) atminties kortelė |

Dešinė pusė







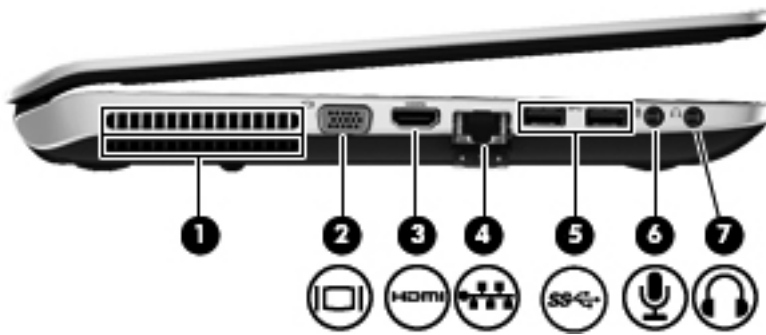

| Komponentas | Aprašas |
|--|--|
| (1)  Maitinimo lemputė | <ul style="list-style-type: none"> Balta: kompiuteris įjungtas. Mirksi balta: kompiuteris veikia miego režimu (taupoma energija). Kompiuteris nebetiekia energijos į ekraną ir kitus komponentus, kuriems jos nereikia. Nedega: kompiuteris išjungtas arba veikia sulaikytosios veiksenos režimu. Sulaikytoji veikseną – tai energijos taupymo režimas, kuriuo naudojama mažiausiai energijos. <p>PASTABA: Tam tikruose modeliuose „Intel® Rapid Start Technology“ funkcija įjungiama gamykloje. „Rapid Start Technology“ tam tikrą laiką nesinaudojus kompiuteriu suteikia galimybę greitai toliau tęsti darbą. Daugiau informacijos rasite skyriuje „Miego ir sulaikytosios veiksenos režimų naudojimas“ 40 puslapyje.</p> |
| (2)  Standžiojo disko lemputė | <ul style="list-style-type: none"> Mirksi balta: standusis diskas yra naudojamas. Geltona: „HP 3D DriveGuard“ laikinai sustabdo standųjį diską. <p>PASTABA: informacijos apie „HP 3D DriveGuard“ rasite skyriuje „HP 3D DriveGuard“ naudojimas“ 59 puslapyje.</p> |
| (3)  USB 3.0 prievadas | <p>Galima prijungti pasirinktinį USB 3.0 įrenginį. Leidžia sparčiau perduoti duomenis USB sąsaja.</p> <p>PASTABA: išsamesnės informacijos apie įvairių tipų USB prievadus rasite skyriuje „USB įrenginio naudojimas“ 50 puslapyje.</p> |
| (4)  USB 2.0 prievadas | <p>Galima prijungti pasirinktinius USB įrenginius.</p> <p>PASTABA: išsamesnės informacijos apie įvairių tipų USB prievadus rasite skyriuje „USB įrenginio naudojimas“ 50 puslapyje.</p> |
| (5) Optinis diskų įrenginys | <p>Nuskaito optinius diskus ir į juos įrašo (tik tam tikruose modeliuose).</p> |
| (6) Optinio diskų įrenginio lemputė | <ul style="list-style-type: none"> Žalia: optinis diskų įrenginys yra naudojamas. Nedega: optinis diskų įrenginys nenaudojamas. |

| Komponentas | Aprašas |
|--|--|
| (7) Optinio diskų įrenginio dėklo išstūmimo mygtukas | Išstumiamas optinis diskas. |
| (8) Kintamosios srovės adapterio lemputė | <ul style="list-style-type: none"> • Balta: kintamosios srovės adapteris prijungtas, o akumulatorius įkrautas. • Geltona: kintamosios srovės adapteris prijungtas, o akumulatorius įkraunamas. • Nedega: kompiuteris naudoja nuolatinę srovę. |
| (9)  Maitinimo jungtis | Prijungia kintamosios srovės adapterį. |
| (10)  Apsauginio kabelio lizdas | <p>Galima prie kompiuterio pritvirtinti papildomą apsauginį kabelį.</p> <p>PASTABA: apsauginis kabelis veikia kaip atbaidymo priemonė, tačiau jis negali užtikrinti, kad kompiuteris nebus sugadintas arba pavogtas.</p> |

Kairė pusė



| Komponentas | Aprašas |
|-------------|---|
| (1) | <p>Ventiliacijos anga</p> <p>Aušina vidinius komponentus oro srautu.</p> <p>PASTABA: kompiuterio ventiliatorius įsijungia automatiškai, kad atvėsintų vidinius komponentus ir apsaugotų nuo perkaitimo. Įprasta, kad kompiuteriui veikiant vidinis ventiliatorius reguliariai įsijungia ir išsijungia.</p> |
| (2) | <p> Išorinio monitoriaus prievadas</p> <p>Galima prijungti išorinį VGA monitorių arba projektorį.</p> |
| (3) | <p> HDMI prievadas</p> <p>Galima prijungti pasirinktinį vaizdo ar garso įrenginį, pavyzdžiui, didelės raiškos televizorių arba bet kokį suderinamą skaitmeninį ar garso įrenginį.</p> |
| (4) | <p> RJ-45 (tinklo) lizdas</p> <p>Prijungia tinklo kabelį.</p> |
| (5) | <p> USB 3.0 prievadai (2)</p> <p>Prijungia pasirinktinį USB 3.0 įrenginį. Leidžia sparčiau perduoti duomenis USB sąsaja.</p> <p>PASTABA: išsamesnės informacijos apie įvairių tipų USB prievadus rasite skyriuje „USB įrenginio naudojimas“ 50 puslapyje.</p> |
| (6) | <p> Garso įvesties (mikrofono) lizdas</p> <p>Galima prijungti pasirinktinį mikrofoną (kompiuterio ausinių, stereofoninį ar monofoninį).</p> |
| (7) | <p> Garso išvesties (ausinių) lizdas</p> <p>Galima prijungti pasirinktinius maitinamuosius stereofoninius garsiakalbius, ausines (apgaubiančias ausis, įstatomas į ausis, su mikrofonu) ar televizoriaus garso kabelį.</p> <p>PERSPĖJIMAS! Kad nesusižalotumėte, prieš užsidėdami ar įsikišdami ausines, sureguliuokite garsumą. Daugiau saugos informacijos rasite vadove <i>Teisinė, saugos ir aplinkosaugos informacija</i>.</p> <p>PASTABA: kai prie ausinių lizdo prijungtas įrenginys, kompiuterio garsiakalbiai neveikia.</p> |

Galas



| Komponentas | Aprašas |
|--------------------|--|
| Ventiliacijos anga | Aušina vidinius komponentus oro srautu. PASTABA: kompiuterio ventiliatorius įsijungia automatiškai, kad atvėsintų vidinius komponentus ir apsaugotų nuo perkaitimo. Įprasta, kad kompiuteriui veikiant vidinis ventiliatorius reguliariai įsijungia ir išsijungia. |

Ekranas

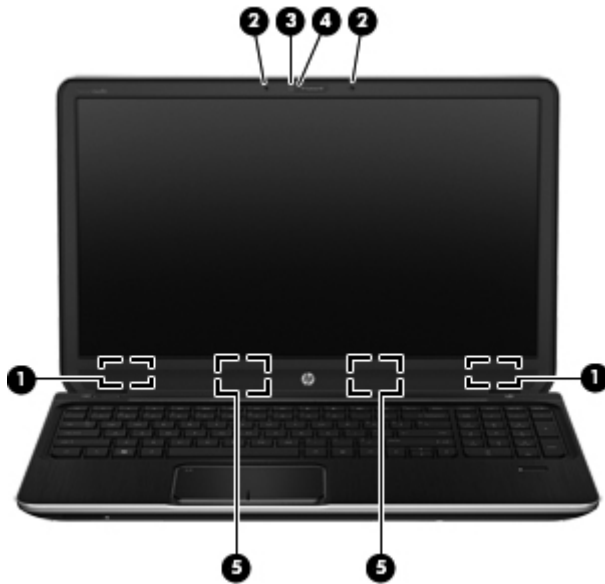

| Komponentas | Aprašas |
|---|---|
| (1) WLAN antenos (2)* | Siunčia ir priima belaidžio ryšio signalus, kad susisiektų su belaidžiais vietiniais tinklais (WLANs). |
| (2) Vidiniai mikrofoniai (2) | Įrašo garsą. |
| (3) „HP TrueVision“ HD interneto kamera | Įrašo vaizdą, fotografuoja ir perduoda vaizdą vaizdo konferencijose ir interneto pokalbiuose. Jei norite naudotis interneto kamera, pasirinkite Pradėti > Visos programos > Ryšiai ir pokalbiai > CyberLink YouCam . |
| (4) Interneto kameros lemputė | Dega: interneto kamera yra naudojama. |
| (5) Garsiakalbiai (2) | Atkuria garsą. |

*Šių antenų kompiuterio išorėje nematyti. Kad duomenys būtų perduodami optimaliai, pasirūpinkite, kad arčiausiai antenų esančioje zonoje nebūtų kliūčių. Belaidžio ryšio priežiūros įspėjimus rasite vadovo *Teisinė, saugos ir aplinkosaugos informacija* skyriuje, skirtame jūsų šaliai / regionui. Ši informacija pasiekama sistemoje „Help and Support“ (Žinynas ir palaikymas).

Viršutinė dalis



Jutiklinė planšetė



| Komponentas | Aprašas |
|--|--|
| (1) Jutiklinė planšetė įjungimo / išjungimo mygtukas | Įjungiamas arba išjungiamas Jutiklinė planšetė. |
| (2) Jutiklinė planšetė lemputė | <ul style="list-style-type: none">• Dega: Jutiklinė planšetė išjungtas (-a).• Nedega: Jutiklinė planšetė įjungtas (-a). |
| (3) Jutiklinė planšetė zona | Skirta žymikliui valdyti ir ekrane esantiems elementams pasirinkti arba įjungti. |
| (4) Kairysis Jutiklinė planšetė mygtukas | Veikia kaip kairysis išorinės pelės klavišas. |
| (5) Dešinysis Jutiklinė planšetė mygtukas | Veikia kaip dešinysis išorinės pelės klavišas. |

Lemputės



| Komponentas | Aprašas |
|---|--|
| (1)  Maitinimo lemputė | <ul style="list-style-type: none"> • Balta: kompiuteris įjungtas. • Mirksi balta: kompiuteris veikia miego režimu (taupoma energija). Kompiuteris nebetiekia energijos į ekraną ir kitus komponentus, kuriems jos nereikia. • Nedega: kompiuteris išjungtas arba veikia sulaikytosios veiksenos režimu. Sulaikytoji veikseną – tai energijos taupymo režimas, kuriuo naudojama mažiausiai energijos. <p>PASTABA: Tam tikruose modeliuose „Intel® Rapid Start Technology“ funkcija įjungiamą gamykloje. „Rapid Start Technology“ tam tikrą laiką nesinaudojus kompiuteriu suteikia galimybę greitai toliau tęsti darbą. Daugiau informacijos rasite skyriuje „Miego ir sulaikytosios veiksenos režimų naudojimas“ 40 puslapyje.</p> |
| (2)  Garso išjungimo lemputė | <ul style="list-style-type: none"> • Geltona: kompiuterio garsas išjungtas. • Nedega: kompiuterio garsas įjungtas. |
| (3)  Belaidžio ryšio lemputė | <ul style="list-style-type: none"> • Balta: integruotas belaidžio ryšio įrenginys, pavyzdžiui, belaidžio vietinio tinklo (WLAN) įrenginys ir (arba) „Bluetooth®“ įrenginys, yra įjungtas. • Geltona: visi belaidžio ryšio įrenginiai išjungti. |
| (4) Didžiųjų raidžių fiksavimo lemputė | Dega: didžiųjų raidžių fiksavimas įjungtas (rašoma didžiosiomis raidėmis). |
| (5) Pirštų atspaudų skaitytuvo lemputė | <ul style="list-style-type: none"> • Balta: piršto atspaudas nuskaitytas. • Geltona: piršto atspaudas nenuskaitytas. |

Mygtukai, garsiakalbiai ir pirštų atspaudų skaitytuvas



| Komponentas | Aprašas |
|---|---|
| (1)  Ijungimo / išjungimo mygtukas | <ul style="list-style-type: none">• Kai kompiuteris išjungtas, spustelėkite mygtuką, kad jį įjungtumėte.• Kai kompiuteris įjungtas, trumpai paspauskite šį mygtuką, kad paleistumėte miego režimą.• Kai kompiuteris veikia miego režimu, spustelėkite mygtuką, kad išjungtumėte miego režimą.• Kai kompiuteris veikia sulaikytosios veiksenos režimu, spustelėkite mygtuką, kad išjungtumėte sulaikytąją veikseną. <p>ISPĖJIMAS: jei paspausite ir palaikysite įjungimo / išjungimo mygtuką, prarasite neįrašytą informaciją.</p> <p>Jei kompiuteris nereaguoja, o „Microsoft® Windows®“ išjungimo veiksmai neveikia, paspauskite ir palaikykite įjungimo / išjungimo mygtuką bent 5 sekundes, kad kompiuterį išjungtumėte.</p> <p>Norėdami gauti daugiau informacijos apie maitinimo parametrus, pasirinkite Pradėti > Valdymo skydas > Sistema ir sauga > Energijos vartojimo parinktys arba skaitykite skyrių „Energijos vartojimo valdymas“ 39 puslapyje.</p> |
| (2) Garsiakalbiai (2) | Atkuria garsą. |
| (3) Pirštų atspaudų skaitytuvas | Leidžia sistemoje „Windows“ prisiregistruoti piršto atspaudu, užuot įvedus slaptažodį. |

Klavišai

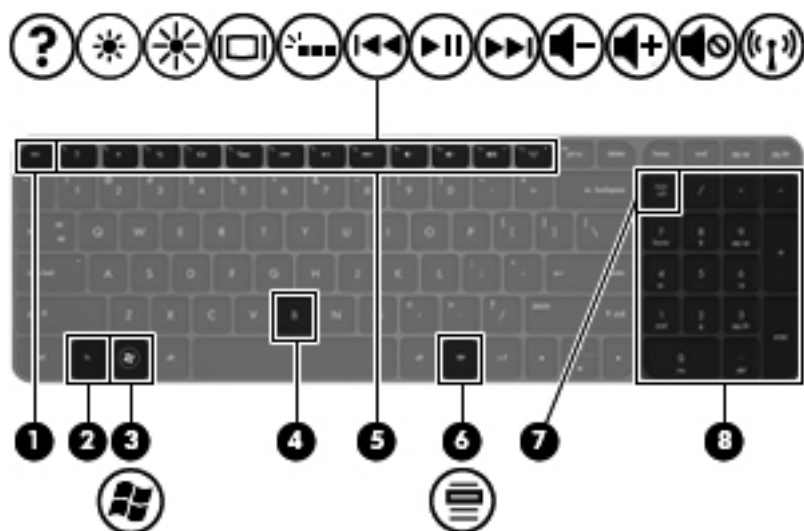



| Komponentas | Aprašas |
|---|--|
| (1) Klavišas esc | Parodoma informacija apie sistemą, kai paspaudžiamas kartu su klavišu fn . |
| (2) Klavišas fn | Atlieka dažnai naudojamas sistemos funkcijas, kai paspaudžiamas kartu su klavišu esc arba b . |
| (3)  „Windows“ logotipo klavišas | Parodomas „Windows“ meniu „Pradėti“. |
| (4) Klavišas b | <p>Suaktyvinama arba deaktivinama „Beats Audio“, kai paspaudžiamas kartu su klavišu fn.</p> <p>„Beats Audio“ yra moderni garso funkcija, užtikrinanti sodrius žemuosius tonus, kuriuos galima reguliuoti neprarandant švaraus garso savybių. „Beats Audio“ suaktyvinta pagal numatytuosius parametrus.</p> <p>Atidaromas „Beats Audio Control Panel“, kuriame galite peržiūrėti ir keisti visus garso parametrus. „Beats Audio“ yra moderni garso funkcija, užtikrinanti sodrius žemuosius tonus, kuriuos galima reguliuoti neprarandant švaraus garso savybių.</p> <p>PASTABA: „Beats Audio Control Panel“ galite atidaryti ir pasirinkdami Pradėti > Valdymo skydas > Aparatūra ir garsas > Beats Audio Control Panel.</p> |
| (5) Veiksmo klavišai | Vykdo dažnai naudojamas sistemos funkcijas. |
| (6)  „Windows“ programų klavišas | Parodomas po žymikliu esančių elementų kontekstinis meniu. |

| Komponentas | Aprašas |
|---------------------------------------|--|
| (7) Klavišas num lock | <p>Perjungiamą integruotosios skaitmenų klaviatūros funkcija. Paspauskite klavišą norėdami perjungti iš standartinės išorinės klaviatūros skaitmenų funkcijos (parinkta gamykloje) į naršymo funkciją (ją nurodo ant klavišų esančios rodyklės).</p> <p>PASTABA: išjungiant kompiuterį aktyvi klaviatūros funkcija vėl atkuriamą jį įjungus</p> |
| (8) Integruotoji skaitmenų klaviatūra | <p>Veikia kaip išorinės skaitmenų klaviatūros klavišai. Norėdami perjungti iš skaitmenų funkcijos į naršymo funkciją (ją nurodo ant klavišų esančios rodyklės), paspauskite klavišą num lock.</p> |

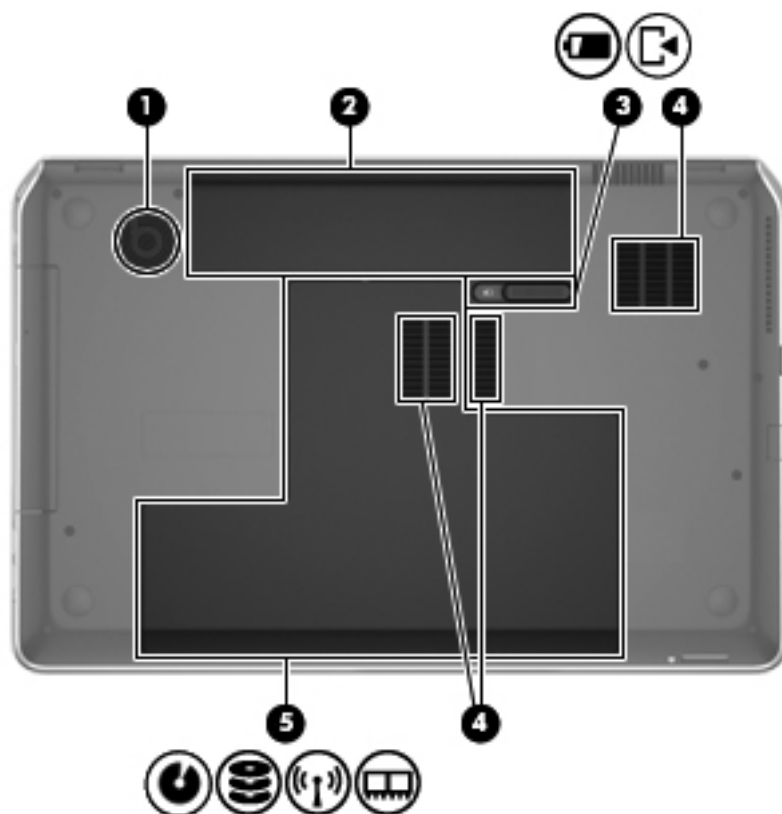
Apatinė dalis



| Komponentas | Aprašas |
|--|---|
| (1) Integruotasis žemųjų dažnių garsiakalbis | Užtikrina itin žemų dažnių garsą. |
| (2) Akumuliatoriaus skyrius | Čia laikomas akumuliatorius. |
| (3)  Akumuliatoriaus fiksatorius | Atlaisvina techninės priežiūros dureles ir akumuliatorių iš jo skyriaus. |
| (4) Ventiliacijos angos (3) | Aušina vidinius komponentus oro srautu. PASTABA: kompiuterio ventiliatorius įsijungia automatiškai, kad atvėsintų vidinius komponentus ir apsaugotų nuo perkaitimo. Įprasta, kad kompiuteriui veikiant vidinis ventiliatorius reguliariai įsijungia ir išsijungia. |
| (5)  Standžiojo disko skyrius, belaidžio ryšio modulio skyrius ir atminties modulio skyrius | Per techninės priežiūros dureles galite pasiekti standžiojo disko skyrių, belaidžio ryšio modulio skyrių ir atminties modulio skyrių. ĮSPĖJIMAS: kad sistema netaptų neveiksni, belaidžio ryšio modulį keiskite tik kompiuteryje naudoti leidžiamu belaidžio ryšio moduliu, patvirtintu valstybės įstaigos, reguliuojančios belaidžių įrenginių naudojimą jūsų šalyje / regione. Jei pakeitus modulį rodomas įspėjamas pranešimas, išimkite modulį, kad atkurtumėte kompiuterio funkcijas, ir kreipkitės į klientų pagalbos tarnybą naudodami priemonę „Žinynas ir palaikymas“. |

Lipdukai

Prie kompiuterio priklijuotuose lipdukuose pateikiama informacija, kurios gali prireikti sprendžiant iškilusias problemas ar keliaujant su kompiuteriu į kitas šalis. Lipdukai priklijuoti lengvai pasiekiamose vietose.

- Serijos numerio lipdukas – pateikiama svarbi informacija, įskaitant toliau nurodytą:

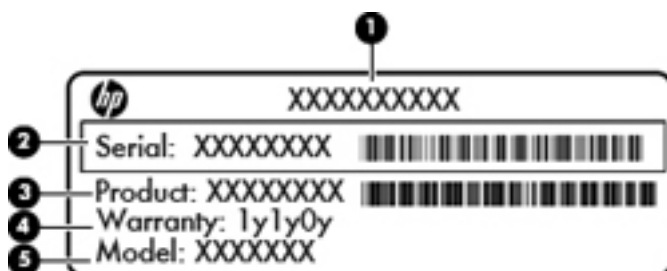

Komponentas

- | | |
|-----|-------------------------|
| (1) | Produkto pavadinimas |
| (2) | Serijos numeris |
| (3) | Produkto dalies numeris |
| (4) | Garantinis laikotarpis |
| (5) | Modelio aprašas |

Turėkite šią informaciją po ranka, kai kreipsitės techninės pagalbos centrą. Serijos numerio lipdukas priklijuotas prie vidinės akumulatoriaus skyriaus sienelės.

- „Microsoft®“ autentiškumo sertifikate yra „Windows“ produkto kodas. Produkto kodo gali prireikti naujinant operacinę sistemą arba šalinant jos triktis. „Microsoft“ autentiškumo sertifikatas yra ant kompiuterio dugno.
- Etiketė su reglamentine informacija – pateikiama teisinė informacija apie kompiuterį. Etiketė su reglamentuojamąja informacija priklijuota prie vidinės akumulatoriaus skyriaus sienelės.
- Belaidžių įrenginių sertifikavimo etiketė (-ės) – pateikiama informacija apie pasirinktinius belaidžius įrenginius ir kai kurių šalių / regionų, kuriuose šie įrenginiai buvo patvirtinti naudoti, patvirtinimo žymės. Jei jūsų kompiuterio modelyje yra vienas arba keli belaidžiai įrenginiai, prie kompiuterio pridėtas vienas arba keli sertifikavimo lipdukai. Šios informacijos gali prireikti keliaujant užsienyje. Belaidžių įrenginių sertifikavimo lipdukai priklijuoti akumulatoriaus skyriaus viduje.

3 Prisijungimas prie tinklo

Kompiuterį galite pasiimti su savimi, kad ir kur vyktumėte. Tačiau net būdami namuose galite sužinoti, kas vyksta įvairiausiuose pasaulio kampeliuose, ir pasiekti informaciją iš milijonų svetainių, jei prijungsite kompiuterį prie laidinio arba belaidžio tinklo. Šiame skyriuje aprašoma, kaip prisijungti prie pasaulinio tinklo.

Prisijungimas prie belaidžio tinklo

Naudojant belaidę technologiją, duomenys perduodami ne laidais, o radijo bangomis. Jūsų kompiuteryje gali būti įtaisytas vienas ar daugiau toliau aptariamų belaidžių įrenginių.

- Belaidžio vietinio tinklo (WLAN) įrenginys – prijungia kompiuterį prie belaidžių vietinių tinklų (dažnai vadinamų „Wi-Fi“ tinklais, belaidžiais LAN arba WLAN) įmonių biuruose, jūsų namuose ir viešose vietose, pvz., oro uostuose, restoranuose, kavinėse, viešbučiuose ir universitetuose. WLAN tinkle mobilusis belaidis kompiuterio įrenginys užmezga ryšį su belaidžiu maršrutizatoriumi arba belaidės prieigos tašku.
- „Bluetooth“ įrenginys Sukuria asmeninį tinklą (PAN), kad prisijungtumėte prie kitų įrenginių, kuriuose įgalintas „Bluetooth“, pavyzdžiui, kompiuterių, telefonų, spausdintuvų, ausinių su mikrofonu, garsiakalbių ir fotoaparatai. PAN tinkle kiekvienas įrenginys tiesiogiai užmezga ryšį su kitais įrenginiais. Jie turi būti palyginti arti vienas kito – paprastai iki 10 metrų (apytiksliai 33 pėdų) atstumu.

Daugiau informacijos apie belaidę technologiją ir su ja susijusių saitų rasite priemonėje „Žinynas ir palaikymas“.

Belaidžio ryšio valdiklių naudojimas

Belaidžiai įrenginiai kompiuteryje valdomi toliau nurodytais valdikliais.

- Belaidžio ryšio mygtukas, belaidžio ryšio jungiklis arba belaidžio ryšio klavišas (šiuo skyriuje vadinamas belaidžio ryšio mygtuku)
- programinę įrangą „HP Connection Manager“ (tik tam tikruose modeliuose),
- Operacinės sistemos valdikliai

Belaidžio ryšio mygtuko naudojimas

Atsižvelgiant į modelį, kompiuteryje yra belaidžio ryšio mygtukas, vienas ar daugiau belaidžių įrenginių ir viena arba dvi belaidžio ryšio lemputės. Visi kompiuteryje esantys belaidžio ryšio įrenginiai suaktyvinami gamykloje, todėl įjungus kompiuterį belaidžio ryšio lemputė dega (balta).

Belaidžio ryšio lemputė rodo bendrą, o ne atskirų belaidžių įrenginių maitinimo būseną. Jei belaidžio ryšio lemputė yra balta, įjungtas bent vienas belaidis įrenginys. Jei belaidžių įrenginių lemputė yra nedega, visi belaidžiai įrenginiai išjungti.



PASTABA: kai kuriuose modeliuose, kai visi belaidžiai įrenginiai išjungti, belaidžio ryšio lemputė yra geltona.

Belaidžiai įrenginiai suaktyvinti gamykloje, todėl belaidžio ryšio mygtuku galite įjungti arba išjungti visus belaidžius įrenginius vienu metu. Atskirus belaidžius įrenginius galima valdyti programine įranga „HP Connection Manager“ (tik tam tikruose modeliuose).

„HP Connection Manager“ naudojimas (tik tam tikruose modeliuose)

„HP Connection Manager“ suteikia centrinę vietą belaidžio ryšio įrenginiams tvarkyti ir sąsają SMS (tekstinėms) žinutėms siųsti ir gauti. Naudodami „HP Connection Manager“ galite valdyti toliau nurodytus įrenginius.

- Belaidis vietinis tinklas (WLAN) / „Wi-Fi“
- „Bluetooth“

„HP Connection Manager“ rodo informaciją ir pranešimus apie ryšio bei maitinimo būseną, abonto identifikavimo modulio (SIM) duomenis ir teksto žinutes (SIM). Būsenos informacija ir pranešimai rodomi pranešimų srityje, dešinėje užduočių juostos pusėje.

Norėdami atidaryti „HP Connection Manager“, pasirinkite **Pradėti > Visos programos > HP pagalba ir palaikymas > HP Connection Manager**.

Daugiau informacijos, kaip naudoti „HP Connection Manager“, rasite „HP Connection Manager“ programinės įrangos žinyne.

Operacinės sistemos valdiklių naudojimas

Priemone „Tinklo ir bendrinimo centras“ galima nustatyti ryšį arba tinklą, prisijungti prie tinklo, valdyti belaidžius tinklus, nustatyti ir išspręsti tinklo problemas.

Norėdami naudoti operacinės sistemos valdiklius, pasirinkite **Pradėti > Valdymo skydas > Tinklas ir internetas > Tinklo ir bendrinimo centras**.

Norėdami gauti daugiau informacijos, pasirinkite **Pradėti > Žinynas ir palaikymas**.

WLAN įrenginio naudojimas

Naudodami WLAN įrenginį galite prisijungti prie belaidžio vietinio tinklo (WLAN), kurį sudaro kiti kompiuteriai ir priedai, susieti belaidžiu maršrutizatoriumi arba belaidės prieigos tašku.



PASTABA: terminai *belaidis maršrutizatorius* ir *belaidės prieigos taškas* dažnai vartojami pakaitomis.

- Dideliuose WLAN tinkluose, pvz., įmonės arba viešajame WLAN, paprastai naudojami belaidės prieigos taškai, kurie gali aptarnauti daug kompiuterių ir priedų ir atskirti svarbias tinklo funkcijas.
- Namų ar mažo biuro WLAN tinkle paprastai naudojamas belaidis maršrutizatorius, kuris leidžia keliems belaidžiams ir laidiniams kompiuteriams bendrai naudotis interneto ryšiu, spausdintuvu ir failais, ir tam nereikia papildomos aparatūros ar programinės įrangos.

Kad galėtumėte naudoti WLAN įrenginį kompiuteryje, turite prisijungti prie WLAN infrastruktūros (kuria suteikia paslaugas teikėjas arba viešasis ar įmonės tinklas).

Interneto paslaugų teikėjo (IPT) naudojimas

Prieš jungdamiesi prie interneto namuose, turite sudaryti sutartį su interneto paslaugų teikėju (IPT). Jei norite įsigyti interneto paslaugų ir modemą, kreipkitės į vietinį IPT. IPT padės nustatyti modemą, įdiegti tinklo kabelį, suteikiantį galimybę kompiuterį su belaidžio ryšio įranga prijungti prie modemo, ir išbandyti interneto paslaugą.

 **PASTABA:** IPT jums priskirs vartotojo ID ir slaptažodį, kuriuos naudosite jungdamiesi prie interneto. Užsirašykite šią informaciją ir laikykite ją saugioje vietoje.

WLAN kūrimas

Norint sukurti WLAN tinklą ir prisijungti prie interneto, reikia toliau nurodytos įrangos.

- Plačiajuostis modemas (DSL arba kabelinis) **(1)** ir sparčiojo interneto paslauga, įsigyta iš interneto paslaugų teikėjo
- Belaidis maršrutizatorius **(2)** (įsigyjamas atskirai)
- Kompiuteris su belaidžio ryšio įranga **(3)**



PASTABA: kai kuriuose modemuose yra integruotasis belaidis maršrutizatorius. Pasiteiraukite IPT, kokio tipo modemą turite.

Tolesniame paveikslėlyje pateiktas belaidžio tinklo, prijungto prie interneto, diegimo pavyzdys.



Plečiantis tinklui, prie jo galima jungti papildomus kompiuterius su belaide ir laidine tinklo įranga, leidžiančia prisijungti prie interneto.

Jei reikia pagalbos dėl WLAN kūrimo, skaitykite maršrutizatoriaus gamintojo dokumentaciją arba teiraukitės IPT.

Belaidžio maršrutizatoriaus konfigūravimas

Jei reikia pagalbos dėl WLAN kūrimo, skaitykite maršrutizatoriaus gamintojo dokumentaciją arba teiraukitės IPT.



PASTABA: naująjį kompiuterį su belaidžio ryšio įranga pirmiausia rekomenduojama prijungti prie maršrutizatoriaus naudojant prie maršrutizatoriaus pridėtą kabelį. Kai kompiuterį sėkmingai prijungsite prie interneto, atjunkite kabelį ir prisijunkite prie interneto belaidžiu tinklu.

WLAN apsauga

Kai nustatote WLAN arba jungiatės prie esamo WLAN, visada įgalinkite saugos funkcijas, kad apsaugotumėte savo tinklą nuo neteisėto naudojimo. WLAN viešose vietose (prieigos taškuose), pvz., kavinėse, parduotuvėse ir oro uostuose gali būti visiškai neapsaugotas. Jei jums svarbi kompiuterio sauga, prisijungę prie viešosios prieigos taško tikrinkite tik nekonfidencialų el. paštą ir naršydami internete būkite atsargūs.

Belaidžio ryšio signalai keliauja už tinklo ribų, todėl kiti WLAN įrenginiai gali pagauti neapsaugotus signalus. Norėdami apsaugoti WLAN tinklą, imkitės toliau nurodytų atsargumo priemonių.

- Naudokite užkardą.
Užkarda tikrina tinkle siunčiamus duomenis ir duomenų užklausas ir atmeta bet kokius įtartinus elementus. Užkardos yra galimos ir programinei įrangai, ir aparatūrai. Kai kuriuose tinkluose derinami abu tipai.
- Naudokite šifruotąjį belaidį ryšį.

Naudojant šifruotą belaidį ryšį, taikant saugos parametrus tinklu perduodami duomenys užšifruojami ir iššifruojami. Daugiau informacijos rasite priemonėje „Žinynas ir palaikymas“.

Prisijungimas prie WLAN

Norėdami prisijungti prie WLAN tinklo, atlikite toliau nurodytus veiksmus.

1. Įsitikinkite, kad WLAN įrenginys yra įjungtas. Jei jis įjungtas, dega belaidžio ryšio lemputė. Jei belaidžio ryšio lemputė nedega, paspauskite belaidžio ryšio mygtuką.

 **PASTABA:** kai kuriuose modeliuose, kai visi belaidžiai įrenginiai išjungti, belaidžio ryšio lemputė dega geltonai.

2. Pranešimų srityje, dešinėje užduočių juostos pusėje, spustelėkite tinklo būsenos piktogramą.
3. Iš sąrašo pasirinkite savo WLAN.
4. Spustelėkite **Jungtis**.

Jei WLAN tinklas apsaugotas, turėsite įvesti saugos kodą. Įveskite kodą ir spustelėkite **Gerai**, kad užmegztumėte ryšį.

 **PASTABA:** jei sąrašė WLAN tinklų nėra, gali būti, kad kompiuterio nepasiekia belaidžio maršrutizatoriaus arba prieigos taško signalas.

 **PASTABA:** jei nematote WLAN, prie kurio norite prisijungti, spustelėkite **Atidaryti tinklo ir bendrinimo centrą**, tada spustelėkite **Sukurti naują ryšį arba tinklą**. Parodomas parinkčių, kurias naudodami galite ieškoti tinklo ir prie jo prisijungti rankiniu būdu arba sukurti naują tinklo ryšį, sąrašas.

Užmezgę ryšį, pranešimų srityje, dešinėje užduočių juostos pusėje, užveskite pelės žymiklį ant tinklo būsenos piktogramos ir patikrinkite ryšio pavadinimą bei būseną.

 **PASTABA:** veikimo diapazonas (kaip toli sklinda belaidžio ryšio signalai) priklauso nuo WLAN realizacijos, kelvedžio gamintojo ir trikdžių iš kitų elektroninių įrenginių arba struktūrinių užtvarų, pvz., sienų ar grindų.

„Bluetooth“ belaidžių įrenginių naudojimas (tik tam tikruose modeliuose)

„Bluetooth“ įrenginys užtikrina mažo diapazono belaidį ryšį, pakeičiantį fizinių kabelių jungtis, kurios paprastai jungia elektroninius įrenginius, pavyzdžiui:

- kompiuterius (stalius, nešiojamuosius, delninius),
- telefonus (mobiliuosius, belaidžius, išmaniuosius),
- vaizdo perteikimo įrenginius (spausdintuvus, fotoaparatus),
- garso įrenginius (ausines, garsiakalbius),
- Pelė

„Bluetooth“ įrenginiai teikia lygiarangių galimybę, kuri leidžia nustatyti „Bluetooth“ įrenginių asmeninį tinklą (PAN). Informacijos, kaip konfigūruoti ir naudoti „Bluetooth“ įrenginius, rasite „Bluetooth“ programinės įrangos žinyne.

Prijungimas prie vietinio tinklo (LAN)

LAN ryšį naudokite, jei norite prijungti kompiuterį tiesiogiai prie maršrutizatoriaus namuose (o ne jungtis belaidžiu ryšiu) arba jei norite prisijungti prie esamo biuro tinklo.

Jungiantis prie LAN tinklo būtinas 8 kontaktų RJ-45 tinklo kabelis.

Norėdami prijungti tinklo kabelį, atlikite toliau nurodytus veiksmus.

1. Prijunkite tinklo kabelį prie kompiuterio tinklo lizdo **(1)**.
2. Kitą tinklo kabelio galą junkite į sieninį tinklo lizdą **(2)** arba kelvedį.

 **PASTABA:** jei tinklo kabelyje yra triukšmų mažinimo schema **(3)**, apsauganti nuo TV ir radijo bangų priėmimo keliamų trikdžių, nukreipkite kabelio galą su schema į kompiuterio pusę.

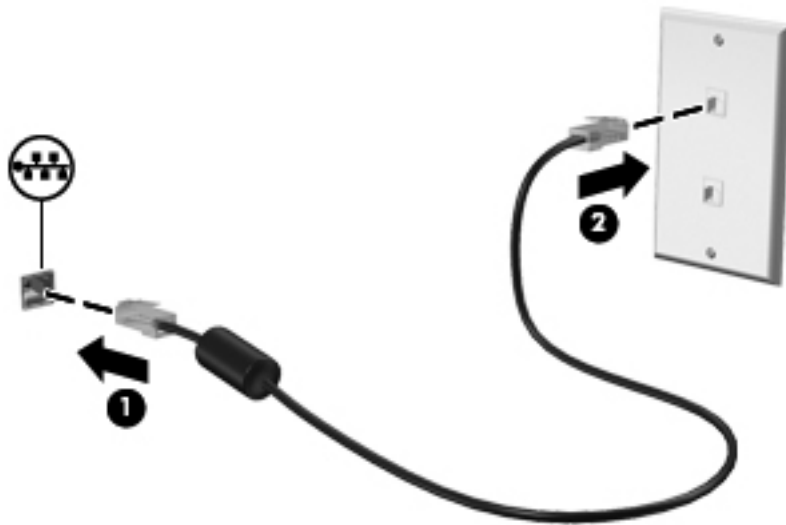

4 Pramogų funkcijų naudojimas





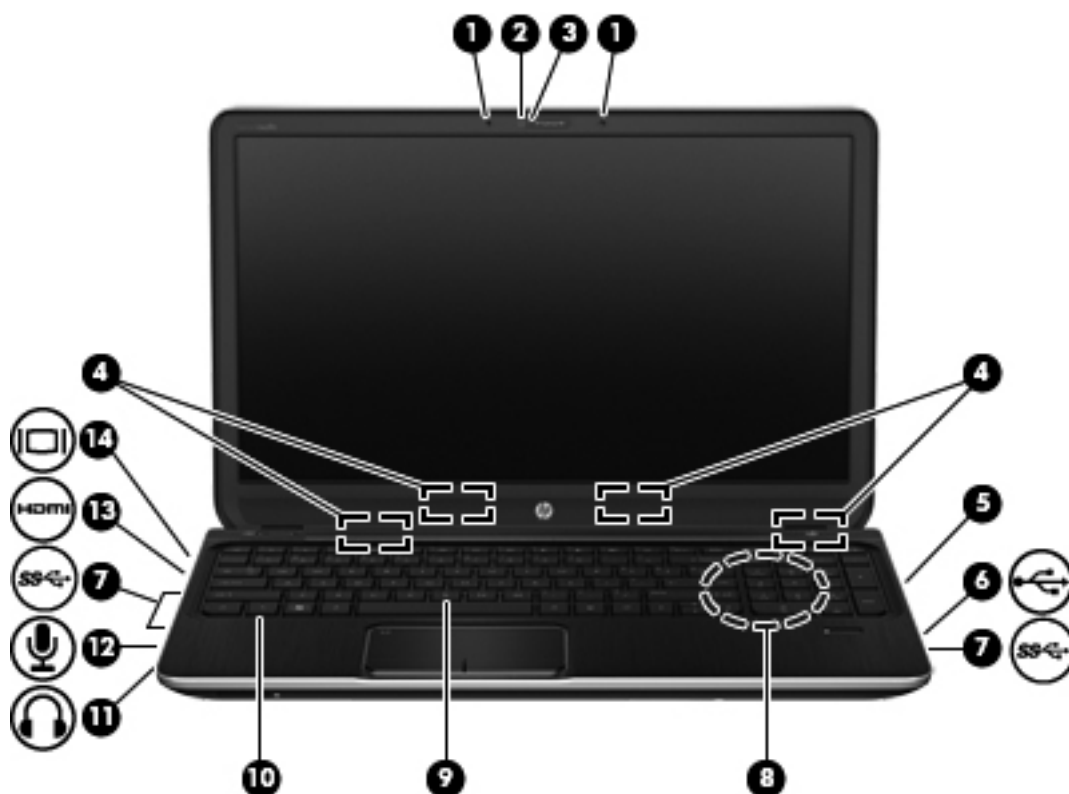

Naudokite savo HP kompiuterį kaip pramogų centrą – bendraukite naudodami interneto kamerą, klausykitės muzikos ir ją tvarkykite, atsisiųskite ir žiūrėkite filmus. Arba, jei norite naudoti dar daugiau pramogų funkcijų, prijunkite išorinių įrenginių (pvz., garsiakalbius, ausines, monitorių, projektorius, TV) ir didelės raiškos įrenginių (tik tam tikruose modeliuose).

Čia aprašytos kai kurios jūsų kompiuterio pramogų funkcijos.



Daugialypės terpės funkcijos

| Komponentas | | Aprašas |
|-------------|-------------------------------------|---|
| (1) | Vidiniai mikrofoniai (2) | Įrašo garsą. |
| (2) | „HP TrueVision“ HD interneto kamera | Įrašo vaizdą, fotografuoja ir perduoda vaizdą vaizdo konferencijose ir internetiniuose pokalbiuose. Jei norite naudotis interneto kamera, pasirinkite Pradėti > Visos programos > Ryšiai ir pokalbiai > CyberLink YouCam . |

| Komponentas | | Aprašas |
|-------------|---|---|
| (3) | | Interneto kameros lemputė Dega: interneto kamera yra naudojama. |
| (4) | | Garsiakalbiai (4) Atkuria garsą. |
| (5) | | Optinis diskų įrenginys Nuskaito optinius diskus ir į juos įrašo (tik tam tikruose modeliuose). |
| (6) |  | USB 2.0 prievadai (2) Galima prijungti pasirinktinius USB įrenginius. PASTABA: išsamesnės informacijos apie įvairių tipų USB prievadus rasite skyriuje „ USB įrenginio naudojimas “ 50 puslapyje. |
| (7) |  | USB 3.0 prievadas Skirtas papildomiems USB 3.0 įrenginiams prijungti ir suteikia patobulintą USB maitinimo funkciją. PASTABA: išsamesnės informacijos apie įvairių tipų USB prievadus rasite skyriuje „ USB įrenginio naudojimas “ 50 puslapyje. |
| (8) | | Integruotasis žemųjų dažnių garsiakalbis Užtikrina itin žemų dažnių garsą. |
| (9) |  | Garso išvesties (ausinių) lizdas Atkuria garsą prijungus pasirinktinius maitinamuosius stereofoninius garsiakalbius, ausines (apgaubiančias ausis, įstatomas į ausis, su mikrofonu) ar televizorių. PERSPĖJIMAS! Kad nesusižalotumėte, prieš užsidėdami ar įsikišdami ausines, sureguliuokite garsumą. Daugiau saugos informacijos rasite vadove <i>Teisinė, saugos ir aplinkosaugos informacija</i> . |
| (10) |  | Garso įvesties (mikrofono) lizdas Galima prijungti pasirinktinį mikrofoną (kompiuterio ausinių, stereofoninį ar monofoninį). |
| (11) |  | HDMI prievadas Galima prijungti pasirinktinį vaizdo ar garso įrenginį, pvz., didelės raiškos televizorių, bet kokį suderinamą skaitmeninį ar garso komponentą arba spartųjį HDMI įrenginį. |
| (12) |  | Išorinio monitoriaus prievadas Galima prijungti išorinį VGA monitorių arba projektorių. |

Interneto kameros naudojimas

Jūsų kompiuteryje yra integruotoji interneto kamera – naudinga socialinio tinklo priemonė, kurią naudodami galite bendrauti ir su artimais draugais, kolegomis ar kaimynais, ir su žmonėmis kitoje pasaulio pusėje. Naudodami interneto kamerą ir tiesioginių pranešimų programinę įrangą galite transliuoti vaizdą. Vaizdą galite įrašyti ir bendrinti, be to, galite fotografuoti.

Norėdami paleisti interneto kamerą, pasirinkite **Pradėti > Visos programos > Ryšiai ir pokalbiai > CyberLink YouCam**.

Norėdami gauti daugiau informacijos, kaip naudoti interneto kamerą, pasirinkite **Pradėti > Žinynas ir palaikymas**.

Garso funkcijų naudojimas

Savo HP kompiuteryje galite leisti muzikos kompaktinius diskus, atsisiųsti ir klausytis muzikos, transliuoti garso turinį iš žiniatinklio (įskaitant radiją), įrašyti garsą arba naudoti daugialypės terpės turinį (garsą ir vaizdą). Kad muzika teiktų dar daugiau malonumo, prijunkite išorinių garso įrenginių, pvz., garsiakalbius ar ausines.

Garsiakalbių prijungimas

Per kompiuterio arba doko USB prievadus (arba garso išvesties lizdą) prie kompiuterio galite prijungti laidinius garsiakalbius.

Norėdami prie kompiuterio prijungti garsiakalbius, vadovaukitės įrenginio gamintojo nurodymais. Norėdami prie kompiuterio prijungti HD garsiakalbius, skaitykite skyrių „[Garso parametru konfigūravimas \(naudojant HDMI TV\)“ 28 puslapyje](#). Prieš jungdami garso įrenginius būtinai sureguliuokite garsumą.

Ausinių prijungimas

Per ausinių lizdą prie kompiuterio galite prijungti laidines ausines.

Norėdami prie kompiuterio prijungti *be laides* ausines arba garsiakalbius, vadovaukitės įrenginio gamintojo nurodymais.

 **PERSPĖJIMAS!** Kad nesusižalotumėte, prieš užsidėdami ar įsikišdami ausines, sureguliuokite garsumą. Daugiau saugos informacijos rasite vadove *Teisinė, saugos ir aplinkosaugos informacija*.

Mikrofono prijungimas

Norėdami įrašyti garsą, per kompiuterio mikrofono lizdą prijunkite mikrofoną. Įrašo kokybė bus geresnė, jei įrašydami kalbėsite tiesiai į mikrofoną ir aplinkoje nebus foninio triukšmo.

„Beats Audio“ naudojimas

„Beats Audio“ yra moderni garso funkcija, užtikrinanti sodrius žemuosius tonus, kuriuos galima reguliuoti neprarandant švaraus garso savybių.

„Beats Audio Control Panel“ atidarymas



„Beats Audio Control Panel“ galite peržiūrėti ir rankiniu būdu reguliuoti garso ir žemųjų tonų parametrus.

Norėdami atidaryti „Beats Audio Control Panel“, pasirinkite **Pradėti > Valdymo skydas > Aparatūra ir garsas > Beats Audio Control Panel**.

„Beats Audio“ suaktyvinimas ir deaktivavimas

▲ Norėdami suaktyvinti arba išjungti „Beats Audio“, paspauskite klavišų **fn** ir Klavišas **b** derinį.

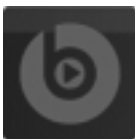
Tolesnėje lentelėje paaiškintos „Beats Audio“ piktogramų, rodomų ekrane paspaudus „Beats Audio“ spartųjį klavišą (**fn+b**), reikšmės.

| Piktograma | Aprašas |
|---|----------------------------|
|  | „Beats Audio“ suaktyvinta. |
|  | „Beats Audio“ deaktyvinta. |

Garso funkcijų tikrinimas

Jei norite patikrinti kompiuterio garso funkcijas, atlikite toliau nurodytus veiksmus:

1. Pasirinkite **Pradėti > Valdymo skydas > Aparatūra ir garsas > Garsas**.
2. Atsidarius langui Garsas, spustelėkite skirtuką **Garsai**. Dalyje **Programos įvykiai** pasirinkite bet kokį garsinį įvykį, pvz., pyptelėjimą ar pavojaus signalą, ir spustelėkite mygtuką **Tikrinti**.

Garsiakalbiuose ar prijungtose ausinėse turėtumėte išgirsti garsą.

Jei norite patikrinti kompiuterio įrašymo funkcijas, atlikite toliau nurodytus veiksmus:

1. Pasirinkite **Pradėti > Visos programos > Reikmenys > Garso įrašymo priemonė**.
2. Spustelėkite **Pradėti įrašymą** ir kalbėkite į mikrofoną. Įrašykite failą kompiuterio darbalaukyje.
3. Atidarykite daugialypės terpės programą ir atkurkite garso įrašą.

Jei norite patvirtinti arba keisti garso parametrus, pasirinkite **Pradėti > Valdymo skydas > Aparatūra ir garsas > Garsas**.

Vaizdo funkcijų naudojimas

Jūsų HP kompiuteris – tai galingas vaizdo įrenginys, kurį naudodami galite transliuoti vaizdą iš mėgstamų svetainių ir atsisiųsti vaizdo įrašų bei filmų. Vaizdo įrašus galite žiūrėti kompiuteriu neprisijungę prie tinklo.

Kad vaizdo įrašų žiūrėjimas teiktų dar daugiau malonumo, per vieną iš vaizdo jungčių prie kompiuterio prijunkite išorinį monitorių, projektorį ar TV. Daugelyje kompiuterių yra vaizdo grafikos matricos (angl., „Video Graphics Array“, VGA) prievadas, per kurį galima prijungti analoginius vaizdo įrenginius. Kai kuriuos kompiuteriuose yra ir didelės raiškos daugialypės terpės (angl. „High-Definition Multimedia Interface, HDMI) prievadas, per kurį galima prijungti didelės raiškos monitorių arba TV.

 **SVARBU:** Įsitikinkite, kad išorinis įrenginys prijungtas prie tinkamo kompiuterio lizdo patikimu laidu. Jei jums kilo klausimų, peržiūrėkite įrenginio gamintojo instrukcijas.

VGA monitoriaus arba projektoriaus prijungimas

Norėdami matyti kompiuterio ekrano vaizdą išoriniame VGA monitoriuje arba perteikti vaizdą projektoriumi, prie kompiuterio VGA prievado prijunkite monitorių arba projektorių.

Norėdami prijungti monitorių arba projektorių, atlikite toliau nurodytus veiksmus.

1. Prijunkite monitoriaus arba projektoriaus VGA kabelį prie kompiuterio VGA prievado, kai parodyta toliau.

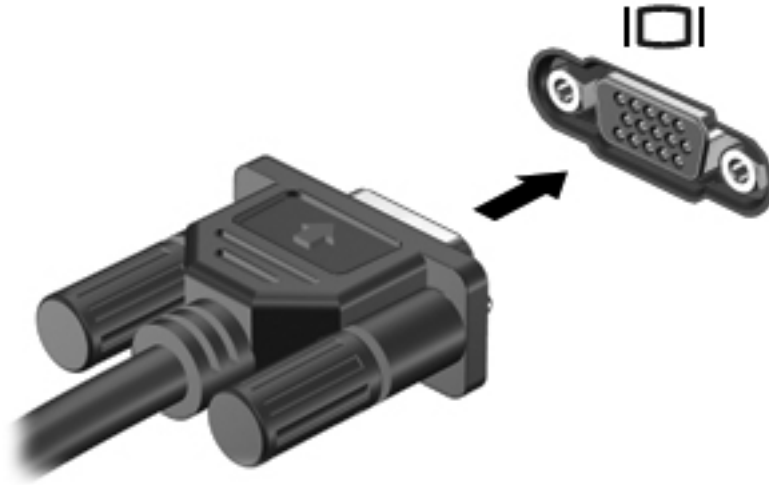

2. Paspauskite **f4** ir perjunkite ekrano vaizdą. Galimi 3 režimai:
 - ekrano vaizdas rodomas kompiuteryje,
 - ekrano vaizdas rodomas išoriniame įrenginyje (monitoriuje arba projektoriuje),
 - ekrano vaizdas *tuo pačiu metu* rodomas ir kompiuteryje, ir išoriniame įrenginyje.

Rodymo režimas keičiamas kaskart paspaudus **f4**.

HDMI TV arba monitoriaus prijungimas

Norėdami matyti kompiuterio ekrano vaizdą didelės raiškos TV arba monitoriuje, prijunkite didelės raiškos įrenginį laikydamiesi toliau pateiktų nurodymų.

Norint prijungti HDMI įrenginį prie kompiuterio, reikia HDMI kabelio (įsigyjamas atskirai).

Norėdami prijungti didelės raiškos TV arba monitorių prie kompiuterio, atlikite toliau nurodytus veiksmus.

1. Vieną HDMI kabelio jungtį prijunkite prie kompiuterio HDMI prievado.

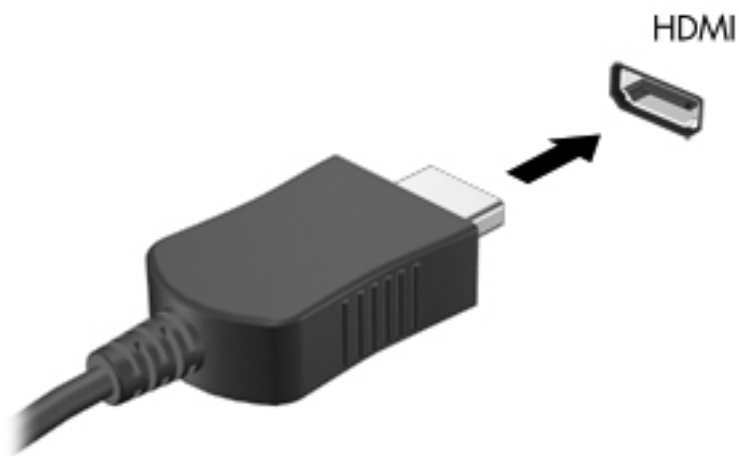

2. Kitą kabelio galą prijunkite prie didelės raiškos TV arba monitoriaus.
3. Paspauskite **f4** ir perjunkite kompiuterio ekrano vaizdą. Galimi 3 režimai:
 - ekrano vaizdas rodomas kompiuteryje,
 - ekrano vaizdas rodomas išoriniame įrenginyje (TV arba monitoriuje),
 - ekrano vaizdas *tu pačiu metu* rodomas ir kompiuteryje, ir išoriniame įrenginyje.Rodymo režimas keičiamas kaskart paspaudus **f4**.

Garso parametrų konfigūravimas (naudojant HDMI TV)

HDMI – tai vienintelė vaizdo sąsaja, palaikanti HD vaizdą *ir garsą*. Prijungę HDMI TV prie kompiuterio, galite įjungti HDMI garso funkciją atlikdami toliau nurodytus veiksmus.

1. Pranešimų srityje, dešinėje užduočių juostos pusėje, dešiniuoju pelės klavišu spustelėkite **garsiakalbio** piktogramą, tada spustelėkite **Leidimo įrenginiai**.
2. Skirtuke Atkūrimas spustelėkite **Skaitmeninis išvesties įrenginys (HDMI)**.
3. Spustelėkite **Nustatyti numatytąjį**, tada spustelėkite **Gerai**.

Norėdami gražinti garsą į kompiuterio garsiakalbius, atlikite toliau nurodytus veiksmus.

1. Dešiniuoju pelės klavišu spustelėkite piktogramą **Garsiakalbiai**, esančią informacinių pranešimų srityje, dešinėje užduočių juostos pusėje, tada spustelėkite **Atkūrimo įrenginiai**.
2. Skirtuke Atkūrimas spustelėkite **Garsiakalbiai**.
3. Spustelėkite **Nustatyti numatytąjį**, tada spustelėkite **Gerai**.

„Intel Wireless Display“ naudojimas (tik tam tikruose modeliuose)

„Intel® Wireless Display“ leidžia perduoti turinį iš kompiuterio į TV be laidų per pasirinktinį belaidį TV adapterį (išgyjamas atskirai). Išsamesnės informacijos, kaip naudoti belaidį adapterį, rasite gamintojo instrukcijose.

Norėdami atidaryti „Intel Wireless Display“, pasirinkite **Pradėti > Visos programos > Intel WiDi**.

Norėdami suaktyvinti „Intel Wireless Display“, pasirinkite **Pradėti > Visos programos > Intel Proset Wireless > Intel My WiFi Technology**.

 **PASTABA:** prieš naudodami belaidžio rodymo funkciją įjunkite belaidį įrenginį.

Garso ir vaizdo failų tvarkymas

„CyberLink PowerDVD“ padeda tvarkyti ir koreguoti nuotraukų bei vaizdo kolekciją.

- ▲ Norėdami paleisti „CyberLink PowerDVD“, pasirinkite **Pradėti > Visos programos > Music, Photos and Videos** (Muzika, nuotraukos ir vaizdo įrašai), tada spustelėkite **CyberLink PowerDVD**.

Daugiau informacijos, kaip naudoti „CyberLink PowerDVD“, rasite „PowerDVD“ programinės įrangos žinyne.

5 Klaviatūros ir žymiklio įrenginių naudojimas

Kompiuterio ekrane naršyti visai nesudėtinga. Funkcijas ekrane galite atlikti ne tik klaviatūra, bet ir Jutiklinė planšetė. Kompiuteryje gali būti ir integruotoji skaitmenų klaviatūra. Be to, užduotis lengviau atlikti padeda specialūs veiksmai ir spartieji klavišai (tik tam tikruose modeliuose).

Be žymiklio įrenginių, pavyzdžiui, Jutiklinė planšetė, kurie pateikiami su jūsų kompiuteriu, galite naudotis išorine USB pele (išgyjama atskirai), prijungę ją prie vieno iš kompiuterio USB prievadų.

Norėdami individualizuoti žymiklio įrenginio parametrus, mygtukų konfigūraciją, spustelėjimo greitį ir žymiklio parinktį, pasirinkite **Pradėti > Valdymo skydas** ir viršutiniame dešiniajame ekrano kampe esančiame ieškos lauke įveskite `pelė`. Spustelėkite **Pele**.

Klaviatūros naudojimas

Klaviatūra galite įvesti tekstą ir paspausti veiksmų bei sparčiuosius klavišus, leidžiančius atlikti konkrečius veiksmus. Išsamesnės informacijos apie klaviatūros klavišus rasite skyriuje „Klavišai“ 13 puslapyje.

 **PASTABA:** atsižvelgiant į šalį / regioną, klaviatūros klavišai ir jais atliekamos funkcijos gali skirtis nuo čia aprašomų.

ALT GR klavišų deriniai

Kai kurių šalių klaviatūrose yra klavišas ALT GR, naudojamas specialiems klavišų deriniams paspausti. Norėdami įvesti rupijos simbolį klaviatūra, kurioje yra šis klavišas, paspauskite klavišų derinį **alt gr+4**. Konkretiems Indijos regionams skirtose klaviatūrose rupijos simbolis gali būti įvedamas klavišų deriniu **ctrl+shift+4**.

Norėdami gauti daugiau informacijos apie ALT GR klavišų derinius, apsilankykite „Microsoft Office“ svetainėje www.office.microsoft.com ir ieškokite ALT GR.

Veiksmų klavišų naudojimas



Veiksmo klavišas atlieka jam priskirtą funkciją. Ant klavišų **f1–f12** esančių piktogramų parodytos priskirtos funkcijos.









Jei pasinaudoti veiksmo klavišui priskirta funkcija, paspauskite ir palaikykite klavišą.

veiksmo klavišo funkcija įjungžiama gamyloje. Šią funkciją galite deaktivinti sąrankos priemonėje „Setup Utility“ (BIOS). Pagal skyriuje „Sąrankos priemonės „Setup Utility“ (BIOS) ir „System Diagnostics“ (Sistemos diagnostika) naudojimas“ 73 puslapyje pateiktus nurodymus atidarykite sąrankos priemonę „Setup Utility“ (BIOS) ir vykdykite ekrano apačioje pateikiamus nurodymus.

Jei deaktivinę veiksmo klavišą norėsite suaktyvinti priskirtą funkciją, turėsite paspausti klavišą **fn** kartu su atitinkamu veiksmo klavišu.

 **ISPĖJIMAS:** sąrankos priemonę „Setup Utility“ keiskite ypač atidžiai. Atsiradus klaidoms, kompiuteris gali veikti netinkamai.

| Piktograma | Klavišas | Aprašas |
|---|----------|---|
|  | f1 | Atidaroma priemonė „Žinynas ir palaikymas“, kurioje pateikiama informacija apie operacinę sistemą „Windows“ ir jūsų kompiuterį, atsakymai į klausimus ir kompiuteriui skirti naujiniai. Be to, „Žinyne ir palaikyme“ pateikiami automatizuoti trikčių diagnostikos įrankiai bei prieiga prie klientų aptarnavimo tarnybos. |
|  | f2 | Paspaudus klavišą palaipsniui mažinamas ekrano šviesumas. |
|  | f3 | Paspaudus klavišą palaipsniui didinamas ekrano šviesumas. |

| Piktograma | Klavišas | Aprašas |
|---|----------|---|
|  | f4 | Perjungiamas vaizdas iš vieno prie sistemos prijungto vaizdo įrenginio į kitą. Pavyzdžiui, jei prie kompiuterio prijungtas monitorius, paspaudus šį klavišą vaizdas perjungiamas paėliui į kompiuterio ekraną, į monitoriaus ekraną ir į kompiuterio ir monitoriaus ekranus vienu metu. Dauguma išorinių monitorių vaizdo informaciją iš kompiuterio priima naudodami išorinio VGA vaizdo standartą. Šiuo veiksmo klavišu taip pat galite vaizdą perjungti į kitus įrenginius, gaunančius vaizdo informaciją iš kompiuterio. |
|  | f5 | Įjungiamas arba išjungiamas foninis klaviatūros apšvietimas. PASTABA: kad akumuliatorius ilgiau neišsikrautų, šią funkciją išjunkite. |
|  | f6 | Leidžia ankstesnį takelį garso kompaktiniame diske arba ankstesnį skyrių DVD arba BD diske. |
|  | f7 | Paleidžiamas, pristabdomas arba tęsiamas garso CD, DVD arba BD atkūrimas. |
|  | f8 | Leidžia kitą takelį garso kompaktiniame diske arba kitą skyrių DVD arba BD diske. |
|  | f9 | Kol laikote paspaudę šį klavišą, palaipsniui mažina garsiakalbio garsumą. |
|  | f10 | Kol laikote paspaudę šį klavišą, palaipsniui didina garsiakalbio garsumą. |
|  | f11 | Įjungia arba išjungia garsiakalbių garsą. |
|  | f12 | Įjungia arba išjungia belaidžio ryšio funkciją. PASTABA: kad galėtumėte užmegzti belaidį ryšį, turi būti nustatytas belaidis tinklas. |

Sparčiųjų klavišų naudojimas

Spartusis klavišas yra derinys klavišo **fn** ir **esc** arba Klavišas **b**.

Kaip naudoti spartųjį klavišą

- ▲ Trumpai paspauskite klavišą **fn**, tada trumpai paspauskite antrąjį derinio klavišą.

| Funkcija | Spartusis klavišas | Aprašas |
|----------------------------------|--------------------|---|
| Parodo informaciją apie sistemą. | fn+esc | Parodo informaciją apie sistemos aparatūros komponentus ir sistemos BIOS versijos numerį. |
| Žemųjų tonų parametrų valdymas | fn+b | <p>Suaktyvinami arba deaktyvinami „Beats Audio“ žemųjų tonų parametrai.</p> <p>„Beats Audio“ yra patobulintas garso profilis, suteikiantis galimybę kontroliuoti žemųjų dažnių garsus ir tuo pat metu išlaikyti švarų garsą. „Beats Audio“ suaktyvinta pagal numatytuosius parametrus.</p> <p>Žemųjų tonų parametrus galite valdyti ir operacinėje sistemoje „Windows“. Norėdami peržiūrėti ir valdyti žemųjų tonų parametrus, atlikite toliau nurodytus veiksmus.</p> <p>Pasirinkite Pradėti > Valdymo skydas > Aparatūra ir garsas > Beats Audio Control Panel.</p> |

Skaitmenų klaviatūros naudojimas

Integruotosios skaitmenų klaviatūros naudojimas

Kompiuteryje yra integruotoji skaitmenų klaviatūra. Be to, prie jo galima prijungti pasirinktinę išorinę skaitmenų klaviatūrą ar pasirinktinę klaviatūrą su skaitmenų klavišais.

| Komponentas | Aprašas |
|-----------------------------------|---|
| Klavišas num lock | <p>Perjungiamą integruotosios skaitmenų klaviatūros funkcija. Paspauskite klavišą norėdami perjungti iš standartinės išorinės klaviatūros skaitmenų funkcijos (parinkta gamykloje) į naršymo funkciją (ją nurodo ant klavišų esančios rodyklės).</p> <p>PASTABA: išjungiant kompiuterį aktyvi klaviatūros funkcija vėl atkuriamą jį įjungus.</p> |
| Integruotoji skaitmenų klaviatūra | Veikia kaip išorinės skaitmenų klaviatūros klavišai. Norėdami perjungti iš skaitmenų funkcijos į naršymo funkciją (ją nurodo ant klavišų esančios rodyklės), paspauskite klavišą num lock . |

Jutiklinės planšetės naudojimas



| Komponentas | Aprašas |
|--|--|
| (1) Jutiklinė planšetė lemputė | <ul style="list-style-type: none">• Dega: Jutiklinė planšetė išjungtas (-a).• Nedega: Jutiklinė planšetė įjungtas (-a). |
| (2) Jutiklinė planšetė įjungimo / išjungimo mygtukas | Įjungiamas arba išjungiamas Jutiklinė planšetė. |
| (3) Jutiklinė planšetė zona | Skirta žymikliui valdyti ir ekrane esantiems elementams pasirinkti arba įjungti. |
| (4) Kairysis Jutiklinė planšetė mygtukas | Veikia kaip kairysis išorinės pelės klavišas. |
| (5) Dešinysis Jutiklinė planšetė mygtukas | Veikia kaip dešinysis išorinės pelės klavišas. |

Kad perkeltumėte žymiklį, braukite pirštu per Jutiklinė planšetė paviršių ta kryptimi, kuria norite žymiklį perkelti. Kairįjį ir dešinįjį Jutiklinė planšetė mygtukus naudokite taip, kaip naudotumėte kairįjį ir dešinįjį išorinės pelės klavišus.

Jutiklinės planšetės įjungimas ir išjungimas

Norėdami išjungti arba įjungti Jutiklinė planšetė, greitai du kartus bakstelėkite Jutiklinė planšetė įjungimo / išjungimo mygtuką.

Jutiklinė planšetė lemputė nedega, kai Jutiklinė planšetė yra įjungta.

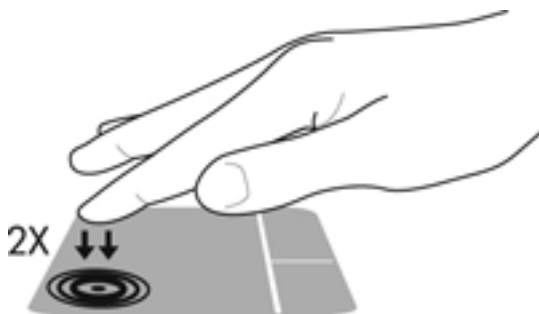

Naršymas

Norėdami perkelti žymiklį ekrane, braukite pirštu per Jutiklinė planšetė paviršių norima kryptimi.

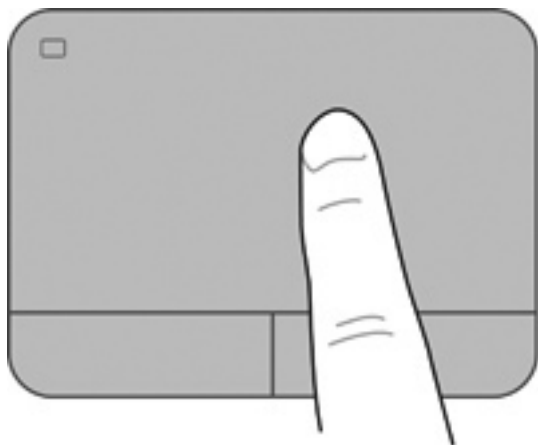

Pasirinkimas

Kairijį ir dešinįjį Jutiklinė planšetė mygtukus naudokite taip, kaip atitinkamus išorinės pelės klavišus.

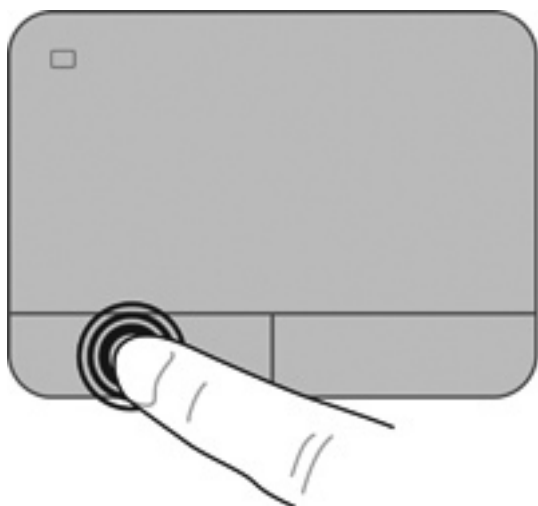

Jutiklinės planšetės gestų naudojimas

Jutiklinė planšetė palaiko įvairius gestus, leidžiančius pirštais perkelti, priartinti / nutolinti ir pasukti darbalaukio elementus. Norėdami naudotis Jutiklinė planšetė gestais, tuo pat metu padėkite du pirštus ant Jutiklinė planšetė.



PASTABA: Jutiklinė planšetė gestai kai kuriose programose nepalaikomi.

Norėdami peržiūrėti gesto demonstraciją, atlikite toliau nurodytus veiksmus.

1. Pasirinkite **Pradėti > Valdymo skydas > Aparatūra ir garsas > Synaptics TouchPad**.
2. Spustelėkite gestą, kad įjungtumėte demonstraciją.

Norėdami įjungti arba išjungti gestus, atlikite toliau nurodytus veiksmus.

1. Pasirinkite **Pradėti > Valdymo skydas > Aparatūra ir garsas > Synaptics TouchPad**.
2. Pažymėkite prie norimo įjungti arba išjungti gesto esantį žymės langelį.
3. Spustelėkite **Taikyti**, tada spustelėkite **Gerai**.

Slinkimas

Slinkimas patogus judant į puslapio ar vaizdo viršų, apačią arba šonus. Kad slinktumėte, padėkite du pirštus vieną šalia kito ant jutiklinės planšetės, tada vilkite juos į jutiklinės planšetės viršų, apačią, kairę arba dešinę pusę.

 **PASTABA:** slinkimo greitis priklauso nuo pirštų judinimo greičio.

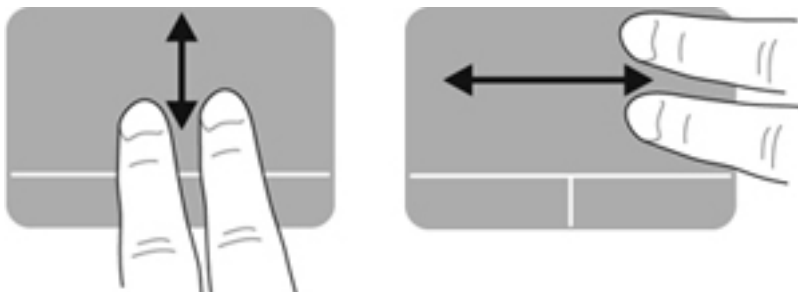

Suspaudimas / mastelio keitimas

Suspaudžiant galima padidinti arba sumažinti vaizdus ar tekstą.

- Mastelį galite padidinti ant jutiklinės planšetės padėdami du suglaustus pirštus, tada juos išskėsdami.
- Mastelį galite sumažinti ant jutiklinės planšetės padėdami du išskėstus pirštus, tada juos suglausdami.



Sukimas

Sukimo gestas leidžia pasukti elementus, pvz., nuotraukas. Norėdami pasukti, ant jutiklinės planšetės zonos padėkite kairės rankos smilių. Dešinės rankos smiliumi brėžkite aplink uždėtą pirštą pusračiu nuo 12 valandos iki 3 valandos. Norėdami sukti priešinga kryptimi, dešinės rankos smiliumi brėžkite nuo 3 iki 12 valandos.

 **PASTABA:** sukimo gestas deaktyvintas gamykloje.

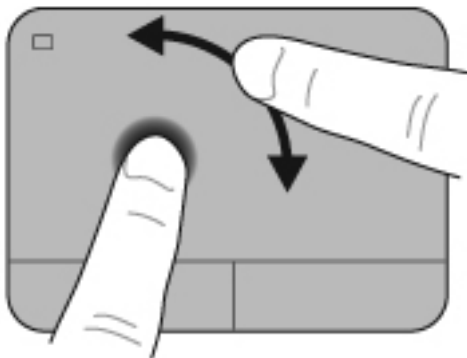

Brūkštelėjimas

Brūkštelėdami galite naršyti ekrano vaizdus arba greitai slinkti dokumentais. Norėdami brūkštelėti, trimis pirštais lengvai perbraukite per jutiklinės planšetės zoną aukštyn, žemyn, į kairę arba į dešinę.

 **PASTABA:** brūkštelėjimo trimis pirštais gestas deaktyvintas gamykloje.

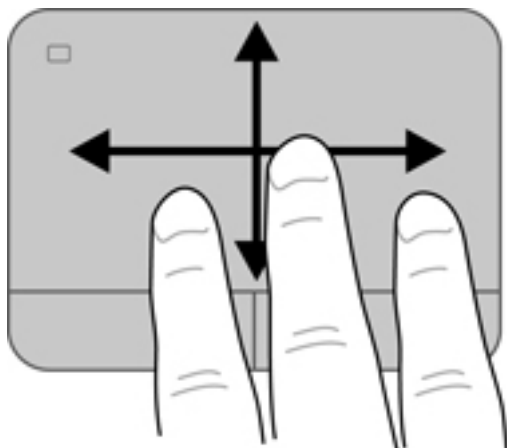

6 Energijos vartojimo valdymas

Energija į jūsų kompiuterį gali būti tiekama iš akumulatoriaus arba iš išorinio maitinimo šaltinio. Kai kompiuteris veikia naudodamas tik akumulatoriaus energiją, o kintamosios srovės šaltinis nėra prieinamas, kad juo būtų galima įkrauti akumuliatorių, svarbu stebėti ir tausoti akumulatoriaus įkrovą. Jūsų kompiuteris palaiko energijos vartojimo planus, kuriuos naudodami galite valdyti, kaip kompiuteris vartoja ir taupo energiją, kad galėtumėte sureguliuoti kompiuterio veikimą ir energijos taupymą.

Miego ir sulaikytosios veiksenos režimų naudojimas

Operacinėje sistemoje „Microsoft Windows“ yra du energijos taupymo režimai – miego ir sulaikytosios veiksenos.

 **PASTABA:** tam tikruose modeliuose funkcija „Intel Rapid Start Technology“ (RST) suaktyvinama gamykloje. „Rapid Start Technology“ tam tikrą laiką nesinaudojus kompiuteriu suteikia galimybę greitai toliau tęsti darbą.

„Rapid Start Technology“ energijos taupymo parinktis valdo taip:

- Miego režimas – „Rapid Start Technology“ leidžia pasirinkti miego režimą. Norėdami nutraukti miego režimą, paspauskite bet kurį klavišą, suaktyvinkite jutiklinę planšetę arba trumpai paspauskite įjungimo / išjungimo mygtuką.
- Sulaikytoji veikseną – „Rapid Start Technology“ paleidžia sulaikytosios veiksenos režimą esant toliau nurodytoms sąlygoms.
 - Kai kompiuteris nenaudojamas 2 valandas tiekiant energiją iš akumulatoriaus arba iš išorinio maitinimo šaltinio.
 - Kai akumulatorius pasiekia kritinį įkrovos lygį.

Kai įjungtas sulaikytosios veiksenos režimas, paspauskite maitinimo mygtuką, kad galėtumėte tęsti darbą. Sulaikytosios veiksenos režimą valdo „Rapid Start Technology“, todėl jo negalite pasirinkti rankiniu būdu.

„Rapid Start Technology“ galima deaktyvinti sąrankos priemonėje „Setup Utility“ (BIOS). Jei „Rapid Start Technology“ deaktyvinta, sulaikytosios veiksenos parinktis galima pasirinkti rankiniu būdu.

Kompiuteriui veikiant miego režimu ekranas išjungiamas, o jūsų darbas įrašomas į atmintį, todėl miego režimą galima nutraukti greičiau nei sulaikytąją veikseną. Jeigu kompiuteris ilgai veikia energijos taupymo režimu arba veikiant šiam režimui akumulatoriaus įkrovos lygis yra kritinis, kompiuteris pradeda veikti sulaikytosios veiksenos režimu.

Kai įjungiamas sulaikytosios veiksenos režimas, jūsų darbas įrašomas į sulaikytosios veiksenos failą standžiajame diske, o kompiuteris išsijungia.

 **ISPĖJIMAS:** kad nesuprastėtų garso ir vaizdo kokybė, veiktų visos garso ir vaizdo atkūrimo funkcijos ir neprarastumėte informacijos, nepaleiskite miego arba sulaikytosios veiksenos režimų, kai skaitoma arba rašoma į diską arba išorinę daugialypės terpės kortelę.

 **PASTABA:** Negalite jungtis prie tinklo arba atlikti bet kokių kompiuterio funkcijų, kai kompiuteris veikia energijos taupymo arba sulaikytosios veiksenos režimais.

Energijos taupymo režimo inicijavimas ir išjungimas

Miego režimas paleidžiamas, kai sistema kurį laiką nenaudojama, atsižvelgiant į tai, ar kompiuteris maitinamas iš akumulatoriaus, ar iš išorinio maitinimo šaltinio.

Energijos vartojimo parametrai ir skirtasis laikas gali būti pakeisti naudojant priemonę „Energijos vartojimo parinktys“, esančią „Windows“ valdymo skyde.

Kai kompiuteris įjungtas, galite paleisti energijos taupymo režimą vienu iš toliau nurodytų būdų.

- Trumpai paspauskite įjungimo / išjungimo mygtuką.
- Uždarykite ekraną.
- Pasirinkite **Pradėti**, spustelėkite prie mygtuko Išjungti esančią rodyklę, tada spustelėkite **Miego režimas**.

Norėdami išjungti energijos taupymo režimą, atlikite toliau nurodytą veiksmą.

- Trumpai paspauskite įjungimo / išjungimo mygtuką.
- Jeigu ekranas uždarytas, atidarykite jį.
- Spauskite klaviatūros klavišą.
- Bakstelėkite jutiklinę planšetę arba brūkštelėkite per ją.

Nutraukus miego režimą užsidega kompiuterio energijos tiekimo lemputės ir vėl parodomas tas pats ekranas, kuriame baigėte dirbti.

 **PASTABA:** jei nustatėte, kad vėl įsijungus kompiuteriui būtų prašoma įvesti slaptažodį, prieš grįždami į ankstesnį ekraną turėsite įvesti „Windows“ slaptažodį.

Sulaikytosios veiksena režimo inicijavimas ir išjungimas

Sulaikytosios veiksena režimas paleidžiamas, kai sistema kurį laiką nenaudojama, atsižvelgiant į tai, ar kompiuteris maitinamas iš akumulatoriaus, ar iš išorinio maitinimo šaltinio, arba akumulatoriui pasiekus kritinį įkrovos lygį.

Energijos vartojimo parametrus ir skirtąjį laiką galima keisti naudojant „Windows“ valdymo skydą.

Jei norite įjungti sulaikytosios veiksena režimą (jei išjungta „Intel“ RST), pasirinkite **Pradėti**, spustelėkite rodyklę šalia mygtuko „Išjungti“, tada spustelėkite **Sulaikytoji veiksmas**.

Jei norite išjungti sulaikytosios veiksena režimą, trumpai paspauskite maitinimo mygtuką.

Energijos tiekimo lemputės užsidega, o jūsų darbas vėl parodomas ekrane, toks pat kaip nustojus dirbti.

 **PASTABA:** jei nustatėte, kad vėl įsijungus kompiuteriui būtų prašoma įvesti slaptažodį, prieš grįždami į ankstesnį ekraną turėsite įvesti „Windows“ slaptažodį.

Slaptažodžio apsaugos nustatymas pabundant

Norėdami nustatyti, kad nutraukus miego arba sulaikytosios veiksenos režimą būtų reikalaujama įvesti slaptažodį, atlikite toliau nurodytus veiksmus.

1. Pasirinkite **Pradėti > Valdymo skydas > Sistema ir sauga > Maitinimo parinktys**.
2. Kairiajame polangyje spustelėkite **Reikalauti slaptažodžio pabundant**.
3. Spustelėkite **Keisti parametrus, kurie dabar yra nepasiekiami**.
4. Spustelėkite **Reikalauti slaptažodžio (rekomenduojama)**.



PASTABA: Jei reikia sukurti vartotojo abonemento slaptažodį arba pakeisti esamo vartotojo abonemento slaptažodį, spustelėkite **Kurti arba keisti vartotojo abonemento slaptažodį** ir vykdykite ekrane pateikiamus nurodymus.

5. Spustelėkite **Įrašyti keitimus**.

Energijos matuoklio naudojimas

Energijos matuoklis leidžia greitai pasiekti energijos vartojimo parametrus ir peržiūrėti likusią akumulatoriaus įkrovą.

- Kad būtų parodyta likusi akumulatoriaus įkrova procentais ir esamas energijos vartojimo planas, užveskite žymiklį ant energijos matuoklio piktogramos, esančios dešinėje užduočių juostos pusėje.
- Norėdami pasiekti energijos vartojimo parinktį arba pakeisti energijos vartojimo planą, spustelėkite akumulatoriaus matuoklio piktogramą ir pasirinkite elementą iš sąrašo.

Skirtingos energijos matuoklio piktogramos nurodo, ar kompiuteris veikia naudodamas akumulatoriaus energiją, ar išorinį maitinimo šaltinį. Akumulatoriui pasiekus žemą ar kritinį įkrovos lygį, parodomas pranešimas.

Energijos vartojimo plano pasirinkimas

Energijos vartojimo planu reguliuojama, kaip kompiuteris vartoja energiją, padeda ją taupyti ir padidina kompiuterio efektyvumą.

Galimi šie maitinimo planai:

- **HP rekomenduojamas.** Automatiškai nustatomas kompromisas tarp našumo ir energijos sąnaudų.
- **Energijos taupymo.** Taupoma energija sumažinant sistemos efektyvumą ir ekrano ryškumą.
- **Didelio efektyvumo.** Padidinamas efektyvumas, tačiau naudojama daugiau energijos.

Be to, atsižvelgdami į savo poreikius, galite patys sukurti energijos vartojimo planą.

Naudodami „HP Power Manager“ (tik tam tikruose modeliuose) arba „Windows“ valdymo skydą pasirinkite energijos vartojimo planą arba sukurkite naują.

Jei norite paleisti „HP Power Manager“, pasirinkite **Pradėti > Valdymo skydas > Aparatūra ir garsas > HP Power Manager**.

Jei norite pasiekti Energijos vartojimo parinktį valdymo skyde, pasirinkite **Pradėti > Valdymo skydas > Sistema ir sauga > Energijos vartojimo parinktys**, tada pasirinkite energijos vartojimo planą iš sąrašo.

Veikimas naudojant akumuliatoriaus energiją

Kai kompiuteryje yra įkrautas akumuliatorius ir jis neprijungtas prie išorinio maitinimo šaltinio, naudojama akumuliatoriaus energija. Kad akumuliatorius ilgiau neišsikrautų, sumažinamas ekrano šviesumas. Akumuliatorius kompiuteryje palengva išsikrauna, kai kompiuteris yra išjungtas ir atjungtas nuo išorinio maitinimo šaltinio.

Kompiuterio akumuliatoriaus naudojimo laikas kinta, priklausomai nuo maitinimo valdymo parametrų, kompiuteryje veikiančių programų, ekrano ryškumo, prie kompiuterio prijungtų išorinių įrenginių ir kitų veiksnių.

Keičiamojo akumuliatoriaus išėmimas

Jūsų kompiuteryje yra keičiamasis akumuliatorius.

⚠ PERSPĖJIMAS! Kad išvengtumėte galimų saugumo problemų, naudokite tik kartu su kompiuteriu pateiktą, atšarginį arba suderinamą keičiamąjį akumuliatorių, įsigytą iš HP.

⚠ ĮSPĖJIMAS: jei akumuliatorius yra vienintelis kompiuterio maitinimo šaltinis, jį išėmę galite prarasti informaciją. Todėl prieš išimdami akumuliatorių įrašykite savo darbą ir paleiskite sulaikytosios veiksenos režimą arba išjunkite kompiuterį „Windows“ komandomis.

Norėdami išimti akumuliatorių, atlikite toliau nurodytus veiksmus.

1. Apverskite kompiuterį ir padėkite ant lygaus paviršiaus.
2. Pastumkite akumuliatoriaus fiksatorių (1), kad atlaisvintumėte akumuliatorių.

📝 PASTABA: akumuliatoriaus fiksatorius automatiškai grįžta į pradinę padėtį.

3. Palenkite akumuliatorių (2) į viršų ir išimkite iš kompiuterio.

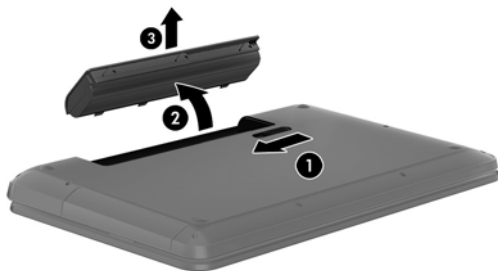

Informacijos apie akumuliatorių radimas

Priemonėje „Žinynas ir palaikymas“ pateikiami šie įrankiai ir informacija apie akumuliatorių:

- Priemonės „Žinynas ir palaikymas“ akumuliatoriaus patikrinimo įrankis akumuliatoriaus veikimui patikrinti
- Informacija apie kalibravimą, maitinimo valdymą, tinkamą priežiūrą ir laikymą, kad akumuliatorius veiktų ilgiau
- Informacija apie akumuliatorių rūšis, specifikacijas, naudojimo laiką ir talpą

Jei norite pasiekti informaciją apie akumuliatorių, pasirinkite **Pradėti > Žinynas ir palaikymas > Sužinoti > Energijos vartojimo planai: Frequently Asked Questions** (Maitinimo planai: dažnai užduodami klausimai).

Akumulatoriaus energijos taupymas

Toliau pateikti patarimai padės taupiai ir ilgai naudoti akumuliatorių.

- sumažinkite ekrano ryškumą;
- maitinimo parinktyse pasirinkite parametą **Energijos taupymas**.
- Išimkite akumuliatorių iš kompiuterio, kai akumulatorius nenaudojamas arba nėra kraunamas.
- Kai nesinaudojate belaidžiu ryšiu, išjunkite belaidžius įrenginius.
- Atjunkite nenaudojamus išorinius įrenginius, kurie nėra prijungti prie išorinio maitinimo šaltinio, pavyzdžiui, išorinį standųjį diską, prijungtą prie USB prievado.
- Sustabdykite, išjunkite arba pašalinkite bet kokias išorines daugialypės terpės korteles, kuriomis nesinaudojate.
- Baigę darbą paleiskite miego režimą, sulaukytąją veikseną arba išjunkite kompiuterį.

Beveik išsikrovusio akumulatoriaus atpažinimas

Kai kompiuteris maitinamas tik iš akumulatoriaus, jam pasiekus žemą arba kritinį įkrovos lygį pranešimų srityje parodomas energijos matuoklio pranešimas.



PASTABA: daugiau informacijos apie energijos matuoklį rasite skyriuje „[Energijos matuoklio naudojimas](#)“ 43 puslapyje.

Esant kritiniam akumulatoriaus įkrovos lygiui, kompiuteris atlieka toliau nurodytus veiksmus.

- Jei sulaukytosios veiksenos režimas įgalintas, o kompiuteris įjungtas arba yra miego būsenos, jis inicijuoja sulaukytosios veiksenos režimą.
- Jei sulaukytosios veiksenos režimas deaktivintas, o kompiuteris įjungtas arba veikia miego režimu, jis dar trumpai veikia miego režimu, o tada išjungiamas. Neįrašyta informacija prarandama.

Keičiamojo akumulatoriaus laikymas



ISPĖJIMAS: kad sumažintumėte akumulatoriaus pažeidimo riziką, nelaikykite jo aukštoje temperatūroje ilgą laiką.

Jei daugiau nei 2 savaites kompiuterio nenaudosite ir jis nebus prijungtas prie išorinio maitinimo šaltinio, išimkite akumuliatorių ir laikykite jį atskirai vėsioje sausoje vietoje, kad akumulatorius veiktų ilgiau.

Išimtą akumuliatorių reikia patikrinti kas šešis mėnesius. Jei įkrovos lygis yra mažesnis nei 50 procentų, iš naujo įkraukite akumuliatorių, prieš gražindami jį į saugyklą.

Keičiamojo akumulatoriaus išmetimas



PERSPĖJIMAS! kad nekiltų gaisras arba nenudegtumėte, neardykite, nedaužykite ir nebodykite; netrumpinkite išorinių kontaktų; nemeskite į ugnį arba vandenį.

Informacijos, kaip tinkamai išmesti akumuliatorių, rasite vadove *Teisinė, saugos ir aplinkosaugos informacija*. Norėdami pasiekti šį vadovą, pasirinkite **Pradėti > Žinynas ir palaikymas > Vartotojo vadovai**.

Keičiamojo akumulatoriaus keitimas

Priemonės „Žinynas ir palaikymas“ akumulatoriaus patikrinimo įrankis praneša, kad reikia keisti akumuliatorių, kai vidinė sekcija neįkraunama tinkamai arba kai sumažėja akumulatoriaus talpa. Jei akumuliatoriui galioja HP garantija, instrukcijose pateikiamas garantijos ID. Pranešime nurodoma HP svetainė, kurioje rasite daugiau informacijos apie atsarginio akumulatoriaus įsigijimą.

Maitinimas iš išorinio energijos šaltinio

Informacijos, kaip prijungti kompiuterį prie kintamosios srovės šaltinio, rasite į kompiuterio dėžę įdėtose *sąrankos instrukcijose*.

Kai kompiuteris prijungtas prie išorinio maitinimo šaltinio naudojant patvirtintą kintamosios srovės adapterį arba papildomą prijungimo / išplėtimo įrenginį, akumulatoriaus energija nenaudojama.

⚠ PERSPĖJIMAS! Kad išvengtumėte galimų saugos problemų, naudokite tik kartu su kompiuteriu pateiktą kintamosios srovės adapterį, HP atsarginį kintamosios srovės adapterį arba suderinamą kintamosios srovės adapterį, įsigytą iš HP.

Kompiuterį prie išorinio maitinimo šaltiniojunkite esant bet kuriai iš toliau nurodytų sąlygų.

⚠ PERSPĖJIMAS! Nekraukite kompiuterio akumulatoriaus, kai skrendate lėktuvu.

- Kai kraunate arba kalibruojate akumuliatorių
- Kai įdiegiate arba keičiate sistemos programinę įrangą
- Kai rašote informaciją į diską (tik tam tikruose modeliuose)
- Kai paleidžiate disko defragmentavimo programą kompiuteryje, kuriame yra vidinis standusis diskas
- Kai kuriate atsarginę kopiją ar atliekate atkūrimą

Kai kompiuteris prijungiamas prie išorinio maitinimo šaltinio, įvyksta toliau nurodyti įvykiai.

- Akumulatorius pradeda krautis.
- Padidinamas ekrano ryškumas.
- Pasikeičia pranešimų srityje esančios energijos matuoklio piktogramos išvaizda.

Atjungus kompiuterį nuo išorinio maitinimo šaltinio, įvyksta toliau nurodyti įvykiai.

- Kompiuteris persijungia naudoti akumulatoriaus energiją.
- Ekrano ryškumas automatiškai sumažinamas, kad būtų taupoma akumulatoriaus energija.
- Pasikeičia pranešimų srityje esančios energijos matuoklio piktogramos išvaizda.

„HP CoolSense“ naudojimas (tik tam tikruose modeliuose)

„HP CoolSense“  automatiškai nustato, ar kompiuteris nėra naudojamas stacionariai, ir sureguliuoja jo veikimo bei ventiliatoriaus parametrus, kad būtų išlaikyta optimali kompiuterio paviršiaus temperatūra.

Kai „HP CoolSense“ išjungta, kompiuterio naudojimo vieta nėra nustatoma, o veikimo ir ventiliatoriaus parametrai išlieka tokie, kokie buvo nustatyti gamykloje. Taigi kompiuterio paviršiaus temperatūra gali būti didesnė nei ji būtų įjungus „HP CoolSense“.

Funkcijos „CoolSense“ įjungimas ir išjungimas:

1. Pasirinkite **Pradėti > Valdymo skydas > Aparatūra ir garsas > HP CoolSense**.
2. Pasirinkite **On** (įjungta) arba **Off** (išjungta).

Kompiuterio išjungimas

 **ISPĖJIMAS:** Išjungiant kompiuterį neįrašyta informacija bus prarasta.

Komanda „Išjungti“ uždaro visas atidarytas programas, įskaitant operacinę sistemą, tada išjungia ekraną ir kompiuterį.

Išjunkite kompiuterį esant vienai iš toliau nurodytų sąlygų:

- Kai reikia pakeisti akumuliatorių arba pasiekti komponentus kompiuterio viduje
- kai prijungiate išorinį aparatūros įrenginį, kuris nėra jungiamas prie USB arba vaizdo priedo,
- Kai kompiuteris bus nenaudojamas ir atjungtas iš išorinio maitinimo šaltinio ilgą laiko tarpą.

Nors kompiuterį galite išjungti paspaudę įjungimo / išjungimo mygtuką, rekomenduojama naudoti „Windows“ išjungimo komandą:

 **PASTABA:** jei kompiuteris veikia miego arba sulaikytosios veiksenos režimu, visų pirma turite nutraukti šias būsenas ir tik tada galite išjungti kompiuterį.

1. Išsaugokite savo darbą ir uždarykite visas atidarytas programas.
2. Pasirinkite **Pradėti > Išjungti**.

Jei kompiuteris nereaguoja ir jūs negalite išjungti kompiuterio nurodytais būdais, pabandykite tokias kritines procedūras toliau nurodyta seka.

- Paspauskite **ctrl+alt+delete**, tada ekrane spustelėkite piktogramą **Baigti darbą**.
- Spauskite ir palaikykite nuspaudę maitinimo mygtuką mažiausiai 5 sekundes.
- Atjunkite kompiuterį nuo išorinio maitinimo šaltinio.
- Modeliuose, kuriuose yra keičiamasis akumuliatorius, išimkite akumuliatorių.

7 Informacijos valdymas ir bendrinimas

Diskų įrenginiai yra skaitmeniniai saugojimo įrenginiai arba puslaidininkiniai diskai, kuriuose galite saugoti, valdyti, bendrinti ir pasiekti informaciją. Jūsų kompiuteryje yra vidinis standusis diskas, kuriame įrašyta kompiuterio programinė įranga, operacinė sistema ir saugomi visi asmeniniai failai. Kai kuriuose kompiuteriuose yra ir įtaisytais optinis diskų įrenginys, kuriuo galima nuskaityti CD, DVD ar (tik tam tikruose modeliuose) „Blu-ray“ (BD) diskus arba į juos įrašyti, paleisti ir įrašyti garso ir vaizdo įrašus.

Kad galėtumėte saugoti daugiau duomenų arba naudoti daugiau funkcijų, prijunkite išorinį diskų įrenginį (įsigyjamas atskirai), pvz., optinį diskų įrenginį arba standųjį diską, arba įdėkite skaitmeninę atminties kortelę ir importuokite informaciją tiesiai iš telefono ar fotoaparato. Be to, duomenis sparčiai perkelsite, jei prijungsite USB „flash“ diską prie kompiuterio universaliosios magistralės (USB) prievado. Vieni įrenginiai veikia naudodami kompiuterio energiją, kiti naudoja savąjį maitinimo šaltinį. Prie kai kurių įrenginių pridedama programinė įranga, kurią būtina įdiegti.

 **PASTABA:** informacijos, kaip prijungti išorinius belaidžius įrenginius, rasite skyriuje „[Prisijungimas prie tinklo](#)“ 17 puslapyje.

 **PASTABA:** daugiau informacijos apie reikiamą programinę įrangą, tvarkykles ar prievadų naudojimą rasite gamintojo instrukcijose.

USB įrenginio naudojimas

Daugelyje kompiuterių yra keli USB prievadai, nes per šią universalią sąsają prie kompiuterio galima prijungti įvairių tipų išorinių įrenginių, pvz., USB klaviatūrą, pelę, išorinį diskų įrenginį, spausdintuvą, skaitytuvą ar USB šakotuvą.

Jūsų kompiuteryje gali būti kelių tipų USB prievadų. Informacijos apie kompiuterio USB prievadų tipus rasite skyriuje „[Pažintis su kompiuteriu](#)“ 4 puslapyje. Pirkdami įrenginį įsitikinkite, kad jis suderinamas su kompiuteriu.

| Tipas | Aprašas |
|---------|---|
| USB 2.0 | Duomenys perduodami 60 MB/s sparta. |
| USB 3.0 | Duomenys perduodami 640 MB/s sparta. USB 3.0 prievadai, dar vadinami „SuperSpeed“ prievadais, suderinami su USB 1.0 ir USB 2.0 standarto įrenginiais. |

USB įrenginio prijungimas

 **ISPĖJIMAS:** Kad nesugadintumėte USB jungties, įrenginį prijunkite nenaudodami jėgos.

- ▲ Prijunkite įrenginio USB kabelį prie USB prievado.

 **PASTABA:** jūsų kompiuterio USB prievadas gali šiek tiek skirtis nuo šio skyriaus iliustracijos.



Kai įrenginys bus aptiktas, išgirsite garsą.

 **PASTABA:** Pirmą kartą prijungus USB įrenginį, informacinių pranešimų srityje pasirodo pranešimas, kad kompiuteris atpažino įrenginį.

USB įrenginio atjungimas

 **ISPĖJIMAS:** Kad nesugadintumėte USB jungties, norėdami atjungti USB įrenginį netraukite laido.

ISPĖJIMAS: Kad neprarastumėte informacijos arba sistema netaptų nereaguojanti, atjungdami USB įrenginį atlikite toliau nurodytus veiksmus.

1. Jei norite atjungti USB įrenginį, išsaugokite informaciją ir uždarykite visas su įrenginiu susijusias programas.
2. Spustelėkite aparatūros pašalinimo piktogramą, esančią pranešimų srityje, dešiniojoje užduočių juostos pusėje, ir vykdykite ekrane pateiktus nurodymus.
3. Atjunkite įrenginį.

Maitinamo USB įrenginio prijungimas

 **ISPĖJIMAS:** kad prijungdami maitinamą įrenginį nesugadintumėte įrangos, būtinai išjunkite įrenginį ir ištraukite kintamosios srovės elektros laidą.

1. Įrenginį prijunkite prie kompiuterio.
2. Įjunkite įrenginio elektros laidą į įžemintą kintamosios srovės lizdą.
3. Įjunkite įrenginį.

Norėdami atjungti nemaitinamą išorinį įrenginį, sustabdykite įrenginį ir atjunkite nuo kompiuterio. Jei norite atjungti maitinamą išorinį įrenginį, išjunkite jį, atjunkite jį nuo kompiuterio, tada ištraukite kintamosios srovės elektros laidą.

Skaitmeninės atminties kortelės įdėjimas ir išėmimas

Norėdami įdėti skaitmeninę atminties kortelę, atlikite toliau nurodytus veiksmus.

⚠️ ĮSPĖJIMAS: kad nesugadintumėte skaitmeninės kortelės jungčių, jos nedėkite per jėgą.

1. Laikykite kortelę taip, kad etiketė būtų viršuje, o jungtys būtų nukreiptos į kompiuterį.
2. Įdėkite kortelę į skaitmeninių laikmenų lizdą ir stumkite, kol ji užsifiksuos.

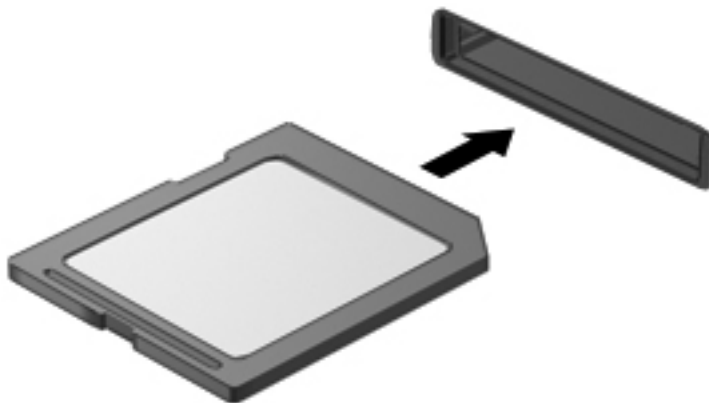

Kai įrenginys bus aptiktas, išgirsite garsą ir bus parodytas parinkčių meniu.

Norėdami išimti skaitmeninę kortelę, atlikite toliau nurodytus veiksmus.

⚠️ ĮSPĖJIMAS: kad neprarastumėte duomenų ir sistema netaptų neveiksni, išimdami skaitmeninę kortelę atlikite toliau nurodytus veiksmus.

1. Įrašykite informaciją ir uždarykite visas su skaitmenine kortele susijusias programas.
2. Pranešimų srityje, dešinėje užduočių juostos pusėje, spustelėkite aparatūros atjungimo piktogramą. Tada vykdykite ekrane pateikiamus nurodymus.
3. Paspauskite kortelę **(1)** ir išimkite ją iš lizdo **(2)**.

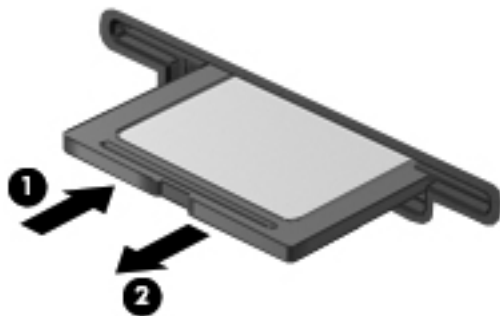

📝 PASTABA: jei kortelė neiššoka, ištraukite ją iš lizdo.

Optinių diskų įrenginių naudojimas

Optinis diskų įrenginys lazerio šviesa nuskaityti ir įrašo didelius informacijos kiekius. Vienais diskų įrenginiais galima tik nuskaityti informaciją, kitais – ir įrašyti į tuščius diskus.

Optinis diskų įrenginys veiks geriausiai, jei pasinaudosite toliau pateiktais patarimais.

- Jei kompiuteris maitinamas tik iš akumuliatoriaus, prieš įrašydami duomenis į laikmeną įsitikinkite, kad jis pakankamai įkrautas.
- Nenaudokite klaviatūros ir nejudinkite kompiuterio, kol optinis diskų įrenginys rašo į diską. Įrašymo procesas jautrus vibracijai.
- Būtinai atnaujinkite diskų įrenginio programinę įrangą.
- Jei naudojamas diskas nešvarus, nuvalykite jį sausa minkšta nepūkuota šluoste.

Jūsų kompiuteryje gali būti optinis diskų įrenginys, palaikantis vieną ar kelias iš toliau nurodytų diskų technologijų.

- Kompaktinis diskas (CD) – tai diskas, kuriame saugomi duomenys, nuskaityti optinio diskų įrenginio lazeriu. Galimi toliau nurodyti CD formatai.
 - Vienkartinio rašymo kompaktinis diskas (CD-R) – leidžia kompiuteriu nuskaityti informaciją ir vieną kartą ją įrašyti. Į CD-R diską įrašytos informacijos pakeisti arba ištrinti negalima. Ji įrašoma visam laikui.
 - Daugkartinio rašymo kompaktinis diskas (CD-RW) – leidžia nuskaityti informaciją ir ją įrašyti daug kartų. CD informaciją galima ištrinti.
- Skaitmeninis vaizdo diskas (DVD) – tai talpus optinis diskas, kuriame galima saugoti daugiau informacijos nei CD. Dvipusiame DVD galima saugoti iki 17 GB informacijos. Galimi toliau nurodyti DVD formatai.
 - Vienkartinio rašymo skaitmeninis vaizdo diskas (DVD-R arba DVD+R) – leidžia kompiuteriu nuskaityti informaciją ir vieną kartą ją įrašyti. Į diską įrašytos informacijos pakeisti arba ištrinti negalima. Ji įrašoma visam laikui. DVD diskus galima naudoti DVD±R diskų įrenginiuose.
 - Daugkartinio rašymo skaitmeninis vaizdo diskas (DVD-RW arba DVD+RW) – leidžia nuskaityti informaciją ir ją įrašyti daug kartų. Disko informaciją galima ištrinti. DVD diskus galima naudoti DVD±R diskų įrenginiuose.
- „Blu-ray“ diskas (BD) – tai diskas, kuriame galima saugoti daugiau informacijos nei optiniuose diskuose. Į juos galima įrašyti didelės raiškos (HD) vaizdo įrašus, juos perrašyti ir paleisti.

Perskaitykite toliau pateiktą informaciją dėl BD diskų naudojimo.

- Kompiuteryje įdiegta programa „CyberLink PowerDVD“, kuria galima paleisti BD filmus.
- Norint žiūrėti daugelį BD filmų išoriniame vaizdo įrenginyje, reikia naudoti skaitmeninę HDMI jungtį. Kompiuteris palaiko iki 1080p skyrą išoriniuose vaizdo įrenginiuose, todėl reikia naudoti 1080p skyrą palaikantį HDTV arba monitorių.
- Jei bandysite paleisti BD filmą kompiuterio ir išorinio vaizdo įrenginio ekranuose vienu metu, gali įvykti klaida, todėl pasirinkite tik vieną.
- Kaip apsaugos nuo kopijavimo priemonė kompiuteryje integruota pažangi prieigos prie turinio sistema (angl. „Advanced Access Content System“, AACs). AACs raktus reikia retkarčiais

atnaujinti, kad būtų galima paleisti naujus BD filmus. Įdėjus tokį BD diską į diskų įrenginį, programa „CyberLink PowerDVD“ paprašys atnaujinti raktus, kad galėtumėte žiūrėti filmą. Norėdami įdiegti naujinį, vykdydami ekrane pateikiamus nurodymus.

- Jei žiūrint BD filmą ekrane matyti linijos, gali būti, kad belaidis tinklas kelia trikdžius. Norėdami išspręsti problemą, uždarykite visas atidarytas programas ir išjunkite belaidį ryšį.

Optinio disko įdėjimas

1. Įjunkite kompiuterį.
2. Paspauskite diskų įrenginio dangtelio atidarymo mygtuką (1), kad atidarytumėte diskų įrenginio dėklą.
3. Ištraukite dėklą (2).
4. Diską laikykite už kraštų, neliesdami jo paviršiaus, ir uždėkite ant dėklo ašies taip, kad lipdukas būtų nukreiptas į viršų.

 **PASTABA:** jei dėklas iki galo neatsidaro, pakreipkite diską ir atsargiai uždėkite jį ant ašies.

5. Atsargiai paspauskite diską (3) žemyn, kad jis įsitvirtintų ant dėklo ašies.

 **PASTABA:** jei dėklas iki galo neatsidaro, išimdami diską atsargiai pakreipkite.

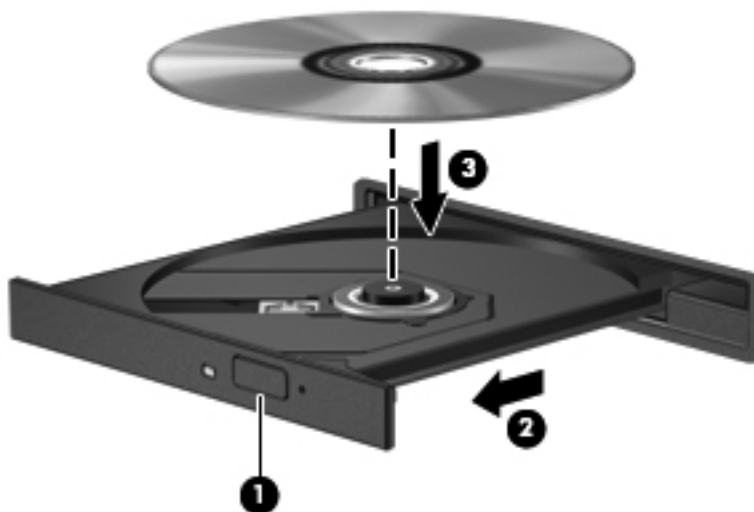

6. Uždarykite diskų įrenginio dėklą.

 **PASTABA:** įdėjus diską gali tekti šiek tiek palaukti. Jei nepasirinkote medijos leistuvo, bus atidarytas dialogo langas „Automatinis paleidimas“. Jame prašoma pasirinkti, kaip naudosite laikmenos turinį.

Optinio disko išėmimas

1. Paspauskite diskų įrenginio dangtelio atidarymo mygtuką (1), kad atidarytumėte diskų įrenginio dėklą, tada atsargiai iki galo ištraukite dėklą (2).

2. Atsargiai spausdami ašį ir laikydami už išorinių kraštų išimkite diską (3) iš dėklo. Laikykite diską už kraštų ir nelieskite jo lygaus paviršiaus.

 **PASTABA:** jei dėklas iki galo neatsidaro, išimdami diską atsargiai pakreipkite.

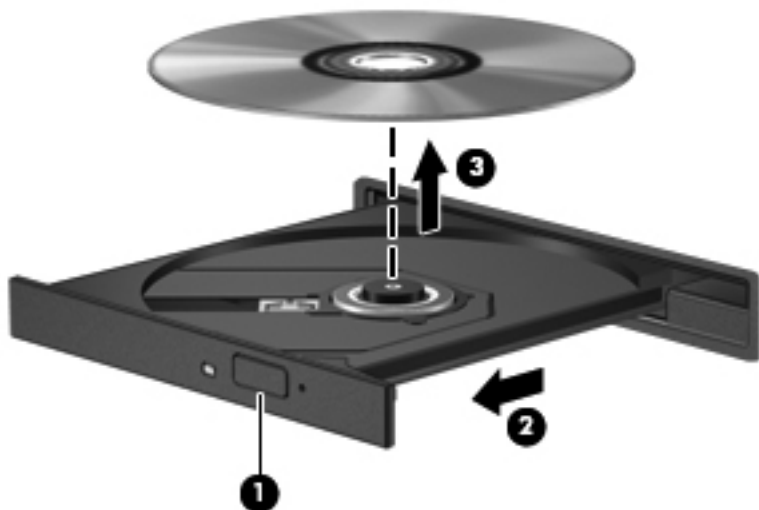

3. Uždarykite diskų įrenginio dėklą ir įdėkite diską į apsauginę dėžutę.

Jei diskų įrenginio dėklas neatsidaro įprastai, skaitykite skyrių [„Diskų įrenginio problemos“ 86 puslapyje](#).

Bendras diskų įrenginių naudojimas tinkle

Bendrai naudodami prie kito kompiuterio prijungtą diskų įrenginį tinkle galite pasieti programinę įrangą bei duomenis ir diegi programas.

 **PASTABA:** kai kurie diskai, pvz., DVD filmai ir žaidimai, gali būti apsaugoti nuo kopijavimo, todėl tokių DVD arba CD bendrai naudoti negalėsite.

Norėdami bendrai naudoti diskų įrenginį tame pačiame tinkle, atlikite toliau nurodytus veiksmus.

1. Kompiuteryje, iš kurio bendrinatė, pasirinkite **Pradėti > Kompiuteris**.
2. Dešiniuoju klavišu spustelėkite norimą bendrai naudoti diskų įrenginį, tada spustelėkite **Ypatybės**.
3. Pasirinkite skirtuką **Bendrinimas**, tada pasirinkite **Papildomas bendrinimas**.
4. Pažymėkite žymimąjį langelį **Bendrai naudoti šį aplanką**.
5. Lauke Bendrojo naudojimo vardas įveskite pavadinimą.
6. Spustelėkite **Taikyti**, tada spustelėkite **Gerai**.
7. Norėdami, kad būtų parodytas bendrai naudojamas diskų įrenginys, atlikite toliau nurodytus veiksmus.
 - ▲ Pasirinkite **Pradėti > Valdymo skydas > Tinklas ir internetas > Tinklo ir bendrinimo centras**.

8 Kompiuterio priežiūra

Kad kompiuteris gerai veiktų, svarbu reguliariai jį prižiūrėti. Šiame skyriuje aprašoma, kaip pagerinti kompiuterio našumą įvairiomis priemonėmis, pvz., disko defragmentavimo ir valymo programomis, ir kaip pakeisti standųjį diską bei išplėsti atmintį. Be to, čia pateikiama informacija, kaip atnaujinti programas ir tvarkykles, instrukcijos, kaip išvalyti kompiuterį, ir patarimai keliaujantiems su kompiuteriu.

Kaip pagerinti našumą

Visi nori, kad kompiuteris veiktų sparčiai. Reguliariai prižiūradami kompiuterį, pvz., naudodami disko defragmentavimo ir valymo programas, galite pasiekti gerų rezultatų. Be to, kompiuteriui senstant galite įdėti talpesnį diskų įrenginį ir išplėsti atmintį.

Diskų įrenginių naudojimas

Prižiūradami diskų įrenginius laikykitės toliau pateiktų nurodymų.

- Prieš išimdami arba įdėdami diskų įrenginį, išjunkite kompiuterį. Jei nežinote, ar kompiuteris išjungtas, veikia miego ar sulaikytosios veiksenos režimu, įjunkite kompiuterį ir jį išjunkite operacinės sistemos komandomis.
- Prieš imdami diskų įrenginį rankomis, iškraukite statinį elektros krūvį paliesdami nenudažytą metalinį diskų įrenginio paviršių.
- Nelieskite keičiamojo diskų įrenginio arba kompiuterio jungčių kontaktų.
- Diskų įrenginio nedėkite į diskų įrenginio skyrių per jėgą.
- Jei akumuliatorius yra vienintelis maitinimo šaltinis, įsitikinkite, jog jis yra pakankamai įkrautas, prieš įrašydami duomenis į laikmeną.
- Jei diskų įrenginį reikia siųsti paštu, įdėkite jį į plėvelę su oro burbuliukais arba į kitą tinkamą apsauginę pakuotę ir pažymėkite ją užrašu „FRAGILE“ (DŪŽTA).
- Stenkitės, kad diskas nepatektų į magnetinį lauką. Apsaugos prietaisai, kuriuose naudojami magnetiniai laukai, yra keleivių patikros vartai ir rankiniai skaitytuvai. Oro uosto konvejerio juostose ir panašiuose saugos įrenginiuose, kuriais tikrinamas rankinis bagažas, vietoj magnetinių laukų naudojami rentgeno spinduliai, todėl jie negadina diskų įrenginių.
- Išimkite laikmeną iš diskų įrenginio prieš išimdami jį iš diskų įrenginio skyriaus, pasiimdami įrenginį į kelionę, jį gabendami arba sandėliuodami.

- Nenaudokite klaviatūros ir nejudinkite kompiuterio, kol optinis diskų įrenginys rašo į diską. Įrašymo procesas jautrus vibracijai.
- Prieš perkeldami kompiuterį, prie kurio prijungtas išorinis standusis diskas, įjunkite miego režimą ir palaukite, kol ekranas išsijungs, arba tinkamai atjunkite išorinį standųjį diską.

Standžiojo disko keitimas

⚠️ ĮSPĖJIMAS: diskų įrenginiai yra lengvai pažeidžiami kompiuterių komponentai, su kuriais reikia elgtis atsargiai. Diskų įrenginio nenumeskite, ant jo nedėkite daiktų, saugokite, kad nesuslaptų ir nelaikykite itin aukštoje arba žemoje temperatūroje bei aplinkoje, kurioje didelis drėgnis. Specifinius nurodymus dėl diskų įrenginių priežiūros rasite skyriuje „Diskų įrenginių naudojimas“ 56 puslapyje.

ĮSPĖJIMAS: laikykitės toliau pateiktų nurodymų, kad neprarastumėte informacijos ir sistema netaptų neveikli.

Prieš išimdami arba įdėdami diskų įrenginį, išjunkite kompiuterį. Jei nežinote, ar kompiuteris išjungtas, veikia miego ar sulaukytosios veiksenos režimu, įjunkite kompiuterį ir jį išjunkite operacinės sistemos komandomis.

1. Įrašykite savo darbą ir išjunkite kompiuterį.
2. Atjunkite visus prie kompiuterio prijungtus išorinius įrenginius.
3. Ištraukite elektros laidą iš kintamosios srovės lizdo.
4. Apverskite kompiuterį ir padėkite ant lygaus paviršiaus.
5. Iš kompiuterio išimkite akumuliatorių.

📝 PASTABA: Norėdami gauti daugiau informacijos, eikite į „Keičiamojo akumuliatoriaus išėmimas“ 45 puslapyje.

Išimkite standųjį diską.

📝 PASTABA: Jei kompiuteris turi du standžiuosius diskus, jie išimami taip pat, bet vienam standžiajam diskui skirtas laidas bus ilgesnis negu laidas kitam diskui.

1. Stumkite akumuliatoriaus fiksatorių (1), kol atlaisvinsite techninės priežiūros dureles, išstumkite jas iš angos (2), tada pakelkite ir nuimkite (3).

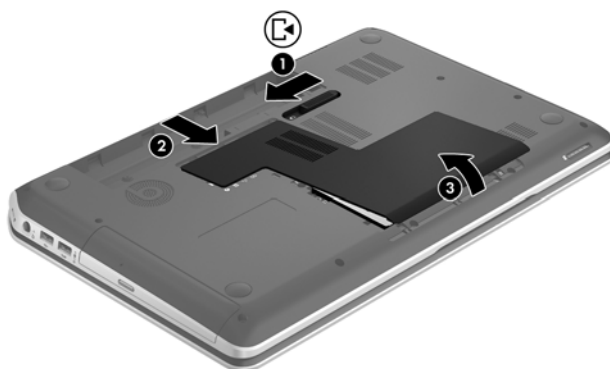

2. Atjunkite standžiojo disko kabelį (1) nuo sisteminės plokštės.
3. Atsukite 2 standžiojo disko (2) varžtus.

4. Pakelkite standžiojo disko ąselę (3) į kairę pusę, tada iškelkite standųjį diską iš jo skyriaus.

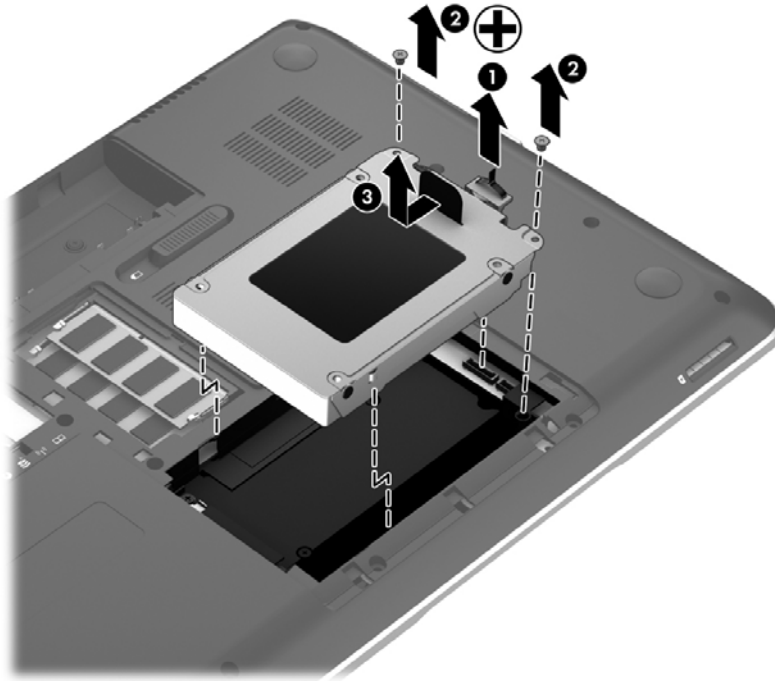

 **PASTABA:** išėmę standųjį diską iš kompiuterio, turite nuimti standžiojo disko laikiklį, kad galėtumėte pasiekti patį standųjį diską.

5. Atsukite 2 standžiojo disko laikiklio varžtus (1).
6. Nuimkite standžiojo disko laikiklį (2) nuo standžiojo disko.
7. Atjunkite standžiojo disko kabelį (3) nuo standžiojo disko.

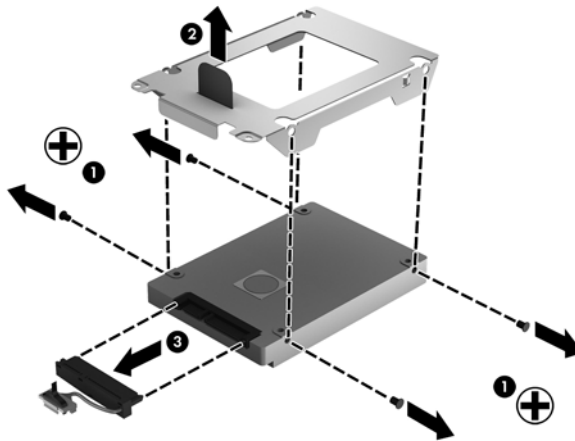

Norėdami įdėti standųjį diską, atlikite veiksmus atvirkštine tvarka.

 **PASTABA:** Dėdami antrąjį standųjį diską, prieš prijungdami standžiojo disko laidą, atsargiai pritvirtinkite jį po laido gnybtais.

„HP 3D DriveGuard“ naudojimas

„HP 3D DriveGuard“ saugo standųjį diską jį sustabdydama ir sulaikydama duomenų užklausas įvykus vienam iš toliau nurodytų įvykių.

- Numetus kompiuterį.
- Perkeliant kompiuterį uždarytu ekranu, kai jis veikia naudodamas akumuliatoriaus energiją.

Praėjus kiek laiko nuo vieno iš šių įvykių, „HP 3D DriveGuard“ vėl leidžia diskui veikti įprastai.

 **PASTABA:** puslaidininkiuose diskuose (SSD) nėra judančių dalių, todėl „HP 3D DriveGuard“ naudoti nereikia.

 **PASTABA:** „HP 3D DriveGuard“ saugo pagrindiniame ir papildomame standžiojo disko skyriuose įdėtus standžiuosius diskus. Prie USB prievadų prijungtų standžiųjų diskų „HP 3D DriveGuard“ nesaugo.

Daugiau informacijos rasite „HP 3D DriveGuard“ programinės įrangos žinyne.

Disko defragmentavimo programos naudojimas

Naudojantis kompiuteriu standžiajame diske esantys failai tampa fragmentuoti. Fragmentuotame diske duomenys išsidėstę nenuosekliai, todėl standžiajam diskui sunkiau rasti failus ir kompiuteris veikia lėčiau. Disko defragmentavimo programa fiziškai pertvarko fragmentuotus failus ir aplankus standžiajame diske, todėl sistema veikia efektyviau.

 **PASTABA:** disko defragmentavimo programos nebūtina paleisti puslaidininkiuose diskuose.

Paleista disko defragmentavimo programa visą darbą atlieka pati. Tačiau, atsižvelgiant į standžiojo disko talpą ir fragmentuotų failų kiekį, disko defragmentavimo procesas gali trukti ilgiau nei valandą.

HP rekomenduoja defragmentuoti standųjį diską bent kartą per mėnesį. Galite nustatyti, kad disko defragmentavimo programa būtų paleidžiama kas mėnesį. Taip pat galite bet kada defragmentuoti diską rankiniu būdu.

Norėdami paleisti disko defragmentavimo programą, atlikite toliau nurodytus veiksmus.

1. Prijunkite kompiuterį prie kintamosios srovės šaltinio.
2. Pasirinkite **Pradėti > Visos programos > Priedai > Sistemos įrankiai > Disko defragmentavimo priemonė**.
3. Vykdykite ekrane pateikiamus nurodymus.

Papildomos informacijos rasite disko defragmentavimo programinės įrangos žinyne.

Disko valymo programos naudojimas

Disko valymo programa standžiajame diske ieško nereikalingų failų, kuriuos galite saugiai panaikinti, kad atlaisvintumėte vietos ir kompiuteris veiktų efektyviau.

Norėdami paleisti disko valymo programą, atlikite toliau nurodytus veiksmus.

1. Pasirinkite **Pradėti > Visos programos > Priedai > Sistemos įrankiai > Disko valymo programa**.
2. Vykdykite ekrane pateikiamus nurodymus.

Atminties modulių pridėjimas ir keitimas

Jei išplėsite atmintį, kompiuteris veiks našiau. Įsivaizduokite, kad kompiuteris – tai jūsų darbo kabinetą. Standusis diskas yra spintelė, kurioje laikote dokumentus, o atmintis – darbo stolas, prie kurio dirbate. Kai atminties nepakanka, panašiai kaip pritrūkus vietos ant darbo stalo, suprastėja produktyvumas. Geras sprendimas našumui pagerinti – išplėsti kompiuterio atmintį.

Kompiuteryje yra du atminties modulių lizdai. Atminties modulių lizdai yra kompiuterio apačioje po standžiojo disko techninės priežiūros durelėmis. Kompiuterio atmintį galima išplėsti įdedant naują atminties modulį arba pakeičiant vieną iš esamų atminties modulių.

⚠ PERSPĖJIMAS! Kad išvengtumėte elektros smūgio ir nesugadintumėte įrangos, prieš dėdami atminties modulį, atjunkite energijos tiekimo laidą ir išimkite visus akumuliatorius.

⚠ ĮSPĖJIMAS: elektrostatinė iškrava gali sugadinti elektroninius komponentus. Prieš pradėdami bet kokią procedūrą, būtinai palieskite žemintą metalinį objektą, kad iškrautumėte statinį elektros krūvį.

📝 PASTABA: norėdami naudoti dviejų kanalų konfigūraciją su antru atminties modulių, įsitikinkite, kad abu atminties moduliai vienodi.

Norėdami pridėti arba pakeisti atminties modulį, atlikite toliau nurodytus veiksmus.

⚠ ĮSPĖJIMAS: laikykitės toliau pateiktų nurodymų, kad neprarastumėte informacijos ir sistema netaptų neveikli.

Prieš pridėdami arba keisdami atminties modulius išjunkite kompiuterį. Neišimkite atminties modulio, kol kompiuteris įjungtas, užmigdytas arba veikia sulaikytosios veiksenos režimu.

Jei nesate tikri, ar kompiuteris išjungtas, ar veikia sulaikytosios veiksenos režimu, įjunkite kompiuterį, paspausdami įjungimo / išjungimo mygtuką. Tada išjunkite kompiuterį operacinės sistemos komandomis.

1. Įrašykite savo darbą ir išjunkite kompiuterį.
2. Atjunkite visus prie kompiuterio prijungtus išorinius įrenginius.
3. Ištraukite elektros laidą iš kintamosios srovės lizdo.
4. Apverskite kompiuterį ir padėkite ant lygaus paviršiaus.
5. Iš kompiuterio išimkite akumuliatorių.
6. Nuimkite kompiuterio techninės priežiūros dureles.
7. Jei keičiate atminties modulį, išimkite esamą atminties modulį:
 - a. Patraukite fiksiatorius **(1)** kiekvienoje atminties modulio pusėje.
Atminties modulis pakreipiamas aukštyn.

- b. Suimkite atminties modulio **(2)** kraštą ir atsargiai ištraukite modulį iš atminties modulio lizdo.

⚠ SPĖJIMAS: kad nesugadintumėte atminties modulio, imkite jį tik už kraštų. Nelieskite atminties modulio komponentų.

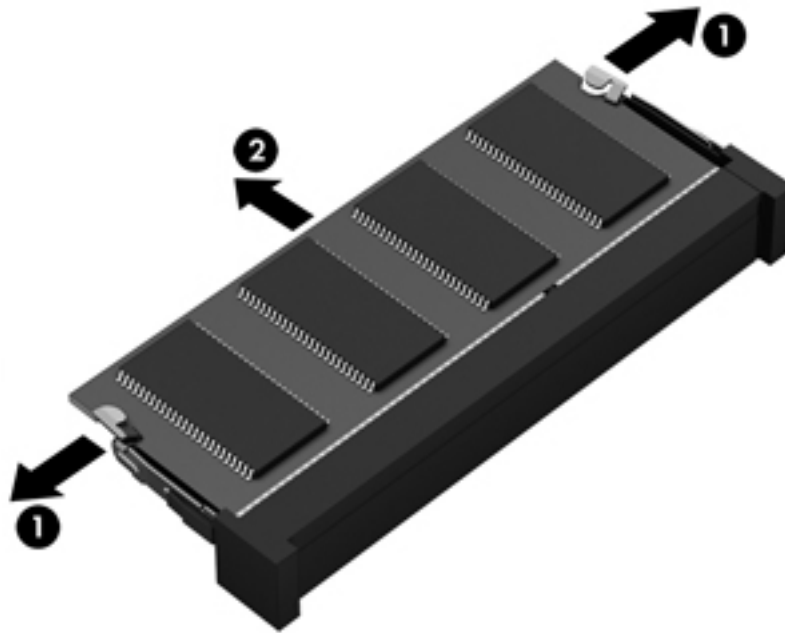

Kad apsaugotumėte atminties modulį jį išėmę, įdėkite jį į pakuotę, saugančią nuo elektrostatinio krūvio.

8. Įdėkite naują atminties modulį.

⚠ SPĖJIMAS: kad nesugadintumėte atminties modulio, imkite jį tik už kraštų. Nelieskite atminties modulio komponentų.

- Sulygiuokite atminties modulio kraštą su grioveliu **(1)** atminties modulio angos fiksatoriuje.
- Laikydami atminties modulį 45 laipsnių kampu atminties modulio skyriaus paviršiaus atžvilgiu, spauskite modulį į atminties modulio lizdą **(2)**, kol jis užsifiksuos.
- Atsargiai spauskite atminties modulį **(3)** žemyn vienodai spausdami kairįjį ir dešinįjį modulio kraštus, kol fiksatoriai užsifiksuos.

⚠ SPĖJIMAS: kad nesugadintumėte atminties modulio, jo nesulenkite.

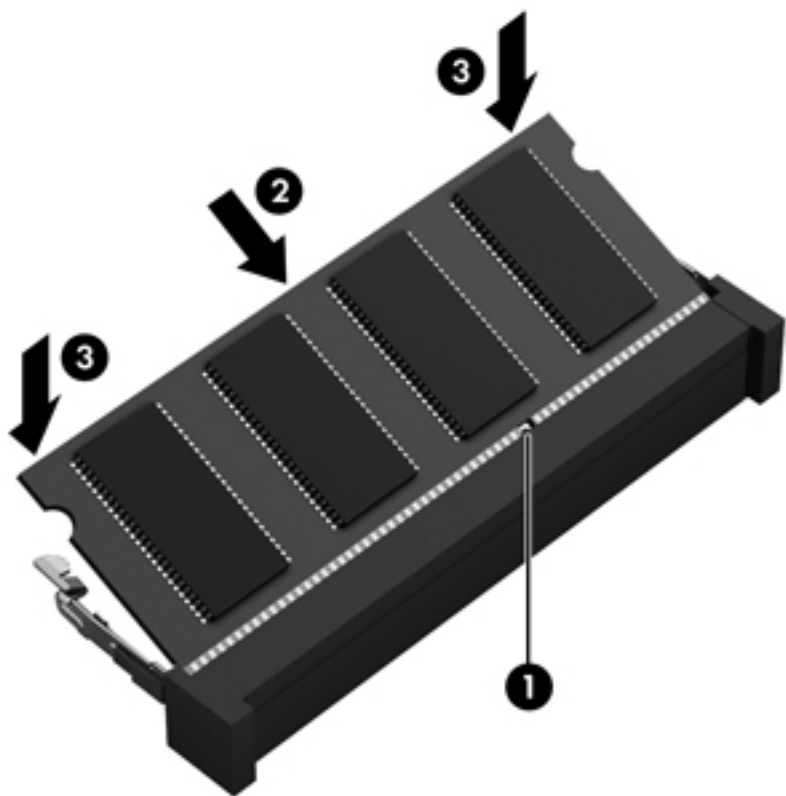

9. Uždėkite techninės priežiūros dureles.
10. Įdėkite atgal akumuliatorių.
11. Apverskite kompiuterį viršutine puse į viršų ir vėl prijunkite išorinį maitinimo šaltinį bei išorinius įrenginius.
12. Įjunkite kompiuterį.

Programų ir tvarkyklių atnaujinimas

HP rekomenduoja nuolat atnaujinti programas ir tvarkykles, įdiegiant naujausias jų versijas. Naujiniai gali išspręsti problemas ir papildyti kompiuterį naujomis funkcijomis bei parinktimis. Technologijos nuolat keičiasi, todėl svarbu nuolat naujinti programas ir tvarkykles, kad kompiuteris nuo jų neatsiliktu. Pvz., senesni grafikos komponentai gali nepalaikyti naujausių žaidimų. Jei nediegsite naujausių tvarkyklių, negalėsite išnaudoti visų kompiuterio galimybių.

Apsilankykite svetainėje <http://www.hp.com/support> ir atsisiųskite naujausias HP programų ir tvarkyklių versijas. Be to, užsiregistruokite ir automatiškai gausite pranešimus apie naujinius iškart, kai jie išleidžiami.

Kaip valyti kompiuterį

Kad kompiuteris ir išoriniai įrenginiai gerai veiktų, juos reikia valyti. Jei nevalysite kompiuterio, jame gali susikaupti dulkių ir nešvarumų.

 **ĮSPĖJIMAS:** kompiuterio nevalykite toliau nurodytomis valymo priemonėmis.

Stipriais tirpikliais, pvz., alkoholiu, acetonu, amonio chloridu, metileno chloridu ir angliavandeniliais, kurie visam laikui pažeidžia kompiuterio paviršių.

Ekranų, šonų ir dangčio valymas

Minkšta, nesipūkuojančia šluoste, sudrėkinta stiklų valikliu *be alkoholio*, švelniai nuvalykite ekraną. Prieš uždarydami dangtį būtinai palaukite, kol jis nudžius.

Šonus ir dangtį valykite sudrėkinta antibakterine servetėle. Pluoštinės medžiagos, pvz., popieriniai rankšluosčiai, gali subraižyti kompiuterį.

 **PASTABA:** kompiuterio dangtelį valykite sukamaisiais judesiais, kad lengviau nusivalytų nešvarumai.

Jutiklinės planšetės ir klaviatūros valymas

 **ĮSPĖJIMAS:** saugokite, kad į klaviatūros klavišų trapus nepatektų skysčio (net valydami kompiuterį). Taip visam laikui galite sugadinti vidinius komponentus.

- Norėdami nuvalyti ir dezinfekuoti jutiklinę planšetę ir klaviatūrą, naudokite minkštą mikropluošto šluostę arba nepūkuotą šluostę be aliejaus (pvz., zomšą), sudrėkintą stiklų valikliu *be alkoholio*, arba naudokite tinkamas antibakterines vienkartinės servetėles.
- Kad klavišai nestrigtų, norėdami iš klaviatūros išvalyti dulkes, pūkelius ir daleles naudokite suslėgto oro skardinę su šiaudeliu.

 **PERSPĖJIMAS!** Kad nepatirtumėte elektros smūgio arba nesugadintumėte vidinių komponentų, valydami klaviatūrą nenaudokite siurblio. Naudodami siurblių buitines šiukšles pernešite ant klaviatūros.

Keliavimas su kompiuteriu ir jo gabenimas

Jei turite pasiimti kompiuterį į kelionę arba jį gabenti, perskaitykite toliau pateiktus patarimus, kurie padės apsaugoti įrangą.

- Jei kompiuterį norite paruošti kelionei arba vežti, atlikite toliau nurodytus veiksmus.
 - Sukurkite atsarginę informacijos kopiją išoriniame diskų įrenginyje.
 - Iš kompiuterio išimkite visus diskus ir išorines daugialypės terpės korteles (pvz., skaitmenines atminties korteles).
 - Išjunkite ir atjunkite visus išorinius įrenginius.
 - Prieš išimdami diskų įrenginį iš diskų įrenginio skyriaus, išimkite visas laikmenas.

⚠️ ĮSPĖJIMAS: tai darykite prieš gabendami ir sandėliuodami diskų įrenginį arba pasiimdami jį į kelionę. Taip bus mažiau rizikos, kad sugadinsite kompiuterį, diskų įrenginį arba prarasite informaciją.

- Išjunkite kompiuterį.
- Pasiimkite atsarginę informacijos kopiją. Atsarginės kopijos nelaikykite kartu su kompiuteriu.
- Skridami lėktuvu neškite kompiuterį rankiniame bagaže; Neregistruokite jo su likusiu bagažu.

⚠️ ĮSPĖJIMAS: Stenkitės, kad diskas nepatektų į magnetinį lauką. Apsaugos prietaisai, kuriuose naudojami magnetiniai laukai, yra keleivių patikros vartai ir rankiniai skaitytuvai. Oro uosto konvejerio juostose ir panašiuose saugos įrenginiuose, kuriais tikrinamas rankinis bagažas, vietoj magnetinių laukų naudojami rentgeno spinduliai, todėl jie negadina diskų įrenginių.

- Jei kompiuterį ketinate naudoti skrydžio metu, palaukite, kol bus pranešta, kad galite tai daryti. Ar skrydžio metu galima naudoti kompiuterį, nustato oro linijų bendrovė.
- Jei kompiuteris bus nenaudojamas ir atjungtas nuo išorinio maitinimo šaltinio ilgiau nei 2 savaites, išimkite akumuliatorių ir laikykite jį atskirai.
- Prieš gabendami kompiuterį ar diskų įrenginį, supakuokite jį į tinkamą apsauginę medžiagą ir ant pakuotės užklijuokite etiketę „FRAGILE“ (DŪŽTA).
- Jei kompiuteryje yra belaidis įrenginys, kai kur jį naudoti gali būti draudžiama. Tokie apribojimai gali būti taikomi lėktuvuose, ligoninėse, šalia sprogmenų ir pavojingose vietose. Jei tiksliai nežinote, kokie reikalavimai taikomi konkrečiam įrenginiui, prieš įjungdami kompiuterį kreipkitės dėl leidimo jį naudoti.
- Vykstant į kitą šalį / regioną patariama:
 - sužinokite, kokios su kompiuteriu susijusios muitinės nuostatos galioja šalyse ir regionuose, kuriuose teks lankytis kelionės metu;
 - pasitikslinkite, kokie elektros laidai ir adapteriai reikalingi tose vietose, kur ketinate naudoti kompiuterį. Gali skirtis įtampa, dažnis ir kištuko konfigūracija.

⚠️ PERSPĖJIMAS! Norėdami sumažinti elektros smūgio, gaisro ar įrangos gedimo pavojų, jungdami prie kompiuterio elektros maitinimą nenaudokite įtampos keitiklio, skirto buities prietaisams.

9 Kompiuterio ir informacijos apsauga

Kompiuterio sauga yra ypač svarbi siekiant apsaugoti jūsų informacijos konfidencialumą, vientisumą ir pasiekiamumą. Standartinės operacinės sistemos „Windows“ saugos funkcijos, HP programos, ne „Windows“ sąrankos priemonė „Setup Utility“ (BIOS) ir kita trečiųjų šalių programinė įranga gali apsaugoti jūsų kompiuterį nuo įvairių pavojų, pvz., virusų, kirminų ir kito kenkėjiško kodo.



SVARBU: Kai kurių saugos funkcijų, išvardytų šiame skyriuje, jūsų kompiuteryje gali nebūti.

| Pavojus kompiuteriui | Saugos funkcija |
|--|--|
| Neleistinas kompiuterio naudojimas | <ul style="list-style-type: none">Įjungimo slaptažodisPirštų atspaudų skaitytuvas |
| Kompiuterių virusai | Antivirusinė programinė įranga |
| Neleistina prieiga prie duomenų | Užkardos programinė įranga |
| Neleistina prieiga prie sąrankos priemonės „Setup Utility“ (BIOS) parametrų ir kitokios sistemos identifikavimo informacijos | Administratoriaus slaptažodis |
| Esamos arba būsimos grėsmės kompiuteriui | Programinės įrangos naujinimai |
| Neleistina prieiga prie „Windows“ vartotojo abonemento | Vartotojo slaptažodis |
| Neleistinas kompiuterio išėmimas | Apsauginis kabelis |

Saugos programinės įrangos naudojimas

„HP Security Assistant“ (tik tam tikruose modeliuose) – tai vieta, kurioje galite greitai pasieti saugos programas. Jos suskirstytas pagal užduotis. Užuoot ieškoję kiekvienos programos meniu „Pradėti“ valdymo skyde, naudodami „HP Security Assistant“ galėsite pasiekti programas, kuriomis atliksite tokias saugos užduotis:

- Nustatyti interneto ir antivirusinę apsaugą.
- Kurti atsargines kopijas ir jas atkurti.
- Valdyti slaptažodžius, vartotojų abonementus ir tėvų kontrolės funkcijas.
- Prižiūrėti kompiuterį ir įdiegti HP ir „Windows“ naujinius.
- Pirštų atspaudų skaitytuvo nustatymas.

Norėdami atidaryti „HP Security Assistant“, pasirinkite **Pradėti > Visos programos > Sauga ir apsauga > HP Security Assistant**.

Slaptažodžių naudojimas

Slaptažodis yra ženklų derinys, kurį pasirenkate norėdami apsaugoti kompiuterį ir saugiau dirbti internete. Galima nustatyti kelių tipų slaptažodžius. Pvz., atlikdami pradinę kompiuterio sąranką buvote paprašyti nustatyti naudotojo slaptažodį, kuris apsaugotų jūsų kompiuterį. Papildomus slaptažodžius galite nustatyti sistemoje „Windows“ arba HP sąrankos priemonėje „Setup Utility“ (BIOS), kuri iš anksto įdiegta jūsų kompiuteryje.

Gali būti naudinga naudoti tą patį slaptažodį sąrankos priemonės „Setup Utility“ (BIOS) funkcijai ir „Windows“ saugos priemonės funkcijai.

Kurdami ir įrašydami slaptažodžius vadovaukitės toliau pateikiamais patarimais:

- Norėdami sumažinti kompiuterio užblokavimo tikimybę, užsirašykite kiekvieną slaptažodį ir laikykite saugioje vietoje ne kompiuteryje. Nesaugokite slaptažodžių kompiuteryje esančiame faile.
- Kurdami slaptažodžius, vykdykite programos nurodymus.
- Slaptažodžius keiskite bent kas tris mėnesius.
- Idealus slaptažodis yra ilgas, jį sudaro raidės, skyrybos ženklai, simboliai ir skaičiai.
- Prieš atiduodami kompiuterį taisyti, sukurkite atsargines failų kopijas, ištrinkite konfidencialius failus ir pašalinkite visus nustatytus slaptažodžius.

Jei reikia daugiau informacijos apie „Windows“ slaptažodžius, pavyzdžiui, ekrano užsklandos slaptažodžius, pasirinkite **Pradėti > Žinynas ir palaikymas**.

Slaptažodžių nustatymas operacinėje sistemoje „Windows“

| Slaptažodis | Funkcija |
|-------------------------------|--|
| Vartotojo slaptažodis | Apsaugo prieigą prie „Windows“ vartotojo abonemento. Galite nustatyti, kad būtų reikalaujama įvesti vartotojo slaptažodį nutraukiant kompiuterio miego arba sulaikytosios veiksenos režimą. Daugiau informacijos rasite skyriuje „Slaptažodžio apsaugos nustatymas pabundant“ 42 puslapyje . |
| Administratoriaus slaptažodis | Apsaugo administratoriaus lygio prieigą prie kompiuterio turinio. PASTABA: šio slaptažodžio negalima naudoti norint pasiekti sąrankos priemonės „Setup Utility“ (BIOS) turinį. |

Sąrankos priemonė „Setup Utility“ (BIOS) slaptažodis

| Slaptažodis | Funkcija |
|-------------------------------|--|
| Administratoriaus slaptažodis | <ul style="list-style-type: none">Būtina įvesti kiekvieną kartą pasiekiant sąrankos priemonę „Setup Utility“ (BIOS).pamiršę savo administratoriaus slaptažodį, sąrankos priemonės „Setup Utility“ (BIOS) pasiekti negalėsite. <p>PASTABA: Administratoriaus slaptažodis gali būti naudojamas vietoj įjungimo slaptažodžio.</p> <p>PASTABA: Jūsų administratoriaus slaptažodis nėra susijęs su „Windows“ administratoriaus slaptažodžiu ir nėra rodomas, kai nustatomas, įvedamas, keičiamas arba naikinamas.</p> <p>PASTABA: jei įvedate įjungimo slaptažodį per pirmąjį slaptažodžio patikrinimą prieš parodant pranešimą „Press the ESC key for Startup Menu“ (Spauskite klavišą ESC, kad būtų rodomas paleisties meniu), turite įvesti administratoriaus slaptažodį, kad pasiektumėte sąrankos priemonę „Setup Utility“ (BIOS).</p> |
| Ijungimo slaptažodis | <ul style="list-style-type: none">Slaptažodį būtina įvesti kaskart, kai kompiuterį įjungiate ar paleidžiate iš naujo arba išjungiate sulaikytosios veiksenos režimą.Pamiršę savo įjungimo slaptažodį, negalėsite kompiuterio įjungti ar paleisti iš naujo arba nutraukti sulaikytosios veiksenos režimo. <p>PASTABA: Administratoriaus slaptažodis gali būti naudojamas vietoj įjungimo slaptažodžio.</p> <p>PASTABA: Įjungimo slaptažodis nerodomas, kai yra nustatomas, įvedamas, keičiamas ar panaikinamas.</p> |

Jei norite nustatyti, keisti ar ištrinti administratoriaus ar įjungimo slaptažodį sąrankos priemonėje „Setup Utility“ (BIOS):

- Įjungdami arba paleisdami iš naujo kompiuterį atidarykite sąrankos priemonę „Setup Utility“ (BIOS). Apatiniame kairiajame ekrano kampe pasirodžius pranešimui „Press the ESC key for Startup Menu“ (Paspauskite klavišą esc, kad įjungtumėte paleisties meniu), paspauskite klavišą **esc**.
- Naudokite rodyklių klavišus ir vykdykite ekrane pateikiamus nurodymus. Kai parodomas paleisties meniu, spauskite **F10**.
- Rodyklių klavišais pasirinkite **Security** (Sauga), tada vykdykite ekrane pateikiamus nurodymus.

Jūsų atlikti pakeitimai įsigalios tada, kai kompiuterį paleisite iš naujo.

Pirštų atspaudų skaitytuvo naudojimas

Tam tikrų modelių kompiuteriuose yra integruotasis pirštų atspaudų skaitytuvas. Norėdami naudoti pirštų atspaudų skaitytuvą, kompiuteryje turite sukurti slaptažodžiu apsaugotą vartotojo abonementą ir naudodami programinę įrangą „HP SimplePass“ užregistruoti vieną ar kelis pirštų atspaudus.

Kompiuterio pirštų atspaudų skaitytuvo vietą žr. skyriuje [„Pažintis su kompiuteriu“ 4 puslapyje](#).

„HP SimplePass“ naudojimas

„HP SimplePass“ – tai paprasta naudoti sąsaja, padėsianti apsaugoti kompiuterį ir paprasčiau prisijungti prie kompiuterio bei slaptažodžiu apsaugotų svetainių. Užregistruotu piršto atspaudu galite:

- prisijungti prie „Windows“,
- įeiti į svetaines ir programas, prie kurių reikia prisijungti,
- sukongigūruoti vieną prisijungimo tarnybą, leidžiančią užregistruotu piršto atspaudu sukurti kredencialus bet kokioje programoje, prie kurios reikia prisijungti nurodant vartotojo vardą ir slaptažodį,
- kurti apsaugotus abonementus kompiuteryje keliems vartotojams.

Daugiau informacijos rasite „HP SimplePass“ programinės įrangos žinyne.

Pirštų atspaudų registravimas

Norėdami užregistruoti vieną arba daugiau atspaudų naudodami „HP SimplePass“, atlikite toliau nurodytus veiksmus.

1. Pasirinkite **Pradėti > Visos programos > Sauga ir apsauga > HP SimplePass**.
2. **Ar radote savo pirštų atspaudų jutiklį?** – spustelėkite **Taip**.
3. **Ar esate pasirengę registruoti?** – spustelėkite **Taip**.
4. Pasirinkite pirštą.
5. **Kurti „Windows“ slaptažodį** – įveskite ir patvirtinkite slaptažodį.
6. Perbraukite pirštu 3 kartus. Sėkmingai užregistravus piršto atspaudą apie jį parodomas žalias apskritimas. Kitu atveju parodomas įspėjamasis pranešimas.
7. Pasirinkite kitą pirštą arba tęskite spustelėdami **>**.
8. Spustelėkite **Registruoti dabar** arba **Registruoti vėliau**.

Šiuos veiksmus turi pakartoti visi vartotojai.

Prisijungimas prie „Windows“ užregistruotu piršto atspaudu

Norėdami prisijungti prie „Windows“ piršto atspaudu, atlikite toliau nurodytus veiksmus.

1. Užregistravę pirštų atspaudus, paleiskite „Windows“ iš naujo.
2. Perbraukite bet kuriuo pirštu, kurio atspaudą užregistravote, kad prisijungtumėte prie „Windows“.

Interneto saugos programinės įrangos naudojimas

Kai kompiuteriu naudojate norėdami pasiekti el. paštą, tinklą ar internetą, rizikuojate užkrėsti jį kompiuteriniais virusais, šnipinėjimo programomis ir pan. Siekiant apsaugoti kompiuterį interneto saugos programine įranga, kurioje yra antivirusinių ir užkardos funkcijų, gali būti jau įdiegta kompiuteryje suteikiant jums bandomąją jos versiją. Norint gauti nuolatinę apsaugą nuo naujausių virusų ir kitų saugos grėsmių, apsauginę programinę įrangą reikia nuolat naujinti. Primygtinai

rekomenduojama atnaujinti saugos programinės įrangos bandomąją versiją arba įsigyti pasirinktą programinę įrangą, kad kompiuteris būtų visiškai apsaugotas.

Antivirusinės programinės įrangos naudojimas

Dėl kompiuterio virusų programos ir paslaugų programos arba operacinė sistema gali pradėti prastai veikti. Antivirusinė programinė įrangą gali aptikti daugumą virusų, juos sunaikinti ir daugeliu atvejų atitaisyti bet kokią virusų padarytą žalą.

Jei reikia daugiau informacijos apie kompiuterinius virusus, priemonės „Žinynas ir palaikymas“ ieškos lauke įveskite raktinį žodį *virusai*.

Užkardos programinės įrangos naudojimas

Užkardų tikslas – neleisti pasiekti sistemos ar tinklo be leidimo. Užkarda gali būti programinė įrangą, kurią įdiegiate į kompiuterį ir (arba) tinklą, arba aparatūros ir programinės įrangos derinys.

Yra dviejų tipų užkardos, kurias verta apsvarstyti:

- Pagrindinio kompiuterio užkardos – programinė įrangą, apsauganti tik tą kompiuterį, kuriame ji įdiegta.
- Tinklo užkardos – įdiegiamos tarp jūsų DSL ar kabelio modemo ir namų tinklo ir apsaugančios visus tinkle esančius kompiuterius.

Kai į sistemą įdiegiama užkarda, stebimi visi į sistemą ir iš jos siunčiami duomenys ir lyginami atsižvelgiant į naudotojo apibrėžtus saugos kriterijus. Bet kokie šių kriterijų neatitinkantys duomenys užblokuojami.

Programinės įrangos naujinimų diegimas

HP, „Microsoft Windows“ ir trečiųjų šalių programinę įrangą, įdiegtą į kompiuterį, reikėtų nuolatos atnaujinti, kad būtų išspręstos saugos problemos ir didinamas programinės įrangos našumas. Daugiau informacijos rasite skyriuje [„Programų ir tvarkyklių atnaujinimas“ 63 puslapyje](#).

„Windows“ saugos naujinimų diegimas

Gamintojui jau išsiuntus kompiuterį, galėjo atsirasti operacinės sistemos ir kitos programinės įrangos naujinimų. „Microsoft“ siunčia įspėjimus apie svarbius naujinius. Kad apsaugotumėte kompiuterį nuo saugos pažeidimų ir kompiuterinių virusų, tik gavę įspėjimą, iš karto įdiekite visus svarbius naujinius iš „Microsoft“.

Jei norite patikrinti, ar jūsų kompiuteryje įdiegti visi prieinami naujinimai, vadovaukitės pateiktomis rekomendacijomis:

- Atlikę kompiuterio sąranką, kuo greičiau paleiskite „Windows“ naujinimo priemonę. Pasirinkite **Pradėti > Visos programos > „Windows“ naujinimas**.
- Vėliau vykdykite „Windows“ naujinimą kas mėnesį.
- Kai išleidžiami operacinės sistemos „Windows“ ir kitų „Microsoft“ programų naujinimai, gaukite juos iš „Microsoft“ tinklalapio ir per naujinimų nuorodą priemonėje „Žinynas ir palaikymas“.

HP ir trečiųjų šalių programinės įrangos naujinimų diegimas

HP rekomenduoja nuolatos atnaujinti programinę įrangą ir tvarkykles, kurios buvo įdiegtos kompiuteryje iš pat pradžių. Apsilankykite <http://www.hp.com/support> ir atsisiųskite naujausias versijas. Be to, čia galite užsiregistruoti ir gauti automatinius pranešimus apie pasirodžiusius naujinimus.

Jeigu įsigiję kompiuterį įdiegėte trečiųjų šalių programinę įrangą, nuolatos ją atnaujinkite. Programine įranga prekiaujančios bendrovės siūlo savo produktų programinės įrangos naujinimus, kad būtų išspręstos saugos problemos ir didinamas programinės įrangos našumas.

Belaidžio tinklo apsauga

Nustatę belaidį tinklą, visada suaktyvinkite saugos funkcijas. Daugiau informacijos rasite skyriuje [„WLAN apsauga“ 20 puslapyje](#).

Programinės įrangos programų ir informacijos atsarginių kopijų kūrimas

Nuolatos kurkite programinės įrangos programų ir informacijos atsargines kopijas, kad visiškai neprarastumėte duomenų, nesugadintumėte programinės įrangos dėl viruso arba nesugestų programinė įranga ar aparatūra. Daugiau informacijos rasite skyriuje [„Atsarginių kopijų kūrimas ir atkūrimas“ 76 puslapyje](#).

Pasirinktinio apsauginio kabelio naudojimas

Apsauginis kabelis (įsigyjamas atskirai) veikia kaip atbaidymo priemonė, tačiau jis negali užtikrinti, kad kompiuteris nebus sugadintas arba pavogtas. Apsauginis kabelis – tai tik viena iš priemonių, kurias reikia naudoti, kad kompiuteris būtų visiškai apsaugotas nuo vagystės.

Kompiuterio apsauginio kabelio lizdas gali atrodyti šiek tiek kitaip, nei parodyta šio skyriaus iliustracijoje. Kompiuterio apsauginio kabelio lizdo vietą žr. skyriuje [„Pažintis su kompiuteriu“ 4 puslapyje](#).

1. Apsauginio kabelio kilpą uždėkite ant kokio nors pritvirtinto objekto.
2. Įkiškite raktą (1) į apsauginio kabelio fiksatorių (2).

- Įkiškite apsauginio kabelio fiksatorių į apsauginio kabelio lizdą kompiuteryje (3) ir užrakinkite fiksatorių raktu.

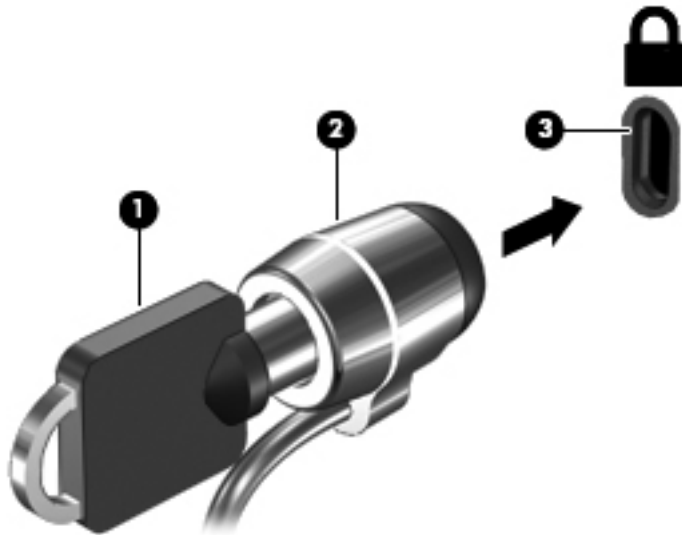

- Išimkite raktą ir laikykite jį saugioje vietoje.

10 Sąrankos priemonės „Setup Utility“ (BIOS) ir „System Diagnostics“ (Sistemos diagnostika) naudojimas

Sąrankos priemonė „Setup Utility“, arba bazinė įvesties / išvesties sistema (BIOS), kontroliuoja ryšius tarp visų sistemos įvesties ir išvesties įrenginių (pvz., diskų įrenginių, ekrano, klaviatūros, pelės ir spausdintuvo). Sąrankos priemonė „Setup Utility“ (BIOS) apima įdiegtų įrenginių tipų parametrus, kompiuterio paleisties parametrus ir sistemos bei išplėstinės atminties kiekio parametrus.

Sąrankos priemonės „Setup Utility“ (BIOS) paleidimas

Norėdami paleisti sąrankos priemonę „Setup Utility“ (BIOS), atlikite šiuos veiksmus:

1. Įjunkite arba iš naujo paleiskite kompiuterį ir spauskite klavišą **esc**, kol ekrane rodomas pranešimas „Press the ESC key for Startup Menu“ („Spauskite klavišą ESC, kad būtų rodomas paleisties meniu“).
2. Paspausdami **f10** atidarykite sąrankos priemonę „Setup Utility“ (BIOS).

Ekrano apačioje rodoma informacija, kaip naršyti sąrankos priemonėje „Setup Utility“ (BIOS).

 **PASTABA:** ką nors keisdami sąrankos priemonėje „Setup Utility“ (BIOS) būkite ypač atsargūs. Atsiradus klaidoms, kompiuteris gali veikti netinkamai.

BIOS naujinimas

HP svetainėje gali būti atnaujintų BIOS versijų.

Daugelis HP svetainėje pateikiamų BIOS naujinimų yra suglaudintuose failuose, vadinamuose *SoftPkg*.

Kai kuriuose atsisiuntimo paketuose gali būti failas, pavadintas *Readme.txt*, kuriame pateikiama informacija apie failo diegimą ir trikčių šalinimą.

BIOS versijos nustatymas

Kad galėtumėte nustatyti, ar pasiekiami BIOS naujinimai yra naujesnės versijos nei šiuo metu įdiegti kompiuteryje, jums reikia žinoti esamos sistemos BIOS versiją.

BIOS versijos informaciją (dar vadinamą *ROM data* ir *sistemos BIOS*) galite pamatyti paspaudę **fn** + **esc** (jei jau esate sistemoje „Windows“) arba naudodami sąrankos priemonę „Setup Utility“ (BIOS).

1. Paleiskite sąrankos priemonę „Setup Utility“ (BIOS).
2. Rodyklių klavišais pasirinkite **Main** (Pagrindinis).
3. Norėdami išeiti iš sąrankos priemonės „Setup Utility“ (BIOS) neįrašę pakeitimų, tabuliacijos klavišu ir rodyklių klavišais pasirinkite **Exit** (Išeiti) > **Exit Discarding Changes** (Išeiti neįrašant pakeitimų) ir paspauskite **enter**.

BIOS naujinimo atsisuntimas

 **ISPĖJIMAS:** Kad nesugadintumėte kompiuterio arba naujinimą įdiegtumėte sėkmingai, atsisiųskite ir įdiekite BIOS naujinimą tik tada, kai kompiuteris prijungtas prie patikimo išorinio maitinimo šaltinio naudojant kintamosios srovės adapterį. Nesisiųskite ir nediekite BIOS naujinimo, kol kompiuteris veikia naudodamas akumuliatoriaus energiją, yra prijungtas prie pasirinktinio doko įrenginio arba maitinimo šaltinio. Atsisiųsdami ir diegdami laikykitės toliau pateikiamų nurodymų:

Neatjunkite kompiuterio nuo elektros tinklo ištraukdami elektros laidą iš kintamosios srovės lizdo.

Neišjunkite kompiuterio ir neinicijuokite miego arba sulaikytosios veiksenos režimo.

Neįdėkite, neišimkite, neprijunkite arba neatjunkite jokių įrenginių, kabelių arba laidų.

1. Pasirinkite **Pradėti > Žinynas ir palaikymas > Prižiūrėti**.
2. Norėdami nustatyti kompiuterio duomenis ir pasiekti pageidaujama atsisiųsti BIOS atnaujinimą, laikykitės ekrano nurodymų.
3. Atsisiuntimo srityje atlikite šiuos veiksmus:
 - a. Raskite BIOS naujinį, kurio versija naujesnė nei šiuo metu kompiuteryje įdiegtos BIOS versija. Pažymėkite datą, vardą ir kitą atpažinimo informaciją. Šios informacijos jums gali prireikti, kad vėliau rastumėte naujinimą, jau atsiųstą į standųjį diską.
 - b. Norėdami atsisiųsti pasirinktą atnaujinimą į standųjį diską, laikykitės ekrano nurodymų.

Užsirašykite maršrutą iki vietos standžiajame diske, kur bus atsiųstas BIOS naujinimas. Jums šio kelio prireiks, kai būsite pasiruošę įdiegti naujinimą.

 **PASTABA:** jei kompiuteris prijungtas prie tinklo, prieš diegdami bet kokius programinės įrangos (ypač sistemos BIOS) naujinius, pasitarkite su tinklo administratoriumi.

BIOS įdiegimo veiksmai gali skirtis. Atsisiuntę naujinį, vykdykite visus ekrane pateikiamus nurodymus. Jei nepateikiama jokių nurodymų, atlikite toliau nurodytus veiksmus.

1. Atidarykite „Windows Explorer“ pasirinkdami **Pradėti > Kompiuteris**.
2. Dukart spustelėkite savo standžiojo disko pavadinimą. Standžiojo disko paskirties vieta dažniausiai yra vietinis diskas (C:).
3. Naudodamiesi maršrutu, kurį anksčiau užsirašėte, atidarykite standžiojo disko aplanką, kuriame laikomas naujinys.

4. Dukart spustelėkite failą su plėtiniu .exe (pvz., *failopavadinimas.exe*).

Pradedama diegti BIOS.

5. Laikykitės ekrano instrukcijų, kad baigtumėte įdiegti.



PASTABA: kai ekrane pranešama apie sėkmingą įdiegimą, galite panaikinti atsisiųstą failą iš standžiojo disko.

„System Diagnostics“ (Sistemos diagnostika) naudojimas

Sistemos diagnostika leidžia atlikti diagnostinius testus ir sužinoti, ar kompiuterio aparatinė įranga veikia tinkamai.

„System Diagnostics“ (sistemos diagnostikos) paleidimas:

1. Įjunkite arba iš naujo paleiskite kompiuterį. Apatiniame kairiajame ekrano kampe pasirodžius pranešimui „Press the ESC key for Startup Menu“ (Paspauskite klavišą *esc*, kad įjungtumėte paleisties meniu), paspauskite klavišą *esc*. Kai parodomas paleisties meniu, spauskite *f2*.
2. Spustelėkite diagnostinį testą, kurį norite paleisti, tada vykdykite ekrane pateikiamas instrukcijas.



PASTABA: jei paleisties metu turite sustabdyti diagnostinį testą, spauskite *esc*.

11 Atsarginių kopijų kūrimas ir atkūrimas

Jūsų kompiuteryje yra operacinės sistemos ir HP įrankių, padėsiančių apsaugoti informaciją ir, prireikus, ją atkurti.

Atsarginių kopijų kūrimas

1. Atlikę kompiuterio sąranką, nedelsdami sukurkite atkūrimo laikmeną programa „HP Recovery Manager“.
2. Prijungę naujos aparatūros ar įdiegę programinės įrangos, kurkite sistemos atkūrimo taškus.
3. Įrašę nuotraukų, vaizdo įrašų, muzikos ir kitų asmeninių failų, kurkite atsargines sistemos ir asmeninės informacijos kopijas.

Atkūrimo laikmenos kūrimas ir pradinės sistemos būsenos atkūrimas

Sėkmingai parengę kompiuterį, sukurkite atkūrimo diskus arba atkūrimo „flash“ diską programa „HP Recovery Manager“. Šių atkūrimo diskų ar atkūrimo „flash“ disko prireiks norint atkurti sistemą sugedus standžiajam diskui. Atkuriant sistemą iš naujo įdiegiama pradinė operacinė sistema ir sukonfigūruojami numatytųjų programų parametrai.

Ką reikia žinoti

- Galima sukurti tik vieną atkūrimo laikmeną. Su šiomis atkūrimo priemonėmis elkitės atsargiai ir laikykite jas saugioje vietoje.
- „HP Recovery Manager“ tikrina kompiuterį ir nustato reikiamą „flash“ atmintinės talpą arba tuščių DVD diskų skaičių.

Naudokite DVD-R, DVD+R, DVD-R DL, DVD+R DL diskus arba „flash“ diską. Nenaudokite daugkartinio rašymo CD±RW, DVD±RW, dvisluoksnių DVD±RW ir BD-RE (daugkartinio rašymo „Blu-ray“) diskų; jie nesuderinami su „HP Recovery Manager“ programine įranga.

- Jei kompiuteryje nėra integruotojo optinio diskų įrenginio, atkūrimo diskus galite kurti naudodami pasirinktinį išorinį optinį diskų įrenginį (įsigyjamas atskirai). Be to, atkūrimo diskus galite įsigyti HP svetainėje. Jei naudojate išorinį optinį diskų įrenginį, jį prie kompiuterio USB prievado turite prijungti tiesiogiai – ne per išorinio įrenginio, pvz., USB šakotuvo, USB prievadą.
- Prieš pradėdami kurti atkūrimo laikmeną įsitikinkite, kad kompiuteris prijungtas prie kintamosios srovės šaltinio.
- Kūrimo procesas gali trukti iki valandos arba ilgiau. Nepertraukite kūrimo proceso.

- Atkūrimo laikmeną laikykite saugioje vietoje atskirai nuo kompiuterio.
- Jei reikia, programą galite išjungti nebaigę kurti atkūrimo laikmenos. Kitą kartą atidarę „Recovery Manager“ galėsite tęsti atsarginių diskų kūrimo procesą.

Atkūrimo laikmenos kūrimas

1. Pasirinkite **Pradėti** ir ieškos lauke įveskite `recovery`. Sąraše pasirinkite **Recovery Manager**. Jei bus parodytas pranešimas, leiskite atlikti veiksmą.
2. Spustelėkite **Atkūrimo laikmenos kūrimas**.
3. Tęskite vykdydami ekrane pateikiamus nurodymus.

Informacijos, kaip atkurti, rasite skyriuje [„Pradinės sistemos būsenos atkūrimas naudojant „HP Recovery Manager“ 80 puslapyje](#).

Sistemos atkūrimo taškų kūrimas

Sistemos atkūrimo taškas – tai „Windows“ sistemos atkūrimo priemonės įrašytas standžiojo disko turinys konkrečiu metu. Atkūrimo taške saugoma informacija, pvz., „Windows“ registro parametrai. Atkūrus ankstesnį atkūrimo tašką, atkuriamas jį kuriant buvusi sistemos būsena.

Atkuriant ankstesnį sistemos atkūrimo tašką nuo jo kūrimo įrašyti duomenų failai arba sukurti el. laiškai lieka nepakitę. Tačiau tai turi įtakos įdiegtai programinei įrangai.

Pvz., jei atsisiūsite nuotrauką iš skaitmeninio fotoaparato, o vėliau atkursite ankstesnį atkūrimo tašką, nuotrauka liks kompiuteryje.

Tačiau jei įdiegsite nuotraukų peržiūros programinę įrangą, o paskui atkursite ankstesnį atkūrimo tašką, programinė įranga bus pašalinta ir jos naudoti negalėsite.

Ką reikia žinoti

- Jei atkursite ankstesnį atkūrimo tašką, bet vėliau persigalvosite, šį veiksmą galėsite atšaukti.
- Sistemos atkūrimo taškus reikia kurti:
 - prieš įdiegiant ar keičiant programinę įrangą arba prieš prijungiant ar modifikuojant aparatūrą,
 - periodiškai, kai kompiuteris veikia gerai.
- Sistemos atkūrimo priemonė taip pat įrašo nematomas failų, pakeistų nuo paskutinio atkūrimo taško kūrimo, kopijas. Daugiau informacijos, kaip naudojant nematomas kopijas atkurti failus, rasite priemonėje „Žinynas ir palaikymas“.

Sistemos atkūrimo taško kūrimas

1. Pasirinkite **Pradėti > Valdymo skydas > Sistema ir sauga > Sistema**.
2. Kairiojoje srityje spustelėkite **Sistemos apsauga**.
3. Spustelėkite skirtuką **Sistemos apsauga**.
4. Spustelėkite **Kurti** ir vykdykite ekrane pateikiamus nurodymus.

Informacijos, kaip atkurti, rasite skyriuje „[Ankstesnio sistemos atkūrimo taško atkūrimas](#)“ 80 puslapyje.

Atsarginių sistemos ir asmeninės informacijos kopijų kūrimas

Kompiuteryje saugote svarbią asmeninę informaciją, pvz., failus, el. laiškus ir nuotraukas. Šios informacijos norite neprarasti net atsisiuntę virusą ar sugedus sistemai. Kuo atsarginės kopijos yra naujesnės, tuo daugiau galimybių atkurti failus. Kiekvieną kartą diegdami naują programinę įrangą ar įrašydami duomenų failų pasidarykite ir jų atsargines kopijas.

Patarimai, kaip sėkmingai kurti atsargines kopijas

- Sunumeruokite diskus, kuriuose kursite atsargines kopijas, prieš dėdami juos į optinį diskų įrenginį.
- Asmeninius failus laikykite bibliotekose „Dokumentai“, „Muzika“, „Nuotraukos“, „Vaizdo įrašai“ ir periodiškai kurkite šių aplankų atsargines kopijas.
- Įrašykite asmeninius langų, įrankių juostų ar meniu juostų parametrus kurdami momentines ekrano kopijas. Prireikus iš naujo nustatyti parametrus, momentinė ekrano kopija padės sutaupyti laiko.

Norėdami sukurti momentinę ekrano kopiją, atlikite toliau nurodytus veiksmus.

1. Ekrane nustatykite norimą įrašyti vaizdą.
2. Nukopijuokite ekrano vaizdą.

Norėdami kopijuoti tik aktyvaus lango vaizdą, paspauskite **alt+prt sc**.

Norėdami kopijuoti viso ekrano vaizdą, paspauskite **prt sc**.

3. Atidarykite tekstų rengimo programos dokumentą arba grafikos redagavimo programą ir spustelėkite **Redagavimas > Įklijuoti**. Ekrano vaizdas įterpiamas į dokumentą.
4. Įrašykite ir atspausdinkite dokumentą.

Ką reikia žinoti

- Atsargines informacijos kopijas galite kurti pasirinktame išoriniame standžiajame diske, „flash“ diske, tinklo diske arba diskuose.
- Kuriant atsargines kopijas kompiuteris turi būti prijungtas prie kintamosios srovės šaltinio.
- Iš anksto suplanuokite laiką atsarginėms kopijoms kurti. Atsižvelgiant į failų dydį, procesas gali trukti ilgiau nei valandą.

- Prieš kurdami atsarginę kopiją patikrinkite, ar saugojimo įrenginyje pakanka vietos.
- Atsargines kopijas reikia kurti:
 - prieš diegiant ar keičiant programinę įrangą arba prieš prijungiant ar modifikuojant aparatūrą,
 - prieš taisant kompiuterį arba atkuriant sistemą,
 - reguliariai pagal grafiką, kad visada turėtumėte naujausias asmeninės informacijos kopijas,
 - įrašius daug failų, pvz., į kompiuterį perkėlus gimtadienio vakarėlio vaizdo įrašus,
 - prieš antivirusine programine įranga pašalinant kenkėjišką programą,
 - įrašius sunkiai pakeičiamos informacijos, pvz., nuotraukų, vaizdo įrašų, muzikos, projekto failų ar duomenų įrašų.

Atsarginės kopijos kūrimas naudojant „Windows“ atsarginių kopijų kūrimo ir atkūrimo priemonę

Galite kurti atsargines failų kopijas naudodami „Windows“ atsarginio kopijavimo ir atkūrimo priemonę. Galite pasirinkti, kokių lygiu kurti atsargines kopijas – nuo atskirų aplankų iki diskų. Atsarginės kopijos suglaudindamos, kad būtų taupoma vieta. Norėdami sukurti atsarginę kopiją, atlikite toliau nurodytus veiksmus.

1. Pasirinkite **Pradėti > Valdymo skydas > Sistema ir sauga > Atsarginis kopijavimas ir atkūrimas**.
2. Vykdydami ekrane pateikiamus nurodymus suplanuokite ir sukurkite atsarginę kopiją.

 **PASTABA:** operacinėje sistemoje „Windows“ yra vartotojo abonemento valdymo tarnybos funkcija, užtikrinanti efektyvesnę kompiuterio saugą. Atliekant tam tikras užduotis, pvz., diegiant programinę įrangą, paleidžiant paslaugų programas arba keičiant „Windows“ parametrus, galite būti paprašyti duoti leidimą arba įvesti slaptažodį. Daugiau informacijos rasite priemonėje „Žinynas ir palaikymas“.

Informacijos, kaip atkurti, rasite skyriuje [„Konkrečių failų atkūrimas naudojant „Windows“ atsarginio kopijavimo ir atkūrimo priemonę“ 80 puslapyje](#).

Atkūrimas

Ankstesnio sistemos atkūrimo taško atkūrimas

Kartais įdiegus programinę įrangą „Windows“ pradeda veikti ne taip, kaip tikėtės. Paprastai užtenka pašalinti programinę įrangą. Tačiau jei pašalinimas neišsprendžia problemos, galite atkurti ankstesnį sistemos atkūrimo tašką (sukurta ankstesne data ir laiku).

Norėdami atkurti ankstesnį sistemos atkūrimo tašką, sukurtą, kai kompiuteris veikė gerai, atlikite toliau nurodytus veiksmus.

1. Pasirinkite **Pradėti > Valdymo skydas > Sistema ir sauga > Sistema**.
2. Kairiojoje srityje spustelėkite **Sistemos apsauga**.
3. Spustelėkite skirtuką **Sistemos apsauga**.
4. Spustelėkite **Sistemos atkūrimas** ir vykdykite ekrane pateikiamus nurodymus.

Konkrečių failų atkūrimas

Jei per klaidą panaikinote failų iš standžiojo disko ir jų nebėra šiukšlinėje arba jei failai nebetinkami naudoti, galite juos atkurti. Konkrečių failų atkūrimo funkcija naudinga ir tada, jei kada nors atkūrėte pradinę sistemos būseną programa „HP Recovery Manager“. Galite atkurti tik tuos failus, kurių atsargines kopijas sukūrėte anksčiau.

Konkrečių failų atkūrimas naudojant „Windows“ atsarginio kopijavimo ir atkūrimo priemonę

Galite atkurti failus, kurių atsargines kopijas sukūrėte, naudodami „Windows“ atsarginio kopijavimo ir atkūrimo priemonę.

1. Pasirinkite **Pradėti > Valdymo skydas > Sistema ir sauga > Atsarginis kopijavimas ir atkūrimas**.
2. Vykdydami ekrane pateikiamus nurodymus atkurkite iš atsarginės kopijos.



PASTABA: operacinėje sistemoje „Windows“ yra vartotojo abonemento valdymo tarnybos funkcija, užtikrinant efektyvesnę kompiuterio saugą. Atliekant tam tikras užduotis, pvz., diegiant programinę įrangą, paleidžiant paslaugų programas arba keičiant „Windows“ parametrus, galite būti paprašyti duoti leidimą arba įvesti slaptažodį. Daugiau informacijos rasite priemonėje „Žinynas ir palaikymas“.

Pradinės sistemos būsenos atkūrimas naudojant „HP Recovery Manager“

„HP Recovery Manager“ suteikia galimybę pataisyti kompiuterį arba atkurti jo pradinę gamyklinę būseną.

Ką reikia žinoti

- „HP Recovery Manager“ atkuria tik tą programinę įrangą, kuri buvo įdiegta gamykloje. Programinę įrangą, kuri nebuvo pateikta su kompiuteriu, reikės atsisiųsti iš gamintojo svetainės arba įdiegti iš naujo iš gamintojo pateikto disko.
- Sistemos atkūrimo funkcija turi būti naudojama kaip paskutinė kompiuterio problemų sprendimo priemonė. Jei dar nebandėte naudoti atkūrimo taškų (skaitykite skyrių „[Ankstesnio sistemos atkūrimo taško atkūrimas](#)“ 80 puslapyje) ir dalinio atkūrimo (skaitykite skyrių „[Konkrečių failų atkūrimas](#)“ 80 puslapyje), padarykite tai prieš atkurdami sistemą programa „HP Recovery Manager“.
- Sistemą atkurti reikia tada, kai įvyksta kompiuterio standžiojo disko gedimas arba kai visos pastangos išspręsti kompiuterio veikimo problemas neduoda rezultatų.
- Jei atkūrimo laikmena neveikia, galite įsigyti savo sistemai skirtus atkūrimo diskus iš HP svetainės.
- Funkciją „Sumažintas vaizdo atkūrimas“ rekomenduojama naudoti tik patyrusiems vartotojams. Iš naujo įdiegiamos visos su aparatūra susijusios tvarkyklės ir programinė įranga, bet kita programinė įranga neįdiegiama. Nepertraukite proceso, kol jis nebus baigtas, nes gali įvykti atkūrimo klaida.

Atkūrimas naudojant HP atkūrimo skaidinį (tik tam tikruose modeliuose)

Jei dėl kokios nors priežasties jums reikės atkurti sistemą, tai padaryti galėsite naudodami atkūrimo skaidinį „HP Recovery“ (tik tam tikruose modeliuose); jums nereikės atkūrimo diskų rinkinio ar atkūrimo „flash“ disko. Taip atkurti galima tik tada, jei veikia standusis diskas.

Norėdami patikrinti, ar kompiuteryje yra atkūrimo skaidinys, pasirinkite **Pradėti**, dešiniuoju pelės klavišu spustelėkite **Kompiuteris**, tada pasirinkite **Tvarkyti > Disko valdymas**. Jei skaidinys yra, lange turi būti rodomas diskas „Recovery“ (Atkūrimas).



PASTABA: prie kompiuterių, kuriuose atkūrimo skaidinio nėra, pridedami atkūrimo diskai.

1. Vienu iš toliau nurodytų būdų atidarykite „HP Recovery Manager“.
 - Pasirinkite **Pradėti** ir ieškos lauke įveskite `recovery`. Sąrašė pasirinkite **Recovery Manager**.
– arba –
 - Įjunkite arba iš naujo paleiskite kompiuterį ir spauskite klavišą **esc**, kol ekrane rodomas pranešimas „Press the ESC key for Startup Menu“ („Spauskite klavišą ESC, kad būtų rodomas paleisties meniu“). Kai ekrane rodomas pranešimas „F11 (System Recovery)“ (F11 (Sistemos atkūrimas)), paspauskite **f11**.
2. **HP Recovery Manager** lange spustelėkite **Sistemos atkūrimas**.
3. Vykdykite ekrane pateikiamus nurodymus.

Atkūrimas iš atkūrimo laikmenos

1. Jei įmanoma, sukurkite visų asmeninių failų atsargines kopijas.
2. Įdėkite pirmąjį atkūrimo diską į kompiuterio optinį diskų įrenginį arba pasirinktinį išorinį optinį diskų įrenginį, tada paleiskite kompiuterį iš naujo.

– arba –

Prijunkite atkūrimo „flash“ diską prie kompiuterio USB prievado, tada paleiskite kompiuterį iš naujo.



PASTABA: jei iš naujo paleidus kompiuterį, „HP Recovery Manager“ neatidaroma automatiškai, pakeiskite įkrovimo tvarką. Skaitykite skyrių [„Kompiuterio įkrovimo tvarkos keitimas“ 82 puslapyje](#).

3. Įkraunant sistemą paspauskite **F9**.
4. Pasirinkite optinį diskų įrenginį arba „flash“ diską.
5. Vykdykite ekrane pateikiamus nurodymus.

Kompiuterio įkrovimo tvarkos keitimas

Norėdami pakeisti įkrovimo tvarką, kad būtų įkraunami atkūrimo diskai, atlikite toliau nurodytus veiksmus.

1. Paleiskite kompiuterį iš naujo.
2. Paleisdami kompiuterį iš naujo paspauskite **ESC**, tada paspauskite klavišą **F9**, kad būtų parodytos įkrovimo parinktys.
3. Įkrovimo parinkčių lange pasirinkite **Internal CD/DVD ROM Drive** (Vidinis CD / DVD diskų įrenginys).

Norėdami pakeisti įkrovimo tvarką, kad būtų įkraunamas atkūrimo „flash“ diskas, atlikite toliau nurodytus veiksmus.

1. Prijunkite „flash“ diską prie USB prievado.
2. Paleiskite kompiuterį iš naujo.
3. Paleisdami kompiuterį iš naujo paspauskite **ESC**, tada paspauskite klavišą **F9**, kad būtų parodytos įkrovimo parinktys.
4. Įkrovimo parinkčių lange pasirinkite „flash“ diską.

12 Specifikacijos

Įvesties galia

Šiame skyriuje pateikta informacija apie maitinimą pravers, jei vykdami į kitą šalį ketinate pasiimti kompiuterį.

Kompiuteris veikia naudodamas nuolatinę srovę, kuri tiekama iš kintamosios arba nuolatinės srovės šaltinio. Kintamosios srovės šaltinio vardiniai parametrai turi būti 100–240 V, 50–60 Hz. Nors kompiuteris gali būti maitinamas autonominiu nuolatinės srovės šaltiniu, geriau naudoti bendrovės HP patvirtintą kintamosios srovės adapterį arba nuolatinės srovės šaltinį, pateiktą su šiuo kompiuteriu.

Kompiuteris gali būti maitinamas nuolatine srove pagal toliau nurodytas specifikacijas. Darbinė įtampa ir srovė įvairiose platformose skiriasi.

| Įvesties galia | Vardinis parametras |
|-------------------------|---|
| Darbinė įtampa ir srovė | 18,5 V nuolatinė srovė esant 3,5 A – 65 W |
| | 19 V nuolatinė srovė esant 4,74 A – 90 W |
| | 18,5 V nuolatinė srovė esant 6,5 A – 120 W |
| | 19,5 V nuolatinė srovė esant 3,33 A – 65 W |
| | 19,5 V nuolatinė srovė esant 4,62 A – 90 W |
| | 19,5 V nuolatinė srovė esant 6,15 A – 120 W |

Išorinio HP maitinimo šaltinio nuolatinės srovės kištukas



 **PASTABA:** šis produktas sukurtas Norvegijos IT maitinimo sistemoms, kurių fazinės įtampos išvestis neviršija 240 V rms.

 **PASTABA:** kompiuterio darbinė įtampa ir srovė yra nurodytos ant sistemos informacinio lipduko, esančio kompiuterio apačioje.

Darbo aplinka

| Veiksny | Metrinė sistema | JAV sistema |
|--|------------------------|-----------------------|
| Temperatūra | | |
| Ijungus | nuo 5 iki 35 °C | nuo 41 iki 95 °F |
| Išjungus | nuo -20 iki 85 °C | nuo -4 iki 185 °F |
| Santykinis drėgnis (be kondensacijos) | | |
| Ijungus | nuo 5 iki 95 % | nuo 5 iki 95 % |
| Išjungus | nuo 5 iki 95 % | nuo 5 iki 95 % |
| Didžiausias aukštis (nehermetiškas) | | |
| Ijungus | Nuo -15 iki 3 048 m | nuo -50 iki 10 000 ft |
| Išjungus | Nuo -15 m iki 15 240 m | Nuo -50 iki 50 000 ft |

13 trikčių šalinimas ir palaikymas

- [Trikčių šalinimas](#)
- [Kaip susisiekti su klientų pagalbos tarnyba](#)

Trikčių šalinimas

Diskų įrenginio problemos

Jei diskų įrenginio dėklas neatsidaro įprastai, atlikite toliau nurodytus veiksmus.

1. Įkiškite sąvaržėlės kojelę (1) į diskų įrenginio priekiniame dangtelyje esančią atidarymo angą.
2. Atsargiai paspauskite sąvaržėlę, kad dėklas atsilaisvintų, tada iki galo ištraukite dėklą (2).
3. Atsargiai spausdami ašį ir laikydami už išorinių kraštų išimkite diską (3) iš dėklo. Laikykite diską už kraštų ir nelieskite jo lygaus paviršiaus.

 **PASTABA:** jei dėklas iki galo neatsidaro, išimdami diską atsargiai pakreipkite.

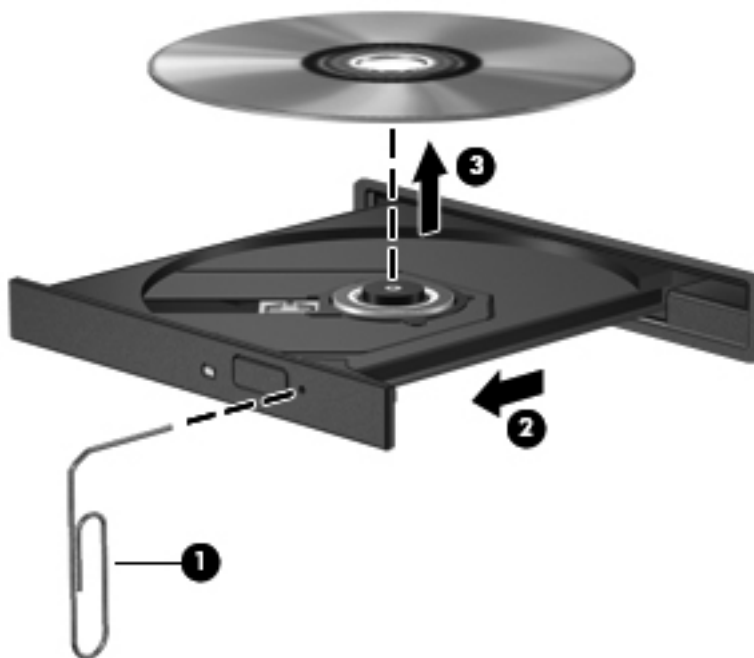

4. Uždarykite diskų įrenginio dėklą ir įdėkite diską į apsauginę dėžutę.

Belaidžio ryšio problemos

Toliau išvardytos kai kurios galimos belaidžio ryšio problemų priežastys.

- Belaidis įrenginys neįjungtas.
- Belaidis įrenginys netinkamai įdiegtas arba yra deaktivintas.
- Belaidžio įrenginio signalą slopina kitų įrenginių kuriami trikdžiai.
- Belaidžio įrenginio arba maršrutizatoriaus aparatūra sugedo.

 **PASTABA:** belaidžio tinklo įrenginiai yra ne visuose kompiuterių modeliuose. Jei belaidis tinklas nenurodytas funkcijų sąrašė ant kompiuterio pakuotės, kompiuteryje galėsite naudoti belaidžio tinklo funkcijas tik įsigiję belaidžio tinklo įrenginį.

Nepavyksta prijungti prie WLAN

Jei kyla problemų jungiantis prie WLAN tinklo, patikrinkite, ar integruotasis WLAN įrenginys įjungtas ir tinkamai įdiegtas kompiuteryje.

1. Jei belaidžio ryšio lemputė nedega arba dega geltona spalva, įjunkite belaidį įrenginį paspausdami belaidžio ryšio mygtuką, belaidžio ryšio jungiklį arba belaidžio ryšio klavišą.
2. Tada bandykite jungtis prie WLAN tinklo dar kartą.

Jei vis tiek nepavyksta prisijungti, atlikite toliau nurodytus veiksmus.

1. Pasirinkite **Pradėti > Valdymo skydas > Sistema ir sauga**.
2. Srityje „Sistema“ spustelėkite **Įrenginių tvarkytuvė**.
3. Spustelėkite šalia parinkties **Tinklo adapteriai** esančią rodyklę, kad išplėstumėte sąrašą ir būtų parodyti visi adapteriai.
4. Tinklo adapterių sąrašė raskite WLAN įrenginį. WLAN įrenginio pavadinime gali būti terminas *belaidis*, *belaidis LAN*, *WLAN* arba *802.11*.

Jei sąrašė WLAN įrenginio nėra, jūsų kompiuteryje nėra integruotojo WLAN įrenginio arba WLAN įrenginio tvarkyklė netinkamai įdiegta.

Daugiau informacijos apie WLAN tinklų trikčių šalinimą ir su juo susijusių saitų rasite priemonėje „Žinynas ir palaikymas“.

Nepavyksta prisijungti prie norimo tinklo

Gali būti, kad nepavyksta prisijungti prie norimo WLAN tinklo, nes jis apsaugotas. Norėdami prisijungti prie tokio WLAN tinklo, turite įvesti saugos kodą. Papildomos informacijos rasite kitame skyriuje.

Jei problemos priežastis ne saugos kodas, gali būti, kad WLAN ryšys neveikia, kaip numatyta. Daugeliu atvejų „Windows“ gali automatiškai pataisyti sugadintą WLAN ryšį.

- Jei pranešimų srityje, dešinėje užduočių juostos pusėje, yra tinklo būsenos piktograma, dešiniuoju pelės klavišu spustelėkite piktogramą, tada spustelėkite **Spręsti problemas**.

„Windows“ iš naujo nustatys jūsų tinklo įrenginį ir bandys iš naujo prisijungti prie vieno iš norimų tinklų.

- Jei pranešimų srityje tinklo būsenos piktogramos nėra, atlikite toliau nurodytus veiksmus.
 1. **Pradėti > Valdymo skydas > Tinklas ir internetas > Tinklo ir bendrinimo centras**.
 2. Spustelėkite **Spręsti problemas** ir pasirinkite norimą taisyti tinklą.

Nežinau dabartinio tinklo saugos kodo

Jei jungiantis prie WLAN tinklo reikalaujama saugos kodo (arba tinklo rakto) arba pavadinimo (SSID), tinklas yra apsaugotas. Norėdami prisijungti prie apsaugoto tinklo, turite žinoti esamus kodus. SSID ir

saugos kodas yra iš raidžių ir skaitmenų sudaryti kodai, kuriuos įvedate kompiuteryje, – pagal juos kompiuteris atpažįstamas tinkle.

- Jei prie tinklo jungiatės per asmeninį belaidį maršrutizatorių, peržiūrėkite maršrutizatoriaus vartotojo vadovo instrukcijas, kaip nustatyti vienodus kodus ir maršrutizatoriuje, ir WLAN įrenginyje.
- Jei naudojate privačiu tinklu, pvz., tinklu biure arba viešuoju interneto pokalbių kambariu, susisiekite su tinklo administratoriumi ir sužinokite kodus, o kai būsite paprašyti, įveskite juos.

Saugos sumetimais kai kuriuose tinkluose maršrutizatorių arba prieigos taškų SSID arba tinklo raktai nuolat keičiami. Jūs turite pakeisti atitinkamą kodą kompiuteryje.

Jei jums pateikti nauji belaidžio tinklo raktai ir SSID ir prie šio tinklo anksčiau buvote prisijungę, kad vėl prie jo prisijungtumėte, atlikite toliau nurodytus veiksmus.

1. Pasirinkite **Pradėti > Valdymo skydas > Tinklas ir internetas > Tinklo ir bendrinimo centras**.
2. Kairiojoje srityje spustelėkite **Valdyti belaidžius tinklus**.

Parodomas pasiekiamų WLAN tinklų sąrašas. Jei esate prieigos taške, kuriame aktyvūs keli WLAN tinklai, sąrašė rodomi keli tinklai.

3. Sąrašė pasirinkite tinklą, dešiniuuoju pelės klavišu jį spustelėkite, tada spustelėkite **Ypatybės**.



PASTABA: jei norimo tinklo sąrašė nėra, kreipkitės į tinklo administratorių ir išsiaiškinkite, ar maršrutizatorius arba prieigos taškas veikia.

4. Spustelėkite skirtuką **Sauga** ir lauke **Tinklo saugos raktas** įveskite teisingus belaidžio ryšio šifravimo duomenis.
5. Spustelėkite **Gerai**, kad įrašytumėte šiuos parametrus.

WLAN ryšys labai silpnas

Jei ryšys labai silpnas arba jūsų kompiuteris negali prisijungti prie WLAN, sumažinkite kitų įrenginių skleidžiamus trikdžius toliau nurodytais būdais.

- Perkelkite kompiuterį arčiau belaidžio maršrutizatoriaus arba prieigos taško.
- Laikina atjunkite belaidžius įrenginius, pvz., mikrobangų krosnelę, belaidį arba mobilųjį telefoną, kad įsitikintumėte, jog šie belaidžiai įrenginiai nekelia trikdžių.

Jei ryšys nepagerėja, toliau nurodytais veiksmais pabandykite priverstinai atkurti visas ryšio reikšmes.

1. Pasirinkite **Pradėti > Valdymo skydas > Tinklas ir internetas > Tinklo ir bendrinimo centras**.
2. Kairiojoje srityje spustelėkite **Valdyti belaidžius tinklus**.

Parodomas pasiekiamų WLAN tinklų sąrašas. Jei esate prieigos taške, kuriame aktyvūs keli WLAN tinklai, sąrašė rodomi keli tinklai.

3. Spustelėkite tinklą, tada spustelėkite **Šalinti**.

Nepavyksta prisijungti prie belaidžio maršrutizatoriaus

Jei bandote prisijungti prie belaidžio maršrutizatoriaus ir jums nepavyksta, 10–15 sekundžių atjunkite maršrutizatoriaus maitinimą, tada atkurkite jo pradinę būseną.

Jei kompiuteriui vis tiek nepavyksta prisijungti prie WLAN, iš atkurkite pradinę belaidžio maršrutizatoriaus būseną. Išsamesnės informacijos rasite maršrutizatoriaus gamintojo instrukcijose.

Nerodoma tinklo būsenos piktograma

Jei sukonfigūravus WLAN pranešimų srityje nerodoma tinklo būsenos piktograma, gali būti, kad neįdiegta programinės įrangos tvarkyklė arba ji sugadinta. Taip pat gali būti parodytas „Windows“ klaidos pranešimas „Įrenginys nerastas“. Būtina iš naujo įdiegti tvarkyklę.

Iš HP interneto svetainės <http://www.hp.com> atsisiųskite naujausią savo kompiuteriui skirtą WLAN įrenginio programinę įrangą ir tvarkykles. Jei jūsų naudojamas WLAN įrenginys buvo įsigytas atskirai, naujausią programinę įrangą rasite gamintojo svetainėje.

Norėdami atsisiųsti naujausią WLAN įrenginio programinę įrangą, atlikite toliau nurodytus veiksmus.

1. Atidarykite interneto naršyklę ir eikite adresu <http://www.hp.com/support>.
2. Pasirinkite savo šalį / regioną.
3. Spustelėkite programinės įrangos ir tvarkyklių atsisiuntimo parinktį ir ieškos lauke įveskite savo kompiuterio modelio numerį.
4. Paspauskite **enter** ir vykdykite ekrane pateikiamus nurodymus.



PASTABA: Jei jūsų naudojamas WLAN įrenginys buvo įsigytas atskirai, naujausią programinę įrangą rasite gamintojo svetainėje.

Garso problemos

Jei norite patikrinti kompiuterio garso funkcijas, atlikite toliau nurodytus veiksmus:

1. Pasirinkite **Pradėti > Valdymo skydas > Aparatūra ir garsas > Garsas**.
2. Atsidarius langui Garsas, spustelėkite skirtuką **Garsai**. Dalyje „Programos įvykiai“, pasirinkite bet kokį garsinį įvykį, pvz., pytelėjimą ar pavojaus signalą, ir spustelėkite mygtuką **Tikrinti**.

Garsiakalbiuose ar prijungtose ausinėse turėtumėte išgirsti garsą.

Jei norite patikrinti kompiuterio įrašymo funkcijas, atlikite toliau nurodytus veiksmus:

1. Pasirinkite **Pradėti > Visos programos > Reikmenys > Garso įrašymo priemonė**.
2. Spustelėkite **Pradėti įrašymą** ir kalbėkite į mikrofoną. Įrašykite failą kompiuterio darbalaukyje.
3. Atidarykite daugialypės terpės programą ir atkurkite garso įrašą.

Jei norite patvirtinti arba keisti garso parametrus, pasirinkite **Pradėti > Valdymo skydas > Aparatūra ir garsas > Garsas**.

Maitinimo valdymo problemos

Toliau išvardytos kai kurios galimos maitinimo valdymo problemų priežastys.

- Akumuliatoriuje mažai energijos
- Kintamosios srovės adapterio problemos

Ką daryti, kai akumuliatoriuje lieka mažai energijos

Ką daryti, kai akumuliatoriuje lieka mažai energijos, jei pasiekiamas išorinis maitinimo šaltinis

- Prijunkite kintamosios srovės adapterį.
- Prijunkite papildomą prijungimo ar išplėtimo įrenginį.
- Prijunkite papildomą maitinimo adapterį, įsigytą kaip priedą iš HP.

Ką daryti, kai akumuliatoriuje lieka mažai energijos, jei išorinis maitinimo šaltinis nepasiekiamas

- Paleiskite sulaikytosios veiksenos režimą.
- Įrašykite savo darbą ir išjunkite kompiuterį.

Ką daryti, kai akumuliatoriuje lieka mažai energijos, jei nepavyksta nutraukti sulaikytosios veiksenos režimo

Kai akumuliatoriuje per mažai energijos, kad kompiuteris galėtų nutraukti sulaikytosios veiksenos režimą, atlikite toliau nurodytus veiksmus.

1. Pakeiskite išsikrovusį keičiamąjį akumuliatorių įkrautu arba prijunkite kintamosios srovės adapterį prie kompiuterio ir išorinio maitinimo šaltinio.
2. Nutraukite sulaikytosios veiksenos režimą paspausdami įjungimo / išjungimo mygtuką.

Kintamosios srovės adapterio trikčių šalinimas

Patikrinkite kintamosios srovės adapterį, jei kompiuterį prijungus prie kintamosios srovės šaltinio kyla bet kurios iš toliau nurodytų problemų.

- Kompiuteris neįsijungia.
- Ekranas neįsijungia.
- Maitinimo lemputės nešviečia.

Norėdami patikrinti kintamosios srovės adapterį, atlikite toliau nurodytus veiksmus.

1. Išjunkite kompiuterį.
2. Iš kompiuterio išimkite akumuliatorių.
3. Prijunkite kintamosios srovės adapterį prie kompiuterio ir prie kintamosios srovės lizdo.
4. Įjunkite kompiuterį.
 - Jei energijos tiekimo lemputės *dega*, kintamosios srovės adapteris veikia tinkamai.
 - Jei energijos tiekimo lemputės *nedega*, patikrinkite jungtį iš kintamosios srovės adapterio į kompiuterį ir jungtį iš kintamosios srovės adapterio į kintamosios srovės lizdą ir įsitikinkite, kad prijungta tinkamai.
 - Jei prijungta tinkamai, bet energijos tiekimo lemputės vis tiek *nedega*, kintamosios srovės adapteris neveikia ir jį reikia pakeisti.

Dėl informacijos apie atsarginio kintamosios srovės adapterio įsigijimą kreipkitės į klientų pagalbos tarnybą.

Kaip susisiekti su klientų pagalbos tarnyba

Jei nerandate atsakymų į kilusius klausimus šiame vartotojo vadove arba priemonėje „Žinynas ir palaikymas“, galite susisiekti su HP klientų pagalbos tarnyba – apsilankykite adresu <http://www.hp.com/go/contactHP>.

 **PASTABA:** informacijos apie techninę pagalbą visame pasaulyje rasite puslapio kairėje spustelėję **Contact HP worldwide** (HP pasaulinė kontaktinė informacija) arba apsilankę adresu http://welcome.hp.com/country/us/en/wwcontact_us.html.

Kokius veiksmus galite atlikti.

- Tiesiogiai kalbėkitės internetu su HP techninės pagalbos specialistu.

 **PASTABA:** jei tiesioginiai pokalbiai su techninės pagalbos specialistais negalimi tam tikra kalba, jie galimi anglų kalba.

- Parašykite el. laišką į HP klientų pagalbos tarnybą.
- Raskite HP klientų pagalbos tarnybos skyrių visame pasaulyje telefono numerius.
- Raskite HP paslaugų centrą.

14 Elektrostatinė iškrova

Elektrostatinė iškrova yra statinės elektros išskyrimas susilietus dviem objektams, pvz., smūgis, kurį patiriate, kai eidami per kilimą paliečiate metalinę durų rankeną.

Statinės elektros iškrova iš pirštų ar kitų elektrostatinių laidininkų gali sugadinti elektroninius komponentus. Kad nesugadintumėte kompiuterio, diskų įrenginio arba neprarastumėte informacijos, laikykitės šių atsargumo priemonių.

- Jei išmontavimo ar sumontavimo instrukcijose nurodoma ištraukti kompiuterio laido kištuką iš elektros lizdo, ištraukite jį po to, kai tinkamai įžeminsite ir prieš nuimdami dangtį.
- Kol būsite pasirenkę komponentus montuoti, laikykite juos savo pakuotėse, saugančiose nuo elektrostatinio krūvio.
- Stenkitės neliesti kaiščių, laidų ir kontūrų. Kuo mažiau lieskite elektroninius komponentus.
- Naudokite nemagnetinius įrankius.
- Prieš imdami komponentus rankomis, pašalinkite elektrostatinį krūvį paliesdami jų nedažytą metalinį paviršių.
- Išmontavę kokį nors komponentą, įdėkite jį į pakuotę, saugančią nuo elektrostatinio krūvio.

Jeigu reikia daugiau informacijos apie statinę elektrą arba pagalbos dėl komponentų prijungimo ar atjungimo, kreipkitės klientų pagalbos tarnybą.

Rodyklė

Simboliai/skaitmenys

„Beats Audio Control Panel“ 25
„Beats Audio“ 13, 25, 33
„Beats Audio“ spartusis klavišas 25
„Bluetooth“ įrenginys 17, 21
„Bluetooth“ lipdukas 16
„CyberLink PowerDVD“ 29
„HP 3D DriveGuard“ 59
„HP Connection Manager“, programinė įranga 18
„HP Recovery Manager“ 80
„Intel Wireless Display“ 29
„Microsoft“ autentiškumo sertifikato lipdukas 16
„PowerDVD“ 29
„Windows“ atsarginis kopijavimas ir atkūrimas failų atkūrimas 80
„Windows“ logotipo klavišas, atpažinimas 13
„Windows“ programų klavišas, atpažinimas 13
„Windows“ saugos naujiniai, diegimas 70
„Windows“ slaptažodžiai 67
„Wireless Assistant“, programinė įranga 17

A

akumuliatoriaus energijos taupymas 46
išmetimas 46
laikymas 46
pakeitimas 47
akumuliatoriaus energija 45
akumuliatoriaus fiksatorius 15
akumuliatoriaus laikymas 46
akumuliatoriaus skyrius 15, 16

akumuliatoriaus temperatūra 46
angos apsauginis kabelis 6
Skaitmeninės laikmenos 4
antivirusinė programinė įranga, naudojimas 70
apsauginio kabelio lizdas, atpažinimas 6
apsauginis kabelis, tvirtinimas 71
atkūrimas 80
„HP Recovery Manager“ 80
atkūrimas iš atkuriamųjų diskų 82
atkūrimas, pradinė sistemos būseną 80
atkūrimas, sistema 80
atkūrimo diskai 76
atkūrimo laikmena 76
atkūrimo taškai 77
atminties modulio skyrius, atpažinimas 15
atminties modulis išėmimas 60
įdėjimas 61
pakeitimas 60
atminties modulis techninės priežiūros durelės, išėmimas 60
atsarginės kopijos 76
autentiškumo sertifikato lipdukas 16

B

belaidis tinklas (WLAN) įmonės WLAN ryšys 21
naudojimas 18
prisijungimas 21
reikalinga įranga 20
sauga 20
veikimo diapazonas 21
viešasis WLAN ryšys 21

belaidis tinklas, apsauga 71
belaidžio ryšio lemputė 11, 17
belaidžio ryšio mygtukas 17
belaidžio ryšio modulio skyrius, atpažinimas 15
belaidžio ryšio valdikliai mygtukas 17
operacinė sistema 17
„Wireless Assistant“, programinė įranga 17
belaidžių įrenginių sertifikavimo lipdukas 16
BIOS atnaujinimas 73
naujinimo atsisiuntimas 74
versijos nustatymas 73

D

darbo aplinka 84
didelės raiškos įrenginiai, prijungimas 27, 29
didžiųjų raidžių fiksavimo lemputė, atpažinimas 11
disko defragmentavimo programinė įranga 59
disko laikmena 40
disko valymo programinė įranga 59

E

elektrostatinė iškrova 92
energija akumuliatoriaus 45
taupymas 46
energijos matuoklio naudojimas 43
energijos matuoklis 43

F

fiksatorius, akumulatorius 15
foninio klaviatūros apšvietimo
veiksma klavišas, atpažinimas
32

G

garsiakalbiai, atpažinimas 9, 24
garso funkcijos, tikrinimas 26
garso funkcijų tikrinimas 26
garso išjungimo lempūtė,
atpažinimas 11
garso išvesties (ausinių) lizdas 7,
24
garso įvesties (mikrofono) lizdas
7, 24

H

HDMI
garso konfigūravimas 28
HDMI garso konfigūravimas 28
HDMI prievadas, atpažinimas 7,
24
HDMI prievadas, prijungimas 27
HP ir trečiųjų šalių programinės
įrangos atnaujinimai, diegimas
71

I

informacija apie akumuliatorių,
radimas 45
informacijos apie sistemą spartusis
klavišas 33
integruotoji skaitmenų klaviatūra,
atpažinimas 14, 33
integruotosios interneto kameros
lempūtė, atpažinimas 9, 23
internetu kamera 24
internetu kamera, atpažinimas 9
internetu kameros lempūtė,
atpažinimas 9
internetu ryšio sąranka 20
internetu saugos programinės
įrangos naudojimas 69
išjungimas 49
išoriniai įrenginiai 51
išorinio kintamosios srovės šaltinio
naudojimas 47
išorinio monitoriaus prievadas 7,
26

išorinio monitoriaus prievadas,
atpažinimas 24
išorinis kintamosios srovės šaltinis,
naudojimas 47
įdiegimas
pasirinktinis apsauginis
kabelis 71
svarbūs saugos naujinimai 70
įjungimo / išjungimo mygtukas,
atpažinimas 12
įkrovimo tvarka
keitimas 82
įmonės WLAN ryšys 21
įrašoma daugialypė terpė 40
įvesties galia 83

J

jungtis, maitinimas 6
Jutiklinė planšetė
mygtukai 10, 34
naudojimas 34
Jutiklinė planšetė įjungimo /
išjungimo mygtukas 10, 34
Jutiklinė planšetė lempūtė 10, 34
Jutiklinė planšetė zona,
atpažinimas 10, 34
jutiklinės planšetės brūkštelėjimo
gestas 38
jutiklinės planšetės gestai
brūkštelėjimas 38
mastelio keitimas 37
slinkimas 37
sukimas 38
suspaudimas 37
jutiklinės planšetės gnybimo
gestas 37
jutiklinės planšetės sukimo
gestas 38

K

kabeliai
USB 51
kaip valyti kompiuterį 64
Ką galima nuveikti 2
keliavimas su kompiuteriu 16, 46,
65
kintamosios srovės adapteris 6
klaviatūra, integruotoji skaitmenų
14

klaviatūros spartieji klavišai,
atpažinimas 32
klavišai
b 13
esc 13
fn 13
num lock 14
veiksma 13
„Windows“ logotipas 13
„Windows“ programos 13
klavišas fn, atpažinimas 13, 32
klavišas „b“, atpažinimas 13
klavišas „esc“, atpažinimas 13
klavišas „num lock“, atpažinimas
14, 33
kompiuterio gabenimas 65
kompiuterio išjungimas 49
kompiuterio priežiūra 64
kompiuteris, kelionės 46
komponentai
apatinė dalis 15
dešinė pusė 5
ekranas 9
galas 8
kairė pusė 7
priekis 4
viršutinė dalis 10
kritinis akumulatoriaus įkrovos
lygis 46

L

lempūtės
belaidis ryšys 11
didžiųjų raidžių fiksavimas 11
energija 5, 11
garso išjungimas 11
internetu kamera 9, 23
Jutiklinė planšetė 10, 34
kintamosios srovės adapteris
6
optinis diskų įrenginys 5
pirštų atspaudų skaitytuvas
11
standusis diskas 5
lipdukai
belaidžių įrenginių
sertifikavimas 16
serijos numeris 16
techninė priežiūra 16
teisinė informacija 16

WLAN 16
„Bluetooth“ 16
„Microsoft“ autentiškumo
sertifikatas 16
lizdai
garso išvestis (ausinės) 7, 24
garso įvestis (mikrofonas) 7,
24
RJ-45 (tinklas) 7
tinklas 7

M

maitinimo jungtis, atpažinimas 6
maitinimo lemputės, atpažinimas
5, 11
mastelio keitimo gestas per
jutiklinę planšetę 37
miego režimas
inicijavimas 40
išjungimas 40
mygtukai
dešinysis Jutiklinė planšetė
10, 34
energija 12
kairysis Jutiklinė planšetė 10,
34
optinio diskų įrenginio dėklo
išstūmimas 6

O

operacinė sistema
produkto kodas 16
„Microsoft“ autentiškumo
sertifikato lipdukas 16
optinio diskų įrenginio dėklo
išstūmimo mygtukas,
atpažinimas 6
optinio diskų įrenginio lemputė,
atpažinimas 5
optinis diskas
išėmimas 54
įdėjimas 54
optinis diskų įrenginys,
atpažinimas 5, 24
oro uosto apsaugos prietaisai 56

P

palaikomi diskai 76
panaikinti failai
atkūrimas 80

papildomi išoriniai įrenginiai,
naudojimas 51
pelė, išorinė
nuostatų nustatymas 30
perskaitoma daugialypė terpė 40
pirštų atspaudai, registravimas
69
pirštų atspaudų skaitytuvas
naudojimas 68
pirštų atspaudų skaitytuvas,
atpažinimas 12
pirštų atspaudų skaitytuvo
lemputė 11
pradinės sistemos būsenos
atkūrimas 80
atkūrimo laikmenos kūrimas
76
priedavai
HDMI 7, 24, 27
išorinis monitorius 7, 24, 26
USB 2.0 5, 24
USB 3.0 5, 7, 24
VGA 26
„Intel Wireless Display“ 29
priežiūra
disko defragmentavimo
programa 59
disko valymo programa 59
prisijungimas prie WLAN 21
produkto kodas 16
produkto pavadinimas ir numeris,
kompiuteris 16
programinė įranga
disko defragmentavimo
programa 59
disko valymo programa 59
„CyberLink PowerDVD“ 29
„HP Connection Manager“ 18
programinės įrangos ir informacijos
atsarginių kopijų kūrimas 71
programinės įrangos naujinimai,
diegimas 70

R

RJ-45 (tinklo) lizdas,
atpažinimas 7

S

sauga, belaidis ryšys 20

Sąrankos priemonė „Setup Utility“
(BIOS) slaptažodžiai 68
serijos numeris 16
serijos numeris, kompiuteris 16
sistemos atkūrimas 80
sistemos atkūrimo taškai 77
kūrimas 77
sistemos neveiknumas 49
skaitmeninė kortelė
įdėjimas 52
skaitmeninių laikmenų anga,
atpažinimas 4
slaptažodžiai
sąrankos priemonė „Setup
Utility“ (BIOS) 68
„Windows“ 67
slaptažodžio apsaugos
nustatymas pabundant 42
slaptažodžių naudojimas 67
slinkimo gestas per jutiklinę
planšetę 37
spartieji klavišai
aprašas 32
naudojimas 32
parodo informaciją apie
sistemą 33
žemųjų tonų parametrai 33
standusis diskas
„HP 3D DriveGuard“ 59
standžiojo disko lemputė 5
standžiojo disko skyrius,
atpažinimas 15
sulaikytosios veiksenos režimas
inicijavimas 41
išjungimas 41
paleistas esant kritiniam
akumuliatoriaus įkrovos
lygiui 46

Š

šakotuvai 50

T

taupymas, energija 46
techninės priežiūros lipdukai
vietos nustatymas 16

teisinė informacija
 belaidžių įrenginių sertifikavimo
 lipdukai 16
 etiketė su teisine informacija
 16
temperatūra 46
tinklo lizdas, atpažinimas 7
trikčių šalinimas belaidis ryšys 86
trikčių šalinimas beveik išsikrovęs
akumulatorius 90
trikčių šalinimas diskų įrenginys
86
trikčių šalinimas garso funkcijos
89
trikčių šalinimas ir palaikymas 85
trikčių šalinimas kintamosios
srovės adapteris 90
trikčių šalinimas maitinimo
valdymas 89

U

USB 2.0 prievadai, atpažinimas
5, 24
USB 3.0 prievadas, atpažinimas
5, 7, 24
USB įrenginiai
 aprašas 50
 išėmimas 51
 prisijungimas 50
USB kabelis, prijungimas 51
USB šakotuvai 50
užkardos programinė įranga 70

V

vaizdo funkcijos 26
veiksmo klavišai
 ankstesnis takelis arba
 skyrius 32
 atpažinimas 13
 belaidis ryšys 32
 ekrano šviesumo
 padidinimas 31
 ekrano vaizdo perjungimas 32
 foninis klaviatūros
 apšvietimas 32
 garso nutildymas 32
 garsumo padidinimas 32
 garsumo sumažinimas 32
 kitas takelis arba skyrius 32
 leisti, pristabdyti, tęsti 32

 sumažina ekrano šviesumą
 31
 Žinynas ir palaikymas 31
ventiliacijos angos, atpažinimas
7, 8, 15
VGA prievadas, prijungimas 26
vidiniai mikrofoni, atpažinimas
9, 23
viešasis WLAN ryšys 21

W

WLAN antenos, atpažinimas 9
WLAN įrenginys 16, 18
WLAN lipdukas 16
WLAN sąranka 20

Ž

žemųjų dažnių garsiakalbis,
atpažinimas 24
žemųjų tonų parametrų spartusis
klavišas 33