

사용 설명서



HP Officejet 6600



HP Officejet 6600 e-All-in-One series

사용 설명서

저작권 정보

© 2014 Copyright Hewlett-Packard Development Company, L.P.

제 2 판, 2014 년 1 월

Hewlett-Packard Company 고지 사항

이 문서에 포함된 정보는 별도의 통보 없이 변경될 수 있습니다.

모든 권리 보유. 저작권법에 의해 허용되는 경우를 제외하고 Hewlett-Packard의 사전 서면 동의 없이 본 자료를 복제, 개작, 번역할 수 없습니다.

HP 제품과 서비스의 유일한 보증은 그러한 제품과 서비스에 동봉되어 있는 명시적인 보증서에서 설명되어 있습니다. 이곳에서 설명하는 내용을 추가 보증으로 해석해서는 안 됩니다. HP 는 이곳에 포함된 기술적 또는 편집상의 오류나 누락에 대해서는 책임을 지지 않습니다.

통지

Windows, Windows XP 및 Windows Vista 는 Microsoft Corporation 의 미국 등록 상표입니다.

ENERGY STAR 및 ENERGY STAR 상표는 미국 등록 상표입니다.

안전 정보



화재나 감전으로 인한 부상의 위험을 줄이기 위해 본 제품을 사용할 때는 반드시 기본 안전 주의사항을 따르십시오.

1. 프린터와 함께 제공되는 사용 설명서의 모든 지침을 읽고 이해하십시오.
2. 제품에 표시된 모든 경고 및 지시를 준수하십시오.
3. 청소하기 전에는 콘센트에서 제품의 플러그를 뽑으십시오.
4. 본 제품을 물이나 몹이 젖은 상태에서 설치 또는 사용하지 마십시오.
5. 바닥이 평평한 장소에 제품을 설치하십시오.
6. 전원 코드를 밟거나 발에 걸리지 않으며 손상을 입지 않는 보호된 장소에 제품을 설치하십시오.
7. 제품이 정상적으로 작동하지 않을 경우 문제 해결을 참조하십시오.
8. 프린터 내부에는 사용자가 수리할 수 있는 부품이 없습니다. 지정 서비스 직원에게 수리를 받으십시오.

장애인을 위한 옵션

이 프린터에는 장애가 있는 사용자를 위한 다양한 편의 기능이 있습니다.

시각 장애

이 프린터 소프트웨어는 시각 장애인이나 시력이 좋지 않은 사람도 운영 체제의 내게 필요한 옵션 및 기능을 통해 쉽게 사용할 수 있습니다. 또한 화면 읽기 프로그램, 브라우 점자식 읽기 프로그램, 음성-텍스트 전환 응용 프로그램 등

시각 장애인에게 도움이 되는 대부분의 기술을 지원합니다. 색맹 사용자는 소프트웨어 및 프린터 제어판에 사용된 유색 버튼과 탭에 해당하는 동작을 표현한 간단한 텍스트나 아이콘 레이블을 붙일 수 있습니다.

이동 장애

지체 장애가 있는 사용자는 자판 명령을 통하여 프린터 소프트웨어 기능을 실행할 수 있습니다. 또한 이 소프트웨어는 고정키, 톨글키, 필터키 및 마우스키와 같은 Windows 내게 필요한 옵션도 지원합니다. 프린터에는 도어, 버튼, 용지함, 용지 조정대 등이 적은 힘으로도 쉽게 작동할 수 있게 고안되었습니다.

지원

이 제품의 이용 기회 확대 기능 및 이에 대한 HP 의 공약을 자세히 알아보려면 HP 웹 사이트 www.hp.com/accessibility 를 방문하십시오.

Mac OS X 의 이용 기회 확대를 위한 정보를 보려면 Apple 웹 사이트 www.apple.com/accessibility 를 방문하십시오.

목차

1 시작하기

장애인을 위한 옵션.....	10
Eco.....	11
프린터 부품 이해.....	12
전면도.....	12
인쇄 공급 영역.....	13
후면도.....	13
프린터 제어판 사용.....	14
버튼과 표시등 개요.....	14
제어판 디스플레이 아이콘.....	15
프린터 설정 변경.....	15
모드 선택.....	16
다른 모드를 선택하려면.....	16
모드 설정을 변경하려면.....	16
프린터 설정 변경.....	16
프린터 모델 번호 찾기.....	17
HP 디지털 솔루션.....	17
컴퓨터로 스캔.....	17
HP 디지털 팩스(PC로 팩스 받기 및 Mac으로 팩스 받기).....	17
인쇄 용지 선택.....	17
인쇄 및 복사를 위해 권장되는 용지.....	18
권장 인화지.....	19
용지 선택 및 사용에 관한 팁.....	20
원본을 스캐너 유리에 놓기.....	20
자동 문서 공급기(ADF)에 원본 넣기.....	21
용지 넣기.....	22
표준 크기 용지 넣기.....	22
봉투 넣기.....	23
카드 및 인화지 넣기.....	24
사용자 정의 크기 용지 넣기.....	25
프린터 유지보수.....	26
스캐너 유리 청소.....	26
외부 청소.....	27
자동 문서 공급기 청소.....	27
프린터 업데이트하기.....	28
프린터 끄기.....	28

2 인쇄

문서 인쇄.....	29
문서 인쇄(Windows).....	30
문서 인쇄(Mac OS X).....	30

브로셔 인쇄.....	30
브로셔 인쇄(Windows).....	31
브로셔 인쇄(Mac OS X).....	31
봉투에 인쇄.....	32
봉투에 인쇄(Windows).....	32
봉투에 인쇄(Mac OS X).....	33
사진 인쇄.....	33
사진 용지에 사진 인쇄 (Windows).....	33
사진 용지에 사진 인쇄 (Mac OS X).....	34
특수 용지 및 사용자 정의 크기 용지에 인쇄.....	35
특수 용지 또는 사용자 정의 크기 용지에 인쇄(Mac OS X).....	35
경계선 없는 문서 인쇄.....	36
경계선 없는 문서 인쇄(Windows).....	37
경계선 없는 문서 인쇄(Mac OS X).....	37
3 스캔	
원본 스캔.....	39
컴퓨터로 스캔.....	40
웹 스캔을 이용한 스캔.....	40
문서를 편집 가능한 텍스트로 스캔.....	41
문서를 편집 가능한 텍스트로 스캔하려면.....	41
문서를 편집 가능한 텍스트로 스캔 지침.....	43
4 복사	
문서 복사.....	44
복사 설정 변경.....	44
5 팩스	
팩스 보내기.....	46
표준 팩스 보내기.....	46
컴퓨터에서 표준 팩스 보내기.....	47
전화에서 수동으로 팩스 보내기.....	48
모니터 다이얼을 사용하여 팩스 보내기.....	49
메모리에서 팩스 보내기.....	50
팩스를 나중에 보내도록 예약.....	50
여러 수신자에게 팩스 보내기.....	51
오류 수정 모드로 팩스 보내기.....	51

팩스 받기.....	52
수동으로 팩스 받기.....	52
팩스 백업 설정.....	53
메모리에서 수신 팩스 다시 인쇄.....	54
팩스 폴링하여 받기.....	54
다른 번호로 팩스 전달.....	55
수신 팩스의 용지 크기 설정.....	56
수신 팩스에 자동 축소 설정.....	56
원하지 않는 팩스 번호 차단.....	56
정크 팩스 목록에 번호 추가.....	57
정크 팩스 목록에서 번호 제거.....	57
정크 팩스 보고서 인쇄.....	57
HP 디지털 팩스를 사용하여 컴퓨터로 팩스 받기(PC 로 팩스 받기 및 Mac 으 로 팩스 받기).....	58
PC 로 팩스 받기 및 Mac 으로 팩스 받기 요구사항.....	58
PC 로 팩스 받기 및 Mac 으로 팩스 받기 활성화.....	58
PC 로 팩스 받기 또는 Mac 으로 팩스 받기 설정 수정.....	59
단축 다이얼 항목 설정.....	60
단축 다이얼 항목 설정 및 변경.....	60
그룹 단축 다이얼 항목 설정 및 변경.....	61
단축 다이얼 항목 삭제.....	61
단축 다이얼 항목 목록 인쇄.....	62
팩스 설정 변경.....	62
팩스 머리글 구성.....	62
응답 모드 설정(자동 응답).....	62
응답 전 벨 횟수 설정.....	63
다른 벨소리에 대한 응답 벨소리 패턴 변경.....	63
전화 거는 방식 설정.....	64
재다이얼 옵션 설정.....	65
팩스 속도 설정.....	65
팩스 소리 크기 설정.....	66
팩스 및 디지털 전화 서비스.....	66
인터넷 프로토콜을 통한 팩스 전송.....	66
보고서 사용.....	67
팩스 확인 보고서 인쇄.....	68
팩스 오류 보고서 인쇄.....	68
팩스 로그 인쇄 및 보기.....	69
팩스 기록 삭제.....	69
마지막 팩스 작업의 자세한 내용 인쇄.....	69
발신자 ID 보고서 인쇄.....	70
호출 기록 보기.....	70
6 웹 서비스	
웹 서비스란?.....	71
HP ePrint.....	71
프린터 Apps.....	71

웹 서비스 설정.....	72
HP 프린터 소프트웨어를 이용하여 웹 서비스 설정하기	72
프린터의 제어판을 이용하여 웹 서비스 설정하기.....	72
내장 웹 서버를 이용하여 웹 서비스 설정하기.....	73
웹 서비스 사용.....	73
HP ePrint	73
HP ePrint 를 이용하여 인쇄하기.....	74
프린터의 이메일 주소 찾기.....	74
HP ePrint 끄기.....	74
프린터 Apps	74
프린터 Apps 사용.....	74
프린터 Apps 관리.....	75
프린터 Apps 끄기.....	75
웹 서비스 제거.....	75
7 인크 카트리지 사용	
인크 카트리지 및 프린트헤드에 대한 정보.....	76
예상되는 잉크량 확인.....	77
검정 또는 컬러 잉크만으로 인쇄.....	77
인크 카트리지 교체.....	78
인쇄 소모품 보관.....	80
사용 정보 수집.....	80
8 문제 해결	
HP 지원	81
전자 지원 받기.....	82
HP 전화 지원	82
전화하기 전에 다음을 확인하십시오.....	83
전화 지원 기간.....	83
전화 지원 번호.....	83
전화 지원 기간 이후.....	85
일반적인 문제 해결 팁 및 리소스.....	85
프린터 문제 해결	86
프린터가 비정상적으로 종료되는 경우.....	86
이 프린터에서 예상치 못한 소음이 발생합니다.....	86
정렬 실패.....	86
프린터가 응답하지 않는 경우(인쇄되지 않음).....	87
인쇄 속도가 느립니다.....	87
빈 페이지 또는 일부 페이지가 인쇄됩니다.....	89
페이지 일부가 누락되거나 잘못된 페이지가 인쇄된 경우.....	89
텍스트 또는 그래픽의 위치가 틀린 경우.....	90
인쇄 품질 문제 해결.....	91
용지 공급 문제.....	97

복사 문제 해결.....	99
복사본이 나오지 않는 경우.....	99
복사본에 아무것도 없는 경우.....	99
문서가 누락되거나 흐린 경우.....	100
크기가 줄어드는 경우.....	100
복사 품질이 떨어지는 경우.....	101
복사 결함이 눈에 띄는 경우.....	101
페이지 절반이 인쇄되고 용지가 배출됩니다.....	102
용지가 일치하지 않음.....	102
스캔 문제 해결.....	102
스캐너가 아무 작업도 수행하지 않습니다.....	103
스캔에 시간이 너무 오래 걸립니다.....	103
문서의 일부분이 스캔되지 않거나 텍스트가 누락되었습니다.....	103
텍스트를 편집할 수 없습니다.....	104
오류 메시지가 나타나는 경우.....	105
스캔한 이미지 품질이 좋지 않습니다.....	105
스캔 결함이 눈에 띄는 경우.....	106
팩스 문제 해결.....	107
팩스 테스트 실패.....	107
웹 서비스 및 HP 웹 사이트를 통한 문제 해결.....	122
웹 서비스를 통한 문제 해결.....	122
HP 웹 사이트를 이용하여 문제 해결하기.....	123
무선 문제 해결.....	123
기본적인 무선 문제해결.....	123
고급 무선 문제해결.....	124
단계 1: 컴퓨터가 네트워크에 연결되어 있는지 확인.....	125
단계 2: 프린터가 네트워크에 연결되어 있는지 확인.....	126
단계 3: 방화벽 소프트웨어가 통신을 차단하는지 확인.....	126
단계 4: 프린터가 온라인이고 준비 상태인지 확인.....	127
단계 5: 프린터의 무선 버전이 기본 프린터 드라이버로 설정되어 있는지 확인(Windows 만 해당).....	128
단계 6: 컴퓨터가 가상 사설망(VPN)을 통해 네트워크에 연결되어 있지 않 는지 확인.....	128
문제 해결 후.....	129
프린터로 작업하기 위해 방화벽 소프트웨어를 구성.....	129
프린터 관리 문제 해결.....	130
내장 웹 서버를 열 수 없습니다.....	130
설치 문제 해결.....	131
하드웨어 설치 제안.....	132
HP 소프트웨어 설치 제안.....	132
네트워크 문제 해결.....	133
프린터 상태 보고서 이해.....	134
네트워크 구성 페이지 이해.....	135
용지걸림 제거.....	136
용지 걸림 제거.....	137
용지 걸림 방지.....	139

A 기술 정보

보증 정보.....	141
Hewlett-Packard 제한 보증 조항.....	142
잉크 카트리지 보증 정보.....	143
프린터 사양.....	144
실제 사양.....	144
제품 기능 및 용량.....	144
프로세서 및 메모리 사양.....	145
시스템 요구사항.....	145
네트워크 프로토콜 사양.....	145
내장 웹 서버 사양.....	146
용지 사양.....	146
지원되는 용지의 사양 이해.....	147
최소 여백 설정.....	149
인쇄 사양.....	150
복사 사양.....	150
팩스 사양.....	150
스캔 사양.....	151
웹 서비스 사양.....	151
HP ePrint.....	151
프린터 Apps.....	151
HP 웹 사이트 사양.....	152
환경 사양.....	152
전기 사양.....	152
소음 방출 사양.....	152

형식 승인 정보.....	153
규정 모델 번호.....	153
FCC 규정.....	154
한국 사용자에게 대한 고지 사항.....	154
일본 사용자를 위한 VCCI(Class B) 호환 규정.....	155
전원 코드 정보에 대해 일본 사용자에게 고지.....	155
독일의 경우 소음 방출 관련 진술문.....	155
LED 표시 상태.....	155
독일의 주변 장치 하우징 광택도.....	155
미국 전화망 사용자에게 대한 통지: FCC 요구 사항.....	156
캐나다 전화망 사용자에게 대한 통지.....	157
독일 전화망 사용자에게 대한 통지.....	157
호주 유선 팩스 진술서.....	157
유럽 연합 규정 고지 사항.....	158
외부 AC 어댑터가 있는 제품.....	158
무선 기능을 갖춘 제품.....	158
유럽 통신 네트워크 선언(모뎀/팩스).....	158
무선 제품에 대한 형식 승인 정보.....	158
전자파 노출.....	159
브라질 사용자에게 대한 통지.....	159
캐나다 사용자에게 대한 통지.....	159
대만 사용자에게 대한 통지.....	160
환경을 위한 제품 책임 프로그램.....	161
용지 사용.....	161
플라스틱.....	161
물질안전보건자료.....	161
재활용 프로그램.....	161
HP inkjet 소모품 재활용 프로그램.....	162
사용자에 의한 폐장비 폐기.....	162
전원 소비.....	162
화학 물질.....	162
대만의 배터리 폐기.....	163
브라질 배터리 고지 사항.....	163
브라질 폐기 전자 장비 처리.....	163
캘리포니아 사용자 주의사항.....	163
EU 배터리 지침.....	164
RoHS 통지(중국만 해당).....	165
RoHS 통지(우크라이나만 해당).....	165
유해 물질 제한(인도).....	165
타사 라이선스.....	166
B HP 소모품 및 액세서리	
인쇄 소모품 온라인 주문.....	175
소모품.....	175
잉크 카트리지.....	175
HP 용지.....	176

C 추가 팩스 설정

팩스 기능 설정(병렬 전화 시스템).....	177
집이나 사무실에 적합한 팩스 설치 선택.....	178
사례 A: 별도의 팩스 회선(음성 전화를 받지 않음).....	180
사례 B: DSL 로 프린터 설치.....	181
사례 C: PBX 전화 시스템이나 ISDN 회선으로 프린터 설치.....	182
사례 D: 동일 회선에서 다른 벨소리 서비스를 사용하여 팩스 전송.....	183
사례 E: 공유 음성/팩스 회선.....	184
사례 F: 음성/팩스 회선과 음성 메일 공유.....	185
사례 G: 컴퓨터 모뎀과 공유되는 팩스 회선(음성 전화 받지 않음).....	186
컴퓨터 전화 접속 모뎀으로 프린터를 설정.....	187
컴퓨터 DSL/ADSL 모뎀을 사용하여 프린터 설정.....	188
사례 H: 컴퓨터 모뎀과 음성/팩스 회선 공유.....	189
컴퓨터 전화 접속 모뎀과 음성/팩스 공유.....	189
컴퓨터 DSL/ADSL 모뎀과 음성/팩스 공유.....	192
사례 I: 자동 응답기와 음성/팩스 회선 공유.....	193
사례 J: 컴퓨터 모뎀 및 자동 응답기와 음성/팩스 회선 공유.....	194
컴퓨터 전화 접속 모뎀 및 자동 응답기와 음성/팩스 회선 공유.....	195
컴퓨터 DSL/ADSL 모뎀 및 자동 응답기와 음성/팩스 회선 공유.....	197
사례 K: 컴퓨터 전화 접속 모뎀 및 음성 메일과 음성/팩스 회선 공유.....	198
직렬 팩스 설정.....	200
팩스 설정 테스트.....	201

D 네트워크 설정

무선 통신용 프린터 설치.....	202
시작하기 전에.....	202
무선 네트워크에 프린터 설정하기.....	203
HP 프린터 소프트웨어를 이용하여 프린터 설정하기(권장).....	203
무선 설치 마법사를 이용하여 프린터를 설정하기.....	203
WPS(WiFi Protected Setup) 를 이용하여 프린터 설정하기.....	203
푸시 버튼 방식을 이용하여 프린터를 연결하려면.....	204
PIN 방식을 이용하여 프린터를 연결하려면.....	204
내장 웹 서버(EWS)를 이용하여 프린터 설정하기.....	204
연결 유형 변경.....	204
무선 연결 테스트.....	205
무선 네트워크 보안 보장 지침.....	205
보안 설정 개요.....	206
무선 라우터에 하드웨어 주소 추가하기(MAC 필터링).....	206
그 밖의 무선 보안 지침.....	206
무선 네트워크의 간섭 제거에 대한 지침.....	207
기본 네트워크 설정 변경.....	207
네트워크 설정 보기 및 인쇄.....	207
무선 라디오 켜기/끄기.....	207

목차

고급 네트워크 설정 변경.....	208
링크 속도 설정.....	208
IP 설정 보기.....	208
IP 설정 변경.....	208
네트워크 설정 재설정.....	209
HP 소프트웨어 제거 및 재설치.....	209
E 프린터 관리 도구	
도구 상자(Windows).....	210
HP 유틸리티 (Mac OS X).....	210
내장 웹 서버.....	210
쿠키 정보.....	211
내장 웹 서버를 열려면.....	211
색인.....	220

1 시작하기

이 설명서는 프린터 사용 방법과 인쇄 문제 해결 방법에 대한 자세한 정보를 제공합니다.

- [장애인을 위한 옵션](#)
- [Eco](#)
- [프린터 부품 이해](#)
- [프린터 제어판 사용](#)
- [프린터 모델 번호 찾기](#)
- [HP 디지털 솔루션](#)
- [인쇄 용지 선택](#)
- [원본을 스캐너 유리에 놓기](#)
- [자동 문서 공급기\(ADF\)에 원본 넣기](#)
- [용지 넣기](#)
- [프린터 유지보수](#)
- [프린터 업데이트하기](#)
- [프린터 끄기](#)

 **참고** Windows XP Starter Edition, Windows Vista Starter Edition 또는 Windows 7 Starter Edition 을 실행하는 컴퓨터에서 프린터를 사용하는 경우 일부 기능을 사용하지 못할 수도 있습니다. 자세한 내용은 [시스템 요구사항](#) 을 참조하십시오.

장애인을 위한 옵션

이 프린터에는 장애가 있는 사용자를 위한 다양한 편의 기능이 있습니다.

시각 장애

프린터와 함께 제공되는 HP 소프트웨어는 시각 장애인이나 시력이 좋지 않은 사용자도 운영 체제의 필요한 옵션과 기능을 사용하여 손쉽게 사용할 수 있습니다. 이 소프트웨어는 화면 읽기 프로그램, 브라우징 점자식 읽기 프로그램, 음성-텍스트 전환 응용 프로그램 등 시각 장애인에게 도움이 되는 대부분의 기술도 지원합니다. 색맹 사용자는 HP 소프트웨어 및 프린터 제어판에 사용된 유색 버튼과 탭에 해당하는 동작을 표현한 간단한 텍스트나 아이콘 레이블을 붙일 수 있습니다.

이동 장애

지체 장애가 있는 사용자는 자판 명령을 통하여 HP 소프트웨어 기능을 실행할 수 있습니다. 또한 HP 소프트웨어는 고정 키, 토글 키, 필터 키 및 마우스 키와 같은 Windows 내게 필요한 옵션(Windows 7 은 접근성 센터)도 지원합니다. 프린터에는 도어, 버튼, 용지함, 용지 조정대 등이 적은 힘으로도 쉽게 작동할 수 있게 고안되었습니다.

지원

이 프린터의 내게 필요한 옵션과 제품 접근성에 대한 HP의 공약을 자세히 알려면 HP 웹 사이트 www.hp.com/accessibility 를 방문하십시오.

Mac OS X의 이용 기회 확대를 위한 정보를 보려면 Apple 웹 사이트 www.apple.com/accessibility 를 방문하십시오.

Eco

Hewlett-Packard는 우수한 품질의 제품을 환경에 안전한 방식으로 제공하기 위해 노력하고 있습니다. 이 제품은 재활용을 고려하여 설계되었습니다. 자세한 내용은 [환경을 위한 제품 책임 프로그램](#)을 참조하십시오.

HP는 고객이 환경에 대한 영향을 최소화하기 위해 노력하고 있습니다. HP는 인쇄 방법을 평가하여 인쇄 관련 선택으로 인한 영향을 줄일 수 있도록 이러한 기능을 제공해 왔습니다.

HP의 환경 전략에 대한 자세한 내용은 www.hp.com/hpinfo/globalcitizenship/environment/를 참조하십시오.

전원 관리

전기를 절약하려면 다음을 수행해 보십시오.

- 프린터의 절전 모드 기능을 켜 다음 가장 짧은 시간에 대한 옵션을 선택합니다. 이 시간 동안 프린터를 사용하지 않으면 프린터가 저전력 모드로 전환됩니다. 이 기능을 구성하려면, 프린터의 제어판 디스플레이에서 **eco** (에코 버튼)을 누르고, **절전**을 누른 다음 원하는 옵션을 누릅니다.
- 프린터의 켜짐/꺼짐 예약 기능을 사용하고 프린터를 자동으로 켜고 끄려는 요일과 시간을 선택합니다. 예를 들어, 월요일부터 금요일까지 프린터가 오전 8시에 켜지고 오후 8시에 꺼지도록 예약할 수 있습니다. 이 방법으로 야간과 주말에 에너지를 절약할 수 있습니다. 이 기능을 구성하려면, 프린터의 제어판 디스플레이에서 **eco** (에코 버튼)을 누르고, **켜짐/꺼짐 예약**을 누른 다음 프린터를 켜고 끌 시간을 설정합니다.
- 화면 밝기를 조광 설정으로 조정합니다. 이 기능을 구성하려면, 프린터의 제어판 디스플레이에서 **eco** (에코 버튼)을 누르고, **화면 밝기**를 누른 다음 원하는 옵션을 설정합니다.

 **참고** 잉크 카트리지가 하나 이상 누락된 경우 프린터의 휴면 모드와 켜짐/꺼짐 예약 기능을 일시적으로 사용할 수 없습니다. 카트리지를 재설치하면 이 기능이 다시 시작됩니다.

 **주의** 카트리지가 누락된 경우 인쇄 품질상의 문제나 추가적인 잉크 사용, 잉크 시스템의 손상을 피하기 위해 가능한 빨리 교체하는 것이 좋습니다. 잉크 카트리지가 없을 경우 절대 프린터를 끄지 마십시오.

인쇄 소모품 절약

잉크 및 용지와 같은 인쇄 소모품을 절약하려면 다음과 같이 해 보십시오.

- 인쇄 모드를 초안 설정으로 변경합니다. 초안 설정으로 변경하면 잉크를 덜 사용합니다.
- 불필요하게 프린트헤드를 청소하지 마십시오. 잉크가 낭비되어 카트리지가 수명이 단축됩니다.
- 용지 양면 인쇄를 통해 용지 사용을 줄입니다. 먼저 흡수 쪽을 인쇄하고 페이지를 뒤집어 넣은 후 짝수 페이지를 인쇄하면 됩니다.

프린터 부품 이해

이 단원에서는 다음 항목을 다룹니다.

- 전면도
- 인쇄 공급 영역
- 후면도

전면도

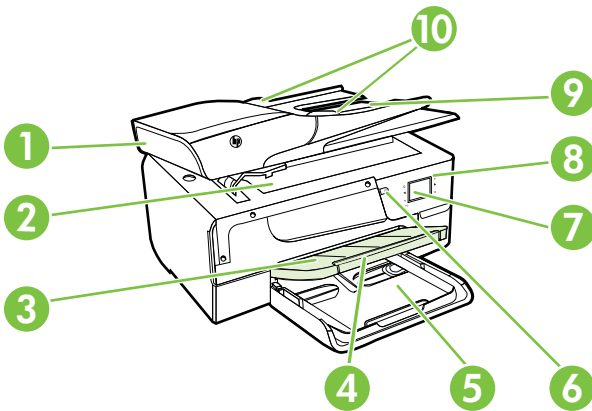

1	자동 문서 공급기(ADF)
2	스캐너 유리
3	출력 용지함
4	출력 용지함 확장판
5	입력 용지함
6	전원 버튼
7	제어판 디스플레이
8	제어판
9	문서 공급기 용지함

인쇄 공급 영역

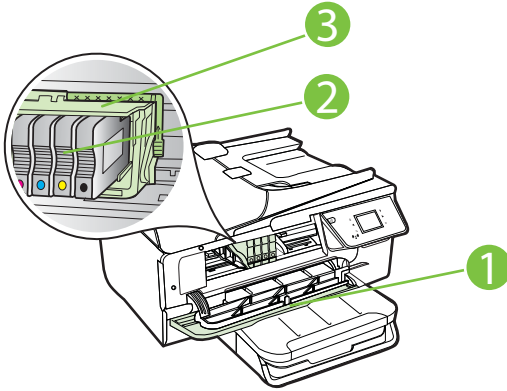

1	잉크 카트리지 액세스 도어
2	잉크 카트리지
3	프린트헤드

참고 인쇄 소모품은 예상되는 인쇄 품질 문제 및 프린트헤드 손상을 막기 위해 반드시 프린터에서 유지되어야 합니다. 장시간 동안 소모품을 분리하지 마십시오. 카트리지가 없을 경우 프린터를 끄지 마십시오.

후면도

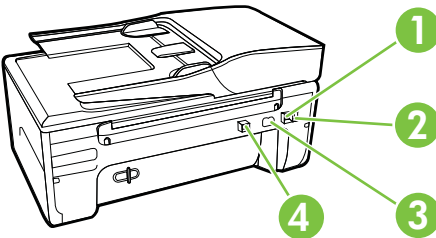

1	팩스 포트(1-LINE)
2	팩스 포트(2-EXT)
3	전원 입력

프린터 제어판 사용

이 단원에서는 다음 항목을 다룹니다.

- 버튼과 표시등 개요
- 제어판 디스플레이 아이콘
- 프린터 설정 변경





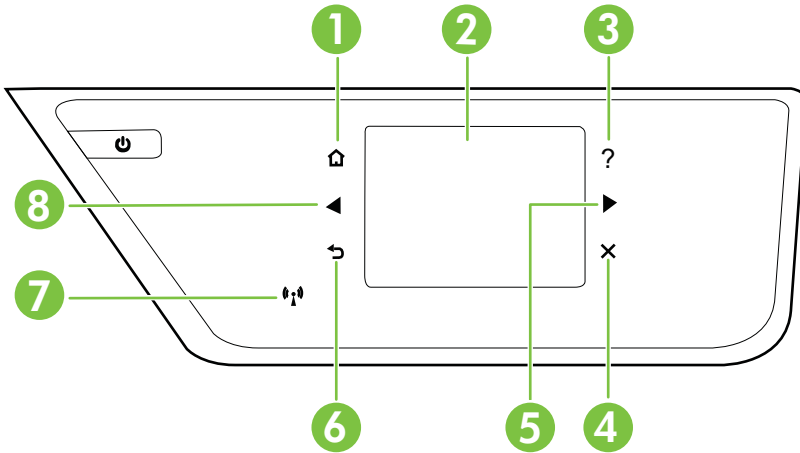





버튼과 표시등 개요

다음 그림과 관련 표는 프린터 제어판 기능을 간략히 설명합니다.



레이블	이름 및 설명
1	홈 버튼: 다른 모든 화면에서 홈 화면으로 돌아갑니다.
2	제어판 디스플레이: 화면을 눌러 메뉴 옵션을 선택합니다. 디스플레이에 표시되는 아이콘에 대한 자세한 내용은 제어판 디스플레이 아이콘을 참조하십시오.
3	도움말 버튼: [도움말 메뉴]를 엽니다.
4	취소 버튼: 작업을 중지하고 메뉴를 종료하거나 설정을 종료합니다.
5	오른쪽 화살표 버튼: 메뉴에서 설정을 탐색합니다.
6	위로 버튼: 이전 메뉴로 돌아갑니다.
7	무선 표시등: 802.11 무선 기능을 설정하면 표시등에 불이 켜집니다.
8	왼쪽 화살표 버튼: 메뉴의 설정을 탐색합니다.

제어판 디스플레이 아이콘

아이콘	용도
	무선 네트워크 연결이 있음을 보여줍니다. 신호 강도는 곡선의 수로 표시됩니다. 이것은 인프라 모드를 위한 것입니다. 자세한 내용은 무선 통신용 프린터 설치 를 참조하십시오.
	자원을 절약하고 인쇄 조건의 환경적인 영향을 줄이는 데 도움이 되는 프린터 기능에 대해 배울 수 있는 화면을 표시합니다. 추가 정보 이 화면에서 일부 기능에 대한 설정을 구성할 수 있습니다.
	HP ePrint가 켜져 있음을 보여줍니다. 자세한 내용은 HP ePrint 를 참조하십시오.
	복사 또는 기타 옵션 선택 화면을 표시합니다.
	팩스 전송 또는 팩스 설정 선택 화면을 표시합니다.
	스캔 또는 스캔 설정 변경 화면을 표시합니다.
	HP Apps 사용 화면을 표시합니다.
	사진 인쇄 옵션 조절 화면을 표시합니다.
	보고서를 생성하고, 팩스 및 기타 유지 보수 설정을 변경하고, 도움말 화면에 액세스하는 데 필요한 설정 화면이 표시됩니다.
	프린터의 기능에 대한 자세한 정보를 제공합니다.
	잉크 잔량을 비롯한 잉크 카트리지에 대한 정보를 볼 수 있는 화면을 표시합니다. 잉크 카트리지의 점검이 필요할 때 이 아이콘의 테두리가 빨간색으로 변합니다. 참고 잉크량 경고 및 표시기에서는 계획된 작업만을 위한 남은 잉크량을 알려줍니다. 디스플레이에 잉크량 부족 경고 메시지가 나타나면 인쇄가 지연되지 않도록 교체용 잉크 카트리지를 준비하십시오. 카트리지를 교체하라는 메시지가 표시될 때까지는 카트리지를 교체할 필요가 없습니다.
	자동 수신 기능의 상태를 표시합니다. 자동 수신 을 눌러 켜거나 끌 수 있습니다. 자세한 내용은 응답 모드 설정(자동 응답) 을 참조하십시오.

프린터 설정 변경

제어판을 이용해 프린터 모드와 설정을 변경하거나 보고서를 인쇄하거나 프린터 관련 도움말을 확인할 수 있습니다.

 **추가 정보** 프린터를 컴퓨터에 연결할 경우, HP 프린터 소프트웨어, HP 유틸리티(Mac OS X), EWS 등과 같이 컴퓨터에서 사용할 수 있는 HP 소프트웨어 도구로도 프린터 설정을 변경할 수 있습니다. 이러한 도구에 대한 자세한 내용은 프린터 관리 도구를 참조하십시오.

이 단원에서는 다음 항목을 다룹니다.

- 모드 선택
- 다른 모드를 선택하려면
- 모드 설정을 변경하려면
- 프린터 설정 변경

모드 선택

제어판 디스플레이의 주 메뉴에 프린터에 사용 가능한 모드가 표시됩니다.

모드를 선택하려면 ◀(왼쪽 화살표) 또는 ▶(오른쪽 화살표)를 눌러 사용 가능한 모드를 확인한 다음, 아이콘을 눌러 원하는 모드를 선택합니다. 제어판 디스플레이에 표시되는 지침을 따라 작업을 완료합니다. 작업을 마치면 제어판 디스플레이가 주 메뉴로 돌아갑니다.

다른 모드를 선택하려면

↶(뒤로 버튼)을 눌러 주 메뉴로 돌아갑니다. ◀(왼쪽 화살표) 또는 ▶(오른쪽 화살표)를 눌러 사용 가능한 모드로 스크롤한 다음, 아이콘을 눌러 원하는 모드를 선택합니다.

모드 설정을 변경하려면

1. 모드를 선택한 후, 화살표 버튼을 눌러 선택할 수 있는 설정을 확인한 다음, 변경하려는 설정을 누릅니다.
2. 디스플레이에 표시되는 지침을 따라 설정을 변경한 다음, **완료**를 누릅니다.

 **참고** ↶(뒤로 버튼)을 눌러 이전 메뉴로 돌아갑니다.

프린터 설정 변경

프린터 설정을 변경하거나 보고서를 인쇄하려면 설정 화면에 들어있는 옵션을 이용합니다.

1. ▶(오른쪽 화살표)를 누른 다음, **설정**을 누릅니다.
2. 화살표를 눌러 화면을 스크롤합니다.
3. 화면 항목을 눌러 화면이나 옵션을 선택합니다.

 **참고** 이전 메뉴로 돌아가려면 ↶(뒤로) 버튼을 이용합니다.

프린터 모델 번호 찾기

프린터 앞면에 표시된 모델 이름 외에 이 프린터에는 특정 모델 번호가 있습니다. 이 번호를 통해 프린터에 사용할 수 있는 소모품이나 부속품을 확인하고 지원 서비스를 받을 수 있습니다.

모델 번호는 장치 안쪽의 잉크 카트리지 영역 부근에 있는 레이블에 인쇄되어 있습니다.

HP 디지털 솔루션

이 프린터에는 작업의 단순화와 간소화에 도움이 될 수 있는 다양한 디지털 솔루션이 포함됩니다.

컴퓨터로 스캔

프린터로 가서 프린터 제어판에서 버튼을 누르기만 하면 문서를 컴퓨터로 직접 스캔하거나 이메일 첨부 파일로 비즈니스 파트너와 빠르게 공유할 수 있습니다.

자세한 내용은 [스캔](#)을 참조하십시오.

HP 디지털 팩스(PC로 팩스 받기 및 Mac으로 팩스 받기)

용지 더미 내에 잘못 끼어 있는 중요한 팩스를 다시는 잃어버리지 마십시오!

PC로 팩스 받기 및 Mac으로 팩스 받기 수신을 사용하여 컴퓨터로 직접 팩스를 자동 수신하여 저장합니다. PC로 팩스 받기 및 Mac으로 팩스 받기를 사용하면 팩스 디지털 사본을 쉽게 저장할 수 있으며 대용량 용지 파일을 취급하는데 번거로움도 없습니다. 그 밖에도, 팩스 인쇄를 전체적으로 끌 수 있으므로, 용지와 잉크 비용을 절약할 뿐 아니라 용지 소비량과 용지 낭비를 줄이는 데 도움이 됩니다.

자세한 내용은 [HP 디지털 팩스를 사용하여 컴퓨터로 팩스 받기\(PC로 팩스 받기 및 Mac으로 팩스 받기\)](#)를 참조하십시오.

인쇄 용지 선택

이 프린터는 거의 모든 종류의 사무 용지에 적합하도록 설계되었습니다. 용지를 대량 구매하기 전에 다양한 종류의 인쇄 용지를 테스트해 보는 것이 좋습니다.

다. 최적의 인쇄 품질을 얻으려면 HP 용지를 사용하십시오. HP 웹 사이트 www.hp.com 을 방문하여 HP 용지에 대한 자세한 정보를 얻으십시오.



HP 는 일상 문서의 인쇄 및 복사에 ColorLok 로고가 있는 일반 용지를 사용할 것을 권장합니다. ColorLok 로고가 있는 모든 용지는 개별 테스트를 거쳤기 때문에 신뢰성 및 인쇄 품질에 관한 표준에 부합하고 컬러는 선명하고 생동감 있고 검정색은 보다 짙은 문서를 만들어 내며 일반 용지보다 더 빨리 마릅니다. ColorLok 로고가 있는 용지는 주요 용지 제조업체에서 다양한 무게와 크기별로 선보이고 있습니다.

이 단원에서는 다음 항목을 다룹니다.

- 인쇄 및 복사를 위해 권장되는 용지
- 권장 인화지
- 용지 선택 및 사용에 관한 팁

인쇄 및 복사를 위해 권장되는 용지

최고 품질의 인쇄 결과를 원한다면 각 인쇄 작업에 적합하게 설계된 HP 용지의 사용을 권장합니다.

국가/지역에 따라 일부 용지를 사용하지 못할 수 있습니다.

HP 브로셔 용지 HP 프로페셔널 용지	이 용지는 양면 인쇄를 위해 양쪽에 모두 광택 또는 무광택 코팅 처리가 되어 있습니다. 보고서 표지 및 달력 등의 업무용 그래픽은 물론 브로셔 및 광고지와 같은 고급 마케팅 자료를 제작할 때 적합한 용지입니다.
HP 프리미엄 프레젠테이션 용지 HP 프로페셔널 용지	이 용지는 프레젠테이션, 제안서, 보고서, 뉴스레터 등에 적합한 중량의 양면 무광택 용지이며 인상적인 모양과 느낌을 주는 중량지입니다.
HP 순백색 잉크젯 용지	HP 순백색 잉크젯 전용지를 사용하면 색상이 뚜렷하고 문자가 선명하게 인쇄됩니다. 불투명도가 높아 양면에 컬러 인쇄를 해도 비치지 않으므로 뉴스레터, 보고서, 전단지 등에 적합합니다. ColorLok 기술을 바탕으로 번짐 없이 더욱 진한 검정색과 생생한 컬러를 표현할 수 있습니다.
HP 인쇄 용지	HP 인쇄 용지는 고품질 다기능 용지입니다. 모양과 느낌이 표준 다기능 용지나 복사 용지에 인쇄된 문서보다 훨씬 우수한 문서를 생성합니다. ColorLok 기술을 바탕으로 번짐 없이 더욱 진한 검정색과 생생한 컬러를 표현할 수 있습니다.
HP 오피스 용지	HP 오피스 용지는 고품질 다기능 용지입니다. 복사본, 초안, 메모 및 기타 일상 문서에 적합합니다. ColorLok 기술을 바탕으로 번짐 없이 더욱 진한 검정색과 생생한 컬러를 표현할 수 있습니다.
HP 사무용 재활용 용지	HP 사무용 재활용 용지는 고품질 다기능 용지로 재활용 섬유질을 30% 함유하고 있습니다. ColorLok 기술을 바탕으로 번짐 없이 더욱 진한 검정색과 생생한 컬러를 표현할 수 있습니다.
HP 프리미엄 플러스 인화지	HP 의 최고급 인화지는 고급 사진 제작용 중량지입니다. 얼룩을 방지하고 손쉽게 다룰 수 있도록 잉크가 즉시 건조되는 것이 특징입니다. 이 용지는 방수성과 방습성이 있으며 얼룩과 지문이 묻지 않습니다.

(계속)

	A4, 22 x 28cm, 10 x 15cm, 13 x 18cm 등의 다양한 크기와 광택 처리 또는 소프트 광택 처리(새틴 광택)의 두 가지 방식을 사용할 수 있습니다. 문서를 장기 보존하는 중성지입니다.
HP 고급 인화지	이 두꺼운 인화지는 얼룩을 방지하고 손쉽게 다룰 수 있도록 잉크가 즉시 건조되는 것이 특징입니다. 이 용지는 방수성과 방습성이 있으며 얼룩과 지문이 묻지 않습니다. 모양과 느낌이 사진관에서 인화한 사진에 버금가는 인쇄물을 얻을 수 있습니다. A4, 22 x 28cm, 10 x 15cm, 13 x 18cm 등 여러 가지 크기와 광택 또는 소프트 광택(새틴 광택) 등 두 가지 마감 처리 종류가 있습니다. 문서를 장기 보존하는 중성지입니다.
HP 에브리데이 인화지	간단한 사진 인쇄용으로 설계된 용지를 사용하여 저비용으로 색이 풍부한 일상 스냅샷을 인쇄합니다. 이 합리적 가격의 포토 용지는 빠르게 건조되어 손쉽게 다룰 수 있습니다. 이 용지를 잉크젯 프린터와 함께 사용하면 선명하고 생생한 이미지를 얻을 수 있습니다. 반광택 처리를 했고 크기는 20 x 28cm, A4, 10 x 15cm 가 있습니다. 보다 오래 가는 문서를 만들 수 있도록 산성을 뺐습니다.
HP 전사 용지	HP 전사 용지(색상 천 또는 밝은 색 천이나 흰색 천용)는 디지털 사진을 전사하여 티셔츠를 만들 때 적합합니다.

HP 용지와 기타 소모품을 주문하려면 www.hp.com 으로 이동하십시오. **제품 및 서비스 소개**로 이동하여, **잉크, 토너, 종이**를 선택합니다.

 **참고** 현재 HP 웹 사이트의 일부분은 영어로만 되어 있습니다.

권장 인화지

최고 품질의 인쇄 결과를 얻으려면 각 인쇄 작업에 적합하게 설계된 HP 용지의 사용을 권장합니다. 국가/지역에 따라 일부 용지를 사용하지 못할 수 있습니다.

HP 프리미엄 플러스 인화지	HP의 최고급 인화지는 고급 사진 제작용 중량지입니다. 얼룩을 방지하고 손쉽게 다룰 수 있도록 잉크가 즉시 건조되는 것이 특징입니다. 이 용지는 방수성과 방습성이 있으며 얼룩과 지문이 묻지 않습니다. A4, 22 x 28cm, 10 x 15cm, 13 x 18cm 등의 다양한 크기와 광택 처리 또는 소프트 광택 처리(새틴 광택)의 두 가지 방식을 사용할 수 있습니다. 문서를 장기 보존하는 중성지입니다.
HP 고급 인화지	이 두꺼운 인화지는 얼룩을 방지하고 손쉽게 다룰 수 있도록 잉크가 즉시 건조되는 것이 특징입니다. 이 용지는 방수성과 방습성이 있으며 얼룩과 지문이 묻지 않습니다. 모양과 느낌이 사진관에서 인화한 사진에 버금가는 인쇄물을 얻을 수 있습니다. A4, 22 x 28cm, 10 x 15cm, 13 x 18cm 등 여러 가지 크기와 광택 또는 소프트 광택(새틴 광택) 등 두 가지 마감 처리 종류가 있습니다. 문서를 장기 보존하는 중성지입니다.
HP 에브리데이 인화지	간단한 사진 인쇄용으로 설계된 용지를 사용하여 저비용으로 색이 풍부한 일상 스냅샷을 인쇄합니다. 이 합리적 가격의 포토 용지는 빠르게 건조되어 손쉽게 다룰 수 있습니다. 이 용지를 잉크젯 프린터와 함께 사용하면 선명하고 생생한 이미지를 얻을 수 있습니다. 20 x 28cm, A4 및 10 x 15cm 크기에 반광택 처리로 제공됩니다. 문서를 장기 보존하는 중성지입니다.
HP 포토 밸류 팩	HP 포토 밸류 팩은 정품 HP 잉크 카트리지와 HP 고급 인화지를 간편하게 패키지로 구성한 것으로, 시간을 절약하고 HP 프린터로 합리적 가격의 실험실 품질 사진을 인쇄할 수 있습니다. 정품 HP 잉크와 HP 고급 인화지는 함께 사용하도록 제작되어서 계속 인쇄하더라도 사진이 오래 보존되며 선명한 색상을 유지합니다. 휴가 때 찍은 사진을 인쇄하거나 여러 장의 공유 인쇄물을 출력하기에 좋습니다.

HP 용지와 기타 소모품을 주문하려면 www.hp.com 으로 이동하십시오. **제품 및 서비스 소개**로 이동하여, **잉크, 토너, 종이**를 선택합니다.

 **참고** 현재 HP 웹 사이트의 일부는 영어로만 되어 있습니다.

용지 선택 및 사용에 관한 팁

최상의 결과를 얻으려면 다음 지침을 따르십시오.

- 항상 프린터 사양에 맞는 용지를 사용합니다. 자세한 내용은 용지 사양을 참조하십시오.
- 용지함이나 자동 문서 공급기(ADF)에 용지를 넣을 때에는 한 번에 한 종류만 넣습니다.
- 용지함과 ADF 에 용지를 넣고 용지를 제대로 넣었는지 확인합니다. 자세한 내용은 용지 넣기 또는 자동 문서 공급기(ADF)에 원본 넣기를 참조하십시오.
- 용지함 또는 ADF 에 너무 많은 용지를 넣지 마십시오. 자세한 내용은 용지 넣기 또는 자동 문서 공급기(ADF)에 원본 넣기를 참조하십시오.
- 용지 걸림, 불량 인쇄, 기타 인쇄 문제를 방지하려면 용지함이나 ADF 에 다음과 같은 용지를 넣지 마십시오.
 - 여러 부분으로 된 양식
 - 손상되었거나 말려있거나 구겨진 용지
 - 잘렸거나 구멍이 뚫린 용지
 - 너무 두껍거나 엠보싱이 있거나 잉크를 잘 흡수하지 못하는 용지
 - 너무 가볍거나 쉽게 늘어나는 용지
 - 스테이플이나 클립이 있는 용지

 **참고** 이러한 지침에 부합하지 않는 페이지를 포함한 자료를 스캔 또는 복사하거나 팩스로 보내려면 스캐너 유리를 이용하십시오. 자세한 내용은 원본을 스캐너 유리에 놓기를 참조하십시오.

원본을 스캐너 유리에 놓기

원본을 스캐너 유리에 놓아서 복사, 스캔하거나 팩스로 보낼 수 있습니다.

 **참고** 유리와 덮개 안쪽이 깨끗하지 않은 경우 여러 가지 특수 기능이 제대로 작동하지 않습니다. 자세한 내용은 프린터 유지보수를 참조하십시오.

원본을 스캐너 유리에 놓으려면

다음 절차에 따라 스캐너 유리에 원본을 넣습니다.

1. 스캐너 덮개를 들어 올립니다.
2. 용지의 인쇄면을 아래로 하여 넣습니다.

 **추가 정보** 원본을 넣는 방법에 대한 자세한 내용은 유리의 테두리를 따라 표시되어 있는 지침을 참조하십시오.

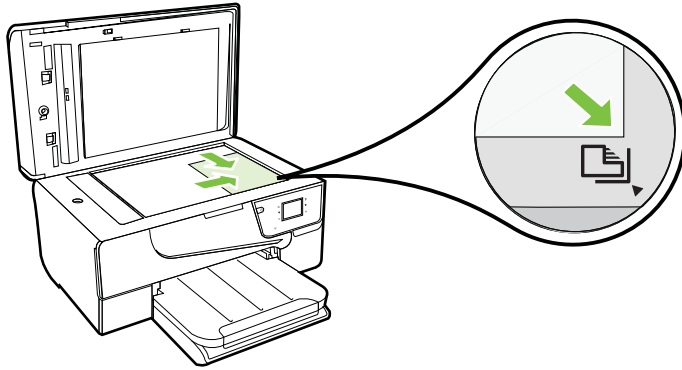

3. 덮개를 닫습니다.

자동 문서 공급기(ADF)에 원본 넣기

원본을 자동 문서 공급기(ADF)에 넣어서 복사, 스캔하거나 팩스로 보낼 수 있습니다.

⚠ **주의** ADF에 사진을 넣지 마십시오. 사진이 손상될 수 있습니다. 이 프린터에 지원되는 용지만 사용하십시오. 자세한 내용은 용지 선택 및 사용에 관한 팁을 참조하십시오.

📖 **참고** ADF를 사용하면 단면 문서만 스캔하거나 복사하거나 팩스 전송할 수 있습니다. ADF는 양면 문서를 지원하지 않습니다.

참고 페이지에 맞추기 복사 기능과 같은 일부 기능은 ADF에 원본을 넣을 때 작동하지 않을 수 있습니다. 원본을 유리 위에 놓아야 합니다.

원본을 ADF에 넣으려면

다음 절차에 따라 문서를 ADF에 넣습니다.

1. 인쇄면이 위로 오도록 하여 원본을 ADF에 넣습니다.
 - a. 세로 방향으로 인쇄된 원본을 넣을 경우 문서의 위쪽 모서리가 먼저 들어가도록 용지를 넣으십시오. 가로 방향으로 인쇄된 원본을 넣을 경우 왼쪽 모서리가 먼저 들어가도록 용지를 넣으십시오.
 - b. 경고음이 들리거나 넣은 용지가 감지되었음을 나타내는 메시지가 디스플레이에 표시될 때까지 ADF에 용지를 밀어 넣습니다.

🔍 **추가 정보** ADF에 원본을 넣는 방법에 대한 자세한 내용은 문서 공급기 용지함에 새겨진 그림을 참조하십시오.

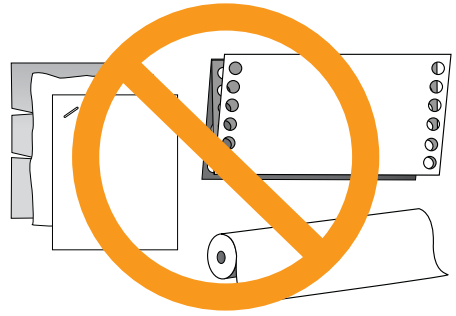
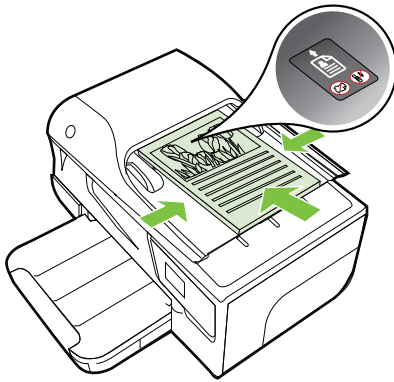

2. 너비 조정기가 용지의 왼쪽과 오른쪽 가장자리에서 멈출 때까지 안으로 밀어 넣습니다.

 **참고** 프린터의 덮개를 들어 올리기 전에 문서 공급기 용지함에서 원본을 모두 빼내십시오.

용지 넣기

이 단원에서는 프린터에 용지를 넣는 방법에 대해 설명합니다.

이 단원에서는 다음 항목을 다룹니다.

- 표준 크기 용지 넣기
- 봉투 넣기
- 카드 및 인화지 넣기
- 사용자 정의 크기 용지 넣기

표준 크기 용지 넣기

표준 크기 용지 넣기

다음 지침에 따라 표준 용지를 넣습니다.

1. 출력함을 들어 올립니다.
2. 용지 폭 가이드를 최대한 멀리 밀어냅니다.

3. 용지함에 인쇄면을 아래로 하여 용지를 넣습니다. 용지 묶음이 프린터 안쪽 끝까지 들어 갔는지 확인하고 용지함에 표시된 선을 넘지 않도록 합니다.

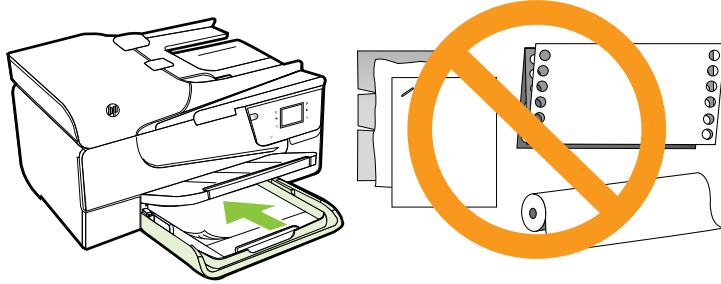

참고 프린터가 인쇄하는 동안에는 용지를 넣지 마십시오.

4. 용지 묶음의 가장자리에 닿을 때까지 용지함에 용지 가이드를 밀습니다.
5. 출력 용지함을 내립니다.
6. 용지함 받침대를 잡아 당깁니다.

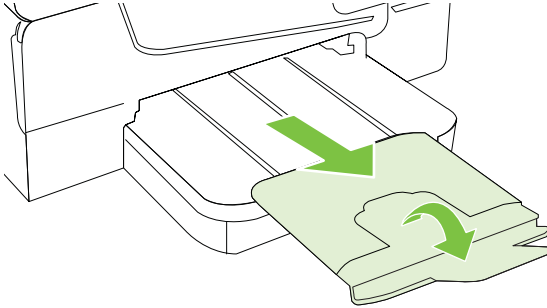

봉투 넣기

봉투를 넣으려면

다음 지침에 따라 봉투를 넣습니다.

1. 출력함을 들어 올립니다.
2. 입력 용지함에 있는 용지 폭 가이드를 최대한 멀리 밀어냅니다.

3. 그림을 따라 인쇄면을 아래로 하여 봉투를 넣습니다. 봉투 용량이 용지함에 표시된 선을 넘지 않도록 하십시오.

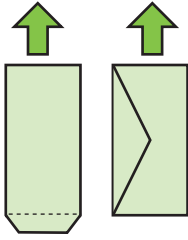

 **참고** 프린터가 인쇄하는 동안에는 봉투를 넣지 마십시오.

4. 봉투 묶음의 가장자리에 닿을 때까지 용지함에 용지 가이드를 밀습니다.
5. 출력 용지함을 내립니다.
6. 용지함 받침대를 잡아 당깁니다.

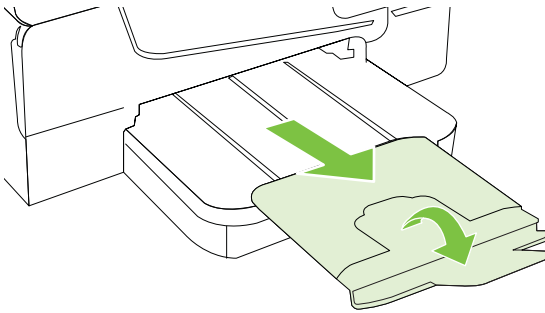

카드 및 인쇄지 넣기

카드 및 인쇄지를 넣으려면

다음 지침에 따라 인쇄지를 넣습니다.

1. 출력함을 들어 올립니다.
2. 입력 용지함에 있는 용지 폭 가이드를 최대한 멀리 밀어냅니다.
3. 용지함에 인쇄면을 아래로 하여 용지를 넣습니다. 용지 묶음이 프린터 안쪽 끝까지 들어 갔는지 확인하고 용지함에 표시된 선을 넘지 않도록 합니다. 가장자리를 따라 탭이 있는 포토 용지일 경우, 탭이 프린터 앞쪽을 향하도록 해야 합니다.

 **참고** 프린터가 인쇄하는 동안에는 용지를 넣지 마십시오.

4. 용지 묶음의 가장자리에 닿을 때까지 용지함에 용지 가이드를 밀습니다.

5. 출력 용지함을 내립니다.
6. 용지함 받침대를 잡아 당깁니다.

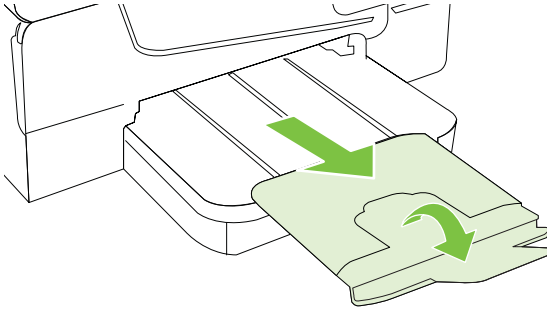

사용자 정의 크기 용지 넣기

사용자 정의 크기 용지를 넣으려면

다음 지침에 따라 사용자 정의 크기 용지를 넣습니다.

△ 주의 프린터에서 지원하는 사용자 정의 크기 용지만 사용합니다. 자세한 내용은 [용지 사양](#)을 참조하십시오.

1. 출력함을 들어 올립니다.
2. 용지 폭 가이드를 최대한 멀리 밀어냅니다.
3. 용지함에 인쇄면을 아래로 하여 용지를 넣습니다. 용지 묶음이 프린터 안쪽 끝까지 들어 갔는지 확인하고 용지함에 표시된 선을 넘지 않도록 합니다.

☞ 참고 프린터가 인쇄하는 동안에는 용지를 넣지 마십시오.

4. 용지 묶음의 가장자리에 닿을 때까지 용지함에 용지 가이드를 밀습니다.
5. 출력 용지함을 내립니다.
6. 용지함 받침대를 잡아 당깁니다.

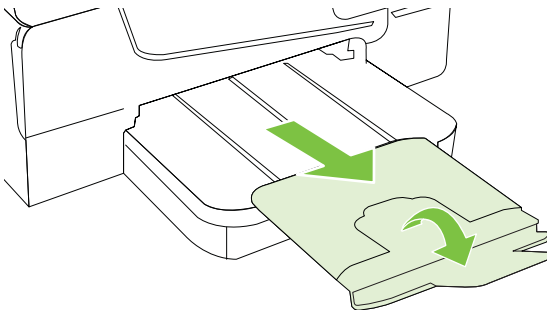

프린터 유지보수

이 단원에서는 프린터의 작동 상태를 최상으로 유지하는 방법에 대해 설명합니다. 필요에 따라 다음의 유지보수 절차를 수행하십시오.

- 스캐너 유리 청소
- 외부 청소
- 자동 문서 공급기 청소

스캐너 유리 청소

참고 스캐너 유리, 스캐너 덮개 안쪽 또는 스캐너 프레임의 오물이나 먼지는 성능을 느리게 하고 스캔 품질을 저하시키고 특정 페이지 크기로 복사본을 맞추는 등 특수 기능의 정확도에 영향을 미칠 수 있습니다.

스캐너 유리를 청소하려면

1. 프린터의 전원을 끕니다. 자세한 내용은 프린터 끄기를 참조하십시오.
2. 스캐너 덮개를 들어 올립니다.
3. 부드러운 유리 세제를 뿌린 부드럽고 보풀 없는 천을 사용하여 유리를 청소합니다. 유리는 보풀이 없는 부드럽고 마른 천으로 습기를 닦아냅니다.

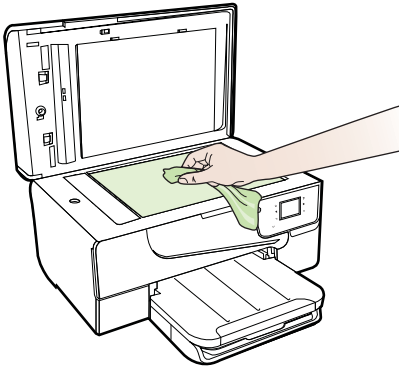

주의 유리 세제만 사용하여 스캐너 유리를 청소합니다. 연마재, 아세톤, 벤젠 및 사염화탄소 등은 사용하지 마십시오. 이런 약품을 사용하면 스캐너 유리가 손상될 수 있습니다. 이소프로필 알코올은 유리에 줄무늬를 남길 수 있으므로 사용하지 마십시오.

주의 유리 세제를 유리에 직접 뿌리지 마십시오. 유리 세제를 너무 많이 뿌리면 세제가 유리 아래로 흘러 스캐너가 손상될 수 있습니다.

4. 스캐너 덮개를 닫고 프린터를 켭니다.

외부 청소

- ⚠ **경고** 프린터를 청소하기 전에  (전원 버튼)을 눌러 프린터 전원을 끄고 전기 소켓에서 전원 코드를 뽑습니다.

부드럽고 보풀이 없는 젖은 천으로 케이스에 묻은 먼지, 얼룩 및 때를 닦습니다. 프린터 제어판만 아니라, 프린터 내부에 액체가 들어가지 않게 하십시오.

자동 문서 공급기 청소

자동 문서 공급기가 여러 장의 문서를 공급하거나 일반 용지를 공급하지 못하는 경우에는 롤러와 분리기 패드를 직접 청소할 수 있습니다. 자동 문서 공급기 덮개를 들어 자동 문서 공급기 안쪽에 있는 공급 어셈블리에 접근하여 롤러 또는 분리기 패드를 청소하고 덮개를 닫습니다.

롤러 또는 분리기 패드를 청소하려면

1. 문서 공급기 용지함에서 원본을 모두 꺼냅니다.
2. 자동 문서 공급기 덮개(1)를 엽니다.
이렇게 하면 롤러(2)와 분리기 패드(3)에 쉽게 접근할 수 있습니다.

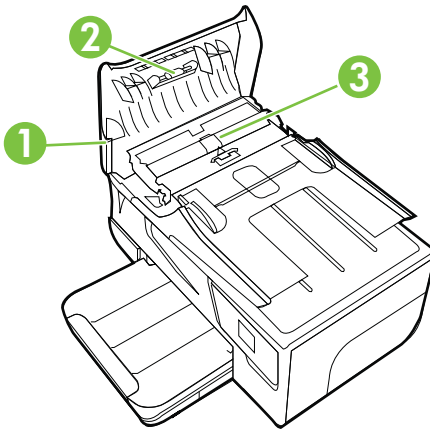

1	자동 문서 공급기 덮개
2	롤러
3	분리기 패드

3. 깨끗하고 보풀이 없는 헝겊에 증류수를 약간 적신 다음 헝겊을 비틀어 물을 짜냅니다.
4. 적신 헝겊으로 롤러 또는 분리기 패드의 잔류물을 닦아냅니다.

☞ **참고** 증류수를 사용하여 잔류물이 제거되지 않으면 소독용 알코올을 사용해보십시오.

5. 자동 문서 공급기 덮개를 닫습니다.

프린터 업데이트하기

HP 는 프린터의 성능을 향상시키고 최신의 기능을 제공하기 위해 항상 노력합니다. 프린터가 네트워크에 연결되어 있고 웹 서비스가 가능하다면 프린터 업데이트를 확인하고 설치할 수 있습니다.

프린터를 업데이트하려면 다음 단계를 수행합니다.

1. 프린터 제어판에서  (HP ePrint)를 누르고 **설정**을 누른 다음 **제품 업데이트**를 누릅니다.
2. **제품 업데이트 확인**을 누른 다음 디스플레이의 지침을 따릅니다.

 **추가 정보** 프린터가 자동으로 업데이트 확인하도록 하려면 **설정**, **제품 업데이트**, **자동 업데이트**를 차례로 누른 다음 **자동**을 누릅니다.

프린터 끄기

프린터에 있는  (전원) 버튼을 눌러 프린터를 끕니다. 전원 코드를 뽑거나 전원 스트립을 끄기 전에 전원 표시등이 꺼질 때까지 기다리십시오.







 **주의** 프린터를 올바르게 끄지 않으면 인쇄 캐리지가 올바른 위치로 복귀되지 않아 잉크 카트리지 및 인쇄 품질 문제가 발생할 수 있습니다.

주의 카트리지가 누락된 경우 인쇄 품질상의 문제나 추가적인 잉크 사용, 잉크 시스템의 손상을 피하기 위해 가능한 빨리 교체하는 것이 좋습니다. 잉크 카트리지가 없을 경우 절대 프린터를 끄지 마십시오.

2 인쇄

대부분의 인쇄 설정은 소프트웨어 응용 프로그램에서 자동으로 처리됩니다. 출력 품질을 변경하거나, 특정 종류의 용지나 필름에 인쇄하거나, 특수 기능을 사용하려는 경우에만 설정을 수동으로 변경하십시오. 문서에 가장 적합한 인쇄 용지를 선택하는 방법은 [인쇄 용지 선택](#)을 참조하십시오.

계속하려면 인쇄 작업을 선택하십시오.

	문서 인쇄
	브로셔 인쇄
	봉투에 인쇄
	사진 인쇄
	특수 용지 및 사용자 정의 크기 용지에 인쇄
	경계선 없는 문서 인쇄

문서 인쇄

운영 체제에 해당하는 지침을 따르십시오.

- [문서 인쇄\(Windows\)](#)
- [문서 인쇄\(Mac OS X\)](#)

 **추가 정보** 이 프린터에는 HP ePrint가 활성화된 프린터를 이용해 언제 어디서라도 추가 소프트웨어나 프린터 드라이버 없이 문서를 인쇄할 수 있는 HP ePrint 무료 서비스가 포함되어 있습니다. 자세한 내용은 [HP ePrint](#)를 참조하십시오.

문서 인쇄(Windows)

1. 용지함에 용지를 넣습니다. 자세한 내용은 용지 넣기를 참조하십시오.
2. 소프트웨어 응용 프로그램의 **파일** 메뉴에서 **인쇄**를 누릅니다.
3. 사용하려는 프린터를 선택했는지 확인합니다.
4. 설정을 변경하려면 버튼을 클릭하여 **속성** 대화 상자를 엽니다.
소프트웨어 응용 프로그램에 따라 이 버튼의 이름은 **등록 정보**, **옵션**, **프린터 설정**, **프린터** 또는 **환경 설정**이 됩니다.
5. 레이아웃 탭에서 용지 방향을 변경하고, **용지/품질** 탭에서 용지 공급, 용지 종류, 용지 크기 및 품질 설정을 변경합니다. 흑백으로 인쇄하려면 **고급** 버튼을 클릭한 다음, **그레이스케일로 인쇄** 옵션을 변경합니다.
6. **OK** 를 클릭합니다.
7. **인쇄** 또는 **OK** 를 눌러 인쇄를 시작합니다.

문서 인쇄(Mac OS X)

1. 용지함에 용지를 넣습니다. 자세한 내용은 용지 넣기를 참조하십시오.
2. 용지 크기 선택:
 - a. 소프트웨어 응용 프로그램의 **파일** 메뉴에서 **페이지 설정**을 클릭합니다.

 **참고** **페이지 설정** 메뉴 항목이 보이지 않을 경우, 세 번째 단계로 이동합니다.
 - b. **형식** 팝업 메뉴에서 사용하려는 프린터를 선택했는지 확인합니다.
 - c. **용지 크기** 팝업 메뉴에서 용지 크기를 선택한 후 **확인(OK)**을 클릭합니다.
3. 소프트웨어 응용 프로그램의 **파일** 메뉴에서 **인쇄**를 클릭합니다.
4. 사용하려는 프린터를 선택했는지 확인합니다.
5. **용지 크기** 팝업 메뉴에서 용지 크기를 선택합니다(메뉴에 표시될 경우).
6. 팝업 메뉴의 옵션에서 프로젝트에 적합하게 인쇄 설정을 변경합니다.

 **참고** 아무런 옵션이 없을 경우, **프린터** 팝업 메뉴 옆에 있는 파란색 삼각형 또는 **자세히 보기**를 클릭합니다.
7. **인쇄**를 클릭해 인쇄를 시작합니다.

브로셔 인쇄

운영 체제에 해당하는 지침을 따르십시오.

- [브로셔 인쇄\(Windows\)](#)
- [브로셔 인쇄\(Mac OS X\)](#)

☞ **추가 정보** 이 프린터에는 HP ePrint 가 활성화된 프린터를 이용해 언제 어디서라도 추가 소프트웨어나 프린터 드라이버 없이 문서를 인쇄할 수 있는 HP ePrint 무료 서비스가 포함되어 있습니다. 자세한 내용은 [HP ePrint](#) 를 참조하십시오.

브로셔 인쇄(Windows)

 **참고** 모든 인쇄 작업에 대한 인쇄 설정을 지정하려면 프린터와 함께 제공되는 HP 소프트웨어에서 변경해야 합니다. HP 소프트웨어에 대한 자세한 내용은 [프린터 관리 도구](#)를 참조하십시오.

1. 용지함에 용지를 넣습니다. 자세한 내용은 [용지 넣기](#)를 참조하십시오.
2. 소프트웨어 응용 프로그램의 **파일** 메뉴에서 **인쇄**를 누릅니다.
3. 사용하려는 프린터를 선택했는지 확인합니다.
4. 설정을 변경하려면 버튼을 클릭하여 **속성** 대화 상자를 엽니다. 소프트웨어 응용 프로그램에 따라 이 버튼의 이름은 **등록 정보**, **옵션**, **프린터 설정**, **프린터** 또는 **환경 설정**이 됩니다.
5. 레이아웃 탭에서 용지 방향을 변경하고, **용지/품질** 탭에서 용지 공급, 용지 종류, 용지 크기 및 품질 설정을 변경합니다. 흑백으로 인쇄하려면 **고급** 버튼을 클릭한 다음, **그레이스케일로 인쇄** 옵션을 변경합니다.
6. **확인**을 클릭합니다.
7. **인쇄** 또는 **확인**을 클릭해 인쇄를 시작합니다.

브로셔 인쇄(Mac OS X)

1. 용지함에 용지를 넣습니다. 자세한 내용은 [용지 넣기](#)를 참조하십시오.
2. 용지 크기 선택:
 - a. 소프트웨어 응용 프로그램의 **파일** 메뉴에서 **페이지 설정**을 클릭합니다.

 **참고** **페이지 설정** 메뉴 항목이 보이지 않을 경우, 세 번째 단계로 이동합니다.

 - b. **형식** 팝업 메뉴에서 사용하려는 프린터를 선택했는지 확인합니다.
 - c. **용지 크기** 팝업 메뉴에서 용지 크기를 선택한 후 **확인(OK)**을 클릭합니다.
3. 소프트웨어 응용 프로그램의 **파일** 메뉴에서 **인쇄**를 클릭합니다.
4. 사용하려는 프린터를 선택했는지 확인합니다.
5. **용지 크기** 팝업 메뉴에서 용지 크기를 선택합니다(메뉴에 표시될 경우).

6. 팝업 메뉴의 **용지 종류/품질**을 클릭한 후 아래 설정 값을 선택합니다.

- **용지 종류:** 적합한 브로셔 용지 종류
- **품질:** 표준 또는 최상

 **참고** 이러한 옵션이 없을 경우, **프린터** 팝업 메뉴 옆에 있는 펼쳐 보기 삼각형 또는 **자세히 보기**를 클릭합니다.

7. 원하는 기타 인쇄 설정을 선택한 다음 **인쇄**를 눌러 인쇄를 시작합니다.

봉투에 인쇄

다음에 나오는 특성을 지닌 봉투는 사용하지 마십시오.

- 매우 미끈한 마감처리
- 접착제가 붙어있거나 창 또는 걸쇠가 있는 봉투
- 가장자리가 두껍고 일정치 않거나 말려 있는 봉투
- 주름 또는 찢김 등의 손상 있는 봉투

프린터에 넣은 봉투의 접은 부분은 선명하게 주름져 있어야 합니다.

 **참고** 봉투에 인쇄하는 방법은 사용 중인 소프트웨어 프로그램의 설명서를 참조하십시오.

운영 체제에 해당하는 지침을 따르십시오.

- **봉투에 인쇄(Windows)**
- **봉투에 인쇄(Mac OS X)**

봉투에 인쇄(Windows)

1. 용지함에 인쇄면을 아래로 하여 봉투를 넣습니다. 자세한 내용은 **용지 넣기**를 참조하십시오.
2. 소프트웨어 응용 프로그램의 **파일** 메뉴에서 **인쇄**를 누릅니다.
3. 사용하려는 프린터를 선택했는지 확인합니다.
4. 설정을 변경하려면 버튼을 클릭하여 **속성** 대화 상자를 엽니다. 소프트웨어 응용 프로그램에 따라 이 버튼의 이름은 **등록 정보**, **옵션**, **프린터 설정**, **프린터** 또는 **환경 설정**이 됩니다.
5. 레이아웃 탭에서 방향을 **가로**로 바꿉니다.
6. **용지/품질**을 클릭한 다음, **용지 크기** 드롭다운 목록에서 알맞은 봉투 유형을 선택합니다.

 **추가 정보** 이 대화상자에 있는 다른 탭의 기능을 이용해 인쇄 작업에 대한 다른 옵션도 변경할 수 있습니다.

7. **OK**를 클릭한 다음 **인쇄** 또는 **OK**를 클릭해 인쇄를 시작합니다.

봉투에 인쇄(Mac OS X)

1. 용지함에 봉투를 넣습니다. 자세한 내용은 [용지 넣기](#)를 참조하십시오.
2. 용지 크기 선택:
 - a. 소프트웨어 응용 프로그램의 **파일** 메뉴에서 **페이지 설정**을 클릭합니다.

 **참고** **페이지 설정** 메뉴 항목이 보이지 않을 경우, 세 번째 단계로 이동합니다.
 - b. **형식** 팝업 메뉴에서 사용하려는 프린터를 선택했는지 확인합니다.
 - c. **용지 크기** 팝업 메뉴에서 적절한 봉투 크기를 선택한 후 **확인(OK)**을 클릭합니다.
3. 소프트웨어 응용 프로그램의 **파일** 메뉴에서 **인쇄**를 클릭합니다.
4. 사용하려는 프린터를 선택했는지 확인합니다.
5. **용지 크기** 팝업 메뉴에서 적절한 봉투 크기를 선택합니다(메뉴에 표시될 경우).
6. **용지 방향** 옵션을 선택합니다.

 **참고** 이러한 옵션이 없을 경우, **프린터** 팝업 메뉴 옆에 있는 펼쳐 보기 삼각형 또는 **자세히 보기**를 클릭합니다.
7. 원하는 기타 인쇄 설정을 선택한 다음 **인쇄**를 눌러 인쇄를 시작합니다.

사진 인쇄

사용하지 않은 인화자를 입력 용지함에 넣어 두지 마십시오. 용지가 휘어있을 경우 인쇄 품질이 저하될 수 있습니다. 인쇄하기 전에 인화지는 펼쳐 있어야 합니다.

운영 체제에 해당하는 지침을 따르십시오.

- [사진 용지에 사진 인쇄 \(Windows\)](#)
- [사진 용지에 사진 인쇄 \(Mac OS X\)](#)

 **추가 정보** 이 프린터에는 HP ePrint가 활성화된 프린터를 이용해 언제 어디서라도 추가 소프트웨어나 프린터 드라이버 없이 문서를 인쇄할 수 있는 HP ePrint 무료 서비스가 포함되어 있습니다. 자세한 내용은 [HP ePrint](#)를 참조하십시오.

사진 용지에 사진 인쇄 (Windows)

1. 용지함에 용지를 넣습니다. 자세한 내용은 [용지 넣기](#)를 참조하십시오.
2. 소프트웨어 응용 프로그램의 **파일** 메뉴에서 **인쇄**를 누릅니다.
3. 사용하려는 프린터를 선택했는지 확인합니다.
4. 설정을 변경하려면 프린터 **속성** 대화 상자를 여는 옵션을 클릭합니다. 소프트웨어 응용 프로그램에 따라 이 옵션의 이름은 **등록 정보**, **옵션**, **프린터 설정**, **프린터** 또는 **기본 설정** 등이 될 수 있습니다.

5. **용지/품질** 탭에 있는 **용지** 드롭다운 메뉴에서 해당 인쇄지 종류를 선택합니다.
6. **고급**을 클릭한 다음 **출력 품질** 드롭다운 메뉴에서 **최고급** 또는 **최대 DPI**를 선택합니다.
7. 사진을 흑백으로 인쇄하려면 **그레이스케일** 드롭다운 메뉴를 그레이스케일을 클릭한 후 다음 옵션 중 하나를 선택합니다.
 - **고품질 그레이스케일**: 사용 가능한 모든 색상을 이용하여 사진을 그레이스케일로 인쇄합니다. 부드럽고 자연스러운 회색 음영을 제공합니다.
 - **흑백 잉크만 사용**: 검정색 잉크를 사용하여 그레이스케일로 인쇄합니다. 검은색 점의 다양한 패턴을 사용해 회색 음영을 인쇄하며 이로 인해 거친 이미지를 얻을 수 있습니다.
8. **확인**을 클릭한 다음 **인쇄** 또는 **확인**을 클릭해 인쇄를 시작합니다.

사진 용지에 사진 인쇄 (Mac OS X)

1. 용지함에 용지를 넣습니다. 자세한 내용은 **용지 넣기**를 참조하십시오.
2. 용지 크기 선택:
 - a. 소프트웨어 응용 프로그램의 **파일** 메뉴에서 **페이지 설정**을 클릭합니다.

 **참고** **페이지 설정** 메뉴 항목이 보이지 않을 경우, 세 번째 단계로 이동합니다.

 - b. **형식** 팝업 메뉴에서 사용하려는 프린터를 선택했는지 확인합니다.
 - c. **용지 크기** 팝업 메뉴에서 용지 크기를 선택한 후 **확인(OK)**을 클릭합니다.
3. 소프트웨어 응용 프로그램의 **파일** 메뉴에서 **인쇄**를 클릭합니다.
4. 사용하려는 프린터를 선택했는지 확인합니다.
5. **용지 크기** 팝업 메뉴에서 적절한 용지 크기를 선택합니다(메뉴에 표시될 경우).
6. 팝업 메뉴의 **용지 종류/품질**을 클릭한 후 아래 설정 값을 선택합니다.
 - **용지 종류**: 적합한 사진 용지 유형
 - **품질**: **고품질** 또는 **최대 dpi**

 **참고** 이러한 옵션이 없을 경우, **프린터** 팝업 메뉴 옆에 있는 **펼쳐 보기** 삼각형 또는 **자세히 보기**를 클릭합니다.

7. 필요 시, 사진 및 컬러 옵션 사항을 변경합니다.
 - a. **컬러 옵션** 옆에 있는 삼각형을 클릭한 후 적절한 **사진 수정** 옵션을 선택합니다.
 - **깨짐:** 이미지를 자동으로 조정하지 마십시오.
 - **기본:** 이미지의 초점을 자동으로 맞추고 이미지 선명도를 적당히 조정합니다.
 - b. 사진을 흑백으로 인쇄하려면 **컬러** 팝업 메뉴에서 **그레이스케일**을 클릭한 후 다음 옵션 중 하나를 선택합니다.
 - **고품질:** 사용 가능한 모든 색상을 이용하여 사진을 그레이스케일로 인쇄합니다. 부드럽고 자연스러운 회색 음영을 제공합니다.
 - **검정색 잉크 인쇄만 해당:** 검정색 잉크를 사용하여 그레이스케일로 사진을 인쇄합니다. 검은색 점의 다양한 패턴을 사용해 회색 음영을 인쇄하며 이로 인해 거친 이미지를 얻을 수 있습니다.
8. 원하는 기타 인쇄 설정을 선택한 다음 **인쇄**를 눌러 인쇄를 시작합니다.

특수 용지 및 사용자 정의 크기 용지에 인쇄

응용 프로그램이 사용자 정의 크기 용지를 지원하는 경우 문서를 인쇄하기 전에 응용 프로그램에서 용지 크기를 설정합니다. 그렇지 않으면 프린터 드라이버에서 크기를 설정합니다. 기존 문서를 사용자 정의 크기 용지에 올바르게 인쇄하려면 형식을 변경해야 합니다.

프린터에서 지원하는 사용자 정의 크기 용지만 사용합니다. 자세한 내용은 용지 사양을 참조하십시오.

 **참고** 용지 크기에 대한 사용자 정의 용지 크기는 Mac OS X의 경우 HP 인쇄 소프트웨어에서만 가능합니다.

운영 체제에 해당하는 지침을 따르십시오.

- [특수 용지 또는 사용자 정의 크기 용지에 인쇄\(Mac OS X\)](#)

특수 용지 또는 사용자 정의 크기 용지에 인쇄(Mac OS X)

 **참고** 사용자 정의 크기 용지에 인쇄를 하려면, 먼저 프린터와 함께 제공되는 HP 소프트웨어에서 사용자 정의 크기를 설정해야 합니다. 자세한 내용은 [사용자 정의 크기 설정\(Mac OS X\)](#)을 참조하십시오.

1. 용지함에 해당 용지를 넣습니다. 자세한 내용은 용지 넣기를 참조하십시오.
2. 용지 크기 선택:
 - a. 소프트웨어 응용 프로그램의 **파일** 메뉴에서 **페이지 설정**을 클릭합니다.

 **참고** **페이지 설정** 메뉴 항목이 보이지 않을 경우, 세 번째 단계로 이동합니다.
 - b. **형식** 팝업 메뉴에서 사용하려는 프린터를 선택했는지 확인합니다.
 - c. **용지 크기** 팝업 메뉴에서 용지 크기를 선택한 후 **확인(OK)**을 클릭합니다.
3. 소프트웨어 응용 프로그램의 **파일** 메뉴에서 **인쇄**를 클릭합니다.
4. 사용하려는 프린터를 선택했는지 확인합니다.
5. **용지 크기** 팝업 메뉴에서 적절한 용지 크기를 선택합니다(메뉴에 표시될 경우).
6. 팝업 메뉴의 **용지 취급**을 클릭합니다.
7. **대상 용지 크기**에서 **용지 크기에 맞춤** 탭을 클릭하고 사용자 정의 크기를 선택합니다.
8. 원하는 기타 인쇄 설정을 선택한 다음 **인쇄**를 클릭해 인쇄를 시작합니다.

사용자 정의 크기 설정(Mac OS X)

1. 용지함에 용지를 넣습니다. 자세한 내용은 용지 넣기를 참조하십시오.
2. 소프트웨어 응용 프로그램의 **파일** 메뉴에서 **페이지 설정**을 클릭한 후 사용하려는 프린터가 **형식** 팝업 메뉴에서 선택되어 있는지 확인하십시오.
 - 또는 -
 소프트웨어 응용 프로그램의 **파일** 메뉴에서 **인쇄**를 클릭한 후 사용하려는 프린터가 선택되어 있는지 확인하십시오.
3. **용지 크기** 팝업 메뉴에서 **사용자 정의 크기 관리**를 선택합니다.

 **참고** 인쇄 대화 상자에 이러한 옵션이 나타나지 않으면 **프린터** 팝업 메뉴 옆의 파란색 펼쳐보기 삼각형을 클릭하거나 **자세히 보기**를 클릭합니다.
4. 화면 왼쪽에 있는 **+**를 클릭하고 **제목 없음(Untitled)**을 두 번 클릭한 다음 새로운 사용자 정의 크기의 이름을 입력합니다.
5. 사용자 정의하려는 경우 **너비** 및 **높이** 상자에 치수를 입력하고 여백을 설정합니다.
6. **OK** 를 클릭합니다.

경계선 없는 문서 인쇄

경계선 없는 인쇄를 사용하면 특정 인쇄지 종류와 다양한 표준 용지 크기의 가장자리에 인쇄할 수 있습니다.

 **참고** 용지 종류를 **일반 용지**로 설정하면 경계선 없는 인쇄가 불가능합니다.

참고 경계선 없는 인쇄를 하려면, 먼저 소프트웨어에서 파일을 열고 이미지 크기를 지정합니다. 크기가 이미지를 인쇄할 용지 크기와 일치해야 합니다.

참고 경계선 없는 인쇄를 지원하지 않는 응용 프로그램도 있습니다.

운영 체제에 해당하는 지침을 따르십시오.

- 경계선 없는 문서 인쇄(Windows)
- 경계선 없는 문서 인쇄(Mac OS X)

경계선 없는 문서 인쇄(Windows)

1. 용지함에 용지를 넣습니다. 자세한 내용은 용지 넣기를 참조하십시오.
2. 소프트웨어 응용 프로그램의 **파일** 메뉴에서 **인쇄**를 누릅니다.
3. 사용하려는 프린터를 선택했는지 확인합니다.
4. 설정을 변경하려면 버튼을 클릭하여 **속성** 대화 상자를 엽니다.
소프트웨어 응용 프로그램에 따라 이 버튼의 이름은 **등록 정보**, **옵션**, **프린터 설정**, **프린터** 또는 **환경 설정**이 됩니다.
5. **용지/품질** 탭을 클릭한 다음 **고급** 버튼을 클릭합니다.
6. **경계선 없는 인쇄(Borderless Printing)** 옵션에서 **경계선 없이 인쇄(Print Borderless)**를 클릭한 다음 **확인(OK)**을 클릭합니다.
7. **용지** 드롭다운 목록에서 알맞은 용지 종류를 선택합니다.
8. **확인(OK)**을 클릭한 다음 **인쇄** 또는 **확인(OK)**을 클릭해 인쇄를 시작합니다.

경계선 없는 문서 인쇄(Mac OS X)

1. 용지함에 용지를 넣습니다. 자세한 내용은 용지 넣기를 참조하십시오.
2. 경계선 없는 용지 크기 선택:
 - a. 소프트웨어 응용 프로그램의 **파일** 메뉴에서 **페이지 설정**을 클릭합니다.

 **참고** **페이지 설정** 메뉴 항목이 보이지 않을 경우, 세 번째 단계로 이동합니다.

 - b. **형식 팝업** 메뉴에서 사용하려는 프린터를 선택했는지 확인합니다.
 - c. **용지 크기 팝업** 메뉴에서 이용할 수 있는 경계선 없는 용지 크기를 선택한 후 **확인(OK)**을 클릭합니다.
3. 소프트웨어 응용 프로그램의 **파일** 메뉴에서 **인쇄**를 클릭합니다.
4. 사용하려는 프린터를 선택했는지 확인합니다.
5. **용지 크기 팝업** 메뉴에서 용지 크기를 선택합니다(메뉴에 표시될 경우).

6. 팝업 메뉴의 **용지 종류/품질**을 클릭한 후 아래 설정 값을 선택합니다:

- **용지 종류:** 적절한 용지 종류
- **품질:** 최상 또는 최대 dpi

 **참고** 이러한 옵션이 없을 경우, **프린터** 팝업 메뉴 옆에 있는 펼쳐 보기 삼각형 또는 **자세히 보기**를 클릭합니다.

7. **경계선 없이 인쇄** 확인란이 선택되어 있는지 확인합니다.

8. 필요 시, **컬러 옵션** 옆에 있는 삼각형을 클릭한 후 적절한 **사진 수정** 옵션을 선택합니다.

- **꺼짐:** 이미지를 자동으로 조정하지 마십시오.
- **기본:** 이미지의 초점을 자동으로 맞추고 이미지 선명도를 적당히 조정합니다.

9. 원하는 기타 인쇄 설정을 선택한 다음 **인쇄**를 클릭해 인쇄를 시작합니다.

3 스캔

프린터 제어판을 이용해 문서, 사진 및 기타 원본을 스캔해 다양한 대상(예: 컴퓨터의 폴더)으로 전송할 수 있습니다. 프린터와 함께 제공된 HP 소프트웨어나 TWAIN 호환 또는 WIA 호환 프로그램을 사용하여 컴퓨터의 원본을 스캔할 수도 있습니다.

문서를 스캔할 때 HP 소프트웨어를 사용하여 검색, 복사, 붙여넣기 및 편집이 가능한 형식으로 문서를 스캔할 수 있습니다.

 **참고** HP 스캐닝 소프트웨어는 Mac OS X 를 실행하는 컴퓨터에서 TWAIN 및 WIA 스캐닝을 지원하지 않습니다.

참고 일부 스캔 기능은 HP 권장 소프트웨어를 설치한 후에 사용할 수 있습니다.

 **추가 정보** 문서를 스캔할 때 문제가 있는 경우에는 [스캔 문제 해결](#)을 참조하십시오.

이 단원에서는 다음 항목을 다룹니다.

- [원본 스캔](#)
- [웹 스캔을 이용한 스캔](#)
- [문서를 편집 가능한 텍스트로 스캔](#)

원본 스캔

이 단원에서는 다음 항목을 다룹니다.

 **참고** 프린터와 컴퓨터를 연결하고 켜야 합니다.

참고 HP 프린터 소프트웨어를 사용하여 프린터 제어판이나 컴퓨터에서 원본을 스캔하는 경우, 프린터와 함께 제공되는 HP 소프트웨어를 컴퓨터에 설치한 후 스캔 작업을 해야 합니다. 특히 Windows 운영체제에서는 HP 소프트웨어를 반드시 작동시킨 다음 스캔 작업을 해야 합니다.

참고 경계선 없는 원본을 스캔하고 있다면 원본을 ADF 가 아닌 스캐너 유리 위에 올려 놓습니다.

-
- [컴퓨터로 스캔](#)

컴퓨터로 스캔

프린터 제어판에서 원본을 컴퓨터로 스캔하려면

 **참고** 사용자의 프린터가 네트워크에 연결되어 있고 Windows 운영체제의 컴퓨터로 스캔하려는 경우 소프트웨어에서 스캔이 활성화되어야만 제어판에서 스캔을 할 수 있습니다. 컴퓨터 바탕화면에서 **시작**을 클릭하고, **프로그램** 또는 **모든 프로그램**을 선택하고, HP 프린터의 폴더를 선택한 다음 HP 프린터를 선택합니다. **스캐너 작업**을 두 번 클릭하고 **컴퓨터에 스캔 관리**를 두 번 클릭한 다음 **사용**을 클릭합니다.

다음 절차에 따라 제어판에서 스캔합니다.

1. 유리의 전면 오른쪽 모서리나 ADF 에 원본의 인쇄면이 아래로 가도록 놓습니다. 자세한 내용은 원본을 스캐너 유리에 놓기 또는 자동 문서 공급기 (ADF)에 원본 넣기를 참조하십시오.
2. 스캔을 누른 다음 **컴퓨터**를 선택합니다.
3. 필요한 경우 스캔 옵션을 변경합니다.
4. 스캔 **시작**을 누릅니다.

HP 스캔 소프트웨어에서 원본을 스캔하려면

1. 유리의 전면 오른쪽 모서리나 ADF 에 원본의 인쇄면이 아래로 가도록 놓습니다. 자세한 내용은 원본을 스캐너 유리에 놓기 또는 자동 문서 공급기 (ADF)에 원본 넣기를 참조하십시오.
2. 컴퓨터에서 HP 스캔 소프트웨어를 엽니다.
 - **Windows:** 컴퓨터 바탕화면에서 **시작**을 클릭하고 **프로그램** 또는 **모든 프로그램**을 선택한 다음 해당 HP 프린터 폴더, **HP Scan** 을 차례로 선택합니다.
 - **Mac OS X:** **HP Scan 3** 아이콘을 두 번 클릭합니다. 이 아이콘은 하드 디스크의 위쪽 레벨에 있는 **응용 프로그램** 폴더의 **Hewlett-Packard** 폴더에 있습니다.
3. 스캔 바로 가기를 선택합니다. 스캔 설정을 필요에 따라 변경합니다.
4. 스캔을 클릭하여 스캔을 시작합니다.

 **참고** HP 소프트웨어를 사용하면 스캔한 문서 내에서 검색, 복사, 붙여넣기, 편집할 수 있는 형식인 편집 가능한 텍스트로 문서를 스캔할 수 있습니다. 이 형식을 사용하면 편지, 뉴스 클리핑 및 여러 가지 문서를 편집할 수 있습니다. 자세한 내용은 문서를 편집 가능한 텍스트로 스캔을 참조하십시오.

웹 스캔을 이용한 스캔

웹스캔은 웹 브라우저를 사용하여 프린터에서 컴퓨터로 사진과 문서를 스캔할 수 있게 해주는 내장 웹 서버의 기능입니다. 컴퓨터에 프린터 소프트웨어를 설치하지 않았더라도 이 기능을 사용할 수 있습니다.

 **참고** EWS 에서 웹스캔을 열 수 없는 경우, 네트워크 관리자가 꺼냈을 수 있습니다. 자세한 내용은 네트워크 관리자나 네트워크를 설정한 사람에게 문의하십시오.

자세한 내용은 내장 웹 서버를 참조하십시오.

웹스캔으로 스캔하려면

1. 유리의 전면 오른쪽 모서리나 ADF 에 원본의 인쇄면이 아래로 가도록 놓습니다. 자세한 내용은 원본을 스캐너 유리에 놓기 또는 자동 문서 공급기 (ADF)에 원본 넣기를 참조하십시오.
2. EWS(내장 웹 서버)를 엽니다. 자세한 내용은 내장 웹 서버를 참조하십시오.
3. 스캔 탭을 클릭하고 왼쪽 창에서 **웹스캔**을 클릭하고 설정을 변경한 다음, **스캔 시작**을 클릭합니다.

 **추가 정보** 문서를 편집 가능한 텍스트로 스캔하려면 프린터와 함께 제공되는 HP 소프트웨어를 설치해야 합니다. 자세한 내용은 문서를 편집 가능한 텍스트로 스캔을 참조하십시오.

문서를 편집 가능한 텍스트로 스캔

문서를 스캔할 때 HP 소프트웨어를 사용하여 검색, 복사, 붙여넣기 및 편집이 가능한 형식으로 문서를 스캔할 수 있습니다. 이렇게 하면 편지, 뉴스 클리핑 및 여러 가지 문서를 편집할 수 있습니다.

이 단원에서는 다음 항목을 다룹니다.

- 문서를 편집 가능한 텍스트로 스캔하려면
- 문서를 편집 가능한 텍스트로 스캔 지침

문서를 편집 가능한 텍스트로 스캔하려면

다음 지침을 따라 문서를 편집 가능한 텍스트로 스캔합니다.

운영 체제에 해당하는 지침을 따르십시오.

Windows

1. 유리의 전면 오른쪽 모서리나 ADF 에 원본의 인쇄면이 아래로 가도록 놓습니다. 자세한 내용은 원본을 스캐너 유리에 놓기 또는 자동 문서 공급기 (ADF)에 원본 넣기를 참조하십시오.
2. 컴퓨터 바탕화면에서 **시작**을 클릭하고 **프로그램** 또는 **모든 프로그램**을 선택한 다음 해당 HP 프린터 폴더, **HP Scan** 을 차례로 선택합니다.

3. 스캔에 사용할 편집 가능한 텍스트의 유형을 선택합니다.

수행할 작업	수행할 단계
원본의 형식을 제외하고 텍스트만 추출합니다.	목록에서 편집 가능한 텍스트로 저장(OCR) 바로 가기를 선택한 다음 파일 유형 드롭다운 메뉴에서 텍스트(.txt) 를 선택합니다.
원본의 형식 일부와 텍스트를 추출합니다.	목록에서 편집 가능한 텍스트로 저장(OCR) 바로 가기를 선택한 다음 파일 유형 드롭다운 메뉴에서 서식 있는 텍스트(.rtf) 를 선택합니다. 또는 목록에서 PDF 로 저장 바로 가기를 선택한 다음 파일 유형 드롭다운 메뉴에서 검색 가능한 PDF(.pdf) 를 선택합니다.

4. 스캔을 시작하려면 **스캔**을 클릭한 다음 화면의 지시를 따릅니다.

Mac OS X

1. 유리의 전면 오른쪽 모서리나 **ADF** 에 원본의 인쇄면이 아래로 가도록 놓습니다. 자세한 내용은 **원본을 스캐너 유리에 놓기** 또는 **자동 문서 공급기(ADF)에 원본 넣기**를 참조하십시오.
2. **HP Scan 3** 아이콘을 두 번 클릭합니다. 이 아이콘은 하드 디스크의 위쪽 레벨에 있는 **응용 프로그램** 폴더의 **Hewlett-Packard** 폴더에 있습니다.
3. **HP Scan** 메뉴에서 **기본 설정**을 클릭합니다.
4. **사전 설정** 팝업 메뉴에서 **문서 사전 설정**을 선택합니다.
5. **스캔**을 클릭하여 스캔을 시작합니다.
6. 스캔이 완료된 후, **HP Scan** 도구상자의 **저장** 버튼을 클릭합니다.
7. 스캔에 사용할 편집 가능한 텍스트의 유형을 선택합니다.

수행할 작업	수행할 단계
원본의 형식을 제외하고 텍스트만 추출합니다.	형식 팝업 메뉴에서 TEXT 를 선택합니다.
원본의 형식 일부와 텍스트를 추출합니다.	형식 팝업 메뉴에서 RTF 또는 PDF-검색 가능 을 선택합니다.

8. **저장**을 클릭합니다.

문서를 편집 가능한 텍스트로 스캔 지침

소프트웨어에서 문서를 성공적으로 변환하려면 다음을 수행합니다.

- **스캐너 유리 또는 ADF 창이 깨끗한지 확인합니다.**
프린터에서 문서를 스캔할 경우 스캐너 유리 또는 ADF 창에 얼룩이나 먼지가 스캔되어 소프트웨어에서 문서를 편집 가능한 텍스트로 변환하지 못할 수 있습니다.
- **문서를 제대로 넣었는지 확인합니다.**
문서를 ADF에서 편집 가능한 텍스트로 스캔할 경우 원본의 앞면이 위를 향하고 상단이 먼저 들어가도록 ADF에 넣어야 합니다. 스캐너 유리에서 스캔할 경우 스캐너 유리의 오른쪽 가장자리에 원본의 위쪽이 향하도록 원본을 넣어야 합니다.
또한 문서가 비틀어지지 않았는지도 확인합니다. 자세한 내용은 원본을 스캐너 유리에 놓기 또는 자동 문서 공급기(ADF)에 원본 넣기를 참조하십시오.
- **문서의 텍스트가 선명한지 확인합니다.**
문서를 편집 가능한 텍스트로 성공적으로 변환하려면 원본이 선명하고 고품질이어야 합니다. 소프트웨어에서 문서를 성공적으로 변환할 수 없도록 하는 요인은 다음과 같습니다.
 - 원본의 텍스트가 흐릿하거나 구겨져 있습니다.
 - 텍스트가 너무 작습니다.
 - 문서의 구조가 너무 복잡합니다.
 - 텍스트의 간격이 너무 좁습니다. 예를 들어 소프트웨어에서 변환한 텍스트에 누락되었거나 겹친 문자가 있는 경우 "rn"은 "m"으로 나타날 수 있습니다.
 - 컬러 배경에 텍스트가 있습니다. 배경색이 있으면 원래의 이미지가 번질 수 있습니다.
- **올바른 프로파일을 선택합니다.**
편집 가능한 텍스트로 스캔할 수 있는 바로 가기 또는 사전 설정을 선택하십시오. 이러한 옵션에서는 OCR 스캔의 품질을 최대화할 수 있도록 설계된 스캔 설정을 사용합니다. Windows에서는 **편집 가능한 텍스트(OCR)** 또는 **PDF로 저장** 바로 가기를 사용하십시오. Mac OS X에서는 **문서 사전 설정**을 사용하십시오.
- **파일을 올바른 형식으로 저장합니다.**
원본의 형식을 포함하지 않고 텍스트만 추출하려면 일반 텍스트 형식(예: **텍스트(.txt)** 또는 **TXT**)을 선택하십시오. 원본의 형식 일부와 텍스트를 추출하려면 서식 있는 텍스트 형식(예: **서식 있는 텍스트(.rtf)** 또는 **RTF**) 또는 검색 가능한 PDF 형식(예: **검색 가능한 PDF(.pdf)** 또는 **PDF-검색 가능**)을 선택하십시오.

4 복사

다양한 종류와 크기의 용지에 고품질 컬러 및 그레이스케일로 복사할 수 있습니다.

 **참고** 팩스가 도착할 때 문서를 복사 중인 경우 팩스는 복사 작업을 마칠 때까지 프린터 메모리에 저장됩니다. 이를 통해 메모리에 저장되는 팩스 페이지 수를 줄일 수 있습니다.

이 단원에서는 다음 항목을 다룹니다.

- 문서 복사
- 복사 설정 변경

문서 복사

프린터 제어판에서 고품질의 복사본을 만들 수 있습니다.

문서를 복사하려면

1. 기본 용지함에 용지를 넣었는지 확인합니다. 자세한 내용은 용지 넣기를 참조하십시오.
2. 원본의 앞면을 스캐너 유리 또는 ADF를 향하도록 놓습니다. 자세한 내용은 원본을 스캐너 유리에 놓기 또는 자동 문서 공급기(ADF)에 원본 넣기를 참조하십시오.

 **참고** 사진을 복사하는 경우 스캐너 유리의 모서리에 있는 아이콘에 보이는 것처럼 사진이 아래를 향하게 스캐너 유리에 놓습니다.

3. 복사를 누릅니다.
4. 해당되는 추가 설정을 모두 변경합니다. 자세한 내용은 복사 설정 변경을 참조하십시오.
5. 복사 작업을 시작하려면 **흑백 시작** 또는 **컬러 시작**을 누릅니다.

 **참고** 컬러 원본일 경우, **흑백 시작**을 선택하면 컬러 원본을 흑백으로 복사하고 **컬러 시작**을 선택하면 원본의 전체 색깔로 복사합니다.

복사 설정 변경

다음과 같은 항목을 포함해 프린터 제어판에서 이용할 수 있는 여러 설정을 통해 복사 작업을 사용자 정의할 수 있습니다.

- 복사 매수
- 복사 용지 크기
- 복사 용지 종류
- 복사 속도 또는 품질

- 밝게/어둡게 설정
- 여러 용지 크기에 맞게 원본의 크기 조정

단일 복사 작업일 경우 이러한 설정을 이용할 수 있고, 그렇지 않으면 향후 작업을 위해 기본 설정으로 저장할 수 있습니다.

단일 작업의 복사 설정을 변경하려면

1. 복사를 누릅니다.
2. 변경할 복사 기능 설정을 선택합니다.
3. 흑백 시작 또는 컬러 시작을 누릅니다.

이후 작업을 위해 현재 설정을 기본값으로 저장하려면

1. 복사를 누릅니다.
2. 복사 기능 설정을 변경하고 설정을 누릅니다.
3. ▼(아래쪽 화살표)를 누른 다음 새 기본값으로 설정을 선택합니다.
4. 예, 기본값을 변경합니다.를 누른 다음 완료를 선택합니다.

5 팩스

프린터를 사용하여 팩스를 송수신할 수 있으며 컬러 팩스도 가능합니다. 나중에 보낼 팩스를 예약하고 단축 다이얼을 설정하여 자주 사용하는 번호로 빠르고 쉽게 팩스를 보낼 수 있습니다. 프린터 제어판에서 보내는 팩스에 대한 밝기 및 어둡기 사이의 대비와 해상도를 비롯한 여러 가지 팩스 옵션을 설정할 수도 있습니다.

 **참고** 팩스 작업을 시작하려면, 먼저 프린터를 팩스 작업에 맞게 설정했는지 확인하십시오. 초기 설정 과정에서 프린터와 함께 제공되는 HP 소프트웨어 나 제어판을 사용하여 이 작업을 이미 수행했을 수도 있습니다. 제어판에서 팩스 설정 검사를 실행하여 팩스가 올바르게 설정되었는지 확인할 수 있습니다. 팩스 테스트에 대한 자세한 내용은 [팩스 설정 테스트](#)를 참조하십시오.

이 단원에서는 다음 항목을 다룹니다.

- [팩스 보내기](#)
- [팩스 받기](#)
- [단축 다이얼 항목 설정](#)
- [팩스 설정 변경](#)
- [팩스 및 디지털 전화 서비스](#)
- [인터넷 프로토콜을 통한 팩스 전송](#)
- [보고서 사용](#)

팩스 보내기

여러 가지 방법으로 팩스를 보낼 수 있습니다. 프린터 제어판을 사용하여 흑백 또는 컬러 팩스를 보낼 수 있습니다. 연결된 전화에서 팩스를 수동으로 보낼 수도 있습니다. 그러면 팩스를 보내기 전에 수신자와 통화할 수 있습니다.

이 단원에서는 다음 항목을 다룹니다.

- [표준 팩스 보내기](#)
- [컴퓨터에서 표준 팩스 보내기](#)
- [전화에서 수동으로 팩스 보내기](#)
- [모니터 다이얼을 사용하여 팩스 보내기](#)
- [메모리에서 팩스 보내기](#)
- [팩스를 나중에 보내도록 예약](#)
- [여러 수신자에게 팩스 보내기](#)
- [오류 수정 모드로 팩스 보내기](#)

표준 팩스 보내기

프린터 제어판을 사용하여 한 페이지나 여러 페이지의 흑백 또는 컬러 팩스를 쉽게 보낼 수 있습니다.

 **참고** 팩스가 성공적으로 전송되었음을 확인하는 인쇄 메시지가 필요하면 팩스를 보내기 **전에** 팩스 전송 확인 기능을 사용합니다.

 **추가 정보** 전화나 모니터 다이얼을 사용하여 수동으로 팩스를 전송할 수도 있습니다. 이 기능을 사용하여 다이얼 속도를 제어할 수 있습니다. 전화 요금을 전화 카드로 지불하기 위해 전화를 거는 동안 톤 메시지를 확인해야 하는 경우에도 이 기능이 유용합니다.

프린터 제어판에서 표준 팩스를 보내려면

1. 유리의 전면 오른쪽 모서리나 ADF 에 원본의 인쇄면이 아래로 가도록 놓습니다. 자세한 내용은 원본을 스캐너 유리에 놓기 또는 자동 문서 공급기 (ADF)에 원본 넣기를 참조하십시오.

2. 팩스를 누릅니다.

3. 키패드를 사용하여 팩스 번호를 입력합니다.

 **추가 정보** 입력할 팩스 번호에 대기 시간을 추가하려면 디스플레이에 대시(-)가 나타날 때까지 *를 반복해서 누릅니다.

4. **흑백 시작** 또는 **컬러 시작**을 누릅니다.

프린터에서 자동 문서 공급기에 넣은 원본을 감지한 경우, 입력한 번호로 문서를 전송합니다.

 **추가 정보** 수신인이 수신한 팩스 품질에 문제가 있다고 알려주면 팩스의 해상도나 대비를 조절해볼 수 있습니다.

컴퓨터에서 표준 팩스 보내기

복사본을 인쇄하여 프린터에서 팩스로 보내지 않고 컴퓨터에 있는 문서를 직접 팩스로 보낼 수 있습니다.

 **참고** 이 방법으로 컴퓨터에서 보낸 팩스는 인터넷 연결이나 컴퓨터 모뎀이 아니라 프린터의 팩스 연결 기능을 사용합니다. 따라서 프린터가 작동 중인 전화 회선에 연결되어 있고 팩스 기능이 설정되어 올바르게 작동 중인지 확인하십시오.

이 기능을 사용하려면 프린터와 함께 제공된 HP 소프트웨어 CD 에 있는 설치 프로그램을 사용하여 프린터 소프트웨어를 설치해야 합니다.

Windows

1. 팩스를 보낼 컴퓨터에서 문서를 엽니다.

2. 소프트웨어 응용 프로그램의 **파일** 메뉴에서 **인쇄**를 누릅니다.

3. **이름** 목록에서 이름에 **“fax”**가 있는 프린터를 선택합니다.

4. 보낼 팩스의 **흑백** 또는 **컬러** 여부 선택을 비롯하여 설정을 변경해야 하는 경우 **속성** 대화 상자를 여는 버튼을 클릭합니다. 소프트웨어 응용 프로그램에 따라 이 버튼의 이름은 **등록 정보**, **옵션**, **프린터 설정**, **프린터** 또는 **환경 설정**이 됩니다.

5. 설정을 변경한 후에는 **확인(OK)**을 클릭합니다.

6. 인쇄 또는 확인(OK)을 클릭합니다.
7. 받는 사람의 팩스 번호와 기타 정보를 입력하고 팩스에 대한 추가 설정을 변경한 다음, **팩스 보내기**를 클릭합니다. 프린터에서 팩스 번호로 접속하고 문서를 팩스로 보내기 시작합니다.

Mac OS X

1. 팩스를 보낼 컴퓨터에서 문서를 엽니다.
2. 소프트웨어 응용 프로그램의 **파일** 메뉴에서 **인쇄**를 클릭합니다.
3. 이름에 **“(Fax)”**가 있는 프린터를 선택합니다.
4. **용지 방향** 설정 아래의 팝업 메뉴에서 **팩스 수신자**를 선택합니다.

 **참고** 팝업 메뉴를 찾을 수 없는 경우 **프린터 선택** 옆의 펼쳐보기 삼각형을 클릭합니다.

5. 표시되는 입력란에 팩스 번호와 기타 정보를 입력한 다음, **받는 사람에 추가**를 클릭합니다.
6. **팩스 모드**와 원하는 다른 팩스 옵션을 선택하고 **지금 팩스 보내기**를 클릭하면 팩스 번호로 접속되어 문서가 팩스로 보내지기 시작합니다.

전화에서 수동으로 팩스 보내기

팩스를 수동으로 보내면 팩스를 보내기 전에 수신자에게 전화를 걸어 통화할 수 있습니다. 이 기능은 팩스를 보내기 전에 수신자에게 팩스를 보낸다는 것을 알리고자 할 경우 유용합니다. 팩스를 수동으로 보내면 전화기의 송수화기를 통해 다이얼 톤, 전화 메시지 또는 여러 다른 소리를 들을 수 있습니다. 따라서 전화 카드를 사용하여 팩스를 보내기가 편리합니다.

수신자가 팩스기를 어떻게 설정했는지에 따라 수신자가 전화에 응답하거나 팩스기가 전화를 받을 수 있습니다. 사람이 전화를 받으면 팩스를 보내기 전에 수신자와 대화할 수 있습니다. 팩스기가 전화에 응답하면 수신 팩스기에서 팩스 톤이 들릴 때 팩스기로 직접 팩스를 보낼 수 있습니다.

내선 전화기에서 수동으로 팩스를 보내려면

1. 유리의 전면 오른쪽 모서리나 **ADF**에 원본의 인쇄면이 아래로 가도록 놓습니다. 자세한 내용은 원본을 스캐너 유리에 놓기 또는 자동 문서 공급기(ADF)에 원본 넣기를 참조하십시오.
2. **팩스**를 누릅니다.
3. 프린터에 연결된 전화기의 키패드를 사용하여 전화를 겁니다.

 **참고** 수동으로 팩스를 보낼 때는 프린터의 제어판에 있는 키패드를 사용하지 마십시오. 수신자의 번호로 전화를 걸려면 전화기의 키패드를 사용하십시오.

4. 수신자가 전화를 받으면 팩스를 보내기 전에 수신자와 통화를 할 수 있습니다.

 **참고** 팩스기가 전화에 응답하면 수신 팩스기에서 팩스 톤이 들립니다. 다음 단계로 진행하여 팩스를 전송합니다.

5. 팩스를 보낼 준비가 되면 **흑백 시작** 또는 **컬러 시작**을 누릅니다.

 **참고** 메시지에 따라 **팩스 보내기**를 선택합니다.

팩스를 보내기 전에 수신자와 통화를 하는 경우 수신자에게 팩스 신호음이 들리면 수신 팩스기에서 **시작**을 누르라고 알려줍니다.

팩스를 전송하는 동안 전화 회선은 무음 상태가 됩니다. 이 때 전화를 끊을 수 있습니다. 하지만 수신자와 계속 통화하고 싶은 경우 팩스 전송이 완료될 때까지 연결 상태를 유지합니다.

모니터 다이얼을 사용하여 팩스 보내기



모니터 다이얼을 사용하면 일반 전화기에서 전화를 거는 것처럼 프린터 제어판에서 전화를 걸 수 있습니다. 모니터 다이얼을 사용하여 팩스를 보내면 프린터의 스피커를 통해 다이얼 톤, 전화 메시지 또는 여러 다른 소리를 들을 수 있습니다. 이 기능을 사용하여 다이얼 속도를 제어하고 전화를 거는 동안 메시지에 응답할 수 있습니다.

 **추가 정보** 전화 카드를 사용할 때 **PIN**을 빠르게 입력하지 않은 경우 프린터에서 팩스 톤을 너무 빨리 보내기 시작하여 전화 카드 서비스에서 **PIN**을 인식하지 못할 수도 있습니다. 이런 경우에는 단축 다이얼 항목을 만들어 전화 카드의 **PIN**을 저장할 수 있습니다. 자세한 내용은 단축 다이얼 항목 설정을 참조하십시오.

 **참고** 다이얼 톤을 들어 보고 볼륨이 켜져 있는지 확인하십시오.

프린터 제어판에서 모니터 다이얼을 사용하여 팩스를 보내려면

1. 원본을 넣습니다. 자세한 내용은 원본을 스캐너 유리에 놓기 또는 자동 문서 공급기(ADF)에 원본 넣기를 참조하십시오.
2. **팩스**를 누르고 **흑백 시작** 또는 **컬러 시작**을 누릅니다.
프린터에서 자동 문서 공급기에 넣은 원본을 감지한 경우 다이얼 톤이 들립니다.
3. 다이얼 톤을 들었으면 프린터 제어판의 키패드를 사용하여 번호를 입력합니다.
4. 메시지가 나타나는 경우 지시를 따르십시오.

 **추가 정보** 전화 카드를 사용하여 팩스를 보내고 단축 다이얼을 사용하여 전화 카드 **PIN**을 저장한 경우, **PIN**을 입력하라는 메시지가 표시되면  (단축 다이얼)을 눌러 **PIN**을 저장한 단축 다이얼 항목을 선택합니다.



수신 팩스기가 응답하면 팩스가 보내집니다.

메모리에서 팩스 보내기

흑백 팩스를 메모리로 스캔한 다음 메모리에서 팩스를 보낼 수 있습니다. 이 기능은 걸려고 하는 팩스 번호가 통화 중이거나 일시적으로 사용할 수 없는 경우 유용합니다. 이 프린터는 원본을 메모리에 스캔하고 수신하는 팩스기에 연결할 수 있게 될 때 팩스를 보냅니다. 이 프린터에서 페이지를 메모리로 스캔한 후에는 문서 공급기 용지함 또는 스캐너 유리에서 원본을 즉시 빼낼 수 있습니다.

 **참고** 흑백 팩스만을 메모리에서 전송할 수 있습니다.

메모리에서 팩스를 보내려면

1. 원본을 넣습니다. 자세한 내용은 원본을 스캐너 유리에 놓기 또는 자동 문서 공급기(ADF)에 원본 넣기를 참조하십시오.
2. 팩스를 누르고 **설정**을 누릅니다.
3. 스캔 및 팩스를 누릅니다.
4. 키패드를 사용하여 팩스 번호를 입력하고  (단축 다이얼)을 눌러 단축 다이얼을 선택하거나  (호출 기록)을 눌러 이전의 발신 또는 수신 번호를 선택합니다.
5. **팩스 시작**을 누릅니다.
프린터는 원본을 메모리로 스캔하여 수신측 팩스기를 사용할 수 있게 되면 팩스를 보냅니다.

팩스를 나중에 보내도록 예약



24 시간 이내에 보낼 흑백 팩스를 예약해둘 수 있습니다. 이렇게 하면 전화 사용량이 적거나 통화료가 저렴한 늦은 밤 시간 등에 흑백 팩스를 보낼 수 있습니다. 이 프린터는 지정된 시간에 팩스를 자동으로 보냅니다.

한 번에 하나의 팩스만을 보내도록 예약할 수 있습니다. 팩스가 예약된 상태에서도 계속해서 정상적으로 팩스를 보낼 수 있습니다.

 **참고** 예약된 팩스 전송은 흑백으로만 가능합니다.

프린터 제어판에서 팩스를 예약하려면

1. 원본을 넣습니다. 자세한 내용은 자동 문서 공급기(ADF)에 원본 넣기를 참조하십시오.
2. 팩스를 누르고 **설정**을 누릅니다.
3. **나중에 팩스 보내기**를 누릅니다.
4. ▲(위쪽 화살표) 및 ▼(아래쪽 화살표)를 눌러 전송 시간을 입력하고 **AM** 또는 **PM** 을 누른 다음, **완료**를 선택합니다.

5. 키패드를 사용하여 팩스 번호를 입력하고  (단축 다이얼)을 눌러 단축 다이얼을 선택하거나  (호출 기록)을 눌러 이전의 발신 또는 수신 번호를 선택합니다.
6. **팩스 시작**을 누릅니다.
프린터에서 모든 페이지를 스캔하고 예약된 시간이 디스플레이에 표시됩니다. 팩스는 예약된 시간에 전송됩니다.

예약된 팩스를 취소하려면

1. 디스플레이에서 **나중에 팩스 보내기** 메시지를 누릅니다.
- 또는 -
팩스를 누르고 **팩스 옵션** 또는 **팩스 설정**을 선택합니다.
2. **예약된 팩스 취소**를 누릅니다.

여러 수신자에게 팩스 보내기

개별 단축 다이얼 항목을 그룹 단축 다이얼 항목으로 묶어서 한 번에 여러 수신자에게 팩스를 보낼 수 있습니다.

그룹 단축 다이얼을 사용하여 여러 수신자에게 팩스를 보내려면

1. 원본을 넣습니다. 자세한 내용은 원본을 스캐너 유리에 놓기 또는 자동 문서 공급기(ADF)에 원본 넣기를 참조하십시오.
2. **팩스**와  (단축 다이얼)을 차례로 누른 다음 수신자 그룹을 선택합니다.
3. **흑백 시작**을 누릅니다.
프린터에서 자동 문서 공급기에 넣은 원본을 감지한 경우, 그룹 단축 다이얼 항목의 각 번호로 이 문서를 전송합니다.

 **참고** 메모리 제한 때문에 그룹 단축 다이얼 항목을 사용하여 흑백 문서만 팩스로 보낼 수 있습니다. 프린터에서 메모리로 팩스를 스캔한 다음 첫 번째 번호로 전화를 겁니다. 전화 연결이 되면 장치에서 팩스를 보내고 다음 번호로 전화를 겁니다. 해당 번호가 사용 중이거나 응답하지 않는 경우 이 프린터는 **사용 중인 경우 재다이얼 및 응답이 없는 경우 재다이얼** 설정을 따릅니다. 연결되지 않으면 다음 번호로 전화를 걸게 되며 오류 보고서가 생성됩니다.

오류 수정 모드로 팩스 보내기

오류 수정 모드(ECM)는 전송 중에 발생하는 오류를 검색하고 오류가 있는 부분을 다시 전송해줄 것을 자동으로 요청함으로써 전화 회선 불량으로 인한 데이터 손실을 예방합니다. 전화 회선이 양호할 때는 전화 요금에 아무런 영향이 없으며, 오히려 요금이 절감될 수도 있습니다. 불량 전화 회선에서는 **ECM**으로 인해 전송 시간과 전화 요금이 늘지만, 데이터를 훨씬 안정적으로 보냅니다. 기본 설정은 **켜기**입니다. **ECM**으로 인해 전화 요금이 상당히 증가하거나 요금을 줄이는 대신 품질 불량을 받아들일 수 있는 경우에만 **ECM**을 끄십시오.

ECM 설정을 끄기 전에 다음을 고려합니다. ECM 을 끌 경우:

- 보내고 받는 팩스의 품질과 전송 속도에 영향을 미칩니다.
- 팩스 속도가 **중간**으로 자동 설정됩니다.
- 팩스가 더 이상 컬러로 송수신되지 않습니다.

제어판에서 ECM 설정을 변경하려면

1. 홈 화면에서  (오른쪽 화살표)를 누른 다음 **설정**을 선택합니다.
2. **팩스 설정**을 누른 다음 **고급 팩스 설정**을 선택합니다.
3. **오류 수정 모드**를 선택합니다.
4. **켜기** 또는 **끄기**를 선택합니다.

팩스 받기

팩스를 자동 또는 수동으로 수신할 수 있습니다. **자동 수신** 옵션을 끄면 팩스를 수동으로 받아야 합니다. **자동 수신** 옵션을 켜면(기본 설정) **응답 전 벨 횟수** 설정으로 지정한 횟수만큼 벨이 울린 후 프린터가 자동으로 수신 전화에 응답하고 팩스를 받습니다. (기본 **응답 전 벨 횟수** 설정은 5 회입니다.)

프린터의 용지 설정이 리갈로 지정되어 있지 않을 때 리갈 크기 이상의 팩스를 받으면 프린터가 용지함에 넣은 용지 크기에 맞춰 팩스 크기를 축소합니다. **자동 축소** 기능을 해제한 경우 프린터는 이 팩스를 두 페이지에 인쇄합니다.

 **참고** 팩스가 도착할 때 문서를 복사 중인 경우 팩스는 복사 작업을 마칠 때까지 프린터 메모리에 저장됩니다. 이를 통해 메모리에 저장되는 팩스 페이지 수를 줄일 수 있습니다.

- [수동으로 팩스 받기](#)
- [팩스 백업 설정](#)
- [메모리에서 수신 팩스 다시 인쇄](#)
- [팩스 폴링하여 받기](#)
- [다른 번호로 팩스 전달](#)
- [수신 팩스의 용지 크기 설정](#)
- [수신 팩스에 자동 축소 설정](#)
- [원하지 않는 팩스 번호 차단](#)
- [HP 디지털 팩스를 사용하여 컴퓨터로 팩스 받기\(PC 로 팩스 받기 및 Mac 으로 팩스 받기\)](#)

수동으로 팩스 받기

통화하는 도중에 연결된 상태에서 상대방이 팩스를 보낼 수 있습니다. 이를 수동 팩스 보내기라고도 합니다. 이 단원의 지침에 따라 수동 팩스를 받습니다.

 **참고** 송수화기를 들고 대화하거나 팩스 신호가 나는지 확인할 수 있습니다.

다음과 같은 전화기에서 수동으로 팩스를 받을 수 있습니다.

- 프린터(2-EXT 포트)에 직접 연결된 전화기
- 같은 전화 회선에 있지만 프린터에 직접 연결되어 있지 않은 전화기

팩스를 수동으로 받으려면

1. 프린터가 켜져 있고 기본 용지함에 용지를 넣었는지 확인합니다.
2. 문서 공급기 용지함에서 원본을 제거합니다.
3. 프린터가 응답하기 전에 수신 전화에 먼저 응답하려면 **응답 전 벨 횡수** 설정을 높은 숫자로 설정합니다. 또는 프린터에서 걸려오는 전화에 자동으로 응답하지 않도록 **자동 수신** 설정을 해제합니다.
4. 현재 송신자의 전화에 연결되어 있으면 송신자에게 송신 팩스기의 시작을 누르라고 알려줍니다.
5. 송신 팩스기의 팩스 신호음이 들리면 다음을 수행합니다.
 - a. 팩스를 누르고 **흑백 시작** 또는 **컬러 시작**을 선택합니다.
 - b. 프린터에서 팩스 수신을 시작하면 전화를 끊거나 통화를 계속할 수 있습니다. 팩스를 전송하는 동안 전화 회선은 무음 상태입니다.

팩스 백업 설정

환경 설정과 보안 요구 사항에 따라 수신한 팩스를 모두 저장하거나, 프린터에 오류가 발생한 동안 수신한 팩스만 저장하거나, 수신한 팩스를 모두 저장하지 않도록 프린터를 설정할 수 있습니다.

다음 팩스 백업 모드를 이용할 수 있습니다.

<p>켜기</p>	<p>기본 설정입니다. 팩스 백업이 켜기인 경우 프린터가 수신한 팩스를 모두 메모리에 저장합니다. 이렇게 하면 최근에 인쇄된 팩스가 아직 메모리에 저장되어 있는 경우 그 중 최대 8 개까지 다시 인쇄할 수 있습니다.</p> <p>참고 프린터 메모리 용량이 적을 때는 새 팩스를 수신할 때 인쇄된 팩스 중 가장 오래된 것부터 덮어씁니다. 메모리가 인쇄되지 않은 팩스로 가득 차게 되면 프린터가 수신 팩스 호출에 대한 응답을 중지합니다.</p> <p>참고 컬러 사진과 같이 크기가 너무 큰 팩스를 수신한 경우에는 메모리 제한 때문에 메모리에 저장되지 않을 수 있습니다.</p>
<p>오류 시에만</p>	<p>(예를 들어, 프린터에서 용지를 다 쓴 경우) 프린터가 팩스를 인쇄하지 못하는 오류가 있을 때만 메모리에 팩스를 저장하도록 합니다. 사용 가능한 메모리가 남아 있는 한 프린터는 수신 팩스를 계속 저장합니다. (메모리가 가득 차게 되면 프린터가 수신 팩스 호출에 대한 응답을 중지합니다.) 오류 상태가 해결되면 메모리에 저장된 팩스가 자동으로 인쇄된 다음 메모리에서 삭제됩니다.</p>
<p>끄기</p>	<p>팩스가 전혀 메모리에 저장되지 않습니다. 예를 들어, 보안을 위해 팩스 백업을 끄고 싶을 때가 있을 것입니다. 프린터에서 인쇄하지 못하게 되는 오류가 발생하는 경우(예: 프린터 용지 부족) 프린터는 수신 팩스 호출에 대한 응답을 중지합니다.</p>

 **참고** 팩스 백업을 사용하고 프린터를 끄면 프린터가 오류 상태에 있었던 동안 수신했을 수 있는 인쇄되지 않은 모든 팩스를 포함하여, 메모리에 저장된 모든 팩스가 삭제됩니다. 발신자에게 연락하여 인쇄되지 않은 팩스를 다시 보내달라고 요청해야 합니다. 수신한 팩스 목록의 경우 **팩스 로그**를 인쇄합니다. 프린터가 꺼지면 **팩스 로그**가 삭제되지 않습니다.

프린터 제어판에서 팩스 백업을 설정하려면

1.  (오른쪽 화살표)를 누른 다음 **설정**을 선택합니다.
2. **팩스 설정**을 누른 다음 **고급 팩스 설정**을 선택합니다.
3. **팩스 수신 백업**을 누릅니다.
4. **켜기, 오류 시에만 또는 끄기**를 누릅니다.

메모리에서 수신 팩스 다시 인쇄

팩스 백업 모드를 **켜기**로 설정하면 프린터에 오류 조건이 있는지에 상관 없이 수신되는 팩스를 메모리에 저장합니다.

 **참고** 메모리가 가득 찬 후, 새 팩스가 수신될 때 가장 오래된 것부터 인쇄된 팩스를 덮어씹습니다. 저장된 모든 팩스가 인쇄되지 않은 경우에는 메모리에서 팩스를 인쇄하거나 삭제할 때까지는 프린터가 어떤 팩스 호출도 받지 않습니다. 보안 또는 개인 정보 보호의 목적으로 메모리에 있는 팩스를 삭제하고 싶을 때도 있을 것입니다.

메모리에 있는 팩스의 크기에 따라 아직 메모리에서 인쇄되지 않은 최근 수신 팩스를 최대 8 개까지 다시 인쇄할 수 있습니다. 예를 들어, 마지막 인쇄한 사본을 분실했을 때 팩스를 다시 인쇄해야 할 수 있습니다.

프린터 제어판에서 메모리의 팩스를 다시 인쇄하려면

1. 기본 용지함에 용지를 넣었는지 확인합니다. 자세한 내용은 **용지 넣기**를 참조하십시오.
2.  (오른쪽 화살표)를 누른 다음 **설정**을 선택합니다.
3. **팩스 설정**을 누르고 **팩스 도구**를 누른 다음, **메모리의 팩스 다시 인쇄**를 선택합니다.
가장 최근에 받은 팩스가 먼저 인쇄되는 식으로 받은 순서와 반대로 팩스가 인쇄됩니다.
4. 메모리에 있는 팩스의 재인쇄를 중지하려면 **X**(취소 버튼)을 누릅니다.

팩스 폴링하여 받기

프린터에서는 폴링을 통해 다른 팩스기에 대기열에 있는 팩스를 보내도록 요청할 수 있습니다. **폴링하여 받기** 기능을 사용하면 프린터에서 지정된 팩스기에 전화를 걸어 팩스를 보내도록 요청합니다. 지정된 팩스기는 폴링 설정되어 있고 팩스를 보낼 준비가 되어 있어야 합니다.

 **참고** 프린터는 폴링 패스 코드를 지원하지 않습니다. 폴링 패스 코드는 수신하는 팩스에서 프린터에 패스 코드를 제공하도록 하는 보안 기능입니다. 팩스를 받으려면 프린터에 패스 코드를 제공(폴링)합니다. 폴링 중인 프린터에 패스 코드 설정이 없어야 합니다(또는 기본 패스 코드가 변경되지 않아야 함). 그렇지 않으면 프린터에서 팩스를 받을 수 없습니다.

프린터 제어판에서 팩스를 받도록 폴링을 설정하려면

1. 팩스를 누르고 **설정**을 선택합니다.
2. **폴링하여 받기**를 누릅니다.
3. 다른 팩스기의 팩스 번호를 입력합니다.
4. **팩스 시작**을 누릅니다.

다른 번호로 팩스 전달

팩스를 다른 팩스 번호로 전달하도록 프린터를 설정할 수 있습니다. 수신된 컬러 팩스는 흑백으로 전달됩니다.

전달하는 번호가 수신 가능한 번호인지 확인해 보는 것이 좋습니다. 검사 팩스를 보내 팩스기가 전달되는 팩스를 받을 수 있는지 확인해 보십시오.

프린터 제어판에서 팩스를 전달하려면

1.  (오른쪽 화살표)를 누른 다음 **설정**을 선택합니다.
2. **팩스 설정**을 누른 다음 **고급 팩스 설정**을 선택합니다.
3. **팩스 전송**을 누릅니다.
4. 팩스를 인쇄하고 전달하려면 **켜짐(인쇄 및 전달)**을 누르고, 팩스를 전달하려면 **켜짐(전달)**을 선택합니다.

 **참고** 프린터가 지정된 팩스기로 팩스를 전달할 수 없는 경우(예: 팩스기가 켜지지 않은 경우) 프린터는 팩스를 인쇄합니다. 수신된 팩스에 대한 오류 보고서를 인쇄하도록 프린터를 설정하면 프린터에서 오류 보고서도 인쇄합니다.

5. 메시지가 표시되면 전달된 팩스를 받도록 지정된 팩스기의 번호를 입력한 다음 **완료**를 누릅니다. 다음 정보를 요구하는 메시지가 표시되면 이를 입력합니다. 시작 날짜, 시작 시간, 종료 날짜, 종료 시간
6. 팩스 전달 기능이 작동됩니다. **OK**를 눌러 확인합니다. 팩스 전달이 설정되어 있을 때 프린터의 전원이 꺼지면 팩스 전달 설정과 전화 번호가 저장됩니다. 프린터 전원이 복원될 때 팩스 전달 설정은 여전히 **켜짐**입니다.

 **참고** **팩스 전달** 메뉴에서 **꺼짐**을 선택하여 팩스 전달을 취소할 수 있습니다.

수신 팩스의 용지 크기 설정

수신된 팩스에 대해 용지 크기를 선택할 수 있습니다. 기본 용지함에 있는 용지와 같은 크기의 용지를 선택해야 합니다. 팩스는 레터, A4 또는 리갈 용지에만 인쇄할 수 있습니다.

 **참고** 팩스를 수신할 때 잘못된 크기의 용지가 기본 용지함에 있는 경우 팩스가 인쇄되지 않으며 디스플레이에 오류 메시지가 표시됩니다. 레터, A4 또는 리갈 용지를 넣은 다음 **OK**를 눌러 팩스를 인쇄합니다.

프린터 제어판에서 수신 팩스의 용지 크기를 설정하려면

1.  (오른쪽 화살표)를 누른 다음 **설정**을 선택합니다.
2. **팩스 설정**을 누른 다음 **기본 팩스 설정**을 선택합니다.
3. **팩스 용지 크기**를 누르고 옵션을 선택합니다.

수신 팩스에 자동 축소 설정

자동 축소 설정은 프린터에서 기본 용지 크기보다 큰 팩스를 받았을 경우 처리 방법을 지정합니다. 이 설정은 기본적으로 켜져 있어 가능한 경우에 수신 팩스의 이미지가 한 페이지에 맞게 축소됩니다. 이 기능이 꺼져 있는 경우 첫 페이지에 다 들어가지 않는 정보는 두 번째 페이지에 인쇄됩니다. **자동 축소**는 리갈 크기 팩스 및 레터 크기 용지를 기본 용지함에 넣은 경우에 유용합니다.

프린터 제어판에서 자동 축소를 설정하려면

1.  (오른쪽 화살표)를 누른 다음 **설정**을 선택합니다.
2. **팩스 설정**을 누른 다음 **고급 팩스 설정**을 선택합니다.
3. **자동 축소**를 누른 다음 **켜기** 또는 **끄기**를 선택합니다.

원하지 않는 팩스 번호 차단

전화 사업자를 통해 호출 ID 서비스에 가입하면 특정 팩스 번호를 차단하여 그 번호로부터 수신되는 팩스를 프린터에서 인쇄하지 않도록 할 수 있습니다. 팩스가 수신될 때 프린터는 정크 팩스 번호 목록과 수신 번호를 비교하여 해당 호출을 차단해야 하는지 결정합니다. 그 번호가 차단 팩스 번호 목록에 있는 번호와 일치하면 팩스가 인쇄되지 않습니다. (차단할 수 있는 최대 팩스 번호 수는 모델마다 다릅니다.)

 **참고** 이 기능이 모든 국가/지역에서 지원되는 것은 아닙니다. 해당 국가/지역에서 지원되지 않으면 **정크 팩스 차단기**가 **팩스 옵션** 또는 **팩스 설정** 메뉴에 나타나지 않습니다.

참고 발신자 ID 목록에 추가된 전화 번호가 없는 경우, 사용자가 전화 회사에 발신자 표시 서비스에 등록되지 않은 것으로 간주됩니다.

- [정크 팩스 목록에 번호 추가](#)
- [정크 팩스 목록에서 번호 제거](#)
- [정크 팩스 보고서 인쇄](#)

정크 팩스 목록에 번호 추가

특정 번호를 정크 팩스 목록에 추가하여 차단할 수 있습니다.

정크 팩스 목록에 번호를 추가하려면

1. ▶(오른쪽 화살표)를 누른 다음, **설정**을 누릅니다.
2. **팩스 설정**을 누른 다음 **기본 팩스 설정**을 선택합니다.
3. **정크 팩스 차단기**를 누릅니다.
4. 정크 팩스를 차단하려면 **호출 ID**가 필요하다는 메시지가 나타납니다. **OK**를 눌러 계속합니다.
5. **번호 추가**를 누릅니다.
6. 호출 ID 목록에서 차단할 팩스 번호를 선택하려면 **호출 ID 기록에서 선택하십시오.**를 누릅니다.
또는
차단할 팩스 번호를 수동으로 입력하려면 **새 번호를 입력하십시오.**를 누릅니다.
7. 차단할 팩스 번호를 입력한 다음 **완료**를 누릅니다.

 **참고** 수신된 팩스의 팩스 머리말에 표시되는 팩스 번호가 아니라 제어판 디스플레이에 표시되는 팩스 번호를 입력해야 합니다. 두 번호가 다를 수 있습니다.

정크 팩스 목록에서 번호 제거

팩스 번호를 더 이상 차단하지 않으려면 정크 팩스 목록에서 해당 번호를 제거할 수 있습니다.

정크 팩스 번호 목록에서 번호를 제거하려면

1. ▶(오른쪽 화살표)를 누른 다음, **설정**을 누릅니다.
2. **팩스 설정**을 누른 다음 **기본 팩스 설정**을 누릅니다.
3. **정크 팩스 차단기**를 누릅니다.
4. **번호 제거**를 누릅니다.
5. 제거할 번호를 누른 다음 **OK**를 누릅니다.

정크 팩스 보고서 인쇄

다음 절차를 사용하여 차단된 정크 팩스 번호의 목록을 인쇄합니다.

정크 팩스 보고서를 인쇄하려면

1. ▶(오른쪽 화살표)를 누른 다음, **설정**을 누릅니다.
2. **팩스 설정**을 누른 다음 **기본 팩스 설정**을 누릅니다.
3. **정크 팩스 차단기**를 누릅니다.
4. **보고서 인쇄**를 누른 다음 **정크 팩스 목록**을 선택합니다.

HP 디지털 팩스를 사용하여 컴퓨터로 팩스 받기(PC로 팩스 받기 및 Mac으로 팩스 받기)

프린터가 USB 케이블로 컴퓨터에 연결된 경우, HP 디지털 팩스(PC로 팩스 받기 및 Mac으로 팩스 받기)를 사용하여 컴퓨터로 직접 팩스를 자동으로 수신하고 팩스를 저장할 수 있습니다. PC로 팩스 받기 및 Mac으로 팩스 받기를 사용하면 팩스 디지털 사본을 쉽게 저장할 수 있으며 대용량 용지 파일을 취급하는 데 번거로움도 없습니다.

수신된 팩스는 TIFF(Tagged Image File Format)로 저장됩니다. 팩스가 수신되면 팩스가 저장된 폴더로 연결되는 링크가 포함된 알림 메시지가 화면에 표시됩니다.

파일 이름은 XXXX_YYYYYYYY_ZZZZZZ.tif(X: 전송자 정보, Y: 날짜, Z: 팩스 수신 시간)와 같습니다.

 **참고** PC로 팩스 받기와 Mac으로 팩스 받기는 흑백 팩스 수신만 지원합니다. 컬러 팩스는 컴퓨터에 저장되는 대신 인쇄됩니다.

이 단원에서는 다음 항목을 다룹니다.

- [PC로 팩스 받기 및 Mac으로 팩스 받기 요구사항](#)
- [PC로 팩스 받기 및 Mac으로 팩스 받기 활성화](#)
- [PC로 팩스 받기 또는 Mac으로 팩스 받기 설정 수정](#)

PC로 팩스 받기 및 Mac으로 팩스 받기 요구사항

- PC로 팩스 받거나 Mac으로 팩스 받기 기능을 활성화한 관리자 컴퓨터를 항상 켜 놓아야 합니다. PC로 팩스 받기 또는 Mac으로 팩스 받기 관리자 컴퓨터 역할을 할 수 있는 컴퓨터는 한 대뿐입니다.
- 대상 폴더의 컴퓨터나 서버가 항상 켜져 있어야 합니다. 대상 컴퓨터 또한 켜져 있어야 합니다. 컴퓨터가 절전 모드 또는 최대 절전 모드로 설정되어 있으면 팩스가 저장되지 않습니다.
- 입력 용지함에 용지를 넣어야 합니다. 자세한 내용은 [용지 넣기](#)를 참조하십시오.

PC로 팩스 받기 및 Mac으로 팩스 받기 활성화

Windows 실행 컴퓨터의 경우 디지털 팩스 설정 마법사를 사용하여 PC로 팩스 받기를 활성화할 수 있습니다. Macintosh 컴퓨터에서 HP 유틸리티를 사용할 수 있습니다.

PC로 팩스 받기를 설정하려면(Windows)

1. 컴퓨터 바탕화면에서 **시작**을 클릭하고, **프로그램** 또는 **모든 프로그램**을 선택하고, HP 프린터의 폴더를 선택한 다음 HP 프린터를 선택합니다.
2. **팩스 작업, 디지털 팩스 마법사**를 차례로 두 번 클릭합니다.
3. 화면 지침을 따릅니다.

Mac 으로 팩스 받기를 설정하려면(Mac OS X)

1. HP 유틸리티를 엽니다. 자세한 내용은 [HP 유틸리티 \(Mac OS X\)](#)를 참조하십시오.
2. HP 유틸리티 도구모음에서 **응용 프로그램** 아이콘을 클릭합니다.
3. **HP Setup Assistant(HP 설치 길잡이)**를 두 번 클릭하고 화면 지침에 따릅니다.

PC 로 팩스 받기 또는 Mac 으로 팩스 받기 설정 수정

디지털 팩스 설정 마법사에서 언제든지 컴퓨터의 PC 로 팩스 받기 설정을 업데이트할 수 있습니다. Mac 으로 팩스 받기 설정은 HP 유틸리티에서 업데이트할 수 있습니다.

PC 로 팩스 받기 또는 Fax 로 팩스 받기를 끄고 프린터 제어판에서 팩스 인쇄를 비활성화할 수 있습니다.

프린터 제어판에서 설정을 수정하려면

1.  (오른쪽 화살표)를 누른 다음, **설정**을 누릅니다.
2. **팩스 설정, 기본 팩스 설정, PC 에서 팩스 받기**를 차례로 누릅니다.
3. 변경할 설정을 선택합니다. 다음 설정을 변경할 수 있습니다.
 - **PC 호스트 네임 보기**: PC 로 팩스 받기 또는 Mac 으로 팩스 받기를 관리하기 위해 설정한 컴퓨터 이름을 볼 수 있습니다.
 - **끄기**: PC 로 팩스 받기 또는 Mac 으로 팩스 받기를 끕니다.

 **참고** 컴퓨터의 HP 소프트웨어에서 PC 로 팩스 받기 또는 Mac 으로 팩스 받기를 켭니다.

- **Disable Fax Print(팩스 인쇄 사용 안 함)**: 수신한 팩스를 인쇄하려면 이 옵션을 선택합니다. 인쇄를 끈 경우에도 컬러 팩스는 인쇄됩니다.

HP 소프트웨어에서 설정을 변경하려면(Windows)

1. 컴퓨터 바탕화면에서 **시작**을 클릭하고, **프로그램** 또는 **모든 프로그램**을 선택하고, HP 프린터의 폴더를 선택한 다음 HP 프린터를 선택합니다.
2. **팩스 작업, 디지털 팩스 마법사**를 차례로 두 번 클릭합니다.
3. 화면 지침에 따릅니다.

HP 소프트웨어에서 설정을 변경하려면(Mac OS X)

1. HP 유틸리티를 엽니다. 자세한 내용은 [HP 유틸리티 \(Mac OS X\)](#)를 참조하십시오.
2. HP 유틸리티 도구모음에서 **응용 프로그램** 아이콘을 클릭합니다.
3. **HP Setup Assistant(HP 설치 길잡이)**를 두 번 클릭하고 화면 지침에 따릅니다.

PC로 팩스 받기 또는 Mac으로 팩스 받기를 끕니다.

1. ▶(오른쪽 화살표)를 누른 다음, **설정**을 누릅니다.
2. **팩스 설정, 기본 팩스 설정, PC로 팩스 받기**를 차례로 누릅니다.
3. **끄기**를 누릅니다.

단축 다이얼 항목 설정

자주 사용하는 팩스 번호를 단축 다이얼 항목으로 설정할 수 있습니다. 이렇게 하면 프린터 제어판에서 빠르게 번호를 입력할 수 있습니다.

추가 정보 프린터 제어판에서 단축 다이얼 항목을 작성하고 관리하는 기능에 더하여 프린터와 함께 제공된 HP 소프트웨어 및 프린터의 내장 웹 서버(EWS) 같이 컴퓨터에서 사용할 수 있는 툴을 사용할 수 있습니다. 자세한 내용은 프린터 관리 도구를 참조하십시오.

이 단원에서는 다음 항목을 다룹니다.

- 단축 다이얼 항목 설정 및 변경
- 그룹 단축 다이얼 항목 설정 및 변경
- 단축 다이얼 항목 삭제
- 단축 다이얼 항목 목록 인쇄

단축 다이얼 항목 설정 및 변경

팩스 번호를 단축 다이얼 항목으로 저장할 수 있습니다.

단축 다이얼 항목을 설정하려면

1. 프린터 제어판에서 ▶(오른쪽 화살표)를 누른 다음 **설정**을 누릅니다.
2. **팩스 설정**을 누르고 **단축 다이얼 설정**을 선택합니다.
3. **단축 다이얼 추가/편집**을 누르고 사용하지 않는 번호를 누르십시오.
4. 팩스 번호를 입력하고 **다음**을 누릅니다.

참고 일시 중지나 지역 번호, PBX 시스템 외부 번호에 대한 액세스 코드(대개 9 또는 0), 시외 전화 지역 번호와 같은 필요한 번호를 입력했는지 확인하십시오.

5. 단축 다이얼 항목의 이름을 입력하고 **완료**를 누릅니다.

단축 다이얼 항목을 변경하려면

1. 프린터 제어판에서 ▶(오른쪽 화살표)를 누른 다음 **설정**을 누릅니다.
2. **팩스 설정**을 누르고 **단축 다이얼 설정**을 선택합니다.
3. **단축 다이얼 추가/편집**을 누르고 변경하려는 단축 다이얼 항목을 누릅니다.

4. 팩스 번호를 변경하려는 경우 새로운 번호를 입력하고 **다음**을 누릅니다.

 **참고** 일시 중지나 지역 번호, PBX 시스템 외부 번호에 대한 액세스 코드(대개 9 또는 0), 시외 전화 지역 번호와 같은 필요한 번호를 입력했는지 확인하십시오.

5. 단축 다이얼 항목의 이름을 변경하려는 경우 새로운 이름을 입력하고 **완료**를 누릅니다.

그룹 단축 다이얼 항목 설정 및 변경

팩스 번호 그룹을 그룹 단축 다이얼 항목으로 저장할 수 있습니다.

그룹 단축 다이얼 항목을 설정하려면

 **참고** 그룹 단축 다이얼 항목을 생성하기 전에 적어도 한 개 이상의 단축 다이얼 항목이 생성되어 있어야 합니다.

1. 프린터 제어판에서  (오른쪽 화살표)를 누른 다음 **설정**을 누릅니다.
2. **팩스 설정**을 누르고 **단축 다이얼 설정**을 선택합니다.
3. **그룹 단축 다이얼**을 누르고 사용하지 않은 항목 번호를 누릅니다.
4. 그룹 단축 다이얼 항목에 포함시키려는 단축 다이얼 항목을 누르고 **OK**를 누릅니다.
5. 단축 다이얼 항목의 이름을 입력하고 **완료**를 누릅니다.

그룹 단축 다이얼 항목을 변경하려면

1. 프린터 제어판에서  (오른쪽 화살표)를 누른 다음 **설정**을 누릅니다.
2. **팩스 설정**을 누르고 **단축 다이얼 설정**을 선택합니다.
3. **그룹 단축 다이얼**을 선택하고 변경하려는 항목을 누릅니다.
4. 단축 다이얼 항목을 그룹에서 추가 또는 제거하려면 포함 또는 제거하려는 단축 다이얼 항목을 누르고 **OK**를 누릅니다.
5. 그룹 단축 다이얼 항목의 이름을 변경하려는 경우 새로운 이름을 입력하고 **완료**를 누릅니다.

단축 다이얼 항목 삭제

단축 다이얼 항목 또는 그룹 단축 다이얼 항목을 삭제하려면 다음 절차를 따릅니다.

1. 프린터 제어판에서  (오른쪽 화살표)를 누른 다음 **설정**을 누릅니다.
2. **팩스 설정**을 누른 다음 **단축 다이얼 설정**을 누릅니다.
3. **단축 다이얼 삭제**를 누르고 삭제하려는 항목을 누른 후 **예**를 눌러 확인합니다.

 **참고** 그룹 단축 다이얼 항목을 삭제해도 개별 단축 다이얼 항목은 삭제되지 않습니다.

단축 다이얼 항목 목록 인쇄

설정된 모든 단축 다이얼 항목의 목록을 인쇄하려면 다음 절차를 따릅니다.

1. 용지함에 용지를 넣습니다. 자세한 내용은 용지 넣기를 참조하십시오.
2. 프린터 제어판에서  (오른쪽 화살표)를 누른 다음 **설정**을 누릅니다.
3. **팩스 설정**을 누른 다음 **단축 다이얼 설정**을 누릅니다.
4. **단축 다이얼 목록 인쇄**를 누릅니다.

팩스 설정 변경

프린터에 동봉된 사용 설명서의 단계를 완료한 후 다음 단계를 사용하여 초기 설정을 변경하거나 팩스를 보낼 다른 옵션을 구성하십시오.

- 팩스 머리글 구성
- 응답 모드 설정(자동 응답)
- 응답 전 벨 횟수 설정
- 다른 벨소리에 대한 응답 벨소리 패턴 변경
- 전화 거는 방식 설정
- 재다이얼 옵션 설정
- 팩스 속도 설정
- 팩스 소리 크기 설정

팩스 머리글 구성

보내는 모든 팩스 상단의 팩스 머리글에는 보내는 사람의 이름과 팩스 번호가 인쇄됩니다. 프린터와 함께 제공되는 HP 소프트웨어를 사용하여 팩스 머리글을 설정하는 것이 좋습니다. 또한 여기서 설명하는 것처럼 프린터 제어판에서 팩스 머리글을 설정할 수도 있습니다.

 **참고** 일부 국가/지역에서는 팩스 머리글 정보가 법적 요구사항입니다.

팩스 머리글을 설정하거나 변경하려면

1.  (오른쪽 화살표)를 누른 다음, **설정**을 누릅니다.
2. **팩스 설정**을 누른 다음 **기본 팩스 설정**을 누릅니다.
3. **팩스 머리글**을 누릅니다.
4. 개인 또는 회사 이름을 입력한 다음 **완료**를 누릅니다.
5. 팩스 번호를 입력한 다음 **완료**를 누릅니다.

응답 모드 설정(자동 응답)

자동 모드는 프린터가 걸려오는 전화에 응답할지 결정합니다.

- 프린터가 팩스에 자동으로 응답하게 하려면 설정을 켭니다. 그러면 프린터가 걸려오는 모든 전화와 팩스에 응답합니다. **자동 수신**
- **자동 수신** 설정을 끄면 팩스를 **수동**으로 받습니다. 걸려오는 팩스 전화에 직접 응답해야 합니다. 그렇지 않으면 프린터가 팩스를 받지 않습니다.

응답 모드를 설정하려면

1. ►(오른쪽 화살표)를 누른 다음, **설정**을 누릅니다.
2. **팩스 설정**을 누른 다음 **기본 팩스 설정**을 누릅니다.
3. **자동 수신**을 누른 다음 **켜기** 또는 **끄기**를 선택합니다.

응답 전 벨 횡수 설정

자동 수신 설정을 켜 경우 걸려오는 전화에 자동으로 응답하기 전에 울려야 하는 벨 횡수를 지정할 수 있습니다.

프린터와 같은 전화 회선에 자동 응답기가 있는 경우 프린터보다 먼저 자동 응답기가 응답하기를 원하므로 **응답 전 벨 횡수** 설정이 중요합니다. 이렇게 하려면 프린터의 응답 전 벨 횡수가 자동 응답기의 응답 전 벨 횡수보다 많아야 합니다.

예를 들어 자동 응답기의 벨 횡수를 낮게 설정하고 프린터가 최대 벨 횡수에서 응답하도록 설정합니다. (최대 벨 횡수는 국가/지역마다 다릅니다.) 이렇게 설정하면 자동 응답기는 전화에 응답하고 프린터는 회선을 모니터합니다. 프린터가 팩스 신호를 감지하면 팩스를 받습니다. 전화가 음성 전화인 경우 자동 응답기는 수신 메시지를 녹음합니다.

응답 전 벨 횡수를 설정하려면

1. ►(오른쪽 화살표)를 누른 다음, **설정**을 누릅니다.
2. **팩스 설정**을 누른 다음 **기본 팩스 설정**을 누릅니다.
3. **수신 신호음**을 누릅니다.
4. ▲(위쪽 화살표) 또는 ▼(아래쪽 화살표)를 눌러 신호음 횡수를 변경합니다.
5. **완료**를 눌러 설정을 적용합니다.

다른 벨소리에 대한 응답 벨소리 패턴 변경

많은 전화 회사에서는 전화선 한 개에서 여러 개의 전화 번호를 사용할 수 있도록 다른 벨소리 기능을 제공합니다. 이 서비스에 가입하면 전호 번호별로 벨소리 패턴이 달라집니다. 특정 벨소리 패턴으로 걸려 오는 전화에 응답하도록 프린터를 설정할 수 있습니다.

다른 벨소리를 사용하는 전화선에 프린터를 연결한 경우 전화 회사에 요청하여 음성 전화와 팩스 전화에 각각 다른 벨소리 패턴을 지정하십시오. 팩스 번호에는 이중 또는 삼중 벨소리를 사용하는 것이 좋습니다. 프린터가 지정한 벨소리 패턴을 감지하면 전화에 응답하고 팩스를 수신합니다.

※ **추가 정보** 프린터 제어판의 벨소리 패턴 감지 기능을 사용하여 다른 벨소리로 설정할 수도 있습니다. 이 기능을 사용하면 프린터에서 걸려오는 전화의 벨소리 패턴을 인식하고 녹음하여 이 전화를 기준으로 전화 회사가 팩스 전화에 할당한 다른 벨소리 패턴인지 자동으로 확인합니다.

다른 벨소리 서비스에 가입하지 않은 경우 기본 벨소리 패턴인 **모든 벨소리**를 사용합니다.

 **참고** 대표 전화 번호의 수화기가 내려져 있으면 프린터에서 팩스를 받지 못합니다.

다른 벨소리에 대한 응답 벨소리 패턴을 변경하려면

1. 프린터가 자동으로 팩스 전화에 응답하도록 설정되어 있는지 확인합니다.
2.  (오른쪽 화살표)를 누른 다음, **설정**을 누릅니다.
3. **팩스 설정**을 누른 다음 **고급 팩스 설정**을 선택합니다.
4. **다른 벨소리**를 누릅니다.
5. 같은 전화 회선에 여러 번호가 있지 않는 한 이 설정을 변경하면 안 된다는 메시지가 나타납니다. **예**를 눌러 계속합니다.
6. 다음 중 하나를 수행합니다.
 - 전화 회사가 팩스 전화로 할당한 벨소리 패턴을 누릅니다.
-또는-
 - **벨소리 패턴 감지**를 누르고 프린터 제어판의 지침을 따릅니다.

 **참고** 벨소리 패턴 감지 기능에서 벨소리 패턴을 감지할 수 없거나, 벨소리 패턴 감지가 완료되기 전에 이 기능을 취소하면 벨소리 패턴이 기본 설정인 **모든 벨소리**로 자동으로 설정됩니다.



참고 내부와 외부 전화의 벨소리 패턴이 서로 다른 PBX 전화 시스템을 모두 사용 중인 경우 외부 번호에서 팩스 번호를 호출해야 합니다.

전화 거는 방식 설정

이 절차를 사용하여 전자식 전화 걸기 또는 기계식 전화 걸기 모드를 설정합니다. 공장 출하시 기본값은 **전자식**입니다. 전화선이 전자식 전화 걸기를 사용할 수 없는 경우가 아니면 설정을 변경하지 마십시오.

 **참고** 기계식 전화 걸기 옵션은 모든 국가/지역에서 사용할 수 있는 것은 아닙니다.

전화 거는 방식을 설정하려면

1.  (오른쪽 화살표)를 누른 다음, **설정**을 누릅니다.
2. **팩스 설정**을 누른 다음 **기본 팩스 설정**을 누릅니다.
3.  (아래쪽 화살표)를 누른 다음 **전자식/기계식 전화 걸기**를 누릅니다.
4. **전자식 전화 걸기** 또는 **기계식 전화 걸기**를 눌러 선택합니다.

재다이얼 옵션 설정

수신하는 팩스 기기가 응답하지 않거나 통화 중이어서 팩스를 보낼 수 없으면 이 프린터는 통화 중 재다이얼, 무응답 시 재다이얼 옵션에 따라 재다이얼을 시도합니다. 다음 절차를 사용하여 옵션을 설정하거나 해제하십시오.

- **사용 시 재다이얼:** 이 옵션이 켜져 있으면 프린터가 통화 중 신호를 받는 경우 자동으로 다시 겁니다. 이 옵션의 설정 기본값은 **켜짐**입니다.
- **응답이 없을 때 재다이얼:** 이 옵션이 켜져 있으면 수신 중인 팩스기가 응답이 없는 경우 프린터가 자동으로 다시 겁니다. 이 옵션의 설정 기본값은 **꺼짐**입니다.

재다이얼 옵션을 설정하려면

1. **▶(오른쪽 화살표)**를 누른 다음, **설정**을 누릅니다.
2. **팩스 설정**을 누른 다음 **고급 팩스 설정**을 누릅니다.
3. **사용 중인 경우 다이얼 또는 응답이 없을 때 재다이얼**을 누르고 적절한 옵션을 선택합니다.

팩스 속도 설정

팩스를 주고 받을 때 프린터와 다른 팩스기 사이의 통신에 사용하는 팩스 속도를 설정할 수 있습니다.

다음 중 하나를 사용하는 경우 팩스 속도를 느린 속도로 설정해야 합니다.

- 인터넷 전화 서비스
- PBX 시스템
- 인터넷 프로토콜을 통한 팩스 전송(FoIP)
- ISDN(종합 정보 통신망) 서비스

팩스를 수신 및 전송할 때 문제가 발생하면, **팩스 속도**를 낮춰 보십시오. 다음 표는 사용 가능한 팩스 속도 설정을 나타냅니다.

팩스 속도 설정	팩스 속도
고속	v.34(33600 보드)
중간	v.17(14400 보드)
느림	v.29(9600 보드)

팩스 속도를 설정하려면

1. **▶(오른쪽 화살표)**를 누른 다음, **설정**을 누릅니다.
2. **팩스 설정**을 누른 다음 **고급 팩스 설정**을 누릅니다.
3. **팩스 속도**를 누릅니다.
4. **선택할 옵션**을 누릅니다.

팩스 소리 크기 설정

이 절차를 이용해 팩스 소리 크기를 높이거나 줄입니다.

팩스 소리 볼륨을 설정하려면

1. ▶(오른쪽 화살표)를 누른 다음, **설정**을 누릅니다.
2. **팩스 설정**을 누른 다음 **기본 팩스 설정**을 누릅니다.
3. **팩스 소리 볼륨**을 누릅니다.
4. **작게**, **크게** 또는 **꺼짐**을 눌러 선택합니다.

팩스 및 디지털 전화 서비스

많은 전화 회사가 고객에게 다음과 같은 디지털 전화 서비스를 제공하고 있습니다.

- **DSL:** 전화 회사를 통한 **DSL(디지털 가입자 회선)** 서비스 (국가/지역에 따라 **DSL**을 **ADSL**이라고도 함)
- **PBX:** **PBX(사설 교환기)** 전화 시스템
- **ISDN:** **ISDN(종합 정보 통신망)** 시스템
- **FoIP:** 인터넷을 사용하여 프린터로 팩스를 보내고 받을 수 있는 저렴한 전화 서비스입니다. 이 방법을 인터넷 프로토콜을 통한 팩스 전송(**FoIP**)이라고 합니다. 자세한 내용은 인터넷 프로토콜을 통한 팩스 전송을 참조하십시오.

HP 프린터는 기존 아날로그 전화 서비스 사용에 맞게 설계되었습니다. **DSL/ADSL, PBX** 또는 **ISDN** 과 같은 디지털 전화 환경인 경우 프린터에 팩스 설정 시 디지털-아날로그 필터나 변환기를 사용해야 할 수 있습니다.

 **참고** HP 는 프린터가 모든 디지털 서비스 회선이나 서비스 공급자, 모든 디지털 환경 또는 모든 디지털-아날로그 변환기와 호환된다고 보장하지는 않습니다. 해당 회선 서비스별 올바른 설정 옵션에 대해서는 전화 회사에 직접 문의하시는 것이 좋습니다.

인터넷 프로토콜을 통한 팩스 전송

인터넷을 사용하여 프린터로 팩스를 보내고 받을 수 있는 저렴한 전화 서비스에 가입할 수도 있습니다. 이 방법을 인터넷 프로토콜을 통한 팩스 전송(**FoIP**)이라고 합니다.

다음과 같은 경우 대개 **FoIP** 서비스(전화 회사에서 제공)를 사용 중인 것입니다.

- 팩스 번호와 함께 특수 액세스 코드로 전화 거는 경우
- 인터넷에 연결되어 있고 팩스 연결을 위한 아날로그 전화 포트가 있는 **IP** 변환기가 있는 경우

 **참고** 프린터에서 "1-LINE"이라는 레이블이 붙은 포트에 전화선을 연결해야만 팩스를 송수신할 수 있습니다. 즉, 인터넷 연결은 팩스 연결을 위한 일반적인 아날로그 전화 잭을 제공하는 변환기 상자나 전화 회사를 통해서 이루어져야 합니다.

 **추가 정보** 인터넷 프로토콜 전화 시스템상의 기존 팩스 전송은 제한적일 수 있습니다. 팩스 사용 시 문제가 발생하는 경우 팩스 속도를 낮추거나 팩스 ECM(오류 수정 모드)을 비활성화합니다. 하지만 ECM 을 끄면 컬러 팩스를 보내거나 받을 수 없습니다. (팩스 속도를 변경하는 방법에 대한 자세한 내용은 [팩스 속도 설정](#)을 참조하십시오. ECM 사용에 대한 자세한 내용은 [오류 수정 모드](#)로 팩스 보내기를 참조하십시오.

인터넷 팩스 전송에 관해 궁금한 점이 있으시면 인터넷 팩스 서비스 지원 부서나 가까운 서비스 제공업체로 문의해 자세한 지원을 받으시기 바랍니다.

보고서 사용

보내고 받는 각각의 팩스에 대해 오류 보고서와 확인 보고서를 자동으로 인쇄하도록 프린터를 설정할 수 있습니다. 또한 필요에 따라 시스템 보고서를 수동으로 인쇄할 수 있으며, 이런 보고서는 프린터에 대한 유용한 시스템 정보를 제공합니다.

기본적으로 프린터는 팩스 송수신에 문제가 있는 경우에만 보고서를 인쇄하도록 설정됩니다. 각 작업 후에 팩스를 올바르게 전송했는지 여부를 표시하는 확인 메시지가 제어판 디스플레이에 잠깐 나타납니다.

 **참고** 보고서를 읽기가 어렵다면 제어판이나 HP 소프트웨어를 통해 잉크량을 확인합니다. 자세한 내용은 [프린터 관리 도구](#)를 참조하십시오.

참고 잉크 부족 경고 및 표시등은 잉크 교체가 필요함을 사전에 알리기 위한 목적으로만 표시됩니다. 잉크 부족 경고 메시지를 받으면 인쇄 가능성이 없도록 카트리지를 교체해 보십시오. 잉크 카트리지를 교체하라는 메시지가 표시될 때까지는 카트리지를 교체할 필요가 없습니다.

참고 프린트헤드와 잉크 카트리지가 양호한지 그리고 올바르게 장착되었는지 확인합니다. 자세한 내용은 [잉크 카트리지를 사용](#)을 참조하십시오.

이 단원에서는 다음 항목을 다룹니다.

- [팩스 확인 보고서 인쇄](#)
- [팩스 오류 보고서 인쇄](#)
- [팩스 로그 인쇄 및 보기](#)
- [팩스 기록 삭제](#)
- [마지막 팩스 작업의 자세한 내용 인쇄](#)
- [발신자 ID 보고서 인쇄](#)
- [호출 기록 보기](#)

팩스 확인 보고서 인쇄

팩스 전송을 확인하는 인쇄 메시지가 필요하면 팩스를 보내기 전에 팩스 전송 확인 기능을 사용합니다. **팩스를 보낼 때** 또는 **팩스를 보내고 받을 때**를 선택합니다.

팩스 확인 기본 설정은 **끄기**입니다. 즉 팩스를 보내거나 받을 때마다 확인 보고서를 인쇄하지 않는다는 뜻입니다. 각 작업 후에 팩스를 올바르게 전송했는지 여부를 표시하는 확인 메시지가 제어판 디스플레이에 잠깐 나타납니다.

 **참고** **팩스를 보낼 때** 또는 **팩스를 보내고 받을 때**를 선택했거나, 팩스를 스캔하여 메모리에서 보내거나 **스캔 및 팩스** 옵션을 사용하는 경우 팩스 전송 확인 보고서에 팩스 첫 페이지 이미지를 포함시킬 수 있습니다.

팩스 전송 확인 기능을 사용하려면

1.  (오른쪽 화살표)를 누른 다음, **설정**을 누릅니다.
2. **팩스 설정**을 누르고 **팩스 보고서**를 누릅니다.
3. **팩스 확인**을 누릅니다.
4. 다음 옵션 중 하나를 눌러 선택합니다.

끄기	팩스를 성공적으로 전송 및 수신할 때 팩스 확인 보고서를 인쇄하지 않습니다. 기본 설정은 이와 같습니다.
팩스를 보낼 때	팩스를 전송할 때마다 팩스 확인 보고서를 인쇄합니다.
팩스를 받을 때	팩스를 수신할 때마다 팩스 확인 보고서를 인쇄합니다.
팩스를 보내고 받을 때	팩스를 전송 및 수신할 때마다 팩스 확인 보고서를 인쇄합니다.

보고서에 팩스 이미지를 포함시키려면

1.  (오른쪽 화살표)를 누른 다음, **설정**을 누릅니다.
2. **팩스 보고서**를 누르고 **팩스 확인**을 누릅니다.
3. **팩스를 보낼 때** 또는 **팩스를 받을 때**를 누릅니다.
4. **이미지와 함께 팩스 확인**을 누릅니다.

팩스 오류 보고서 인쇄

전송 또는 수신 중에 오류가 발생할 때 보고서를 자동으로 인쇄하도록 프린터를 구성할 수 있습니다.

팩스 오류 보고서를 자동으로 인쇄하도록 프린터를 설정하려면

1.  (오른쪽 화살표)를 누른 다음, **설정**을 누릅니다.
2. **팩스 설정**을 누르고 **팩스 보고서**를 누릅니다.

3. 팩스 오류 보고서를 누릅니다.
4. 다음 중 하나를 눌러 선택합니다.

팩스를 보내고 받을 때	팩스 오류가 발생할 때마다 인쇄합니다.
끄기	팩스 오류 보고서가 인쇄되지 않습니다.
팩스를 보낼 때	전송 오류가 발생할 때마다 인쇄합니다. 이것은 기본 설정입니다.
팩스를 받을 때	수신 오류가 발생할 때마다 인쇄합니다.

팩스 로그 인쇄 및 보기

프린터에서 송수신한 팩스의 로그를 인쇄할 수 있습니다.

프린터 제어판에서 팩스 로그를 인쇄하려면

1. (오른쪽 화살표)를 누른 다음, **설정**을 누릅니다.
2. **팩스 설정**을 누르고 **팩스 보고서**를 누릅니다.
3. **팩스 로그**를 누릅니다.

팩스 기록 삭제

팩스 기록을 지우려면 다음 단계를 수행하십시오.

참고 팩스 로그를 삭제하면 메모리에 저장된 모든 팩스도 삭제됩니다.

팩스 로그를 지우는 방법

1. (오른쪽 화살표)를 누른 다음, **설정**을 누릅니다.
2. 다음 중 하나를 수행합니다.
 - **도구**를 누릅니다.
-또는-
 - **팩스 설정**을 누르고 **팩스 도구**를 누릅니다.
3. **팩스 로그 지우기**를 누릅니다.

마지막 팩스 작업의 자세한 내용 인쇄

마지막 팩스 작업 보고서에는 마지막 팩스 작업에 대한 자세한 내용이 인쇄됩니다. 자세한 내용으로는 팩스 번호, 페이지 수, 팩스 상태 등이 있습니다.

마지막 팩스 작업 보고서를 인쇄하려면

1. (오른쪽 화살표)를 누른 다음, **설정**을 누릅니다.
2. **팩스 설정**을 누르고 **팩스 보고서**를 누릅니다.
3. **마지막 작업**을 누릅니다.

발신자 ID 보고서 인쇄

다음 절차를 사용하여 발신자 ID 팩스 번호 목록을 인쇄합니다.

발신자 ID 기록 보고서를 인쇄하려면



1.  (오른쪽 화살표)를 누른 다음, **설정**을 누릅니다.
2. **팩스 설정**을 누르고 **팩스 보고서**를 누릅니다.
3. **발신자 ID 보고서**를 누릅니다.

호출 기록 보기

다음 절차를 사용하여 프린터의 모든 호출 목록을 볼 수 있습니다.

 **참고** 호출 기록은 인쇄할 수 없습니다. 프린터 제어판 디스플레이에서 볼 수만 있습니다.

호출 기록을 보려면

1.  (오른쪽 화살표)를 누른 다음, **팩스**를 누릅니다.
2.  (호출 기록)을 누릅니다.

6 웹 서비스

프린터에서는 혁신적인 웹 기반 솔루션을 제공하여 컴퓨터 없이도 인터넷에 빠르게 액세스하고 문서를 가져와 보다 빠르고 간단하게 인쇄할 수 있도록 해줍니다.

 **참고** 이 웹 기능을 사용하려면 무선 연결을 통해 프린터를 인터넷에 연결해야 합니다. **USB** 케이블을 사용하여 프린터를 연결한 경우 이러한 웹 기능을 사용할 수 없습니다.

이 단원에서는 다음 항목을 다룹니다.

- [웹 서비스란?](#)
- [웹 서비스 설정](#)
- [웹 서비스 사용](#)
- [웹 서비스 제거](#)

웹 서비스란?

프린터에는 다음 웹 서비스를 포함하고 있습니다.

HP ePrint

HP ePrint 는 웹과 연결된 프린터를 이용하여 언제 어디서라도 인쇄를 할 수 있게 해주는 HP 무료 서비스입니다. 프린터에서 웹 서비스가 활성화되면 프린터에 할당된 이메일 주소로 이메일을 보내듯 간편하게 프린터를 사용할 수 있습니다." 특별한 드라이버나 소프트웨어가 필요 없습니다. 이메일을 보낼 수 있다면, HP ePrint 를 이용해 어디서라도 인쇄할 수 있습니다.

일단 ePrintCenter 에 계정을 신청하셨다면, 로그인하여 HP ePrint 작업 상태 확인, HP ePrint 프린터 대기열 관리, 프린터의 HP ePrint 이메일 주소 사용자 관리를 할 수 있으며, HP ePrint 에 도움을 요청할 수도 있습니다.

프린터 Apps

프린터 Apps 로 프린터에서 직접 사전 구성된 웹 콘텐츠를 쉽게 찾고 인쇄할 수 있습니다. 웹에 직접 문서를 스캔하고 저장할 수도 있습니다.

프린터 Apps 는 쿠폰에서부터 가족 활동, 뉴스, 여행, 스포츠, 요리, 사진 등 광범위한 콘텐츠를 제공합니다. 인기있는 사진 사이트에서 온라인 이미지를 보고 인쇄할 수 있습니다.

어떤 프린터 Apps 는 프린터에 app 콘텐츠의 전달을 예약할 수 있습니다.

사용자의 프린터를 위해 특별히 디자인된 사전 구성 콘텐츠는 단 한 줄의 텍스트를 사용하여 텍스트와 그림이 잘리지 않고 추가 페이지가 없습니다. 일부 프린터에서는 인쇄 미리보기 화면에서 용지를 선택하고 품질 설정도 할 수 있습니다.

컴퓨터를 켜지 않고도 모든 것을 할 수 있습니다!

웹 서비스 설정

웹 서비스를 설정하려면, 다음 단계를 수행합니다.

-  **참고** 웹 서비스를 설정하기 전에, 무선 연결을 통해 인터넷에 연결되어 있는지를 확인해야 합니다.

HP 프린터 소프트웨어를 이용하여 웹 서비스 설정하기

프린터의 핵심 기능을 활성화시키는 것뿐만 아니라, 프린터와 함께 제공되는 HP 프린터 소프트웨어를 사용하여 웹 서비스를 설정할 수도 있습니다. 컴퓨터에 HP 소프트웨어 설치할 때 웹 서비스를 설정하지 않았더라도, 그 소프트웨어를 사용하여 웹 서비스를 설정할 수 있습니다.

웹 서비스를 설정하려면 운영 체제에서 다음 단계를 수행합니다.

Windows:

1. 컴퓨터 바탕 화면에서 **시작**을 클릭하고 **프로그램** 또는 **모든 프로그램**을 선택한 다음 **HP**, 해당 프린터 폴더를 차례로 클릭하고, 프린터의 이름이 있는 아이콘을 선택합니다.
2. **웹 연결 솔루션**을 두 번 클릭한 후, **ePrint 설정**을 두 번 클릭합니다. 프린터 내장 웹 서버가 열립니다.
3. **웹 서비스** 탭에서, **웹 서비스 설정** 영역의 **설정**을 클릭합니다.
4. **이용 약관에 동의 및 웹 서비스 활성화**를 클릭한 후 **다음**을 클릭합니다.
5. **예**를 클릭하면 프린터가 자동으로 제품 업데이트를 확인하고 설치합니다.
6. 인터넷 연결 시 네트워크가 프록시 설정을 사용할 경우, 이 설정 값을 입력합니다.
7. 웹 서비스 정보 시트의 지시에 따라 설정을 종료합니다.



Mac OS X:

프린터의 내장 웹 서버(EWS)를 사용하여 Mac OS X 운영 체제에서 웹 서비스를 설정 및 관리할 수 있습니다. 자세한 내용은 [내장 웹 서버를 이용하여 웹 서비스 설정하기](#)을 참조하십시오.

프린터의 제어판을 이용하여 웹 서비스 설정하기

프린터의 제어판은 웹 서비스를 설정하고 관리할 수 있는 간편한 방법을 제공합니다.

웹 서비스를 설정하려면, 다음 단계를 수행합니다.

1. 프린터가 인터넷에 연결되어 있는지 확인합니다.
2. 프린터 제어판에서  (Apps) 또는  (HP ePrint)를 누릅니다.
3. **수락**을 눌러 웹 서비스 이용 약관을 수락하고 웹 서비스를 활성화합니다.
4. **자동 업데이트** 화면에서 **예**를 누르면 프린터가 자동으로 제품 업데이트를 확인하고 설치합니다.

5. 인터넷 연결 시 네트워크가 프록시 설정을 사용할 경우, 이 설정 값을 입력합니다.
 - a. **프록시 입력**을 누릅니다.
 - b. 프록시 서버 설정을 입력한 다음 **완료**를 누릅니다.
6. 웹 서비스 정보 시트의 지시에 따라 설정을 종료합니다.

내장 웹 서버를 이용하여 웹 서비스 설정하기

프린터의 내장 웹 서버(EWS)를 이용하여 웹 서비스를 설정 및 관리할 수 있습니다.

웹 서비스를 설정하려면, 다음 단계를 수행합니다.

1. EWS 를 엽니다. 자세한 내용은 **내장 웹 서버**를 참조하십시오.
2. 웹 서비스 탭에서, **웹 서비스 설정** 영역의 **설정**을 클릭합니다.
3. **이용 약관에 동의 및 웹 서비스 활성화**를 클릭한 후 **다음**을 클릭합니다.
4. **예**를 클릭하면 프린터가 자동으로 제품 업데이트를 확인하고 설치합니다.
5. 인터넷 연결 시 네트워크가 프록시 설정을 사용할 경우, 이 설정 값을 입력합니다.
6. 웹 서비스 정보 시트의 지시에 따라 설정을 종료합니다.

웹 서비스 사용

다음 단원에서는 웹 서비스 사용 및 구성 방법에 대해 설명하고 있습니다.

HP ePrint

HP ePrint 를 이용하면 HP ePrint 사용이 가능한 프린터를 통해 언제 어디서라도 인쇄가 가능합니다.

HP ePrint 를 사용하려면 반드시 아래와 같은 환경을 갖추어야 합니다.

- 인터넷 및 이메일이 가능한 컴퓨터 또는 모바일 장치
- 웹 서비스가 활성화된 HP ePrint 가능 프린터

☞ **추가 정보** HP ePrint 관리 및 설정, 최신 기능에 관한 자세한 정보는 ePrintCenter(www.eprintcenter.com)를 참조하십시오.

HP ePrint 를 이용하여 인쇄하기

HP ePrint 을 이용해 문서를 인쇄하려면 다음 단계를 수행합니다.

1. 컴퓨터 또는 모바일 장치에서 이메일 응용 프로그램을 엽니다.

 **참고** 컴퓨터 또는 모바일 장치에서의 이메일 응용 프로그램 사용에 관한 자세한 정보는 응용 프로그램과 함께 제공되는 설명서를 참조하십시오.

2. 새로운 이메일 메시지를 생성한 후 인쇄를 원하는 파일을 첨부합니다. **HP ePrint** 사용 시 준수해야 할 지침사항 및 인쇄 가능한 파일의 목록은 [웹 서비스 및 HP 웹 사이트 사양](#)을 참조하십시오.
3. 프린터의 이메일 주소를 이메일 메시지의 "수신" 라인에 입력한 후 이메일 메시지 전송 옵션을 선택합니다.

 **참고** 이메일 메시지의 "수신" 라인에는 반드시 프린터의 이메일 주소만 나와 있어야 합니다. 다른 이메일 주소가 "수신" 라인에 나와 있을 경우, 전송한 첨부 파일이 인쇄되지 않을 수도 있습니다.

프린터의 이메일 주소 찾기

프린터의 HP ePrint 이메일 주소를 표시하려면 다음 단계를 수행합니다.

홈 화면에서  (HP ePrint)를 누릅니다.

프린터의 이메일 주소가 디스플레이에 나타납니다.

 **추가 정보** 이메일 주소를 인쇄하려면 **인쇄**를 누릅니다.

HP ePrint 끄기

HP ePrint 를 끄려면 다음 단계를 수행합니다.

1. 홈 화면에서  (HP ePrint)를 누른 다음 **설정**을 누릅니다.
2. **ePrint** 를 누른 후 **끄기**를 누릅니다.

 **참고** 모든 웹 서비스를 제거하려면 [웹 서비스 제거](#)를 참조하십시오.

프린터 Apps

프린터 Apps 로 프린터에서 직접 사전 구성된 웹 콘텐츠를 쉽게 찾고 인쇄할 수 있습니다.

프린터 Apps 사용

프린터에서 프린터 Apps 를 사용하려면, 프린터 제어판 디스플레이에서 Apps 를 누른 다음 사용하려는 App 인쇄를 누릅니다.

각각의 프린터 Apps 에 대한 자세한 내용은 www.eprintcenter.com 를 방문하십시오.

프린터 Apps 관리

ePrintCenter 로 프린터 Apps 를 관리할 수 있습니다. 프린터 Apps 를 추가, 구성, 제거할 수 있고 프린터 디스플레이에 나타나는 순서를 설정할 수 있습니다.

 **참고** ePrintCenter 에서 프린터 Apps 를 관리하려면 ePrintCenter 계정을 생성하고 프린터를 추가합니다. 자세한 내용은 www.eprintcenter.com 를 방문하십시오.

프린터 Apps 끄기

프린터 Apps 를 끄려면 다음 단계를 수행합니다.

1. 홈 화면에서  (HP ePrint)를 누른 다음 **설정**을 누릅니다.
2. **Apps** 를 누른 후 **끄기**를 누릅니다.

 **참고** 모든 웹 서비스를 제거하려면 [웹 서비스 제거](#)를 참조하십시오.

웹 서비스 제거

웹 서비스를 제거하려면, 다음 단계를 수행합니다.

1. 프린터의 제어판 디스플레이에서  (HP ePrint)을 누른 다음 **설정**을 누릅니다.
2. **웹 서비스 제거**를 누릅니다.

7 잉크 카트리지 사용

프린터에서 최상의 인쇄 품질을 얻으려면 몇 가지 간단한 유지 보수 절차를 수행해야 합니다. 이 단원에서는 잉크 카트리지의 취급에 대해 설명하고 잉크 카트리지의 교체, 프린트헤드의 정렬 및 청소에 대한 지침을 제공합니다.

☞ 추가 정보 문서를 복사할 때 문제가 있는 경우에는 [인쇄 품질 문제 해결](#)을 참조하십시오.

이 단원에서는 다음 항목을 다룹니다.

- [잉크 카트리지 및 프린트헤드에 대한 정보](#)
- [예상되는 잉크량 확인](#)
- [검정 또는 컬러 잉크만으로 인쇄](#)
- [잉크 카트리지 교체](#)
- [인쇄 소모품 보관](#)
- [사용 정보 수집](#)

잉크 카트리지 및 프린트헤드에 대한 정보

다음 추가 정보는 HP 잉크 카트리지를 유지 관리하고 일관된 인쇄 품질을 유지하는 데 도움이 됩니다.

- 이 사용 설명서의 지침은 잉크 카트리지 교체에 관한 것이며 최초 설치에 관한 내용이 아닙니다.
- 모든 잉크 카트리지는 사용하기 전까지 원래의 밀봉 포장 안에 보관하십시오.
- 프린터를 올바른 방법으로 끄십시오. 자세한 내용은 [프린터 끄기](#)를 참조하십시오.
- 잉크 카트리지를 실온(15~35°C)에 보관하십시오.
- 불필요하게 프린트헤드를 청소하지 마십시오. 잉크가 낭비되어 카트리지 수명이 단축됩니다.

- 잉크 카트리지를 주의해서 취급하십시오. 설치 중에 잉크 카트리지를 떨어뜨리거나, 흔들거나, 거칠게 다룰 경우 일시적인 인쇄 문제가 발생할 수 있습니다.
- 프린터를 옮길 때에는 프린터에서 잉크가 새거나 프린터에 다른 손상이 나타나지 않도록 다음과 같이 하십시오.
 -  (전원) 버튼을 눌러 프린터의 전원을 꺼야 합니다. 내부에서 움직이는 소리가 완전히 멈출 때까지 기다린 후에 프린터를 뽑습니다. 자세한 내용은 프린터 끄기를 참조하십시오.
 - 잉크 카트리는 설치된 상태로 두어야 합니다.
 - 프린터는 수평으로 놓고 운송해야 합니다. 옆으로 놓거나, 뒤로, 앞으로, 뒤집어 놓지 말아야 합니다.

△ **주의** 카트리가 누락된 경우 인쇄 품질상의 문제나 추가적인 잉크 사용, 잉크 시스템의 손상을 피하기 위해 가능한 빨리 교체하는 것이 좋습니다. 잉크 카트리가 없을 경우 절대 프린터를 끄지 마십시오.

관련 항목

예상되는 잉크량 확인

예상되는 잉크량 확인

프린터 소프트웨어나 프린터 제어판에서 남은 잉크량을 확인할 수 있습니다. 이러한 도구 사용에 대한 내용은 프린터 관리 도구 및 프린터 제어판 사용을 참조하십시오. 프린터 상태 페이지를 인쇄해도 이 같은 정보를 확인할 수 있습니다(프린터 상태 보고서 이해 참조).

 **참고** 잉크 부족 경고 및 표시등은 잉크 교체가 필요함을 사전에 알리기 위한 목적으로만 표시됩니다. 잉크 부족 경고 메시지를 받으면 인쇄 지연 가능성이 없도록 카트리지 교체를 고려해 보십시오. 카트리지를 교체하라는 메시지가 표시될 때까지는 카트리지를 교체할 필요가 없습니다.

참고 리필 또는 재가공 카트리지나 다른 프린터에서 사용했던 카트리지를 설치한 경우, 잉크 잔량 표시기가 부정확했거나 표시기를 사용할 수 없었을 수 있습니다.

참고 카트리지의 잉크는 인쇄하기 위해 프린터와 카트리지를 준비하는 초기화 프로세스, 인쇄 노즐을 깨끗이 유지하고 잉크 흐름을 부드럽게 하는 프린트헤드 서비스 작업 등 인쇄 프로세스에서 여러 방식으로 사용됩니다. 또한 사용 후에는 카트리지에 일부 잉크가 남아있기도 합니다. 자세한 내용은 www.hp.com/go/inkusage 를 참조하십시오.

검정 또는 컬러 잉크만으로 인쇄

일반적으로 사용할 경우, 이 제품은 컬러 카트리지 잉크가 부족할 때 검정 카트리지만으로 인쇄하도록 설계되어 있지 않습니다.

하지만 카트리지 잉크가 부족하기 시작하면 가능한 빨리 인쇄가 가능하도록 설계되었습니다.

프린트헤드에 잉크가 충분하고 하나 이상의 컬러 카트리지가 잉크만 부족할 경우에는 프린터에서 검정 잉크를 사용할 수 있고, 검정 카트리지가 잉크만 부족할 경우에는 컬러 잉크를 사용할 수 있습니다.

- 검정 또는 컬러 잉크만을 사용하여 인쇄할 수 있는 양은 제한적이므로 검정 또는 컬러 잉크만으로 인쇄 중일 때 사용 가능한 교체 잉크 카트리지가 필요합니다.
- 인쇄할 잉크량이 더 이상 충분하지 않게 되면 하나 이상의 카트리지가 고갈되었다는 메시지가 나타나고, 인쇄를 다시 시작하기 전에 고갈된 카트리지를 교체해야 합니다.

⚠ 주의 잉크 카트리지가 프린터 외부에 놓여져 손상을 입지 않은 경우라면, 프린터가 설정되고 사용 중에 프린터헤드에는 항상 모든 카트리지가 설치되어야 합니다. 장시간 동안 한 개 이상의 빈 카트리지가 슬롯을 남겨두면 인쇄 품질 문제 및 프린트헤드 손상을 야기할 수 있습니다. 최근에 장시간 카트리지를 프린터 외부에 두었거나 용지 걸림이 있어서 좋지 않은 인쇄 품질에 대한 메시지를 받았다면 프린트헤드를 청소해야 합니다. 자세한 내용은 [프린트헤드 청소](#)를 참조하십시오.

잉크 카트리지 교체

📖 참고 사용한 잉크 소모품 재활용에 대한 내용은 [HP inkjet 소모품 재활용 프로그램](#)을 참조하십시오.

프린터를 위한 교체용 잉크 카트리지가 없는 경우 [HP 소모품 및 액세서리](#)를 방문하십시오.

📖 참고 현재 HP 웹 사이트의 일부는 영어로만 되어 있습니다.

참고 일부 국가/지역에서는 잉크 카트리지가 지원되지 않습니다.

⚠ 주의 카트리지가 누락된 경우 인쇄 품질상의 문제나 추가적인 잉크 사용, 잉크 시스템의 손상을 피하기 위해 가능한 빨리 교체하는 것이 좋습니다. 잉크 카트리지가 없을 경우 절대 프린터를 끄지 마십시오.

잉크 카트리지를 교체하려면

다음 절차에 따라 잉크 카트리지를 교체합니다.

1. 프린터의 전원이 켜져 있는지 확인합니다.
2. 잉크 카트리지 액세스 도어를 엽니다.

📖 참고 진행하기 전에 인쇄 캐리지가 멈출 때까지 기다립니다.

3. 잉크 카트리지를 앞쪽을 눌러 잉크 카트리지를 분리한 다음 슬롯에서 꺼냅니다.

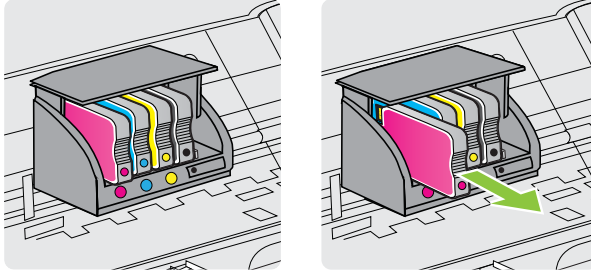

4. 새 잉크 카트리지의 포장을 떼어냅니다.
5. 도움용 컬러별 문자를 사용하여, 빈 슬롯에 확실하게 고정될 때까지 잉크 카트리지를 밀어 넣습니다.

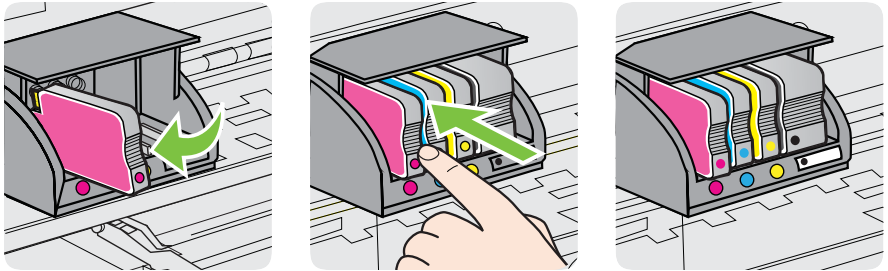

설치하는 컬러와 같은 컬러별 문자가 있는 슬롯에 잉크 카트리지를 넣어야 합니다.



6. 교체하는 각 잉크 카트리지에 대해 단계 3에서 5까지를 반복합니다.
7. 인쇄 캐리지 액세스 덮개를 닫습니다.

관련 항목

[HP 소모품 및 액세서리](#)

인쇄 소모품 보관

프린터에 장착된 잉크 카트리지는 장기간 그대로 두어도 됩니다. 그러나 잉크 카트리지를 최적의 상태로 유지하려면 프린터를 정상적으로 꺼야 합니다. 자세한 내용은 프린터 끄기를 참조하십시오.

사용 정보 수집

이 프린터와 함께 사용하는 HP 카트리지에는 프린터 작동을 돕는 메모리 칩이 들어있습니다.

그 외에도, 이 메모리 칩이 프린터 사용과 관련해 한정된 정보를 수집하는데, 여기에는 다음과 같은 사항이 포함됩니다. 카트리지를 처음 장착한 날짜, 카트리지를 마지막으로 사용한 날짜, 카트리지로 인쇄한 매수, 페이지 적용 범위, 사용한 인쇄 모드, 발생한 인쇄 오류, 프린터 모델 이 정보는 HP 가 향후 고객의 인쇄 요건에 맞는 프린터를 설계하는 데 유용하게 사용될 것입니다.

카트리지 메모리 칩에서 수집한 데이터에는 카트리지 또는 프린터 고객이나 사용자를 식별하는 데 사용할 수 있는 정보는 들어있지 않습니다.

HP 는 HP 무료 반품 및 재활용 프로그램으로 반송한 카트리지로부터 메모리 칩 샘플링을 수집합니다(HP Planet Partners: www.hp.com/recycle). 이 샘플링에서 구한 메모리 칩을 판독하고 연구해 향후 HP 프린터 개선에 이용할 것입니다. 이 카트리지 재활용을 지원하는 HP 파트너들도 이 데이터를 확인할 수 있습니다.

카트리지를 소유하고 있는 제 3 자는 메모리 칩의 익명 정보만 확인할 수 있습니다. 이 정보를 확인할 수 없도록 하려면, 칩을 작동 불가로 설정하면 됩니다. 하지만 메모리 칩을 작동 불가로 설정하면 HP 프린터에서 해당 카트리지를 사용할 수 없습니다.

이와 같은 익명 정보에 대해 걱정이 될 경우, 프린터 사용 정보를 수집할 수 있는 메모리 칩 기능을 해제해 이 정보를 확인하지 못하도록 하면 됩니다.

사용 정보 수집을 해제하려면

1. 프린터 제어판에서  (오른쪽 화살표)를 누른 다음 **설정**을 누릅니다.
2. **환경 설정**을 선택한 다음 **카트리지 칩 정보**를 누릅니다.
3. **OK** 을 눌러 사용 정보 수집을 해제합니다.

 **참고** 프린터 사용 정보를 수집할 수 있는 메모리 칩 기능을 해제해도 HP 프린터에서 카트리지를 계속 사용할 수는 있습니다.

8 문제 해결

이 단원에서는 일반적으로 발생하는 문제에 대한 해결방법을 제안합니다. 프린터가 제대로 작동하지 않고 이러한 방법으로 문제가 해결되지 않으면 다음 지원 서비스 중 하나를 사용하여 지원을 받으시기 바랍니다.

이 단원에서는 다음 항목을 다룹니다.

- [HP 지원](#)
- [일반적인 문제 해결 팁 및 리소스](#)
- [프린터 문제 해결](#)
- [인쇄 품질 문제 해결](#)
- [용지 공급 문제](#)
- [복사 문제 해결](#)
- [스캔 문제 해결](#)
- [팩스 문제 해결](#)
- [웹 서비스 및 HP 웹 사이트를 통한 문제 해결](#)
- [무선 문제 해결](#)
- [프린터로 작업하기 위해 방화벽 소프트웨어를 구성](#)
- [프린터 관리 문제 해결](#)
- [설치 문제 해결](#)
- [프린터 상태 보고서 이해](#)
- [네트워크 구성 페이지 이해](#)
- [용지걸림 제거](#)

HP 지원

문제가 발생하면 다음 단계를 따르십시오.

1. 프린터와 함께 제공된 설명서를 확인하십시오.
2. HP 온라인 지원 웹사이트 www.hp.com/go/customercare 를 방문하십시오. 이 웹 사이트는 다수의 공통된 프린터 문제를 해결하는 데 도움이 되는 정보 및 유틸리티를 제공합니다. HP 온라인 지원 서비스는 HP 고객이면 누구나 이용할 수 있습니다. 다음 기능을 포함한 최신 제품 정보와 전문적인 지원을 받을 수 있는 가장 빠른 방법입니다.
 - 자격을 갖춘 온라인 지원 전문가에게 신속한 액세스
 - HP 프린터와 관련된 HP 소프트웨어 및 드라이버 업데이트
 - 일반적인 문제에 대한 문제 해결 정보
 - 프린터 등록 시 제공되는 사전 프린터 업데이트, 지원 알림 및 HP 뉴스그램

자세한 내용은 전자 지원 받기를 참조하십시오.

- 3. HP 지원 센터에 문의합니다. 지원 옵션과 사용 가능 여부는 프린터, 국가/지역, 언어에 따라 다릅니다. 자세한 내용은 HP 전화 지원을 참조하십시오.

전자 지원 받기

지원 및 보증 정보를 보려면 HP 웹 사이트(www.hp.com/go/customer-care)를 방문하십시오. 이 웹 사이트는 다수의 공통된 프린터 문제를 해결하는 데 도움이 되는 정보 및 유틸리티를 제공합니다. 국가/지역을 묻는 메시지가 표시되면 적당하게 선택한 후 **HP 연락처**를 클릭하면 기술 지원에 관한 연락처 정보를 얻을 수 있습니다.

이 웹 사이트에서는 기술 지원, 드라이버, 소모품, 주문 정보 및 다음과 같은 기타 옵션도 제공합니다.

- 온라인 지원 페이지로 액세스합니다.
- HP 에 전자우편으로 질문할 때.
- 온라인 채팅을 통해 HP 기술자와 상담합니다.
- HP 소프트웨어 업데이트를 확인합니다.

Windows 또는 Mac OS X 용 HP 소프트웨어의 지원을 받을 수도 있습니다. 여기에서는 일반적인 인쇄 문제에 대한 쉬운 단계별 해결책이 제공됩니다. 자세한 내용은 프린터 관리 도구를 참조하십시오.

지원 옵션과 사용 가능 여부는 프린터, 국가/지역, 언어에 따라 다릅니다.

HP 전화 지원

여기에 기재되어 있는 지원 전화 번호와 관련 비용은 게시와 동시에 유효하며 육로 라인에서 이루어지는 통화에만 적용됩니다. 이동 전화기에 적용되는 요금은 다를 수 있습니다.

최신 HP 지원 전화 번호와 통화 비용 정보는 www.hp.com/go/customer-care 에서 확인하십시오.

보증 기간 중에는 한국 HP 서비스 센터에서 무상으로 지원받을 수 있습니다.

 **참고** HP 는 Linux 인쇄에 대해서는 전화 지원을 제공하지 않습니다. 모든 지원은 다음 웹사이트에서 온라인으로 제공합니다. <https://launchpad.net/hplip>. **질문하기** 버튼을 클릭해 지원 프로세스를 시작합니다.

HPLIP 웹 사이트는 Windows 또는 Mac OS X 에 대한 지원을 제공하지 않습니다. 이러한 운영 체제를 사용하는 경우 www.hp.com/go/customer-care 를 참조하십시오.

이 단원에서는 다음 항목을 다룹니다.

- 전화하기 전에 다음을 확인하십시오
- 전화 지원 기간
- 전화 지원 번호
- 전화 지원 기간 이후

전화하기 전에 다음을 확인하십시오

컴퓨터 및 프린터를 준비한 상태에서 HP 지원 센터에 문의합니다. 다음 정보를 제공할 준비를 합니다.

- 모델 번호(자세한 내용은 [프린터 모델 번호 찾기](#) 참조)
- 일련 번호(프린터 뒷면 또는 맨 아래에 있음)
- 문제 발생 시 나타난 메시지
- 다음 질문에 답할 수 있어야 합니다.
 - 전에도 이러한 문제가 발생했습니까?
 - 다시 작성할 수 있습니까?
 - 이러한 문제가 발생한 시점에 컴퓨터에 새 하드웨어나 소프트웨어를 추가했습니까?
 - 이 문제 이전에 다른 특이 사항이 있었습니까(예: 뇌우 발생, 프린터 이동)?

전화 지원 기간

북미, 아시아 태평양 지역, 멕시코를 포함한 라틴 아메리카 지역에서는 일 년 간의 전화 지원이 제공됩니다.

전화 지원 번호

많은 지역에서, HP 는 보증 기간 중에 전화 지원 서비스를 제공합니다. 하지만, 일부 지역에서는 유료 전화 서비스를 제공합니다.

최신 지원 전화 번호 목록은 www.hp.com/go/customer-care 를 참조하십시오.
이 웹 사이트는 다수의 공통된 프린터 문제를 해결하는 데 도움이 되는 정보 및 유틸리티를 제공합니다.



www.hp.com/support

Africa (English speaking)	+27 11 2345872
Afrique (francophone)	+33 1 4993 9230
021 672 280	الجزائر
Algérie	021 67 22 80
Argentina (Buenos Aires)	54-11-4708-1600
Argentina	0-800-555-5000
Australia	1300 721 147
Australia (out-of-warranty)	1902 910 910
Österreich	+43 0820 87 4417 doppelter Ortstarif
17212049	البحرين
België	+32 078 600 019 Peak Hours: 0,055 €/p/m Low Hours: 0,27 €/p/m
Belgique	+32 078 600 020 Peak Hours: 0,055 €/m Low Hours: 0,27 €/m
Brasil (Sao Paulo)	55-11-4004-7751
Brasil	0-800-709-7751
Canada	1-(800)-474-6836 (1-800 hp invent)
Central America & The Caribbean	www.hp.com/la/soporte
Chile	800-360-999
中国	1068687980
中国	800-810-3888
Colombia (Bogotá)	571-606-9191
Colombia	01-8000-51-4746-8368
Costa Rica	0-800-011-1046
Česká republika	810 222 222 1.53 CZN/min
Danmark	+45 70 202 845 Opkald: 0,145 (kr. pr. min.) Pr. min. man-lor 08.00-19.30: 0,25 Pr. min. øvrige tidspunkter: 0,125
Ecuador (Andinatel)	1-999-119 ☎ 800-711-2884
Ecuador (Pacifitel)	1-800-225-528 ☎ 800-711-2884
(02) 6910602	مصر
El Salvador	800-6160
España	+34 902 010 059 0.94 €/p/m
France	+33 0969 320 435
Deutschland	+49 01805 652 180 0,14 €/Min aus dem deutschen Festnetz - bei Anrufen aus Mobilfunknetzen können andere Preise gelten
Ελλάδα	801-11-75400
Κύπρος	+800 9 2654
Guatemala	1-800-711-2884
香港特別行政區	(852) 2802 4098
India	1-800-425-7737
India	91-80-28526900
Indonesia	+62 (21) 350 3408
+971 4 224 9189	العراق
+971 4 224 9189	الكويت
+971 4 224 9189	لبنان
+971 4 224 9189	قطر
+971 4 224 9189	اليمن
Ireland	+353 1890 923 902 Calls cost Cost 5.1 cent peak / 1.3 cent off-peak per minute
Italia	+39 848 800 871 costo telefonico locale
Jamaica	1-800-711-2884
日本	0120-96-1665

0800 222 47	الأردن
한국	1588-3003
Luxembourg (Français)	+352 900 40 006 0.15 €/min
Luxemburg (Deutsch)	+352 900 40 007 0.15 €/Min
Madagascar	262 262 51 21 21
Magyarország	06 40 200 629 7,2 HUF/perc vezetékes telefonra
Malaysia	1800 88 8588
Mauritius	262 262 210 404
México (Ciudad de México)	55-5258-9922
México	01-800-472-68368
Maroc	0801 005 010
Nederland	+31 0900 2020 165 0.10 €/Min
New Zealand	0800 441 147
Nigeria	(01) 271 2320
Norge	+47 815 62 070 starter på 0,59 Kr per min., deretter 0,39 Kr per min. Fra mobiltelefon gjelder mobiltelefonaktstær.
24791773	تونس
Panamá	1-800-711-2884
Paraguay	009 800 54 1 0006
Perú	0-800-10111
Philippines	2 867 3551
Polska	(22) 583 43 73 Koszt połączenia:- z tel. stacjonarnego jak za 1 impuls wg taryfy operatora,- z tel. komórkowego wg taryfy operatora.
Portugal	+351 808 201 492 Custo: 8 cêntimos no primeiro minuto e 3 cêntimos restantes minutos
Puerto Rico	1-877-232-0589
República Dominicana	1-800-711-2884
Reunion	0820 890 323
România	0801 033 390 (021 204 7090)
Россия (Москва)	495 777 3284
Россия (Санкт-Петербург)	812 332 4240
800 897 1415	السعودية
Singapore	+65 6272 5300
Slovenská republika	0850 111 256
South Africa (RSA)	0860 104 771
Suomi	+358 0 203 66 767
Sverige	+46 077 120 4765 0,23 kr/min
Switzerland	+41 0848 672 672 0,08 CHF/min.
臺灣	0800-010055 (免費)
ไทย	+66 (2) 353 9000
071 891 391	تونس
Trinidad & Tobago	1-800-711-2884
Tunisie	23 926 000
Türkiye (Istanbul, Ankara, İzmir & Bursa)	0(212) 444 0307 Yerel numara: 444 0307
Україна	(044) 230-51-06
600 54 47 47	الإمارات العربية المتحدة
United Kingdom	0844 369 0369 0.50 £ p/m
United States	1-(800)-474-6836
Uruguay	0004-054-177
Venezuela (Caracas)	58-212-278-8666
Venezuela	0-800-474-68368
Việt Nam	+84 88234530

전화 지원 기간 이후

전화 지원 기간 이후에는 사용자가 추가 비용을 부담하여 HP 에서 도움을 받을 수 있습니다. 다음 HP 온라인 지원 웹 사이트에서도 도움을 구할 수 있습니다. www.hp.com/go/customercare. 이 웹 사이트는 다수의 공통된 프린터 문제를 해결하는 데 도움이 되는 정보 및 유틸리티를 제공합니다. 지원 옵션에 대한 자세한 내용을 알아보려면 HP 대리점에 문의하거나 해당 국가/지역의 지원 전화 번호로 연락하십시오.

일반적인 문제 해결 팁 및 리소스

 **참고** 다음 절차에서는 대부분 HP 소프트웨어가 필요합니다. HP 소프트웨어를 설치하지 않았다면, 프린터와 함께 제공 받은 HP 소프트웨어 CD 를 사용해 설치하거나 HP 고객 지원 웹사이트(www.hp.com/go/customercare)에서 소프트웨어를 다운 받을 수 있습니다. 이 웹 사이트는 다수의 공통된 프린터 문제를 해결하는 데 도움이 되는 정보 및 유틸리티를 제공합니다.

문제 해결을 시작하기 전에 다음을 확인하거나 실시하십시오.

- 프린터를 껐다가 다시 켭니다.
- 용지 걸림 문제는 [용지걸림 제거](#)를 참조하십시오.
- 용지 기울어짐, 용지 급지 문제 등의 용지 공급 문제의 경우 [용지 공급 문제](#)를 참조하십시오.
-  (전원 버튼) 표시등이 켜졌으며 깜박이지 않습니다. 프린터를 처음으로 켤 때는 잉크 카트리지가 설치된 후 초기화될 때까지 약 9 분이 소요됩니다.
- 전원 코드와 기타 케이블이 프린터에 제대로 연결되어 작동합니다. 프린터가 정상적인 교류 전류(AC) 전원 소켓에 제대로 연결되어 켜져 있는지 확인합니다. 전압 요구 사항은 [전기 사양](#)을 참조하십시오.
- 입력 용지함에 용지를 올바르게 넣었는지 및 프린터에 걸린 용지가 없는지 확인합니다.
- 모든 포장 테이프와 재료를 제거합니다.
- 프린터가 현재 또는 기본 프린터로 설정되어 있습니다. Windows 의 경우 프린터 폴더에서 해당 장치를 기본 프린터로 설정합니다. Mac OS X 일 경우, [시스템 기본 설정의 인쇄 & 팩스](#) 또는 [인쇄 & 스캔](#) 섹션에서 해당 장치를 기본 프린터로 설정합니다. 자세한 내용은 컴퓨터 설명서를 참조하십시오.
- Windows 를 실행하는 컴퓨터를 사용하는 경우 [인쇄 일시중지](#)가 선택되지 않습니다.
- 작업을 수행할 때 프로그램을 너무 많이 실행하지 않도록 합니다. 작업을 다시 시도하기 전에 사용하지 않는 프로그램은 닫거나 컴퓨터를 다시 시작합니다.

프린터 문제 해결

이 단원에서는 다음 항목을 다룹니다.

- 프린터가 비정상적으로 종료되는 경우
- 이 프린터에서 예상치 못한 소음이 발생합니다
- 정렬 실패
- 프린터가 응답하지 않는 경우(인쇄되지 않음)
- 인쇄 속도가 느립니다.
- 빈 페이지 또는 일부 페이지가 인쇄됩니다
- 페이지 일부가 누락되거나 잘못된 페이지가 인쇄된 경우
- 텍스트 또는 그래픽의 위치가 틀린 경우

프린터가 비정상적으로 종료되는 경우

전원 및 전원 연결 확인

작동되는 전원 콘센트에 프린터의 전원 코드가 확실하게 연결되어 있는지 확인합니다. 전압 요구 사항은 전기 사양을 참조하십시오.

이 프린터에서 예상치 못한 소음이 발생합니다

프린터에서 예기치 않은 소음이 발생하는 경우가 있습니다. 프린터가 자동 서비스 기능을 수행해 프린터헤드의 수명을 관리할 경우 서비스를 하느라 소음이 발생합니다.

참고 프린터에 대한 잠재적인 손상을 방지하려면

프린터에서 인쇄하는 동안에는 프린터를 끄지 마십시오. 프린터를 끌 경우,  (전원) 버튼을 이용하여 끄기 전에 프린터가 완벽하게 정지할 때까지 기다리십시오. 자세한 내용은 프린터 끄기를 참조하십시오.

잉크 카트리지를 모두 올바르게 끼워 넣었는지 확인합니다. 잉크 카트리지가 하나라도 없을 경우, 프린터는 프린터헤드를 보호하기 위해 추가적인 서비스를 수행합니다.

정렬 실패

정렬 프로세스에 실패할 경우, 입력 용지함에 사용하지 않은 일반 흰색 용지를 넣었는지 확인합니다. 잉크 카트리지를 정렬할 때 입력 용지함에 색지가 들어 있으면 정렬에 실패합니다.

그래도 정렬이 실패하면 프린트헤드를 청소해야 하거나 센서에 결함이 있을 수 있습니다. 프린트헤드를 청소하려면 프린트헤드 청소를 참조하십시오.

프린트헤드를 청소해도 문제가 해결되지 않을 경우 **HP** 고객센터 지원에 문의하십시오. www.hp.com/go/customercare 를 참조하십시오. 이 웹 사이트는 다수의 공통된 프린터 문제를 해결하는 데 도움이 되는 정보 및 유틸리티를 제공합니다

다. 국가/지역을 물어보면 적합하게 선택한 다음 **HP 연락처**를 클릭해 기술 지원을 위한 연락처 정보를 얻을 수 있습니다.

프린터가 응답하지 않는 경우(인쇄되지 않음)

인쇄 대기열에 걸려 있는 인쇄 작업이 있음

인쇄 대기열을 열어 모든 문서를 취소한 다음 컴퓨터를 재부팅합니다. 재부팅 후 인쇄를 다시 시도합니다. 자세한 내용은 사용하는 운영 체제에 대한 도움말을 참조하십시오.

프린터 설정 확인

자세한 내용은 일반적인 문제 해결 팁 및 리소스를 참조하십시오.

HP 소프트웨어 설치 확인

인쇄 도중 프린터가 꺼지면 컴퓨터 화면에 경고 메시지가 나타나야 합니다. 그렇지 않으면 프린터와 함께 제공된 HP 소프트웨어가 잘못 설치되었을 수 있습니다. 이 문제를 해결하려면 HP 소프트웨어를 완전히 제거한 다음 다시 설치합니다. 자세한 내용은 HP 소프트웨어 제거 및 재설치를 참조하십시오.

케이블 연결 상태 확인

- USB 케이블의 양쪽 끝이 모두 제대로 연결되었는지 확인합니다.
- 프린터가 네트워크에 연결되어 있는 경우 다음을 확인하십시오.
 - 프린터 뒤쪽에 있는 링크 표시등을 확인합니다
 - 전화선을 사용하여 프린터를 연결하지 않았는가.

컴퓨터에 개인 방화벽 소프트웨어가 설치되어 있는지 확인

개인 소프트웨어 방화벽은 외부 침입으로부터 컴퓨터를 보호하는 보안 프로그램입니다. 하지만 방화벽으로 인해 컴퓨터와 프린터 간의 통신이 차단될 수 있습니다. 프린터와의 통신에 문제가 있는 경우에는 방화벽을 일시적으로 해제하십시오. 그래도 문제가 계속되면 방화벽 때문에 통신 문제가 발생한 것이 아니므로 방화벽을 다시 실행하십시오.

인쇄 속도가 느립니다.

프린터가 매우 느리게 인쇄되면 다음 해결책을 시도해보십시오.

- 해결책 1: 더 낮은 인쇄 품질 설정 사용
- 해결책 2: 잉크량 확인
- 해결책 3: HP 지원 센터에 문의

해결책 1: 더 낮은 인쇄 품질 설정 사용

해결책: 인쇄 품질 설정을 확인합니다. **최상** 및 **최대 dpi**를 선택하면 인쇄 품질은 뛰어나지만 **보통** 또는 **초안**보다 속도는 느립니다. **초안**의 인쇄 속도가 가장 빠릅니다.

원인: 인쇄 품질이 높게 설정되었습니다.

이 해결책으로 문제를 해결하지 못하면 다음 해결책을 시도해 보십시오.

해결책 2: 잉크량 확인

해결책: 잉크 카트리지에 남아 있는 예상 잉크량을 확인합니다.

 **참고** 잉크 부족 경고 및 표시등은 잉크 교체가 필요함을 사전에 알리기 위한 목적으로만 표시됩니다. 잉크 부족 경고 메시지가 나타나면 인쇄가 지연되는 일이 없도록 카트리지 교체를 고려해 보십시오. 잉크 카트리지를 교체하라는 메시지가 표시될 때까지는 카트리지를 교체할 필요가 없습니다.

 **주의** 잉크 카트리지에 프린터 외부에 놓여져 손상을 입지 않은 경우라면, 프린터가 설정되고 사용 중에 프린터헤드에는 항상 모든 카트리지 가 설치되어야 합니다. 장시간 동안 한 개 이상의 빈 카트리지 슬롯을 남겨두면 인쇄 품질 문제 및 프린트헤드 손상을 야기할 수 있습니다. 최근 오랫동안 프린터에 카트리지 가 장착되어 있지 않았거나 인쇄 품질이 저하되었다면 프린트헤드를 청소하십시오. 자세한 내용은 프린트헤드 청소를 참조하십시오.

자세한 내용은 다음을 참조하십시오.

예상되는 잉크량 확인

원인: 잉크 카트리지에 잉크가 부족했을 수 있습니다.

이 해결책으로 문제를 해결하지 못하면 다음 해결책을 시도해 보십시오.

해결책 3: HP 지원 센터에 문의

해결책: HP 지원 센터에 서비스를 요청하십시오.

웹 사이트 가기: www.hp.com/go/customer-care. 이 웹 사이트는 다수의 공통된 프린터 문제를 해결하는 데 도움이 되는 정보 및 유틸리티를 제공합니다.



국가/지역을 물어보면 적합하게 선택한 다음 **HP 연락처**를 클릭해 기술 지원을 위한 연락처 정보를 얻을 수 있습니다.

원인: 프린터에 문제가 있었습니다.

빈 페이지 또는 일부 페이지가 인쇄됩니다

프린트헤드 청소

프린트헤드 청소 절차를 수행합니다. 프린터가 올바르게 꺼지지 않았다면 프린트헤드를 청소해야 할 수도 있습니다.

 **참고** 프린터를 올바르게 끄지 않으면 빈 페이지 또는 부분 페이지 인쇄와 같은 인쇄 품질 문제가 발생할 수 있습니다. 프린트헤드를 청소하면 문제를 해결할 수 있지만 프린터의 전원을 올바르게 끄면 문제 자체를 사전에 방지할 수 있습니다. 항상 프린터의  (전원 버튼)을 눌러 프린터를 끕니다. 전원 코드를 뽑거나 전원 스트립을 끄기 전에  (전원 버튼) 표시등이 꺼질 때까지 기다리십시오.

용지 설정 확인

- 프린터 드라이버에서 용지함에 공급된 용지에 대해 올바른 인쇄 품질 설정을 선택했는지 확인합니다.
- 프린터 드라이버의 페이지 설정이 용지함에 공급된 용지의 페이지 크기와 일치하는지 확인합니다.

페이지가 두 개 이상 공급됨

용지 공급 관련 문제에 대한 자세한 내용은 [용지 공급 문제](#)를 참조하십시오.

파일에 빈 페이지가 있음

파일에 비어 있는 페이지가 없는지 확인합니다.

페이지 일부가 누락되거나 잘못된 페이지가 인쇄된 경우

인쇄 품질 진단 페이지 확인

인쇄 품질 진단 페이지를 인쇄하여 인쇄물의 인쇄 품질을 개선하기 위해 유지 보수 서비스를 실행할 필요가 있는지 확인할 수 있습니다. 자세한 내용은 [프린터 상태 보고서](#) 이해를 참조하십시오.

여백 설정 확인

문서의 여백 설정이 프린터의 인쇄 가능 영역을 초과하지 않는지 확인하십시오. 자세한 내용은 [최소 여백 설정](#)을 참조하십시오.

컬러 인쇄 설정 확인

프린터 드라이버에서 **그레이스케일로 인쇄**가 선택되어 있지 않아야 합니다.

프린터 위치 및 USB 케이블 길이 확인

높은 전자기장(예를 들어, USB 케이블에 의해 생성된 전자기장)에서는 출력물에 약간의 왜곡이 있을 수 있습니다. 전자기장 소스에서 프린터를 떼어 놓으십시오. 또한 이러한 전자기장의 효과를 최소화하기 위해 길이가 3미터 미만인 USB 케이블을 사용하는 것이 좋습니다.

용지 크기 확인

선택된 용지 크기가 실제 적재된 용지 크기와 일치하는지 확인합니다.

텍스트 또는 그래픽의 위치가 틀린 경우

용지 적재 방식 확인

용지 너비 및 길이 조정대가 용지 더미 가장자리에 딱 맞는지 확인하고, 용지함에 너무 많은 용지를 넣지 않았는지 확인하십시오. 자세한 내용은 용지 넣기를 참조하십시오.

용지 크기 확인

- 문서 크기가 현재 사용 중인 용지보다 큰 경우 페이지의 내용이 잘릴 수 있습니다.
- 프린터 드라이버의 용지 크기 설정이 용지함에 공급된 용지의 크기와 일치하는지 확인합니다.

여백 설정 확인

페이지 가장자리에서 텍스트나 그래픽이 잘리면 문서의 여백 설정이 프린터의 인쇄 가능 영역을 초과하지 않는지 확인하십시오. 자세한 내용은 최소 여백 설정을 참조하십시오.

페이지 인쇄 방향 설정 확인

응용 프로그램에서 선택한 용지 크기와 페이지 인쇄 방향이 프린터 드라이버의 설정과 일치하는지 확인하십시오. 자세한 내용은 인쇄를 참조하십시오.

프린터 위치 및 USB 케이블 길이 확인

높은 전자기장(예를 들어, USB 케이블에 의해 생성된 전자기장)에서는 출력물에 약간의 왜곡이 있을 수 있습니다. 전자기장 소스에서 프린터를 떼어 놓으십시오. 또한 이러한 전자기장의 효과를 최소화하기 위해 길이가 3 미터(9.8 피트) 미만인 USB 케이블을 사용하는 것이 좋습니다.

위의 해결 방법을 사용해도 문제가 지속되면 응용 프로그램이 인쇄 설정을 제대로 해석하지 못해서 발생하는 문제일 수 있습니다. 릴리즈 노트에서 알려진 소프트웨어 충돌을 확인하거나 응용 프로그램의 설명서를 참조하거나 소프트웨어 제조업체에 문의합니다.

☞ **추가 정보** Windows 가 운용되는 컴퓨터를 사용 중인 경우, HP 온라인 지원 웹 사이트 www.hp.com/go/customer-care 에서 확인할 수 있습니다. 이 웹 사이트는 다수의 공통된 프린터 문제를 해결하는 데 도움이 되는 정보 및 유틸리티를 제공합니다.

인쇄 품질 문제 해결

출력물의 인쇄 품질을 해결하려면 이 단원에서 해결책을 시험해 봅니다.

- 해결책 1: 정품 HP 잉크 카트리지를 사용하고 있는지 확인합니다.
- 해결책 2: 잉크량 확인
- 해결책 3: 용지함에 넣은 용지를 확인합니다.
- 해결책 4: 용지 종류 확인
- 해결책 5: 인쇄 설정을 확인합니다.
- 해결책 6: 인쇄 품질 보고서를 인쇄하고 평가합니다.
- 해결책 7: HP 고객 지원에 문의

해결책 1: 정품 HP 잉크 카트리지를 사용하고 있는지 확인합니다.

해결책: 정품 HP 잉크 카트리지를 사용하고 있는지 확인합니다.

정품 HP 잉크 카트리지를 사용할 것을 권장합니다. 정품 HP 잉크 카트리는 매번 간편하게 좋은 결과를 낼 수 있도록 제작되었으며 HP 프린터로 테스트되었습니다.

 **참고** HP 는 HP 제품이 아닌 소모품의 품질이나 신뢰성을 보장할 수 없습니다. HP 제품이 아닌 소모품을 사용함으로써 발생한 프린터 서비스나 수리에 대해서는 무상 보증 수리를 받을 수 없습니다.

정품 HP 잉크 카트리지를 구입했다고 생각한다면, 다음 사이트로 이동하십시오.

www.hp.com/go/anticounterfeit

원인: HP 제품이 아닌 잉크 카트리지를 사용했습니다.

이 해결책으로 문제를 해결하지 못하면 다음 해결책을 시도해 보십시오.

해결책 2: 잉크량 확인

해결책: 잉크 카트리지에 남아 있는 예상 잉크량을 확인합니다.

 **참고** 잉크 부족 경고 및 표시등은 잉크 교체가 필요함을 사전에 알리기 위한 목적으로만 표시됩니다. 잉크 부족 경고 메시지를 받으면 인쇄 지연 가능성이 없도록 카트리지 교체를 고려해 보십시오. 카트리지 교체 메시지를 받기 전까지는 잉크 카트리지를 교체하지 않아도 됩니다.

 **주의** 잉크 카트릿지가 프린터 외부에 놓여져 손상을 입지 않은 경우라면, 프린터가 설정되고 사용 중에 프린터헤드에는 항상 모든 카트릿지가 설치되어야 합니다. 장시간 동안 한 개 이상의 빈 카트리지 슬롯을 남겨두면 인쇄 품질 문제 및 프린트헤드 손상을 야기할 수 있습니다. 최근에 장시간 카트릿지를 프린터 외부에 두었거나 용지 걸림이 있어서 좋지 않은 인쇄 품질에 대한 메시지를 받았다면 프린트헤드를 청소해야 합니다. 자세한 내용은 [프린트헤드 청소](#)를 참조하십시오.

자세한 내용은 다음을 참조하십시오.

예상되는 잉크량 확인

원인: 잉크 카트리지에 잉크가 부족했을 수 있습니다.

이 해결책으로 문제를 해결하지 못하면 다음 해결책을 시도해 보십시오.

해결책 3: 용지함에 넣은 용지를 확인합니다.

해결책: 용지를 제대로 넣었으며 구겨지거나 너무 두껍지 않은지 확인합니다.

- 인쇄면이 아래쪽을 향하도록 용지를 공급하십시오. 예를 들어, 광택 인화지를 넣는 경우 광택면이 아래로 가게 하여 용지를 넣으십시오.
- 용지가 용지함에 평평하게 놓여 있고 주름이 생기지 않았는지 확인합니다. 인쇄 도중 용지가 프린트헤드에 너무 가까우면 잉크가 번질 수 있습니다. 용지가 들뒀거나, 주름이 생겼거나, 봉투처럼 매우 두꺼운 경우에 이런 현상이 생깁니다.

자세한 내용은 다음을 참조하십시오.

용지 넣기

원인: 용지를 잘못 넣었거나 용지가 구겨졌거나 너무 두껍습니다.

이 해결책으로 문제를 해결하지 못하면 다음 해결책을 시도해 보십시오.

해결책 4: 용지 종류 확인

해결책: HP 는 HP 용지를 사용하거나 ColorLok 기술로 프린터에 적합한 다른 용지 종류를 사용할 것을 권장합니다. ColorLok 로고가 있는 모든 용지는 개별 검사를 거쳤기 때문에 신뢰성 및 인쇄 품질에 관한 표준에 부합하고 컬러는 선명하고 생동감 있고 검정색은 보다 짙은 문서를 만들어 내며 일반 용지보다 더 빨리 마릅니다.

인쇄하는 용지가 항상 평평하도록 해야 합니다. 최상의 품질을 얻으려면 HP 고급 사진 용지를 사용하십시오.

특수 용지는 서늘하고 건조한 장소의 평평한 면에 원래 포장에 넣은 상태로 재밀봉 가능한 플라스틱 백 안에 보관하십시오. 인쇄할 준비가 되면 바로 사용할 용지만 꺼내십시오. 인쇄가 끝났을 때는 사용하지 않은 사진 용지를 플라스틱 백에 다시 넣으십시오. 이렇게 하면 사진 용지가 말리지 않습니다.

 **참고** 이 문제는 잉크 소모품의 문제가 아닙니다. 따라서 잉크 카트리지를 교체할 필요가 없습니다.

자세한 내용은 다음을 참조하십시오.

인쇄 용지 선택

원인: 용지함에 잘못된 종류의 용지가 들어 있습니다.

이 해결책으로 문제를 해결하지 못하면 다음 해결책을 시도해 보십시오.

해결책 5: 인쇄 설정을 확인합니다.

해결책: 인쇄 설정을 확인합니다.

- 색상 설정이 잘못되지 않았는지 인쇄 설정을 확인합니다.
예를 들면, 문서가 그레이스케일 인쇄로 설정되지 않았는지 확인합니다. 그렇지 않으면 채도, 밝기, 색조와 같은 고급 컬러 설정이 색상의 느낌을 수정하도록 설정되어 있는지 확인합니다.
- 프린터에 넣은 용지 종류와 일치하도록 인쇄 품질 설정을 확인합니다.
색상이 서로 합쳐지는 경우에는 낮은 인쇄 품질 설정을 선택해야 할 수 있습니다. 고품질 사진을 인쇄하며 HP 고급 인쇄지와 같은 용지를 용지함에 넣은 경우에는 더 높은 설정을 선택하십시오.

 **참고** 일부 컴퓨터 화면에서는 용지에 인쇄된 색상과 표시되는 색상이 다를 수 있습니다. 이 경우에는 프린터, 인쇄 설정 또는 잉크 카트리지에 이상이 없는 것입니다. 더 이상 문제 해결이 필요하지 않습니다.

자세한 내용은 다음을 참조하십시오.

인쇄 용지 선택

원인: 인쇄 설정이 올바르지 않았습니다.

이 해결책으로 문제를 해결하지 못하면 다음 해결책을 시도해 보십시오.

해결책 6: 인쇄 품질 보고서를 인쇄하고 평가합니다.

해결책:

인쇄 품질 보고서를 인쇄하려면

- **제어판:** ▶(오른쪽 화살표)를 누르고 **설정**을 누르고 **보고서**를 누른 다음, **인쇄 품질 보고서**를 누릅니다.
- **내장 웹 서버:** 도구 탭을 클릭하고, **유틸리티** 아래의 **인쇄 품질 도구 상자**를 클릭한 후 **인쇄 품질 보고서** 버튼을 클릭합니다.
- **HP 유틸리티(Mac OS X):** **정보 및 지원(Information And Support)** 섹션에서, **인쇄 품질 진단(Print Quality Diagnostics)**을 클릭한 후 **인쇄(Print)**를 클릭합니다.

HP Officejet 6600 e-All-in-One series Print Quality Diagnostic Page

Printer Information

Product model number: CB863A
Product serial number: CN0BO1T10705KR
Service ID: 21024
Firmware Version: TQL4FA1106AR
Pages printed: Tray 1=14, Tray 2=0, Total=14, Auto-duplex unit=0
Ink cartridge level*: K=60, Y=60, M=60, C=60

*Estimates only. Actual ink levels may vary.

Test Pattern 1

If the lines are not straight and connected, align the printheads.

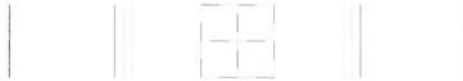

Test Pattern 2

If you see thin white lines across any of the colored blocks, clean the printheads.

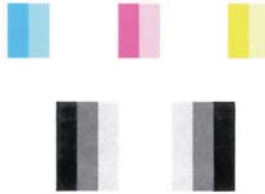

Test Pattern 3

If you see dark lines or white gaps where the arrows are pointing, align printhead.

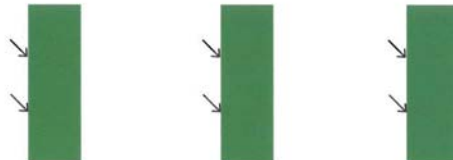

인쇄 품질 진단 보고서에서 결함이 발견된 경우, 아래 순서를 따릅니다.

1. 패턴 1 테스트에 라인이 일직선이 아닌 상태로 연결되어 있다면 프린터를 정렬하십시오. 자세한 내용은 프린트헤드 정렬을 참조하십시오.
2. 패턴 2 테스트의 컬러 블록 중에 흰색 라인이 있다면 프린트헤드를 청소하십시오. 자세한 내용은 프린트헤드 청소를 참조하십시오.
3. 패턴 3 테스트에 화살표가 가리키고 있는 흰색 또는 검정색 라인이 있을 경우 프린터를 정렬합니다. 자세한 내용은 프린트헤드 정렬을 참조하십시오.

원인: 인쇄 품질 문제는 많은 것이 원인이 될 수 있습니다. 소프트웨어 설정, 품질이 떨어지는 이미지 파일, 인쇄 시스템 자체 등이 원인이 될 수 있습니다. 인쇄물의 품질에 만족하지 못한다면 인쇄 품질 진단 페이지를 통해 인쇄 시스템이 제대로 작동하는지 확인할 수 있습니다.

해결책 7: HP 고객 지원에 문의

해결책: HP 지원 센터에 서비스를 요청하십시오.

국가/지역을 물어보면 적합하게 선택한 다음 **HP 연락처**를 클릭해 기술 지원을 위한 연락처 정보를 얻을 수 있습니다.

☞ 추가 정보 Windows 가 운용되는 컴퓨터를 사용 중인 경우, HP 온라인 지원 웹 사이트 www.hp.com/go/customercare 에서 확인할 수 있습니다. 이 웹 사이트는 수 많은 프린터 문제를 해결하는 데 도움이 되는 정보 및 유틸리티를 제공합니다.

원인: 프린트헤드에 문제가 있었습니다.

프린트헤드 유지보수

인쇄 중에 문제가 발생한다면 프린트헤드에 문제가 있을 수 있습니다. 인쇄 품질 문제를 해결하기 위해서 진행하도록 지시받은 경우에만 다음 단원의 절차를 실시해야 합니다.

정렬 및 청소 절차를 불필요하게 실시하면 잉크가 낭비되고 카트리지 수명이 줄어들 수 있습니다.

이 단원에서는 다음 항목을 다룹니다.

- [프린트헤드 청소](#)
- [프린트헤드 정렬](#)

프린트헤드 청소

출력물에 줄무늬가 있거나 부정확한 부분이 있거나 색상이 누락된 경우에는 프린트헤드를 청소해야 할 수 있습니다.

프린트헤드 청소는 두 단계로 이루어집니다. 각 단계에 2 분 정도가 소요되며 용지 한 장과 많은 양의 잉크가 사용됩니다. 각 단계가 끝난 후 인쇄된 페이지의 품질을 검토하십시오. 인쇄 품질이 나쁜 경우에만 다음 단계의 청소를 시작해야 합니다.

단계를 지켜 청소를 모두 완료한 후에도 인쇄 품질이 나쁘다면 프린터를 정렬해 보십시오. 청소와 정렬 후에도 인쇄 품질 문제가 계속되면 HP 지원 센터로 연락하십시오. 자세한 내용은 [HP 지원](#)을 참조하십시오.

 **참고** 프린트헤드를 청소하면 잉크가 소모되므로 필요한 경우에만 청소합니다. 청소 작업은 몇 분 정도 걸립니다. 이 과정에서 약간의 소음이 발생할 수 있습니다. 프린트헤드를 청소하기 전에 용지를 넣었는지 확인합니다. 자세한 내용은 [용지 넣기](#)를 참조하십시오.

프린터를 올바르게 끄지 않으면 인쇄 품질 문제가 발생할 수 있습니다. 자세한 내용은 [프린터 끄기](#)를 참조하십시오.

제어판에서 프린트헤드를 청소하려면

1. 사용하지 않은 흰색의 일반 레터, A4 또는 리갈 용지를 기본 입력 용지함에 넣습니다. 자세한 내용은 [표준 크기 용지 넣기](#)를 참조하십시오.
2.  (오른쪽 화살표)를 누른 다음, **설정**을 누릅니다.
3. **도구**를 누른 다음 **프린트헤드 청소**를 누릅니다.

도구상자에서 프린트헤드를 청소하려면(Windows의 경우)

1. 사용하지 않은 흰색의 일반 레터, A4 또는 리갈 용지를 기본 입력 용지함에 넣습니다. 자세한 내용은 [표준 크기 용지 넣기](#)를 참조하십시오.
2. 도구상자를 엽니다. 자세한 내용은 [도구상자 열기](#)를 참조하십시오.
3. **장치 서비스** 탭에서 **프린트헤드 청소**의 왼쪽 아이콘을 클릭합니다.
4. 화면 지침을 따릅니다.

HP 유틸리티에서 프린트헤드를 청소하려면(Mac OS X의 경우)

1. 사용하지 않은 흰색의 일반 레터, A4 또는 리갈 용지를 기본 입력 용지함에 넣습니다. 자세한 내용은 [표준 크기 용지 넣기](#)를 참조하십시오.
2. HP 유틸리티를 엽니다. 자세한 내용은 [HP 유틸리티 \(Mac OS X\)](#)를 참조하십시오.
3. **정보 및 지원** 섹션에서, **프린트헤드 청소**를 클릭합니다.
4. **청소**를 클릭하고 화면의 지시를 따릅니다.

EWS(embedded web server)를 통해 프린트헤드를 청소하려면

1. 사용하지 않은 흰색의 일반 레터, A4 또는 리갈 용지를 기본 입력 용지함에 넣습니다. 자세한 내용은 [표준 크기 용지 넣기](#)를 참조하십시오.
2. EWS를 엽니다. 자세한 내용은 [내장 웹 서버를 열려면](#)을 참조하십시오.
3. **도구** 탭을 클릭한 후 **유틸리티** 섹션의 **인쇄 품질 도구상자**를 클릭합니다.
4. **프린트헤드 청소**를 클릭하고 화면의 지침을 따릅니다.

프린트헤드 정렬

최초 설치 시 프린터에서 프린트헤드를 자동으로 정렬합니다.

프린터 상태 페이지의 색 블록에 줄무늬나 흰색 선이 표시되거나 출력물에 인쇄 품질 문제가 있으면 이 기능을 사용할 수 있습니다.

제어판에서 프린트헤드를 정렬하려면

1. 사용하지 않은 흰색의 일반 레터, A4 또는 리갈 용지를 기본 입력 용지함에 넣습니다. 자세한 내용은 [표준 크기 용지 넣기](#)를 참조하십시오.
2. 프린터 제어판에서  (오른쪽 화살표)를 누른 다음 **설정**을 누릅니다.
3. 도구를 누른 다음 **프린터 정렬**을 선택합니다.

도구상자에서 프린트헤드를 정렬하려면(Windows의 경우)

1. 사용하지 않은 흰색의 일반 레터, A4 또는 리갈 용지를 기본 입력 용지함에 넣습니다. 자세한 내용은 [표준 크기 용지 넣기](#)를 참조하십시오.
2. 도구상자를 엽니다. 자세한 내용은 [도구상자 열기](#)를 참조하십시오.
3. 장치 서비스 탭에서 **프린트헤드 정렬**의 왼쪽 아이콘을 클릭합니다.
4. 화면 지침을 따릅니다.

HP 유틸리티에서 프린트헤드를 정렬하려면(Mac OS X의 경우)

1. 사용하지 않은 흰색의 일반 레터, A4 또는 리갈 용지를 기본 입력 용지함에 넣습니다. 자세한 내용은 [표준 크기 용지 넣기](#)를 참조하십시오.
2. HP 유틸리티를 엽니다. 자세한 내용은 [HP 유틸리티 \(Mac OS X\)](#)를 참조하십시오.
3. 정보 및 지원 섹션에서 **프린트헤드 정렬**을 클릭합니다.
4. 정렬을 클릭하고 화면의 지시를 따릅니다.

EWS(embedded web server)를 통해 프린트헤드를 청소하려면

1. 사용하지 않은 흰색의 일반 레터, A4 또는 리갈 용지를 기본 입력 용지함에 넣습니다. 자세한 내용은 [표준 크기 용지 넣기](#)를 참조하십시오.
2. EWS를 엽니다. 자세한 내용은 [내장 웹 서버를 열려면](#)을 참조하십시오.
3. 도구 탭을 클릭한 후 유틸리티 섹션의 **인쇄 품질 도구상자**를 클릭합니다.
4. **프린트헤드 정렬**을 클릭하고 화면의 지시를 따릅니다.

용지 공급 문제

 **추가 정보** 다수의 공통된 프린터 문제를 해결하도록 도움을 줄 수 있는 정보와 유틸리티는 HP 온라인 웹 사이트 www.hp.com/go/customercare를 방문하십시오.

프린터나 용지함에서 지원되지 않는 용지

해당 프린터 및 사용 중인 입력함에서 지원하는 용지만 사용합니다. 자세한 내용은 [용지 사양](#)을 참조하십시오.

용지함에서 용지를 들어 올리지 못하는 경우

- 용지함에 용지가 있는지 확인합니다. 자세한 내용은 용지 넣기를 참조하십시오. 용지함에 넣기 전에 용지에 바람을 킁니다.
- 용지 조정대가 적재된 용지 크기에 맞게 올바른 표시선에 설정되었는지 확인합니다. 조정대가 용지 더미에 잘 맞고 너무 빈틈이 없지는 않도록 합니다.
- 용지함의 용지가 휘어지지 않았는지 확인합니다. 휘어 있는 방향과 반대 방향으로 용지를 구부려 펴십시오.

용지가 제대로 배출되지 않음

- 출력 용지함 받침대를 충분히 펴지 않으면 인쇄된 페이지가 프린터에서 떨어집니다.

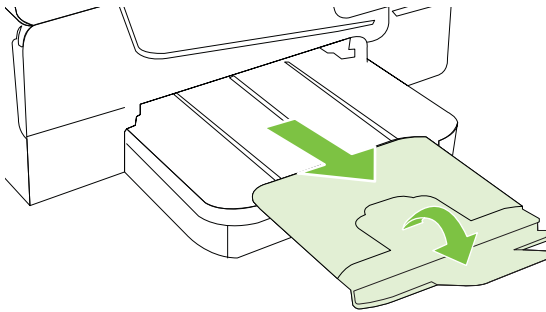

- 출력함에 용지가 너무 많으면 용지를 제거하십시오. 용지함에 넣을 수 있는 용지의 수는 제한되어 있습니다.

페이지가 기울어지는 경우

- 용지함에 넣은 용지가 용지 조정대에 정렬되어 있는지 확인합니다. 필요한 경우, 프린터에서 용지함을 당겨 빼내고 용지 조정대가 제대로 정렬되어 있는지 확인하면서 용지를 올바르게 다시 넣습니다.
- 인쇄하지 않을 때만 용지를 프린터에 넣습니다.

여러 장의 용지가 급지되는 경우

- 용지함에 넣기 전에 용지에 바람을 킁니다.
- 용지 조정대가 적재된 용지 크기에 맞게 올바른 표시선에 설정되었는지 확인합니다. 조정대가 용지 더미에 잘 맞고 너무 빈틈이 없지는 않도록 합니다.
- 용지함에 용지가 과다 적재되지 않았는지 확인합니다.
- 최적의 성능과 효율성을 원한다면 **HP** 용지를 사용하십시오.

복사 문제 해결

다음 항목이 도움이 되지 않을 경우 **HP** 지원에 대한 정보는 **HP** 지원을 참조하십시오.

- 복사본이 나오지 않는 경우
- 복사본에 아무것도 없는 경우
- 문서가 누락되거나 흐린 경우
- 크기가 줄어드는 경우
- 복사 품질이 떨어지는 경우
- 복사 결함이 눈에 띄는 경우
- 페이지 절반이 인쇄되고 용지가 배출됩니다.
- 용지가 일치하지 않음

복사본이 나오지 않는 경우

- **전원을 확인**
전원 코드가 안전하게 연결되었으며 프린터 전원이 켜져 있는지 확인하십시오.
- **프린터 상태 확인**
 - 프린터가 다른 작업을 수행중일 수 있습니다. 작업 상태에 대한 내용은 제어판 디스플레이를 확인하십시오. 처리 중인 작업이 끝날 때까지 기다리십시오.
 - 프린터에 용지가 걸려 있을 수 있습니다. 걸림 여부를 확인합니다. 용지걸림 제거를 참조하십시오.
- **용지함 확인**
용지를 넣었는지 확인합니다. 자세한 내용은 용지 넣기를 참조하십시오.

복사본에 아무것도 없는 경우

- **용지 확인**
용지가 Hewlett-Packard 의 용지 사양에 맞지 않을 수 있습니다(예를 들면 용지에 습기가 많거나 표면이 너무 거친 경우). 자세한 내용은 용지 사양을 참조하십시오.
- **설정 확인**
대비 설정이 너무 밝게 설정되었을 수 있습니다. 프린터 제어판에서 **복사**를 누르고, **밝게/어둡게**를 누른 다음 화살표를 사용하여 복사본을 어둡게 만듭니다.
- **용지함 확인**
자동 문서 공급기(ADF)에서 복사하는 경우 원본을 바르게 넣었는지 확인합니다. 자세한 내용은 자동 문서 공급기(ADF)에 원본 넣기를 참조하십시오.

문서가 누락되거나 흐린 경우

- **용지 확인**

용지가 **Hewlett-Packard** 의 용지 사양에 맞지 않을 수 있습니다(예를 들면 용지에 습기가 많거나 표면이 너무 거친 경우). 자세한 내용은 용지 사양을 참조하십시오.

- **설정 확인**

고속의 품질 설정(초안 품질의 복사본 생성)으로 인쇄하면 문서가 누락되거나 흐려질 수 있습니다. **보통** 또는 **고품질** 설정으로 변경합니다.

- **원본 확인**

- 복사본의 정밀도는 원본의 품질과 크기에 따라 달라집니다. **복사** 메뉴를 사용하여 복사본 밝기를 조정합니다. 원본이 너무 밝으면 대비를 조정하더라도 복사본을 보정할 수 없습니다.
- 컬러 배경이 있으면 전경의 이미지가 배경과 혼합되거나 배경이 다른 음영으로 나타날 수 있습니다.
- 경계선 없는 원본을 복사하고 있다면 원본을 **ADF** 가 아닌 스캐너 유리 위에 올려 놓습니다. 자세한 내용은 원본을 스캐너 유리에 놓기를 참조하십시오.
- 사진을 복사하는 경우 스캔 베드의 아이콘 표시대로 스캐너 유리 위에 사진을 올렸는지 확인합니다.

크기가 줄어드는 경우

- 스캔한 이미지를 축소하기 위해 프린터 제어판에서 축소/확대 또는 기타 복사 기능을 설정했을 수 있습니다. 복사 작업의 설정을 확인하여 정상 크기에 맞는지 확인합니다.
- **HP** 소프트웨어 설정이 스캔한 이미지를 축소하도록 설정되었을 수 있습니다. 필요하면 설정을 변경합니다. 자세한 내용은 **HP** 소프트웨어의 화면 도움말을 참조하십시오.

복사 품질이 떨어지는 경우

- **복사 품질을 개선하는 단계 수행**
 - 고품질 원본을 사용합니다.
 - 용지를 정확하게 넣습니다. 용지를 잘못 넣으면 기울어져 이미지가 명확하게 나타나지 않을 수 있습니다. 자세한 내용은 용지 사양을 참조하십시오.
 - 운반용 용지를 사용하거나 만들어 원본을 보호합니다.
- **프린터 확인**
 - 스캐너 덮개를 제대로 닫지 않았을 수 있습니다.
 - 스캐너 유리 또는 덮개 등판을 청소해야 할 수 있습니다. 자세한 내용은 프린터 유지보수를 참조하십시오.
 - 자동 문서 공급기(ADF)를 청소해야 할 수도 있습니다. 자세한 내용은 프린터 유지보수를 참조하십시오.
- 인쇄 품질 진단 페이지를 인쇄하고 페이지의 지침을 따라서 낮은 품질의 복사 문제를 해결합니다. 자세한 내용은 인쇄 품질 문제 해결을 참조하십시오.

복사 결함이 눈에 띄는 경우

- **세로의 흰색 띠 또는 흐린 띠**

용지가 Hewlett-Packard 의 용지 사양에 맞지 않을 수 있습니다(예를 들면 용지에 습기가 많거나 표면이 너무 거친 경우). 자세한 내용은 용지 사양을 참조하십시오.
- **너무 밝거나 어두움**

대비와 복사 품질 설정을 조정해 보십시오.
- **원하지 않는 선**

스캐너 유리, 덮개 등판 또는 프레임을 청소해야 할 수 있습니다. 자세한 내용은 프린터 유지보수를 참조하십시오.
- **검은 점 또는 줄무늬**

잉크, 접착제, 수정액 또는 기타 물질이 스캐너 유리 또는 덮개 등판에 묻어 있을 수 있습니다. 프린터를 청소하십시오. 자세한 내용은 프린터 유지보수를 참조하십시오.
- **복사가 기울어지거나 비뚤어짐**

자동 문서 공급기(ADF)를 사용할 경우, 다음 사항을 점검합니다.

 - ADF 입력 용지함이 가득 차지 않도록 하십시오.
 - ADF 너비 조정대가 용지 측면에 밀착되는지 확인하십시오.

자세한 내용은 자동 문서 공급기(ADF)에 원본 넣기를 참조하십시오.
- **명확하지 않은 텍스트**
 - 대비와 복사 품질 설정을 조정해 보십시오.
 - 기본 향상 설정이 작업에 적합하지 않을 수 있습니다. 필요할 경우 설정을 확인하고 변경하여 텍스트나 사진을 향상시키십시오. 자세한 내용은 복사 설정 변경을 참조하십시오.

- **텍스트나 그래픽이 불완전하게 채워짐**
대비와 복사 품질 설정을 조정해 보십시오.
- **커다란 검은색 서체가 거칠게 보이는 경우(매끄럽지 않음)**
기본 향상 설정이 작업에 적합하지 않을 수 있습니다. 필요할 경우 설정을 확인하고 변경하여 텍스트나 사진을 향상시키십시오. 자세한 내용은 복사 설정 변경을 참조하십시오.
- **밝은 회색에서 중간 회색 부분에 수평 입자나 흰색 띠**
기본 향상 설정이 작업에 적합하지 않을 수 있습니다. 필요할 경우 설정을 확인하고 변경하여 텍스트나 사진을 향상시키십시오. 자세한 내용은 복사 설정 변경을 참조하십시오.

페이지 절반이 인쇄되고 용지가 배출됩니다.

잉크 카트리지를 확인

잉크 카트리지를 올바르게 장착했는지 그리고 잉크 카트리지에 잉크가 부족하지 않은지 확인합니다. 자세한 내용은 프린터 관리 도구 및 프린터 상태 보고서 이해를 참조하십시오.

HP 는 HP 이외의 잉크 카트리지에 대해 품질을 보장하지 않습니다.

용지가 일치하지 않음

설정 확인

용지 크기 및 종류가 제어판의 설정과 일치하는지 확인합니다.

스캔 문제 해결

🔗 **추가 정보** 다수의 공통된 프린터 문제를 해결하도록 도움을 줄 수 있는 정보와 유틸리티는 HP 온라인 웹 사이트 www.hp.com/go/customer-care 를 방문하십시오.

- 스캐너가 아무 작업도 수행하지 않습니다
- 스캔에 시간이 너무 오래 걸립니다
- 문서의 일부분이 스캔되지 않거나 텍스트가 누락되었습니다
- 텍스트를 편집할 수 없습니다
- 오류 메시지가 나타나는 경우
- 스캔한 이미지 품질이 좋지 않습니다
- 스캔 결함이 눈에 띄는 경우

스캐너가 아무 작업도 수행하지 않습니다

- **원본 확인**
원본이 올바르게 놓여 있는지 확인합니다. 자세한 내용은 원본을 스캐너 유리에 놓기 또는 자동 문서 공급기(ADF)에 원본 넣기를 참조하십시오.
- **프린터 확인**
일정 기간 작동하지 않은 후 프린터가 절전 모드에서 전환되는 중일 수 있으며, 이 때 작업이 잠시 지연됩니다. 프린터에 시작 화면이 표시될 때까지 기다려주십시오.
- **HP 소프트웨어 확인**
프린터와 함께 제공된 HP 소프트웨어가 제대로 설치되었는지 확인합니다.

스캔에 시간이 너무 오래 걸립니다

- **설정 확인**
 - 해상도를 너무 높게 설정하면 스캔 작업에 시간이 오래 걸리고 파일 크기가 더 커집니다. 좋은 결과를 얻으려면 필요 이상 높은 해상도를 사용하지 마십시오. 해상도를 낮추면 더 빠르게 스캔할 수 있습니다.
 - TWAIN 을 통해 이미지를 가져오는 경우 흑백으로 원본을 스캔하도록 설정을 변경할 수 있습니다. TWAIN 프로그램에 대한 자세한 내용은 화면 도움말을 참조하십시오.
- **프린터 상태 확인**
스캔을 시작하기 전에 인쇄 또는 복사 작업을 전송한 경우 스캐너가 사용 중이 아닐 때 스캔이 시작됩니다. 그러나 인쇄와 스캔 과정은 메모리를 공유하기 때문에 스캔이 느려질 수 있습니다.

문서의 일부분이 스캔되지 않거나 텍스트가 누락되었습니다

- **원본 확인**
 - 원본이 올바르게 놓여 있는지 확인합니다. 자세한 내용은 원본을 스캐너 유리에 놓기 또는 자동 문서 공급기(ADF)에 원본 넣기를 참조하십시오.
 - ADF 에서 문서를 스캔한 경우 스캐너 유리에서 문서를 직접 스캔해 보십시오. 자세한 내용은 원본을 스캐너 유리에 놓기를 참조하십시오.
 - 배경색이 있으면 원래의 이미지가 배경에 번질 수 있습니다. 원본을 스캔하기 전에 설정을 조정하거나 원본을 스캔한 후 이미지 향상을 수행하십시오.
- **설정 확인**
 - 입력 용지 크기가 스캔하는 원본에 비해 충분히 큰지 확인하십시오.
 - 프린터 소프트웨어를 사용하고 있는 경우 HP 프린터 소프트웨어의 기본 설정이 사용자가 수행하려는 작업이 아닌 특정 작업을 자동 수행하도록 설정되어 있을 수 있습니다. 등록정보 변경에 대한 지침을 보려면 HP 프린터 소프트웨어의 화면 도움말을 참조하십시오.

텍스트를 편집할 수 없습니다

- OCR 이 설치되었는지 확인
 - OCR 이 설치되었는지 확인합니다.

Windows: 컴퓨터 바탕 화면에서 **시작**을 클릭하고 **프로그램** 또는 **모든 프로그램**을 클릭하고 **HP**를 클릭하고 프린터 이름을 선택한 다음 **프린터 설정 & 소프트웨어**를 클릭합니다. **소프트웨어 추가**를 클릭하고 **사용자 정의 소프트웨어 선택**을 클릭하고 OCR 옵션이 선택되었는지 확인합니다.

Mac OS X: HP 소프트웨어를 최소 설치 옵션으로 설치한 경우, OCR 소프트웨어가 설치되지 않았을 수 있습니다. 이 소프트웨어를 설치하려면 컴퓨터에 HP 소프트웨어 CD를 넣고 소프트웨어 CD의 HP 설치 관리자 아이콘을 두 번 클릭합니다. 그리고 메시지가 나타나면 **HP 권장 소프트웨어** 옵션을 선택합니다.
 - 원본을 스캔할 때 편집 가능한 텍스트를 작성하는 문서 유형을 소프트웨어에서 선택해야 합니다. 그림으로 분류된 문자는 문자로 변환할 수 없습니다.
 - 별도의 OCR(광학식 문자 판독) 프로그램을 사용하는 경우 OCR 프로그램이 OCR 작업을 수행하지 않는 워드프로세싱 프로그램에 연결되어 있을 수 있습니다. 자세한 내용은 OCR 프로그램과 함께 제공된 설명서를 참조하십시오.
 - 스캔 중인 문서에 사용되는 언어와 일치하는 OCR 언어를 선택했는지 확인합니다. 자세한 내용은 OCR 프로그램과 함께 제공된 설명서를 참조하십시오.
- **원본 확인**
 - 문서를 ADF에서 편집 가능한 텍스트로 스캔할 경우 원본의 앞면이 위를 향하고 상단이 먼저 들어가도록 ADF에 넣어야 합니다. 스캐너 유리에서 스캔할 경우 스캐너 유리의 오른쪽 가장자리에 원본의 위쪽이 향하도록 원본을 넣어야 합니다. 또한 문서가 비뚤어지지 않았는지도 확인합니다. 자세한 내용은 원본을 스캐너 유리에 놓기 또는 자동 문서 공급기(ADF)에 원본 넣기를 참조하십시오.
 - 소프트웨어에서 너무 촘촘한 텍스트는 인식되지 않을 수 있습니다. 예를 들어 소프트웨어에서 변환한 텍스트에 누락되었거나 겹친 문자가 있는 경우 "rn"은 "m"으로 나타날 수 있습니다.
 - 소프트웨어의 정확도는 원본의 이미지 품질, 텍스트 크기 및 구조와 스캔 자체의 품질에 따라 다릅니다. 원본 이미지의 품질이 양호한지 확인합니다.
 - 배경색이 있으면 원래의 이미지가 번질 수 있습니다.

오류 메시지가 나타나는 경우

- **TWAIN 소스를 활성화할 수 없음** 또는 이미지를 가져오는 동안 오류가 발생했습니다.
 - 다른 스캐너 같은 다른 장치에서 이미지를 얻는 경우 나머지 장치가 TWAIN 지원이 되는지 확인합니다. TWAIN 지원이 되지 않는 장치는 프린터와 함께 제공된 HP 소프트웨어로 작동하지 않습니다.
 - USB 연결을 사용하는 경우 USB 장치 케이블을 컴퓨터 뒷면의 정확한 포트에 연결했는지 확인하십시오.
 - 올바른 TWAIN 소스가 선택되었는지를 확인하십시오. HP 소프트웨어에서 파일메뉴의 스캐너 선택을 선택하여 TWAIN 소스를 확인하십시오.
- **문서를 다시 넣고 작업을 다시 시작하십시오.**
프린터 제어판에서 확인을 누른 다음 나머지 문서를 ADF에 다시 넣습니다. 자세한 내용은 자동 문서 공급기(ADF)에 원본 넣기를 참조하십시오.

스캔한 이미지 품질이 좋지 않습니다

원본이 2차 생성 사진 또는 그림입니다.

신문이나 잡지의 사진과 같이 다시 인쇄한 사진은 원본 사진의 작은 잉크 도트를 사용하여 인쇄되므로 품질이 감소됩니다. 잉크 점은 이미지를 스캔하거나 인쇄할 때 또는 이미지가 화면에 나타날 때 탐지될 수 있는 패턴을 형성합니다. 다음의 권장 사항을 따른 후에도 문제가 해결되지 않으면 더 좋은 품질의 원본을 사용해야 합니다.

- 무늬를 제거하려면 스캔 후에 이미지의 크기를 축소해 보십시오.
- 스캔한 이미지를 인쇄해서 품질이 더 좋은지 살펴봅니다.
- 해상도 및 색상 설정이 스캔 작업 유형에 적합하지 확인합니다.
- 최상의 결과를 얻으려면 스캔할 때 ADF 대신 스캐너 유리를 사용하십시오.

양면 원본 뒷면의 텍스트나 이미지가 스캔에 나타납니다.

양면 원본은 너무 얇거나 너무 투명한 용지에 원본이 인쇄된 경우 뒷면의 텍스트나 이미지가 "번질" 수 있습니다.

비스듬하게(비뚤어지게) 스캔되는 경우

원본을 잘못 넣었을 수 있습니다. ADF에 원본을 넣을 때 용지 가이드를 사용해야 합니다. 자세한 내용은 자동 문서 공급기(ADF)에 원본 넣기를 참조하십시오. 최상의 결과를 얻으려면 스캔할 때 ADF 대신 스캐너 유리를 사용하십시오.

인쇄할 때 이미지 품질이 더 좋아집니다

화면에 나타나는 이미지가 항상 스캔 품질을 정확하게 재현하는 것은 아닙니다.

- 컴퓨터 모니터에서 더 많은 수의 색상(또는 회색 수준)을 사용하도록 설정을 조정해 보십시오. Windows 컴퓨터에서는 일반적으로 Windows 제어판에서 디스플레이를 열어 조정합니다.
- 해상도와 컬러 설정을 조정해 보십시오.

스캔한 이미지에 얼룩, 선, 흰색 수직 줄무늬, 기타 다른 결함이 표시

- 스캐너 유리가 오염된 경우 출력 이미지에 최적의 선명도가 구현되지 않습니다. 청소 지침은 프린터 유지보수를 참조하십시오.
- 원본의 결함이며 스캔 과정의 결과가 아닐 수 있습니다.

그래픽이 원본과 다르게 보임

더 높은 해상도로 스캔합니다.

 **참고** 높은 해상도로 스캔하면 시간이 오래 걸릴 수 있고 컴퓨터에서 많은 양의 공간을 차지할 수 있습니다.

스캔 품질을 개선하는 단계 수행

- ADF 대신 유리를 사용하여 스캔합니다.
- 고품질 원본을 사용합니다.
- 용지를 정확하게 넣습니다. 스캐너 유리에 용지를 잘못 놓으면 기울어져 이미지가 명확하게 나타나지 않을 수 있습니다. 자세한 내용은 원본을 스캐너 유리에 놓기를 참조하십시오.
- 스캔 페이지의 사용 계획에 따라 HP 소프트웨어 설정을 조정합니다.
- 운반용 용지를 사용하거나 만들어 원본을 보호합니다.
- 스캐너 유리를 청소합니다. 자세한 내용은 스캐너 유리 청소를 참조하십시오.

스캔 결함이 눈에 띄는 경우

• 빈 페이지

원본 문서가 올바르게 놓여 있는지 확인합니다. 평판 스캐너에 스캐너 유리의 오른쪽 아래 모서리에 문서의 왼쪽 상단 모서리가 오도록 하여 원본 앞면을 아래로 놓습니다.

• 너무 밝거나 어두움

- 설정을 조정해 보십시오. 올바른 해상도 및 컬러 설정을 사용하십시오.
- 원본 이미지가 너무 밝거나 어둡거나 컬러 용지에 인쇄되었을 수 있습니다.

• 불필요한 선

잉크, 접착제, 수정액 또는 기타 물질이 스캐너 유리에 묻어 있을 수 있습니다. 스캐너 유리를 청소해 보십시오. 자세한 내용은 프린터 유지보수를 참조하십시오.

• 검은색 점이나 줄무늬

- 잉크, 접착제, 수정액 또는 기타 물질이 스캐너 유리에 묻어 있을 수 있습니다. 아니면 스캐너 유리가 오염되거나 긁혔을 수 있고, 덮개 등판이 오염되었을 수 있습니다. 스캐너 유리와 덮개 등판을 청소해 보십시오. 자세한 내용은 프린터 유지보수를 참조하십시오. 청소해도 문제가 해결되지 않을 경우 스캐너 유리 또는 덮개 등판을 교체해야 할 수 있습니다.
- 원본의 결함이며 스캔 과정의 결과가 아닐 수 있습니다.

- **명확하지 않은 텍스트**
설정을 조정해 보십시오. 해상도와 컬러 설정이 올바른지 확인하십시오.
- **크기가 줄어드는 경우**
HP 소프트웨어 설정이 스캔한 이미지를 축소하도록 설정되었을 수 있습니다. 설정 변경에 대한 자세한 내용은 HP 프린터 소프트웨어 도움말을 참조하십시오.

팩스 문제 해결

이 단원에서는 프린터에 대한 팩스 설치 문제 해결 정보를 제공합니다. 프린터가 올바르게 팩스 설정되지 않으면 팩스를 송수신할 때 문제가 있을 수 있습니다. 팩스 작업에 문제가 있으면 팩스 테스트 보고서를 인쇄하여 프린터 상태를 확인합니다. 프린터의 팩스 설정이 올바르지 않으면 테스트가 실패합니다. 프린터의 팩스 설정을 완료한 후 이 테스트를 실시합니다. 자세한 내용은 **팩스 설정 테스트**를 참조하십시오.

테스트가 실패하면 문제 해결 방법에 대해 보고서를 참조하십시오. 자세한 내용은 **팩스 테스트 실패**를 참조하십시오.

☞ **추가 정보** 다수의 공통된 프린터 문제를 해결하도록 도움을 줄 수 있는 정보와 유틸리티는 HP 온라인 웹 사이트 www.hp.com/go/customercare 를 방문하십시오.

- 팩스 테스트 실패
- 디스플레이에 전화 오프 혹은 항상 표시됨
- 프린터의 팩스 전송 및 수신에 문제가 있는 경우
- 프린터에서 팩스를 수동으로 보내는 데 문제가 있는 경우
- 프린터에서 팩스를 보낼 수 있지만 받을 수는 없는 경우
- 프린터에서 팩스를 받을 수 있지만 보낼 수는 없는 경우
- 팩스 톤이 자동 응답기에 녹음됩니다
- 프린터와 함께 제공된 전화 코드 길이가 충분하지 않은 경우
- 컬러 팩스가 인쇄되지 않는 경우
- 컴퓨터로 팩스를 받을 수 없는 경우(PC로 팩스 받기 및 Mac으로 팩스 받기)

팩스 테스트 실패

팩스 테스트를 실행하고 테스트가 실패하면 보고서에서 오류에 대한 기본적 정보를 검토하십시오. 자세한 내용은 보고서를 검토하여 어떤 테스트 부분이 실패했는지 확인하고 이 부분의 해당 항목으로 이동하여 해결을 시도하십시오.

이 단원에서는 다음 항목을 다룹니다.

- "팩스 하드웨어 테스트"에 실패했습니다
- "활성 전화 잭에 연결된 팩스" 테스트에 실패했습니다
- "팩스의 올바른 포트에 연결된 전화 코드" 테스트에 실패했습니다
- "팩스에 올바른 종류의 전화 코드 사용" 테스트에 실패했습니다

- "다이얼 톤 감지" 테스트에 실패했습니다
- "팩스 회선 상태" 테스트에 실패했습니다

"팩스 하드웨어 테스트"에 실패했습니다

해결책:

- 프린터 제어판에 있는  (전원) 버튼을 눌러 프린터를 끈 다음 프린터 뒷면에서 전원 코드를 뽑습니다. 몇 초 후에 전원 코드를 다시 꽂은 다음 전원을 켭니다. 검사를 다시 실행합니다. 또 다시 검사에 실패하면 이 단원에서 문제 해결 정보를 계속 검토하십시오.
- 팩스 전송 또는 수신을 테스트 합니다. 팩스를 성공적으로 보내거나 받을 수 있으면 문제가 없는 것입니다.
- **팩스 설치 마법사 (Windows)** 또는 **HP Setup Assitant (Mac OS X)**에서 검사를 실행하는 동안 프린터에서 팩스 수신이나 복사와 같은 다른 작업을 수행하면 안 됩니다. 디스플레이에 프린터가 작업 중이라는 메시지가 나타나는지 확인합니다. 작동 중이면 끝날 때까지 기다렸다가 유휴 상태가 되면 검사를 실행하십시오.
- 프린터와 함께 제공된 전화 코드를 사용하는지 확인합니다. 제공된 전화 코드를 사용하여 벽면의 전화 잭을 프린터에 연결하지 않을 경우 팩스를 보내거나 받지 못할 수 있습니다. 프린터와 함께 제공된 전화 코드를 연결한 후 팩스 검사를 다시 실행합니다.
- 전화 분할기를 사용하는 경우 팩스 작업에 문제가 생길 수 있습니다. (분할기는 벽면의 전화 잭에 꽂는 2 코드 커넥터입니다). 분할기를 제거하고 프린터를 전화 잭에 바로 연결해 보십시오.

발견된 모든 문제를 해결한 후 팩스 검사를 다시 실행하여 검사가 통과되고 프린터에서 팩스 작업을 할 수 있는지 확인하십시오. **팩스 하드웨어 검사**에 계속 실패하고 팩스 작업에 문제가 있으면 **HP** 에 지원을 요청하십시오. www.hp.com/go/customercare 를 참조하십시오. 이 웹 사이트는 다수의 공통된 프린터 문제를 해결하는 데 도움이 되는 정보 및 유틸리티를 제공합니다. 국가/지역을 물어보면 적합하게 선택한 다음 **HP 연락처**를 클릭해 기술 지원을 위한 연락처 정보를 얻을 수 있습니다.

"활성 전화 잭에 연결된 팩스" 테스트에 실패했습니다

해결책:

- 벽면의 전화 잭과 프린터 사이의 연결을 확인하여 전화 코드가 단단히 연결되도록 합니다.
- 프린터와 함께 제공된 전화 코드를 사용하는지 확인합니다. 제공된 전화 코드를 사용하여 벽면의 전화 잭을 프린터에 연결하지 않을 경우 팩스를 보내거나 받지 못할 수 있습니다. 프린터와 함께 제공된 전화 코드를 연결한 후 팩스 검사를 다시 실행합니다.

- 프린터를 전화 소켓에 올바르게 연결했는지 확인하십시오. 프린터와 함께 상자에 제공된 전화 코드를 사용하여 한 끝은 벽면의 전화 잭에 연결하고 다른 한 끝은 프린터 뒷면의 **1-LINE** 포트에 연결합니다. 프린터의 팩스 설정에 대한 자세한 내용은 추가 팩스 설정을 참조하십시오.
- 전화 분할기를 사용하는 경우 팩스 작업에 문제가 생길 수 있습니다. (분할기는 벽면의 전화 잭에 꽂는 2 코드 커넥터입니다). 분할기를 제거하고 프린터를 전화 잭에 바로 연결해 보십시오.
- 프린터에 사용 중인 전화 잭에 정상적인 전화와 전화 코드를 연결하고 다이얼 톤을 확인합니다. 다이얼 톤이 들리지 않으면 전화 회사에 연락하여 회선을 점검하십시오.
- 팩스 전송 또는 수신을 테스트 합니다. 팩스를 성공적으로 보내거나 받을 수 있으면 문제가 없는 것입니다.

발견된 모든 문제를 해결한 후 팩스 검사를 다시 실행하여 검사가 통과되고 프린터에서 팩스 작업을 할 수 있는지 확인하십시오.

"팩스의 올바른 포트에 연결된 전화 코드" 테스트에 실패했습니다

해결책: 전화 코드를 올바른 포트에 꽂습니다.

1. 프린터와 함께 상자에 제공된 전화 코드를 사용하여 한 끝은 벽면의 전화 잭에 연결하고 다른 한 끝은 프린터 뒷면의 **1-LINE** 포트에 연결합니다.

 **참고** 2-EXT 포트를 사용하여 전화 잭에 연결하는 경우, 팩스를 보내거나 받을 수 없습니다. 2-EXT 포트는 자동 응답기와 같은 기타 장비를 연결할 때만 사용해야 합니다.

그림 8-1 프린터의 뒷 부분



1	전화 잭
2	프린터와 함께 상자로 제공된 전화 코드를 사용하여 "1-LINE" 포트에 연결

2. 전화 코드를 1-LINE 포트에 연결한 후 팩스 검사를 다시 실행하여 검사에 통과하고 프린터에서 팩스를 사용할 수 있는지 확인하십시오.
3. 팩스 전송 또는 수신을 테스트 합니다.
 - 프린터와 함께 제공된 전화 코드를 사용하는지 확인합니다. 제공된 전화 코드를 사용하여 벽면의 전화 잭을 프린터에 연결하지 않을 경우 팩스를 보내거나 받지 못할 수 있습니다. 프린터와 함께 제공된 전화 코드를 연결한 후 팩스 검사를 다시 실행합니다.
 - 전화 분할기를 사용하는 경우 팩스 작업에 문제가 생길 수 있습니다. (분할기는 벽면의 전화 잭에 꽂는 2 코드 커넥터입니다). 분할기를 제거하고 프린터를 전화 잭에 바로 연결해 보십시오.

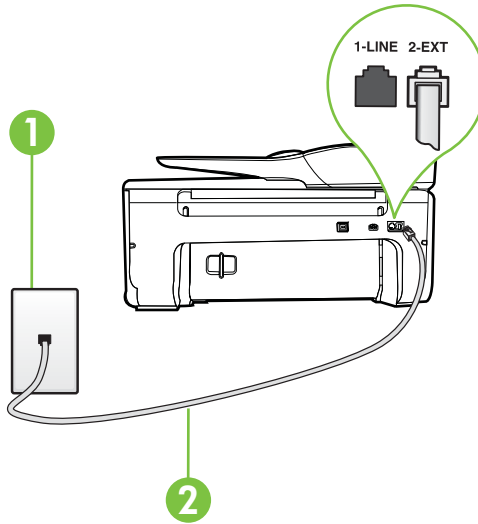
"팩스에 올바른 종류의 전화 코드 사용" 테스트에 실패했습니다

해결책:

- 프린터와 함께 상자에 들어 있는 전화 코드를 사용하여 벽면의 전화 잭에 연결했는지 확인합니다. 그림에 표시된 대로 전화 코드의 한 쪽

끝은 프린터 뒷면의 1-LINE 포트에 연결하고 다른 한 쪽 끝은 벽면의 전화 잭에 연결합니다.

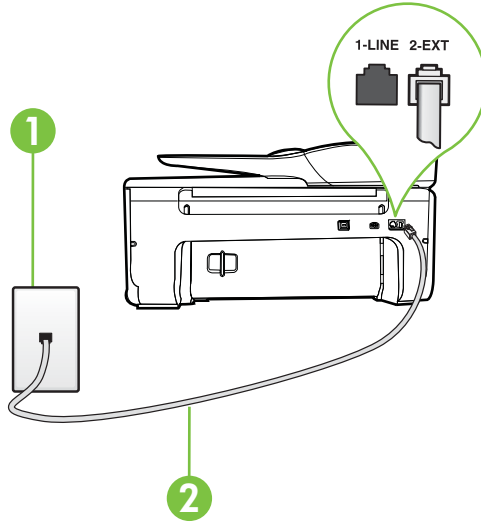

1	전화 잭
2	프린터와 함께 상자로 제공된 전화 코드를 사용하여 "1-LINE" 포트에 연결

프린터와 함께 제공된 전화 코드의 길이가 충분하지 않으면 결합기를 사용하여 길이를 연장할 수 있습니다. 전화 부속품을 취급하는 전파사에서 결합기를 구입할 수 있습니다. 또 다른 전화 코드가 필요합니다. 가정이나 사무실에서 일반적으로 사용되는 표준 전화 코드를 쓸 수 있습니다.

- 벽면의 전화 잭과 프린터 사이의 연결을 확인하여 전화 코드가 단단히 연결되도록 합니다.
- 프린터와 함께 제공된 전화 코드를 사용하는지 확인합니다. 제공된 전화 코드를 사용하여 벽면의 전화 잭을 프린터에 연결하지 않을 경우 팩스를 보내거나 받지 못할 수 있습니다. 프린터와 함께 제공된 전화 코드를 연결한 후 팩스 검사를 다시 실행합니다.
- 전화 분할기를 사용하는 경우 팩스 작업에 문제가 생길 수 있습니다. (분할기는 벽면의 전화 잭에 꽂는 2 코드 커넥터입니다). 분할기를 제거하고 프린터를 전화 잭에 바로 연결해 보십시오.

"다이얼 톤 감지" 테스트에 실패했습니다

해결책:

- 프린터와 동일한 전화 회선을 사용하는 기타 장비에서 검사에 실패했을 수 있습니다. 다른 장비가 문제를 일으키는지 알아보려면 전화 회선에서 모든 연결 장비를 분리하고 검사를 다시 실행하십시오. **다이얼 톤 감지 검사**가 다른 장비 없이 통과되는 경우 하나 이상의 장비가 문제를 일으키는 것입니다. 한 번에 하나씩 다시 추가하고 어떤 장비가 문제를 일으키는지 확인될 때까지 그 때마다 테스트를 다시 실행하십시오.
- 프린터에 사용 중인 전화 잭에 정상적인 전화와 전화 코드를 연결하고 다이얼 톤을 확인합니다. 다이얼 톤이 들리지 않으면 전화 회사에 연락하여 회선을 점검하십시오.
- 프린터를 전화 소켓에 올바르게 연결했는지 확인하십시오. 프린터와 함께 상자에 제공된 전화 코드를 사용하여 한 끝은 벽면의 전화 잭에 연결하고 다른 한 끝은 프린터 뒷면의 **1-LINE** 포트에 연결합니다.
- 전화 분할기를 사용하는 경우 팩스 작업에 문제가 생길 수 있습니다. (분할기는 벽면의 전화 잭에 꽂는 **2** 코드 커넥터입니다). 분할기를 제거하고 프린터를 전화 잭에 바로 연결해 보십시오.
- 일부 **PBX** 시스템에서처럼 전화 시스템이 표준 다이얼 톤을 사용하지 않는 경우, 이것이 검사 실패의 원인일 수 있습니다. 그래도 팩스를 보내거나 받는 데는 문제가 없습니다. 테스트 팩스를 보내거나 받아봅니다.
- 국가/지역 설정이 해당 국가/지역에 맞게 설정되었는지 확인하십시오. 국가/지역 설정이 설정되지 않았거나 잘못 설정되어 있으면 테스트가 실패하고 팩스를 보내고 받는 데 문제가 생길 수 있습니다.
- 프린터를 아날로그 전화선에 연결했는지 확인합니다. 그렇지 않을 경우 팩스를 보내고 받을 수 없습니다. 전화선이 디지털인지 확인하려면 일반 아날로그 전화를 전화선에 연결하고 다이얼 톤을 들어 보십시오. 정상적인 다이얼 톤이 들리지 않으면 디지털 전화용으로 설정된 전화선입니다. 프린터를 아날로그 전화 회선에 연결해서 팩스를 보내거나 받아봅니다.
- 프린터와 함께 제공된 전화 코드를 사용하는지 확인합니다. 제공된 전화 코드를 사용하여 벽면의 전화 잭을 프린터에 연결하지 않을 경우 팩스를 보내거나 받지 못할 수 있습니다. 프린터와 함께 제공된 전화 코드를 연결한 후 팩스 검사를 다시 실행합니다.

발견된 모든 문제를 해결한 후 팩스 검사를 다시 실행하여 검사가 통과되고 프린터에서 팩스 작업을 할 수 있는지 확인하십시오. **다이얼 톤 감지** 검사에 계속 실패하면 전화 회사에 연락하여 전화 회선을 점검하십시오.

"팩스 회선 상태" 테스트에 실패했습니다

해결책:

- 프린터를 아날로그 전화선에 연결했는지 확인합니다. 그렇지 않을 경우 팩스를 보내고 받을 수 없습니다. 전화선이 디지털인지 확인하려면 일반 아날로그 전화를 전화선에 연결하고 다이얼 톤을 들어 보십시오. 정상적인 다이얼 톤이 들리지 않으면 디지털 전화용으로 설정된 전화선입니다. 프린터를 아날로그 전화 회선에 연결해서 팩스를 보내거나 받아봅니다.
- 벽면의 전화 잭과 프린터 사이의 연결을 확인하여 전화 코드가 단단히 연결되도록 합니다.
- 프린터를 전화 소켓에 올바르게 연결했는지 확인하십시오. 프린터와 함께 상자에 제공된 전화 코드를 사용하여 한 끝은 벽면의 전화 잭에 연결하고 다른 한 끝은 프린터 뒷면의 **1-LINE** 포트에 연결합니다.
- 프린터와 동일한 전화 회선을 사용하는 기타 장비에서 검사에 실패했을 수 있습니다. 다른 장비가 문제를 일으키는지 알아보려면 전화 회선에서 모든 연결 장비를 분리하고 검사를 다시 실행하십시오.
 - **팩스 회선 상태 검사**가 다른 장비 없이 통과되는 경우 하나 이상의 장비가 문제를 일으키는 것입니다. 한 번에 하나씩 다시 추가하고 어떤 장비가 문제를 일으키는지 확인될 때까지 그 때마다 테스트를 다시 실행하십시오.
 - 다른 장비가 없는 경우 **팩스 회선 상태 검사**에 실패하면 프린터를 작동 중인 전화 회선에 연결하고 이 단원에서 문제 해결 정보를 계속 검토하십시오.
- 전화 분할기를 사용하는 경우 팩스 작업에 문제가 생길 수 있습니다. (분할기는 벽면의 전화 잭에 꽂는 **2** 코드 커넥터입니다). 분할기를 제거하고 프린터를 전화 잭에 바로 연결해 보십시오.
- 프린터와 함께 제공된 전화 코드를 사용하는지 확인합니다. 제공된 전화 코드를 사용하여 벽면의 전화 잭을 프린터에 연결하지 않을 경우 팩스를 보내거나 받지 못할 수 있습니다. 프린터와 함께 제공된 전화 코드를 연결한 후 팩스 검사를 다시 실행합니다.



발견된 모든 문제를 해결한 후 팩스 검사를 다시 실행하여 검사가 통과되고 프린터에서 팩스 작업을 할 수 있는지 확인하십시오. **팩스 회선 조건** 검사가 계속 실패하고 팩스 작업에 문제가 있으면 전화 회사에 연락하여 전화 회선을 점검하십시오.

디스플레이에 전화 오프 훅이 항상 표시됨

해결책: 잘못된 종류의 전화 코드를 사용하고 있습니다. 프린터와 함께 제공된 전화 코드를 사용하여 프린터를 전화 회선에 연결했는지 확인하십시오. 프린터와 함께 제공된 전화 코드의 길이가 충분하지 않으면 결합기를 사용하여 길이를 연장할 수 있습니다. 전화 부속품을 취급하는 전파사에서 결합기를 구입할 수 있습니다. 또 다른 전화 코드가 필요합니다. 가정이나 사무실에서 일반적으로 사용되는 표준 전화 코드를 쓸 수 있습니다.

해결책: 프린터와 동일한 전화 회선을 사용하는 다른 장비에서 사용 중일 수 있습니다. 구내 전화(같은 전화 회선을 사용하지만 프린터에 연결되어 있지 않은 전화) 또는 기타 장비가 사용 중이거나 수화기가 내려져 있지 않은지 확인하십시오. 예를 들어 내선 전화의 수화기가 내려져 있거나 컴퓨터 전화 접속 모뎀을 사용해서 전자 메일을 보내거나 인터넷에 액세스하는 경우 프린터에서 팩스 기능을 사용할 수 없습니다.

프린터의 팩스 전송 및 수신에 문제가 있는 경우

해결책: 프린터의 전원이 켜져 있는지 확인합니다. 프린터의 디스플레이를 확인합니다. 디스플레이에 아무 것도 표시되지 않고  (전원 버튼) 표시등이 꺼져 있으면 프린터가 꺼진 것입니다. 전원 코드가 프린터에 확실히 연결되어 있고 전원 콘센트에 꽂혀 있는지 확인합니다.  (전원) 버튼을 눌러 프린터를 켵니다.

프린터를 켜 후에는 팩스를 보내거나 받기 전에 5분간 기다리는 것이 좋습니다. 전원이 켜진 후에 초기화될 때까지는 프린터가 팩스를 보내거나 받을 수 없습니다.

해결책: PC로 팩스 받기 또는 Mac으로 팩스 받기가 활성화되어 있다면, 팩스 메모리(프린터 메모리로 제한)가 꽉 찼을 경우 팩스를 주고 받을 수 없습니다.

해결책:

- 프린터와 함께 상자에 들어 있는 전화 코드를 사용하여 벽면의 전화 잭에 연결했는지 확인합니다. 그림에 표시된 대로 전화 코드의 한 쪽

끝은 프린터 뒷면의 1-LINE 포트에 연결하고 다른 한 쪽 끝은 벽면의 전화 잭에 연결합니다.

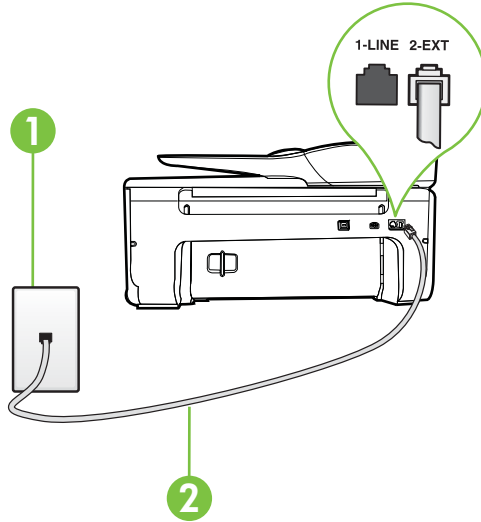

1	전화 잭
2	프린터와 함께 상자로 제공된 전화 코드를 사용하여 "1-LINE" 포트에 연결

프린터와 함께 제공된 전화 코드의 길이가 충분하지 않으면 결합기를 사용하여 길이를 연장할 수 있습니다. 전화 부속품을 취급하는 전파사에서 결합기를 구입할 수 있습니다. 또 다른 전화 코드가 필요합니다. 가정이나 사무실에서 일반적으로 사용되는 표준 전화 코드를 쓸 수 있습니다.

- 프린터에 사용 중인 전화 잭에 정상적인 전화와 전화 코드를 연결하고 다이얼 톤을 확인합니다. 다이얼 톤이 들리지 않으면 전화 회사에 서비스를 요청하십시오.
- 프린터와 동일한 전화 회선을 사용하는 다른 장비에서 사용 중일 수 있습니다. 예를 들어 내선 전화의 수화기가 내려져 있거나 컴퓨터 전화 접속 모뎀을 사용해서 전자 메일을 보내거나 인터넷에 액세스하는 경우 프린터에서 팩스 기능을 사용할 수 없습니다.
- 다른 과정에서 오류가 발생했는지 확인합니다. 디스플레이나 컴퓨터에 문제와 이 해결 방법에 대한 정보를 제공하는 오류 메시지가 나타나는지 확인합니다. 오류가 있을 경우 해당 오류를 해결해야 프린터에서 팩스를 보내거나 받을 수 있습니다.

- 전화 회선 연결에 소음이 많을 수 있습니다. 음질이 좋지 못한(소음) 전화 회선을 사용하면 팩스 문제가 발생할 수 있습니다. 전화를 벽면의 전화 잭에 연결하고 잡음이나 소음이 들리는지 확인하여 전화 회선 음질을 확인합니다. 소음이 들리면 **오류 수정 모드(ECM)** 기능을 끄고 팩스를 다시 보내봅니다. **ECM** 변경에 관한 자세한 내용은 **오류 수정 모드**로 팩스 보내기를 참조하십시오. 문제가 지속되면 전화 회사에 문의하십시오.
- 디지털 가입자 회선(DSL) 서비스를 사용하는 경우 DSL 필터가 제대로 연결되어 있어야 팩스를 전송할 수 있습니다. 자세한 내용은 **사례 B: DSL 로 프린터 설치**를 참조하십시오.
- 프린터가 디지털 전화용으로 설정된 전화 잭에 연결되지 않았는지 확인합니다. 전화선이 디지털인지 확인하려면 일반 아날로그 전화를 전화선에 연결하고 다이얼 톤을 들어 보십시오. 정상적인 다이얼 톤이 들리지 않으면 디지털 전화용으로 설정된 전화선입니다.
- **PBX(사설 교환기)** 또는 **ISDN(종합 정보 통신망)** 컨버터/터미널 어댑터를 사용하는 경우, 필요에 따라 프린터를 올바른 포트에 연결했고 터미널 어댑터를 해당 국가/지역에 적합한 올바른 스위치 유형으로 설정했는지 확인하십시오. 자세한 내용은 **사례 C: PBX 전화 시스템**이나 **ISDN 회선으로 프린터 설치**를 참조하십시오.
- 프린터가 DSL 서비스와 같은 전화선을 공유하는 경우 DSL 모뎀이 올바르게 접지되어 있지 않을 수 있습니다. DSL 모뎀이 올바르게 접지되지 않으면 전화 회선에 잡음이 생길 수 있습니다. 음질이 떨어지는(소음) 전화선을 사용하면 팩스 전송 문제가 발생할 수 있습니다. 전화를 벽면의 전화 잭에 연결하고 잡음이나 소음이 있는지 확인하여 전화 회선의 음질을 확인할 수 있습니다. 소음이 들리면 DSL 모뎀을 끄고 최소 15 분 동안 전원을 완전히 차단하십시오. DSL 모뎀을 다시 켜고 다이얼 톤을 다시 들어보십시오.

 **참고** 나중에 전화 회선에서 다시 잡음이 들릴 수 있습니다. 프린터가 팩스 전송 및 수신을 중단하면 이 과정을 반복하십시오.

여전히 전화 회선에서 잡음이 들리면 전화 회사에 연락하십시오. DSL 모뎀을 끄는 것에 대한 정보는 DSL 공급업체에 연락하면 얻을 수 있습니다.

- 전화 분할기를 사용하는 경우 팩스 작업에 문제가 생길 수 있습니다. (분할기는 벽면의 전화 잭에 꽂는 2 코드 커넥터입니다). 분할기를 제거하고 프린터를 전화 잭에 바로 연결해 보십시오.
-

프린터에서 팩스를 수동으로 보내는 데 문제가 있는 경우

해결책:

참고 이 해결 방법은 프린터와 함께 상자에 2 개 선 전화 코드가 포함된 국가/지역에만 해당되며 다음 국가가 포함됩니다. 아르헨티나, 오스트레일리아, 브라질, 캐나다, 칠레, 중국, 콜롬비아, 그리스, 인도, 인도네시아, 아일랜드, 일본, 대한민국, 라틴 아메리카, 말레이시아, 멕시코, 필리핀, 폴란드, 포르투갈, 러시아, 사우디 아라비아, 싱가포르, 스페인, 대만, 태국, 미국, 베네주엘라 및 베트남.

- 팩스 전화를 시작하는 데 사용하는 전화가 프린터에 직접 연결되어 있어야 합니다. 팩스를 수동으로 보내려면 아래 그림에 표시된 대로 전화기가 프린터의 2-EXT 포트에 직접 연결되어 있어야 합니다.

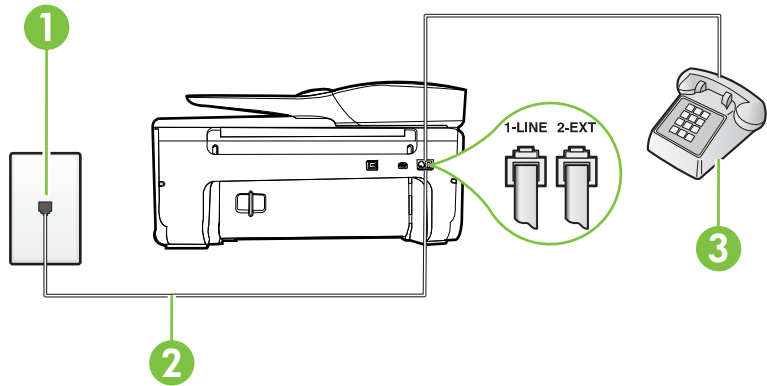

1	전화 잭
2	프린터와 함께 상자로 제공된 전화 코드를 사용하여 "1-LINE" 포트에 연결
3	전화

- 프린터에 직접 연결된 전화에서 팩스를 수동으로 보내는 경우 전화기의 키패드를 사용하여 팩스를 보내야 합니다. 프린터 제어판에 있는 키패드는 사용할 수 없습니다.

참고 직렬 전화 시스템을 사용하는 경우, 전화를 벽면 플러그가 연결된 프린터 케이블 상단에 직접 연결하십시오.

프린터에서 팩스를 보낼 수 있지만 받을 수는 없는 경우

해결책:

- 다른 벨소리 서비스를 사용하지 않는 경우 프린터의 **다른 벨소리** 기능이 **모든 벨소리**로 설정되어 있는지 확인합니다. 자세한 내용은 다른 벨소리에 대한 응답 벨소리 패턴 변경을 참조하십시오.
- **자동 수신**이 **끄기**로 설정되어 있는 경우 팩스를 수동으로 수신해야 합니다. 그렇지 않으면 프린터에서 팩스를 수신할 수 없습니다. 팩스 수동 수신에 대한 내용은 수동으로 팩스 받기를 참조하십시오.
- 팩스 전화와 같은 전화 번호로 음성 메일 서비스를 사용하는 경우 자동이 아닌 수동으로 팩스를 받아야 합니다. 즉, 걸려오는 팩스 전화를 직접 받아야 합니다. 음성 메일 서비스를 사용하는 경우 프린터 설정은 사례 F: 음성/팩스 회선과 음성 메일 공유를 참조하십시오. 팩스 수동 수신에 대한 내용은 수동으로 팩스 받기를 참조하십시오.
- 컴퓨터 다이얼업 모뎀에서 프린터와 동일한 전화 회선을 사용하는 경우 모뎀과 함께 제공된 소프트웨어가 팩스를 자동으로 수신하도록 설정되지 않았는지 확인합니다. 자동으로 팩스를 받도록 설정된 모뎀은 전화 회선을 통제하여 팩스를 모두 수신하므로 프린터가 팩스 전화를 받지 못하도록 합니다.
- 자동 응답기가 프린터에 사용하는 전화 회선을 같이 사용하는 경우 다음 중 한 가지 문제가 발생할 수 있습니다.
 - 자동 응답기가 프린터에서 올바르게 설정되지 않았을 수 있습니다.
 - 발신 메시지가 너무 길거나 발신음이 너무 커서 프린터에서 팩스 신호를 감지하지 못해 송신 팩스기와와의 연결이 끊어졌습니다.
 - 자동 응답기에서 발신 메시지를 보낸 후 프린터가 팩스 벨소리를 감지할 수 있는 충분한 시간이 없었을 수 있습니다. 이 문제는 디지털 자동 응답기에서 발생하는 일반적인 현상입니다.
 다음 조치를 취하면 이러한 문제를 해결할 수 있습니다.
 - 팩스 전화와 동일한 전화 회선으로 자동 응답기를 사용하는 경우 사례 I: 자동 응답기와 음성/팩스 회선 공유에서 설명한 대로 자동 응답기를 프린터에 직접 연결해 보십시오.
 - 자동으로 팩스를 수신하도록 프린터를 설정했는지 확인합니다. 프린터가 팩스를 자동 수신하도록 설정하는 내용은 팩스 받기를 참조하십시오.
 - **응답 전 벨 횟수** 설정을 자동 응답기의 벨 횟수보다 많게 설정했는지 확인하십시오. 자세한 내용은 응답 전 벨 횟수 설정을 참조하십시오.

- 자동 응답기를 해제한 다음 팩스를 받아보십시오. 자동 응답기가 없는 상태에서 팩스 전송이 제대로 되면 자동 응답기에서 문제를 일으키고 있는 것입니다.
- 자동 응답기를 다시 연결하고 발신 메시지를 녹음합니다. 약 10초간 지속하여 메시지를 녹음하십시오. 메시지를 녹음할 때에는 천천히 작은 목소리로 말합니다. 음성 메시지 끝에는 5초 이상 공백을 남깁니다. 이 공백을 녹음할 때에는 배경 잡음이 없어야 합니다. 다시 팩스를 받아 봅니다.

 **참고** 일부 디지털 자동 응답기는 발신 메시지 끝에 여유음 녹음을 할 수 없습니다. 발신 메시지를 다시 재생하여 확인합니다.

- 프린터가 자동 응답기, 컴퓨터 다이얼업 모뎀 또는 다중 포트 전환기와 같은 전화 장치와 동일한 전화 회선을 사용하는 경우 팩스 신호가 작아질 수 있습니다. 분할기를 사용하거나 추가 케이블을 연결하여 전화의 길이를 연장한 경우에도 신호가 작아질 수 있습니다. 팩스 신호가 작아지면 팩스를 수신하는 동안 문제가 발생할 수 있습니다. 다른 장비가 문제를 일으키는지 알아보려면 프린터를 제외한 모든 장비를 전화 회선에서 분리한 다음 팩스 받기를 시도해 보십시오. 다른 장비 없이 팩스를 성공적으로 수신할 수 있는 경우 하나 이상의 장비가 문제를 일으키는 것입니다. 한 번에 하나씩 다시 추가하고 어떤 장비가 문제를 일으키는지 확인될 때까지 매번 팩스를 수신해 보십시오.
 - 팩스 전화 번호의 벨소리 패턴이 다른 경우(전화 회사를 통해서 다른 벨소리 서비스 사용), 프린터의 **다른 벨소리** 기능이 일치하는지 확인하십시오. 자세한 내용은 다른 벨소리에 대한 응답 벨소리 패턴 변경을 참조하십시오.
-

프린터에서 팩스를 받을 수 있지만 보낼 수는 없는 경우

해결책:

- 프린터의 다이얼 속도가 너무 빠르거나 너무 이릅니다. 연속된 번호 사이에 어느 정도의 대기 시간을 삽입해야 할 수 있습니다. 예를 들어, 전화를 걸기 전에 외부 회선에 액세스해야 하는 경우 액세스 번호 뒤에 지연 시간을 넣으십시오. 번호가 **95555555** 이며 여기서 **9** 가 외부 회선 액세스 번호인 경우 다음과 같이 대기 시간을 넣습니다.
9-555-5555. 입력할 팩스 번호에 일시 중지를 넣으려면 디스플레이에 대시(-)가 나타날 때까지 * 버튼을 반복해서 누릅니다.
모니터 다이얼링을 사용하여 팩스를 보낼 수도 있습니다. 그러면 다이얼링 중에 전화 회선의 소리를 들을 수 있습니다. 다이얼링하는 대로 바로 응답하도록 다이얼링 및 응답 속도를 설정할 수 있습니다. 자세한 내용은 모니터 다이얼을 사용하여 팩스 보내기를 참조하십시오.
- 팩스를 보낼 때 입력한 번호의 형식이 올바르지 않거나 수신 팩스기에 문제가 있습니다. 이 내용을 확인하려면 전화에서 팩스 번호를 건 다음 팩스 벨소리를 들어봅니다. 팩스 신호가 들리지 않는 경우 수신 팩스가 꺼져 있거나 연결되어 있지 않을 수 있습니다. 또는 음성 메일 서비스에서 수신자의 전화 회선을 간섭하는 상태일 수 있습니다. 수신 팩스기에 문제가 있는지 수신자에게 확인을 요청할 수도 있습니다.

팩스 톤이 자동 응답기에 녹음됩니다

해결책:

- 팩스 전화와 동일한 전화 회선으로 자동 응답기를 사용하는 경우 사례 1: 자동 응답기와 음성/팩스 회선 공유에서 설명한 대로 자동 응답기를 프린터에 직접 연결해 보십시오. 권장 사항대로 응답기를 연결하지 않은 경우 팩스 신호가 자동 응답기에 녹음될 수 있습니다.
- 프린터가 팩스 자동 수신으로 설정되어 있고 **응답 전 벨 횟수** 설정이 올바르지 확인합니다. 이렇게 하려면 프린터의 응답 전 벨 횟수가 자동 응답기의 응답 전 벨 횟수보다 많아야 합니다. 자동 응답기와 프린터의 응답 전 벨 횟수가 같은 횟수로 설정되어 있으면 두 장치가 모두 전화에 응답하므로 자동 응답기에 팩스 신호가 녹음됩니다.
- 자동 응답기의 벨 횟수를 적게 설정하고 지원되는 최대 벨 횟수가 울리면 프린터가 응답하도록 설정합니다. (최대 벨 횟수는 국가/지역마다 다릅니다.) 이렇게 설정하면 자동 응답기는 전화에 응답하고 프린터는 회선을 모니터합니다. 프린터가 팩스 신호를 감지하면 팩스를 받습니다. 전화가 음성 전화인 경우 자동 응답기는 수신 메시지를 녹음합니다. 자세한 내용은 응답 전 벨 횟수 설정을 참조하십시오.

프린터와 함께 제공된 전화 코드 길이가 충분하지 않은 경우

해결책: 프린터와 함께 제공된 전화 코드의 길이가 충분하지 않으면 결합기를 사용하여 길이를 연장할 수 있습니다. 전화 부속품을 취급하는 전

파사에서 결합기를 구입할 수 있습니다. 또 다른 전화 코드가 필요합니다. 가정이나 사무실에서 일반적으로 사용되는 표준 전화 코드를 쓸 수 있습니다.

☞ **추가 정보** 프린터에 2 선 전화 코드 어댑터가 함께 제공된 경우 4 선 전화 코드를 사용하여 길이를 확장할 수 있습니다. 2 선 전화 코드 어댑터 사용에 대한 내용은 해당 어댑터와 함께 제공되는 설명서를 참조하십시오.

전화 코드를 확장하려면

1. 프린터와 함께 상자에 제공된 전화 코드를 사용하여 한 끝은 커플러에 연결하고 다른 한 끝은 프린터 뒷면의 1-LINE 포트에 연결합니다.
2. 다른 전화 코드를 커플러의 열기 포트와 벽면의 전화 잭에 연결합니다.

컬러 팩스가 인쇄되지 않는 경우

원인: 수신 팩스 인쇄 옵션이 꺼져 있습니다.

해결책: 컬러 팩스를 인쇄하려면 프린터의 제어판에서 수신 팩스 인쇄 옵션이 켜졌는지 확인합니다.

컴퓨터로 팩스를 받을 수 없는 경우(PC로 팩스 받기 및 Mac으로 팩스 받기)

원인: 팩스를 수신하도록 설정된 컴퓨터가 꺼져 있습니다.

해결책: 팩스를 수신하도록 설정된 컴퓨터 스위치가 항상 켜져 있도록 합니다.

원인: 서로 다른 컴퓨터에 설정 및 팩스 수신이 구성되어 있으며, 이 컴퓨터 중 하나가 꺼져 있습니다.

해결책: 팩스를 수신하는 컴퓨터가 설정에 사용된 컴퓨터와 다른 경우, 두 대의 컴퓨터 모두 항상 켜져 있어야 합니다.

원인: PC로 팩스 받기 또는 Mac으로 팩스 받기가 활성화되어 있지 않거나 컴퓨터가 팩스를 수신할 수 있도록 구성되지 않았습니다.

해결책: PC로 팩스 받기 또는 Mac으로 팩스 받기를 활성화하고 컴퓨터가 팩스를 수신할 수 있도록 구성되어 있는지 확인합니다.

웹 서비스 및 HP 웹 사이트를 통한 문제 해결

이 단원에서는 웹 서비스 및 HP 웹 사이트를 사용하여 공통 문제에 대한 해결책을 제공합니다.

- [웹 서비스를 통한 문제 해결](#)
- [HP 웹 사이트를 이용하여 문제 해결하기](#)

웹 서비스를 통한 문제 해결

HP ePrint 및 프린터 Apps 와 같은 HP 웹 서비스를 이용할 때 문제가 발생한 경우 다음 사항을 확인하십시오.

프린터가 무선 연결을 통해 인터넷에 연결되어 있는지 확인합니다. (3G 또는 4G 네트워크에서 인터넷 연결을 위한 웹 서비스는 사용할 수 없습니다.)

 **참고** USB 케이블을 사용하여 프린터를 연결한 경우 이러한 웹 기능을 사용할 수 없습니다.

- 최신 제품 업데이트가 프린터에 설치되어 있는지 확인합니다. 자세한 내용은 [프린터 업데이트하기](#)를 참조하십시오.
- 프린터에서 웹 서비스가 활성화되었는지 확인합니다. 자세한 내용은 [프린터의 제어판을 이용하여 웹 서비스 설정하기](#)를 참조하십시오.
- 네트워크 허브, 스위치 또는 라우터가 켜져 있으며 제대로 작동하는지 확인합니다.
- 무선 연결을 사용하여 프린터를 연결하는 경우 무선 네트워크가 제대로 작동하는지 확인합니다. 자세한 내용은 [무선 문제 해결](#)을 참조하십시오.
- **HP ePrint** 를 사용 중인 경우 아래 사항을 확인합니다.
 - 프린터의 이메일 주소가 올바른지 확인합니다.
 - 이메일 메시지의 "수신" 라인에는 반드시 프린터의 이메일 주소만 나와 있어야 합니다. 다른 이메일 주소가 "수신" 라인에 나와 있을 경우, 전송한 첨부 파일이 인쇄되지 않을 수도 있습니다.
 - 전송하고자 하는 문서가 **HP ePrint** 의 요구사항을 충족시키는지 확인합니다. 자세한 내용은 [웹 서비스 사양](#)을 참조하십시오.
- 인터넷 연결 시 네트워크가 프록시 설정을 사용할 경우, 입력한 프록시 설정이 유효한지 확인하십시오.
 - 사용 중인 웹 브라우저(예: **Internet Explorer**, **Firefox**, 또는 **Safari**)에 의해 사용되고 있는 설정 값을 확인합니다.
 - IT 관리자 또는 방화벽 담당자에게 문의합니다.
방화벽이 사용하고 있는 프록시 설정 값이 변경된 경우, 프린터의 제어판에서 이 설정 값을 반드시 업데이트해야 합니다. 이 설정 값을 업데이트하지 않을 경우, 웹 서비스를 사용할 수 없게 됩니다.
자세한 내용은 [프린터의 제어판을 이용하여 웹 서비스 설정하기](#)를 참조하십시오.

☞ **추가 정보** 웹 서비스 설정 및 사용에 대한 추가적인 도움말은 ePrintCenter(www.eprintcenter.com)를 방문하십시오.

HP 웹 사이트를 이용하여 문제 해결하기

컴퓨터에서 HP 웹 사이트를 사용하는 데 문제가 있으면 다음을 점검합니다.

- 사용 중인 컴퓨터가 인터넷에 연결되었는지 확인합니다.
- 웹 브라우저가 최소 시스템 요구 사항을 충족하는지 확인합니다. 자세한 내용은 **HP 웹 사이트 사양**을 참조하십시오.
- 웹 브라우저에서 프록시 설정을 이용해 인터넷에 접속할 경우, 이러한 설정을 해제해 보십시오. 자세한 내용은 웹 브라우저와 함께 제공 받은 설명서를 참조하십시오.

무선 문제 해결

이 단원은 프린터를 무선 네트워크에 연결 시 발생하는 문제 해결에 관한 정보를 제공합니다.

"기본적인 무선 문제 해결" 단원에 나와 있는 것들로 시작해서 순서대로 지시사항을 따라야 합니다. 여전히 문제가 발생하면 "고급 무선 문제 해결"의 지시사항을 따릅니다.

- [기본적인 무선 문제해결](#)
- [고급 무선 문제해결](#)

☞ **추가 정보** 무선 문제 해결에 대한 자세한 내용은 www.hp.com/go/wirelessprinting 을 참조하십시오.

추가 정보 Windows 가 구동되는 컴퓨터를 사용 중이라면, HP 는 이른바 HP 홈 네트워크 진단 유틸리티라 부르는 도구를 제공하며 이 도구는 몇몇 시스템을 위해 이 정보를 추출하는 데 도움을 줄 수 있습니다. 이 도구를 사용하려면, HP 무선 인쇄 센터(www.hp.com/go/wirelessprinting)를 방문하여 빠른 연결 영역의 네트워크 진단 유틸리티를 클릭합니다. (현재 이 도구가 모든 언어로 제공되는 것은 아닙니다.)

☞ **참고** 문제 해결 후 문제 해결 후의 지시사항을 따릅니다.

기본적인 무선 문제해결

다음 절차를 나와있는 순서대로 수행하십시오.

1 단계 - 무선(802.11) 표시등에 불이 켜지는지 확인합니다.

파란색 표시등이 켜져 있지 않으면 무선 기능이 켜진 상태가 아닐 수 있습니다.

목록에서 **무선: 꺼짐 옵션이 보이면 이 옵션을 누른 다음 켜짐을 누릅니다.**

2 단계 - 무선 네트워크의 구성요소들을 다시 시작합니다.

라우터와 프린터를 끈 다음 이 순서로 다시 켜니다. 먼저 라우터를 켜 다음 프린터를 켜니다. 여전히 연결할 수 없으면 라우터, 프린터 및 컴퓨터를 끕니다. 전원을 껐다가 다시 켜면 네트워크 통신 문제가 복구되는 경우도 있습니다.

3 단계 - 무선 네트워크 검사를 실행합니다.

무선 네트워크에 문제가 있는 경우 무선 네트워크 테스트를 실행합니다.

무선 테스트 보고서를 인쇄하려면  (오른쪽 화살표), **설정, 네트워크**를 차례로 누른 다음 **무선 네트워크 테스트 인쇄**를 선택합니다. 문제를 감지했으면 인쇄한 검사 보고서에 이 문제를 해결하는 데 도움이 될 수 있는 권장사항이 포함됩니다.

 **추가 정보** 무선 네트워크 테스트 결과 신호가 약한 것으로 나타나면 무선 라우터와 가까운 곳으로 프린터를 이동시켜 봅니다.

고급 무선 문제해결

기본적인 무선 문제해결에서 제시한 단계를 시도해봤지만 프린터를 무선 네트워크에 연결할 수 없다면 다음 단계를 나와있는 순서대로 시도해 봅니다.

- 단계 1: 컴퓨터가 네트워크에 연결되어 있는지 확인
- 단계 2: 프린터가 네트워크에 연결되어 있는지 확인
- 단계 3: 방화벽 소프트웨어가 통신을 차단하는지 확인
- 단계 4: 프린터가 온라인이고 준비 상태인지 확인
- 단계 5: 프린터의 무선 버전이 기본 프린터 드라이버로 설정되어 있는지 확인(Windows 만 해당)
- 단계 6: 컴퓨터가 가상 사설망(VPN)을 통해 네트워크에 연결되어 있지 않는지 확인
- 문제 해결 후

단계 1: 컴퓨터가 네트워크에 연결되어 있는지 확인

컴퓨터가 무선 네트워크에 연결되어 있는지 확인 컴퓨터가 네트워크에 연결되어 있지 않을 경우 네트워크를 통해 프린터를 사용할 수 없습니다.

무선 연결로 변경하려면

1. 컴퓨터의 무선 기능이 켜져 있는지 확인합니다. 자세한 내용은 컴퓨터와 함께 제공된 설명서를 참조하십시오.
2. 고유 네트워크 이름(SSID)을 사용하지 않으면 무선 컴퓨터가 사용자 것이 아닌 근처의 네트워크에 연결될 가능성이 있습니다.
다음 단계를 통해 사용자의 컴퓨터가 사용자 네트워크에 연결되어 있는지 확인할 수 있습니다.

Windows

- a. 시작, 제어판, 네트워크 연결을 차례로 클릭한 다음 네트워크 상태 보기 및 작업을 클릭합니다.
또는
시작, 설정, 제어판을 차례로 선택하고 네트워크 연결을 두 번 클릭하고 보기 메뉴를 클릭한 다음 자세히를 선택합니다.
다음 단계를 계속할 동안 네트워크 대화 상자를 열어둡니다.
- b. 무선 라우터에서 전원 코드를 분리합니다. 그러면 컴퓨터 연결 상태가 연결 안 됨으로 변경되어야 합니다.
- c. 전원 코드를 무선 라우터에 다시 연결합니다. 그러면 연결 상태가 연결됨으로 변경되어야 합니다.

Mac OS X

- ▲ 화면 상단의 메뉴 막대에서 **AirPort** 아이콘을 클릭하면 메뉴가 나타납니다. 이 메뉴에서 **AirPort** 가 켜져 있는지, 컴퓨터가 어떤 무선 네트워크에 연결되어 있는지 확인할 수 있습니다.

 **참고** AirPort 연결에 대한 자세한 내용을 보려면 도크에서 **시스템 환경설정**을 클릭한 다음 **네트워크**를 클릭하십시오. 무선 연결이 올바르게 작동하는 경우 연결 목록의 **AirPort** 옆에 녹색 점이 표시됩니다. 자세한 내용은 해당 창에서 도움말 버튼을 클릭하십시오.

컴퓨터를 네트워크에 연결할 수 없는 경우 라우터나 컴퓨터의 하드웨어 문제일 수 있기 때문에 네트워크를 설치한 사람이나 라우터 제조업체에게 문의하십시오.

 **추가 정보** 인터넷에 접속이 가능하고 Windows 를 실행하는 컴퓨터를 사용하고 있을 경우, 네트워크 설정에 관한 도움말을 보려면 **HP Network Assistant(www.hp.com/sbso/wireless/tools-setup.html?jumpid=reg_R1002_USEN)**에 액세스합니다. (이 웹사이트는 영어로만 되어 있습니다.)

단계 2: 프린터가 네트워크에 연결되어 있는지 확인

프린터가 컴퓨터와 동일한 네트워크에 연결되지 않은 경우 네트워크를 통해 프린터를 사용할 수 없습니다. 다음 부분에 설명된 단계에 따라 프린터가 해당 네트워크에 제대로 연결되었는지 확인합니다.

 **참고** 무선 라우터나 Apple AirPort 기지국이 감춰진 SSID 를 사용하고 있다면 프린터가 네트워크를 자동으로 감지하지 못합니다.

A: 프린터가 네트워크에 있는지 확인합니다.

1. 프린터가 무선 네트워크에 연결되어 있으면 네트워크 구성 페이지를 인쇄합니다. 자세한 내용은 [네트워크 구성 페이지 이해](#)를 참조하십시오.
2. 페이지를 인쇄한 후 네트워크 상태와 URL 을 점검합니다.

네트워크 상태	<ul style="list-style-type: none"> • 네트워크 상태가 "준비됨"인 경우 프린터가 네트워크에 제대로 연결된 것입니다. • 네트워크 상태가 "오프라인"인 경우 프린터가 네트워크에 제대로 연결되지 않은 것입니다. 이 단원의 시작 부분에 있는 지시사항에 따라 무선 네트워크 테스트를 실행하고 권장 사항을 수행합니다.
URL	여기에 나타나는 URL 은 프린터가 라우터로 지정된 네트워크의 주소입니다. 내장 웹 서버(EWS)에 연결하려면 이 URL 이 필요합니다.

무선 네트워크에 프린터를 연결하는 데 대한 자세한 정보는 [무선 통신용 프린터 설치](#)를 참조하십시오.

B: EWS 에 액세스할 수 있는지 확인합니다.

컴퓨터와 프린터에 네트워크 연결을 설정한 다음 프린터의 EWS 에 액세스하여 컴퓨터와 프린터가 동일한 네트워크에 있는지 확인할 수 있습니다. 자세한 내용은 [내장 웹 서버](#)를 참조하십시오.

EWS 에 액세스하려면

1. 컴퓨터에서 EWS 를 엽니다. 자세한 내용은 [내장 웹 서버](#)를 참조하십시오.

 **참고** 브라우저에서 프록시 서버를 사용하는 경우에는 이를 비활성화 상태로 만들어야만 EWS 에 액세스할 수 있습니다.

2. EWS 에 액세스할 수 있는 경우 네트워크 설정이 잘 됐는지 확인하려면 네트워크를 통해 프린터를 사용(예: 인쇄)해 보십시오.
3. EWS 에 액세스할 수 없거나 네트워크를 통한 프린터 사용에 여전히 문제가 있는 경우 방화벽과 관련된 다음 부분을 계속하십시오.

단계 3: 방화벽 소프트웨어가 통신을 차단하는지 확인

컴퓨터와 프린터가 동일한 네트워크에 연결되었는데도 EWS 에 액세스할 수 없는 경우 방화벽 보안 소프트웨어에서 통신을 차단하고 있을 수 있습니다. 컴

퓨터에서 실행 중인 방화벽 보안 소프트웨어를 잠시 종료한 다음 EWS 에 다시 액세스해 보십시오. EWS 에 액세스할 수 있으면 프린터를 사용하여 인쇄를 수행해 보십시오.

EWS 를 열 수 있어 방화벽이 꺼진 상태에서 프린터를 사용할 수 있다면, 방화벽 설정을 다시 구성하여 컴퓨터와 이 네트워크를 통해 서로 통신할 수 있도록 해야 할 필요가 있습니다. 자세한 내용은 프린터로 작업하기 위해 방화벽 소프트웨어를 구성을 참조하십시오.

EWS 에 액세스할 수는 있지만 방화벽이 꺼진 상태에서도 프린터를 사용할 수 없다면 방화벽 소프트웨어가 프린터를 인식할 수 있도록 해보십시오. 자세한 내용은 방화벽 소프트웨어와 함께 제공된 설명서를 참조하십시오.

단계 4: 프린터가 온라인이고 준비 상태인지 확인

HP 소프트웨어가 설치되어 있는 경우 프린터를 사용하지 않고도 컴퓨터에서 프린터가 일시 중지 또는 오프라인 상태인지 확인할 수 있습니다.

프린터의 상태를 확인하려면 운영 체제의 지침을 따르십시오.

Windows

1. 시작을 누른 다음 **프린터, 프린터 및 팩스** 또는 **장치 및 프린터**를 클릭합니다.
다.
-또는-
시작, 제어판을 차례로 클릭한 다음 **프린터**를 두 번 클릭합니다.
2. 자세히 보기에 컴퓨터의 프린터가 표시되어 있지 않다면 **보기** 메뉴를 클릭한 다음 **자세히**를 클릭합니다.
3. 프린터 상태에 따라 다음 중 하나를 수행합니다.
 - a. 프린터가 **오프라인**인 경우, 프린터를 마우스 오른쪽 버튼으로 클릭하고 **온라인에서 프린터 사용**을 클릭합니다.
 - b. 프린터가 **일시정지** 상태인 경우, 프린터를 마우스 오른쪽 버튼으로 클릭해 **인쇄 재개**를 클릭합니다.
4. 네트워크를 통해 프린터를 사용해 보십시오.

Mac OS X

1. 도크에서 **시스템 등록정보**를 클릭한 다음 **인쇄 & 팩스** 또는 **인쇄 & 스캔**을 클릭합니다.
2. 프린터를 선택한 다음 **인쇄 대기열 열기**를 클릭합니다.
3. 인쇄 작업이 대기 중이면 **다시 시작**을 클릭합니다.
4. 프린터가 일시 정지 상태면 **프린터 다시 시작**을 클릭합니다.

위의 단계를 수행한 후에 프린터를 사용할 수 있지만 프린터를 계속 사용할 때 이런 증상이 지속되는 경우 방화벽이 방해하는 것일 수 있습니다. 자세한 내용은 프린터로 작업하기 위해 방화벽 소프트웨어를 구성을 참조하십시오.

여전히 네트워크를 통해 프린터를 사용할 수 없는 경우 다음 부분에서 추가 문제 해결 도움말을 계속하십시오

단계 5: 프린터의 무선 버전이 기본 프린터 드라이버로 설정되어 있는지 확인(Windows 만 해당)

HP 소프트웨어를 다시 설치하는 경우 설치 프로그램이 **프린터** 또는 **프린터 및 팩스, 장치 및 프린터** 폴더에서 프린터 드라이버의 두 번째 버전을 만들 수 있습니다. 프린터로 인쇄하거나 연결할 때 문제가 발생하는 경우 올바른 프린터 드라이버 버전이 기본 프린터로 설정되었는지 확인하십시오.

1. 시작을 누른 다음 **프린터, 프린터 및 팩스** 또는 **장치 및 프린터**를 클릭합니다.
-또는-
시작, **제어판**을 차례로 클릭한 다음 **프린터**를 두 번 클릭합니다.
2. **프린터** 또는 **프린터 및 팩스, 장치 및 프린터** 폴더에 프린터 드라이버 버전을 무선으로 연결했는지 확인합니다.
 - a. 프린터 아이콘을 마우스 오른쪽 버튼으로 클릭한 다음 **속성, 문서 기본값** 또는 **인쇄 기본 설정**을 클릭합니다.
 - b. **포트** 탭의 목록에서 확인 표시가 있는 포트를 찾아봅니다. 무선으로 연결된 프린터 드라이버 버전일 경우 확인 표시 옆에 **HP 네트워크 재검색 포트 모니터**라는 포트 설명이 나옵니다.
3. 무선으로 연결한 프린터 드라이버의 버전에 대한 프린터 아이콘을 마우스 오른쪽 버튼으로 클릭한 다음 **기본 프린터로 설정**을 선택합니다.

 **참고** 프린터에 대한 폴더에 아이콘이 두 개 이상 있을 경우, 무선으로 연결한 프린터 드라이버에 대한 프린터 아이콘을 마우스 오른쪽 버튼으로 클릭하고 **기본 프린터로 설정**을 선택합니다.

단계 6: 컴퓨터가 가상 사설망(VPN)을 통해 네트워크에 연결되어 있지 않는지 확인

가상 사설망(VPN)이란 기업의 네트워크에 원격으로 안전하게 연결할 수 있는 인터넷을 사용하는 컴퓨터 네트워크를 말합니다. 그러나 대부분의 VPN 서비스는 VPN에 컴퓨터가 연결되어 있지만 로컬 네트워크에 연결되어 있는 로컬 장치(프린터 등)에 연결을 허용하지 않습니다.

프린터에 연결하려면 VPN과의 연결을 끊어야 합니다.

 **추가 정보** VPN에 연결되어 있는 동안 프린터를 사용하려면, USB 케이블을 이용하여 프린터를 컴퓨터에 연결할 수 있습니다. 프린터는 USB 및 네트워크 연결을 동시에 사용합니다.

자세한 내용은 네트워크 관리자나 무선 네트워크 담당자에게 문의하십시오.

문제 해결 후

문제를 해결하고 성공적으로 무선 네트워크에 프린터를 연결한 후, 운영 체제에서 다음 단계를 수행합니다.

Windows

1. 컴퓨터 바탕 화면에서 **시작**을 클릭하고 **프로그램** 또는 **모든 프로그램**을 선택한 다음 **HP** 를 클릭하고 해당 프린터의 이름을 선택한 후, **프린터 설정 & 소프트웨어**를 클릭합니다.
2. **새 프린터 연결**을 클릭한 후 사용하고자 하는 연결 방식을 선택합니다.

Mac OS X

1. HP 유틸리티를 엽니다. 자세한 내용은 **HP 유틸리티 (Mac OS X)**를 참조하십시오.
2. 도구상자의 **응용 프로그램** 아이콘을 클릭하고 **HP 설정 길잡이**를 두 번 클릭한 후 화면의 지시사항을 따릅니다.

프린터로 작업하기 위해 방화벽 소프트웨어를 구성

컴퓨터에서 실행하고 있는 보안 소프트웨어인 개인용 방화벽이 프린터와 사용자 컴퓨터 간의 네트워크 통신을 차단할 수 있습니다.

다음과 같은 문제가 있을 경우

- HP 소프트웨어 설치 시 프린터를 찾을 수 없는 경우
- 인쇄를 할 수 없거나 인쇄 작업이 대기열에 막혀 있거나 프린터가 오프라인 상태가 되는 경우
- 스캔 통신 오류 또는 스캐너 사용 중 메시지
- 컴퓨터에서 프린터 상태를 볼 수 없는 경우

방화벽이 네트워크 상에서 프린터가 발견되었을 때 이를 컴퓨터에 알리는 것을 방해할지 모릅니다.

Windows 가 구동 중인 컴퓨터에 HP 소프트웨어를 사용 중이지만 네트워크 상에 프린터가 있는데도 불구하고 설치 중에 프린터를 찾을 수 없을 경우 또는 HP 소프트웨어 이미 성공적으로 설치했으나 문제가 발생하는 경우 다음을 확인해 보십시오.

- HP 소프트웨어가 설치되면 컴퓨터 및 프린터를 끄고 나서 다시 켜십시오.
- 보안 소프트웨어를 최신으로 유지하십시오. 많은 보안 소프트웨어 공급업체는 알려진 문제를 수정하고 새로운 보안 위협에 대해 방어할 수 있도록 최신 업데이트를 제공하고 있습니다.
- 방화벽에는 "높음", "중간" 또는 "낮음" 보안 설정이 있으며 컴퓨터가 네트워크에 연결되어 있으면 "중간"을 사용하십시오.
- 방화벽의 기본 설정을 변경한 경우 다시 기본 설정으로 되돌리는 것이 좋습니다.
- 방화벽에 **trusted zone**(신뢰할 수 있는 영역)이라고 하는 설정이 있으면 컴퓨터가 네트워크에 연결되어 있을 때 이 설정을 사용합니다.

- 방화벽이 "not show alert messages"(경고 메시지 표시 안 함)으로 설정되어 있으면 이를 비활성화합니다. HP 소프트웨어를 설치할 때와 HP 프린터를 사용할 때, 방화벽 소프트웨어에서 "허용", "수락" 또는 "차단 제거" 같은 옵션을 제공하는 경고 메시지를 표시할 수 있습니다. 경고를 발생시키는 모든 HP 소프트웨어를 허용해야 합니다. 또한 경고 메시지가 나타날 때 "이 작업 기억하기" 또는 "이 작업에 대한 규칙 만들기" 선택이 있는 경우 선택하십시오. 이렇게 하면 방화벽은 네트워크 상에서 어떤 것을 신뢰할 수 있는지 인지합니다.
- 컴퓨터에서 동시에 둘 이상의 방화벽을 활성화하지 마십시오. 예를 들면, 운영 체제에 있는 Windows 방화벽과 타사 방화벽을 동시에 활성화하는 경우입니다. 2 개 이상의 방화벽을 동시에 활성화하면 컴퓨터를 안전하게 보호하는 것이 아니라 문제를 발생시킬 수 있습니다.

개인용 방화벽 소프트웨어와 함께 프린터 사용에 관한 자세한 정보는 웹 사이트 www.hp.com/go/wirelessprinting의 **문제 해결에 도움이 필요합니까?** 섹션에서 **방화벽 도움말**을 클릭합니다.

 **참고** 현재 사이트의 일부는 일부 언어가 제공되지 않습니다.

프린터 관리 문제 해결

이 단원에서는 프린터 관리와 관련된 일반적 문제에 대한 해결책을 제공합니다. 이 단원에서는 다음 항목을 다룹니다.

- 내장 웹 서버를 열 수 없습니다.

 **참고** EWS를 사용하려면, 무선 연결을 통해 프린터를 네트워크에 연결해야 합니다. USB 케이블을 사용하여 프린터를 컴퓨터에 연결했을 경우 EWS(내장 웹 서버)를 사용할 수 없습니다.

 **추가 정보** 다수의 공통된 프린터 문제를 해결하도록 도움을 줄 수 있는 정보와 유틸리티는 HP 온라인 웹 사이트 www.hp.com/go/customer care를 방문하십시오.

내장 웹 서버를 열 수 없습니다.

네트워크 설정 확인

- 전화선 또는 크로스오버 케이블을 사용하여 네트워크에 프린터를 연결했는지 확인합니다.
- 네트워크 케이블이 프린터에 제대로 연결되어 있는지 확인합니다.
- 네트워크 허브, 스위치 또는 라우터가 켜져 있으며 제대로 작동하는지 확인합니다.

컴퓨터 점검

컴퓨터가 네트워크에 연결되었는지 확인합니다.

 **참고** EWS 를 사용하려면 프린터가 네트워크에 연결되어 있어야 합니다. USB 케이블을 사용하여 프린터를 컴퓨터에 연결했을 경우 EWS(내장 웹 서버)를 사용할 수 없습니다.

웹 브라우저 점검

- 웹 브라우저가 최소 시스템 요구 사항을 충족하는지 확인합니다. 자세한 내용은 내장 웹 서버 사양을 참조하십시오.
- 웹 브라우저에서 프록시 설정을 이용해 인터넷에 접속할 경우, 이러한 설정을 해제해 보십시오. 자세한 내용은 웹 브라우저에서 이용할 수 있는 설명서를 참조하십시오.
- JavaScript 및 쿠키가 웹 브라우저에서 활성화되어 있는지 확인합니다. 자세한 내용은 웹 브라우저에서 이용할 수 있는 설명서를 참조하십시오.

프린터 IP 주소 점검

- 프린터의 IP 주소를 확인하려면 네트워크 구성 페이지를 인쇄해 IP 주소를 받아야 합니다.  (오른쪽 화살표), **설정**, **네트워크**를 차례로 누른 다음 **네트워크 설정 인쇄**를 누릅니다.
- 명령 프롬프트(Windows) 또는 네트워크 유틸리티(Mac OS X)에서 IP 주소를 사용하여 프린터를 Ping 합니다. (네트워크 유틸리티는 하드 디스크의 상위 레벨에 있는 **응용 프로그램** 폴더의 **유틸리티** 폴더에 있습니다.) 예를 들어, IP 주소가 123.123.123.123 이면 명령어 프롬프트(Windows)에 다음과 같이 입력합니다.
C:\Ping 123.123.123.123
또는
네트워크 유틸리티(Mac OS X)에서, **Ping** 탭을 클릭하고, 123.123.123.123 을 입력한 후 **Ping** 을 클릭합니다.
응답이 표시되면 IP 주소가 올바른 것입니다. 타임아웃 응답이 표시되면 IP 주소가 틀린 것입니다.

 **추가 정보** Windows 가 운용되는 컴퓨터를 사용 중인 경우, HP 온라인 지원 웹 사이트 www.hp.com/go/customercare 에서 확인할 수 있습니다. 이 웹 사이트는 다수의 공통된 프린터 문제를 해결하는 데 도움이 되는 정보 및 유틸리티를 제공합니다.

설치 문제 해결

다음 항목이 도움이 되지 않을 경우 HP 지원에 대한 정보는 [HP 지원](#)을 참조하십시오.

추가 정보 다수의 공통된 프린터 문제를 해결하도록 도움을 줄 수 있는 정보와 유틸리티는 HP 온라인 웹 사이트 www.hp.com/go/customercafe 를 방문하십시오.

- [하드웨어 설치 제안](#)
- [HP 소프트웨어 설치 제안](#)
- [네트워크 문제 해결](#)

하드웨어 설치 제안

프린터 확인

- 프린터 내/외부에 있는 모든 포장 테이프 및 포장재를 제거했는지 확인합니다.
- 프린터에 용지가 있는지 확인합니다.
- 켜져 있어야 하는 준비 표시들을 제외하고 어떠한 표시등도 켜져 있거나 깜박이지 않도록 합니다. 주의 표시등이 깜박이는 경우 프린터 제어판의 메시지를 확인합니다.

하드웨어 연결 점검

- 사용 중인 모든 코드와 케이블이 제대로 작동하는지 확인합니다.
- 전원 코드가 프린터와 전원 콘센트에 안전하게 연결되어 있는지 확인합니다.

잉크 카트리지를 확인

모든 잉크 카트리지를 올바른 색상 코드의 슬롯에 확실히 설치하고 정렬했는지 확인합니다. 올바르게 설치된 잉크 카트리는 가볍게 당길 때 움직여서는 안 됩니다. 모든 잉크 카트리가 장착되지 않으면 프린터가 올바르게 작동하지 않습니다.

HP 소프트웨어 설치 제안

컴퓨터 시스템 점검

- 지원되는 운영 체제 중 하나가 컴퓨터에서 실행되고 있는지 확인합니다. 자세한 내용은 [시스템 요구사항](#)을 참조하십시오.
- 컴퓨터가 최소 시스템 요구 사항을 충족하는지 확인합니다. 자세한 내용은 [시스템 요구사항](#)을 참조하십시오.
- **Windows** 가 실행되는 컴퓨터를 사용하는 경우, **Windows** 장치 관리자에서 **USB** 드라이버가 비활성화되지 않았는지 확인하십시오.
- **Windows** 를 실행하는 컴퓨터에서 프린터를 검색하지 못하는 경우 설치 제거 유틸리티(설치 CD의 `util\ccc\uninstall.bat`)를 실행하여 프린터 드라이버를 완전히 설치 제거합니다. 그런 다음 컴퓨터를 재시작하고 프린터 드라이버를 재설치합니다.

설치 사전 준비 확인

- 운영 체제에 맞는 올바른 HP 소프트웨어가 있는 설치 CD 를 사용해야 합니다.
- HP 소프트웨어를 설치하기 전에 다른 프로그램을 모두 종료해야 합니다.
- 입력한 CD-ROM 드라이브 경로를 컴퓨터에서 인식하지 못하는 경우 올바른 드라이브 문자를 지정했는지 확인합니다.
- 컴퓨터가 CD-ROM 에 있는 설치 CD 를 인식할 수 없는 경우, 설치 CD 가 손상되었는지 검사합니다. 프린터 드라이버는 HP 웹 사이트 www.hp.com/go/customercare 에서 다운로드할 수 있습니다. 이 웹 사이트는 다수의 공통된 프린터 문제를 해결하는 데 도움이 되는 정보 및 유틸리티를 제공합니다.

 **참고** 문제를 해결한 후 설치 프로그램을 다시 실행합니다.

네트워크 문제 해결

일반적인 네트워크 문제 해결

- HP 소프트웨어를 설치할 수 없는 경우 다음을 확인하십시오.
 - 컴퓨터와 프린터를 연결하는 모든 케이블이 확실하게 연결되었는지 확인합니다.
 - 네트워크가 작동되고 네트워크 허브, 스위치 또는 라우터가 켜져 있습니다.
 - Windows 를 실행하는 컴퓨터에서는 바이러스 검사 프로그램, 스파이웨어 검사 프로그램 및 방화벽을 포함한 모든 응용 프로그램을 닫고 사용을 해제합니다.
 - 프린터를 사용하는 컴퓨터와 동일한 서브넷에 프린터를 설치했는지 확인합니다.
 - 설치 프로그램이 프린터를 찾지 못하는 경우 네트워크 구성 페이지를 인쇄하고 설치 프로그램에 수동으로 IP 주소를 입력합니다. 자세한 내용은 [네트워크 구성 페이지 이해](#)를 참조하십시오.
- Windows 를 실행하는 컴퓨터를 사용하는 경우 프린터 드라이버에서 만든 네트워크 포트가 프린터의 IP 주소와 일치하는지 확인합니다.
 - 프린터의 네트워크 구성 페이지를 인쇄합니다. 자세한 내용은 [네트워크 구성 페이지 이해](#)를 참조하십시오.
 - 시작을 누른 다음 **프린터, 프린터 및 팩스** 또는 **장치 및 프린터**를 클릭합니다.
-또는-
시작, 제어판을 차례로 클릭한 다음 **프린터**를 두 번 클릭합니다.
 - 프린터 아이콘을 마우스 오른쪽 버튼으로 클릭하고 **속성**을 클릭한 다음 **포트** 탭을 클릭합니다.
 - 프린터의 **TCP/IP** 포트를 선택한 다음 **포트 구성**을 클릭합니다.

- 대화 상자에 나열된 IP 주소를 확인하고 이 IP 주소가 네트워크 구성 페이지에 나열된 IP 주소와 일치하는지 확인합니다. IP 주소가 서로 다르면 이 대화 상자의 IP 주소를 변경하여 네트워크 구성 페이지의 IP 주소와 일치시킵니다.
- **확인**을 두 번 클릭해서 설정을 저장하고 대화 상자를 닫습니다.

프린터의 네트워크 설정을 재설정하려면

1. ▶(오른쪽 화살표)을 누르고 **설정**을 누른 다음 **네트워크**를 누릅니다. **네트워크 기본값 복원**을 누른 다음 **예**를 누릅니다. 네트워크 기본값이 복원되었다는 메시지가 나타납니다.
2. ▶(오른쪽 화살표), **설정**, **보고서**를 차례로 누른 다음, **네트워크 구성 페이지 인쇄**를 눌러 네트워크 구성 페이지를 인쇄하고 네트워크 설정이 재설정되었는지 확인합니다.

프린터 상태 보고서 이해

프린터 상태 보고서를 사용하여 현재 프린터의 정보 및 잉크 카트리지 상태를 볼 수 있습니다. 또한 프린터 상태 보고서는 프린터 관련 문제 해결에 도움을 줍니다.

프린터 상태 보고서에는 최근 이벤트에 대한 로그도 들어 있습니다.

HP 에 문의해야 하는 경우에는 문의 전에 프린터 상태 보고서를 인쇄해두면 유용합니다.

Printer Status Report

1 Product Information

- 1. Model Name: HP OfficeJet Pro
- 2. Model Number:
- 3. Serial Number: CNQ1L132059KD
- 4. Product Number:
- 5. Service ID: 20263
- 6. Printer Zone (PZ): 0
- 7. Firmware Version: CLL2CA1023DR
- 8. FW Patch Version: 0
- 9. Country/Region: 15 / 1
- 10. Duplexer: Installed
- 11. ADF: Installed

2 Ink Delivery System Information

- 35. Ink: 100
- 36. Ink Supply:
- 37. Estimated Ink Level:

	Magenta	Cyan	Yellow	Black
38. Ink Zone:	1	1	1	1
39. Ink Install:	06/17/2010	06/17/2010	06/17/2010	06/17/2010
40. USE:	0	0	0	0
41. HP:	1	1	1	1
42. Ink Warranty Ends:	01/15/2012	01/15/2012	01/01/2012	01/22/2012
43. Ink Number:	HP 935XL	HP 935XL	HP 935XL	HP 934

3 Additional Assistance

For more information about how to change settings and diagnose problems, see the user documentation for your device. This documentation is available on your computer after you install the software—either from the HP OfficeJet Pro Printer Software (Windows) or the Help Viewer (Mac OS).

Fax Test Setup
To verify that your product is setup correctly for Fax, run the Fax Test. You can access this test from the device control panel or from the HP OfficeJet Pro Printer Software.

Wireless Network Test
To verify your product is setup correctly for Wireless, run the Wireless Network Test. You can access this test from the device control panel or from the Network Toolbox accessed from the HP OfficeJet Pro Printer Software.

1. **프린터 정보:** 프린터 정보(프린터 이름, 모델 번호, 일련 번호, 펌웨어 버전 번호), 용지함에서 인쇄한 페이지 수 및 액세서리를 표시합니다.
2. **잉크 전달 시스템 정보:** 남은 잉크량(그래픽 형태의 게이지로 표시)과 잉크 카트리지의 부품 번호 및 보증 만료일을 표시합니다.

 **참고** 잉크량 경고 및 표시기에서는 계획된 작업만을 위한 남은 잉크량을 알려줍니다. 디스플레이에 잉크량 부족 경고 메시지가 나타나면 인쇄가 지연되지 않도록 교체용 잉크 카트리지를 준비하십시오. 카트리지를 교체하라는 메시지가 표시될 때까지는 카트리지를 교체할 필요가 없습니다.

3. **추가 지원:** 프린터 관련 정보를 더 얻을 수 있는 장소와 팩스 텍스트 설정 방법, 무선 네트워크 테스트 실행 방법 등을 제공합니다.

프린터 상태 보고서를 인쇄하려면

홈 화면에서  (오른쪽 화살표)을 누른 **설정**을 누릅니다. **보고서**를 누른 다음 **프린터 상태 보고서**를 누릅니다.

네트워크 구성 페이지 이해

프린터를 네트워크에 연결했다면, 네트워크 구성 페이지를 인쇄해 프린터의 네트워크 설정을 확인할 수 있습니다. 네트워크 구성 페이지를 통해 네트워크 연결 문제도 해결할 수 있습니다. **HP** 에 문의해야 하는 경우에는 문의 전에 이 페이지를 인쇄해 두는 것이 유용합니다.



HP Network Configuration Page	
General Information	
Network Status	Offline
Network Connection Type	None
IP Address (for Extended Web Server)	192.168.1.10
Firmware Revision	004.07.000000
Hardware	HP887702
Serial Number	87884713400000
Admin Password	Not Set
Wireless	
Hardware Address (MAC)	080020000000
Status	Disconnected
Communication Mode	Ad-hoc
Network Name (SSID)	HP-192.168.1.10
Port	
Status	Enabled
IPv6	
Status	Enabled
Service Name	HP-192.168.1.10 (IPv6)
SNMP	
Status	Enabled

1. **일반 정보:** 네트워크의 현재 상태 및 작동 연결 유형에 대한 정보와 내장 웹 서버의 URL 같은 기타 정보를 표시합니다.
2. **802.11 무선:** 호스트 이름, IP 주소, 서브넷 마스크, 기본 게이트웨이, 서버와 같은 무선 네트워크 연결에 대한 정보를 표시합니다.
3. **기타:** 고급 네트워크 설정에 관한 정보를 표시합니다.
 - **포트 9100:** 프린터는 TCP 포트 9100 을 통한 RAW IP 인쇄를 지원합니다. 프린터의 이 HP 고유 TCP/IP 포트는 인쇄 기본 포트입니다. HP 소프트웨어(예: HP Standard Port)로 액세스합니다.
 - **IPP:** IPP(Internet Printing Protocol)는 원격 인쇄의 표준 네트워크 프로토콜입니다. IPP 는 원격 IP 기반 프로토콜과는 다르게 액세스 제어, 인증, 암호화를 지원하고 더 많은 보안 인쇄를 할 수 있습니다.
 - **Bonjour:** Bonjour 서비스(mDNS(다중 도메인 이름 시스템) 사용)는 대개 일반 DNS 서버가 사용되지 않는 IP 주소 및 이름 분석(UDP 포트 5353 사용)을 위한 소규모 네트워크에서 사용됩니다.
 - **SLP:** 인터넷 표준 네트워크 프로토콜인 SLP(서비스 위치 프로토콜)는 프레임워크를 제공하여 네트워크 응용프로그램을 통해 기업 네트워크의 네트워크 서비스 유무, 위치 및 구성을 알 수 있도록 해줍니다. 이 프로토콜은 프린터, 웹 서버, 팩스, 비디오 카메라, 파일 시스템, 백업 장치(테이프 드라이브), 데이터베이스, 디렉토리, 메일 서버, 일정 등과 같은 네트워크 리소스의 검색 및 사용을 간편하게 합니다.
 - **Microsoft Web Services:** 프린터에서 지원하는 Microsoft Web Services Dynamic Discovery(WS Discovery) 프로토콜 또는 Microsoft Web Services for Devices(WSD) Print 서비스 활성화 또는 비활성화. 사용되지 않는 인쇄 서비스를 비활성화하여 해당 서비스로의 액세스 차단.

 **참고** WS Discovery 및 WSD Print 에 관한 자세한 내용은 www.microsoft.com 을 참조하십시오.

프린터 제어판에서 네트워크 구성 페이지를 인쇄하려면

홈 화면에서  (오른쪽 화살표)을 누른 **설정**을 누릅니다. **보고서**를 누른 다음 **네트워크 구성 페이지**를 누릅니다.

용지걸림 제거

가끔 작업 중 용지 걸림이 생깁니다.

이 단원에서는 다음 항목을 다룹니다.

- [용지 걸림 제거](#)
- [용지 걸림 방지](#)

용지 걸림 제거

용지 걸림은 프린터 내부 또는 자동 문서 공급기 모두에 발생할 수 있습니다.

△ **주의** 프린트헤드에 발생할 수 있는 손상을 방지하려면 용지 걸림을 가능한 빨리 해결해야 합니다.

☞ **추가 정보** 인쇄 품질이 떨어지면 프린트헤드를 청소하십시오. 자세한 내용은 프린트헤드 청소를 참조하십시오.

다음 단계에 따라 용지 걸림을 제거합니다.

프린터 내부 용지 걸림 제거하기

1. 출력 용지함에서 모든 용지를 제거합니다.

△ **주의** 프린터 앞에서 용지 걸림을 제거하려고 하면 인쇄 메커니즘이 손상될 수 있습니다. 항상 후면 액세스 패널을 통해서 보고 걸린 용지를 제거하십시오.

2. 후면 액세스 패널 점검.

a. 후면 액세스 패널의 좌측단을 밀어 오른쪽으로 연 다음 후면 액세스 패널을 사용자 방향으로 당깁니다.

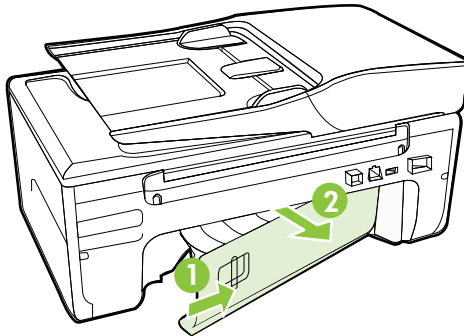

b. 프린터 내부에 용지가 걸린 용지를 찾아 양손으로 용지를 잡고 앞으로 잡아당깁니다.

△ **주의** 롤러에서 용지를 제거하다 용지가 찢어진 경우 롤러와 휠에 종이 조각이 프린터에 남아 있지 않은지 확인합니다. 프린터에서 모든 종이 조각을 제거하지 않으면 용지 걸림이 발생할 수 있습니다.

c. 후면 액세스 패널에 제자리에 들어갈 때 까지 위치를 조정합니다.

3. 프린터 전면을 확인합니다.

- a. 잉크 카트리지 액세스 도어를 엽니다.
- b. 프린터 내부에 용지가 남아 있을 경우, 캐리지가 프린터 오른쪽으로 이동했는지 확인하고 용지 조각이나 구겨진 용지를 제거하고 프린터의 전면을 통해 용지를 빼냅니다.

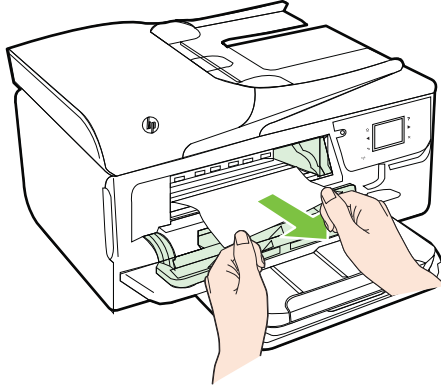

- c. 캐리지를 왼쪽으로 이동시키고 프린터 내부에 걸려 있는 용지를 캐리지 오른쪽에 두고 용지 조각이나 구겨진 용지를 제거한 후 프린터 전면을 통해 사용자 방향으로 용지를 당깁니다.

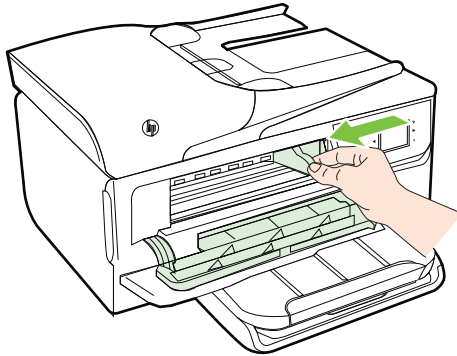

⚠ **경고** 프린터가 켜져 있는 상태에서 캐리지가 걸린 경우 프린터 내부를 만지지 마십시오. 잉크 카트리지 액세스 덮개를 열면 캐리지는 원래 위치인 프린터의 오른쪽 측면으로 돌아가야 합니다. 오른쪽으로 이동하지 않으면 걸림을 제거하기 전에 프린터를 끕니다.

4. 걸림을 제거한 후 모든 커버를 닫고 프린터를 다시 켜 다음(꺼져 있는 경우) 인쇄 작업을 재전송합니다.

자동 문서 공급기에 걸린 용지를 제거하려면

1. 자동 문서 공급기의 덮개를 들어올립니다.

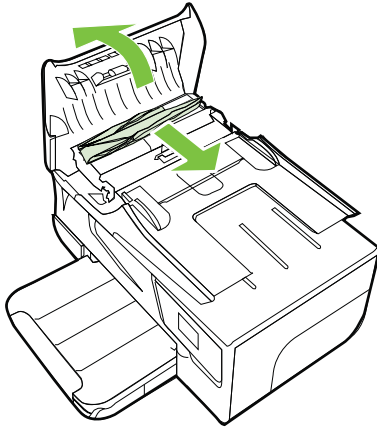

2. ADF의 앞쪽 모서리에 있는 탭을 들어올립니다.
3. 롤러에서 부드럽게 용지를 잡아당깁니다.

△ 주의 롤러에서 용지를 제거하다 용지가 찢어진 경우 롤러와 휠에 종이 조각이 프린터에 남아 있지 않은지 확인합니다. 프린터에서 모든 종이 조각을 제거하지 않으면 용지 걸림이 발생할 수 있습니다.

4. ADF의 덮개를 닫고 제자리에 들어갈 때까지 아래로 누릅니다.

용지 걸림 방지

용지 걸림을 방지하려면 다음 지침을 따르십시오.

- 자주 출력 용지함에 인쇄된 용지를 꺼냅니다.
- 구김, 접힘, 손상이 없는 용지로 인쇄하고 있는지 확인합니다.
- 사용하지 않은 모든 용지는 다시 봉합할 수 있는 봉투에 편평하게 보관하여 용지가 말리거나 주름지지 않도록 합니다.
- 프린터용으로 너무 두껍거나 너무 얇은 용지를 사용하지 마십시오.
- 용지함을 올바르게 넣었으며 꼭 차지 않았는지 확인합니다. 자세한 내용은 용지 넣기를 참조하십시오.
- 용지가 용지함에 편평하게 놓여 있으며 가장자리가 휘거나 찢어지지 않았는지 확인합니다.
- 너무 많은 용지를 문서 공급기 용지함에 넣지 마십시오. 자동 문서 공급기에 넣을 수 있는 최대 용지 수에 대한 자세한 내용은 용지 사양을 참조하십시오.
- 용지함에 다른 용지 종류나 용지 크기를 함께 넣지 마십시오. 용지함에는 같은 크기 및 종류의 용지만 넣어야 합니다.

- 모든 용지에 잘 맞도록 입력 용지함의 용지 너비 고정대를 조정합니다. 용지 너비 고정대로 인해 용지함의 용지가 휘지 않도록 합니다.
- 용지를 용지함 안으로 너무 깊이 밀어 넣지 마십시오.
- 프린터에 권장되는 용지 종류를 사용하십시오. 자세한 내용은 용지 사양을 참조하십시오.
- 프린터에 거의 용지가 거의 떨어져 간다면 용지를 모두 사용한 후 용지를 추가하십시오. 프린터가 용지를 공급하는 도중에 용지를 추가하지 마십시오.
- 프린터가 깨끗한지 확인합니다. 자세한 내용은 프린터 유지보수를 참조하십시오.

A 기술 정보

이 단원에서는 다음 항목을 다룹니다.

- [보증 정보](#)
- [프린터 사양](#)
- [형식 승인 정보](#)
- [환경을 위한 제품 책임 프로그램](#)
- [타사 라이선스](#)

보증 정보

이 단원에서는 다음 항목을 다룹니다.

- [Hewlett-Packard 제한 보증 조항](#)
- [잉크 카트리지 보증 정보](#)

Hewlett-Packard 제한 보증 조항

HP 제품	제한 보증 기간
소프트웨어 미디어	90일
프린터	1년
프린트 또는 잉크 카트리지	HP 잉크가 고갈되는 날 또는 카트리지 걸면의 "보증 만료일" 중 먼저 도달하는 시점까지에 해당됩니다. 리필, 재생산, 개조, 오용, 포장기 손상된 HP 잉크 제품에는 이 보증이 적용되지 않습니다.
프린트헤드(고객에게 교체 가능한 프린트헤드가 있는 제품에만 해당)	1년
부속품	달리 언급되지 않는 한 1년

A. 제한 보증 범위

- HP는 HP 하드웨어와 부속품 구입일로부터 상기 기간 동안 그 재료나 제조 과정에 결함이 없을 것임을 최종 사용자에게 보증합니다.
- 소프트웨어 제품의 경우 HP의 제한 보증은 프로그램 명령 실행에 실패한 경우에만 적용됩니다. HP는 특정 제품의 작동이 중단되거나 오류가 발생하지 않을 것임을 보증하지 않습니다.
- HP 제한 보증은 제품을 올바르게 사용한 경우에 일어난 결함에만 적용되며 다음과 같은 경우로 인해 일어난 결함에는 적용되지 않습니다.
 - 부적절한 유지보수 및 개조
 - HP에서 제공하지 않거나 지원하지 않는 소프트웨어, 용지, 부품 및 소모품 사용
 - 제품 사양에 맞지 않는 작동 환경
 - 무단 개조 및 오용
- HP 프린터 제품의 경우 비 HP 카트리지 또는 리필 카트리지를 사용하더라도 고객에 대한 보증 또는 고객과 체결한 임의의 HP 지원 계약에는 영향을 없습니다. 하지만 프린터 고장 또는 손상의 원인이 비 HP 또는 리필 카트리지 또는 사용 기한이 지난 잉크 카트리지에 있는 경우에는 HP는 해당 프린터의 고장 또는 손상을 수리하는 데 소요된 시간 및 수리를 위해 사용한 부품에 대해 표준 요금을 부과합니다.
- HP는 보증 기간 중에 이러한 결함을 통지 받는 경우 제품 결함을 확인하고 재량에 따라 수리하거나 교체해 줍니다.
- HP 보증 대상에 속하는 결함 제품에 대한 수리나 교체가 불가능한 경우, 결함을 통지 받은 후 적절한 시일 내에 제품 구입가를 환불해 줍니다.
- 고객이 결함이 있는 제품을 HP에 반품하기 전에는 HP는 제품을 수리, 교체, 환불해야 할 의무가 없습니다.
- 교체용 제품은 신제품이거나 신제품과 성능이 동등한 제품일 수 있습니다.
- HP 제품에는 기능면에서 새 제품과 동일한 재활용 부품, 구성 요소, 재료 등이 사용될 수 있습니다.
- HP 제한 보증서는 HP 제품이 공식 유통되는 모든 국가/지역에서 유효합니다. 방문 서비스와 같은 기타 보증 서비스에 대한 계약은 HP 지정 수입업체나 HP를 통해 제품이 유통되는 국가/지역에 위치한 HP 지정 서비스 업체에서 제공됩니다.

B. 보증 제한

현지법이 허용하는 범위 안에서, HP 또는 HP 협력업체는 명시적이든 또는 묵시적이든 제품의 상품성, 품질 만족도, 특정 목적에 대한 적합성 등에 대해 어떠한 보증 또는 조건도 제시하지 않습니다.

C. 책임 제한

- 현지법이 허용하는 범위에서 본 보증 조항에 명시된 배상은 고객에게 제공되는 유일하고도 독점적인 배상입니다.
- 현지법에서 허용하는 경우, 상기 조항을 제외하고는 어떠한 경우에도 HP나 HP 협력업체는 계약이나 불법 행위를 비롯한 기타 어떠한 원인으로 인해 발생한 데이터 상실, 직간접적, 특수적, 부수적, 결과적 (이익이나 데이터의 손실 포함) 피해를 포함한 기타 피해에 대해 아무런 책임이 없습니다.

D. 지역법

- 본 보증서를 통해 고객에게 특정 법적 권리가 부여됩니다. 이 밖에도, 고객은 주(미국), 성(캐나다), 기타 국가/지역의 관련법에 따라 다른 권리를 보유할 수 있습니다.
- 본 보증서가 현지법과 상충되는 경우, 해당 현지법에 맞게 수정될 수 있습니다. 이러한 현지법에 따라 본 보증서의 책임 배제 및 기타 제한 조항이 고객에게 적용되지 않을 수도 있습니다. 예를 들어, 미국의 일부 주와 캐나다의 성을 비롯한 기타 국가/지역에서는 다음 조항이 적용될 수 있습니다.
 - 본 보증서의 책임 배제 및 기타 제한 조항으로 인해 고객의 법적 권리가 제한될 수 없습니다(예: 영국).
 - 그렇지 않으면, 해당 제조업체가 규정한 책임 배제 및 기타 제한 조항의 효력이 상실됩니다.
 - 또는, 고객에게 보증 권리를 추가로 부여하거나 제조업체의 책임 배제 조항이 적용되는 묵시적 보증 기간을 지정하거나 묵시적 보증 기간을 제한할 수 있습니다.
- 법적으로 허용하지 않으면 본 보증서의 관련 조항은 고객에 대한 HP 제품 판매와 관련된 필수 법적 권리를 배제, 제한, 수정할 수 없으며 오히려 보증 조항으로 추가됩니다.

잉크 카트리지 보증 정보

HP 카트리지 보증은 제품을 지정된 HP 인쇄 장치에서 사용한 경우에만 적용됩니다. HP 잉크 제품이 리필되거나, 재생산되거나, 새로 수리되거나, 오용되거나, 개조된 경우에는 이 보증이 적용되지 않습니다.

보증 기간 중에는 HP 잉크가 다 떨어지지 않고 보증 만료일에 도달하지 않는 한 제품이 보증됩니다. YYYY-MM 형식의 보증 만료일은 그림에 표시된 제품 부위에서 찾을 수 있습니다.

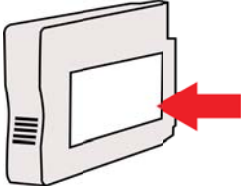

프린터 사양

이 단원에서는 다음 항목을 다룹니다.

- 실제 사양
- 제품 기능 및 용량
- 프로세서 및 메모리 사양
- 시스템 요구사항
- 네트워크 프로토콜 사양
- 내장 웹 서버 사양
- 용지 사양
- 인쇄 사양
- 복사 사양
- 팩스 사양
- 스캔 사양
- 웹 서비스 사양
- HP 웹 사이트 사양
- 환경 사양
- 전기 사양
- 소음 방출 사양

실제 사양

프린터 크기(가로 X 높이 X 세로)

464 x 253 x 449 mm

프린터 중량(인쇄 소모품 포함)

8.3 kg

제품 기능 및 용량

기능	용량
연결 장치	<ul style="list-style-type: none"> • USB 2.0 고속 • 무선 802.11b/g/n ¹ <p>¹ 이 제품은 802.11n 2.4GHz 주파수 대역을 지원하지 않습니다.</p>
잉크 카트리지	<p>잉크 카트리지 네 개(검정색, 녹색, 자홍색 및 노란색용 각각 1 개)</p> <p>참고 일부 국가/지역에서는 잉크 카트리지가 지원되지 않습니다.</p>
소모품 출력량	<p>잉크 카트리지의 남은 잉크량에 대한 자세한 내용은 www.hp.com/go/learnaboutesupplies/를 참조하십시오.</p>
프린터 언어	HP PCL 3
글꼴 지원	<p>영미법 글꼴: CG Times, CG Times Italic, Universe, Universe Italic, Courier, Courier Italic, Letter Gothic, Letter Gothic Italic</p>

(계속)

기능	용량
최대 인쇄 한도	월별 최대 12,000 페이지
프린터 제어판 언어 지원 사용 가능한 언어는 국가/지역에 따라 다릅니다.	불가리아어, 크로아티아어, 체코어, 덴마크어, 네덜란드어, 영어, 핀란드어, 프랑스어, 독일어, 그리스어, 헝가리어, 이탈리아어, 일본어, 한국어, 노르웨이어, 폴란드어, 포르투갈어, 루마니아어, 러시아어, 중국어(간체), 슬로바키아어, 슬로베니아어, 스페인어, 스웨덴어, 중국어(번체), 터키어

프로세서 및 메모리 사양

프린터 프로세서

ARM R4

프린터 메모리

128MB 내장 RAM

시스템 요구사항

 **참고** 지원되는 운영 체제와 시스템 요구 사항에 대한 최신 정보를 얻으려면 www.hp.com/go/customer-care 를 방문하십시오.

운영 체제 호환성

- Windows XP Service Pack 3, Windows Vista, Windows 7
- Mac OS X v10.5, v10.6, v10.7
- Linux(자세한 내용은 <http://hplipopensource.com/hplip-web/index.html> 참조)

최소 시스템 요구 사항

- Microsoft® Windows® 7: 1GHz 32 비트(x86) 또는 64 비트(x64) 프로세서; 2GB 하드 디스크 공간, CD-ROM/DVD 드라이브 또는 인터넷 연결, USB 포트; Internet Explorer
- Microsoft Windows Vista®: 800MHz 32 비트(x86) 또는 64 비트(x64) 프로세서; 2GB 하드 디스크 공간, CD-ROM/DVD 드라이브 또는 인터넷 연결, USB 포트; Internet Explorer
- Microsoft Windows XP 서비스 팩 3 이상(32 비트 전용): Intel® Pentium® II, Celeron® 또는 호환 프로세서; 233MHz 또는 그 이상; CD-ROM/DVD 드라이브 또는 인터넷 연결, USB 포트, Internet Explorer 6.0 이상
- Mac OS X v10.5, v10.6, v10.7 PowerPC G4, G5, 또는 Intel Core 프로세서, 하드 디스크 여유 공간 900MB, CD-ROM/DVD 드라이브 또는 인터넷 연결, USB 포트

네트워크 프로토콜 사양

네트워크 운영 체제 호환성

- Windows XP(32 비트)(Professional 및 Home Editions), Windows Vista 32 비트 및 64 비트(Ultimate Edition, Enterprise Edition 및 Business Edition), Windows 7(32 비트 및 64 비트)
- Windows Small Business Server 2003 32 비트 및 64 비트, Windows 2003 Server 32 비트 및 64 비트, Windows 2003 Server R2 32 비트 및 64 비트(Standard Edition, Enterprise Edition)

- Windows Small Business Server 2008 64 비트, Windows 2008 Server 32 비트 및 64 비트, Windows 2008 Server R2 64 비트(Standard Edition, Enterprise Edition)
- Citrix XenDesktop 4
- Citrix XenServer 5.5
- Mac OS X v10.5, v10.6, v10.7
- Microsoft Windows 2003 Server Terminal Services
- Citrix Presentation Server 4.0 포함 Microsoft Windows 2003 Server Terminal Services
- Citrix Presentation Server 4.5 포함 Microsoft Windows 2003 Server Terminal Services
- Citrix XenApp 5.0 포함 Microsoft Windows 2003 Server Terminal Services
- Feature Release 3 및 Citrix Metaframe XP 포함 Microsoft Windows 2003 Server Terminal Services
- Microsoft Windows 2003 Small Business Server Terminal Services
- Microsoft Windows Server 2008 Terminal Services
- Microsoft Windows Small Business Server 2008 Terminal Services
- Citrix XenApp 5.0 포함 Microsoft Windows 2008 Server Terminal Services
- Novell Netware 6.5, Open Enterprise Server 2

호환되는 네트워크 프로토콜

TCP/IP

네트워크 관리

내장 웹 서버(네트워크 프린터 원격 구성 및 관리 기능)

내장 웹 서버 사양

요구 사항

- TCP/IP 기반 네트워크(IPX/SPX 기반 네트워크는 지원되지 않음)
- 웹 브라우저(Microsoft Internet Explorer 7.0 이상, Mozilla Firefox 3.0 이상, 또는 Safari 3.0 이상 또는 Google Chrome 3.0 이상)
- 네트워크 연결(USB 케이블을 사용하여 컴퓨터에 연결된 프린터에서는 사용할 수 없음)
- 인터넷 연결(일부 기능에 필요)

 **참고** 인터넷에 연결하지 않고도 EWS(내장 웹 서버)를 열 수 있습니다. 하지만 일부 기능은 사용할 수 없습니다.

참고 내장 웹 서버는 프린터처럼 방화벽 쪽에 있어야 합니다.

용지 사양

다음 표를 사용하여 프린터에 사용할 올바른 용지를 결정하고 사용할 수 있는 기능을 확인합니다.

- 지원되는 용지의 사양 이해
- 최소 여백 설정

지원되는 용지의 사양 이해

다음 표를 사용하여 프린터에 사용할 올바른 용지를 결정하고 사용할 수 있는 기능을 확인합니다.

- 지원되는 용지 크기 정보
- 지원되는 용지 종류 및 무게 정보

지원되는 용지 크기 정보

용지 크기	입력 용지함	ADF
표준 용지 크기		
10x15cm*	✓	
2L	✓	
U.S. 레터(216 x 279mm)	✓	✓
216 x 330mm	✓	✓
U.S. 리갈(216 x 356mm)	✓	✓
A4(210 x 297mm)*	✓	✓
U.S. Executive(184 x 267mm)	✓	✓
U.S. Statement(140 x 216mm)	✓	✓
B5(JIS)(182 x 257mm)*	✓	✓
A5(148 x 210mm)*	✓	✓
A4 가장자리까지 인쇄*	✓	
레터 가장자리까지 인쇄*	✓	
봉투		
U.S. #10 Envelope(105 x 241mm)	✓	
Monarch 봉투(98 x 191mm)	✓	
카드 봉투(111 x 152mm)	✓	
A2 봉투(111 x 146mm)	✓	
DL 봉투(110 x 220mm)	✓	
C5 봉투(162 x 229mm)	✓	
C6 봉투(114 x 162mm)	✓	
일본 봉투 Chou #3(120 x 235mm)	✓	
일본 봉투 Chou #4(90 x 205mm)	✓	

(계속)

용지 크기	입력 용지함	ADF
카드		
색인 카드(76.2 x 127mm)	✓	
색인 카드(102 x 152mm)	✓	
색인 카드(127 x 203mm)	✓	
A6 카드(105 x 148.5mm)	✓	
A4 색인 카드(210 x 297mm)	✓	
Hagaki**(100 x 148mm)	✓	
Ofuku Hagaki**(200 x 148mm)	✓	
인덱스 카드 레터(216 x 279mm)	✓	
인화지		
인화지(76.2 x 127mm)	✓	
인화지(102 x 152mm)	✓	
인화지(127 x 178mm)	✓	
인화지(203 x 254mm)	✓	
인화지(216 x 280mm)	✓	
포토 L(89 x 127mm)	✓	
포토 2L(127 x 178mm)	✓	
13 x 18cm*	✓	
기타 용지		
참고 용지 크기에 대한 사용자 정의 용지 크기는 Mac OS X의 경우 HP 인쇄 소프트웨어에서만 가능합니다.		
가로 76.2 ~ 216mm, 세로 127 ~ 356mm의 사용자 정의 크기 용지	✓	
사용자 정의 크기 용지: 너비 127~216mm, 길이 241~305mm		✓

* 이 크기는 경계선 없는 인쇄용입니다.

** 이 프린터에서는 일본 우정 공사의 일반 및 잉크젯 hagaki 만 사용할 수 있습니다. 일본 우정 공사의 포토 엽서는 사용할 수 없습니다.

지원되는 용지 종류 및 무게 정보

용지함	유형	무게	용량
입력 용지함	용지	60 ~ 105g/m ² (7.2 ~ 12.7kg 본드지)	최대 250 매의 일반 용지 (25 mm 높이)
	인화지	250g/m ² (30kg 본드지)	최대 100 매 (17mm 높이)
	봉투	75 ~ 90g/m ² (9 ~ 10.8kg 본드지 봉투)	최대 30 매 (17mm 높이)
	카드	최대 200g/m ² (49.9kg 색인)	최대 80 매
출력 용지함	지원되는 모든 용지		일반 용지 최대 75 장(텍스트 인쇄)
자동 문서 공급기	용지	60 ~ 75g/m ² (7.2 ~ 9kg 본드지)	35 매

최소 여백 설정

문서 여백은 세로 방향에서 이 여백 설정 이상이어야 합니다.

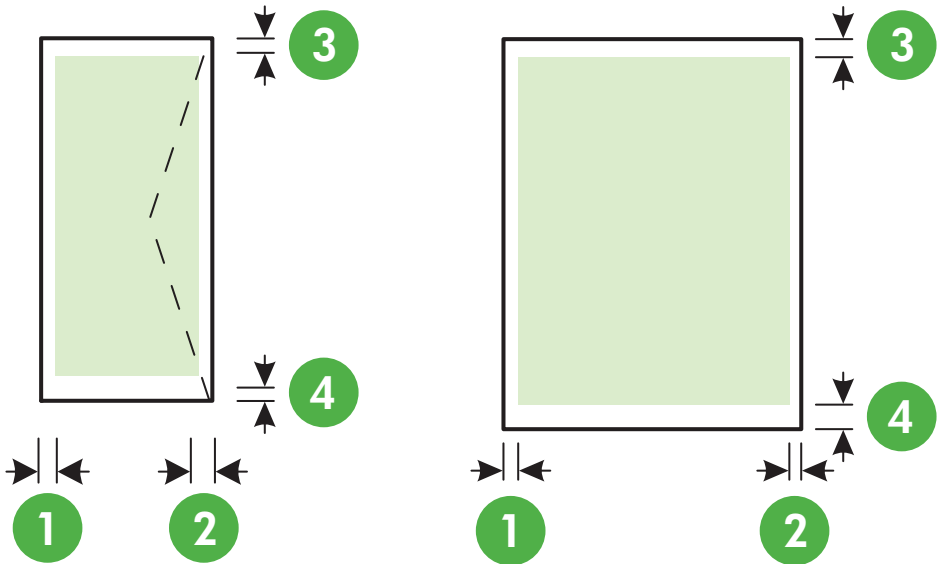

용지	(1) 왼쪽 여백	(2) 오른쪽 여백	(3) 위쪽 여백	(4) 아래쪽 여백
U.S. 레터 U.S. Legal	3.3mm	3.3mm	3.3mm	3.3mm(Windows),

(계속)

용지	(1) 왼쪽 여백	(2) 오른쪽 여백	(3) 위쪽 여백	(4) 아래쪽 여백
A4 U.S. Executive U.S. Statement 216 x 330mm B5 A5 카드 사용자 정의 용지 인화지				12mm(Macintosh 및 Linux)
봉투	3.3mm	3.3mm	16.5mm	16.5mm

인쇄 사양

흑백 인쇄 해상도

검은색 잉크를 사용할 경우 최대 600 x 600dpi

컬러 인쇄 해상도

1200 x 1200 입력 dpi 의 HP 고급 인화지에서 최적화된 최대 4800 x 1200dpi

복사 사양

- 디지털 이미지 처리
- 원본에서 최대 99 장 복사
- 디지털 줌: 25% 부터 400% 까지
- 페이지에 맞추기, 복사 미리 보기

팩스 사양

- 고급 흑백 및 컬러 팩스 기능
- 최대 99 개 단축 다이얼
- 최대 100 페이지 메모리(표준 해상도에서 ITU-T 테스트 이미지 #1 을 기준으로) 페이지 내용이 복잡하거나 해상도가 높을수록 더 많은 시간과 메모리가 소모됩니다.
- 수동 팩스 송신 및 수신
- 사용 중인 경우 최대 5 회까지 자동 재다이얼(모델에 따라 다름)
- 응답이 없을 경우 1 회 자동 재다이얼(모델에 따라 다름)
- 확인 및 작업 보고서
- 오류 수정 모드를 사용한 CCITT/ITU 그룹 3 팩스
- 33.6Kbps 전송
- 33.6Kbps 에서 페이지당 4 초의 속도(표준 해상도 ITU-T 검사 이미지 #1 기준) 페이지 내용이 복잡하거나 해상도가 높을수록 더 많은 시간과 메모리가 소모됩니다.
- 벨소리 감지 및 팩스/자동 응답기 자동 전환

	사진(dpi)	매우 정밀(dpi)	정밀(dpi)	표준(dpi)
흑백	196 X 203(8 비트 그레이스케일)	300 x 300	196 x 203	196 x 98
컬러	200 x 200	200 x 200	200 x 200	200 x 200

PC 로 팩스 받기/Mac 으로 팩스 받기 사양

- 지원되는 파일 유형: 비압축 TIFF
- 지원되는 팩스 유형: 흑백 팩스

스캔 사양

- 통합된 OCR 소프트웨어는 스캔한 텍스트를 편집 가능 텍스트로 자동 변환합니다
- Twain 지원 인터페이스(Windows) 및 Image Capture 지원 인터페이스(Mac OS X)
- 해상도:
 - 스캐너 유리: 1200 x 1200ppi
 - ADF: 600 x 600ppi
- 컬러: 24 비트 컬러, 8 비트 그레이스케일(256 단계 무채색)
- 최대 스캔 크기:
 - 스캐너 유리: 216 x 297mm
 - ADF: 216 x 356mm

웹 서비스 사양

무선 연결을 통한 인터넷 연결

HP ePrint

- 이메일 및 첨부 파일의 최대 크기: 5MB
- 최대 첨부 파일 수: 10

 **참고** 이메일 메시지의 "수신" 라인에는 반드시 프린터의 이메일 주소만 나와 있어야 합니다.

지원되는 파일 형식:

- PDF
- HTML
- 표준 텍스트 파일 형식
- Microsoft Word, PowerPoint
- PNG, JPEG, TIFF, GIF, BMP 와 같은 이미지 파일

 **참고** HP ePrint 로 다른 형식의 파일들을 사용할 수 있습니다. 그러나, 다른 형식의 파일들은 충분히 테스트되지 않았기 때문에 HP 는 그러한 파일들이 프린터와 올바르게 작동하는 것을 보장할 수 없습니다.

프린터 Apps

일부 프린터 Apps 를 사용하려면 파트너 웹 사이트에 계정을 설정해야 할 수도 있습니다. 자세한 내용은 www.eprintcenter.com 를 방문하십시오.

HP 웹 사이트 사양

- 웹 브라우저(Microsoft Internet Explorer 6.0 이상, Mozilla Firefox 2.0 이상, Safari 3.2.3 이상, 또는 Google Chrome 3.0 중의 하나), Adobe Flash 플러그인(버전 10 이상) 포함
- 인터넷 연결

환경 사양

작동 환경

작동 온도: 5° - 40°C

권장 작동 조건: 15° - 32°C

권장 상대 습도: 20 ~ 80% 비응축

보관 환경

보관 온도: -40 ~ 60°C

보관 상대 습도: 60°C 의 온도에서 최대 90% 비응축

전기 사양

전원 공급 장치

범용 전원 어댑터(외부)

전원 요구 사항

입력 전압: 100~240VAC, 50/60Hz

출력 전압: 1,094mA/250mA 일 때 +32V/+12V

전원 소비

26.64W 인쇄(고속 초안 모드) 17.76W 복사(고속 초안 모드)

소음 방출 사양

Print in Draft 모드, ISO 7779 에 따른 소음 수준

- 음압(근처 위치)
LpAm 55(dBA)(흑백 초안 인쇄)
- 음도 수준
LwAd 6.8(BA)

형식 승인 정보

프린터는 해당 국가/지역의 관리 기관 제품 요구 사항을 충족시킵니다.
이 단원에서는 다음 항목을 다룹니다.

- 규정 모델 번호
- FCC 규정
- 한국 사용자에게 대한 고지 사항
- 일본 사용자를 위한 VCCI(Class B) 호환 규정
- 전원 코드 정보에 대해 일본 사용자에게 고지
- 독일의 경우 소음 방출 관련 진술문
- LED 표시 상태
- 독일의 주변 장치 하우징 광택도
- 미국 전화망 사용자에게 대한 통지: FCC 요구 사항
- 캐나다 전화망 사용자에게 대한 통지
- 독일 전화망 사용자에게 대한 통지
- 호주 유선 팩스 진술서
- 유럽 연합 규정 고지 사항
- 무선 제품에 대한 형식 승인 정보

규정 모델 번호

규정 식별을 위해 제품에 규정 모델 번호가 할당되어 있습니다. 제품의 규정 모델 번호는 **SDGOB-1051** 입니다. 이 규정 번호를 마케팅 이름(HP Officejet 6600 e-All-in-One 시리즈) 또는 제품 번호(CZ155A, CZ160A, CZ161A, CZ162A 또는 CZ163A)와 혼동하지 마십시오.

FCC 규정

FCC statement

The United States Federal Communications Commission (in 47 CFR 15.105) has specified that the following notice be brought to the attention of users of this product.

This equipment has been tested and found to comply with the limits for a Class B digital device, pursuant to Part 15 of the FCC Rules. These limits are designed to provide reasonable protection against harmful interference in a residential installation. This equipment generates, uses and can radiate radio frequency energy and, if not installed and used in accordance with the instructions, may cause harmful interference to radio communications. However, there is no guarantee that interference will not occur in a particular installation. If this equipment does cause harmful interference to radio or television reception, which can be determined by turning the equipment off and on, the user is encouraged to try to correct the interference by one or more of the following measures:

- Reorient or relocate the receiving antenna.
- Increase the separation between the equipment and the receiver.
- Connect the equipment into an outlet on a circuit different from that to which the receiver is connected.
- Consult the dealer or an experienced radio/TV technician for help.

For further information, contact:

Manager of Corporate Product Regulations
Hewlett-Packard Company
3000 Hanover Street
Palo Alto, Ca 94304
(650) 857-1501

Modifications (part 15.21)

The FCC requires the user to be notified that any changes or modifications made to this device that are not expressly approved by HP may void the user's authority to operate the equipment.

This device complies with Part 15 of the FCC Rules. Operation is subject to the following two conditions: (1) this device may not cause harmful interference, and (2) this device must accept any interference received, including interference that may cause undesired operation.

한국 사용자에게 대한 고지 사항

B급 기기 (가정용 방송통신기기)	이 기기는 가정용(B급)으로 전자파적합등록을 한 기기로서 주로 가정에서 사용하는 것을 목적으로 하며, 모든 지역에서 사용할 수 있습니다.
------------------------------	--

일본 사용자를 위한 VCCI(Class B) 호환 규정

この装置は、クラスB情報技術装置です。この装置は、家庭環境で使用することを目的としていますが、この装置がラジオやテレビジョン受信機に近接して使用されると、受信障害を引き起こすことがあります。取扱説明書に従って正しい取り扱いをして下さい。

VCCI-B

전원 코드 정보에 대해 일본 사용자에게 고지

製品には、同梱された電源コードをお使い下さい。
同梱された電源コードは、他の製品では使用出来ません。

독일의 경우 소음 방출 관련 진술문

Geräuschemission

LpA < 70 dB am Arbeitsplatz im Normalbetrieb nach DIN 45635 T. 19

LED 표시 상태

LED indicator statement

The display LEDs meet the requirements of EN 60825-1.

독일의 주변 장치 하우징 광택도

Das Gerät ist nicht für die Benutzung im unmittelbaren Gesichtsfeld am Bildschirmarbeitsplatz vorgesehen. Um störende Reflexionen am Bildschirmarbeitsplatz zu vermeiden, darf dieses Produkt nicht im unmittelbaren Gesichtsfeld platziert werden.

미국 전화망 사용자에게 대한 통지: FCC 요구 사항

Notice to users of the U.S. telephone network: FCC requirements

This equipment complies with FCC rules, Part 68. On this equipment is a label that contains, among other information, the FCC Registration Number and Ringer Equivalent Number (REN) for this equipment. If requested, provide this information to your telephone company.

An FCC compliant telephone cord and modular plug is provided with this equipment. This equipment is designed to be connected to the telephone network or premises wiring using a compatible modular jack which is Part 68 compliant. This equipment connects to the telephone network through the following standard network interface jack: USOC RJ-11C.

The REN is useful to determine the quantity of devices you may connect to your telephone line and still have all of those devices ring when your number is called. Too many devices on one line might result in failure to ring in response to an incoming call. In most, but not all, areas the sum of the RENs of all devices should not exceed five (5). To be certain of the number of devices you may connect to your line, as determined by the REN, you should call your local telephone company to determine the maximum REN for your calling area.

If this equipment causes harm to the telephone network, your telephone company might discontinue your service temporarily. If possible, they will notify you in advance. If advance notice is not practical, you will be notified as soon as possible. You will also be advised of your right to file a complaint with the FCC. Your telephone company might make changes in its facilities, equipment, operations, or procedures that could affect the proper operation of your equipment. If they do, you will be given advance notice so you will have the opportunity to maintain uninterrupted service. If you experience trouble with this equipment, please contact the manufacturer, or look elsewhere in this manual, for warranty or repair information. Your telephone company might ask you to disconnect this equipment from the network until the problem has been corrected or until you are sure that the equipment is not malfunctioning.

This equipment may not be used on coin service provided by the telephone company.

Connection to party lines is subject to state tariffs. Contact your state public utility commission, public service commission, or corporation commission for more information.

This equipment includes automatic dialing capability. When programming and/or making test calls to emergency numbers:

- Remain on the line and explain to the dispatcher the reason for the call.
- Perform such activities in the off-peak hours, such as early morning or late evening.



Note The FCC hearing aid compatibility rules for telephones are not applicable to this equipment.

The Telephone Consumer Protection Act of 1991 makes it unlawful for any person to use a computer or other electronic device, including fax machines, to send any message unless such message clearly contains in a margin at the top or bottom of each transmitted page or on the first page of transmission, the date and time it is sent and an identification of the business, other entity, or other individual sending the message and the telephone number of the sending machine or such business, other entity, or individual. (The telephone number provided might not be a 900 number or any other number for which charges exceed local or long-distance transmission charges.) In order to program this information into your fax machine, you should complete the steps described in the software.

캐나다 전화망 사용자에게 대한 통지

Note à l'attention des utilisateurs du réseau téléphonique canadien/Notice to users of the Canadian telephone network

Cet appareil est conforme aux spécifications techniques des équipements terminaux d'Industrie Canada. Le numéro d'enregistrement atteste de la conformité de l'appareil. L'abréviation IC qui précède le numéro d'enregistrement indique que l'enregistrement a été effectué dans le cadre d'une Déclaration de conformité stipulant que les spécifications techniques d'Industrie Canada ont été respectées. Néanmoins, cette abréviation ne signifie en aucun cas que l'appareil a été validé par Industrie Canada.

Pour leur propre sécurité, les utilisateurs doivent s'assurer que les prises électriques reliées à la terre de la source d'alimentation, des lignes téléphoniques et du circuit métallique d'alimentation en eau sont, le cas échéant, branchées les unes aux autres. Cette précaution est particulièrement importante dans les zones rurales.



Remarque Le numéro REN (Ringer Equivalence Number) attribué à chaque appareil terminal fournit une indication sur le nombre maximal de terminaux qui peuvent être connectés à une interface téléphonique. La terminaison d'une interface peut se composer de n'importe quelle combinaison d'appareils, à condition que le total des numéros REN ne dépasse pas 5.

Basé sur les résultats de tests FCC Partie 68, le numéro REN de ce produit est 0.0B.

This equipment meets the applicable Industry Canada Terminal Equipment Technical Specifications. This is confirmed by the registration number. The abbreviation IC before the registration number signifies that registration was performed based on a Declaration of Conformity indicating that Industry Canada technical specifications were met. It does not imply that Industry Canada approved the equipment.

Users should ensure for their own protection that the electrical ground connections of the power utility, telephone lines and internal metallic water pipe system, if present, are connected together. This precaution might be particularly important in rural areas.



Note The REN (Ringer Equivalence Number) assigned to each terminal device provides an indication of the maximum number of terminals allowed to be connected to a telephone interface. The termination on an interface might consist of any combination of devices subject only to the requirement that the sum of the Ringer Equivalence Numbers of all the devices does not exceed 5.

The REN for this product is 0.0B, based on FCC Part 68 test results.

독일 전화망 사용자에게 대한 통지

Hinweis für Benutzer des deutschen Telefonnetzwerks

Dieses HP-Fax ist nur für den Anschluss eines analogen Public Switched Telephone Network (PSTN) gedacht. Schließen Sie den TAE N-Telefonstecker, der im Lieferumfang des HP All-in-One enthalten ist, an die Wandsteckdose (TAE 6) Code N an. Dieses HP-Fax kann als einzelnes Gerät und/oder in Verbindung (mit seriellen Anschluss) mit anderen zugelassenen Endgeräten verwendet werden.

호주 유선 팩스 진술서

In Australia, the HP device must be connected to Telecommunication Network through a line cord which meets the requirements of the Technical Standard AS/ACIF S008.

유럽 연합 규정 고지 사항



CE 마크가 있는 제품은 다음과 같은 해당 EU 지침을 하나 이상 준수합니다. 저전압 지침 2006/95/EC, EMC 지침 2004/108/EC, Ecodesign 지침 2009/125/EC, R&TTE 지침 1999/5/EC, RoHS 지침 2011/65/EU. 이러한 지침에 대한 준수 여부는 적용 가능한 유럽 화합 표준을 통해 평가됩니다. 완전한 적합성 선언은 웹 사이트 www.hp.com/go/certificates 에서 확인할 수 있습니다.(규정 레이블에서 찾을 수 있는 RMN(규정 모델 번호) 또는 제품 모델 이름을 통해 검색하십시오.)

규정 관련 문제 문의처:

Hewlett-Packard GmbH, Dept./MS: HQ-TRE, Herrenberger Strasse 140, 71034 Boeblingen, GERMANY

외부 AC 어댑터가 있는 제품

이 제품의 CE 준수 보증은 올바른 CE 마크가 있는 HP 제공 AC 어댑터를 사용한 경우에만 유효합니다.

무선 기능을 갖춘 제품

EMF

이 제품은 고주파 방사에 대한 노출을 위해 국제 지침(ICNIRP)을 충족합니다. 정상적인 사용 시 무선 송신 및 수신 장치를 포함하고 있는 경우, 20cm 의 이격 거리는 무선 주파수 노출 레벨이 EU 요구 사항을 준수하도록 보장합니다.

유럽의 무선 기능

이 제품은 아이슬란드, 리히텐슈타인, 노르웨이 및 스위스를 포함한 모든 EU 국가에서 제한 없이 사용할 수 있도록 고안되었습니다.

유럽 통신 네트워크 선언(모뎀/팩스)

팩스 기능이 있는 HP 제품은 R&TTE 지침 1999/5/EC(Annex II)의 요구 사항을 준수하고 그에 따라 CE 마크를 획득하였습니다. 그러나, 다른 국가/지역에 제공된 각각의 PSTN 의 차이로 인해 승인 자체가 모든 PSTN NTP(network termination point)에서 성공적인 작동에 대한 무조건적인 보증을 제공하지는 않습니다. 문제가 발생하면 먼저 장비 공급 업체에 문의해야 합니다.

무선 제품에 대한 형식 승인 정보

이 단원에서는 무선 제품과 관련하여 다음 규정 사항 정보를 제공합니다.

- [전자파 노출](#)
- [브라질 사용자에게 대한 통지](#)
- [캐나다 사용자에게 대한 통지](#)
- [대만 사용자에게 대한 통지](#)

전자파 노출

Exposure to radio frequency radiation



Caution The radiated output power of this device is far below the FCC radio frequency exposure limits. Nevertheless, the device shall be used in such a manner that the potential for human contact during normal operation is minimized. This product and any attached external antenna, if supported, shall be placed in such a manner to minimize the potential for human contact during normal operation. In order to avoid the possibility of exceeding the FCC radio frequency exposure limits, human proximity to the antenna shall not be less than 20 cm (8 inches) during normal operation.

브라질 사용자에게 대한 통지

Aviso aos usuários no Brasil

Este equipamento opera em caráter secundário, isto é, não tem direito à proteção contra interferência prejudicial, mesmo de estações do mesmo tipo, e não pode causar interferência a sistemas operando em caráter primário. (Res.ANATEL 282/2001).

캐나다 사용자에게 대한 통지

Notice to users in Canada/Note à l'attention des utilisateurs canadiens

For Indoor Use. This digital apparatus does not exceed the Class B limits for radio noise emissions from the digital apparatus set out in the Radio Interference Regulations of the Canadian Department of Communications. The internal wireless radio complies with RSS 210 and RSS GEN of Industry Canada.

Utiliser à l'intérieur. Le présent appareil numérique n'émet pas de bruit radioélectrique dépassant les limites applicables aux appareils numériques de la classe B prescrites dans le Règlement sur le brouillage radioélectrique édicté par le ministère des Communications du Canada. Le composant RF interne est conforme à la norme RSS-210 and RSS GEN d'Industrie Canada.

대만 사용자에게 대한 통지

低功率電波輻射性電機管理辦法

第十二條

經型式認證合格之低功率射頻電機，非經許可，公司、商號或使用者均不得擅自變更頻率、加大功率或變更設計之特性及功能。

第十四條

低功率射頻電機之使用不得影響飛航安全及干擾合法通信；經發現有干擾現象時，應立即停用，並改善至無干擾時方得繼續使用。

前項合法通信，指依電信法規定作業之無線電通信。低功率射頻電機須忍受合法通信或工業、科學及醫藥用電波輻射性電機設備之干擾。

환경을 위한 제품 책임 프로그램

Hewlett-Packard 는 환경에 안전한 방식으로 고품질의 제품을 제공하기 위해 노력하고 있습니다. 이 제품은 재활용을 고려하여 설계되었습니다. 최소한의 자재로 확실한 기능과 안정성을 보장합니다. 각각의 자재는 쉽게 분리되도록 설계하였습니다. 나사 및 기타 연결 부품의 경우 일반적인 도구를 사용하여 쉽게 찾고, 사용하고, 제거할 수 있습니다. 우선 순위가 높은 부품들은 효율적인 분해 및 수리를 위해 신속하게 접근할 수 있도록 설계되었습니다.

자세한 내용은 다음 HP 의 환경 보존 공약 웹 사이트를 참조하십시오.

www.hp.com/hpinfo/globalcitizenship/environment/index.html

이 단원에서는 다음 항목을 다룹니다.

- [용지 사용](#)
- [플라스틱](#)
- [물질안전보건자료](#)
- [재활용 프로그램](#)
- [HP inkjet 소모품 재활용 프로그램](#)
- [사용자에 의한 폐장비 폐기](#)
- [전원 소비](#)
- [화학 물질](#)
- [대만의 배터리 폐기](#)
- [브라질 배터리 고지 사항](#)
- [브라질 폐기 전자 장비 처리](#)
- [캘리포니아 사용자 주의사항](#)
- [EU 배터리 지침](#)
- [RoHS 통지\(중국만 해당\)](#)
- [RoHS 통지\(우크라이나만 해당\)](#)
- [유해 물질 제한\(인도\)](#)

용지 사용

이 제품은 DIN 19309 및 EN 12281:2002 에 따라 재활용지를 사용할 수 있도록 제조되었습니다.

플라스틱

제품 수명이 끝날 때 재활용할 수 있는 플라스틱을 쉽게 식별하기 위한 국제 표준에 따라 25 그램 이상의 플라스틱 부품은 별도로 표시됩니다.

물질안전보건자료

물질안전보건자료(MSDS)는 다음의 HP 웹 사이트에서 확인할 수 있습니다.

www.hp.com/go/msds

재활용 프로그램

HP 는 세계 각처의 대규모 전자 제품 재활용 센터와 함께 여러 국가/지역에서 많은 제품 반환 및 재활용 프로그램을 제공하고 있습니다. HP 는 인기 있는 제품 중 일부를 다시 판매함으로써 자원을 보호하는 데 앞장서고 있습니다. HP 제품 재활용에 대한 자세한 내용은 다음 웹 사이트를 방문하십시오.

www.hp.com/hpinfo/globalcitizenship/environment/recycle/

HP inkjet 소모품 재활용 프로그램

HP는 환경 보호에 앞장서고 있습니다. HP 잉크젯 소모품 재활용 프로그램은 많은 국가/지역에서 시행되고 있으며 중고 잉크 카트리지와 잉크 카트리지를 무료로 재활용할 수 있습니다. 자세한 내용을 보려면 다음 웹 사이트를 방문하십시오.

www.hp.com/hpinfo/globalcitizenship/environment/recycle/

사용자에 의한 폐장비 폐기

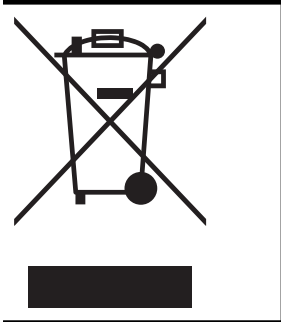

이 기호는 제품을 다른 가정용 폐기물과 함께 폐기하지 말 것을 의미합니다. 대신 전기 및 전자 제품을 재활용하기 위해 제품을 수거하는 지정된 업체에 폐장비 처리를 맡겨 환경 및 인체 건강을 보호해야 합니다. 자세한 정보는 가정용 폐기물 처리 서비스에 문의하거나 <http://www.hp.com/recycle> 로 이동하십시오.

전원 소비

ENERGY STAR® 로고가 표시된 Hewlett-Packard 인쇄 및 이미징 장비는 이미징 장비에 대한 미국 환경 보호국(EPA)의 ENERGY STAR 사양에 부합합니다. ENERGY STAR에 부합하는 이미지 제품에는 다음과 같은 마크가 있습니다.



기타 ENERGY STAR에 부합하는 이미지 제품 모델 정보는 다음 웹 사이트에서 찾아볼 수 있습니다.

www.hp.com/go/energystar

화학 물질

HP는 REACH (유럽 의회 및 위원회 **EC 규정 No 1907/2006**)와 같은 법률 요건을 준수하기 위해 필요에 따라 HP 제품의 화학 물질에 대한 정보를 고객에게 충실히 제공하고 있습니다. 이 제품에 대한 화학 물질 정보를 기록한 보고서는 다음 URL에서 볼 수 있습니다. www.hp.com/go/reach

대만의 배터리 폐기

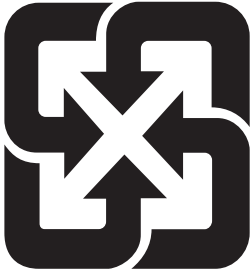

廢電池請回收

브라질 배터리 고지 사항

A bateria deste equipamento não foi projetada para ser removida pelo cliente.

브라질 폐기 전자 장비 처리



Este produto eletroeletrônico e seus componentes não devem ser descartados no lixo comum, pois embora estejam em conformidade com padrões mundiais de restrição a substâncias nocivas, podem conter, ainda que em quantidades mínimas, substâncias impactantes ao meio ambiente.

Ao final da vida útil deste produto, o usuário deverá entregá-lo à HP. A não observância dessa orientação sujeitará o infrator às sanções previstas em lei.

Após o uso, as pilhas e/ou baterias dos produtos HP deverão ser entregues ao estabelecimento comercial ou rede de assistência técnica autorizada pela HP.

Não descarte o produto eletrônico em lixo comum

HEWLETT PACKARD BRASIL LTDA (HP)
AV. JOSÉ LUIZ MAZALI Nº 360 - GALPÃO B - P ARTE 1
BAIRRO RESIDENCIAL BURCK - L OUVEIRA/SP - CE P: 13290-000
CNP J: 61.797.924/0007-40
Centro de Informações HP : (11) 4004-7751 ou 0800-7097751

Para maiores informações, inclusive sobre os pontos de recebimento, acesse:
[http://www .hp.com.br/reciclar](http://www.hp.com.br/reciclar)

캘리포니아 사용자 주의사항

본 제품과 함께 제공된 배터리에는 과염소산염이 함유되어 있을 수 있습니다. 특별한 주의가 필요할 수 있습니다. 자세한 내용을 보려면 다음 웹 사이트를 방문하십시오.

www.dtsc.ca.gov/hazardouswaste/perchlorate

EU 배터리 지침



English	<p>European Union Battery Directive This product contains a battery that is used to maintain data integrity of real time clock or product settings and is designed to last the life of the product. Any attempt to service or replace this battery should be performed by a qualified service technician.</p>
Français	<p>Directive sur les batteries de l'Union Européenne Ce produit contient une batterie qui permet de maintenir l'intégrité des données pour les paramètres du produit ou l'horloge en temps réel et qui a été conçue pour durer aussi longtemps que le produit. Toute tentative de réparation ou de remplacement de cette batterie doit être effectuée par un technicien qualifié.</p>
Deutsch	<p>Batterie-Richtlinie der Europäischen Union Dieses Produkt enthält eine Batterie, die dazu dient, die Datenintegrität der Echtzeituhr sowie der Produkteinstellungen zu erhalten, und die für die Lebensdauer des Produkts ausreicht. Im Bedarfsfall sollte das Instandhalten bzw. Austauschen der Batterie von einem qualifizierten Servicetechniker durchgeführt werden.</p>
Italiano	<p>Direttiva dell'Unione Europea relativa alla raccolta, al trattamento e allo smaltimento di batterie e accumulatori Questo prodotto contiene una batteria utilizzata per preservare l'integrità dei dati dell'orologio in tempo reale o delle impostazioni del prodotto e la sua durata si intende pari a quella del prodotto. Eventuali interventi di riparazione o sostituzione della batteria devono essere eseguiti da un tecnico dell'assistenza qualificato.</p>
Español	<p>Directiva sobre baterías de la Unión Europea Este producto contiene una batería que se utiliza para conservar la integridad de los datos del reloj de tiempo real o la configuración del producto y está diseñada para durar toda la vida útil del producto. El mantenimiento o la sustitución de dicha batería deberá realizarla un técnico de mantenimiento cualificado.</p>
Česky	<p>Směrnice Evropské unie pro nakládání s bateriemi Tento výrobek obsahuje baterii, která slouží k uchování správných dat hodin reálného času nebo nastavení výrobku. Baterie je navržena tak, aby vydržela celou životnost výrobku. Jakýkoliv pokus o opravu nebo výměnu baterie by měl provést kvalifikovaný servisní technik.</p>
Dansk	<p>EU's batteridirektiv Produktet indeholder et batteri, som bruges til at vedligeholde dataintegriteten for realtidsur- eller produktindstillinger og er beregnet til at holde i hele produktets levetid. Service på batteriet eller udsifting/bør foretages af en uddannet servicetekniker.</p>
Nederlands	<p>Richtlijn batterijen voor de Europese Unie Dit product bevat een batterij die wordt gebruikt voor een juiste tijdsaanduiding van de klok en het behoud van de productinstellingen. Bovendien is deze ontworpen om gedurende de levensduur van het product mee te gaan. Het onderhoud of de vervanging van deze batterij moet door een gekwalificeerde onderhoudstechnicus worden uitgevoerd.</p>
Eesti	<p>Euroopa Liidu aku direktiiv Toode sisaldab akut, mida kasutatakse reaalaja kella andmeühitsuse või toote sätete säilitamiseks. Aku on valmistatud kestma terve toote kasutusaja. Akut tohib hooldada või vahetada ainult kvalifitseeritud hooldustehnik.</p>
Suomi	<p>Euroopan unionin paristodirektiivi Tämä laite sisältää pariston, jota käytetään reaaliaikaisen kellon tietojen ja laitteen asetusten säilyttämiseen. Pariston on suunniteltu kestävän laitteen koko käyttöajan. Pariston mahdollinen korjaus tai vaihto on jätettävä pätevän huoltohenkilön tehtäväksi.</p>
Ελληνικά	<p>Οδηγία της Ευρωπαϊκής Ένωσης για τις ηλεκτρικές σήλες Αυτό το προϊόν περιλαμβάνει μία μπαταρία, η οποία χρησιμοποιείται για τη διατήρηση της ακεραιότητας των δεδομένων ρολογιού πραγματικού χρόνου ή των ρυθμιζόμενων ρυθμίσεων και έχει σχεδιαστεί έτσι ώστε να διαρκέσει όσο και το προϊόν. Τυχόν απόπειρες επιδιόρθωσης ή αντικατάστασης από τη μπαταρία θα πρέπει να πραγματοποιούνται από κατάλληλα εκπαιδευμένο τεχνικό.</p>
Magyar	<p>Az Európai unió telepek és akkumulátorok direktívája A termék tartalmaz egy elemet, melynek feladata az, hogy biztosítsa a valós idejű óra vagy a termék beállításainak adatintegritását. Az elem úgy van tervezve, hogy végig kitartson a termék használatá során. Az elem bármilyen javítását vagy cseréjét csak képzett szakember végezheti el.</p>
Latvieši	<p>Eiropas Savienības Bateriju direktīva Produktam ir baterija, ko izmanto reāla laika pulksteņa vai produkta iestatījumu datu integritātes saglabāšanai, un tā ir paredzēta visam produkta dzīves ciklam. Jebkura apkope vai baterijas nomaiņa ir jāveic atbilstoši kvalificētam darbiniekam.</p>
Lietuviškai	<p>Eiropos Sąjungos baterijų ir akumuliatorių direktyva Šiame gaminyje yra baterija, kuri naudojama, kad būtų galima prižiūrėti realaus laiko laikrodžio veikimą arba gaminio nuostatas; ji skirta veikti visą gaminio eksploataavimo laiką. Bet kokius šios baterijos aptarnavimo arba keitimo darbus turi atlikti kvalifikuotas aptarnavimo technikas.</p>
Polski	<p>Dyrektywa Unii Europejskiej w sprawie baterii i akumulatorów Produkt zawiera baterię wykorzystywaną do zachowania integralności danych zegara czasu rzeczywistego lub ustawień produktu, która podtrzymuje działanie produktu. Przegląd lub wymiana baterii powinny być wykonywane wyłącznie przez uprawnionego technika serwisu.</p>
Português	<p>Directiva sobre baterias da União Europeia Este produto contém uma bateria que é usada para manter a integridade dos dados do relógio em tempo real ou das configurações do produto e é projetada para ter a mesma duração que este. Qualquer tentativa de consertar ou substituir essa bateria deve ser realizada por um técnico qualificado.</p>
Slovenščina	<p>Smernica Európskej únie pre zaobchádzanie s batériami Tento výrobok obsahuje batériu, ktorá slúži na uchovanie správnych údajov hodin reálneho času alebo nastavení výrobku. Batéria je skonštruovaná tak, aby vydržala celú životnosť výrobku. Akýkoľvek pokus o opravu alebo výmenu batérie by mal vykonať kvalifikovaný servisný technik.</p>
Slovenščina	<p>Directiva Evropske unije o baterijah in akumulatorjih V tem izdelku je baterija, ki zagotavlja natančnost podatkov ure v realnem času ali nastavitve izdelka v celotni življenjski dobi izdelka. Kakršno koli popravilo ali zamenjavo te baterije lahko izvede le pooblaščen tehnik.</p>
Svenska	<p>EU:s batteridirektiv Produkten innehåller ett batteri som används för att upprätthålla data i realtidsklockan och produktinställningarna. Batteriet ska räkna produktens hela livslängd. Endast kvalificerade servicetekniker får utföra service på batteriet och byta ut det.</p>
Български	<p>Директива за батерии на Европейския съюз Този продукт съдържа батерия, която се използва за поддържане на целостта на данните на часовника в реално време или настройките за продукта, създадена на издръжливост през целия живот на продукта. Сервизът или замнаната на батерията трябва да се извършва от квалифициран техник.</p>
Română	<p>Directiva Uniunii Europene referitoare la baterii Acest produs conține o baterie care este utilizată pentru a menține integritatea datelor ceasului de timp real sau setărilor produsului și care este proiectată să funcționeze pe întreaga durată de viață a produsului. Orice lucrare de service sau de înlocuire a acestei baterii trebuie efectuată de un tehnician de service calificat.</p>

RoHS 통지(중국만 해당)

독성 및 유해 물질 표

有毒有害物质表						
根据中国《电子信息产品污染控制管理办法》						
零件描述	有毒有害物质和元素					
	铅	汞	镉	六价铬	多溴联苯	多溴联苯醚
外壳和托盘*	0	0	0	0	0	0
电线*	0	0	0	0	0	0
印刷电路板*	X	0	0	0	0	0
打印系统*	X	0	0	0	0	0
显示器*	X	0	0	0	0	0
喷墨打印机墨盒*	0	0	0	0	0	0
驱动光盘*	X	0	0	0	0	0
扫描仪*	X	X	0	0	0	0
网络配件*	X	0	0	0	0	0
电池板*	X	0	0	0	0	0
自动双面打印系统*	0	0	0	0	0	0
外部电源*	X	0	0	0	0	0

0: 指此部件的所有均一材质中包含的这种有毒有害物质, 含量低于SJ/T11363-2006的限制
X: 指此部件使用的均一材质中至少有一种包含的这种有毒有害物质, 含量高于SJ/T11363-2006的限制
注: 环保使用期限的参考标识取决于产品正常工作的温度和湿度等条件
*以上只适用于使用这些部件的产品

RoHS 통지(우크라이나만 해당)

Обладнання відповідає вимогам Технічного регламенту щодо обмеження використання деяких небезпечних речовин в електричному та електронному обладнанні, затвердженого постановою Кабінету Міністрів України від 3 грудня 2008 № 1057

유해 물질 제한(인도)

Restriction of hazardous substances (India)

This product complies with the "India E-waste (Management and Handling) Rule 2011" and prohibits use of lead, mercury, hexavalent chromium, polybrominated biphenyls or polybrominated diphenyl ethers in concentrations exceeding 0.1 weight % and 0.01 weight % for cadmium, except for the exemptions set in Schedule 2 of the Rule.

타사 라이선스

LICENSE.aes-pubdom--crypto

/* rijndael-alg-fst.c

*

* @version 3.0 (December 2000)

*

* Optimised ANSI C code for the Rijndael cipher (now AES)

*

* @author Vincent Rijmen <vincent.rijmen@esat.kuleuven.ac.be>

* @author Antoon Bosselaers <antoon.bosselaers@esat.kuleuven.ac.be>

* @author Paulo Barreto <paulo.barreto@terra.com.br>

*

* This code is hereby placed in the public domain.

*

* THIS SOFTWARE IS PROVIDED BY THE AUTHORS "AS IS" AND ANY EXPRESS
* OR IMPLIED WARRANTIES, INCLUDING, BUT NOT LIMITED TO, THE IMPLIED
* WARRANTIES OF MERCHANTABILITY AND FITNESS FOR A PARTICULAR
* PURPOSE

* ARE DISCLAIMED. IN NO EVENT SHALL THE AUTHORS OR CONTRIBUTORS
* BE

* LIABLE FOR ANY DIRECT, INDIRECT, INCIDENTAL, SPECIAL, EXEMPLARY, OR
* CONSEQUENTIAL DAMAGES (INCLUDING, BUT NOT LIMITED TO,
* PROCUREMENT OF

* SUBSTITUTE GOODS OR SERVICES; LOSS OF USE, DATA, OR PROFITS; OR
* BUSINESS INTERRUPTION) HOWEVER CAUSED AND ON ANY THEORY OF
* LIABILITY,

* WHETHER IN CONTRACT, STRICT LIABILITY, OR TORT (INCLUDING
* NEGLIGENCE

* OR OTHERWISE) ARISING IN ANY WAY OUT OF THE USE OF THIS
* SOFTWARE,

* EVEN IF ADVISED OF THE POSSIBILITY OF SUCH DAMAGE.

*/

LICENSE.expat-mit--expat

Copyright (c) 1998, 1999, 2000 Thai Open Source Software Center Ltd

Permission is hereby granted, free of charge, to any person obtaining
a copy of this software and associated documentation files (the
"Software"), to deal in the Software without restriction, including

without limitation the rights to use, copy, modify, merge, publish, distribute, sublicense, and/or sell copies of the Software, and to permit persons to whom the Software is furnished to do so, subject to the following conditions:

The above copyright notice and this permission notice shall be included in all copies or substantial portions of the Software.

THE SOFTWARE IS PROVIDED "AS IS", WITHOUT WARRANTY OF ANY KIND, EXPRESS OR IMPLIED, INCLUDING BUT NOT LIMITED TO THE WARRANTIES OF MERCHANTABILITY, FITNESS FOR A PARTICULAR PURPOSE AND NONINFRINGEMENT.

IN NO EVENT SHALL THE AUTHORS OR COPYRIGHT HOLDERS BE LIABLE FOR ANY

CLAIM, DAMAGES OR OTHER LIABILITY, WHETHER IN AN ACTION OF CONTRACT,

TORT OR OTHERWISE, ARISING FROM, OUT OF OR IN CONNECTION WITH THE SOFTWARE OR THE USE OR OTHER DEALINGS IN THE SOFTWARE.

LICENSE.hmac-sha2-bsd--nos_crypto

/* HMAC-SHA-224/256/384/512 implementation

* Last update: 06/15/2005

* Issue date: 06/15/2005

*

* Copyright (C) 2005 Olivier Gay <olivier.gay@a3.epfl.ch>

* All rights reserved.

*

* Redistribution and use in source and binary forms, with or without

* modification, are permitted provided that the following conditions

* are met:

* 1. Redistributions of source code must retain the above copyright

* notice, this list of conditions and the following disclaimer.

* 2. Redistributions in binary form must reproduce the above copyright

* notice, this list of conditions and the following disclaimer in the

* documentation and/or other materials provided with the distribution.

* 3. Neither the name of the project nor the names of its contributors

* may be used to endorse or promote products derived from this software

* without specific prior written permission.

*

* THIS SOFTWARE IS PROVIDED BY THE PROJECT AND CONTRIBUTORS ``AS IS" AND

- * ANY EXPRESS OR IMPLIED WARRANTIES, INCLUDING, BUT NOT LIMITED TO, THE
- * IMPLIED WARRANTIES OF MERCHANTABILITY AND FITNESS FOR A PARTICULAR
- * PURPOSE ARE DISCLAIMED. IN NO EVENT SHALL THE PROJECT OR CONTRIBUTORS
- * BE LIABLE FOR ANY DIRECT, INDIRECT, INCIDENTAL, SPECIAL, EXEMPLARY, OR
- * CONSEQUENTIAL DAMAGES (INCLUDING, BUT NOT LIMITED TO, PROCUREMENT OF
- * SUBSTITUTE GOODS OR SERVICES; LOSS OF USE, DATA, OR PROFITS; OR
- * BUSINESS INTERRUPTION) HOWEVER CAUSED AND ON ANY THEORY OF LIABILITY,
- * WHETHER IN CONTRACT, STRICT LIABILITY, OR TORT (INCLUDING NEGLIGENCE OR
- * OTHERWISE) ARISING IN ANY WAY OUT OF THE USE OF THIS SOFTWARE, EVEN IF
- * ADVISED OF THE POSSIBILITY OF SUCH DAMAGE.
- */

LICENSE.open_ssl--open_ssl

Copyright (C) 1995-1998 Eric Young (eay@cryptsoft.com)
All rights reserved.

This package is an SSL implementation written
by Eric Young (eay@cryptsoft.com).
The implementation was written so as to conform with Netscapes SSL.

This library is free for commercial and non-commercial use as long as
the following conditions are aheared to. The following conditions
apply to all code found in this distribution, be it the RC4, RSA,
lhash, DES, etc., code; not just the SSL code. The SSL documentation
included with this distribution is covered by the same copyright terms
except that the holder is Tim Hudson (tjh@cryptsoft.com).

Copyright remains Eric Young's, and as such any Copyright notices in
the code are not to be removed.
If this package is used in a product, Eric Young should be given attribution
as the author of the parts of the library used.
This can be in the form of a textual message at program startup or
in documentation (online or textual) provided with the package.

Redistribution and use in source and binary forms, with or without

modification, are permitted provided that the following conditions are met:

1. Redistributions of source code must retain the copyright notice, this list of conditions and the following disclaimer.
2. Redistributions in binary form must reproduce the above copyright notice, this list of conditions and the following disclaimer in the documentation and/or other materials provided with the distribution.
3. All advertising materials mentioning features or use of this software must display the following acknowledgement:
"This product includes cryptographic software written by Eric Young (eay@cryptsoft.com)"
The word 'cryptographic' can be left out if the routines from the library being used are not cryptographic related :-).
4. If you include any Windows specific code (or a derivative thereof) from the apps directory (application code) you must include an acknowledgement:
"This product includes software written by Tim Hudson (tjh@cryptsoft.com)"

THIS SOFTWARE IS PROVIDED BY ERIC YOUNG ``AS IS" AND ANY EXPRESS OR IMPLIED WARRANTIES, INCLUDING, BUT NOT LIMITED TO, THE IMPLIED WARRANTIES OF MERCHANTABILITY AND FITNESS FOR A PARTICULAR PURPOSE ARE DISCLAIMED. IN NO EVENT SHALL THE AUTHOR OR CONTRIBUTORS BE LIABLE FOR ANY DIRECT, INDIRECT, INCIDENTAL, SPECIAL, EXEMPLARY, OR CONSEQUENTIAL DAMAGES (INCLUDING, BUT NOT LIMITED TO, PROCUREMENT OF SUBSTITUTE GOODS OR SERVICES; LOSS OF USE, DATA, OR PROFITS; OR BUSINESS INTERRUPTION) HOWEVER CAUSED AND ON ANY THEORY OF LIABILITY, WHETHER IN CONTRACT, STRICT LIABILITY, OR TORT (INCLUDING NEGLIGENCE OR OTHERWISE) ARISING IN ANY WAY OUT OF THE USE OF THIS SOFTWARE, EVEN IF ADVISED OF THE POSSIBILITY OF SUCH DAMAGE.

The licence and distribution terms for any publically available version or derivative of this code cannot be changed. i.e. this code cannot simply be copied and put under another distribution licence [including the GNU Public Licence.]

=====
==

Copyright (c) 1998-2001 The OpenSSL Project. All rights reserved.

Redistribution and use in source and binary forms, with or without modification, are permitted provided that the following conditions are met:

1. Redistributions of source code must retain the above copyright notice, this list of conditions and the following disclaimer.
2. Redistributions in binary form must reproduce the above copyright notice, this list of conditions and the following disclaimer in the documentation and/or other materials provided with the distribution.
3. All advertising materials mentioning features or use of this software must display the following acknowledgment:
"This product includes software developed by the OpenSSL Project for use in the OpenSSL Toolkit. (<http://www.openssl.org/>)"
4. The names "OpenSSL Toolkit" and "OpenSSL Project" must not be used to endorse or promote products derived from this software without prior written permission. For written permission, please contact openssl-core@openssl.org.
5. Products derived from this software may not be called "OpenSSL" nor may "OpenSSL" appear in their names without prior written permission of the OpenSSL Project.
6. Redistributions of any form whatsoever must retain the following acknowledgment:
"This product includes software developed by the OpenSSL Project for use in the OpenSSL Toolkit (<http://www.openssl.org/>)"

THIS SOFTWARE IS PROVIDED BY THE OpenSSL PROJECT ``AS IS'' AND ANY EXPRESSED OR IMPLIED WARRANTIES, INCLUDING, BUT NOT LIMITED TO, THE IMPLIED WARRANTIES OF MERCHANTABILITY AND FITNESS FOR A PARTICULAR PURPOSE ARE DISCLAIMED. IN NO EVENT SHALL THE OpenSSL PROJECT OR ITS CONTRIBUTORS BE LIABLE FOR ANY DIRECT, INDIRECT, INCIDENTAL, SPECIAL, EXEMPLARY, OR CONSEQUENTIAL DAMAGES (INCLUDING, BUT NOT LIMITED TO, PROCUREMENT OF SUBSTITUTE GOODS OR SERVICES; LOSS OF USE, DATA, OR PROFITS; OR BUSINESS INTERRUPTION)

HOWEVER CAUSED AND ON ANY THEORY OF LIABILITY, WHETHER IN CONTRACT, STRICT LIABILITY, OR TORT (INCLUDING NEGLIGENCE OR OTHERWISE) ARISING IN ANY WAY OUT OF THE USE OF THIS SOFTWARE, EVEN IF ADVISED OF THE POSSIBILITY OF SUCH DAMAGE.

=====
==

This product includes cryptographic software written by Eric Young (eay@cryptsoft.com). This product includes software written by Tim Hudson (tjh@cryptsoft.com).

=====
==

Copyright (c) 1998-2006 The OpenSSL Project. All rights reserved.

Redistribution and use in source and binary forms, with or without modification, are permitted provided that the following conditions are met:

1. Redistributions of source code must retain the above copyright notice, this list of conditions and the following disclaimer.
2. Redistributions in binary form must reproduce the above copyright notice, this list of conditions and the following disclaimer in the documentation and/or other materials provided with the distribution.
3. All advertising materials mentioning features or use of this software must display the following acknowledgment:
"This product includes software developed by the OpenSSL Project for use in the OpenSSL Toolkit. (<http://www.openssl.org/>)"
4. The names "OpenSSL Toolkit" and "OpenSSL Project" must not be used to endorse or promote products derived from this software without prior written permission. For written permission, please contact openssl-core@openssl.org.
5. Products derived from this software may not be called "OpenSSL" nor may "OpenSSL" appear in their names without prior written permission of the OpenSSL Project.

6. Redistributions of any form whatsoever must retain the following acknowledgment:

"This product includes software developed by the OpenSSL Project for use in the OpenSSL Toolkit (<http://www.openssl.org/>)"

THIS SOFTWARE IS PROVIDED BY THE OpenSSL PROJECT ``AS IS" AND ANY EXPRESSED OR IMPLIED WARRANTIES, INCLUDING, BUT NOT LIMITED TO, THE IMPLIED WARRANTIES OF MERCHANTABILITY AND FITNESS FOR A PARTICULAR

PURPOSE ARE DISCLAIMED. IN NO EVENT SHALL THE OpenSSL PROJECT OR ITS CONTRIBUTORS BE LIABLE FOR ANY DIRECT, INDIRECT, INCIDENTAL, SPECIAL, EXEMPLARY, OR CONSEQUENTIAL DAMAGES (INCLUDING, BUT NOT LIMITED TO, PROCUREMENT OF SUBSTITUTE GOODS OR SERVICES; LOSS OF USE, DATA, OR PROFITS; OR BUSINESS INTERRUPTION) HOWEVER CAUSED AND ON ANY THEORY OF LIABILITY, WHETHER IN CONTRACT, STRICT LIABILITY, OR TORT (INCLUDING NEGLIGENCE OR OTHERWISE) ARISING IN ANY WAY OUT OF THE USE OF THIS SOFTWARE, EVEN IF ADVISED OF THE POSSIBILITY OF SUCH DAMAGE.

=====
==

This product includes cryptographic software written by Eric Young (eay@cryptsoft.com). This product includes software written by Tim Hudson (tjh@cryptsoft.com).

=====
==

Copyright 2002 Sun Microsystems, Inc. ALL RIGHTS RESERVED.
ECC cipher suite support in OpenSSL originally developed by SUN MICROSYSTEMS, INC., and contributed to the OpenSSL project.

LICENSE.sha2-bsd--nos_crypto

/* FIPS 180-2 SHA-224/256/384/512 implementation
* Last update: 02/02/2007
* Issue date: 04/30/2005
*
* Copyright (C) 2005, 2007 Olivier Gay <olivier.gay@a3.epfl.ch>
* All rights reserved.
*

* Redistribution and use in source and binary forms, with or without
 * modification, are permitted provided that the following conditions
 * are met:

- * 1. Redistributions of source code must retain the above copyright
 * notice, this list of conditions and the following disclaimer.
- * 2. Redistributions in binary form must reproduce the above copyright
 * notice, this list of conditions and the following disclaimer in the
 * documentation and/or other materials provided with the distribution.
- * 3. Neither the name of the project nor the names of its contributors
 * may be used to endorse or promote products derived from this software
 * without specific prior written permission.

*
 * THIS SOFTWARE IS PROVIDED BY THE PROJECT AND CONTRIBUTORS ``AS
 IS" AND
 * ANY EXPRESS OR IMPLIED WARRANTIES, INCLUDING, BUT NOT LIMITED TO,
 THE
 * IMPLIED WARRANTIES OF MERCHANTABILITY AND FITNESS FOR A
 PARTICULAR
 * PURPOSE ARE DISCLAIMED. IN NO EVENT SHALL THE PROJECT OR
 CONTRIBUTORS
 * BE LIABLE FOR ANY DIRECT, INDIRECT, INCIDENTAL, SPECIAL, EXEMPLARY,
 OR
 * CONSEQUENTIAL DAMAGES (INCLUDING, BUT NOT LIMITED TO,
 PROCUREMENT OF
 * SUBSTITUTE GOODS OR SERVICES; LOSS OF USE, DATA, OR PROFITS; OR
 BUSINESS
 * INTERRUPTION) HOWEVER CAUSED AND ON ANY THEORY OF LIABILITY,
 WHETHER IN
 * CONTRACT, STRICT LIABILITY, OR TORT (INCLUDING NEGLIGENCE OR
 OTHERWISE)
 * ARISING IN ANY WAY OUT OF THE USE OF THIS SOFTWARE, EVEN IF
 ADVISED OF
 * THE POSSIBILITY OF SUCH DAMAGE.

*/

LICENSE.zlib--zlib

zlib.h -- interface of the 'zlib' general purpose compression library
 version 1.2.3, July 18th, 2005

Copyright (C) 1995-2005 Jean-loup Gailly and Mark Adler

This software is provided 'as-is', without any express or implied
 warranty. In no event will the authors be held liable for any damages

arising from the use of this software.

Permission is granted to anyone to use this software for any purpose, including commercial applications, and to alter it and redistribute it freely, subject to the following restrictions:

1. The origin of this software must not be misrepresented; you must not claim that you wrote the original software. If you use this software in a product, an acknowledgment in the product documentation would be appreciated but is not required.
2. Altered source versions must be plainly marked as such, and must not be misrepresented as being the original software.
3. This notice may not be removed or altered from any source distribution.

Jean-loup Gailly Mark Adler
jloup@gzip.org madler@alumni.caltech.edu

The data format used by the zlib library is described by RFCs (Request for Comments) 1950 to 1952 in the files <http://www.ietf.org/rfc/rfc1950.txt> (zlib format), [rfc1951.txt](http://www.ietf.org/rfc/rfc1951.txt) (deflate format) and [rfc1952.txt](http://www.ietf.org/rfc/rfc1952.txt) (gzip format).

B HP 소모품 및 액세서리

이 단원에서는 본 프린터에 사용되는 HP 소모품 및 액세서리에 관한 정보를 제공합니다. 해당 정보는 변경될 수 있으며, 최신 업데이트를 받으려면 HP 웹 사이트 (www.hpshopping.com)를 방문하십시오. 웹 사이트를 통해 구매할 수도 있습니다.

 **참고** 일부 국가/지역에서는 잉크 카트리지가 지원되지 않습니다.

이 단원에서는 다음 항목을 다룹니다.

- [인쇄 소모품 온라인 주문](#)
- [소모품](#)

인쇄 소모품 온라인 주문

소모품을 온라인 주문하거나 인쇄 가능한 쇼핑 목록을 작성하려면 프린터와 함께 제공된 HP 소프트웨어를 열고 **쇼핑**을 클릭합니다. **소모품 온라인 쇼핑**을 선택합니다. HP 소프트웨어는 고객 동의하에 모델 번호, 일련 번호, 잉크 잔량 등의 프린터 정보를 업로드합니다. 프린터에서 사용 중인 HP 소모품이 미리 선택되어 있습니다. 주문 수량을 변경하거나 품목을 추가 또는 제거한 다음 목록을 인쇄하거나 HP 스토어 또는 온라인 상점에서 소모품을 구입할 수 있습니다(옵션은 국가/지역별로 다름). 카트리지 정보 및 온라인 쇼핑으로 연결되는 링크는 잉크 경고 메시지에도 표시됩니다.

www.hp.com/buy/supplies 를 방문하여 온라인으로 주문할 수도 있습니다. 메시지가 나타나면 해당 국가/지역을 선택하고 지시에 따라 프린터를 선택한 다음 필요한 소모품을 선택합니다.

 **참고** 일부 국가/지역에서는 온라인으로 잉크 카트리지를 주문할 수 없습니다. 그러나 대부분의 국가에서는 전화를 통해 정보를 얻거나 지역 상점에서 쇼핑 목록을 인쇄하여 정보를 얻을 수 있습니다. 또한 www.hp.com/buy/supplies 페이지 상단에 있는 '구입 방법'을 선택하여 해당 국가의 HP 제품 구매 방법에 대한 내용을 제공받을 수 있습니다.

소모품

- [잉크 카트리지](#)
- [HP 용지](#)

잉크 카트리지

일부 국가/지역에서는 온라인으로 잉크 카트리지를 주문할 수 없습니다. 그러나 대부분의 국가에서는 전화를 통해 정보를 얻거나 지역 상점에서 쇼핑 목록을 인쇄하여 정보를 얻을 수 있습니다. 또한 www.hp.com/buy/supplies 페이지 상단에 있는 '구입 방법'을 선택하여 해당 국가의 HP 제품 구매 방법에 대한 내용을 제공받을 수 있습니다.

교체하는 잉크 카트리지와 같은 카트리지 번호의 교체용 카트리지만 사용하십시오. 다음 위치에 카트리지 번호가 있습니다.

- EWS(내장 웹 서버)에서 **도구** 탭을 클릭한 후 **제품 정보** 아래의 **잉크 계기**를 클릭합니다. 자세한 내용은 **내장 웹 서버**를 참조하십시오.
- 프린터 상태 보고서(**프린터 상태 보고서 이해** 참조)
- 교체하는 잉크 카트리지의 레이블
프린터 내부 스티커

⚠ **주의** 프린터와 함께 제공되는 **설치** 잉크 카트리지는 현재 별도로 구입할 수 없습니다. EWS, 프린터 상태 보고서 또는 프린터 내부 스티커를 보고 카트리지 번호가 올바른지 확인합니다.

📖 **참고** 잉크량 경고 및 표시기에서는 계획된 작업만을 위한 남은 잉크량을 알려줍니다. 디스플레이에 잉크량 부족 경고 메시지가 나타나면 인쇄가 지연되지 않도록 교체용 잉크 카트리지를 준비하십시오. 카트리지를 교체하라는 메시지가 표시될 때까지는 카트리지를 교체할 필요가 없습니다.

HP 용지

HP 고급 용지와 같은 용지를 주문하려면 www.hp.com 으로 이동하십시오.



HP는 일상 문서의 인쇄 및 복사에 ColorLok 로고가 있는 일반 용지를 사용할 것을 권장합니다. ColorLok 로고가 있는 모든 용지는 안정성 및 인쇄 품질에 관한 높은 품질 기준에 맞게 별도의 테스트를 거친 문서로, 보통의 일반 용지와 비교해 보다 생생한 컬러를 재현하고 더욱 진한 검정색을 표현하고 건조도 빠릅니다. ColorLok 로고가 있는 용지는 주요 용지 제조업체에서 다양한 무게와 크기별로 선보이고 있습니다.

C 추가 팩스 설정

사용 설명서에 있는 모든 단계를 완료한 후 이 단원의 지시 사항에 따라 팩스 설정을 완료하십시오. 나중에 사용할 수 있도록 사용 설명서를 보관하십시오.

이 단원에는 동일한 전화 회선에 이미 설치된 장비 및 서비스를 사용하여 팩스를 보내는 방법이 나와 있습니다.

☞ 추가 정보 팩스 설치 마법사(Windows) 또는 HP Setup Assistant(Mac)를 사용하여 응답 모드 및 팩스 머리글 정보와 같은 중요한 일부 팩스 설정을 신속하게 설정할 수도 있습니다. 프린터와 함께 설치한 HP 소프트웨어를 통해 이 도구에 액세스할 수 있습니다. 도구 실행 후, 이 단원에 있는 절차에 따라 팩스 설정을 완료합니다.

이 단원에서는 다음 항목을 다룹니다.

- 팩스 기능 설정(병렬 전화 시스템)
- 직렬 팩스 설정
- 팩스 설정 테스트

팩스 기능 설정(병렬 전화 시스템)

팩스 작업을 위해 프린터를 설정하기 전에 해당 국가/지역에서 사용하고 있는 전화 시스템의 종류를 확인하십시오. 팩스 설정 지침은 직렬 전화 시스템과 병렬 전화 시스템 중 어느 것을 사용하는가에 따라 달라집니다.

- 아래 표에 해당 국가/지역이 보이지 않으면 직렬식 전화 시스템을 사용하는 것입니다. 직렬식 전화 시스템에서는 공유 전화 장비(모뎀, 전화 및 자동 응답기)의 커넥터 유형을 프린터의 "2-EXT" 포트에 물리적으로 연결할 수 없습니다. 대신에 모든 장비를 전화 잭에 연결해야 합니다.

☞ 참고 직렬식 전화 시스템을 사용하는 일부 국가/지역에서 프린터와 함께 제공되는 전화 코드에 추가 벽면 플러그가 연결되어 있을 수 있습니다. 이렇게 하면 프린터에 코드를 연결하는 벽면 잭에 다른 통신 장치를 연결할 수 있습니다. 함께 들어있는 전화 코드를 자기 국가/지역에 맞는 어댑터에 연결해야 할 수도 있습니다.

- 아래 표에 해당 지역/국가가 나열된 경우 병렬식 전화 시스템을 사용하는 것입니다. 병렬식 전화 시스템에서는 프린터 뒷면의 "2-EXT" 포트를 사용하여 공유 전화 장비를 전화선에 연결할 수 있습니다.

☞ 참고 병렬 전화 시스템을 사용하고 있으면 프린터와 함께 제공된 2 개 선 전화 코드를 사용하여 프린터를 벽면의 전화 잭에 연결하는 것이 좋습니다.

표 C-1 병렬 전화 시스템을 사용하는 국가/지역

아르헨티나	오스트레일리아	브라질
캐나다	칠레	중국
콜롬비아	그리스	인도
인도네시아	아일랜드	일본
한국	라틴 아메리카	말레이시아

병렬 전화 시스템을 사용하는 국가/지역 (계속)

멕시코	필리핀	폴란드
포르투갈	러시아	사우디아라비아
싱가포르	스페인	대만
태국	미국	베네수엘라
베트남		

가지고 있는 전화 시스템이 어떤 종류(직렬 또는 병렬)인지 잘 모를 경우 전화 회사에 확인하십시오.

이 단원에서는 다음 항목을 다룹니다.

- 집이나 사무실에 적합한 팩스 설치 선택
- 사례 A: 별도의 팩스 회선(음성 전화를 받지 않음)
- 사례 B: DSL 로 프린터 설치
- 사례 C: PBX 전화 시스템이나 ISDN 회선으로 프린터 설치
- 사례 D: 동일 회선에서 다른 벨소리 서비스를 사용하여 팩스 전송
- 사례 E: 공유 음성/팩스 회선
- 사례 F: 음성/팩스 회선과 음성 메일 공유
- 사례 G: 컴퓨터 모뎀과 공유되는 팩스 회선(음성 전화 받지 않음)
- 사례 H: 컴퓨터 모뎀과 음성/팩스 회선 공유
- 사례 I: 자동 응답기와 음성/팩스 회선 공유
- 사례 J: 컴퓨터 모뎀 및 자동 응답기와 음성/팩스 회선 공유
- 사례 K: 컴퓨터 전화 접속 모뎀 및 음성 메일과 음성/팩스 회선 공유

집이나 사무실에 적합한 팩스 설치 선택

팩스를 성공적으로 전송하려면 어떤 종류의 장비 및 서비스(해당되는 경우)가 프린터와 동일한 전화 회선을 공유하는지 알아야 합니다. 일부 기존 사무 장비를 프린터에 직접 연결해야 하고, 또한 일부 설정을 변경해야 성공적으로 팩스를 전송할 수 있는 경우가 있을 수 있기 때문에 이 점은 중요합니다.

1. 전화 시스템이 직렬인지 병렬인지 확인합니다. 팩스 기능 설정(병렬 전화 시스템)을 참조하십시오.
 - a. 직렬 전화 시스템인 경우 직렬 팩스 설정을 참조하십시오.
 - b. 병렬 전화 시스템인 경우 2 단계로 넘어갑니다.
2. 팩스 라인을 공유하는 장비와 서비스 조합을 선택합니다.
 - **DSL:** 전화 회사를 통한 DSL(디지털 가입자 회선) 서비스 (국가/지역에 따라 DSL 을 ADSL 이라고도 함)
 - **PBX:** PBX(사설 교환기) 전화 시스템 또는 **ISDN**(종합 정보 통신망) 시스템
 - 다른 벨소리 서비스: 전화 회사에서 제공하는 다른 벨소리 서비스는 전화 번호마다 각기 다른 벨소리를 제공합니다.
 - 음성 전화: 프린터에서 팩스 전화 시 사용하는 번호와 같은 전화 번호로 음성 전화를 수신할 수 있습니다.

- 컴퓨터 전화 접속 모뎀: 컴퓨터 전화 접속 모뎀이 프린터와 같은 전화선을 사용했습니다. 다음 어느 질문에라도 답변이 "예"이면 컴퓨터 전화 접속 모뎀을 사용하고 있는 것입니다.
 - 전화 접속 연결을 통해 컴퓨터 소프트웨어 응용 프로그램에서 팩스를 직접 송신 및 수신합니까?
 - 전화 접속 연결을 통해 컴퓨터에서 전자 메일 메시지를 주고 받으니까?
 - 전화 접속 연결을 통해 컴퓨터에서 인터넷에 액세스합니까?
 - 자동 응답기: 프린터에서 팩스 전화 시 사용하는 번호와 같은 전화 번호로 음성 전화에 응답하는 자동 응답기.
 - 음성 메일 서비스: 프린터에서 팩스 전화 시 사용하는 것과 같은 번호로 전화 업체를 통해 음성 전화 가입.
3. 다음 표에서 집이나 사무실 환경에 적용할 수 있는 장비와 서비스를 선택합니다. 그리고 권장되는 팩스 설정을 살펴봅니다. 이어지는 부분에는 각 사례에 대한 단계별 지침이 나와 있습니다.

 **참고** 이 단원에서 해당 가정이나 사무실 설정이 설명되지 않은 경우 일반 아날로그 전화의 경우처럼 프린터를 설정하십시오. 상자에 제공된 전화 코드를 사용하여 한 끝은 벽면의 전화 잭에 연결하고 다른 한 끝은 프린터 뒷면의 1-LINE 포트에 연결합니다. 다른 전화 코드를 사용하면 팩스를 주고 받을 때 문제가 발생할 수 있습니다. 함께 들어있는 전화 코드를 자기 국가/지역에 맞는 어댑터에 연결해야 할 수도 있습니다.

팩스 회선을 공유하는 다른 장비/서비스							권장되는 팩스 설정
DSL	PBX	특수 벨소리 서비스	음성 전화	컴퓨터 전화 접속 모뎀	응답기	음성 메일 서비스	
							사례 A: 별도의 팩스 회선(음성 전화를 받지 않음)
✓							사례 B: DSL 로 프린터 설치
	✓						사례 C: PBX 전화 시스템이나 ISDN 회선으로 프린터 설치
		✓					사례 D: 동일 회선에서 다른 벨소리 서비스를 사용하여 팩스 전송
			✓				사례 E: 공유 음성/팩스 회선
			✓			✓	사례 F: 음성/팩스 회선과 음성 메일 공유
				✓			사례 G: 컴퓨터 모뎀과 공유되는 팩스 회선(음성 전화 받지 않음)

(계속)

팩스 회선을 공유하는 다른 장비/서비스							권장되는 팩스 설정
DSL	PBX	특수 벨소리 서비스	음성 전화	컴퓨터 전화 접속 모뎀	응답기	음성 메일 서비스	
			✓	✓			사례 H: 컴퓨터 모뎀과 음성/팩스 회선 공유
			✓		✓		사례 I: 자동 응답기와 음성/팩스 회선 공유
			✓	✓	✓		사례 J: 컴퓨터 모뎀 및 자동 응답기와 음성/팩스 회선 공유
			✓	✓		✓	사례 K: 컴퓨터 전화 접속 모뎀 및 음성 메일과 음성/팩스 회선 공유

사례 A: 별도의 팩스 회선(음성 전화를 받지 않음)

음성 전화를 수신하지 않는 별도의 전화 회선이 있고 이 전화 회선에 다른 장비를 연결하지 않은 경우 이 단원에 설명된 대로 프린터를 설정합니다.

프린터의 뒷 부분

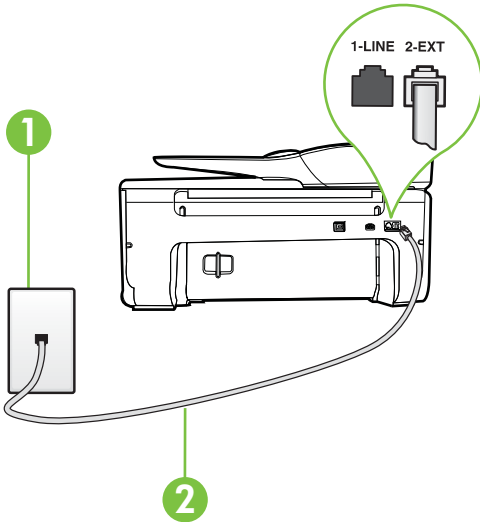

1	전화 잭
2	프린터와 함께 상자에 제공된 전화 코드를 사용하여 1-LINE 포트에 연결합니다. 함께 들어있는 전화 코드를 자기 국가/지역에 맞는 어댑터에 연결해야 할 수도 있습니다.

별도의 팩스 회선으로 프린터를 설정하려면

1. 프린터와 함께 상자에 제공된 전화 코드를 사용하여 한 끝은 벽면의 전화 잭에 연결하고 다른 한 끝은 프린터 뒷면의 **1-LINE** 포트에 연결합니다.

 **참고** 함께 들어있는 전화 코드를 자기 국가/지역에 맞는 어댑터에 연결해야 할 수도 있습니다.

제공된 코드를 사용하여 벽면의 전화 잭을 프린터에 연결하지 않을 경우 팩스 작업을 성공적으로 진행하지 못할 수 있습니다. 이 특수 전화 코드는 가정이나 사무실에서 일반적으로 사용되는 전화 코드와 다릅니다.

2. 자동 수신 설정을 켭니다.
3. (옵션)응답 전 벨 횟수 설정을 최저 설정값(2 회)으로 변경합니다.
4. 팩스 테스트를 실행합니다.

전화 벨이 울리면 프린터가 **응답 전 벨 횟수** 설정에서 설정한 벨 횟수만큼 울린 후 자동으로 응답합니다. 프린터가 송신 팩스기로 팩스 수신 신호를 내보내기 시작하고 팩스를 수신합니다.

사례 B: DSL 로 프린터 설치

전화 회사를 통해 **DSL** 서비스를 사용하고, 프린터에 어떠한 장비도 연결하지 않은 경우 이 단원의 지침을 사용하여 전화 잭과 프린터 사이를 **DSL** 필터를 연결합니다. **DSL** 필터는 프린터와 인터페이스하는 디지털 신호를 제거하여 프린터가 전화 회선과 올바르게 통신할 수 있습니다. (국가/지역에 따라 **DSL** 을 **ADSL** 이라고도 함)

 **참고** **DSL** 회선이 있지만 **DSL** 필터를 연결하지 않은 경우 프린터에서 팩스를 주고 받을 수 없습니다.

프린터의 뒷 부분

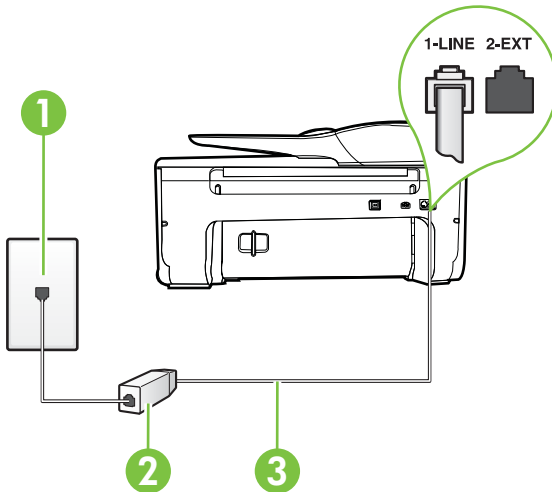

1	전화 잭
2	DSL 공급업체가 제공하는 DSL (또는 ADSL) 필터 및 코드

(계속)

3	<p>프린터와 함께 상자에 제공된 전화 코드를 사용하여 1-LINE 포트에 연결합니다.</p> <p>함께 들어있는 전화 코드를 자기 국가/지역에 맞는 어댑터에 연결해야 할 수도 있습니다.</p>
---	--

DSL 로 프린터를 설정하려면

1. DSL 공급업체에게 DSL 필터를 요청합니다.
2. 프린터와 함께 상자에 제공된 전화 코드를 사용하여 한 끝은 DSL 필터의 열린 포트에 연결하고 다른 한 끝은 프린터 뒷면의 1-LINE 포트에 연결합니다.

 **참고** 함께 들어있는 전화 코드를 자기 국가/지역에 맞는 어댑터에 연결해야 할 수도 있습니다.

제공된 코드를 사용하여 DSL 필터에서 프린터로 연결하지 않을 경우 팩스를 성공적으로 전송할 수 없습니다. 이 특수 전화 코드는 가정이나 사무실에서 일반적으로 사용되는 전화 코드와 다릅니다.

전화 코드는 한 개만 들어있기 때문에 이 설정을 위해 추가 전원 코드가 필요할 수도 있습니다.

3. DSL 필터의 추가 전화 코드를 전화 잭에 연결합니다.
4. 팩스 테스트를 실행합니다.

옵션 장비와 함께 프린터를 설치하는 데 문제가 발생하면 가까운 서비스 제공업체나 공급업체로 문의해 자세한 지원을 받으시기 바랍니다.

사례 C: PBX 전화 시스템이나 ISDN 회선으로 프린터 설치

PBX 전화 시스템 또는 ISDN 변환기/터미널 어댑터를 사용하고 있는 경우 다음 작업을 수행해야 합니다.

- PBX 또는 ISDN 변환기/터미널 어댑터를 사용하는 경우 프린터를 팩스 및 전화용으로 지정된 포트에 연결합니다. 또한 가능한 경우 터미널 어댑터를 해당 국가/지역에 맞는 스위치 종류로 설정했는지 확인합니다.

 **참고** 일부 ISDN 시스템에서는 특정 전화 장치에 맞게 포트를 구성할 수 있습니다. 예를 들어 하나의 포트를 전화와 Group 3 팩스에 할당하고 다른 포트는 다목적용으로 할당할 수 있습니다. ISDN 변환기의 팩스/전화 포트에 연결하는 경우 문제가 발생하면 다목적용으로 지정된 포트를 사용해보십시오. 이 포트는 "multi-combi" 또는 이와 유사한 이름으로 표기되어 있습니다.

- PBX 전화 시스템을 사용하는 경우 호출 대기 톤을 "꺼짐"으로 설정하십시오.

 **참고** 많은 디지털 PBX 시스템에는 기본적으로 "켜짐"으로 설정된 통화 대기 신호가 포함됩니다. 통화 대기 신호는 모든 팩스 전송과 인터페이스하여 프린터에서 팩스를 보내거나 받을 수 없습니다. 통화 대기 신호를 끄는 방법에 대한 지침은 PBX 전화 시스템과 함께 제공되는 설명서를 참조하십시오.

- PBX 전화 시스템을 사용하고 있는 경우 팩스 번호를 누르기 전에 외부 회선 번호로 전화합니다.
- 제공된 코드를 사용하여 전화 잭과 프린터를 연결하는지 확인합니다. 그렇지 않을 경우 팩스를 성공적으로 전송하지 못할 수 있습니다. 이 특수 전화 코드는 가정이나 사무실에서 일반적으로 사용되는 전화 코드와 다릅니다. 제공된 전화 코드가 너무 짧은 경우 지역 전파사에서 커플러를 구매하여 길이를 연장할 수 있습니다. 함께 들어있는 전화 코드를 자기 국가/지역에 맞는 어댑터에 연결해야 할 수도 있습니다.

옵션 장비와 함께 프린터를 설치하는 데 문제가 발생하면 가까운 서비스 제공업체나 공급업체로 문의해 자세한 지원을 받으시기 바랍니다.

사례 D: 동일 회선에서 다른 벨소리 서비스를 사용하여 팩스 전송

전화 회사에서 제공하는 서비스로, 각각 다른 벨소리 패턴을 사용하여 한 개의 전화 회선에서 여러 개의 전화 번호를 사용할 수 있도록 하는 다른 벨소리 서비스에 가입한 경우 이 단원에서 설명한 대로 프린터를 설정합니다.

프린터의 뒷 부분

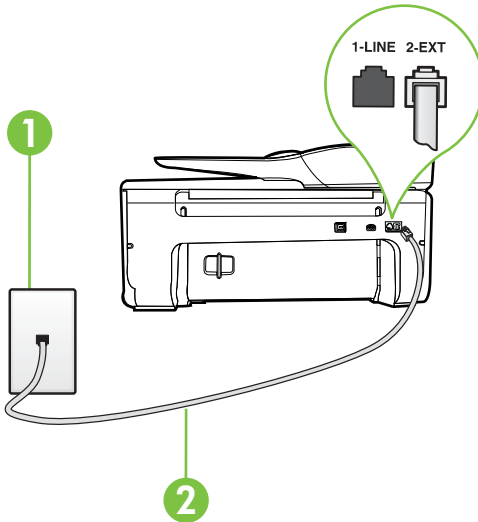

1	전화 잭
2	프린터와 함께 상자에 제공된 전화 코드를 사용하여 1-LINE 포트에 연결합니다. 함께 들어있는 전화 코드를 자기 국가/지역에 맞는 어댑터에 연결해야 할 수도 있습니다.

다른 벨소리 서비스로 프린터를 설정하려면

1. 프린터와 함께 상자에 제공된 전화 코드를 사용하여 한 끝은 벽면의 전화 잭에 연결하고 다른 한 끝은 프린터 뒷면의 1-LINE 포트에 연결합니다.

 **참고** 함께 들어있는 전화 코드를 자기 국가/지역에 맞는 어댑터에 연결해야 할 수도 있습니다.

제공된 코드를 사용하여 벽면의 전화 잭을 프린터에 연결하지 않을 경우 팩스 작업을 성공적으로 진행하지 못할 수 있습니다. 이 특수 전화 코드는 가정이나 사무실에서 일반적으로 사용되는 전화 코드와 다릅니다.

2. 자동 수신 설정을 켭니다.
3. 전화 회사가 팩스 번호에 할당한 패턴과 일치하도록 **다른 벨소리**를 변경합니다.

 **참고** 기본적으로 프린터는 모든 벨소리 패턴에 응답하도록 설정됩니다. 팩스 번호에 지정된 벨소리 패턴에 일치하는 **다른 벨소리**로 설정하지 않은 경우 프린터가 음성 전화와 팩스 전화 모두에 응답하거나, 또는 전혀 응답하지 않을 수 있습니다.

 **추가 정보** 프린터 제어판의 벨소리 패턴 감지 기능을 사용하여 다른 벨소리로 설정할 수도 있습니다. 이 기능을 사용하면 프린터에서 걸려오는 전화의 벨소리 패턴을 인식하고 녹음하여 이 전화를 기준으로 전화 회사가 팩스 전화에 할당한 다른 벨소리 패턴인지 자동으로 확인합니다. 자세한 내용은 다른 벨소리에 대한 응답 벨소리 패턴 변경을 참조하십시오.

4. (옵션)응답 전 벨 횟수 설정을 최저 설정값(2 회)으로 변경합니다.
5. 팩스 테스트를 실행합니다.

프린터가 선택한 벨 횟수(**다른 벨소리 설정**) 만큼 울린 후 선택한 벨소리 패턴(**응답 전 벨 횟수 설정**)의 걸려오는 전화에 자동으로 응답합니다. 프린터가 송신 팩스기로 팩스 수신 신호를 내보내기 시작하고 팩스를 수신합니다.

옵션 장비와 함께 프린터를 설치하는 데 문제가 발생하면 가까운 서비스 제공업체나 공급업체로 문의해 자세한 지원을 받으시기 바랍니다.

사례 E: 공유 음성/팩스 회선

같은 전화 번호로 음성 전화와 팩스 전화를 모두 받고 이 전화선에 다른 사무 장비(또는 음성 메일)가 연결되어 있지 않을 경우 이 단원에 설명된 대로 프린터를 설정합니다.

프린터의 뒷 부분

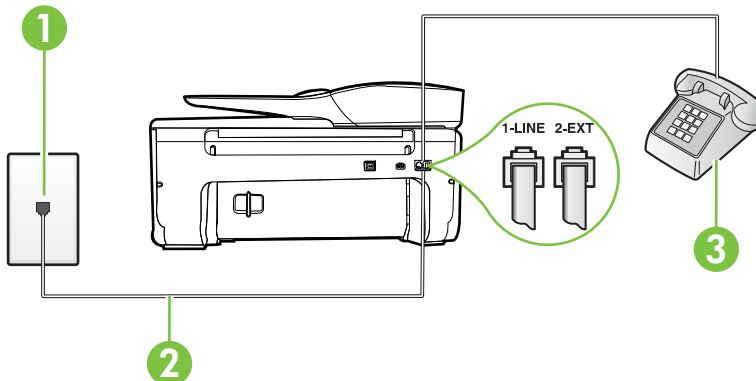

1	전화 책
2	프린터와 함께 상자에 제공된 전화 코드를 사용하여 1-LINE 포트에 연결합니다. 함께 들어있는 전화 코드를 자기 국가/지역에 맞는 어댑터에 연결해야 할 수도 있습니다.
3	전화(옵션)

공유 음성/팩스 회선으로 프린터를 설정하려면

1. 프린터와 함께 상자에 제공된 전화 코드를 사용하여 한 끝은 벽면의 전화 책에 연결하고 다른 한 끝은 프린터 뒷면의 1-LINE 포트에 연결합니다.

 **참고** 함께 들어있는 전화 코드를 자기 국가/지역에 맞는 어댑터에 연결해야 할 수도 있습니다.

제공된 코드를 사용하여 벽면의 전화 책을 프린터에 연결하지 않을 경우 팩스 작업을 성공적으로 진행하지 못할 수 있습니다. 이 특수 전화 코드는 가정이나 사무실에서 일반적으로 사용되는 전화 코드와 다릅니다.

2. 다음 중 하나를 수행합니다.
 - 병렬 형태의 전화 시스템을 사용하는 경우 프린터 뒷면에서 2-EXT 포트의 흰색 플러그를 뽑고 이 포트에 전화를 연결합니다.
 - 직렬 전화 시스템을 사용한 경우, 전화를 벽면 플러그가 연결된 프린터 케이블 상단에 직접 연결할 수 있습니다.
3. 이제 프린터가 전화에 자동 또는 수동으로 응답할지를 결정해야 합니다.
 - 프린터가 전화에 **자동**으로 응답하도록 제품을 설정하면 걸려오는 모든 전화를 응답하고 팩스를 수신합니다. 이 경우 프린터에서는 팩스와 음성 전화를 구분할 수 없게 됩니다. 음성 전화인 것으로 생각되면 프린터에서 응답하기 전에 먼저 응답해야 합니다. 프린터가 전화에 자동으로 응답하도록 설정하려면 **자동 수신** 설정을 켭니다.
 - 프린터가 **수동**으로 팩스를 받도록 설정하면 사용자가 걸려오는 팩스 전화에 직접 응답해야 하며 그렇지 않으면 프린터가 팩스를 받을 수 없습니다. 프린터가 전화에 수동으로 응답하도록 설정하려면 **자동 수신** 설정을 끕니다.

4. 팩스 테스트를 실행합니다.

프린터보다 먼저 전화를 받은 경우 송신 팩스기에서 팩스 신호음이 들리면 팩스 전화에 수동으로 응답해야 합니다.

옵션 장비와 함께 프린터를 설치하는 데 문제가 발생하면 가까운 서비스 제공업체나 공급업체로 문의해 자세한 지원을 받으시기 바랍니다.

사례 F: 음성/팩스 회선과 음성 메일 공유

같은 전화 번호로 음성 전화와 팩스 전화를 모두 받으며 전화 회사의 음성 메일 서비스에 가입한 경우 이 단원에 설명된 대로 프린터를 설정합니다.

 **참고** 팩스 전화에 사용하는 것과 같은 전화 번호로 음성 메일 서비스를 사용하면 팩스를 자동으로 수신할 수 없습니다. 따라서 팩스를 수동으로 수신해야 합니다. 즉, 걸려오는 팩스 전화에 직접 응답해야 합니다. 그렇지 않고 팩스를 자동으로 수신하고 싶으면 전화 회사에 연락하여 다른 벨소리 서비스에 가입하거나 팩스용 전화 회선을 별도로 신청하십시오.

프린터의 뒷 부분

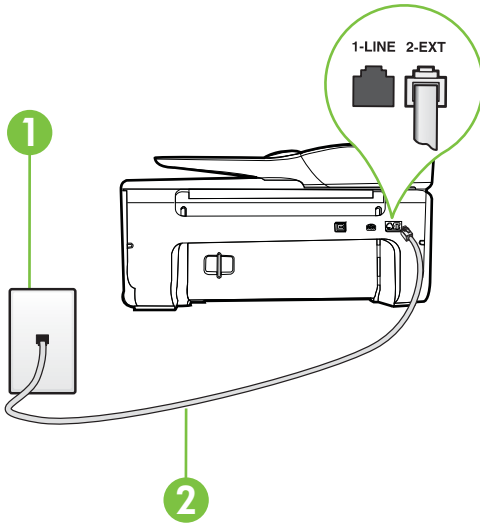

1	전화 잭
2	프린터 상자에 들어 있는 전화 코드를 사용하여 1-LINE 포트에 연결합니다. 함께 들어있는 전화 코드를 자기 국가/지역에 맞는 어댑터에 연결해야 할 수도 있습니다.

음성 메일에서 프린터를 설정하려면

1. 프린터와 함께 상자에 제공된 전화 코드를 사용하여 한 끝은 벽면의 전화 잭에 연결하고 다른 한 끝은 프린터 뒷면의 1-LINE 포트에 연결합니다.
함께 들어있는 전화 코드를 자기 국가/지역에 맞는 어댑터에 연결해야 할 수도 있습니다.

참고 함께 들어있는 전화 코드를 자기 국가/지역에 맞는 어댑터에 연결해야 할 수도 있습니다.

제공된 코드를 사용하여 벽면의 전화 잭을 프린터에 연결하지 않을 경우 팩스 작업을 성공적으로 진행하지 못할 수 있습니다. 이 특수 전화 코드는 가정이나 사무실에서 일반적으로 사용되는 전화 코드와 다릅니다.

2. 자동 수신 설정을 끕니다.

3. 팩스 테스트를 실행합니다.

걸려오는 팩스 전화에 직접 응답해야 합니다. 그렇지 않으면 프린터가 이 팩스를 받을 수 없습니다. 음성 메일에서 회선을 픽업하기 전에 수동 팩스를 시작해야 합니다.

음성 장비와 함께 프린터를 설치하는 데 문제가 발생하면 가까운 서비스 제공업체나 공급업체로 문의해 자세한 지원을 받으시기 바랍니다.

사례 G: 컴퓨터 모뎀과 공유되는 팩스 회선(음성 전화 받지 않음)

음성 전화를 받지 않는 팩스 회선이 있고 또한 이 회선에 컴퓨터 모뎀이 연결되어 있는 경우 이 단원에 설명된 대로 프린터를 설정합니다.

참고 컴퓨터 전화 접속 모뎀이 있는 경우 컴퓨터 전화 접속 모뎀은 프린터와 전화 회선을 공유합니다. 모뎀과 프린터를 동시에 사용할 수 없습니다. 예를 들어, 컴퓨터 전화 접속 모뎀을 사용하여 전자 메일을 보내거나 인터넷에 액세스하는 동안에는 팩스 작업에 프린터를 사용할 수 없습니다.

- 컴퓨터 전화 접속 모뎀으로 프린터를 설정
- 컴퓨터 DSL/ADSL 모뎀을 사용하여 프린터 설정

컴퓨터 전화 접속 모뎀으로 프린터를 설정

팩스를 보내고 컴퓨터 전화 접속 모뎀을 위해 같은 전화 회선을 사용하는 경우 다음 지침에 따라 프린터를 설정하십시오.

프린터의 뒷 부분

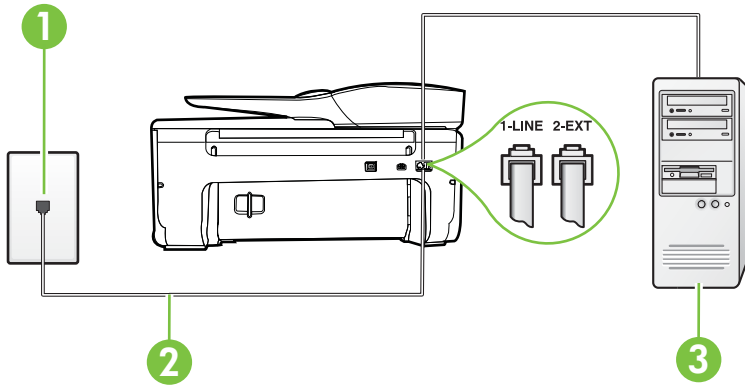

1	전화 잭
2	프린터 상자에 들어 있는 전화 코드를 사용하여 1-LINE 포트에 연결합니다. 함께 들어있는 전화 코드를 자기 국가/지역에 맞는 어댑터에 연결해야 할 수도 있습니다.
3	모뎀이 있는 컴퓨터

컴퓨터 전화 접속 모뎀으로 프린터를 설정하려면

1. 프린터 뒷면의 2-EXT 포트에서 흰색 플러그를 뽑습니다.
2. 컴퓨터의 뒷면(컴퓨터 전화 접속 모뎀)과 벽면의 전화 잭을 연결하는 전화 코드를 찾습니다. 벽면의 전화 잭에서 이 코드를 뽑은 다음 프린터 뒷면의 2-EXT 포트에 끼웁니다.
3. 프린터와 함께 상자에 제공된 전화 코드를 사용하여 한 끝은 벽면의 전화 잭에 연결하고 다른 한 끝은 프린터 뒷면의 1-LINE 포트에 연결합니다.

참고 함께 들어있는 전화 코드를 자기 국가/지역에 맞는 어댑터에 연결해야 할 수도 있습니다.

제공된 코드를 사용하여 벽면의 전화 잭을 프린터에 연결하지 않을 경우 팩스 작업을 성공적으로 진행하지 못할 수 있습니다. 이 특수 전화 코드는 가정이나 사무실에서 일반적으로 사용되는 전화 코드와 다릅니다.

4. 컴퓨터에서 팩스를 자동으로 수신하도록 모뎀 소프트웨어가 설정된 경우 이 설정을 해제하십시오.

 **참고** 모뎀 소프트웨어의 자동 팩스 수신 설정을 해제하지 않을 경우 프린터에서 팩스를 받을 수 없습니다.

5. 자동 수신 설정을 켭니다.
6. (옵션)응답 전 벨 횟수 설정을 최저 설정값(2 회)으로 변경합니다.
7. 팩스 테스트를 실행합니다.

전화 벨이 울리면 프린터가 **응답 전 벨 횟수** 설정에서 설정한 벨 횟수만큼 울린 후 자동으로 응답합니다. 프린터가 송신 팩스기로 팩스 수신 신호를 내보내기 시작하고 팩스를 수신합니다.

옵션 장비와 함께 프린터를 설치하는 데 문제가 발생하면 가까운 서비스 제공업체나 공급업체로 문의해 자세한 지원을 받으시기 바랍니다.

컴퓨터 DSL/ADSL 모뎀을 사용하여 프린터 설정

DSL 회선이 있고 전화 회선을 사용하여 팩스를 전송하는 경우 다음 지침에 따라 팩스를 설정하십시오.

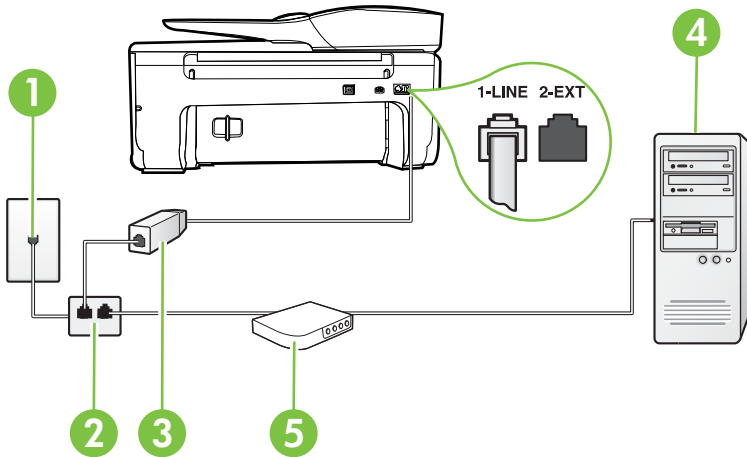

1	전화 잭
2	병렬식 분배기
3	DSL/ADSL 필터 프린터와 함께 제공된 전화 잭의 한 끝을 사용하여 프린터 뒷면의 1-LINE 포트에 연결합니다. 코드의 다른 끝을 DSL/ADSL 필터에 연결합니다. 함께 들어있는 전화 코드를 자기 국가/지역에 맞는 어댑터에 연결해야 할 수도 있습니다.
4	컴퓨터
5	컴퓨터 DSL/ADSL 모뎀

 **참고** 병렬 분배기를 구입해야 합니다. 병렬 분배기 전면에는 RJ-11 포트가 하나 있으며 후면에는 두 개가 있습니다. 2 라인 전화 분배기, 직렬 분배기, 전후면에 각각 하나씩 플러그가 있는 병렬 분배기는 사용하지 마십시오.



컴퓨터 전화 접속 모뎀으로 프린터를 설정하려면

1. DSL 공급업체에게 DSL 필터를 요청합니다.
2. 프린터와 함께 상자에 제공된 전화 코드를 사용하여 한 끝은 DSL 필터에 연결하고 다른 한 끝은 프린터 뒷면의 1-LINE 포트에 연결합니다.

 **참고** 함께 들어있는 전화 코드를 자기 국가/지역에 맞는 어댑터에 연결해야 할 수도 있습니다.

제공된 코드를 사용하여 DSL 필터에서 프린터 뒷면으로 연결하지 않을 경우 팩스를 성공적으로 전송할 수 없습니다. 이 특수 전화 코드는 가정이나 사무실에서 일반적으로 사용되는 전화 코드와 다릅니다.

3. DSL 필터를 병렬 분배기에 연결합니다.
4. DSL 모뎀을 병렬 분배기에 연결합니다.
5. 병렬 분배기를 벽면 잭에 연결합니다.
6. 팩스 테스트를 실행합니다.

전화 벨이 울리면 프린터가 **응답 전 벨 횟수** 설정에서 설정한 벨 횟수만큼 울린 후 자동으로 응답합니다. 프린터가 송신 팩스기로 팩스 수신 신호를 내보내기 시작하고 팩스를 수신합니다.

옵션 장비와 함께 프린터를 설치하는 데 문제가 발생하면 가까운 서비스 제공업체나 공급업체로 문의해 자세한 지원을 받으시기 바랍니다.

사례 H: 컴퓨터 모뎀과 음성/팩스 회선 공유

컴퓨터에 있는 전화 포트 수에 따라 컴퓨터에서 프린터를 설정하는 방법은 두 가지가 있습니다. 시작하기 전에 컴퓨터에 전화 포트가 하나인지 둘인지 확인하십시오.

 **참고** 컴퓨터에 전화 포트가 한 개만 있으면 아래 그림과 같은 병렬 분배기(커플러라고도 함)를 구입해야 합니다. (병렬 분배기 전면에는 RJ-11 포트가 하나 있으며 후면에는 두 개가 있습니다. 2 라인 전화 분배기, 직렬 분배기, 전후면에 각각 하나씩 플러그가 있는 병렬 분배기는 사용하지 마십시오.)

- 컴퓨터 전화 접속 모뎀과 음성/팩스 공유
- 컴퓨터 DSL/ADSL 모뎀과 음성/팩스 공유

컴퓨터 전화 접속 모뎀과 음성/팩스 공유

팩스와 전화 통화에 전화 회선을 사용하는 경우 다음 지침을 사용하여 팩스를 설정하십시오.

컴퓨터에 있는 전화 포트 수에 따라 컴퓨터에서 프린터를 설정하는 방법은 두 가지가 있습니다. 시작하기 전에 컴퓨터에 전화 포트가 하나인지 둘인지 확인하십시오.

참고 컴퓨터에 전화 포트가 한 개만 있으면 아래 그림과 같은 병렬 분배기(커플러라고도 함)를 구입해야 합니다. (병렬 분배기 전면에는 RJ-11 포트가 하나 있으며 후면에는 두 개가 있습니다. 2 라인 전화 분배기, 직렬 분배기, 전후면에 각각 하나씩 플러그가 있는 병렬 분배기는 사용하지 마십시오.)

병렬 분배기의 예



전화 포트가 두 개인 컴퓨터와 동일한 전화선에 프린터를 설정하려면

프린터의 뒷 부분

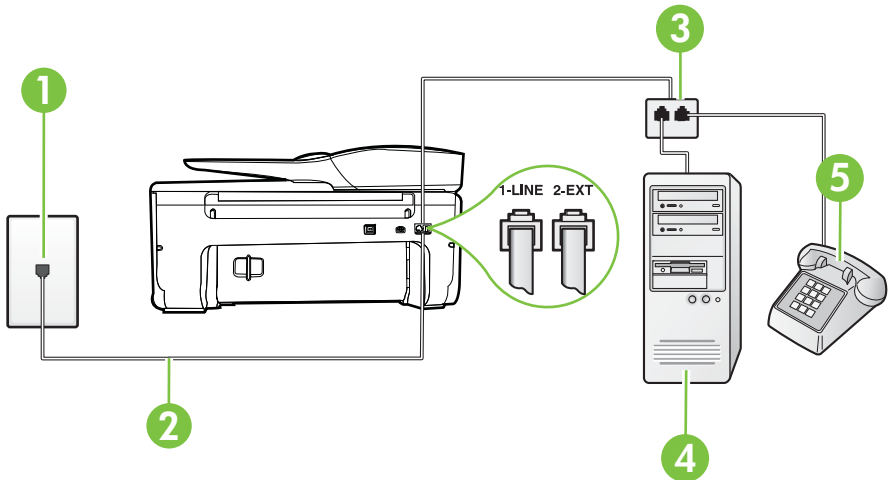

1	전화 잭
2	1-LINE 포트에 연결된 프린터와 함께 상자에 제공된 전화 코드를 사용합니다.
3	병렬식 분배기
4	모뎀이 있는 컴퓨터
5	전화

1. 프린터 뒷면의 2-EXT 포트에서 흰색 플러그를 뽑습니다.
2. 컴퓨터의 뒷면(컴퓨터 전화 접속 모뎀)과 벽면의 전화 잭을 연결하는 전화 코드를 찾습니다. 벽면의 전화 잭에서 이 코드를 뽑은 다음 프린터 뒷면의 2-EXT 포트에 끼웁니다.
3. 컴퓨터 전화 접속 모뎀 뒷면의 "OUT" 포트에 전화를 연결합니다.

4. 프린터와 함께 상자에 제공된 전화 코드를 사용하여 한 끝은 벽면의 전화 잭에 연결하고 다른 한 끝은 프린터 뒷면의 1-LINE 포트에 연결합니다.

 **참고** 함께 들어있는 전화 코드를 자기 국가/지역에 맞는 어댑터에 연결해야 할 수도 있습니다.

제공된 코드를 사용하여 벽면의 전화 잭을 프린터에 연결하지 않을 경우 팩스 작업을 성공적으로 진행하지 못할 수 있습니다. 이 특수 전화 코드는 가정이나 사무실에서 일반적으로 사용되는 전화 코드와 다릅니다.

5. 컴퓨터에서 팩스를 자동으로 수신하도록 모뎀 소프트웨어가 설정된 경우 이 설정을 해제하십시오.

 **참고** 모뎀 소프트웨어의 자동 팩스 수신 설정을 해제하지 않을 경우 프린터에서 팩스를 받을 수 없습니다.

6. 이제 프린터가 전화에 자동 또는 수동으로 응답할지를 결정해야 합니다.

- 프린터가 전화에 **자동**으로 응답하도록 제품을 설정하면 걸려오는 모든 전화를 응답하고 팩스를 수신합니다. 이 경우 프린터에서는 팩스와 음성 전화를 구분할 수 없게 됩니다. 음성 전화인 것으로 생각되면 프린터에서 응답하기 전에 먼저 응답해야 합니다. 프린터가 전화에 자동으로 응답하도록 설정하려면 **자동 수신** 설정을 켭니다.
- 프린터가 **수동**으로 팩스를 받도록 설정하면 사용자가 걸려오는 팩스 전화에 직접 응답해야 하며 그렇지 않으면 프린터가 팩스를 받을 수 없습니다. 프린터가 전화에 수동으로 응답하도록 설정하려면 **자동 수신** 설정을 끕니다.

7. 팩스 테스트를 실행합니다.

프린터보다 먼저 전화를 받은 경우 송신 팩스기에서 팩스 신호음이 들리면 팩스 전화에 수동으로 응답해야 합니다.

음성, 팩스 및 컴퓨터 전화 접속 모뎀에 전화 회선을 사용하는 경우 다음 지침에 따라 팩스를 설정하십시오.

옵션 장비와 함께 프린터를 설치하는 데 문제가 발생하면 가까운 서비스 제공업체나 공급업체로 문의해 자세한 지원을 받으시기 바랍니다.

컴퓨터 DSL/ADSL 모뎀과 음성/팩스 공유

컴퓨터에 DSL/ADSL 모뎀이 있는 경우 다음 지침 사용

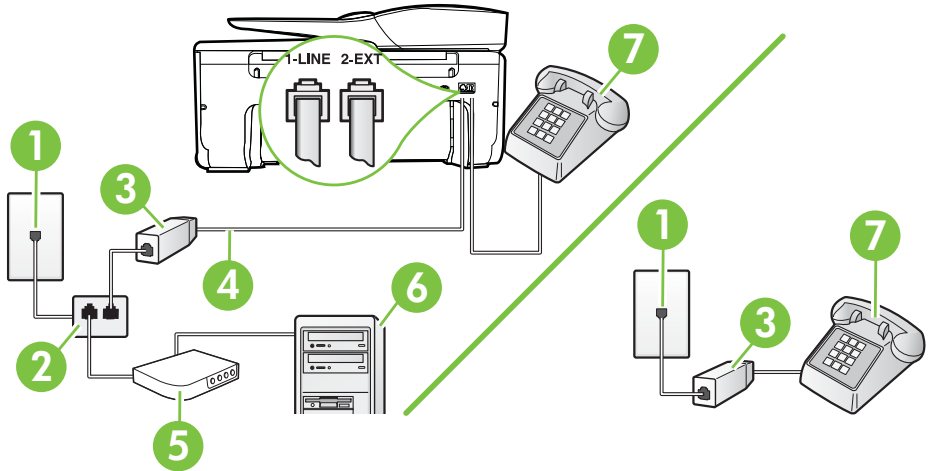

1	전화 잭
2	병렬식 분배기
3	DSL/ADSL 필터
4	제공된 전화 코드를 사용하여 프린터 뒷면의 1-LINE 포트에 연결합니다. 함께 들어있는 전화 코드를 자기 국가/지역에 맞는 어댑터에 연결해야 할 수도 있습니다.
5	DSL/ADSL 모뎀
6	컴퓨터
7	전화

참고 병렬 분배기를 구입해야 합니다. 병렬 분배기 전면에는 RJ-11 포트가 하나 있으며 후면에는 두 개가 있습니다. 2 라인 전화 분배기, 직렬 분배기, 전후면에 각각 하나씩 플러그가 있는 병렬 분배기는 사용하지 마십시오.



컴퓨터 전화 접속 모뎀으로 프린터를 설정하려면

1. DSL 공급업체에게 DSL 필터를 요청합니다.

 **참고** 자택/사무실에 DSL 서비스를 통해 같은 전화 번호를 공유하고 있는 다른 전화가 있으면 추가 DSL 필터에 연결해야 합니다. 그렇지 않으면 음성 통화 시 소음이 발생합니다.

2. 프린터와 함께 상자에 제공된 전화 코드를 사용하여 한 끝은 DSL 필터에 연결하고 다른 한 끝은 프린터 뒷면의 1-LINE 포트에 연결합니다.

 **참고** 함께 들어있는 전화 코드를 자기 국가/지역에 맞는 어댑터에 연결해야 할 수도 있습니다.

제공된 코드를 사용하여 DSL 필터에서 프린터로 연결하지 않을 경우 팩스를 성공적으로 전송할 수 없습니다. 이 특수 전화 코드는 가정이나 사무실에서 일반적으로 사용되는 전화 코드와 다릅니다.

3. 병렬 형태의 전화 시스템을 사용하는 경우 프린터 뒷면에서 2-EXT 포트의 흰색 플러그를 뽑고 이 포트에 전화를 연결합니다.
4. DSL 필터를 병렬 분배기에 연결합니다.
5. DSL 모뎀을 병렬 분배기에 연결합니다.
6. 병렬 분배기를 벽면 잭에 연결합니다.
7. 팩스 테스트를 실행합니다.

전화 벨이 울리면 프린터가 **응답 전 벨 횟수** 설정에서 설정한 벨 횟수만큼 울린 후 자동으로 응답합니다. 프린터가 송신 팩스기로 팩스 수신 신호를 내보내기 시작하고 팩스를 수신합니다.

옵션 장비와 함께 프린터를 설치하는 데 문제가 발생하면 가까운 서비스 제공업체나 공급업체로 문의해 자세한 지원을 받으시기 바랍니다.

사례 I: 자동 응답기와 음성/팩스 회선 공유

같은 전화 번호로 음성 전화와 팩스 전화를 모두 받고 이 전화 번호의 음성 전화에 응답하는 자동 응답기가 있는 경우 이 단원에 설명된 대로 프린터를 설정합니다.

프린터의 뒷 부분

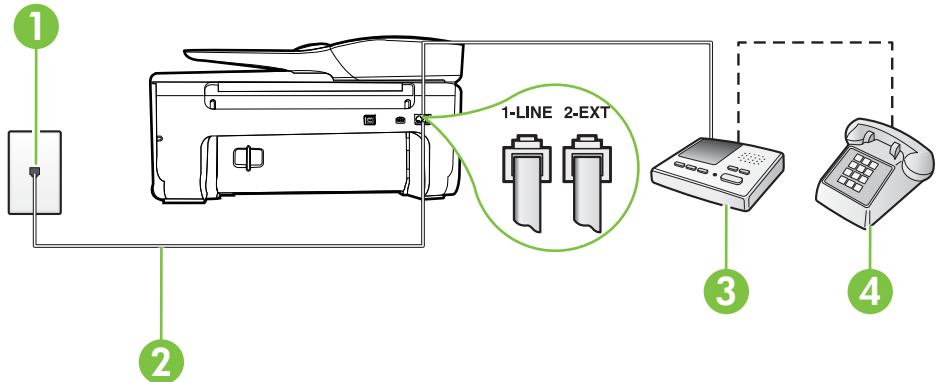

1	전화 책
2	제공된 전화 코드를 사용하여 프린터 뒷면의 1-LINE 포트에 연결 함께 들어있는 전화 코드를 자기 국가/지역에 맞는 어댑터에 연결해야 할 수 도 있습니다.
3	응답기
4	전화(음선)

자동 응답기가 있는 공유 음성/팩스 라인에서 프린터를 설정하려면

1. 프린터 뒷면의 **2-EXT** 포트에서 흰색 플러그를 뽑습니다.
2. 벽면의 전화 책에서 자동 응답기를 뺀 다음 프린터 뒷면의 **2-EXT** 포트에 연결합니
다.

 **참고** 프린터에 직접 자동 응답기를 연결하지 않은 경우 송신 팩스기에서 나는
팩스 발신음이 자동 응답기에 녹음될 수 있고 프린터로 팩스를 받지 않을 수 없
습니다.

3. 프린터와 함께 상자에 제공된 전화 코드를 사용하여 한 끝은 벽면의 전화 책에 연
결하고 다른 한 끝은 프린터 뒷면의 **1-LINE** 포트에 연결합니다.

 **참고** 함께 들어있는 전화 코드를 자기 국가/지역에 맞는 어댑터에 연결해야
할 수도 있습니다.

제공된 코드를 사용하여 벽면의 전화 책을 프린터에 연결하지 않을 경우 팩스
작업을 성공적으로 진행하지 못할 수 있습니다. 이 특수 전화 코드는 가정이나
사무실에서 일반적으로 사용되는 전화 코드와 다릅니다.

4. (음선) 자동 응답기에 전화기가 내장되지 않은 경우 편의상 자동 응답기의 **"OUT"**
포트에 전화를 연결할 수 있습니다.

 **참고** 자동 응답기 때문에 외부 전화가 연결되지 않으면 병렬 분배기(커플러라
고도 함)를 사용하여 프린터에 자동 응답기와 전화를 모두 연결합니다. 이 연결
에는 표준 전화 코드를 사용할 수 있습니다.

5. **자동 수신** 설정을 켭니다.
6. 울리는 벨 횟수가 얼마 되지 않아 자동 응답기에서 응답하도록 설정합니다.
7. 프린터의 **응답 전 벨 횟수** 설정을 프린터에 지원되는 최대 벨 횟수로 변경합니다.
(최대 벨 횟수는 국가/지역마다 다릅니다.)
8. 팩스 테스트를 실행합니다.

전화 벨이 울리면 자동 응답기는 설정한 벨 횟수만큼 울린 후 사용자가 녹음한 인사말을
재생합니다. 이때 프린터는 팩스 신호음을 "감지"하며 전화를 모니터링합니다. 걸려오는
전화 신호가 감지되면 프린터에서 팩스 수신 신호를 내보내고 팩스를 받습니다. 팩스 신
호가 없다면 프린터가 회선 모니터링을 중지하고 자동 응답기가 음성 메시지를 녹음할
수 있습니다.

음선 장비와 함께 프린터를 설치하는 데 문제가 발생하면 가까운 서비스 제공업체나 공
급업체로 문의해 자세한 지원을 받으시기 바랍니다.

사례 J: 컴퓨터 모뎀 및 자동 응답기와 음성/팩스 회선 공유

같은 전화 번호로 음성 전화와 팩스 전화를 모두 받고 이 전화 회선에 컴퓨터 모뎀 및 자
동 응답기도 연결되어 있는 경우 이 단원에 설명된 대로 프린터를 설정합니다.

참고 컴퓨터 전화 접속 모뎀이 프린터와 전화선을 공유하기 때문에 모뎀과 프린터를 동시에 사용할 수 없습니다. 예를 들어, 컴퓨터 전화 접속 모뎀을 사용하여 전자 메일을 보내거나 인터넷에 액세스하는 동안에는 팩스 작업에 프린터를 사용할 수 없습니다.

- 컴퓨터 전화 접속 모뎀 및 자동 응답기와 음성/팩스 회선 공유
- 컴퓨터 DSL/ADSL 모뎀 및 자동 응답기와 음성/팩스 회선 공유

컴퓨터 전화 접속 모뎀 및 자동 응답기와 음성/팩스 회선 공유

컴퓨터에 있는 전화 포트 수에 따라 컴퓨터에서 프린터를 설정하는 방법은 두 가지가 있습니다. 시작하기 전에 컴퓨터에 전화 포트가 하나인지 둘인지 확인하십시오.

참고 컴퓨터에 전화 포트가 한 개만 있으면 아래 그림과 같은 병렬 분배기(커플러라고도 함)를 구입해야 합니다. (병렬 분배기 전면에는 RJ-11 포트가 하나 있으며 후면에는 두 개가 있습니다. 2 라인 전화 분배기, 직렬 분배기, 전후면에 각각 하나씩 플러그가 있는 병렬 분배기는 사용하지 마십시오.)

병렬 분배기의 예



전화 포트가 두 개인 컴퓨터와 동일한 전화선에 프린터를 설정하려면

프린터의 뒷 부분

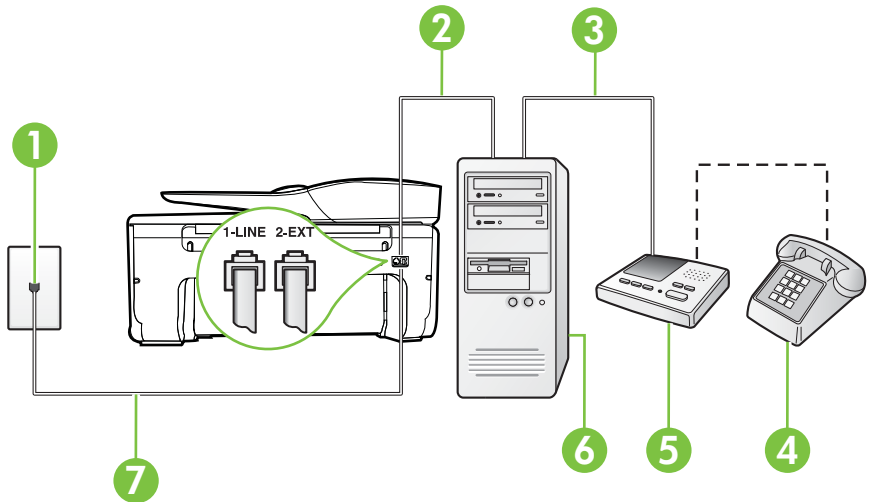

1	전화 잭
2	컴퓨터의 "IN" 전화 포트
3	컴퓨터의 "OUT" 전화 포트
4	전화(음선)

(계속)

5	응답기
6	모뎀이 있는 컴퓨터
7	1-LINE 포트에 연결된 프린터와 함께 상자에 제공된 전화 코드를 사용합니다. 함께 들어있는 전화 코드를 자기 국가/지역에 맞는 어댑터에 연결해야 할 수도 있습니다.

1. 프린터 뒷면의 2-EXT 포트에서 흰색 플러그를 뽑습니다.
2. 컴퓨터의 뒷면(컴퓨터 전화 접속 모뎀)과 벽면의 전화 잭을 연결하는 전화 코드를 찾습니다. 벽면의 전화 잭에서 이 코드를 뽑은 다음 프린터 뒷면의 2-EXT 포트에 끼웁니다.
3. 전화 잭에서 자동 응답기 플러그를 뽑은 다음 컴퓨터 뒷면의 "OUT" 포트에 연결합니다(컴퓨터 다이얼업 모뎀).
4. 프린터와 함께 상자에 제공된 전화 코드를 사용하여 한 끝은 벽면의 전화 잭에 연결하고 다른 한 끝은 프린터 뒷면의 1-LINE 포트에 연결합니다.

 **참고** 함께 들어있는 전화 코드를 자기 국가/지역에 맞는 어댑터에 연결해야 할 수도 있습니다.

제공된 코드를 사용하여 벽면의 전화 잭을 프린터에 연결하지 않을 경우 팩스 작업을 성공적으로 진행하지 못할 수 있습니다. 이 특수 전화 코드는 가정이나 사무실에서 일반적으로 사용되는 전화 코드와 다릅니다.

5. (옵션) 자동 응답기에 전화기가 내장되지 않은 경우 편의상 자동 응답기의 "OUT" 포트에 전화를 연결할 수 있습니다.

 **참고** 자동 응답기 때문에 외부 전화가 연결되지 않으면 병렬 분배기(커플러라고도 함)를 사용하여 프린터에 자동 응답기와 전화를 모두 연결합니다. 이 연결에는 표준 전화 코드를 사용할 수 있습니다.

6. 컴퓨터에서 팩스를 자동으로 수신하도록 모뎀 소프트웨어가 설정된 경우 이 설정을 해제하십시오.

 **참고** 모뎀 소프트웨어의 자동 팩스 수신 설정을 해제하지 않을 경우 프린터에서 팩스를 받을 수 없습니다.

7. **자동 수신** 설정을 켭니다.
8. 울리는 벨 횟수가 얼마 되지 않아 자동 응답기에서 응답하도록 설정합니다.
9. 프린터의 **응답 전 벨 횟수** 설정을 제품이 지원하는 최대값으로 설정합니다. (최대 벨 횟수는 국가/지역마다 다릅니다.)
10. 팩스 테스트를 실행합니다.

전화 벨이 울리면 자동 응답기는 설정한 벨 횟수만큼 울린 후 사용자가 녹음한 인사말을 재생합니다. 이때 프린터는 팩스 신호음을 "감지"하며 전화를 모니터링합니다. 걸려오는 전화 신호가 감지되면 프린터에서 팩스 수신 신호를 내보내고 팩스를 받습니다. 팩스 신호가 없다면 프린터가 회선 모니터링을 중지하고 자동 응답기가 음성 메시지를 녹음할 수 있습니다.

옵션 장비와 함께 프린터를 설치하는 데 문제가 발생하면 가까운 서비스 제공업체나 공급업체로 문의해 자세한 지원을 받으시기 바랍니다.

컴퓨터 DSL/ADSL 모뎀 및 자동 응답기와 음성/팩스 회선 공유

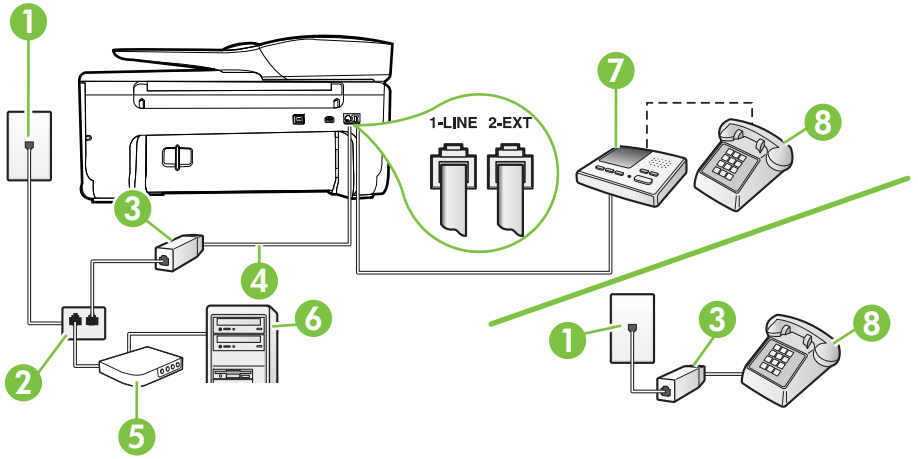

1	전화 잭
2	병렬식 분배기
3	DSL/ADSL 필터
4	프린터와 함께 제공되는 전화 코드가 프린터 뒷면에 있는 1-LINE 포트에 연결 함께 들어있는 전화 코드를 자기 국가/지역에 맞는 어댑터에 연결해야 할 수도 있습니다.
5	DSL/ADSL 모뎀
6	컴퓨터
7	응답기
8	전화(옵션)

참고 병렬 분배기를 구입해야 합니다. 병렬 분배기 전면에는 RJ-11 포트가 하나 있으며 후면에는 두 개가 있습니다. 2 라인 전화 분배기, 직렬 분배기, 전후면에 각각 하나씩 플러그가 있는 병렬 분배기는 사용하지 마십시오.



컴퓨터 전화 접속 모뎀으로 프린터를 설정하려면

1. DSL/ADSL 공급업체에게 DSL/ADSL 필터를 요청합니다.

 **참고** 자택/사무실에 DSL 서비스를 통해 같은 전화 번호를 공유하고 있는 다른 전화가 있으면 추가 DSL 필터에 연결해야 합니다. 그렇지 않으면 음성 통화 시 소음이 발생합니다.

2. 프린터와 함께 상자에 제공된 전화 코드를 사용하여 한 끝은 DSL/ADSL 필터에 연결하고 다른 한 끝은 프린터 뒷면의 1-LINE 포트에 연결합니다.

 **참고** 함께 들어있는 전화 코드를 자기 국가/지역에 맞는 어댑터에 연결해야 할 수도 있습니다.
제공된 코드를 사용하여 DSL/ADSL 필터에서 프린터로 연결하지 않을 경우 팩스를 성공적으로 전송할 수 없습니다. 이 특수 전화 코드는 가정이나 사무실에서 일반적으로 사용되는 전화 코드와 다릅니다.

3. DSL/ADSL 필터를 분배기에 연결합니다.
4. 벽면의 전화 잭에서 자동 응답기를 뺀 다음 프린터 뒷면의 2-EXT 포트에 연결합니다.

 **참고** 프린터에 직접 자동 응답기를 연결하지 않은 경우 송신 팩스기에서 나는 팩스 발신음이 자동 응답기에 녹음될 수 있고 프린터로 팩스를 받지 않을 수 없습니다.

5. DSL 모뎀을 병렬 분배기에 연결합니다.
6. 병렬 분배기를 벽면 잭에 연결합니다.
7. 울리는 벨 횟수가 얼마 되지 않아 자동 응답기에서 응답하도록 설정합니다.
8. 프린터의 **응답 전 벨 횟수** 설정을 프린터에 지원되는 최대 벨 횟수로 변경합니다.

 **참고** 최대 벨 횟수는 국가/지역마다 다릅니다.

9. 팩스 테스트를 실행합니다.

전화 벨이 울리면 자동 응답기는 설정한 벨 횟수만큼 울린 후 사용자가 녹음한 인사말을 재생합니다. 이때 프린터는 팩스 신호음을 "감지"하며 전화를 모니터링합니다. 걸려오는 전화 신호가 감지되면 프린터에서 팩스 수신 신호를 내보내고 팩스를 받습니다. 팩스 신호가 없다면 프린터가 회선 모니터링을 중지하고 자동 응답기가 음성 메시지를 녹음할 수 있습니다.

전화, 팩스에 동일한 전화 회선을 사용하고 컴퓨터 DSL 모뎀이 있는 경우 다음 지침에 따라 팩스를 설정하십시오.

옵션 장비와 함께 프린터를 설치하는 데 문제가 발생하면 가까운 서비스 제공업체나 공급업체로 문의해 자세한 지원을 받으시기 바랍니다.

사례 K: 컴퓨터 전화 접속 모뎀 및 음성 메일과 음성/팩스 회선 공유

같은 전화 번호로 음성 전화와 팩스 전화를 모두 받고 같은 전화 회선에서 컴퓨터 전화 접속 모뎀을 사용하며 전화 회사의 음성 메일 서비스에 가입한 경우 이 단원에 설명된 대로 프린터를 설정합니다.

 **참고** 팩스 전화에 사용하는 것과 같은 전화 번호로 음성 메일 서비스를 사용하면 팩스를 자동으로 수신할 수 없습니다. 따라서 팩스를 수동으로 수신해야 합니다. 즉, 걸러오는 팩스 전화에 직접 응답해야 합니다. 그렇지 않고 팩스를 자동으로 수신하고 싶으면 전화 회사에 연락하여 다른 벨소리 서비스에 가입하거나 팩스용 전화 회선을 별도로 신청하십시오.

컴퓨터 전화 접속 모뎀이 프린터와 전화선을 공유하기 때문에 모뎀과 프린터를 동시에 사용할 수 없습니다. 예를 들어, 컴퓨터 전화 접속 모뎀을 사용해서 전자 메일을 보내거나 인터넷에 액세스하는 동안에는 팩스 작업에 프린터를 사용할 수 없습니다.

컴퓨터에 있는 전화 포트 수에 따라 컴퓨터에서 프린터를 설정하는 방법은 두 가지가 있습니다. 시작하기 전에 컴퓨터에 전화 포트가 하나인지 둘인지 확인하십시오.

- 컴퓨터에 전화 포트가 한 개만 있으면 아래 그림과 같은 병렬 분배기(커플러라고도 함)를 구입해야 합니다. (병렬 분배기 전면에는 RJ-11 포트가 하나 있으며 후면에는 두 개가 있습니다. 2 라인 전화 분배기, 직렬 분배기, 전후면에 각각 하나씩 플러그가 있는 병렬 분배기는 사용하지 마십시오.)

병렬 분배기의 예



- 컴퓨터에 전화 포트가 두 개인 경우에는 다음과 같이 프린터를 설정합니다.

프린터의 뒷 부분

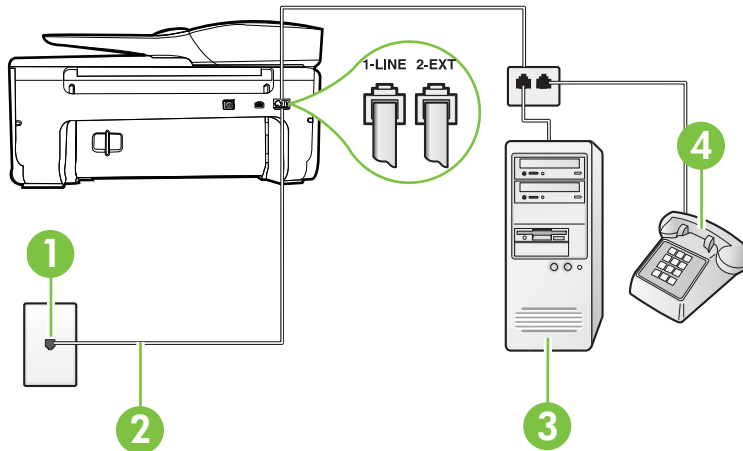

1	전화 잭
2	1-LINE 포트에 연결된 프린터와 함께 상자에 제공된 전화 코드 사용 함께 들어있는 전화 코드를 자기 국가/지역에 맞는 어댑터에 연결해야 할 수도 있습니다.
3	모뎀이 있는 컴퓨터

전화 포트가 두 개인 컴퓨터와 동일한 전화선에 프린터를 설정하려면

1. 프린터 뒷면의 2-EXT 포트에서 흰색 플러그를 뽑습니다.
2. 컴퓨터의 뒷면(컴퓨터 전화 접속 모뎀)과 벽면의 전화 잭을 연결하는 전화 코드를 찾습니다. 벽면의 전화 잭에서 이 코드를 뽑은 다음 프린터 뒷면의 2-EXT 포트에 끼웁니다.
3. 컴퓨터 전화 접속 모뎀 뒷면의 "OUT" 포트에 전화를 연결합니다.
4. 프린터와 함께 상자에 제공된 전화 코드를 사용하여 한 끝은 벽면의 전화 잭에 연결하고 다른 한 끝은 프린터 뒷면의 1-LINE 포트에 연결합니다.

 **참고** 함께 들어있는 전화 코드를 자기 국가/지역에 맞는 어댑터에 연결해야 할 수도 있습니다.

제공된 코드를 사용하여 벽면의 전화 잭을 프린터에 연결하지 않을 경우 팩스 작업을 성공적으로 진행하지 못할 수 있습니다. 이 특수 전화 코드는 가정이나 사무실에서 일반적으로 사용되는 전화 코드와 다릅니다.

5. 컴퓨터에서 팩스를 자동으로 수신하도록 모뎀 소프트웨어가 설정된 경우 이 설정을 해제하십시오.

 **참고** 모뎀 소프트웨어의 자동 팩스 수신 설정을 해제하지 않을 경우 프린터에서 팩스를 받을 수 없습니다.

6. 자동 수신 설정을 끕니다.
7. 팩스 테스트를 실행합니다.

걸려오는 팩스 전화에 직접 응답해야 합니다. 그렇지 않으면 프린터가 이 팩스를 받을 수 없습니다.

옵션 장비와 함께 프린터를 설치하는 데 문제가 발생하면 가까운 서비스 제공업체나 공급업체로 문의해 자세한 지원을 받으시기 바랍니다.

직렬 팩스 설정

직렬 전화 시스템을 사용하여 팩스를 사용하도록 프린터를 설정하는 방법에 대한 자세한 내용은 해당 국가/지역의 팩스 구성 웹 사이트를 참조하십시오.

오스트리아	www.hp.com/at/faxconfig
독일	www.hp.com/de/faxconfig
스위스(프랑스어)	www.hp.com/ch/fr/faxconfig
스위스(독일어)	www.hp.com/ch/de/faxconfig
영국	www.hp.com/uk/faxconfig
핀란드	www.hp.fi/faxconfig
덴마크	www.hp.dk/faxconfig
스웨덴	www.hp.se/faxconfig
노르웨이	www.hp.no/faxconfig
네덜란드	www.hp.nl/faxconfig

(계속)

벨기에(네덜란드어)	www.hp.be/nl/faxconfig
벨기에(프랑스어)	www.hp.be/fr/faxconfig
포르투갈	www.hp.pt/faxconfig
스페인	www.hp.es/faxconfig
프랑스	www.hp.com/fr/faxconfig
아일랜드	www.hp.com/ie/faxconfig
이탈리아	www.hp.com/it/faxconfig

팩스 설정 테스트

팩스 설정을 테스트하여 프린터 상태를 확인하고 팩스 작업에 맞게 올바르게 설정되었는지 확인할 수 있습니다. 프린터의 팩스 설정을 완료한 후 이 테스트를 실시합니다. 이 테스트는 다음을 수행합니다.

- 팩스 하드웨어 테스트
- 프린터에 올바른 유형의 전화 코드가 연결되어 있는지 확인합니다.
- 전화 코드가 올바른 포트에 연결되어 있는지 확인
- 발신음 확인
- 활성 회선 확인
- 회선 연결 상태 테스트

프린터의 검사 결과에 대한 보고서를 인쇄합니다. 테스트에서 오류가 발견되면 문제 해결 방법에 대해 보고서를 참조하여 테스트를 다시 실행하십시오.

프린터 제어판을 통해 팩스 설정을 테스트하려면

1. 가정 또는 사무실 설정 지침에 따라 프린터의 팩스 기능을 설정합니다.
2. 테스트를 시작하기 전에 잉크 카트리지가 설치되어 있는지, 입력 용지함에 전체 크기 용지를 넣었는지 확인합니다.
3. 프린터 제어판에서  (오른쪽 화살표)를 누른 다음 **설정**을 누릅니다.
4. **도구**를 누른 다음 **팩스 검사 실행**을 누릅니다.
검사 상태가 디스플레이에 나타나고 프린터에서 보고서가 인쇄됩니다.
5. 보고서를 검토합니다.
 - 테스트를 통과했지만 팩스 송/수신에 여전히 문제가 발생하면 보고서의 팩스 설정 항목에서 해당 설정이 올바른지 확인하십시오. 팩스 설정이 비어 있거나 잘못된 경우 팩스 작업에 문제가 있을 수 있습니다.
 - 테스트에 실패하면 발견되는 모든 문제 해결 방법에 대한 자세한 내용을 보고서에서 검토하십시오.

D 네트워크 설정

다음 부분에서 설명하는 것처럼 프린터 제어판을 통해 프린터에 대한 네트워크 설정을 관리할 수 있습니다. 프린터의 기존 네트워크 연결을 이용하여 웹 브라우저를 통해 액세스하는 구성 및 상태 도구인 EWS(내장 웹 서버)에서 추가 고급 설정을 할 수 있습니다. 자세한 내용은 [내장 웹 서버](#)를 참조하십시오.

이 단원에서는 다음 항목을 다룹니다.

- [무선 통신용 프린터 설치](#)
- [기본 네트워크 설정 변경](#)
- [고급 네트워크 설정 변경](#)
- [HP 소프트웨어 제거 및 재설치](#)

무선 통신용 프린터 설치

무선 통신이 가능하도록 프린터를 설정할 수 있습니다.

이 단원에서는 다음 항목을 다룹니다.

- [시작하기 전에](#)
- [무선 네트워크에 프린터 설정하기](#)
- [HP 프린터 소프트웨어를 이용하여 프린터 설정하기\(권장\)](#)
- [무선 설치 마법사를 이용하여 프린터를 설정하기](#)
- [WPS\(WiFi Protected Setup\)를 이용하여 프린터 설정하기](#)
- [내장 웹 서버\(EWS\)를 이용하여 프린터 설정하기](#)
- [연결 유형 변경](#)
- [무선 연결 테스트](#)
- [무선 네트워크 보안 보장 지침](#)
- [무선 네트워크의 간섭 제거에 대한 지침](#)

 **참고** 프린터 연결 시 문제가 발생하면 [무선 문제 해결](#)을 참조하십시오.

 **추가 정보** 프린터 설정 및 무선 사용에 관한 자세한 정보는 [HP 무선 인쇄 센터](#) (www.hp.com/go/wirelessprinting)를 방문하십시오.

시작하기 전에

무선 연결 설정을 시작하기 전에, 다음 사항을 확인해야 합니다.

- 무선 네트워크가 올바르게 설정되고 작동하는지 확인합니다.
- 프린터 및 프린터를 사용하는 컴퓨터가 동일한 네트워크(서브넷)에 있는지 확인합니다.

프린터에 연결하는 동안, 무선 네트워크 이름(SSID)과 무선 암호를 입력하라는 메시지를 받을 수도 있습니다.

- 무선 네트워크 이름은 사용자의 무선 네트워크 이름입니다.
- 무선 암호는 권한이 없는 타인이 무선 네트워크에 연결하지 못하도록 합니다. 요구되는 보안 수준에 따라, 무선 네트워크는 WPA 키 또는 WEP 암호 중의 하나를 사용합니다.

무선 네트워크 설정 이후, 네트워크 이름 또는 보안 암호기를 변경하지 않았을 경우, 가끔 무선 라우터 뒷면이나 측면에서 찾아볼 수 있습니다.

무선 네트워크 이름 또는 보안 암호키를 찾을 수 없거나 그 정보를 잃어버렸을 경우, 컴퓨터 또는 무선 라우터와 함께 제공되는 설명서를 참조하십시오. 여전히 그 정보를 찾을 없을 경우, 네트워크 관리자나 무선 네트워크 담당자에게 문의하십시오.

 **추가 정보** Windows 가 구동되는 컴퓨터를 사용 중이라면, HP 는 이른바 HP 홈 네트워크 진단 유틸리티라 부르는 도구를 제공하며 이 도구는 몇몇 시스템을 위해 이 정보를 추출하는 데 도움을 줄 수 있습니다. 이 도구를 사용하려면, HP 무선 인쇄 센터 www.hp.com/go/wirelessprinting 을 방문하여 **빠른 연결 영역의 네트워크 진단 유틸리티**를 클릭합니다. (현재 이 도구가 모든 언어로 제공되는 것은 아닙니다.)

무선 네트워크에 프린터 설정하기

무선 네트워크에 프린터를 설정하려면 다음 방법 중에 하나를 이용합니다.

- 무선 설치 마법사를 이용하여 프린터를 설정하기(권장)
- HP 프린터 소프트웨어를 이용하여 프린터 설정하기(권장)
- WPS(WiFi Protected Setup)를 이용하여 프린터 설정하기
- 내장 웹 서버(EWS)를 이용하여 프린터 설정하기

 **참고** USB 연결과 같은 서로 다른 유형의 연결을 이미 사용 중이라면, **연결 유형 변경**의 지시에 따라 무선 네트워크에 프린터를 설정합니다.

HP 프린터 소프트웨어를 이용하여 프린터 설정하기(권장)

프린터의 핵심적인 기능을 활성화하는 것뿐만 아니라, 무선 통신 설정을 위해 프린터와 함께 제공되는 HP 프린터 소프트웨어를 이용할 수 있습니다.

USB 연결과 같은 서로 다른 유형의 연결을 이미 사용 중이라면, **연결 유형 변경**의 지시에 따라 무선 네트워크에 프린터를 설정합니다.

무선 설치 마법사를 이용하여 프린터를 설정하기

무선 설치 마법사를 이용하면 프린터 제어판에서 프린터의 무선 연결을 쉽게 설정 및 관리할 수 있습니다.

1. 프린터 하드웨어를 설정합니다. 프린터와 함께 제공되는 사용 설명서 또는 설치 포스터를 참조하십시오.
2. 프린터 제어판에서  (오른쪽 화살표)를 누르고, **설정**을 누른 다음 **네트워크**를 누릅니다.
3. **무선 설치 마법사**를 누른 다음 **OK** 를 누릅니다.
4. 화면의 지시에 따라 설정을 완료합니다.

 **참고** 무선 네트워크 이름(SSID)과 무선 암호(WPA 암호, WEP 키)를 찾을 수 없는 경우, **시작하기 전에**를 참조하십시오.

WPS(WiFi Protected Setup)를 이용하여 프린터 설정하기

WPS(WiFi Protected Setup)를 이용하면, 무선 네트워크 이름(SSID), 무선 암호(WPA 암호, WEP 키), 또는 그 밖의 무선 설정 값을 입력할 필요 없이 신속하게 프린터를 무선 네트워크에 설정할 수 있습니다.

 **참고** 네트워크가 WPA 데이터 암호를 사용할 경우 WPS 를 사용해서만 무선을 설정할 수 있습니다. 무선 네트워크가 WEP 를 사용하거나 암호화를 전혀 사용하지 않을 경우, 본 단원에서 제공되는 다른 방법 중의 하나를 이용해 무선 네트워크에 프린터를 설정합니다.

참고 WPS를 사용하려면 무선 라우터 또는 무선 액세스 포인트가 WPS를 지원하는지 확인합니다. WPS를 지원하는 라우터에는  (WPS) 버튼 또는 “WPS”라는 버튼이 있는 경우도 있습니다.

WPS를 이용한 프린터 설정은 다음에 나오는 방법 중의 하나를 사용할 수 있습니다.

- 푸시 버튼 방법: 사용 가능한 경우 라우터에서  (WPS) 또는 WPS 버튼을 사용합니다.
- PIN 방식: 라우터 구성 소프트웨어에서 프린터가 생성하는 PIN 번호를 입력합니다.

푸시 버튼 방식을 이용하여 프린터를 연결하려면

1. 프린터 제어판에서  (오른쪽 화살표)를 누르고, **설정**을 누른 다음 **네트워크**를 누릅니다.
2. **WPS(Wi-Fi Protected Setup)**를 누른 다음 화면의 지침을 따르십시오.
3. 메시지가 나타나면 **푸시 버튼**을 누릅니다.
4. 무선 라우터 또는 무선 액세스 포인트의 WPS 버튼을 3초 동안 누릅니다. 약 2분 동안 기다립니다. 프린터가 성공적으로 연결되면 무선 표시등의 깜박임이 멈추고 켜진 상태로 유지됩니다.

PIN 방식을 이용하여 프린터를 연결하려면

1. 프린터 제어판에서  (오른쪽 화살표)를 누르고, **설정**을 누른 다음 **네트워크**를 누릅니다.
2. **WPS(Wi-Fi Protected Setup)**를 누른 다음 화면의 지침을 따르십시오.
3. 메시지가 나타나면 **PIN**을 누릅니다. 디스플레이에 WPS PIN이 나타납니다.
4. 무선 라우터 또는 무선 액세스 포인트의 구성 유틸리티 또는 소프트웨어를 엽니다. 그런 다음 WPS PIN을 입력합니다.

 **참고** 구성 유틸리티 사용에 관한 자세한 정보는 라우터 또는 무선 액세스 포인트와 함께 제공되는 설명서를 참조하십시오.

약 2분 동안 기다립니다. 프린터가 성공적으로 연결되면 무선 표시등의 깜박임이 멈추고 켜진 상태로 유지됩니다.

내장 웹 서버(EWS)를 이용하여 프린터 설정하기

프린터가 네트워크에 성공적으로 연결되면 프린터의 내장 웹 서버(EWS)를 이용하여 무선 통신을 설정할 수 있습니다.

1. EWS를 엽니다. 자세한 내용은 [내장 웹 서버를 열려면](#)을 참조하십시오.
2. **홈** 탭에서, **설정** 상자의 **무선 설치 마법사**를 클릭합니다.
3. 화면 지침을 따릅니다.

 **추가 정보** 개별 무선 설정 값을 입력 또는 변경함으로써, 무선 통신을 설정할 수도 있습니다. 이 설정 값을 변경하려면 **네트워크** 탭에서, 좌측에 있는 무선(802.11) 영역의 **고급**을 클릭한 후, 무선 설정 값을 변경하고 **적용**을 클릭합니다.

연결 유형 변경

HP 소프트웨어를 설치했고 프린터를 컴퓨터 또는 네트워크에 연결한 후, 연결 유형을 변경(예를 들어, USB 연결에서 무선 연결로)하기 위해 HP 소프트웨어를 사용할 수 있습니다.

 **참고** 설치 과정에서 USB 케이블을 임시로 연결하라는 메시지가 나타날 것입니다.

USB 연결에서 무선 연결로 변경하려면

운영 체제에 해당하는 지침을 따르십시오.

Windows

1. 컴퓨터 바탕 화면에서 **시작**을 클릭하고 **프로그램** 또는 **모든 프로그램**을 선택한 다음 **HP** 를 클릭하고 해당 프린터의 이름을 선택한 후, **프린터 설정 & 소프트웨어**를 클릭합니다.
2. **새 프린터 연결**을 클릭한 후, **USB 로 연결된 프린터를 무선으로 변경**을 클릭합니다.
3. 화면의 지시에 따라 설정을 완료합니다.

Mac OS X

1. HP 유틸리티를 엽니다. 자세한 내용은 [HP 유틸리티를 열려면](#)을 참조하십시오.
2. HP 유틸리티 도구모음에서 **응용 프로그램**을 클릭합니다.
3. **HP Setup Assistant(HP 설치 길잡이)**를 두 번 클릭하고 화면 지시에 따릅니다.

무선 연결에서 USB 연결로 변경하려면

무선 연결에서 USB 연결로 변경하려면, USB 케이블을 프린터에 연결합니다.

 **참고** 운영 체제가 Mac OS X 인 컴퓨터를 사용 중이라면 프린터를 인쇄 대기열에 추가합니다. 도크의 **시스템 기본 설정**, **하드웨어** 영역의 **인쇄 & 팩스** 또는 **인쇄 & 스캔**, **+**를 차례로 클릭한 후, 프린터를 선택합니다.

무선 연결 테스트

프린터의 무선 연결 정보는 무선 테스트 페이지를 인쇄해 참고하십시오. 무선 테스트 페이지에는 프린터의 상태, 하드웨어(MAC) 주소, IP 주소 등이 적혀 있습니다. 프린터를 네트워크에 연결했다면, 테스트 페이지에 네트워크 설정 세부 정보도 표시됩니다.

무선 테스트 페이지를 인쇄하려면

1. 프린터 제어판에서  (오른쪽 화살표)를 누르고, **설정**을 누른 다음 **네트워크**를 누릅니다.
2. **무선 네트워크 테스트 인쇄**를 누릅니다.

무선 네트워크 보안 보장 지침

다음에 나오는 정보는 승인받지 못한 사용으로부터 무선 네트워크 및 무선 프린터를 안전하게 사용할 수 있도록 도와줍니다.

자세한 내용은 www.hp.com/go/wirelessprinting 를 방문하십시오.

이 단원에서는 다음 항목을 다룹니다.

- [보안 설정 개요](#)
- [무선 라우터에 하드웨어 주소 추가하기\(MAC 필터링\)](#)
- [그 밖의 무선 보안 지침](#)

보안 설정 개요

무선 네트워크의 보안을 향상시키고 권한이 없는 액세스를 방지할 수 있도록 프린터는 WEP, WPA 및 WPA2 등을 포함하여 네트워크 인증의 여러 공용 형식을 지원합니다.

- **WEP:** 하나의 무선 장치에서 다른 무선 장치로 데이터를 암호화하여 무선으로 전송함으로써 보안을 제공합니다. WEP 가능 네트워크 장치는 데이터 암호화를 위해 WEP 키를 사용합니다. 네트워크에서 WEP를 사용하는 경우에는 사용되는 WEP 키를 반드시 알고 있어야 합니다.
- **WPA:** 기존 및 향후 무선 네트워크의 무선 원격 데이터 보호 및 액세스 제어 수준을 향상시킵니다. 또한 802.11 표준의 원래 기본 보안 메커니즘인 WEP의 알려진 모든 취약점을 차단합니다. WPA는 암호화를 위해 TKIP(Temporal Key Integrity Protocol)를 사용하고 오늘날 사용 가능한 표준 EAP(Extensible Authentication Protocol) 유형 중의 하나로 802.1X 인증을 채택하고 있습니다.
- **WPA2:** 기업 및 개인 무선 사용자에게 권한을 가진 사용자만이 무선 네트워크에 액세스할 수 있는 높은 수준의 보장성을 제공합니다. WPA2는 AES(Advanced Encryption Standard)를 제공합니다. AES는 CCM(counter cipher-block chaining mode)에서 정의되며, 무선 라우터(예: Linksys 무선 라우터 또는 Apple AirPort Base Station) 없이 무선으로 연결되어 운영되는 클라이언트 워크스테이션 간에 보안을 가능케하는 독립적인 기본 서비스 세트(IBSS)를 지원합니다.

무선 라우터에 하드웨어 주소 추가하기(MAC 필터링)

MAC 필터링은 무선 라우터 또는 무선 액세스 포인트가 장치의 하드웨어 주소("MAC 주소"라고도 함) 목록과 함께 구성되는 보안 기능입니다. 장치는 라우터를 통해 네트워크에 대한 액세스 권한을 부여 받게 됩니다.

라우터가 하드웨어 주소를 필터링하는 경우 프린터의 하드웨어 주소는 허용된 하드웨어 주소의 라우터 목록에 추가되어야 합니다. 라우터는 네트워크에 접근을 시도하는 프린터의 하드웨어 주소가 없으면 해당 프린터의 접근을 거부합니다.

⚠ 주의 그러나 MAC 주소는 읽기가 쉽고 네트워크 외부의 원치 않는 사용자에게 의해 조작되기 쉽기 때문에 이 방식은 권장되지 않습니다.

무선 라우터 또는 무선 액세스 포인트에 하드웨어 주소를 추가하려면

1. 네트워크 구성 페이지를 인쇄하여 프린터의 하드웨어 주소를 찾습니다. 자세한 내용은 [네트워크 구성 페이지 이해](#)를 참조하십시오.

참고 프린터는 무선 연결을 위한 개별 하드웨어 주소를 유지합니다. 하드웨어 주소는 프린터의 네트워크 구성 페이지 나와 있습니다.

2. 무선 라우터 또는 무선 액세스 포인트를 위한 구성 유틸리티를 열고 프린터의 하드웨어 주소를 허용된 하드웨어 주소 목록에 추가합니다.

참고 구성 유틸리티 사용에 관한 자세한 정보는 라우터 또는 무선 액세스 포인트와 함께 제공되는 설명서를 참조하십시오.

그 밖의 무선 보안 지침

무선 네트워크를 보안을 유지하려면 다음의 지침을 따르십시오.

- 무선 암호에는 **20** 개 이상의 임의의 문자를 사용합니다. WPA 무선 암호에는 최대 **64** 자를 사용할 수 있습니다.
- 일반적인 단어나 문구, 간단한 문자 배열(예: 모두 1로 구성된 경우) 및 개인적으로 확인할 수 있는 정보를 무선 암호로 사용하지 마십시오. 대문자, 소문자, 숫자 및 허용된다면 문장 부호와 같은 특수 문자로 구성된 무작위의 문자열을 사용합니다.

- 액세스 포인트 또는 무선 라우터에 관리자로 액세스하기 위해 제조업체에서 제공하는 기본 무선 암호를 변경합니다. 일부 라우터에서는 관리자 이름도 변경할 수 있습니다.
- 가능하면 무선으로 관리자 액세스할 수 있는 기능을 끕니다. 이렇게 하면 구성을 변경할 때 유선 연결로 라우터에 연결해야 합니다.
- 가능하다면 라우터의 인터넷으로 원격 관리자 액세스할 수 있는 기능을 끕니다. 원격 데스크톱을 이용하여 라우터 뒤에서 실행되는 컴퓨터에 암호화된 연결을 할 수 있고 인터넷으로 액세스하는 로컬 컴퓨터에서 구성 변경을 할 수 있습니다.
- 실수로 타사의 무선 네트워크에 연결하지 않기 위해서 사전 설정되지 않은 네트워크에 자동으로 연결하는 설정을 끕니다. **Windows XP** 에서 기본적으로 비활성화되어 있습니다.

무선 네트워크의 간섭 제거에 대한 지침

다음은 무선 네트워크의 간섭 가능성을 줄이기 위한 요령입니다.

- 무선 장치를 보관 캐비닛과 같은 큰 금속 물체 또는 기타 전자기 장치(전자레인지 및 무선 전화) 가까이 두지 마십시오. 이러한 물체는 라디오 신호를 방해할 수 있습니다.
- 무선 장치를 큰 석조 구조물 또는 기타 건축 구조물 근처에 두지 마십시오. 이러한 물체는 라디오 신호를 흡수하여 신호 강도를 떨어뜨릴 수 있습니다.
- 액세스 포인트 또는 무선 라우터를 네트워크 상의 무선 장치와의 송수신 연결선의 중앙 위치에 위치시킵니다.
- 네트워크의 모든 무선 장치 사이의 간격을 일정하게 유지합니다.

기본 네트워크 설정 변경

제어판 옵션을 통해 무선 연결을 설정 및 관리하고 다양한 네트워크 관리 작업을 수행할 수 있습니다. 이러한 네트워크 관리 작업에는 네트워크 설정 확인, 네트워크 기본값 복원, 무선 통신 켜기/끄기, 네트워크 설정 변경 등이 있습니다.

이 단원에서는 다음 항목을 다룹니다.

- [네트워크 설정 보기 및 인쇄](#)
- [무선 라디오 켜기/끄기](#)

네트워크 설정 보기 및 인쇄

프린터 제어판이나 프린터와 함께 제공된 **HP** 소프트웨어에서 네트워크 설정 요약을 표시할 수 있습니다. IP 주소, 링크 속도, DNS 및 mDNS 와 같은 중요한 네트워크 설정이 모두 나열되어 있는 보다 상세한 네트워크 구성 페이지를 인쇄할 수 있습니다. 자세한 내용은 [네트워크 구성 페이지 이해](#)를 참조하십시오.

무선 라디오 켜기/끄기

무선 라디오는 프린터 앞면의 파란색 표시등이 표시된 대로 기본적으로 켜져 있습니다. 무선 네트워크에 연결된 상태를 유지하려면 통신이 켜져 있어야 합니다. 그러나 USB 연결이 된 경우 라디오는 사용되지 않습니다. 이 경우 무선 통신을 꺼둘 수도 있습니다.

1.  (오른쪽 화살표)을 누르고 **설정**을 누른 다음 **네트워크**를 누릅니다.
2. **무선**을 누른 다음 라디오를 켜려면 **켜기**를 누르고, 라디오를 끄려면 **끄기**를 누릅니다.

고급 네트워크 설정 변경

⚠ 주의 네트워크 설정은 사용자 편의를 위해 제공됩니다. 그러나 고급 사용자가 아니라면 링크 속도, IP 설정, 기본 게이트웨이, 방화벽 설정 등 이러한 설정의 일부를 변경해서는 안 됩니다.

이 단원에서는 다음 항목을 다룹니다.

- [링크 속도 설정](#)
- [IP 설정 보기](#)
- [IP 설정 변경](#)
- [네트워크 설정 재설정](#)

링크 속도 설정

네트워크에서 전송되는 데이터의 속도를 변경할 수 있습니다. 기본값은 **자동**입니다.

1. ▶(오른쪽 화살표)을 누르고 **설정**을 누른 다음 **네트워크**를 누릅니다.
2. **고급 설정**을 선택한 다음 **링크 속도**를 누릅니다.
3. 네트워크 하드웨어와 일치하는 링크 속도 옆의 번호를 누릅니다.

IP 설정 보기

프린터의 IP 주소를 보려면:

- 네트워크 구성 페이지를 인쇄합니다. 자세한 내용은 [네트워크 구성 페이지 이해](#)를 참조하십시오.
- Windows의 경우 HP 소프트웨어를 열고 **남은 잉크량**을 두 번 클릭하고 **장치 정보** 탭을 클릭합니다. IP 주소는 **네트워크 정보** 섹션에 나열되어 있습니다.

IP 설정 변경

IP 설정에 대한 기본 IP 설정값은 IP 설정이 자동으로 설정되는 **자동**입니다. 그러나 고급 사용자인 경우에는 IP 주소, 서브넷 마스크 또는 기본 게이트웨이와 같은 설정을 수동으로 변경할 수 있습니다.

⚠ 주의 IP 주소를 수동으로 지정할 때 주의하십시오.. 설치 중 유효하지 않은 IP 주소를 입력한 경우 네트워크 구성요소를 프린터와 연결할 수 없습니다.

1. ▶(오른쪽 화살표)을 누르고 **설정**을 누른 다음 **네트워크**를 누릅니다.
2. **고급 설정**을 누른 다음 **IP 설정**을 누릅니다.
3. IP 주소를 변경하면 네트워크에서 프린터가 제거된다는 경고 메시지가 나타납니다. **OK**를 눌러 계속합니다.
4. **자동**이 기본적으로 선택됩니다. 이 설정을 수동으로 변경하려면 **수동**을 누른 후, 다음 설정에 대한 해당 정보를 입력합니다.
 - **IP 주소**
 - **서브넷 마스크**
 - **기본 게이트웨이**
 - **DNS 주소**
5. 변경 사항을 입력한 다음 **완료**를 누릅니다.

네트워크 설정 재설정

관리자 암호 및 네트워크를 재설정하려면

1. 프린터 제어판에서 ▶(오른쪽 화살표)를 누르고, **설정**을 누른 다음 **네트워크**를 누릅니다.
2. **네트워크 기본값 복원**을 누른 다음 **예**를 선택합니다.
네트워크 기본값이 복원되었다는 메시지가 나타납니다.

 **참고** 네트워크 구성 페이지를 인쇄하고 네트워크 설정이 다시 설정되었는지 확인합니다. 자세한 내용은 [네트워크 구성 페이지 이해](#)를 참조하십시오.

HP 소프트웨어 제거 및 재설치

설치가 불완전하거나 소프트웨어 설치 화면에 지시가 있기 전에 컴퓨터에 USB 케이블을 연결한 경우 프린터와 함께 제공된 HP 소프트웨어를 제거하고 다시 설치해야 할 수 있습니다. 컴퓨터에서 단순히 프린터 응용 프로그램 파일만 삭제해서는 안 됩니다.

Windows 컴퓨터에서 설치 제거하려면

1. 컴퓨터 바탕 화면에서 **시작**을 클릭하고 **설정**, **제어판**을 차례로 선택한 다음 **프로그램 추가/제거**를 클릭합니다.
-또는-
시작, **제어판**을 차례로 클릭한 다음 **프로그램 및 기능**을 두 번 클릭합니다.
2. 프린터 이름을 선택한 다음 **변경/제거** 또는 **삭제/변경**을 클릭합니다.
화면 지침을 따릅니다.
3. 컴퓨터에서 프린터를 분리합니다.
4. 컴퓨터를 다시 시작합니다.

 **참고** 컴퓨터를 다시 시작하기 전에 프린터를 분리하는 것이 중요합니다. HP 소프트웨어를 다시 설치한 후에야 컴퓨터에 프린터를 연결하십시오.

5. 컴퓨터의 CD 드라이브에 HP 소프트웨어 CD를 넣은 다음 설치 프로그램을 시작합니다.
6. 화면 지침을 따릅니다.

Macintosh 컴퓨터에서 설치 제거하려면

1. 하드 디스크의 상위 레벨에 있는 **응용 프로그램** 폴더의 **Hewlett-Packard** 폴더에 있는 **HP Uninstaller(HP 설치 제거 관리자)** 아이콘을 두 번 클릭한 다음 **계속**을 클릭합니다.
2. 메시지가 나타나면 올바른 관리자 이름과 암호를 입력하고 **OK**를 누릅니다.
3. 화면 지침을 따릅니다.
4. **HP 설치 제거 관리자**가 완료되면 컴퓨터를 다시 시작합니다.

E 프린터 관리 도구

이 단원에서는 다음 항목을 다룹니다.

- [도구 상자\(Windows\)](#)
- [HP 유틸리티 \(Mac OS X\)](#)
- [내장 웹 서버](#)

도구 상자(Windows)

도구상자는 프린터에 대한 유지보수 정보를 제공합니다.

 **참고** 컴퓨터가 시스템 요구사항을 충족한다면 HP 소프트웨어 CD에서 도구상자를 설치할 수 있습니다.

도구상자 열기

1. 컴퓨터 바탕 화면에서 **시작**을 클릭하고 **프로그램** 또는 **모든 프로그램**을 선택한 다음, **HP**, 해당 프린터 폴더를 차례로 클릭한 다음 프린터의 이름이 있는 아이콘을 선택합니다.
2. **프린터 기본 설정**을 두 번 클릭한 다음 **유지 보수 작업**을 두 번 클릭합니다.

HP 유틸리티 (Mac OS X)

HP 유틸리티에는 인쇄 설정을 구성하고 프린터를 교정하고 온라인으로 소모품을 주문하고 웹 사이트 지원 정보를 찾기 위한 도구가 들어 있습니다.

 **참고** HP 유틸리티에서 사용 가능한 기능은 선택된 프린터에 따라 다릅니다. 잉크량 경고 및 표시기에서는 계획된 작업만을 위한 남은 잉크량을 알려줍니다. 디스플레이에 잉크량 부족 경고 메시지가 나타나면 인쇄가 지연되지 않도록 교체용 잉크 카트리지를 준비하십시오. 카트리지를 교체하라는 메시지가 표시될 때까지는 카트리지를 교체할 필요가 없습니다.

HP 유틸리티를 열려면

HP 유틸리티 아이콘을 두 번 클릭합니다. 이 아이콘은 하드 디스크의 상위 레벨에 있는 **응용 프로그램** 폴더의 **Hewlett-Packard** 폴더에 있습니다.

내장 웹 서버

프린터가 네트워크에 연결되어 있으면 프린터의 홈 페이지(내장 웹 서버 또는 EWS)를 사용하여 상태 정보를 보거나 설정을 변경하거나 컴퓨터에서 장치를 관리할 수 있습니다.

 **참고** 내장 웹 서버의 시스템 요구 사항에 대한 자세한 내용은 [내장 웹 서버 사양](#)을 참조하십시오.

일부 설정을 보거나 변경하려면 암호가 필요할 수 있습니다.

인터넷에 연결하지 않고도 EWS(내장 웹 서버)를 열고 사용할 수 있습니다. 하지만 일부 기능은 사용할 수 없습니다.

이 단원에서는 다음 항목을 다룹니다.

- [쿠키 정보](#)
- [내장 웹 서버를 열려면](#)

쿠키 정보

EWS(내장 웹 서버)는 사용자가 탐색할 때 하드 디스크에 아주 작은 텍스트 파일(쿠키)을 보관합니다. 이 파일을 통해 EWS 는 다음에 사용자가 방문할 때 컴퓨터를 인식할 수 있습니다. 예를 들어, 사용자가 EWS 언어를 구성했을 경우 쿠키를 통해 선택한 언어를 기억할 수 있어서 다음에 EWS 에 액세스할 때 해당 언어로 페이지가 표시됩니다. 각 세션 끝에 일부 쿠키(예: 선택한 언어를 저장하는 쿠키)가 삭제되더라도 나머지(예: 고객 특정 환경 설정을 저장하는 쿠키)는 수동으로 삭제하기 전까지 컴퓨터에 저장됩니다.

쿠키를 모두 수용하도록 브라우저를 구성하거나 쿠키를 제공할 때마다 알려주도록 구성해 쿠키별로 수용하거나 거부할 것을 결정할 수 있습니다. 또한 브라우저에서 불필요한 쿠키를 제거할 수도 있습니다.

 **참고** 프린터에 따라 쿠키를 비활성화하면 또한 다음 기능 중 하나 이상을 사용할 수 없습니다.

- 애플리케이션을 종료한 시점부터 시작(설정 마법사를 사용할 경우 특히 유용함)
- EWS 브라우저 언어 설정 저장
- EWS 홈 페이지 맞춤

개인정보 및 쿠키 설정을 변경하는 방법과 쿠키를 확인하거나 삭제하는 방법 등에 관한 정보는 웹 브라우저 설명서를 참고하십시오.

내장 웹 서버를 열려면

 **참고** 프린터는 네트워크 상에 존재해야 하면 IP 주소가 있어야 합니다. 프린터의 IP 주소와 호스트 이름은 상태 보고서에 기재되어 있습니다. 자세한 내용은 [네트워크 구성 페이지 이해](#)를 참조하십시오.

컴퓨터에서 지원하는 웹 브라우저에 프린터에 할당된 IP 주소나 호스트 이름을 입력합니다.

예를 들어, IP 주소가 123.123.123.123 이면 웹 브라우저에 다음과 같이 입력합니다.

http://123.123.123.123

 **추가 정보** 내장 웹 서버를 연 다음 이를 책갈피에 추가하면 나중에 신속하게 이동할 수 있습니다.

추가 정보 Mac OS X 에서 Safari 웹 브라우저를 사용할 경우 IP 주소를 입력하지 않고도 Bonjour 책갈피를 사용하여 EWS 를 열 수도 있습니다. Bonjour 책갈피를 사용하려면 Safari 를 연 다음 **Safari** 메뉴에서 **기본 설정**을 클릭합니다. **책갈피** 랩에서 **책갈피** 막대 섹션의 **Bonjour 포함**을 선택한 다음 창을 닫습니다. **Bonjour** 책갈피를 클릭한 다음 EWS 를 열 네트워크 연결 프린터를 선택합니다.

F 사용 방법

- [시작하기](#)
- [인쇄](#)
- [스캔](#)
- [복사](#)
- [팩스](#)
- [웹 서비스](#)
- [잉크 카트리지 사용](#)
- [문제 해결](#)

G 오류(Windows)

팩스 메모리 꽉 참

팩스 수신 백업 또는 HP 디지털 팩스(PC에서 팩스 받기 또는 Mac에서 팩스 받기)를 사용 중인 경우 프린터에 용지 걸림 등의 문제가 발생하면 문제가 해결될 때까지 프린터가 수신 팩스를 메모리에 저장합니다. 그러나 아직 인쇄하지 않았거나 컴퓨터로 전송한 팩스로 프린터 메모리가 가득 찼을 수도 있습니다.

이 문제를 해결하려면 프린터에서 발생한 문제를 모두 해결해야 합니다.

자세한 내용은 [팩스 문제 해결](#)을 참조하십시오.

프린터와 통신할 수 없음

다음과 같은 경우에 컴퓨터가 프린터와 통신할 수 없습니다.

- 프린터가 꺼져 있습니다.
- USB 케이블 같이 프린터를 연결하는 케이블이 분리되었습니다.
- 프린터를 무선 네트워크에 연결한 경우 무선 연결이 끊어졌습니다.

이 문제를 해결하려면 다음과 같이 해봅니다.

- 프린터가 켜져 있는지 확인하고  (전원) 표시등이 켜졌는지 확인하십시오.
- 전원 코드와 기타 케이블이 프린터에 제대로 연결되어 작동하는지 확인합니다.
- 전원 코드가 정상적인 교류 전류(AC) 전원 소켓에 제대로 연결되어 있는지 확인합니다.

잉크 부족

잉크 카트리지에 잉크량 부족 메시지가 나타납니다.

잉크량 경고 및 표시기에서는 계획된 작업만을 위한 남은 잉크량을 알려줍니다. 디스플레이에 잉크량 부족 경고 메시지가 나타나면 인쇄가 지연되지 않도록 교체용 잉크 카트리지를 준비하십시오. 카트리지를 교체하라는 메시지가 표시될 때까지는 카트리지를 교체할 필요가 없습니다.

잉크 카트리지 교체 방법은 [잉크 카트리지 교체](#)를 참조하십시오. 잉크 카트리지 주문 방법은 [인쇄 소모품 온라인 주문](#)을 참조하십시오. 사용한 잉크 소모품 재활용에 대한 내용은 [HP inkjet 소모품 재활용 프로그램](#)을 참조하십시오.

 **참고** 카트리지에서 나오는 잉크는 프린터와 카트리지의 인쇄 준비를 하는 초기화 프로세스를 포함한 인쇄 프로세스에서 여러 가지 다양한 방법으로 사용됩니다. 또한 사용 후에는 카트리지에 일부 잉크가 남아있기도 합니다. 자세한 내용은 www.hp.com/go/inkusage 를 참조하십시오.

카트리지 문제

메시지에서 말하는 잉크 카트리지가 없거나 손상되었거나 호환되지 않는 유형이거나 프린터의 잘못된 슬롯에 장착되어 있습니다.

 **참고** 호환되지 않는 잉크 카트리지라는 메시지가 나타나는 경우 프린터에 맞는 카트리지 정보는 [인쇄 소모품 온라인 주문](#)을 참조하십시오.

이 문제를 해결하려면 다음과 같이 해봅니다. 해결책은 가능성이 가장 높은 것부터 순서대로 정렬되어 있습니다. 첫 번째 해결책으로 문제를 해결하지 못하면 문제를 해결할 때까지 남은 해결책을 계속 시도해 보십시오.

- 해결책 1: 프린터를 껐다가 켵니다.
- 해결책 2: 잉크 카트리지를 제대로 설치합니다.

해결책 1: 프린터 켜고 끄기

프린터를 끈 후 다시 켵니다.

문제가 해결되지 않으면 다음과 같이 하십시오.

해결책 2: 잉크 카트리지를 제대로 설치합니다.

모든 잉크 카트리지를 제대로 설치했는지 확인합니다.

1. 잉크 카트리지 액세스 도어를 조심스럽게 앞으로 잡아 당깁니다.
2. 분리하기 위해 잉크 카트리지를 밀어서 제거한 후 사용자 방향으로 당깁니다.
3. 슬롯에 카트리지를 삽입하고 카트리지를 세계 눌러 잘 접촉되도록 합니다.
4. 잉크 카트리지 액세스 덮개를 닫고 오류 메시지가 사라졌는지 확인합니다.

잉크 카트리지를 교체합니다.

해당 잉크 카트리지를 교체합니다. 자세한 내용은 [잉크 카트리지 교체](#)를 참조하십시오.

 **참고** 카트리지의 품질보증 기간이 아직 남아있다면 HP 지원 센터로 문의해 서비스나 교체 서비스를 받으시기 바랍니다. 잉크 카트리지 보증 정보는 [잉크 카트리지 보증 정보](#)를 참조하십시오. 카트리지 교체 후에도 문제가 해결되지 않으면 HP 지원 센터로 문의하십시오. 자세한 내용은 [HP 지원](#)을 참조하십시오.

용지가 맞지 않습니다

프린터 드라이버에서 선택한 용지 크기나 종류가 용지함에 넣은 용지와 일치하지 않습니다. 올바른 용지를 프린터에 넣었는지 확인하고 문서를 다시 인쇄하십시오. 자세한 내용은 [용지 넣기](#)를 참조하십시오.

 **참고** 프린터에 넣은 용지가 올바른 크기인 경우 프린터 드라이버에서 선택한 용지 크기를 변경한 후 문서를 다시 인쇄합니다.

잉크 카트리지함을 이동할 수 없음

잉크 카트리지 함(프린터에서 잉크 카트리지를 고정하고 있는 부분)이 막혀 있습니다.

장애물을 제거하려면  (전원) 버튼을 눌러 프린터를 끄고 용지가 걸려있지 않은지 확인합니다.

자세한 내용은 [용지걸림 제거](#)를 참조하십시오.

용지 걸림

프린터에 용지가 걸렸습니다.

걸린 용지를 제거하려면 다음을 확인합니다.

- 사양에 부합하고 구겨지거나 접혔거나 손상되지 않은 용지를 넣었는지 확인합니다. 자세한 내용은 [용지 사양](#)을 참조하십시오.
- 프린터가 깨끗한지 확인합니다. 자세한 내용은 [프린터 유지보수](#)를 참조하십시오.
- 용지함이 올바르게 장착되어 있는지, 또 용지가 너무 가득 들어 있는 것은 아닌지 확인합니다. 자세한 내용은 [용지 넣기](#)를 참조하십시오.

걸린 용지를 제거하는 방법과 용지 걸림을 피할 수 있는 방법은 [용지걸림 제거](#)를 참조하십시오.

프린터에 용지가 없음

기본 용지함에 용지가 없습니다.

용지를 더 넣고 **OK**를 누릅니다.

자세한 내용은 [용지 넣기](#)를 참조하십시오.

프린터 오프라인

프린터가 현재 오프라인 상태입니다. 오프라인일 때는 프린터를 사용할 수 없습니다. 프린터의 상태를 변경하려면 다음 절차를 수행하십시오.

1. **시작**을 누른 다음 **프린터, 프린터 및 팩스** 또는 **장치 및 프린터**를 클릭합니다.
-또는-
시작, 제어판을 차례로 클릭한 다음 **프린터**를 두 번 클릭합니다.
2. 대화 상자의 목록에 있는 프린터가 상세 정보 보기에 표시되지 않는 경우 **보기** 메뉴를 클릭한 다음 **상세 정보**를 클릭합니다.
3. 프린터가 오프라인인 경우 프린터를 마우스 오른쪽 버튼으로 클릭하고 **온라인에서 프린터 사용**을 클릭합니다.
4. 프린터를 다시 사용합니다.

프린터 일시 정지

프린터가 현재 일시 정지되었습니다. 일시정지 상태에서는 대기열에 새로운 작업을 추가할 수는 있어도 인쇄할 수는 없습니다.

프린터의 상태를 변경하려면 다음 절차를 수행하십시오.

1. **시작**을 누른 다음 **프린터, 프린터 및 팩스** 또는 **장치 및 프린터**를 클릭합니다.
-또는-
시작, 제어판을 차례로 클릭한 다음 **프린터**를 두 번 클릭합니다.
2. 대화 상자의 목록에 있는 프린터가 상세 정보 보기에 표시되지 않는 경우 **보기** 메뉴를 클릭한 다음 **상세 정보**를 클릭합니다.
3. 프린터가 일시 정지 상태인 경우, 프린터를 마우스 오른쪽 버튼으로 클릭해 **인쇄 재개**를 클릭합니다.
4. 프린터를 다시 사용합니다.



문서 인쇄 실패

인쇄 시스템에서 문제가 생기면 프린터에서 문서를 인쇄할 수 없습니다.

인쇄 문제 해결 방법은 [프린터 문제 해결](#)을 참조하십시오.

프린터 실패

프린터에 문제가 있었습니다. 보통, 다음 절차에 따라 문제를 해결합니다.

1.  (전원) 버튼을 눌러 프린터를 끕니다.
2. 전원 코드를 뽑은 다음 다시 연결합니다.
3.  (전원) 버튼을 눌러 프린터를 켭니다.

그래도 문제가 해결되지 않으면, 메시지에 적혀 있는 오류 코드를 기록한 후 HP 지원 센터에 문의합니다. 지원 문의 방법은 [HP 지원](#)을 참조하십시오.

덮개 열기

문서를 인쇄하기 전에는 덮개가 모두 닫혀 있어야 합니다.

 **추가 정보** 완전히 닫히면 대부분의 덮개는 딸깍 소리를 내며 제자리에 들어갑니다.

덮개를 확실히 닫은 후에도 문제가 해결되지 않으면 HP 지원 센터로 문의하십시오. 자세한 내용은 [HP 지원](#)을 참조하십시오.

이전에 사용된 잉크 카트리지를 설치

잉크 카트리지에 다른 프린터에서 이전에 사용되었다는 메시지가 나타납니다.

다른 프린터의 잉크 카트리지를 사용할 수는 있지만 카트리지가 외부에 너무 오래 방치된 경우 문서 인쇄 품질에 영향을 줄 수 있습니다. 또한 다른 프린터에서 사용했던 카트리지를 사용하는 경우 잉크 잔량 표시기가 정확하지 않거나 사용하지 못할 수도 있습니다.

인쇄 품질이 만족스럽지 않으면, 프린트헤드를 청소해보십시오.

 **참고** 카트리지의 잉크는 인쇄하기 위해 프린터와 카트리지를 준비하는 초기화 프로세스, 인쇄 노즐을 깨끗이 유지하고 잉크 흐름을 부드럽게 하는 프린트헤드 서비스 작업 등 인쇄 프로세스에서 여러 방식으로 사용됩니다. 또한 사용 후에는 카트리지에 일부 잉크가 남아있기도 합니다. 자세한 내용은 www.hp.com/go/inkusage 를 참조하십시오.

잉크 카트리지 저장 방법은 [소모품](#)을 참조하십시오.

잉크 카트리지 소모됨

메시지에 표시되어 있는 카트리지로 다시 인쇄하려면 이를 교체해야 합니다. 교체 잉크 카트리지를 설치할 준비가 될 때까지 잉크 카트리지를 분리하지 마십시오.

자세한 내용은 [잉크 카트리지 교체](#)를 참조하십시오.

잉크 카트리지 장애

메시지에 표시되어 있는 카트리지 가 손상되었거나 작동되지 않습니다.

[잉크 카트리지 교체](#)를 참조하십시오.

프린터 소모품 업그레이드

메시지에 열거되어 있는 카트리지 는 하나의 프린터에서 업그레이드할 때만 사용할 수 있습니다. 이 프린터에서 사용하려면 OK를 클릭합니다. 이 프린터에 소모품 업그레이드를 진행하고 싶지 않은 경우 인쇄 취소를 클릭한 다음 카트리지를 분리합니다.

프린터 소모품 업그레이드 성공

소모품 업그레이드가 완료되었습니다. 이제 메시지에 표시되어 있는 카트리지를 프린터에서 사용할 수 있습니다.

프린터 소모품 업그레이드 문제

소모품 업그레이드에 실패하였습니다. 메시지에 표시되어 있는 카트리지를 여전히 이 프린터에서 사용할 수 없습니다. 소모품 업그레이드 카트리지를 교체합니다. 자세한 내용은 [링크 카트리지를 교체](#)를 참조하십시오.

타사 잉크 카트리지가 설치되었습니다.

HP는 HP 제품이 아닌 소모품의 품질이나 신뢰성을 보장할 수 없습니다. HP 제품이 아닌 소모품을 사용함으로써 발생한 프린터의 서비스나 수리에 대해서는 무상 보증 수리가 적용되지 않습니다. 정품 HP 잉크 카트리지를 구입했다고 생각한다면, 자세한 내용 확인이나 사기 관련 보고를 위해 www.hp.com/go/anticounterfeit의 HP 사이트를 방문하여 주십시오.

정품 HP 카트리지를 사용 시 보상 가능

HP는 항상 정품 HP 소모품을 사용하는 고객에게 보상을 제공하고 있습니다. 메시지 아래의 버튼을 클릭하면 보상을 온라인으로 확인할 수 있습니다. 일부 지역의 경우 보상을 제공하지 않습니다.

모조 카트리지를 정보

설치되어 있는 카트리지는 새 정품 HP 카트리지가 아닙니다. 이 카트리지를 구입한 대리점에 문의하십시오. 사기로 의심되는 경우 보고하려면 www.hp.com/go/anticounterfeit의 HP 사이트를 방문하여 주십시오. 카트리지를 계속 사용하려면 계속을 클릭합니다.

중고, 리필 또는 모조 카트리지가 발견되었습니다.

카트리지의 정품 HP 잉크가 소모되었습니다. 이 문제의 해결 방법은 잉크 카트리지를 교체하거나 확인을 클릭하여 해당 카트리지를 계속 사용하는 것입니다. 자세한 내용은 [링크 카트리지를 교체](#)를 참조하십시오. HP는 항상 정품 HP 소모품을 사용하는 고객에게 보상을 제공하고 있습니다. 메시지 아래의 버튼을 클릭하면 보상을 온라인으로 확인할 수 있습니다. 일부 지역의 경우 보상을 제공하지 않습니다.

⚠ 경고 HP 잉크 카트리지는 타사 잉크나 카트리지는 적용되지 않습니다. 타사 카트리지를 사용하거나 리필하여 발생하는 수리나 서비스는 HP의 프린터 보증 범위에 포함되지 않습니다. HP는 HP 제품이 아닌 소모품의 품질이나 신뢰성을 보장할 수 없습니다. 잉크량에 대한 정보를 알 수 없습니다.

설치 카트리지를 사용하십시오.

프린터 초기화 시 프린터와 함께 제공되는 설치 카트리지를 사용합니다. 이 메시지를 없애려면 해당 카트리지를 설치 카트리지로 교체해야 합니다. 자세한 내용은 [링크 카트리지를 교체](#)를 참조하십시오.

설치 카트리지를 사용하지 마십시오.

설치 카트리는 장치를 초기화한 후에는 사용할 수 없습니다. 설치 카트리가 아닌 카트리를 분리한 후 다시 끼웁니다. 자세한 내용은 [잉크 카트리지 교체](#)를 참조하십시오.

새 프린트헤드 잉크 경고

메시지에 표시되어 있는 중고 카트리지에 1 회 시동 절차를 완료하기에 충분한 잉크가 없을 수 있습니다.

해결 방법: 새 카트리지를 설치하거나 **계속**을 클릭하여 설치되어 있는 카트리지를 계속 사용합니다.

설치되어 있는 카트리지로 시동되지 않는 경우 새 카트리지를 사용해야 합니다. 새 카트리지 설치 방법은 [잉크 카트리지 교체](#)를 참조하십시오.

검정색 잉크만 사용하시겠습니까?

메시지에 표시되어 있는 카트리지에 잉크가 부족합니다.

해결 방법: 컬러로 인쇄하려면 빈 카트리지를 교체합니다. 새 카트리지 설치 방법은 [잉크 카트리지 교체](#)를 참조하십시오.

임시로 검정색 잉크만 사용하여 인쇄하려면 **흑백만 사용**을 클릭합니다. 프린터에서 컬러를 그레이스케일로 대체합니다. 빈 카트리는 바로 교체해야 합니다.

⚠ **주의** **흑백으로만 사용** 모드에서 인쇄를 하려면 빈 컬러 카트리지를 제거하지 마십시오.

컬러 잉크만 사용하시겠습니까?

검정 카트리지에 잉크가 부족합니다.

해결 방법: 임시로 흑백 잉크를 컬러로 대체하려면 **컬러만 사용**을 클릭합니다. 흑백 인쇄가 시뮬레이트됩니다. 문자열 및 사진의 품질은 모든 카트리지를 사용했을 때 인쇄되는 것과 다릅니다. 흑백 카트리지를 바로 교체해야 합니다.

흑백으로 인쇄하려면 흑백 잉크 카트리지를 교체합니다. 새 카트리지 설치 방법은 [잉크 카트리지 교체](#)를 참조하십시오.

⚠ **주의** **컬러만 사용** 모드에서 인쇄를 하려면 빈 검정 카트리지를 제거하지 마십시오.

호환되지 않는 잉크 카트리지

이 잉크 카트리는 해당 프린터와 호환되지 않습니다.

해결 방법: 이 카트리지를 즉시 분리하고 호환되는 잉크 카트리지를 끼웁니다. 새 카트리지 설치 방법은 [잉크 카트리지 교체](#)를 참조하십시오.

잉크 센서 경고

잉크 센서에서 예기치 않은 상태에 대해 알려 주고 있습니다. 이러한 현상은 카트리지에 의해 발생한 것일 수 있으며 센서가 고장난 것일 수도 있습니다. 센서가 고장났다면 카트리지에 잉크가 부족했을 때 이를 알려 줄 수 없습니다. 빈 카트리지로 인쇄하게 되면 잉크 시스템에 공기가 들어가 인쇄 품질이 저하될 수 있습니다. 이 상태에서 회복하기 위해서는 상당량의 잉크가 사용되므로 모든 카트리지의 잉크 소모량이 많이 소모되게 됩니다.

해결 방법: **OK**를 클릭하여 인쇄를 계속하거나 카트리지를 교체합니다. 새 카트리지 설치 방법은 [잉크 카트리지 교체](#)를 참조하십시오.

프린터 준비 중 문제 발생

프린터의 시계가 고장나서 잉크 준비가 완료되지 않았을 수 있습니다. 남은 잉크량 계기가 부정확할 수 있습니다.

해결 방법: 인쇄 작업의 인쇄 품질을 확인합니다. 품질이 만족스럽지 않은 경우 도구 상자에서 프린트헤드 청소 절차를 실행하면 개선될 수 있습니다.

컬러 카트리지 잉크 없음

메시지에 표시되어 있는 카트리지에 잉크가 부족합니다.

해결 방법: 컬러로 인쇄하려면 빈 카트리지를 교체합니다. 새 카트리지 설치 방법은 [잉크 카트리지 교체](#)를 참조하십시오.

임시로 검정색 잉크만 사용하여 인쇄하려면 인쇄 취소를 클릭한 다음 인쇄 작업을 다시 보냅니다. 인쇄 작업 전에 **검정색 잉크만 사용하시겠습니까?** 메시지가 표시됩니다. 빈 카트리지는 바로 교체해야 합니다.

⚠ **주의** **흑백으로만 사용** 모드에서 인쇄를 하려면 빈 컬러 카트리지를 **제거하지 마십시오**.

검정 카트리지 잉크 없음

검정 카트리지에 잉크가 부족합니다.

해결 방법: 흑백 잉크 카트리지를 교체합니다. 새 카트리지 설치 방법은 [잉크 카트리지 교체](#)를 참조하십시오.

⚠ **주의** **컬러만 사용** 모드에서 인쇄를 하려면 빈 검정 카트리지를 **제거하지 마십시오**.

임시로 흑백 인쇄를 컬러로 대체하려면 인쇄 취소를 클릭한 다음 인쇄 작업을 다시 보냅니다. 인쇄 작업 전에 **컬러 잉크만 사용하시겠습니까?** 메시지가 표시됩니다. 흑백 카트리지를 바로 교체해야 합니다.

자동 문서 공급기 덮개가 열림

계속하려면 자동 문서 공급기 덮개를 닫습니다.

잉크 시스템 문제

잉크 카트리지를 분리하고 잉크 카트릿지가 새지 않는지 시험하십시오. 카트릿지가 새는 경우 **HP**에 문의하십시오. 새고 있는 상태로 카트리지를 사용하지 마십시오.

새는 곳이 없으면 카트리지를 다시 설치하고 프린터 덮개를 닫습니다. 프린터를 켜다가 다시 켕니다. 이 메시지가 두 번째 나타났으면 **HP**에 문의하십시오.

색인

- A**
 - ADF(Automatic Document Feeder)
 - 지원되는 용지 크기 147
 - ADF(자동 문서 공급기)
 - 원본 넣기 21
 - ADSL, 팩스 설치
 - 병렬 전화 시스템 181
- D**
 - DSL, 팩스 설치
 - 병렬 전화 시스템 181
- E**
 - ECM. 참조 오류 수정 모드
 - EWS. 참조 EWS(Embedded Web Server)
 - EWS(Embedded Web Server)
 - 문제 해결, 열 수 없음 130
 - 시스템 요구 사항 146
 - 열기 211
 - 웹스캔 40
 - 정보 210
- F**
 - FoIP 66
- H**
 - Hewlett-Packard Company 고지 사항 3
 - HP 유틸리티 (Mac OS X)
 - 열기 210
- I**
 - IP 설정 208
 - IP 주소
 - 프린터 점검 131
 - ISDN 회선, 팩스 설치
 - 병렬 전화 시스템 182
- M**
 - Mac OS
 - 경계선 없는 인쇄 37
 - 사용자 정의 크기 용지 35, 36
 - 사진 인쇄 34
 - 인쇄 설정 30
 - Mac OS X
 - HP 유틸리티 210
- O**
 - OCR
 - 문제 해결 104
 - 스캔한 문서 편집 41
- P**
 - PBX 시스템, 팩스 설치
 - 병렬 전화 시스템 182
 - PCL 3 지원 144
- T**
 - TWAIN
 - 소스를 활성화할 수 없음 105
- U**
 - USB 연결
 - 사양 144
 - 포트, 위치 12, 13
- V**
 - volume
 - 팩스 소리 66
- W**
 - Windows
 - 경계선 없음 37
 - 브로셔 인쇄 31
 - 사진 인쇄 33
 - 시스템 요구사항 145
 - 인쇄 설정 30
- ㅎ**
 - 가입자 식별 코드 62
 - 걸림
 - 용지 137, 139
 - 제거 136
 - 피해야 할 용지 20
 - 검은색 점이나 줄무늬, 문제 해결
 - 스캔 106
 - 검은 점 또는 줄무늬, 문제 해결
 - 복사 101
 - 경계선 없이 인쇄
 - Mac OS 37
 - Windows 37
 - 고객 지원
 - 전자 82
 - 구성
 - 방화벽 129
 - 규정 모델 번호 153
 - 그래픽
 - 복사가 불완전하게 채워짐 102
 - 원본 스캔과 다르게 보임 106
 - 글꼴 지원됨 144
 - 기계식 전화 걸기 64
 - 기본 설정
 - 복사 45
 - 기술 정보
 - 복사 사양 150
 - 스캔 사양 151
 - 팩스 사양 150
 - 기울어짐, 문제 해결
 - print 98
 - 복사 101
 - 스캔 105
 - 날기
 - 사용자 정의 크기 용지 25
 - 사진 24
 - 용지함 22, 23
 - 네트워크
 - IP 설정 208
 - 고급 설정 208
 - 링크 속도 208
 - 무선 설정 135
 - 무선 통신 설치 202
 - 문제를 해결 133
 - 방화벽, 문제 해결 87
 - 설정, 변경 207
 - 설정 보기 및 인쇄 207
 - 시스템 요구사항 146
 - 운영 체제 지원 145

- 지원되는 프로토콜 146
- 커넥터 그림 13
- 누락 또는 잘못된 정보, 문제 해결 89
- 다른 벨소리
 - 변경 63
 - 병렬 전화 시스템 183
- 다시 인쇄
 - 메모리에 저장된 팩스 54
- 다이얼 톤 테스트, 실패 112
- 단축 다이얼
 - 팩스 보내기 46
- 도움말 15
- 드라이버
 - 보증 142
- 라디오, 끄기 207
- 라디오 간섭
 - 제거 207
- 로그, 팩스
 - 인쇄 69
- 링크 속도, 설정 208
- 링크 지우기
 - 팩스 기록 69
- 머리글, 팩스 62
- 메모리
 - 사양 145
 - 팩스 다시 인쇄 54
 - 팩스 저장 53
- 모니터 다이얼 49, 51
- 모델 번호 135
- 모뎀
 - 팩스 및 음성 메일과 공유(병렬 전화 시스템) 198
 - 팩스 및 음성 회선과 공유(병렬 전화 시스템) 189
 - 팩스 및 자동 응답기와 공유(병렬 전화 시스템) 194
 - 팩스와 공유(병렬 전화 시스템) 186
- 무선 간섭
 - 형식 승인 정보 158
- 무선 연결 아이콘 15
- 무선 통신
 - 간섭 제거 207
 - 고급 무선 문제해결 124
 - 기본적인 무선 문제해결 123
 - 라디오, 끄기 207
 - 설치 202
 - 형식 승인 정보 158
- 문제 해결
 - EWS(Embedded Web Server) 130
- HP 소프트웨어 설치 제안 132
- 걸림, 용지 139
- 기울어진 복사본 101
- 네트워크 구성 페이지 135
- 네트워크 문제 해결 133
- 누락 또는 잘못된 정보 89
- 우선 문제 123
- 방화벽 87
- 복사 99
- 복사 품질 101
- 빈 페이지가 인쇄됨 89
- 설치 문제 131
- 스캔 102
- 스캔 품질 105
- 여러 장의 용지 급지 98
- 용지 공급 문제 97
- 용지함에서 용지를 들어 올리지 못하는 경우 98
- 인쇄 86
- 인쇄되지 않음 87
- 자동 응답기 120
- 전원 86
- 팁 85
- 팩스 107
- 팩스 다이얼 톤 테스트 실패 112
- 팩스 수신 114, 118
- 팩스 잭 테스트, 실패 108
- 팩스 전송 114, 117, 120
- 팩스 전화 코드 연결 테스트 실패 109
- 팩스 전화 코드 종류 테스트 실패 110
- 팩스 테스트 107
- 팩스 하드웨어 테스트 실패 108
- 팩스 회선 테스트 실패 113
- 페이지 기울어짐 98
- 페이지 걸림, 잘못된 텍스트 또는 그래픽 위치 90
- 프린터 상태 보고서 134
- 하드웨어 설치 제안 132
- 밝은 이미지, 문제 해결
 - 복사 101
 - 스캔 106
- 방화벽
 - 구성 129
- 방화벽, 문제 해결 87
- 버튼, 제어판 14
- 병렬 전화 시스템
 - DSL 설치 181
 - ISDN 설치 182
- PBX 설치 182
- 공유 회선 설정 184
- 국가/지역 177
- 다른 벨소리 설정 183
- 모뎀 및 음성 메일 설정 198
- 모뎀 및 자동 응답기 설치 194
- 모뎀 설정 186
- 별도의 회선 설정 180
- 설치 유형 178
- 음성 회선 설정과 모뎀 공유 189
- 자동 응답기 설정 193
- 보고서
 - 오류, 팩스 68
 - 인쇄 품질 93
 - 진단 93
 - 팩스 테스트 실패 107
 - 프린트헤드 95
 - 확인, 팩스 68
- 보관 환경 사양 152
- 보기
 - 네트워크 설정 207
- 보드 속도 65
- 보증 142
- 복사
 - 문제 해결 99
 - 사양 150
 - 설정 44
 - 품질 101
- 복사본에 입자 또는 흰색 띠, 문제 해결 102
- 복사 설정
 - 복사 45
- 복사시 세로 띠, 문제 해결 101
- 복사시 흐린 띠, 문제 해결 101
- 봉투
 - 용지함 지원 149
 - 지원되는 용지 크기 147
- 봉투 넣기 23
- 봉투 인쇄
 - Mac OS 33
- 부속품
 - 보증 142
 - 프린터 상태 보고서 135
- 브로셔 인쇄
 - 인쇄 31
- 빈 페이지, 문제 해결
 - 복사 99
 - 스캔 106
 - 인쇄 89

사양	컴퓨터 모뎀 및 자동 응답기 (병렬 전화 시스템) 194	스캔의 줄무늬, 문제 해결 106
네트워크 프로토콜 146	팩스, 병렬 전화 시스템 177	스킨 화면 15
물리적 144	팩스 테스트 201	습도 사양 152
보관 환경 152	설치	시스템 요구사항 145
소음 방출 152	DSL(병렬 전화 시스템) 181	어두운 이미지, 문제 해결 복사 101
시스템 요구사항 145	HP 소프트웨어 설치 제한 132	스캔 106
용지 146, 147	ISDN 회선(병렬 전화 시스 템) 182	언어, 프린터 144, 145
작동 환경 152	PBX 시스템(병렬 전화 시스 템) 182	여러 장의 용지 급지, 문제 해 결 98
전기 152	문제 해결 131	여백
프로세서 및 메모리 145	팩스 시나리오 178	설정, 사양 149
사용자 정의 크기 용지	하드웨어 설치 제한 132	오류 메시지
Mac OS 35, 36	소모품	TWAIN 소스를 활성화할 수 없음 105
인쇄 35	출력량 144	오류 보고서, 팩스 68
지원되는 용지 크기 148	프린터 상태 보고서 135	오류 수정 모드 51
사용자 정의 크기 용지 넣기 25	소모품 사용	오른쪽 탐색 버튼 14
사진 인쇄	온라인 주문 175	온도 사양 152
Mac OS 34	소음 방출 152	올바른 포트 테스트, 팩스 109
Windows 33	소음 정보 152	옵션
사진 화면 15	소프트웨어	크기, 팩스 66
상태	OCR 41	용량
네트워크 구성 페이지 135	보증 142	용지함 149
프린터 상태 보고서 135	웹스캔 40	용지
상태 아이콘 15	속도	HP, 주문 176
선	스캐너 문제 해결 103	걸림 137, 139
복사, 문제 해결 101	수동으로 팩스 보내기	공급 문제 해결 98
스캔, 문제 해결 106	보내기 48	사양 146, 147
설정	수동 팩스 받기	사용자 정의 크기 용지에 인 쇄 35
공유 전화선(병렬 전화 시스 템) 184	받기 52	선택 20
네트워크 207	수동 팩스 보내기	용지걸림 제거 136
다른 벨소리 63	보내기 49	용지함 넣기 22
다른 벨소리(병렬 전화 시스 템) 183	스캐너 유리	지원되는 종류 및 무게 149
별도의 팩스 회선(병렬 전화 시스템) 180	원본 놓기 20	지원되는 크기 147
복사 44	위치 12	크기, 팩스용으로 설정 56
속도, 팩스 65	청소 26	페이지 기울어짐 98
음성 메일(병렬 전화 시스 템) 185	스캔	용지 공급 문제, 문제 해결 97
음성 메일 및 컴퓨터 모뎀(병 렬 전화 시스템) 198	OCR 41	용지 넣기 22
자동 응답기(병렬 전화 시스 템) 193	느림 103	용지함
자동 응답기 및 모뎀(병렬 전 화 시스템) 194	문제 해결 102	공급 문제 해결 98
컴퓨터 모뎀(병렬 전화 시스 템) 186	스캔 사양 151	용량 149
컴퓨터 모뎀 및 음성 메일(병 렬 전화 시스템) 198	스캔 화면 15	용지걸림 제거 136
컴퓨터 모뎀 및 음성 회선(병 렬 전화 시스템) 189	오류 메시지 105	용지 넣기 22
	웹스캔에서 40	용지 조정대 그림 12
	품질 105	위치 12
	프린터 제어판에서 39	지원되는 용지 종류 및 무 게 149
	스캔 보내기	지원되는 용지 크기 147
	OCR 41	용지함 2
	문제 해결 102	용량 149

- 지원되는 용지 종류 및 무게 149
- 지원되는 용지 크기 147
- 원본
 - 스캔 39
- 월별 페이지 수(최대 인쇄 한도) 145
- 웹 사이트
 - 고객 지원 82
 - 소모품 및 액세서리 주문 175
 - 소모품 출력량 데이터 시트 144
 - 이용 기회 확대 정보 3, 11
 - 환경 프로그램 161
- 웹스캔 40
- 유리, 스캐너
 - 원본 놓기 20
 - 위치 12
 - 청소 26
- 유지보수
 - 잉크량 확인 77
 - 잉크 카트리지 교체 78
 - 프린트헤드 95
- 유지 보수
 - 인쇄 품질 보고서 93
 - 진단 페이지 93
 - 프린트헤드 95
 - 프린트헤드 정렬 96
 - 프린트헤드 청소 95
- 음성 메일
 - 팩스 및 컴퓨터 모델과 함께 설치(병렬 전화 시스템) 198
 - 팩스와 함께 설치(병렬 전화 시스템) 185
- 음압 152
- 응답 벨소리 패턴
 - 변경 63
 - 병렬 전화 시스템 183
- 응답 전 벨 횡수 63
- 인쇄
 - 느림, 문제 해결 87
 - 마지막 팩스의 자세한 내용 69
 - 문제 해결 86
 - 인쇄 품질 보고서 93
 - 진단 페이지 93
 - 팩스 54
 - 팩스 로그 69
 - 팩스 보고서 67
 - 프린터 상태 보고서 135
- 인쇄 설정
 - 인쇄 품질 91
- 인쇄 캐리지 액세스 덮개, 위치 13
- 인쇄 품질 보고서 93
- 인터넷 프로토콜
 - 팩스, 사용 66
- 인화지
 - 지원되는 크기 148
- 일련 번호 135
- 입력 용지함
 - 용량 149
 - 지원되는 용지 종류 및 무게 149
 - 지원되는 용지 크기 147
- 잉크량, 확인 77
- 잉크량 아이콘 15
- 잉크 카트리지
 - 교체 78
 - 보증 142
 - 보증 만료일 135
 - 부품 번호 135, 175
 - 상태 135
 - 온라인 주문 175
 - 잉크량 확인 77
 - 지원 144
 - 찾기 13
 - 추가 정보 76
 - 출력량 144
- 잉크 카트리지 교체 78
- 잉크 카트리지 액세스 덮개, 위치 13
- 자동 문서 공급기(ADF)
 - 급지 문제, 문제 해결 27
 - 원본 놓기 21
 - 지원되는 용지 크기 147
 - 청소 27
- 자동 응답기
 - 팩스 및 모델과 설정 194
 - 팩스와 함께 설치(병렬 전화 시스템) 193
 - 팩스 톤이 녹음됨 120
- 자동 팩스 축소 56
- 작동 환경 사양 152
- 장애인을 위한 옵션 3, 10
- 재다이얼 옵션, 설정 65
- 재활용
 - 잉크 카트리지 162
- 잭 테스트, 팩스 108
- 저장
 - 메모리에 저장된 팩스 53
- 전기 사양 152
- 전압 사양 152
- 전원
 - 문제 해결 86
 - 사양 152
 - 전원 입력, 위치 13
 - 전자식 전화 걸기 64
 - 전화, 팩스
 - 받기 52
 - 보내기 48
 - 보내기, 48
 - 전화 거는 방식, 설정 64
 - 전화선, 응답 벨소리 패턴 63
 - 전화 잭, 팩스 108
 - 전화 접속 모델
 - 팩스 및 음성 메일과 공유(병렬 전화 시스템) 198
 - 팩스 및 음성 회선과 공유(병렬 전화 시스템) 189
 - 팩스 및 자동 응답기와 공유(병렬 전화 시스템) 194
 - 팩스와 공유(병렬 전화 시스템) 186
 - 전화 지원 82
 - 전화 지원 기간
 - 지원 기간 83
 - 전화 코드
 - 연장 120
 - 올바른 종류 테스트 실패 110
 - 올바른 포트에 연결된 테스트 실패 109
 - 점, 문제 해결
 - 스캔 106
 - 점 또는 줄무늬, 문제 해결
 - 복사 101
 - 정크 팩스 모드 56
 - 제어판
 - 버튼 14
 - 상태 아이콘 15
 - 표시등 14
 - 줄무늬, 문제 해결
 - 복사 101
 - 스캔 106
 - 지원 81
 - 지원 기간 이후 85
 - 지원되는 운영 체제 145
 - 직렬 전화 시스템
 - 국가/지역 177
 - 설치 유형 178
 - 진단 페이지 93
 - 차단된 팩스 번호
 - 설정 56
 - 청소
 - 스캐너 유리 26

외관 27
 자동 문서 공급기 27
 프린트헤드 95
 최대 인쇄 한도 145
 출력 용지함
 위치 12
 지원되는 용지 149
 취소
 예약된 팩스 51
 취소 버튼 14
 카드
 용지함 지원 149
 지원되는 용지 크기 148
 카드 넣기 24
 카트리지. 참조 잉크 카트리지
 커넥터, 위치 13
 컬러 복사 44
 컬러 텍스트 및 OCR 41
 컴퓨터 모델
 팩스 및 음성 메일과 공유(병
 렬 전화 시스템) 198
 팩스 및 음성 회선과 공유(병
 렬 전화 시스템) 189
 팩스 및 자동 응답기와 공유
 (병렬 전화 시스템) 194
 팩스와 공유(병렬 전화 시스
 템) 186
 크기
 복사 문제 해결 100
 스캔, 문제 해결 107
 테스트, 팩스
 다이얼 톤, 실패 112
 설정 201
 실패 107
 전화 책 108
 팩스 전화 코드 종류 테스트
 실패 110
 팩스 회선 상태 113
 포트 연결, 실패 109
 하드웨어, 실패 108
 텍스트
 명확하지 않은 스캔 107
 문제 해결 90
 복사가 명확하지 않음, 문제
 해결 101
 복사가 불완전하게 채워
 짐 102
 복사본의 거칠음 102
 스캔에서 누락, 문제 해결
 103
 스캔 후에 편집할 수 없음,
 문제 해결 104

팩스
 DSL, 설치(병렬 전화 시스
 템) 181
 ISDN 회선, 설치(병렬 전화
 시스템) 182
 PBX 시스템, 설치(병렬 전화
 시스템) 182
 공유 전화선 설정(병렬 전화
 시스템) 184
 기록, 삭제 69
 다른 벨소리, 패턴 변경 63
 다른 벨소리 설정(병렬 전화
 시스템) 183
 다시 인쇄 54
 다이얼 톤 테스트, 실패
 112
 로그, 인쇄 69
 마지막 팩스 작업의 자세한
 내용 인쇄 69
 머리글 62
 모니터 다이얼 49, 51
 모델, 공유(병렬 전화 시스
 템) 186
 모델과 음성 회선, 공유(병렬
 전화 시스템) 189
 모델 및 음성 메일, 공유(병
 렬 전화 시스템) 198
 모델 및 자동 응답기, 공유
 (병렬 전화 시스템) 194
 문제 해결 107
 받기 52
 번호 차단 56
 별도의 회선 설정(병렬 전화
 시스템) 180
 병렬 전화 시스템 177
 보고서 67
 보내기 46
 사양 150
 설정, 변경 62
 설정 테스트 201
 설치 유형 178
 소리 크기 66
 속도 65
 수동 받기 52
 수신, 문제 해결 114, 118
 예약 50
 오류 보고서 68
 오류 수정 모드 51
 용지 크기 56
 음성 메일, 설정(병렬 전화
 시스템) 185
 응답 모드 62
 응답 전 벨 횡수 63

인터넷 프로토콜, 통한 66
 자동 응답 62
 자동 응답기, 설정(병렬 전화
 시스템) 193
 자동 응답기 문제 해결 120
 자동 응답기 및 모델, 공유
 (병렬 전화 시스템) 194
 재다이얼 옵션 65
 잭 테스트, 실패 108
 전달 55
 전송, 문제 해결 114, 117,
 120
 전화 거는 방식, 설정 64
 전화 코드가 너무 짧음 120
 전화 코드 연결 테스트, 실패
 109
 전화 코드 종류 테스트, 실패
 110
 축소 56
 테스트 오류 107
 팩스 백업 53
 폴링하여 받기 54
 확인 보고서 68
 회선 상태 테스트, 실패
 113
 팩스 동보 수신
 보내기 51
 팩스 받기
 번호 차단 56
 수동으로 52
 응답 전 벨 횡수 63
 자동으로 52
 자동 응답 모드 62
 전달 55
 폴링 54
 팩스 백업 53
 팩스 보내기
 기본 팩스 46
 모니터 다이얼 49, 51
 수동으로 48
 팩스 수신
 문제 해결 114, 118
 팩스 예약 50
 팩스 전달 55
 팩스 전송
 메모리에서 50
 문제 해결 114, 117, 120
 예약 50
 팩스 축소 56
 팩스 폴링하여 받기 54
 팩스 화면 15
 페이지 잘림, 문제 해결 90

색인

편집

OCR 프로그램의 텍스트

41

포트, 사양 144

표시등, 제어판 14

품질, 문제 해결

복사 101

스캔 105

프로세서 사양 145

프린터 드라이버

보증 142

프린터 상태 보고서

인쇄 135

정보 134

프린터 소프트웨어(Windows)

열기 210

정보 210

프린터 제어판

네트워크 설정 207

스캔 39

위치 12

팩스 보내기 47

프린트헤드

온라인 주문 175

창소 95

프린트헤드, 정렬 96

프린트헤드 정렬 96

하드웨어, 팩스 설정 테스트

108

헤드 95

형식 승인 정보 153, 158

확인 보고서, 팩스 68

환경 보전 프로그램 161

환경 사양 152

회선 상태 테스트, 팩스 113

후면 액세스 패널

그림 13

용지걸림 제거 136

흐린 복사본 100

흑백 페이지

복사 44

팩스 46

흰색 띠, 문제 해결

복사 101

흰색 띠 또는 줄무늬, 문제 해결

복사 102

스캔 106

© 2014 Hewlett-Packard Development Company, L.P.
www.hp.com

