

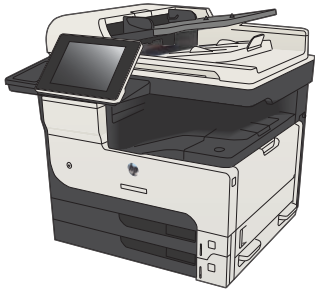

LASERJET ENTERPRISE 700 MFP

Brukerhåndbok



M725dn

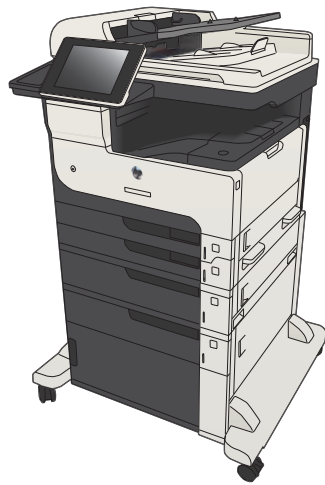

M725f

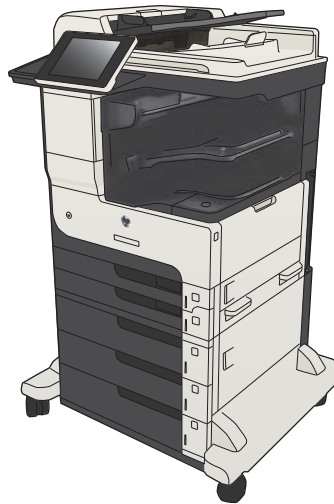

M725z

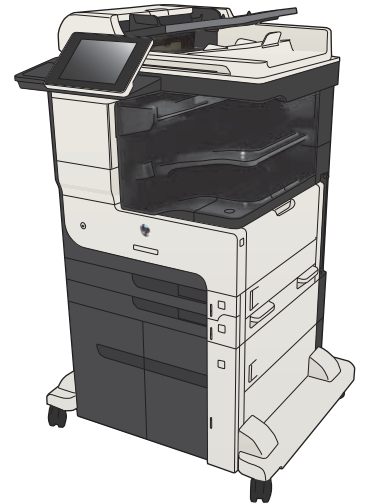

M725z+



HP LaserJet Enterprise MFP M725

Brukerhåndbok

Copyright og lisens

© Copyright 2017 HP Development Company, L.P.

Reproduksjon, tilpasning eller oversettelse uten skriftlig tillatelse på forhånd er forbudt, med unntak av tillatelser gitt under lover om opphavsrett.

Opplysningene i dette dokumentet kan endres uten varsel.

De eneste garantiene for HP-produkter og -tjenester er angitt i uttrykte garantierklæringer som følger med slike produkter og tjenester. Ingenting i dette dokumentet skal oppfattes som en tilleggsgaranti. HP er ikke ansvarlig for tekniske eller redaksjonelle feil eller utelatelser i dette dokumentet.

Edition 2, 8/2017

Varemerker

Adobe®, Adobe Photoshop®, Acrobat® og PostScript® er varemerker for Adobe Systems Incorporated.

Apple og Apple-logoen er varemerker for Apple Computer, Inc., registrert i USA og andre land/regioner. iPod er et varemerke for Apple Computer, Inc. iPod er bare for lovlig kopiering eller etter godkjenning fra rettighetseier. Ikke stjel musikk.

Microsoft®, Windows®, Windows® XP og Windows Vista® er registrerte varemerker for Microsoft Corporation i USA.

UNIX® er et registrert varemerke for Open Group.

Innhold

1 Kort om produktet	1
Sammenligning av produkter	2
Produktet sett forfra og bakfra	5
Produktet sett forfra fra høyre	5
Produktet sett forfra fra venstre	6
Alternativer for produktet	7
Grensesnittporter	8
Plassering av serienummer og modellnummer	9
Kontrollpanelet	10
Kontrollpaneloversikt	10
Startskjerm bilde på kontrollpanel	10
Rengjøring av kontrollpanelet	12
Hjelp på kontrollpanelet	12
Produktrapporter	14
2 Koble til produktet og installere programvaren	17
Koble produktet til en datamaskin ved hjelp av en USB-kabel og installere programvaren (Windows)	18
Koble produktet til et nettverk ved hjelp av nettverkskabel og installere programvaren (Windows)	20
Konfigurere IP-adressen	20
Installere programvaren	21
Koble produktet til en datamaskin ved hjelp av en USB-kabel og installere programvaren (Mac OS X)	22
Koble produktet til et nettverk ved hjelp av en nettverkskabel og installere programvaren (Mac OS X)	23
Konfigurere IP-adressen	23
Installere programvaren	24
3 Innskuffer og utskuffer	27
Papirstørrelser som støttes	28
Papirtyper som støttes	31
Konfigurere skuffer	32
Konfigurere en skuff når du legger i papir	32
Konfigurere en skuff til å samsvare med innstillingene for utskriftsjobben	32

Konfigurere en skuff ved å bruke kontrollpanelet	32
Alternativ brevmodus	33
Skuff 1	34
Skuffkapasitet og papirretning	34
Legge i skuff 1	34
Skuff 2 og skuff 3	37
Skuffkapasitet og papirretning	37
Legg utskriftsmateriale i skuff 2 og skuff 3	37
500-arks skuffer	40
500-arks skuffkapasitet og papirretning	40
Legge papir i 500-arks skuffene	40
3 500-arks høykapasitetsinnskuff	43
3 500-arks høykapasitetsinnskuff og papirretning	43
Legge papir i 3 500-arks høykapasitetsinnskuffen	43
Standard utskuff	45
Stable-/stifteenhet (kun modellene z og z+)	45
4 Deler, rekvisita og tilbehør	47
Bestille deler, ekstrautstyr og rekvisita	48
Tonerkassetter	49
Visning av tonerkassett	49
Informasjon om tonerkassett	50
Resirkulere tonerkassetter	50
Lagring av tonerkassetter	50
HPs retningslinjer for tonerkassetter som ikke er produsert av HP	50
Skifte ut tonerkassetten	51
HPs webområde mot forfalskning	54
Skrive ut når en tonerkassett har nådd slutten av den beregnede levetiden	55
Aktivere eller deaktivere alternativene for Innstillinger for nedre terskelverdier fra kontrollpanelet	56
Egenreparasjonsdeler	57
Ekstrautstyr	60
Tonerkassett	61
Visning av tonerkassett	61
Informasjon om tonerkassett	62
Resirkulere tonerkassetten	62
Lagring av tonerkassetter	62
HPs retningslinjer for tonerkassetter som ikke er produsert av HP	62
Skifte ut tonerkassetten	63
Stifter (bare modeller med stifteenhet)	66
Fylle på stifter	66

5 Skrive ut	69
Støttede skriverdrivere (Windows)	70
HP Universal Print Driver (UPD)	70
UPD-installasjonsmodi	71
Endre innstillinger for utskriftsjobber (Windows)	72
Endre innstillinger for alle utskriftsjobber til programvaren lukkes	72
Endre standardinnstillingene for alle utskriftsjobber	72
Endre konfigurasjonsinnstillingene for produktet	72
Endre innstillingene for utskriftsjobber (Mac OS X)	73
Endre innstillingene for alle utskriftsjobber til programvaren lukkes	73
Endre standardinnstillingene for alle utskriftsjobber	73
Endre konfigurasjonsinnstillingene for produktet	73
Utskriftsoppgaver (Windows)	74
Bruke en utskriftssnarvei (Windows)	74
Opprette utskriftssnarveier (Windows)	76
Skrive ut på begge sider automatisk (Windows)	79
Skrive ut på begge sider manuelt (Windows)	81
Skrive ut flere sider per ark (Windows)	83
Velge papirretning (Windows)	85
Velge papirtype (Windows)	87
Skrive ut den første eller den siste siden på annet papir (Windows)	90
Skalere et dokument til sidestørrelsen (Windows)	93
Lage et hefte (Windows)	95
Velge stiftealternativer (Windows)	97
Utskriftsoppgaver (Mac OS X)	99
Bruke en forhåndsinnstilling for utskrift (Mac OS X)	99
Opprette en forhåndsinnstilling for utskrift (Mac OS X)	99
Skrive ut på begge sider automatisk (Mac OS X)	99
Skrive ut på begge sider manuelt (Mac OS X)	99
Skrive ut flere sider per ark (Mac OS X)	100
Velge papirretning (Mac OS X)	100
Velge papirtype (Mac OS X)	100
Skrive ut en forside (Mac OS X)	100
Skalere et dokument til sidestørrelsen (Mac OS X)	101
Lage et hefte (Mac OS X)	101
Velge stiftealternativer (Mac OS X)	101
Flere utskriftsoppgaver (Windows)	103
Avbryte en utskriftsjobb (Windows)	103
Velge papirstørrelse (Windows)	103
Velge en egendefinert papirstørrelse (Windows)	103
Skrive ut vanmerker (Windows)	104

Flere utskriftsoppgaver (Mac OS X)	105
Avbryte en utskriftsjobb (Mac OS X)	105
Velge papirstørrelse (Mac OS X)	105
Velge en egendefinert papirstørrelse (Mac OS X)	105
Skrive ut vannmerker (Mac)	105
Lagre utskriftsjobber på produktet	107
Opprette en lagret jobb (Windows)	107
Opprette en lagret jobb (Mac OS X)	109
Skrive ut en lagret jobb	110
Slette en lagret jobb	110
Legge til en jobbseparatorside (Windows)	111
Bruke HP ePrint	112
Bruke HP ePrint-programvaren	113
Bruke Apple AirPrint	114
Koble produktet til AirPrint	114
Finn produktnavnet for AirPrint	114
Skrive ut med AirPrint	114
Endre produktnavnet for AirPrint	114
Løse AirPrint-problemer	115
Bruke HP Smart Print (Windows)	116
Bruke USB-utskrift for enkel tilgang	117
Skrive ut USB-dokumenter enkelt	118

6 Kopiere 119

Angi nye standardinnstillinger for kopi	120
Ta en enkeltkopi	121
Ta flere kopier	122
Kopiere en original med flere sider	124
Sortere en kopieringsjobb	126
Stifte en kopijobb	128
Kopiere på begge sider (tosidig)	129
Kopiere på begge sider automatisk	129
Kopiere på begge sider manuelt	130
Forminske eller forstørre en kopi	132
Optimalisere kopikvaliteten for tekst eller bilder	134
Justere lysstyrke/mørkhet for kopier	135
Angi papirstørrelsen og -typen for kopiering på spesialpapir	137
Bruke Jobbygg-modus	138
Kopiere en bok	139
Kopiere et fotografi	141

7 Skanne/sende	143
Konfigurere skanne-/sendefunksjoner	144
Endre standard skanne-/sendeinnstillinger fra produktets kontrollpanel	146
Sende et skannet dokument til en nettverksmappe	148
Send et skannet dokument til en mappe i produktminnet	152
Send et skannet dokument til en USB-flash-stasjon	153
Skann og lagre dokumentet	153
Sende et skannet dokument til én eller flere e-postadresser	156
Bruke adresseboken til å sende e-post	159
Legge til kontakter i adresseboken fra produktets kontrollpanel	159
Sende et dokument til e-post ved hjelp av adresseboken	161
Skanne et fotografi	164
8 Faks	167
Konfigurere nødvendige faksinnstillinger	168
Veiviser for faksoppsett	168
Angi eller kontrollere dato og klokkeslett	169
Angi eller kontrollere dato/tid-formatet	169
Konfigurere oppringingsinnstillinger for faks	171
Konfigurere generelle innstillinger for sending av faks	172
Konfigurere faksfaktureringskoder	173
Konfigurere standardinnstillinger for fakssendingsjobber	174
Konfigurere innstillinger for mottak av faks	176
Bruke et tidsskjema for faksutskrift	177
Blokkere innkommende fakser	178
Lage en liste over blokkerte faksnumre	178
Slette numre fra listen over blokkerte fakser	178
Konfigurere standardinnstillinger for faksmottaksjobber	179
Faksarkivering og -videresending	180
Aktivere faksarkivering	180
Aktivere videresending av fakser	180
Opprette en hurtigvalgliste	181
Legge til et nummer i en eksisterende hurtigvalgliste	184
Slette en hurtigvalgliste	185
Slette ett enkelt nummer fra en hurtigvalgliste	186
Sende en faks ved å angi numre manuelt	187
Sende en faks ved å bruke et kortnummer	189
Søke i en hurtigvalgliste etter navn	191
Sende en faks ved hjelp av numre i faksadresseboken	192
Søke i faksadresseboken	194
Avbryte en faks	195

Bruke faks over VoIP-nettverk	196
Faksrapporter	197
Faksaktivitetslogg	197
Faktureringskoderapport	198
Rapport med liste over blokkerte fakser	198
Rapport med liste over hurtigvalgnumre	198
Faksanropsrapport	198

9 Administrere produktet 199

Konfigurere IP-nettverksinnstillinger	200
Ansvarsfraskrivelse for skriverdeling	200
Vise eller endre nettverksinnstillinger	200
Konfigurere IPv4 TCP/IP-parametere manuelt fra kontrollpanelet	200
Konfigurere IPv6 TCP/IP-parametere manuelt fra kontrollpanelet	201
HPs innebygde webserver	202
Åpne HPs innebygde webserver	202
Funksjoner i HPs innebygde webserver (EWS)	203
Informasjon-kategorien	203
Generelt-kategorien	203
Kopier/skriv ut-kategorien	204
Skanning / Digital sending-kategorien	204
Kategorien Faks (bare faksmodeller)	205
Feilsøking-kategorien	206
Sikkerhet-kategorien	206
HPs webtjenester-kategorien	207
Nettverk-kategorien	207
Andre koblinger-listen	207
HP Utility (Mac OS X)	208
Åpne HP Utility	208
HP Utility-funksjoner	208
Bruke HP Web Jetadmin-programvare	210
Økonomiske innstillinger	211
Skrive ut med EconoMode	211
Optimalisere hastighet eller strømforbruk	211
Angi dvalemodus	211
Angi tidsskjema for dvale	212
Sikkerhetsfunksjoner for produktet	214
Sikkerhetserklæringer	214
IP-sikkerhet	214
Logge på produktet	214
Angi et systempassord	214

Krypteringsstøtte: HP sikker harddisk med høy ytelse	215
Låse formateringsenheten	215
Oppgradere produktfastvaren	216
10 Løse problemer	217
Sjekkliste for problemløsning	218
Faktorer som påvirker produktytelsen	220
Gjenopprette fabrikkinnstillinger	221
Hjelp på kontrollpanelet	222
Papiret mates på feil måte eller kjører seg fast	223
Produktet henter ikke papir	223
Produktet henter flere papirark samtidig	223
Dokumentmateren produserer papirstopp, forskyver papiret eller drar inn flere papirark	223
Unngå at papiret kjører seg fast	224
Fjerne fastkjøringer	225
Steder for fastkjørt papir	225
Auto-navigering for fjerning av fastkjørt papir	225
Fjerne fastkjørt papir fra dokumentmateren	226
Fjerne fastkjørt papir i utskuffområdet	227
Fjerne stifter som har satt seg fast i stifte-/stableenheten	228
Fjerne fastkjørte stifter	230
Fjerne fastkjørt papir i skuff 1	233
Fjerne fastkjørt utskriftsmateriale i skuff 2 eller skuff 3	234
Fjerne fastkjørt papir i 500-arks skuffene	236
Fjerne fastkjørt papir fra 3 500-arks høykapasitetsinnskuffen	238
Fjerne fastkjørt papir i området rundt tonerkassetten	241
Fjerne fastkjørt papir i varmeelementet	244
Fjerne fastkjørt papir fra tosidigheten	246
Endre ny utskrift	248
Forbedre utskriftskvaliteten	249
Skrive ut fra et annet program	249
Angi papirtypeinnstillingen for utskriftsjobben	249
Kontrollere papirtypeinnstillingen (Windows)	249
Kontrollere papirtypeinnstillingen (Mac OS X)	249
Kontrollere tonerkassettsstatusen	250
Skrive ut et renseark	250
Kontrollere tonerkassetten visuelt	251
Kontrollere papiret og utskriftsmiljøet	251
Bruke papir som oppfyller HPs spesifikasjoner	251
Kontrollere miljøet	252
Kontrollere EconoMode-innstillingene	252

Prøve en annen skriverdriver	253
Angi individuell skufftilpasning	253
Forbedre kopikvaliteten	255
Kontrollere om det er skitt eller smuss på skannerglasset	255
Kalibrere skanneren	257
Kontrollere papirinnstillingene	257
Kontrollere konfigurasjonen av papirstørrelse og -type	257
Velge skuffen som skal brukes for kopien	257
Kontrollere innstillinger for bildejustering	257
Optimalisere kopikvaliteten for tekst eller bilder	258
Kant til kant-kopiering	258
Rengjøre matervalsene og skilleputen i dokumentmateren	258
Forbedre skannekvaliteten	260
Kontrollere om det er skitt eller smuss på skannerglasset	260
Kontrollere oppløsningsinnstillingene	261
Kontrollere innstillinger for bildejustering	262
Optimalisere skannekvaliteten for tekst eller bilder	262
Kontrollere innstillingene for utskriftskvalitet	262
Rengjøre matervalsene og skilleputen i dokumentmateren	263
Forbedre fakskvaliteten	265
Kontrollere om det er skitt eller smuss på skannerglasset	265
Kontrollere oppløsningsinnstillingene for faks som sendes	266
Kontrollere innstillinger for bildejustering	267
Optimalisere fakskvaliteten for tekst eller bilder	267
Kontrollere innstillinger for feilkorrigerings	267
Sende til en annen faksmaskin	268
Rengjøre matervalsene og skilleputen i dokumentmateren	268
Kontrollere innstillingen for Tilpass til side	269
Kontrollere avsenderens faksmaskin	270
Produktet skriver ikke ut eller skriver ut for sakte	271
Produktet skriver ikke ut	271
Produktet skriver ut for sakte	271
Løse problemer med utskrift fra USB-enhet med enkel tilgang	272
Menyen Hent fra USB åpnes ikke når du setter inn USB-enheten	272
Filen skrives ikke ut fra USB-enheten	272
Filen du vil skrive ut, står ikke oppført på Hent fra USB-menyen	273
Løse problemer med USB-tilkobling	274
Løse problemer med det kablede nettverket	275
Produktet har en dårlig fysisk tilkobling	275
Datamaskinen bruker feil IP-adresse for produktet	275
Datamaskinen kan ikke kommunisere med produktet	275

Produktet bruker feil nettverksinnstillinger for kobling og tosidig utskrift	276
Ny programvare kan føre til kompatibilitetsproblemer	276
Datamaskinen eller arbeidsstasjonen er kanskje ikke riktig konfigurert	276
Produktet er deaktivert, eller andre nettverksinnstillinger er feil	276
Løse faksproblemer	277
Sjekkliste for å løse faksproblemer	277
Hvilken type telefonlinje bruker du?	277
Bruker du en enhet for overspenningsvern?	277
Bruker du en telefonsvartjeneste eller en telefonsvarer?	277
Har telefonlinjen en funksjon for ventende anrop?	278
Kontrollere fakstilbehørets status	278
Generelle faksproblemer	279
Bruke faks over VoIP-nettverk	279
Problemer med mottak av fakser	280
Problemer med sending av fakser	281
Feilkoder for faks	282
Feilmeldinger for faks på produktets kontrollpanel	283
Fakssendingsmeldinger	284
Meldinger ved faksmottak	285
Serviceinnstillinger	285
Innstillinger i menyen Feilsøking	285
Løse programvareproblemer for produktet (Windows)	287
Det vises ingen skriverdriver for produktet i Skriver-mappen	287
Det ble vist en feilmelding da programvaren ble installert	287
Produktet er i Klar-modus, men ingenting skrives ut	287
Løse programvareproblemer for produktet (Mac OS X)	289
Produktnavnet står ikke på produktoversikten i listen Utskrift og faks eller Utskrift og skanning ...	289
En utskriftsjobb ble ikke sendt til ønsket produkt	289
Når du kobler til med en USB-kabel, vises ikke produktet i listen Utskrift og faks eller Utskrift og skanning etter at driveren er valgt	289
Fjerne programvare (Windows)	290
Fjerne skriverdriveren (Mac OS X)	291
Stikkordregister	293

1 Kort om produktet

- [Sammenligning av produkter](#)
- [Produktet sett forfra og bakfra](#)
- [Kontrollpanelet](#)
- [Produktrapporter](#)

Sammenligning av produkter

		M725dn	M725f	M725z	M725z+
		CF066A	CF067A	CF068A	CF069A
Papirhåndtering	Skuff 1 (kapasitet på 100 ark)	✓	✓	✓	✓
	Skuff 2 (kapasitet på 250 ark)	✓	✓	✓	✓
	Skuff 3 (kapasitet på 250 ark)	✓	✓	✓	✓
	500-arks skuff (ekstraustyr)		✓		
	500-arks skuff med kabinett (ekstraustyr)		✓		
	3 x 500-arks skuff (ekstraustyr)			✓	
	3 500-arks høykapasitetsinnskuff (ekstraustyr)				✓
	Standard utskuff (kapasitet på 250 ark)	✓	✓	✓	✓
	Stableskuff (kapasitet på 500 ark)			✓	✓
	Automatisk tosidig utskrift	✓	✓	✓	✓
30-siders stifteenhet			✓	✓	
Tilkobling	USB 2.0 med høy hastighet	✓	✓	✓	✓
	10/100/1000 Ethernet LAN-tilkobling med IPv4 og IPv6	✓	✓	✓	✓
	USB-port med enkel tilgang for utskrift og skanning uten datamaskin, og for oppgradering av fastvaren	✓	✓	✓	✓
Lager	320 GB HP sikker harddisk med høy ytelse	✓	✓	✓	✓
Kontrollpaneldisplay	Kontrollpanel med berøringsskjerm	✓	✓	✓	✓
Skriv ut	Skriver ut 41 sider per minutt (spm) på papir i A4-størrelse og 40 spm på papir i Letter-størrelse	✓	✓	✓	✓
	Utskrift fra USB-enhet med enkel tilgang (ingen datamaskin kreves)	✓	✓	✓	✓
Faks	HP LaserJet analog faks-tilbehør 500		✓	✓	✓

		M725dn	M725f	M725z	M725z+
		CF066A	CF067A	CF068A	CF069A
Kopiere og skanne	Kopierer og skanner 41 sider per minutt på papir i A4-størrelse og 40 sider per minutt på papir i Letter-størrelse	✓	✓	✓	✓
	Oppløsningen er 600 x 300 pikstler per tomme (ppi)	✓	✓	✓	✓
	100-siders dokumentmater med automatisk tosidig kopiering og skanning	✓	✓	✓	✓
	Kopiering og skanning fra USB-enhet med enkel tilgang (ingen datamaskin kreves)	✓	✓	✓	✓
	Skanning i farger eller svart/hvitt	✓	✓	✓	✓
Sende digitalt	Send til e-post og lagre i nettkverksmappe	✓	✓	✓	✓
Operativsystemer som støttes¹	Windows XP SP2 og nyere, 32-biters MERK: Microsoft sluttet å gi generell støtte for Windows XP i april 2009. HP fortsetter etter beste evne å tilby støtte for det avviklede operativsystemet XP.	✓	✓	✓	✓
	Windows XP SP2 og nyere, 64-biters (bare skriverdriver, støttes ikke av programvaren som er installert) MERK: Microsoft sluttet å gi generell støtte for Windows XP i april 2009. HP fortsetter etter beste evne å tilby støtte for det avviklede operativsystemet XP.	✓	✓	✓	✓
	Windows Vista, 32-biters og 64-biters MERK: Windows Vista Starter støttes ikke av installeringsprogrammet eller skriverdriveren.	✓	✓	✓	✓
	Windows 7, 32-biters og 64-biters	✓	✓	✓	✓
	Windows 8, 32-biters og 64-biters	✓	✓	✓	✓

	M725dn	M725f	M725z	M725z+
	CF066A	CF067A	CF068A	CF069A
Windows Server 2003 SP 1 og nyere, 32-biters og 64-biters	✓	✓	✓	✓
MERK: Installeringsprogrammet støtter ikke 64-biters versjonen, men skriverdriven støtter den.				
Windows Server 2008 32-biters og 64-biters	✓	✓	✓	✓
Windows Server 2008 R2, 64-biters	✓	✓	✓	✓
Mac OS X 10.6, 10.7 og 10.8	✓	✓	✓	✓

¹ Listen over operativsystemer som støttes, gjelder skriverdriverne Windows PCL 6, PCL 5, PS og Mac og installasjons-CD-en som følger med esken. Hvis du vil ha en oversikt over operativsystemer som støttes nå, kan du gå til www.hp.com/go/ljMFP725_software.

Produktet sett forfra og bakfra

Produktet sett forfra fra høyre

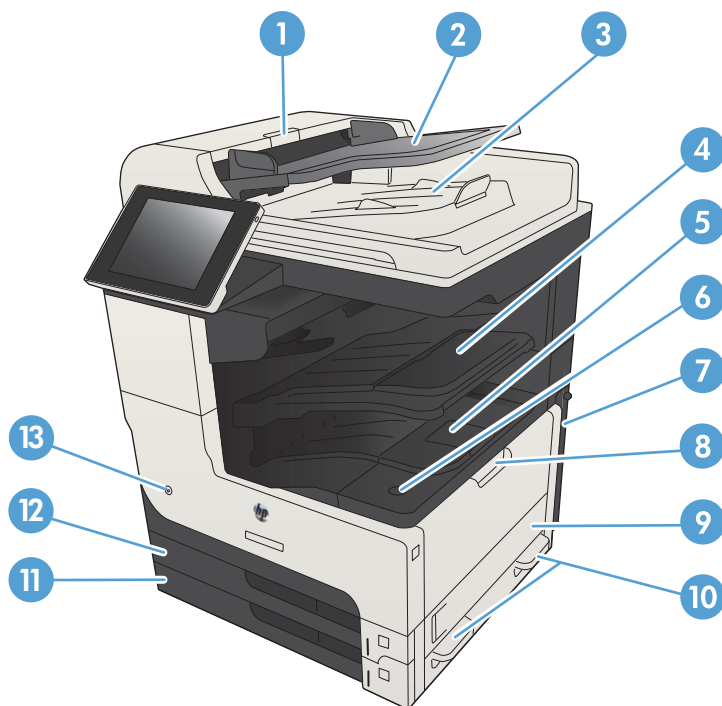

1	Dokumentmaterens deksel
2	Dokumentmaterens innskuff
3	Utskuff for dokumentmater
4	Utskuff for stifte-/stableenhet
5	Tonerkassettdeksel
6	Utløserknapp for tonerkassettdeksel
7	Formaterer (med grensesnittporter)
8	Skuff 1
9	Høyre tilgangsdeksel
10	Håndtak for løfting av produktet
11	Skuff 3
12	Skuff 2
13	Av/på-knapp

Produktet sett forfra fra venstre

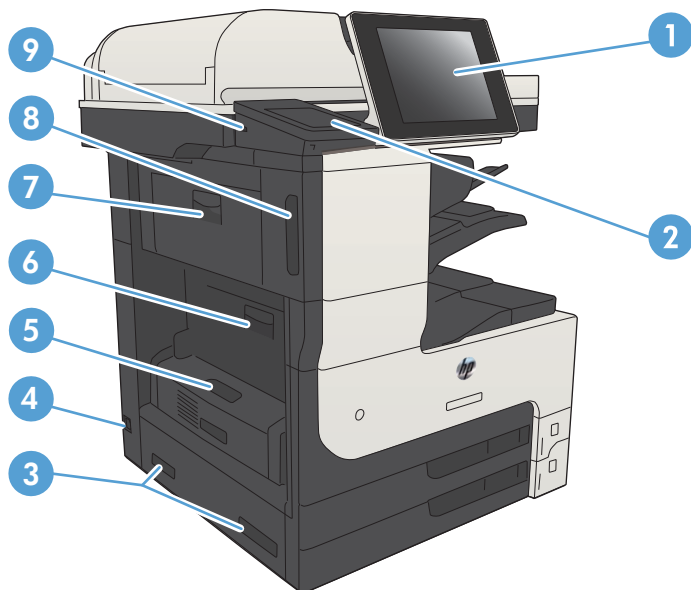

1	Kontrollpanelskjerm
2	Lomme for integrering av maskinvare (for tilkobling av tredjepartsenheter)
3	Håndtak for løfting av produktet
4	Strømtilkobling
5	Tosidigenhet
6	Tilgangsdeksel for varmeelement
7	Øvre venstre deksel
8	Deksel til stifteenhet
9	USB-port med enkel tilgang

Alternativer for produktet

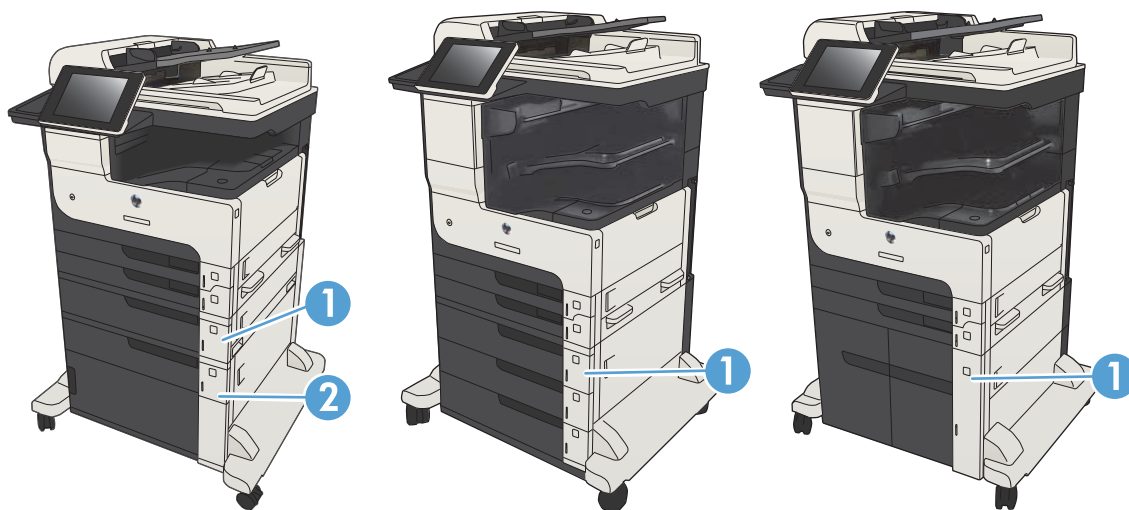

M725f

M725z

M725z+

	M725f	M725z	M725z+
1	1 x 500-arks mater	3 x 500-arks mater	3 500-arks høypapitetsinnsuff
2	1 x 500-arks mater med kabinett		

Grensesnittporter

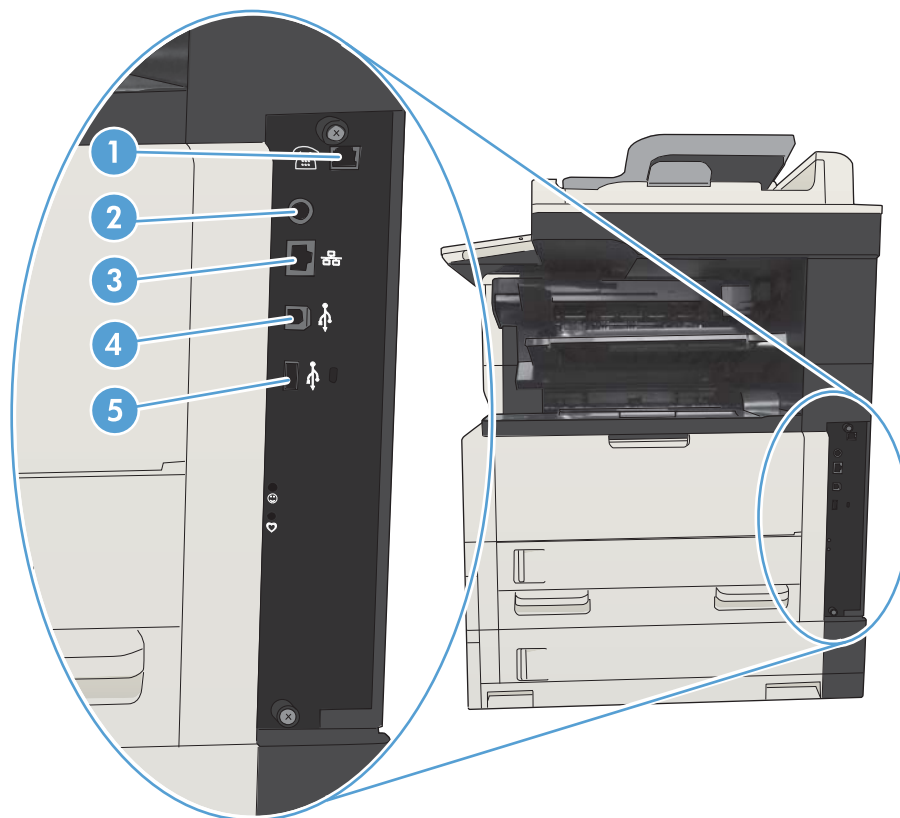

- | | |
|---|--|
| 1 | Faksport |
| 2 | FIH (Foreign Interface Harness) for tilkobling av tredjepartsenheter |
| 3 | Ethernet-nettverksport for LAN (Local Area Network) (RJ-45) |
| 4 | Høyhastighets-USB 2.0-utskriftsport |
| 5 | USB-port for tilkobling av eksterne USB-enheter |

Plassering av serienummer og modellnummer

Serie- og modellnummer finner du på en identifikasjonsetikett bak på produktet. Serienummeret inneholder informasjon om opprinnelsesland/-region, produktversjonen, produksjonskode og produksjonsnummeret på produktet.

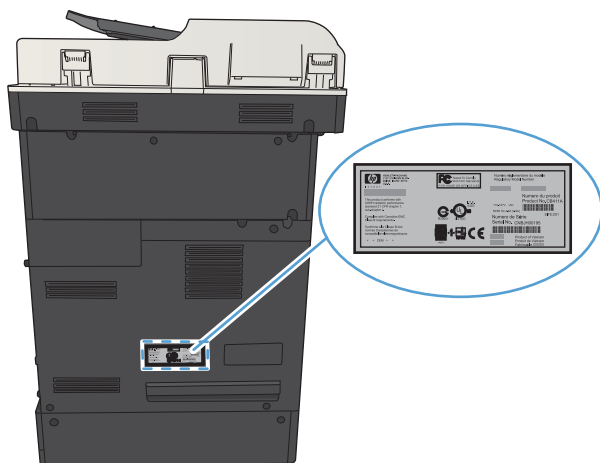

Modellnavn	Modellnummer
M725dn	CF066A
M725f	CF067A
M725z	CF068A
M725z+	CF069A

Kontrollpanelet

Kontrollpaneloversikt



- | | | |
|---|-------------------------------------|--|
| 1 | USB-port med enkel tilgang | For USB-utskrifter med enkel tilgang, skanning av dokumenter til en USB-flashstasjon og oppgradering av fastvare
MERK: Porten er på siden av kontrollpanelet. |
| 2 | Lomme for integrering av maskinvare | For tilkobling av tredjepartsenheter |
| 3 | Berøringsskjermsområde | For konfigurering og administrasjon av produktfunksjoner |
| 4 | Hjem-knappen | For for å gå tilbake til produktets startskjerm bilde når som helst
MERK: Denne knappen er på siden av kontrollpanelet. Det nytter ikke å trykke på Hjem-ikonet i nærheten av knappen. |

Startskjerm bilde på kontrollpanel

På startskjerm bildet får du tilgang til produktfunksjonene, og du ser gjeldende status for produktet.

Du kan når som helst gå tilbake til startskjerm bildet ved å trykke på Hjem-knappen på høyre side av produktets kontrollpanel. Du kan også trykke på Hjem-knappen i det øverste venstre hjørnet på skjermen.

MERK: HP oppdaterer regelmessig funksjoner som er tilgjengelige i produktets fastvare. Oppdater produktets fastvare for å dra nytte av de nyeste funksjonene. Gå til www.hp.com/go/ljMFPM725_firmware for å laste ned den siste fastvareoppgraderingsfilen.

MERK: Funksjonen som vises på startskjermen, kan variere avhengig av produktkonfigurasjonen.



1	Oppdateringsknapp	Trykk på oppdateringsknappen for å fjerne endringer og gjenopprette standardinnstillingene.
2	Logg på- eller Logg av-knapp	Trykk på knappen Logg på for å få tilgang til sikre funksjoner. Trykk på knappen Logg av for å logge deg av produktet hvis du har logget deg på for å få tilgang til sikre funksjoner. Når du har logget deg av, gjenoppretter produktet alle alternativene til standardinnstillingene.
3	HP-logo eller Hjem-knapp	På alle andre skjermer enn Hjem-skjermen, skifter HP-logoen til en Hjem 🏠-knapp. Trykk på Hjem 🏠-knappen for å gå tilbake til Hjem-skjermbildet.
4	Stopp-knapp	Trykk på Stopp-knappen for å stanse den gjeldende jobben midlertidig. Skjermbildet Jobbstatus åpnes, og du kan deretter avbryte eller fortsette jobben.
5	Start-knapp	Trykk på Start-knappen for å starte en kopieringsjobb.
6	Produktstatus	Statuslinjen gir informasjon om den generelle produktstatusen.
7	Knapp for valg av språk	Trykk på knappen for valg av språk for å velge språk for skjermen på kontrollpanelet.
8	Dvalemodus-knapp	Trykk på knappen for dvalemodus for å få produktet til å gå inn i dvalemodus.
9	Nettverksknapp	Trykk på nettverksknappen for å få informasjon om nettverkstilkoblingen.
10	Hjelp-knappen	Trykk på Hjelp-knappen for å åpne det innebygde hjelpesystemet.
11	Feltet Kopier	Feltet Kopier viser antall kopier som produktet skal lage.

12	Bla-felt	Trykk på pil opp eller pil ned i rullefeltet for å se hele listen over tilgjengelige funksjoner.
13	Funksjoner	<p>Funksjonene som vises i dette området, kan, avhengig av hvordan produktet er konfigurert, inkludere hvilke som helst av følgende elementer:</p> <ul style="list-style-type: none">• Hurtigsett• Kopi• E-post• Faks (for produkter som har installert faks)• Lagre til USB• Lagre i nettverksmappe• Lagre til enhetsminne• Hent fra USB• Hent fra enhetsminne• Jobbstatus• Rekvisita• Skuffer• Administrasjon• Vedlikehold av enhet

Rengjøring av kontrollpanelet



Rengjør kontrollpanelet med en myk klut som ikke loer. Ikke bruk tørkepapir eller papirlommetørkler. De kan slipe i stykker skjermen. Hvis du må fjerne vanskelig smuss, fukter du kluten med vann eller glasspus.

Hjelp på kontrollpanelet

Produktet har et innebygd hjelpesystem som forklarer hvordan du bruker hvert skjermbilde. Du åpner hjelpesystemet ved å trykke på knappen Hjelp  øverst til høyre på skjermen.

I enkelte skjermbilder åpner hjelpesystemet en global meny der du kan søke etter spesielle emner. Du kan bla gjennom menystrukturen ved å velge knappene på menyen.

For skjermbilder som inneholder innstillinger for enkeltstående jobber, åpner hjelpesystemet et emne som forklarer alternativene for dette skjermbildet.

Hvis du får varsel om en feil eller advarsel, trykker du på knappen Feil  eller Advarsel  for å åpne en melding som beskriver problemet. Meldingen gir også informasjon om hvordan problemet kan løses.

Du kan skrive ut eller vise en rapport av hele [Administrasjon](#)-menyen, slik at du enklere kan navigere til innstillingene du trenger.

1. Bla deg frem til og trykk på knappen [Administrasjon](#) fra startskjermbildet på produktets kontrollpanel.
2. Åpne følgende menyer:
 - [Rapporter](#)
 - [Konfigurasjons-/statussider](#)
3. Velg alternativet [Administrasjon-menyoversikt](#).
4. Trykk på knappen [Skriv ut](#) for å skrive ut rapporten. Trykk på knappen [Vis](#) for å vise rapporten.

Produktrapporter

Produktrapportene inneholder opplysninger om produktet og gjeldende konfigurasjon. Bruk følgende fremgangsmåte for å skrive ut eller vise rapportene:

1. Bla deg frem til og trykk på knappen [Administrasjon](#) fra startskjermbildet på produktets kontrollpanel.
2. Åpne [Rapporter](#)-menyen.
3. Velg en av rapportkategoriene:
 - [Konfigurasjons-/statussider](#)
 - [Faksrapporter](#) (Bare faksmodeller)
 - [Andre sider](#)
4. Velg navnet på rapporten du vil gjennomgå, og velg deretter [Skriv ut](#)-knappen for å skrive den ut eller velg [Vis](#)-knappen for å gjennomgå innstillingene på kontrollpanelet.



MERK: Enkelte sider har ikke alternativet [Vis](#).

Tabell 1-1 Rapportmenyen

Første nivå	Andre nivå	Beskrivelse
Konfigurasjons-/statussider	Administrasjon-menyoversikt	Viser strukturen til menyen Administrasjon .
	Koble til side	Viser IP-adressen, vertsnavnet og MAC-adressen for produktet hvis det er koblet til et nettverk. Hvis det er aktuelt, vises også HP ePrint-adressen og AirPrint-adressen.
	Side med gjeldende innstillinger	Viser gjeldende innstillinger for hvert alternativ på menyen Administrasjon .
	Konfigurasjonsside	Viser produktinnstillingene og tilbehør som er installert.
	Statusside for rekvisita	Viser omtrentlig gjenværende levetid for rekvisitaenheter og gir statistikk over totalt antall sider og jobber som er behandlet, serienummer, sideantall og vedlikeholdsinformasjon. HP oppgir omtrentlige verdier for gjenværende levetid for rekvisitaenheter som en hjelp for kunden. De faktiske nivåene av gjenværende rekvisita kan avvike fra de omtrentlige verdiene som oppgis.
	Forbruksside	Viser antall for alle papirstørrelser som er kjørt gjennom produktet, angir om utskriftene var enkltsidige eller tosidige, og viser totalt antall sider.
	Filkatalogside	Viser filnavnet og mappenavnet for filer som er lagret i produktminnet.
	Statusside for webtjenester	Viser produktets registrerte webtjenester.

Tabell 1-1 Rapporter-menyen (forts.)

Første nivå	Andre nivå	Beskrivelse
Faksrapporter	Faksaktivetslogg	Inneholder en liste over faksene som er sendt fra eller mottatt av dette produktet.
	Faktureringskoderappor	En liste over faktureringskoder som er brukt for utgående fakser. Denne rapporten viser hvor mange sendte fakser som er fakturert for hver kode.
	Liste over blokkerte fakser	En liste over telefonnumre som er blokkert fra å sende fakser til dette produktet.
	Hurtigvalgliste	Viser hurtigvalgene som er konfigurert for dette produktet.
	Faksanropsrapport	En detaljert rapport om siste faksoperasjon, enten sendt eller mottatt.
Andre sider	PCL-skriftliste	Skriver ut tilgjengelige PCL-skrifter.
	PS-skriftliste	Skriver ut tilgjengelige HP PostScript nivå 3-emuleringskrifter.

2 Koble til produktet og installere programvaren

- [Koble produktet til en datamaskin ved hjelp av en USB-kabel og installere programvaren \(Windows\)](#)
- [Koble produktet til et nettverk ved hjelp av nettverkskabel og installere programvaren \(Windows\)](#)
- [Koble produktet til en datamaskin ved hjelp av en USB-kabel og installere programvaren \(Mac OS X\)](#)
- [Koble produktet til et nettverk ved hjelp av en nettverkskabel og installere programvaren \(Mac OS X\)](#)

Koble produktet til en datamaskin ved hjelp av en USB-kabel og installere programvaren (Windows)

Dette produktet støtter USB 2.0-tilkobling. Bruk en USB-kabel av typen A til B. HP anbefaler at du bruker en kabel som ikke er lengre enn 2 m.

⚠ FORSIKTIG: Ikke koble til USB-kabelen før du blir bedt om det under installeringen.

1. Lukk alle åpne programmer på datamaskinen.
2. Bekreft at produktet er i Klar-tilstand.

📝 MERK: Når produktet er koblet til med en USB-kabel, krever programvareinstallasjonsprosessen at produktet er slått på og i Klar-tilstand. Konfigurer følgende innstilling slik at produktet våkner fra hvilemodus under programvareinstallasjonsprosessen og når det mottar en utskriftsjobb:

- a. Bla deg frem til og trykk på knappen [Administrasjon](#) fra startskjermbildet på produktets kontrollpanel.
 - b. Åpne følgende menyer:
 - [Generelle innstillinger](#)
 - [Energiinnstillinger](#)
 - [Innstillinger for dvaletid](#)
 - c. I listen [Våken / Automatisk på for disse hendelsene](#) velger du alternativet [Alle hendelser](#), og deretter velger du [Lagre](#)-knappen.
3. Installer programvaren fra CDen, og følg instruksjonene på skjermen.
 4. Når du blir bedt om det, velger du alternativet **Koble direkte til denne datamaskinen ved hjelp av en USB-kabel** og klikker deretter på **Neste**.
 5. Koble USB-kabelen til produktet og datamaskinen når du blir bedt om det under installeringen.

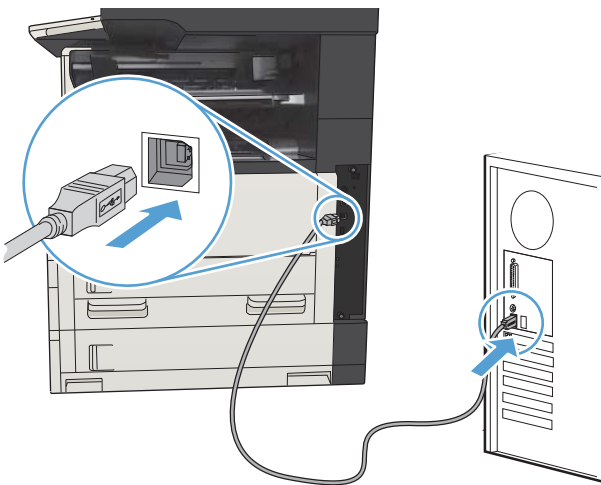



6. Når installasjonen er ferdig, kan du klikke på knappen **Avslutt** eller på knappen **Flere alternativer** for å installere mer programvare eller konfigurere funksjoner for grunnleggende digital sending for produktet.
7. Skriv ut en side fra et hvilket som helst program for å kontrollere at programvaren er riktig installert.

Koble produktet til et nettverk ved hjelp av nettverkskabel og installere programvaren (Windows)

Konfigurere IP-adressen

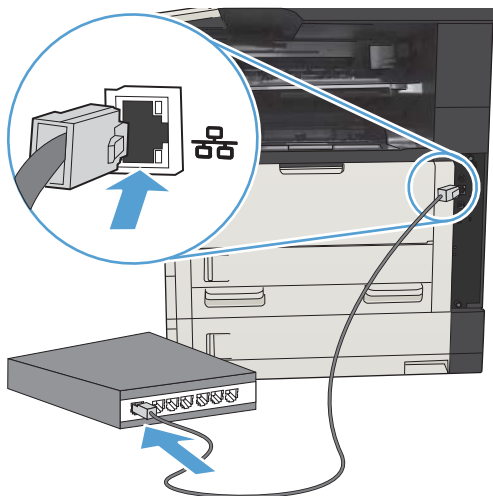
1. Kontroller at produktet er slått på, og at meldingen **Klar** vises på skjermen på produktets kontrollpanel.
2. Koble nettverkskabelen til produktet og til nettverket.



3. Vent i 60 sekunder før du fortsetter. I løpet av denne tiden registrerer nettverket produktet og tildeler en IP-adresse eller et vertsnavn for produktet.
4. Trykk på knappen Nettverk  i startskjermbildet på produktets kontrollpanel for å finne produktets IP-adresse eller vertsnavn.

Hvis knappen Nettverk  ikke er synlig, kan du finne IP-adressen eller vertsnavnet ved å skrive ut en konfigurasjonsside.

- a. Bla deg frem til og trykk på knappen **Administrasjon** fra startskjermbildet på produktets kontrollpanel.
- b. Åpne følgende menyer:
 - **Rapporter**
 - **Konfigurasjons-/statussider**
 - **Konfigurasjonsside**
- c. Velg knappen **Vis** for å vise informasjonen på kontrollpanelet, eller velg knappen **Skriv ut** for å skrive ut sidene.

- d. Finn IP-adressen på Jetdirect-siden.

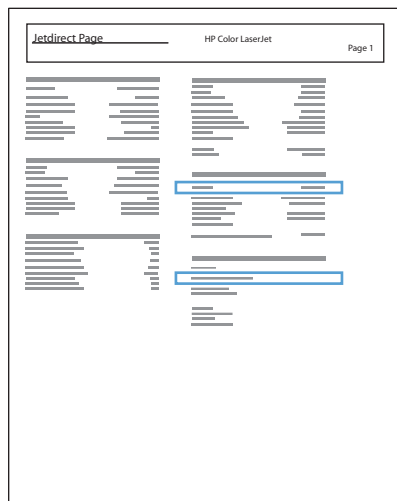

5. **IPv4:** Hvis IP-adressen er 0.0.0.0, 192.0.0.192 eller 169.254.x.x, må du konfigurere IP-adressen manuelt. Hvis ikke var nettverkskonfigurasjonen vellykket.
- IPv6:** Hvis IP-adressen begynner med fe80:, skal produktet kunne skrive ut. Hvis ikke må du konfigurere IP-adressen manuelt.

Installere programvaren

1. Lukk alle programmer på datamaskinen.
2. Installer programvaren fra CDen.
3. Følg instruksjonene på skjermen.
4. Velg alternativet **Koble til gjennom et kablet nettverk** når du blir bedt om det.
5. På listen over tilgjengelige produkter velger du det som har riktig IP-adresse. Hvis produktet ikke er oppført på listen, angir du produktets IP-adresse, vertsnavn eller maskinvareadresse manuelt.
6. Når installasjonen er ferdig, kan du klikke på knappen **Avslutt** eller på knappen **Flere alternativer** for å installere mer programvare eller konfigurere funksjoner for grunnleggende digital sending for produktet.
7. Skriv ut en side fra et hvilket som helst program for å kontrollere at programvaren er riktig installert.

Koble produktet til en datamaskin ved hjelp av en USB-kabel og installere programvaren (Mac OS X)

Dette produktet støtter USB 2.0-tilkobling. Bruk en USB-kabel av typen A til B. HP anbefaler at du bruker en kabel som ikke er lengre enn 2 m.

1. Koble USB-kabelen til produktet og til datamaskinen.

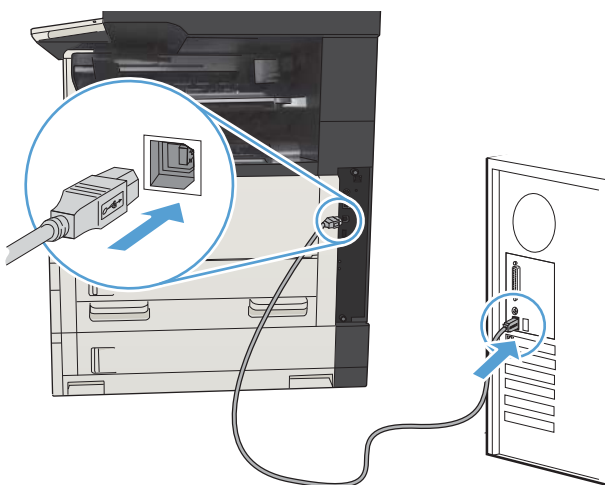

2. Bekreft at produktet er i Klar-tilstand.



MERK: Når produktet er koblet til med en USB-kabel, krever programvareinstallasjonsprosessen at produktet er slått på og i Klar-tilstand. Konfigurer følgende innstilling slik at produktet våkner fra hvilemodus under programvareinstallasjonsprosessen og når det mottar en utskriftsjobb:

- a. Bla deg frem til og trykk på knappen [Administrasjon](#) fra startskjermbildet på produktets kontrollpanel.
 - b. Åpne følgende menyer:
 - [Generelle innstillinger](#)
 - [Energiinnstillinger](#)
 - [Innstillinger for dvaletid](#)
 - c. I listen [Våken / Automatisk på for disse hendelsene](#) velger du alternativet [Alle hendelser](#), og deretter velger du [Lagre](#)-knappen.
3. Installer programvaren fra CDen.
 4. Klikk på produktikonet, og følg instruksjonene på skjermen.
 5. Klikk på **Lukk**-knappen.
 6. Skriv ut en side fra et hvilket som helst program for å kontrollere at programvaren er riktig installert.

Koble produktet til et nettverk ved hjelp av en nettverkskabel og installere programvaren (Mac OS X)

Konfigurere IP-adressen

1. Kontroller at produktet er slått på, og at meldingen **Klar** vises på skjermen på produktets kontrollpanel.
2. Koble nettverkskabelen til produktet og til nettverket.

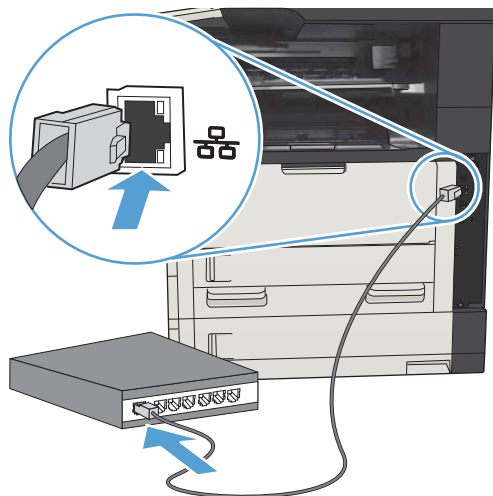

3. Vent i 60 sekunder før du fortsetter. I løpet av denne tiden registrerer nettverket produktet og tildeler en IP-adresse eller et vertsnavn for produktet.
4. Trykk på knappen **Nettverk**  i startskjermbildet på produktets kontrollpanel for å finne produktets IP-adresse eller vertsnavn.

Hvis knappen **Nettverk**  ikke er synlig, kan du finne IP-adressen eller vertsnavnet ved å skrive ut en konfigurasjonsside.

- a. Bla deg frem til og trykk på knappen **Administrasjon** fra startskjermbildet på produktets kontrollpanel.
- b. Åpne følgende menyer:
 - [Rapporter](#)
 - [Konfigurasjons-/statussider](#)
 - [Konfigurasjonsside](#)
- c. Velg knappen **Vis** for å vise informasjonen på kontrollpanelet, eller velg knappen **Skriv ut** for å skrive ut sidene.

- d. Finn IP-adressen på Jetdirect-siden.

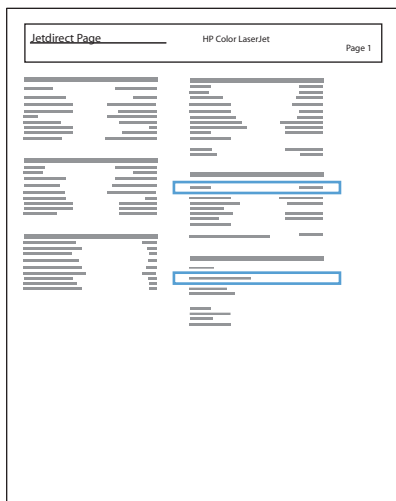



5. **IPv4:** Hvis IP-adressen er 0.0.0.0, 192.0.0.192 eller 169.254.x.x, må du konfigurere IP-adressen manuelt. Hvis ikke var nettverkskonfigurasjonen vellykket.

IPv6: Hvis IP-adressen begynner med fe80:, skal produktet kunne skrive ut. Hvis ikke må du konfigurere IP-adressen manuelt.

Installere programvaren

1. Lukk alle programmer på datamaskinen.
2. Installer programvaren fra CDen.
3. Klikk på produktikonet, og følg instruksjonene på skjermen.
4. Klikk på **Lukk** når installeringen er fullført.

 **MERK:** Fullfør følgende trinn *etter* at du har fullført installeringen av skiversystemprogramvaren og *bare* hvis du kjørte installeringen uten å legge til en skriver.

5. På datamaskinen åpner du Apple -menyen, klikker på **Systemvalg**-menyen og klikker deretter på **Utskrift og faks-** eller **Utskrift og skanning**-ikonet.
6. Klikk på plusstegnet (+).
7. Bruk enten Bonjour (standard nettleser) eller IP-utskrift for nettverkstilkoblingen.

 **MERK:** Bonjour er den enkleste og beste metoden hvis produktet er installert på det lokale nettverket. IP-utskrift *må* brukes hvis produktet ligger utenfor Bonjour-koblingen i et større nettverk.

Hvis du bruker Bonjour, gjør du følgende:

- a. Klikk på kategorien **Standardleser**.
- b. Velg produktet fra listen. Programvaren kontrollerer at produktet er koblet til nettverket. Feltet **Skriv ut med** fylles automatisk inn med riktig PPD for produktet.



MERK: Hvis du er på et nettverk som har mer enn ett produkt, skriver du ut en konfigurasjonsside og samkjører Bonjour-skrivernavnet med navnet på listen for å identifisere produktet du installerer.



MERK: Hvis produktet ikke vises på listen, kontrollerer du at produktet er slått på og koblet til nettverket, og slår deretter produktet av og på igjen. Hvis produktets PPD ikke vises i nedtrekkslisten **Skriv ut med**, slår du av datamaskinen og deretter på igjen og starter oppsettet på nytt.

- c. Klikk på knappen **Legg til** for å fullføre oppsettet.

Hvis du bruker metoden med IP-utskrift, gjør du følgende:

- a. Klikk på kategorien **IP-skriver**.
- b. Velg **HP Jet Direct – Socket** fra nedtrekkslisten **Protokoll**. Dette er anbefalt innstilling for HP-produkter.
- c. Angi IP-adressen i feltet **Adresse** i skjermbildet for å legge til skriver.
- d. Informasjonen **Navn**, **Plassering** og **Skriv ut med** fylles ut automatisk. Hvis produktets PPD ikke vises i feltet **Skriv ut med**, slår du av datamaskinen og deretter på igjen og starter oppsettet på nytt.

3 Innskuffer og utskuffer

- [Papirstørrelser som støttes](#)
- [Papirtyper som støttes](#)
- [Konfigurere skuffer](#)
- [Alternativ brevhodemodus](#)
- [Skuff 1](#)
- [Skuff 2 og skuff 3](#)
- [500-arks skuffer](#)
- [3 500-arks høykapasitetsinnskuff](#)
- [Standard utskuff](#)
- [Stable-/stifteenhet \(kun modellene z og z+\)](#)

Papirstørrelser som støttes



MERK: Resultatet blir best hvis du velger riktig papirtype og -størrelse i skriverdriveren før utskrift.

Tabell 3-1 Papirstørrelser som støttes

Størrelser og mål	Skuff 1	Skuff 2	Skuff 3	500-arks skuffer (ekstrautstyr)	3 500-arks høykapasitets-innskuff	Automatisk tosidig utskrift
Letter 279 x 216 mm	✓	✓	✓	✓	✓	✓
Letter rotert 216 x 279 mm	✓	✓	✓	✓		✓
Legal 216 x 356 mm	✓	✓	✓	✓		✓
Executive 267 x 184 mm	✓	✓	✓	✓		✓
Statement 216 x 140 mm	✓					
Oficio 8,5 x 13 216 x 330 mm	✓	✓	✓	✓		✓
11 x 17 279 x 432 mm	✓		✓	✓		✓
12 x 18 305 x 457 mm	✓					
3 x 5 76 x 127 mm	✓					
4 x 6 102 x 152 mm	✓					
5 x 7 127 x 178 mm	✓					
5 x 8 127 x 203 mm	✓					
A3 297 x 420 mm	✓		✓	✓		✓
A4 297 x 210 mm	✓	✓	✓	✓	✓	✓

Tabell 3-1 Papirstørrelser som støttes (forts.)

Størrelser og mål	Skuff 1	Skuff 2	Skuff 3	500-arks skuffer (ekstrautstyr)	3 500-arks høykapasitets-innskuff	Automatisk tosidig utskrift
A4 Rotert 210 x 297 mm	✓	✓	✓	✓		✓
A5 210 x 148 mm	✓	✓	✓	✓		✓
A6 105 x 148 mm	✓					
RA3 305 x 430 mm	✓					✓
RA4 215 x 305 mm	✓	✓	✓	✓		✓
SRA4 225 x 320 mm	✓	✓	✓	✓		✓
B4 (JIS) 257 x 364 mm	✓	✓	✓	✓		✓
B5 (JIS) 257 x 182 mm	✓	✓	✓	✓		✓
B6 (JIS) 128 x 182 mm	✓					
10 x 15 cm 102 x 152 mm	✓					
216 x 343 mm	✓	✓	✓	✓		✓
Oficio 216 x 347 216 x 347 mm	✓	✓	✓	✓		✓
8K 270 x 390 mm 270 x 390 mm	✓		✓	✓		✓
16K 195 x 270 mm 270 x 195 mm	✓	✓	✓	✓		✓
8K 260 x 368 mm 260 x 368 mm	✓		✓	✓		✓
16K 184 x 260 mm 260 x 184 mm	✓	✓	✓	✓		✓

Tabell 3-1 Papirstørrelser som støttes (forts.)

Størrelser og mål	Skuff 1	Skuff 2	Skuff 3	500-arks skuffer (ekstrautstyr)	3 500-arks høykapasitets-innskuff	Automatisk tosidig utskrift
8K 273 x 394 mm	✓		✓	✓		✓
273 x 394 mm						
16K 197 x 273 mm	✓	✓	✓	✓		✓
273 x 197 mm						
Postkort (JIS)	✓					
100 x 148 mm						
D Postcard (JIS)	✓					
148 x 200 mm						
Nr. 9-konvolutt	✓					
98 x 225 mm						
Nr. 10-konvolutt	✓					
105 x 241 mm						
Monarch-konvolutt	✓					
98 x 191 mm						
B5-konvolutt	✓					
176 x 250 mm						
C5-konvolutt	✓					
162 x 229 mm						
C6-konvolutt	✓					
114 x 162 mm						
DL-konvolutt	✓					
110 x 220 mm						
Egendefinert	✓					
76 x 127 mm til 312 x 470 mm						
Bannerutskrift fra skuff 1: Lengde fra 470 mm til 508 mm (18,5 tommer til 20 tommer)						
Egendefinert		✓				
148 x 210 mm til 364 x 297 mm						
Egendefinert			✓	✓		✓
148 x 210 mm til 432 x 297 mm						

Papirtyper som støttes

Hvis du vil ha en fullstendig oversikt over HP-papir dette produktet støtter, kan du gå til www.hp.com/support/ljMFPM725series.

 **MERK:** Resultatet blir best hvis du velger riktig papirtype og -størrelse i skriverdriveren før utskrift.

Tabell 3-2 Papirtyper som støttes

Papirtype	Skuff 1	Skuff 2 og skuff 3	500-arks skuffer (ekstrautstyr)	3 500-arks høykapasitets-innskuff	Automatisk tosidig utskrift
Vanlig	✓	✓	✓	✓	✓
HP EcoSMART Lite	✓	✓	✓	✓	✓
Lett 60-74 g	✓	✓	✓	✓	✓
Middels, 85-95 g	✓	✓	✓	✓	✓
Bond	✓	✓	✓	✓	✓
Resirkulert	✓	✓	✓	✓	✓
Middels tungt 96-110 g	✓	✓	✓	✓	✓
Tungt 111-130 g	✓	✓	✓	✓	✓
Ekstra tungt 131-175 g	✓				
Kartong 176-220 g	✓				
Transparent	✓	✓	✓		
Etiketter	✓	✓	✓		
Brevhode	✓	✓	✓	✓	✓
Konvolutt	✓				
Tung konvolutt	✓				
Forhåndstrykt	✓	✓	✓	✓	✓
Hullark	✓	✓	✓	✓	✓
Farget	✓	✓	✓	✓	✓
Grovt	✓	✓	✓	✓	✓
Tungt grovt	✓				

Konfigurere skuffer

Produktet ber deg automatisk om å konfigurere en skuff for type og størrelse i følgende situasjoner:

- Når du legger papir i skuffen
- Når du angir en bestemt skuff eller papirtype for en utskriftsjobb via skriverdriveren eller et program, og skuffen ikke er konfigurert i samsvar med innstillingene for utskriftsjobben



MERK: Meldingen vises ikke hvis du skriver ut fra skuff 1 og skuff 1 er konfigurert for innstillingene for papirstørrelsen [Alle størrelser](#) og papirtypen [Alle typer](#). I denne situasjonen skriver produktet ut fra skuff 1 hvis utskriftsjobben ikke spesifiserer en skuff, selv om innstillingene for papirstørrelse og -type for utskriftsjobben ikke samsvarer med papiret som ligger i skuff 1.

Konfigurere en skuff når du legger i papir

1. Legg papir i skuffen. Lukk skuffen hvis du bruker skuff 2 og 3.
2. Konfigurasjonsmeldingen for skuffene vises på produktets kontrollpanel.
3. Velg **OK**-knappen for å godta størrelsen og typen som er registrert, eller velg **Endre**-knappen for å velge en annen papirstørrelse eller -type.
4. Velg riktig størrelse og type, og trykk deretter på knappen **OK**.

Konfigurere en skuff til å samsvare med innstillingene for utskriftsjobben

1. I programmet angir du kildeskuffen, papirstørrelsen og papirtypen.
2. Send jobben til produktet.
Hvis skuffen må konfigureres, vises det en konfigureringsmelding for skuffen på produktets kontrollpanel.
3. Legg papir med angitt type og størrelse i skuffen, og lukk skuffen.
4. Velg **OK**-knappen for å godta størrelsen og typen som er registrert, eller velg **Endre**-knappen for å velge en annen papirstørrelse eller -type.
5. Velg riktig størrelse og type, og trykk deretter på knappen **OK**.

Konfigurere en skuff ved å bruke kontrollpanelet

Du kan også konfigurere skuffene for type og størrelse uten at du har fått en melding fra produktet.

1. Bla deg frem til og trykk på knappen **Skuffer** fra startskjermbildet på produktets kontrollpanel.
2. Velg linjen for skuffen som du vil konfigurere, og velg deretter **Endre**-knappen.
3. Velg papirstørrelsen og papirtypen fra listen over alternativer.
4. Velg **OK**-knappen for å lagre valget.

Alternativ brevhodemodus

Bruk funksjonen [Alternativ brevhodemodus](#) slik at du kan legge brevhodepapir eller forhåndstrykt papir i skuffen på samme måte for alle utskrifts- eller kopijobber, uansett om du skriver ut eller kopierer på én eller begge sider av arket. Når du bruker denne modusen, legger du i papir på samme måte som for automatisk tosidig utskrift.

Hvis du vil bruke funksjonen, aktiverer du den ved hjelp av menyene på produktets kontrollpanel. Hvis du vil bruke funksjonen med Windows, må du også aktivere funksjonen i skriverdriveren og konfigurere papirtypen i skriverdriveren.

Aktivere Alternativ brevhodemodus ved hjelp av menyene på produktets kontrollpanel

1. Bla deg frem til og trykk på knappen [Administrasjon](#) fra startskjermbildet på produktets kontrollpanel.
2. Åpne følgende menyer:
 - [Administrer skuffer](#)
 - [Alternativ brevhodemodus](#)
3. Velg alternativet [Aktivert](#), og velg deretter [Lagre](#)-knappen.

Hvis du vil skrive ut med Alternativ brevhodemodus for Windows, utfører du følgende prosedyre for hver utskriftsjobb.

Skrive ut med Alternativ brevhodemodus (Windows)

1. Velg alternativet **Skriv ut** ved hjelp av programmet.
2. Velg produktet, og klikk deretter på **Egenskaper** eller **Innstillinger**.
3. Klikk på kategorien **Avansert**.
4. Utvid listen **Skriverfunksjoner**.
5. Åpne nedtrekkslisten **Alternativ brevhodemodus**, og klikk på alternativet **På**.
6. Klikk på **Bruk**-knappen.
7. Klikk på kategorien **Papir/kvalitet**.
8. I nedtrekkslisten **Papirtype** klikker du på alternativet **Mer....**
9. Utvid listen over alternativer for **Type er:**
10. Utvid listen med **Annet**-alternativer, og klikk deretter på alternativet **Brevhode**. Klikk på **OK**-knappen.
11. Klikk på knappen **OK** for å lukke dialogboksen **Dokumentegenskaper**. I dialogboksen **Skriv ut** klikker du på knappen **OK** for å skrive ut jobben.

Skuff 1

Skuffkapasitet og papirretning

Du forhindrer fastkjørt papir ved ikke å overfylle skuffen. Kontroller at toppen av bunken er under indikatoren for full skuff. Legg i papir til under halvparten av det indikatoren for full skuff viser, hvis du bruker kort/smalt og tungt/glanset papir.

Tabell 3-3 Kapasitet for skuff 1

Papirtype	Spesifikasjoner	Mengde
Papir	Område: 60 g/m ² til 199 g/m ²	Maksimal stabelhøyde: 13 mm Opptil 100 ark med papir på 60 til 120 g/m ² Mindre enn 100 ark med papir på 120 til 199 g/m ²
Konvolutter	75 g/m ² til 90 g/m ²	Opptil 10 konvolutter
Etiketter	Tykkelse opptil 0,23 mm	Maksimal stabelhøyde: 13 mm
Transparenter	0,10 til 0,13 mm tykk	Maksimal stabelhøyde: 13 mm

Tabell 3-4 Papirretning for skuff 1

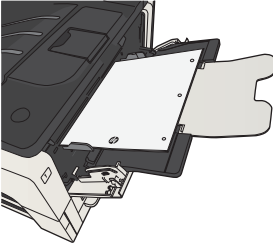
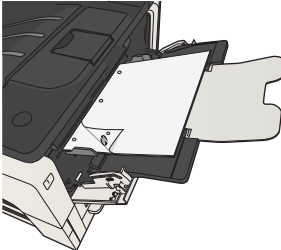
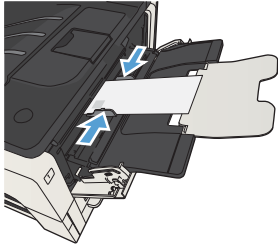
Enkeltsidig utskrift	Manuell tosidig utskrift og alternativ brevmodus	Konvolutter
Forsiden opp Øverste del av arket mates inn i produktet først	Forsiden ned Den lengste delen går inn i produktet, den øverste delen foran produktet	Forsiden opp Den korte frankeringssiden mates først inn i produktet
		

Legge i skuff 1

1. Åpne skuff 1.

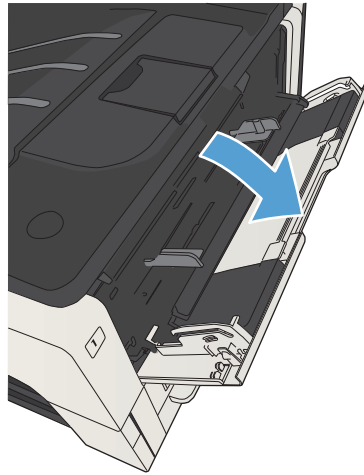

2. Dra ut papirstøtten.

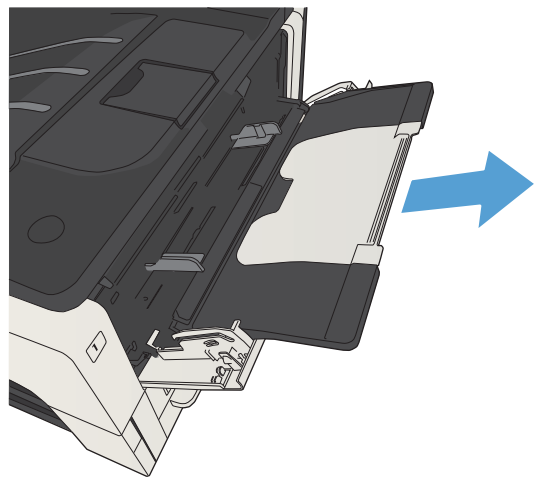

3. For papir som er større en Letter eller A4, drar du ut forlengeren.

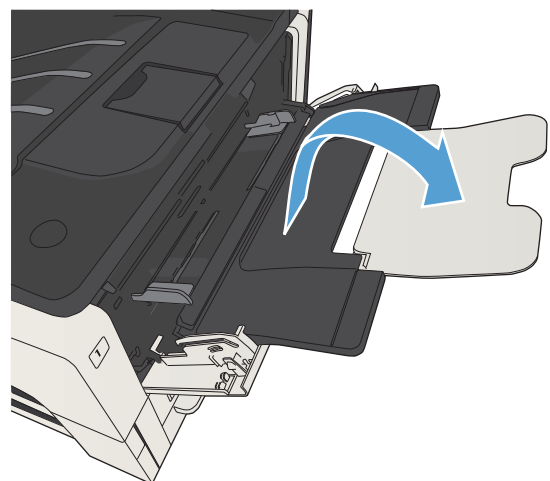

4. Skyv papirbreddeskinnene lenger ut enn papiret.

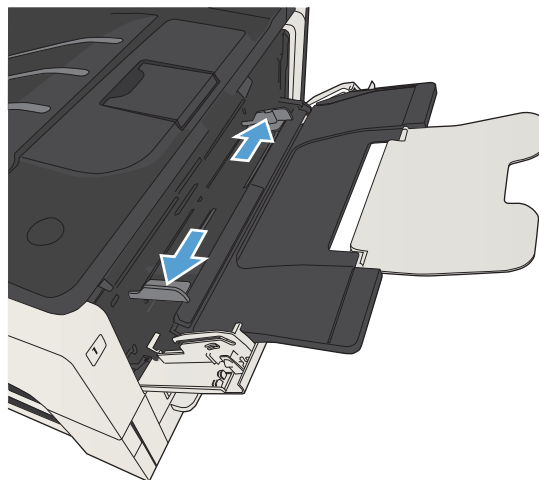

5. Legg papiret i skuffen. Kontroller at papiret passer under tappene og indikatorene for maksimumshøyden.

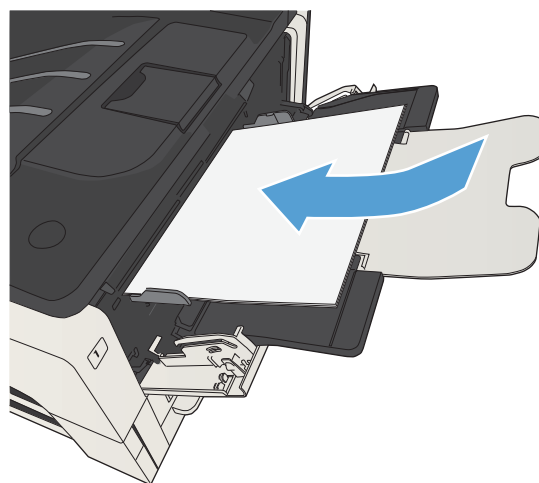

6. Juster papirbreddeskinnene slik at de berører papirbunnen lett, men uten å bøye papiret.

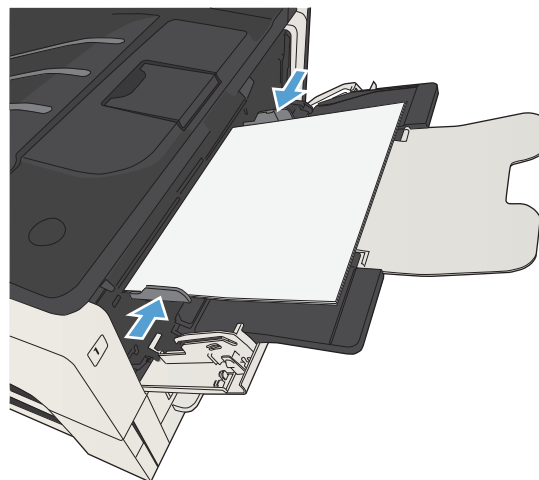

Skuff 2 og skuff 3

Skuffkapasitet og papirretning

Du forhindrer fastkjørt papir ved ikke å overfylle skuffen. Kontroller at toppen av bunken er under indikatoren for full skuff. Legg i papir til under halvparten av det indikatoren for full skuff viser, hvis du bruker kort/smalt og tungt/glanset papir.

Tabell 3-5 Kapasitet for skuff 2 og 3

Papirtype	Spesifikasjoner	Mengde
Papir	Område: 60 g/m ² til 130 g/m ²	Tilsvare 250 ark på 75 g/m ²

Tabell 3-6 Papirretning for skuff 2 og 3

Enkeltsidig utskrift	Automatisk tosidig utskrift og alternativ brevhodemodus	Konvolutter
Forsiden ned Øverste del av arket fremst i skuffen	Forsiden opp Nederste del av arket fremst i skuffen	Konvolutter kan bare skrives ut fra skuff 1.

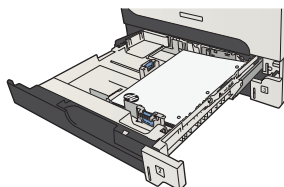
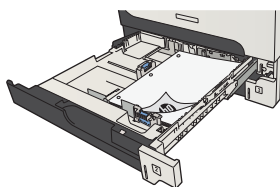

Legg utskriftsmateriale i skuff 2 og skuff 3

1. Åpne skuffen.

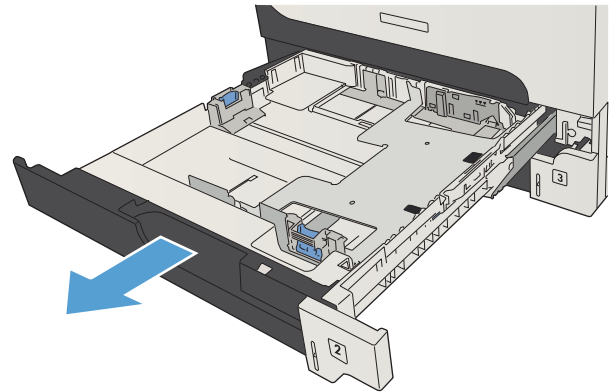

2. Juster papirskinnene til riktig papirstørrelse.

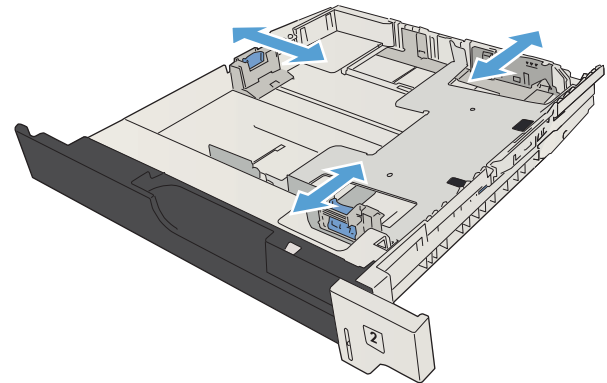

3. Legg papiret i skuffen. Kontroller at bunken er flat ved alle fire hjørner, og at toppen på bunken er lavere enn indikatorene som viser maksimum høyde.

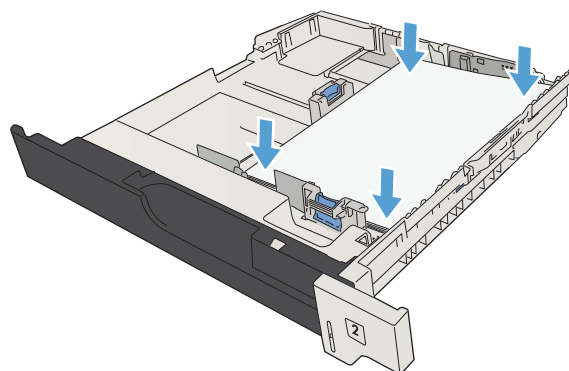

4. Lukk skuffen.

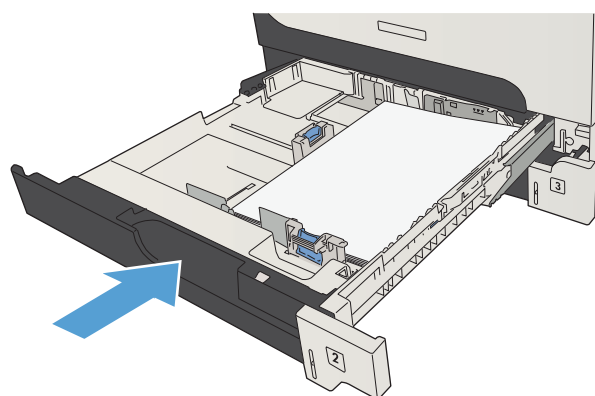

500-arks skuffer

500-arks skuffekapasitet og papirretning

Du forhindrer fastkjørt papir ved ikke å overfylle skuffen. Kontroller at toppen av bunken er under indikatoren for full skuff. Legg i papir til under halvparten av det indikatoren for full skuff viser, hvis du bruker kort/smalt og tungt/glanset papir.

Tabell 3-7 Skuff med plass til 500 ark

Papirtype	Spesifikasjoner	Mengde
Papir	Område: 60 g/m ² til 130 g/m ²	Tilsvarende 500 ark på 75 g/m ²

Tabell 3-8 Papirretning for 500-arks skuff

Enkeltstående utskrift	Automatisk tosidig utskrift og alternativ brevmodus	Konvolutter
Forsiden ned Øverste del av arket fremst i skuffen	Forsiden opp Nederste del av arket fremst i skuffen	Konvolutter kan bare skrives ut fra skuff 1.

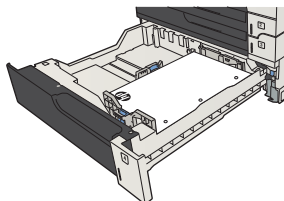
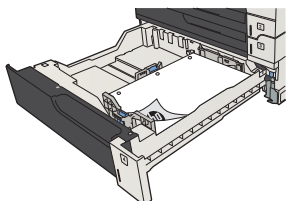

Legge papir i 500-arks skuffene

1. Åpne skuffen.

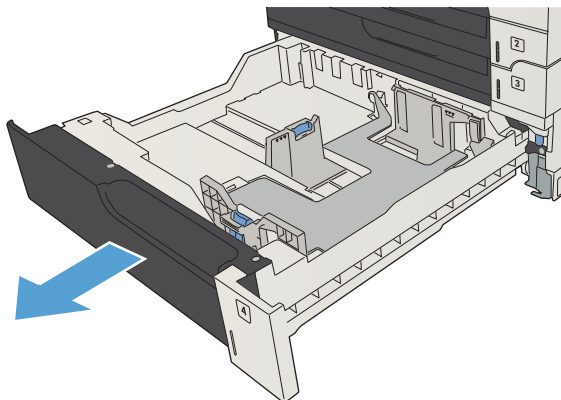

2. Juster papirskinnene til riktig papirstørrelse.

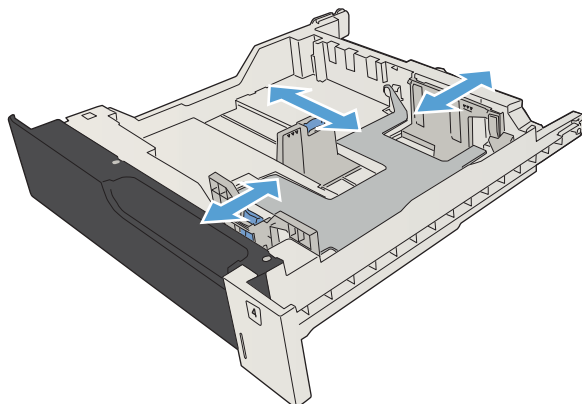

3. Legg papiret i skuffen. Kontroller at bunken er flat ved alle fire hjørner, og at toppen på bunken er lavere enn indikatorene som viser maksimum høyde.

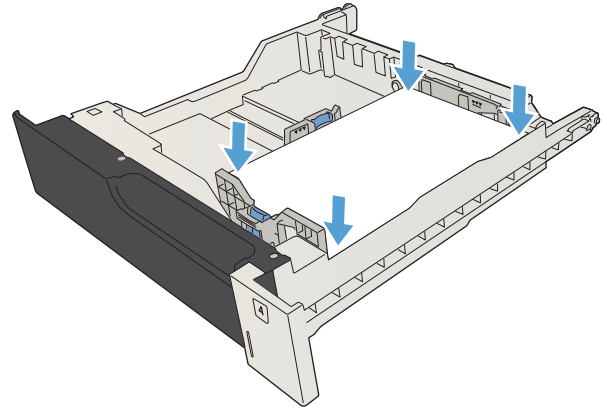

4. Lukk skuffen.

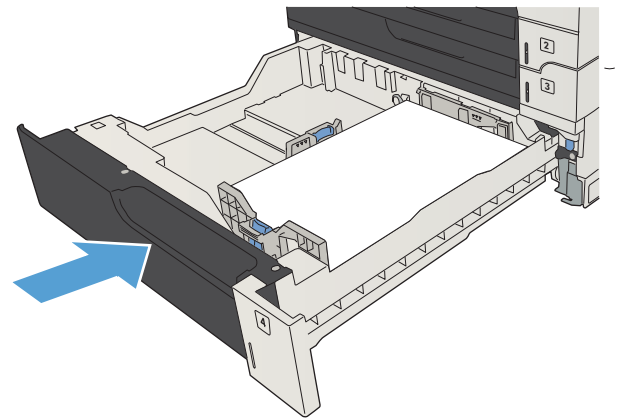

3 500-arks høykapasitetsinnskuff

3 500-arks høykapasitetsinnskuff og papirretning

Du forhindrer fastkjørt papir ved ikke å overfylle skuffen. Kontroller at toppen av bunken er under indikatoren for full skuff. Legg i papir til under halvparten av det indikatoren for full skuff viser, hvis du bruker kort/smalt og tungt/glanset papir.

Tabell 3-9 3 500-arks høykapasitetsinnskuff

Papirtype	Spesifikasjoner	Mengde
Papir	Område: 60 g/m ² til 130 g/m ²	Tilsvare 3 500 ark på 75 g/m ²

Tabell 3-10 Papirretning for 3 500-høykapasitetsinnskuff

Enkeltstående utskrift	Automatisk tosidig utskrift og alternativ brevhodemodus	Konvolutter
Forsiden opp	Forsiden ned	Konvolutter kan bare skrives ut fra skuff 1.
Øverste del av arket bakerst i skuffen	Øverste del av arket bakerst i skuffen	

Legge papir i 3 500-arks høykapasitetsinnskuffen

3 500-arks høykapasitetsinnskuffen støtter bare papir i A4- og Letter-størrelse.

1. Åpne høyre og venstre side av skuffen.

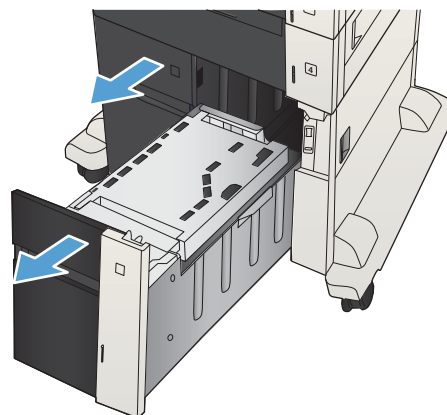

2. På hver side justerer du papirstørrelsehendelen til riktig posisjon for papiret du bruker.

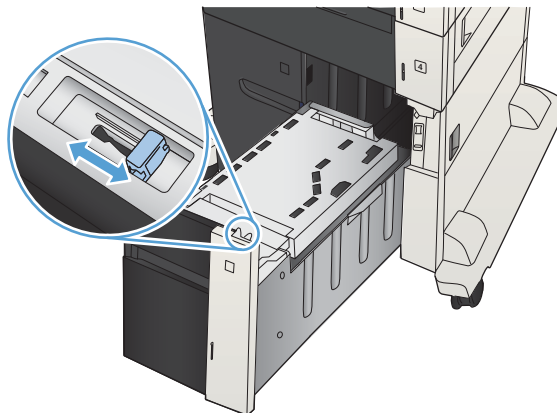

3. Legg alt papiret på hver siden av skuffen. Den høyre siden har en kapasitet på 1 500 ark. Den venstre siden har en kapasitet på 2 000 ark.

MERK: Du får best resultat hvis du fyller helt opp med papir. Ikke del papiret opp i mindre deler.

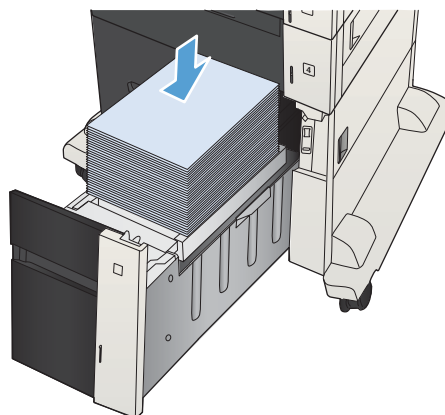

4. Lukk høyre og venstre side av skuffen.

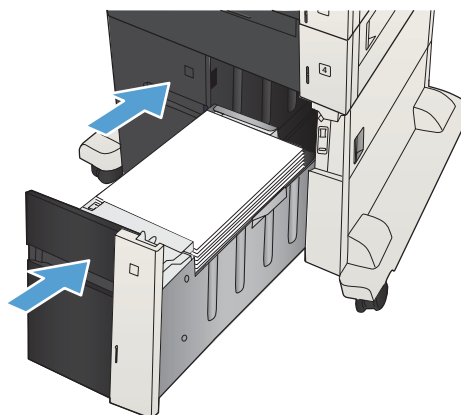

Standard utskuff

Utskuffen er plassert under dokumentmateren og har en kapasitet på opptil 250 ark med papir på 75 g/m².

Stable-/stifteenhet (kun modellene z og z+)

Stifte-/stableenheten kan stifte jobber med opptil 30 ark med papir på 75 g/m². Den kan stable opptil 500 ark. Stifteenheten kan stifte følgende størrelser:

- A3 (stående papirretning)
- A4
- B4 (stående papirretning)
- B5 (liggende papirretning)
- Ledger (stående papirretning)
- Legal (stående papirretning)
- Letter

Papirvekten kan være fra 60 til 120 g/m². Tyngre papir kan ha en stiftegrense på færre enn 30 ark.

Hvis jobben består av bare ett ark, eller hvis den består av flere enn 30 ark, vil produktet sende jobben til skuffen, men det vil ikke stifte jobben.

Stifteenheten støtter bare papir. Du må ikke prøve å stifte andre typer utskriftsmateriale, for eksempel konvolutter, transparenter eller etiketter.

Hvis du vil konfigurere standardplasseringen der produktet setter stiftene på sidene, følger du denne fremgangsmåten:

1. Bla deg frem til og trykk på knappen [Administrasjon](#) fra startskjermbildet på produktets kontrollpanel.
 2. Åpne følgende menyer:
 - [Innstillinger for stifte-/stableenhet](#)
 - [Stifting](#)
 3. Velg en stifteplassering fra listen over alternativer, og trykk deretter på [Lagre](#)-knappen. Følgende alternativer finnes:
 - [Ingen](#)
 - [Øverst til venstre eller høyre](#)
-
-  **MERK:** For dokumenter med stående papirretning, er stiftene i det øvre, venstre hjørnet. For dokumenter med liggende papirretning, er stiftene i det øvre, høyre hjørnet.
-
- [Øverst til venstre](#)
 - [Øverst til høyre](#)

4 Deler, rekvisita og tilbehør

- [Bestille deler, ekstrautstyr og rekvisita](#)
- [Tonerkassetter](#)
- [HPs webområde mot forfalskning](#)
- [Skrive ut når en tonerkassett har nådd slutten av den beregnede levetiden](#)
- [Aktivere eller deaktivere alternativene for Innstillinger for nedre terskelverdier fra kontrollpanelet](#)
- [Egenreparasjonsdeler](#)
- [Ekstrautstyr](#)
- [Tonerkassett](#)
- [Stifter \(bare modeller med stifteenhet\)](#)

Bestille deler, ekstrautstyr og rekvisita

Bestille rekvisita og papir	www.hp.com/go/suresupply
Bestille ekte HP-deler eller -ekstrautstyr	www.hp.com/buy/parts
Bestille gjennom leverandører av service eller kundestøtte	Kontakt en HP-autorisert leverandør av service eller kundestøtte.
Bestille ved hjelp av HP-programvare	HPs innebygde webserver har en kobling til webområdet HP SureSupply, som gir deg muligheten til å kjøpe originale HP-rekvisita.

Tonerkassetter

Visning av tonerkasset

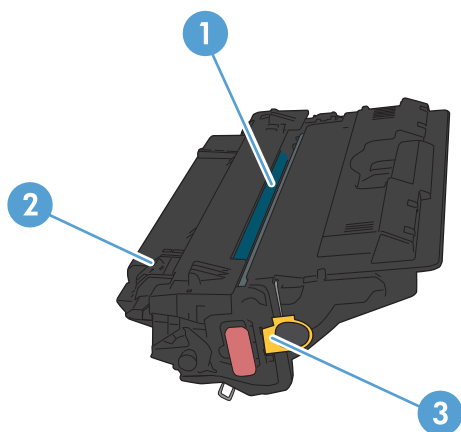

1 Plastlokk

2 Bildetrommel

FORSIKTIG: Ikke berør den grønne valsen. Dette kan skade kassetten.

3 Minnebrikke

Informasjon om tonerkassett

Farge	Skriverkassettnummer	Delenummer
Svart erstatningstonerkassett	651A	CE340A
Cyan erstatningstonerkassett	651A	CE341A
Gul erstatningstonerkassett	651A	CE342A
Magenta erstatningstonerkassett	651A	CE343A

Miljøegenskaper: Resirkuler tonerkassetter ved å følge retur- og resirkuleringsprogrammet til HP Planet Partners.

Hvis du vil ha mer informasjon om rekvisita, kan du gå til www.hp.com/go/learnaboutsupplies.

Opplysningene i dette dokumentet kan endres uten varsel. Gå til www.hp.com/go/ljMFPM725_manuals hvis du vil ha den nyeste rekvisitainformasjonen.

Resirkulere tonerkassetter

Hvis du vil resirkulere originale HP-tonerkassetter, legger du den brukte kassetten i esken som den nye kassetten lå i. Bruk den medfølgende returetiketten, og send de brukte rekvisitaene til HP for resirkulering. Hvis du vil ha fullstendig informasjon, kan du se resirkuleringsveiledningen som følger med all ny HP-rekvisita.

Lagring av tonerkassetter

Ikke ta tonerkassetten ut av innpakningen før du skal bruke den.

 **FORSIKTIG:** Unngå skade på tonerkassetten. Utsett den ikke for lys i mer enn noen få minutter. Hvis tonerkassetten må tas ut av produktet over en lengre periode, må du dekke til den grønne bildetrommelen.

HPs retningslinjer for tonerkassetter som ikke er produsert av HP

HP Company anbefaler ikke bruk av tonerkassetter som ikke er produsert av HP, uansett om de er nye eller refabrikerte.

 **MERK:** Skader som oppstår som følge av bruk av en tonerkassett som ikke er fra HP, dekkes ikke av HPs garanti- og serviceavtaler.

Skifte ut tonerkassetten

Produktet bruker fire farger og har én tonerkassett for hver farge: svart (K), magenta (M), cyan (C) og gul (Y).

⚠ FORSIKTIG: Hvis du får toner på klærne, bør du tørke det av med en tørr klut og vaske klærne i kaldt vann. Bruker du varmt vann, smitter toneren av på stoffet.

📄 MERK: Du finner informasjon om hvordan du resirkulerer brukte tonerkassetter inni tonerkassettboksen.

1. Åpne frontdekselet. Kontroller at dekselet er helt åpent.

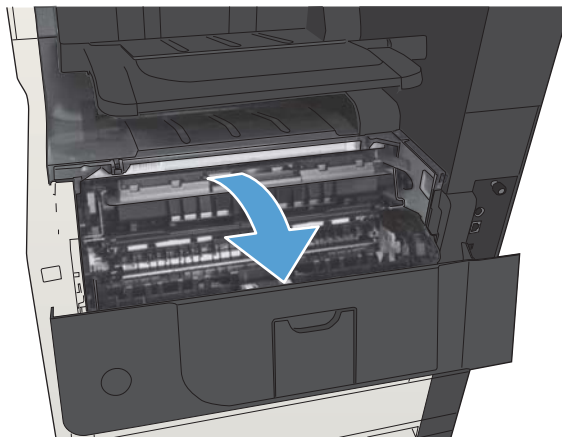

2. Ta tak i håndtaket til den brukte tonerkassetten, og dra den ut.

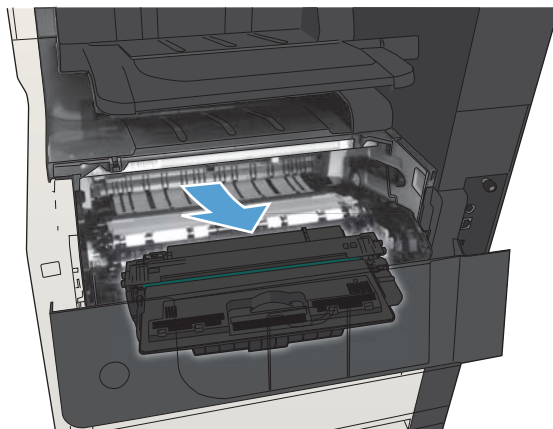

3. Ta den nye tonerkassetten ut av den beskyttende posen.

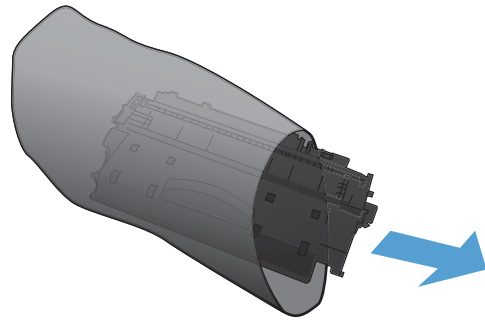

4. Ta tak i begge sidene av tonerkassetten, og fordel toneren ved å riste tonerkassetten forsiktig.

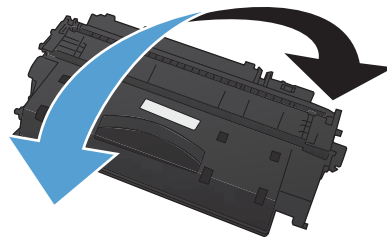

5. Fjern plastbeskyttelsen fra tonerkassetten.

FORSIKTIG: Unngå langvarig eksponering for lys.

FORSIKTIG: Ikke berør den grønne valsen. Dette kan skade kassetten.

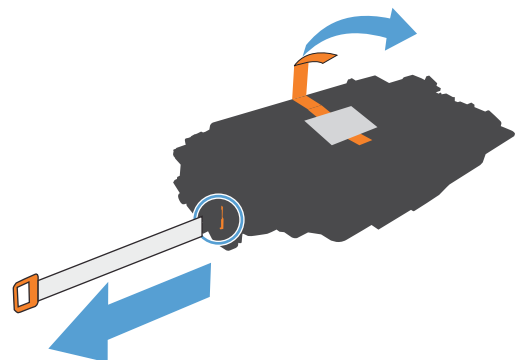

6. Juster tonerkassetten etter sporet, og skyv tonerkassetten inn til den klikker på plass.

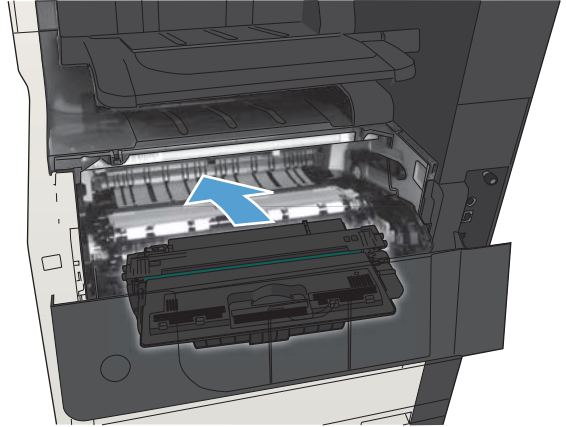

7. Lukk frontdekselet.

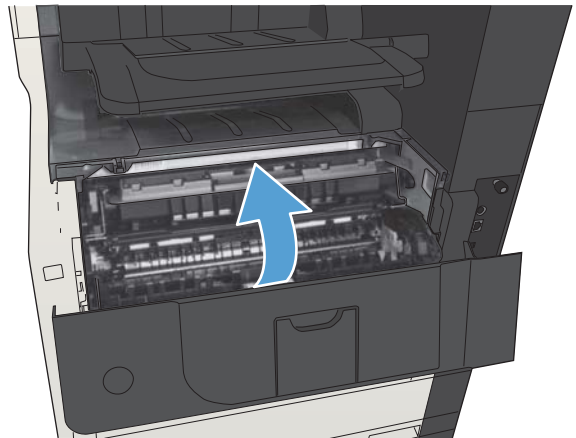

HPs webområde mot forfalskning

Hvis du installerer en HP tonerkassett og får en melding på kontrollpanelet om at kassetten ikke er fra HP, går du til www.hp.com/go/anticounterfeit. HP bidrar til å finne ut om kassetten er ekte og utfører tiltak for å løse problemet.

Hvis du opplever følgende, kan det hende at skriverkassetten ikke er en original HP-tonerkassett:

- Statussiden for rekvisita viser at det er installert en rekvisitaenhet som ikke er fra HP.
- Du har store problemer med kassetten.
- Kassetten ser annerledes ut enn den vanligvis gjør (innpakningen er for eksempel annerledes enn HP-innpakningen).

Skrive ut når en tonerkassett har nådd slutten av den beregnede levetiden

Lite <rekvisita>	Denne meldingen vises når en rekvisitaenhet nærmer seg slutten av beregnet levetid.
Svært lite <rekvisita>	Denne meldingen vises når en rekvisitaenhet er ved slutten av beregnet levetid. Det kan oppstå problemer med utskriftskvaliteten hvis du bruker en rekvisitaenhet som er ved slutten av den beregnede levetiden.

Fortsett å skrive ut med den nåværende skriverkassetten ved å omfordele toneren helt til utskriftskvaliteten ikke lenger er akseptabel. For å omfordele toneren tar du tonerkassetten ut av skriveren og rister forsiktig skriverkassetten frem og tilbake langs den vannrette aksen. Du finner en illustrasjon i instruksjonene for å skifte skriverkassett. Sett tonerkassetten inn i skriveren igjen, og lukk frontdekselet.

Aktivere eller deaktivere alternativene for Innstillinger for nedre terskelverdier fra kontrollpanelet

Du kan når som helst aktivere eller deaktivere standardinnstillingene, og du trenger ikke å aktivere dem på nytt når du setter inn en ny kassett.

1. Bla deg frem til og trykk på knappen [Administrasjon](#) fra startskjermbildet på produktets kontrollpanel.
2. Åpne følgende menyer:
 - [Administrer rekvisita](#)
 - [Rekvisitainnstillinger](#)
 - [Svart kassett](#)
3. Velg ett av disse alternativene:
 - Velg alternativet [Stopp](#) for å konfigurere produktet slik at det stanser utskriften (inkludert utskrift av fakser) til du har skiftet ut kassetten.
 - Velg alternativet [Spørre om å fortsette](#) for å konfigurere produktet slik at det stanser utskriften (inkludert utskrift av fakser) og ber deg om å skifte kassetten. Du kan si fra at beskjeden er mottatt og fortsette utskriften.
 - Velg alternativet [Fortsett](#) for å konfigurere produktet slik at det varsler deg når kassetten har svært lite igjen, men likevel fortsetter å skrive ut.



MERK: Ved å bruke innstillingen [Fortsett](#) er det mulig å skrive ut uten brukermedvirkning når det er svært lite igjen, men dette kan forringe utskriftskvaliteten.

Hvis du velger alternativet [Stopp](#) eller [Spørre om å fortsette](#), stanser produktet utskriften når det når den laveste terskelverdien. Når du har skiftet ut kassetten, gjenopptar produktet automatisk utskriften.

Når produktet er satt til alternativet [Stopp](#) eller [Spørre om å fortsette](#), er det en risiko for at fakser ikke blir skrevet ut når produktet gjenopptar utskriften. Dette kan skje hvis produktet har mottatt flere fakser enn minnet har plass til mens produktet venter.

Hvis du velger alternativet [Fortsett](#) for tonerkassetter, kan produktet skrive ut fakser uten avbrudd når det har passert terskelverdien Svært lite, men utskriftskvaliteten kan bli dårligere.

Når en HP-rekvisitaenhet har "svært lite" igjen, gjelder ikke lenger HPs beskyttelsesgaranti Premium Protection for den aktuelle rekvisitaenheten.

Egenreparasjonsdeler

Følgende egenreparasjonsdeler er tilgjengelige for produktet.

- Deler som er merket **Obligatorisk** under alternativer for egenreparasjon, skal installeres av kunder, med mindre du er villig til å betale for at en servicerepresentant fra HP utfører reparasjonen. HPs produktgaranti dekker ikke kundestøtte på stedet eller retur til lager for disse delene.
- Deler som er merket **Valgfritt** hva angår egenreparasjon, kan på anmodning installeres av en servicerepresentant fra HP uten ekstra kostnader i løpet av produktets garantiperiode.



MERK: Hvis du vil ha mer informasjon, kan du gå til www.hp.com/go/customerselfrepair/ljMFPM725.

Tabell 4-1 Egenreparasjonsdeler

Artikkel	Beskrivelse	Alternativer for egenreparasjon	Delenummer
Erstatningssett for harddisk	Ekstra 320 GB HP sikker harddisk med høy ytelse	Valgfritt	CF066-67902
	Ekstra 320 GB HP sikker harddisk med høy ytelse (alternativ for amerikanske myndigheter)	Valgfritt	CF066-67904
Sett for utskiftning av formateringsenhet	Erstatningssett for formateringskort	Obligatorisk	CF066-67901
	Erstatningssett for formateringskort - Kina	Obligatorisk	CF066-67903
Erstatningssett for kontrollpanel	Erstatningssett for kontrollpanelet	Obligatorisk	CD644-67916
Erstatningssett for fakskort	Erstatningssett for fakskortet	Obligatorisk	CC478-67901
Vedlikeholdssett for dokumentmatervalser	Erstatningsvalser for dokumentmateren	Obligatorisk	CD644-67915
Sett med skumreflektor	Ekstra, hvit støtte under skannerløkket	Valgfritt	5851-4888
Påfyllingskassett for stifter	Påfylling for stifteenheten	Obligatorisk	C8085-60541
Sett for hentevalse og skillepute for skuff 1	Erstatningshentevalse og -skillepute for skuff 1	Valgfritt	CF235-67906
Sett for hentevalse og skillepute for skuff 2 og 3	Erstatningshentevalse og -skillepute for skuff 2 eller 3	Valgfritt	CF235-67909
Sett for skuff 2	Erstatning for skuff 2	Obligatorisk	CF235-67911
Sett for skuff 3	Erstatning for skuff 3	Obligatorisk	CF235-67912
1 x 500-arks mater	Erstatning for 1 x 500-arks mater	Obligatorisk	CF235-67914
Valsesett for skuff 3, 4, 5 og 6	Erstatningshente-, mate- og skillevalser for skuff 3, 4, 5 og 6	Obligatorisk	CE710-69008
Sett for skuff 4, 5 eller 6	Sett for skuff 4, 5 eller 6	Obligatorisk	CF235-67917
1 x 500-arks matesett med stativ	500-arks mater med stativ (ekstrautstyr)	Obligatorisk	CF235-67915
3 x 500-arks matesett med stativ	3 x 500-arks mater med stativ (ekstrautstyr)	Obligatorisk	CF235-67916
3 500-arks høykapasitetsinnmatesett med stativ	3 500-arks høykapasitetsinnmater med stativ (ekstrautstyr)	Obligatorisk	CF235-67918
3 500-arks høykapasitetsinnmater for venstre skuff	Venstre skuff for 3 500-arks høykapasitetsinnmateren	Obligatorisk	CF235-60103

Tabell 4-1 Egenreparasjonsdeler (forts.)

Artikkel	Beskrivelse	Alternativer for egenreparasjon	Delenummer
3 500-arks høykapasitetsinnmater for høyre skuff	Høyre skuff for 3 500-arks høykapasitetsinnmateren	Obligatorisk	CF235-60104
3 500-arks valsesett	Erstatningshente-, mate- og skillevalser for 3 500-arks høykapasitetsinnmateren	Obligatorisk	5851-5011
Overføringsvalsesett	Erstatningsoverføringsvalse	Obligatorisk	CF235-67910
Tosidigenhet	Tosidigenhet (ekstrautstyr)	Obligatorisk	CF235-67913
Varmelementsett (110V)	110-volts erstatningsvarmelementsett	Obligatorisk	CF235-67921
Varmelementsett (220V)	220-volts erstatningsvarmelementsett	Obligatorisk	CF235-67922
110-volts vedlikeholdssett	Produktvedlikeholdssett <ul style="list-style-type: none"> • 110-volts varmeelement • Overføringsvalse • Hentevalse og skillepute for skuff 1 • Hente- og matevalser for skuff 2 og 3 • Skilleputer for skuff 2 og 3 	Obligatorisk	CF235-67907
220-volts vedlikeholdssett	Produktvedlikeholdssett <ul style="list-style-type: none"> • 220-volts varmeelement • Overføringsvalse • Hentevalse og skillepute for skuff 1 • Hente- og matevalser for skuff 2 og 3 • Skilleputer for skuff 2 og 3 	Obligatorisk	CF235-67908
Etikettsett for skuff 3, 4, 5 og 6	Erstatningsetiketter for skuff 3, 4, 5 og 6	Obligatorisk	CE707-00001
Tonerkassett	Standard kapasitet	Obligatorisk	CF214-67901
	Høy kapasitet	Obligatorisk	CF214-67902
Strømkabel 220V – 10A	Ekstra kabel – Kina	Obligatorisk	8121-0943
Strømkabel 110V – 13A	Ekstra kabel – Taiwan	Obligatorisk	8121-0964
Strømkabel 220V – 10A	Ekstra kabel – Korea, EU generisk	Obligatorisk	8121-0731
Strømkabel 110V – 12A	Ekstra kabel – Japan	Obligatorisk	8121-1143
Strømkabel 220V – 6A	Ekstra kabel – India	Obligatorisk	8121-0564
Strømkabel 220V – 10A	Ekstra kabel – Storbritannia / Asia og Stillehavsområdene	Obligatorisk	8121-0739
Strømkabel 220V – 10A	Ekstra kabel – Australia / New Zealand	Obligatorisk	8121-0837
Strømkabel 220V – 10A	Ekstra kabel – Israel	Obligatorisk	8121-1004
Strømkabel 220V – 10A	Ekstra kabel – Danmark	Obligatorisk	8121-0733
Strømkabel 220V – 10A	Ekstra kabel – Sør-Afrika	Obligatorisk	8121-0737

Tabell 4-1 Egenreparasjonsdeler (forts.)

Artikkel	Beskrivelse	Alternativer for egenreparasjon	Delenummer
Strømkabel 220V – 10A	Ekstra kabel – Sveits	Obligatorisk	8121-0738
Strømkabel 110V – 10A Brasil	Ekstra kabel – Brasil	Obligatorisk	8121-1071
Strømkabel 220V – 10A Argentina	Ekstra kabel – Argentina	Obligatorisk	8121-0729
Strømkabel 110V – 13A Nord-Amerika	Ekstra kabel – Nord-Amerika	Obligatorisk	8121-0740
Strømkabel 220V – 10A Sør-Amerika/Chile/Peru	Ekstra kabel – Sør-Amerika/Chile/Peru	Obligatorisk	8121-0735
Strømkabel 220V / 110V – Thailand/Filippinene	Ekstra kabel – Thailand/Filippinene	Obligatorisk	8121-0734

Ekstraustyr

Artikkel	Beskrivelse	Delenummer
500-arks skuff og materenhet	Skuff som øker papirkapasiteten (ekstraustyr)	CF239A
1 x 500-arks mater, kabinett og stativ	Skuff som øker papirkapasiteten (ekstraustyr)	CF243A
3 x 500-arks mater og stativ	Skuff som øker papirkapasiteten (ekstraustyr)	CF242A
3 500-arks høykapasitetsinnskuff og stativ	Skuff som øker papirkapasiteten (ekstraustyr)	CF245A
Tosidigenhet	Tilbehør som gjør at du kan skrive ut på begge sider av papiret (ekstraustyr)	CF240A
DIMM-minne	HP 200-pinnere DDR2 512 MB x64 DIMM	CF306A
Fakstilbehør	HP LaserJet MFP analog faks-tilbehør 500	CC487A
Valsesett for dokumentmater	Erstatningsvalser for dokumentmateren	L2718A
Påfyllingskassett for stifter	Påfyllingskassett for stifter	C8091A
HP Jetdirect-utskriftsservere	HP Jetdirect ew2500 trådløs utskriftsserver	J8021A
	HP Jetdirect 2700w trådløs USB-utskriftsserver	J8026A
USB-kabel	Standard USB-kompatibel enhetstilkobling, 2 m	C6518A
DIMM-minne	512 MB DIMM-minne (ekstraustyr)	CF306A

Tonerkassett

Visning av tonerkassett

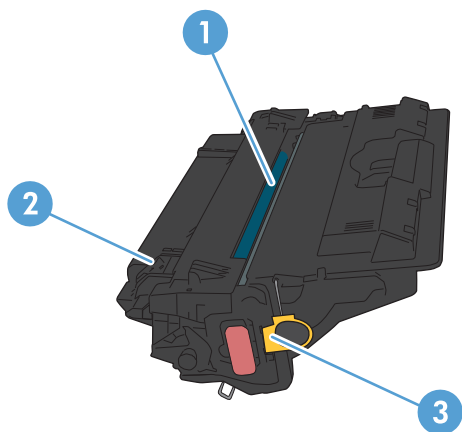

1 Bildetrommel

FORSIKTIG: Ikke berør lukkeren eller overflaten til valsen. Dette kan skade kassetten.

2 Minnebrikke

3 Flik for forseglingsstapen

Informasjon om tonerkassett

Fortsett å skrive ut med den nåværende skriverkassetten ved å omfordele toneren helt til utskriftskvaliteten ikke lenger er akseptabel. For å omfordele toneren tar du tonerkassetten ut av skriveren og rister forsiktig skriverkassetten frem og tilbake langs den vannrette aksene. Du finner en illustrasjon i instruksjonene for å skifte skriverkassett. Sett tonerkassetten inn i skriveren igjen, og lukk frontdekslet.

Kapasitet	Skrivarkassettnummer	Delenummer
Svart erstatningstonerkassett med standard kapasitet	14A	CF214A
Svart erstatningstonerkassett med høy kapasitet	14X	CF214X

Hvis du vil ha mer informasjon om rekvisita, kan du gå til www.hp.com/go/learnaboutequipment.

Opplysningene i dette dokumentet kan endres uten varsel. Gå til www.hp.com/go/ljMFPM725_manuals hvis du vil ha den nyeste rekvisitainformasjonen.

Resirkulere tonerkassetten

Hvis du vil resirkulere originale HP-tonerkassetter, legger du den brukte kassetten i esken som den nye kassetten lå i. Bruk den medfølgende returetiketten, og send de brukte rekvisitaene til HP for resirkulering. Hvis du vil ha fullstendig informasjon, kan du se resirkuleringsveiledningen som følger med all ny HP-rekvisita.

Lagring av tonerkassetter

Ikke ta tonerkassetten ut av innpakningen før du skal bruke den.

 **FORSIKTIG:** Unngå skade på tonerkassetten. Ikke utsett den for lys i mer enn noen få minutter.

HPs retningslinjer for tonerkassetter som ikke er produsert av HP

HP Company anbefaler ikke bruk av tonerkassetter som ikke er produsert av HP, uansett om de er nye eller refabrikerte.

 **MERK:** Skader som oppstår som følge av bruk av en tonerkassett som ikke er fra HP, dekkes ikke av HPs garanti- og serviceavtaler.

Skifte ut tonerkassetten

⚠ FORSIKTIG: Hvis du får toner på klærne, bør du tørke det av med en tørr klut og vaske klærne i kaldt vann. Bruker du varmt vann, smitter toneren av på stoffet.

📝 MERK: Du finner informasjon om hvordan du resirkulerer brukte tonerkassetter, på tonerkassettboksen.

1. Trykk på utløserknappen for kassettdেকেlet.

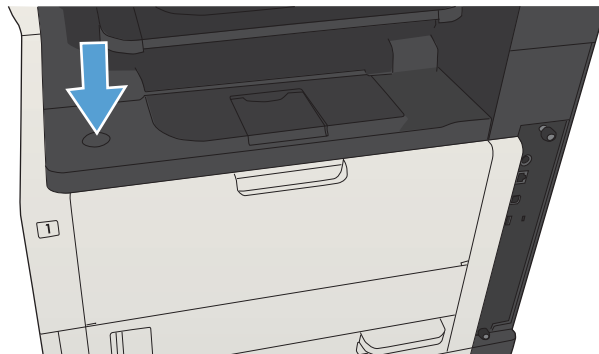

2. Åpne kassettdেকেlet.

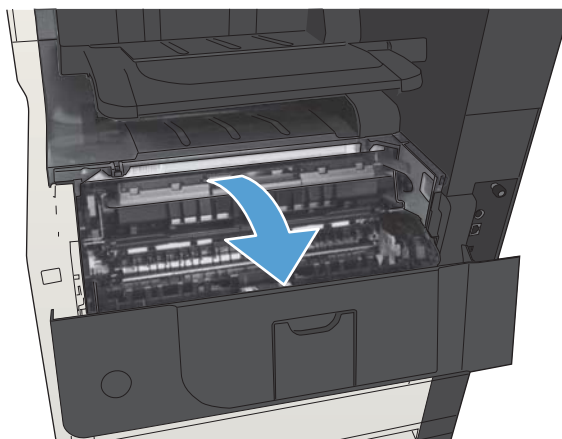

3. Ta den brukte tonerkassetten ut av produktet.

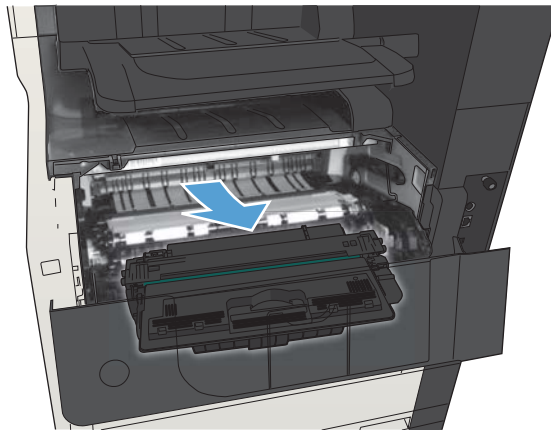

4. Ta den nye tonerkassetten ut av posen. Legg den brukte tonerkassetten i posen for resirkulering.

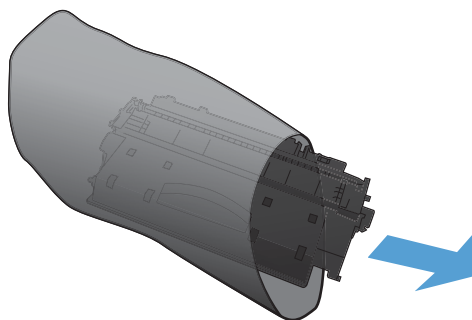

5. Ta tak i for- og baksiden på tonerkassetten, og fordel toneren ved å vende tonerkassetten forsiktig fem eller seks ganger.

FORSIKTIG: Ikke ta på lukkeren eller på overflaten til valsen.

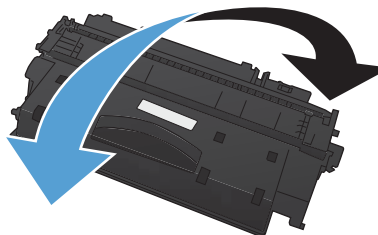

6. Fjern frakttapen fra den nye tonerkassetten. Resirkuler tapen sammen med den brukte tonerkassetten.

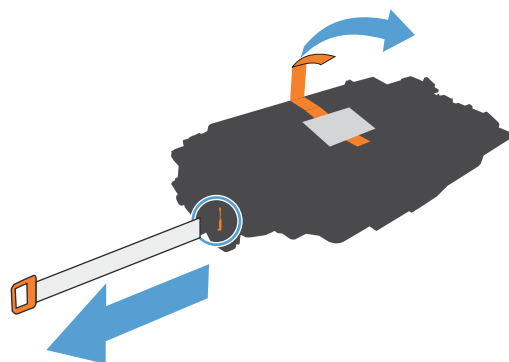

7. Juster tonerkassetten etter sporene inne i produktet, og skyv inn tonerkassetten til den sitter godt på plass.

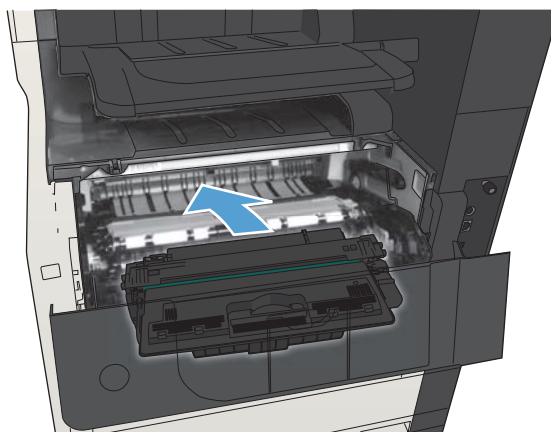

8. Lukk kassettdekselet. Etter en liten stund skal kontrollpanelet vise meldingen **Klar**.

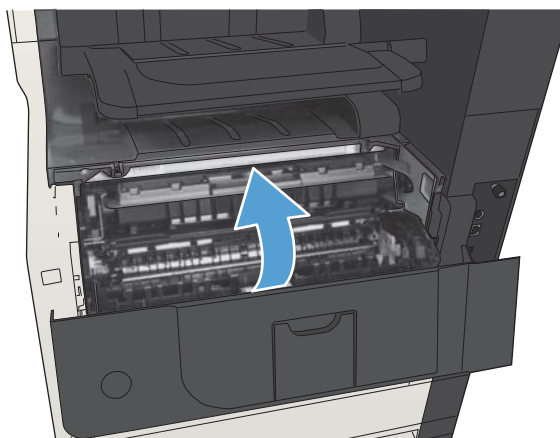

Stifter (bare modeller med stifteenhet)

Element	Beskrivelse	Delenummer
Stiftekassett	Hver kassett inneholder 5 000 uformede stifter.	C8091A

Hvis du vil ha mer informasjon, kan du gå til www.hp.com/go/learnaboutsupplies.

Fylle på stifter

1. Åpne dekelet til stifteenheten.

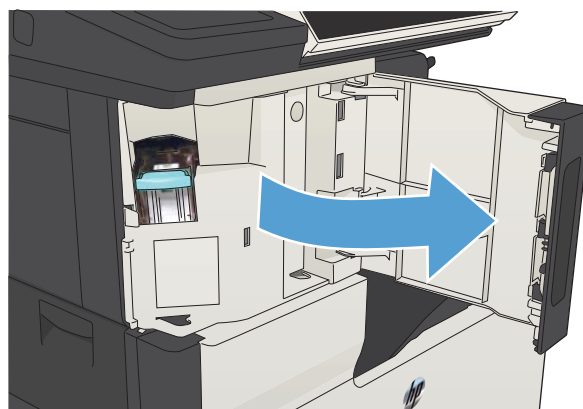

2. Fjern stiftekassetten.

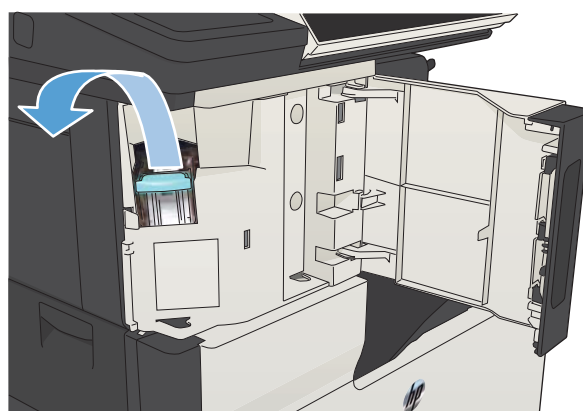

3. Sett inn den nye stiftekassetten.



4. Lukk dekselet.

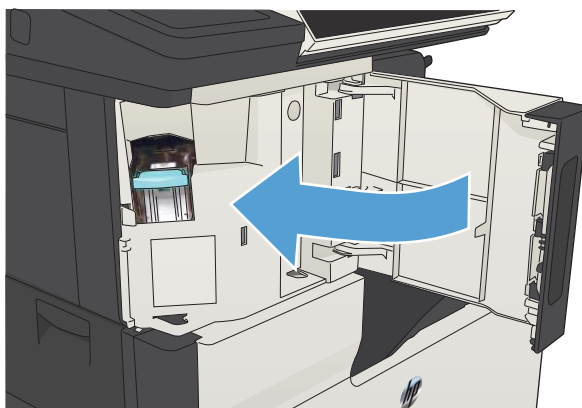

5 Skrive ut

- [Støttede skriverdrivere \(Windows\)](#)
- [Endre innstillinger for utskriftsjobber \(Windows\)](#)
- [Endre innstillingene for utskriftsjobber \(Mac OS X\)](#)
- [Utskriftsoppgaver \(Windows\)](#)
- [Utskriftsoppgaver \(Mac OS X\)](#)
- [Flere utskriftsoppgaver \(Windows\)](#)
- [Flere utskriftsoppgaver \(Mac OS X\)](#)
- [Lagre utskriftsjobber på produktet](#)
- [Legge til en jobbseparatorside \(Windows\)](#)
- [Bruke HP ePrint](#)
- [Bruke HP ePrint-programvaren](#)
- [Bruke Apple AirPrint](#)
- [Bruke HP Smart Print \(Windows\)](#)
- [Bruke USB-utskrift for enkel tilgang](#)

Støttede skriverdrivere (Windows)

Skriverdrivere gir tilgang til produktfunksjonene og gjør det mulig for datamaskinen å kommunisere med produktet (ved hjelp av et skrivingspråk). Følgende skriverdrivere er tilgjengelige på www.hp.com/go/ljMFPM725_software.

HP PCL 6-driver	<ul style="list-style-type: none">• denne driveren leveres som standarddriver på CDen som følger med og installeres automatisk med mindre du velger en annen driver.• anbefales for alle Windows-miljøer• gir den generelt beste hastigheten, utskriftskvaliteten og produktfunksjonsstøtten for de fleste brukere• utviklet for å samkjøre med Windows GDI (Graphic Device Interface) for den beste hastigheten i Windows-miljøer• er kanskje ikke fullt ut kompatibel med tredjepartsprogrammer eller egendefinerte programmer som er basert på PCL 5
HP UPD PS-driver	<ul style="list-style-type: none">• anbefales for utskrift med Adobe®-programmer eller andre grafikkintensive programmer• gir støtte for utskrifter med PostScript-emuleringsbehov eller støtte for PostScript-flashskrift
HP UPD PCL 5	<ul style="list-style-type: none">• anbefales for generelle kontorutskrifter i Windows-miljøer• kompatibel med tidligere PCL-versjoner og eldre HP LaserJet-produkter• det beste valget for utskrifter fra tredjepartsprogrammer eller egendefinerte programmer• det beste valget når du opererer i blandede miljøer som krever at produktet angis som PCL 5 (UNIX, Linux, mainframe)• utviklet for bruk i Windows-miljøer i bedrifter for å bruke én driver med flere produktmodeller• foretrekkes ved utskrifter til flere produktmodeller fra en mobil Windows-datamaskin
HP UPD PCL 6	<ul style="list-style-type: none">• anbefales for utskrift i alle Windows-miljøer• gir den generelt beste hastigheten, utskriftskvaliteten og skriverfunksjonsstøtten for de fleste brukere• utviklet for å fungere sammen med Windows Graphic Device Interface (GDI) for best hastighet i Windows-miljøer• er kanskje ikke fullt ut kompatibel med tredjepartsprogrammer eller egendefinerte programmer som er basert på PCL 5

HP Universal Print Driver (UPD)

HP Universal Print Driver (UPD, universal skriverdriver) for Windows er én enkelt skriverdriver som gir deg øyeblikkelig tilgang til så godt som alle HP LaserJet-produkter, fra en hvilken som helst plassering, uten at du trenger å laste ned separate drivere. Den er bygd på utprøvd skriverdriverteknologi fra HP og har blitt nøye testet og brukt med mange programmer. Den er en kraftig løsning som yter jevnt over tid.

HP UPD kommuniserer direkte med hvert HP-produkt, samler inn konfigurasjonsinformasjon og tilpasser deretter brukergrensenettet for å vise produktets unike tilgjengelige funksjoner. Den aktiverer automatisk

funksjonene som er tilgjengelig for produktet, for eksempel tosidige utskrifter og stifting, slik at du ikke trenger å aktivere dem manuelt.

Hvis du vil ha mer informasjon, kan du gå til www.hp.com/go/upd.

UPD-installasjonsmodi

Tradisjonell modus	<ul style="list-style-type: none">• Last ned UPD fra Internett for å bruke denne modusen. Gå til www.hp.com/go/upd.• Bruk denne modusen hvis du installerer driveren for én datamaskin.• Den brukes med ett bestemt produkt.• Hvis du bruker denne modusen, må du installere UPD separat for hver datamaskin og for hvert produkt.
Dynamisk modus	<ul style="list-style-type: none">• Last ned UPD fra Internett for å bruke denne modusen. Gå til www.hp.com/go/upd.• Med dynamisk modus kan du bruke én enkelt driverinstallasjon, slik at du kan finne og skrive ut til HP-produkter som er plassert hvor som helst.• Bruk denne modusen hvis du installerer UPD for en arbeidsgruppe.

Endre innstillinger for utskriftsjobber (Windows)

Endre innstillinger for alle utskriftsjobber til programvaren lukkes

Disse trinnene kan variere, men dette er den vanligste fremgangsmåten.

1. Velg alternativet **Skriv ut** ved hjelp av programmet.
2. Velg produktet og klikk på **Egenskaper** eller **Innstillinger**.

Endre standardinnstillingene for alle utskriftsjobber

1. **Windows XP, Windows Server 2003 og Windows Server 2008 (ved bruk av standard Start-menyvisning):**
Klikk på **Start** og deretter på **Skrivere og telefakser**.

Windows XP, Windows Server 2003 og Windows Server 2008 (ved bruk av klassisk Start-menyvisning):
Klikk på **Start**, **Innstillinger** og deretter på **Skrivere**.

Windows Vista: Klikk på Windows-ikonet nederst til venstre på skjermen, og klikk deretter på **Kontrollpanel** og **Skrivere**.

Windows 7: Klikk på Windows-ikonet nederst til venstre på skjermen, og klikk deretter på **Enheter og skrivere**.

2. Høyreklikk på skriverdriverikonet, og velg **Utskriftsinnstillinger**.

Endre konfigurasjonsinnstillingene for produktet

1. **Windows XP, Windows Server 2003 og Windows Server 2008 (ved bruk av standard Start-menyvisning):**
Klikk på **Start** og deretter på **Skrivere og telefakser**.

Windows XP, Windows Server 2003 og Windows Server 2008 (ved bruk av klassisk Start-menyvisning):
Klikk på **Start**, **Innstillinger** og deretter på **Skrivere**.

Windows Vista: Klikk på Windows-ikonet nederst til venstre på skjermen, og klikk deretter på **Kontrollpanel** og **Skrivere**.

Windows 7: Klikk på Windows-ikonet nederst til venstre på skjermen, og klikk deretter på **Enheter og skrivere**.

2. Høyreklikk på skriverdriverikonet, og velg deretter **Egenskaper** eller **Skriveregenskaper**.
3. Klikk på kategorien **Enhetsinnstillinger**.

Endre innstillingene for utskriftsjobber (Mac OS X)

Endre innstillingene for alle utskriftsjobber til programvaren lukkes

1. Klikk på menyen **Fil**, og klikk deretter på alternativet **Skriv ut**.
2. På **Skriver**-menyen velger du produktet.
3. Skriverdriveren viser menyen **Eksemplarer og sider** som standard. Åpne nedtrekklisten med menyer, og åpne deretter en meny som du ønsker å endre utskriftsinnstillinger for.
4. Velg utskriftsinnstillingene du vil endre, for hver meny.
5. Endre innstillingene etter behov på de ulike menyene.

Endre standardinnstillingene for alle utskriftsjobber

1. Klikk på menyen **Fil**, og klikk deretter på alternativet **Skriv ut**.
2. På **Skriver**-menyen velger du produktet.
3. Skriverdriveren viser menyen **Eksemplarer og sider** som standard. Åpne nedtrekklisten med menyer, og åpne deretter en meny som du ønsker å endre utskriftsinnstillinger for.
4. Velg utskriftsinnstillingen du vil lagre for gjenbruk, for hver meny.
5. På menyen **Forhåndsinnst.** klikker du på alternativet **Arkiver som...** og angir et navn for forhåndsinnstillingen.
6. Klikk på **OK**-knappen.

Disse innstillingene lagres på **Forhåndsinnst.**-menyen. Når du skal bruke de nye innstillingene, må du velge alternativet for lagret forhåndsinnstilling hver gang du åpner et program og skriver ut.

Endre konfigurasjonsinnstillingene for produktet

1. På datamaskinen åpner du Apple -menyen, klikker på **Systemvalg**-menyen og klikker deretter på **Utskrift og faks-** eller **Utskrift og skanning**-ikonet.
2. Velg produktet til venstre i vinduet.
3. Klikk på **Valg og rekvisita**-knappen.
4. Klikk på kategorien **Driver**.
5. Konfigurer det installerte ekstrautstyret.

Utskriftsoppgaver (Windows)

Bruke en utskriftssnarvei (Windows)

1. Velg alternativet **Skriv ut** ved hjelp av programmet.
2. Velg produktet, og klikk deretter på **Egenskaper** eller **Innstillinger**.

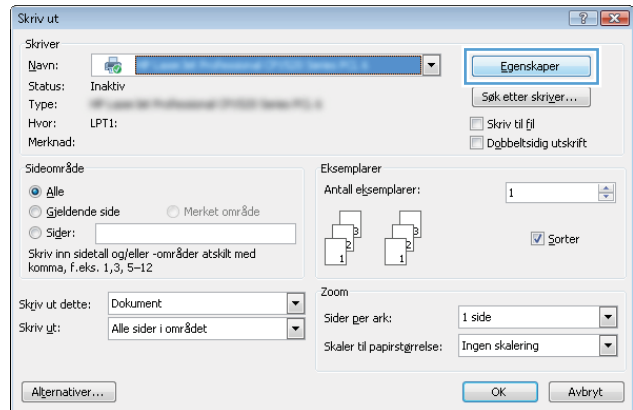

3. Klikk på kategorien **Utskriftssnarveier**.

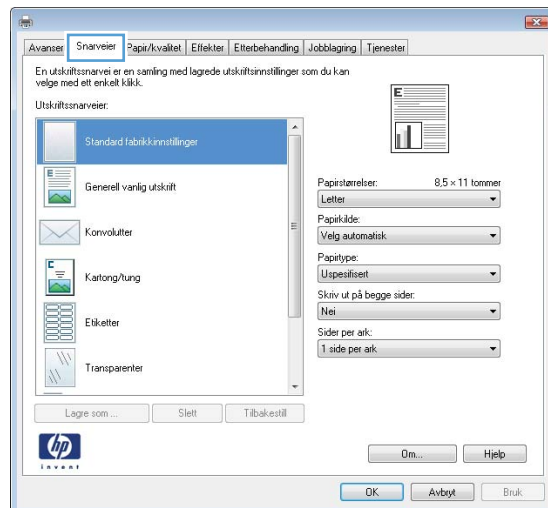

4. Velg en av snarveiene. Klikk på knappen **OK** for å lukke dialogboksen **Dokumentegenskaper**.

MERK: Når du velger en snarvei, endres de tilhørende innstillingene på de andre kategoriene i skriverdriveren.

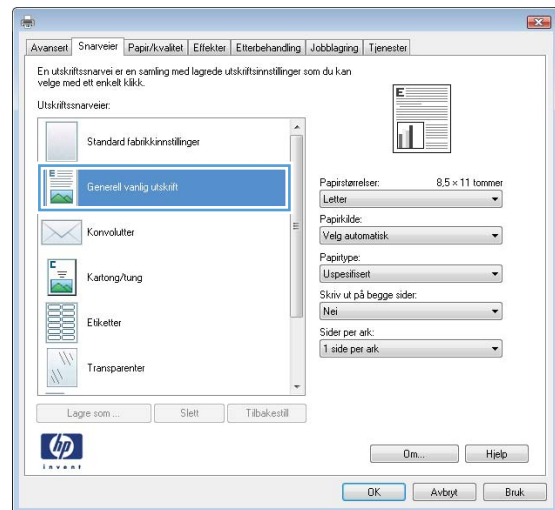

5. I dialogboksen **Skriv ut** klikker du på knappen **OK** for å skrive ut jobben.

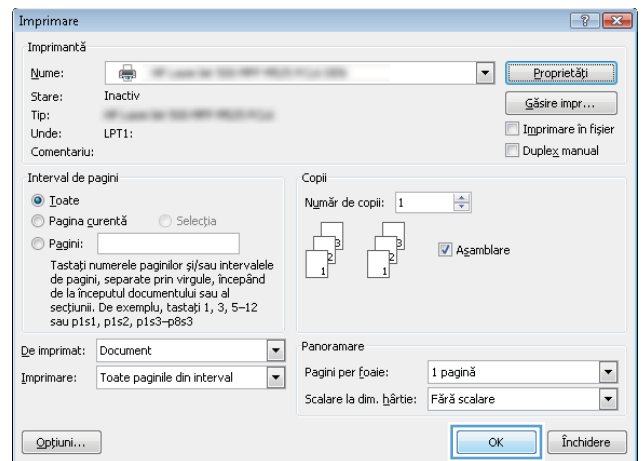

Opprette utskriftssnarveier (Windows)

1. Velg alternativet **Skriv ut** ved hjelp av programmet.
2. Velg produktet, og klikk deretter på **Egenskaper** eller **Innstillinger**.

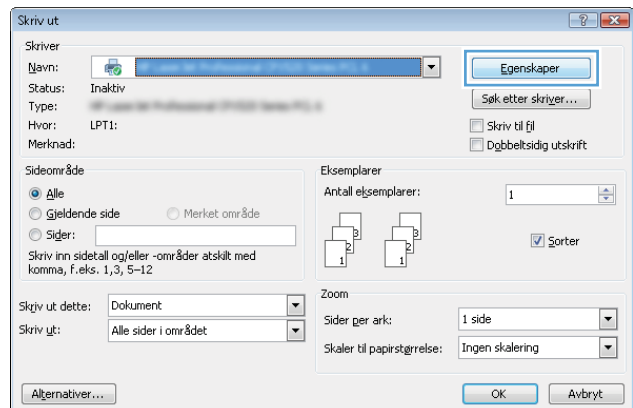

3. Klikk på kategorien **Utskriftssnarveier**.

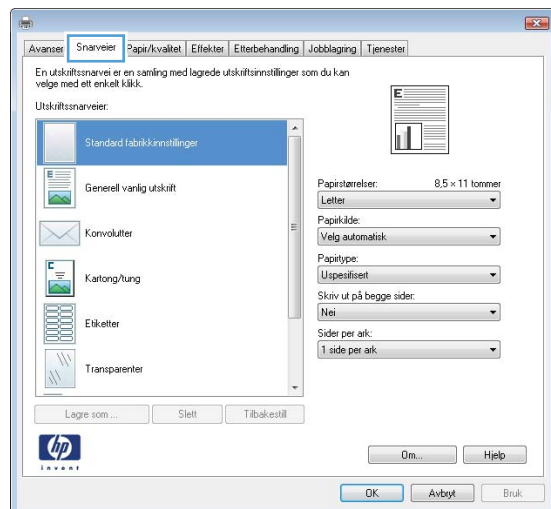

4. Velg en eksisterende snarvei som utgangspunkt.

MERK: Du må alltid velge en snarvei før du endrer noen av innstillingene til høyre på skjermen. Hvis du endrer innstillingene og deretter velger en snarvei, mister du alle endringene du har gjort.

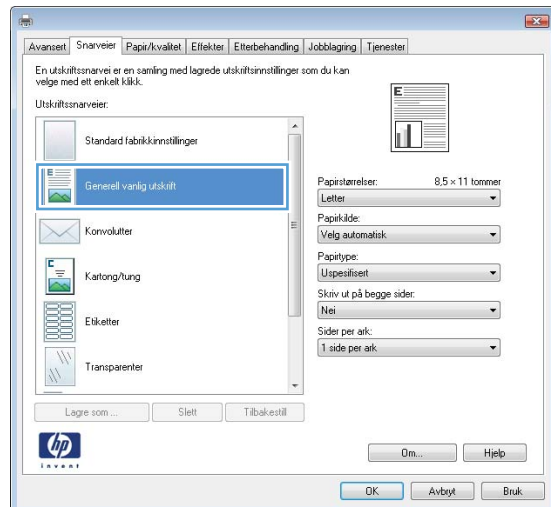

5. Velg utskriftsalternativene for den nye snarveien.

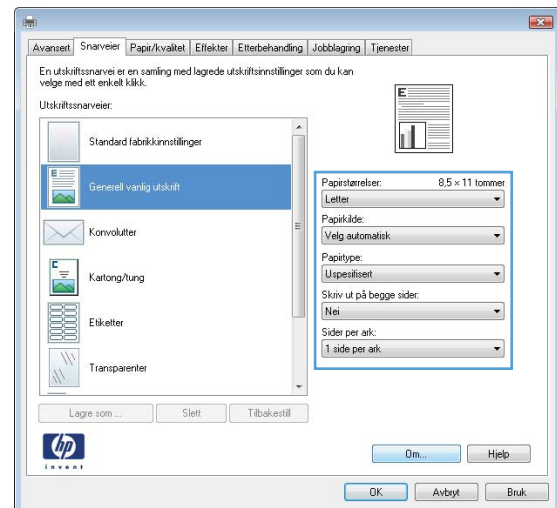

6. Klikk på **Lagre som**-knappen.

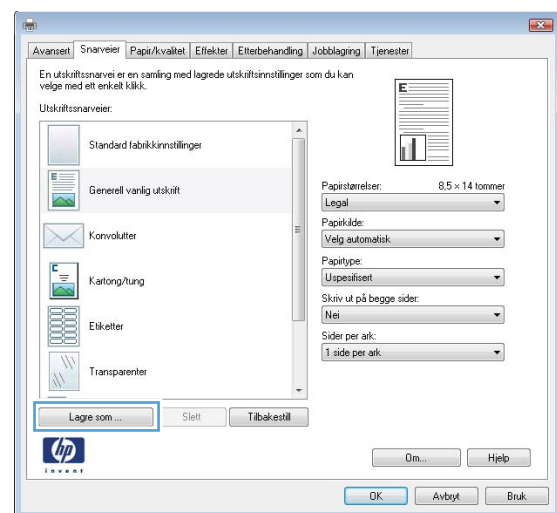

7. Angi et navn på snarveien, og klikk deretter på knappen **OK**.

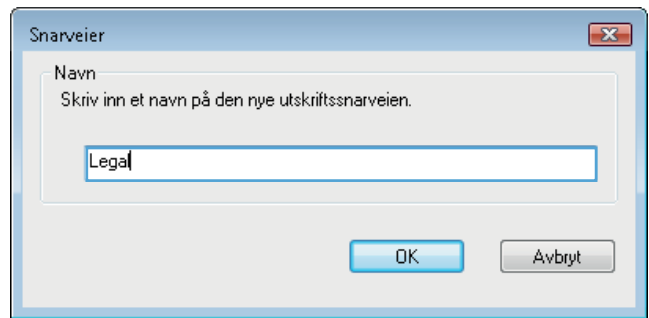

8. Klikk på knappen **OK** for å lukke dialogboksen **Dokumentegenskaper**. I dialogboksen **Skriv ut** klikker du på knappen **OK** for å skrive ut jobben.

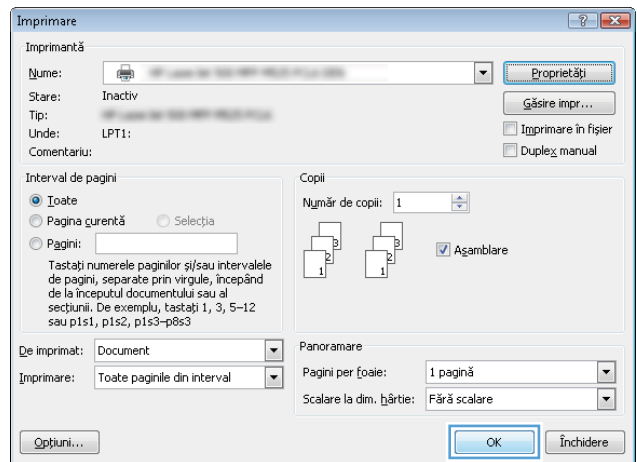

Skrive ut på begge sider automatisk (Windows)

1. Velg alternativet **Skriv ut** ved hjelp av programmet.
2. Velg produktet, og klikk deretter på **Egenskaper** eller **Innstillinger**.

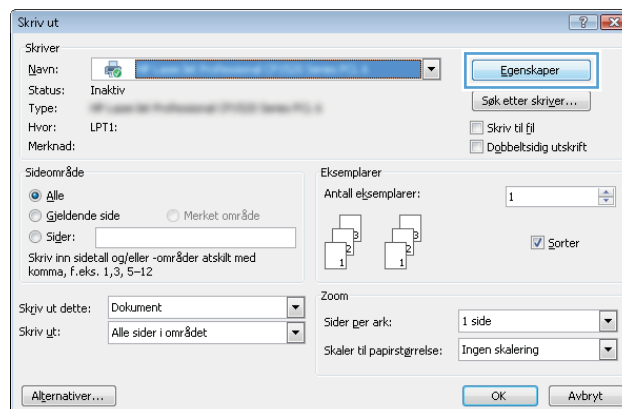

3. Klikk på kategorien **Etterbehandling**.

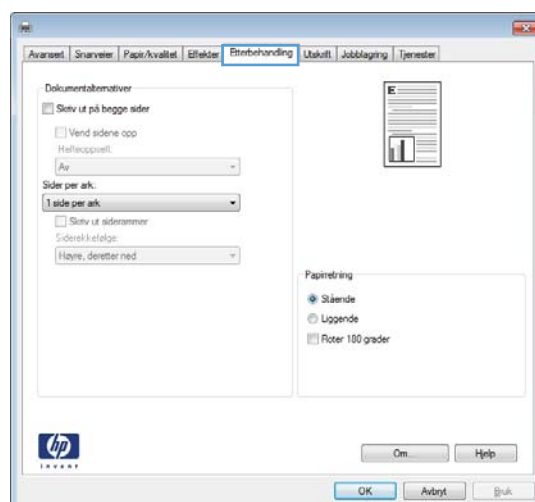

4. Merk av for **Skriv ut på begge sider**. Klikk på **OK**-knappen for å lukke dialogboksen **Dokumentegenskaper**.

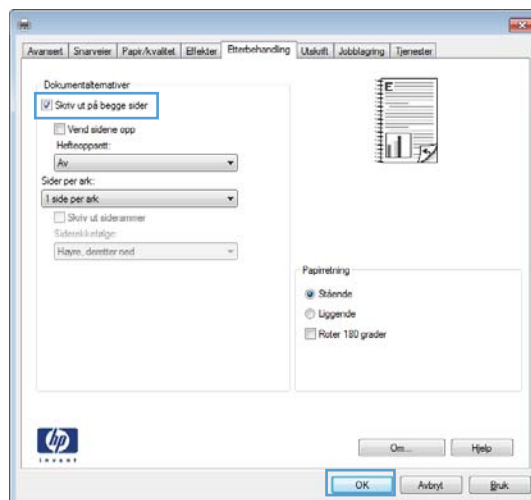

5. I dialogboksen **Skriv ut** klikker du på knappen **OK** for å skrive ut jobben.

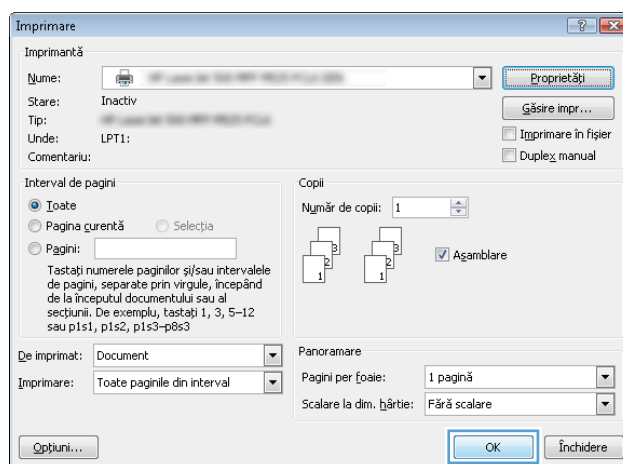

Skrive ut på begge sider manuelt (Windows)

 **MERK:** Følg denne fremgangsmåten for å skrive ut på begge sider av en papirstørrelse eller -type som ikke støttes av den automatiske tosidigheten.

1. Velg alternativet **Skriv ut** ved hjelp av programmet.
2. Velg produktet, og klikk deretter på **Egenskaper** eller **Innstillinger**.

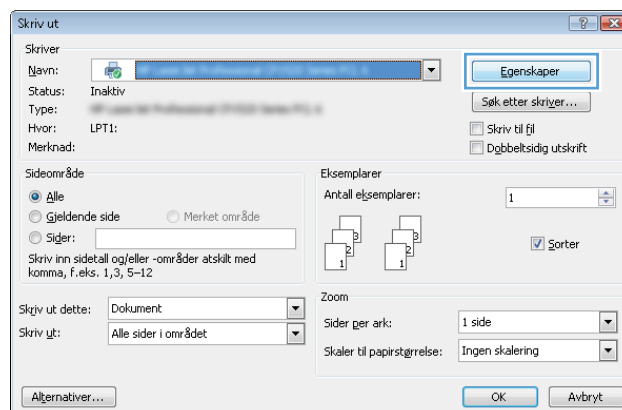

3. Klikk på kategorien **Etterbehandling**.

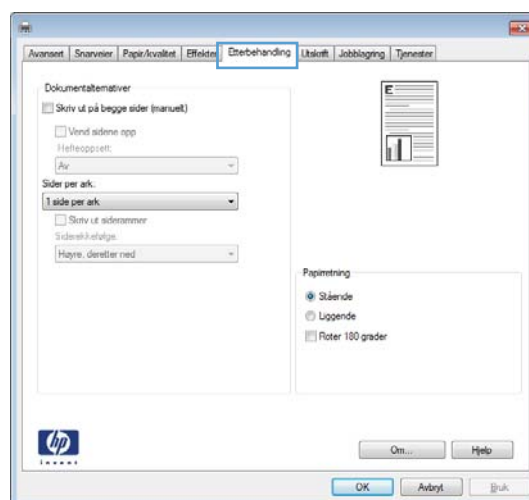

4. Merk av for **Skriv ut på begge sider (manuelt)**. Klikk på **OK** for å skrive ut den første siden av jobben.

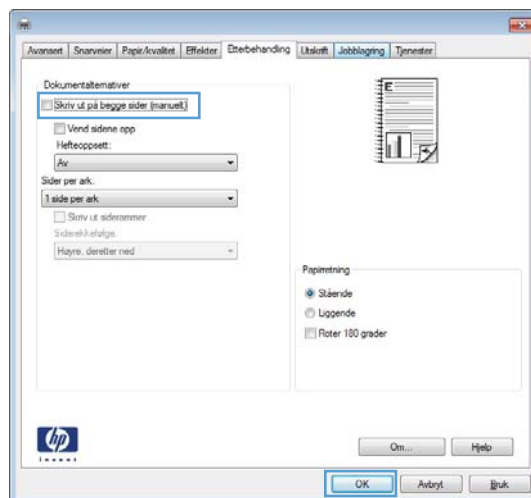

5. Hent den utskrevne bunken fra utskuffen, og plasser den med den trykte siden ned i skuff 1.

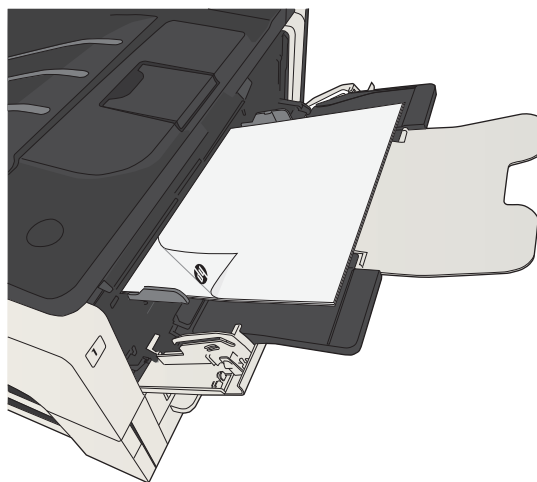

6. Hvis du blir bedt om det, velger du den aktuelle knappen på kontrollpanelet for å fortsette.

Skrive ut flere sider per ark (Windows)

1. Velg alternativet **Skriv ut** ved hjelp av programmet.
2. Velg produktet, og klikk deretter på **Egenskaper** eller **Innstillinger**.

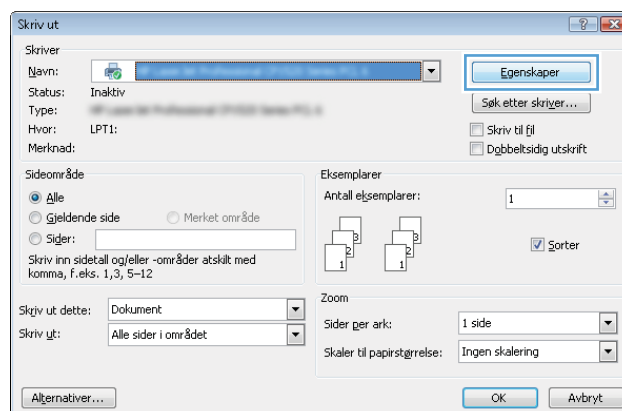

3. Klikk på kategorien **Etterbehandling**.

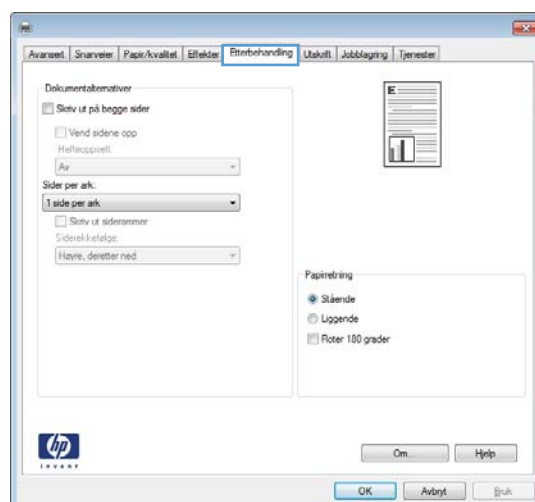

4. Velg antallet sider per ark fra nedtrekkslisten **Sider per ark**.

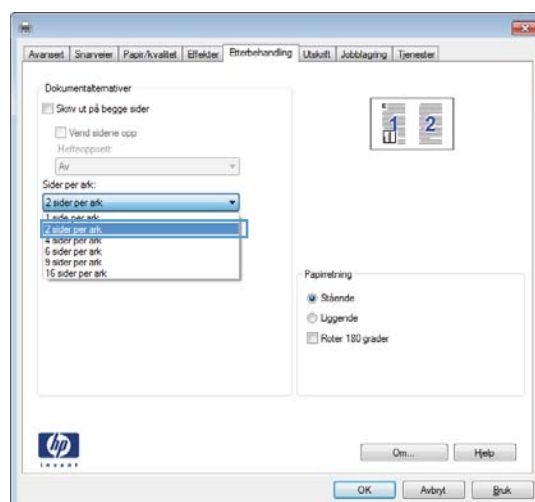

5. Velg riktige alternativer for **Skriv ut siderammer**, **Siderekkefølge** og **Papirretning**. Klikk på **OK**-knappen for å lukke dialogboksen **Dokumentegenskaper**

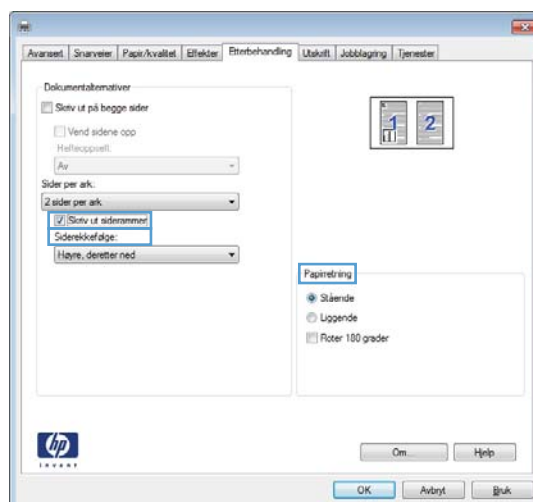

6. I dialogboksen **Skriv ut** klikker du på knappen **OK** for å skrive ut jobben.

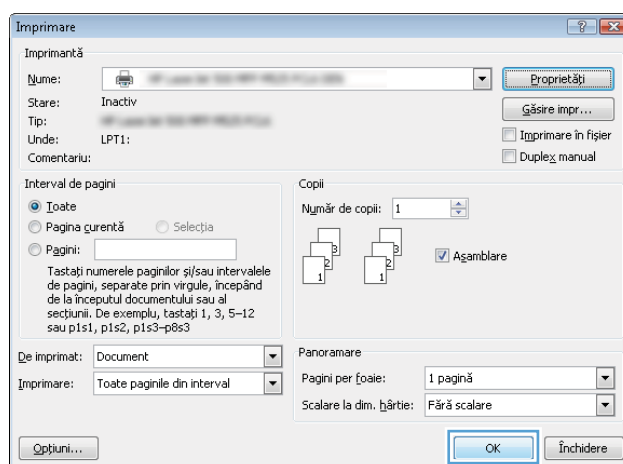

Velge papirretning (Windows)

1. Velg alternativet **Skriv ut** ved hjelp av programmet.
2. Velg produktet, og klikk deretter på **Egenskaper** eller **Innstillinger**.

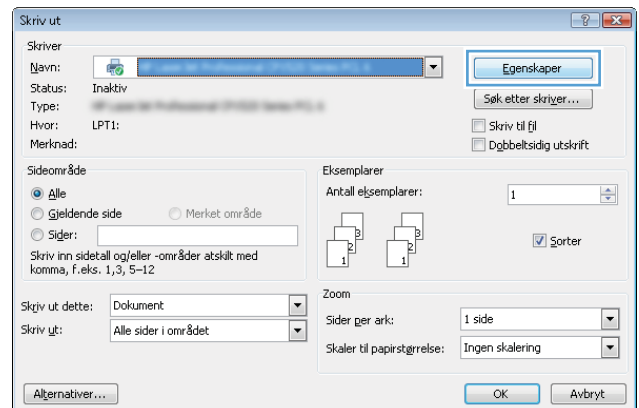

3. Klikk på kategorien **Etterbehandling**.

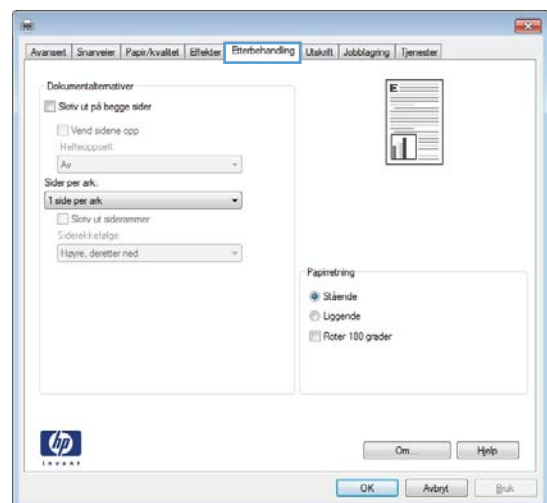

4. I området **Papirretning** velger du alternativet **Stående** eller **Liggende**.

Hvis du vil skrive ut sidebildet opp ned, velger du alternativet **Roter 180 grader**.

Klikk på knappen **OK** for å lukke dialogboksen **Dokumentegenskaper**.

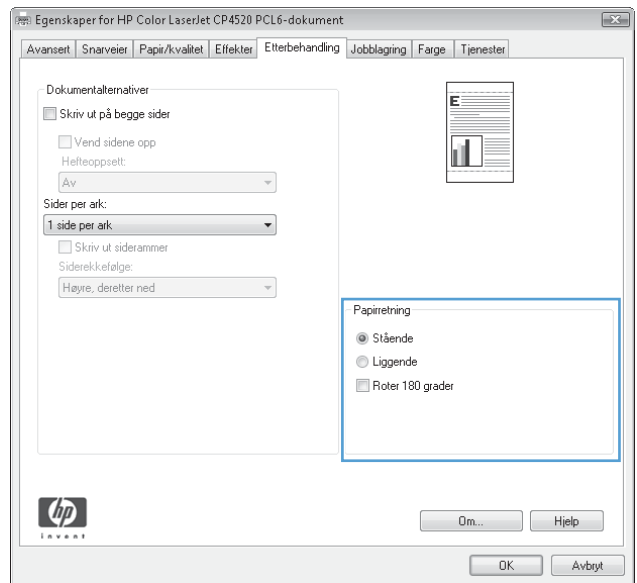

5. I dialogboksen **Skriv ut** klikker du på knappen **OK** for å skrive ut jobben.

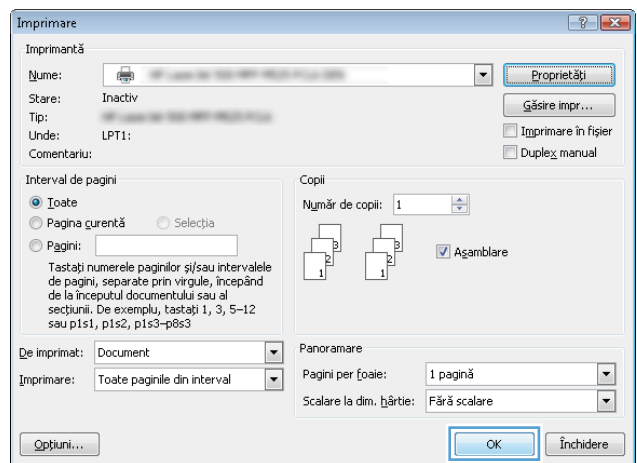

Velge papirtype (Windows)

1. Velg alternativet **Skriv ut** ved hjelp av programmet.
2. Velg produktet, og klikk deretter på **Egenskaper** eller **Innstillinger**.

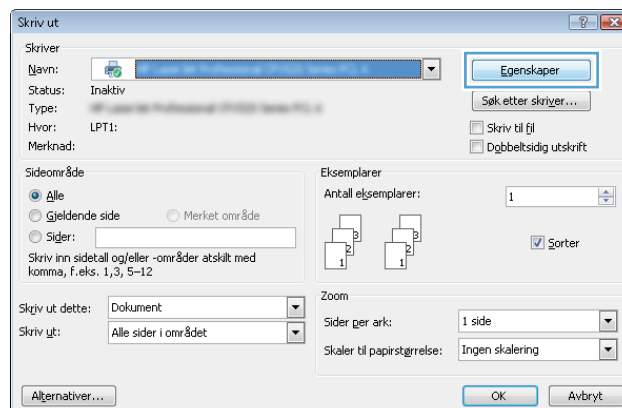

3. Klikk på kategorien **Papir/kvalitet**.

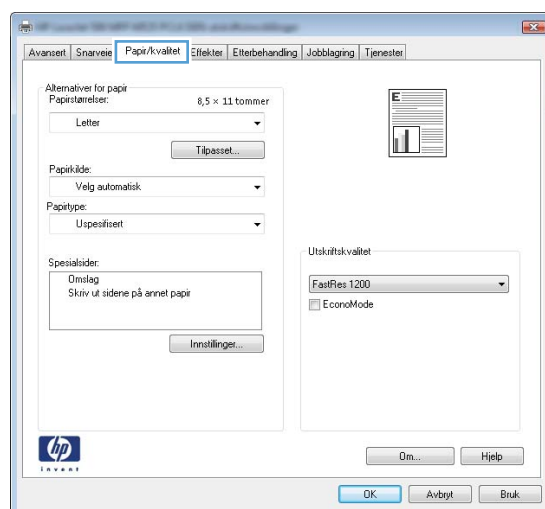

4. I nedtrekkslisten **Papirtype** klikker du på alternativet **Mer...**

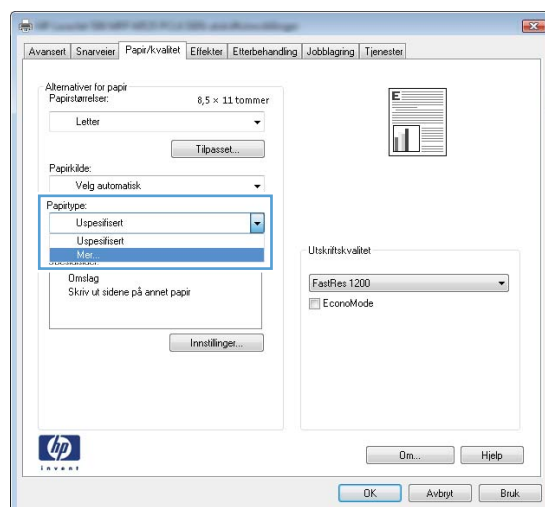

5. Utvid listen over alternativer for **Type er:**.

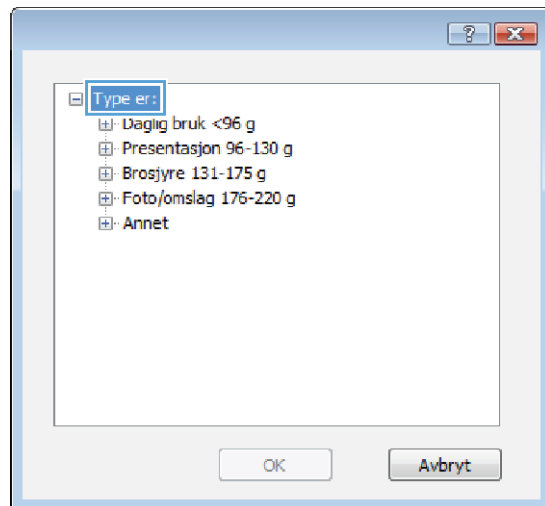

6. Utvid kategorien med papirtyper som best beskriver papiret.

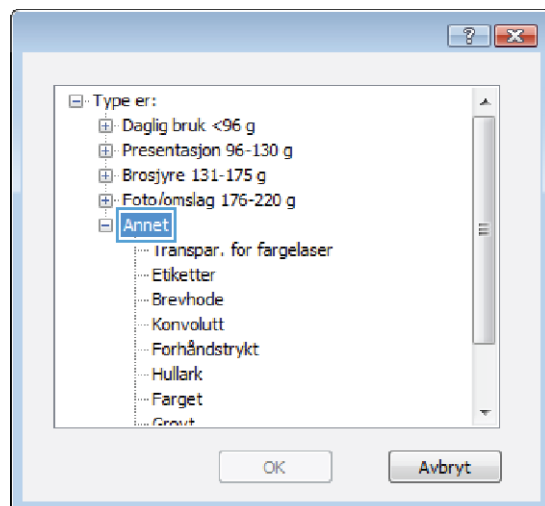

7. Velg alternativet for papirtypen du bruker, og klikk på **OK**.

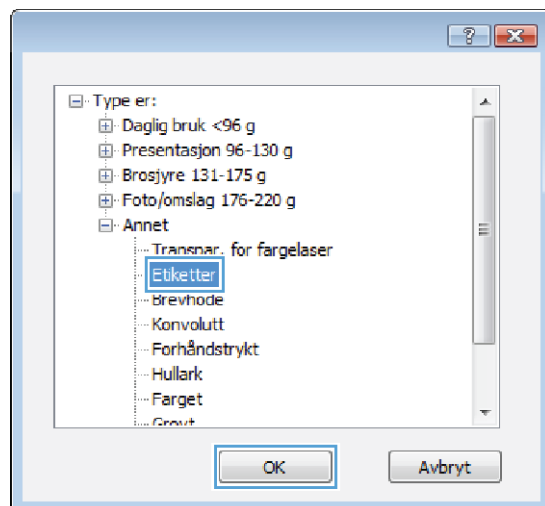

8. Klikk på knappen **OK** for å lukke dialogboksen **Dokumentegenskaper**. I dialogboksen **Skriv ut** klikker du på knappen **OK** for å skrive ut jobben.

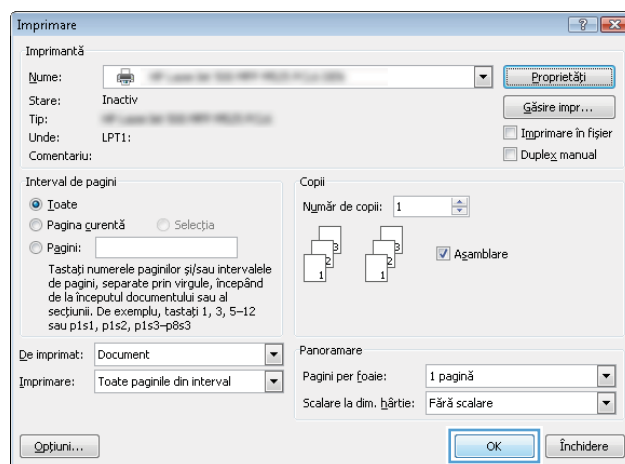

Skrive ut den første eller den siste siden på annet papir (Windows)

1. Velg alternativet **Skriv ut** ved hjelp av programmet.
2. Velg produktet, og klikk deretter på **Egenskaper** eller **Innstillinger**.

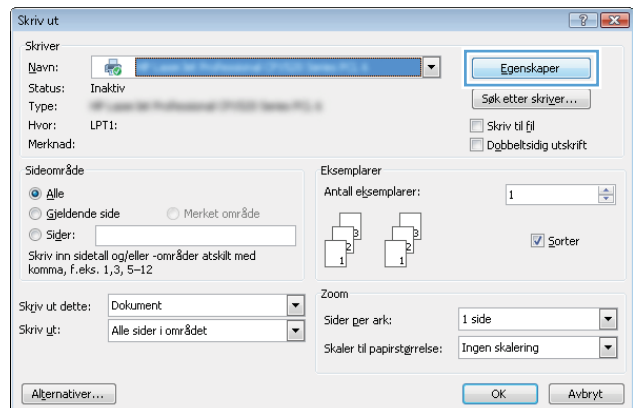

3. Klikk på kategorien **Papir/kvalitet**.

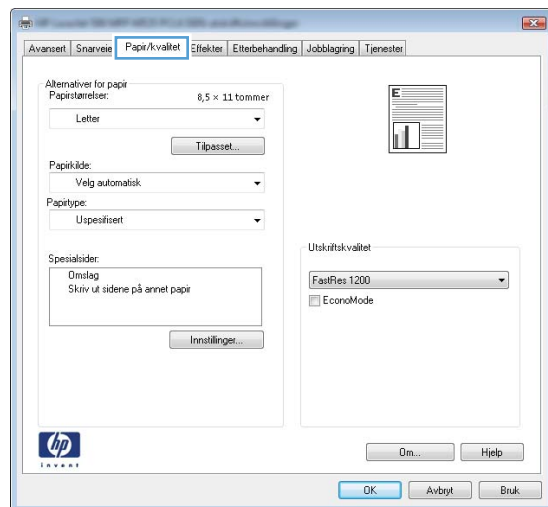

4. I området **Spesialsider** klikker du på alternativet **Skriv ut sidene på annet papir**, og deretter klikker du på **Innst..**

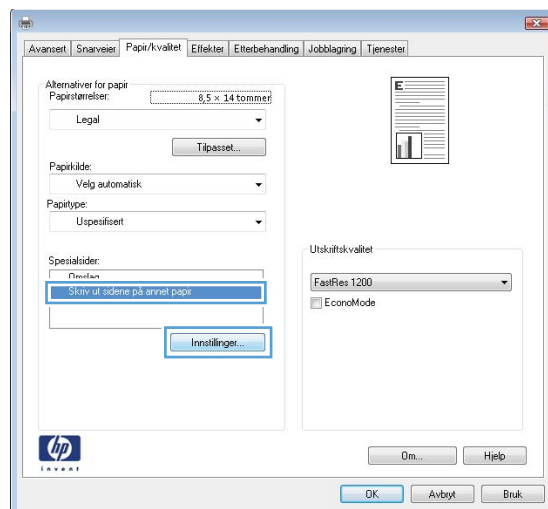

5. I området **Sider i dokumentet** velger du enten alternativet **Første** eller **Siste**.

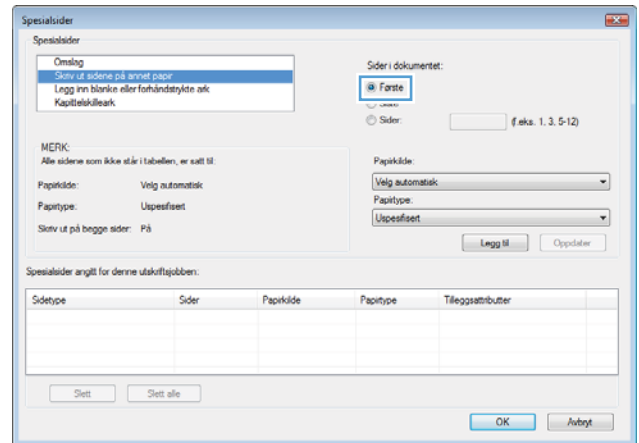

6. Velg riktige alternativer fra nedtrekkslistene **Papirkilde** og **Papirtype**. Klikk på **Legg til**-knappen.

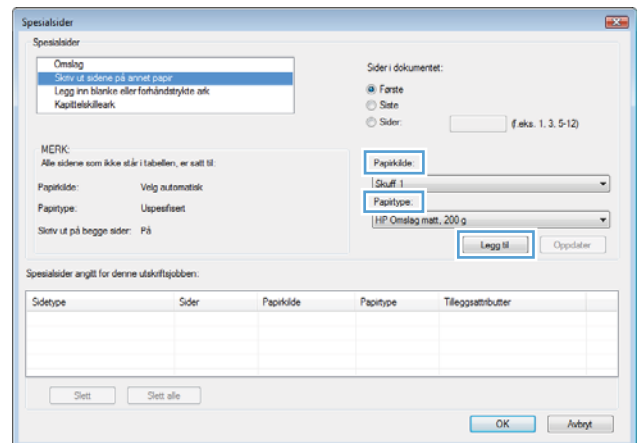

7. Hvis du skriver ut *både* første og siste side på annet papir, gjentar du trinn 5 og 6 og velger alternativene for den andre siden.

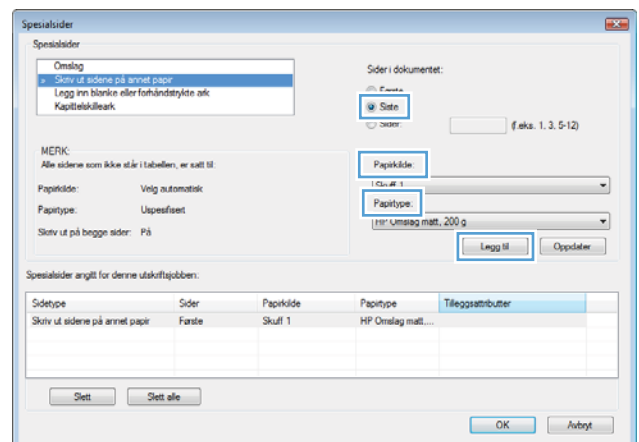

8. Klikk på **OK**-knappen.

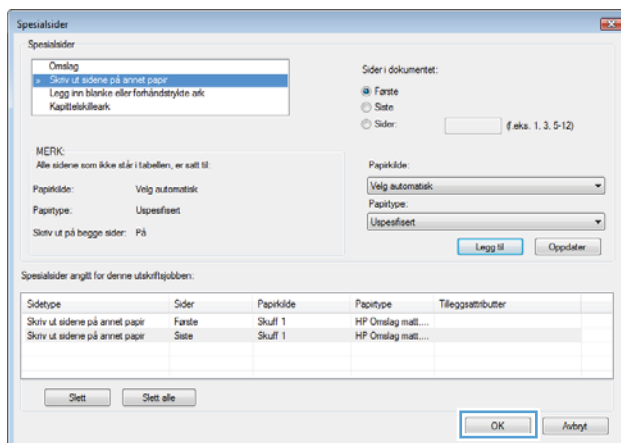

9. Klikk på knappen **OK** for å lukke dialogboksen **Dokumentegenskaper**. I dialogboksen **Skriv ut** klikker du på knappen **OK** for å skrive ut jobben.

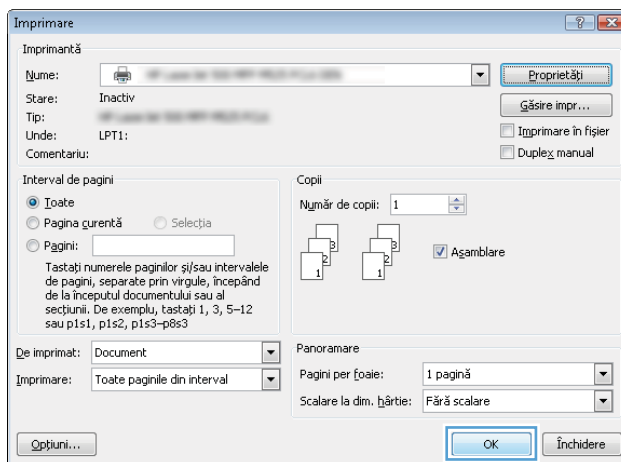

Skalere et dokument til sidestørrelsen (Windows)

1. Velg alternativet **Skriv ut** ved hjelp av programmet.
2. Velg produktet, og klikk deretter på **Egenskaper** eller **Innstillinger**.

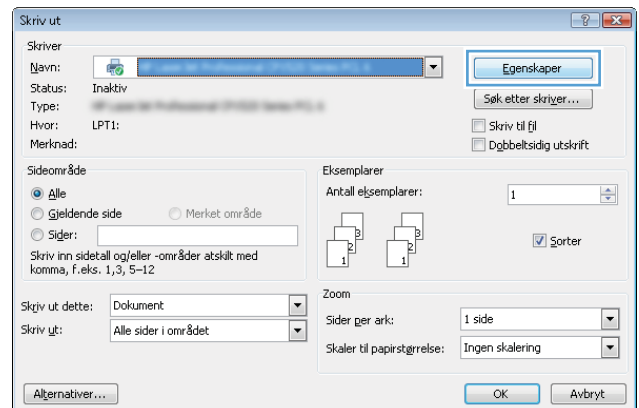

3. Klikk på kategorien **Effekter**.

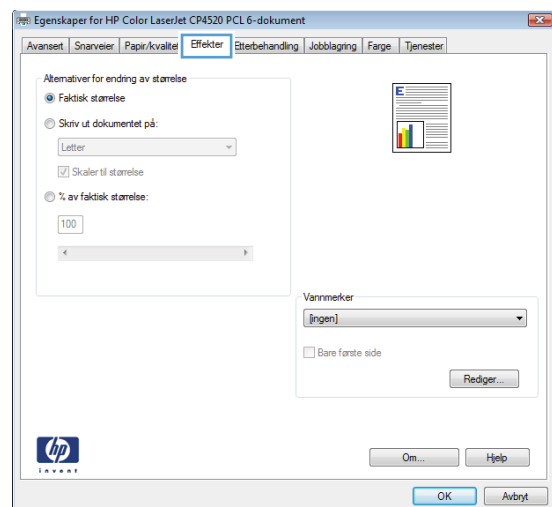

4. Velg alternativet **Skriv ut dokument på**, og velg deretter en størrelse fra nedtrekkslisten.

Klikk på knappen **OK** for å lukke dialogboksen **Dokumentegenskaper**.

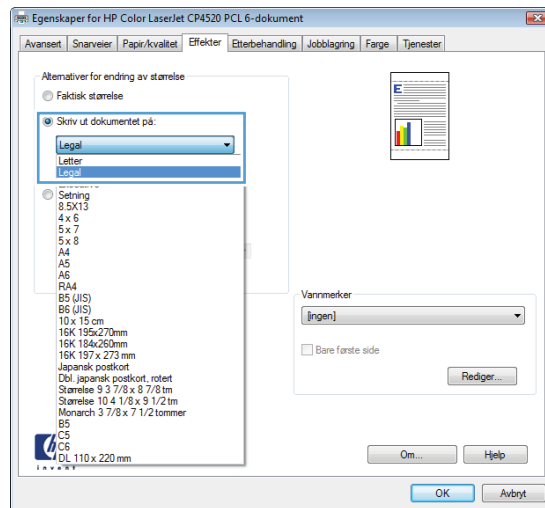

5. I dialogboksen **Skriv ut** klikker du på knappen **OK** for å skrive ut jobben.

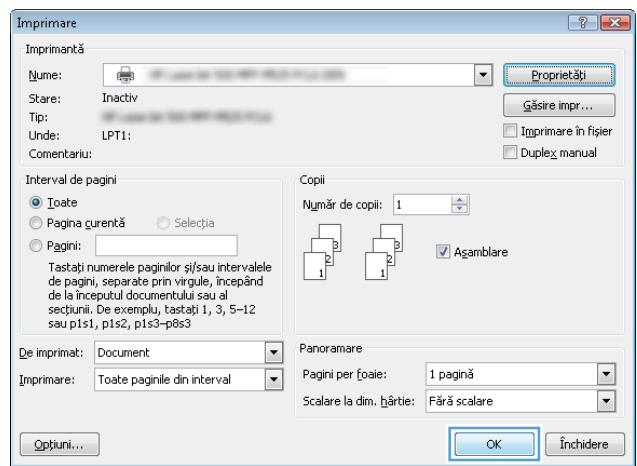

Lage et hefte (Windows)

1. Velg alternativet **Skriv ut** ved hjelp av programmet.
2. Velg produktet, og klikk deretter på **Egenskaper** eller **Innstillinger**.

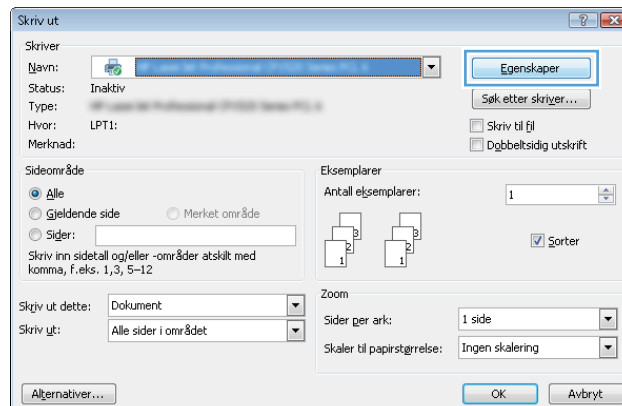

3. Klikk på kategorien **Etterbehandling**.

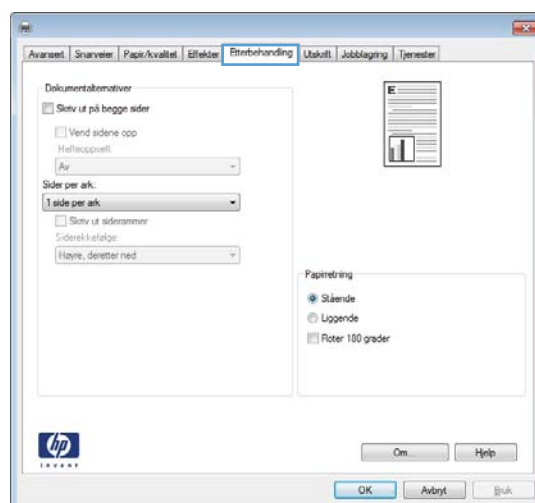

4. Merk av for **Skriv ut på begge sider**.

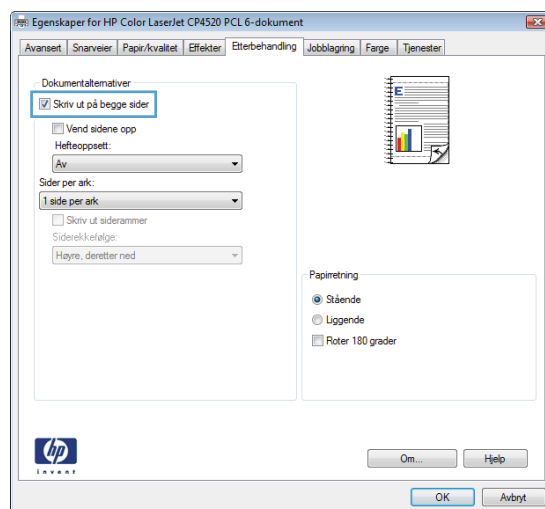

5. I nedtrekkslisten **Hefteoppsett** klikker du på alternativet **Venstreinnbinding** eller **Høyreinnbinding**. Alternativet **Sider per ark** endres automatisk til **2 sider per ark**.

Klikk på knappen **OK** for å lukke dialogboksen **Dokumentegenskaper**.

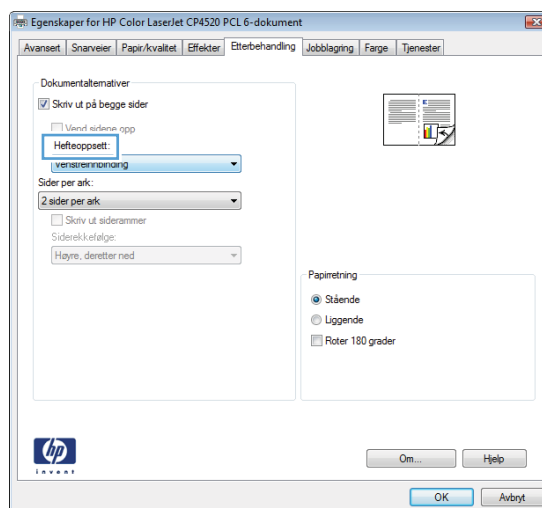

6. I dialogboksen **Skriv ut** klikker du på knappen **OK** for å skrive ut jobben.

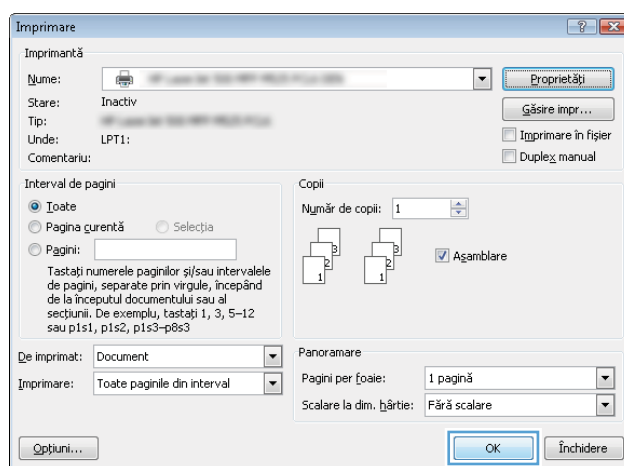

Velge stiftealternativer (Windows)

1. Velg alternativet **Skrive ut** fra programmet.
2. Velg produktet, og klikk deretter på **Egenskaper** eller **Innstillinger**.

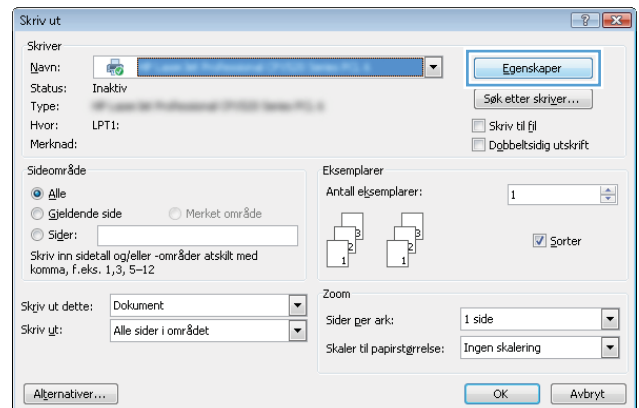

3. Klikk på kategorien **Utskuffer**.

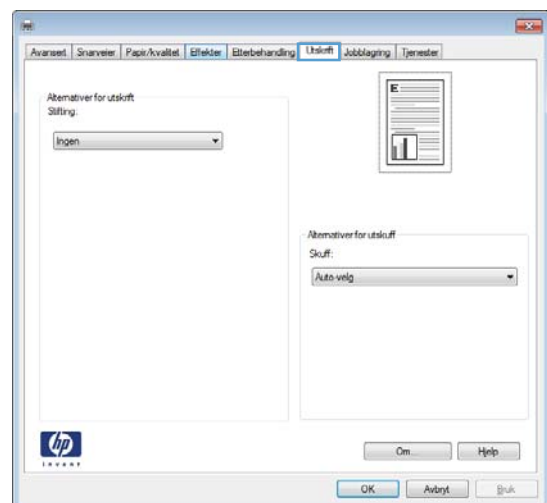

4. Velg et alternativ fra nedtrekkslisten **Stift** i området **Alternativer for utskrift**. Klikk på **OK** for å lukke dialogboksen.

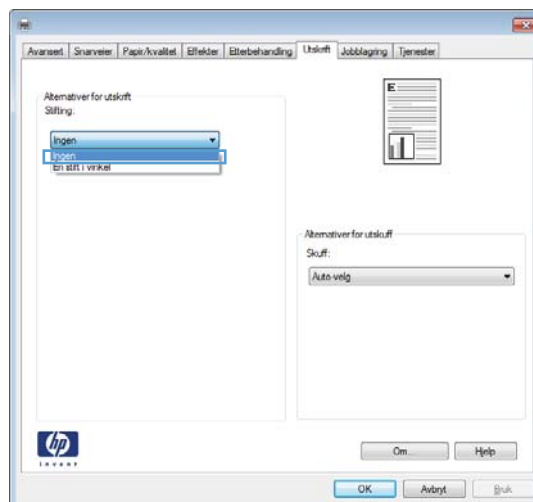

5. I dialogboksen **Skrive ut** klikker du på **OK** for å skrive ut jobben.

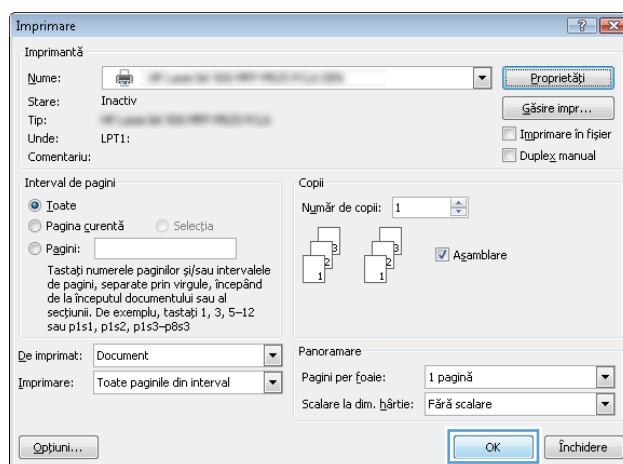

Utskriftsoppgaver (Mac OS X)

Bruke en forhåndsinnstilling for utskrift (Mac OS X)

1. Klikk på menyen **Fil**, og klikk deretter på alternativet **Skriv ut**.
2. På **Skriver**-menyen velger du produktet.
3. På **Forhåndsinnst.**-menyen velger du forhåndsinnstillingen for utskrift.
4. Klikk på **Skriv ut**-knappen.



MERK: Velg alternativet **standard** for å bruke standardinnstillingene for skriverdriveren.

Opprette en forhåndsinnstilling for utskrift (Mac OS X)

Bruk forhåndsinnstillinger for utskrift for å lagre gjeldende skriverinnstillinger, slik at de kan brukes senere.

1. Klikk på menyen **Fil**, og klikk deretter på alternativet **Skriv ut**.
2. På **Skriver**-menyen velger du produktet.
3. Skriverdriveren viser menyen **Eksemplarer og sider** som standard. Åpne nedtrekkslisten med menyer, og åpne deretter en meny som du ønsker å endre utskriftsinnstillinger for.
4. Velg utskriftsinnstillingene du vil lagre for gjenbruk, for hver meny.
5. På menyen **Forhåndsinnst.** klikker du på alternativet **Arkiver som...** og angir et navn for forhåndsinnstillingen.
6. Klikk på **OK**-knappen.

Skrive ut på begge sider automatisk (Mac OS X)

1. Klikk på menyen **Fil**, og klikk deretter på alternativet **Skriv ut**.
2. På **Skriver**-menyen velger du produktet.
3. Skriverdriveren viser menyen **Eksemplarer og sider** som standard. Åpne nedtrekkslisten med menyer, og klikk deretter på menyen **Layout**.
4. Velg et alternativ for innbinding fra nedtrekkslisten **Tosidig**.
5. Klikk på **Skriv ut**-knappen.

Skrive ut på begge sider manuelt (Mac OS X)

1. Klikk på **Fil**-menyen, og klikk deretter på alternativet **Skriv ut**.
2. På **Skriver**-menyen velger du dette produktet.
3. Åpne **Manuell dupleks**-menyen.
4. Klikk i **Manuell dupleks**-boksen, og velg et innbindingsalternativ.

5. Klikk på **Skriv ut**-knappen.
6. Gå til produktet, og fjern eventuelle tomme ark som ligger i skuff 1.
7. Hent den utskrevne bunken fra utskuffen, og plasser den med den trykte siden ned i innskuffen.
8. Trykk på den aktuelle knappen på kontrollpanelet for å fortsette hvis du blir bedt om det.

Skrive ut flere sider per ark (Mac OS X)

1. Klikk på menyen **Fil**, og klikk deretter på alternativet **Skriv ut**.
2. På **Skriver**-menyen velger du produktet.
3. Skriverdriveren viser menyen **Eksemplarer og sider** som standard. Åpne nedtrekkslisten med menyer, og klikk deretter på menyen **Layout**.
4. På nedtrekkslisten **Sider per ark** velger du antall sider som du ønsker å skrive ut på hvert ark.
5. I området **Layoutretning** velger du rekkefølgen på og plasseringen av sidene på arket.
6. På **Ramme**-menyen velger du hvilken type ramme som skal skrives ut rundt hver side på arket.
7. Klikk på **Skriv ut**-knappen.

Velge papirretning (Mac OS X)

1. Klikk på menyen **Fil**, og klikk deretter på alternativet **Skriv ut**.
2. På **Skriver**-menyen velger du produktet.
3. Klikk på **Utskriftsformat** på **Eksemplarer og sider**-menyen.
4. Klikk på ikonet som representerer papirretningen du vil bruke, og deretter på **OK**-knappen.
5. Klikk på **Skriv ut**-knappen.

Velge papirtype (Mac OS X)

1. Klikk på menyen **Fil**, og klikk deretter på alternativet **Skriv ut**.
2. På **Skriver**-menyen velger du produktet.
3. Skriverdriveren viser menyen **Eksemplarer og sider** som standard. Åpne nedtrekkslisten med menyer, og klikk deretter på menyen **Etterbehandling**.
4. Velg en type fra nedtrekkslisten **Type utskr.materiale**.
5. Klikk på **Skriv ut**-knappen.

Skrive ut en forside (Mac OS X)

1. Klikk på menyen **Fil**, og klikk deretter på alternativet **Skriv ut**.
2. På **Skriver**-menyen velger du produktet.
3. Skriverdriveren viser menyen **Eksemplarer og sider** som standard. Åpne nedtrekkslisten med menyer, og klikk deretter på menyen **Tittelside**.
4. Velg hvor forsiden skal skrives ut. Klikk enten på **Før dokument** eller **Etter dokument**.
5. På **Tittelsidetype**-menyen velger du meldingen du vil skrive ut på tittelsiden.



MERK: Hvis du vil skrive ut en tom tittelside, velger du alternativet **standard** på **Tittelsidetype**-menyen.

6. Klikk på **Skriv ut**-knappen.

Skalere et dokument til sidestørrelsen (Mac OS X)

1. Klikk på menyen **Fil**, og klikk deretter på alternativet **Skriv ut**.
2. På **Skriver**-menyen velger du produktet.
3. Skriverdriveren viser menyen **Eksemplarer og sider** som standard. Åpne nedtrekkslisten med menyer, og klikk deretter på menyen **Papirhåndtering**.
4. I området **Målpapirstørrelse** merker du av for **Skaler til papirstørrelse**, og deretter velger du størrelse fra nedtrekkslisten.
5. Klikk på **Skriv ut**-knappen.

Lage et hefte (Mac OS X)

1. Klikk på menyen **Fil**, og klikk deretter på alternativet **Skriv ut**.
2. På **Skriver**-menyen velger du produktet.
3. Skriverdriveren viser menyen **Eksemplarer og sider** som standard. Åpne nedtrekkslisten med menyer, og klikk deretter på menyen **Layout**.
4. Velg et alternativ for innbinding fra nedtrekkslisten **Tosidig**.
5. Åpne nedtrekkslisten med menyer, og klikk deretter på menyen **Hefteutskrift**.
6. Klikk i **Formater utskrift som hefte**-boksen, og velg et innbindingsalternativ.
7. Velg papirstørrelsen.
8. Klikk på **Skriv ut**-knappen.

Velge stiftealternativer (Mac OS X)

1. Klikk på menyen **Fil**, og klikk deretter på alternativet **Skriv ut**.
2. På **Skriver**-menyen velger du produktet.

3. Skriverdriveren viser menyen **Eksemplarer og sider** som standard. Åpne nedtrekkslisten med menyer, og klikk deretter på menyen **Etterbehandling**.
4. Velg et stiftealternativ fra nedtrekkslisten **Stift**.
5. Klikk på **Skriv ut**-knappen.

Flere utskriftsoppgaver (Windows)

Avbryte en utskriftsjobb (Windows)

 **MERK:** Hvis utskriften av en jobb er kommet for langt, er det ikke sikkert at den kan avbrytes.

1. Hvis utskriftsjobben er i ferd med å bli skrevet ut, avbryter du fra produktets kontrollpanel på følgende måte:
 - a. Trykk på Stopp -knappen fra startskjermbildet på produktets kontrollpanel. Produktet stanser jobben midlertidig, og skjermbildet **Jobbstatus** åpnes.
 - b. Trykk på utskriftsjobben du vil avbryte, fra listen på berøringsskjermen, og trykk på knappen **Avbryt jobb**.
 - c. Produktet ber deg om å bekrefte at du vil avbryte. Trykk på knappen **Ja**.
2. Du kan også avbryte en utskriftsjobb fra et program eller en utskriftskø.
 - **Programvare:** Vanligvis vises en dialogboks i en kort stund på skjermen, der du kan avbryte utskriftsjobben.
 - **Utskriftskø i Windows:** Hvis en utskriftsjobb venter i en utskriftskø (maskinminne) eller køordner, kan du slette jobben der.
 - **Windows XP, Server 2003 eller Server 2008:** Klikk på **Start**, **Innstillinger** og **Skrivere og telefakser**. Dobbeltklikk på produktikonet for å åpne vinduet, høyreklikk på utskriftsjobben som du vil avbryte, og klikk deretter på **Avbryt**.
 - **Windows Vista:** Klikk på Windows-ikonet nederst til venstre på skjermen, og klikk deretter på **Innstillinger** og **Skrivere**. Dobbeltklikk på produktikonet for å åpne vinduet, høyreklikk på utskriftsjobben som du vil avbryte, og klikk deretter på **Avbryt**.
 - **Windows 7:** Klikk på Windows-ikonet nederst til venstre på skjermen, og klikk deretter på **Enheter og skrivere**. Dobbeltklikk på produktikonet for å åpne vinduet, høyreklikk på utskriftsjobben som du vil avbryte, og klikk deretter på **Avbryt**.

Velge papirstørrelse (Windows)

1. Velg alternativet **Skriv ut** ved hjelp av programmet.
2. Velg produktet, og klikk deretter på **Egenskaper** eller **Innstillinger**.
3. Klikk på kategorien **Papir/kvalitet**.
4. Velg en størrelse fra nedtrekkslisten **Papirstørrelse**.
5. Klikk på **OK**-knappen.
6. I dialogboksen **Skriv ut** klikker du på knappen **OK** for å skrive ut jobben.

Velge en egendefinert papirstørrelse (Windows)

1. Velg alternativet **Skriv ut** ved hjelp av programmet.
2. Velg produktet, og klikk deretter på **Egenskaper** eller **Innstillinger**.
3. Klikk på kategorien **Papir/kvalitet**.

4. Klikk på **Eg.def.**-knappen.
5. Skriv inn et navn for det egendefinerte formatet, og angi målene.
 - Bredden er papirets kortsida.
 - Lengden er papirets langsida.
6. Klikk på **Lagre**, og klikk deretter på **Lukk**.
7. Klikk på knappen **OK** for å lukke dialogboksen **Dokumentegenskaper**. I dialogboksen **Skriv ut** klikker du på knappen **OK** for å skrive ut jobben.

Skrive ut vannmerker (Windows)

1. Velg alternativet **Skriv ut** ved hjelp av programmet.
2. Velg produktet, og klikk deretter på **Egenskaper** eller **Innstillinger**.
3. Klikk på kategorien **Effekter**.
4. Velg et vannmerke fra nedtrekkslisten **Vannmerker**.

Hvis du vil legge til et nytt vannmerke i listen, klikker du på **Rediger**. Angi innstillingene for vannmerket, og klikk deretter på **OK**.
5. Hvis du vil skrive ut vannmerket bare på den første siden, merker du av for **Bare første side**. Hvis du ikke gjør det, skrives vannmerket ut på alle sidene.
6. Klikk på knappen **OK** for å lukke dialogboksen **Dokumentegenskaper**. I dialogboksen **Skriv ut** klikker du på knappen **OK** for å skrive ut jobben.

Flere utskriftsoppgaver (Mac OS X)

Avbryte en utskriftsjobb (Mac OS X)



MERK: Hvis utskriften av en jobb er kommet for langt, er det ikke sikkert at den kan avbrytes.

1. Hvis utskriftsjobben er i ferd med å bli skrevet ut, avbryter du fra produktets kontrollpanel på følgende måte:
 - a. Trykk på Stopp -knappen fra startskjermbildet på produktets kontrollpanel. Produktet stanser jobben midlertidig, og skjermbildet **Jobbstatus** åpnes.
 - b. Trykk på utskriftsjobben du vil avbryte, fra listen på berøringsskjermen, og trykk på knappen **Avbryt jobb**.
 - c. Produktet ber deg om å bekrefte at du vil avbryte. Trykk på knappen **Ja**.
2. Du kan også avbryte en utskriftsjobb fra et program eller en utskriftskø.
 - **Programvare:** Vanligvis vises en dialogboks i en kort stund på skjermen, der du kan avbryte utskriftsjobben.
 - **Utskriftskø i Mac:** Åpne utskriftskøen ved å dobbeltklikke på produktikonet i dokken. Marker utskriftsjobben, og klikk deretter på **Slett**.

Velge papirstørrelse (Mac OS X)

1. Klikk på menyen **Fil**, og klikk deretter på alternativet **Skriv ut**.
2. På **Skriver**-menyen velger du produktet.
3. Klikk på **Utskriftsformat** på **Eksemplarer og sider**-menyen.
4. Velg en størrelse fra rullegardinlisten **Papirstørrelse**, og klikk deretter på **OK**-knappen.
5. Klikk på **Skriv ut**-knappen.

Velge en egendefinert papirstørrelse (Mac OS X)

1. Klikk på menyen **Fil**, og klikk deretter på alternativet **Skriv ut**.
2. På **Skriver**-menyen velger du produktet.
3. Klikk på **Utskriftsformat** på **Eksemplarer og sider**-menyen.
4. På rullegardinlisten **Papirstørrelse** velger du alternativet **Administrer egendefinerte størrelser**.
5. Angi målene for sidestørrelsen, og klikk deretter på **OK**-knappen.
6. Klikk på knappen **OK** for å lukke dialogboksen **Utskriftsformat**.
7. Klikk på **Skriv ut**-knappen.

Skrive ut vannmerker (Mac)

1. Klikk på menyen **Fil**, og klikk deretter på alternativet **Skriv ut**.
2. På **Skriver**-menyen velger du produktet.

3. Skriverdriveren viser menyen **Eksemplarer og sider** som standard. Åpne nedtrekklisen med menyer, og klikk deretter på menyen **Vannmerker**.
4. På menyen **Modus** velger du alternativet **Vannmerke**.
5. På nedtrekkslisten **Sider** velger du om vannmerket skal skrives ut på alle sidene eller bare på den første siden.
6. Fra nedtrekkslisten **Tekst** velger du en av standardmeldingene, eller du velger alternativet **Tilpasset** og skriver inn en ny melding i boksen.
7. Velg alternativer for de andre innstillingene.
8. Klikk på **Skriv ut**-knappen.

Lagre utskriftsjobber på produktet

Opprette en lagret jobb (Windows)

Du kan lagre jobber på produktet, slik at du kan skrive dem ut når som helst.

1. Velg alternativet **Skriv ut** ved hjelp av programmet.
2. Velg produktet, og klikk deretter på **Egenskaper** eller **Innstillinger**.

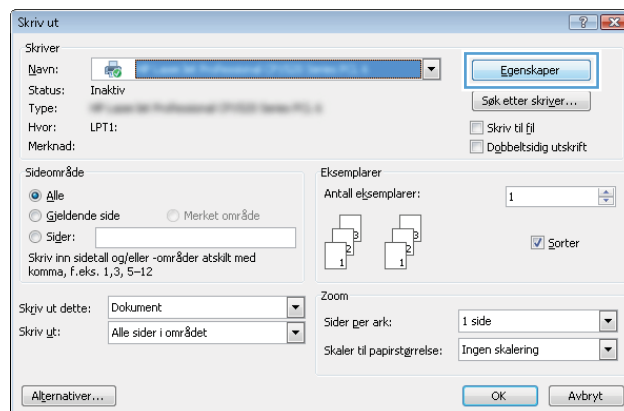

3. Klikk på kategorien **Jobblagring**.

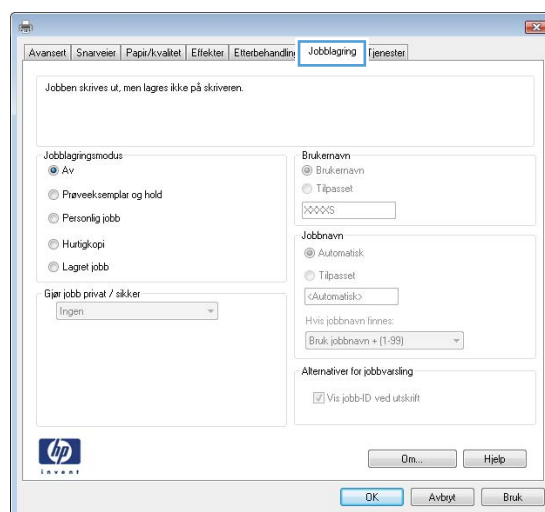

4. Velg et Jobblagringsmodus-alternativ.

- **Prøveeksemplar og hold:** Skriv ut og korrekturles ett eksemplar av jobben, og skriv deretter ut flere eksemplarer.
- **Personlig jobb:** Jobben skrives ikke ut før produktet får beskjed om det via kontrollpanelet. I denne jobblagringsmodusen kan du velge et av alternativene under **Gjør jobb privat/sikker**. Hvis du gir jobben en PIN-kode, må du oppgi den aktuelle PIN-koden på kontrollpanelet. Hvis du krypterer jobben, må du angi nødvendig passord via kontrollpanelet.
- **Hurtigkopi:** Skriv ut ønsket antall eksemplarer av en jobb, og lagre deretter et eksemplar av jobben i produktminnet, slik at du kan skrive den ut på nytt senere.
- **Lagret jobb:** Lagre en jobb på produktet, og gjør det mulig for andre brukere å skrive ut jobben når som helst. I denne jobblagringsmodusen kan du velge ett av alternativene under **Gjør jobb privat/sikker**. Hvis du gir jobben en PIN-kode, må personen som skriver ut jobben, angi den nødvendige PIN-koden via kontrollpanelet. Hvis du krypterer jobben, må personen som skriver ut jobben, angi nødvendig passord via kontrollpanelet.

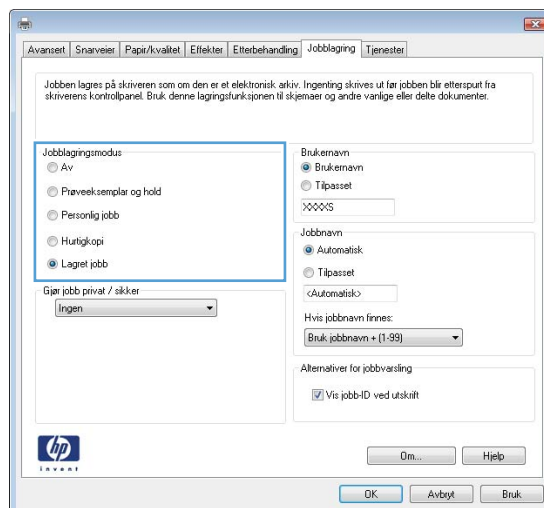

5. Hvis du vil bruke et egendefinert brukernavn eller jobbnavn, klikker du på **Eg.def.** og deretter skriver du inn brukernavnet eller jobbnavnet.

Velg hvilket alternativ som skal brukes hvis jobben har samme navn som en annen lagret jobb:

- **Bruk jobbnavn + (1–99):** Legg til et unikt tall på slutten av jobbnavnet.
- **Bytt eksisterende fil:** Overskriv den eksisterende lagrede jobben med den nye jobben.

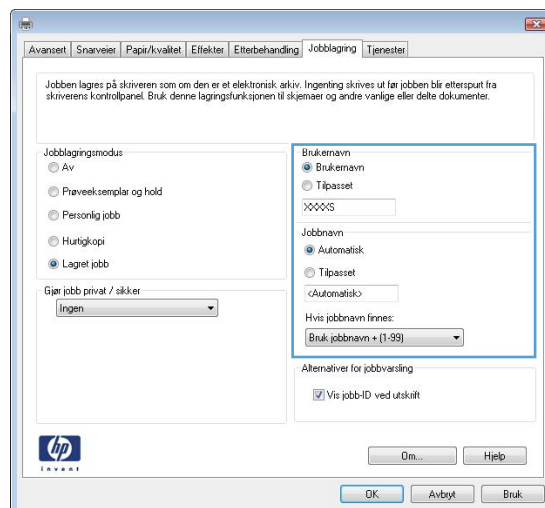

6. Klikk på knappen **OK** for å lukke dialogboksen **Dokumentegenskaper**. I dialogboksen **Skriv ut** klikker du på knappen **OK** for å skrive ut jobben.

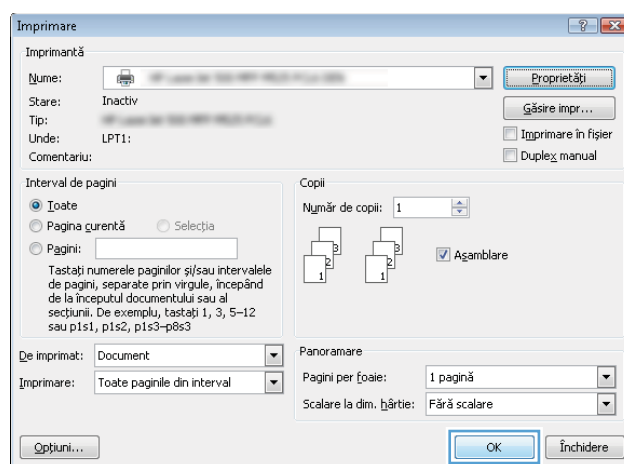

Opprette en lagret jobb (Mac OS X)

Du kan lagre jobber på produktet, slik at du kan skrive dem ut når som helst.

1. Klikk på menyen **Fil**, og klikk deretter på alternativet **Skriv ut**.
2. På **Skriver**-menyen velger du produktet.
3. Skriverdriveren viser menyen **Eksemplarer og sider** som standard. Åpne nedtrekkslisten med menyer, og klikk deretter på menyen **Jobblagring**.
4. Velg typen lagret jobb fra nedtrekkslisten **Mode (modus)**.
 - **Prøveeksemplar og hold:** Skriv ut og korrekturles ett eksemplar av jobben, og skriv deretter ut flere eksemplarer.
 - **Personlig jobb:** Jobben skrives ikke ut før produktet får beskjed om det via kontrollpanelet. Hvis du gir jobben en PIN-kode, må du oppgi den aktuelle PIN-koden på kontrollpanelet.

- **Hurtig kopi:** Skriv ut ønsket antall eksemplarer av en jobb, og lagre deretter et eksemplar av jobben i produktminnet, slik at du kan skrive den ut på nytt senere.
 - **Lagret jobb:** Lagre en jobb på produktet, og gjør det mulig for andre brukere å skrive ut jobben når som helst. Hvis du gir jobben en PIN-kode, må personen som skriver ut jobben, angi den nødvendige PIN-koden via kontrollpanelet.
5. Hvis du vil bruke et egendefinert brukernavn eller jobbnavn, klikker du på **Tilpasset** og deretter skriver du inn brukernavnet eller jobbnavnet.

Velg hvilket alternativ du vil bruke hvis en annen lagret jobb allerede har det navnet.

Bruk jobbnavn + (1 – 99)	Legg til et unikt tall på slutten av jobbnavnet.
Erstatt eksisterende fil	Overskriv den eksisterende lagrede jobben med den nye jobben.

6. Hvis du velger alternativet **Lagret jobb** eller **Personlig jobb** i trinn 3, kan du beskytte jobben med en PIN-kode. Skriv inn et firesifret tall i feltet **Bruk PIN for å skrive ut**. Når andre personer forsøker å skrive ut denne jobben, blir de bedt om å oppgi denne PIN-koden.
7. Klikk på knappen **Skriv ut** for å behandle jobben.

Skrive ut en lagret jobb

Bruk følgende fremgangsmåte for å skrive ut en jobb som er lagret i produktminnet.

1. Bla deg frem til og trykk på knappen [Hent fra enhetsminne](#) fra startskjermbildet på produktets kontrollpanel.
2. Velg mappen der jobben er lagret.
3. Velg navnet på jobben. Hvis jobben er privat eller kryptert, angir du PIN-koden eller passordet.
4. Juster antall eksemplarer, og trykk på knappen Start  for å skrive ut jobben.

Slette en lagret jobb

Når du sender en lagret jobb til produktminnet, overskrives eventuelle tidligere jobber med samme bruker- og jobbnavn. Hvis det ikke allerede er lagret en jobb med samme bruker- og jobbnavn og produktet trenger mer diskplass, kan det hende at produktet sletter andre lagrede jobber. Den eldste jobben slettes først. Du kan endre antallet jobber som produktet kan lagre, fra menyen [Generelle innstillinger](#) på produktets kontrollpanel.

Bruk denne fremgangsmåten for å slette en jobb som er lagret i produktminnet.

1. Bla deg frem til og trykk på knappen [Hent fra enhetsminne](#) fra startskjermbildet på produktets kontrollpanel.
2. Velg navnet på mappen der jobben er lagret.
3. Velg navnet på jobben, og velg deretter **Slett**-knappen.
4. Hvis jobben er privat eller kryptert, angir du PIN-koden eller passordet og trykker deretter på knappen **Slett**.

Legge til en jobbseparatorside (Windows)

Produktet kan sette inn en tom side på begynnelsen av hver utskriftsjobb, slik at det blir enklere å sortere jobbene.



MERK: Fremgangsmåten nedenfor aktiverer denne innstillingen for alle utskriftsjobber.

- Windows XP, Windows Server 2003 og Windows Server 2008 (ved bruk av standard Start-menyvisning):**
Klikk på **Start** og deretter på **Skrivere og telefakser**.

Windows XP, Windows Server 2003 og Windows Server 2008 (ved bruk av klassisk Start-menyvisning):
Klikk på **Start**, **Innstillinger** og deretter på **Skrivere**.

Windows Vista: Klikk på Windows-ikonet nederst til venstre på skjermen, og klikk deretter på **Kontrollpanel** og **Skrivere**.

Windows 7: Klikk på Windows-ikonet nederst til venstre på skjermen, og klikk deretter på **Enheter og skrivere**.
- Høyreklikk på driverikonet, og velg deretter **Egenskaper** eller **Skriveregenskaper**.
- Klikk på kategorien **Enhetsinnstillinger**.
- Utvid listen **Installerbare alternativer**.
- I nedtrekkslisten **Jobbseparator** velger du alternativet **Aktivert**.
- Klikk på **OK**-knappen.

Bruke HP ePrint

Bruk HP ePrint for å skrive ut et dokument ved å sende det som et e-postvedlegg til produktets e-postadresse fra en hvilken som helst e-postaktivert enhet.

 **MERK:** Produktet må være koblet til et nettverk og ha Internett-tilgang for å kunne bruke HP ePrint.

1. Hvis du vil bruke HP ePrint, må du først aktivere HPs webtjenester.
 - a. Skriv inn IP-adressen til produktet i adresselinjen i en nettleser for å åpne den innebygde HP-webserveren.
 - b. Klikk på kategorien **HPs webtjenester**.
 - c. Velg alternativet for å aktivere webtjenester.

 **MERK:** Det kan ta flere minutter å aktivere webtjenester.

2. Bruk webområdet for HP ePrintCenter for å definere sikkerhetsinnstillinger og konfigurere standard utskriftsinnstillinger for alle HP ePrint-jobber som er sendt til dette produktet.
 - a. Gå til www.hpeprintcenter.com.
 - b. Klikk på **Logg på**, og angi legitimasjonen for HP ePrintCenter eller registrer deg for en ny konto.
 - c. Velg produktet på listen, eller klikk på **Legg til skriver** for å legge det til. Hvis du vil legge til produktet, må du ha skriverkoden, som er delen foran @-tegnet i produktets e-postadresse.

 **MERK:** Denne koden er gyldig i bare 24 timer fra det tidspunktet du aktiverer HPs webtjenester. Hvis den utløper, følger du instruksjonene for å aktivere HPs webtjenester på nytt, og henter en ny kode.

- d. Hvis du vil hindre at produktet skriver ut dokumenter ved et uhell, klikker du på **ePrint-innstillinger** og deretter på kategorien **Tillatte sendere**. Klikk på **Kun tillatte sendere**, og legg til e-postadressene som du vil tillate ePrint-jobber for.
 - e. Hvis du vil konfigurere standardinnstillinger for alle ePrint-jobber som sendes til produktet, klikker du på **ePrint-innstillinger**, klikker du på **Utskriftsalternativer**, og velger innstillingene du vil bruke.
3. Hvis du vil skrive ut et dokument, legger du det ved i en e-postmelding som du sender til produktets e-postadresse.

Bruke HP ePrint-programvaren

HP ePrint-programvaren gjør det enkelt å skrive ut fra en stasjonær eller bærbar datamaskin til et HP ePrint-kompatibelt produkt. Når du har installert programvaren, åpner du alternativet **Utskrift** i programmet. Deretter velger du **HP ePrint** på listen over installerte skrivere. Denne programvaren gjør det enkelt å finne HP ePrint-aktiverte produkter som er registrert på ePrintCenter-kontoen din. Mål-HP-produktet kan befinne seg ved skrivebordet ditt eller ved en ekstern plassering, for eksempel på et avdelingskontor eller på andre siden av kloden. Du kan utføre eksternt utskrift via av Internett. Målproduktet kan befinne seg hvor som helst i verden. Hvis det er koblet til Internett og registrert i ePrintCenter, kan du sende en utskriftsjobb til produktet.

I Windows støtter HP ePrint-programvaren også tradisjonell direkte IP-utskrift til lokale nettverksskrivere på nettverket (LAN eller WAN) for støttede PostScript®-produkter.

Du finner drivere og mer informasjon på www.hp.com/go/eprintsoftware.

Operativsystemer som støttes

- Windows® XP (32-biters, SP 2 eller høyere)



MERK: Microsoft sluttet å gi generell støtte for Windows XP i april 2009. HP fortsetter etter beste evne å tilby støtte for det avviklede operativsystemet XP.

- Windows Vista® (32-biters og 64-biters)
- Windows 7 (32-biters og 64-biters)
- Mac OS X versjon 10.6 og 10.7



MERK: HP ePrint-programvaren er et verktøy for PDF-arbeidsflyt for Mac, og er ikke teknisk sett en skriverdriver. HP ePrint-programvaren for Mac støtter bare utskriftsbaner via ePrintCenter og støtter ikke direkte IP-utskrift til lokale nettverksskrivere.

Bruke Apple AirPrint

Direkte utskrift ved hjelp av Apples AirPrint støttes i OS 4.2 eller nyere. Bruk AirPrint til å skrive ut trådløst til produktet fra en iPad (iOS 4.2 eller nyere), iPhone (3GS eller nyere) eller iPod touch (tredjegerasjon eller nyere) i følgende programmer:

- E-post
- Fotografier
- Safari
- iBooks
- Velg programmer fra tredjepart

Koble produktet til AirPrint

Produktet må være koblet til det samme trådløse nettverket som Apple-enheten for å kunne bruke AirPrint. Hvis du vil ha mer informasjon om bruk av AirPrint og om hvilke HP-produkter som er kompatible med AirPrint, kan du gå til www.hp.com/go/airprint.

 **MERK:** AirPrint støtter ikke USB-tilkoblinger.

Du må kanskje oppgradere produktfastvaren for å kunne bruke AirPrint. Gå til www.hp.com/go/ljMFPM725_firmware.

Finn produktnavnet for AirPrint

Hvis flere modeller av produktet er koblet til nettverket, bruker du produktnavnet for AirPrint til å velge produktet fra Apple-enheten.

Bruk følgende fremgangsmåte for å finne produktnavnet for AirPrint.

1. Trykk på Nettverk -knappen fra startskjermbildet på produktets kontrollpanel.
2. Finn produktnavnet for AirPrint i listen på skjermen.

Skrive ut med AirPrint

1. På en Apple-enhet åpner du dokumentet du vil skrive ut og trykker på Handling -knappen.
2. Trykk på **Skriv ut**-alternativet.

 **MERK:** Hvis du bruker iOS 5 eller nyere og skriver ut bilder, vises alternativet om å velge papirstørrelse hvis det er lagt i papir i mer enn én skuff.

3. Velg produktet.
4. Trykk på **Skriv ut**-knappen.

Endre produktnavnet for AirPrint

1. I en nettleser som støttes, angir du produktets IP-adresse eller vertsnavn i feltet for adresse/URL-adresse for å åpne HPs innebygde webserver.
2. Klikk på **Nettverk**-kategorien, og klikk deretter på **Nettverks-ID**.

3. Skriv inn et navn i **Bonjour-tjenestenaavn**-feltet.
4. Klikk på **Bruk**-knappen.

Løse AirPrint-problemer

Bekreft at produktet støtter AirPrint.	Gå til www.hp.com/go/airprint .
Oppgrader produktets fastvare for å bruke AirPrint.	Gå til www.hp.com/go/ljMFPM725_firmware .
Kontroller at produktet er koblet til det samme trådløse nettverket som Apple-enheten.	Koble produktet til nettverket ved hjelp av en trådløs ruter eller det trådløse tilbehøret som er installert på produktet.
Bekreft at HPs innebygde webserver er konfigurert for AirPrint.	<ol style="list-style-type: none"> 1. I en nettleser som støttes, angir du produktets IP-adresse eller vertsnavn i feltet for adresse/URL-adresse for å åpne HPs innebygde webserver. 2. Klikk på Nettverk-kategorien, og klikk deretter på Other Settings (Andre innstillinger). 3. Merk av i følgende avkryssingsruter: <ul style="list-style-type: none"> – Bonjour – AirPrint – IPP Printing 4. Klikk på Bruk-knappen.
Kontroller at Apple-produktene oppfyller disse spesifikasjonene.	<ul style="list-style-type: none"> • Apple iOS 4.2 og nyere • iPhone med 3GS og nyere • iPad med iOS 4.2 og nyere • iPod Touch tredje generasjon og nyere
Bekreft at produktet er konfigurert så det våkner fra dvalemodus når det får en utskriftsjobb.	<ol style="list-style-type: none"> 1. I en nettleser som støttes, angir du produktets IP-adresse eller vertsnavn i feltet for adresse/URL-adresse for å åpne HPs innebygde webserver. 2. Klikk på Generelt-kategorien, og klikk deretter på Strømminnstillinger. 3. I Innstillinger for dvaletid-området, under Våken / Automatisk på for disse hendelsene-alternativet, velger du Alle hendelser eller Nettverksport. 4. Klikk på Bruk-knappen.

Bruke HP Smart Print (Windows)

Bruk HP Smart Print for å skrive ut en bestemt del av et webområde. Du kan fjerne topp tekst, bunntekst og reklamer, slik at du produserer minimalt med avfall. Programmet velger automatisk delen av websiden det er mest sannsynlig at du vil skrive ut. Du kan redigere området som er valgt, før du skriver ut.

Last ned HP Smart Print fra dette webområdet: www.hp.com/go/smartweb.



MERK: HP Smart Print er bare kompatibelt med Windows-nettlesere.

Bruke USB-utskrift for enkel tilgang

Dette produktet har funksjonalitet for utskrift fra USB-enheter, slik at du raskt kan skrive ut filer uten å sende dem fra en datamaskin. Produktet støtter standard USB-lagringsenheter i USB-porten foran på produktet. Du kan skrive ut følgende filtyper:

- PDF
- PRN
- PCL
- PS
- CHT

Før du kan bruke denne funksjonen, må du aktivere USB-porten. Bruk følgende fremgangsmåte for å aktivere porten fra produktets kontrollpanelmenyer:

1. Bla deg frem til og velg knappen [Administrasjon](#) fra startskjermbildet på produktets kontrollpanel.
2. Åpne følgende menyer:
 - [Generelle innstillinger](#)
 - [Aktiver Hent fra USB](#)
3. Velg alternativet [Aktiver](#), og velg deretter [Lagre](#)-knappen.

Hvis du har koblet produktet direkte til en datamaskin, må du konfigurere følgende innstilling slik at produktet våkner fra dvalemodus når du setter inn en USB-flashstasjon.

1. Bla deg frem til og trykk på knappen [Administrasjon](#) fra startskjermbildet på produktets kontrollpanel.
2. Åpne følgende menyer:
 - [Generelle innstillinger](#)
 - [Energiinnstillinger](#)
 - [Innstillinger for dvaletid](#)
3. I listen [Våken / Automatisk på for disse hendelsene](#) velger du alternativet [Alle hendelser](#), og deretter velger du [Lagre](#)-knappen.

Skrive ut USB-dokumenter enkelt

1. Sett USB-stasjonen i USB-porten til venstre for produktets kontrollpanel.

MERK: Det kan hende du må fjerne dekkelet fra USB-porten. Trekk dekkelet rett ut for å fjerne det.

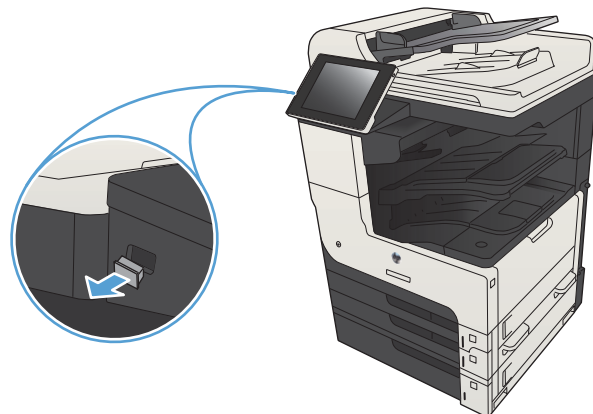

2. Produktet påviser USB-flashstasjonen. Trykk på **OK** for å få tilgang til stasjonen, eller hvis du blir bedt om det, velg **Hent fra USB**-alternativet fra listen over tilgjengelige programmer. Skjermen **Hent fra USB** åpnes.
3. Velg navnet på dokumentet du vil skrive ut.
MERK: Dokumentet kan ligge i en mappe. Åpne mapper etter behov.
4. Hvis du må justere antall kopier, velger du **Kopier**-feltet og bruker deretter tastaturet til å velge antall kopier.
5. Velg Start -knappen for å skrive ut dokumentet.

6 Kopiere

- [Angi nye standardinnstillinger for kopi](#)
- [Ta en enkeltkopi](#)
- [Ta flere kopier](#)
- [Kopiere en original med flere sider](#)
- [Sortere en kopieringsjobb](#)
- [Stifte en kopijobb](#)
- [Kopiere på begge sider \(tosidig\)](#)
- [Forminske eller forstørre en kopi](#)
- [Optimalisere kopikvaliteten for tekst eller bilder](#)
- [Justere lysstyrke/mørkhet for kopier](#)
- [Angi papirstørrelsen og -typen for kopiering på spesialpapir](#)
- [Bruke Jobbygg-modus](#)
- [Kopiere en bok](#)
- [Kopiere et fotografi](#)

Angi nye standardinnstillinger for kopi

Du kan bruke [Administrasjon](#)-menyen til å angi standardinnstillinger som gjelder for alle kopieringsjobber. Om nødvendig kan du overstyre de fleste innstillingene for en enkeltstående jobb. Når den jobben er fullført, går produktet tilbake til standardinnstillingene.

1. Bla deg frem til og trykk på knappen [Administrasjon](#) fra startskjermbildet på produktets kontrollpanel.
2. Åpne [Kopiinnstillinger](#)-menyen.
3. Flere alternativer er tilgjengelig. Du kan konfigurere standardinnstillinger for alle alternativer, eller bare for noen.





MERK: Hvis du vil ha informasjon om hvert menyalternativ, trykker du på knappen [Hjelp](#)  øverst til høyre på skjermen for det aktuelle alternativet.

Menyalternativ	Beskrivelse
Kopier	Bruk funksjonen Kopier til å angi antallet kopier som skal være standard for alle kopijobber.
Sider	Bruk funksjonen Sider til å vise om originaldokumentet skrives ut på én eller begge sider av arket, og om kopiene skal skrives ut på én eller begge sider av arket.
Sorter	Når du tar flere kopier av et dokument, bruker du funksjonen Sorter til å samle alle sidesettene i samme rekkefølge som originaldokumentet. Slå av funksjonen Sorter hvis du vil gruppere like sider sammen. Hvis du for eksempel tar fem kopier av et dokument som har to sider, grupperes alle de fem førstesidene sammen og alle de fem andresidene sammen.
Forminsk/forstør	Bruk funksjonen Forminsk/forstør til å endre størrelse på dokumentet. Hvis du vil forminske bildet, velger du en skaleringsprosent som er lavere enn 100. Hvis du vil forstørre bildet, velger du en skaleringsprosent som er høyere enn 100.
Papirvalg	Bruk funksjonen Papirvalg til å angi hvilken skuff som skal brukes for utskrift av kopier.
Bildejustering	Bruk funksjonen Bildejustering til å forbedre den generelle kvaliteten til kopien.
Retning på innhold	Bruk funksjonen Retning på innhold til å angi retningen på innholdet på siden av originaldokumentet.
Optimaliser tekst/bilde	Bruk funksjonen Optimaliser tekst/bilde til å optimalisere utskriften for en bestemt type innhold: tekst, utskrevne bilder eller fotografier.
Sider per ark	Bruk funksjonen Sider per ark til å kopiere flere sider til ett papirark.
Originalstørrelse	Bruk funksjonen Originalstørrelse til å beskrive sidestørrelsen for originaldokumentet.
Hefteformat	Bruk funksjonen Hefteformat til å kopiere to eller flere sider til ett papirark, slik at du kan brette arkene i midten for å lage et hefte. Produktet ordner sidene i riktig rekkefølge. Hvis for eksempel originaldokumentet har åtte sider, skriver produktet ut side 1 og side 8 på samme ark.
Kant-til-kant	Bruk funksjonen Kant-til-kant for å unngå skygger som vises langs kanten av kopiene når originaldokumentet har små marger. Kombiner denne funksjonen med funksjonen Forminsk/forstør for å sikre at hele siden skrives ut på kopiene.
Jobbygg	Bruk funksjonen Jobbygg til å dele en kompleks jobb inn i mindre segmenter. Det er nyttig når du kopierer eller skanner et originaldokument som har flere sider enn dokumentmaterialet kan ta, eller når du vil kombinere sider med ulike størrelser i én jobb.

Ta en enkeltkopi

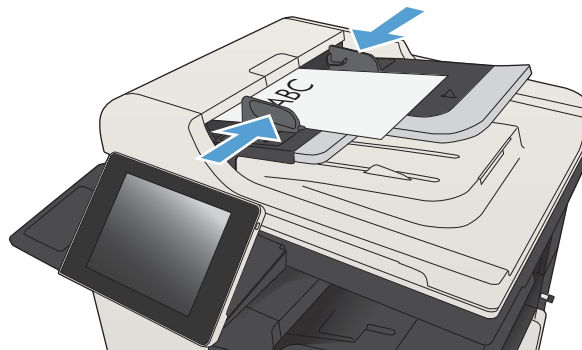
1. Legg dokumentet med forsiden ned på skannerglasset, eller legg det med forsiden opp i dokumentmateria, og juster papirskinnene slik at de passer til størrelsen på dokumentet.



2. Trykk på Start -knappen fra startskjermbildet på produktets kontrollpanel.



Ta flere kopier

1. Legg dokumentet med forsiden ned på skannerglasset, eller legg det med forsiden opp i dokumentmateren, og juster papirskinnene slik at de passer til størrelsen på dokumentet.

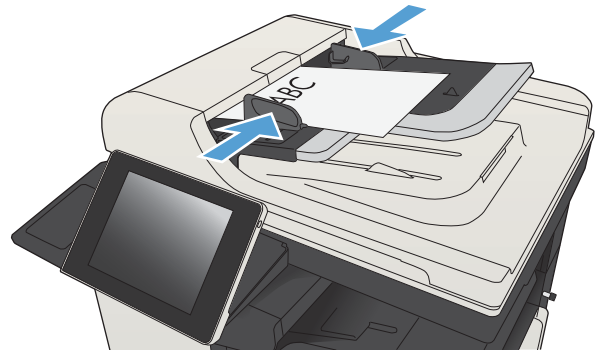

2. Trykk på **Kopier**-knappen fra startskjermbildet på produktets kontrollpanel.



3. Trykk på feltet **Kopier** for å åpne et tastatur.



4. Angi antall kopier, og trykk deretter på OK-knappen.



5. Velg Start -knappen.



Kopiere en original med flere sider

Dokumentmateren rommer opptil 100 sider (avhengig av tykkelsen på sidene).

1. Legg dokumentet i dokumentmateren med forsiden opp. Juster papirskinnene til å passe med størrelsen på dokumentet.

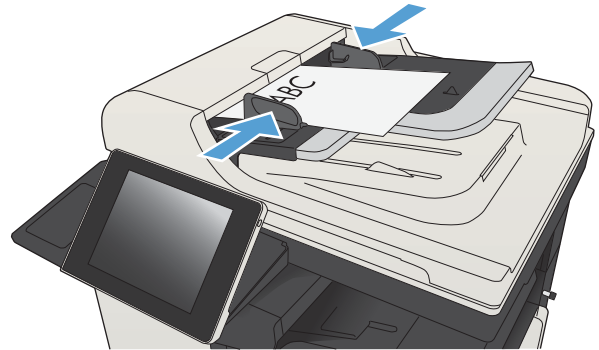

2. Trykk på **Kopier**-knappen fra startskjermbildet på produktets kontrollpanel.



3. Trykk på feltet **Kopier** for å åpne et tastatur.



4. Angi antall kopier, og trykk deretter på knappen OK.



5. Velg Start -knappen.

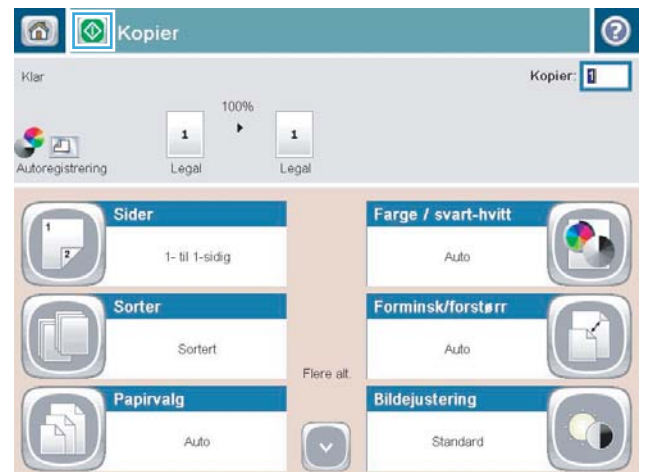

Sortere en kopieringsjobb

1. Trykk på knappen **Kopi** fra startskjermbildet på produktets kontrollpanel.



2. Velg knappen **Sorter**.

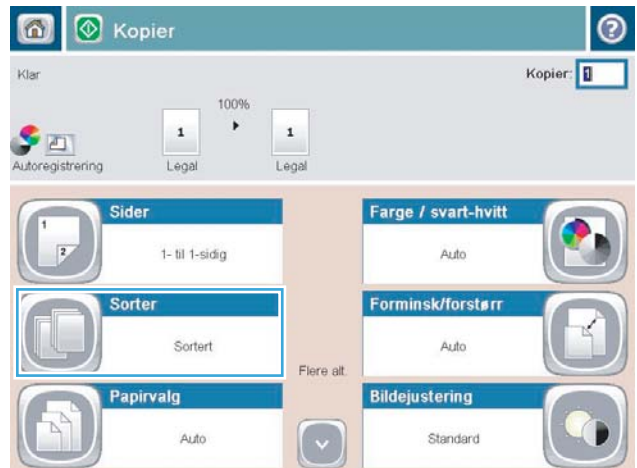

3. Velg alternativet **Sortering på** (sett i **siderekkefølge**). Velg knappen **OK**.

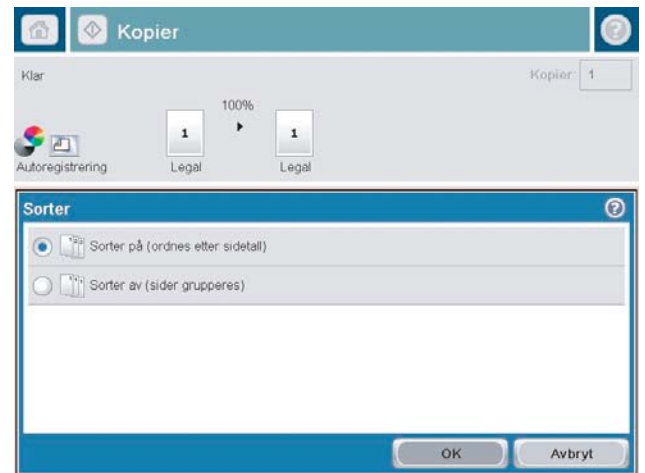

4. Velg **Start** -knappen.



Stifte en kopijobb

1. Trykk på knappen **Kopi** fra startskjermbildet på produktets kontrollpanel.
2. Trykk på knappen **Stift/sorter**.
3. Velg et **Stift**-alternativ. Trykk på knappen **OK**.
4. Velg Start -knappen.

Kopiere på begge sider (tosidig)

Kopiere på begge sider automatisk

1. Legg originaldokumentene i dokumentmateren med forsiden opp på den første siden og med toppen av siden først.

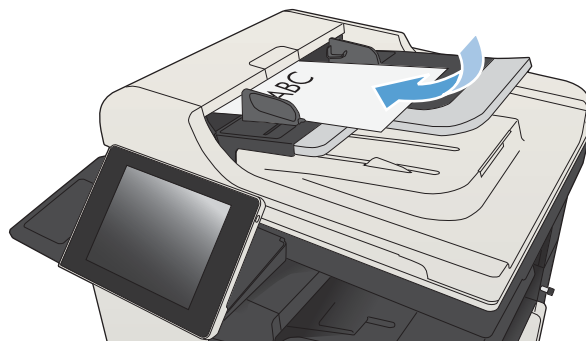

2. Juster papirskinnene til å passe med størrelsen på dokumentet.

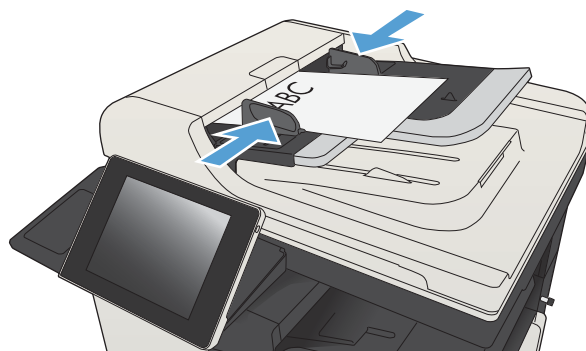

3. Trykk på **Kopi**-knappen fra startskjermbildet på produktets kontrollpanel.
4. Velg **Sider**-knappen.

5. Hvis du vil lage en tosidig kopi fra et enkeltsidig originaldokument, velger du **Enkeltsidig original, tosidig utskrift**-knappen.

Hvis du vil lage en tosidig kopi fra et tosidig originaldokument, velger du **Tosidig original, tosidig utskrift**-knappen.

Hvis du vil lage en enkeltsidig kopi fra et tosidig originaldokument, velger du **Tosidig original, enkeltsidig utskrift**-knappen.

Velg **OK**-knappen.

6. Velg **Start** -knappen.

Kopiere på begge sider manuelt

1. Løft skannerdekselet.

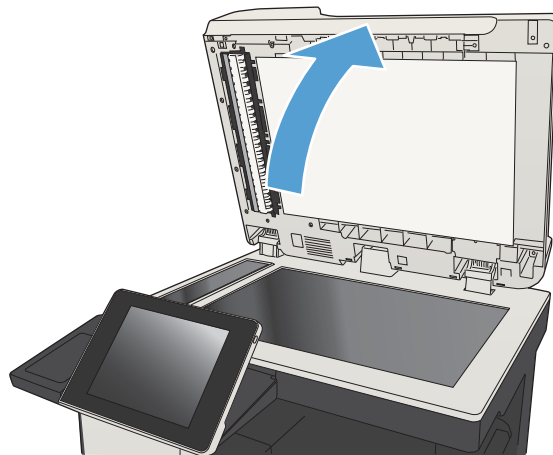

2. Legg dokumentet med forsiden ned på skannerglasset, med det øverste venstre hjørnet til dokumentet i det øverste venstre hjørnet på skannerglasset.

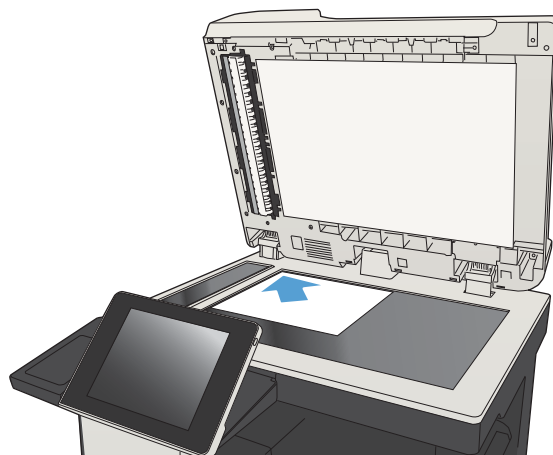

3. Lukk skannerdekselet forsiktig.

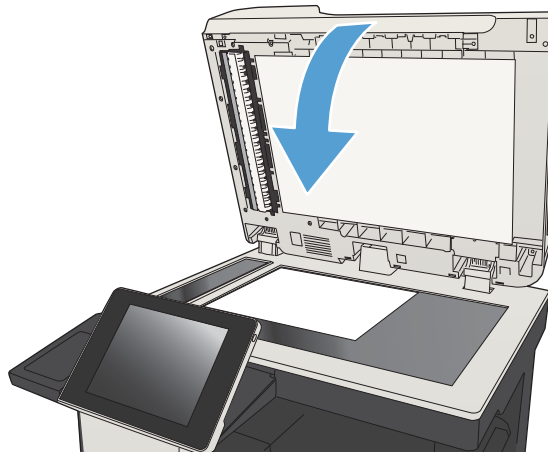

4. Trykk på **Kopi**-knappen fra startskjerm bildet på produktets kontrollpanel.
5. Trykk på knappen **Sider**.
6. Hvis du vil lage en tosidig kopi av en ensidig original, trykker du på knappen **Enkeltsidig original, tosidig utskrift**.

Hvis du vil lage en tosidig kopi av en tosidig original, trykker du på knappen **Tosidig original, tosidig utskrift**.

Hvis du vil lage en ensidig kopi av en tosidig original, trykker du på knappen **Tosidig original, enkeltsidig utskrift**.

Trykk på knappen **OK**.

7. Trykk på knappen **Start** .
8. Produktet ber deg legge i neste originaldokument. Legg det på glasset, og trykk på knappen **Skann**.
9. Produktet lagrer de skannede bildene midlertidig. Trykk på knappen **Fullfør** for å fullføre utskriften av kopiene.

Forminske eller forstørre en kopi

1. Trykk på knappen **Kopi** fra startskjermbildet på produktets kontrollpanel.



2. Velg **Forminsk/forstør**-knappen.



3. Velg en av de forhåndsdefinerte prosentandelene, eller trykk på feltet **Skalering** og angi en prosentandel mellom 25 og 200 når du bruker dokumentmaterialet, eller mellom 25 og 400 når du kopierer fra skannerglasset. Velg knappen **OK**. Du kan også velge disse alternativene:

- **Auto**: Produktet skalerer automatisk bildet slik at det tilpasses papirstørrelsen i skuffen.
- **Inkluder marger automatisk**: Produktet forminsker bildet litt slik at hele det skannede bildet passer i utskriftsområdet på siden.

MERK: Hvis du vil forminske bildet, velger du en skaleringsprosent som er mindre enn 100. Hvis du vil forstørre bildet, velger du en skaleringsprosent som er større enn 100.

4. Velg Start -knappen.



Optimalisere kopikvaliteten for tekst eller bilder

Optimaliser kopijobben etter typen bilde som kopieres: tekst, grafikk eller bilder.

1. Trykk på **Kopi**-knappen fra startskjermbildet på produktets kontrollpanel.
2. Velg **Flere alternativer**-knappen, og velg deretter **Optimaliser tekst/bilde**-knappen.
3. Velg ett av de forhåndsdefinerte alternativene, eller trykk på **Juster manuelt**-knappen og juster deretter glidebryteren i **Optimaliser for**-området. Velg **OK**-knappen.
4. Velg Start -knappen.



MERK: Disse innstillingene er midlertidige. Når du er ferdig med en jobb, går produktet tilbake til standardinnstillingene.

Justere lysstyrke/mørkhet for kopier

1. Trykk på **Kopi**-knappen fra startskjerm bildet på produktets kontrollpanel.



2. Velg **Bildejustering**-knappen.



3. Juster glidebryterne for å angi nivå for **Mørkhet**, **Kontrast**, **Skarphet** og **Bakgrunnsrens**. Trykk på knappen **OK**.

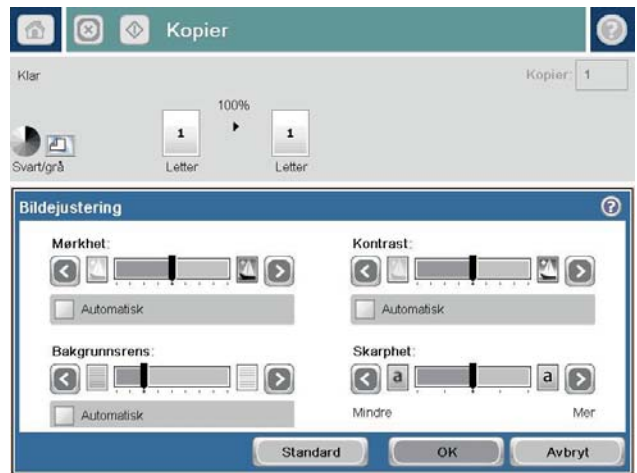

4. Velg Start -knappen.

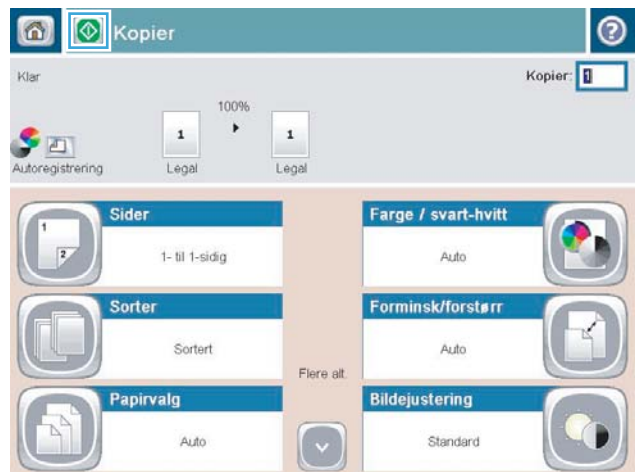

Angi papirstørrelsen og -typen for kopiering på spesialpapir

1. Trykk på **Kopi**-knappen fra startskjermbildet på produktets kontrollpanel.



2. Velg **Papirvalg**-knappen.



3. Velg skuffen som inneholder papiret du vil bruke, og trykk deretter på **OK**-knappen.

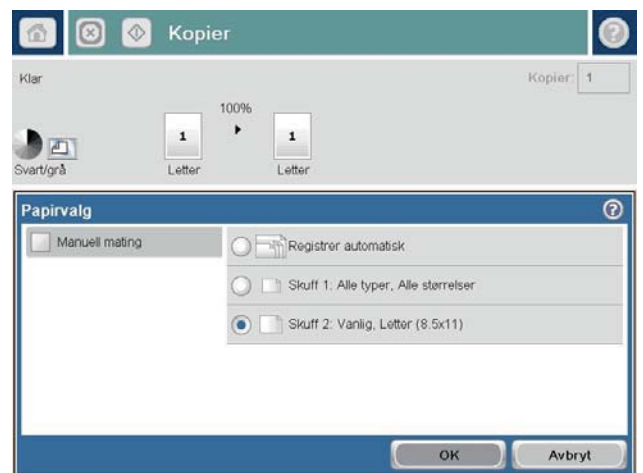

Bruke Jobbygg-modus

Bruk **Jobbygg**-funksjonen for å slå sammen flere sett med originaldokumenter til én kopieringsjobb. Du kan også bruke denne funksjonen for å kopiere et originaldokument som har flere sider enn det dokumentmateren kan håndtere på én gang.

1. Legg dokumentet med forsiden ned på skannerglasset, eller legg det med forsiden opp i dokumentmateren, og juster papirskinnene slik at de passer til størrelsen på dokumentet.
2. Trykk på **Kopi**-knappen fra startskjerm bildet på produktets kontrollpanel.
3. Trykk på **Flere alternativer**-knappen, og trykk deretter på **Jobbygg**-knappen.
4. Velg **Jobbgenerering på**-knappen.
5. Velg **OK**-knappen.
6. Velg eventuelt kopialternativer.
7. Trykk på knappen **Start** . Etter at hver side er skannet, eller når dokumentmateren er tom, ber kontrollpanelet om flere sider.
8. Hvis jobben inneholder flere sider, legger du i den neste siden og velger **Skann**-knappen.

Produktet lagrer alle de skannede bildene midlertidig. Trykk på knappen **Fullfør** for å skrive ut kopijobben.

Kopiere en bok

1. Løft skannerdekselet.

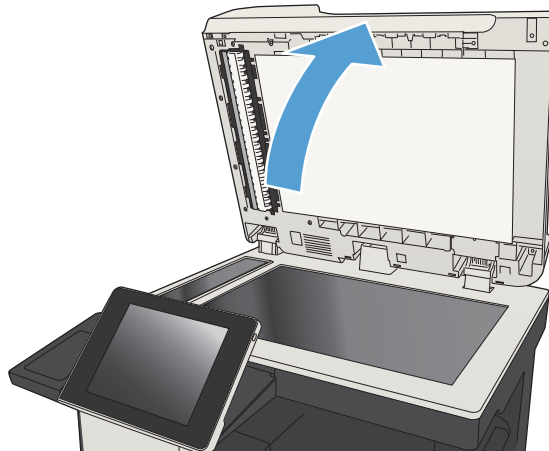

2. Legg boken på skannerglasset med ryggen på linje med merket bakerst, midt på skannerglasset.

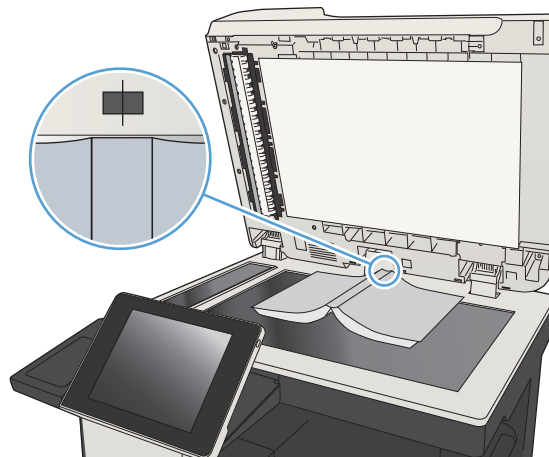

3. Lukk skannerdekselet forsiktig.

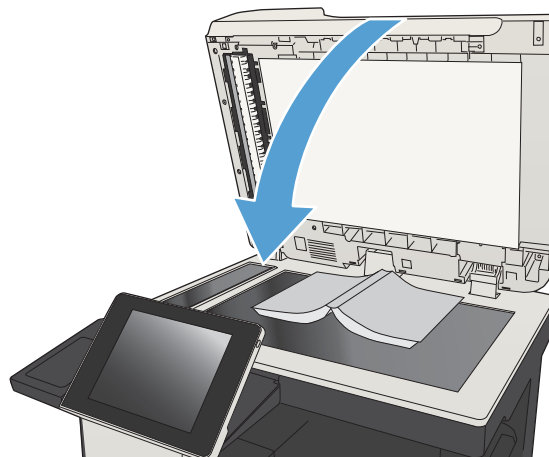

4. Trykk på Start -knappen fra startskjermbildet på produktets kontrollpanel.



5. Gjenta disse trinnene for hver side som du vil kopiere.

 **MERK:** Dette produktet har ingen funksjon som skiller mellom venstre og høyre side. Vær nøye når du setter sammen de kopierte sidene.

Kopiere et fotografi

Kopier bilder fra skannerglasset.

1. Løft skannerdekselet.

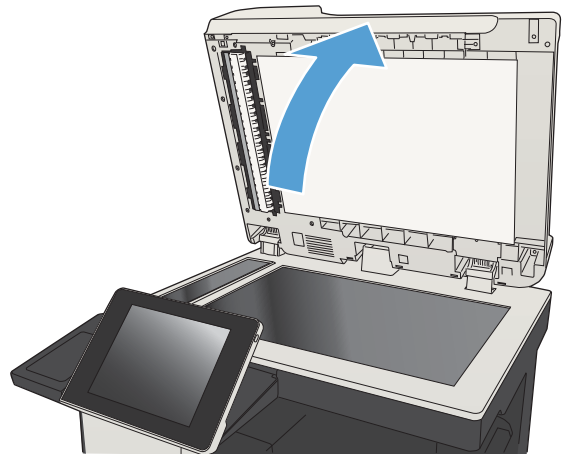

2. Legg bildet på skannerglasset med bildesiden ned og det øvre venstre hjørnet av bildet i øvre venstre hjørne av glasset.

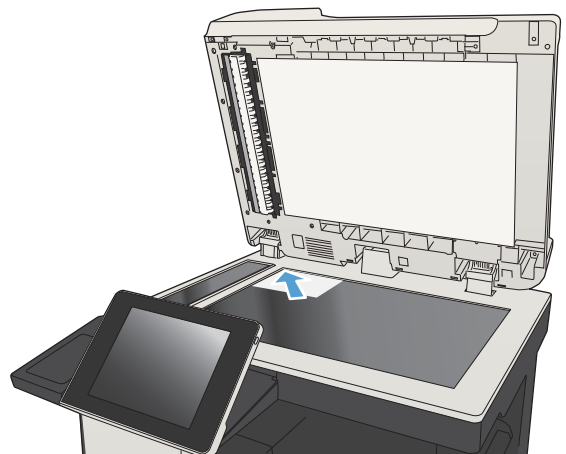

3. Lukk skannerdekselet forsiktig.

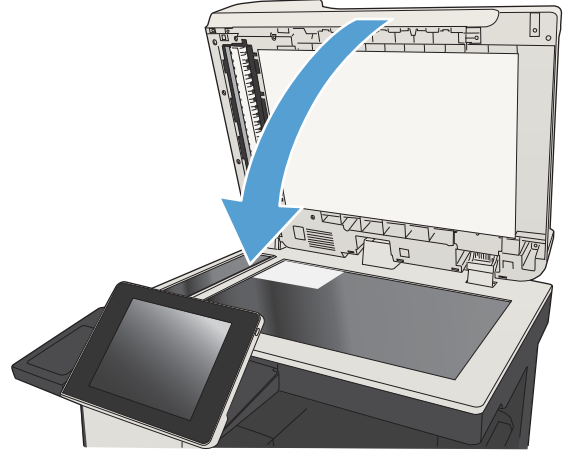

4. Trykk på **Kopi**-knappen fra startskjermbildet på produktets kontrollpanel.
5. Trykk på knappen **Flere alternativer** nederst i skjermbildet.
6. Trykk på knappen **Optimaliser tekst/bilde**.
7. Velg alternativet **Fotografi**, og trykk deretter på knappen **OK**.
8. Velg Start -knappen.

7 Skanne/send

- [Konfigurere skanne-/sendefunksjoner](#)
- [Endre standard skanne-/sendeinnstillinger fra produktets kontrollpanel](#)
- [Sende et skannet dokument til en nettverksmappe](#)
- [Send et skannet dokument til en mappe i produktminnet](#)
- [Send et skannet dokument til en USB-flash-stasjon](#)
- [Sende et skannet dokument til én eller flere e-postadresser](#)
- [Bruke adresseboken til å sende e-post](#)
- [Skanne et fotografi](#)

Konfigurere skanne-/sendefunksjoner

Produktet har følgende skanne- og sendefunksjoner:

- Skanne og lagre filer i en mappe i nettverket.
- Skanne og lagre filer til produktminnet.
- Skanne og lagre filer på en USB-flashstasjon.
- Skanne og sende dokumenter til én eller flere e-postadresser.

Enkelte skanne- og sendefunksjoner er ikke tilgjengelige på produktets kontrollpanel før du bruker HPs innebygde webserver til å aktivere dem.



MERK: Hvis du vil ha detaljert informasjon om bruk av HPs innebygde webserver, klikker du på koblingen **Hjelp** øverst til høyre på hver side i HPs innebygde webserver.

1. Åpne en nettleser, og angi deretter produktets IP-adresse på adresselinjen.
2. Når HPs innebygde webserver åpnes, klikker du på kategorien **Skanning / Digital sending**.
3. Hvis du ikke konfigurerte funksjonen **E-post** under programvareinstalleringen, kan du aktivere den ved å bruke HPs innebygde webserver.
 - a. Klikk på koblingen **E-postoppsett**.
 - b. Velg avmerkingsboksen **Aktiver Send til e-post** for å aktivere funksjonen.
 - c. Velg server for utgående e-post, eller klikk på knappen **Legg til** for å legge til en ny server i listen. Følg instruksjonene på skjermen.

 **MERK:** Hvis ikke du vet navnet på e-postserveren, kan du vanligvis finne det ved å åpne e-postprogrammet og se på konfigurasjonsinnstillingene for utgående e-post.

 - d. I området **Adressemelding** konfigurerer du standardinnstillingene for Fra-adressen.
 - e. Det valgfritt å konfigurere de andre innstillingene.
 - f. Klikk på **Bruk**-knappen nederst på siden.
4. Aktiver **Lagre i nettverksmappe**-funksjonen.
 - a. Klikk på koblingen **Lagre i Oppsett av nettverksmappe**.
 - b. Velg avmerkingsboksen **Aktiver Lagre i nettverksmappe** for å aktivere funksjonen.
 - c. Konfigurer alternativene du vil tilpasse.
 - d. Klikk på **Bruk**-knappen nederst på siden.
5. Aktiver **Lagre til USB**-funksjonen.

- a. Klikk på koblingen **Lagre til USB-oppsett**.
- b. Merk av for **Aktiver lagring til USB**.
- c. Klikk på **Bruk**-knappen nederst på siden.

Endre standard skanne-/sendeinnstillinger fra produktets kontrollpanel

1. Bla deg frem til og trykk på knappen [Administrasjon](#) fra startskjermbildet på produktets kontrollpanel.
2. Åpne [Innstillinger for Skann / Digital sending](#)-menyen.

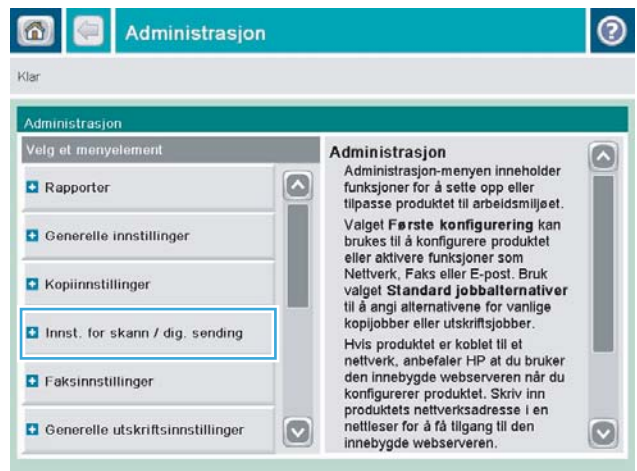

3. Velg kategorien med skanne- og sendeinnstillinger som du vil konfigurere.



4. Åpne menyen [Standard jobbalternativer](#), og konfigurere alternativene. Velg knappen [Lagre](#) for å lagre innstillingene.



Sende et skannet dokument til en nettverksmappe

Produktet kan skanne en fil og lagre den i en mappe på nettverket. Det er støtte for funksjonen på følgende operativsystemer:

- Windows Server 2003, 64-biters
- Windows Server 2008, 64-biters
- Windows XP, 64-biters
- Windows Vista, 64-biters
- Windows 7, 64-biters
- Novell v5.1 og nyere (bare tilgang til [Hurtigsett](#)-mappene)

 **MERK:** Du kan bruke denne funksjonen med Mac OS X v10.6 og eldre hvis du har konfigurert fildeling for Windows.

 **MERK:** Det kan hende du må logge deg på produktet for å bruke denne funksjonen.

Systemansvarlig kan bruke HPs innebygde webserver til å konfigurere forhåndsdefinerte [Hurtigsett](#) mapper, eller du kan angi banen til en annen nettverksmappe.

1. Legg dokumentet med forsiden ned på skannerglasset, eller legg det med forsiden opp i dokumentmateren, og juster papirskinnene slik at de passer til størrelsen på dokumentet.

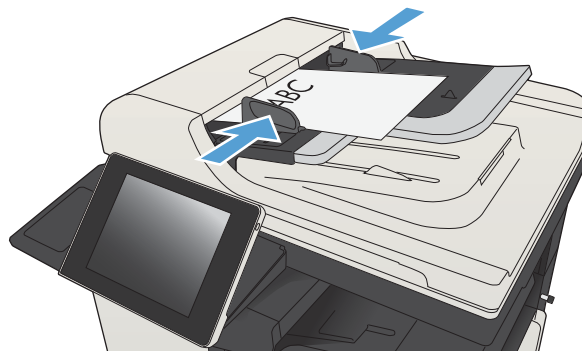

2. Trykk på **Lagre i nettverksmappe**-knappen fra startskjerm bildet på produktets kontrollpanel.

MERK: Hvis du blir bedt om det, skriver du inn brukernavn og passord.

3. Hvis du vil bruke en av de forhåndsinnstilte jobbinnstillingene, velger du ett av elementene i **Hurtigsett**-listen.

4. Hvis du vil konfigurere en ny jobb, trykker du på tekstfeltet **Filnavn:** for å åpne et tastatur, og deretter skriver du inn navnet på filen. Trykk på knappen **OK**.

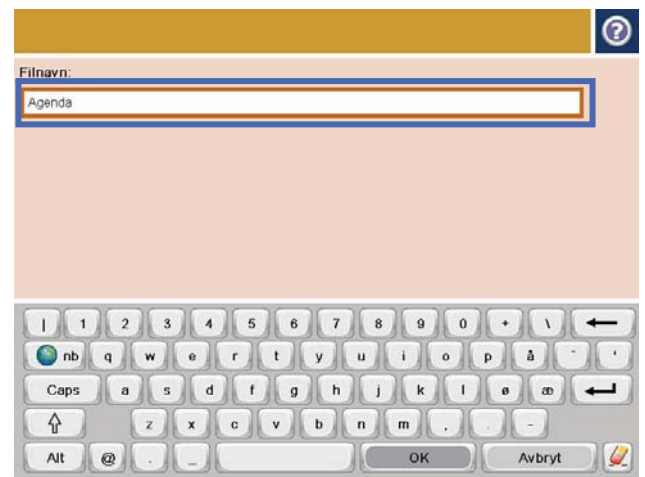
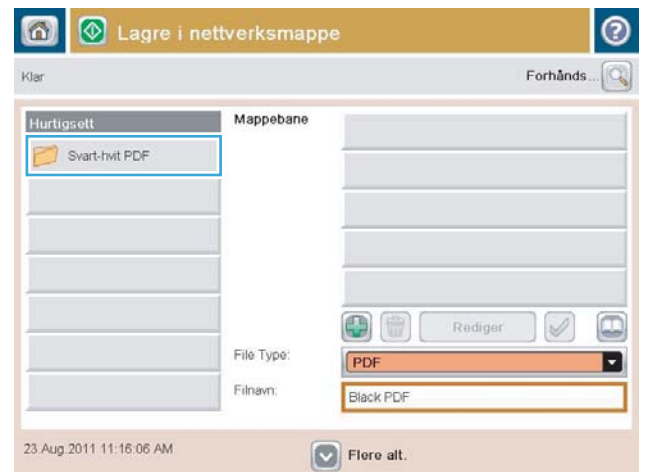

5. Ved behov trykker du på nedtrekkslisten **Filtype** for å velge en annet utdataformat.

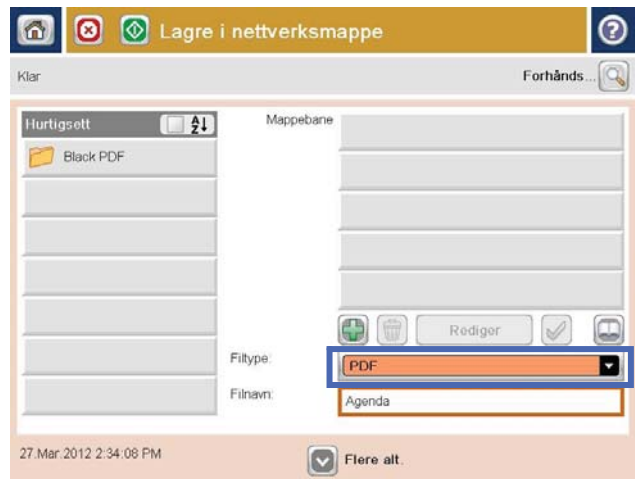

6. Trykk på **Legg til** (+)-knappen som er under **Mappebane**-feltet for å åpne et tastatur, og skriv deretter inn banen til nettverksmappen. Bruk dette formatet for banen:

\\bane\bane

Trykk på knappen **OK**.

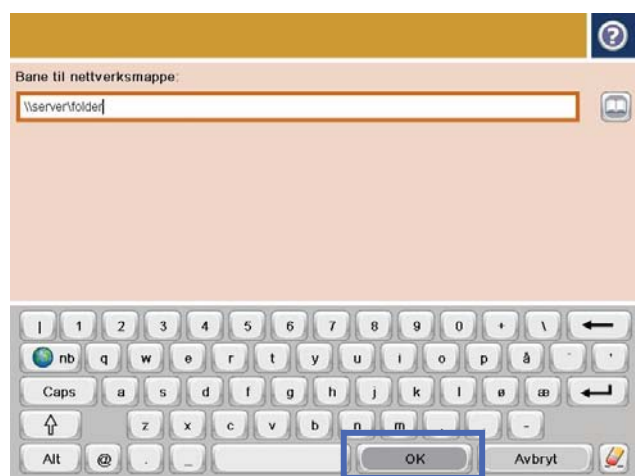

7. Hvis du vil konfigurere innstillinger for dokumentet, trykker du på [Flere alternativer](#)-knappen.

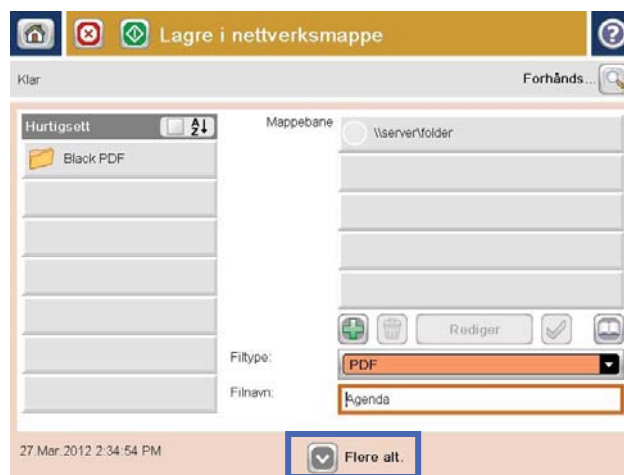

8. Trykk på Start -knappen for å lagre filen.

MERK: Du kan nå som helst forhåndsviser bildet ved å trykke på knappen [Forhåndsvis](#) øverst til høyre i skjermbildet. Hvis du vil ha mer informasjon om denne funksjonen, trykker du på knappen [Hjelp](#) i forhåndsvisningen.



Send et skannet dokument til en mappe i produktminnet

Bruk denne fremgangsmåten for å skanne et dokument og lagre det på produktet, slik at du kan skrive ut kopier når som helst.

1. Legg dokumentet med forsiden ned på skannerglasset, eller legg det med forsiden opp i dokumentmateren, og juster papirskinnene slik at de passer til størrelsen på dokumentet.

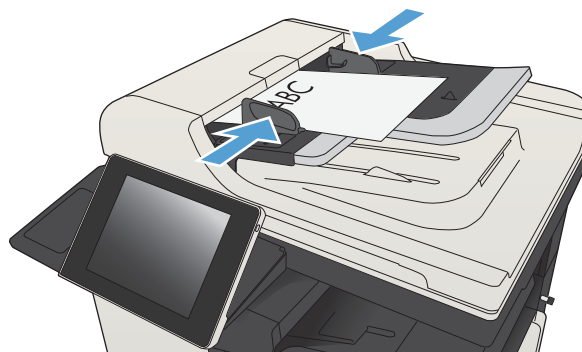

2. Bla deg frem til og trykk på knappen [Lagre til enhetsminne](#) fra startskjermbildet på produktets kontrollpanel.
MERK: Angi brukernavn og passord hvis du blir bedt om det.
3. Velg en eksisterende mappe, eller velg [Ny mappe](#)-knappen for å opprette en ny mappe.
4. Angi navnet på filen i feltet [Filnavn](#).
5. Hvis du vil konfigurere innstillinger for dokumentet, velger du [Flere alternativer](#)-knappen.
6. Velg Start -knappen for å lagre filen.

Send et skannet dokument til en USB-flash-stasjon

Produktet kan skanne en fil og lagre den i en mappe eller på en USB-flash-stasjon.

 **MERK:** Det kan hende du må logge deg på produktet for å bruke denne funksjonen.

Før du kan bruke denne funksjonen, må du aktivere USB-porten. Bruk følgende fremgangsmåte for å aktivere porten fra produktets kontrollpanelmenyer:

1. Bla deg frem til og velg knappen [Administrasjon](#) fra startskjermbildet på produktets kontrollpanel.
2. Åpne følgende menyer:
 - [Generelle innstillinger](#)
 - [Aktiver Hent fra USB](#)
3. Velg alternativet [Aktiver](#), og velg deretter [Lagre](#)-knappen.

Skann og lagre dokumentet

1. Legg dokumentet med forsiden ned på skannerglasset, eller legg det med forsiden opp i dokumentmateren, og juster papirsinnene slik at de passer til størrelsen på dokumentet.

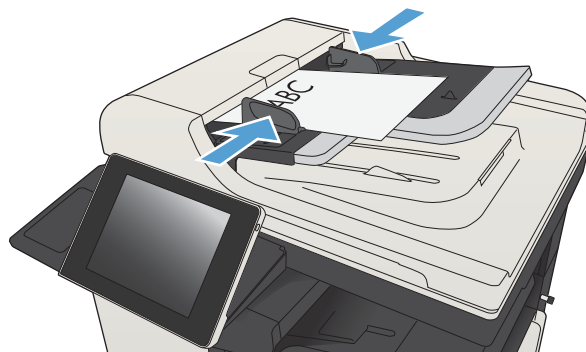

2. Bla deg frem til og trykk på knappen [Lagre til USB](#) fra startskjermbildet på produktets kontrollpanel.

MERK: Angi brukernavn og passord hvis du blir bedt om det.



3. Sett inn USB-enheten i USB-porten på venstre side av produktets kontrollpanel.

MERK: Det kan hende du må fjerne dekselet fra USB-porten.

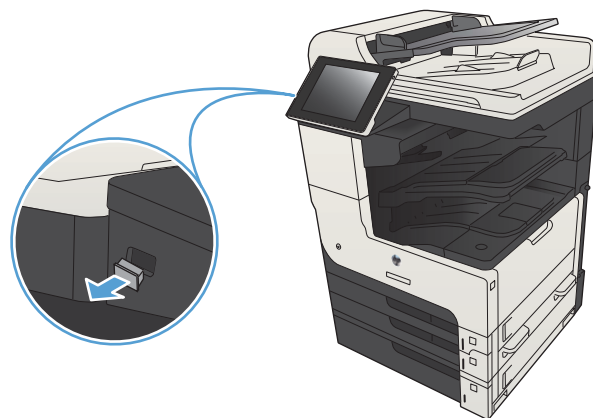

4. Du kan lagre filen i rotmenyen på USB-flashstasjonen, eller lagre den i en mappe. Hvis du vil lagre den i en mappe, velger du én av mappene i listen, eller velger **Ny mappe**-knappen for å opprette en ny mappe på USB-flashstasjonen.

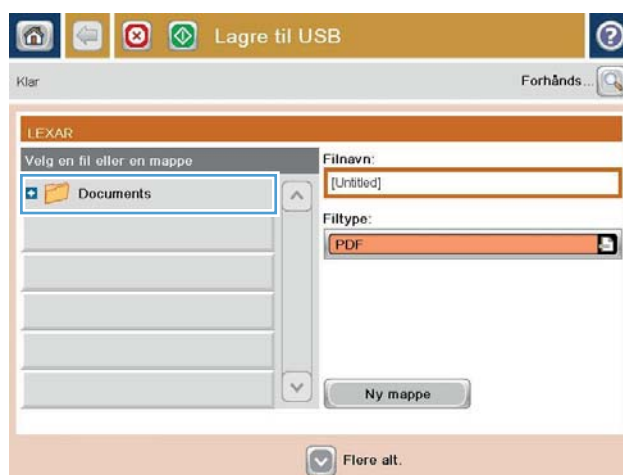

5. Angi navnet på filen i feltet **Filnavn:**. Trykk på **OK**-knappen. Velg filtypen fra nedtrekkslisten **Filtype**. Trykk på **OK**-knappen.

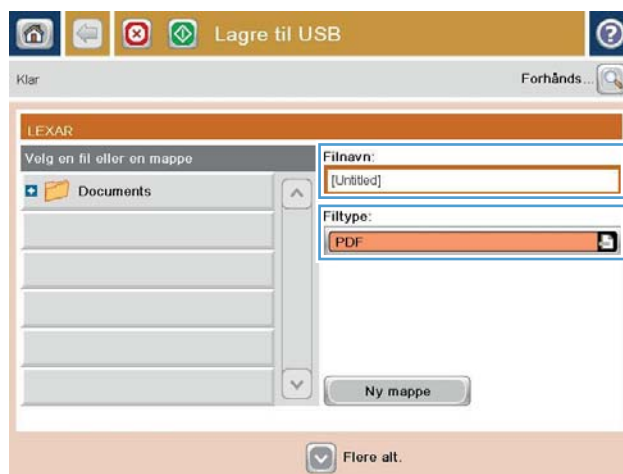

6. Hvis du vil konfigurere innstillinger for dokumentet, trykker du på [Flere alternativer](#)-knappen.



7. Trykk på Start -knappen for å lagre filen.

MERK: Du kan nå som helst forhåndsviser bildet ved å trykke på knappen [Forhåndsvis](#) øverst til høyre i skjermbildet. Hvis du vil ha mer informasjon om denne funksjonen, trykker du på knappen [Hjelp](#) i forhåndsvisningen.



Sende et skannet dokument til én eller flere e-postadresser

1. Plasser dokumentet med forsiden ned på skannerglasset, eller plasser det med forsiden opp i dokumentmateren, og juster papirskinnene slik at de passer til dokumentet.

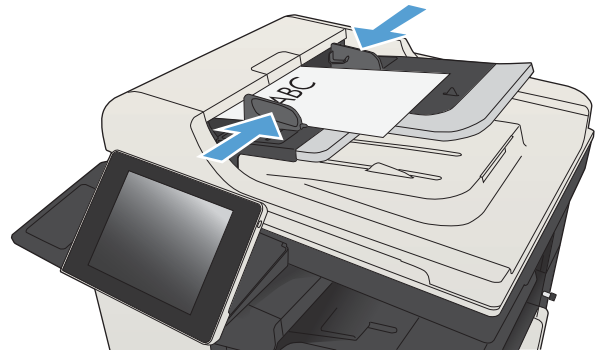

2. Trykk på **E-post**-knappen fra startskjerm bildet på produktets kontrollpanel.

MERK: Hvis du blir bedt om det, skriver du inn brukernavn og passord.



3. Velg feltet **Til** for å åpne et tastatur.

MERK: Hvis du er logget på produktet kan brukernavnet ditt og annen standard informasjon komme frem i **Fra**:-feltet. I så fall er det ikke sikkert du kan endre det.

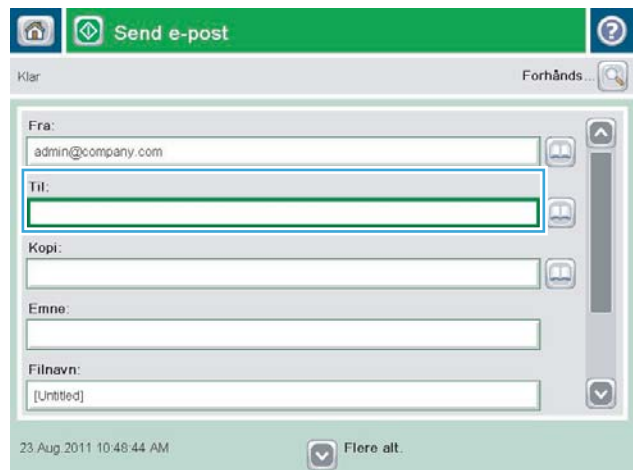

4. Skriv inn e-postadressen. Hvis du vil sende til flere adresser, skiller du adressene med et semikolon, eller du kan trykke på **Enter** på tastaturet på berøringsskjermen etter at du har skrevet inn hver adresse.



5. Bruk tastaturet på berøringsskjermen til å fylle ut feltene **Kopi:**, **Emne:** og **Filnavn:**. Trykk på **OK**-knappen når du har fylt ut feltene.

6. For å endre innstillingene i dokumentet velger du **Flere alternativer**-knappen.

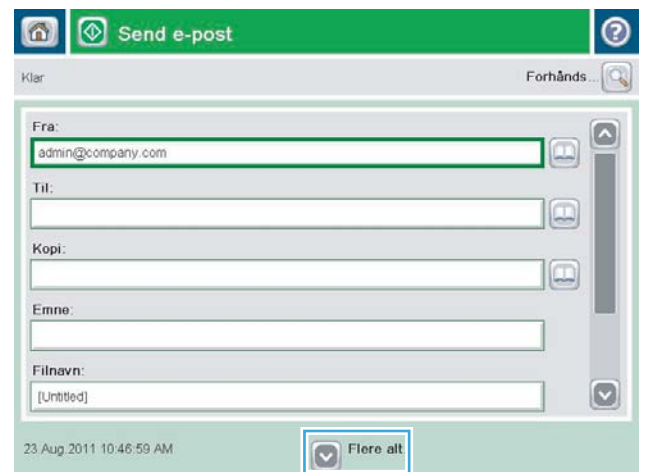

7. Hvis du skal sende et tosidig dokument, velger du menyen **Originalsider** og alternativet **Tosidig**. Velg **OK**-knappen.

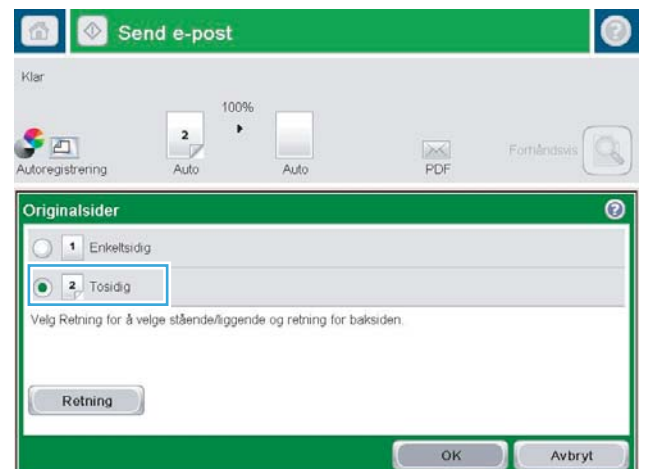

8. Velg Start -knappen for å starte sendingen.

MERK: Det kan hende at produktet ber deg om å legge til e-postadressen i adresseboken.

MERK: Du kan når som helst forhåndsviser bildet ved å velge **Forhåndsvis**-knappen i øverste høyre hjørne på skjermen. Hvis du vil ha mer informasjon om denne funksjonen, kan du velge **Hjelp** -knappen på forhåndsvisningskjernbildet.



9. Hvis du vil konfigurere enda en e-post-jobb, trykker du på **OK**-knappen på statusskjermen.

MERK: Du kan velge å beholde innstillingene fra denne jobben til bruk i neste jobb.

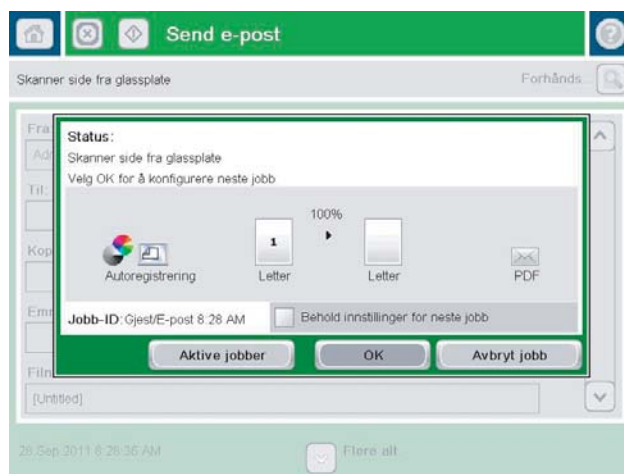

Bruke adresseboken til å sende e-post

Du kan sende e-post til en liste med mottakere ved å bruke adresseboken. Avhengig av hvordan produktet er konfigurert, kan du ha ett eller flere av følgende alternativer for visning av adresseboken.

- **Alle kontakter:** Viser alle kontaktene som er tilgjengelige for deg.
- **Personlige kontakter:** Viser alle kontaktene som er tilknyttet ditt brukernavn. Disse kontaktene er ikke synlige for andre brukere av produktet.

 **MERK:** Du må være logget på produktet for å vise **Personlige kontakter**-listen.

- **Lokale kontakter:** Viser alle kontaktene som er lagret i produktminnet. Disse kontaktene er synlige for alle brukere av produktet.

Legge til kontakter i adresseboken fra produktets kontrollpanel

Hvis du er pålogget produktet, vil ikke kontakter som du legger til i adresseboken være synlige for andre brukere av produktet.

Hvis du ikke er pålogget produktet, vil kontakter som du legger til i adresseboken være synlige for alle brukere av produktet.

 **MERK:** Du kan også bruke HPs innebygde webserver (EWS, Embedded Web Server) til å opprette og administrere adresseboken.

1. Trykk på **E-post**-knappen fra startskjermbildet på produktets kontrollpanel.

MERK: Angi brukernavn og passord hvis du blir bedt om det.



- Trykk på knappen Adressebok  ved siden av feltet Til: for å åpne skjermbildet Adressebok.

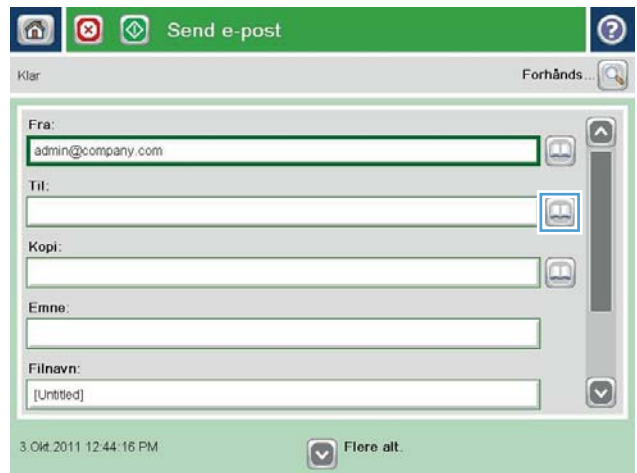

- Trykk på Legg til -knappen nederst til venstre på skjermen.



4. Angi navnet på kontakten i feltet **Navn**.



5. Velg alternativet **E-postadresse**, fra menylisten, og skriv deretter inn kontaktens e-postadresse.

Velg **OK**-knappen for å legge til kontakten i listen.



Sende et dokument til e-post ved hjelp av adresseboken

1. Legg dokumentet med forsiden ned på skannerglasset, eller legg det med forsiden opp i dokumentmateren, og juster papirskinnene slik at de passer til størrelsen på dokumentet.

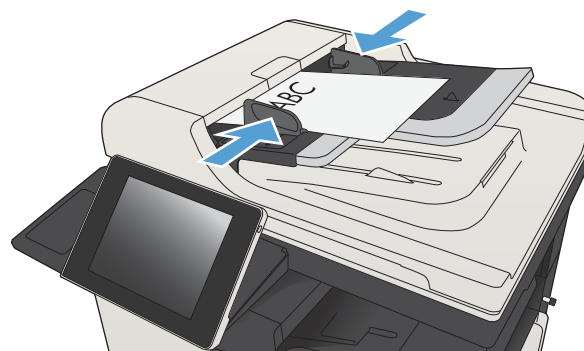



2. Trykk på **E-post**-knappen fra startskjermbildet på produktets kontrollpanel.

MERK: Angi brukernavn og passord hvis du blir bedt om det.

3. Trykk på knappen **Adressebok** ved siden av feltet **Til:** for å åpne skjermbildet **Adressebok**.

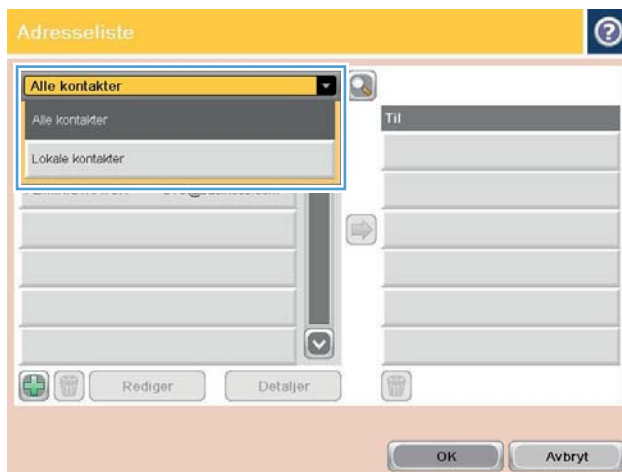
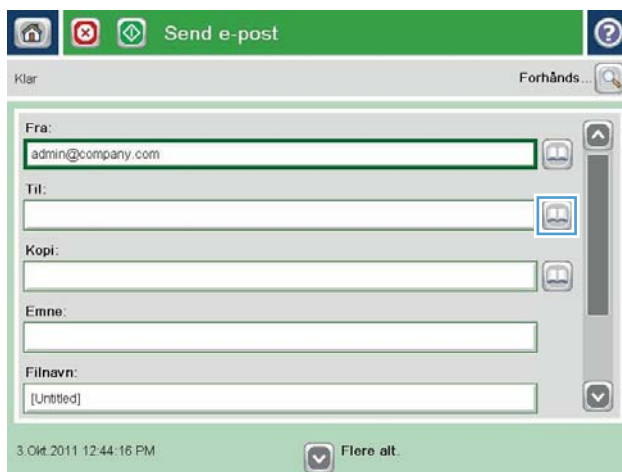
4. Fra nedtrekkslisten velger du adressebokvisningen du vil bruke.



5. Velg et navn fra listen over kontakter, og trykk deretter på pil høyre  for å legge til navnet i mottakerlisten.

Gjenta dette trinnet for hver mottaker, og velg deretter **OK**-knappen.

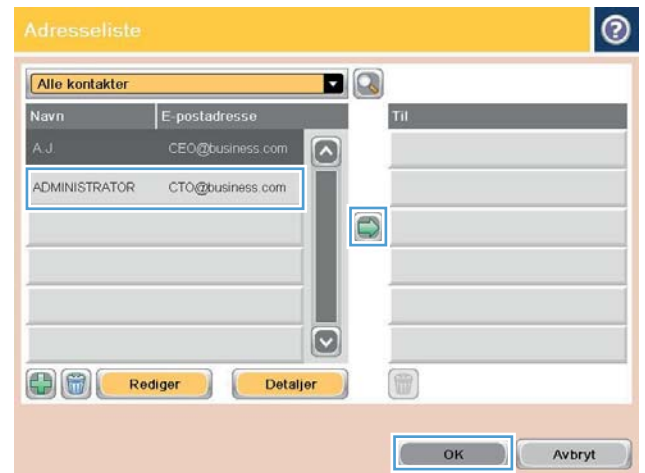

6. Velg Start -knappen for å starte sendingen.

MERK: Du kan nå som helst forhåndsvisne bildet ved å trykke på knappen **Forhåndsvis** øverst til høyre i skjermbildet. Hvis du vil ha mer informasjon om denne funksjonen, trykker du på knappen **Hjelp**  i forhåndsvisningen.



Skanne et fotografi

1. Løft skannerdekselet.

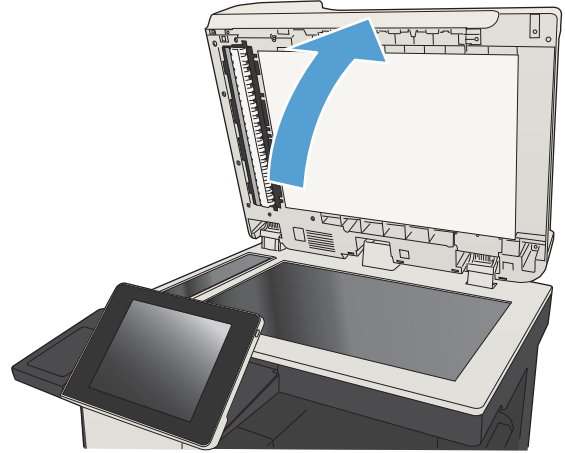

2. Legg bildet på skannerglasset med bildesiden ned og det øvre venstre hjørnet av bildet i øvre venstre hjørne av glasset.

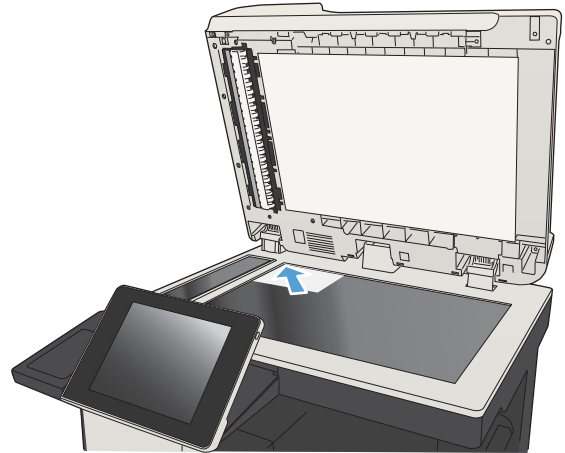

3. Lukk skannerdekselet forsiktig.

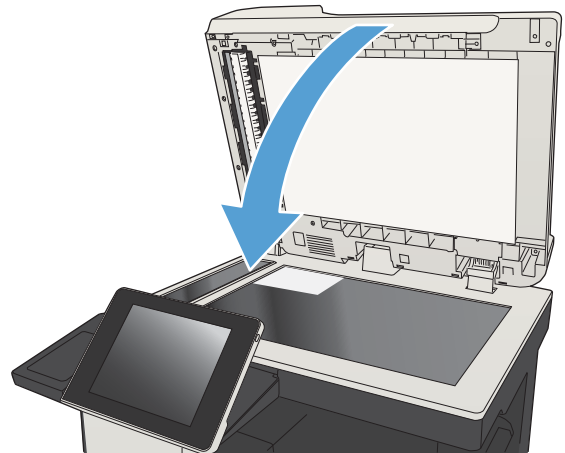

4. Trykk på en av knappene i startskjermbildet på produktets kontrollpanel for å vise funksjonene for skanning og sending:
 - Lagre i nettverksmappe
 - Lagre til enhetsminne
 - Lagre til USB
5. Velg en eksisterende mappe, eller velg **Ny mappe**-knappen for å opprette en ny mappe.
6. Angi navnet på filen i feltet **Filnavn**.
7. Trykk på knappen **Flere alternativer** nederst i skjermbildet.
8. Trykk på knappen **Optimaliser tekst/bilde**.
9. Velg alternativet **Fotografi**, og trykk deretter på knappen **OK**.
10. Velg Start -knappen.



MERK: Disse innstillingene er midlertidige. Når du er ferdig med en jobb, går produktet tilbake til standardinnstillingene.

8 Faks

- [Konfigurere nødvendige faksinnstillinger](#)
- [Konfigurere oppringingsinnstillinger for faks](#)
- [Konfigurere generelle innstillinger for sending av faks](#)
- [Konfigurere faksfaktureringskoder](#)
- [Konfigurere standardinnstillinger for fakssendingsjobber](#)
- [Konfigurere innstillinger for mottak av faks](#)
- [Bruke et tidsskjema for faksutskrift](#)
- [Blokkere innkommende fakser](#)
- [Konfigurere standardinnstillinger for faksmottaksjobber](#)
- [Faksarkivering og -videresending](#)
- [Opprette en hurtigvalgliste](#)
- [Legge til et nummer i en eksisterende hurtigvalgliste](#)
- [Slette en hurtigvalgliste](#)
- [Slette ett enkelt nummer fra en hurtigvalgliste](#)
- [Sende en faks ved å angi numre manuelt](#)
- [Sende en faks ved å bruke et kortnummer](#)
- [Søke i en hurtigvalgliste etter navn](#)
- [Sende en faks ved hjelp av numre i faksadresseboken](#)
- [Søke i faksadresseboken](#)
- [Avbryte en faks](#)
- [Bruke faks over VoIP-nettverk](#)
- [Faksrapporter](#)

Konfigurere nødvendige faksinnstillinger

Du må konfigurere enkelte innstillinger før du kan bruke faksfunksjonen. Faksikonet er ikke tilgjengelig med mindre disse innstillingene er konfigurert. Disse innstillingene omfatter blant annet:

- Land/region
- Dato/tid
- Firmanavn
- Faksnummer
- Oppringingsprefiks (valgfritt)

Denne informasjonen brukes i fakstoppteksten, som skrives ut på alle utgående fakser.

 **MERK:** Når fakstilbehøret installeres for første gang, kan det hende at det leser av noen av disse innstillingene fra produktet. Det kan derfor hende at en verdi allerede er angitt. Kontroller at verdiene er riktige.

 **MERK:** I USA og mange andre land/regioner er innstilling av dato, klokkeslett, land/region, telefonnummer og firmanavn påbudt ved lov.

Veiviser for faksoppsett

Veiviseren for faksoppsett veileder deg gjennom en trinnvis fremgangsmåte for å konfigurere faksinnstillingene som er nødvendige for å bruke faksfunksjonen. Hvis innstillingene ikke er konfigurert, er faksfunksjonen deaktivert.

Første gang produktet slås på med et fakstilbehør installert, kan du gå til veiviseren for faksoppsett ved å følge denne fremgangsmåten:

1. Trykk på [Første konfigurering](#)-knappen fra startskjermbildet på produktets kontrollpanel.
2. Velg [Veiviser for faksoppsett](#)-menyen.
3. Følg trinnene i veiviseren for faksoppsett for å konfigurere de nødvendige innstillingene.
4. Når veiviseren for faksoppsett er ferdig, vises alternativet for å skjule [Første konfigurering](#)-knappen på startskjermbildet.

Veiviseren for faksoppsett kan åpnes via kontrollpanelet *etter* den første konfigureringen ved å følge denne fremgangsmåten:

1. Bla deg frem til og trykk på knappen [Administrasjon](#) fra startskjermbildet på produktets kontrollpanel.
2. Åpne følgende menyer:
 - [Faksinnstillinger](#)
 - [Innstillinger for fakssending](#)

- [Oppsett for fakssending](#)
 - [Veiviser for faksoppsett](#)
3. Følg trinnene i veiviseren for faksoppsett for å konfigurere de nødvendige innstillingene. Faksoppsettet er fullført.

 **MERK:** Innstillingene som konfigureres ved hjelp av veiviseren for faksoppsett på kontrollpanelet, overstyrer eventuelle innstillinger som er gjort i HPs innebygde webserver.

 **MERK:** Hvis menyen for faksinnstillinger ikke vises på menylisten, kan det skyldes at LAN-faks eller Internett-faks er aktivert. Når LAN-faks eller Internett-faks er aktivert, deaktiveres det analoge fakstilbehøret, og menyen for faksinnstillinger vises ikke. Bare én aktivert faksfunksjon kan være aktivert om gangen – enten LAN-faks, analog faks eller Internett-faks. Hvis du vil bruke analog faks når LAN-faks er aktivert, bruker du konfigurasjonsverktøyet i HP MFP Digital Sending Software eller HPs innebygde webserver til å deaktivere LAN-faks.

Angi eller kontrollere dato og klokkeslett

Innstillingen for dato og tid som brukes av fakstilbehøret, har samme verdi som innstilt dato og tid på produktet. Bruk veiviseren for faksoppsett for å angi denne informasjonen, eller gjør følgende:

1. Bla deg frem til og trykk på knappen [Administrasjon](#) fra startskjermbildet på produktets kontrollpanel.
2. Åpne følgende menyer:
 - [Generelle innstillinger](#)
 - [Date/Time Settings](#)
 - [Dato/tid](#)
3. Velg riktig [Tidssone](#)-innstilling for stedet der du befinner deg.
4. Trykk på nedtrekkslisten [Måned](#), og velg en måned.
5. Trykk på boksene ved siden av nedtrekkslisten [Dato](#) for å angi dato og år fra tastaturet.
6. Trykk på boksene nedenfor overskriften [Tid](#) for å angi timer og minutter fra tastaturet, og trykk deretter på knappen [AM](#) eller [PM](#).
7. Velg [Juster for sommertid](#)-funksjonen, hvis dette er aktuelt.
8. Velg [Lagre](#)-knappen for å lagre innstillingene.

Angi eller kontrollere dato/tid-formatet

Innstillingen for dato/tid-format som brukes av fakstilbehøret, er i samme format som innstillingen for dato/tid på produktet. Bruk veiviseren for faksoppsett for å angi denne informasjonen, og gjør følgende:

1. Bla deg frem til og trykk på knappen [Administrasjon](#) fra startskjermbildet på produktets kontrollpanel.
2. Åpne følgende menyer:
 - [Generelle innstillinger](#)
 - [Date/Time Settings](#)
 - [Dato/tid-format](#)

3. Velg et [Datoformat](#)-alternativ.
4. Velg et [Tidsformat](#)-alternativ.
5. Velg [Lagre](#)-knappen for å lagre innstillingene.

Konfigurere oppringingsinnstillinger for faks

1. Bla deg frem til og trykk på knappen [Administrasjon](#) fra startskjermbildet på produktets kontrollpanel.
2. Åpne følgende menyer:
 - [Faksinnstillinger](#)
 - [Innstillinger for fakssending](#)
 - [Oppsett for fakssending](#)
 - [Oppringingsinnstillinger](#)

Konfigurer følgende innstillinger:

Menyalternativ	Beskrivelse
Volum for faksringetone	Bruk innstillingen Volum for faksringetone for å kontrollere volumnivået for produktets ringetone ved sending av fakser.
Oppringingsmodus	Innstillingen Oppringingsmodus angir typen oppringing som brukes: enten tone (tastafontoner) eller puls (telefoner med dreieskive).
Hastighet ved sending av faks	Innstillingen Hastighet ved sending av faks angir bithastigheten for modemmet (målt i biter per sekund) for det analoge faksmodemmet ved sending av faks. <ul style="list-style-type: none">• Hurtig (standard) – V.34 / maksimalt 33 600 bps• Middels – V.17 / maksimalt 14 600 bps• Langsom – V.29 / maksimalt 9600 bps
Intervall for ny oppringing	Innstillingen Intervall for ny oppringing brukes til å angi hvor mange minutter det skal gå mellom hvert forsøk på å ringe et nummer på nytt, ved opptattsignal eller når ingen svarer. MERK: Det kan hende at du ser en melding om ny oppringing på kontrollpanelet når innstillingene for både Ring på nytt ved opptatt og Ring på nytt ved ikke svar er satt til Av. Dette forekommer når fakstilbehøret slår et nummer, oppnår forbindelse og deretter mister forbindelsen. Som følge av denne feiltilstanden utfører fakstilbehøret tre automatiske oppringningsforsøk uavhengig av innstillingene for ny oppringing. Mens dette pågår, vises det en melding på kontrollpanelet som indikerer at det pågår ny oppringing.
Ring på nytt ved feil	Funksjonen Ring på nytt ved feil angir antall ganger et faksnummer skal ringes opp på nytt når det oppstår feil under faksoverføring.
Ring på nytt ved opptatt	Innstillingen Ring på nytt ved opptatt brukes til å angi hvor mange ganger (fra 0 til 9 ganger) fakstilbehøret skal ringe et nummer på nytt ved opptattsignal. Intervallet mellom nye oppringingsforsøk angis med innstillingen Intervall for ny oppringing .
Ring på nytt ved ikke svar	Innstillingen Ring på nytt ved ikke svar brukes til å angi hvor mange ganger fakstilbehøret skal ringe et nummer på nytt hvis ingen svarer. Antallet nye forsøk er enten 0 til 1 (brukes i USA) eller 0 til 2, avhengig av innstillingen for land/region. Intervallet mellom nye oppringingsforsøk angis med innstillingen Intervall for ny oppringing .
Registrer ringetone	Innstillingen Registrer ringetone brukes til å angi om faksmaskinen skal vente på summetone før det sendes faks.
Oppringingsprefiks	Innstillingen Oppringingsprefiks gjør det mulig å angi et prefiksnummer for oppringing (for eksempel 9 for å få en ekstern linje). Dette prefiksnummeret legges automatisk til alle telefonnumre ved oppringing.

Konfigurere generelle innstillinger for sending av faks

1. Bla deg frem til og trykk på knappen [Administrasjon](#) fra startskjermbildet på produktets kontrollpanel.
2. Åpne følgende menyer:
 - [Faksinnstillinger](#)
 - [Innstillinger for fakssending](#)
 - [Oppsett for fakssending](#)
 - [Generelle innstillinger for fakssending](#)

Konfigurer følgende innstillinger:

Menyalternativ	Beskrivelse
Faksnummerbekreftelse	Når funksjonen Faksnummerbekreftelse er aktivert, må faksnummeret angis to ganger for å sikre at det er angitt riktig. Denne funksjonen er deaktivert som standard.
PC-fakssending	Bruk funksjonen PC-fakssending til å sende faks fra en PC. Denne funksjonen er aktivert som standard.
Fakstopptekst	Bruk funksjonen Fakstopptekst til å kontrollere om toppteksten legges til øverst på siden og innholdet skyves nedover, eller om toppteksten legges over den forrige toppteksten.
JBIG-komprimering	<p>Funksjonen JBIG-komprimering kan redusere kostnader for telefonanrop ved å redusere overføringstiden for faks. Dette kan være en foretrukket innstilling. Bruk av funksjonen JBIG-komprimering kan imidlertid forårsake kompatibilitetsproblemer når maskinen kommuniserer med enkelte eldre faksmaskiner. I slike tilfeller må du kanskje deaktivere funksjonen.</p> <p>MERK: Funksjonen JBIG-komprimering fungerer bare når både maskinen som sender og maskinen som mottar faksen, har denne innstillingen.</p>
Feilrettingsmodus	<p>Vanligvis vil fakstilbehøret overvåke signalene på telefonlinjen når en faks sendes eller mottas. Hvis fakstilbehøret oppdager en feil i løpet av overføringen og innstillingen Feilrettingsmodus er aktivert, ber fakstilbehøret om at feildelen av faksen sendes på nytt.</p> <p>Funksjonen Feilrettingsmodus er aktivert som standard. Du bør bare deaktivere denne funksjonen hvis du har problemer med å sende eller motta faks, og hvis du er villig til å godta feil i overføringen og at bildekvaliteten sannsynligvis reduseres. Muligheten til å slå av feilkorrigeringsfunksjonen kan være nyttig når du prøver å sende eller motta faks til eller fra utlandet, eller hvis faksoverføringen skjer via en satellittelefonforbindelse.</p> <p>MERK: Det kan hende at enkelte VoIP-leverandører foreslår at du slår av innstillingen Feilrettingsmodus. Vanligvis er dette imidlertid ikke nødvendig.</p>

Konfigurere faksfaktureringskoder

Når innstillingen for statistikkode er aktivert, må brukerne angi et nummer når de skal sende en faks. Dette nummeret vises i statistikkoderapporten. Hvis du vil vise statistikkoderapporten, kan du skrive ut rapporten eller spørre på den ved hjelp av et program.

Faktureringskoder er deaktivert som standard. Slik aktiverer du faktureringskoder:

1. Bla deg frem til og trykk på knappen [Administrasjon](#) fra startskjermbildet på produktets kontrollpanel.
2. Åpne følgende menyer:
 - [Faksinnstillinger](#)
 - [Innstillinger for fakssending](#)
 - [Oppsett for fakssending](#)
 - [Faktureringskoder](#)
3. Merk av for funksjonen [Aktiver faktureringskoder](#) for å aktivere faktureringskoder.



MERK: Hvis du vil deaktivere faktureringskoder, fjerner du avmerkingen for funksjonen [Aktiver faktureringskoder](#), velger [Lagre](#)-knappen og hopper over resten av trinnene.

Merk av for [Tillat brukere å redigere faktureringskoder](#) for å gi brukere tillatelse til å redigere faktureringskoder.

4. Trykk på feltet [Standard faktureringskode](#) for å åpne tastaturet.
5. Angi faktureringskoden, og velg deretter [OK](#)-knappen.
6. Trykk på feltet [Minimumslengde](#) for å åpne tastaturet.
7. Skriv inn det minste antallet sifre du vil ha i faktureringskoden, og velg deretter [OK](#).
8. Velg [Lagre](#)-knappen.

Konfigurere standardinnstillinger for fakssendingsjobber

 **MERK:** Innstillinger for standard jobbalternativer deles for alle faksmetoder, dvs. analog faks, LAN-faks og Internett-faks.

1. Bla deg frem til og trykk på knappen [Administrasjon](#) fra startskjermbildet på produktets kontrollpanel.
2. Åpne følgende menyer:
 - [Faksinnstillinger](#)
 - [Innstillinger for fakssending](#)
 - [Standard jobbalternativer](#)

Konfigurer følgende innstillinger:

Menyalternativ	Beskrivelse
Forhåndsvisning av bilde	Bruk Forhåndsvisning av bilde -funksjonen til å forhåndsvisse faksbildet før du sender det. Du kan konfigurere at forhåndsvisningen skal være frivillig for alle brukere, obligatorisk for alle brukere eller deaktivert for alle brukere.
Oppløsning	Innstillingen for oppløsning for utgående faks fastsetter den høyeste oppløsningen som støttes av mottakerens faksmaskin. Fakstilbehøret bruker høyest mulig oppløsning som både maskinen som skal sende og maskinen som skal motta faksen, har til felles (som begrenses av denne innstillingen). MERK: Fakser som er bredere enn 21,25 cm, sendes automatisk med innstillingen Standard eller Fin. Dette gjøres for å forkorte overføringstiden. MERK: Jo høyere oppløsning som brukes, desto lengre blir overføringstiden. MERK: Oppløsningsinnstillingene for LAN-faks varierer avhengig av leverandør og kan avvike fra innstillingene som er oppført.
Originalsider	Bruk funksjonen Originalsider til å velge originaler som er Enkeltsidig eller Tosidig .
Varsling	Bruk funksjonen Varsling til å velge når og hvordan du skal varsles om status for en utgående faks. Denne innstillingen gjelder bare den gjeldende faksoverføringen. Hvis du vil endre en innstilling permanent, må du endre standardinnstillingen.
Retning på innhold	Bruk funksjonen Retning på innhold til å angi retningen på faksinnholdet på siden. For enkeltstående sider velger du Stående (kortsiden øverst, standardinnstilling) eller Liggende (langsiden øverst). For tosidige sider velger du Bokstil (kortsiden øverst) eller Vendestil (langsiden øverst).
Originalstørrelse	Bruk funksjonen Originalstørrelse til å samkjøre faksinnholdet med størrelsen på originaldokumentet.
Bildejustering	Bruk funksjonen Bildejustering til å justere innstillingene Mørkhet , Kontrast , Bakgrunnsrens eller Skarphet . I enkelte tilfeller gjør en grå bakgrunn at faksen overføres tregere. MERK: Trykk på knappen Standard for å tilbakestille innstillingen for skarphet til fabrikkinnstillingen.
Optimaliser tekst/bilde	Bruk funksjonen Optimaliser tekst/bilde til å produsere et faksresultat som i størst mulig grad samsvarer med originalen. Sending av grafikk og bilder i tekstmodus gir dårligere bilde kvalitet.

Menyalternativ	Beskrivelse
Jobbygg	Bruk funksjonen Jobbygg til å kombinere flere originaler i én faksjobb.
Utelatelse av tomme sider	Bruk funksjonen Utelatelse av tomme sider til å forhindre utskrift av tomme sider i en faks.

Konfigurere innstillinger for mottak av faks

1. Bla deg frem til og trykk på knappen [Administrasjon](#) fra startskjermbildet på produktets kontrollpanel.
2. Åpne følgende menyer:
 - [Faksinnstillinger](#)
 - [Innstillinger for faksmottak](#)
 - [Opps. for faksmottak](#)

Konfigurer følgende innstillinger:

Menyalternativ	Beskrivelse
Ringevolum	Trykk på nedtrekkslisten Ringevolum , og juster innstillingene for ringevolum.
Antall ring før svar	<p>Innstillingen Antall ring før svar bestemmer hvor mange ganger telefonen skal ringe før anropet besvares av fakstilbehøret.</p> <p>MERK: Standardområdet for de tilgjengelige alternativene for innstillingen Antall ring før svar avhenger av land/region. Området for mulige Antall ring før svar-alternativer begrenses etter land/region.</p> <p>Hvis du opplever problemer med at fakstilbehøret svarer og innstillingen Antall ring før svar er angitt som 1, kan du øke den til 2.</p>
Faksmottakshastighet	<p>Trykk på nedtrekkslisten Faksmottakshastighet, og velg et av følgende alternativer:</p> <ul style="list-style-type: none">• Hurtig (standard) – V.34 / maksimalt 33 600 bps• Middels – V.17 / maksimalt 14 600 bps• Langsom – V.29 / maksimalt 9600 bps
Ringintervall	Trykk på boksen nedenfor overskriften Ringintervall for å åpne tastaturet. Angi en verdi for ringeintervallet på tastaturet, og trykk deretter på knappen OK . Standardinnstillingen for ringeintervall er 600 ms.
Ringefrekvens	Trykk på boksen nedenfor overskriften Ringefrekvens for å åpne tastaturet. Angi en verdi for ringefrekvensen på tastaturet, og trykk deretter på knappen OK . Standardinnstillingen for ringefrekvens er 68 Hz, som registrerer ringesignaler på opptil 68 Hz.

Bruke et tidsskjema for faksutskrift

 **MERK:** Før du aktiverer en tidsplan for faksutskrift, må tidsplanen settes opp.

1. Bla deg frem til og trykk på knappen [Administrasjon](#) fra startskjermbildet på produktets kontrollpanel.
2. Åpne følgende menyer:
 - [Faksinnstillinger](#)
 - [Innstillinger for faksmottak](#)
 - [Tidsskjema for faksutskrift](#)
3. Velg alternativet [Bruk tidsskjema for faksutskrift](#).
4. Velg [Plan](#)-knappen.
5. Trykk på knappen [Faksutskriftsmodus](#).
6. Trykk på det grønne plusstegnet for å åpne skjermbildet [Planlegg en ukentlig fakshendelse](#).
7. Velg et alternativ under overskriften [Hendelsestype](#):
 - [Skriv ut innkommende fakser](#)
 - [Lagre innkommende fakser](#)
8. Trykk på [Tid](#)-feltene for å åpne tastaturet, og angi deretter time- eller minuttverdiene for når innkommende fakser skal skrives ut eller lagres.
9. Trykk på [Hendelsedager](#)-knappene for dagene der tidsplanen for faksutskrift skal brukes.
10. Velg [OK](#)-knappen.
11. Velg [Lagre](#)-knappen for å lagre tidsplanen for faksutskrift.
12. Velg [Lagre](#)-knappen for å aktivere tidsplanen for faksutskrift.

 **MERK:** Bare én tidsplan for faksutskrift kan brukes per dag.

Blokkere innkommende fakser

Bruk innstillingen for blokkeringsliste for faks til å lage en liste over blokkerte telefonnumre. Når en faks mottas fra et blokkert telefonnummer, skrives ikke faksen ut og slettes umiddelbart fra minnet.

Lage en liste over blokkerte faksnumre

1. Bla deg frem til og trykk på knappen [Administrasjon](#) fra startskjermbildet på produktets kontrollpanel.
2. Åpne følgende menyer:
 - [Faksinnstillinger](#)
 - [Innstillinger for faksmottak](#)
 - [Blokkerte faksnumre](#)
3. Trykk på feltet [Faksnummer som skal blokkeres](#) for å vise tastaturet.
4. Skriv inn et nummer, og velg deretter [OK](#).
5. Trykk på den grønne pilen for å flytte nummeret til listen [Blokkerte faksnumre](#).



MERK: Gjenta trinn 3 til 5 hvis du vil legge til flere blokkerte faksnumre.

6. Velg [Lagre](#)-knappen for å lagre listen over blokkerte faksnumre.

Slette numre fra listen over blokkerte fakser

1. Bla deg frem til og trykk på knappen [Administrasjon](#) fra startskjermbildet på produktets kontrollpanel.
2. Åpne følgende menyer:
 - [Faksinnstillinger](#)
 - [Innstillinger for faksmottak](#)
 - [Blokkerte faksnumre](#)
3. Velg nummeret som skal slettes fra listen [Blokkerte faksnumre](#), velg [Slett](#)-knappen, og velg deretter [Lagre](#)-knappen.
4. Velg [OK](#) for å bekrefte slettingen av nummeret.
5. Gjenta trinn 3 og 4 for å slette flere numre fra listen [Blokkerte faksnumre](#), eller velg [Slett alle](#)-knappen og deretter [Lagre](#) for å slette alle numrene fra listen [Blokkerte faksnumre](#) samtidig.

Konfigurere standardinnstillinger for faksmottaksjobber

 **MERK:** Innstillinger for standard jobbalternativer deles for alle faksmetoder, dvs. analog faks, LAN-faks og Internett-faks.

1. Bla deg frem til og trykk på knappen [Administrasjon](#) fra startskjerm bildet på produktets kontrollpanel.
2. Åpne følgende menyer:
 - [Faksinnstillinger](#)
 - [Innstillinger for faksmottak](#)
 - [Standard jobbalternativer](#)

Konfigurer følgende innstillinger:

Menyalternativ	Beskrivelse
Varsling	Innstillingen Varsling kontrollerer når faksanropsrapporten skrives ut for innkommende fakser.
Stemple mottatte fakser	Innstillingen Stemple mottatte fakser aktiverer eller deaktiverer stempling av innkommende fakser. Stempleet trykker dato, klokkeslett, telefonnummer og antall sider på hver side av innkommende fakser.
Tilpass til side	Når sidestørrelsen for utskrift av fakser velges, vil produktet velge sidestørrelsen som er nærmest den ønskede størrelsen, blant størrelsene som er tilgjengelige i produktet. Hvis innstillingen for tilpasning til side er aktivert, og det mottatte bildet er større enn denne sidestørrelsen, vil produktet forsøke å skalere bildet slik at det passer til siden. Hvis denne innstillingen er deaktivert, vil innkommende bilder som er større enn siden, deles opp over flere sider.
Papirvalg	Bruk funksjonen Papirvalg til å angi hvilken skuff som skal brukes for utskrift av faks.
Sider	Bruk funksjonen Sider til å angi enkeltsidig eller tosidig utmating for fakser.

Faksarkivering og -videresending

Bruk funksjonen for faksarkiv til å lagre arkivkopier av alle innkommende fakser, alle utgående fakser eller begge deler, til en angitt e-postadresse, nettverksmappe eller FTP-server.

Bruk funksjonen for videresending av fakser til å videresende alle mottatte fakser, alle utgående fakser eller begge deler, til et annet faksnummer. Når videresending av faks er aktivert, skriver produktet som mottar faksen, ut faksen og sender den videre til nummeret for videresending av faks.

Bruk HPs innebygde webserver til å aktivere og konfigurere disse funksjonene.

Aktivere faksarkivering

1. Åpne en nettleser, og angi deretter produktets IP-adresse på adresselinjen.
2. Når HPs innebygde webserver åpnes, klikker du på kategorien **Faks**.
3. Klikk på koblingen **Faksarkiv og videresending**.
4. Velg et alternativ fra nedtrekkslisten **Faksarkivering** i området **Faksarkiv**.
5. Velg et alternativ fra nedtrekkslisten **Type faksjobb som skal arkiveres**.
6. Velg et alternativ fra nedtrekkslisten **Arkivmål**.



MERK: Hvis du vil arkivere til e-post, må du konfigurere SMTP-serverinformasjonen.

7. Klikk på **Bruk**-knappen nederst på siden.

Aktivere videresending av fakser

1. Åpne en nettleser, og angi deretter produktets IP-adresse på adresselinjen.
2. Når HPs innebygde webserver åpnes, klikker du på kategorien **Faks**.
3. Klikk på koblingen **Faksarkiv og videresending**.
4. I **Videresending av faks**-området klikker du på **Aktiver videresending av faks**.
5. Velg et alternativ fra nedtrekkslisten **Type faksjobb som skal videresendes**.
6. Angi faksnummeret i feltet **Nummer for videresending av faks**.
7. Klikk på **Bruk**-knappen nederst på siden.

Opprette en hurtigvalgliste

1. Trykk på **Faks**-knappen fra startskjermbildet på produktets kontrollpanel.



2. Trykk på knappen **Hurtigvalg** for å vise skjermbildet **Hurtigvalg**.



3. Trykk på et av **Ett-trykks hurtigvalg**-numrene som ikke er tilordnet.



4. Trykk på feltet [Hurtigvalgnavn](#) for å vise tastaturet.



5. Skriv inn et navn for hurtigvalget.



6. Skriv inn faksnummeret for kortnummeret.

MERK: Hvis du vil angi flere faksnumre for et hurtigvalg, trykker du på skjermen til høyre for det siste sifferet i faksnummeret som sist ble angitt. Når markøren vises, trykker du på Enter-tasten for å flytte markøren til neste linje. Gjenta dette trinnet til du har lagt til alle numrene du vil inkludere i hurtigvalget.

Trykk på knappen **OK**.

7. Navnet og faksnummeret (eller -numrene) vises ved siden av det valgte **Ett-trykks hurtigvalg**-nummeret.

Trykk på knappen **OK** for å gå tilbake til **Faks**-skjermbildet.

Faks > Rediger hurtigvalg

[01] Hurtigvalgnavn: *

Company 2

Faksnumre: *

5555555

obligatorisk

nb q w e r t y u i o p å . ' Caps a s d f g h j k l ø æ ← ↑ z x c v b n m , . - Alt @ . _ OK Avbryt

Faks > Rediger hurtigvalg

Hurt. vlg. navn:

Company 2

01

Skriv ut

Faksnumre:

5555555

Ett-trykks hurtigvalg

00	Company 5555555	01	Company 2 5555555
02		03	
04		05	
06		07	
08		09	

Slett

OK Avbryt

Legge til et nummer i en eksisterende hurtigvalgliste

1. Bla deg frem til og trykk på knappen [Faks](#) fra startskjermbildet på produktets kontrollpanel.
2. Velg [Hurtigvalg](#)-knappen for å vise [Hurtigvalg](#)-skjermbildet.
3. Trykk på [Ett-trykks hurtigvalg](#)-nummeret i listen som skal redigeres.
4. Trykk på pil ned i boksen [Hurtigvalgnavn](#) for å åpne nedtrekkslisten.
5. Velg elementet [Faksnumre](#).
6. Hvis du vil legge til et faksnummer for et hurtigvalgnavn, berører du skjermen til høyre for det siste sifferet i det siste faksnummeret i listen. Når markøren vises, trykker du på Enter-tasten for å flytte markøren til neste linje, og deretter skriver du inn faksnummeret.
7. Velg [OK](#)-knappen for å gå tilbake til [Hurtigvalg](#)-skjermbildet.
8. Velg [OK](#)-knappen for å gå tilbake til [Faks](#)-skjermbildet.

Slette en hurtigvalgliste

1. Bla deg frem til og trykk på knappen [Faks](#) fra startskjermbildet på produktets kontrollpanel.
2. Velg [Hurtigvalg](#)-knappen for å vise [Hurtigvalg](#)-skjermbildet.
3. Trykk på [Ett-trykks hurtigvalg](#)-nummeret som skal slettes, på listen.
4. Velg [Slett](#)-knappen.
5. Velg [Ja](#)-knappen for å bekrefte slettingen av hurtigvalglisten og gå tilbake til skjermbildet [Faks](#).

Slette ett enkelt nummer fra en hurtigvalgliste

1. Bla deg frem til og trykk på knappen [Faks](#) fra startskjermbildet på produktets kontrollpanel.
2. Velg [Hurtigvalg](#)-knappen for å vise [Hurtigvalg](#)-skjermbildet.
3. Trykk på [Ett-trykks hurtigvalg](#)-nummeret på listen for å åpne tastaturet.
4. Trykk på pil ned på boksen [Hurtigvalgnavn](#) for å åpne nedtrekkslisten, og trykk deretter på alternativet [Faksnumre](#).
5. Bla gjennom listen med faksnumre, og trykk på skjermen til høyre for det siste sifferet i det faksnummeret du vil slette. Bruk tilbaketasten for å slette faksnummeret.
6. Velg [OK](#)-knappen for å gå tilbake til [Hurtigvalg](#)-skjermbildet.
7. Velg [OK](#)-knappen for å gå tilbake til [Faks](#)-skjermbildet.

Sende en faks ved å angi numre manuelt

1. Legg dokumentet med forsiden ned på skannerglasset, eller legg det med forsiden opp i dokumentmateria, og juster papirskinnene slik at de passer til størrelsen på dokumentet.

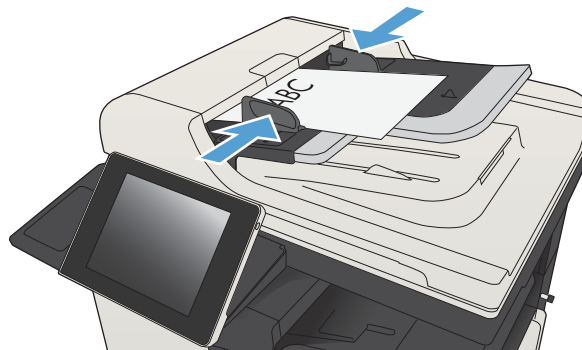

2. Trykk på **Faks**-knappen fra startskjerm bildet på produktets kontrollpanel. Du kan bli bedt om å taste inn brukernavn og passord.



3. Velg **Flere alternativer**-knappen. Kontroller at innstillingene samsvarer med originalen. Når du har tilpasset alle innstillingene, trykker du på pil opp for å gå til hovedskjerm bildet for **Faks**.



4. Trykk på **Faksnummer**-feltet for å åpne tastaturet.



5. Angi et telefonnummer, og trykk deretter på **OK**-knappen.

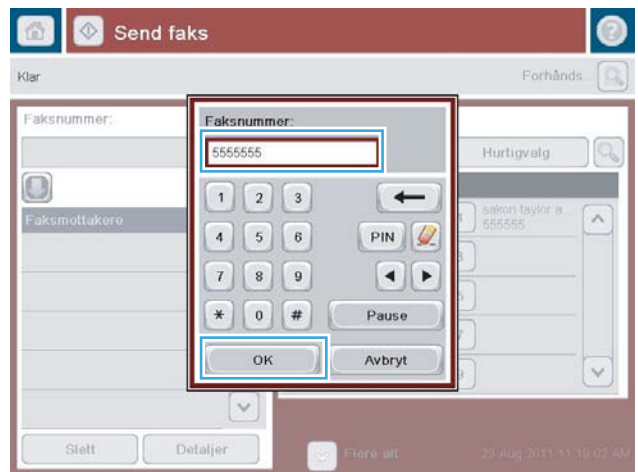

6. Trykk på **Start** (📠)-knappen for å sende faksen.

MERK: Du kan når som helst forhåndsvisne bildet ved å trykke på knappen **Forhåndsvis** øverst til høyre i skjermbildet. Hvis du vil ha mer informasjon om denne funksjonen, trykker du på knappen **Hjelp** (?) i forhåndsvisningen.

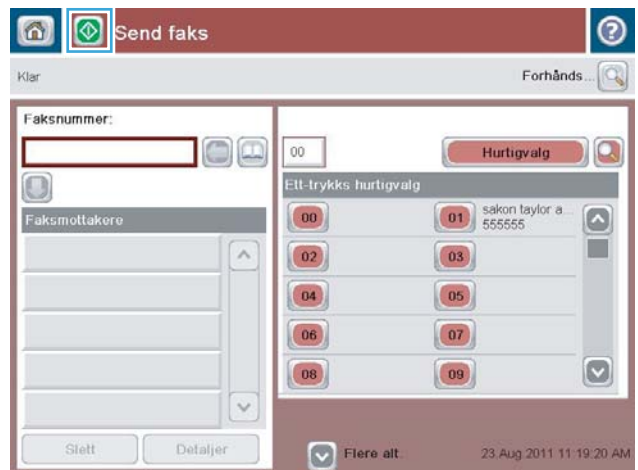

Sende en faks ved å bruke et kortnummer

1. Legg dokumentet med forsiden ned på skannerglasset, eller legg det med forsiden opp i dokumentmateria, og juster papirskinnene slik at de passer til størrelsen på dokumentet.

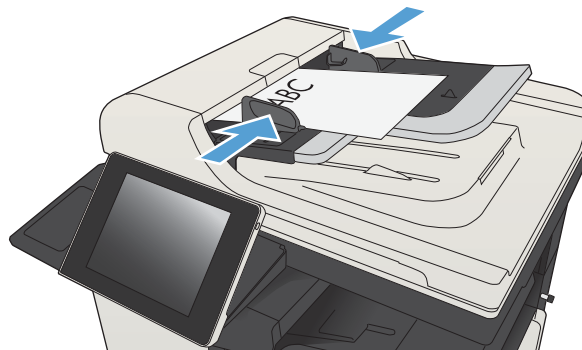

2. Trykk på **Faks**-knappen fra startskjerm bildet på produktets kontrollpanel.



- Trykk på nummerknappen for kortnummernavnet du vil bruke. Kortnummernavnet vises i delen **Faksmottakere** i skjermbildet **Faks**.

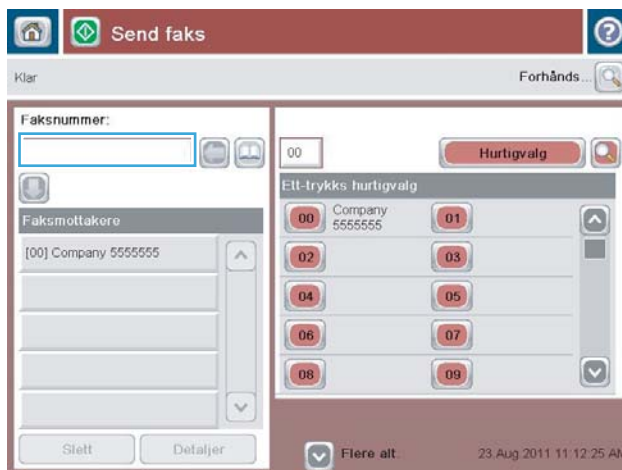

- Trykk på Start -knappen for å sende faksen.

MERK: Du kan når som helst forhåndsvisne bildet ved å trykke på knappen **Forhåndsvis** øverst til høyre i skjermbildet. Hvis du vil ha mer informasjon om denne funksjonen, trykker du på knappen **Hjelp** i forhåndsvisningen.

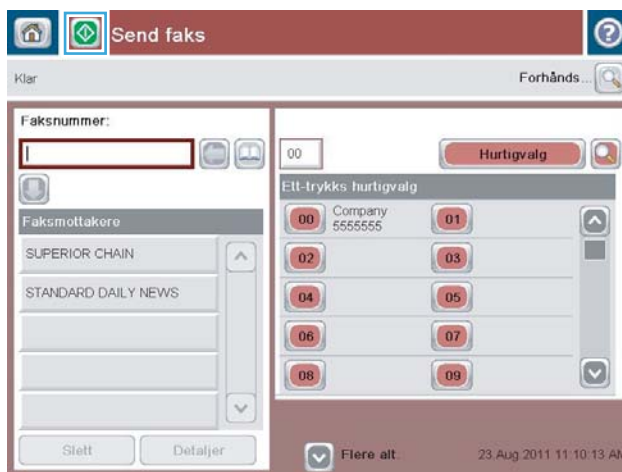

Søke i en hurtigvalgliste etter navn

 **MERK:** Hvis du ikke kjenner det unike navnet for hurtigvalget, skriver du inn en bokstav for å velge en hvilken som helst del av listen. Hvis du for eksempel vil vise hurtigvalgnavn som begynner med bokstaven N, skriver du inn bokstaven N. Hvis det ikke finnes noen samsvarende oppføringer, viser en melding før søket oppføringen som er nærmest bokstaven N.

1. Trykk på **Faks**-knappen fra startskjermbildet på produktets kontrollpanel.
2. Trykk på søkeknappen. Denne knappen ser ut som et forstørrelsesglass og befinner seg til høyre for **Hurtigvalg**-knappen.
3. Skriv inn de første bokstavene i hurtigvalgnavnet du vil søke etter. Treff som blir funnet, vises på listen øverst i søkeskjermbildet. Bla om nødvendig ned for å se alle oppføringene, eller skriv inn flere bokstaver for å avgrense søket.
4. Velg det aktuelle navnet fra listen, og velg **OK**. Hurtigvalglisten i hovedskjermbildet for faks viser den valgte oppføringen på listen med numre.
5. Velg et hurtigvalgnummer for å legge det til i mottakerlisten.
6. Velg eller søk etter flere navn etter behov.

Sende en faks ved hjelp av numre i faksadresseboken

Ved hjelp av funksjonen for faksadressebok kan du lagre faksnumre på produktet.

Microsoft® Exchange-kontaktlisten kan også aktiveres på produktet, slik at den vises i faksadresseboken.

1. Trykk på knappen **Faks** fra startskjermbildet på produktets kontrollpanel.



2. Trykk på **Adressebok**-ikonet for å vise **Adressebok**-skjermbildet.



3. Velg en faksadressebokkilde fra nedtrekkslisten.

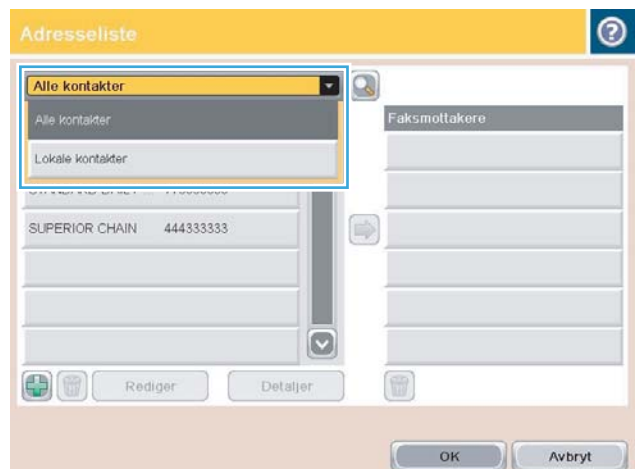

4. Trykk på navnene for å merke dem, og velg deretter ikonet for høyre pil for å flytte de merkede navnene til delen [Faksmottakere](#).

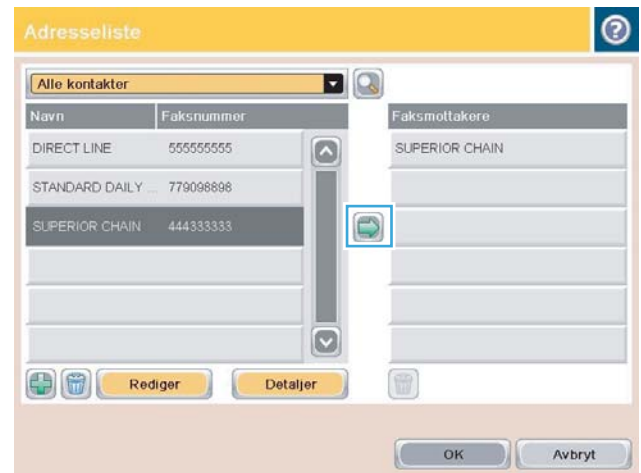

5. Velg **OK**-knappen for å gå tilbake til [Faks](#)-skjermbildet.

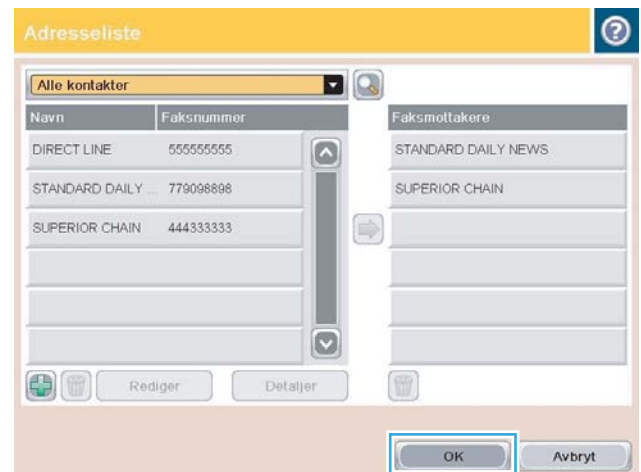

6. Trykk på knappen Start  for å sende faksen.



Søke i faksadresseboken

Bruk søkefunksjonen for faksadresseboken til å kjøre et navnesøk i adresseboken.

1. Trykk på [Faks](#)-knappen fra startskjermbildet på produktets kontrollpanel.
2. Trykk på knappen Adressebok .
3. Velg alternativet [Alle kontakter](#) eller [Lokale kontakter](#) fra nedtrekkslisten øverst i skjermbildet for faksadresseboken.
4. Trykk på søkeikonet (forstørrelsesglasset) ved siden av nedtrekkslisten.
5. Bruk tastaturet til å skrive inn den første bokstaven eller de første bokstavene i navnet. Du får opp treff på mottakere etter hvert som du skriver inn. Skriv inn flere bokstaver for å avgrense søket ytterligere. Velg et navn, og trykk deretter på knappen [OK](#).
6. Trykk på pil høyre for å overføre det valgte navnet til listen [Faksmottakere](#).
7. Trykk på knappen [OK](#) for å gå tilbake til [Send faks](#)-skjermbildet.

Avbryte en faks

Hvis du vil avbryte en gjeldende faksjobb, trykker du på knappen [Avbryt jobb](#) på faksstatusskjermen.

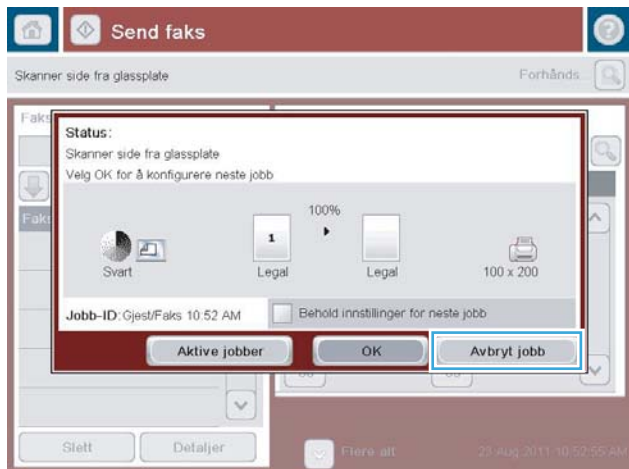

Bruke faks over VoIP-nettverk

VoIP-teknologi konverterer det analoge telefonsignalet til digitale biter. Disse samles deretter i pakker som overføres via Internett. Pakkene konverteres og overføres tilbake som analoge signaler ved eller i nærheten av målet.

Overføring av informasjon på Internett er digitalt i stedet for analogt. Det er derfor ulike begrensninger for faksoverføringen som kan kreve andre faksinnstillinger enn de analoge PSTN-innstillingene (Public Switched Telephone Network). Faksing er svært avhengig av timing og signalkvalitet, så en faksoverføring er mer sensitiv i et VoIP-miljø.

Nedenfor finner du forslag til endringer i innstillinger for HP LaserJet analog faks-tilbehør 500 når det er koblet til en VoIP-tjeneste:

- Start med fakshastigheten angitt i V.34-modus (Rask) og med feilkorrigeringsmodus (ECM) slått på. V.34-protokollen håndterer alle endringer i overføringshastighet som er nødvendige for å fungere i VoIP-nettverk.
- Hvis flere feil eller nye forsøk inntreffer med fakshastigheten satt til Rask, setter du hastigheten til Middels (V.17).
- Hvis det fortsatt oppstår feil og nye forsøk, setter du fakshastigheten til Sakte (V.29). Enkelte VoIP-systemer håndterer ikke de høye signalhastighetene som forbindes med faks.
- Hvis feil vedvarer i sjeldne tilfeller, slår du av feilkorrigeringsmodus på produktet. Det kan hende at bildekvaliteten blir dårligere. Kontroller at bildekvaliteten er akseptabel med feilkorrigeringsmodus slått av før du bruker denne innstillingen.
- Hvis de foregående endringene av innstillinger ikke har forbedret påliteligheten for VoIP-fakser, kontakter du VoIP-leverandøren.

Faksrapporter

Følgende deler viser faksrapportene som er tilgjengelige på dette produktet. Disse rapportene kan skrives ut eller vises på produktets kontrollpanel.

Følgende faksrapporter er tilgjengelige på dette produktet:

- [Faksaktivitetslogg](#)
- [Faktureringskoderapport](#)
- [Liste over blokkerte fakser](#)
- [Hurtigvalgliste](#)
- [Faksanropsrapport](#)

Følg fremgangsmåten nedenfor hvis du vil skrive ut eller vise en faksrapport:

1. Bla deg frem til og trykk på knappen [Administrasjon](#) fra startskjermbildet på produktets kontrollpanel.
2. Åpne følgende menyer:
 - [Rapporter](#)
 - [Faksrapporter](#)
3. Velg loggen eller rapporten som du vil skrive ut eller vise.
4. Velg [Skriv ut](#)- eller [Vis](#)-knappen.

Faksaktivitetslogg

Faksaktivitetsloggen inneholder disse opplysningene:

- Informasjonen for fakstopptekst som er konfigurert på produktet.
- Jobbnummeret for hver faksjobb.
- Dato og klokkeslett for alle fakser som er mottatt, sendt eller som ikke ble sendt.
- Typen faksjobb; sending eller mottak.
- Identifikasjon for senderen (telefonnummer hvis det er tilgjengelig)
- Varighet (tilkoblet tid)
- Antall sider
- Resultat (sending vellykket, ennå ikke sendt eller sending mislykket, inkludert eventuell feiltype og feilkode)

Databasen lagrer 500 av de nyeste faksoppføringene. Faksoppføringene i databasen regner enhver faksøkt som en oppføring. En faksøkt kan for eksempel være en sendt faks, en mottatt faks eller oppgraderinger av fastvare. Avhengig av aktiviteten kan det være færre enn 500 oppføringer i rapporten.

Hvis du vil bruke loggen til å holde oversikt over bruken, bør du skrive den ut med jevne mellomrom og deretter tømme den.

Følg disse trinnene for å tømme faksaktivetsloggen.

1. Trykk på ikonet [Administrasjon](#) på kontrollpanelet.
2. Åpne følgende menyer:
 - [Faksinnstillinger](#)
 - [Tøm faksaktivetslogg](#)
3. Trykk på knappen [Fjern](#) for å tømme faksaktivetsloggen.

Faktureringskoderapport

Statistikkoderapporten er en liste over de siste 500 faksene som ble sendt uten feil, sortert etter statistikkode. Denne rapporten inneholder følgende opplysninger:

- statistikkodenummer
- dato og klokkeslett for alle fakser som ble sendt uten feil
- identifikasjonsnummer
- varighet (tilkoblet tid)
- antall sendte sider
- resultat (sendt uten feil)

Databasen lagrer de siste 500 faksene. Hvis du vil bruke rapporten til å holde oversikt over bruken, bør du skrive den ut med jevne mellomrom og deretter tømme den.

Rapport med liste over blokkerte fakser

Rapporten med liste over blokkerte fakser inneholder listen over faksnumre som produktet er konfigurert til å ikke motta fakser fra.

Rapport med liste over hurtigvalgnumre

Rapporten med hurtigoppringingslisten inneholder en liste over faksnumre med de tilordnede hurtigoppringingsnavnene.

Faksanropsrapport

Faksanropsrapporten er en kortfattet rapport som viser status for den siste faksen som ble sendt eller mottatt.

9 Administrere produktet

- [Konfigurere IP-nettverksinnstillinger](#)
- [HPs innebygde webserver](#)
- [HP Utility \(Mac OS X\)](#)
- [Bruke HP Web Jetadmin-programvare](#)
- [Økonomiske innstillinger](#)
- [Sikkerhetsfunksjoner for produktet](#)
- [Oppgradere produktfastvaren](#)

Konfigurere IP-nettverksinnstillinger

Ansvarsfraskrivelse for skriverdeling

HP støtter ikke node-til-node-nettverk ettersom funksjonen er en del av Microsoft-operativsystemer og ikke HP-skriverdriverne. Gå til Microsoft på www.microsoft.com.

Vise eller endre nettverksinnstillinger

Bruk HPs innebygde webserver til å vise eller endre innstillingene for IP-konfigurerings.

1. Skriv ut en konfigurasjonsside, og finn IP-adressen.
 - Hvis du bruker IPv4, inneholder IP-adressen bare sifre. Den har følgende format:
`xxx . xxx . xxx . xxx`
 - Hvis du bruker IPv6, er IP-adressen en heksadesimalkombinasjon av tegn og sifre. Den har et format som ligner på dette:
`xxxx : : xxxx : xxxx : xxxx : xxxx`
2. Åpne HPs innebygde webserver ved å skrive inn IP-adressen i adresselinjen i en webleser.
3. Klikk på kategorien **Nettverk** for å få nettverksinformasjon. Du kan endre innstillingene etter behov.

Konfigurere IPv4 TCP/IP-parametere manuelt fra kontrollpanelet

Bruk [Administrasjon](#)-menyene på kontrollpanelet for å manuelt angi en IPv4-adresse, nettverksmaske og standard gateway.

1. Bla deg frem til og trykk på knappen [Administrasjon](#) fra startskjermbildet på produktets kontrollpanel.
2. Åpne følgende menyer:
 - [Nettverksinnstillinger](#)
 - [Jetdirect-meny](#)
 - [TCP/IP](#)
 - [IPV4-innstillinger](#)
 - [Konfig.metode](#)
3. Velg alternativet [Manuell](#), og trykk deretter på knappen [Lagre](#).
4. Åpne [Manuelle innstillinger](#)-menyen.
5. Trykk på alternativet [IP-adresse](#), [Subnetmaske](#) eller [Standard gateway](#).
6. Trykk på det første feltet for å åpne et tastatur. Angi de riktige sifrene for feltet, og trykk på knappen [OK](#).
Gjenta dette for hvert felt, og trykk deretter på knappen [Lagre](#).

Konfigurere IPv6 TCP/IP-parametere manuelt fra kontrollpanelet

Bruk [Administrasjon](#)-menyene på kontrollpanelet for å manuelt angi en IPv6-adresse.

1. Bla deg frem til og trykk på knappen [Administrasjon](#) fra startskjermbildet på produktets kontrollpanel.
2. Åpne følgende menyer for å aktivere manuell konfigurasjon:

- [Nettverksinnstillinger](#)
- [Jetdirect-meny](#)
- [TCP/IP](#)
- [IPV6-innstillinger](#)
- [Adresse](#)
- [Manuelle innstillinger](#)
- [Aktiver](#)

Velg alternativet [På](#), og velg deretter [Lagre](#)-knappen.

3. Hvis du vil konfigurere adressen, trykker du på knappen [Adresse](#) og deretter på feltet for å åpne et tastatur.
4. Bruk tastaturet til å angi adressen, og trykk deretter på knappen [OK](#).
5. Trykk på knappen [Lagre](#).

HPs innebygde webserver

Bruk HPs innebygde webserver til å vise produktstatus, konfigurere produktets nettverksinnstillinger og administrere utskriftsfunksjoner fra datamaskinen i stedet for fra produktets kontrollpanel. Nedenfor ser du eksempler på hva du kan bruke HPs innebygde webserver til:

- vise produktstatusinformasjon
- fastslå gjenværende levetid for all rekvisita og bestille nye
- vise og endre skuffkonfigurasjonene
- vise og endre menykonfigurasjonen for produktets kontrollpanel
- vise og skrive ut interne sider
- motta varsler om produkt- og rekvisitahendelser
- vise og endre nettverkskonfigurasjonen

Hvis du vil bruke HPs innebygde webserver, må nettleseren din oppfylle følgende krav:

- Windows: Microsoft Internet Explorer 5.01 eller nyere eller Netscape 6.2 eller nyere
- Mac OS X: Safari eller Firefox som bruker Bonjour eller en IP-adresse
- Linux: Bare Netscape Navigator
- HP-UX 10 og HP-UX 11: Netscape Navigator 4.7

HPs innebygde webserver fungerer når produktet er koblet til et IP-basert nettverk. HPs innebygde webserver støtter ikke IPX-baserte produkttilkoblinger. Du trenger ikke tilgang til Internett for å kunne åpne og bruke HPs innebygde webserver.

Når produktet er koblet til nettverket, vil HPs innebygde webserver automatisk være tilgjengelig.

Åpne HPs innebygde webserver

1. Identifiser produktets IP-adresse eller vertsnavn. Hvis knappen Nettverk  vises på startskjermbildet på produktets kontrollpanel, trykker du på denne knappen for å vise adressen. I motsatt fall følger du disse trinnene for å skrive ut eller vise konfigurasjonssiden for produktet:
 - a. Bla deg frem til og trykk på knappen [Administrasjon](#) fra startskjermbildet på produktets kontrollpanel.
 - b. Åpne følgende menyer:
 - [Rapporter](#)
 - [Konfigurasjons-/statussider](#)
 - [Konfigurasjonsside](#)
 - c. Velg [Skriv ut-](#) eller [Vis-](#)knappen.
 - d. Finn IP-adressen eller vertsnavnet på Jetdirect-siden.
2. I en nettleser som støttes, angir du produktets IP-adresse eller vertsnavn i feltet for adresse/URL-adresse.

Funksjoner i HPs innebygde webserver (EWS)

Informasjon-kategorien

Tabell 9-1 Kategorien Informasjon, HPs innebygde webserver

Meny	Beskrivelse
Enhetsstatus	Viser produktstatusen og viser den beregnede gjenværende levetiden for HP-rekvisita. Siden viser også papirtypen og -størrelsen som er angitt for hver skuff. Klikk på Endre innstillinger -koblingen for å endre standardinnstillingene.
Jobblogg	Viser et sammendrag av alle jobber som produktet har behandlet.
Konfigurasjonsside	Viser informasjonen på konfigurasjonssiden.
Statusside for rekvisita	Viser statusen for rekvisita for produktet.
Hendelsesloggside	Viser en liste over alle hendelser og feil for produktet. Bruk koblingen HP Instant Support (i området Andre koblinger på alle sider i HPs innebygde webserver) for å koble til et sett med dynamiske websider som hjelper deg med å løse problemer. Disse sidene viser også ekstratjenester som er tilgjengelige for produktet.
Forbruksside	Viser en oppsummering av antallet sider produktet har skrevet ut, gruppert etter størrelse, type og papirutskriftsbane.
Enhetsinformasjon	Viser informasjon om produktets nettverksnavn, adresse og modell. Hvis du vil tilpasse disse oppføringene, klikker du på menyen Enhetsinformasjon i kategorien Generelt .
Øyeblikksbilde av kontrollpanel	Viser et bilde av gjeldende skjermbilde på kontrollpanelet.
Skriv ut	Last opp en utskriftsklar fil fra datamaskinen for utskrift. Produktet bruker standard utskriftsinnstillinger for utskrift av filen.
Utskrivbare rapporter og sider	Viser de interne rapportene og sidene for produktet. Velg ett eller flere elementer som skal skrives ut.

Generelt-kategorien

Tabell 9-2 Kategorien Generelt, HPs innebygde webserver

Meny	Beskrivelse
Tilpasning av kontrollpanelet	Omorganiser, vis eller skjul funksjoner på skjermen på kontrollpanelet, og endre standard visningspråk.
Oppsett av hurtigsett	Konfigurer jobber som er tilgjengelige, i feltet Hurtigsett på startskjermbildet på produktets kontrollpanel.
Varsler	Konfigurer e-postvarsler for ulike produkt- og rekvisitahendelser.
Menyen Administrasjon på kontrollpanelet	Viser menystrukturen for Administrasjon -menyen på kontrollpanelet. MERK: Du kan konfigurere innstillinger på denne skjermen, men HPs innebygde webserver gir tilgang til mer avanserte konfigurasjonsalternativer enn de som er tilgjengelige via Administrasjon -menyen.
AutoSend	Konfigurer produktet slik at det automatisk sendes e-postmeldinger angående produktkonfigurasjon og -rekvisita til bestemte e-postadresser.
Rediger andre koblinger	Legg til eller tilpass en kobling til et annet webområde. Denne koblingen vises i området Andre koblinger på alle sidene for HPs innebygde webserver.

Tabell 9-2 Kategorien Generelt, HPs innebygde webserver (forts.)

Meny	Beskrivelse
Bestillingsinformasjon	Angi informasjon om bestilling av nye tonerkassetter. Denne informasjonen vises på siden for rekvistastatus.
Enhetsinformasjon	Gi navn til produktet, og tildel et gjenstandsnummer til det. Du kan angi navn for hovedkontaktpersonen som skal motta informasjon om produktet.
Språk	Angi hvilket språk du vil vise informasjon på i HPs innebygde webserver.
Dato og klokkeslett	Still inn datoen og klokkeslettet, eller synkroniser med en nettverkstidsserver.
Strømminstillinger	Angi eller rediger oppvåkningstidspunkt, dvaletid og dvaleforsinkelse for produktet. Du kan angi en egen tidsplan for hver ukedag samt for helligdager. Du kan også angi hvilke handlinger som får produktet til å gå ut av dvalemodus.
Sikkerhetskopier og gjenopprett	Opprett en sikkerhetskopifil som inneholder produkt- og brukerdata. Om nødvendig kan du bruke denne filen til å gjenopprette data til produktet.
Gjenopprett fabrikkinnstillinger	Gjenopprett produktinnstillinger til fabrikkinnstillingene.
Installeringsprogram for løsning	Installer tredjepartsprogramvare som kan forbedre funksjonaliteten til produktet.
Fastvareoppgradering	Last ned og installer fastvareoppgraderingsfiler for produktet.
Kvote- og statistikkjenester	Tilbyr tilkoblingsinformasjon om jobbstatistikkjenester fra tredjepart.

Kopier/skriv ut-kategorien

Tabell 9-3 Kopier/skriv ut-kategorien, HPs innebygde webserver

Meny	Beskrivelse
Hente fra USB-oppsett	Aktiver eller deaktiver Hent fra USB -menyen på kontrollpanelet.
Behandle lagrede jobber	Aktiver eller deaktiver muligheten til å lagre jobber i produktminnet, og konfigurer jobblagringalternativer.
Juster papirtyper	Hvis det oppstår problemer med utskriftskvaliteten når du bruker en bestemt papirtype, kan du overstyre innstillinger for standardmodus.
Generelle utskriftsinnstillinger	Konfigurer innstillinger for alle utskriftsjobber, inkludert kopijobber eller mottatte fakser.
Kopiinnstillinger	Konfigurer standardinnstillinger for kopijobber.
Administrer skuffer	Konfigurer innstillinger for papirskuffer.

Skanning / Digital sending-kategorien

Tabell 9-4 Skanning / Digital sending-kategorien, HPs innebygde webserver

Meny	Beskrivelse
Adressebok	Legg til én e-postadresse om gangen i produktet, og rediger e-postadresser som allerede er lagret i produktet. Du kan også bruke kategorien Importer/Eksporter til å overføre en større liste over e-postadresser som brukes ofte, til produktet på én gang i stedet for å legge til én adresse om gangen.

Tabell 9-4 Skanning / Digital sending-kategorien, HPs innebygde webserver (forts.)

Meny	Beskrivelse
Vevisere for hurtigoppsett av e-post og lagring til nettverksmappe	<p>Konfigurer produktet til å sende skannede bilder som e-postvedlegg.</p> <p>Konfigurer produktet til å lagre skannede bilder til nettverksmappen Hurtigsett. Hurtigsett gir enkel tilgang til filer som er lagret på nettverket.</p>
E-postoppsett	<p>Konfigurer standard e-postinnstillinger for digital sending, inkludert følgende:</p> <ul style="list-style-type: none"> • Innstillinger for utgående e-postserver (SMTP) • Standardinnstillinger for hurtigsett for e-postjobber • Standard meldingsinnstillinger, for eksempel Fra-adresse og emnelinje • Innstillinger for digitale signaturer og kryptering • Innstillinger for e-postvarsling • Standard skanneinnstillinger for e-postjobber • Standard filinnstillinger for e-postjobber
Lagre i Oppsett av nettverksmappe	<p>Konfigurer nettverksmappeinnstillingene for digital sending, inkludert følgende:</p> <ul style="list-style-type: none"> • Standardinnstillinger for hurtigsettjobber som er lagret i en nettverksmappe • Innstillinger for varsling • Standard skanneinnstillinger for jobber som er lagret i en nettverksmappe • Standard filinnstillinger for jobber som er lagret i en nettverksmappe
Lagre til USB-oppsett	<p>Konfigurer USB-innstillingene for digital sending, inkludert følgende:</p> <ul style="list-style-type: none"> • Standardinnstillinger for hurtigsettjobber som er lagret på en USB-flashstasjon • Innstillinger for varsling • Standard skanneinnstillinger for jobber som er lagret på en USB-flashstasjon • Standard filinnstillinger for jobber som er lagret på en USB-flashstasjon
OXPd: Arbeidsflyt	Bruk tredjepartsverktøy for arbeidsflyt.
Oppsett av Digital Sending Software	Konfigurer innstillinger relatert til bruk av Digital Sending Software (ekstrautstyr).

Kategorien Faks (bare faksmodeller)

Tabell 9-5 Faks-kategorien, HPs innebygde webserver

Meny	Beskrivelse
Oppsett for fakssending	<p>Konfigurer innstillinger for sending av fakser, inkludert følgende:</p> <ul style="list-style-type: none"> • Standardinnstillinger for utgående fakser • Standardinnstilling for sending av fakser med det innebygde faksmodemet • Innstillinger for bruk av en LAN-fakstjeneste • Innstillinger for bruk av en Internett-fakstjeneste

Tabell 9-5 Faks-kategorien, HPs innebygde webserver (forts.)

Meny	Beskrivelse
Hurtigvalg	Administrer hurtigvalgnumre for faks. Du kan også importere CSV-filer med e-postadresser, faksnumre eller brukeroppføringer, slik at du får tilgang til dem på dette produktet. Du kan også eksportere e-post-, faks- eller brukeroppføringer fra produktet til en fil på datamaskinen. Deretter kan du bruke filen som en sikkerhetskopi av data, eller du kan bruke den til å importere oppføringer til et annet HP-produkt.
Opps. for faksinntak	Konfigurer standard utskriftsalternativer for innkommende fakser, og opprett et tidsskjema for faksutskrift.
Faksarkiv og videresending	Aktiver eller deaktiver faksarkivering og videresending av fakser, og konfigurer grunnleggende innstillinger for hvert alternativ. <ul style="list-style-type: none"> Faksarkivering er en metode for å sende en kopi av alle innkommende og utgående fakser til en e-postadresse. Videresending av fakser er en metode for videresending av innkommende fakser til en annen faksenhet.
Faksaktivitetslogg	Inneholder en liste over faksene som er sendt fra eller mottatt av dette produktet.

Feilsøking-kategorien

Tabell 9-6 Kategorien Feilsøking, HPs innebygde webserver

Meny	Beskrivelse
Generell feilsøking	Velg mellom en rekke rapporter og tester for å få hjelp til å løse problemer med produktet.
Hent diagnostikkdata	Eksporter produktinformasjon til en fil som kan være til hjelp ved en detaljert problemanalyse. MERK: Dette elementet er bare tilgjengelig hvis det er angitt et administratorpassord i kategorien Sikkerhet .
Fastvareoppgradering	Last ned og installer fastvareoppgraderingsfiler for produktet.
Gjenopprett fabrikkinnstillinger	Gjenopprett produktinnstillinger til fabrikkinnstillinger.

Sikkerhet-kategorien

Tabell 9-7 Kategorien Sikkerhet, HPs innebygde webserver

Meny	Beskrivelse
Generell sikkerhet.	Konfigurer et administratorpassord, slik at du kan begrense tilgangen til bestemte funksjoner på produktet. Angi PjL-passord for behandling av PjL-kommandoer. Angi tilgang til filsystemet og sikkerhet for fastvareoppgradering. Aktiver eller deaktiver verts-USB-porten på kontrollpanelet eller USB-tilkoblingsporten på formateren for utskrift direkte fra en datamaskin. Vis status for alle sikkerhetsinnstillinger.
Tilgangskontroll	Konfigurer tilgang til produktfunksjoner for bestemte enkeltpersoner eller grupper. Konfigurer også brukerkontoer, og velg hvilken metode enkeltpersoner bruker for pålogging til produktet.

Tabell 9-7 Kategorien Sikkerhet, HPs innebygde webserver (forts.)

Meny	Beskrivelse
Beskytt lagrede data	Konfigurer og administrer den interne harddisken for produktet. Dette produktet har en kryptert harddisk for maksimal sikkerhet. Konfigurer innstillinger for jobber som er lagret på produktets harddisk.
Sertifikatbehandling	Installer og administrer sikkerhetssertifikater for tilgang til produktet og nettverket.
Selvtest	Kontroller at sikkerhetsfunksjonene kjører i henhold til forventede systemparametre.

HPs webtjenester-kategorien

Bruk kategorien **HPs webtjenester** for å konfigurere og aktivere HPs webtjenester for dette produktet. Du må aktivere HPs webtjenester til å bruke HP ePrint-funksjonen.

Nettverk-kategorien

Bruk kategorien **Nettverk** til å konfigurere og sikre nettverksinnstillingene for produktet når det er koblet til et IP-basert nettverk. Denne kategorien vises ikke hvis produktet er koblet til andre typer nettverk.

Andre koblinger-listen

 **MERK:** Du kan konfigurere hvilke koblinger som vises på listen **Andre koblinger**, ved å bruke menyen **Rediger andre koblinger** i kategorien **Generelt**. Følgende koblinger er standardkoblingene.

Tabell 9-8 Listen Andre koblinger, HPs innebygde webserver

Meny	Beskrivelse
HP Instant Support	Kobler deg til HPs webområde, der du kan finne løsninger på produktproblemer.
Kjøp rekvisita	Kobler deg til webområdet HP SureSupply, der du får informasjon om alternativer for kjøp av originale HP-rekvisita, for eksempel tonerkassetter og papir.
Produktstøtte	Kobler deg til kundestøtteområdet for produktet, der du kan søke etter hjelp for forskjellige emner.

HP Utility (Mac OS X)

HP Utility er et program som gir tilgang til produktet i Mac OS X.

Du kan bruke HP Utility når produktet er koblet til med en USB-kabel eller er koblet til et TCP/IP-basert nettverk.

Åpne HP Utility

Åpne Finder, klikk på **Programmer** og **Verktøy**, og klikk deretter på **HP Utility**.

Hvis HP Utility ikke vises på listen **Verktøy**, gjør du følgende for å åpne den:

1. På datamaskinen åpner du Apple -menyen, klikker på **Systemvalg**-menyen og klikker deretter på **Utskrift og faks-** eller **Utskrift og skanning**-ikonet.
2. Velg produktet til venstre i vinduet.
3. Klikk på **Valg og rekvisita**-knappen.
4. Klikk på kategorien **Verktøy**.
5. Klikk på **Åpne skriververktøy**-knappen.

HP Utility-funksjoner

HP Utility består av sider som du kan åpne ved å klikke på listen **Alle innstillinger**. Øverst på alle sider kan du klikke på ikonene for å få tilgang til HP-webområder for å få følgende informasjon:

- HPs kundestøtte
- Rekvisita
- Justering
- Gjenvinning

Tabellen nedenfor beskriver oppgavene du kan utføre med HP Utility.

Meny	Artikkel	Beskrivelse
Informasjon og støtte	Rekvisitastatus	Viser produktets rekvisitastatus og gir koblinger for bestilling av rekvisita på Internett.
	Enhetsinformasjon	Viser informasjon om det valgte produktet.
	Filoplasting	Overfører filer fra datamaskinen til produktet.
	Last opp skrifter	Overfører skriftfiler fra datamaskinen til produktet.
	HP ePrintCenter	Åpner HP ePrintCenter.
	Oppdater fastvare	Overfører en fastvareoppdateringsfil til produktet. MERK: Dette alternativet er bare tilgjengelig når du har åpnet menyen Vis og valgt elementet Vis avanserte alternativer .
Kommandoer		Sender spesialtegn eller utskriftskommandoer til produktet etter utskriftsjobben. MERK: Dette alternativet er bare tilgjengelig når du har åpnet menyen Vis og velger elementet Vis avanserte alternativer .

Meny	Artikkel	Beskrivelse
Skriverinnstillinger	Administrasjon av rekvisita	Konfigurerer virkemåten til produktet når rekvisitaenheter nærmer seg slutten av den beregnede levetiden.
	Skuffkonfigurasjon	Endrer standard skuffinnstillinger.
	Utmatingsenheter	Administrerer innstillinger for valgfritt utskriftstilbehør.
	Tosidig-modus	Aktiverer den automatiske tosidige utskriftsmodusen.
	Beskytt direkteporter	Deaktiverer utskrift via USB-porter eller parallellporter.
	Lagrede jobber	Administrerer utskriftsjobber som er lagret på produktets harddisk.
	Nettverksinnstillinger	Konfigurerer nettverksinnstillingene, for eksempel IPv4- og IPv6-innstillingene.
Skanneinnstillinger	Tilleggsinnstillinger	Gir tilgang til HPs innebygde webserver.
	Skann til e-post	Åpner siden for HPs innebygde webserver hvor du kan konfigurere innstillinger for skanning til e-post. MERK: USB-tilkoblinger støttes ikke.
	Skann til nettverksmappe	Åpner siden for HPs innebygde webserver hvor du kan konfigurere innstillinger for skanning til en nettverksmappe. MERK: USB-koblinger støttes ikke.

Bruke HP Web Jetadmin-programvare

HP Web Jetadmin er et prisbelønt, bransjeledende verktøy for effektiv administrasjon av en lang rekke nettverksenheter fra HP, inkludert skrivere, multifunksjonsprodukter og digitale sendere. Med denne enhetlige løsningen kan du installere, overvåke, vedlikeholde, feilsøke og sikre utskrifts- og bildemiljøet eksternt, noe som øker virksomhetens produktivitet og hjelper deg med å spare tid, kontrollere kostnadene og beskytte investeringen.

HP Web Jetadmin-oppgaderinger blir tilgjengelige med jevne mellomrom for å gi støtte for bestemte produktfunksjoner. Gå til www.hp.com/go/webjetadmin og klikk på koblingen **Self Help and Documentation** (Selvhjelp og dokumentasjon) for å få mer informasjon om oppgraderinger.

Økonomiske innstillinger

Skrive ut med EconoMode

Dette produktet har et EconoMode-alternativ som kan brukes til å skrive ut et utkast av dokumenter. Tonerforbruket er mindre ved bruk av EconoMode, noe som kan forlenge tonerkassetten levetid. Men utskriftskvaliteten kan også bli redusert når du bruker EconoMode.

HP anbefaler ikke konstant bruk av EconoMode. Hvis EconoMode brukes hele tiden, kan det hende at tonerinnholdet varer lenger enn de mekaniske komponentene i tonerkassetten. Hvis utskriftskvaliteten svekkes og ikke lenger er tilfredsstillende, bør du vurdere å bytte ut tonerkassetten.

 **MERK:** Denne funksjonen er tilgjengelig med PCL 6-skriverdriveren til Windows. Hvis du ikke bruker den driveren, kan du aktivere funksjonen ved hjelp av HPs innebygde webserver.

1. Velg alternativet **Skriv ut** ved hjelp av programmet.
2. Velg produktet, og klikk deretter på **Egenskaper** eller **Innstillinger**.
3. Klikk på kategorien **Papir/kvalitet**.
4. Merk av for **EconoMode**.
5. Klikk på knappen **OK** for å lukke dialogboksen **Dokumentegenskaper**. Klikk på knappen **OK** i dialogboksen **Skriv ut** for å skrive ut jobben.

Optimalisere hastighet eller strømforbruk

Som standard holder produktet seg varmt mellom jobber. Dette optimaliserer hastigheten og fører til at den første siden i jobber skrives ut raskere. Du kan angi at produktet skal kjøle seg ned mellom jobber for å spare strøm.

1. Bla deg frem til og trykk på knappen [Administrasjon](#) fra startskjerm bildet på produktets kontrollpanel.
2. Åpne følgende menyer:
 - [Generelle innstillinger](#)
 - [Energiinnstillinger](#)
 - [Optimal hastighet/strømforbruk](#)
3. Velg alternativet du vil bruke, og trykk deretter på knappen [Lagre](#).

Angi dvalemodus

1. Bla deg frem til og trykk på knappen [Administrasjon](#) fra startskjerm bildet på produktets kontrollpanel.
2. Åpne hver av følgende menyer:
 - [Generelle innstillinger](#)
 - [Energiinnstillinger](#)

- [Innstillinger for dvaletid](#)
 - [Dvalemodus / Auto av etter](#)
3. Velg ønsket tidsperiode, og trykk deretter på knappen [Lagre](#).

 **MERK:** Standardtiden for dvalemodus er 30 minutter.

 **MERK:** Når produktet er i dvalemodus, blinker lyset på av-/på-knappen.

Angi tidsskjema for dvale

 **MERK:** Du må konfigurere innstillingene for dato og klokkeslett før du kan bruke funksjonen [Tidsskjema for dvale](#).

1. Bla deg frem til og trykk på knappen [Administrasjon](#) fra startskjermbildet på produktets kontrollpanel.
2. Åpne følgende menyer:
 - [Generelle innstillinger](#)
 - [Date/Time Settings](#)
3. Åpne menyen [Dato/tid-format](#), og konfigurert følgende innstillinger:
 - [Datoformat](#)
 - [Tidsformat](#)
4. Trykk på knappen [Lagre](#).
5. Åpne [Dato/tid](#)-menyen, og konfigurert følgende innstillinger:
 - [Dato](#)
 - [Tid](#)
 - [Tidssone](#)

Hvis du befinner deg i et område som bruker sommertid, merker du av for [Juster for sommertid](#).

6. Trykk på knappen [Lagre](#).
7. Trykk på pil tilbake for å gå tilbake til skjermbildet [Administrasjon](#).
8. Åpne følgende menyer:
 - [Generelle innstillinger](#)
 - [Energiinnstillinger](#)
 - [Tidsskjema for dvale](#)
9. Trykk på knappen Legg til , og velg deretter hendelsestypen som skal planlegges: [Oppvåkning](#) eller [Dvalemodus](#).
10. Konfigurer følgende innstillinger:

- [Tid](#)
 - [Hendelsesdager](#)
11. Trykk på [OK](#)-knappen, og trykk deretter på [Lagre](#)-knappen.

Sikkerhetsfunksjoner for produktet

Sikkerhetserklæringer

Produktet støtter sikkerhetsstandarder og anbefalte protokoller som hjelper deg med å opprettholde sikkerheten på produktet, beskytte viktig informasjon på nettverket og forenkle måten du overvåker og vedlikeholder produktet på.

Hvis du vil ha detaljert informasjon om HPs sikre bilde- og utskriftsløsninger, kan du gå til www.hp.com/go/secureprinting. På dette området finner du koblinger til rapporter og dokumenter med vanlige spørsmål om sikkerhetsfunksjoner.

IP-sikkerhet

IP-sikkerhet (IPsec) er et sett med protokoller som kontrollerer IP-basert nettverkstrafikk til og fra produktet. IPsec tilbyr vert-til-vert-godkjenning, dataintegritet og kryptering av nettverkskommunikasjon.

For produkter som er koblet til nettverket, og som har en HP Jetdirect-utskriftsserver, kan du konfigurere IPsec ved hjelp av kategorien **Nettverk** i HPs innebygde webserver.

Logge på produktet

Enkelte funksjoner på produktets kontrollpanel kan sikres slik at uautoriserte personer ikke kan bruke dem. Når en funksjon er sikret, ber produktet deg om å logge på før du kan bruke den. Du kan også logge deg på uten å vente på en melding ved å velge **Logg på**-knappen på startskjermbildet.

Vanligvis benytter du samme brukernavn og passord som du bruker til å logge deg på datamaskinen din i nettverket. Rådfør deg med nettverksadministratoren for dette produktet hvis du har spørsmål om hvilke påloggingsopplysninger du skal bruke.

Når du har logget deg på produktet, vises en **Logg av**-knapp på kontrollpanelet. Trykk på knappen **Logg av** når du er ferdig med å bruke produktet for å opprettholde sikkerheten.

Angi et systempassord

Tilordne et administratorpassord for å få tilgang til den innebygde webserveren, slik at uautoriserte brukere ikke kan endre produktinnstillingene.

1. Åpne HPs innebygde webserver ved å skrive inn produktets IP-adresse i adresselinjen til en nettleser.
2. Klikk på kategorien **Sikkerhet**.
3. Åpne **Generell sikkerhet**-menyen.
4. I feltet **Brukernavn** skriver du inn navnet som skal knyttes til passordet.
5. Skriv inn passordet i feltet **Nytt passord**, og gjenta det i feltet **Kontroller passordet**.



MERK: Hvis du endrer et eksisterende passord, må du først skrive inn det eksisterende passordet i feltet **Gammelt passord**.

6. Klikk på **Bruk**-knappen. Skriv ned passordet, og lagre det på et trygt sted.

Krypteringsstøtte: HP sikker harddisk med høy ytelse

Denne harddisken tilbyr maskinvarebasert kryptering, slik at du kan lagre sensitive data på en sikker måte, uten at det går utover produktets ytelse. Denne harddisken bruker den nyeste AES-standard (Advanced Encryption Standard) og har allsidige, tidsbesparende og kraftige funksjoner.

Bruk **Sikkerhet**-menyen i HPs innebygde webserver til å konfigurere disken.

Hvis du vil ha mer informasjon om den krypterte harddisken, kan du se *HP High-Performance Secure Hard Disk Setup Guide* (Oppsettsveiledning for HP sikker harddisk med høy ytelse).

1. Gå til www.hp.com/support.
2. Angi **Secure Hard Disk** (Sikker harddisk) i søkeboksen, og trykk på **Enter**.
3. Klikk på koblingen **HP Secure High Performance Hard Disk Drive** (HP sikker harddisk med høy ytelse).
4. Klikk på koblingen **Manuals** (Håndbøker).

Låse formateringsenheten

Formateringsenheten på baksiden av produktet har et spor som kan brukes til å koble til en sikkerhetskabel. Hvis du låser formateringskabinettet, kan du hindre at noen fjerner verdifulle komponenter fra formateringsenheten.

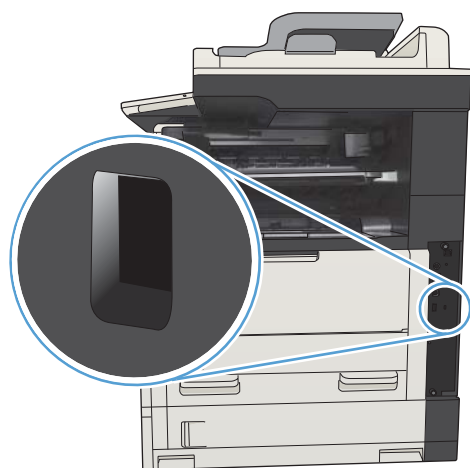

Oppgradere produktfastvaren

Programvare- og fastvareoppgraderinger og installeringsinstruksjoner for dette produktet er tilgjengelige på www.hp.com/support/ljMFPM725series. Klikk på **Support og drivere**, klikk på operativsystemet, og velg deretter nedlastingen for produktet.

10 Løse problemer

- [Sjekkliste for problemløsning](#)
- [Faktorer som påvirker produktytelsen](#)
- [Gjenopprette fabrikkinnstillinger](#)
- [Hjelp på kontrollpanelet](#)
- [Papiret mates på feil måte eller kjører seg fast](#)
- [Fjerne fastkjøringer](#)
- [Endre ny utskrift](#)
- [Forbedre utskriftskvaliteten](#)
- [Forbedre kopikvaliteten](#)
- [Forbedre skannekvaliteten](#)
- [Forbedre fakskvaliteten](#)
- [Produktet skriver ikke ut eller skriver ut for sakte](#)
- [Løse problemer med utskrift fra USB-enhet med enkel tilgang](#)
- [Løse problemer med USB-tilkobling](#)
- [Løse problemer med det kablede nettverket](#)
- [Løse faksproblemer](#)
- [Løse programvareproblemer for produktet \(Windows\)](#)
- [Løse programvareproblemer for produktet \(Mac OS X\)](#)
- [Fjerne programvare \(Windows\)](#)
- [Fjerne skriverdriveren \(Mac OS X\)](#)

Sjekkliste for problemløsning

Følg disse trinnene når du prøver å løse et problem med produktet.

1. Hvis kontrollpanelet er tomt eller svart, gjør du følgende:
 - a. Kontroller strømledningen.
 - b. Kontroller at strømmen er slått på.
 - c. Kontroller at linjespenningen er riktig for strømkonfigurasjonen til produktet. (Se merket på baksiden av produktet for å se spenningskravene.) Hvis du bruker en strømfordeler og spenningen ikke er innenfor spesifikasjonen, kobler du produktet direkte til stikkkontakten. Hvis det allerede er koblet til kontakten, kan du prøve et annet uttak.
 - d. Hvis MFPe fortsatt ikke får strøm, bør du ta kontakt med HPs kundestøtte.
2. Kontrollpanelet skal vise statusen **Klar**. Hvis det vises en feilmelding, følger du instruksjonene på kontrollpanelet for å løse problemet.
3. Kontroller kablene.
 - a. Kontroller at kabelen mellom produktet og datamaskinen eller nettverksporten sitter som den skal. Pass på at koblingen er sikker.
 - b. Hvis du har en annen kabel av riktig type, kan du bruke denne til å kontrollere om det er feil på selve kabelen.
 - c. Kontroller nettverkstilkoblingen.
4. Kontroller at den valgte papirstørrelsen og -typen oppfyller spesifikasjonene. Åpne menyen **Skuffer** på produktets kontrollpanel, og kontroller at skuffen er riktig konfigurert for papirtypen og -størrelsen.
5. Skriv ut en konfigurasjonsside. Hvis produktet er koblet til et nettverk, skrives det også ut en HP Jetdirect-side.
 - a. Bla deg frem til og trykk på **Administrasjon**-knappen fra startskjermbildet på produktets kontrollpanel.
 - b. Åpne følgende menyer:
 - **Rapporter**
 - **Konfigurasjons-/statussider**
 - **Konfigurasjonsside**
 - c. Velg **Skriv ut**-knappen for å skrive ut siden.

Hvis siden ikke skrives ut, kontrollerer du at minst én skuff inneholder papir.

Hvis siden kjører seg fast i produktet, følger du instruksjonene på kontrollpanelet for å fjerne det fastkjørte papiret.

Hvis siden ikke skrives ut riktig, kan du ta kontakt med HPs kundestøtte.

Hvis siden skrives ut riktig, ligger problemet sannsynligvis i datamaskinen du bruker, enten i skriverdriveren eller programmet du bruker.

6. Forsikre deg om at du har installert skriverdriveren for dette produktet. Kontroller programmet for å være sikker på at du bruker skriverdriveren for dette produktet. Skriverdriveren finner du på CD-en som fulgte med produktet. Du kan også laste ned skriverdriveren fra dette webområdet: www.hp.com/go/ljMFPM725_software.
7. Skriv ut et lite dokument fra et annet program som tidligere har skrevet ut på riktig måte. Hvis dette lykkes, skyldes problemet programmet. Hvis dette ikke lykkes (hvis dokumentet ikke skrives ut), utfører du disse trinnene:
 - a. Prøv å skrive ut jobben fra en annen datamaskin som bruker den samme produktprogramvaren.
 - b. Hvis produktet er koblet til et nettverk, kobler du produktet direkte til en datamaskin med en USB-kabel. Sett opp produktet til å bruke riktig port, eller installer programvaren på nytt. I sistnevnte tilfelle må du passe på å velge den nye tilkoblingstypen.



MERK: Produktet leveres med USB-porten deaktivert. Hvis du vil aktivere USB-porten og bruke den til å teste produktets tilkobling, må du sørge for at produktet er i [Klar](#)-tilstand.

8. Det kan hende at fastvaren må oppgraderes. Programvare- og fastvareoppgraderinger og installeringsinstruksjoner for dette produktet er tilgjengelige på www.hp.com/support/ljMFPM725series. Klikk på **Support og drivere**, klikk på operativsystemet, og velg deretter nedlastingen for produktet.

Faktorer som påvirker produktytelsen

Det er flere faktorer som har innvirkning på hvor lang tid det tar å skrive ut en jobb.

- Maksimal hastighet for produktet målt i sider per minutt (spm)
- Bruk av spesialpapir (som transparenter, tungt og egendefinert papir)
- Produktbehandling og nedlastingstid
- Sammensetningen og størrelsen på grafikken
- Hastigheten til datamaskinen du bruker
- USB-tilkoblingen
- Produktets I/U-konfigurasjon
- Nettverkets operativsystem og konfigurasjon (hvis dette er aktuelt)
- Skriverdriveren du bruker

Gjenopprette fabrikkinnstillinger

1. Bla deg frem til og trykk på knappen [Administrasjon](#) fra startskjermbildet på produktets kontrollpanel.
2. Åpne følgende menyer:
 - [Generelle innstillinger](#)
 - [Gjenopprett fabrikkinnstillinger](#)
3. Det vises en bekreftelsesmelding som informerer om at du risikerer tap av data ved å fullføre tilbakestillingsfunksjonen. Trykk på knappen [Tilbakestill](#) for å fullføre prosessen.





MERK: Produktet starter automatisk på nytt når tilbakestillingen er fullført.

Hjelp på kontrollpanelet

Produktet har et innebygd hjelpesystem som forklarer hvordan du bruker hvert skjermbilde. Du åpner hjelpesystemet ved å trykke på knappen Hjelp  øverst til høyre på skjermen.

I enkelte skjermbilder åpner hjelpesystemet en global meny der du kan søke etter spesielle emner. Du kan bla gjennom menystrukturen ved å velge knappene på menyen.

For skjermbilder som inneholder innstillinger for enkeltstående jobber, åpner hjelpesystemet et emne som forklarer alternativene for dette skjermbildet.

Hvis du får varsel om en feil eller advarsel, trykker du på knappen Feil  eller Advarsel  for å åpne en melding som beskriver problemet. Meldingen gir også informasjon om hvordan problemet kan løses.

Du kan skrive ut en rapport av hele [Administrasjon](#)-menyen, slik at du enklere kan navigere til innstillingene du trenger.

1. Bla deg frem til og trykk på knappen [Administrasjon](#) fra startskjermbildet på produktets kontrollpanel.
2. Åpne følgende menyer:
 - [Rapporter](#)
 - [Konfigurasjons-/statussider](#)
3. Velg alternativet [Administrasjon-menyoversikt](#).
4. Trykk på knappen [Skriv ut](#) for å skrive ut rapporten.

Papiret mates på feil måte eller kjører seg fast

- [Produktet henter ikke papir](#)
- [Produktet henter flere papirark samtidig](#)
- [Dokumentmateren produserer papirstopp, forskyver papiret eller drar inn flere papirark](#)
- [Unngå at papiret kjører seg fast](#)

Produktet henter ikke papir

Hvis produktet ikke henter papir fra skuffen, kan du prøve følgende:

1. Åpne produktet og fjern eventuelt fastkjørt papir.
2. Legg i papir av riktig størrelse for jobben.
3. Kontroller at papirstørrelsen og typen er riktig angitt på produktets kontrollpanel.
4. Kontroller at papirskinnene i skuffen er tilpasset papirstørrelsen. Juster skinnene til riktig spor i skuffen.
5. Sjekk produktets kontrollpanel for å se om produktet venter på at du skal si fra at du har mottatt beskjed om å mate papiret manuelt. Legg i papir, og fortsett.
6. Valsene over skuffen kan være skitne. Tørk av valsene med en klut som ikke loer, og som er fuktet med varmt vann.

Produktet henter flere papirark samtidig

Hvis produktet henter flere ark fra skuffen på én gang, kan du prøve følgende:

1. Ta papirbunken ut av skuffen, bøy den, roter den 180° og vend den. *Ikke luft papiret.* Legg papirbunken tilbake i skuffen.
2. Bruk bare papir som oppfyller HPs spesifikasjoner for dette produktet.
3. Bruk papir som ikke er skrukket, brettet eller skadet. Bruk om nødvendig papir fra en annen pakke.
4. Kontroller at skuffen ikke er overfylt. Hvis det er tilfelle, må du ta hele papirbunken ut av skuffen, ordne den og deretter legge en del av papiret tilbake i skuffen.
5. Kontroller at papirskinnene i skuffen er tilpasset papirstørrelsen. Juster skinnene til riktig spor i skuffen.
6. Sørg for at utskriftsmiljøet er innenfor de anbefalte spesifikasjonene.

Dokumentmateren produserer papirstopp, forskyver papiret eller drar inn flere papirark

- Det kan være festet noe på originalen, for eksempel stifter eller selvklebende notater, som må fjernes.
- Kontroller at alle valsene er på plass, og at valsedekselet inne i dokumentmateren er lukket.
- Kontroller at dokumentmaterens toppdeksel er lukket.
- Det kan hende at papiret ikke ligger riktig. Rett opp papiret og juster papirførerne for å sentrere bunken.
- Papirskinnene må berøre sidene av papirbunken for at matingen skal fungere på riktig måte. Kontroller at papirbunken er rett, og at papirskinnene ligger inntil papirbunken.

- Innskuffen eller utskuffen for dokumentmateren inneholder kanskje mer enn det maksimale antallet ark. Kontroller at papirbunken får plass under papirskinnene i innskuffen, og fjern sidene fra utskuffen.
- Kontroller at det ikke er papirbiter, stifter, binderser eller annet smuss i papirbanen.
- Rengjør dokumentmatervalsene og skilleputen. Bruk komprimert luft eller en ren, lofri klut som er fuktet med varmt vann. Hvis papir fremdeles mates feil, bytter du ut valsene.
- Bla deg frem til og trykk på knappen [Rekvisita](#) fra startskjermbildet på produktets kontrollpanel. Kontroller statusen til dokumentmatersettet, og bytt det ut ved behov.

Unngå at papiret kjører seg fast

Prøv følgende for å unngå at papiret kjører seg fast:

1. Bruk bare papir som oppfyller HP-spesifikasjonene for dette produktet.
2. Bruk papir som ikke er skrukket, brettet eller skadet. Bruk om nødvendig papir fra en annen pakke.
3. Bruk papir som ikke har vært brukt til utskrift eller kopiering tidligere.
4. Kontroller at skuffen ikke er overfylt. Hvis det er tilfelle, må du ta hele papirbunken ut av skuffen, ordne den og deretter legge en del av papiret tilbake i skuffen.
5. Kontroller at papirskinnene i skuffen er tilpasset papirstørrelsen. Juster papirskinnene slik at de berører papirbunken uten å bøye papiret.
6. Kontroller at skuffen er satt ordentlig inn i produktet.
7. Hvis du skriver ut på tykt, preget eller perforert papir, bør du bruke den manuelle matefunksjonen og legge i ett ark om gangen.
8. Bla deg frem til og trykk på knappen [Skuffer](#) fra startskjermbildet på produktets kontrollpanel. Kontroller at skuffen er konfigurert riktig for papirtypen og -størrelsen.
9. Sørg for at utskriftsmiljøet er innenfor de anbefalte spesifikasjonene.

Fjerne fastkjøringer

Steder for fastkjørt papir

Bruk denne illustrasjonen til å feilsøke fastkjøring i produktet.

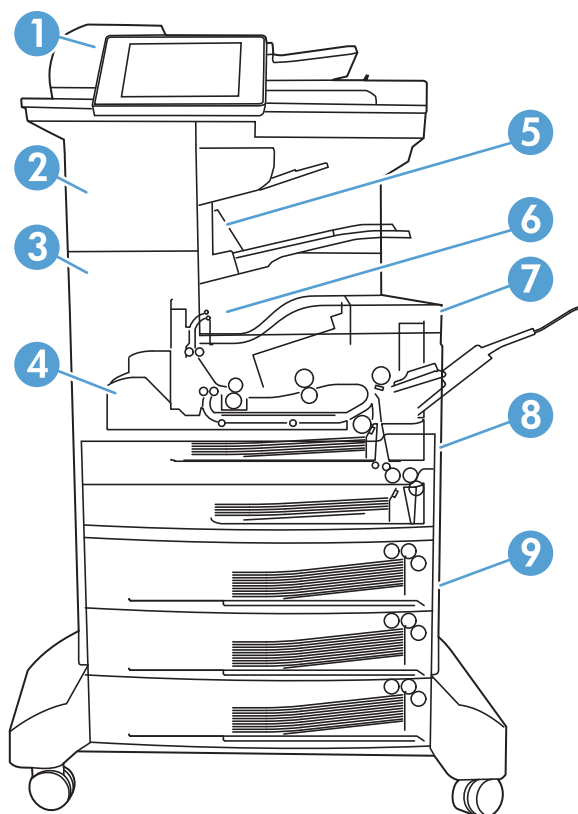

1	Dokumentmater
2	Stifte-/stableenhet
3	Utskuffbane
4	Bane for tosidig utskrift
5	Utskuff for stifte-/stableenhet
6	Utskuff
7	Tonerkassett
8	Innskuffer
9	Innskuffer (ekstrautstyr)

Auto-navigering for fjerning av fastkjørt papir

Funksjonen auto-navigering hjelper deg med å fjerne fastkjørt papir ved å vise trinnvise instruksjoner på kontrollpanelet. Når du har fullført et trinn, viser produktet instruksjoner for neste trinn helt til du har fullført alle trinnene.

Fjerne fastkjørt papir fra dokumentmateren

1. Løft opp låsen for å løse ut dokumentmaterdekselet.

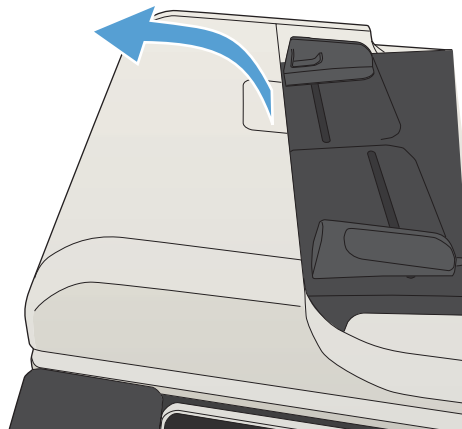

2. Åpne dokumentmaterdekselet.

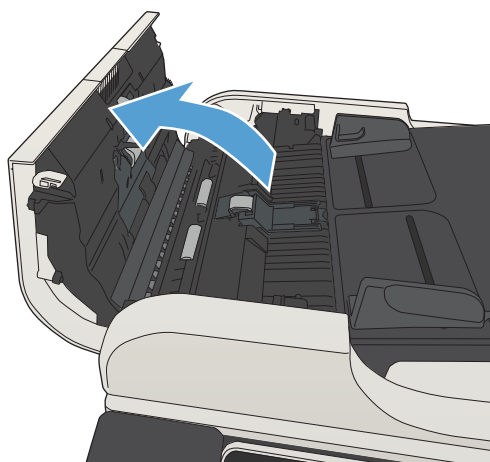

3. Løft dekselet som gir tilgang til fastkjørt papir, og fjern eventuelt fastkjørt papir.

Hvis det er nødvendig, roterer du det grønne hjulet foran på dokumentmateren for å fjerne det fastkjørte papiret.



4. Lukk dokumentmaterdekselet.

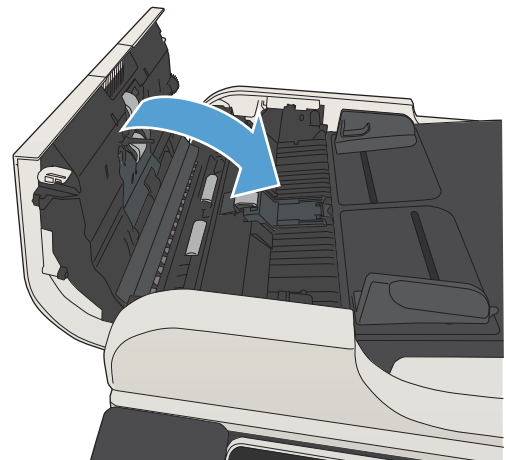

Fjerne fastkjørt papir i utskuffområdet

1. Hvis papir er synlig fra utskuffen, tar du tak i forkanten og fjerner det.



Fjerne stifter som har satt seg fast i stifte-/stableenheten

1. Hvis papiret er synlig i utskuffen for stifte-/stableenheten, tar du tak i enden av papiret og drar det sakte ut av produktet.

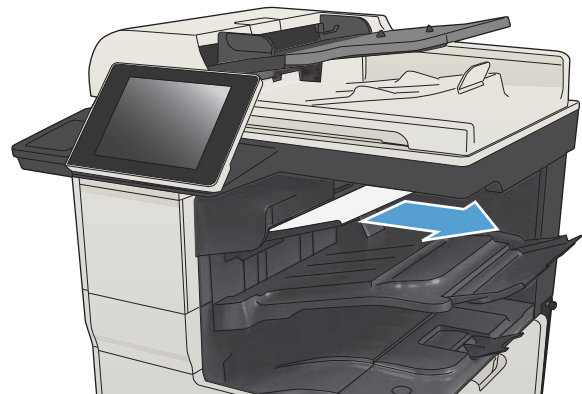

2. Åpne det øvre venstre dekkelet.

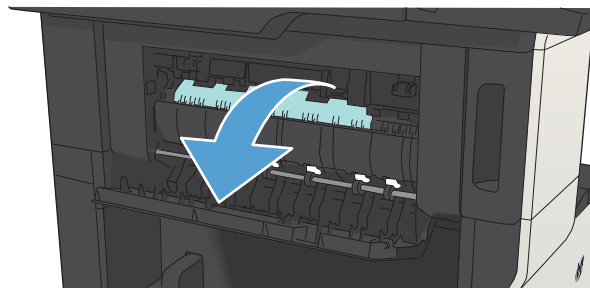

3. Trykk den grønne tappen ned for å åpne dekkelet.

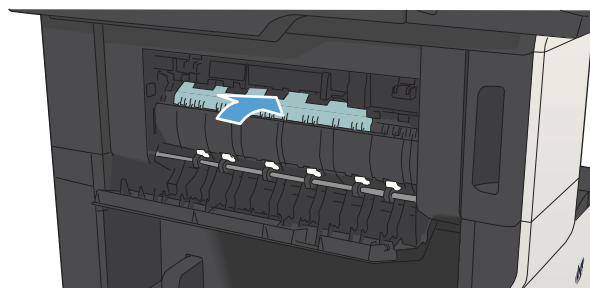

4. Ta tak i begge sidene på papiret, og dra det sakte ut av produktet.

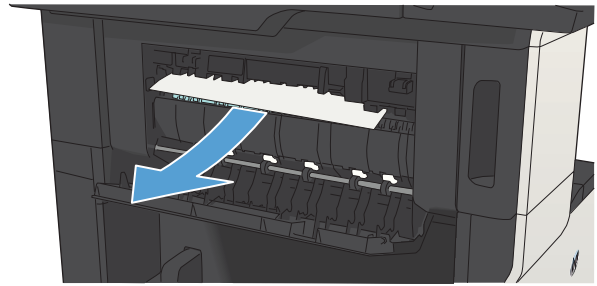

5. Lukk det øvre venstre dekselet. Kontroller at begge sidene av dekselet klikker på plass.

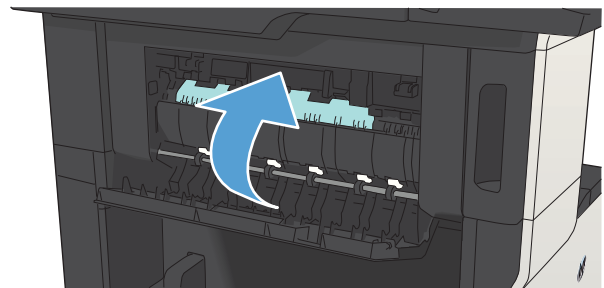

Fjerne fastkjørte stifter

Du kan redusere risikoen for fastkjørte stifter ved å ikke stifte mer enn 30 sider (80 g/m²) om gangen.

1. Åpne dekselet til stifteenheten.

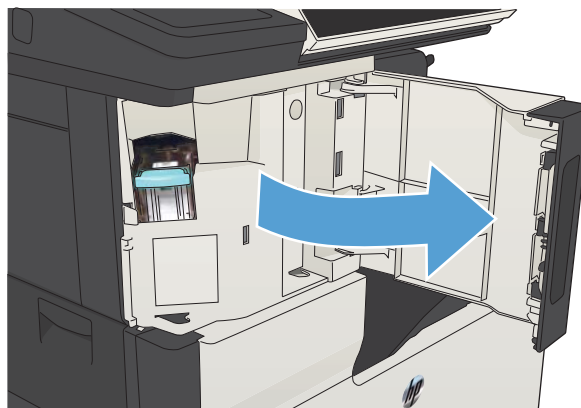

2. Fjern stiftekassetten.

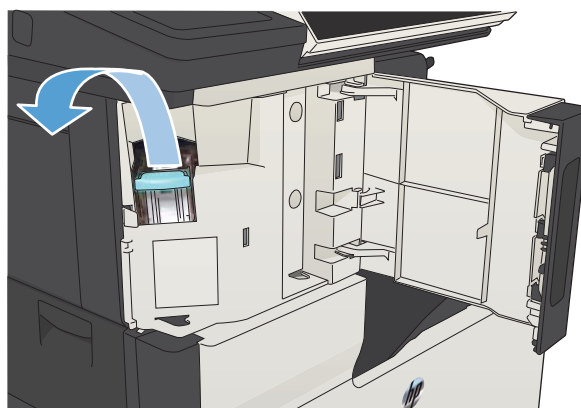

3. Fjern eventuelle løse stifter fra produktet.



4. Løft den lille spaken på forsiden av stiftekassetten.

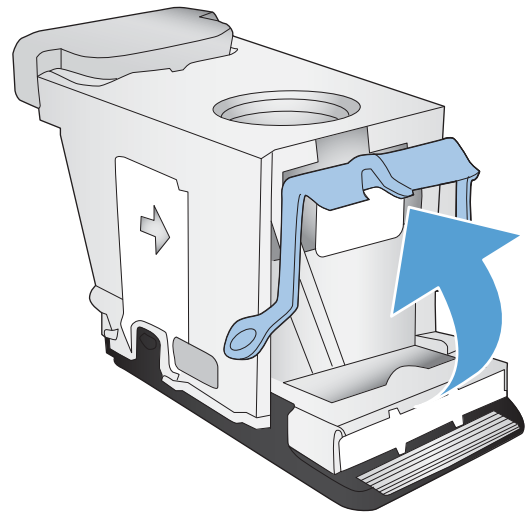

5. Fjern arket med stifter fra stifteenheten.

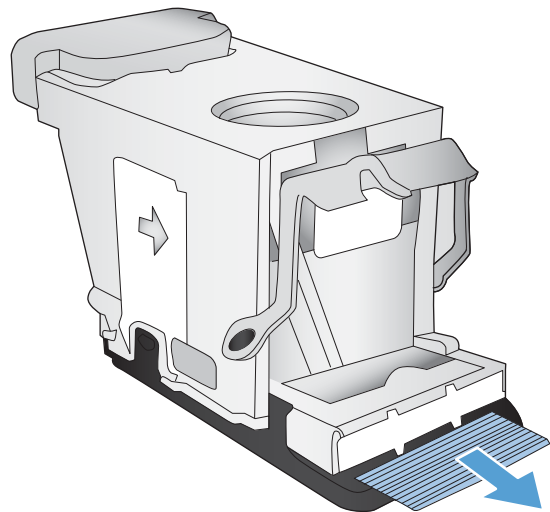

6. Senk spaken på forsiden av stiftekassetten.

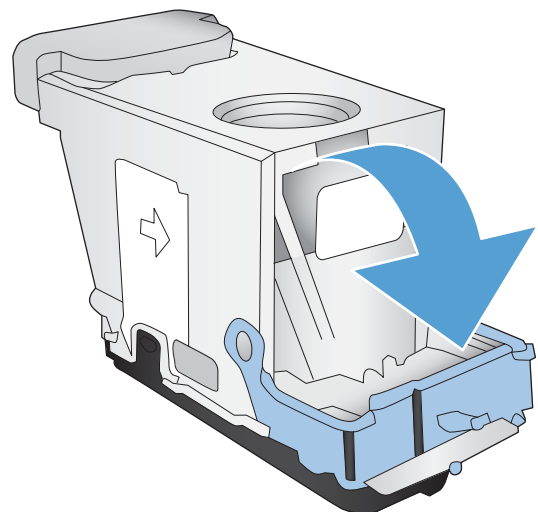

7. Sett inn stiftekassetten.



8. Lukk dekselet.

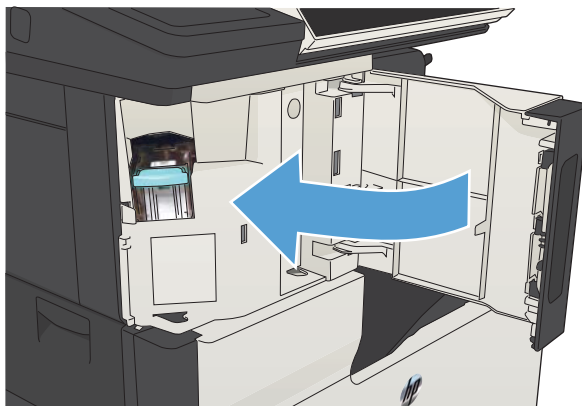

Fjerne fastkjørt papir i skuff 1

1. Trekk det fastkjørte papiret sakte ut av produktet.

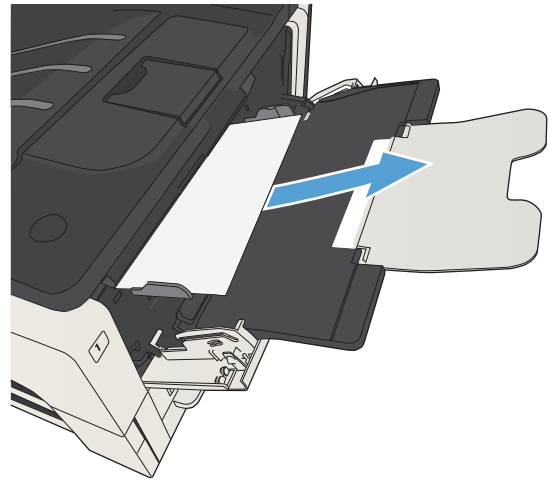

Fjerne fastkjørt utskriftsmateriale i skuff 2 eller skuff 3

1. Åpne høyre tilgangsdeksel. Hvis det fastkjørte papiret er synlig, drar du det forsiktig ut av produktet.

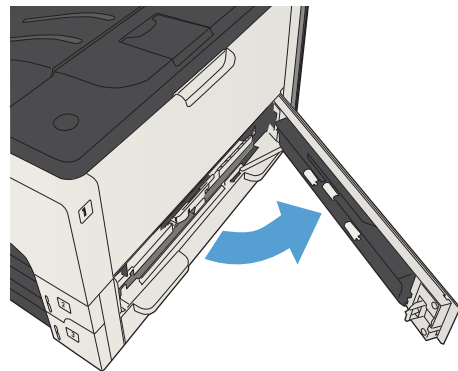

2. Hvis du ikke klarte å fjerne det fastkjørte papiret ved å bruke tilgangsdekselet på høyre side, skyver du skuffen ut av produktet.

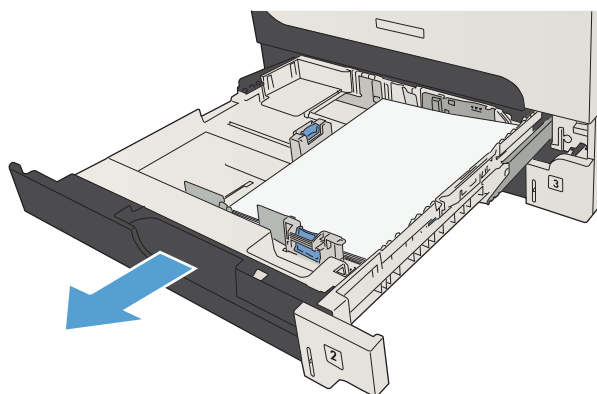

3. Fjern eventuelt skadet papir fra skuffen.

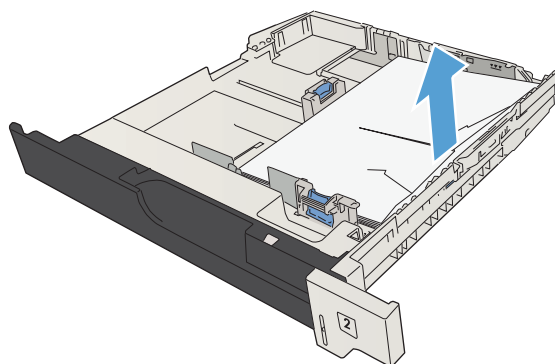

4. Hvis kanten på papiret er synlig i innmatingsområdet, drar du papiret sakte mot venstre og deretter ut av produktet.

MERK: Ikke bruk makt på papiret hvis det er vanskelig å dra det. Hvis papiret sitter fast i en skuff, kan du prøve å fjerne det gjennom skuffen ovenfor (hvis dette er aktuelt) eller gjennom tonerkassettområdet.

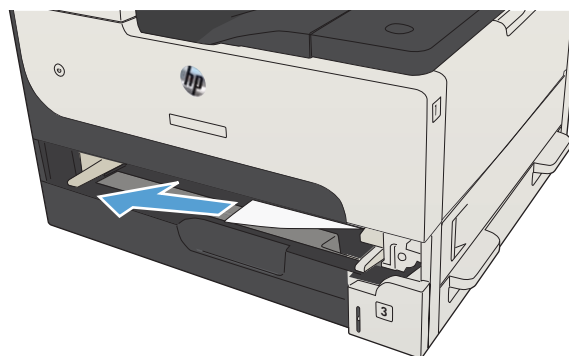

5. Lukk skuffen.

MERK: Før du setter skuffen inn igjen, må du kontrollere at papiret ligger flatt i skuffen ved alle fire hjørnene og under tappene på skinnene.

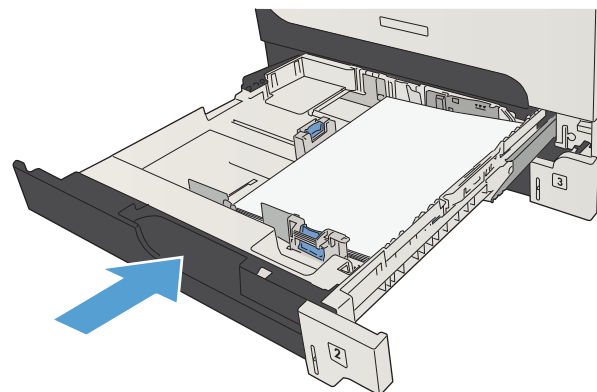

6. Lukk høyre tilgangsdeksel.

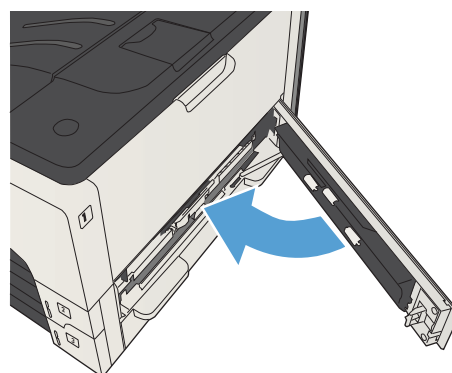

Fjerne fastkjørt papir i 500-arks skuffene

1. Åpne tilgangsdekselet på høyre side og åpne tilgangsdekselet for 500-arks skuffen.

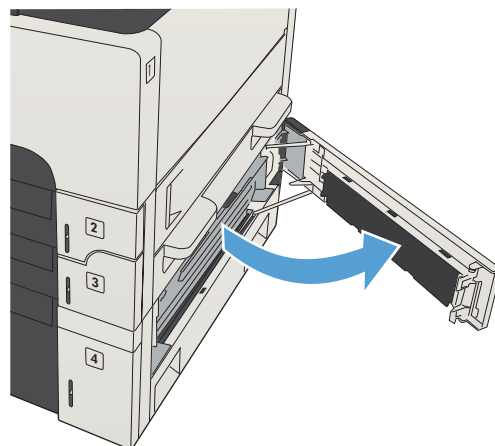

2. Fjern 500-arks skuffen.

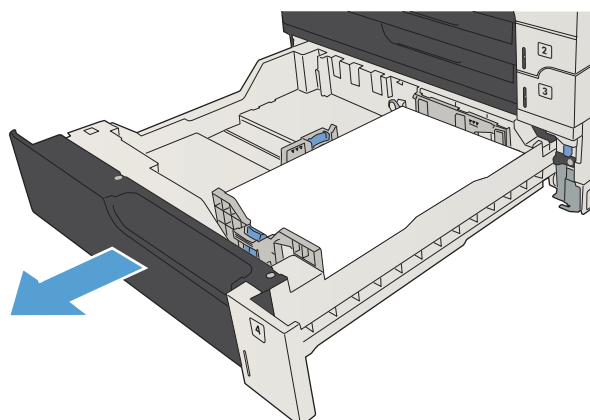

3. Hvis kanten på papiret er synlig i innmatingsområdet, drar du papiret sakte mot høyre og deretter ut av produktet.

MERK: Ikke bruk makt på papiret hvis det er vanskelig å dra det. Hvis papiret sitter fast i en skuff, kan du prøve å fjerne det gjennom skuffen ovenfor (hvis dette er aktuelt) eller gjennom området ved det øvre høyre dekselet.

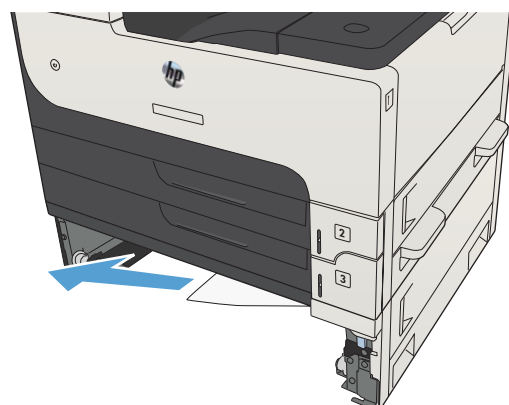

4. Lukk 500-arks skuffen.

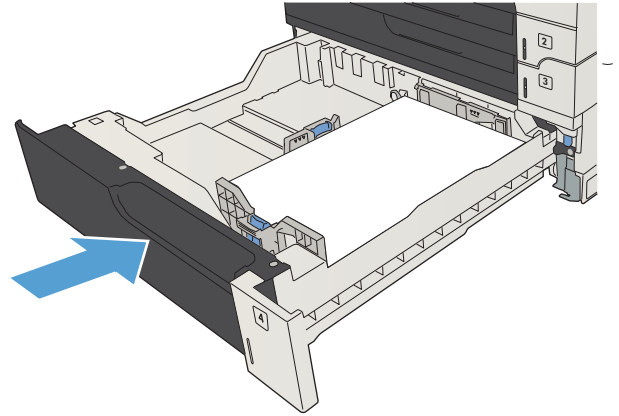

5. Lukk tilgangsdekslet på høyre side og åpne tilgangsdekslet for 500-arks skuffen.

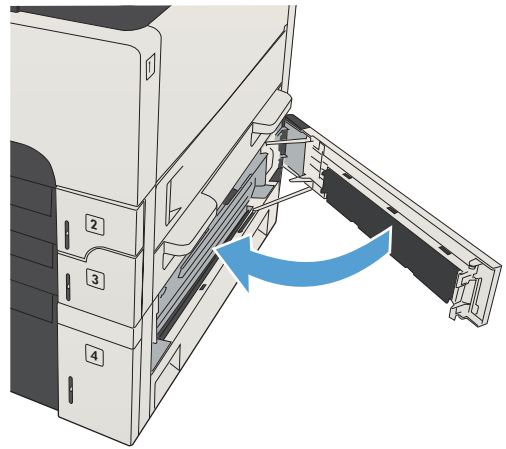

Fjerne fastkjørt papir fra 3 500-arks høykapasitetsinnskuffen

1. Åpne høyre og venstre side av skuffen.

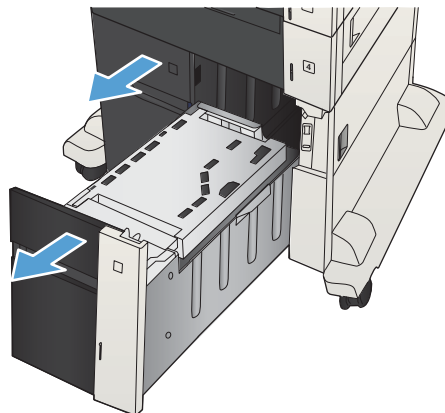

2. Fjern eventuelt ødelagt papir.

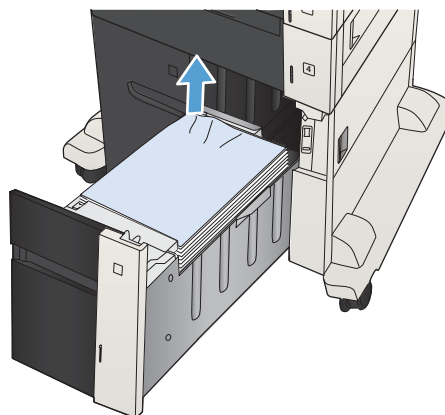

3. Over skuffen på høyre side, trykker du på den grønne knappen for å løse ut klareringsplaten.

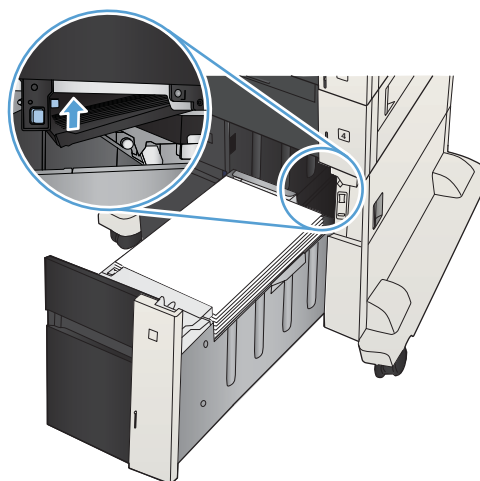

4. Hvis papir sitter fast inne i mateområdet, kan du fjerne det ved å dra det nedover.

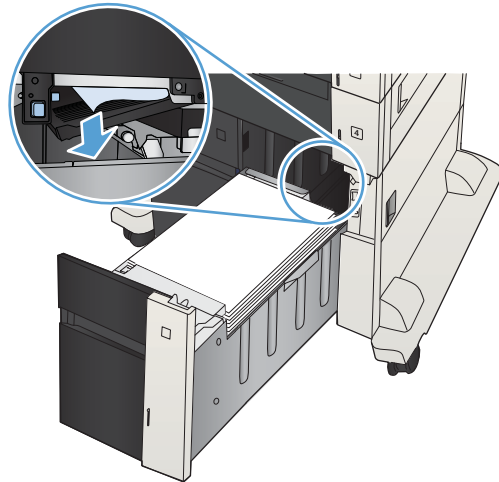

5. Trykk opp klaringsplaten for å lukke den.

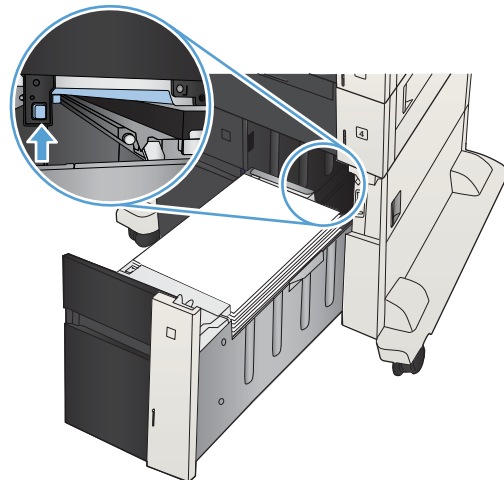

6. Lukk høyre og venstre side av skuffen.

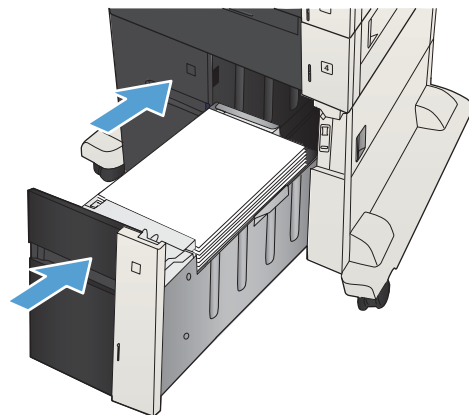

7. Åpne tilgangsdekelet på høyre side av kabinettet for høykapasitetsskuffen.

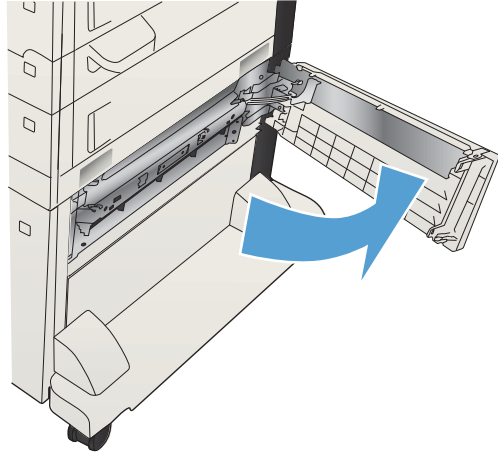

8. Løft opp klareringsplaten, og fjern eventuelt fastkjørt papir.

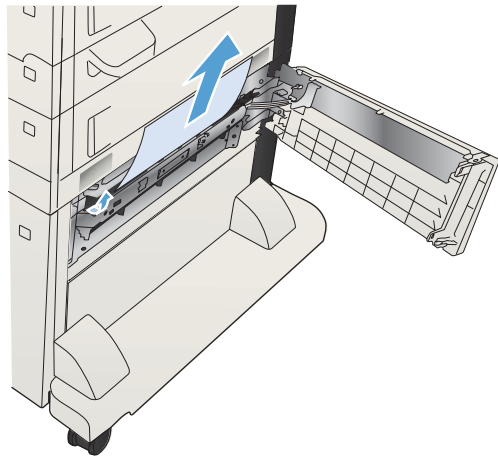

9. Lukk tilgangsdekelet på høyre side av kabinettet for høykapasitetsskuffen.

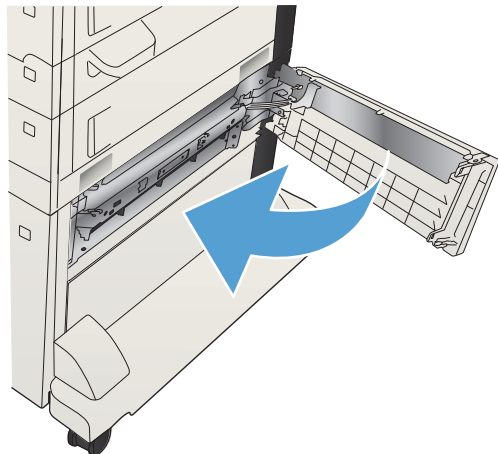

Fjerne fastkjørt papir i området rundt tonerkassetten

1. Trykk på utløserknappen for kassettdেকেselet.



2. Åpne kassettdেকেselet.

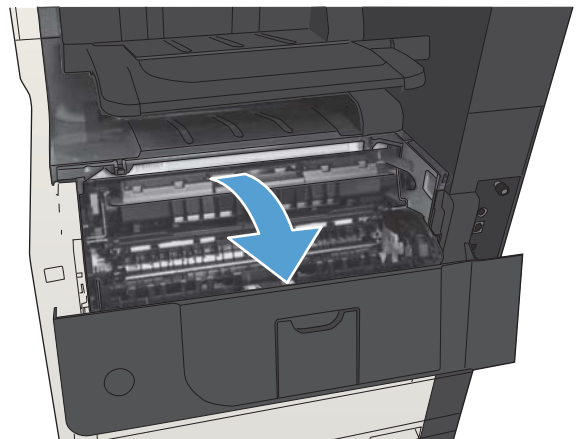

3. Ta ut tonerkassetten.

FORSIKTIG: Unngå skade på tonerkassetten.
Utsett den ikke for lys i mer enn noen få minutter.

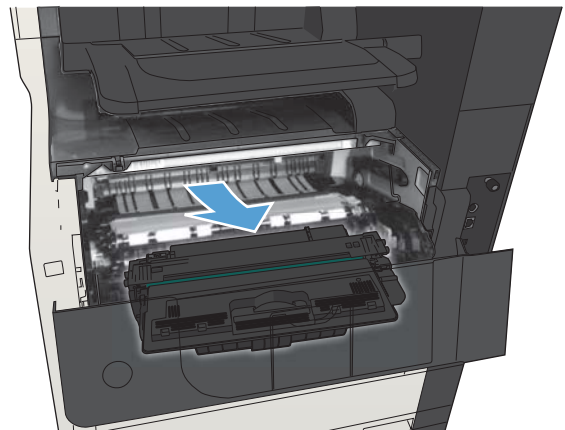

4. Dra den grønne hendelen ned for å åpne metallplaten inni produktet.

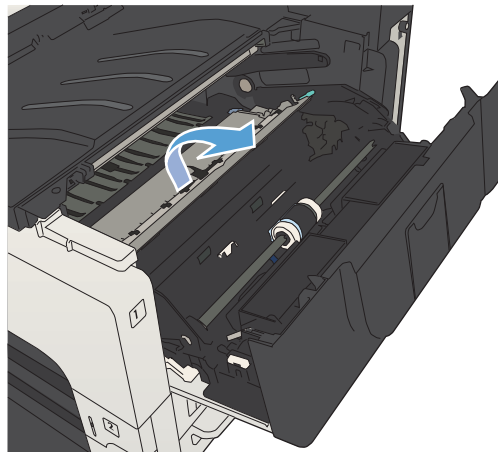

5. Trekk papiret sakte ut av produktet. Vær forsiktig slik du ikke river det i stykker.

FORSIKTIG: Unngå å søle løs toner. Bruk en tørr klut som ikke loer, til å tørke vekk eventuell toner som kan ha kommet inn i produktet. Hvis det kommer løs toner inn i produktet, kan det oppstå midlertidige problemer med utskriftskvaliteten. Løs toner skal forsvinne fra papirbanen etter at noen sider er skrevet ut. Hvis du får toner på klærne, tørker du den av med en tørr klut og vasker plagget i kaldt vann. (Varmt vann gjør at toneren setter seg i stoffet.)

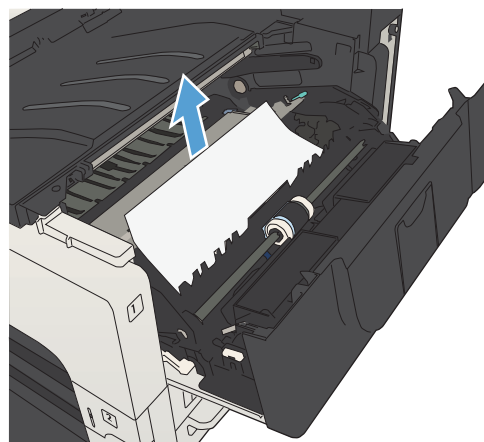

6. Skifte ut tonerkassetten.

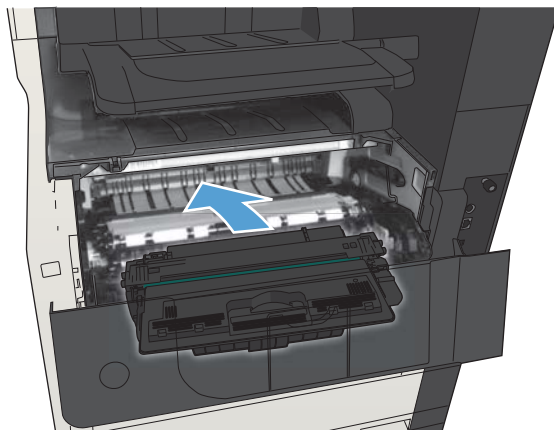

7. Lukk kassettdekselet.

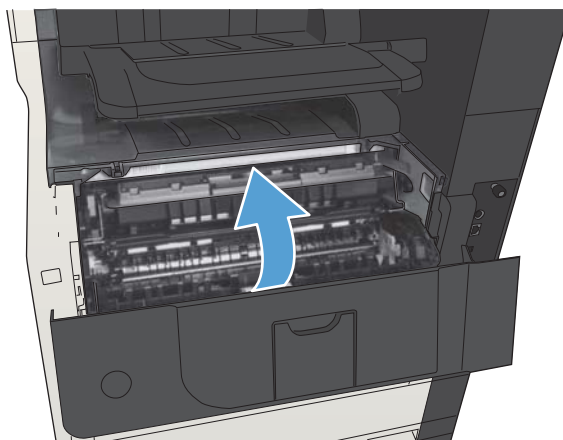

Fjerne fastkjørt papir i varmeelementet

1. Åpne varmeelementdekslet på venstre side av produktet.

FORSIKTIG: Varmeelementet kan være varmt mens produktet er i bruk.

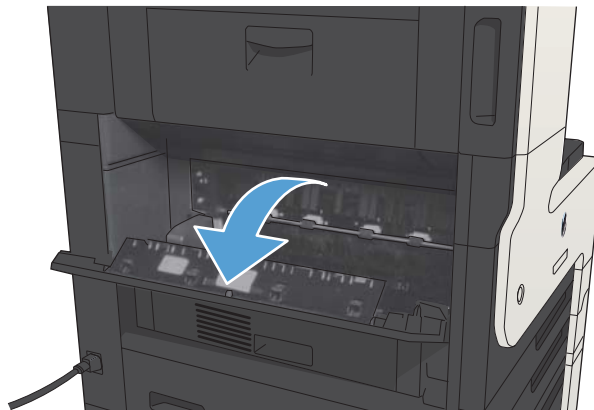

2. Trykk ned den grønne hendelen for å åpne tilgangsdøselet til varmeelementet.

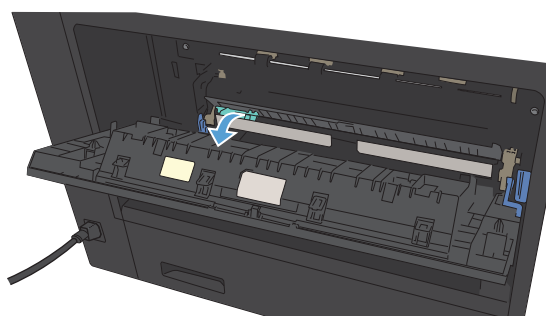

3. Fjern eventuelt papir fra varmeelementet.

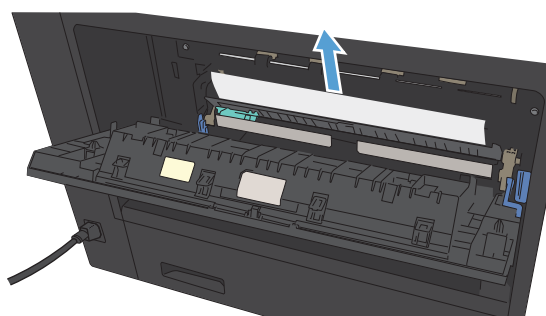

4. Lukk tilgangsdekselet for varmeelementet.

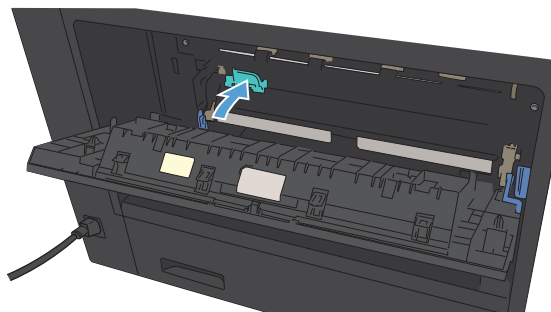

5. Lukk varmeelementdekselet.

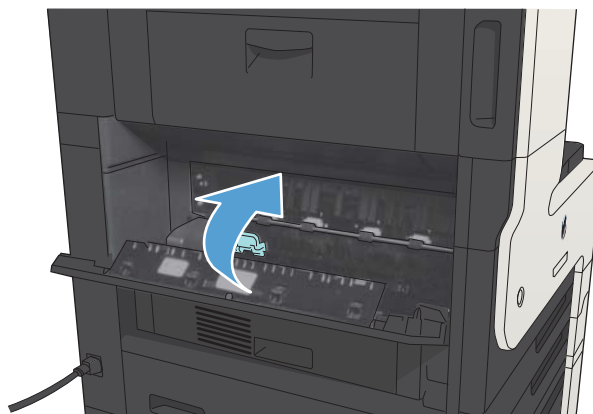

Fjerne fastkjørt papir fra tosidigenheten

1. Fjern tosidigenheten.

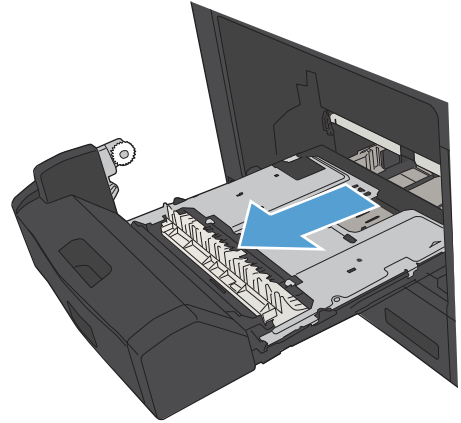

2. Fjern eventuelt papir fra tosidigenheten.

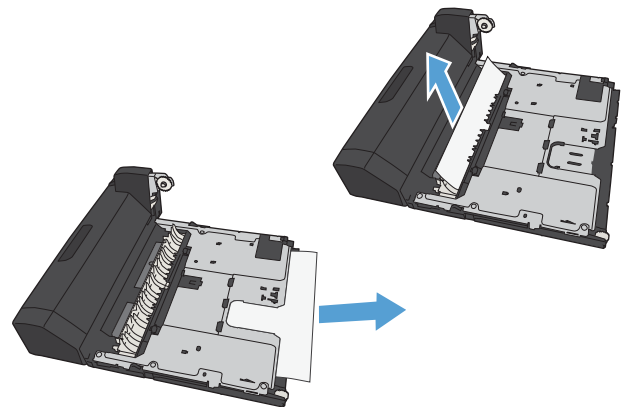

3. Sett tosidigenheten inn igjen.

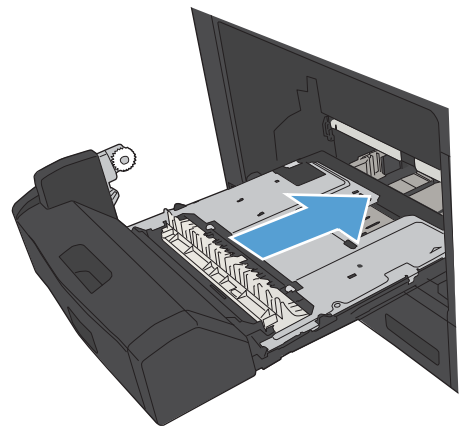

Endre ny utskrift

Med produktets funksjon for Ny utskrift kan du skrive ut sider på nytt etter fastkjøring.

1. Bla deg frem til og trykk på knappen [Administrasjon](#) fra startskjermbildet på produktets kontrollpanel.
 2. Åpne [Generelle innstillinger](#)-menyen og deretter [Ny utskrift](#)-menyen.
 3. Velg ett av disse alternativene:
 - [Auto](#) – Produktet prøver å skrive ut fastkjørte sider på nytt når det er tilstrekkelig minne tilgjengelig. Dette er standardinnstillingen.
 - [Av](#) – Produktet prøver ikke å skrive ut de fastkjørte sidene på nytt. Fordi det ikke brukes noe minne til å lagre de nyeste sidene, er ytelsen optimal.
-
-  **MERK:** Enkelte sider kan gå tapt hvis produktet går tom for papir mens det skriver ut en tosidigjobb med Ny utskrift satt til [Av](#).
-
- [På](#) – Produktet skriver alltid ut fastkjørte sider på nytt. Det settes av ekstra minne til å lagre de siste sidene som ble skrevet ut.

Forbedre utskriftskvaliteten

Skrive ut fra et annet program

Prøv å skrive ut fra et annet brukerprogram. Hvis siden skrives ut riktig, ligger årsaken til problemet i programmet du skrev ut fra.

Angi papirtypeinnstillingen for utskriftsjobben

Kontroller papirtypeinnstillingen hvis du skriver ut fra en programvare og sidene har noen av disse problemene:

- flekket utskrift
- uklar utskrift
- mørk utskrift
- krøllet papir
- prikker med toner på arket
- løs toner
- små områder med manglende toner

Kontrollere papirtypeinnstillingen (Windows)

1. Velg alternativet **Skriv ut** ved hjelp av programmet.
2. Velg produktet, og klikk deretter på **Egenskaper** eller **Innstillinger**.
3. Klikk på kategorien **Papir/kvalitet**.
4. I nedtrekkslisten **Papirtype** klikker du på alternativet **Mer....**
5. Utvid listen over alternativer for **Type er:**
6. Utvid kategorien med papirtyper som best beskriver papiret.
7. Velg alternativet for papirtypen du bruker, og klikk på **OK**.
8. Klikk på knappen **OK** for å lukke dialogboksen **Dokumentegenskaper**. I dialogboksen **Skriv ut** klikker du på knappen **OK** for å skrive ut jobben.

Kontrollere papirtypeinnstillingen (Mac OS X)

1. Klikk på **Fil**-menyen, og klikk deretter på alternativet **Skriv ut**.
2. På **Skriver**-menyen velger du produktet.
3. Som standard viser skriverdriveren **Eksemplarer og sider**-menyen. Åpne rullegardinmenyen i menyen, og klikk deretter på **Etterbehandling**-menyen.
4. Velg en type fra nedtrekkslisten **Type utskr.materiale**.
5. Klikk på **Skriv ut**-knappen.

Kontrollere tonerkassettstatusen

Følg denne fremgangsmåten for å kontrollere beregnet gjenværende levetid for tonerkassetten, og hvis aktuelt, statusen for andre utskiftbare deler.

1. Trykk på Hjem  på kontrollpanelet.
2. Åpne følgende menyer:
 - [Administrasjon](#)
 - [Rapporter](#)
 - [Konfigurasjons-/statussider](#)
3. Velg alternativet [Status for rekvisita](#).
4. Merk alternativet [Skriv ut](#), og trykk deretter på [OK](#)-knappen for å skrive ut rapporten.
5. Kontroller beregnet gjenværende levetid i prosent for tonerkassetten, og hvis aktuelt, statusen for andre utskiftbare deler.

Det kan oppstå problemer med utskriftskvaliteten hvis du bruker en tonerkassett som nærmer seg slutten av den beregnede levetiden. Rekvisitastatussiden viser når det er svært lite igjen i en rekvisitaenhet. Når den laveste terskelverdien er nådd for en HP-rekvisitaenhet, opphører HPs beskyttelsesgaranti Premium Protection for enheten.

Rekvisitaenheten må ikke byttes nå med mindre utskriftskvaliteten ikke lenger er tilfredsstillende. Du bør ha en ny tonerkassett klar, slik at du kan skifte kassetten når utskriftskvaliteten ikke lenger er tilfredsstillende.

Hvis du fastslår at du må bytte en tonerkassett eller en annen utskiftbar del, viser rekvisitastatussiden en liste over originale HP-denumre.

6. Kontroller om du bruker en original HP-kassett.

En original HP-tonerkassett har ordene HP på seg, eller HP-logoen. Hvis du vil ha mer informasjon om identifisering av HP-rekvisita, kan du gå til www.hp.com/go/learnaboutsupplies.

HP anbefaler ikke bruk av rekvisita som ikke er produsert av HP, uansett om de er nye eller refabrikerte. Siden de ikke er HP-produkter, kan ikke HP påvirke utformingen eller kontrollere kvaliteten. Hvis du bruker en etterfylt eller refabrikkert tonerkassett og ikke er fornøyd med utskriftskvaliteten, kan du bytte ut tonerkassetten med en original HP-tonerkassett.

Skrive ut et renseark

Skriv ut et renseark for å fjerne støv og overflødig toner fra varmeelementet hvis du har ett eller flere av følgende problemer:

- Det er flekker av toner på utskriftene.
- Det er tonersøl på utskriftene.
- Merker som gjentas på utskriftene.

Bruk denne fremgangsmåten for å skrive ut et renseark:

1. Bla deg frem til og trykk på knappen [Vedlikehold av enhet](#) fra startskjermbildet på produktets kontrollpanel.
2. Åpne følgende menyer:
 - [Kalibrering/rensing](#)
 - [Renseark](#)
3. Velg [Skriv ut](#)-knappen for å skrive ut siden.
4. Rengjøringsprosessen kan ta flere minutter. Når prosessen er ferdig, kan du kaste siden som ble skrevet ut.

Kontrollere tonerkassetten visuelt

1. Ta tonerkassetten ut av produktet, og kontroller at forseglingstapen er fjernet.
2. Kontroller om minnebrikken er skadet.
3. Kontroller overflaten på den grønne bildetrommelen på tonerkassetten.

 **FORSIKTIG:** Ikke ta på bildetrommelen. Fingeravtrykk på bildetrommelen kan gi problemer med utskriftskvaliteten.

4. Skift tonerkassetten hvis det er riper, fingermerker eller andre skader på bildetrommelen.
5. Hvis bildetrommelen ikke ser ut til å være skadet, kan du vende tonerkassetten forsiktig frem og tilbake noen ganger og deretter sette den i på nytt. Skriv ut noen få sider for å se om problemet er løst.

Kontrollere papiret og utskriftsmiljøet

Bruke papir som oppfyller HPs spesifikasjoner

Bruk annet papir hvis du har ett eller flere av følgende problemer:

- Utskriften er for lys eller virker blass enkelte steder.
- Det er flekker av toner på utskriftene.
- Det er tonersøl på utskriftene.
- Utskriften inneholder misformede tegn.
- Utskriftene er krøllete.

Bruk alltid papir av en type og vekt som støttes av dette produktet. Følg i tillegg disse retningslinjene når du velger papir:

- Bruk papir av god kvalitet uten kutt, hakk, rifter, flekker, løse partikler, støv, skrukker, porer, stifter eller bøyde eller brettede kanter.
- Bruk papir som ikke allerede er brukt til utskrift.

- Bruk papir som er beregnet på laserskrivere. Ikke bruk papir som er beregnet bare på blekkskrivere.
- Ikke bruk for grovt papir. Glattere papir gir generelt bedre utskriftskvalitet.

Kontrollere miljøet

Miljøforhold kan påvirke utskriftskvaliteten direkte og er en vanlig årsak til problemer med papirmating. Prøv følgende løsninger:

- Flytt produktet vekk fra plasseringer der det er trekk, for eksempel ventiler eller åpne vinduer eller dører.
- Sørg for at produktet ikke utsettes for temperaturer eller nivåer av luftfuktighet som ligger utenfor produktets spesifikasjoner.
- Ikke plasser produktet på et innelukket område, for eksempel inne i et skap.
- Plasser produktet på et stødig, flatt underlag.
- Fjern alt som blokkerer for luftventilene på produktet. Produktet trenger god luftflyt på alle sider, inkludert toppen.
- Beskytt produktet mot luftpartikler, støv, damp, fett eller andre elementer som kan etterlate rester inne i produktet.

Kontrollere EconoMode-innstillingene

HP anbefaler ikke konstant bruk av EconoMode. Hvis EconoMode brukes hele tiden, kan det hende at tonerinnholdet varer lenger enn de mekaniske komponentene i tonerkassetten. Hvis utskriftskvaliteten svekkes og ikke lenger er tilfredsstillende, bør du vurdere å bytte ut tonerkassetten.



MERK: Denne funksjonen er tilgjengelig med PCL 6-skriverdriveren til Windows. Hvis du ikke bruker den driveren, kan du aktivere funksjonen ved hjelp av HPs innebygde webserver.

Følg disse trinnene hvis hele siden er for mørk eller for lys.

1. Velg alternativet **Skriv ut** ved hjelp av programmet.
2. Velg produktet, og klikk deretter på **Egenskaper** eller **Innstillinger**.
3. Klikk på kategorien **Papir/kvalitet**, og finn feltet **Utskriftskvalitet**.
4. Hvis hele siden er for mørk, kan du bruke disse innstillingene:
 - Velg alternativet **600 ppt**.
 - Velg avmerkingsboksen **EconoMode** for å aktivere den.

Hvis hele siden er for lys, kan du bruke disse innstillingene:

- Velg alternativet **FastRes 1200**.
 - Fjern merket i avmerkingsboksen **EconoMode** for å deaktivere den.
5. Klikk på knappen **OK** for å lukke dialogboksen **Dokumentegenskaper**. Klikk på knappen **OK** i dialogboksen **Skriv ut** for å skrive ut jobben.

Prøve en annen skriverdriver

Prøv å bruke en annen skriverdriver hvis du skriver ut fra et program og de utskrevne sidene har uventede linjer i grafikken, tekst som mangler, bilder som mangler, feil formatering eller skrifter som er byttet ut. Følgende skriverdrivere er tilgjengelige på www.hp.com/go/ljMFPM725_software.

HP PCL 6-driver	<ul style="list-style-type: none">• denne driveren følger med som standarddriver på produkt-CDen og installeres automatisk med mindre du velger en annen driver• anbefales for alle Windows-miljøer• gir den generelt beste hastigheten, utskriftskvaliteten og produktfunksjonsstøtten for de fleste brukere• utviklet for å samkjøre med Windows GDI (Graphic Device Interface) for den beste hastigheten i Windows-miljøer• er kanskje ikke fullt ut kompatibel med tredjepartsprogrammer eller egendefinerte programmer som er basert på PCL 5
HP UPD PS-driver	<ul style="list-style-type: none">• anbefales for utskrift med Adobe®-programmer eller andre grafikkintensive programmer• gir støtte for utskrifter med PostScript-emuleringsbehov eller støtte for PostScript-flashskrift
HP UPD PCL 5	<ul style="list-style-type: none">• anbefales for generelle kontorutskrifter i Windows-miljøer• kompatibel med tidligere PCL-versjoner og eldre HP LaserJet-produkter• det beste valget for utskrifter fra tredjepartsprogrammer eller egendefinerte programmer• det beste valget når du opererer i blandede miljøer som krever at produktet angis som PCL 5 (UNIX, Linux, mainframe)• utviklet for bruk i Windows-miljøer i bedrifter for å bruke én driver med flere produktmodeller• foretrekkes ved utskrifter til flere produktmodeller fra en mobil Windows-datamaskin
HP UPD PCL 6	<ul style="list-style-type: none">• anbefales for utskrift i alle Windows-miljøer• gir den generelt beste hastigheten, utskriftskvaliteten og skriverfunksjonsstøtten for de fleste brukere• utviklet for å fungere sammen med Windows Graphic Device Interface (GDI) for best hastighet i Windows-miljøer• er kanskje ikke fullt ut kompatibel med tredjepartsprogrammer eller egendefinerte programmer som er basert på PCL 5

Angi individuell skufftilpasning

Juster tilpasningen av individuelle skuffer når tekst eller bilder ikke er sentrert eller plassert riktig på den utskrevne siden.

1. Bla deg frem til og velg knappen [Administrasjon](#) fra startskjermbildet på produktets kontrollpanel.
2. Åpne følgende menyer:

- [Generelle innstillinger](#)
 - [Utskriftskvalitet](#)
 - [Bildejustering](#)
3. Velg skuffen som du vil justere.
 4. Velg [Skriv ut testside](#)-knappen, og følg instruksjonene på de utskrevne sidene.
 5. Velg [Skriv ut testside](#)-knappen for å bekrefte resultatene, og foreta ytterligere justeringer hvis det er nødvendig.
 6. Når du er fornøyd med resultatene, velger du [Lagre](#)-knappen for å lagre de nye innstillingene.

Forbedre kopikvaliteten

Kontrollere om det er skitt eller smuss på skannerglasset

Over tid kan det samle seg opp smuss på skannerglasset og den hvite plastbakgrunnen, og dette kan påvirke ytelsen. Bruk følgende fremgangsmåte for å rengjøre skannerglasset og den hvite plastbakgrunnen.

1. Trykk på av/på-knappen for å slå av produktet, og dra ut strømledningen fra stikkontakten.

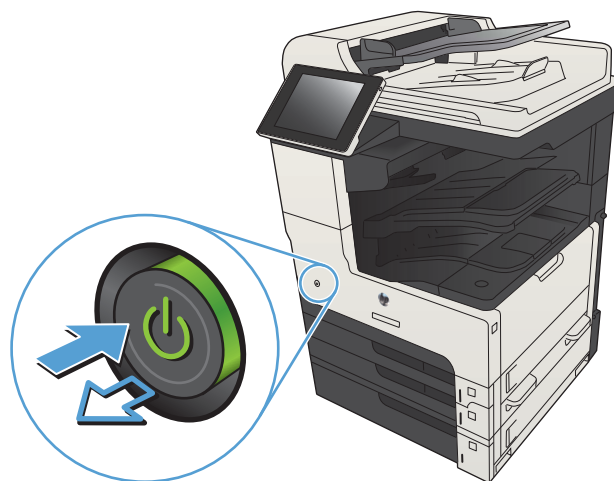

2. Åpne skannerdekselet. Juster papiret som har feil med skannerglasset for å finne ut hvor det er skitt eller flekker.

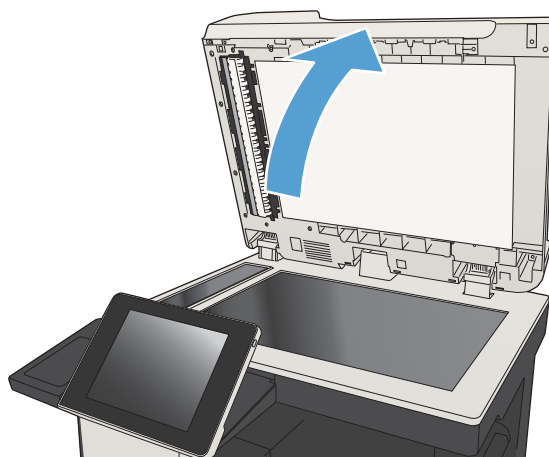

3. Rengjør hovedskannerglasset, dokumentmaterglasset (den lille stripen med glass til venstre på skanneren) og den hvite skumbakgrunnen. Bruk en myk klut eller svamp som har blitt fuktet med rengjøringsmiddel for glass uten slipemiddel. Tørk av glasset og den hvite plastbakgrunnen med et vaskeskin eller en cellulosesvamp, slik at det ikke blir skjoldete.

FORSIKTIG: Ikke bruk slipemidler, aceton, benzen, ammoniakk, etylalkohol eller karbontetraklorid på noen deler av produktet. Disse stoffene kan skade produktet. Ikke slå væske direkte på glasset eller platen. Væsken kan sive inn under glasset og skade produktet.

MERK: Hvis du har problemer med streker på kopier når du bruker dokumentmateren, må du sørge for å rengjøre den lille stripen med glass til venstre på skanneren.

MERK: Se denne engelskspråklige videoen for en demonstrasjon for hvordan du kan identifisere og fjerne flekker som forårsaker streker på kopiene: www.youtube.com/watch?v=CGn7FJvH8sE.

4. Koble til strømledningen, og trykk deretter på av/på-knappen for å slå på produktet.

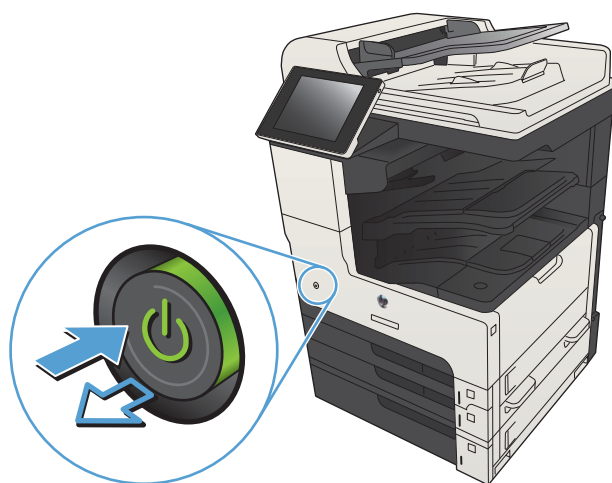
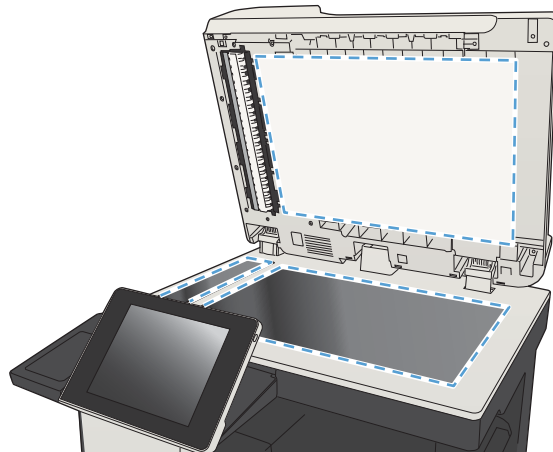

Kalibrere skanneren

Hvis bildet som er kopiert, ikke er plassert riktig på siden, kalibrerer du skanneren.

 **MERK:** Hvis du bruker dokumentmateren, må du justere skinnene i innskuffen, slik at de ligger inntil originaldokumentet.

1. Bla deg frem til og trykk på knappen [Vedlikehold av enhet](#) fra startskjermbildet på produktets kontrollpanel.
2. Åpne følgende menyer:
 - [Kalibrering/rensing](#)
 - [Kalibrer skanner](#)
3. Trykk på knappen [Neste](#) for å starte kalibreringsprosessen. Følg instruksjonene på skjermen.
4. Vent mens produktet kalibreres, og prøv deretter å kopiere på nytt.

Kontrollere papirinnstillingene

Hvis kopierte sider har tonersøl, uklar eller mørk utskrift, krøllete papir, spredte tonerflekker, løs toner eller områder der det mangler toner, må du kontrollere papirinnstillingene.

Kontrollere konfigurasjonen av papirstørrelse og -type

1. Bla deg frem til og trykk på knappen [Skuffer](#) fra startskjermbildet på produktets kontrollpanel.
2. Velg linjen for skuffen som du vil konfigurere, og velg deretter [Endre](#)-knappen.
3. Velg papirstørrelsen og papirtypen fra listen over alternativer.
4. Velg [OK](#)-knappen for å lagre valget.

Velge skuffen som skal brukes for kopien

1. Trykk på [Kopi](#)-knappen fra startskjermbildet på produktets kontrollpanel.
2. Velg [Papirvalg](#)-knappen.
3. Velg skuffen som inneholder papiret du vil bruke, og trykk deretter på [OK](#)-knappen.

Kontrollere innstillinger for bildejustering

Juster disse tilleggsinnstillingene for å forbedre kopikvaliteten.

1. Trykk på [Kopi](#)-knappen fra startskjermbildet på produktets kontrollpanel.
2. Velg [Bildejustering](#)-knappen.
3. Juster glidebryterne for å angi nivå for [Mørkhet](#), [Kontrast](#), nivå for [Skarphet](#) og [Bakgrunnsrens](#). Trykk på knappen [OK](#).
4. Velg Start -knappen.

Optimalisere kopikvaliteten for tekst eller bilder

Optimaliser kopijobben etter typen bilde som kopieres: tekst, grafikk eller bilder.

1. Trykk på **Kopi**-knappen fra startskjermbildet på produktets kontrollpanel.
2. Velg **Flere alternativer**-knappen, og velg deretter **Optimaliser tekst/bilde**-knappen.
3. Velg ett av de forhåndsdefinerte alternativene, eller trykk på **Juster manuelt**-knappen og juster deretter glidebryteren i **Optimaliser for**-området. Velg **OK**-knappen.
4. Velg Start -knappen.

 **MERK:** Disse innstillingene er midlertidige. Når du er ferdig med en jobb, går produktet tilbake til standardinnstillingene.

Kant til kant-kopiering

Bruk denne funksjonen for å unngå skygger som vises langs kanten av kopiene når originaldokumentet har små marginer.

1. Bla deg frem til og trykk på knappen **Administrasjon** fra startskjermbildet på produktets kontrollpanel.
2. Åpne følgende menyer:
 - **Kopiinnstillinger**
 - **Kant-til-kant**
3. Velg alternativet **Kant til kant-utskrift** hvis originaldokumentet har små marginer.
4. Trykk på knappen **OK**.

Rengjøre matervalsene og skilleputen i dokumentmateren

1. Løft opp dokumentmaterlåsen.

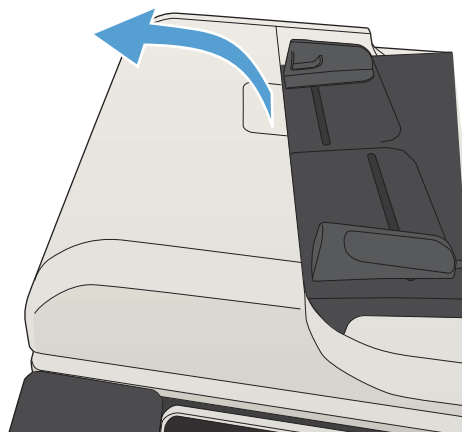

2. Åpne dokumentmaterdekslet.

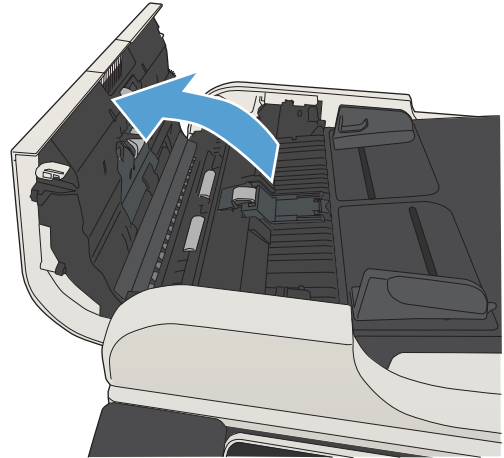

3. Fjern alt synlig lo og støv fra alle matevalsene og skilleputen ved hjelp av trykkluft eller en ren, løfri klut som er fuktet med varmt vann.

MERK: Løft opp inntaksvalsen, slik at du kan rengjøre den andre valsen.

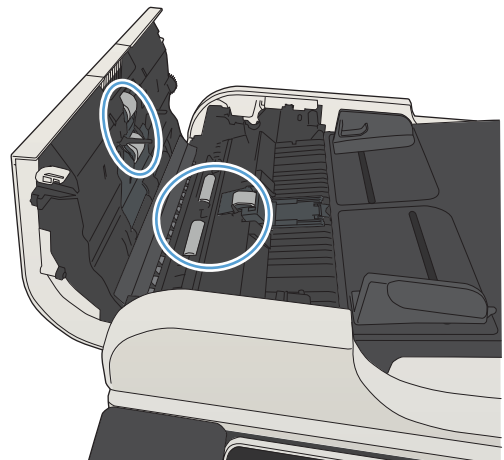

4. Lukk dokumentmaterdekslet.

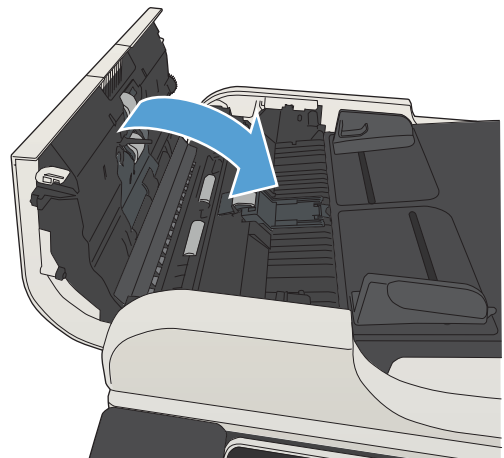

Forbedre skannekvaliteten

Kontrollere om det er skitt eller smuss på skannerglasset

Over tid kan det samle seg opp smuss på skannerglasset og den hvite plastbakgrunnen, og dette kan påvirke ytelsen. Bruk følgende fremgangsmåte for å rengjøre skannerglasset og den hvite plastbakgrunnen.

1. Trykk på av/på-knappen for å slå av produktet, og dra ut strømledningen fra stikkontakten.

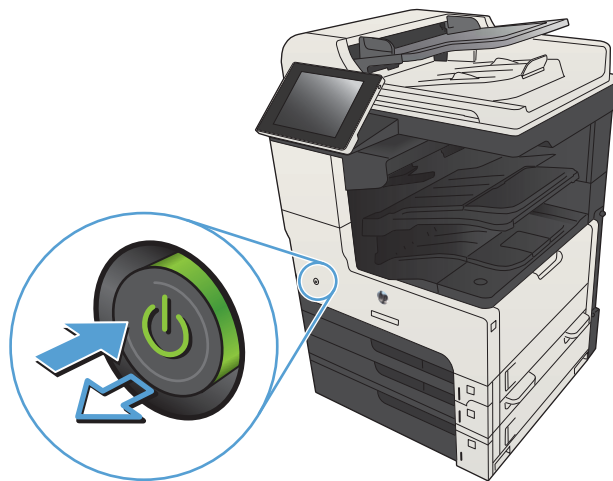

2. Åpne skannerdekslet. Juster papiret som har feil med skannerglasset for å finne ut hvor det er skitt eller flekker.

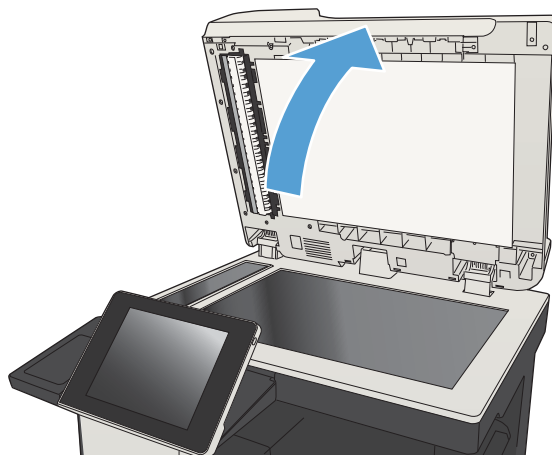

3. Rengjør hovedskannerglasset, dokumentmaterglasset (den lille stripen med glass til venstre på skanneren) og den hvite skumbakgrunnen. Bruk en myk klut eller svamp som har blitt fuktet med rengjøringsmiddel for glass uten slipemiddel. Tørk av glasset og den hvite plastbakgrunnen med et vaskeskin eller en cellulosesvamp, slik at det ikke blir skjoldete.

FORSIKTIG: Ikke bruk slipemidler, aceton, benzen, ammoniakk, etylalkohol eller karbontetraklorid på noen deler av produktet. Disse stoffene kan skade produktet. Ikke slå væske direkte på glasset eller platen. Væsken kan sive inn under glasset og skade produktet.

MERK: Hvis du har problemer med streker på kopier når du bruker dokumentmateren, må du sørge for å rengjøre den lille stripen med glass til venstre på skanneren.

MERK: Se denne engelskspråklige videoen for en demonstrasjon for hvordan du kan identifisere og fjerne flekker som forårsaker streker på kopiene: www.youtube.com/watch?v=CGn7FJvH8sE.

4. Koble til strømledningen, og trykk deretter på av/på-knappen for å slå på produktet.

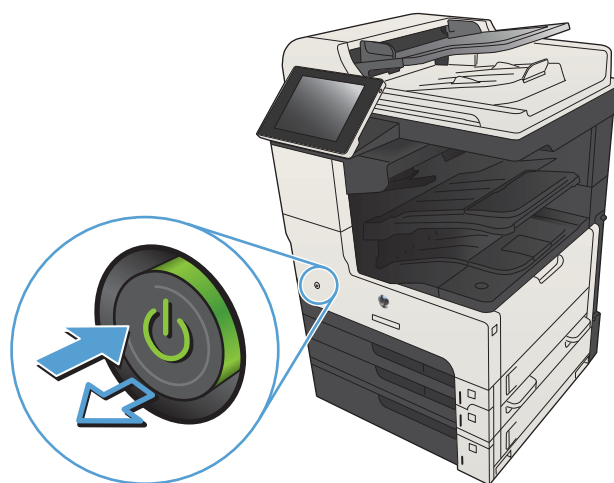
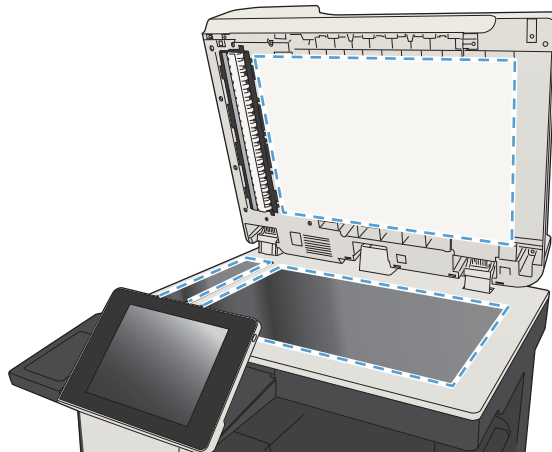

Kontrollere oppløsningsinnstillingene

 **MERK:** Hvis du setter oppløsningen til en høy verdi, øker filstørrelsen og skannetiden.

1. Bla deg frem til og trykk på knappen **Administrasjon** fra startskjerm bildet på produktets kontrollpanel.
2. Åpne **Innstillinger for Skann / Digital sending**-menyen.
3. Velg kategorien med skanne- og sendeinnstillinger som du vil konfigurere.
4. Åpne **Standard jobbalternativer**-menyen.
5. Trykk på knappen **Oppløsning**.

6. Velg et av de forhåndsdefinerte alternativene. Trykk på knappen [Lagre](#).
7. Velg Start -knappen.

Kontrollere innstillinger for bildejustering

Juster disse tilleggsinnstillingene for å forbedre skannekvaliteten.

1. Bla deg frem til og trykk på knappen [Administrasjon](#) fra startskjermbildet på produktets kontrollpanel.
2. Åpne [Innstillinger for Skann / Digital sending](#)-menyen.
3. Velg kategorien med skanne- og sendeinnstillinger som du vil konfigurere.
4. Åpne [Standard jobbalternativer](#)-menyen.
5. Velg [Bildejustering](#)-knappen.
6. Juster glidebryterne for å angi nivå for [Mørkhet](#), [Kontrast](#), [Skarphet](#) og [Bakgrunnsrens](#). Trykk på knappen [Lagre](#).
7. Velg Start -knappen.

Optimalisere skannekvaliteten for tekst eller bilder

Optimaliser skannejobben etter typen bilde som skannes: tekst, grafikk eller bilder.

1. Trykk på en av knappene i startskjermbildet på produktets kontrollpanel for å vise funksjonene for skanning og sending:
 - [Lagre i nettverksmappe](#)
 - [Lagre til enhetsminne](#)
 - [Lagre til USB](#)
2. Velg [Flere alternativer](#)-knappen, og velg deretter [Optimaliser tekst/bilde](#)-knappen.
3. Velg ett av de forhåndsdefinerte alternativene, eller trykk på [Juster manuelt](#)-knappen og juster deretter glidebryteren i [Optimaliser for](#)-området. Velg [OK](#)-knappen.
4. Velg Start -knappen.



MERK: Disse innstillingene er midlertidige. Når du er ferdig med en jobb, går produktet tilbake til standardinnstillingene.

Kontrollere innstillingene for utskriftskvalitet

Denne innstillingen justerer komprimeringsnivået når du lagrer filen. Velg den høyeste innstillingen for å få best mulig kvalitet.

1. Bla deg frem til og trykk på knappen [Administrasjon](#) fra startskjermbildet på produktets kontrollpanel.
2. Åpne [Innstillinger for Skann / Digital sending](#)-menyen.
3. Velg kategorien med skanne- og sendeinnstillinger som du vil konfigurere.

4. Åpne [Standard jobbalternativer](#)-menyen.
5. Trykk på knappen [Utskriftskvalitet](#).
6. Velg et av de forhåndsdefinerte alternativene. Trykk på knappen [Lagre](#).
7. Velg Start -knappen.

Rengjøre matervalsene og skilleputen i dokumentmateren

1. Løft opp dokumentmaterelåsen.

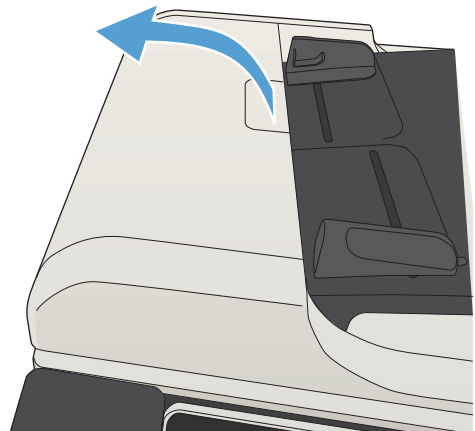

2. Åpne dokumentmaterdekslet.

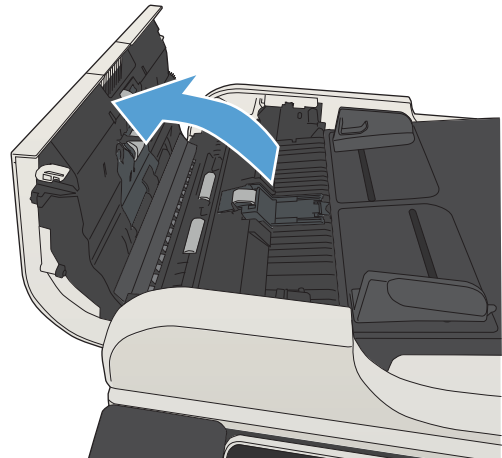

3. Fjern alt synlig lo og støv fra alle matevalsene og skilleputen ved hjelp av trykkluft eller en ren, løfri klut som er fuktet med varmt vann.

MERK: Løft opp inntaksvalsen, slik at du kan rengjøre den andre valsen.

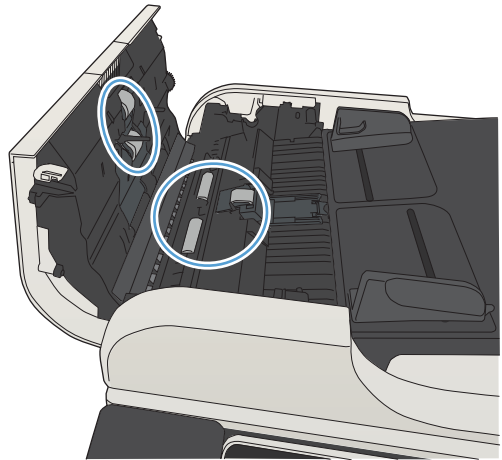

4. Lukk dokumentmaterdekslet.

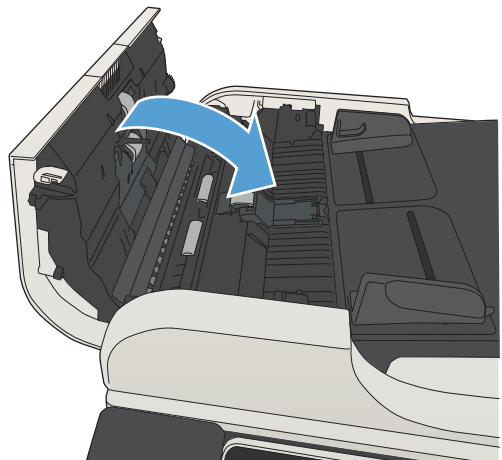

Forbedre fakskvaliteten

Kontrollere om det er skitt eller smuss på skannerglasset

Over tid kan det samle seg opp smuss på skannerglasset og den hvite plastbakgrunnen, og dette kan påvirke ytelsen. Bruk følgende fremgangsmåte for å rengjøre skannerglasset og den hvite plastbakgrunnen.

1. Trykk på av/på-knappen for å slå av produktet, og dra ut strømledningen fra stikkontakten.

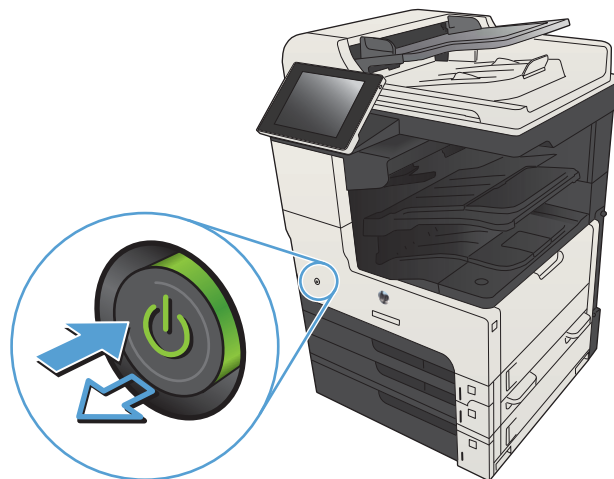

2. Åpne skannerdekselet. Juster papiret som har feil med skannerglasset for å finne ut hvor det er skitt eller flekker.

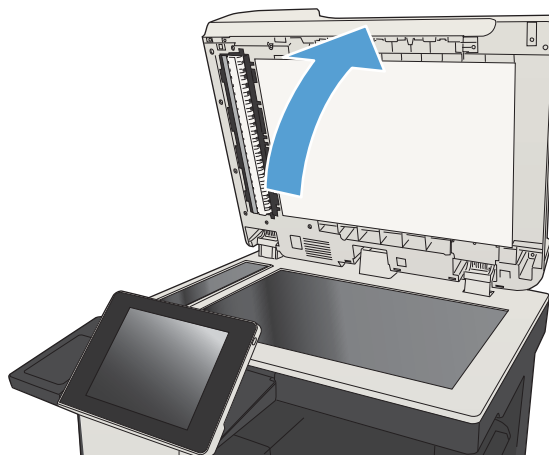

3. Rengjør hovedskannerglasset, dokumentmaterglasset (den lille stripen med glass til venstre på skanneren) og den hvite skumbakgrunnen. Bruk en myk klut eller svamp som har blitt fuktet med rengjøringsmiddel for glass uten slipemiddel. Tørk av glasset og den hvite plastbakgrunnen med et vaskeskin eller en cellulosesvamp, slik at det ikke blir skjoldete.

FORSIKTIG: Ikke bruk slipemidler, aceton, benzen, ammoniakk, etylalkohol eller karbontetraklorid på noen deler av produktet. Disse stoffene kan skade produktet. Ikke slå væske direkte på glasset eller platen. Væsken kan sive inn under glasset og skade produktet.

MERK: Hvis du har problemer med streker på kopier når du bruker dokumentmateren, må du sørge for å rengjøre den lille stripen med glass til venstre på skanneren.

MERK: Se denne engelskspråklige videoen for en demonstrasjon for hvordan du kan identifisere og fjerne flekker som forårsaker streker på kopiene: www.youtube.com/watch?v=CGn7FJvH8sE.

4. Koble til strømledningen, og trykk deretter på av/på-knappen for å slå på produktet.

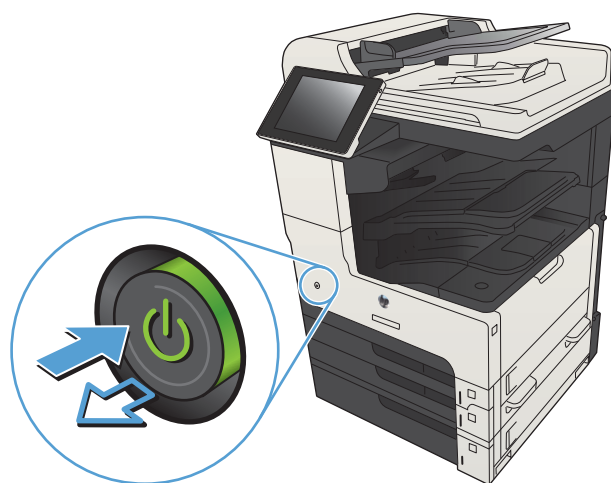
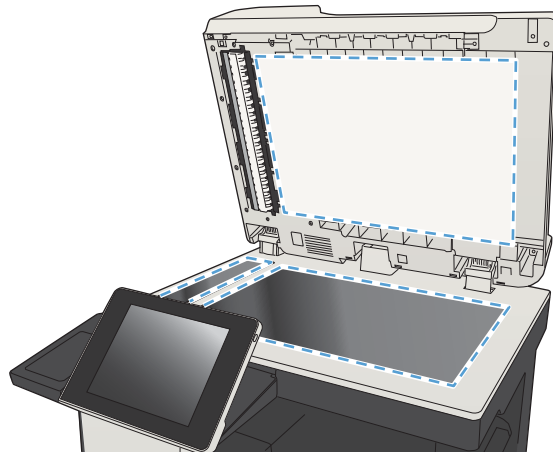

Kontrollere oppløsningsinnstillingene for faks som sendes

 **MERK:** Hvis du øker oppløsningen, øker du størrelsen på og sendetiden for faksen.

1. Bla deg frem til og trykk på knappen **Administrasjon** fra startskjermbildet på produktets kontrollpanel.
2. Åpne følgende menyer:
 - **Faksinnstillinger**
 - **Innstillinger for fakssending**
 - **Standard jobbalternativer**
3. Trykk på knappen **Oppløsning**.

4. Velg et av de forhåndsdefinerte alternativene. Trykk på knappen [Lagre](#).
5. Velg Start -knappen.

Kontrollere innstillinger for bildejustering

Juster disse tilleggsinnstillingene for å forbedre kvaliteten på faks som sendes.

1. Bla deg frem til og trykk på knappen [Administrasjon](#) fra startskjermbildet på produktets kontrollpanel.
2. Åpne følgende menyer:
 - [Faksinnstillinger](#)
 - [Innstillinger for fakssending](#)
 - [Standard jobbalternativer](#)
3. Velg [Bildejustering](#)-knappen.
4. Juster glidebryterne for å angi nivå for [Mørkhet](#), [Kontrast](#), [Skarphet](#) og [Bakgrunnsrens](#). Trykk på knappen [Lagre](#).
5. Velg Start -knappen.

Optimalisere fakskvaliteten for tekst eller bilder

Optimaliser faksjobben etter typen bilde som skannes: tekst, grafikk eller bilder.

1. Trykk på [Kopi](#)-knappen fra startskjermbildet på produktets kontrollpanel.
2. Velg [Flere alternativer](#)-knappen, og velg deretter [Optimaliser tekst/bilde](#)-knappen.
3. Velg ett av de forhåndsdefinerte alternativene, eller trykk på [Juster manuelt](#)-knappen og juster deretter glidebryteren i [Optimaliser for](#)-området. Velg [OK](#)-knappen.
4. Velg Start -knappen.

 **MERK:** Disse innstillingene er midlertidige. Når du er ferdig med en jobb, går produktet tilbake til standardinnstillingene.

Kontrollere innstillinger for feilkorrigering

Innstillingen [Feilrettingsmodus](#) kan være deaktivert, noe som kan redusere bildekvaliteten. Følg disse trinnene for å aktivere den.

1. Bla deg frem til og trykk på knappen [Administrasjon](#) fra startskjermbildet på produktets kontrollpanel.
2. Åpne følgende menyer:
 - [Faksinnstillinger](#)
 - [Innstillinger for fakssending](#)

- [Oppsett for fakssending](#)
 - [Generelle innstillinger for fakssending](#)
3. Velg alternativet [Feilrettingsmodus](#). Trykk på knappen [Lagre](#).

Sende til en annen faksmaskin

Prøv å sende faksen til en annen faksmaskin. Hvis fakskvaliteten er bedre, ligger årsaken til problemet i innstillingene eller rekvisitastatusen til den første mottakerens faksmaskin.

Rengjøre matervalsene og skilleputen i dokumentmateren

1. Løft opp dokumentmaterlåsen.

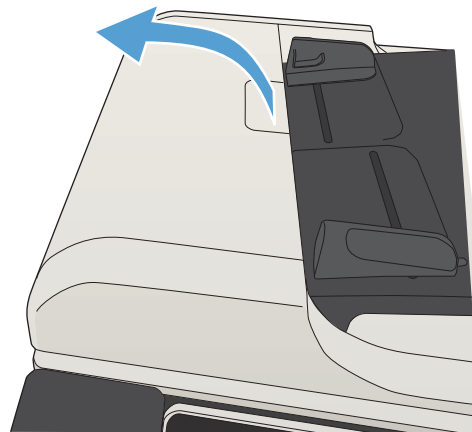

2. Åpne dokumentmaterdekselet.

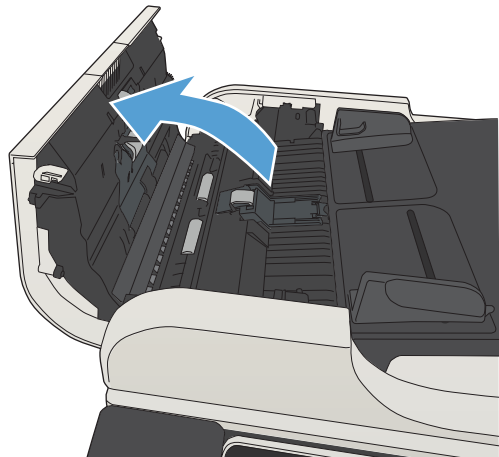

3. Fjern alt synlig lo og støv fra alle matevalsene og skilleputen ved hjelp av trykkluft eller en ren, lofri klut som er fuktet med varmt vann.

MERK: Løft opp inntaksvalsen, slik at du kan rengjøre den andre valsen.

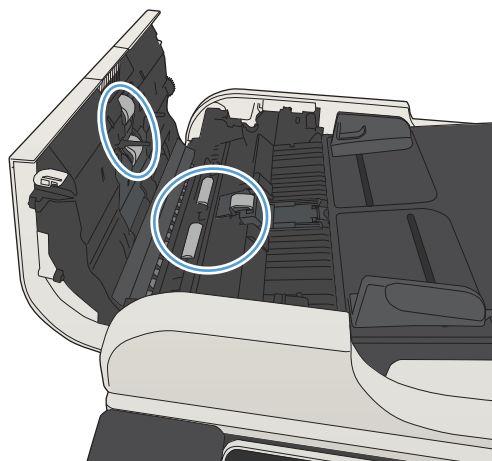

4. Lukk dokumentmaterdekslet.

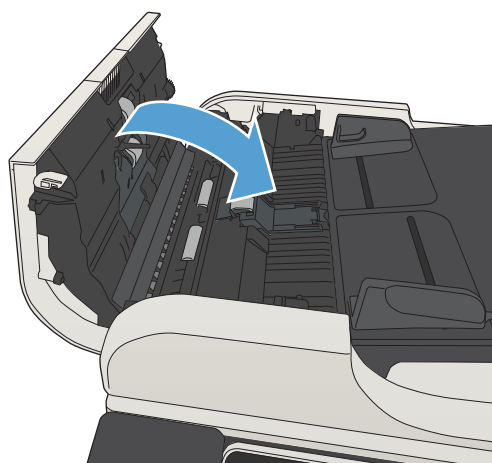

Kontrollere innstillingen for Tilpass til side

Hvis innstillingen [Tilpass til side](#) er aktivert, og den innkommende faksen er større enn standard sidestørrelse, prøver produktet å skalere bildet slik at det får plass på siden. Hvis denne innstillingen deaktiveres, deles større bilder over flere sider.

1. Bla deg frem til og trykk på knappen [Administrasjon](#) fra startskjermbildet på produktets kontrollpanel.
2. Åpne følgende menyer:
 - [Faksinnstillinger](#)
 - [Innstillinger for faksmottak](#)
 - [Standard jobbalternativer](#)
 - [Tilpass til side](#)
3. Trykk på alternativet [Aktivert](#) for å aktivere innstillingen, eller trykk på alternativet [Deaktivert](#) for å deaktivere den. Trykk på knappen [Lagre](#).

Kontrollere avsenderens faksmaskin

Be senderen om å prøve å sende fra en annen faksmaskin. Hvis kvaliteten er bedre, skyldes problemet senderens faksmaskin. Hvis du ikke har tilgang på en annen faksmaskin, kan du be senderen om å utføre følgende endringer:

- Kontroller at originaldokumentet er på hvitt (ikke farget) papir.
- Øk faksoppløsningen, kvalitetsnivået eller kontrastinnstillingene.
- Hvis det er mulig, sender du faksen fra et program på en datamaskin.

Produktet skriver ikke ut eller skriver ut for sakte

Produktet skriver ikke ut

Hvis produktet overhodet ikke skriver ut, kan du prøve følgende:

1. Kontroller at produktet er slått på, og at kontrollpanelet indikerer at det er klart for utskrift.
 - Hvis kontrollpanelet ikke indikerer at produktet er klart, kan du prøve å slå produktet av og deretter på igjen.
 - Hvis kontrollpanelet indikerer at produktet er klart, kan du prøve å sende jobben på nytt.
2. Hvis kontrollpanelet indikerer at det er en feil med produktet, kan du prøve å rette opp feilen og sende utskriftsjobben på nytt.
3. Kontroller at alle kablene er riktig koblet til. Hvis produktet er koblet til et nettverk, kontrollerer du følgende:
 - Sjekk lampen ved siden av produktets nettverkstilkobling. Den skal lyse grønt hvis nettverksforbindelsen er aktiv.
 - Kontroller at det er en nettverkskabel og ikke en telefonledning du har brukt for å koble til nettverket.
 - Kontroller at nettverksruterer, -huben eller -svitsjen er slått på og fungerer som den skal.
4. Installer HP-programvaren fra CDen som fulgte med produktet, eller bruk UPD-skriverdriveren. Hvis du bruker en generell skriverdriver, kan det gjøre at det tar lengre tid å fjerne jobber fra utskriftskøen.
5. Høyreklikk på navnet på dette produktet i listen over skrivere på datamaskinen og deretter på **Egenskaper**. Åpne kategorien **Porter**.
 - Hvis du er koblet til nettverket via en nettverkskabel, må du kontrollere at skrivernavnet som står på listen i kategorien **Porter**, er det samme som det som står på produktets konfigurasjonsside.
 - Hvis du bruker en USB-kabel og er koblet til et trådløst nettverk, må du kontrollere at det er krysset av i boksen ved siden av **Virtuell skriverport for USB**.
6. Hvis datamaskinen har et personlig brannmursystem, er det mulig at dette hindrer kommunikasjon med produktet. Prøv å deaktivere brannmuren midlertidig for å se om det er den som er årsaken til problemet.
7. Hvis datamaskinen eller produktet er koblet til et trådløst nettverk, kan svak signalkvalitet eller interferens skape forsinkelser i utskriftsjobber.

Produktet skriver ut for sakte

Hvis produktet skriver ut, men virker tregt, kan du prøve følgende:

1. Kontroller at datamaskinen oppfyller minimumsspesifikasjonene for produktet. Gå til dette webområdet hvis du vil se en liste over spesifikasjonene: www.hp.com/support/ljMFPM725series.
2. Når du konfigurerer produktet til å skrive ut på enkelte papirtyper, for eksempel tykt papir, vil utskriften gå langsommere for at produktet skal kunne feste toneren på papiret på riktig måte. Hvis innstillingen for papirtype ikke er riktig for den papirtypen du bruker, må du endre innstillingen til riktig papirtype.

Løse problemer med utskrift fra USB-enhet med enkel tilgang

- [Menyen Hent fra USB åpnes ikke når du setter inn USB-enheten](#)
- [Filen skrives ikke ut fra USB-enheten](#)
- [Filen du vil skrive ut, står ikke oppført på Hent fra USB-menyen](#)

Menyen Hent fra USB åpnes ikke når du setter inn USB-enheten

1. Du må aktivere denne funksjonen før du kan bruke den.
 - a. Bla deg frem til og trykk på knappen [Administrasjon](#) fra startskjermbildet på produktets kontrollpanel.
 - b. Åpne følgende menyer:
 - [Generelle innstillinger](#)
 - [Aktiver Hent fra USB](#)
 - c. Velg alternativet [Aktiver](#), og trykk deretter på knappen [Lagre](#).
2. Du bruker kanskje en USB-enhet eller et filsystem som dette produktet ikke støtter. Lagre filene på en standard USB-enhet som bruker FAT-filsystemer (File Allocation Table). Produktet støtter FAT32 USB-enheter.
3. Hvis en annen meny allerede er åpen, lukker du den og setter inn USB-enheten på nytt.
4. USB-enheten har kanskje flere partisjoner. (Enkelte produsenter av USB-enheter installerer programvare på tilbehøret som oppretter partisjoner, på samme måte som en CD.) Formater USB-enheten på nytt for å fjerne partisjonene, eller bruk en annen USB-enhet.
5. USB-enheten krever kanskje mer strøm enn produktet kan gi.
 - a. Fjern USB-enheten.
 - b. Slå produktet av og på.
 - c. Bruk en USB-enhet som har egen strømforsyning, eller som bruker mindre strøm.
6. USB-enheten fungerer kanskje ikke som den skal.
 - a. Fjern USB-enheten.
 - b. Slå produktet av og på.
 - c. Prøv å skrive ut fra en annen USB-enhet.

Filen skrives ikke ut fra USB-enheten

1. Kontroller at det er papir i skuffen.
2. Se om det er meldinger på kontrollpanelet. Hvis papir sitter fast i produktet, fjerner du det fastkjørte papiret.

Filen du vil skrive ut, står ikke oppført på Hent fra USB-menyen

1. Du prøver kanskje å skrive ut en filtype som USB-utskriftsfunksjonen ikke støtter. Produktet støtter filtypene PDF, PRN, PCL, PS og CHT.
2. Du har kanskje for mange filer i én mappe på USB-enheten. Reduser antallet filer i mappen ved å flytte dem til undermapper.
3. Du bruker kanskje et tegnsett i filnavnet som produktet ikke støtter. I så fall erstattes filnavnene med tegn fra et annet tegnsett. Gi nytt navn til filene med ASCII-tegn.

Løse problemer med USB-tilkobling

Hvis du har koblet produktet direkte til en datamaskin, må du konfigurere følgende innstilling slik at produktet våkner fra dvalemodus når du setter inn en USB-flashstasjon.

1. Bla deg frem til og trykk på knappen [Administrasjon](#) fra startskjermbildet på produktets kontrollpanel.
2. Åpne følgende menyer:
 - [Generelle innstillinger](#)
 - [Energiinnstillinger](#)
 - [Innstillinger for dvaletid](#)
3. I listen [Våken / Automatisk på for disse hendelsene](#) velger du alternativet [Alle hendelser](#), og deretter velger du [Lagre](#)-knappen.

Hvis du har koblet produktet direkte til en datamaskin, må du kontrollere kabelen.

- Kontroller at kabelen er koblet til datamaskinen og produktet.
- Kontroller at kabelen ikke er lengre enn 2 m. Prøv å bruke en kortere kabel.
- Kontroller at kabelen fungerer som den skal, ved å koble den til et annet produkt. Bytt kabel om nødvendig.

Løse problemer med det kablede nettverket

Kontroller følgende punkter for å bekrefte at produktet kommuniserer med nettverket. Skriv ut en konfigurasjonsside fra produktets kontrollpanel før du går i gang, for å finne produktets IP-adresse som står oppført på denne siden.

- [Produktet har en dårlig fysisk tilkobling](#)
- [Datamaskinen bruker feil IP-adresse for produktet](#)
- [Datamaskinen kan ikke kommunisere med produktet](#)
- [Produktet bruker feil nettverksinnstillinger for kobling og tosidig utskrift](#)
- [Ny programvare kan føre til kompatibilitetsproblemer](#)
- [Datamaskinen eller arbeidsstasjonen er kanskje ikke riktig konfigurert](#)
- [Produktet er deaktivert, eller andre nettverksinnstillinger er feil](#)

Produktet har en dårlig fysisk tilkobling

1. Kontroller at produktet er koblet til riktig nettverksport med en kabel som er lang nok.
2. Kontroller at kabelen er koblet ordentlig til.
3. Se på porten for nettverkstilkobling på baksiden av produktet, og kontroller at den gule aktivitetslampen og den grønne lampen for tilkoblingsstatus lyser.
4. Hvis dette ikke løser problemet, kan du prøve med en annen kabel eller port på huben.

Datamaskinen bruker feil IP-adresse for produktet

1. Åpne skriveregenskapene, og klikk på kategorien **Porter**. Kontroller at den gjeldende IP-adressen til produktet er valgt. Produktets IP-adresse står oppført på konfigurasjonssiden.
2. Hvis du installerte produktet ved bruk av HPs standard TCP/IP-port, merker du av for alternativet for **alltid å skrive ut på denne skriveren, selv om IP-adressen endres**.
3. Hvis du installerte produktet ved bruk av Microsofts standard TCP/IP-port, bruker du vertsnavnet i stedet for IP-adressen.
4. Hvis IP-adressen er riktig, sletter du produktet og legger det til på nytt.

Datamaskinen kan ikke kommunisere med produktet

1. Test nettverkskommunikasjonen ved hjelp av ping-kommandoen.
 - a. Åpne en kommandolinje på datamaskinen. Klikk på **Start** og **Kjør** i Windows, og skriv deretter inn `cmd`.
 - b. Skriv inn `ping` etterfulgt av et mellomrom og produktets IP-adresse.
 - c. Hvis vinduet viser tiden for rundtur, betyr det at nettverket fungerer.
2. Hvis ping-kommandoen mislyktes, må du kontrollere at nettverkshubene er på, og deretter må du kontrollere at nettverksinnstillingene, produktet og datamaskinen er konfigurert for det samme nettverket.

Produktet bruker feil nettverksinnstillinger for kobling og tosidig utskrift

HP anbefaler at du lar denne innstillingen stå i automatisk modus (standardinnstillingen). Hvis du endrer disse innstillingene, må du gjøre de samme endringene for nettverket.

Ny programvare kan føre til kompatibilitetsproblemer

Kontroller at eventuell ny programvare er installert riktig, og at den bruker riktig skriverdriver.

Datamaskinen eller arbeidsstasjonen er kanskje ikke riktig konfigurert

1. Kontroller nettverksdriverne, skriverdriverne og nettverksomadresseringen.
2. Kontroller at operativsystemet er konfigurert riktig.

Produktet er deaktivert, eller andre nettverksinnstillinger er feil

1. Kontroller nettverksprotokollstatusen på konfigurasjonssiden. Aktiver den om nødvendig.
2. Konfigurer om nødvendig nettverksinnstillingene på nytt.

Løse faksproblemer

Sjekkliste for å løse faksproblemer

Bruk følgende sjekkliste til å prøve å finne ut hva som forårsaker faksproblemer du kommer ut for:

- **Bruker du faksledningen som ble levert med fakstilbehøret?** Dette fakstilbehøret er testet med den vedlagte faksledningen i henhold til RJ11 og funksjonsspesifikasjoner. Ikke bruk en annen type faksledning. Det analoge fakstilbehøret krever at det brukes en analog faksledning. Telefonlinjen som fakstilbehøret kobles til, må også være analog.
- **Er faks-/telefonkontakten på plass i uttaket på fakstilbehøret?** Kontroller at telefonkontakten sitter ordentlig på plass i vegguttaket. Trykk kontakten inn i uttaket til den klikkes på plass.
- **Virker vegguttaket for telefonen ordentlig?** Sjekk at det er summetone ved å koble en telefon til vegguttaket. Hører du summetonen, og kan du ringe ut eller motta anrop?

Hvilken type telefonlinje bruker du?

- **Dedikert linje:** En standard analog faks-/telefonlinje som er tilordnet for mottak eller sending av fakser.

 **MERK:** Telefonlinjen bør bare være for faksbruk på produktet og bør ikke deles med andre typer telefonenheter. Et eksempel på en slik enhet er alarmsystemer som bruker telefonlinjen til varslinger til et vaktelskap.

- **PBX-system:** Huser sentral for bedrifter. Vanlige hjemmetelefoner og fakstilbehøret bruker et analogt telefonsignal. Noen sentralbordsystemer er digitale, og kan derfor være inkompatible med fakstilbehøret. Du må ha tilgang til en standard analog telefonlinje for å kunne sende og motta fakser.
- **Roll-over-linjer:** Et telefonsystem der et nytt anrop overføres til første ledige linje når den første inngående linjen er opptatt. Prøv å koble produktet til første inngående telefonlinje. Fakstilbehøret tar telefonen når det har ringt det antallet ganger som er angitt i innstillingen for ringesignaler før svar.

 **MERK:** Roll-over-linjer kan forårsake problemer med å motta fakser. Bruk av roll-over-linjer med dette produktet anbefales ikke.

Bruker du en enhet for overspenningsvern?

En enhet for overspenningsvern kan brukes mellom vegguttaket og fakstilbehøret for å beskytte fakstilbehøret mot elektrisk strøm som går gjennom telefonlinjene. Disse enhetene kan forårsake enkelte problemer med fakskommunikasjonen ved å redusere kvaliteten på telefonsignalet. Hvis du har problemer med å sende eller motta fakser og du bruker en av disse enhetene, kobler du produktet direkte til telefonuttaket i veggen for å avgjøre om problemet skyldes overspenningsvernet.

Bruker du en telefonsvartjeneste eller en telefonsvarer?

Hvis innstillingen for antall ringesignaler før svar for meldingstjenesten er lavere enn den tilsvarende innstillingen for fakstilbehøret, vil meldingstjenesten besvare anropet, og fakstilbehøret vil ikke kunne motta fakser. Hvis innstillingen for antall ringesingler for fakstilbehøret er lavere enn den tilsvarende innstillingen for meldingstjenesten, svarer fakstilbehøret på alle anrop.

Har telefonlinjen en funksjon for ventende anrop?

Hvis fakstelefonlinjen har en funksjon for ventende anrop, kan en varslingsom ventende anrop avbryte et pågående faksanrop og forårsake kommunikasjonsfeil. Kontroller at funksjonen for ventende anrop ikke er aktivert på fakstelefonlinjen.

Kontrollere fakstilbehørets status

Hvis det ser ut til at det analoge fakstilbehøret ikke fungerer, bør du skrive ut en [Konfigurasjonsside](#)-rapport for å kontrollere statusen.

1. Bla til og velg [Administrasjon](#)-knappen på startskjerm bildet.
2. Åpne følgende menyer:
 - [Rapporter](#)
 - [Konfigurasjons-/statussider](#)
 - [Konfigurasjonsside](#)
3. Velg [Skriv ut](#)-knappen for å skrive ut rapporten, eller velg [Vis](#)-knappen for å vise rapporten på skjermen. Rapporten består av flere sider.

 **MERK:** Produktets IP-adresse eller vertsnavn er oppført på Jetdirect-siden.

Se på Side for fakstilbehør på konfigurasjonssiden, og kontroller hva som står som Modemstatus under overskriften Maskinvareinformasjon. Tabellen nedenfor identifiserer feiltilstander og status, og mulige løsninger.

 **MERK:** Hvis siden for fakstilbehør ikke skrives ut, kan det være et problem med det analoge fakstilbehøret. Hvis du bruker LAN-faks eller Internett-faks, kan det hende at disse funksjonene deaktiverer funksjonen.

Operativ/Aktivert ¹	Det analoge fakstilbehøret er installert og klart til bruk.
Operativ/Deaktivert ¹	Fakstilbehøret er installert, men du har ikke konfigurert de nødvendige faksinnstillingene ennå. Fakstilbehøret er installert og i drift, men verktøyet HP Digital Sending har enten deaktivert produktets faksfunksjon, eller det har aktivert LAN-faks. Funksjonen for analog faksing deaktiveres når LAN-faks er aktivert. Du kan bare ha én aktivert faksfunksjon om gangen, enten LAN-faks eller analog faks. MERK: Hvis LAN-faks er aktivert, er ikke Faks -funksjonen tilgjengelig på produktets kontrollpanel.
Ikke-operativ / Aktivert/Deaktivert ¹	Produktet har registrert en fastvarefeil. Oppgrader fastvaren.
Skadet / Aktivert/Deaktivert ¹	Fakstilbehøret mislyktes. Sett inn fakstilbehørkortet på nytt, og se etter bøyd pinner. Hvis statusmeldingen SKADET fortsatt vises, må det analoge fakstilbehørkortet byttes ut.

¹ AKTIVERT angir at det analoge fakstilbehøret er aktivert og slått på, mens DEAKTIVERT angir at LAN-faks er aktivert (analog faks er slått av).

Generelle faksproblemer

Problem	Årsak	Løsning
Faksen ble ikke sendt.	JBIG er aktivert, men maskinen som skal motta faksen, har ikke JBIG-funksjonalitet.	Deaktiver JBIG-innstillingen.
Statusmeldingen Ikke nok minne vises på produktets kontrollpanel.	Produktets lagringsdisk er full.	Slett noen lagrede jobber fra disken. Trykk på knappen Hent fra enhetsminne fra startskjermbildet på produktets kontrollpanel. Åpne listen over lagrede jobber eller lagrede fakser. Velg en jobb du vil slette, og trykk på knappen Slett .
Foto skrives ut med dårlig kvalitet, eller skrives ut som en grå boks.	Du bruker feil innstilling for sideinnhold eller oppløsning.	Prøv å konfigurere alternativet Optimaliser tekst/bilde i innstillingen Fotografi .
Du trykket på knappen Stopp  på produktets kontrollpanel for å avbryte en faksoverføring, men faksen ble sendt likevel.	Du kan ikke avbryte jobben hvis jobben er kommet langt på vei i sendeprosessen.	Dette er normalt.
Det vises ingen knapp for faksadresseboken.	Funksjonen for faksadressebok er ikke aktivert.	Bruk konfigurasjonsverktøyet HP MFP Digital Sending Software til å aktivere funksjonen for faksadressebok.
Jeg finner ikke Faksinnstillinger i HP Web Jetadmin.	Du finner Faksinnstillinger i HP Web Jetadmin i enhetens nedtrekksmeny for statussider.	Velg Digital sending og faks fra nedtrekkslisten.
Toppteksten plasseres øverst på siden når alternativet for overlegg er aktivert.	Produktet plasserer overleggstoppteksten øverst på siden for alle videresendte fakser.	Dette er normalt.
Det vises en blanding av navn og numre i mottakerboksen.	Det kan vises både navn og numre, avhengig av hvor de er fra. Faksadresseboken fører opp navn, og alle andre databaser fører opp numre.	Dette er normalt.
En faks på bare én side skrives ut over to sider.	Fakstoppteksten settes inn øverst på faksen, slik at innholdet nederst på siden forskyves til neste side.	Hvis du vil at en faks på én side skal skrives ut på én side, velg du overlegg for overleggstoppteksten eller justere innstillingen Tilpass til side .
Dokumentet stopper i dokumentmateren under faksing.	Det har oppstått papirstopp i dokumentmateren.	Fjern alt fastkjørt papir, og send faksen på nytt.
Lydsignalene som kommer fra fakstilbehøret har for høyt eller lavt volum.	Innstillingen for volumet må justeres.	Juster volumet i menyene Innstillinger for faksending og Innstillinger for faksmottak .

Bruke faks over VoIP-nettverk

VoIP-teknologi konverterer det analoge telefonsignalet til digitale biter. Disse samles deretter i pakker som overføres via Internett. Pakkene konverteres og overføres tilbake som analoge signaler ved eller i nærheten av målet.

Overføring av informasjon på Internett er digitalt i stedet for analogt. Det er derfor ulike begrensninger for faksoverføringen som kan kreve andre faksinnstillinger enn de analoge PSTN-innstillingene (Public Switched Telephone Network). Faksing er svært avhengig av timing og signalkvalitet, så en faksoverføring er mer sensitiv i et VoIP-miljø.

Nedenfor finner du forslag til endringer i innstillinger for HP LaserJet analog faks-tilbehør 500 når det er koblet til en VoIP-tjeneste:

- Start med fakshastigheten angitt i V.34-modus (Rask) og med feilkorrigeringsmodus (ECM) slått på. V.34-protokollen håndterer alle endringer i overføringshastighet som er nødvendige for å fungere i VoIP-nettverk.
- Hvis flere feil eller nye forsøk inntreffer med fakshastigheten satt til Rask, setter du hastigheten til Middels (V.17).
- Hvis det fortsatt oppstår feil og nye forsøk, setter du fakshastigheten til Sakte (V.29). Enkelte VoIP-systemer håndterer ikke de høye signalhastighetene som forbindes med faks.
- Hvis feil vedvarer i sjeldne tilfeller, slår du av feilkorrigeringsmodus på produktet. Det kan hende at bildekvaliteten blir dårligere. Kontroller at bildekvaliteten er akseptabel med feilkorrigeringsmodus slått av før du bruker denne innstillingen.
- Hvis de foregående endringene av innstillinger ikke har forbedret påliteligheten for VoIP-fakser, kontakter du VoIP-leverandøren.

Problemer med mottak av fakser

Problem	Årsak	Løsning
Fakstilbehøret svarer ikke på innkommende faksanrop (ingen faks funnet).	Innstillingen for antall ringesignaler før svar er kanskje ikke angitt riktig.	Kontroller innstillingen for antall ringesignaler før svar.
	Faksledningen er kanskje ikke koblet ordentlig til, eller den fungerer ikke.	Kontroller at utstyret er riktig installert. Kontroller at du bruker faksledningen som fulgte med produktet eller fakstilbehøret.
	Det kan hende at telefonlinjen ikke fungerer.	Koble fakstilbehøret fra telefonuttaket, og koble deretter til en telefon. Prøv å ringe ut for å forsikre deg om at telefonlinjen virker.
	Hvis du bruker et PBX-system, kan det hende at ringesignalene ikke er riktig konfigurert.	Kontroller konfigurasjonen av ringesignal på PBX-systemet.
Fakser mottas svært sakte.	En telefonsvartjeneste forstyrrer kanskje innkommende fakser.	Gjør ett av følgende: <ul style="list-style-type: none"> • Bruk en telefonlinje som bare brukes til faksanrop. • Sett innstillingen for antall ringesignaler før svar til et lavere tall enn den tilsvarende innstillingen for talemeldingstjenesten.
	Det kan hende at du mottar en kompleks faks, for eksempel en faks med mye grafikk.	Det tar lengre tid å overføre komplekse fakser.
	Maskinen som sender faksen, har kanskje en treg modemhastighet.	Fakstilbehøret mottar bare faksen med den høyeste modemhastigheten som faksmaskinen som sender faksen, kan bruke. Vent mens faksoverføringen fullføres.
	Det er veldig høy oppløsning på faksen som sendes eller mottas. En høyere oppløsning betyr normalt bedre kvalitet, men overføringshastigheten blir tregere.	Be senderen om å redusere oppløsningen og sende faksen på nytt.

Problem	Årsak	Løsning
	Hvis det er dårlig telefonlinjetilkobling, reduserer fakstilbehøret og senderens faksmaskin hastigheten på overføringen for å korrigere feil.	Be avsenderen om å sende faksen på nytt. Be telefonselskapet om å kontrollere telefonlinjen.
Fakser blir ikke skrevet ut på produktet.	Det er ingen ark i innskuffen.	Legg i papir. Alle fakser som mottas mens innskuffen er tom, lagres og skrives ut når det er papir i skuffen.
	Funksjonen Tidsskjema for faksutskrift brukes.	Fakser skrives ut etter planen. Hvis du vil skrive ut fakser umiddelbart, deaktiverer du funksjonen Tidsskjema for faksutskrift .
	Det er nesten tomt eller helt tomt for toner på produktet.	Hvis det er konfigurert, slutter produktet å skrive ut når det nesten er tomt eller er helt tomt for toner. Alle fakser som mottas, blir lagret i minnet, og de skrives ut så snart toneren er etterfylt.
	Det innkommende anropet kan være et taleanrop.	Innkommende taleanrop vises vanligvis i anropsrapporten som feilen Ingen faks registrert . Siden dette er taleanrop og ikke en faksfeil, trenger du ikke gjøre noe.
	Innkommende faks ble avbrutt.	Kontroller at funksjonen for ventende anrop ikke er aktivert på fakstelefonlinjen. En varslingsmelding om ventende anrop kan avbryte et pågående faksanrop og forårsake kommunikasjonsfeil.
	Funksjonen Tidsskjema for faksutskrift er satt til alternativet Lagre alltid fakser .	Endre innstillingen Tidsskjema for faksutskrift til alternativet Skriv alltid ut fakser .

Problemer med sending av fakser

Problem	Årsak	Løsning
Fakser overføres svært sakte.	Det kan hende at du sender en kompleks faks, for eksempel en faks med mye grafikk.	Det tar lengre tid å overføre komplekse fakser.
	Maskinen som skal motta faksen, kan ha lav modemhastighet.	Fakstilbehøret sender bare faksen med den høyeste modemhastigheten som den mottakende faksmaskinen kan bruke. Vent mens faksoverføringen fullføres.
	Det er veldig høy oppløsning på faksen som sendes eller mottas. En høyere oppløsning betyr normalt bedre kvalitet, men overføringshastigheten blir tregere.	Reduser oppløsningen, og endre alternativet Optimaliser tekst/bilde .
	Hvis det er dårlig telefonforbindelse, reduserer fakstilbehøret og mottakerens faksmaskin hastigheten på overføringen for å korrigere feil.	Avbryt og send faksen på nytt. Be telefonselskapet om å kontrollere telefonlinjen.
	Det kan hende at dokumentet har grå bakgrunn. Dette kan øke tiden det tar å overføre en faks.	Bruk funksjonen Bildejustering for å rydde opp i bakgrunnsfarge.

Problem	Årsak	Løsning
Fakser blir avbrutt under sending.	Maskinen som skal motta faksen, fungerer kanskje ikke som den skal.	Prøv å sende til en annen faksmaskin.
	Det kan hende at telefonlinjen ikke fungerer.	Koble fakstilbehøret fra telefonuttaket, og koble til en telefon. Prøv å ringe ut for å forsikre deg om at telefonlinjen virker.
	Det kan være en dårlig telefonlinje med mye støy.	Prøv å bruke en tregere fakshastighet for å gjøre overføringen mer pålitelig. Bruk menyen Oppringingsinnstillinger for å angi fakshastigheten for når du sender fakser.
Fakstilbehøret mottar fakser, men kan ikke sende dem.	En funksjon for samtale venter er kanskje aktiv.	Kontroller at funksjonen for ventende anrop ikke er aktivert på fakstelefonlinjen. En varsling om ventende anrop kan avbryte et pågående faksanrop og forårsake kommunikasjonsfeil.
	Hvis fakstilbehøret er på et sentralbord, kan det hende at sentralbordet genererer en summetone som fakstilbehøret ikke kan registrere.	Deaktiver innstillingen Registrer summetone.
	Det kan være dårlig telefonforbindelse.	Prøv igjen senere.
Utgående faksanrop fortsetter å ringe opp.	Maskinen som skal motta faksen, fungerer kanskje ikke som den skal.	Prøv å sende til en annen faksmaskin.
	Det kan hende at telefonlinjen ikke fungerer.	Koble fakstilbehøret fra telefonuttaket, og koble til en telefon. Prøv å ringe ut for å forsikre deg om at telefonlinjen virker.
	Fakstilbehøret ringer automatisk opp et faksnummer på nytt hvis alternativet Ring på nytt ved opptatt er aktivert, eller hvis alternativet Ring på nytt ved ikke svar er aktivert.	Dette er normalt. Hvis du ikke vil at faksen skal prøve på nytt, setter du alternativene Ring på nytt ved opptatt , Ring på nytt ved ikke svar og Ring på nytt ved feil til 0.
Fakser du sender, kommer ikke frem til mottakeren.	Mottakerens faksmaskin kan være slått av, eller det kan ha oppstått en feil på mottakerens faksmaskin, for eksempel at den er tom for papir.	Be mottakeren kontrollere at faksmaskinen er slått på og klar til å motta fakser.
	En faks kan være i minnet fordi den venter på å ringe et opptatt nummer på nytt, eller fordi det er andre jobber foran den som venter på å bli sendt.	Hvis en faksjobb ligger i minnet på grunn av en eller flere av disse årsakene, vises en oppføring for jobben i faksloggen. Skriv ut faksaktivitetsloggen, og se om kolonnen Resultat inneholder jobber som er merket Venter .

Feilkoder for faks

Hvis det oppstår et faksproblem som forhindrer eller avbryter faksoverføring, genereres det en feilkode som kan hjelpe deg med å finne årsaken til problemet. Feilkoder vises i faksaktivitetsloggen, faksanropsrapporten og T.30 Protokollsporing. Skriv ut en av disse rapportene for å finne feilkoden. Du finner en detaljert beskrivelse av feilkodene og forslag til løsninger på www.hp.com. Søk etter HP LaserJet analog faks-tilbehør 500.

Feilmeldinger for faks på produktets kontrollpanel

Hvis faksprosessen forstyrres eller det oppstår en feil under en faksoverføring eller et faksmottak, genererer undersystemet for faks i produktet en status-/feilbeskrivelse i to deler. Vanlige eller vellykkede fakser genererer også meldinger som angir at faksen er vellykket. Meldingsinformasjonen består av en tekstbeskrivelse og en numerisk kode (enkelte meldinger inkluderer ikke numeriske koder). Bare tekstdelen av meldingen vises på produktets kontrollpanel, men du finner både tekstbeskrivelsen og den numeriske koden i faksaktivitetsrapporten, faksanropsrapporten og faksens T.30-sporingsrapport. Den numeriske koden vises i parentes etter tekstdelen av meldingen i rapportene.

Faksmodemet genererer den numeriske koden. Den numeriske koden (0) angir vanligvis et normalt modemsvar. Enkelte meldinger viser alltid den numeriske koden (0), andre meldinger kan ha en rekke numeriske koder og noen meldinger har ingen numerisk kode. Den numeriske koden (0) angir vanligvis at en feil ikke er knyttet til faksmodemet, men at den har oppstått i en annen del av faksystemet eller et annet produktsystem, for eksempel utskriftssystemet. Andre feilkoder enn null gir mer informasjon om den bestemte handlingen eller prosessen som utføres av modemet, og de angir ikke nødvendigvis at det er et problem med modemet.

Vedvarende feilmeldinger med andre numeriske koder enn dem som er oppført her, krever hjelp fra kundestøtte. Skriv ut faksens T.30-sporingsrapport før du kontakter kundestøtte for å få hjelp til å identifisere problemet. Denne rapporten inneholder detaljer om forrige faksanrop.

1. Bla deg frem til og trykk på knappen [Administrasjon](#) fra startskjermbildet på produktets kontrollpanel.
2. Åpne følgende menyer:
 - [Feilsøking](#)
 - [Faks](#)
 - [Faks T.30-sporing](#)
3. Velg alternativet [Skriv ut T.30-rapport](#) for å skrive ut rapporten.

Fakssendingsmeldinger

Tabell 10-1 Fakssendingsmeldinger

Melding	Feilnummer	Beskrivelse	Løsning
Avbrutt	0	Noen avbrøt faksen via produktets kontrollpanel.	Ingen.
Vellykket	i/t	Faksen ble sendt.	Ingen.
Mislykket, opptatt	0	Mottakerfaksmaskinen er opptatt.	Faksen vil bli trukket tilbake automatisk (hvis konfigurert). Hvis ikke, prøv du å sende faksen på nytt senere.
Ikke svar	0 eller 17	Mottakerfaksmaskinen svarer ikke på anropet, eller en person svarte på anropet.	Det kan hende at mottakerfaksmaskinen er frakoblet eller slått av. Kontakt mottakeren for å kontrollere maskinen. Prøv å sende på nytt.
Ingen summetone	0	Det er ikke registrert ringetone ved sending av faksen.	Kontroller at telefonlinjen er aktivert. Sett fakssendingen til "ikke" for å registrere en ringetone.
Mislyktes	Alle	Faksen kan være skadet eller er ikke sendt.	Prøv å sende faksen på nytt.
Mislyktes	0	Inkompatibel sidebredde, eller siden hadde for mange linjer med feil.	Prøv å sende faksen på nytt. Hvis feilen vedvarer, kontakter du kundestøtte.
Mislyktes	17 eller 36	Avbrutt telefonforbindelse mellom avsender og mottaker. Problemet kan ha oppstått fordi taleanrop avbryter faksen, eller fordi en person svarer på anropet.	Prøv å sende faksen på nytt.
Mislyktes eller Kommunikasjonsfeil	Alle unntatt 17 eller 36	Generelt kommunikasjonsproblem hvor faksoverføringen ble avbrutt eller ikke foregikk som forventet.	Prøv å sende faksen på nytt. Hvis feilen vedvarer, kontakter du kundestøtte.
Plassfeil	0	Kan ikke lese eller skrive faksbildefilen på disken. Kan skyldes skadet produktisk eller tomt for plass på produktisk.	Prøv å sende faksen på nytt. Hvis feilen vedvarer, kontakter du kundestøtte.
Minnefeil	0	Ikke mer minne på produktet.	Hvis feilen vedvarer, sletter du elementer fra produktminnet, for eksempel lagrede jobber eller lagrede fakser.
Strømbrudd	0	Det oppstod strømbrudd under overføring av faks på produktet som sender faksen.	Prøv å sende faksen på nytt.

Meldinger ved faksmottak

Tabell 10-2 Meldinger ved faksmottak

Melding	Feilnummer	Beskrivelse	Løsning
Vellykket	i/t	Faksen ble overført.	Ingen.
Blokkert	i/t	Mottakerfaksmaskinen bruker funksjonen for blokkerte numre, og blokkerer denne faksen.	Ingen.
Mislyktes	Alle	Faksen kan være skadet eller ikke sendt.	Be senderen om å sende faksen på nytt. Hvis feilen vedvarer, tar du kontakt med brukerstøtte.
Mislyktes	0	Inkompatibel sidebredde, eller siden hadde for mange linjer med feil.	Be senderen om å sende faksen på nytt. Hvis feilen vedvarer, tar du kontakt med brukerstøtte.
Mislyktes	17, 36	Avbrutt telefonforbindelse eller forstyrrelse mellom avsender og mottaker.	Be senderen om å sende faksen på nytt (hvis avsendermaskinen ikke prøver på nytt automatisk).
Mislyktes	Alle unntatt 17 eller 36	Generelt kommunikasjonsproblem hvor faksoverføringen ble avbrutt eller ikke foregikk som forventet.	Be senderen om å sende faksen på nytt. Hvis feilen vedvarer, tar du kontakt med brukerstøtte.
Plassfeil	0	Kan ikke lese eller skrive bildefilen på disken. Kan skyldes skadet produktisk eller tomt for plass på disken.	Be senderen om å sende faksen på nytt. Hvis feilen vedvarer, tar du kontakt med brukerstøtte.
Minnefeil	0	Ikke mer minne på produktet.	Hvis feilen vedvarer, sletter du elementer fra produktminnet, for eksempel lagrede jobber eller lagrede fakser.
Utskriftsfeil	0	Den mottatte bildefilen kan ikke dekodes.	Be senderen om å sende faksen på nytt. Aktiver Feilrettingsmodus hvis den ikke allerede er aktivert.
Strømbrudd	0	Det oppstod et strømbrudd under faksmottaket.	Be avsenderen om å sende faksen på nytt.
Finner ingen faks	17, 36	Det ble foretatt et taleanrop til faksen.	Ingen

Serviceinnstillinger

Disse elementene i kontrollpanelmenyene er ment til å brukes når en servicerepresentant for HP hjelper deg.

Innstillinger i menyen Feilsøking

1. Bla deg frem til og trykk på knappen [Administrasjon](#) fra startskjermbildet på produktets kontrollpanel.
2. Åpne følgende menyer:
 - [Feilsøking](#)
 - [Faks](#)

Faks T.30-sporing	Dette er en utskrevet rapport med all kommunikasjon mellom faksmaskinene for sending og mottak for den forrige faksoverføringen eller det forrige faksmottaket. Rapporten inneholder detaljerte feilkoder og annen informasjon som kan være nyttig når du feilsøker et bestemt problem i forbindelse med sending eller mottak av faks. Skriv ut denne rapporten før du kontakter HPs kundestøtte.
Faks V.34	Denne innstillingen styrer modemets overføringsmetode. Innstillingen Normal gjør det mulig for modemmet å velge alle støttede fakshastigheter opptil 33 600 bps. Innstillingen Av angir fakshastigheten til 14 400 bps eller lavere, avhengig av hastighetsinnstillingene for sending og mottak.
Modus for fakshøytaler	I modusen Normal er modemhøytaleren slått på under oppringing i begynnelsen av tilkoblingen og slås deretter av. I modusen Diagnostikk er høytaleren slått på, og den fortsetter å være slått på for all fakskommunikasjon til innstillingen settes tilbake til modusen Normal .
Faksløggoppføringer	Faksløggen Standard inneholder grunnleggende informasjon, som klokkeslett og om faksen ble sendt. Faksløggen Detaljert viser de mellomliggende resultatene for oppringingsprosessen som ikke vises i faksløggen Standard .

Løse programvareproblemer for produktet (Windows)

Det vises ingen skriverdriver for produktet i Skriver-mappen

1. Installer produktprogramvaren på nytt.

 **MERK:** Lukk alle åpne programmer. Hvis du skal lukke et program som har et ikon i systemstatusfeltet, høyreklikker du på ikonet og velger **Lukk** eller **Deaktiver**.

2. Prøv å koble USB-kabelen til en annen USB-port på datamaskinen.

Det ble vist en feilmelding da programvaren ble installert

1. Installer produktprogramvaren på nytt.

 **MERK:** Lukk alle åpne programmer. Hvis du skal lukke et program som har et ikon i systemstatusfeltet, høyreklikker du på ikonet og velger **Lukk** eller **Deaktiver**.

2. Kontrollerer hvor mye ledig plass du har på stasjonen du skal installere produktprogramvaren på. Frigjør eventuelt så mye plass som du kan, og installer produktprogramvaren på nytt.
3. Hvis det er nødvendig, må du kjøre Diskdefragmentering og installere produktprogramvaren på nytt.

Produktet er i Klar-modus, men ingenting skrives ut

1. Skriv ut en konfigurasjonsside, og kontroller funksjonaliteten til produktet.
2. Sjekk at alle kablene er riktig koblet til og i samsvar med spesifikasjonene. Dette gjelder også USB-kablene og strømkablene. Prøv å bruke en ny kabel.
3. Kontroller at produktets IP-adresse som er oppført på konfigurasjonssiden, samsvarer med IP-adressen for programvareporten. Følg én av følgende fremgangsmåter:

Windows XP, Windows Server 2003, Windows Server 2008 og Windows Vista

- a. Klikk på **Start** eller Windows-ikonet nederst til venstre på skjermen (Windows Vista).
- b. Klikk på **Innstillinger**.
- c. Klikk på **Skrivere og telefakser** (med standard Start-menyvisning), eller klikk på **Skrivere** (med klassisk Start-menyvisning).
- d. Høyreklikk på ikonet for produktdriveren, og velg **Egenskaper**.
- e. Klikk på kategorien **Porter**, og klikk deretter på **Konfigurer port**.
- f. Kontroller IP-adressen, og klikk deretter på **OK** eller **Avbryt**.
- g. Hvis IP-adressene ikke er like, sletter du driveren og installerer den på nytt med den riktige IP-adressen.

Windows 7

- a. Klikk på Windows-ikonet nederst til venstre på skjermen.
- b. Klikk på **Enheter og skrivere**.

- c. Høyreklikk på ikonet for produktdriveren, og velg **Skriveregenskaper**.
- d. Klikk på kategorien **Porter**, og klikk deretter på **Konfigurer port**.
- e. Kontroller IP-adressen, og klikk deretter på **OK** eller **Avbryt**.
- f. Hvis IP-adressene ikke er like, sletter du driveren og installerer den på nytt med den riktige IP-adressen.

Løse programvareproblemer for produktet (Mac OS X)

- [Produktnavnet står ikke på produktoversikten i listen Utskrift og faks eller Utskrift og skanning](#)
- [En utskriftsjobb ble ikke sendt til ønsket produkt](#)
- [Når du kobler til med en USB-kabel, vises ikke produktet i listen Utskrift og faks eller Utskrift og skanning etter at driveren er valgt](#)

Produktnavnet står ikke på produktoversikten i listen Utskrift og faks eller Utskrift og skanning

1. Kontroller at kablene er riktig koblet til, og at produktet er slått på.
2. Skriv ut en konfigurasjonsside for å kontrollere produktnavnet. Kontroller at navnet på konfigurasjonssiden samsvarer med produktnavnet i listen Utskrift og faks eller Utskrift og skanning.
3. Bytt ut USB-kabelen eller nettverkskabelen med en kabel av høy kvalitet.
4. Installer programvaren på nytt hvis nødvendig.

 **MERK:** Koble til USB- eller nettverkskabelen før du prøver å installere programvaren på nytt.

En utskriftsjobb ble ikke sendt til ønsket produkt

1. Åpne utskriftskøen, og start utskriftsjobben på nytt.
2. Et annet produkt med samme eller lignende navn kan ha mottatt utskriftsjobben. Skriv ut en konfigurasjonsside for å kontrollere produktnavnet. Kontroller at navnet på konfigurasjonssiden samsvarer med produktnavnet i listen Utskrift og faks eller Utskrift og skanning.

Når du kobler til med en USB-kabel, vises ikke produktet i listen Utskrift og faks eller Utskrift og skanning etter at driveren er valgt

Feilsøke programvare

- ▲ Kontroller at Mac-operativsystemet er Mac OS X 10.6 eller nyere.

Feilsøke maskinvare

1. Kontroller at produktet er slått på.
2. Kontroller at USB-kabelen er riktig koblet til.
3. Kontroller at du bruker riktig høyhastighets USB-kabel.
4. Kontroller at det ikke er for mange USB-enheter som trekker strøm fra kjeden. Koble fra alle enheter i kjeden, og koble kabelen direkte til USB-porten på datamaskinen.
5. Finn ut om det er mer enn to passive USB-huber etter hverandre i kjeden. Du må koble fra alle enhetene i kjeden og deretter koble kabelen direkte til USB-porten på datamaskinen.

 **MERK:** iMac-tastaturet er en passiv USB-hub.

Fjerne programvare (Windows)

Windows XP

1. Klikk på **Start**, **Kontrollpanel** og deretter på **Legg til eller fjern programmer**.
2. Finn og velg produktet fra listen.
3. Klikk på **Endre/Fjern**-knappen for å fjerne programvaren.

Windows Vista

1. Klikk på Windows-ikonet nederst til venstre på skjermen. Klikk på **Kontrollpanel** og deretter på **Programmer og funksjoner**.
2. Finn og velg produktet fra listen.
3. Velg alternativet **Avinstaller/Endre**.

Windows 7

1. Klikk på Windows-ikonet nederst til venstre på skjermen. Klikk på **Kontrollpanel** og deretter på **Avinstaller et program** under overskriften **Programmer**.
2. Finn og velg produktet fra listen.
3. Velg alternativet **Avinstaller**.

Fjerne skriverdriveren (Mac OS X)

Du må ha administratorrettigheter for å fjerne programvaren.

1. Åpne **Systeminnstillinger**.
2. Velg **Utskrift og faks**.
3. Marker produktet.
4. Klikk på minussymbolet (-).
5. Slett utskriftskøen hvis det er nødvendig.

Stikkordregister

Symboler/tall

- 3 500-arks høykapasitet
retning 43
- 3 500-arks høykapasitetsinnskuff
delenummer 60
- fjerne fastkjørt papir 239
- kapasitet 43
- legge i 43
- 500-arks skuff
delenummer 60
- fjerne fastkjørt papir 237
- kapasitet 40
- legge papir i 41
- retning 40

A

- adressebøker, e-post
mottakerlister 161
- mottakerlister, opprette 159
- AirPrint
feilsøking 115
- koble til 114
- produktnavn 114
- støtte 114
- aktivitetslogg 197
- alternativ brevhodemodus 33
- anropsrapport 198
- antiforfalskning rekvisita 54
- av/på-knapp, finne 5
- avbryte en faks 195
- avbryte en utskriftsforespørsel (Mac OS X) 105
- avbryte en utskriftsforespørsel (Windows) 103
- avinstallere Mac-programvare 291
- avinstallere Windows-programvare 290

B

- begge sider, kopiere 129, 130
- begge sider, kopiere manuelt
tosidig, manuelt 130
- bestille
rekvisita og ekstrautstyr 48
- bildetrommel 61
- Bonjour
identifisering 202
- brevhode
retning 34
- bytte skriverkassetter 51
- bøker
kopiere 139

D

- deksler, finne 5
- delenummer
tilbehør 60
- delenumre
rekvisita 57
- skuffer 60
- tonerkassetter 57
- utsiftbare deler 57
- digital sending
adressebøker 159, 161
- jobbinnstillinger 146
- mapper 148
- mottakerlister 161
- produktminne 152
- sende dokumenter 156
- USB-flash-stasjon 153
- dobbelttidig kopiering 129, 130
- dobbelttidig utskrift
Mac 99
- dokumentmater 129
fastkjørt papir 226
- kopiere tosidige dokumenter 129

- lage kopier fra 121, 122, 124
- papirmatingsproblemer 223
- drivere
endre innstillinger (Mac) 73
- endre innstillinger (Windows) 72
- endre papirstørrelser 103
- forhåndsinnstillinger (Mac) 99
- innstillinger (Mac) 99
- papirtyper 31
- universal 70
- Driverinnstillinger for Mac
Jobblagring 109
- dupleksutskrift (dobbelttidig)
innstillinger (Windows) 79
- dvalemodus
aktivere 211
- deaktivere 211

E

- EconoMode, innstilling 252
- EconoMode-innstilling 211
- ekstrautstyr
bestille 48
- elektronisk hjelp, kontrollpanel 12, 222
- endre størrelse på dokumenter
Mac 101
- Windows 93
- e-post
adressebøker 159, 161
- mottakerlister 161
- e-post
sende dokumenter 156
- e-postfunksjon
aktivere 144
- etiketter
kapasitet i skuff 1 34
- skrive ut på (Windows) 87

Explorer, versjoner som støttes
HPs innebygde webserver 202

F

faks

avbryte 195
kortnummer 189
mateproblemer 279
nødvendige innstillinger 168
optimalisere for tekst eller bilder 267
veiviser for oppsett 168

faksadressebok 192

faksaktivitetslogg
beskrivelse 15

faksanropsrapport
beskrivelse 15

faksblokkeringsliste
beskrivelse 15

faksinnstillinger
HPs innebygde webserver 205

Faksrapporter
beskrivelse 15

faktorer som påvirker ytelsen
Skuff 1 220

faktureringskoderapport
beskrivelse 15
skrive ut 198

fastkjørt papir
3 500-arks
høykapasitetsinnskuff 239
500-arks skuff 237
auto-navigering 226
dokumentmater 226
ny utskrift 248
område rundt tonerkassett 242
skuff 1 234
Skuff 2 eller skuff 3 234
steder 225
tosidighet, fjerne 247
utskuff 228
varmeelement 245
årsaker til 224

fastvare
oppdatere, Mac 208

feil
koder 282
programvare 287

feilsøking
AirPrint 115

fastkjørt papir 224, 225
langsom faksoverføring 281
langsomt faksmottak 280
Mac-problemer 289
nettverksproblemer 275
papirmatingsproblemer 223
problemer med direkte tilkobling 274
problemer med utskrift fra USB-enhet med enkel tilgang 272
sentralbordsystemer 281
sjekklister 218

Feilsøking for sentralbordsystemer 281

feilsøking for telefonlinjer 281

feilsøkingsverktøy
HPs innebygde webserver 206

filkatalogside
beskrivelse 14

filoplasting, Mac 208

fjerne Mac-programvare 291

flere sider per ark
skrive ut (Mac) 100
skrive ut (Windows) 83

flik på tonerkassetter 61

forbruksside
beskrivelse 14

forfalskninger rekvisita 54

forhåndsinnstillinger (Mac) 99

formaterer
sikkerhet 215

forminske
kopieringsjobber 132

forseglingstape på tonerkassetter 61

forstørre
kopieringsjobber 132

fotografier
kopiere 141

første side
skrive ut på annet papir (Windows) 90

G

gateway, angi standardverdi 200

generell konfigurasjon
HPs innebygde webserver 203

gjenopprette fabrikkinnstillinger 221
grensesnittporter

finne 6, 8

gruppeoppringing. Se hurtigoppringing

H

harddisker

krypterte 215

hastighet, optimalisere 211

hefter

lage (Windows) 95

skrive ut (Mac) 101

hjelp, kontrollpanel 12, 222

HP ePrint, bruke 112

HP ePrint-programvare 113

HP innebygd webserver
nettverksinnstillinger 207
sikkerhetsinnstillinger 206

HP innebygd webserver (EWS)
-nettverkstilkobling 202

HPs innebygde webserver
AirPrint-innstillinger 115

faksinnstillinger 205

feilsøkingsverktøy 206

generell konfigurasjon 203

HPs webtjenester 207

informasjonssider 203

innstillinger for digital sending 204

kopiinnstillinger 204

liste over andre koblinger 207

skanneinnstillinger 204

utskriftsinnstillinger 204

HPs innebygde webserver (EWS)
funksjoner 202

HP Smart Print 116

HPs webområde mot svindel 54

HPs webtjenester

aktivere 207

HPs webtjenester, aktivere 112

HP Universal Print Driver 70

HP Utility 208

HP Utility for Mac 208

HP Web Jetadmin 210

hurtigoppringing

lage 181

slette 185

hurtigvalg

rapport med liste 198

høykapasitetsinnskuff

fjerne fastkjørt papir 239

legge i 43

- I
- ikke konfigurert 168
- informasjonssider
 - HPs innebygde webserver 203
 - skrive ut eller vise 14
- innebygd webserver (EWS)
 - funksjoner 202
- Innebygd webserver (EWS)
 - nettverkstilkobling 202
 - tildele passord 214
- innstillinger
 - drivere 72
 - drivere (Mac) 73
 - driverforhåndsinnstillinger (Mac) 99
 - gjenopprette fabrikk 221
 - nødvendige 168
 - statistikkoder 173
- innstillinger for digital sending
 - HPs innebygde webserver 204
- innstilling for dato/klokkeslett 169
- installere
 - produkt i kablede nettverk, Mac 23
 - programvare, kablede nettverk 21
 - tonerkassetter 49, 61
- Internet Explorer, versjoner som støttes
 - HPs innebygde webserver 202
- IP-adresse
 - konfigurere 20, 23
- IPsec 214
- IP-sikkerhet 214
- IPv4-adresse 200
- IPv6-adresse 201
- J
- Jetadmin, HP Web 210
- jobber, lagrede
 - opprette (Windows) 107
 - skrive ut 110
 - slette 110
- jobblagring
 - innstillinger for Mac 109
- jobbmodus, kopiering 138
- jobbseparatorsider 111
- jobbygg, kopiering 138
- justere kopieringsbilder 135
- K
- kalibrere
 - skanner 257
- kant til kant-kopiering 258
- kassetter
 - bildetrommel 61
 - fastkjørt papir, fjerne 242
 - flik 61
 - forseglingstape 61
 - ikke fra HP 50, 62
 - lagring 50, 62
 - minnebrikke 61
 - ordnumre 50, 62
 - resirkulere 50, 62
 - skifte ut 51, 63
- koble
 - til AirPrint 114
- koble til side
 - beskrivelse 14
- konfigurasjonsside
 - beskrivelse 14
- konfigurere
 - IP-adresse 20, 23
- kontrollpanel
 - finne 5
 - hjelp 12, 222
 - rengjøring 12
- konvolutt
 - kapasitet i skuff 1 34
- konvolutter
 - retning 34
- kopi
 - bøker 139
 - flere originaler 138
 - forbedre kvaliteten 255, 260, 265
 - forstørre 132
 - fotografier 141
 - jobbmodus 138
 - jobbygg 138
 - justere lysstyrke/mørkhet 135
 - optimalisere for tekst eller bilder 134, 258
 - tosidige dokumenter 129, 130
- kopiere
 - forminske 132
 - fra dokumentmateren 121, 122, 124
 - fra glasset 121, 122, 124
 - sortere 126
 - spesialpapir 137
 - stabile 128
- kopiere flere sider 124
- kopiering
 - angi alternativer 120
- kopiinnstillinger
 - HPs innebygde webserver 204
- kortnummer
 - faks 189
- kortnummerliste
 - beskrivelse 15
- L
- lagrede jobber
 - opprette (Mac) 109
 - opprette (Windows) 107
 - skrive ut 110
 - slette 110
- Lagre i nettverksmappe 148
- lagre jobber
 - med Windows 107
- lagre til enhetsminne
 - aktivere 144
- lagre til nettverksmappe
 - aktivere 144
- Lagre til produktminne 152
- lagre til USB
 - aktivere 144
- Lagre til USB 153
- lagring, jobb
 - innstillinger for Mac 109
- langsom faksoverføring 281
- langsomt faksmottak 280
- legge i
 - stifter 66
- legge i papir
 - 3 500-arks
 - høykapasitetsinnskuff 43
- legge papir
 - Skuff 1 35
- legge papir i
 - 500-arks skuff 41
 - skuff 2 og 3 38
- leserkrav
 - HPs innebygde webserver 202
- liggende papirretning
 - velge, Windows 85
- liggende retning
 - endre (Mac) 100

- liste over andre koblinger
 - HPs innebygde webserver 207
- logg/rapport
 - aktivitetslogg 197
 - faksanropsrapport 198
 - faktureringskoderapport 198
 - rapport med liste over blokkerte fakser 198
 - rapport med liste over hurtigvalgnumre 198
- Logg på
 - kontrollpanel 214
- løse
 - nettverksproblemer 275
 - problemer med direkte tilkobling 274
 - problemer med utskrift fra USB-enhet med enkel tilgang 272
- løse problemer
 - AirPrint 115

M

- Mac
 - driverinnstillinger 73, 99
 - fjerne programvare 291
 - problemer, feilsøking 289
- Macintosh
 - HP Utility 208
- manuell
 - tosidig utskrift (Windows) 81
- manuell dupleks
 - retning 34
- manuell tosidig utskrift
 - Mac 99
 - Windows 81
- mapper
 - sende til 148
- marger, smale
 - kopiering 258
- mateproblemer 279
- minne
 - inkludert 2
- minnebrikke
 - tonerkassett 61
- minne-DIMM-moduler
 - sikkerhet 215
- modemhastighet 280
- mottakerlister 161

N

- Netscape Navigator, versjoner som støttes
 - HPs innebygde webserver 202
- nettleserkrav
 - HPs innebygde webserver 202
- nettverk
 - HP Web Jetadmin 210
 - innstillinger, endre 200
 - innstillinger, vise 200
 - IPv4-adresse 200
 - IPv6-adresse 201
 - nettverksmaske 200
 - standard gateway 200
 - støttes 2
- nettverk, kablet
 - installere produkt, Mac 23
 - installere produkt, Windows 20
- nettverksadministrasjon 200
- nettverksinnstillinger
 - HP innebygd webserver 207
- Nettverksmappe, skanne til 148
- nettverksmaske 200
- nødvendige innstillinger
 - land/region 168

O

- omslagssider
 - skrive ut på annet papir (Windows) 90
- oppbevare
 - tonerkassetter 50, 62
- optimalisere faksbilder 267
- optimalisere kopieringsbilder 134, 258
- optimalisere skannede bilder 164, 262
- oversikt for administrasjonsmeny
 - beskrivelse 14

P

- papir
 - 3 500-arks
 - høykapasitetsinnskuff 43
 - 500-arks kapasitet 40
 - fastkjørt 224
 - første og siste side, bruke annet papir 90
 - kapasitet for skuff 2 og 3 37
 - kapasitet i skuff 1 34

- legge i skuff 1 35
- legge papir i skuff 2 og 3 38
- omslag, bruke annet papir 90
- støttede papirstørrelser 28
- støttede størrelser 28
- støtte for papirtyper 31
- velge 251

- papir, bestille 48
- papir, forside
 - skrive ut på (Mac) 101
- papirhentingsproblemer
 - løse 223
- papirretning
 - endre (Mac) 100
 - velge, Windows 85
- papirstørrelse
 - endre 103
- papirstørrelser
 - velge (Mac) 105
 - velge egendefinerte størrelser (Mac) 105
 - velge egendefinerte størrelser (Windows) 103
- papirtyper
 - velge (Mac) 100
 - velge (Windows) 87
- PCL-drivere
 - universal 70
- PCL-skriftliste
 - beskrivelse 15
- porter
 - finne 8
- problemløsning
 - ingen respons 271
 - sakte respons 271
- produktminne
 - sende til 152
- produktminne, skanne til 152
- programvare
 - avinstallere for Windows 290
 - avinstallere Mac 291
 - HP Utility 208
 - installere, kablede nettverk 21
 - problemer 287
- PS-skriftliste
 - beskrivelse 15

R

- Rapport for T.30-sporing 285

rapport med liste over blokkerte fakser
 skrive ut 198
 rekvisita
 bestille 48
 delenumre 57
 forfalskning 54
 ikke fra HP 50, 62
 resirkulere 50, 62
 skifte ut tonerkassetter 51, 63
 status, vise med HP Utility 208
 rekvisita som ikke er produsert av
 HP 50, 62
 rekvisitastatus 250
 rengjøre
 papirbane 250
 skannerglasset 255, 260, 265
 valsene 258, 263, 268
 rengjøring
 kontrollpanel 12
 resirkulere rekvisita 50, 62
 retning
 3 500-arks høykapasitet 43
 500-arks skuff 40
 endre (Mac) 100
 skuff 1 34
 skuff 2 og 3 37

S

sende en faks
 bruke numre fra
 faksadresseboken 192
 slette flere mottakere 185
 til flere mottakere 181
 sende til e-post
 adressebøker 159, 161
 jobbinnstillinger 146
 mottakerlister 161
 sende dokumenter 156
 send til e-post
 aktivere 144
 serviceinnstillinger 285
 side med gjeldende innstillinger
 beskrivelse 14
 sider per ark
 velge (Mac) 100
 velge (Windows) 83
 sider per minutt 2

sidestørrelser
 skalere dokumenter til (Mac) 101
 skalere dokumenter til
 (Windows) 93
 sikkerhet
 kryptert harddisk 215
 sikkerhetsinnstillinger
 HPs innebygde webserver 206
 siste side
 skrive ut på annet papir
 (Windows) 90
 sjekklister
 problemer 218
 skalere dokumenter
 Mac 101
 Windows 93
 skanne
 jobbinnstillinger 146
 skanne bilder 164
 skanneinnstillinger
 HPs innebygde webserver 204
 skanner
 kalibrere 257
 skannerglasset
 rengjøre 255, 260, 265
 skanne til e-post
 adressebøker 159, 161
 jobbinnstillinger 146
 mottakerlister 161
 sende dokumenter 156
 skanne til mappe 148
 skanne til produktminne 152
 skanne til USB 153
 skanning
 optimalisere for tekst eller bilder
 262
 skifte ut tonerkassetten 63
 skrifter
 laste opp, Mac 208
 skriverdrivere
 støttede 70
 skriverdrivere (Mac)
 endre innstillinger 73
 innstillinger 99
 skriverdrivere (Windows)
 endre innstillinger 72
 skrive ut
 fra USB-lagringsenheter 117
 lagrede jobber 110

skrive ut på begge sider
 innstillinger (Windows) 79
 Mac 99
 Windows 81
 skuff 1
 fastkjørt papir 234
 kapasitet 34
 Skuff 1
 legge i papir 35
 retning 34
 skuff 2
 fjerne fastkjørt papir 234
 Skuff 2
 legge i papir 38
 skuff 2 og 3
 kapasitet 37
 retning 37
 skuff 3
 fjerne fastkjørt papir 234
 Skuff 3
 legge i papir 38
 skuffer
 delenumre 60
 finne 5
 inkludert 2
 konfigurere 32
 legge i papir 35
 skuffer, ut
 finne 5
 kapasitet 45
 slette
 lagrede jobber 110
 smale marger 258
 snarveier (Windows)
 bruke 74
 opprette 76
 sortere
 kopieringsjobber 126
 spesialpapir
 kopiere 137
 skrive ut på (Windows) 87
 spesialpapir for forside
 skrive ut på (Mac) 101
 stable
 kopiere jobber 128
 stableenhet
 kapasitet 45
 standard gateway, angi 200
 statistikkoder 173

- status
 - HP Utility for Mac 208
- status, side for fakstilbehør 278
- statusside for rekvisita
 - beskrivelse 14
- statusside for webtjenester
 - beskrivelse 14
- stifte 66
- stiftealternativer
 - velge (Mac) 101
 - velge (Windows) 97
- stifteenhet
 - angi standard stifteplassering 45
 - fylle på stifter 66
- stiftekassett
 - delenummer 66
 - legge i 66
- stifter, fylle på 66
- stifting
 - angi standardplassering 45
- stoppe en utskriftsforespørsel (Mac OS X) 105
- stoppe en utskriftsforespørsel (Windows) 103
- strømbryter, finne 5
- strømforbruk, optimalisere 211
- strømtilkobling
 - finne 6, 8
- støttet papir 28
- stående papirretning
 - velge, Windows 85
- stående retning
 - endre (Mac) 100
- systemkrav
 - HPs innebygde webserver 202
- T**
- TCP/IP
 - manuell konfigurasjon av IPv4-parametere 200
 - manuell konfigurasjon av IPv6-parametere 201
- Tidsskjema for dvale
 - angi 212
- tilbehør
 - delenummer 60
- tilkobling
 - USB med Mac 22
 - USB med Windows 18
- tomme sider
 - plassere mellom utskriftsjobber 111
- tonerkassetter
 - bildetrommel 61
 - delenumre 57
 - fastkjørt papir, fjerne 242
 - flik 61
 - forseglingstape 61
 - ikke fra HP 50, 62
 - installere 49, 61
 - lagring 50, 62
 - minnebrikke 61
 - ordrenumre 50, 62
 - resirkulere 50, 62
 - skifte ut 51, 63
- tonerkassettstatus 250
- tosidig 129
- tosidigenhet
 - fastkjørt papir, fjerne 247
- tosidig kopiering 129, 130
- tosidig utskrift
 - innstillinger (Windows) 79
 - manuelt (Mac) 99
- transparenter
 - kapasitet i skuff 1 34
 - skrive ut på (Windows) 87
- trommel
 - bilde 61
- trådløs utskrift
 - AirPrint 114
- U**
- universal print driver 70
- USB
 - sende til 153
- USB, skann til 153
- USB-konfigurasjon, Mac 22
- USB-konfigurasjon, Windows 18
- USB-lagringseenheter
 - skrive ut fra 117
- USB-utskrift for enkel tilgang 117
- utskiftbare deler
 - delenumre 57
- utskrift
 - innstillinger (Mac) 99
- utskriftsinnstillinger
 - HPs innebygde webserver 204
- utskriftsmateriale
 - stifte 66
- utskuff
 - fastkjørt papir 228
 - finne 5
 - kapasitet 45
 - plassering 45
- V**
- valsene
 - rengjøre 258, 263, 268
- vannmerker
 - skrive ut (Mac) 105
 - skrive ut (Windows) 104
- varmeelement
 - fastkjørt papir 245
- veiviser, faksoppsett 168
- VoIP 196, 279
- W**
- Webområde mot svindel 54
- webområder
 - HP Web Jetadmin, laste ned 210
 - universal print driver 70
- Web-områder
 - forfalskningsrapporter 54
- Windows
 - driverinnstillinger 72
 - universal print driver 70
- Windows-skriverdrivere
 - støttede 70