



# LASERJET ENTERPRISE FLOW MFP

## Guía del usuario



M525c





# HP LaserJet Enterprise Flow MFP M525

Guía del usuario

## **Derechos de copyright y licencia**

© Copyright 2017 HP Development Company, L.P.

Prohibida la reproducción, adaptación o traducción sin autorización previa y por escrito, salvo lo permitido por las leyes de propiedad intelectual (copyright).

La información contenida en este documento está sujeta a cambios sin previo aviso.

Las únicas garantías de los productos y servicios HP se detallan en las declaraciones de garantía expresas que acompañan a dichos productos y servicios. Ninguna información contenida en este documento debe considerarse como una garantía adicional. HP no será responsable de los errores u omisiones técnicos o editoriales contenidos en este documento.

Edition 1, 08/2017

## **Avisos de marcas comerciales**

Adobe®, Adobe Photoshop®, Acrobat® y PostScript® son marcas comerciales de Adobe Systems Incorporated.

Apple y el logotipo de Apple son marcas comerciales de Apple Computer, Inc. registradas en EE. UU. y otros países/regiones. iPod es una marca comercial de Apple Computer, Inc. iPod sólo puede utilizarse para realizar copias legales de contenidos o con autorización del propietario de los derechos. No piratees música.

Microsoft®, Windows®, Windows® XP y Windows Vista® son marcas comerciales registradas en EE.UU. de Microsoft Corporation.

UNIX® es una marca comercial registrada de The Open Group.

---

# Tabla de contenido

<b>1</b>	<b>Introducción al producto</b>	<b>1</b>
	Características del producto	2
	Vistas del producto	4
	Vista frontal del producto	4
	Vista posterior del producto	5
	Puertos de interfaz	6
	Ubicación del número de serie y el número de modelo	6
	Panel de control	7
	Disposición del panel de control	7
	Pantalla de inicio del panel de control	7
	Teclado	9
	Limpieza del panel de control	10
	Ayuda del panel de control	10
	Informes del producto	11
<b>2</b>	<b>Conexión del producto e instalación del software</b>	<b>13</b>
	Conexión del producto a un equipo mediante un cable USB e instalación del software (Windows)	14
	Conexión del producto a una red mediante un cable de red e instalación del software (Windows)	15
	Configuración de la dirección IP	15
	Instalación del software	16
	Conexión del producto a un equipo mediante un cable USB e instalación del software (Mac OS X)	17
	Conexión del producto a una red mediante un cable de red e instalación del software (Mac OS X)	18
	Configuración de la dirección IP	18
	Instalación del software	19
<b>3</b>	<b>Bandejas de entrada y bandejas de salida</b>	<b>21</b>
	Tamaños de papel compatibles	22
	Tipos de papel compatibles	25
	Configuración de bandejas	26
	Configuración de una bandeja al cargar el papel	26
	Configuración de una bandeja para que coincida con los ajustes del trabajo de impresión	26

Configuración de una bandeja mediante el panel de control .....	26
Modo con membrete alternativo .....	27
Bandeja 1 .....	28
Capacidad de la bandeja y orientación del papel .....	28
Cargue la bandeja 1 .....	28
Bandeja 2 y bandejas opcionales para 500 hojas de papel .....	31
Capacidad de la bandeja y orientación del papel .....	31
Carga de la bandeja 2 o las bandejas opcionales para 500 hojas .....	31
Utilice las opciones de salida de papel .....	34
Imprimir en la bandeja de salida estándar .....	34
Imprima en la bandeja de salida posterior .....	34
Uso de la grapadora rápida .....	35

#### 4 Piezas, consumibles y accesorios ..... 37

Pedido de piezas, accesorios y consumibles .....	38
Disposiciones de HP sobre consumibles que no son HP .....	39
Sitio Web contra falsificaciones HP .....	40
Impresión cuando un cartucho de tóner alcanza el final de su vida útil estimada .....	41
Active o desactive las opciones de Configuración muy baja del panel de control .....	42
Piezas de autoreparación por parte del cliente .....	43
Accesorios .....	46
Cartucho del tóner .....	47
Vista del cartucho de tóner .....	47
Información sobre los cartuchos de tóner .....	47
Reciclaje del cartucho de tóner .....	47
Almacenamiento del cartucho de tóner .....	48
Política de HP con respecto a los cartuchos de tóner que no son de HP .....	48
Sustitución del cartucho de tóner .....	48
Grapas .....	51
Carga de las grapas .....	51

#### 5 Impresión ..... 53

Controladores de impresión compatibles (Windows) .....	54
Controlador de impresora universal HP (UPD) .....	54
Modos de instalación del UPD .....	55
Cambio de la configuración de trabajos de impresión (Windows) .....	56
Cambio de la configuración de todos los trabajos de impresión hasta que se cierre el programa de software .....	56
Cambio de la configuración predeterminada de todos los trabajos de impresión .....	56
Cambio de los valores de la configuración del producto .....	56
Cambio de la configuración de trabajos de impresión (Mac OS X) .....	57

Cambio de la configuración de todos los trabajos de impresión hasta que se cierre el programa de software .....	57
Cambio de la configuración predeterminada de todos los trabajos de impresión .....	57
Cambio de los valores de la configuración del producto .....	57
Tareas de impresión (Windows) .....	58
Uso de un atajo de impresión (Windows) .....	58
Creación de atajos de impresión (Windows) .....	59
Impresión automática en ambas caras (Windows) .....	61
Impresión de varias páginas por hoja (Windows) .....	63
Selección de la orientación de la página (Windows) .....	65
Selección del tipo de papel (Windows) .....	67
Impresión de la primera o la última página en un papel diferente (Windows) .....	69
Cambio del tamaño de un documento para que se ajuste al tamaño de página (Windows) .....	72
Creación de folletos (Windows) .....	73
Tareas de impresión (Mac OS X) .....	76
Uso de una configuración de impresión preestablecida (Mac OS X) .....	76
Creación de una configuración de impresión preestablecida (Mac OS X) .....	76
Impresión automática en ambas caras (Mac OS X) .....	76
Impresión de varias páginas por hoja (Mac OS X) .....	76
Selección de la orientación de la página (Mac OS X) .....	77
Selección del tipo de papel (Mac OS X) .....	77
Impresión de portadas (Mac OS X) .....	77
Cambio del tamaño de un documento para que se ajuste al tamaño de página (Mac OS X) .....	78
Creación de folletos (Mac OS X) .....	78
Otras tareas de impresión (Windows) .....	79
Cancelación de un trabajo de impresión (Windows) .....	79
Selección del tamaño de papel (Windows) .....	79
Selección de un tamaño de papel personalizado (Windows) .....	80
Impresión de filigranas (Windows) .....	80
Otras tareas de impresión (Mac OS X) .....	81
Cancelación de un trabajo de impresión (Mac OS X) .....	81
Selección del tamaño de papel (Mac OS X) .....	81
Selección de un tamaño de papel personalizado (Mac OS X) .....	81
Impresión de filigranas (Mac OS X) .....	82
Almacenamiento de trabajos de impresión en el producto .....	83
Creación de un trabajo almacenado (Windows) .....	83
Creación de un trabajo almacenado (Mac OS X) .....	85
Impresión de un trabajo almacenado .....	86
Eliminación de un trabajo almacenado .....	86
Adición de una página de separación de trabajos (Windows) .....	87
Uso de HP ePrint .....	88

Utilice el software HP ePrint .....	89
Uso de AirPrint de Apple .....	90
Conexión del producto a AirPrint .....	90
Búsqueda del nombre de AirPrint de producto. ....	90
Impresión con AirPrint .....	90
Cambio del nombre de producto de AirPrint. ....	90
Solución de problemas de AirPrint .....	91
Uso de HP Smart Print (Windows) .....	92
Uso de la impresión de USB de fácil acceso .....	93
Impresión de documentos desde USB de fácil acceso .....	93

## 6 Copia ..... 95

Configuración de nuevos valores de copia predeterminados .....	96
Uso de características de procesamiento de imagen avanzado para la copia .....	98
Ajuste de nitidez para copias .....	98
Borrado de bordes para copias .....	98
Ajuste del tono automático para copias .....	98
Realización de una copia individual .....	100
Realización de varias copias .....	101
Copia de un original de varias páginas .....	103
Clasificar un trabajo de copia .....	105
Copia a doble cara (dúplex) .....	107
Copia en ambas caras automáticamente .....	107
Copia en ambas caras manualmente .....	108
Reducción o ampliación de una imagen de copia .....	110
Optimización de la calidad de copia para texto o imágenes .....	112
Ajuste del brillo/oscuridad de la copia .....	113
Definición del tamaño y el tipo de papel para copiar en papel especial .....	115
Uso del modo de creación de trabajos .....	116
Copia de un libro .....	117
Copia de una fotografía .....	119

## 7 Escaneado/envío ..... 121

Configuración de las funciones de escaneado/envío .....	122
Cambio de la configuración predeterminada de escaneado/envío mediante el panel de control del producto ..	124
Uso de características de procesamiento de imagen para el escaneado .....	126
Selección de tipos de archivo de documento para el escaneado .....	126
Optimización de las imágenes escaneadas para texto o imágenes .....	127
Selección de la calidad de salida o el tamaño del archivo para las imágenes escaneadas .....	127
Especificación del número de caras de los documentos originales .....	128
Selección de la resolución para las imágenes escaneadas .....	128



Detección automática del color para el escaneado .....	129
Especificación del tamaño de documentos originales .....	130
Selección de opciones de notificación para el escaneado .....	130
Ajuste de la nitidez para el escaneado .....	131
Ajuste de la oscuridad para el escaneado .....	131
Ajuste del contraste para el escaneado .....	131
Limpieza del fondo para el escaneado .....	132
Borrado de bordes para el escaneado .....	132
Utilización del modo Creación de trabajo para el escaneado .....	133
Supresión de páginas en blanco para el escaneado .....	133
Uso de características de procesamiento de imagen avanzado para el escaneado .....	134
Selección de los tipos de archivo de reconocimiento óptico de caracteres (OCR) para el escaneado .....	134
Recorte de páginas automático para el escaneado .....	135
Orientación automática de la imagen para el escaneado .....	136
Ajuste del tono automático para el escaneado .....	136
Detección automática de errores de alimentación para el escaneado (HP EveryPage) .....	137
Utilización de la característica de vista preliminar de la imagen .....	138
Escaneado y envío de documentos mediante la característica de configuración rápida .....	141
Creación de una configuración rápida .....	141
Uso de una configuración rápida predefinida .....	141
Envío de un documento escaneado a una carpeta de red .....	142
Envío de un documento escaneado a una carpeta de la memoria del producto .....	146
Envío de un documento escaneado a una unidad flash USB .....	147
Escaneado y almacenamiento del documento .....	147
Envío de un documento escaneado a una o más direcciones de correo electrónico .....	150
Uso de la libreta de direcciones para enviar mensajes de correo electrónico .....	153
Agregar contactos a la libreta de direcciones desde el panel de control del producto .....	153
Envío de un documento a una dirección de correo electrónico utilizando la libreta de direcciones ..	155
Almacenamiento de un documento escaneado en el sitio de SharePoint® .....	158
Escaneado de una fotografía .....	159
<b>8 Fax .....</b>	<b>161</b>
Configuración de los ajustes de fax necesarios .....	162
Asistente de configuración de fax .....	162
Configuración y verificación de la fecha y la hora .....	163
Configuración o verificación del formato de fecha y hora .....	163
Configuración de los ajustes de marcación del fax .....	165
Configuración de los ajustes de envío de fax generales .....	167
Configuración de códigos de facturación .....	168
Configuración de las opciones predeterminadas para los trabajos de envío de fax .....	169

Uso de características de procesamiento de imagen para el envío de trabajos por fax .....	171
Optimización de faxes para texto o imágenes .....	171
Especificación del número de caras de los documentos originales para faxes .....	171
Selección de la resolución para los faxes .....	172
Especificación del tamaño de documentos originales para faxes .....	172
Selección de opciones de notificación para faxes .....	173
Ajuste de la nitidez para faxes .....	173
Ajuste de la oscuridad para faxes .....	173
Ajuste del contraste para faxes .....	174
Limpieza del fondo para faxes .....	174
Utilización del modo Creación de trabajo para faxes .....	175
Supresión de páginas en blanco para faxes .....	175
Uso de procesamiento de imagen avanzado para el envío de trabajos por fax .....	176
Orientación de la imagen automática para faxes .....	176
Ajuste del tono automático para faxes .....	176
Detección automática de alimentación incorrecta para faxes .....	177
Envío de documentos por fax mediante la característica de configuración rápida .....	178
Creación de una configuración rápida .....	178
Uso de una configuración rápida predefinida .....	178
Configuración de los ajustes de recepción de faxes .....	179
Uso de una programación de impresión de faxes .....	180
Bloqueo de faxes entrantes .....	181
Creación de una lista de faxes bloqueados .....	181
Eliminación de números de la lista de faxes bloqueados .....	181
Configuración de las opciones predeterminadas para los trabajos de recepción de fax .....	182
Archivado y reenvío de faxes .....	183
Activación del archivado de faxes .....	183
Activación del reenvío de faxes .....	183
Creación de una lista de marcado rápido .....	184
Adición de un número a una lista de marcado rápido existente .....	187
Eliminación de una lista de marcado rápido .....	188
Eliminación de un solo número de la lista de marcado rápido .....	189
Envío de un fax con introducción manual de los números .....	190
Enviar un fax utilizando una entrada de marcado rápido .....	192
Búsqueda de una lista de marcado rápido por nombre .....	194
Envío de faxes mediante los números de la libreta de direcciones de fax .....	195
Cancelación de faxes .....	198
Informes de fax .....	199
Registro de actividad de fax. ....	199
Informe de códigos de facturación. ....	200
Informe de lista de faxes bloqueados. ....	200

Informe de lista de marcación rápida .....	200
Informe de llamada de fax .....	200
<b>9 Gestión del producto .....</b>	<b>201</b>
Configuración del IP de la red .....	202
Renuncia al uso compartido de impresoras .....	202
Visualice o cambie la configuración de red .....	202
Configuración manual de los parámetros IPv4 TCP/IP desde el panel de control .....	202
Configuración manual de los parámetros IPv6 TCP/IP desde el panel de control .....	203
Servidor web incorporado de HP .....	204
Cómo abrir el servidor web incorporado de HP .....	204
Características del servidor Web incorporado de HP .....	205
Ficha Información .....	205
Ficha General .....	205
Ficha Copiar/Imprimir .....	206
Ficha Escaneado/Envío digital .....	207
Ficha Fax (solo modelos con fax) .....	208
Ficha Solución de problemas .....	208
Ficha Seguridad .....	209
Ficha Servicios Web HP .....	209
Ficha Redes .....	209
Lista Otros enlaces .....	209
Cambio del nombre del servicio Bonjour .....	210
HP Utility (Mac OS X) .....	211
Cómo abrir HP Utility .....	211
Características de HP Utility .....	211
Uso del software HP Web Jetadmin .....	213
Configuraciones de ahorro .....	214
Impresión con EconoMode .....	214
Optimización de la velocidad o del uso de la energía .....	214
Configuración del modo de reposo .....	214
Configuración del programa de reposo .....	215
Características de seguridad del producto .....	217
Notas sobre seguridad .....	217
Seguridad IP .....	217
Inicio de sesión en el producto .....	217
Asignación de una contraseña de sistema .....	217
Soporte para el cifrado: discos duros seguros de alto rendimiento HP .....	218
Bloquee el almacén del formateador .....	218
Actualización del firmware del producto .....	219

<b>10 Solución de problemas .....</b>	<b>221</b>
Lista de comprobación para la solución de problemas .....	222
Factores que influyen en el rendimiento del producto .....	224
Restablecimiento de los valores predeterminados de fábrica .....	225
Ayuda del panel de control .....	226
El papel se introduce de forma incorrecta o se atasca .....	227
El producto no recoge papel .....	227
El producto recoge varias hojas de papel .....	227
El alimentador de documentos se atasca, se inclina o toma varias hojas de papel .....	227
Cómo evitar atascos de papel .....	228
Eliminar atascos .....	229
Ubicación de los atascos .....	229
Navegación automática para eliminar atascos .....	230
Eliminación de atascos en el alimentador de documentos .....	230
Eliminación de atascos en el área de la bandeja de salida .....	233
Eliminación de atascos en la bandeja 1 .....	234
Eliminación de atascos de la bandeja 2 o de una bandeja opcional para 500 hojas .....	236
Eliminación de atascos en el área del cartucho de tóner .....	240
Eliminación de atascos de la puerta posterior y del área del fusor .....	242
Eliminación de atascos en la unidad dúplex .....	245
Modificación de la recuperación de atascos .....	251
Mejora de la calidad de impresión .....	252
Impresión desde un programa de software diferente .....	252
Configuración de los ajustes del tipo de papel para el trabajo de impresión .....	252
Comprobación de la configuración del tipo de papel (Windows) .....	252
Comprobación de la configuración del tipo de papel (Mac OS X) .....	252
Comprobación del estado del cartucho de tóner .....	253
Impresión de una página de limpieza .....	253
Inspección visual del cartucho de tóner .....	254
Comprobación del papel y el entorno de impresión .....	254
Uso de papel conforme a las especificaciones de HP. ....	254
Comprobación del entorno .....	255
Comprobación de la configuración de EconoMode .....	255
Uso de un controlador de impresión diferente .....	256
Configuración de la alineación de la bandeja individual .....	256
Mejora de la calidad de copia .....	258
Comprobación de si existe suciedad o manchas en el cristal del escáner .....	258
Calibración del escáner .....	259
Revisión de los ajustes del papel .....	260
Revisión la configuración de tipo y tamaño de papel .....	260
Selección de la bandeja que desea utilizar para la copias .....	260

Comprobación de la configuración de los ajustes de la imagen .....	260
Optimización de la calidad de copia para texto o imágenes .....	260
Copia borde a borde .....	261
Limpieza de los rodillos de recogida y la placa de separación del alimentador de documentos .....	261
Mejorar la calidad de escaneado .....	263
Comprobación de si existe suciedad o manchas en el cristal del escáner .....	263
Comprobación de la configuración de la resolución .....	264
Comprobación de la configuración de los ajustes de la imagen .....	265
Optimización de la calidad de escaneado para texto o imágenes .....	265
Comprobación de la configuración de la calidad de salida .....	265
Limpieza de los rodillos de recogida y la placa de separación del alimentador de documentos .....	266
Mejora de la calidad de fax .....	268
Comprobación de si existe suciedad o manchas en el cristal del escáner .....	268
Comprobación del ajuste de la resolución de envío de fax .....	269
Comprobación de la configuración de los ajustes de la imagen .....	270
Optimización de la calidad de fax para texto o imágenes .....	270
Comprobación de la configuración de corrección de errores .....	270
Envío a un equipo de fax diferente .....	271
Limpieza de los rodillos de recogida y la placa de separación del alimentador de documentos .....	271
Comprobación de la configuración del ajuste al tamaño de página .....	273
Comprobación del equipo de fax del remitente .....	273
El producto no imprime o lo hace muy lentamente .....	274
El producto no imprime .....	274
El producto imprime lentamente .....	274
Solución de problemas de impresión desde USB de fácil acceso .....	275
El menú Recuperar de USB no se abre al insertar la unidad flash USB .....	275
El archivo no se imprime desde la unidad flash USB .....	275
El archivo que se desea imprimir no aparece en el menú Recuperar de USB .....	276
Solución de problemas de conexión USB .....	277
Solución de problemas de red cableada .....	278
El producto presenta una conexión física deficiente. ....	278
El equipo utiliza la dirección IP incorrecta para el producto (Windows) .....	278
El equipo no puede comunicarse con el producto .....	278
El producto utiliza un enlace y una configuración dúplex incorrectos para la red .....	279
Programas de software nuevos pueden estar provocando problemas de compatibilidad .....	279
El equipo o la estación de trabajo pueden estar mal configurados .....	279
El producto está desactivado o alguna otra configuración de red es incorrecta .....	279
Solución de problemas de fax .....	280
Lista de comprobación para la solución de problemas de fax .....	280
¿Qué tipo de línea telefónica utiliza? .....	280
¿Utiliza un dispositivo de protección contra sobretensiones? .....	280

¿Utiliza un servicio de mensajería de voz de la empresa telefónica o un contestador? .	280
Disposición de la función llamadas en espera de la línea telefónica .....	281
Comprobación del estado del accesorio de fax .....	281
Problemas generales del fax .....	282
Uso del fax en redes VoIP .....	282
Problemas con la recepción de faxes .....	283
Problemas con el envío de faxes .....	284
Mensajes de error en el panel de control del producto .....	286
Mensajes de envío de fax .....	287
Mensajes de recepción de fax .....	288
Configuración de servicio .....	288
Configuración del menú Solución de problemas .....	289
Solución de problemas de software del producto (Windows) .....	290
En la carpeta Impresora no aparece ningún controlador de impresión para el producto .....	290
Ha aparecido un mensaje de error durante la instalación del software .....	290
El producto está en modo Preparado, pero no imprime .....	290
Solución de problemas de software del producto (Mac OS X) .....	292
El nombre del producto no aparece en la lista de productos de la lista Impresión y Fax o Impresión y Escaneado. ....	292
Un trabajo de impresión no se envió al producto que deseaba .....	292
Si se conecta mediante un cable USB, el producto no aparece en la lista Impresión y Fax o Impresión y Escaneado una vez seleccionado el controlador. ....	292
Desinstalación de software (Windows) .....	293
Eliminación de un controlador de impresión (Mac OS X) .....	294
<b>Índice .....</b>	<b>295</b>

---

# 1 Introducción al producto

- [Características del producto](#)
- [Vistas del producto](#)
- [Panel de control](#)
- [Informes del producto](#)

## Características del producto

<b>Manejo del papel</b>	La bandeja 1 admite 100 hojas.	
	La bandeja 2 admite 500 hojas.	
	Acepta dos bandejas opcionales de 500 hojas.	
	La bandeja de salida estándar admite 250 hojas y entrega las páginas boca abajo.	
	La bandeja de salida posterior admite 100 hojas y entrega las páginas boca arriba.	
	Impresión dúplex automática	
<b>Conectividad</b>	La grapadora rápida grapa hasta 20 páginas.	
	USB 2.0 de alta velocidad	
	Conexión Ethernet LAN 10/100/1000 con IPv4 y IPv6	
<b>Almacenamiento</b>	Puerto USB de fácil acceso para imprimir y escanear sin equipo y para actualizar el firmware.	
	Disco duro seguro de alto rendimiento de HP de 320 GB	
<b>Panel de control</b>	Panel de control táctil con pantalla VGA en color de 203 mm	
	Teclado extraíble para introducir fácilmente la información	
<b>Impresión</b>	Imprime 42 páginas por minuto (ppm) en papel tamaño Carta y 40 ppm en papel A4	
	Impresión desde USB de fácil acceso (sin necesidad de equipo)	
<b>Fax</b>	Accesorio de fax analógico HP LaserJet 500	
<b>Copiar y escanear</b>	Copia y escanea 42 páginas por minuto en papel tamaño Carta y 40 páginas por minuto en papel A4 (para originales de una cara)	
	Resolución: hasta 600 x 600 puntos por pulgada (ppp)	
	Alimentador de documentos de cabezal doble de 100 páginas, con copia y escaneado dúplex automáticos. Incluye detección de distintos orígenes de alimentación.	
	Escaneado desde USB de fácil acceso (sin necesidad de equipo)	
<b>Realizar envíos digitales</b>	Escaneado a color o monocromático	
	<ul style="list-style-type: none"><li>• Correo electrónico</li><li>• Almacenamiento en carpetas de red</li><li>• Guardar en la memoria del dispositivo</li><li>• Guardar en USB</li><li>• Guardar en SharePoint®</li></ul>	
	<b>Características de procesamiento de imagen avanzado</b>	<ul style="list-style-type: none"><li>• Reconocimiento óptico de caracteres (OCR)</li><li>• Recorte de páginas automático</li><li>• Orientación de la imagen automática</li><li>• Ajuste del tono automático</li></ul>



---

**Sistemas operativos compatibles<sup>123</sup>**

Windows XP SP2 o posterior, 32 y 64 bits

**NOTA:** Microsoft retiró la asistencia general para Windows XP en abril de 2009. HP continuará proporcionando asistencia para este sistema operativo.

**NOTA:** El programa de instalación no es compatible con la versión de 64 bits, pero el controlador de impresión sí es compatible.

---

Windows Vista, 32 bits y 64 bits

**NOTA:** Windows Vista Starter no es compatible con el programa de instalación ni con el controlador de impresión.

---

Windows 7, 32 bits y 64 bits

---

Windows Server 2003 SP 1 o posterior, 32 y 64 bits

**NOTA:** El programa de instalación no es compatible con la versión de 64 bits, pero el controlador de impresión sí es compatible.

---

Windows Server 2008, 32 y 64 bits

---

Windows Server 2008 R2, 64 bits

---

Mac OS X 10.6 y 10.7

---

- <sup>1</sup> La lista de sistemas operativos compatibles se aplica a los controladores de impresión de Windows PCL 6, PCL 5, PS y Mac y al CD de instalación de software incluido. Para obtener una lista actualizada de los sistemas operativos compatibles, vaya a [www.hp.com/go/ljftowMFPM525\\_software](http://www.hp.com/go/ljftowMFPM525_software).
- <sup>2</sup> Al instalar el software desde el CD que viene en la caja, se instala el controlador específico HP PCL6 y .NET 3.5 SP1 para los sistemas operativos Windows.
- <sup>3</sup> El controlador Mac Postscript y la utilidad de Mac se instalan para los sistemas operativos Mac OS X.

# Vistas del producto

## Vista frontal del producto

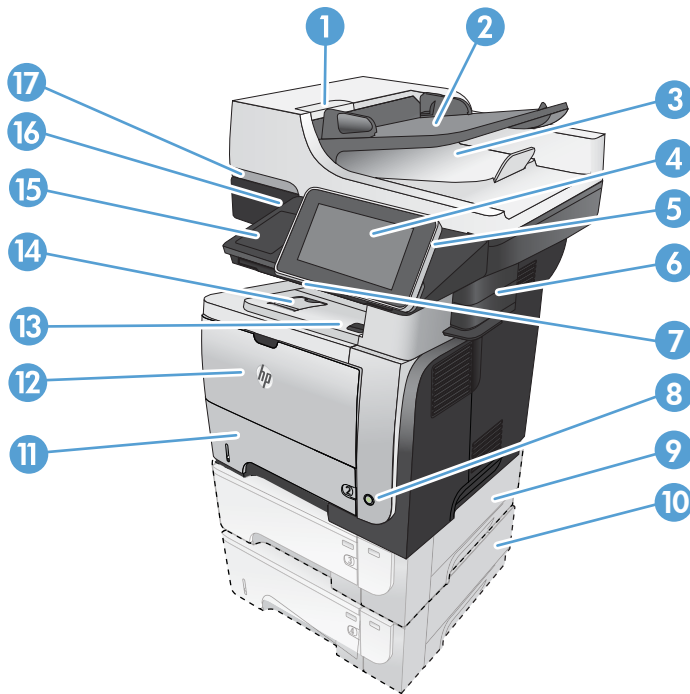

1	Seguro para soltar la cubierta del alimentador de documentos (acceso para la eliminación de atascos)
2	Bandeja de entrada del alimentador de documentos
3	Bandeja de salida del alimentador de documentos
4	Panel de control con pantalla táctil a color
5	Botón Inicio (permite regresar a la pantalla de inicio del producto)
<b>NOTA:</b> este botón se encuentra en el lateral del panel de control.	
6	Grapadora rápida
7	Teclado (tire del teclado para utilizarlo)
8	Botón de encendido/apagado
9	Bandeja opcional 3
10	Bandeja opcional 4
11	Bandeja 2
12	Bandeja 1
13	Botón de liberación de la puerta frontal (acceso al cartucho del tóner)
14	Bandeja de salida estándar
15	Bolsillo de integración de hardware (para conectar dispositivos de terceros)
16	Puerto USB de fácil acceso (para imprimir y escanear sin equipo)
17	Levante la tapa del escáner

## Vista posterior del producto

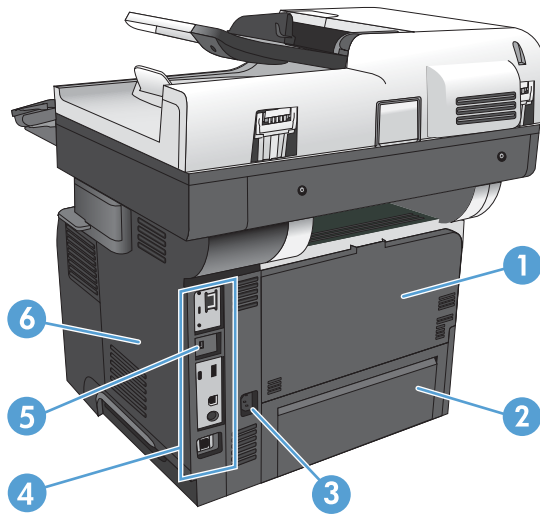

1	Bandeja de salida posterior (boca arriba) (acceso para la eliminación de atascos)
2	Protector de polvo para la bandeja 2 (para impresión en papel de tamaño legal)
3	Conexión de alimentación
4	Formateador (contiene los puertos de interfaz)
5	Ranura para un bloqueo de seguridad tipo cable
6	Cubierta lateral derecha (deslizar hacia atrás para acceder al formateador)

## Puertos de interfaz

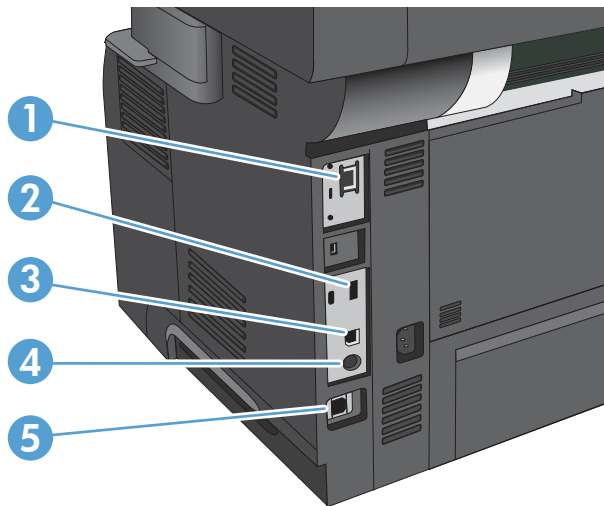

1	Puerto de red (RJ-45) Ethernet de la red de área local (LAN)
2	Puerto USB para la conexión de dispositivos USB externos
3	Puerto de impresión USB 2.0 alta velocidad
4	Sujeción de interfaz ajena (para la conexión de dispositivos externos)
5	Puerto de fax

## Ubicación del número de serie y el número de modelo

El número de serie y el número de modelo se indican en una etiqueta de identificación situada en la parte posterior del producto. El número de serie contiene información sobre país/región de origen, la versión del producto, el código de producción y el número de producción del producto.

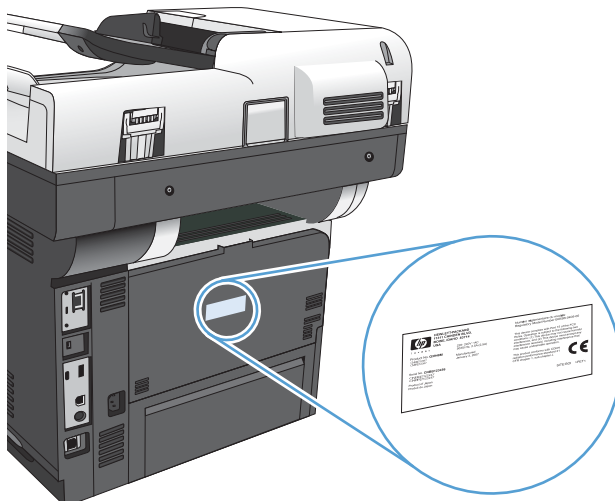

# Panel de control

## Disposición del panel de control

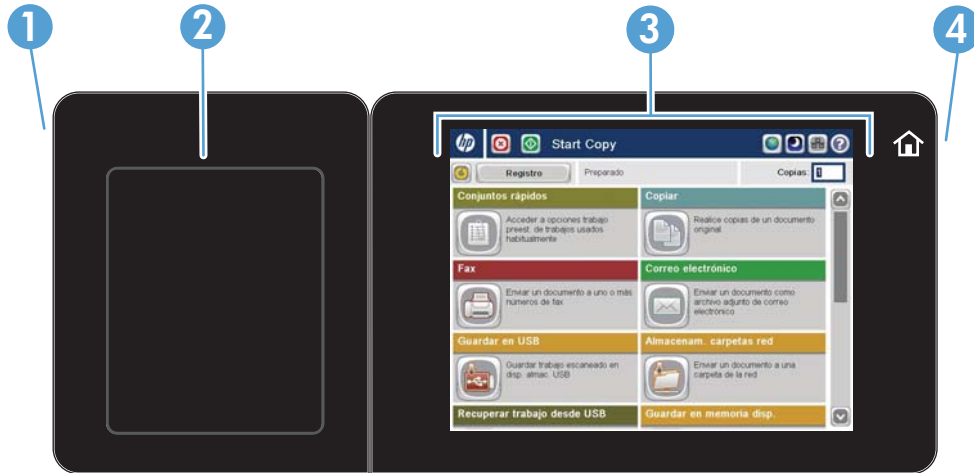

1	Puerto USB de fácil acceso	Para impresión desde USB de fácil acceso y escaneado de documentos a una unidad flash USB y actualización del firmware <b>NOTA:</b> Este puerto se encuentra en el lateral del panel de control.
2	Bolsillo de integración de hardware	Para conexión de dispositivos de HP y de otros fabricantes
3	Pantalla táctil en color	Para configuración y gestión de las funciones del producto
4	Botón Inicio	Para volver a la pantalla de inicio del producto en cualquier momento <b>NOTA:</b> Este botón iluminado se encuentra en el lateral del panel de control. No sucede nada si se toca el icono de inicio cerca del botón.

## Pantalla de inicio del panel de control



La pantalla de inicio permite acceder a las funciones del producto e indica el estado actual de este.

Puede regresar a la pantalla de inicio en cualquier momento si presiona el botón Inicio que se encuentra en la parte derecha del panel de control del producto. También puede tocar el botón Inicio de la esquina superior izquierda de la mayoría de las pantallas.

**NOTA:** HP actualiza periódicamente funciones que están disponibles en el firmware del producto. Para beneficiarse de las funciones más recientes, actualice el firmware del producto. Para descargar la última actualización del firmware, visite [www.hp.com/go/ljflowMFPM525\\_firmware](http://www.hp.com/go/ljflowMFPM525_firmware).

**NOTA:** Las funciones que aparecen en la pantalla de inicio varían según la configuración del producto. Utilice el servidor Web incorporado de HP para activar y configurar características. Puede reorganizar los iconos de la pantalla de inicio para que se ajusten a sus preferencias. Los iconos se muestran automáticamente en la pantalla de inicio a medida que activa las características.



1	Botón Actualizar	Toque el botón Actualizar para deshacer los cambios y restaurar los ajustes predeterminados.
2	Botones <a href="#">Registro</a> o <a href="#">Cerrar sesión</a>	Toque el botón <a href="#">Registro</a> para acceder a las características protegidas.  Toque el botón <a href="#">Cerrar sesión</a> para cerrar la sesión en el producto, en caso de haberla iniciado para acceder a funciones protegidas. Cuando cierre la sesión, el producto restablecerá la configuración predeterminada de todas las opciones.
3	Logotipo de HP o botón Inicio	En cualquier pantalla, excepto la pantalla de inicio, el logotipo de HP cambia a un botón Inicio  . Toque el botón Inicio  para regresar a la pantalla de inicio.
4	Botón Detener	Toque el botón Detener para detener el trabajo actual. Se abrirá la pantalla <a href="#">Estado del trabajo</a> , que le permite cancelar o continuar el trabajo.
5	Botón Inicio	Toque el botón Iniciar para que comience el trabajo de copia.
6	Estado del producto	La línea de estado proporciona información sobre el estado general del producto.
7	Botón Selección de idioma	Toque el botón Selección de idioma para seleccionar el idioma que quiere usar para la pantalla del panel de control.
8	Botón Reposo	Toque el botón Reposo para que el producto entre en el modo de reposo.
9	Botón Red	Toque el botón Red para obtener información sobre la conexión de red.
10	Botón Ayuda	Toque el botón Ayuda para abrir el sistema de ayuda incorporado.
11	Campo <a href="#">Copias</a>	El campo <a href="#">Copias</a> indica el número de copias configurado que realizará el producto.

12	Barra de desplazamiento	Toque las flechas arriba y abajo de la barra de desplazamiento para ver la lista completa de funciones disponibles.
13	Características	<p>Según la configuración del producto, las funciones que aparecen en esta área pueden incluir los siguientes elementos:</p> <ul style="list-style-type: none"> <li>• Configuración inicial</li> <li>• Conjuntos rápidos</li> <li>• Copiar</li> <li>• Correo electrónico</li> <li>• Fax</li> <li>• Guardar en USB</li> <li>• Almacenam. carpetas red</li> <li>• Guardar en memoria disp</li> <li>• Guardar en SharePoint®</li> <li>• Recuperar de USB</li> <li>• Recuperar desde memoria del dispositivo</li> <li>• Estado del trabajo</li> <li>• Consumibles</li> <li>• Bandejas</li> <li>• Administración</li> <li>• Mantenimiento del dispositivo</li> </ul>

## Teclado

Este producto incluye un teclado físico. Las teclas están asignadas a su idioma de la misma forma que el teclado virtual en el panel de control del producto. Si selecciona un diseño de teclado diferente para el teclado virtual, se vuelven a asignar las teclas del teclado físico para que se ajusten a la nueva configuración.

Los productos que se suministran en Europa y América cuentan con cubiertas con distintos idiomas para el teclado. Se incluyen instrucciones para la instalación de las mismas. También puede adquirir kits que incluyen cubiertas para los siguientes idiomas:

A7W12A	Chino simplificado
	Chino tradicional
A7W13A	Dan
	Francés (Suiza)
	Alemán (Suiza)

Tire del teclado para utilizarlo.



## Limpieza del panel de control



Limpie el panel de control con un paño suave que no desprenda pelusas. No utilice toallitas ni pañuelos de papel porque son abrasivos y podrían dañar la pantalla. Si es necesario eliminar suciedad incrustada, humedezca el paño con agua o limpiacristales.

## Ayuda del panel de control

El producto tiene un sistema de ayuda incorporado que explica cómo utilizar cada pantalla. Para abrirlo, toque el botón Ayuda  de la esquina superior derecha de la pantalla.

En el caso de algunas pantallas, la ayuda abre un menú general donde puede buscar temas concretos. Para desplazarse por la estructura de menús, toque los botones del menú.

En el caso de pantallas que contienen configuración para trabajos concretos, la ayuda abre un tema que explica las opciones de esa pantalla.

Si el producto alerta sobre un error o advertencia, toque el botón Error  o Advertencia  para abrir un mensaje que describa el problema. El mensaje también contiene instrucciones que le ayudarán a resolver el problema.

Puede imprimir o consultar un informe del menú de [Administración](#) completo para desplazarse más fácilmente a través de la configuración individual que necesite.

1. En la pantalla de inicio del panel de control del producto, desplácese hasta el botón [Administración](#) y tóquelo.
2. Abra los siguientes menús:
  - [Informes](#)
  - [Páginas Configuración/Estado](#)
3. Seleccione la opción [Diagrama de menús de administración](#).
4. Toque el botón [Imprimir](#) para imprimir el informe. Toque el botón [Ver](#) para ver el informe.



## Informes del producto

Los informes del producto incluyen detalles sobre el producto y su configuración actual. Utilice los siguientes procedimientos para imprimir o consultar los informes:

1. En la pantalla de inicio del panel de control del producto, desplácese hasta el botón [Administración](#) y tóquelo.
2. Abra el menú [Informes](#).
3. Seleccione una de las categorías de informes:
  - [Páginas Configuración/Estado](#)
  - [Informes de fax](#) (sólo modelos con fax)
  - [Otras páginas](#)
4. Seleccione el nombre del informe que desea revisar y, a continuación, toque el botón [Imprimir](#) para imprimirlo o el botón [Ver](#) para revisar la configuración en la pantalla del panel de control.



**NOTA:** Algunas páginas no disponen de la opción [Ver](#).

Tabla 1-1 Menú Informes

Primer nivel	Segundo nivel	Descripción
<a href="#">Páginas Configuración/Estado</a>	<a href="#">Diagrama de menús de administración</a>	Muestra la estructura del menú de <a href="#">Administración</a> .
	<a href="#">Página Cómo conectarse</a>	Muestra la dirección IP, el nombre de host y la dirección MAC del producto si está conectado a una red. Si corresponde, también muestra la dirección HP ePrint y la dirección Airprint. También muestra el número de fax del producto si se ha configurado el fax.
	<a href="#">Pág. configuración actual</a>	Muestra la configuración actual de cada opción del menú de <a href="#">Administración</a> .
	<a href="#">Página de configuración</a>	Muestra la configuración del producto y los accesorios instalados.
	<a href="#">Página de estado de consumibles</a>	Muestra la vida útil restante aproximada de los consumibles, presenta las estadísticas de la cantidad total de páginas y trabajos procesados, el número de serie, el recuento de páginas e información de mantenimiento.  HP proporciona estimaciones sobre la vida restante de los consumibles para la comodidad del cliente. Los niveles de consumibles restantes pueden variar de las estimaciones proporcionadas.
	<a href="#">Página de uso</a>	Muestra un recuento de todos los tamaños de papel que han pasado por el producto, especifica si las impresiones eran a una cara o dúplex e informa del recuento de páginas.

**Tabla 1-1 Menú Informes (continuación)**

Primer nivel	Segundo nivel	Descripción
	Página de directorio del archivo	Muestra el nombre del archivo y de la carpeta para aquellos archivos almacenados en la memoria del producto.
	Página de estado de servicios Web	Muestra los servicios Web detectados del producto.
Informes de fax	Registro de actividades del fax	Contiene una lista de los faxes que se han enviado o recibido mediante este producto.
	Informe de códigos de facturación	Una lista de los códigos de facturación que se han utilizado para los faxes salientes. Este informe muestra el número de faxes enviados que se ha facturado a cada código.
	Lista de fax bloqueada	Una lista de los números de teléfono que están bloqueados para enviar faxes a este producto.
	Lista de números de marcado rápido	Muestra los números de marcación rápida que se han configurado para este producto.
	Informe de llamadas de fax	Un informe detallado de la última operación de fax, tanto de envío como de recepción.
Otras páginas	Lista de fuentes PCL	Imprime las fuentes PCL disponibles.
	Lista de fuentes PS	Imprime las fuentes de emulación Postscript de nivel 3 de HP.

---

## 2 Conexión del producto e instalación del software

- [Conexión del producto a un equipo mediante un cable USB e instalación del software \(Windows\)](#)
- [Conexión del producto a una red mediante un cable de red e instalación del software \(Windows\)](#)
- [Conexión del producto a un equipo mediante un cable USB e instalación del software \(Mac OS X\)](#)
- [Conexión del producto a una red mediante un cable de red e instalación del software \(Mac OS X\)](#)

## Conexión del producto a un equipo mediante un cable USB e instalación del software (Windows)

Este producto admite una conexión USB 2.0. Utilice un cable USB de tipo A a B. HP recomienda la utilización de un cable que no supere los 2 m (6,5 pies).

**⚠ PRECAUCIÓN:** No conecte el cable USB hasta que el software de instalación le solicite que lo haga.

1. Cierre todos los programas que tenga abiertos en el equipo.
2. Instale el software del CD y siga las instrucciones que aparecen en pantalla.
3. Cuando se le solicite, seleccione la opción **Conectar directamente a este equipo mediante un cable USB** y, a continuación, haga clic en el botón **Siguiente**.
4. Cuando el software se lo solicite, conecte el cable USB al producto y al equipo.

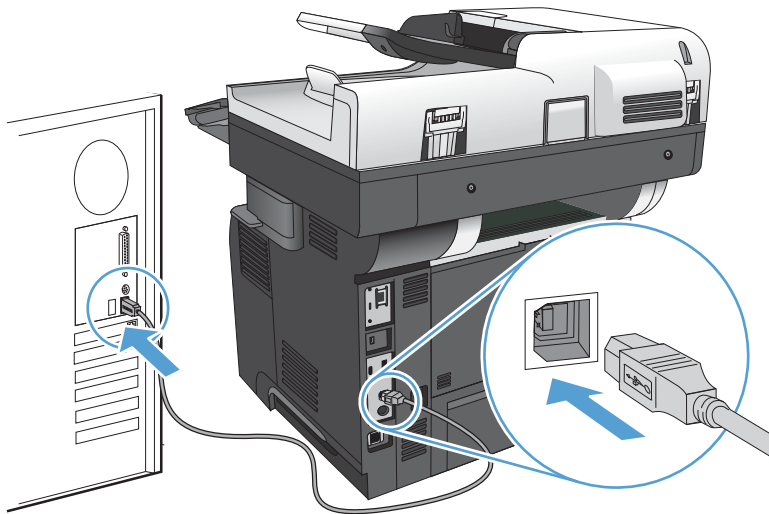



5. Cuando termine la instalación, haga clic en el botón **Finalizar** o en el botón **Más opciones** para instalar más software o para configurar funciones básicas de envío digital para el producto.
6. Imprima una página desde cualquier programa para cerciorarse de que el software está instalado correctamente.

# Conexión del producto a una red mediante un cable de red e instalación del software (Windows)

## Configuración de la dirección IP

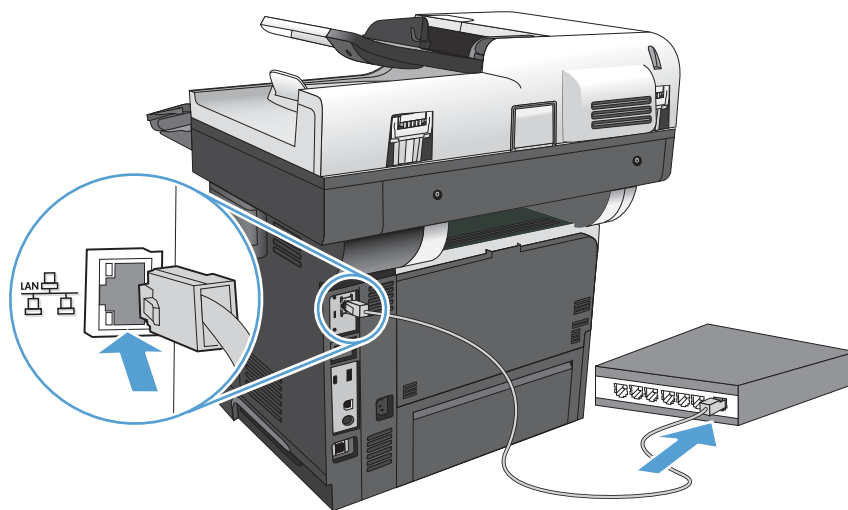
1. Asegúrese de que el producto está encendido y de que el mensaje **Preparado** aparece en la pantalla del panel de control del producto.
2. Conecte el cable de red al producto y a la red.



3. Espere 60 segundos antes de continuar. Durante este tiempo, la red reconoce el producto y le asigna una dirección IP o nombre de host.
4. En la pantalla de inicio del panel de control del producto, toque el botón **Red**  para identificar la dirección IP o el nombre de host del producto.

Si el botón **Red**  no está visible, puede localizar la dirección IP o el nombre de host imprimiendo una página de configuración.

- a. En la pantalla de inicio del panel de control del producto, desplácese hasta el botón **Administración** y tóquelo.
- b. Abra los siguientes menús:
  - **Informes**
  - **Páginas Configuración/Estado**
  - **Página de configuración**
- c. Toque el botón **Ver** para ver la información en el panel de control, o toque el botón **Imprimir** para imprimir las páginas.

- d. Busque la dirección IP en la página de Jetdirect.

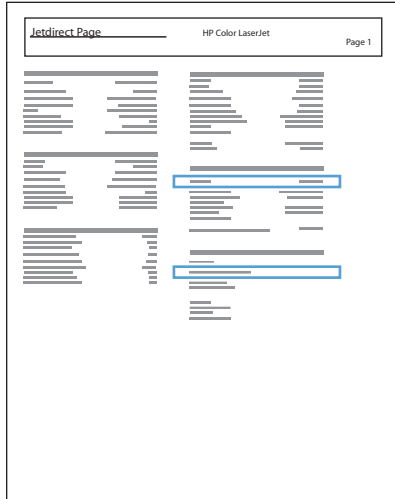

5. **IPv4:** Si la dirección IP es 0.0.0.0, 192.0.0.192 ó 169.254.x.x, deberá configurar la dirección IP de forma manual. Si no es así, significa que la red se ha configurado correctamente.

**IPv6:** Si la dirección IP comienza por "fe80:", el producto debería poder imprimir. Si no es así, deberá configurar la dirección IP de forma manual.

## Instalación del software

1. Cierre todos los programas del equipo.
2. Instale el software del CD.
3. Siga las instrucciones que aparecen en pantalla.
4. Cuando se le solicite, seleccione la opción **Conectar mediante una red por cable**.
5. En la lista de productos disponibles, seleccione el que tenga la dirección IP correcta. Si el producto no aparece en la lista, introduzca manualmente la dirección IP, el nombre de host o la dirección de hardware del producto.
6. Cuando termine la instalación, haga clic en el botón **Finalizar** o en el botón **Más opciones** para instalar más software o para configurar funciones básicas de envío digital para el producto.
7. Imprima una página desde cualquier programa para cerciorarse de que el software está instalado correctamente.

## Conexión del producto a un equipo mediante un cable USB e instalación del software (Mac OS X)

Este producto admite una conexión USB 2.0. Utilice un cable USB de tipo A a B. HP recomienda la utilización de un cable que no supere los 2 m.

1. Conecte el cable USB al producto y al equipo.

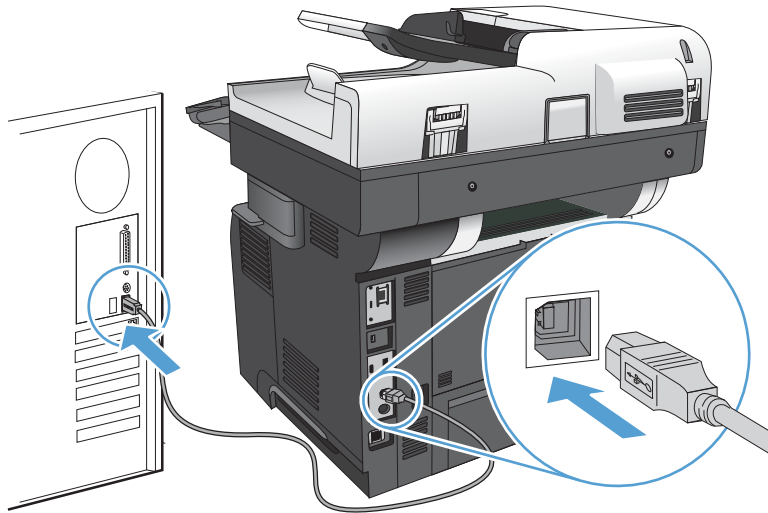



2. Instale el software del CD.
3. Haga clic en el icono del producto y siga las instrucciones en pantalla.
4. Haga clic en el botón **Cerrar**.
5. Imprima una página desde cualquier programa para cerciorarse de que el software está instalado correctamente.

# Conexión del producto a una red mediante un cable de red e instalación del software (Mac OS X)

## Configuración de la dirección IP

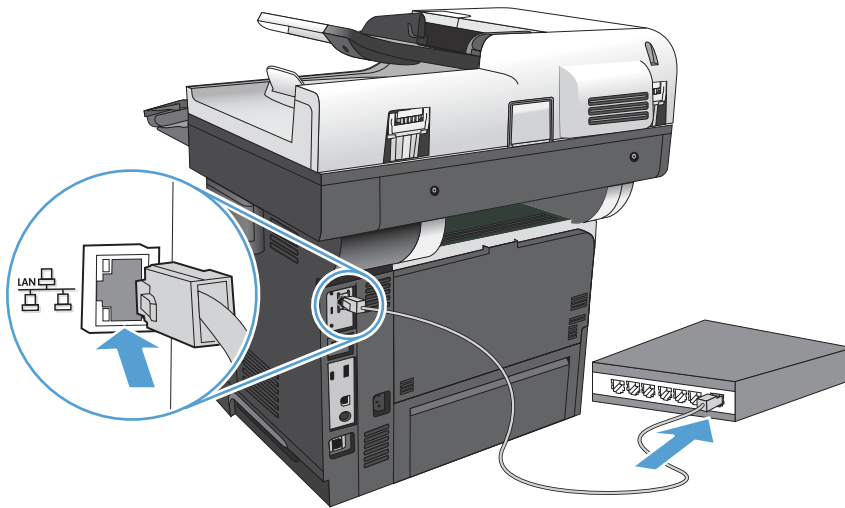
1. Asegúrese de que el producto está encendido y de que el mensaje **Preparado** aparece en la pantalla del panel de control del producto.
2. Conecte el cable de red al producto y a la red.



3. Espere 60 segundos antes de continuar. Durante este tiempo, la red reconoce el producto y le asigna una dirección IP o nombre de host.
4. En la pantalla de inicio del panel de control del producto, toque el botón Red  para identificar la dirección IP o el nombre de host del producto.

Si el botón Red  no está visible, puede localizar la dirección IP o el nombre de host imprimiendo una página de configuración.

- a. En la pantalla de inicio del panel de control del producto, desplácese hasta el botón **Administración** y tóquelo.
- b. Abra los siguientes menús:
  - **Informes**
  - **Páginas Configuración/Estado**
  - **Página de configuración**
- c. Toque el botón **Ver** para ver la información en el panel de control, o toque el botón **Imprimir** para imprimir las páginas.



- d. Busque el nombre y la dirección IP del servicio Bonjour en la página de Jetdirect.

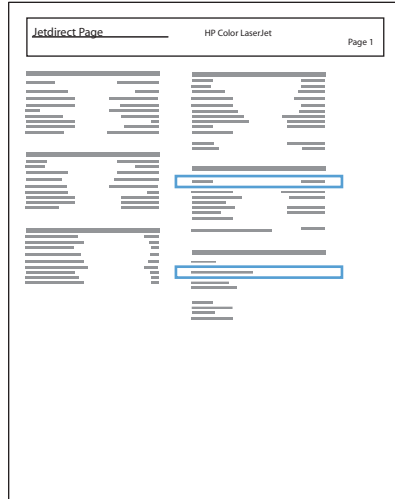

5. **IPv4:** Si la dirección IP es 0.0.0.0, 192.0.0.192 ó 169.254.x.x, deberá configurar la dirección IP de forma manual. Si no es así, significa que la red se ha configurado correctamente.
- IPv6:** Si la dirección IP comienza por "fe80:", el producto debería poder imprimir. Si no es así, deberá configurar la dirección IP de forma manual.

## Instalación del software

1. Cierre todos los programas del equipo.
2. Instale el software del CD.
3. Haga clic en el icono del producto y siga las instrucciones en pantalla.
4. Haga clic en el botón **Cerrar** una vez que el proceso de instalación haya finalizado.

---

 **NOTA:** Realice el procedimiento siguiente *después* de completar la instalación del software del sistema de impresión *sólo* si no agregó una impresora al ejecutar el instalador.

---

5. En el equipo, abra el menú Apple , haga clic en el menú **Preferencias del Sistema** y, a continuación, en el icono **Impresión y Fax** o en el icono **Impresión y Escaneo**.
6. Haga clic en el símbolo más (+).
7. Utilice Bonjour (navegador predeterminado) o Impresión IP para la conexión de red.

---

 **NOTA:** Bonjour es el mejor método y el más sencillo de utilizar si el producto está instalado en la red local.

---

Se *debe* utilizar Impresión IP si el producto se encuentra fuera del espacio del enlace local de Bonjour en una red más grande.

---

Si utiliza Bonjour, complete el procedimiento siguiente:

- a. Haga clic en la ficha **Navegador predeterminado**.
- b. Seleccione el producto de la lista. El software comprueba que el producto está conectado a la red. El campo **Imprimir con** se completa automáticamente con el PPD correspondiente al producto.



**NOTA:** Si se encuentra en una red que incluye más de un producto, imprima una página de configuración y establezca la correspondencia entre el nombre de la impresora Bonjour y el nombre de la lista para identificar el producto que está instalando.



**NOTA:** Si el producto no aparece en la lista, compruebe que el producto esté encendido y conectado a la red y, a continuación, pruebe a apagarlo y a encenderlo de nuevo. Si el PPD del producto no aparece en la lista desplegable **Imprimir con**, apague el equipo, enciéndalo de nuevo y reinicie el proceso de configuración.

---

- c. Haga clic en el botón **Agregar** para completar el proceso de configuración.

Si utiliza el método de impresión IP, complete el procedimiento siguiente:

- a. Haga clic en la ficha **Impresora IP**.
- b. En el menú desplegable **Protocolo**, seleccione **Toma/HP Jet Direct**. Se trata del ajuste recomendado para los productos de HP.
- c. Escriba la dirección IP en el campo **Dirección** de la pantalla Agregar impresora.
- d. La información de **Nombre**, **Ubicación** e **Imprimir con** se completa automáticamente. Si el PPD del producto no aparece en el campo **Imprimir con**, apague el equipo, enciéndalo de nuevo y reinicie el proceso de configuración.

---

## 3 Bandejas de entrada y bandejas de salida

- [Tamaños de papel compatibles](#)
- [Tipos de papel compatibles](#)
- [Configuración de bandejas](#)
- [Modo con membrete alternativo](#)
- [Bandeja 1](#)
- [Bandeja 2 y bandejas opcionales para 500 hojas de papel](#)
- [Utilice las opciones de salida de papel](#)
- [Uso de la grapadora rápida](#)

## Tamaños de papel compatibles



**NOTA:** Para obtener los mejores resultados, seleccione el tamaño y el tipo de papel adecuados en el controlador de la impresión antes de imprimir.

**Tabla 3-1** Tamaños de papel compatibles

Tamaño y dimensiones	Bandeja 1	Bandeja 2 y bandejas opcionales para 500 hojas de papel	Impresión dúplex automática
Carta 216 x 279 mm	✓	✓	✓
Legal 216 x 356 mm	✓	✓	✓
Ejecutivo 184 x 267 mm	✓	✓	
Declaración 140 x 216 mm	✓	✓	
Oficio 8,5 x 13 216 x 330 mm	✓	✓	✓
Oficio 216 x 340 216 x 340 mm	✓	✓	✓
3 x 5 76 x 127 mm	✓		
4 x 6 102 x 152 mm	✓		
5 x 7 127 x 178 mm	✓	✓	
5 x 8 127 x 203 mm	✓	✓	
A4 210 x 297 mm	✓	✓	✓
A5 148 x 210 mm	✓	✓	
A6 104 x 147 mm	✓	✓	
RA4 215 x 305 mm	✓	✓	✓

**Tabla 3-1** Tamaños de papel compatibles (continuación)

Tamaño y dimensiones	Bandeja 1	Bandeja 2 y bandejas opcionales para 500 hojas de papel	Impresión dúplex automática
B5 JIS 183 x 257 mm	✓	✓	
B6 (JIS) 128 x 182 mm	✓	✓	
10 x 15 cm 102 x 152 mm	✓		
16K 184 x 260 mm	✓	✓	
16K 195 x 270 mm	✓	✓	
16K 197 x 273 mm	✓	✓	
Tarjeta postal (JIS) 100 x 148 mm	✓		
Tarjeta postal D (JIS) 200 x 1480 mm	✓	✓	
Personalizado 76 x 127 mm a 216 x 356 mm	✓		
Personalizado De 105 x 148 mm a 216 x 356 mm		✓	
Personalizado De 210 x 280 mm a 216 x 356 mm			✓
Sobre nº 9 98 x 225 mm	✓		
Sobre nº 10 105 x 241 mm	✓		
Sobre DL 110 x 220 mm	✓		
Sobre C5 162 x 229 mm	✓		
Sobre B5 176 x 250 mm	✓		

**Tabla 3-1** Tamaños de papel compatibles (continuación)

Tamaño y dimensiones	Bandeja 1	Bandeja 2 y bandejas opcionales para 500 hojas de papel	Impresión dúplex automática
Sobre monarca 98 x 191 mm	✓		
Sobre C6 114 x 162 mm	✓		

## Tipos de papel compatibles

Para consultar una lista completa de papel HP compatible con este producto, diríjase a [www.hp.com/support/ljflowMFP525](http://www.hp.com/support/ljflowMFP525).

 **NOTA:** Para obtener los mejores resultados, seleccione el tamaño y el tipo de papel adecuados en el controlador de la impresión antes de imprimir.

**Tabla 3-2** Tipos de papel compatibles

Tipo de papel	Bandeja 1	Bandeja 2 y bandejas opcionales para 500 hojas de papel	Impresión dúplex automática
Normal	✓	✓	✓
HP EcoSMART Lite	✓	✓	✓
Ligero 60–74 g/m <sup>2</sup>	✓	✓	✓
Medio 96–110 g/m <sup>2</sup>	✓	✓	✓
Pesado 111–130 g/m <sup>2</sup>	✓	✓	✓
Extrapesado 131–175 g/m <sup>2</sup>	✓		
Cartulina 176–220 g/m <sup>2</sup>	✓		
Transp. monocr.	✓		
Etiquetas	✓	✓	
Membrete	✓	✓	✓
Sobre	✓		
Preimpreso	✓	✓	✓
Preperforado	✓	✓	✓
Coloreado	✓	✓	✓
Bond	✓	✓	✓
Reciclado	✓	✓	✓
Rugoso	✓	✓	

## Configuración de bandejas

El producto indicará automáticamente que configure el tipo y el tamaño para una bandeja en las siguientes situaciones:

- Cuando cargue papel en la bandeja
- Cuando especifique un tipo de papel o una bandeja concretos para un trabajo de impresión mediante el controlador de impresión o un programa de software y la bandeja no esté configurada para concordar con la configuración del trabajo de impresión



**NOTA:** El mensaje no aparecerá si está imprimiendo desde la bandeja 1 y está configurada para el tamaño de papel **Cualquier tamaño** y el tipo de papel **Cualquier tipo**. En este caso, si el trabajo de impresión no especifica una bandeja, el producto imprime desde la bandeja 1, aunque la configuración del tamaño y el tipo de papel del trabajo de impresión no coincida con el papel que se ha cargado en la bandeja 1.

### Configuración de una bandeja al cargar el papel

1. Cargue papel en la bandeja. Cierre la bandeja si está utilizando la bandeja 2 o 3.
2. El mensaje de configuración de bandeja aparece en el panel de control del producto.
3. Toque el botón **Aceptar** para aceptar el tipo y el tamaño detectado, o bien toque el botón **Modificar** para elegir un tipo o un tamaño de papel diferente.
4. Seleccione el tipo y el tamaño de papel correcto y después toque el botón **Aceptar**.

### Configuración de una bandeja para que coincida con los ajustes del trabajo de impresión

1. En el programa de software, especifique la bandeja de origen, el tamaño de papel y el tipo de papel.
2. Envíe el trabajo al producto.  
  
Si es necesario configurar la bandeja, aparece un mensaje de configuración de la bandeja en el panel de control del producto.
3. Cargue la bandeja con el tipo y tamaño de papel especificados y, a continuación, cierre la bandeja.
4. Toque el botón **Aceptar** para aceptar el tipo y el tamaño detectado, o bien toque el botón **Modificar** para elegir un tipo o un tamaño de papel diferente.
5. Seleccione el tipo y el tamaño de papel correcto y después toque el botón **Aceptar**.

### Configuración de una bandeja mediante el panel de control

También puede configurar las bandejas para el tipo y tamaño sin la indicación del producto.

1. En la pantalla de inicio del panel de control del producto, desplácese hasta el botón **Bandejas** y tóquelo.
2. Toque la línea para la bandeja que desee configurar y después toque el botón **Modificar**.
3. Seleccione el tamaño y el tipo de papel de las listas de opciones.
4. Toque el botón **Aceptar** para guardar su selección.



## Modo con membrete alternativo

Use la función **Modo con membrete alternativo** para cargar papel con membrete o preimpreso en la bandeja, tal y como hace con el resto de los trabajos de impresión o copia, para copiar o imprimir por una o por las dos caras del papel. Al utilizar este modo, cargue el papel como lo haría para la impresión dúplex automática.

Para utilizar esta función, actívela mediante los menús del panel de control del producto. Para utilizar esta función con Windows, también deberá activarla y configurar el tipo de papel en el controlador de impresión.

### Activación del Modo con membrete alternativo mediante los menús del panel de control del producto

1. En la pantalla de inicio del panel de control del producto, desplácese hasta el botón **Administración** y tóquelo.
2. Abra los siguientes menús:
  - **Gestionar bandejas**
  - **Modo con membrete alternativo**
3. Toque la opción **Activado** y, a continuación, toque el botón **Guardar**.

Para imprimir con el Modo con membrete alternativo en Windows, realice el procedimiento siguiente para cada trabajo de impresión.

### Impresión en el Modo con membrete alternativo (Windows)

1. Desde el programa de software, seleccione la opción **Imprimir**.
2. Seleccione el producto y haga clic en el botón **Propiedades** o **Preferencias**.
3. Haga clic en la ficha **Avanzado**.
4. Amplíe la lista de **Características de la impresora**.
5. Abra la lista desplegable **Modo alternación de membrete** y haga clic en la opción **Activado**.
6. Haga clic en el botón **Aplicar**.
7. Haga clic en la ficha **Papel/Calidad**.
8. En la lista desplegable **Tipo de papel**, haga clic en la opción **Más...**
9. Amplíe la lista de opciones **Tipo:**.
10. Amplíe la lista de opciones **Otro** y, a continuación, haga clic en la opción **Membrete**. Haga clic en el botón **OK(Aceptar)**.
11. Haga clic en el botón **OK(Aceptar)** para cerrar el cuadro de diálogo **Propiedades del documento**. En el cuadro de diálogo **Imprimir**, haga clic en el botón **OK(Aceptar)** para imprimir el trabajo.

# Bandeja 1

## Capacidad de la bandeja y orientación del papel

Para evitar atascos, no sobrecargue las bandejas. Asegúrese de que la parte superior de la pila se encuentra por debajo del indicador de llenado de la bandeja. En el caso de papel corto/estrecho y pesado/satinado, cárguelo sin sobrepasar la mitad de los indicadores de llenado de la bandeja.

Tabla 3-3 Capacidad de la bandeja 1

Tipo de papel	Especificaciones	Cantidad
Papel	Intervalo: 60 g/m <sup>2</sup> a 220 g/m <sup>2</sup>	Altura máxima de la pila: 12 mm Equivalente a 100 hojas de 75 g/m <sup>2</sup>
Sobres	75 g/m <sup>2</sup> a 90 g/m <sup>2</sup>	Hasta 10 sobres
Etiquetas	Grosor de 0,10 a 0,14 mm	Altura máxima de la pila: 12 mm
Transparencias	Grosor de 0,10 a 0,14 mm	Altura máxima de la pila: 12 mm

Tabla 3-4 Orientación del papel de la bandeja 1

Impresión por una cara	Impresión dúplex automática y Modo con membrete alternativo	Sobres
Boca arriba Margen superior hacia el producto	Boca abajo Margen inferior hacia el producto	Boca arriba Margen postal corto hacia el producto
		

## Cargue la bandeja 1

1. Abra la Bandeja 1.

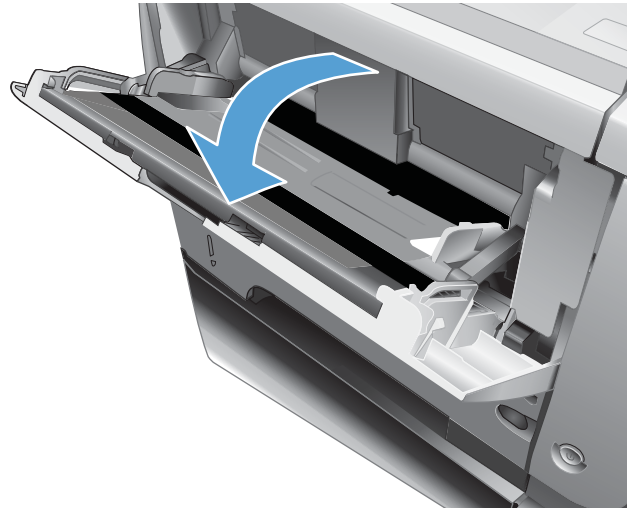

2. Tire del soporte de papel y abra la extensión.

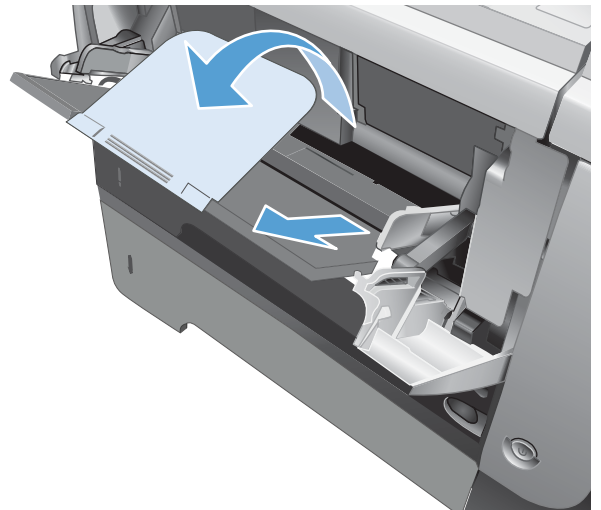

3. Cargue el papel en la bandeja. Asegúrese de que el papel se ajusta por debajo de las pestañas y por debajo de los indicadores de altura máxima.

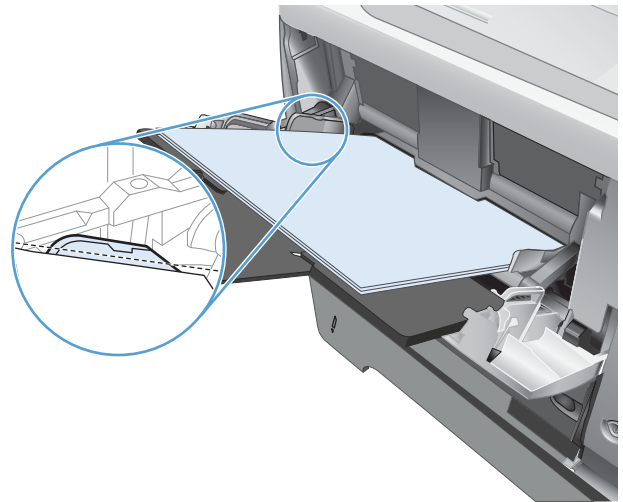

4. Ajuste las guías laterales de modo que hagan contacto ligeramente con la pila de papel, sin llegar a doblarlo.

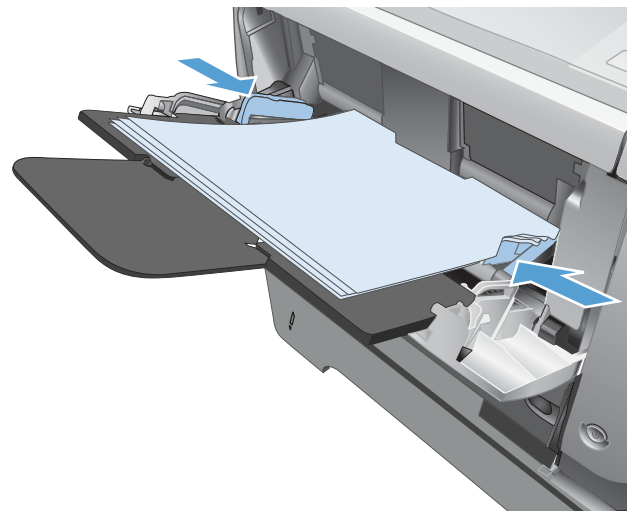

# Bandeja 2 y bandejas opcionales para 500 hojas de papel

## Capacidad de la bandeja y orientación del papel

Para evitar atascos, no sobrecargue las bandejas. Asegúrese de que la parte superior de la pila se encuentra por debajo del indicador de llenado de la bandeja. En el caso de papel corto/estrecho y pesado/satinado, cárguelo sin sobrepasar la mitad de los indicadores de llenado de la bandeja.

**Tabla 3-5** Capacidad de la bandeja 2 y las bandejas opcionales para 500 hojas

Tipo de papel	Especificaciones	Cantidad
Papel	Intervalo: 60 g/m <sup>2</sup> a 130 g/m <sup>2</sup>	Equivalente a 500 hojas de 75 g/m <sup>2</sup>

**Tabla 3-6** Orientación del papel de la bandeja 2 y las bandejas opcionales para 500 hojas

Impresión por una cara	Impresión dúplex automática y Modo con membrete alternativo	Sobres
Boca abajo	Boca arriba	Impresión de sobres sólo desde la bandeja 1
Margen superior en el frontal de la bandeja	Margen inferior en el frontal de la bandeja	

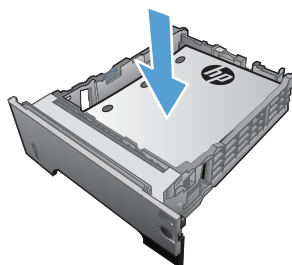
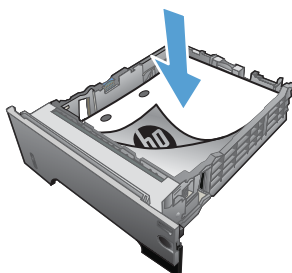

## Carga de la bandeja 2 o las bandejas opcionales para 500 hojas

1. Tire de la bandeja levantándola ligeramente para extraerla del producto.

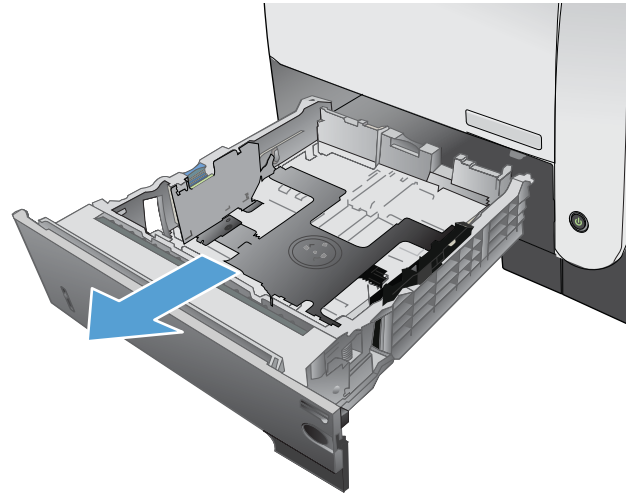

2. Apriete la palanca de liberación situada en la guía izquierda y deslice las guías laterales hasta ajustarlas al tamaño de papel adecuado.

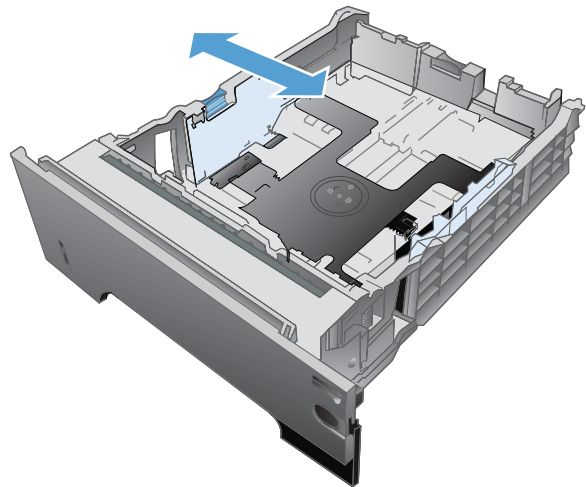

3. Apriete la palanca de liberación situada en la guía de papel posterior y deslícela hasta ajustarla al tamaño de papel apropiado.

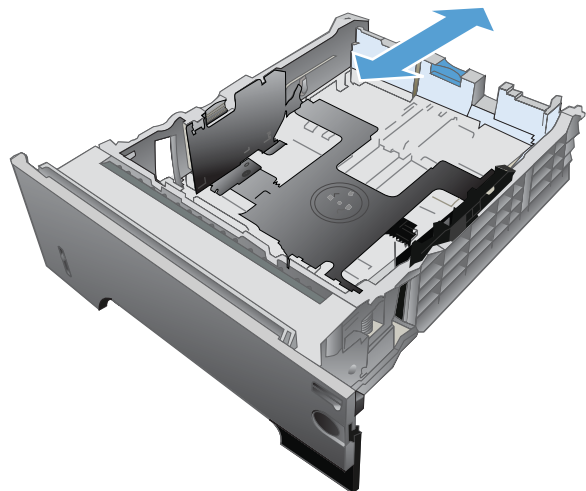

4. Cargue el papel en la bandeja. Asegúrese de que la pila no tenga las esquinas dobladas y que su parte superior no exceda los indicadores de altura máxima.

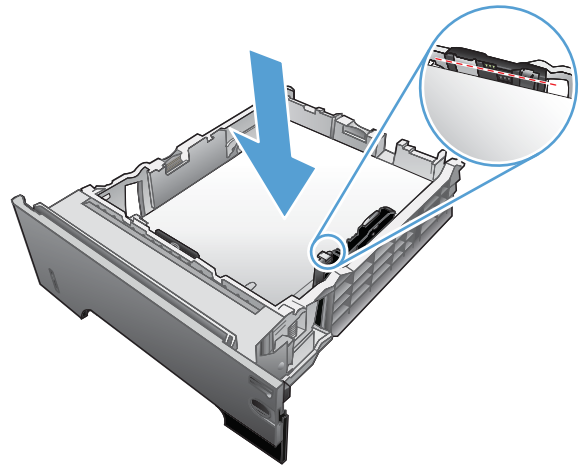

5. Introduzca completamente la bandeja en el producto.

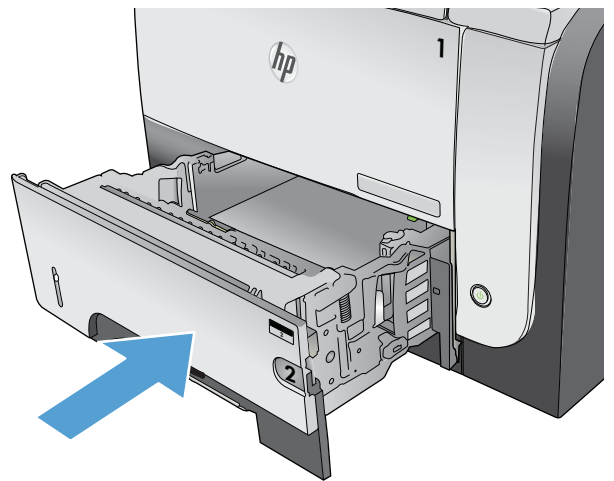

# Utilice las opciones de salida de papel

## Imprimir en la bandeja de salida estándar

La bandeja de salida estándar toma el papel boca abajo, en el orden correcto. Utilice esta bandeja para imprimir la mayor parte de sus trabajos de impresión, incluidas las transparencias. Para poder utilizar la bandeja de salida estándar, asegúrese de que la bandeja de salida posterior esté cerrada. Para evitar atascos, no abra ni cierre la bandeja de salida posterior mientras el producto está imprimiendo.

La bandeja de salida estándar admite un total de 250 hojas de 75 g/m<sup>2</sup>.

## Imprima en la bandeja de salida posterior

El producto siempre imprime en la bandeja de salida posterior, si ésta se encuentra abierta. El papel que se imprime en esta bandeja sale cara arriba, con la última página encima (orden inverso).

La bandeja de salida posterior admite un total de 50 hojas de 75 g/m<sup>2</sup>.

La impresión de la Bandeja 1 a la bandeja de salida posterior proporciona la ruta del papel más directa. La apertura de la bandeja de salida posterior puede mejorar el rendimiento de los siguientes elementos:

- Sobres
- Etiquetas
- Papel de tamaño personalizado pequeño
- Tarjetas postales
- Papel de grosor superior a 120 g/m<sup>2</sup> (32 lb)

Para abrir la bandeja de salida posterior, sujete el asa que se encuentra en la parte superior de la bandeja. Abra la bandeja en un ángulo de 45° grados y saque la extensión.

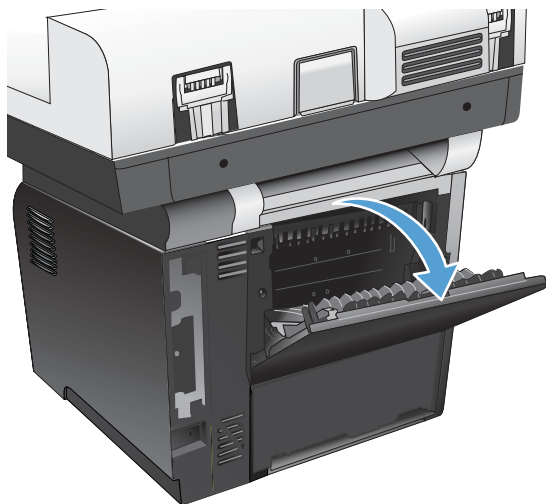

 **NOTA:** La apertura de la bandeja de salida posterior inhabilita la unidad dúplex y la bandeja de salida superior. Para evitar atascos, no abra ni cierre la bandeja de salida posterior mientras el producto está imprimiendo.



## Uso de la grapadora rápida

Active el mecanismo de grapado insertando papel en la grapadora.

1. Introduzca hasta 20 hojas de papel con un peso máximo de 75 g/m<sup>2</sup> en la ranura de la puerta de la grapadora. Inserte menos hojas si el papel pesa más de 75 g/m<sup>2</sup>.

**PRECAUCIÓN:** No utilice la grapadora para grapar plástico, cartón o madera. De lo contrario, la grapadora podría sufrir daños.

**NOTA:** Si se excede la capacidad recomendada, se podrían producir daños o atascos.

2. Espere a que se grapen las hojas. El mecanismo de la grapadora debe activarse al introducir el papel completamente en la ranura de la grapadora.

3. Retire el papel grapado de la ranura.

**NOTA:** Si no puede retirar el papel después de haberlo grapado, abra la puerta de la grapadora con cuidado y extraiga el documento.

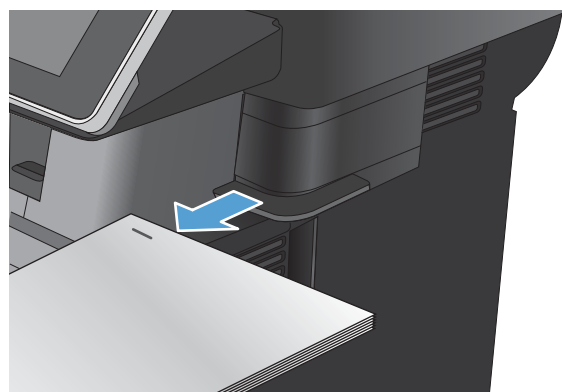
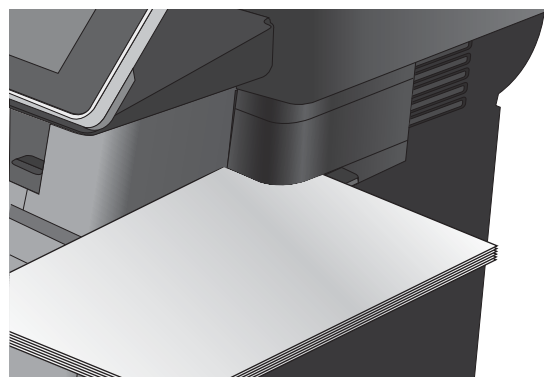
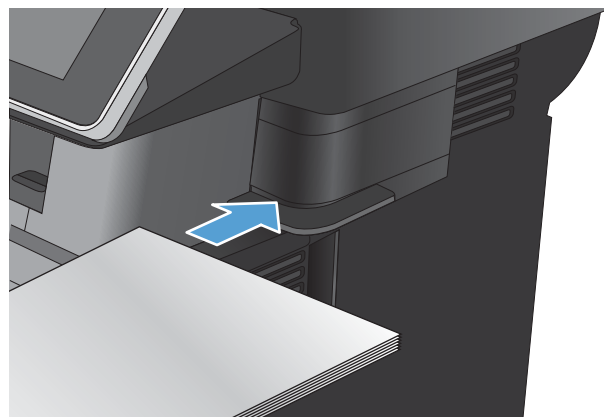



---

## 4 Piezas, consumibles y accesorios

- [Pedido de piezas, accesorios y consumibles](#)
- [Disposiciones de HP sobre consumibles que no son HP](#)
- [Sitio Web contra falsificaciones HP](#)
- [Impresión cuando un cartucho de tóner alcanza el final de su vida útil estimada](#)
- [Active o desactive las opciones de Configuración muy baja del panel de control](#)
- [Piezas de autoreparación por parte del cliente](#)
- [Accesorios](#)
- [Cartucho del tóner](#)
- [Grapas](#)

## Pedido de piezas, accesorios y consumibles

---

Realice su pedido de consumibles y papel	<a href="http://www.hp.com/go/suresupply">www.hp.com/go/suresupply</a>
Realice su pedido de piezas y accesorios originales HP	<a href="http://www.hp.com/buy/parts">www.hp.com/buy/parts</a>
Realice su pedido a través del servicio técnico o proveedores de asistencia	Póngase en contacto con el proveedor de servicio técnico o asistencia autorizado por HP.
Realice su pedido con el software HP	El servidor web incorporado de HP incluye un enlace al sitio web HP SureSupply, que proporciona la posibilidad de comprar consumibles de HP originales.

---

## Disposiciones de HP sobre consumibles que no son HP

HP no recomienda el uso de cartuchos de tóner nuevos o reacondicionados de otros fabricantes.

---

 **NOTA:** Para los productos de impresión HP, el uso de un cartucho de tóner de otro fabricante o recargado no afecta a la garantía ni a los contratos de asistencia entre HP y el cliente. No obstante, si el fallo o el daño del producto es atribuible al uso de un cartucho de tóner que no es de HP o recargado, HP facturará las tarifas de tiempo y materiales estándares al servicio del producto por ese fallo o daño en concreto.

---

## Sitio Web contra falsificaciones HP

Vaya a [www.hp.com/go/anticounterfeit](http://www.hp.com/go/anticounterfeit) cuando instale un cartucho de tóner HP y aparezca un mensaje en el panel de control en el que se indique que el cartucho no es de HP. De este modo, HP podrá ayudarle a determinar si el cartucho es original y le indicará los pasos que debe seguir para solucionar el problema.

Es posible que el cartucho de tóner no sea un cartucho original de HP si observa lo siguiente:

- En la página de estado de los consumibles se indica que se ha instalado un consumible que no es de HP.
- Si tiene un gran número de problemas con el cartucho.
- El cartucho no tiene la apariencia común (por ejemplo, el envoltorio es diferente al de HP).

## Impresión cuando un cartucho de tóner alcanza el final de su vida útil estimada

---

<Consumible> bajo	Este mensaje se muestra cuando un consumible se está acercando al final de su vida útil estimada.
<Consumible> muy bajo	Este mensaje se muestra cuando un consumible se encuentra al final de su vida útil estimada. Pueden producirse problemas de calidad de impresión cuando se utiliza un consumible que está al final de su vida útil estimada.

---

Continúe imprimiendo con el cartucho actual hasta que la distribución del tóner no proporcione una calidad de impresión aceptable. Para redistribuir el tóner, retire el cartucho de tóner de la impresora y agítelo con cuidado hacia delante y hacia atrás. Para ver una representación gráfica, consulte las instrucciones de sustitución del cartucho. Reinserte el cartucho de tóner en la impresora y cierre la cubierta.

# Active o desactive las opciones de Configuración muy baja del panel de control

Ahora puede activar o desactivar la configuración predeterminada en cualquier momento y no tiene que volver a activarla cuando instale un nuevo cartucho.

1. En la pantalla de inicio del panel de control del producto, desplácese hasta el botón [Administración](#) y tóquelo.
2. Abra los siguientes menús:
  - [Gestionar consumibles](#)
  - [Configuración de suministros](#)
  - [Cartucho negro](#)
3. Seleccione una de las opciones siguientes:
  - Seleccione la opción [Detener](#) para configurar el producto para que deje de imprimir (incluyendo la impresión de faxes) hasta que sustituya el cartucho.
  - Seleccione la opción [Solic. continuar](#) para configurar el producto para que deje de imprimir (incluyendo la impresión de faxes) y para que se le solicite que sustituya el cartucho. Puede confirmar la solicitud y continuar imprimiendo.
  - Seleccione la opción [Continuar](#) para configurar el producto para que le alerte de que el cartucho está muy bajo pero continúe imprimiendo.



**NOTA:** El uso de la configuración [Continuar](#) permite imprimir una vez superado el nivel "muy bajo" sin que el cliente tenga que intervenir, y puede dar como resultado una calidad de impresión incorrecta.

---

Si selecciona la opción [Detener](#) o [Solic. continuar](#), el producto detiene la impresión cuando llega al umbral Muy bajo. Cuando reemplace el cartucho, el producto reanuda automáticamente la impresión.

Si el producto se configura en la opción [Detener](#) o [Solic. continuar](#), existe un riesgo de que los faxes no se impriman cuando se reanuda la impresión del producto. Esto puede producirse si el producto recibió más faxes de los que la memoria puede almacenar mientras el producto estaba en espera.

El producto puede imprimir faxes sin interrupción cuando pasa el umbral Muy bajo si selecciona la opción [Continuar](#) para los cartuchos del tóner, pero la calidad de impresión puede reducirse.

Cuando un consumible HP alcanza el umbral de nivel muy bajo, finaliza la garantía de protección premium de HP.



## Piezas de autoreparación por parte del cliente

A continuación, se indican las piezas del producto que el cliente puede reparar.

- Las piezas que se identifican como piezas de sustitución de carácter **Obligatorio** por el usuario las deben instalar los clientes, a menos que acepte pagar al personal de asistencia técnica de HP para que realice la reparación. Para esas piezas no se proporciona asistencia in situ o de devolución al almacén de acuerdo con la garantía del producto HP.
- Las piezas que se identifican como piezas de sustitución **Opcional** por el usuario las pueden instalar el personal de asistencia técnica de HP si se solicita, sin ningún coste adicional durante el período de garantía del producto.



**NOTA:** Para obtener más información, visite [www.hp.com/go/customerselfrepair/ljflowMFPM525](http://www.hp.com/go/customerselfrepair/ljflowMFPM525).

**Tabla 4-1** Piezas de autoreparación por parte del cliente

Elemento	Descripción	Opciones de sustitución por el usuario	Número de pieza
Kit del fax (solo modelos con fax)	Accesorio de recambio para fax	Obligatorio	CF116-67904
Kit del panel de control	Kit de reemplazo del panel de control	Obligatorio	CD644-67920
Panel de control HIP (bolsillo de integración de hardware)	Bolsillo de integración de hardware para el panel de control del producto	Obligatorio	5042-8976
Cubierta USB del panel de control	Cubierta para el puerto USB en el panel de control del producto	Obligatorio	5042-8977
Kit de conjunto de teclado, inglés	El conjunto de teclado de repuesto incluye también un conjunto de cubiertas del teclado específicas del idioma	Obligatorio	L2709-67919
Kit de conjunto de teclado, inglés (Reino Unido)	El conjunto de teclado de repuesto incluye también un conjunto de cubiertas del teclado específicas del idioma	Obligatorio	5851-5008
Cubierta del teclado, ruso	Cubierta del teclado de repuesto	Obligatorio	5851-5001
Cubierta del teclado, italiano	Cubierta del teclado de repuesto	Obligatorio	5851-5002
Cubierta del teclado, francés	Cubierta del teclado de repuesto	Obligatorio	5851-5003
Cubierta del teclado, francés (Canadá)	Cubierta del teclado de repuesto	Obligatorio	5851-5007
Cubierta del teclado, francés (Suiza)	Cubierta del teclado de repuesto	Obligatorio	5851-5146
Cubierta del teclado, portugués	Cubierta del teclado de repuesto	Obligatorio	5851-5004
Cubierta del teclado, español (España)	Cubierta del teclado de repuesto	Obligatorio	5851-5005
Cubierta del teclado, español (Latinoamérica)	Cubierta del teclado de repuesto	Obligatorio	5851-5006
Cubierta del teclado, alemán	Cubierta del teclado de repuesto	Obligatorio	5851-5145
Cubierta del teclado, alemán (Suiza)	Cubierta del teclado de repuesto	Obligatorio	5851-5147
Cubierta del teclado, danés	Cubierta del teclado de repuesto	Obligatorio	5851-5148
Cubierta del teclado, chino tradicional	Cubierta del teclado de repuesto	Obligatorio	5851-5149
Cubierta del teclado, chino simplificado	Cubierta del teclado de repuesto	Obligatorio	5851-5150

**Tabla 4-1 Piezas de autoreparación por parte del cliente (continuación)**

Elemento	Descripción	Opciones de sustitución por el usuario	Número de pieza
Kit de mantenimiento de rodillos del alimentador de documentos	Kit de mantenimiento de rodillos del alimentador de documentos	Obligatorio	L2725-60002
Kit del conjunto e-Duplex del alimentador de documentos	Conjunto e-Duplex de repuesto	Obligatorio	5851-5022
Kit de reflector de espuma	Respaldo blanco de repuesto bajo la tapa del escáner	Opcional	5851-4878
Resorte de la placa de separación del alimentador de documentos	Resorte de repuesto de la placa de separación del alimentador de documentos	Opcional	5851-4879
Módulo de estado sólido SSM	Módulo de memoria de repuesto para el modelo M525dn	Opcional	CF116-67916
Kit de la unidad de disco duro	Disco duro seguro de alto rendimiento de HP de repuesto para el modelo M525f	Opcional	CF116-67907
Kit de la unidad de disco duro	Disco duro seguro de alto rendimiento de HP de repuesto (opción gubernamental)	Opcional	CF116-67915
Cable de fax	Cable de repuesto – Israel	Obligatorio	8120-8913
Cable de fax	Cable de repuesto – Suiza	Obligatorio	8121-0844
Cable de fax	Cable de repuesto – Resto del mundo	Obligatorio	8121-0811
Cartucho del tóner	Capacidad estándar	Obligatorio	CE255A
Cartucho del tóner	Gran capacidad	Obligatorio	CE255X
Conjunto de casete	Conjunto de casete de repuesto	Obligatorio	RM1-8512-000CN
Alimentador CE530A para 500 hojas	Alimentador completo para 500 hojas para la bandeja 3 o la bandeja 4  Incluye casete	Obligatorio	CF116-67911
Soporte MFP CF338A	Soporte MFP	Obligatorio	CF116-67919
Cable de alimentación de 220 voltios – 10A	Cable de repuesto – China	Obligatorio	8121-0943
Cable de alimentación de 110 voltios – 13A	Cable de repuesto – Taiwán	Obligatorio	8121-0964
Cable de alimentación de 220 voltios – 10A	Cable de repuesto – Korea, genérico Unión Europea	Obligatorio	8121-0731
Cable de alimentación de 110 voltios – 12A	Cable de repuesto – Japón	Obligatorio	8121-1143
Cable de alimentación de 220 voltios – 6A	Cable de repuesto – India	Obligatorio	8121-0564
Cable de alimentación de 220 voltios – 10A	Cable de repuesto – Reino Unido/Asia y Pacífico	Obligatorio	8121-0739
Cable de alimentación de 220 voltios – 10A	Cable de repuesto – Australia/Nueva Zelanda	Obligatorio	8121-0837
Cable de alimentación de 220 voltios – 10A	Cable de repuesto – Israel	Obligatorio	8121-1004
Cable de alimentación de 220 voltios – 10A	Cable de repuesto – Dinamarca	Obligatorio	8121-0733
Cable de alimentación de 220 voltios – 10A	Cable de repuesto – Sudáfrica	Obligatorio	8121-0737
Cable de alimentación de 220 voltios – 10A	Cable de repuesto – Suiza	Obligatorio	8121-0738

**Tabla 4-1** Piezas de autoreparación por parte del cliente (continuación)

Elemento	Descripción	Opciones de sustitución por el usuario	Número de pieza
Cable de alimentación de 110 voltios – 10A Brasil	Cable de repuesto – Brasil	Obligatorio	8121-1071
Cable de alimentación de 220 voltios – 10A Argentina	Cable de repuesto – Argentina	Obligatorio	8121-0729
Cable de alimentación de 110 voltios – 13A Norteamérica	Cable de repuesto – Norteamérica	Obligatorio	8121-0740
Cable de alimentación de 220 voltios – 10A Sudamérica/Chile/Perú	Cable de repuesto – Sudamérica/Chile/Perú	Obligatorio	8121-0735
Cable de alimentación de 220/110 voltios – Tailandia/Filipinas	Cable de repuesto – Tailandia/Filipinas	Obligatorio	8121-0734

## Accesorios

Elemento	Descripción	Referencia
Unidad de bandeja y alimentador de 500 hojas opcional	Bandeja opcional para aumentar la capacidad de papel.  El producto admite hasta dos alimentadores opcionales de 500 hojas cada uno.	CE530A
Soporte MFP	Armario de almacenamiento que se instala bajo el producto.	CF338A
Cartucho de grapas	Paquete de dos cartuchos de grapas. Cada cartucho tiene 1,500 grapas sin forma.	Q7432A
Kit de cubiertas del teclado HP LaserJet	Contiene cubiertas del teclado e instrucciones de instalación para los siguientes idiomas: <ul style="list-style-type: none"><li>• Chino simplificado</li><li>• Chino tradicional</li></ul>	A7W12A
	Contiene cubiertas del teclado e instrucciones de instalación para los siguientes idiomas: <ul style="list-style-type: none"><li>• Dan</li><li>• Francés (Suiza)</li><li>• Alemán (Suiza)</li></ul>	A7W13A

## Cartucho del tóner

- [Vista del cartucho de tóner](#)
- [Información sobre los cartuchos de tóner](#)
- [Sustitución del cartucho de tóner](#)

### Vista del cartucho de tóner

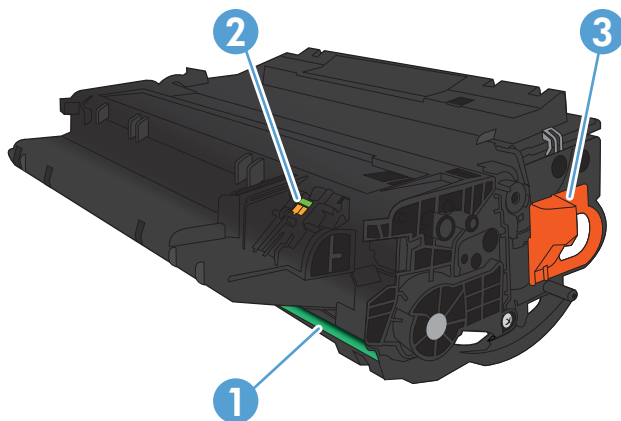

1 Tambor de imágenes

**PRECAUCIÓN:** No toque el obturador o la superficie del rodillo. Si lo hace, puede dañar el cartucho.

2 Chip de memoria

3 Lengüeta para retirar el precinto

## Información sobre los cartuchos de tóner

Capacidad	Número de cartucho	Número de pieza
Cartucho de tóner negro de recambio de capacidad estándar	55A	CE255A
Cartucho de tóner negro de recambio de gran capacidad	55X	CE255X

Para obtener más información acerca de los consumibles, vaya a [www.hp.com/go/learnaboutsupplies](http://www.hp.com/go/learnaboutsupplies).

La información contenida aquí está sujeta a cambios sin previo aviso. Para obtener la información más reciente sobre los consumibles, vaya a [www.hp.com/go/ljflowMFPM525\\_manuals](http://www.hp.com/go/ljflowMFPM525_manuals).

### Reciclaje del cartucho de tóner

Para reciclar un cartucho de tóner HP original, coloque el cartucho usado en la caja en la que venía el nuevo cartucho. Use la etiqueta de devolución adjunta para enviar el consumible a HP para reciclaje. Para obtener información detallada, consulte la guía de reciclaje que se incluye con cada consumible HP nuevo.

## Almacenamiento del cartucho de tóner

No extraiga el cartucho de tóner de su embalaje si no va a utilizarlo de inmediato.

**PRECAUCIÓN:** Para evitar que el cartucho de tóner se dañe, no lo exponga a la luz más de unos pocos minutos.

## Política de HP con respecto a los cartuchos de tóner que no son de HP

HP no recomienda el uso de cartuchos de tóner nuevos o reacondicionados de otros fabricantes.

**NOTA:** Los daños provocados por cartuchos de tóner que no sean de HP, no están cubiertos por la garantía ni los contratos de servicio de HP.

## Sustitución del cartucho de tóner

**PRECAUCIÓN:** Si se mancha la ropa de tóner, límpiela con un paño seco y lave la ropa en agua fría. El agua caliente fija el tóner a la tela.

**NOTA:** La caja del cartucho de tóner contiene información acerca del reciclaje de cartuchos de tóner usados.

1. Pulse el botón de liberación de la puerta frontal.



2. Abra la puerta delantera.

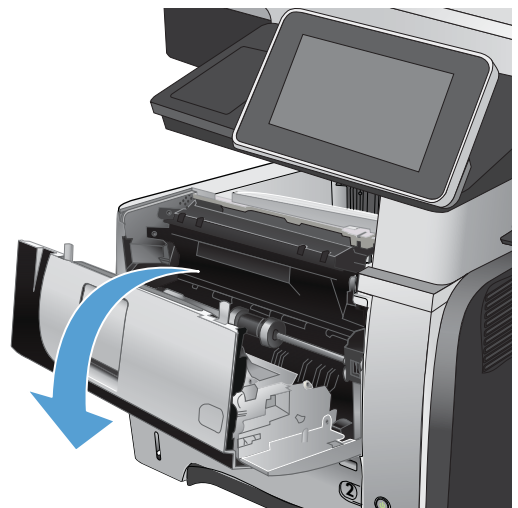

3. Extraiga el cartucho de tóner usado del producto.



4. Saque el cartucho de tóner nuevo de su bolsa. Ponga el cartucho usado en la bolsa para su reciclado.

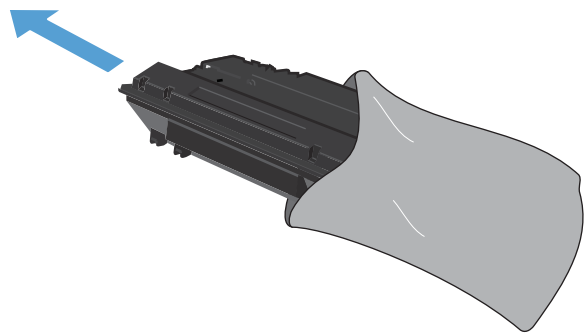

5. Sujete la parte frontal y posterior del cartucho de tóner y distribuya el tóner agitando el cartucho con cuidado cinco o seis veces.

**PRECAUCIÓN:** No toque el obturador ni la superficie del rodillo.

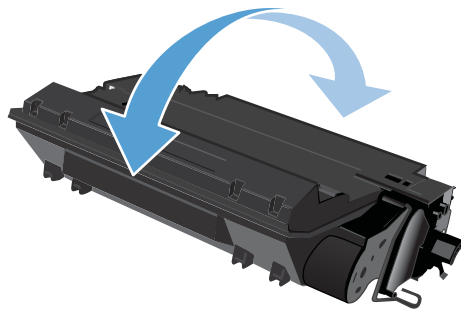

6. Retire la cinta de transporte del cartucho de tóner nuevo. Recicle la cinta con el cartucho de tóner usado.

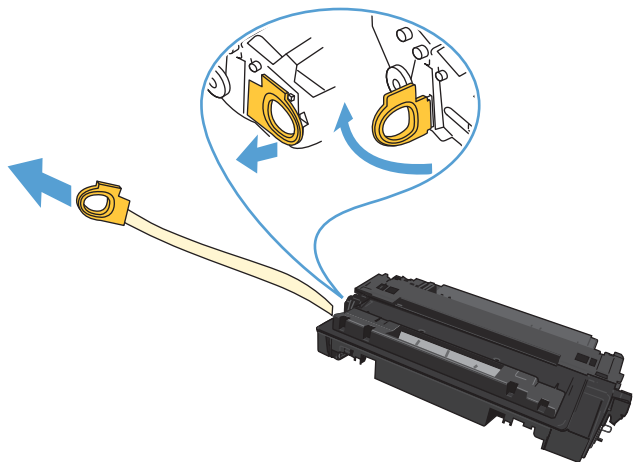

7. Alinee el cartucho de tóner con las guías dentro del producto e inserte el cartucho de tóner hasta que se fije firmemente.

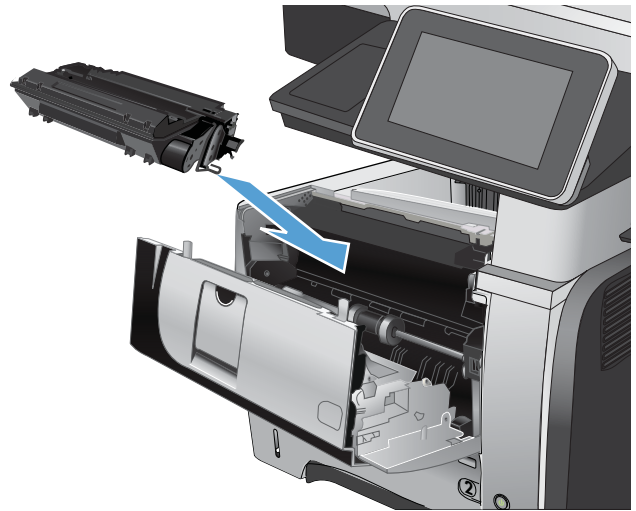

8. Cierre la cubierta frontal. Transcurridos unos segundos, en el panel de control aparecerá el mensaje **Preparado**.





# Grapas

Elemento	Descripción	Número de pieza
Cartucho de grapas	Paquete de dos cartuchos de grapas. Cada cartucho contiene 1.500 grapas sin forma.	Q7432A

Para obtener más información, visite [www.hp.com/go/learnaboutsupplies](http://www.hp.com/go/learnaboutsupplies).

## Carga de las grapas

1. Abra la puerta de la grapadora 1.

**NOTA:** La grapadora se desactiva al abrir la puerta.

En la puerta de la grapadora aparecen instrucciones y los números de referencia de las grapas de recambio.

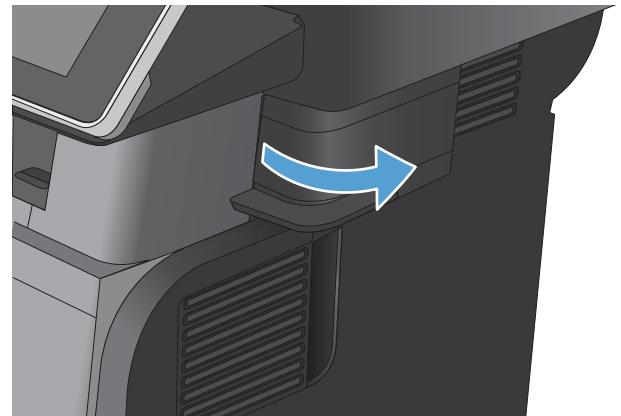

2. Si va a sustituir un cartucho de grapas (por ejemplo, si se han agotado las grapas del cartucho), extráigalo del producto.

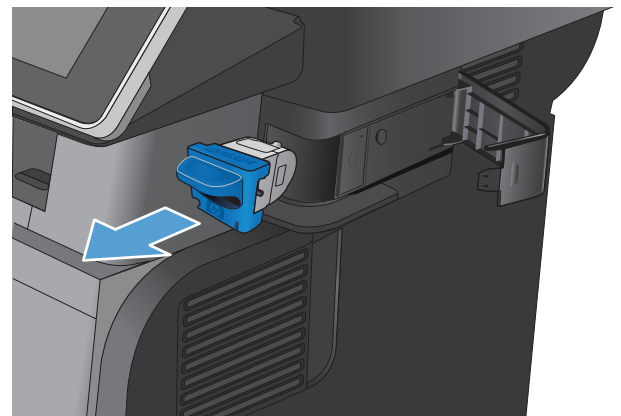

3. Inserte un nuevo cartucho de grapas en la abertura que hay en el interior de la puerta de la grapadora.

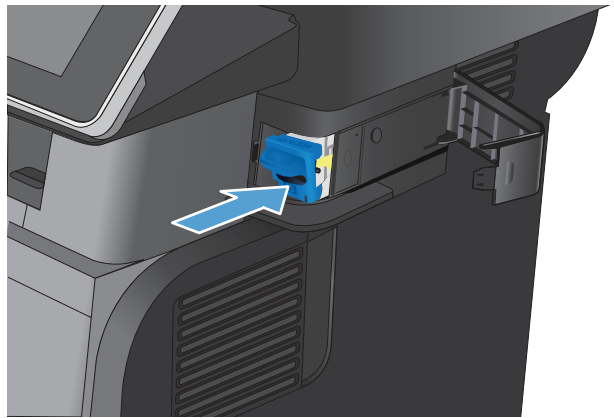

4. Cierre la puerta de la grapadora.

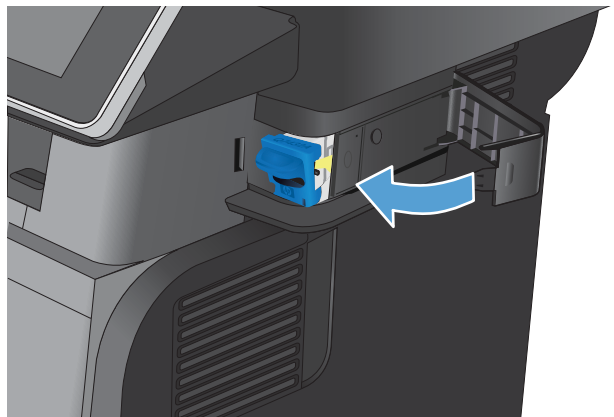

---

# 5 Impresión

- [Controladores de impresión compatibles \(Windows\)](#)
- [Cambio de la configuración de trabajos de impresión \(Windows\)](#)
- [Cambio de la configuración de trabajos de impresión \(Mac OS X\)](#)
- [Tareas de impresión \(Windows\)](#)
- [Tareas de impresión \(Mac OS X\)](#)
- [Otras tareas de impresión \(Windows\)](#)
- [Otras tareas de impresión \(Mac OS X\)](#)
- [Almacenamiento de trabajos de impresión en el producto](#)
- [Adición de una página de separación de trabajos \(Windows\)](#)
- [Uso de HP ePrint](#)
- [Utilice el software HP ePrint.](#)
- [Uso de AirPrint de Apple](#)
- [Uso de HP Smart Print \(Windows\)](#)
- [Uso de la impresión de USB de fácil acceso](#)

## Controladores de impresión compatibles (Windows)

Los controladores de impresión proporcionan acceso a las características del producto y permiten al equipo comunicarse con el producto (mediante un lenguaje de impresora). Los siguientes controladores de impresión están disponibles en [www.hp.com/go/ljflowMFP525\\_software](http://www.hp.com/go/ljflowMFP525_software).

---

### Controlador HP PCL 6

- Se suministra como controlador predeterminado en el CD de la caja. Este controlador se instala automáticamente a menos que seleccione uno distinto.
- Recomendado para todos los entornos Windows
- Ofrece el mejor rendimiento global y la más alta calidad de impresión. Además, es compatible con las funciones del producto disponibles para la mayoría de usuarios
- Desarrollado para ser compatible con la GDI (Interfaz de dispositivos gráficos) de Windows y ofrecer la mayor velocidad en entornos Windows
- Es posible que no sea totalmente compatible con programas de software de terceros o programas de software personalizados basados en PCL 5

---

### Controlador HP UPD PS

- Recomendado para imprimir con programas de software de Adobe® y otros programas de software con alto contenido gráfico
- Compatible con las necesidades de impresión con emulación postscript y con fuentes postscript flash

---

### HP UPD PCL 5

- Recomendado para tareas de impresión de oficina generales en entornos Windows
- Compatible con versiones de PCL anteriores y productos HP LaserJet más antiguos
- La mejor opción para imprimir desde programas de software personalizados o de terceros
- La mejor opción para entornos híbridos que requieren configurar el producto para PCL 5 (UNIX, Linux, mainframe)
- Está diseñado para ser utilizado en entornos Windows de empresas para proporcionar un único controlador que se puede utilizar con diversos modelos de producto.
- Es el más adecuado para imprimir en varios modelos de producto desde un equipo portátil Windows.

---

### HP UPD PCL 6

- Recomendado para imprimir en todos los entornos de Windows
  - Proporciona la mejor velocidad, calidad de impresión y compatibilidad con las características de la impresora a nivel global para la mayoría de los usuarios
  - Desarrollado para su uso con la interfaz de dispositivo gráfico (GDI) de Windows a fin de proporcionar la mejor velocidad en entornos Windows
  - Es posible que no sea totalmente compatible con programas de software de terceros o programas de software personalizados basados en PCL 5
- 

## Controlador de impresora universal HP (UPD)

HP Universal Print Driver (UPD) para Windows es un único controlador de impresión que le proporciona acceso instantáneo a prácticamente cualquier producto HP LaserJet, desde cualquier ubicación, sin necesidad de descargar controladores por separado. Se ha creado a partir de la tecnología de controlador de impresión de HP y se ha probado exhaustivamente y utilizado con muchos programas de software. Se trata de una potente solución que funciona de forma consistente con el tiempo.

El controlador UPD HP se comunica directamente con todos los productos HP, reúne información de la configuración y, a continuación, personaliza la interfaz de usuario para mostrar las exclusivas características disponibles del producto. Activa automáticamente las funciones que están disponibles para el producto, como la impresión y el grapado a doble cara, por lo que no es necesario configurarlas de manera manual.

Para obtener más información, vaya a [www.hp.com/go/upd](http://www.hp.com/go/upd).

## Modos de instalación del UPD

---

Modo tradicional	<ul style="list-style-type: none"><li>• Para utilizar este modo, descargue el UPD de Internet. Visite <a href="http://www.hp.com/go/upd">www.hp.com/go/upd</a>.</li><li>• Utilice este modo si va a instalar el controlador en un solo equipo.</li><li>• Funciona con un producto específico.</li><li>• Si lo utiliza en este modo, debe instalar el UPD por separado para cada equipo y para cada producto.</li></ul>
Modo dinámico	<ul style="list-style-type: none"><li>• Para utilizar este modo, descargue el UPD de Internet. Visite <a href="http://www.hp.com/go/upd">www.hp.com/go/upd</a>.</li><li>• El modo dinámico le permite instalar un solo controlador para poder descubrir e imprimir en productos HP desde cualquier ubicación.</li><li>• Utilice este modo si va a instalar UPD para un grupo de trabajo.</li></ul>

---

## Cambio de la configuración de trabajos de impresión (Windows)

### Cambio de la configuración de todos los trabajos de impresión hasta que se cierre el programa de software

Los pasos pueden variar, pero este procedimiento es el más común.

1. Desde el programa de software, seleccione la opción **Imprimir**.
2. Seleccione el producto y haga clic en **Propiedades** o **Preferencias**.

### Cambio de la configuración predeterminada de todos los trabajos de impresión

1. **Windows XP, Windows Server 2003 y Windows Server 2008 (con la vista predeterminada del menú Inicio):** haga clic en **Inicio** y, a continuación, en **Impresoras y faxes**.

**Windows XP, Windows Server 2003 y Windows Server 2008 (con la vista clásica del menú Inicio):** haga clic en **Inicio**, **Configuración** y, a continuación, haga clic en **Impresoras**.

**Windows Vista:** haga clic en el icono de Windows en la esquina inferior izquierda de la pantalla, a continuación en **Panel de control** y, por último, en **Impresoras**.

**Windows 7:** haga clic en el icono de Windows en la esquina inferior izquierda de la pantalla y, a continuación, haga clic en **Dispositivos e impresoras**.

2. Haga clic con el botón derecho del ratón en el icono del controlador de impresión y, a continuación, seleccione **Preferencias de impresión**.

### Cambio de los valores de la configuración del producto

1. **Windows XP, Windows Server 2003 y Windows Server 2008 (con la vista predeterminada del menú Inicio):** haga clic en **Inicio** y, a continuación, en **Impresoras y faxes**.

**Windows XP, Windows Server 2003 y Windows Server 2008 (con la vista clásica del menú Inicio):** haga clic en **Inicio**, **Configuración** y, a continuación, haga clic en **Impresoras**.

**Windows Vista:** haga clic en el icono de Windows en la esquina inferior izquierda de la pantalla, a continuación en **Panel de control** y, por último, en **Impresoras**.

**Windows 7:** haga clic en el icono de Windows en la esquina inferior izquierda de la pantalla y, a continuación, haga clic en **Dispositivos e impresoras**.

2. Haga clic con el botón derecho del ratón en el icono del controlador de impresión y, a continuación, seleccione **Propiedades** o **Propiedades de impresora**.
3. Haga clic en la ficha **Configuración del dispositivo**.

## Cambio de la configuración de trabajos de impresión (Mac OS X)

### Cambio de la configuración de todos los trabajos de impresión hasta que se cierre el programa de software

1. Haga clic en el menú **Archivo** y, a continuación, en la opción **Imprimir**.
2. En el menú **Impresora**, seleccione el producto.
3. De forma predeterminada, el controlador de impresión muestra el menú **Copias y páginas**. Abra la lista desplegable de menús y, continuación, abra el menú cuya configuración de impresión desee modificar.
4. Para cada uno de los menús, seleccione la configuración de impresión que desee modificar.
5. Modifique los valores de configuración que desee en los diversos menús.

### Cambio de la configuración predeterminada de todos los trabajos de impresión

1. Haga clic en el menú **Archivo** y, a continuación, en la opción **Imprimir**.
2. En el menú **Impresora**, seleccione el producto.
3. De forma predeterminada, el controlador de impresión muestra el menú **Copias y páginas**. Abra la lista desplegable de menús y, continuación, abra el menú cuya configuración de impresión desee modificar.
4. Para cada uno de los menús, seleccione la configuración de impresión que desee guardar para su reutilización.
5. En el menú **Preajustes**, haga clic en la opción **Guardar como** y escriba un nombre adecuado para el valor preestablecido.
6. Haga clic en el botón **Aceptar**.

Esta configuración se guarda en el menú **Preajustes**. Para utilizar la configuración nueva, seleccione la opción de preajuste guardada cada vez que abra un programa e imprima.

### Cambio de los valores de la configuración del producto

1. En el equipo, abra el menú Apple , haga clic en el menú **Preferencias del Sistema** y después en el icono **Impresión y Fax** o **Impresión y Escaneo**.
2. Seleccione el producto en la parte izquierda de la ventana.
3. Haga clic en el botón **Opciones y recambios**.
4. Haga clic en la ficha **Controlador**.
5. Configure las opciones instaladas.

# Tareas de impresión (Windows)

## Uso de un atajo de impresión (Windows)

1. Desde el programa de software, seleccione la opción **Imprimir**.
2. Seleccione el producto y haga clic en el botón **Propiedades** o **Preferencias**.

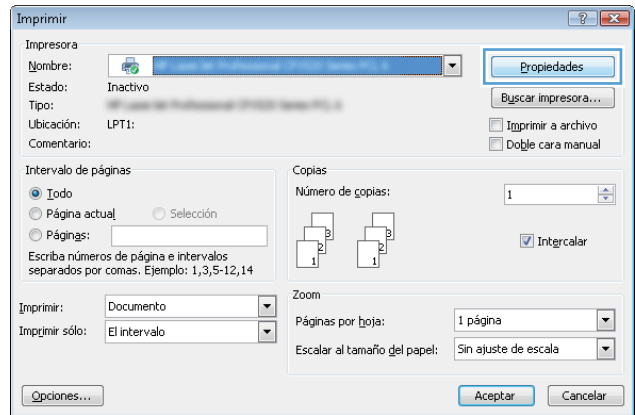

3. Haga clic en la ficha **Atajos de impresión**.

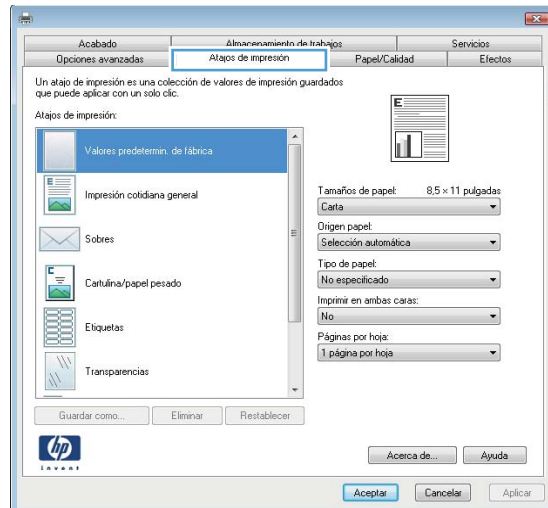



4. Seleccione uno de los atajos. Haga clic en el botón **OK(Aceptar)** para cerrar el cuadro de diálogo **Propiedades del documento**.

**NOTA:** Cuando seleccione un atajo, cambiará la configuración correspondiente en las otras fichas del controlador de impresión.

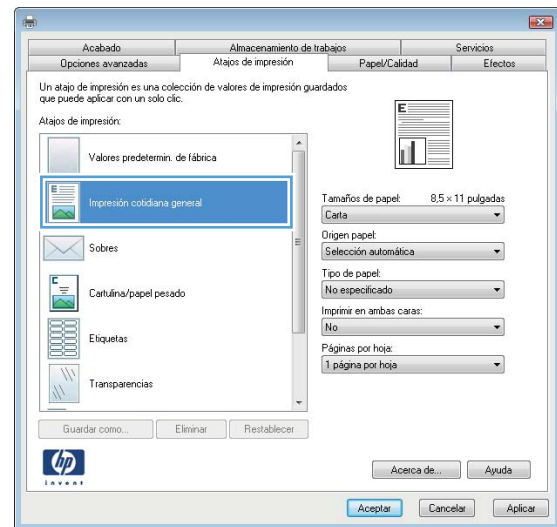

5. En el cuadro de diálogo **Imprimir**, haga clic en el botón **OK(Aceptar)** para imprimir el trabajo.

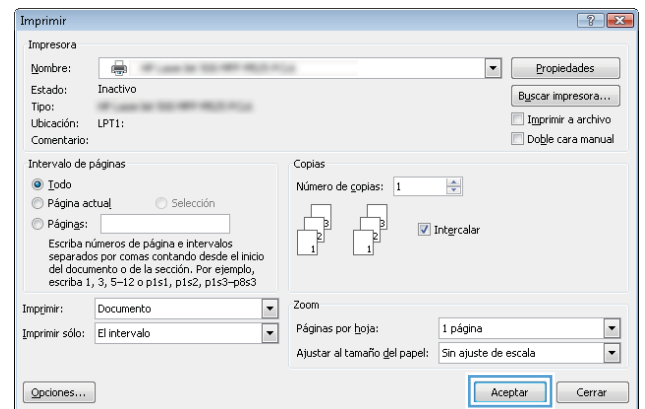

## Creación de atajos de impresión (Windows)

1. Desde el programa de software, seleccione la opción **Imprimir**.
2. Seleccione el producto y haga clic en el botón **Propiedades** o **Preferencias**.

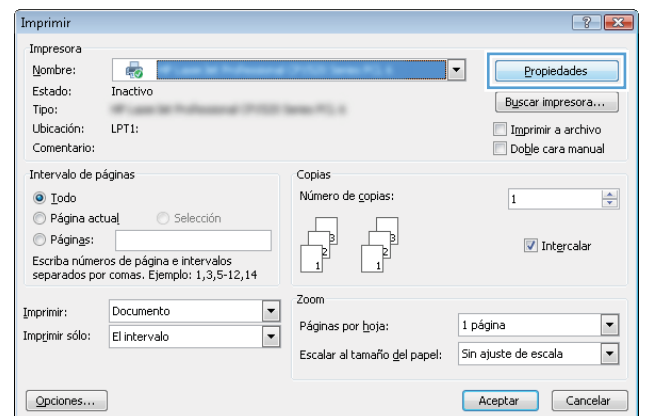

3. Haga clic en la ficha **Atajos de impresión**.

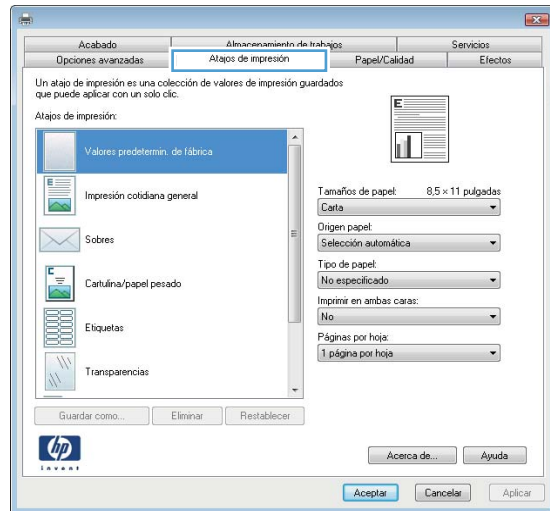

4. Seleccione un atajo de impresión existente como base.

**NOTA:** Seleccione siempre un atajo antes de ajustar cualquier configuración a la derecha de la pantalla. Si ajusta la configuración y, a continuación, selecciona un atajo se perderán todos los ajustes.

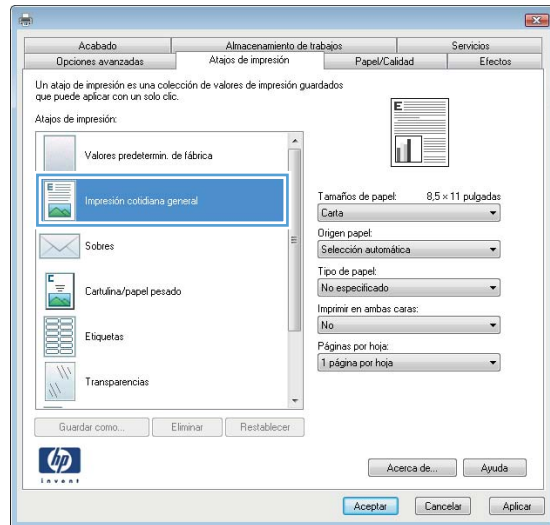

5. Seleccione las opciones de impresión para el nuevo atajo.

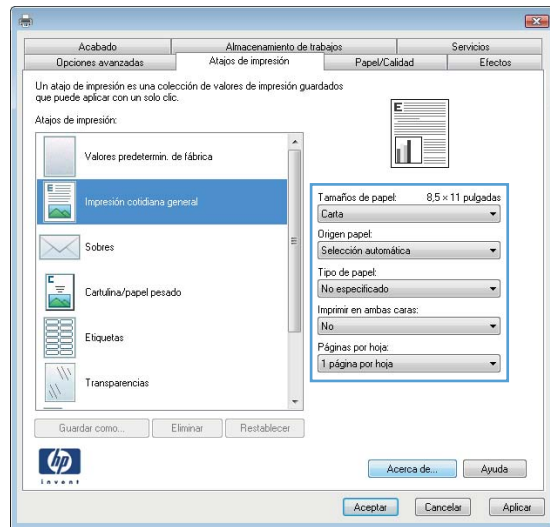

6. Haga clic en el botón **Guardar como**.

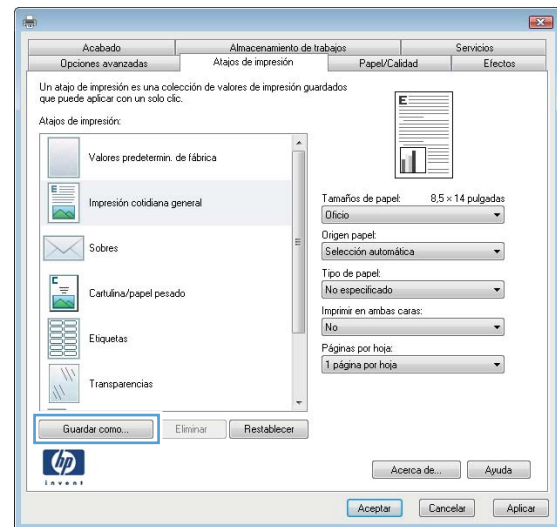

7. Escriba un nombre para el atajo y, a continuación, haga clic en el botón **OK(Aceptar)**.

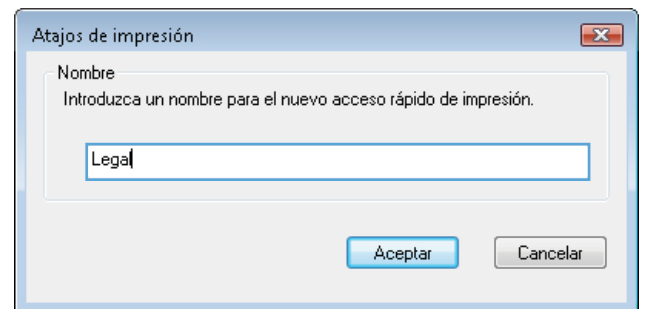

8. Haga clic en el botón **OK(Aceptar)** para cerrar el cuadro de diálogo **Propiedades del documento**. En el cuadro de diálogo **Imprimir**, haga clic en el botón **OK(Aceptar)** para imprimir el trabajo.

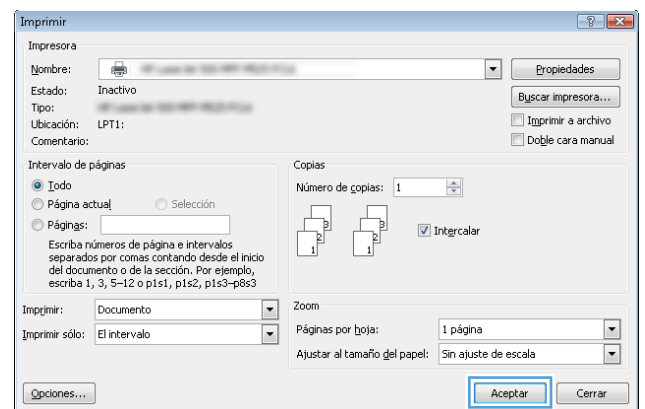

## Impresión automática en ambas caras (Windows)

1. Desde el programa de software, seleccione la opción **Imprimir**.

2. Seleccione el producto y haga clic en el botón **Propiedades** o **Preferencias**.

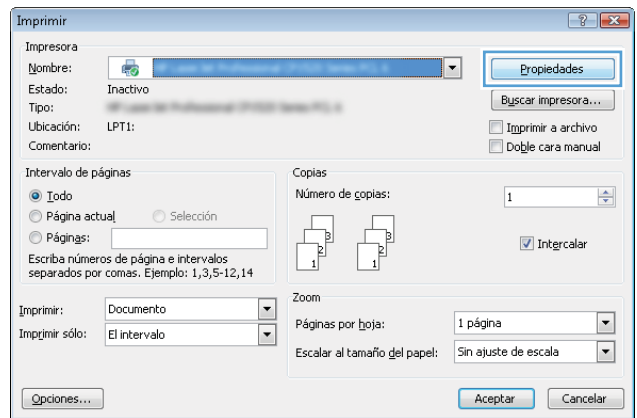

3. Haga clic en la ficha **Acabado**.

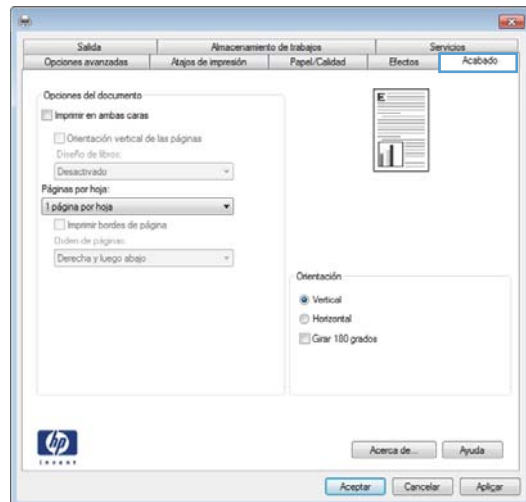

4. Seleccione la casilla **Imprimir en ambas caras**. Haga clic en el botón **OK(Aceptar)** para cerrar el cuadro de diálogo **Propiedades del documento**.

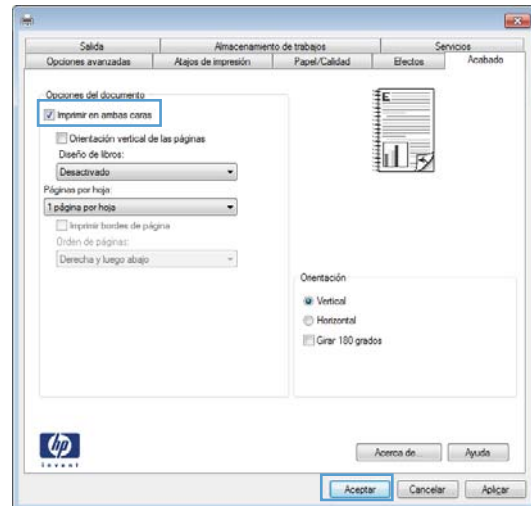

5. En el cuadro de diálogo **Imprimir**, haga clic en el botón **OK(Aceptar)** para imprimir el trabajo.

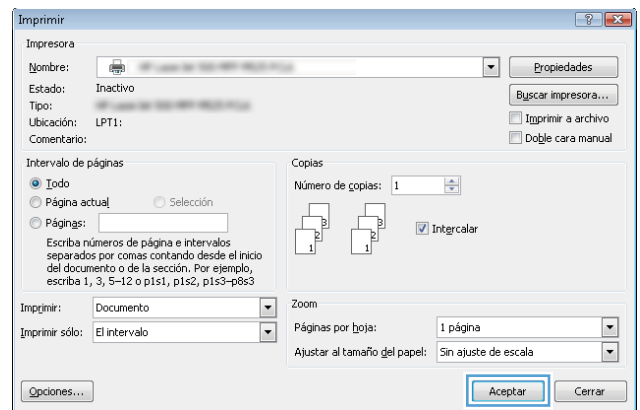

## Impresión de varias páginas por hoja (Windows)

1. Desde el programa de software, seleccione la opción **Imprimir**.
2. Seleccione el producto y haga clic en el botón **Propiedades** o **Preferencias**.

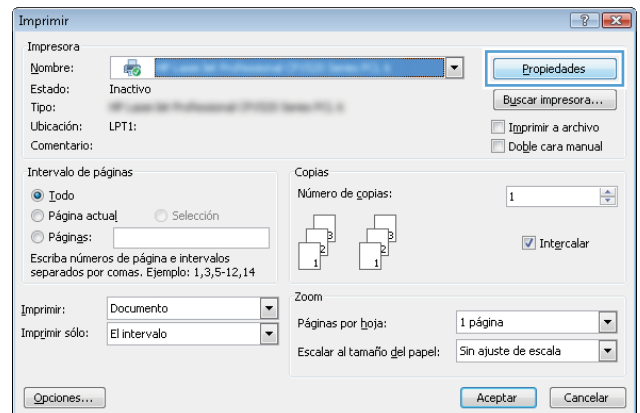

3. Haga clic en la ficha **Acabado**.

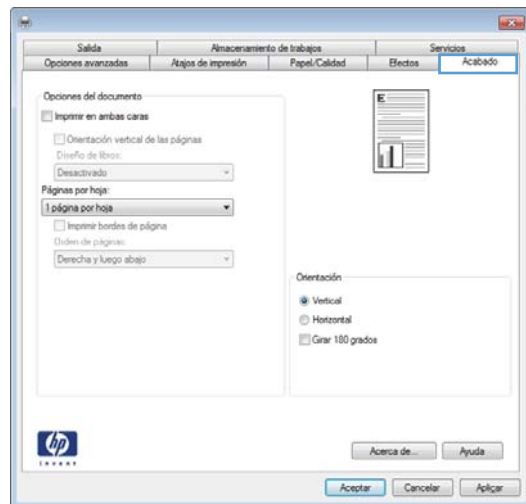

4. Seleccione el número de páginas por hoja en la lista desplegable **Páginas por hoja**.

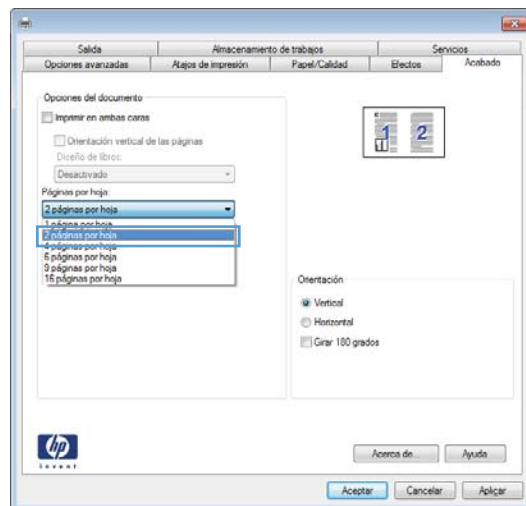

5. Seleccione las opciones de **Imprimir bordes de página**, **Orden páginas** y **Orientación** correctas. Haga clic en el botón **OK(Aceptar)** para cerrar el cuadro de diálogo **Propiedades del documento**.

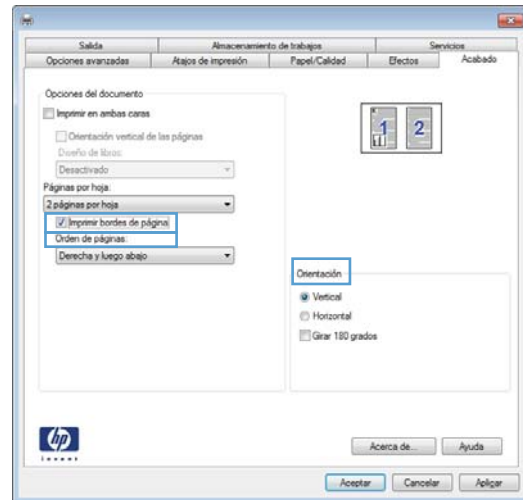

6. En el cuadro de diálogo **Imprimir**, haga clic en el botón **OK(Aceptar)** para imprimir el trabajo.

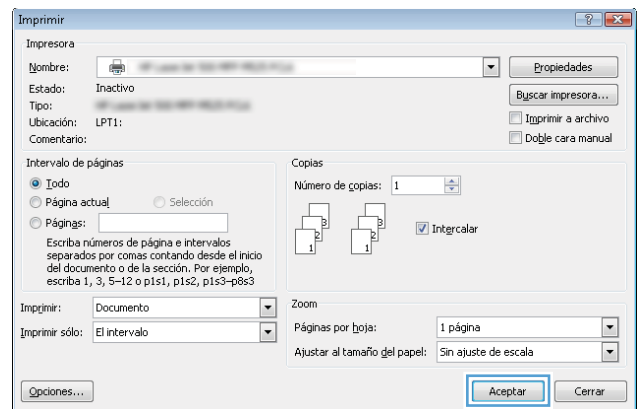

## Selección de la orientación de la página (Windows)

1. Desde el programa de software, seleccione la opción **Imprimir**.
2. Seleccione el producto y haga clic en el botón **Propiedades** o **Preferencias**.

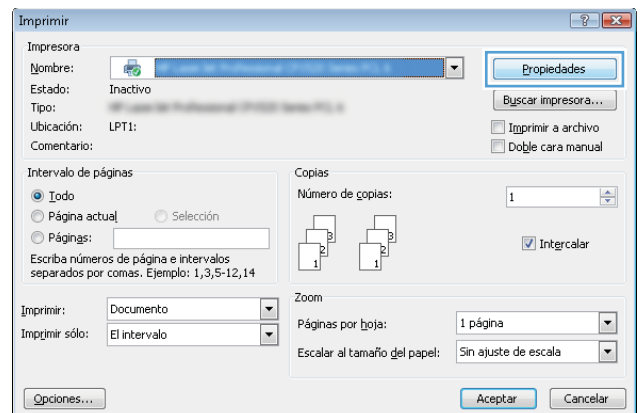

3. Haga clic en la ficha **Acabado**.

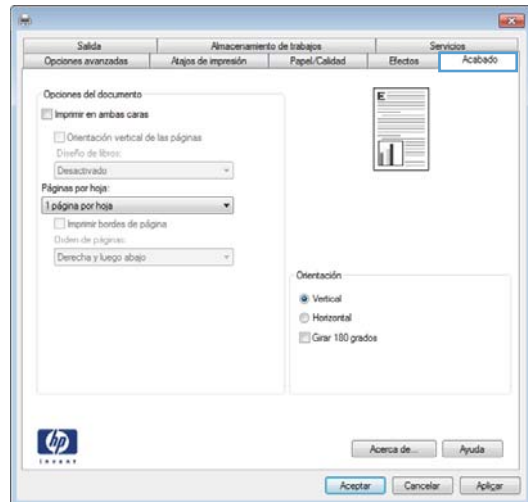

4. En el área **Orientación** seleccione la opción **Vertical** u **Horizontal**.

Para imprimir la imagen de la página boca abajo, seleccione la opción **Girar 180 grados**.

Haga clic en el botón **OK(Aceptar)** para cerrar el cuadro de diálogo **Propiedades del documento**.

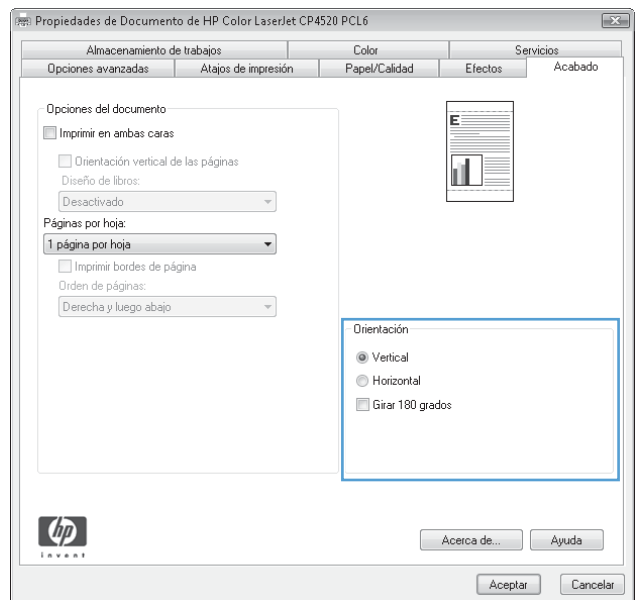

5. En el cuadro de diálogo **Imprimir**, haga clic en el botón **OK(Aceptar)** para imprimir el trabajo.

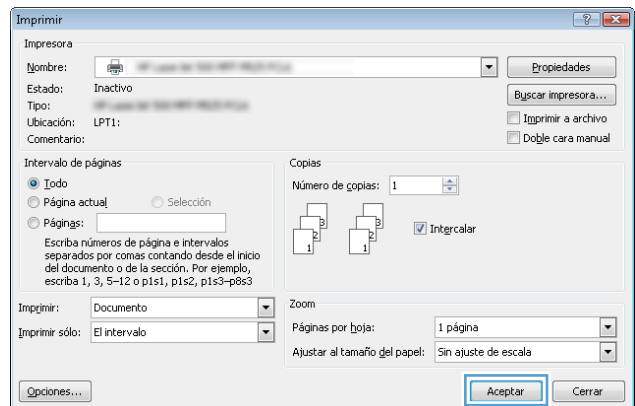



## Selección del tipo de papel (Windows)

1. Desde el programa de software, seleccione la opción **Imprimir**.
2. Seleccione el producto y haga clic en el botón **Propiedades** o **Preferencias**.

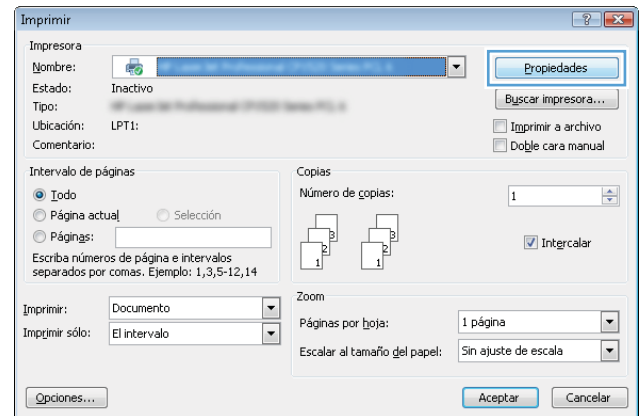

3. Haga clic en la ficha **Papel/Calidad**.

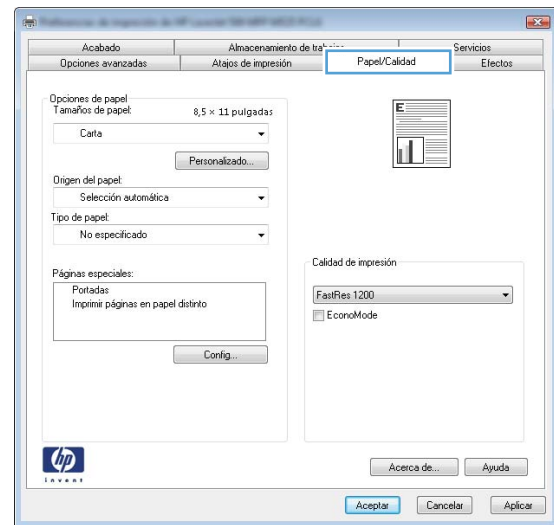

4. En la lista desplegable **Tipo de papel**, haga clic en la opción **Más...**

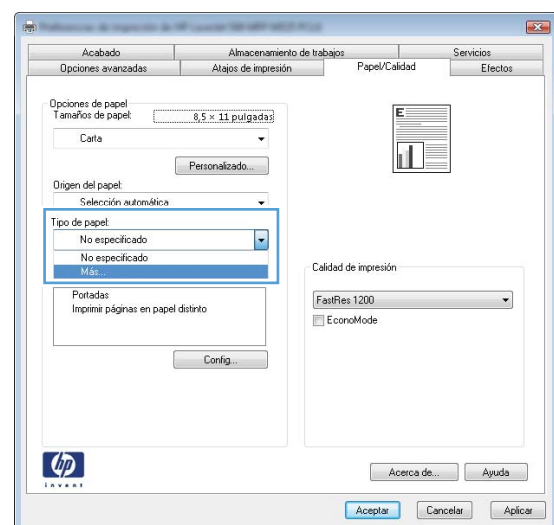

5. Amplíe la lista de opciones **Tipo:**.

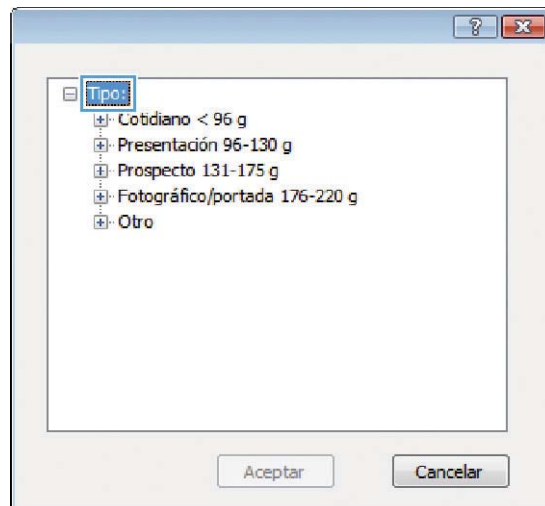

6. Amplíe la categoría de tipos de papel que mejor describa su papel.

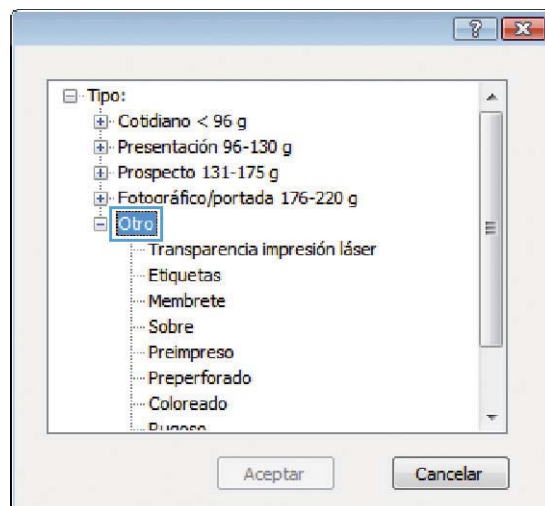

7. Seleccione la opción para el tipo de papel que esté utilizando y haga clic en el botón **OK(Aceptar)**.

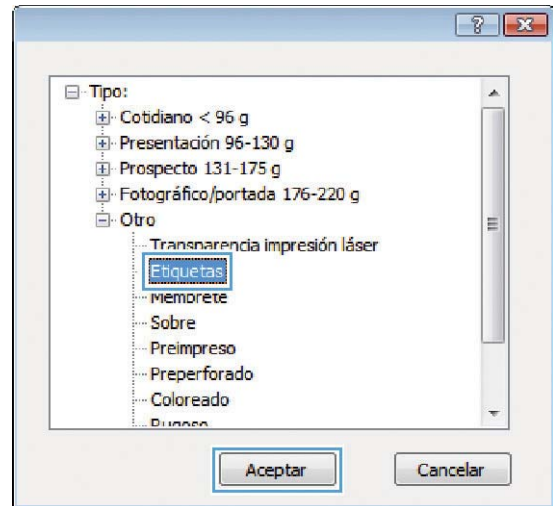

8. Haga clic en el botón **OK(Aceptar)** para cerrar el cuadro de diálogo **Propiedades del documento**. En el cuadro de diálogo **Imprimir**, haga clic en el botón **OK(Aceptar)** para imprimir el trabajo.

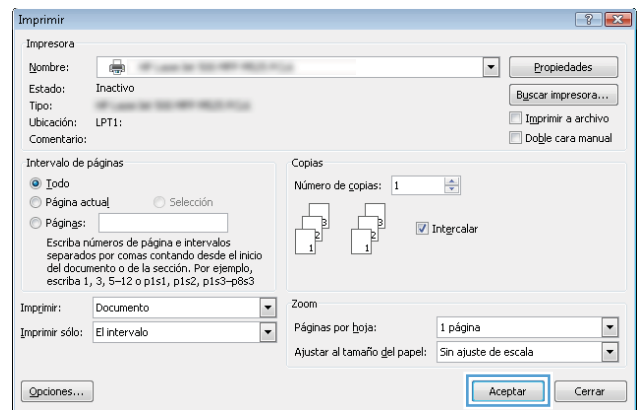

## Impresión de la primera o la última página en un papel diferente (Windows)

1. Desde el programa de software, seleccione la opción **Imprimir**.
2. Seleccione el producto y haga clic en el botón **Propiedades** o **Preferencias**.

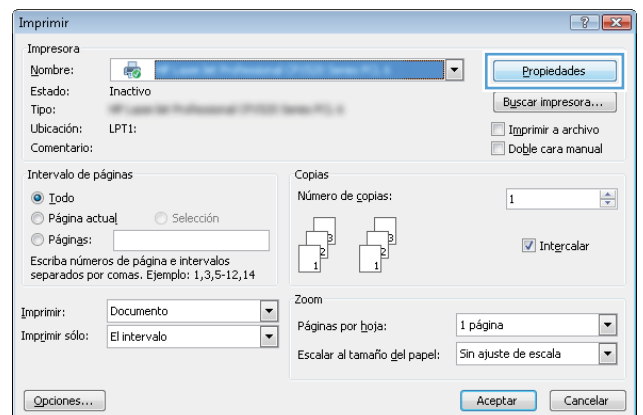

3. Haga clic en la ficha **Papel/Calidad**.

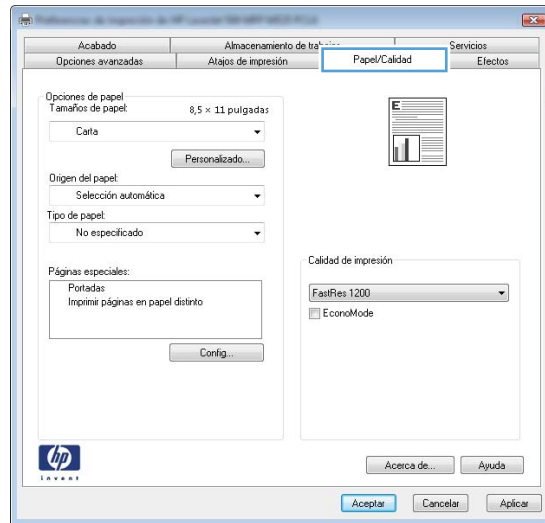

4. En el área **Páginas especiales**, haga clic en la opción **Imprimir páginas en papel distinto** y, a continuación, haga clic en el botón **Config.**

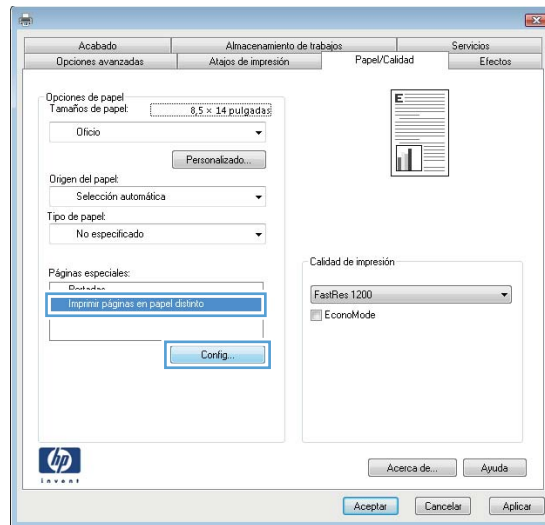

5. En el área **Páginas en documento**, seleccione la opción **Primera** o **Última**.

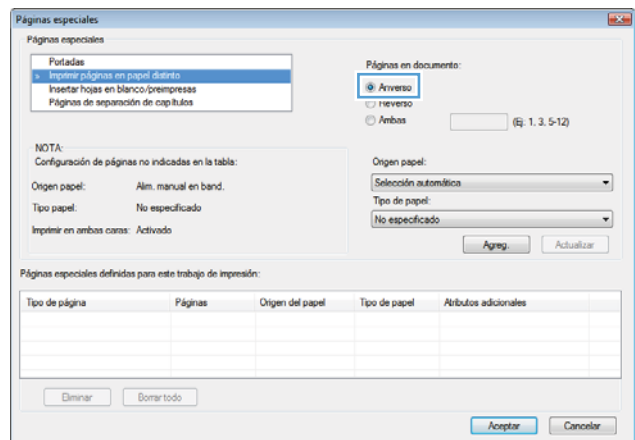

6. Seleccione las opciones correctas de las listas desplegables **Origen del papel** y **Tipo de papel**. Haga clic en el botón **Agreg.**.

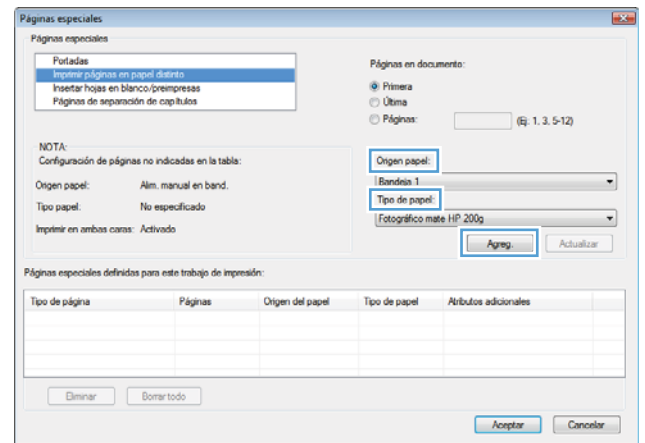

7. Si está imprimiendo *tanto* la primera como la última página en papel diferente, repita los pasos 5 y 6, seleccionando las opciones correspondientes para la otra página.

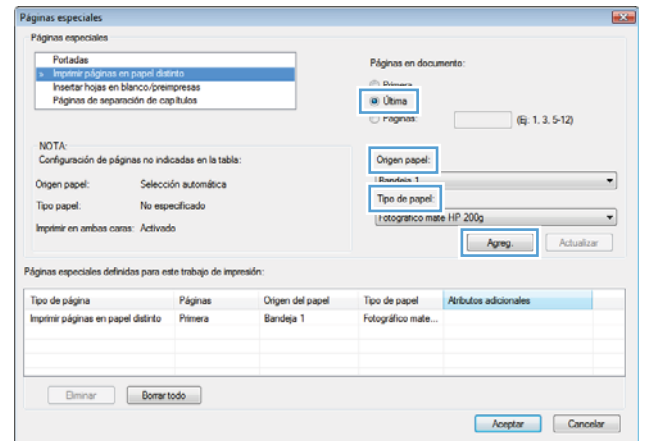

8. Haga clic en el botón **OK(Aceptar)**.

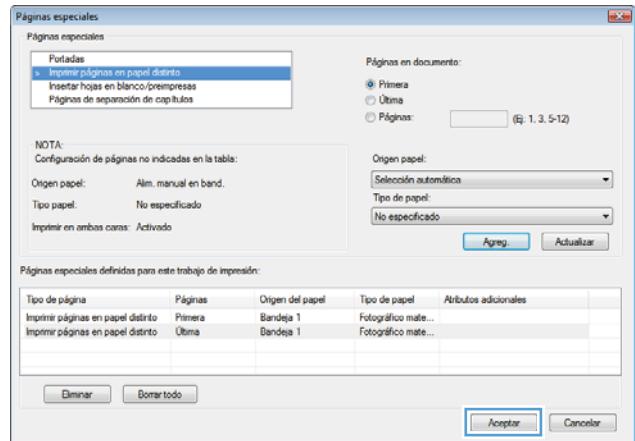

9. Haga clic en el botón **OK(Aceptar)** para cerrar el cuadro de diálogo **Propiedades del documento**. En el cuadro de diálogo **Imprimir**, haga clic en el botón **OK(Aceptar)** para imprimir el trabajo.

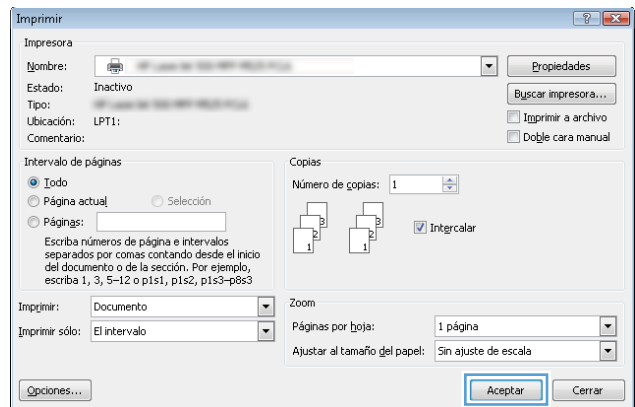

## Cambio del tamaño de un documento para que se ajuste al tamaño de página (Windows)

1. Desde el programa de software, seleccione la opción **Imprimir**.
2. Seleccione el producto y haga clic en el botón **Propiedades** o **Preferencias**.

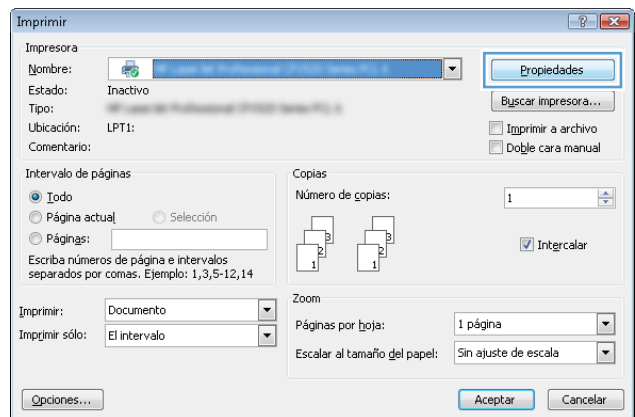

3. Haga clic en la ficha **Efectos**.

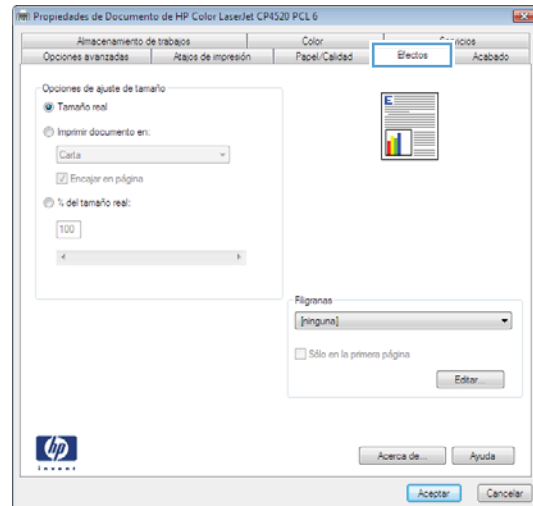

4. Seleccione la opción **Imprimir documento en** y, a continuación, seleccione un tamaño de la lista desplegable.

Haga clic en el botón **OK(Aceptar)** para cerrar el cuadro de diálogo **Propiedades del documento**.

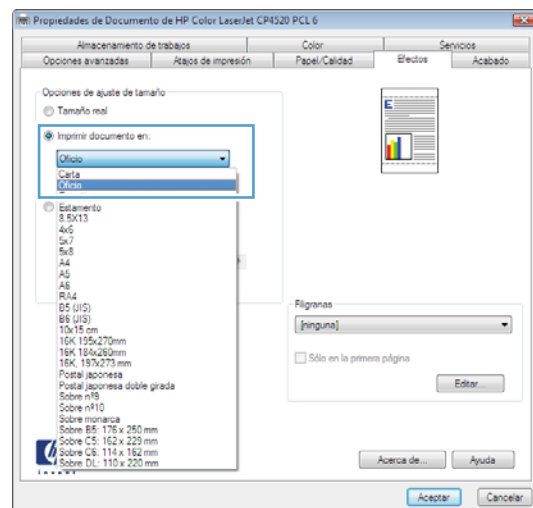

5. En el cuadro de diálogo **Imprimir**, haga clic en el botón **OK(Aceptar)** para imprimir el trabajo.

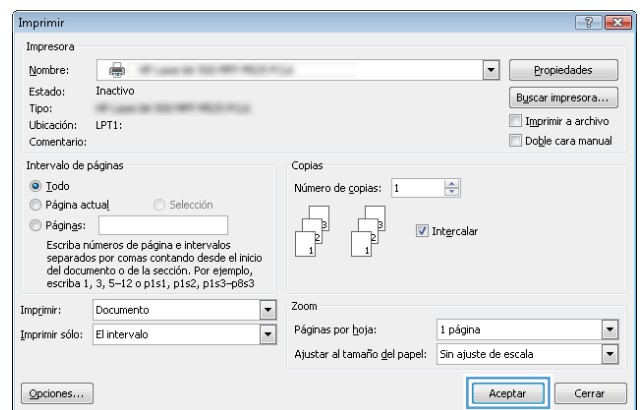

## Creación de folletos (Windows)

1. Desde el programa de software, seleccione la opción **Imprimir**.

2. Seleccione el producto y haga clic en el botón **Propiedades** o **Preferencias**.

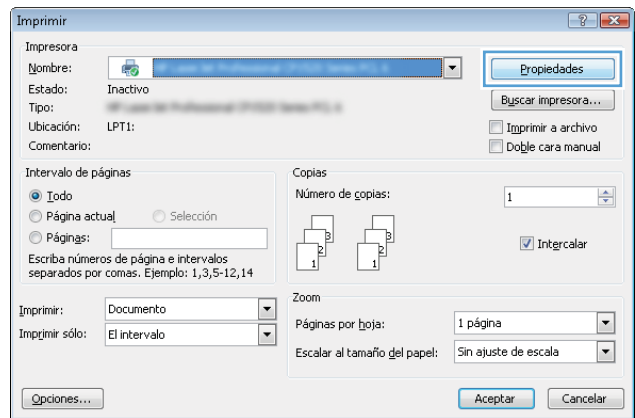

3. Haga clic en la ficha **Acabado**.

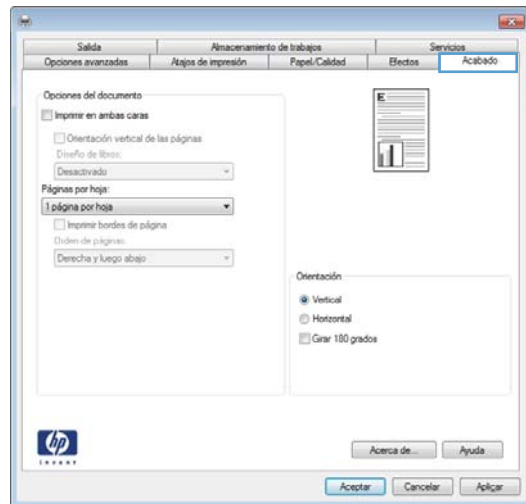

4. Seleccione la casilla de verificación **Imprimir en ambas caras**.

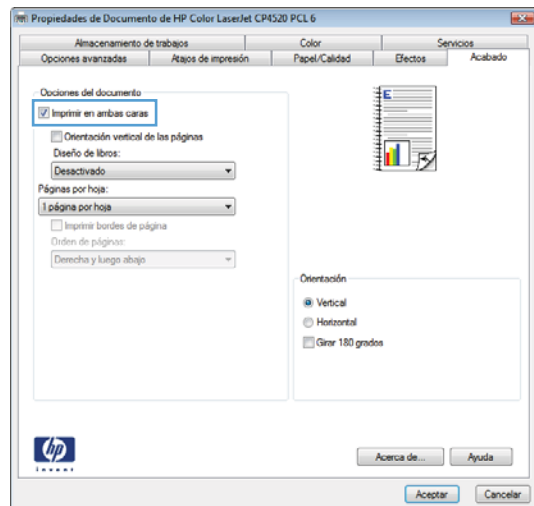



5. En la lista desplegable **Diseño de folleto**, haga clic en la opción **Encuadernación izquierda** o **Encuadernación derecha**. La opción **Páginas por hoja** cambiará automáticamente a **2 páginas por hoja**.

Haga clic en el botón **OK(Aceptar)** para cerrar el cuadro de diálogo **Propiedades del documento**.

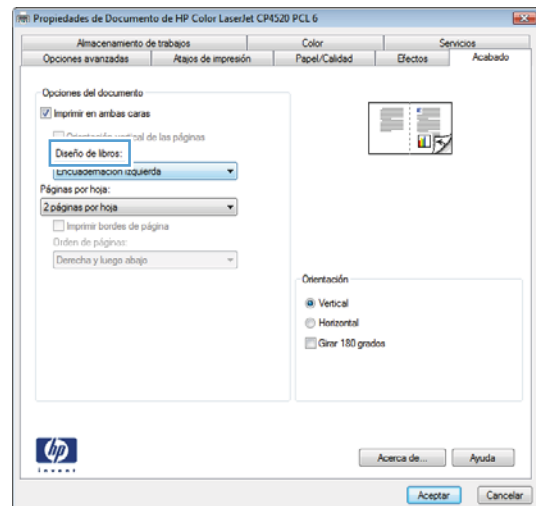

6. En el cuadro de diálogo **Imprimir**, haga clic en el botón **OK(Aceptar)** para imprimir el trabajo.

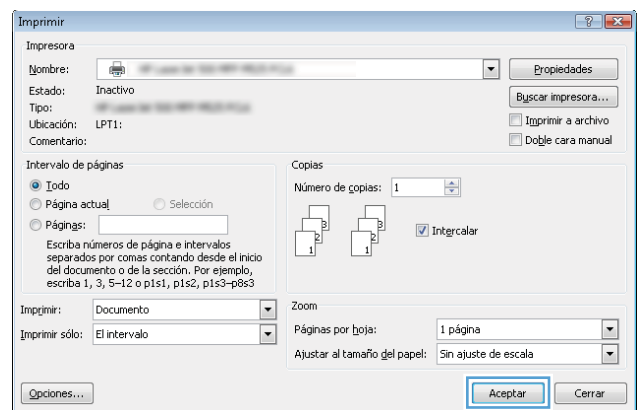

## Tareas de impresión (Mac OS X)

### Uso de una configuración de impresión preestablecida (Mac OS X)

1. Haga clic en el menú **Archivo** y, a continuación, en la opción **Imprimir**.
2. En el menú **Impresora**, seleccione el producto.
3. En el menú **Preajustes**, seleccione el valor preestablecido de impresión.
4. Haga clic en el botón **Imprimir**.



**NOTA:** Para utilizar la configuración predeterminada del controlador de impresión, seleccione la opción **estándar**.

### Creación de una configuración de impresión preestablecida (Mac OS X)

Utilice los preajustes de impresión para guardar la configuración de impresión actual y volver a utilizarla.

1. Haga clic en el menú **Archivo** y, a continuación, en la opción **Imprimir**.
2. En el menú **Impresora**, seleccione el producto.
3. De forma predeterminada, el controlador de impresión muestra el menú **Copias y páginas**. Abra la lista desplegable de menús y, a continuación, abra el menú cuya configuración de impresión desee modificar.
4. Para cada uno de los menús, seleccione la configuración de impresión que desee guardar para su reutilización.
5. En el menú **Preajustes**, haga clic en la opción **Guardar como** y escriba un nombre adecuado para el valor preestablecido.
6. Haga clic en el botón **Aceptar**.

### Impresión automática en ambas caras (Mac OS X)

1. Haga clic en el menú **Archivo** y, a continuación, en la opción **Imprimir**.
2. En el menú **Impresora**, seleccione el producto.
3. De forma predeterminada, el controlador de impresión muestra el menú **Copias y páginas**. Abra la lista desplegable de menús y, a continuación, haga clic en el menú **Disposición**.
4. Seleccione una opción de encuadernación en la lista desplegable **A doble cara**.
5. Haga clic en el botón **Imprimir**.

### Impresión de varias páginas por hoja (Mac OS X)

1. Haga clic en el menú **Archivo** y, a continuación, en la opción **Imprimir**.
2. En el menú **Impresora**, seleccione el producto.

3. De forma predeterminada, el controlador de impresión muestra el menú **Copias y páginas**. Abra la lista desplegable de menús y, a continuación, haga clic en el menú **Disposición**.
4. En la lista desplegable **Páginas por hoja**, seleccione el número de páginas que desee imprimir en cada hoja.
5. En el área **Configuración**, seleccione el orden y la colocación de las páginas en la hoja.
6. En el menú **Borde**, seleccione el tipo de borde que desee imprimir alrededor de cada página de la hoja.
7. Haga clic en el botón **Imprimir**.

## Selección de la orientación de la página (Mac OS X)

1. Haga clic en el menú **Archivo** y, a continuación, en la opción **Imprimir**.
2. En el menú **Impresora**, seleccione el producto.
3. En el menú **Copias y páginas**, haga clic en el botón **Configurar página**.
4. Haga clic en el icono que representa la orientación de la página que desea utilizar y luego haga clic en el botón **Aceptar**.
5. Haga clic en el botón **Imprimir**.

## Selección del tipo de papel (Mac OS X)

1. Haga clic en el menú **Archivo** y, a continuación, en la opción **Imprimir**.
2. En el menú **Impresora**, seleccione el producto.
3. De forma predeterminada, el controlador de impresión muestra el menú **Copias y páginas**. Abra la lista desplegable de menús y, a continuación, haga clic en el menú **Acabado**.
4. Seleccione un tipo de la lista desplegable **Tipo de soporte**.
5. Haga clic en el botón **Imprimir**.

## Impresión de portadas (Mac OS X)

1. Haga clic en el menú **Archivo** y, a continuación, en la opción **Imprimir**.
2. En el menú **Impresora**, seleccione el producto.
3. De forma predeterminada, el controlador de impresión muestra el menú **Copias y páginas**. Abra la lista desplegable de menús y, a continuación, haga clic en el menú **Portada**.
4. Especifique dónde desea imprimir la portada. Para ello, haga clic en el botón **Antes del documento** o en el botón **Después del documento**.
5. En el menú **Tipo de portada**, seleccione el mensaje que desee imprimir en la portada.



**NOTA:** Si desea imprimir una portada en blanco, seleccione la opción **estándar** en el menú **Tipo de portada**.

6. Haga clic en el botón **Imprimir**.

## Cambio del tamaño de un documento para que se ajuste al tamaño de página (Mac OS X)

1. Haga clic en el menú **Archivo** y, a continuación, en la opción **Imprimir**.
2. En el menú **Impresora**, seleccione el producto.
3. De forma predeterminada, el controlador de impresión muestra el menú **Copias y páginas**. Abra la lista desplegable de menús y, a continuación, haga clic en el menú **Manejo del papel**.
4. En el área **Tamaño del papel de destino**, haga clic en el cuadro **Ajustar al tamaño del papel** y seleccione el tamaño en la lista desplegable.
5. Haga clic en el botón **Imprimir**.

## Creación de folletos (Mac OS X)

1. Haga clic en el menú **Archivo** y, a continuación, en la opción **Imprimir**.
2. En el menú **Impresora**, seleccione el producto.
3. De forma predeterminada, el controlador de impresión muestra el menú **Copias y páginas**. Abra la lista desplegable de menús y, a continuación, haga clic en el menú **Disposición**.
4. Seleccione una opción de encuadernación en la lista desplegable **A doble cara**.
5. Abra la lista desplegable de menús y, a continuación, haga clic en el menú **Impresión de folletos**.
6. Haga clic en el cuadro **Formatear salida como folleto** para seleccionar una opción de encuadernación.
7. Seleccione el tamaño de papel.
8. Haga clic en el botón **Imprimir**.

# Otras tareas de impresión (Windows)

## Cancelación de un trabajo de impresión (Windows)

 **NOTA:** Si el proceso de impresión del trabajo ya está muy avanzado, puede que no tenga la opción de cancelarlo.

1. Si el trabajo de impresión se está imprimiendo, puede cancelarlo desde el panel de control del producto de la siguiente manera:
  - a. En la pantalla de inicio del panel de control del producto toque el botón Detener . El producto pone en pausa el trabajo y se muestra la pantalla [Estado del trabajo](#).
  - b. En la lista disponible en la pantalla táctil, toque el trabajo de impresión que desee cancelar y, a continuación, toque el botón [Canc. trbj.](#)
  - c. El producto le solicitará que confirme la cancelación. Toque el botón [Sí](#).
2. También puede cancelar un trabajo de impresión desde un programa de software o desde una cola de impresión.
  - **Programa de software:** suele aparecer un cuadro de diálogo brevemente en la pantalla del equipo que permite cancelar el trabajo de impresión.
  - **Cola de impresión de Windows:** si hay un trabajo en espera en la cola de impresión (memoria del equipo) o en cualquier dispositivo de cola de impresión, elimine el trabajo desde allí.
    - **Windows XP, Server 2003 o Server 2008:** Haga clic en **Inicio**, **Configuraciones** y luego en **Impresoras y faxes**. Haga doble clic en el icono del producto para abrir la ventana, haga clic con el botón secundario del ratón en el trabajo de impresión que desee cancelar y, a continuación, haga clic en **Cancelar**.
    - **Windows Vista:** haga clic en el icono de Windows en la esquina inferior izquierda de la pantalla, haga clic en **Configuración** y, a continuación, haga clic en **Impresoras**. Haga doble clic en el icono del producto para abrir la ventana, haga clic con el botón derecho del ratón en el trabajo de impresión que desee cancelar y, a continuación, haga clic en **Cancelar**.
    - **Windows 7:** haga clic en el icono de Windows en la esquina inferior izquierda de la pantalla y, a continuación, haga clic en **Dispositivos e impresoras**. Haga doble clic en el icono del producto para abrir la ventana, haga clic con el botón derecho del ratón en el trabajo de impresión que desee cancelar y, a continuación, haga clic en **Cancelar**.

## Selección del tamaño de papel (Windows)

1. Desde el programa de software, seleccione la opción **Imprimir**.
2. Seleccione el producto y haga clic en el botón **Propiedades** o **Preferencias**.
3. Haga clic en la ficha **Papel/Calidad**.
4. Seleccione un tamaño de la lista desplegable **Tamaño del papel**.
5. Haga clic en el botón **OK(Aceptar)**.
6. En el cuadro de diálogo **Imprimir**, haga clic en el botón **OK(Aceptar)** para imprimir el trabajo.

## Selección de un tamaño de papel personalizado (Windows)

1. Desde el programa de software, seleccione la opción **Imprimir**.
2. Seleccione el producto y haga clic en el botón **Propiedades** o **Preferencias**.
3. Haga clic en la ficha **Papel/Calidad**.
4. Haga clic en el botón **Personalizado**.
5. Escriba un nombre para el tamaño personalizado y especifique las dimensiones.
  - El ancho es el extremo corto del papel.
  - La longitud es el extremo largo del papel.
6. Haga clic en el botón **Guardar** y luego haga clic en el botón **Cerrar**.
7. Haga clic en el botón **OK(Aceptar)** para cerrar el cuadro de diálogo **Propiedades del documento**. En el cuadro de diálogo **Imprimir**, haga clic en el botón **OK(Aceptar)** para imprimir el trabajo.

## Impresión de filigranas (Windows)

1. Desde el programa de software, seleccione la opción **Imprimir**.
2. Seleccione el producto y haga clic en el botón **Propiedades** o **Preferencias**.
3. Haga clic en la ficha **Efectos**.
4. Seleccione una filigrana en la lista desplegable **Marcas de agua**.

Si desea añadir una filigrana nueva a la lista, haga clic en el botón **Editar**. Especifique la configuración para la filigrana y, a continuación, haga clic en el botón **OK(Aceptar)**.
5. Para imprimir la filigrana sólo en la primera página, active la casilla de verificación **Sólo primera página**. Si no lo hace, la filigrana se imprimirá en todas las páginas.
6. Haga clic en el botón **OK(Aceptar)** para cerrar el cuadro de diálogo **Propiedades del documento**. En el cuadro de diálogo **Imprimir**, haga clic en el botón **OK(Aceptar)** para imprimir el trabajo.

## Otras tareas de impresión (Mac OS X)

### Cancelación de un trabajo de impresión (Mac OS X)

 **NOTA:** Si el proceso de impresión del trabajo ya está muy avanzado, puede que no tenga la opción de cancelarlo.

1. Si el trabajo de impresión se está imprimiendo, puede cancelarlo desde el panel de control del producto de la siguiente manera:
  - a. En la pantalla de inicio del panel de control del producto toque el botón Detener . El producto pone en pausa el trabajo y se muestra la pantalla [Estado del trabajo](#).
  - b. En la lista disponible en la pantalla táctil, toque el trabajo de impresión que desee cancelar y, a continuación, toque el botón [Canc. trbj.](#).
  - c. El producto le solicitará que confirme la cancelación. Toque el botón [Sí](#).
2. También puede cancelar un trabajo de impresión desde un programa de software o desde una cola de impresión.
  - **Programa de software:** suele aparecer un cuadro de diálogo brevemente en la pantalla del equipo que permite cancelar el trabajo de impresión.
  - **Cola de impresión de Mac:** abra la cola de impresión haciendo doble clic en el icono del producto del Dock. Resalte el trabajo de impresión y, a continuación, haga clic en **Eliminar**.

### Selección del tamaño de papel (Mac OS X)

1. Haga clic en el menú **Archivo** y, a continuación, en la opción **Imprimir**.
2. En el menú **Impresora**, seleccione el producto.
3. En el menú **Copias y páginas**, haga clic en el botón **Configurar página**.
4. Seleccione un tamaño de la lista desplegable **Tamaño del papel** y haga clic en el botón **Aceptar**.
5. Haga clic en el botón **Imprimir**.

### Selección de un tamaño de papel personalizado (Mac OS X)

1. Haga clic en el menú **Archivo** y, a continuación, en la opción **Imprimir**.
2. En el menú **Impresora**, seleccione el producto.
3. En el menú **Copias y páginas**, haga clic en el botón **Configurar página**.
4. En la lista desplegable **Tamaño del papel**, seleccione la opción **Administrar tamaños personalizados**.
5. Especifique las dimensiones de la página y, a continuación, haga clic en el botón **Aceptar**.
6. Haga clic en el botón **Aceptar** para cerrar el cuadro de diálogo **Configurar página**.
7. Haga clic en el botón **Imprimir**.

## Impresión de filigranas (Mac OS X)

1. Haga clic en el menú **Archivo** y, a continuación, en la opción **Imprimir**.
2. En el menú **Impresora**, seleccione el producto.
3. De forma predeterminada, el controlador de impresión muestra el menú **Copias y páginas**. Abra la lista desplegable de menús y, a continuación, haga clic en el menú **Marcas de agua**.
4. En el menú **Modo**, seleccione la opción **Marca de agua**.
5. En la lista desplegable **Páginas**, elija entre imprimir la filigrana en todas las páginas o sólo en la primera página.
6. En la lista desplegable **Texto**, seleccione uno de los mensajes estándar o bien seleccione la opción **Personalizado** para escribir otro mensaje distinto en el cuadro.
7. Seleccione las opciones para el resto de la configuración.
8. Haga clic en el botón **Imprimir**.



# Almacenamiento de trabajos de impresión en el producto

## Creación de un trabajo almacenado (Windows)

Puede almacenar trabajos en el producto para poder imprimirlos en cualquier momento.

1. Desde el programa de software, seleccione la opción **Imprimir**.
2. Seleccione el producto y haga clic en el botón **Propiedades** o **Preferencias**.

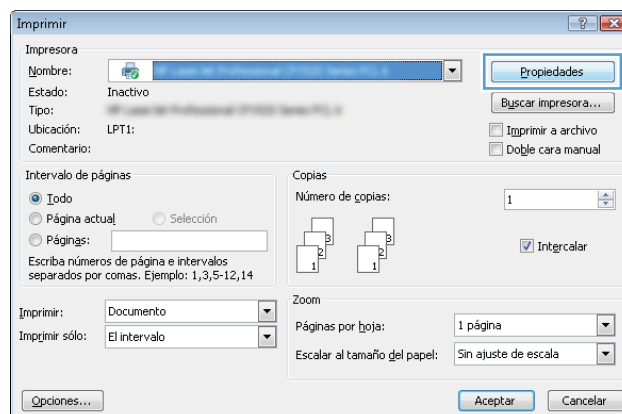

3. Haga clic en la ficha **Almacenamiento de trabajos**.

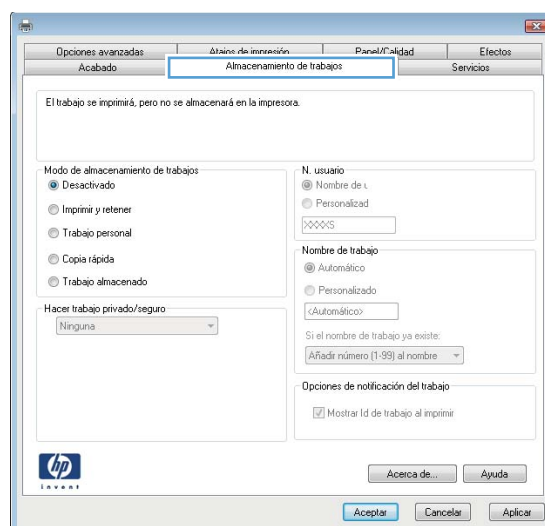

4. Seleccione una opción de **Modo Almacenamiento de trabajos**.

- **Impresión de prueba:** permite imprimir una copia de prueba de un trabajo y, a continuación, copias adicionales.
- **Trabajo personal:** el trabajo no se imprime hasta que lo solicite en el panel de control del producto. Para este modo de almacenamiento de trabajo, puede seleccionar una de las opciones de **Hacer trabajo privado/seguro**. Si asigna un número de identificación personal (PIN) al trabajo, debe proporcionarlo en el panel de control. Si cifra el trabajo, debe proporcionar la contraseña requerida en el panel de control.
- **Copia rápida:** permite imprimir el número solicitado de copias de un trabajo y, a continuación, almacenar una copia de él en la memoria del producto para poder imprimirlo más adelante.
- **Trabajo almacenado:** permite almacenar un trabajo en el producto para que otros usuarios puedan imprimirlo en cualquier momento. Para este modo de almacenamiento de trabajo, puede seleccionar una de las opciones de **Hacer trabajo privado/seguro**. Si asigna un número de identificación personal (PIN) al trabajo, la persona que lo imprima debe proporcionarlo en el panel de control. Si cifra el trabajo, la persona que lo imprima debe proporcionar la contraseña requerida en el panel de control.

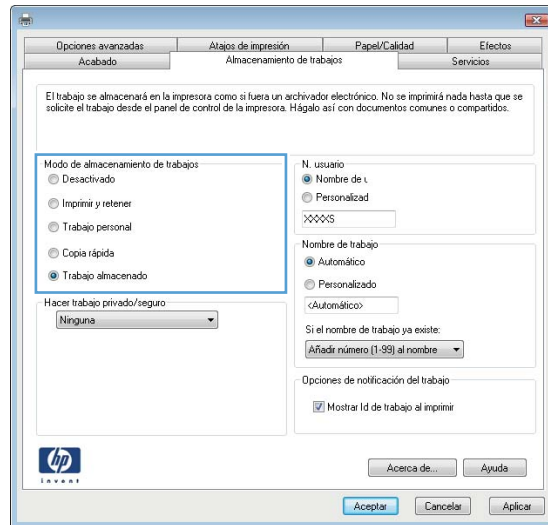

- Para utilizar un nombre de usuario o de trabajo personalizado, haga clic en el botón **Personalizado** y, a continuación, introduzca el nombre de usuario o de trabajo.

Si existe otro trabajo almacenado con ese nombre, seleccione qué opción desea utilizar:

- **Añadir número (1-99) al nombre:** añade un número único al final del nombre del trabajo.
- **Sustituir el archivo existente:** sobrescribe el trabajo almacenado existente con el nuevo.

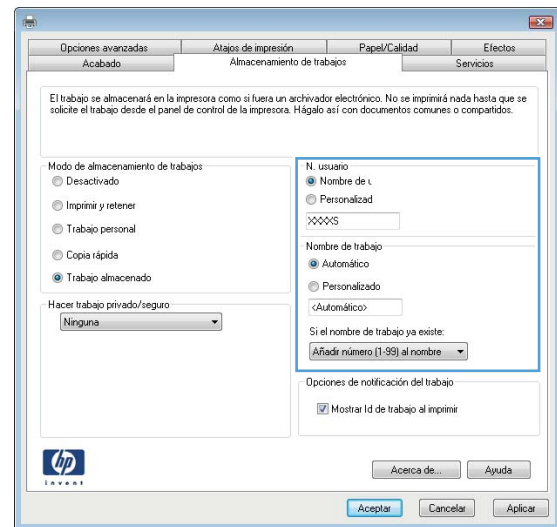

- Haga clic en el botón **OK(Aceptar)** para cerrar el cuadro de diálogo **Propiedades del documento**. En el cuadro de diálogo **Imprimir**, haga clic en el botón **OK(Aceptar)** para imprimir el trabajo.

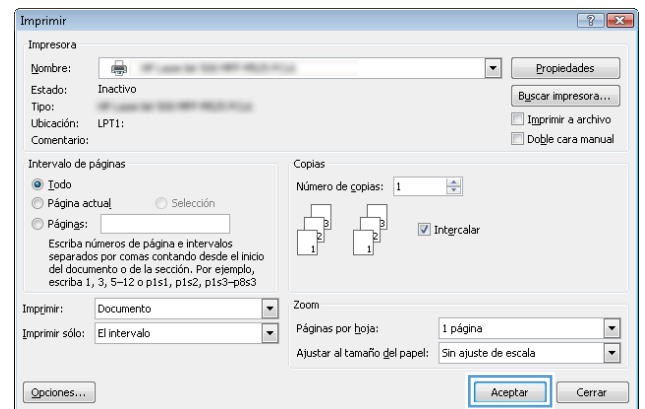

## Creación de un trabajo almacenado (Mac OS X)

Puede almacenar trabajos en el producto para poder imprimirlos en cualquier momento.

- Haga clic en el menú **Archivo** y, a continuación, en la opción **Imprimir**.
- En el menú **Impresora**, seleccione el producto.
- De forma predeterminada, el controlador de impresión muestra el menú **Copias y páginas**. Abra la lista desplegable de menús y, a continuación, haga clic en el menú **almacenamiento de trabajos**.
- En la lista desplegable **Modo**, seleccione el tipo de trabajo almacenado.
  - **Impresión de prueba:** permite imprimir una copia de prueba de un trabajo y, a continuación, copias adicionales.
  - **Trabajo personal:** el trabajo no se imprime hasta que lo solicite en el panel de control del producto. Si asigna un número de identificación personal (PIN) al trabajo, debe proporcionarlo en el panel de control.

- **Copia rápida:** imprima el número solicitado de copias de un trabajo y, a continuación, almacene una copia de él en la memoria del producto para poder imprimirlo más adelante.
  - **Trabajo almacenado:** permite almacenar un trabajo en el producto para que otros usuarios puedan imprimirlo en cualquier momento. Si asigna un número de identificación personal (PIN) al trabajo, la persona que lo imprima debe proporcionarlo en el panel de control.
5. Para utilizar un nombre de usuario o de trabajo personalizado, haga clic en el botón **Personalizado** y, a continuación, introduzca el nombre de usuario o de trabajo.

Si existe otro trabajo almacenado con ese nombre, seleccione qué opción desea utilizar.

<b>Añadir número (1-99) al nombre</b>	Añada un número único al final del nombre del trabajo.
<b>Sustituir el archivo existente</b>	Sobrescriba el trabajo almacenado existente con el nuevo.

6. Si seleccionó la opción **Trabajo almacenado** o **Trabajo personal** en el paso 3, podrá proteger el trabajo con un PIN. Escriba un número de 4 dígitos en el campo **Utilice PIN para imprimir**. Cuando otra persona intente imprimir este trabajo, el producto le solicitará que introduzca este número PIN.
7. Haga clic en el botón **Imprimir** para procesar el trabajo.

## Impresión de un trabajo almacenado

Siga este procedimiento para impresión de un trabajo almacenado en la memoria del producto.

1. En la pantalla de inicio del panel de control del producto, desplácese hasta el botón [Recuperar desde memoria del dispositivo](#) y tóquelo.
2. Seleccione el nombre de la carpeta en la que está almacenado el trabajo.
3. Seleccione el nombre del trabajo. Si el trabajo es privado o está cifrado, introduzca el PIN o la contraseña.
4. Ajuste el número de copias y, a continuación, toque el botón Start  para imprimir el trabajo.

## Eliminación de un trabajo almacenado

Cuando se envía un trabajo almacenado a la memoria del producto, éste sobrescribe cualquier trabajo anterior con el mismo nombre de usuario y de trabajo. Si un trabajo no está almacenado con el mismo nombre de usuario y de trabajo y el producto necesita más espacio, el producto puede borrar otros trabajos almacenados comenzando con el más antiguo. Puede cambiar el número de trabajos que puede almacenar el producto desde el menú [Configuración general](#) del panel de control del producto.

Utilice este siguiente procedimiento para eliminar un trabajo almacenado en la memoria del producto.

1. En la pantalla de inicio del panel de control del producto, desplácese hasta el botón [Recuperar desde memoria del dispositivo](#) y tóquelo.
2. Seleccione el nombre de la carpeta en la que está almacenado el trabajo.
3. Seleccione el nombre del trabajo y, a continuación, toque el botón [Eliminar](#).
4. Si el trabajo es privado o está cifrado, introduzca el PIN o la contraseña y, a continuación, toque el botón [Eliminar](#).

## Adición de una página de separación de trabajos (Windows)

El producto puede insertar una página en blanco al principio de cada trabajo de impresión para facilitar la ordenación de trabajos.



**NOTA:** El siguiente procedimiento permite activar esta configuración en todos los trabajos de impresión.

1. **Windows XP, Windows Server 2003 y Windows Server 2008 (con la vista predeterminada del menú Inicio):** haga clic en **Inicio** y, a continuación, en **Impresoras y faxes**.

**Windows XP, Windows Server 2003 y Windows Server 2008 (con la vista clásica del menú Inicio):** haga clic en **Inicio**, **Configuración** y, a continuación, haga clic en **Impresoras**.

**Windows Vista:** haga clic en el icono de Windows en la esquina inferior izquierda de la pantalla, a continuación en **Panel de control** y, por último, en **Impresoras**.

**Windows 7:** haga clic en el icono de Windows en la esquina inferior izquierda de la pantalla y, a continuación, haga clic en **Dispositivos e impresoras**.

2. Haga clic con el botón derecho del ratón en el icono del controlador y, a continuación, seleccione **Propiedades** o **Propiedades de impresora**.
3. Haga clic en la ficha **Configuración del dispositivo**.
4. Amplíe la lista **Opciones instalables**.
5. En la lista desplegable **Separador de trabajos**, seleccione la opción **Activado**.
6. Haga clic en el botón **OK(Aceptar)**.

## Uso de HP ePrint

Use HP ePrint para imprimir un documento enviándolo como adjunto de un correo electrónico a la dirección de correo electrónico del producto desde cualquier dispositivo compatible con correo electrónico.

---

 **NOTA:** Para poder utilizar HP ePrint, es necesario que el producto esté conectado a una red y que tenga acceso a Internet.

---

1. Para utilizar HP ePrint debe activar los servicios Web de HP.
  - a. Escriba la dirección IP del producto en la barra de direcciones de un navegador Web para abrir el servidor Web incorporado de HP.
  - b. Haga clic en la ficha **Servicios Web HP**.
  - c. Seleccione la opción que permite activar los servicios Web.

---

 **NOTA:** La activación de los servicios web puede requerir varios minutos.

---

2. Utilice el sitio Web de HP ePrintCenter para definir los ajustes de seguridad y configurar la configuración de impresión predeterminada para todos los trabajos de HP ePrint que envíe al producto.
  - a. Vaya a [www.hpeprintcenter.com](http://www.hpeprintcenter.com).
  - b. Haga clic en **Registro** e introduzca la información de registro de HP ePrintCenter o cree una cuenta nueva.
  - c. Seleccione su producto en la lista o haga clic en **+ Agregar impresora** para añadirlo. Para añadir el producto necesitará el código de la impresora. Se trata del segmento de la dirección de correo electrónico del producto que aparece delante del símbolo @.

---

 **NOTA:** Este código solo es válido durante 24 horas desde la activación de los servicios Web de HP. Si caduca, siga las instrucciones para volver a activar los servicios Web de HP y conseguir un código nuevo.

---

- d. Para evitar que el producto imprima documentos no deseados, haga clic en **Ajustes de ePrint** y, a continuación, haga clic en la ficha **Remitentes autorizados**. Haga clic en **Solo remitentes autorizados** y agregue las direcciones de correo electrónico desde las que se podrán imprimir trabajos de ePrint.
  - e. Para configurar los ajustes predeterminados de todos los trabajos de ePrint enviados al producto, haga clic en **Ajustes de ePrint, Opciones de impresión** y seleccione los ajustes que desea utilizar.
3. Para imprimir un documento, adjúntelo a un mensaje de correo electrónico y envíelo a la dirección de correo electrónico del producto.

## Utilice el software HP ePrint.

El controlador de HP ePrint facilita la impresión desde un equipo de escritorio o portátil a cualquier producto compatible con HP ePrint. Una vez instalado el software, abra la opción **Imprimir** en la aplicación y, a continuación, seleccione **HP ePrint** de la lista de impresoras instaladas. Este software facilita la búsqueda de productos compatibles con HP ePrint registrados en su cuenta de ePrintCenter. El producto de HP de destino puede estar en su equipo o en una ubicación remota, como en una sucursal o al otro lado del planeta; puede hacer uso de la impresión remota a través de Internet. El producto de destino puede encontrarse en cualquier parte del mundo; si está conectado a Internet y registrado en ePrintCenter, podrá enviar un trabajo de impresión al producto.

Para Windows, el controlador de HP ePrint también admite la impresión directa tradicional a través de IP en impresoras de redes locales conectadas a la red (LAN o WAN) y productos PostScript® compatibles.

En la dirección [www.hp.com/go/eprintssoftware](http://www.hp.com/go/eprintssoftware) encontrará controladores e información.

### Sistemas operativos compatibles

- Windows® XP (de 32 bits, SP 2 o superior)



---

**NOTA:** Microsoft retiró la asistencia general para Windows XP en abril de 2009. HP continuará proporcionando asistencia para este sistema operativo.

---

- Windows Vista® (de 32 y 64 bits)
- Windows 7 (32 y 64 bits)
- Mac OS X versión 10.6 y 10.7



---

**NOTA:** El controlador de HP ePrint es una utilidad de flujo de trabajo PDF para Mac y, desde un punto de vista técnico, no se trata de un controlador de impresión. HP ePrint para Mac admite rutas de impresión solo mediante ePrintcenter y no es compatible con la impresión directa a través de IP en impresoras de red locales.

---

## Uso de AirPrint de Apple

La impresión directa mediante AirPrint de Apple se admite en iOS 4.2 o superior. Utilice AirPrint para imprimir en el producto a través de una conexión inalámbrica desde un iPad (iOS 4.2 o posterior), iPhone (3GS o posterior) o iPod Touch (3.ª generación o posterior) con las siguientes aplicaciones:

- Mail
- Fotografías
- Safari
- iBooks
- Selección de aplicaciones de otros desarrolladores

## Conexión del producto a AirPrint

Para utilizar AirPrint, el producto debe estar conectado a la misma red inalámbrica que el dispositivo Apple. Para obtener más información sobre el uso de AirPrint y sobre qué productos de HP son compatibles con AirPrint, visite [www.hp.com/go/airprint](http://www.hp.com/go/airprint).

---

 **NOTA:** AirPrint no admite todas las conexiones USB.

---

## Búsqueda del nombre de AirPrint de producto.

Si hay varios modelos del producto conectados a la red, utilice el nombre del producto de AirPrint para seleccionar el producto desde el dispositivo Apple.

Siga estos pasos para buscar el nombre del producto de AirPrint.

1. En la pantalla de inicio del panel de control del producto, toque el botón Red .
2. El nombre del producto de AirPrint aparece en la lista de la pantalla.

## Impresión con AirPrint

1. En un dispositivo Apple, abra el documento que desea imprimir y luego toque el botón  Acción:.
2. Toque la opción **Imprimir**.

---

 **NOTA:** Si utiliza iOS 5 o posterior e imprime fotos, la opción para seleccionar el tamaño del papel aparece si hay más de una bandeja cargada con papel.

---

3. Seleccione el producto.
4. Toque el botón **Imprimir**.

## Cambio del nombre de producto de AirPrint.

1. En un navegador Web compatible del equipo, escriba el nombre de host o la dirección IP del producto en el campo de dirección/URL para abrir el servidor Web incorporado (EWS) de HP.
2. Haga clic en la ficha **Redes**, haga clic en la opción **Configuración de TCP/IP** y, a continuación, haga clic en la opción **Identificación de red**.



3. Escriba un nombre nuevo en el campo **Nombre de servicio Bonjour**.
4. Haga clic en el botón **Aplicar**.

## Solución de problemas de AirPrint

Verifique que el producto admita AirPrint.	Vaya a <a href="http://www.hp.com/go/airprint">www.hp.com/go/airprint</a> .
Actualice el firmware del producto para utilizar AirPrint.	Visite <a href="http://www.hp.com/go/ljflowMFP525_firmware">www.hp.com/go/ljflowMFP525_firmware</a> .
Asegúrese de que el producto esté conectado a la misma red inalámbrica que el dispositivo Apple.	Conecte el producto a la red mediante un direccionador inalámbrico o el accesorio inalámbrico instalado en el producto.
Verifique que el servidor Web incorporado de HP esté configurado para AirPrint.	<ol style="list-style-type: none"> <li>1. En un navegador Web compatible del equipo, escriba el nombre de host o la dirección IP del producto en el campo de dirección/URL para abrir el servidor Web incorporado (EWS) de HP.</li> <li>2. Haga clic en la ficha <b>Redes</b> y, a continuación, haga clic en la opción <b>Más configuraciones</b>.</li> <li>3. Seleccione las siguientes casillas de verificación: <ul style="list-style-type: none"> <li>– <b>Bonjour</b></li> <li>– <b>AirPrint</b></li> <li>– <b>Impresión IPP</b></li> </ul> </li> <li>4. Haga clic en el botón <b>Aplicar</b>.</li> </ol>
Asegúrese de que los productos Apple cumplan con estas especificaciones.	<ul style="list-style-type: none"> <li>• Apple iOS 4.2 o posterior</li> <li>• iPhone con 3GS o posterior</li> <li>• iPad con iOS 4.2 o posterior</li> <li>• iPod Touch 3.ª generación o posterior</li> </ul>
Verifique que el producto esté configurado para que salga del modo de reposo cada vez que reciba un trabajo de impresión.	<ol style="list-style-type: none"> <li>1. En un navegador Web compatible del equipo, escriba el nombre de host o la dirección IP del producto en el campo de dirección/URL para abrir el servidor Web incorporado (EWS).</li> <li>2. Haga clic en la ficha <b>General</b> y, a continuación, haga clic en la opción <b>Configuración de energía</b>.</li> <li>3. En el área <b>Configuración de tiempo de reposo</b>, en la opción <b>Eventos enc./act. auto</b>, seleccione el elemento <b>Todos los eventos</b> o <b>Puerto de red</b>.</li> <li>4. Haga clic en el botón <b>Aplicar</b>.</li> </ol>

## Uso de HP Smart Print (Windows)

HP Smart Print permite imprimir una sección concreta de un sitio web. Puede eliminar encabezados, pies y anuncios, con lo que reduce la cantidad de residuos generados. La aplicación selecciona automáticamente la sección de la página web que con mayor probabilidad desea imprimir. Puede editar el área seleccionada antes de imprimir.

Descargue HP Smart Print de este sitio web: [www.hp.com/go/smartweb](http://www.hp.com/go/smartweb).



---

**NOTA:** HP Smart Print solo es compatible con los navegadores de Windows.

---

## Uso de la impresión de USB de fácil acceso

Este producto incorpora la función de impresión de USB de fácil acceso, de forma que puede imprimir archivos rápidamente, sin necesidad de enviarlos desde un equipo. El producto admite unidades flash USB estándar a través del puerto USB situado en la parte frontal del producto. Puede imprimir los siguientes tipos de archivos:

- .pdf
- .prn
- .pcl
- .ps
- .cht

Antes de usar esta función, debe habilitar el puerto USB. Utilice el siguiente procedimiento para habilitar el puerto desde los menús del panel de control del producto:

1. En la pantalla de inicio del panel de control del producto, desplácese hasta el botón [Administración](#) y tóquelo.
2. Abra los siguientes menús:
  - [Configuración general](#)
  - [Activar Recuperar de USB](#)
3. Seleccione la opción [Activar](#) y, a continuación, toque el botón [Guardar](#).

## Impresión de documentos desde USB de fácil acceso

1. Inserte la unidad flash USB en el puerto USB del lateral izquierdo del panel de control del producto.

**NOTA:** Puede que tenga que extraer la cubierta del puerto USB. Tire de la cubierta para retirarla.

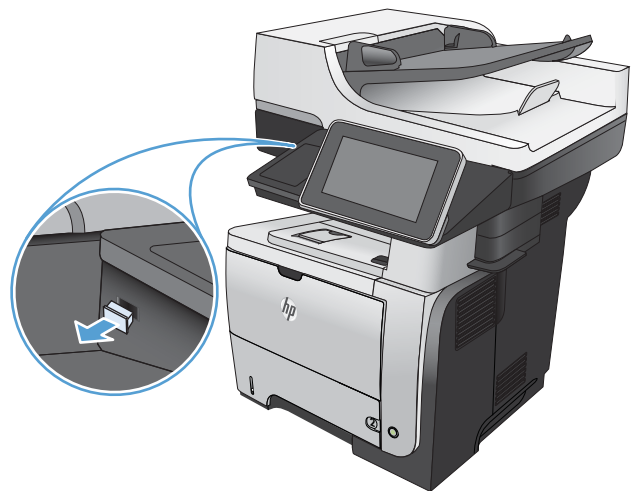

2. El producto detecta la unidad flash USB. Toque el botón [Aceptar](#) para acceder a la unidad o, si se indica, seleccione la opción [Recuperar de USB](#) de la lista de aplicaciones disponibles. Se abrirá la pantalla [Recuperar de USB](#).

3. Seleccione el nombre del documento que desee imprimir.

**NOTA:** El documento puede estar en una carpeta. Abra las carpetas según sea necesario.

4. Para ajustar el número de copias, toque el campo **Copiar** y, a continuación, utilice el teclado para seleccionar el número de copias.
5. Toque el botón Start  para imprimir el documento.

---

# 6 Copia

- [Configuración de nuevos valores de copia predeterminados](#)
- [Uso de características de procesamiento de imagen avanzado para la copia](#)
- [Realización de una copia individual](#)
- [Realización de varias copias](#)
- [Copia de un original de varias páginas](#)
- [Clasificar un trabajo de copia](#)
- [Copia a doble cara \(dúplex\)](#)
- [Reducción o ampliación de una imagen de copia](#)
- [Optimización de la calidad de copia para texto o imágenes](#)
- [Ajuste del brillo/oscuridad de la copia](#)
- [Definición del tamaño y el tipo de papel para copiar en papel especial](#)
- [Uso del modo de creación de trabajos](#)
- [Copia de un libro](#)
- [Copia de una fotografía](#)

## Configuración de nuevos valores de copia predeterminados

Puede utilizar el menú [Administración](#) para establecer la configuración predeterminada que se aplicará a todos los trabajos de copia. Si es necesario, puede sustituir por otros la mayoría de las configuraciones de un trabajo determinado. Una vez finalizado el trabajo, el producto vuelve a la configuración predeterminada.

1. En la pantalla de inicio del panel de control del producto, desplácese hasta el botón [Administración](#) y tóquelo.
2. Abra el menú [Configuración de copia](#).
3. Se ofrecen varias opciones. Puede configurar los valores predeterminados para todas las opciones, o sólo para algunas de ellas.



**NOTA:** Para obtener información sobre cada opción de menú, toque el botón [Ayuda](#) situado en la esquina superior derecha de la pantalla correspondiente a dicha opción.

Elemento de menú	Descripción
<a href="#">Copiars</a>	Utilice la función <a href="#">Copiars</a> para establecer el número predeterminado de copias de todos los trabajos de copia.
<a href="#">Caras</a>	Utilice la función <a href="#">Caras</a> para indicar si el documento original se imprimirá por una o por ambas caras, y si las copias se imprimirán por una o por ambas caras.
<a href="#">Clasificar</a>	Cuando se hacen copias múltiples de un documento, utilice la herramienta <a href="#">Clasificar</a> para agrupar cada conjunto de páginas en el mismo orden que el documento original.  Para agrupar las páginas iguales, desactive la función <a href="#">Clasificar</a> . Por ejemplo, si realiza cinco copias de un documento de dos páginas, estarán agrupadas entre sí las cinco primeras páginas y las cinco segundas.
<a href="#">Reducir/Ampliar</a>	Utilice la función <a href="#">Reducir/Ampliar</a> para ajustar el tamaño del documento.  Para reducir la imagen, seleccione un porcentaje de escala inferior a 100. Para ampliar la imagen, seleccione un porcentaje de escala superior a 100.
<a href="#">Selección de papel</a>	Utilice la función <a href="#">Selección de papel</a> para especificar la bandeja que se usará para imprimir copias.
<a href="#">Ajuste de imagen</a>	Utilice la función <a href="#">Ajuste de imagen</a> para mejorar la calidad general de la copia.
<a href="#">Orientación contenido</a>	Utilice la función <a href="#">Orientación contenido</a> para especificar la dirección del contenido en la página del documento original.
<a href="#">Optimizar texto/imagen</a>	Utilice la función <a href="#">Optimizar texto/imagen</a> para optimizar la salida de un tipo concreto de contenido: texto, imágenes impresas o fotografías.
<a href="#">Páginas por hoja</a>	Utilice la función <a href="#">Páginas por hoja</a> para copiar varias páginas en una sola hoja de papel.
<a href="#">Tamaño original</a>	Utilice la función <a href="#">Tamaño original</a> para describir el tamaño de la página del documento original.
<a href="#">Formato de folleto</a>	Utilice la función <a href="#">Formato de folleto</a> para copiar dos o más páginas en una sola hoja de papel, de forma que pueda plegar las hojas por el centro para crear un folleto. El producto pone las páginas en el orden correcto. Por ejemplo, si el documento original consta de ocho páginas, el producto imprime las páginas 1 y 8 en la misma hoja.

Elemento de menú	Descripción
<a href="#">De borde a borde</a>	Utilice la función <a href="#">De borde a borde</a> para evitar las sombras que pueden aparecer a lo largo de los bordes de las copias cuando el documento original se imprime cerca de los bordes. Combine esta función con la función <a href="#">Reducir/Ampliar</a> para garantizar que se imprima toda la página en las copias.
<a href="#">Creación de trabajo</a>	Utilice la función <a href="#">Creación de trabajo</a> para dividir un trabajo complejo en segmentos de menor tamaño. Resulta útil cuando se copia o escanea un documento original que tiene más páginas de las que puede contener el alimentador de documentos o cuando desea combinar páginas de distinto tamaño en un solo trabajo.
<a href="#">Detección alimen. incorrecta</a> (HP EveryPage)	El alimentador de documentos de este producto tiene un sensor que detecta automáticamente el grosor de las páginas a medida que entran en el mecanismo de escaneado. Si el sensor detecta dos o más hojas de papel al mismo tiempo, el producto se detiene y le alerta para que retire las páginas. La configuración está activada de forma predeterminada. Puede anular el valor de forma que pueda copiar documentos y papel grueso, como folletos doblados, a través del alimentador de documentos.

# Uso de características de procesamiento de imagen avanzado para la copia

Puede utilizar el producto para mejorar las imágenes escaneadas de varias formas.

## Ajuste de nitidez para copias

Ajuste el valor de [Nitidez](#) para hacer más o menos nítida la imagen. Por ejemplo, al aumentar la nitidez, el texto se visualiza con mayor claridad pero, al disminuirla, las fotografías se difuminan.

1. En la pantalla de inicio del panel de control del producto, toque el botón [Copiar](#).
2. Toque el botón [Ajuste de imagen](#).

---

 **NOTA:** Si el botón no está en la primera página de opciones, toque el botón [Más opciones](#) de la parte inferior de la pantalla.

---

3. Ajuste el control deslizante [Nitidez](#) hacia la izquierda para disminuir la nitidez, o ajústelo hacia la derecha para aumentarla.
4. Toque el botón [Aceptar](#) para guardar los cambios.
5. Toque el botón Start  para comenzar el escaneado.

## Borrado de bordes para copias

Use la función [Borrar bordes](#) para eliminar imperfecciones, como bordes oscuros o marcas de grapas, limpiando los bordes especificados de la imagen escaneada.

1. En la pantalla de inicio del panel de control del producto, toque el botón [Copiar](#).
2. Toque el botón [Borrar bordes](#).

---

 **NOTA:** Si el botón no está en la primera página de opciones, toque el botón [Más opciones](#) de la parte inferior de la pantalla.

---

3. Si fuera necesario, marque la casilla [Usar pulgadas](#) o [Usar milímetros](#) para cambiar la unidad de medida.
4. Toque el campo del borde la imagen que desea limpiar y, a continuación, introduzca la distancia desde el borde del papel que se desea limpiar. Repita este paso para cada borde que desee limpiar.
5. Toque el botón [Aceptar](#) para guardar los cambios.
6. Toque el botón Start  para comenzar el escaneado.

## Ajuste del tono automático para copias

Puede configurar el producto para que ajuste de manera automática la configuración de la oscuridad, el contraste y la limpieza del fondo página a página. Por ejemplo, si el documento original tiene algunas páginas más claras que otras, la imagen escaneada resultante tendrá una configuración de oscuridad más uniforme en todas las páginas.



1. En la pantalla de inicio del panel de control del producto, toque el botón [Copiar](#).
2. Toque el botón [Ajuste de imagen](#).



**NOTA:** Si el botón no está en la primera página de opciones, toque el botón [Más opciones](#) de la parte inferior de la pantalla.

---

3. Toque la casilla [Tono automático](#) para seleccionarla.
4. Toque el botón [Aceptar](#) para guardar los cambios.
5. Toque el botón Start  para comenzar el escaneado.

## Realización de una copia individual

1. Coloque el documento boca abajo en el cristal del escáner o boca arriba en el alimentador de documentos y ajuste las guías de papel al tamaño del documento.

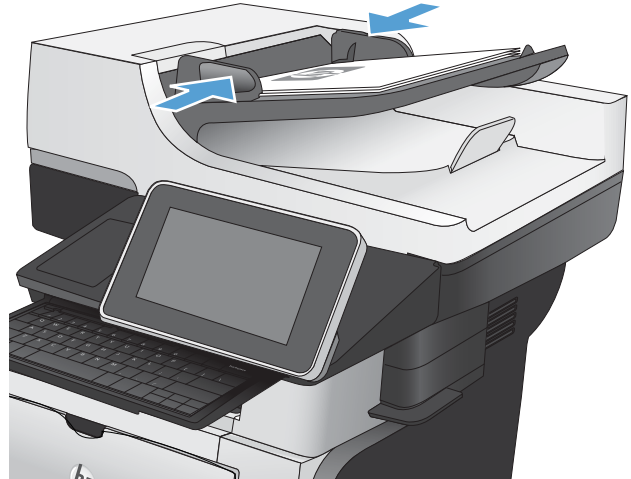

2. En la pantalla de inicio del panel de control del producto toque el botón Start



## Realización de varias copias

1. Coloque el documento boca abajo en el cristal del escáner o boca arriba en el alimentador de documentos y ajuste las guías de papel al tamaño del documento.

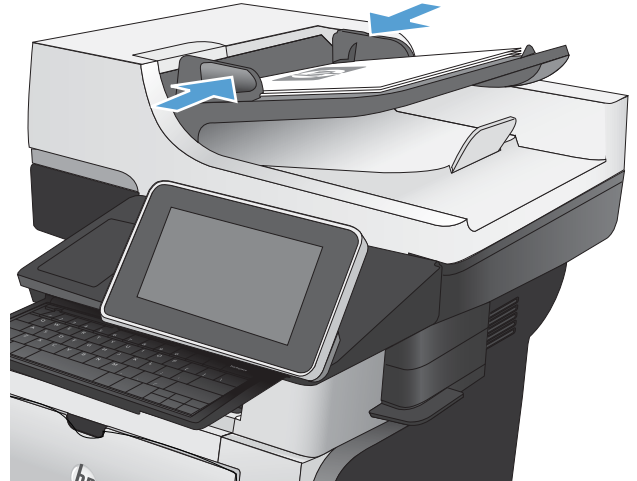

2. En la pantalla de inicio del panel de control del producto toque el botón **Copiar**.



3. Toque el campo **Copias** para abrir el teclado.



4. Introduzca el número de copias y, a continuación, toque el botón **Aceptar**.

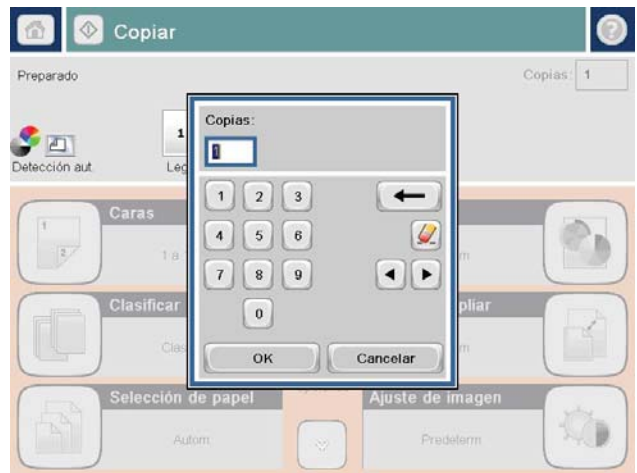

5. Toque el botón Start .



## Copia de un original de varias páginas

El alimentador de documentos alberga hasta 100 páginas (en función del grosor de las páginas).

1. Coloque el documento en el alimentador de documentos con las páginas hacia arriba. Ajuste las guías de papel al tamaño del documento.

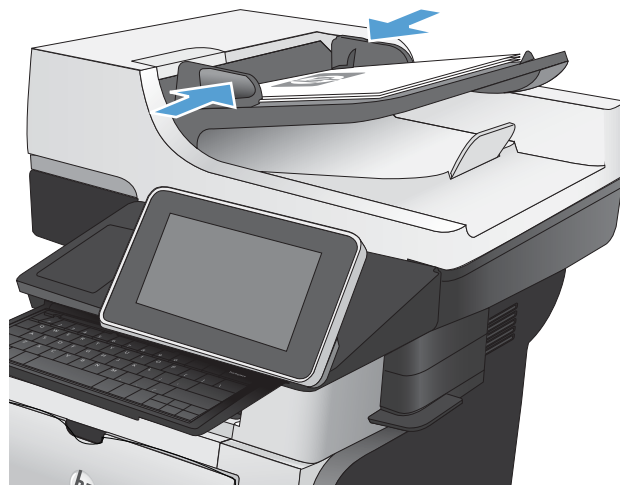

2. En la pantalla de inicio del panel de control del producto toque el botón **Copiar**.



3. Toque el campo **Copias** para abrir el teclado.



4. Introduzca el número de copias y, a continuación, toque el botón **Aceptar**.

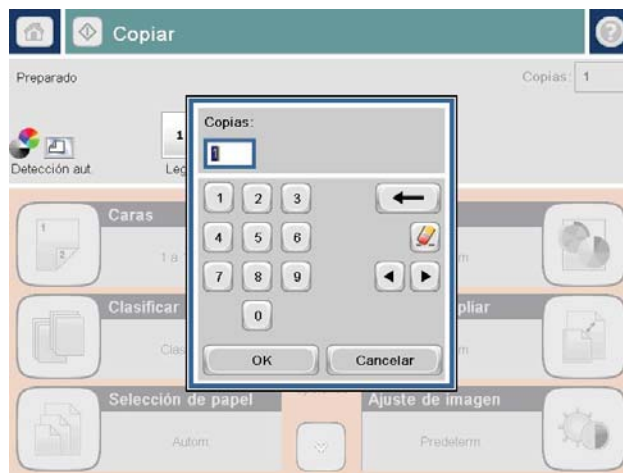

5. Toque el botón Start .



## Clasificar un trabajo de copia

1. En la pantalla de inicio del panel de control del producto toque el botón **Copiar**.



2. Toque el botón **Clasificar**.



3. Toque la opción **Clasificación activada (Conjuntos en orden de páginas)**. Toque el botón **Aceptar**.

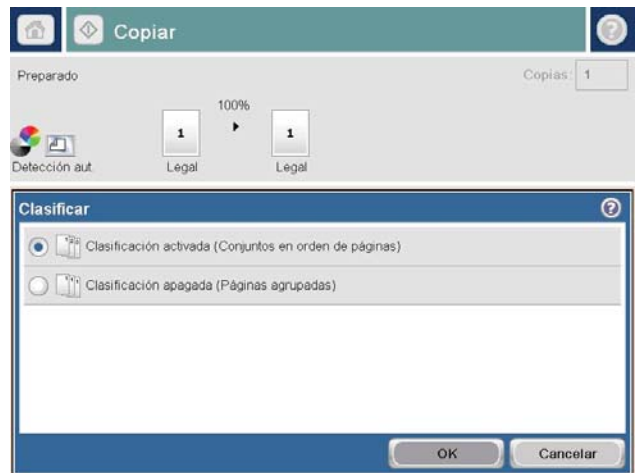

4. Toque el botón **Start** .





## Copia a doble cara (dúplex)

### Copia en ambas caras automáticamente

1. Coloque los documentos originales en el alimentador de documentos con la primera página hacia arriba y con la parte superior de la página orientada hacia el interior.

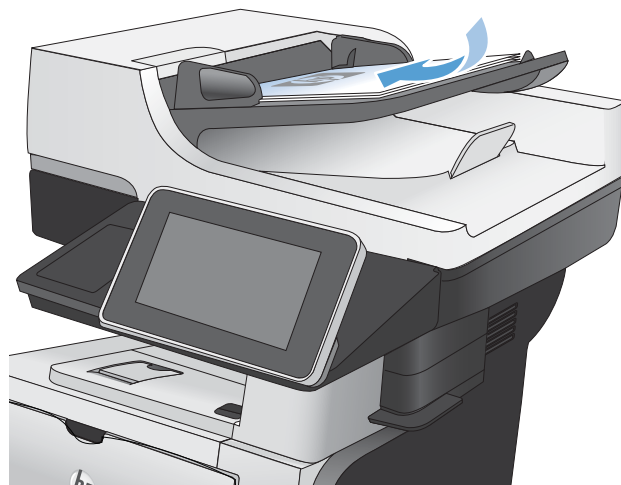

2. Ajuste las guías de papel al tamaño del documento.

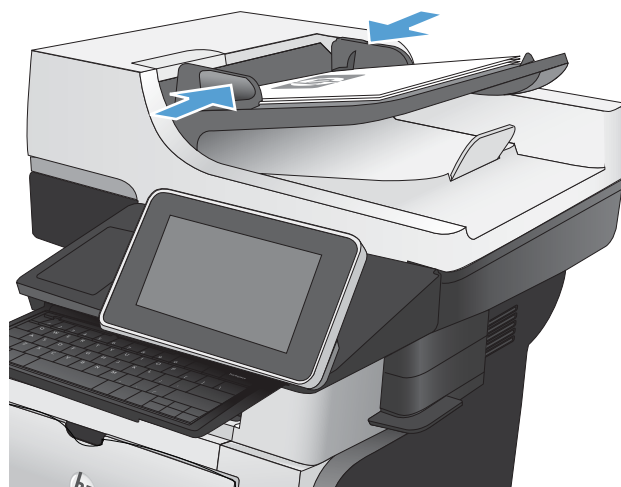

3. En la pantalla de inicio del panel de control del producto toque el botón [Copiar](#).
4. Toque el botón [Caras](#).

5. Para realizar una copia de dos caras a partir de un original de una cara, toque el botón **Original 1 cara, salida 2 caras**.

Para realizar una copia de dos caras a partir de un original de dos caras, toque el botón **Original 2 caras, salida 2 caras**.

Para realizar una copia de una cara a partir de un original de dos caras, toque el botón **Original 2 caras, salida 1 cara**.

Toque el botón **Aceptar**.

6. Toque el botón **Start** .

## Copia en ambas caras manualmente

1. Levante la tapa del escáner.

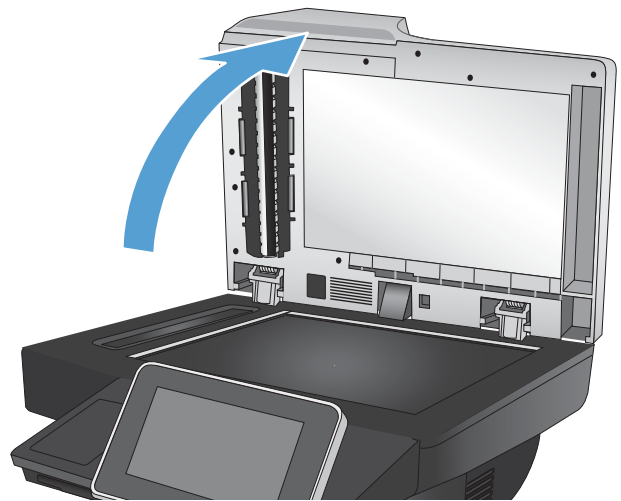

2. Coloque el documento boca abajo en el cristal del escáner, con la esquina superior izquierda de la página en la esquina superior izquierda del cristal del escáner.

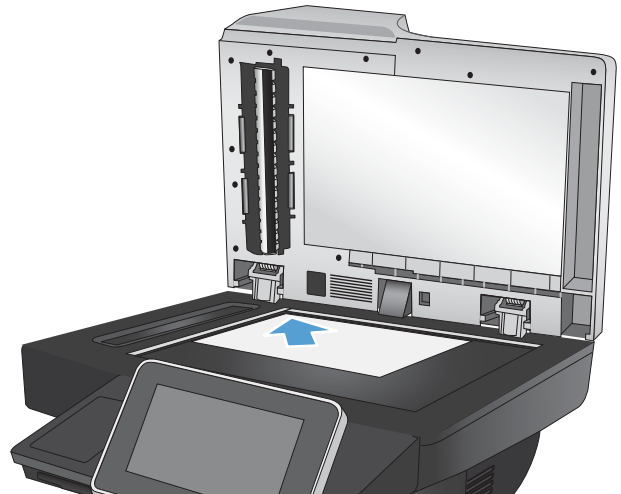

3. Cierre la tapa del escáner suavemente.

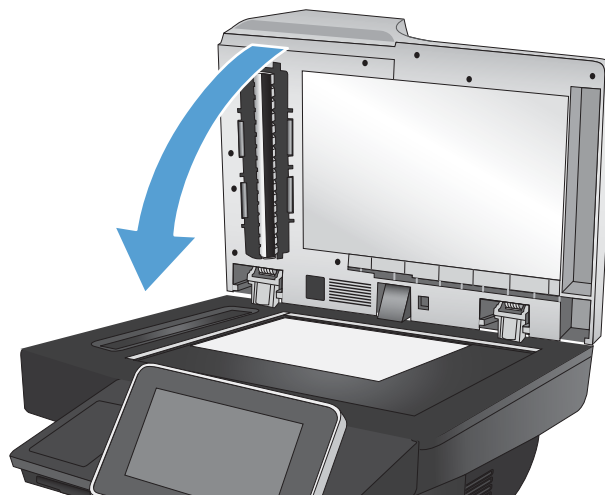

4. En la pantalla de inicio del panel de control del producto toque el botón **Copiar**.
5. Toque el botón **Caras**.
6. Para realizar una copia a doble cara a partir de un original de una sola cara, toque el botón **Original 1 cara, salida 2 caras**.

Para realizar una copia a doble cara a partir de un original de dos caras, toque el botón **Original 2 caras, salida 2 caras**.

Para realizar una copia a una cara a partir de un original de dos caras, toque el botón **Original 2 caras, salida 1 cara**.

Toque el botón **Aceptar**.

7. Toque el botón **Start**
8. El producto le solicitará que cargue el siguiente documento original. Colóquelo sobre el cristal y, a continuación, toque el botón **Escanear**.
9. El producto almacena temporalmente las imágenes escaneadas. Toque el botón **Finalizar** para terminar de imprimir las copias.

## Reducción o ampliación de una imagen de copia

1. En la pantalla de inicio del panel de control del producto toque el botón **Copiar**.



2. Toque el botón **Reducir/Ampliar**.



3. Seleccione uno de los porcentajes predefinidos o toque el campo **Escala** y escriba un porcentaje entre 25 y 200 cuando vaya a utilizar el alimentador de documentos, o entre 25 y 400 cuando vaya a copiar desde el cristal del escáner. Toque el botón **Aceptar**. También puede seleccionar estas opciones:

- **Autom.:** El producto ajusta automáticamente el tamaño de la imagen para ajustarla al tamaño de papel de la bandeja.
- **Incluir automáticamente márgenes:** El producto reduce la imagen ligeramente para ajustar la imagen escaneada al área de impresión de la página.

**NOTA:** Para reducir la imagen, seleccione un porcentaje de escala inferior a 100. Para ampliar la imagen, seleccione un porcentaje de escala superior a 100.

4. Toque el botón Start .

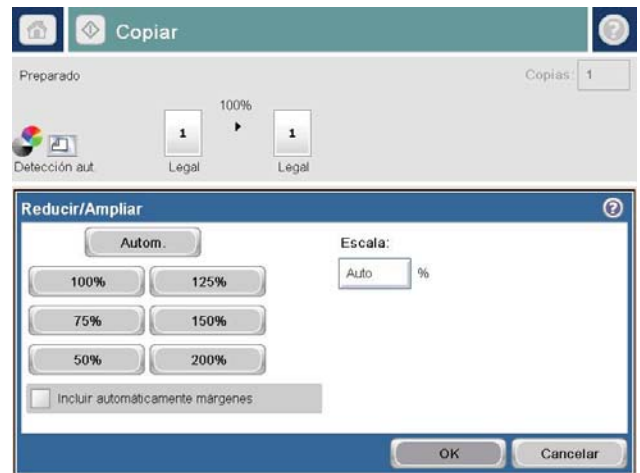

## Optimización de la calidad de copia para texto o imágenes

Optimice el trabajo de copia para el tipo de imagen que se copia: texto, gráficos o fotos.

1. En la pantalla de inicio del panel de control del producto toque el botón [Copiar](#).
2. Toque el botón [Más opciones](#) y, a continuación, toque el botón [Optimizar texto/imagen](#)
3. Seleccione una de las opciones predefinidas o toque el botón [Ajustar manualmente](#) y ajuste el deslizador en la zona [Optimizar para](#). Toque el botón [Aceptar](#).
4. Toque el botón Start .



**NOTA:** Estos ajustes son temporales. Una vez terminado el trabajo, el producto regresa a la configuración predeterminada.

---

## Ajuste del brillo/oscuridad de la copia

1. En la pantalla de inicio del panel de control del producto toque el botón **Copiar**.



2. Toque el botón **Ajuste de imagen**.



3. Ajuste los deslizadores para establecer el nivel de **Oscuridad**, el nivel de **Contraste**, el nivel de **Nitidez** y el nivel de **Limpieza de fondo**. Toque el botón **Aceptar**.



4. Toque el botón **Start** .





## Definición del tamaño y el tipo de papel para copiar en papel especial

1. En la pantalla de inicio del panel de control del producto toque el botón **Copiar**.



2. Toque el botón **Selección de papel**.

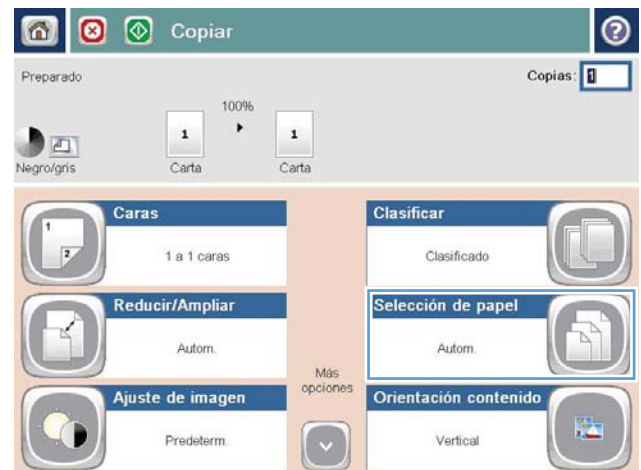

3. Seleccione la bandeja que contiene el papel que desea utilizar y, a continuación, toque el botón **Aceptar**.

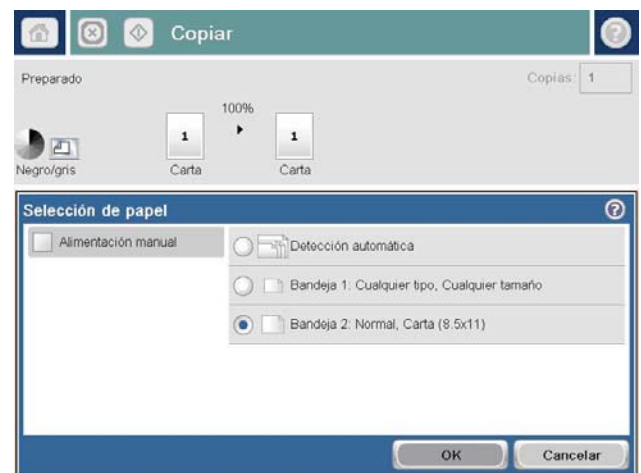

## Uso del modo de creación de trabajos

Utilice la función de [Creación de trabajo](#) para combinar varios juegos de documentos originales en un sólo trabajo de copia. Utilice también esta función para copiar un documento original que tenga más páginas de las que puede alojar el alimentador de documentos de una sola vez.

1. Coloque el documento boca abajo en el cristal del escáner o boca arriba en el alimentador de documentos y ajuste las guías de papel al tamaño del documento.
2. En la pantalla de inicio del panel de control del producto toque el botón [Copiar](#).
3. Toque el botón [Más opciones](#) y, a continuación, toque el botón [Creación de trabajo](#).
4. Toque el botón [Creación de trabajos activada](#).
5. Toque el botón [Aceptar](#).
6. Si es necesario, seleccione las opciones de copia.
7. Toque el botón Start . Después de escanear cada página, o cuando el alimentador de documentos está vacío, el panel de control le avisa para que coloque más hojas.
8. Si el trabajo tiene más páginas, cargue la siguiente página y, a continuación, toque el botón [Escanear](#).

El producto almacena temporalmente todas las imágenes escaneadas. Toque el botón [Finalizar](#) para imprimir el trabajo de copia.

## Copia de un libro

1. Levante la tapa del escáner.

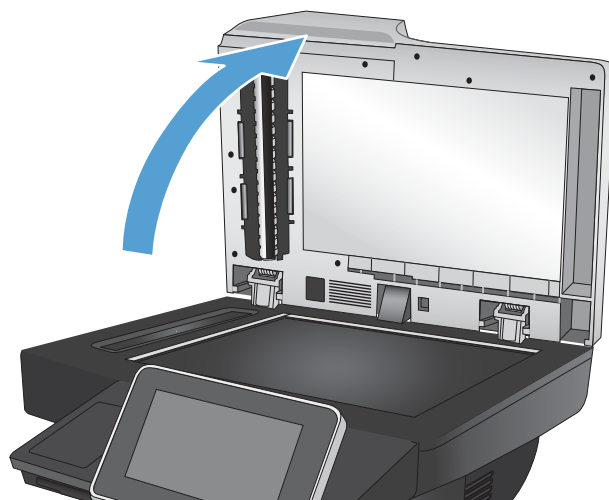

2. Coloque el libro en el cristal del escáner con el lomo alineado con la marca de la parte posterior y central del cristal del escáner.

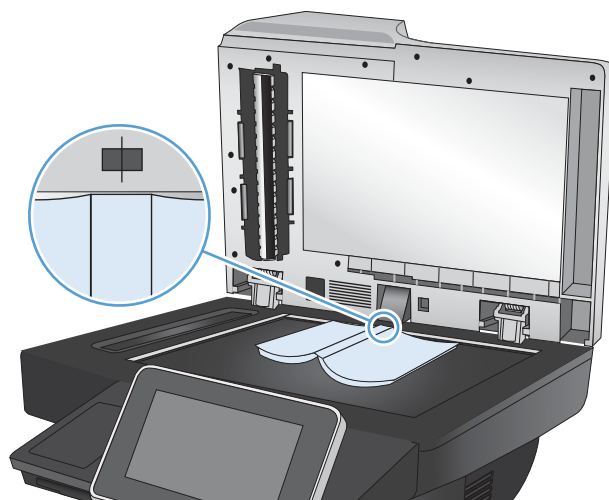

3. Cierre la tapa del escáner suavemente.

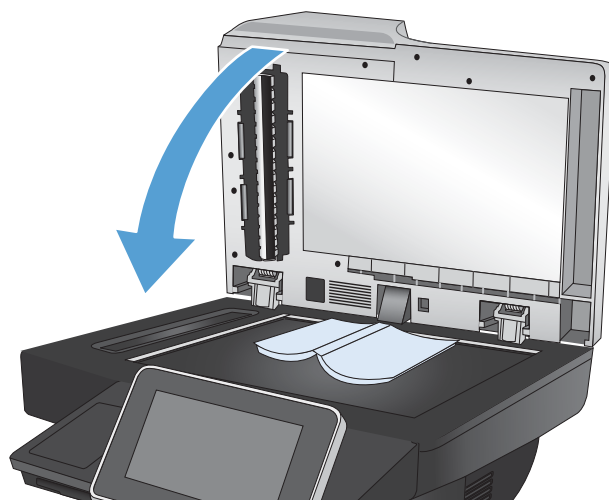

4. En la pantalla de inicio del panel de control del producto toque el botón Start .



5. Repita estos pasos para todas las páginas que desee copiar.

 **NOTA:** Este producto no dispone de la capacidad de distinguir entre las páginas de la izquierda y de la derecha. Agrupe las páginas copiadas con cuidado.

## Copia de una fotografía

Las fotografías se copian desde el cristal del escáner.

1. Levante la tapa del escáner.

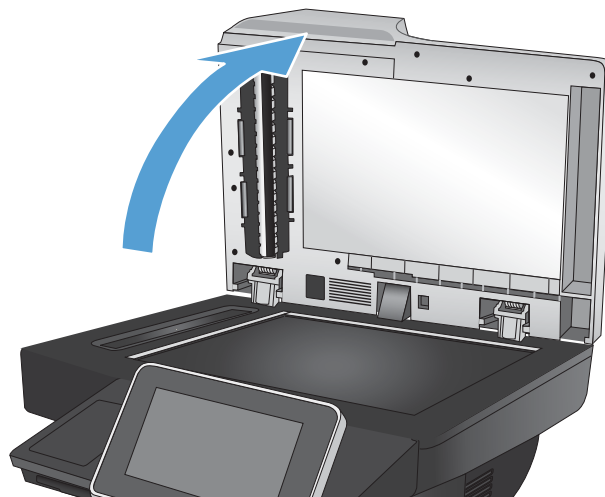

2. Coloque la fotografía hacia abajo con la esquina superior izquierda en la esquina superior izquierda del cristal del escáner.

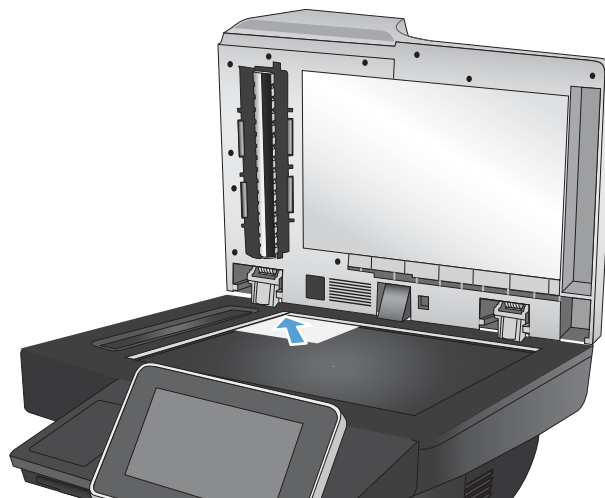

3. Cierre la tapa del escáner suavemente.

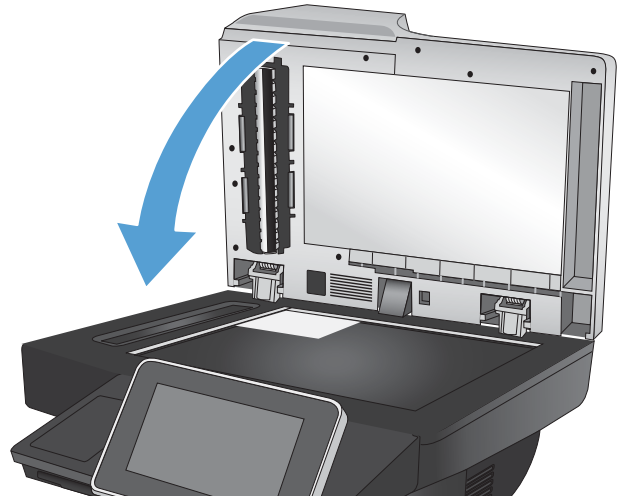

4. En la pantalla de inicio del panel de control del producto toque el botón **Copiar**.
5. Toque el botón **Más opciones** en la parte inferior de la pantalla.
6. Toque el botón **Optimizar texto/imagen**.
7. Seleccione la opción **Fotografía** y, a continuación, toque el botón **Aceptar**.
8. Toque el botón Start .

---

# 7 Escaneado/envío

- [Configuración de las funciones de escaneado/envío](#)
- [Cambio de la configuración predeterminada de escaneado/envío mediante el panel de control del producto](#)
- [Uso de características de procesamiento de imagen para el escaneado](#)
- [Uso de características de procesamiento de imagen avanzado para el escaneado](#)
- [Utilización de la característica de vista preliminar de la imagen](#)
- [Escaneado y envío de documentos mediante la característica de configuración rápida](#)
- [Envío de un documento escaneado a una carpeta de red](#)
- [Envío de un documento escaneado a una carpeta de la memoria del producto](#)
- [Envío de un documento escaneado a una unidad flash USB](#)
- [Envío de un documento escaneado a una o más direcciones de correo electrónico](#)
- [Uso de la libreta de direcciones para enviar mensajes de correo electrónico](#)
- [Almacenamiento de un documento escaneado en el sitio de SharePoint®](#)
- [Escaneado de una fotografía](#)

## Configuración de las funciones de escaneado/envío

El producto ofrece las siguientes funciones de escaneado y envío:

- Escanear y guardar archivos en una carpeta de su red.
- Escanear y guardar archivos en la memoria del producto.
- Escanear y guardar archivos en una unidad flash USB.
- Escanear y enviar documentos a una o más direcciones de correo electrónico.
- Escanear y guardar documentos en uno o varios sitios de Microsoft® SharePoint®.

Algunas funciones de escaneado y envío no estarán disponibles en el panel de control del producto hasta que utilice el servidor Web incorporado de HP para activarlas.



---

**NOTA:** Para obtener información detallada sobre el uso del servidor Web incorporado de HP, haga clic en el enlace **Ayuda** situado en la esquina superior derecha de la página del servidor Web incorporado de HP.

---

1. Abra un navegador y escriba la dirección IP del producto en la barra de direcciones.
2. Cuando se abra el servidor Web incorporado de HP, haga clic en la ficha **Escaneado/Envío digital**.
3. Si no configura la función **Correo electrónico** durante la instalación de software, puede activarla mediante el servidor web incorporado de HP.
  - a. Haga clic en el enlace **Configuración de correo electrónico**.
  - b. Seleccione la casilla **Activar Enviar a correo electrónico** para activar la función.
  - c. Seleccione el servidor de correo electrónico saliente que desee utilizar o bien haga clic en el botón **Agregar** para añadir otro servidor a la lista. Siga las instrucciones que aparecen en pantalla.



---

**NOTA:** Si no conoce el nombre del servidor de correo, normalmente se puede encontrar abriendo el programa de correo electrónico y consultando los ajustes de configuración del correo saliente.

---

- d. En el área **Mensaje de dirección**, configure los ajustes predeterminados para la dirección de origen.
  - e. La configuración del resto de ajustes es opcional.
  - f. Haga clic en el botón **Aplicar** situado en la parte inferior de la página.
4. Active la función de **Almacenam. carpetas red**.
    - a. Haga clic en el enlace **Configuración de Guardar en una carpeta de red**.
    - b. Seleccione la casilla **Activar almacenamiento en carpetas de red** para activar la función.
    - c. Configura las opciones que desea personalizar.
    - d. Haga clic en el botón **Aplicar** situado en la parte inferior de la página.
  5. Active la función de **Guardar en USB**.



- a. Haga clic en el enlace **Configuración de Guardar en USB**.
  - b. Seleccione la casilla **Activar almacenamiento en USB**.
  - c. Haga clic en el botón **Aplicar** situado en la parte inferior de la página.
6. Active la función de [Guardar en SharePoint®](#).
- a. Haga clic en el enlace **Guardar en SharePoint®**.
  - b. Seleccione la casilla **Activar almacenamiento en SharePoint®**.
  - c. Para utilizar esta característica, es necesario proporcionar la información del sitio de SharePoint®. En el área de **Conjuntos rápidos**, haga clic en el botón **Agregar** y, a continuación, siga las instrucciones que aparecen en pantalla.
  - d. Haga clic en el botón **Aplicar** situado en la parte inferior de la página.

## Cambio de la configuración predeterminada de escaneado/envío mediante el panel de control del producto

1. En la pantalla de inicio del panel de control del producto, desplácese hasta el botón [Administración](#) y tóquelo.



2. Abra el menú [Config. escaneado/envío digital](#).

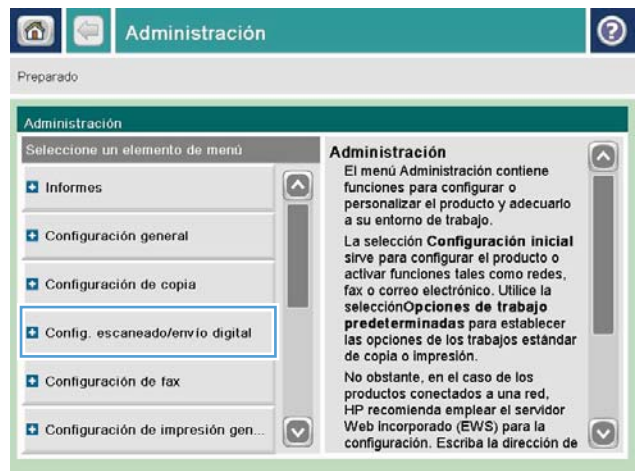

3. Seleccione la categoría de la configuración de escaneado y envío que desee configurar.



4. Abra el menú [Opciones de trabajo predeterminadas](#) y configure las opciones. Toque el botón [Guardar](#) para guardar la configuración.

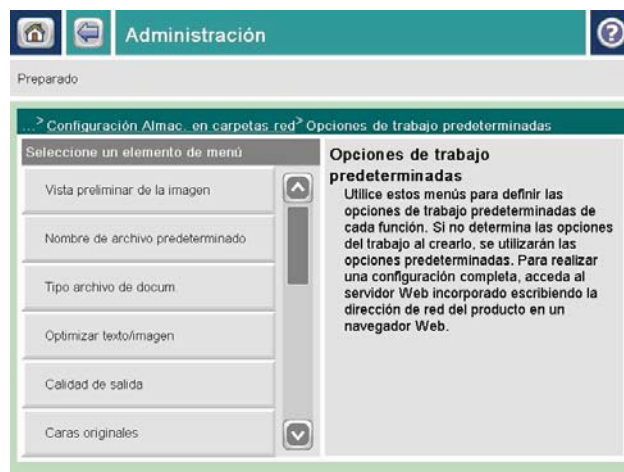

# Uso de características de procesamiento de imagen para el escaneado

Puede utilizar el producto para mejorar las imágenes escaneadas de varias formas.

- [Selección de tipos de archivo de documento para el escaneado](#)
- [Optimización de las imágenes escaneadas para texto o imágenes](#)
- [Selección de la calidad de salida o el tamaño del archivo para las imágenes escaneadas](#)
- [Especificación del número de caras de los documentos originales](#)
- [Selección de la resolución para las imágenes escaneadas](#)
- [Detección automática del color para el escaneado](#)
- [Especificación del tamaño de documentos originales](#)
- [Selección de opciones de notificación para el escaneado](#)
- [Ajuste de la nitidez para el escaneado](#)
- [Ajuste de la oscuridad para el escaneado](#)
- [Ajuste del contraste para el escaneado](#)
- [Limpieza del fondo para el escaneado](#)
- [Borrado de bordes para el escaneado](#)
- [Utilización del modo Creación de trabajo para el escaneado](#)
- [Supresión de páginas en blanco para el escaneado](#)

Esta configuración está disponible para las siguientes características de envío/escaneado:

- Correo electrónico
- Almacenam. carpetas red
- Guardar en memoria disp (parte de la configuración no está disponible para esta característica)
- Guardar en USB
- Guardar en SharePoint®

## Selección de tipos de archivo de documento para el escaneado

Si escanea un documento, puede elegir entre varios tipos de archivo de documento para el archivo resultante.

1. En la pantalla de inicio del panel de control del producto, desplácese y toque el botón de la característica de envío/escaneado que desee utilizar.
2. Complete los campos de la primera pantalla según corresponda para la característica de envío/escaneado que esté utilizando.
3. Toque el botón [Más opciones](#) en la parte inferior de la pantalla.
4. Toque el botón [Tipo de archivo de documento](#).

---

 **NOTA:** Si el botón no está en la primera página de opciones, vuelva a tocar el botón [Más opciones](#).

---

5. Seleccione el tipo de archivo de documento de la lista de opciones.
6. Toque el botón [Aceptar](#) para guardar los cambios.
7. Toque el botón Start  para comenzar el escaneado.

Se encuentran disponibles los siguientes tipos de archivo estándar:

- **.PDF:** este tipo de archivo proporciona la mejor calidad global de imagen y texto. Los archivos **.PDF** necesitan el software Adobe® Acrobat® Reader para poder visualizarlos.
- **JPEG:** este tipo de archivo es el formato más adecuado para la mayoría de los gráficos. La mayoría de los equipos informáticos cuentan con un navegador que permite ver archivos **.JPEG**. Este tipo de formato crea un archivo por página.
- **TIFF:** se trata de un tipo de archivo estándar compatible con la mayoría de los programas gráficos. Este tipo de formato crea un archivo por página.
- **MTIFF:** MTIFF significa TIFF de varias páginas. Este tipo de archivos permite guardar varias páginas escaneadas en un único archivo.
- **XPS:** XPS (del inglés XML Paper Specification, especificación de papel XML) crea un archivo XAML que conserva el formato original del documento y admite gráficos de color y fuentes incorporadas.
- **.PDF/A:** PDF/A es un tipo de PDF diseñado para el archivado a largo plazo de documentos electrónicos. El propio documento contiene toda la información relacionada con el formato.

## Optimización de las imágenes escaneadas para texto o imágenes

Optimice el trabajo de escaneado para el tipo de imagen que se escanea: texto, gráficos o fotos.

1. En la pantalla de inicio del panel de control del producto, desplácese y toque el botón de la característica de envío/escaneado que desee utilizar.
2. Complete los campos de la primera pantalla según corresponda para la característica de envío/escaneado que esté utilizando.
3. Toque el botón [Más opciones](#) en la parte inferior de la pantalla.
4. Toque el botón [Optimizar texto/imagen](#).

---

 **NOTA:** Si el botón no está en la primera página de opciones, vuelva a tocar el botón [Más opciones](#).

---

5. Seleccione una de las opciones predefinidas o bien toque el botón [Ajustar manualmente](#) y ajuste el control deslizante del área [Optimizar para](#).
6. Toque el botón [Aceptar](#) para guardar los cambios.
7. Toque el botón Start  para comenzar el escaneado.

## Selección de la calidad de salida o el tamaño del archivo para las imágenes escaneadas

Puede especificar la calidad de salida de las imágenes escaneadas, lo que afecta al tamaño del archivo resultante.

1. En la pantalla de inicio del panel de control del producto, desplácese y toque el botón de la característica de envío/escaneado que desee utilizar.
2. Complete los campos de la primera pantalla según corresponda para la característica de envío/escaneado que esté utilizando.
3. Toque el botón [Más opciones](#) en la parte inferior de la pantalla.
4. Toque el botón [Calidad de salida](#).



---

**NOTA:** Si el botón no está en la primera página de opciones, vuelva a tocar el botón [Más opciones](#).

---

5. Seleccione una de las opciones de [Calidad de salida](#). El tamaño del archivo aumentará cuanto mayor sea la calidad de la imagen.
6. Toque el botón [Aceptar](#) para guardar los cambios.
7. Toque el botón Start  para comenzar el escaneado.

## Especificación del número de caras de los documentos originales

Puede especificar si el documento original está impreso a una o dos caras. Al escanear desde el alimentador de documentos, el producto puede escanear automáticamente ambos lados sin interacción adicional. Si escanea desde el cristal de superficie plana e indica que el original está impreso a doble cara, el producto le solicitará que dé la vuelta a la página después de escanear la primera cara.

1. En la pantalla de inicio del panel de control del producto, desplácese y toque el botón de la característica de envío/escaneado que desee utilizar.
2. Complete los campos de la primera pantalla según corresponda para la característica de envío/escaneado que esté utilizando.
3. Toque el botón [Más opciones](#) en la parte inferior de la pantalla.
4. Toque el botón [Caras originales](#).



---

**NOTA:** Si el botón no está en la primera página de opciones, vuelva a tocar el botón [Más opciones](#).

---

5. Seleccione la opción [1 cara](#) o [2 caras](#). También puede tocar el botón [Orientación](#) para especificar la orientación del documento original.



---



**NOTA:** Si selecciona la opción [2 caras](#), es posible que también desee utilizar la característica [Supresión páginas blanco](#) para eliminar las páginas en blanco del documento escaneado.

---

6. Toque el botón [Aceptar](#) para guardar los cambios.
7. Toque el botón Start  para comenzar el escaneado.

## Selección de la resolución para las imágenes escaneadas

Puede especificar la resolución de las imágenes escaneadas. Seleccione una resolución más alta para aumentar la claridad de la imagen. Sin embargo, a medida que aumenta la resolución, aumenta también el tamaño del archivo.

1. En la pantalla de inicio del panel de control del producto, desplácese y toque el botón de la característica de envío/escaneado que desee utilizar.
  2. Complete los campos de la primera pantalla según corresponda para la característica de envío/escaneado que esté utilizando.
  3. Toque el botón [Más opciones](#) en la parte inferior de la pantalla.
  4. Toque el botón [Resolución](#).
- 
-  **NOTA:** Si el botón no está en la primera página de opciones, vuelva a tocar el botón [Más opciones](#).
- 
5. Seleccione una de las opciones de [Resolución](#).
  6. Toque el botón [Aceptar](#) para guardar los cambios.
  7. Toque el botón Start  para comenzar el escaneado.

## Detección automática del color para el escaneado



El producto puede crear imágenes escaneadas en color, aunque solo imprime en negro y en escala de grises. Utilice la característica [Color/negro](#) para configurar los ajustes de color que el producto usa para las imágenes escaneadas. Estas son las opciones disponibles:

<a href="#">Detección automática</a>	El producto efectúa una vista previa de las imágenes y determina si las páginas contienen colores. Si las páginas contienen colores, el producto crea una imagen en color. Si las páginas no contienen colores, el producto crea una imagen en negro o en escala de grises. Las imágenes en negro y en escala de grises tienen un tamaño menor que las de color.  Ésta es la configuración predeterminada.
<a href="#">Color</a>	El producto siempre crea una imagen en color.
<a href="#">Negro/gris</a>	El producto siempre crea una imagen en negro y en escala de grises.
<a href="#">Negro</a>	El producto siempre crea una imagen en negro solamente, sin sombras grises.

---

 **NOTA:** Esta característica no está disponible para la opción [Guardar en memoria disp.](#)

---

1. En la pantalla de inicio del panel de control del producto, desplácese y toque el botón de la característica de envío/escaneado que desee utilizar.
  2. Complete los campos de la primera pantalla según corresponda para la característica de envío/escaneado que esté utilizando.
  3. Toque el botón [Más opciones](#) en la parte inferior de la pantalla.
  4. Toque el botón [Color/negro](#).
- 
-  **NOTA:** Si el botón no está en la primera página de opciones, vuelva a tocar el botón [Más opciones](#).
- 
5. Seleccione una configuración de color adecuada de la lista de opciones.
  6. Toque el botón [Aceptar](#) para guardar los cambios.
  7. Toque el botón Start  para comenzar el escaneado.

## Especificación del tamaño de documentos originales

Puede especificar el tamaño de página del documento original. El producto crea la imagen escaneada para que coincida con el mismo tamaño de página.

1. En la pantalla de inicio del panel de control del producto, desplácese y toque el botón de la característica de envío/escaneado que desee utilizar.
2. Complete los campos de la primera pantalla según corresponda para la característica de envío/escaneado que esté utilizando.
3. Toque el botón [Más opciones](#) en la parte inferior de la pantalla.
4. Toque el botón [Tamaño original](#).



---

**NOTA:** Si el botón no está en la primera página de opciones, vuelva a tocar el botón [Más opciones](#).

5. Seleccione uno de los tamaños de página predefinidos o seleccione la opción [Detección automática](#) para indicar al producto que utilice los sensores internos para intentar determinar el tamaño de la página.
6. Toque el botón [Aceptar](#) para guardar los cambios.
7. Toque el botón Start  para comenzar el escaneado.

## Selección de opciones de notificación para el escaneado

Puede indicar al producto que le notifique el estado de los trabajos de escaneado. El producto puede imprimir la notificación o puede enviar la notificación por correo electrónico a una dirección que especifique.

1. En la pantalla de inicio del panel de control del producto, desplácese y toque el botón de la característica de envío/escaneado que desee utilizar.
2. Complete los campos de la primera pantalla según corresponda para la característica de envío/escaneado que esté utilizando.
3. Toque el botón [Más opciones](#) en la parte inferior de la pantalla.
4. Toque el botón [Notificación](#).



---

**NOTA:** Si el botón no está en la primera página de opciones, vuelva a tocar el botón [Más opciones](#).

5. De forma predeterminada, el producto está configurado para que no envíe ninguna notificación. Para recibir una notificación, seleccione una de las siguientes opciones:
  - [Notificar al finalizar trabajo](#): el producto le envía una notificación cuando complete el trabajo.
  - [Notificar sólo si trabajo falla](#): el producto le envía una notificación solo si se produce un error en el trabajo. No envía ninguna notificación en caso de que el trabajo se lleve a cabo correctamente.
6. Seleccione si desea imprimir la notificación o recibirla por correo electrónico. Si selecciona la opción de correo electrónico, toque el campo [Dirección de correo electrónico para notificación](#): y, a continuación, introduzca la dirección de correo electrónico a utilizar.
7. Toque el botón [Aceptar](#) para guardar los cambios.
8. Toque el botón Start  para comenzar el escaneado.



## Ajuste de la nitidez para el escaneado

Ajuste el valor de **Nitidez** para hacer más o menos nítida la imagen. Por ejemplo, al aumentar la nitidez, el texto se visualiza con mayor claridad pero, al disminuirla, las fotografías se difuminan.

1. En la pantalla de inicio del panel de control del producto, desplácese y toque el botón de la característica de envío/escaneado que desee utilizar.
2. Complete los campos de la primera pantalla según corresponda para la característica de envío/escaneado que esté utilizando.
3. Toque el botón **Más opciones** en la parte inferior de la pantalla.
4. Toque el botón **Ajuste de imagen**.



**NOTA:** Si el botón no está en la primera página de opciones, vuelva a tocar el botón **Más opciones**.

5. Ajuste el control deslizante **Nitidez** hacia la izquierda para disminuir la nitidez, o ajústelo hacia la derecha para aumentarla.
6. Toque el botón **Aceptar** para guardar los cambios.
7. Toque el botón Start  para comenzar el escaneado.

## Ajuste de la oscuridad para el escaneado

Ajuste el valor **Oscuridad** para aumentar o reducir la cantidad de blanco y negro que se utiliza en los colores de las imágenes escaneadas.

1. En la pantalla de inicio del panel de control del producto, desplácese y toque el botón de la característica de envío/escaneado que desee utilizar.
2. Complete los campos de la primera pantalla según corresponda para la característica de envío/escaneado que esté utilizando.
3. Toque el botón **Más opciones** en la parte inferior de la pantalla.
4. Toque el botón **Ajuste de imagen**.



**NOTA:** Si el botón no está en la primera página de opciones, vuelva a tocar el botón **Más opciones**.

5. Ajuste el control deslizante **Oscuridad** hacia la izquierda para disminuir la oscuridad, o ajústelo hacia la derecha para aumentarla.
6. Toque el botón **Aceptar** para guardar los cambios.
7. Toque el botón Start  para comenzar el escaneado.

## Ajuste del contraste para el escaneado

Ajuste el valor **Contraste** para aumentar o reducir la diferencia entre el color más claro y el más oscuro de la página.

1. En la pantalla de inicio del panel de control del producto, desplácese y toque el botón de la característica de envío/escaneado que desee utilizar.
2. Complete los campos de la primera pantalla según corresponda para la característica de envío/escaneado que esté utilizando.

3. Toque el botón [Más opciones](#) en la parte inferior de la pantalla.
4. Toque el botón [Ajuste de imagen](#).



---

**NOTA:** Si el botón no está en la primera página de opciones, vuelva a tocar el botón [Más opciones](#).

---

5. Ajuste el control deslizante [Contraste](#) hacia la izquierda para disminuir el contraste, o ajústelo hacia la derecha para aumentarlo.
6. Toque el botón [Aceptar](#) para guardar los cambios.
7. Toque el botón Start  para comenzar el escaneado.

## Limpieza del fondo para el escaneado

Ajuste el valor [Limpieza de fondo](#) para eliminar los colores tenues del fondo de las imágenes escaneadas. Por ejemplo, si el documento original está impreso en papel de color, utilice esta característica para clarear el fondo sin afectar a la oscuridad de la imagen.

1. En la pantalla de inicio del panel de control del producto, desplácese y toque el botón de la característica de envío/escaneado que desee utilizar.
2. Complete los campos de la primera pantalla según corresponda para la característica de envío/escaneado que esté utilizando.
3. Toque el botón [Más opciones](#) en la parte inferior de la pantalla.
4. Toque el botón [Ajuste de imagen](#).



---

**NOTA:** Si el botón no está en la primera página de opciones, vuelva a tocar el botón [Más opciones](#).

---

5. Ajuste el control deslizante [Limpieza de fondo](#) hacia la derecha para limpiar el fondo.
6. Toque el botón [Aceptar](#) para guardar los cambios.
7. Toque el botón Start  para comenzar el escaneado.

## Borrado de bordes para el escaneado

Use la función [Borrar bordes](#) para eliminar imperfecciones, como bordes oscuros o marcas de grapas, limpiando los bordes especificados de la imagen escaneada.

1. En la pantalla de inicio del panel de control del producto, desplácese y toque el botón de la característica de envío/escaneado que desee utilizar.
2. Complete los campos de la primera pantalla según corresponda para la característica de envío/escaneado que esté utilizando.
3. Toque el botón [Más opciones](#) en la parte inferior de la pantalla.
4. Toque el botón [Borrar bordes](#).



---

**NOTA:** Si el botón no está en la primera página de opciones, vuelva a tocar el botón [Más opciones](#).

---

5. Si fuera necesario, marque la casilla [Usar pulgadas](#) o [Usar milímetros](#) para cambiar la unidad de medida.
6. Toque el campo del borde la imagen que desea limpiar y, a continuación, introduzca la distancia desde el borde del papel que se desea limpiar. Repita este paso para cada borde que desee limpiar.

7. Toque el botón [Aceptar](#) para guardar los cambios.
8. Toque el botón Start  para comenzar el escaneado.

## Utilización del modo Creación de trabajo para el escaneado

Utilice la característica [Creación de trabajo](#) para combinar varios juegos de documentos originales en un solo trabajo de escaneado. Utilice también esta característica para escanear un documento original que tenga más páginas de las que el alimentador de documentos puede ajustar a la vez.

1. En la pantalla de inicio del panel de control del producto, desplácese y toque el botón de la característica de envío/escaneado que desee utilizar.
2. Complete los campos de la primera pantalla según corresponda para la característica de envío/escaneado que esté utilizando.
3. Toque el botón [Más opciones](#) en la parte inferior de la pantalla.
4. Toque el botón [Creación de trabajo](#).



---

**NOTA:** Si el botón no está en la primera página de opciones, vuelva a tocar el botón [Más opciones](#).

---

5. Toque el botón Start . Después de escanear cada página, o cuando el alimentador de documentos está vacío, el panel de control le avisa para que coloque más hojas.
6. Si el trabajo tiene más páginas, cargue la siguiente página y, a continuación, toque el botón [Escanear](#).

El producto almacena temporalmente todas las imágenes escaneadas. Toque el botón [Finalizar](#) para completar el trabajo.

## Supresión de páginas en blanco para el escaneado

Puede indicar al producto que excluya las páginas en blanco del documento original en la imagen escaneada. Esta característica es útil si escanea páginas impresas por ambas caras, de forma que puede eliminar las páginas en blanco del documento. El producto incluye de forma predeterminada todas las páginas en las imágenes escaneadas. Utilice el siguiente procedimiento para suprimir las páginas en blanco:

1. En la pantalla de inicio del panel de control del producto, desplácese y toque el botón de la característica de envío/escaneado que desee utilizar.
2. Complete los campos de la primera pantalla según corresponda para la característica de envío/escaneado que esté utilizando.
3. Toque el botón [Más opciones](#) en la parte inferior de la pantalla.
4. Toque el botón [Supresión páginas blanco](#).



---

**NOTA:** Si el botón no está en la primera página de opciones, vuelva a tocar el botón [Más opciones](#).

---

5. Seleccione la opción [Activado](#).
6. Toque el botón [Aceptar](#) para guardar los cambios.
7. Toque el botón Start  para comenzar el escaneado.

# Uso de características de procesamiento de imagen avanzado para el escaneado

Además de las características básicas de procesamiento de imagen, este producto incluye tecnología que permite conseguir diversas características de procesamiento de imagen avanzado.

- [Selección de los tipos de archivo de reconocimiento óptico de caracteres \(OCR\) para el escaneado](#)
- [Recorte de páginas automático para el escaneado](#)
- [Orientación automática de la imagen para el escaneado](#)
- [Ajuste del tono automático para el escaneado](#)
- [Detección automática de errores de alimentación para el escaneado \(HP EveryPage\)](#)

Esta configuración está disponible para las siguientes características de envío/escaneado:

- Correo electrónico
- Almacenam. carpetas red
- Guardar en memoria disp (parte de la configuración no está disponible para esta característica)
- Guardar en USB
- Guardar en SharePoint®

## Selección de los tipos de archivo de reconocimiento óptico de caracteres (OCR) para el escaneado

Si escanea un documento, puede elegir entre varios tipos de archivo de documento para el archivo resultante. Además de varios tipos de archivo estándar, este producto incluye varias opciones para los tipos de archivo de reconocimiento óptico de caracteres (OCR). OCR convierte las imágenes escaneadas de texto impreso en texto que puede buscar o editar en un equipo.

1. En la pantalla de inicio del panel de control del producto, desplácese y toque el botón de la característica de envío/escaneado que desee utilizar.
2. Complete los campos de la primera pantalla según corresponda para la característica de envío/escaneado que esté utilizando.
3. Toque el botón [Más opciones](#) en la parte inferior de la pantalla.
4. Toque el botón [Tipo de archivo de documento](#).



---

**NOTA:** Si el botón no está en la primera página de opciones, vuelva a tocar el botón [Más opciones](#).

5. Seleccione el tipo de archivo de documento de la lista de opciones.
6. Toque el botón [Aceptar](#) para guardar los cambios.
7. Toque el botón Start  para comenzar el escaneado.

Se encuentran disponibles los siguientes tipos de archivo estándar:

- **.PDF:** este tipo de archivo proporciona la mejor calidad global de imagen y texto. Los archivos **.PDF** necesitan el software Adobe® Acrobat® Reader para poder visualizarlos.
- **JPEG:** este tipo de archivo es el formato más adecuado para la mayoría de los gráficos. La mayoría de los equipos informáticos cuentan con un navegador que permite ver archivos **.JPEG**. Este tipo de formato crea un archivo por página.
- **TIFF:** se trata de un tipo de archivo estándar compatible con la mayoría de los programas gráficos. Este tipo de formato crea un archivo por página.
- **MTIFF:** MTIFF significa TIFF de varias páginas. Este tipo de archivos permite guardar varias páginas escaneadas en un único archivo.
- **XPS:** XPS (del inglés XML Paper Specification, especificación de papel XML) crea un archivo XAML que conserva el formato original del documento y admite gráficos de color y fuentes incorporadas.
- **.PDF/A:** PDF/A es un tipo de PDF diseñado para el archivado a largo plazo de documentos electrónicos. El propio documento contiene toda la información relacionada con el formato.

Este producto también es compatible con los siguientes tipos de archivo OCR:

- **Texto (OCR):** Texto (OCR) crea un archivo de texto mediante reconocimiento óptico de caracteres (OCR) para escanear el original. Un archivo de texto se puede abrir en cualquier procesador de textos. El formato del original no se guarda si se utiliza esta opción.
- **Texto Unicode (OCR):** Texto Unicode (OCR) es un estándar del sector usado para representar y manipular texto de forma coherente. Este tipo de archivo es útil para la internacionalización y la localización.
- **RTF (OCR):** RTF (OCR) crea un archivo de formato de texto enriquecido (RTF) mediante reconocimiento óptico de caracteres (OCR) para escanear el original. RTF es un formato de texto alternativo que puede abrir la mayoría de los procesadores de textos. Se guarda parte del formato original si se utiliza esta opción.
- **PDF que admite búsquedas (OCR):** PDF con búsquedas (OCR) crea un archivo PDF en el que se pueden realizar búsquedas mediante reconocimiento óptico de caracteres (OCR) para escanear el original. Cuando un documento se escanea de esta forma, se pueden utilizar las herramientas de búsqueda de Adobe Acrobat® Reader para buscar palabras o frases específicas en el PDF.
- **PDF/A que admite búsquedas (OCR):** PDF/A con búsquedas (OCR) es un tipo de archivo PDF/A que incluye información sobre la estructura del documento, lo cual permite realizar búsquedas de contenido.
- **HTML (OCR):** HTML (OCR) crea un archivo de lenguaje de marcado de hipertexto (HTML) con el contenido del documento original. HTML se utiliza para mostrar archivos en sitios Web.
- **CSV (OCR):** CSV (OCR) es un formato de archivo de texto habitual que contiene valores separados por comas. Este tipo de archivo lo puede abrir la mayoría de procesadores de textos, hojas de cálculo o bases de datos.

## Recorte de páginas automático para el escaneado

El producto puede recortar la imagen escaneada para que tenga el mismo tamaño que el papel del documento original, o bien, puede recortar la imagen con el tamaño del contenido detectable en el documento original.



**NOTA:** Para recortar la imagen para que se ajuste al tamaño del papel, escanee desde el alimentador de documentos o deje la tapa del escáner abierta cuando escanee desde el cristal del escáner.

1. En la pantalla de inicio del panel de control del producto, desplácese y toque el botón de la característica de envío/escaneado que desee utilizar.
2. Complete los campos de la primera pantalla según corresponda para la característica de envío/escaneado que esté utilizando.
3. Toque el botón [Más opciones](#) en la parte inferior de la pantalla.
4. Toque el botón [Opciones de recorte](#).



---

**NOTA:** Si el botón no está en la primera página de opciones, vuelva a tocar el botón [Más opciones](#).

---

5. Seleccione la opción de recorte adecuada.
  - [Recortar al papel](#): el producto recorta la imagen para que se ajuste al tamaño del papel del documento original.
  - [Recortar al contenido](#): el producto recorta la imagen con el tamaño del contenido detectable del documento original.
6. Toque el botón [Aceptar](#) para guardar los cambios.
7. Toque el botón Start  para comenzar el escaneado.

## Orientación automática de la imagen para el escaneado

En los documentos originales que tienen al menos 100 caracteres de texto en la imagen, el producto puede detectar qué borde es el superior de la página y orienta las imágenes escaneadas correctamente. Si escanea varias páginas y algunas están invertidas en relación con otras páginas, la imagen escaneada resultante tiene todas las páginas orientadas correctamente. Si algunas de las páginas tienen una orientación horizontal, el producto gira la imagen para que la parte superior de la página tenga la orientación correcta.

1. En la pantalla de inicio del panel de control del producto, desplácese y toque el botón de la característica de envío/escaneado que desee utilizar.
2. Complete los campos de la primera pantalla según corresponda para la característica de envío/escaneado que esté utilizando.
3. Toque el botón [Más opciones](#) en la parte inferior de la pantalla.
4. Toque el botón [Orientación contenido](#).



---



**NOTA:** Si el botón no está en la primera página de opciones, vuelva a tocar el botón [Más opciones](#).

---

5. Seleccione la opción [Detección automática](#).
6. Toque el botón [Aceptar](#) para guardar los cambios.
7. Toque el botón Start  para comenzar el escaneado.



## Ajuste del tono automático para el escaneado

Puede configurar el producto para que ajuste de manera automática la configuración de la oscuridad, el contraste y la limpieza del fondo página a página. Por ejemplo, si el documento original tiene algunas páginas más claras que otras, la imagen escaneada resultante tendrá una configuración de oscuridad más uniforme en todas las páginas.

1. En la pantalla de inicio del panel de control del producto, desplácese y toque el botón de la característica de envío/escaneado que desee utilizar.
  2. Complete los campos de la primera pantalla según corresponda para la característica de envío/escaneado que esté utilizando.
  3. Toque el botón [Más opciones](#) en la parte inferior de la pantalla.
  4. Toque el botón [Ajuste de imagen](#).
- 
-  **NOTA:** Si el botón no está en la primera página de opciones, vuelva a tocar el botón [Más opciones](#).
5. Toque la casilla [Tono automático](#) para seleccionarla.
  6. Toque el botón [Aceptar](#) para guardar los cambios.
  7. Toque el botón Start  para comenzar el escaneado.

## Detección automática de errores de alimentación para el escaneado (HP EveryPage)

El alimentador de documentos de este producto tiene un sensor que detecta automáticamente el grosor de las páginas a medida que entran en el mecanismo de escaneado. Si el sensor detecta dos o más hojas de papel al mismo tiempo, el producto se detiene y le alerta para que retire las páginas. La configuración está activada de forma predeterminada. Para anular este valor de forma que pueda escanear documentos o papel grueso, como folletos doblados, a través del alimentador de documentos, siga estas instrucciones:

1. En la pantalla de inicio del panel de control del producto, desplácese y toque el botón de la característica de envío/escaneado que desee utilizar.
  2. Complete los campos de la primera pantalla según corresponda para la característica de envío/escaneado que esté utilizando.
  3. Toque el botón [Más opciones](#) en la parte inferior de la pantalla.
  4. Toque el botón [Detección alimen. incorrecta](#).
- 
-  **NOTA:** Si el botón no está en la primera página de opciones, vuelva a tocar el botón [Más opciones](#).
5. Toque la casilla [Desactivado](#) para seleccionarla.
  6. Toque el botón [Aceptar](#) para guardar los cambios.
  7. Toque el botón Start  para comenzar el escaneado.

## Utilización de la característica de vista preliminar de la imagen

El producto incluye una característica de vista preliminar de las imágenes de modo que puede generar una vista preliminar y realizar los ajustes necesarios en las imágenes escaneadas antes de completar el trabajo. La vista preliminar de la imagen está disponible para las siguientes características de envío/escaneado:

- Correo electrónico
  - Almacenam. carpetas red
  - Guardar en USB
  - Guardar en SharePoint®
  - Fax
1. Coloque el documento boca abajo en el cristal del escáner o boca arriba en el alimentador de documentos y ajuste las guías de papel al tamaño del documento.
  2. Seleccione uno de los destinos de escaneado compatibles.
  3. Toque el botón **Vista preliminar**  de la esquina superior derecha de la pantalla. El producto escanea las páginas.



4. Se abre la pantalla de vista preliminar de la imagen. Incluye las siguientes características:

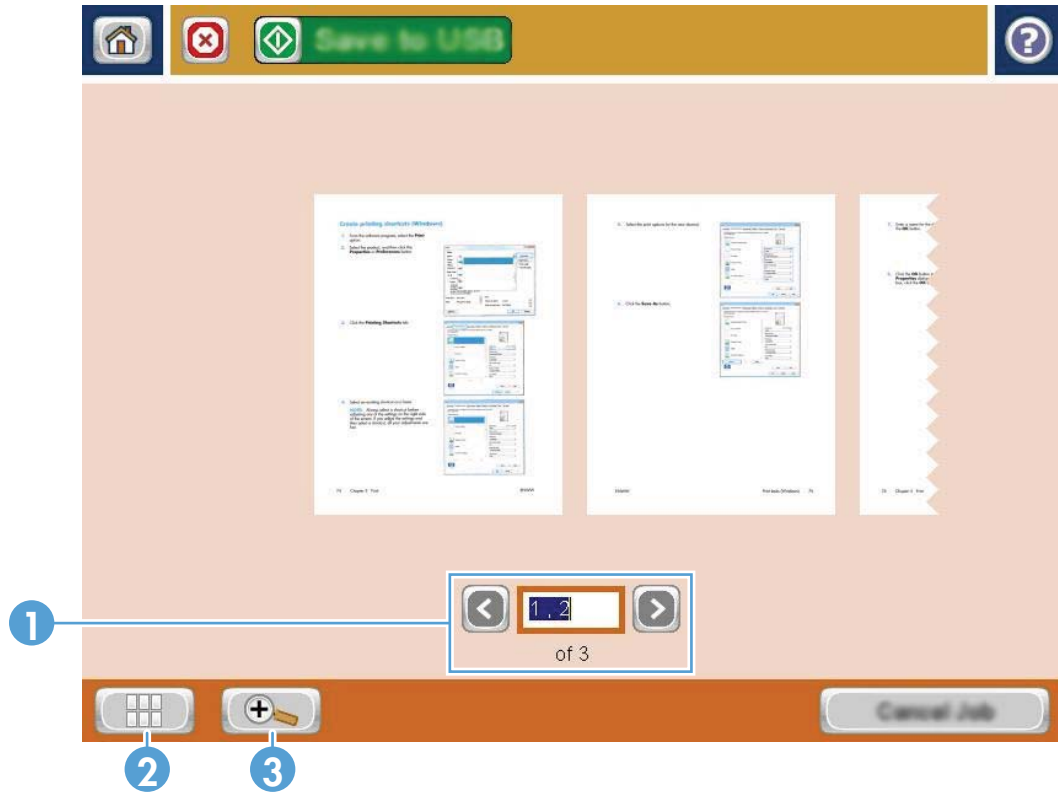

- 1 **Control de desplazamiento por páginas:** Toque los botones de flecha para desplazarse hacia delante y hacia atrás en el documento, una página cada vez. Para ver una página específica, toque el cuadro de texto e introduzca el número de la página.

**NOTA:** También puede pasar el dedo para desplazarse por las páginas. Pase el dedo sobre las imágenes de esta pantalla.

- 2 **Botón Ver:** toque el botón Ver para alternar entre la vista de una sola página predeterminada y la vista de varias páginas.

- 3 **Botón de zoom:** toque el botón de zoom para ampliar la imagen que se muestra en el área de vista preliminar del documento. Para mover la imagen en el área de vista preliminar del documento, toque un área de la misma y arrastre el dedo por la pantalla. Para devolver el tamaño original a la imagen, toque el botón de zoom de nuevo.

5. Toque el botón Ver para abrir la vista de varias páginas. En la vista de varias páginas hay varias opciones disponibles para manipular las páginas del documento. Toque una de las páginas del área de vista preliminar del documento para activar las opciones.

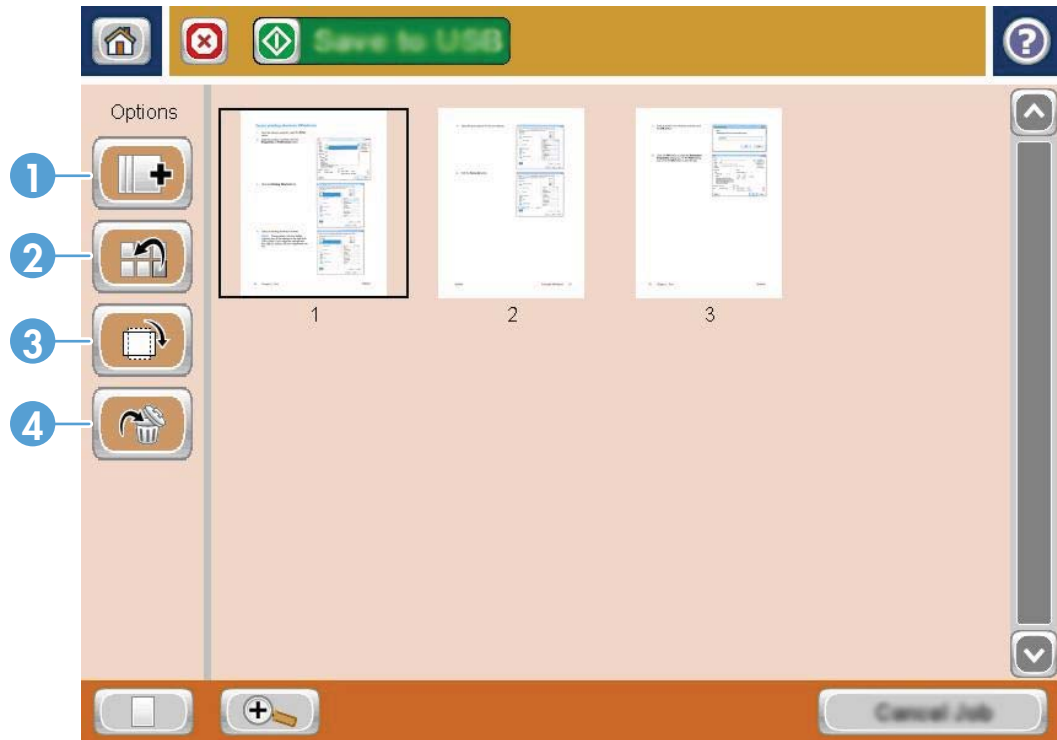

- 1 **Botón de adjuntar páginas:** Utilice este botón para agregar más páginas al documento. Toque el botón Adjuntar páginas y, a continuación, coloque las páginas adicionales en el alimentador de documentos o en el cristal del escáner. Toque el botón [Escanear](#).
- 2 **Botón de mover páginas:** Toque la página o páginas que desee mover. Para seleccionar un rango de páginas, toque la primera y la última página del rango. Toque el botón de mover páginas. Los botones de inserción de página aparecen en la pantalla que indica dónde puede mover las páginas. Toque uno de los botones de inserción de página para mover las páginas.
- 3 **Botón Girar páginas:** Toque la página o las páginas que desee girar. Para seleccionar un rango de páginas, toque la primera y la última página del rango. Toque el botón Girar páginas. Las páginas giran 90 grados en el sentido de las agujas del reloj cada vez que toca el botón.
- 4 **Botón de eliminar páginas:** Toque la página o páginas que desee eliminar. Para seleccionar un rango de páginas, toque la primera y la última página del rango. Toque el botón Eliminar páginas y, a continuación, en el cuadro de diálogo que aparece, toque el botón [Eliminar](#) para eliminar las páginas.

6. Toque el botón Start  para guardar el archivo.

# Escaneado y envío de documentos mediante la característica de configuración rápida

Utilice la característica [Conjuntos rápidos](#) para acceder rápidamente a las opciones de trabajo preestablecidas para las siguientes características de envío/escaneado.

- [Correo electrónico](#)
- [Almacenam. carpetas red](#)
- [Guardar en USB](#)
- [Guardar en SharePoint®](#)

El administrador del producto puede utilizar el servidor Web incorporado de HP para crear configuraciones rápidas, que están disponibles en el menú [Conjuntos rápidos](#) de la pantalla de inicio del panel de control.

## Creación de una configuración rápida

1. Abra un navegador y escriba la dirección IP del producto en la barra de direcciones.
2. Cuando se abra el servidor Web incorporado de HP, haga clic en la ficha **Escaneado/Envío digital**.
3. Haga clic en uno de los enlaces de envío/escaneado del panel situado a la izquierda de la ventana:
  - **Configuración de correo electrónico**
  - **Configuración de Guardar en una carpeta de red**
  - **Guardar en SharePoint®**
  - **Configuración de Guardar en USB**
4. En el área **Conjuntos rápidos**, haga clic en el botón **Agregar** y, a continuación, siga las instrucciones en pantalla para crear la configuración rápida.

## Uso de una configuración rápida predefinida

1. En la pantalla de inicio del panel de control del producto, toque el botón [Conjuntos rápidos](#).



---

**NOTA:** El administrador del producto tiene la opción de colocar las configuraciones rápidas directamente en la pantalla de inicio. En tal caso, toque el botón de la configuración rápida específica en lugar de tocar el botón [Conjuntos rápidos](#).

---

2. Toque el nombre de la configuración rápida que desea utilizar.



---

**NOTA:** Las configuraciones rápidas cuentan con un código de color que corresponde a cada característica de envío/escaneado. Por ejemplo, las configuraciones rápidas de correo electrónico tienen una barra verde detrás del nombre de la configuración rápida, que se corresponde con la barra verde que aparece detrás del nombre de la característica [Correo electrónico](#).

---

3. Configure los ajustes necesarios y, a continuación, toque el botón Start  para completar el trabajo.

## Envío de un documento escaneado a una carpeta de red

El producto puede escanear un archivo y guardarlo en una carpeta de la red. Esta función se admite en los siguientes sistemas operativos:

- Windows Server 2003 de 64 bits
- Windows Server 2008 de 64 bits
- Windows XP de 64 bits
- Windows Vista de 64 bits
- Windows 7 de 64 bits
- Novell versión 5.1 y posteriores (acceso en exclusiva a las carpetas [Conjuntos rápidos](#))

 **NOTA:** Puede usar esta función con Mac OS X v10.6 y anteriores si tiene configurado el uso compartido de archivos de Windows.

 **NOTA:** Es posible que tenga que registrarse en el producto para usar esta función.

El administrador del sistema se puede valer del servidor Web incorporado de HP para configurar carpetas de [Conjuntos rápidos](#) predefinidas o bien, el usuario puede especificar la ruta a otra carpeta de la red.

1. Coloque el documento boca abajo en el cristal del escáner o boca arriba en el alimentador de documentos y ajuste las guías de papel al tamaño del documento.

**NOTA:** Si selecciona las opciones de escaneado a doble cara y con orientación automática de la imagen que están disponibles para este producto podrá cargar las páginas con cualquier orientación en el alimentador de documentos.

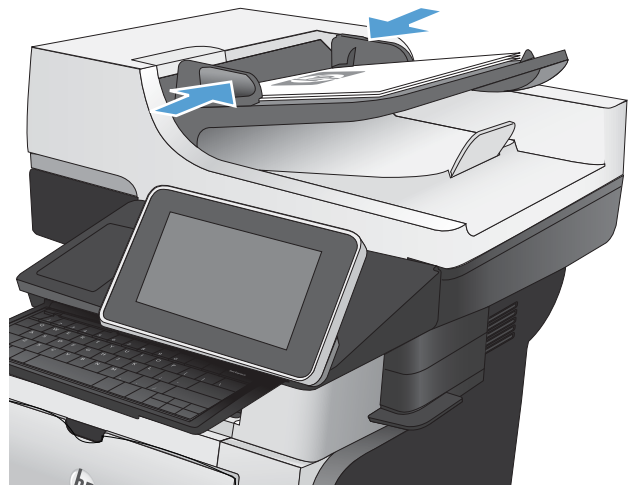

2. En la pantalla de inicio del panel de control del producto toque el botón **Almacenam. carpetas red**.

**NOTA:** Si se le solicita, escriba su nombre de usuario y contraseña.

3. Para utilizar una de las configuraciones de trabajo predefinidas, seleccione uno de estos valores en la lista **Conjuntos rápidos**.

4. Para configurar un nuevo trabajo, toque el campo de texto **Nombre de archivo:** para abrir un teclado y luego escriba el nombre del archivo. Toque el botón **Aceptar**.

**NOTA:** Utilice el teclado físico o el teclado virtual para introducir los caracteres.

**NOTA:** Si guarda con frecuencia los archivos en la misma carpeta, considere la posibilidad de crear una configuración rápida para dicha carpeta.



5. Si es necesario, toque el menú desplegable **Tipo de archivo** para seleccionar un formato de archivo de salida diferente.

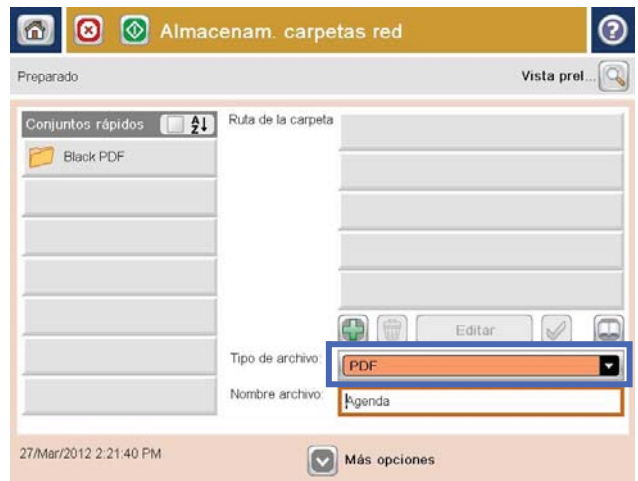

6. Toque el botón **Agregar** que está debajo del campo **Ruta de la carpeta** para abrir un teclado y luego escriba la ruta a la carpeta de red. Utilice el siguiente formato para la ruta:

\\ruta\ruta

Toque el botón **Aceptar**.

**NOTA:** Utilice el teclado físico o el teclado virtual para introducir los caracteres.



7. Para establecer la configuración del documento, toque el botón **Más opciones**.

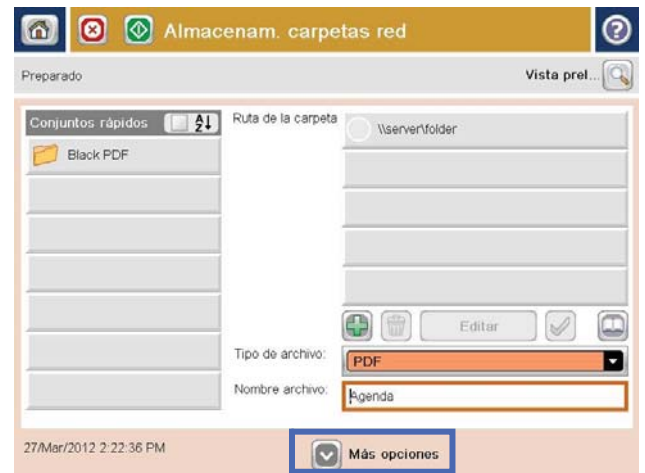

8. Toque el botón Start  para guardar el archivo.

**NOTA:** Puede obtener una vista previa de la imagen en cualquier momento; para ello, toque el botón **Vista preliminar** situado en la esquina superior derecha de la pantalla. Para obtener más información sobre esta función, toque el botón **Ayuda**  en la pantalla de vista previa.

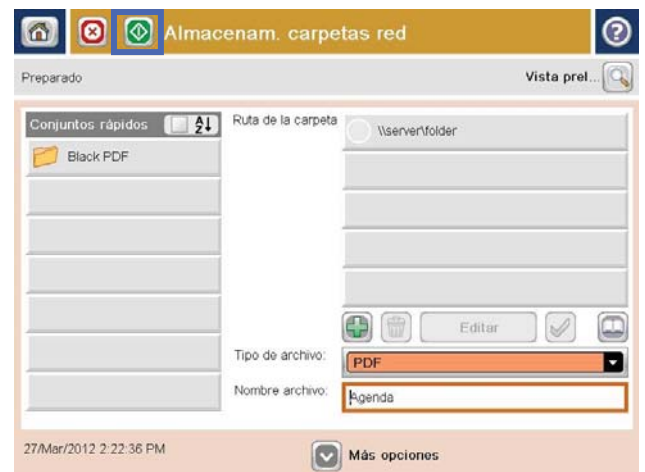

## Envío de un documento escaneado a una carpeta de la memoria del producto

Siga este procedimiento para escanear un documento y guardarlo en el producto para que pueda imprimir copias en cualquier momento.

1. Coloque el documento boca abajo en el cristal del escáner o boca arriba en el alimentador de documentos y ajuste las guías de papel al tamaño del documento.

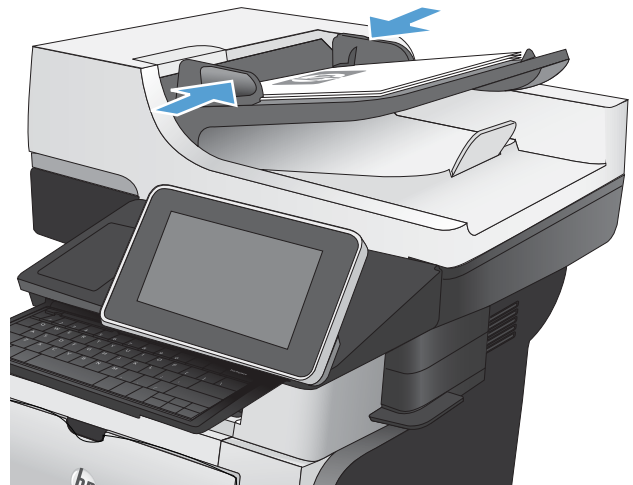

2. En la pantalla de inicio del panel de control del producto, desplácese hasta el botón **Guardar en memoria disp** y tóquelo.  
**NOTA:** Si se le solicita, introduzca el nombre de usuario y la contraseña.
3. Seleccione una carpeta existente o toque el botón **Nueva carpeta** para crear una carpeta nueva.
4. Escriba el nombre del archivo en el campo **Nombre de archivo:**.
5. Para establecer la configuración del documento, toque el botón **Más opciones**.
6. Toque el botón Start  para guardar el archivo.



## Envío de un documento escaneado a una unidad flash USB

El producto puede escanear un archivo y guardarlo en una carpeta de una unidad flash USB.

 **NOTA:** Es posible que tenga que registrarse en el producto para usar esta función.

Antes de usar esta función, debe habilitar el puerto USB. Utilice el siguiente procedimiento para habilitar el puerto desde los menús del panel de control del producto:

1. En la pantalla de inicio del panel de control del producto, desplácese hasta el botón [Administración](#) y tóquelo.
2. Abra los siguientes menús:
  - [Configuración general](#)
  - [Activar Recuperar de USB](#)
3. Seleccione la opción [Activar](#) y, a continuación, toque el botón [Guardar](#).

### Escaneado y almacenamiento del documento

1. Coloque el documento boca abajo en el cristal del escáner o boca arriba en el alimentador de documentos y ajuste las guías de papel al tamaño del documento.

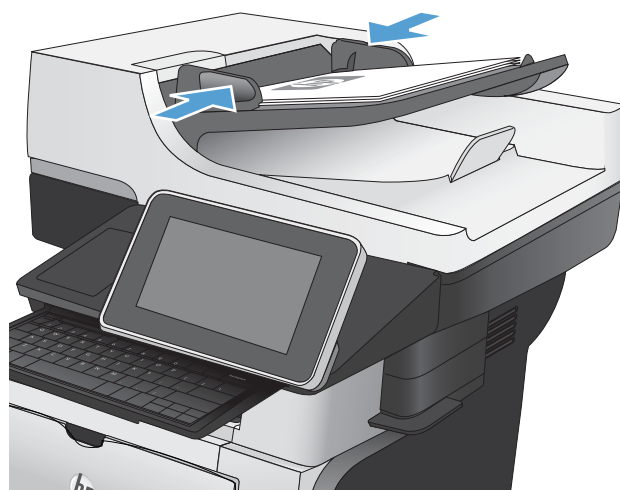

- En la pantalla de inicio del panel de control del producto, desplácese hasta el botón **Guardar en USB** y tóquelo.

**NOTA:** Si se le solicita, introduzca el nombre de usuario y la contraseña.



- Inserte la unidad flash USB en el puerto USB del lateral izquierdo del panel de control del producto.

**NOTA:** Puede que tenga que extraer la cubierta del puerto USB.

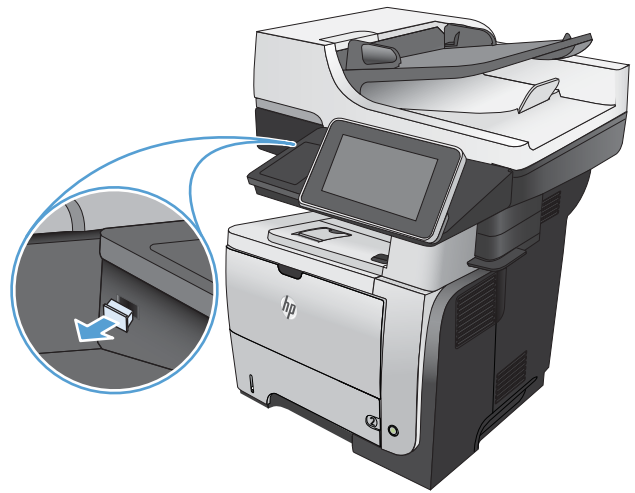

- Puede almacenar el archivo en la raíz de la unidad flash USB o guardarlo en una carpeta. Para guardarlo en una carpeta, seleccione una de las carpetas de la lista o toque el botón **Nueva carpeta** para crear una carpeta nueva en la unidad flash USB.



5. Escriba el nombre del archivo en el campo **Nombre de archivo:**. Toque el botón **Aceptar**. En la lista desplegable **Tipo de archivo:**, seleccione el tipo de archivo. Toque el botón **Aceptar**.



6. Para establecer la configuración del documento, toque el botón **Más opciones**.



7. Toque el botón Start  para guardar el archivo.

**NOTA:** Puede obtener una vista previa de la imagen en cualquier momento; para ello, toque el botón **Vista preliminar** situado en la esquina superior derecha de la pantalla. Para obtener más información sobre esta función, toque el botón **Ayuda**  en la pantalla de vista previa.



## Envío de un documento escaneado a una o más direcciones de correo electrónico

1. Coloque el documento boca abajo sobre el cristal del escáner o colóquelo boca arriba en el alimentador de documentos y ajuste las guías del papel para adaptarlo al tamaño del documento.

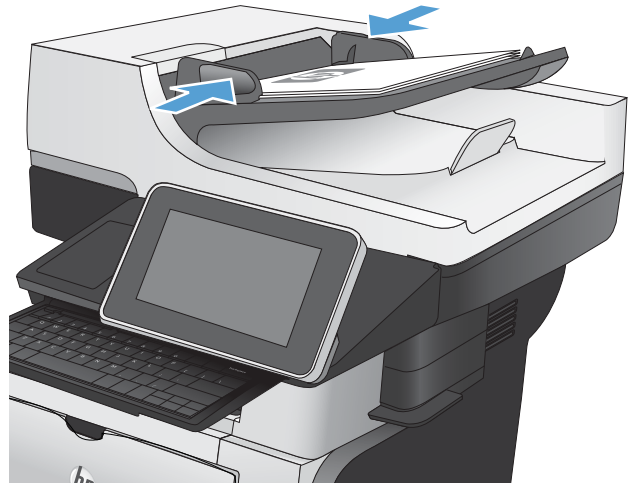

2. En la pantalla de inicio del panel de control del producto toque el botón **Correo electrónico**.

**NOTA:** Si se le solicita, escriba su nombre de usuario y contraseña.

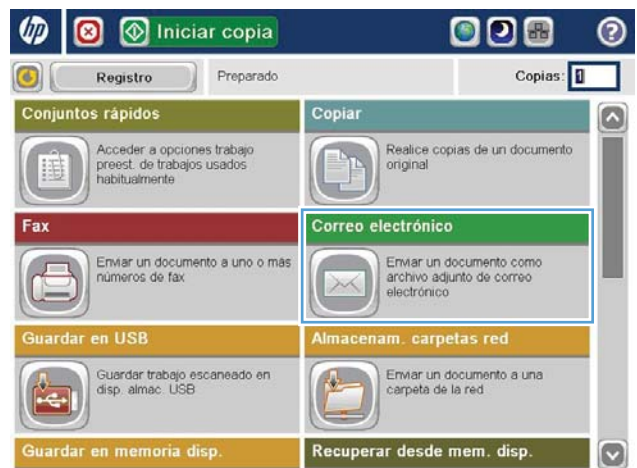

3. Toque el campo **Para** para abrir el teclado.

**NOTA:** Utilice el teclado físico o el teclado virtual para introducir los caracteres.

**NOTA:** Si está registrado en el producto, su nombre de usuario y otros datos predeterminados se mostrarán en el campo **De:**. Si es así, es posible que no pueda cambiarlo.



4. Especifique la dirección de correo electrónico. Para efectuar el envío a varias direcciones de correo electrónico, sepárelas con puntos y coma o bien, toque el botón **Intro** del teclado después de escribir cada una de las direcciones.



5. Rellene los campos **CC:**, **Asunto:** y **Nombre de archivo:**; para ello, toque cada uno de ellos y utilice el teclado para introducir la información correspondiente. También puede aportar un comentario opcional en el campo **Mensaje**. Toque el botón **Aceptar** cuando haya completado los campos.

6. Para cambiar la configuración del documento, toque el botón **Más opciones**.



7. Si va a enviar un documento a doble cara, seleccione el menú **Caras originales** y, a continuación, la opción **2 caras**. Toque el botón **Aceptar**.

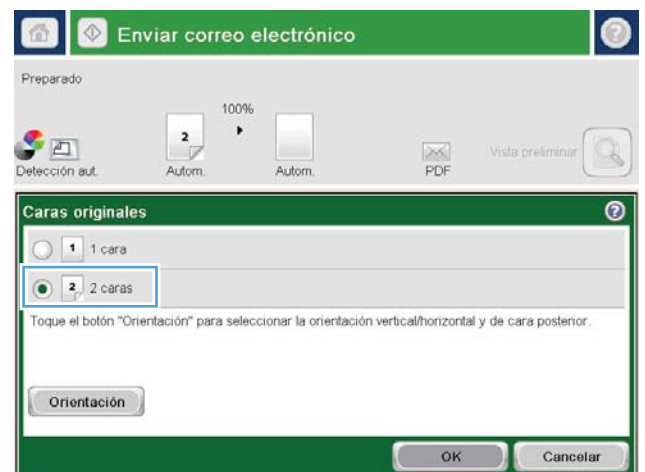

8. Toque el botón Start  para comenzar el envío.

**NOTA:** El producto puede pedirle que agregue las direcciones de correo electrónico a la libreta de direcciones.

**NOTA:** Para una vista previa de la imagen, toque el botón **Vista preliminar** en la esquina superior derecha de la pantalla. Para obtener más información sobre esta función, toque el botón **Ayuda**  en la pantalla de vista previa.

9. Para establecer otro trabajo de correo electrónico, toque el botón **Aceptar** en la pantalla Estado.

**NOTA:** Tiene la opción de retener los ajustes desde este trabajo para usarlos en el próximo trabajo.

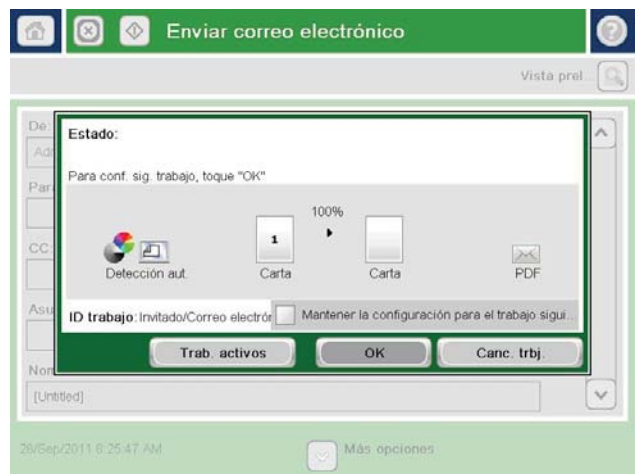

# Uso de la libreta de direcciones para enviar mensajes de correo electrónico

Puede enviar un mensaje de correo electrónico a una lista de destinatarios utilizando la libreta de direcciones. Dependiendo de cómo esté configurado el producto, puede que tenga una o varias de las siguientes opciones de visualización de la libreta de direcciones.

- **Todos los contactos:** Muestra una lista de todos los contactos disponibles.
- **Contactos personales:** Muestra una lista de todos los contactos asociados a su nombre de usuario. Estos contactos no están visibles para el resto de personas que utilizan el producto.

 **NOTA:** Debe haber iniciado sesión en el producto para ver la lista de **Contactos personales**.

- **Contactos locales:** Muestra una lista de todos los contactos almacenados en la memoria del producto. Estos contactos están visibles para el resto de personas que utilizan el producto.

## Agregar contactos a la libreta de direcciones desde el panel de control del producto

Si ha iniciado sesión en el producto, los contactos que añada a la libreta de direcciones no estarán visibles para el resto de personas que utilicen el producto.

Si no ha iniciado sesión en el producto, los contactos que añada a la libreta de direcciones estarán visibles para el resto de personas que utilicen el producto.

 **NOTA:** También puede utilizar el servidor Web incorporado (EWS) de HP para crear y gestionar la libreta de direcciones.

1. En la pantalla de inicio del panel de control del producto, toque el botón **Correo electrónico**.

**NOTA:** Si se le solicita, introduzca el nombre de usuario y la contraseña.



2. Toque el botón Libreta de direcciones  situado junto al campo Para: para abrir la pantalla Libreta de direcciones.



3. Toque el botón Agregar  situado en la esquina inferior izquierda de la pantalla.





4. En el campo **Nombre**, escriba el nombre del contacto.

**NOTA:** Utilice el teclado físico o el teclado virtual para introducir los caracteres.



5. En la lista del menú, seleccione la opción **Dirección de correo electrónico** y, a continuación, escriba la dirección de correo electrónico del contacto.

Toque el botón **Aceptar** para añadir el contacto a la lista.

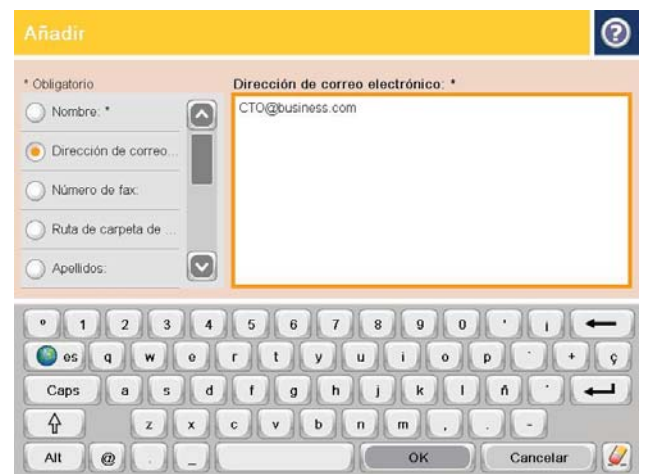

## Envío de un documento a una dirección de correo electrónico utilizando la libreta de direcciones

1. Coloque el documento boca abajo en el cristal del escáner o boca arriba en el alimentador de documentos y ajuste las guías de papel al tamaño del documento.

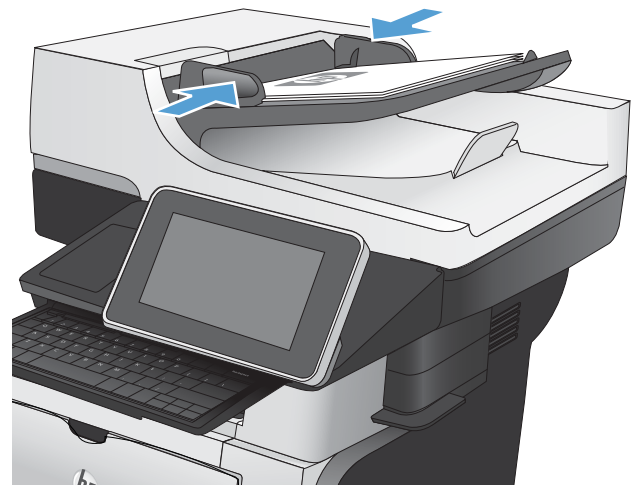

- En la pantalla de inicio del panel de control del producto, toque el botón **Correo electrónico**.  
**NOTA:** Si se le solicita, introduzca el nombre de usuario y la contraseña.



- Toque el botón **Libreta de direcciones** situado junto al campo **Para:** para abrir la pantalla **Libreta de direcciones**.



- En la lista desplegable, seleccione la vista de libreta de direcciones que desee utilizar.



5. Seleccione un nombre de la lista de contactos y, a continuación, toque el botón flecha derecha  para añadir el nombre a la lista de destinatarios.

Repita este paso para cada destinatario y, a continuación, toque el botón **Aceptar**.

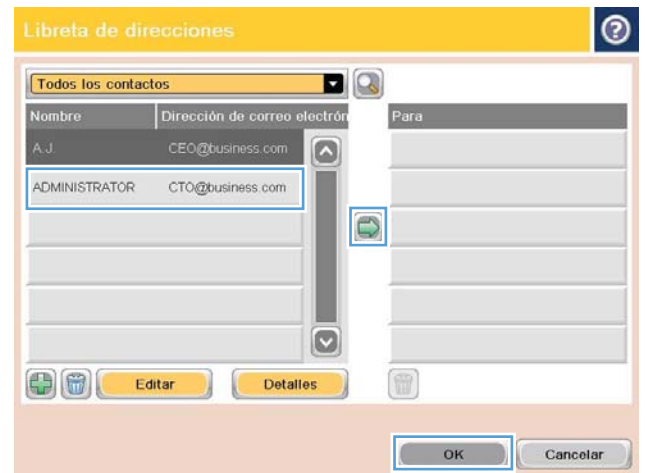

6. Toque el botón Start  para comenzar el envío.

**NOTA:** Puede obtener una vista previa de la imagen en cualquier momento; para ello, toque el botón **Vista preliminar** situado en la esquina superior derecha de la pantalla. Para obtener más información sobre esta función, toque el botón Ayuda  en la pantalla de vista previa.



# Almacenamiento de un documento escaneado en el sitio de SharePoint®

El producto puede escanear y guardar un archivo directamente en un sitio de Microsoft® SharePoint®.



**NOTA:** Es posible que tenga que registrarse en el producto para usar esta función.

1. Coloque el documento boca abajo en el cristal del escáner o boca arriba en el alimentador de documentos y ajuste las guías de papel al tamaño del documento.
2. En la pantalla de inicio del panel de control del producto, toque el botón [Guardar en SharePoint®](#).



**NOTA:** Si se le solicita, escriba su nombre de usuario y contraseña.

3. Seleccione uno de los elementos de la lista de [Conjuntos rápidos](#).
4. Toque el campo de texto [Nombre de archivo](#): para abrir un teclado y, a continuación, escriba el nombre del archivo. Toque el botón [Aceptar](#).



**NOTA:** Utilice el teclado físico o el teclado virtual para introducir los caracteres.

5. Si es necesario, toque el menú desplegable [Tipo de archivo](#) para seleccionar un formato de archivo de salida diferente.
6. Para establecer configuraciones para el documento, toque el botón [Más opciones](#).
7. Toque el botón Start  para guardar el archivo.



**NOTA:** Puede obtener una vista previa de la imagen en cualquier momento; para ello, toque el botón [Vista preliminar](#) situado en la esquina superior derecha de la pantalla. Para obtener más información sobre esta función, toque el botón [Ayuda](#)  en la pantalla de vista previa.

## Escaneado de una fotografía

1. Levante la tapa del escáner.

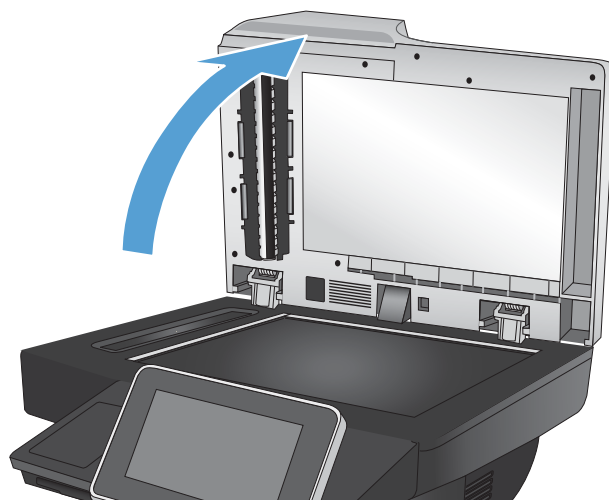

2. Coloque la fotografía hacia abajo con la esquina superior izquierda en la esquina superior izquierda del cristal del escáner.

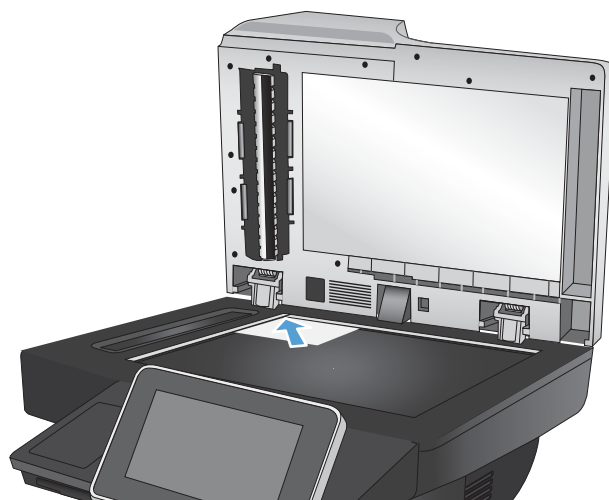

3. Cierre la tapa del escáner suavemente.

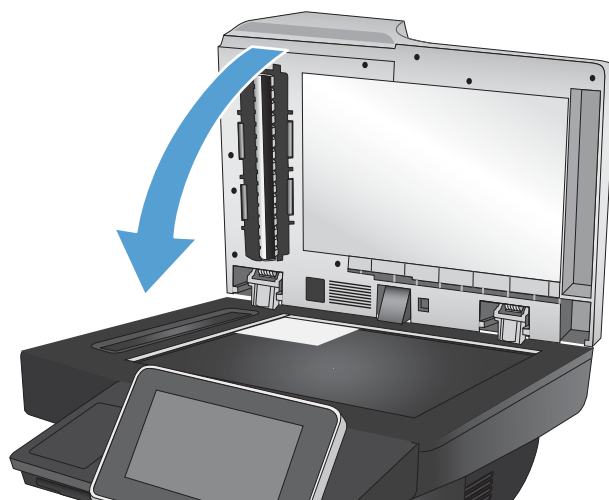

4. En la pantalla de inicio del panel de control del producto, toque uno de los botones correspondientes a las funciones de escaneado/envío:
  - Almacenam. carpetas red
  - Guardar en memoria disp
  - Guardar en USB
5. Seleccione una carpeta existente o toque el botón **Nueva carpeta** para crear una carpeta nueva.
6. Escriba el nombre del archivo en el campo **Nombre de archivo**.
7. Toque el botón **Más opciones** en la parte inferior de la pantalla.
8. Toque el botón **Optimizar texto/imagen**.
9. Seleccione la opción **Fotografía** y, a continuación, toque el botón **Aceptar**.
10. Toque el botón Start .



**NOTA:** Estos ajustes son temporales. Una vez terminado el trabajo, el producto regresa a la configuración predeterminada.

---

---

# 8 Fax

- [Configuración de los ajustes de fax necesarios](#)
- [Configuración de los ajustes de marcación del fax](#)
- [Configuración de los ajustes de envío de fax generales](#)
- [Configuración de códigos de facturación](#)
- [Configuración de las opciones predeterminadas para los trabajos de envío de fax](#)
- [Uso de características de procesamiento de imagen para el envío de trabajos por fax](#)
- [Uso de procesamiento de imagen avanzado para el envío de trabajos por fax](#)
- [Envío de documentos por fax mediante la característica de configuración rápida](#)
- [Configuración de los ajustes de recepción de faxes](#)
- [Uso de una programación de impresión de faxes](#)
- [Bloqueo de faxes entrantes](#)
- [Configuración de las opciones predeterminadas para los trabajos de recepción de fax](#)
- [Archivado y reenvío de faxes](#)
- [Creación de una lista de marcado rápido](#)
- [Adición de un número a una lista de marcado rápido existente](#)
- [Eliminación de una lista de marcado rápido](#)
- [Eliminación de un solo número de la lista de marcado rápido](#)
- [Envío de un fax con introducción manual de los números](#)
- [Enviar un fax utilizando una entrada de marcado rápido](#)
- [Búsqueda de una lista de marcado rápido por nombre](#)
- [Envío de faxes mediante los números de la libreta de direcciones de fax](#)
- [Cancelación de faxes](#)
- [Informes de fax](#)

## Configuración de los ajustes de fax necesarios

Debe configurar algunos ajustes antes de utilizar la función de fax. Si los ajustes no se configuran, el icono de fax no se encontrará disponible. Esta configuración incluye:

- País/región
- Fecha/Hora
- Nombre de la empresa
- Número de fax
- Prefijo de marcado (opcional)

Esta información se utiliza en el encabezado del fax, que se imprime en todos los faxes salientes.

---

 **NOTA:** Cuando se instala por primera vez, es posible que el accesorio de fax lea algunas de estas configuraciones del producto; por lo tanto, ya debe haber un valor establecido. Compruebe los valores para verificar que sean correctos.

 **NOTA:** En EE. UU. y en muchos otros países/otras regiones, la configuración de la fecha, la hora, el país/la región, el número de teléfono y el nombre de la compañía es un requisito legal para el fax. Asegúrese de que está utilizando la configuración correcta para su país/región.

---

## Asistente de configuración de fax

El asistente de configuración de fax guía a los usuarios a través de un procedimiento paso a paso para configurar los valores del fax que son necesarios para utilizar la función de fax. Si los ajustes no se configuran, la función de fax se encuentra desactivada.

La primera vez que encienda el producto con un accesorio de fax instalado, siga estos pasos para acceder al asistente de configuración del fax:

1. En la pantalla de inicio del panel de control del producto toque el botón [Configuración inicial](#).
2. Toque el menú [Asistente de configuración de fax](#).
3. Siga los pasos que se indican en el asistente de configuración del fax para configurar los ajustes necesarios.
4. Cuando termine el asistente de configuración del fax, aparecerá la opción para ocultar el botón [Configuración inicial](#) en la pantalla de inicio.

Para acceder al asistente de configuración del fax *después* de la configuración inicial mediante el panel de control, siga estos pasos:

1. En la pantalla de inicio del panel de control del producto, desplácese hasta el botón [Administración](#) y tóquelo.
2. Abra los siguientes menús:
  - [Configuración de fax](#)
  - [Configuración de envío de fax](#)



- [Configuración de envío de fax](#)
  - [Asistente de configuración de fax](#)
3. Siga los pasos que se indican en el asistente de configuración del fax para configurar los ajustes necesarios. Se ha completado la instalación del fax.

 **NOTA:** Los ajustes configurados con el asistente de configuración del fax en el panel de control anulan cualquier ajuste realizado en el servidor web incorporado de HP.

 **NOTA:** Si la configuración del menú Configuración de fax no aparece en la lista de menús, es posible que esté activado el fax para LAN o Internet. Si se activa el fax para LAN o Internet, el accesorio de fax analógico se desactivará y no aparecerá el menú Configuración de fax. Sólo puede activar una función de fax cada vez, la de fax para LAN o la de fax analógico o fax por Internet. Si desea utilizar la función de fax analógico cuando la LAN esté activada, puede hacerlo deshabilitando la función de fax para LAN mediante la utilidad de configuración del software de envío digital HP MFP o mediante el servidor web incorporado de HP.

## Configuración y verificación de la fecha y la hora

La configuración de fecha y hora para el accesorio de fax tiene el mismo valor que la configuración de fecha y hora del producto. Utilice el Asistente de configuración de fax para proporcionar esta información, o bien realice el procedimiento siguiente:

1. En la pantalla de inicio del panel de control del producto, desplácese hasta el botón [Administración](#) y tóquelo.
2. Abra los siguientes menús:
  - [Configuración general](#)
  - [Configuración de fecha/hora](#)
  - [Fecha/Hora](#)
3. Toque la configuración correcta de [Zona horaria](#) para su zona.
4. Toque el menú desplegable [Mes](#) y seleccione un mes.
5. Toque los cuadros situados junto al menú desplegable [Fecha](#) para introducir el día y el año con el teclado numérico.
6. Toque los cuadros situados bajo del encabezado [Hora](#) para introducir la hora y los minutos con el teclado numérico y, a continuación, toque el botón [AM](#) o [PM](#).
7. Si es necesario, toque la función [Ajuste para horario de verano](#).
8. Toque el botón [Guardar](#) para guardar la configuración.

## Configuración o verificación del formato de fecha y hora

La configuración del formato de fecha y hora para el accesorio de fax tiene el mismo formato que la configuración de fecha y hora del producto. Utilice el Asistente de configuración de fax para proporcionar esta información, o bien realice el procedimiento siguiente:

1. En la pantalla de inicio del panel de control del producto, desplácese hasta el botón [Administración](#) y tóquelo.
2. Abra los siguientes menús:

- Configuración general
  - Configuración de fecha/hora
  - Formato de fecha/hora
3. Toque una opción de [Formato de fecha](#).
  4. Toque una opción de [Formato de hora](#).
  5. Toque el botón [Guardar](#) para guardar la configuración.

## Configuración de los ajustes de marcación del fax

1. En la pantalla de inicio del panel de control del producto, desplácese hasta el botón [Administración](#) y tóquelo.
2. Abra los siguientes menús:
  - [Configuración de fax](#)
  - [Configuración de envío de fax](#)
  - [Configuración de envío de fax](#)
  - [Configuración de marcado de fax](#)

Configure cualquiera de los siguientes ajustes:

Elemento de menú	Descripción
<a href="#">Volumen de marcado de fax</a>	Utilice el ajuste <a href="#">Volumen de marcado de fax</a> para controlar el nivel de volumen de marcación del producto al enviar faxes.
<a href="#">Modo de marcado</a>	La configuración <a href="#">Modo de marcado</a> establece el tipo de marcación utilizado: o tono (teléfonos de tono por pulsación) o pulso (teléfonos de marcación rotativa).
<a href="#">Velocidad de envío de faxes</a>	La configuración <a href="#">Velocidad de envío de faxes</a> permite establecer la velocidad en bits del módem de fax analógico (medida en bits por segundo) para el envío de faxes. <ul style="list-style-type: none"><li>• <a href="#">Rápida</a> (predeterminada) — v.34/máx. 33.600 bps</li><li>• <a href="#">Medio</a> — v.17/máx. 14,400 bps</li><li>• <a href="#">Lento</a> — v.29/máx. 9,600 bps</li></ul>
<a href="#">Intervalo de rellamada</a>	La configuración <a href="#">Intervalo de rellamada</a> selecciona el número de minutos entre reintentos, si el número marcado está ocupado o no responde, o si se produce un error.  <b>NOTA:</b> Es posible que observe un mensaje de rellamada en el panel de control cuando se desactivan las opciones <a href="#">Rellamada si el número comunica</a> y <a href="#">Rellamada si el número no responde</a> . Esto sucede cuando el accesorio de fax marca un número, establece una conexión y luego ésta se interrumpe. Como consecuencia, el accesorio de fax realiza tres intentos de rellamada automáticos independientemente de la configuración de rellamada. Durante esta operación de rellamada, aparece un mensaje en el panel de control para indicar que hay una rellamada en curso.
<a href="#">Rellamar tras error</a>	La función <a href="#">Rellamar tras error</a> establece el número de veces que se volverá a marcar un número de fax cuando se produzca un error con la transmisión del fax.
<a href="#">Rellamada si el número comunica</a>	La configuración <a href="#">Rellamada si el número comunica</a> selecciona el número de veces (de 0 a 9) que el accesorio de fax vuelve a marcar un número cuando está ocupado. El intervalo entre reintentos se ajusta mediante la configuración del intervalo de rellamada.
<a href="#">Rellamada si el número no responde</a>	La configuración <a href="#">Rellamada si el número no responde</a> selecciona el número de veces que el accesorio de fax vuelve a marcar si el número no contesta. El número de reintentos es de 0 a 1 (utilizado en los EE.UU.) o de 0 a 2, en función de la configuración del país/ la región. El intervalo entre reintentos se ajusta mediante la configuración del intervalo de rellamada.

Elemento de menú	Descripción
<a href="#">Detectar tono de marcado</a>	La configuración <a href="#">Detectar tono de marcado</a> determina si el fax comprueba el tono de marcación antes de enviar un fax.
<a href="#">Prefijo de marcado</a>	La configuración <a href="#">Prefijo de marcado</a> permite introducir un número de prefijo (como por ejemplo un 9 para acceder a una línea externa) al marcar. Este número de prefijo se añade automáticamente a todos los números de teléfono cuando se marcan.

## Configuración de los ajustes de envío de fax generales

1. En la pantalla de inicio del panel de control del producto, desplácese hasta el botón [Administración](#) y tóquelo.
2. Abra los siguientes menús:
  - [Configuración de fax](#)
  - [Configuración de envío de fax](#)
  - [Configuración de envío de fax](#)
  - [Configuración general de envío de fax](#)

Configure cualquiera de los siguientes ajustes:

Elemento de menú	Descripción
<a href="#">Confirmación de número de fax</a>	Si está activada la función <a href="#">Confirmación de número de fax</a> , éste deberá introducirse dos veces para asegurarse de que es el correcto. Esta función está desactivada de forma predeterminada.
<a href="#">Envío de PC a fax</a>	Utilice la función <a href="#">Envío de PC a fax</a> y, a continuación, toque el botón para enviar faxes desde un PC. Esta función está activada de forma predeterminada.
<a href="#">Encabezado fax</a>	Utilice la función <a href="#">Encabezado fax</a> para controlar si el encabezado se va a añadir en la parte superior, si el contenido se va a bajar o si el encabezado se va a colocar sobre el encabezado anterior.
<a href="#">Compresión JBIG</a>	Habilitar la función <a href="#">Compresión JBIG</a> puede reducir las tarifas de las llamadas telefónicas ya que reduce el tiempo de transmisión del fax y puede ser, por lo tanto, la configuración preferida. No obstante, el uso de la función <a href="#">Compresión JBIG</a> puede provocar problemas de compatibilidad cuando realice comunicaciones con equipos de fax antiguos, en cuyo caso deberá deshabilitarla.  <b>NOTA:</b> La función <a href="#">Compresión JBIG</a> sólo funciona cuando tanto el equipo que envía como el que recibe tienen esta configuración.
<a href="#">Modo de corrección de errores</a>	Normalmente, el accesorio de fax controla las señales de la línea telefónica durante el envío o recepción de un fax. Si el accesorio de fax detecta un error durante la transmisión y la configuración <a href="#">Modo de corrección de errores</a> está activada, el accesorio de fax puede solicitar que la porción del fax donde se encuentra el error se envíe de nuevo.  La <a href="#">Modo de corrección de errores</a> función está activada de forma predeterminada. Sólo debe desactivarla si tiene problemas para enviar o recibir un fax y si desea aceptar los errores en la transmisión con la consiguiente reducción de la calidad de la imagen. Desactivar la configuración puede resultar útil cuando intenta enviar un fax al extranjero o recibirlo, o si utiliza una conexión telefónica de satélite.  <b>NOTA:</b> Algunos proveedores de VoIP pueden recomendar desactivar la opción <a href="#">Modo de corrección de errores</a> . Sin embargo, no suele ser necesario.

## Configuración de códigos de facturación

La configuración del código de facturación, si está habilitada, solicitará que el usuario introduzca un número al enviar un fax. Este número se introduce en el informe de código de facturación. Para ver el informe de código de facturación, puede imprimirlo o consultarlo mediante una aplicación.

Los códigos de facturación están desactivados de forma predeterminada. Siga estos pasos para activar los códigos de facturación:

1. En la pantalla de inicio del panel de control del producto, desplácese hasta el botón [Administración](#) y tóquelo.
2. Abra los siguientes menús:
  - [Configuración de fax](#)
  - [Configuración de envío de fax](#)
  - [Configuración de envío de fax](#)
  - [Códigos de facturación](#)
3. Toque la función [Activar códigos de facturación](#) para activar los códigos de facturación.



**NOTA:** Para desactivar los códigos de facturación, anule la selección de la función [Activar códigos de facturación](#), toque el botón [Guardar](#) y, a continuación, ignore el resto de pasos.

Para permitir a los usuarios editar los códigos de facturación, active la casilla [Permitir que los usuarios editen los códigos de facturación](#).

---

4. Toque el campo [Código de facturación predeterminado](#) para que aparezca el teclado.
5. Introduzca el código de facturación y, a continuación, toque el botón [Aceptar](#).
6. Toque el campo [Longitud mínima](#) para abrir el teclado.
7. Escriba el número mínimo de dígitos que desea que aparezca en el código de facturación y, a continuación, toque el botón [Aceptar](#).
8. Toque el botón [Guardar](#).

# Configuración de las opciones predeterminadas para los trabajos de envío de fax

 **NOTA:** Las opciones de trabajo predeterminadas se utilizan en todos los métodos de fax: analógico, LAN y por Internet.

1. En la pantalla de inicio del panel de control del producto, desplácese hasta el botón [Administración](#) y tóquelo.
2. Abra los siguientes menús:
  - [Configuración de fax](#)
  - [Configuración de envío de fax](#)
  - [Opciones de trabajo predeterminadas](#)

Configure cualquiera de los siguientes ajustes:

Elemento de menú	Descripción
<a href="#">Vista preliminar de la imagen</a>	Utilice la característica <a href="#">Vista preliminar de la imagen</a> para obtener una vista previa de la imagen de fax antes de enviarla. Puede configurar la vista previa para que sea opcional, que sea necesaria o que esté desactivada para todos los usuarios.
<a href="#">Resolución</a>	La configuración de la resolución del fax saliente determina la resolución máxima que acepta el fax receptor. El accesorio de fax utiliza la resolución más alta posible que sea común a los equipos de fax de envío y recepción (de acuerdo con la limitación de esta configuración). <b>NOTA:</b> Para reducir el tiempo del teléfono, los faxes que sean más anchos de 21,25 cm se envían automáticamente con una resolución estándar o fina. <b>NOTA:</b> Cuanto mayor sea la resolución, más prolongado será el tiempo de transmisión. <b>NOTA:</b> La configuración de la resolución de fax LAN puede variar por proveedor y puede ser distinta de la que se indica más abajo.
<a href="#">Caras originales</a>	Utilice la función <a href="#">Caras originales</a> para seleccionar originales de <a href="#">1 cara</a> o <a href="#">2 caras</a> .
<a href="#">Notificación</a>	La función <a href="#">Notificación</a> indica cuándo y cómo se le notificará el estado de un fax saliente. Esta configuración sólo se aplica al fax actual. Para cambiar este ajuste permanentemente, cambie la configuración predeterminada.
<a href="#">Orientación contenido</a>	Utilice la función <a href="#">Orientación contenido</a> para establecer cómo va a aparecer orientado el contenido del fax en la página. Para páginas de 1 cara, elija Vertical (borde más corto arriba, configuración predeterminada) u Horizontal (borde más largo arriba). Para páginas de 2 caras, elija Estilo de libro (borde más corto arriba) o Estilo doble cara (borde más largo arriba).
<a href="#">Tamaño original</a>	Utilice la función <a href="#">Tamaño original</a> para que el contenido del fax coincida con el tamaño del documento original.

Elemento de menú	Descripción
Ajuste de imagen	<p>Utilice la función <a href="#">Ajuste de imagen</a> para ajustar los valores <a href="#">Oscuridad</a>, <a href="#">Contraste</a>, <a href="#">Limpieza de fondo</a> o <a href="#">Nitidez</a>.</p> <p>En algunos casos, un fondo gris en el documento hace que el fax se transmita más lentamente.</p> <p><b>NOTA:</b> Toque el botón <a href="#">Predeterminado</a> para restablecer el valor de nitidez a la configuración de fábrica.</p>
Optimizar texto/imagen	<p>Utilice la función <a href="#">Optimizar texto/imagen</a> para generar las salidas de fax que mejor coincidan con el original. El envío de gráficos y fotografías en modo de texto reduce la calidad de las imágenes.</p>
Creación de trabajo	<p>Utilice la función <a href="#">Creación de trabajo</a> para combinar varios originales en un solo trabajo de fax.</p>
Supresión páginas blanco	<p>Utilice la función <a href="#">Supresión páginas blanco</a> para evitar que se impriman páginas en blanco en un fax.</p>



# Uso de características de procesamiento de imagen para el envío de trabajos por fax

Puede utilizar el producto para mejorar las imágenes que envíe por fax de varias formas.

- [Optimización de faxes para texto o imágenes](#)
- [Especificación del número de caras de los documentos originales para faxes](#)
- [Selección de la resolución para los faxes](#)
- [Especificación del tamaño de documentos originales para faxes](#)
- [Selección de opciones de notificación para faxes](#)
- [Ajuste de la nitidez para faxes](#)
- [Ajuste de la oscuridad para faxes](#)
- [Ajuste del contraste para faxes](#)
- [Limpieza del fondo para faxes](#)
- [Utilización del modo Creación de trabajo para faxes](#)
- [Supresión de páginas en blanco para faxes](#)

## Optimización de faxes para texto o imágenes

Optimice el trabajo de fax para el tipo de imagen que se escanea: texto, gráficos o fotos.

1. En la pantalla de inicio del panel de control del producto, toque el botón **Fax**.
2. Rellene los campos de la primera pantalla para especificar la información del destinatario del fax.
3. Toque el botón **Más opciones** en la parte inferior de la pantalla.
4. Toque el botón **Optimizar texto/imagen**.



**NOTA:** Si el botón no está en la primera página de opciones, vuelva a tocar el botón **Más opciones**.

5. Seleccione una de las opciones predefinidas o bien toque el botón **Ajustar manualmente** y ajuste el control deslizante del área **Optimizar para**.
6. Toque el botón **Aceptar** para guardar los cambios.
7. Toque el botón **Start**  para comenzar el escaneado.

## Especificación del número de caras de los documentos originales para faxes

Puede especificar si el documento original está impreso a una o dos caras. Al enviar un fax desde el alimentador de documentos, el producto puede escanear automáticamente ambos lados sin interacción adicional. Si envía un fax desde el cristal de superficie plana e indica que el original está impreso a doble cara, el producto le solicitará que dé la vuelta a la página después de escanear la primera cara.

1. En la pantalla de inicio del panel de control del producto, toque el botón **Fax**.
2. Rellene los campos de la primera pantalla para especificar la información del destinatario del fax.

3. Toque el botón [Más opciones](#) en la parte inferior de la pantalla.
4. Toque el botón [Caras originales](#).



---

**NOTA:** Si el botón no está en la primera página de opciones, vuelva a tocar el botón [Más opciones](#).

---

5. Seleccione la opción [1 cara](#) o [2 caras](#). También puede tocar el botón [Orientación](#) para especificar la orientación del documento original.
6. Toque el botón [Aceptar](#) para guardar los cambios.
7. Toque el botón Start  para comenzar el escaneado.

## Selección de la resolución para los faxes

Puede especificar la resolución de las imágenes que envíe por fax. Seleccione una resolución más alta para aumentar la claridad de la imagen. Sin embargo, a medida que aumenta la resolución, el tamaño del archivo aumenta también, por lo que puede aumentar el tiempo de transmisión.

1. En la pantalla de inicio del panel de control del producto, toque el botón [Fax](#).
2. Rellene los campos de la primera pantalla para especificar la información del destinatario del fax.
3. Toque el botón [Más opciones](#) en la parte inferior de la pantalla.
4. Toque el botón [Resolución](#).



---

**NOTA:** Si el botón no está en la primera página de opciones, vuelva a tocar el botón [Más opciones](#).

---

5. Seleccione una de las opciones de [Resolución](#).
6. Toque el botón [Aceptar](#) para guardar los cambios.
7. Toque el botón Start  para comenzar el escaneado.

## Especificación del tamaño de documentos originales para faxes

Puede especificar el tamaño de página del documento original. El producto crea la imagen para enviar por fax de forma que coincida con el mismo tamaño de página.

1. En la pantalla de inicio del panel de control del producto, toque el botón [Fax](#).
2. Rellene los campos de la primera pantalla para especificar la información del destinatario del fax.
3. Toque el botón [Más opciones](#) en la parte inferior de la pantalla.
4. Toque el botón [Tamaño original](#).



---

**NOTA:** Si el botón no está en la primera página de opciones, vuelva a tocar el botón [Más opciones](#).

---

5. Seleccione uno de los tamaños de página predefinidos o seleccione la opción [Detección automática](#) para indicar al producto que utilice los sensores internos para intentar determinar el tamaño de la página.
6. Toque el botón [Aceptar](#) para guardar los cambios.
7. Toque el botón Start  para comenzar el escaneado.

## Selección de opciones de notificación para faxes

Puede indicar al producto que le notifique el estado de los trabajos de fax. El producto puede imprimir la notificación o puede enviar la notificación por correo electrónico a una dirección que especifique.

1. En la pantalla de inicio del panel de control del producto, toque el botón [Fax](#).
2. Rellene los campos de la primera pantalla para especificar la información del destinatario del fax.
3. Toque el botón [Más opciones](#) en la parte inferior de la pantalla.
4. Toque el botón [Notificación](#).



**NOTA:** Si el botón no está en la primera página de opciones, vuelva a tocar el botón [Más opciones](#).

5. De forma predeterminada, el producto está configurado para que no envíe ninguna notificación. Para recibir una notificación, seleccione una de las siguientes opciones:
  - [Notificar al finalizar trabajo](#): el producto le envía una notificación cuando complete el trabajo.
  - [Notificar sólo si trabajo falla](#): el producto le envía una notificación solo si se produce un error en el trabajo. No envía ninguna notificación en caso de que el trabajo se lleve a cabo correctamente.
6. Seleccione si desea imprimir la notificación o recibirla por correo electrónico. Si selecciona la opción de correo electrónico, toque el campo [Dirección de correo electrónico para notificación](#): y, a continuación, introduzca la dirección de correo electrónico a utilizar.
7. Toque el botón [Aceptar](#) para guardar los cambios.
8. Toque el botón Start  para comenzar el escaneado.

## Ajuste de la nitidez para faxes

Ajuste el valor de [Nitidez](#) para hacer más o menos nítida la imagen. Por ejemplo, al aumentar la nitidez, el texto se visualiza con mayor claridad pero, al disminuirla, las fotografías se difuminan.

1. En la pantalla de inicio del panel de control del producto, toque el botón [Fax](#).
2. Rellene los campos de la primera pantalla para especificar la información del destinatario del fax.
3. Toque el botón [Más opciones](#) en la parte inferior de la pantalla.
4. Toque el botón [Ajuste de imagen](#).



**NOTA:** Si el botón no está en la primera página de opciones, vuelva a tocar el botón [Más opciones](#).

5. Ajuste el control deslizante [Nitidez](#) hacia la izquierda para disminuir la nitidez, o ajústelo hacia la derecha para aumentarla.
6. Toque el botón [Aceptar](#) para guardar los cambios.
7. Toque el botón Start  para comenzar el escaneado.

## Ajuste de la oscuridad para faxes

Ajuste el valor [Oscuridad](#) para aumentar o reducir la cantidad de blanco y negro que se utiliza en los colores de las imágenes escaneadas.

1. En la pantalla de inicio del panel de control del producto, toque el botón [Fax](#).
2. Rellene los campos de la primera pantalla para especificar la información del destinatario del fax.
3. Toque el botón [Más opciones](#) en la parte inferior de la pantalla.
4. Toque el botón [Ajuste de imagen](#).



---

**NOTA:** Si el botón no está en la primera página de opciones, vuelva a tocar el botón [Más opciones](#).

---

5. Ajuste el control deslizante [Oscuridad](#) hacia la izquierda para disminuir la oscuridad, o ajústelo hacia la derecha para aumentarla.
6. Toque el botón [Aceptar](#) para guardar los cambios.
7. Toque el botón Start  para comenzar el escaneado.

## Ajuste del contraste para faxes

Ajuste el valor [Contraste](#) para aumentar o reducir la diferencia entre el color más claro y el más oscuro de la página.

1. En la pantalla de inicio del panel de control del producto, toque el botón [Fax](#).
2. Rellene los campos de la primera pantalla para especificar la información del destinatario del fax.
3. Toque el botón [Más opciones](#) en la parte inferior de la pantalla.
4. Toque el botón [Ajuste de imagen](#).



---

**NOTA:** Si el botón no está en la primera página de opciones, vuelva a tocar el botón [Más opciones](#).

---

5. Ajuste el control deslizante [Contraste](#) hacia la izquierda para disminuir el contraste, o ajústelo hacia la derecha para aumentarlo.
6. Toque el botón [Aceptar](#) para guardar los cambios.
7. Toque el botón Start  para comenzar el escaneado.

## Limpieza del fondo para faxes

Ajuste el valor [Limpieza de fondo](#) para eliminar los colores tenues del fondo de las imágenes escaneadas. Por ejemplo, si el documento original está impreso en papel de color, utilice esta característica para clarear el fondo sin afectar a la oscuridad de la imagen.

1. En la pantalla de inicio del panel de control del producto, toque el botón [Fax](#).
2. Rellene los campos de la primera pantalla para especificar la información del destinatario del fax.
3. Toque el botón [Más opciones](#) en la parte inferior de la pantalla.
4. Toque el botón [Ajuste de imagen](#).



---

**NOTA:** Si el botón no está en la primera página de opciones, vuelva a tocar el botón [Más opciones](#).

---

5. Ajuste el control deslizante [Limpieza de fondo](#) hacia la derecha para limpiar el fondo.

6. Toque el botón [Aceptar](#) para guardar los cambios.
7. Toque el botón Start  para comenzar el escaneado.

## Utilización del modo Creación de trabajo para faxes

Utilice la característica [Creación de trabajo](#) para combinar varios juegos de documentos originales en un solo trabajo de fax. Utilícela también para enviar por fax un documento original que tenga más páginas de las que caben al mismo tiempo en el alimentador de documentos.

1. En la pantalla de inicio del panel de control del producto, toque el botón [Fax](#).
2. Rellene los campos de la primera pantalla para especificar la información del destinatario del fax.
3. Toque el botón [Más opciones](#) en la parte inferior de la pantalla.
4. Toque el botón [Creación de trabajo](#).



---

**NOTA:** Si el botón no está en la primera página de opciones, vuelva a tocar el botón [Más opciones](#).

---

5. Toque el botón Start . Después de escanear cada página, o cuando el alimentador de documentos está vacío, el panel de control le avisa para que coloque más hojas.
6. Si el trabajo tiene más páginas, cargue la siguiente página y, a continuación, toque el botón [Escanear](#).

El producto almacena temporalmente todas las imágenes escaneadas. Toque el botón [Finalizar](#) para completar el trabajo.

## Supresión de páginas en blanco para faxes

Puede indicar al producto que excluya las páginas en blanco del documento original en la imagen que se envía por fax. El producto incluye de forma predeterminada todas las páginas en las imágenes que se envían por fax. Utilice el siguiente procedimiento para suprimir las páginas en blanco:

1. En la pantalla de inicio del panel de control del producto, toque el botón [Fax](#).
2. Rellene los campos de la primera pantalla para especificar la información del destinatario del fax.
3. Toque el botón [Más opciones](#) en la parte inferior de la pantalla.
4. Toque el botón [Supresión páginas blanco](#).



---

**NOTA:** Si el botón no está en la primera página de opciones, vuelva a tocar el botón [Más opciones](#).

---

5. Seleccione la opción [Activado](#).
6. Toque el botón [Aceptar](#) para guardar los cambios.
7. Toque el botón Start  para comenzar el escaneado.

# Uso de procesamiento de imagen avanzado para el envío de trabajos por fax

Además de las características básicas de procesamiento de imagen, este producto incluye tecnología que permite conseguir diversas características de procesamiento de imagen avanzado.

- [Orientación de la imagen automática para faxes](#)
- [Ajuste del tono automático para faxes](#)
- [Detección automática de alimentación incorrecta para faxes](#)

## Orientación de la imagen automática para faxes

En los documentos originales que tienen al menos 100 caracteres de texto en la imagen, el producto puede detectar qué borde es el superior de la página y orienta las imágenes escaneadas correctamente. Si escanea varias páginas y algunas están invertidas en relación con otras páginas, la imagen escaneada resultante tiene todas las páginas orientadas correctamente. Si algunas de las páginas tienen una orientación horizontal, el producto gira la imagen para que la parte superior de la página tenga la orientación correcta.

1. En la pantalla de inicio del panel de control del producto, toque el botón **Fax**.
2. Rellene los campos de la primera pantalla para especificar la información del destinatario del fax.
3. Toque el botón **Más opciones** en la parte inferior de la pantalla.
4. Toque el botón **Orientación contenido**.



**NOTA:** Si el botón no está en la primera página de opciones, vuelva a tocar el botón **Más opciones**.

5. Seleccione la opción **Detección automática**.
6. Toque el botón **Aceptar** para guardar los cambios.
7. Toque el botón **Start**  para comenzar el escaneado.

## Ajuste del tono automático para faxes

Puede configurar el producto para que ajuste de manera automática la configuración de la oscuridad, el contraste y la limpieza del fondo página a página. Por ejemplo, si el documento original tiene algunas páginas más claras que otras, la imagen escaneada resultante tendrá una configuración de oscuridad más uniforme en todas las páginas.

1. En la pantalla de inicio del panel de control del producto, toque el botón **Fax**.
2. Rellene los campos de la primera pantalla para especificar la información del destinatario del fax.
3. Toque el botón **Más opciones** en la parte inferior de la pantalla.
4. Toque el botón **Ajuste de imagen**.



**NOTA:** Si el botón no está en la primera página de opciones, vuelva a tocar el botón **Más opciones**.

5. Toque la casilla **Tono automático** para seleccionarla.
6. Toque el botón **Aceptar** para guardar los cambios.
7. Toque el botón **Start**  para comenzar el escaneado.

## Detección automática de alimentación incorrecta para faxes

El alimentador de documentos de este producto tiene un sensor que detecta automáticamente el grosor de las páginas a medida que entran en el mecanismo de escaneado. Si el sensor detecta dos o más hojas de papel al mismo tiempo, el producto se detiene y le alerta para que retire las páginas. La configuración está activada de forma predeterminada. Para anular el valor de forma que pueda enviar documentos por fax, como folletos doblados, a través del alimentador de documentos, siga estas instrucciones:

1. En la pantalla de inicio del panel de control del producto, toque el botón [Fax](#).
2. Rellene los campos de la primera pantalla para especificar la información del destinatario del fax.
3. Toque el botón [Más opciones](#) en la parte inferior de la pantalla.
4. Toque el botón [Detección alimen. incorrecta](#).



---

**NOTA:** Si el botón no está en la primera página de opciones, vuelva a tocar el botón [Más opciones](#).

---

5. Toque la casilla [Desactivado](#) para seleccionarla.
6. Toque el botón [Aceptar](#) para guardar los cambios.
7. Toque el botón Start  para comenzar el escaneado.

# Envío de documentos por fax mediante la característica de configuración rápida

Utilice la característica [Conjuntos rápidos](#) para acceder rápidamente a las opciones de trabajo preestablecidas para el envío de faxes.

El administrador del producto puede utilizar el servidor Web incorporado de HP para crear configuraciones rápidas, que están disponibles en el menú [Conjuntos rápidos](#) de la pantalla de inicio del panel de control.

## Creación de una configuración rápida

1. Abra un navegador y escriba la dirección IP del producto en la barra de direcciones.
2. Cuando se abra el servidor Web incorporado de HP, haga clic en la ficha **Fax**.
3. Haga clic en el enlace **Configuración de envío de fax** del panel situado a la izquierda de la ventana.
4. En el área **Conjuntos rápidos**, haga clic en el botón **Agregar** y, a continuación, siga las instrucciones en pantalla para crear la configuración rápida.

## Uso de una configuración rápida predefinida

1. En la pantalla de inicio del panel de control del producto, toque el botón [Conjuntos rápidos](#).



**NOTA:** El administrador del producto tiene la opción de colocar las configuraciones rápidas directamente en la pantalla de inicio. En tal caso, toque el botón de la configuración rápida específica en lugar de tocar el botón [Conjuntos rápidos](#).

---

2. Toque el nombre de la configuración rápida que desea utilizar.



**NOTA:** Las configuraciones rápidas cuentan con un código de color que corresponde a cada característica de envío/escaneado. Por ejemplo, las configuraciones rápidas de fax tienen una barra roja detrás del nombre de la configuración rápida, que se corresponde con la barra roja que aparece detrás del nombre de la característica [Fax](#).

---

3. Configure los ajustes necesarios y, a continuación, toque el botón Start  para completar el trabajo.



## Configuración de los ajustes de recepción de faxes

1. En la pantalla de inicio del panel de control del producto, desplácese hasta el botón [Administración](#) y tóquelo.
2. Abra los siguientes menús:
  - [Configuración de fax](#)
  - [Configuración de recepción de fax](#)
  - [Configuración de recepción de fax](#)

Configure cualquiera de los siguientes ajustes:

Elemento de menú	Descripción
<a href="#">Volumen del tono de llamada</a>	Toque el menú desplegable <a href="#">Volumen del tono de llamada</a> y ajuste las opciones de volumen del tono de llamada.
<a href="#">Tonos para contestar</a>	<p>La configuración <a href="#">Tonos para contestar</a> determina el número de veces que suena el teléfono antes de que el accesorio de fax responda a una llamada.</p> <p><b>NOTA:</b> El rango predeterminado de las opciones disponibles en la configuración de <a href="#">Tonos para contestar</a> es específico del país/ la región. El rango de opciones de <a href="#">Tonos para contestar</a> disponibles está limitado por país/región.</p> <p>Si tiene problemas con la respuesta del accesorio de fax y el valor de <a href="#">Tonos para contestar</a> es <b>1</b>, pruebe a aumentarlo a <b>2</b>.</p>
<a href="#">Velocidad de recepción de faxes</a>	<p>Toque el menú desplegable <a href="#">Velocidad de recepción de faxes</a> y seleccione una de las opciones siguientes:</p> <ul style="list-style-type: none"><li>• <a href="#">Rápida</a> (predeterminada) — v.34/máx. 33.600 bps</li><li>• <a href="#">Medio</a> — v.17/máx. 14,400 bps</li><li>• <a href="#">Lento</a> — v.29/máx. 9,600 bps</li></ul>
<a href="#">Intervalo de tonos</a>	Toque el cuadro situado debajo del encabezado <a href="#">Intervalo de tonos</a> para abrir el teclado numérico. Introduzca un valor para el intervalo de los timbres con el teclado numérico y, a continuación, toque el botón <a href="#">Aceptar</a> . La configuración predeterminada para el intervalo de los timbres es de 600 ms.
<a href="#">Frecuencia de tonos</a>	Toque el cuadro situado debajo del encabezado <a href="#">Frecuencia de tonos</a> para abrir el teclado numérico. Introduzca un valor para la frecuencia del timbre con el teclado numérico y, a continuación, toque el botón <a href="#">Aceptar</a> . La configuración predeterminada de la frecuencia de llamada es 68 Hz, que detecta llamadas de hasta 68 Hz.

## Uso de una programación de impresión de faxes



**NOTA:** Antes de habilitar una programación de impresión de fax, debe crearse una programación.

---

1. En la pantalla de inicio del panel de control del producto, desplácese hasta el botón [Administración](#) y tóquelo.
2. Abra los siguientes menús:
  - [Configuración de fax](#)
  - [Configuración de recepción de fax](#)
  - [Programación de impresión de faxes](#)
3. Toque la opción [Usar Programación de impresión de faxes](#).
4. Toque el botón [Programación](#).
5. Toque el botón [Modo de impresión de faxes](#).
6. Toque el signo + de color verde para abrir la pantalla [Programar un evento de fax semanalmente](#).
7. Seleccione una opción en el encabezado [Tipo de evento](#):
  - [Imprimir faxes entrantes](#)
  - [Almacenar todos los faxes:](#)
8. Toque los campos de [Hora](#) para abrir el teclado numérico y, a continuación, introduzca los valores de hora y minutos para la impresión o el almacenamiento de los faxes de entrada.
9. Toque los botones de [Días del evento](#) para los días que desee aplicar al programa de impresión de faxes.
10. Toque el botón [Aceptar](#).
11. Toque el botón [Guardar](#) para guardar el programa de impresión de faxes.
12. Toque el botón [Guardar](#) para activar el programa de impresión de faxes.



**NOTA:** Sólo se puede aplicar un programa de impresión de faxes al día.

---

## Bloqueo de faxes entrantes

Utilice la configuración lista de bloqueo de fax para crear una lista de números de teléfono bloqueados. Cuando recibe un fax de un número de teléfono bloqueado, no se imprime y se elimina directamente de la memoria.

### Creación de una lista de faxes bloqueados

1. En la pantalla de inicio del panel de control del producto, desplácese hasta el botón [Administración](#) y tóquelo.
2. Abra los siguientes menús:
  - [Configuración de fax](#)
  - [Configuración de recepción de fax](#)
  - [Números de fax bloqueados](#)
3. Toque el campo [Número de fax para bloquear](#) para que aparezca el teclado.
4. Escriba un número y, a continuación, toque el botón [Aceptar](#).
5. Pulse la fecha verde para mover el número a la lista [Números de fax bloqueados](#).



---

**NOTA:** Para agregar más números de fax bloqueados, repita los pasos del 3 al 5.

---

6. Toque el botón [Guardar](#) para guardar la lista de números de fax bloqueados.

### Eliminación de números de la lista de faxes bloqueados

1. En la pantalla de inicio del panel de control del producto, desplácese hasta el botón [Administración](#) y tóquelo.
2. Abra los siguientes menús:
  - [Configuración de fax](#)
  - [Configuración de recepción de fax](#)
  - [Números de fax bloqueados](#)
3. Toque el número que desea eliminar de la lista [Números de fax bloqueados](#), después toque el botón [Eliminar](#) y, a continuación, toque el botón [Guardar](#).
4. Toque el botón [Aceptar](#) para confirmar la eliminación del número.
5. Repita los pasos 3 y 4 para eliminar más números de la lista [Números de fax bloqueados](#) o bien toque el botón [Eliminar todo](#) y, a continuación, toque el botón [Guardar](#) para eliminar a la vez todos los números de la lista [Números de fax bloqueados](#).

# Configuración de las opciones predeterminadas para los trabajos de recepción de fax

 **NOTA:** Las opciones de trabajo predeterminadas se utilizan en todos los métodos de fax: analógico, LAN y por Internet.

1. En la pantalla de inicio del panel de control del producto, desplácese hasta el botón [Administración](#) y tóquelo.
2. Abra los siguientes menús:
  - [Configuración de fax](#)
  - [Configuración de recepción de fax](#)
  - [Opciones de trabajo predeterminadas](#)

Configure cualquiera de los siguientes ajustes:

Elemento de menú	Descripción
<a href="#">Notificación</a>	La configuración <a href="#">Notificación</a> controla el momento en que se imprimirá el informe de llamadas de fax para los faxes de entrada.
<a href="#">Sellar faxes recibidos</a>	La configuración <a href="#">Sellar faxes recibidos</a> activa o desactiva el sellado de faxes entrantes. El sello imprime la fecha, hora, número de teléfono y número de página en cada página entrante.
<a href="#">Ajustar a página</a>	Al seleccionar un tamaño de página para imprimir un fax, el producto determina el tamaño de página más cercano que coincida con el tamaño que se desee de entre los tamaños disponibles en el producto. Si la configuración de ajuste a página está activada y la imagen que se recibe es más grande que el tamaño de la página, el producto intenta escalar la imagen para que se adapte a la página. Si esta configuración está deshabilitada y la imagen entrante es más grande que la página, se divide entre las páginas.
<a href="#">Selección de papel</a>	Utilice la función <a href="#">Selección de papel</a> para especificar la bandeja que se usará para imprimir faxes.
<a href="#">Caras</a>	Utilice la función <a href="#">Caras</a> para especificar una salida de los faxes a 1 o 2 caras.

## Archivado y reenvío de faxes

Utilice la función de archivado de faxes para guardar copias de todos los faxes de entrada, de todos los faxes de salida o de ambos, en una dirección de correo electrónico concreta, una carpeta de red o un servidor FTP.

Utilice la función de reenvío de faxes para reenviar todos los faxes recibidos, todos los faxes de salida, o ambos, a otro número de fax. Cuando el reenvío de faxes está activado, el producto receptor imprime el fax y también lo reenvía al número de reenvío de fax.

Utilice el servidor Web incorporado de HP para activar y configurar estas funciones.

### Activación del archivado de faxes

1. Abra un navegador Web y escriba la dirección IP del producto en la barra de direcciones.
2. Cuando se abra el servidor Web incorporado de HP, haga clic en la ficha **Fax**.
3. Haga clic en el enlace **Archivado y reenvío de fax**.
4. En el área **Archivado de fax**, seleccione una opción de la lista desplegable **Archivado de fax**.
5. Seleccione una opción en la lista desplegable **Tipo de trabajo de fax para archivar**.
6. Seleccione una opción en la lista desplegable **Archivar destino**.



**NOTA:** Si desea archivar un correo electrónico, deberá configurar la información del servidor SMTP.

7. Haga clic en el botón **Aplicar** situado en la parte inferior de la página.

### Activación del reenvío de faxes

1. Abra un navegador Web y escriba la dirección IP del producto en la barra de direcciones.
2. Cuando se abra el servidor Web incorporado de HP, haga clic en la ficha **Fax**.
3. Haga clic en el enlace **Archivado y reenvío de fax**.
4. En el área **Reenvío de fax**, haga clic en el cuadro **Activar reenvío de fax**.
5. Seleccione una opción en la lista desplegable **Tipo de trabajo de fax para reenviar**.
6. Introduzca el número de fax en el campo **Número de reenvío de faxes**.
7. Haga clic en el botón **Aplicar** situado en la parte inferior de la página.

## Creación de una lista de marcado rápido

1. En la pantalla de inicio del panel de control del producto toque el botón **Fax**.



2. Toque el botón **Marcaciones rápidas** para mostrar la pantalla **Marcaciones rápidas**.



3. Toque uno de los números **Marcados con botón rápido** sin asignar.



4. Toque el campo **Nombre de marcación rápida** para que aparezca el teclado.

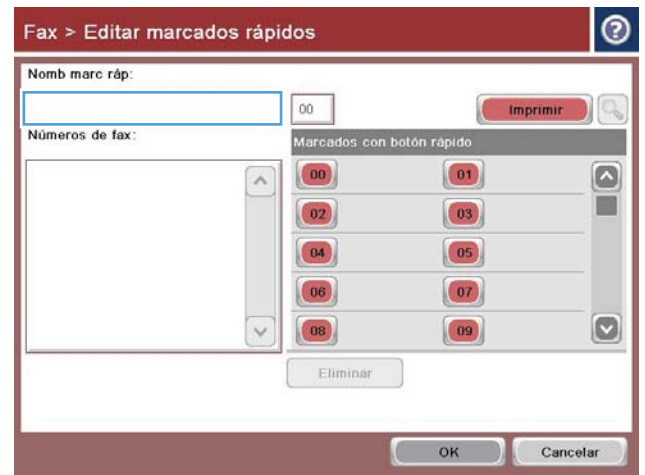

5. Escriba un nombre para la marcación rápida.

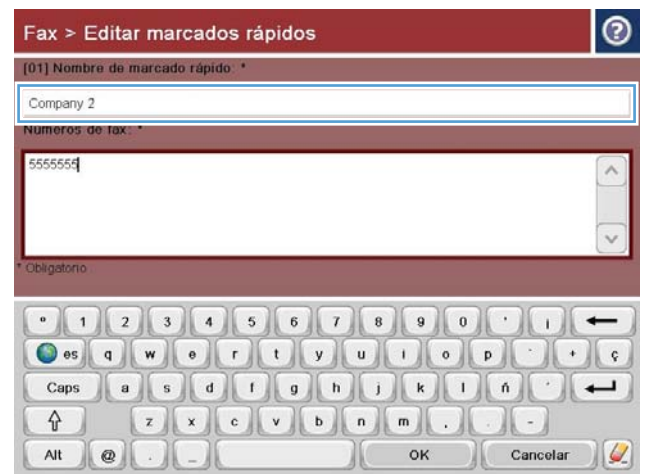

- Introduzca el número de fax para el marcado rápido.

**NOTA:** Para introducir números de fax adicionales para un marcado rápido, toque la pantalla que aparece a la derecha del último dígito del número de fax introducido anteriormente. Cuando aparezca el cursor, toque la tecla Intro para mover el cursor a la línea siguiente. Repita este paso para introducir todos los números de marcación rápida.

Toque el botón **Aceptar**.

- El nombre y el número (o números) de fax aparecerán junto al número **Marcados con botón rápido** seleccionado.

Toque el botón **Aceptar** para regresar a la pantalla **Fax**.

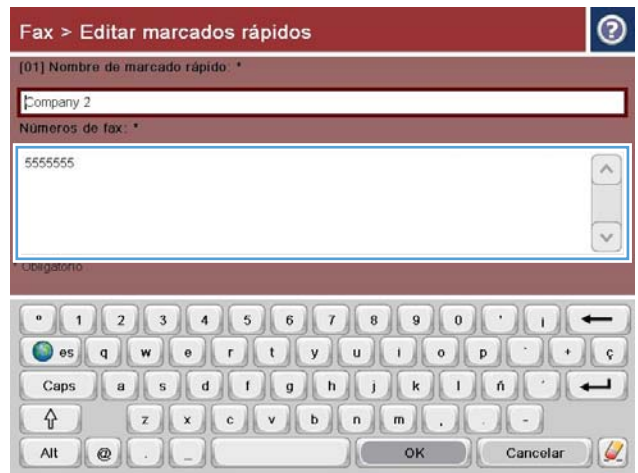



## Adición de un número a una lista de marcado rápido existente

1. En la pantalla de inicio del panel de control del producto, desplácese hasta el botón [Fax](#) y tóquelo.
2. Toque el botón [Marcados rápidos](#) para mostrar la pantalla [Marcaciones rápidas](#).
3. Toque un número de [Marcados con botón rápido](#) de la lista para editarlo.
4. Toque la flecha hacia abajo en el cuadro [Nombre de marcación rápida](#) para abrir el menú desplegable.
5. Toque la opción [Números de fax](#).
6. Para añadir un número de fax para un nombre de marcado rápido, toque la pantalla que aparece a la derecha del último dígito del último número de fax de la lista. Cuando aparezca el cursor, toque la tecla Intro para mover el cursor a la línea siguiente y, a continuación, escriba el número de fax.
7. Toque el botón [Aceptar](#) para regresar a la pantalla [Marcados rápidos](#).
8. Toque el botón [Aceptar](#) para regresar a la pantalla [Fax](#).

## Eliminación de una lista de marcado rápido

1. En la pantalla de inicio del panel de control del producto, desplácese hasta el botón [Fax](#) y tóquelo.
2. Toque el botón [Marcados rápidos](#) para mostrar la pantalla [Marcaciones rápidas](#).
3. Toque un número de [Marcados con botón rápido](#) de la lista para eliminarlo.
4. Toque el botón [Eliminar](#).
5. Toque el botón [Sí](#) para confirmar la eliminación de la lista de marcación rápida y regresar a la pantalla [Fax](#).

## Eliminación de un solo número de la lista de marcado rápido

1. En la pantalla de inicio del panel de control del producto, desplácese hasta el botón [Fax](#) y tóquelo.
2. Toque el botón [Marcados rápidos](#) para mostrar la pantalla [Marcaciones rápidas](#).
3. Toque el número de [Marcados con botón rápido](#) de la lista para abrir el teclado.
4. Toque la flecha hacia abajo en el cuadro [Nombre de marcación rápida](#) para abrir el menú desplegable y, a continuación, toque la opción [Números de fax](#).
5. Desplácese por la lista de número de faxes y pulse la pantalla a la derecha del último dígito del número de fax para eliminarlo. Utilice la tecla retroceder para eliminar el número de fax.
6. Toque el botón [Aceptar](#) para regresar a la pantalla [Marcados rápidos](#).
7. Toque el botón [Aceptar](#) para regresar a la pantalla [Fax](#).

## Envío de un fax con introducción manual de los números

1. Coloque el documento boca abajo en el cristal del escáner o boca arriba en el alimentador de documentos y ajuste las guías de papel al tamaño del documento.

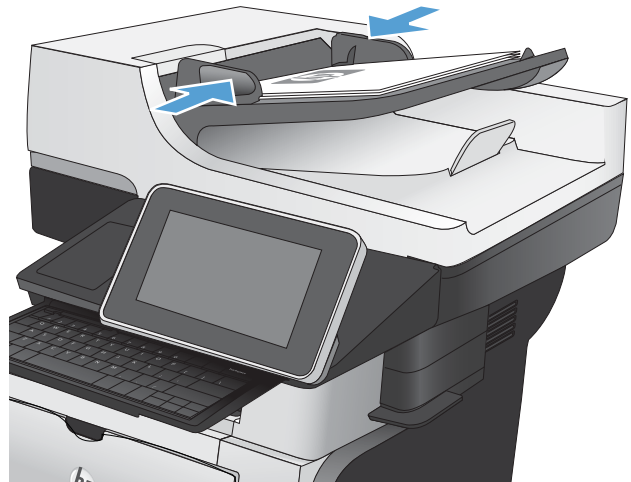

2. En la pantalla de inicio del panel de control del producto toque el botón **Fax**. Es posible que deba escribir un nombre de usuario y una contraseña.



3. Toque el botón **Más opciones**. Compruebe que la configuración se corresponde con la del original. Cuando haya finalizado todos los ajustes, toque la flecha hacia arriba para desplazarse a la pantalla principal de **Fax**.



4. Toque el campo **Número de fax**.



5. Escriba un número de teléfono y, a continuación, toque el botón **Aceptar**.

**NOTA:** Utilice el teclado físico o el teclado virtual para introducir los caracteres.



6. Toque el botón **Start**  para enviar el fax.

**NOTA:** Puede obtener una vista previa de la imagen en cualquier momento; para ello, toque el botón **Vista preliminar** situado en la esquina superior derecha de la pantalla. Para obtener más información sobre esta función, toque el botón **Ayuda**  en la pantalla de vista previa.



## Enviar un fax utilizando una entrada de marcado rápido

1. Coloque el documento boca abajo en el cristal del escáner o boca arriba en el alimentador de documentos y ajuste las guías de papel al tamaño del documento.

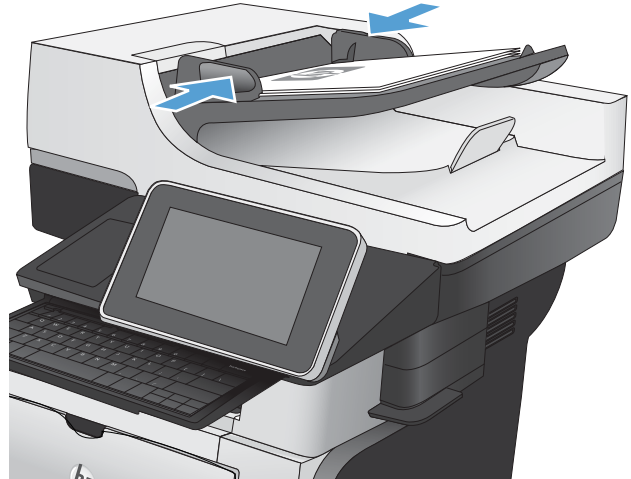

2. En la pantalla de inicio del panel de control del producto toque el botón **Fax**.



3. Toque un botón de número para acceder al nombre de marcado rápido que desea utilizar. El nombre de marcado rápido aparecerá en la sección **Destinatarios del fax** de la pantalla **Fax**.

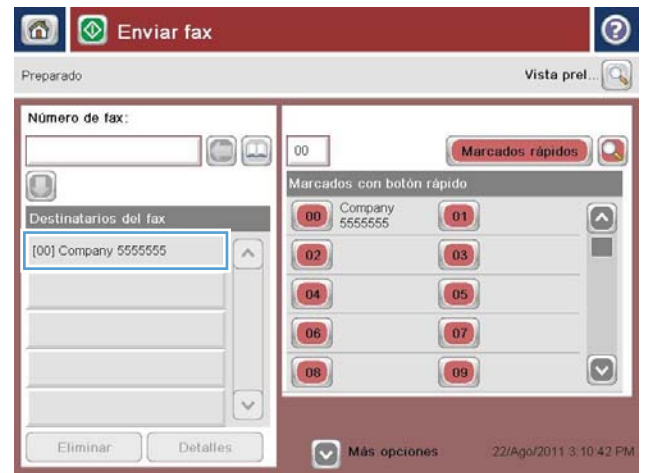

4. Toque el botón Start  para enviar el fax.

**NOTA:** Puede obtener una vista previa de la imagen en cualquier momento; para ello, toque el botón **Vista preliminar** situado en la esquina superior derecha de la pantalla. Para obtener más información sobre esta función, toque el botón **Ayuda**  en la pantalla de vista previa.



## Búsqueda de una lista de marcado rápido por nombre



**NOTA:** Si no conoce el nombre exclusivo del marcado rápido, escriba una letra para seleccionar una parte de la lista. Por ejemplo, para ver los nombres de marcado rápido que comienzan con la letra N, escriba la letra N. Si no existe ninguna entrada que coincida, aparece un mensaje antes de que la búsqueda muestre la entrada que más se aproxima a la letra N.

1. En la pantalla de inicio del panel de control del producto toque el botón [Fax](#).
2. Toque el botón de búsqueda. Este botón parece una lupa y se encuentra a la derecha del botón [Marcaciones rápidas](#).
3. Escriba las primeras letras del nombre de marcación rápida que desea buscar. A medida que se encuentren resultados, se irá rellenando la lista situada en la parte superior de la página de búsqueda. Si es necesario, desplácese para ver todas las entradas, o bien escriba más letras para restringir la búsqueda.
4. Seleccione el nombre adecuado de la lista y toque el botón [Aceptar](#). En la lista de marcación rápida de la pantalla principal del fax se mostrará la entrada seleccionada en la lista de números.
5. Toque un número de marcación rápida para añadirlo a la lista de destinatarios.
6. Seleccione o busque tantos nombres adicionales como sea necesario.



## Envío de faxes mediante los números de la libreta de direcciones de fax

La función de libreta de direcciones de fax le permite almacenar números de fax en el producto.

También puede activar la lista de contactos de Microsoft® Exchange en el producto para que aparezca en la libreta de direcciones de fax.

1. En la pantalla de inicio del panel de control del producto toque el botón **Fax**.



2. Toque el icono **Libreta de direcciones** para mostrar la pantalla **Libreta de direcciones**.



3. Seleccione un origen de la libreta de direcciones de fax en el menú desplegable.

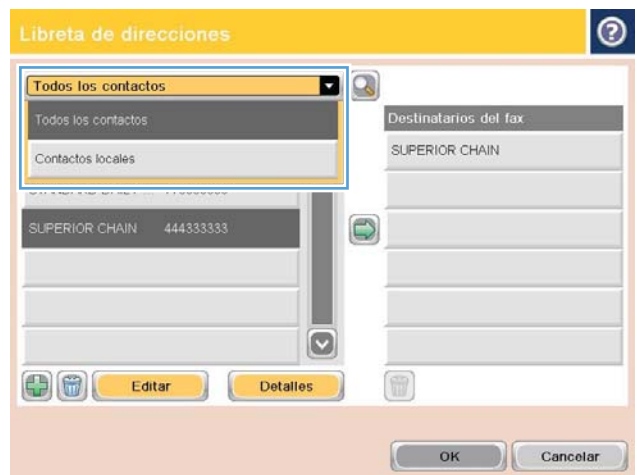

4. Toque los nombres para resaltar y, a continuación, toque el icono de flecha hacia la derecha para mover los nombres resaltados a la sección [Destinatarios del fax](#).



5. Toque el botón **Aceptar** para regresar a la pantalla Fax.

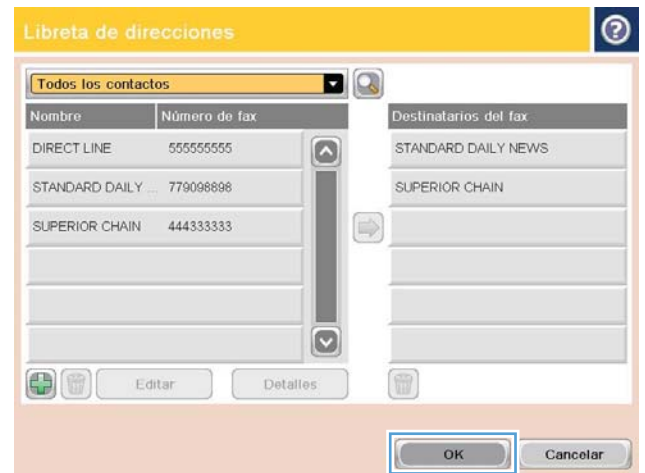

6. Toque el botón Start  para enviar el fax.

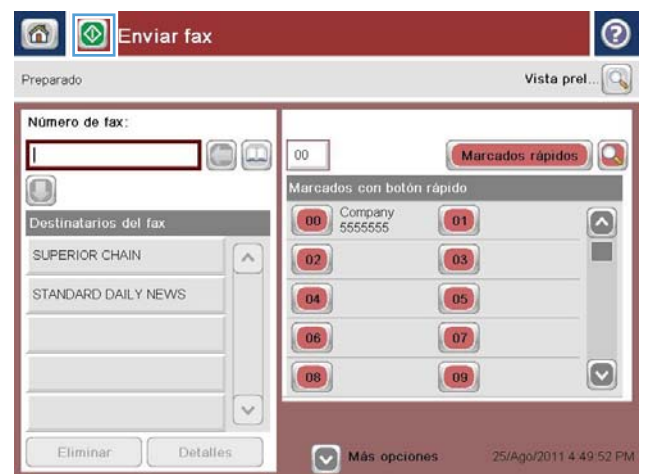

## Cancelación de faxes

Para cancelar un trabajo de fax actual, toque el botón **Canc. trbj.** en la pantalla de estado de fax.



# Informes de fax

En las secciones siguientes se muestra una lista de los informes de fax disponibles en este producto. Estos informes se pueden imprimir o consultar mediante el panel de control del producto.

En este producto están disponibles los siguientes informes de fax:

- Registro de actividades del fax
- Informe de códigos de facturación
- Lista de fax bloqueada
- Lista de números de marcado rápido
- Informe de llamadas de fax

Para imprimir o consultar un informe de fax, siga estos pasos:

1. En la pantalla de inicio del panel de control del producto, desplácese hasta el botón [Administración](#) y tóquelo.
2. Abra los siguientes menús:
  - [Informes](#)
  - [Informes de fax](#)
3. Seleccione el registro o el informe para imprimirlo o consultarlo.
4. Toque el botón [Imprimir](#) o [Ver](#).

## Registro de actividad de fax.

El registro de actividad de fax incluye la siguiente información:

- La información del encabezado del fax configurado en el producto.
- El número de trabajo de cada trabajo de fax.
- Fecha y hora de los faxes recibidos, enviados o que no han podido enviarse.
- El tipo de trabajo de fax: envío o recepción.
- Identificación del remitente (número de teléfono, si se encuentra disponible)
- Duración (periodo de inactividad).
- Número de páginas.
- Resultado (enviado satisfactoriamente, pendiente o no ha podido enviarse, que incluye código y tipo de error).

La base de datos almacena las 500 entradas de fax más recientes. La base de datos de entradas de fax incluye cualquier sesión de fax como una entrada. Por ejemplo, una sesión de fax puede ser un fax enviado, un fax recibido o actualizaciones de firmware. En función de la actividad, puede que el informe incluya menos de 500 entradas.

Si desea utilizar el registro como referencia, imprímalo periódicamente y, a continuación, bórralo.

Para borrar el registro de actividades del fax, siga estos pasos:

1. En el panel de control, toque el icono [Administración](#).
2. Abra los siguientes menús:
  - [Configuración de fax](#)
  - [Borrar registro de actividades del fax](#)
3. Toque el botón [Borrar](#) para borrar el registro de actividades del fax.

## Informe de códigos de facturación.

El informe de códigos de facturación es una lista de los últimos 500 faxes que se han enviado satisfactoriamente, listados por código de facturación. En este informe se proporciona la siguiente información.

- Número de código de facturación
- Fecha y hora de todos los faxes que se han enviado satisfactoriamente
- Número de identificación
- Duración (periodo de inactividad)
- Número de páginas enviadas
- Resultado (satisfactorio)

La base de datos almacena los 500 faxes más recientes. Si desea utilizar el informe como referencia, imprímalo periódicamente y, a continuación, bórralo.

## Informe de lista de faxes bloqueados.

El informe de lista de faxes bloqueados contiene la lista de números de fax que se han configurado en el producto para no recibir ningún fax desde ellos.

## Informe de lista de marcación rápida.

Un informe de lista de marcación rápida muestra en una lista los números asignados a los nombres de marcación rápida.

## Informe de llamada de fax.

El informe de llamada de fax es un breve informe que indica el estado del último fax que se ha enviado o recibido.

---

## 9 Gestión del producto

- [Configuración del IP de la red](#)
- [Servidor web incorporado de HP](#)
- [HP Utility \(Mac OS X\)](#)
- [Uso del software HP Web Jetadmin](#)
- [Configuraciones de ahorro](#)
- [Características de seguridad del producto](#)
- [Actualización del firmware del producto](#)

# Configuración del IP de la red

## Renuncia al uso compartido de impresoras

HP no admite la red de punto a punto, ya que se trata de una función de los sistemas operativos de Microsoft y no de los controladores de impresión HP. Visite el sitio web de Microsoft en [www.microsoft.com](http://www.microsoft.com).

## Visualice o cambie la configuración de red

Utilice el servidor web incorporado de HP para ver o cambiar la configuración de IP.

1. Imprima una página de configuración y localice la dirección IP.
  - Si está utilizando IPv4, la dirección IP contiene sólo dígitos. Con el siguiente formato:  
`xxx . xxx . xxx . xxx`
  - Si está utilizando IPv6, la dirección IP es una combinación hexadecimal de caracteres y dígitos. Tiene un formato similar a:  
`xxxx : : xxxx : xxxx : xxxx : xxxx`
2. Para abrir el servidor web incorporado de HP, escriba la dirección IP en la línea de dirección del navegador web.
3. Haga clic en la ficha **Red** para obtener información de red. Puede cambiar la configuración según lo necesite.

## Configuración manual de los parámetros IPv4 TCP/IP desde el panel de control

Utilice los menús de **Administración** del panel de control para configurar una dirección IPv4, una máscara de subred y una pasarela predeterminada.

1. En la pantalla de inicio del panel de control del producto, desplácese hasta el botón **Administración** y tóquelo.
2. Abra los siguientes menús:
  - **Configuración de red**
  - **Menú Jetdirect**
  - **TCP/IP**
  - **Configuración IPV4**
  - **Config. método**
3. Seleccione la opción **Manual** y, a continuación, toque el botón **Guardar**.
4. Abra el menú **Configuración manual**.



5. Toque [Dirección IP](#), [Máscara de subred](#) o la opción [Pasarela predeterminada](#).
6. Toque el primer campo para abrir el teclado. Introduzca los dígitos correctos para el campo y, a continuación, toque el botón [Aceptar](#).

Repita este proceso para cada campo y, a continuación, toque el botón [Guardar](#).

## Configuración manual de los parámetros IPv6 TCP/IP desde el panel de control

Utilice los menús de [Administración](#) del panel de control para configurar manualmente una dirección .

1. En la pantalla de inicio del panel de control del producto, desplácese hasta el botón [Administración](#) y tóquelo.

2. Para activar la configuración manual, abra los siguientes menús:

- [Configuración de red](#)
- [Menú Jetdirect](#)
- [TCP/IP](#)
- [Configuración IPV6](#)
- [Dirección](#)
- [Configuración manual](#)
- [Activar](#)

Seleccione la opción [Activado](#) y, a continuación, toque el botón [Guardar](#).

3. Para configurar la dirección, toque el botón [Dirección](#) y, a continuación, el campo para que se muestre el teclado.
4. Utilice el teclado para introducir la dirección y, a continuación, toque el botón [Aceptar](#).
5. Toque el botón [Guardar](#).

## Servidor web incorporado de HP

Utilice el servidor Web incorporado de HP para consultar el estado del producto, configurar la red del producto y gestionar las funciones del producto desde un equipo en lugar de desde el panel de control del producto. A continuación se ofrecen algunos ejemplos de lo que se puede hacer con el servidor Web incorporado de HP:

- Ver información del estado del producto
- Determinar la vida útil de todos los consumibles y realizar pedidos de otros nuevos
- Consultar y cambiar las configuraciones de bandeja
- Consultar y cambiar la configuración del menú del panel de control del producto.
- Consultar e imprimir páginas internas
- Recibir notificación de eventos del producto y de consumibles
- Ver y cambiar la configuración de la red
- Utilice los asistentes para crear, configurar y activar configuraciones rápidas, correo electrónico y fax

Para utilizar el servidor Web incorporado de HP, el navegador debe cumplir los requisitos siguientes:

- Windows: Microsoft Internet Explorer 5.01 o superior o bien, Netscape 6.2 o superior
- Mac OS X: Safari o Firefox mediante Bonjour o una dirección IP
- Linux: sólo Netscape Navigator
- HP-UX 10 y HP-UX 11: Netscape Navigator 4.7

El servidor Web incorporado de HP funciona cuando el producto está conectado a una red basada en IP. El servidor Web incorporado de HP no admite conexiones del producto basadas en IPX. No es necesario tener acceso a Internet para abrir y utilizar el servidor Web incorporado de HP.

Cuando el producto está conectado a la red, el servidor Web incorporado de HP está disponible automáticamente.

## Cómo abrir el servidor web incorporado de HP

1. Identifique la dirección IP o el nombre de host del producto. Si el botón Red  está visible en la pantalla de inicio del panel de control del producto, toque el botón para mostrar la dirección. De lo contrario, siga estos pasos para imprimir o ver la página de configuración del producto:
  - a. En la pantalla de inicio del panel de control del producto, desplácese hasta el botón [Administración](#) y tóquelo.
  - b. Abra los siguientes menús:
    - [Informes](#)
    - [Páginas Configuración/Estado](#)
    - [Página de configuración](#)

- c. Toque el botón [Imprimir](#) o [Ver](#).
  - d. Busque la dirección IP o nombre de host en la página HP Jetdirect.
2. En un navegador web compatible del que disponga en su equipo, escriba la dirección IP o el nombre de host del producto en el campo de dirección/URL.

## Características del servidor Web incorporado de HP

### Ficha Información

**Tabla 9-1** Ficha Información del servidor Web incorporado de HP

Menú	Descripción
Estado del dispositivo	Muestra el estado del producto y la vida estimada restante de los consumibles HP. La página también muestra el tipo y el tamaño del papel establecido en cada bandeja. Para cambiar la configuración predeterminada, haga clic en el enlace <b>Cambiar configuración</b> .
Registro de trabajos	Muestra un resumen de todos los trabajos que ha procesado el producto.
Página de configuración	Muestra la información que se ha encontrado en la página de configuración.
Página Estado de consumibles	Muestra el estado de los consumibles del producto.
Página de registro de eventos	Muestra una lista de todos los eventos y errores del producto. Utilice el enlace <b>HP Instant Support</b> (en el área <b>Otros enlaces</b> de todas las páginas del servidor Web incorporado de HP) para conectarse a un conjunto de páginas Web dinámicas que le ayudarán a resolver problemas. En estas páginas también se muestran otros servicios disponibles para el producto.
Página de uso	Muestra un resumen del número de páginas que ha impreso el producto, agrupadas por tamaño, tipo y ruta de impresión del papel.
Información del dispositivo	Muestra el nombre en red del dispositivo, su dirección y la información del modelo. Para personalizar estas entradas, haga clic en el menú <b>Información del dispositivo</b> de la ficha <b>General</b> .
Imagen del panel de control	Muestra una imagen de la pantalla actual en la pantalla del panel de control.
Imprimir	Cargue un archivo listo para imprimir desde su equipo para imprimirlo. El producto utiliza la configuración de impresión predeterminada para imprimir el archivo.
Informes y páginas imprimibles	Enumera las páginas y los informes internos para el producto. Selecciona uno o más elementos para imprimir.

### Ficha General

**Tabla 9-2** Ficha General del servidor Web incorporado de HP

Menú	Descripción
Personalización del panel de control	Reordena, muestra u oculta funciones en la pantalla del panel de control y cambia el idioma predeterminado.
Configuración de Conjuntos rápidos	Configure trabajos que están disponibles en el área <b>Conjuntos rápidos</b> de la pantalla de inicio en el panel de control del producto.
Alertas	Configure alertas de correo electrónico para distintos eventos de consumibles y del producto.

**Tabla 9-2** Ficha General del servidor Web incorporado de HP (continuación)

Menú	Descripción
Menú de administración del panel de control	Muestra la estructura de menús del menú <a href="#">Administración</a> del panel de control.  <b>NOTA:</b> Puede ajustar la configuración en esta pantalla, pero el servidor web incorporado de HP proporciona opciones de configuración más avanzadas que las que están disponibles a través del menú <a href="#">Administración</a> .
AutoSend	Configure el producto para que envíe correos electrónicos automatizados en relación con la configuración del producto y los consumibles a direcciones de correo electrónico específicas.
Editar otros enlaces	Añada o personalice un enlace a otro sitio web. Este enlace aparece en el área <b>Otros enlaces</b> de todas las páginas del servidor web incorporado de HP.
Información de pedidos	Introduzca la información acerca de los pedidos de cartuchos de tóner de repuesto. La información se muestra en la página de estado de los consumibles.
Información del dispositivo	Asigna un nombre y un número de identificación al dispositivo. Introduzca el nombre del contacto principal que recibirá la información sobre el producto.
Idioma	Determina el idioma en el que se va a mostrar la información del servidor Web incorporado de HP.
Fecha y hora	Establece la fecha y hora o la sincroniza con un servidor de hora de red.
Configuración de energía	Establece o edita la hora de salida del modo de reposo, la hora de comienzo del modo de reposo y el retraso de reposo para el producto. Puede establecer un programa diferente para cada día de la semana y para vacaciones. También puede definir las interacciones con el producto que hace que se ponga en marcha desde el modo de reposo.
Copia de seguridad y restaurar	Crear un archivo de copia de seguridad que contiene datos del producto y del usuario. Si es necesario, puede utilizar este archivo para restaurar datos en el producto.
Restaurar las configuraciones de fábrica	Restablezca los valores predeterminados de fábrica del producto.
Instalador de soluciones	Instala programas de software de terceros que pueden mejorar la funcionalidad del producto.
Actualización de firmware	Descarga e instala los archivos de actualización del firmware.
Servicios estadísticos y de cuota	Ofrece información de conexión sobre los servicios de estadísticas de trabajos de otros fabricantes.

## Ficha Copiar/Imprimir

**Tabla 9-3** Ficha Copiar/Imprimir del servidor Web incorporado de HP

Menú	Descripción
Configuración de Recuperar de USB	Activa o desactiva el menú <a href="#">Recuperar de USB</a> del panel de control.
Gestionar trabajos almacenados	Activa o desactiva la capacidad de almacenar trabajos en la memoria del producto y de configurar opciones de almacenamiento de trabajos.
Ajustar tipos de papel	Si se producen problemas de calidad de impresión al utilizar un tipo de papel específico, puede anular la configuración predeterminada de fábrica.
Configuración general de impresión	Configura los ajustes de todos los trabajos de impresión, incluidos los trabajos de copia o los faxes recibidos.
Configuración de copia	Configura las opciones predeterminadas de los trabajos de copia.
Gestionar bandejas	Configura los ajustes de las bandejas de papel.

## Ficha Escaneado/Envío digital

Tabla 9-4 Ficha Escaneado/Envío digital del servidor Web incorporado de HP

Menú	Descripción
Libreta de direcciones	Permite añadir direcciones de correo electrónico al producto de una en una, así como editar direcciones de correo electrónico que se han guardado previamente en el producto. También puede usar la ficha <b>Importar/Exportar</b> para transferir al producto una lista numerosa de direcciones de correo electrónico usadas frecuentemente de una sola vez, en lugar de tener que agregarlas de una en una.
Asistentes de configuración rápida de correo electrónico y almacenamiento en carpetas de red	<p>Configure el producto para el envío de imágenes escaneadas como archivos adjuntos de correo electrónico.</p> <p>Configure el producto para guardar las imágenes escaneadas en conjuntos rápidos de carpetas de red. Los conjuntos rápidos permiten acceder de forma sencilla a los archivos guardados en la red.</p>
Configuración de correo electrónico	<p>Ajusta la configuración predeterminada del correo electrónico para el envío digital, incluyendo lo siguiente:</p> <ul style="list-style-type: none"><li>• Configuración para el servidor de correo saliente (SMTP)</li><li>• Configuración predeterminada para trabajos de Conjunto rápido de correo electrónico</li><li>• Configuración predeterminada de mensajes, como la dirección "De" y la línea de asunto</li><li>• Configuración para las firmas digitales y el cifrado</li><li>• Configuración para las notificaciones de correo electrónico</li><li>• Configuración de escaneado predeterminada para trabajos de correo electrónico</li><li>• Configuración de archivo predeterminada para trabajos de correo electrónico</li></ul>
Configuración de Guardar en una carpeta de red	<p>Ajusta la configuración predeterminada de carpeta de red para el envío digital, incluyendo lo siguiente:</p> <ul style="list-style-type: none"><li>• Configuración predeterminada para trabajos de Conjunto rápido guardados en una carpeta de red</li><li>• Configuración para las notificaciones</li><li>• Configuración de escaneado predeterminada para trabajos guardados en una carpeta de red</li><li>• Configuración de archivo predeterminada para trabajos guardados en una carpeta de red</li></ul>
Guardar en SharePoint®	Configure los ajustes necesarios para guardar un documento escaneado en uno o varios sitios de Microsoft® SharePoint®.
Configuración de Guardar en USB	<p>Ajusta la configuración predeterminada de USB para el envío digital, incluyendo lo siguiente:</p> <ul style="list-style-type: none"><li>• Configuración predeterminada para trabajos de Conjunto rápido guardados en una unidad flash USB</li><li>• Configuración para las notificaciones</li><li>• Configuración predeterminada de escaneado para trabajos guardados en una unidad flash USB</li><li>• Configuración predeterminada de archivos para trabajos guardados en una unidad flash USB</li></ul>

**Tabla 9-4** Ficha Escaneado/Envío digital del servidor Web incorporado de HP (continuación)

Menú	Descripción
OXPD: Flujo de trabajo	Utilice herramientas de flujo de trabajo de terceros.
Configuración del software Digital Sending	Ajuste la configuración relacionada con el uso del software de envío digital opcional.

## Ficha Fax (solo modelos con fax)

**Tabla 9-5** Ficha Fax del servidor Web incorporado de HP

Menú	Descripción
Configuración de envío de fax	Ajusta la configuración predeterminada para enviar faxes, incluyendo lo siguiente: <ul style="list-style-type: none"> <li>• Configuración predeterminada de trabajos en común para faxes salientes</li> <li>• Configuración predeterminada para el envío de faxes con el módem fax interno</li> <li>• Configuración para utilizar un servicio de fax de LAN</li> <li>• Configuración para utilizar un servicio de fax de Internet</li> </ul>
Marcados rápidos	Gestione números de marcación rápida de fax. También puede importar archivos .CSV que contengan direcciones de correo electrónico, números de fax o registros de usuario para que sea posible acceder a dichos datos en el producto. También puede exportar correo electrónico, fax o registros de usuario a un archivo de su equipo desde el producto. De esta forma, puede usar este archivo como copia de seguridad o para importar los datos en otro producto HP.
Configuración de recepción de fax	Permite configurar opciones de impresión predeterminadas para los faxes entrantes, así como establecer un programa de impresión de faxes.
Archivado y reenvío de fax	Activa o desactiva el reenvío y el archivado de fax y configura ajustes básicos para cada uno. <ul style="list-style-type: none"> <li>• El archivado de fax es un método que consiste en enviar una copia de todos los faxes entrantes y salientes a una dirección de correo electrónico.</li> <li>• El reenvío de faxes Fax es un método para reenviar faxes entrantes a un dispositivo de fax diferente.</li> </ul>
Registro de actividad de fax	Contiene una lista de los faxes que se han enviado o recibido mediante este producto.

## Ficha Solución de problemas

**Tabla 9-6** Ficha Solución de problemas del servidor Web incorporado de HP

Menú	Descripción
Solución general de problemas	Permite seleccionar de una serie de informes y pruebas que le ayudarán a resolver problemas con el producto.
Recuperar datos de diagnóstico	Exporta información de producto a un archivo que puede resultar de utilidad para el análisis detallado de problemas.  <b>NOTA:</b> Este elemento sólo está disponible si se ha establecido una contraseña de administrador en la ficha <b>Seguridad</b> .
Actualización de firmware	Descarga e instala los archivos de actualización del firmware.
Restaurar las configuraciones de fábrica	Permite restablecer los ajustes de a los valores predeterminados de fábrica.

## Ficha Seguridad

Tabla 9-7 Ficha Servidor Web incorporado de HP Seguridad

Menú	Descripción
Seguridad general	Configura una contraseña de administrador para que pueda restringir el acceso a ciertas características del producto.  Establece la contraseña PjL para el procesamiento de comandos PjL.  Configura la seguridad de las actualizaciones de firmware y el acceso al sistema de archivos.  Activa o desactiva el puerto USB del host en el panel de control o el puerto de conexión USB del formateador para imprimir directamente de un ordenador.  Permite consultar el estado de todos los ajustes de seguridad.
Control de acceso	Configura el acceso a funciones del producto para grupos o personas específicas. También configura las cuentas de usuario y selecciona el método con el que se inicia sesión en el producto.
Proteger datos almacenados	Configura y gestiona la unidad de disco duro interna del producto. Este producto incluye una unidad de disco duro cifrada para ofrecer la máxima seguridad.  Ajusta la configuración para trabajos que están almacenados en la unidad de disco duro del producto.
Gestión de certificados	Instala y gestiona certificados de seguridad para acceder al producto y la red.
Autoprueba	Verifica que las funciones de seguridad se ejecuten de acuerdo con los parámetros del sistema previstos.

## Ficha Servicios Web HP

Utilice la ficha **Servicios Web HP** para configurar y activar los servicios Web de HP del producto. Debe habilitar los servicios Web de HP para poder utilizar la función HP ePrint.

## Ficha Redes

Utilice la ficha **Redes** para configurar y proteger la configuración de red del producto cuando está conectado a una red basada en IP. Esta ficha no se muestra si el producto está conectado a otros tipos de redes.

## Lista Otros enlaces

 **NOTA:** Puede configurar qué elementos aparecen en la lista **Otros enlaces** utilizando el menú **Editar otros enlaces** de la ficha **General**. A continuación se describen los enlaces predeterminados.

Tabla 9-8 Lista de Otros enlaces del servidor Web incorporado de HP

Menú	Descripción
HP Instant Support	Se conecta con el sitio Web de HP para ayudarle a encontrar soluciones a los problemas del producto.
Compre consumibles	Permite conectarse al sitio web de HP SureSupply, donde puede recibir información sobre las opciones disponibles para adquirir consumibles originales de HP, como papel y cartuchos de tóner.
Soporte de productos	Se conecta con el sitio de asistencia para el producto, desde el que puede buscar ayuda sobre diferentes temas.

## Cambio del nombre del servicio Bonjour

Si necesita cambiar el nombre del servicio Bonjour para el producto, siga este procedimiento:

1. Abra la ficha **Redes** del servidor Web incorporado de HP.
2. Haga clic en el enlace **Configuración de TCP/IP**.
3. Desplácese hasta el campo **Nombre de servicio Bonjour** de la parte inferior de la página y, a continuación, actualice la información.
4. Haga clic en el botón **Aplicar** para guardar los cambios.



## HP Utility (Mac OS X)

HP Utility es un programa de software que proporciona acceso al producto en Mac OS X.

Puede emplear HP Utility tanto si el producto utiliza un cable USB como si se encuentra conectado a una red TCP/IP.

### Cómo abrir HP Utility

En el Finder, haga clic en **Aplicaciones**, en **Utilidades** y, por último, en **HP Utility**.

Si HP Utility no está incluido en la lista **Utilidades**, utilice el procedimiento siguiente para abrirlo:

1. En el equipo, abra el menú Apple , haga clic en el menú **Preferencias del Sistema** y después en el icono **Impresión y Fax** o **Impresión y Escaneo**.
2. Seleccione el producto en la parte izquierda de la ventana.
3. Haga clic en el botón **Opciones y recambios**.
4. Haga clic en la ficha **Utilidad**.
5. Haga clic en el botón **Abrir Printer Utility**.

### Características de HP Utility

HP Utility consta de páginas que puede abrir haciendo clic en la lista **Todas las configuraciones**. En la parte superior de cualquier página, haga clic en los iconos para acceder a los sitios web de HP para obtener la información siguiente:

- **Asistencia de HP**
- **Consumibles**
- **Registro**
- **Reciclaje**

En la tabla siguiente se describen las tareas que puede realizar con HP Utility.

Menú	Elemento	Descripción
Información y asistencia	Estado de los consumibles	Muestra el estado de los consumibles del producto y proporciona los enlaces para realizar pedidos de consumibles en línea.
	Información del dispositivo	Muestra información sobre el producto seleccionado.
	Cargar archivo	Transfiere los archivos desde el equipo al producto.
	Cargar fuentes	Transfiere los archivos de fuentes desde el equipo al producto.
	HP ePrintCenter	Accede a HP ePrintCenter.
	Actualizar firmware	Transfiere un archivo de actualización del firmware al producto.

**NOTA:** Esta opción sólo está disponible después de abrir el menú **Ver** y seleccionar el elemento **Mostrar opciones avanzadas**.

Menú	Elemento	Descripción
	<b>Comandos</b>	Envía caracteres especiales o comandos de impresión al producto después del trabajo de impresión.  <b>NOTA:</b> Esta opción sólo está disponible después de abrir el menú <b>Ver</b> y seleccionar el elemento <b>Mostrar opciones avanzadas</b> .
<b>Configuración de impresora</b>	<b>Gestión de consumibles</b>	Permite configurar el comportamiento del producto cuando los consumibles se acercan al final de su vida útil estimada.
	<b>Configuración de bandejas</b>	Permite cambiar la configuración predeterminada de las bandejas.
	<b>Dispositivos de salida</b>	Gestiona la configuración de los accesorios de salida opcionales.
	<b>Modo de impresión dúplex</b>	Activa el modo de impresión automática a doble cara.
	<b>Proteger puertos directos</b>	Desactiva la impresión por puertos USB o paralelos.
	<b>Trabajos almacenados</b>	Gestiona los trabajos de impresión que están almacenados en el disco duro del producto.
	<b>Configuración de red</b>	Permite configurar la red, por ejemplo, los parámetros de IPv4 e IPv6.
	<b>Configuración adicional</b>	Proporciona acceso al servidor web incorporado de HP.
<b>Configuración de digitalización</b>	<b>Escaneo para correo electrónico</b>	Abre la página del servidor web incorporado de HP para la configuración de los ajustes de escaneado a un correo electrónico.  <b>NOTA:</b> No se admiten las conexiones USB.
	<b>Explorar para carpeta de red</b>	Abre la página del servidor web incorporado de HP para la configuración de los ajustes de escaneado a una carpeta de red.  <b>NOTA:</b> No se admiten las conexiones USB.

## Uso del software HP Web Jetadmin

HP Web Jetadmin es una herramienta líder en el sector y que ha obtenido importantes reconocimientos que permite gestionar eficazmente una amplia variedad de productos HP conectados en red, incluidas impresoras, productos multifunción y dispositivos de envío digital. Esta sencilla solución le permite instalar, supervisar, mantener, solucionar problemas y proteger su entorno de impresión y de creación de imágenes de forma remota, lo que permite aumentar la productividad del negocio ya que puede ahorrar tiempo, costes de control y le ayuda a proteger su inversión.

Se realizan actualizaciones periódicas de HP Web Jetadmin para que pueda disponer de soporte para determinadas funciones del producto. Diríjase a [www.hp.com/go/webjetadmin](http://www.hp.com/go/webjetadmin) y haga clic en el enlace **Autoayuda y documentación** para obtener más información sobre las actualizaciones.

# Configuraciones de ahorro

## Impresión con EconoMode

Este producto cuenta con la opción EconoMode para imprimir borradores de documentos. Con EconoMode se usa menos tóner y desciende el coste por página. Sin embargo, usar EconoMode también puede reducir la calidad de impresión.

HP no recomienda el uso constante de EconoMode. Si utiliza EconoMode de forma constante, la vida útil del consumible de tóner podría superar la de las piezas mecánicas del cartucho de tóner. Si la calidad de impresión empieza a disminuir y ya no es aceptable, sustituya el cartucho de tóner.

---

 **NOTA:** Esta función está disponible con el controlador de impresión PCL 6 para Windows. Si no está utilizando ese controlador, puede activar la función utilizando el servidor Web incorporado de HP.

---

1. Desde el programa de software, seleccione la opción **Imprimir**.
2. Seleccione el producto y haga clic en el botón **Propiedades** o **Preferencias**.
3. Haga clic en la pestaña **Papel/Calidad**.
4. Haga clic en la casilla de verificación **EconoMode**.
5. Haga clic en el botón **OK(Aceptar)** para cerrar el cuadro de diálogo **Propiedades del documento**. En el diálogo **Imprimir**, haga clic en el botón **OK(Aceptar)** para imprimir el trabajo.

## Optimización de la velocidad o del uso de la energía

De forma predeterminada, el producto se mantiene caliente entre trabajos para optimizar la velocidad e imprimir más rápidamente la primera página de los trabajos. Para ahorrar energía, puede establecer que el producto se enfríe durante los trabajos.

1. En la pantalla de inicio del panel de control del producto, desplácese hasta el botón [Administración](#) y tóquelo.
2. Abra los siguientes menús:
  - [Configuración general](#)
  - [Configuración de energía](#)
  - [Uso óptimo de velocidad/energía](#)
3. Seleccione la opción que desee usar y después toque el botón [Guardar](#).

## Configuración del modo de reposo

1. En la pantalla de inicio del panel de control del producto, desplácese hasta el botón [Administración](#) y tóquelo.
2. Abra cada uno de los siguientes menús:

- [Configuración general](#)
  - [Configuración de energía](#)
  - [Configuración de tiempo de reposo](#)
  - [Modo Reposo/Desact auto tras](#)
3. Seleccione el período de tiempo adecuado y después toque el botón [Guardar](#).

---

 **NOTA:** El tiempo predeterminado del modo de reposo es de 45 minutos.

 **NOTA:** Cuando el producto está en el modo de reposo, la luz del botón de encendido parpadea.

---

## Configuración del programa de reposo

---

 **NOTA:** Debe configurar los ajustes de fecha y hora antes de utilizar la función de [Programa de reposo](#).

---

1. En la pantalla de inicio del panel de control del producto, desplácese hasta el botón [Administración](#) y tóquelo.
2. Abra los siguientes menús:
  - [Configuración general](#)
  - [Configuración de fecha/hora](#)
3. Abra el menú [Formato de fecha/hora](#) y configure los siguientes ajustes:
  - [Formato de fecha](#)
  - [Formato de hora](#)
4. Toque el botón [Guardar](#).
5. Abra el menú [Fecha/Hora](#) y configure los siguientes ajustes:
  - [Fecha](#)
  - [Hora](#)
  - [Zona horaria](#)

Si se encuentra en una zona en la que se utiliza el horario de verano, seleccione el cuadro [Ajuste para horario de verano](#).
6. Toque el botón [Guardar](#).
7. Toque el botón de flecha hacia atrás para regresar a la pantalla [Administración](#).
8. Abra los siguientes menús:
  - [Configuración general](#)
  - [Configuración de energía](#)
  - [Programa de reposo](#)

9. Toque el botón Agregar  y, a continuación, seleccione el tipo de evento que desea programar: [Activar](#) o bien [Reposo](#).
10. Configure los siguientes ajustes:
  - [Hora](#)
  - [Días del evento](#)
11. Toque el botón [Aceptar](#) y, a continuación, toque el botón [Guardar](#).

# Características de seguridad del producto

## Notas sobre seguridad

El producto admite estándares de seguridad y protocolos recomendados que ayudan a proteger el producto, a proteger la información confidencial en la red y a simplificar el modo de monitorizar y mantener el producto.

Para obtener información exhaustiva sobre las soluciones de HP para el procesamiento seguro de imágenes e impresión, visite [www.hp.com/go/secureprinting](http://www.hp.com/go/secureprinting). El sitio ofrece enlaces a hojas técnicas y documentos con las preguntas más frecuentes sobre características de seguridad.

## Seguridad IP

IPsec (IPsec) es un conjunto de protocolos que controla el tráfico de red basado en tecnología IP hacia y desde el producto. IPsec proporciona autenticación de host a host, integridad de datos y cifrado de las comunicaciones de red.

En el caso de los productos que estén conectados a la red y dispongan de un servidor de impresión HP Jetdirect, puede configurar IPsec con la ficha **Redes** del servidor Web incorporado de HP.

## Inicio de sesión en el producto

Algunas funciones pueden aparecer protegidas en el panel de control del producto para que no las pueda utilizar ninguna persona que no esté autorizada. Cuando una función esté protegida, el producto le pedirá que inicie sesión antes de utilizarla. También puede iniciar sesión sin esperar a que se lo soliciten pulsando el botón [Registro](#) de la pantalla de inicio.

Normalmente, se utiliza el mismo nombre de usuario y contraseña que los que se utilizan para iniciar sesión en el ordenador de la red. Si tiene alguna duda sobre las credenciales que debe utilizar, póngase en contacto con el administrador de la red.

Cuando haya iniciado sesión en el producto, aparecerá el botón [Cerrar sesión](#) en el panel de control. Para mantener la seguridad del producto, toque el botón [Cerrar sesión](#) cuando haya terminado de utilizar el producto.

## Asignación de una contraseña de sistema

Asigna una contraseña de administrador para acceder al producto y al servidor Web incorporado de HP, de modo que los usuarios no autorizados no puedan modificar la configuración del producto.

1. Abra el servidor Web incorporado de HP introduciendo la dirección IP del producto en la línea de dirección del navegador Web.
2. Haga clic en la ficha **Seguridad**.
3. Abra el menú **Seguridad general**.
4. En el campo **Nombre de usuario**, escriba el nombre que desea asociar a la contraseña.
5. Escriba la contraseña en el campo **Nueva contraseña** y, a continuación, vuelva a escribirla en el campo **Verificar contraseña**.



---

**NOTA:** Si va a cambiar una contraseña existente, primero debe escribir la contraseña existente en el campo **Contraseña antigua**.

---

6. Haga clic en el botón **Aplicar**. Anote la contraseña y guárdela en un lugar seguro.

## Soporte para el cifrado: discos duros seguros de alto rendimiento HP

El disco duro proporciona cifrado basado en hardware para que pueda almacenar de forma segura datos sin perjudicar el rendimiento del producto. Este disco duro utiliza la última versión del estándar avanzado de cifrado (AES) con versátiles características de ahorro de tiempo y una sólida funcionalidad.

Utilice el menú **Seguridad** del servidor Web incorporado de HP para configurar el disco.

Para obtener más información sobre discos duros cifrados, consulte la *Guía de configuración de discos duros seguros de alto rendimiento de HP*.

1. Vaya a [www.hp.com/support](http://www.hp.com/support).
2. Escriba **Disco duro seguro** en el campo de búsqueda y pulse **Intro**.
3. Haga clic en el enlace **Unidad de disco duro HP segura de alto rendimiento**.
4. Haga clic en el enlace **Manuales**.

## Bloquee el armazón del formateador

El armazón del formateador, en la parte posterior del producto, tiene una ranura que puede utilizar para adjuntar un cable de seguridad. Si se bloquea el armazón del formateador, se evitará que nadie quite componentes de valor del formateador.

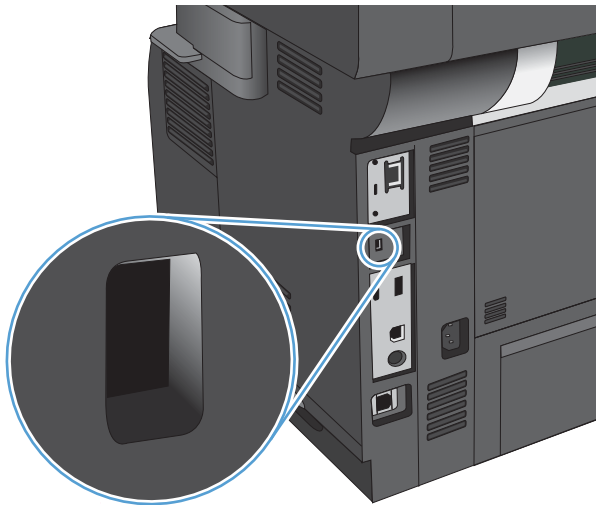



## Actualización del firmware del producto

Las instrucciones de actualización e instalación de software y firmware están disponibles en [www.hp.com/support/ljflowMFPM525](http://www.hp.com/support/ljflowMFPM525). Haga clic en **Asistencia y controladores**, elija el sistema operativo y, a continuación, seleccione la descarga para el producto.



---

# 10 Solución de problemas

- [Lista de comprobación para la solución de problemas](#)
- [Factores que influyen en el rendimiento del producto](#)
- [Restablecimiento de los valores predeterminados de fábrica](#)
- [Ayuda del panel de control](#)
- [El papel se introduce de forma incorrecta o se atasca](#)
- [Eliminar atascos](#)
- [Modificación de la recuperación de atascos](#)
- [Mejora de la calidad de impresión](#)
- [Mejora de la calidad de copia](#)
- [Mejorar la calidad de escaneado](#)
- [Mejora de la calidad de fax](#)
- [El producto no imprime o lo hace muy lentamente](#)
- [Solución de problemas de impresión desde USB de fácil acceso](#)
- [Solución de problemas de conexión USB](#)
- [Solución de problemas de red cableada](#)
- [Solución de problemas de fax](#)
- [Solución de problemas de software del producto \(Windows\)](#)
- [Solución de problemas de software del producto \(Mac OS X\)](#)
- [Desinstalación de software \(Windows\)](#)
- [Eliminación de un controlador de impresión \(Mac OS X\)](#)

# Lista de comprobación para la solución de problemas

Siga los siguientes pasos para intentar solucionar los problemas con el producto.

1. Si el panel de control está en blanco o negro, siga estos pasos:
  - a. Compruebe el cable de alimentación.
  - b. Asegúrese de que el producto está encendido.
  - c. Compruebe que el voltaje sea el correcto para la configuración de alimentación del producto. (Consulte la etiqueta de la parte posterior del producto para ver los requisitos de voltaje). Si usa una tira de alimentación y la tensión no está dentro de las especificaciones, conecte el producto directamente a la toma de corriente eléctrica. Si ya está conectado, pruebe en una toma de corriente diferente.
  - d. Si ninguna de estas medidas soluciona el problema, póngase en contacto con el Servicio de atención al cliente de HP
2. El panel de control debe indicar el estado **Preparado**. Si aparece un mensaje de error, siga las instrucciones del panel de control para solucionar el error.
3. Compruebe que el cable esté bien conectado.
  - a. Compruebe la conexión del cable entre el producto y el equipo o el puerto de red. Asegúrese de que está bien conectado.
  - b. Asegúrese de que el cable no esté defectuoso. Si es posible, pruebe con otro distinto.
  - c. Compruebe la conexión de red.
4. Asegúrese de que el tamaño y el tipo de papel seleccionados cumplen las especificaciones. También abra el menú **Bandejas** en el panel de control del producto y verifique que la bandeja esté configurada correctamente para el tipo y tamaño del papel.
5. Imprima una página de configuración. Si el producto está conectado a una red, también se imprimirá una página de HP Jetdirect.
  - a. En la pantalla de inicio del panel de control del producto, desplácese hasta el botón **Administración** y tóquelo.
  - b. Abra los siguientes menús:
    - **Informes**
    - **Páginas Configuración/Estado**
    - **Página de configuración**
  - c. Toque el botón **Imprimir** para imprimir la página.

Si no se imprime la página, compruebe que hay papel en al menos una bandeja.

Si la página se atasca en el producto, siga las instrucciones del panel de control para eliminar el atasco.

Si la página no se imprime correctamente, póngase en contacto con la Atención al Cliente de HP.

Si la página se imprime correctamente, el problema está probablemente relacionado con el equipo, el controlador de impresión o el programa que está usando.

6. Compruebe que tiene instalado el controlador de impresión para este producto. Compruebe el programa para asegurarse de que está utilizando el controlador de impresión para este producto. El controlador de impresión se encuentra en el CD que se suministra con el producto. También puede descargar el controlador de impresión desde este sitio Web: [www.hp.com/go/ljflowMFPM525\\_software](http://www.hp.com/go/ljflowMFPM525_software)
7. Imprima un documento corto desde otro programa que hubiera funcionado anteriormente. Si consigue imprimir, el problema está relacionado con el programa. Si no se soluciona el problema (el documento no se imprime), siga estos pasos:
  - a. Imprima el trabajo desde otro equipo que tenga el software del producto instalado.
  - b. Si ha conectado el producto a la red, conéctelo directamente a un equipo mediante un cable USB o paralelo. Vuelva a dirigir el producto al puerto correcto o reinstale el software; seleccione el nuevo tipo de conexión que vaya a utilizar.

## Factores que influyen en el rendimiento del producto

Existen varios factores que influyen en la duración de un trabajo de impresión:

- Velocidad máxima del producto, medida en páginas por minuto (ppm)
- Uso de papel especial (como transparencias, papel pesado y de tamaño personalizado)
- Tiempo de procesamiento y descarga del producto
- Complejidad y tamaño de los gráficos
- Velocidad del equipo que utiliza
- Conexión USB
- Configuración de E/S de la impresora
- Sistema operativo y configuración de la red (si corresponde)
- El controlador de impresión que está utilizando

## Restablecimiento de los valores predeterminados de fábrica

1. En la pantalla de inicio del panel de control del producto, desplácese hasta el botón [Administración](#) y tóquelo.
2. Abra los siguientes menús:
  - [Configuración general](#)
  - [Restaurar configuración predeterminada de fábrica](#)
3. Un mensaje de verificación advierte de que la ejecución de la operación de restablecimiento puede suponer la pérdida de datos. Toque el botón [Restab.](#) para completar el proceso.





**NOTA:** El producto se reiniciará automáticamente cuando finalice la operación de restablecimiento.

## Ayuda del panel de control

El producto tiene un sistema de ayuda incorporado que explica cómo utilizar cada pantalla. Para abrirlo, toque el botón Ayuda  de la esquina superior derecha de la pantalla.

En el caso de algunas pantallas, la ayuda abre un menú general donde puede buscar temas concretos. Para desplazarse por la estructura de menús, toque los botones del menú.

En el caso de pantallas que contienen configuración para trabajos concretos, la ayuda abre un tema que explica las opciones de esa pantalla.

Si el producto alerta sobre un error o advertencia, toque el botón Error  o Advertencia  para abrir un mensaje que describa el problema. El mensaje también contiene instrucciones que le ayudarán a resolver el problema.

Puede imprimir un informe del menú de [Administración](#) completo para desplazarse más fácilmente a través de la configuración individual que necesite.

1. En la pantalla de inicio del panel de control del producto, desplácese hasta el botón [Administración](#) y tóquelo.
2. Abra los siguientes menús:
  - [Informes](#)
  - [Páginas Configuración/Estado](#)
3. Seleccione la opción [Diagrama de menús de administración](#).
4. Toque el botón [Imprimir](#) para imprimir el informe.



## El papel se introduce de forma incorrecta o se atasca

- [El producto no recoge papel](#)
- [El producto recoge varias hojas de papel](#)
- [El alimentador de documentos se atasca, se inclina o toma varias hojas de papel](#)
- [Cómo evitar atascos de papel](#)

### El producto no recoge papel

Si el producto no recoge papel de la bandeja, intente las siguientes soluciones.

1. Abra el producto y retire las hojas de papel atascadas.
2. Cargue la bandeja con el tamaño de papel correcto para el trabajo.
3. Asegúrese de que el tamaño y el tipo de papel estén correctamente definidos en el panel de control del producto.
4. Asegúrese de que las guías de papel de la bandeja están ajustadas correctamente al tamaño del papel. Ajuste las guías a la sangría adecuada en la bandeja.
5. Compruebe si en el panel de control del producto aparece un mensaje en el que se le solicita su confirmación para realizar la alimentación manual del papel. Cargue papel y continúe.
6. Puede que los rodillos situados sobre la bandeja estén sucios. Limpie los rodillos con un paño que no deje pelusa, humedecido en agua tibia.

### El producto recoge varias hojas de papel

Si el producto recoge varias hojas de papel de la bandeja, intente las siguientes soluciones.

1. Retire la pila de papel de la bandeja, dóblela, gírela 180 grados y déle la vuelta. *No airee el papel.* Vuelva a colocar la pila de papel en la bandeja.
2. Utilice únicamente papel que se ajuste a las especificaciones indicadas por HP para este producto.
3. Utilice papel que no esté arrugado, doblado o dañado. Si es necesario, utilice papel de un paquete diferente.
4. Asegúrese de que la bandeja no esté demasiado llena. Si lo está, retire la pila de papel al completo de la bandeja, enderézela y coloque de nuevo algo de papel en la bandeja.
5. Asegúrese de que las guías de papel de la bandeja están ajustadas correctamente al tamaño del papel. Ajuste las guías a la sangría adecuada en la bandeja.
6. Asegúrese de que el entorno de impresión cumple con las especificaciones recomendadas.

### El alimentador de documentos se atasca, se inclina o toma varias hojas de papel

- Puede que el original contenga elementos, como grapas o notas adhesivas, que se deben retirar.
- Compruebe que todos los rodillos estén en su sitio y que las tapas de acceso a los rodillos del interior del alimentador de documentos estén cerradas.
- Compruebe que la tapa del alimentador de documentos superior está cerrada.

- Puede que las hojas no estén colocadas correctamente. Enderece las hojas y ajuste las guías del papel para centrar la pila.
- Las guías del papel deben tocar los lados de la pila de papel para que funcionen correctamente. Asegúrese de que la pila de papel está recta y de que las guías están colocadas en contacto con la pila de papel.
- Puede que la bandeja de salida o la bandeja de entrada del alimentador de documentos contengan más páginas del número máximo admitido. Asegúrese de que la pila de papel encaje bajo las guías de la bandeja de entrada y retire las páginas de la bandeja de salida.
- Compruebe que no hay trozos de papel, grapas, clips u otros materiales en la trayectoria del papel.
- Limpie los rodillos del alimentador de documentos y la placa de separación. Utilice aire comprimido o un paño que no deje pelusa, humedecido en agua tibia. Si sigue habiendo errores de alimentación, sustituya los rodillos.
- En la pantalla de inicio del panel de control del producto, desplácese hasta el botón [Consumibles](#) y tóquelo. Compruebe el estado del kit de rodillos del alimentador de documentos y sustitúyalo si es necesario.
- Si ha sustituido recientemente el kit de rodillos del alimentador de documentos y el producto se atasca o recoge varias páginas, compruebe que la placa de separación se mueve hacia arriba y hacia abajo. Si la placa de separación no se mueve, el muelle que está situado debajo no está instalado correctamente. Vuelva a instalar la placa de separación y asegúrese de que el muelle no está doblado.

## Cómo evitar atascos de papel

Para reducir el número de atascos de papel, intente las siguientes soluciones.

1. Utilice únicamente papel que se ajuste a las especificaciones indicadas por HP para este producto.
2. Utilice papel que no esté arrugado, doblado o dañado. Si es necesario, utilice papel de un paquete diferente.
3. Utilice papel que no se haya utilizado previamente para imprimir o copiar.
4. Asegúrese de que la bandeja no esté demasiado llena. Si lo está, retire la pila de papel al completo de la bandeja, enderézela y coloque de nuevo algo de papel en la bandeja.
5. Asegúrese de que las guías de papel de la bandeja están ajustadas correctamente al tamaño del papel. Ajuste las guías de forma que éstas toquen la pila de papel, pero sin doblarla.
6. Asegúrese de que la bandeja está completamente insertada en el producto.
7. Si está imprimiendo en papel pesado, grabado o perforado, utilice la función de alimentación manual e introduzca las hojas una a una.
8. En la pantalla de inicio del panel de control del producto, desplácese hasta el botón [Bandejas](#) y tóquelo. Compruebe que la bandeja esté correctamente configurada para el tipo y el tamaño del papel.
9. Asegúrese de que el entorno de impresión cumple con las especificaciones recomendadas.

## Eliminar atascos

- [Ubicación de los atascos](#)
- [Navegación automática para eliminar atascos](#)
- [Eliminación de atascos en el alimentador de documentos](#)
- [Eliminación de atascos en el área de la bandeja de salida](#)
- [Eliminación de atascos en la bandeja 1](#)
- [Eliminación de atascos de la bandeja 2 o de una bandeja opcional para 500 hojas](#)
- [Eliminación de atascos en el área del cartucho de tóner](#)
- [Eliminación de atascos de la puerta posterior y del área del fusor](#)
- [Eliminación de atascos en la unidad dúplex](#)

## Ubicación de los atascos

Utilice esta ilustración para identificar la ubicación de los atascos. Además, en el panel de control aparecen instrucciones para conducirlo a la ubicación donde se encuentra el papel atascado y sobre la manera de eliminarlo.

 **NOTA:** Las áreas internas del producto que puede ser necesario abrir para eliminar atascos tienen asas verdes o etiquetas verdes.

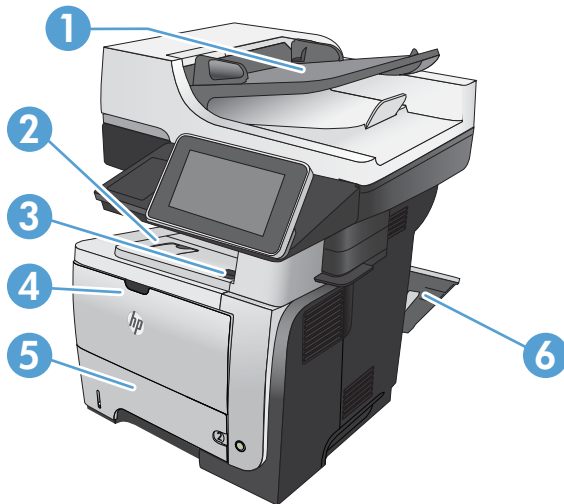

1	Área del alimentador de documentos
2	Área de la bandeja de salida
3	Cubierta superior y área del cartucho de impresión
4	Área de la bandeja 1

---

5	Área de recogida de la bandeja 2 Área de impresión dúplex (para acceder retire la bandeja 2)
---	-------------------------------------------------------------------------------------------------

---

6	Área de la puerta posterior
---	-----------------------------

---

## Navegación automática para eliminar atascos

La característica de navegación automática le ayuda a eliminar atascos mediante unas instrucciones detalladas en el panel de control del producto. Una vez completado el paso, el producto muestra instrucciones para realizar el siguiente paso, y así sucesivamente hasta que se hayan completado todos los pasos del procedimiento.

## Eliminación de atascos en el alimentador de documentos

1. Levante el seguro para soltar la cubierta del alimentador de documentos.

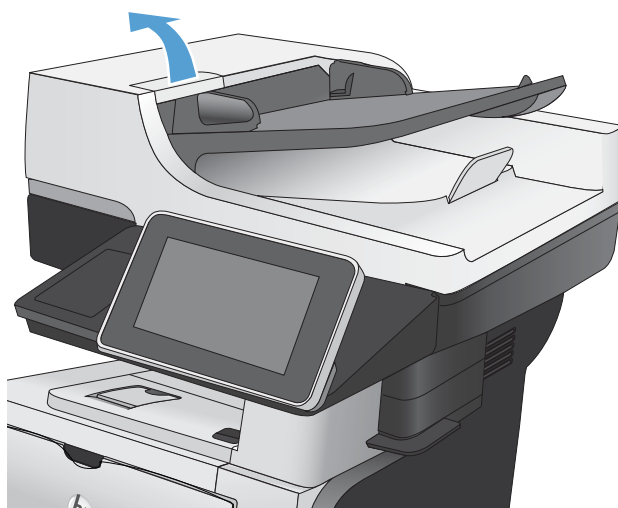

2. Abra la cubierta del alimentador de documentos.

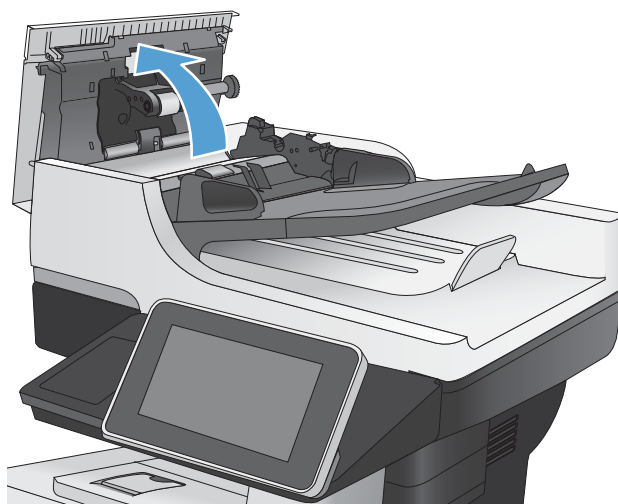

3. Levante la puerta para el acceso al atasco y retire el papel atascado.

Si es necesario, gire la palanca verde situada en la parte delantera del alimentador de documentos para extraer el papel atascado.

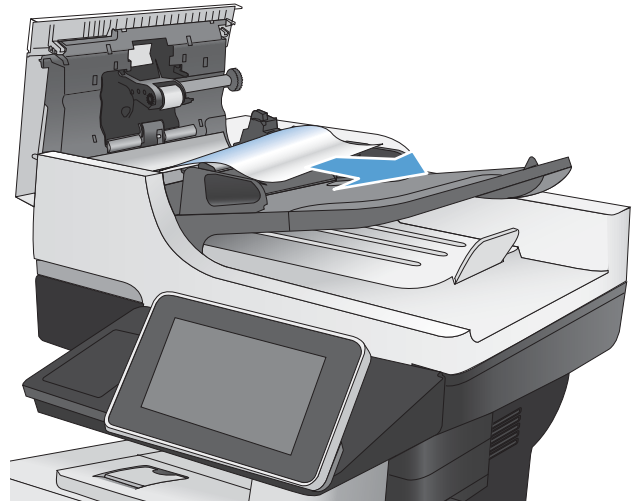

4. Levante la bandeja de entrada del alimentador de documentos.

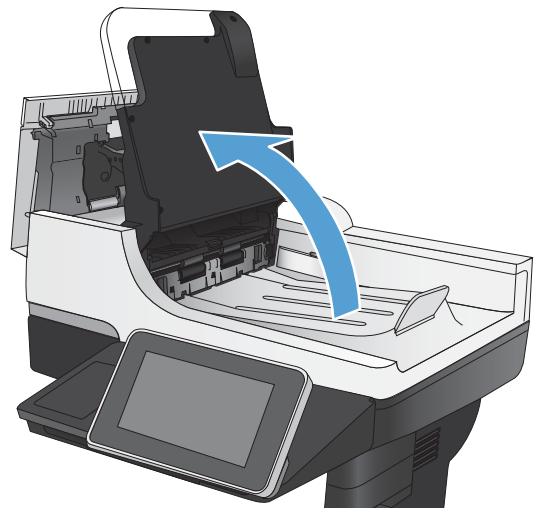

5. Apriete hacia adentro las dos ranuras de cada extremo del conjunto e-Duplex.

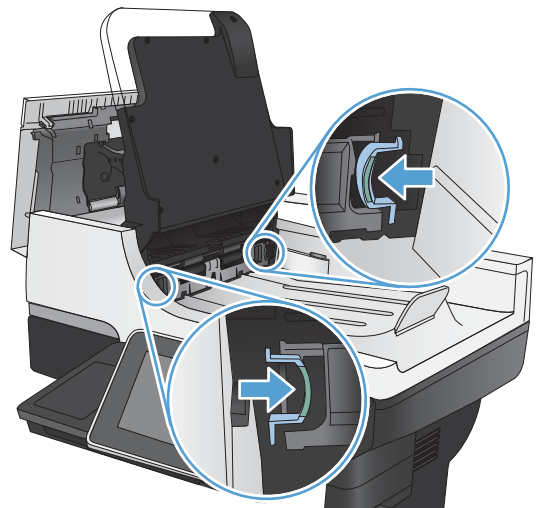

6. Retire el conjunto e-Duplex tirando del mismo.

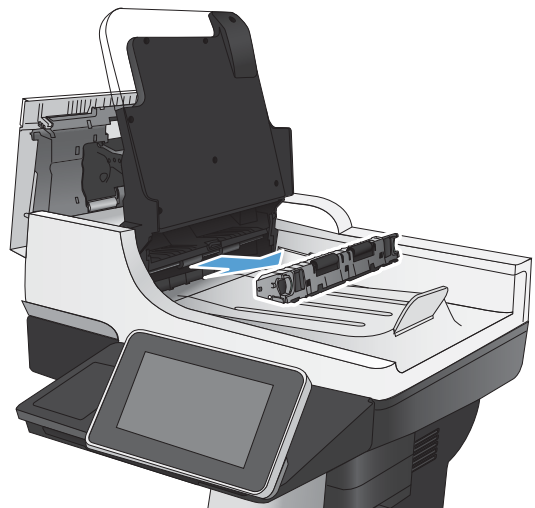

7. Retire todo el papel atascado.



8. Vuelva a instalar el accesorio e-Duplex deslizando hasta que encaje.

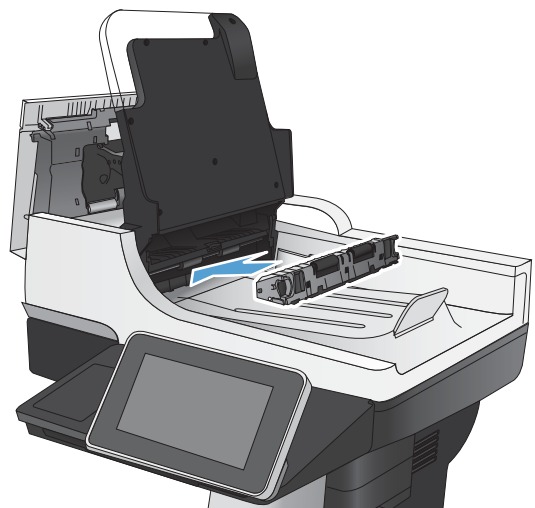

9. Baje la bandeja de entrada del alimentador de documentos.

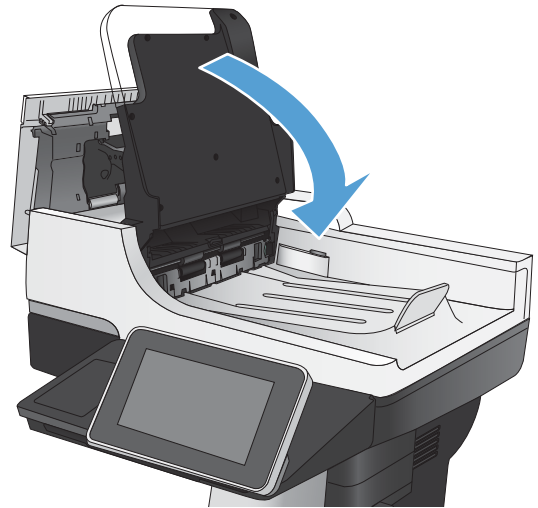

10. Cierre la cubierta del alimentador de documentos.

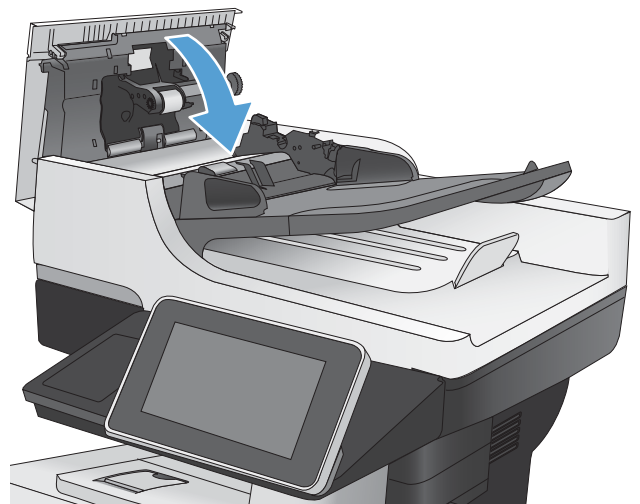

## Eliminación de atascos en el área de la bandeja de salida

1. Si hay papel visible desde la bandeja de salida, tire del margen superior para extraerlo.



## Eliminación de atascos en la bandeja 1

1. Si puede verse la mayor parte del papel en la bandeja, tire lentamente del mismo hacia afuera para sacarlo del producto.

Si la mayor parte del papel se ha quedado dentro del producto, continúe con los siguientes pasos:

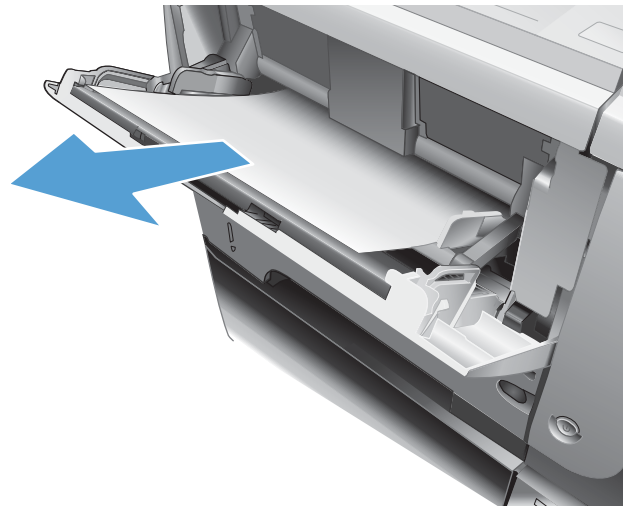



2. Pulse el botón de liberación de la puerta frontal.



3. Abra la puerta delantera.



4. Retire el cartucho de tóner.

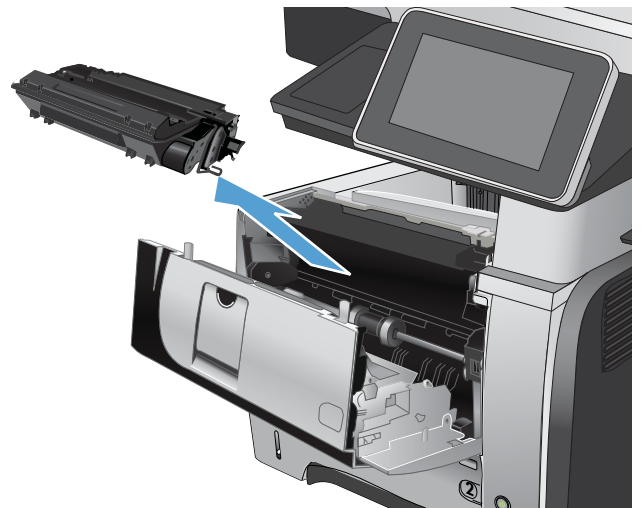

5. Levante las puertas de acceso a los atascos y retire el papel atascado.

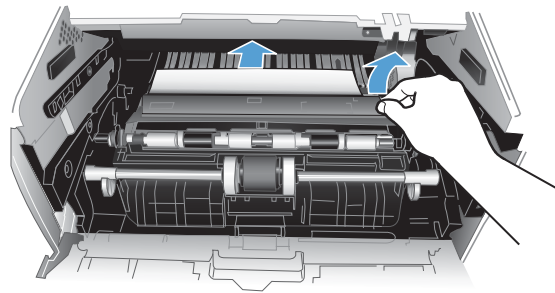

6. Vuelva a introducir el cartucho de tóner.

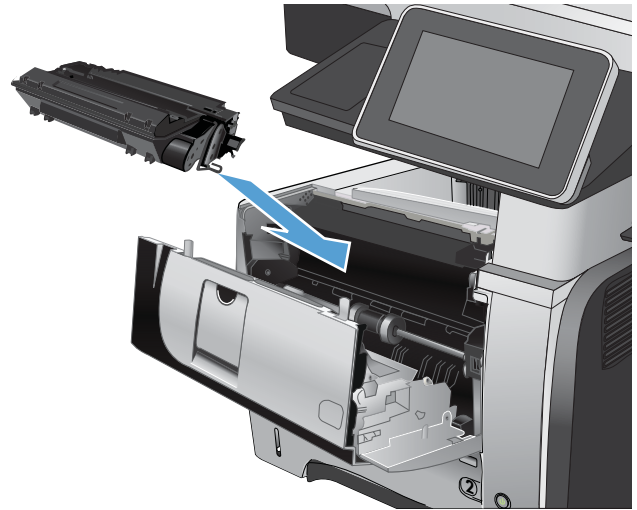

7. Cierre la puerta delantera.



## Eliminación de atascos de la bandeja 2 o de una bandeja opcional para 500 hojas

1. Extraiga la bandeja del producto.

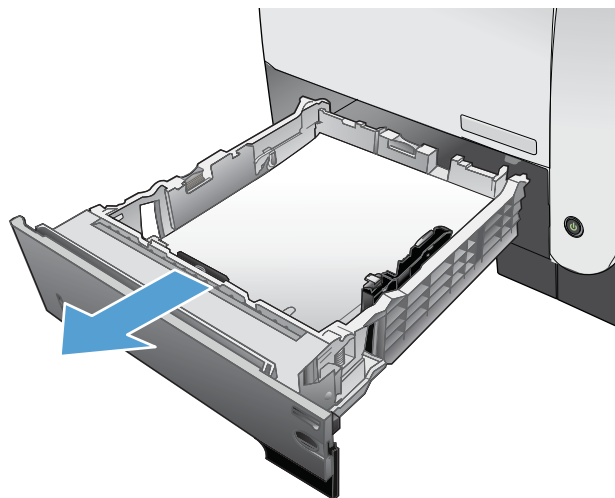

2. Retire el papel de la bandeja y deseche las hojas de papel dañadas.

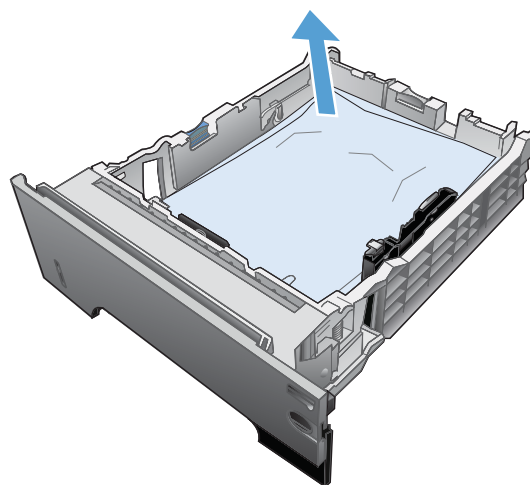

3. Compruebe que la guía de papel posterior se ha ajustado a la sangría para un tamaño de papel correcto. Si es necesario, apriete la palanca de liberación y mueva la guía de papel posterior hasta la posición correcta. Debe encajar en su sitio.

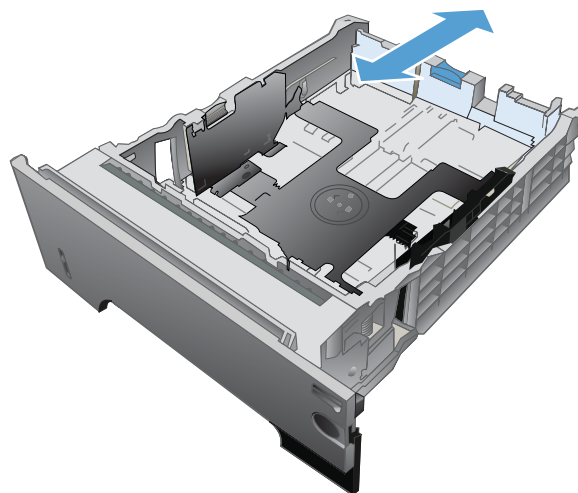

4. Cargue el papel en la bandeja. Asegúrese de que la pila no tenga las esquinas dobladas y que su parte superior no exceda los indicadores de altura máxima.

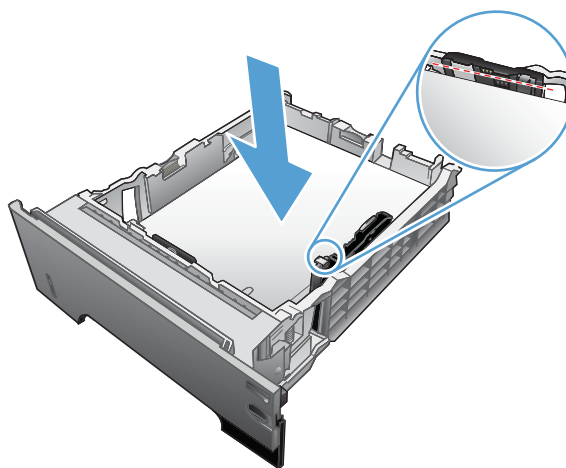

5. Vuelva a introducir y cerrar la bandeja 2.

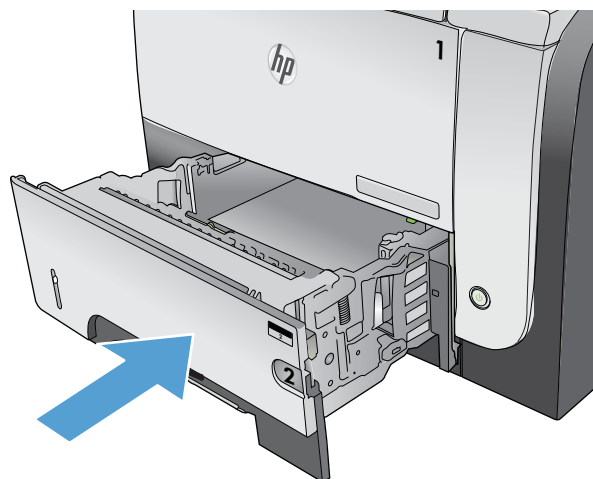

6. Pulse el botón de liberación de la puerta frontal.



7. Abra la puerta delantera.



8. Retire el cartucho de tóner.

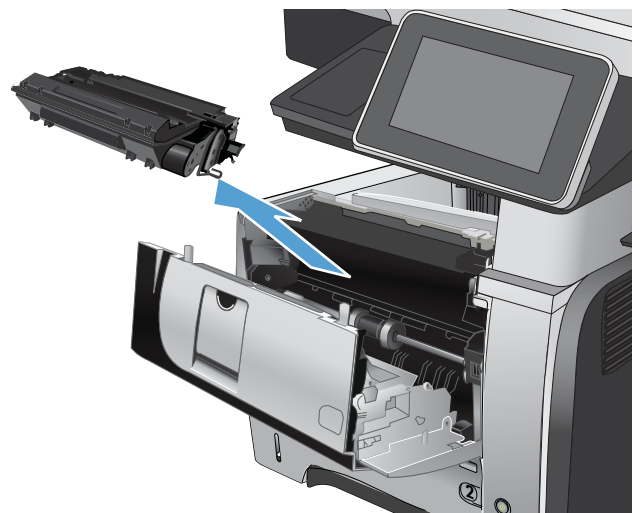

9. Levante las puertas de acceso a los atascos y retire el papel atascado.

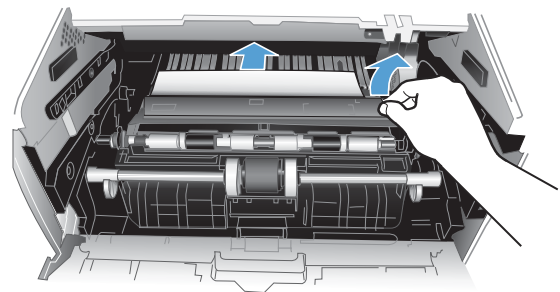

10. Vuelva a introducir el cartucho de tóner.

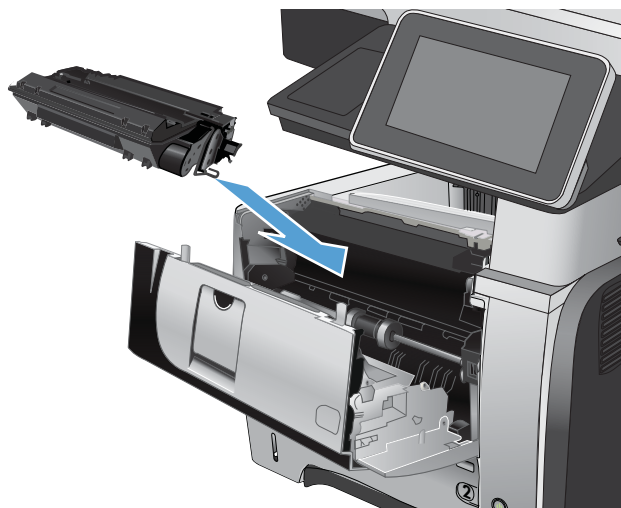

11. Cierre la puerta delantera.



## Eliminación de atascos en el área del cartucho de tóner

1. Pulse el botón de liberación de la puerta frontal.



2. Abra la puerta delantera.



3. Retire el cartucho de tóner.

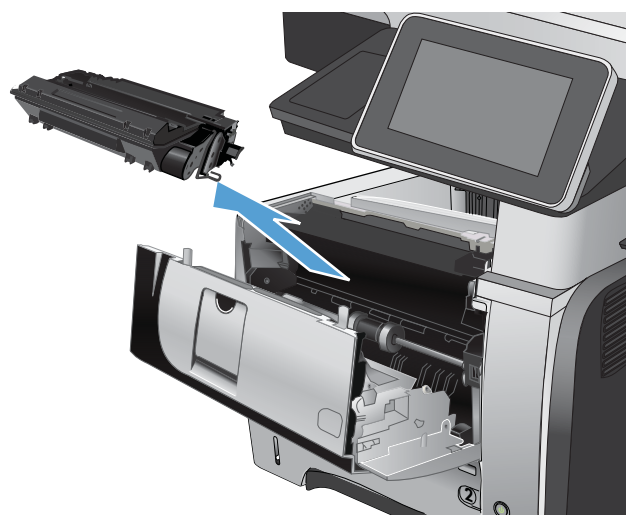

4. Levante las puertas de acceso a los atascos y retire el papel atascado.

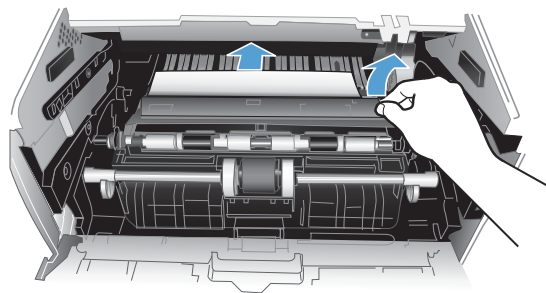

5. Vuelva a introducir el cartucho de tóner.



6. Cierre la puerta delantera.

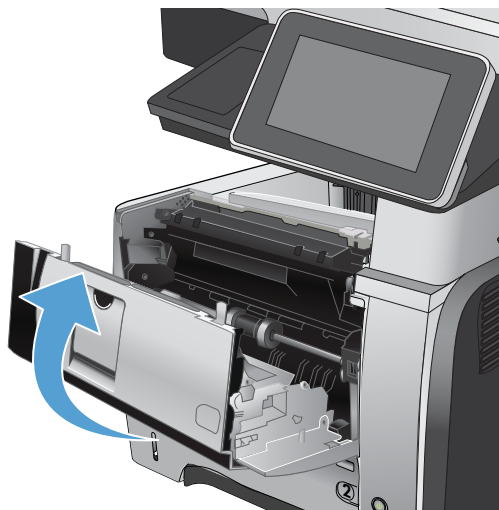



## Eliminación de atascos de la puerta posterior y del área del fusor

1. Abra la puerta posterior y presiónela hacia abajo para que se abra completamente en un ángulo de 90°.

**PRECAUCIÓN:** Puede que el fusor esté caliente mientras se usa el producto. Espere a que el fusor se enfríe antes de eliminar atascos.

**NOTA:** La puerta posterior tiene dos posiciones. Se abre en un ángulo de 45° para la bandeja de salida posterior o en un ángulo de 90° para la eliminación de atascos.



2. Retire todo el papel atascado.



3. Pulse el botón de liberación de la puerta frontal.



4. Abra la puerta delantera.



5. Retire el cartucho de tóner.



6. Levante las puertas de acceso a los atascos y retire el papel atascado.

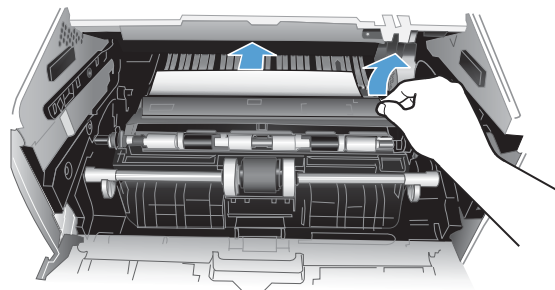

7. Vuelva a introducir el cartucho de tóner.

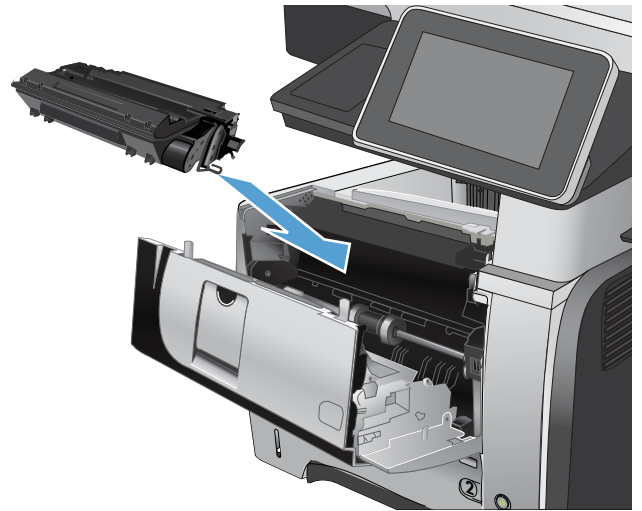

8. Cierre la puerta delantera.



9. Cierre la puerta posterior.



## Eliminación de atascos en la unidad dúplex

1. Extraiga completamente la bandeja 2 del producto.

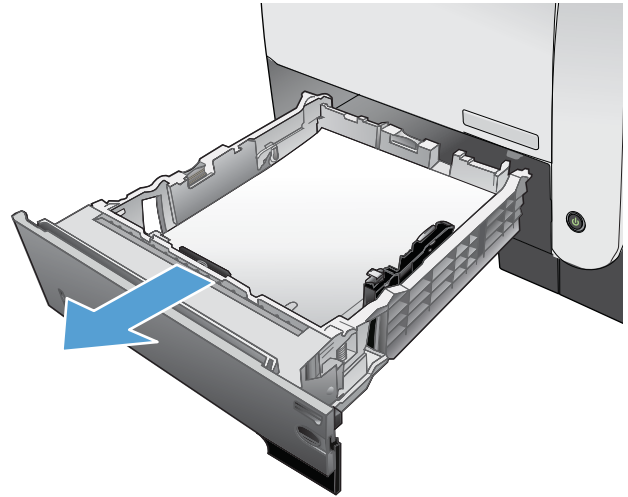

2. Pulse el botón verde para liberar la placa de dúplex.

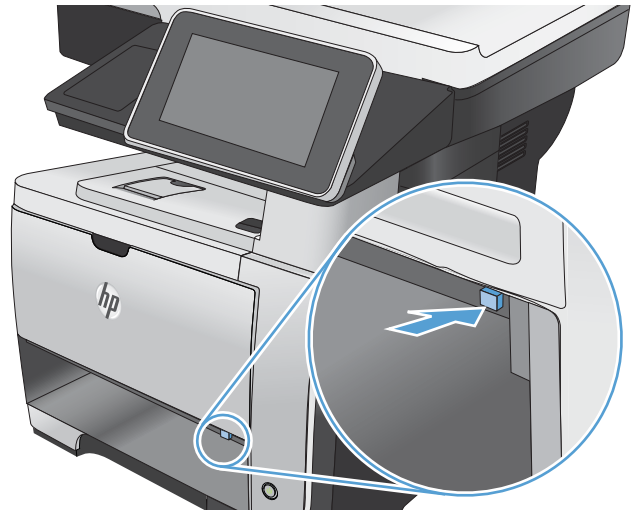

3. Retire todo el papel atascado.

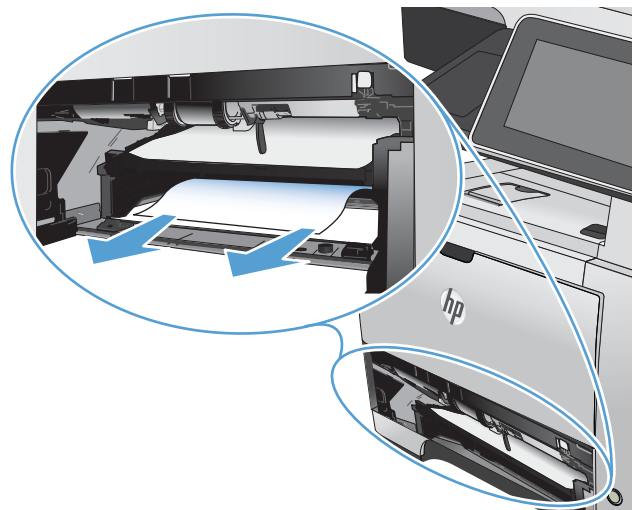

- Cierre la placa de dúplex.

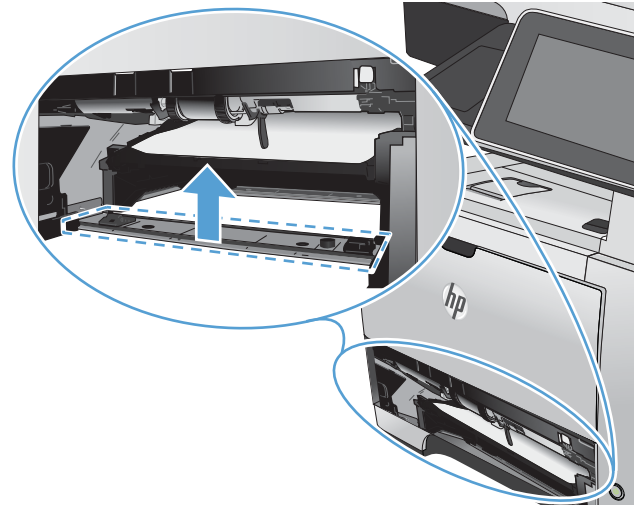

- Vuelva a instalar la bandeja 2.

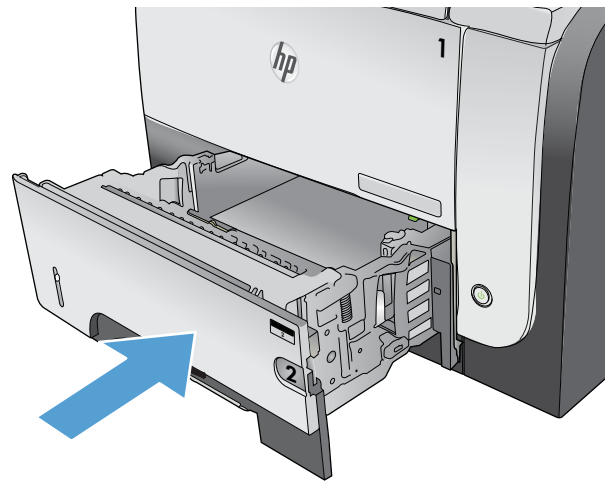

- Abra la puerta posterior y presiónela hacia abajo para que se abra completamente en un ángulo de 90°.

**NOTA:** La puerta posterior tiene dos posiciones. Se abre en un ángulo de 45° para la bandeja de salida posterior o en un ángulo de 90° para la eliminación de atascos.



7. Retire todo el papel atascado.



8. Pulse el botón de liberación de la puerta frontal.



9. Abra la puerta delantera.



10. Retire el cartucho de tóner.

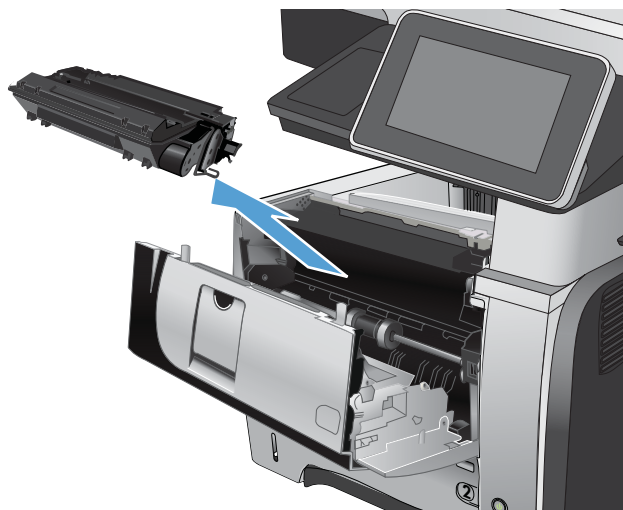

11. Levante las puertas de acceso a los atascos y retire el papel atascado.

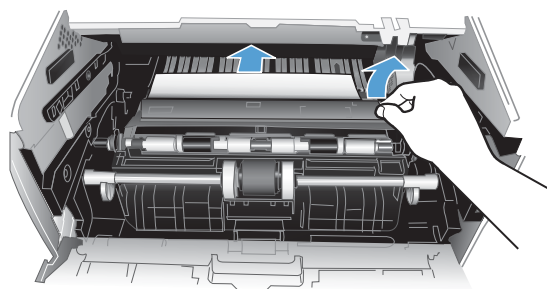

12. Vuelva a introducir el cartucho de tóner.

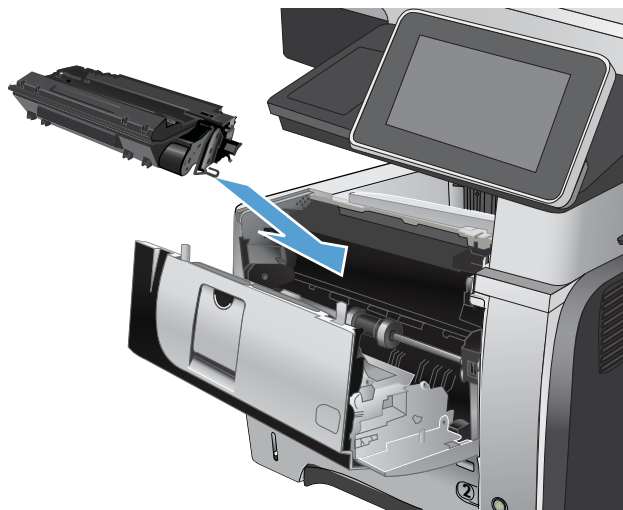

13. Cierre la puerta delantera.



14. Cierre la puerta posterior.





## Modificación de la recuperación de atascos

Este producto contiene una característica de recuperación de atascos mediante la que se vuelven a imprimir las páginas atascadas.

1. En la pantalla de inicio del panel de control del producto, desplácese hasta el botón [Administración](#) y tóquelo.
  2. Abra el menú [Configuración general](#) y, a continuación, el menú [Recuperación de atasco](#).
  3. Seleccione una de las opciones siguientes:
    - **Autom.:** el producto intenta volver a imprimir páginas atascadas cuando hay suficiente memoria. Ésta es la configuración predeterminada.
    - **Desactivado:** el producto no intenta volver a imprimir las páginas atascadas. Al no utilizar memoria para almacenar las páginas más recientes, el rendimiento será óptimo.
- 
-  **NOTA:** Se pueden perder algunas páginas si el producto se queda sin papel al imprimir un trabajo a doble cara (dúplex) y se ha establecido Recuperación de atasco en [Desactivado](#).
- 
- **Activado:** el producto vuelve a imprimir siempre las páginas atascadas. Se asigna más memoria para almacenar las últimas páginas impresas.

# Mejora de la calidad de impresión

## Impresión desde un programa de software diferente

Intente imprimir desde un programa de software diferente. Si la página se imprime correctamente, el problema tiene su origen en el programa de software desde el que estaba imprimiendo.

## Configuración de los ajustes del tipo de papel para el trabajo de impresión

Controle la configuración del tipo de papel si imprime desde un programa de software y las páginas tienen los siguientes problemas:

- impresión con manchas
- impresión difusa
- impresión oscura
- papel abarquillado
- puntos dispersos de tóner
- desprendimiento de tóner
- pequeñas áreas sin tóner

## Comprobación de la configuración del tipo de papel (Windows)

1. Desde el programa de software, seleccione la opción **Imprimir**.
2. Seleccione el producto y haga clic en el botón **Propiedades** o **Preferencias**.
3. Haga clic en la ficha **Papel/Calidad**.
4. En la lista desplegable **Tipo de papel**, haga clic en la opción **Más...**
5. Amplíe la lista de opciones **Tipo:**.
6. Amplíe la categoría de tipos de papel que mejor describa su papel.
7. Seleccione la opción para el tipo de papel que esté utilizando y haga clic en el botón **OK(Aceptar)**.
8. Haga clic en el botón **OK(Aceptar)** para cerrar el cuadro de diálogo **Propiedades del documento**. En el cuadro de diálogo **Imprimir**, haga clic en el botón **OK(Aceptar)** para imprimir el trabajo.

## Comprobación de la configuración del tipo de papel (Mac OS X)

1. Haga clic en el menú de **Archivo** y, a continuación, haga clic en la opción **Imprimir**.
2. En el menú de **Impresora**, seleccione este producto.
3. De forma predeterminada, el controlador de impresión muestra el menú de **Copias y páginas**. Abra la lista desplegable del menú y haga clic en el menú de **Acabado**.
4. Seleccione un tipo de la lista desplegable **Tipo de soporte**.
5. Haga clic en el botón **Imprimir**.

## Comprobación del estado del cartucho de tóner

Siga estos pasos para comprobar la vida útil estimada que queda a los cartuchos de tóner y, si corresponde, el estado de otros componentes de mantenimiento reemplazables.

1. En la pantalla de inicio del panel de control del producto, desplácese hasta el botón [Administración](#) y tóquelo.
2. Abra los siguientes menús:
  - [Informes](#)
  - [Páginas Configuración/Estado](#)
3. Seleccione la opción [Estado de consumibles](#) y, a continuación, toque el botón [Imprimir](#) para imprimir el informe.
4. Compruebe el porcentaje de vida útil que queda a los cartuchos de tóner y, si corresponde, el estado de otros componentes de mantenimiento reemplazables.

Pueden surgir problemas de calidad de impresión al utilizar un cartucho de tóner que ha alcanzado el final de su vida útil estimada. La página de estado de los consumibles indica cuándo el nivel de un consumible es muy bajo. Cuando un consumible HP ha alcanzado el umbral de nivel muy bajo, finaliza la garantía de protección premium de HP.

El consumible no tiene que sustituirse en este momento a no ser que la calidad de impresión no sea aceptable. Tenga un recambio disponible para instalarlo cuando la calidad de impresión deje de ser aceptable.

Si determina que necesita sustituir un cartucho de tóner o cualquier otro componente de mantenimiento reemplazable, la página de estado de los consumibles muestra los números de referencia de HP originales.

5. Compruebe que se trata de un cartucho de HP original.

Un cartucho de tóner HP original incluye las palabras “HP” o “Hewlett-Packard”, o bien muestra el logotipo de HP. Para obtener más información acerca de la identificación de cartuchos de HP, diríjase a [www.hp.com/go/learnaboutsupplies](http://www.hp.com/go/learnaboutsupplies).

HP no puede recomendar el uso de consumibles, ya sean nuevos o reciclados, de otros fabricantes. Puesto que no son productos de HP, HP no puede influir en su diseño ni controlar su calidad. Si utiliza un cartucho de tóner relleno o modificado que no satisfaga la calidad de impresión requerida, sustitúyalo por un cartucho de tóner original de HP.

## Impresión de una página de limpieza

Imprima una página de limpieza para quitar el polvo y el exceso de tóner del fusor si experimenta alguno de los problemas siguientes:

- Manchas de tóner en las páginas impresas.
- Restos de tóner en las páginas impresas.
- Marcas repetitivas en las páginas impresas.

Utilice el siguiente procedimiento para imprimir una página de limpieza.

1. En la pantalla de inicio del panel de control del producto, desplácese hasta el botón [Mantenimiento del dispositivo](#) y tóquelo.
2. Abra los siguientes menús:
  - [Calibración/Limpieza](#)
  - [Página de limpieza](#)
3. Toque el botón [Imprimir](#) para imprimir la página.
4. El proceso de limpieza puede durar varios minutos. Cuando haya acabado, descarte la página impresa.

## Inspección visual del cartucho de tóner

1. Retire el cartucho de tóner del producto y compruebe que no tiene el precinto.
2. Compruebe si el chip de la memoria está dañado.
3. Examine la superficie del tambor de imágenes verde en el cartucho de tóner.

---

 **PRECAUCIÓN:** No toque el tambor de formación de imágenes. Si se mancha con huellas de dedos, podrían surgir problemas de calidad de impresión.

---

4. Si comprueba que hay arañazos, huellas de dedos u otros daños en el tambor de imágenes, sustituya el cartucho de tóner.
5. Si el tambor de imágenes no parece estar dañado, agite con cuidado el cartucho de tóner varias veces y vuelva a instalarlo. Imprima unas cuantas páginas para ver si el problema se ha resuelto.

## Comprobación del papel y el entorno de impresión

### Uso de papel conforme a las especificaciones de HP.

Utilice un papel diferente si experimenta uno de los problemas siguientes:

- La impresión es demasiado clara o parece difuminada en algunas áreas.
- Manchas de tóner en las páginas impresas.
- Restos de tóner en las páginas impresas.
- Los caracteres impresos parecen mal formados.
- Las páginas impresas están abarquilladas.

Utilice siempre un tipo y peso de papel compatible con este producto. Además, siga estas indicaciones al seleccionar el papel:

- Utilice papel de buena calidad y que no presente cortes, muescas, desgarros, agujeros, partículas sueltas, polvo, arrugas, huecos ni bordes abarquillados o doblados.
- Utilice papel que no se haya utilizado previamente para imprimir.

- Utilice papel que esté diseñado para su uso en impresoras láser. No utilice papel que esté diseñado sólo para su uso en impresoras de inyección de tinta.
- Utilice papel que no sea demasiado rugoso. La calidad de impresión suele ser mejor si utiliza papel más suave.

## Comprobación del entorno

Las condiciones del entorno pueden afectar directamente a la calidad de la impresión y suelen ser una de las causas habituales de los problemas de alimentación de papel. Pruebe las siguientes soluciones:

- No exponga el producto a corrientes de aire, como las producidas por aparatos de aire acondicionado, o puertas o ventanas abiertas.
- Asegúrese de que el producto no se someta a una temperatura o una humedad que estén fuera de las especificaciones del producto.
- No coloque el producto en un espacio cerrado, como un armario.
- Coloque el producto en una superficie resistente y plana.
- Retire cualquier elemento que bloquee las salidas de ventilación del producto. El producto requiere una adecuada ventilación en todos los lados, incluida la parte superior.
- Proteja el producto de residuos, polvo, vapor, grasa u otros elementos que podrían dejar un residuo en el interior del producto.

## Comprobación de la configuración de EconoMode

HP no recomienda el uso constante de EconoMode. Si utiliza EconoMode de forma constante, la vida útil del consumible de tóner podría superar la de las piezas mecánicas del cartucho de tóner. Si la calidad de impresión empieza a disminuir y ya no es aceptable, sustituya el cartucho de tóner.



**NOTA:** Esta función está disponible con el controlador de impresión PCL 6 para Windows. Si no está utilizando ese controlador, puede activar la función utilizando el servidor Web incorporado de HP.

Siga estos pasos si toda la página aparece muy oscura o muy clara.

1. Desde el programa de software, seleccione la opción **Imprimir**.
2. Seleccione el producto y haga clic en el botón **Propiedades** o **Preferencias**.
3. Haga clic en la ficha **Papel/Calidad** y seleccione el área **Calidad de impresión**.
4. Si toda la página aparece muy oscura, utilice estas opciones:
  - Seleccione la opción **600 ppp**.
  - Seleccione la casilla de verificación **EconoMode** para activar la función.

Si toda la página aparece muy clara, utilice estas opciones:

- Seleccione la opción **FastRes 1200**.
  - Desactive la casilla de verificación **EconoMode** para desactivar la función.
5. Haga clic en el botón **OK(Aceptar)** para cerrar el cuadro de diálogo **Propiedades del documento**. En el diálogo **Imprimir**, haga clic en el botón **OK(Aceptar)** para imprimir el trabajo.

## Uso de un controlador de impresión diferente

Intente utilizar un controlador de impresión diferente si imprime desde un programa de software y las páginas impresas presentan líneas inesperadas en los gráficos, faltan texto o gráficos, tienen un formato incorrecto o se han sustituido las fuentes originales por otras. Los siguientes controladores de impresión están disponibles en [www.hp.com/go/ljflowMFP525\\_software](http://www.hp.com/go/ljflowMFP525_software).



**NOTA:** Para Mac OS X, el producto utiliza el controlador de impresión Postscript. También utiliza HP ePrint y el software HP ePrint.

---

### Controlador HP PCL 6

- Se suministra como controlador predeterminado en el CD del producto. Este controlador se instala automáticamente a menos que seleccione uno distinto.
- Recomendado para todos los entornos Windows
- Ofrece el mejor rendimiento global y la más alta calidad de impresión. Además, es compatible con las funciones del producto disponibles para la mayoría de usuarios
- Desarrollado para ser compatible con la GDI (Interfaz de dispositivos gráficos) de Windows y ofrecer la mayor velocidad en entornos Windows
- Es posible que no sea totalmente compatible con programas de software de terceros o programas de software personalizados basados en PCL 5

---

### Controlador HP UPD PS

- Recomendado para imprimir con programas de software de Adobe® y otros programas de software con alto contenido gráfico
- Compatible con las necesidades de impresión con emulación postscript y con fuentes postscript flash

---

### HP UPD PCL 5

- Recomendado para tareas de impresión de oficina generales en entornos Windows
- Compatible con versiones de PCL anteriores y productos HP LaserJet más antiguos
- La mejor opción para imprimir desde programas de software personalizados o de terceros
- La mejor opción para entornos híbridos que requieren configurar el producto para PCL 5 (UNIX, Linux, mainframe)
- Está diseñado para ser utilizado en entornos Windows de empresas para proporcionar un único controlador que se puede utilizar con diversos modelos de producto.
- Es el más adecuado para imprimir en varios modelos de producto desde un equipo portátil Windows.

---

### HP UPD PCL 6

- Recomendado para imprimir en todos los entornos de Windows
  - Proporciona la mejor velocidad, calidad de impresión y compatibilidad con las características de la impresora a nivel global para la mayoría de los usuarios
  - Desarrollado para su uso con la interfaz de dispositivo gráfico (GDI) de Windows a fin de proporcionar la mejor velocidad en entornos Windows
  - Es posible que no sea totalmente compatible con programas de software de terceros o programas de software personalizados basados en PCL 5
-

## Configuración de la alineación de la bandeja individual

Ajuste la alineación de las bandejas individuales cuando el texto o las imágenes no están centradas o alineadas correctamente en la página impresa.

1. En la pantalla de inicio del panel de control del producto, desplácese hasta el botón [Administración](#) y tóquelo.
2. Abra los siguientes menús:
  - [Configuración general](#)
  - [Calidad de impresión](#)
  - [Registro de imagen](#)
3. Seleccione la bandeja que desee ajustar.
4. Toque el botón [Imprimir página de prueba](#) y luego siga las instrucciones de las páginas impresas.
5. Toque el botón [Imprimir página de prueba](#) para verificar los resultados y luego realice los ajustes adicionales si es necesario.
6. Cuando esté satisfecho con los resultados, toque el botón [Guardar](#) para guardar la nueva configuración.

# Mejora de la calidad de copia

## Comprobación de si existe suciedad o manchas en el cristal del escáner

Con el tiempo, pueden acumularse motas de suciedad en el cristal del escáner y en la superficie de plástico blanca, que pueden afectar al rendimiento. Siga este procedimiento para limpiar el cristal del escáner y el respaldo de plástico blanco.

1. Pulse el botón de alimentación para apagar el producto y, a continuación, desconecte el cable de alimentación de la corriente eléctrica.

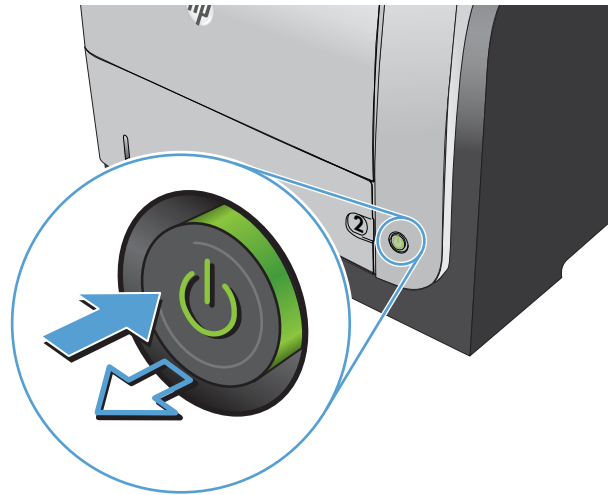

2. Abra la tapa del escáner. Alinee el papel que tiene los defectos de copia con el cristal del escáner para identificar las manchas o suciedad.

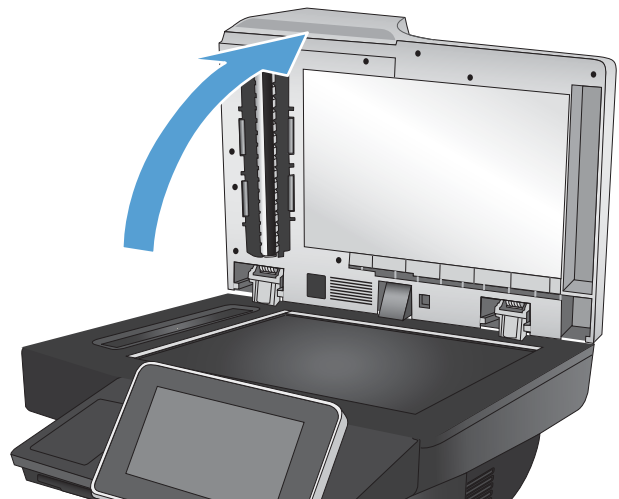



3. Utilice un paño suave o una esponja humedecida con un producto limpiacristales no abrasivo para limpiar las siguientes áreas:

1. Respaldo de espuma blanca bajo la tapa del escáner
2. Cristal del escáner principal
3. Cristal del alimentador de documentos (tira pequeña de cristal en la parte izquierda del escáner)

Seque el cristal y la superficie de espuma blanca con una esponja de celulosa o gamuza para evitar dejar pelusa.

**PRECAUCIÓN:** No utilice productos abrasivos, acetona, benceno, amoníaco, alcohol o tetracloruro de carbono en ninguna parte del producto, ya que pueden dañar el producto. No coloque líquidos directamente en el cristal o la placa. Pueden filtrarse y dañar el producto.

**NOTA:** Si aparecen rayas en las copias cuando utiliza el alimentador de documentos, asegúrese de limpiar la pequeña porción de cristal en el lado izquierdo del escáner.

**NOTA:** Vea el vídeo en inglés que muestra cómo identificar y limpiar residuos que causan las rayas en las copias: [www.youtube.com/watch?v=CGn7FJvH8sE](http://www.youtube.com/watch?v=CGn7FJvH8sE).

4. Conecte el cable de alimentación a un enchufe y, a continuación, pulse el botón de alimentación para encender el producto.

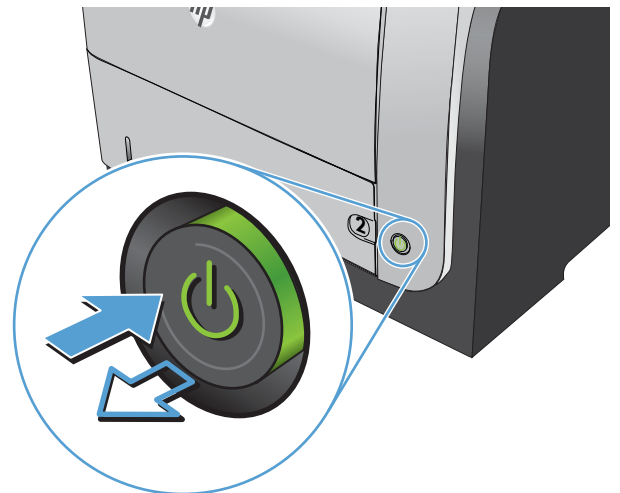
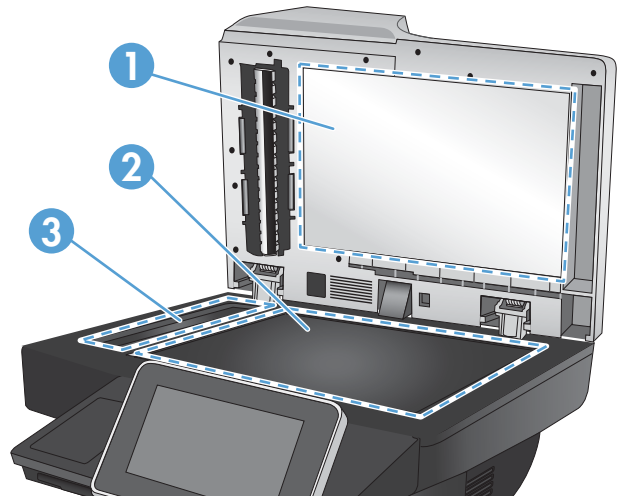

## Calibración del escáner

Si la imagen copiada no se coloca correctamente en la página, calibre el escáner.

 **NOTA:** Al utilizar el alimentador de documentos, asegúrese de ajustar las guías de la bandeja de entrada para que coincidan con el documento original.

1. En la pantalla de inicio del panel de control del producto, desplácese hasta el botón [Mantenimiento del dispositivo](#) y tóquelo.
2. Abra los siguientes menús:
  - [Calibración/Limpieza](#)
  - [Calibrar escáner](#)
3. Toque el botón [Siguiente](#) para iniciar el proceso de calibración. Siga las instrucciones que aparecen en pantalla.
4. Espere a que el producto se calibre y, a continuación, intente copiar de nuevo.

## Revisión de los ajustes del papel

Compruebe la configuración del papel si las páginas copiadas presentan manchas, zonas borrosas u oscuras, papel enrollado, manchas de tóner dispersas, tóner suelto o áreas en las que el tóner no se haya aplicado.

### Revisión la configuración de tipo y tamaño de papel

1. En la pantalla de inicio del panel de control del producto, desplácese hasta el botón [Bandejas](#) y tóquelo.
2. Toque la línea para la bandeja que desee configurar y después toque el botón [Modificar](#).
3. Seleccione el tamaño y el tipo de papel de las listas de opciones.
4. Toque el botón [Aceptar](#) para guardar su selección.

### Selección de la bandeja que desea utilizar para la copias

1. En la pantalla de inicio del panel de control del producto toque el botón [Copiar](#).
2. Toque el botón [Selección de papel](#).
3. Seleccione la bandeja que contiene el papel que desea utilizar y, a continuación, toque el botón [Aceptar](#).

## Comprobación de la configuración de los ajustes de la imagen

Ajuste esta configuración adicional para mejorar la calidad de la copia.

1. En la pantalla de inicio del panel de control del producto toque el botón [Copiar](#).
2. Toque el botón [Ajuste de imagen](#).
3. Ajuste los deslizadores para establecer el nivel de [Oscuridad](#), el nivel de [Contraste](#), el nivel de [Nitidez](#) y el nivel de [Limpieza de fondo](#). Toque el botón [Aceptar](#).
4. Toque el botón Start .

## Optimización de la calidad de copia para texto o imágenes

Optimice el trabajo de copia para el tipo de imagen que se copia: texto, gráficos o fotos.

1. En la pantalla de inicio del panel de control del producto toque el botón [Copiar](#).
2. Toque el botón [Más opciones](#) y, a continuación, toque el botón [Optimizar texto/imagen](#)

3. Seleccione una de las opciones predefinidas o toque el botón [Ajustar manualmente](#) y ajuste el deslizador en la zona [Optimizar para](#). Toque el botón [Aceptar](#).
4. Toque el botón Start .

 **NOTA:** Estos ajustes son temporales. Una vez terminado el trabajo, el producto regresa a la configuración predeterminada.

## Copia borde a borde

Utilice esta función para evitar las sombras que pueden aparecer a lo largo de los bordes de las copias cuando el documento original se imprime cerca de los bordes.

1. En la pantalla de inicio del panel de control del producto, desplácese hasta el botón [Administración](#) y tóquelo.
2. Abra los siguientes menús:
  - [Configuración de copia](#)
  - [De borde a borde](#)
3. Seleccione la opción [Salida de borde a borde](#) si se imprime el documento original cerca de los bordes del papel.
4. Toque el botón [Aceptar](#).

## Limpieza de los rodillos de recogida y la placa de separación del alimentador de documentos

1. Abra el seguro del alimentador de documentos.

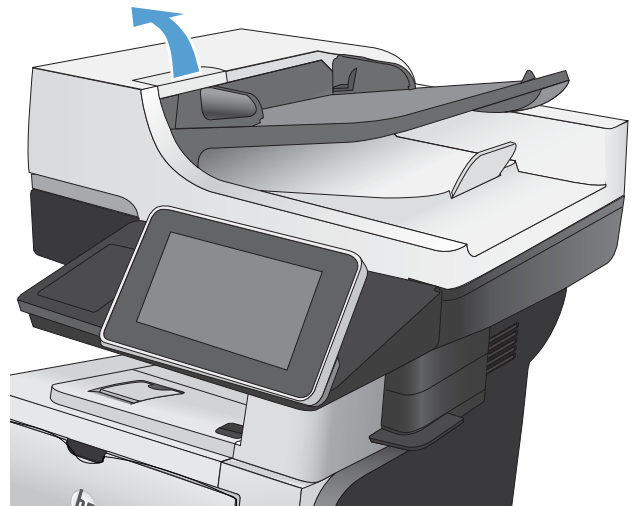

2. Abra la cubierta del alimentador de documentos.

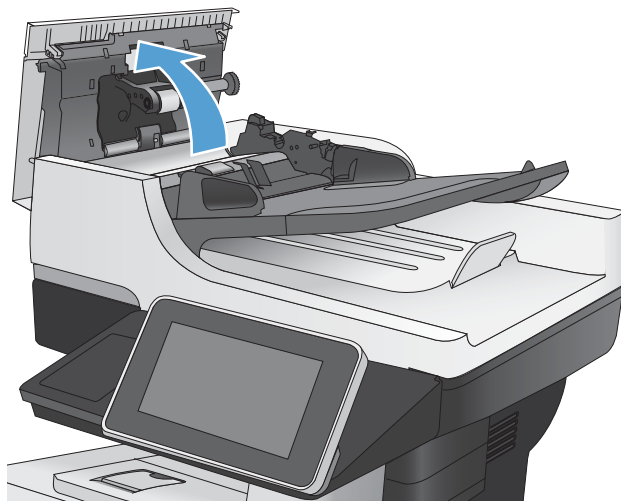

3. Retire toda la pelusa o suciedad que vea de cada uno de los rodillos de alimentación y el panel de separación usando aire comprimido o un paño limpio sin pelusa humedecido con agua caliente.

**NOTA:** Levante el conjunto de rodillos para poder limpiar el segundo rodillo.

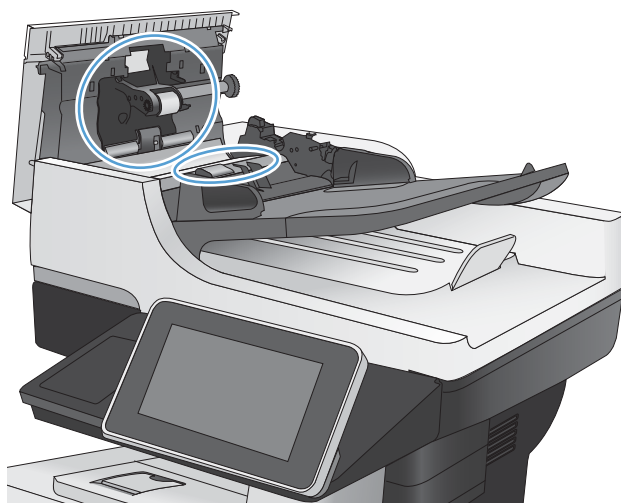

4. Cierre la cubierta del alimentador de documentos.

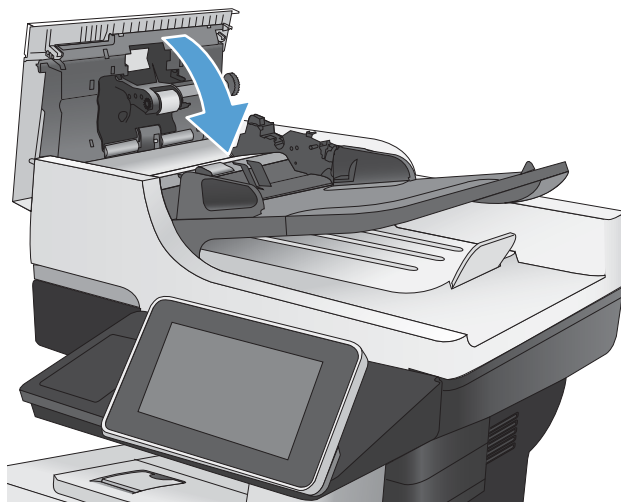

## Mejorar la calidad de escaneado

### Comprobación de si existe suciedad o manchas en el cristal del escáner

Con el tiempo, pueden acumularse motas de suciedad en el cristal del escáner y en la superficie de plástico blanca, que pueden afectar al rendimiento. Siga este procedimiento para limpiar el cristal del escáner y el respaldo de plástico blanco.

1. Pulse el botón de alimentación para apagar el producto y, a continuación, desconecte el cable de alimentación de la corriente eléctrica.

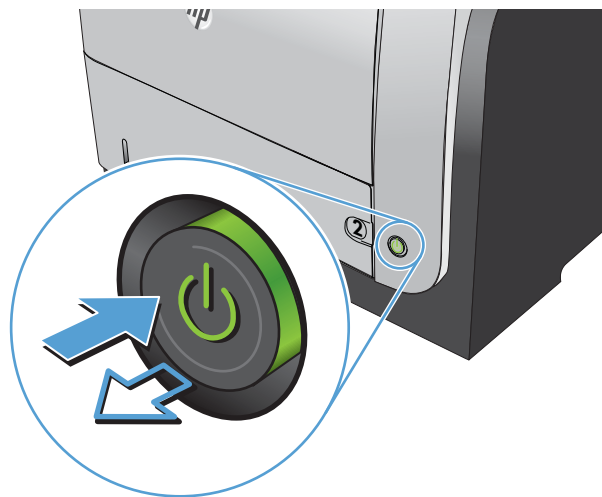

2. Abra la tapa del escáner. Alinee el papel que tiene los defectos de copia con el cristal del escáner para identificar las manchas o suciedad.

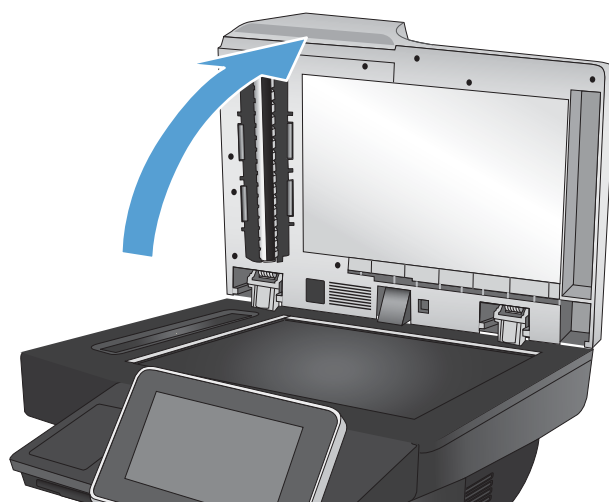

3. Utilice un paño suave o una esponja humedecida con un producto limpiacristales no abrasivo para limpiar las siguientes áreas:

1. Respaldo de espuma blanca bajo la tapa del escáner
2. Cristal del escáner principal
3. Cristal del alimentador de documentos (tira pequeña de cristal en la parte izquierda del escáner)

Seque el cristal y la superficie de espuma blanca con una esponja de celulosa o gamuza para evitar dejar pelusa.

**PRECAUCIÓN:** No utilice productos abrasivos, acetona, benceno, amoníaco, alcohol o tetracloruro de carbono en ninguna parte del producto, ya que pueden dañar el producto. No coloque líquidos directamente en el cristal o la placa. Pueden filtrarse y dañar el producto.

**NOTA:** Si aparecen rayas en las copias cuando utiliza el alimentador de documentos, asegúrese de limpiar la pequeña porción de cristal en el lado izquierdo del escáner.

**NOTA:** Vea el vídeo en inglés que muestra cómo identificar y limpiar residuos que causan las rayas en las copias: [www.youtube.com/watch?v=CGn7FJvH8sE](http://www.youtube.com/watch?v=CGn7FJvH8sE).

4. Conecte el cable de alimentación a un enchufe y, a continuación, pulse el botón de alimentación para encender el producto.

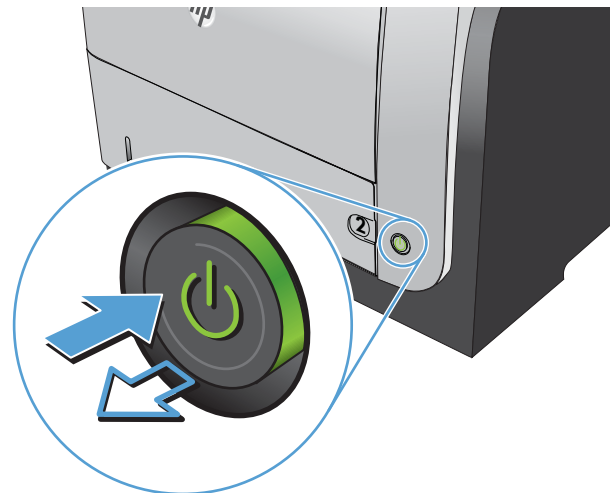
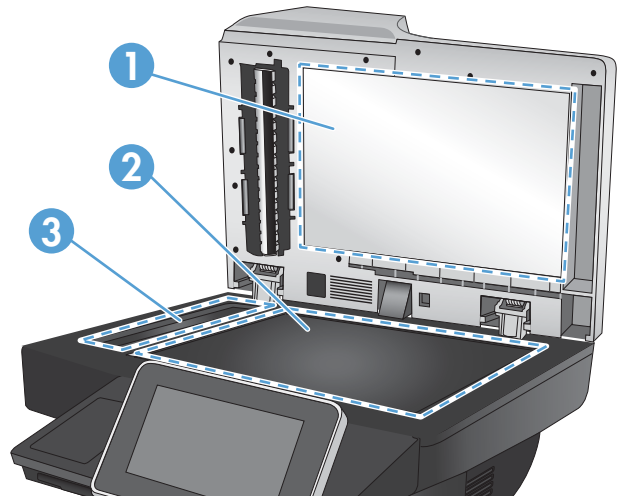

## Comprobación de la configuración de la resolución

 **NOTA:** Establezca la resolución en un valor alto aumenta el tamaño del archivo y el tiempo de escaneado.

1. En la pantalla de inicio del panel de control del producto, desplácese hasta el botón **Administración** y tóquelo.
2. Abra el menú **Config. escaneado/envío digital**.

3. Seleccione la categoría de la configuración de escaneado y envío que desee configurar.
4. Abra el menú [Opciones de trabajo predeterminadas](#).
5. Toque el botón [Resolución](#).
6. Seleccione una de las opciones predefinidas. Toque el botón [Guardar](#).
7. Toque el botón Start .

## Comprobación de la configuración de los ajustes de la imagen

Ajuste esta configuración adicional para mejorar la calidad del escaneado.

1. En la pantalla de inicio del panel de control del producto, desplácese hasta el botón [Administración](#) y tóquelo.
2. Abra el menú [Config. escaneado/envío digital](#).
3. Seleccione la categoría de la configuración de escaneado y envío que desee configurar.
4. Abra el menú [Opciones de trabajo predeterminadas](#).
5. Toque el botón [Ajuste de imagen](#).
6. Ajuste los deslizadores para establecer el nivel de [Oscuridad](#), el nivel de [Contraste](#), el nivel de [Nitidez](#) y el nivel de [Limpieza de fondo](#). Toque el botón [Guardar](#).
7. Toque el botón Start .

## Optimización de la calidad de escaneado para texto o imágenes

Optimice el trabajo de escaneado para el tipo de imagen que se escanea: texto, gráficos o fotos.

1. En la pantalla de inicio del panel de control del producto, toque uno de los botones correspondientes a las funciones de escaneado/envío:
  - [Almacenam. carpetas red](#)
  - [Guardar en memoria disp](#)
  - [Guardar en USB](#)
2. Toque el botón [Más opciones](#) y, a continuación, toque el botón [Optimizar texto/imagen](#)
3. Seleccione una de las opciones predefinidas o toque el botón [Ajustar manualmente](#) y ajuste el deslizador en la zona [Optimizar para](#). Toque el botón [Aceptar](#).
4. Toque el botón Start .



**NOTA:** Estos ajustes son temporales. Una vez terminado el trabajo, el producto regresa a la configuración predeterminada.

## Comprobación de la configuración de la calidad de salida

Esta configuración ajusta el nivel de compresión al guardar el archivo. Para obtener la máxima calidad, seleccione el valor más alto.

1. En la pantalla de inicio del panel de control del producto, desplácese hasta el botón **Administración** y tóquelo.
2. Abra el menú **Config. escaneado/envío digital**.
3. Seleccione la categoría de la configuración de escaneado y envío que desee configurar.
4. Abra el menú **Opciones de trabajo predeterminadas**.
5. Toque el botón **Calidad de salida**.
6. Seleccione una de las opciones predefinidas. Toque el botón **Guardar**.
7. Toque el botón Start .

## Limpieza de los rodillos de recogida y la placa de separación del alimentador de documentos

1. Abra el seguro del alimentador de documentos.

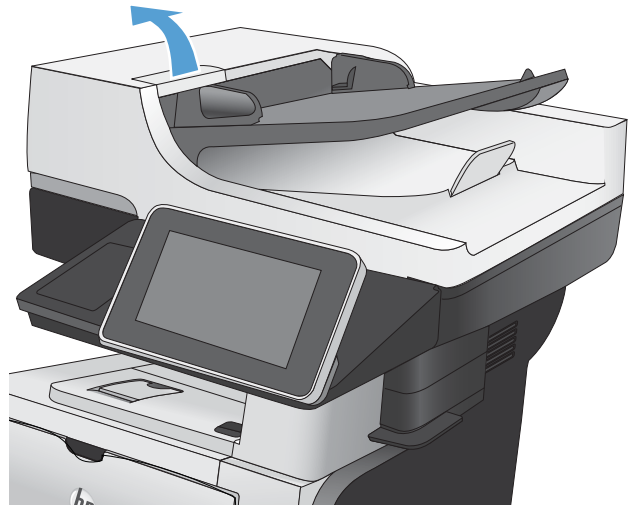

2. Abra la cubierta del alimentador de documentos.

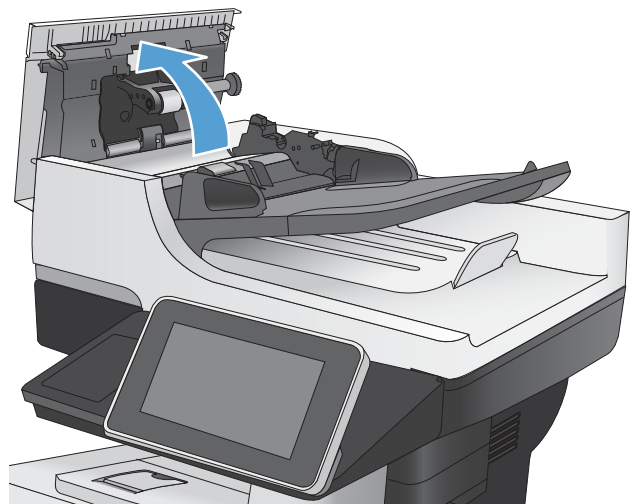



3. Retire toda la pelusa o suciedad que vea de cada uno de los rodillos de alimentación y el panel de separación usando aire comprimido o un paño limpio sin pelusa humedecido con agua caliente.

**NOTA:** Levante el conjunto de rodillos para poder limpiar el segundo rodillo.

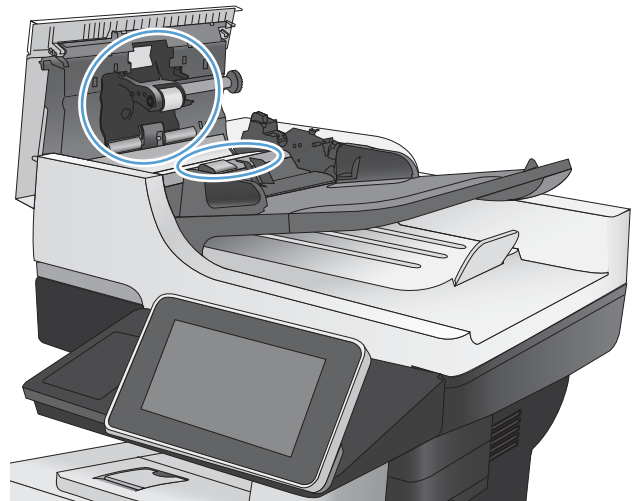

4. Cierre la cubierta del alimentador de documentos.

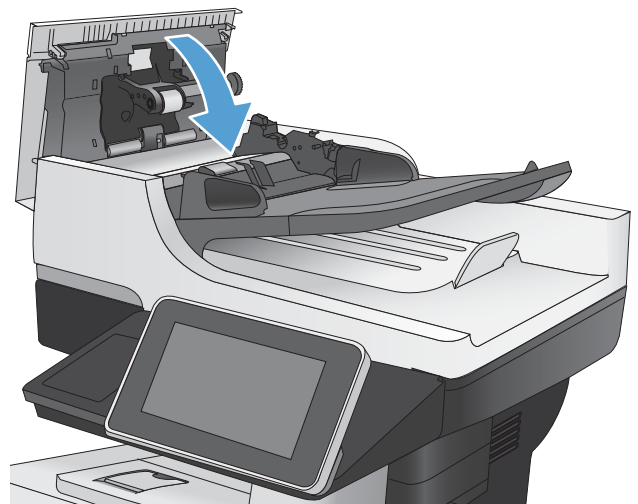

## Mejora de la calidad de fax

### Comprobación de si existe suciedad o manchas en el cristal del escáner

Con el tiempo, pueden acumularse motas de suciedad en el cristal del escáner y en la superficie de plástico blanca, que pueden afectar al rendimiento. Siga este procedimiento para limpiar el cristal del escáner y el respaldo de plástico blanco.

1. Pulse el botón de alimentación para apagar el producto y, a continuación, desconecte el cable de alimentación de la corriente eléctrica.

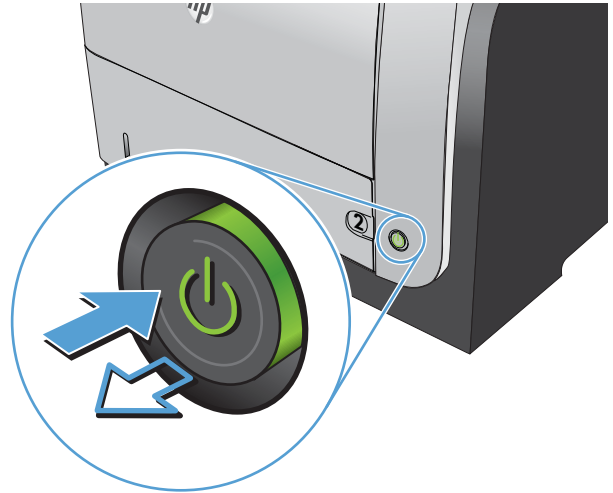

2. Abra la tapa del escáner. Alinee el papel que tiene los defectos de copia con el cristal del escáner para identificar las manchas o suciedad.

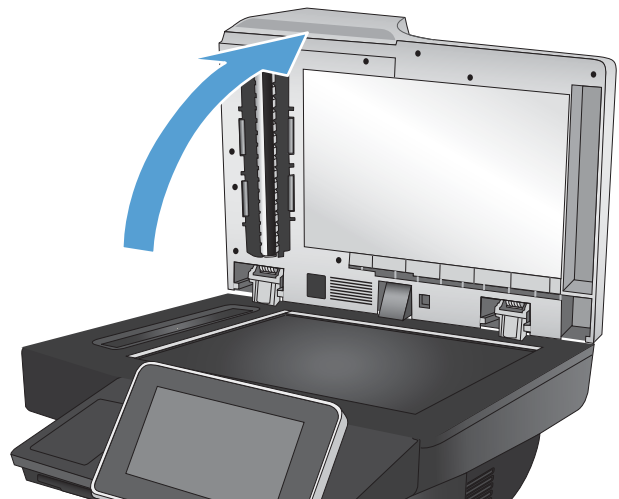

3. Utilice un paño suave o una esponja humedecida con un producto limpiacristales no abrasivo para limpiar las siguientes áreas:

1. Respaldo de espuma blanca bajo la tapa del escáner
2. Cristal del escáner principal
3. Cristal del alimentador de documentos (tira pequeña de cristal en la parte izquierda del escáner)

Seque el cristal y la superficie de espuma blanca con una esponja de celulosa o gamuza para evitar dejar pelusa.

**PRECAUCIÓN:** No utilice productos abrasivos, acetona, benceno, amoníaco, alcohol o tetracloruro de carbono en ninguna parte del producto, ya que pueden dañar el producto. No coloque líquidos directamente en el cristal o la placa. Pueden filtrarse y dañar el producto.

**NOTA:** Si aparecen rayas en las copias cuando utiliza el alimentador de documentos, asegúrese de limpiar la pequeña porción de cristal en el lado izquierdo del escáner.

**NOTA:** Vea el vídeo en inglés que muestra cómo identificar y limpiar residuos que causan las rayas en las copias: [www.youtube.com/watch?v=CGn7FJvH8sE](http://www.youtube.com/watch?v=CGn7FJvH8sE).

4. Conecte el cable de alimentación a un enchufe y, a continuación, pulse el botón de alimentación para encender el producto.

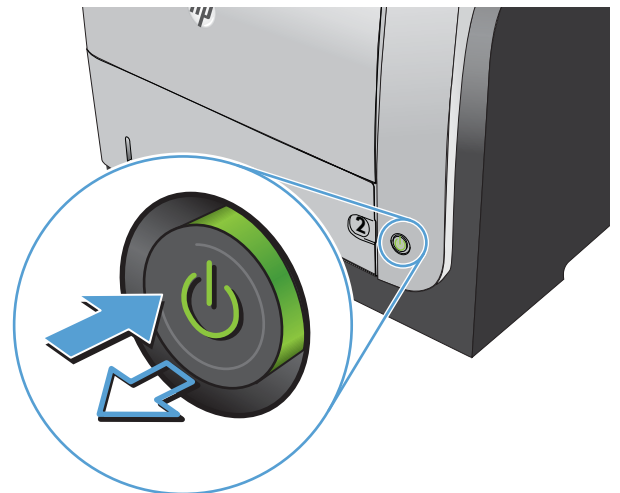
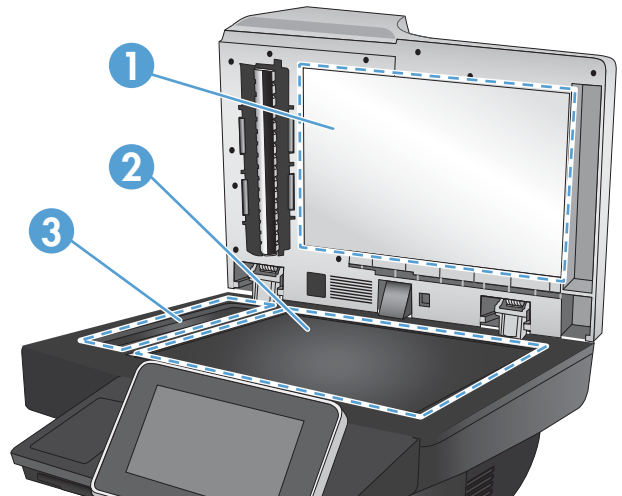

## Comprobación del ajuste de la resolución de envío de fax

 **NOTA:** Al aumentar la resolución, aumenta el tamaño del fax y el tiempo de envío.

1. En la pantalla de inicio del panel de control del producto, desplácese hasta el botón **Administración y tóquelo**.
2. Abra los siguientes menús:

- [Configuración de fax](#)
  - [Configuración de envío de fax](#)
  - [Opciones de trabajo predeterminadas](#)
3. Toque el botón [Resolución](#).
  4. Seleccione una de las opciones predefinidas. Toque el botón [Guardar](#).
  5. Toque el botón Start .

## Comprobación de la configuración de los ajustes de la imagen

Ajuste esta configuración adicional para mejorar la calidad de envío de fax.

1. En la pantalla de inicio del panel de control del producto, desplácese hasta el botón [Administración](#) y tóquelo.
2. Abra los siguientes menús:
  - [Configuración de fax](#)
  - [Configuración de envío de fax](#)
  - [Opciones de trabajo predeterminadas](#)
3. Toque el botón [Ajuste de imagen](#).
4. Ajuste los deslizadores para establecer el nivel de [Oscuridad](#), el nivel de [Contraste](#), el nivel de [Nitidez](#) y el nivel de [Limpieza de fondo](#). Toque el botón [Guardar](#).
5. Toque el botón Start .

## Optimización de la calidad de fax para texto o imágenes

Optimice el trabajo de fax para el tipo de imagen que se escanea: texto, gráficos o fotos.

1. En la pantalla de inicio del panel de control del producto toque el botón [Copiar](#).
2. Toque el botón [Más opciones](#) y, a continuación, toque el botón [Optimizar texto/imagen](#)
3. Seleccione una de las opciones predefinidas o toque el botón [Ajustar manualmente](#) y ajuste el deslizador en la zona [Optimizar para](#). Toque el botón [Aceptar](#).
4. Toque el botón Start .



**NOTA:** Estos ajustes son temporales. Una vez terminado el trabajo, el producto regresa a la configuración predeterminada.

## Comprobación de la configuración de corrección de errores

Puede que la configuración de [Modo de corrección de errores](#) esté desactivada, lo que puede reducir la calidad de la imagen. Siga estos pasos para activarla.

1. En la pantalla de inicio del panel de control del producto, desplácese hasta el botón [Administración](#) y tóquelo.
2. Abra los siguientes menús:
  - [Configuración de fax](#)
  - [Configuración de envío de fax](#)
  - [Configuración de envío de fax](#)
  - [Configuración general de envío de fax](#)
3. Seleccione la opción [Modo de corrección de errores](#). Toque el botón [Guardar](#).

## Envío a un equipo de fax diferente

Intente enviar el fax a otro equipo de fax. Si la calidad del fax es superior, el problema está relacionado con el estado de los consumibles o la configuración inicial de la máquina de fax del destinatario.

## Limpieza de los rodillos de recogida y la placa de separación del alimentador de documentos

1. Abra el seguro del alimentador de documentos.

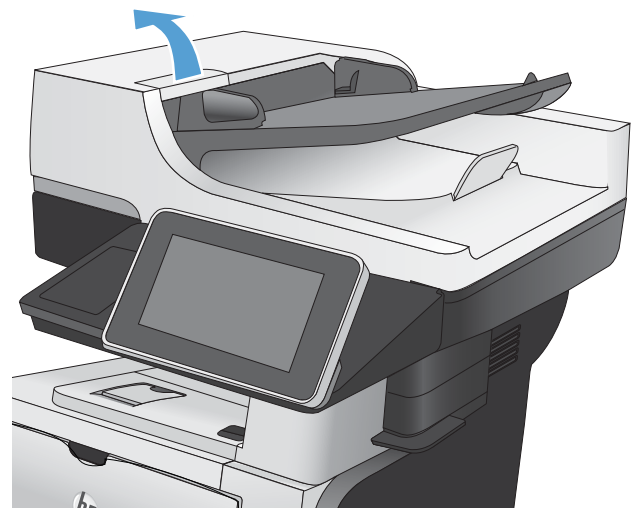

2. Abra la cubierta del alimentador de documentos.

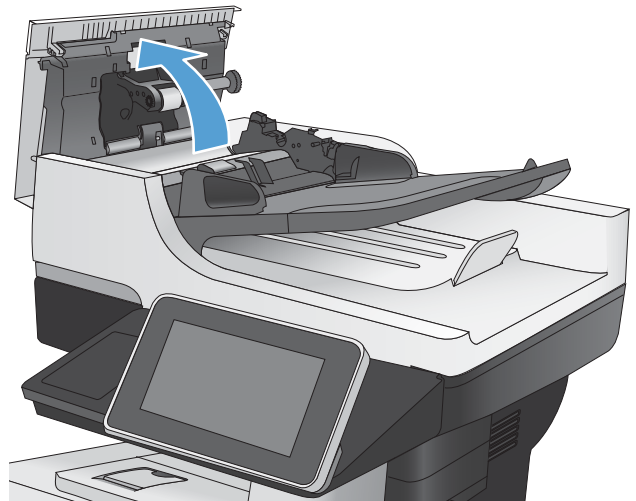

3. Retire toda la pelusa o suciedad que vea de cada uno de los rodillos de alimentación y el panel de separación usando aire comprimido o un paño limpio sin pelusa humedecido con agua caliente.

**NOTA:** Levante el conjunto de rodillos para poder limpiar el segundo rodillo.

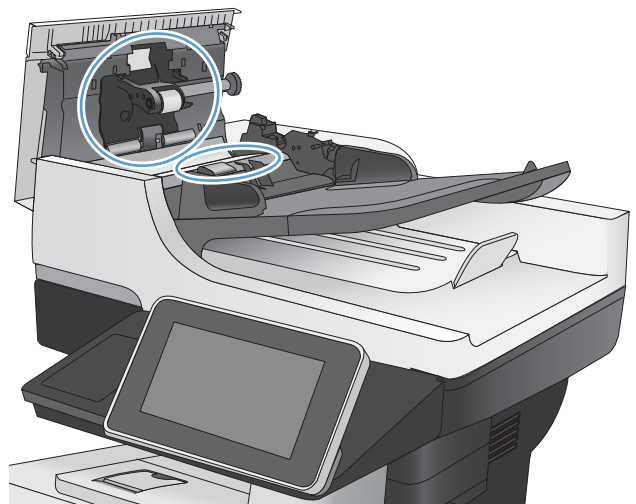

4. Cierre la cubierta del alimentador de documentos.

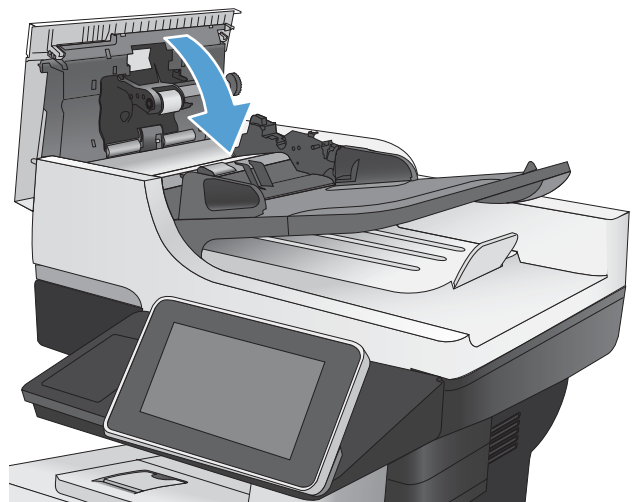

## Comprobación de la configuración del ajuste al tamaño de página

Si la configuración de [Ajustar a página](#) está activada y el fax entrante es más grande que el tamaño de la página predeterminada, el producto intenta escalar la imagen para que se adapte a la página. Si esta configuración está desactivada, las imágenes que sean más grandes ocuparán varias páginas.

1. En la pantalla de inicio del panel de control del producto, desplácese hasta el botón [Administración](#) y tóquelo.
2. Abra los siguientes menús:
  - [Configuración de fax](#)
  - [Configuración de recepción de fax](#)
  - [Opciones de trabajo predeterminadas](#)
  - [Ajustar a página](#)
3. Toque la opción [Activado](#) para activar la configuración o la opción [Desactivado](#) para desactivarla. Toque el botón [Guardar](#).

## Comprobación del equipo de fax del remitente

Pida al remitente que pruebe a realizar el envío desde un equipo de fax diferente. Si la calidad del fax es superior, el problema reside en el equipo de fax del remitente. Si no hay disponible un equipo de fax diferente, pida al remitente que realice las operaciones siguientes:

- Asegurarse de que el documento original esté impreso en papel blanco (no de color).
- Aumentar la configuración de contraste, el nivel de calidad o la resolución de fax.
- Si es posible, que envíe el fax desde un programa de software informático.

# El producto no imprime o lo hace muy lentamente

## El producto no imprime

Si el producto no imprime, intente las siguientes soluciones.

1. Asegúrese de que el producto está encendido y que el panel de control indica que está preparado.
  - Si el panel de control no indica que el producto está preparado, apague y vuelva a encender el producto.
  - Si el panel de control indica que el producto está preparado, intente enviar el trabajo de nuevo.
2. Si el panel de control indica que el producto tiene un error, resuélvalo y, a continuación, intente enviar el trabajo de nuevo.
3. Asegúrese de que todos los cables están conectados correctamente. Si el producto está conectado a una red, compruebe lo siguiente:
  - Compruebe la luz que aparece cerca de la conexión de red en el producto. Si la red está activa, la luz es verde.
  - Asegúrese de que utiliza un cable de red y no un cable telefónico para realizar la conexión a la red.
  - Asegúrese de que el direccionador de la red, concentrador o conmutador está encendido y que funciona correctamente.
4. Instale el software de HP desde el CD incluido con el producto o utilice el controlador de impresión UPD. El uso de controladores de impresión genéricos puede ocasionar retrasos en la eliminación de trabajos de la cola de impresión.
5. En la lista de impresoras del equipo, haga clic con el botón derecho en el nombre de este producto, haga clic en **Propiedades** y abra la ficha **Puertos**.
  - Si utiliza un cable de red para realizar la conexión a la red, asegúrese de que el nombre de la impresora que aparece en la ficha **Puertos** coincide con el nombre del producto que aparece en la página de configuración del producto.
  - Si utiliza el cable USB para realizar la conexión a una red inalámbrica, asegúrese de que la casilla de verificación que aparece junto a **Puerto de impresora virtual para USB** está marcada.
6. Si utiliza un sistema de firewall personal en el equipo, puede que esté bloqueando la comunicación con el producto. Pruebe a desactivar temporalmente el firewall para comprobar si es el origen del problema.
7. Si el equipo o el producto están conectados a una red inalámbrica, puede que una calidad deficiente de la señal o las interferencias retrasen los trabajos de impresión.

## El producto imprime lentamente

Si el producto imprime, pero lo hace lentamente, intente las siguientes soluciones.

1. Asegúrese de que el equipo cumple con las especificaciones mínimas para este producto. Para obtener una lista de especificaciones, vaya a este sitio Web: [www.hp.com/support/ljflowMFP525](http://www.hp.com/support/ljflowMFP525).
2. Cuando configura el producto para imprimir en algunos tipos de papel, como papel pesado, el producto imprime más lentamente para poder fusionar el tóner correctamente en el papel. Si la configuración del tipo de papel no es correcta para el tipo de papel que está utilizando, cambie la configuración al tipo de papel correcto.



# Solución de problemas de impresión desde USB de fácil acceso

- [El menú Recuperar de USB no se abre al insertar la unidad flash USB](#)
- [El archivo no se imprime desde la unidad flash USB](#)
- [El archivo que se desea imprimir no aparece en el menú Recuperar de USB](#)

## El menú Recuperar de USB no se abre al insertar la unidad flash USB

1. Debe activar esta función para poder utilizarla.
  - a. En la pantalla de inicio del panel de control del producto, desplácese hasta el botón [Administración](#) y tóquelo.
  - b. Abra los siguientes menús:
    - [Configuración general](#)
    - [Activar Recuperar de USB](#)
  - c. Seleccione la opción [Activar](#) y, a continuación, toque el botón [Guardar](#).
2. Puede que esté utilizando una unidad flash USB o un sistema de archivos que no son compatibles con el producto. Guarde los archivos en una unidad flash USB estándar que utilice el sistema de archivos Tabla de asignación de archivos (FAT). El producto admite unidades flash USB en formato FAT32.
3. Si hay otro menú abierto, cierre ese menú y vuelva a insertar la unidad flash USB.
4. Puede que la unidad flash USB tenga varias particiones. (Algunos fabricantes de unidades flash USB instalan un software en el accesorio que crea particiones, de modo similar a un CD). Vuelva a formatear la unidad flash USB para eliminar las particiones o utilice otra unidad flash USB.
5. Puede que la unidad flash USB necesite más potencia de la que le proporciona el producto.
  - a. Extraiga la unidad flash USB.
  - b. Apague el producto y vuelva a encenderlo.
  - c. Utilice una unidad flash USB que necesite menos alimentación o que contenga su propia fuente de alimentación.
6. Puede que la unidad flash USB no funcione correctamente.
  - a. Extraiga la unidad flash USB.
  - b. Apague el producto y vuelva a encenderlo.
  - c. Intente imprimir desde otra unidad flash USB.

## El archivo no se imprime desde la unidad flash USB

1. Compruebe que hay papel en la bandeja.
2. Consulte el panel de control para ver si hay algún mensaje. Si el papel está atascado en el producto, elimine el atasco.

## El archivo que se desea imprimir no aparece en el menú Recuperar de USB

1. Puede que esté intentando imprimir un tipo de archivo no admitido por la función de impresión desde USB. El producto admite los tipos de archivo .pdf, .prn, .pcl, .ps y .cht.
2. Puede que tenga demasiados archivos en una misma carpeta de la unidad flash USB. Reduzca el número de archivos de la carpeta moviéndolos a otras subcarpetas.
3. Puede que el nombre de archivo utilice un juego de caracteres no compatible con el producto. En este caso, el producto sustituye los nombres de archivo por caracteres de otro juego diferente. Cambie el nombre de los archivos y utilice caracteres ASCII.

## Solución de problemas de conexión USB

Si ha conectado el producto directamente al equipo, compruebe el cable.

- Verifique que el cable está conectado al equipo y al producto.
- Compruebe que el cable no mida más de 2 m. Inténtelo con un cable más corto.
- Verifique que el cable funciona correctamente conectándolo a otro producto. Reemplace el cable si es necesario.

## Solución de problemas de red cableada

Compruebe los siguientes elementos para asegurarse de que el producto tiene comunicación con la red. Antes de comenzar, imprima una página de configuración desde el panel de control del producto y busque la dirección IP del producto que aparece en esta página.

- [El producto presenta una conexión física deficiente.](#)
- [El equipo utiliza la dirección IP incorrecta para el producto \(Windows\)](#)
- [El equipo no puede comunicarse con el producto](#)
- [El producto utiliza un enlace y una configuración dúplex incorrectos para la red](#)
- [Programas de software nuevos pueden estar provocando problemas de compatibilidad](#)
- [El equipo o la estación de trabajo pueden estar mal configurados](#)
- [El producto está desactivado o alguna otra configuración de red es incorrecta](#)

### El producto presenta una conexión física deficiente.

1. Compruebe que el producto está conectado al puerto de red correcto mediante un cable con la longitud apropiada.
2. Compruebe que las conexiones de cable son seguras.
3. Mire la conexión del puerto de red situada en la parte posterior del producto y compruebe que la luz ámbar de actividad y la luz verde de estado de transferencia están encendidas.
4. Si el problema persiste, pruebe un cable o puerto diferente en el concentrador.

### El equipo utiliza la dirección IP incorrecta para el producto (Windows)

1. Abra las propiedades de la impresora y haga clic en la ficha **Puertos**. Compruebe que se ha seleccionado la dirección IP actual del producto. La dirección IP del producto figura en la página de configuración de éste.
2. Si ha instalado el producto utilizando el puerto TCP/IP estándar de HP, seleccione el cuadro con la etiqueta **Imprimir siempre con esta impresora, incluso si la dirección IP cambia**.
3. Si ha instalado el producto utilizando un puerto TCP/IP estándar de Microsoft, utilice el nombre de host en lugar del la dirección IP.
4. Si la dirección IP es correcta, elimine el producto y, a continuación, vuelva a añadirlo.

### El equipo no puede comunicarse con el producto

1. Compruebe las comunicaciones de red haciendo ping al producto.
  - a. Abra el símbolo del sistema en su equipo. En Windows, haga clic en **Inicio, Ejecutar** y, a continuación, escriba `cmd`.
  - b. Escriba `ping` seguido de un espacio y luego la dirección IP de su producto.
  - c. Si en la ventana aparecen tiempos de recorrido de ida y vuelta, la red está funcionando.
2. Si el comando ping falla, asegúrese de que los concentradores de red están encendidos y de que la configuración de red, el producto y el equipo estén configurados para la misma red.

## El producto utiliza un enlace y una configuración dúplex incorrectos para la red

HP recomienda que esta configuración se deje en modo automático (configuración predeterminada). Si cambia esta configuración, también debe cambiarla para la red.

## Programas de software nuevos pueden estar provocando problemas de compatibilidad

Si se ha instalado un programa de software nuevo, compruebe que se ha instalado correctamente y que utiliza el controlador de impresión correcto.

## El equipo o la estación de trabajo pueden estar mal configurados

1. Compruebe los controladores de red, los controladores de impresión y la redirección de red.
2. Compruebe que el sistema operativo está configurado correctamente.

## El producto está desactivado o alguna otra configuración de red es incorrecta

1. Revise la página de configuración para comprobar el estado del protocolo de red. Actívelo si es necesario.
2. Vuelva a configurar la red si es necesario.

# Solución de problemas de fax

## Lista de comprobación para la solución de problemas de fax

Utilice la siguiente lista de comprobación para identificar la causa de los problemas que surjan con el fax:

- **¿Utiliza el cable de fax que se suministra con el accesorio de fax?** Este accesorio de fax se ha probado con el cable de fax suministrado y cumple las especificaciones RJ11 y funcionales. No sustituya ningún otro cable de fax; el accesorio de fax analógico necesita un cable de fax analógico. También requiere una conexión telefónica analógica.
- **¿El conector de la línea telefónica/de fax está correctamente colocado en la toma del accesorio de fax?** Asegúrese de que la toma telefónica está bien colocada en la ranura. Introduzca el conector en la toma hasta que haga "clic".
- **¿La toma telefónica de la pared funciona correctamente?** Compruebe que exista tono de marcación conectando un teléfono a la toma de pared. ¿Puede oír el tono de marcación y realizar o recibir llamadas?

### ¿Qué tipo de línea telefónica utiliza?

- **Línea exclusiva:** línea de fax/teléfono analógica asignada para el envío o recepción de faxes.



**NOTA:** La línea telefónica debe ser para uso exclusivo del fax del producto y no deberá compartirse con otros tipos de dispositivos telefónicos. Entre algunos ejemplos se incluyen los sistemas de alarma que utilizan la línea telefónica para realizar notificaciones a las empresas de supervisión de las alarmas.

- **Sistema PBX:** sistema telefónico para empresas. Los teléfonos particulares estándar y el accesorio de fax utilizan una señal telefónica analógica. Algunos sistemas PBX son digitales y es posible que no sean compatibles con el accesorio de fax. Si utiliza el producto con un sistema PBX digital, póngase en contacto con el proveedor de servicios de red y solicite el adaptador correspondiente para convertir la conexión PBX digital en una analógica.
- **Líneas de traspaso:** un sistema telefónico en el que, cuando está ocupada la primera línea de entrada, la llamada se "traspasa" a la siguiente línea disponible. Intente conectar el producto a la primera línea telefónica de entrada. El accesorio de fax responderá al teléfono cuando haya sonado el número de veces establecido en la configuración de tonos para respuesta.



**NOTA:** Las líneas de traspaso pueden provocar problemas al recibir faxes. No se recomienda utilizar líneas de traspaso con este producto.

### ¿Utiliza un dispositivo de protección contra sobretensiones?

Se puede utilizar un dispositivo de protección contra sobretensiones entre la toma de la pared y el accesorio de fax para proteger el accesorio de fax de la corriente eléctrica que pasa a través de las líneas telefónicas. Estos dispositivos pueden originar problemas de comunicación en el fax y degradar la calidad de la señal telefónica. Si tiene problemas al enviar o recibir faxes y utiliza uno de estos dispositivos, conecte el producto directamente a la toma telefónica de la pared para determinar si el problema reside en el dispositivo de protección contra sobretensiones.

### ¿Utiliza un servicio de mensajería de voz de la empresa telefónica o un contestador?

Si la configuración de los tonos para respuesta del servicio de mensajería es inferior a la configuración de los tonos para respuesta del accesorio de fax, el servicio de mensajería responde a la llamada para impedir que el accesorio de fax pueda recibir faxes. Si la configuración de los tonos para respuesta del accesorio de fax es inferior a la del servicio de mensajería, el accesorio de fax responderá a todas las llamadas.

## Disposición de la función llamadas en espera de la línea telefónica

Si la línea telefónica del fax dispone de la función de llamadas en espera, un aviso de llamada en espera puede interrumpir una llamada de fax en curso, lo que provocaría un error de comunicación. Asegúrese de que la función de llamadas en espera no está activada en la línea telefónica del fax.

## Comprobación del estado del accesorio de fax

Si el accesorio de fax analógico no funciona, imprima un informe de [Página de configuración](#) para comprobar el estado.

1. En la pantalla de inicio, desplácese hasta el botón [Administración](#) y tóquelo.
2. Abra los siguientes menús:
  - [Informes](#)
  - [Páginas Configuración/Estado](#)
  - [Página de configuración](#)
3. Toque el botón [Imprimir](#) para imprimir el informe o bien toque el botón [Ver](#) para ver el informe en la pantalla. El informe consta de varias páginas.

---

 **NOTA:** La dirección IP o nombre de host del producto aparece en la página Jetdirect.

---

En la Página del accesorio de fax de la Página de configuración, bajo el encabezado Información de hardware, compruebe el Estado del módem. La siguiente tabla identifica las condiciones de estado y las posibles soluciones.

---

 **NOTA:** Si la página de accesorio de fax no se imprime, puede que haya un problema con el accesorio de fax analógico. Si utiliza fax por LAN o por Internet, puede que estas configuraciones desactiven esta función.

---

Operativo/Activado <sup>1</sup>	El accesorio de fax analógico está instalado y preparado.
Operativo/Desactivado <sup>1</sup>	<p>El accesorio de fax está instalado, pero aún no ha configurado los valores de fax necesarios.</p> <p>El accesorio de fax está instalado y funciona correctamente. Sin embargo, la utilidad de envío digital de HP, o bien ha desactivado la función de fax del producto o bien ha activado el fax por LAN. Si se habilita la función de fax por LAN, se deshabilita la función de fax analógico. Sólo puede activar una función de fax cada vez, la de fax por LAN o la de fax analógico.</p> <p><b>NOTA:</b> Si el fax por LAN está activado, la función <a href="#">Fax</a> no se encuentra disponible en el panel de control del producto.</p>
No operativo/Activado/Desactivado <sup>1</sup>	El producto ha detectado un fallo en el firmware. Actualizar el firmware.
Dañado/Activado/Desactivado <sup>1</sup>	El accesorio de fax ha fallado. Vuelva a colocar la tarjeta del accesorio de fax y compruebe que no haya patillas dobladas. Si el estado sigue siendo DAÑADO, sustituya la tarjeta del accesorio de fax analógico.

---

<sup>1</sup> HABILITADO indica que el accesorio de fax analógico está habilitado y encendido; DESHABILITADO indica que el fax por LAN está habilitado (el fax analógico está apagado).

## Problemas generales del fax

Problema	Causa	Solución
Se muestra un mensaje de estado de memoria agotada en el panel de control del producto.	El disco de almacenamiento del producto está lleno.	Elimine del disco algunos trabajos almacenados. En la pantalla de inicio del panel de control del producto toque el botón <a href="#">Recuperar desde memoria del dispositivo</a> . Abra la lista de trabajos o faxes almacenados. Seleccione el trabajo que desee eliminar y, a continuación, toque el botón <a href="#">Eliminar</a> .
La calidad de impresión de una fotografía es mala o se imprime como un cuadro gris.	Utiliza la configuración de contenido de página errónea o la configuración de resolución errónea.	Intente establecer la opción <a href="#">Optimizar texto/imagen</a> en <a href="#">Fotografía</a> .
Ha tocado el botón Detener  del panel de control del producto para cancelar una transmisión de fax, pero el fax se envió de todos modos.	Si el trabajo se encuentra en una fase avanzada del proceso de envío, no es posible cancelar el trabajo.	Esto indica un funcionamiento normal.
No es posible localizar la configuración del fax en HP Web Jetadmin.	La configuración del fax en HP Web Jetadmin se encuentra en el menú desplegable de página de estado del dispositivo.	Seleccione <b>Envío digital y fax</b> del menú desplegable.
El encabezado se agrega en la parte superior de la página si la opción de plantilla está activada.	Para todos los faxes enviados, el producto anexa el encabezado de plantilla a la parte superior de la página.	Esto indica un funcionamiento normal.
Hay una mezcla de nombres y números en el cuadro de destinatarios.	Se pueden mostrar nombres y números, en función de su procedencia. La libreta de direcciones del fax muestra los nombres y el resto de números de lista de bases de datos.	Esto indica un funcionamiento normal.
Mi fax de una página se imprime como dos páginas.	El encabezado del fax se agrega en la parte superior del fax, empujando el texto a una segunda página.	Para imprimir un fax de una página en una página, ajuste el encabezado de la plantilla en el modo de plantilla o establezca la opción de ajustar a página.
Un documento se detiene en el alimentador de documentos en mitad del proceso de envío de un fax.	Hay un atasco en el alimentador de documentos.	Elimine el atasco y envíe el fax de nuevo.
El volumen de los sonidos que emite el accesorio de fax es demasiado alto o demasiado bajo.	Es necesario ajustar la configuración del volumen.	Ajuste el volumen en los menús <a href="#">Configuración de envío de fax</a> y <a href="#">Configuración de recepción de fax</a> .

## Uso del fax en redes VoIP

La tecnología VoIP convierte una señal telefónica analógica en bits digitales. Éstos se reúnen en paquetes que viajan por Internet. Los paquetes se convierten y transmiten de nuevo como señales analógicas en el destino o cerca de él.

La transmisión de información por Internet es digital en lugar de analógica. Por lo tanto, existen limitaciones distintas en la transmisión de fax, que pueden requerir una configuración de fax diferente en la red telefónica pública conmutada (PSTN). Los faxes dependen en gran medida de la sincronización y la calidad de la señal, por lo que la transmisión de un fax es más sensible en un entorno VoIP.



A continuación, sugerimos cambios en la configuración del Accesorio de fax analógico HP LaserJet 500 cuando se conecta a un servicio VoIP.

- Comience con la velocidad de fax configurada en Rápida (V.34) (Rápida) y con el Modo de corrección de errores (ECM) activado. El protocolo V.34 se ocupa de cualquier cambio en la velocidad de transmisión que sea necesario para las redes VoIP.
- Si se producen numerosos errores o reintentos con la velocidad de fax configurada en Rápida (V.34), establézcala en Media (V.17).
- Si los errores y reintentos continúan, configure una velocidad de fax Lenta (V.29) porque algunos sistemas VoIP no pueden gestionar las velocidades de señales más altas asociadas con los faxes.
- En raras ocasiones, si los errores persisten, será necesario desactivar el ECM en el producto. La calidad de imagen puede disminuir. Asegúrese de que la calidad de imagen es aceptable con el ECM desactivado antes de usar esta configuración.
- Si los cambios en la configuración anteriores no mejoran la fiabilidad del fax VoIP, póngase en contacto con su proveedor de VoIP para obtener ayuda.

## Problemas con la recepción de faxes

Problema	Causa	Solución
El accesorio de fax no contesta a las llamadas de fax entrantes (no se detecta ningún fax).	Puede que la configuración de tonos de respuesta no esté definida correctamente.	Compruebe la configuración de tonos para respuesta.
	Puede que el cable del fax no esté conectado correctamente o que no funcione.	Compruebe la instalación. Asegúrese de utilizar el cable de fax suministrado con el producto o el accesorio de fax.
	Puede que la línea telefónica no funcione.	Desconecte el accesorio de fax de la toma telefónica y, a continuación, conecte un teléfono. Intente llamar por teléfono para asegurarse de que la línea telefónica funciona.
Los faxes se reciben muy lentamente.	Si utiliza un sistema PBX, es posible que las señales de llamada no estén configuradas correctamente.	Compruebe la configuración de las señales de llamada en el sistema PBX.
	Es posible que un servicio de mensajes de voz esté interfiriendo con los faxes entrantes.	Realice uno de los siguientes pasos: <ul style="list-style-type: none"> <li>• Utilice una línea telefónica exclusiva para las llamadas de fax.</li> <li>• Disminuya los tonos para respuesta del accesorio de fax hasta un número inferior a los tonos para respuesta del buzón de voz.</li> </ul>
Los faxes se reciben muy lentamente.	Puede que esté recibiendo un fax complejo, por ejemplo, con muchos gráficos.	Los faxes complejos tardan más tiempo en transmitirse.
	Puede que el equipo de fax de envío tenga una velocidad de módem lenta.	El accesorio de fax recibe el fax a la máxima velocidad de módem que permite el equipo de fax de envío. Espere a que termine la transmisión.

Problema	Causa	Solución
	La resolución con la que se envía o se recibe el fax es muy alta. Una resolución alta suele producir una mejor calidad, pero también necesita más tiempo de transmisión.	Pida al remitente que reduzca la resolución y que vuelva a enviar el fax.
	Si la conexión de la línea telefónica es de baja calidad, el accesorio de fax y el equipo de fax de envío reducen la velocidad de transmisión para evitar errores.	Pida al remitente que envíe de nuevo el fax. Pida a la compañía telefónica que revise la línea.
Los faxes no se imprimen en el producto.	No hay papel en la bandeja de entrada.	Cargue el papel. Los faxes recibidos mientras la bandeja de entrada está vacía se almacenan y se imprimen cuando la bandeja contiene papel.
	La función <a href="#">Programación de impresión de faxes</a> se encuentra en uso.	Los faxes se imprimen según lo programado. Para imprimir faxes inmediatamente, desactive la función <a href="#">Programación de impresión de faxes</a> .
	El producto está bajo de tóner o se ha quedado sin él.	Si se configura, el producto deja de imprimir en cuanto está bajo de tóner o se queda sin él. Los faxes recibidos se almacenan en memoria y se imprimen una vez que se haya sustituido el tóner.
	Puede que la llamada entrante sea una llamada de voz.	Las llamadas de voz entrantes se suelen mostrar en el informe de llamadas como un error <b>Ningún fax detectado</b> . Dado que estas llamadas de voz no son un error de fax, no es necesaria ninguna acción.
	El fax entrante se ha interrumpido.	Compruebe que la línea telefónica del fax no tiene activada la función de llamadas en espera. Un aviso de llamada en espera puede interrumpir una llamada de fax en curso, lo que provocaría un error de comunicación.
	La función <a href="#">Programación de impresión de faxes</a> está establecida en <a href="#">Almacenar faxes siempre</a> .	Cambie la configuración de <a href="#">Programación de impresión de faxes</a> a <a href="#">Imprimir faxes siempre</a> .

## Problemas con el envío de faxes

Problema	Causa	Solución
Los faxes se transmiten a velocidad muy lenta.	Puede que esté enviando un fax complejo, por ejemplo, con muchos gráficos.	Los faxes complejos tardan más tiempo en transmitirse.
	Puede que el aparato receptor de fax tenga una velocidad de módem lenta.	El accesorio de fax envía el fax a la máxima velocidad de módem que permite el equipo de fax receptor. Espere a que termine la transmisión.
	La resolución con la que se envía o se recibe el fax es muy alta. Una resolución alta suele producir una mejor calidad, pero también necesita más tiempo de transmisión.	Reduzca la resolución y cambie la opción <a href="#">Optimizar texto/imagen</a> .

Problema	Causa	Solución
	Si la conexión de la línea telefónica es de baja calidad, el accesorio de fax y el equipo de fax receptor reducen la velocidad de transmisión para evitar errores.	Cancele el fax y vuelva a enviarlo. Pida a la compañía telefónica que revise la línea.
	Puede que el documento tenga un fondo gris, lo cual puede incrementar el tiempo de transmisión de fax.	Elimine el sombreado de fondo mediante la función <a href="#">Ajuste de imagen</a> .
Los faxes se cancelan durante el envío.	Puede que el equipo de fax receptor no funcione correctamente.	Intente enviar un fax a otro equipo de fax.
	Puede que la línea telefónica no funcione.	Desconecte el accesorio de fax de la toma telefónica y conecte un teléfono. Intente llamar por teléfono para asegurarse de que la línea telefónica funciona.
	Es posible que la línea telefónica sea ruidosa o de baja calidad.	Intente utilizar una velocidad de fax inferior para mejorar la fiabilidad de la transmisión. Establezca la velocidad de envío de fax mediante el menú <a href="#">Configuración de marcado de fax</a> .
	Puede que esté activada la función de llamadas en espera.	Compruebe que la línea telefónica del fax no tiene activada la función de llamadas en espera. Un aviso de llamada en espera puede interrumpir una llamada de fax en curso, lo que provocaría un error de comunicación.
El accesorio de fax recibe faxes, pero no los envía.	Si el accesorio de fax está en un sistema PBX, es posible que éste genere un tono de marcación que el accesorio de fax no puede detectar.	Desactive la configuración de detección de tono de marcado.
	Es posible que haya una mala conexión telefónica.	Vuelva a intentarlo más adelante.
	Puede que el equipo de fax receptor no funcione correctamente.	Intente enviar un fax a otro equipo de fax.
	Puede que la línea telefónica no funcione.	Desconecte el accesorio de fax de la toma telefónica y conecte un teléfono. Intente llamar por teléfono para asegurarse de que la línea telefónica funciona.
Las llamadas de fax salientes se marcan una y otra vez.	El accesorio de fax vuelve a marcar un número de fax automáticamente si las opciones <a href="#">Rellamada si el número comunica</a> o <a href="#">Rellamada si el número no responde</a> están activadas.	Esto indica un funcionamiento normal. Si no desea que el fax vuelva a realizar la llamada, establezca las opciones <a href="#">Rellamada si el número comunica</a> , <a href="#">Rellamada si el número no responde</a> y <a href="#">Rellamar tras error</a> en 0.
Los faxes que envía no se reciben en el equipo de fax del destinatario.	Es posible que el equipo receptor de fax esté apagado o que se haya producido un error, como que se haya quedado sin papel.	Pida al destinatario que se asegure de que su equipo de fax está encendido y preparado para recibir faxes.
	Es posible que exista un fax en memoria porque está esperando volver a llamar a un número ocupado, o que existan otros trabajos anteriores a la espera de enviarse.	Si hay un trabajo de fax en la memoria por alguno de estos motivos, aparece una entrada para el trabajo en el registro de fax. Imprima el registro de actividad de fax y compruebe la columna <b>Resultado</b> para ver si hay trabajos marcados como <b>Pendiente</b> .

## Mensajes de error en el panel de control del producto

Si se interrumpe el proceso de fax o se produce un error durante la transmisión o recepción de un fax, el subsistema de fax del producto genera una descripción del estado/error con dos partes. Los faxes normales o sin problemas también generan mensajes de éxito. La información de los mensajes está formada por una descripción en texto y un código numérico (pocos mensajes no incluyen el código numérico). Sólo la parte textual del mensaje se muestra en el panel de control del producto; sin embargo, tanto el mensaje de texto como el código numérico aparecen en el informe de actividades del fax, el informe de llamadas de fax y el rastreador T.30 de fax. El código numérico se muestra entre paréntesis tras el texto del mensaje en los informes.

El módem del fax genera el código numérico. Normalmente, el código numérico (0) indica una respuesta normal del módem. Algunos mensajes siempre muestran el código numérico (0), mientras que otros tienen un intervalo numérico de códigos, y pocos mensajes no muestran un código numérico. Normalmente, el código numérico (0) indica un error que no está asociado con el módem de fax sino que se ha producido en otra parte del sistema del fax o del producto, como en el sistema de impresión. Un código de error distinto de cero ofrece más detalles sobre la acción o proceso concretos que está ejecutando el módem, y no indica necesariamente un problema con el módem.

Los mensajes de error persistentes con códigos numéricos distintos a los listados aquí requieren asistencia del servicio al cliente. Imprima un informe del rastreador T.30 de fax antes de ponerse en contacto con el servicio de asistencia al cliente para facilitar la identificación del problema. Este informe incluye detalles sobre la última llamada de fax.

1. En la pantalla de inicio del panel de control del producto, desplácese hasta el botón [Administración](#) y tóquelo.
2. Abra los siguientes menús:
  - [Solución de problemas](#)
  - [Fax](#)
  - [Rastreador T.30 de fax](#)
3. Seleccione la opción [Imprimir informe T.30](#) para imprimir el informe.

## Mensajes de envío de fax

Tabla 10-1 Mensajes de envío de fax

Mensaje	Nº de error	Descripción	Acción
Cancelado	0	Algún usuario canceló el fax en el panel de control del producto.	Ninguna
Correcto	No disponible	El fax se envió correctamente.	Ninguna
Error ocupado	0	La máquina de fax del destinatario está ocupada.	El envío del fax volverá a intentarse automáticamente (si así está configurado); en caso contrario, puede intentar enviarlo más tarde.
Sin respuesta	0 o 17	El equipo de fax receptor no responde a la llamada o una persona respondió la llamada.	Es posible que el equipo de fax receptor esté desconectado o apagado; póngase en contacto con el destinatario para que compruebe el equipo. Vuelva a realizar el envío.
Sin tono de marcado	0	No se detecta tono de llamada cuando se envía el fax.	Compruebe que la línea telefónica está activa; configure el fax para que «no» detecte el tono de marcado.
Error	Cualquiera	El fax puede estar dañado o no se ha enviado.	Vuelva a realizar el envío.
Error	0	Ancho de página incompatible o la página tiene demasiadas líneas incorrectas.	Vuelva a enviar el fax. Si el error persiste, póngase en contacto con el centro de servicio.
Error	17 o 36	Conexión telefónica perdida entre el remitente y el destinatario. El problema puede deberse a llamadas de voz que interrumpen el fax o a una persona que responde la llamada.	Vuelva a realizar el envío.
Error o Error de comunicación	Cualquiera excepto 17 o 36	Problema general de comunicación en el que la transmisión de fax se interrumpió o no se realizó como se esperaba.	Vuelva a enviar el fax. Si el error persiste, póngase en contacto con el servicio de asistencia.
Error de espacio	0	No es posible leer o escribir el archivo de imagen del fax en el disco; el disco del producto podría estar dañado o no disponer de espacio suficiente.	Vuelva a enviar el fax. Si el error persiste, póngase en contacto con el servicio de asistencia.
Error de memoria	0	Falta memoria en el producto.	Si el error persiste, elimine elementos de la memoria del producto, como trabajos almacenados o faxes guardados.
Fallo eléctrico	0	Se ha producido un fallo eléctrico en el equipo de fax de envío durante la transmisión de fax.	Vuelva a realizar el envío.

## Mensajes de recepción de fax

Tabla 10-2 Mensajes de recepción de fax

Mensaje	Nº de error	Descripción	Acción
Correcto	No disponible	La transmisión de fax se realizó correctamente.	Ninguna
Bloqueado	No disponible	El equipo de fax receptor utiliza la función de número bloqueado y bloquea este fax.	Ninguna
Error	Cualquiera	El fax puede estar dañado o no se ha enviado.	Pida al remitente que vuelva a enviar el fax; si el error persiste, póngase en contacto con el servicio de asistencia.
Error	0	Ancho de página incompatible o la página tiene demasiadas líneas incorrectas.	Pida al remitente que vuelva a enviar el fax; si el error persiste, póngase en contacto con el servicio de asistencia.
Error	17, 36	Conexión telefónica perdida o interrupción entre el remitente y el destinatario.	Pida al remitente que le vuelva a enviar el fax (si el equipo de fax del remitente no tiene reintento automático).
Error	Cualquiera excepto 17 o 36	Problema general de comunicación en el que la transmisión de fax se interrumpió o no se realizó como se esperaba.	Pida al remitente que vuelva a enviar el fax; si el error persiste, póngase en contacto con el servicio de asistencia.
Error de espacio	0	No es posible leer o escribir el archivo de imagen en el disco; el disco del producto podría estar dañado o no disponer de espacio suficiente.	Pida al remitente que vuelva a enviar el fax; si el error persiste, póngase en contacto con el servicio de asistencia.
Error de memoria	0	Falta memoria en el producto.	Si el error persiste, elimine elementos de la memoria del producto, como trabajos almacenados o faxes guardados.
Error de impresión	0	El archivo de imagen recibido no puede descodificarse.	Pida al remitente que vuelva a enviar el fax; active el Modo de corrección de errores si no se encuentra ya activado.
Fallo eléctrico	0	Se ha producido un fallo de alimentación durante la recepción del fax.	Pida al remitente que envíe de nuevo el fax.
Ningún fax detectado	17, 36	El fax ha recibido una llamada de voz.	Ninguna

## Configuración de servicio

Estos elementos de los menús del panel de control están destinados para utilizarlos mientras recibe la asistencia de un representante del servicio técnico de HP.

## Configuración del menú Solución de problemas

1. En la pantalla de inicio del panel de control del producto, desplácese hasta el botón [Administración](#) y tóquelo.
2. Abra los siguientes menús:
  - [Solución de problemas](#)
  - [Fax](#)

---

<a href="#">Rastreador T.30 de fax</a>	Es un informe impreso de todas las comunicaciones entre las máquinas de fax que envían y reciben faxes durante la última transmisión o recepción de fax. El informe contiene códigos de error detallados y otra información que puede resultar útil para resolver un problema determinado relativo al envío o la recepción de un fax. Imprima este informe antes de ponerse en contacto con el servicio de atención al cliente de HP.
<a href="#">Fax V.34</a>	Este ajuste controla el método de transmisión del módem. El ajuste <a href="#">Normal</a> permite al módem seleccionar cualquiera de las velocidades de fax admitidas hasta 33.600 bps. El ajuste <a href="#">Desactivado</a> establece la velocidad de fax en 14.400 bps o menos, en función de la configuración de la velocidad de envío y recepción.
<a href="#">Modo de altavoz del fax</a>	En el modo <a href="#">Normal</a> , el altavoz del módem se activa durante la marcación hasta la conexión inicial y luego se desactiva. En el modo <a href="#">Diagnóstico</a> , el altavoz se activa y permanece activado para todas las comunicaciones de fax hasta que la configuración vuelva a cambiarse al modo <a href="#">Normal</a> .
<a href="#">Entradas de registro de fax</a>	El registro de fax <a href="#">Estándar</a> incluye información básica, como la hora y si la transmisión de fax se realizó correctamente. El registro de fax <a href="#">Detallado</a> muestra los resultados intermedios del proceso de rellamada que no se muestran en el registro de fax <a href="#">Estándar</a> .

---

# Solución de problemas de software del producto (Windows)

## En la carpeta Impresora no aparece ningún controlador de impresión para el producto

1. Vuelva a instalar el software del producto.



**NOTA:** Cierre todas las aplicaciones que estén en funcionamiento. Para cerrar las aplicaciones cuyo icono aparece en la bandeja del sistema, haga clic con el botón derecho en el icono oportuno y seleccione **Cerrar** o **Deshabilitar**.

2. Intente conectar el cable USB a un puerto USB distinto del equipo.

## Ha aparecido un mensaje de error durante la instalación del software

1. Vuelva a instalar el software del producto.



**NOTA:** Cierre todas las aplicaciones que estén en funcionamiento. Para cerrar las aplicaciones cuyo icono aparece en la bandeja del sistema, haga clic con el botón derecho en el icono oportuno y seleccione **Cerrar** o **Deshabilitar**.

2. Compruebe la cantidad de espacio libre que queda en la unidad en la que pretende instalar el software del producto. Si es preciso, libere tanto espacio como sea posible y vuelva a instalar el software del producto.
3. Si lo considera necesario, ejecute Desfragmentador de disco y vuelva a instalar el software del producto a continuación.

## El producto está en modo Preparado, pero no imprime

1. Imprima una página de configuración y compruebe el funcionamiento del producto.
2. Compruebe si todos los cables están bien colocados de acuerdo con las especificaciones. Compruebe también los cables USB y de alimentación. Pruebe con un cable nuevo.
3. Compruebe que la dirección IP del producto que aparece en la página de configuración coincide con la dirección IP del puerto de software. Lleve a cabo uno de los siguientes procedimientos:

### Windows XP, Windows Server 2003, Windows Server 2008 y Windows Vista

- a. Haga clic en **Inicio** o, en el caso de Windows Vista, en el icono de Windows situado en la esquina inferior izquierda de la pantalla.
- b. Haga clic en **Configuración**.
- c. Haga clic en **Impresoras y faxes** (con la vista predeterminada del menú Inicio) o haga clic en **Impresoras** (con la vista clásica del menú Inicio).
- d. Haga clic con el botón derecho del ratón en el icono del controlador del producto y, a continuación, seleccione **Propiedades**.
- e. Haga clic en la ficha **Puertos** y, a continuación, haga clic en **Configurar puerto**.
- f. Compruebe la dirección IP y, luego, haga clic en **Aceptar** o en **Cancelar**.
- g. Si las direcciones IP no son iguales, elimine el controlador y, cuando vuelva a instalarlo, especifique la dirección IP correcta.



## Windows 7

- a. Haga clic en el icono de Windows en la esquina inferior izquierda de la pantalla.
- b. Haga clic en **Dispositivos e impresoras**.
- c. Haga clic con el botón derecho del ratón en el icono del controlador del producto y, a continuación, seleccione **Propiedades de impresora**.
- d. Haga clic en la ficha **Puertos** y, a continuación, haga clic en **Configurar puerto**.
- e. Compruebe la dirección IP y, luego, haga clic en **Aceptar** o en **Cancelar**.
- f. Si las direcciones IP no son iguales, elimine el controlador y, cuando vuelva a instalarlo, especifique la dirección IP correcta.

## Solución de problemas de software del producto (Mac OS X)

- [El nombre del producto no aparece en la lista de productos de la lista Impresión y Fax o Impresión y Escaneado.](#)
- [Un trabajo de impresión no se envió al producto que deseaba](#)
- [Si se conecta mediante un cable USB, el producto no aparece en la lista Impresión y Fax o Impresión y Escaneado una vez seleccionado el controlador.](#)

### El nombre del producto no aparece en la lista de productos de la lista Impresión y Fax o Impresión y Escaneado.

1. Compruebe que los cables están conectados correctamente y que el producto está encendido.
2. Imprima una página de configuración para revisar el nombre del producto. Compruebe que el nombre de la página de configuración coincide con el del producto en la lista Impresión y Fax o Impresión y Escaneado.
3. Sustituya el cable USB o de red por uno de alta calidad.
4. Si fuera necesario, vuelva a instalar el software.



**NOTA:** Conecte el cable de red o USB antes de intentar volver a instalar el software.

### Un trabajo de impresión no se envió al producto que deseaba

1. Abra la cola de impresión y reinicie el trabajo de impresión.
2. Es posible que otro producto del mismo nombre o con uno similar haya recibido su trabajo de impresión. Imprima una página de configuración para revisar el nombre del producto. Compruebe que el nombre de la página de configuración coincide con el del producto en la lista Impresión y Fax o Impresión y Escaneado.

### Si se conecta mediante un cable USB, el producto no aparece en la lista Impresión y Fax o Impresión y Escaneado una vez seleccionado el controlador.

#### Solución de problemas de software

- ▲ Compruebe que el sistema operativo Mac sea Mac OS X 10.6 o 10.7.

#### Solución de problemas de hardware

1. Asegúrese de que el producto está encendido.
2. Compruebe que el cable USB está conectado correctamente.
3. Asegúrese de que utiliza el cable USB de alta velocidad correspondiente.
4. Asegúrese de que no tiene demasiados dispositivos USB que tomen la alimentación en cadena. Desconecte todos los dispositivos de la cadena y conecte el cable directamente al puerto USB del equipo.
5. Compruebe si hay más de dos concentradores USB sin alimentación conectados en una fila de la cadena. Desconecte todos los dispositivos de la cadena y, a continuación, conecte el cable directamente al puerto USB del equipo.



**NOTA:** El teclado iMac es un concentrador USB sin alimentación.

# Desinstalación de software (Windows)

## Windows XP

1. Haga clic en **Inicio, Panel de control** y, a continuación, **Agregar o quitar programas**.
2. Busque y seleccione el producto en la lista.
3. Haga clic en el botón **Cambiar o quitar** para eliminar el software.

## Windows Vista

1. Haga clic en el icono de Windows en la esquina inferior izquierda de la pantalla. Haga clic en **Panel de control** y, a continuación, en **Programas y características**.
2. Busque y seleccione el producto en la lista.
3. Seleccione la opción **Desinstalar/cambiar**.

## Windows 7

1. Haga clic en el icono de Windows en la esquina inferior izquierda de la pantalla. Haga clic en **Panel de control** y, dentro del encabezado **Programas**, haga clic en **Desinstalar un programa**.
2. Busque y seleccione el producto en la lista.
3. Seleccione la opción **Desinstalar**.

## Eliminación de un controlador de impresión (Mac OS X)

Debe disponer de derechos de administrador para eliminar el software.

1. Abra **Preferencias del sistema**.
2. Seleccione **Impresión y fax**.
3. Resalte el producto.
4. Haga clic en el símbolo menos (-).
5. Si es necesario, elimine la cola de impresión.

# Índice

## A

- accesorios
  - pedido 38
- accesorios de almacenamiento USB
  - impresión desde 93
- AirPrint
  - compatibilidad 90
  - conexión 90
  - nombre del producto 90
  - solución de problemas 91
- ajustar documentos
  - Mac 78
  - Windows 72
- ajustar imágenes copiadas 113
- alimentación incorrecta
  - detección automática para faxes 177
- alimentador de documentos 107
  - atascos 230
  - copiar documentos a doble cara 107
  - problemas de alimentación de papel 227
  - realizar copias desde 100, 101, 103
- almacenados, trabajos
  - creación (Windows) 83
  - eliminación 86
  - impresión 86
- almacenamiento
  - cartuchos de tóner 48
- almacenamiento, trabajo
  - configuración de Mac 85
- almacenamiento de trabajos
  - configuración de Mac 85
  - con Windows 83
- Almacenamiento en carpetas de red 142
- Almacenamiento en USB 147

- ambas caras, copia manual
  - dúplex, manual 108
- ampliar
  - trabajos de copia 110
- antifalsificación de consumibles 40
- asistente, configuración de fax 162
- atajos (Windows)
  - creación 59
  - uso 58
- atascos
  - alimentador de documentos 230
  - bandeja 1 234
  - bandeja 2 237
  - bandeja de salida 234
  - cartucho de tóner 241
  - causas de 228
  - dúplex 246
  - eliminación 229
  - fusor 243
  - navegación automática 230
  - puerta posterior 243
  - recuperación 251
  - ubicaciones 229
- ayuda, panel de control 10, 226
- ayuda en línea, panel de control 10, 226

## B

- bandeja 1
  - atascos 234
  - capacidad 28
  - carga 29
- bandeja 2
  - atascos 237
  - capacidad 31
  - carga 32
- bandeja de salida
  - atascos 234
  - ubicación 4

- bandeja de salida posterior
  - imprimir en 34

- bandejas
  - configurar 26
  - incluidas 2
  - referencias 46
  - ubicación 4

- bandejas, salida
  - ubicación 4

- bandejas de salida
  - selección 34

- Bonjour
  - cambio de nombre 210
  - identificación 204

- bordes
  - borrado en copias 98
  - borrado en escaneados 132

- botón de encendido/apagado,
  - ubicación 4

## C

- calibración
  - escáner 259
- calidad de salida
  - escaneado 127
- cambiar tamaño de documentos
  - Windows 72
- cambio del tamaño de documentos
  - Mac 78
- cancelación de fax 198
- cancelación de una solicitud de impresión (Mac OS X) 81
- cancelación una solicitud de impresión (Windows) 79
- caras originales
  - escaneado 128
  - fax 171
- carga
  - bandeja 1 29

- bandeja 2 32
- cartuchos de tóner 47
- grapas 51
- carga de archivos, Mac 211
- carpeta de red, envío a 142
- carpetas
  - envío 142
- cartucho de grapas
  - carga 51
  - número de referencia 51
- cartucho de tóner
  - atascos 241
- cartuchos
  - almacenamiento 48
  - no HP 39, 48
  - números de referencia 47
  - reciclaje 47
  - sustitución 48
- cartuchos de tóner
  - almacenamiento 48
  - carga 47
  - no HP 39, 48
  - números de referencia 43, 47
  - reciclaje 47
  - sustitución 48
- cartulina
  - bandeja de salida, selección 34
- clasificar
  - trabajos de copia 105
- códigos de facturación 168
- conexión
  - a AirPrint 90
  - USB con Mac 17
  - USB con Windows 14
- conexión de alimentación
  - ubicación 5, 6
- configuración
  - códigos de facturación 168
  - controladores 56
  - controladores (Mac) 57
  - dirección IP 15, 18
  - requerida 162
  - restauración de fábrica 225
  - valores preestablecidos del controlador (Mac) 76
- configuración de copia
  - servidor Web incorporado de HP 206
- configuración de envío digital
  - servidor Web incorporado de HP 207
- configuración de escaneado
  - servidor Web incorporado de HP 207
- configuración de fax
  - servidor Web incorporado de HP 208
- configuración de impresión
  - servidor Web incorporado de HP 206
- configuración del controlador de Mac
  - almacenamiento de trabajos 85
- configuración de red
  - servidor Web incorporado de HP 209
- configuración de seguridad
  - servidor Web incorporado de HP 209
- configuración de servicio 288
- configuración de USB, Windows 14
- configuraciones de EconoMode 214, 255
- configuraciones rápidas
  - escaneado 141
- configuración general
  - servidor Web incorporado de HP 205
- configuración rápida
  - creación 141, 178
  - fax 178
  - uso 141, 178
- configuración requerida
  - país/región 162
- configuración USB, Mac 17
- consumibles
  - estado, visualización con HP Utility 211
  - falsificación 40
  - no HP 39, 48
  - números de referencia 43
  - pedido 38
  - reciclaje 47
  - sustitución de los cartuchos de tóner 48
- contraste
  - ajuste automático para copias 98
  - ajuste automático para el escaneado 136
- ajuste automático para faxes 176
- ajuste para escaneados 131
- ajuste para faxes 174
- controlador de impresora universal 54
- controlador de impresora universal HP 54
- controladores
  - cambio de configuración (Mac) 57
  - cambio de configuración (Windows) 56
  - cambio de tamaños de papel 79
  - configuración (Mac) 76
  - tipos de papel 25
  - universal 54
  - valores preestablecidos (Mac) 76
- controladores de impresión
  - compatibles 54
- controladores de impresión (Mac)
  - cambio de configuración 57
  - configuración 76
- controladores de impresión (Windows)
  - cambio de configuración 56
- controladores de impresión de Windows
  - compatibles 54
- controladores PCL
  - universal 54
- copia
  - ajustar brillo/oscuridad 113
  - ajuste de la configuración de imagen 98
  - ampliar 110
  - clasificar 105
  - creación de trabajo 116
  - establecer opciones 96
  - mediante el alimentador de documentos 100, 101, 103
  - mediante el cristal 100, 101, 103
  - mejorar calidad 258, 263, 268
  - modo de trabajo 116
  - optimizar para texto o imágenes 112, 260
  - reducir 110
  - varios originales 116
- copia a doble cara 107, 108
- copia borde a borde 261
- copia de varias páginas 103

- copiar
    - documentos a doble cara 107, 108
    - fotografías 119
    - libros 117
    - papel especial 115
  - correo electrónico
    - envío de documentos 150
    - libretas de direcciones 153, 155
    - listas de destinatarios 155
  - creación de trabajo, copia 116
  - creación de trabajo, envío de fax 175
  - creación de trabajo, escaneado 133
  - cristal del escáner
    - limpieza 258, 263, 268
  - cubiertas, ubicación 4
- D**
- desinstalación del software para Windows 293
  - desinstalación de software en Mac 294
  - detección del color
    - escaneado 129
  - detención de una solicitud de impresión (Mac OS X) 81
  - detención de una solicitud de impresión (Windows) 79
  - dirección IP
    - configuración 15, 18
  - discos duros
    - cifrados 218
  - doble cara, copia 107, 108
  - dúplex 107
    - atastos 246
- E**
- eliminación
    - trabajos almacenados 86
  - eliminación de software en Mac 294
  - eliminar atascos 229
  - enviar a correo electrónico
    - activar 122
  - envío a correo electrónico
    - configuración de trabajos 124
    - envío de documentos 150
    - libretas de direcciones 153, 155
    - listas de destinatarios 155
  - envío de fax
    - ajuste de la configuración de imagen 176
    - caras originales 171
    - notificación 173
    - optimización para texto o imágenes 171
    - resolución 172
    - supresión de páginas en blanco 175
    - tamaño del documento 172
    - varios originales 175
  - envío de un fax
    - a varios destinatarios 184
    - eliminar varios destinatarios 188
    - utilizando los números de la libreta de direcciones de fax 195
  - envío digital
    - carpetas 142
    - configuración de trabajos 124
    - envío de documentos 150
    - libretas de direcciones 153, 155
    - listas de destinatarios 155
    - memoria del producto 146
    - unidad flash USB 147
  - error de alimentación
    - detección automática para el escaneado 137
  - errores
    - software 290
  - escaneado
    - adición de páginas a un documento 138
    - ajuste de la configuración de imagen 134
    - calidad de salida 127
    - caras originales 128
    - configuración de trabajos 124
    - creación de trabajo 133, 175
    - escaneado de imágenes 159
    - giro de páginas 138
    - notificación 130
    - optimización para texto o imágenes 127, 265
    - reorganización de páginas 138
    - resolución 128
    - supresión de páginas en blanco 133
    - tamaño del archivo 127
    - tamaño del documento 130
    - varios originales 133
    - vista preliminar de la imagen 138
  - escaneado a carpeta 142
  - escaneado a correo electrónico
    - configuración de trabajos 124
    - envío de documentos 150
    - libretas de direcciones 153, 155
    - listas de destinatarios 155
  - escaneado a SharePoint® 158
  - escanear a la memoria del producto 146
  - escanear en USB 147
  - escáner
    - calibración 259
  - estado
    - HP Utility, Mac 211
  - estado, página de accesorio de fax 281
  - estado del cartucho de tóner 253
  - estado de suministros 253
  - etiquetas
    - bandeja de salida, seleccionar 34
    - impresión (Windows) 67
  - Explorer, versiones compatibles
    - servidor Web incorporado de HP 204
- F**
- factores de rendimiento
    - bandeja 1 224
  - falsificación de consumibles 40
  - fax
    - asistente de configuración 162
    - cancelación 198
    - configuración requerida 162
    - marcado rápido 192
    - optimización para texto o imágenes 270
    - problemas de alimentación 282
  - fecha/hora, configuración 163
  - filigranas
    - impresión (Mac) 82
    - impresión (Windows) 80
  - firmware
    - actualizar, Mac 211
  - folletos
    - impresión (Mac) 78
  - formateador
    - seguridad 218

- fotografías
    - copiar 119
  - fuentes
    - carga, Mac 211
  - función de correo electrónico
    - activar 122
  - fusor
    - atacos 243
- G**
- gestión de la red 202
  - grapado 51
  - grapadora
    - carga de grapas 51
  - grapadas, carga 51
  - guardar en carpeta de red
    - activar 122
  - guardar en memoria del dispositivo
    - activar 122
  - guardar en memoria del producto 146
  - guardar en USB
    - activar 122
- H**
- herramientas de solución de problemas
    - servidor Web incorporado de HP 208
  - HP ePrint, uso 88
  - HP Smart Print 92
  - HP Utility 211
  - HP Utility, Mac 211
  - HP Web Jetadmin 213
- I**
- impresión
    - configuración (Mac) 76
    - desde accesorios de almacenamiento USB 93
    - trabajos almacenados 86
  - impresión a doble cara
    - configuración (Windows) 61
  - impresión de USB de fácil acceso 93
  - impresión dúplex
    - Mac 76
  - impresión dúplex (a doble cara)
    - configuración (Windows) 61
  - impresión en ambas caras
    - configuración (Windows) 61
    - Mac 76
  - impresión inalámbrica
    - AirPrint 90
  - informe de códigos de facturación
    - descripción 12
    - impresión 200
  - informe de lista de faxes bloqueados
    - impresión 200
  - informe de llamadas 200
  - informe de llamadas de fax
    - descripción 12
  - informe de Seguimiento T.30 288
  - informes de fax
    - descripción 12
  - inicio de sesión
    - panel de control 217
  - instalación
    - producto en redes con cables, Mac 18
    - software, redes con cables 16
  - Internet Explorer, versiones compatibles
    - servidor Web incorporado de HP 204
  - interruptor de alimentación, ubicación 4
  - IPsec 217
  - IPv4, dirección 202
  - IPv6, dirección 203
- J**
- Jetadmin, HP Web 213
- L**
- libreta de direcciones de fax 195
  - libretas de direcciones, correo electrónico
    - listas de destinatarios 155
    - listas de destinatarios, creación 153
  - libros
    - copiar 117
    - creación (Windows) 73
  - limpieza
    - crystal del escáner 258, 263, 268
    - panel de control 10
    - rodillos 261, 266, 271
    - ruta del papel 253
  - limpieza de fondo
    - ajuste automático para copias 98
  - ajuste automático para el escaneado 136
  - ajuste automático para faxes 176
  - escaneados 132
  - faxes 174
  - lista de comprobación
    - problemas 222
  - lista de faxes bloqueados
    - descripción 12
  - lista de fuentes PCL
    - descripción 12
  - lista de fuentes PS
    - descripción 12
  - lista de marcado rápido
    - descripción 12
  - lista de otros vínculos
    - servidor Web incorporado de HP 209
  - listas de destinatarios 155
- M**
- Mac
    - configuración del controlador 57, 76
    - eliminación de software 294
    - problemas, solución 292
  - Macintosh
    - HP Utility 211
  - mapa de menús de administración
    - descripción 11
  - marcación rápida
    - informe de lista 200
  - marcado en grupo. *Consulte* marcado rápido
  - marcado rápido
    - creación 184
    - eliminación 188
    - faxes 192
  - márgenes, pequeños
    - copia 261
  - márgenes pequeños 261
  - máscara de subred 202
  - memoria
    - incluida 2
  - memoria del producto
    - envío a 146
  - memoria del producto, escanear a 146
  - memorias DIMM
    - seguridad 218



modo con membrete alternativo 27  
modo de reposo  
  activar 214  
  desactivar 214  
modo de trabajo, copia 116

## N

Netscape Navigator, versiones  
  compatibles  
  servidor Web incorporado de HP  
  204  
nitidez  
  ajuste para copias 98  
  ajuste para escaneados 131  
  ajuste para faxes 173  
no HP, consumibles 39, 48  
notificación  
  escaneado 130  
  fax 173  
números de referencia  
  consumibles 43  
  piezas de recambio 43

## O

optimización de imágenes de fax  
  270  
optimización de imágenes enviadas  
  por fax 171  
optimización de imágenes  
  escaneadas 127, 159, 265  
optimizar imágenes copiadas 112,  
  260  
orientación  
  cambio (Mac) 77  
  selección, Windows 65  
orientación de la imagen  
  escaneado 136  
  faxes 176  
orientación de la página  
  cambio (Mac) 77  
orientación horizontal  
  cambio (Mac) 77  
  escaneado 136  
  faxes 176  
  selección, Windows 65  
orientación vertical  
  cambio (Mac) 77  
  escaneado 136  
  faxes 176  
  selección, Windows 65

oscuridad  
  ajuste automático para copias 98  
  ajuste automático para el  
  escaneado 136  
  ajuste automático para faxes 176  
  ajuste para escaneados 131  
  ajuste para faxes 173

## P

página cómo conectarse  
  descripción 11  
página de configuración  
  descripción 11  
página de configuración actual  
  descripción 11  
página de directorio del archivo  
  descripción 12  
página de estado de consumibles  
  descripción 11  
página de estado de los servicios Web  
  descripción 12  
página de uso  
  descripción 11  
páginas de información  
  impresión o consulta 11  
Páginas de información  
  servidor Web incorporado de HP  
  205  
páginas de separación de trabajos  
  87  
páginas en blanco  
  colocación entre trabajos de  
  impresión 87  
páginas por hoja  
  impresión (Mac) 76  
  selección (Mac) 76  
  selección (Windows) 63  
páginas por minuto 2  
panel de control  
  ayuda 10, 226  
  limpieza 10  
  ubicación 4  
papel  
  atascos 228  
  carga bandeja 1 29  
  carga bandeja 2 32  
  portadas, utilizar papel diferente  
  69  
  primera y última página, utilizar  
  papel diferente 69

selección 254  
tamaños compatibles 22  
tamaños de papel compatibles  
  22  
  tipos compatibles 25  
papel, pedido 38  
papel, portadas  
  impresión (Mac) 77  
papel compatible 22  
papel especial  
  copia 115  
  impresión (Windows) 67  
papel especial para portadas  
  impresión (Mac) 77  
papel pequeño  
  bandeja de salida, selección 34  
papel pesado  
  bandeja de salida, selección 34  
papel rugoso  
  bandeja de salida, selección 34  
pasarela, configurar valor  
  predeterminado 202  
pasarela predeterminada,  
  configuración 202  
pedido  
  consumibles y accesorios 38  
piezas de recambio  
  números de referencia 43  
portadas  
  impresión en papel diferente  
  (Windows) 69  
postales  
  bandeja de salida, selección 34  
primera página  
  impresión en papel diferente  
  (Windows) 69  
problemas de alimentación 282  
problemas de recogida del papel  
  solución 227  
programa de reposo  
  configuración 215  
puerta posterior  
  atascos 243  
puertos  
  ubicación 6  
puertos de interfaz  
  ubicación 5, 6  
**R**  
recepción lenta de fax 283

- reciclaje de consumibles 47
  - reconocimiento óptico de caracteres 134
  - recortar páginas
    - escaneado 135
  - recorte de páginas
    - escaneado 135
  - red
    - configuración, cambiar 202
    - configuración, visualizar 202
  - redes
    - compatibles 2
    - dirección IPv4 202
    - dirección IPv6 203
    - HP Web Jetadmin 213
    - máscara de subred 202
    - pasarela predeterminada 202
  - redes, con cables
    - instalación del producto, Mac 18
    - instalación del producto, Windows 15
  - reducir
    - trabajos de copia 110
  - referencia, números
    - cartuchos de tóner 43
  - referencias
    - bandejas 46
  - registro/informe
    - informe de códigos de facturación 200
    - informe de lista de faxes bloqueados 200
    - informe de lista de marcación rápida 200
    - informe de llamadas de fax 200
    - registro de actividades 199
  - registro de actividades 199
  - registro de actividades del fax
    - descripción 12
  - requisitos del navegador
    - servidor Web incorporado de HP 204
  - requisitos del navegador Web
    - servidor Web incorporado de HP 204
  - requisitos del sistema
    - servidor Web incorporado de HP 204
  - resolución
    - escaneado 128
    - fax 172
  - resolución de problemas
    - recepción lenta de fax 283
    - sistemas PBX 284
    - transmisión lenta de fax 284
  - resolución de problemas de líneas telefónicas 284
  - Resolución de problemas de sistemas PBX 284
  - restablecimiento de la configuración de fábrica 225
  - rodillos
    - limpieza 261, 266, 271
  - ruta de papel rectilínea 34
- S**
- seguridad
    - disco duro cifrado 218
  - seguridad IP 217
  - servicios Web de HP
    - activación 209
  - Servicios Web de HP, activación 88
  - servidor web incorporado (EWS)
    - conexión de red 204
  - servidor Web incorporado (EWS)
    - asignación de contraseñas 217
    - características 204
  - servidor web incorporado (EWS) de HP
    - conexión de red 204
  - servidor Web incorporado (EWS) de HP
    - características 204
  - servidor Web incorporado de HP
    - configuración de AirPrint 91
    - configuración de copia 206
    - configuración de envío digital 207
    - configuración de escaneado 207
    - configuración de fax 208
    - configuración de impresión 206
    - configuración de red 209
    - configuración de seguridad 209
    - configuración general 205
    - herramientas de solución de problemas 208
    - lista de otros vínculos 209
    - páginas de información 205
  - servidor Web incorporado HP
    - servicios Web de HP 209
  - SharePoint®
    - escaneado a 158
    - sin configurar 162
  - sitios web
    - HP Web Jetadmin, descarga 213
  - sitios Web
    - controlador de impresora universal 54
  - sitio Web contra fraudes 40
  - sitio Web contra fraudes HP 40
  - sobres
    - bandeja de salida, selección 34
  - software
    - desinstalación en Mac 294
    - desinstalación en Windows 293
    - HP Utility 211
    - instalación, redes con cables 16
    - problemas 290
  - Software HP ePrint 89
  - solución
    - problemas de impresión desde USB de fácil acceso 275
    - problemas de red 278
    - problemas de solución directa 277
  - solución de problemas
    - AirPrint 91
    - atacos 228
    - lista de comprobación 222
    - problemas con Mac 292
    - problemas de alimentación del papel 227
    - problemas de conexión directa 277
    - problemas de impresión desde USB de fácil acceso 275
    - problemas de red 278
    - respuesta lenta 274
    - sin respuesta 274
  - soportes
    - carga bandeja 1 29
    - carga bandeja 2 32
    - grapado 51
  - superior, bandeja de salida
    - impresión en 34
  - supresión de páginas en blanco
    - escaneado 133
    - fax 175
  - sustitución de los cartuchos de impresión 48

## T

- tamaño de archivo de documento
  - escaneado 127
- tamaño del documento
  - escaneado 130
  - fax 172
- tamaño de papel
  - cambio 79
- tamaños de página
  - cambio del tamaño de los documentos para que se ajusten (Mac) 78
  - cambio del tamaño de los documentos para que se ajusten (Windows) 72
- tamaños de papel
  - selección (Mac) 81
  - selección de tamaños personalizados (Mac) 81
  - selección de tamaños personalizados (Windows) 80
- TCP/IP
  - configuración manual de los parámetros IPv4 202
  - configuración manual de los parámetros IPv6 203
- teclado
  - asignación de idioma 9
  - físico 9
- tipo de papel
  - selección (Windows) 67
- tipos de archivo de documento 126, 134
- tipos de archivo OCR 134
- tipos de archivos 126, 134
- tipos de papel
  - seleccionar (Mac) 77
- trabajos almacenados
  - creación (Mac) 85
  - creación (Windows) 83
  - eliminación 86
  - impresión 86
- transmisión lenta de fax 284
- transparencias
  - bandeja de salida 34
  - impresión (Windows) 67

## U

- última página
  - impresión en papel diferente (Windows) 69
- USB
  - envío a 147
- USB, escanear en 147
- uso de la energía, optimización 214

## V

- valores preestablecidos (Mac) 76
- varias páginas por hoja
  - impresión (Windows) 63
- velocidad, optimización 214
- velocidad de módem 283
- vista preliminar de la imagen
  - escaneado 138
- VoIP 282

## W

- Web, sitios
  - informes de fraude 40
- Windows
  - configuración del controlador 56
  - controlador de impresora universal 54





