



LASERJET ENTERPRISE FLOW MFP

Používateľská príručka



M525c



Multifunkčná tlačiareň HP LaserJet Enterprise flow MFP M525

Používateľská príručka

Autorské práva a licencia

© Copyright 2017 HP Development Company, L.P.

Kopírovanie, upravovanie alebo preklad bez predchádzajúceho písomného súhlasu sú zakázané s výnimkou podmienok, ktoré povoľujú zákony o autorských právach.

Informácie obsiahnuté v tomto dokumente sa môžu meniť bez upozornenia.

V záruke dodanej spolu s týmito produktmi a službami sú uvedené výlučne záruky týkajúce sa produktov a služieb spoločnosti HP. Žiadne informácie v tomto dokumente by sa nemali chápať ako dodatočná záruka. Spoločnosť HP nebude zodpovedná za technické ani textové chyby, ani vynechané časti v tomto dokumente.

Edition 1, 08/2017

Poznámky o ochranných známkach

Adobe®, Adobe Photoshop®, Acrobat® a PostScript® sú ochranné známky spoločnosti Adobe Systems Incorporated.

Apple a logo Apple sú ochranné známky spoločnosti Apple Computer, Inc., registrované v USA a ďalších krajinách/oblastiach. iPod je ochranná známka spoločnosti Apple Computer, Inc. Znamka iPod je určená na kopírovanie len s príslušným zákonným oprávnením alebo oprávnením vlastníka práv. Nekradnite hudbu.

Microsoft®, Windows®, Windows XP® a Windows Vista® sú registrované ochranné známky spoločnosti Microsoft Corporation v USA.

UNIX® je registrovaná obchodná známka skupiny The Open Group.

Obsah

1 Predstavenie produktu	1
Vlastnosti produktu	2
Zobrazenia produktu	4
Pohľad na produkt spredu	4
Pohľad na produkt zozadu	5
Porty rozhrania	6
Umiestnenie sériového čísla a čísla modelu	6
Ovládací panel	7
Rozvrhnutie ovládacieho panela	7
Domovská obrazovka ovládacieho panela	7
Klávesnica	9
Čistenie ovládacieho panela	10
Pomocník ovládacieho panela	10
Výkazy produktu	11
2 Pripojenie produktu a inštalácia softvéru	13
Pripojenie produktu k počítaču pomocou kábla USB a inštalácia softvéru (Windows)	14
Pripojenie produktu do siete pomocou sieťového kábla a inštalácia softvéru (Windows)	15
Konfigurácia adresy IP	15
Inštalácia softvéru	16
Pripojenie produktu k počítaču pomocou kábla USB a inštalácia softvéru (Mac OS X)	17
Pripojenie produktu do siete pomocou sieťového kábla a inštalácia softvéru (Mac OS X)	18
Konfigurácia adresy IP	18
Inštalácia softvéru	19
3 Vstupné zásobníky a výstupné zásobníky	21
Podporované veľkosti papiera	22
Podporované typy papiera	25
Konfigurácia zásobníkov	26
Konfigurácia zásobníka pri vkladaní papiera	26
Konfigurácia zásobníka podľa nastavenia tlačovej úlohy	26

Pomocou ovládacieho panela nakonfigurujte zásobník	26
Alternatívny režim hlavičkového papiera	27
Zásobník č. 1	28
Kapacita zásobníka a orientácia papiera	28
Napĺňanie zásobníka 1	28
Zásobník č. 2 a voliteľné zásobníky na 500 hárkov	31
Kapacita zásobníka a orientácia papiera	31
Napĺňanie zásobníka č. 2 alebo voliteľného zásobníka na 500 hárkov	31
Používanie výstupných zásobníkov	34
Tlač do štandardnej výstupnej priehradky	34
Tlač do zadného výstupného zásobníka	34
Použitie užitočnej zošivačky	35
4 Súčasti, spotrebný materiál a príslušenstvo	37
Objednávanie náhradných dielov, príslušenstva a spotrebného materiálu	38
Politika spoločnosti HP ohľadom spotrebného materiálu od iných výrobcov	39
Webová lokalita HP zameraná na boj proti falzifikátom	40
Tlač po dosiahnutí odhadovaného konca životnosti tonerovej kazety	41
Zapnutie alebo vypnutie možnosti Nastavenia možnosti Veľmi nízke na ovládacom paneli	42
Diely vymeniteľné zákazníkom	43
Príslušenstvo	46
Kazeta s tonerom	47
Pohľad na kazetu s tonerom	47
Informácie o kazete s tonerom	47
Recyklujte kazetu s tonerom	47
Skladovanie kaziet s tonerom	48
Stratégia spoločnosti HP vo vzťahu ku kazetám s tonerom od iných výrobcov	48
Výmena kazety s tonerom	48
Spinky	51
Vkladanie sponiek	51
5 Tlač	53
Podporované ovládače tlače (Windows)	54
Univerzálny ovládač tlačiarne (UPD) HP	54
Režimy inštalácie UPD	55
Zmena nastavení tlačovej úlohy (Windows)	56
Zmena nastavení všetkých úloh tlače, kým sa nezatvorí program softvéru	56
Zmena predvolených nastavení všetkých tlačových úloh	56
Zmena nastavení konfigurácie produktu	56
Zmena nastavení tlačovej úlohy (Mac OS X)	57
Zmena nastavení všetkých úloh tlače, kým sa nezatvorí program softvéru	57

Zmena predvolených nastavení všetkých tlačových úloh	57
Zmena nastavení konfigurácie produktu	57
Tlačové úlohy (Windows)	58
Používanie klávesovej skratky pre tlač (Windows)	58
Vytvorenie odkazov na tlač (Windows)	59
Automatická tlač na obidve strany (Windows)	61
Tlač viacerých strán na jeden hárok (Windows)	63
Výber orientácie stránky (Windows)	65
Výber typu papiera (Windows)	67
Tlač prvej alebo poslednej strany na odlišný papier (Windows)	69
Prispôsobenie dokumentu na veľkosť stránky (Windows)	72
Vytvorenie brožúry (Windows)	73
Tlačové úlohy (Mac OS X)	76
Použitie predvoľby pre tlač (Mac OS X)	76
Vytvorenie predvoľby pre tlač (Mac OS X)	76
Automatická tlač na obidve strany (Mac OS X)	76
Tlač viacerých strán na jeden hárok (Mac OS X)	76
Výber orientácie stránky (Mac OS X)	77
Výber typu papiera (Mac OS X)	77
Tlač titulnej strany (Mac OS X)	77
Prispôsobenie dokumentu na veľkosť stránky (Mac OS X)	78
Vytvorenie brožúry (Mac OS X)	78
Ďalšie tlačové úlohy (Windows)	79
Zrušenie tlačovej úlohy (Windows)	79
Výber veľkosti papiera (Windows)	79
Výber vlastnej veľkosti papiera (Windows)	80
Tlač vodotlače (Windows)	80
Ďalšie tlačové úlohy (Mac OS X)	81
Zrušenie tlačovej úlohy (Mac OS X)	81
Výber veľkosti papiera (Mac OS X)	81
Výber vlastnej veľkosti papiera (Mac OS X)	81
Tlač vodotlače (Mac OS X)	81
Ukladanie tlačových úloh do produktu	83
Vytvorenie uloženej úlohy (Windows)	83
Vytvorenie uloženej úlohy (Mac OS X)	85
Tlač uloženej úlohy	86
Odstránenie uloženej úlohy	86
Pridanie stránky s oddeľovačom úloh (Windows)	87
Používanie funkcie HP ePrint	88
Používanie softvéru služby HP ePrint	89
Použitie aplikácie Apple AirPrint	90

Pripojenie produktu k aplikácii AirPrint	90
Vyhľadanie názvu produktu AirPrint	90
Tlač z aplikácie AirPrint	90
Zmena názvu produktu AirPrint	90
Riešenie problémov zariadenia AirPrint	91
Používanie aplikácie HP Smart Print (Windows)	92
Tlač pomocou portu USB s jednoduchým prístupom	93
Tlač dokumentov pomocou portu USB s jednoduchým prístupom	93
6 Kopírovať	95
Nastavenie nových predvolených nastavení tlače	96
Používanie rozšírených funkcií spracovania obrazu pri kopírovaní	98
Nastavenie ostrosti pre kópie	98
Vymazanie okrajov kópií	98
Automatická úprava odtieňov pre kópie	98
Vytvorenie jednej kópie	100
Vytváranie viacerých kópií	101
Kopírovanie viacstranového originálu	103
Zoradovanie kopírovacej úlohy	105
Kopírovanie na obe strany papiera (obojsstranná tlač)	107
Automatické kopírovanie na obidve strany	107
Manuálne kopírovanie na obidve strany	108
Zmenšenie alebo zväčšenie obrázka kópie	110
Optimalizácia kvality kopírovania vzhľadom na text alebo obrázky	112
Nastavenie svetlosti alebo tmavosti kopírovania	113
Nastavenie formátu a typu papiera na kopírovanie na špeciálny papier	115
Používanie režimu Job Build (Vytvorenie úlohy)	116
Kopírovanie knihy	117
Kopírovanie fotografie	119
7 Skenovanie/odosielanie	121
Nastavenie funkcií skenovania/odosielania	122
Zmena predvolených nastavení skenovania/odosielania prostredníctvom ovládacieho panela zariadenia	124
Používanie funkcií spracovania obrazu pri skenovaní	126
Vyberte typy súborov dokumentov pre skenovanie	126
Optimalizácia naskenovaných snímok pre text alebo obrázky	127
Vyberte kvalitu výstupu alebo veľkosť súboru pre skenované snímky	127
Špecifikovanie počtu strán originálneho dokumentu	128
Vyberte rozlíšenie pre naskenované snímky	128
Automatické rozpoznávanie farieb pre skenovanie	129
Špecifikovanie veľkosti originálneho dokumentu	129

Vyberte možnosti oznámení pre skenovanie	130
Nastavenie ostrosti pre skenovanie	130
Nastavenie tmavosti pre skenovanie	131
Nastavenie kontrastu pre skenovanie	131
Vyčistenie pozadia pre skenovanie	132
Vymazanie okrajov pre skenovanie	132
Použitie režimu vytvárania úloh pre skenovanie	132
Zadržanie prázdnych stránok pre skenovanie	133
Používanie rozšírených funkcií spracovania obrazu pri skenovaní	134
Vyberte typy súborov funkcie optického rozpoznávania znakov (OCR) pre skenovanie	134
Automatický výrez stránky pre skenovanie	135
Automatická orientácia snímky pre skenovanie	136
Automatická úprava odtieňov pre skenovanie	136
Automatické rozpoznanie nesprávneho podania pre skenovanie (HP EveryPage)	137
Použitie funkcie náhľadu na obrázkoch	138
Skenovanie a odosielanie dokumentov pomocou funkcie Rýchle súpravy	141
Vytvorenie rýchlej súpravy	141
Používanie preddefinovanej rýchlej súpravy	141
Odoslanie naskenovaného dokumentu do sieťového priečinka	142
Odoslanie naskenovaného dokumentu do priečinka v pamäti zariadenia	146
Odoslanie naskenovaného dokumentu na jednotku USB flash	147
Skenovanie a uloženie dokumentu	147
Odoslanie naskenovaného dokumentu na jednu alebo viacero e-mailových adries	150
Použitie adresára na odoslanie e-mailu	153
Pridávanie kontaktov do adresára prostredníctvom ovládacieho panela zariadenia	153
Odoslanie dokumentu do e-mailu pomocou adresára	155
Uloženie naskenovaného dokumentu na webovú lokalitu SharePoint®	158
Skenovanie fotografie	159

8 Fax 161

Konfigurácia požadovaných nastavení faxu	162
Sprievodca nastavením faxu	162
Nastavenie alebo overenie dátumu a času	163
Nastavenie alebo overenie formátu dátumu alebo času	163
Konfigurácia nastavení faxového vytáčania	165
Konfigurácia všeobecných nastavení faxového odosielania	167
Konfigurácia fakturačných kódov faxu	168
Konfigurácia predvolených možností pre úlohy odosielania faxov	169
Používanie funkcií spracovania obrazu pri úlohách odosielania faxov	171
Optimalizácia faxov pre text alebo obrázky	171
Špecifikovanie počtu strán originálneho dokumentu pre faxy	171

Výber rozlíšenia pre faxy	172
Špecifikovanie veľkosti originálneho dokumentu pre faxy	172
Vyberte možnosti oznámení pre faxy	173
Nastavenie ostrosti pre faxy	173
Nastavenie tmavosti pre faxy	173
Nastavenie kontrastu pre faxy	174
Vyčistenie pozadia pre faxy	174
Použitie režimu vytvárania úloh pre faxy	175
Zadržať prázdne strany pre faxy	175
Používanie rozšíreného spracovania obrazu pri úlohách odosielania faxov	176
Automatická orientácia snímky pre faxy	176
Automatická úprava odtieňov pre faxy	176
Automatické rozpoznanie nesprávneho podania pre faxy	177
Faxovanie dokumentov pomocou funkcie Rýchle súpravy	178
Vytvorenie rýchlej súpravy	178
Používanie preddefinovanej rýchlej súpravy	178
Konfigurácia nastavení prijímania faxov	179
Použitie plánu tlače faxu	180
Blokovanie prichádzajúcich faxov	181
Vytvorenie zoznamu blokovaných faxov	181
Odstránenie čísel zo zoznamu blokovaných faxov	181
Konfigurácia predvolených možností pre úlohy prijímania faxov	182
Archivácia a posielanie faxov ďalej	183
Zapnutie archivácie faxov	183
Zapnutie posielania faxov ďalej	183
Vytvorenie zoznamu rýchlej voľby	184
Pridanie čísla do existujúceho zoznamu rýchlej voľby	187
Vymazanie zoznamu rýchlej voľby	188
Odstránenie jedného čísla zo zoznamu rýchlej voľby	189
Odoslanie faxu manuálnym zadáním čísel	190
Odoslanie faxu pomocou rýchlej voľby	192
Vyhľadávanie v zozname rýchlej voľby podľa mena	194
Odoslanie faxu pomocou čísel vo faxovom adresári	195
Zrušenie faxu	197
Faxové výpisy	198
Denník činností faxu	198
Výpis účtovacieho kódu	199
Výpis zoznamu blokovaných faxov	199
Výpis zoznamu rýchlej voľby	199
Výpis faxových hovorov	199

9 Správa produktu	201
Konfigurácia nastavení siete IP	202
Ustanovenie o zdieľaní tlačiarňí	202
Zobrazenie alebo zmena nastavení siete	202
Ručné nastavenie parametrov protokolu IPv4 TCP/IP pomocou ovládacieho panela	202
Ručné nastavenie parametrov protokolu IPv6 TCP/IP pomocou ovládacieho panela	203
Vstavaný webový server HP	204
Otvorenie vstavaného webového servera HP	204
Funkcie vstavaného webového servera HP	205
Karta Informácie	205
Karta Všeobecné	205
Karta Kopírovanie/tlač	206
Karta Skenovanie/digitálne odosielanie	206
Karta Fax (iba modely s faxom)	208
Karta Riešenie problémov	208
Karta Zabezpečenie	209
Karta Webové služby HP	209
Karta Práca v sieti	209
Zoznam Iné prepojenia	209
Zmena názvu služby Bonjour	210
HP Utility (Mac OS X)	211
Otvorenie aplikácie HP Utility	211
Funkcie aplikácie HP Utility	211
Používanie softvéru HP Web Jetadmin	213
Ekonomické nastavenia	214
Tlač v režime EconoMode	214
Optimalizácia rýchlosti alebo využívania energie	214
Nastavenie režimu spánku	214
Nastavenie harmonogramu spánku	215
Funkcie zabezpečenia produktu	217
Bezpečnostné vyhlásenia	217
IP Security	217
Prihlásenie sa do produktu	217
Nastavenie hesla systému	217
Podpora šifrovania: Vysokovýkonné zabezpečené pevné disky spoločnosti HP	218
Uzamknutie schránky formátovača	218
Aktualizácia firmvéru produktu	219
10 Riešenie problémov	221
Kontrolný zoznam riešenia problémov	222
Faktory ovplyvňujúce výkon produktu	224

Obnovenie predvolených hodnôt nastavenia	225
Pomocník ovládacieho panela	226
Papier sa podáva nesprávne alebo sa zasekáva	227
Zariadenie nepreberá papier	227
Zariadenie prevezme niekoľko hárkov papiera súčasne	227
V podávači dokumentov dochádza k zaseknutiu média, jeho nesprávnemu posunutiu (zošikmeni) alebo podávač dokumentov odoberá viacero hárkov papiera	227
Predchádzanie zaseknutiam papiera	228
Odstránenie zaseknutých médií	229
Miesta zaseknutia média	229
Automatická navigácia pre odstraňovanie zaseknutého papiera	230
Odstráňte zaseknuté médiá z podávača dokumentov	230
Odstránenie zaseknutých médií v oblasti výstupnej priehradky	233
Odstránenie zaseknutých médií zo zásobníka č. 1.	234
Odstránenie zaseknutých médií zo zásobníka č. 2 alebo voliteľného zásobníka na 500 hárkov	236
Odstraňovanie zaseknutých médií z priestoru tonerovej kazety	240
Odstraňovanie zaseknutých médií z priestoru tonerovej kazety	242
Odstraňovanie zaseknutých médií z duplexnej jednotky	245
Zmena funkcie obnovenia po zaseknutí	251
Zlepšenie kvality tlače	252
Tlač z iného softvérového programu	252
Nastavenie typu papiera pre tlačovú úlohu	252
Kontrola nastavenia typu papiera (Windows)	252
Kontrola nastavenia typu papiera (Mac OS X)	252
Kontrola stavu tonerovej kazety	253
Tlač čistiacej strany	253
Vizuálna kontrola tonerovej kazety	254
Kontrola papiera a prostredia tlače	254
Používanie papiera, ktorý zodpovedá technickým údajom od spoločnosti HP	254
Kontrola prostredia	255
Kontrola nastavení režimu EconoMode	255
Vyskúšanie iného ovládača tlače	255
Nastavenie zarovnania jednotlivých zásobníkov	256
Zlepšenie kvality kopírovania	258
Kontrola nečistôt alebo šmúh na skle skenera	258
Kalibrácia skenera	259
Kontrola nastavení papiera	260
Kontrola konfigurácie veľkosti papiera a jeho typu	260
Výber zásobníka používaného na kopírovanie	260
Kontrola nastavení úpravy obrázka	260
Optimalizácia kvality kopírovania vzhľadom na text alebo obrázky	260

Kopírovanie od okraja po okraj	261
Čistenie podávacích valčekov a separačnej vložky v podávači dokumentov	261
Zlepšenie kvality skenovania	263
Kontrola nečistôt alebo šmúh na skle skenera	263
Kontrola nastavení rozlíšenia	264
Kontrola nastavení úpravy obrázka	265
Optimalizácia kvality skenovania vzhľadom na text alebo obrázky	265
Kontrola nastavení výstupnej kvality	265
Čistenie podávacích valčekov a separačnej vložky v podávači dokumentov	266
Zlepšenie kvality faxovania	268
Kontrola nečistôt alebo šmúh na skle skenera	268
Kontrola nastavení rozlíšenia pri odosielaní faxov	269
Kontrola nastavení úpravy obrázka	270
Optimalizácia kvality faxu vzhľadom na text alebo obrázky	270
Kontrola nastavení korekcie chýb	270
Odoslanie faxu na iný fax	271
Čistenie podávacích valčekov a separačnej vložky v podávači dokumentov	271
Kontrola nastavenia prispôsobenia média veľkosti stránky	272
Kontrola faxu odosielateľa	273
Zariadenie netlačí alebo tlačí pomaly	274
Zariadenie netlačí	274
Zariadenie tlačí pomaly	274
Riešenie problémov s tlačou USB s jednoduchým prístupom	275
Po pripojení jednotky USB typu flash sa ponuka Načítanie z jednotky USB neotvorí	275
Súbor sa nevytlačí z jednotky USB typu flash	275
Súbor, ktorý chcete tlačiť, nie je uvedený v ponuke Načítanie z jednotky USB	276
Riešenie problémov s pripojením USB	277
Riešenie problémov s káblovou sieťou	278
Nedostatočné fyzické pripojenie produktu	278
Počítač používa nesprávnu adresu IP zariadenia (Windows)	278
Počítač nie je schopný komunikácie so zariadením	278
Zariadenie používa nesprávne nastavenia spojenia a duplexnej prevádzky v rámci siete	279
Nové softvérové aplikácie môžu spôsobovať problémy s kompatibilitou	279
Váš počítač alebo pracovná stanica môže byť nastavený nesprávne	279
Zariadenie je vypnuté alebo iné sieťové nastavenia sú nesprávne	279
Riešenie problémov s faxom	280
Zoznam na riešenie problémov s faxom	280
Aký typ telefónnej linky používate?	280
Používate zariadenie na ochranu proti nárazovému prúdu?	280
Využívate službu hlasových správ niektorej telefónnej spoločnosti alebo záznamník? ..	281
Je vaša telefónna linka vybavená funkciou čakania na hovor?	281

Kontrola stavu faxového príslušenstva	281
Všeobecné problémy s faxom	282
Používanie faxu v sieťach VoIP	282
Problémy s prijímaním faxov	283
Problémy s odosielaním faxov	284
Chybové hlásenia faxu na ovládacom paneli produktu	286
Hlásenia pri odosielaní faxov	287
Hlásenia pri prijímaní faxov	288
Servisné nastavenia	288
Nastavenia v ponuke Riešenie problémov	288
Riešenie problémov so softvérom produktu (Windows)	290
Ovládač tlačiarne pre produkt sa v priečinku Tlačiareň nenachádza	290
Počas inštalácie softvéru sa zobrazilo chybové hlásenie	290
Produkt je v pohotovostnom stave, ale netlačí	290
Riešenie problémov so softvérom produktu (Mac OS X)	292
Názov produktu sa nezobrazuje v zozname produktov zoznamu Print & Fax (Tlač a faxovanie) alebo Print & Scan (Tlač a skenovanie)	292
Tlačová úloha sa neodoslala do požadovaného zariadenia	292
V prípade pripojenia pomocou kábla USB sa produkt po výbere ovládača nezobrazí v zozname Print & Fax (Tlač a faxovanie) alebo Print & Scan (Tlač a skenovanie).	292
Odstránenie softvéru (Windows)	293
Odstránenie ovládača tlače (Mac OS X)	294
Register	295

1 Predstavenie produktu

- [Vlastnosti produktu](#)
- [Zobrazenia produktu](#)
- [Ovládací panel](#)
- [Výkazy produktu](#)

Vlastnosti produktu

Manipulácia s papierom	Zásobník 1 pojme 100 listov.	
	Zásobník 2 pojme 500 listov.	
	Použite dva voliteľné zásobníky na 500 listov.	
	Štandardná výstupná priehradka má kapacitu až 250 listov a privádza stránky čelnou stranou nadol.	
	Zadná výstupná priehradka má kapacitu až 100 listov a privádza stránky čelnou stranou nahor.	
	Automatická obojstranná tlač	
Možnosti pripojenia	Zošívačka pre pohodlné zošívanie dokumentov dokáže zošiť až 20 strán.	
	Vysokorýchlostné rozhranie USB 2.0	
	Pripojenie k sieti 10/100/1000 Ethernet LAN s protokolom IPv4 a IPv6	
	Port USB s jednoduchým prístupom k tlači a skenovaniu bez použitia počítača a k inováciám firmvéru.	
Skladovanie	320 GB vysokovýkonný zabezpečený pevný disk HP	
Ovládací panel	Ovládací dotykový panel s 203 mm farebnou obrazovkou VGA	
	Vysúvací klávesnica pre jednoduché zadávanie údajov	
Tlačíť	Tlačí 42 strán za minútu (str./min.) na papier formátu Letter a 40 str./min. na papier formátu A4	
	Tlačí USB s jednoduchým prístupom (nepožaduje sa počítač)	
Fax	Analógové faxové príslušenstvo HP LaserJet 500	
Kopírovanie a skenovanie	Kopíruje a skenuje pri rýchlosti až 42 str./min. na papier formátu Letter a 40 str./min. na papier formátu A4 (v prípade jednostranných dokumentov).	
	Rozlíšenie: Až 600 x 600 bodov na palec (dpi)	
	100-stranový podávač dokumentov s dvojitou hlavou a automatickým obojstranným kopírovaním a skenovaním. Zahŕňa rozpoznávanie podania niekoľkých listov.	
	Skenovanie USB s jednoduchým prístupom (nevyžaduje sa počítač)	
Digitálne odosielanie	Farebné alebo čierne skenovanie	
	<ul style="list-style-type: none">• E-mail• Uložiť do sieťového priečinka• Uložiť do pamäte zariadenia• Uložiť na jednotku USB• Uloženie na jednotku SharePoint®	
	Rozšírené funkcie spracovania obrazu	<ul style="list-style-type: none">• Optické rozpoznávanie znakov (OCR)• Automatické orezanie strany• Automatická orientácia obrázka• Automatická úprava odtieňov

Podporované operačné systémy¹²³

Windows XP SP2 alebo novší, 32-bitový a 64-bitový

POZNÁMKA: Spoločnosť Microsoft ukončila hlavnú podporu pre systém Windows XP v apríli 2009. Spoločnosť HP sa bude aj naďalej v maximálnej miere snažiť o poskytovanie podpory pre systém Windows XP, ktorého oficiálna podpora sa skončila.

POZNÁMKA: Program na inštaláciu softvéru nepodporuje 64-bitovú verziu, ale ovládač tlačiarne ju podporuje.

Windows Vista, 32-bitový a 64-bitový

POZNÁMKA: Windows Vista Starter nie je podporovaný programom na inštaláciu softvéru ani ovládačom tlačiarne.

Windows 7, 32-bitový a 64-bitový

Windows Server 2003 s balíkom SP1 alebo novším, 32-bitový a 64-bitový

POZNÁMKA: Program na inštaláciu softvéru nepodporuje 64-bitovú verziu, ale ovládač tlačiarne ju podporuje.

Windows Server 2008, 32-bitový a 64-bitový

Windows Server 2008 R2, 64-bitový

Mac OS X 10.6 a 10.7

- ¹ Zoznam podporovaných operačných systémov platí pre ovládače tlačiarň PCL 6, PCL 5, PS pre systém Windows, pre systém Mac a pre inštaláčny disk CD k dodávanému softvéru. Aktuálny zoznam podporovaných operačných systémov je dostupný na stránke www.hp.com/go/ljflowMFPM525_software.
- ² Keď nainštalujete softvér z priloženého disku CD, diskretný ovládač HP PCL6 a softvérový balík .NET 3.5 SP1 sa nainštalujú pre operačné systémy Windows.
- ³ Ovládač Mac Postscript a program Mac Utility sa nainštalujú pre operačné systémy Mac OS X.

Zobrazenia produktu

Pohľad na produkt spredu

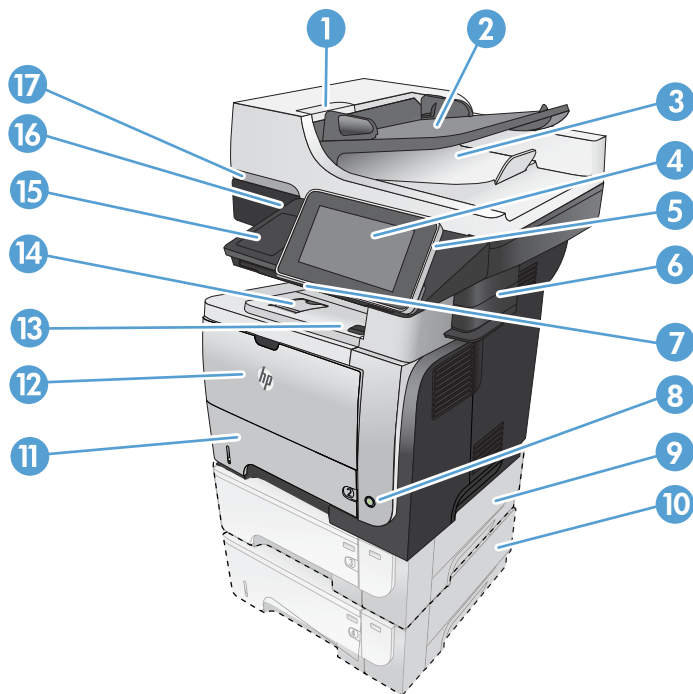

1	Zaistením uvoľníte kryt podávača dokumentov (prístup v prípade odstraňovania zaseknutého média)
2	Vstupný zásobník podávača dokumentov
3	Výstupná priehradka podávača dokumentov
4	Ovládací panel s farebným dotykovým displejom
5	Tlačidlo Home (Domov) (slúži na prechod produktu na domovskú obrazovku)
	POZNÁMKA: Toto tlačidlo sa nachádza na bočnej strane ovládacieho panela.
6	Zošívacia pre pohodlné zošívanie dokumentov
7	Klávesnica (ak ju chcete použiť, vytiahnite ju priamo von)
8	Vypínač
9	Voliteľný zásobník č. 3
10	Voliteľný zásobník č. 4
11	Zásobník č. 2
12	Zásobník č. 1
13	Tlačidlo na uvoľnenie predných dvierok (prístup k tonerovej kazete)
14	Štandardný výstupný zásobník
15	Konzola na pripojenie hardvéru (slúži na pripojenie zariadení tretích strán)
16	Port USB s jednoduchým prístupom (na tlač a skenovanie bez použitia počítača)
17	Rukoväť na zdvihnutie krytu skenera

Pohľad na produkt zozadu

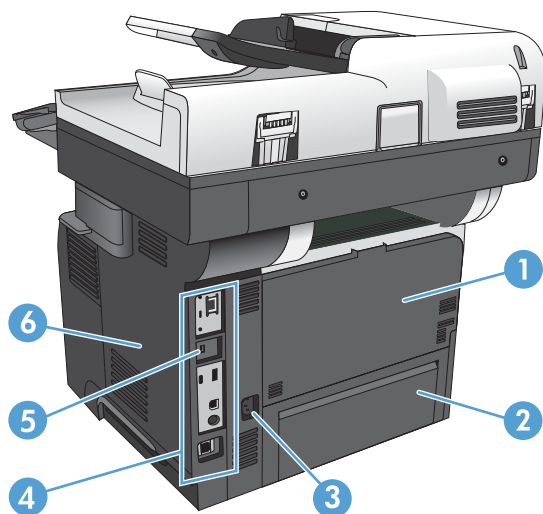

1	Zadné dverka a lícová výstupná priehradka (prístup v prípade odstraňovania zaseknutého média)
2	Protiprachový kryt pre zásobník č. 2 (v prípade tlače na papier veľkosti Legal)
3	Pripojenie napájania
4	Formátovač (obsahuje porty rozhrania)
5	Zásuvka pre bezpečnostný zámok káblového typu
6	Kryt pravej strany (odsunutím dozadu sa dostanete k formátovaču)

Porty rozhrania

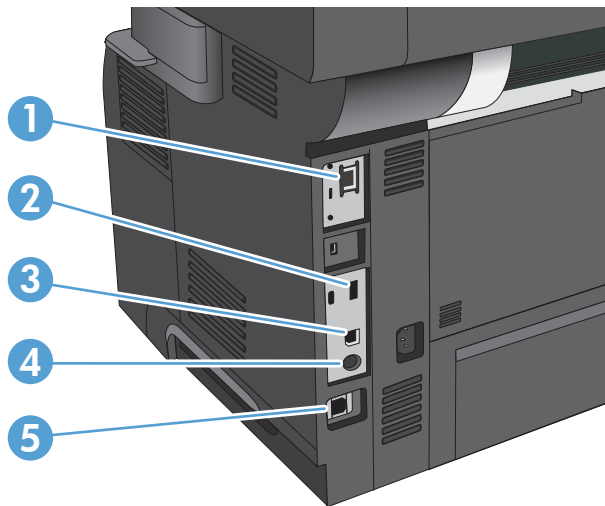

1	Ethernetový (RJ-45) sieťový port lokálnej siete (LAN)
2	Port USB na pripojenie externých zariadení USB
3	Vysokorýchlostný tlačový port USB 2.0
4	Káble pre cudzie rozhranie (na pripojenie externých zariadení)
5	Porty faxu

Umiestnenie sériového čísla a čísla modelu

Sériové číslo a číslo modelu sú uvedené na identifikačnom štítku, ktorý sa nachádza na zadnej strane produktu. Sériové číslo obsahuje informácie o krajine/oblasti pôvodu, verzii produktu, výrobnom kóde a výrobnom čísle produktu.

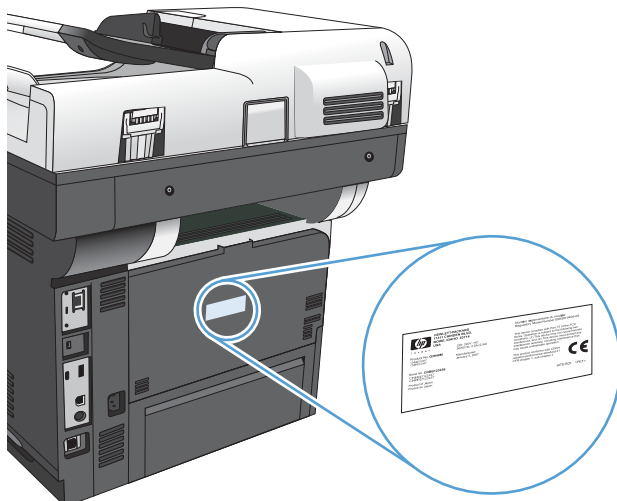

Ovládací panel

Rozvrhnutie ovládacieho panela



1	Port USB s jednoduchým prístupom	Tlač USB s jednoduchým prístupom, skenovanie dokumentov do jednotky USB typu flash a aktualizácia firmvéru
POZNÁMKA: Tento port sa nachádza na bočnej strane ovládacieho panela.		
2	Konzola na pripojenie hardvéru	Pripojenie zariadení HP a zariadení tretích strán
3	Farebný dotykový displej	Konfigurácia a správa funkcií produktu
4	Tlačidlo Domov	Návrat na domovskú obrazovku v ktoromkoľvek okamihu
POZNÁMKA: Toto osvetlené tlačidlo sa nachádza na bočnej strane ovládacieho panela. Dotyk ikony Domov vedľa príslušného tlačidla nemá žiaden účinok.		

Domovská obrazovka ovládacieho panela

Domovská obrazovka poskytuje prístup k funkciám produktu a naznačuje aktuálny stav produktu.

Na domovskú stránku sa môžete kedykoľvek vrátiť stlačením tlačidla Domov na pravej strane ovládacieho panela produktu. Okrem toho sa môžete dotknúť tlačidla Domov v ľavom hornom rohu väčšiny obrazoviek.

POZNÁMKA: Spoločnosť HP pravidelne aktualizuje funkcie, ktoré sú k dispozícii vo firmvéri zariadenia. Ak chcete využívať výhody najnovších funkcií, aktualizujte firmvér zariadenia. Ak chcete prevziať najnovší súbor aktualizácie firmvéru produktu, prejdite na adresu www.hp.com/go/ljflowMFP525_firmware.

POZNÁMKA: Funkcie, ktoré sa zobrazujú na domovskej obrazovke, sa môžu líšiť v závislosti od konfigurácie produktu. Pomocou vstavaného webového servera HP zapnite a konfigurujte funkcie. Usporiadanie ikon na domovskej obrazovke je možné zmeniť podľa vlastného výberu. Keď povolíte jednotlivé funkcie, príslušné ikony sa automaticky zobrazia na domovskej obrazovke.



1	Tlačidlo Obnoviť	Dotykom tlačidla Obnoviť zrušíte zmeny a obnovíte predvolené nastavenia.
2	Tlačidlo Prihlásiť sa alebo Odhlásiť	Ak chcete prejsť k zabezpečeným funkciám, dotknite sa tlačidla Prihlásiť sa. Ak ste sa prihlásili na prístup k zabezpečeným funkciám, dotknite sa tlačidla Odhlásiť, aby ste sa zo zariadenia odhlásili. Po odhlásení zariadenie obnoví všetky možnosti na predvolené nastavenia.
3	Logo spoločnosti HP alebo tlačidlo Domov	Na inej ako domovskej obrazovke sa logo spoločnosti HP zmení na tlačidlo Domov . Dotykom tlačidla Domov sa vrátite na domovskú obrazovku.
4	Tlačidlo Zastaviť	Dotykom tlačidla Zastaviť pozastavíte aktuálnu úlohu. Otvorí sa obrazovka Stav úlohy a na nej môžete zrušiť úlohu alebo v nej pokračovať.
5	Tlačidlo Spustiť	Dotykom tohto tlačidla spustíte úlohu kopírovania.
6	Stav produktu	Stavový riadok poskytuje informácie o celkovom stave zariadenia.
7	Tlačidlo Výber jazyka	Dotykom tlačidla Výber jazyka vyberiete jazyk na zobrazenie na ovládacom paneli.
8	Tlačidlo Spánok	Dotykom tlačidla Spánok prepnete zariadenie do režimu spánku.
9	Tlačidlo Sieť	Dotykom tlačidla Sieť vyhľadáte informácie o sieťovom pripojení.
10	Tlačidlo Pomocník	Dotknite sa tlačidla Pomocníka, ak chcete otvoriť vstavaný systém pomocníka.
11	Políčko Kópie	Pole Kópie indikuje počet kópií, na ktorých vyhotovenie je produkt nastavený.

12	Posúvač	Dotykom šípok hore a dole na posuvnej lište si môžete prezrieť úplný zoznam dostupných funkcií.
13	Funkcie	<p>V závislosti od konfigurácie produktu môžu funkcie, ktoré sa zobrazia v tejto oblasti, obsahovať akékoľvek z nasledujúcich položiek:</p> <ul style="list-style-type: none"> • Úvodné nastavenie • Rýchle nastavenia • Kopírovať • E-mail • Fax • Uložiť na jednotku USB • Uložiť do sieťového priečinka • Uložiť do pamäte zariadenia • Uloženie na jednotku SharePoint® • Načítanie z jednotky USB • Načítanie z pamäte zariadenia • Stav úlohy • Spotrebný materiál • Zásobníky • Správa • Údržba zariadenia

Klávesnica

Tento produkt obsahuje fyzickú klávesnicu. Klávesy sú priradené k vášmu jazyku rovnakým spôsobom, ako v prípade virtuálnej klávesnice na ovládacom paneli produktu. Ak vyberiete iné rozvrhnutie virtuálnej klávesnice, klávesy na fyzickej klávesnici sa prispôbia, aby sa zhodovali s novým nastavením.

V prípade produktov dodávaných do Európy a Ameriky sa zariadenie dodáva s rozvrhnutím klávesnice pre niekoľko jazykov. Pokyny k inštalácii rozvrhnutia klávesnice sú súčasťou balenia. Zakúpiť môžete aj súpravy, ktoré obsahujú rozvrhnutia klávesnice pre nasledujúce jazyky:

A7W12A	Zjednodušená čínština Tradičná čínština
A7W13A	Dánčina Francúzština - Švajčiarsko Nemčina - Švajčiarsko

Ak chcete použiť klávesnicu, vytiahnite ju priamo von.



Čistenie ovládacieho panela



Ovládací panel čistite pomocou mäkkej handričky nezanechávajúcej vlákna. Nepoužívajte papierové utierky ani vreckovky, pretože sú abrazívne a mohli by poškodiť obrazovku. Ak je potrebné odstrániť odolné nečistoty, navlhčite handričku vodou alebo prípravkom na čistenie okien.

Pomocník ovládacieho panela

Produkt má vstavaný systém Pomocníka, ktorý vysvetľuje, ako sa má každá obrazovka používať. Vstavaný systém pomocníka otvoríte dotykom tlačidla Pomocník  v pravom hornom rohu obrazovky.

Pre niektoré obrazovky sa pomocník otvorí do globálnej ponuky, kde si môžete vyhľadať konkrétne témy. Môžete prehľadávať štruktúru ponuky stlačením tlačidiel v ponuke.

Pre obrazovky, ktoré obsahujú nastavenia pre jednotlivé úlohy, sa pomocník otvorí na téme, ktorá vysvetľuje možnosti pre túto obrazovku.

Ak produkt zobrazí chybu alebo upozornenie, dotknite sa tlačidla Chyba  alebo tlačidla Varovanie , čím otvoríte správu popisujúcu problém. Hlásenie tiež obsahuje pokyny užitočné pri riešení problému.

Môžete vytlačiť alebo zobraziť zostavu úplnej ponuky [Správa](#), aby ste mohli ľahšie prechádzať na požadované jednotlivé nastavenia.

1. Na domovskej obrazovke ovládacieho panela zariadenia sa posuňte na tlačidlo [Správa](#) a dotknite sa ho.
2. Otvorte tieto ponuky:
 - [Správy](#)
 - [Stránky konfigurácie/stavu](#)
3. Vyberte možnosť [Mapa ponuky Spravovanie](#).
4. Správu vytlačíte dotykom tlačidla [Tlačiť](#). Správu zobrazíte dotykom tlačidla [Zobraziť](#).

Výkazy produktu

Výkazy produktu poskytujú podrobné informácie o produkte a jeho aktuálnej konfigurácii. Ak chcete vytlačiť alebo zobraziť výkazy, postupujte takto:

1. Na úvodnej obrazovke ovládacieho panela zariadenia rolujte na tlačidlo **Správa** a dotknite sa ho.
2. Otvorte ponuku **Správy**.
3. Vyberte jednu z kategórií výkazov:
 - **Stránky konfigurácie/stavu**
 - **faxové správy** (len modely s faxom.)
 - **Ďalšie strany**
4. Vyberte názov správy, ktorú chcete skontrolovať, a potom ju dotknutím sa tlačidla **Tlačiť** vytlačte alebo dotknutím sa tlačidla **Zobraziť** skontrolujte nastavenia na displeji ovládacieho panela.



POZNÁMKA: Niektoré strany nemajú možnosť **Zobraziť**.

Tabuľka 1-1 Ponuka Správy

Prvá úroveň	Druhá úroveň	Popis
Stránky konfigurácie/stavu	Mapa ponuky Spravovanie	Zobrazí štruktúru ponuky Správa .
	Stránka Ako sa pripojiť	Zobrazuje adresu IP, názov hostiteľa a adresu MAC produktu, ak je pripojený k sieti. V príslušných prípadoch zobrazuje aj adresu služby HP ePrint a adresu služby Airprint. Taktiež ukazuje faxové číslo produktu, ak je fax nakonfigurovaný.
	Aktuálne nastavenia strany	Zobrazí aktuálne nastavenia pre každú možnosť v ponuke Správa .
	Konfiguračná stránka	Zobrazuje nastavenia zariadenia a nainštalované príslušenstvo.
	Strana stavu spotrebného materiálu	Zobrazuje približnú zostávajúcu životnosť spotrebného materiálu; udáva štatistiky o celkovom počte spracovaných strán a úloh, sériové číslo, počty strán a informácie o údržbe. Spoločnosť HP poskytuje odhady zostávajúcej životnosti spotrebného materiálu ako pozornosť pre zákazníka. Skutočná zostávajúca životnosť spotrebného materiálu sa môžu líšiť od poskytnutých odhadov.
	stránka používania	Zobrazí počet strán všetkých veľkostí papiera, ktoré prešli cez zariadenie; uvádza, či boli jednostranné alebo obojstranné, a ohlásí počet strán.
	stránka súborového adresára	Zobrazuje názov súboru a názov priečinka pre súbory uložené v pamäti zariadenia.
	Stavová strana webových služieb	Zobrazuje rozpoznané webové stránky produktu.

Tabuľka 1-1 Ponuka Správy (pokračovanie)

Prvá úroveň	Druhá úroveň	Popis
faxové správy	protokol faxovej činnosti	Obsahuje zoznam faxov, ktoré boli odoslané alebo prijaté zariadením.
	správa fakturačných kódov	Zoznam fakturačných kódov použitých pre odchádzajúce faxy. Táto správa zobrazuje, koľko odoslaných faxov bolo fakturovaných v rámci každého kódu.
	zoznam blokováných faxov	Zoznam telefónnych čísiel, ktoré sú zablokované a nie je možné na ne odoslať faxy z tohto zariadenia.
	zoznam rýchlej voľby	Zobrazuje rýchle voľby, ktoré boli nastavené pre toto zariadenie.
	Správa o faxových volaniach	Podrobná správa o poslednej faxovej operácii (odoslanie alebo prijatie).
Ďalšie strany	zoznam písiem PCL	Vytlačí dostupné písma PCL.
	Zoznam písiem PS	Vytlačí dostupné písma HP postscript, emulácia úrovne 3.

2 Pripojenie produktu a inštalácia softvéru

- [Pripojenie produktu k počítaču pomocou kábla USB a inštalácia softvéru \(Windows\)](#)
- [Pripojenie produktu do siete pomocou sieťového kábla a inštalácia softvéru \(Windows\)](#)
- [Pripojenie produktu k počítaču pomocou kábla USB a inštalácia softvéru \(Mac OS X\)](#)
- [Pripojenie produktu do siete pomocou sieťového kábla a inštalácia softvéru \(Mac OS X\)](#)

Pripojenie produktu k počítaču pomocou kábla USB a inštalácia softvéru (Windows)

Tento produkt podporuje pripojenie pomocou USB 2.0. Použite štandardný kábel USB typu A-do-B. Spoločnosť HP vám odporúča používať kábel, ktorého dĺžka nepresahuje 2 m (6,5 stopy).

! UPOZORNENIE: Kábel USB nepripájajte, kým vás k tomu inštalčný softvér nevyzve.

1. Zavrite všetky otvorené programy v počítači.
2. Softvér nainštalujte z disku CD a postupujte podľa pokynov na obrazovke.
3. Po vyzvaní vyberte možnosť **Pripojiť sa priamo k tomuto počítaču pomocou kábla USB** a potom kliknite na tlačidlo **Ďalej**.
4. Keď vás softvér vyzve, pripojte k zariadeniu a k počítaču kábel USB.

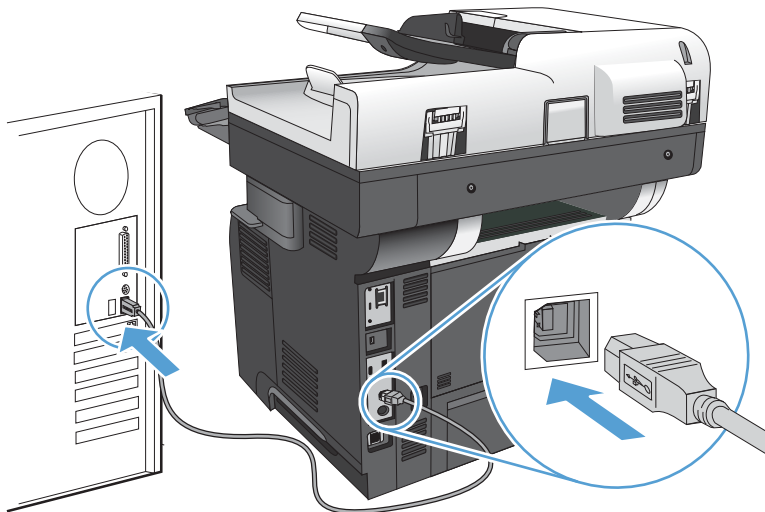



5. Po dokončení inštalácie kliknite na tlačidlo **Dokončiť**. Kliknutím na tlačidlo **Ďalšie možnosti** nainštalujete ďalší softvér alebo do zariadenia nakonfigurujete základné funkcie digitálneho odosielania.
6. Vytlačte stranu z ľubovoľného programu, čím skontrolujete správne nainštalovanie softvéru.

Pripojenie produktu do siete pomocou sieťového kábla a inštalácia softvéru (Windows)

Konfigurácia adresy IP

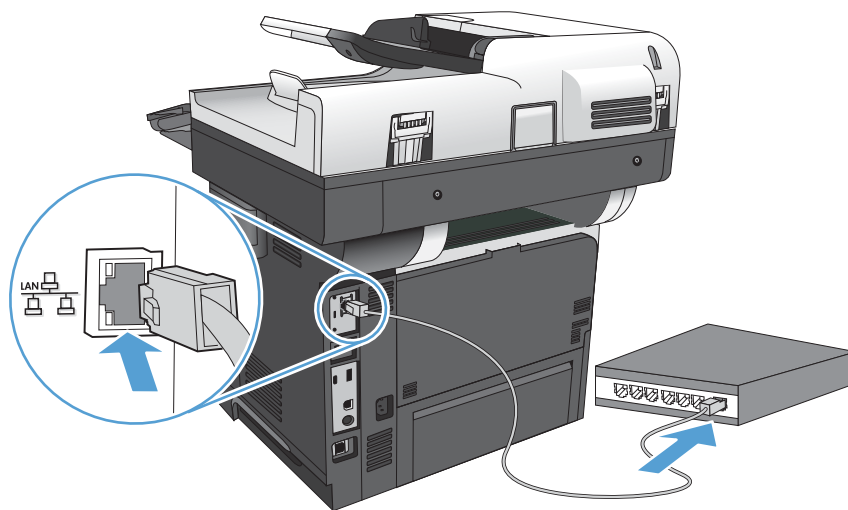
1. Skontrolujte, či je produkt zapnutý a či sa na displeji ovládacieho panela produktu zobrazuje hlásenie **V pripravenom stave**.
2. K zariadeniu a sieti pripojte sieťový kábel.



3. Pred pokračovaním počkajte 60 sekúnd. Počas tejto doby sieť rozpoznáva zariadenie a prideluje zariadeniu adresu IP alebo názov hostiteľa.
4. Ak chcete zistiť adresu IP alebo názov hostiteľa produktu, na domovskej stránke ovládacieho panela produktu sa dotknite tlačidla Sieť .

Ak sa tlačidlo Sieť  nezobrazuje, adresu IP alebo názov hostiteľa nájdete vytlačením konfiguračnej strany.

- a. Na úvodnej obrazovke ovládacieho panela zariadenia rolujte na tlačidlo **Správa** a dotknite sa ho.
- b. Otvorte tieto ponuky:
 - **Správy**
 - **Stránky konfigurácie/stavu**
 - **konfiguračná stránka**
- c. Ak chcete zobrazíť informácie na ovládacom paneli, dotknite sa tlačidla **Zobrazíť**. Dotykom tlačidla **Tlačíť** strany vytlačíte.

- d. Na stránke Jetdirect vyhľadajte adresu IP.

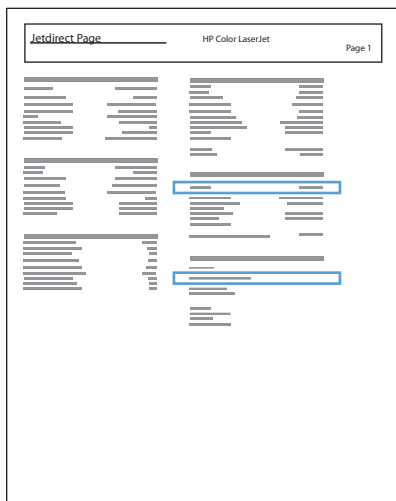

5. **IPv4:** Ak má adresa IP tvar 0.0.0.0 alebo 192.0.0.192, prípadne 169.254.x.x, adresu IP musíte nakonfigurovať ručne. V opačnom prípade prebehla sieťová konfigurácia úspešne.

IPv6: Ak adresa IP začína znakmi fe80:, zariadenie by malo byť schopné tlače. V opačnom prípade musíte adresu IP nakonfigurovať ručne.

Inštalácia softvéru

1. Zavrite všetky programy v počítači.
2. Nainštalujte softvér z disku CD.
3. Postupujte podľa inštrukcií zobrazených na obrazovke.
4. Ak sa zobrazí výzva, vyberte možnosť **Pripojiť sa prostredníctvom drôtovej siete.**
5. V zozname dostupných produktov vyberte produkt so správnou adresou IP. Ak produkt nie je v zozname uvedený, manuálne zadajte adresu IP produktu, názov hostiteľa alebo hardvérovú adresu.
6. Po dokončení inštalácie kliknite na tlačidlo **Dokončiť**. Kliknutím na tlačidlo **Ďalšie možnosti** nainštalujete ďalší softvér alebo do zariadenia nakonfigurujete základné funkcie digitálneho odosielania.
7. Vytlačte stranu z ľubovoľného programu, čím skontrolujete správne nainštalovanie softvéru.

Pripojenie produktu k počítaču pomocou kábla USB a inštalácia softvéru (Mac OS X)

Tento produkt podporuje pripojenie pomocou USB 2.0. Použite štandardný kábel USB typu A-do-B. Spoločnosť HP vám odporúča používať kábel, ktorého dĺžka nepresahuje 2 m.

1. Pripojte kábel USB k zariadeniu a počítaču.

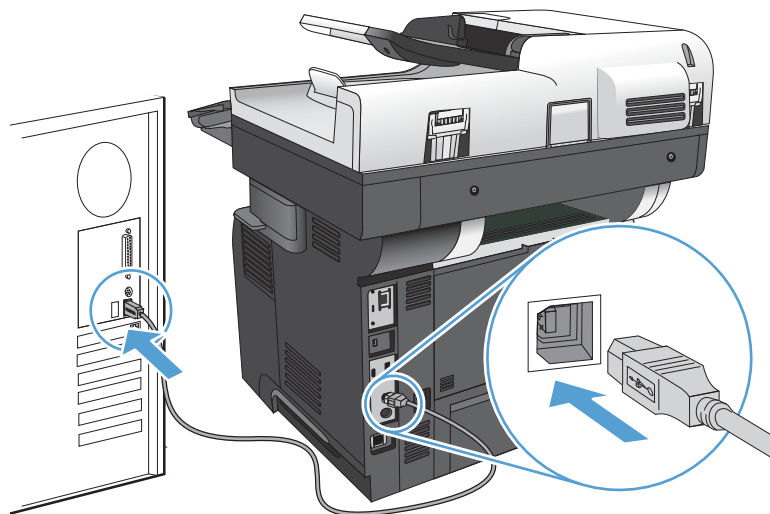



2. Nainštalujte softvér z disku CD.
3. Kliknite na ikonu produktu a postupujte podľa pokynov na obrazovke.
4. Stlačte tlačidlo **Zatvoriť**.
5. Vytlačte stranu z ľubovoľného programu, čím skontrolujete správne nainštalovanie softvéru.

Pripojenie produktu do siete pomocou sieťového kábla a inštalácia softvéru (Mac OS X)

Konfigurácia adresy IP

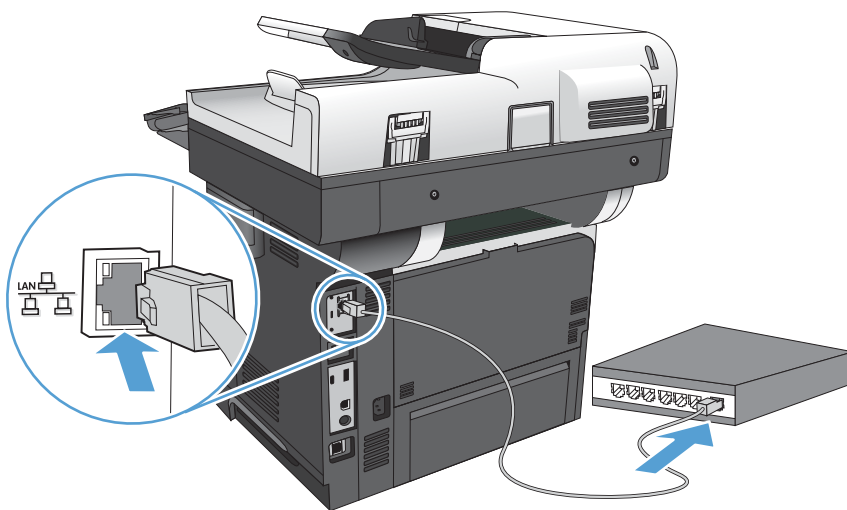
1. Skontrolujte, či je produkt zapnutý a či sa na displeji ovládacieho panela produktu zobrazuje hlásenie **V pripravenom stave**.
2. K zariadeniu a sieti pripojte sieťový kábel.



3. Pred pokračovaním počkajte 60 sekúnd. Počas tejto doby sieť rozpoznáva zariadenie a prideluje zariadeniu adresu IP alebo názov hostiteľa.
4. Ak chcete zistiť adresu IP alebo názov hostiteľa produktu, na domovskej stránke ovládacieho panela produktu sa dotknite tlačidla Sieť .

Ak sa tlačidlo Sieť  nezobrazuje, adresu IP alebo názov hostiteľa nájdete vytlačením konfiguračnej strany.

- a. Na úvodnej obrazovke ovládacieho panela zariadenia rolujte na tlačidlo **Správa** a dotknite sa ho.
- b. Otvorte tieto ponuky:
 - **Správy**
 - **Stránky konfigurácie/stavu**
 - **konfiguračná stránka**
- c. Ak chcete zobrazit informácie na ovládacom paneli, dotknite sa tlačidla **Zobrazit**. Dotykom tlačidla **Tlačit** strany vytlačíte.

- d. Na stránke Jetdirect vyhľadajte názov služby Bonjour a adresu IP.

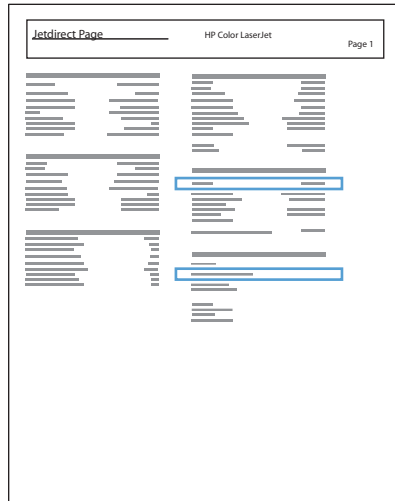



5. **IPv4:** Ak má adresa IP tvar 0.0.0.0 alebo 192.0.0.192, prípadne 169.254.x.x, adresu IP musíte nakonfigurovať ručne. V opačnom prípade prebehla sieťová konfigurácia úspešne.

IPv6: Ak adresa IP začína znakmi fe80:, zariadenie by malo byť schopné tlače. V opačnom prípade musíte adresu IP nakonfigurovať ručne.

Inštalácia softvéru

1. Zavrite všetky programy v počítači.
2. Nainštalujte softvér z disku CD.
3. Kliknite na ikonu produktu a postupujte podľa pokynov na obrazovke.
4. Po dokončení inštalácie kliknite na tlačidlo **Zatvoriť**.

 **POZNÁMKA:** Po dokončení inštalácie softvéru tlačového systému vykonajte nasledujúce kroky *iba* v prípade, ak ste počas spusteného inštaláčného programu nepridávali tlačiareň.

5. V počítači otvorte ponuku Apple , kliknite na ponuku **Systemové preferencie** a potom kliknite na ikonu **Tlač a fax** alebo na ikonu **Tlač a skenovanie**.
6. Kliknite na symbol (+).
7. Na pripojenie do siete použite prehľadávač Bonjour (predvolený prehľadávač) alebo funkciu IP Printing (Tlač prostredníctvom adresy IP).

 **POZNÁMKA:** Ak je produkt nainštalovaný v lokálnej sieti, najjednoduchším a najlepším programom na použitie je prehľadávač Bonjour.

Funkcia tlače prostredníctvom adresy IP sa *musí* použiť vtedy, ak je produkt umiestnený mimo lokálneho linkového priestoru Bonjour vo väčšej sieti.

Ak používate prehľadávač Bonjour, vykonajte nasledujúce kroky:

- a. Kliknite na kartu **Default Browser** (Predvolený prehľadávač).
- b. Vyberte produkt zo zoznamu. Softvér overí, či je produkt pripojený do siete. Pole **Print Using** (Tlačiť pomocou) sa automaticky vyplní správnym identifikátorom PPD pre daný produkt.

 **POZNÁMKA:** Ak sa nachádzate v sieti s viacerými produktmi, vytlačte si konfiguračnú stranu a porovnajte názov tlačiarne Bonjour s názvom v zozname s cieľom identifikovať produkt, ktorý inštalujete.

 **POZNÁMKA:** Ak sa produkt nenachádza v zozname, overte, či je produkt zapnutý a pripojený do siete, a potom skúste produkt vypnúť a znova zapnúť. Ak sa identifikátor PPD produktu nenachádza v rozbaľovacom zozname **Print Using** (Tlačiť pomocou), vypnite počítač a zapnite ho, a potom reštartujte proces inštalácie.

- c. Kliknutím na tlačidlo **Add** (Pridať) spustíte proces inštalácie.

Ak používate metódu tlače pomocou adresy IP, vykonajte nasledujúce kroky:

- a. Kliknite na kartu **IP Printer** (Tlačiareň IP).
- b. Vyberte možnosť **HP Jet Direct – Socket** (HP Jet Direct – zásuvka) v rozbaľovacej ponuke **Protocol** (Protokol). Toto je odporúčané nastavenie produktov HP.
- c. Zadajte adresu IP do poľa **Address** (Adresa) na obrazovke pridania tlačiarne.
- d. V poliach **Name** (Názov), **Location** (Umiestnenie) a **Print Using** (Tlačiť pomocou) sa automaticky vyplnia príslušné údaje. Ak sa identifikátor PPD produktu nenachádza v poli **Print Using** (Tlačiť pomocou), vypnite počítač a zapnite ho, a potom reštartujte proces inštalácie.

3 Vstupné zásobníky a výstupné zásobníky

- [Podporované veľkosti papiera](#)
- [Podporované typy papiera](#)
- [Konfigurácia zásobníkov](#)
- [Alternatívny režim hlavičkového papiera](#)
- [Zásobník č. 1](#)
- [Zásobník č. 2 a voliteľné zásobníky na 500 hárkov](#)
- [Používanie výstupných zásobníkov](#)
- [Použitie užitočnej zošívачky](#)

Podporované veľkosti papiera



POZNÁMKA: Ak chcete získať najlepšie výsledky, pred začatím tlače vyberte v ovládači tlačiarne správny formát a typ papiera.

Tabuľka 3-1 Podporované veľkosti papiera

Formáty a rozmery	Zásobník č. 1	Zásobník č. 2 a voliteľné zásobníky na 500 hárkov	Automatická obojstranná tlač
Letter 216 x 279 mm	✓	✓	✓
Legal 216 x 356 mm	✓	✓	✓
Executive: 184 x 267 mm	✓	✓	
Statement 140 x 216 mm	✓	✓	
Oficio 8,5 x 13 216 x 330 mm	✓	✓	✓
Oficio 216 x 340 216 x 340 mm	✓	✓	✓
3 x 5 76 x 127 mm	✓		
4 x 6 102 x 152 mm	✓		
5 x 7 127 x 178 mm	✓	✓	
5 x 8 127 x 203 mm	✓	✓	
A4 210 x 297 mm	✓	✓	✓
A5 148 x 210 mm	✓	✓	
A6 104 x 147 mm	✓	✓	
RA4 215 x 305 mm	✓	✓	✓

Tabuľka 3-1 Podporované veľkosti papiera (pokračovanie)

Formáty a rozmery	Zásobník č. 1	Zásobník č. 2 a voliteľné zásobníky na 500 stránok	Automatická obojstranná tlač
B5 (JIS) 183 x 257 mm	✓	✓	
B6 (JIS) 128 x 182 mm	✓	✓	
10 x 15 cm 102 x 152 mm	✓		
16K 184 x 260 mm	✓	✓	
16K 195 x 270 mm	✓	✓	
16K 197 x 273 mm	✓	✓	
Pohľadnica (JIS) 100 x 148 mm	✓		
Pohľadnica D (JIS) 200 x 1480 mm	✓	✓	
Custom (Vlastná veľkosť) 76 x 127 mm to 216 x 356 mm	✓		
Custom (Vlastná veľkosť) 105 x 148 mm to 216 x 356 mm		✓	
Custom (Vlastná veľkosť) 210 x 280 mm to 216 x 356 mm			✓
Envelope #9 (Obálka č. 9) 98 x 225 mm	✓		
Envelope #10 (Obálka č. 10) 105 x 241 mm	✓		
Envelope DL (Obálka DL) 110 x 220 mm	✓		
Envelope C5 (Obálka C5) 162 x 229 mm	✓		
Envelope B5 (Obálka B5) 176 x 250 mm	✓		

Tabuľka 3-1 Podporované veľkosti papiera (pokračovanie)

Formáty a rozmery	Zásobník č. 1	Zásobník č. 2 a voliteľné zásobníky na 500 stránok	Automatická obojstranná tlač
Envelope Monarch (Obálka Monarch) 98 x 191 mm	✓		
Envelope C6 (Obálka C6) 114 x 162 mm	✓		

Podporované typy papiera

Úplný zoznam typov papiera značky HP, ktoré táto tlačiareň podporuje, nájdete na adrese www.hp.com/support/ljflowMFP525.

 **POZNÁMKA:** Ak chcete získať najlepšie výsledky, pred začatím tlače vyberte v ovládači tlačiarne správny formát a typ papiera.

Tabuľka 3-2 Podporované typy papiera

Typ papiera	Zásobník 1	Zásobník 2 a voliteľné zásobníky na 500 stránok	Automatická obojstranná tlač
Obyčajný	✓	✓	✓
Papier HP EcoSMART Lite	✓	✓	✓
Lahký 60–74 g/m ²	✓	✓	✓
Stredne ťažký, 96 – 110 g/m ²	✓	✓	✓
Ťažký, 111 – 130 g/m ²	✓	✓	✓
Veľmi ťažký, 131 – 175 g/m ²	✓		
Kartičky 176 – 220 g/m ²	✓		
Mono priehľadná fólia	✓		
Štítky	✓	✓	
Hlavičkový	✓	✓	✓
Obálka	✓		
Predtlačený	✓	✓	✓
Perforovaný	✓	✓	✓
Farebný	✓	✓	✓
Kancelársky	✓	✓	✓
Recyklovaný	✓	✓	✓
Drsný	✓	✓	

Konfigurácia zásobníkov

Produkt vás automaticky vyzve na konfiguráciu zásobníka pre určitý typ a veľkosť v nasledujúcich situáciách:

- Ak vkladáte papier do zásobníka.
- Ak prostredníctvom ovládača tlače alebo softvérového programu vyberiete konkrétny zásobník alebo typ papiera pre tlačovú úlohu a konfigurácia zásobníka nezodpovedá nastaveniam tlačovej úlohy



POZNÁMKA: Výzva sa nezobrazí, ak tlačíte zo zásobníka č. 1 a tento zásobník je nakonfigurovaný na veľkosť papiera **Lubovolná veľkosť** a typ papiera **Lubovolný typ**. Ak v tejto situácii tlačová úloha nešpecifikuje zásobník, zariadenie tlačí zo zásobníka č. 1, a to aj v prípade, ak sa nastavenia veľkosti a typu papiera tlačovej úlohy nezhodujú s papierom vloženým v zásobníku č. 1.

Konfigurácia zásobníka pri vkladaní papiera

1. Do zásobníka vložte papier. Ak používate zásobníky 2 a 3, zatvorte zásobník.
2. Na ovládacom paneli produktu sa zobrazí hlásenie o konfigurácii zásobníka.
3. Dotknutím sa tlačidla **OK** potvrdíte zistenú veľkosť a typ papiera alebo dotknutím sa tlačidla **Zmeniť** vyberte inú veľkosť alebo typ papiera.
4. Vyberte správnu veľkosť a typ a potom sa dotknite tlačidla **OK**.

Konfigurácia zásobníka podľa nastavenia tlačovej úlohy

1. V softvérovom programe zadajte zdrojový zásobník, veľkosť a typ papiera.
2. Úlohu odošlite do produktu.

Ak je potrebné nakonfigurovať zásobník, na ovládacom paneli produktu sa zobrazí hlásenie o konfigurácii zásobníka.
3. Zásobník naplňte určeným typom a veľkosťou papiera a potom zásobník zavrite.
4. Dotknutím sa tlačidla **OK** potvrdíte zistenú veľkosť a typ papiera alebo dotknutím sa tlačidla **Zmeniť** vyberte inú veľkosť alebo typ papiera.
5. Vyberte správnu veľkosť a typ a potom sa dotknite tlačidla **OK**.

Pomocou ovládacieho panela nakonfigurujte zásobník.

Typ a veľkosť zásobníkov môžete nakonfigurovať aj bez toho, aby vás produkt vyzval.

1. Na úvodnej obrazovke ovládacieho panela zariadenia rolujte na tlačidlo **Zásobníky** a dotknite sa ho.
2. Dotknite sa riadka pre zásobník, ktorý chcete nakonfigurovať, a potom sa dotknite tlačidla **Zmeniť**.
3. Vyberte veľkosť a typ papiera zo zoznamov možností.
4. Dotknutím sa tlačidla **OK** uložíte svoj výber.

Alternatívny režim hlavičkového papiera

Funkcia **Alternatívny režim hlavičkového papiera** sa používa na vkladanie hlavičkového papiera alebo predtlačeneho papiera do zásobníka rovnakým spôsobom pre všetky tlačové úlohy alebo úlohy kopírovania, či už sa tlačí alebo kopíruje na jednu alebo obidve strany hárka papiera. Keď používate tento režim, papier vkladajte spôsobom, akým by ste ho vkladali v automatickom režime duplexnej tlače.

Ak chcete používať túto funkciu, povoľte ju pomocou ponúk na ovládacom paneli produktu. Ak chcete použiť túto funkciu v systéme Windows, je tiež potrebné, aby ste povolili túto funkciu v ovládači tlače a nakonfigurovali v ňom typ papiera.

Pomocou ponúk na ovládacom paneli produktu povoľte alternatívny režim hlavičkového papiera

1. Na úvodnej obrazovke ovládacieho panela zariadenia rolujte na tlačidlo **Správa** a dotknite sa ho.
2. Otvorte tieto ponuky:
 - **Správa zásobníkov**
 - **Alternatívny režim hlavičkového papiera**
3. Dotknite sa možnosti **Zapnuté** a potom sa dotknite tlačidla **Uložiť**.

Ak chcete tlačíť pomocou alternatívneho režimu hlavičkového papiera v systéme Windows, pre každú tlačovú úlohu vykonajte nasledujúci postup.

Tlač s alternatívnym režimom hlavičkového papiera (Windows)

1. V softvérovom programe vyberte možnosť **Tlačíť**.
2. Vyberte produkt a potom kliknite na tlačidlo **Vlastnosti** alebo **Preferencie**.
3. Kliknite na kartu **Rozšírené**.
4. Rozbaľte zoznam **Charakteristiky tlačiarne**.
5. Otvorte rozbaľovací zoznam **Alternatívny režim pre hlavičkový papier** a kliknite na možnosť **Zapnuté**.
6. Kliknite na tlačidlo **Použiť**.
7. Kliknite na kartu **Papier a kvalita**.
8. V rozbaľovacom zozname **Typ papiera** kliknite na možnosť **Ďalšie...**
9. Rozbaľte zoznam možností **Typ:**.
10. Rozbaľte zoznam možností **Iné** a kliknite na možnosť **Hlavičkový**. Kliknite na tlačidlo **OK**.
11. Kliknutím na tlačidlo **OK** zavrite dialógové okno **Document Properties** (Vlastnosti dokumentu). V dialógovom okne **Print** (Tlač) spustite tlač úlohy kliknutím na tlačidlo **OK**.

Zásobník č. 1

Kapacita zásobníka a orientácia papiera

Zásobníky neprepĺňajte, aby ste zabránili zaseknutiu médií. Dbajte na to, aby bola horná strana balíka pod indikátorom plného zásobníka. Pri použití krátkeho/úzkého a ťažkého/lesklého papiera nekladajte viac papiera, než je polovica kapacity zásobníka označená indikátormi.

Tabuľka 3-3 Kapacita zásobníka 1

Typ papiera	Technické údaje	Množstvo
Papier	Rozsah: 60 g/m ² až 220 g/m ²	Maximálna výška stohu: 12 mm Ekvivalent 100 hárkov s hmotnosťou 75 g/m ²
Obálky	75 g/m ² až 90 g/m ²	Do 10 obálok
Štítky	0,10 až 0,14 mm hrúbky	Maximálna výška stohu: 12 mm
Priehľadné fólie	0,10 až 0,14 mm hrúbky	Maximálna výška stohu: 12 mm

Tabuľka 3-4 Orientácia papiera v zásobníku 1

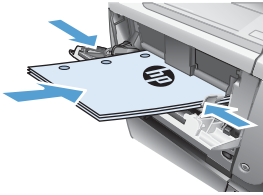
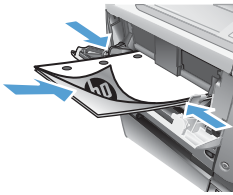
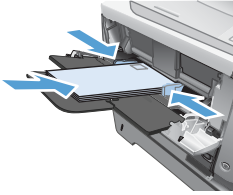
Jednostranná tlač	Automatická obojstranná tlač a alternatívny režim hlavičkového papiera	Obálky
Lícovou stranou nahor Horným okrajom smerom k tlačiarni	Lícovou stranou nadol Dolným okrajom smerom k tlačiarni	Lícovou stranou nahor Krátkym okrajom s poštovou známkou smerom k produktu
		

Napĺňanie zásobníka 1

1. Otvorte zásobník č. 1.

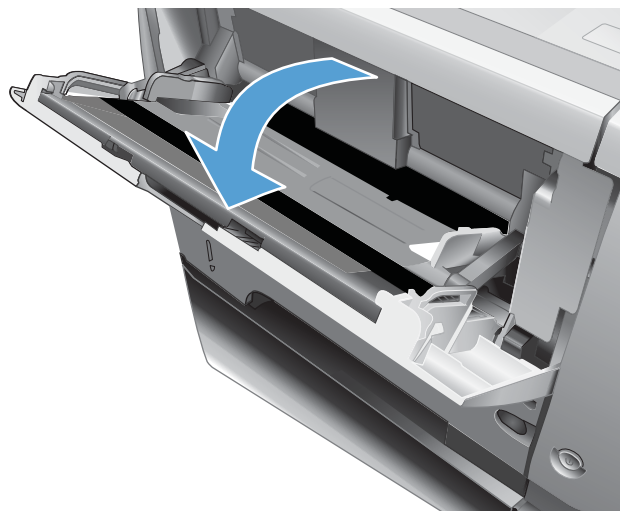

2. Vytiahnite von podperu papiera a vyklopte vysúvaciu časť.

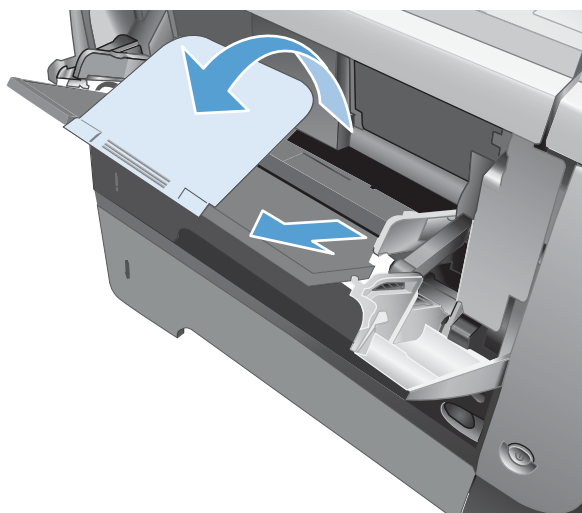

3. Do zásobníka vložte papier. Skontrolujte, či je papier pod uškami a pod indikátormi maximálnej výšky.

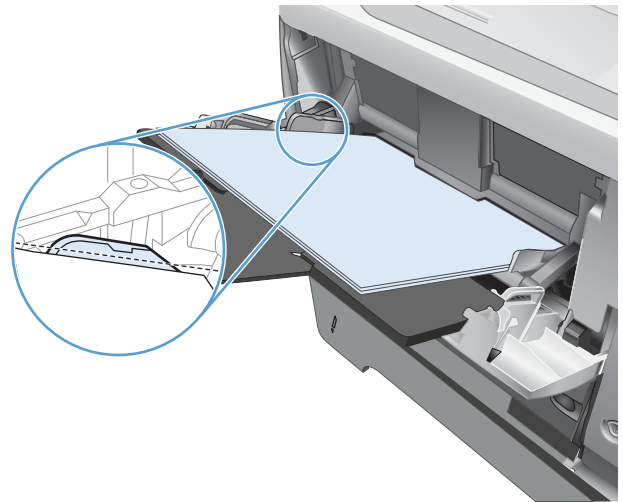

4. Nastavte bočné vodiace lišty tak, aby sa stohu papiera zľahka dotýkali, ale neohýbali ho.

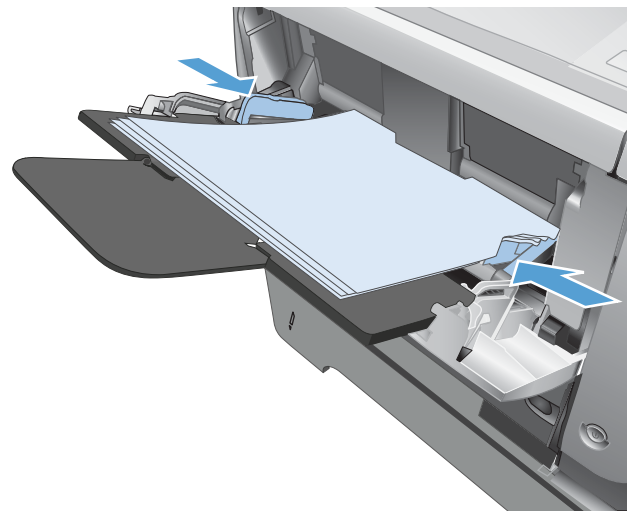

Zásobník č. 2 a voliteľné zásobníky na 500 hárkov

Kapacita zásobníka a orientácia papiera

Zásobníky neprepĺňajte, aby ste zabránili zaseknutiu médií. Dbajte na to, aby bola horná strana balíka pod indikátorom plného zásobníka. Pri použití krátkeho/úzkeho a ťažkého/lesklého papiera nekladajte viac papiera, než je polovica kapacity zásobníka označená indikátormi.

Tabuľka 3-5 Kapacita zásobníka č. 2 a voliteľných zásobníkov na 500 hárkov

Typ papiera	Technické údaje	Množstvo
Papier	Rozsah: 60 g/m ² až 130 g/m ²	Ekvivalent 500 hárkov s hmotnosťou 75 g/m ²

Tabuľka 3-6 Orientácia papiera v zásobníku č. 2 a voliteľných zásobníkoch na 500 hárkov

Jednostranná tlač	Automatická obojstranná tlač a alternatívny režim hlavičkového papiera	Obálky
Lícovou stranou nadol	Lícovou stranou nahor	Tlač obálok len zo zásobníka 1.
Horný okraj v prednej časti zásobníka	Dolný okraj v prednej časti zásobníka	

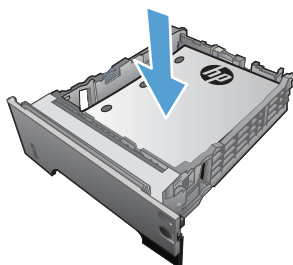
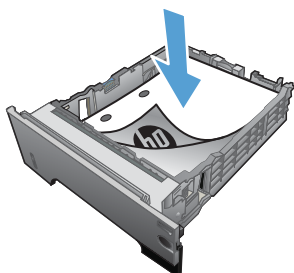

Napĺňanie zásobníka č. 2 alebo voliteľného zásobníka na 500 hárkov

1. Vysuňte zásobník a mierne ho nadvihnite, aby ste ho kompletne vytiahli z produktu.

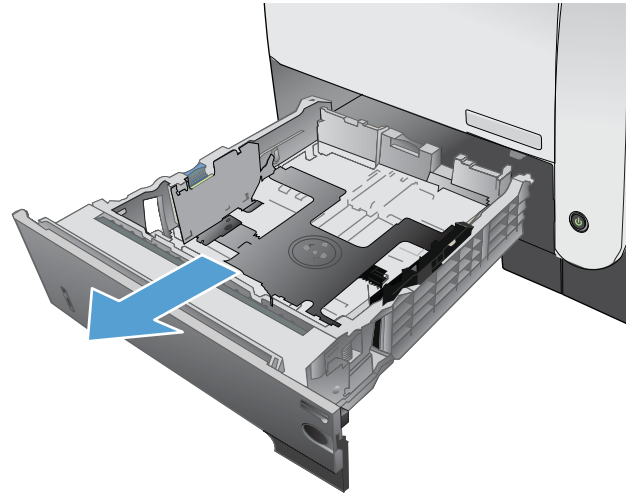

2. Stlačte uvoľňovaciu páčku umiestnenú na ľavej vodiacej lište a posuňte bočné vodiace lišty na správnu veľkosť papiera.

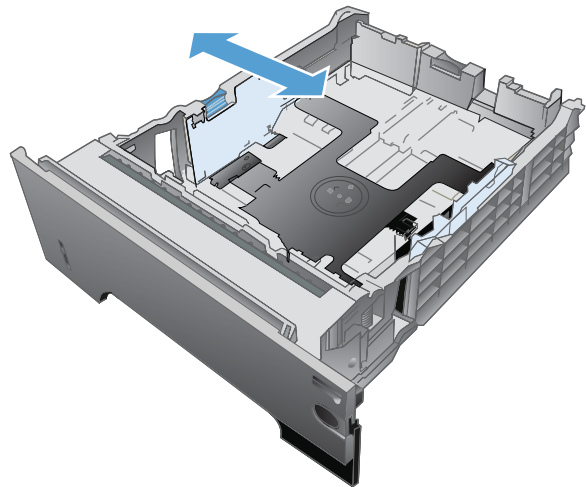

3. Stlačte uvoľňovaciu páčku umiestnenú na zadnej vodiacej lište papiera a posuňte vodiacu lištu na správnu veľkosť papiera.

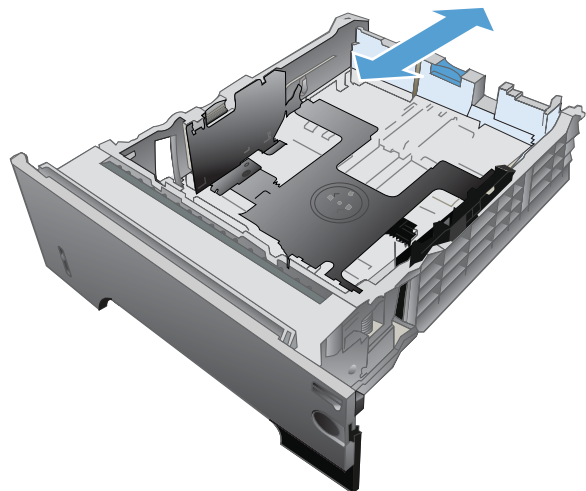

4. Do zásobníka vložte papier. Skontrolujte, či je papier rovno vložený vo všetkých štyroch rohoch, a či je vrch stohu pod indikátormi maximálnej výšky.

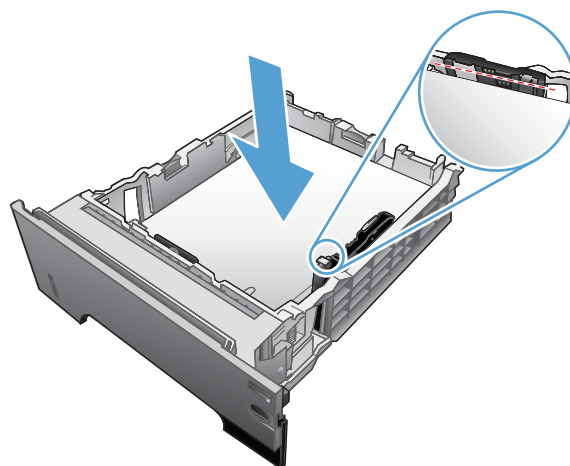

5. Zasuňte zásobník úplne do tlačiarne.

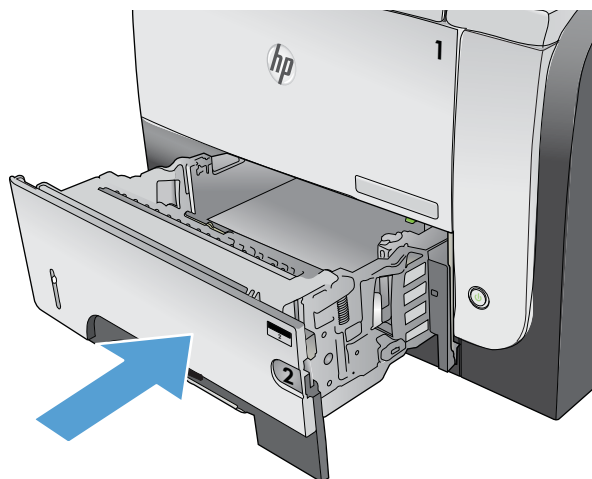

Používanie výstupných zásobníkov

Tlač do štandardnej výstupnej priehradky

Do štandardnej výstupnej priehradky sa papier ukladá lícovou stranou nadol, v správnom poradí. Túto priehradku použijete pre väčšinu tlačových úloh vrátane tlače na priehľadné fólie. Ak chcete používať štandardnú výstupnú priehradku, skontrolujte, či je zatvorená zadná výstupná priehradka. Zadnú výstupnú priehradku neotvárajte ani nezatvárajte počas tlače, aby ste predišli zaseknutiu papiera.

Štandardná výstupná priehradka má kapacitu až do 250 listov 75 g/m² papiera.

Tlač do zadného výstupného zásobníka

Ak je zadný výstupný zásobník otvorený, tlačiareň vždy tlačí do neho. Vytlačený papier vchádza do tohto zásobníka lícovou stranou nahor, s poslednou stranou navrchu (v obrátenom poradí).

Zadná výstupná priehradka má kapacitu až do 50 listov 75 g/m² papiera.

Pri tlači zo zásobníka č. 1 do zadného výstupného zásobníka je dráha papiera najpriamejšia. Otvorením zadného výstupného zásobníka sa môže zvýšiť výkon pri týchto médiách:

- obálky,
- štítky,
- malý papier vlastnej veľkosti,
- pohľadnice,
- papier ťažší ako 120 g/m² (32 libier).

Zadnú výstupnú priehradku otvorte potiahnutím za rukoväť v hornej časti priehradky. Priehradku potiahnite smerom nadol na uhol 45° a vysuňte jej vysúvaciu časť.

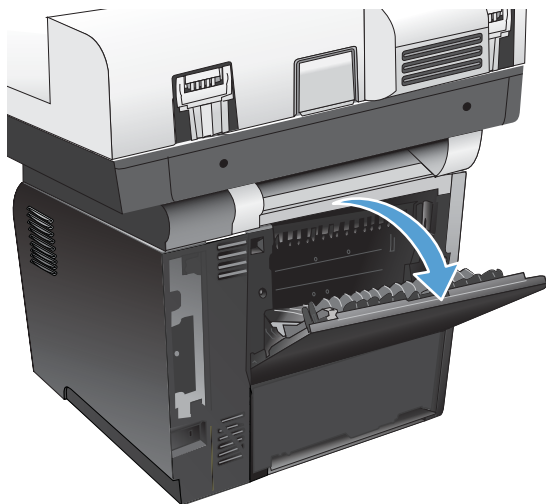

POZNÁMKA: Pri otvorenej zadnej priehradke nie je k dispozícii duplexná jednotka ani horná výstupná priehradka. Zadnú výstupnú priehradku neotvárajte ani nezatvárajte počas tlače, aby ste predišli zaseknutiu papiera.

Použitie užitočnej zošívачky

Zapnite zošívací mechanizmus vložím papiera do praktickej zošívачky.

1. Do otvoru v dverkach zošívачky vložte maximálne 20 hárkov papiera s hmotnosťou 75 g/m². Vložte menej hárkov na zošitie, ak je hmotnosť papiera vyššia než 75 g/m².

UPOZORNENIE: Nepoužívajte zošívачku pre pohodlné zošívanie dokumentov na zošívanie plastu, kartónu alebo dreva. Ak sa pokúsite zošívat takéto materiály, môžete poškodiť zošívачku.

POZNÁMKA: Prekročenie odporúčanej kapacity môže spôsobiť zaseknutie papiera alebo poškodenie zošívачky.

2. Počkajte, kým zošívачka pozošívá listy. Keď úplne vložíte papier do otvoru zošívачky, papier by mal spustiť zošívací mechanizmus.

3. Vytiahnite zošitý papier z otvoru.

POZNÁMKA: Ak nedokážete vytiahnuť papier po zošití, opatrne otvorte dverka zošívачky a vysuňte dokument von.

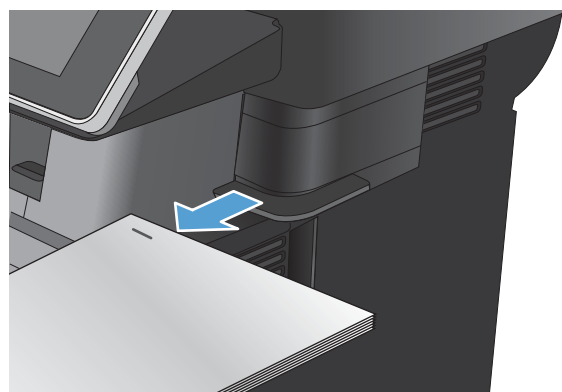
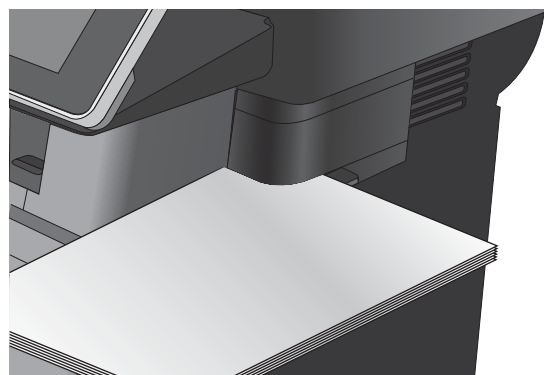
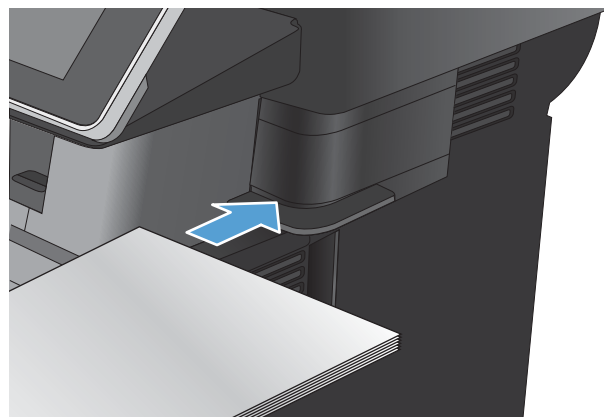

4 Súčasti, spotrebný materiál a príslušenstvo

- [Objednávanie náhradných dielov, príslušenstva a spotrebného materiálu](#)
- [Politika spoločnosti HP ohľadom spotrebného materiálu od iných výrobcov](#)
- [Webová lokalita HP zameraná na boj proti falzifikátom](#)
- [Tlač po dosiahnutí odhadovaného konca životnosti tonerovej kazety](#)
- [Zapnutie alebo vypnutie možností Nastavenia možnosti Veľmi nízke na ovládacom paneli](#)
- [Diely vymeniteľné zákazníkom](#)
- [Príslušenstvo](#)
- [Kazeta s tonerom](#)
- [Spinky](#)

Objednávanie náhradných dielov, príslušenstva a spotrebného materiálu

Objednanie spotrebného materiálu a papiera	www.hp.com/go/suresupply
Objednanie originálnych súčastí alebo príslušenstva značky HP	www.hp.com/buy/parts
Objednávanie cez poskytovateľov servisu alebo podpory	Kontaktujte autorizovaný servis spoločnosti HP alebo poskytovateľa podpory.
Objednávanie pomocou softvéru od spoločnosti HP	Vstavaný webový server HP obsahuje prepojenie na webovú lokalitu HP SureSupply, na ktorej máte k dispozícii rôzne možnosti na nákup originálneho spotrebného materiálu od spoločnosti HP.

Politika spoločnosti HP ohľadom spotrebného materiálu od iných výrobcov

Spoločnosť HP nemôže odporúčať opätovné používanie nových alebo upravených kaziet s tonerom od iných výrobcov.

 **POZNÁMKA:** Použitie inej kazety s tonerom, než kazety s tonerom HP alebo jej znovu naplnenie sa netýka záruky poskytnutej zákazníkovi a ani dohody o poskytnutí HP podpory zákazníkovi. Avšak, ak kvôli použitiu znovu naplnenej kazety s tonerom, alebo inej ako od HP vznikne závada, alebo poškodenie, HP poskytne štandardný čas a materiál na opravu produktu pre konkrétnu závadu, alebo poškodenie.

Webová lokalita HP zameraná na boj proti falzifikátom

Ak nainštalujete kazetu s tonerom HP a na ovládacom paneli sa zobrazí hlásenie, že jej výrobcom nie je spoločnosť HP, prejdite na adresu www.hp.com/go/anticounterfeit. Spoločnosť HP vám pomôže zistiť, či je kazeta originálna, a podnikne kroky na vyriešenie problému.

Nasledujúce situácie môžu signalizovať, že kazeta s tonerom nie je pôvodnou kazetou s tonerom od spoločnosti HP:

- Stránka so stavom spotrebného materiálu informuje o tom, že bol nainštalovaný spotrebný materiál od iného výrobcu ako HP.
- Pri používaní kazety s tonerom sa vyskytuje mnoho problémov.
- Kazeta sa líši od bežnej kazety (napríklad jej balenie sa líši od balenia výrobkov spoločnosti HP).

Tlač po dosiahnutí odhadovaného konca životnosti tonerovej kazety

<Supply> Low (Málo <spotrebného materiálu>)	Toto hlásenie sa zobrazí vtedy, keď sa blíži predpokladaný koniec životnosti spotrebného materiálu.
<Supply> Very Low (Veľmi málo <spotrebného materiálu>)	Toto hlásenie sa zobrazí vtedy, keď sa spotrebný materiál nachádza v stave predpokladaného konca svojej životnosti. Problémy s kvalitou tlače sa môžu vyskytnúť pri použití spotrebného materiálu, ktorý dosiahne odhadovaný koniec svojej životnosti.

Pokračovanie v tlači pomocou aktuálnej kazety do zmeny rozloženia tonera už neposkytuje prijateľnú kvalitu tlače. Ak chcete rozložiť toner, vyberte tonerovú kazetu z tlačiarne a jemne ňou zatrate po jej horizontálnej osi. Grafické znázornenie nájdete v pokynoch na výmenu kazety. Kazetu s tonerom znova vložte do tlačiarne a zatvorte kryt.

Zapnutie alebo vypnutie možností Nastavenia možnosti Veľmi nízke na ovládacom paneli

Predvolené nastavenia môžete kedykoľvek zapnúť alebo vypnúť a nemusíte ich znovu zapínať pri inštalácii novej kazety.

1. Na úvodnej obrazovke ovládacieho panela zariadenia rolujte na tlačidlo [Správa](#) a dotknite sa ho.
2. Otvorte tieto ponuky:
 - [Spravovať spotrebný materiál](#)
 - [Nastavenia spotrebného materiálu](#)
 - [Čierna kazeta](#)
3. Vyberte jednu z nasledujúcich možností:
 - Ak chcete nastaviť, aby zariadenie prestalo tlačiť (vrátane tlače faxov), kým nevymeníte kazetu, vyberte možnosť [Zastaviť](#).
 - Ak chcete nastaviť zariadenie, aby prestalo tlačiť (vrátane tlače faxov) a vyzvalo vás na výmenu kazety, vyberte možnosť [Vyzvať k pokračovaniu](#). Výzvu môžete potvrdiť a pokračovať v tlači.
 - Ak chcete nastaviť, aby vás zariadenie upozornilo na veľmi nízky stav kazety, no nechcete, aby pokračovalo v tlači, vyberte možnosť [Pokračovať](#).



POZNÁMKA: Použitie nastavenia [Pokračovať](#) vám umožňuje tlačiť za hranicu veľmi nízkej hladiny bez zásahu klienta. V dôsledku toho však môže dochádzať k tvorbe výtlačkov neuspokojivej kvality.

Ak vyberiete možnosť [Zastaviť](#) alebo [Vyzvať k pokračovaniu](#), zariadenie prestane tlačiť po dosiahnutí hraničnej hodnoty Veľmi nízke. Po výmene kazety bude zariadenie automaticky pokračovať v tlači.

Keď je zariadenie nastavené na možnosť [Zastaviť](#) alebo [Vyzvať k pokračovaniu](#), existuje riziko, že v čase pokračovania zariadenia v tlači sa faxy nevytlačia. Toto sa môže stať, ak zariadenie prijme viac faxov, ako dokáže pamäť uchovať počas čakania zariadenia.

V prípade, že sa dosiahne hraničná hodnota Veľmi nízke, zariadenie môže vytlačiť faxy bez prerušenia, keď pre tonerovú kazetu vyberiete možnosť [Pokračovať](#). Kvalita tlače sa však môže znížiť.

Keď položka spotrebného materiálu od spoločnosti HP dosiahne hranicu Veľmi nízke, končí sa platnosť prémiovej ochranej záruky poskytovanej spoločnosťou HP pre príslušný spotrebný materiál.

Diely vymeniteľné zákazníkom

Pre tento produkt sú dostupné nasledujúce diely, ktorých opravy môže vykonávať zákazník.

- Diely označené v stĺpci Výmena zákazníkom slovom **Povinná** si musí zákazník vymeniť sám, ak nie je ochotný zaplatiť za výmenu dielu personálu spoločnosti HP. Na tieto diely sa v rámci záruky na produkt od spoločnosti HP nevzťahuje podpora na mieste inštalácie ani podpora vrátenia produktu do skladu.
- Diely označené v stĺpci Výmena zákazníkom slovom **Voliteľná** vám počas záručnej lehoty produktu na požiadanie zdarma vymení personál spoločnosti HP.



POZNÁMKA: Ďalšie informácie nájdete na internetovej stránke www.hp.com/go/customerselfrepair/ljflowMFP525.

Tabuľka 4-1 Diely vymeniteľné zákazníkom

Položka	Popis	Výmena zákazníkom	Číslo súčastky
Súprava faxu (iba modely s faxom)	Náhradné príslušenstvo faxu	Povinná	CF116-67904
Súprava ovládacieho panela	Súprava na výmenu ovládacieho panela	Povinná	CD644-67920
Ovládací panel HIP (konzola na pripojenie hardvéru)	Konzola na pripojenie hardvéru pre ovládací panel produktu	Povinná	5042-8976
Kryt USB ovládacieho panela	Kryt pre port USB na ovládacom paneli produktu	Povinná	5042-8977
Súprava zostavy klávesnice, anglický jazyk	Náhradná zostava klávesnice obsahuje aj súpravu rozvrhnutí klávesnice pre špecifické jazyky	Povinná	L2709-67919
Súprava zostavy klávesnice, anglický jazyk (VB)	Náhradná zostava klávesnice obsahuje aj súpravu rozvrhnutí klávesnice pre špecifické jazyky	Povinná	5851-5008
Rozvrhnutie klávesnice, ruský jazyk	Náhradné rozvrhnutie klávesnice	Povinná	5851-5001
Rozvrhnutie klávesnice, taliansky jazyk	Náhradné rozvrhnutie klávesnice	Povinná	5851-5002
Rozvrhnutie klávesnice, francúzsky jazyk	Náhradné rozvrhnutie klávesnice	Povinná	5851-5003
Rozvrhnutie klávesnice, francúzsky jazyk (Kanada)	Náhradné rozvrhnutie klávesnice	Povinná	5851-5007
Rozvrhnutie klávesnice, francúzsky jazyk (Švajčiarsko)	Náhradné rozvrhnutie klávesnice	Povinná	5851-5146
Rozvrhnutie klávesnice, portugalský jazyk	Náhradné rozvrhnutie klávesnice	Povinná	5851-5004
Rozvrhnutie klávesnice, španielsky jazyk (Španielsko)	Náhradné rozvrhnutie klávesnice	Povinná	5851-5005
Rozvrhnutie klávesnice, španielsky jazyk (Latinská Amerika)	Náhradné rozvrhnutie klávesnice	Povinná	5851-5006
Rozvrhnutie klávesnice, nemecký jazyk	Náhradné rozvrhnutie klávesnice	Povinná	5851-5145
Rozvrhnutie klávesnice, nemecký jazyk (Švajčiarsko)	Náhradné rozvrhnutie klávesnice	Povinná	5851-5147
Rozvrhnutie klávesnice, dánsky jazyk	Náhradné rozvrhnutie klávesnice	Povinná	5851-5148
Rozvrhnutie klávesnice, tradičná čínština	Náhradné rozvrhnutie klávesnice	Povinná	5851-5149

Tabuľka 4-1 Diely vymeniteľné zákazníkovi (pokračovanie)

Položka	Popis	Výmena zákazníkovi	Číslo súčiastky
Rozvrhnutie klávesnice, zjednodušená čínština	Náhradné rozvrhnutie klávesnice	Povinná	5851-5150
Súprava na údržbu valčekov podávača dokumentov	Súprava na údržbu valčekov v podávači dokumentov	Povinná	L2725-60002
Súprava podávača dokumentov e-Duplex	Náhradná súprava e-Duplex	Povinná	5851-5022
Súprava penového svetelného odrážača	Náhradná biela podložka pod krytom skenera	Voliteľná	5851-4878
Pružina separačnej podložky podávača dokumentov	Náhradná pružina separačnej podložky podávača dokumentov	Voliteľná	5851-4879
Modul pevného stavu SSM	Náhradný pamäťový modul pre model M525dn	Voliteľná možnosť	CF116-67916
Súprava jednotky pevného disku	Náhradný vysokovýkonný zabezpečený pevný disk HP pre model M525f	Voliteľná	CF116-67907
Súprava jednotky pevného disku	Náhradný vysokovýkonný zabezpečený pevný disk HP (voliteľný pre vládne inštitúcie)	Voliteľná možnosť	CF116-67915
Faxový kábel	Náhradný kábel – Izrael	Povinná	8120-8913
Faxový kábel	Náhradný kábel – Švajčiarsko	Povinná	8121-0844
Faxový kábel	Náhradný kábel – ostatné krajiny	Povinná	8121-0811
Tonerová kazeta	Štandardná kapacita	Povinná	CE255A
Tonerová kazeta	Vysoká kapacita	Povinná	CE255X
Súprava kazety	Náhradná súprava kazety	Povinná	RM1-8512-000CN
Podávač CE530A na 500 stránkov papiera	Kompletný podávač na 500 stránkov papiera pre zásobník č. 3 a 4 Dodáva sa spolu s kazetou.	Povinná	CF116-67911
Stolík MFP CF338A	Stolík MFP	Povinná	CF116-67919
Napájací kábel 220 V – 10 A	Náhradný kábel – Čína	Povinná	8121-0943
Napájací kábel 110 V – 13 A	Náhradný kábel – Taiwan	Povinná	8121-0964
Napájací kábel 220 V – 10 A	Náhradný kábel – Kórea, EÚ všeobecne	Povinná	8121-0731
Napájací kábel 110 V – 12 A	Náhradný kábel – Japonsko	Povinná	8121-1143
Napájací kábel 220 V – 6 A	Náhradný kábel – India	Povinná	8121-0564
Napájací kábel 220 V – 10 A	Náhradný kábel – Spojené kráľovstvo/ Tichomorská časť Ázie	Povinná	8121-0739
Napájací kábel 220 V – 10 A	Náhradný kábel – Austrália/Nový Zéland	Povinná	8121-0837
Napájací kábel 220 V – 10 A	Náhradný kábel – Izrael	Povinná	8121-1004
Napájací kábel 220 V – 10 A	Náhradný kábel – Dánsko	Povinná	8121-0733
Napájací kábel 220 V – 10 A	Náhradný kábel – Južná Afrika	Povinná	8121-0737
Napájací kábel 220 V – 10 A	Náhradný kábel – Švajčiarsko	Povinná	8121-0738

Tabuľka 4-1 Diely vymeniteľné zákazníkom (pokračovanie)

Položka	Popis	Výmena zákazníkom	Číslo súčiastky
Napájací kábel 110 V – 10 A Brazília	Náhradný kábel – Brazília	Povinná	8121-1071
Napájací kábel 220 V – 10 A Argentína	Náhradný kábel – Argentína	Povinná	8121-0729
Napájací kábel 110 V – 13 A Severná Amerika	Náhradný kábel – Severná Amerika	Povinná	8121-0740
Napájací kábel 220 V – 10 A Južná Amerika/ Čile/Peru	Náhradný kábel – Južná Amerika/Čile/Peru	Povinná	8121-0735
Napájací kábel 220 V/110 V – Thajsko/ Filipíny	Náhradný kábel Thajsko/Filipíny	Povinná	8121-0734

Príslušenstvo

Položka	Popis	Číslo dielu
Voliteľná jednotka zásobníka a podávača na 500 hárkov	Voliteľný zásobník na zvýšenie kapacity papiera. Tlačiareň možno vybaviť až dvomi voliteľnými zásobníkmi na 500 hárkov.	CE530A
Stolík MFP	Úložná skrinka, ktorá sa nachádza pod produktom.	CF338A
Kazeta so spinkami	Balenie dvoch kaziet so spinkami. Každá tonerová kazeta pojme 1 500 nevytváraných spíniek.	Q7432A
Súprava rozvrhnutia klávesnice pre zariadenie HP LaserJet	Obsahuje rozvrhnutia klávesnice a inštaláčne pokyny v nasledujúcich jazykoch: <ul style="list-style-type: none">• Zjednodušená čínština• Tradičná čínština	A7W12A
	Obsahuje rozvrhnutia klávesnice a inštaláčne pokyny v nasledujúcich jazykoch: <ul style="list-style-type: none">• Dánčina• Francúzština - Švajčiarsko• Nemčina - Švajčiarsko	A7W13A

Kazeta s tonerom

- [Pohľad na kazetu s tonerom](#)
- [Informácie o kazete s tonerom](#)
- [Výmena kazety s tonerom](#)

Pohľad na kazetu s tonerom

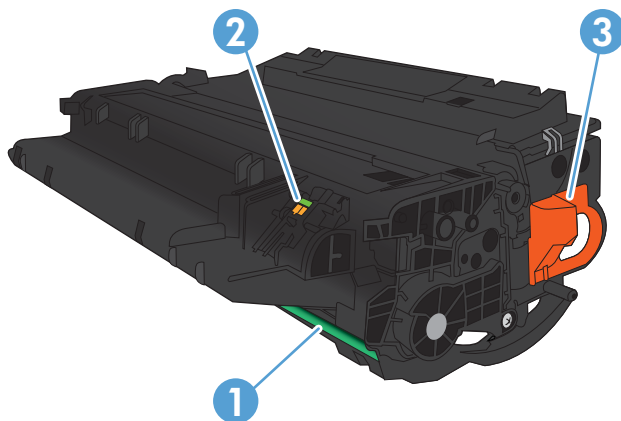

1 Zobrazovací valec

UPOZORNENIE: Nedotýkajte sa klapky alebo povrchu valčeka. Mohli by ste tým poškodiť kazetu.

2 Pamäťový čip

3 Potiahnite výstupok na tesniacej páske

Informácie o kazete s tonerom

Kapacita	Číslo kazety	Číslo súčasti
Čierna náhradná kazeta s tonerom so štandardnou kapacitou	55A	CE255A
Čierna náhradná kazeta s tonerom s vysokou kapacitou	55X	CE255X

Bližšie informácie o spotrebnom materiáli nájdete na adrese www.hp.com/go/learnaboutesupplies.

Informácie obsiahnuté v tomto dokumente sa môžu zmeniť bez upozornenia. Najnovšie informácie o spotrebnom materiáli nájdete na stránke www.hp.com/go/ljflowMFPM525_manuals.

Recyklujte kazetu s tonerom

Ak chcete recyklovať originálnu kazetu s tonerom HP, vložte použitú kazetu do škatule, v ktorej bola dodaná nová kazeta. Použite priložený štítko určený na vrátenie spotrebného materiálu a použitý spotrebný materiál odošlite

spoločnosti HP na recykláciu. Úplné informácie nájdete v príručke k recyklácii, ktorá je priložená ku každej položke spotrebného materiálu HP.

Skladovanie kaziet s tonerom

Nevyberajte tonerovú kazetu z balenia, pokiaľ nie ste pripravený ju použiť.

UPOZORNENIE: Aby sa tonerová kazeta nepoškodila, nevystavujte ju svetlu na viac ako niekoľko minút.

Stratégia spoločnosti HP vo vzťahu ku kazetám s tonerom od iných výrobcov

Spoločnosť HP nemôže odporúčať opätovné používanie nových alebo upravených kaziet s tonerom od iných výrobcov.

POZNÁMKA: Záruka poskytovaná spoločnosťou HP ani servisné zmluvy sa nevzťahujú na poškodenie, ktoré vznikne v dôsledku používania kaziet s tonerom od iných výrobcov.

Výmena kazety s tonerom

UPOZORNENIE: Ak toner zašpiní odev, otrite ho suchou handrou a vyperte v studenej vode. Horúca voda by spôsobila zapustenie tonera do tkaniny.

POZNÁMKA: Informácie o recyklovaní použitých kaziet s tonerom sa nachádzajú v škatuli kazety s tonerom.

1. Stlačte tlačidlo na uvoľnenie predných dvierok.



2. Otvorte predné dvierka.



3. Z tlačiarne vyberte spotrebovanú kazetu s tonerom.

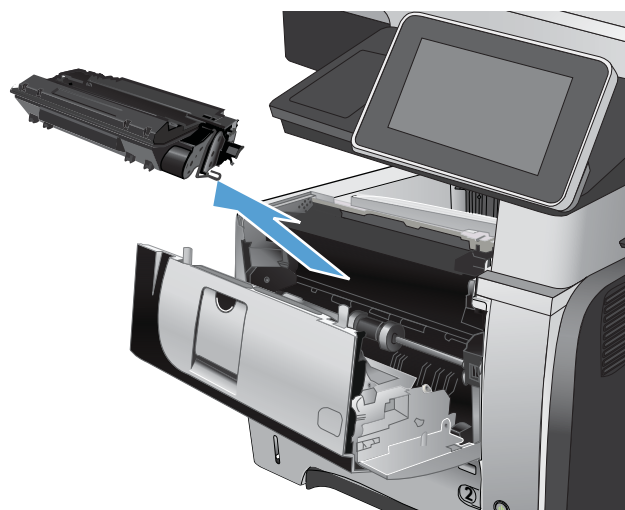

4. Novú kazetu s tonerom vyberte z vrečka. Použitú kazetu s tonerom uložte do vrečka za účelom recyklácie.

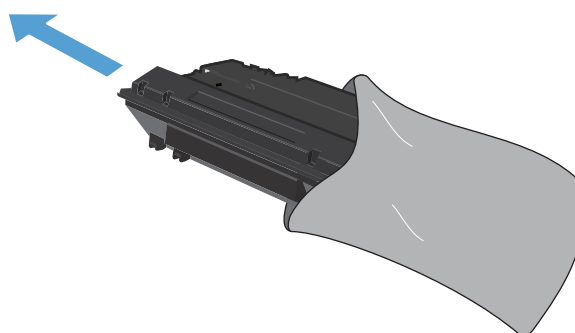

5. Uchopte prednú a zadnú časť kazety s tonerom a rozvrstvite toner jej jemným zatrasením piatimi alebo šiestimi pohybmi.

UPOZORNENIE: Nedotýkajte sa uzáveru ani valca.

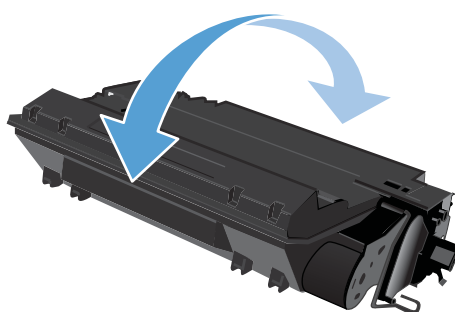

6. Z novej kazety s tonerom odstráňte prepravnú pásku. Pásku recyklujte spolu so spotrebovanou kazetou s tonerom.

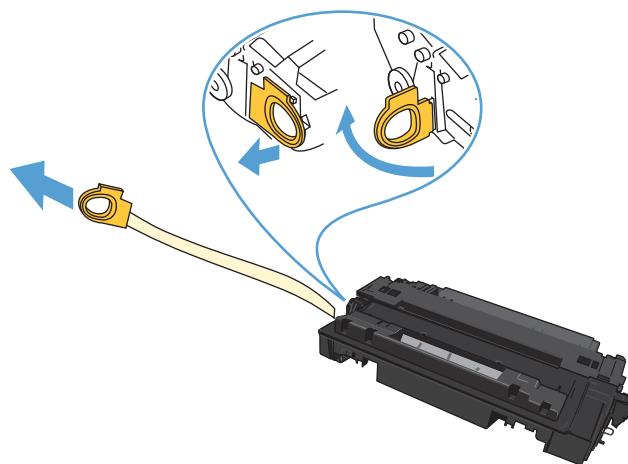

7. Zarovnajete kazetu s tonerom s vodiacimi lištami v tlačiarňi, vložte kazetu s tonerom tak, aby pevne zapadla.

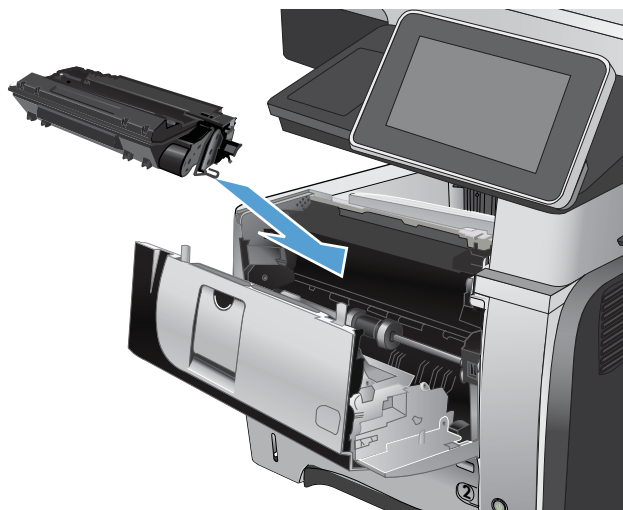

8. Zatvorte predný kryt. Po chvíli sa na ovládacom paneli zobrazí hlásenie **V pripravenom stave**.



Spinky

Položka	Popis	Číslo súčiastky
Zošívacia kazeta	Balenie dvoch kaziet so spinkami. Každá kazeta obsahuje 1 500 nevytvarených spiniiek.	Q7432A

Ďalšie informácie nájdete na adrese www.hp.com/go/learnaboutsupplies.

Vkladanie spiniiek

1. Otvorte kryt zošívачky.

POZNÁMKA: Otvorením krytu deaktivujete zošívачku.

Pokyny a čísla dielov na výmenu spiniiek sú uvedené na kryte zošívачky.

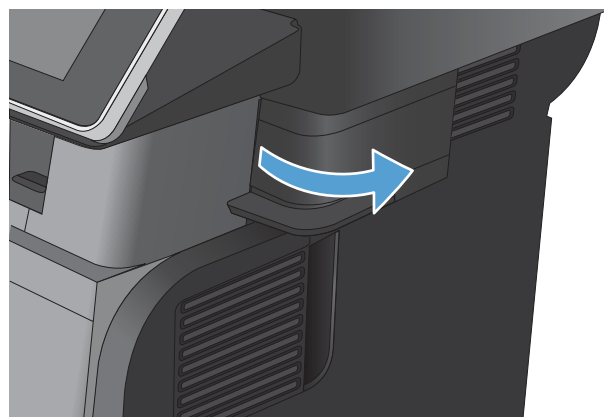

2. Ak vymieňate kazetu so spinkami (ak sa napríklad v kazete so spinkami minuli spinky), vyberte kazetu so spinkami z produktu.

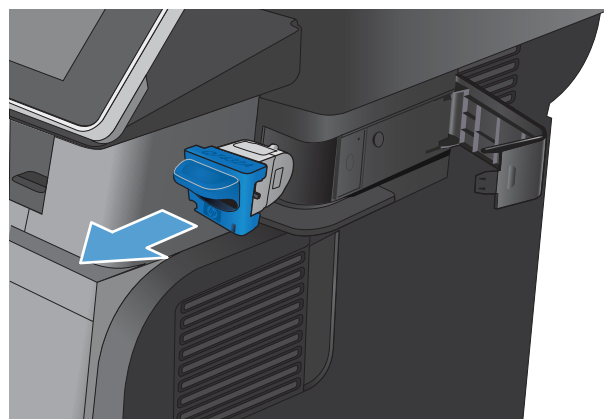

3. Vložte novú kazetu so spinkami do otvoru vo vnútri krytu zošívачky.

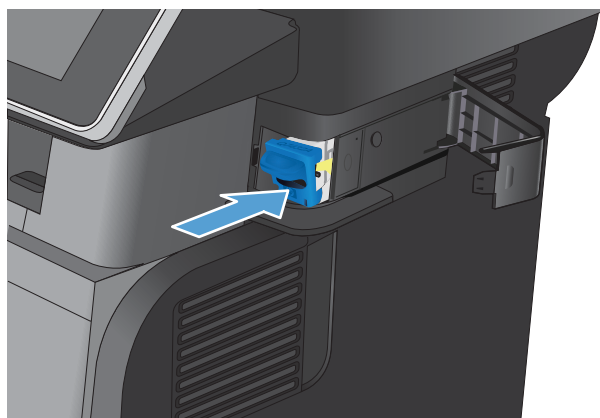

4. Zatvorte kryt spinkovača.

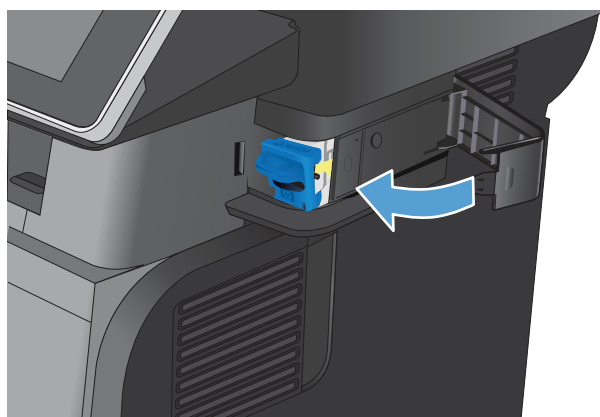

5 Tlač

- [Podporované ovládače tlače \(Windows\)](#)
- [Zmena nastavení tlačovej úlohy \(Windows\)](#)
- [Zmena nastavení tlačovej úlohy \(Mac OS X\)](#)
- [Tlačové úlohy \(Windows\)](#)
- [Tlačové úlohy \(Mac OS X\)](#)
- [Ďalšie tlačové úlohy \(Windows\)](#)
- [Ďalšie tlačové úlohy \(Mac OS X\)](#)
- [Ukladanie tlačových úloh do produktu](#)
- [Pridanie stránky s oddeľovačom úloh \(Windows\)](#)
- [Používanie funkcie HP ePrint](#)
- [Používanie softvéru služby HP ePrint](#)
- [Použitie aplikácie Apple AirPrint](#)
- [Používanie aplikácie HP Smart Print \(Windows\)](#)
- [Tlač pomocou portu USB s jednoduchým prístupom](#)

Podporované ovládače tlače (Windows)

Ovládače tlače poskytujú prístup k funkciám produktu a umožňujú počítaču komunikovať s produktom (pomocou jazyka tlačiarne). Na adrese www.hp.com/go/ljflowMFP525_software sú k dispozícii nasledujúce ovládače tlače.

Ovládač HP PCL 6	<ul style="list-style-type: none">• Poskytované ako predvolený ovládač na priloženom disku CD. Tento ovládač sa inštaluje automaticky, ak si ne zvolíte iný.• Odporúča sa pre všetky prostredia Windows• Zabezpečuje celkovú najlepšiu rýchlosť, kvalitu tlače a podporu vlastností zariadenia pre väčšinu používateľov• Vytvorený na spojenie s rozhraním grafického zariadenia Windows (GDI) na dosiahnutie najlepšej rýchlosti v prostrediach Windows• Nemusí byť plne kompatibilný so softvérovými programami tretích strán a voliteľnými softvérovými programami, ktoré sú založené na PCL 5
Ovládač HP UPD PS	<ul style="list-style-type: none">• Odporúča sa pre tlač so softvérovými programami Adobe® alebo s inými vysoko graficky intenzívnymi softvérovými programami• Poskytuje podporu pri tlači z potrieb pre emuláciu PostScript, prípadne pre podporu súprav písiem PostScript pre Flash
HP UPD PCL 5	<ul style="list-style-type: none">• Odporúča sa pre všeobecnú kancelársku tlač v prostrediach Windows• Kompatibilný s predchádzajúcimi verziami PCL a staršími zaradeniami HP LaserJet• Najlepší výber pre tlač zo softvérových programov tretích strán alebo z voliteľných softvérových programov• Najlepší výber pri prevádzke so zmiešanými prostrediami, ktoré vyžadujú, aby sa zariadenie nastavilo na PCL 5 (UNIX, Linux, strediskový počítač)• Navrhnutý na použitie v podnikových prostrediach so systémom Windows ako samostatný ovládač na použitie s viacerými modelmi produktu.• Uprednostňovaný pri tlači na viaceré modely produktu z prenosného počítača so systémom Windows.
HP UPD PCL 6	<ul style="list-style-type: none">• Odporúča sa na tlač vo všetkých prostrediach systému Windows• Poskytuje kombináciu najvyššej rýchlosti, kvality tlače a podpory funkcií tlačiarne, ktorá je vhodná pre väčšinu používateľov• Vyvinutý na zosúladenie s rozhraním Graphic Device Interface (GDI) systému Windows s cieľom dosiahnuť najvyššiu rýchlosť v prostrediach systému Windows• Nemusí byť plne kompatibilný so softvérovými programami tretích strán a voliteľnými softvérovými programami, ktoré sú založené na PCL 5

Univerzálny ovládač tlačiarne (UPD) HP

Univerzálny ovládač tlače (UPD) HP pre operačný systém Windows je samostatný ovládač, ktorý poskytuje okamžitý prístup k prakticky ktorémukoľvek produktu HP LaserJet z ktoréhokoľvek miesta bez potreby prevzatia samostatných ovládačov. Je postavený na osvedčenej technológii tlačových ovládačov HP a poriadne sa otestoval a použil s mnohými softvérovými programami. Predstavuje výkonné riešenie, ktoré má konzistentný výkon v čase.

HP UPD komunikuje priamo s každým produktom HP, získava konfiguračné informácie a potom prispôsobuje používateľské rozhranie, aby zobrazil jedinečné dostupné funkcie produktu. Automaticky aktivuje funkcie, ktoré sú pri produkte dostupné, ako napríklad obojstranná tlač a zošívanie, takže ich nemusíte aktivovať manuálne.

Ďalšie informácie nájdete na lokalite www.hp.com/go/upd.

Režimy inštalácie UPD

Bežný režim	<ul style="list-style-type: none">• Aby ste použili tento režim, prevezmite UPD z internetu. Prejdite na lokalitu www.hp.com/go/upd.• Použite tento režim vtedy, ak inštalujete ovládač pre samostatný počítač.• Funguje s konkrétnym produktom.• Ak použijete tento režim, musíte UPD nainštalovať samostatne pre každý počítač a pre každý produkt.
Dynamický režim	<ul style="list-style-type: none">• Aby ste použili tento režim, prevezmite UPD z internetu. Prejdite na lokalitu www.hp.com/go/upd.• Dynamický režim vám umožňuje používať jednu inštaláciu ovládača, aby ste mohli objavovať a tlačiť s použitím produktov od spoločnosti HP bez ohľadu na to, kde sa práve nachádzate.• Aby ste použili tento režim vtedy, ak inštalujete UPD pre pracovnú skupinu.

Zmena nastavení tlačovej úlohy (Windows)

Zmena nastavení všetkých úloh tlače, kým sa nezatvorí program softvéru

Kroky sa môžu líšiť. Tento postup je najbežnejší.

1. V softvérovom programe vyberte možnosť **Tlačiť**.
2. Vyberte produkt a potom kliknite na tlačidlo **Properties** (Vlastnosti) alebo **Preferences** (Predvoľby).

Zmena predvolených nastavení všetkých tlačových úloh

1. **Windows XP, Windows Server 2003 a Windows Server 2008 (používanie predvoleného zobrazenia ponuky Štart):** Kliknite na tlačidlo **Štart** a potom kliknite na **Tlačiarne a faxy**.

Windows XP, Windows Server 2003 a Windows Server 2008 (používanie klasického zobrazenia ponuky Štart): Kliknite na tlačidlo **Štart**, potom kliknite na **Nastavenie** a následne kliknite na **Tlačiarne**.

Windows Vista: Kliknite na ikonu systému Windows v ľavom dolnom rohu obrazovky, kliknite na položku **Control Panel** (Ovládací panel) a potom kliknite na položku **Printers** (Tlačiarne).

Windows 7: Kliknite na ikonu systému Windows v ľavom dolnom rohu obrazovky a potom kliknite na položku **Devices and Printers** (Zariadenia a tlačiarne).

2. Pravým tlačidlom myši kliknite na ovládač tlače a potom vyberte možnosť **Printing Preferences** (Predvoľby tlače).

Zmena nastavení konfigurácie produktu

1. **Windows XP, Windows Server 2003 a Windows Server 2008 (používanie predvoleného zobrazenia ponuky Štart):** Kliknite na tlačidlo **Štart** a potom kliknite na **Tlačiarne a faxy**.

Windows XP, Windows Server 2003 a Windows Server 2008 (používanie klasického zobrazenia ponuky Štart): Kliknite na tlačidlo **Štart**, potom kliknite na **Nastavenie** a následne kliknite na **Tlačiarne**.

Windows Vista: Kliknite na ikonu systému Windows v ľavom dolnom rohu obrazovky, kliknite na položku **Control Panel** (Ovládací panel) a potom kliknite na položku **Printers** (Tlačiarne).

Windows 7: Kliknite na ikonu systému Windows v ľavom dolnom rohu obrazovky a potom kliknite na položku **Devices and Printers** (Zariadenia a tlačiarne).

2. Pravým tlačidlom myši kliknite na ikonu ovládača tlače a potom vyberte položku **Properties** (Vlastnosti) alebo **Printer properties** (Vlastnosti tlačiarne).
3. Kliknite na záložku **Nastavenia zariadenia**.

Zmena nastavení tlačovej úlohy (Mac OS X)

Zmena nastavení všetkých úloh tlače, kým sa nezatvorí program softvéru

1. Kliknite na ponuku **Súbor** a potom kliknite na možnosť **Tlač**.
2. V ponuke **Tlačiareň** vyberte tento produkt.
3. V ovládači tlače sa predvolene zobrazuje ponuka **Kópie a stránky**. Otvorte rozbaľovací zoznam s ponukami a otvorte ponuku, ktorej nastavenia tlače chcete zmeniť.
4. V každej ponuke vyberte nastavenia tlače, ktoré chcete zmeniť.
5. Zmena nastavení, ktoré požadujete v rôznych ponukách.

Zmena predvolených nastavení všetkých tlačových úloh

1. Kliknite na ponuku **Súbor** a potom kliknite na možnosť **Tlač**.
2. V ponuke **Tlačiareň** vyberte tento produkt.
3. V ovládači tlače sa predvolene zobrazuje ponuka **Kópie a stránky**. Otvorte rozbaľovací zoznam s ponukami a otvorte ponuku, ktorej nastavenia tlače chcete zmeniť.
4. V každej ponuke vyberte nastavenia tlače, ktoré chcete uložiť na budúce použitie.
5. V ponuke **Presets (Predvolby)** kliknite na možnosť **Save As... (Uložiť ako...)** a zadajte názov predvolby.
6. Stlačte tlačidlo **OK**.

Tieto nastavenia sa uložia v ponuke **Presets (Predvolby)**. Aby ste použili nové nastavenia, musíte vybrať uloženú možnosť predvolby zakaždým, keď otvoríte program a bude sa tlačiť.

Zmena nastavení konfigurácie produktu

1. V počítači otvorte ponuku Apple , kliknite na ponuku **Systémové preferencie** a potom na ikonu **Tlač a fax** alebo na ikonu **Tlač a skenovanie**.
2. Na ľavej strane okna zvolte produkt.
3. Stlačte tlačidlo **Možnosti a spotrebný materiál**.
4. Kliknite na kartu **Ovládač**.
5. Nakonfigurujte nainštalované možnosti.

Tlačové úlohy (Windows)

Používanie klávesovej skratky pre tlač (Windows)

1. V softvérovom programe vyberte možnosť **Tlačiť**.
2. Vyberte produkt a potom kliknite na tlačidlo **Vlastnosti** alebo **Preferencie**.

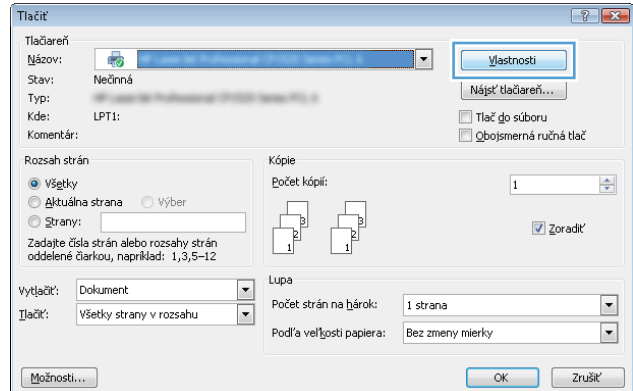

3. Kliknite na kartu **Klávesové skratky pre tlač**.

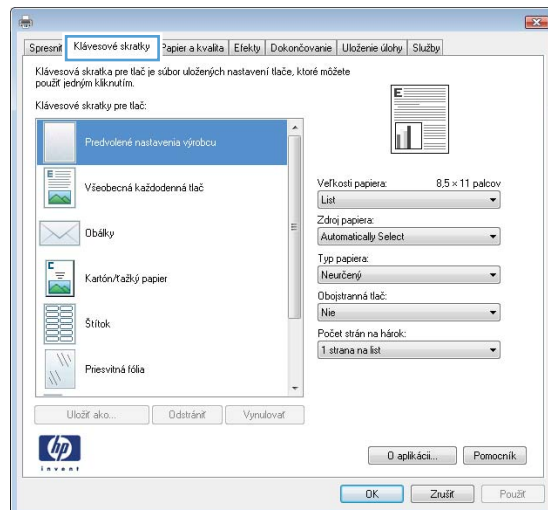

4. Vyberte jeden z odkazov. Kliknutím na tlačidlo **OK** zavrite dialógové okno **Document Properties** (Vlastnosti dokumentu).

POZNÁMKA: Po vybratí odkazu sa na ostatných kartách ovládača tlače zmenia príslušné nastavenia.

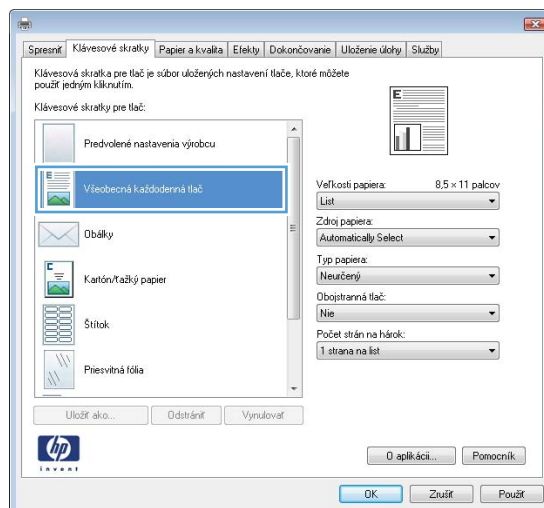

5. V dialógovom okne **Print** (Tlač) spustíte tlač úlohy kliknutím na tlačidlo **OK**.

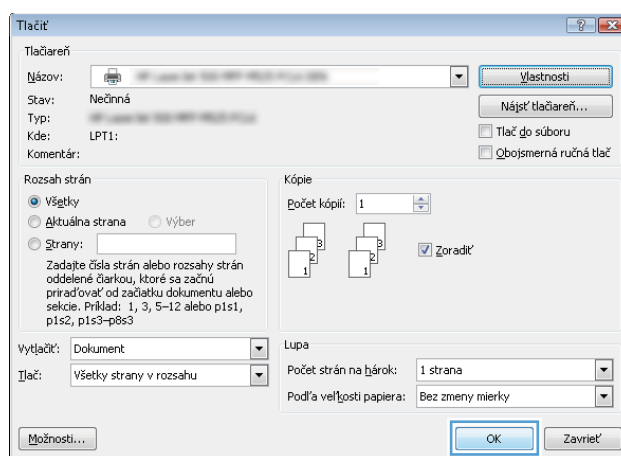

Vytvorenie odkazov na tlač (Windows)

1. V softvérovom programe vyberte možnosť **Tlačiť**.
2. Vyberte produkt a potom kliknite na tlačidlo **Vlastnosti** alebo **Preferencie**.

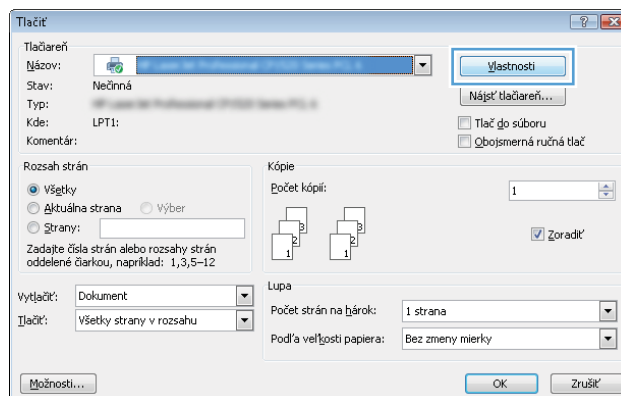

3. Kliknite na kartu **Klávesové skratky pre tlač**.

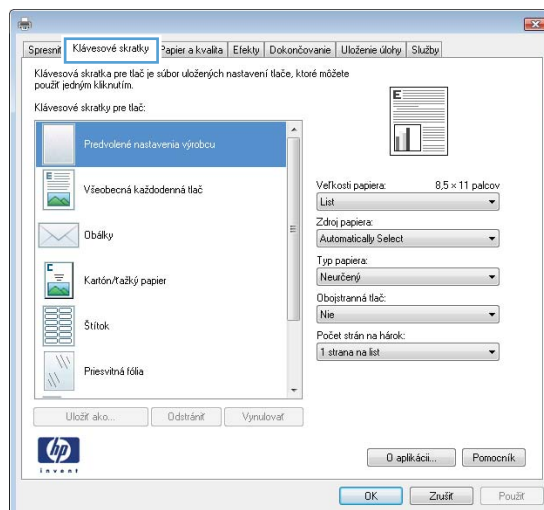

4. Vyberte existujúcu klávesovú skratku ako základ.

POZNÁMKA: Vždy zvolte skratku pred nastavením niektorého z nastavení v pravej časti obrazovky. Ak nastavíte nastavenia a až následne zvolíte skratku, všetky vaše nastavenia sa stratia.

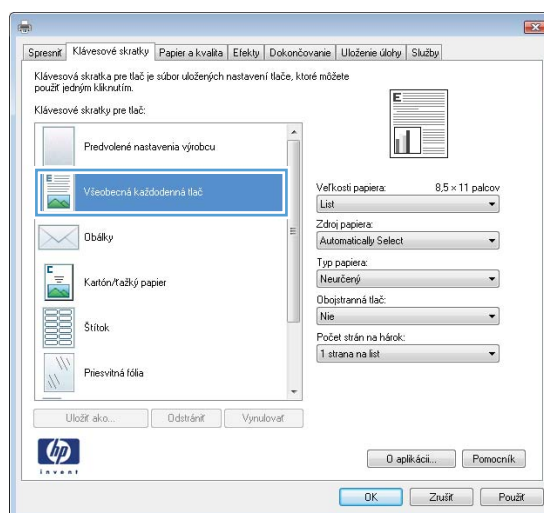

5. Pre novú klávesovú skratku vyberte možnosti tlače.

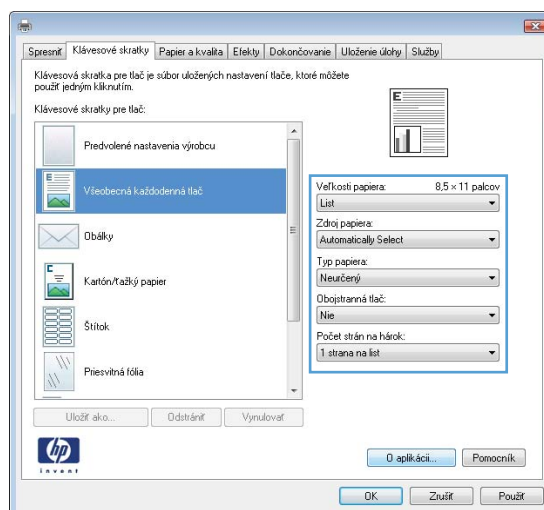

6. Stlačte tlačidlo **Uložiť ako**.

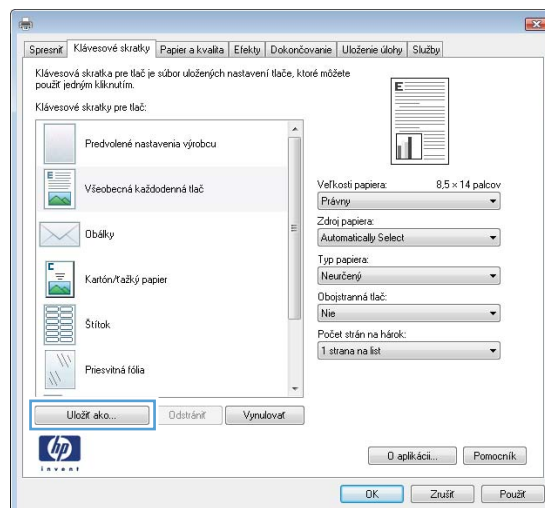

7. Zadajte názov odkazu a potom kliknite na tlačidlo **OK**.

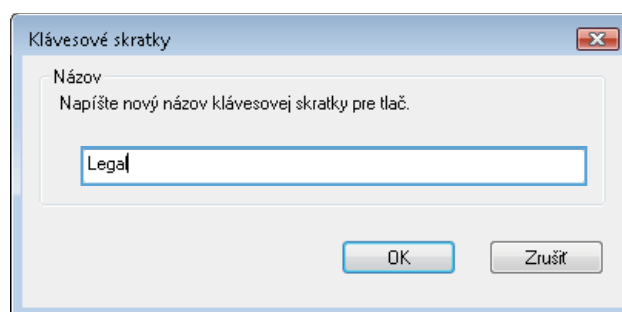

8. Kliknutím na tlačidlo **OK** zavriete dialógové okno **Document Properties** (Vlastnosti dokumentu). V dialógovom okne **Print** (Tlač) spustíte tlač úlohy kliknutím na tlačidlo **OK**.

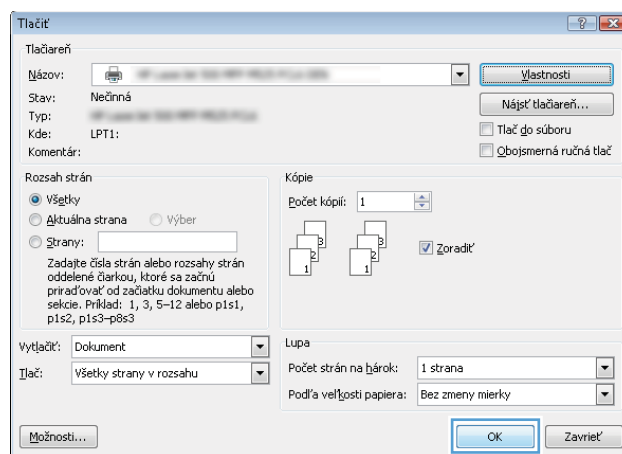

Automatická tlač na obidve strany (Windows)

1. V softvérovom programe vyberte možnosť **Print** (Tlač).

2. Vyberte produkt a potom kliknite na tlačidlo **Vlastnosti** alebo **Preferencie**.

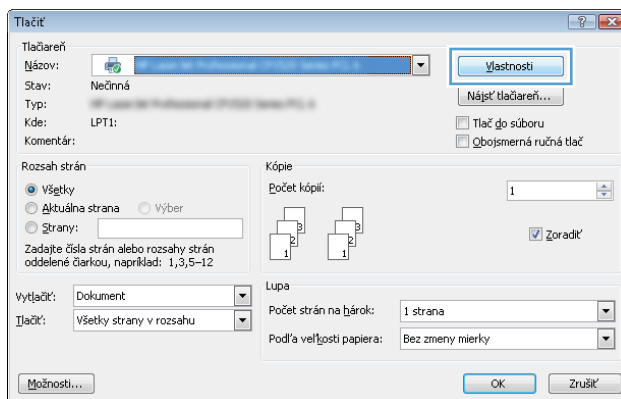

3. Kliknite na kartu **Dokončovanie**.

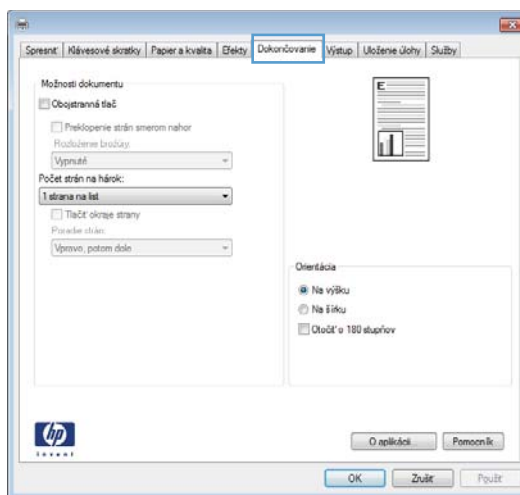

4. Začiarknite políčko **Obojstranná tlač**. Kliknutím na tlačidlo **OK** zavriete dialógové okno **Document Properties** (Vlastnosti dokumentu).

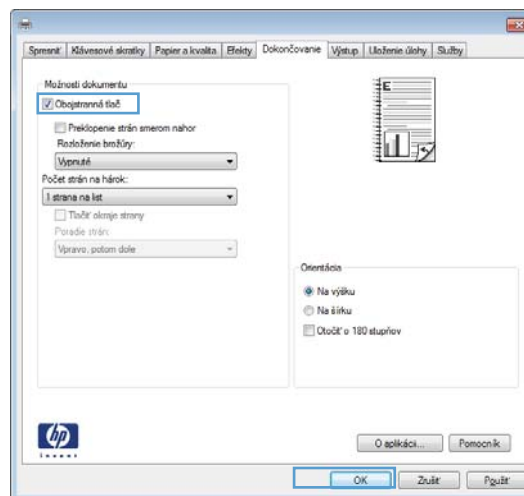

5. V dialógovom okne **Print** (Tlač) spustíte tlač úlohy kliknutím na tlačidlo **OK**.

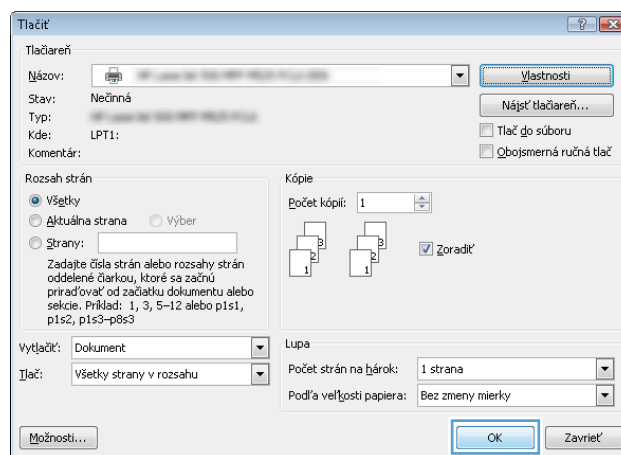

Tlač viacerých strán na jeden hárok (Windows)

1. V softvérovom programe vyberte možnosť **Print** (Tlač).
2. Vyberte produkt a potom kliknite na tlačidlo **Vlastnosti** alebo **Preferencie**.

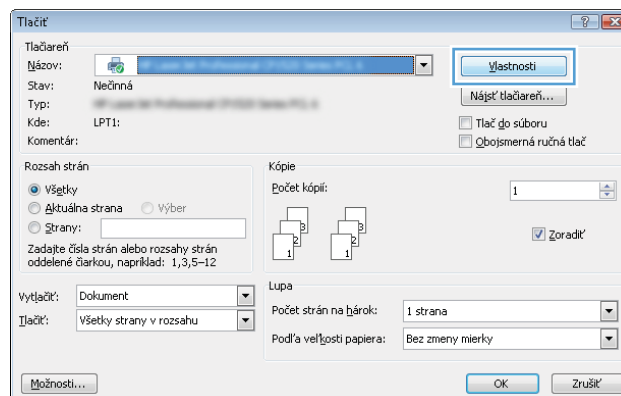

3. Kliknite na kartu **Dokončovanie**.

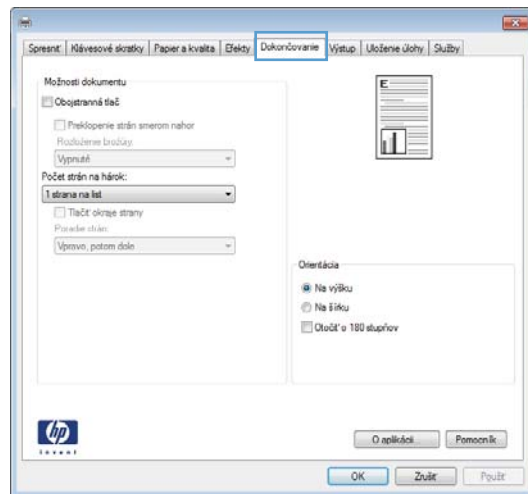

4. V rozbaľovacom zozname **Počet strán na hárok** vyberte počet strán na hárok.

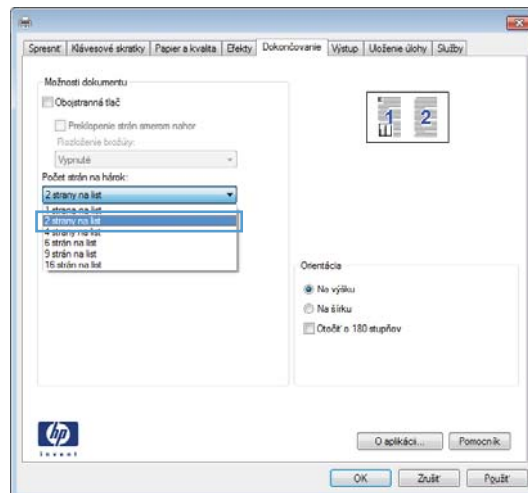

- Zvoľte správne možnosti **Vytlačiť testovaciu stránku**, **Poradie strán** a **Orientácia**. Kliknutím na tlačidlo **OK** zavriete dialógové okno **Document Properties** (Vlastnosti dokumentu).

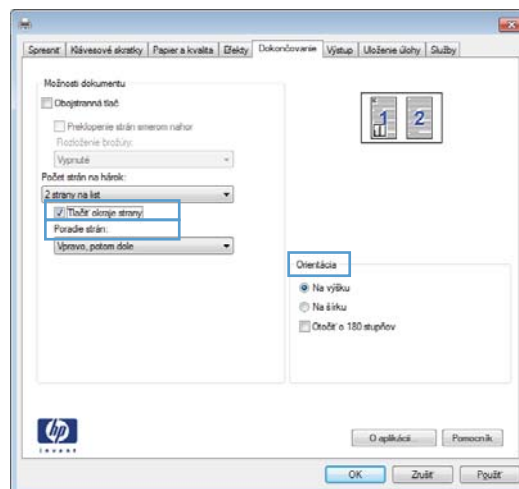

- V dialógovom okne **Print** (Tlač) spustíte tlač úlohy kliknutím na tlačidlo **OK**.

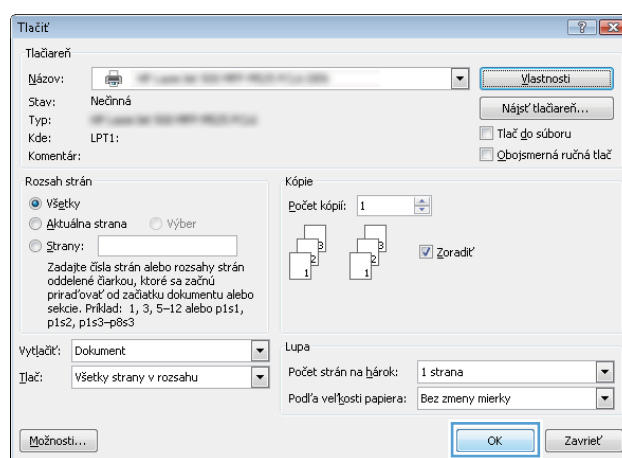

Výber orientácie stránky (Windows)

- V softvérovom programe vyberte možnosť **Tlačiť**.
- Vyberte produkt a potom kliknite na tlačidlo **Vlastnosti** alebo **Preferencie**.

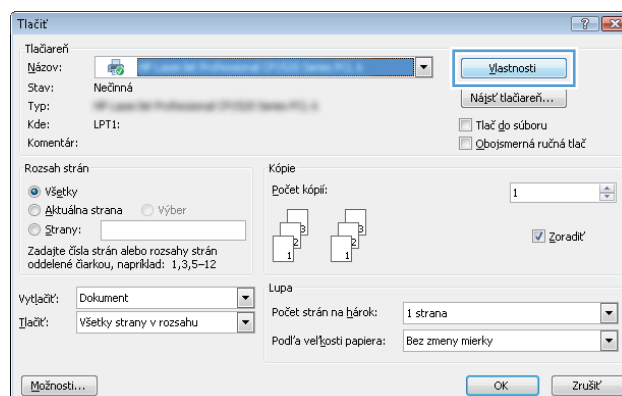

3. Kliknite na kartu **Dokončovanie**.

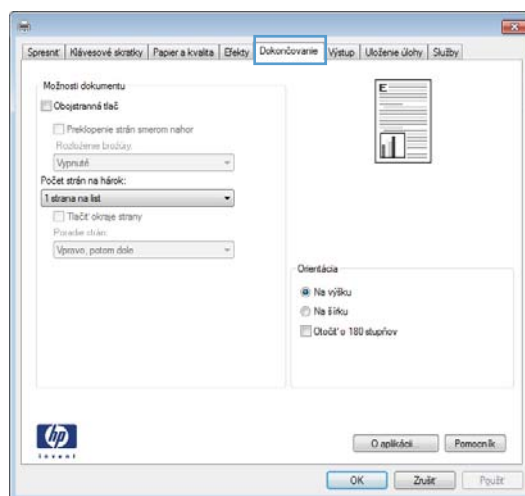

4. V oblasti **Orientácia** vyberte možnosť **Na výšku** alebo **Na šírku**.

Aby ste vytlačili zobrazenie na strane obrátene, vyberte možnosť **Otočiť o 180 stupňov**.

Kliknutím na tlačidlo **OK** zavrite dialógové okno **Document Properties** (Vlastnosti dokumentu).

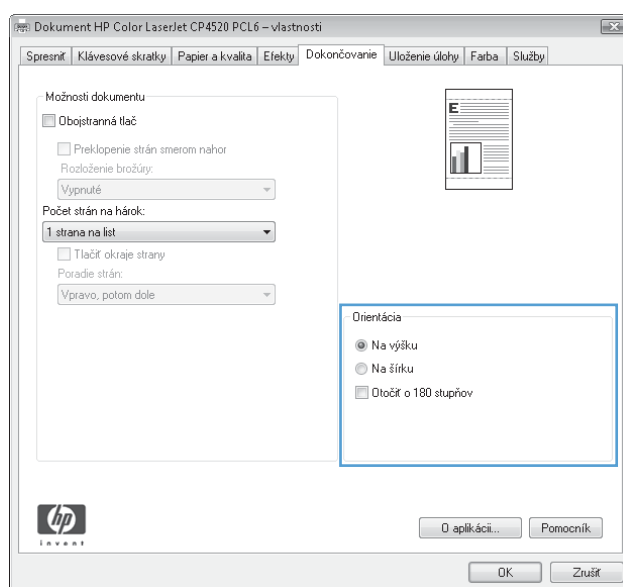

5. V dialógovom okne **Print** (Tlač) spustíte tlač úlohy kliknutím na tlačidlo **OK**.

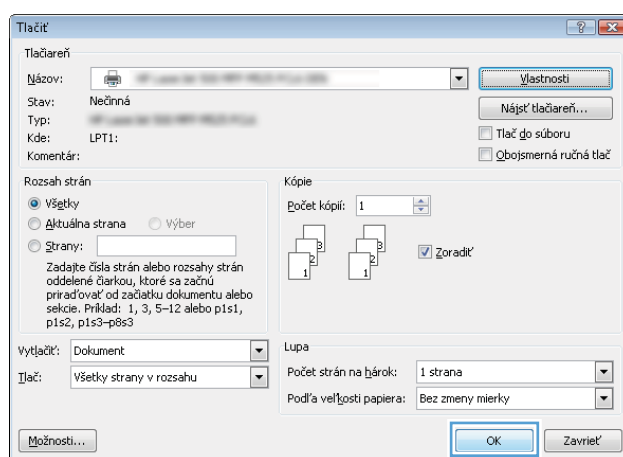

Výber typu papiera (Windows)

1. V softvérovom programe vyberte možnosť **Print** (Tlač).
2. Vyberte produkt a potom kliknite na tlačidlo **Vlastnosti** alebo **Preferencie**.

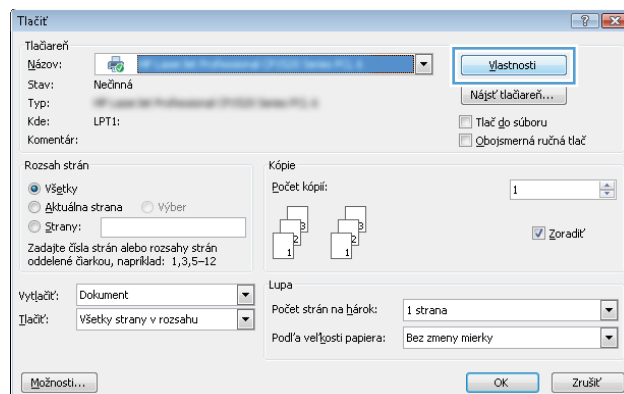

3. Kliknite na kartu **Papier a kvalita**.

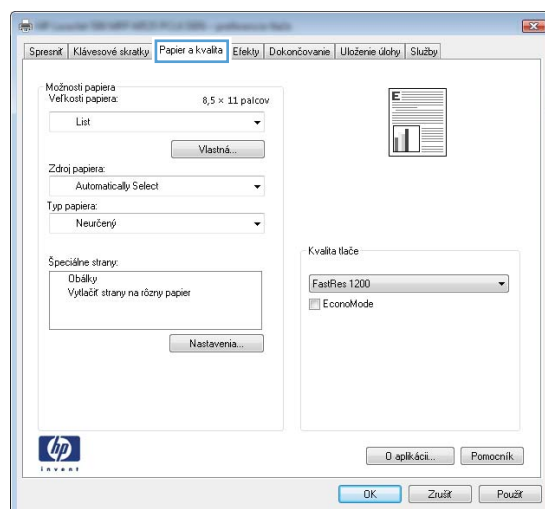

4. V rozbaľovacom zozname **Typ papiera** kliknite na možnosť **Ďalšie...**

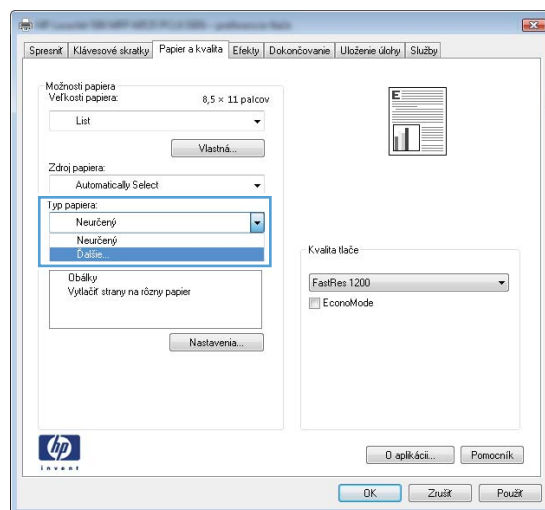

5. Rozbalte zoznam možností **Typ:**.

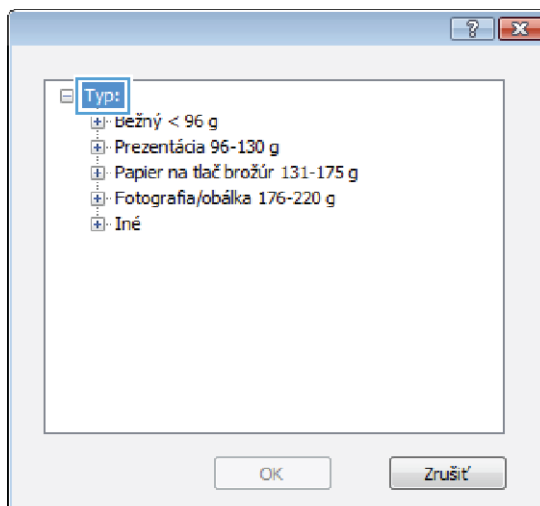

6. Rozbalte kategóriu typov papiera, ktorá najlepšie popisuje váš papier.

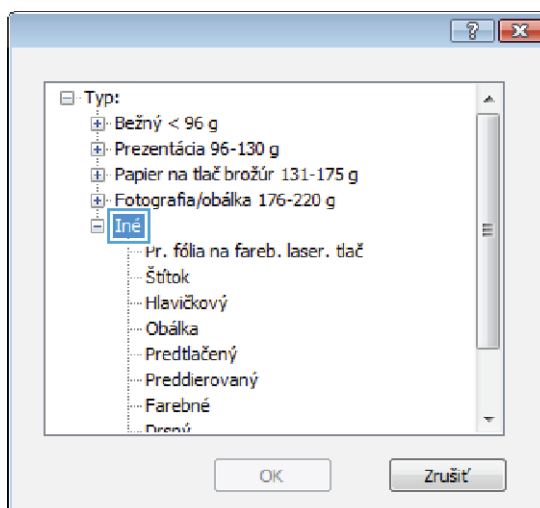

- Zvoľte možnosť pre používaný typ papiera a kliknite na tlačidlo **OK**.

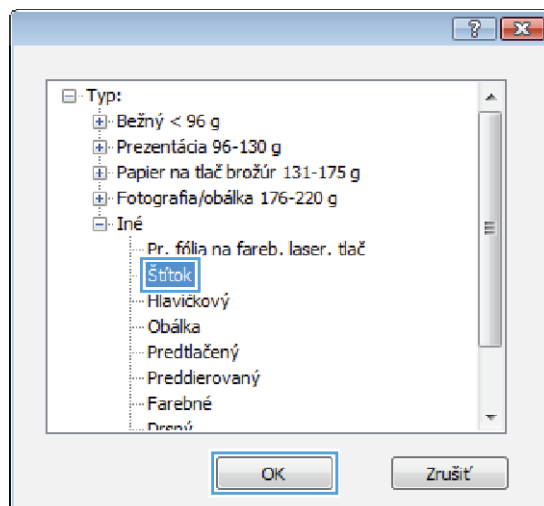

- Kliknutím na tlačidlo **OK** zavriete dialógové okno **Document Properties** (Vlastnosti dokumentu). V dialógovom okne **Print** (Tlač) spustíte tlač úlohy kliknutím na tlačidlo **OK**.

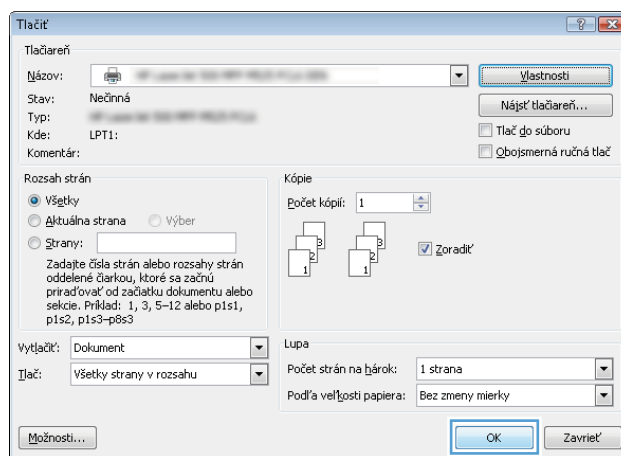

Tlač prvej alebo poslednej strany na odlišný papier (Windows)

- V softvérovom programe vyberte možnosť **Tlačiť**.
- Vyberte produkt a potom kliknite na tlačidlo **Vlastnosti** alebo **Preferencie**.

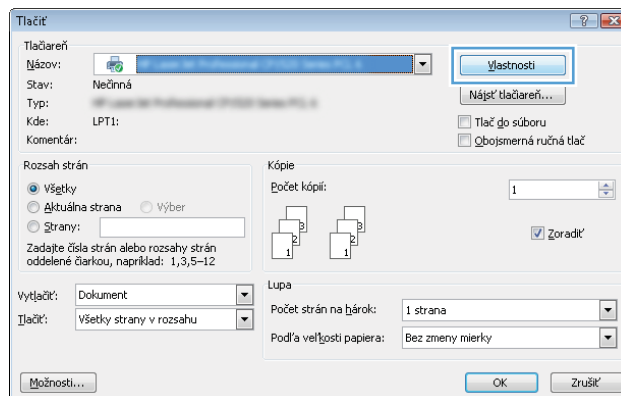

3. Kliknite na kartu **Papier a kvalita**.

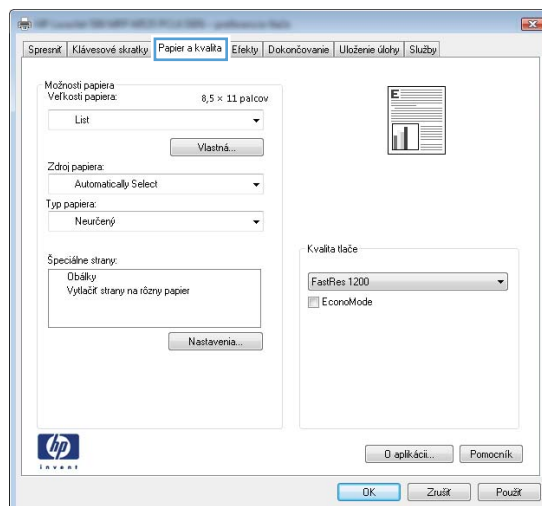

4. V oblasti **Špeciálne strany** kliknite na možnosť **Vytlačť stránky na odlišný papier** a potom na tlačidlo **Nastavenia**.

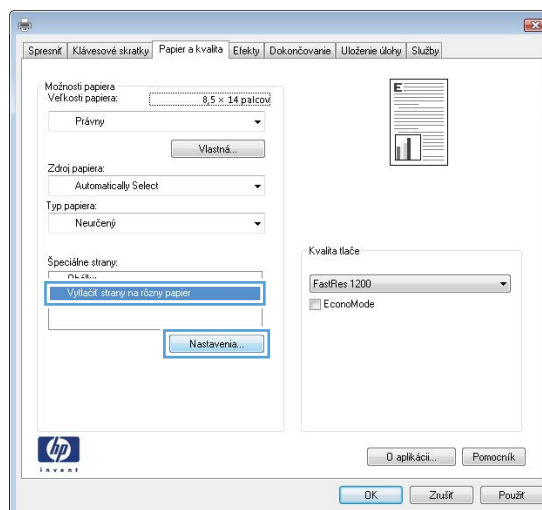

5. V oblasti **Strán v dokumente** vyberte možnosť **Prvá** alebo **Posledná**.

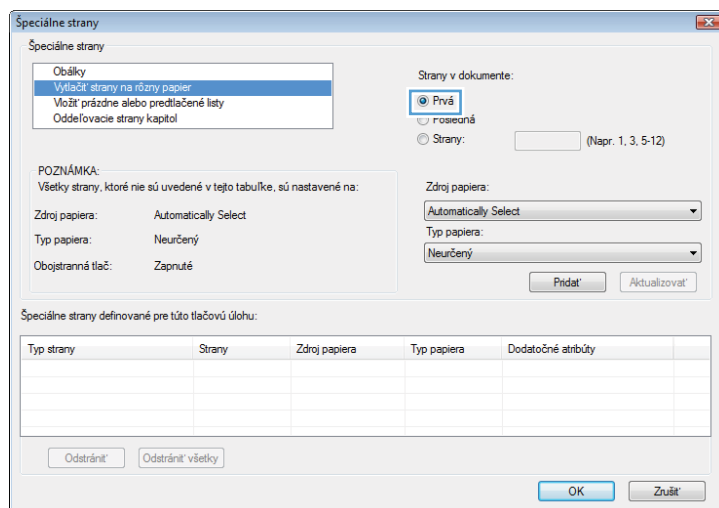

6. V rozbaľovacích zoznamoch **Zdroj papiera** a **Typ papiera** zvolte správne možnosti. Stlačte tlačidlo **Pridať**.

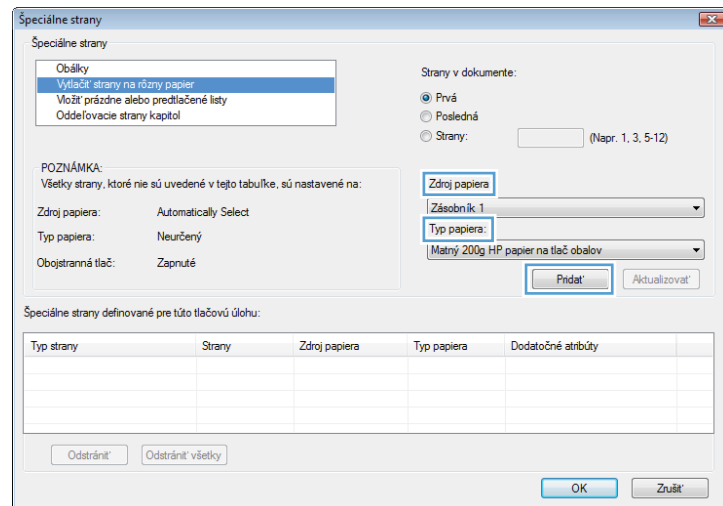

7. Ak tlačíte *tak* prvé ako aj posledné stránky na odlišný papier, zopakujte kroky 5 a 6 a zvolte možnosti pre druhú stránku.

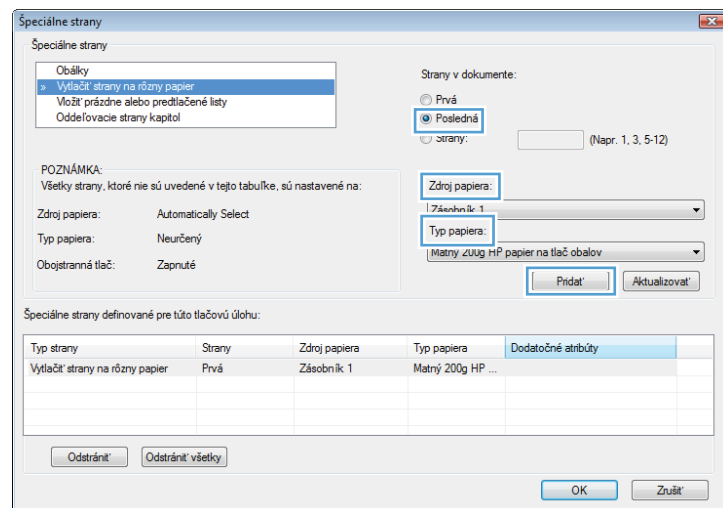

8. Stlačte tlačidlo **OK**.

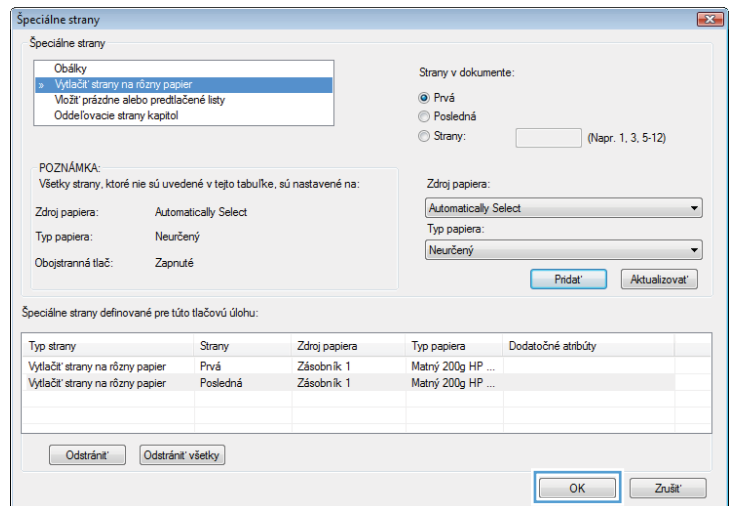

9. Kliknutím na tlačidlo **OK** zavriete dialógové okno **Document Properties** (Vlastnosti dokumentu). V dialógovom okne **Print** (Tlač) spustíte tlač úlohu kliknutím na tlačidlo **OK**.

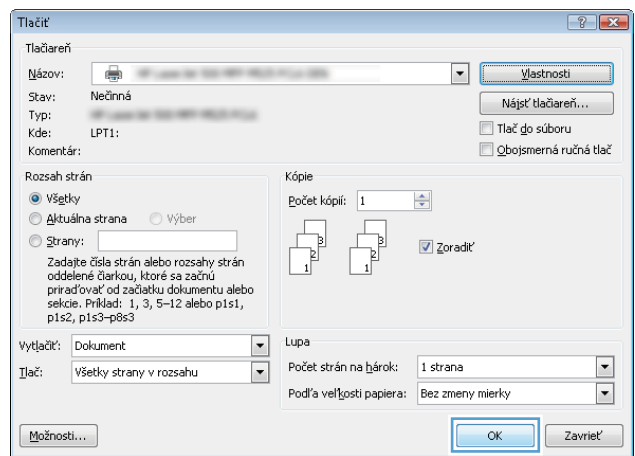

Prispôsobenie dokumentu na veľkosť stránky (Windows)

1. V softvérovom programe vyberte možnosť **Tlačiť**.
2. Vyberte produkt a potom kliknite na tlačidlo **Vlastnosti** alebo **Preferencie**.

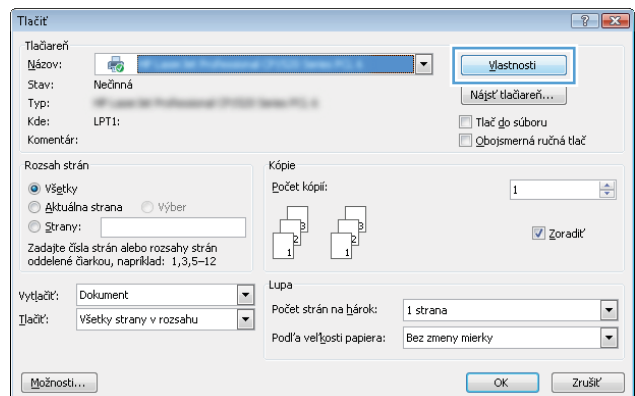

3. Kliknite na kartu **Efekty**.

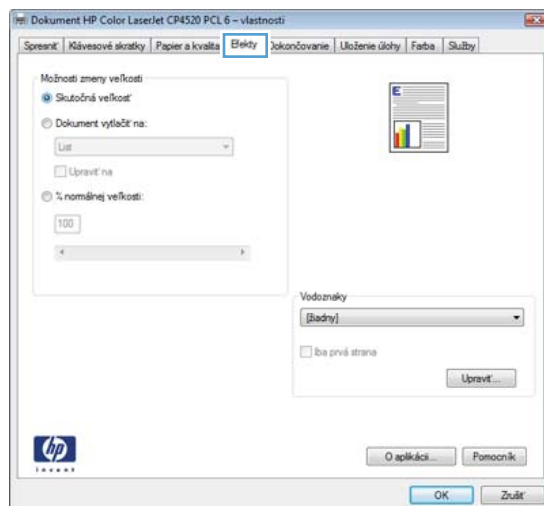

4. Kliknite na tlačidlo **Print document on (Tlačiť dokument na)** a potom v rozbaľovacom zozname vyberte veľkosť.

Kliknutím na tlačidlo **OK** zavriete dialógové okno **Document Properties** (Vlastnosti dokumentu).

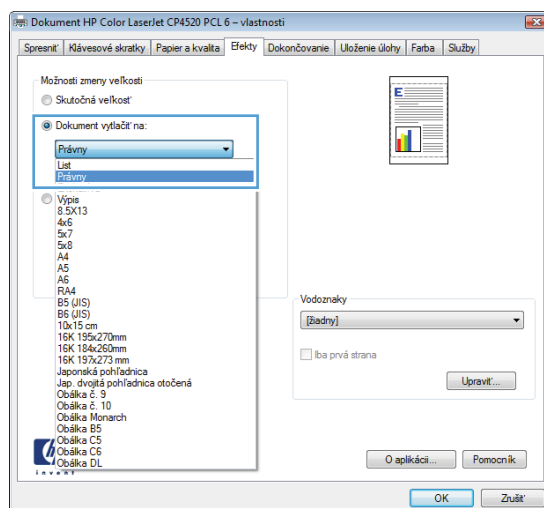

5. V dialógovom okne **Print** (Tlač) spustíte tlač úlohy kliknutím na tlačidlo **OK**.

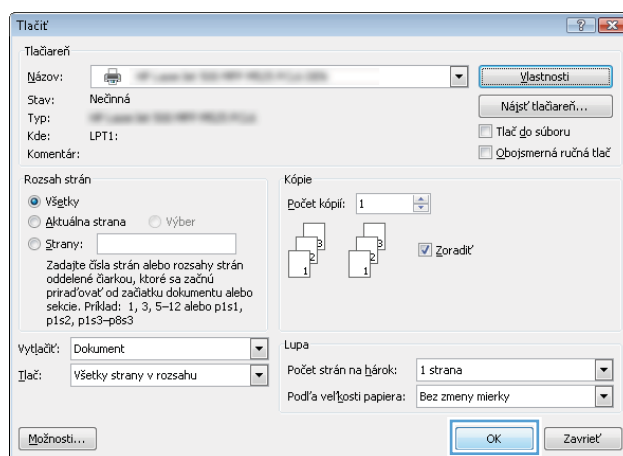

Vytvorenie brožúry (Windows)

1. V softvérovom programe vyberte možnosť **Tlačiť**.

2. Vyberte produkt a potom kliknite na tlačidlo **Vlastnosti** alebo **Preferencie**.

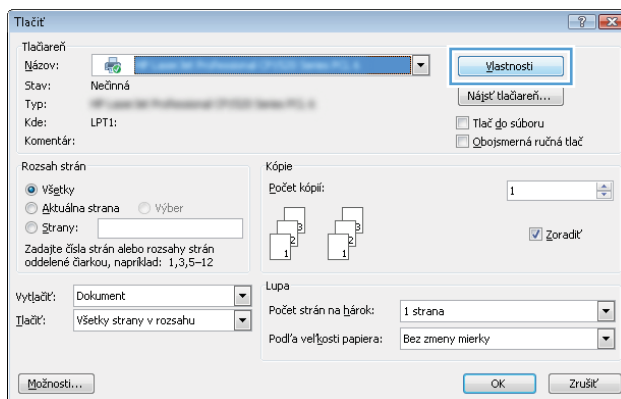

3. Kliknite na kartu **Dokončovanie**.

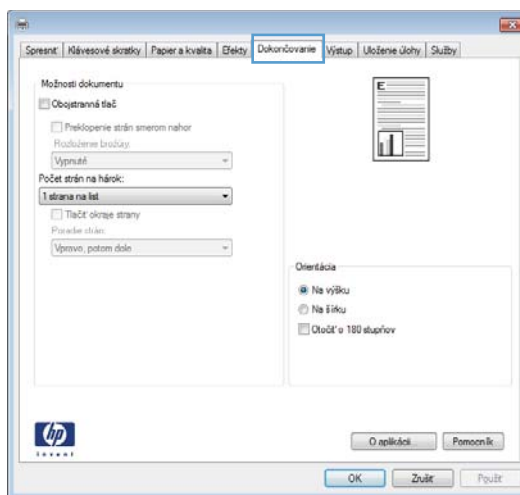

4. Označte zaškrtnuté políčko **Obojstranná tlač**.

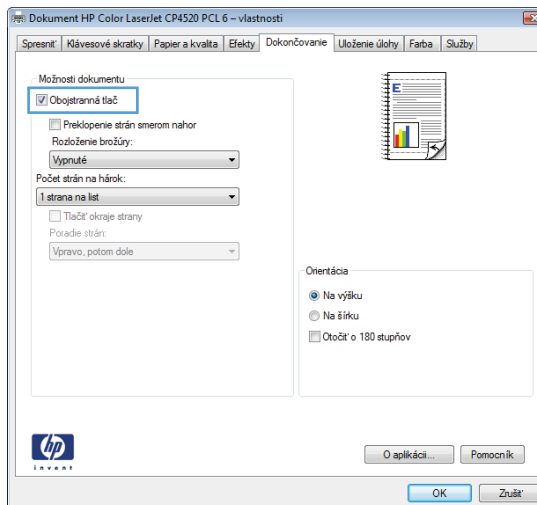

5. V rozbaľovacom zozname **Rozloženie brožúry** kliknite na možnosť **Väzba vľavo** alebo **Väzba vpravo**. Možnosť **Poččet strán na hárok** sa automaticky zmení na **2 strany na hárok**.

Kliknutím na tlačidlo **OK** zavriete dialógové okno **Document Properties** (Vlastnosti dokumentu).

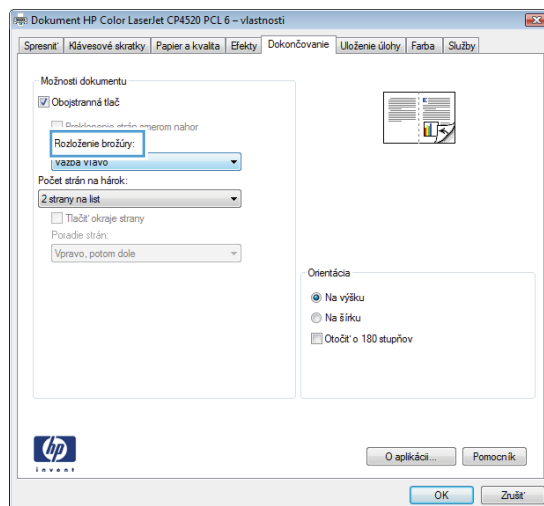

6. V dialógovom okne **Print** (Tlač) spustíte tlač úlohy kliknutím na tlačidlo **OK**.

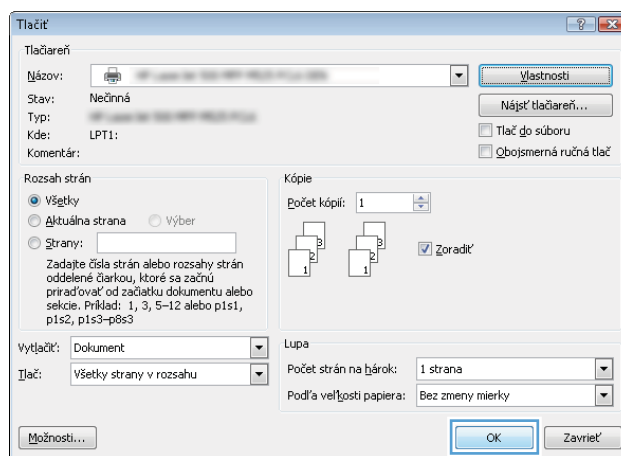

Tlačové úlohy (Mac OS X)

Použitie predvoľby pre tlač (Mac OS X)

1. Kliknite na ponuku **Súbor** a potom kliknite na možnosť **Tlač**.
2. V ponuke **Tlačiareň** vyberte tento produkt.
3. V ponuke **Presets (Predvoľby)** zvolte predvoľbu tlače.
4. Kliknite na tlačidlo **Tlač**.



POZNÁMKA: Ak chcete použiť predvolené nastavenia ovládača tlače, vyberte možnosť **standard (štandardné)**.

Vytvorenie predvoľby pre tlač (Mac OS X)

Použite predvoľby tlače na uloženie aktuálnych nastavení tlače pre prípad budúceho použitia.

1. Kliknite na ponuku **Súbor** a potom kliknite na možnosť **Tlač**.
2. V ponuke **Tlačiareň** vyberte tento produkt.
3. V ovládači tlače sa predvolene zobrazuje ponuka **Kópie a stránky**. Otvorte rozbaľovací zoznam s ponukami a otvorte ponuku, ktorej nastavenia tlače chcete zmeniť.
4. V každej ponuke vyberte nastavenia tlače, ktoré chcete uložiť na budúce použitie.
5. V ponuke **Presets (Predvoľby)** kliknite na možnosť **Save As... (Uložiť ako...)** a zadajte názov predvoľby.
6. Stlačte tlačidlo **OK**.

Automatická tlač na obidve strany (Mac OS X)

1. Kliknite na ponuku **Súbor** a potom kliknite na možnosť **Tlač**.
2. V ponuke **Tlačiareň** vyberte tento produkt.
3. V ovládači tlače sa predvolene zobrazuje ponuka **Kópie a stránky**. Otvorte rozbaľovací zoznam s ponukami a kliknite na ponuku **Layout (Rozloženie)**.
4. V rozbaľovacom zozname **Two-Sided (Obojstranne)** vyberte požadovanú možnosť väzby.
5. Kliknite na tlačidlo **Tlač**.

Tlač viacerých strán na jeden hárok (Mac OS X)

1. Kliknite na ponuku **Súbor** a potom kliknite na možnosť **Tlač**.
2. V ponuke **Tlačiareň** vyberte tento produkt.
3. V ovládači tlače sa predvolene zobrazuje ponuka **Kópie a stránky**. Otvorte rozbaľovací zoznam s ponukami a kliknite na ponuku **Layout (Rozloženie)**.

4. V rozbaľovacom zozname **Pages per Sheet (Strán na list)** vyberte počet strán, ktoré chcete vytlačiť na každom hárku.
5. V oblasti **Layout Direction (Smer rozloženia)** vyberte poradie a umiestnenie stránok na hárku.
6. V ponuke **Ohraničenie** vyberte typ okraja, ktorý chcete vytlačiť okolo každej stránky na hárku.
7. Kliknite na tlačidlo **Tlač**.

Výber orientácie stránky (Mac OS X)

1. Kliknite na ponuku **Súbor** a potom kliknite na možnosť **Tlač**.
2. V ponuke **Tlačiareň** vyberte tento produkt.
3. V ponuke **Kópie a stránky** kliknite na tlačidlo **Nastavenie stránky**.
4. Kliknite na ikonu, ktorá predstavuje orientáciu stránky, ktorú chcete použiť a potom kliknite na tlačidlo **OK**.
5. Kliknite na tlačidlo **Tlač**.

Výber typu papiera (Mac OS X)

1. Kliknite na ponuku **Súbor** a potom kliknite na možnosť **Tlač**.
2. V ponuke **Tlačiareň** vyberte tento produkt.
3. V ovládači tlače sa predvolene zobrazuje ponuka **Kópie a stránky**. Otvorte rozbaľovací zoznam s ponukami a kliknite na ponuku **Dokončuje sa**.
4. Typ vyberte v rozbaľovacom zozname **Typ média**.
5. Stlačte tlačidlo **Tlač**.

Tlač titulnej strany (Mac OS X)

1. Kliknite na ponuku **Súbor** a potom kliknite na možnosť **Tlač**.
2. V ponuke **Tlačiareň** vyberte tento produkt.
3. V ovládači tlače sa predvolene zobrazuje ponuka **Kópie a stránky**. Otvorte rozbaľovací zoznam s ponukami a kliknite na ponuku **Cover Page (Titulná stránka)**.
4. Vyberte miesto tlače úvodnej strany. Kliknite na tlačidlo **Before Document (Pred dokumentom)** alebo tlačidlo **After Document (Za dokumentom)**.
5. V ponuke **Cover Page Type (Typ titulnej stránky)** zvolte text, ktorý chcete vytlačiť na titulnú stranu.

 **POZNÁMKA:** Aby ste vytlačili prázdnu titulnú stránku, vyberte možnosť **standard (štandardné)** v ponuke **Cover Page Type (Typ titulnej stránky)**.

6. Stlačte tlačidlo **Tlač**.

Prispôsobenie dokumentu na veľkosť stránky (Max OS X)

1. Kliknite na ponuku **Súbor** a potom kliknite na možnosť **Tlač**.
2. V ponuke **Tlačiareň** vyberte tento produkt.
3. V ovládači tlače sa predvolene zobrazuje ponuka **Kópie a stránky**. Otvorte rozbaľovací zoznam s ponukami a kliknite na ponuku **Paper Handling (Manipulácia s papierom)**.
4. V oblasti **Destination Paper Size (Cieľový formát papiera)** kliknite do rámčeka **Scale to fit paper size (Prispôsobenie dokumentu na veľkosť stránky)** a potom z rozbaľovacieho zoznamu vyberte veľkosť.
5. Stlačte tlačidlo **Tlač**.

Vytvorenie brožúry (Mac OS X)

1. Kliknite na ponuku **Súbor** a potom kliknite na možnosť **Tlač**.
2. V ponuke **Tlačiareň** vyberte tento produkt.
3. V ovládači tlače sa predvolene zobrazuje ponuka **Kópie a stránky**. Otvorte rozbaľovací zoznam s ponukami a kliknite na ponuku **Layout (Rozloženie)**.
4. V rozbaľovacom zozname **Two-Sided (Obojstranne)** vyberte požadovanú možnosť väzby.
5. Otvorte rozbaľovací zoznam s ponukami a kliknite na ponuku **Tlač brožúr**.
6. Kliknite do rámčeka **Výstup formátovať ako brožúru** a vyberte možnosť viazania.
7. Vyberte veľkosť papiera.
8. Stlačte tlačidlo **Tlač**.

Ďalšie tlačové úlohy (Windows)

Zrušenie tlačovej úlohy (Windows)

 **POZNÁMKA:** Ak už tlačová úloha zašla v procese tlače príliš ďaleko, je možné, že úlohu už nebude možné zrušiť.

1. Ak sa tlačová úloha práve tlačí, zrušte ju z ovládacieho panelu zariadenia nasledujúcim spôsobom:
 - a. Na domovskej obrazovke ovládacieho panela produktu sa dotknite tlačidla Zastaviť . Produkt zastaví úlohu a otvorí sa obrazovka [Stav úlohy](#).
 - b. V zozname na dotykovej obrazovke dotykovo vyberte tlačovú úlohu, ktorú chcete zrušiť, a dotknite sa tlačidla [Zrušiť úlohu](#).
 - c. Zariadenie vás vyzve, aby ste potvrdili zrušenie. Dotknite sa tlačidla [Áno](#).
2. Tlačovú úlohu môžete tiež zrušiť zo softvérového programu alebo tlačového radu.
 - **Softvérový program:** Zvyčajne sa na obrazovke počítača na krátky čas objaví dialógové okno, umožňujúce zrušiť tlačovú úlohu.
 - **Tlačový rad Windows:** Ak tlačová úloha čaká v tlačovom rade (pamäti počítača) alebo v tlačovom zoraďovači, vymažte ju tam.
 - **Windows XP, Windows Server 2003 alebo Windows Server 2008:** Kliknite na tlačidlo **Štart**, položky **Nastavenie** a **Tlačiarne a faxy**. Dvakrát kliknite na ikonu produktu, aby ste otvorili okno, kliknite pravým tlačidlom na tlačovú úlohu, ktorú chcete zrušiť, a potom kliknite na položku **Zrušiť**.
 - **Windows Vista:** Kliknite na ikonu Windows v ľavom spodnom rohu obrazovky, kliknite na **Settings** (Nastavenia) a potom kliknite na **Printers** (Tlačiarne). Dvakrát kliknite na ikonu produktu, aby ste otvorili okno, kliknite pravým tlačidlom na tlačovú úlohu, ktorú chcete zrušiť a potom kliknite na položku **Cancel** (Zrušiť).
 - **Windows 7:** Kliknite na ikonu Windows v ľavom spodnom rohu obrazovky a potom kliknite na **Devices and Printers** (Zariadenia a tlačiarne). Dvakrát kliknite na ikonu produktu, aby ste otvorili okno, kliknite pravým tlačidlom na tlačovú úlohu, ktorú chcete zrušiť a potom kliknite na položku **Cancel** (Zrušiť).

Výber veľkosti papiera (Windows)

1. V softvérovom programe vyberte možnosť **Tlačiť**.
2. Vyberte produkt a potom kliknite na tlačidlo **Vlastnosti** alebo **Preferencie**.
3. Kliknite na kartu **Papier a kvalita**.
4. Formát vyberte v rozbaľovacom zozname **Veľkosť papiera**.
5. Stlačte tlačidlo **OK**.
6. V dialógovom okne **Print** (Tlač) spustite tlač úlohy kliknutím na tlačidlo **OK**.

Výber vlastnej veľkosti papiera (Windows)

1. V softvérovom programe vyberte možnosť **Print** (Tlačiť).
2. Vyberte produkt a potom kliknite na tlačidlo **Vlastnosti** alebo **Preferencie**.
3. Kliknite na kartu **Papier a kvalita**.
4. Stlačte tlačidlo **Vlastná**.
5. Zadajte názov voliteľnej veľkosti a stanovte rozmery.
 - Šírka sa vzťahuje na krátky okraj papiera.
 - Dĺžka sa vzťahuje na dlhý okraj papiera.
6. Kliknite na tlačidlo **Uložiť** a potom na tlačidlo **Zatvoriť**.
7. Kliknutím na tlačidlo **OK** zavrite dialógové okno **Document Properties** (Vlastnosti dokumentu). V dialógovom okne **Print** (Tlač) spustíte tlač úlohy kliknutím na tlačidlo **OK**.

Tlač vodotlače (Windows)

1. V softvérovom programe vyberte možnosť **Print** (Tlačiť).
2. Vyberte produkt a potom kliknite na tlačidlo **Vlastnosti** alebo **Preferencie**.
3. Kliknite na kartu **Efekty**.
4. Vodotlač vyberte v rozbaľovacom zozname **Vodotlače**.

Prípadne na pridanie nového vodoznaku do zoznamu kliknite na tlačidlo **Upraviť**. Špecifikujte nastavenia pre vodotlač a potom kliknite na tlačidlo **OK**.
5. Aby ste vytlačili vodotlač len na prvej strane, označte zaškrŕavacie políčko **Len prvú stranu**. V opačnom prípade sa vodotlač vytlačí na každej strane.
6. Kliknutím na tlačidlo **OK** zavrite dialógové okno **Document Properties** (Vlastnosti dokumentu). V dialógovom okne **Print** (Tlač) spustíte tlač úlohy kliknutím na tlačidlo **OK**.

Ďalšie tlačové úlohy (Mac OS X)

Zrušenie tlačovej úlohy (Mac OS X)

 **POZNÁMKA:** Ak už tlačová úloha zašla v procese tlače príliš ďaleko, je možné, že úlohu už nebude možné zrušiť.

1. Ak sa tlačová úloha práve tlačí, zrušte ju z ovládacieho panelu zariadenia nasledujúcim spôsobom:
 - a. Na domovskej obrazovke ovládacieho panela produktu sa dotknite tlačidla Zastaviť . Produkt zastaví úlohu a otvorí sa obrazovka [Stav úlohy](#).
 - b. V zozname na dotykovej obrazovke dotykovo vyberte tlačovú úlohu, ktorú chcete zrušiť, a dotknite sa tlačidla [Zrušiť úlohu](#).
 - c. Zariadenie vás vyzve, aby ste potvrdili zrušenie. Dotknite sa tlačidla [Áno](#).
2. Tlačovú úlohu môžete tiež zrušiť zo softvérového programu alebo tlačového radu.
 - **Softvérový program:** Zvyčajne sa na obrazovke počítača na krátky čas objaví dialógové okno, umožňujúce zrušiť tlačovú úlohu.
 - **Tlačový rad Mac:** Otvorte tlačový rad tak, že dvakrát kliknete na ikonu produktu v doku. Označte tlačovú úlohu a potom kliknite na položku **Delete** (Odstrániť).

Výber veľkosti papiera (Mac OS X)

1. Kliknite na ponuku **Súbor** a potom kliknite na možnosť **Tlač**.
2. V ponuke **Tlačiareň** vyberte tento produkt.
3. V ponuke **Kópie a stránky** kliknite na tlačidlo **Nastavenie stránky**.
4. Vyberte formát v rozbaľovacom zozname **Formát papiera** a kliknite na tlačidlo **OK**.
5. Stlačte tlačidlo **Tlač**.

Výber vlastnej veľkosti papiera (Mac OS X)

1. Kliknite na ponuku **Súbor** a potom kliknite na možnosť **Tlač**.
2. V ponuke **Tlačiareň** vyberte tento produkt.
3. V ponuke **Kópie a stránky** kliknite na tlačidlo **Nastavenie stránky**.
4. V rozbaľovacom zozname **Formát papiera** vyberte možnosť **Správa vlastných veľkostí**.
5. Špecifikujte rozmery pre veľkosť strany a potom kliknite na tlačidlo **OK**.
6. Kliknutím na tlačidlo **OK** zavriete dialógové okno **Nastavenie stránky**.
7. Stlačte tlačidlo **Tlač**.

Tlač vodotlače (Mac OS X)

1. Kliknite na ponuku **Súbor** a potom kliknite na možnosť **Tlač**.
2. V ponuke **Tlačiareň** vyberte tento produkt.

3. V ovládači tlače sa predvolene zobrazuje ponuka **Kópie a stránky**. Otvorte rozbaľovací zoznam s ponukami a kliknite na ponuku **Watermarks (Vodotlače)**.
4. V ponuke **Mode** (Režim) vyberte možnosť **Watermark (Vodotlač)**.
5. V rozbaľovacom zozname **Pages (Stránky)** vyberte, či sa má vytlačiť vodotlač na všetky strany alebo len na prvú stranu.
6. V rozbaľovacom zozname **Text** vyberte niektoré zo štandardných hlásení alebo vyberte možnosť **Vlastná** a do poľa zadajte nové hlásenie.
7. Vyberte možnosti pre zostávajúce nastavenia.
8. Stlačte tlačidlo **Tlač**.

Ukladanie tlačových úloh do produktu

Vytvorenie uloženej úlohy (Windows)

V produkte môžete uložiť úlohy, aby ste ich mohli kedykoľvek vytlačiť.

1. V softvérovom programe vyberte možnosť **Tlačiť**.
2. Vyberte produkt a potom kliknite na tlačidlo **Vlastnosti** alebo **Preferencie**.

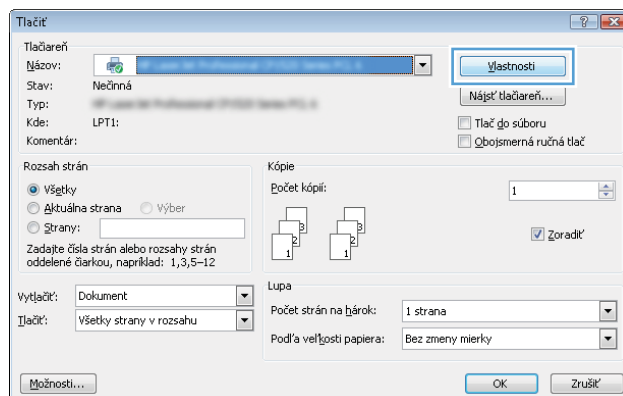

3. Kliknite na kartu **Uloženie úlohy**.

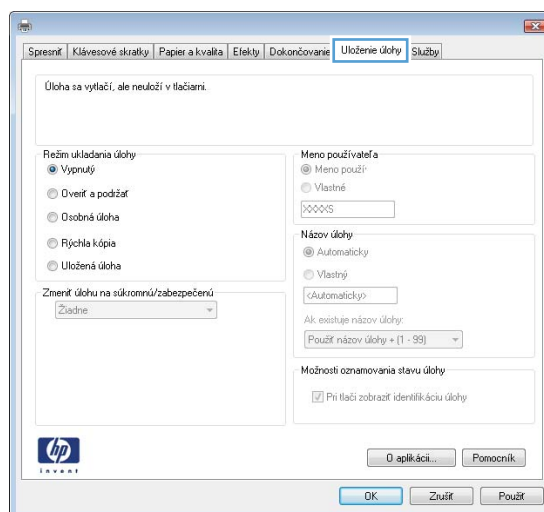

4. Vyberte možnosť **Režim ukladania úloh**.

- **Kontrola a pozastavenie:** Vytlačte a skontrolujte jednu kópiu úlohy a potom vytlačte ďalšie kópie.
- **Osobná úloha:** Úloha sa nevytlačí dovtedy, pokiaľ o to nepožiadate prostredníctvom ovládacieho panela produktu. Pokiaľ ide o tento režim ukladania úloh, môžete si vybrať jednu z možností **Nastavenie súkromnej alebo zabezpečenej úlohy**. Ak úlohe priradíte osobné identifikačné číslo (PIN), cez ovládací panel musíte zadať toto číslo PIN. Ak zašifrujete úlohu, na ovládacom paneli je potrebné zadať požadované heslo.
- **Rýchle kopírovanie:** Tlač požadovaného počtu kópií úlohy a ich následné uloženie do pamäte produktu, aby ste ich mohli tlačiť neskôr.
- **Uložená úloha:** Uloženie úlohy v produkte a umožnenie jej tlače ostatným používateľom. Pokiaľ ide o tento režim ukladania úloh, môžete si vybrať jednu z možností **Nastavenie súkromnej alebo zabezpečenej úlohy**. Ak úlohe priradíte osobné identifikačné číslo (PIN), používateľ, ktorý tlačí úlohu, musí na ovládacom paneli zadať požadovaný kód PIN. Ak zašifrujete úlohu, používateľ, ktorý tlačí úlohu, musí zadať požadované heslo na ovládacom paneli.

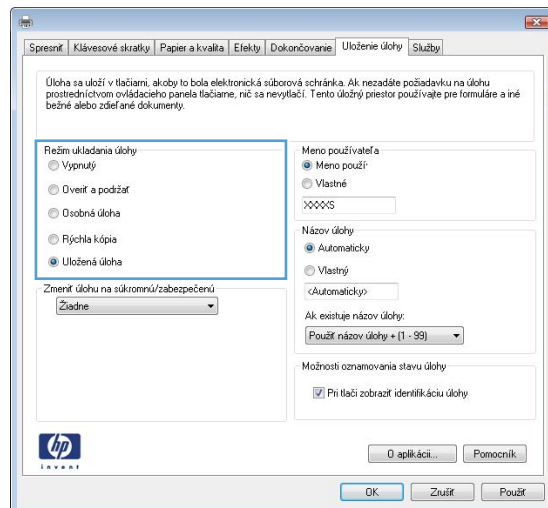

5. Ak chcete použiť vlastné meno používateľa alebo názov úlohy, kliknite na tlačidlo **Vlastná** a potom zadajte používateľské meno alebo názov úlohy.

Ak má iná uložená úloha už príslušný názov, vyberte možnosť, ktorú chcete použiť.

- **Použiť názov úlohy + (1-99):** Na koniec názvu úlohy pripojte jedinečné číslo.
- **Nahradiť existujúci súbor:** Prepíšte existujúcu uloženú úlohu novou úlohou.

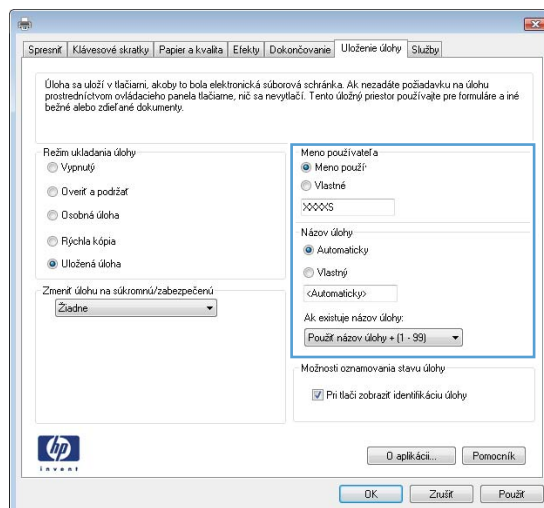

6. Kliknutím na tlačidlo **OK** zavriete dialógové okno **Document Properties** (Vlastnosti dokumentu). V dialógovom okne **Print** (Tlač) spustíte tlač úlohy kliknutím na tlačidlo **OK**.

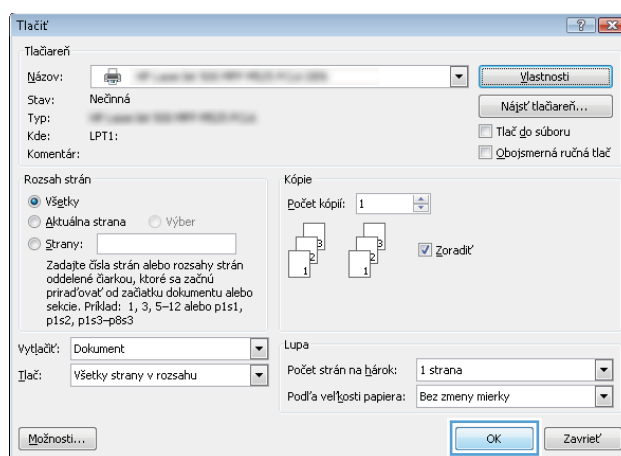

Vytvorenie uloženej úlohy (Max OS X)

V produkte môžete uložiť úlohy, aby ste ich mohli kedykoľvek vytlačiť.

1. Kliknite na ponuku **Súbor** a potom kliknite na možnosť **Tlač**.
2. V ponuke **Tlačiareň** vyberte tento produkt.
3. V ovládači tlače sa predvolene zobrazuje ponuka **Kópie a stránky**. Otvorte rozbaľovací zoznam s ponukami a kliknite na ponuku **Ukladanie úloh**.
4. V rozbaľovacej ponuke **Režim** zvolte typ uloženej úlohy.
 - **Kontrola a pozastavenie:** Vytlačte a skontrolujte jednu kópiu úlohy a potom vytlačte ďalšie kópie.
 - **Osobná úloha:** Úloha sa nevytlačí dovedy, pokiaľ o to nepožiadate prostredníctvom ovládacieho panela produktu. Ak úlohu priradíte osobné identifikačné číslo (PIN), cez ovládací panel musíte zadať toto číslo PIN.

- **Rýchle kopírovanie:** Tlač požadovaného počtu kópií úlohy a ich následné uloženie do pamäte produktu, aby ste ich mohli tlačiť neskôr.
 - **Uložená úloha:** Uloženie úlohy v produkte a umožnenie jej tlače ostatným používateľom. Ak úlohe priradíte osobné identifikačné číslo (PIN), používateľ, ktorý tlačí úlohu, musí na ovládacom paneli zadať požadovaný kód PIN.
5. Ak chcete použiť vlastné meno používateľa alebo názov úlohy, kliknite na tlačidlo **Vlastná** a potom zadajte používateľské meno alebo názov úlohy.

Vyberte, ktorá možnosť sa má použiť, ak má iná uložená úloha už daný názov.

Použiť číslo úlohy + (1 - 99)	Na koniec názvu úlohy pripojte jedinečné číslo.
Nahradiť existujúci súbor	Prepíšte existujúcu uloženú úlohu novou úlohou.

6. Ak ste v kroku 3 zvolili možnosť **Uložená úloha** alebo **Osobná úloha**, úlohu môžete ochrániť kódom PIN. Zadajte 4-znakové číslo do poľa **Použiť PIN pre tlač**. Keď sa túto úlohu pokúsia vytlačiť iní ľudia, produkt ich vyzve, aby zadali toto číslo PIN.
7. Ak chcete spracovať úlohu, kliknite na tlačidlo **Tlač**.

Tlač uloženej úlohy

Na vytlačenie úlohy uloženej v pamäti zariadenia použite nasledujúci postup.

1. Na úvodnej obrazovke ovládacieho panela zariadenia rolujte na tlačidlo **Načítanie z pamäte zariadenia** a dotknite sa ho.
2. Vyberte názov priečinka, kam sa má úloha uložiť.
3. Vyberte názov úlohy. Ak je úloha súkromná alebo zašifrovaná, zadajte kód PIN alebo heslo.
4. Upravte počet kópií a dotknutím sa tlačidla **Spustiť**  vytlačte úlohu.

Odstránenie uloženej úlohy

Zariadenie po odoslaní uloženej úlohy do pamäte zariadenia prepíše všetky predchádzajúce úlohy s rovnakým menom používateľa a názvom úlohy. Ak ešte nie je uložená úloha s rovnakým menom používateľa a názvom úlohy a tlačiareň potrebuje viac voľného miesta, tlačiareň môže odstrániť iné uložené úlohy, začínajúc od najstaršej. Počet úloh, ktoré je možné uložiť v produkte, môžete zmeniť pomocou ponuky **Všeobecné nastavenia** na ovládacom paneli produktu.

Na vymazanie úlohy uloženej v pamäti zariadenia použite nasledujúci postup.

1. Na úvodnej obrazovke ovládacieho panela zariadenia rolujte na tlačidlo **Načítanie z pamäte zariadenia** a dotknite sa ho.
2. Vyberte názov priečinka, v ktorom je úloha uložená.
3. Vyberte názov úlohy a potom sa dotknite tlačidla **Zmazať**.
4. Ak je úloha súkromná alebo zašifrovaná, zadajte kód PIN alebo heslo a potom sa dotknite tlačidla **Zmazať**.

Pridanie stránky s oddeľovačom úloh (Windows)

Produkt môže vložiť prázdnu stránku na začiatok každej tlačovej úlohy, aby sa tak zjednodušilo zoradovanie úloh.



POZNÁMKA: Nasledujúci postup slúži na zapnutie tohto nastavenia pre všetky tlačové úlohy.

1. **Windows XP, Windows Server 2003 a Windows Server 2008 (používanie predvoleného zobrazenia ponuky Štart):** Kliknite na tlačidlo **Štart** a potom kliknite na **Tlačiarne a faxy**.

Windows XP, Windows Server 2003 a Windows Server 2008 (používanie klasického zobrazenia ponuky Štart): Kliknite na tlačidlo **Štart**, potom kliknite na **Nastavenie** a následne kliknite na **Tlačiarne**.

Windows Vista: Kliknite na ikonu systému Windows v ľavom dolnom rohu obrazovky, kliknite na položku **Control Panel** (Ovládací panel) a potom kliknite na položku **Printers** (Tlačiarne).

Windows 7: Kliknite na ikonu systému Windows v ľavom dolnom rohu obrazovky a potom kliknite na položku **Devices and Printers** (Zariadenia a tlačiarne).

2. Pravým tlačidlom myši kliknite na ikonu ovládača a potom vyberte položku **Properties** (Vlastnosti) alebo **Printer properties** (Vlastnosti tlačiarne).
3. Kliknite na záložku **Nastavenia zariadenia**.
4. Rozbaľte zoznam **Installable Options** (Inštalovateľné možnosti).
5. V rozbaľovacom zozname **Job Separator** (Oddeľovač úloh) vyberte možnosť **Enabled** (Povolené).
6. Kliknite na tlačidlo **OK**.

Používanie funkcie HP ePrint

Služba HP ePrint umožňuje tlač dokumentov tak, že ich odošlete vo forme e-mailovej prílohy na e-mailovú adresu produktu z akéhokoľvek zariadenia, ktoré podporuje odosielanie e-mailov.

 **POZNÁMKA:** Ak chcete používať funkciu HP ePrint, produkt musí byť pripojený k sieti a mať prístup k internetu.

1. Skôr než začnete používať funkciu HP ePrint, najskôr je potrebné povoliť webové služby HP.
 - a. Zadajte adresu IP produktu do riadka s adresou webového prehliadača, aby sa otvoril vstavaný webový server HP.
 - b. Kliknite na kartu **Webové služby HP**.
 - c. Vyberte možnosť **Povoliť webové služby**.

 **POZNÁMKA:** Povolenie webových služieb môže trvať niekoľko minút.

2. Na webovej stránke centra HP ePrintCenter môžete definovať nastavenia bezpečnosti a konfigurovať predvolené nastavenia tlače pre všetky tlačové úlohy odoslané do tohto produktu prostredníctvom funkcie HP ePrint.
 - a. Prejdite na lokalitu www.hpeprintcenter.com.
 - b. Kliknite na položku **Sign In** (Prihlásiť sa) a zadajte prihlasovacie údaje do centra HP ePrintCenter alebo sa zaregistrujte na získanie nového účtu.
 - c. Vyberte svoj produkt zo zoznamu alebo ho pridajte kliknutím na položku **+ Add printer** (+ Pridať tlačiareň). Ak chcete pridať svoj produkt, potrebujete kód tlačiarne. Kód tlačiarne je časť e-mailovej adresy produktu, ktorá sa nachádza pred znakom @.

 **POZNÁMKA:** Tento kód je platný iba 24 hodín po povolení webových služieb HP. Ak jeho platnosť vyprší, podľa pokynov znova povoľte webové služby HP a získajte tak nový kód.

- d. Ak nechcete, aby produkt tlačil neželané dokumenty, kliknite na položku **ePrint Settings** (Nastavenia funkcie ePrint) a potom na kartu **Allowed Senders** (Povolení odosielateľa). Kliknite na položku **Allowed Senders Only** (Iba povolení odosielateľa) a pridajte e-mailové adresy, pre ktoré chcete povoliť tlač úloh pomocou funkcie ePrint.
 - e. Ak chcete určiť predvolené nastavenia pre všetky úlohy odoslané do tohto produktu prostredníctvom funkcie ePrint, kliknite na položku **ePrint Settings** (Nastavenia funkcie ePrint), potom na položku **Print Options** (Možnosti tlače) a vyberte nastavenia, ktoré chcete použiť.
3. Dokument vytlačíte tak, že ho odošlete vo forme e-mailovej prílohy na e-mailovú adresu produktu.

Používanie softvéru služby HP ePrint

Softvér služby HP ePrint zjednodušuje tlač zo stolových alebo prenosných počítačov do ľubovoľného produktu kompatibilného so službou HP ePrint. Po inštalácii softvéru otvorte možnosť **Tlačiť** v danej aplikácii a v zozname inštalovaných tlačiarní vyberte možnosť **HP ePrint**. Pomocou tohto softvéru môžete jednoducho vyhľadať produkty so službou HP ePrint, ktoré sú zaregistrované do konta ePrintCenter. Cieľové produkty HP sa môžu nachádzať vo vašom počítači alebo vo vzdialenom umiestnení, ako napríklad vo vašej pobočke alebo v inej časti sveta. Vzdialenú tlač môžete vykonávať prostredníctvom internetu. Cieľový produkt sa môže nachádzať kdekoľvek na svete. Ak je pripojený na webe a zaregistrovaný do služby ePrintCenter, do daného produktu môžete odoslať tlačovú úlohu.

V systéme Windows podporuje softvér služby HP ePrint aj priamu tlač prostredníctvom adresy IP do lokálnych sieťových tlačiarní v sieti (LAN alebo WAN) do podporovaných produktov s jazykom PostScript®.

Informácie o ovládačoch a ďalšie súvisiace informácie nájdete na stránke www.hp.com/go/eprintsoftware.

Podporované operačné systémy

- Windows® XP (32-bitový s balíkom SP 2 alebo novším)



POZNÁMKA: Spoločnosť Microsoft ukončila hlavnú podporu pre systém Windows XP v apríli 2009. Spoločnosť HP sa bude aj naďalej v maximálnej miere snažiť o poskytovanie podpory pre systém Windows XP, ktorého oficiálna podpora sa skončila.

- Windows Vista® (32-bitový a 64-bitový)
- Windows 7 (32-bitový a 64-bitový)
- Mac OS X v 10.6 a 10.7



POZNÁMKA: Softvér služby HP ePrint je pomôcka pracovného postupu súboru PDF pre systém Mac, z technického hľadiska teda nejde o ovládač tlače. Softvér služby HP ePrint pre systém Mac podporuje cesty tlače iba prostredníctvom služby ePrintcenter a nepodporuje priamu tlač prostredníctvom adresy IP do lokálnych sieťových tlačiarní.

Použitie aplikácie Apple AirPrint

Priama tlač prostredníctvom aplikácie AirPrint od spoločnosti Apple má podporu v systéme iOS 4.2 alebo novšom. Pomocou aplikácie AirPrint môžete bezdrôtovo tlačiť do produktu priamo zo zariadení iPad (iOS 4.2 alebo novší), iPhone (3GS alebo novší) alebo iPod touch (tretia generácia alebo novšia) z týchto aplikácií:

- E-mail
- Fotografie
- Safari
- iBooks
- Vybrané aplikácie tretích strán

Pripojenie produktu k aplikácii AirPrint

Ak chcete používať aplikáciu AirPrint, produkt musí byť pripojený k rovnakej bezdrôtovej sieti ako zariadenie Apple. Ďalšie informácie o používaní aplikácie AirPrint a o tom, ktoré produkty HP sú s ňou kompatibilné, získate na stránke www.hp.com/go/airprint.

 **POZNÁMKA:** Aplikácia AirPrint nepodporuje pripojenie USB.

Vyhľadanie názvu produktu AirPrint

Ak sú v sieti zapojené viaceré modely produktu, použite názov produktu AirPrint na výber produktu v zariadení Apple.

Pri vyhľadávaní názvu produktu AirPrint postupujte podľa nasledujúcich krokov.

1. Na domovskej obrazovke ovládacieho panela zariadenia sa dotknite tlačidla Sieť .
2. Názov produktu AirPrint je v zozname na obrazovke.

Tlač z aplikácie AirPrint

1. V zariadení Apple otvorte dokument, ktorý chcete tlačiť, a ťuknite na tlačidlo Činnosť .
2. Vyberte možnosť **Tlač**.

 **POZNÁMKA:** Ak používate operačný systém iOS 5 alebo novší systém, zobrazí sa pri tlači fotografií možnosť výberu veľkosti papiera, ak je papierom naplnený viac ako jeden zásobník.

3. Vyberte produkt.
4. Stlačte tlačidlo **Tlač**.

Zmena názvu produktu AirPrint

1. V podporovanom webovom prehľadávači v počítači zadajte do poľa adresy/adresy URL adresu IP produktu alebo názov hostiteľa. Otvorí sa vstavaný webový server HP.
2. Kliknite na kartu **Práca v sieti**, možnosť **Nastavenia TCP/IP** a možnosť **Identifikácia siete**.

3. Do poľa **Názov služby Bonjour** zadajte nový názov.
4. Kliknite na tlačidlo **Použiť**.

Riešenie problémov zariadenia AirPrint

Skontrolujte, či produkt podporuje aplikáciu AirPrint.	Prejdite na lokalitu www.hp.com/go/airprint .
Aktualizujte firmvér produktu, aby ste mohli používať aplikáciu AirPrint.	Prejdite na stránku www.hp.com/go/ljflowMFPM525_firmware .
Skontrolujte, či je produkt pripojený do tej istej bezdrôtovej siete ako zariadenie Apple.	Pripojte produkt do siete pomocou bezdrôtového smerovača alebo bezdrôtového príslušenstva nainštalovaného v produkte.
Skontrolujte, či je vstavaný webový server HP nakonfigurovaný na aplikáciu AirPrint.	<ol style="list-style-type: none"> 1. V podporovanom webovom prehľadávači v počítači zadajte do poľa adresy/adresy URL adresu IP produktu alebo názov hostiteľa. Otvorí sa vstavaný webový server HP. 2. Kliknite na kartu Práca v sieti a potom na položku Iné nastavenia. 3. Začiarknite nasledujúce políčka: <ul style="list-style-type: none"> – Bonjour – AirPrint – Tlač cez adresu IPP 4. Kliknite na tlačidlo Použiť.
Skontrolujte, či produkty Apple spĺňajú tieto špecifikácie.	<ul style="list-style-type: none"> • Apple iOS 4.2 alebo novší • iPhone 3GS alebo novší • iPad so systémom iOS 4.2 alebo novším • iPod Touch tretej generácie alebo novší
Skontrolujte, či je produkt nakonfigurovaný tak, aby sa prepol z režimu spánku vždy, keď prijme tlačovú úlohu.	<ol style="list-style-type: none"> 1. V podporovanom webovom prehľadávači v počítači zadajte do poľa adresy/adresy URL adresu IP produktu alebo názov hostiteľa. Otvorí sa vstavaný webový server HP. 2. Kliknite na kartu Všeobecné a potom na položku Nastavenia energie. 3. V oblasti Nastavenia časovača pre režim spánku vyberte v rámci možnosti Spôsoby zobudenia/automatického zapnutia položku Akýkoľvek spôsob alebo položku Sieťový port. 4. Kliknite na tlačidlo Použiť.

Používanie aplikácie HP Smart Print (Windows)

Aplikácia HP Smart Print sa používa na tlač špecifickej časti webovej lokality. Pomocou tohto nástroja môžete odstrániť hlavičku, päty a reklamy tak, aby ste minimalizovali nepotrebné súčasti stránok. Táto aplikácia automaticky vyberie časť webovej stránky, ktorú s najväčšou pravdepodobnosťou chcete tlačiť. Vybratú oblasť môžete pred tlačou upravovať.

Prevezmite si aplikáciu HP Smart Print z tejto webovej lokality: www.hp.com/go/smartweb.



POZNÁMKA: Aplikácia HP Smart Print je kompatibilná iba s prehľadávačmi systému Windows.

Tlač pomocou portu USB s jednoduchým prístupom

Toto zariadenie má funkciu tlače prostredníctvom portu USB s jednoduchým prístupom, aby ste mohli rýchlo tlačiť súbory bez toho, aby ste ich museli odoslať z počítača. Zariadenie akceptuje štandardné pamäťové jednotky USB v porte USB na prednej strane zariadenia. Je možné tlačiť tieto typy súborov:

- .pdf
- .prn
- .pcl
- .ps
- .cht

Túto funkciu môžete použiť, až keď povolíte používanie portu USB. Používanie portu môžete povoliť z ponúk ovládacieho panela zariadenia takto:

1. Na úvodnej obrazovke ovládacieho panela zariadenia rolujte na tlačidlo **Správa** a dotknite sa ho.
2. Otvorte tieto ponuky:
 - **Všeobecné nastavenia**
 - **Zapnúť funkciu načítania z USB**
3. Vyberte možnosť **Povoliť** a potom sa dotknite tlačidla **Uložiť**.

Tlač dokumentov pomocou portu USB s jednoduchým prístupom

1. Vložte pamäťovú jednotku USB do portu USB na ľavej strane ovládacieho panela zariadenia.

POZNÁMKA: Môže byť nevyhnutné odstrániť kryt z portu USB. Kryt odstránite tak, že ho v nezmenenej polohe vytiahnete.

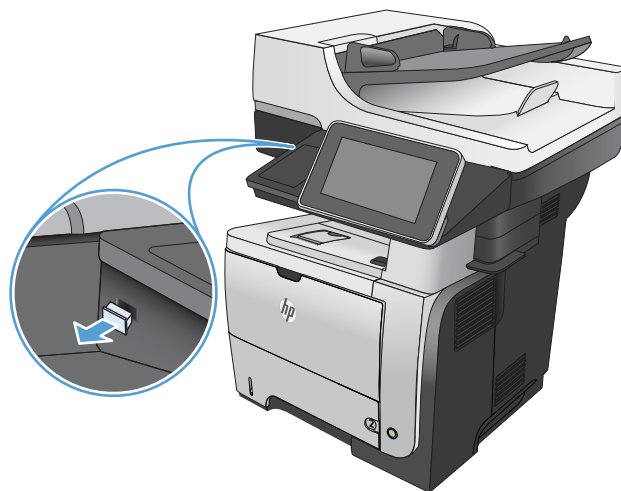

2. Zariadenie zaznamenalo jednotku USB typu flash. Ak chcete prejsť na jednotku, dotknite sa tlačidla **OK** alebo po zobrazení výzvy vyberte možnosť **Načítanie z jednotky USB** zo zoznamu dostupných aplikácií. Otvorí sa obrazovka **Načítanie z jednotky USB**.

3. Vyberte názov dokumentu, ktorý chcete vytlačiť.

POZNÁMKA: Dokument môže byť umiestnený v priečinku. Podľa potreby otvorte priečinky.

4. Ak chcete nastaviť počet kópií, dotknite sa poľa **Kópie** a potom pomocou klávesnice nastavte požadovaný počet kópií.
5. Dokument vytlačte dotknutím sa tlačidla Spustiť .

6 Kopírovať

- [Nastavenie nových predvolených nastavení tlače](#)
- [Používanie rozšírených funkcií spracovania obrazu pri kopírovaní](#)
- [Vytvorenie jednej kópie](#)
- [Vytváranie viacerých kópií](#)
- [Kopírovanie viacstranového originálu](#)
- [Zoraďovanie kopírovacej úlohy](#)
- [Kopírovanie na obe strany papiera \(obojsstranná tlač\)](#)
- [Zmenšenie alebo zväčšenie obrázka kópie](#)
- [Optimalizácia kvality kopírovania vzhľadom na text alebo obrázky](#)
- [Nastavenie svetlosti alebo tmavosti kopírovanie](#)
- [Nastavenie formátu a typu papiera na kopírovanie na špeciálny papier](#)
- [Používanie režimu Job Build \(Vytvorenie úlohy\)](#)
- [Kopírovanie knihy](#)
- [Kopírovanie fotografie](#)

Nastavenie nových predvolených nastavení tlače

Ponuku [Správa](#) môžete použiť na vytvorenie predvolených nastavení, ktoré sa použijú na všetky kopírovacie úlohy. V prípade potreby môžete pri jednotlivjej úlohe zmeniť väčšinu nastavení. Po ukončení úlohy sa produkt vráti k predvoleným nastaveniam.

1. Na úvodnej obrazovke ovládacieho panela zariadenia rolujte na tlačidlo [Správa](#) a dotknite sa ho.
2. Otvorte ponuku [Nastavenia kopírovania](#).
3. K dispozícii máte niekoľko možností. Predvolené nastavenie môžete urobiť pri všetkých voľbách alebo len pri niektorých.



POZNÁMKA: Ak chcete získať informácie o jednotlivých možnostiach ponuky, dotknite sa tlačidla Pomocník  v pravom hornom rohu obrazovky príslušnej možnosti.

Položka ponuky	Popis
Kópie	Funkcia Kópie sa používa na nastavenie predvoleného počtu kópií pre všetky úlohy kopírovania.
Strany	Funkcia Strany sa používa na určenie, či sa originálny dokument vytlačí na jednu alebo obidve strany, a či sa kópie majú tlačiť na jednu alebo obidve strany.
Stohovať	Keď vytvárate niekoľko kópií dokumentu, funkciu Stohovať použite na zostavenie každej súpravy stránok v rovnakom poradí ako v originálnom dokumente. Ak chcete zoskupiť rovnaké stránky, vypnite funkciu Stohovať . Napríklad, ak vytvárate päť kópií dokumentu, ktorý má dve stránky, všetkých prvých päť strán by bolo zoskupených spolu a všetkých druhých päť strán by bolo zoskupených spolu.
Zmenšiť/zväčšiť	Pomocou funkcie Zmenšiť/zväčšiť môžete zväčšiť alebo zmenšiť veľkosť dokumentu. Ak chcete zmenšiť obrázok, vyberte percento úpravy veľkosti menšie ako 100. Výberom percenta úpravy veľkosti väčšieho ako 100 obrázok zväčšíte.
Výber papiera	Funkcia Výber papiera sa používa na určenie zásobníka, ktorý sa bude používať na tlač kópií.
Úprava obrazu	Funkcia Úprava obrazu slúži na vylepšenie celkovej kvality kópie.
Orientácia obsahu	Funkcia Orientácia obsahu sa používa na určenie smeru obsahu na strane originálneho dokumentu.
Optimalizovať text/obrázok	Funkcia Optimalizovať text/obrázok slúži na optimalizáciu výstupu konkrétneho typu obsahu: textu, tlačených obrázkov alebo fotografií.
Strán na list	Funkcia Strán na list sa používa na kopírovanie viacerých strán na jeden hárok papiera.
Formát originálu	Funkcia Formát originálu sa používa na uvedenie veľkosti strany originálneho dokumentu.
Formát brožúry	Pomocou funkcie Formát brožúry môžete kopírovať jednu alebo dve strany na jeden hárok papiera, ktorý môžete preložiť v polovici a získať tak brožúrku. Zariadenie usporadúva stránky v správnom poradí. Napríklad, ak má originálny dokument osem strán, tak zariadenie vytlačí strany 1 a 8 na rovnaký hárok.
Od okraja po okraj	Funkcia Od okraja po okraj sa používa na zabránenie vzniku tieňov, ktoré sa môžu zobrazíť pozdĺž okrajov kópií, keď je originálny dokument vytlačený príliš blízko k okrajom. Kombinácia tejto funkcie a funkcie Zmenšiť/zväčšiť zabezpečuje, že bude na kópiách vytlačená celá strana.

Položka ponuky	Popis
Vytváranie úlohy	Ak chcete rozdeliť komplexnú úlohu na menšie segmenty, použite funkciu Vytváranie úlohy . Je to užitočné vtedy, keď skenujete alebo kopírujete originálny dokument, ktorý má viac strán ako je kapacita podávača dokumentov alebo vtedy, keď chcete skombinovať strany, ktoré majú rôzne veľkosti, do jednej úlohy.
Rozpoznanie nesprávneho vloženia (HP EveryPage)	Podávač dokumentov pre tento produkt je vybavený snímačom, ktorý automaticky rozpoznáva hrúbku strán pri vstupe do mechanizmu skenovania. Ak snímač rozpozná dva alebo viac kusov papiera naraz, zastaví činnosť a vyzve vás, aby ste stránky vybrali. Toto nastavenie je predvolene zapnuté. Nastavenie môžete vyradiť, aby ste cez podávač dokumentov mohli kopírovať ťažší papier a dokumenty ako zložené brožúry.

Používanie rozšírených funkcií spracovania obrazu pri kopírovaní

Zariadenie môžete použiť na vylepšenie naskenovaných snímok niekoľkými spôsobmi.

Nastavenie ostrosti pre kópie

Upravte nastavenie **Ostrosť** na zvýraznenie alebo zjemnenie obrazu. Napríklad, zvýšením ostrosti je možné dosiahnuť, že text bude pôsobiť čitateľnejšie, no jej znížením možno dosiahnuť, že fotografie budú pôsobiť jemnejšie.

1. Na domovskej obrazovke ovládacieho panela zariadenia sa dotknite tlačidla **Kopírovať**.
2. Dotknite sa tlačidla **Úprava obrazu**.

 **POZNÁMKA:** Ak sa tlačidlo nenachádza na prvej strane možností, dotknite sa tlačidla **Ďalšie možnosti** v spodnej časti obrazovky.

3. Posunutím jazdca **Ostrosť** doľava znížite ostrosť, posunutím doprava ostrosť zvýšite.
4. Dotykom tlačidla **OK** uložte zmeny.
5. Dotykom tlačidla **Spustiť**  spustite skenovanie.

Vymazanie okrajov kópií

Pomocou funkcie **Vymazať okraje** vyčistíte okraje skenovaného obrázka a odstránite nedostatky, ako sú tmavé okraje a stopy po spinkách.

1. Na domovskej obrazovke ovládacieho panela zariadenia sa dotknite tlačidla **Kopírovať**.
2. Dotknite sa tlačidla **Vymazať okraje**.

 **POZNÁMKA:** Ak sa tlačidlo nenachádza na prvej strane možností, dotknite sa tlačidla **Ďalšie možnosti** v spodnej časti obrazovky.

3. V prípade potreby zmeňte mernú jednotku, a to začiarknutím políčka **Použiť palce** alebo **Použiť milimetre**.
4. Dotknite sa poľa pre okraj obrázka, ktorý chcete vyčistiť, a potom zadajte vzdialenosť od okraja stránky, ktorú chcete vyčistiť. Zopakujte tento krok pre každý okraj, ktorý chcete vyčistiť.
5. Dotykom tlačidla **OK** uložte zmeny.
6. Dotykom tlačidla **Spustiť**  spustite skenovanie.

Automatická úprava odtieňov pre kópie

Produkt môžete konfigurovať na automatickú úpravu nastavení tmavosti, kontrastu a vyčistenia pozadia jednotlivých strán. Ak napríklad originálny dokument obsahuje niektoré strany, ktoré sú svetlejšie ako ostatné, výsledný skenovaný obrázok bude mať pre všetky strany jednotnejšie nastavenie tmavosti.

1. Na domovskej obrazovke ovládacieho panela zariadenia sa dotknite tlačidla **Kopírovať**.
2. Dotknite sa tlačidla **Úprava obrazu**.

 **POZNÁMKA:** Ak sa tlačidlo nenachádza na prvej strane možností, dotknite sa tlačidla **Ďalšie možnosti** v spodnej časti obrazovky.

3. Dotykom tlačidla **Automatické tónovanie** vyberte začiarkavacie políčko.
4. Dotykom tlačidla **OK** uložte zmeny.
5. Dotykom tlačidla **Spustiť**  spustite skenovanie.

Vytvorenie jednej kópie

1. Položte dokument na sklo skenera potlačenou stranou nadol alebo ho položte do podávača dokumentov potlačenou stranou nahor a upravte vodiace lišty papiera tak, aby sa zhodovali s veľkosťou dokumentu.

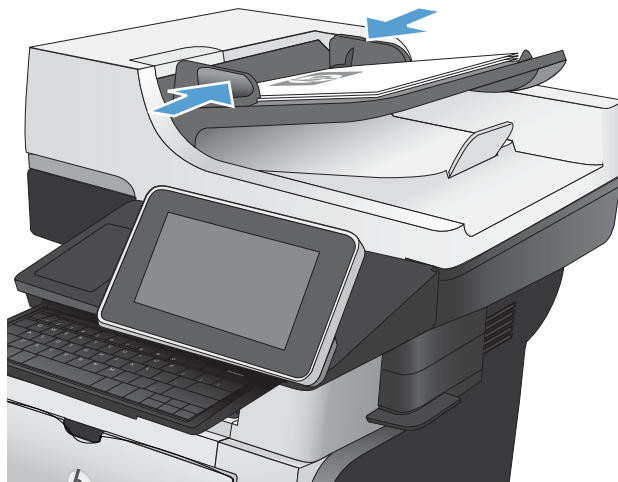

2. Na domovskej obrazovke ovládacieho panela produktu sa dotknite tlačidla Spustiť kopírovanie .



Vytváranie viacerých kópií

1. Položte dokument na sklo skenera potlačenou stranou nadol alebo ho položte do podávača dokumentov potlačenou stranou nahor a upravte vodiace lišty papiera tak, aby sa zhodovali s veľkosťou dokumentu.

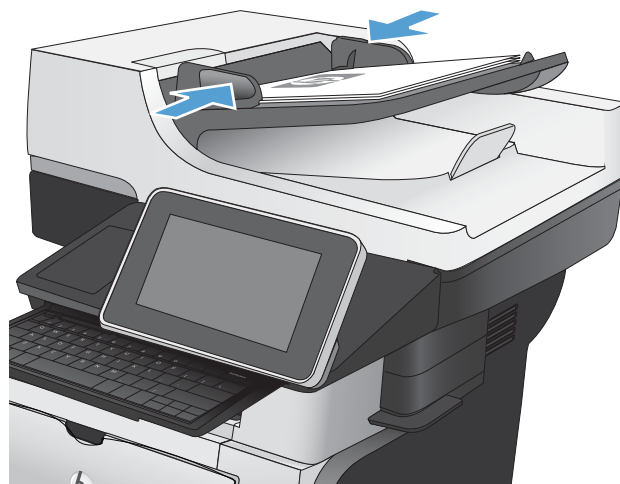

2. Na úvodnej obrazovke ovládacieho panela zariadenia sa dotknite tlačidla **Kopírovať**.



3. Dotykom na textové pole **Kópie** sa otvorí klávesnica.

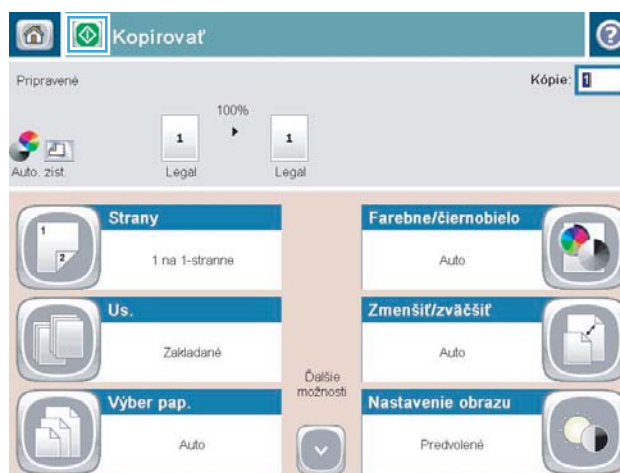

4. Zadajte počet kópií a potom sa dotknite tlačidla OK.

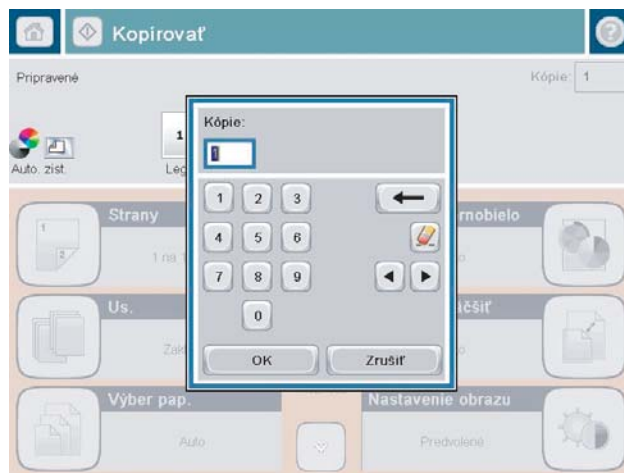

5. Dotknite sa tlačidla Spustiť (▶).

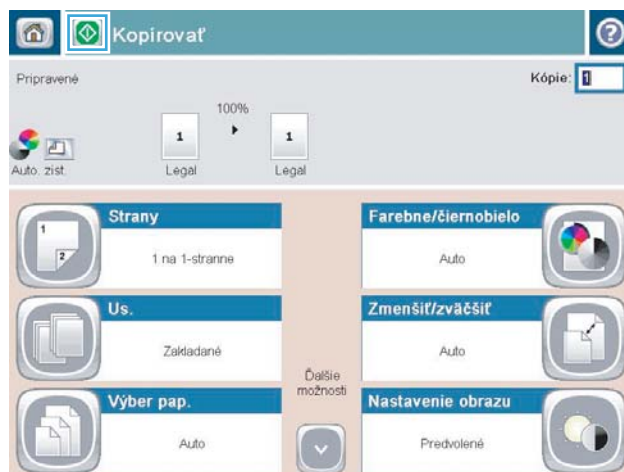

Kopírovanie viacstranového originálu

Podávač dokumentov má kapacitu až 100 strán (v závislosti od hrúbky strán).

1. Umiestnite dokument do podávača dokumentov lícovou stranou nahor. Prispôbte polohu vodiacich líšt formátu dokumentu.

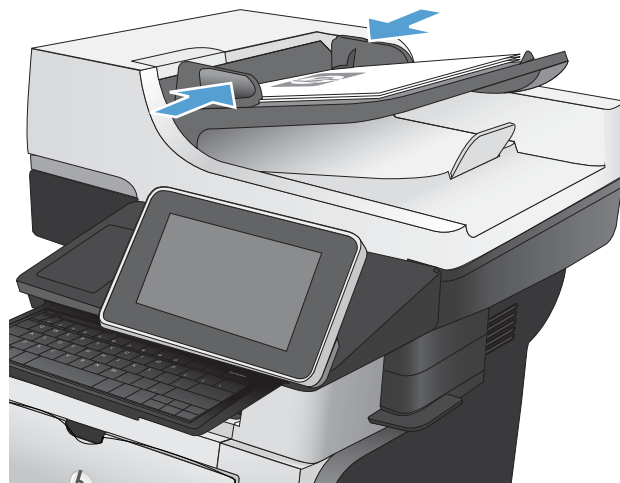

2. Na domovskej obrazovke ovládacieho panela produktu sa dotknite tlačidla **Kopírovať**.



3. Dotykom na textové pole **Kópie** sa otvorí klávesnica.

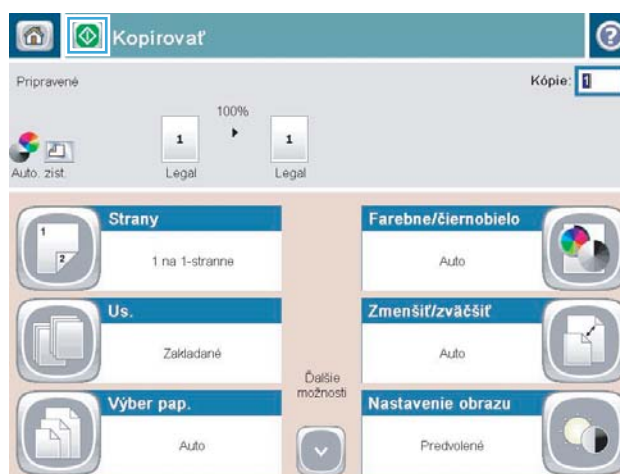

4. Zadajte počet kópií a potom sa dotknite tlačidla OK.

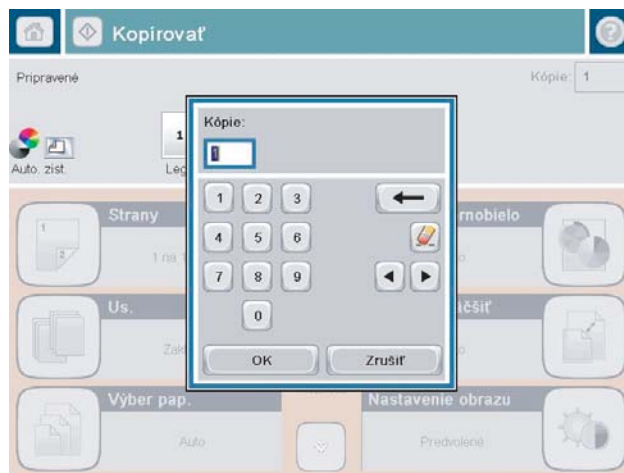

5. Dotknite sa tlačidla Spustiť (▶).



Zoradovanie kopírovacej úlohy

1. Na úvodnej obrazovke ovládacieho panela zariadenia sa dotknite tlačidla **Kopírovať**.



2. Dotknite sa tlačidla **Stohovať**.

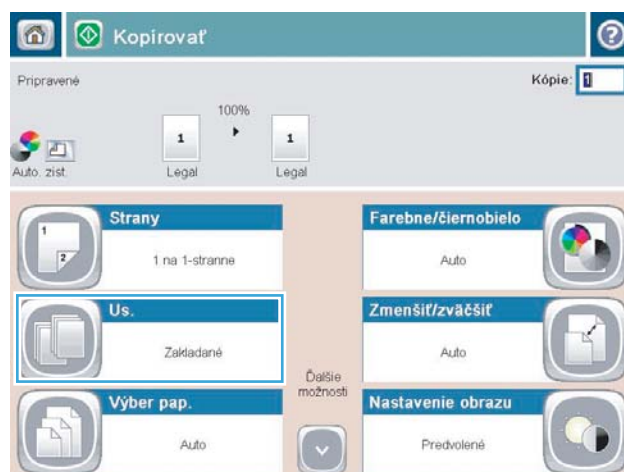

3. Dotknite sa možnosti **Zoradenie zapnuté (súpravy strán v poradi)**. Dotknite sa tlačidla **OK**.

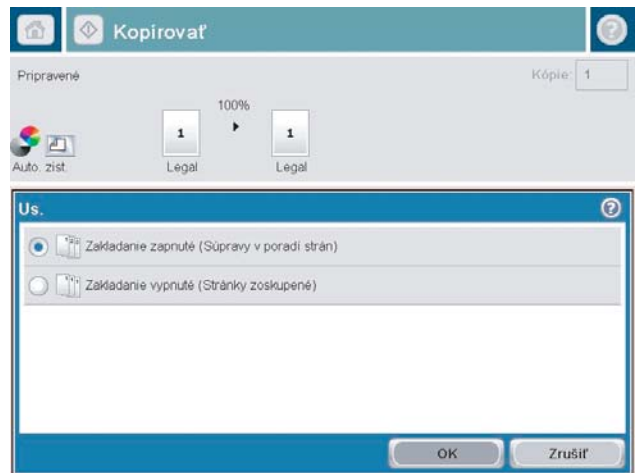

4. Dotknite sa tlačidla **Spustiť**.



Kopírovanie na obe strany papiera (obojsstranná tlač)

Automatické kopírovanie na obidve strany

1. Vložte originálne dokumenty do podávača dokumentov s prvou stranou lícom nahor a s vrchnou stranou stránky napred.

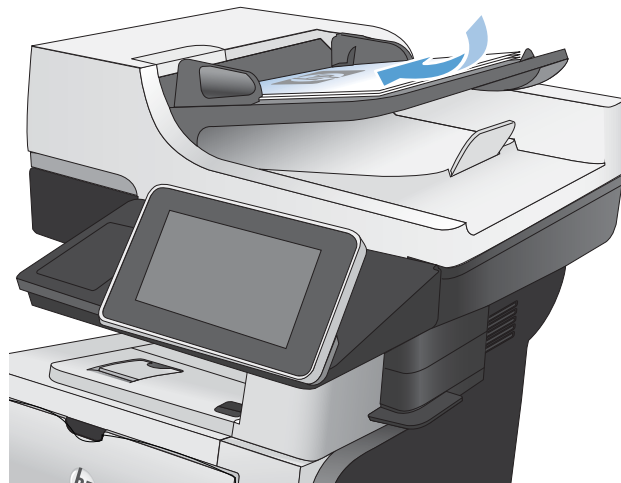

2. Prispôbte polohu vodiacich líšt formátu dokumentu.

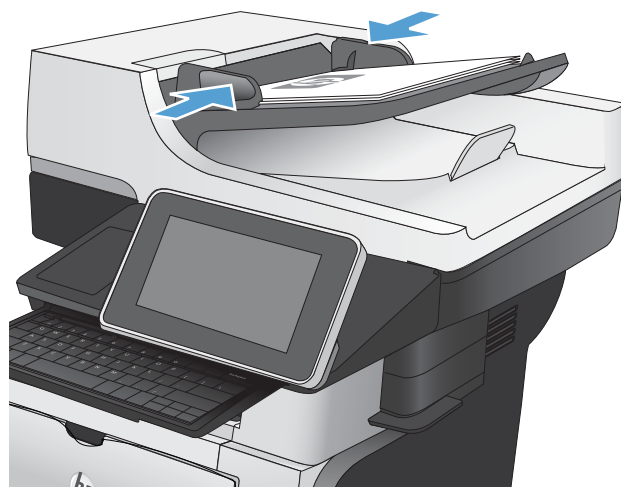

3. Na domovskej obrazovke ovládacieho panela produktu sa dotknite tlačidla **Kopírovať**.
4. Dotknite sa tlačidla **Strany**.

5. Ak chcete vytvoriť obojstrannú kópiu z jednostranného originálu, dotknite sa tlačidla **1-stranný originál, obojstranný výstup**.

Ak chcete vytvoriť obojstrannú kópiu z obojstranného originálu, dotknite sa tlačidla **Obojstranný originál, obojstranný výstup**.

Ak chcete vytvoriť jednostrannú kópiu z obojstranného originálu, dotknite sa tlačidla **Obojstranný originál, 1-stranný výstup**.

Dotknite sa tlačidla **OK**.

6. Dotknite sa tlačidla **Spustiť** .

Manuálne kopírovanie na obidve strany

1. Nadvihnite kryt skenera.

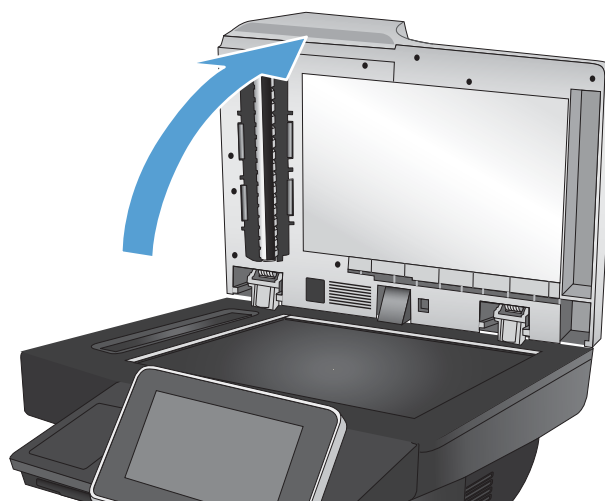

2. Položte dokument na sklo skenera potlačenou stranou nadol a s horným ľavým rohom strany v hornom ľavom rohu skla.

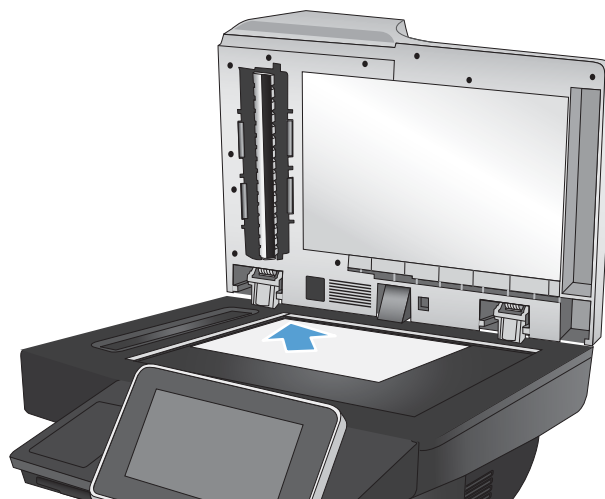

3. Opatrne zatvorte kryt skenera.

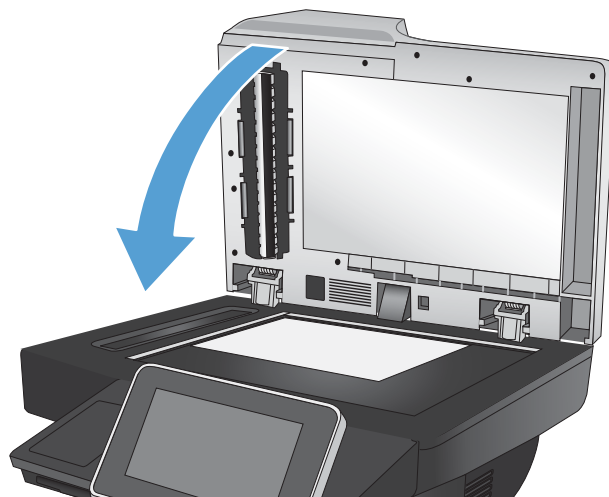

4. Na domovskej obrazovke ovládacieho panela produktu sa dotknite tlačidla **Kopírovať**.
5. Dotknite sa tlačidla **Strany**.
6. Ak chcete vytvoriť obojstrannú kópiu z jednostranného originálu, dotknite sa tlačidla **1-stranný originál, obojstranný výstup**.

Ak chcete vytvoriť obojstrannú kópiu z obojstranného originálu, dotknite sa tlačidla **Obojstranný originál, obojstranný výstup**.

Ak chcete vytvoriť jednostrannú kópiu z obojstranného originálu, dotknite sa tlačidla **Obojstranný originál, 1-stranný výstup**.

Dotknite sa tlačidla **OK**.

7. Dotknite sa tlačidla **Spustiť** .
8. Produkt vás vyzve na vloženie ďalšej strany originálneho dokumentu. Položte ju na sklo a potom sa dotknite tlačidla **Skenovať**.
9. Produkt dočasne uloží naskenované obrázky. Dotknutím sa tlačidla **Dokončiť** zastavíte tlač kópií.

Zmenšenie alebo zväčšenie obrázka kópie

1. Na úvodnej obrazovke ovládacieho panela zariadenia sa dotknite tlačidla **Kopírovať**.



2. Dotknite sa tlačidla **Zmenšiť/zväčšiť**.



3. Vyberte jedno z preddefinovaných percent alebo sa dotknite poľa **Úprava veľkosti** a zadajte percento od 25 do 200 pri používaní podávača dokumentov alebo od 25 do 400 pri kopírovaní z predlohového skla. Dotknite sa tlačidla **OK**. Môžete si tiež vybrať tieto možnosti:

- **Automaticky:** Zariadenie automaticky prispôbí rozmery obrázka veľkosti papiera v zásobníku.
- **Automaticky zahrnúť okraje:** Zariadenie jemným zmenšením prispôbí obrázok celému naskenovanému obrázku v rámci oblasti tlače na stránke.

POZNÁMKA: Ak chcete obrázok zmenšiť, vyberte percento zmeny veľkosti menšie ako 100. Ak chcete obrázok zväčšiť, vyberte percento zmeny veľkosti väčšie ako 100.

4. Dotknite sa tlačidla **Spustiť** .

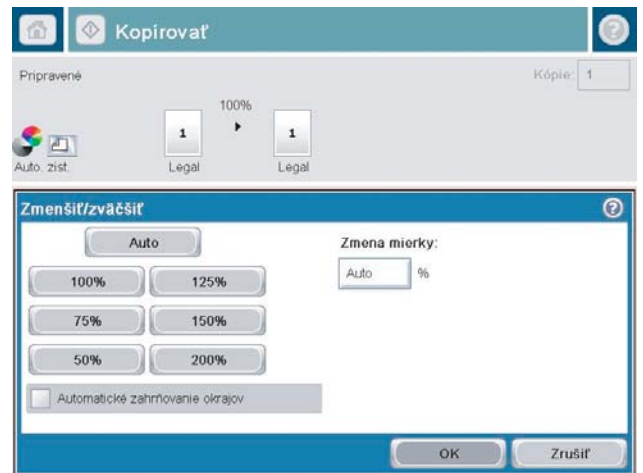

Optimalizácia kvality kopírovania vzhľadom na text alebo obrázky

Vykonajte optimalizáciu úlohy kopírovania vzhľadom na typ kopírovaného obrázka: text, grafika alebo fotografie.

1. Na domovskej obrazovke ovládacieho panela produktu sa dotknite tlačidla [Kopírovať](#).
2. Dotknite sa tlačidla [Ďalšie možnosti](#) a potom sa dotknite tlačidla [Optimalizovať text/obrázok](#).
3. Vyberte niektorú z vopred definovaných možností alebo sa dotknite tlačidla [Upraviť ručne](#) potom nastavte polohu posuvného voliča v oblasti [Optimalizovať pre](#). Dotknite sa tlačidla [OK](#).
4. Dotknite sa tlačidla Spustiť .



POZNÁMKA: Tieto nastavenia sú dočasné. Po dokončení úlohy sa v zariadení obnovia predvolené nastavenia.

Nastavenie svetlosti alebo tmavosti kopírovanie

1. Na domovskej obrazovke ovládacieho panela produktu sa dotknite tlačidla **Kopírovať**.



2. Dotknite sa tlačidla **Úprava obrazu**.



3. Upravte polohu jazdcov a nastavte úroveň možností **Tmavosť**, **Kontrast**, **Ostrosť** a **Čistenie pozadia**. Dotknite sa tlačidla **OK**.

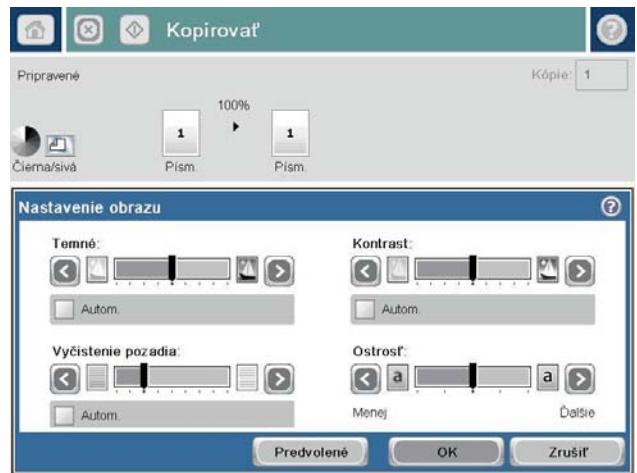

4. Dotknite sa tlačidla **Spustiť** (Start).



Nastavenie formátu a typu papiera na kopírovanie na špeciálny papier

1. Na domovskej obrazovke ovládacieho panela produktu sa dotknite tlačidla **Kopírovať**.



2. Dotknite sa tlačidla **Výber papiera**.



3. Vyberte zásobník, ktorý je schopný pojať papier, ktorý chcete použiť, a potom sa dotknite tlačidla **OK**.

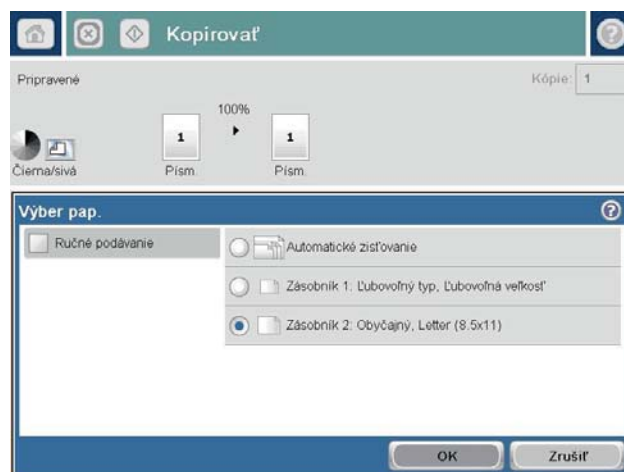

Používanie režimu Job Build (Vytvorenie úlohy)

Pomocou funkcie [Vytváranie úlohy](#) môžete skombinovať niekoľko súprav originálnych dokumentov do jednej kopírovacej úlohy. Túto funkciu môžete používať aj na kopírovanie originálneho dokumentu, ktorý má viac strán, než je možné naraz vložiť do podávača dokumentov.

1. Položte dokument na sklo skenera potlačenou stranou nadol alebo ho položte do podávača dokumentov potlačenou stranou nahor a upravte vodiace lišty papiera tak, aby sa zhodovali s veľkosťou dokumentu.
2. Na domovskej obrazovke ovládacieho panela produktu sa dotknite tlačidla [Kopírovať](#).
3. Dotknite sa tlačidla [Ďalšie možnosti](#) a potom sa dotknite tlačidla [Vytváranie úlohy](#).
4. Dotknite sa tlačidla [Zostavenie úlohy zapnuté](#).
5. Dotknite sa tlačidla [OK](#).
6. Podľa potreby vyberte možnosti kopírovania.
7. Dotknite sa tlačidla [Spustiť](#) . Po naskenovaní každej stránky alebo ak je podávač dokumentov prázdny, ovládací panel zobrazí výzvu na doplnenie ďalších stránok.
8. Ak úloha obsahuje ďalšie strany, vložte nasledujúcu stranu a potom sa dotknite tlačidla [Skenovať](#).

Produkt dočasne uloží všetky naskenované obrázky. Ak chcete vytlačiť úlohu kopírovania, dotknite sa tlačidla [Dokončiť](#).

Kopírovanie knihy

1. Nadvihnite kryt skenera.

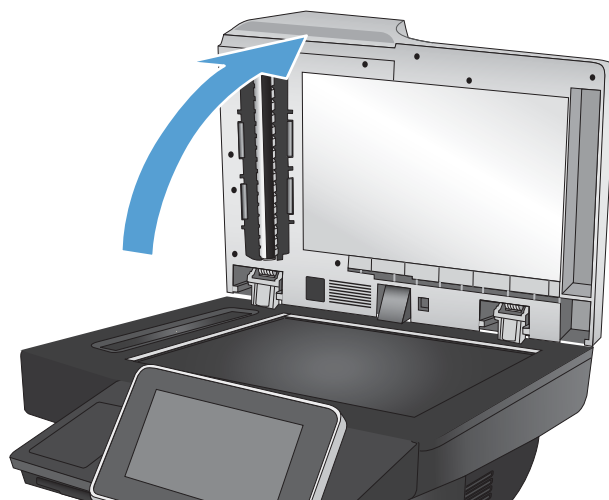

2. Položte knihu na sklo skenera tak, aby bol jej chrbát zarovnaný so značkou na zadnej časti v strede skla skenera.

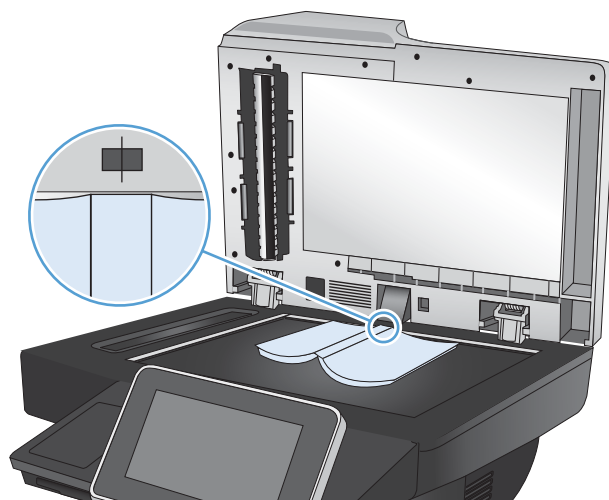

3. Opatrne zatvorte kryt skenera.

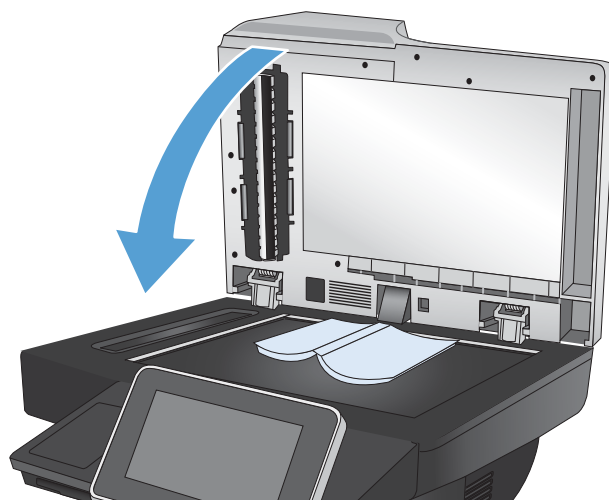

4. Na domovskej obrazovke ovládacieho panela produktu sa dotknite tlačidla Spustiť .



5. Tieto kroky zopakujte pri každej strane, ktorú chcete kopírovať.

 **POZNÁMKA:** Tento výrobok nedokáže rozlišovať ľavú a pravú stranu. Pri kompletizovaní skopírovaných strán postupujte opatrne.

Kopírovanie fotografie

Kopírovanie fotografií zo skla skenera

1. Nadvihnite kryt skenera.

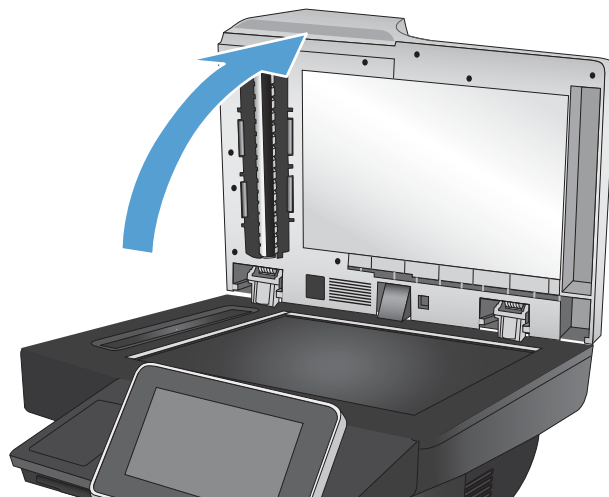

2. Položte fotografiu na sklo skenera s obrazovou stranou smerom nadol a ľavým horným rohom fotografie v ľavom hornom rohu skla.

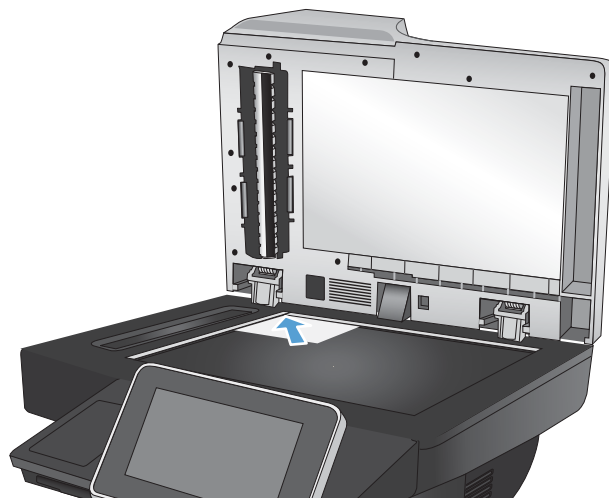

3. Opatrne zatvorte kryt skenera.

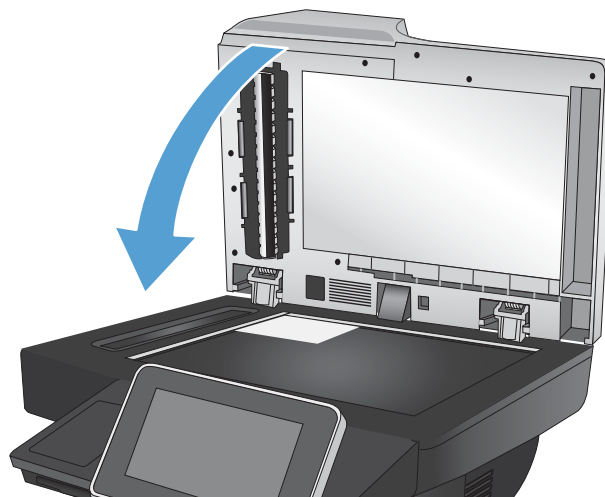

4. Na domovskej obrazovke ovládacieho panela produktu sa dotknite tlačidla **Kopírovať**.
5. V dolnej časti obrazovky sa dotknite tlačidla **Ďalšie možnosti**.
6. Dotknite sa tlačidla **Optimalizovať text/obrázok**.
7. Vyberte možnosť **Fotografia** a potom sa dotknite tlačidla **OK**.
8. Dotknite sa tlačidla **Spustiť** .

7 Skenovanie/odosielanie

- [Nastavenie funkcií skenovania/odosielania](#)
- [Zmena predvolených nastavení skenovania/odosielania prostredníctvom ovládacieho panela zariadenia](#)
- [Používanie funkcií spracovania obrazu pri skenovaní](#)
- [Používanie rozšírených funkcií spracovania obrazu pri skenovaní](#)
- [Použitie funkcie náhľadu na obrázkoch](#)
- [Skenovanie a odosielanie dokumentov pomocou funkcie Rýchle súpravy](#)
- [Odoslanie naskenovaného dokumentu do sieťového priečinka](#)
- [Odoslanie naskenovaného dokumentu do priečinka v pamäti zariadenia](#)
- [Odoslanie naskenovaného dokumentu na jednotku USB flash](#)
- [Odoslanie naskenovaného dokumentu na jednu alebo viacero e-mailových adries](#)
- [Použitie adresára na odoslanie e-mailu](#)
- [Uloženie naskenovaného dokumentu na webovú lokalitu SharePoint®](#)
- [Skenovanie fotografie](#)

Nastavenie funkcií skenovania/odosielania

Zariadenie ponúka tieto funkcie skenovania a odosielania:

- Skenovanie a ukladanie súborov do priečinka v sieti.
- Skenovanie a ukladanie súborov do pamäte produktu.
- Skenovanie a ukladanie súborov na jednotku USB flash.
- Skenovanie a odosielanie dokumentov na jednu alebo viacero e-mailových adries.
- Naskenujte a uložte dokumenty na jednu z webových lokalít Microsoft® SharePoint®.

Niektoré funkcie skenovania a odosielania sú na ovládacom paneli zariadenia dostupné, až keď ich povolíte pomocou vstavaného webového servera HP.



POZNÁMKA: Podrobné informácie o používaní vstavaného webového servera HP získate kliknutím na prepojenie **Help** (Pomocník), ktoré sa nachádza v pravom hornom rohu každej stránky vstavaného webového servera HP.

1. Otvorte webový prehľadávač a do riadka s adresou zadajte adresu IP produktu.
2. Po otvorení vstavaného webového servera HP kliknite na kartu **Skenovanie/digitálne odosielanie**.
3. Ak ste počas inštalácie softvéru nenastavili funkciu **E-mail**, môžete ju povoliť pomocou vstavaného webového servera HP.
 - a. Kliknite na prepojenie **Nastavenie e-mailu**.
 - b. Funkciu zapnete začiarknutím políčka **Povoliť odosielanie na e-mail**.
 - c. Vyberte server odchádzajúcej pošty, ktorý chcete použiť, alebo kliknite na tlačidlo **Pridať**, čím do zoznamu pridáte iný server. Postupujte podľa výziev zobrazených na obrazovke.

 **POZNÁMKA:** Ak nepoznate názov poštového servera, spravidla ho môžete nájsť v e-mailovom programe v konfiguračných nastaveniach odchádzajúcej pošty.

 - d. V oblasti **Správa o nízkej hladine** nakonfigurujte predvolené nastavenie adresy Od.
 - e. Konfigurácia ostatných nastavení je voliteľná.
 - f. Kliknite na tlačidlo **Použiť** v spodnej časti stránky.
4. Zapnite funkciu **Uložiť do sieťového priečinka**.
 - a. Kliknite na prepojenie **Nastavenie ukladania do sieťového priečinka**.
 - b. Funkciu zapnete začiarknutím políčka **Povoliť ukladanie do sieťového priečinka**.
 - c. Nakonfigurujte možnosti, ktoré chcete prispôbiť.
 - d. Kliknite na tlačidlo **Použiť** v spodnej časti stránky.
5. Zapnite funkciu **Uložiť na jednotku USB**.

- a. Kliknite na prepojenie **Nastavenie ukladania na jednotku USB**.
 - b. Začiarknite políčko **Povolit ukladanie na jednotku USB**.
 - c. Kliknite na tlačidlo **Použit** v spodnej časti stránky.
6. Zapnite funkciu **Uloženie na jednotku SharePoint®**.
- a. Kliknite na prepojenie **Uloženie na jednotku SharePoint®**.
 - b. Začiarknite políčko **Povolit ukladanie na webovú lokalitu SharePoint®**.
 - c. Aby ste mohli túto funkciu používať, musíte uviesť údaje webovej lokality SharePoint®. V oblasti **Rýchle nastavenia** kliknite na tlačidlo **Pridať** a potom postupujte podľa pokynov na obrazovke.
 - d. Kliknite na tlačidlo **Použit** v spodnej časti stránky.

Zmena predvolených nastavení skenovania/odosielania prostredníctvom ovládacieho panela zariadenia

1. Na úvodnej obrazovke ovládacieho panela zariadenia rolujte na a dotknite sa tlačidla **Správa**.



2. Otvorte ponuku **Nastavenia skenovania/digitálneho odosielania**.

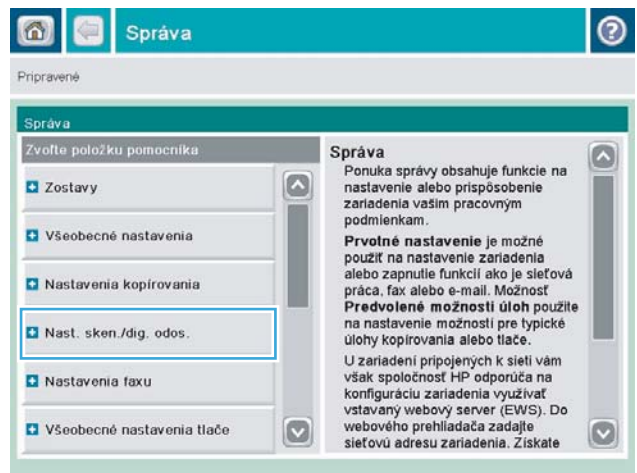

3. Vyberte kategóriu nastavení skenovania a odosielania, ktorú chcete konfigurovať.



4. Otvorte ponuku [Predvolené možnosti úlohy](#) a potom konfigurujte možnosti. Nastavenia uložíte dotknutím sa tlačidla [Uložiť](#).

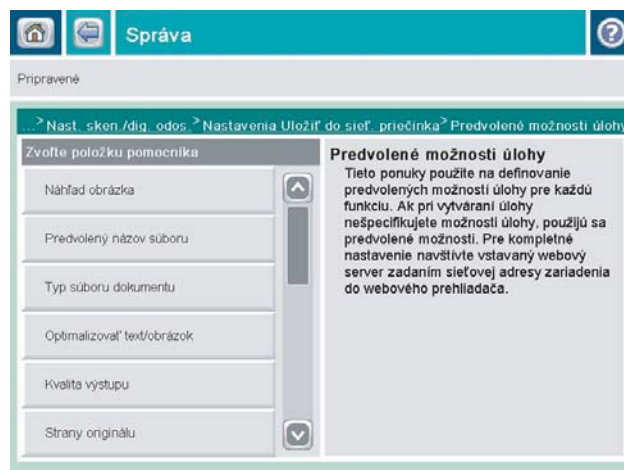

Používanie funkcií spracovania obrazu pri skenovaní

Zariadenie môžete použiť na vylepšenie naskenovaných snímok niekoľkými spôsobmi.

- [Vyberte typy súborov dokumentov pre skenovanie](#)
- [Optimalizácia naskenovaných snímok pre text alebo obrázky](#)
- [Vyberte kvalitu výstupu alebo veľkosť súboru pre skenované snímky](#)
- [Špecifikovanie počtu strán originálneho dokumentu](#)
- [Vyberte rozlíšenie pre naskenované snímky](#)
- [Automatické rozpoznávanie farieb pre skenovanie](#)
- [Špecifikovanie veľkosti originálneho dokumentu](#)
- [Vyberte možnosti oznámení pre skenovanie](#)
- [Nastavenie ostroty pre skenovanie](#)
- [Nastavenie tmavosti pre skenovanie](#)
- [Nastavenie kontrastu pre skenovanie](#)
- [Vyčistenie pozadia pre skenovanie](#)
- [Vymazanie okrajov pre skenovanie](#)
- [Použitie režimu vytvárania úloh pre skenovanie](#)
- [Zadržanie prázdnych stránok pre skenovanie](#)

Tieto nastavenia sú k dispozícii pre nasledujúce funkcie skenovania/odosielania:

- E-mail
- Uložiť do sieťového priečinka
- Uložiť do pamäte zariadenia (niektoré nastavenia nie sú k dispozícii pre túto funkciu)
- Uložiť na jednotku USB
- Uloženie na jednotku SharePoint®

Vyberte typy súborov dokumentov pre skenovanie

Keď skenujete dokument, môžete si zvoliť z niekoľkých typov súborov pre výsledný súbor.

1. Na domovskej obrazovke ovládacieho panelu zariadenia rolujte a dotknite sa tlačidla pre funkciu skenovania/odoslania, ktorú chcete použiť.
2. Vyplňte polia na prvej obrazovke podľa potrieb používanej funkcie skenovania/odosielania.
3. V dolnej časti obrazovky sa dotknite tlačidla [Ďalšie možnosti](#).
4. Dotknite sa tlačidla [Typ súboru dokumentu](#).

 **POZNÁMKA:** Ak sa tlačidlo nenachádza na prvej strane možností, dotknite sa znovu tlačidla [Ďalšie možnosti](#).

5. V zozname možností vyberte typ súboru dokumentu.
6. Dotykom tlačidla **OK** uložte zmeny.
7. Dotykom tlačidla Spustiť  spustíte skenovanie.

K dispozícii sú nasledujúce štandardné typy súborov:

- **PDF:** Tento typ súboru poskytuje najlepšiu celkovú kvalitu snímok a textu. Súbory **PDF** vyžadujú na prehliadanie softvér Adobe® Acrobat® Reader.
- **JPEG:** Tento typ súboru je dobrou voľbou pre väčšinu druhov grafiky. Väčšina počítačov je vybavená prehliadačom, ktorý je schopný zobraziť súbory **.JPEG**. Tento typ súboru vytvára jeden súbor na stránku.
- **TIFF:** Toto je štandardný typ súboru, ktorý podporuje mnoho grafických programov. Tento typ súboru vytvára jeden súbor na stránku.
- **MTIFF:** MTIFF znamená viacstránkový TIFF. Tento typ súboru ukladá viaceré zosnímané stránky do jediného súboru.
- **XPS:** XPS (XML Paper Specification) vytvára súbor XAML, ktorý zachováva pôvodné formátovanie dokumentu a podporuje farebnú grafiku a vstavané písmo.
- **PDF/A:** PDF/A je typ PDF určený na dlhodobú archiváciu elektronických dokumentov. Všetky informácie o formátovaní sú obsiahnuté priamo v samotnom dokumente.

Optimalizácia naskenovaných snímok pre text alebo obrázky

Vykonajte optimalizáciu úlohy skenovania vzhľadom na typ skenovaného obrázka: text, grafika alebo fotografie.

1. Na domovskej obrazovke ovládacieho panelu zariadenia rolujte a dotknite sa tlačidla pre funkciu skenovania/odoslania, ktorú chcete použiť.
2. Vyplňte polia na prvej obrazovke podľa potrieb používanej funkcie skenovania/odosielania.
3. V dolnej časti obrazovky sa dotknite tlačidla [Ďalšie možnosti](#).
4. Dotknite sa tlačidla [Optimalizovať text/obrázok](#).

 **POZNÁMKA:** Ak sa tlačidlo nenachádza na prvej strane možností, dotknite sa znovu tlačidla [Ďalšie možnosti](#).

5. Vyberte niektorú z vopred definovaných možností alebo sa dotknite tlačidla [Upraviť ručne](#) a potom nastavte polohu posuvného voliča v oblasti [Optimalizovať pre](#).
6. Dotykom tlačidla **OK** uložte zmeny.
7. Dotykom tlačidla Spustiť  spustíte skenovanie.

Vyberte kvalitu výstupu alebo veľkosť súboru pre skenované snímky

Máte možnosť špecifikovať kvalitu výstupu skenovaných snímok, ktorá ovplyvňuje veľkosť výsledného súboru.

1. Na domovskej obrazovke ovládacieho panelu zariadenia rolujte a dotknite sa tlačidla pre funkciu skenovania/odoslania, ktorú chcete použiť.
2. Vyplňte polia na prvej obrazovke podľa potrieb používanej funkcie skenovania/odosielania.
3. V dolnej časti obrazovky sa dotknite tlačidla [Ďalšie možnosti](#).
4. Dotknite sa tlačidla [Kvalita výstupu](#).

 **POZNÁMKA:** Ak sa tlačidlo nenachádza na prvej strane možností, dotknite sa znovu tlačidla [Ďalšie možnosti](#).

5. Vyberte jednu z možností [Kvalita výstupu](#). Čím vyššia je kvalita, tým väčší je súbor.
6. Dotykom tlačidla **OK** uložte zmeny.
7. Dotykom tlačidla **Spustiť**  spustíte skenovanie.

Špecifikovanie počtu strán originálneho dokumentu

Môžete špecifikovať, či je originálny dokument vytlačený jednostranne alebo obojstranne. Keď skenujete z podávača dokumentov, zariadenie dokáže automaticky naskenovať obe strany bez ďalšieho zásahu. Keď skenujete z plochého skenera a vyznačíte, že originál je vytlačený obojstranne, zariadenie vás vyzve k otočeniu listu po naskenovaní prvej strany.

1. Na domovskej obrazovke ovládacieho panelu zariadenia rolujte a dotknite sa tlačidla pre funkciu skenovania/odoslania, ktorú chcete použiť.
2. Vyplňte polia na prvej obrazovke podľa potrieb používanej funkcie skenovania/odosielania.
3. V dolnej časti obrazovky sa dotknite tlačidla [Ďalšie možnosti](#).
4. Dotknite sa tlačidla [Strany originálu](#).

 **POZNÁMKA:** Ak sa tlačidlo nenachádza na prvej strane možností, dotknite sa znovu tlačidla [Ďalšie možnosti](#).

5. Vyberte možnosť [Jednostranný](#) alebo [Obojstranný](#). Ak chcete špecifikovať orientáciu pôvodného dokumentu, môžete sa tiež dotknúť tlačidla [Orientácia](#).

 **POZNÁMKA:** Ak vyberiete možnosť [Obojstranný](#), taktiež možno budete chcieť použiť funkciu [Zadržanie prázdnych strán](#) na odstránenie prípadných prázdnych strán z naskenovaného dokumentu.

6. Dotykom tlačidla **OK** uložte zmeny.
7. Dotykom tlačidla **Spustiť**  spustíte skenovanie.

Vyberte rozlíšenie pre naskenované snímky

Môžete špecifikovať rozlíšenie skenovaných snímok. Výberom vyššieho rozlíšenia zvýšite zreteľnosť snímky. So zvyšujúcim sa rozlíšením však narastá aj veľkosť súboru.

1. Na domovskej obrazovke ovládacieho panelu zariadenia rolujte a dotknite sa tlačidla pre funkciu skenovania/odoslania, ktorú chcete použiť.
2. Vyplňte polia na prvej obrazovke podľa potrieb používanej funkcie skenovania/odosielania.
3. V dolnej časti obrazovky sa dotknite tlačidla [Ďalšie možnosti](#).

4. Dotknite sa tlačidla [Rozlíšenie](#).



POZNÁMKA: Ak sa tlačidlo nenachádza na prvej strane možností, dotknite sa znovu tlačidla [Ďalšie možnosti](#).

5. Vyberte jednu z možností [Rozlíšenie](#).
6. Dotykom tlačidla [OK](#) uložte zmeny.
7. Dotykom tlačidla Spustiť spustite skenovanie.

Automatické rozpoznávanie farieb pre skenovanie

Toto zariadenie dokáže snímky skenovať farebne, hoci tlačíť dokáže len čiernobielo a v odtieňoch sivej. Pomocou funkcie [Farebné/čierno-biele](#) konfigurujte nastavenia farieb, ktoré produkt používa na skenované obrázky. K dispozícii sú nasledujúce možnosti:

Automatická detekcia	Produkt prezrie obrázky a určí, či strany obsahujú farby. Ak sú strany farebné, produkt vytvorí farebný obrázok. Ak strany neobsahujú farby, produkt vytvorí čiernobiely obrázok alebo obrázok v odtieňoch sivej. Súbory s čiernobielymi obrázkami a obrázkami v odtieňoch sivej majú menšiu veľkosť ako súbory s farebnými obrázkami. Toto je predvolené nastavenie.
Farba	Produkt vždy vytvorí farebný obrázok.
Čierna/sivá	Produkt vždy vytvorí čiernobiely obrázok alebo obrázok v odtieňoch sivej.
Čiernobielo	Produkt vždy vytvorí len čiernobiely obrázok bez odtieňov sivej.



POZNÁMKA: Táto funkcia nie je k dispozícii pre možnosť [Uložiť do pamäte zariadenia](#).

1. Na domovskej obrazovke ovládacieho panelu zariadenia rolujte a dotknite sa tlačidla pre funkciu skenovania/odoslania, ktorú chcete použiť.
2. Vyplňte polia na prvej obrazovke podľa potrieb používanej funkcie skenovania/odosielania.
3. V dolnej časti obrazovky sa dotknite tlačidla [Ďalšie možnosti](#).
4. Dotknite sa tlačidla [Farebné/čierno-biele](#).



POZNÁMKA: Ak sa tlačidlo nenachádza na prvej strane možností, dotknite sa znovu tlačidla [Ďalšie možnosti](#).

5. Vyberte príslušné nastavenie farieb v zozname možností.
6. Dotykom tlačidla [OK](#) uložte zmeny.
7. Dotykom tlačidla Spustiť spustite skenovanie.

Špecifikovanie veľkosti originálneho dokumentu

Môžete špecifikovať veľkosť stránky originálneho dokumentu. Zariadenie vytvorí skenovanú snímku, ktorá sa bude veľkosťou zhodovať s veľkosťou stránky.

1. Na domovskej obrazovke ovládacieho panelu zariadenia rolujte a dotknite sa tlačidla pre funkciu skenovania/odoslania, ktorú chcete použiť.
2. Vyplňte polia na prvej obrazovke podľa potrieb používanej funkcie skenovania/odosielania.
3. V dolnej časti obrazovky sa dotknite tlačidla [Ďalšie možnosti](#).
4. Dotknite sa tlačidla [Formát originálu](#).

 **POZNÁMKA:** Ak sa tlačidlo nenachádza na prvej strane možností, dotknite sa znovu tlačidla [Ďalšie možnosti](#).

5. Vyberte jednu z preddefinovaných veľkostí stránky, prípadne vyberte možnosť [Automaticky zistiť](#), aby ste zariadeniu nariadili používať interné snímače na pokus o určenie veľkosti stránky.
6. Dotykom tlačidla [OK](#) uložte zmeny.
7. Dotykom tlačidla [Spustiť](#)  spustíte skenovanie.

Vyberte možnosti oznámení pre skenovanie

Zariadeniu môžete nariadiť, aby vás upozorňovalo na stav úloh skenovania. Zariadenie dokáže vytlačiť oznámenie, prípadne dokáže zaslať oznámenie e-mailom na špecifikovanú adresu.

1. Na domovskej obrazovke ovládacieho panelu zariadenia rolujte a dotknite sa tlačidla pre funkciu skenovania/odoslania, ktorú chcete použiť.
2. Vyplňte polia na prvej obrazovke podľa potrieb používanej funkcie skenovania/odosielania.
3. V dolnej časti obrazovky sa dotknite tlačidla [Ďalšie možnosti](#).
4. Dotknite sa tlačidla [Notifikácia](#).

 **POZNÁMKA:** Ak sa tlačidlo nenachádza na prvej strane možností, dotknite sa znovu tlačidla [Ďalšie možnosti](#).

5. Predvolene je zariadenie nastavené tak, aby neodosielalo žiadne oznámenia. Ak chcete dostávať oznámenia, vyberte jednu z nasledujúcich možností:
 - [Oznámiť, keď sa úloha dokončí](#): Zariadenie vás upozorňuje na dokončenie úlohy.
 - [Oznámiť, len ak úloha zlyhá](#): Zariadenie vás upozorní len v prípade zlyhania úlohy. V prípade úspešného dokončenia úlohy neodosiela oznámenie.
6. Vyberte, či chcete oznámenie vytlačiť alebo zaslať e-mailom. Ak zvolíte možnosť zaslania e-mailom, dotknite sa poľa [E-mailová adresa oznámenia](#): a zadajte e-mailovú adresu, ktorú chcete použiť.
7. Dotykom tlačidla [OK](#) uložte zmeny.
8. Dotykom tlačidla [Spustiť](#)  spustíte skenovanie.

Nastavenie ostrosti pre skenovanie

Upravte nastavenie [Ostrosť](#) na zvýraznenie alebo zjemnenie obrazu. Napríklad, zvýšením ostrosti možno dosiahnuť, že text bude pôsobiť čitateľnejšie, no jej znížením možno dosiahnuť, že fotografie budú pôsobiť jemnejšie.

1. Na domovskej obrazovke ovládacieho panelu zariadenia rolujte a dotknite sa tlačidla pre funkciu skenovania/odoslania, ktorú chcete použiť.
2. Vyplňte polia na prvej obrazovke podľa potrieb používanej funkcie skenovania/odosielania.
3. V dolnej časti obrazovky sa dotknite tlačidla [Ďalšie možnosti](#).
4. Dotknite sa tlačidla [Úprava obrazu](#).



POZNÁMKA: Ak sa tlačidlo nenachádza na prvej strane možností, dotknite sa znovu tlačidla [Ďalšie možnosti](#).

5. Posunutím jazdca [Ostroť](#) doľava znížite ostrosť, posunutím doprava ostrosť zvýšite.
6. Dotykom tlačidla [OK](#) uložte zmeny.
7. Dotykom tlačidla [Spustiť](#)  spustite skenovanie.

Nastavenie tmavosti pre skenovanie

Upravte nastavenie [Tmavosť](#), aby ste zvýšili alebo znížili množstvo čiernej používanej pri farebnej tlači naskenovaných snímok.

1. Na domovskej obrazovke ovládacieho panelu zariadenia rolujte a dotknite sa tlačidla pre funkciu skenovania/odoslania, ktorú chcete použiť.
2. Vyplňte polia na prvej obrazovke podľa potrieb používanej funkcie skenovania/odosielania.
3. V dolnej časti obrazovky sa dotknite tlačidla [Ďalšie možnosti](#).
4. Dotknite sa tlačidla [Úprava obrazu](#).



POZNÁMKA: Ak sa tlačidlo nenachádza na prvej strane možností, dotknite sa znovu tlačidla [Ďalšie možnosti](#).

5. Posunutím jazdca [Tmavosť](#) doľava znížite tmavosť, posunutím doprava tmavosť zvýšite.
6. Dotykom tlačidla [OK](#) uložte zmeny.
7. Dotykom tlačidla [Spustiť](#)  spustite skenovanie.

Nastavenie kontrastu pre skenovanie

Upravte nastavenie [Kontrast](#), aby ste zvýšili alebo znížili rozdiel medzi najsvetlejšou a najtmavšou farbou stránky.

1. Na domovskej obrazovke ovládacieho panelu zariadenia rolujte a dotknite sa tlačidla pre funkciu skenovania/odoslania, ktorú chcete použiť.
2. Vyplňte polia na prvej obrazovke podľa potrieb používanej funkcie skenovania/odosielania.
3. V dolnej časti obrazovky sa dotknite tlačidla [Ďalšie možnosti](#).
4. Dotknite sa tlačidla [Úprava obrazu](#).



POZNÁMKA: Ak sa tlačidlo nenachádza na prvej strane možností, dotknite sa znovu tlačidla [Ďalšie možnosti](#).

5. Posunutím jazdca [Kontrast](#) doľava znížite kontrast, posunutím doprava kontrast zvýšite.

6. Dotykom tlačidla **OK** uložte zmeny.
7. Dotykom tlačidla **Spustiť**  spustite skenovanie.

Vyčistenie pozadia pre skenovanie

Nastavenie **Čistenie pozadia** nakonfigurujte tak, aby ste odstránili bledé farby z pozadia skenovaných snímok. Ak je napríklad pôvodný dokument vytlačený na farebnom papieri, pomocou tejto funkcie zosvetlíte pozadie bez akéhokoľvek ovplyvnenia tmavosti snímky.

1. Na domovskej obrazovke ovládacieho panelu zariadenia rolujte a dotknite sa tlačidla pre funkciu skenovania/odoslania, ktorú chcete použiť.
2. Vyplňte polia na prvej obrazovke podľa potrieb používanej funkcie skenovania/odosielania.
3. V dolnej časti obrazovky sa dotknite tlačidla **Ďalšie možnosti**.
4. Dotknite sa tlačidla **Úprava obrázu**.



POZNÁMKA: Ak sa tlačidlo nenachádza na prvej strane možností, dotknite sa znovu tlačidla **Ďalšie možnosti**.

5. Posuňte jazdec v ponuke **Čistenie pozadia** smerom doprava, aby ste vyčistili pozadie.
6. Dotykom tlačidla **OK** uložte zmeny.
7. Dotykom tlačidla **Spustiť**  spustite skenovanie.

Vymazanie okrajov pre skenovanie

Pomocou funkcie **Vymazať okraje** vyčistíte okraje skenovaného obrázka a odstránite nedostatky, ako sú tmavé okraje a stopy po spinkách.

1. Na domovskej obrazovke ovládacieho panelu zariadenia rolujte a dotknite sa tlačidla pre funkciu skenovania/odoslania, ktorú chcete použiť.
2. Vyplňte polia na prvej obrazovke podľa potrieb používanej funkcie skenovania/odosielania.
3. V dolnej časti obrazovky sa dotknite tlačidla **Ďalšie možnosti**.
4. Dotknite sa tlačidla **Vymazať okraje**.



POZNÁMKA: Ak sa tlačidlo nenachádza na prvej strane možností, dotknite sa znovu tlačidla **Ďalšie možnosti**.

5. V prípade potreby zmeňte mernú jednotku, a to začiarknutím políčka **Použiť palce** alebo **Použiť milimetre**.
6. Dotknite sa poľa pre okraj obrázka, ktorý chcete vyčistiť, a potom zadajte vzdialenosť od okraja stránky, ktorú chcete vyčistiť. Zopakujte tento krok pre každý okraj, ktorý chcete vyčistiť.
7. Dotykom tlačidla **OK** uložte zmeny.
8. Dotykom tlačidla **Spustiť**  spustite skenovanie.

Použitie režimu vytvárania úloh pre skenovanie

Pomocou funkcie [Vytváranie úlohy](#) môžete skombinovať niekoľko súprav originálnych dokumentov do jednej úlohy skenovania. Túto funkciu môžete používať aj na skenovanie originálneho dokumentu, ktorý má viac strán, než koľko sa naraz zmestí do podávača dokumentov.

1. Na domovskej obrazovke ovládacieho panelu zariadenia rolujte a dotknite sa tlačidla pre funkciu skenovania/odoslania, ktorú chcete použiť.
2. Vyplňte polia na prvej obrazovke podľa potrieb používanej funkcie skenovania/odosielania.
3. V dolnej časti obrazovky sa dotknite tlačidla [Ďalšie možnosti](#).
4. Dotknite sa tlačidla [Vytváranie úlohy](#).



POZNÁMKA: Ak sa tlačidlo nenachádza na prvej strane možností, dotknite sa znovu tlačidla [Ďalšie možnosti](#).

5. Dotknite sa tlačidla Spustiť . Po naskenovaní každej stránky alebo ak je podávač dokumentov prázdny, ovládací panel zobrazí výzvu na doplnenie ďalších stránok.
6. Ak úloha obsahuje ďalšie strany, vložte nasledujúcu stranu a potom sa dotknite tlačidla [Skenovať](#).

Produkt dočasne uloží všetky naskenované obrázky. Dotknutím sa tlačidla [Dokončiť](#) dokončíte úlohu.

Zadržanie prázdnych stránok pre skenovanie

Zariadeniu môžete nariadiť, aby do skenovanej snímky nezahŕňalo prázdne stránky v pôvodnom dokumente. Táto funkcia je užitočná, keď skenujete obojstranne vytlačené stránky, pretože tým predídete zahrnutiu prázdnych strán do dokumentu. Predvolene zariadenie do skenovaných snímok zahŕňa všetky stránky. Ak chcete zadržať prázdne stránky, postupujte nasledovne:

1. Na domovskej obrazovke ovládacieho panelu zariadenia rolujte a dotknite sa tlačidla pre funkciu skenovania/odoslania, ktorú chcete použiť.
2. Vyplňte polia na prvej obrazovke podľa potrieb používanej funkcie skenovania/odosielania.
3. V dolnej časti obrazovky sa dotknite tlačidla [Ďalšie možnosti](#).
4. Dotknite sa tlačidla [Zadržanie prázdnych strán](#).



POZNÁMKA: Ak sa tlačidlo nenachádza na prvej strane možností, dotknite sa znovu tlačidla [Ďalšie možnosti](#).

5. Vyberte možnosť [Zapnuté](#).
6. Dotykom tlačidla [OK](#) uložte zmeny.
7. Dotykom tlačidla Spustiť  spustite skenovanie.

Používanie rozšírených funkcií spracovania obrazu pri skenovaní

Okrem základných funkcií spracovania snímok tento produkt obsahuje technológiu, ktorá sprostredkúva niekoľko pokročilých funkcií spracovania snímok.

- [Vyberte typy súborov funkcie optického rozpoznávania znakov \(OCR\) pre skenovanie](#)
- [Automatický výrez stránky pre skenovanie](#)
- [Automatická orientácia snímky pre skenovanie](#)
- [Automatická úprava odtieňov pre skenovanie](#)
- [Automatické rozpoznanie nesprávneho podania pre skenovanie \(HP EveryPage\)](#)

Tieto nastavenia sú k dispozícii pre nasledujúce funkcie skenovania/odosielania:

- E-mail
- Uložiť do sieťového priečinka
- Uložiť do pamäte zariadenia (niektoré nastavenia nie sú k dispozícii pre túto funkciu)
- Uložiť na jednotku USB
- Uloženie na jednotku SharePoint®

Vyberte typy súborov funkcie optického rozpoznávania znakov (OCR) pre skenovanie

Keď skenujete dokument, môžete si zvoliť z niekoľkých typov súborov pre výsledný súbor. Okrem niekoľkých štandardných typov súborov tento produkt zahŕňa niekoľko možností pre typy súborov funkcie optického rozpoznávania znakov (OCR). Funkcia OCR konvertuje naskenované snímky s vytlačeným textom na text, v ktorom môžete vyhľadávať alebo ho upravovať pomocou počítača.

1. Na domovskej obrazovke ovládacieho panelu zariadenia rolujte a dotknite sa tlačidla pre funkciu skenovania/odoslania, ktorú chcete použiť.
2. Vyplňte polia na prvej obrazovke podľa potrieb používanej funkcie skenovania/odosielania.
3. V dolnej časti obrazovky sa dotknite tlačidla [Ďalšie možnosti](#).
4. Dotknite sa tlačidla [Typ súboru dokumentu](#).



POZNÁMKA: Ak sa tlačidlo nenachádza na prvej strane možností, dotknite sa znovu tlačidla [Ďalšie možnosti](#).

5. V zozname možností vyberte typ súboru dokumentu.
6. Dotykom tlačidla **OK** uložte zmeny.
7. Dotykom tlačidla **Spustiť**  spustite skenovanie.

K dispozícii sú nasledujúce štandardné typy súborov:

- **PDF:** Tento typ súboru poskytuje najlepšiu celkovú kvalitu snímok a textu. Súbor **PDF** vyžadujú na prehliadanie softvér Adobe® Acrobat® Reader.
- **JPEG:** Tento typ súboru je dobrou voľbou pre väčšinu druhov grafiky. Väčšina počítačov je vybavená prehliadačom, ktorý je schopný zobrazit súbory **.JPEG**. Tento typ súboru vytvára jeden súbor na stránku.

- **TIFF:** Toto je štandardný typ súboru, ktorý podporuje mnoho grafických programov. Tento typ súboru vytvára jeden súbor na stránku.
- **MTIFF:** MTIFF znamená viacstránkový TIFF. Tento typ súboru ukladá viaceré zosnímané stránky do jediného súboru.
- **XPS:** XPS (XML Paper Specification) vytvára súbor XAML, ktorý zachováva pôvodné formátovanie dokumentu a podporuje farebnú grafiku a vstavané písma.
- **PDF/A:** PDF/A je typ PDF určený na dlhodobú archiváciu elektronických dokumentov. Všetky informácie o formátovaní sú obsiahnuté priamo v samotnom dokumente.

Tento produkt podporuje aj nasledujúce typy súborov OCR:

- **Text (OCR):** Text (OCR) vytvára textový súbor pomocou funkcie optického rozpoznávania znakov (OCR) pri skenovaní originálu. Textový súbor možno otvoriť v ľubovoľnom programe na spracovanie textu. Formátovanie originálu sa pomocou tejto voľby neuloží.
- **Text vo formáte Unicode (OCR):** Text vo formáte Unicode (OCR) predstavuje priemyselný štandard využívaný na konzistentnú reprezentáciu a manipuláciu s textom. Tento typ súboru je užitočný na účely internacionalizácie a lokalizácie.
- **RTF (OCR):** RTF (OCR) vytvára súbor typu rich text format (RTF) pomocou funkcie optického rozpoznávania textu (OCR) pri skenovaní originálu. RTF predstavuje alternatívny textový formát, ktorý je možné otvoriť vo väčšine programov na spracovanie textu. Niektoré položky formátovania originálu budú uložené pri použití tejto voľby.
- **Prehľadateľné PDF (OCR):** Prehľadateľný PDF (OCR) vytvára prehľadateľný súbor PDF s pomocou funkcie optického rozpoznávania textu (OCR) pri skenovaní originálu. Ak je dokument naskenovaný týmto spôsobom, môžete použiť vyhľadávacie nástroje aplikácie Adobe Acrobat® Reader na vyhľadanie špecifických slov alebo fráz v rámci daného PDF.
- **Prehľadateľné PDF/A (OCR):** Prehľadateľný súbor PDF/A (OCR) je typ súboru PDF/A, ktorý obsahuje informácie o štruktúre dokumentu, čo umožňuje vyhľadávať text v jeho obsahu.
- **HTML (OCR):** HTML (OCR) vytvára súbor typu Hypertext Markup Language (HTML), ktorý obsahuje obsah originálneho dokumentu. HTML sa používa na zobrazovanie súborov na webových stránkach.
- **CSV (OCR):** CSV (OCR) je bežný formát textového súboru, ktorý obsahuje hodnoty oddelené čiarkami. Tento typ súboru je možné otvoriť vo väčšine textových a tabuľkových procesorov a databázových programov.

Automatický výrez stránky pre skenovanie

Produkt dokáže orezať skenovaný obrázok tak, že bude rovnakej veľkosti ako papier originálneho dokumentu, prípadne dokáže orezať obrázok na veľkosť rozpoznateľného obsahu v originálnom dokumente.



POZNÁMKA: Ak chcete orezať obrázok tak, aby sa zhodoval s veľkosťou papiera, skenujte z podávača dokumentov alebo nechajte veko skenera počas skenovania z plochého skla otvorené.

1. Na domovskej obrazovke ovládacieho panelu zariadenia rolujte a dotknite sa tlačidla pre funkciu skenovania/odoslania, ktorú chcete použiť.
2. Vyplňte polia na prvej obrazovke podľa potrieb používanej funkcie skenovania/odosielania.
3. V dolnej časti obrazovky sa dotknite tlačidla **Ďalšie možnosti**.
4. Dotknite sa tlačidla **Možnosti výrezu**.

 **POZNÁMKA:** Ak sa tlačidlo nenachádza na prvej strane možností, dotknite sa znovu tlačidla [Ďalšie možnosti](#).

5. Vyberte vhodnú možnosť výrezu.
 - **Výrez podľa papiera:** Produkt oreže obrázok tak, aby sa zhodoval s veľkosťou papiera originálneho dokumentu.
 - **Výrez podľa obsahu:** Produkt oreže obrázok na veľkosť rozpoznateľného obsahu originálneho dokumentu.
6. Dotykom tlačidla **OK** uložte zmeny.
7. Dotykom tlačidla **Spustiť**  spustite skenovanie.

Automatická orientácia snímky pre skenovanie

V prípade originálnych dokumentov, ktoré obsahujú aspoň 100 znakov textu na strane, dokáže produkt zistiť, ktorý okraj predstavuje hornú časť strany a podľa toho orientuje skenované obrázky. Ak skenujete niekoľko strán a niektoré strany sú oproti iným stranám obrátené hore nohami, výsledný skenovaný obrázok bude mať všetky strany správnou stranou nahor. Ak sú niektoré strany orientované na šírku, produkt otočí obrázok tak, že horná časť strany bude v hornej časti obrázka.

1. Na domovskej obrazovke ovládacieho panelu zariadenia rolujte a dotknite sa tlačidla pre funkciu skenovania/odoslania, ktorú chcete použiť.
2. Vyplňte polia na prvej obrazovke podľa potrieb používanej funkcie skenovania/odosielania.
3. V dolnej časti obrazovky sa dotknite tlačidla [Ďalšie možnosti](#).
4. Dotknite sa tlačidla [Orientácia obsahu](#).

 **POZNÁMKA:** Ak sa tlačidlo nenachádza na prvej strane možností, dotknite sa znovu tlačidla [Ďalšie možnosti](#).

5. Vyberte možnosť [Automaticky zistiť](#).
6. Dotykom tlačidla **OK** uložte zmeny.
7. Dotykom tlačidla **Spustiť**  spustite skenovanie.

Automatická úprava odtieňov pre skenovanie

Produkt môžete konfigurovať na automatickú úpravu nastavení tmavosti, kontrastu a vyčistenia pozadia jednotlivých strán. Ak napríklad originálny dokument obsahuje niektoré strany, ktoré sú svetlejšie ako ostatné, výsledný skenovaný obrázok bude mať pre všetky strany jednotnejšie nastavenie tmavosti.

1. Na domovskej obrazovke ovládacieho panelu zariadenia rolujte a dotknite sa tlačidla pre funkciu skenovania/odoslania, ktorú chcete použiť.
2. Vyplňte polia na prvej obrazovke podľa potrieb používanej funkcie skenovania/odosielania.
3. V dolnej časti obrazovky sa dotknite tlačidla [Ďalšie možnosti](#).
4. Dotknite sa tlačidla [Úprava obrazu](#).

 **POZNÁMKA:** Ak sa tlačidlo nenachádza na prvej strane možností, dotknite sa znovu tlačidla [Ďalšie možnosti](#).

5. Dotykom tlačidla [Automatické tónovanie](#) vyberte túto možnosť.
6. Dotykom tlačidla [OK](#) uložte zmeny.
7. Dotykom tlačidla [Spustiť](#)  spustite skenovanie.

Automatické rozpoznanie nesprávneho podania pre skenovanie (HP EveryPage)

Podávač dokumentov pre tento produkt je vybavený snímačom, ktorý automaticky rozpoznáva hrúbku strán pri vstupe do mechanizmu skenovania. Ak snímač rozpozná dva alebo viac kusov papiera naraz, zastaví činnosť a vyzve vás, aby ste stránky vybrali. Toto nastavenie je predvolene zapnuté. Ak chcete nastavenie vyradiť, aby ste cez podávač dokumentov mohli skenovať ťažší papier alebo dokumenty ako zložené brožúry, postupujte nasledovne.

1. Na domovskej obrazovke ovládacieho panelu zariadenia rolujte a dotknite sa tlačidla pre funkciu skenovania/odoslania, ktorú chcete použiť.
2. Vyplňte polia na prvej obrazovke podľa potrieb používanej funkcie skenovania/odosielania.
3. V dolnej časti obrazovky sa dotknite tlačidla [Ďalšie možnosti](#).
4. Dotknite sa tlačidla [Rozpoznanie nesprávneho vloženia](#).



POZNÁMKA: Ak sa tlačidlo nenachádza na prvej strane možností, dotknite sa znovu tlačidla [Ďalšie možnosti](#).

5. Dotykom tlačidla [Vypnuté](#) vyberte túto možnosť.
6. Dotykom tlačidla [OK](#) uložte zmeny.
7. Dotykom tlačidla [Spustiť](#)  spustite skenovanie.

Použitie funkcie náhľadu na obrázok

Zariadenie ponúka funkciu náhľadu snímky, ktorá vám umožňuje zobrazovať náhľady a realizovať úpravy na snímkach pred vyhotovením úlohy. Náhľad snímky je k dispozícii pre nasledujúce funkcie skenovania/odosielania:

- E-mail
 - Uložiť do sieťového priečinka
 - Uložiť na jednotku USB
 - Uloženie na jednotku SharePoint®
 - Fax
1. Položte dokument na sklo skenera potlačenou stranou nadol alebo ho položte do podávača dokumentov potlačenou stranou nahor a upravte vodiace lišty papiera tak, aby sa zhodovali s veľkosťou dokumentu.
 2. Vyberte jeden z podporovaných cieľov skenovania.
 3. Dotknite sa tlačidla **Ukážka**  v pravom hornom rohu obrazovky. Produkt skenuje stránky.

4. Otvorí sa obrazovka s náhľadom snímky. Zahŕňa nasledujúce funkcie:

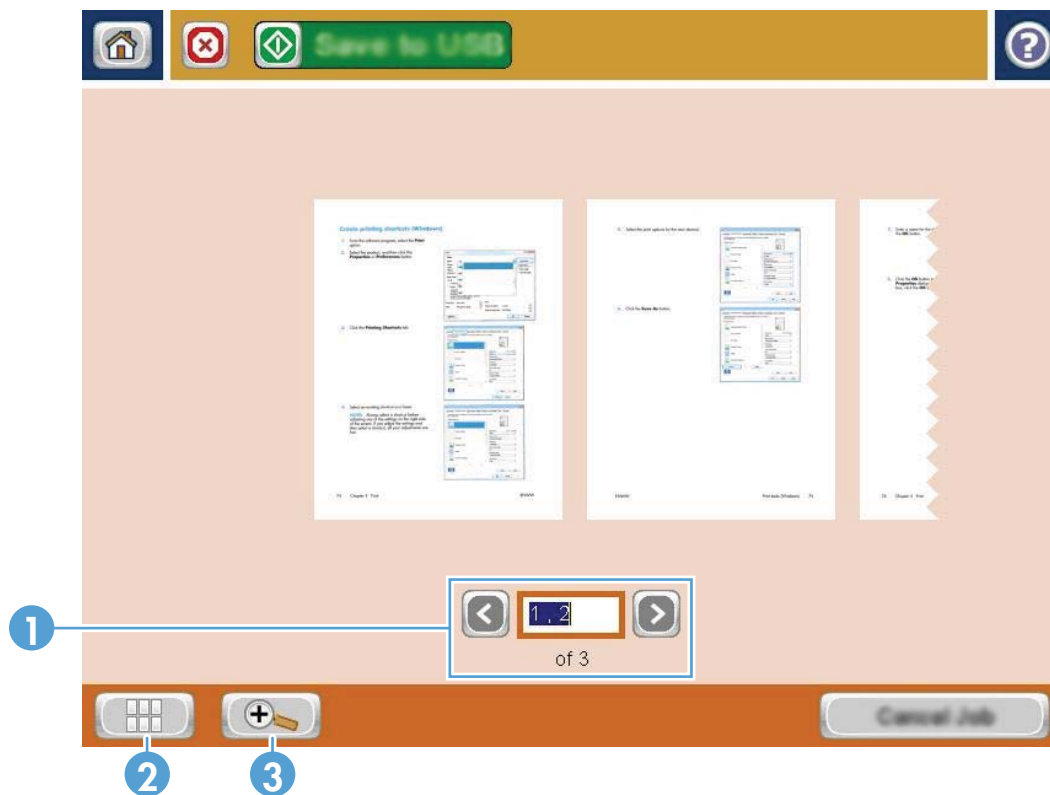

- Ovládací prvok navigácie na stránke:** Dotknite sa tlačidiel so šípkami, ak chcete v dokumente rolovať po jednotlivých stránkach dopredu alebo dozadu. Ak chcete zobraziť určitú stranu, dotknite sa textového poľa a zadajte číslo strany.
POZNÁMKA: Rolovať stránky môžete aj sklzom prsta po obrazovke. Skĺznite prstom po obrázkoch stránok na tejto obrazovke.
- Tlačidlo Zobrazit:** Dotykom tlačidla zobrazit prepínate zobrazenie z predvoleného jednostránkového zobrazenia na viacstránkové zobrazenie.
- Tlačidlo Priblížiť:** Dotykom tlačidla priblíženia zväčšíte snímku zobrazenú v oblasti náhľadu dokumentu. Ak chcete posunúť obrázok v oblasti náhľadu dokumentu, dotknite sa oblasti na obrázku a ťahajte prst po obrazovke. Ak chcete obnoviť pôvodnú veľkosť obrázka, znovu sa dotknite tlačidla Priblížiť.

5. Dotknite sa tlačidla zobrazíť, ak chcete otvoriť zobrazenie niekoľkých stránok. V zobrazení niekoľkých stránok máte k dispozícii niekoľko možností na manipuláciu so stránkami v dokumente. Dotknite sa jednej zo stránok v oblasti náhľadu dokumentu, aby ste povolili príslušné možnosti.

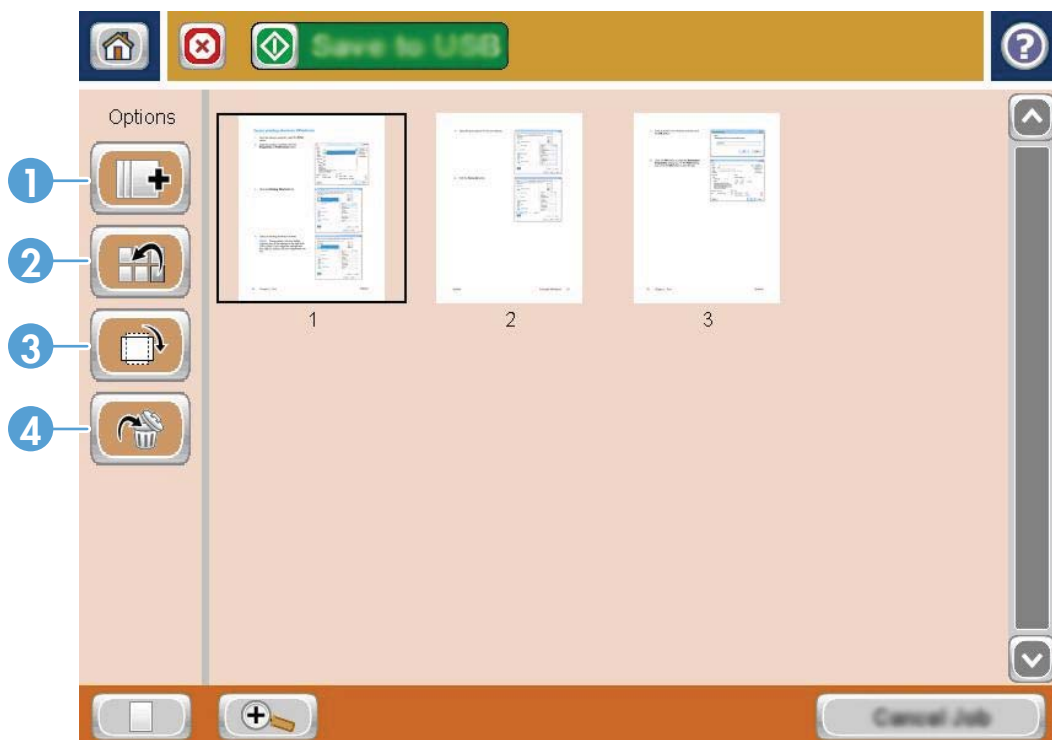

- 1 **Tlačidlo Pripojiť stránky:** Pomocou tohto tlačidla pridajte do dokumentu ďalšie stránky. Dotknite sa tlačidla pripojiť stránky a potom do podávača dokumentov alebo na predlohové sklo skenera umiestnite ďalšie stránky. Dotknite sa tlačidla [Skenovať](#).
- 2 **Tlačidlo Presunúť stránky:** Dotknite sa stránky alebo stránok, ktoré chcete presunúť. Ak chcete vybrať rozsah stránok, dotknite sa prvej a poslednej stránky v danom rozsahu. Dotknite sa tlačidla Presunúť stránky. Na obrazovke sa zobrazia tlačidlá na vloženie stránok, ktoré označujú, kam je možné stránky presunúť. Ak chcete presunúť stránku, dotknite sa jedného z tlačidiel na vloženie stránky.
- 3 **Tlačidlo Otočiť stránky:** Dotknite sa stránky alebo stránok, ktoré chcete otočiť. Ak chcete vybrať rozsah stránok, dotknite sa prvej a poslednej stránky v danom rozsahu. Dotknite sa tlačidla Otočiť strany. Stránky sa pri každom dotyku tlačidla otočia o 90 stupňov v smere hodinových ručičiek.
- 4 **Tlačidlo Vymazať stránky:** Dotknite sa stránky alebo stránok, ktoré chcete vymazať. Ak chcete vybrať rozsah stránok, dotknite sa prvej a poslednej stránky v danom rozsahu. Dotknite sa tlačidla vymazať stránky a potom sa v zobrazenom dialógovom okne dotknite tlačidla [Zmazať](#), čím vymažete príslušné stránky.

6. Súbor uložíte dotknutím sa tlačidla Spustiť .

Skenovanie a odosielanie dokumentov pomocou funkcie Rýchle súpravy

Pomocou funkcie **Rýchle nastavenia** rýchlo pristupujte k predvoleným možnostiam úlohy pre nasledujúce funkcie skenovania/odosielania:

- E-mail
- Uložiť do sieťového priečinka
- Uložiť na jednotku USB
- Uloženie na jednotku SharePoint®

Správca zariadenia môže používať vstavaný webový server HP na tvorbu rýchlych súprav, ktoré sú následne dostupné v ponuke **Rýchle nastavenia** na domovskej obrazovke ovládacieho panela.

Vytvorenie rýchlej súpravy

1. Otvorte webový prehľadávač a do riadka s adresou zadajte adresu IP produktu.
2. Po otvorení vstavaného webového servera HP kliknite na kartu **Skenovanie/digitálne odosielanie**.
3. Kliknite na jedno z nasledujúcich prepojení skenovania/odosielania na paneli na ľavej strane okna:
 - Nastavenie e-mailu
 - Nastavenie ukladania do sieťového priečinka
 - Uloženie na jednotku SharePoint®
 - Nastavenie ukladania na jednotku USB
4. V oblasti **Rýchle nastavenia** kliknite na tlačidlo **Pridať** a potom podľa pokynov na obrazovke vytvorte rýchlu súpravu.

Používanie preddefinovanej rýchlej súpravy

1. Na domovskej obrazovke ovládacieho panela zariadenia sa dotknite tlačidla **Rýchle nastavenia**.



POZNÁMKA: Správca zariadenia má možnosť umiestniť rýchle súpravy priamo na domovskú obrazovku. V tomto prípade sa dotknite tlačidla špecifickej súpravy namiesto toho, aby ste sa dotkli tlačidla **Rýchle nastavenia**.

2. Dotknite sa názvu rýchlej súpravy, ktorú chcete použiť.



POZNÁMKA: Rýchle súpravy sú farebne odlišené, aby zodpovedali jednotlivým funkciám skenovania/odosielania. Rýchle súpravy e-mailu majú napríklad za názvom červenú čiaru, ktorá zodpovedá červenej čiare za názvom funkcie **E-mail**.

3. Nakonfigurujte nevyhnutné nastavenia a potom dotykom tlačidla **Spustiť**  dokončíte úlohu.

Odoslanie naskenovaného dokumentu do sieťového priečinka

Zariadenie dokáže naskenovať súbor a uložiť ho do priečinka v sieti. Túto funkciu podporujú nasledujúce operačné systémy:

- Windows Server 2003, 64-bitový
- Windows Server 2008, 64-bitový
- Windows XP, 64-bitový
- Windows Vista, 64-bitový
- Windows 7, 64-bitový
- Novell v5.1 a novší (prístup len k priečinkom [Rýchle nastavenia](#))

 **POZNÁMKA:** Táto funkcia je dostupná pre systém Mac OS X v 10.6 a staršie verzie, ak máte nakonfigurované zdieľanie súborov v systéme Windows.

 **POZNÁMKA:** Ak chcete mať možnosť využívať túto funkciu, môže byť nevyhnutné sa prihlásiť.

Správca systému môže na konfiguráciu vopred definovaných priečinkov [Rýchle nastavenia](#) použiť vstavaný webový server HP alebo môže zadať cestu k inému sieťovému priečinku.

1. Položte dokument na sklo skenera potlačenou stranou nadol alebo ho položte do podávača dokumentov potlačenou stranou nahor a upravte vodiace lišty papiera tak, aby sa zhodovali s veľkosťou dokumentu.

POZNÁMKA: Ak zvolíte možnosť obojstranného skenovania a automatickej orientácie snímok, ktoré sú k dispozícii pre tento produkt, do podávača dokumentov môžete vkladať stránky s ľubovoľnou orientáciou.

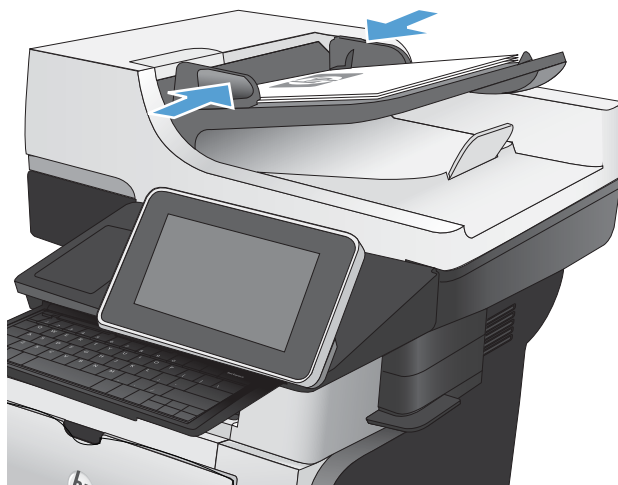

- Na úvodnej obrazovke ovládacieho panela zariadenia sa dotknite tlačidla **Uložiť do sieťového priečinka**.

POZNÁMKA: Zadajte svoje používateľské meno a heslo, ak budete vyzvaní.

- Ak chcete použiť niektoré z predvolených nastavení úloh, vyberte položku zo zoznamu **Rýchle nastavenia**.

- Ak chcete zadať novú úlohu, dotykem textového poľa **Názov súboru:** otvorte klávesnicu a zadajte názov súboru. Dotknite sa tlačidla **OK**.

POZNÁMKA: Na fyzickej alebo virtuálnej klávesnici zadajte znaky.

POZNÁMKA: Ak často ukladáte súbory do rovnakého priečinka, zvážte vytvorenie rýchlej súpravy pre daný priečinok.

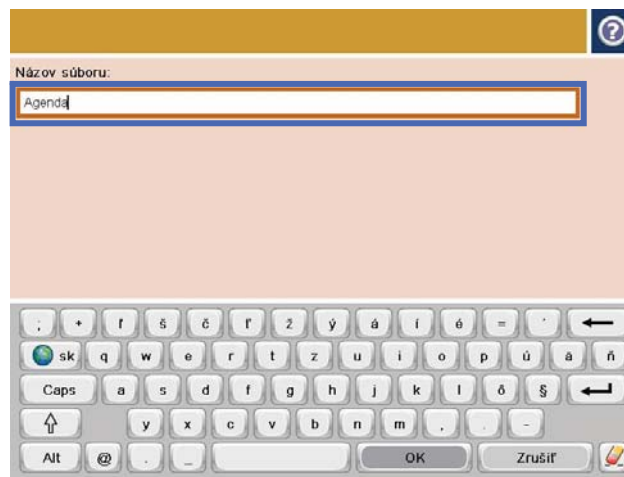
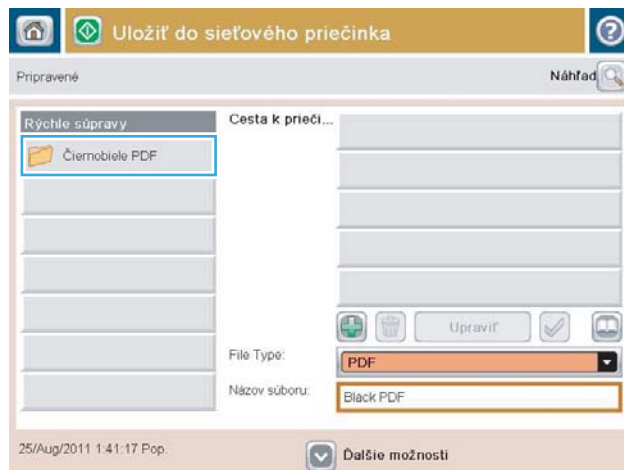

5. V prípade potreby dotykom otvorte rozbalovací zoznam **Typ súboru** a vyberte iný formát výstupného súboru.

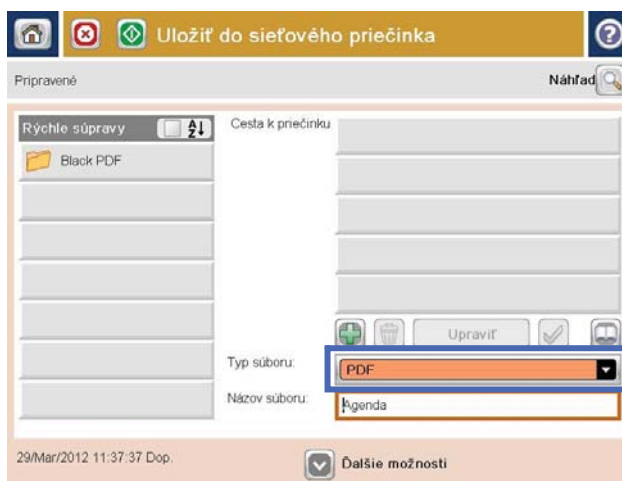

6. Dotykom tlačidla Pridať (+), ktoré sa nachádza pod poľom **Folder Path (Cesta k priečinku)**, otvorte klávesnicu a zadajte cestu do sieťového priečinka. Na zadanie cesty použite takýto formát:

\\cesta\cesta

Dotknite sa tlačidla **OK**.

POZNÁMKA: Na fyzickej alebo virtuálnej klávesnici zadajte znaky.

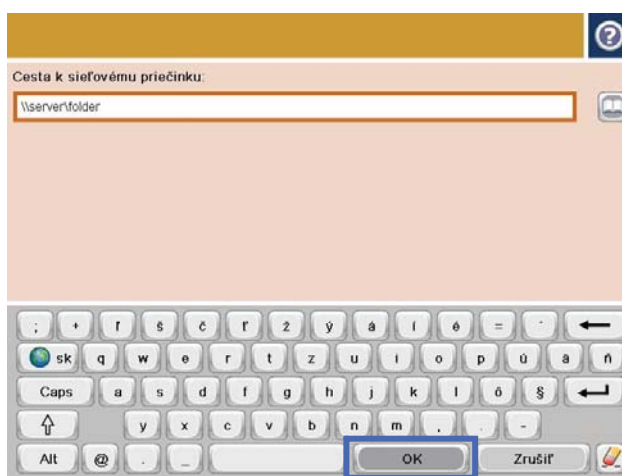

7. Ak chcete nakonfigurovať nastavenia dokumentu, dotknite sa tlačidla **Ďalšie možnosti**.

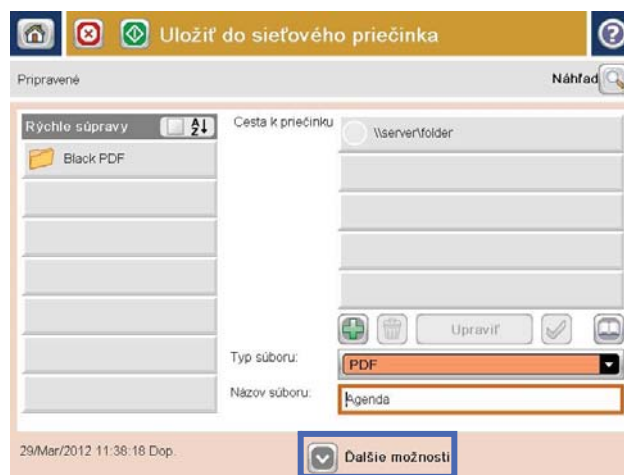

8. Dotknutím sa tlačidla **Spustiť** uložíte súbor.

POZNÁMKA: Dotykom tlačidla **Ukážka** v hornom pravom rohu obrazovky si môžete kedykoľvek zobraziť ukážku obrázka. Ak potrebujete získať ďalšie informácie o tejto funkcii, dotknite sa tlačidla **Pomocník** na obrazovke ukážky.



Odoslanie naskenovaného dokumentu do priečinka v pamäti zariadenia

Tento postup použite na naskenovanie dokumentu a jeho uloženie v zariadení, aby ste mohli kedykoľvek vytlačiť ďalšie kópie.

1. Položte dokument na sklo skenera potlačenou stranou nadol alebo ho položte do podávača dokumentov potlačenou stranou nahor a upravte vodiace lišty papiera tak, aby sa zhodovali s veľkosťou dokumentu.

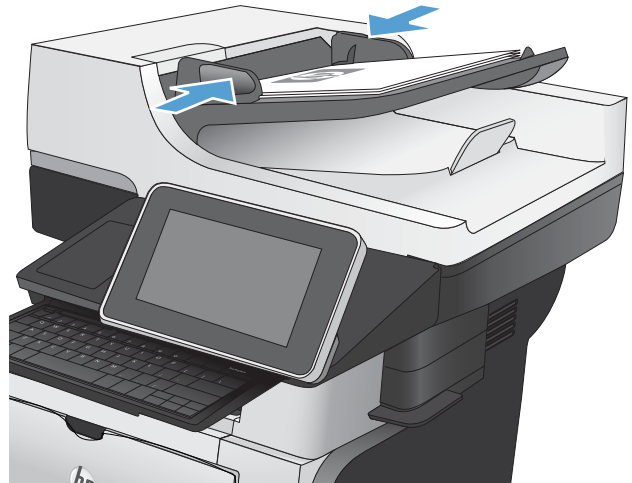

2. Na úvodnej obrazovke ovládacieho panela zariadenia rolujte na tlačidlo **Uložiť do pamäte zariadenia** a dotknite sa ho.

POZNÁMKA: Keď vás systém vyzve, zadajte svoje meno používateľa a heslo.

3. Vyberte existujúci priečink alebo sa dotknite tlačidla **Nový priečink** a vytvorte nový priečink.
4. Do poľa **Názov súboru:** zadajte názov súboru.
5. Ak chcete nakonfigurovať nastavenia dokumentu, dotknite sa tlačidla **Ďalšie možnosti**.
6. Dotknutím sa tlačidla **Spustiť**  uložte súbor.

Odoslanie naskenovaného dokumentu na jednotku USB flash

Zariadenie dokáže naskenovať súbor a uložiť ho na pamäťovú jednotku USB.

 **POZNÁMKA:** Ak chcete mať možnosť využívať túto funkciu, môže byť nevyhnutné sa prihlásiť.

Túto funkciu môžete použiť, až keď povolíte používanie portu USB. Používanie portu môžete povoliť z ponúk ovládacieho panela zariadenia takto:

1. Na úvodnej obrazovke ovládacieho panela zariadenia rolujte na tlačidlo **Správa** a dotknite sa ho.
2. Otvorte tieto ponuky:
 - **Všeobecné nastavenia**
 - **Zapnúť funkciu načítania z USB**
3. Vyberte možnosť **Povoliť** a potom sa dotknite tlačidla **Uložiť**.

Skenovanie a uloženie dokumentu

1. Položte dokument na sklo skenera potlačenou stranou nadol alebo ho položte do podávača dokumentov potlačenou stranou nahor a upravte vodiace lišty papiera tak, aby sa zhodovali s veľkosťou dokumentu.

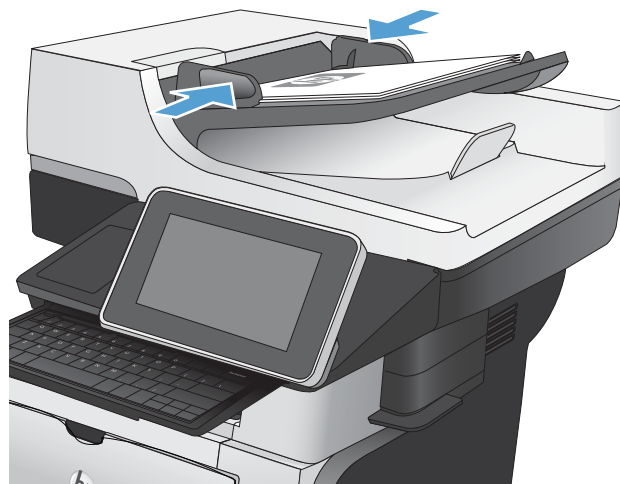

2. Na úvodnej obrazovke ovládacieho panela zariadenia rolujte na tlačidlo **Uložiť na jednotku USB** a dotknite sa ho.

POZNÁMKA: Keď vás systém vyzve, zadajte svoje meno používateľa a heslo.



3. Pripojte pamäťovú jednotku USB do portu USB na ľavej strane ovládacieho panela produktu.

POZNÁMKA: Môže byť nevyhnutné odstrániť kryt z portu USB.



4. Súbor možno uložiť v koreni jednotky USB typu flash alebo v priečinku. Ak ho chcete uložiť do priečinka, vyberte jeden z priečinkov zo zoznamu alebo dotykom tlačidla **Nový priečinok** vytvorte nový priečinok na jednotke USB typu flash.

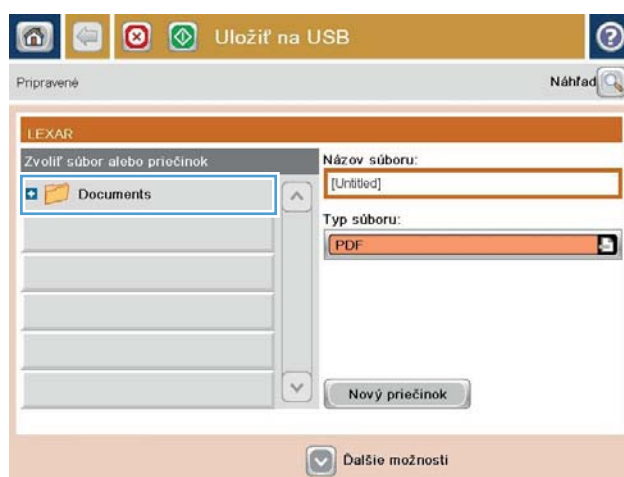

5. Do poľa **Názov súboru:** zadajte názov súboru. Dotknite sa tlačidla **OK**. V rozbaľovacom zozname **Typ súboru** vyberte typ súboru. Dotknite sa tlačidla **OK**.

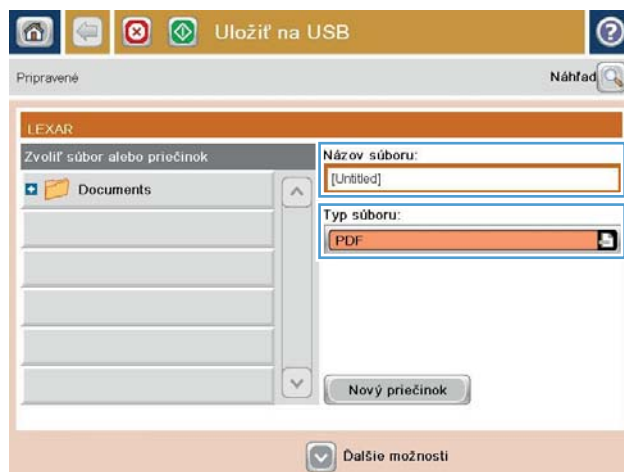

6. Ak chcete nakonfigurovať nastavenia dokumentu, dotknite sa tlačidla **Ďalšie možnosti**.



7. Dotknutím sa tlačidla Spustiť  uložte súbor.

POZNÁMKA: Stlačením tlačidla **Ukážka** v hornom pravom rohu obrazovky si môžete kedykoľvek zobraziť ukážku obrázka. Ak potrebujete získať ďalšie informácie o tejto funkcii, dotknite sa tlačidla **Pomocník**  na obrazovke ukážky.



Odoslanie naskenovaného dokumentu na jednu alebo viacero e-mailových adries

1. Dokument položte potlačenou stranou na sklo skenera alebo ho vložte do podávača dokumentov potlačenou stranou nahor a podľa veľkosti dokumentu upravte vodiace lišty papiera.

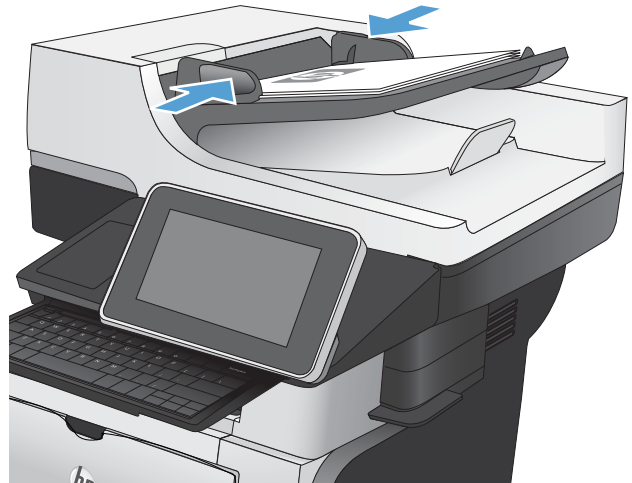

2. Na úvodnej obrazovke ovládacieho panela zariadenia sa dotknite tlačidla **E-mail**.

POZNÁMKA: Zadajte svoje používateľské meno a heslo, ak budete vyzvaní.



3. Dotknutím sa textového poľa **To** (Adresát) sa otvorí klávesnica.

POZNÁMKA: Na fyzickej alebo virtuálnej klávesnici zadajte znaky.

POZNÁMKA: Ak ste prihlásení k zariadeniu, v poli **Od:** sa môže zobrazíť meno používateľa alebo iné predvolené informácie. Ak sa tak stane, možno ich nebudete môcť zmeniť.

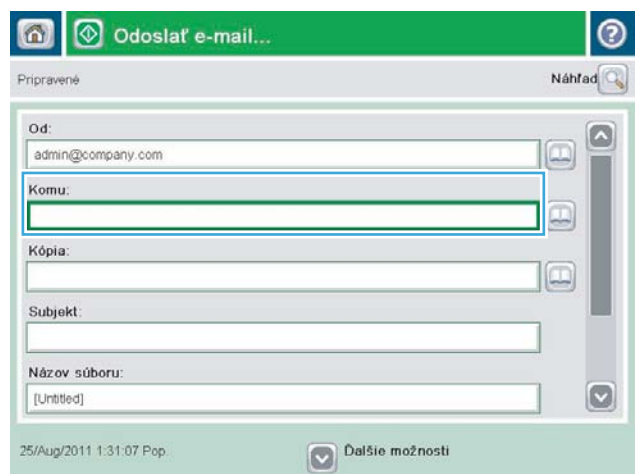

4. Zadajte e-mailovú adresu. Pri odosielaní na viaceré adresy oddel'te jednotlivé adresy bodkočiarkou, prípadne sa po zadaní každej adresy dotknite tlačidla [Enter](#) na klávesnici.



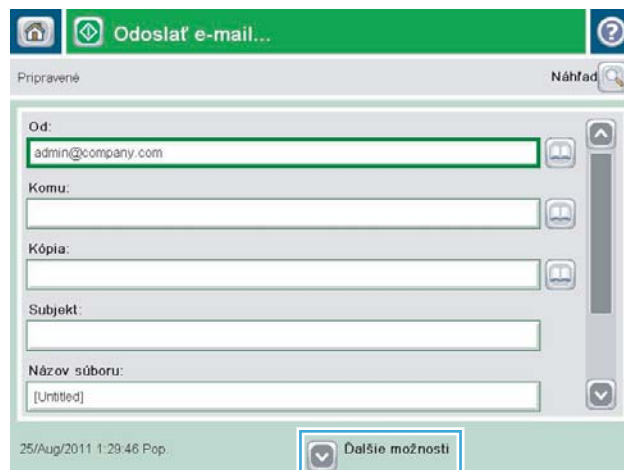

5. Vyplňte polia [Kópia:](#), [Predmet:](#) a [Názov súboru:](#) dotykcom príslušného poľa a použitím klávesnice na zadávanie údajov. Do poľa [Hlásenie](#) môžete uviesť aj voliteľný komentár. Po vyplnení polí sa dotknite tlačidla [OK](#).

6. Ak chcete zmeniť nastavenia dokumentu, dotknite sa tlačidla [Ďalšie možnosti](#).

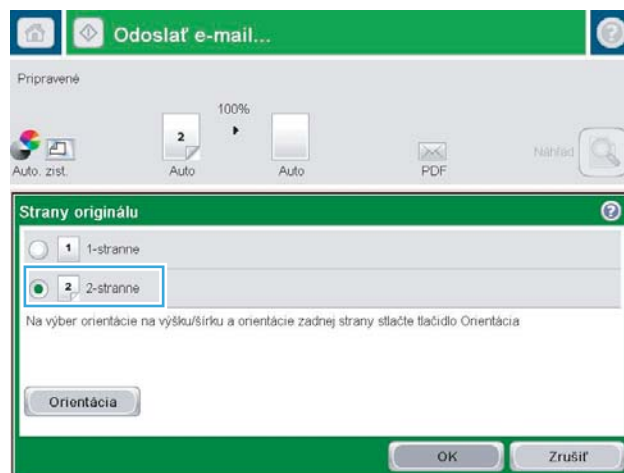

7. Ak odosielate obojstranný dokument, vyberte ponuku [Strany originálu](#) a možnosť [Obojstranný](#). Dotknite sa tlačidla [OK](#).



8. Odosielanie spustíte dotykom tlačidla Spustiť .

POZNÁMKA: Zariadenie vás môže vyzvať, aby ste e-mailovú adresu pridali do adresára.

POZNÁMKA: Obrázok si môžete kedykoľvek prezrieť dotknutím sa tlačidla Ukážka v pravom hornom rohu obrazovky. Ďalšie informácie o tejto funkcii získate dotknutím sa tlačidla Pomocník  na obrazovke s ukážkou.

9. Ak chcete nastaviť ďalšiu úlohu e-mailu, dotknite sa položky OK na stavovej obrazovke.

POZNÁMKA: Nastavenia z tejto úlohy si môžete ponechať pre nasledujúcu úlohu.

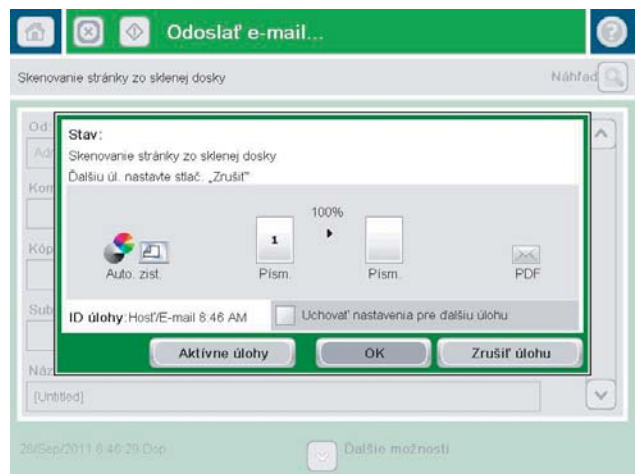

Použitie adresára na odoslanie e-mailu

E-mail môžete odoslať zoznamu príjemcov pomocou adresára. V závislosti od konfigurácie zariadenia môžete mať jednu alebo niekoľko z nasledujúcich možností zobrazenia adresára.

- **Všetky kontakty:** zobrazuje všetky kontakty, ktoré máte k dispozícii.
- **Osobné kontakty:** zobrazuje všetky kontakty, ktoré sú spojené s vaším menom používateľa. Ostatní používatelia zariadenia tieto kontakty nevidia.

 **POZNÁMKA:** Zoznam **Osobné kontakty** budete vidieť až po prihlásení sa k zariadeniu.

- **Lokálne kontakty:** zobrazuje všetky kontakty, ktoré sú uložené v pamäti zariadenia. Tieto kontakty vidia všetci používatelia zariadenia.

Pridávanie kontaktov do adresára prostredníctvom ovládacieho panela zariadenia

Ak ste prihlásení k zariadeniu, kontakty pridané do adresára ostatní používatelia zariadenia nevidia.

Ak nie ste prihlásení k zariadeniu, kontakty pridané do adresára ostatní používatelia zariadenia uvidia.

 **POZNÁMKA:** Na vytvorenie a správu adresára môžete používať aj vstavaný webový server (EWS) HP.

1. Na domovskej obrazovke ovládacieho panela zariadenia sa dotknite tlačidla **E-mail**.

POZNÁMKA: Keď vás systém vyzve, zadajte svoje meno používateľa a heslo.



2. Dotykom tlačidla Adresár  vedľa poľa Komu: otvorte obrazovku Adresár.

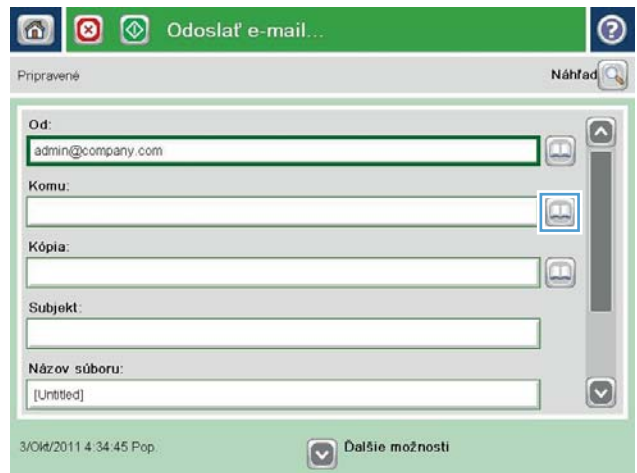

3. Dotknite sa tlačidla Pridať , ktoré sa nachádza v ľavom dolnom rohu obrazovky.



4. Do poľa **Názov** zadajte meno kontaktu.

POZNÁMKA: Na fyzickej alebo virtuálnej klávesnici zadajte znaky.



5. V zozname ponúk vyberte možnosť **E-mailová adresa** a potom zadajte e-mailovú adresu kontaktu.

Dotknutím sa tlačidla **OK** pridajte kontakt do zoznamu.



Odoslanie dokumentu do e-mailu pomocou adresára

1. Položte dokument na sklo skenera potlačenou stranou nadol alebo ho položte do podávača dokumentov potlačenou stranou nahor a upravte vodiace lišty papiera tak, aby sa zhodovali s veľkosťou dokumentu.

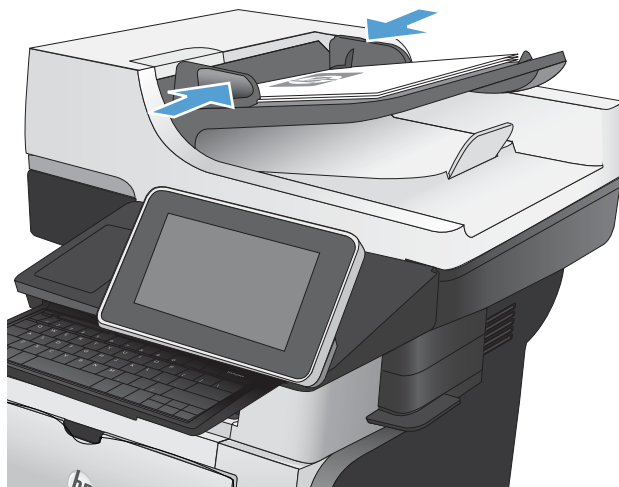

2. Na domovskej obrazovke ovládacieho panela zariadenia sa dotknite tlačidla **E-mail**.

POZNÁMKA: Keď vás systém vyzve, zadajte svoje meno používateľa a heslo.



3. Dotykom tlačidla **Adresár** vedľa poľa **Komu:** otvorte obrazovku **Adresár**.

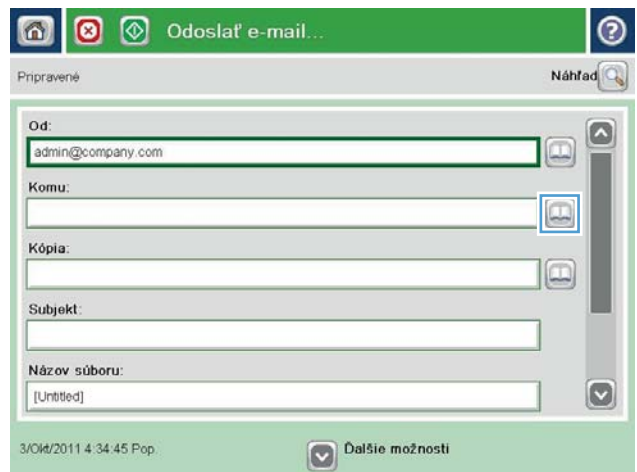

4. Z rozbaľovacieho zoznamu vyberte zobrazenie adresára, ktorý chcete použiť.

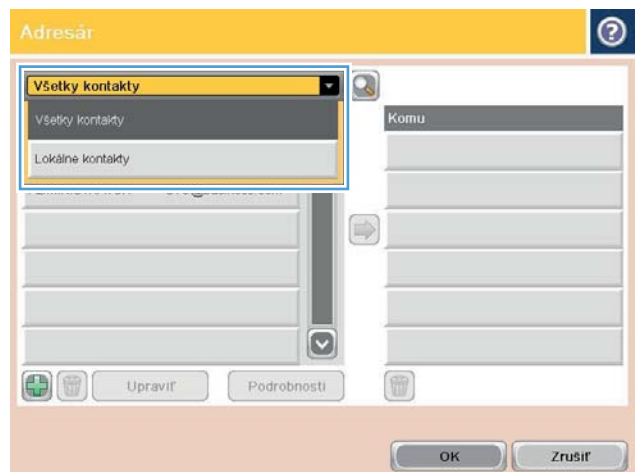

5. Vyberte meno zo zoznamu kontaktov a dotykotm tlačidla šípka doprava ➡ pridajte meno do zoznamu príjemcov.

Zopakujte tento krok pri každom príjemcovi a potom sa dotknite tlačidla **OK**.

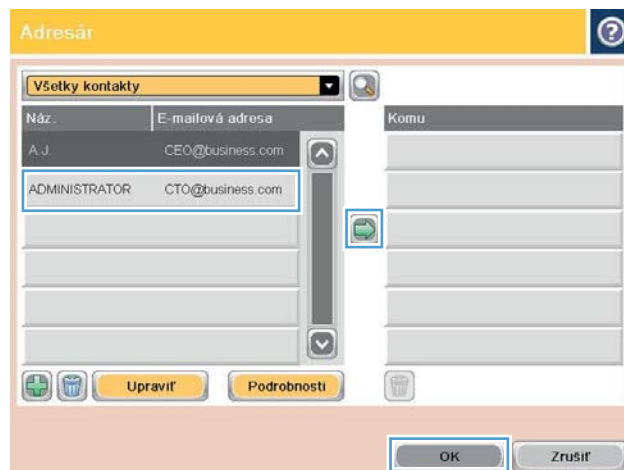

6. Odosielanie spustíte dotknutím sa tlačidla Spustiť ⏏.

POZNÁMKA: Dotykotm tlačidla **Ukážka** v hornom pravom rohu obrazovky si môžete kedykoľvek zobrazit ukážku obrázka. Ak potrebujete získať ďalšie informácie o tejto funkcii, dotknite sa tlačidla **Pomocník** ? na obrazovke ukážky.



Uloženie naskenovaného dokumentu na webovú lokalitu SharePoint®

Toto zariadenie dokáže naskenovať a uložiť súbor priamo na webovú lokalitu Microsoft® SharePoint®.



POZNÁMKA: Na používanie tejto funkcie môže byť potrebné prihlásiť sa k zariadeniu.

1. Položte dokument na sklo skenera potlačenou stranou nadol alebo ho položte do podávača dokumentov potlačenou stranou nahor a upravte vodiace lišty papiera tak, aby sa zhodovali s veľkosťou dokumentu.
2. Na domovskej obrazovke ovládacieho panela zariadenia sa dotknite tlačidla [Uloženie na jednotku SharePoint®](#).



POZNÁMKA: Po zobrazení výzvy zadajte meno používateľa a heslo.

3. Vyberte jednu alebo niekoľko položiek v zozname [Rýchle nastavenia](#).
4. Dotykom textového poľa [Názov súboru](#): otvorte klávesnicu a zadajte názov súboru. Dotknite sa tlačidla **OK**.



POZNÁMKA: Na fyzickej alebo virtuálnej klávesnici zadajte znaky.

5. V prípade potreby dotykom otvorte rozbaľovací zoznam [Typ súboru](#) a vyberte iný formát výstupného súboru.
6. Ak chcete konfigurovať nastavenia dokumentu, dotknite sa tlačidla [Ďalšie možnosti](#).
7. Súbor uložíte dotknutím sa tlačidla **Spustiť** .



POZNÁMKA: Dotykom tlačidla [Ukážka](#) v hornom pravom rohu obrazovky si môžete kedykoľvek zobrazit ukážku obrázka. Ak potrebujete získať ďalšie informácie o tejto funkcii, dotknite sa tlačidla **Pomocník**  na obrazovke ukážky.

Skenovanie fotografie

1. Nadvihnite kryt skenera.

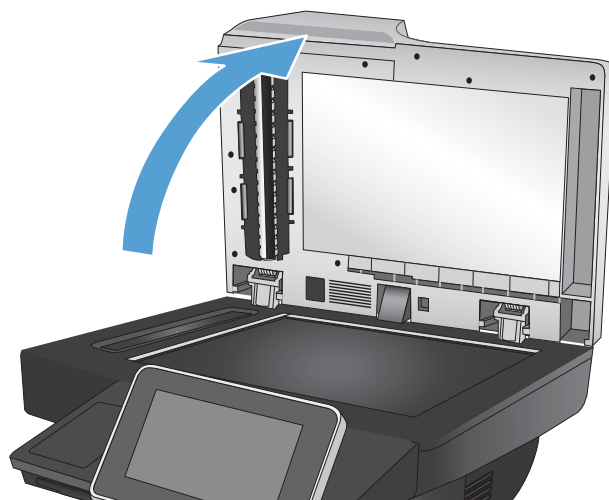

2. Položte fotografiu na sklo skenera s obrazovou stranou smerom nadol a ľavým horným rohom fotografie v ľavom hornom rohu skla.

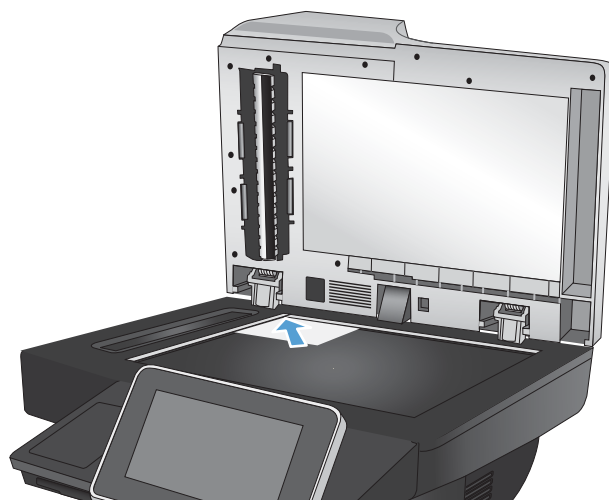

3. Opatrne zatvorte kryt skenera.

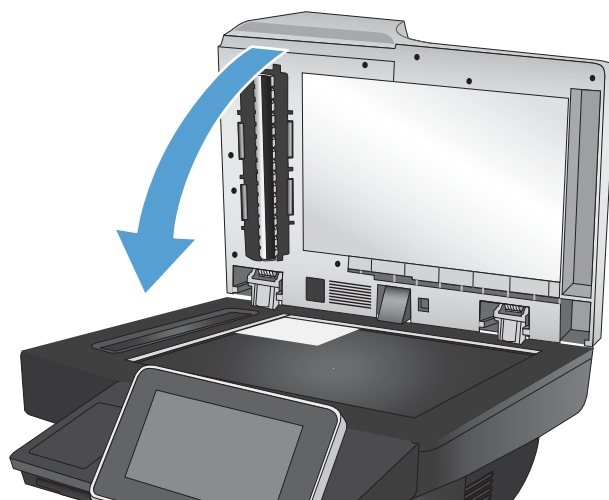

4. Na domovskej obrazovke ovládacieho panela produktu sa dotknite niektorého z tlačidiel funkcií skenovania alebo odosielania.
 - Uložiť do sieťového priečinka
 - Uložiť do pamäte zariadenia
 - Uložiť na jednotku USB
5. Vyberte existujúci priečinok alebo sa dotknite tlačidla **Nový priečinok** a vytvorte nový priečinok.
6. Do poľa **Názov súboru**: zadajte názov súboru.
7. V dolnej časti obrazovky sa dotknite tlačidla **Ďalšie možnosti**.
8. Dotknite sa tlačidla **Optimalizovať text/obrázok**.
9. Vyberte možnosť **Fotografia** a potom sa dotknite tlačidla **OK**.
10. Dotknite sa tlačidla **Spustiť** .



POZNÁMKA: Tieto nastavenia sú dočasné. Po dokončení úlohy sa v zariadení obnovia predvolené nastavenia.

8 Fax

- [Konfigurácia požadovaných nastavení faxu](#)
- [Konfigurácia nastavení faxového vytáčania](#)
- [Konfigurácia všeobecných nastavení faxového odosielania](#)
- [Konfigurácia fakturačných kódov faxu](#)
- [Konfigurácia predvolených možností pre úlohy odosielania faxov](#)
- [Používanie funkcií spracovania obrazu pri úlohách odosielania faxov](#)
- [Používanie rozšíreného spracovania obrazu pri úlohách odosielania faxov](#)
- [Faxovanie dokumentov pomocou funkcie Rýchle súpravy](#)
- [Konfigurácia nastavení prijímania faxov](#)
- [Použitie plánu tlače faxu](#)
- [Blokovanie prichádzajúcich faxov](#)
- [Konfigurácia predvolených možností pre úlohy prijímania faxov](#)
- [Archivácia a posielanie faxov ďalej](#)
- [Vytvorenie zoznamu rýchlej voľby](#)
- [Pridanie čísla do existujúceho zoznamu rýchlej voľby](#)
- [Vymazanie zoznamu rýchlej voľby](#)
- [Odstránenie jedného čísla zo zoznamu rýchlej voľby](#)
- [Odoslanie faxu manuálnym zadáním čísel](#)
- [Odoslanie faxu pomocou rýchlej voľby](#)
- [Vyhľadávanie v zozname rýchlej voľby podľa mena](#)
- [Odoslanie faxu pomocou čísel vo faxovom adresári](#)
- [Zrušenie faxu](#)
- [Faxové výpisy](#)

Konfigurácia požadovaných nastavení faxu

Pred tým, než budete môcť používať funkciu faxu, je potrebné nakonfigurovať niektoré nastavenia. Ak tieto nastavenia nie sú nakonfigurované, ikona faxu bude nedostupná. Tieto nastavenia obsahujú:

- Krajina/oblasť
- Dátum/Čas
- Názov spoločnosti
- Faxové číslo
- Predvolba vytáčania (voliteľné)

Tieto informácie sa používajú v hlavičke faxu na tlač všetkých odchádzajúcich faxov.

 **POZNÁMKA:** Po prvej inštalácii môže faxové príslušenstvo načítať niektoré tieto nastavenia z produktu, a preto príslušná hodnota môže byť už nastavená. Overte správnosť hodnôt.

 **POZNÁMKA:** Na území USA a v mnohých ďalších krajinách/regiónoch je nastavenie dátumu, času, krajiny/regiónu, telefónneho čísla a názvu spoločnosti zákonnou požiadavkou používania faxu. Overte, či používate správne nastavenie pre vašu krajinu/oblasť.

Sprievodca nastavením faxu

Sprievodca nastavením faxu vás postupne prevedie konfiguráciou faxových nastavení, ktoré sú potrebné na používanie faxu. Ak tieto nastavenia nie sú nakonfigurované, funkcia faxovania je vypnutá.

Po prvom zapnutí zariadenia s nainštalovaným faxovým príslušenstvom otvorte Sprievodcu nastavením faxu podľa týchto pokynov:

1. Na domovskej obrazovke ovládacieho panela produktu sa dotknite tlačidla **Úvodné nastavenie**.
2. Dotknite sa ponuky **Sprievodca nastavením faxu**.
3. Pri konfigurácii potrebných nastavení postupujte podľa pokynov v Sprievodcovi nastavením faxu.
4. Po skončení Sprievodcu nastavením faxu sa na úvodnej obrazovke objaví možnosť skryť tlačidlo **Úvodné nastavenie**.

Sprievodcu nastavením faxu otvorte *po* úvodnom nastavení prostredníctvom ovládacieho panela podľa týchto pokynov:

1. Na úvodnej obrazovke ovládacieho panela zariadenia rolujte na tlačidlo **Správa** a dotknite sa ho.
2. Otvorte tieto ponuky:
 - **Nastavenia faxu**
 - **Nastavenia odosielania faxu**

- [Nastavenie odosielania faxu](#)
 - [Sprievodca nastavením faxu](#)
3. Pri konfigurácii potrebných nastavení postupujte podľa pokynov v Sprievodcovi nastavením faxu. Nastavenie faxu sa dokončilo.

 **POZNÁMKA:** Nastavenia konfigurované pomocou sprievodcu nastavením faxu na ovládacom paneli prepíšu všetky nastavenia vykonané vo vstavanom webovom serveri HP.

 **POZNÁMKA:** Ak sa v zozname ponúk nezobrazuje ponuka Fax Settings (Nastavenia faxu), pravdepodobne je povolené faxovanie prostredníctvom siete LAN alebo režim internetového faxu. Keď je povolené faxovanie prostredníctvom siete LAN alebo režim internetového faxu, analógové faxové príslušenstvo je zakázané a ponuka Fax Settings (Nastavenia faxu) sa nezobrazí. Vždy môže byť aktivovaná len jedna metóda faxovania – buď faxovanie prostredníctvom siete LAN, analógové faxovanie alebo internetové faxovanie. Ak je povolené faxovanie prostredníctvom siete LAN a chcete používať funkciu analógového faxovania, pomocou konfiguračnej pomôcky HP MFP Digital Sending Software alebo vstavaného webového servera HP zakážte faxovanie prostredníctvom siete LAN.

Nastavenie alebo overenie dátumu a času

Nastavenie dátumu a času vo faxovom príslušenstve je rovnaké ako nastavenie dátumu a času v zariadení. Na poskytnutie týchto informácií použite sprievodcu nastavením faxu alebo postupujte podľa nasledujúcich krokov:

1. Na úvodnej obrazovke ovládacieho panela zariadenia rolujte na tlačidlo [Správa](#) a dotknite sa ho.
2. Otvorte tieto ponuky:
 - [Všeobecné nastavenia](#)
 - [Nastavenie dátumu/času](#)
 - [Dátum/Čas](#)
3. Dotknite sa správneho nastavenia pre položku [Časové pásmo](#).
4. Dotknite sa rozbaľovacej ponuky [Mesiac](#) a vyberte mesiac.
5. Deň a rok zadáte pomocou klávesnice dotknutím sa polí vedľa rozbaľovacej ponuky [Dátum](#).
6. Dotknite sa polí pod nadpisom [Čas](#) a zadajte hodiny a minúty, a potom sa dotknite tlačidla [predpoludním](#) alebo [popoludní](#).
7. V prípade potreby sa dotknite položky [Nastavenie letného času](#).
8. Nastavenia uložíte dotykcom na tlačidlo [Uložiť](#).

Nastavenie alebo overenie formátu dátumu alebo času

Nastavenie dátumu a času pre faxové príslušenstvo má rovnaký formát ako nastavenie dátumu a času pre zariadenie. Na poskytnutie týchto informácií použite sprievodcu nastavením faxu alebo postupujte podľa nasledujúcich krokov:

1. Na úvodnej obrazovke ovládacieho panela zariadenia rolujte na tlačidlo [Správa](#) a dotknite sa ho.
2. Otvorte tieto ponuky:

- [Všeobecné nastavenia](#)
 - [Nastavenie dátumu/času](#)
 - [Formát dátumu a času](#)
3. Dotknite sa možnosti [Formát dátumu](#).
 4. Dotknite sa možnosti [Formát času](#).
 5. Nastavenia uložite dotykcom na tlačidlo [Uložiť](#).

Konfigurácia nastavení faxového vytáčania

1. Na úvodnej obrazovke ovládacieho panela zariadenia rolujte na tlačidlo [Správa](#) a dotknite sa ho.
2. Otvorte tieto ponuky:
 - [Nastavenia faxu](#)
 - [Nastavenia odosielania faxu](#)
 - [Nastavenie odosielania faxu](#)
 - [Nastavenia vytáčania faxu](#)

Nakonfigurujte ktorékoľvek z nasledujúcich nastavení:

Položka ponuky	Popis
Hlasitosť vytáčania faxu	Hlasitosť zvukov faxu pri odosielaní môžete ovládať pomocou nastavenia Hlasitosť vytáčania faxu .
Režim vytáčania	Nastavenie Režim vytáčania slúži na konfiguráciu typu vytáčania, ktoré sa používa: pomocou tónovej (pri tlačidlových tónových telefónoch) alebo pulznej (pri telefónoch s ciferníkom) volby.
Rýchlosť odosielania faxu	Nastavenie Rýchlosť odosielania faxu slúži na konfiguráciu prenosovej rýchlosti (meranej v bitoch za sekundu) analógového faxmodemu počas odosielania faxu. <ul style="list-style-type: none">• Rýchlo (predvolené) — v.34/max 33 600 bit/s• Stredný — v.17/max 14 400 bit/s• Pomaly — v.29/max 9 600 bit/s
Interval opätovného vytáčania	Nastavenie Interval opätovného vytáčania slúži na výber počtu minút medzi opakovaným vytáčaním čísla, ktoré je obsadené alebo nereaguje, alebo v prípade výskytu chyby. POZNÁMKA: Ak sú nastavenia Znova vytočiť, ak je obsadené a Znova vytočiť pri žiadnej odpovedi vypnuté, na ovládacom paneli sa môže zobraziť hlásenie o opakovaní vytáčania. K tomu dochádza v prípade, že príslušenstvo faxu vytočí číslo a nadviaže spojenie, ktoré sa však potom preruší. Výsledkom tohto chybového stavu je trojnásobný automatický pokus faxového príslušenstva o opakované vytáčanie bez ohľadu na nastavenia opakovania vytáčania. Počas tohto opakovaného vytáčania sa na ovládacom paneli zobrazí hlásenie upozorňujúce na prebiehajúce opakované vytáčanie.
Pri chybe opätovne vytáčať	Funkcia Pri chybe opätovne vytáčať slúži na nastavenie počtu opätovného vytáčania faxového čísla, ak sa počas faxového prenosu vyskytne chyba.
Znova vytočiť, ak je obsadené	Nastavenie Znova vytočiť, ak je obsadené slúži na výber počtu (0 až 9) opakovaní vytáčania faxovým príslušenstvom v prípade, keď je číslo obsadené. Interval medzi opakovaniami sa určí na základe nastavenia Redial Interval (Interval opätovného vytáčania).
Znova vytočiť pri žiadnej odpovedi	Nastavenie Znova vytočiť pri žiadnej odpovedi slúži na výber počtu opakovania vytáčania faxovým príslušenstvom v prípade, keď vytáčané číslo nereaguje. Počet opakovaní je 0 až 1 (v USA) alebo 0 až 2 v závislosti od nastavenia pre danú krajinu/oblasť. Interval medzi opakovaniami sa určí na základe nastavenia redial interval (interval opätovného vytáčania).

Položka ponuky	Popis
Rozpoznať vytáčací tón	Nastavenie Rozpoznať vytáčací tón určuje, či fax pred odoslaním faxu overuje dostupnosť oznamovacieho tónu.
Predvoľba vytáčania	Nastavenie Predvoľba vytáčania umožňuje zadať predvoľbu (napríklad číslo „9“ na prístup k vonkajšej linke) počas vytáčania. Táto číslica predvoľby sa automaticky pridá pred všetky vytáčané čísla.

Konfigurácia všeobecných nastavení faxového odosielania

1. Na úvodnej obrazovke ovládacieho panela zariadenia rolujte na tlačidlo [Správa](#) a dotknite sa ho.
2. Otvorte tieto ponuky:
 - [Nastavenia faxu](#)
 - [Nastavenia odosielania faxu](#)
 - [Nastavenie odosielania faxu](#)
 - [Všeobecné nastavenia odosielania faxov](#)

Nakonfigurujte všetky nasledujúce nastavenia:

Položka ponuky	Popis
Potvrdenie faxového čísla	Keď je povolená funkcia Potvrdenie faxového čísla , na overenie správnosti zadania čísla je potrebné dané číslo zadať dvakrát. Táto funkcia je predvolene vypnutá.
Odoslať PC fax	Funkciu Odoslať PC fax používajte na odosielanie faxov z počítača. V predvolenom nastavení je táto funkcia zapnutá.
Hlavička faxu	Funkcia Hlavička faxu sa používa ovládanie pripojenia hlavičky v hornej časti a posunu obsahu nadol alebo na prekrytie predchádzajúcej hlavičky novou hlavičkou.
JBIG kompresia	<p>Povolením funkcie JBIG kompresia môžete znížiť telefónne poplatky formou skrátenia času prenosu faxu. Toto nastavenie môžete nakonfigurovať ako preferované nastavenie. Použitie funkcie JBIG kompresia však môže spôsobiť problémy s kompatibilitou pri komunikácii s niektorými staršími faxovými zariadeniami (v takom prípade je vhodné túto funkciu zakázať).</p> <p>POZNÁMKA: Funkcia JBIG kompresia funguje iba vtedy, keď je toto nastavenie nakonfigurované v odosielajúcich aj prijímajúcich zariadeniach.</p>
Režim opravy chýb	<p>Príslušenstvo faxu bežne sleduje signály telefónnej linky pri posielaní a prijímaní faxov. Ak faxové príslušenstvo zistí chybu počas prenosu a nastavenie Režim opravy chýb je zapnuté, faxové príslušenstvo môže vyžadovať opakovanie odoslania chybnej časti faxu.</p> <p>Funkcia Režim opravy chýb je predvolene povolená. Túto funkciu vypnite iba vtedy, ak sa vyskytli problémy s odosielaním alebo prijímaním faxov a ak vám neprekážajú chyby pri prenose a možné zníženie kvality. Vypnutie tohto nastavenia môže byť užitočné pri posielaní faxu do zámoria, pri prijímaní faxu zo zámoria alebo ak používate spojenie pomocou satelitného telefónu.</p> <p>POZNÁMKA: Niektorí poskytovatelia služieb VoIP môžu odporúčať vypnutie nastavenia funkcie Režim opravy chýb. Zvyčajne to však nie je potrebné.</p>

Konfigurácia fakturačných kódov faxu

Ak je nastavenie účtovacích kódov zapnuté, pri odosielaní faxu je používateľ vyzvaný na zadanie čísla. Toto číslo sa prenesie do výpisu s účtovacími kódmi. Výpis s účtovacími kódmi môžete vytlačiť alebo zobrazíť v niektorej z aplikácií.

Účtovacie kódy sú predvolené vypnuté. Podľa týchto krokov zapnite účtovacie kódy.

1. Na úvodnej obrazovke ovládacieho panela zariadenia rolujte na tlačidlo [Správa](#) a dotknite sa ho.
2. Otvorte tieto ponuky:
 - [Nastavenia faxu](#)
 - [Nastavenia odosielania faxu](#)
 - [Nastavenie odosielania faxu](#)
 - [Fakturačné kódy](#)
3. Účtovacie kódy zapnete dotykom na položku [Zapnúť fakturačné kódy](#).



POZNÁMKA: Účtovacie kódy vypnete zrušením výberu položky [Zapnúť fakturačné kódy](#), dotykom na tlačidlo [Uložiť](#) a potom vynechaním zostávajúcich krokov.

Ak chcete používateľom povoliť upravovať fakturačné kódy, vyberte pole [Povoliť užívateľom meniť fakturačné kódy](#).

4. Dotknutím sa poľa [Predvolený fakturačný kód](#) otvorte klávesnicu.
5. Zadajte účtovací kód a potom sa dotknite tlačidla [OK](#).
6. Dotykom na textové pole [Minimálna dĺžka](#) sa otvorí klávesnica.
7. Napíšte minimálny počet číslic, ktorý chcete na účtovacom kóde a potom sa dotknite tlačidla [OK](#).
8. Dotknite sa tlačidla [Uložiť](#).

Konfigurácia predvolených možností pre úlohy odosielania faxov

 **POZNÁMKA:** Nastavenia predvolených možností úlohy sú platné pre všetky spôsoby faxovania (analógové, cez sieť LAN a internet).

1. Na úvodnej obrazovke ovládacieho panela zariadenia rolujte na tlačidlo [Správa](#) a dotknite sa ho.
2. Otvorte tieto ponuky:
 - [Nastavenia faxu](#)
 - [Nastavenia odosielania faxu](#)
 - [Predvolené možnosti úlohy](#)

Nakonfigurujte všetky nasledujúce nastavenia:

Položka ponuky	Popis
Náhľad obrazu	Pred odoslaním faxového obrázka použite funkciu Náhľad obrazu na zobrazenie ukážky. Zobrazenie ukážky môžete nakonfigurovať ako voliteľné pre všetkých používateľov, požadované pre všetkých používateľov alebo vypnuté pre všetkých používateľov.
Rozlíšenie	Nastavenie rozlíšenia odchádzajúceho faxu určuje maximálne rozlíšenie podporované prijímačím faxom. Faxové príslušenstvo používa najvyššie možné rozlíšenie, ktoré používajú odosielajúce a prijímajúce faxové zariadenia (na základe obmedzenia podľa tohto nastavenia). POZNÁMKA: Z dôvodu skrátenia času telefonátu sa faxy širšie ako 21,25 cm automaticky odosielajú v štandardnom alebo vysokom rozlíšení. POZNÁMKA: Pri vyššom rozlíšení sa vyžaduje dlhší prenos. POZNÁMKA: Nastavenia rozlíšenia faxu v sieti LAN sa u jednotlivých predajcov líšia a môžu sa líšiť od uvedených nastavení.
Strany originálu	Pomocou funkcie Strany originálu vyberte originály Jednostranný alebo Obojstranný .
Notifikácia	Funkcia Notifikácia sa používa na výber času a spôsobu informovania o stave odchádzajúceho faxu. Toto nastavenie sa vzťahuje len na aktuálny fax. Ak chcete nastavenie zmeniť natrvalo, zmeňte predvolené nastavenie.
Orientácia obsahu	Funkcia Orientácia obsahu sa používa na nastavenie spôsobu orientácie obsahu faxu na strane. Pri jednostranných stránkach použite orientáciu na výšku (kratšia strana hore, predvolené nastavenie) alebo na šírku (dlhšia strana hore). Pri obojstranných stránkach použite možnosť štýlu knihy (kratšia hrana hore) alebo preklápací štýl (dlhšia hrana hore).
Formát originálu	Funkcia Formát originálu sa používa na zosúladenie faxového obsahu s veľkosťou originálneho dokumentu.
Úprava obrazu	Pomocou funkcie Úprava obrazu upravte nastavenia Tmavosť , Kontrast , Čistenie pozadia alebo Ostrosť . Sivé pozadie spôsobuje v niektorých prípadoch pomalší prenos faxu. POZNÁMKA: Dotykom na tlačidlo Predvolené upravíte nastavenie ostrosti na nastavenie z výroby.
Optimalizovať text/obrázok	Funkcia Optimalizovať text/obrázok a používa na vytvorenie faxového výstupu, ktorý sa najviac zhoduje s originálom. Posielanie grafiky a fotografií v textovom režime znamená nižšiu kvalitu obrázkov.

Položka ponuky	Popis
Vytváranie úlohy	Funkcia Vytváranie úlohy sa používa na kombináciu viacerých originálov do jednej faxovej úlohy.
Zadržanie prázdnych strán	Funkcia Zadržanie prázdnych strán sa používa na zabránenie tlači prázdnych strán faxu.

Používanie funkcií spracovania obrazu pri úlohách odosielania faxov

Zariadenie môžete použiť na vylepšenie odchádzajúcich faxových snímok niekoľkými spôsobmi.

- [Optimalizácia faxov pre text alebo obrázky](#)
- [Špecifikovanie počtu strán originálneho dokumentu pre faxy](#)
- [Výber rozlíšenia pre faxy](#)
- [Špecifikovanie veľkosti originálneho dokumentu pre faxy](#)
- [Vyberte možnosti oznámení pre faxy](#)
- [Nastavenie ostrosti pre faxy](#)
- [Nastavenie tmavosti pre faxy](#)
- [Nastavenie kontrastu pre faxy](#)
- [Vyčistenie pozadia pre faxy](#)
- [Použitie režimu vytvárania úloh pre faxy](#)
- [Zadržať prázdne strany pre faxy](#)

Optimalizácia faxov pre text alebo obrázky

Vykonajte optimalizáciu faxovej úlohy vzhľadom na typ skenovaného obrázka: text, grafika alebo fotografie.

1. Na domovskej obrazovke ovládacieho panela zariadenia sa dotknite tlačidla **Fax**.
2. Vyplňte polia na prvej obrazovke s cieľom špecifikovať informácie o adresátovi faxu.
3. V dolnej časti obrazovky sa dotknite tlačidla **Ďalšie možnosti**.
4. Dotknite sa tlačidla **Optimalizovať text/obrázok**.



POZNÁMKA: Ak sa tlačidlo nenachádza na prvej strane možností, dotknite sa znovu tlačidla **Ďalšie možnosti**.

5. Vyberte niektorú z vopred definovaných možností alebo sa dotknite tlačidla **Upraviť ručne** a potom nastavte polohu posuvného voliča v oblasti **Optimalizovať pre**.
6. Dotykom tlačidla **OK** uložte zmeny.
7. Dotykom tlačidla **Spustiť** spustíte skenovanie.

Špecifikovanie počtu strán originálneho dokumentu pre faxy

Môžete špecifikovať, či je originálny dokument vytlačený jednostranne alebo obojstranne. Keď faxujete z podávača dokumentov, zariadenie dokáže automaticky naskenovať obe strany bez ďalšieho zásahu. Keď faxujete z plochého skenera a vyznačíte, že originál je vytlačený obojstranne, zariadenie vás vyzve k otočeniu listu po naskenovaní prvej strany.

1. Na domovskej obrazovke ovládacieho panela zariadenia sa dotknite tlačidla **Fax**.
2. Vyplňte polia na prvej obrazovke s cieľom špecifikovať informácie o adresátovi faxu.

3. V dolnej časti obrazovky sa dotknite tlačidla [Ďalšie možnosti](#).
4. Dotknite sa tlačidla [Strany originálu](#).



POZNÁMKA: Ak sa tlačidlo nenachádza na prvej strane možností, dotknite sa znovu tlačidla [Ďalšie možnosti](#).

5. Vyberte možnosť [Jednostranný](#) alebo [Obojstranný](#). Ak chcete špecifikovať orientáciu pôvodného dokumentu, môžete sa tiež dotknúť tlačidla [Orientácia](#).
6. Dotykom tlačidla [OK](#) uložte zmeny.
7. Dotykom tlačidla [Spustiť](#) spustite skenovanie.

Výber rozlíšenia pre faxy

Môžete špecifikovať rozlíšenie faxovaných snímok. Výberom vyššieho rozlíšenia zvýšite zreteľnosť snímky. So zvyšujúcim sa rozlíšením však narastá aj veľkosť súboru a zároveň sa môže predĺžiť doba prenosu faxu.

1. Na domovskej obrazovke ovládacieho panela zariadenia sa dotknite tlačidla [Fax](#).
2. Vyplňte polia na prvej obrazovke s cieľom špecifikovať informácie o adresátovi faxu.
3. V dolnej časti obrazovky sa dotknite tlačidla [Ďalšie možnosti](#).
4. Dotknite sa tlačidla [Rozlíšenie](#).



POZNÁMKA: Ak sa tlačidlo nenachádza na prvej strane možností, dotknite sa znovu tlačidla [Ďalšie možnosti](#).

5. Vyberte jednu z možností [Rozlíšenie](#).
6. Dotykom tlačidla [OK](#) uložte zmeny.
7. Dotykom tlačidla [Spustiť](#) spustite skenovanie.

Špecifikovanie veľkosti originálneho dokumentu pre faxy

Môžete špecifikovať veľkosť stránky originálneho dokumentu. Zariadenie vytvorí faxovanú snímku, ktorá sa bude veľkosťou zhodovať s veľkosťou stránky.

1. Na domovskej obrazovke ovládacieho panela zariadenia sa dotknite tlačidla [Fax](#).
2. Vyplňte polia na prvej obrazovke s cieľom špecifikovať informácie o adresátovi faxu.
3. V dolnej časti obrazovky sa dotknite tlačidla [Ďalšie možnosti](#).
4. Dotknite sa tlačidla [Formát originálu](#).



POZNÁMKA: Ak sa tlačidlo nenachádza na prvej strane možností, dotknite sa znovu tlačidla [Ďalšie možnosti](#).

5. Vyberte jednu z preddefinovaných veľkostí stránky, prípadne vyberte možnosť [Automaticky zistiť](#), aby ste zariadeniu nariadili používať interné snímače na pokus o určenie veľkosti stránky.
6. Dotykom tlačidla [OK](#) uložte zmeny.
7. Dotykom tlačidla [Spustiť](#) spustite skenovanie.

Vyberte možnosti oznámení pre faxy

Zariadeniu môžete nariadiť, aby vás upozorňovalo na stav faxových úloh. Zariadenie dokáže vytlačiť oznámenie, prípadne dokáže zaslať oznámenie e-mailom na špecifikovanú adresu.

1. Na domovskej obrazovke ovládacieho panela zariadenia sa dotknite tlačidla **Fax**.
2. Vyplňte polia na prvej obrazovke s cieľom špecifikovať informácie o adresátovi faxu.
3. V dolnej časti obrazovky sa dotknite tlačidla **Ďalšie možnosti**.
4. Dotknite sa tlačidla **Notifikácia**.



POZNÁMKA: Ak sa tlačidlo nenachádza na prvej strane možností, dotknite sa znovu tlačidla **Ďalšie možnosti**.

5. Predvolene je zariadenie nastavené tak, aby neodosielalo žiadne oznámenia. Ak chcete dostávať oznámenia, vyberte jednu z nasledujúcich možností:
 - **Oznámiť, keď sa úloha dokončí:** Zariadenie vás upozorňuje na dokončenie úlohy.
 - **Oznámiť, len ak úloha zlyhá:** Zariadenie vás upozorní len v prípade zlyhania úlohy. V prípade úspešného dokončenia úlohy neodosiela oznámenie.
6. Vyberte, či chcete oznámenie vytlačiť alebo zaslať e-mailom. Ak zvolíte možnosť zaslania e-mailom, dotknite sa poľa **E-mailová adresa oznámenia:** a zadajte e-mailovú adresu, ktorú chcete použiť.
7. Dotykom tlačidla **OK** uložte zmeny.
8. Dotykom tlačidla **Spustiť**  spustite skenovanie.

Nastavenie ostrosti pre faxy

Upravte nastavenie **Ostrosť** na zvýraznenie alebo zjemnenie obrazu. Napríklad, zvýšením ostrosti možno dosiahnuť, že text bude pôsobiť čitateľnejšie, no jej znížením možno dosiahnuť, že fotografie budú pôsobiť jemnejšie.

1. Na domovskej obrazovke ovládacieho panela zariadenia sa dotknite tlačidla **Fax**.
2. Vyplňte polia na prvej obrazovke s cieľom špecifikovať informácie o adresátovi faxu.
3. V dolnej časti obrazovky sa dotknite tlačidla **Ďalšie možnosti**.
4. Dotknite sa tlačidla **Úprava obrazu**.



POZNÁMKA: Ak sa tlačidlo nenachádza na prvej strane možností, dotknite sa znovu tlačidla **Ďalšie možnosti**.

5. Posunutím jazdca **Ostrosť** doľava znížite ostrosť, posunutím doprava ostrosť zvýšite.
6. Dotykom tlačidla **OK** uložte zmeny.
7. Dotykom tlačidla **Spustiť**  spustite skenovanie.

Nastavenie tmavosti pre faxy

Upravte nastavenie **Tmavosť**, aby ste zvýšili alebo znížili množstvo čiernej používanej pri farebnej tlači naskenovaných snímok.

1. Na domovskej obrazovke ovládacieho panela zariadenia sa dotknite tlačidla **Fax**.
2. Vyplňte polia na prvej obrazovke s cieľom špecifikovať informácie o adresátovi faxu.
3. V dolnej časti obrazovky sa dotknite tlačidla **Ďalšie možnosti**.
4. Dotknite sa tlačidla **Úprava obrazu**.

 **POZNÁMKA:** Ak sa tlačidlo nenachádza na prvej strane možností, dotknite sa znovu tlačidla **Ďalšie možnosti**.

5. Posunutím jazdca **Tmavosť** doľava znížite tmavosť, posunutím doprava tmavosť zvýšite.
6. Dotykom tlačidla **OK** uložte zmeny.
7. Dotykom tlačidla **Spustiť**  spustite skenovanie.

Nastavenie kontrastu pre faxy

Upravte nastavenie **Kontrast**, aby ste zvýšili alebo znížili rozdiel medzi najsvetlejšou a najtmavšou farbou stránky.

1. Na domovskej obrazovke ovládacieho panela zariadenia sa dotknite tlačidla **Fax**.
2. Vyplňte polia na prvej obrazovke s cieľom špecifikovať informácie o adresátovi faxu.
3. V dolnej časti obrazovky sa dotknite tlačidla **Ďalšie možnosti**.
4. Dotknite sa tlačidla **Úprava obrazu**.

 **POZNÁMKA:** Ak sa tlačidlo nenachádza na prvej strane možností, dotknite sa znovu tlačidla **Ďalšie možnosti**.

5. Posunutím jazdca **Kontrast** doľava znížite kontrast, posunutím doprava kontrast zvýšite.
6. Dotykom tlačidla **OK** uložte zmeny.
7. Dotykom tlačidla **Spustiť**  spustite skenovanie.

Vyčistenie pozadia pre faxy

Nastavenie **Čistenie pozadia** nakonfigurujte tak, aby ste odstránili bledé farby z pozadia skenovaných snímok. Ak je napríklad pôvodný dokument vytlačený na farebnom papieri, pomocou tejto funkcie zosvetlíte pozadie bez akéhokoľvek ovplyvnenia tmavosti snímky.

1. Na domovskej obrazovke ovládacieho panela zariadenia sa dotknite tlačidla **Fax**.
2. Vyplňte polia na prvej obrazovke s cieľom špecifikovať informácie o adresátovi faxu.
3. V dolnej časti obrazovky sa dotknite tlačidla **Ďalšie možnosti**.
4. Dotknite sa tlačidla **Úprava obrazu**.

 **POZNÁMKA:** Ak sa tlačidlo nenachádza na prvej strane možností, dotknite sa znovu tlačidla **Ďalšie možnosti**.

5. Posuňte jazdec v ponuke **Čistenie pozadia** smerom doprava, aby ste vyčistili pozadie.

6. Dotykom tlačidla **OK** uložte zmeny.
7. Dotykom tlačidla **Spustiť**  spustite skenovanie.

Použitie režimu vytvárania úloh pre faxy

Pomocou funkcie **Vytváranie úlohy** môžete skombinovať niekoľko súprav originálnych dokumentov do jednej faxovej úlohy. Túto funkciu môžete používať aj na odfaxovanie originálneho dokumentu, ktorý má viac strán, než je možné naraz vložiť do podávača dokumentov.

1. Na domovskej obrazovke ovládacieho panela zariadenia sa dotknite tlačidla **Fax**.
2. Vyplňte polia na prvej obrazovke s cieľom špecifikovať informácie o adresátovi faxu.
3. V dolnej časti obrazovky sa dotknite tlačidla **Ďalšie možnosti**.
4. Dotknite sa tlačidla **Vytváranie úlohy**.



POZNÁMKA: Ak sa tlačidlo nenachádza na prvej strane možností, dotknite sa znovu tlačidla **Ďalšie možnosti**.

5. Dotknite sa tlačidla **Spustiť** . Po naskenovaní každej stránky alebo ak je podávač dokumentov prázdny, ovládací panel zobrazí výzvu na doplnenie ďalších stránok.
6. Ak úloha obsahuje ďalšie strany, vložte nasledujúcu stranu a potom sa dotknite tlačidla **Skenovať**.
Produkt dočasne uloží všetky naskenované obrázky. Dotknutím sa tlačidla **Dokončiť** dokončíte úlohu.

Zadržať prázdne strany pre faxy

Zariadeniu môžete nariadiť, aby do faxovanej snímky nezahŕňalo prázdne stránky v pôvodnom dokumente. Predvolene zariadenie do faxovaných snímok zahŕňa všetky stránky. Ak chcete zadržať prázdne stránky, postupujte nasledovne:

1. Na domovskej obrazovke ovládacieho panela zariadenia sa dotknite tlačidla **Fax**.
2. Vyplňte polia na prvej obrazovke s cieľom špecifikovať informácie o adresátovi faxu.
3. V dolnej časti obrazovky sa dotknite tlačidla **Ďalšie možnosti**.
4. Dotknite sa tlačidla **Zadržanie prázdnych strán**.



POZNÁMKA: Ak sa tlačidlo nenachádza na prvej strane možností, dotknite sa znovu tlačidla **Ďalšie možnosti**.

5. Vyberte možnosť **Zapnuté**.
6. Dotykom tlačidla **OK** uložte zmeny.
7. Dotykom tlačidla **Spustiť**  spustite skenovanie.

Používanie rozšíreného spracovania obrazu pri úlohách odosielania faxov

Okrem základných funkcií spracovania snímok tento produkt obsahuje technológiu, ktorá sprostredkúva niekoľko pokročilých funkcií spracovania snímok.

- [Automatická orientácia snímky pre faxy](#)
- [Automatická úprava odtieňov pre faxy](#)
- [Automatické rozpoznanie nesprávneho podania pre faxy](#)

Automatická orientácia snímky pre faxy

V prípade originálnych dokumentov, ktoré obsahujú aspoň 100 znakov textu na strane, dokáže produkt zistiť, ktorý okraj predstavuje hornú časť strany a podľa toho orientuje skenované obrázky. Ak skenujete niekoľko strán a niektoré strany sú oproti iným obrátené hore nohami, výsledný skenovaný obrázok bude mať všetky strany správnou stranou nahor. Ak sú niektoré strany orientované na šírku, produkt otočí obrázok tak, že horná časť strany bude v hornej časti obrázka.

1. Na domovskej obrazovke ovládacieho panela zariadenia sa dotknite tlačidla **Fax**.
2. Vyplňte polia na prvej obrazovke s cieľom špecifikovať informácie o adresátovi faxu.
3. V dolnej časti obrazovky sa dotknite tlačidla **Ďalšie možnosti**.
4. Dotknite sa tlačidla **Orientácia obsahu**.



POZNÁMKA: Ak sa tlačidlo nenachádza na prvej strane možností, dotknite sa znovu tlačidla **Ďalšie možnosti**.

5. Vyberte možnosť **Automaticky zistiť**.
6. Dotykom tlačidla **OK** uložte zmeny.
7. Dotykom tlačidla **Spustiť**  spustíte skenovanie.

Automatická úprava odtieňov pre faxy

Produkt môžete konfigurovať na automatickú úpravu nastavení tmavosti, kontrastu a vyčistenia pozadia jednotlivých strán. Ak napríklad originálny dokument obsahuje niektoré strany, ktoré sú svetlejšie ako ostatné, výsledný skenovaný obrázok bude mať pre všetky strany jednotnejšie nastavenie tmavosti.

1. Na domovskej obrazovke ovládacieho panela zariadenia sa dotknite tlačidla **Fax**.
2. Vyplňte polia na prvej obrazovke s cieľom špecifikovať informácie o adresátovi faxu.
3. V dolnej časti obrazovky sa dotknite tlačidla **Ďalšie možnosti**.
4. Dotknite sa tlačidla **Úprava obrazu**.



POZNÁMKA: Ak sa tlačidlo nenachádza na prvej strane možností, dotknite sa znovu tlačidla **Ďalšie možnosti**.

5. Dotykom tlačidla **Automatické tónovanie** vyberte túto možnosť.

6. Dotykom tlačidla **OK** uložte zmeny.
7. Dotykom tlačidla **Spustiť**  spustite skenovanie.

Automatické rozpoznanie nesprávneho podania pre faxy

Podávač dokumentov pre tento produkt je vybavený snímačom, ktorý automaticky rozpoznáva hrúbku strán na vstupe do mechanizmu skenovania. Ak snímač rozpozná dva alebo viac kusov papiera naraz, zastaví činnosť a vyzve vás, aby ste stránky vybrali. Toto nastavenie je predvolene zapnuté. Ak chcete nastavenie vyradiť, aby ste cez podávač dokumentov mohli faxovať dokumenty ako zložené brožúry, postupujte nasledovne.

1. Na domovskej obrazovke ovládacieho panela zariadenia sa dotknite tlačidla **Fax**.
2. Vyplňte polia na prvej obrazovke s cieľom špecifikovať informácie o adresátovi faxu.
3. V dolnej časti obrazovky sa dotknite tlačidla **Ďalšie možnosti**.
4. Dotknite sa tlačidla **Rozpoznanie nesprávneho vloženia**.



POZNÁMKA: Ak sa tlačidlo nenachádza na prvej strane možností, dotknite sa znovu tlačidla **Ďalšie možnosti**.

5. Dotykom tlačidla **Vypnuté** vyberte túto možnosť.
6. Dotykom tlačidla **OK** uložte zmeny.
7. Dotykom tlačidla **Spustiť**  spustite skenovanie.

Faxovanie dokumentov pomocou funkcie Rýchle súpravy

Pomocou funkcie [Rýchle nastavenia](#) môžete rýchlo pristupovať k predvoleným možnostiam úlohy pre odosielanie faxov.

Správca zariadenia môže používať vstavaný webový server HP na tvorbu rýchlych súprav, ktoré sú následne dostupné v ponuke [Rýchle nastavenia](#) na domovskej obrazovke ovládacieho panela.

Vytvorenie rýchlej súpravy

1. Otvorte webový prehľadávač a do riadka s adresou zadajte adresu IP produktu.
2. Po otvorení vstavaného webového servera HP kliknite na kartu **Fax**.
3. Kliknite na prepojenie **Nastavenie odosielania faxu** na paneli na ľavej strane okna.
4. V oblasti **Rýchle nastavenia** kliknite na tlačidlo **Pridať** a potom podľa pokynov na obrazovke vytvorte rýchlu súpravu.

Používanie preddefinovanej rýchlej súpravy

1. Na domovskej obrazovke ovládacieho panela zariadenia sa dotknite tlačidla [Rýchle nastavenia](#).



POZNÁMKA: Správca zariadenia má možnosť umiestniť rýchle súpravy priamo na domovskú obrazovku. V tomto prípade sa dotknite tlačidla špecifickej súpravy namiesto toho, aby ste sa dotkli tlačidla [Rýchle nastavenia](#).

2. Dotknite sa názvu rýchlej súpravy, ktorý chcete použiť.



POZNÁMKA: Rýchle súpravy sú farebne odlišené, aby zodpovedali jednotlivým funkciám skenovania/odosielania. Rýchle súpravy faxu majú napríklad za názvom červenú čiaru, ktorá zodpovedá červenej čiare za názvom funkcie [Fax](#).

3. Nakonfigurujte nevyhnutné nastavenia a potom dotykcom tlačidla Spustiť  dokončíte úlohu.

Konfigurácia nastavení prijímania faxov

1. Na úvodnej obrazovke ovládacieho panela zariadenia rolujte na tlačidlo [Správa](#) a dotknite sa ho.
2. Otvorte tieto ponuky:
 - [Nastavenia faxu](#)
 - [Nastavenia prijatia faxu](#)
 - [Nastavenia prijímania faxov](#)

Nakonfigurujte všetky nasledujúce nastavenia:

Položka ponuky	Popis
Hlasitosť vyzváňača	Dotknite sa rozbaľovacej ponuky Hlasitosť vyzváňača a upravte nastavenia hlasitosti zvonenia.
(Zazvoní na odpoveď)	<p>Nastavenie (Zazvoní na odpoveď) určuje počet zazvonení telefónu pred tým, než volanie prijme faxové príslušenstvo.</p> <p>POZNÁMKA: Predvolený rozsah dostupných možností nastavenia (Zazvoní na odpoveď) je špecifický pre konkrétnu krajinu alebo oblasť. Rozsah dostupných možností funkcie (Zazvoní na odpoveď) je obmedzený podľa konkrétnej krajiny alebo oblasti.</p> <p>Ak sa vyskytujú problémy s prijímaním volaní faxovým príslušenstvom a funkcia (Zazvoní na odpoveď) je nastavená na hodnotu 1, skúste zvýšiť hodnotu nastavenia na 2.</p>
Rýchlosť prijímania faxov	<p>Dotknite sa rozbaľovacej ponuky Rýchlosť prijímania faxov a vyberte niektorú z nasledujúcich možností:</p> <ul style="list-style-type: none">• Rýchlo (predvolené) — v.34/max 33 600 bit/s• Stredný — v.17/max 14 400 bit/s• Pomaly — v.29/max 9 600 bit/s
Interval vyzváňania	Dotykom na pole pod nadpisom Interval vyzváňania otvoríte klávesnicu. Na klávesnici zadajte hodnotu pre interval zvonenia a potom sa dotknite tlačidla OK . Predvolené nastavenie intervalu zvonenia je 600 ms.
Frekvencia zvonenia	Dotykom na pole pod nadpisom Frekvencia zvonenia otvoríte klávesnicu. Na klávesnici zadajte hodnotu pre frekvenciu zvonenia a potom sa dotknite tlačidla OK . Predvolené nastavenie frekvencie zvonenia je 68 Hz, t. j. systém deteguje zvonenia s frekvenciou max. 68 Hz.

Použitie plánu tlaču faxu



POZNÁMKA: Pred zapnutím plánu tlaču faxov musíte vytvoriť plán.

1. Na úvodnej obrazovke ovládacieho panela zariadenia rolujte na tlačidlo [Správa](#) a dotknite sa ho.
2. Otvorte tieto ponuky:
 - [Nastavenia faxu](#)
 - [Nastavenia prijatia faxu](#)
 - [Rozvrh tlaču faxov](#)
3. Dotknite sa možnosti [Použiť rozpis tlaču faxu](#).
4. Dotknite sa tlačidla [Harmonogram](#).
5. Dotknite sa tlačidla [Režim tlaču faxu](#).
6. Dotykom na znak zelené plus otvoríte obrazovku [Plánovať týždennú faxovú udalosť](#).
7. Pod nadpisom [Typ udalosti](#) zvolte možnosť.
 - [Tlač prichádzajúcich faxov](#)
 - [Uložiť prichádzajúce faxy](#)
8. Dotykom na polia [Čas](#) otvoríte klávesnicu a potom zadajte hodiny a minúty, kedy majú byť prijaté faxy vytlačené alebo uložené.
9. Dotykom na tlačidlá [Dni udalosti](#) vyberte dni, v ktorých sa má použiť plán tlaču faxov.
10. Dotknite sa tlačidla [OK](#).
11. Plán tlaču faxov uložíte dotykom na tlačidlo [Uložiť](#).
12. Plán tlaču faxov zapnete dotykom na tlačidlo [Uložiť](#).



POZNÁMKA: V jednom dni je možné použiť len jeden plán tlaču faxov.

Blokovanie prichádzajúcich faxov

Pomocou nastavenia zoznamu blokovaných faxov môžete vytvoriť zoznam blokovaných telefónnych čísel. Po prijatí faxu prichádzajúceho z blokovaného telefónneho čísla sa fax nevytlačí a okamžite sa vymaže z pamäte.

Vytvorenie zoznamu blokovaných faxov

1. Na úvodnej obrazovke ovládacieho panela zariadenia rolujte na tlačidlo [Správa](#) a dotknite sa ho.
2. Otvorte tieto ponuky:
 - [Nastavenia faxu](#)
 - [Nastavenia prijatia faxu](#)
 - [Blokované faxové čísla](#)
3. Dotykom na pole [Faxové číslo určené na zablokovanie](#) sa zobrazí klávesnica.
4. Zadajte číslo a potom sa dotknite tlačidla [OK](#).
5. Dotykom na zelenú šípku presuniete číslo do zoznamu [Blokované faxové čísla](#).



POZNÁMKA: Ak chcete pridať ďalšie blokované faxové čísla, zopakujte kroky 3 až 5.

6. Zoznam blokovaných faxových čísel uložíte dotykom na tlačidlo [Uložiť](#).

Odstránenie čísel zo zoznamu blokovaných faxov

1. Na úvodnej obrazovke ovládacieho panela zariadenia rolujte na tlačidlo [Správa](#) a dotknite sa ho.
2. Otvorte tieto ponuky:
 - [Nastavenia faxu](#)
 - [Nastavenia prijatia faxu](#)
 - [Blokované faxové čísla](#)
3. Dotknite sa čísla, ktoré sa má odstrániť zo zoznamu [Blokované faxové čísla](#), dotknite sa tlačidla [Zmazať](#) a potom tlačidla [Uložiť](#).
4. Odstránenie čísla potvrdíte dotykom na tlačidlo [OK](#).
5. Ďalšie čísla zo zoznamu [Blokované faxové čísla](#) odstránite zopakovaním krokov 3 a 4 alebo sa dotknite tlačidla [Odstrániť všetko](#) a potom tlačidla [Uložiť](#), ak chcete odstrániť všetky čísla zo zoznamu [Blokované faxové čísla](#) naraz.

Konfigurácia predvolených možností pre úlohy prijímania faxov

 **POZNÁMKA:** Nastavenia predvolených možností úlohy sú platné pre všetky spôsoby faxovania (analogové, cez sieť LAN a internet).

1. Na úvodnej obrazovke ovládacieho panela zariadenia rolujte na tlačidlo [Správa](#) a dotknite sa ho.
2. Otvorte tieto ponuky:
 - [Nastavenia faxu](#)
 - [Nastavenia prijatia faxu](#)
 - [Predvolené možnosti úlohy](#)

Nakonfigurujte všetky nasledujúce nastavenia:

Položka ponuky	Popis
Notifikácia	Nastavenie Notifikácia určuje, kedy sa vytlačí výpis faxových volaní pre prijaté faxy.
Oznámkovať prijaté faxy	Nastavenie Oznámkovať prijaté faxy slúži na povolenie alebo zakázanie funkcie pečiatkovania prijímaných faxov. Na každej prichádzajúcej strane sa vytlačí dátum, čas, telefónne číslo a číslo strany.
Prispôsobiť na stranu	Pri výbere veľkosti strany na vytlačenie faxu zariadenie určí z veľkostí strán dostupných pre zariadenie tú, ktorá sa najviac približuje plánovanej veľkosti. Ak je nastavenie prispôsobenia strane zapnuté a veľkosť prijímaného obrázka presahuje veľkosť strany, zariadenie sa pokúsi o zmenšenie obrázka, aby sa zmestil na stranu. Ak je toto nastavenie vypnuté a prijímaný obrázok je väčší ako veľkosť strany, rozdelí sa na viacero strán.
Výber papiera	Funkcia Výber papiera sa používa na určenie zásobníka, ktorý sa bude používať na tlač faxov.
Strany	Funkcia Strany sa používa na určenie jednostranného alebo obojstranného výstupu faxov.

Archivácia a posielanie faxov ďalej

Funkciu archívu použite na uloženie archívnych kópií prijatých, odoslaných alebo všetkých faxov na určenú e-mailovú adresu, do sieťového priečinka alebo na server FTP.

Funkciu posielania faxu ďalej použite na poslanie ďalej všetkých prijatých alebo aj odoslaných faxov na určené faxové číslo. Keď je povolená funkcia posielania faxov ďalej, prijímajúci produkt vytlačí fax a pošle daný fax ďalej na príslušné faxové číslo.

Na povolenie a konfiguráciu týchto funkcií použite vstavaný webový server HP.

Zapnutie archivácie faxov

1. Otvorte webový prehliadač a do riadka s adresou zadajte adresu IP produktu.
2. Po otvorení vstavaného webového servera HP kliknite na kartu **Fax**.
3. Kliknite na prepojenie **Archív faxov a posielanie faxov ďalej**.
4. V oblasti **Archivácia faxov** vyberte možnosť z rozbaľovacieho zoznamu **Archivácia faxov**.
5. V rozbaľovacom zozname **Typ faxovej úlohy na archiváciu** vyberte niektorú možnosť.
6. V rozbaľovacom zozname **Cieľový archív** vyberte niektorú možnosť.



POZNÁMKA: Ak chcete archivovať na e-mail, je potrebné nakonfigurovať informácie o serveri SMTP.

7. Kliknite na tlačidlo **Použiť** v spodnej časti stránky.

Zapnutie posielania faxov ďalej

1. Otvorte webový prehliadač a do riadka s adresou zadajte adresu IP produktu.
2. Po otvorení vstavaného webového servera HP kliknite na kartu **Fax**.
3. Kliknite na prepojenie **Archív faxov a posielanie faxov ďalej**.
4. V oblasti **Preposlanie faxu** kliknite na **Zapnúť posielanie faxov ďalej**.
5. V rozbaľovacom zozname **Typ faxovej úlohy na poslanie ďalej** vyberte niektorú možnosť.
6. Do poľa **Číslo preposlania faxu** zadajte faxové číslo.
7. Kliknite na tlačidlo **Použiť** v spodnej časti stránky.

Vytvorenie zoznamu rýchlej voľby

1. Na domovskej obrazovke ovládacieho panela produktu sa dotknite tlačidla **Fax**.



2. Dotykom na tlačidlo **Rýchle voľby** sa zobrazí obrazovka **Rýchle voľby**.

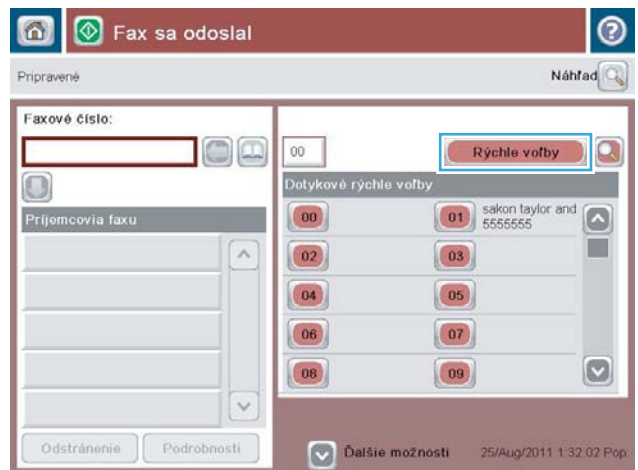

3. Dotknite sa niektorého z nepriradených čísel **Rýchle voľby** jedným dotykom.

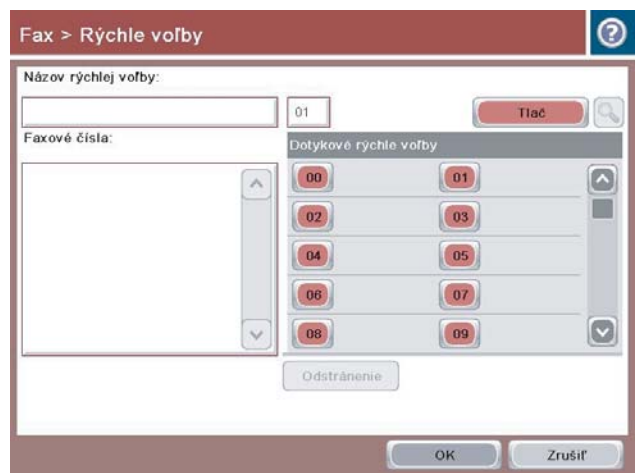

4. Dotykom na pole **Názov rýchlej voľby** sa zobrazí klávesnica.

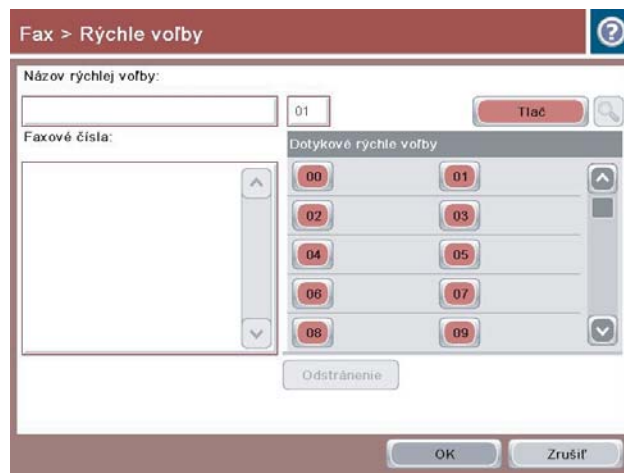

5. Zadajte názov rýchlej voľby.

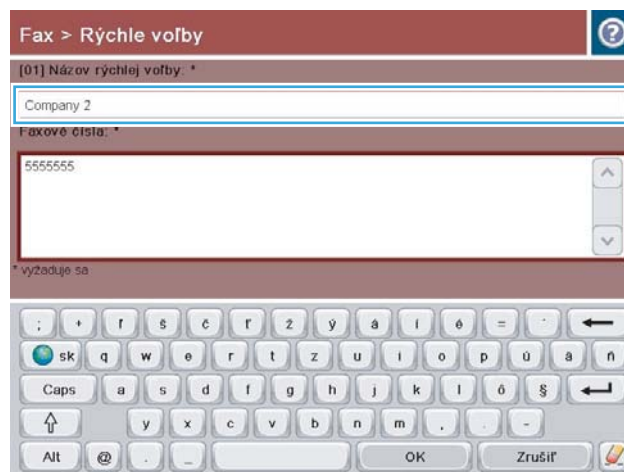

6. Zadajte faxové číslo pre rýchlu voľbu.

POZNÁMKA: Ďalšie faxové čísla rýchlej voľby zadáte dotknutím sa obrazovky napravo od poslednej číslice pred tým zadaného faxového čísla. Keď sa objaví kurzor, dotknite sa klávesu zadania, aby sa kurzor presunul na ďalší riadok. Opakovaním tohto kroku zadajte všetky čísla rýchlej voľby.

Dotknite sa tlačidla **OK**.

7. Názov a faxové číslo (alebo čísla) sa zobrazia vedľa vybraného čísla **Rýchle voľby jedným dotykom**.

Dotykom na tlačidlo **OK** sa vrátite na obrazovku **Fax**.

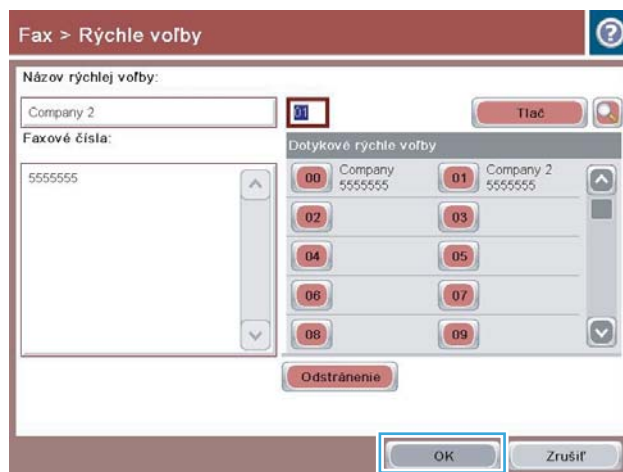

Pridanie čísla do existujúceho zoznamu rýchlej voľby

1. Na úvodnej obrazovke ovládacieho panela zariadenia rolujte na tlačidlo **Fax** a dotknite sa ho.
2. Dotykom na tlačidlo **Rýchle voľby** sa zobrazí obrazovka **Rýchle voľby**.
3. Dotknite sa čísla **Rýchle voľby jedným dotykom** zo zoznamu, ktoré chcete upraviť.
4. Dotknutím sa šípky nadol v poli **Názov rýchlej voľby** otvorte rozbaľovaciu ponuku.
5. Dotknite sa položky **Faxové čísla**.
6. Ďalšie faxové číslo pre názov rýchlej voľby pridáte dotykom na obrazovku napravo od poslednej číslice posledného faxového čísla v zozname. Keď sa zobrazí kurzor, dotknite sa klávesu Enter, čím premiestnite kurzor na ďalší riadok a potom zadajte faxové číslo.
7. Dotykom na tlačidlo **OK** sa vrátite na obrazovku **Rýchle voľby**.
8. Dotykom na tlačidlo **OK** sa vrátite na obrazovku **Fax**.

Vymazanie zoznamu rýchlej voľby

1. Na úvodnej obrazovke ovládacieho panela zariadenia rolujte na tlačidlo [Fax](#) a dotknite sa ho.
2. Dotykom na tlačidlo [Rýchle voľby](#) sa zobrazí obrazovka [Rýchle voľby](#).
3. Dotknite sa čísla [Rýchle voľby jedným dotykom](#) zoznamu, ktorý chcete odstrániť.
4. Dotknite sa tlačidla [Zmazať](#).
5. Dotykom na tlačidlo [Áno](#) potvrdíte odstránenie zoznamu rýchlej voľby a vrátite sa na obrazovku [Fax](#).

Odstránenie jedného čísla zo zoznamu rýchlej voľby

1. Na úvodnej obrazovke ovládacieho panela zariadenia rolujte na tlačidlo **Fax** a dotknite sa ho.
2. Dotykom na tlačidlo **Rýchle voľby** sa zobrazí obrazovka **Rýchle voľby**.
3. Dotykom na číslo **Rýchle voľby jedným dotykom** v zozname sa otvorí klávesnica.
4. Dotknutím sa šípky nadol v poli **Názov rýchlej voľby** otvorte rozbaľovaciu ponuku a potom sa dotknite možnosti **Faxové čísla**.
5. Prejdite zoznamom faxových čísel a dotknite sa obrazovky napravo od poslednej číslice faxového čísla, ktoré chcete vymazať. Pomocou tlačidla **Späť** vymažte faxové číslo.
6. Dotykom na tlačidlo **OK** sa vrátite na obrazovku **Rýchle voľby**.
7. Dotykom na tlačidlo **OK** sa vrátite na obrazovku **Fax**.

Odoslanie faxu manuálnym zadaním čísel

1. Položte dokument na sklo skenera potlačenou stranou nadol alebo ho položte do podávača dokumentov potlačenou stranou nahor a upravte vodiace lišty papiera tak, aby sa zhodovali s veľkosťou dokumentu.

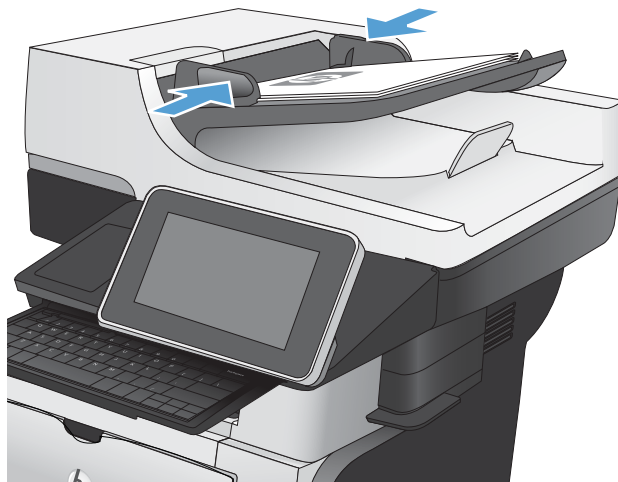

2. Na úvodnej obrazovke ovládacieho panela zariadenia sa dotknite tlačidla Fax. Môže sa zobrazíť výzva na zadanie mena používateľa a hesla.



3. Dotknite sa tlačidla **Ďalšie možnosti**. Skontrolujte, či sa nastavenia zhodujú s originálnymi nastaveniami. Po dokončení všetkých nastavení sa dotknutím na šípku nahor presuňte na hlavnú obrazovku pre Fax.



4. Stlačte pole **Faxové číslo**.



5. Zadajte telefónne číslo a potom sa dotknite tlačidla **OK**.

POZNÁMKA: Na fyzickej alebo virtuálnej klávesnici zadajte znaky.



6. Fax odošlete dotykou na tlačidlo **Spustiť**.

POZNÁMKA: Stlačením tlačidla **Ukážka** v hornom pravom rohu obrazovky si môžete kedykoľvek zobraziť ukážku obrázka. Ak potrebujete získať ďalšie informácie o tejto funkcii, dotknite sa tlačidla **Pomocník** na obrazovke ukážky.



Odoslanie faxu pomocou rýchlej voľby

1. Položte dokument na sklo skenera potlačenou stranou nadol alebo ho položte do podávača dokumentov potlačenou stranou nahor a upravte vodiace lišty papiera tak, aby sa zhodovali s veľkosťou dokumentu.

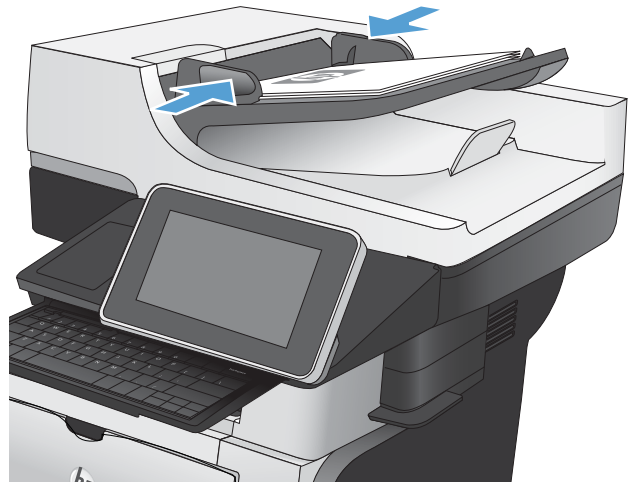

2. Na úvodnej obrazovke ovládacieho panela zariadenia sa dotknite tlačidla Fax.



- Dotknite sa tlačidla s číslom pre názov rýchlej voľby, ktorú chcete použiť. Názov rýchlej voľby sa zobrazí v časti **Prijemcovia faxu** na obrazovke **Fax**.



- Fax odošlete dotykcom na tlačidlo **Spustiť**.

POZNÁMKA: Stlačením tlačidla **Ukážka** v hornom pravom rohu obrazovky si môžete kedykoľvek zobraziť ukážku obrázka. Ak potrebujete získať ďalšie informácie o tejto funkcii, dotknite sa tlačidla **Pomocník** na obrazovke ukážky.



Vyhľadávanie v zozname rýchlej voľby podľa mena



POZNÁMKA: Ak nepoznáte presný názov rýchlej voľby, zadaním písmena môžete vybrať niektorú časť zoznamu. Ak chcete zobraziť napríklad názvy rýchlej voľby začínajúce písmenom N, zadajte písmeno N. Ak tomuto výberu nezodpovedajú žiadne položky, pred hľadaním sa objaví správa zobrazujúca položku začínajúcu písmenom, ktoré je k písmenu N najbližšie.

1. Na domovskej obrazovke ovládacieho panela produktu sa dotknite tlačidla [Fax](#).
2. Dotknite sa tlačidla vyhľadávania. Toto tlačidlo vyzerá ako zväčšovacie sklo a nachádza sa napravo od tlačidla [Rýchle voľby](#).
3. Napíšte prvé písmená názvu rýchlej voľby, ktorú hľadáte. Najdené zhodné názvy sa zobrazia v zozname v hornej časti vyhľadávacej obrazovky. V prípade potreby sa môžete presúvať, aby ste uvideli všetky názvy alebo môžete napísať viac písmen, aby ste výber zúžili.
4. Vyberte hľadaný názov zo zoznamu a dotknite sa tlačidla [OK](#). Zoznam rýchlej voľby na hlavnej faxovej obrazovke zobrazuje vybrané položky v zozname čísel.
5. Číslo rýchlej voľby pridáte do zoznamu adresátov dotykom.
6. V prípade potreby vyberte alebo vyhľadajte ďalšie názvy.

Odoslanie faxu pomocou čísel vo faxovom adresári

Funkcia faxového adresára umožňuje uložiť faxové čísla v zariadení.

Zoznam kontaktov programu Microsoft® Exchange je možné takisto zobraziť vo faxovom adresári zariadenia.

1. Na úvodnej obrazovke ovládacieho panela zariadenia sa dotknite tlačidla **Fax**.



2. Obrazovku **Adresár** zobrazíte dotykom na ikonu **Adresár**.



3. Z rozbaľovacej ponuky vyberte zdrojový faxový adresár.

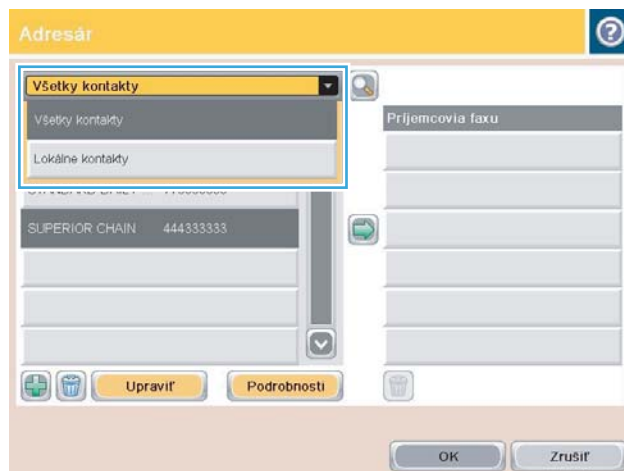

- Dotykom zvýraznite názvy a dotykom na ikonu pravej šípky presuňte zvýraznené názvy do časti **Prijemcovia faxu**.

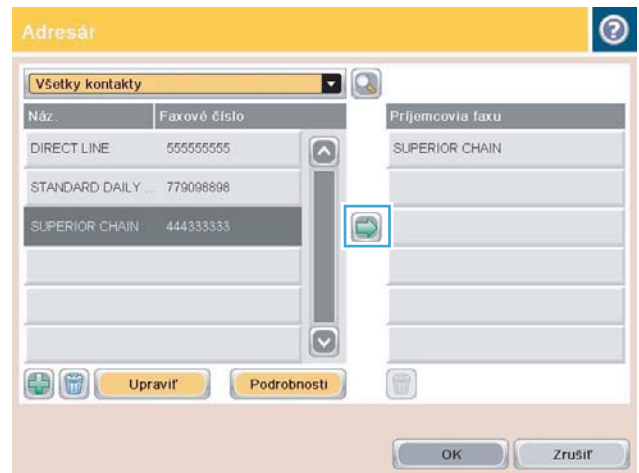

- Dotykom na tlačidlo **OK** sa vrátite na obrazovku **Fax**.

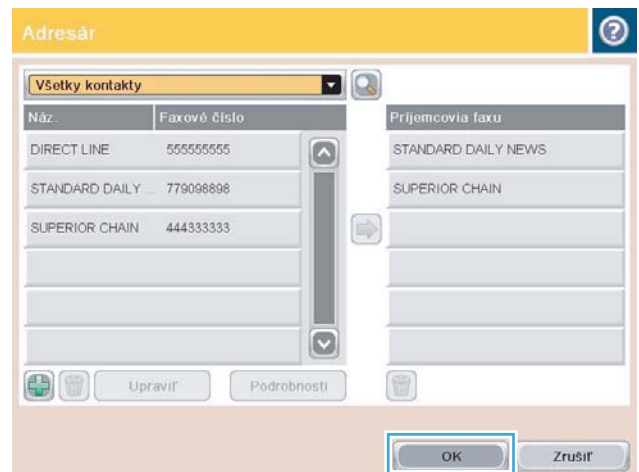

- Fax odošlete dotykom na tlačidlo **Spustiť** (Start).



Zrušenie faxu

Ak chcete zrušiť aktuálnu úlohu faxu, dotknite sa tlačidla **Zrušiť úlohu** na obrazovke stavu faxu.

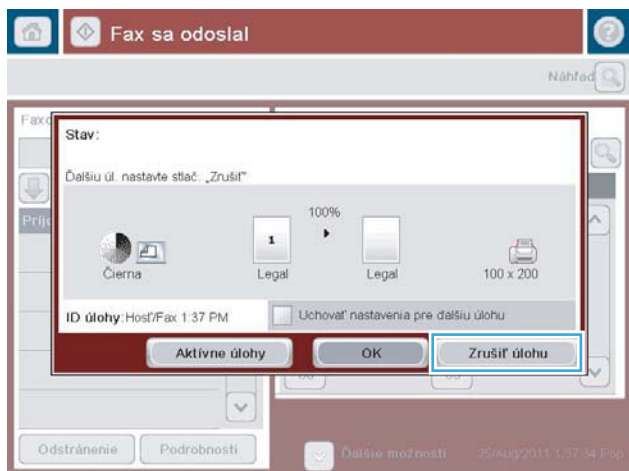

Faxové výpisy

Nasledujúce časti uvádzajú faxové výpisy, ktoré pre zariadenie k dispozícii. Tieto výpisy je možné vytlačiť alebo zobraziť na ovládacom paneli zariadenia.

V tomto zariadení sú dostupné nasledujúce faxové výpisy.

- protokol faxovej činnosti
- správa fakturačných kódov
- zoznam blokových faxov
- zoznam rýchlej voľby
- Správa o faxových volaniach

Faxový výpis vytlačíte alebo zobrazíte podľa týchto pokynov:

1. Na úvodnej obrazovke ovládacieho panela zariadenia rolujte na tlačidlo [Správa](#) a dotknite sa ho.
2. Otvorte tieto ponuky:
 - [Správy](#)
 - [faxové správy](#)
3. Vyberte denník alebo správu, ktoré chcete vytlačiť alebo zobraziť.
4. Dotknite sa tlačidla [Tlačiť](#) alebo [Zobraziť](#).

Denník činností faxu

Denník činnosti faxového prístroja obsahuje nasledujúce informácie.

- Hlavička faxu konfigurovaná na zariadení.
- Číslo úlohy každého faxu.
- Dátum a čas prijatia, odoslania a neúspešného odoslania faxov.
- Typ faxovej úlohy - odoslanie alebo prijatie.
- Identifikácia odosielateľa (telefónne číslo, ak je dostupné)
- Trvanie (čas vyvesenia)
- Počet strán
- Výsledok (úspešné odoslanie, čakanie, neúspešné odoslanie s vyznačeným typom a kódom chyby)

V databáze sa nachádza posledných 500 zadaných faxových položiek. Faxové položky v databáze obsahujú každú faxovú reláciu ako osobitnú položku. Faxovou reláciou môže byť napríklad odoslaný fax, prijatý fax alebo aktualizácia firmvéru. V závislosti od aktivity sa v správe môže nachádzať aj menej než 500 položiek.

Ak chcete používať denník na účely evidencie, mali by ste ho tlačiť pravidelne a potom ho vymazať.

Ak chcete vymazať denník činností faxu, vykonajte nasledujúce kroky.

1. Na ovládacom paneli sa dotknite ikony [Správa](#).
2. Otvorte tieto ponuky:
 - [Nastavenia faxu](#)
 - [Vymazať denník činností faxu](#)
3. Stlačením tlačidla [Vymazať](#) vymažte denník činností faxu.

Výpis účtovacieho kódu

Výpis účtovacieho kódu je zoznam posledných 500 úspešne odoslaných faxov, ktoré sú zoradené podľa účtovacieho kódu. Tento výpis poskytuje nasledujúce informácie:

- Číslo účtovacieho kódu
- Dátum a čas úspešne odoslaných faxov
- Identifikačné číslo
- Trvanie (čas odhlásenia)
- Počet odoslaných strán
- Výsledok (úspech)

V databáze sa nachádza posledných 500 faxov. Ak chcete používať správu na účely evidencie, pravidelne ju tlačte a potom ju vymažte.

Výpis zoznamu blokovaných faxov

Výpis zoznamu blokovaných faxov obsahuje zoznam faxových čísel, z ktorých zariadenie nemá prijímať faxy.

Výpis zoznamu rýchlej voľby

Vo výpise zoznamu rýchlej voľby sa zobrazia faxové čísla pridelené k menám rýchlej voľby.

Výpis faxových hovorov

Výpis faxových hovorov je stručný výpis, ktorý uvádza stav posledného odoslaného alebo prijatého faxu.

9 Správa produktu

- [Konfigurácia nastavení siete IP](#)
- [Vstavaný webový server HP](#)
- [HP Utility \(Mac OS X\)](#)
- [Používanie softvéru HP Web Jetadmin](#)
- [Ekonomické nastavenia](#)
- [Funkcie zabezpečenia produktu](#)
- [Aktualizácia firmvéru produktu](#)

Konfigurácia nastavení siete IP

Ustanovenie o zdieľaní tlačiarňí

Spoločnosť HP nepodporuje siete typu peer-to-peer, keďže nejde o funkciu ovládačov tlačiarňí HP, ale operačných systémov spoločnosti Microsoft. Prejdite na stránku spoločnosti Microsoft na lokalite www.microsoft.com.

Zobrazenie alebo zmena nastavení siete

Na zobrazenie alebo zmenu konfiguračných nastavení protokolu IP použijete vstavaný webový server HP.

1. Vytlačte konfiguračnú stránku a nájdite adresu IP.
 - Ak používate protokol IPv4, adresa IP obsahuje iba číslice. Má takýto formát:
`xxx . xxx . xxx . xxx`
 - Ak používate protokol IPv6, adresa IP je hexadecimálna kombinácia znakov a číslic. Nadobúda formát podobný nasledujúcemu:
`xxxx : : xxxx : xxxx : xxxx : xxxx`
2. Ak chcete otvoriť vstavaný webový server HP, zadajte adresu IP do riadka s adresou webového prehľadávača.
3. Kliknutím na kartu **Networking (Sieť)** získajte informácie o sieti. Nastavenia môžete podľa potreby zmeniť.

Ručné nastavenie parametrov protokolu IPv4 TCP/IP pomocou ovládacieho panela

Ponuky [Správa](#) ovládacieho panela sa používajú na manuálne nastavenie adresy IPv4, masky podsiete a predvolenej brány.

1. Na úvodnej obrazovke ovládacieho panela zariadenia rolujte na tlačidlo [Správa](#) a dotknite sa ho.
2. Otvorte tieto ponuky:
 - [Nastavenia siete](#)
 - [Ponuka servera Jetdirect](#)
 - [TCP/IP](#)
 - [Nastavenia IPV4](#)
 - [Metóda konfigurácie](#)
3. Vyberte možnosť [Ručne](#) a potom sa dotknite tlačidla [Uložiť](#).
4. Otvorte ponuku [Manuálne nastavenia](#).
5. Dotknite sa možnosti [Adresa IP](#), [Maska podsiete](#) alebo [Predvolená brána](#).
6. Dotknutím sa prvého poľa otvoríte klávesnicu. Zadajte do poľa správne číslice a potom sa dotknite tlačidla [OK](#).

Zopakujte tento postup pri každom poli a potom sa dotknite tlačidla [Uložiť](#).

Ručné nastavenie parametrov protokolu IPv6 TCP/IP pomocou ovládacieho panela

Ponuky [Správa](#) ovládacieho panela sa používajú na manuálne nastavenie adresy IPv6.

1. Na úvodnej obrazovke ovládacieho panela zariadenia rolujte na tlačidlo [Správa](#) a dotknite sa ho.
2. Ak chcete povoliť manuálnu konfiguráciu, otvorte nasledujúce ponuky:
 - [Nastavenia siete](#)
 - [Ponuka servera Jetdirect](#)
 - [TCP/IP](#)
 - [Nastavenia protokolu IPV6](#)
 - [Adresa](#)
 - [Manuálne nastavenia](#)
 - [Povoliť](#)

Vyberte možnosť [Zapnutý](#) a potom sa dotknite tlačidla [Uložiť](#).

3. Ak chcete konfigurovať adresu, dotknite sa tlačidla [Adresa](#) a potom sa dotknite poľa na otvorenie klávesnice.
4. Pomocou klávesnice zadajte adresu a potom sa dotknite tlačidla [OK](#).
5. Dotknite sa tlačidla [Uložiť](#).

Vstavaný webový server HP

Vstavaný webový server HP slúži na zobrazenie stavu produktu, konfiguráciu sieťových nastavení produktu a na spravovanie funkcií z počítača namiesto ovládacieho panela produktu. Nasledovné príklady možného použitia vstavaného webového servera HP:

- Zobrazenie informácií o stave produktu
- Určenie zostávajúcej životnosti všetkého spotrebného materiálu a objednanie nového
- Zobrazenie a zmena konfigurácie zásobníkov
- Zobrazenie a zmena nastavení ponúk ovládacieho panela tlačiarne.
- Zobrazenie a tlač interných stránok
- Príjem upozornení na udalosti týkajúce sa tlačiarne a spotrebného materiálu.
- Zobrazenie a zmena konfigurácie siete
- Pomocou sprievodcov vytvorte, nakonfigurujte a povoľte rýchle súpravy, e-mail a fax

Ak chcete používať vstavaný webový server HP, váš prehľadávač musí spĺňať nasledujúce požiadavky:

- Windows: Microsoft Internet Explorer 5.01 alebo novší, prípadne Netscape 6.2 alebo novší
- Mac OS X: Safari alebo Firefox s použitím Bonjour alebo IP adresy
- Linux: Len Netscape Navigator
- HP-UX 10 a HP-UX 11: Netscape Navigator 4.7

Vstavaný webový server HP funguje, keď je produkt pripojený k sieti založenej na IP. Vstavaný webový server HP nepodporuje pripojenie produktu na báze IPX. Na otvorenie a používanie vstavaného webového servera HP nie je nutné mať prístup na Internet.

Ak je produkt pripojený k sieti, vstavaný webový server HP je automaticky dostupný.

Otvorenie vstavaného webového servera HP

1. Zistíte adresu IP alebo názov hostiteľa zariadenia. Ak je na úvodnej obrazovke ovládacieho panela zariadenia viditeľné tlačidlo Sieť , dotknite sa ho, čím zobrazíte príslušnú adresu. V opačnom prípade postupujte podľa týchto krokov a vytlačte alebo zobrazte konfiguračnú stranu zariadenia:
 - a. Na úvodnej obrazovke ovládacieho panela zariadenia rolujte na tlačidlo [Správa](#) a dotknite sa ho.
 - b. Otvorte tieto ponuky:
 - [Správy](#)
 - [Stránky konfigurácie/stavu](#)
 - [konfiguračná stránka](#)
 - c. Dotknite sa tlačidla [Tlačiť](#) alebo [Zobraziť](#).
 - d. Na strane s informáciami o technológii Jetdirect vyhľadajte adresu IP alebo názov hostiteľa.
2. V podporovanom webovom prehľadávači v počítači zadajte do poľa adresy/adresy URL adresu IP produktu alebo názov hostiteľa.

Funkcie vstavaného webového servera HP

Karta Informácie

Tabuľka 9-1 Vstavaný webový server HP – karta Informácie

Ponuka	Popis
Stav zariadenia	Táto strana informuje o stave zariadenia a zostávajúcej dobe životnosti spotrebného materiálu HP. Na tejto strane je tiež uvedený typ a veľkosť papiera, ktoré sú nastavené pre každý zásobník. Ak chcete zmeniť predvolené nastavenia, kliknite na prepojenie Zmeniť nastavenia .
Denník úloh	Zobrazuje prehľad všetkých úloh, ktoré produkt spracoval.
Konfiguračná stránka	Zobrazuje informácie nachádzajúce sa na konfiguračnej strane.
Stránka so stavom spotrebného materiálu	Zobrazuje stav spotrebného materiálu v zariadení.
Stránka denníka udalostí	Zobrazuje zoznam všetkých udalostí a chýb zariadenia. Použitím prepojenia Okamžitá podpora od spoločnosti HP (v oblasti Iné prepojenia na všetkých stránkach vstavaného webového servera HP) sa pripojíte k dynamickým webovým stránkam, ktoré vám pomôžu pri riešení problémov. Tieto stránky tiež zobrazujú ďalšie služby dostupné pre príslušné zariadenie.
Stránka používania	Poskytuje zhrnutie počtu strán, ktoré zariadenie vytlačilo, zoradené v skupinách podľa veľkosti, typu a tlačovej dráhy papiera.
Informácie o zariadení	Uvádza sieťový názov, adresu a informácie o modeli zariadenia. Ak chcete prispôsobiť tieto záznamy, kliknite na ponuku Informácie o zariadení na karte Všeobecné .
Snímka ovládacieho panela	Slúži na zobrazenie obrázka aktuálnej obrazovky na displeji ovládacieho panela.
Tlačíť	Umožňuje odoslať súbor pripravený na tlač z počítača do tlačiarne. Na vytlačenie súboru sa použijú predvolené nastavenia tlače.
Správy a strany na tlač	Obsahujú zoznamy vnútorných správ a strán pre príslušné zariadenie. Vyberajú niekoľko položiek na tlač.

Karta Všeobecné

Tabuľka 9-2 Vstavaný webový server HP – karta Všeobecné

Ponuka	Popis
Prispôbenie ovládacieho panela	Zmena poradia, zobrazenie alebo skrytie funkcií na displeji ovládacieho panela a zmena predvoleného jazyka zobrazenia.
Nastavenie funkcie Rýchle nastavenia	Umožňujú konfigurovať úlohy, ktoré sú k dispozícii v oblasti Rýchle nastavenia na úvodnej obrazovke ovládacieho panela zariadenia.
Výstrahy	Nastavenie e-mailových výstrah upozorňujúcich na udalosti týkajúce sa produktu a spotrebného materiálu.
Ponuka Správa ovládacieho panela	Zobrazuje štruktúru ponuky Správa na ovládacom paneli. POZNÁMKA: Na tejto obrazovke možno konfigurovať nastavenia. Vstavaný webový server HP však poskytuje viac rozšírených možností konfigurácie ako ponuka Správa .
AutoSend	Slúži na konfiguráciu produktu na odosielanie automatizovaných e-mailov týkajúcich sa konfigurácie produktu a spotrebného materiálu na určené e-mailové adresy.
Upraviť ostatné prepojenia	Pridáva alebo prispôbuje prepojenie na inú webovú lokalitu. Toto prepojenie sa zobrazí v oblasti Iné prepojenia na všetkých stránkach vstavaného webového servera HP.

Tabuľka 9-2 Vstavaný webový server HP – karta Všeobecné (pokračovanie)

Ponuka	Popis
Informácie o objednávaní	Zadávanie informácií o objednávkach náhradných tonerových kaziet. Tieto informácie sa zobrazujú na stránke s informáciami o stave spotrebného materiálu.
Informácie o zariadení	Nastavenie názvu a inventárneho čísla zariadenia. Zadajte meno primárneho kontaktu, ktorý získa informácie o zariadení.
Jazyk	Slúži na nastavenie jazyka, v ktorom sa zobrazia informácie zo vstavaného webového servera HP.
Dátum a čas	Umožňuje nastaviť dátum a čas alebo uskutočniť synchronizáciu so sieťovým časovým serverom.
Nastavenia energie	Nastaví alebo upraví čas spustenia, čas spánku a oneskorenie spánku zariadenia. Môžete nastaviť rôzny plán na každý deň v týždni aj na prázdniny. Taktiež môžete nastaviť interakcie, ktoré spôsobia prebudenie produktu z režimu spánku.
Záloha a obnovenie	Vytvára záložný súbor obsahujúci údaje o zariadení a používateľovi. V prípade potreby možno tento súbor použiť na obnovenie údajov v zariadení.
Obnoviť továrenské nastavenia	Obnovenie nastavení produktu na predvolené výrobné nastavenia.
Inštallačný súbor riešení problémov	Inštaluje softvérové programy tretích strán, ktoré zvyšujú funkčnosť zariadenia.
Aktualizácia firmvéru	Umožňuje prevziať a nainštalovať aktualizácie firmvéru pre toto zariadenie.
Služby kvót a štatistik	Informácie o pripojení štatistických služieb tretích strán.

Karta Kopírovanie/tlač

Tabuľka 9-3 Vstavaný webový server HP – karta Kopírovanie/tlač

Ponuka	Popis
Nastavenie načítania z jednotky USB	Aktivuje alebo deaktivuje ponuku Načítanie z jednotky USB na ovládacom paneli.
Správa uložených úloh	Umožňuje zapnúť alebo vypnúť funkciu ukladania úloh v pamäti zariadenia a nastaviť možnosti ukladacieho priestoru úloh.
Nastavenie typov papiera	Ak používate špecifický typ papiera a vyskytujú sa problémy s kvalitou tlače, môžete prepísať nastavenia predvoleného režimu.
Všeobecné nastavenia tlače	Konfigurácia nastavení pre všetky tlačové úlohy vrátane úloh kopírovania alebo prijatých faxov.
Nastavenia kopírovania	Konfigurácia predvolených možností pre úlohy kopírovania.
Správa zásobníkov	Konfigurácia nastavení zásobníkov na papier.

Karta Skenovanie/digitálne odosielanie

Tabuľka 9-4 Vstavaný webový server HP – karta Skenovanie/digitálne odosielanie

Ponuka	Popis
Adresár	Postupné pridávanie e-mailových adries do produktu a úprava e-mailových adries, ktoré už boli v produkte uložené. Môžete tiež použiť kartu Import/Export na prenos veľkého zoznamu najčastejšie používaných e-mailových adries do produktu naraz namiesto ich pridávania po jednej.

Tabuľka 9-4 Vstavaný webový server HP – karta Skenovanie/digitálne odosielanie (pokračovanie)

Ponuka	Popis
Sprievodcovia rýchlym nastavením e-mailu a uloženia do sieťového priečinka	<p>Konfigurácia produktu na odosielanie naskenovaných obrázkov vo forme príloh k e-mailu.</p> <p>Konfigurácia produktu na ukladanie naskenovaných obrázkov do časti Quick Sets (Rýchle súpravy) sieťového priečinka. Časť Quicks Sets (Rýchle súpravy) poskytuje rýchly prístup k súborom uloženým v sieti.</p>
Nastavenie e-mailu	<p>Konfigurácia predvolených e-mailových nastavení digitálneho odosielania vrátane týchto nastavení:</p> <ul style="list-style-type: none"> • Nastavenia servera odchádzajúcej pošty (SMTP). • Predvolené rýchle nastavenia e-mailových úloh. • Predvolené nastavenia správ, ako napríklad adresa „Od“ a predmet správy • Nastavenia digitálnych podpisov a šifrovania. • Nastavenia e-mailových upozornení. • Predvolené nastavenia skenovania e-mailových úloh. • Predvolené nastavenia súborov e-mailových úloh.
Nastavenie ukladania do sieťového priečinka	<p>Slúži na konfiguráciu nastavení sieťových priečinkov digitálneho odosielania vrátane týchto nastavení:</p> <ul style="list-style-type: none"> • Predvolené rýchle nastavenia e-mailových úloh uložených v sieťovom priečinku. • Nastavenia oznámení. • Predvolené nastavenia skenovania úloh uložených v sieťovom priečinku. • Predvolené nastavenia súborov pre úlohy uložené v sieťovom priečinku.
Uloženie na jednotku SharePoint®	<p>Nakonfigurujte nastavenia nevyhnutné na uloženie naskenovaného dokumentu do jednej alebo niekoľkých webových lokalít Microsoft® SharePoint®.</p>
Nastavenie ukladania na jednotku USB	<p>Slúži na konfiguráciu nastavení USB digitálneho odosielania vrátane týchto nastavení:</p> <ul style="list-style-type: none"> • Predvolené rýchle nastavenia úloh uložených na jednotke USB flash. • Nastavenia oznámení. • Predvolené nastavenia skenovania úloh uložených na jednotke USB flash. • Predvolené nastavenia súborov pre úlohy uložené na jednotke USB flash.
OXPD: Pracovný postup	<p>Používa nástroje pracovného toku tretích strán.</p>
Nastavenie softvéru digitálneho odosielania	<p>Slúži na konfiguráciu nastavení týkajúcich sa použitia voliteľného softvéru Digital sending.</p>

Karta Fax (iba modely s faxom)

Tabuľka 9-5 Vstavaný webový server HP – karta Fax

Ponuka	Popis
Nastavenie odosielania faxu	Služi na konfiguráciu nastavení na odosielanie faxov vrátane týchto nastavení: <ul style="list-style-type: none">• Predvolené bežné nastavenia úloh pre odchádzajúce faxy• Predvolené nastavenie na odosielanie faxov prostredníctvom vnútorného faxového modemu• Nastavenia používania faxovej služby prostredníctvom lokálnej siete LAN.• Nastavenia používania faxovej služby prostredníctvom Internetu.
Rýchle voľby	Spravuje rýchle vytáčanie faxových čísel. Môžete tiež importovať súbory .CSV obsahujúce e-mailové adresy, faxové čísla alebo používateľské záznamy, aby boli prístupné v tomto produkte. E-mailové adresy, faxové čísla alebo používateľské záznamy môžete tiež exportovať z produktu do súboru v počítači. Tento súbor potom môžete používať ako zálohu údajov alebo ho môžete použiť na importovanie záznamov do iného zariadenia HP.
Nastavenie prijímania faxov	Konfiguruje predvolené možnosti tlače prichádzajúcich faxov a nastavuje plán tlače faxu.
Archív faxov a posielanie faxov ďalej	Aktivuje alebo deaktivuje archiváciu faxov a posielanie faxov ďalej a konfiguruje základné nastavenia oboch funkcií. <ul style="list-style-type: none">• Archivácia faxov je metóda odosielania kópií všetkých prijatých a odoslaných faxov na e-mailovú adresu.• Posielanie faxov ďalej je metóda posielania prichádzajúcich faxov do iného faxového zariadenia.
Denník činností faxu	Obsahuje zoznam faxov, ktoré boli odoslané alebo prijaté zariadením.

Karta Riešenie problémov

Tabuľka 9-6 Vstavaný webový server HP – karta Riešenie problémov

Ponuka	Popis
Všeobecné informácie o riešení problémov	Vyberte si spomedzi rôznych správ a testov, pomocou ktorých môžete vyriešiť problémy s produktom.
Načítanie diagnostických údajov	Exportovanie informácií o produkte do súboru – tento postup môže byť vhodný na podrobnú analýzu problému. POZNÁMKA: Táto položka je k dispozícii iba vtedy, keď nastavíte heslo správy z karty Zabezpečenie.
Aktualizácia firmvéru	Umožňuje prevziať a nainštalovať aktualizácie firmvéru pre toto zariadenie.
Obnoviť továrenské nastavenia	Obnovenie nastavení produktu do predvolených výrobných nastavení.

Karta Zabezpečenie

Tabuľka 9-7 Vstavaný webový server HP – karta Zabezpečenie

Ponuka	Popis
Všeobecné zabezpečenie	Umožňuje nakonfigurovať heslo správcu s cieľom obmedziť prístup k niektorým funkciám zariadenia. Nastavenie hesla PjL na spracovanie príkazov PjL. Nastavenie prístupu do systému súborov a zabezpečenia aktualizácie firmvéru. Aktivuje alebo deaktivuje hosťovský port USB na ovládacom paneli alebo port pripojenia USB na formátovači tlače priamo z počítača. Zobrazenie stavu všetkých nastavení zabezpečenia.
Ovládanie prístupu	Nastavuje prístup k funkciám zariadenia pre konkrétnych jednotlivcov alebo skupiny. Služi aj na nastavenie používateľských účtov a výber metódy prihlásenia sa jednotlivcov do produktu.
Ochrana uložených údajov	Konfiguruje a spravuje vnútorný pevný disk zariadenia. Toto zariadenie obsahuje šifrovaný pevný disk kvôli maximálnemu zabezpečeniu. Konfiguruje nastavenia úloh uložených na pevnom disku zariadenia.
Správa certifikátov	Inštaluje a spravuje certifikáty zabezpečenia na prístup do zariadenia a siete.
Vlastný test	Overenie fungovania funkcií zabezpečenia v súlade s predpokladanými systémovými parametrami.

Karta Webové služby HP

Pomocou karty **Webové služby HP** možno nakonfigurovať a zapnúť používanie webových služieb HP pre tento produkt. Skôr než začnete používať funkciu HP ePrint, je potrebné povoliť webové služby HP.

Karta Práca v sieti

Karta **Práca v sieti** sa používa vtedy, ak chcete nakonfigurovať a zabezpečiť sieťové nastavenia produktu v čase jeho pripojenia do siete s protokolom IP. Táto karta sa nezobrazí, ak je produkt pripojený k iným typom sietí.

Zoznam Iné prepojenia

 **POZNÁMKA:** Môžete nakonfigurovať prepojenia, ktoré sa zobrazia v zozname **Iné prepojenia** – použite ponuku **Upraviť ostatné prepojenia** na karte **Všeobecné**. Nižšie sú uvedené predvolené prepojenia.

Tabuľka 9-8 Vstavaný webový server HP – zoznam Iné prepojenia

Ponuka	Popis
Okamžitá podpora od spoločnosti HP	Pripojenie k webovej lokalite spoločnosti HP, ktorá vám poskytne pomoc pri hľadaní riešení problémov s produktom.
Nakúpiť spotrebný materiál	Služi na pripojenie k webovej lokalite HP SureSupply, kde môžete získať informácie o možnostiach nákupu originálneho spotrebného materiálu od spoločnosti HP, ako napríklad tlačových kaziet a papiera.
Podpora produktov	Pripája k stránke podpory zariadenia, na ktorej môžete hľadať pomoc týkajúcu sa rôznych tém.

Zmena názvu služby Bonjour

Ak potrebujete zmeniť názov služby Bonjour pre produkt, postupujte nasledovne:

1. Otvorte kartu Vstavaný webový server HPPráca v sieti.
2. Kliknite na prepojenie **Nastavenia TCP/IP**.
3. Rolujte na pole **Názov služby Bonjour** v spodnej časti stránky a potom aktualizujte informácie.
4. Kliknutím na tlačidlo **Použiť** zmeny uložíte.

HP Utility (Mac OS X)

Aplikácia HP Utility je softvérový program, ktorý poskytuje prístup k produktu v systéme Mac OS X.

Aplikáciu HP Utility môžete použiť vtedy, keď je produkt pripojený pomocou kábla USB alebo keď je pripojený k sieti s protokolom TCP/IP.

Otvorenie aplikácie HP Utility

Vo vyhľadávači kliknite na položku **Applications** (Aplikácie), **Utilities** (Pomocné programy) a potom kliknite na položku **HP Utility**.

Ak sa aplikácia HP Utility nenachádza v zozname **Utilities** (Pomocné programy), pomocou nasledujúceho postupu ju otvorte:

1. V počítači otvorte ponuku Apple , kliknite na ponuku **Systémové preferencie** a potom na ikonu **Tlač a fax** alebo na ikonu **Tlač a skenovanie**.
2. Na ľavej strane okna zvolte produkt.
3. Stlačte tlačidlo **Možnosti a spotrebný materiál**.
4. Kliknite na kartu **Pomôcka**.
5. Kliknite na tlačidlo **Otvoriť nástroj Printer Utility**.

Funkcie aplikácie HP Utility

Aplikácia HP Utility sa skladá zo stránok, ktoré otvoríte kliknutím v zozname **Všetky nastavenia**. V hornej časti každej stránky kliknite na ikony na získanie prístupu na webové lokality spoločnosti HP a získanie nasledujúcich informácií:

- **HP Support (Podpora produktov spoločnosti HP)**
- **Spotrebný materiál**
- **Registrácia**
- **Recyklácia**

V nasledujúcej tabuľke sú uvedené úlohy, ktoré môžete vykonávať pomocou aplikácie HP Utility.

Ponuka	Položka	Popis
Information And Support (Informácie a podpora)	Supplies Status (Stav spotrebného materiálu)	Zobrazuje stav spotrebného materiálu produktu a poskytuje prepojenia na účely objednania spotrebného materiálu online.
	Device Information (Informácie o zariadení)	Ukazuje informácie o práve zvolenom zariadení.
	File Upload (Prenos súborov)	Prenáša súbory z počítača do zariadenia.
	Upload Fonts (Prenos písom)	Prenáša súbory so znakovými súpravami z počítača do zariadenia.
	HP ePrintCenter	Služí na prístup k službe HP ePrintCenter.

Ponuka	Položka	Popis
	Update Firmware (Aktualizácia firmvéru)	Prenáša súbor s aktualizáciou firmvéru do zariadenia. POZNÁMKA: Táto možnosť je k dispozícii iba po otvorení ponuky Zobrazíť a výbere položky Show Advanced Options (Zobrazíť rozšírené možnosti) .
	Commands (Príkazy)	Odosieľa špeciálne znaky alebo príkazy na tlač do zariadenia po tlačovej úlohe. POZNÁMKA: Táto možnosť je k dispozícii iba po otvorení ponuky Zobrazíť a výbere položky Show Advanced Options (Zobrazíť rozšírené možnosti) .
Printer Settings (Nastavenia tlačiarne)	Supplies Management (Správa spotrebného materiálu)	Konfiguruje spôsob správania produktu, keď sa spotrebný materiál blíži k odhadovanému koncu životnosti.
	Trays Configuration (Konfigurácia zásobníkov)	Zmena predvoleného nastavenia zásobníkov.
	Output Devices (Výstupné zariadenia)	Umožňuje spravovať nastavenia voliteľného výstupného príslušenstva.
	Duplex Mode (Režim obojstrannej tlače)	Spustenie automatickej obojstrannej tlače.
	Protect Direct Ports (Ochrana priamych portov)	Vypne tlač cez rozhranie USB alebo paralelné porty.
	Stored Jobs (Uložené úlohy)	Spravuje tlačové úlohy, ktoré sú uložené na pevnom disku zariadenia.
	Network Settings (Nastavenia siete)	Konfiguruje sieťové nastavenia, ako sú nastavenia IPv4 a IPv6.
	Additional Settings (Dodatočné nastavenia)	Poskytuje prístup k vstavanému webovému serveru HP.
Nastavenia skenovania	Skenovanie do e-mailu	Slúži na otvorenie stránky vstavaného webového servera HP na konfiguráciu nastavení skenovania do e-mailu. POZNÁMKA: Pripojenia prostredníctvom rozhrania USB nie sú podporované.
	Skenovanie do sieťového priečinka	Slúži na otvorenie stránky vstavaného webového servera HP na konfiguráciu nastavení skenovania do sieťového priečinka. POZNÁMKA: Pripojenia prostredníctvom rozhrania USB nie sú podporované.

Používanie softvéru HP Web Jetadmin

Softvér HP Web Jetadmin je cenami ovenčený, špičkový nástroj na efektívne spravovanie širokého rozsahu sieťových zariadení HP vrátane tlačiarní, multifunkčných produktov a zariadení na digitálne odosielanie. Toto jednoduché riešenie umožňuje na diaľku inštalovať, monitorovať, vykonávať údržbu, riešiť problémy a vytvárať zabezpečené prostredie tlače a zobrazovania, čím jednoznačne pomáha zvýšiť obchodnú produktivitu tak, že šetrí čas, riadi náklady a chráni vaše investície.

Inovácie softvéru HP Web Jetadmin sú pravidelne k dispozícii a zaisťujú podporu pre špecifické funkcie produktu. Ak sa chcete dozvedieť viac o inováciách, prejdite na adresu www.hp.com/go/webjetadmin a kliknite na prepojenie **Self Help and Documentation** (Svojpomoc a dokumentácia).

Ekonomické nastavenia

Tlač v režime EconoMode

Tento produkt má možnosť EconoMode (Ekonomický režim) pre tlač konceptov dokumentov. Pomocou možnosti EconoMode (Ekonomický režim) sa dá použiť menej toneru a dajú sa znížiť výdavky na stranu. Avšak používanie možnosti EconoMode (Ekonomický režim) môže tiež znížiť kvalitu tlače.

Spoločnosť HP neodporúča trvalé použitie režimu EconoMode. Pri trvalom používaní režimu EconoMode sa môžu mechanické časti tonerovej kazety opotrebovať skôr, ako sa minie zásoba tonera. Ak kvalita tlače začne klesať a prestane byť prijateľná, zvážte výmenu tonerovej kazety.



POZNÁMKA: Táto funkcia je k dispozícii, ak používate ovládač tlačiarne PCL 6 pre systém Windows. Ak tento ovládač nepoužívate, funkciu môžete povoliť pomocou vstavaného servera HP.

1. V softvérovom programe vyberte možnosť **Tlačiť**.
2. Zvoľte produkt a potom kliknite na tlačidlo **Vlastnosti** alebo **Preferencie**.
3. Kliknite na kartu **Papier a kvalita**.
4. Kliknite na zaškrtnuté políčko **Nastavenie EconoMode**.
5. Kliknutím na tlačidlo **OK** zavriete dialógové okno **Document Properties** (Vlastnosti dokumentu). V dialógovom okne **Print** (Tlač) kliknutím na tlačidlo **OK** spustíte tlač úlohy.

Optimalizácia rýchlosti alebo využívania energie

Produkt medzi jednotlivými úlohami ostane predvolene horúci, aby sa optimalizovala rýchlosť a aby sa rýchlejšie vytlačila prvá strana úloh. Zariadenie môžete nastaviť aj tak, aby sa medzi úlohami ochladzovalo, čím sa bude šetriť energia.

1. Na úvodnej obrazovke ovládacieho panela zariadenia rolujte na tlačidlo **Správa** a dotknite sa ho.
2. Otvorte tieto ponuky:
 - **Všeobecné nastavenia**
 - **Nastavenia energie**
 - **Optimálna rýchlosť/spotreba energie**
3. Vyberte možnosť, ktorú chcete použiť, a potom sa dotknite tlačidla **Uložiť**.

Nastavenie režimu spánku

1. Na úvodnej obrazovke ovládacieho panela zariadenia rolujte na tlačidlo **Správa** a dotknite sa ho.
2. Otvorte všetky nasledujúce ponuky:
 - **Všeobecné nastavenia**
 - **Nastavenia energie**

- [Nastavenia časovača pre režim spánku](#)
 - [Režim spánku/automatické vypnutie po](#)
3. Vyberte príslušný časový interval a dotknite sa tlačidla [Uložiť](#).

 **POZNÁMKA:** Predvolený čas režimu spánku je 45 min.

 **POZNÁMKA:** Keď je zariadenie v režime spánku, indikátor napájania bliká.

Nastavenie harmonogramu spánku

 **POZNÁMKA:** Skôr ako budete môcť používať funkciu [harmonogram spánku](#), musíte konfigurovať nastavenia dátumu a času.

1. Na úvodnej obrazovke ovládacieho panela zariadenia rolujte na tlačidlo [Správa](#) a dotknite sa ho.
2. Otvorte tieto ponuky:
 - [Všeobecné nastavenia](#)
 - [Nastavenie dátumu/času](#)
3. Otvorte ponuku [Formát dátumu a času](#) a nakonfigurujte nasledujúce nastavenia:
 - [Formát dátumu](#)
 - [Formát času](#)
4. Dotknite sa tlačidla [Uložiť](#).
5. Otvorte ponuku [Dátum/Čas](#) a nakonfigurujte nasledujúce nastavenia:
 - [Dátum](#)
 - [Čas](#)
 - [Časové pásmo](#)

Ak sa nachádzate v oblasti, v ktorej sa používa letný čas, začiarknite políčko [Nastavenie letného času](#).

6. Dotknite sa tlačidla [Uložiť](#).
7. Dotknutím sa tlačidla so spätnou šípkou sa vrátite na obrazovku [Správa](#).
8. Otvorte tieto ponuky:
 - [Všeobecné nastavenia](#)
 - [Nastavenia energie](#)
 - [harmonogram spánku](#)
9. Dotknite sa tlačidla [Pridať](#)  a potom vyberte typ udalosti, ktorý chcete naplánovať: [Prebudenie](#) alebo [Režim spánku](#).
10. Nakonfigurujte nasledujúce nastavenia:

- Čas
- Dni udalosti

11. Dotknite sa tlačidla **OK** a potom sa dotknite tlačidla **Uložiť**.

Funkcie zabezpečenia produktu

Bezpečnostné vyhlásenia

Produkt podporuje normy zabezpečenia a odporúčané protokoly, ktoré vám pomáhajú pri zaistení bezpečnosti produktu, chránia kritické informácie vo vašej sieti a zjednodušujú spôsob, ktorým monitorujete a udržiavate produkt.

Pre detailnejšie informácie o riešeníach bezpečného zobrazovania a tlače od spoločnosti HP navštívte www.hp.com/go/secureprinting. Stránka obsahuje prepojenia k dokumentom a otázkam ohľadom bezpečnostných funkcií.

IP Security

IP Security (IPsec) je súprava protokolov, ktoré ovládajú prenášanie údajov cez sieť založené na IP do produktu a z produktu. IPsec poskytuje overovanie od hostiteľa k hostiteľovi, integritu údajov a šifrovanie sieťovej komunikácie.

Pre produkty pripojené k sieti alebo vybavené tlačovým serverom HP Jetdirect môžete nakonfigurovať IPsec pomocou karty **Networking** (Práca v sieti) v rámci vstavaného webového servera HP.

Prihlásenie sa do produktu

Niektoré funkcie na ovládacom paneli zariadenia môžu byť zabezpečené pred použitím neoprávnenými osobami. Keď je niektorá funkcia zabezpečená, skôr ako ju budete môcť použiť, zariadenie zobrazí výzvu, aby ste sa prihlásili. Prihlásiť sa môžete ešte pred zobrazením výzvy dotknutím sa tlačidla **Prihlásiť sa** na domovskej obrazovke.

Štandardne sa používa rovnaké meno používateľa a heslo, aké zadávate pri prihlasovaní sa k počítaču v sieti. Ak máte otázky týkajúce sa poverení, ktoré treba použiť, obráťte sa na správcu tohto zariadenia.

Po prihlásení sa do produktu sa na ovládacom paneli zobrazí tlačidlo **Odhlásiť**. Ak chcete zachovať zabezpečenie zariadenia, po skončení jeho používania sa dotknite tlačidla **Odhlásiť**.

Nastavenie hesla systému

Na prístup k zariadeniu a vstavanému webovému serveru HP pridajte heslo správcu, aby neoprávnení používatelia nemohli meniť nastavenia zariadenia.

1. Otvorte vstavaný webový server tak, že do adresového riadku webového prehľadávača napíšete IP adresu produktu.
2. Kliknite na kartu **Zabezpečenie**.
3. Otvorte ponuku **Všeobecné zabezpečenie**.
4. Do poľa **Meno používateľa** zadajte meno, ku ktorému chcete priradiť heslo.
5. Do poľa **Nové heslo** zadajte heslo a potom ho znova zadajte do poľa **Overenie hesla**.



POZNÁMKA: Ak meníte existujúce heslo, najskôr je potrebné zadať existujúce heslo do poľa **Staré heslo**.

6. Stlačte tlačidlo **Použiť**. Poznačte si heslo a uložte ho na bezpečnom mieste.

Podpora šifrovania: Vysokovýkonné zabezpečené pevné disky spoločnosti HP

Tento pevný disk poskytuje šifrovanie na úrovni hardvéru, čiže máte možnosť bezpečne uskladňovať údaje bez dopadu na výkon samotného produktu. Tento pevný disk používa najnovší štandard šifrovania Advanced Encryption Standard (AES) a poskytuje všestranné funkcie šetriace váš čas a vynikajúcu funkčnosť.

Pomocou ponuky **Security** (Zabezpečenie) vo vstavanom webovom serveri HP nakonfigurujte disk.

Ďalšie informácie o šifrovanom pevnom disku nájdete v *HP High-Performance Secure Hard Disk Setup Guide* (Príručka k nastaveniu vysokovýkonného zabezpečeného pevného disku HP).

1. Prejdite na lokalitu www.hp.com/support.
2. Do vyhľadávacieho poľa zadajte reťazec **Secure Hard Disk** (Zabezpečený pevný disk) a stlačte kláves **Enter**.
3. Kliknite na prepojenie **HP High-Performance Secure Hard Disk Drive** (Vysokovýkonná zabezpečená jednotka pevného disku HP).
4. Kliknite na prepojenie **Manuals** (Príručky).

Uzamknutie schránky formátovača

Schránka formátovača umiestnená v zadnej časti tlačiarne obsahuje zásuvku, ktorú môžete použiť na pripojenie bezpečnostného kábla. Uzamknutím schránky formátovača zabránite iným osobám vo vyberaní cenných komponentov z formátovača.

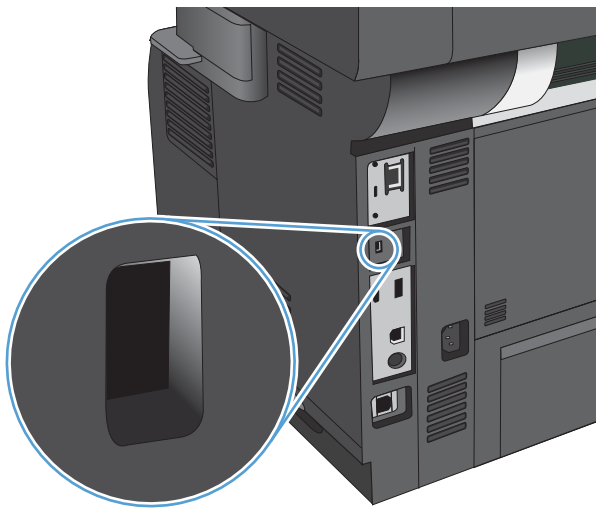

Aktualizácia firmvéru produktu

Inovácie softvéru a firmvéru a pokyny na inštaláciu tohto produktu sú dostupné na webovej lokalite www.hp.com/support/ljflowMFPM525. Kliknite na možnosť **Support & Drivers** (Podpora a ovládače), kliknite na operačný systém a vyberte položky na prevzatie pre konkrétny produkt.

10 Riešenie problémov

- [Kontrolný zoznam riešenia problémov](#)
- [Faktory ovplyvňujúce výkon produktu](#)
- [Obnovenie predvolených hodnôt nastavenia](#)
- [Pomocník ovládacieho panela](#)
- [Papier sa podáva nesprávne alebo sa zasekáva](#)
- [Odstránenie zaseknutých médií](#)
- [Zmena funkcie obnovenia po zaseknutí](#)
- [Zlepšenie kvality tlače](#)
- [Zlepšenie kvality kopírovania](#)
- [Zlepšenie kvality skenovania](#)
- [Zlepšenie kvality faxovania](#)
- [Zariadenie netlačí alebo tlačí pomaly](#)
- [Riešenie problémov s tlačou USB s jednoduchým prístupom](#)
- [Riešenie problémov s pripojením USB](#)
- [Riešenie problémov s káblovou sieťou](#)
- [Riešenie problémov s faxom](#)
- [Riešenie problémov so softvérom produktu \(Windows\)](#)
- [Riešenie problémov so softvérom produktu \(Mac OS X\)](#)
- [Odstránenie softvéru \(Windows\)](#)
- [Odstránenie ovládača tlače \(Mac OS X\)](#)

Kontrolný zoznam riešenia problémov

Pri pokuse o odstránenie problémov s produktom postupujte podľa nižšie uvedených krokov.

1. Ak je ovládací panel prázdny alebo čierny, postupujte takto:
 - a. Skontrolujte napájací kábel.
 - b. Skontrolujte, či je zapnuté napájanie.
 - c. Presvedčte sa, či má napájanie produktu správnu hodnotu podľa nastavenia napájania produktu. (Skontrolujte hodnoty napätia uvedené na štítku umiestnenom na zadnej strane produktu.) Ak používate napájací kábel, ktorého hodnoty napätia nie sú v stanovených hraniciach, pripojte produkt priamo k sieťovej zásuvke. Ak už je pripojený do sieťovej zásuvky, skúste inú zásuvku.
 - d. Ak žiadny z krokov nepovedie k obnoveniu činnosti zariadenia, obráťte sa na službu starostlivosti o zákazníka spoločnosti HP (HP Customer Care).
2. Ovládací panel by mal signalizovať stav **V pripravenom stave**. Ak sa zobrazí chybové hlásenie, chybu odstráňte podľa pokynov na ovládacom paneli.
3. Skontrolujte káble.
 - a. Skontrolujte káblové spojenie medzi zariadením a počítačom alebo sieťovým portom. Uistite sa, že je pripojenie zabezpečené.
 - b. Ak je to možné, vyskúšaním iného kábla sa presvedčte, či nie je kábel poškodený.
 - c. Skontrolujte sieťové pripojenie.
4. Uistite sa, že zvolená veľkosť a typ papiera vyhovujú špecifikáciám. Otvorte aj ponuku **Zásobníky** na ovládacom paneli zariadenia a skontrolujte, či je zásobník správne nastavený pre typ a veľkosť papiera..
5. Vytlačte konfiguračnú stránku. Ak je produkt pripojený k sieti, tiež sa vytlačí strana HP Jetdirect.
 - a. Na úvodnej obrazovke ovládacieho panela zariadenia rolujte na tlačidlo **Správa** a dotknite sa ho.
 - b. Otvorte tieto ponuky:
 - **Správy**
 - **Stránky konfigurácie/stavu**
 - **Konfiguračná stránka**
 - c. Stranu vytlačíte dotknutím sa tlačidla **Tlačiť**.

Ak sa strana nevytlačí, skontrolujte, či aspoň jeden zásobník obsahuje papier.

Ak sa strana v zariadení zasekne, odstráňte ju podľa pokynov na ovládacom paneli.

Ak sa strana nevytlačí správne, kontaktujte zákaznícky servis spoločnosti HP.

Ak sa vytlačí správne, problém sa pravdepodobne vyskytuje v počítači, ktorý používate, v ovládači tlače alebo v príslušnom programe.

6. Uistite sa, že máte nainštalovaný ovládač tlače pre toto zariadenie. Skontrolujte program, či používate ovládač tlače pre toto zariadenie. Ovládač tlače sa nachádza na disku CD dodanom spolu so zariadením. Ovládač tlače tiež môžete prevziať z tejto webovej lokality: www.hp.com/go/liflowMFPM525_software.
7. Vytlačte krátky dokument z iného programu, ktorý v minulosti pracoval správne. Ak toto riešenie funguje, potom je problém v programe. Ak toto riešenie nefunguje (dokument sa nevytlačí), vykonajte nasledovné kroky:
 - a. Vyskúšajte vytlačiť úlohu z iného počítača, ktorý má nainštalovaný softvér zariadenia.
 - b. Ak ste pripojili zariadenie k sieti, pripojte ho priamo k počítaču pomocou kábla USB. Presmerujte zariadenie na správny port, prípadne preinštalujte softvér tak, že vyberiete nový typ pripojenia, ktoré používate.

Faktory ovplyvňujúce výkon produktu

Viacero faktorov ovplyvňuje čas, ktorý tlačiareň potrebuje na vykonanie úlohy:

- Maximálna rýchlosť zariadenia meraná v stranách za minútu (ppm)
- Použitie špeciálneho papiera (ako priehľadné fólie, ťažký papier a papier s vlastným formátom)
- Čas spracovania a prevzatia zariadenia
- Zložitosť a veľkosť grafík
- Rýchlosť počítača, ktorý používate
- Pripojenie portu USB
- Konfigurácia zariadenia I/O
- Sieťový operačný systém a konfigurácia (ak sú dostupné)
- Ovládač tlače, ktorý používate

Obnovenie predvolených hodnôt nastavenia

1. Na úvodnej obrazovke ovládacieho panela zariadenia rolujte na tlačidlo [Správa](#) a dotknite sa ho.
2. Otvorte tieto ponuky:
 - [Všeobecné nastavenia](#)
 - [Obnoviť výrobné nastavenia](#)
3. Zobrazí sa overovacie hlásenie s informáciami o tom, že spustenie funkcie obnovenia (resetovania) môže viesť k strate údajov. Dotknutím sa tlačidla [Obnoviť](#) dokončíte proces.



POZNÁMKA: Po dokončení operácie obnovenia sa produkt automaticky reštartuje.

Pomocník ovládacieho panela

Produkt má vstavaný systém Pomocníka, ktorý vysvetľuje, ako sa má každá obrazovka používať. Vstavaný systém pomocníka otvoríte dotykom tlačidla Pomocník  v pravom hornom rohu obrazovky.

Pre niektoré obrazovky sa pomocník otvorí do globálnej ponuky, kde si môžete vyhľadať konkrétne témy. Môžete prehľadávať štruktúru ponuky stlačením tlačidiel v ponuke.

Pre obrazovky, ktoré obsahujú nastavenia pre jednotlivé úlohy, sa pomocník otvorí na téme, ktorá vysvetľuje možnosti pre túto obrazovku.

Ak produkt zobrazí chybu alebo upozornenie, dotknite sa tlačidla Chyba  alebo tlačidla Varovanie , čím otvoríte správu popisujúcu problém. Hlásenie obsahuje tiež pokyny nápomocné pri riešení problému.

Môžete vytlačiť zostavu kompletnej ponuky [Správa](#), aby ste mohli ľahšie navigovať k jednotlivým nastaveniam, ktoré potrebujete.

1. Na úvodnej obrazovke ovládacieho panela zariadenia rolujte na tlačidlo [Správa](#) a dotknite sa ho.
2. Otvorte tieto ponuky:
 - [Správy](#)
 - [Stránky konfigurácie/stavu](#)
3. Vyberte možnosť [Mapa ponuky Spravovanie](#).
4. Správu vytlačíte dotykom tlačidla [Tlačiť](#).

Papier sa podáva nesprávne alebo sa zasekáva

- [Zariadenie nepreberá papier](#)
- [Zariadenie prevezme niekoľko hárkov papiera súčasne](#)
- [V podávači dokumentov dochádza k zaseknutiu média, jeho nesprávnemu posunutiu \(zošikmeniu\) alebo podávač dokumentov odoberá viacero hárkov papiera](#)
- [Predchádzanie zaseknutiam papiera](#)

Zariadenie nepreberá papier

Ak zariadenie zo zásobníka nedokáže prebrať papier, vyskúšajte nasledovné riešenia.

1. Otvorte zariadenie a odstráňte všetky zaseknuté hárky papiera.
2. Do zásobníka vložte papier správnej veľkosti vzhľadom na danú úlohu.
3. Overtte, či sú na ovládacom paneli produktu správne nastavené veľkosť papiera a jeho typ.
4. Skontrolujte, či sú vodiace lišty papiera v zásobníku nastavené na správnu veľkosť papiera. Nastavte vodiace lišty na príslušný zárez v zásobníku.
5. Skontrolujte ovládací panel zariadenia a presvedčte sa, či zariadenie nečaká na váš súhlas s manuálnym podávaním papiera. Vložte papier a pokračujte.
6. Valčeky nad zásobníkom môžu byť kontaminované. Vyčistite valčeky handričkou nezanechávajúcou vlákna, navlhčenou v teplej vode.

Zariadenie prevezme niekoľko hárkov papiera súčasne

Ak zariadenie prevezme zo zásobníka niekoľko hárkov papiera, vyskúšajte nasledovné riešenia.

1. Vyberte stoh papiera zo zásobníka a poprehýbajte ho, otočte o 180 stupňov a preklopte ho naopak. *Papier neprelistúvajte.* Stoh papiera vráťte do zásobníka.
2. Používajte iba papier, ktorý zodpovedá technickým údajom HP pre tento produkt.
3. Používajte papier, ktorý nie je pokrčený, prehnutý ani poškodený. V prípade potreby použite papier z iného balenia.
4. Skontrolujte, či zásobník nie je nadmerne naplnený. Ak áno, vyberte celý stoh papiera zo zásobníka, zarovnajzte ho a potom časť papiera vložte späť do zásobníka.
5. Skontrolujte, či sú vodiace lišty papiera v zásobníku nastavené na správnu veľkosť papiera. Nastavte vodiace lišty na príslušný zárez v zásobníku.
6. Overtte, či prostredie tlače spĺňa odporúčané špecifikácie zariadenia.

V podávači dokumentov dochádza k zaseknutiu média, jeho nesprávnemu posunutiu (zošikmeniu) alebo podávač dokumentov odoberá viacero hárkov papiera

- Na origináli môžu byť cudzie predmety, napríklad zošívacia spinka alebo samolepiace poznámky, ktoré je potrebné odstrániť.
- Skontrolujte, či sú všetky valčeky na mieste a či je kryt prístupu k valčekom v podávači dokumentov zatvorený.

- Skontrolujte, či je horný kryt podávača dokumentov zatvorený.
- Strany pravdepodobne neboli správne umiestnené. Vyrovnajte strany a nastavte vodiace lišty papiera podľa stredu balíka.
- Vodiace lišty papiera sa musia dotýkať bočných strán balíka papiera, aby zariadenie fungovalo správne. Skontrolujte, či je balík papiera vyrovnaný a či sa ho vodiace lišty dotýkajú.
- Vo vstupnom zásobníku podávača dokumentov alebo vo výstupnom zásobníku môže byť vyšší než maximálny povolený počet strán. Overte, či sa balík papiera zmestil pod lišty vo vstupnom zásobníku a vytiahnite papiere z výstupného zásobníka.
- Skontrolujte, či sa v dráhe papiera nenachádzajú kúsky papiera, spinky, svorky papiera alebo iné čiastočky.
- Vyčistite valčeky podávača dokumentov a separačnú vložku. Na čistenie použite stlačený vzduch alebo čistú handričku nezanechávajúcu vlákna, navlhčenú v teplej vode. Ak nesprávne podávanie papiera pretrváva, vymeňte valčeky.
- Na domovskej obrazovke ovládacieho panela zariadenia sa posuňte na tlačidlo [Spotrebný materiál](#) a dotknite sa ho. Overte stav súpravy valčekov podávača dokumentov a podľa potreby ju vymeňte.
- Ak ste nedávno menili súpravu valčekov podávača dokumentov a zariadenie preberá niekoľko stránok súčasne alebo dochádza k zasekávaniu, skontrolujte, či sa separačná podložka pohybuje nahor a nadol. Ak sa separačná podložka nepohybuje, pružina pod ňou je nainštalovaná nesprávne. Opakovane nasadte separačnú podložku a uistite sa, že pružina nie je ohnutá.

Predchádzanie zaseknutiam papiera

Ak chcete znížiť počet zaseknutí papiera, vyskúšajte nasledovné riešenia.

1. Používajte iba papier, ktorý zodpovedá technickým údajom HP pre tento produkt.
2. Používajte papier, ktorý nie je pokrčený, prehnutý ani poškodený. V prípade potreby použite papier z iného balenia.
3. Používajte papier, ktorý v minulosti nebol použitý pri tlači ani kopírovaní.
4. Skontrolujte, či zásobník nie je nadmerne naplnený. Ak áno, vyberte celý stoh papiera zo zásobníka, zarovnajte ho a potom časť papiera vložte späť do zásobníka.
5. Skontrolujte, či sú vodiace lišty papiera v zásobníku nastavené správne podľa veľkosti papiera. Nastavte vodiace lišty šírky papiera tak, aby sa stohu papiera dotýkali, ale neohýbali ho.
6. Skontrolujte, či je zásobník úplne zasunutý do zariadenia.
7. Ak tlačíte na ťažký, embosovaný alebo perforovaný papier, použite funkciu manuálneho podávania a hárky podávajte od zariadenia po jednom.
8. Na úvodnej obrazovke ovládacieho panela zariadenia rolujte na tlačidlo [Zásobníky](#) a dotknite sa ho. Overte správnosť konfigurácie zásobníka vzhľadom na veľkosť a typ papiera.
9. Overte, či prostredie tlače spĺňa odporúčané špecifikácie zariadenia.

Odstránenie zaseknutých médií

- [Miesta zaseknutia média](#)
- [Automatická navigácia pre odstraňovanie zaseknutého papiera](#)
- [Odstráňte zaseknuté médiá z podávača dokumentov](#)
- [Odstránenie zaseknutých médií v oblasti výstupnej priehradky.](#)
- [Odstránenie zaseknutých médií zo zásobníka č. 1.](#)
- [Odstránenie zaseknutých médií zo zásobníka č. 2 alebo voliteľného zásobníka na 500 hárkov](#)
- [Odstraňovanie zaseknutých médií z priestoru tonerovej kazety.](#)
- [Odstraňovanie zaseknutých médií z priestoru tonerovej kazety.](#)
- [Odstraňovanie zaseknutých médií z duplexnej jednotky](#)

Miesta zaseknutia média

Tento náčrt používajte na určenie miesta zaseknutia papiera. Okrem toho sa na ovládacom paneli zobrazia pokyny, ktoré vás nasmerujú na miesto zaseknutého papiera a ukážu vám spôsob jeho odstránenia.

 **POZNÁMKA:** Vnútrore priestory produktu, ktoré možno bude potrebné otvoriť, aby ste odstránili zaseknutia, majú zelené držadlá alebo zelené štítky.

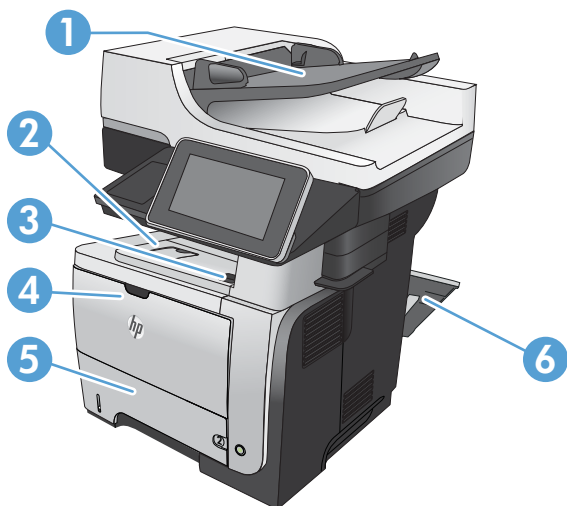

1	Oblasť podávača dokumentov
2	Oblasť výstupnej priehradky
3	Horný kryt a oblasť tlačových kaziet
4	Oblasť zásobníka 1

5	Oblasť preberania zo zásobníka 2
	Oblasť duplexu (prístup zabezpečíte vybratím zásobníka č. 2)

6	Oblasť zadných dvierok
---	------------------------

Automatická navigácia pre odstraňovanie zaseknutého papiera

Funkcia automatickej navigácie vám pomáha pri odstraňovaní zaseknutého papiera poskytovaním podrobných pokynov na ovládacom paneli produktu. Keď dokončíte jeden krok, zariadenie zobrazí pokyny pre ďalší krok, až kým nedokončíte všetky kroky v postupe.

Odstráňte zaseknuté médiá z podávača dokumentov

1. Zdvihnutím príklopu uvoľníte kryt podávača dokumentov.

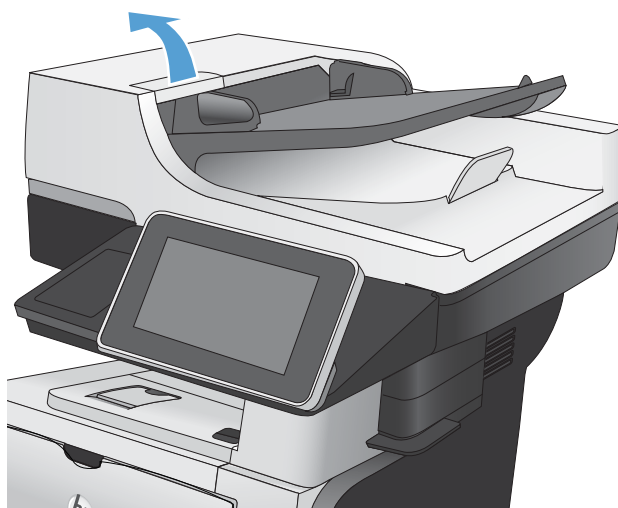

2. Otvorte kryt podávača dokumentov.

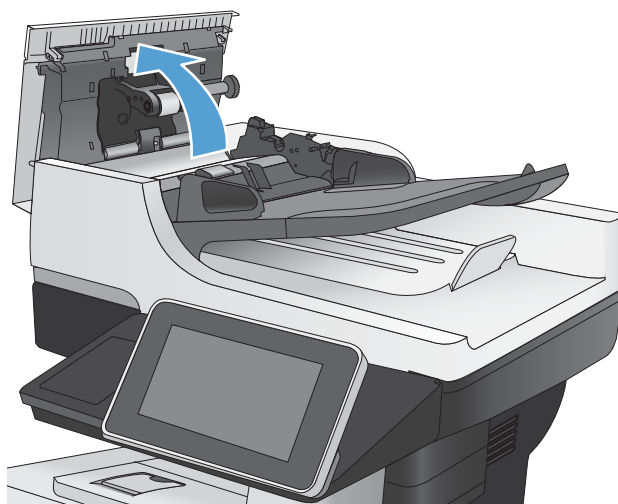

3. Zdvihnite dvierka prístupu k zaseknutému papieru a odstráňte zaseknutý papier.

Podľa potreby otáčajte zelené koliesko v prednej časti podávača dokumentov a odstráňte zaseknutý papier.

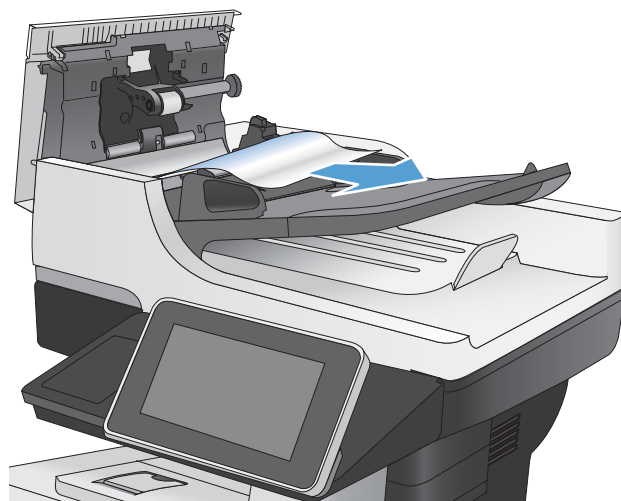

4. Zdvihnite vstupný zásobník podávača dokumentov.

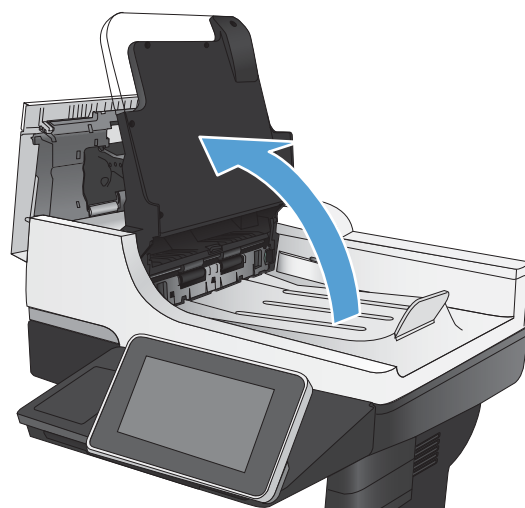

5. Zatláčte dovnútra dva otvory na oboch strany zostavy na obojstrannú tlač e-Duplex.

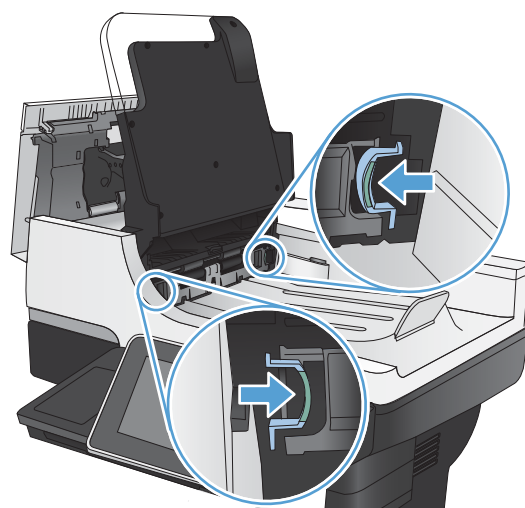

6. Vyberte zostavu na obojstrannú tlač e-Duplex tak, že ju vytiahnete.

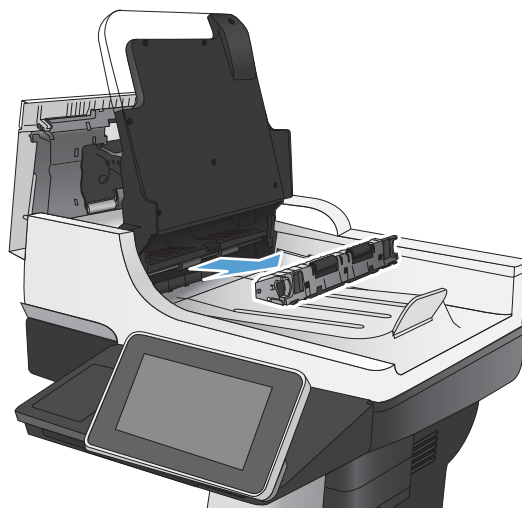

7. Vyberte všetok zaseknutý papier.



8. Vložte zostavu na obojstrannú tlač e-Duplex zasunutím na miesto, kým nezacvakne.

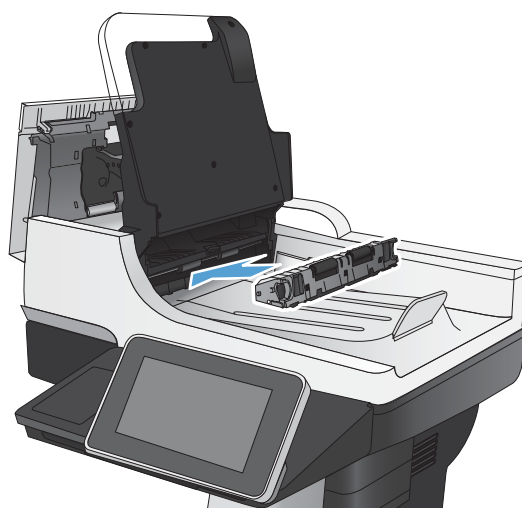

9. Spustite vstupný zásobník podávača dokumentov.

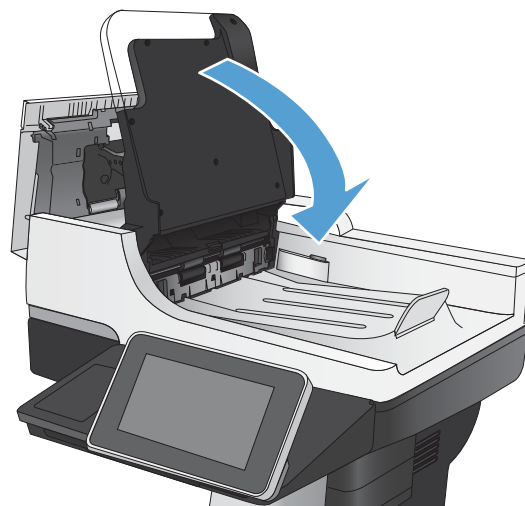

10. Zatvorte kryt podávača dokumentov.

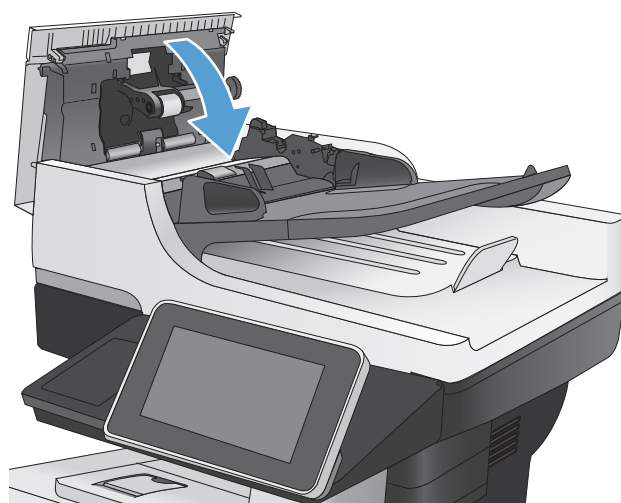

Odstránenie zaseknutých médií v oblasti výstupnej priehradky.

1. Ak vidíte zaseknutý papier vo výstupnej priehradke, uchopte jeho vyčnievajúci koniec a vyberte ho.



Odstránenie zaseknutých médií zo zásobníka č. 1.

1. Ak vidíte väčšiu časť hárku papiera v zásobníku, jemne vytiahnite zaseknutý papier zo zariadenia.

Ak je väčšia časť hárku papiera vtiahnutá do zariadenia, pokračujte nasledujúcimi krokmi.

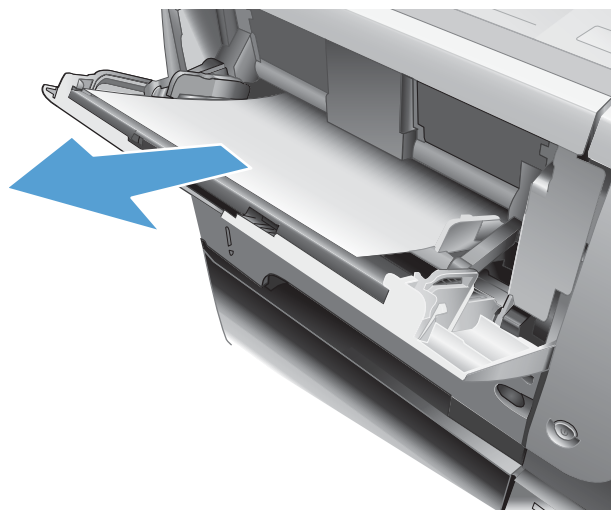

2. Stlačte tlačidlo na uvoľnenie predných dvierok.



3. Otvorte predné dvierka.

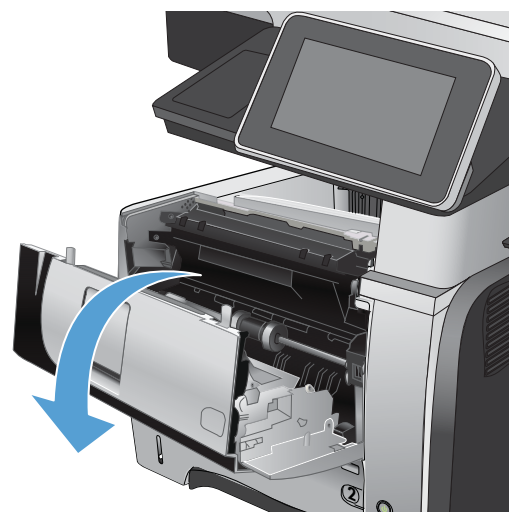

4. Vyberte tonerovú kazetu.

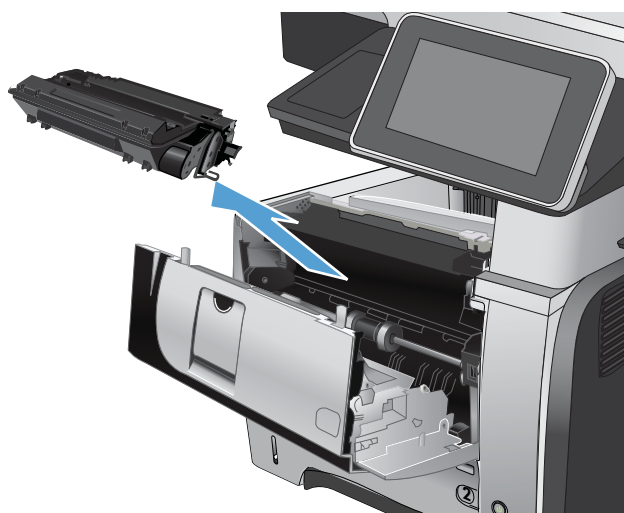

5. Zdvihnite kryty na prístup k zaseknutému papieru a odstráňte všetok zaseknutý papier.

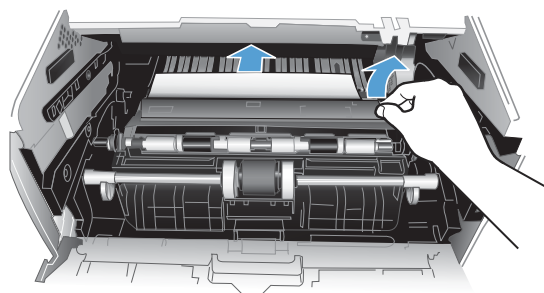

6. Znovu vložte tonerovú kazetu.



7. Zatvorte predné dverka.

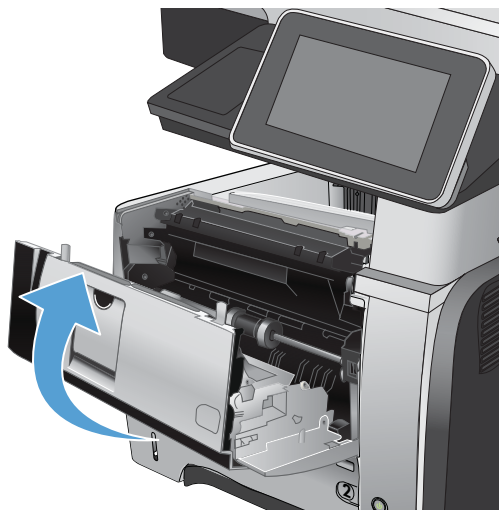

Odstránenie zaseknutých médií zo zásobníka č. 2 alebo voliteľného zásobníka na 500 hárkov

1. Vyberte zásobník z produktu.

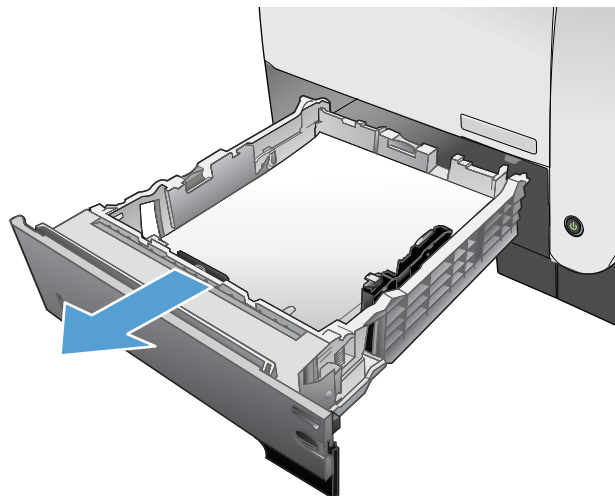

2. Vyberte papier zo zásobníka a zahodte všetok poškodený papier.

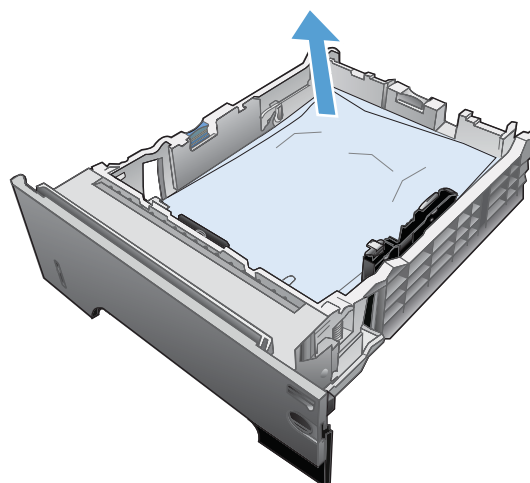

3. Skontrolujte, či je zadné vodidlo papiera upravené podľa odsadenia pre správnu veľkosť papiera. Podľa potreby stiahnite uvoľňovaciu páčku a posuňte zadné vodidlo papiera do správnej polohy. Na správnom mieste by malo cvaknúť.

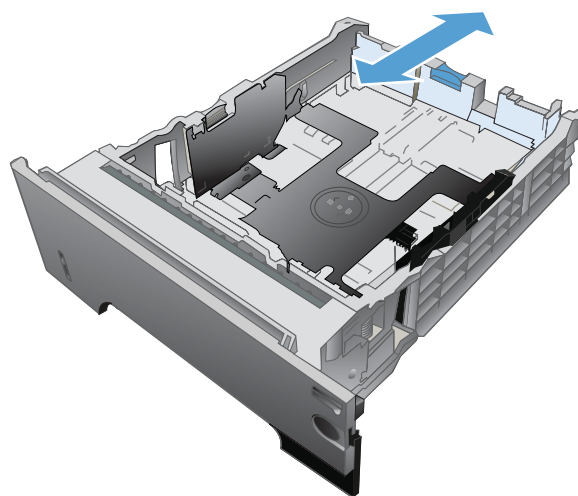

4. Do zásobníka vložte papier. Skontrolujte, či je papier rovno vložený vo všetkých štyroch rohoch, a či je vrch stohu pod indikátormi maximálnej výšky.

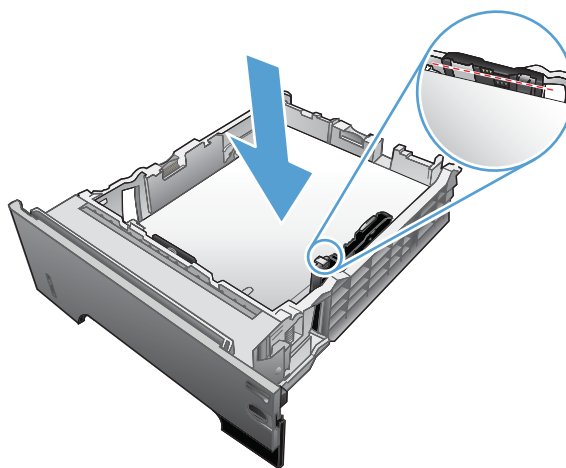

5. Znovu vložte a zatvorte zásobník č. 2.

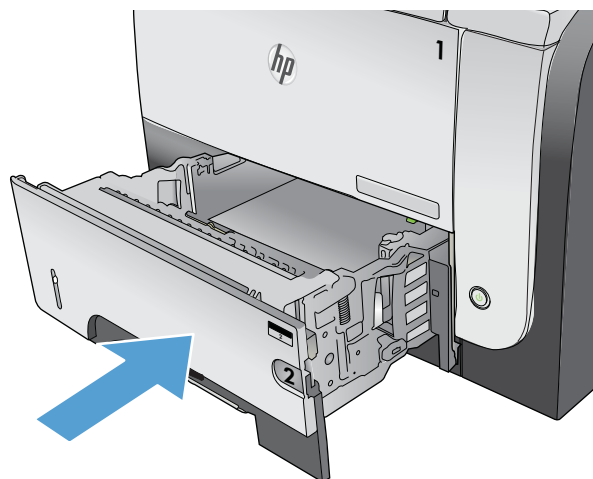

6. Stlačte tlačidlo na uvoľnenie predných dvierok.



7. Otvorte predné dverka.

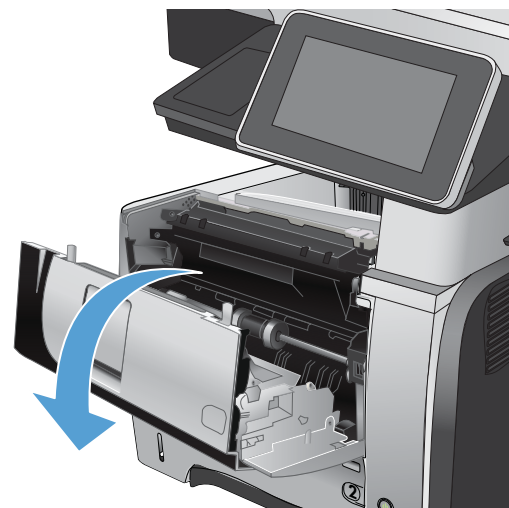

8. Vyberte tonerovú kazetu.

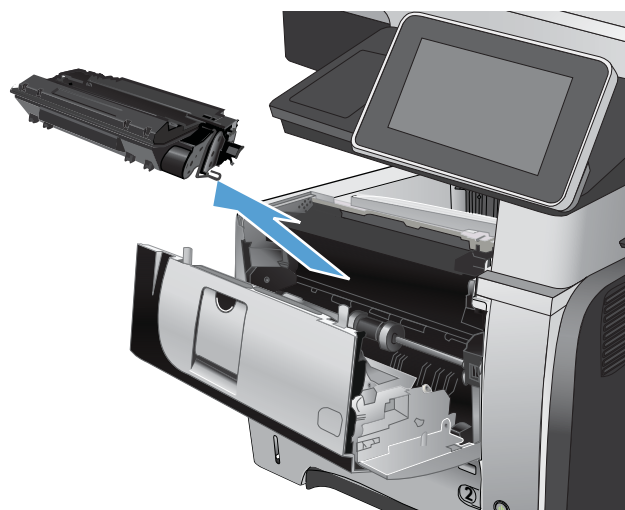

9. Zdvihnite kryty na prístup k zaseknutému papieru a odstráňte všetok zaseknutý papier.

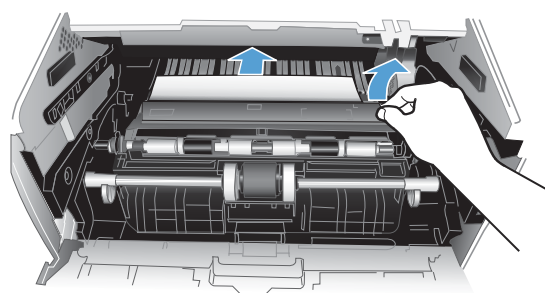

10. Znovu vložte tonerovú kazetu.

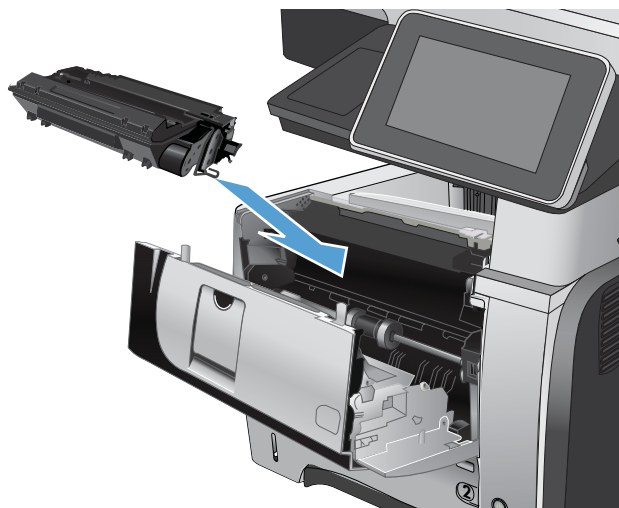

11. Zatvorte predné dverka.



Odstraňovanie zaseknutých médií z priestoru tonerovej kazety.

1. Stlačte tlačidlo na uvoľnenie predných dvierok.



2. Otvorte predné dvierka.



3. Vyberte tonerovú kazetu.

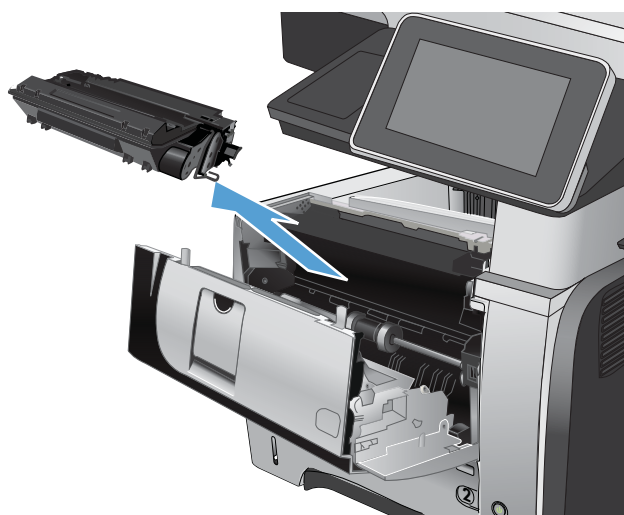

4. Zdvihnite kryty na prístup k zaseknutému papieru a odstráňte všetok zaseknutý papier.

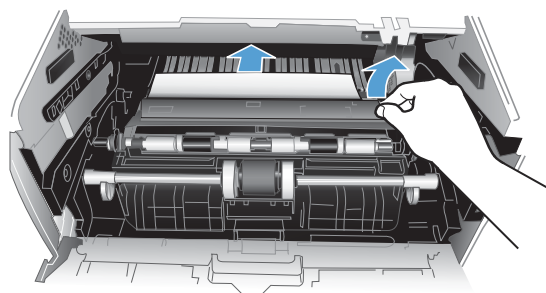

5. Znovu vložte tonerovú kazetu.



6. Zatvorte predné dverka.

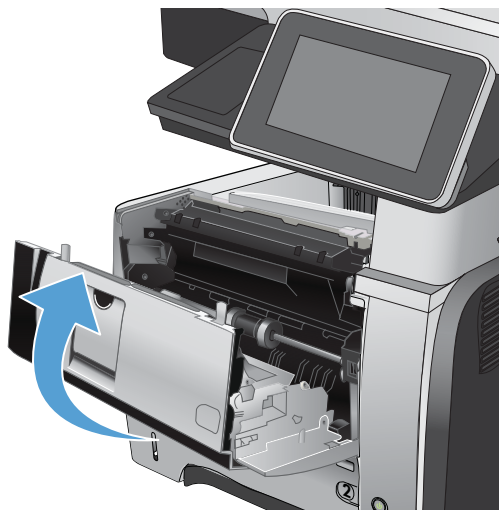

Odstraňovanie zaseknutých médií z priestoru tonerovej kazety.

1. Otvorte zadné dverka a zatlačte ich nadol, aby sa kompletne otvorili až na uhol 90°.

UPOZORNENIE: Natavovacia jednotka môže byť počas používania produktu horúca. Pred odstraňovaním zaseknutých médií počkajte, kým sa natavovacia jednotka neochladí.

POZNÁMKA: Zadné dverka majú dve polohy. Otvárajú sa do uhla 45° pre zadnú výstupnú priehradku a na 90° uhol pre odstránenie zaseknutého papiera.



2. Vyberte všetok zaseknutý papier.



3. Stlačte tlačidlo na uvoľnenie predných dveriek.



4. Otvorte predné dvierka.

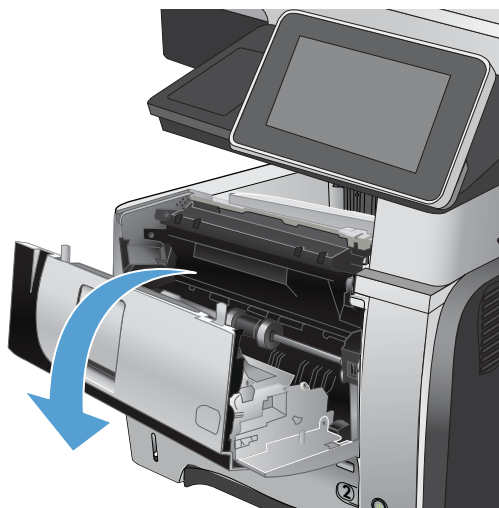

5. Vyberte tonerovú kazetu.

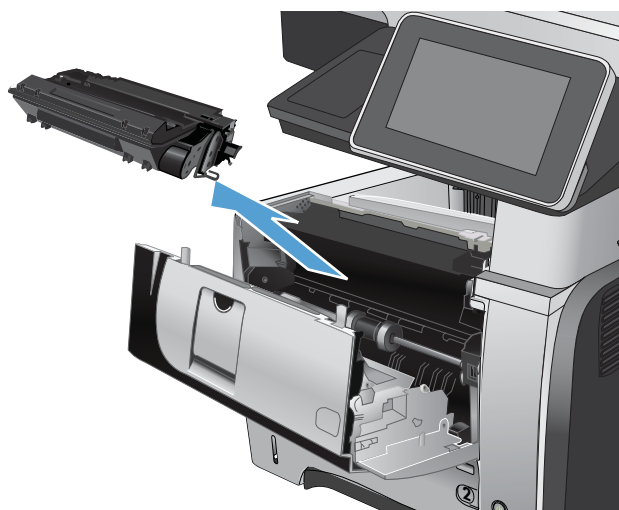

6. Zdvihnite kryty na prístup k zaseknutému papieru a odstráňte všetok zaseknutý papier.

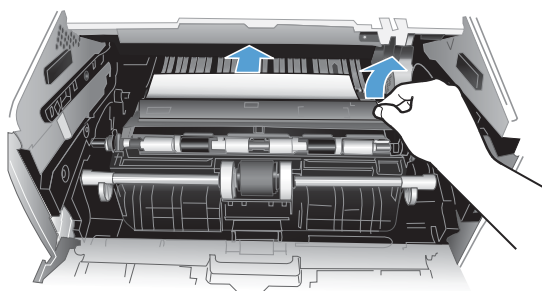

7. Znovu vložte tonerovú kazetu.

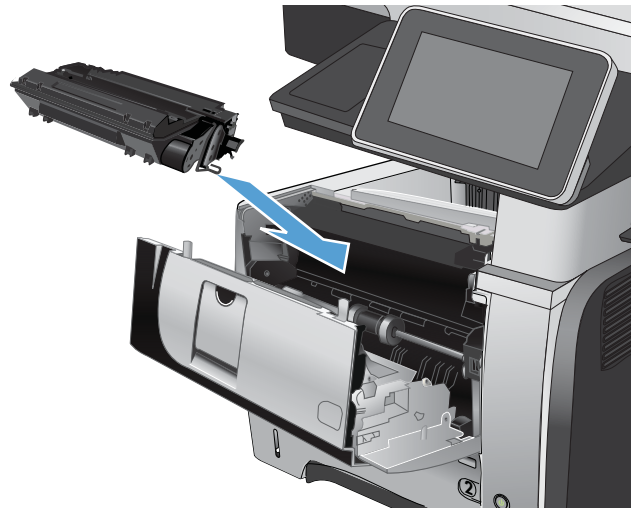

8. Zatvorte predné dvierka.



9. Zatvorte zadné dvierka.



Odstraňovanie zaseknutých médií z duplexnej jednotky

1. Vytiahnite celý zásobník č. 2 zo zariadenia.

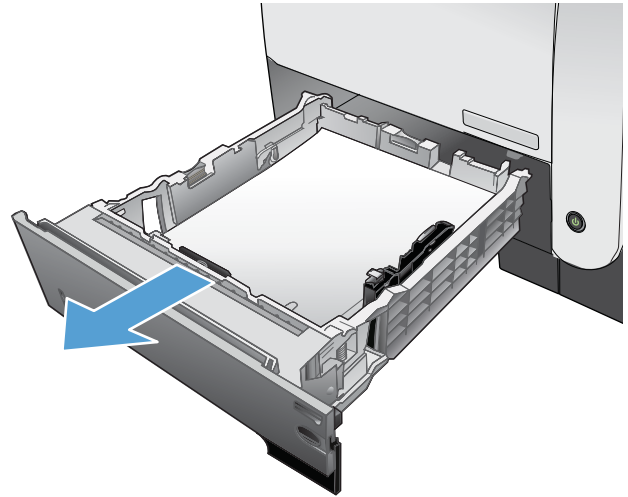

2. Stlačte zelené tlačidlo, aby ste uvoľnili podložku duplexnej jednotky.

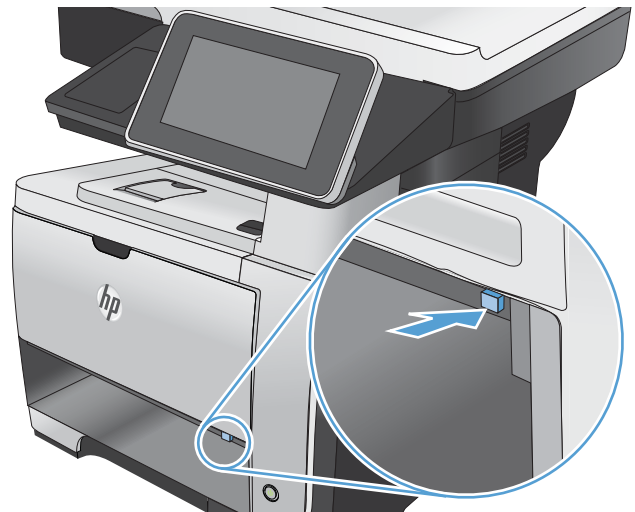

3. Vyberte všetok zaseknutý papier.

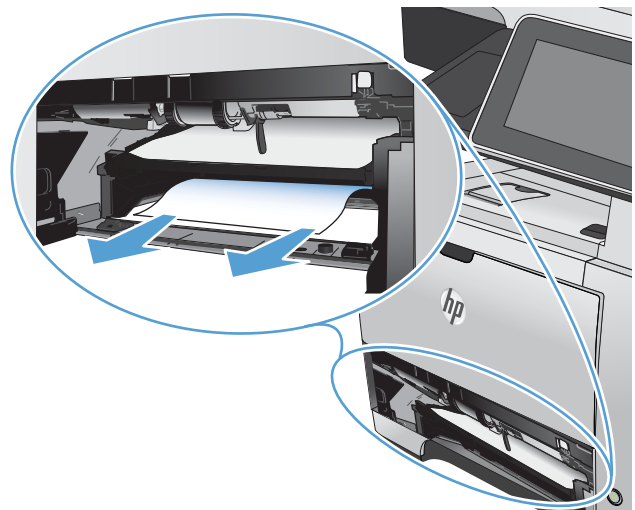

4. Zatvorte podložku duplexnej jednotky.

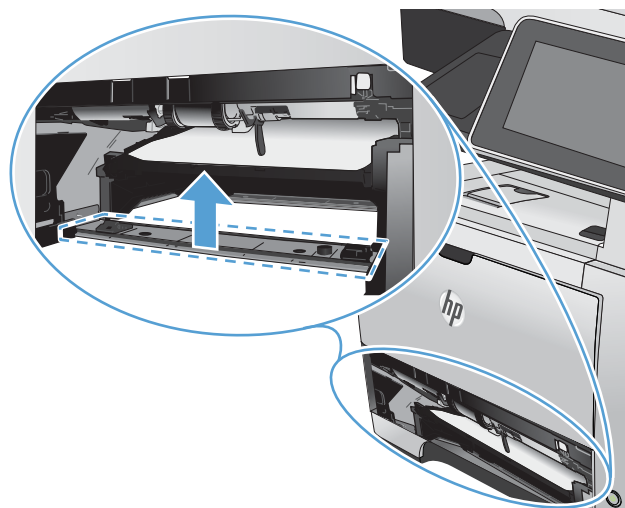

5. Opätovne vložte zásobník 2.

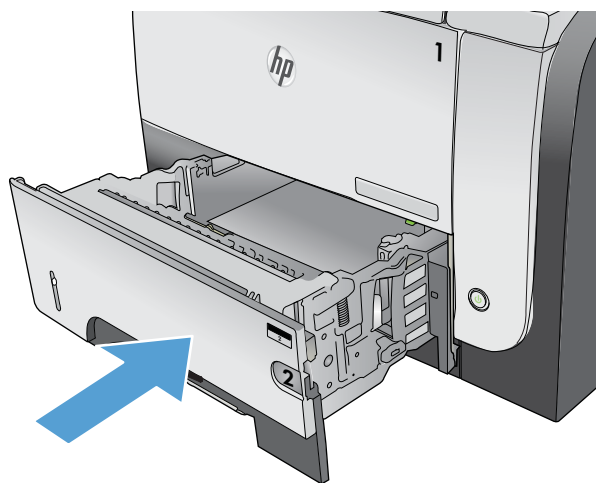

6. Otvorte zadné dverka a zatlačte ich nadol, aby sa kompletne otvorili až na uhol 90°.

POZNÁMKA: Zadné dverka majú dve polohy. Otvárajú sa do uhla 45° pre zadnú výstupnú priehradku a na 90° uhol pre odstránenie zaseknutého papiera.



7. Vyberte všetok zaseknutý papier.



8. Stlačte tlačidlo na uvoľnenie predných dvierok.



9. Otvorte predné dvierka.



10. Vyberte tonerovú kazetu.



11. Zdvihnite kryty na prístup k zaseknutému papieru a odstráňte všetok zaseknutý papier.

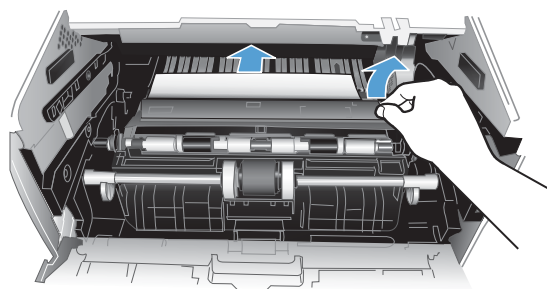

12. Znovu vložte tonerovú kazetu.

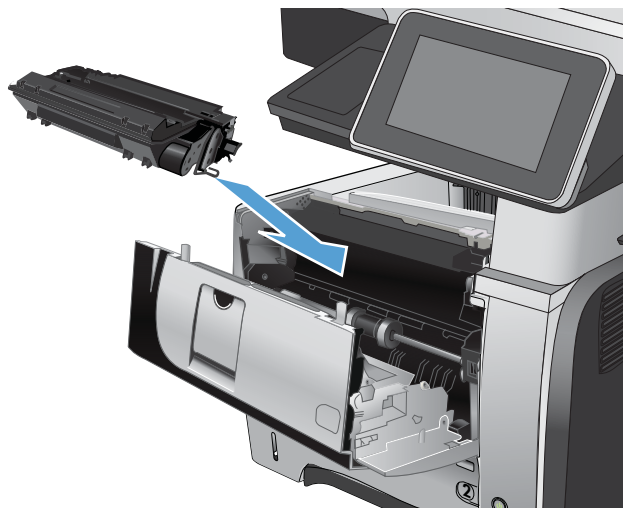

13. Zatvorte predné dverka.



14. Zatvorte zadné dverka.



Zmena funkcie obnovenia po zaseknutí

Tento produkt poskytuje funkciu obnovy po zaseknutí, ktorá znovu vytlačí zaseknuté stránky.

1. Na úvodnej obrazovke ovládacieho panela zariadenia rolujte na tlačidlo [Správa](#) a dotknite sa ho.
 2. Otvorte ponuku [Všeobecné nastavenia](#) a potom otvorte ponuku [Obnovenie po zaseknutí média](#).
 3. Vyberte jednu z nasledujúcich možností:
 - **Automaticky** — Keď bude k dispozícii dostatok pamäte, produkt sa pokúsi znovu vytlačiť zaseknuté stránky. Toto je predvolené nastavenie.
 - **Vypnutý** — Produkt sa nepokúsi znovu vytlačiť zaseknuté stránky. Pretože na uloženie naposledy tlačených strán sa nepoužila žiadna pamäť, výkon je optimálny.
-
-  **POZNÁMKA:** Keď sa v produkte minie papier a produkt tlačí duplexnú úlohu s funkciou Jam Recovery (Obnovenie po zaseknutí média) nastavenou na hodnotu [Vypnutý](#), niektoré stránky sa môžu stratiť.
- **Zapnutý** — Produkt vždy znovu vytlačí zaseknuté stránky. Na uloženie niekoľkých posledných vytlačených strán bude pridelená dodatočná pamäť.

Zlepšenie kvality tlače

Tlač z iného softvérového programu

Skúste tlačiť iným softvérovým programom. Ak sa strana vytlačí správne, problém spočíva v softvérovom programe, z ktorého ste tlačili.

Nastavenie typu papiera pre tlačovú úlohu

Skontrolujte nastavenie typu papiera, ak tlačíte zo softvérového programu a na stránkach vidno niektorý z týchto problémov:

- rozmazaná tlač,
- nejasná tlač,
- tmavá tlač,
- zvlnený papier,
- rozptýlené body tonera,
- unikajúci toner,
- čiastočne vynechaná tlač pre chýbajúci toner.

Kontrola nastavenia typu papiera (Windows)

1. V softvérovom programe vyberte možnosť **Print** (Tlač).
2. Vyberte produkt a potom kliknite na tlačidlo **Vlastnosti** alebo **Preferencie**.
3. Kliknite na kartu **Papier a kvalita**.
4. V rozbaľovacom zozname **Typ papiera** kliknite na možnosť **Ďalšie...**
5. Rozbaľte zoznam možností **Typ**.
6. Rozbaľte kategóriu typov papiera, ktorá najlepšie popisuje váš papier.
7. Zvoľte možnosť pre používaný typ papiera a kliknite na tlačidlo **OK**.
8. Kliknutím na tlačidlo **OK** zavrite dialógové okno **Document Properties** (Vlastnosti dokumentu). V dialógovom okne **Print** (Tlač) kliknutím na tlačidlo **OK** vytlačte úlohu.

Kontrola nastavenia typu papiera (Mac OS X)

1. Kliknite na ponuku **Súbor** a potom na možnosť **Tlač**.
2. V ponuke **Tlačiareň** vyberte toto zariadenie.
3. Ovládač tlačiarne predvolene zobrazuje ponuku **Kópie a stránky**. Otvorte rozbaľovací zoznam ponúk a potom kliknite na ponuku **Dokončuje sa**.
4. Typ vyberte v rozbaľovacom zozname **Typ média**.
5. Stlačte tlačidlo **Tlač**.

Kontrola stavu tonerovej kazety

Podľa nasledujúceho postupu overte predpokladanú zvyšnú životnosť tonerových kaziet a (podľa možnosti) stav ostatných vymeniteľných údržbových častí.

1. Na úvodnej obrazovke ovládacieho panela zariadenia rolujte na tlačidlo **Správa** a dotknite sa ho.
2. Otvorte tieto ponuky:
 - **Správy**
 - **Stránky konfigurácie/stavu**
3. Vyberte možnosť **Stav spotrebného materiálu** a potom dotknutím sa tlačidla **Tlačiť** vytlačte správu.
4. Overte percento zvyšnej životnosti tonerových kaziet a (podľa možnosti) stav ostatných vymeniteľných údržbových častí.

Problémy s kvalitou tlače sa môžu vyskytnúť pri používaní tonerovej kazety, ktorá sa nachádza v stave predpokladaného konca životnosti. Veľmi nízky stav spotrebného materiálu je vyznačený na strane so stavom spotrebného materiálu. Keď spotrebný materiál od spoločnosti HP dosiahne hranicu veľmi nízkej hodnoty, končí sa platnosť prémiovej ochrannej záruky poskytovanej spoločnosťou HP na daný spotrebný materiál.

Spotrebný materiál nemusíte vymeniť hneď, pokiaľ je kvalita tlače aj naďalej prijateľná. Odporúčame mať pripravenú náhradnú kazetu na inštaláciu, keď sa kvalita tlače stane neprijateľnou.

Ak zistíte, že potrebujete vymeniť tonerovú kazetu alebo iné vymeniteľné údržbové časti, na strane stavu spotrebného materiálu nájdete čísla originálnych súčastí od spoločnosti HP.

5. Prečítajte si túto stranu a zistite, či používate originálnu kazetu od spoločnosti HP.

Na originálnej tonerovej kazete od spoločnosti HP sa nachádzajú výrazy „HP“ alebo „Hewlett-Packard“, alebo sa na nej nachádza logo spoločnosti HP. Bližšie informácie o identifikácii kaziet od spoločnosti HP nájdete na adrese www.hp.com/go/learnaboutsupplies.

Spoločnosť HP neodporúča používať spotrebný materiál od iných výrobcov, a to ani nový ani prerobený. Keďže to nie sú výrobky spoločnosti HP, spoločnosť HP nemôže ovplyvniť ich konštrukciu ani kvalitu. Ak používate dopĺňanú alebo repasovanú kazetu s tonerom a nie ste spokojní s kvalitou tlače, vymeňte ju za originálnu kazetu s tonerom od spoločnosti HP.

Tlač čistiacej strany

Vytlačením čistiacej stránky odstránite prach a nadbytočný toner z fixačnej jednotky v prípade, ak sa vyskytol niektorý z nasledujúcich problémov:

- Zhluky tonera sa zachytávajú na vytlačených stránkach.
- Toner sa rozmazáva na vytlačených stránkach.
- Na vytlačených stránkach sa opakujú niektoré značky.

Čistiacu stránku vytlačíte nasledovným postupom.

1. Na úvodnej obrazovke ovládacieho panela zariadenia rolujte na tlačidlo **Údržba zariadenia** a dotknite sa ho.
2. Otvorte tieto ponuky:

- [Kalibrácia/čistenie](#)
 - [Čistiaca strana](#)
3. Stranu vytlačíte dotknutím sa tlačidla [Tlačiť](#).
 4. Proces čistenia môže trvať niekoľko minút. Po dokončení odstráňte vytlačenú stranu.

Vizuálna kontrola tonerovej kazety

1. Tonerovú kazetu vyberte z produktu a overte, či ste odstránili tesniacu pásku.
2. Skontrolujte, či pamäťový čip nie je poškodený.
3. Skontrolujte povrch zeleného zobrazovacieho valca na tonerovej kazete.

⚠ UPOZORNENIE: Nedotýkajte sa zobrazovacieho valca. Odtlačky prstov na zobrazovacom valci môžu spôsobiť problémy s kvalitou tlače.

4. Ak na zobrazovacom valci uvidíte škrabance, odtlačky prstov alebo iné poškodenie, tonerovú kazetu vymeňte.
5. Ak sa zobrazovací valec nejaví byť poškodený, tonerovú kazetu niekoľkokrát ponakláňajte a nainštalujte ju späť. Vytlačte niekoľko strán, aby ste videli, či sa problém vyriešil.

Kontrola papiera a prostredia tlače

Používanie papiera, ktorý zodpovedá technickým údajom od spoločnosti HP

Ak sa vyskytuje niektorý z nasledovných problémov, použite odlišný papier:

- Tlač je príliš slabá alebo na niektorých oblastiach vyzerá ako vyblednutá.
- Zhluky tonera sa zachytávajú na vytlačených stránkach.
- Toner sa rozmazáva na vytlačených stránkach.
- Vytlačené znaky majú nenáležitý tvar.
- Vytlačené stránky sú zvlhčené.

Vždy používajte papier hmotnosti a typu, ktorý toto zariadenie podporuje. Okrem toho sa pri výbere papiera riadte nasledovnými pravidlami:

- Používajte papier dobrej kvality a bez výrezov, zárezov, útržkov, škvŕn, voľných častíc, prachu, záhybov, chýbajúcich častí, spiniek či skrútených alebo ohnutých hrán.
- Používajte papier, ktorý nebol v minulosti použitý pri tlači.
- Používajte papier určený na použitie v laserových tlačiarnach. Nepoužívajte papier určený na použitie v atramentových tlačiarnach.
- Používajte papier, ktorý nie je príliš drsný. Pri používaní hladšieho papiera sa vo všeobecnosti dosahuje vyššia kvalita tlače.

Kontrola prostredia

Podmienky prostredia môžu priamo ovplyvňovať kvalitu tlače a práve tieto podmienky bývajú bežnou príčinou problémov s podávaním papiera. Vyskúšajte nasledujúce riešenia:

- Premiestnite produkt mimo miest so vzdušným prúdením (odporom), napríklad z miest s vetracími otvormi klimatizácie, otvorenými oknami alebo dverami.
- Overte, či na produkt nepôsobia teploty alebo vlhkosť, ktorá sa nachádza mimo povolených špecifikácií produktu.
- Neumiestňujte produkt do stiesnených priestorov (napríklad do skrine).
- Položte produkt na pevný a rovný povrch.
- Odstráňte všetky prekážky blokujúce vetracie otvory produktu. Produkt vyžaduje dobrý prietok vzduchu na všetkých stranách vrátane vrchnej časti.
- Chráňte produkt pred vzduchom prenášanými nečistotami, prachom, parou, masťou a inými prvkami, ktoré sa môžu zachytávať vo vnútri produktu.

Kontrola nastavení režimu EconoMode

Spoločnosť HP neodporúča trvalé použitie režimu EconoMode. Pri trvalom používaní režimu EconoMode sa môžu mechanické časti tonerovej kazety opotrebovať skôr, ako sa minie zásoba tonera. Ak kvalita tlače začne klesať a prestane byť prijateľná, zväzte výmenu tonerovej kazety.



POZNÁMKA: Táto funkcia je k dispozícii, ak používate ovládač tlačiarne PCL 6 pre systém Windows. Ak tento ovládač nepoužívate, funkciu môžete povoliť pomocou vstavaného servera HP.

Ak je celá strana príliš tmavá alebo príliš svetlá, postupujte podľa nasledujúcich krokov.

1. V softvérovom programe vyberte možnosť **Tlačiť**.
2. Zvoľte produkt a potom kliknite na tlačidlo **Vlastnosti** alebo **Preferencie**.
3. Kliknite na kartu **Papier a kvalita** a nájdite oblasť **Print Quality (Kvalita tlače)**.
4. Ak je celá stránka príliš tmavá, použite tieto nastavenia:
 - Vyberte možnosť **600 dpi**.
 - Zapnete ju výberom začiarkavacieho políčka **Nastavenie EconoMode**.

Ak je celá stránka príliš svetlá, použite tieto nastavenia:

- Vyberte možnosť **FastRes 1200**.
 - Vypnete ju zrušením označenia začiarkavacieho políčka **Nastavenie EconoMode**.
5. Kliknutím na tlačidlo **OK** zavriete dialógové okno **Document Properties (Vlastnosti dokumentu)**. V dialógovom okne **Print (Tlač)** kliknutím na tlačidlo **OK** spustíte tlač úlohy.

Vyskúšanie iného ovládača tlače

Ak tlačíte zo softvérového programu a na vytlačených stranách sa nachádzajú neočakávané čiary v obrázkoch, chýbajúci text, chýbajúce grafické prvky, nesprávne formátovanie alebo nahradené typy písma, skúste použiť iný ovládač tlače. Na adrese www.hp.com/go/ljflowMFP525_software sú k dispozícii nasledujúce ovládače tlače.



POZNÁMKA: V prípade systémov Mac OS X zariadenie využíva ovládač tlače Postscript. Zároveň využíva HP ePrint a softvér HP ePrint.

Ovládač HP PCL 6

- Poskytuje sa ako predvolený ovládač na produktovom disku CD. Tento ovládač sa inštaluje automaticky, ak si ne zvolíte iný.
- Odporúča sa pre všetky prostredia Windows
- Zabezpečuje celkovú najlepšiu rýchlosť, kvalitu tlače a podporu vlastností zariadenia pre väčšinu používateľov
- Vytvorený na spojenie s rozhraním grafického zariadenia Windows (GDI) na dosiahnutie najlepšej rýchlosti v prostrediach Windows
- Nemusí byť plne kompatibilný so softvérovými programami tretích strán a voliteľnými softvérovými programami, ktoré sú založené na PCL 5

Ovládač HP UPD PS

- Odporúča sa pre tlač so softvérovými programami Adobe® alebo s inými vysoko graficky intenzívnymi softvérovými programami
- Poskytuje podporu pri tlači z potrieb pre emuláciu PostScript, prípadne pre podporu súprav písiem PostScript pre Flash

HP UPD PCL 5

- Odporúča sa pre všeobecnú kancelársku tlač v prostrediach Windows
- Kompatibilný s predchádzajúcimi verziami PCL a staršími zariadeniami HP LaserJet
- Najlepší výber pre tlač zo softvérových programov tretích strán alebo z voliteľných softvérových programov
- Najlepší výber pri prevádzke so zmiešanými prostrediami, ktoré vyžadujú, aby sa zariadenie nastavilo na PCL 5 (UNIX, Linux, strediskový počítač)
- Navrhnutý na použitie v podnikových prostrediach so systémom Windows ako samostatný ovládač na použitie s viacerými modelmi produktu.
- Uprednostňovaný pri tlači z viacerých modelov produktu z prenosného počítača so systémom Windows.

HP UPD PCL 6

- Odporúča sa na tlač vo všetkých prostrediach systému Windows
 - Poskytuje kombináciu najvyššej rýchlosti, kvality tlače a podpory funkcií tlačiarne, ktorá je vhodná pre väčšinu používateľov
 - Vyvinutý na zosúladenie s rozhraním Graphic Device Interface (GDI) systému Windows s cieľom dosiahnuť najvyššiu rýchlosť v prostrediach systému Windows
 - Nemusí byť plne kompatibilný so softvérovými programami tretích strán a voliteľnými softvérovými programami, ktoré sú založené na PCL 5
-

Nastavenie zarovnaní jednotlivých zásobníkov

Nastavte zarovnanie jednotlivých zásobníkov, keď text alebo obrázky na vytlačenej strane nie sú centrovane alebo správne zarovnané.

1. Na úvodnej obrazovke ovládacieho panela zariadenia rolujte na tlačidlo [Správa](#) a dotknite sa ho.
2. Otvorte tieto ponuky:

- [Všeobecné nastavenia](#)
 - [Kvalita tlače](#)
 - [Registrácia obrazu](#)
3. Zvoľte si zásobník, ktorý chcete nastaviť.
 4. Dotknite sa tlačidla [Vytlačiť testovaciu stránku](#) a potom postupujte podľa pokynov na vytlačенých stranách.
 5. Dotknutím sa tlačidla [Vytlačiť testovaciu stránku](#) overte výsledky a potom v prípade potreby vykonajte ďalšie úpravy.
 6. Keď ste s výsledkami spokojní, dotknutím sa tlačidla [Uložiť](#) uložte nové nastavenia.

Zlepšenie kvality kopírovania

Kontrola nečistôt alebo šmúh na skle skenera

Časom sa na skle a bielej plastovej podložke skenera môžu usadiť drobné nečistoty, čo môže ovplyvniť výkon. Sklo a bielu plastovú podložku skenera vyčistíte pomocou tohto postupu.

1. Stlačením tlačidla Napájanie vypnete zariadenie a potom odpojte napájací kábel z elektrickej zásuvky.

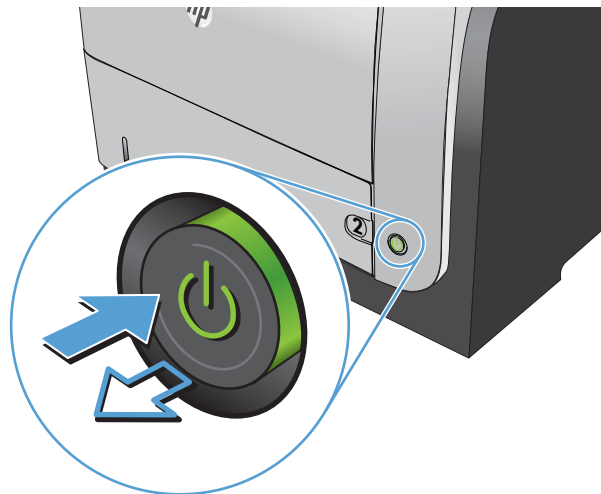

2. Otvorte kryt skenera. Zarovnajte papier s chybami kopírovania so sklom skenera, aby ste zistili miesto znečistenia alebo šmúh.

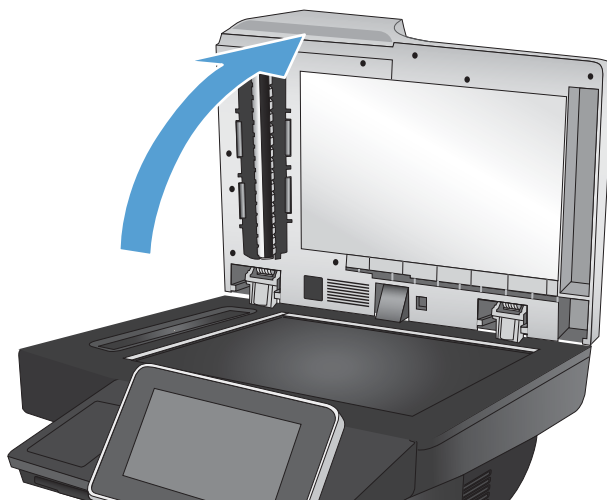

3. Použite mäkkú textíliu alebo špongiu navlhčenú v jemnom čistiacom prostriedku na sklo a vyčistite nasledujúce oblasti:

1. Bielu penovú podložku pod krytom skenera,
2. Hlavné sklo skenera,
3. Sklo podávača dokumentov (malý sklenený pásik na ľavej strane skenera),

Sklo a bielu penovú podložku vysušte jelenicou alebo špongiou vyrobenou z buničiny, aby na nich nevznikli škvrny.

UPOZORNENIE: Nepoužívajte hrubé látky, acetón, benzén, amoniak, etylalkohol ani chlorid uhličitý na žiadnu časť zariadenia, pretože ho môžu poškodiť. Neaplikujte tekutiny priamo na sklo ani valec zariadenia. Tekutina by mohla presiaknuť a poškodiť zariadenie.

POZNÁMKA: Ak máte problém so šmuhami na kópiách, keď používate podávač dokumentov, nezabudnite vyčistiť malý sklenený pruh na ľavej strane skenera.

POZNÁMKA: Pozrite si toto video v angličtine, v ktorom uvidíte, ako rozpoznať a vyčistiť nečistotu, ktorá spôsobuje šmuhy na kópiách:
www.youtube.com/watch?v=CGn7FjVH8sE.

4. Zapojte kábel napájania do elektrickej zásuvky a stlačením tlačidla napájania zapnete zariadenie.

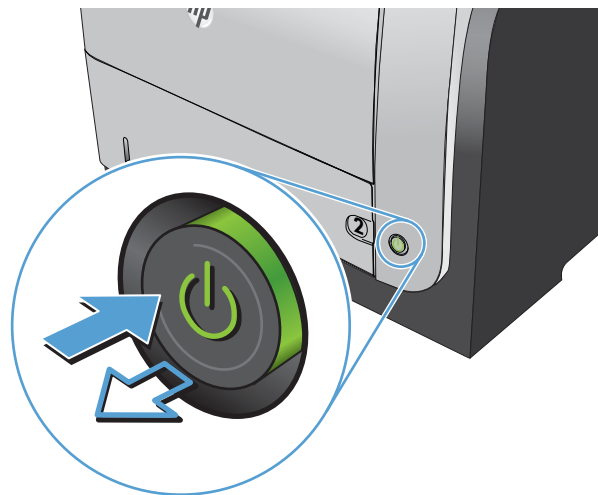
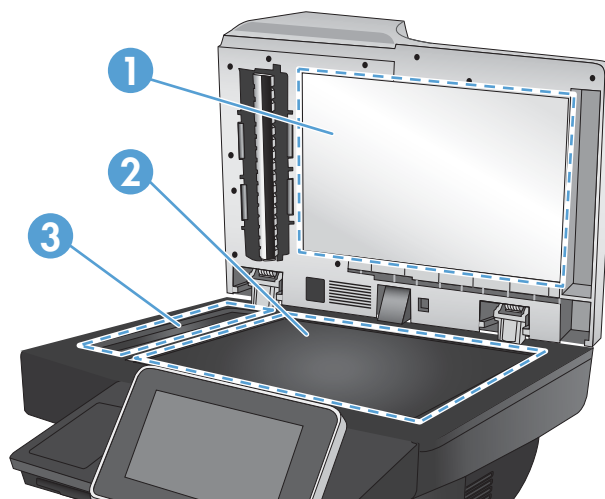

Kalibrácia skenera

Ak skopírovaný obrázok nie je správne umiestnený na stránke, vykonajte kalibráciu skenera.

 **POZNÁMKA:** Keď používate podávač dokumentov, upravte lišty vstupného zásobníka tak, aby pritlačali originálny dokument.

1. Na úvodnej obrazovke ovládacieho panela zariadenia rolujte na a dotknite sa tlačidla [Údržba zariadenia](#).
2. Otvorte tieto ponuky:
 - [Kalibrácia/čistenie](#)
 - [Kalibrovať skener](#)
3. Dotykom tlačidla [Ďalej](#) spustíte proces kalibrácie. Postupujte podľa výziev zobrazených na obrazovke.
4. Počkajte na dokončenie kalibrácie produktu a potom skúste kopírovať znova.

Kontrola nastavení papiera

Ak sa na skopírovaných stranách nachádzajú rozmazané časti, neostrá alebo tmavá tlač, zvlnený papier, rozptýlené bodky tonera, uvoľnený toner alebo miesta, na ktorých nie je toner, overte nastavenia papiera.

Kontrola konfigurácie veľkosti papiera a jeho typu

1. Na úvodnej obrazovke ovládacieho panela zariadenia rolujte na tlačidlo [Zásobníky](#) a dotknite sa ho.
2. Dotknite sa riadka pre zásobník, ktorý chcete nakonfigurovať, a potom sa dotknite tlačidla [Zmeniť](#).
3. Vyberte veľkosť a typ papiera zo zoznamov možností.
4. Dotknutím sa tlačidla [OK](#) uložíte svoj výber.

Výber zásobníka používaného na kopírovanie

1. Na domovskej obrazovke ovládacieho panela produktu sa dotknite tlačidla [Kopírovať](#).
2. Dotknite sa tlačidla [Výber papiera](#).
3. Vyberte zásobník, ktorý je schopný pojať papier, ktorý chcete použiť, a potom sa dotknite tlačidla [OK](#).

Kontrola nastavení úpravy obrázka

Ak chcete zlepšiť kvalitu kópie, upravte tieto ďalšie nastavenia.

1. Na domovskej obrazovke ovládacieho panela produktu sa dotknite tlačidla [Kopírovať](#).
2. Dotknite sa tlačidla [Úprava obrázu](#).
3. Upravte polohu jazdcov a nastavte úroveň možností [Tmavosť](#), [Kontrast](#), [Ostrosť](#) a [Čistenie pozadia](#). Dotknite sa tlačidla [OK](#).
4. Dotknite sa tlačidla Spustiť .

Optimalizácia kvality kopírovania vzhľadom na text alebo obrázky

Vykonajte optimalizáciu úlohy kopírovania vzhľadom na typ kopírovaného obrázka: text, grafika alebo fotografie.

1. Na domovskej obrazovke ovládacieho panela produktu sa dotknite tlačidla [Kopírovať](#).
2. Dotknite sa tlačidla [Ďalšie možnosti](#) a potom sa dotknite tlačidla [Optimalizovať text/obrázok](#).

3. Vyberte niektorú z vopred definovaných možností alebo sa dotknite tlačidla **Upraviť ručne** potom nastavte polohu posuvného voliča v oblasti **Optimalizovať pre**. Dotknite sa tlačidla **OK**.
4. Dotknite sa tlačidla **Spustiť** .

 **POZNÁMKA:** Tieto nastavenia sú dočasné. Po dokončení úlohy sa v zariadení obnovia predvolené nastavenia.

Kopírovanie od okraja po okraj

Táto funkcia slúži na predchádzanie vytvárania tmavých miest, ktoré sa môžu objavovať na okrajoch kópií, ak je originálny dokument vytlačený príliš blízko pri okrajoch.

1. Na úvodnej obrazovke ovládacieho panela zariadenia rolujte na tlačidlo **Správa** a dotknite sa ho.
2. Otvorte tieto ponuky:
 - **Nastavenia kopírovania**
 - **Od okraja po okraj**
3. Ak je originálny dokument vytlačený blízko k okrajom papiera, vyberte možnosť **Výstup od okraja po okraj**.
4. Dotknite sa tlačidla **OK**.

Čistenie podávacích valčekov a separačnej vložky v podávači dokumentov

1. Zdvihnite príklop podávača dokumentov.

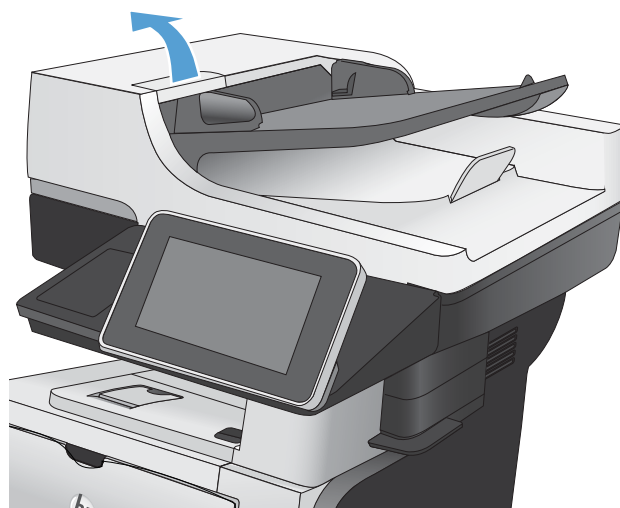

2. Otvorte kryt podávača dokumentov.

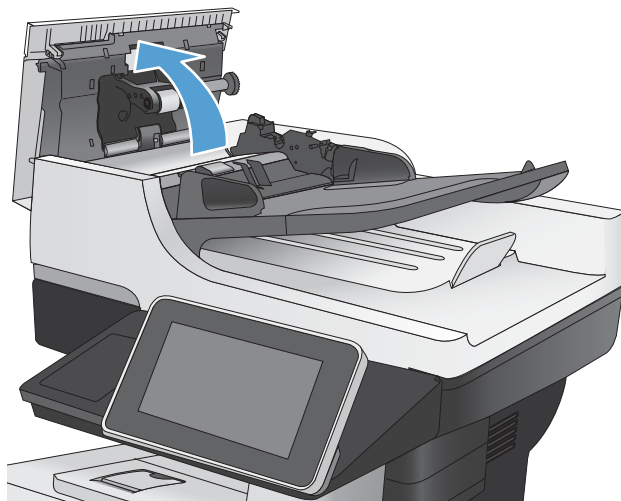

3. Z každého podávacieho valca a oddeľovacej podložky odstráňte pomocou stlačeného vzduchu alebo čistej nezaprášenej handričky navlhčenej v teplej vode všetok viditeľný prach alebo nečistotu.

POZNÁMKA: Ak chcete vyčistiť druhý valček, nadvihnite zostavu valčeka.

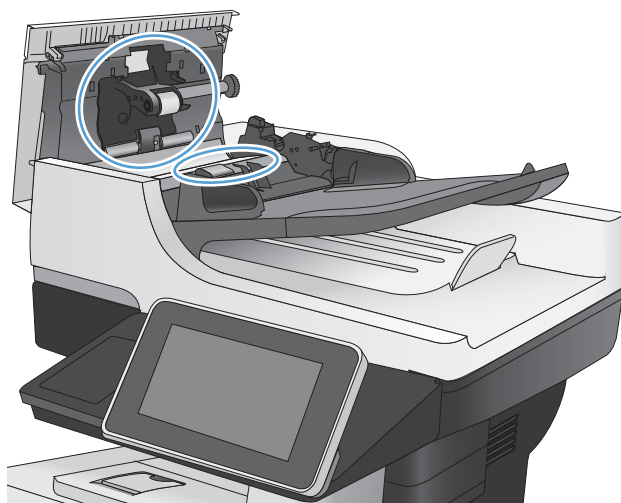

4. Zatvorte kryt podávača dokumentov.

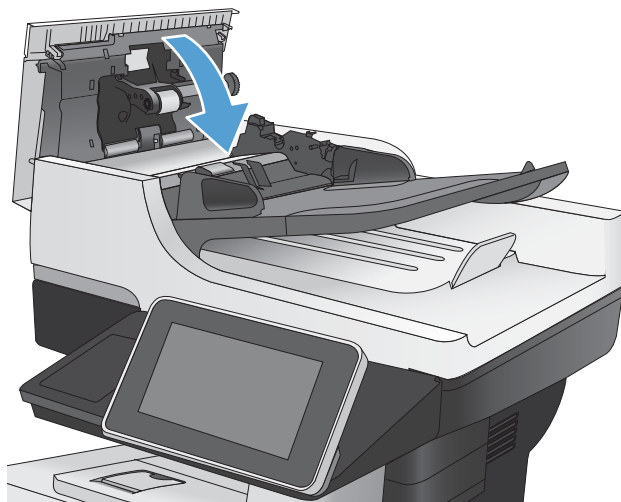

Zlepšenie kvality skenovania

Kontrola nečistôt alebo šmúh na skle skenera

Časom sa na sklo a bielej plastovej podložke skenera môžu usadiť drobné nečistoty, čo môže ovplyvniť výkon. Sklo a bielu plastovú podložku skenera vyčistíte pomocou tohto postupu.

1. Stlačením tlačidla Napájanie vypnete zariadenie a potom odpojte napájací kábel z elektrickej zásuvky.

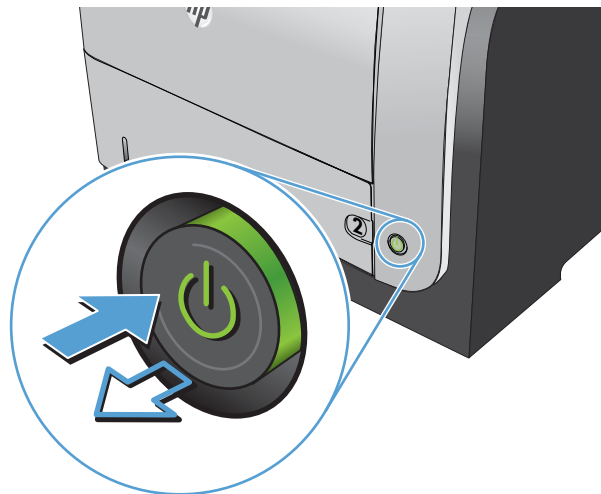

2. Otvorte kryt skenera. Zarovnajte papier s chybami kopírovania so sklom skenera, aby ste zistili miesto znečistenia alebo šmúh.

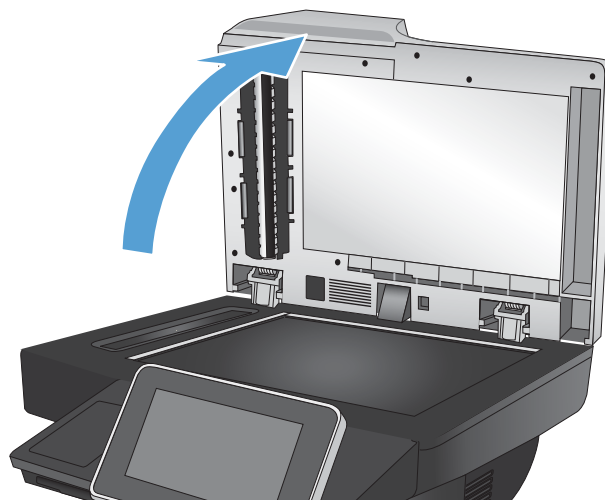

3. Použite mäkkú textíliu alebo špongiu navlhčenú v jemnom čistiacom prostriedku na sklo a vyčistite nasledujúce oblasti:

1. Bielu penovú podložku pod krytom skenera,
2. Hlavné sklo skenera,
3. Sklo podávača dokumentov (malý sklenený pásik na ľavej strane skenera),

Sklo a bielu penovú podložku vysušte jelenicou alebo špongiou vyrobenou z buničiny, aby na nich nevznikli škrvrny.

UPOZORNENIE: Nepoužívajte hrubé látky, acetón, benzén, amoniak, etylalkohol ani chlorid uhličitý na žiadnu časť zariadenia, pretože ho môžu poškodiť. Neaplikujte tekutiny priamo na sklo ani valec zariadenia. Tekutina by mohla presiaknuť a poškodiť zariadenie.

POZNÁMKA: Ak máte problém so šmuhami na kópiách, keď používate podávač dokumentov, nezabudnite vyčistiť malý sklenený pruh na ľavej strane skenera.

POZNÁMKA: Pozrite si toto video v angličtine, v ktorom uvidíte, ako rozpoznať a vyčistiť nečistotu, ktorá spôsobuje šmuhy na kópiách:
www.youtube.com/watch?v=CGn7FJvH8sE.

4. Zapojte kábel napájania do elektrickej zásuvky a stlačením tlačidla napájania zapnete zariadenie.

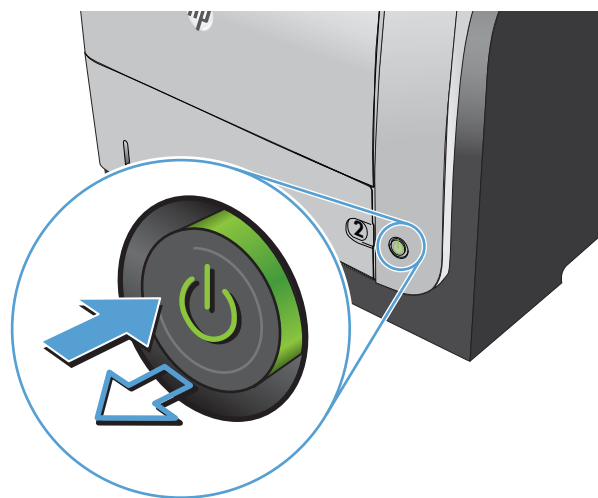
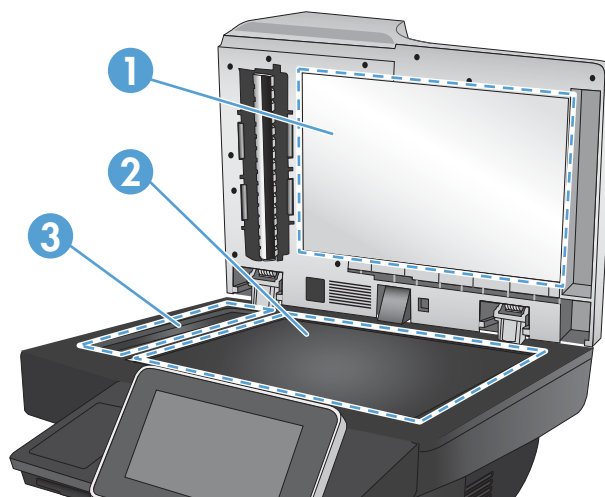

Kontrola nastavení rozlíšenia

 **POZNÁMKA:** Nastavenie rozlíšenia na vyššiu hodnotu zväčšuje veľkosť súboru a predlžuje dobu skenovania.

1. Na úvodnej obrazovke ovládacieho panela zariadenia rolujte na a dotknite sa tlačidla **Správa**.
2. Otvorte ponuku **Nastavenia skenovania/digitálneho odosielania**.
3. Vyberte kategóriu nastavení skenovania a odosielania, ktorú chcete konfigurovať.
4. Otvorte ponuku **Predvolené možnosti úlohy**.

5. Dotknite sa tlačidla [Rozlíšenie](#).
6. Vyberte jednu z predvolených možností. Dotknite sa tlačidla [Uložiť](#).
7. Dotknite sa tlačidla Spustiť .

Kontrola nastavení úpravy obrázka

Ak chcete zlepšiť kvalitu skenovania, upravte tieto ďalšie nastavenia.

1. Na úvodnej obrazovke ovládacieho panela zariadenia rolujte na a dotknite sa tlačidla [Správa](#).
2. Otvorte ponuku [Nastavenia skenovania/digitálneho odosielania](#).
3. Vyberte kategóriu nastavení skenovania a odosielania, ktorú chcete konfigurovať.
4. Otvorte ponuku [Predvolené možnosti úlohy](#).
5. Dotknite sa tlačidla [Úprava obrazu](#).
6. Upravte polohu jazdcov a nastavte úroveň možností [Tmavosť](#), [Kontrast](#), [Ostrosť](#) a [Čistenie pozadia](#). Dotknite sa tlačidla [Uložiť](#).
7. Dotknite sa tlačidla Spustiť .

Optimalizácia kvality skenovania vzhľadom na text alebo obrázky

Vykonajte optimalizáciu úlohy skenovania vzhľadom na typ skenovaného obrázka: text, grafika alebo fotografie.

1. Na domovskej obrazovke ovládacieho panela produktu sa dotknite niektorého z tlačidiel funkcií skenovania alebo odosielania.
 - [Uložiť do sieťového priečinka](#)
 - [Uložiť do pamäte zariadenia](#)
 - [Uložiť na jednotku USB](#)
2. Dotknite sa tlačidla [Ďalšie možnosti](#) a potom sa dotknite tlačidla [Optimalizovať text/obrázok](#).
3. Vyberte niektorú z vopred definovaných možností alebo sa dotknite tlačidla [Upraviť ručne](#) potom nastavte polohu posuvného voliča v oblasti [Optimalizovať pre](#). Dotknite sa tlačidla [OK](#).
4. Dotknite sa tlačidla Spustiť .

 **POZNÁMKA:** Tieto nastavenia sú dočasné. Po dokončení úlohy sa v zariadení obnovia predvolené nastavenia.

Kontrola nastavení výstupnej kvality

Toto nastavenie slúži na úpravu úrovne kompresie počas ukladania súboru. Ak požadujete najvyššiu kvalitu, vyberte nastavenie s najvyššou hodnotou.

1. Na úvodnej obrazovke ovládacieho panela zariadenia rolujte na a dotknite sa tlačidla [Správa](#).
2. Otvorte ponuku [Nastavenia skenovania/digitálneho odosielania](#).
3. Vyberte kategóriu nastavení skenovania a odosielania, ktorú chcete konfigurovať.

4. Otvorte ponuku [Predvolené možnosti úlohy](#).
5. Dotknite sa tlačidla [Kvalita výstupu](#).
6. Vyberte jednu z predvolených možností. Dotknite sa tlačidla [Uložiť](#).
7. Dotknite sa tlačidla Spustiť .

Čistenie podávacích valčekov a separačnej vložky v podávači dokumentov

1. Zdvihnite príklop podávača dokumentov.

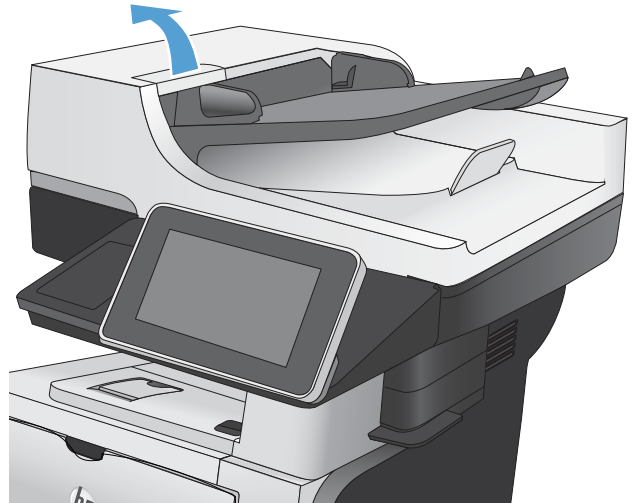

2. Otvorte kryt podávacích valčekov a separačnej vložky.

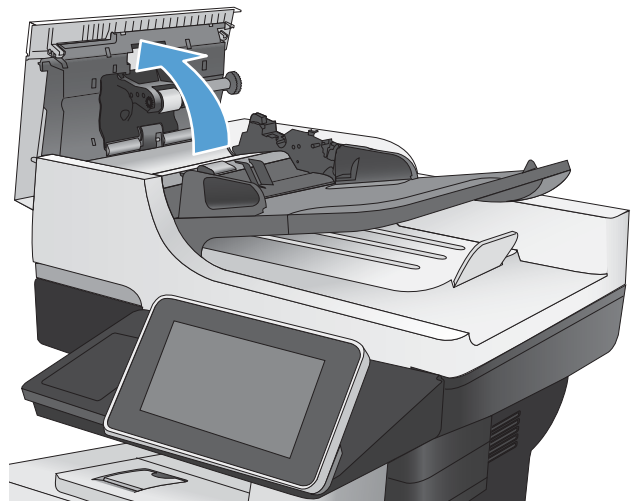

3. Z každého podávacieho valca a oddeľovacej podložky odstráňte pomocou stlačeného vzduchu alebo čistej nezaprášenej handričky navlhčenej v teplej vode všetok viditeľný prach alebo nečistotu.

POZNÁMKA: Ak chcete vyčistiť druhý valček, nadvihnite zostavu valčeka.

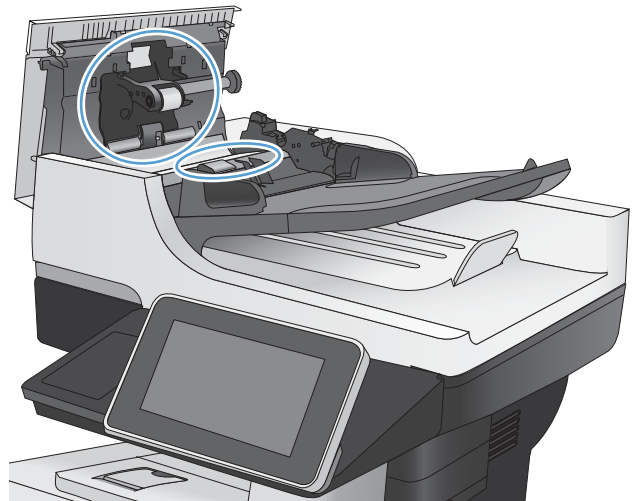

4. Zatvorte kryt podávača dokumentov.

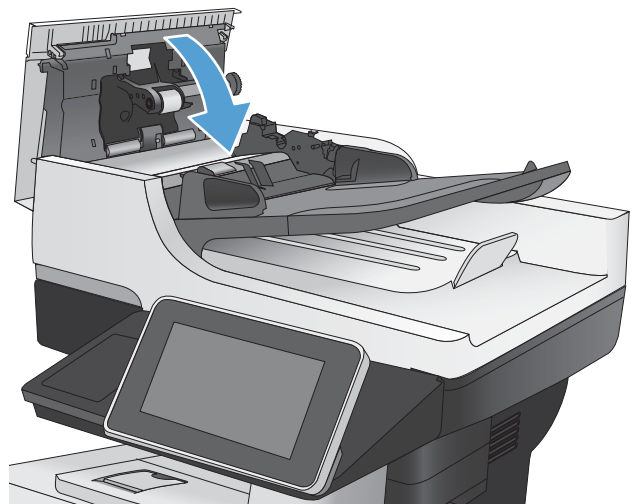

Zlepšenie kvality faxovania

Kontrola nečistôt alebo šmúh na skle skenera

Časom sa na skle a bielej plastovej podložke skenera môžu usadiť drobné nečistoty, čo môže ovplyvniť výkon. Sklo a bielu plastovú podložku skenera vyčistíte pomocou tohto postupu.

1. Stlačením tlačidla Napájanie vypnete zariadenie a potom odpojte napájací kábel z elektrickej zásuvky.

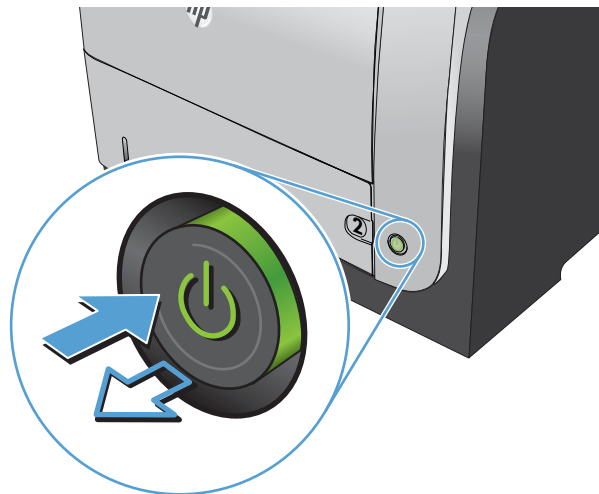

2. Otvorte kryt skenera. Zarovnajte papier s chybami kopírovania so sklom skenera, aby ste zistili miesto znečistenia alebo šmúh.

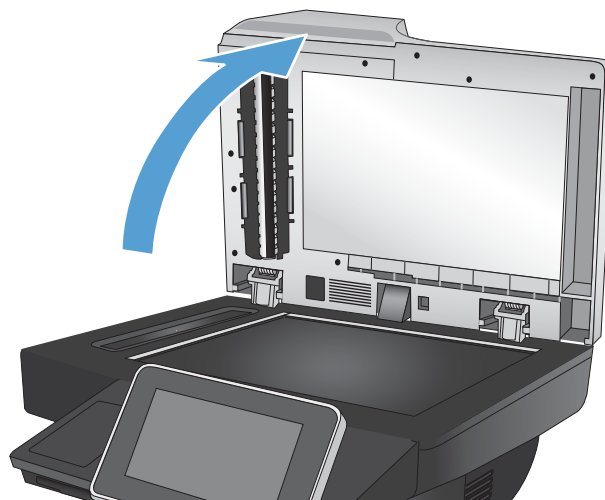

3. Použite mäkkú textíliu alebo špongiu navlhčenú v jemnom čistiacom prostriedku na sklo a vyčistite nasledujúce oblasti:

1. Bielu penovú podložku pod krytom skenera,
2. Hlavné sklo skenera,
3. Sklo podávača dokumentov (malý sklenený pásik na ľavej strane skenera),

Sklo a bielu penovú podložku vysušte jelenicou alebo špongiou vyrobenou z buničiny, aby na nich nevznikli škvrnky.

UPOZORNENIE: Nepoužívajte hrubé látky, acetón, benzén, amoniak, etylalkohol ani chlorid uhličitý na žiadnu časť zariadenia, pretože ho môžu poškodiť. Neaplikujte tekutiny priamo na sklo ani valec zariadenia. Tekutina by mohla presiaknuť a poškodiť zariadenie.

POZNÁMKA: Ak máte problém so šmuhami na kópiách, keď používate podávač dokumentov, nezabudnite vyčistiť malý sklenený pruh na ľavej strane skenera.

POZNÁMKA: Pozrite si toto video v angličtine, v ktorom uvidíte, ako rozpoznať a vyčistiť nečistotu, ktorá spôsobuje šmuhy na kópiách:
www.youtube.com/watch?v=CGn7FjVH8sE.

4. Zapojte kábel napájania do elektrickej zásuvky a stlačením tlačidla napájania zapnete zariadenie.

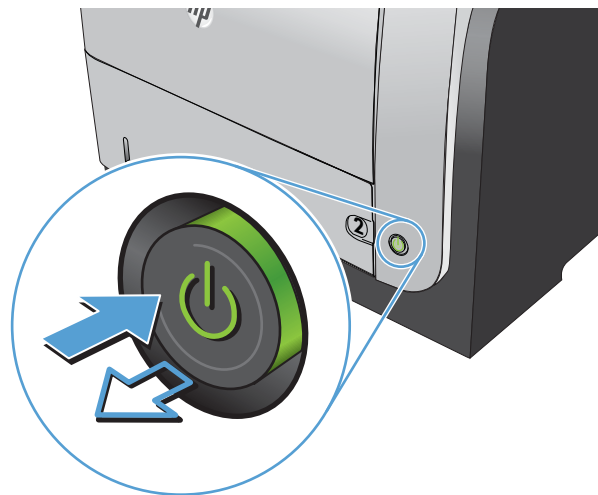
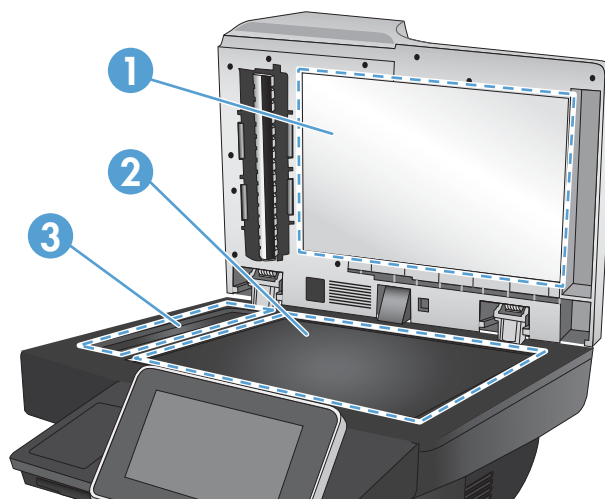

Kontrola nastavení rozlišení při odosílení faxov

 **POZNÁMKA:** Zvýšenie hodnoty rozlíšenia zväčší veľkosť samotného faxu a predĺži čas odosielania.

1. Na úvodnej obrazovke ovládacieho panela zariadenia rolujte na a dotknite sa tlačidla **Správa**.
2. Otvorte tieto ponuky:

- [Nastavenia faxu](#)
 - [Nastavenia odosielania faxu](#)
 - [Predvolené možnosti úlohy](#)
3. Dotknite sa tlačidla [Rozlíšenie](#).
 4. Vyberte jednu z predvolených možností. Dotknite sa tlačidla [Uložiť](#).
 5. Dotknite sa tlačidla Spustiť .

Kontrola nastavení úpravy obrázka

Ak chcete zlepšiť kvalitu odosielania faxu, upravte tieto ďalšie nastavenia.

1. Na úvodnej obrazovke ovládacieho panela zariadenia rolujte na a dotknite sa tlačidla [Správa](#).
2. Otvorte tieto ponuky:
 - [Nastavenia faxu](#)
 - [Nastavenia odosielania faxu](#)
 - [Predvolené možnosti úlohy](#)
3. Dotknite sa tlačidla [Úprava obrazu](#).
4. Upravte polohu jazdcov a nastavte úroveň možností [Tmavosť](#), [Kontrast](#), [Ostrosť](#) a [Čistenie pozadia](#). Dotknite sa tlačidla [Uložiť](#).
5. Dotknite sa tlačidla Spustiť .

Optimalizácia kvality faxu vzhľadom na text alebo obrázky

Vykonajte optimalizáciu faxovej úlohy vzhľadom na typ skenovaného obrázka: text, grafika alebo fotografie.

1. Na domovskej obrazovke ovládacieho panela produktu sa dotknite tlačidla [Kopírovať](#).
2. Dotknite sa tlačidla [Ďalšie možnosti](#) a potom sa dotknite tlačidla [Optimalizovať text/obrázok](#).
3. Vyberte niektorú z vopred definovaných možností alebo sa dotknite tlačidla [Upraviť ručne](#) potom nastavte polohu posuvného voliča v oblasti [Optimalizovať pre](#). Dotknite sa tlačidla [OK](#).
4. Dotknite sa tlačidla Spustiť .



POZNÁMKA: Tieto nastavenia sú dočasné. Po dokončení úlohy sa v zariadení obnovia predvolené nastavenia.

Kontrola nastavení korekcie chýb

Nastavenie [Režim opravy chýb](#) môže byť zakázané, čo môže znižovať kvalitu obrazu. Podľa nasledujúcich krokov povoľte uvedené nastavenie.

1. Na úvodnej obrazovke ovládacieho panela zariadenia rolujte na a dotknite sa tlačidla [Správa](#).
2. Otvorte tieto ponuky:

- [Nastavenia faxu](#)
 - [Nastavenia odosielania faxu](#)
 - [Nastavenie odosielania faxu](#)
 - [Všeobecné nastavenia odosielania faxov](#)
3. Vyberte možnosť [Režim opravy chýb](#). Dotknite sa tlačidla [Uložiť](#).

Odoslanie faxu na iný fax

Pokúste sa fax odoslať iným faxovým zariadením. Ak sa kvalita faxu zlepší, problém súvisí s nastaveniami faxového zariadenia úvodného príjemcu alebo so stavom spotrebného materiálu.

Čistenie podávacích valčkov a separačnej vložky v podávači dokumentov

1. Zdvihnite príklop podávača dokumentov.

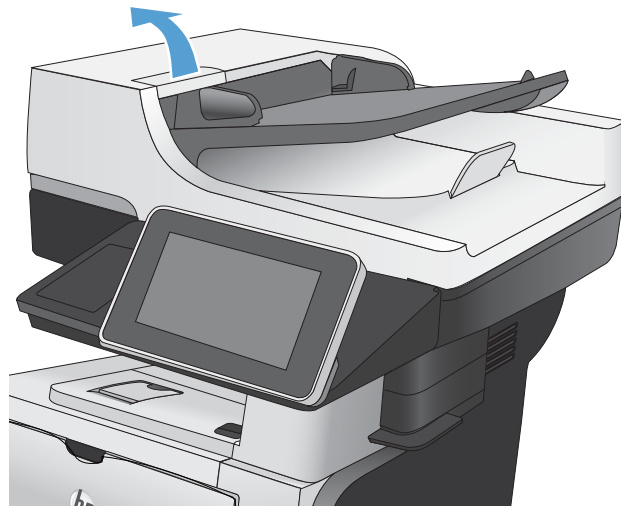

2. Otvorte kryt podávača dokumentov.

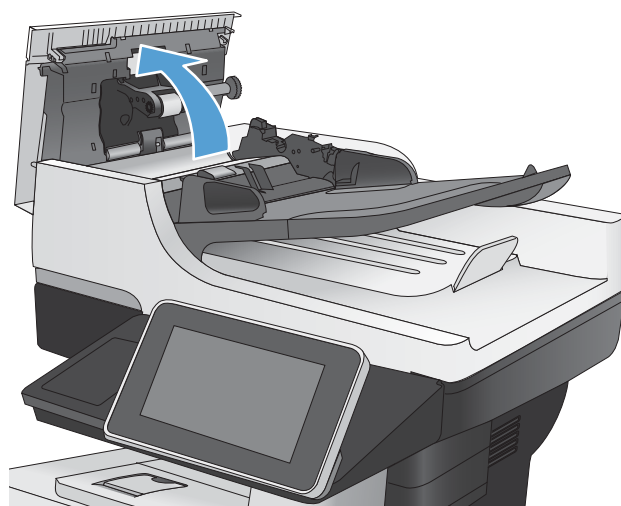

3. Z každého podávacieho valca a oddeľovacej podložky odstráňte pomocou stlačeného vzduchu alebo čistej nezaprášenej handričky navlhčenej v teplej vode všetok viditeľný prach alebo nečistotu.

POZNÁMKA: Ak chcete vyčistiť druhý valček, nadvihnite zostavu valčeka.

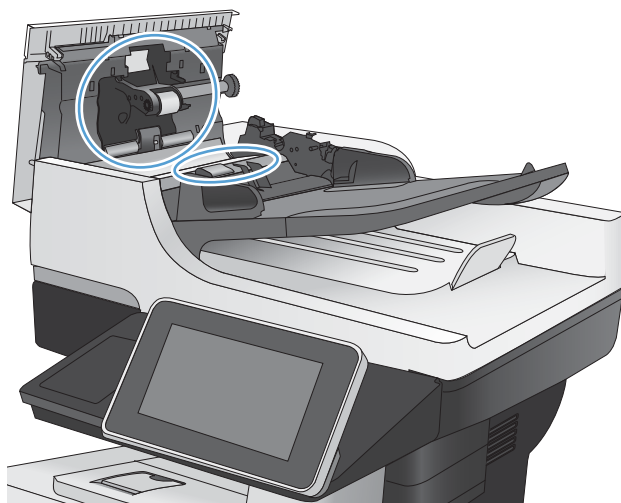

4. Zatvorte kryt podávača dokumentov.

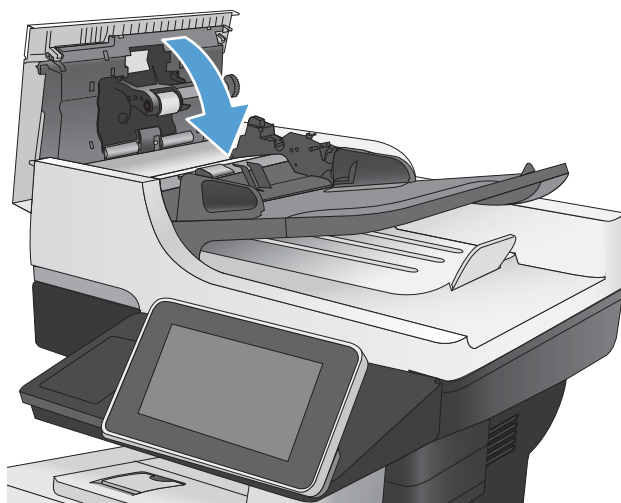

Kontrola nastavenia prispôsobenia média veľkosti stránky

Ak je povolené nastavenie [Prispôbiť na stranu](#) a prichádzajúci fax je väčší než je predvolená veľkosť strany, produkt sa pokúsi zmeniť mierku obrázka tak, aby ho prispôobil strane. Ak je toto nastavenie zakázané, väčšie obrázky sa rozdelia na viacero strán.

1. Na úvodnej obrazovke ovládacieho panela zariadenia rolujte na a dotknite sa tlačidla [Správa](#).
2. Otvorte tieto ponuky:
 - [Nastavenia faxu](#)
 - [Nastavenia prijatia faxu](#)
 - [Predvolené možnosti úlohy](#)
 - [Prispôbiť na stranu](#)
3. Dotknutím sa možnosti [Zapnuté](#) povolíte toto nastavenie a dotknutím sa možnosti [Vypnuté](#) zakážete toto nastavenie. Dotknite sa tlačidla [Uložiť](#).

Kontrola faxu odosielateľa

Požiadajte odosielateľa, aby sa pokúsil odoslať fax z iného faxového zariadenia. Ak je kvalita faxu vyššia, problém spočíva vo faxovom zariadení odosielateľa. Ak odosielateľ nemá k dispozícii iné faxové zariadenie, požiadajte odosielateľa, aby zvážil možnosť vykonania nasledujúcich zmien:

- Overenie, či je originálny dokument vytlačенý na bielom (nie farebnom) papieri.
- Zvýšenie nastavení rozlíšenia faxu, úrovne kvality alebo kontrastu.
- Odoslanie faxu (podľa možnosti) zo softvérového programu v počítači.

Zariadenie netlačí alebo tlačí pomaly

Zariadenie netlačí

Ak zariadenie vôbec netlačí, vyskúšajte nasledovné riešenia.

1. Skontrolujte, či je zariadenie zapnuté a či ovládací panel uvádza, že je v stave pripravenosti.
 - Ak ovládací panel neuvádza stav pripravenosti zariadenia, vypnite ho a znovu zapnite.
 - Ak ovládací panel uvádza stav pripravenosti zariadenia, skúste úlohu odoslať znova.
2. Ak ovládací panel uvádza výskyt poruchy v zariadení, poruchu odstráňte a potom úlohu skúste odoslať znova.
3. Skontrolujte, či sú káble pripojené správne. Ak je produkt pripojený k sieti, skontrolujte nasledujúce položky:
 - Skontrolujte indikátor vedľa sieťového pripojenia produktu. Ak je sieť aktívna, indikátor svieti nazeleno.
 - Uistite sa, že na pripojenie k sieti používate sieťový kábel, nie telefónny kábel.
 - Uistite sa, že sieťový smerovač, rozbočovač alebo prepínač je zapnutý a pracuje správne.
4. Nainštalujte softvér od spoločnosti HP z disku CD dodávaného spolu s produktom alebo použite ovládač tlače UPD. Používanie univerzálnych ovládačov tlačiarne môže spôsobiť zdržanie pri odstraňovaní úloh z tlačového frontu.
5. V zozname tlačiarní vo vašom počítači pravým tlačidlom kliknite na názov tohto zariadenia, kliknite na položku **Properties** (Vlastnosti) a otvorte kartu **Ports** (Porty).
 - Ak na pripojenie k sieti používate sieťový kábel, skontrolujte, či sa názov tlačiarne uvedený na karte **Ports** (Porty) zhoduje s názvom zariadenia na konfiguračnej stránke zariadenia.
 - Ak používate kábel USB a pripájate sa k bezdrôtovej sieti, nezabudnite označiť zaškrtnuté políčko vedľa položky **Virtual printer port for USB** (Virtuálny port tlačiarne pre USB).
6. Ak v počítači používate osobný firewall, možno blokuje komunikáciu so zariadením. Skúste firewall dočasne deaktivovať a presvedčte sa, či nie je príčinou problému.
7. Ak je váš počítač alebo produkt pripojený k bezdrôtovej sieti, tlačové úlohy môžu byť zdržiavané nízkou intenzitou signálu alebo rušením.

Zariadenie tlačí pomaly

Ak zariadenie tlačí, ale tlač sa zdá byť pomalá, vyskúšajte nasledovné riešenia.

1. Skontrolujte, či počítač spĺňa minimálne požiadavky na prevádzku tohto zariadenia. Zoznam špecifikácií nájdete na nasledovnej webovej lokalite: www.hp.com/support/ljflowMFPM525.
2. Keď zariadenie nastavíte na tlač na niektoré typy papiera (napr. ťažký papier), zariadenia tlačí pomalšie, aby sa toner natavil na papier správnym spôsobom. Ak nastavenie typu papiera nie je správne vzhľadom na používaný typ papiera, nastavenie zmeňte na správny typ papiera.

Riešenie problémov s tlačou USB s jednoduchým prístupom

- [Po pripojení jednotky USB typu flash sa ponuka Načítanie z jednotky USB neotvorí](#)
- [Súbor sa nevytlačí z jednotky USB typu flash](#)
- [Súbor, ktorý chcete tlačiť, nie je uvedený v ponuke Načítanie z jednotky USB](#)

Po pripojení jednotky USB typu flash sa ponuka Načítanie z jednotky USB neotvorí

1. Ak chcete používať túto funkciu, je potrebné, aby ste ju povolili.
 - a. Na úvodnej obrazovke ovládacieho panela zariadenia rolujte na tlačidlo [Správa](#) a dotknite sa ho.
 - b. Otvorte tieto ponuky:
 - [Všeobecné nastavenia](#)
 - [Zapnúť funkciu načítania z USB](#)
 - c. Vyberte možnosť [Povoliť](#) a potom sa dotknite tlačidla [Uložiť](#).
2. Pravdepodobne používate jednotku USB typu flash alebo systém súborov, ktorý tento produkt nepodporuje. Uložte súbory na štandardnú jednotku USB typu flash, ktoré používa systémy súborov typu FAT (File Allocation Table). Tento produkt podporuje jednotky USB typu flash so systémom súborov FAT32.
3. Ak je už otvorená iná ponuka, zavrite ju a potom znova pripojte jednotku USB typu flash.
4. Jednotka USB typu flash môže obsahovať niekoľko oblastí. (Niektorí výrobcovia jednotiek USB typu flash do príslušenstva inštalujú softvér, ktorý vytvára oblasti, podobne ako na disku CD.) Oblasti odstráňte preformátovaním jednotky USB typu flash alebo použite inú jednotku USB typu flash.
5. Jednotka USB typu flash môže vyžadovať vyššiu intenzitu napájania, než produkt dokáže poskytnúť.
 - a. Odpojte jednotku USB typu flash.
 - b. Vypnite produkt a znovu ho zapnite.
 - c. Použite jednotku USB typu flash, ktorá disponuje vlastným zdrojom napájania alebo vyžaduje menšiu intenzitu napájania.
6. Jednotka USB typu flash nemusí fungovať správne.
 - a. Odpojte jednotku USB typu flash.
 - b. Vypnite produkt a znovu ho zapnite.
 - c. Pokúste sa tlačiť z inej jednotky USB typu flash.

Súbor sa nevytlačí z jednotky USB typu flash

1. Uistite sa, že papier je vložený do zásobníka.
2. Skontrolujte, či sa na ovládacom paneli nezobrazujú chybové hlásenia. Ak sa v zariadení zasekne papier, odstráňte zaseknutie.

Súbor, ktorý chcete tlačiť, nie je uvedený v ponuke Načítanie z jednotky USB

1. Možno sa pokúšate vytlačiť typ súboru, ktorý funkcia tlače z rozhrania USB nepodporuje. Zariadenie podporuje typy súborov .pdf, .prn, .pcl, .ps a .cht.
2. Je možné, že v jednom z priečinkov v jednotke USB typu flash sa nachádza príliš mnoho súborov. Znížte počet súborov v priečinku ich presunom do podpriečinkov.
3. Možno používate v rámci názvu súboru znakovú súpravu, ktorú zariadenie nepodporuje. V tomto prípade zariadenie nahradí názvy súborov znakmi z inej znakovkej súpravy. Premenujte súbory s použitím znakov štandardu ASCII.

Riešenie problémov s pripojením USB

Ak ste produkt pripojili priamo k počítaču, skontrolujte kábel.

- Skontrolujte, či je kábel pripojený k počítaču a k produktu.
- Overte, či kábel nie je dlhší ako 2 m. Skúste použiť kratší kábel.
- Overte, či kábel správne funguje tak, že ho pripojíte k inému produktu. V prípade potreby kábel vymeňte.

Riešenie problémov s káblovou sieťou

Skontrolujte nasledujúce položky, aby ste overili, či produkt komunikuje so sieťou. Kým začnete, vytlačte konfiguračnú stránku z ovládacieho panelu zariadenia a vyhľadajte na nej IP adresu zariadenia.

- [Nedostatočné fyzické pripojenie produktu](#)
- [Počítač používa nesprávnu adresu IP zariadenia \(Windows\)](#)
- [Počítač nie je schopný komunikácie so zariadením](#)
- [Zariadenie používa nesprávne nastavenia spojenia a duplexnej prevádzky v rámci siete](#)
- [Nové softvérové aplikácie môžu spôsobovať problémy s kompatibilitou](#)
- [Váš počítač alebo pracovná stanica môže byť nastavený nesprávne](#)
- [Zariadenie je vypnuté alebo iné sieťové nastavenia sú nesprávne](#)

Nedostatočné fyzické pripojenie produktu

1. Overte, či je produkt pripojený k správne sieťovému portu pomocou kábla správnej dĺžky.
2. Overte, či sú káblové pripojenia zabezpečené.
3. Pozrite sa na pripojenie k sieťovému portu na zadnej strane produktu a overte si, či svieti jantárová kontrolka aktivity a zelená kontrolka stavu pripojenia.
4. Ak problém aj naďalej pretrváva, vyskúšajte odlišný kábel alebo ho pripojte k odlišnému portu na rozbočovači.

Počítač používa nesprávnu adresu IP zariadenia (Windows)

1. Otvorte vstavaný webový server a kliknite na kartu **Porty**. Overte aktuálnu IP adresu vybraného produktu. IP adresa zariadenia sa nachádza na konfiguračnej stránke zariadenia.
2. Ak ste nainštalovali produkt pomocou štandardného portu TCP/IP od spoločnosti HP, vyberte rámček označený ako **Vždy tlačiť na tejto tlačiarňi, dokonca aj vtedy, keď sa jej IP adresa zmení**.
3. Ak ste nainštalovali produkt pomocou štandardného portu TCP/IP od spoločnosti Microsoft, použite namiesto IP adresy názov hostiteľa.
4. Ak je IP adresa správna, vymažte produkt a pridajte ho znovu.

Počítač nie je schopný komunikácie so zariadením

1. Vykonajte test sieťovej komunikácie odoslaním príkazu ping.
 - a. Spustíte príkazový riadok vo vašom počítači. V systéme Windows kliknite na tlačidlo **Štart**, na položku **Spustiť** a zadajte príkaz `cmd`.
 - b. Zadajte príkaz `ping`, po ktorom bude nasledovať medzera a adresa IP zariadenia.
 - c. Ak sa v okne zobrazia doby odozvy, sieť funguje.
2. Ak príkaz ping zlyhal, overte, či sú zapnuté sieťové rozbočovače a potom overte, či sieťové nastavenia, produkt a počítač sú nakonfigurované pre rovnakú sieť.

Zariadenie používa nesprávne nastavenia spojenia a duplexnej prevádzky v rámci siete

Spoločnosť HP odporúča, aby ste toto nastavenie nechali v automatickom režime (predvolené nastavenie). Ak zmeníte tieto nastavenia, musíte ich zmeniť aj v rámci siete.

Nové softvérové aplikácie môžu spôsobovať problémy s kompatibilitou

Overte si, či nové softvérové programy boli správne nainštalované a či využívajú správny ovládač tlačiarne.

Váš počítač alebo pracovná stanica môže byť nastavený nesprávne

1. Skontrolujte sieťové ovládače, ovládače tlačiarne a presmerovanie v rámci siete.
2. Overte si, či je operačný systém správne nakonfigurovaný.

Zariadenie je vypnuté alebo iné sieťové nastavenia sú nesprávne

1. Vytlačte konfiguračnú stránku, aby ste skontrolovali stav sieťového protokolu. V prípade potreby ho zapnite.
2. V prípade potreby zmeňte konfiguráciu nastavení siete.

Riešenie problémov s faxom

Zoznam na riešenie problémov s faxom

Nasledujúci zoznam slúži ako pomôcka na identifikáciu príčin všetkých problémov týkajúcich sa faxu, ktoré sa vyskytnú:

- **Používate faxový kábel dodávaný spolu s faxovým príslušenstvom?** Toto faxové príslušenstvo bolo testované s dodaným faxovým káblom spĺňajúcim funkčné špecifikácie a špecifikácie RJ11. Nepoužívajte iné faxové káble. Príslušenstvo analógového faxu vyžaduje analógový faxový kábel. Vyžaduje tiež analógové telefónne pripojenie.
- **Je konektor faxovej/telefónnej linky zapojený do zásuvky na faxovom príslušenstve?** Overte, či je telefónny konektor riadne zapojený do zásuvky. Zasuňte konektor do zásuvky (konektor musí kliknúť).
- **Funguje telefónna zásuvka správne?** Skontrolujte, či pri zapojení telefónu do telefónnej zásuvky počujete oznamovací tón. Počujete oznamovací tón a môžete vytáčať a prijímať hovory?

Aký typ telefónnej linky používate?

- **Vyhradená linka:** štandardná faxová/telefónna linka priradená na prijímanie alebo odosielanie faxov.



POZNÁMKA: Telefónna linka by mala byť vyhradená iba pre faxový prístroj zariadenia a nemala by byť zdieľaná s inými telefónnymi zariadeniami. Príkladom môže byť zabezpečovací systém, ktorý telefónnu linku používa na upozornenie strážnej služby.

- **Systém pobočkovej ústredne (PBX):** telefónny systém v pracovnom prostredí. Štandardné domáce telefóny a faxové príslušenstvo využívajúce analógový telefónny signál. Niektoré systémy pobočkovej ústredne sú digitálne a nemusia byť kompatibilné s faxovým príslušenstvom. Ak používate zariadenie v rámci digitálneho systému PBX, kontaktujte operátora telefonickej siete a vyžiadajte si príslušný adaptér na prevod digitálneho pripojenia PBX na analógové pripojenie.
- **Konzolové linky:** funkcia telefónneho systému, v ktorej sa nový hovor „presunie“ na ďalšiu dostupnú linku, ak je prvá linka obsadená. Pokúste sa pripojiť produkt k prvej prichádzajúcej telefónnej linke. Faxové príslušenstvo prijme hovor po tom, ako zariadenie zazvoní toľkokrát, ako ste určili v nastavení počtu zazvonení pred prijatím.



POZNÁMKA: Konzolové linky môžu spôsobovať problémy s prijímaním faxov. Používanie konzolových liniek s týmto produktom sa neodporúča.

Používate zariadenie na ochranu proti nárazovému prúdu?

Zariadenie na ochranu proti nárazovému prúdu možno používať medzi telefónnou zásuvkou a faxovým príslušenstvom na ochranu proti elektrickému prúdu, ktorý prechádza telefónnymi linkami. Tieto zariadenia môžu počas faxovej komunikácie znížiť kvalitu telefónneho signálu. Ak sa vyskytnú problémy s odosielaním alebo prijímaním faxov a používate jedno z týchto zariadení, pripojte produkt priamo k nástennému telefónnemu konektoru a zistite, či nie je problém v zariadení na ochranu proti rázovému prúdu.

Využívate službu hlasových správ niektorej telefónnej spoločnosti alebo záznamník?

Ak je počet zazvonení pred prijatím hovoru pre službu hlasových správ nastavený na nižšiu hodnotu ako počet zazvonení pred prijatím hovoru pre faxové príslušenstvo, služba hlasových správ prijme hovor a faxové príslušenstvo nemôže prijímať faxy. Ak je počet zazvonení pred prijatím hovoru pre faxové príslušenstvo nižší než uvedený počet pre službu hlasových správ, faxové príslušenstvo prijme všetky volania.

Je vaša telefónna linka vybavená funkciou čakania na hovor?

Ak má telefónna linka faxu aktivovanú funkciu čakania na hovor, upozornenie na čakajúci hovor môže prerušiť prebiehajúci faxový prenos a spôsobiť chybu komunikácie. Skontrolujte, či nie je aktivovaná funkcia čakania na hovor telefónnej linky faxu.

Kontrola stavu faxového príslušenstva

Ak sa zdá, že príslušenstvo pre analógový fax nefunguje, vytlačte stránku s názvom [Konfiguračná stránka](#) a skontrolujte jeho stav.

1. Na úvodnej obrazovke prejdite na tlačidlo [Správa](#) a dotknite sa ho.
2. Otvorte tieto ponuky:
 - [Správy](#)
 - [Stránky konfigurácie/stavu](#)
 - [Konfiguračná stránka](#)
3. Správu vytlačíte dotknutím sa tlačidla [Tlačiť](#). Ak chcete správu zobrazíť na obrazovke, dotknite sa tlačidla [Zobrazíť](#). Správa pozostáva z niekoľkých strán.

 **POZNÁMKA:** Adresu IP a názov hostiteľa nájdete na strane s informáciami o technológii Jetdirect.

Na stránke faxového príslušenstva na konfiguračnej stránke pod názvom Informácie o hardvéri skontrolujte položku Stav modemu. Nasledujúca tabuľka obsahuje podmienky stavu a možné riešenia.

 **POZNÁMKA:** Ak sa strana s príslušenstvom faxu nevytlačí, pravdepodobne sa vyskytol problém s analógovým príslušenstvom faxu. Ak používate fax v sieti LAN alebo internetový fax, tieto konfigurácie môžu zakazovať použitie tejto funkcie.

V prevádzke / zapnuté ¹	Príslušenstvo pre analógový fax je nainštalované a pripravené.
V prevádzke / vypnuté ¹	Faxové príslušenstvo je nainštalované, zatiaľ ste však nenakonfigurovali požadované nastavenia faxu. Faxové príslušenstvo je nainštalované a v prevádzke, ale pomôcka HP Digital Sending zakázala faxovú funkciu produktu alebo povolila funkciu faxovania prostredníctvom siete LAN. Keď je zapnutá funkcia faxu cez sieť LAN, analógový fax je vypnutý. Naraz možno aktivovať iba jednu funkciu faxu – buď fax v sieti LAN alebo analógový fax. POZNÁMKA: Ak je povolená funkcia faxovania prostredníctvom siete LAN, funkcia Fax nebude k dispozícii na ovládacom paneli produktu.
Nefunkčné/zapnuté/vypnuté ¹	Produkt zistil zlyhanie firmvéru. Inovujte firmvér.

Poškodené/zapnuté/vypnuté¹

Faxové príslušenstvo zlyhalo. Znova nainštalujte kartu faxového príslušenstva a overte, či nie sú ohnuté kolíky. Ak sa stále zobrazuje stav DAMAGED (POŠKODENÉ), vymeňte kartu príslušenstva pre analógový fax.

¹ Stav ENABLED (POVOLENÉ) znamená, že analógové faxové príslušenstvo je povolené a zapnuté. Stav DISABLED (ZAKÁZANÉ) znamená, že je povolená funkcia faxovania prostredníctvom siete LAN (analógový fax je vypnutý).

Všeobecné problémy s faxom

Problém	Príčina	Riešenie
Na ovládacom paneli zariadenia sa zobrazí hlásenie „Out of Memory“ (Nedostatok pamäte).	Ukladací disk zariadenia je plný.	Odstráňte niektoré z uložených úloh na disku. Na domovskej obrazovke ovládacieho panela produktu sa dotknite tlačidla Načítanie z pamäte zariadenia . Otvorte zoznam uložených úloh alebo uložených faxov. Vyberte úlohu, ktorú chcete odstrániť a potom sa dotknite tlačidla Zmazať .
Kvalita tlače fotografie je veľmi nízka alebo sa vytlačila ako sivé pole.	Používate nesprávne nastavenie obsahu strany alebo nesprávne nastavenie rozlíšenia.	Pokúste sa na konfigurovať možnosť Optimalizovať text/obrázok na hodnotu Fotografia .
Dotkli ste sa tlačidla Zastaviť  na ovládacom paneli produktu a chceli ste zrušiť faxový prenos, ale fax sa aj napriek tomu odoslal.	Ak už uplynula väčšia časť procesu odosielania, úlohu nie je možné zrušiť.	Ide o bežnú činnosť.
V aplikácii HP Web Jetadmin sa nepodarilo nájsť nastavenia Fax.	Nastavenia Fax v aplikácii HP Web Jetadmin sa nachádzajú v rozbaľovacom zozname na strane stavu zariadenia.	V rozbaľovacej ponuke vyberte položku Digitálne odosielanie a fax .
Keď je povolená funkcia prekrytia, hlavička je pripojená v hornej časti strany.	Pokiaľ ide o všetky faxy odoslané ďalej, produkt pripojí hlavičku prekrytia do hornej časti strany.	Ide o bežnú činnosť.
V poli adresátov sa nachádzajú mená aj čísla.	Môžu sa zobrazíť mená aj čísla, a to v závislosti od toho, odkiaľ pochádzajú. Faxový adresár obsahuje mená a všetky ostatné adresáre obsahujú čísla.	Ide o bežnú činnosť.
Jednostranový fax sa vytlačí na dve strany.	Hlavička faxu sa nachádza vo vrchnej časti faxu a posunula text na druhú stranu.	Ak chcete jednostranový fax vytlačiť len na jednu stranu, nastavte hlavičku prekrytia do režimu prekrytia alebo upravte nastavenie prispôsobenia na stranu.
Uprostred procesu faxovania sa dokument zastaví v podávači dokumentov.	V podávači dokumentov sa zaseklo médium.	Odstráňte zaseknuté médium a fax znova odošlite.
Hlasitosť zvukov vychádzajúcich z faxového príslušenstva je príliš vysoká alebo nízka.	Musíte zmeniť nastavenie hlasitosti.	Upravte hlasitosť v ponukách Nastavenia odosielania faxu a Nastavenia prijatia faxu .

Používanie faxu v sieťach VoIP

Technológia VoIP konvertuje analógový telefónny signál na digitálne bity. Tieto sa potom spájajú do paketov, ktoré sa posielajú cez internet. V cieľi alebo jeho blízkosti sa pakety konvertujú späť na analógový signál.

Prenos informácií na Internete je digitálny (nie analógový). Preto existujú rôzne obmedzenia týkajúce sa faxového prenosu, ktoré si môžu vyžadovať odlišné nastavenia faxu ako v prípade analógovej verejnej telefónnej siete (PSTN). Funkcie faxu v značnej miere závisia od načasovania a kvality signálu, a preto je prenos faxu v prostredí VoIP háklivejší.

Po pripojení doplnku Analógové faxové príslušenstvo HP LaserJet 500 k službe VoIP sa odporúča zmeniť nasledujúce nastavenia:

- Začnite s rýchlosťou faxu nastavenou na hodnotu Fast (Rýchlo) (V.34) a so zapnutým režimom opravy chýb (ECM). Protokol V.34 kontroluje všetky zmeny prenosovej rýchlosti na prispôbenie sa sieťam VoIP.
- Ak sa pri nastavení rýchlosti faxového prenosu na hodnotu Fast (Rýchlo) vyskytuje mnoho chýb alebo opakovaných vytáčaní, nastavte rýchlosť faxového prenosu na možnosť Medium (Stredná rýchlosť) (V.17).
- Ak chyby a opakovania vytáčania pretrvávajú, nastavte rýchlosť faxu na hodnotu Slow (Pomaly) (V.29), keďže niektoré systémy VoIP nedokážu spracovať vyššie frekvencie signálu spojené s faxom.
- V zriedkavých prípadoch vypnite v zariadení režim ECM, pokiaľ chyby pretrvávajú. Môže sa znížiť kvalita obrazu. Pred použitím tohto nastavenia skontrolujte, či po vypnutí režimu ECM je kvalita obrazu prijateľná.
- Ak predchádzajúce zmeny nastavení nezlepšili spoľahlivosť faxovania v systéme VoIP, požiadajte o pomoc svojho poskytovateľa služieb VoIP.

Problémy s prijímaním faxov

Problém	Príčina	Riešenie
Faxové príslušenstvo neprijíma prichádzajúce faxové hovory (nesignalizuje žiadny fax).	Možno nie je správne nastavené nastavenie počtu zvonení do odpovedania.	Skontrolujte nastavenie počtu zvonení na odpoveď.
	Pravdepodobne nie je správne pripojený faxový kábel alebo faxový kábel nefunguje.	Skontrolujte pripojenie šnúry. Overte, či používate faxový kábel dodaný s produktom alebo príslušenstvom faxu.
	Telefónna linka možno nepracuje.	Odpojte faxové príslušenstvo z telefónnej zásuvky a potom pripojte telefón. Skúste uskutočniť hovor a presvedčte sa, či linka funguje.
	Ak používate systém pobočkovej ústredne (PBX), signály zvonenia nemusia byť správne nakonfigurované.	Overte konfiguráciu signálu zvonenia v systéme PBX.
	Služba hlasových správ môže rušiť prichádzajúce faxy.	Vykonajte niektorý z nasledujúcich krokov: <ul style="list-style-type: none"> • Použite telefónnu linku vyhradenú pre faxové volania. • Znížte počet zazvonení pred prijatím hovoru pre faxové príslušenstvo na nižšiu hodnotu ako počet zazvonení pred prijatím hovoru pre hlasovú schránku.
Faxy sa prijímajú veľmi pomaly.	Je možné, že prijímate komplexný fax, napríklad fax obsahujúci veľa obrázkov.	Odosielanie komplexných faxov trvá dlhšie.
	Odosielajúce faxové zariadenie môže mať modem s nízkou rýchlosťou.	Faxové príslušenstvo prijíma fax výlučne pri najvyššej rýchlosti modemu, ktorú môže odosielať faxové zariadenie použiť. Počkejte, kým sa faxový prenos skončí.

Problém	Príčina	Riešenie
	Rozlíšenie, v ktorom je fax odosielaný alebo prijímaný, je veľmi vysoké. Vyššie rozlíšenie je väčšinou kvalitnejšie, ale vyžaduje si dlhší čas na prenos.	Požiadajte odosielateľa o zmenšenie rozlíšenia a o opakované odoslanie faxu.
	V prípade nedostatočného pripojenia telefónnej linky faxové príslušenstvo a odosielajúce faxové zariadenie spomalí prenos, aby sa predišlo chybám.	Požiadajte odosielateľa o opätovné odoslanie faxu. Požiadajte telefónnu spoločnosť o kontrolu telefónnej linky.
Faxy sa na zariadení netlačia.	Vo vstupnom zásobníku nie je papier.	Vložte papier. Všetky faxy prijaté v čase, kedy bol vstupný zásobník prázdny, sa uložia a vytlačia po doplnení papiera do zásobníka.
	Funkcia Rozvrh tlačie faxov sa používa.	Faxy sa tlačia v súlade s plánom. Ak chcete faxy vytlačiť ihneď, zakážete funkciu Rozvrh tlačie faxov .
	V zariadení je málo tonera alebo sa minul úplne.	V závislosti od konfigurácie sa tlač v produkte zastaví ihneď po tom, keď zariadenie zistí nedostatok tonera alebo keď sa toner úplne minie. Všetky prijaté faxy sa uložia do pamäte a vytlačia sa po doplnení tonera.
	Prichádzajúce volanie môže byť hlasovým volaním.	Prichádzajúce hlasové volania sa v zozname volaní spravidla uvedú ako chyba No Fax Detected (Nezistil sa žiadny fax). Keďže ide o hlasové volania (a teda nejde o chybu faxu), nevyžaduje sa žiadna činnosť.
	Prenos prichádzajúceho faxu bol prerušený.	Skontrolujte, či telefónna linka faxu nemá aktivovanú funkciu čakania na hovor. Upozornenie na čakajúci hovor môže prerušiť prebiehajúci faxový prenos a spôsobiť chybu komunikácie.
	Funkcia Rozvrh tlačie faxov je nastavená na možnosť Vždy ukladať faxy .	Zmeňte nastavenie funkcie Rozvrh tlačie faxov na možnosť Vždy tlačíť faxy .

Problémy s odosielaním faxov

Problém	Príčina	Riešenie
Prenášanie faxov je veľmi pomalé.	Je možné, že odosielate komplexný fax, napríklad fax obsahujúci veľa obrázkov.	Odosielanie komplexných faxov trvá dlhšie.
	Prijímacie faxové zariadenie môže mať modem s nízkou rýchlosťou.	Faxové príslušenstvo odosiela fax najrýchlejšou rýchlosťou modemu, ktorú faxový prístroj adresáta dovoľuje. Počkajte, kým sa faxový prenos skončí.
	Rozlíšenie, v ktorom je fax odosielaný alebo prijímaný, je veľmi vysoké. Vyššie rozlíšenie je väčšinou kvalitnejšie, ale vyžaduje si dlhší čas na prenos.	Znížte hodnotu rozlíšenia a zmeňte možnosť Optimalizovať text/obrázok .

Problém	Príčina	Riešenie
	V prípade zlého spojenia telefónnej linky faxové príslušenstvo a prijímajúci faxový prístroj spomalí prenos, aby sa predišlo chybám.	Prerušte odosielanie a fax odošlite znovu. Požiadajte telefónnu spoločnosť o kontrolu telefónnej linky.
	Dokument môže mať sivé pozadie, čo môže predlžovať čas faxového prenosu.	Na vyčistenie tieňovaného pozadia použite funkciu Úprava obrazu .
Odosielanie faxov skončilo.	Prijímajúce faxové zariadenie môže zlyhávať.	Skúste fax odoslať na iný faxový prístroj.
	Telefónna linka možno nepracuje.	Odpojte faxové príslušenstvo z telefónnej zásuvky a pripojte telefón. Skúste uskutočniť hovor a presvedčte sa, či linka funguje.
	Telefónna linka môže obsahovať šum alebo jej kvalita nemusí byť dostatočná.	Pokúste sa znížiť prenosovú rýchlosť faxu na zvýšenie spoľahlivosti faxového prenosu. Pomocou ponuky Nastavenia vytáčania faxu nastavte rýchlosť faxu na odosielanie faxov.
	Môže byť aktivovaná funkcia čakajúceho hovoru.	Skontrolujte, či telefónna linka faxu nemá aktivovanú funkciu čakania na hovor. Upozornenie na čakajúci hovor môže prerušiť prebiehajúci faxový prenos a spôsobiť chybu komunikácie.
Faxové príslušenstvo faxy prijíma, ale neodosiela.	Ak faxové príslušenstvo používate v systéme pobočkovej ústredne (PBX), systém pobočkovej ústredne možno vysiela oznamovací tón, ktorý faxové príslušenstvo nie je schopné zistiť.	Vypnite nastavenie zaznamenania oznamovacieho tónu.
	Telefónne spojenie môže byť veľmi slabé.	Skúste znova neskôr.
	Prijímajúce faxové zariadenie môže zlyhávať.	Skúste fax odoslať na iný faxový prístroj.
	Telefónna linka možno nepracuje.	Odpojte faxové príslušenstvo z telefónnej zásuvky a pripojte telefón. Skúste uskutočniť hovor a presvedčte sa, či linka funguje.
Odchádzajúce faxové hovory sa neustále vytáčajú.	Faxové príslušenstvo automaticky opakovane vytáča faxové číslo, ak je zapnutá funkcia Znova vytočiť, ak je obsadené alebo Znova vytočiť pri žiadnej odpovedi .	Ide o bežnú činnosť. Ak nechcete, aby fax opakovane vytáčal čísla, nastavte možnosť Znova vytočiť, ak je obsadené na hodnotu 0, nastavte možnosť Znova vytočiť pri žiadnej odpovedi na hodnotu 0 a nastavte možnosť Pri chybe opätovne vytáčať na hodnotu 0.
Odoslané faxy neboli doručené na faxový prístroj adresáta.	Faxový prístroj adresáta môže byť vypnutý alebo sa v ňom objavila chyba, napríklad sa minul papier.	Požiadajte príjemcu o kontrolu zapnutia faxu a kontrolu pripravenosti na prijímanie faxov.
	Fax možno práve vyhľadáva v pamäti, pretože čaká na opätovné vytočenie obsadeného čísla, alebo už má v pamäti ďalšie úlohy, ktoré čakajú na odoslanie.	Ak je faxová úloha v pamäti z akéhokoľvek z týchto dôvodov, položka danej úlohy sa zobrazí vo faxovom denníku. Vytlačte denník činnosti faxového prístroja a v stĺpci Result (Výsledok) vyhľadajte úlohy s označením Pending (Čakajúce).

Chybové hlásenia faxu na ovládacom paneli produktu

Ak sa faxovanie preruší alebo počas prenosu či prijímania faxu dôjde ku chybe, faxový subsystém produktu vygeneruje dvojdielny popis stavu a chýb. Taktiež normálne alebo úspešné faxy vytvárajú hlásenia, ktoré upozorňujú na úspešný prenos. Informácie v hláseniach sa skladajú z textového popisu a číselného kódu (niekoľko hlásení neobsahuje číselný kód). Na ovládacom paneli produktu sa zobrazí iba textová časť hlásenia. V správe o činnosti faxu, vo výpise faxových volaní a vo výpise protokolu T.30 sa však uvedú textové hlásenie a číselný kód. Číselný kód je uvedený v zátvorkách a v správach nasleduje po textovej časti hlásenia.

Faxový model vygeneruje číselný kód. Číselný kód (0) zvyčajne signalizuje normálnu odpoveď modemu. Niektoré hlásenia vždy zobrazujú číselný kód (0), zatiaľ čo iné hlásenia môžu obsahovať rozsah číselných kódov a niekoľko hlásení nemá žiadny číselný kód. Číselný kód (0) môže spravidla signalizovať chybu nesúvisiacu s faxovým modемом, ktorá sa vyskytla v inej časti faxového systému alebo v inom systéme produktu, napríklad v tlačovom systéme. Chybové kódy iné ako nula poskytujú ďalšie podrobnosti o konkrétnom úkone alebo procese vykonávanom modემom a nemusia signalizovať jeho problém.

Pretrvávajúce chybové hlásenia s číselnými kódmi, ktoré sa líšia od tu uvedených kódov, vyžadujú pomoc zákazníckej podpory. Pred tým, než sa obrátite na oddelenie podpory pre zákazníkov, si ako pomôcku na identifikáciu problému vytlačte správu výpisu faxového protokolu T.30. Táto správa obsahuje podrobnosti o poslednom faxovom volaní.

1. Na úvodnej obrazovke ovládacieho panela zariadenia rolujte na tlačidlo [Správa](#) a dotknite sa ho.
2. Otvorte tieto ponuky:
 - [Riešenie problémov](#)
 - [Fax](#)
 - [Faxové sledovanie T.30](#)
3. Ak chcete vytlačiť správu, vyberte možnosť [Vytlačiť správu T.30](#).

Hlásenia pri odosielaní faxov

Tabuľka 10-1 Hlásenia pri odosielaní faxov

Hlásenie	Číslo chyby	Popis	Činnosť
Zrušené	0	Niektorý používateľ zrušil fax na ovládacom paneli produktu.	Žiadne.
Úspech	–	Fax sa úspešne odoslal.	Žiadne.
Zlyhanie – obsadené	0	Prijímajúci faxový prístroj je zaneprázdnený.	Fax sa automaticky zruší (ak je to nakonfigurované). V opačnom prípade skúste fax odoslať neskôr.
Bez odpovede	0 alebo 17	Prijímajúce faxové zariadenie neodpovedá na volanie alebo volanie prijala osoba.	Prijímajúce faxové zariadenie môže byť odpojené alebo vypnuté. Požiadajte prijímateľa, aby skontroloval zariadenie. Skúste fax opätovne odoslať.
Žiadny oznamovací tón	0	Pri odosielaní faxu sa nezistil oznamovací tón.	Overte, či je telefónna linka aktívna, a nastavte, aby sa pri odosielaní faxu nezisťoval oznamovací tón.
Zlyhanie	Hociktoré	Fax sa mohol poškodiť alebo sa nemusel odoslať.	Skúste fax opätovne odoslať.
Zlyhanie	0	Nekompatibilná šírka strany alebo sa na strane objavuje príliš veľa nesprávnych čiar.	Skúste fax opätovne odoslať. Ak chyba pretrváva, obráťte sa na servis.
Zlyhanie	17 alebo 36	Prerušilo sa telefónne spojenie medzi odosielateľom a prijímateľom. Problém môže byť spôsobený hlasovými hovormi, ktoré prerušujú fax, alebo osobou, ktorá prijme volanie.	Skúste fax opätovne odoslať.
Zlyhanie alebo Chyba komunikácie	Hociktoré od 17 do 36	Všeobecná chyba komunikácie. Odosielanie faxu bolo prerušené alebo neprebehlo podľa očakávania.	Skúste fax opätovne odoslať. Ak chyba pretrváva, obráťte sa na oddelenie podpory.
Zlyhanie priestoru	0	Nemožno načítať obrazový súbor faxu z disku alebo ho naň zapísať. Disk zariadenia môže byť poškodený alebo na ňom nie je voľné miesto.	Skúste fax opätovne odoslať. Ak chyba pretrváva, obráťte sa na oddelenie podpory.
Chyba pamäte	0	Nedostatok pamäte v produkte.	Ak chyba pretrváva, odstráňte položky z pamäte produktu (napríklad uložené úlohy alebo faxy).
Zlyhanie napájania	0	Počas faxového prenosu došlo v zariadení odosielaťom fax k výpadku napájania.	Skúste fax opätovne odoslať.

Hlásenia pri prijímaní faxov

Tabuľka 10-2 Hlásenia pri prijímaní faxov

Hlásenie	Číslo chyby	Popis	Činnosť
Úspech	–	Faxový prenos bol úspešný.	Žiadne.
Blokované	–	Zariadenie prijímajúce fax používa funkciu blokováných čísel a daný fax blokuje.	Žiadne.
Zlyhanie	Hociktoré	Fax sa mohol poškodiť alebo sa nemusel odoslať.	Požiadajte odosielateľa o opakované odoslanie faxu. Ak chyba pretrváva, obráťte sa na oddelenie podpory.
Zlyhanie	0	Nekompatibilná šírka strany alebo sa na strane zobrazuje príliš veľa nesprávnych čiar.	Požiadajte odosielateľa o opakované odoslanie faxu. Ak chyba pretrváva, obráťte sa na oddelenie podpory.
Zlyhanie	17, 36	Prerušilo sa telefónne spojenie medzi odosielateľom a prijímateľom.	Požiadajte odosielateľa o opätovné odoslanie faxu (ak odosielajúce zariadenie automaticky nezopakuje odosielanie).
Zlyhanie	Hociktoré od 17 do 36	Všeobecná chyba komunikácie. Odosielanie faxu bolo prerušené alebo neprebehlo podľa očakávania.	Požiadajte odosielateľa o opakované odoslanie faxu. Ak chyba pretrváva, obráťte sa na oddelenie podpory.
Zlyhanie priestoru	0	Nemožno načítať obrazový súbor z disku alebo ho naň zapísať. Disk zariadenia môže byť poškodený alebo na ňom nie je voľné miesto.	Požiadajte odosielateľa o opakované odoslanie faxu. Ak chyba pretrváva, obráťte sa na oddelenie podpory.
Chyba pamäte	0	Nedostatok pamäte v produkte.	Ak chyba pretrváva, odstráňte položky z pamäte produktu (napríklad uložené úlohy alebo faxy).
Zlyhanie tlače	0	Prijatý obrazový súbor nie je možné dekodovať.	Požiadajte odosielateľa o opätovné odoslanie faxu a povoľte režim opravy chýb (ak už nie je povolený).
Zlyhanie napájania	0	Počas prijímania faxu došlo k výpadku napájania.	Požiadajte odosielateľa o opätovné odoslanie faxu.
Nezistil sa žiaden fax	17, 36	Hlasový hovor sa prijal ako fax.	Žiadne.

Servisné nastavenia

Nasledujúce položky v ponukách ovládacieho panela sa používajú vtedy, keď vyžívate pomoc servisného zástupcu spoločnosti HP.

Nastavenia v ponuke Riešenie problémov

1. Na úvodnej obrazovke ovládacieho panela zariadenia rolujte na tlačidlo [Správa](#) a dotknite sa ho.
2. Otvorte tieto ponuky:

- [Riešenie problémov](#)
- [Fax](#)

Faxové sledovanie T.30	Toto je tlačенá správa obsahujúca záznam kompletnej komunikácie medzi odosielajúcim a prijímajúcim faxovým zariadením počas posledného odosielania alebo prijímania faxu. Správa obsahuje podrobné chybové kódy a ďalšie informácie, ktoré môžu pomôcť pri riešení špecifických problémov týkajúcich sa odosielania alebo prijímania faxu. Vytlačte si túto správu pred tým, než sa obrátite na oddelenie podpory pre zákazníkov spoločnosti HP.
Fax V.34	Toto nastavenie slúži na ovládanie spôsobu prenosu modemu. Nastavenie Normálne umožňuje modemu vybrať ľubovoľnú podporovanú rýchlosť faxovania až po 33 600 bit/s. Nastavenie Vypnutý slúži na nastavenie rýchlosti faxovania na hodnotu 14 400 bit/s alebo nižšiu v závislosti od nastavení rýchlosti odosielania a prijímania.
Režim reproduktora faxu	V režime Normálne je reproduktor modemu počas vytáčania až po úvodné spojenie zapnutý a potom sa vypne. V režime Diagnostický je reproduktor zapnutý a ostane zapnutý v priebehu všetkých faxových prenosov dovtedy, kým toto nastavenie nenastavíte na režim Normálne .
Položky faxového denníka	Faxový denník Štandardné obsahuje základné informácie, ako napríklad čas a informáciu o úspešnosti faxového prenosu. Faxový denník Podrobná uvádza priebežné výsledky procesu opakovaného vytáčania, ktoré nie sú uvedené vo faxovom denníku Štandardné .

Riešenie problémov so softvérom produktu (Windows)

Ovládač tlačiarne pre produkt sa v priečinku Tlačiareň nenachádza

1. Preinštalujte softvér produktu.



POZNÁMKA: Zatvorte všetky spustené aplikácie. Ak chcete zatvoriť aplikáciu, ktorej ikona sa nachádza na lište úloh, pravým tlačidlom kliknite na ikonu a vyberte možnosť **Close** (Zatvoriť) alebo **Disable** (Vypnúť).

2. Pokúste sa pripojiť kábel USB k inému portu USB v počítači.

Počas inštalácie softvéru sa zobrazilo chybové hlásenie

1. Preinštalujte softvér produktu.



POZNÁMKA: Zatvorte všetky spustené aplikácie. Ak chcete zatvoriť aplikáciu, ktorej ikona sa nachádza na lište úloh, pravým tlačidlom kliknite na ikonu a vyberte možnosť **Close** (Zatvoriť) alebo **Disable** (Vypnúť).

2. Skontrolujte množstvo voľného miesta na disku, na ktorý inštalujete softvér k produktu. V prípade potreby uvoľnite čo najviac voľného miesta a preinštalujte softvér produktu.
3. V prípade potreby spustite program na defragmentáciu disku a preinštalujte softvér produktu.

Produkt je v pohotovostnom stave, ale netlačí

1. Vytlačte konfiguračnú stránku a overte funkčnosť produktu.
2. Skontrolujte, či sú všetky káble správne pripojené a či spĺňajú špecifikácie. Sem patria aj USB a napájacie káble. Vyskúšajte nový kábel.
3. Overte, či sa adresa IP produktu, uvedená na konfiguračnej stránke, zhoduje s adresou IP softvérového portu. Vykonajte jeden z nasledujúcich postupov:

Windows XP, Windows Server 2003, Windows Server 2008 a Windows Vista

- a. Kliknite na položku **Start** (Štart) alebo v prípade systému Windows Vista kliknite na ikonu systému Windows v dolnom ľavom rohu obrazovky.
- b. Kliknite na položku **Settings** (Nastavenia).
- c. Kliknite na položku **Printers and Faxes** (Tlačiarne a faxy) (pri použití predvoleného zobrazenia ponuky Štart) alebo kliknite na položku **Printers** (Tlačiarne) (pri použití klasického zobrazenia ponuky Štart).
- d. Pravým tlačidlom myši kliknite na ikonu ovládača a potom vyberte položku **Properties** (Vlastnosti).
- e. Kliknite na kartu **Ports** (Porty) a potom na položku **Configure Port** (Konfigurovať port).
- f. Overte adresu IP a potom kliknite na tlačidlo **OK** alebo **Cancel** (Zrušiť).
- g. Ak sa adresy IP nezhodujú, odstráňte ovládač a preinštalujte ho s použitím správnej adresy IP.

Windows 7

- a. V dolnom ľavom rohu obrazovky kliknite na ikonu systému Windows.
- b. Kliknite na položku **Devices and Printers** (Zariadenia a tlačiarne).

- c. Pravým tlačidlom myši kliknite na ikonu produktu a potom vyberte položku **Printer properties** (Vlastnosti tlačiarne).
- d. Kliknite na kartu **Ports** (Porty) a potom na položku **Configure Port** (Konfigurovať port).
- e. Overte adresu IP a potom kliknite na tlačidlo **OK** alebo **Cancel** (Zrušiť).
- f. Ak sa adresy IP nezhodujú, odstráňte ovládač a preinštalujte ho s použitím správnej adresy IP.

Riešenie problémov so softvérom produktu (Mac OS X)

- [Názov produktu sa nezobrazuje v zozname produktov zoznamu Print & Fax \(Tlač a faxovanie\) alebo Print & Scan \(Tlač a skenovanie\)](#)
- [Tlačová úloha sa neodoslala do požadovaného zariadenia](#)
- [V prípade pripojenia pomocou kábla USB sa produkt po výbere ovládača nezobrazí v zozname Print & Fax \(Tlač a faxovanie\) alebo Print & Scan \(Tlač a skenovanie\).](#)

Názov produktu sa nezobrazuje v zozname produktov zoznamu Print & Fax (Tlač a faxovanie) alebo Print & Scan (Tlač a skenovanie)

1. Uistite sa, že káble sú správne pripojené a že je zariadenie zapnuté.
2. Názov produktu skontrolujte vytlačením konfiguračnej stránky. Overte, či názov na konfiguračnej stránke zodpovedá názvu produktu v zozname Print & Fax (Tlač a faxovanie) alebo Print & Scan (Tlač a skenovanie).
3. Vymeňte kábel USB alebo sieťový kábel za vysoko kvalitný kábel.
4. V prípade potreby preinštalujte softvér.



POZNÁMKA: Pred tým, než budete znova inštalovať softvér, pripojte kábel USB alebo sieťový kábel.

Tlačová úloha sa neodoslala do požadovaného zariadenia

1. Otvorte tlačový rad a reštartujte tlačovú úlohu.
2. Tlačovú úlohu mohol prijať iný produkt s rovnakým alebo podobným názvom. Názov produktu skontrolujte vytlačením konfiguračnej stránky. Overte, či názov na konfiguračnej stránke zodpovedá názvu produktu v zozname Print & Fax (Tlač a faxovanie) alebo Print & Scan (Tlač a skenovanie).

V prípade pripojenia pomocou kábla USB sa produkt po výbere ovládača nezobrazí v zozname Print & Fax (Tlač a faxovanie) alebo Print & Scan (Tlač a skenovanie).

Riešenie problémov so softvérom

- ▲ Uistite sa, že váš počítač Macintosh používa operačný systém Mac OS X v10.6 alebo 10.7.

Riešenie problémov s hardvérom

1. Skontrolujte, či je zariadenie zapnuté.
2. Uistite sa, že je správne pripojený kábel USB.
3. Skontrolujte, či používate vhodný kábel USB na prenos vysokou rýchlosťou.
4. Uistite sa, že príliš veľa zariadení USB neodoberá napätie z okruhu. Odpojte všetky zariadenia z reťazca a potom kábel pripojte priamo k portu USB v počítači.
5. Skontrolujte, či v reťazci za sebou nemáte viac ako dva nenapájané rozvádzače USB. Odpojte všetky zariadenia z reťazca a potom kábel pripojte priamo k portu USB na počítači.



POZNÁMKA: Klávesnica iMac je prípad nenapájaného rozbočovača USB.

Odstránenie softvéru (Windows)

Windows XP

1. Kliknite na položku **Start** (Štart), **Control Panel** (Ovládací panel) a následne na **Add or Remove Programs** (Pridať alebo odobrať programy).
2. Vyhľadajte a vyberte produkt zo zoznamu.
3. Odoberte softvér kliknutím na tlačidlo **Change/Remove** (Zmeniť/odobrať).

Windows Vista

1. V dolnom ľavom rohu obrazovky kliknite na ikonu systému Windows. Kliknite na položku **Control Panel** (Ovládací panel) a potom kliknite na položku **Programs and Features** (Programy a súčasti).
2. Vyhľadajte a vyberte produkt zo zoznamu.
3. Zvoľte možnosť **Uninstall/Change** (Odištalovať/zmeniť).

Windows 7

1. V dolnom ľavom rohu obrazovky kliknite na ikonu systému Windows. Kliknite na položku **Control Panel** (Ovládací panel) a pod nadpisom **Programs** (Programy) kliknite na položku **Uninstall a program** (Odištalovať program).
2. Vyhľadajte a vyberte produkt zo zoznamu.
3. Zvoľte možnosť **Uninstall** (Odištalovať).

Odstránenie ovládača tlače (Mac OS X)

Ak chcete odobrať softvér, musíte mať oprávnenia správcu.

1. Otvorte položku **System Preferences** (Systémové preferencie).
2. Vyberte položku **Print & Fax** (Tlač a fax).
3. Označte produkt.
4. Kliknite na symbol mínus (-).
5. V prípade potreby vymažte poradovník tlače.

Register

A

- adresa IP
 - konfigurácia 15, 18
- adresa IPv4 202
- adresa IPv6 203
- adresáre, e-mail
 - zoznamy príjemcov 155
 - zoznamy príjemcov, vytváranie 153
- AirPrint
 - názov produktu 90
 - podpora 90
 - pripájanie 90
 - riešenie problémov 91
- alternatívny režim hlavičkového papiera 27
- Aplikácia HP Utility, Mac 211

B

- bezdrôtová tlač
 - AirPrint 90
- bezpečnostné nastavenia
 - vstavaný webový server HP 209
- Bonjour
 - identifikácia 204
 - zmena názvu 210
- brána, nastavenie predvolenej 202
- brožúry
 - tlač (Mac) 78
 - tvorba (Windows) 73

Č

- čísla dielov
 - zásobníky 46
- čísla súčiastok
 - náhradné súčiastky 43
 - spotrebný materiál 43
 - tonerové kazety 43

čistenie

- dráha papiera 253
- ovládací panel 10
- sklo skenera 258, 263, 268
- valčeky 261, 266, 271

D

- denník/výpis
 - denník činností 198
 - výpis faxových hovorov 199
 - výpis účtovacieho kódu 199
 - výpis zoznamu blokových faxov 199
 - výpis zoznamu rýchlej voľby 199
- denník aktivity faxu
 - popis 12
- denník činností 198
- digitálne odosielanie
 - adresáre 153, 155
 - jednotka USB flash 147
 - nastavenia úloh 124
 - odosielanie dokumentov 150
 - pamäť zariadenia 146
 - priečinky 142
 - zoznamy príjemcov 155
- drsny papier
 - výstupná priehradka, výber 34
- duplex (obojstranná tlač) 107
- duplexná jednotka
 - zaseknuté médiá 246
- duplexná tlač
 - Mac 76
- duplexná tlač (obojstranná)
 - nastavenia (Windows) 61

E

- e-mail
 - adresáre 153, 155

odosielanie dokumentov 150

- zoznamy príjemcov 155
- Explorer, podporované verzie
- vstavaný webový server HP 204

F

- faktory ovplyvňujúce výkon
 - Zásobník 1 224
- fakturačné kódy 168
- fax
 - optimalizácia pre text alebo obrázky 270
 - požadované nastavenia 162
 - problémy s vkladáním papiera 282
 - rušenie 197
 - rýchle voľby 192
 - sprevodca nastavením 162
- faxovanie
 - konfigurácia nastavení obrazu 176
 - niekoľko originálov 175
 - optimalizácia pre text alebo obrázky 171
 - oznámenie 173
 - rozlíšenie 172
 - strany originálu 171
 - veľkosť dokumentu 172
 - zadržať prázdne strany 175
- faxové výkazy
 - popis 12
- faxový adresár 195
- firmvér
 - aktualizácia, Mac 212
- formátovač
 - zabezpečenie 218
- fotografie
 - kopírovanie 119

funkcia e-mailu
povolenie 122

H

hlavný vypínač, umiestnenie 4
horná výstupná priehradka
tlač do 34
HP ePrint, používanie 88
HP Smart Print 92
HP Utility 211
HP Web Jetadmin 213

CH

chyby
softvér 290

I

informačné strany
tlač alebo zobrazenie 11
vstavaný webový server HP 205
inštalácia
softvér, káblové siete 16
zariadenie v káblových sieťach,
systém Mac 18
Internet Explorer, podporované verzie
vstavaný webový server HP 204
IPsec 217
IP Security 217

J

jednotka USB
odosielanie na 147
jednotka USB, skenovanie na 147
Jetadmin, HP Web 213
Job Build, kopírovanie 116

K

kalibrácia
skenera 259
kartón
výstupná priehradka, výber 34
kazeta so spinkami
čísla súčiastok 51
vkladanie 51
kazety
čísla objednávky 47
od iných výrobcov 39, 48
recyklácia 47
uskladnenie 48
výmena 48

kazety s tonerom
čísla objednávky 47
inej značky HP 39, 48
nahráva sa 47
recyklácia 47
skladovanie 48
výmena 48
klávesnica
fyzická 9
priradenie jazyka 9
knihy
kopírovanie 117
konfigurácia
adresa IP 15, 18
konfigurácia USB, Mac 17
konfigurácia USB, Windows 14
konfiguračná strana
popis 11
kontrast
automatické nastavenie pre faxy
176
automatické nastavenie pre
kópie 98
automatické nastavenie pre
skenovanie 136
nastavenie pre faxy 174
nastavenie pre skenovanie 131
kontrolný zoznam
problémy 222
kopírovanie
fotografie 119
Job Build 116
knihy 117
konfigurácia nastavení obrazu 98
nastavenie možností 96
nastavenie svetlosti alebo
tmavosti 113
obojsstranné dokumenty 107,
108
optimalizácia pre text alebo
obrázky 112, 260
režim úlohy 116
špeciálny papier 115
viaceré originály 116
zlepšenie kvality 258, 263, 268
zmenšenie 110
zoraďovanie 105
zo skla 100, 101, 103

z podávača dokumentov 100,
101, 103
zväčšenie 110

kopírovanie od okraja po okraj 261
kopírovanie viacerých strán 103
kryty, umiestnenie 4
kvalita výstupu
sken 127

M

Mac
nastavenia ovládača 57, 76
odstránenie softvéru 294
problémy, riešenie problémov
292
Macintosh
HP Utility 211
malé okraje 261
malý papier
výstupná priehradka, výber 34
mapa ponuky správy
popis 11
maska podsiete 202
médiá
zošívanie 51

N

načítanie súboru, Mac 211
náhľad snímky
sken 138
náhradné súčiastky
čísla súčiastok 43
nahrávanie
kazety s tonerom 47
napodobeniny spotrebného
materiálu 40
nastavenia
fakturačné kódy 168
obnova výrobných 225
ovládače 56
ovládače (Mac) 57
požadované 162
predvoľby ovládača (Mac) 76
nastavenia digitálneho odosielania
vstavaný webový server HP 206
nastavenia faxu
vstavaný webový server HP 208
nastavenia kopírovania
vstavaný webový server HP 206

- nastavenia ovládača v systéme Mac
 - ukladanie úloh 85
- nastavenia režimu EconoMode 214, 255
- nastavenia siete
 - vstavaný webový server HP 209
- nastavenia skenovania
 - vstavaný webový server HP 206
- nastavenia tlače
 - vstavaný webový server HP 206
- nastavenie dátumu a času 163
- nastavenie kopírovania obrázkov 113
- nástroje na riešenie problémov
 - vstavaný webový server HP 208
- natavovacia jednotka
 - zaseknuté médiá 243
- nekonfigurované 162
- nesprávne podania
 - automatické rozpoznávanie pre faxy 177
 - automatické rozpoznávanie pre skenovanie 137
- Netscape Navigator, podporované verzie
 - vstavaný webový server HP 204
- O**
- obálky
 - výstupná priehradka, výber 34
- obe strany, kopírovanie 107, 108
- obidve strany, manuálne kopírovanie duplex, manuálny 108
- objednávanie
 - spotrebný materiál a príslušenstvo 38
- obnovenie výrobných nastavení 225
- obojstranná tlač
 - nastavenia (Windows) 61
- obojstranné kopírovanie 107, 108
- odínštalovanie softvéru v systéme Mac 294
- odínštalovanie softvéru v systéme Windows 293
- odosielanie do e-mailu
 - adresáre 153, 155
- odosielanie na e-mail
 - nastavenia úloh 124
 - odosielanie dokumentov 150
 - zoznamy príjemcov 155
- odoslanie faxu
 - pomocou čísel vo faxovom adresári 195
 - viacerým adresátom 184
 - vymazanie viacerých adresátov 188
- Odoslať do e-mailu
 - povolenie 122
- odstránenie softvéru v systéme Mac 294
- odstránenie zaseknutých médií 229
- okraje
 - čistenie na skenoch 132
 - vyčistenie kópií 98
- okraje, malé
 - kopírovanie 261
- optické rozpoznávanie znakov 134
- optimalizácia faxovaných snímok 171
- optimalizácia faxových obrázkov 270
- optimalizácia kopírovania obrázkov 112, 260
- optimalizácia naskenovaných obrázkov 127, 159, 265
- orientácia
 - výber, Windows 65
 - zmena (Mac) 77
- orientácia na šírku
 - faxy 176
 - skenovanie 136
 - výber, Windows 65
 - zmena (Mac) 77
- orientácia na výšku
 - faxy 176
 - skenovanie 136
 - výber, Windows 65
 - zmena (Mac) 77
- orientácia snímky
 - faxy 176
 - skenovanie 136
- orientácia strany
 - zmena (Mac) 77
- ostroť
 - nastavenie pre faxy 173
 - nastavenie pre kópie 98
 - nastavenie pre skenovanie 130
- ovládací panel
 - čistenie 10
 - pomocník 226
- Pomocník 10
- umiestnenie 4
- ovládače
 - nastavenia (Mac) 76
 - predvoľby (Mac) 76
 - typy papiera 25
 - univerzálny 54
 - zmena nastavení (Mac) 57
 - zmena nastavení (Windows) 56
 - zmena veľkostí papiera 79
- Ovládače PCL
 - univerzálny 54
- ovládače tlače
 - podporované 54
- ovládače tlače (Windows)
 - zmena nastavení 56
- ovládače tlače v systéme Windows
 - podporované 54
- ovládače tlačiarne (Mac)
 - nastavenia 76
 - zmena nastavení 57
- oznámenie
 - fax 173
 - skan 130
- P**
- pamäť
 - vstavaná 2
- pamäťové moduly DIMM
 - zabezpečenie 218
- pamäť zariadenia
 - odosielanie do 146
- pamäť zariadenia, skenovanie do 146
- papier
 - podporované typy 25
 - podporované veľkosti 22
 - podporované veľkosti papiera 22
 - prvé a posledné strany, používanie odlišného papiera 69
 - titulné strany, používanie odlišného papiera 69
 - vkladanie do zásobníka 1 29
 - vkladanie do zásobníka 2 32
 - výber 254
 - zaseknutia 228
- papier, obaly
 - tlač (Mac) 77
- papier, objednávanie 38

- pevné disky
 - šifrované 218
- plán režimu spánku
 - nastavenie 215
- podávač dokumentov 107
 - kopírovanie obojstranných dokumentov 107
 - kopírovanie z 100, 101, 103
 - problémy s podávaním papiera 227
 - zaseknuté médiá 230
- podporovaný papier 22
- pohľadnice
 - výstupná priehradka, výber 34
- pomalé prijímanie faxov 283
- pomalý prenos faxov 284
- pomocník, ovládací panel 226
- Pomocník, ovládací panel 10
- pomocník online, ovládací panel 226
- Pomocník online, ovládací panel 10
- porty
 - umiestnenie 6
- porty rozhrania
 - umiestnenie 5, 6
- posledná strana
 - tlač na odlišný papier (Windows) 69
- požadované nastavenia
 - krajina alebo oblasť 162
- požiadavky na prehliadač
 - vstavaný webový server HP 204
- požiadavky na webový prehliadač
 - vstavaný webový server HP 204
- prázdne stránky
 - vkładanie medzi úlohy 87
- predvoľby (Mac) 76
- predvolená brána, nastavenie 202
- priama dráha papiera 34
- priečinky
 - odosielanie do 142
- prieľadné fólie
 - tlač (systém Windows) 67
 - výstupná priehradka 34
- priehradky, výstupné
 - umiestnenie 4
- príhlásenie
 - ovládací panel 217
- prípájanie
 - k aplikácii AirPrint 90
- pripojenie
 - USB v systéme Mac 17
 - USB v systéme Windows 14
- pripojenie napájania
 - umiestnenie 5, 6
- príslušenstvo
 - objednávanie 38
- prispôsobenie dokumentov
 - Mac 78
 - Windows 72
- problémy s preberaním papiera
 - riešenie 227
- problémy s vkladaním papiera 282
- Protipirátska webová lokalita HP 40
- protipirátsky spotrebný materiál 40
- prvá strana
 - tlač na odlišný papier (Windows) 69
- R**
- recyklácia spotrebného materiálu 47
- režim spánku
 - vypnutie 214
 - zapnutie 214
- režim úlohy, kopírovanie 116
- riešenie
 - problémy s priamym pripojením 277
 - problémy s tlačou USB s jednoduchým prístupom 275
 - sieťové problémy 278
- riešenie problémov
 - AirPrint 91
 - pomalá odozva 274
 - pomalé prijímanie faxov 283
 - pomalý prenos faxov 284
 - problémy s podávaním papiera 227
 - problémy s priamym pripojením 277
 - problémy s tlačou USB s jednoduchým prístupom 275
 - problémy v systéme Mac 292
 - sieťové problémy 278
 - systémy pobočkovej ústredne 284
 - zaseknutia 228
 - zoznam 222
 - žiadna odozva 274
- riešenie problémov so systémami pobočkovej ústredne 284
- riešenie problémov s telefónnymi linkami 284
- rozlíšenie
 - fax 172
 - sken 128
- rozpoznávanie farieb
 - skenovanie 129
- rušenie faxu 197
- rýchla voľba
 - vymazanie 188
 - výpis zoznamu 199
 - vytvorenie 184
- Rýchle súpravy
 - fax 178
 - používanie 141, 178
 - skenovanie 141
 - vytváranie 141, 178
- rýchle voľby
 - faxy 192
- rýchlosť, optimalizácia 214
- rýchlosť modemu 283
- S**
- servisné nastavenia 288
- SharePoint®
 - skenovanie na 158
- sieť
 - nastavenia, zmena 202
 - nastavenia, zobrazenie 202
- siete
 - adresa IPv4 202
 - adresa IPv6 203
 - HP Web Jetadmin 213
 - maska podsiete 202
 - podporované 2
 - predvolená brána 202
- siete, drôtové
 - inštalácia zariadenia, Windows 15
- siete, káblové
 - inštalácia zariadenia, Mac 18
- sieťový priečinok, skenovanie do 142
- skener
 - kalibrácia 259
- skenovanie
 - konfigurácia nastavení obrazu 134
 - kvalita výstupu 127

- náhľad snímky 138
 - nastavenia úloh 124
 - niekoľko originálov 133
 - optimalizácia pre text alebo obrázky 127, 265
 - otočiť stránku 138
 - oznámenie 130
 - pridať stránky do dokumentu 138
 - rozlíšenie 128
 - skenovanie obrázkov 159
 - strany originálu 128
 - veľkosť dokumentu 129
 - veľkosť súboru 127
 - vytváranie úlohy 133, 175
 - zadržanie prázdnych stránok 133
 - zmeniť usporiadanie stránok 138
 - skenovanie do e-mailu
 - adresáre 153, 155
 - nastavenia úloh 124
 - odosielanie dokumentov 150
 - zoznamy príjemcov 155
 - skenovanie do pamäte zariadenia 146
 - skenovanie do priečinka 142
 - skenovanie na jednotku USB 147
 - skenovanie na webovú lokalitu SharePoint® 158
 - skladovanie
 - kazety s tonerom 48
 - sklo skenera
 - čistenie 258, 263, 268
 - skratky (Windows)
 - používanie 58
 - tvorba 59
 - skupinové vytáčanie. *Pozri rýchla voľba*
 - softvér
 - HP Utility 211
 - inštalácia, káblové siete 16
 - odinštalovanie v systéme Mac 294
 - odinštalovanie v systéme Windows 293
 - problémy 290
 - Softvér služby HP ePrint 89
 - spinky, vkladanie 51
 - spotrebný materiál
 - čísla súčiastok 43
 - napodobenina 40
 - objednávanie 38
 - od iných výrobcov 39, 48
 - recyklácia 47
 - stav, zobrazovanie pomocou HP Utility 211
 - výmena kaziet s tonerom 48
 - spotrebný materiál od iných výrobcov 39, 48
 - správa siete 202
 - spríevodca, nastavenie faxu 162
 - stav
 - HP Utility, Mac 211
 - stav, stránka faxového príslušenstva 281
 - stavová stránka webových služieb
 - popis 11
 - stav spotrebného materiálu 253
 - stav tonerovej kazety 253
 - stránka adresára súborov
 - popis 11
 - stránka Ako sa pripojiť
 - opis 11
 - stránka používania
 - popis 11
 - stránka s aktuálnymi nastaveniami
 - popis 11
 - stránka stavu spotrebného materiálu
 - popis 11
 - stránky s oddelovačom úloh 87
 - strán na hárok
 - výber (Mac) 76
 - výber (Windows) 63
 - strany originálu
 - fax 171
 - sken 128
 - strán za minútu 2
 - systémové požiadavky
 - vstavaný webový server HP 204
- Š**
- špeciálny papier
 - kopírovanie 115
 - tlač (systém Windows) 67
 - špeciálny papier na obaly
 - tlač (Mac) 77
 - štítky
 - tlač (systém Windows) 67
 - výstupná priehradka, výber 34
- T**
- ťažký papier
 - výstupná priehradka, výber 34
 - TCP/IP
 - manuálna konfigurácia parametrov IPv4 202
 - manuálne nastavenie parametrov IPv6 203
 - titulné strany
 - tlač na odlišný papier (Windows) 69
 - tlač
 - nastavenia (Mac) 76
 - uložené úlohy 86
 - z úložného príslušenstva USB 93
 - tlač na obidve strany
 - Mac 76
 - nastavenia (Windows) 61
 - tlač pomocou portu USB s jednoduchým prístupom 93
 - tmavosť
 - automatické nastavenie pre faxy 176
 - automatické nastavenie pre kópie 98
 - automatické nastavenie pre skenovanie 136
 - nastavenie pre faxy 173
 - nastavenie pre skenovanie 131
 - tonerová kazeta
 - zaseknuté médiá 241
 - tonerové kazety
 - čísla súčiastok 43
 - typ papiera
 - výber (Windows) 67
 - typy papiera
 - výber (Mac) 77
 - typy písma
 - načítanie, Mac 211
 - typy súborov 126, 134
 - typy súborov dokumentu 126, 134
 - typy súborov funkcie OCR 134
- U**
- ukladanie, úloha
 - nastavenia v systéme Mac 85
 - ukladanie do pamäte zariadenia
 - zapnutie 122
 - Ukladanie do pamäte zariadenia 146

- ukladanie do sieťového priečinka
 - zapnutie 122
- ukladanie na jednotku USB
 - zapnutie 122
- ukladanie úloh
 - nastavenia v systéme Mac 85
- úlohy, uložené
 - tlač 86
 - vymazanie 86
 - vytváranie (Windows) 83
- uložené úlohy
 - tlač 86
 - vymazanie 86
 - vytváranie (Mac) 85
 - vytváranie (Windows) 83
- uloženie na jednotku USB 147
- uloženie úloh
 - v systéme Windows 83
- Uložiť do sieťového priečinka 142
- úložné príslušenstvo USB
 - tlač z 93
- univerzálny ovládač tlače 54
- Univerzálny ovládač tlačiarne HP 54

V

- valčeky
 - čistenie 261, 266, 271
- veľkosť dokumentu
 - fax 172
- veľkosti dokumentov
 - skan 129
- veľkosti papiera
 - výber (Mac) 81
 - výber vlastných veľkostí (Mac) 81
 - výber vlastných veľkostí (Windows) 80
- veľkosti stránky
 - prispôsobenie veľkosti dokumentov (Mac) 78
 - prispôsobenie veľkosti dokumentov (Windows) 72
- veľkosť papiera
 - zmena 79
- veľkosť súboru dokumentu
 - skan 127
- viacero strán na hárok
 - tlač (Mac) 76
- viacero stránok na hárok
 - tlač (Windows) 63

- vkładanie
 - spinky 51
 - zásobník 1 29
 - zásobník 2 32
- vodotlač
 - tlač (Mac) 81
 - tlač (Windows) 80
- VoIP 282
- vstavaný webový server (EWS)
 - prideľovanie hesiel 217
- Vstavaný webový server (EWS)
 - funkcie 204
 - sieťové pripojenie 204
- vstavaný webový server HP
 - bezpečnostné nastavenia 209
 - informačné strany 205
 - nastavenia AirPrint 91
 - nastavenia digitálneho odosielania 206
 - nastavenia kopírovania 206
 - nastavenia siete 209
 - nastavenia skenovania 206
 - nastavenia tlače 206
 - nástroje na riešenie problémov 208
 - všeobecná konfigurácia 205
 - webové služby HP 209
 - zoznam ďalších prepojení 209
- Vstavaný webový server HP
 - nastavenia faxu 208
- Vstavaný webový server HP (EWS)
 - funkcie 204
 - sieťové pripojenie 204
- všeobecná konfigurácia
 - vstavaný webový server HP 205
- vyčistenie pozadia
 - automatické nastavenie pre faxy 176
 - automatické nastavenie pre kópie 98
 - automatické nastavenie pre skenovanie 136
 - faxy 174
 - skeny 132
- výkaz o fakturačných kódoch
 - popis 12
- výkaz o faxových hovoroch
 - popis 12
- vymazanie
 - uložené úlohy 86

- výmena tlačových kaziet 48
- vypínač, umiestnenie 4
- výpis protokolu T.30 288
- výpis účtovacieho kódu
 - tlač 199
- výpis volaní 199
- výpis zoznamu blokových faxov
 - tlač 199
- výrez stránky
 - skenovanie 135
- výrez stránok
 - skenovanie 135
- výstupná priehradka
 - zaseknuté médiá 234
- výstupný zásobník
 - umiestnenie 4
- Vytváranie úlohy, faxovanie 175
- Vytváranie úlohy, skenovanie 133
- využívanie energie, optimalizácia 214

W

- Webová lokalita pre boj proti podvodom 40
- webové lokality
 - HP Web Jetadmin, prevzatie 213
- Webové lokality
 - hlásenie pirátskych produktov 40
- webové služby HP
 - zapnutie 209
- webové služby HP, zapnutie 88
- Webové stránky
 - univerzálny ovládač tlače 54
- Windows
 - nastavenia ovládačov 56
 - univerzálny ovládač tlače 54

Z

- zabezpečenie
 - šifrovaný pevný disk 218
- zadné dvierka
 - zaseknuté médiá 243
- zadný výstupný zásobník
 - tlač do 34
- zadržanie prázdnych stránok
 - skenovanie 133
- zadržat prázdne strany
 - fax 175
- zaseknuté médiá
 - automatická navigácia 230

- duplexná jednotka 246
- miesta 229
- natahovacia jednotka 243
- odstránenie 229
- podávač dokumentov 230
- tonerová kazeta 241
- výstupná priehradka 234
- zadné dvierka 243
- zásobník č. 1 234
- Zásobník č. 2 237
- zaseknutia
 - bežné príčiny 228
 - obnovenie 251
- zásobník 1
 - kapacita 28
 - napĺňanie 29
- zásobník 2
 - kapacita 31
 - napĺňanie 32
- zásobník č. 1
 - zaseknuté médiá 234
- Zásobník č. 2
 - zaseknuté médiá 237
- zásobníky
 - čísla dielov 46
 - konfigurácia 26
 - umiestnenie 4
 - vstavané 2
- zásobníky, výstupné
 - výber 34
- zastavenie požiadavky na tlač
 - (Windows) 79
- zastavenie tlačovej úlohy (Mac OS X)
 - 81
- zmena veľkosti dokumentov
 - Mac 78
 - Windows 72
- zmenšenie
 - kopírovacie úlohy 110
- zoraďovanie
 - kopírovacie úlohy 105
- zošívacia
 - vkladanie spiniiek 51
- zošívanie 51
- zoznam blokovaných čísel
 - popis 12
- zoznam blokovaných faxov
 - popis 12
- zoznam ďalších prepojení
 - vstavaný webový server HP 209
- zoznam písiem PCL
 - popis 12
- zoznam písiem PS
 - popis 12
- zoznamy príjemcov 155
- zrušenie požiadavky na tlač
 - (Windows) 79
- zrušenie tlačovej úlohy (Mac OS X)
 - 81
- zvčšenie
 - kopírovacie úlohy 110

