

# Ghid pentru utilizator

© Copyright 2012 Hewlett-Packard Development Company, L.P.

Bluetooth este o marcă comercială deținută de proprietarul său și este utilizată de Hewlett-Packard Company sub licență. Intel este o marcă comercială a Intel Corporation în S.U.A. și în alte țări/regiuni. Microsoft și Windows sunt mărci comerciale înregistrate în S.U.A. de Microsoft Corporation. Sigla SD este o marcă comercială a proprietarului său.

Informațiile cuprinse în acest document se pot modifica fără preaviz. Singurele garanții pentru produsele și serviciile HP sunt specificate în declarațiile exprese de garanție ce însoțesc respectivele produse și servicii. Nimic din conținutul de față nu trebuie interpretat ca reprezentând o garanție suplimentară. Compania HP nu va fi răspunzătoare pentru erorile tehnice sau editoriale sau pentru omisiunile din documentația de față.

Prima ediție: Mai 2012

Cod document: 683556-271

### **Notă despre produs**

Acest ghid descrie caracteristici comune majorității modelelor. Este posibil ca unele caracteristici să nu fie disponibile pe computerul dvs.

### **Clauze privind software-ul**

Prin instalarea, copierea, descărcarea sau utilizarea în orice alt mod a oricărui produs software preinstalat pe acest computer, sunteți de acord să respectați condițiile stipulate în Acordul de licență pentru utilizatorul final (EULA) elaborat de HP. Dacă nu acceptați aceste condiții de licență, singurul remediu este returnarea integrală a produsului nefolosit (hardware și software) în cel mult 14 zile pentru despăgubire conform politicii de despăgubire existente în locul de unde ați achiziționat produsul.

Pentru orice alte informații sau pentru a solicita o rambursare integrală a computerului, contactați punctul local de vânzare (vânzătorul).

## Notificare de avertizare privind siguranța

---

**⚠️ AVERTISMENT!** Pentru a reduce posibilitatea de vătămare prin arsuri sau de supraîncălzire a computerului, nu plasați computerul direct pe genunchi și nu obstrucționați orificiile de ventilație ale computerului. Utilizați computerul numai pe suprafețe dure și plane. Nu permiteți blocarea fluxului de aer de către o altă suprafață tare, cum ar fi cea a unei imprimante opționale alăturate sau de către suprafețe moi, cum ar fi cele ale pernelor, păturilor sau hainelor. De asemenea, în timpul exploatării nu permiteți ca adaptorul de c.a. să intre în contact cu pielea sau cu suprafețe moi, cum ar fi cele ale pernelor, păturilor sau hainelor. Computerul și adaptorul de c.a. respectă limitele de temperatură pentru suprafețele accesibile utilizatorului, definite de standardul internațional pentru siguranța echipamentelor din tehnologia informațiilor (IEC 60950).

---



---

# Cuprins

<b>1 Pornirea corectă .....</b>	<b>1</b>
Cele mai bune practici .....	1
lucruri distractive pe care le puteți face .....	2
Mai multe resurse HP .....	3
<b>2 Familiarizați-vă cu computerul .....</b>	<b>4</b>
Găsirea informațiilor despre hardware și software .....	4
Partea frontală .....	4
Partea dreaptă .....	5
Partea stângă .....	7
Afișaj .....	8
Partea superioară .....	9
Zona de atingere .....	9
Indicatoare luminoase .....	10
Butoane, difuzoare și cititor de amprente .....	11
Taste .....	13
Partea inferioară .....	14
Etichete .....	16
<b>3 Conectarea la o rețea .....</b>	<b>17</b>
Conectarea la o rețea wireless .....	17
Utilizarea comenzilor wireless .....	17
Utilizarea butonului wireless .....	17
Utilizarea software-ului HP Connection Manager (numai la anumite modele) ..	18
Utilizarea comenzilor sistemului de operare .....	18
Utilizarea unei rețele WLAN .....	18
Utilizarea unui furnizor de servicii Internet .....	19
Configurarea unei rețele WLAN .....	20
Configurarea unui ruter wireless .....	20
Protejarea rețelei WLAN .....	20
Conectarea la o rețea WLAN .....	21

Utilizarea dispozitivelor wireless Bluetooth .....	22
Conectarea la o rețea locală (LAN) .....	23
<b>4 Utilizarea caracteristicilor de divertisment .....</b>	<b>24</b>
Utilizarea camerei Web .....	27
Utilizarea sistemului audio .....	27
Conectarea difuzoarelor .....	27
Conectarea căștilor .....	27
Conectarea unui microfon .....	27
Utilizarea aplicației Beats Audio .....	27
Accesarea panoului de control Beats Audio .....	27
Activarea și dezactivarea aplicației Beats Audio .....	28
Verificarea sunetului .....	28
Utilizarea caracteristicilor video .....	28
Conectarea unui monitor/proiector VGA .....	29
Conectarea unui TV sau monitor HDMI .....	29
Configurarea setărilor audio (cu TV HDMI) .....	30
Utilizarea Intel Wireless Display și Wireless Music (numai la anumite modele) .....	31
Gestionarea fișierelor audio și video .....	31
<b>5 Utilizarea tastaturii și a dispozitivelor de indicare .....</b>	<b>32</b>
Utilizarea combinațiilor cu tasta ALT GR .....	33
Utilizarea tastelor de acțiune .....	34
Utilizarea comenzilor rapide .....	36
Utilizarea tastaturii .....	37
Utilizarea tastaturii numerice integrate .....	37
Utilizarea zonei de atingere .....	38
Dezactivarea sau activarea zonei de atingere .....	38
Navigarea .....	39
Selectarea .....	39
Utilizarea gesturilor pe zona de atingere .....	40
Derularea .....	41
Prinderea/Transfocarea .....	41
Rotirea .....	42
Lovirea ușoară .....	42
<b>6 Gestionarea consumului de energie .....</b>	<b>43</b>
Utilizarea stărilor Repaus sau Hibernare .....	43
Inițierea și ieșirea din starea Repaus .....	44
Inițierea și ieșirea din starea Hibernare .....	44

Setarea protecției prin parolă la reactivare .....	45
Utilizarea indicatorului de încărcare a acumulatorului .....	45
Selectarea unui plan de alimentare .....	45
Funcționarea cu alimentare de la acumulator .....	47
Scoaterea unui acumulator înlocuibil de către utilizator .....	47
Găsirea informațiilor despre acumulator .....	48
Economisirea energiei acumulatorului .....	48
Identificarea nivelurilor reduse de încărcare a acumulatorului .....	48
Depozitarea unui acumulator înlocuibil de către utilizator .....	48
Dezafectarea unui acumulator înlocuibil de către utilizator .....	49
Înlocuirea unui acumulator înlocuibil de către utilizator .....	49
Funcționarea cu sursa de alimentare externă .....	49
HP CoolSense .....	50
Reîmprospătarea conținutului software cu Intel Smart Connect Technology (numai la anumite modele) .....	50
Oprirea computerului .....	50
<b>7 Gestionarea și partajarea informațiilor .....</b>	<b>52</b>
Utilizarea unui dispozitiv USB .....	52
Conectarea unui dispozitiv USB .....	53
Scoaterea unui dispozitiv USB .....	53
Conectarea unui dispozitiv USB alimentat .....	53
Introducerea și scoaterea unui card de stocare digital .....	55
Utilizarea unei unități optice .....	56
Introducerea unui disc optic .....	57
Scoaterea unui disc optic .....	57
Partajarea unităților în rețea .....	58
<b>8 Întreținerea computerului .....</b>	<b>59</b>
Îmbunătățirea performanțelor .....	59
Manevrarea unităților .....	59
Înlocuirea unei unități de disc .....	60
Utilizarea software-ului HP 3D DriveGuard (numai la anumite modele) .....	61
Utilizarea programului Defragmentare disc .....	61
Utilizarea programului Curățare disc .....	62
Adăugarea sau înlocuirea modulelor de memorie .....	62
Actualizarea programelor și a driverelor .....	65
Curățarea computerului .....	65
Curățarea afișajului, a părților laterale și a capacului .....	65
Curățarea zonei de atingere și a tastaturii .....	65
Călătoria cu computerul sau transportul acestuia .....	66

<b>9 Securizarea computerului și a informațiilor .....</b>	<b>68</b>
Localizarea software-ului de securitate .....	68
Utilizarea parolelor .....	69
Setarea parolelor în Windows .....	69
Setarea parolelor în Setup Utility (BIOS) .....	70
Utilizarea cititorului de amprente .....	70
Utilizarea aplicației HP SimplePass .....	71
Înregistrarea amprentelor .....	71
Utilizarea amprenteii înregistrate pentru conectarea la Windows .....	71
Utilizarea software-ului de securitate pe Internet .....	71
Utilizarea software-ului antivirus .....	72
Utilizarea software-ului paravan de protecție .....	72
Instalarea actualizărilor de software .....	72
Instalarea actualizărilor de securitate Windows .....	72
Instalarea actualizărilor pentru software HP și de la terți .....	72
Securizarea rețelei wireless .....	73
Copierea de rezervă a aplicațiilor software și a informațiilor .....	73
Utilizarea unei încuietori pentru cablul de siguranță opțional .....	73
<b>10 Utilizarea utilitarului Setup Utility (BIOS) și a aplicației System Diagnostics .....</b>	<b>74</b>
Pornirea Setup Utility (BIOS) .....	74
Actualizarea BIOS-ului .....	74
Determinarea versiunii de BIOS .....	74
Descărcarea unei actualizări de BIOS .....	75
Utilizarea aplicației System Diagnostics .....	76
<b>11 Copierea de rezervă, restaurarea și recuperarea .....</b>	<b>77</b>
Crearea copiilor de rezervă .....	77
Crearea suporturilor de recuperare pentru recuperarea sistemului inițial .....	77
Ce trebuie să știți .....	77
Crearea suporturilor de recuperare .....	78
Crearea punctelor de restaurare a sistemului .....	78
Ce trebuie să știți .....	78
Crearea unui punct de restaurare a sistemului .....	79
Copierea de rezervă a sistemului și a informațiilor personale .....	79
Sfaturi pentru reușita unei copieri de rezervă .....	79
Ce trebuie să știți .....	79
Crearea unei copii de rezervă utilizând Copiere de rezervă și restaurare Windows .....	80
Restaurare și recuperare .....	81
Restaurarea la un punct anterior de restaurare a sistemului .....	81



Restaurarea anumitor fișiere .....	81
Restaurarea anumitor fișiere utilizând Copiere de rezervă și restaurare Windows .....	81
Recuperarea sistemului inițial utilizând HP Recovery Manager .....	81
Ce trebuie să știți .....	82
Recuperarea utilizând partiția HP Recovery (numai la anumite modele) .....	82
Recuperarea utilizând suporturile de recuperare .....	83
Modificarea ordinii de încărcare de la computer .....	83
<b>12 Specificații .....</b>	<b>84</b>
Putere de intrare .....	84
Mediul de funcționare .....	85
<b>13 Depanare și asistență .....</b>	<b>86</b>
Depanare .....	87
Probleme la unitatea de disc .....	87
Probleme cu conexiunea wireless .....	87
Conectarea la o rețea WLAN nu este posibilă .....	88
Conectarea la o rețea preferată nu este posibilă .....	88
Codurile de securitate de rețea sunt indisponibile .....	88
Conexiunea WLAN este foarte slabă .....	89
Imposibil de conectat la ruterul wireless .....	90
Pictograma de stare a rețelei nu este afișată .....	90
Probleme audio .....	90
Probleme de gestionare a energiei .....	91
Rezolvarea unui nivel redus de încărcare a acumulatorului .....	91
Rezolvarea unui nivel redus de încărcare a acumulatorului când este disponibilă sursa de alimentare externă .....	91
Rezolvarea unui nivel redus de încărcare a acumulatorului când nu este disponibilă nicio sursă de alimentare .....	91
Rezolvarea unui nivel redus de încărcare a acumulatorului când computerul nu poate ieși din Hibernare .....	91
Depanarea unui adaptor de c.a. ....	91
Contactarea serviciului de asistență .....	93
<b>14 Descărcarea electrostatică .....</b>	<b>94</b>
<b>Index .....</b>	<b>95</b>



---

# 1 Pornirea corectă

Acest computer este un instrument puternic, conceput pentru a îmbunătăți lucrul și divertismentul. Pentru a obține tot ce se poate de la computerul dvs., citiți acest capitol pentru a afla despre cele mai bune practici după configurare, lucruri distractive pe care le puteți face cu computerul și unde să mergeți pentru a obține mai multe resurse HP.

## Cele mai bune practici

Pentru a vă proteja investiția inteligentă, după ce configurați și înregistrați computerul, vă recomandăm să efectuați următorii pași:

- Dacă nu ați făcut deja acest lucru, conectați computerul la o rețea cablată sau wireless. Consultați detaliile din [Conectarea la o rețea, la pagina 17](#).
- Familiarizați-vă cu hardware-ul și cu software-ul computerului. Pentru informații, mergeți la [Familiarizați-vă cu computerul, la pagina 4](#) și la [Utilizarea caracteristicilor de divertisment, la pagina 24](#).
- Actualizați sau cumpărați software antivirus. Aflați mai multe la [Utilizarea software-ului antivirus, la pagina 72](#).
- Copiați de rezervă unitatea de disc creând discuri de recuperare sau o unitate flash de recuperare. Consultați [Copierea de rezervă, restaurarea și recuperarea, la pagina 77](#).

## Lucruri distractive pe care le puteți face

- Știți că puteți să vizualizați un videoclip YouTube pe computer. Dar știți și că puteți să conectați computerul la TV și să vizualizați videoclipul pe TV? Pentru mai multe informații, consultați [Conectarea unui TV sau monitor HDMI, la pagina 29](#).
- Știți că puteți să ascultați muzică la computer. Dar știți că puteți să transmiteți radio în direct spre computer și să ascultați muzică sau să discutați prin radio de oriunde din lume? Consultați [Utilizarea sistemului audio, la pagina 27](#).
- Știți că puteți să creați o prezentare complexă cu aplicațiile Microsoft. Dar știți că puteți să vă conectați la un proiector pentru a împărtăși ideile dvs. unui grup? Consultați [Conectarea unui monitor/proiector VGA, la pagina 29](#).

# Mai multe resurse HP

Ați utilizat deja *Instrucțiunile de configurare* pentru a porni computerul și a localiza acest ghid. Pentru detalii despre produs, informații despre modul de utilizare și altele, utilizați acest tabel.

Resurse	Cuprins
<i>Instrucțiuni de configurare</i>	<ul style="list-style-type: none"><li>Prezentare generală despre configurarea și caracteristicile computerului.</li></ul>
Ajutor și Asistență Pentru a accesa Ajutor și Asistență, selectați <b>Start &gt; Ajutor și Asistență</b> . Pentru mai multe detalii, accesați <a href="http://www.hp.com/support">http://www.hp.com/support</a> .	<ul style="list-style-type: none"><li>O gamă largă de informații despre modul de utilizare și sfaturi de depanare.</li></ul>
<i>Ghid pentru siguranță și confort</i> Pentru a accesa acest ghid, selectați <b>Start &gt; Ajutor și Asistență &gt; Ghiduri pentru utilizatori</b> sau mergeți la <a href="http://www.hp.com/ergo">http://www.hp.com/ergo</a> .	<ul style="list-style-type: none"><li>Configurarea corectă a stației de lucru.</li><li>Indicații privind poziția adecvată și deprinderile de lucru pentru creșterea confortului și reducerea riscului de rănire.</li><li>Informații despre siguranța lucrului cu dispozitive electrice și mecanice.</li></ul>
Asistență în întreaga lume Pentru a obține asistență în limba dvs., mergeți la <a href="http://www.hp.com/support">http://www.hp.com/support</a> .	<ul style="list-style-type: none"><li>Discutați online cu un tehnician de la HP.</li><li>Asistență prin e-mail.</li><li>Găsiți numerele de telefon pentru serviciul de asistență.</li><li>Găsiți locațiile cu centre de servicii HP.</li></ul>
<i>Notificări despre reglementări, siguranță și mediu</i> Pentru a accesa acest ghid, selectați <b>Start &gt; Ajutor și Asistență &gt; Ghiduri pentru utilizatori</b> .	<ul style="list-style-type: none"><li>Notificări de reglementare importante, inclusiv informații despre dezafectarea corectă a acumulatorului.</li></ul>
<i>Garanție limitată*</i> Pentru a accesa acest ghid, selectați <b>Start &gt; Ajutor și Asistență &gt; Ghiduri pentru utilizatori</b> sau mergeți la <a href="http://www.hp.com/go/orderdocuments">http://www.hp.com/go/orderdocuments</a> .	<ul style="list-style-type: none"><li>Informații specifice despre garanție pentru acest computer.</li></ul>

\*Garanția limitată furnizată explicit de HP și aplicabilă pentru produsul dvs. se găsește împreună cu ghidurile pentru utilizatori pe computer și/sau pe CD-ul/DVD-ul furnizat în cutie. În unele țări/regiuni, HP poate furniza în cutie o garanție limitată HP în format imprimat. Pentru țările/regiunile în care garanția nu este furnizată în format imprimat, puteți să solicitați o copie imprimată de la <http://www.hp.com/go/orderdocuments> sau puteți să scrieți la:

- America de Nord:** Hewlett-Packard, MS POD, 11311 Chinden Blvd, Boise, ID 83714, SUA
- Europa, Orientul Mijlociu, Africa:** Hewlett-Packard, POD, Via G. Di Vittorio, 9, 20063, Cernusco s/Naviglio (MI), Italia
- Asia Pacific:** Hewlett-Packard, POD, P.O. Box 200, Alexandra Post Office, Singapore 911507

Când solicitați o copie imprimată a garanției, includeți codul produsului, perioada de garanție (care se găsește pe eticheta de service), numele și adresa poștală.

**IMPORTANT:** NU returnați produsul HP la adresele de mai sus. Pentru asistență pentru produs în S.U.A., accesați <http://www.hp.com/go/contactHP>. Pentru asistență pentru produs în întreaga lume, accesați [http://welcome.hp.com/country/us/en/wwwcontact\\_us.html](http://welcome.hp.com/country/us/en/wwwcontact_us.html)

---

## 2 Familiarizați-vă cu computerul

### Găsirea informațiilor despre hardware și software

▲ Selectați **Start > Computer**.

Se afișează o listă cu toate dispozitivele instalate în computer, inclusiv unitatea optică, unitățile solid-state (SSD) sau o unitate de disc secundară.

Pentru a afla ce software este inclus pe computer, selectați **Start > Toate programele**.





### Partea frontală

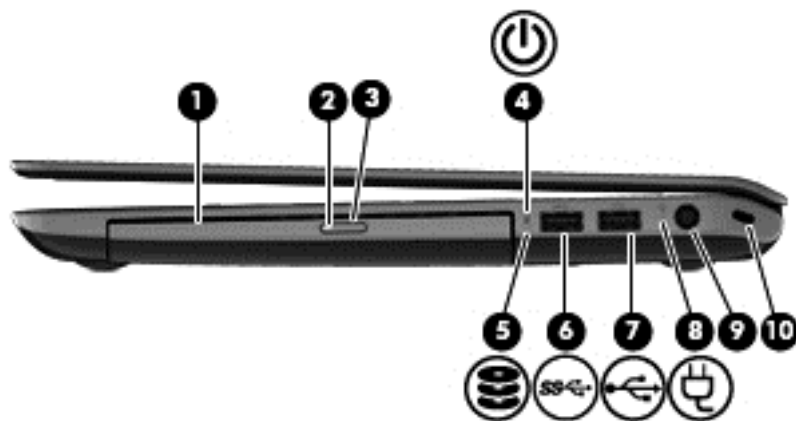

Componentă	Descriere
Slot pentru suporturi digitale	Acceptă următoarele formate de carduri digitale: <ul style="list-style-type: none"><li>• Card de memorie Secure Digital (SD)</li><li>• Card de memorie Secure Digital Extended Capacity (SDxC)</li><li>• Card de memorie Secure Digital High Capacity (SDHC)</li><li>• Ultra High Speed MultiMediaCard (UHS/MMC)</li></ul>

## Partea dreaptă







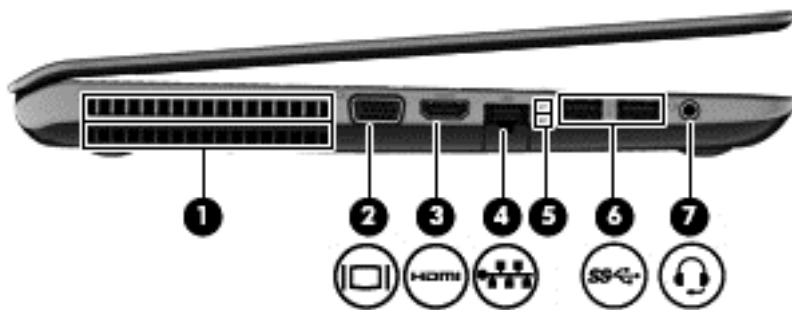

Componentă	Descriere
(1) Unitate optică	Citește și scrie pe un disc optic (numai la anumite modele).
(2) Led pentru unitatea optică	<ul style="list-style-type: none"> <li>Verde: Unitatea optică este accesată.</li> <li>Stins: Unitatea optică este inactivă.</li> </ul>
(3) Buton de evacuare a unității optice	Eliberează tava pentru discuri.
(4)  Led de alimentare	<ul style="list-style-type: none"> <li>Alb: Computerul este pornit.</li> <li>Alb clipitor: Computerul este în starea Repaus, care este un mod de economisire a energiei. Computerul oprește alimentarea afișajului și a altor componente care nu sunt necesare.</li> <li>Stins: Computerul este oprit sau în starea Hibernare. Starea Hibernare este un mod de economisire care utilizează cea mai puțină de energie.</li> </ul> <p><b>NOTĂ:</b> Pentru anumite modele, caracteristica Intel® Rapid Start Technology este activată din fabrică. Caracteristica Rapid Start Technology permite computerului să reia rapid lucrul după o perioadă de inactivitate. Pentru mai multe informații, consultați <a href="#">Utilizarea stărilor Repaus sau Hibernare, la pagina 43.</a></p>
(5)  Led pentru unitatea de disc	<ul style="list-style-type: none"> <li>Alb clipitor: Unitatea de disc este accesată.</li> <li>Chihlimburi: HP 3D DriveGuard a parcat temporar unitatea de disc.</li> </ul> <p><b>NOTĂ:</b> Pentru informații despre HP 3D DriveGuard, consultați <a href="#">Utilizarea software-ului HP 3D DriveGuard (numai la anumite modele), la pagina 61.</a></p>
(6)  Port USB 3.0	<p>Conectează un dispozitiv USB 3.0 opțional și asigură performanțe îmbunătățite de alimentare prin USB.</p> <p><b>NOTĂ:</b> Pentru detalii despre diferite tipuri de porturi USB, consultați <a href="#">Utilizarea unui dispozitiv USB, la pagina 52.</a></p>
(7)  Port USB 2.0	Conectează un dispozitiv USB opțional.

Componentă	Descriere
(8)  Led pentru adaptorul de c.a.	<ul style="list-style-type: none"> <li>Alb: Adaptorul de c.a. este conectat și acumulatorul este încărcat.</li> <li>Chihlimbării: Adaptorul de c.a. este conectat și acumulatorul se încarcă.</li> <li>Stins: Computerul utilizează alimentarea de c.c.</li> </ul>
(9) Conector de alimentare	Conectează un adaptor de c.a.
(10) Slot pentru cablu de securitate	Atașează un cablu de securitate opțional la computer.
	<p><b>NOTĂ:</b> Cablul de securitate este conceput pentru a acționa ca element de descurajare, dar nu poate împiedica manevrarea greșită sau furtul computerului.</p>



## Partea stângă



Componentă	Descriere
(1) Orificiu de ventilație	Permite circulația aerului pentru răcirea componentelor interne.  <b>NOTĂ:</b> Ventilatorul computerului pornește automat pentru a răci componentele interne și a preveni supraîncălzirea. Este normal ca ventilatorul intern să se oprească și să pornească în mod repetat în timpul funcționării de rutină.
(2)  Port pentru monitor extern	Conectează un monitor VGA extern sau un proiector.
(3)  Port HDMI	Conectează un dispozitiv opțional video sau audio, precum un televizor de înaltă definiție sau orice dispozitiv digital sau audio compatibil.
(4)  Mufă RJ-45 (rețea)	Conectează un cablu de rețea.
(5) Leduri de mufă RJ-45 (rețea)	<ul style="list-style-type: none"><li>• Alb (partea de sus): Rețeaua este conectată.</li><li>• Chihlimbariu (partea de jos): Activitatea survine în rețea.</li></ul>
(6)  Porturi USB 3.0 (2)	Conectați un dispozitiv USB 3.0 opțional și asigurați performanțe îmbunătățite de alimentare prin USB.  <b>NOTĂ:</b> Pentru detalii despre diferitele tipuri de porturi USB, consultați <a href="#">Utilizarea unui dispozitiv USB, la pagina 52.</a>
(7)  Mufă ieșire audio (căști)/Mufă intrare audio (microfon)	Produce sunet când se conectează la dispozitive opționale precum difuzoare stereo alimentate, căști, căști pastilă, căști cu microfon sau un sistem audio TV. De asemenea, conectează un microfon opțional pentru căști. Mufa nu acceptă dispozitive opționale de tip microfon exclusiv.  <b>AVERTISMENT!</b> Pentru a reduce riscul de vătămare, reglați volumul înainte de a utiliza căștile, căștile pastilă sau căștile cu microfon. Pentru informații suplimentare despre siguranță, consultați <i>Notificări despre reglementări, siguranță și mediu.</i>  <b>NOTĂ:</b> Când un dispozitiv este conectat la mufă, difuzoarele computerului sunt dezactivate.

## Afișaj



Componentă	Descriere
(1) Microfoane interne (2)	Înregistrează sunet.
(2) Led pentru cameră Web	Aprins: Camera Web este în funcțiune.
(3) Cameră Web HP TrueVision HD	Înregistrează videoclipuri, capturează fotografii și facilitează conferințe video și conversații online prin intermediul transmisiilor video.  Pentru a utiliza camera Web, selectați <b>Start &gt; Toate programele &gt; Comunicații și discuții &gt; CyberLink YouCam</b> .
(4) Antene WLAN (2)*	Emit și recepționează semnale wireless pentru comunicarea cu rețelele locale wireless (WLAN).

\*Antenele nu sunt vizibile din exteriorul computerului. Pentru a beneficia de transmisii optime, nu obstrucționați zonele din imediata apropiere a antenelor. Pentru notificări de reglementare privind comunicațiile wireless, consultați secțiunea *Notificări despre reglementări, siguranță și mediu* care se aplică în țara/regiunea dvs. Aceste notificări se găsesc în *Ajutor și Asistență*.

# Partea superioară

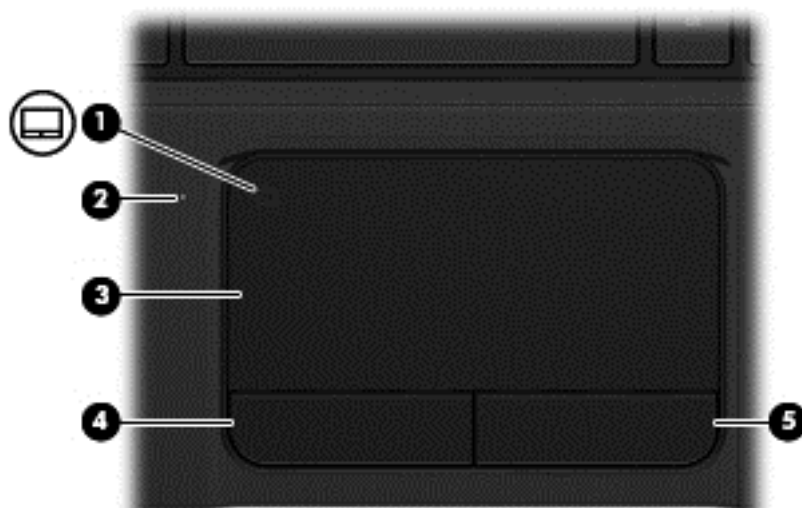

## Zona de atingere

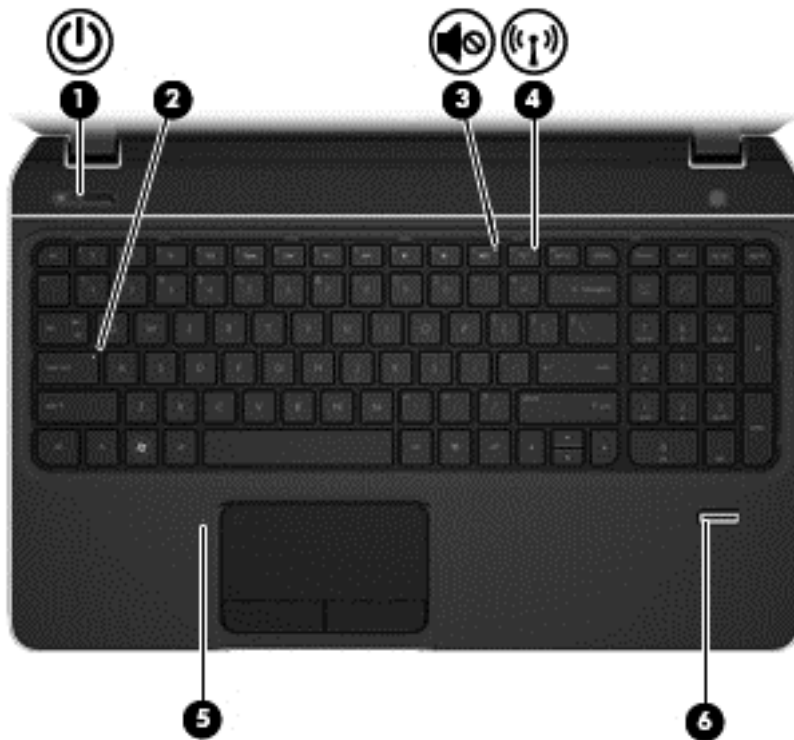

Componentă	Descriere
(1) Buton activare/dezactivare zonă de atingere	Activează sau dezactivează zonă de atingere.
(2) Led zonă de atingere	<ul style="list-style-type: none"><li>• Aprins: zonă de atingere dezactivat.</li><li>• Stins: zonă de atingere activat.</li></ul>
(3) Zonă zonă de atingere	Deplasează indicatorul de pe ecran și selectează sau activează elemente de pe ecran.
(4) Buton zonă de atingere stânga	Funcționează ca butonul din stânga al unui mouse extern.
(5) Buton zonă de atingere dreapta	Funcționează ca butonul din dreapta al unui mouse extern.

## Indicatoare luminoase



Componentă	Descriere
(1)  Led de alimentare	<ul style="list-style-type: none"><li>• Alb: Computerul este pornit.</li><li>• Alb clipitor: Computerul este în starea Repaus, un mod de economisire a energiei. Computerul oprește alimentarea afișajului și alte componente care nu sunt necesare.</li><li>• Stins: Computerul este oprit sau în Hibernare. Hibernarea este un mod de economisire a energiei care utilizează o cantitate mică de energie.</li></ul> <p><b>NOTĂ:</b> Pentru anumite modele, caracteristica Intel® Rapid Start Technology este activată din fabrică. Rapid Start Technology permite computerului să reia rapid lucrul din inactivitate. Pentru mai multe informații, consultați <a href="#">Utilizarea stărilor Repaus sau Hibernare</a>, la pagina 43.</p>
(2) Led Caps lock	Aprins: Funcția Caps lock este activă, toate tastele funcționând ca majuscule.
(3)  Led de Anulare volum	<ul style="list-style-type: none"><li>• Chihlimbariu: Sunetul de la computer este dezactivat.</li><li>• Stins: Sunetul de la computer este activat.</li></ul>
(4)  Led wireless	<ul style="list-style-type: none"><li>• Alb: Un dispozitiv wireless integrat, precum un dispozitiv de rețea locală wireless (WLAN) și/sau un dispozitiv Bluetooth®, este pornit.</li><li>• Chihlimbariu: Toate dispozitivele wireless sunt oprite.</li></ul>

Componentă	Descriere
(5) Led zonă de atingere	<ul style="list-style-type: none"> <li>• Aprins: zonă de atingere dezactivat.</li> <li>• Stins: zonă de atingere activat.</li> </ul>
(6) Led pentru cititorul de amprente	<ul style="list-style-type: none"> <li>• Alb: Amprenta a fost citită.</li> <li>• Chihlimbării: Amprenta nu a fost citită.</li> </ul>



## Butoane, difuzoare și cititor de amprente

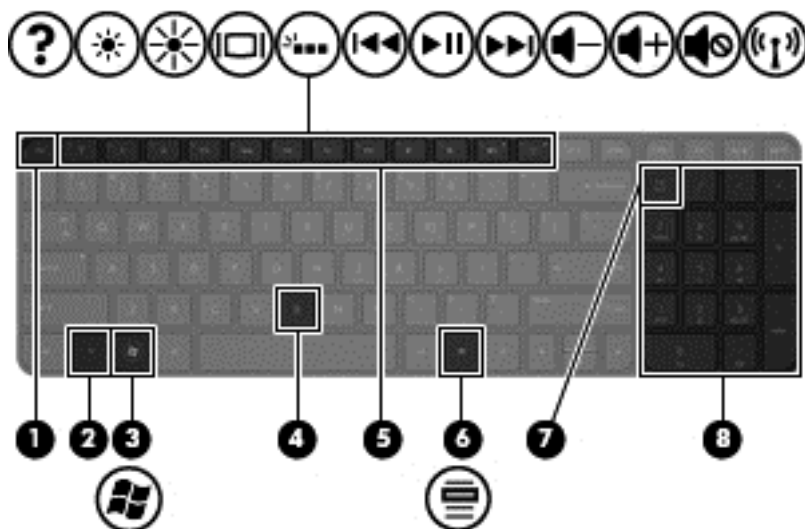

Componentă	Descriere
(1)  Buton de alimentare	<ul style="list-style-type: none"> <li>• Când computerul este oprit, apăsați butonul pentru a-l porni.</li> <li>• Când computerul este pornit, apăsați scurt butonul pentru a iniția starea de Repaus.</li> <li>• Când computerul este în starea Repaus, apăsați scurt butonul pentru a ieși din Repaus.</li> <li>• Când computerul este în Hibernare, apăsați scurt butonul în jos pentru a ieși din Hibernare.</li> </ul> <p><b>ATENȚIE:</b> Menținerea butonului de alimentare apăsat va conduce la pierderea informațiilor nesalvate.</p> <p>Când computerul a încetat să mai răspundă și procedurile de oprire din Microsoft® Windows® sunt ineficiente, țineți apăsat butonul de alimentare cel puțin 5 secunde pentru a opri computerul.</p> <p>Pentru a afla mai multe despre setările de alimentare, selectați <b>Start &gt; Panou de control &gt; Sistem și securitate &gt; Opțiuni de alimentare</b> sau consultați <a href="#">Gestionarea consumului de energie, la pagina 43</a>.</p>
(2) Difuzoare (2)	Produc sunet.
(3) Cititor de amprente	Permite conectarea la Windows prin amprentă, în locul conectării prin parolă.

## Taste



Componentă	Descriere
(1) Tasta <code>esc</code>	Afișează informații despre sistem când este apăsată împreună cu tasta <code>fn</code> .
(2) Tasta <code>fn</code>	Execută funcții de sistem utilizate frecvent când este apăsată în combinație cu tasta Tasta <code>b</code> sau cu tasta <code>esc</code> .
(3)  Tasta cu sigla Windows	Afișează meniul Start din Windows.
(4) Tasta <code>b</code>	<p>Activează sau dezactivează Beats Audio când este apăsată împreună cu tasta <code>fn</code>.</p> <p>Beats Audio este o caracteristică audio îmbunătățită care asigură un sunet de bas profund, controlat, menținând în același timp un sunet clar. Caracteristica Beats Audio este activată în mod implicit.</p> <p><b>NOTĂ:</b> Puteți să deschideți panoul de control Beats Audio selectând <b>Start &gt; Panou de control &gt; Hardware și sunete &gt; Beats Audio Control Panel</b> (Panou de control Beats Audio).</p>
(5) Taste de acțiune	Execută funcții ale sistemului utilizate frecvent.
(6)  Tasta pentru aplicații Windows	Afișează un meniu de comenzi rapide pentru elementele de sub cursor.
(7) Tasta <code>num lock</code>	<p>Controlează funcția tastaturii numerice integrate. Apăsați tasta pentru a alterna între funcția numerică standard a unei tastaturi externe (activată din fabrică) și funcția de navigație (indicată de săgețile direcționale de pe taste).</p> <p><b>NOTĂ:</b> Funcția de tastatură numerică ce este activă când se oprește computerul se restabilește la repornirea acestuia.</p>
(8) Tastatură numerică integrată	Este setată din fabrică pentru a funcționa ca o tastatură numerică externă. Pentru a alterna între această funcție numerică și funcția de navigare (indicată de săgețile de pe taste), apăsați tasta <code>num lock</code> .

## Partea inferioară

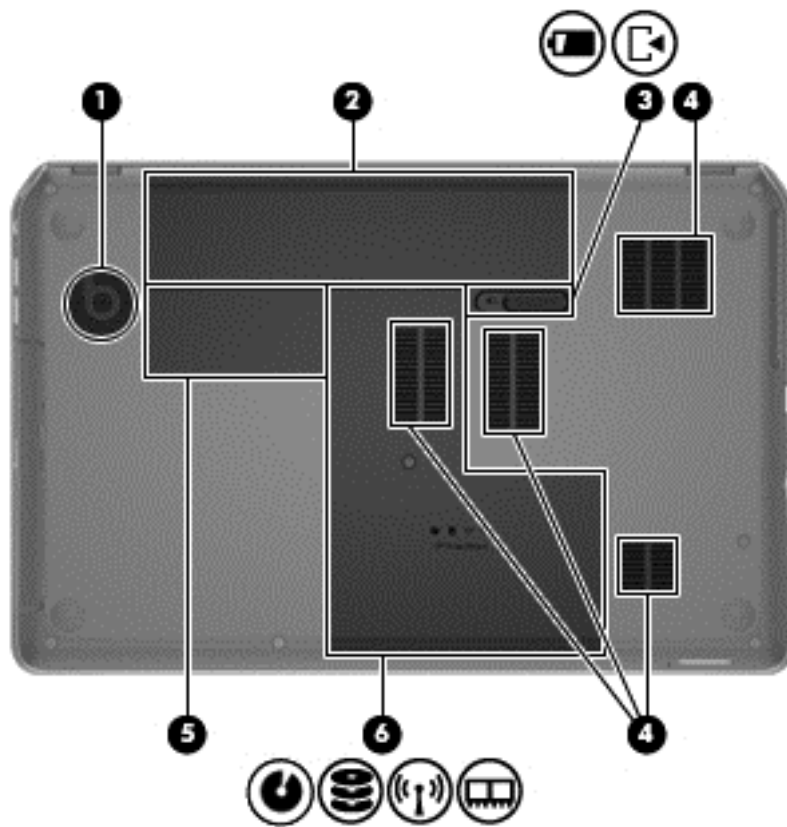

Componentă	Descriere
(1) Subwoofer integrat	Furnizează sunet de bas superior.
(2) Doc pentru acumulator	Este locul de montare a acumulatorului.
(3)  Siguranță de eliberare a acumulatorului	Eliberează acumulatorul din docul pentru acumulator și deschide ușa de service.
(4) Orificii de ventilație (4)	Permit circulația aerului pentru răcirea componentelor interne. <b>NOTĂ:</b> Ventilatorul computerului pornește automat pentru a răci componentele interne și a preveni supraîncălzirea. Este normal ca ventilatorul intern să se oprească și să pornească în mod repetat în timpul funcționării de rutină.



Componentă	Descriere
(5) Compartiment pentru modul wireless	<p>Găzduiește dispozitivul de rețea locală wireless (WLAN).</p> <p><b>ATENȚIE:</b> Pentru a evita blocarea sistemului, înlocuiți modulul wireless numai cu un modul wireless autorizat pentru a fi utilizat în computer de către o agenție guvernamentală care reglementează dispozitivele wireless din țara/regiunea dvs. Dacă înlocuiți modulul și primiți un mesaj de avertizare, scoateți modulul pentru a restabili funcționalitatea computerului, apoi contactați serviciul de asistență prin Ajutor și Asistență.</p>
<p>(6)</p>  <p>Compartiment pentru unitate optică, doc pentru unitate de disc, compartiment pentru modul wireless și compartiment pentru modul de memorie</p>	<p>Capacul de service oferă acces la compartimentul unității optice, la docul pentru unitatea de disc, la compartimentul pentru modulul wireless și la compartimentul pentru module de memorie.</p>

## Etichete

Etichetele atașate la computer furnizează informații de care se poate să aveți nevoie când depanați sistemul sau când călătoriți în străinătate cu computerul. Etichetele se află în locații ușor accesibile.

- Etichetă de service – Furnizează informații importante, incluzând următoarele:

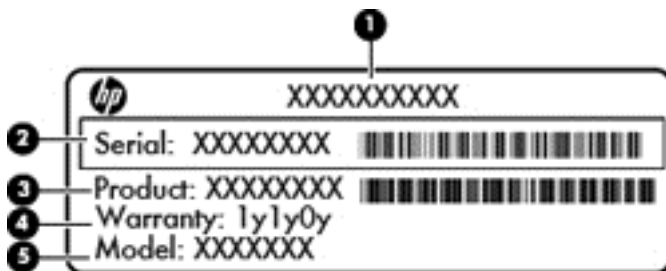

---

### Componentă

- 
- |     |  |
|-----|--|
| (1) | Nume produs                                    |
| (2) | Numărul de serie                               |
| (3) | Cod componentă produs                          |
| (4) | Perioada de garanție                           |
| (5) | Descrierea modelului (numai la anumite modele) |
- 

Se recomandă să aveți disponibile aceste informații când contactați asistența tehnică. Eticheta de service este aplicată în interiorul docului pentru acumulator.

- Certificat de autenticitate Microsoft® – Conține cheia de produs pentru Windows. Cheia de produs vă poate fi necesară pentru a actualiza sau pentru a depana sistemul de operare. Certificatul de autenticitate Microsoft este situat în partea inferioară a computerului.
- Eticheta de reglementare – Furnizează informații despre reglementări privind computerul. Eticheta de reglementare este atașată în interiorul docului pentru acumulator.
- Etichetă sau etichete de certificare wireless – Furnizează informații despre dispozitive wireless opționale și marcasele de aprobare ale unor țări/regiuni în care dispozitivele au fost aprobate pentru utilizare. Dacă modelul dvs. de computer include unul sau mai multe dispozitive wireless, computerul este livrat cu una sau mai multe etichete de certificare. Aceste informații vă pot fi necesare când efectuați o călătorie în străinătate. Etichetele de certificare wireless sunt atașate în interiorul docului pentru acumulator.

---

## 3 Conectarea la o rețea

Puteți să luați computerul cu dvs. oriunde mergeți. Dar chiar și acasă, puteți să explorați globul și să accesați informații de pe milioane de site-uri Web utilizând computerul și o conexiune de rețea cablată sau wireless. Acest capitol vă va ajuta să vă conectați la acea lume.

### Conectarea la o rețea wireless

Tehnologia wireless transferă datele prin unde radio, nu prin cabluri. Computerul poate fi echipat cu unul sau mai multe din următoarele dispozitive wireless:

- Dispozitiv de rețea locală wireless (WLAN) – Conectează computerul la rețele locale wireless (numite în mod obișnuit rețele Wi-Fi, rețele LAN wireless sau WLAN) în birouri de firme, la domiciliu și în locuri publice precum aeroporturi, restaurante, cafenele, hoteluri și universități. Într-o rețea WLAN, dispozitivul mobil wireless din computer comunică cu un ruter wireless sau cu un punct de acces wireless.
- Dispozitiv Bluetooth – Creează o rețea personală (PAN) pentru a se conecta la alte dispozitive echipate cu tehnologie Bluetooth, precum computere, telefoane, imprimante, căști cu microfon, difuzoare și camere. În PAN, fiecare dispozitiv comunică direct cu alte dispozitive, iar dispozitivele trebuie să fie relativ apropiate – în general mai puțin de 10 metri (aproximativ 33 de picioare) unul față de celălalt.

Pentru mai multe informații despre tehnologia wireless, consultați informațiile și legăturile către site-uri Web furnizate în Ajutor și Asistență.

### Utilizarea comenzilor wireless

Puteți controla dispozitivele wireless din computerul dvs. utilizând aceste caracteristici:

- Buton wireless, comutator wireless sau tastă wireless (denumite în acest capitol ca butonul wireless)
- Software HP Connection Manager
- Comenzi ale sistemului de operare

### Utilizarea butonului wireless

Computerul are un buton wireless, unul sau mai multe dispozitive wireless și unul sau două leduri wireless, în funcție de model. Toate dispozitivele wireless de pe computerul dvs. sunt activate din fabrică, astfel încât ledul wireless este aprins (alb) când porniți computerul.

Ledul wireless indică starea generală de alimentare a dispozitivelor wireless, nu starea fiecărui dispozitiv în parte. Dacă ledul wireless este în starea alb, cel puțin un dispozitiv wireless este pornit. Dacă ledul wireless este în starea stins, toate dispozitivele wireless sunt oprite.



**NOTĂ:** La anumite modele, ledul wireless este chihlimbărie când toate dispozitivele wireless sunt oprite.

Deoarece dispozitivele wireless sunt activate din fabrică, puteți utiliza butonul wireless pentru a porni sau a opri simultan dispozitivele wireless. Dispozitivele wireless individuale pot fi controlate prin HP Connection Manager.

## Utilizarea software-ului HP Connection Manager (numai la anumite modele)

HP Connection Manager asigură o locație centrală pentru gestionarea dispozitivelor wireless. HP Connection Manager vă permite să gestionați următoarele dispozitive:

- Rețea locală wireless (WLAN)/Wi-Fi
- Bluetooth

HP Connection Manager furnizează informații și notificări despre starea conexiunii și starea alimentării. Informațiile și notificările despre stare sunt furnizate în zona de notificare, în extrema dreaptă a barei de activități.

Pentru a deschide HP Connection Manager, selectați **Start > Toate programele > Asistență și ajutor HP > HP Connection Manager**.

Pentru detalii suplimentare despre utilizarea software-ului HP Connection Manager, consultați secțiunea de Ajutor din software-ul HP Connection Manager.

## Utilizarea comenzilor sistemului de operare

Opțiunea Centru rețea și partajare vă permite să configurați o conexiune sau o rețea, să vă conectați la o rețea, să gestionați rețelele wireless și să diagnosticați și să reparați problemele de rețea.

Pentru a utiliza comenzile sistemului de operare, selectați **Start > Panou de control > Rețea și Internet > Centru rețea și partajare**.

Pentru mai multe informații, selectați **Start > Ajutor și Asistență**.

## Utilizarea unei rețele WLAN

Cu un dispozitiv WLAN, puteți accesa o rețea locală wireless (WLAN), care este alcătuită din alte computere și accesorii legate printr-un ruter wireless sau un punct de acces wireless.



**NOTĂ:** Termenii *ruter wireless* și *punct de acces wireless* sunt utilizați adesea în mod interschimbabil.

- O rețea WLAN la scară mare, cum este o rețea WLAN publică sau de întreprindere, folosește în general puncte de acces care pot găzdui un număr mare de computere și de accesorii și pot separa funcțiile critice ale rețelei.
- O rețea WLAN la domiciliu sau de birou mic folosește în general un ruter wireless care permite partajarea unei conexiuni Internet de către mai multe computere wireless și prin cablu, o imprimantă și fișiere fără să fie nevoie de elemente suplimentare hardware sau software.

Pentru a utiliza un dispozitiv WLAN în computerul dvs., trebuie să vă conectați la o infrastructură WLAN (furnizată printr-un furnizor de servicii sau o rețea publică sau de întreprindere).

## Utilizarea unui furnizor de servicii Internet

Când configurați acasă accesul la Internet, trebuie să stabiliți un cont cu un furnizor de servicii de Internet (ISP). Pentru a achiziționa servicii de Internet, contactați un furnizor ISP local.

 **NOTĂ:** Furnizorul ISP vă va oferi un ID de utilizator și o parolă de utilizat pentru accesul la Internet. Înregistrați aceste informații și păstrați-le într-un loc sigur.

---

## Configurarea unei rețele WLAN

Pentru a configura o rețea WLAN și a vă conecta la Internet, aveți nevoie de următorul echipament:

- Un modem de bandă largă (fie DSL, fie de cablu) **(1)** și un serviciu de Internet de mare viteză achiziționat de la un furnizor de servicii de Internet
- Un ruter wireless **(2)** (cumpărat separat)
- Un computer wireless **(3)**

---

 **NOTĂ:** Unele modemuri au un ruter wireless încorporat. Consultați furnizorul ISP pentru a determina ce tip de modem aveți.

---

Ilustrația de mai jos prezintă un exemplu de instalație de rețea wireless care este conectată la Internet.



Pe măsură ce rețeaua dvs. se mărește, la aceasta pot fi conectate computere suplimentare wireless și cablate pentru a accesa Internetul.

Pentru ajutor în configurarea rețelei WLAN, consultați informațiile furnizate de producătorul ruterului sau de ISP.

## Configurarea unui ruter wireless

Pentru ajutor în configurarea unei rețele WLAN, consultați informațiile furnizate de producătorul ruterului sau de ISP.

---

 **NOTĂ:** Se recomandă să conectați mai întâi noul computer wireless la ruter, utilizând cablul de rețea furnizat împreună cu ruterul. După ce computerul s-a conectat cu succes la Internet, deconectați cablul și accesați Internetul prin rețeaua wireless.

---

## Protejarea rețelei WLAN

Când configurați o rețea WLAN sau când accesați o rețea WLAN existentă, activați întotdeauna caracteristicile de securitate pentru a vă proteja rețeaua împotriva accesului neautorizat. Este posibil ca unele rețele WLAN din zone publice (hotspot-uri) precum cafenele și aeroporturi să nu asigure niciun nivel de securitate. Dacă sunteți preocupat de siguranța computerului într-un hotspot, limitați-vă activitățile în rețea la mesaje de e-mail care nu sunt confidențiale și la navigarea elementară pe Internet.

Semnalele radio wireless călătoresc în afara rețelei, astfel încât alte dispozitive WLAN pot intercepta semnale neprotejate. Luați următoarele măsuri de precauție pentru a vă proteja rețeaua WLAN:

- Utilizați un paravan de protecție.

Un paravan de protecție (firewall) verifică atât datele cât și solicitările de date care sunt trimise către rețeaua dvs. și respinge toate elementele suspecte. Paravanele de protecție (firewall) sunt disponibile atât ca software, cât și ca hardware. Unele rețele utilizează o combinație din ambele tipuri.

- Utilizați criptarea wireless.

Criptarea wireless utilizează setările de securitate pentru a cripta și decripta datele care sunt transmise în rețea. Pentru informații suplimentare, consultați **Ajutor** și **Asistență**.

## Conectarea la o rețea WLAN

Pentru conectarea la o rețea WLAN, parcurgeți acești pași:

1. Asigurați-vă că dispozitivul WLAN este pornit. Dacă dispozitivul este pornit, ledul wireless este aprins. Dacă ledul wireless este stins, apăsați butonul wireless.

---

 **NOTĂ:** La anumite modele, ledul wireless este chihlimburiu când toate dispozitivele wireless sunt oprite.

---

2. Faceți clic pe pictograma de stare a rețelei din zona de notificare, din extrema dreaptă a barei de activități.
3. Selectați rețeaua WLAN din listă.
4. Faceți clic pe **Conectare**.

Dacă rețeaua WLAN este o rețea WLAN cu securitatea activată, vi se solicită să introduceți un cod de securitate. Introduceți codul și faceți clic pe **OK** pentru a finaliza conexiunea.

---

 **NOTĂ:** Dacă nu sunt listate rețele WLAN, nu sunteți în aria de acoperire a unui ruter sau a unui punct de acces wireless.

---

 **NOTĂ:** Dacă nu vedeți rețeaua la care doriți să vă conectați, faceți clic pe **Deschidere Centru rețea și partajare**, apoi faceți clic pe **Configurare conexiune sau rețea nouă**. Se afișează o listă de opțiuni care vă permite să căutați manual și să vă conectați la o rețea sau să creați o nouă conexiune de rețea.

---

După ce conexiunea este efectuată, așezați indicatorul mouse-ului peste pictograma de stare a rețelei în zona de notificare, din extrema dreaptă a barei de activități, pentru a verifica numele și starea conexiunii.

---

 **NOTĂ:** Limitele funcționale (cât de departe se deplasează semnalul wireless) depind de implementarea WLAN, de producătorul ruterului și de interferența de la alte dispozitive electronice sau de bariere structurale cum sunt pereții sau podelele.

---

## Utilizarea dispozitivelor wireless Bluetooth

Un dispozitiv Bluetooth asigură comunicații wireless pe distanțe scurte care înlocuiesc conexiunile fizice prin cablu care leagă în mod tradițional dispozitive electronice precum următoarele:

- Computere (desktop, portabile, PDA)
- Telefoane (celulare, fără cablu, smart phone)
- Dispozitive de procesare a imaginii (imprimante, camere)
- Dispozitive audio (căști, difuzoare)
- Mouse

Dispozitivele Bluetooth furnizează capabilitatea peer-to-peer care vă permite să configurați o rețea personală (Personal Area Network – PAN) de dispozitive Bluetooth. Pentru informații despre configurarea și utilizarea dispozitivelor Bluetooth, consultați secțiunea de ajutor a software-ului Bluetooth.



## Conectarea la o rețea locală (LAN)

Utilizați o conexiune LAN dacă doriți să conectați computerul direct la un ruter de la domiciliu (în loc să lucrați wireless) sau dacă doriți să vă conectați la o rețea existentă de la birou.

Conectarea la o rețea LAN necesită un cablu de rețea RJ-45, cu 8 pini.

Pentru a conecta cablul de rețea, urmați acești pași:

1. Introduceți cablul de rețea în mufa de rețea **(1)** de la computer.
2. Conectați celălalt capăt al cablului de rețea la priza de rețea de perete **(2)** sau la un ruter).

 **NOTĂ:** În cazul în care cablul de rețea conține un circuit de eliminare a zgomotului **(3)**, care împiedică interferența de la recepția TV și radio, orientați spre computer capătul de cablu pe care se află circuitul.

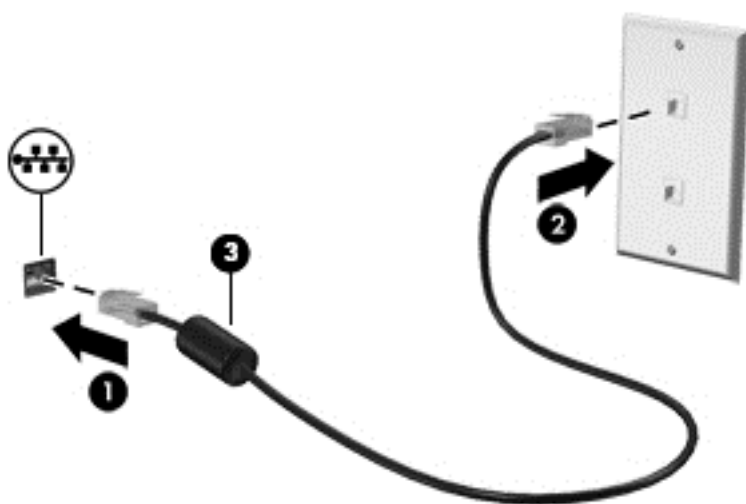

## 4 Utilizarea caracteristicilor de divertisment



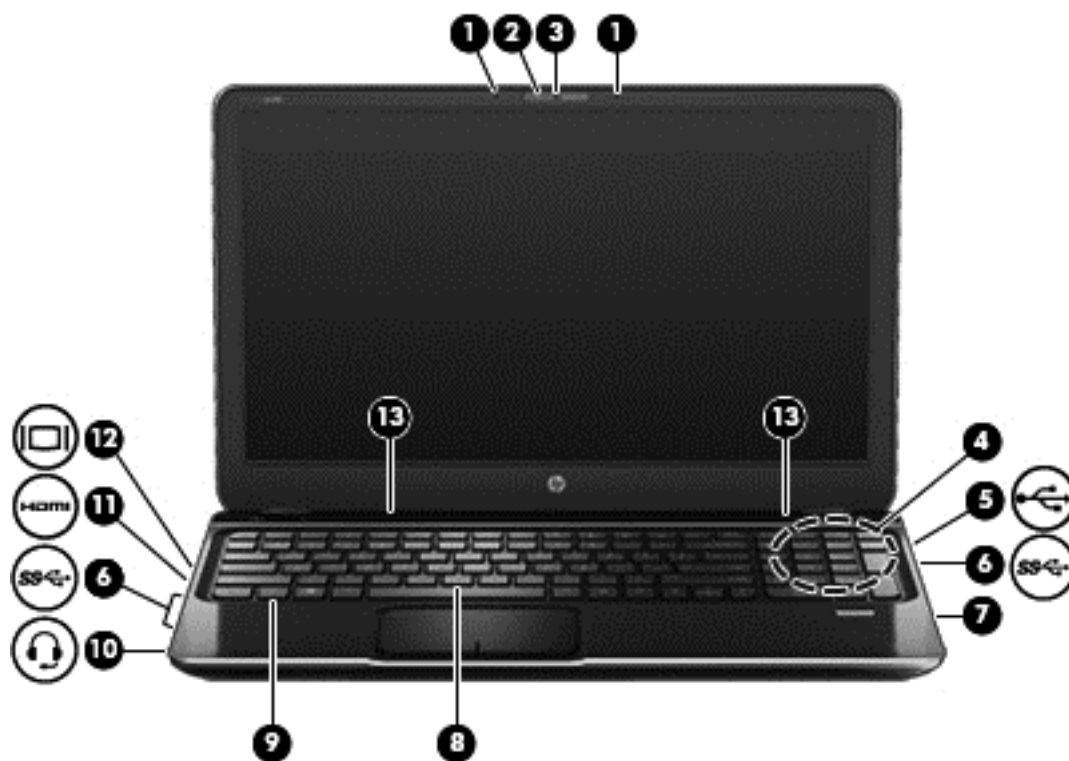

Utilizați computerul HP ca pe un centru de divertisment pentru a socializa prin camera Web, pentru a savura și a gestiona muzica și pentru a descărca și a vedea filme. Sau, pentru a face din computer un centru de divertisment și mai puternic, conectați dispozitive externe precum difuzoare, căști, un monitor, un proiector, un televizor și, la anumite modele, dispozitive de înaltă definiție.

### Caracteristici multimedia

Iată câteva dintre caracteristicile de divertisment cu care este echipat computerul dvs.



Componentă		Descriere
(1)	Microfoane interne (2)	Înregistrează sunet.
(2)	Led pentru cameră Web	Aprins: Camera Web este în funcțiune.

Componentă		Descriere
(3)		<p>Cameră Web HD HP TrueVision</p> <p>Înregistrează videoclipuri, capturează fotografii, vă permite să efectuați conferințe video și conversații online utilizând transmisiile video.</p> <p>Pentru a utiliza camera Web, selectați <b>Start &gt; Toate programele &gt; Comunicații și discuții &gt; CyberLink YouCam</b>.</p>
(4)		<p>Subwoofer integrat</p> <p>Furnizează sunet de bas superior.</p>
(5)		<p>Port USB 2.0</p> <p>Conectează un dispozitiv USB opțional.</p> <p><b>NOTĂ:</b> Pentru detalii despre diferite tipuri de porturi USB, consultați <a href="#">Utilizarea unui dispozitiv USB, la pagina 52</a>.</p>
(6)		<p>Porturi USB 3.0 (3)</p> <p>Conectați dispozitive USB 3.0 opționale și asigurați performanțe îmbunătățite de alimentare prin USB.</p>
(7)		<p>Unitate optică</p> <p>Citește și scrie pe un disc optic (numai la anumite modele).</p>
(8)		<p>Tasta <b>b</b></p> <p>Activează sau dezactivează Beats Audio când este apăsată împreună cu tasta <b>fn</b>.</p> <p>Beats Audio este un profil audio îmbunătățit care oferă un bas controlat și profund în timp ce sunetul se menține clar. Caracteristica Beats Audio este activată în mod implicit.</p> <p>De asemenea, puteți să vizualizați și să controlați setările de bas prin intermediul sistemului de operare Windows. Pentru a vizualiza și controla proprietățile de bas:</p> <p>Selectați <b>Start &gt; Panou de control &gt; Hardware și sunete &gt; Beats Audio Control Panel</b> (Panou de control Beats Audio).</p>
(9)		<p>Tasta <b>fn</b></p> <p>Activează sau dezactivează Beats Audio când este apăsată împreună cu tasta <b>b</b>.</p>
(10)		<p>Mufă ieșire audio (căști)/Mufă intrare audio (microfon)</p> <p>Produce sunet când se conectează la dispozitive opționale precum difuzoare stereo alimentate, căști, căști pastilă, căști cu microfon sau un sistem audio TV. De asemenea, conectează un microfon opțional pentru căști. Mufa nu acceptă dispozitive opționale care au numai microfon.</p> <p><b>AVERTISMENT!</b> Pentru a reduce riscul de vătămare, reglați volumul înainte de a vă pune căștile, căștile pastilă sau setul cască-microfon. Pentru informații suplimentare despre siguranță, consultați <i>Notificări despre reglementări, siguranță și mediu</i>.</p> <p><b>NOTĂ:</b> Când un dispozitiv este conectat la mufă, difuzoarele computerului sunt dezactivate.</p>
(11)		<p>Port HDMI</p> <p>Conectează un dispozitiv opțional video sau audio, precum un televizor de înaltă definiție, orice componentă digitală sau audio compatibilă sau un dispozitiv HDMI de mare viteză.</p>

Componentă	Descriere
(12) 	Port pentru monitor extern Conectează un monitor VGA extern sau un proiector.
(13)	Difuzoare (2) Produc sunet.

## Utilizarea camerei Web

Computerul are o cameră Web integrată, un instrument puternic pentru rețele sociale, care vă permite să comunicați îndeaproape cu prietenii și cu colegii din vecinătate sau din cealaltă parte a lumii. Cu camera Web puteți să transmiteți imagini video cu software-ul de mesagerie instantanee, să capturați și să partajați videoclipuri și să faceți fotografii.

Pentru a porni camera Web, selectați **Start > Toate programele > Comunicații și discuții > CyberLink YouCam**.

Pentru detalii despre utilizarea camerei web, selectați **Start > Ajutor și Asistență**.

## Utilizarea sistemului audio

Pe computerul dvs. HP puteți să redați CD-uri cu muzică, să descărcați și să ascultați muzică, să transmiteți conținut audio de pe web (inclusiv radio), să înregistrați materiale audio sau să mixați conținut audio și video pentru a crea materiale multimedia. Pentru a îmbunătăți calitatea sunetului, atașați dispozitive audio externe precum difuzoare sau căști.

### Conectarea difuzoarelor

Puteți să atașați difuzoare cu cablu la computer prin conectarea acestora la porturile USB (sau la mufa de ieșire audio) de la computer sau de la o stație de andocare.

Pentru a conecta difuzoare *wireless* la computer, urmați instrucțiunile producătorului de dispozitive. Pentru a conecta difuzoare de înaltă definiție la computer, consultați [Configurarea setărilor audio \(cu TV HDMI\)](#), la pagina 30. Înainte de a conecta dispozitivele audio, aveți grijă să reglați volumul.

### Conectarea căștilor

Puteți să conectați căști prin cablu la mufa de căști de la computer.

Pentru a conecta căști *wireless* la computer, urmați instrucțiunile producătorului de dispozitive.

---

**⚠ AVERTISMENT!** Pentru a reduce riscul de vătămare, reglați volumul înainte de a vă pune căștile, căștile pastilă sau setul cască-microfon. Pentru informații suplimentare despre siguranță, consultați [Notificări despre reglementări, siguranță și mediu](#).

---

### Conectarea unui microfon

Pentru a înregistra fișiere audio, conectați un microfon cu căști la mufa de ieșire audio (căști)/mufa de intrare audio (microfon) de la computer. Pentru rezultate optime la înregistrare, vorbiți direct în microfonul cu căști și înregistrați sunetul într-o încăpere fără zgomot de fundal.

## Utilizarea aplicației Beats Audio

Beats Audio este o caracteristică audio îmbunătățită care asigură un sunet de bas profund, controlat, menținând în același timp un sunet clar.

### Accesarea panoului de control Beats Audio



Panoul de control Beats Audio vă permite să vizualizați și să controlați manual setările audio și de bas.

Pentru a deschide panoul de control Beats Audio selectați **Start > Panou de control > Hardware și sunete > Beats Audio Control Panel** (Panou de control Beats Audio).

## Activarea și dezactivarea aplicației Beats Audio

- ▲ Pentru a activa sau a dezactiva caracteristica Beats Audio, apăsați tasta **fn** împreună cu tasta Tasta **b**.

Următorul tabel explică semnificația pictogramelor Beats Audio care apar pe ecran când apăsați comanda rapidă Beats Audio (**fn+b**).

Pictogramă	Definiție
	Caracteristica Beats Audio este activată.
	Caracteristica Beats Audio este dezactivată.

## Verificarea sunetului

Pentru a verifica funcțiile audio de pe computer, urmați acești pași:

1. Selectați **Start > Panou de control > Hardware și sunete > Sunet**.
2. Când se deschide fereastra de sunet, faceți clic pe fila **Sunete**. Sub **Evenimente program**, selectați orice eveniment de sunet, cum ar fi un bip sau o alarmă și faceți clic pe butonul **Test**.

Ar trebui să auziți sunetul prin difuzoare sau prin căștile conectate.

Pentru a verifica funcțiile de înregistrare de pe computer, urmați acești pași:

1. Selectați **Start > Toate programele > Accesorii > Înregistrator sunet**.
2. Faceți clic pe **Pornire înregistrare** și vorbiți în microfon. Salvați fișierul pe desktop.
3. Deschideți un program multimedia și redați înregistrarea.

Pentru a confirma sau a modifica setările audio de pe computerul dvs., selectați **Start > Panou de control > Hardware și sunete > Sunet**.

## Utilizarea caracteristicilor video

Computerul dvs. HP este un dispozitiv video puternic care vă permite să vizualizați transmisii video de pe site-urile Web preferate și să descărcați videoclipuri și filme pe care să le vedeți pe computer, fără a fi nevoie să accesați o rețea.

Pentru a îmbunătăți calitatea imaginilor, utilizați unul dintre porturile video de la computer pentru a conecta un monitor extern, un proiector sau un televizor. Majoritatea computerelor au un port VGA (video graphics array – matrice grafică video), care conectează dispozitive video analogice. De

asemenea, unele computere au un port HDMI (high-definition multimedia interface – interfață multimedia de înaltă definiție), care permite conectarea la un monitor sau la un televizor de înaltă definiție.

 **IMPORTANT:** Asigurați-vă că dispozitivul extern este conectat la portul corect de la computer, utilizând cablul corect. Dacă aveți întrebări, consultați instrucțiunile fabricantului dispozitivului.

## Conectarea unui monitor/proiector VGA

Pentru a vedea imaginea ecranului computerului pe un monitor VGA extern sau proiectată pentru o prezentare, conectați un monitor sau un proiector la portul VGA al computerului.

Pentru a conecta un monitor/proiector:

1. Conectați cablul VGA de la monitor/proiector la portul VGA de la computer după cum se arată în ilustrație.

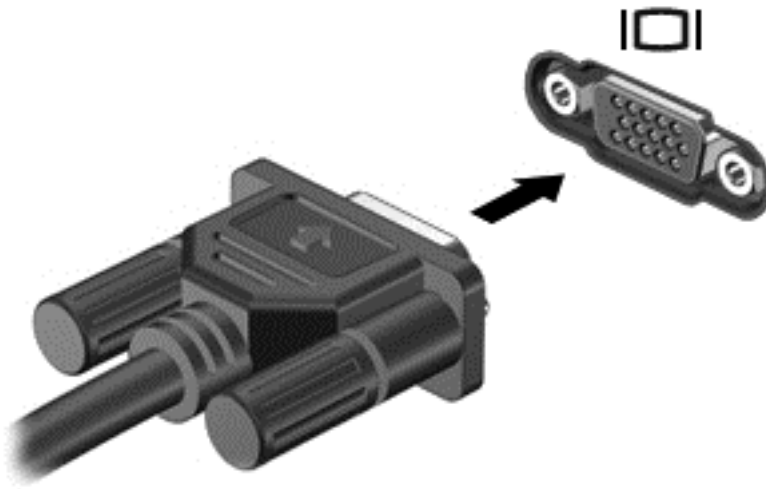

2. Apăsați **f4** pentru a alterna imaginea ecranului între 4 stări de afișare:

- **Numai computer:** Vizualizați imaginea ecranului numai pe computer.
- **Duplicat:** Vizualizați imaginea ecranului simultan pe *ambele* dispozitive, computer și dispozitiv extern.
- **Extins:** Vizualizați imaginea ecranului în mod extins pe *ambele* dispozitive, computer și dispozitiv extern.
- **Numai dispozitiv extern:** Vizualizați imaginea ecranului numai pe dispozitivul extern.

De fiecare dată când apăsați **f4**, starea de afișare se modifică.

 **NOTĂ:** Reglați rezoluția ecranului dispozitivului extern, în special dacă alegeți opțiunea „Extins”. Pentru rezultate optime, mergeți la **Start > Panou de control > Aspect și personalizare > Ajustare rezoluție ecran**.

## Conectarea unui TV sau monitor HDMI

Pentru a vedea imaginea ecranului computerului pe un TV sau monitor de înaltă definiție, conectați dispozitivul de înaltă definiție în conformitate cu următoarele instrucțiuni.

Pentru a conecta un dispozitiv HDMI la computer, aveți nevoie de un cablu HDMI, care se vinde separat.

Pentru a conecta un TV sau un monitor de înaltă definiție la computer:

1. Conectați un capăt al cablului HDMI la portul HDMI de la computer.

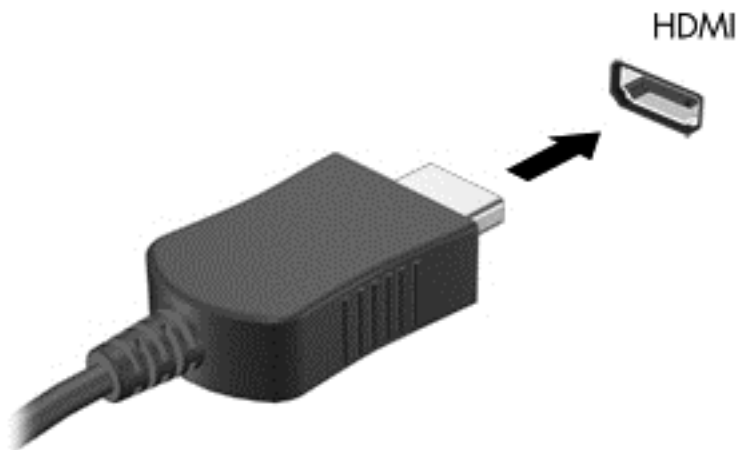

2. Conectați celălalt capăt al cablului la televizorul sau monitorul de înaltă definiție.
3. Apăsați **f4** pentru a alterna imaginea ecranului computerului între 4 stări de afișare:
  - **Numai computer:** Vizualizați imaginea ecranului numai pe computer.
  - **Duplicat:** Vizualizați imaginea ecranului simultan pe *ambele* dispozitive, computer și dispozitiv extern.
  - **Extins:** Vizualizați imaginea ecranului în mod extins pe *ambele* dispozitive, computer și dispozitiv extern.
  - **Numai dispozitiv extern:** Vizualizați imaginea ecranului numai pe dispozitivul extern.

De fiecare dată când apăsați **f4**, starea de afișare se modifică.

 **NOTĂ:** Reglați rezoluția ecranului dispozitivului extern, în special dacă alegeți opțiunea „Extins”. Pentru rezultate optime, mergeți la **Start > Panou de control > Aspect și personalizare > Ajustare rezoluție ecran**.

## Configurarea setărilor audio (cu TV HDMI)

HDMI este singura interfață video care acceptă conținut video *și audio* de înaltă definiție. După ce conectați un TV HDMI la computer, puteți apoi să porniți caracteristica audio HDMI urmând acești pași:

1. Faceți clic dreapta pe pictograma **Difuzor** din zona de notificare, aflată în extrema dreaptă a barei de activități, apoi faceți clic pe **Dispozitive de redare**.
2. Din fila Redare, faceți clic pe numele dispozitivului de ieșire digital.
3. Faceți clic pe **Stabilire ca implicit**, apoi faceți clic pe **OK**.



Pentru a readuce fluxul audio la difuzoarele computerului, urmați acești pași:

1. Faceți clic dreapta pe pictograma **Difuzoare** din zona de notificare, aflată în extrema dreaptă a barei de activități, apoi faceți clic pe **Dispozitive de redare**.
2. Din fila Redare, faceți clic pe **Difuzoare**.
3. Faceți clic pe **Stabilire ca implicit**, apoi faceți clic pe **OK**.

## Utilizarea Intel Wireless Display și Wireless Music (numai la anumite modele)

Intel® Wireless Display și Wireless Music vă permit să transmiteți wireless conținutul din computer la dispozitivul de primire/afișare, precum HDTV, monitor, proiector, consolă de joc, player Blu-ray sau DVR, prin utilizarea unui adaptor wireless opțional (achiziționat separat). Pentru detalii despre utilizarea adaptorului wireless, consultați instrucțiunile producătorului.

Pentru a deschide Intel Wireless Display, selectați **Start > Intel WiDi**.



---

**NOTĂ:** Înainte de a utiliza caracteristica de afișare wireless, asigurați-vă că dispozitivul wireless este pornit.

---

## Gestionarea fișierelor audio și video

CyberLink PowerDVD vă ajută să gestionați și să editați colecțiile de fotografii și de videoclipuri.

- ▲ Pentru a porni CyberLink PowerDVD, selectați **Start > Toate programele > Muzică, fotografii și clipuri video**, apoi faceți clic pe **CyberLink PowerDVD**.

Pentru informații suplimentare despre cum se utilizează CyberLink PowerDVD, consultați Ajutorul software-ului PowerDVD.

---

## 5 Utilizarea tastaturii și a dispozitivelor de indicare

Computerul permite navigarea simplă pe ecran cu o tastatură, un dispozitiv de indicare și, la anumite modele, o tastatură numerică integrată. De asemenea, anumite modele au taste de acțiune speciale sau funcții de comenzi rapide pentru a efectua simplu activități de rutină. Zona de atingere vă permite să efectuați funcții de ecran similare cu cele realizate de un mouse extern.

Pentru a particulariza setările dispozitivului de indicare, precum configurația butoanelor, viteza de clic și opțiunile pentru indicator, selectați **Start > Panou de control** și introduceți mouse în caseta de căutare din colțul din dreapta-sus al ecranului. Faceți clic pe **Mouse** pentru a explora caracteristicile dispozitivului de indicare și pentru a selecta setările preferate. Utilizați un mouse USB extern (achiziționat separat) conectându-l la unul din porturile USB de la computer.



---

**NOTĂ:** La anumite modele, zona de atingere se mai numește și „ClickPad” sau „Imagepad”.

---

Tastatura vă permite să introduceți caractere, iar tastele de acțiune și comenzile rapide vă permit să efectuați anumite funcții. Pentru mai multe detalii despre tastele tastaturii, consultați [Taste](#), la pagina 13.



---

**NOTĂ:** În funcție de țară/regiune, este posibil ca tastatura să aibă taste și funcții de tastatură diferite de cele prezentate în această secțiune.

---

## Utilizarea combinațiilor cu tasta ALT GR

Unele țări/regiuni au tastaturi cu o tastă ALT GR care este utilizată pentru combinații de taste speciale. Pentru a introduce simbolul rupiei de pe o tastatură care include această tastă, utilizați combinația de taste **alt gr+4**. Tastaturile din anumite regiuni din India pot utiliza tastele **ctrl+shift+4** pentru simbolul rupiei.

Pentru a afla mai multe despre combinații cu tasta ALT GR, mergeți la site-ul Web Microsoft Office, <http://www.office.microsoft.com> și căutați ALT GR.

## Utilizarea tastelor de acțiune











O tastă de acțiune efectuează o funcție asociată. Pictogramele de pe tastele de la **f1** până la **f12** ilustrează funcțiile asociate tastelor respective.



Pentru a utiliza o funcție a tastei de acțiune, țineți apăsată tasta.

Caracteristica de taste de acțiune este activată din fabrică. Puteți să dezactivați această caracteristică din Setup Utility (BIOS). Consultați [Utilizarea utilitarului Setup Utility \(BIOS\) și a aplicației System Diagnostics, la pagina 74](#) pentru instrucțiuni despre cum se deschide Setup Utility (BIOS), apoi urmați instrucțiunile din partea inferioară a ecranului.

Pentru a activa funcția asociată după dezactivarea caracteristicii tastei de acțiune, trebuie să apăsați tasta **fn** în combinație cu tasta de acțiune corespunzătoare.

**ATENȚIE:** Acordați atenție deosebită atunci când faceți modificări în Setup Utility. Erorile pot afecta funcționarea corespunzătoare a computerului.

Pictogramă	Tastă	Descriere
	<b>f1</b>	Deschide Ajutor și Asistență, care oferă tutoriale, informații despre sistemul de operare Windows și despre computer, răspunsuri la întrebări și actualizări pentru computer.  Ajutor și Asistență oferă și instrumente de depanare automată și acces la serviciul de asistență.
	<b>f2</b>	Micșorează luminozitatea ecranului în trepte când țineți apăsată această tastă.
	<b>f3</b>	Mărește luminozitatea ecranului în trepte când țineți apăsată această tastă.
	<b>f4</b>	Comută imaginea ecranului între dispozitivele de afișare conectate la sistem. De exemplu, dacă un monitor este conectat la computer, apăsând această tastă se alternează imaginea ecranului de pe afișajul computerului pe afișajul monitorului pentru a afișa simultan atât pe computer cât și pe monitor.  Majoritatea monitoarelor externe primesc informații video de la computer utilizând standardul video VGA extern. Această tastă de acțiune poate, de asemenea, să alterneze imagini între alte dispozitive care primesc informații video de la computer.
	<b>f5</b>	Activează sau dezactivează caracteristica de iluminare din spate prin radianță a tastaturii (numai la anumite modele).  <b>NOTĂ:</b> Pentru a economisi energia acumulatorului, opriți această caracteristică.
	<b>f6</b>	Redă piesa anterioară de pe un CD audio sau secțiunea anterioară de pe un DVD sau BD.
	<b>f7</b>	Începe, întrerupe sau reia redarea unui CD audio, a unui DVD sau a unui BD.
	<b>f8</b>	Redă piesa următoare de pe un CD audio sau secțiunea următoare de pe un DVD sau BD.
	<b>f9</b>	Reduce volumul difuzorului în trepte când țineți apăsată această tastă.
	<b>f10</b>	Crește volumul difuzorului în trepte când țineți apăsată această tastă.

Pictogramă	Tastă	Descriere
	f11	Anulează sau restabilește sunetul difuzorului.
	f12	Activează sau dezactivează caracteristica wireless. <b>NOTĂ:</b> Pentru ca o conexiune wireless să devină posibilă, trebuie să se configureze o rețea wireless.

## Utilizarea comenzilor rapide

O comandă rapidă este o combinație între tasta **fn** și una dintre tastele **esc** sau Tasta **b**.

Pentru a utiliza o comandă rapidă:

- ▲ Apăsați scurt tasta **fn**, apoi apăsați scurt a doua tastă a combinației.

Funcție	Comandă rapidă	Descriere
Afișarea informațiilor de sistem.	<b>fn+esc</b>	Afișează informații despre componentele hardware ale sistemului și despre numărul de versiune BIOS al sistemului.
Controlul setărilor de bas.	<b>fn+b</b>	<p>Activează sau dezactivează setările de bas Beats Audio.</p> <p>Beats Audio este o caracteristică audio îmbunătățită care asigură un sunet de bas profund, controlat, menținând în același timp un sunet clar. Caracteristica Beats Audio este activată în mod implicit.</p> <p>De asemenea, puteți să vizualizați și să controlați setările de bas prin intermediul sistemului de operare Windows. Pentru a vizualiza și controla proprietățile pentru bas:</p> <p>Selecționați <b>Start &gt; Panou de control &gt; Hardware și sunete &gt; Beats Audio Control Panel</b> (Panou de control Beats Audio).</p>

# Utilizarea tastaturii

## Utilizarea tastaturii numerice integrate

Computerul include o tastatură numerică integrată și, de asemenea, acceptă o tastatură numerică externă opțională sau o tastatură externă opțională care include o tastatură numerică.

Componentă	Descriere
Tasta <a href="#">num lock</a>	Controlează funcția tastaturii numerice integrate. Apăsați tasta pentru a alterna între funcția numerică standard a unei tastaturi externe (selectată din fabrică) și funcția de navigație (indicată de săgețile direcționale de pe taste).  <b>NOTĂ:</b> Funcția de tastatură numerică ce este activă când se oprește computerul se restabilește la repornirea acestuia.
Tastatură numerică integrată	Setată din fabrică pentru a funcționa ca o tastatură numerică externă. Pentru a alterna între această funcție numerică și funcția de navigație (indicată de săgețile direcționale de pe taste), apăsați tasta <a href="#">num lock</a> .

## Utilizarea zonei de atingere

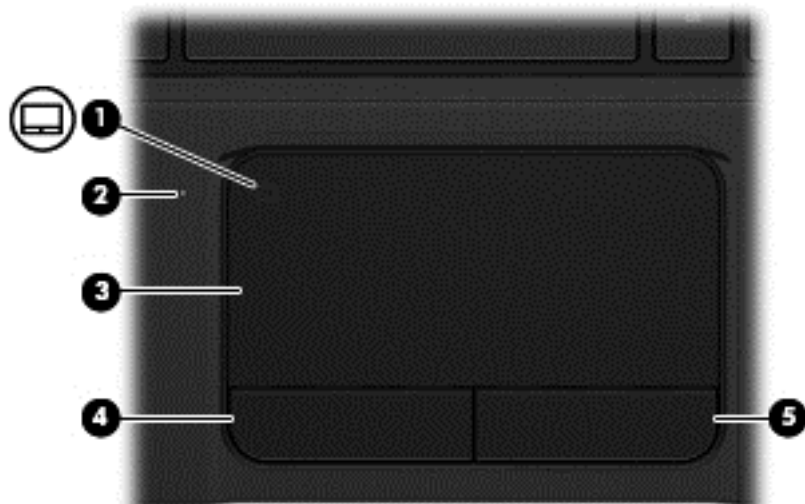

Componentă	Descriere	
(1)	buton activare/dezactivare zonă de atingere	Activează sau dezactivează zonă de atingere.
(2)	Led zonă de atingere	<ul style="list-style-type: none"><li>• Aprins: zonă de atingere dezactivat.</li><li>• Stins: zonă de atingere activat.</li></ul>
(3)	Zonă zonă de atingere	Deplasează indicatorul de pe ecran și selectează sau activează elemente de pe ecran.
(4)	Buton zonă de atingere stânga	Funcționează ca butonul din stânga al unui mouse extern.
(5)	Buton zonă de atingere dreapta	Funcționează ca butonul din dreapta al unui mouse extern.

Pentru a deplasa indicatorul, glisați un deget pe zonă de atingere în direcția în care doriți să se deplaseze indicatorul. Utilizați butoanele stânga și dreapta de pe zonă de atingere ca pe butoanele unui mouse extern.

## Dezactivarea sau activarea zonei de atingere

Pentru a activa sau dezactiva zona zonă de atingere, atingeți rapid de două ori butonul de activare/dezactivare zonă de atingere.

Ledul pentru zonă de atingere este stins când zona zonă de atingere este activată.

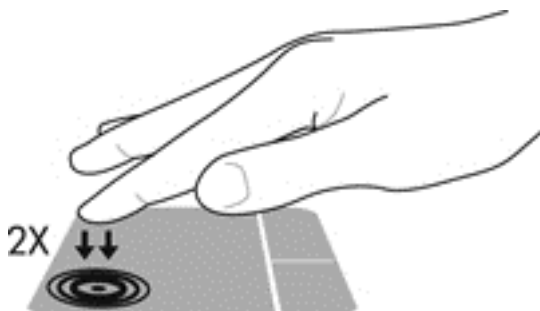



## Navigarea

Pentru a deplasa indicatorul de pe ecran, glisați un deget pe zonă de atingere în direcția în care doriți să se deplaseze indicatorul.

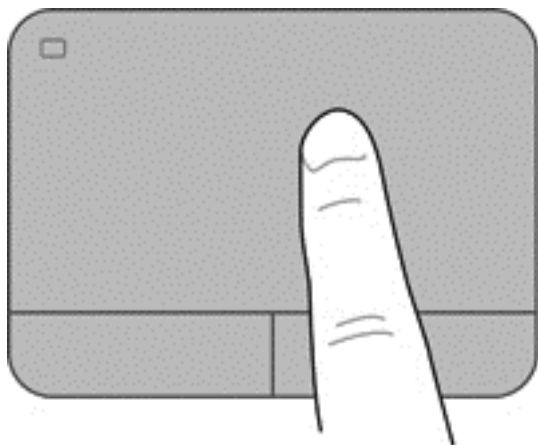

## Selectarea

Utilizați butoanele stânga și dreapta de pe zonă de atingere ca pe butoanele corespunzătoare ale unui mouse extern.

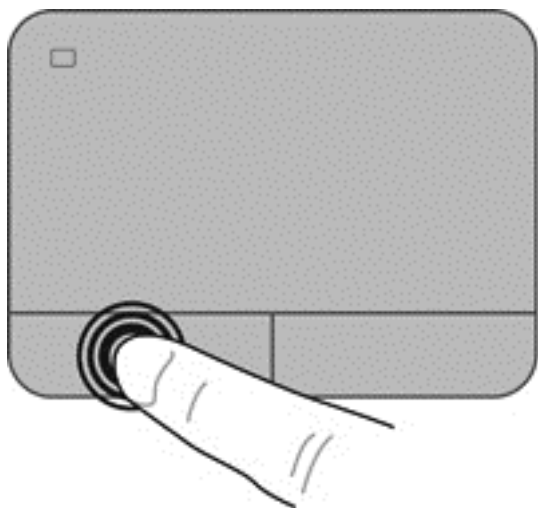

## Utilizarea gesturilor pe zona de atingere

zonă de atingere acceptă o diversitate de gesturi care permit degetelor dvs. să lovească, să prindă și să rotească pentru a manevra elementele de pe desktop. Pentru a utiliza gesturile pe zonă de atingere, așezați simultan două degete pe zonă de atingere.



**NOTĂ:** Gesturile caracteristice zonei zonă de atingere nu sunt acceptate în toate programele.

Pentru a vizualiza demonstrația unui gest:

1. Selectați **Start > Panou de control > Hardware și sunete**.
2. Selectați dispozitivul Synaptics TouchPad.
3. Selectați un gest pentru a activa demonstrația.

Pentru a dezactiva sau a activa gesturile:

1. Selectați **Start > Panou de control > Hardware și sunete**.
2. Selectați dispozitivul Synaptics TouchPad.
3. Selectați caseta de lângă gestul pe care doriți să îl dezactivați sau să îl activați.
4. Faceți clic pe **Aplicare**, apoi faceți clic pe **OK**.

## Derularea

Derularea este utilă pentru deplasarea în sus, în jos sau în laterale pe o pagină sau pe o imagine. Pentru a derula, plasați două degete ușor depărtate pe zona de atingere, apoi glisați-le în cadrul zonei de atingere într-o mișcare în sus, în jos, la stânga sau la dreapta.

 **NOTĂ:** Viteza de derulare este controlată de viteza degetelor.

---

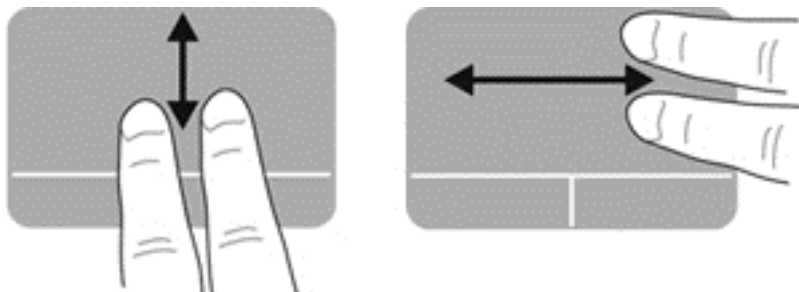

## Prinderea/Transfocarea

Prinderea vă permite să măriți sau să micșorați imaginile sau textul.

- Măriți punând două degete apropiate pe zona de atingere și depărtându-le unul de celălalt.
- Micșorați punând două degete depărtate pe zona de atingere și apropiindu-le unul de celălalt.

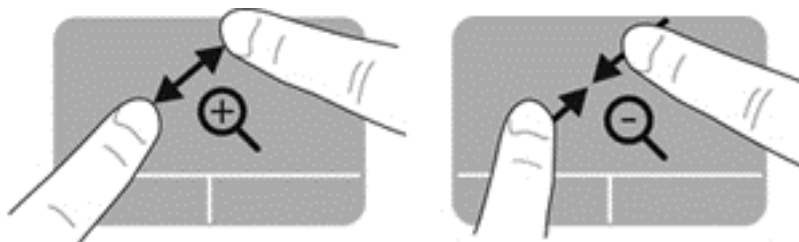

## Rotirea

Rotirea vă permite să rotiți elemente precum fotografiile. Pentru a roti, fixați degetul arătător de la mâna stângă pe suprafața zonei de atingere. Deplasați degetul arătător de la mâna dreaptă în jurul degetului fixat, sub forma unui arc de cerc, de la ora 12 la ora 3. Pentru a inversa rotația, deplasați degetul arătător de la mâna dreaptă în sens invers, de la ora 3 la ora 12.

 **NOTĂ:** Rotirea este dezactivată implicit din fabrică.

---

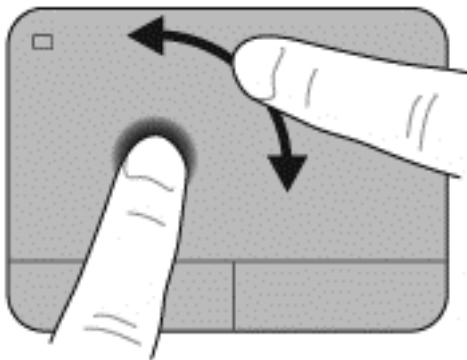

## Lovirea ușoară

Lovirea ușoară vă permite să navigați prin ecrane sau să derulați rapid documentele. Pentru lovirea ușoară, utilizați trei degete pentru a atinge zona de atingere într-o mișcare ușoară și rapidă în sus, în jos, la stânga și la dreapta.

 **NOTĂ:** Lovirea ușoară cu trei degete este dezactivată implicit din fabrică.

---

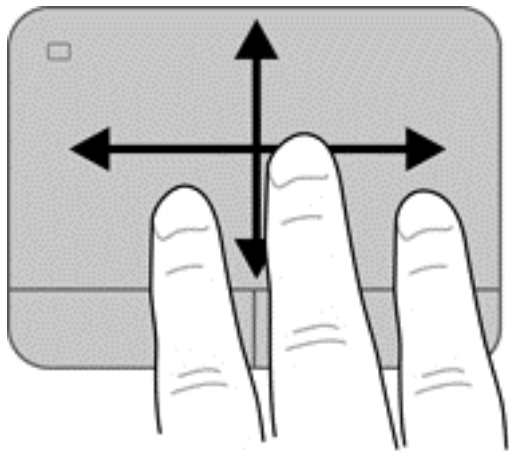

---

## 6 Gestionarea consumului de energie

Computerul poate să funcționeze pe alimentarea de la acumulator sau pe sursa de alimentare externă. Când computerul rulează numai pe alimentare de la acumulator și sursa de alimentare de c.a. nu este disponibilă pentru a încărca acumulatorul, este important să monitorizați și să conservați nivelul de încărcare a acumulatorului. Computerul acceptă planuri de alimentare pentru gestionarea modului în care computerul utilizează și economisește energia, astfel încât puteți să echilibrați performanțele computerului cu economisirea energiei.

### Utilizarea stărilor Repaus sau Hibernare

Microsoft Windows are două stări de economisire a energiei, Repaus și Hibernare.

 **NOTĂ:** Pentru anumite modele, caracteristica Intel Rapid Start Technology (RST) este activată din fabrică. Rapid Start Technology vă permite să reluați lucrul rapid după o perioadă de inactivitate.

Caracteristica Rapid Start Technology gestionează opțiunile de economisire a energiei după cum urmează:

- Repaus – Caracteristica Rapid Start Technology vă permite să selectați starea Repaus. Pentru a ieși din Repaus, apăsați orice tastă, activați zona de atingere sau apăsați scurt butonul de alimentare.
- Hibernare – Caracteristica Rapid Start Technology inițiază starea Hibernare în următoarele condiții:
  - După 2 ore de inactivitate, când computerul se alimentează de la acumulator sau de la sursa de alimentare externă.
  - Când acumulatorul ajunge la un nivel critic de încărcare.

După inițierea stării de Hibernare, apăsați butonul de alimentare pentru a relua lucrul.

Caracteristica Rapid Start Technology poate fi dezactivată în Setup Utility (BIOS).

Când este inițiată starea de Repaus, ecranul se goleşte și lucrarea dvs. este salvată în memorie, permițându-vă să reluați lucrul mai repede decât din Hibernare. Când computerul este în starea Repaus pentru un timp îndelungat sau dacă acumulatorul ajunge la un nivel critic de încărcare în timpul stării Repaus, computerul inițiază starea Hibernare.

În starea Hibernare, lucrarea este salvată într-un fișier de hibernare pe unitatea de disc și computerul se oprește.

 **ATENȚIE:** Pentru a reduce riscul de degradare a materialelor audio și video, de pierdere a funcționalității de redare audio sau video sau de pierdere a informațiilor, nu inițiați starea de Repaus sau de Hibernare în timp ce se citește sau se scrie pe un disc sau pe un card media extern.

 **NOTĂ:** Nu puteți iniția nicio conexiune de rețea și nu puteți efectua nicio funcție de computer în timp ce computerul este în starea Repaus sau în starea Hibernare.

---

## Inițierea și ieșirea din starea Repaus

Sistemul este setat din fabrică pentru a iniția starea de Repaus după o anumită perioadă de inactivitate când funcționează cu alimentare de la acumulator sau de la o sursă externă.

Setările și timpii de întrerupere pentru alimentare se pot modifica utilizând Opțiuni de alimentare din panoul de control din Windows.

Când computerul este pornit, puteți iniția starea Repaus în oricare din următoarele moduri:

- Apăsați scurt butonul de alimentare.
- Închideți afișajul.
- Selectați **Start**, faceți clic pe săgeata de lângă butonul Închidere, apoi faceți clic pe **Repaus**.

Pentru a ieși din starea Repaus:

- Apăsați scurt butonul de alimentare.
- Dacă afișajul este închis, deschideți afișajul.
- Apăsați o tastă de pe tastatură.
- Atingeți sau loviți zona de atingere.

Când computerul iese din starea de Repaus, ledurile de alimentare se aprind și computerul afișează ecranul așa cum era când ați oprit lucrul.

 **NOTĂ:** Dacă ați setat computerul pentru a solicita o parolă la reactivare, trebuie să introduceți parola Windows înainte de reafișarea lucrării pe computer.

---

## Inițierea și ieșirea din starea Hibernare

Sistemul este setat din fabrică pentru a iniția starea de Hibernare după o anumită perioadă de inactivitate, când computerul este alimentat de la acumulator sau de la o sursă externă, sau când acumulatorul ajunge la un nivel critic de încărcare.

Setările și timpii de întrerupere pentru alimentare se pot modifica din panoul de control din Windows.

Pentru a iniția starea de Hibernare, selectați **Start**, faceți clic pe săgeata de lângă butonul Închidere, apoi faceți clic pe **Hibernare**.

Pentru a ieși din Hibernare, apăsați scurt butonul de alimentare.

Ledurile de alimentare se aprind și computerul revine la ecranul de la care ați oprit lucrul.

 **NOTĂ:** Dacă ați setat o parolă care să fie solicitată la reactivare, trebuie să introduceți parola Windows înainte ca ecranul computerului să fie reafișat.

---

## Setarea protecției prin parolă la reactivare

Pentru a configura computerul astfel încât să solicite o parolă la ieșirea din starea de Repaus sau de Hibernare, urmați acești pași:

1. Selectați **Start > Panou de control > Sistem și securitate > Opțiuni de alimentare**.
2. În panoul din stânga, faceți clic pe **Se solicită parolă la reactivare**.
3. Faceți clic pe **Modificare setări care sunt indisponibile în prezent**.
4. Faceți clic pe **Solicitare parolă (recomandat)**.



**NOTĂ:** Dacă trebuie să creați o parolă pentru un cont de utilizator sau să schimbați parola actuală a contului de utilizator, faceți clic pe **Crearea sau modificarea parolei de cont**, apoi urmați instrucțiunile de pe ecran.

5. Faceți clic pe **Salvare modificări**.

## Utilizarea indicatorului de încărcare a acumulatorului

Indicatorul de încărcare a acumulatorului vă permite să accesați rapid setările de alimentare și să vizualizați starea de încărcare a acumulatorului.

- Pentru a afișa procentul de încărcare a acumulatorului și planul curent de alimentare, deplasați indicatorul deasupra pictogramei indicatorului de încărcare a acumulatorului, aflată în extrema dreaptă a barei de activități.
- Pentru a accesa Opțiuni de alimentare sau pentru a modifica planul de alimentare, faceți clic pe pictograma indicatorului de încărcare a acumulatorului și selectați un element din listă.

Diferite pictograme ale indicatorului de încărcare a acumulatorului indică dacă computerul este alimentat de la acumulator sau de la o sursă de alimentare externă. Pictograma acumulatorului afișează un mesaj dacă acumulatorul a ajuns la un nivel scăzut sau critic de încărcare.

## Selectarea unui plan de alimentare

Un plan de alimentare gestionează modul în care computerul utilizează energia și vă ajută să economisiți energia și să maximizați performanțele.

Sunt disponibile următoarele planuri de alimentare:

- **Recomandat de HP.** Echilibrează automat performanțele cu conservarea energiei.
- **Economisire energie.** Economisește energia reducând performanțele sistemului și luminozitatea ecranului.
- **Performanțe înalte.** Favorizează performanțele, dar poate utiliza mai multă energie.

De asemenea, puteți să creați propriul plan de alimentare și să îl particularizați pentru a corespunde cerințelor dvs.

Utilizați HP Power Manager (numai la anumite modele) sau panoul de control din Windows pentru a selecta un plan de alimentare sau pentru a vă crea propriul plan de alimentare.

Pentru a porni HP Power Manager, selectați **Start > Panou de control > Hardware și sunete > HP Power Manager**.

Pentru a accesa opțiunile de alimentare din panoul de control, selectați **Start > Panou de control > Sistem și securitate > Opțiuni de alimentare**, apoi selectați un plan de alimentare din listă.



## Funcționarea cu alimentare de la acumulator

Când un acumulator încărcat este în computer și computerul nu este conectat la o sursă de alimentare externă, computerul funcționează cu alimentare de la acumulator și luminozitatea afișajului se reduce pentru a conserva durata de viață a acumulatorului. Acumulatorul din computer se descarcă lent când computerul este oprit și deconectat de la sursa de alimentare externă.

Durata de viață a acumulatorului variază în funcție de setările pentru managementul energiei, de programele executate pe computer, de luminozitatea afișajului, de dispozitivele externe conectate la computer, precum și de alți factori.

## Scoaterea unui acumulator înlocuibil de către utilizator

Computerul include un acumulator înlocuibil de către utilizator.

**⚠ AVERTISMENT!** Pentru a reduce posibilele probleme de siguranță, utilizați numai acumulatorul înlocuibil de către utilizator livrat împreună cu computerul, un acumulator de schimb furnizat de HP sau un acumulator compatibil achiziționat de la HP.

**⚠ ATENȚIE:** Scoaterea unui acumulator care este singura sursă de alimentare pentru computer poate cauza pierderea informațiilor. Astfel, înainte de a scoate acumulatorul, salvați lucrările și inițiați starea de Hibernare sau opriți computerul prin intermediul sistemului Windows.

Pentru a scoate acumulatorul:

1. Întoarceți computerul cu fața în jos pe o suprafață plată.
2. Glisați siguranța de eliberare a acumulatorului (1) pentru a elibera acumulatorul.

**📝 NOTĂ:** Siguranța de eliberare a acumulatorului revine automat la poziția inițială.

3. Pivotați acumulatorul (2) în sus și scoateți-l din computer (3).

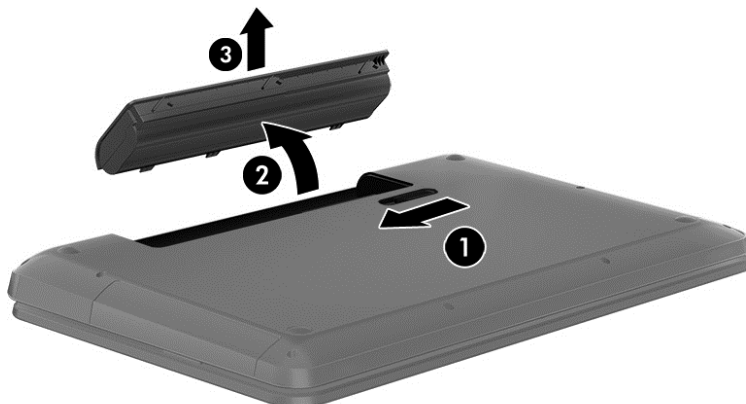

## Găsirea informațiilor despre acumulator

Ajutor și Asistență oferă următoarele instrumente și informații despre acumulator:

- Instrumentul Verificare acumulator în Ajutor și Asistență pentru a testa performanțele acumulatorului
- Informații despre calibrare, gestionarea energiei, îngrijirea și depozitarea corespunzătoare pentru maximizarea duratei de viață a acumulatorului
- Informații despre tipurile de acumulatori, specificații, cicluri de viață și capacități

Pentru a accesa informațiile despre acumulator, selectați **Start > Ajutor și Asistență > Instruire > Planuri de alimentare: Întrebări frecvente**.

## Economisirea energiei acumulatorului

Utilizați următoarele sfaturi pentru economisirea energiei acumulatorului și maximizarea duratei de viață a acumulatorului:

- Reduceți luminozitatea afișajului.
- Selectați setarea **Economisire energie** din Opțiuni de alimentare.
- Scoateți acumulatorul din computer când nu este utilizat sau încărcat.
- Opriți dispozitivele wireless când nu le utilizați.
- Deconectați dispozitivele externe neutilizate care nu sunt conectate la o sursă de alimentare externă, precum o unitate de disc externă conectată la un port USB.
- Opriți, dezactivați sau scoateți orice carduri media externe pe care nu le utilizați.
- Înainte de a părăsi computerul, inițiați starea de Repaus sau de Hibernare sau opriți computerul.

## Identificarea nivelurilor reduse de încărcare a acumulatorului

Atunci când un acumulator, care este singura sursă de alimentare pentru computer, ajunge la un nivel scăzut sau critic de încărcare, pictograma indicatorului de încărcare a acumulatorului din zona de notificare afișează o notificare de nivel redus sau critic de încărcare pentru acumulator.

---

 **NOTĂ:** Pentru informații suplimentare despre indicatorul de încărcare a acumulatorului, consultați [Utilizarea indicatorului de încărcare a acumulatorului, la pagina 45](#).

---

Când nivelul de încărcare este critic, computerul se comportă după cum urmează:

- Dacă starea Hibernare este activată și computerul este pornit sau în starea Repaus, computerul inițiază starea Hibernare.
- Dacă starea de Hibernare este dezactivată și computerul este pornit sau în starea de Repaus, computerul rămâne scurtă vreme în starea de Repaus, apoi se oprește și pierde toate informațiile nesalvate.

## Depozitarea unui acumulator înlocuibil de către utilizator

---

 **ATENȚIE:** Pentru a reduce riscul de deteriorare a unui acumulator, nu îl expuneți la temperaturi ridicate pe perioade mari de timp.

---

În cazul în care un computer nu va fi utilizat și va fi deconectat de la alimentarea externă pentru mai mult de 2 săptămâni, scoateți acumulatorul și depozitați-l separat într-un loc răcoros și uscat pentru a prelungi nivelul de încărcare al acumulatorului.

Un acumulator stocat trebuie să fie verificat o dată la 6 luni. În cazul în care capacitatea este mai mică de 50 de procente, reîncărcați acumulatorul înainte de a-l depozita din nou.

## Dezafectarea unui acumulator înlocuibil de către utilizator

**⚠️ AVERTISMENT!** Pentru a reduce riscul de incendiu sau pericolul de vătămare prin arsuri, nu dezamblați, nu spargeți și nu găuriți acumulatorul; nu scurtcircuitați contactele externe; nu aruncați acumulatorul în foc sau în apă.

Pentru dezafectarea corectă a acumulatorului, consultați *Notificări despre reglementări, siguranță și mediu*. Pentru a accesa acest ghid, selectați **Start > Ajutor și Asistență > Ghiduri pentru utilizatori**.

## Înlocuirea unui acumulator înlocuibil de către utilizator

Programul Verificare acumulator din Ajutor și Asistență vă notifică să înlocuiți acumulatorul când un element intern al său nu se încarcă corect sau când capacitatea de stocare a acumulatorului a ajuns la un nivel scăzut. Dacă acumulatorul este acoperit de o garanție HP, instrucțiunile includ un ID pentru garanție. Un mesaj vă îndrumă spre site-ul web HP pentru mai multe informații despre comandarea unui acumulator de schimb.

## Funcționarea cu sursa de alimentare externă

Pentru informații despre conectarea la sursa de c.a., consultați posterul *Instrucțiuni de configurare* furnizat în cutia computerului.

Computerul nu utilizează alimentarea de la acumulator când computerul este conectat la sursa de alimentare externă cu un adaptor de c.a. aprobat sau cu un dispozitiv opțional de andocare/extensie.

**⚠️ AVERTISMENT!** Pentru a reduce posibilele probleme de siguranță, utilizați numai adaptorul de c.a. livrat împreună cu computerul, un adaptor de c.a. de schimb furnizat de HP sau un adaptor de c.a. compatibil achiziționat de la HP.

Conectați computerul la sursa de alimentare externă în oricare din următoarele situații:

**⚠️ AVERTISMENT!** Nu încărcați acumulatorul computerului în timp ce sunteți la bordul avionului.

- Când încărcați sau calibrați un acumulator
- Când instalați sau modificați software-ul de sistem
- Când scrieți informații pe un disc (numai la anumite modele)
- Când executați programul Defragmentare disc pe computere cu unități de disc interne
- Când efectuați o copie de rezervă sau o recuperare

Când conectați computerul la sursa de alimentare externă:

- Acumulatorul începe să se încarce.
- Luminozitatea afișajului crește.
- Pictograma indicatorului de încărcare a acumulatorului din zona de notificare își modifică aspectul.

Când deconectați sursa de alimentare externă, se întâmplă următoarele:

- Computerul comută pe alimentarea de la acumulator.
- Luminozitatea afișajului se reduce automat pentru a economisi energia acumulatorului.
- Pictograma indicatorului de încărcare a acumulatorului din zona de notificare își modifică aspectul.

## HP CoolSense

HP CoolSense  detectează automat când computerul nu este într-o poziție staționară și reglează setările de performanță și de ventilator pentru a menține temperatura suprafeței computerului la nivelul optim de confort.

Când aplicația HP CoolSense este oprită, poziția computerului nu este detectată și opțiunile pentru performanță și ventilator rămân la setarea din fabrică. Ca rezultat, temperatura suprafeței computerului poate fi mai ridicată decât ar fi cu aplicația HP CoolSense pornită.

Pentru a opri și a porni CoolSense, urmați acești pași:

1. Selectați **Start > Panou de control > Hardware și sunete > HP CoolSense**.
2. Selectați **Activat** sau **Dezactivat**.

## Reîmprospătarea conținutului software cu Intel Smart Connect Technology (numai la anumite modele)

Când computerul este în starea Repaus, caracteristica Intel® Smart Connect Technology cauzează ieșirea periodică a computerului din starea Repaus. Apoi, Smart Connect actualizează conținutul pentru anumite aplicații deschise și reinițiază starea Repaus. Ca rezultat, ceea ce ați lucrat este disponibil imediat ce ieșiți din starea Repaus. Nu trebuie să așteptați în timp ce actualizările sunt descărcate.

- ▲ Pentru a activa această caracteristică sau pentru a regla manual setările, selectați **Start > Toate programele > Intel > Intel Smart Connect Technology**.

Pentru informații suplimentare și o listă a aplicațiilor acceptate, consultați Ajutorul software-ului.

## Oprirea computerului

---

 **ATENȚIE:** Informațiile nesalvate se pierd când computerul se închide.

---

Comanda Închidere închide toate programele deschise, inclusiv sistemul de operare, apoi oprește afișajul și computerul.

Închideți computerul în oricare din următoarele situații:

- Când trebuie să înlocuiți acumulatorul sau să accesați componente din interiorul computerului
- Când conectați un dispozitiv hardware extern care nu se conectează la un port USB sau video.
- Când computerul nu va fi utilizat și va fi deconectat de la alimentarea externă pentru un timp îndelungat

Cu toate că puteți opri computerul de la butonul de alimentare, procedura recomandată este să utilizați comanda Închidere din Windows:

---

 **NOTĂ:** În cazul în care computerul este în starea Repaus sau Hibernare, trebuie mai întâi să ieșiți din Repaus sau Hibernare pentru ca închiderea să fie posibilă.

---

1. Salvați lucrările și închideți toate programele deschise.
2. Selectați **Start > Închidere**.

Când computerul nu răspunde și nu reușiți să utilizați procedurile anterioare de închidere, încercați următoarele proceduri de urgență, în ordinea furnizată:

- Apăsăți **ctrl+alt+delete**, apoi faceți clic pe pictograma **Închidere** de pe afișaj.
- Țineți apăsat butonul de alimentare cel puțin 5 secunde.
- Deconectați computerul de la alimentarea externă.
- La modelele cu un acumulator înlocuibil de către utilizator, scoateți acumulatorul.

## 7 Gestionarea și partajarea informațiilor

Unitățile sunt dispozitive de stocare digitale sau unități solid-state care vă ajută să stocați, să gestionați, să partajați și să accesați informații. Computerul dvs. are o unitate de disc internă care stochează software-ul computerului, sistemul de operare și asigură spațiu de stocare pentru toate fișierele personale. De asemenea, unele computere au încorporată o unitate optică care vă permite să citiți sau să scrieți pe un CD, DVD sau disc Blu-ray (BD) (la anumite modele), să ascultați și să înregistrați materiale audio și video.

Pentru capacitate și funcționalitate suplimentară conectați o unitate externă (achiziționată separat), precum o unitate optică sau o unitate de disc, sau introduceți un card de stocare digital pentru a importa informațiile direct de pe telefonul dvs. sau de pe cameră. De asemenea, o unitate flash USB conectată la un port USB de pe computer permite transferul rapid al datelor. Unele dispozitive funcționează cu alimentare de la computer; altele au propria sursă de alimentare. Unele dispozitive vin cu software-ul care trebuie instalat.

 **NOTĂ:** Pentru informații despre conectarea dispozitivelor wireless externe, consultați [Conectarea la o rețea, la pagina 17](#).

 **NOTĂ:** Pentru mai multe informații despre software-ul și driverele necesare sau pentru a afla ce port să utilizați, consultați instrucțiunile producătorului.

### Utilizarea unui dispozitiv USB

Majoritatea computerelor au mai multe porturi USB, deoarece această interfață versatilă vă permite să conectați numeroase tipuri de dispozitive externe la computer, precum o tastatură USB, un mouse, o unitate externă, o imprimantă, un scanner sau un hub USB.

Computerul poate avea mai multe tipuri de porturi USB. Pentru tipurile de porturi USB de pe acest computer, consultați [Familiarizați-vă cu computerul, la pagina 4](#). Asigurați-vă că achiziționați dispozitive care sunt compatibile cu computerul dvs.

Tip	Descriere
USB 2.0	Transferă datele la 60 MB/s.
USB 3.0	Transferă datele la 640 MB/s. Porturile USB 3.0, cunoscute și ca porturi SuperSpeed, sunt compatibile cu dispozitivele USB 1.0 și 2.0.

 **NOTĂ:** Un port alimentat/de încărcare USB vă permite să încărcați anumite dispozitive USB când le conectați la acesta. Porturile USB standard nu vor încărca toate dispozitivele USB sau vor încărca utilizând un curent scăzut. În plus, unele dispozitive USB nu pot funcționa decât dacă sunt conectate la un port alimentat.

## Conectarea unui dispozitiv USB

**ATENȚIE:** Pentru a reduce riscul deteriorării unui conector USB, utilizați o forță minimă pentru a conecta dispozitivul.

▲ Conectați cablul USB al dispozitivului la portul USB.

**NOTĂ:** Portul USB al computerului poate să arate ușor diferit în comparație cu ilustrația din această secțiune.



Când dispozitivul a fost detectat, veți auzi un sunet.

**NOTĂ:** Prima dată când conectați un dispozitiv USB, un mesaj din zona de notificare vă anunță că dispozitivul a fost recunoscut de computer.

## Scoaterea unui dispozitiv USB

**ATENȚIE:** Pentru a reduce riscul de deteriorare a unui conector USB, nu trageți de cablu pentru a scoate dispozitivul USB.

**ATENȚIE:** Pentru a reduce riscul de pierdere a informațiilor sau lipsa de răspuns a sistemului, utilizați procedura următoare pentru a scoate în siguranță dispozitivul USB.

1. Pentru a scoate dispozitivul USB, salvați informațiile și închideți toate programele asociate cu dispozitivul.
2. Faceți clic pe pictograma de eliminare hardware din zona de notificare, din extrema dreaptă a barei de activități, apoi urmați instrucțiunile de pe ecran.
3. Scoateți dispozitivul.

## Conectarea unui dispozitiv USB alimentat

**ATENȚIE:** Pentru a reduce riscul de deteriorare a echipamentului la conectarea unui dispozitiv alimentat, asigurați-vă că dispozitivul este oprit și că are cablul de alimentare de c.a. deconectat.

1. Conectați dispozitivul la computer.
2. Conectați cablul de alimentare al dispozitivului la o priză de c.a. împământată.
3. Porniți dispozitivul.

Pentru a deconecta un dispozitiv extern nealimentat, opriți dispozitivul, apoi deconectați-l de la computer. Pentru a deconecta un dispozitiv extern alimentat, opriți dispozitivul, deconectați-l de la computer, apoi deconectați cablul de alimentare de c.a.



## Introducerea și scoaterea unui card de stocare digital

Pentru a introduce un card digital de stocare:

**⚠ ATENȚIE:** Pentru a reduce riscul de deteriorare a conectorilor cardurilor digitale, utilizați o forță minimă pentru a le introduce.

1. Țineți cardul cu eticheta în sus, cu conectorii spre computer.
2. Introduceți cardul în slotul pentru stocare digitală, apoi apăsați cardul spre interior până când se poziționează ferm.

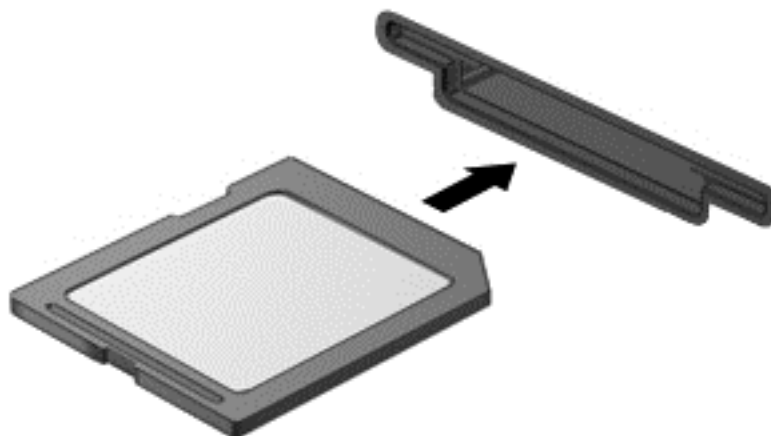

Un sunet indică faptul că dispozitivul a fost detectat și se afișează un meniu cu opțiuni.

Pentru a scoate un card de stocare digital:

**⚠ ATENȚIE:** Pentru a reduce riscul de pierdere a datelor sau lipsa de răspuns a sistemului, utilizați procedura următoare pentru a scoate în siguranță cardul digital.

1. Salvați informațiile și închideți toate programele asociate cu cardul digital.
2. Faceți clic pe pictograma de eliminare hardware din zona de notificare, din dreapta a barei de activități. Apoi urmați instrucțiunile de pe ecran.
3. Apăsați cardul **(1)**, apoi scoateți-l din slotul **(2)**.

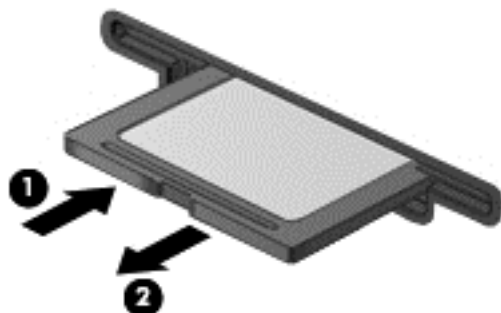

**📝 NOTĂ:** În cazul în care cardul nu este evacuat, trageți cardul afară din slot.

## Utilizarea unei unități optice

O unitate de disc optică utilizează lumina laser pentru a citi sau a stoca mari cantități de informații. Unele unități pot numai citi informații, iar altele pot scrie (inscripționa) informații pe un disc gol.

Țineți cont de aceste sfaturi pentru a obține cele mai bune performanțe ale unității optice:

- Când acumulatorul este singura sursă de alimentare, asigurați-vă că acumulatorul este încărcat suficient înainte de a scrie pe suport.
- Nu utilizați tastatura și nu deplasați computerul cât timp unitatea optică scrie pe un disc. Procesul de scriere este sensibil la vibrații.
- Asigurați-vă că ați instalat cele mai recente actualizări de software pentru unitate.
- Dacă discul pe care îl utilizați nu este curat, ștergeți-l cu o cârpă moale, uscată, fără scame.

Computerul dvs. poate include o unitate optică ce acceptă una sau mai multe din următoarele tehnologii de discuri:

- CD – Un disc compact care stochează date care sunt citite de un laser din unitatea de disc optică. Sunt disponibile următoarele formate de CD-uri:
  - CD-R (CD-Recordable – CD inscriptibil), care permite computerului să citească și să înregistreze informații o singură dată pe CD. Odată înregistrată informația pe discul CD-R, aceasta nu poate fi modificată sau ștearsă; rămân permanente.
  - CD-RW (CD-Re-Writable – CD reinscriptibil), care vă permite să citiți și să înregistrați informații de mai multe ori pe CD. Informațiile de pe CD pot fi șterse.
- DVD – Un disc video digital este un disc optic de mare capacitate. El poate stoca mai multe informații decât un CD. Un DVD față-verso poate stoca până la 17 GB. Sunt disponibile următoarele formate de DVD-uri:
  - DVD-R sau DVD+R (DVD-Recordable – DVD inscriptibil), care permite computerului să citească și să înregistreze informații o singură dată pe DVD. După ce informațiile sunt înregistrate pe disc, acestea nu pot fi modificate sau șterse; rămân permanente. DVD-urile pot fi utilizate în unități DVD±R.
  - DVD-RW sau DVD+RW (DVD-Re-Writable – DVD reinscriptibil), care permite citirea și înregistrarea informațiilor de mai multe ori pe disc. Informațiile de pe disc pot fi șterse. DVD-urile pot fi utilizate în unități DVD±R.
- BD – Discurile Blu-ray înmagazinează mai multe informații decât alte discuri optice și pot fi utilizate pentru înregistrarea, rescrierea și redarea videoclipurilor de înaltă definiție (HD).

Rețineți următoarele când utilizați BD-uri:

- CyberLink PowerDVD este instalat pe computer pentru a reda filme BD.
- Redarea majorității titlurilor de filme BD pe un afișaj extern necesită o conexiune digitală HDMI. Computerul poate accepta o rezoluție de până la 1080p pe un afișaj extern, ceea ce necesită un TV sau un monitor de înaltă definiție, cu capabilitate de 1080p.
- Încercarea de redare simultană a unui film BD atât pe afișajul intern cât și pe cel extern poate cauza o eroare, astfel încât alegeți un singur afișaj pentru redare.
- În scopul de a proteja copia, în computer sunt integrate cheile AACS (Advanced Access Content System). Cheile AACS necesită reînnoiri ocazionale pentru a accepta redarea noilor filme BD.

Programul CyberLink PowerDVD va solicita o actualizare pentru a continua redarea atunci când o astfel de versiune de film BD este introdusă în unitate. Pentru a instala actualizarea, urmați instrucțiunile de pe ecran.

- Dacă apar linii pe afișaj la vizualizarea unui disc BD, este posibil să fie din cauza interferenței de la rețeaua wireless. Pentru a rezolva problema, închideți orice aplicație deschisă și dezactivați caracteristica wireless.

## Introducerea unui disc optic

1. Porniți computerul.
2. Apăsați butonul de eliberare (1) de pe masca unității, în vederea eliberării tăvii pentru discuri.
3. Trageți în afară tava (2).
4. Prindeți discul de margini pentru a evita atingerea suprafeței plane și poziționați discul cu fața etichetată în sus, deasupra axului tăvii.

 **NOTĂ:** Dacă tava nu este complet accesibilă, înclinați discul cu atenție, pentru a-l poziționa deasupra axului.

5. Apăsați ușor în jos discul (3) pe axul tăvii, până când discul se fixează pe poziție.

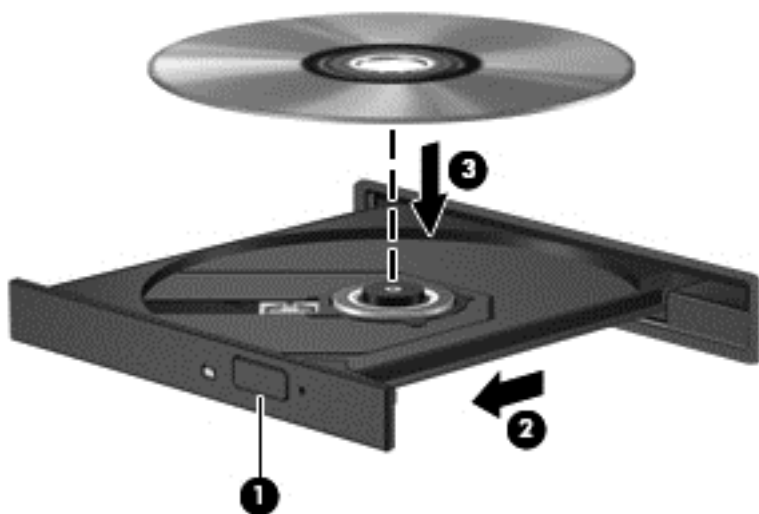

6. Închideți tava pentru discuri.

 **NOTĂ:** După ce introduceți discul, o scurtă pauză este normală. Dacă nu ați selectat un player media, se deschide o casetă de dialog AutoPlay. Aceasta vă solicită să selectați modul în care doriți să utilizați conținutul media.

## Scoaterea unui disc optic

1. Apăsați butonul de eliberare (1) de pe masca unității, în vederea eliberării tăvii pentru discuri, apoi trageți ușor tava în afară (2) până când se oprește.

2. Scoateți discul (3) din tavă apăsând ușor în jos pe ax în timp ce ridicați de marginile exterioare ale discului. Țineți discul de margini și evitați atingerea suprafețelor plane.

 **NOTĂ:** Dacă tava nu este complet accesibilă, înclinați discul cu atenție pe măsură ce îl scoateți.

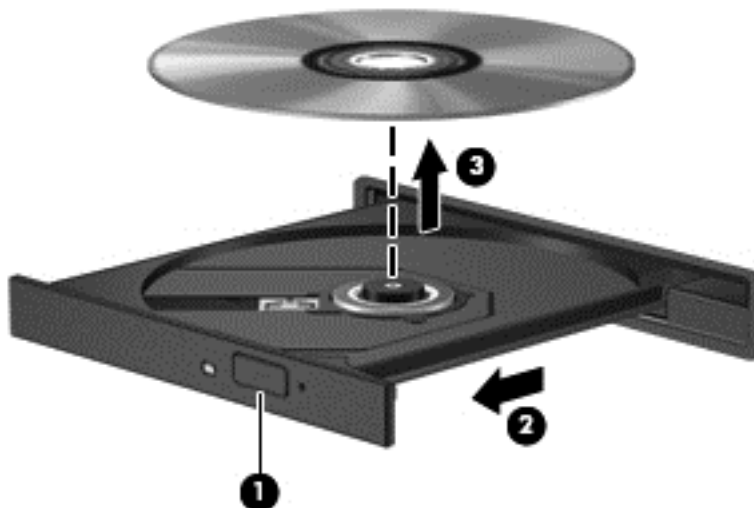

3. Închideți tava pentru discuri și puneți discul într-o casetă protectoare.

Dacă tava pentru discuri nu se deschide normal, consultați [Probleme la unitatea de disc, la pagina 87](#).

## Partajarea unităților în rețea

Puteți să accesați software-ul și datele și să instalați aplicații prin partajarea unităților conectate la un alt computer din rețea.

 **NOTĂ:** Unele discuri, precum DVD-urile cu filme și jocuri, pot fi protejate la copiere și, de aceea, sunt inutilizabile în cazul partajării DVD-urilor sau CD-urilor.

Pentru a partaja în aceeași rețea:

1. De la computerul de la care partajați, selectați **Start > Computer**.
2. Faceți clic dreapta pe ce doriți să partajați, apoi faceți clic pe **Proprietăți**.
3. Selectați fila **Partajare**, apoi selectați **Partajare complexă**.
4. Selectați caseta **Se partajează acest folder**.
5. Tastați un nume în caseta de text **Nume partajare**.
6. Faceți clic pe **Aplicare**, apoi faceți clic pe **OK**.
7. Pentru a vizualiza unitatea partajată:
  - ▲ Selectați **Start > Panou de control > Rețea și Internet > Centru rețea și partajare**.

## 8 Întreținerea computerului

Este important să efectuați operații de întreținere în mod regulat pentru a menține computerul în condiții optime. Acest capitol oferă informații despre îmbunătățirea performanțelor computerului prin executarea instrumentelor precum Defragmentare disc și Curățare disc și prin înlocuirea unei unități de disc sau adăugarea de memorie. De asemenea, asigură informații despre actualizarea programelor și a driverelor, instrucțiuni despre curățarea computerului și sfaturi pentru călătoria cu computerul.

### Îmbunătățirea performanțelor

Oricine dorește un computer rapid și prin efectuarea operațiilor de întreținere regulată utilizând instrumente precum Defragmentare disc și Curățare disc puteți să îmbunătățiți drastic performanțele computerului. De asemenea, pe măsură ce computerul se învechește este necesar să se instaleze unități mai mari și să se adauge mai multă memorie.

### Manevrarea unităților

Respectați aceste măsuri de precauție la manevrarea unităților:

- Înainte de a scoate sau a instala o unitate, opriți computerul. În cazul în care nu sunteți sigur dacă computerul este oprit, în starea de Repaus sau de Hibernare, porniți computerul, apoi opriți-l prin sistemul de operare.
- Înainte de a manipula o unitate, descărcați electricitatea statică atingând suprafața metalică nevopsită a unității.
- Nu atingeți pini conectorului de la o unitate amovibilă sau de la computer.
- Nu utilizați forță excesivă la introducerea unei unități într-un doc pentru unități.
- Când acumulatorul este singura sursă de alimentare, asigurați-vă că acumulatorul este încărcat suficient înainte de a scrie pe suport.
- Dacă o unitate trebuie trimisă prin poștă, plasați unitatea într-o cutie de ambalaj cu bule sau în alt ambalaj adecvat de protecție și etichetați pachetul cu indicația „FRAGIL”.
- Evitați expunerea unei unități la câmpuri magnetice. Printre dispozitivele de securitate cu câmpuri magnetice se numără dispozitivele din pasajele de trecere din aeroporturi și baghetele de securitate. Benzile transportoare și dispozitivele de securitate din aeroporturi, care verifică bagajele de mână, utilizează raze X în loc de magnetism și nu deteriorează unitățile.
- Scoateți suportul dintr-o unitate înainte de a scoate unitatea din docul pentru unități sau de a transporta, a stoca sau a călători cu o unitate.

- Nu utilizați tastatura și nu deplasați computerul cât timp unitatea optică scrie pe un disc. Procesul de scriere este sensibil la vibrații.
- Înainte de a deplasa un computer care este conectat la o unitate de disc externă, inițiați starea Repaus și lăsați ecranul să se golească sau deconectați corect unitatea de disc externă.

## Înlocuirea unei unități de disc

**⚠ ATENȚIE:** Unitățile sunt componente fragile ale computerului, care trebuie manevrate cu grijă. Nu lăsați unitatea să cadă, nu așezați nimic pe ea, nu o expuneți la lichide sau la temperaturi și umiditate extreme. Pentru măsuri de precauție specifice la manevrarea unităților, consultați [Manevrarea unităților, la pagina 59](#).

**ATENȚIE:** Pentru a preveni pierderea de informații sau lipsa de răspuns a sistemului:

Înainte de a scoate sau a instala o unitate, opriți computerul. În cazul în care nu sunteți sigur dacă computerul este oprit, în starea de Repaus sau de Hibernare, porniți computerul, apoi opriți-l prin sistemul de operare.

1. Salvați lucrările și opriți computerul.
2. Deconectați toate dispozitivele externe conectate la computer.
3. Deconectați cablul de alimentare de la priza de c.a.
4. Întoarceți computerul cu fața în jos pe o suprafață plată.
5. Scoateți acumulatorul din computer.

Scoateți unitatea de disc:

1. Desfaceți șurubul capacului de service (1), apoi glisați siguranța de eliberare a acumulatorului (2) până când se eliberează capatul de service.
2. Glisați capatul afară din slot (3), apoi ridicați și îndepărtați capatul (4).

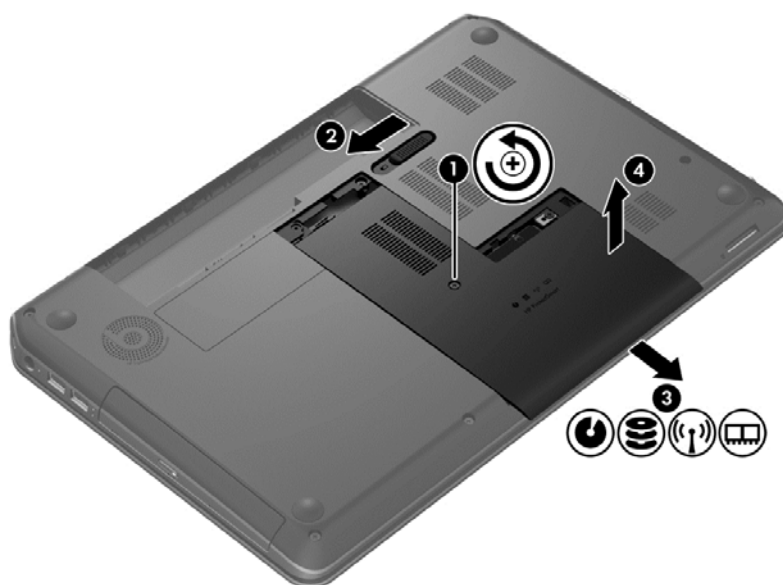

3. Scoateți cele 4 șuruburi (1) de la unitatea de disc.

4. Conectați cablul unității de disc (2) de pe placa de sistem.
5. Ridicați unitatea de disc (3) afară din docul pentru unități de disc.

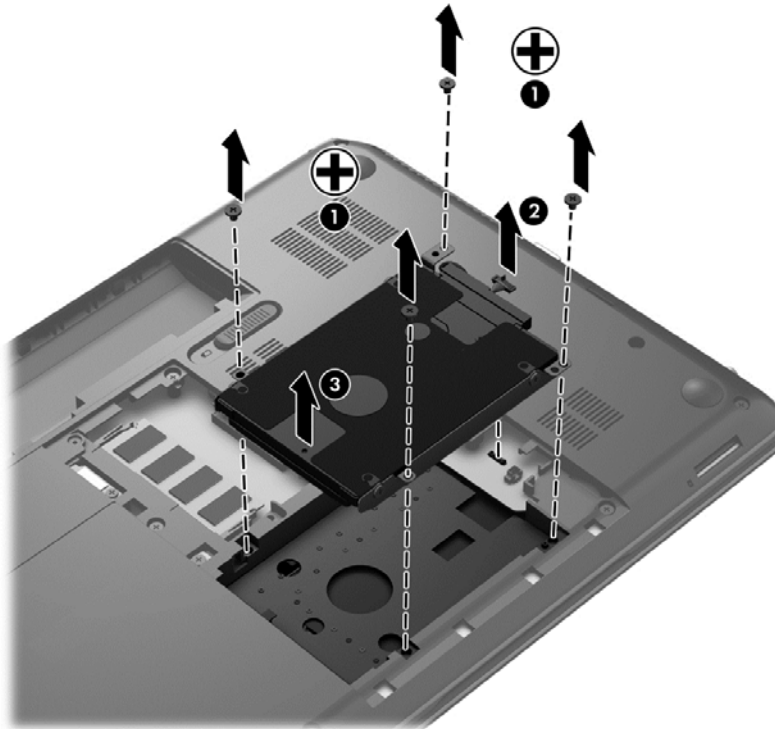

Pentru a instala o unitate de disc, efectuați această procedură în ordine inversă.

## Utilizarea software-ului HP 3D DriveGuard (numai la anumite modele)

HP 3D DriveGuard protejează o unitate de disc prin parcare unității și blocarea solicitărilor de date în oricare dintre condițiile următoare:

- În cazul în care scăpați jos computerul.
- Deplasați computerul cu afișajul închis în timp ce computerul funcționează cu alimentare de la acumulator.

La puțină vreme după încheierea unuia dintre aceste evenimente, HP 3D DriveGuard readuce unitatea de disc la funcționarea normală.

 **NOTĂ:** Deoarece unitățile SSD nu au componente mobile, HP 3D DriveGuard nu este necesar.

 **NOTĂ:** Unitățile de disc din docul pentru unități de disc sunt protejate de HP 3D DriveGuard. Unitățile de disc conectate la porturile USB nu sunt acoperite de HP 3D DriveGuard.

Pentru informații suplimentare, consultați secțiunea de ajutor a software-ului HP 3D DriveGuard.

## Utilizarea programului Defragmentare disc

Pe măsură ce utilizați computerul, fișierele de pe unitatea de disc devin fragmentate. Pe o unitate fragmentată, datele de pe unitate nu sunt continue (secvențiale) și, din această cauză, unitatea de disc lucrează mai mult pentru a localiza fișierele, încetinind astfel computerul. Programul

Defragmentare disc consolidează (sau reorganizează fizic) fișierele și folderele defragmentate de pe unitatea de disc, astfel încât sistemul să poată funcționa mai eficient.

---

 **NOTĂ:** Pe unitățile robuste nu este necesar să executați programul Defragmentare disc.

---

După ce porniți programul Defragmentare disc, acesta funcționează fără supraveghere. Totuși, în funcție de dimensiunea unității de disc și de numărul de fișiere fragmentate, Defragmentare disc poate avea nevoie de mai mult de o oră pentru a finaliza operația.

HP recomandă defragmentarea unității de disc cel puțin o dată pe lună. Puteți seta Defragmentare disc să se execute după un program lunar, dar puteți defragmenta discul manual în orice moment.

Pentru a executa programul Defragmentare disc:

1. Conectați computerul la alimentarea cu c.a.
2. Selectați **Start > Toate programele > Accesorii > Instrumente de sistem > Defragmentare disc**.
3. Urmați instrucțiunile de pe ecran.

Pentru informații suplimentare, accesați Ajutorul pentru software-ul Defragmentare disc.

## Utilizarea programului Curățare disc

Programul Curățare disc caută pe unitatea de disc fișierele care nu sunt necesare, pe care le puteți șterge în siguranță, pentru a elibera spațiu pe disc și a ajuta computerul să ruleze mai eficient.

Pentru a executa programul Curățare disc:

1. Selectați **Start > Toate programele > Accesorii > Instrumente de sistem > Curățare disc**.
2. Urmați instrucțiunile de pe ecran.

## Adăugarea sau înlocuirea modulelor de memorie

Adăugarea de memorie poate îmbunătăți performanța computerului. Computerul este ca un spațiu de lucru fizic. Unitatea de disc este dulapul cu dosare în care stocați lucrările, iar memoria este biroul unde lucrați. Când memoria nu este suficient de mare pentru a păstra cu ușurință toate lucrările, ca un birou plin de lucrări, productivitatea dvs. scade. O soluție foarte bună pentru a îmbunătăți performanța este să extindeți cantitatea de memorie pe care o aveți în computer.

Computerul are două sloturi de module de memorie. Sloturile pentru module de memorie sunt poziționate în partea inferioară a computerului, sub capacul de service. Pentru capacitatea de memorie a computerului se poate face upgrade prin adăugarea unui modul de memorie sau prin înlocuirea modului de memorie existent din unul din sloturile pentru module de memorie.

---

 **AVERTISMENT!** Pentru a reduce riscul de șoc electric și de deteriorare a echipamentului, deconectați cablul de alimentare și scoateți toți acumulatorii înainte de a instala un modul de memorie.

 **ATENȚIE:** Descărcarea electrostatică (ESD) poate deteriora componentele electronice. Înainte de a începe orice procedură, asigurați-vă că v-ați descărcat de electricitatea statică atingând un obiect metalic împământat.

 **NOTĂ:** Pentru a utiliza o configurație cu canal dublu cu un al doilea modul de memorie, asigurați-vă că cele două module de memorie sunt identice.

---



Pentru a adăuga sau a înlocui un modul de memorie:

**⚠ ATENȚIE:** Pentru a preveni pierderea de informații sau lipsa de răspuns a sistemului:

Înainte de a adăuga sau a înlocui module de memorie, închideți computerul. Nu scoateți un modul de memorie când computerul este pornit sau în starea de Repaus sau de Hibernare.

Când nu sunteți sigur dacă computerul este oprit sau în Hibernare, porniți computerul apăsând butonul de alimentare. Opriți apoi computerul prin intermediul sistemului de operare.

1. Salvați lucrările și opriți computerul.
2. Deconectați toate dispozitivele externe conectate la computer.
3. Deconectați cablul de alimentare de la priza de c.a.
4. Întoarceți computerul cu fața în jos pe o suprafață plată.
5. Scoateți acumulatorul din computer.
6. Scoateți capacul de service din computer.
7. Dacă înlocuiți un modul de memorie, scoateți modulul de memorie existent:
  - a. Desfaceți clemele de reținere (1) de pe fiecare parte laterală a modulului de memorie.  
Modulul de memorie se înclină în sus.
  - b. Apucați marginea modulului de memorie (2), apoi trageți ușor în afară modulul din slotul pentru module de memorie.

**⚠ ATENȚIE:** Pentru a preveni deteriorarea modulului de memorie, țineți modulul de memorie numai de margini. Nu atingeți componentele de pe modulul de memorie.

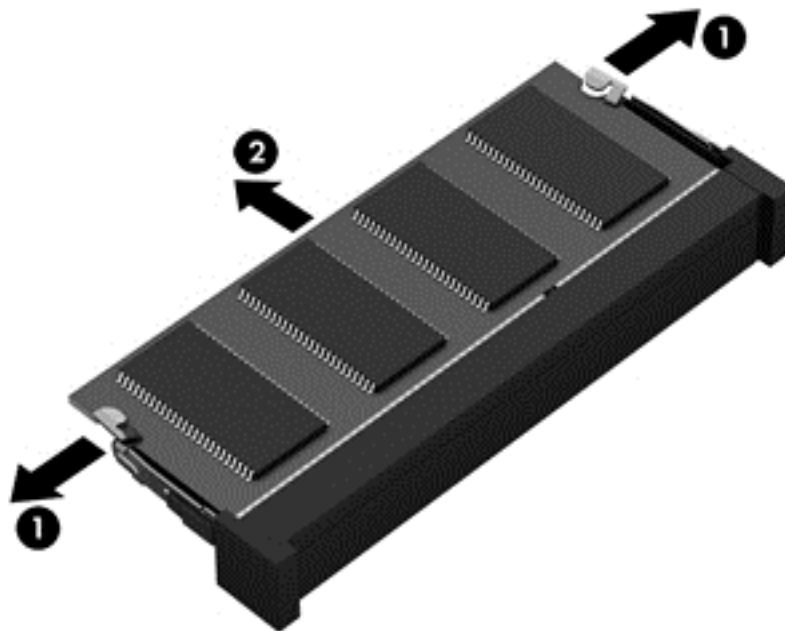

Pentru a proteja un modul de memorie după scoatere, puneți-l într-un ambalaj antistatic.

8. Introduceți un nou modul de memorie:

**⚠ ATENȚIE:** Pentru a preveni deteriorarea modului de memorie, țineți modulul de memorie numai de margini. Nu atingeți componentele de pe modulul de memorie.

- a. Aliniați marginea crestată (1) a modului de memorie cu nervura din slotul pentru module de memorie.
- b. Cu modulul de memorie la un unghi de 45 de grade față de suprafața compartimentului pentru module de memorie, apăsați modulul în slotul pentru module de memorie (2) până când se așază pe poziție.
- c. Apăsați ușor modulul de memorie (3) în jos, aplicând presiune atât pe marginea din stânga, cât și pe cea din dreapta a modului de memorie, până când clemele de reținere se fixează pe poziție.

**⚠ ATENȚIE:** Pentru a preveni deteriorarea modului de memorie, aveți grijă să nu îl îndoiiți.

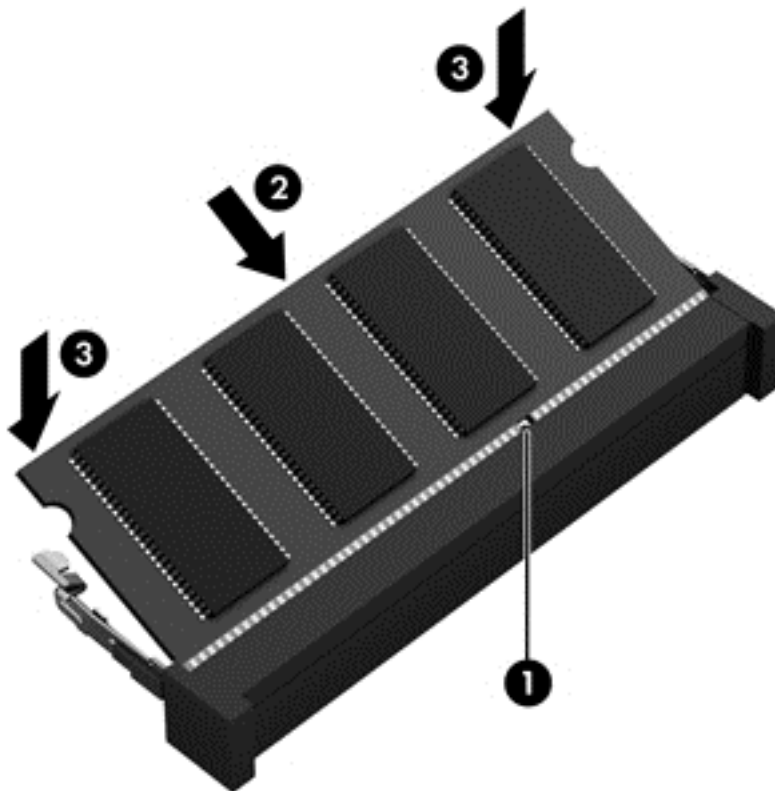

9. Reașezați capacul de service.
10. Montați la loc acumulatorul.
11. Întoarceți computerul cu partea dreaptă în sus, apoi reconectați alimentarea externă și dispozitivele externe.
12. Porniți computerul.

## Actualizarea programelor și a driverelor

HP recomandă să actualizați în mod regulat programele și driverele cu cele mai recente versiuni. Actualizările pot rezolva probleme și pot aduce noi caracteristici și opțiuni computerului. Tehnologia este întotdeauna în schimbare, iar actualizarea programelor și a driverelor permite computerului să ruleze cu cea mai recentă tehnologie disponibilă. De exemplu, componentele grafice mai vechi pot să nu funcționeze bine cu cel mai recent software de jocuri. Fără cel mai recent driver, nu veți obține tot ce este mai bun de la echipamentul dvs.

Accesați <http://www.hp.com/support> pentru a descărca cele mai recente versiuni de programe și de drivere HP. În plus, înregistrați-vă pentru a primi automat notificări despre actualizări când acestea devin disponibile.

## Curățarea computerului

Curățarea computerului și a dispozitivelor externe contribuie la menținerea acestora în condiții bune de funcționare. Dacă nu curățați computerul, praful și particulele de murdărie se pot depune.

**⚠ ATENȚIE:** Pentru curățarea computerului, evitați utilizarea următoarelor produse de curățat:

Solvenți puternici, precum alcool, acetonă, clorură de amoniu, clorură de metilen și hidrocarburi, care pot să deterioreze permanent suprafața computerului.

## Curățarea afișajului, a părților laterale și a capacului

Ștergeți ușor afișajul utilizând o cârpă moale, fără scame, umezită cu o soluție de curățat geamuri *fără alcool*. Înainte de a închide capacul computerului, aveți grijă ca afișajul să fie uscat.

Utilizați un șervețel germicid pre-umezit pentru a curăța părțile laterale și capacul. Materialele cu fibre, precum prosoapele de hârtie, pot să zgârie computerul.

**📝 NOTĂ:** La curățarea capacului computerului, utilizați o mișcare circulară pentru a contribui la reducerea murdăriei și impurităților.

## Curățarea zonei de atingere și a tastaturii

**⚠ ATENȚIE:** Niciodată nu lăsați să se scurgă lichide printre tastele tastaturii, nici atunci când curățați computerul. Acest lucru poate să deterioreze permanent componentele interne.

- Pentru a curăța și a dezinfecța zona de atingere și tastatura, utilizați o cârpă moale cu microfibre sau o cârpă antistatică fără ulei (cum ar fi cârpa din piele de căprioară) umezită cu o soluție de curățat geamuri *fără alcool* sau utilizați un șervețel germicid de unică folosință acceptabil.
- Pentru a preveni blocarea tastelor și pentru a elimina praful, scamele și particulele de la tastatură, utilizați un recipient de aer comprimat prevăzut cu un tub subțire.

**⚠ AVERTISMENT!** Pentru a reduce riscul de electrocutare sau de deteriorare a componentelor interne, nu utilizați un aspirator pentru a curăța tastatura. Un aspirator poate depozita impurități menajere pe suprafața tastaturii.

## Călătoria cu computerul sau transportul acestuia

În cazul în care călătoriți cu computerul sau îl transportați, aici sunt prezentate câteva sfaturi de reținut pentru menținerea în siguranță a echipamentului.

- Pregătiți computerul pentru călătorie sau transport:
  - Copiați de rezervă informațiile pe o unitate externă.
  - Scoateți toate discurile și toate cardurile media externe, precum cardurile de stocare digitale, din computer.
  - Opriți, apoi deconectați toate dispozitivele externe.
  - Scoateți orice suport din unitate înainte de a scoate unitatea dintr-un doc pentru unități.

---

**⚠ ATENȚIE:** Efectuați această acțiune înainte de a transporta, a depozita sau a călători cu o unitate. Acest lucru va ajuta la reducerea riscului de deteriorare a computerului, de deteriorare a unei unități sau de pierdere a informațiilor.

---

- Opriți computerul.
- Faceți o copie de rezervă a informațiilor. Păstrați copia de rezervă separat de computer.
- Când călătoriți cu avionul, transportați computerul ca bagaj de mână; nu îl transportați cu restul bagajelor.

---

**⚠ ATENȚIE:** Evitați expunerea unei unități la câmpuri magnetice. Printre dispozitivele de securitate cu câmpuri magnetice se numără dispozitivele din pasajele de trecere din aeroporturi și baghetele de securitate. Benzile transportoare și dispozitivele de securitate din aeroporturi, care verifică bagajele de mână, utilizează raze X în loc de magnetism și nu deteriorează unitățile.

---

- Dacă aveți intenția să utilizați computerul în timpul unui zbor, ascultați anunțul din timpul zborului prin care vi se spune când puteți să utilizați computerul. Utilizarea computerului în timpul zborului este la discreția liniei aeriene.
- În cazul în care computerul va fi nefolosit și deconectat de la sursa externă de alimentare mai mult de 2 săptămâni, scoateți acumulatorul și depozitați-l separat.
- Dacă transportați un computer sau o unitate, utilizați un ambalaj potrivit pentru protecție și etichetați pachetul cu indicația „FRAGIL”.
- În cazul în care computerul are instalat un dispozitiv wireless, este posibil ca utilizarea acestor dispozitive să fie restricționată în anumite medii. Asemenea restricții se pot aplica la bordul avioanelor, în spitale, în apropiere de explozibili și în locuri periculoase. Dacă nu cunoașteți bine reglementările în vigoare pentru utilizarea unui anumit dispozitiv, cereți autorizația de utilizarea a computerului înainte de a-l porni.
- Când efectuați o călătorie internațională, urmați aceste sugestii:
  - Verificați reglementările vamale privind computerele pentru fiecare țară/regiune din itinerarul dumneavoastră.
  - Verificați cerințele privind cablul de alimentare și adaptorul pentru fiecare locație în care intenționați să utilizați computerul. Tensiunea, frecvența și configurațiile conexiunilor variază.

---

 **AVERTISMENT!** Pentru a reduce riscul de șocuri electrice, incendiu sau deteriorare a echipamentului, nu încercați să alimentați computerul de la un convertizor de tensiune comercializat pentru aparate casnice.

---

# 9 Securizarea computerului și a informațiilor

Securitatea computerului este esențială pentru protejarea confidențialității, a integrității și a disponibilității informațiilor. Soluțiile de securitate standard furnizate de sistemul de operare Windows, de aplicațiile HP, de utilitarul non-Windows Setup Utility (BIOS) și de alt software de la terți vă pot proteja computerul de o varietate de riscuri, precum viruși, viermi și alte tipuri de coduri rău intenționate.



**IMPORTANT:** Este posibil ca unele caracteristici de securitate listate în acest capitol să nu fie disponibile pe computerul dvs.

Risc pentru computer	Caracteristică de securitate
Utilizarea neautorizată a computerului	<ul style="list-style-type: none"><li>• Power-on password (Parolă de pornire)</li><li>• Cititor de amprente</li></ul>
Viruși de computer	Software antivirus
Acces neautorizat la date	Software paravan de protecție
Acces neautorizat la setările Setup Utility (BIOS) și la alte informații de identificare a sistemului	Parolă de administrator
Amenințările actuale sau viitoare pentru computer	Actualizări de software
Acces neautorizat la un cont de utilizator Windows	Parolă de utilizator
Mutare neautorizată a computerului	Încuietoare pentru cablu de siguranță

## Localizarea software-ului de securitate

HP Security Assistant (numai la numite modele) furnizează o locație de pornire pentru acces rapid la o colecție de aplicații software de securitate, care sunt organizate după activități. În locul căutării fiecărei aplicații prin meniul Start și Panoul de control, HP Security Assistant vă permite să accesați aplicații pentru următoarele activități de securitate:

- Configurarea pentru Internet și pentru securitatea antivirus.
- Copierea de rezervă și recuperarea fișierelor.
- Gestionarea parolelor, a conturilor de utilizator și a controalelor parentale.

- Întreținerea computerului și instalarea celor mai recente actualizări de la HP și Windows.
- Configurarea cititorului de amprente (numai la anumite modele).

Pentru a deschide HP Security Assistant, selectați **Start > Toate programele > Securitate și protecție > HP Security Assistant**.

## Utilizarea parolelor

O parolă este un grup de caractere pe care le alegeți pentru a securiza informațiile de pe computer și pentru a proteja tranzacțiile online. Se pot seta câteva tipuri de parole. De exemplu, când ați configurat computerul pentru prima dată, vi s-a solicitat să creați o parolă de utilizator pentru a securiza computerul. Parole suplimentare se pot seta în Windows sau în utilitarul HP Setup Utility (BIOS) care este preinstalat pe computer.

Poate fi util să utilizați aceeași parolă pentru o caracteristică din Setup Utility (BIOS) și pentru o caracteristică de securitate din Windows.

Utilizați următoarele sfaturi pentru a crea și salva parole:

- Pentru a reduce riscul de blocare a computerului, înregistrați fiecare parolă și depozitați-o într-un loc sigur din afara computerului. Nu păstrați parolele într-un fișier de pe computer.
- La crearea parolelor, respectați cerințele stabilite de program.
- Schimbați-vă parolele cel puțin din trei în trei luni.
- O parolă ideală este lungă și conține litere, semne de punctuație, simboluri și numere.
- Înainte să trimiteți computerul la service, copiați de rezervă fișierele, ștergeți fișierele confidențiale, apoi eliminați toate setările de parole.

Pentru informații suplimentare despre parolele Windows, precum parolele pentru economizoarele de ecran, selectați **Start > Ajutor și Asistență**.

## Setarea parolelor în Windows

Parolă	Funcție
Parolă de utilizator	Protejează accesul la un cont de utilizator Windows. De asemenea, puteți să configurați computerul să solicite parola de utilizator pentru a ieși din starea de Repaus sau de Hibernare. Consultați <a href="#">Setarea protecției prin parolă la reactivare, la pagina 45</a> pentru mai multe informații.
Parolă de administrator	Protejează accesul la nivel de administrator la conținutul computerului.  <b>NOTĂ:</b> Această parolă nu poate fi utilizată pentru a accesa conținutul utilitarului Setup Utility (BIOS).

## Setarea parolelor în Setup Utility (BIOS)

Parolă	Funcție
Administrator password (Parolă de administrator)	<ul style="list-style-type: none"><li>Trebuie introdusă de fiecare dată când accesați utilitarul Setup Utility (BIOS).</li><li>Dacă uitați parola de administrator, nu veți putea să accesați Setup Utility (BIOS).</li></ul> <p><b>NOTĂ:</b> Parola de administrator poate fi utilizată în locul parolei de pornire.</p> <p><b>NOTĂ:</b> Parola dvs. de administrator nu este interschimbabilă cu o parolă de administrator setată în Windows, nici nu este afișată atunci când este setată, introdusă, schimbată sau ștearsă.</p> <p><b>NOTĂ:</b> Dacă introduceți parola de pornire la prima verificare de parolă înainte de a se afișa mesajul „Press the ESC key for Startup Menu” (Apăsați tasta ESC pentru meniul de pornire), trebuie să introduceți parola de administrator pentru a accesa Setup Utility (BIOS).</p>
Power-on password (Parolă de pornire)	<ul style="list-style-type: none"><li>Trebuie introdusă de fiecare dată când porniți sau reporniți computerul sau când ieșiți din starea Hibernare.</li><li>Dacă uitați parola de pornire, nu puteți să porniți sau să reporniți computerul sau să ieșiți din Hibernare.</li></ul> <p><b>NOTĂ:</b> Parola de administrator poate fi utilizată în locul parolei de pornire.</p> <p><b>NOTĂ:</b> O parolă de pornire nu se afișează când este setată, introdusă, modificată sau ștearsă.</p>

Pentru a seta, a modifica sau a șterge o parolă de administrator sau de pornire din utilitarul Setup Utility (BIOS):

- Deschideți Setup Utility (BIOS) pornind sau repornind computerul. În timp ce mesajul „Press the ESC key for Startup Menu” (Apăsați tasta ESC pentru meniul de pornire) este afișat pe ecran în colțul din stânga jos, apăsați **esc**.
- Utilizați tastele săgeată și urmați instrucțiunile de pe ecran. Când este afișat meniul de pornire, apăsați **f10**.
- Utilizați tastele săgeată pentru a selecta **Security** (Securitate), apoi urmați instrucțiunile de pe ecran.

Modificările devin efective după repornirea computerului.

## Utilizarea cititorului de amprente

Cititoarele de amprente integrate sunt disponibile la anumite modele de computere. Pentru a utiliza cititorul de amprente, trebuie să configurați în computer un cont de utilizator și o parolă, apoi să înregistrați una sau mai multe amprente utilizând software-ul HP SimplePass.

Pentru localizarea cititorului de amprente pe computer, consultați [Familiarizați-vă cu computerul, la pagina 4](#).



## Utilizarea aplicației HP SimplePass

HP SimplePass furnizează o interfață simplă de utilizat pentru a vă ajuta la securizarea computerului și la simplificarea modului de conectare la computer și la site-urile Web protejate prin parolă. Utilizați o amprentă înregistrată pentru:

- Log on la Windows.
- Acces la site-uri Web și la alte programe care necesită log on.
- Configurarea serviciului de semnătură unică, ce vă permite să utilizați o amprentă înregistrată pentru a crea acreditări pentru orice aplicație care necesită un nume de utilizator și o parolă.
- Configurarea conturilor protejate pe computer pentru mai mulți utilizatori.

Pentru informații suplimentare, consultați secțiunea de ajutor a software-ului HP SimplePass.

## Înregistrarea amprentelor

Pentru a înregistra una sau mai multe amprente cu HP SimplePass:

1. Selectați **Start > Toate programele > Securitate și protecție > HP SimplePass**.
2. **Ați găsit senzorul de amprentă?** – Faceți clic pe **Da**.
3. **Sunteți pregătit pentru înregistrare?** – Faceți clic pe **Da**.
4. Selectați un deget.
5. **Creați parolă Windows** – Introduceți parola și confirmați parola.
6. Loviți cu degetul de 3 ori. Se afișează un cerc verde pe deget dacă acesta este înregistrat cu succes. Altfel, se afișează un mesaj de avertizare.
7. Selectați alt deget sau faceți clic pe **>** pentru a continua.
8. Faceți clic pe **Înregistrare acum** sau pe **Înregistrare ulterioară**.

Repeți acești pași pentru fiecare utilizator suplimentar.

## Utilizarea amprentei înregistrate pentru conectarea la Windows

Pentru a vă conecta la Windows utilizând amprenta:

1. După ce vă înregistrați amprentele, reporniți Windows.
2. Loviți cu orice amprentă înregistrată pentru a vă conecta la Windows.

## Utilizarea software-ului de securitate pe Internet

Când utilizați computerul pentru a accesa mesajele de e-mail, o rețea sau Internetul, expuneți potențial computerul la viruși de computer, la spyware și la alte amenințări online. Pentru a ajuta la protecția computerului dvs., software-ul de securitate pe Internet, care include caracteristici de antivirus și de paravan de protecție, poate fi preinstalat pe computer ca ofertă de încercare. Pentru a asigura o protecție continuă împotriva virușilor nou descoperiți și a altor riscuri de securitate, software-ul de securitate trebuie să fie actualizat. Se recomandă cu insistență să faceți upgrade la oferta de încercare a software-ului de securitate sau să cumpărați un software la alegere pentru a vă proteja complet computerul.

## Utilizarea software-ului antivirus

Virusii de computer pot să dezactiveze programe, utilitare sau sistemul de operare sau pot cauza funcționarea lor anormală. Un software antivirus poate să detecteze majoritatea virusilor, îi poate distruge și, în majoritatea cazurilor, poate să repare daunele cauzate de aceștia.

Pentru informații suplimentare despre virusii de computer, tastați `viruses` (virusi) în caseta de căutare din Ajutor și Asistență.

## Utilizarea software-ului paravan de protecție

Paravanele de protecție sunt proiectate pentru a preveni accesul neautorizat la un sistem sau la o rețea. Un paravan de protecție poate fi un software pe care îl instalați pe computer și/sau în rețea sau poate fi o combinație de hardware și software.

Există două tipuri de paravane de protecție de luat în considerație:

- Paravane de protecție bazate pe gazdă – Software care protejează numai computerul pe care este instalat.
- Paravane de protecție bazate pe rețea – Instalate între modemul DSL sau de cablu și rețeaua de domiciliu pentru a proteja toate computerele din rețea.

Când un paravan de protecție este instalat pe un sistem, toate datele trimise către și de la sistem sunt monitorizate și comparate cu un set de criterii de securitate definite de utilizator. Toate datele care nu îndeplinesc aceste criterii sunt blocate.

## Instalarea actualizărilor de software

Software-ul HP, Microsoft Windows și de la terți instalat pe computer trebuie să fie actualizat în mod regulat pentru a corecta problemele de securitate și pentru a îmbunătăți performanțele software-ului. Pentru mai multe informații, consultați [Actualizarea programelor și a driverelor, la pagina 65](#).

## Instalarea actualizărilor de securitate Windows

Este posibil ca unele actualizări pentru sistemul de operare sau pentru alt software să fi devenit disponibile după ce computerul a ieșit din fabrică. Microsoft trimite alerte cu privire la actualizările critice. Pentru a proteja computerul împotriva breșelor de securitate și a virusilor de computer, instalați toate actualizările esențiale de la Microsoft imediat după ce primiți o alertă.

Pentru a vă asigura că toate actualizările disponibile sunt instalate pe computer, respectați aceste instrucțiuni:

- Executați Actualizare Windows cât mai curând după ce ați instalat computerul. Selectați **Start > Toate programele > Actualizare Windows**.
- Apoi executați Actualizare Windows în fiecare lună.
- Obțineți actualizări pentru Windows și pentru alte programe Microsoft, atunci când sunt publicate, de pe site-ul Web Microsoft și prin legătura pentru actualizări din Ajutor și Asistență.

## Instalarea actualizărilor pentru software HP și de la terți

HP recomandă să actualizați cu regularitate software-ul și driverele instalate inițial pe computer. Pentru a descărca cele mai recente versiuni, accesați <http://www.hp.com/support>. La această locație

puteți și să vă înregistrați pentru a primi automat notificări despre actualizări când acestea devin disponibile.

Dacă ați instalat software de la terți după ce ați achiziționat computerul, actualizați cu regularitate software-ul. Firmele de software furnizează actualizări software pentru produsele lor pentru a corecta problemele de securitate și pentru a îmbunătăți funcționalitatea software-ului.

## Securizarea rețelei wireless

Când vă configurați rețeaua wireless, activați întotdeauna caracteristicile de securitate. Pentru mai multe în formații, consultați [Protejarea rețelei WLAN, la pagina 20](#).

## Copierea de rezervă a aplicațiilor software și a informațiilor

Copiați de rezervă cu regularitate aplicațiile software și informațiile pentru a le proteja împotriva pierderii sau deteriorării permanente ca urmare a unui atac cu virusi sau a unei defecțiuni software sau hardware. Pentru mai multe în formații, consultați [Copierea de rezervă, restaurarea și recuperarea, la pagina 77](#).

## Utilizarea unei încuietori pentru cablul de siguranță opțional

O încuietoare pentru cablul de siguranță, care se achiziționează separat, este concepută pentru a acționa ca element de descurajare, dar nu poate împiedica manevrarea incorectă sau furtul computerului. Încuietorii pentru cablul de siguranță sunt numai una din câteva metode care trebuie utilizate ca parte a soluției complete de siguranță pentru a contribui la maximizarea protecției la furt.

Slotul pentru cablul de securitate de la computer poate să arate ușor diferit în comparație cu ilustrația din această secțiune. Pentru localizarea slotului pentru cablul de siguranță de la computer, consultați [Familiarizați-vă cu computerul, la pagina 4](#).

1. Petreceți încuietoarea cablului de siguranță în jurul unui obiect bine fixat.
2. Introduceți cheia (1) în încuietoarea cablului de siguranță (2).
3. Introduceți încuietoarea cablului de siguranță în slotul pentru cablul de siguranță de la computer (3), apoi încuiați încuietoarea cablului de siguranță cu cheia.

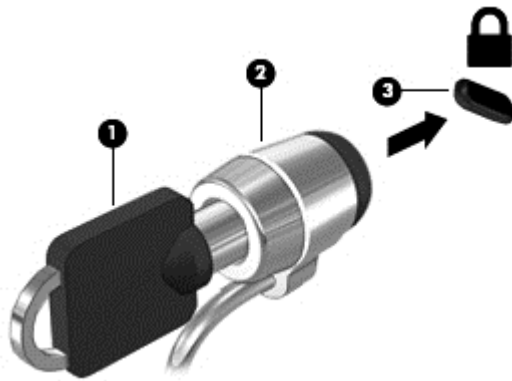

4. Scoateți cheia și păstrați-o într-un loc sigur.

---

# 10 Utilizarea utilitarului Setup Utility (BIOS) și a aplicației System Diagnostics

Setup Utility sau Basic Input/Output System (BIOS) controlează comunicațiile dintre toate dispozitivele de intrare și de ieșire ale sistemului (precum unități de disc, afișaj, tastatură, mouse și imprimantă). Utilitarul Setup Utility (BIOS) include setări pentru tipurile de dispozitive instalate, secvența de pornire a computerului și volumul de memorie de sistem și extinsă.

## Pornirea Setup Utility (BIOS)

Pentru a porni Setup Utility (BIOS), parcurgeți acești pași:

1. Porniți sau reporniți computerul, apoi apăsați **esc** în timp ce mesajul „Press the ESC key for Startup Menu” (Apăsați tasta ESC pentru meniul de pornire) este afișat în partea inferioară a ecranului.
2. Apăsați **f10** pentru a intra în Setup Utility (BIOS).

Informațiile despre modul de navigare în Setup Utility (BIOS) sunt afișate în partea inferioară a ecranului.

 **NOTĂ:** Aveți foarte mare grijă când efectuați modificări în Setup Utility (BIOS). Erorile pot afecta funcționarea corespunzătoare a computerului.

---

## Actualizarea BIOS-ului

Versiunile actualizate de BIOS pot fi disponibile pe site-ul Web HP.

Majoritatea actualizărilor de BIOS de pe site-ul Web HP sunt împachetate în fișiere comprimate denumite pachete *SoftPaq*.

Unele pachete de descărcare conțin un fișier numit Readme.txt, care conține informații despre instalarea și depanarea fișierului.

## Determinarea versiunii de BIOS

Pentru a stabili dacă actualizările de BIOS disponibile conțin versiuni ulterioare de BIOS față de cele instalate în momentul respectiv pe computer, trebuie să cunoașteți versiunea de BIOS a sistemului instalată în momentul respectiv.

Informațiile despre versiunea de BIOS (cunoscute și sub numele de *ROM date* (Data ROM) și *System BIOS* (BIOS sistem)) pot fi afișate apăsând **fn+esc** (dacă sunteți deja în Windows) sau utilizând Setup Utility (BIOS).

1. Porniți Setup Utility (BIOS).
2. Utilizați tastele săgeți pentru a selecta **Main** (Principal).
3. Pentru a ieși din Setup Utility (BIOS) fără salvarea modificărilor, utilizați tasta tab și tastele săgeți pentru a selecta **Exit** (Ieșire) > **Exit Discarding Changes** (Ieșire fără salvarea modificărilor), apoi apăsați **enter**.

## Descărcarea unei actualizări de BIOS

 **ATENȚIE:** Pentru a reduce riscul de deteriorare a computerului sau de instalare nereușită, descărcați și instalați o actualizare de BIOS numai atunci când computerul este conectat la o sursă de alimentare externă fiabilă, utilizând un adaptor de c.a. Nu descărcați sau instalați o actualizare de BIOS când computerul funcționează alimentat de la acumulator, este conectat într-un dispozitiv de alimentare opțional sau conectat la o sursă de alimentare opțională. În timpul descărcării și instalării, urmați aceste instrucțiuni:

Nu deconectați alimentarea de la computer deconectând cablul de alimentare de la priza de c.a.

Nu opriți computerul și nu inițiați o stare de Repaus sau de Hibernare.

Nu introduceți, scoateți, conectați sau deconectați orice dispozitiv, cablu sau cordon.

1. Selectați **Start > Ajutor și Asistență > Întreținere**.
2. Uрмаți instrucțiunile de pe ecran pentru identificarea computerului și accesarea actualizării de BIOS pe care doriți să o descărcați.
3. În zona de descărcare, urmați acești pași:
  - a. Identificați actualizarea de BIOS care este mai recentă decât versiunea de BIOS instalată în momentul respectiv pe computer. Notați data, numele sau alt identificator. Aceste informații vă pot fi necesare pentru a localiza ulterior actualizarea, după ce a fost descărcată pe unitatea de disc.
  - b. Uрмаți instrucțiunile de pe ecran pentru a descărca selecția pe unitatea de disc.

Notați calea pentru locația de pe unitatea de disc în care va fi descărcată actualizarea de BIOS. Va trebui să accesați această cale când sunteți gata să instalați actualizarea.

 **NOTĂ:** În cazul în care conectați computerul la o rețea, consultați administratorul de rețea înainte de instalarea oricăror actualizări de software, în special actualizările BIOS ale sistemului.

Procedurile de instalare a BIOS-ului variază. Uрмаți toate instrucțiunile care sunt afișate pe ecran după ce descărcarea este încheiată. Dacă nu sunt afișate instrucțiuni, parcurgeți acești pași:

1. Deschideți Windows Explorer selectând **Start > Computer**.
2. Faceți dublu clic pe unitatea de disc desemnată. Unitatea de disc desemnată este în general discul local (C:).
3. Utilizând calea unității de disc pe care ați notat-o mai devreme, deschideți folderul de pe unitatea de disc care conține actualizarea.

4. Faceți dublu clic pe fișierul care are o extensie .exe (de exemplu, *numefișier.exe*).  
Instalarea BIOS-ului începe.
5. Finalizați instalarea urmând instrucțiunile de pe ecran.



**NOTĂ:** După ce un mesaj de pe ecran raportează o instalare reușită, puteți șterge fișierul descărcat de pe unitatea de disc.

---

## Utilizarea aplicației System Diagnostics

Aplicația System Diagnostics vă permite să executați teste de diagnosticare pentru a determina dacă hardware-ul computerului funcționează corect.

Pentru a porni aplicația System Diagnostics:

1. Porniți sau reporniți computerul. În timp ce mesajul „Press the ESC key for Startup Menu” (Apăsați tasta ESC pentru meniul de pornire) este afișat pe ecran în colțul din stânga jos, apăsați **esc**. Când este afișat meniul de pornire, apăsați **f2**.
2. Faceți clic pe testul de diagnosticare pe care doriți să-l executați, apoi urmați instrucțiunile de pe ecran.



**NOTĂ:** Dacă trebuie să opriți un test de diagnosticare când acesta este în execuție, apăsați **esc**.

---

---

# 11 Copierea de rezervă, restaurarea și recuperarea

Computerul include instrumente furnizate de sistemul de operare și de HP pentru a vă ajuta la păstrarea în siguranță a informațiilor și la regăsirea acestora în cazul în care sunt vreodată necesare.

## Crearea copiilor de rezervă

1. Utilizați HP Recovery Manager pentru a crea suporturi de recuperare imediat după ce configurați computerul.
2. Pe măsură ce adăugați hardware și programe software, creați puncte de restaurare a sistemului.
3. Pe măsură ce adăugați fotografii, materiale video, muzică și alte fișiere personale, creați o copie de rezervă a sistemului și a informațiilor personale.

## Crearea suporturilor de recuperare pentru recuperarea sistemului inițial

După ce configurați computerul cu succes, trebuie să creați discuri de recuperare sau o unitate flash de recuperare utilizând HP Recovery Manager. Veți avea nevoie de aceste discuri de recuperare sau de unitatea flash de recuperare pentru a efectua o recuperare de sistem în cazul în care unitatea de disc devine coruptă. O recuperare de sistem reinstalează sistemul de operare inițial și configurează setările pentru programele implicite.

### Ce trebuie să știți

- Se poate crea un singur set de suporturi de recuperare. Manevrați cu grijă aceste instrumente de recuperare și păstrați-le într-un loc sigur.
- HP Recovery Manager examinează computerul și determină capacitatea de stocare necesară pentru unitatea flash sau numărul de discuri DVD goale care vor trebui.  
  
Utilizați discuri DVD-R, DVD+R, DVD-R DL, DVD+R DL sau o unitate flash. Nu utilizați discuri reinscriptibile precum discurile CD±RW, DVD±RW, DVD±RW cu strat dublu și BD-RE (Blu-ray reinscriptibile); acestea nu sunt compatibile cu software-ul HP Recovery Manager.
- În cazul în care computerul nu include o unitate optică integrată, puteți utiliza o unitate optică externă opțională (achiziționată separat) pentru a crea discuri de recuperare sau puteți obține discuri de recuperare pentru computer de pe site-ul Web HP. Dacă utilizați o unitate optică externă, aceasta trebuie să fie conectată direct la un port USB de pe computer, nu la un port USB al unui dispozitiv extern, precum un hub USB.
- Înainte de a începe crearea suporturilor de recuperare, asigurați-vă că ați conectat computerul la sursa de c.a.

- Procesul de creare poate dura mai mult de o oră. Nu întrerupeți procesul de creare.
- Păstrați suporturile de recuperare într-un loc sigur, separat de computer.
- Dacă este necesar, puteți ieși din program înainte de a finaliza crearea suporturilor de recuperare. La următoarea deschidere a programului HP Recovery Manager vi se va solicita să continuați procesul.

### Crearea suporturilor de recuperare

1. Selectați **Start** și tastați *recuperare* în câmpul de căutare. Selectați **Recovery Manager** din listă. Permiteți continuarea acțiunii, dacă vi se solicită.
2. Faceți clic pe **Creare suporturi de recuperare**.
3. Urmați instrucțiunile de pe ecran pentru a continua.

Pentru recuperare, consultați [Recuperarea sistemului inițial utilizând HP Recovery Manager, la pagina 81](#).

### Crearea punctelor de restaurare a sistemului

Un punct de restaurare a sistemului este o colecție de caracteristici ale unității de disc salvate de Restaurare sistem Windows la un moment dat. Un punct de restaurare conține informații precum setările de registry pe care le utilizează Windows. Restaurarea la un punct de restaurare anterior vă permite să anulați modificările care au fost făcute în sistem din momentul creării punctului de restaurare.

Restaurarea la un punct de restaurare anterior nu afectează fișierele de date salvate sau mesajele de e-mail create după ultimul punct de restaurare, dar afectează software-ul pe care l-ați instalat de atunci.

De exemplu, dacă descărcați o fotografie dintr-o cameră digitală și restaurați computerul la starea din ziua precedentă, fotografia rămâne în computer.

Totuși, dacă instalați un software de vizualizare a fotografiilor și ulterior restaurați computerul la starea din ziua precedentă, software-ul va fi dezinstalat și nu îl veți putea utiliza.

### Ce trebuie să știți

- Dacă restaurați la un punct de restaurare și după aceea vă răzgândeți, aveți posibilitatea să anulați restaurarea.
- Trebuie să creați puncte de restaurare a sistemului:
  - Înainte de a adăuga sau a modifica software-ul sau hardware-ul
  - Periodic, în orice moment în care computerul funcționează normal
- Prin restaurarea sistemului se salvează și copii din umbră ale fișierelor care au fost modificate după crearea ultimului punct de restaurare. Pentru informații suplimentare despre utilizarea copiilor din umbră pentru restaurare, consultați **Ajutor și Asistență**.



## Crearea unui punct de restaurare a sistemului

1. Selectați **Start > Panou de control > Sistem și securitate > Sistem**.
2. În panoul din partea stângă, faceți clic pe **Protecție sistem**.
3. Faceți clic pe fila **Protecție sistem**.
4. Faceți clic pe **Creare**, apoi urmați instrucțiunile de pe ecran.

Pentru restaurare, consultați [Restaurarea la un punct anterior de restaurare a sistemului, la pagina 81](#).

## Copierea de rezervă a sistemului și a informațiilor personale

Computerul stochează informații importante, precum fișiere, e-mailuri și fotografii, pe care doriți să le păstrați chiar dacă descărcați un virus sau dacă sistemul nu mai funcționează corespunzător. Cu cât copia de rezervă este mai recentă, cu atât recuperarea fișierelor va fi mai completă. Pe măsură ce adăugați software nou și fișiere de date noi, continuați să creați copii de rezervă în mod regulat.

### Sfaturi pentru reușita unei copieri de rezervă

- Numerotați fiecare disc înainte de a-l introduce în unitatea optică.
- Stocați fișiere personale în bibliotecile de documente, muzică, imagini și videoclipuri și faceți periodic copierea de rezervă a acestor foldere.
- Salvați setările particularizate dintr-o fereastră, bară de instrumente sau bară de meniu copiind un instantaneu de ecran al setărilor. Cu instantaneul de ecran puteți economisi timp dacă trebuie să reintroduceți preferințele.

Pentru a crea o captură de ecran:

1. Afișați ecranul pe care doriți să-l salvați.
2. Copiați imaginea de pe ecran:  
Pentru a copia numai fereastra activă, apăsați **alt+prt sc**.  
Pentru a copia întregul ecran, apăsați **prt sc**.
3. Deschideți un document de procesare a cuvintelor sau un program de editare a imaginilor, apoi selectați **Editare > Lipire**. Imaginea de pe ecran este adăugată la document.
4. Salvați și imprimați documentul.

### Ce trebuie să știți

- Puteți face copii de rezervă ale informațiilor pe o unitate de disc externă opțională, pe o unitate flash, pe o unitate din rețea sau pe discuri.
- Conectați computerul la sursa de c.a. în timpul copierilor de rezervă.
- Alocați un timp suficient pentru a se finaliza procesul de copiere de rezervă. În funcție de dimensiunile fișierelor, procesul poate dura mai mult de o oră.

- Înainte de a începe copierea de rezervă, verificați cât spațiu liber există pe dispozitivul de stocare a copiei de rezervă.
- Trebuie să faceți copii de rezervă:
  - Înainte de a adăuga sau a modifica software-ul sau hardware-ul.
  - Înainte de a repara sau restaura computerul.
  - Pe baza unui program regulat, pentru a fi sigur că aveți copii recente ale informațiilor personale.
  - După ce adăugați multe fișiere – de exemplu, dacă ați salvat înregistrări video de la aniversarea unei zile de naștere.
  - Înainte de a utiliza software antivirus pentru a elimina un program rău intenționat.
  - După adăugarea unor informații care sunt greu de înlocuit, cum ar fi imaginile, înregistrările video, muzica, fișierele de proiecte sau înregistrările de date.

## Crearea unei copii de rezervă utilizând Copiere de rezervă și restaurare Windows

Windows vă permite să faceți copii de rezervă ale fișierelor utilizând Copiere de rezervă și restaurare Windows. Puteți selecta nivelul de la care să se efectueze copierea de rezervă, de la foldere individuale până la unități. Copiile de rezervă sunt comprimate pentru a se economisi spațiu. Pentru a efectua copii de rezervă:

1. Selectați **Start > Panou de control > Sistem și securitate > Copiere de rezervă și restaurare**.
2. Urmați instrucțiunile de pe ecran pentru a programa și a crea o copie de rezervă.



---

**NOTĂ:** Windows include caracteristica Control cont utilizator, pentru a îmbunătăți securitatea computerului dvs. Este posibil să vi se solicite permisiunea sau parola pentru activități precum instalarea de software, executarea utilităților sau modificarea setărilor Windows. Pentru informații suplimentare, consultați [Ajutor și Asistență](#).

---

Pentru restaurare, consultați [Restaurarea anumitor fișiere utilizând Copiere de rezervă și restaurare Windows, la pagina 81](#).

# Restaurare și recuperare

## Restaurarea la un punct anterior de restaurare a sistemului

Uneori, instalarea unui software cauzează un comportament imprevizibil al computerului sau al sistemului Windows. De obicei dezinstalarea software-ului rezolvă problemele. Dacă dezinstalarea nu rezolvă problemele, puteți să restaurați computerul la un punct anterior de restaurare a sistemului (creat la o dată și oră anterioare).

Pentru a reveni la un punct anterior de restaurare a sistemului, când computerul funcționa corect:

1. Selectați **Start > Panou de control > Sistem și securitate > Sistem**.
2. În panoul din partea stângă, faceți clic pe **Protecție sistem**.
3. Faceți clic pe fila **Protecție sistem**.
4. Faceți clic pe **Restaurare sistem** și urmați instrucțiunile de pe ecran.

## Restaurarea anumitor fișiere

Dacă fișierele sunt șterse accidental de pe hard disk și nu mai pot fi restaurate din Coșul de reciclare sau dacă fișierele devin corupte, restaurarea anumitor fișiere este utilă. Restaurarea anumitor fișiere mai este utilă și dacă optați pentru recuperarea sistemului inițial utilizând HP Recovery Manager. Puteți restaura numai fișierele pentru care ați făcut anterior copii de rezervă.

## Restaurarea anumitor fișiere utilizând Copiere de rezervă și restaurare Windows

Windows vă permite să restaurați fișiere pentru care ați făcut copii de rezervă utilizând Copiere de rezervă și restaurare Windows:

1. Selectați **Start > Panou de control > Sistem și securitate > Copiere de rezervă și restaurare**.
2. Urmăriți instrucțiunile de pe ecran pentru a restaura copia de rezervă.



**NOTĂ:** Windows include caracteristica Control cont utilizator, pentru a îmbunătăți securitatea computerului dvs. Este posibil să vi se solicite permisiunea sau parola pentru activități precum instalarea de software, executarea utilităților sau modificarea setărilor Windows. Pentru informații suplimentare, consultați [Ajutor și Asistență](#).

## Recuperarea sistemului inițial utilizând HP Recovery Manager

Software-ul HP Recovery Manager vă permite să reparați sau să readuceți computerul la starea inițială din fabrică.

## Ce trebuie să știți

- HP Recovery Manager recuperează numai software-ul care a fost instalat în fabrică. Software-ul care nu a fost furnizat cu acest computer trebuie descărcat de pe site-ul Web al producătorului sau trebuie reinstalat de pe discul furnizat de producător.
- O recuperare de sistem trebuie utilizată ca o ultimă încercare de a corecta problemele computerului. Dacă nu ați încercat deja punctele de restaurare (consultați [Restaurarea la un punct anterior de restaurare a sistemului, la pagina 81](#)) și restaurările parțiale (consultați [Restaurarea anumitor fișiere, la pagina 81](#)), încercați-le înainte de a utiliza HP Recovery Manager pentru a recupera sistemul.
- O recuperare de sistem trebuie efectuată în cazul în care unitatea de disc a computerului s-a defectat sau dacă toate încercările de remediere a oricărei probleme funcționale a computerului au eșuat.
- Dacă suporturile de recuperare nu funcționează, puteți obține discuri de recuperare pentru sistemul dvs. de la site-ul web HP.
- Opțiunea Recuperare imagine minimizată este recomandată numai pentru utilizatorii avansați. Sunt reinstalate toate driverele și software-urile necesare pentru hardware, nu și alte aplicații software. Nu întrerupeți procesul înainte de finalizare, deoarece recuperarea nu va reuși.

## Recuperarea utilizând partiția HP Recovery (numai la anumite modele)

Partiția HP Recovery (numai la anumite modele) vă permite să restaurați sistemul fără a fi necesare discuri de recuperare sau o unitate flash de recuperare. Acest tip de recuperare poate fi utilizat numai dacă unitatea de disc este încă funcțională.

Pentru a verifica prezența unei partiții de recuperare, selectați **Start**, faceți clic dreapta pe **Computer**, apoi selectați **Gestionare > Gestionare disc**. Dacă partiția de recuperare este prezentă, în fereastră este listată o unitate de recuperare.



**NOTĂ:** În cazul în care computerul dvs. nu a fost livrat cu o partiție de recuperare, în pachet au fost incluse discuri de recuperare.

1. Accesați HP Recovery Manager în oricare dintre următoarele moduri:
  - Selectați **Start** și tastați `recuperare` în câmpul de căutare. Selectați **Recovery Manager** din listă.  
– sau –
  - Porniți sau reporniți computerul, apoi apăsați `esc` în timp ce mesajul „Press the ESC key for Startup Menu” (Apăsați tasta ESC pentru meniul de pornire) este afișat în partea de jos a ecranului. Apoi apăsați `f11` în timp ce mesajul „F11 (System Recovery)” (F11 (Recuperare sistem)) este afișat pe ecran.
2. Faceți clic pe **Recuperare sistem** din fereastra **HP Recovery Manager**.
3. Urmați instrucțiunile de pe ecran.

## Recuperarea utilizând suporturile de recuperare

1. Dacă este posibil, copiați de rezervă toate fișierele personale.
2. Introduceți primul disc de recuperare în unitatea optică din computer sau în unitatea optică externă opțională, apoi reporniți computerul.

– sau –

Introduceți unitatea flash de recuperare într-un port USB de la computer, apoi reporniți computerul.



**NOTĂ:** În cazul în care computerul nu repornește automat în HP Recovery Manager, trebuie modificată ordinea de încărcare de la computer. Consultați [Modificarea ordinii de încărcare de la computer, la pagina 83](#).

3. Apăsați **f9** la încărcarea sistemului.
4. Selectați unitatea optică sau unitatea flash.
5. Urmăriți instrucțiunile de pe ecran.

## Modificarea ordinii de încărcare de la computer

Pentru a modifica ordinea de încărcare pentru discuri de recuperare:

1. Reporniți computerul.
2. Apăsați **esc** în timp ce computerul repornește, apoi apăsați **f9** pentru opțiunile de încărcare.
3. Selectați **Internal CD/DVD ROM Drive** (Unitate CD/DVD ROM internă) din fereastra cu opțiuni de încărcare.

Pentru a modifica ordinea de încărcare pentru o unitate flash de recuperare:

1. Introduceți unitatea flash într-un port USB.
2. Reporniți computerul.
3. Apăsați **esc** în timp ce computerul repornește, apoi apăsați **f9** pentru opțiunile de încărcare.
4. Selectați unitatea flash din fereastra cu opțiuni de încărcare.

# 12 Specificații

## Putere de intrare

Informațiile despre alimentare din această secțiune pot fi utile atunci când intenționați să călătoriți în străinătate cu computerul.

Computerul funcționează cu curent continuu, care poate fi furnizat de un adaptor de curent alternativ sau de o sursă de alimentare de curent continuu. Sursa de alimentare de c.a. trebuie să aibă tensiunea nominală de 100 – 240 V, 50 – 60 Hz. Deși computerul poate fi alimentat de la o sursă independentă de curent continuu, trebuie să fie alimentat numai de la un adaptor de c.a. sau de la o sursă de alimentare de c.c. furnizate și aprobate de HP pentru utilizare cu acest computer.

Computerul poate funcționa cu curent continuu în cadrul specificațiilor următoare. Tensiunea și curentul de funcționare variază în funcție de platformă.

Putere de intrare	Valoare nominală
Tensiune și curent de funcționare	18,5 V c.c. la 3,5 A – 65 W
	19,5 V c.c. la 3,33 A - 65 W
	19 V c.c. la 4,74 A – 90 W
	19,5 V c.c. la 4,62 A - 90 W

Fișa de c.c. a sursei externe de alimentare HP

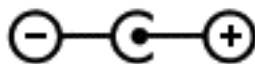

**NOTĂ:** Acest produs este proiectat pentru sistemele energetice IT din Norvegia, cu tensiune de linie care nu depășește 240 V rms.

**NOTĂ:** Tensiunea și curentul de funcționare a computerului pot fi găsite pe eticheta de reglementare a sistemului.

## Mediul de funcționare

Factor	În sistem metric	S.U.A.
<b>Temperatură</b>		
Funcționare	<b>de la 5°C până la 35°C</b>	de la 41°F până la 95°F
Nefuncționare	<b>de la -20°C până la 60°C</b>	de la -4°F până la 140°F
<b>Umiditate relativă (fără condensare)</b>		
Funcționare	<b>10 – 90%</b>	10 – 90%
Nefuncționare	<b>5 – 95%</b>	5 – 95%
<b>Altitudine maximă (nepresurizat)</b>		
Funcționare	<b>de la -15 m până la 3.048 m</b>	de la -50 ft până la 10.000 ft
Nefuncționare	<b>de la -15 m la 12.192 m</b>	de la -50 picioare la 40.000 picioare

---

## 13 Depanare și asistență



# Depanare

## Probleme la unitatea de disc

Dacă tava pentru discuri nu se deschide normal, urmați acești pași:

1. Introduceți capătul unei agrafe pentru hârtie în orificiul de acces pentru eliberare (1) din masca frontală a unității.
2. Apăsați ușor spre interior pe agrafa pentru hârtie, până când se eliberează tava, apoi trageți tava (2) în afară până când se oprește.
3. Scoateți discul (3) din tavă apăsând ușor în jos pe ax în timp ce ridicați de marginile exterioare ale discului. Țineți discul de margini și evitați atingerea suprafețelor plane.

 **NOTĂ:** Dacă tava nu este complet accesibilă, înclinați discul cu atenție pe măsură ce îl scoateți.

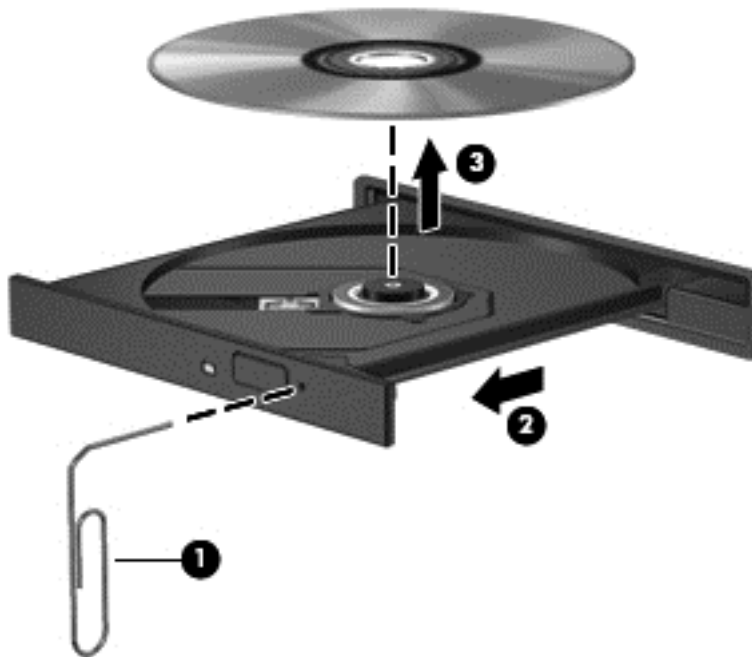

4. Închideți tava pentru discuri și puneți discul într-o casetă protectoare.

## Probleme cu conexiunea wireless

Printre posibilele cauze pentru problemele de conexiune se numără următoarele:

- Dispozitivul wireless nu este pornit.
- Dispozitivul wireless nu este instalat corect sau a fost dezactivat.
- Dispozitivul wireless a întâmpinat o interferență de la alte dispozitive.
- Dispozitivul wireless sau hardware-ul ruter s-a defectat.



**NOTĂ:** Dispozitivele pentru lucrul în rețea wireless sunt incluse numai cu anumite modele de computer. Dacă rețeaua wireless nu este cuprinsă în lista de caracteristici a pachetului computerului, puteți adăuga capacitatea de rețea wireless la computer cumpărând un dispozitiv de rețea wireless.

## Conectarea la o rețea WLAN nu este posibilă

Dacă aveți o problemă de conectare la o rețea WLAN, asigurați-vă că dispozitivul WLAN integrat este pornit și corect instalat pe computer.

1. Dacă ledul wireless este stins sau este chihlimbărie, apăsați butonul wireless, comutatorul wireless sau tasta wireless pentru a porni dispozitivul wireless.
2. Apoi încercați din nou să vă conectați la rețeaua WLAN.

Dacă tot nu vă puteți conecta, urmați pașii de mai jos.

1. Selectați **Start > Panou de control > Sistem și securitate**.
2. În zona Sistem, faceți clic pe **Manager dispozitive**.
3. Faceți clic pe săgeata de lângă **Adaptoare de rețea** pentru a extinde lista și a afișa toate adaptoarele.
4. Identificați dispozitivul WLAN din lista de adaptoare de rețea. Lista pentru un dispozitiv WLAN poate include termenii *wireless*, *LAN wireless*, *WLAN* sau *802.11*.

Dacă nu este listat niciun dispozitiv WLAN, fie computerul dvs. nu are un dispozitiv WLAN integrat, fie driverul dispozitivului WLAN nu este instalat corect.

Pentru mai multe informații cu privire la depanarea rețelelor WLAN, consultați legăturile către site-uri Web furnizate în Ajutor și Asistență.

## Conectarea la o rețea preferată nu este posibilă

Este posibil să nu vă puteți conecta la o rețea preferată deoarece este o rețea WLAN securizată. Pentru a vă conecta la acest tip de rețea WLAN aveți nevoie de codul de securitate. Pentru informații suplimentare, consultați secțiunea următoare.

Dacă problema nu este de la codul de securitate introdus, este posibil să aveți o conexiune WLAN coruptă. În multe cazuri, Windows poate repara automat o conexiune WLAN coruptă.

- Dacă există o pictogramă de stare de rețea în zona de notificare, în extrema dreaptă a barei de activități, faceți clic dreapta pe pictogramă, apoi faceți clic pe **Depanare probleme**.

Windows resetează dispozitivele de rețea și încearcă să se reconecteze la una dintre rețelele preferate.

- Dacă nu există nicio pictogramă de stare a rețelei în zona de notificare, urmați acești pași:
  1. **Start > Panou de control > Rețea și Internet > Centru rețea și partajare**.
  2. Faceți clic pe **Depanare probleme** și selectați rețeaua pe care doriți să o reparați.

## Codurile de securitate de rețea sunt indisponibile

Dacă vi se solicită un cod de securitate (sau cheie de rețea) sau un nume (SSID) când vă conectați la o rețea WLAN, rețeaua este protejată de securitate. Trebuie să aveți codurile curente pentru a face o

conexiune la o rețea securizată. SSID și codul de securitate sunt coduri alfanumerice pe care le introduceți în computer pentru identificarea computerului în rețea.

- Pentru o rețea conectată la ruterul wireless personal, examinați ghidul pentru utilizator al ruterului pentru instrucțiuni despre configurarea acelorași coduri atât pe ruter cât și pe dispozitivul WLAN.
- Pentru o rețea privată, cum ar fi o rețea dintr-un birou sau o cameră de chat pe Internet publică, contactați administratorul de rețea pentru a obține codurile, apoi introduceți codurile când vi se solicită.

Pentru a îmbunătăți securitatea, unele rețele schimbă SSID-ul și cheile de rețea utilizate în ruterele lor sau punctele de acces pe bază regulată. Trebuie să schimbați codul corespunzător din computerul dvs. în consecință.

Dacă vi se furnizează noi chei de rețea wireless și SSID pentru o rețea și dacă v-ați conectat anterior la acea rețea, parcurgeți pașii de mai jos pentru a vă conecta la rețea.

1. Selectați **Start > Panou de control > Rețea și Internet > Centru rețea și partajare**.

2. În panoul din stânga, faceți clic pe **Gestionare rețele wireless**.

Este o afișată o listă a rețelelor WLAN disponibile. Dacă vă aflați într-un punct în care sunt active mai multe rețele WLAN, vor fi afișate mai multe.

3. Selectați rețeaua din listă, faceți clic dreapta pe rețea, apoi faceți clic pe **Proprietăți**.



**NOTĂ:** Dacă rețeaua pe care o doriți nu este cuprinsă în listă, verificați cu administratorul de rețea pentru a fi sigur că ruterul sau punctul de acces funcționează.

4. Faceți clic pe fila **Securitate** și introduceți datele de criptare wireless corecte în caseta **Cheie de securitate rețea**.

5. Faceți clic pe **OK** pentru a salva aceste setări.

## Conexiunea WLAN este foarte slabă

Dacă conexiunea este foarte slabă sau dacă computerul dvs. nu poate face o conexiune la o rețea WLAN, minimizați interferența de la alte dispozitive după cum urmează:

- Deplasați computerul mai aproape de ruterul sau punctul de acces wireless.
- Deconectați temporar dispozitive wireless precum aparatul cu microunde, telefonul fără fir sau telefonul celular pentru a vă asigura că alte dispozitive wireless nu interferează.

În cazul în care conexiunea nu se îmbunătățește, încercați să forțați dispozitivul să restabiliți toate valorile conexiunii:

1. Selectați **Start > Panou de control > Rețea și Internet > Centru rețea și partajare**.

2. În panoul din stânga, faceți clic pe **Gestionare rețele wireless**.

Este o afișată o listă a rețelelor WLAN disponibile. Dacă vă aflați într-un punct în care sunt active mai multe rețele WLAN, vor fi afișate mai multe.

3. Faceți clic pe o rețea, apoi faceți clic pe **Eliminare**.

## Imposibil de conectat la ruterul wireless

Dacă încercați să vă conectați la ruterul wireless și nu reușiți, resetați ruterul wireless scoțând alimentarea de la ruter timp de 10 până la 15 secunde.

Dacă computerul nu se conectează încă la o rețea WLAN, reporniți ruterul wireless. Pentru detalii, consultați instrucțiunile producătorului ruterului.

## Pictograma de stare a rețelei nu este afișată

Dacă pictograma de stare a rețelei nu este afișată în zona de notificare după ce configurați rețeaua WLAN, driverul de software fie lipsește, fie este deteriorat. Este posibil să se afișeze și un mesaj de eroare Windows „Dispozitivul nu a fost găsit”. Driverul trebuie să fie reinstalat.

Obțineți cea mai recentă versiune a software-ului și a driverelor de dispozitiv WLAN pentru computer de pe site-ul Web HP de la adresa <http://www.hp.com>. Dacă dispozitivul WLAN pe care îl utilizați a fost cumpărat separat, consultați site-ul Web al producătorului pentru cel mai recent software.

Pentru a obține cea mai recentă versiune a software-ului de dispozitiv WLAN pentru computerul dvs., parcurgeți acești pași:

1. Deschideți browserul de Internet și accesați <http://www.hp.com/support>.
2. Selectați țara/regiunea dvs.
3. Faceți clic pe opțiunea pentru descărcare software și drivere, apoi tastați numărul modelului computerului dvs. în caseta de căutare.
4. Apăsați **enter**, apoi urmați instrucțiunile de pe ecran.



**NOTĂ:** Dacă dispozitivul WLAN pe care îl utilizați a fost cumpărat separat, consultați site-ul Web al producătorului pentru cel mai recent software.

## Probleme audio

Pentru a verifica funcțiile audio de pe computer, urmați acești pași:

1. Selectați **Start > Panou de control > Hardware și sunete > Sunet**.
2. Când se deschide fereastra de sunet, faceți clic pe fila **Sunete**. Sub Evenimente program, selectați orice eveniment de sunet, cum ar fi un bip sau o alarmă și faceți clic pe butonul **Test**.

Ar trebui să auziți sunetul prin difuzoare sau prin căștile conectate.

Pentru a verifica funcțiile de înregistrare de pe computer, urmați acești pași:

1. Selectați **Start > Toate programele > Accesorii > Înregistrator sunet**.
2. Faceți clic pe **Pornire înregistrare** și vorbiți în microfon. Salvați fișierul pe desktop.
3. Deschideți un program multimedia și redați sunetul.

Pentru a confirma sau a modifica setările audio de pe computerul dvs., selectați **Start > Panou de control > Hardware și sunete > Sunet**.

## Probleme de gestionare a energiei

Printre cauzele posibile ale problemelor de gestionare a energiei se numără următoarele:

- Niveluri reduse de încărcare a acumulatorului
- Probleme ale adaptorului de c.a.

### Rezolvarea unui nivel redus de încărcare a acumulatorului

#### Rezolvarea unui nivel redus de încărcare a acumulatorului când este disponibilă sursa de alimentare externă

- Conectați un adaptor de c.a.
- Conectați un dispozitiv opțional de andocare sau de extindere.
- Conectați un adaptor de alimentare opțional achiziționat ca accesoriu de la HP.

#### Rezolvarea unui nivel redus de încărcare a acumulatorului când nu este disponibilă nicio sursă de alimentare

- Inițiați starea de Hibernare.
- Salvați lucrările și opriți computerul.

### Rezolvarea unui nivel redus de încărcare a acumulatorului când computerul nu poate ieși din Hibernare

Când computerul nu are suficientă energie pentru a ieși din Hibernare, urmați acești pași:

1. Înlocuiți acumulatorul descărcat înlocuibil de către utilizator cu un acumulator încărcat sau conectați adaptorul de c.a. la computer și la sursa de alimentare externă.
2. Ieșiți din Hibernare apăsând butonul de alimentare.

### Depanarea unui adaptor de c.a.

Testați adaptorul de c.a. în cazul în care computerul prezintă unul din următoarele simptome când este conectat la sursa de c.a.:

- Computerul nu pornește.
- Afișajul nu se aprinde.
- Ledurile de alimentare sunt stinse.

Pentru a testa adaptorul de c.a.:

1. Opriți computerul.
2. Scoateți acumulatorul din computer.

3. Conectați adaptorul de c.a. la computer, apoi la o priză de c.a.

4. Porniți computerul.

- Dacă ledurile de alimentare se *aprend*, adaptorul de c.a. funcționează corect.
- Dacă ledurile de alimentare rămân *stînse*, verificați conexiunea de la adaptorul de c.a. la computer și conexiunea de la adaptorul de c.a. la priza de c.a. pentru a vă asigura de fermitatea conexiunilor.
- În cazul în care conexiunile sunt ferme, iar ledurile de alimentare rămân *stînse*, adaptorul de c.a. nu funcționează și trebuie să fie înlocuit.

Contactați serviciul de asistență pentru informații despre obținerea unui adaptor de c.a. de schimb.

## Contactarea serviciului de asistență

Dacă informațiile furnizate în acest ghid pentru utilizator sau în secțiunea Ajutor și Asistență nu au rezolvat problema dvs., puteți să contactați serviciul de asistență. Pentru asistență pentru produs în S.U.A., accesați <http://www.hp.com/go/contactHP>. Pentru asistență pentru produs în întreaga lume, accesați [http://welcome.hp.com/country/us/en/wwwcontact\\_us.html](http://welcome.hp.com/country/us/en/wwwcontact_us.html).

Aici puteți să:

- Discutați online cu un tehnician de la HP.



**NOTĂ:** Dacă discuția cu un membru al serviciului de asistență nu este posibilă într-o anumită limbă, aceasta este posibilă în limba engleză.

---

- Asistență prin e-mail.
- Găsiți numerele de telefon pentru serviciul de asistență.
- Găsiți un centru de service HP.

---

# 14 Descărcarea electrostatică

Descărcarea electrostatică este eliberarea electricității statice când două obiecte intră în contact – de exemplu, șocul pe care îl primiți când treceți peste covor și atingeți o clanță de ușă, metalică.

O descărcare de electricitate statică din degete sau din alte materiale conductoare electrostatic poate să deterioreze componentele electronice. Pentru a preveni deteriorarea computerului, defectarea unei unități sau pierderea de informații, respectați aceste măsuri de precauție:

- Dacă instrucțiunile de scoatere sau de instalare vă îndrumă să deconectați computerul, deconectați-l după ce a fost împământat corect și înainte de scoaterea unui capac.
- Păstrați componentele în ambalajul lor de protecție împotriva energiei electrostatice până când sunteți pregătit să le instalați.
- Evitați atingerea pinilor, conductorilor sau circuitelor. Manipulați componentele electronice cât mai puțin posibil.
- Utilizați instrumente non-magnetice.
- Înainte de a manevra componente, descărcați-vă de electricitatea statică atingând o suprafață metalică nevopsită a componentei.
- Când scoateți o componentă, puneți-o într-un ambalaj antistatic.

Dacă aveți nevoie de informații suplimentare despre electricitatea statică sau de asistență pentru scoaterea sau instalarea componentelor, contactați serviciul de asistență.



# Index

## A

actualizări de securitate Windows, instalare 72  
actualizări pentru software HP și de la terți, instalare 72  
actualizări software, instalare 72  
acumulator  
depozitare 48  
dezafectare 49  
economisire energie 48  
înlocuire 49  
acumulator, siguranță de eliberare 14  
adaptor de c.a. 6  
alimentare  
acumulator 47  
economisire 48  
amprente, înregistrare 71  
antene WLAN, identificare 8

## B

Beats Audio 13, 25, 27, 36  
BIOS  
actualizare 74  
descărcarea unei actualizări 75  
determinarea versiunii 74  
butoane  
activare/dezactivare zonă de atingere 9  
alimentare 12  
evacuare unitate optică 5  
partea dreaptă zonă de atingere 9, 38  
partea stângă zonă de atingere 9, 38  
buton activare/dezactivare zonă de atingere 9, 38

buton de alimentare, identificare 12  
buton de evacuare unitate optică, identificare 5  
buton wireless 17

## C

cabluri  
USB 53  
cablu USB, conectare 53  
cameră Web 27  
cameră web, identificare 8  
cameră Web, identificare 24  
capac de service 15  
card digital  
introducere 55  
călătoria cu computerul 16, 48, 66  
cele mai bune practici 1  
cheie de produs 16  
cititor de amprente  
utilizare 70  
cititor de amprente, identificare 12  
comandă rapidă Beats Audio 28  
comandă rapidă pentru informații despre sistem 36  
comandă rapidă setări de bas 36  
comenzi rapide  
afișare informații despre sistem 36  
descriere 36  
setări de bas 36  
utilizare 36  
comenzi rapide de la tastatură, identificare 36  
comenzi wireless  
buton 17  
sistem de operare 17  
software Wireless Assistant 17  
compartiment pentru module de memorie, identificare 15  
compartiment pentru modul wireless, identificare 15  
compartiment pentru unitate optică, identificare 15  
componente  
afișaj 8  
partea dreaptă 5  
partea frontală 4  
partea inferioară 14  
partea stângă 7  
partea superioară 9  
computer, călătorie 48  
conectare la o rețea WLAN 21  
conector, alimentare 6  
conector de alimentare, identificare 6  
conexiune WLAN de întreprindere 21  
conexiune WLAN publică 21  
configurare audio pentru HDMI 30  
configurare conexiune Internet 20  
configurare WLAN 20  
copierea de rezervă a software-ului și a informațiilor 73  
Copiere de rezervă și restaurare Windows  
restaurare fișiere 81  
copii de rezervă 77  
curățarea computerului 65  
CyberLink PowerDVD 31

- D**  
depanare; adaptor de c.a. 91  
depanare; conexiune wireless 87  
depanare; funcții audio 90  
depanare; gestionarea energiei 91  
depanare; nivel redus de încărcare a acumulatorului 91  
depanare; unitate de disc 87  
depanare și asistență 86  
depozitarea unui acumulator 48  
descărcare electrostatică 94  
difuzoare, identificare 12, 26  
disc optic  
  introducere 57  
  scoatere 57  
discuri acceptate 77  
discuri de recuperare 77  
dispozitiv Bluetooth 22  
Dispozitiv Bluetooth 17  
dispozitive de înaltă definiție, conectare 29, 31  
dispozitive de securitate din aeroport 59  
dispozitive externe 53  
dispozitive externe opționale, utilizare 53  
dispozitive USB  
  conectare 53  
  descriere 52  
  scoatere 53  
dispozitiv WLAN 16, 18  
doc pentru acumulator 14, 16  
doc pentru unitate de disc, identificare 15
- E**  
energie, economisire 48  
energie acumulator 47  
etichetă Bluetooth 16  
etichetă certificat de autenticitate 16  
etichetă certificat de autenticitate Microsoft 16  
etichetă de certificare wireless 16  
etichetă de service, computer 16  
etichetă WLAN 16  
etichete  
  Bluetooth 16  
  certificare wireless 16
- certificat de autenticitate Microsoft 16  
reglementare 16  
service 16  
WLAN 16  
etichete de service  
  localizare 16
- F**  
fișiere șterse  
  restaurare 81  
funcții audio, verificare 28
- G**  
gest de derulare pe zona de atingere 41  
gest de lovire ușoară pe zona de atingere 42  
gest de prindere pe zona de atingere 41  
gest de rotire pe zona de atingere 42  
gest de transfocare pe zona de atingere 41  
gesturi pe zona de atingere  
  derulare 41  
  lovire ușoară 42  
  prindere 41  
  rotire 42  
  transfocare 41
- H**  
HDMI  
  configurare audio 30  
Hibernare  
  ieșire 44  
  inițiere 44  
  stare inițiată în timpul unui nivel critic de încărcare a acumulatorului 48  
HP 3D DriveGuard 61  
HP Recovery Manager 81  
huburi 52  
huburi USB 52
- I**  
indicatoare luminoase  
  adaptor de c.a. 6  
  alimentare 5, 10  
  anulare volum 10  
  cameră web 8  
  cameră Web 25  
  caps lock 10  
  cititor de amprente 11  
  mufă RJ-45 (rețea) 7  
  unitate de disc 5  
  unitate optică 5  
  wireless 10  
  zonă de atingere 9, 11, 38  
indicatoare luminoase, identificare 5  
indicator de încărcare acumulator 45  
indicator luminos unitate optică, identificare 5  
informații acumulator, găsim 48  
informații despre reglementări  
  etichetă de reglementare 16  
  etichete de certificare wireless 16  
instalare  
  actualizări critice de securitate 72  
  încuietoare cablu de siguranță opțional 73  
Intel Wireless Display 31
- Î**  
închidere 51  
încuietoare cablu de siguranță, instalare 73  
îngrijirea computerului 65  
întreținere  
  Curățare disc 62  
  Defragmentare disc 61
- L**  
led cameră Web, identificare 8, 24  
led cameră web integrat, identificare 8  
led caps lock, identificare 10  
led de anulare volum, identificare 10  
led de cameră Web integrată, identificare 25  
led pentru cititor de amprente 11  
led pentru unitate de disc 5  
leduri de alimentare, identificare 10  
leduri de mufă RJ-45 (rețea) 7

- led wireless 10, 17
- led zonă de atingere 9, 11, 38
- lucruri distractive pe care le puteți face 2
- M**
- mediu de funcționare 85
- microfoane interne, identificare 8, 24
- modul de memorie
  - introducere 64
  - înlocuire 62
  - scoatere 63
- mouse, extern
  - setare preferințe 32
- mufă ieșire audio (căști)/mufă intrare audio (microfon) 7, 25
- mufă rețea, identificare 7
- mufă RJ-45 (pentru rețea), identificare 7
- mufe
  - mufă ieșire audio (căști)/mufă intrare audio (microfon) 7, 25
  - rețea 7
  - RJ-45 (rețea) 7
- N**
- nivel critic de încărcare a acumulatorului 48
- număr de serie, computer 16
- nume și număr produs, computer 16
- O**
- oprirea computerului 51
- ordine de încărcare schimbare 83
- orificii de ventilație, identificare 7, 14
- P**
- panou de control Beats Audio 27
- parole
  - Setup Utility (BIOS) 70
  - Windows 69
- parole din utilitarul Setup Utility (BIOS) 70
- parole Windows 69
- port de monitor extern, identificare 26
- port HDMI, conectare 29
- port HDMI, identificare 7, 25
- port pentru monitor extern 7, 29
- porturi
  - HDMI 7, 25, 29
  - Intel Wireless Display 31
  - monitor extern 7, 26, 29
  - USB 2.0 5, 25
  - USB 3.0 5, 7, 25
  - VGA 29
- porturi USB, identificare 5, 7, 25
- port USB 2.0, identificare 5, 25
- port USB 3.0, identificare 5, 7, 25
- port VGA, conectare 29
- PowerDVD 31
- puncte de restaurare 78
- puncte de restaurare a sistemului 78
  - creare 78
- putere de intrare 84
- R**
- recuperare 81
  - HP Recovery Manager 81
- recuperare de pe discuri de recuperare 83
- recuperare sistem 81
- recuperare sistem inițial 81
- Repaus
  - ieșire 44
  - inițiere 44
- restabilire sistem inițial
  - creare suporturi de restaurare 77
- rețea wireless, securizare 73
- rețea wireless (WLAN)
  - conectare 21
  - conexiune WLAN de întreprindere 21
  - conexiune WLAN publică 21
  - echipament necesar 20
  - limite funcționale 21
  - securitate 20
  - utilizare 18
- S**
- securitate, wireless 20
- setare protecție prin parolă la reactivare 45
- siguranță de eliberare a acumulatorului 14
- sistem, recuperare 81
- sistem care nu răspunde 51
- sistem de operare
  - cheie de produs 16
  - etichetă certificat de autenticitate Microsoft 16
- sistem inițial, recuperare 81
- slot pentru cablu de securitate, identificare 6
- slot pentru suporturi digitale, identificare 4
- sloturi
  - cablu de securitate 6
  - suporturi digitale 4
- software
  - Curățare disc 62
  - CyberLink PowerDVD 31
  - Defragmentare disc 61
  - HP Connection Manager 18
  - software antivirus, utilizare 72
  - software Curățare disc 62
  - software Defragmentare disc 61
  - software de securitate pe Internet, utilizare 71
  - Software HP Connection Manager 18
  - software paravan de protecție 72
  - software Wireless Assistant 17
  - subwoofer, identificare 14, 25
  - suporturi care pot fi citite 43
  - suporturi de recuperare 77
  - suporturi pe care se poate scrie 43
  - sursă de alimentare externă de c.a., utilizare 49
- T**
- tasta b, identificare 13, 25
- tasta esc, identificare 13
- tasta fn, identificare 13, 25, 36
- tastatură, numerică integrată 13
- tastatură numerică integrată, identificare 13, 37
- tastă cu sigla Windows, identificare 13
- tastă de acțiune lumină de fundal tastatură, identificare 34

tastă num lock, identificare 13, 37

tastă pentru aplicații Windows, identificare 13

taste

acțiune 13

aplicații Windows 13

b 13, 25

esc 13

fn 13, 25

num lock 13

sigla Windows 13

taste de acțiune

Ajutor și Asistență 34

anulare volum 35

comutare imagine de pe ecran 34

creștere volum 34

identificare 13

mărire luminozitate ecran 34

piesa sau secțiunea anterioară 34

piesa sau secțiunea următoare 34

redare, pauză, reluare 34

reducere luminozitate ecran 34

reducere volum 34

tastatură iluminată din fundal 34

wireless 35

temperatură 48

temperatură acumulator 48

transportul computerului 66

## U

unitate de disc

HP 3D DriveGuard 61

unitate media 43

unitate optică, identificare 5, 25

utilizarea parolelor 69

utilizare indicator de încărcare acumulator 45

utilizare sursă de alimentare externă de c.a. 49

## V

verificarea funcțiilor audio 28

video 28

## Z

zonă de atingere

butoane 9, 38

utilizare 38

zonă zonă de atingere,

identificare 9, 38