



HP ScanJet 200, 300

Brugervejledning

Copyright og licens

© 2015 Copyright HP Development Company, L.P.

Reproduktion, tilpasning eller oversættelse er, uden forudgående skriftlig tilladelse, forbudt, for så vidt det ikke er udtrykkeligt tilladt i henhold til loven om ophavsret.

Oplysningerne i dette dokument kan ændres uden forudgående varsel.

De eneste garantier for HP's produkter og tjenester er angivet i de udtrykkelige garantierklæringer, der leveres sammen med de pågældende produkter og tjenester. Intet heri udgør yderligere garantier. HP er ikke ansvarlig for tekniske eller redigeringsmæssige fejl eller udeladelser heri.

Varemærker

ENERGY STAR er et amerikansk registreret servicemærke tilhørende United States Environmental Protection Agency.

Microsoft og Windows er registrerede varemærker tilhørende Microsoft Corporation.

1. udgave, november 2015

Indhold

| | |
|--|----|
| 1 Sådan bruges scanneren | |
| Sådan scanner du (Windows)..... | 3 |
| Oversigt over scanner og software..... | 3 |
| Oversigt over scannerknapperne..... | 3 |
| Oversigt over HP scanningssoftware..... | 3 |
| Scan billeder og dokumenter..... | 5 |
| Scan billeder | 5 |
| Scanning af dokumenter | 6 |
| Scan til en PDF-fil..... | 7 |
| Scan til e-mail..... | 7 |
| Scan til skyen..... | 8 |
| Lav kopier..... | 8 |
| Scan fra andre programmer..... | 9 |
| Sådan scanner du (Mac)..... | 9 |
| Oversigt over scanner og software..... | 9 |
| Scannerens knapper..... | 9 |
| Scanningssoftware..... | 9 |
| Scan billeder og dokumenter..... | 10 |
| Scan billeder..... | 10 |
| Scanning af dokumenter..... | 11 |
| Scan til en PDF-fil..... | 11 |
| Scan til e-mail..... | 11 |
| Scan til iCloud Fotostream via iPhoto..... | 12 |
| Lav kopier..... | 13 |
| Scan fra andre programmer..... | 13 |
| Her kan du få yderligere oplysninger..... | 13 |
| 2 Vedligeholdelse | |
| Rengør scannerens glasplade | 14 |
| Fjern og udskift scannerens låg..... | 15 |
| Bestil forbrugsstoffer til vedligeholdelse og scanner..... | 17 |
| 3 Fejlfinding | |
| Grundlæggende tip til fejlfinding..... | 18 |
| Fejlfinding i forbindelse med installation af scanner..... | 18 |
| Kontroller USB-kablet..... | 19 |
| Afinstaller og geninstaller softwaren (kun for Windows)..... | 19 |
| Scannerinitialiserings- eller hardwareproblemer..... | 19 |
| Nulstil scanneren | 20 |
| Test scannerhardwaren | 20 |
| Scanneren fungerer ikke korrekt | 20 |

| | |
|--|-----------|
| Problemer med scannerfunktion..... | 20 |
| Scannerknapperne fungerer ikke korrekt..... | 21 |
| Problemer med tekstgenkendelse (OCR) (Windows)..... | 21 |
| Problemer med tekstgenkendelse (OCR) (Mac)..... | 22 |
| Det scannede billede er uklart | 22 |
| Scanneren scanner meget langsomt | 23 |
| De gemte scanningsfiler er for store..... | 23 |
| Scannerens glasplade skal renses..... | 23 |
| Flere oplysninger om fejlretning..... | 24 |
| 4 Tekniske oplysninger | |
| HP begrænsede garanti..... | 26 |
| Sikkerhedsanvisninger..... | 26 |
| Scannerspecifikationer..... | 27 |
| Miljøspecifikationer..... | 28 |
| Energioplysninger..... | 28 |
| Begrænsning af farlige stoffer (Tyrkiet)..... | 29 |
| Begrænsning af farlige stoffer (Ukraine)..... | 29 |
| Oplysninger om genbrug og materialer med begrænsninger..... | 29 |
| Genbrug af elektronisk hardware..... | 29 |
| Materialer med begrænsninger i produktet..... | 29 |
| Bortskaffelse af kasseret udstyr for brugere i private husholdninger i EU..... | 30 |
| 5 Produktsupport | |
| Hjælp til handicappede..... | 31 |
| Her finder du hjælp..... | 31 |
| Indeks..... | 32 |

1 Sådan bruges scanneren

Dette afsnit giver et overblik over scanneren og indeholder oplysninger om, hvordan den bruges. Følg anvisningerne for dit operativsystem.

- [Sådan scanner du \(Windows\)](#)
- [Sådan scanner du \(Mac\)](#)
- [Her kan du få yderligere oplysninger](#)

Sådan scanner du (Windows)

Dette afsnit indeholder følgende emner:

- [Oversigt over scanner og software](#)
- [Scan billeder og dokumenter](#)
- [Lav kopier](#)
- [Scan fra andre programmer](#)





Oversigt over scanner og software

Dette afsnit indeholder følgende emner:

- [Oversigt over scannerknapperne](#)
- [Oversigt over HP scanningssoftware](#)

Oversigt over scannerknapperne



Scannerknapperne introduceres i følgende tabel.

| Ikon | Navn på knap | Beskrivelse |
|---|--------------------------------|--|
|  | Knappen Scan | Scan billeder og dokumenter. |
|  | Knappen Kopi | Scanner originalen og overfører scanningen til en printer, som udskriver en kopi. |
|  | Knappen Scan til e-mail | Scanner en eller flere sider og vedhæfter filen til en ny e-mailmeddelelse. |
|  | Knappen Scan til PDF | Scanner en eller flere sider og gemmer dem som en PDF-fil, der kan deles med andre eller lagres. |

Oversigt over HP scanningssoftware

Når du installerer HP scanningssoftwaren, kan du vælge at tilføje to ikoner på skrivebordet. Med ikonerne åbnes programmer til scanning, redigering og udskrivning af scanningerne.

 **Tip!** Hvis du valgte ikke at tilføje skrivebordsikonerne, skal du klikke på **Start > Programmer (eller Alle programmer) > HP > Scanjet > 200/300 > HP Scanning** (eller **HP Copy**) for at åbne HP scanningssoftwaren.

| Ikon | Funktionsnavn | Beskrivelse |
|---|-----------------------------|---|
|  | Ikon til HP Scanning | Brug HP Scanning til følgende: <ul style="list-style-type: none"> • Scan billeder og dokumenter • Få adgang til hjælp og oplysninger om fejlretning • Åbn eksempelvinduet i HP Scanning, hvor du kan redigere scanningerne, før de gemmes • Ændre indstillinger og præferencer |
|  | Ikon for HP Copy | Brug HP Copy til at scanne billeder og dokumenter og til at sende scanningen til en printer, hvor den kan kopieres. |

For at starte en scanning skal du dobbeltklikke på skrivebordsikonet **HP Scanning** for at få vist genvejsdialogboksen **HP Scanning** og følge anvisningerne på skærmen.

For at lave en kopi af et billede eller et dokument skal du dobbeltklikke på skrivebordsikonet **HP Copy** og følge anvisningerne på skærmen.

Du kan konfigurere scannerknapperne til andre programmer, så længe Windows genkender programmer, som kan registrere tryk på knapper. Det gør du på følgende måde:

1. Dobbeltklik på ikonet **HP Scanning** på skrivebordet for at åbne HP-scanningssprogrammet.
2. Vælg **Indstillinger > Knapindstillinger** i genvejsdialogboksen **HP Scanning**, og rediger scanningsgenvejene for hver knap.
3. Klik på **OK**.

Rediger scannerindstillinger

Du kan redigere mange scanningssindstillinger fra HP scanningsssoftware, herunder:

- Knapindstillinger for scanneren
- Præferencer for scanning
- Brug af genveje til scanning

Sådan vises eller ændres indstillingerne for scanning

1. Dobbeltklik på ikonet **HP Scanning** på skrivebordet.
2. Klik på menuen **Indstillinger** i genvejsdialogboksen **HP Scanning**, og vælg den type indstillinger, som du vil vise eller ændre.
Klik på **Hjælp** for at få hjælp til indstillingerne.

Du kan ændre scanningsindstillingen **Vis eksempel** i genvejsdialogboksen **HP Scanning**.

- Hvis du vil ændre indstillingen for en scanningsgenvej, skal du vælge genvejen, markere **Vis eksempel** eller fjerne markeringen og klikke på **Gem genvej**.
- Hvis du vil ændre indstillingen for en scannerknop, skal du vælge **Indstillinger > Knapindstillinger**, markere **Vis eksempel** eller fjerne markeringen og klikke på **OK**.

Scan billeder og dokumenter

 **Tip!** Hvis du vil scanne eller tage en kopi af en bog eller lignende tykke originaler, kan du fjerne scannerens låg. Du kan læse mere om, hvordan du fjerner og udskifter scannerlåget, i [Fjern og udskift scannerens låg](#)

- [Scan billeder](#)
- [Scanning af dokumenter](#)
- [Scan til en PDF-fil](#)
- [Scan til e-mail](#)
- [Scan til skyen](#)

Scan billeder

Dette afsnit indeholder følgende emner:

- [Sådan scanner du billeder](#)
- [Sådan scanner du flere billeder med én scanning](#)

Sådan scanner du billeder

1. Åbn scannerlåget, og anbring originalen med forsiden nedad på scannerens glasplade i pilens retning, som ses under pladen.
2. Luk scannerens låg.
3. Gør et af følgende:
 - Tryk på knappen **Scan** () på scanneren for at vise genvejsdialogboksen **HP Scanning**. – Eller –
 - Dobbeltklik på skrivebordsikonet **HP Scanning** for at vise genvejsdialogboksen **HP Scanning**.
4. Vælg den scanningsgenvej, du vil bruge.
De tilsvarende indstillinger vises til højre.

 **Bemærk!** Hvis du vil ændre scanningsindstillingerne, skal du klikke på **Skift indstillinger** og lave de ændringer, du ønsker. Du kan finde flere oplysninger i hjælpen til scannersoftware.

5. Klik på **Scan**.

6. Hvis du har valgt **Vis eksempel på scanning**, åbner eksempelvinduet **HP Scanning**. Du kan redigere din scanning med værktøjerne i eksempelvinduet, før du gemmer den.
7. Klik på **Udfør** for at gemme scanningen.
Software gemmer scanningen i en undermappe i mappen **Billeder > Mine Scanninger**. Undermappen navngives efter det aktuelle år og den aktuelle måned.

Sådan scanner du flere billeder med én scanning

1. Åbn scannerlåget, og placer billederne med forsiden nedad på scannerglasfladen.
Du opnår det bedste resultat, hvis du sørger for, at der er mindst 6 mm mellem billedernes kanter.
2. Luk scannerens låg.
3. Gør et af følgende:
 - Tryk på knappen **Scan** () på scanneren for at vise genvejsdialogboksen **HP Scanning**. – Eller –
 - Dobbeltklik på skrivebordsikonet **HP Scanning** for at vise genvejsdialogboksen **HP Scanning**.
4. Vælg den scanningsgenvej, du vil bruge.
De tilsvarende indstillinger vises til højre.



Bemærk! Hvis du vil ændre scanningsindstillingerne, skal du klikke på **Skift indstillinger** og lave de ændringer, du ønsker. Du kan finde flere oplysninger i hjælpen til scannersoftware.

5. Klik på **Scan**.
6. Hvis du har valgt **Vis eksempel**, kan du klikke på fanen **Enkelt billede** for at ændre hvert billede, hvis du f.eks. vil rotere det.
7. Når du er færdig med alle billederne, skal du klikke på **Udfør** for at gemme scanningen.

Hvert scannet billede gemmes som et separat billede. Hvis du scanner til en destination, sendes det scannede billede til destinationen, som du har valgt i scannerindstillinger.



Bemærk! Hvis du vil scanne flere billeder automatisk med en scannerknop, skal du kontrollere, at destinationsindstillingen for knappen **Scan** () er konfigureret til et program, der kan godkende flere billeder. Du kan læse mere om ændring af indstillinger for scanner under [Rediger scannerindstillinger](#).

Scanning af dokumenter

1. Åbn scannerlåget, og anbring originalen med forsiden nedad på scannerens glasplade i pilens retning, som ses under pladen.
2. Luk scannerens låg.
3. Gør et af følgende:
 - Tryk på knappen **Scan** () på scanneren for at vise genvejsdialogboksen **HP Scanning**. – Eller –
 - Dobbeltklik på skrivebordsikonet **HP Scanning** for at vise genvejsdialogboksen **HP Scanning**.

4. Vælg den scanningsgenvej, du vil bruge.
De tilsvarende indstillinger vises til højre.

 **Bemærk!** Hvis du vil ændre scanningsindstillingerne, skal du klikke på **Skift indstillinger** og lave de ændringer, du ønsker. Du kan finde flere oplysninger i hjælpen til scannersoftwarens.

5. Klik på **Scan**.
6. Hvis du har valgt **Vis eksempel**, og du vil scanne et andet dokument eller en anden side, skal du anbringe siden på glaspladen og klikke på **Tilføj side(r)**.
7. Klik på **Udfør** for at gemme scanningen.

Software gemmer scanningen i mappen **Billeder > Mine scanninger**.

Scan til en PDF-fil

1. Åbn scannerlåget, og anbring originalen med forsiden nedad på scannerens glasplade i pilens retning, som ses under pladen.
2. Luk scannerens låg.
3. Gør et af følgende:
 - Tryk på knappen **Scan til PDF** ( PDF) på scanneren for at vise genvejsdialogboksen **HP Scanning**. – Eller –
 - Dobbeltklik på skrivebordsikonet **HP Scanning** for at vise genvejsdialogboksen **HP Scanning**.
4. Vælg den genvej, du vil bruge.
De tilsvarende indstillinger vises til højre.

 **Bemærk!** Hvis du vil ændre scanningsindstillingerne, skal du klikke på **Skift indstillinger** og lave de ændringer, du ønsker. Du kan finde flere oplysninger i hjælpen til scannersoftwarens.

5. Klik på **Scan**.
6. Hvis du har valgt **Vis eksempel**, og du vil scanne et andet dokument eller en anden side, skal du anbringe siden på glaspladen og klikke på **Tilføj side(r)**.
7. Klik på **Udfør** for at gemme scanningen.

Software gemmer scanningen i mappen **Billeder > Mine scanninger**.

Scan til e-mail

 **Bemærk!** For at scanne til e-mail skal du have en computer med internetforbindelse.

1. Åbn scannerlåget, og anbring originalen med forsiden nedad på scannerens glasplade i pilens retning, som ses under pladen.
2. Luk scannerens låg.
3. Gør et af følgende:
 - Tryk på knappen **Scan til e-mail** () på scanneren for at vise genvejsdialogboksen **HP Scanning**. – Eller –
 - Dobbeltklik på skrivebordsikonet **HP Scanning** for at vise genvejsdialogboksen **HP Scanning**.

4. Vælg den genvej, du vil bruge.
De tilsvarende indstillinger vises til højre.



Bemærk! Hvis du vil ændre scanningsindstillingerne, skal du klikke på **Skift indstillinger** og lave de ændringer, du ønsker. Du kan finde flere oplysninger i hjælpen til scannersoftware.

5. Klik på **Scan**.
6. Hvis du har valgt **Vis eksempel**, og du vil scanne en ny side, et nyt dokument eller et nyt billede, skal du anbringe genstanden på glaspladen og klikke på **Tilføj side (r)**.
7. Når du er færdig med alle billederne, skal du klikke på **Udfør** for at vedhæfte scanningen til en e-mail automatisk.
8. Indtast e-mailadressen, emnet og meddelelsen, og send e-mailen.

Scan til skyen

Følg anvisningerne for at scanne billeder eller dokumenter fra scanneren til dine netværksdestinationer, såsom Google Docs™, HP Snapfish og Google Picasa™.





Bemærk! For at scanne til skyen skal du have en computer med internetforbindelse.

1. Åbn scannerlåget, og anbring originalen med forsiden nedad på scannerens glasplade i pilens retning, som ses under pladen.
2. Luk scannerens låg.
3. Dobbeltklik på skrivebordsikonet **HP Scanning** for at vise genvejsdialogboksen **HP Scanning**.
4. Vælg en skydestination på listen **Scanningsgenvej**.
Hvis din destination ikke er på listen **Scanningsgenvej**, skal du klikke på **Skift indstillinger** og vælge en skydestination på listen **Scan til**.
5. Klik på **Scan**.
6. Indtast dine loginoplysninger til skydestinationen, når du bliver bedt om det, og følg anvisningerne på skærmen.

Lav kopier

Hvis du vil duplikere et foto eller dokument og sende scanningen til en printer, skal du bruge knappen **Kopi** () på scanneren eller skrivebordsikonet **HP Copy**.

1. Åbn scannerlåget, og anbring originalen med forsiden nedad på scannerens glasplade i pilens retning, som ses under pladen.
2. Luk scannerens låg.
3. Tryk på knappen **Kopi** () , eller dobbeltklik på skrivebordsikonet **HP Copy**.
4. Du kan bruge dialogboksen **HP Copy** til at justere billedet og vælge din printer.
Hvis du vil justere billedet, når du starter en scanning med knappen **Kopi** () , skal du klikke på **Annuller** i dialogboksen for kopieringsstatus.
5. Klik på **Start**.

Scan fra andre programmer

Du kan scanne et billede direkte til et af dine programmer, hvis programmet har en menufunktion, såsom **Hent**, **Scan** eller **Importer nyt objekt**. Se dokumentationen til programmet, hvis du er i tvivl om, hvorvidt programmet er kompatibelt, eller hvad indstillingen hedder.

Sådan scanner du (Mac)

Dette afsnit indeholder følgende emner:

- [Oversigt over scanner og software](#)
- [Scan billeder og dokumenter](#)
- [Lav kopier](#)
- [Scan fra andre programmer](#)





Oversigt over scanner og software

Dette afsnit indeholder følgende emner:

- [Scannerens knapper](#)
- [Scanningssoftware](#)

Scannerens knapper

Brug knapperne på scanneren til at udføre grundlæggende scanningsfunktioner. Scannerknapperne introduceres i følgende tabel.

| Ikon | Navn på knap | Beskrivelse |
|---|--------------------------------|--|
|  | Knappen Scan | Åbner Image Capture, så du kan scanne og gemme dine billeder og dokumenter. |
|  | Knappen Kopi | Scanner automatisk en farvekopi af indholdet på scannerens glasplade og viser dialogen Udskriv billeder , så du kan vælge en printer, antallet af kopier og øvrige indstillinger. |
|  | Knappen Scan til e-mail | Scanner automatisk en farvekopi af indholdet på scannerens glasplade til en JPEG-fil og vedhæfter filen til en ny e-mail. |
|  | Knappen Scan til PDF | Scanner automatisk en gråtonekopi af indholdet på scannerens glasplade til en PDF-fil, der kan søges i, og gemmer filen i mappen Dokumenter . |

Scanningssoftware

HP ScanJet 200, 300-løsningen giver mulighed for en scannerdriver til Mac OS X. Dette gør det muligt at bruge din HP-scanner sammen med alle ICA-kompatible programmer, som allerede er installeret på din computer, herunder programmerne Image Capture og Vis eksempel.



Image Capture har grundlæggende funktioner til scanning af fotografier og dokumenter med en enkelt side. Image Capture ligger i mappen **Programmer**.

Sådan scanner du med Image Capture

1. Åbn scannerlåget, og anbring originalen med forsiden nedad på scannerens glasplade i pilens retning, som ses under pladen.
2. Luk scannerens låg.
3. Tryk på knappen **Scan** () på scanneren, eller dobbeltklik på ikonet **Image Capture** i mappen **Programmer**. Vinduet **Image Capture** åbnes.
4. Husk at vælge din scanner på listen **Enheder**.

 **Tip!** Klik på **Vis detaljer** for at se flere funktioner til Image Capture.

5. Vælg en destination på listen **Scan til**, og klik på **Scan**.

Sådan skifter du scanningsindstillinger

- ▲ Brug Image Capture til at ændre scanningsindstillinger, såsom opløsning, scanningsstørrelse, filformat og lysstyrke/kontrast. Klik på **Vis detaljer** for at vise alle scanningsindstillinger.

Scan billeder og dokumenter

 **Tip!** Hvis du vil scanne eller tage en kopi af en bog eller lignende tykke originaler, kan du fjerne scannerens låg. Du kan læse mere om, hvordan du fjerner og udskifter scannerlåget, i [Fjern og udskift scannerens låg](#)

Dette afsnit indeholder følgende emner.

- [Scan billeder](#)
- [Scanning af dokumenter](#)
- [Scan til en PDF-fil](#)
- [Scan til e-mail](#)
- [Scan til iCloud Fotostream via iPhoto](#)

Scan billeder

 **Tip!** 200 dpi anbefales til de fleste billedscanninger. Du kan vælge en højere opløsning, hvis du vil justere det scannede billede og give det et større format.

Brug Image Capture til at scanne fotos og billeder. Se [Sådan scanner du med Image Capture](#), hvis du ønsker yderligere oplysninger.

Sådan scanner du flere billeder med én scanning

1. Placer billederne med forsiden nedad på scannerens glasplade. Du får bedre resultater, hvis der er mellemrum mellem billedernes kanter.
2. Tryk på knappen **Scan** () på scanneren, eller dobbeltklik på ikonet **Image Capture** i mappen **Programmer**. Vinduet **Image Capture** åbnes.

3. Sørg for, at **Registrer separate emner** er valgt (Mac OS X v10.6), eller at **Scanningsstørrelse** er konfigureret til **Registrer separate emner** (Mac OS X v10,7).
4. Vælg en destination på listen **Scan til**, og klik på **Scan**.
Hvert scannet billede gemmes i destinationen som en separat billedfil.

Scanning af dokumenter

1. Åbn scannerlåget, og anbring originalen med forsiden nedad på scannerens glasplade i pilens retning, som ses under pladen.
2. Luk scannerens låg.
3. Tryk på knappen **Scan** () på scanneren, eller dobbeltklik på ikonet **Image Capture** i mappen **Programmer**.
Vinduet **Image Capture** åbnes.
4. Husk at vælge din scanner på listen **Enheder**.
5. Hvis du vil gemme det scannede billede som en PDF-fil, der kan søges i, eller hvis du vil behandle siden i et program til optisk tegngenkendelse (OCR) af redigerbar tekst, skal du vælge opløsning og filformat.
 - Opløsning: 300 dpi til de fleste sprog; 400 dpi til asiatisk, kyrillisk og sprog, der kan læses begge veje.
 - Filformat: JPEG- eller TIFF-filformat er bedst til de fleste OCR-programmer. Du kan læse yderligere oplysninger i Hjælp til dit OCR-program.
6. Vælg destinationen på listen **Scan til**, og klik på **Scan**.
Hver scannet side gemmes i destinationen som en separat billedfil.

Scan til en PDF-fil

1. Åbn scannerlåget, og anbring originalen med forsiden nedad på scannerens glasplade i pilens retning, som ses under pladen.
2. Luk scannerens låg.
3. Tryk på knappen **Scan til PDF** () på scanneren for automatisk at scanne originalen til en PDF-fil, der kan søges i.

 **Bemærk!** Hver side, du scanner, gemmes som en separat PDF-fil. Du kan sammenflette PDF-filer til en PDF-fil med flere sider ved hjælp af **Vis eksempel**.

Scan til e-mail

 **Bemærk!** For at scanne til e-mail skal du have en computer med internetforbindelse.

1. Åbn scannerlåget, og anbring originalen med forsiden nedad på scannerens glasplade i pilens retning, som ses under pladen.
2. Luk scannerens låg.

3. Gør et af følgende:

- Tryk på knappen **Scan til e-mail** (✉) på scanneren for at vedhæfte scanningen til en e-mail automatisk. – Eller –
- Dobbeltklik på ikonet **Image Capture** i mappen **Programmer**, og vælg **Mail** på listen **Scan til**, hvis du vil vedhæfte en scanning til en e-mail automatisk.



Bemærk! Knappen **Scan til e-mail** understøtter kun Apple Mail. Hvis du bruger et andet e-mailprogram, skal du enten følge anvisningen nedenfor for at konfigurere Image Capture til at scanne til dit e-mailprogram, eller scanne til en fil og vedhæfte den til din e-mail manuelt:

Hvis du vil tilføje dit e-mailprogram til listen **Scan til**, skal du vælge **Andet**, vælge dit e-mailprogram, og klikke på **Vælg**.

4. Indtast e-mailadressen, emnet og meddelelsen, og send e-mailen.

Scan til iCloud Fotostream via iPhoto

Forudsætninger

For at du kan scanne til iCloud via iPhoto, skal følgende kriterier opfyldes:

- Mac OS X Lion (v10.7)
- iPhoto '11 (v9.2.1 eller nyere)
- Internet-forbindelse
- iCloud-konto

Hvis du scanner til iCloud Fotostream via iPhoto for første gang, skal du først konfigurere dine indstillinger til iCloud og iPhoto.

Sådan konfigureres indstillinger til iCloud og iPhoto

1. Åbn **Systemindstillinger** i mappen **Programmer**.
2. Klik på ikonet **iCloud**.
3. Sørg for, at **Fotostream** er valgt.
4. Åbn iPhoto.
5. Vælg **Indstillinger** i menuen iPhoto i menulinjen, se indstillingerne for **Fotostream**, og sørg for, at **Aktiver Fotostream** og **Automatisk overførsel** er valgt.

Sådan scanner du til iCloud Fotostream

1. Åbn scannerlåget, og anbring originalen med forsiden nedad på scannerens glasplade i pilens retning, som ses under pladen.
2. Luk scannerens låg.
3. Dobbeltklik på ikonet **Image Capture** i mappen **Programmer**.
4. Husk at vælge din scanner på listen **Enheder**.
5. Vælg **iPhoto** på listen **Scan til**.



Bemærk! Hvis iPhoto ikke vises på listen **Scan til**, skal du vælge **Andet**, vælge **iPhoto**, og klikke på **Vælg**.

6. Klik på **Scan**.

Dine scanninger importeres automatisk til iPhoto og overføres automatisk til din iCloud Fotostream.

Lav kopier

1. Åbn scannerlåget, og anbring originalen med forsiden nedad på scannerens glasplade i pilens retning, som ses under pladen.
2. Luk scannerens låg.
3. Tryk på **knappen Kopi** () på scanneren.
Når scanningen er færdig, vises dialogboksen **Udskriv billeder** på computeren.
4. I dialogboksen **Udskriv billeder** kan du vælge din printer, angive antallet af kopier, og lave andre ændringer, hvis du vil.
5. Klik på **Fortsæt**.

Scan fra andre programmer

Du kan scanne et billede direkte til ethvert ICA-kompatibelt program. Kig efter indstillinger til at importere eller hente billeder fra en scanner i dit program.

 **Bemærk!** HP-softwaren understøtter ikke TWAIN-scanning. Hvis dit program kan importere eller hente, men ikke viser din HP-scanner på en liste, søger programmet muligvis kun efter scannere, der understøtter TWAIN.

Her kan du få yderligere oplysninger

Du kan læse flere oplysninger og få hjælp til fejlfinding på www.hp.com/support. Vælg dit område, klik på funktionen **Support og fejlfinding til produkt**, og find din scanners modelnummer.

2 Vedligeholdelse

Dette afsnit indeholder oplysninger om, hvordan du vedligeholder scanneren.

- [Rengør scannerens glasplade](#)
- [Fjern og udskift scannerens låg](#)
- [Bestil forbrugsstoffer til vedligeholdelse og scanner](#)

△ **Forsigtig!** Undgå at anbringe objekter med skarpe kanter i scanneren. Det kan beskadige scanneren. Før du anbringer noget på scannerens glasplade, skal du sørge for, at det ikke indeholder våd lim, korrekturvæske eller andre substanser, der kan overføres til glaspladen.

Rengør scannerens glasplade

Rengøring af scannerens glasplade giver scanninger i høj kvalitet. Omfanget af vedligeholdelsen afhænger af flere faktorer, herunder hvor meget scanneren bruges og de omgivende forhold. Almindelig rengøring af scanneren bør udføres efter behov.

1. Tag USB-kablet ud af scanneren.
2. Rengør glasset med en blød, fnugfri klud, der er fugtet med et mildt rengøringsmiddel til glas, og tør efter med en tør, blød, fnugfri klud.

△ **Forsigtig!** Brug kun rengøringsmidler til glas. Undgå slibemidler, acetone, benzen og carbontetrachlorid, som alle kan beskadige scannerens glasplade. Undgå isopropylalkohol, da det giver striber på glaspladen.

Sprøjt ikke glasrengøringsmiddel direkte på glaspladen. Hvis der anvendes for meget glasrengøringsmiddel, kan det løbe ud over kanten og beskadige scanneren.

3. Slut USB-kablet til scanneren, når du er færdig.

 **Bemærk!** Hvis du vil have vejledning i rengøring af undersiden af scannerens glasplade, skal du besøge www.hp.com/support.

Fjern og udskift scannerens låg

Hvis du vil scanne eller tage en kopi af en bog eller lignende tykke originaler, kan du fjerne scannerens låg.

Sådan tager du scannerens låg af

1. Åbn scannerens låg.

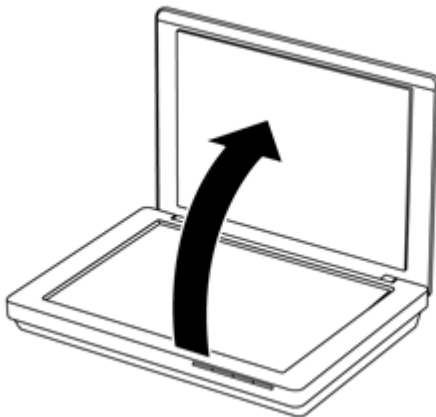

2. Løft scannerens låg.

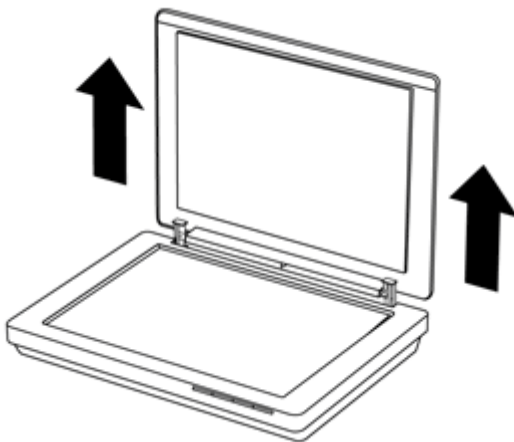

3. Tryk ind på den nederste del af begge hængsler på scannerens låg.

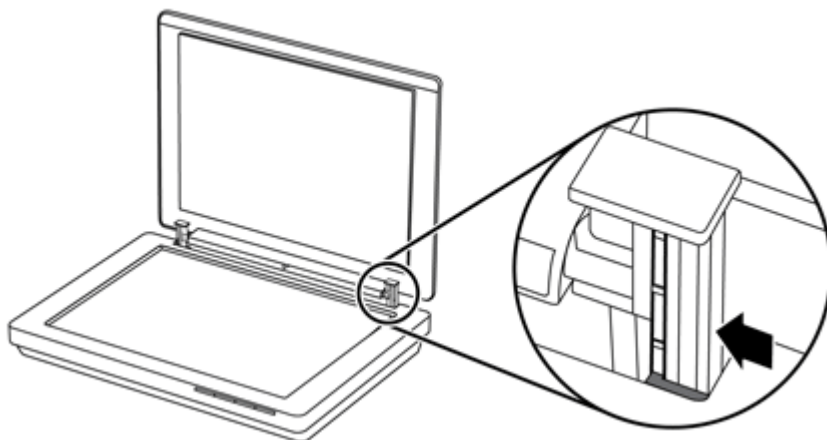

4. Løft scannerens låg længere op for at fjerne det fra scanneren.

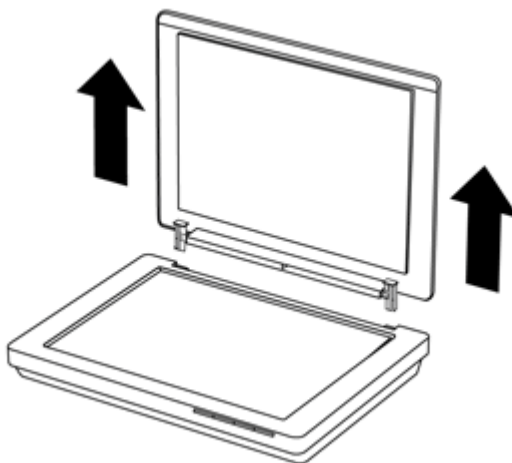

Sådan udskifter du scannerens låg

- ▲ Juster den indre slot (forstørrelse 1) på scannerlågets ene hængsel med den sorte klamme (forstørrelse 2) bagerst på scanneren, gentag dette med det andet hængsel, og skub scannerens låg indad.

 **Bemærk!** Sørg for at justere den indre slot med den sorte klamme, ikke den ydre slot. Ellers kan du ikke udskifte scannerens låg.

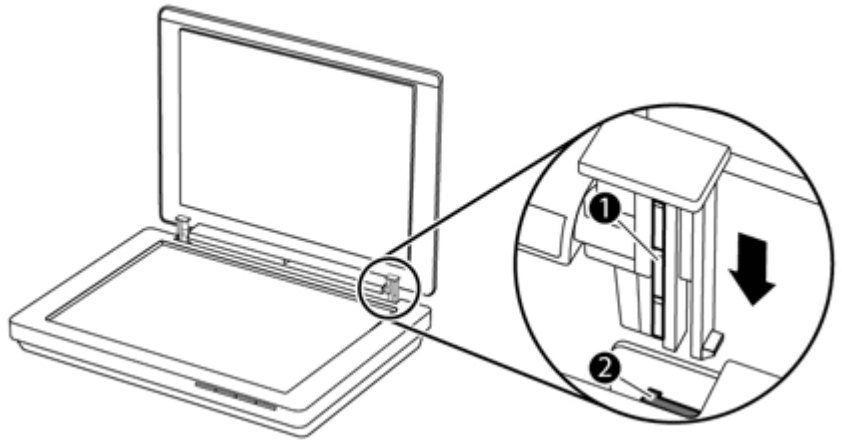

Bestil forbrugsstoffer til vedligeholdelse og scanner

Du kan købe dele til vedligeholdelse online på webstedet for scannersupport på www.hp.com/buy/parts eller hos din lokale HP-forhandler.

3 Fejlfinding

Dette afsnit indeholder løsninger på generelle problemer i forbindelse med scanneren.

- [Grundlæggende tip til fejlfinding](#)
- [Fejlfinding i forbindelse med installation af scanner](#)
- [Scannerinitialiserings- eller hardwareproblemer](#)
- [Problemer med scannerfunktion](#)
- [Flere oplysninger om fejlretning](#)

Grundlæggende tip til fejlfinding

Enkle problemer som smuds på scannerens glasplade eller et løst kabel kan medføre, at scanneren laver slørede scanninger, ikke fungerer, som den skal, eller ikke virker overhovedet. Når du kommer ud for scanningsproblemer, skal du altid kontrollere følgende.

- Hvis scanningerne er slørede, skal du kontrollere, om scannerens glasplade er beskidt eller smudsig. Hvis det er tilfældet, skal du rengøre glaspladen.
- Hvis du scanner et dokument ved hjælp af en OCR-genvej, skal du sørge for, at det originale dokument er tydeligt og glat nok til at blive scannet.
- Kontroller, at USB-kablet er tilsluttet mellem scanneren og computeren.
- Hvis du har tilsluttet scanneren til computeren via en USB-hub eller en USB-port foran på computeren, skal du tilslutte scanneren til en USB-port bag på computeren i stedet for.
- Genstart computeren.
- Hvis et program er gået i stå, skal det lukkes.
 - **Windows:** Tryk på og hold knapperne **CTRL**, **ALT** og **DELETE** inde for at åbne dialogboksen **Windows Jobliste**. Vælg programmet, der skal lukkes, i fanen **Programmer**, og klik på **Afslut job**.
 - **Mac:** Tryk på og hold knapperne **Option**, **Command** og **Esc** inde. Vælg programmet, du vil lukke, i dialogboksen **Tvungen lukning**, og klik på **Tvungen lukning**.

Fejlfinding i forbindelse med installation af scanner

Dette afsnit indeholder løsninger på installations- og konfigurationsproblemer.

- [Kontroller USB-kablet](#)
- [Afinstaller og geninstaller softwaren \(kun for Windows\)](#)

Kontroller USB-kablet

USB-kablet tilsluttes mellem scanneren og computeren.

- Brug det kabel, der fulgte med scanneren. Andre USB-kabler er muligvis ikke kompatible med scanneren.
- Kontroller, at USB-kablet er tilsluttet korrekt mellem scanneren og computeren.
- Hvis USB-kablet er sluttet til en USB-port på forsiden af computeren, skal du flytte det til en USB-port på bagsiden af computeren.

Besøg www.hp.com/support for at få flere oplysninger om USB-fejlfinding. Vælg dit land/område, og brug derefter søgeværktøjet til at finde emner om USB-fejlfinding.

Afinstaller og geninstaller softwaren (kun for Windows)

En ikke fuldført softwareinstallation kan forårsage, at scanneren ikke genkendes, eller at softwaren ikke startes korrekt. Prøv at afinstallere og derefter geninstallere HP-scanningssoftwaren. Hvis du vil geninstallere HP-scanningssoftwaren, skal du have en cd med HP scanningssoftware.

1. Klik på **Start > Kontrolpanel**.
2. Gør et af følgende:
 - Windows XP: Klik på **Tilføj eller fjern programmer**, vælg **HP Scanjet 200/300**, og klik på **Fjern**.
 - Windows Vista og 7: Klik på **Programmer og funktioner** eller **Afinstaller et program**, vælg **HP Scanjet 200/300**, og klik på **Afinstaller**.
3. Afinstaller HP-billedbehandlingsprogrammet.
 - Windows XP: Vælg **HP Imaging Device Functions 14.x**, og klik på **Fjern**.
 - Windows Vista og 7: Vælg **HP Imaging Device Functions 14.x**, og klik på **Afinstaller**.
4. Tag scannerens USB-kabel ud af computeren.
5. Geninstaller softwaren ved hjælp af cd'en med HP scanningssoftware, der fulgte med scanneren.
6. Tilslut USB-kablet, når du får besked af programmet.

Scannerinitialiserings- eller hardwareproblemer

Hvis scanneren ikke fungerer efter installationen eller er holdt op med at fungere korrekt, vises der muligvis en meddelelse i stil med nedenstående på computerens skærm:

- Scanneren kunne ikke initialiseres.
- Scanneren blev ikke fundet.
- Der er opstået en intern fejl.
- Computeren kan ikke kommunikere med scanneren.
- Scanneren er ikke angivet på listen, og brugeren kan ikke vælge den til scanning.

Du kan løse problemet ved at tjekke scanneren som beskrevet i de følgende afsnit:

- [Nulstil scanneren](#)
- [Test scannerhardwaren](#)
- [Scanneren fungerer ikke korrekt](#)

Nulstil scanneren

Hvis du modtager en fejlmeddelelse i stil med "Scannerinitialiseringen mislykkedes" eller "Scanneren blev ikke fundet", når du forsøger at bruge scanneren, skal du anvende følgende fremgangsmåde:

1. Luk HP-scanningssoftwaren, hvis den kører.
2. Tag kablet, der forbinder scanneren med computeren, ud.
3. Tilslut igen kablet mellem computeren og scanneren.
 - Kontroller, at du bruger den USB-ledning, der blev leveret sammen med scanneren.
 - Kontroller, at USB-kablet er sluttet korrekt til bagsiden af scanneren. USB-symbolet i enden af kablet (stikket) skal vende opad. Når USB-stikket er tilsluttet korrekt, føles det lidt løst. Når USB-stikket ikke er tilsluttet korrekt, føles det for stramt.
 - Prøv at sætte USB-kablet i en anden USB-port på computeren. Hvis USB-kablet er sluttet til en port på forsiden af computeren, skal du flytte det til en port på bagsiden af computeren.
4. Sluk computeren, vent 60 sekunder, og tænd så for computeren igen.

Test scannerhardwaren

Hvis du mener, at der er opstået et hardwareproblem med scanneren, skal du sikre, at USB-kablet er tilsluttet korrekt til computeren. Hvis kablet er tilsluttet korrekt, skal du afprøve scanneren med følgende procedure:

1. Tag USB-kablet ud af scanneren.
2. Slut USB-kablet til scanneren igen.

Vognen i scanneren bevæger sig frem og tilbage ca. 10 mm (0,39 tomme).

Hvis vognen ikke bevæger sig, er problemet muligvis i scannerens hardware. Fortsæt til næste afsnit.

Scanneren fungerer ikke korrekt

Udfør følgende trin i nævnte rækkefølge, hvis scanneren ikke fungerer korrekt. Efter hvert trin skal du starte en scanning for at se, om scanneren fungerer. Hvis problemet stadig er der, skal du gå videre til næste trin.

1. Kontroller, at USB-kablet er korrekt tilsluttet.
2. Sluk scanneren ved at hive USB-kablet ud, og tilslut det til scanneren og computeren.
3. Genstart computeren.
4. Afinstaller og geninstaller derefter scannerens software.

Hvis scanneren stadig ikke fungerer, kan du besøge www.hp.com/support eller kontakte HP Kundesupport. Se [Her finder du hjælp](#), hvis du ønsker yderligere oplysninger.

Problemer med scannerfunktion

- [Scannerknapperne fungerer ikke korrekt](#)
- [Problemer med tekstgenkendelse \(OCR\) \(Windows\)](#)

- Problemer med tekstgenkendelse (OCR) (Mac)
- Det scannede billede er uklart
- Scanneren scanner meget langsomt
- De gemte scanningsfiler er for store
- Scannerens glasplade skal renses

Scannerknapperne fungerer ikke korrekt

Start en scanning efter hvert trin for at se, om knapperne fungerer korrekt. Hvis dette ikke er tilfældet, skal du fortsætte til næste trin.

- Kontroller, at USB-kablet er korrekt tilsluttet.
- Sluk scanneren ved at hive USB-kablet ud, og tilslut det til scanneren og computeren.
- Hvis du bruger Mac, skal du huske at lukke alle scannerprogrammer. Scannerknapperne aktiveres kun, når et andet scannerprogram (f.eks. Image Capture) ikke er åbent.
- Genstart computeren.

Hvis problemet fortsætter, og du bruger Windows, kan knapperne være deaktiveret uden for HP scanningssoftwaren. Følg anvisningerne for at kontrollere scannerens indstillinger:

1. Klik på **Start > Kontrolpanel**.
2. Vælg scanneren:
 - Windows XP og Vista: Klik på **Scannere og kameraer**, og vælg derefter din scannermodel på listen.
 - Windows 7: Klik på **Enheder og printere** eller **Vis enheder og printere**, og vælg din scannermodel.
3. Højreklik på din scannermodel, og klik på **Egenskaber**.
4. Kontroller knapindstillingerne for scanneren:
 - Windows XP og Vista: Kontroller, at indstillingen **Ingen handling** ikke er valgt.
 - Windows 7: Klik på **Hardware > Egenskaber > Driver**, og kontroller, at knappen **Deaktiver** ikke er valgt.

Problemer med tekstgenkendelse (OCR) (Windows)

Scanneren bruger optisk tegngenkendelse (OCR) til at konvertere tekst på en side til tekst, du kan redigere på en computer.

- Hvis du har scannet tekst, men ikke kan redigere i den, skal du foretage følgende valg under scanningen:
 - **HP Scanning (Vælg Dokument.)**
 - **Scan til (Vælg et tekstbehandlingsprogram eller Gem til fil).**



Bemærk! Hvis du vælger **Gem i fil**, skal du huske at vælge en dokumenttype, som opretter redigerbar tekst. Hvis teksten klassificeres som grafik, konverteres den ikke til tekst.

- Hvis du vil ændre indstillingerne for scanning af tekst, skal du klikke på **Indstillinger for dokumentscanning** på skærmbilledet **HP Scanning**.

- Kontroller originalerne
 - Softwaren genkender muligvis ikke tekst, der står tæt sammen. Hvis teksten, som softwaren konverterer, har manglende eller kombinerede tegn, kan "rn" f.eks. vises som "m".
 - Softwarens præcision afhænger af billedkvaliteten, tekstens størrelse samt originalens struktur og selve scanningens kvalitet. Husk at have en original med god billedkvalitet.
 - Farvede baggrunde kan få billeder i forgrunden til at smelte for meget sammen.
- Hvis scannerens glasplade er beskidt, er den scannede fil ikke helt tydelig. Kontroller, at scannerens glasplade er ren.

Problemer med tekstgenkendelse (OCR) (Mac)

Hvis du scanner tekst, som ikke kan redigeres, skal du kontrollere følgende:

- Kontroller, hvilken opløsning der scannes med:
 - 200 dpi er nok, hvis du vil gemme dokumenter som billeder (JPEG eller TIFF er bedst til de fleste OCR-programmer).
 - 300 dpi er nok til de fleste sprog, når der bruges optisk tegngenkendelse (OCR) til at oprette redigerbar tekst.
 - Til asiatiske sprog og sprog, der kan læses begge veje, anbefales det at bruge en opløsning på 400 dpi.
- Kontroller originalerne
 - Softwaren genkender muligvis ikke tekst, der står tæt sammen. Hvis teksten, som softwaren konverterer, har manglende eller kombinerede tegn, kan "rn" f.eks. vises som "m".
 - Softwarens præcision afhænger af billedkvaliteten, tekstens størrelse samt originalens struktur og selve scanningens kvalitet. Husk at have en original med god billedkvalitet.
 - Farvede baggrunde kan få billeder i forgrunden til at smelte for meget sammen.
- Hvis scannerens glasplade er beskidt, er den scannede fil ikke helt tydelig. Kontroller, at scannerens glasplade er ren.

Det scannede billede er uklart

Det er vigtigt, at originalen, der skal scannes, er i tæt kontakt med scannerens glasplade. Kontroller, om originalen er i fuld kontakt med scannerens glasplade, hvis resultatet efter scanningen ikke er klart.

Scanneren scanner meget langsomt

- Hvis du scanner til redigerbar tekst, får den optiske tegngenkendelse (OCR) scanneren til at arbejde langsommere, hvilket er helt normalt. Vent på, at originalen bliver scannet.



Bemærk! Windows: Den optiske tegngenkendelse (OCR) bliver bedst, når scannerkompressionen er minimal eller slået fra.

Mac: Indbygget OCR er en del af destinationen for PDF-filen, der kan søges i. Hvis du vil behandle en billedfil efter scanningen, skal du bruge et andet OCR-program.

- Hvis du scanner med en højere opløsning end nødvendigt, går scanningen langsommere, og filerne bliver større, men det giver ikke flere fordele. Hvis du scanner med en høj opløsning, kan det betale sig at sænke den, sådan at scanningshastigheden bliver hurtigere.

De gemte scanningsfiler er for store

Hvis de gemte filer med scanningsresultatet er meget store, kan du prøve følgende:

- Kontroller, hvilken opløsning der scannes med:
 - 200 dpi er nok, hvis du vil gemme dokumenter som billeder (JPEG eller TIFF er bedst til de fleste OCR-programmer).
 - 300 dpi er nok til de fleste sprog, når der bruges optisk tegngenkendelse (OCR) til at oprette redigerbar tekst.
 - Til asiatiske sprog og sprog, der kan læses begge veje, anbefales det at bruge en opløsning på 400 dpi.

Hvis du scanner med en højere opløsning end nødvendigt, bliver filerne større, men det giver ikke flere fordele.

- Gem scanningen til et komprimeret filformat, såsom JPEG, i stedet for ukomprimerede formater, såsom TIFF eller BMP.
- Beskær det scannede billede til den størrelse, du har brug for.
- Farvescanninger giver større filer end sort-hvid-scanninger.
- Hvis du scanner mange sider på en gang, kan du eventuelt nøjes med at scanne nogle få sider ad gangen. Det giver flere, men mindre filer.

Scannerens glasplade skal renses

Rengør scannerens glasplade i nedenstående situationer:

- Der er blæk på glaspladen.
- Der er fingeraftryk på glaspladen.
- Emnerne er meget støvede eller snavsede.
- Der er pletter eller mærker på de scannede billeder.
- Der er urenheder eller støv på glaspladen.

Glaspladen skal være helt tør, før der startes en ny scanning.

Flere oplysninger om fejlretning

Du kan læse flere oplysninger og få hjælp til fejlfinding ved at besøge www.hp.com/support og vælge dit område.

- Du kan læse flere oplysninger om fejlfinding ved at klikke på **Support og fejlfinding til produkt** og søge på din scanners modelnummer.
- Indtast scannerens modelnummer og tryk på **Enter**, hvis du vil have opdaterede oplysninger om scanneren.

Hvis du ikke har internetforbindelse, skal du gå til [Her finder du hjælp](#).

4 Tekniske oplysninger

Dette afsnit indeholder lovpligtige oplysninger og produktspecifikationer for scanneren og dens tilbehør.

- [HP begrænsede garanti](#)
- [Sikkerhedsanvisninger](#)
- [Scannerspecifikationer](#)
- [Miljøspecifikationer](#)
- [Energioplysninger](#)
- [Begrænsning af farlige stoffer \(Tyrkiet\)](#)
- [Begrænsning af farlige stoffer \(Ukraine\)](#)
- [Oplysninger om genbrug og materialer med begrænsninger](#)
- [Bortskaffelse af kasseret udstyr for brugere i private husholdninger i EU](#)

HP begrænsede garanti

Duration of limited warranty: 90 days in the United States. 1 year in Canada, Latin Americas, Europe, Middle East, Africa and Asia Pacific. NOTE: Different warranty regulations might apply per country regarding local laws.

A. Extent of limited warranty

1. HP warrants to the end-user customer (Customer) that each HP product specified above (Product) shall be free from defects in material and workmanship for the period specified above. The warranty period begins on the date of purchase by Customer.
2. For each software product, HP's limited warranty applies only to a failure to execute programming instructions. HP does not warrant that the operation of any Product will be uninterrupted or error free.
3. HP's limited warranty covers only those defects that arise as a result of normal use of a Product, and does not cover any other problems, including those that arise as a result of:
 - a. Improper use, maintenance, storage, handling, or modification;
 - b. Software, media, parts, accessories, supplies, or power adapters or sources not provided or supported by HP; or,
 - c. Operation or other conditions outside a Product's specifications.
4. If HP receives, during the applicable warranty period, notice of a defect in a Product, HP shall at its option either replace or repair the defective Product.
5. If HP cannot replace or repair a defective Product that is covered by HP's limited warranty, HP may, within a reasonable time after being notified of the defect, provide either another product similar in performance or a refund of the purchase price prorated based on usage and other appropriate factors.
6. HP shall have no obligation to replace, repair, or refund until Customer returns the defective Product to HP and provides a valid proof of purchase.
7. Any replacement product may be either new or like-new, provided it has functionality at least equal to that of the Product being replaced.
8. A Product may contain remanufactured parts, components, or materials equivalent to new in performance.
9. HP's limited warranty is valid in any country or locality where HP has a support presence for the Product and has marketed the Product. The level of warranty service may vary according to local standards. Upgraded warranty services, such as next day exchange, on-site service, and accident protection, may be purchased from HP.

B. Limitations of Warranty

TO THE EXTENT ALLOWED BY LOCAL LAW, NEITHER HP NOR ITS THIRD PARTY SUPPLIERS MAKE ANY OTHER WARRANTY OR CONDITION OF ANY KIND, WHETHER EXPRESS OR IMPLIED, WITH RESPECT TO A PRODUCT, AND SPECIFICALLY DISCLAIM THE IMPLIED WARRANTIES OR CONDITIONS OF MERCHANTABILITY, SATISFACTORY QUALITY, AND FITNESS FOR A PARTICULAR PURPOSE.

C. Limitations of Liability

1. To the extent allowed by local law, the remedies provided in this Limited Warranty Statement (LWS) are Customer's sole and exclusive remedies.
2. TO THE EXTENT ALLOWED BY LOCAL LAW, EXCEPT FOR THE OBLIGATIONS SPECIFICALLY SET FORTH IN THIS LWS, IN NO EVENT SHALL HP OR ITS THIRD PARTY SUPPLIERS BE LIABLE FOR DIRECT, INDIRECT, SPECIAL, INCIDENTAL, OR CONSEQUENTIAL DAMAGES, WHETHER BASED ON CONTRACT, TORT, OR ANY OTHER LEGAL THEORY AND WHETHER ADVISED OF THE POSSIBILITY OF SUCH DAMAGES.

D. Local Law

1. This LWS gives Customer specific legal rights. Customer may also have other rights that vary from state to state in the United States, from province to province in Canada, and from country to country elsewhere in the world.
2. To the extent this LWS is inconsistent with local law, this LWS shall be deemed modified to be consistent with local law. Under local law, certain disclaimers and limitations of this LWS may not apply to Customer. For example, the federal government of the United States, some states in the United States, and some governments outside the United States (including provinces in Canada), may:
 - a. Grant Customer additional warranty rights;
 - b. Preclude the disclaimers and limitations in this LWS from limiting the statutory rights of a consumer (e.g., the United Kingdom);
 - c. Otherwise restrict the ability of a manufacturer to enforce such disclaimers or limitations;
 - d. Specify the duration of implied warranties that the manufacturer cannot disclaim; or,
 - e. Disallow limitations on the duration of implied warranties.
3. Customer may have additional statutory rights based on its purchase agreement. Those rights are not in any way affected by this LWS.
4. For consumer transactions in the United States, any implied warranties imposed by law are limited in duration to the express warranty period.

You may have additional statutory rights against the seller based on your purchase agreement. Those rights are not in any way affected by this HP Limited Warranty.

Sikkerhedsanvisninger

Vigtige sikkerhedsanvisninger

Læs alle anvisningerne, og følg alle advarsler og anvisninger, der står på scanneren.

- Advarsler og bemærkninger betyder følgende i dette dokument:
 - Advarsler skal følges nøje for at undgå skader.
 - Vær forsigtig, hvis du vil undgå at beskadige dit udstyr.
 - Bemærkninger indeholder vigtige oplysninger og brugbare tip til betjeningen af produktet.
- Anbring scanneren tæt nok på computeren til, at kablet kan tilsluttes nemt. Scanneren må ikke anbringes eller opbevares udendørs, i nærheden af snavs, støv, vand, varme eller steder, hvor der kan forekomme stød, vibrationer, høje temperaturer eller fugt, direkte sollys, stærke lyskilder eller hurtige skift i temperatur eller fugtighed. Betjen ikke scanneren med våde hænder.
- Brug kun strømkilden, som er angivet på produktets etiket.
- Når du slutter produktet til en computer eller enhed med en ledning, skal du huske at vende stikkene korrekt. Hvert stik kan kun vendes én vej. Hvis stikket sættes forkert i, kan der opstå skader på begge enheder, som er forbundet med ledningen.
- Undgå at bruge de samme stikkontakter som fotokopimaskiner eller ventilationsystemer, der slukker og tænder regelmæssigt.
- Hvis du bruger en forlængerledning til pc'en, som scanneren er sluttet til, skal du kontrollere, at strømstyrken i enhederne, der er sluttet til forlængerledningen, ikke overstiger ledningens maksimalbelastning. Kontroller også, at strømstyrken i alle enheder, der er sluttet til stikkontakten, ikke overskrider stikkontaktens maksimalbelastning.
- Forsøg aldrig at adskille, ændre eller reparere scanneren på egen hånd, medmindre det er forklaret i scannerens vejledning.
- Indsæt aldrig genstande i åbninger, da det kan forårsage en kortslutning. Pas på risikoen for elektrisk stød.
- Hvis USB-stikket bliver beskadiget, skal det udskiftes.
- Hvis stikket ud på scanneren, og tilkald kvalificeret servicepersonale i følgende situationer: der er trængt væske ind i scanneren, scanneren er blevet tabt på gulvet, eller hylstret er beskadiget. Scanneren fungerer ikke normalt eller fungerer mærkbart anderledes. (Juster ikke kontroller, som ikke er beskrevet i betjeningsvejledningen.)
- Hvis stikket ud, før du rengør scanneren. Rengør kun med en fugtig klud. Brug ikke væske eller forstøvere.

Scannerspecifikationer

| Navn | Beskrivelse |
|-----------------------|---|
| Scannertype | Flatbedscanner til dokumenter |
| Størrelse (H x D x B) | 44,5 mm x 274 mm x 373 mm (1,75 x 10,78 x 14,68 tommer) |

(fortsat)

| Navn | Beskrivelse |
|----------------------------------|---|
| Understøttede originalstørrelser | Minimumstørrelse: 0,25 x 0,25 mm (0,01 x 0,01") Maksimumstørrelse: 215,9 x 297,2 mm (8,5 x 11,7") |
| Vægt | 1,76 kg (3,88 lbs.) |
| Scannings-element | Kontaktbilledcensur (CIS) |
| Interface | USB 2.0 med høj hastighed og fuld hastighed |
| Hardware-opløsning | HP ScanJet 300: 4800 x 4800 dpi, 48 bit HP ScanJet 200: 2400 x 4800 dpi, 48 bit |
| Lovpligtige oplysninger | Lovpligtigt modelidentifikationsnummer: Produktet tildeles et lovpligtigt modelnummer til identifikationsformål. Dette produkts lovpligtige modelnummer er FCLSD-1104. Det lovpligtige nummer bør ikke forveksles med produktets navn (HP ScanJet 200, 300) eller nummer (L2734A til HP ScanJet 200, L2733A til HP ScanJet 300). Der er flere oplysninger om regler for scanneren i filen ScanJet 200 and ScanJet 300 scanner Regulatory Supplement.pdf på cd'en med HP scanningssoftware. |
| Energioplysninger | Opfylder kravene for Tier 2 Energy Star '09 |

 **Bemærk!** Du kan læse de nyeste oplysninger om maskinkrav og operativsystemer, der understøttes, på: www.hp.com/support.

Miljøspecifikationer

| Navn | Beskrivelse |
|-------------------|--|
| Temperatur | Ved brug af scanneren: 10° til 35° C |
| | Opbevaring: -40° til 60° C |
| Relativ fugtighed | Ved brug af scanneren: 15 % til 80 % uden kondensering 10° til 35°C (50° til 95°F) |
| | Opbevaring: op til 90% ikke-kondenserende ved 0° til 60° C |

 **Bemærk!** Hos HP forsyner vi vores kunder med oplysninger om kemiske stoffer i vores produkter og overholder således lovkrav som f.eks. REACH (Europaparlamentets og Rådets forordning nr. 1907/2006). Du kan finde en rapport med de kemiske oplysninger for dette produkt på www.hp.com/go/reach.

Energioplysninger

Udskrivnings- og billedbehandlingsenheder fra HP, som er mærket med ENERGY STAR®-logoet, opfylder U.S. Environmental Protection Agency's ENERGY

STAR-specifikationer for billedbehandlingsudstyr. Følgende mærke findes på billedbehandlingsprodukter, der opfylder ENERGY STAR-kravene:



Der er flere oplysninger om ENERGY STAR-mærkede billedbehandlingsprodukter og -modeller på: <http://www.hp.com/go/energystar>

Begrænsning af farlige stoffer (Tyrkiet)

Türkiye Cumhuriyeti: EEE Yönetmeliğine Uygundur

Begrænsning af farlige stoffer (Ukraine)

Технічний регламент щодо обмеження використання небезпечних речовин (Україна)

Обладнання відповідає вимогам Технічного регламенту щодо обмеження використання деяких небезпечних речовин в електричному та електронному обладнанні, затвердженого постановою Кабінету Міністрів України від 3 грудня 2008 № 1057

Oplysninger om genbrug og materialer med begrænsninger

- [Genbrug af elektronisk hardware](#)
- [Materialer med begrænsninger i produktet](#)

Genbrug af elektronisk hardware

HP opfordrer kunder til at genanvende brugt elektronisk hardware. Du kan læse yderligere oplysninger om genbrug på: www.hp.com/recycle.

Dette websted indeholder også oplysninger om flere miljømæssige emner:

- Miljømæssige produktprofilark for dette produkt og mange relaterede HP-produkter
- HP's miljøindsats
- HP's miljøstyringssystem

Materialer med begrænsninger i produktet

Dette HP-produkt indeholder ingen materialer, der kræver særlig håndtering efter produktets levetid.

Bortskaffelse af kasseret udstyr for brugere i private husholdninger i EU



Dette symbol på et produkt eller dets emballering angiver, at produktet ikke må bortskaffes sammen med det øvrige husholdningsaffald. Det er i stedet dit ansvar at bortskaffe det kasserede produkt ved at aflevere det på et genbrugsopsamlingssted for elektrisk og elektronisk udstyr. Separat indsamling og genbrug af det kasserede udstyr hjælper med at bevare miljøet og sikre, at udstyret genanvendes på en måde, som er menneskelig forsvarlig, og som ikke belaster miljøet. Du kan finde yderligere oplysninger om, hvor du kan aflevere det kasserede udstyr til genbrug, ved at kontakte de lokale myndigheder, nærmeste genbrugsstation eller den butik, hvor du købte produktet.

5 Produktsupport

I dette afsnit beskrives, hvordan du kan få support til produktet.

- [Hjælp til handicappede](#)
- [Her finder du hjælp](#)

Hjælp til handicappede

Kunder med et handicap kan få hjælp på www.hp.com/hpinfo/community/accessibility/prodserv/ (kun engelsk).

Her finder du hjælp

Du får størst udbytte af dit HP-produkt ved at benytte følgende standardtilbud på HP-support:

1. Se den dokumentation, der fulgte med produktet.
 - Se afsnittet om fejlfinding eller den elektroniske hjælp til denne vejledning/cd.
 - Brug den elektroniske hjælp i den installerede software.
2. Besøg **HP's onlinesupport** på www.hp.com/support, eller kontakt din forhandler. HP's onlinesupport kan benyttes af alle HP-kunder. Det er den hurtigste kilde til opdaterede produktoplysninger og specialishjælp, herunder følgende funktioner:
 - Mulighed for hurtigt at sende e-mail til vores supporteksperter
 - Software- og driveropdateringer til produktet
 - Værdifulde oplysninger om produktet og fejlfinding ved tekniske spørgsmål
 - Forebyggende produktopdateringer, supportmeddelelser og HP-nyhedsbreve (du får adgang, når du registrerer produktet)
3. **Telefonisk support fra HP**
 - Supportmuligheder og gebyrer afhænger af produkt, land/område og sprog.
 - Gebyrer og regler kan ændres uden varsel. Du finder de nyeste oplysninger på webstedet www.hp.com/support.
4. **Efter garantiperioden**

Når garantiperioden udløber, kan du få hjælp online på adressen www.hp.com/support.
5. **Forlængelse eller opgradering af garantien**

Kontakt forhandleren, eller se tilbuddene under HP Care Pack Services på www.hp.com/support, hvis du vil forlænge eller opgradere garantien på produktet.
6. Hvis du allerede har købt en **HP Care Pack Service**, skal du læse supportbetingelserne i kontrakten.

Indeks

- A**
affaldsbortskaffelse 30
afinstaller software 19
- B**
bestil forbrugsstoffer til
vedligeholdelse 17
billeder
 scan 5, 10
 scan til e-mail 7, 11
 scan til skyen 8, 12
bortskaffelse af affald 30
- C**
Care Pack Services 31
- D**
dele, bestil 17
dokumenter
 scan 6, 11
 scan til e-mail 7, 11
 scan til skyen 8, 12
driver
 garanti 26
- E**
Energy Star 28
- F**
fejlfinding
 grundlæggende tip 18
 hastighed 23
 installation 18
 kabler 19
 knapper 21
 nulstille scanner 20
 scanner 20
 store scanningsfiler 23
 test scannerhardware 20
 uklare billeder 22
fjern software 19
forbrugsstoffer,
 vedligeholdelse 17
- fotografier
 scan 5, 10
fysiske specifikationer 27
- G**
garanti
 udvidet 31
genbrug 29
glas, rengøre 14
- H**
handicap
 kunder med 31
hardwaretest 20
hastighed
 fejlfinding 23
Hjælp 13, 24
Hjælp på skærmen 13, 24
HP Care Pack Services 31
HP Photosmart
 afinstaller 19
 indstillinger 4, 10
HP Scanningssoftware
 scanningssoftware 3, 9
- I**
ICA
 scan fra 13
Image Capture
 Hjælp 13, 24
 indstillinger 4, 10
indstillinger, scanning 4, 10
installere software
 fejlfinding 18
- K**
kabler
 fejlfinding 19
Knappen E-mail 3, 9
Knappen Kopi 3, 8, 9, 13
Knappen PDF 3, 9
Knappen Scan 3, 5, 6, 9, 10,
 11
Knappen Scan til e-mail 3, 9
- Knappen Scan til PDF 3, 7, 9,
 11
knapper
 om 3, 9
knapper, frontpanel
 indstillinger 4, 10
knapper, scanner
 fejlfinding 21
knapper på frontpanel
 indstillinger 4, 10
kopier
 fra scannerens glasplade
 8, 13
kundesupport
 websteder 31
kviksølv, bortskaffe 29
- L**
lovpligtigt modelnummer 28
luftfugtighedsspecifikationer
 28
- M**
materiale med begrænsninger
 29
miljøspecifikationer 28
- N**
nulstille scanner 20
- O**
OCR
 fejlfinding 21
opbevaringsspecifikationer 28
operativmiljøspecifikationer 28
opløsning 28
- P**
PDF, scanne til 7, 11
Photosmart
 afinstaller 19
 indstillinger 4, 10
printerdriver
 garanti 26

Indeks

program
 fejlfinding, installation 18

R

redigerbar tekst
 fejlfinding 21
rengøre
 scannerens glasplade 14

S

scan
 billeder 5, 10
 dokumenter 6, 11
 filer er for store 23
 fra ICA-software 13
 fra TWAIN-software 9
 til e-mail 7, 11
 til skyen 8, 12
scanner
 fejlfinding 20
 hardwaretest 20
 nulstille 20
 sikkerhed 27
scannerens glasplade,
 rengøre 14
scannerknapper
 fejlfinding 21
scannerspecifikationer 27
scanninger til skyen 8, 12
send scanninger som e-mail 7,
 11
sikkerhed 27
slørede billeder, fejlfinding 22
software
 afinstaller 19
 garanti 26
 Hjælp 13, 24
 indstillinger 4, 10
 scan fra 9, 13
specifikationer
 miljø 28
 scanner 27
strøm
 sikkerhed 27
størrelsesspecifikationer,
 scanner 27

T

tegninger
 scan 5, 10
tekst, redigerbar
 fejlfinding 21

temperaturspecifikationer 28
test scannerhardware 20
TWAIN
 scan fra 9

U

uklare billeder, fejlfinding 22
USB-kabel
 fejlfinding 19
 sikkerhed 27

V

vedhæftede filer, e-mail 7, 11
vedhæftede filer, skyen 8, 12

W

websteder
 affald, oplysninger om
 bortskaffelse 30
 bestil forbrugsstoffer til
 vedligeholdelse 17
 Energy Star 28
 hjælp til handicappede 31
 oplysninger om genbrug
 29
websted med hjælp til
 handicappede 31

