



HP ScanJet 200, 300

Guía del usuario

Copyright y licencia

© 2015 Copyright HP Development Company, L.P.

Queda prohibida la reproducción, adaptación o traducción sin permiso previo por escrito, excepto en los casos permitidos por las leyes del copyright.

La información contenida aquí está sujeta a cambios sin previo aviso.

Las únicas garantías de los productos y servicios de HP se detallan en las declaraciones de garantía expresas que acompañan a dichos productos y servicios. Nada de lo que aquí se incluya debe considerarse como una garantía adicional. HP no será responsable de las omisiones o errores técnicos o editoriales que contenga el presente documento.

Créditos de marcas comerciales

ENERGY STAR es una marca de servicio registrada en EE.UU. propiedad de la Agencia para la Protección del Medio Ambiente de Estados Unidos.

Microsoft y Windows son marcas comerciales registradas de Microsoft Corporation.

Edición 1, 11/2015

Contenido

1	Cómo utilizar el escáner	
	Cómo escanear (Windows).....	3
	Información general sobre el escáner y el software.....	3
	Información general sobre los botones del escáner.....	3
	Información general sobre el software Escaneo HP.....	3
	Escaneo de imágenes y documentos.....	5
	Escaneo de imágenes	5
	Escaneo de documentos	6
	Escaneo a un archivo PDF.....	7
	Escanear a correo electrónico.....	7
	Escaneo a la nube.....	8
	Realización de copias.....	9
	Escaneo desde otras aplicaciones.....	9
	Cómo escanear (Mac).....	9
	Información general sobre el escáner y el software.....	9
	Botones del escáner.....	9
	Software de escaneo.....	10
	Escaneo de imágenes y documentos.....	10
	Escaneo de imágenes.....	11
	Escaneo de documentos.....	11
	Escaneo a un archivo PDF.....	12
	Escanear a correo electrónico.....	12
	Escaneo a Fotos en streaming de iCloud a través de iPhoto.....	13
	Realización de copias.....	14
	Escaneo desde otras aplicaciones.....	14
	Dónde obtener información adicional.....	14
2	Cuidado y mantenimiento	
	Limpieza del cristal del escáner	15
	Retire y sustituya la tapa del escáner.....	16
	Pedido de suministros para mantenimiento y el escáner.....	18
3	Solución de problemas	
	Consejos básicos de solución de problemas.....	19
	Solución de problemas de instalación del escáner.....	19
	Compruebe el cable USB.....	20
	Desinstalación y reinstalación del software (solo para Windows).....	20
	Problemas de inicialización del escáner o de hardware.....	20
	Restablecimiento del escáner	21
	Prueba del hardware del escáner	21
	El escáner ha dejado de funcionar correctamente	21

Problemas de funcionamiento del escáner.....	22
Los botones del escáner no funcionan correctamente.....	22
Problemas con el reconocimiento de texto (OCR) (Windows).....	23
Problemas con reconocimiento de texto (OCR) (Mac).....	23
La imagen escaneada es borrosa	24
El escáner escanea de forma muy lenta	24
Los archivos escaneados guardados son demasiado grandes.....	24
Es necesario limpiar el cristal del escáner.....	24
Información sobre la solución de otros problemas.....	25
4 Información técnica	
Declaración de garantía limitada de HP.....	27
Instrucciones de seguridad.....	27
Especificaciones del escáner.....	29
Especificaciones medioambientales.....	29
Información sobre energía.....	30
Restricción de sustancias peligrosas (Turquía).....	30
Restricción de sustancias peligrosas (Ucrania).....	30
Información sobre reciclaje y material restringido.....	30
Reciclaje de hardware electrónico.....	31
Material restringido del producto.....	31
Desecho de equipos sobrantes por usuarios privados en la Unión Europea.....	31
5 Asistencia técnica para productos	
Accesibilidad.....	32
Obtención de asistencia.....	32
Índice	34

1 Cómo utilizar el escáner

Esta sección contiene información general sobre el escáner y su uso. Siga las instrucciones para su sistema operativo.

- [Cómo escanear \(Windows\)](#)
- [Cómo escanear \(Mac\)](#)
- [Dónde obtener información adicional](#)

Cómo escanear (Windows)

En esta sección se tratan los temas siguientes:

- [Información general sobre el escáner y el software](#)
- [Escaneo de imágenes y documentos](#)
- [Realización de copias](#)
- [Escaneo desde otras aplicaciones](#)





Información general sobre el escáner y el software

En esta sección se tratan los temas siguientes:

- [Información general sobre los botones del escáner](#)
- [Información general sobre el software Escaneo HP](#)

Información general sobre los botones del escáner



En la tabla siguiente se presentan los botones del escáner.

Icono	Nombre del botón	Descripción
	Botón Escanear	Escanea imágenes y documentos.
	Botón Copiar	Escanea el elemento y lo envía a una impresora para realizar copias.
	Botón Escanear a correo electrónico	Escanea una o más páginas y adjunta el archivo a un nuevo mensaje de correo electrónico.
	Botón Escanear a PDF	Escanea una o más páginas y las guarda como un archivo PDF para compartirlas o almacenarlas.

Información general sobre el software Escaneo HP

Al instalar el software Escaneo HP tiene la opción de agregar dos iconos al escritorio. Estos iconos abren los programas para escanear, editar, copiar e imprimir lo que se ha escaneado.

 **Sugerencia** Si ha optado por no agregar los iconos del escritorio, haga clic en **Inicio > Programas (o Todos los programas) > HP > Scanjet > 200/300 > Escaneo HP (o Copia HP)** para acceder al software de escaneo de HP.

Icono	Nombre de la característica	Descripción
	icono de Escaneo HP	Use Escaneo HP para todo lo siguiente: <ul style="list-style-type: none"> • Escaneo de imágenes y documentos • Acceder a la ayuda y la información sobre solución de problemas • Acceder a la ventana de vista previa de Escaneo HP para editar sus escaneos antes de guardarlos • Modificar la configuración y las preferencias
	icono de Copia HP	Use Copia HP para escanear imágenes y documentos y enviar los escaneos a una impresora para realizar una copia.

Para iniciar el escaneo, haga doble clic en el icono **Escaneo HP** del escritorio para mostrar el cuadro de diálogo de accesos directos de **Escaneo HP** y siga las instrucciones en pantalla.

Para realizar una copia de una imagen o un documento, haga doble clic en el icono **Copia HP** de su escritorio y siga las instrucciones en pantalla.

Puede asignar los botones del escáner a otros programas siempre que Windows reconozca que los programas son compatibles con botones. Para ello:

1. Haga doble clic en el icono **Escaneo HP** del escritorio para abrir el software de escaneo de HP.
2. En el cuadro de diálogo de accesos directos de **Escaneo HP**, seleccione **Opciones > Configuración de botones** y, a continuación, cambie los accesos directos de escaneo de cada botón.
3. Haga clic en **Aceptar**.

Cambio de la configuración de escaneo

Puede cambiar muchas opciones de escaneo desde el software de escaneo de HP, incluidos:

- Configuración de los botones del escáner
- Preferencias de escaneo
- Uso de los accesos directos de escaneo

Para visualizar o cambiar la configuración de escaneo

1. Haga doble clic en el icono **Escaneo HP** del escritorio.
2. En el cuadro de diálogo de accesos directos **Escaneo HP**, haga clic en el menú **Opciones** y, a continuación, seleccione el tipo de configuración que desea visualizar o cambiar.

Para obtener ayuda sobre los ajustes, haga clic en **Ayuda**.

Puede cambiar la configuración de escaneo **Mostrar presentación preliminar** desde el cuadro de diálogo de accesos directos de **Escaneo HP**.

- Para cambiar la configuración de un acceso directo de escaneo, selecciónelo, active o desactive la opción **Mostrar presentación preliminar** y, a continuación, haga clic en **Guardar acceso directo**.
- Para cambiar la configuración de un botón del escáner, seleccione **Opciones > Configuración de los botones**, active o desactive **Mostrar presentación preliminar** y, a continuación, haga clic en **Aceptar**.

Escaneo de imágenes y documentos

 **Sugerencia** Para escanear o realizar una copia de un libro u otros originales gruesos puede retirar la tapa del escáner. Para obtener más información sobre cómo retirar y sustituir la tapa del escáner, consulte [Retire y sustituya la tapa del escáner](#)

- [Escaneo de imágenes](#)
- [Escaneo de documentos](#)
- [Escaneo a un archivo PDF](#)
- [Escanear a correo electrónico](#)
- [Escaneo a la nube](#)

Escaneo de imágenes

En esta sección se tratan los temas siguientes:

- [Para escanear imágenes](#)
- [Para escanear varias imágenes a la vez](#)

Para escanear imágenes

1. Abra la tapa del escáner y coloque el original cara abajo en el cristal del escáner, según indica la flecha debajo del cristal del escáner.
2. Cierre la tapa del escáner.
3. Realice uno de los pasos siguientes:
 - Presione el botón **Escanear** () en el escáner para mostrar el cuadro de diálogo de accesos directos **Escaneo HP**. — O bien —
 - Haga doble clic en el icono **Escaneo HP** del escritorio para mostrar el cuadro de diálogo de accesos directos **Escaneo HP**.
4. Seleccione el acceso directo de escaneo que desee utilizar.
En la parte derecha se muestra la configuración correspondiente.

 **Nota** Para cambiar la configuración de escaneo, haga clic en **Cambiar configuración** y realice los cambios necesarios. Para obtener más información, consulte la ayuda del software del escáner.

5. Haga clic en **Escanear**.

6. Si ha seleccionado **Mostrar Presentación preliminar del escaneo**, se abrirá la ventana de vista previa de **Escaneo HP**. Puede usar las herramientas en la vista previa para editar el escaneo antes de guardarlo.
7. Haga clic en **Finalizar** para guardar el escaneo.
El software guarda el escaneo en una subcarpeta de la carpeta **Mis imágenes > Mis escaneos**. El nombre de esta carpeta hace referencia al mes y el año en curso.



Para escanear varias imágenes a la vez

1. Abra la tapa del escáner y coloque las imágenes cara abajo sobre el cristal del escáner.
Para obtener los mejores resultados, deje como mínimo un espacio de 6 mm (0,25 pulgadas) entre los bordes de las distintas imágenes.
2. Cierre la tapa del escáner.
3. Realice uno de los pasos siguientes:
 - Presione el botón **Escanear** () en el escáner para mostrar el cuadro de diálogo de accesos directos **Escaneo HP**. — O bien —
 - Haga doble clic en el icono **Escaneo HP** del escritorio para mostrar el cuadro de diálogo de accesos directos **Escaneo HP**.
4. Seleccione el acceso directo de escaneo que desee utilizar.
En la parte derecha se muestra la configuración correspondiente.

 **Nota** Para cambiar la configuración de escaneo, haga clic en **Cambiar configuración** y realice los cambios necesarios. Para obtener más información, consulte la ayuda del software del escáner.

5. Haga clic en **Escanear**.
6. Si ha seleccionado **Mostrar presentación preliminar** puede hacer clic en la ficha **Una sola imagen** para realizar cambios, como por ejemplo girarla, en cada imagen de forma individual.
7. Cuando haya terminado con todas las imágenes, haga clic en **Finalizar** para guardar el escaneo.

Cada imagen escaneada se guarda como un archivo independiente. Si va a escanear a un destino, la imagen escaneada se enviará al destino seleccionado en la configuración del escáner.

 **Nota** Para escanear automáticamente varias imágenes mediante uno de los botones del escáner, compruebe que el destino del botón **Escanear** () se haya configurado para una aplicación que pueda aceptar varias imágenes. Para obtener más información sobre cómo cambiar la configuración de escaneo, consulte [Cambio de la configuración de escaneo](#).

Escaneo de documentos

1. Abra la tapa del escáner y coloque el original cara abajo en el cristal del escáner, según indica la flecha debajo del cristal del escáner.
2. Cierre la tapa del escáner.

3. Realice uno de los pasos siguientes:
 - Presione el botón **Escanear** () en el escáner para mostrar el cuadro de diálogo de accesos directos **Escaneo HP**. — O bien —
 - Haga doble clic en el icono **Escaneo HP** del escritorio para mostrar el cuadro de diálogo de accesos directos **Escaneo HP**.
4. Seleccione el acceso directo de escaneo que desee utilizar.
En la parte derecha se muestra la configuración correspondiente.

 **Nota** Para cambiar la configuración de escaneo, haga clic en **Cambiar configuración** y realice los cambios necesarios. Para obtener más información, consulte la ayuda del software del escáner.

5. Haga clic en **Escanear**.
6. Si ha seleccionado **Mostrar presentación preliminar** y desea escanear otro documento o página, coloque la página sobre el cristal y haga clic en **Agregar páginas**.
7. Haga clic en **Finalizar** para guardar el escaneo.

El software guarda el escaneo en la carpeta **Mis imágenes > Mis escaneos**.

Escaneo a un archivo PDF

1. Abra la tapa del escáner y coloque el original cara abajo en el cristal del escáner, según indica la flecha debajo del cristal del escáner.
2. Cierre la tapa del escáner.
3. Realice uno de los pasos siguientes:
 - Presione el botón **Escanear a PDF** () en el escáner para mostrar el cuadro de diálogo de accesos directos **Escaneo HP**. — O bien —
 - Haga doble clic en el icono **Escaneo HP** del escritorio para mostrar el cuadro de diálogo de accesos directos **Escaneo HP**.
4. Seleccione el acceso directo que desee utilizar.
En la parte derecha se muestra la configuración correspondiente.

 **Nota** Para cambiar la configuración de escaneo, haga clic en **Cambiar configuración** y realice los cambios necesarios. Para obtener más información, consulte la ayuda del software del escáner.

5. Haga clic en **Escanear**.
6. Si ha seleccionado **Mostrar presentación preliminar** y desea escanear otro documento o página, coloque la página sobre el cristal y haga clic en **Agregar páginas**.
7. Haga clic en **Finalizar** para guardar el escaneo.

El software guarda el escaneo en la carpeta **Mis imágenes > Mis escaneos**.

Escanear a correo electrónico

 **Nota** Para escanear a un correo electrónico, compruebe que el equipo esté conectado a Internet.

1. Abra la tapa del escáner y coloque el original cara abajo en el cristal del escáner, según indica la flecha debajo del cristal del escáner.
2. Cierre la tapa del escáner.
3. Realice uno de los pasos siguientes:
 - Presione el botón **Escanear a correo electrónico**  en el escáner para mostrar el cuadro de diálogo de accesos directos **Escaneo HP**. — O bien —
 - Haga doble clic en el icono **Escaneo HP** del escritorio para mostrar el cuadro de diálogo de accesos directos **Escaneo HP**.
4. Seleccione el acceso directo que desee utilizar.
En la parte derecha se muestra la configuración correspondiente.

 **Nota** Para cambiar la configuración de escaneo, haga clic en **Cambiar configuración** y realice los cambios necesarios. Para obtener más información, consulte la ayuda del software del escáner.

5. Haga clic en **Escanear**.
6. Si ha seleccionado **Mostrar presentación preliminar** y desea escanear otro documento, página o imagen, coloque el elemento sobre el cristal y haga clic en **Agregar páginas**.
7. Cuando haya terminado con todas las páginas, haga clic en **Finalizar** para adjuntar automáticamente el escaneo al mensaje de correo electrónico.
8. Introduzca la dirección de correo electrónico, el asunto y el cuerpo del mensaje, y envíe el mensaje de correo electrónico.

Escaneo a la nube

Siga estas instrucciones para escanear imágenes o documentos desde el escáner a sus destinos de red, como por ejemplo Google Docs™, HP Snapfish y Google Picasa™.

 **Nota** Para escanear a la nube, compruebe que su equipo esté conectado a Internet.

1. Abra la tapa del escáner y coloque el original cara abajo en el cristal del escáner, según indica la flecha debajo del cristal del escáner.
2. Cierre la tapa del escáner.
3. Haga doble clic en el icono **Escaneo HP** del escritorio para mostrar el cuadro de diálogo de accesos directos **Escaneo HP**.
4. En la lista **Accesos directos de escaneo**, seleccione un destino de la nube. Si su destino en la nube no se encuentra en la lista **Accesos directos de escaneo**, haga clic en **Cambiar configuración** y, a continuación, seleccione un destino en la nube de la lista **Escanear a**.
5. Haga clic en **Escanear**.
6. Cuando el sistema lo solicite, introduzca su información de inicio de sesión para el destino en la nube y siga las instrucciones en pantalla.

Realización de copias

Para duplicar una fotografía o documento y enviar el escaneo a una impresora, use el botón **Copiar** () en el escáner o el icono **Copia HP** del escritorio.

1. Abra la tapa del escáner y coloque el original cara abajo en el cristal del escáner, según indica la flecha debajo del cristal del escáner.
2. Cierre la tapa del escáner.
3. Presione el botón **Copiar** () o haga doble clic en el icono **Copia HP** del escritorio.
4. Use el cuadro de diálogo **Copia HP** para ajustar la imagen y seleccionar su impresora.

Para ajustar la imagen al iniciar un escaneo mediante el botón **Copiar** (), haga clic en **Cancelar** en el cuadro de diálogo de progreso de copia.

5. Haga clic en **Inicio**.

Escaneo desde otras aplicaciones

Puede escanear una imagen directamente en una de sus aplicaciones si la aplicación dispone de una opción de menú como **Adquirir**, **Escanear** o **Importar nuevo objeto**. Si no está seguro de si la aplicación es compatible o de qué opción debe utilizar, consulte la documentación de dicha aplicación.

Cómo escanear (Mac)

En esta sección se tratan los temas siguientes:

- [Información general sobre el escáner y el software](#)
- [Escaneo de imágenes y documentos](#)
- [Realización de copias](#)
- [Escaneo desde otras aplicaciones](#)



Información general sobre el escáner y el software

En esta sección se tratan los temas siguientes:



- [Botones del escáner](#)
- [Software de escaneo](#)

Botones del escáner

Use los botones en el escáner para funciones básicas de escaneo. En la tabla siguiente se presentan los botones del escáner.

Icono	Nombre del botón	Descripción
	Botón Escanear	Abre Image Capture para que escanear y guardar sus imágenes y documentos.
	Botón Copiar	Escanea automáticamente una representación a todo color del contenido del cristal del escáner y, a continuación, muestra el cuadro de diálogo Imprimir imágenes para que

(continúa)

Icono	Nombre del botón	Descripción
		seleccione una impresora, el número de copias y otras opciones.
	Botón Escanear a correo electrónico	Escanea automáticamente una representación a todo color del contenido del cristal del escáner a un archivo JPEG y adjunta el archivo a un nuevo mensaje de correo electrónico.
	Botón Escanear a PDF	Escanea automáticamente una representación en escala de grises del contenido del cristal del escáner a un PDF que permita búsquedas y guarda el archivo en la carpeta Documentos .

Software de escaneo

La solución HP ScanJet 200, 300 proporciona un controlador del escáner para Mac OS X. Esto le permite usar el escáner HP con cualquier aplicación compatible con ICA, como por ejemplo las aplicaciones Image Capture y Preview que ya están instaladas en su equipo.



Image Capture proporciona características de escaneo básicas para escanear fotografías y documentos de una sola página. Image Capture está disponible en la carpeta **Aplicaciones**.

Para escanear mediante Image Capture

1. Abra la tapa del escáner y coloque el original cara abajo en el cristal del escáner, según indica la flecha debajo del cristal del escáner.
2. Cierre la tapa del escáner.
3. Presione el botón **Escanear** () en el escáner, o abra la carpeta **Aplicaciones** y haga doble clic en el icono **Image Capture**.
Se abrirá la ventana **Image Capture**.
4. Compruebe que el escáner esté seleccionado en la lista **Dispositivos**.

 **Sugerencia** Para acceder a más opciones de escaneo de Image Capture, haga clic en **Mostrar detalles**.

5. Seleccione un destino de la lista **Escanear a** y haga clic en **Escanear**.

Para cambiar la configuración de escaneo

- ▲ Use Image Capture para cambiar la configuración de escaneo como resolución, tamaño de escaneo, formato de archivo y brillo/contraste. Haga clic en **Mostrar detalles** para ver todas las opciones de escaneo.

Escaneo de imágenes y documentos

 **Sugerencia** Para escanear o realizar una copia de un libro u otros originales gruesos puede retirar la tapa del escáner. Para obtener más información sobre cómo retirar y sustituir la tapa del escáner, consulte [Retire y sustituya la tapa del escáner](#)

En esta sección se tratan los temas siguientes:

- [Escaneo de imágenes](#)
- [Escaneo de documentos](#)
- [Escaneo a un archivo PDF](#)
- [Escanear a correo electrónico](#)
- [Escaneo a Fotos en streaming de iCloud a través de iPhoto](#)

Escaneo de imágenes

 **Sugerencia** Para la mayoría de escaneos de imágenes se recomienda 200 ppp. Puede seleccionar una resolución mayor si desea ampliar el tamaño de una imagen escaneada.

Use Image Capture para escanear fotografías e imágenes. Para obtener más información, consulte [Para escanear mediante Image Capture](#).

Para escanear varias imágenes a la vez

1. Coloque las imágenes boca abajo sobre el cristal del escáner.
Para obtener los mejores resultados, deje algo de espacio entre los bordes de las imágenes.
2. Presione el botón **Escanear** () en el escáner, o abra la carpeta **Aplicaciones** y haga doble clic en el icono **Image Capture**.
Se abrirá la ventana **Image Capture**.
3. Compruebe que se haya seleccionado la opción **Detectar elementos separados** (Mac OS X v10.6) o que el **Tamaño escaneado** sea **Detectar elementos separados** (Mac OS X v10.7).
4. Seleccione un destino de la lista **Escanear a** y haga clic en **Escanear**.
Cada imagen escaneada se guarda en el destino como un archivo de imagen separado.

Escaneo de documentos

1. Abra la tapa del escáner y coloque el original cara abajo en el cristal del escáner, según indica la flecha debajo del cristal del escáner.
2. Cierre la tapa del escáner.
3. Presione el botón **Escanear** () en el escáner, o abra la carpeta **Aplicaciones** y haga doble clic en el icono **Image Capture**.
Se abrirá la ventana **Image Capture**.
4. Compruebe que el escáner esté seleccionado en la lista **Dispositivos**.

5. Si intenta guardar la imagen escaneada como un PDF que permita búsquedas o procesa la página en una aplicación de reconocimiento óptico de caracteres (OCR) para texto editable, seleccione la resolución y el formato de archivo adecuado.
 - Resolución: 300 ppp para la mayoría de imágenes; 400 ppp para idiomas asiáticos, cirílicos y bidireccionales.
 - Formato de archivo: El formato de archivo JPEG o TIFF es el mejor para la mayoría de aplicaciones de OCR. Consulte la ayuda de su aplicación de OCR para obtener más información.
6. Seleccione el destino en la lista **Escanear a** y haga clic en **Escanear**. Cada página escaneada se guarda en el destino como un archivo de imagen separado.

Escaneo a un archivo PDF

1. Abra la tapa del escáner y coloque el original cara abajo en el cristal del escáner, según indica la flecha debajo del cristal del escáner.
2. Cierre la tapa del escáner.
3. Presione el botón **Escanear a PDF** () en el escáner para escanear automáticamente el original a un PDF que permita búsquedas.

 **Nota** Cada página que escanee se guardará como un archivo PDF separado. Puede combinar varios archivos PDF en un archivo PDF de varias páginas mediante la aplicación **Preview**.

Escanear a correo electrónico

 **Nota** Para escanear a un correo electrónico, compruebe que el equipo esté conectado a Internet.

1. Abra la tapa del escáner y coloque el original cara abajo en el cristal del escáner, según indica la flecha debajo del cristal del escáner.
2. Cierre la tapa del escáner.

3. Realice uno de los pasos siguientes:

- Presione el botón **Escanear a correo electrónico** (✉) en el escáner para escanear automáticamente el escaneo a un mensaje de correo electrónico. — O bien —
- En el equipo, haga doble clic en el icono **Image Capture** de la carpeta **Aplicaciones** y elija **Correo** en la lista **Escanear a** para adjuntar automáticamente el escaneo a un mensaje de correo electrónico.



Nota El botón **Escanear a correo electrónico** solo es compatible con Apple Mail. Si usa una aplicación de correo electrónico distinta, sigan los pasos indicados a continuación para configurar Image Capture para escanear a su aplicación de correo electrónico, o bien escanee a un archivo y adjúntelo de forma manual a un mensaje de correo electrónico:

Para agregar su aplicación de correo electrónico a la lista **Escanear a**, seleccione **Otros**, elija su aplicación de correo y haga clic en **Elegir**.

4. Introduzca la dirección de correo electrónico, el asunto y el cuerpo del mensaje, y envíe el mensaje de correo electrónico.

Escaneo a Fotos en streaming de iCloud a través de iPhoto

Requisitos previos

Para escanear a iCloud a través de iPhoto, compruebe que se cumplan los siguientes requisitos previos:

- Mac OS X Lion (v10.7)
- iPhoto '11 (v9.2.1 o superior)
- conexión a Internet
- cuenta de iCloud

Si es la primera vez que va a escanear a Fotos en streaming de iCloud a través de iPhoto, en primer lugar configure las opciones de iCloud e iPhoto.

Para configurar las opciones de iCloud e iPhoto

1. Abra **Preferencias del sistema** en la carpeta **Aplicaciones**.
2. Haga clic en el icono **iCloud**.
3. Compruebe que esté seleccionada la opción **Fotos en streaming**.
4. Abra iPhoto.
5. Seleccione **Preferencias** del menú de iPhoto en la barra de menús, vea la configuración de **Fotos en streaming** y compruebe que estén seleccionadas las opciones **Habilitar Fotos en streaming** y **Carga automática**.

Para escanear a Fotos en streaming de iCloud

1. Abra la tapa del escáner y coloque el original cara abajo en el cristal del escáner, según indica la flecha debajo del cristal del escáner.
2. Cierre la tapa del escáner.
3. Haga doble clic en el icono **Image Capture** de la carpeta **Aplicaciones**.

4. Compruebe que el escáner esté seleccionado en la lista **Dispositivos**.
5. En la lista **Escanear a**, seleccione **iPhoto**.

 **Nota** Si iPhoto no aparece en la lista **Escanear a**, seleccione **Otros, iPhoto** y, a continuación, haga clic en **Elegir**.

6. Haga clic en **Escanear**.

Sus escaneos se importarán automáticamente en iPhoto y se cargarán en sus Fotos en streaming de iCloud.

Realización de copias

1. Abra la tapa del escáner y coloque el original cara abajo en el cristal del escáner, según indica la flecha debajo del cristal del escáner.
2. Cierre la tapa del escáner.
3. Presione el botón **Copiar** () en el escáner.
Cuando se complete el escaneo se abrirá el cuadro de diálogo **Imprimir imágenes** en el equipo.
4. En el cuadro de diálogo **Imprimir imágenes**, seleccione la impresoras, especifique el número de copias y realice los cambios que desee.
5. Haga clic en **Continuar**.

Escaneo desde otras aplicaciones

Puede escanear una imagen directamente a cualquier aplicación compatible con ICA. En su aplicación, busque las opciones para importar o adquirir imágenes desde un escáner.

 **Nota** El software de HP no es compatible con el escaneo TWAIN. Si su aplicación dispone de funciones de importación o adquisición pero el escáner HP no está incluido, es posible que la aplicación solo busque escáneres que sean compatibles con TWAIN.

Dónde obtener información adicional

Para obtener información adicional y acceder a la solución de problemas, vaya a www.hp.com/support. Seleccione su ubicación, haga clic en la opción **Soporte y solución de problemas** y busque el número de modelo del escáner.

2 Cuidado y mantenimiento

En esta sección se incluye información sobre el cuidado y el mantenimiento del escáner.

- [Limpieza del cristal del escáner](#)
- [Retire y sustituya la tapa del escáner](#)
- [Pedido de suministros para mantenimiento y el escáner](#)

△ **Precaución** No coloque en el escáner elementos angulosos, el escáner podría resultar dañado. Antes de colocar un elemento sobre el cristal del escáner, asegúrese de que éste no contiene pegamento húmedo, líquido corrector o cualquier otra sustancia que pueda traspasar al cristal.

Limpieza del cristal del escáner

La limpieza del cristal del escáner ayuda a garantizar escaneos de alta calidad. El nivel de cuidado necesario depende de varios factores, como el nivel de uso y el entorno. Debe realizar una limpieza rutinaria según sea necesario.

1. Desconecte el cable USB del escáner.
2. Limpie el cristal con un paño suave sin pelusa humedecido con limpiacristales y séquelo con un paño seco, suave y sin pelusa.

△ **Precaución** Utilice sólo limpiacristales. No utilice abrasivos, acetona, benceno ni tetracloruro de carbono, ya que podrían dañar el cristal del escáner. No utilice alcohol de isopropilo, ya que podría rayar el cristal.

No pulverice el limpiacristales directamente sobre el cristal. Si se aplica demasiado limpiacristales, éste puede verterse por los bordes y dañar el escáner.

3. Cuando acabe, vuelva a conectar el cable USB al escáner.

 **Nota** Para obtener instrucciones sobre cómo limpiar la parte inferior del cristal del escáner, visite www.hp.com/support.

Retire y sustituya la tapa del escáner

Para escanear o realizar una copia de un libro u otros originales gruesos puede retirar la tapa del escáner.

Para retirar la tapa del escáner

1. Abra la tapa del escáner.

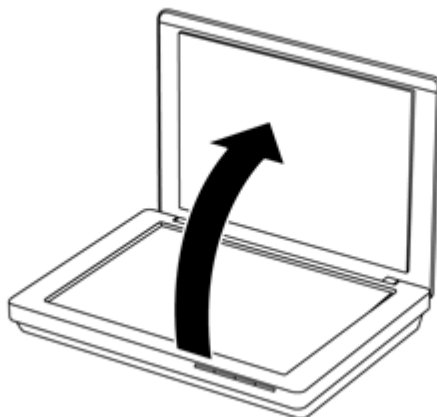

2. Levante la tapa del escáner.

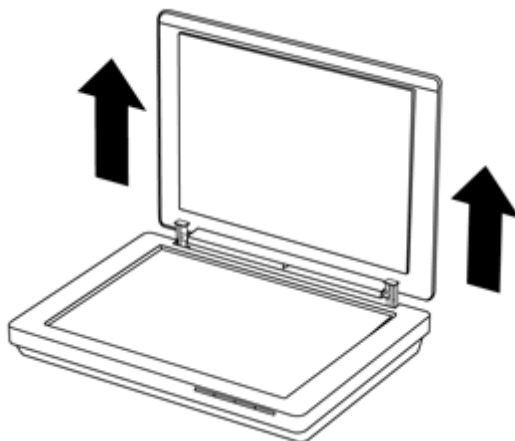

3. Presione en la parte inferior de las bisagras de la tapa del escáner.

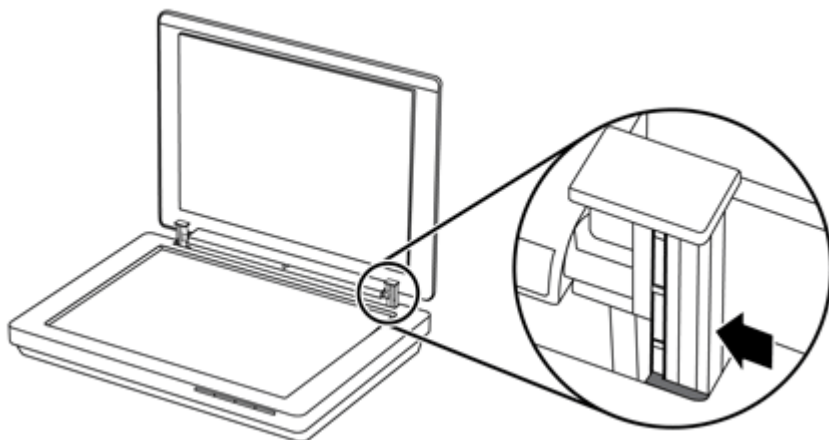

4. Levante más la tapa del escáner para retirarla.

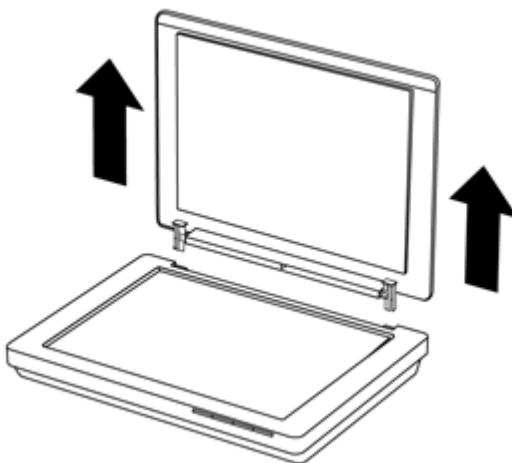

Para sustituir la tapa del escáner

- ▲ Alinee la ranura interior (rótulo 1) de una de las bisagras de la tapa del escáner con el soporte negro (rótulo 2) en la parte trasera del escáner, haga lo mismo en la otra bisagra y, a continuación, empuje la tapa del escáner.

 **Nota** Debe alinear en primer lugar la ranura interior, no la exterior, con el soporte negro. En caso contrario no podrá sustituir la tapa del escáner.

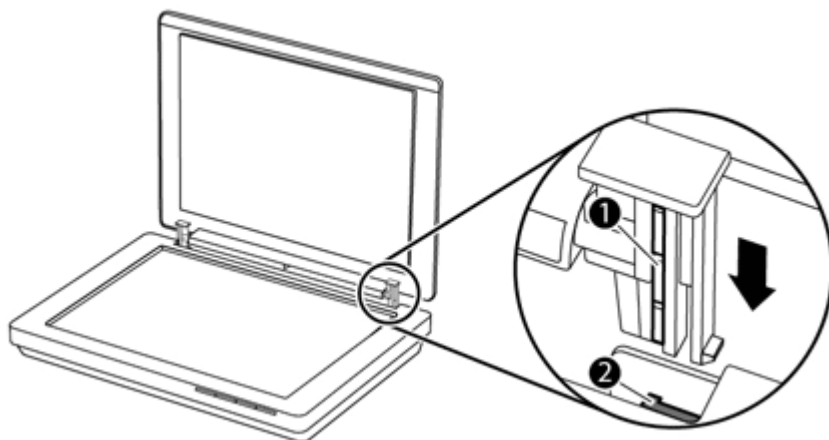

Pedido de suministros para mantenimiento y el escáner

Puede adquirir piezas de mantenimiento en el sitio web de asistencia técnica para escáneres en www.hp.com/buy/parts o de su distribuidor local de productos HP.

3 Solución de problemas

Esta sección contiene soluciones para problemas comunes del escáner.

- [Consejos básicos de solución de problemas](#)
- [Solución de problemas de instalación del escáner](#)
- [Problemas de inicialización del escáner o de hardware](#)
- [Problemas de funcionamiento del escáner](#)
- [Información sobre la solución de otros problemas](#)

Consejos básicos de solución de problemas

Cuestiones sencillas como la suciedad en el cristal del escáner o cables sueltos pueden provocar que su escáner produzca escaneos borrosos, se comporte de manera inesperada o deje de funcionar. Compruebe siempre los siguientes elementos cuando encuentre problemas de escaneo.

- Si los escaneos son borrosos, compruebe que el cristal del escáner o el TMA no estén sucios o presenten manchas. En caso contrario, limpie el cristal.
- Si va a escanear un documento mediante un acceso directo de reconocimiento óptico de caracteres (OCR), asegúrese de que el documento original es lo suficientemente nítido y limpio para ser escaneado.
- Compruebe que el cable USB está conectado correctamente al escáner y al equipo.
- Si ha conectado el escáner al equipo a través de un conector o puerto USB en la parte frontal del equipo, desconecte y vuelva a conectar el escáner a un puerto USB en la parte trasera del equipo.
- Reinicie el equipo.
- Si algún programa se bloquea, ciérrelo.
 - **Windows:** Mantenga presionadas las teclas **CTRL**, **ALT** y **SUPRIMIR** para abrir el cuadro de diálogo **Administrador de tareas de Windows**. En la ficha **Aplicaciones**, seleccione la aplicación que desee cerrar y haga clic en **Finalizar tarea**.
 - **Mac:** Mantenga pulsadas las teclas **Opción**, **Comando** y **Esc**. En el cuadro de diálogo **Forzar salida**, seleccione el programa que desee cerrar y haga clic en **Forzar salida**.

Solución de problemas de instalación del escáner

Esta sección contiene soluciones para los problemas de instalación y configuración.

- [Compruebe el cable USB](#)
- [Desinstalación y reinstalación del software \(solo para Windows\)](#)

Compruebe el cable USB

El cable USB conecta el escáner al equipo.

- Utilice el cable suministrado con el escáner. Otro cable USB podría no ser compatible con el escáner.
- Compruebe que el cable USB está conectado correctamente al escáner y al equipo.
- Si el cable USB está conectado a un puerto USB de la parte frontal del equipo, muévelo a un puerto USB de la parte posterior del equipo.

Para obtener información adicional sobre la solución de problemas del USB, vaya a www.hp.com/support, seleccione su país/región y utilice la herramienta de búsqueda para localizar los temas relativos a la solución de problemas del USB.

Desinstalación y reinstalación del software (solo para Windows)

Una instalación incompleta del software puede provocar que el escáner no se detecte o que el software no se inicie correctamente. Intente desinstalar y volver a instalar el software Escaneo HP. Para volver a instalar el software Escaneo HP debe disponer del CD del software Escaneo HP.

1. Haga clic en **Inicio > Panel de control**.
2. Realice uno de los pasos siguientes:
 - Windows XP: Haga clic en **Agregar o quitar programas**, seleccione **HP Scanjet 200/300** y haga clic en **Quitar**.
 - Windows Vista y Windows 7: Haga clic en **Programas y características** o **Desinstalar un programa**, seleccione **HP Scanjet 200/300** y haga clic en **Desinstalar**.
3. Desinstale el programa HP Imaging Functions.
 - Windows XP: Seleccione **HP Imaging Device Functions 14.x** y haga clic en **Quitar**.
 - Windows Vista y Windows 7: Seleccione **HP Imaging Device Functions 14.x** y haga clic en **Desinstalar**.
4. Desconecte el cable USB del escáner del equipo.
5. Vuelva a instalar el software con el CD del software Escaneo HP que acompaña al escáner.
6. Conecte el cable USB del escáner cuando se lo solicite el software.

Problemas de inicialización del escáner o de hardware

Si el escáner no funciona después de la instalación o ha dejado de funcionar correctamente, es posible que vea un mensaje en la pantalla del ordenador similar a alguno de los siguientes:

- El escáner no se pudo inicializar.
- No se pudo encontrar el escáner.
- Se ha producido un error interno.
- El equipo no se puede comunicar con el escáner.
- El escáner no aparece en la lista y por lo tanto el usuario no puede seleccionarlo para escanear.

Para solucionar el problema, compruebe el escáner tal como se describe en las secciones siguientes:

- [Restablecimiento del escáner](#)
- [Prueba del hardware del escáner](#)
- [El escáner ha dejado de funcionar correctamente](#)

Restablecimiento del escáner

Si recibe un mensaje de error similar a “Error al inicializar el escáner” o “No se ha encontrado el escáner” al intentar utilizar el escáner, utilice el procedimiento siguiente:

1. Cierre el software Escaneo HP, si está abierto.
2. Desconecte el cable que conecta el escáner al equipo.
3. Vuelva a conectar el cable que une el equipo al escáner.
 - Asegúrese de utilizar el cable USB que se suministra con el escáner.
 - Compruebe que el cable USB está conectado correctamente a la parte posterior del escáner. El símbolo USB del extremo del cable (el conector) debe estar orientado hacia arriba. Si el conector USB está conectado correctamente, quedará ligeramente suelto. Si el enchufe USB no está conectado correctamente, quedará demasiado apretado.
 - Pruebe a conectar el cable USB a otro puerto USB del equipo. Si el cable USB está conectado a un puerto de la parte frontal del equipo, muévelo a un puerto de la parte posterior del equipo.
4. Apague el equipo, espere 60 segundos y vuelva a encenderlo.

Prueba del hardware del escáner

Si cree que el escáner tiene un problema de hardware, compruebe que el cable USB estén bien conectados al escáner y al equipo. Si los cables están conectados correctamente, compruebe el escáner siguiendo estos pasos:

1. Desconecte el cable USB del escáner.
2. Vuelva a conectar el cable USB al escáner.

El carro del escáner avanzará y retrocederá aproximadamente 10 mm (0,39 pulgadas).

Si el carro no se mueve es posible que se trate de un problema del hardware del escáner. Continúe con la siguiente sección.

El escáner ha dejado de funcionar correctamente

Si el escáner deja de funcionar, realice los pasos siguientes, en el orden indicado. Después de cada paso, inicie un escaneo para comprobar si el escáner funciona. Si el problema continúa, continúe en el siguiente paso.

1. Compruebe que el cable USB esté conectado correctamente.
2. Desconecte el cable USB para apagar el escáner y, a continuación, vuelva a conectarlo al escáner y al equipo.
3. Reinicie el equipo.
4. Desinstale y vuelva a instalar el software del escáner.

Si el escáner sigue sin funcionar, visite www.hp.com/support o póngase en contacto con el servicio de asistencia técnica de HP. Para obtener más información, consulte [Obtención de asistencia](#).

Problemas de funcionamiento del escáner

- [Los botones del escáner no funcionan correctamente](#)
- [Problemas con el reconocimiento de texto \(OCR\) \(Windows\)](#)
- [Problemas con reconocimiento de texto \(OCR\) \(Mac\)](#)
- [La imagen escaneada es borrosa](#)
- [El escáner escanea de forma muy lenta](#)
- [Los archivos escaneados guardados son demasiado grandes](#)
- [Es necesario limpiar el cristal del escáner](#)

Los botones del escáner no funcionan correctamente

Después de cada paso, inicie un escaneo para comprobar si funcionan los botones. Si no es así, continúe en el siguiente paso.

- Compruebe que el cable USB esté conectado correctamente.
- Desconecte el cable USB para apagar el escáner y, a continuación, vuelva a conectarlo al escáner y al equipo.
- Si usa un Mac, compruebe que estén cerradas todas las aplicaciones de escaneo. Los botones del escáner solo están habilitados cuando no está abierta otra aplicación de escaneo (como por ejemplo Image Capture).
- Reinicie el equipo.

Si el problema persiste y usa Windows, es posible que los botones estén deshabilitados fuera del software Escaneo HP. Siga las instrucciones para comprobar las propiedades del escáner:

1. Haga clic en **Inicio > Panel de control**.
2. Seleccione el escáner:
 - Windows XP y Vista: Abra **Escáneres y cámaras** y seleccione el modelo del escáner de la lista.
 - Windows 7: Haga clic en **Dispositivos e impresoras** o **Ver dispositivos e impresoras** y seleccione el modelo del escáner.
3. Haga clic con el botón secundario en el modelo del escáner y, a continuación, haga clic en **Propiedades**.
4. Examine la configuración de los botones del escáner:
 - Windows XP y Vista: Asegúrese de que no está seleccionada la opción **No realizar ninguna acción**.
 - Windows 7: Haga clic en **Hardware > Propiedades > Controlador** y compruebe que el botón **Deshabilitar** no esté seleccionado.

Problemas con el reconocimiento de texto (OCR) (Windows)

El escáner utiliza el reconocimiento óptico de caracteres (OCR) para convertir texto de una página en texto que se puede editar en el equipo.

- Si escanea texto pero no puede editarlo, asegúrese de que selecciona las siguientes opciones durante el escaneo:

- **Escaneo HP** (seleccione **Documento**)
- **Escanear en** (seleccione un procesador de textos o **Guardar en archivo**)



Nota Si selecciona **Guardar a archivo**, asegúrese de seleccionar un tipo de documento que cree texto editable. Si el texto está clasificado como gráfico, no se convertirá a texto.

- Para cambiar las opciones de escaneo de texto, haga clic en **Configuración de escaneo de documentos** en la pantalla inicial de **Escaneo HP**.
- Compruebe los originales
 - Si el espaciado del texto es muy ajustado es posible que el software no lo reconozca. Por ejemplo, si en el texto faltan caracteres o están combinados, es posible que "rn" aparezca como "m".
 - La precisión del software depende de la calidad de la imagen, el tamaño del texto y la estructura del original, además de la calidad del escaneo en sí. Compruebe que el original tenga una buena calidad de imagen.
 - Los fondos a color pueden hacer que las imágenes del fondo se mezclen demasiado.
- Si el cristal del escáner está sucio, el archivo escaneado no tendrá la claridad óptima. Asegúrese de que el cristal del escáner esté limpio.

Problemas con reconocimiento de texto (OCR) (Mac)

Si escanea texto pero no puede editarlo, compruebe lo siguiente:

- Compruebe la configuración de la resolución del escáner:
 - 200 ppp es suficiente para almacenar documentos como imágenes (JPEG o TIFF es la mejor opción para la mayoría de aplicaciones de OCR).
 - Para la mayoría de idiomas, 300 ppp es suficiente para crear un texto editable mediante el reconocimiento óptico de caracteres (OCR).
 - En el caso de idiomas asiáticos y bidireccionales, 400 ppp es la resolución recomendada.
- Compruebe los originales
 - Si el espaciado del texto es muy ajustado es posible que el software no lo reconozca. Por ejemplo, si en el texto faltan caracteres o están combinados, es posible que "rn" aparezca como "m".
 - La precisión del software depende de la calidad de la imagen, el tamaño del texto y la estructura del original, además de la calidad del escaneo en sí. Compruebe que el original tenga una buena calidad de imagen.
 - Los fondos a color pueden hacer que las imágenes del fondo se mezclen demasiado.
- Si el cristal del escáner está sucio, el archivo escaneado no tendrá la claridad óptima. Asegúrese de que el cristal del escáner esté limpio.

La imagen escaneada es borrosa

Es importante que el elemento que desea escanear esté en contacto directo con el cristal del escáner. Si la imagen escaneada resultante no es nítida, compruebe que el elemento esté en contacto directo con el cristal del escáner.

El escáner escanea de forma muy lenta

- Si escanea para obtener texto editable, la aplicación de reconocimiento óptico de caracteres (OCR) hace que el escaneo sea más lento, lo que se considera normal. Espere hasta que se haya escaneado el elemento.



Nota Windows: Para obtener el mejor resultado posible con OCR, la compresión del escáner se debe fijar en el nivel mínimo o desactivarse.

Mac: OCR integrado forma parte del destino PDF que permite búsquedas. Si desea procesar un archivo de imágenes después de escanear, use otra aplicación de OCR.

- Si se escanea a una resolución más elevada de la necesaria, aumenta el tiempo de escaneo y se crea un archivo de mayor tamaño sin beneficio adicional alguno. Si escanea a alta resolución, baje el nivel de la resolución y aumentará la velocidad de escaneo.

Los archivos escaneados guardados son demasiado grandes

Si el tamaño de los archivos de escaneos es muy grande, pruebe las siguientes recomendaciones:

- Compruebe la configuración de la resolución del escáner:
 - 200 ppp es suficiente para almacenar documentos como imágenes (JPEG o TIFF es la mejor opción para la mayoría de aplicaciones de OCR).
 - Para la mayoría de idiomas, 300 ppp es suficiente para crear un texto editable mediante el reconocimiento óptico de caracteres (OCR).
 - En el caso de idiomas asiáticos y bidireccionales, 400 ppp es la resolución recomendada.

Al escanear con una resolución más elevada de lo necesario, se crea un archivo de mayor tamaño sin beneficio adicional alguno.

- Guarde el escaneo en un formato de archivo comprimido, como JPEG, en lugar de formatos sin compresión como TIFF o BMP.
- Recorte la imagen escaneada a la parte que necesite.
- Los escaneos a color generan archivos más grandes que los de blanco y negro.
- Si va a escanear un número elevado de páginas a la vez, intente escanear menos páginas para crear más archivos de menor tamaño.

Es necesario limpiar el cristal del escáner

Debe limpiar el cristal del escáner en los casos siguientes:

- Hay tinta en el cristal.
- Hay huellas dactilares en el cristal.
- Hay demasiado polvo o suciedad sobre los elementos.

- Las imágenes escaneadas presentan manchas u otras marcas.
- El cristal está empañado o tiene polvo.

Antes de escanear otra imagen, deje que se seque el cristal.

Información sobre la solución de otros problemas

Para obtener información adicional y acceder a la solución de problemas, vaya a www.hp.com/support y seleccione su idioma.

- Para obtener información adicional sobre la solución de problemas, haga clic en la opción **Soporte y solución de problemas** y busque el número de modelo del escáner.
- Para obtener información actualizada sobre el escáner, introduzca el número de modelo del escáner y presione **Entrar**.

Si no dispone de acceso a Internet, consulte [Obtención de asistencia](#).

4 Información técnica

Esta sección contiene información sobre normativas y especificaciones del producto del escáner y sus accesorios.

- [Declaración de garantía limitada de HP](#)
- [Instrucciones de seguridad](#)
- [Especificaciones del escáner](#)
- [Especificaciones medioambientales](#)
- [Información sobre energía](#)
- [Restricción de sustancias peligrosas \(Turquía\)](#)
- [Restricción de sustancias peligrosas \(Ucrania\)](#)
- [Información sobre reciclaje y material restringido](#)
- [Desecho de equipos sobrantes por usuarios privados en la Unión Europea](#)

Declaración de garantía limitada de HP

Duration of limited warranty: 90 days in the United States. 1 year in Canada, Latin Americas, Europe, Middle East, Africa and Asia Pacific. NOTE: Different warranty regulations might apply per country regarding local laws.

A. Extent of limited warranty

1. HP warrants to the end-user customer (Customer) that each HP product specified above (Product) shall be free from defects in material and workmanship for the period specified above. The warranty period begins on the date of purchase by Customer.
2. For each software product, HP's limited warranty applies only to a failure to execute programming instructions. HP does not warrant that the operation of any Product will be uninterrupted or error free.
3. HP's limited warranty covers only those defects that arise as a result of normal use of a Product, and does not cover any other problems, including those that arise as a result of:
 - a. Improper use, maintenance, storage, handling, or modification;
 - b. Software, media, parts, accessories, supplies, or power adapters or sources not provided or supported by HP; or,
 - c. Operation or other conditions outside a Product's specifications.
4. If HP receives, during the applicable warranty period, notice of a defect in a Product, HP shall at its option either replace or repair the defective Product.
5. If HP cannot replace or repair a defective Product that is covered by HP's limited warranty, HP may, within a reasonable time after being notified of the defect, provide either another product similar in performance or a refund of the purchase price prorated based on usage and other appropriate factors.
6. HP shall have no obligation to replace, repair, or refund until Customer returns the defective Product to HP and provides a valid proof of purchase.
7. Any replacement product may be either new or like-new, provided it has functionality at least equal to that of the Product being replaced.
8. A Product may contain remanufactured parts, components, or materials equivalent to new in performance.
9. HP's limited warranty is valid in any country or locality where HP has a support presence for the Product and has marketed the Product. The level of warranty service may vary according to local standards. Upgraded warranty services, such as next day exchange, on-site service, and accident protection, may be purchased from HP.

B. Limitations of Warranty

TO THE EXTENT ALLOWED BY LOCAL LAW, NEITHER HP NOR ITS THIRD PARTY SUPPLIERS MAKE ANY OTHER WARRANTY OR CONDITION OF ANY KIND, WHETHER EXPRESS OR IMPLIED, WITH RESPECT TO A PRODUCT, AND SPECIFICALLY DISCLAIM THE IMPLIED WARRANTIES OR CONDITIONS OF MERCHANTABILITY, SATISFACTORY QUALITY, AND FITNESS FOR A PARTICULAR PURPOSE.

C. Limitations of Liability

1. To the extent allowed by local law, the remedies provided in this Limited Warranty Statement (LWS) are Customer's sole and exclusive remedies.
2. TO THE EXTENT ALLOWED BY LOCAL LAW, EXCEPT FOR THE OBLIGATIONS SPECIFICALLY SET FORTH IN THIS LWS, IN NO EVENT SHALL HP OR ITS THIRD PARTY SUPPLIERS BE LIABLE FOR DIRECT, INDIRECT, SPECIAL, INCIDENTAL, OR CONSEQUENTIAL DAMAGES, WHETHER BASED ON CONTRACT, TORT, OR ANY OTHER LEGAL THEORY AND WHETHER ADVISED OF THE POSSIBILITY OF SUCH DAMAGES.

D. Local Law

1. This LWS gives Customer specific legal rights. Customer may also have other rights that vary from state to state in the United States, from province to province in Canada, and from country to country elsewhere in the world.
2. To the extent this LWS is inconsistent with local law, this LWS shall be deemed modified to be consistent with local law. Under local law, certain disclaimers and limitations of this LWS may not apply to Customer. For example, the federal government of the United States, some states in the United States, and some governments outside the United States (including provinces in Canada), may:
 - a. Grant Customer additional warranty rights;
 - b. Preclude the disclaimers and limitations in this LWS from limiting the statutory rights of a consumer (e.g., the United Kingdom);
 - c. Otherwise restrict the ability of a manufacturer to enforce such disclaimers or limitations;
 - d. Specify the duration of implied warranties that the manufacturer cannot disclaim; or,
 - e. Disallow limitations on the duration of implied warranties.
3. Customer may have additional statutory rights based on its purchase agreement. Those rights are not in any way affected by this LWS.
4. For consumer transactions in the United States, any implied warranties imposed by law are limited in duration to the express warranty period.

You may have additional statutory rights against the seller based on your purchase agreement. Those rights are not in any way affected by this HP Limited Warranty.

Instrucciones de seguridad

Instrucciones de seguridad importantes

Lea todas estas instrucciones y siga todas las advertencias e instrucciones marcadas en el escáner.

- En este documento, las advertencias, avisos y notas indican lo siguiente:
 - Deben seguirse todas las advertencias para evitar lesiones.
 - Deben seguirse los avisos para evitar daños en el equipo.
 - Las notas contienen información importante y consejos útiles sobre el funcionamiento del producto.
- Coloque el escáner cerca del equipo para poder conectar el cable fácilmente. No coloque o almacene el escáner en exteriores, cerca de suciedad o polvo en exceso, agua, fuentes de calor o en ubicaciones sujetas a golpes, vibraciones, temperatura o humedad elevadas, luz directa, fuentes de luz potentes o cambios rápidos de temperatura o humedad. No use el escáner con las manos húmedas.
- Use únicamente el origen de energía indicado en la etiqueta del producto.
- Al conectar este producto a un equipo u otro dispositivo mediante un cable, compruebe que los conectores tengan la orientación correcta. Cada conector tiene únicamente la orientación correcta. Si se inserta un conector con la orientación incorrecta pueden dañarse los dispositivos conectados mediante el cable.
- Evite usar enchufes en el mismo circuito como fotocopiadoras o sistemas de control de aire que suelen encenderse y apagarse con asiduidad.
- Si usa un alargador con el sistema del PC al que está conectado el escáner, compruebe que el amperaje de los dispositivos conectados al alargador no supere el amperaje del cable. Además, compruebe que el amperaje total de todos los dispositivos conectados en el enchufe no supere el amperaje del mismo.
- Nunca desmonte, modifique o intente reparar el escáner por su cuenta, a excepción de lo indicado en las guías del escáner.
- No introduzca objetos en las aberturas, ya que podrían provocar un cortocircuito en las piezas. Esté atento al peligro de electrocución.
- Si se producen daños en el cable USB, sustitúyalo.
- Desconecte el escáner y contrate a personal debidamente cualificado en los casos siguientes: ha entrado líquido en el escáner, el escáner se ha caído o se ha dañado la carcasa; el escáner no funciona con normalidad o muestra un cambio apreciable en el rendimiento. (No ajuste los controles que no están cubiertos en las instrucciones de funcionamiento.)
- Desconecte el escáner antes de limpiarlo. Límpielo únicamente con un paño húmedo. No use limpiadores líquidos o en aerosol.

Especificaciones del escáner

Nombre	Descripción
Tipo de escáner	Escáner plano de documentos
Tamaño (altura x profundidad x ancho)	44,5 mm x 274 mm x 373 mm (1,75 x 10,78 x 14,68 pulgadas)
Tamaños de originales compatibles	Tamaño mínimo: 0,25 x 0,25 mm (0,01 x 0,01 pulgadas) Tamaño máximo: 215,9 x 297,2 mm (8,5 x 11,7 pulgadas)
Peso	1,76 kg (3,88 libras)
Elemento de escaneo	Sensor de contacto de imágenes (CIS)
Interfaz	USB 2.0 de alta velocidad y velocidad completa
Resolución de hardware	HP ScanJet 300: 4800 x 4800 ppp, 48 bits HP ScanJet 200: 2400 x 4800 ppp, 48 bits
Información sobre normativas	Número de identificación de modelo para normativas: A fin de identificar el modelo según las normativas, el producto dispone de un número de modelo normativo. El número de modelo normativo para este producto es el FCLSD-1104. Este número normativo no debe confundirse con el nombre del producto (HP ScanJet 200, 300) o el número del producto (L2734A para HP ScanJet 200; L2733A para HP ScanJet 300). En el archivo "ScanJet 200 and ScanJet 300 scanner Regulatory Supplement.pdf" del CD del software Escaneo HP encontrará más información reglamentaria sobre el escáner.
Información sobre energía	Cumple con Energy Star '09 de nivel 2

 **Nota** Para obtener la información más reciente sobre los sistemas operativos compatibles y los requisitos del sistema, visite www.hp.com/support.

Especificaciones medioambientales

Nombre	Descripción
Temperatura	Funcionamiento del escáner: 10° a 35°C (50° a 95°F)
	Almacenamiento: de -40 a 60 °C (de -40 a 140 °F)
Humedad relativa	Funcionamiento del escáner: del 15% al 80% sin condensación de 10° a 35° C (50° a 95°F)
	Almacenamiento: hasta el 90%, de 0° a 60 °C (de 32° a 140 °F)

 **Nota** HP se compromete a proporcionar información a sus clientes acerca de las sustancias químicas que se encuentran en nuestros productos de forma adecuada para cumplir con requisitos legales tales como REACH (Regulación CE N° 1907/2006 del Parlamento Europeo y del Consejo Europeo). En www.hp.com/go/reach encontrará un informe químico sobre este producto.

Información sobre energía

Los equipos de formación de imágenes de HP que incluyen el logotipo ENERGY STAR® han sido aceptados en las especificaciones ENERGY STAR para equipos de formación de imágenes de la Agencia para la Protección del Medio Ambiente de Estados Unidos. La siguiente marca aparecerá en los productos de formación de imágenes reconocidos por ENERGY STAR:



Encontrará información adicional sobre los modelos de productos de formación de imágenes reconocidos por ENERGY STAR en: <http://www.hp.com/go/energystar>

Restricción de sustancias peligrosas (Turquía)

Türkiye Cumhuriyeti: EEE Yönetmeliğine Uygundur

Restricción de sustancias peligrosas (Ucrania)

Технічний регламент щодо обмеження використання небезпечних речовин (Україна)

Обладнання відповідає вимогам Технічного регламенту щодо обмеження використання деяких небезпечних речовин в електричному та електронному обладнанні, затвердженого постановою Кабінету Міністрів України від 3 грудня 2008 № 1057

Información sobre reciclaje y material restringido

- [Reciclaje de hardware electrónico](#)
- [Material restringido del producto](#)

Reciclaje de hardware electrónico

HP promueve el reciclaje de hardware electrónico usado entre sus clientes. Para obtener más información sobre los programas de reciclado, visite: www.hp.com/recycle.

Este sitio web también contiene información sobre otros temas medioambientales:

- La hoja de perfil medioambiental de este y otros productos HP relacionados
- El compromiso de HP de respetar el medio ambiente
- El sistema de gestión medioambiental de HP

Material restringido del producto

Este producto HP no contiene materiales que pueden precisar un tratamiento especial cuando llegue al final de su vida útil.

Desecho de equipos sobrantes por usuarios privados en la Unión Europea



Este símbolo se coloca en los productos o en su embalaje para indicar que el producto no se puede desechar junto con los residuos domésticos. Es responsabilidad del consumidor depositar los residuos de equipos en puntos de recogida destinados al reciclaje de equipos eléctricos y electrónicos. La utilización de un sistema adecuado de reciclaje y separación de los residuos de equipos eléctricos y electrónicos contribuye a la conservación de los recursos naturales y garantiza un método de reciclaje beneficioso para la salud y el entorno. Si desea obtener más información sobre los puntos de reciclaje de residuos, póngase en contacto con la oficina municipal, el servicio de recogida de residuos domésticos correspondiente o con el establecimiento donde ha adquirido el producto.

5 Asistencia técnica para productos

Esta sección describe las opciones de asistencia técnica para productos.

- [Accesibilidad](#)
- [Obtención de asistencia](#)

Accesibilidad

Los clientes con discapacidades pueden obtener ayuda visitando www.hp.com/hpinfo/community/accessibility/prodserv/ (sólo en inglés).

Obtención de asistencia

Para obtener los mejores resultados de su producto HP, consulte las siguientes ofertas de asistencia HP estándar.

1. Consulte la documentación del producto que se incluye con el mismo.
 - Consulte la sección de solución de problemas o la Ayuda electrónica de este manual/CD.
 - Consulte la sección de Ayuda electrónica del software.
2. Visite la **asistencia en línea de HP** en www.hp.com/support o póngase en contacto con su punto de venta.

La asistencia en línea de HP se encuentra disponible para todos los clientes de HP. Es la manera más rápida de obtener información actualizada sobre el producto y asistencia de expertos, y presenta las siguientes características:

- Acceso rápido por correo electrónico a especialistas cualificados de asistencia técnica en línea
- Actualizaciones de software y controladores para su producto
- Información valiosa del producto y soluciones para problemas técnicos
- Actualizaciones proactivas del producto, avisos de asistencia y boletines de información HP (disponibles al registrar el producto)

3. **Asistencia telefónica de HP**

- Las opciones y las tarifas de asistencia técnica varían según el producto, el país y el idioma.
- Las tarifas y las directivas están sujetas a cambio sin previo aviso. Consulte el sitio web www.hp.com/support para obtener la información más reciente.

4. **Período de post garantía**

Tras finalizar el período de garantía limitada, la ayuda está disponible en línea en www.hp.com/support.

5. Extensión o actualización de la garantía

Si desea extender o actualizar la garantía de su producto, póngase en contacto con su punto de venta o consulte el Servicio HP Care Pack en www.hp.com/support.

- 6.** Si ya ha adquirido un **servicio HP Care Pack**, consulte las condiciones de asistencia técnica del contrato.

Índice

- A**
 - asistencia técnica
 - sitios web 32
 - Ayuda 14, 25
 - Ayuda en pantalla 14, 25
 - B**
 - Botón Copiar 3, 9, 14
 - Botón Correo electrónico 3, 9
 - botones
 - acerca de 3, 9
 - botones, escáner
 - solución de problemas 22
 - botones, panel frontal
 - configuración 4, 10
 - Botón Escanear 3, 5, 6, 9, 11
 - Botón Escanear a correo electrónico 3, 9
 - Botón Escanear a PDF 3, 7, 9, 12
 - botones del escáner
 - solución de problemas 22
 - botones del panel frontal
 - configuración 4, 10
 - Botón PDF 3, 9
 - C**
 - cables
 - solución de problemas 20
 - cable USB
 - seguridad 28
 - solución de problemas 20
 - Comprobación del hardware del escáner 21
 - configuración, escanear 4, 10
 - controlador
 - garantía 27
 - controlador de impresora
 - garantía 27
 - copiar
 - desde el cristal del escáner 9, 14
 - cristal, limpiar 15
 - cristal del escáner, limpiar 15
 - D**
 - datos adjuntos, correo electrónico 7, 12
 - datos adjuntos, nube 8, 13
 - desinstalar software 20
 - dibujos
 - escanear 5, 11
 - discapacidades
 - clientes con 32
 - documentos
 - escanear 6, 11
 - escanear a correo electrónico 7, 12
 - escanear a la nube 8, 13
 - E**
 - eliminación de residuos 31
 - energía
 - seguridad 28
 - Energy Star 29
 - enviar escaneos por correo electrónico 7, 12
 - escanear
 - a correo electrónico 7, 12
 - a la nube 8, 13
 - archivos demasiado grandes 24
 - desde software ICA 14
 - desde software TWAIN 9
 - documentos 6, 11
 - imágenes 5, 11
 - escaneos a la nube 8, 13
 - escáner
 - prueba de hardware 21
 - restablecimiento 21
 - seguridad 28
 - solución de problemas 21
 - especificaciones
 - escáner 29
 - medioambiental 29
 - especificaciones de almacenamiento 29
 - especificaciones de entorno de funcionamiento 29
 - especificaciones de humedad 29
 - especificaciones del escáner 29
 - especificaciones de tamaño, escáner 29
 - especificaciones de temperatura 29
 - especificaciones físicas 29
 - especificaciones medioambientales 29
- F**
 - fotografías
 - escanear 5, 11
- G**
 - garantía
 - extensión 33
- H**
 - HP Photosmart
 - configuración 4, 10
 - desinstalar 20
- I**
 - ICA
 - escanear desde 14
 - Image Capture
 - Ayuda 14, 25
 - configuración 4, 10
 - imágenes
 - escanear 5, 11
 - escanear a correo electrónico 7, 12
 - escanear a la nube 8, 13
 - imágenes borrosas, solución de problemas 24
 - instalar software
 - solución de problemas 19
- L**
 - limpieza
 - cristal del escáner 15
- M**
 - material restringido 31

Índice

N

número normativo de modelo
29

O

OCR
solución de problemas 23

P

PDF, escanear a 7, 12
pedido de suministros de
mantenimiento 18
Photosmart
configuración 4, 10
desinstalar 20
piezas, pedidos 18
prueba de hardware 21

Q

quitar software 20

R

reciclaje 31
reciclaje de mercurio 31
resolución 29
restablecer escáner 21

S

seguridad 28
Servicio Care Pack 33
Servicio HP Care Pack 33
sitios web
accesibilidad 32
Energy Star 29
información de eliminación
de residuos 31
información sobre
reciclado 31
pedido de suministros de
mantenimiento 18
sitio web de accesibilidad 32
software
Ayuda 14, 25
configuración 4, 10
desinstalar 20
escanear desde 9, 14
garantía 27
solución de problemas de
instalación 19
software Escaneo HP
software de escaneo 3, 9

solución de problemas
archivos escaneados
grandes 24
botones 22
cables 20
Comprobación del hardware
del escáner 21
consejos básicos 19
escáner 21
imágenes borrosas 24
instalar 19
restablecer escáner 21
velocidad 24
suministros, mantenimiento
18

T

texto, editable
solución de problemas 23
texto editable
solución de problemas 23
TWAIN
escanear desde 9

V

velocidad
solución de problemas 24

