



LASERJET PRO MFP

Brukerhåndbok



M521





**HP LaserJet Pro MFP M521**

**Brukerhåndbok**

## **Copyright og lisens**

© 2014 Copyright Hewlett-Packard Development Company, L.P.

Reproduksjon, tilpasning eller oversettelse uten skriftlig tillatelse på forhånd er forbudt, med unntak av tillatelser gitt under lover om opphavsrett.

Opplysningene i dette dokumentet kan endres uten varsel.

De eneste garantiene for HP-produkter og -tjenester er angitt i uttrykte garantierklæringer som følger med slike produkter og tjenester. Ingenting i dette dokumentet skal oppfattes som en tilleggsgaranti. HP er ikke ansvarlig for tekniske eller redaksjonelle feil eller utelatelser i dette dokumentet.

Edition 3, 5/2014

Delenummer: A8P80-90923

## **Varemerker**

Adobe®, Acrobat® og PostScript® er varemerker for Adobe Systems Incorporated.

Apple og Apple-logoen er varemerker for Apple Computer, Inc., registrert i USA og andre land/regioner. iPod er et varemerke for Apple Computer, Inc. iPod er bare for lovlig kopiering eller etter godkjenning fra rettighetseier. Ikke stjel musikk.

Bluetooth er et varemerke for eieren og brukes av Hewlett-Packard Company i henhold til lisens.

Microsoft®, Windows®, Windows® XP og Windows Vista® er registrerte varemerker for Microsoft Corporation i USA.

UNIX® er et registrert varemerke for Open Group.

# Innhold

<b>1 Kort om produktet .....</b>	<b>1</b>
Produktsammenligning .....	2
Produktet sett forfra og bakfra .....	4
Produktet sett forfra .....	4
Produktet sett bakfra .....	5
Grensesnittporter .....	6
Plassering av serienummer og modellnummer .....	6
Kontrollpanelet .....	8
Kontrollpaneloversikt .....	8
Startskjerm bilde på kontrollpanel .....	9
Hjelpesystem på kontrollpanelet .....	10
Skrive ut produktrapporter .....	11
<b>2 Papirskuffer .....</b>	<b>13</b>
Papirstørrelser som støttes .....	14
Papirtyper som støttes .....	16
Skuff 1 .....	17
Skuffkapasitet og papirretning .....	17
Legge i skuff 1 .....	18
Skuff 2 og tilleggsskuff 3 .....	20
Skuffkapasitet og papirretning .....	20
Legge i skuff 2 og skuff 3 (ekstrautstyr) .....	20
Bruke alternativer for utmating av papir .....	23
Skrive ut til standard utskuff .....	23
Skrive ut til bakre utskuff .....	23
<b>3 Deler, rekvisita og tilbehør .....</b>	<b>25</b>
Bestille deler, ekstrautstyr og rekvisita .....	26
HPs retningslinjer for rekvisita som ikke er produsert av HP .....	27
HPs webområde mot forfalskning .....	28
Skrive ut når en tonerkassett har nådd slutten av den beregnede levetiden .....	29

Aktivere eller deaktivere Svært lav-innstillingen .....	29
Egenreparasjonsdeler .....	31
Ekstraustyr .....	32
Tonerkassett .....	33
Visning av tonerkassett .....	33
Informasjon om tonerkassett .....	33
Resirkulere tonerkassetten .....	33
Lagring av tonerkassetter .....	34
HPs retningslinjer for tonerkassetter som ikke er produsert av HP .....	34
Skifte ut tonerkassetten .....	34

#### 4 Skrive ut ..... 37

Støttede skriverdrivere (Windows) .....	38
HP Universal Print Driver (UPD) .....	38
UPD-installasjonsmodi .....	39
Endre innstillinger for utskriftsjobber (Windows) .....	40
Prioritet for endring av innstillinger for utskriftsjobber .....	40
Endre innstillinger for alle utskriftsjobber til programvaren lukkes .....	40
Endre standardinnstillingene for alle utskriftsjobber .....	40
Endre konfigurasjonsinnstillingene for produktet .....	41
Endre innstillingene for utskriftsjobber (Mac OS X) .....	42
Prioritet for endring av innstillinger for utskriftsjobber .....	42
Endre innstillingene for alle utskriftsjobber til programvaren lukkes .....	42
Endre standardinnstillingene for alle utskriftsjobber .....	42
Endre konfigurasjonsinnstillingene for produktet .....	43
Utskriftsoppgaver (Windows) .....	44
Bruke en utskriftssnarvei (Windows) .....	44
Opprette utskriftssnarveier (Windows) .....	45
Skrive ut på begge sider automatisk (Windows) .....	48
Skrive ut på begge sider manuelt (Windows) .....	50
Skrive ut flere sider per ark (Windows) .....	54
Velge papirretning (Windows) .....	55
Velge papirtype (Windows) .....	56
Skrive ut den første eller den siste siden på annet papir (Windows) .....	59
Skalere et dokument til sidestørrelsen (Windows) .....	62
Lage et hefte (Windows) .....	63
Velge papirstørrelse (Windows) .....	65
Velge en egendefinert papirstørrelse (Windows) .....	65
Skrive ut vannmerker (Windows) .....	66
Avbryte en utskriftsjobb (Windows) .....	66
Utskriftsoppgaver (Mac OS X) .....	68

Bruke en forhåndsinnstilling for utskrift (Mac OS X) .....	68
Opprette en forhåndsinnstilling for utskrift (Mac OS X) .....	68
Skrive ut på begge sider automatisk (Mac OS X) .....	69
Skrive ut på begge sider manuelt (Mac OS X) .....	69
Skrive ut flere sider per ark (Mac OS X) .....	70
Velge papirretning (Mac OS X) .....	70
Velge papirtype (Mac OS X) .....	70
Skrive ut en forside (Mac OS X) .....	70
Skalere et dokument til sidestørrelsen (Mac OS X) .....	71
Lage et hefte (Mac OS X) .....	71
Velge papirstørrelse (Mac OS X) .....	71
Velge en egendefinert papirstørrelse (Mac OS X) .....	71
Skrive ut vannmerker (Mac) .....	72
Avbryte en utskriftsjobb (Mac OS X) .....	72
Opprette utskrifter i arkivkvalitet .....	73
Bruke HP ePrint .....	74
Bruke AirPrint .....	75
Bruke utskrift fra USB-enhet .....	76

## 5 Kopiere ..... 77

Angi nye standardinnstillinger for kopi .....	78
Gjenopprette standardinnstillinger for kopi .....	79
Ta en enkeltkopi .....	80
Ta flere kopier .....	81
Kopiere en original med flere sider .....	82
Kopiere identifikasjonskort .....	83
Sortere en kopieringsjobb .....	84
Kopiere på begge sider (tosidig) .....	85
Kopiere på begge sider automatisk .....	85
Kopiere på begge sider manuelt .....	86
Forminske eller forstørre en kopi .....	87
Optimere kopikvaliteten .....	88
Justere lysstyrken eller mørkheten for kopier .....	89
Kopiere i kladdmodus .....	90
Angi papirstørrelse og -type for kopiering på spesialpapir .....	91

## 6 Skanning ..... 93

Skanne ved hjelp av HP Scan-programvare (Windows) .....	94
Skanne ved hjelp av HP Scan-programvare (Mac OS X) .....	95
Skanne til en USB-enhet .....	96
Konfigurere Skanne til en nettverksmappe og Skanne til e-post .....	97

Konfigurere funksjonen for skanning til nettverksmappe .....	97
Konfigurere funksjonen for skanning til e-post .....	97
Skanne til en nettverksmappe .....	98
Skanne til e-post .....	99
Skanne ved hjelp av annen programvare .....	100
Skanne fra et TWAIN-kompatibelt program (Windows) .....	100
Skanne fra et WIA-kompatibelt program (Windows) .....	100

## **7 Faks** .....

Konfigurere produktet for faks .....	102
Koble faksporten til en telefonlinje .....	102
Koble til andre enheter .....	102
Konfigurere en faks med en telefonsvarer .....	103
Konfigurere faksen med en tilleggstelefon .....	104
Konfigurere en frittstående faks .....	104
Konfigurere klokkeslettet, datoen og hodet for faksen .....	105
Bruke kontrollpanelet til å angi klokkeslett, dato og topptekst for faks .....	105
Bruke HPs veiviser for faksoppsett til å angi klokkeslett, dato og topptekst for faks (Windows) .....	105
Bruke nummerlisten .....	106
Opprette og redigere kortnumre .....	106
Opprette og redigere oppføringer for gruppeoppringing .....	106
Slette kortnumre .....	107
Slette oppføringer for gruppeoppringing .....	107
Konfigurere innstillinger for sending av faks .....	108
Angi spesielle ringesymboler og -alternativer .....	108
Angi et oppringingsprefiks .....	108
Angi registrering av summetone .....	108
Tone- eller pulsoppringing .....	109
Angi alternativer for automatisk ny oppringing .....	109
Angi lys/mørke og oppløsning .....	110
Angi standardinnstillingen for lys/mørke (kontrast) .....	110
Angi innstillinger for oppløsning .....	110
Angi faktureringskoder .....	111
Konfigurere faksinnstillinger for mottak .....	112
Angi videresending av fakser .....	112
Angi svarmodusen .....	112
Blokkere eller oppheve blokkeringen av faksnumre .....	113
Angi antallet ringesignaler før svar .....	113
Angi distinktiv ringegjenkjenning .....	114
Bruke automatisk forminskning for innkommende fakser .....	115



Angi innstillinger for å skrive ut fakser på nytt .....	115
Angi fakslydvolumet .....	115
Angi alarmvolumet, telefonlinjevolumet og ringevolumet .....	116
Angi at mottatte fakser skal stemples .....	116
Angi funksjonen for privat mottak .....	116
Angi faksspørring .....	117
Bruke faksfunksjonen .....	118
Støttede faksprogrammer .....	118
Avbryte en faks .....	118
Avbryte den gjeldende faksen .....	118
Avbryte en faksjobb som venter .....	118
Slette fakser fra minnet .....	119
Bruke faks på et DSL-, PBX- eller ISDN-system .....	119
DSL .....	119
PBX .....	120
ISDN .....	120
Bruke faks på en VoIP-tjeneste .....	120
Innholdet i faksminnet bevares ved strømtap .....	120
Sikkerhetsproblemer ved kobling av interne nettverk til offentlige telefonlinjer .....	120
Fakse fra planskanneren .....	121
Fakse fra dokumentmateren .....	122
Bruke kortnumre og oppføringer for gruppeoppringing .....	122
Sende en faks fra programvaren (Windows) .....	123
Sende en faks ved å ringe fra en telefon som er koblet til fakslinjen .....	124
Sende en faks med bekreftelse .....	124
Planlegge en faks som skal sendes senere .....	124
Send en faks som kombinerer et elektronisk dokument og et papirdokument .....	125
Bruke tilgangskoder, kredittkort eller telefonkort .....	125
Sende fakser utenlands .....	125
Skrive ut en faks .....	126
Skrive ut en faks på nytt .....	127
Skrive ut på begge sider automatisk på mottatte fakser .....	128
Skrive ut en lagret faks når funksjonen for privat mottak er aktivert .....	128
Motta fakser når du hører fakstoner på telefonlinjen .....	128
<b>8 Administrere og vedlikeholde .....</b>	<b>129</b>
Bruke HP Reconfiguration Utility for å endre produkttilkoblingen (Windows) .....	130
Konfigurere HP direkte trådløs utskrift .....	131
Bruke programmer fra HPs webtjenester .....	132
Konfigurere IP-nettverksinnstillinger .....	133
Ansvarsfraskrivelse for skriverdeling .....	133

Vise eller endre nettverksinnstillinger .....	133
Konfigurere IPv4 TCP/IP-parametere manuelt fra kontrollpanelet .....	133
Gi produktet nytt navn i nettverket .....	133
Innstillinger for koblingshastighet og tosidig utskrift .....	135
HP Device Toolbox (Windows) .....	136
HP Utility for Mac OS X .....	138
Åpne HP Utility .....	138
HP Utility-funksjoner .....	138
Bruke HP Web Jetadmin-programvare .....	139
Innstillinger for økonomisk bruk .....	140
Skrive ut med EconoMode .....	140
Angi Dvaleyforsinkelse .....	140
Angi forsinkelse for å slå av automatisk .....	140
Sikkerhetsfunksjoner for produktet .....	142
Låse produktet .....	142
Angi eller endre produktpassordet .....	142
Oppgradere fastvaren .....	143
Oppgradere fastvaren manuelt .....	143
Angi at produktet skal oppgradere fastvaren automatisk .....	143
<b>9 Problemløsning .....</b>	<b>145</b>
Sjekkliste for problemløsning .....	146
Trinn 1: Kontroller at produktet er satt opp på riktig måte .....	146
Trinn 2: Kontroller den kablede eller trådløse tilkoblingen .....	146
Trinn 3: Se om det vises feilmeldinger på kontrollpanelet .....	147
Trinn 4: Kontroller papiret .....	147
Trinn 5: Kontroller programvaren .....	147
Trinn 6: Test utskriftsfunksjonen .....	147
Trinn 7: Test kopieringsfunksjonen .....	148
Trinn 8: Test faksfunksjonaliteten .....	148
Trinn 9: Kontroller tonerkassetten .....	148
Trinn 10: Prøv å sende en utskriftsjobb fra en datamaskin .....	148
Trinn 11: Kontroller at produktet er koblet til nettverket .....	148
Gjenopprette standardinnstillingene .....	149
Hjelpesystem på kontrollpanelet .....	150
Papiret mates på feil måte eller kjører seg fast .....	151
Produktet henter ikke papir .....	151
Produktet henter flere papirark samtidig .....	151
Dokumentmateren produserer papirstopp, forskyver papiret eller drar inn flere papirark .....	151
Forhindre fastkjørt papir fra papirskuffene .....	152
Fjerne fastkjørt papir .....	153

Steder for fastkjørt papir .....	153
Fjerne fastkjørt papir fra dokumentmateren .....	154
Fjerne fastkjørt papir i utskuffområdet .....	155
Fjerne fastkjørt papir i skuff 1 .....	157
Fjerne fastkjørt papir fra skuff 2 eller skuff 3 (ekstrautstyr) .....	159
Fjerne fastkjørt papir i varmeelementet .....	163
Fjerne fastkjørt papir i tosidigheten .....	165
Forbedre utskriftskvaliteten .....	168
Skrive ut fra et annet program .....	168
Angi innstillingen for papirtype for utskriftsjobben .....	168
Kontrollere papirtypeinnstillingen (Windows) .....	168
Kontrollere papirtypeinnstillingen (Mac OS X) .....	169
Kontrollere tonerkassettsstatusen .....	169
Skrive ut et renseark .....	169
Kontrollere tonerkassetten visuelt .....	169
Kontrollere papiret og utskriftsmiljøet .....	170
Bruke papir som oppfyller HPs spesifikasjoner .....	170
Kontrollere produktmiljøet .....	170
Kontrollere EconoMode-innstillingene .....	170
Prøve en annen skriverdriver .....	171
Forbedre kopikvaliteten .....	173
Kontroller at det ikke er smuss eller flekker på skannerglasset .....	173
Kontrollere papirinnstillingene .....	174
Optimalisere for tekst eller bilder .....	174
Kant til kant-kopiering .....	175
Rengjøre matervalsene og skilleputen i dokumentmateren .....	175
Forbedre skannekvaliteten .....	177
Kontroller at det ikke er smuss eller flekker på skannerglasset .....	177
Rengjøre matervalsene og skilleputen i dokumentmateren .....	178
Forbedre fakskvaliteten .....	180
Kontroller at det ikke er smuss eller flekker på skannerglasset .....	180
Kontrollere oppløsningsinnstillingen for sending av faks .....	181
Kontrollere innstillingen for feilretting .....	181
Sende til en annen faksmaskin .....	181
Rengjøre matervalsene og skilleputen i dokumentmateren .....	182
Kontrollere innstillingen for Tilpass til side .....	182
Kontrollere avsenderens faksmaskin .....	183
Produktet skriver ikke ut eller skriver ut for sakte .....	184
Produktet skriver ikke ut .....	184
Produktet skriver ut for sakte .....	184
Løse problemer med utskrift fra USB-enhet .....	186

Minnepinne-menyen åpnes ikke når du setter inn USB-stasjonen .....	186
Filen skrives ikke ut fra USB-enheten .....	186
Filen du vil skrive ut, står ikke oppført på Minnepinne-menyen .....	186
Løse faksproblemer .....	187
Sjekkliste for å løse faksproblemer .....	187
Utføre en fakdiagnosestest .....	188
Fakssporingsrapport .....	189
Utskrift av faksfeilrapport .....	189
Skrive ut alle faksrapporter .....	189
Skrive ut faksrapporter enkeltvis .....	189
Angi faksfeilrapport .....	190
Angi modus for faksfeilretting .....	190
Endre fakshastighet .....	190
Løse problemer med å sende fakser .....	191
Det vises en feilmelding på kontrollpanelet .....	191
Meldingen Kommunikasjonsfeil vises .....	191
Ingen summetone .....	192
Meldingen Faks opptatt vises .....	192
Meldingen Faks svarer ikke vises .....	192
Fastkjørt papir i dokumentmateren .....	193
Meldingen Fakslager er fullt vises .....	193
Skannerfeil .....	194
Kontrollpanelet viser meldingen Klar uten at det blir gjort forsøk på å sende faksen .....	194
Kontrollpanelet viser en melding om at side 1 lagres, og fortsetter ikke bort fra meldingen .....	194
Fakser kan mottas, men ikke sendes .....	194
Produktet er passordbeskyttet .....	195
Kan ikke bruke faksfunksjoner fra kontrollpanelet .....	195
Kan ikke bruke kortnumre .....	195
Kan ikke bruke gruppeoppringinger .....	195
Mottak av en innspilt feilmelding fra telefonselskapet ved forsøk på å sende en faks .....	196
Kan ikke sende en faks når en telefon er koblet til produktet .....	196
Løse problemer med å motta fakser .....	196
Faksen svarer ikke .....	197
Faksen har en dedikert telefonlinje .....	197
En telefonsvarer er koblet til produktet .....	197
Innstillingen Svarmodus er satt til innstillingen Manuell .....	198
Talepost er tilgjengelig på fakslinjen .....	198
Produktet er koblet til en DSL-telefontjeneste .....	198

Produktet bruker en faksetjeneste via IP- eller VoIP-telefon .....	198
Det vises en feilmelding på kontrollpanelet .....	199
Meldingen Ingen faks reg. vises. ....	199
Meldingen Kommunikasjonsfeil vises .....	199
Meldingen Fakslager er fullt vises .....	200
Meldingen Faks opptatt vises .....	200
En faks mottas, men skrives ikke ut .....	201
Funksjonen Privat mottak er på .....	201
Avsenderen får opptattsignal .....	201
Et håndsett er koblet til produktet .....	201
En telefonlinjedeler er i bruk .....	201
Ingen summetone .....	201
Kan ikke sende eller motta en faks på en PBX-linje .....	201
Løse generelle faksproblemer .....	201
Det går tregt å sende faks .....	202
Fakskvaliteten er dårlig .....	202
Faksen kutter av deler av kopien eller skriver på to sider .....	203
Løse problemer med USB-tilkobling .....	204
Løse problemer med det kablede nettverket .....	205
Dårlig fysisk tilkobling .....	205
Datamaskinen bruker feil IP-adresse for produktet .....	205
Datamaskinen kan ikke kommunisere med produktet .....	205
Produktet bruker feil nettverksinnstillinger for kobling og tosidig utskrift .....	206
Ny programvare kan føre til kompatibilitetsproblemer .....	206
Datamaskinen eller arbeidsstasjonen er kanskje ikke riktig konfigurert .....	206
Produktet er deaktivert, eller andre nettverksinnstillinger er feil .....	206
Løse problemer med det trådløse nettverket .....	207
Sjekkliste for trådløs tilkobling .....	207
Produktet skriver ikke ut etter at trådløskonfigureringen er fullført .....	208
Produktet skriver ikke ut, og det er installert en tredjeparts brannmur på datamaskinen .....	208
Den trådløse tilkoblingen fungerer ikke etter at den trådløse ruterer eller produktet ble flyttet .....	208
Kan ikke koble flere datamaskiner til det trådløse produktet .....	208
Det trådløse produktet mister forbindelsen når det er koblet til et VPN (Virtual Private Network) .....	208
Nettverket står ikke oppført i listen over trådløse nettverk .....	209
Det trådløse nettverket fungerer ikke .....	209
Utføre en diagnostetest for trådløst nettverk .....	209
Få mindre interferens i et trådløst nettverk .....	209
Løse programvareproblemer for produktet med Windows .....	210
Det vises ingen skriverdriver for produktet i Skriver-mappen .....	210

Det ble vist en feilmelding da programvaren ble installert .....	210
Produktet er i Klar-modus, men ingenting skrives ut .....	210
Løse programvareproblemer for produktet med Mac OS X .....	212
Skriverdriveren står ikke i listen Utskrift og faks eller Utskrift og skanning .....	212
Produktnavnet står ikke på produktoversikten i listen Utskrift og faks eller Utskrift og skanning .....	212
Skriverdriveren setter ikke automatisk opp det valgte produktet i listen Utskrift og faks eller Utskrift og skanning .....	212
En utskriftsjobb ble ikke sendt til ønsket produkt .....	213
Når du kobler til med en USB-kabel, vises ikke produktet i listen Utskrift og faks eller Utskrift og skanning etter at driveren er valgt .....	213
Du bruker en generell skriverdriver sammen med en USB-tilkobling .....	213
Fjerne programvare (Windows) .....	214
Fjerne programvare (Mac OS X) .....	215
Løse problemer med skanning til e-post .....	216
Kan ikke koble til e-postserveren .....	216
E-posten mislyktes .....	216
Kan ikke skanne .....	216
Løse problemer med skanning til nettverksmappe .....	217
Skanningen mislyktes .....	217
<b>Stikkordregister .....</b>	<b>219</b>

---

# 1 Kort om produktet

- [Produktsammenligning](#)
- [Produktet sett forfra og bakfra](#)
- [Kontrollpanelet](#)
- [Skrive ut produkt rapporter](#)

# Produktsammenligning

		M521 dn	M521 dw
		A8P79A	A8P80A
<b>Papirhåndtering</b>	Skuff 1 (kapasitet på 100 ark)	✓	✓
	Skuff 2 (kapasitet på 500 ark)	✓	✓
	Skuff 3 (ekstrautstyr, kapasitet på 500 ark)	✓	✓
	Standard utskuff (kapasitet på 250 ark)	✓	✓
	Bakre utskuff (kapasitet på 50 ark)	✓	✓
	Automatisk tosidig utskrift	✓	✓
<b>Operativsystemer som støttes</b>	Windows XP, 32-biters, Service Pack 2 og nyere	✓	✓
	Windows Vista, 32-biters og 64-biters	✓	✓
	Windows 7, 32-biters og 64-biters	✓	✓
	Windows 2003 Server (32-biters, Service Pack 1 og nyere), bare skrive- og skannedrivere	✓	✓
	Windows 2008 Server (32-biters, 64-biters og R2), bare skrive- og skannedrivere	✓	✓
	Mac OS X v10.6.8 og nyere	✓	✓
<b>Tilkobling</b>	USB 2.0 med høy hastighet	✓	✓
	10/100/1000 Ethernet LAN-tilkobling	✓	✓
	Trådløs nettverkstilkobling		✓
<b>Minne</b>	256 MB minne	✓	✓
<b>Kontrollpaneldisplay</b>	Grafisk fargeberøringsskjerm	✓	✓
<b>Skriv ut</b>	Skriver ut 40 sider per minutt (spm) på papir i A4-størrelse og 42 spm på papir i Letter-størrelse	✓	✓
	Utskrift fra USB-enhet (ingen datamaskin kreves)	✓	✓
<b>Kopi</b>	Kopierer ved opptil 20 spm	✓	✓
	Kopieringsoppløsningen er 300 punkter per tomme (ppt)	✓	✓
	50-siders dokumentmater som støtter sidestørrelser med en lengde fra 127 til 356 mm (5 til 14 tommer) og en bredde fra 127 til 216 mm (5 til 8,5 tommer)	✓	✓



		<b>M521dn</b>	<b>M521dw</b>
		<b>A8P79A</b>	<b>A8P80A</b>
	Planskanneren støtter sidedørrelser med en lengde på opptil 297 mm (11,7 tommer) og en bredde på opptil 215 mm (8,5 tommer)	✓	✓
	Automatisk tosidig kopi	✓	✓
<b>Skann</b>	Skanner i svart-hvitt med en oppløsning på opptil 1200 ppt fra skannerglasset.	✓	✓
	Skanner i farge med en oppløsning på opptil 300 ppt fra dokumentmateren og opptil 600 ppt fra skannerglasset.		
	Automatisk tosidig skanning	✓	✓
	Skanne til e-post (ingen programvare nødvendig)	✓	✓
	Skanne til (ingen klientprogramvare kreves) (ingen programvare nødvendig)	✓	✓
	Skanning fra USB-enhet (ingen datamaskin kreves)	✓	✓
<b>Faks</b>	V.34 med to RJ-11-faksposter	✓	✓

## Produktet sett forfra og bakfra

- [Produktet sett forfra](#)
- [Produktet sett bakfra](#)
- [Grensesnittporter](#)
- [Plassering av serienummer og modellnummer](#)

### Produktet sett forfra

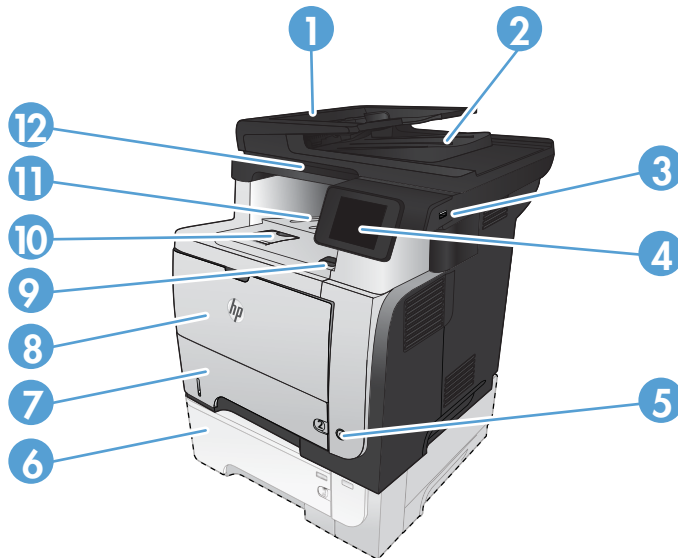

1	Automatisk dokumentmater
2	Utskuff for dokumentmater
3	USB-port (for utskrift og skanning uten datamaskin)
4	Kontrollpanel med grafisk berøringsskjerm i farger
5	Av/på-knapp
6	Skuff 3 (ekstrautstyr)
7	Skuff 2
8	Skuff 1
9	Utløserknapp for frontdeksel (gir tilgang til tonerkasset)
10	Utskuffforlenger for langt papir
11	Standard utskuff
12	Håndtak for løfting av skannerdekslet

## Produktet sett bakfra

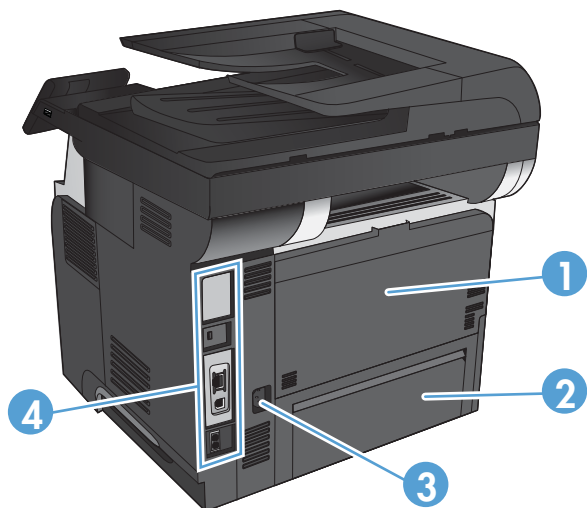

- |   |   |
|---|---|
| 1 | Bakdeksel og utskuff med forsiden opp (gir tilgang til fastkjørt papir) |
| 2 | Støvdeksel for skuff 2 (for utskrift på papir i Legal-format)           |
| 3 | Strømtilkobling   |
| 4 | I/U-porter og sikkerhetslås   |

## Grensesnittporter



1	Spor for sikkerhetslås av kabeltype
2	Ethernet-nettverksport for LAN (Local Area Network) (RJ-45)
3	Høyhastighets-USB 2.0-utskriftsport
4	Port for linje ut til telefon. Mulighet for å koble til en tilleggstelefon, telefonsvarer eller annen enhet
5	Port for linje inn til faks. Mulighet for å koble en fakslinje til produktet

## Plassering av serienummer og modellnummer

Modell- og serienummer finner du på en identifikasjonsetikett bak på produktet. Dette finner du også på innsiden av frontdekslet. Serienummeret inneholder informasjon om opprinnelsesland/-region, produktversjonen, produksjonskode og produksjonsnummeret på produktet.

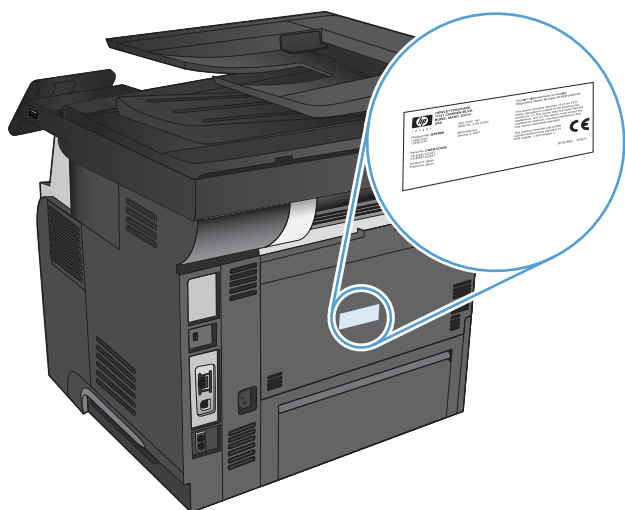

<b>Modellnavn</b>	<b>Modellnummer</b>
M521dn	A8P79A
M521dw	A8P80A

# Kontrollpanelet

- [Kontrollpaneloversikt](#)
- [Startskjerm bilde på kontrollpanel](#)
- [Hjelpesystem på kontrollpanelet](#)

## Kontrollpaneloversikt

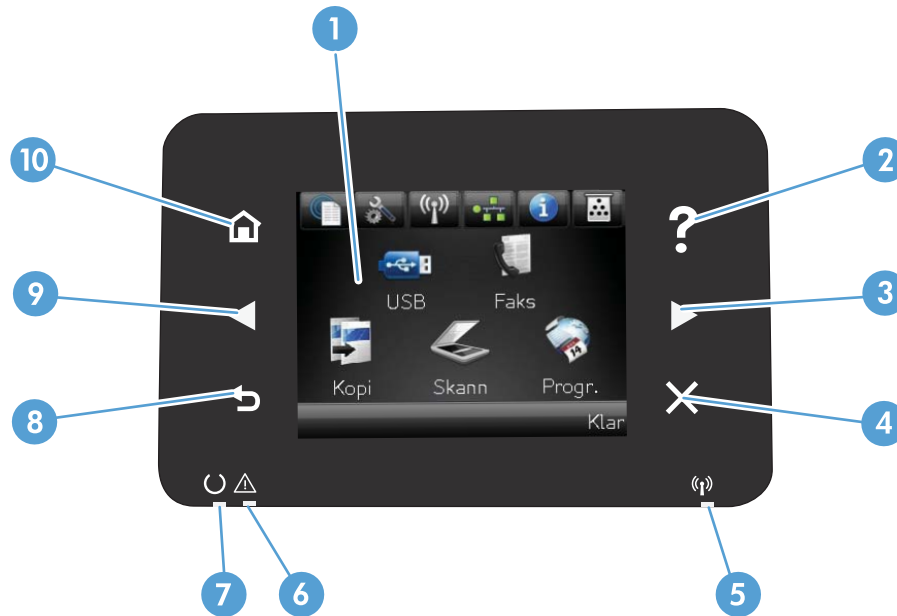





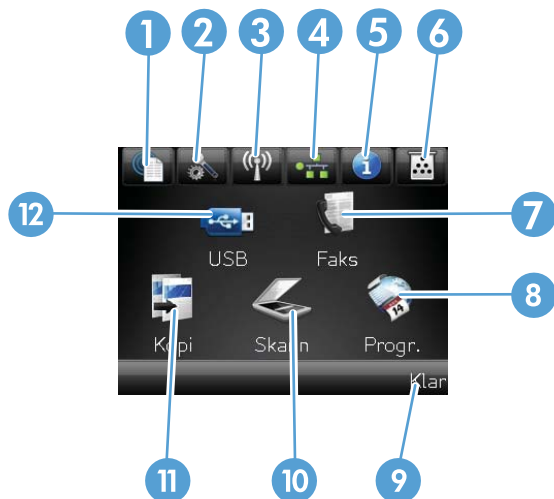

1	Berøringsskjermbilde	Gir tilgang til produktfunksjonene og viser gjeldende status for produktet.
2	Hjelp-knapp og -lampe	Gir tilgang til hjelpesystemet på kontrollpanelet.
3	Pil høyre-knapp og -lampe	Flytter markøren mot høyre eller flytter visningsbildet til neste skjermbilde. <b>MERK:</b> Denne knappen lyser bare når gjeldende skjermbilde kan bruke denne funksjonen.
4	Avbryt-knapp og -lampe	Fjerner innstillinger, avbryter gjeldende jobb eller avslutter gjeldende skjermbilde. <b>MERK:</b> Denne knappen lyser bare når gjeldende skjermbilde kan bruke denne funksjonen.
5	Trådløs-lampe (bare trådløse modeller)	Angir at det trådløse nettverket er aktivert. Lampen blinker når produktet kobles til det trådløse nettverket.
6	Obs!-lampe	Angir et problem med produktet.
7	Klar-lampe	Angir at produktet er klart.
8	Tilbake-knapp og -lampe	Går tilbake til forrige skjermbilde. <b>MERK:</b> Denne knappen lyser bare når gjeldende skjermbilde kan bruke denne funksjonen.
9	Pil venstre-knapp og -lampe	Flytter markøren mot venstre. <b>MERK:</b> Denne knappen lyser bare når gjeldende skjermbilde kan bruke denne funksjonen.
10	Hjem-knapp og -lampe	Gir tilgang til startskjerm bildet. <b>MERK:</b> Denne knappen lyser bare når gjeldende skjermbilde kan bruke denne funksjonen.

## Startskjerm bilde på kontrollpanel

Startskjerm bildet gir tilgang til produktfunksjonene og viser produktstatusen.

**MERK:** Funksjonene på startskjerm bildet kan variere, avhengig av produktkonfigurasjonen. Oppsettet kan også være omvendt for enkelte språk.



1	Webtjenester  -knapp	Gir rask tilgang til funksjonene i HPs webtjenester, inkludert HP ePrint.  HP ePrint er et verktøy som skriver ut dokumenter ved å bruke alle typer e-postaktiverede enheter til å sende dokumentene til produktets e-postadresse.
2	Installere  -knapp	Gir tilgang til hovedmenyene.
3	Trådløs  -knapp (bare trådløse modeller)	Gir tilgang til Trådløs-menyen og informasjon om trådløs status.  <b>MERK:</b> Når du er koblet til et trådløst nettverk, endres dette ikonet til et sett med stolper for signalstyrke.
4	Nettverk  -knapp (bare for produkter som er koblet til et nettverk).	Gir tilgang til nettverksinnstillinger og -informasjon. Du kan skrive ut <a href="#">Nettverkssammendrag</a> -siden fra skjerm bildet med nettverksinnstillinger.
5	Informasjon  -knapp	Viser informasjon om produktstatus. Du kan skrive ut <a href="#">Konfigurasjonsrapport</a> -siden fra skjerm bildet med statusoversikt.
6	Rekvisita  -knapp	Gir informasjon om rekvisitastatus. Du kan skrive ut <a href="#">Rekvisitastatus</a> -siden fra skjerm bildet med rekvisitaoversikt.
7	<a href="#">Faks</a> -knapp	Gir tilgang til <a href="#">Faks</a> -funksjonen.
8	<a href="#">Progr.</a> -knapp	Gir tilgang til <a href="#">Progr.</a> -menyen, slik at du kan skrive ut direkte fra webprogrammer som du har lastet ned fra webområdet for HP ePrintCenter på <a href="http://www.hpeprintcenter.com">www.hpeprintcenter.com</a>
9	Produktstatus	Angir om produktet er klart eller behandler en jobb.
10	<a href="#">Skann</a> -knapp	Gir tilgang til skannefunksjonen.
11	<a href="#">Kopi</a> -knapp	Gir tilgang til kopieringsfunksjonen.
12	<a href="#">USB</a> -knapp	Gir tilgang til <a href="#">USB</a> -funksjonen (for utskrift og skanning uten datamaskin).

## Hjelpesystem på kontrollpanelet

Produktet har et innebygd hjelpesystem som forklarer hvordan du bruker hvert skjermbilde. Du åpner hjelpesystemet ved å velge Hjelp ?-knappen øverst til høyre på skjermen.

I enkelte skjermbilder åpner hjelpesystemet en global meny der du kan søke etter spesielle emner. Du kan bla gjennom menystrukturen ved å velge knappene på menyen.

Enkelte hjelpeskjermbilder inkluderer animasjoner som fører deg gjennom fremgangsmåter, for eksempel fjerning av fastkjørt papir.

For skjermbilder som inneholder innstillinger for enkeltstående jobber, åpner hjelpesystemet et emne som forklarer alternativene for dette skjermbildet.

Hvis du får varsel om en feil eller advarsel, velger du Hjelp ?-knappen for å åpne en melding som beskriver problemet. Meldingen gir også informasjon om hvordan problemet kan løses.



# Skrive ut produkt rapporter

Fra **Rapporter**-menyen kan du skrive ut flere sider med informasjon om produktet.

1. Trykk på **Installere** -knappen fra startskjerm bildet på produktets kontrollpanel.
2. Velg **Rapporter**-knappen.
3. Velg navnet på rapporten du vil skrive ut.

Menyelement	Beskrivelse
Demoside	Skriver ut en side som viser utskriftskvaliteten.
Menystruktur	Skriver ut en oversikt over menyoppsettet for kontrollpanelet. De aktive innstillingene for hver meny vises.
Konfigurasjonsrapport	Skriver ut en liste over alle produktinnstillingene. Omfatter nettverksinformasjon når produktet er tilkoblet et nettverk.
Rekvisitastatus	Skriver ut statusen for hver tonerkassett, inkludert følgende informasjon: <ul style="list-style-type: none"><li>• beregnet prosentandel med gjenværende levetid for skriverkassetten</li><li>• ca. antall sider som gjenstår</li><li>• Delenumre for HPs tonerkassetter</li><li>• antall sider som er skrevet ut</li></ul>
Nettverkssammendrag	Skriver ut en liste over alle nettverksinnstillingene på produktet.
Forbruksside	Skriver ut en liste over PCL-sider, PCL 6-sider, PS-sider og sider som kjørte seg fast eller ble feilmatet i produktet, antallet utskrevne sider, og rapporterer sideantallet
PCL-skriftliste	Skriver ut en liste over alle installerte PCL-skrifter
PS-skriftliste	Skriver ut en liste over alle installerte PostScript-skrifter (PS)
PCL6-skriftliste	Skriver ut en liste over alle installerte PCL6-skrifter
Serviceside	Skriver ut servicereporten
Skriv ut kvalitetsside	Skriver ut en side som hjelper deg å løse problemer med utskriftskvalitet.



---

## 2 Papirskuffer

- [Papirstørrelser som støttes](#)
- [Papirtyper som støttes](#)
- [Skuff 1](#)
- [Skuff 2 og tilleggsskuff 3](#)
- [Bruke alternativer for utmating av papir](#)

## Papirstørrelser som støttes



**MERK:** Resultatet blir best hvis du velger riktig papirtype og -størrelse i skriverdriveren før utskrift.

**Tabell 2-1 Papirstørrelser som støttes**

Størrelser og mål	Skuff 1	Skuff 2 og 500-arks skuffer (ekstraustyr)	Automatisk tosidig utskrift
Letter 216 x 279 mm	✓	✓	✓
Legal 216 x 356 mm	✓	✓	✓
Executive 184 x 267 mm	✓	✓	
8,5 x 13 tommer 216 x 330 mm	✓	✓	✓
A4 210 x 297 mm	✓	✓	✓
A5 148 x 210 mm	✓	✓	
A6 104 x 148 mm	✓	✓	
B5 (JIS) 182 x 257 mm	✓	✓	
16K 184 x 260 mm	✓	✓	
16K 197 x 273 mm	✓	✓	
Postkort (JIS) 100 x 148 mm	✓		
Dobbelt postkort (JIS) 200 x 148 mm	✓	✓	
Egendefinert 76 x 127 til 216 x 356 mm	✓		
Egendefinert 105 x 148 mm til 216 x 356 mm		✓	

**Tabell 2-1 Papirstørrelser som støttes (forts.)**

<b>Størrelser og mål</b>	<b>Skuff 1</b>	<b>Skuff 2 og 500-arks skuffer (ekstrautstyr)</b>	<b>Automatisk tosidig utskrift</b>
Egendefinert 210 x 280 mm til 216 x 356 mm			✓
Nr. 10-konvolutt 105 x 241 mm	✓		
DL-konvolutt 110 x 220 mm	✓		
C5-konvolutt 162 x 229 mm	✓		
B5-konvolutt 176 x 250 mm	✓		
Monarch-konvolutt 98 x 191 mm	✓		

## Papirtyper som støttes

Hvis du vil ha en fullstendig oversikt over HP-papir dette produktet støtter, kan du gå til [www.hp.com/support/ljmfpm521series](http://www.hp.com/support/ljmfpm521series).



**MERK:** Resultatet blir best hvis du velger riktig papirtype og -størrelse i skriverdriveren før utskrift.

**Tabell 2-2 Papirtyper som støttes**

Papirtype	Skuff 1	Skuff 2 og 500-arks skuffer (ekstraustyr)	Automatisk tosidig utskrift
Vanlig	✓	✓	✓
HP EcoSMART	✓	✓	✓
Lett 60–74 g	✓	✓	✓
Middels tungt 96–110 g	✓	✓	✓
Tungt 111–130 g	✓	✓	
Ekstra tungt 131–175 g	✓		
Transparent	✓	✓	✓
Etiketter	✓		
Brevhode	✓	✓	✓
Konvolutt	✓		
Forhåndstrykt	✓	✓	✓
Hullark	✓	✓	✓
Farget	✓	✓	✓
Bond	✓	✓	✓
Resirkulert	✓	✓	✓
Grovt	✓	✓	

# Skuff 1

- [Skuffkapasitet og papirretning](#)
- [Legge i skuff 1](#)

## Skuffkapasitet og papirretning

Du forhindrer fastkjørt papir ved ikke å overfylle skuffen. Kontroller at toppen av bunken er under indikatoren for full skuff. Legg papir til under halvparten av det indikatoren for full skuff viser, for kort/smalt og tungt/glanset papir.

**Tabell 2-3 Kapasitet for skuff 1**

Papirtype	Spesifikasjoner	Mengde
Papir	Område: 60 g/m <sup>2</sup> til 220 g/m <sup>2</sup>	Maksimal bunkehøyde: 12 mm Tilsvarende 100 ark på 75 g/m <sup>2</sup>
Konvolutter	75 g/m <sup>2</sup> to 90 g/m <sup>2</sup>	Opptil 10 konvolutter
Etiketter	0,10 til 0,14 mm tykk	Maksimal bunkehøyde: 12 mm
Transparenter	0,10 til 0,14 mm tykk	Maksimal bunkehøyde: 12 mm

**Tabell 2-4 Papirretning for skuff 1**

Enkeltstående utskrift	Automatisk tosidig utskrift og alternativ brevhodemodus	Konvolutter
Forsiden opp Øverste del av arket mates inn i produktet først	Forsiden ned Nederste del av arket mates inn i produktet først	Forsiden opp Den korte frankeringssiden mates først inn i produktet
		

## Legge i skuff 1

1. Åpne skuff 1.

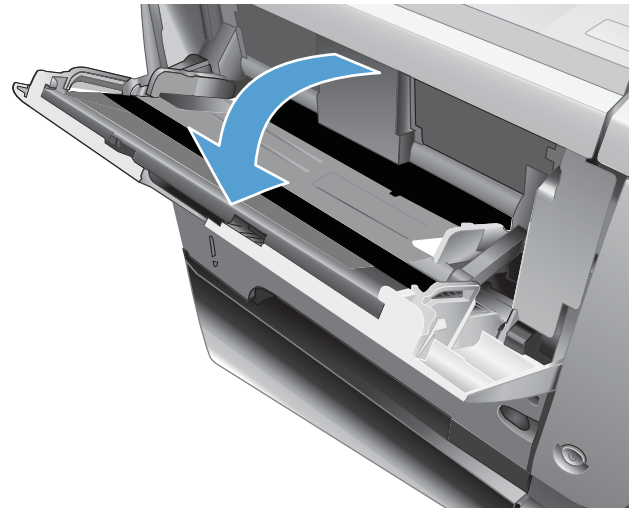

2. Dra ut papirstøtten, og vipp ut skuffeforlengeren.

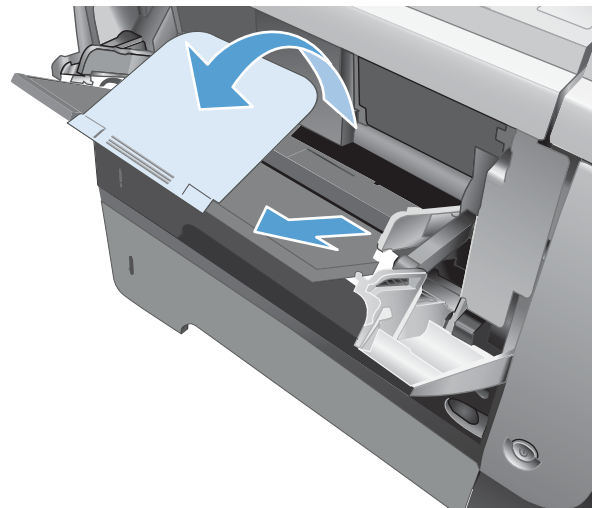



3. Legg papiret i skuffen. Kontroller at papiret passer under tappene og indikatorene for maksimumshøyden.

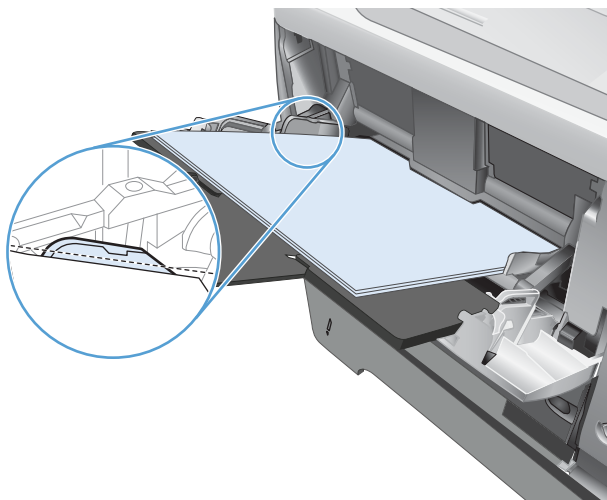

4. Juster sideskinnene slik at de berører papirbunnen lett, men uten å bøye papiret.

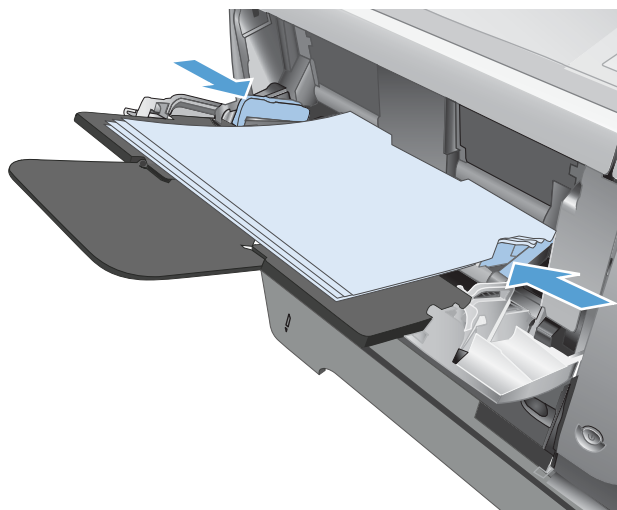

## Skuff 2 og tilleggsskuff 3

- [Skuffkapasitet og papirretning](#)
- [Legge i skuff 2 og skuff 3 \(ekstrauststyr\)](#)

### Skuffkapasitet og papirretning

Du forhindrer fastkjørt papir ved ikke å overfylle skuffen. Kontroller at toppen av bunken er under indikatoren for full skuff. Legg i papir til under halvparten av det indikatoren for full skuff viser, hvis du bruker kort/smalt og tungt/glanset papir.

**Tabell 2-5 Kapasitet for skuff 2 og tilleggsskuff 3**

Papirtype	Spesifikasjoner	Mengde
Papir	Område:  60 g/m <sup>2</sup> til 130 g/m <sup>2</sup>	Tilsvare 500 ark på 75 g/m <sup>2</sup>

**Tabell 2-6 Papirretning i skuff 2 og tilleggsskuff 3**

Enkeltsidig utskrift	Automatisk tosidig utskrift og alternativ brevhodemodus	Konvolutter
Forsiden ned  Øverste del av arket fremst i skuffen	Forsiden opp  Nederste del av arket fremst i skuffen	Konvolutter kan bare skrives ut fra skuff 1.

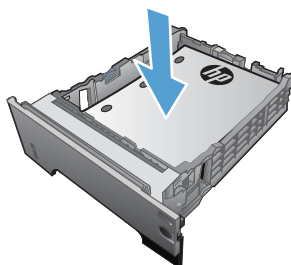
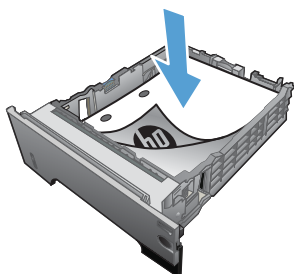

### Legge i skuff 2 og skuff 3 (ekstrauststyr)



**MERK:** Du legger papir i skuff 3 på den samme måten som i skuff 2. Bare skuff 2 vises her.

1. Dra ut skuffen, og løft den litt opp for å dra den helt ut av produktet.

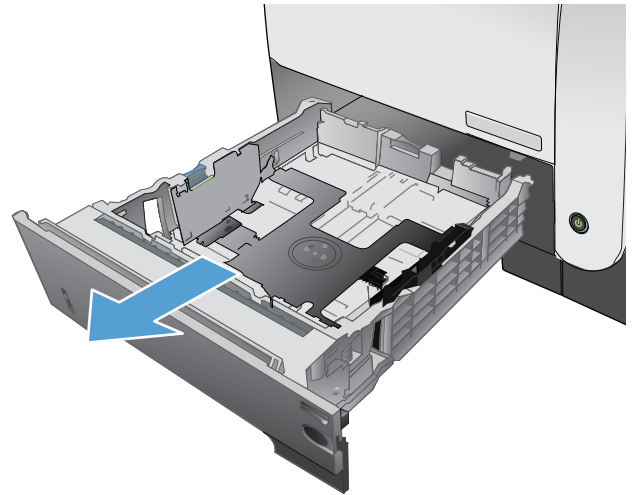

2. Klem sammen utløseren på den venstre skinnen og skyv sideskinnene til riktig papirstørrelse.

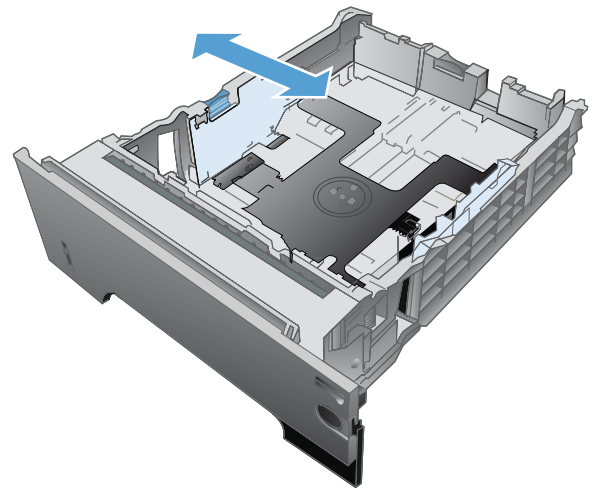

3. Klem sammen utløseren på den bakre papirskinnen og skyv den til riktig papirstørrelse.

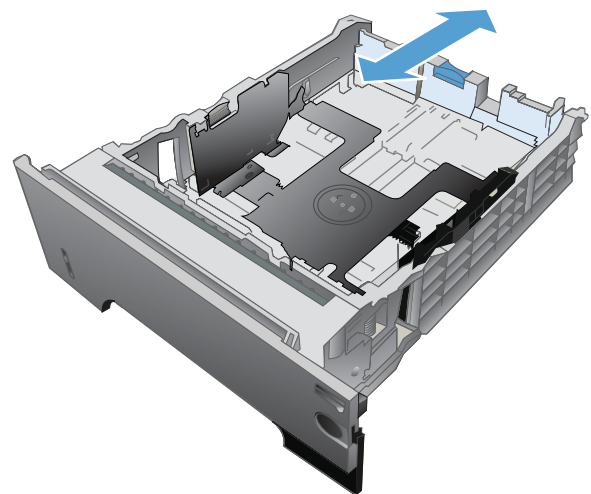

4. Legg papiret i skuffen. Pass på at stabelen ligger flatt i alle fire hjørner og at toppen av stabelen er under maksimumshøyden.

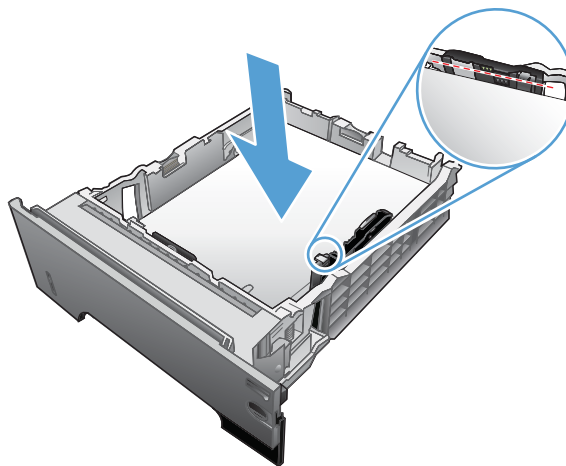

5. Skyv skuffen helt inn i produktet.

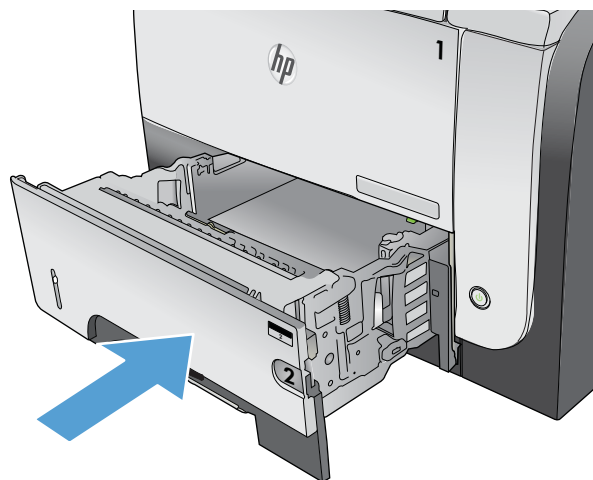

# Bruke alternativer for utmating av papir

## Skrive ut til standard utskuff

Standard utskuff tar imot papiret med forsiden ned, i riktig rekkefølge. Bruk denne skuffen til de fleste utskriftsjobber, inkludert transparenter. Når du skal bruke standard utskuff, må du kontrollere at den bakre utskuffen er lukket. Du unngår at papiret kjører seg fast ved ikke å åpne eller lukke den bakre utskuffen mens det skrives ut.

Standard utskuff kan ta opptil 250 ark med papir på 75 g/m<sup>2</sup>.

## Skrive ut til bakre utskuff

Produktet skriver alltid ut til den bakre utskuffen hvis den er åpen. Papir som skrives ut til denne skuffen, kommer ut av skriveren med forsiden opp og siste side øverst (omvendt rekkefølge).

Bakre utskuff kan ta opptil 50 ark med papir på 75 g/m<sup>2</sup>.

Utskrift fra skuff 1 til den bakre utskuffen gir den retteste papirbanen. Hvis du åpner den bakre utskuffen, kan dette forbedre ytelsen for følgende elementer:

- Konvolutter
- Etiketter
- Liten, egendefinert papirstørrelse
- Postkort
- Papir som er tyngre enn 120 g/m<sup>2</sup>

Ta tak i håndtaket øverst på den bakre utskuffen for å åpne den. Dra skuffen ned til 45 graders vinkel, og trekk ut forlengeren.



**MERK:** Når du åpner den bakre utskuffen, deaktiveres tosidigheten og den øvre utskuffen. Du unngår at papiret kjører seg fast ved ikke å åpne eller lukke den bakre utskuffen mens det skrives ut.



---

## 3 Deler, rekvisita og tilbehør

- [Bestille deler, ekstrautstyr og rekvisita](#)
- [HPs retningslinjer for rekvisita som ikke er produsert av HP](#)
- [HPs webområde mot forfalskning](#)
- [Skrive ut når en tonerkassett har nådd slutten av den beregnede levetiden](#)
- [Egenreparasjonsdeler](#)
- [Ekstrautstyr](#)
- [Tonerkassett](#)

## Bestille deler, ekstrautstyr og rekvisita

Originale HP-tonerkassetter og papir	<a href="http://www.hp.com/go/suresupply">www.hp.com/go/suresupply</a>
Bestille ekte HP-deler eller -ekstrautstyr	<a href="http://www.hp.com/buy/parts">www.hp.com/buy/parts</a>
Bestille gjennom leverandører av service eller kundestøtte	Kontakt en HP-autorisert leverandør av service eller kundestøtte.



## HPs retningslinjer for rekvisita som ikke er produsert av HP

Hewlett-Packard Company anbefaler ikke bruk av tonerkassetter som ikke er produsert av HP, uansett om de er nye eller refabrikerte.

---

 **MERK:** Bruk av tonerkassetter som ikke er fra HP, eller etterfylte tonerkassetter på HP-skriverprodukter påvirker verken garantien til kunden eller HP-støttekontrakter med kunden. Men hvis det oppstår produktfeil eller -skader som skyldes bruk av tonerkassetter som ikke er fra HP, eller etterfylte tonerkassetter, vil HP belaste kunden med standardtid og materialkostnader ved utført service på produktet for den aktuelle feilen eller skaden.

---

## HPs webområde mot forfalskning

Hvis du installerer en HP tonerkassett og får en melding på kontrollpanelet om at kassetten ikke er fra HP, går du til [www.hp.com/go/anticounterfeit](http://www.hp.com/go/anticounterfeit). HP bidrar til å finne ut om kassetten er ekte og utfører tiltak for å løse problemet.

Hvis du opplever følgende, kan det hende at skriverkassetten ikke er en original HP-tonerkassett:

- Statussiden for rekvisita viser at det er installert en rekvisitaenhet som ikke er fra HP.
- Du har store problemer med tonerkassetten.
- Kassetten ser annerledes ut enn den vanligvis gjør (innpakningen er for eksempel annerledes enn HP-innpakningen).

# Skrive ut når en tonerkassett har nådd slutten av den beregnede levetiden

**Lite toner i svart kassett:** Produktet viser når det er lite igjen i en tonerkassett. Den faktiske gjenværende levetiden for tonerkassetten kan variere. Du bør ha en ny tonerkassett klar, slik at du kan skifte kassetten når utskriftskvaliteten ikke lenger er tilfredsstillende. Tonerkassetten må ikke skiftes ennå.

**Svært lite toner i svart kassett:** Produktet viser når det er svært lite igjen i en tonerkassett. Den faktiske gjenværende levetiden for tonerkassetten kan variere. Du bør ha en ny tonerkassett klar, slik at du kan skifte kassetten når utskriftskvaliteten ikke lenger er tilfredsstillende. Tonerkassetten må ikke byttes nå med mindre utskriftskvaliteten ikke lenger er tilfredsstillende.

Når en HP-tonerkassett har "svært lite" igjen, gjelder ikke lenger HPs beskyttelsesgaranti Premium Protection for den skriverkassetten.

Du kan endre måten produktet reagerer på når rekvisitaenheten har svært lite igjen. Du trenger ikke å angi disse innstillingene på nytt når du installerer en ny tonerkassett.

## Aktivere eller deaktivere Svært lav-innstillingen

Du kan når som helst aktivere eller deaktivere standardinnstillingene, og du trenger ikke å aktivere dem på nytt når du setter inn en ny tonerkassett.

1. Trykk på Installere -knappen fra startskjerm bildet på produktets kontrollpanel.
2. Åpne følgende menyer:
  - [Systemoppsett](#)
  - [Rekvisitainnstillinger](#)
  - [Svart kassett](#)
  - [Svært lav-innstilling](#)
3. Velg ett av følgende alternativer:
  - Velg alternativet **Fortsett** for å konfigurere produktet slik at det varsler deg når tonerkassetten har svært lite igjen, men likevel fortsetter å skrive ut.
  - Velg alternativet **Stopp** for å konfigurere produktet slik at det stanser utskriften (inkludert utskrift av fakser) til du har skiftet ut tonerkassetten.
  - Velg alternativet **Spør** for å konfigurere produktet slik at det stanser utskriften (inkludert utskrift av fakser) og ber deg om å skifte tonerkassett. Du kan bekrefte at beskjeden er mottatt, og fortsette utskriften. Et alternativ som kunden selv kan konfigurere på dette produktet, er "Spør meg etter 100 sider, 200 sider, 300 sider, 400 sider eller aldri". Dette alternativet tilbys som en hjelp for kunden, og det gir ingen indikasjon på om disse sidene holder akseptabel utskriftskvalitet.

Når produktet er satt til alternativet **Stopp**, er det en risiko for at fakser ikke blir skrevet ut etter at den nye kassetten er satt inn, hvis produktet i løpet av stopptiden har mottatt flere fakser enn det minnet rommet.

Når produktet er satt til alternativet **Spør**, er det en risiko for at fakser ikke blir skrevet ut etter at den nye kassetten er satt inn, hvis produktet i løpet av ventetiden for bekreftelsen har mottatt flere fakser enn det minnet rommet.

Når en HP-tonerkassett har **svært lite** igjen, gjelder ikke lenger HPs beskyttelsesgaranti Premium Protection for den skriverkassetten. Ingen utskrifts- eller kassettfeil som oppstår når HP-tonerkassett brukes i modusen [Fortsett](#) når det er svært lite igjen, anses som feil i rekvisitaenhetens materiale eller utførelse i henhold til HPs garanti for tonerkassetter.

## Egenreparasjonsdeler

Følgende egenreparasjonsdeler er tilgjengelige for produktet.

- Deler som er merket **Obligatorisk** under alternativer for egenreparasjon, skal installeres av kunder, med mindre du er villig til å betale for at en servicerepresentant fra HP utfører reparasjonen. HPs produktgaranti dekker ikke kundestøtte på stedet eller retur til lager for disse delene.
- Deler som er merket **Valgfritt** hva angår egenreparasjon, kan på anmodning installeres av en servicerepresentant fra HP uten ekstra kostnader i løpet av produktets garantiperiode.



**MERK:** Hvis du vil ha mer informasjon, kan du gå til [www.hp.com/go/learnaboutsupplies](http://www.hp.com/go/learnaboutsupplies).

**Tabell 3-1 Egenreparasjonsdeler**

Artikkel	Beskrivelse	Alternativer for egenreparasjon	Delenummer
Tonerkassett, standardkapasitet	Erstatningstonerkassett	Obligatorisk	CE255-67901
Tonerkassett, høy kapasitet	Erstatningstonerkassett	Obligatorisk	CE255-67902
Skuff 2-kassettenhet	Ekstra kassett 2	Obligatorisk	RM1-8512-000CN
Fullstendig 500-arks mater for tilleggsskuff 3	Ekstra 500-arks papirmater og installeringsinstruksjoner	Obligatorisk	CE530-69001
Vedlikeholdssett for dokumentmatervalser	Erstatningsvalser for dokumentmateren	Valgfritt	A8P79-65001
Vedlikeholdssett for dokumentmatterskillepute	Erstatningsskillepute for dokumentmateren	Valgfritt	A8P79-65010
Strømkabel 220V – 10A	Ekstra kabel – Kina	Obligatorisk	8121-0943
Strømkabel 110V – 13A	Ekstra kabel – Taiwan	Obligatorisk	8121-0964
Strømkabel 220V – 10A	Ekstra kabel – Korea, EU generisk	Obligatorisk	8121-0731
Strømkabel 220V – 6A	Ekstra kabel – India	Obligatorisk	8121-0564
Strømkabel 220V – 10A	Ekstra kabel – Storbritannia / Asia og Stillehavsområdene	Obligatorisk	8121-0739
Strømkabel 220V – 10A	Ekstra kabel – Australia / New Zealand	Obligatorisk	8121-0837
Strømkabel 220V – 10A	Ekstra kabel – Israel	Obligatorisk	8121-1004
Strømkabel 220V – 10A	Ekstra kabel – Danmark	Obligatorisk	8121-0733
Strømkabel 220V – 10A	Ekstra kabel – Sør-Afrika	Obligatorisk	8121-0737
Strømkabel 220V – 10A	Ekstra kabel – Sveits	Obligatorisk	8121-0738
Strømkabel 110V – 10A	Ekstra kabel – Brasil	Obligatorisk	8121-1071
Strømkabel 220V – 10A	Ekstra kabel – Argentina	Obligatorisk	8121-0729
Strømkabel 220V – 10A	Ekstra kabel – Sør-Amerika/Chile/Peru	Obligatorisk	8121-0735
Strømkabel 220/110V	Ekstra kabel – Thailand/Filippinene	Obligatorisk	8121-0734
Strømkabel 110V – 10A	Ekstra kabel – Saudi Arabia / annet	Obligatorisk	8121-0740

## Ekstra utstyr

Artikkel	Beskrivelse	Delenummer
Ekstra 500-arks skuff og mateenhet	Ekstraskuff som øker papirkapasiteten.	CE530A
MFP-stativ	Et lagringskabinett som er installert under produktet.	CF338A
USB-kabel	2-meters standard USB-kompatibel enhetskontakt	C6518A

# Tonerkassett

- [Visning av tonerkassett](#)
- [Informasjon om tonerkassett](#)
- [Skifte ut tonerkassetten](#)

## Visning av tonerkassett

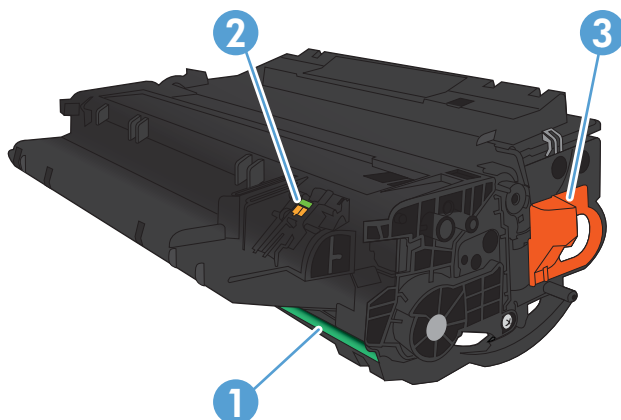

1 Bildetrommel

**FORSIKTIG:** Ikke berør lukkeren eller overflaten til valsen. Dette kan skade kassetten.

2 Minnebrikke

3 Dra i fliken på forseglingsstapen

## Informasjon om tonerkassett

Kapasitet	Skrivarkassettnummer	Delenummer
Svart erstatningstonerkassett med standard kapasitet	55A	CE255A
Svart erstatningstonerkassett med høy kapasitet	55X	CE255X

Hvis du vil ha mer informasjon om rekvisita, kan du gå til [www.hp.com/go/learnaboutsupplies](http://www.hp.com/go/learnaboutsupplies).

Opplysningene i dette dokumentet kan endres uten varsel. Gå til [www.hp.com/support/ljmfpM521series](http://www.hp.com/support/ljmfpM521series) hvis du vil ha den nyeste rekvisitainformasjonen.

## Resirkulere tonerkassetten

Hvis du vil resirkulere originale HP-tonerkassetter, legger du den brukte kassetten i esken som den nye kassetten lå i. Bruk den medfølgende returetiketten, og send de brukte rekvisitaene til HP for resirkulering. Hvis du vil ha fullstendig informasjon, kan du se resirkuleringsveiledningen som følger med all ny HP-rekvisita.

## Lagring av tonerkassetter

Ikke ta tonerkassetten ut av innpakningen før du skal bruke den.

**⚠ FORSIKTIG:** Unngå skade på tonerkassetten. Ikke utsett den for lys i mer enn noen få minutter.

## HPs retningslinjer for tonerkassetter som ikke er produsert av HP

Hewlett-Packard Company anbefaler ikke bruk av tonerkassetter som ikke er produsert av HP, uansett om de er nye eller refabrikerte.

**📝 MERK:** Skader som oppstår som følge av bruk av en tonerkasset som ikke er fra HP, dekkes ikke av HPs garanti- og serviceavtaler.

## Skifte ut tonerkassetten

**⚠ FORSIKTIG:** Hvis du får toner på klærne, bør du tørke det av med en tørr klut og vaske klærne i kaldt vann. Bruker du varmt vann, smitter toneren av på stoffet.

**📝 MERK:** Du finner informasjon om hvordan du resirkulerer brukte tonerkassetter, på tonerkassettboksen.

1. Trykk på utløserknappen for frontdekselet.

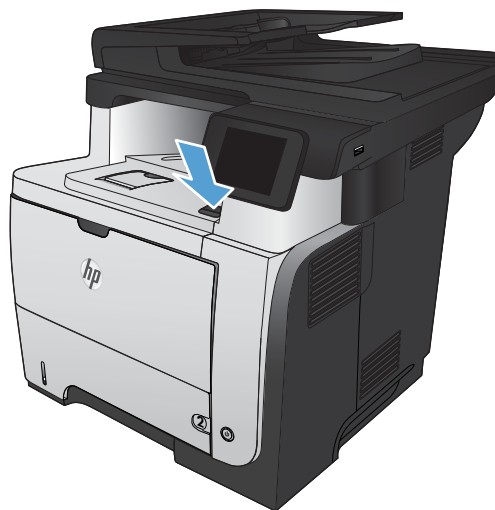

2. Åpne frontdekselet.

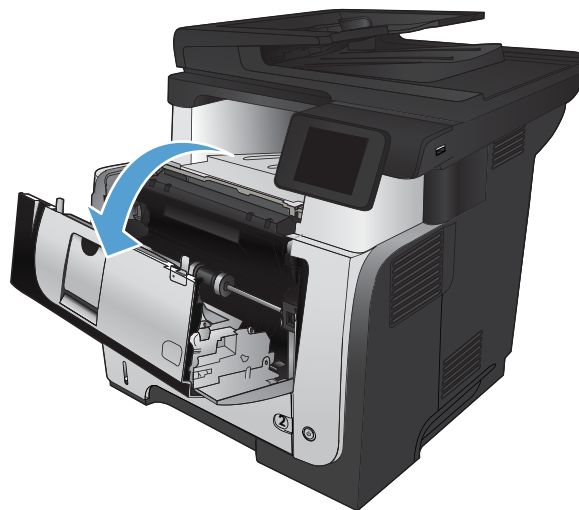



3. Ta den brukte tonerkassetten ut av produktet.

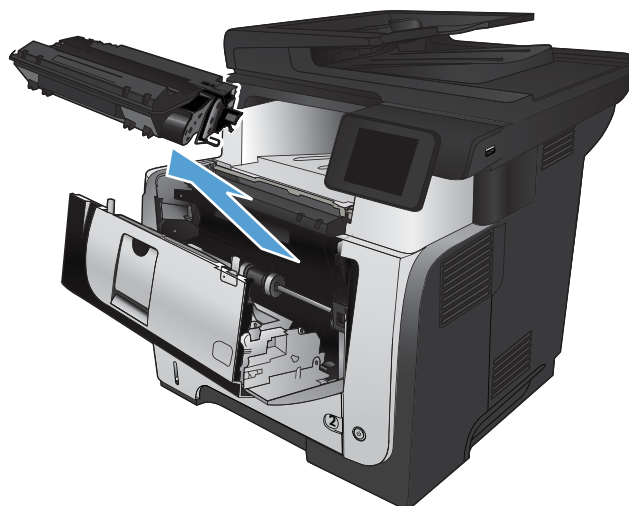

4. Ta den nye tonerkassetten ut av posen. Legg den brukte tonerkassetten i posen for resirkulering.

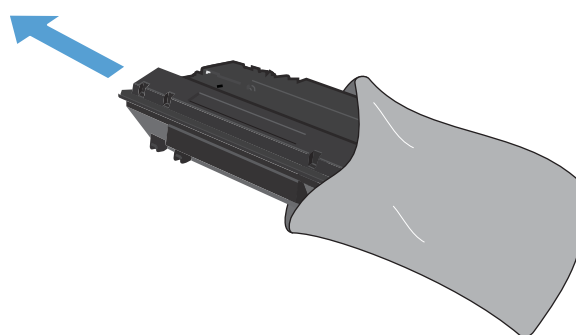

5. Ta tak i for- og baksiden på tonerkassetten, og fordel toneren ved å vende tonerkassetten forsiktig fem eller seks ganger.

**FORSIKTIG:** Ikke ta på lukkeren eller på overflaten til valsen.

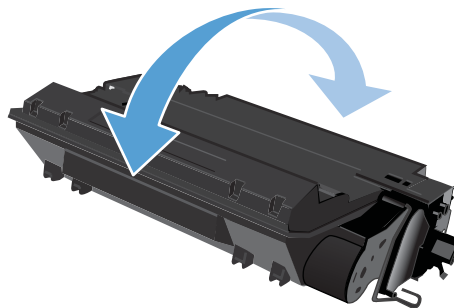

6. Fjern forseglingsstapen fra den nye tonerkassetten. Resirkuler tapen sammen med den brukte tonerkassetten.

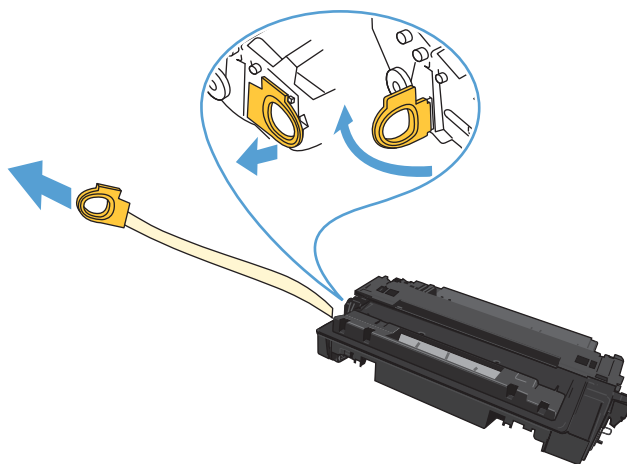

7. Juster tonerkassetten etter sporene inne i produktet, og skyv inn tonerkassetten til den sitter godt på plass.

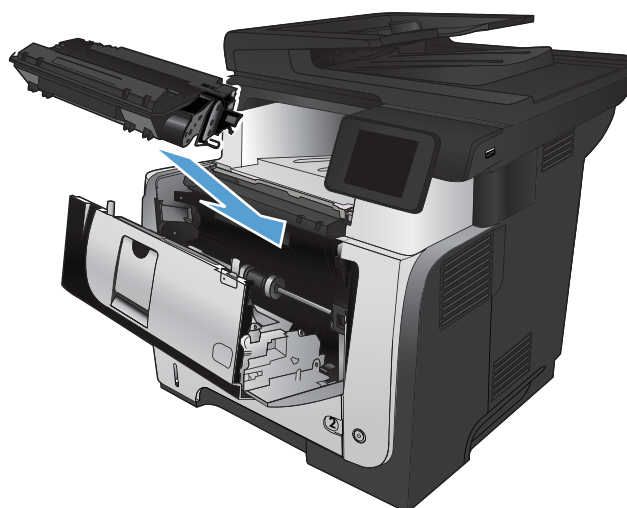

8. Lukk frontdekselet.

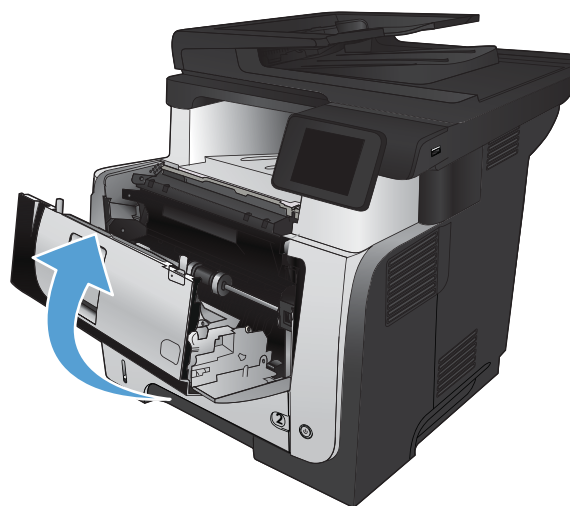

---

## 4 Skrive ut

- [Støttede skriverdrivere \(Windows\)](#)
- [Endre innstillinger for utskriftsjobber \(Windows\)](#)
- [Endre innstillingene for utskriftsjobber \(Mac OS X\)](#)
- [Utskriftsoppgaver \(Windows\)](#)
- [Utskriftsoppgaver \(Mac OS X\)](#)
- [Opprette utskrifter i arkivkvalitet](#)
- [Bruke HP ePrint](#)
- [Bruke AirPrint](#)
- [Bruke utskrift fra USB-enhet](#)

## Støttede skriverdrivere (Windows)

Skriverdrivere gir tilgang til produktets utskriftssystem. Følgende skriverdrivere er tilgjengelige på [www.hp.com/go/ljmfpm521series\\_software](http://www.hp.com/go/ljmfpm521series_software).

---

<b>HP PCL 6-driver</b>	<ul style="list-style-type: none"><li>• denne driveren leveres som standarddriver på CDen som følger med og installeres automatisk med mindre du velger en annen driver.</li><li>• anbefales for alle Windows-miljøer</li><li>• gir den generelt beste hastigheten, utskriftskvaliteten og produktfunksjonsstøtten for de fleste brukere</li><li>• utviklet for å samkjøre med Windows GDI (Graphic Device Interface) for den beste hastigheten i Windows-miljøer</li><li>• er kanskje ikke fullt ut kompatibel med tredjepartsprogrammer eller egendefinerte programmer som er basert på PCL 5</li></ul>
<b>HP UPD PS-driver</b>	<ul style="list-style-type: none"><li>• anbefales for utskrift med Adobe®-programmer eller andre grafikkintensive programmer</li><li>• gir støtte for utskrifter med PostScript-emuleringsbehov eller støtte for PostScript-flashskrift</li></ul>
<b>HP UPD PCL 5</b>	<ul style="list-style-type: none"><li>• anbefales for generelle kontorutskrifter i Windows-miljøer</li><li>• kompatibel med tidligere PCL-versjoner og eldre HP LaserJet-produkter</li><li>• det beste valget for utskrifter fra tredjepartsprogrammer eller egendefinerte programmer</li><li>• det beste valget når du opererer i blandede miljøer som krever at produktet angis som PCL 5 (UNIX, Linux, mainframe)</li><li>• utviklet for bruk i Windows-miljøer i bedrifter for å bruke én driver med flere produktmodeller</li><li>• foretrekkes ved utskrifter til flere produktmodeller fra en mobil Windows-datamaskin</li></ul>
<b>HP UPD PCL 6</b>	<ul style="list-style-type: none"><li>• anbefales for utskrift i alle Windows-miljøer</li><li>• gir den generelt beste hastigheten, utskriftskvaliteten og skriverfunksjonsstøtten for de fleste brukere</li><li>• utviklet for å fungere sammen med Windows Graphic Device Interface (GDI) for best hastighet i Windows-miljøer</li><li>• er kanskje ikke fullt ut kompatibel med tredjepartsprogrammer eller egendefinerte programmer som er basert på PCL 5</li></ul>

---

## HP Universal Print Driver (UPD)

HP Universal Print Driver (UPD, universal skriverdriver) for Windows er én enkelt skriverdriver som gir deg øyeblikkelig tilgang til så godt som alle HP LaserJet-produkter, fra en hvilken som helst plassering, uten at du trenger å laste ned separate drivere. Den er bygd på utprøvd skriverdriverteknologi fra HP og har blitt nøye testet og brukt med mange programmer. Den er en kraftig løsning som yter jevnt over tid.

HP UPD kommuniserer direkte med hvert HP-produkt, samler inn konfigurasjonsinformasjon og tilpasser deretter brukergrensenettet for å vise produktets unike tilgjengelige funksjoner. Den aktiverer automatisk

funksjonene som er tilgjengelig for produktet, for eksempel tosidige utskrifter og stifting, slik at du ikke trenger å aktivere dem manuelt.

Hvis du vil ha mer informasjon, kan du gå til [www.hp.com/go/upd](http://www.hp.com/go/upd).

## UPD-installasjonsmodi

---

Tradisjonell modus	<ul style="list-style-type: none"><li>• Last ned UPD fra Internett for å bruke denne modusen. Gå til <a href="http://www.hp.com/go/upd">www.hp.com/go/upd</a>.</li><li>• Bruk denne modusen hvis du installerer driveren for én datamaskin.</li><li>• Den brukes med ett bestemt produkt.</li><li>• Hvis du bruker denne modusen, må du installere UPD separat for hver datamaskin og for hvert produkt.</li></ul>
Dynamisk modus	<ul style="list-style-type: none"><li>• Last ned UPD fra Internett for å bruke denne modusen. Gå til <a href="http://www.hp.com/go/upd">www.hp.com/go/upd</a>.</li><li>• Med dynamisk modus kan du bruke én enkelt driverinstallasjon, slik at du kan finne og skrive ut til flere HP-produkter som er plassert hvor som helst i nettverk.</li><li>• Bruk denne modusen hvis du installerer UPD for en arbeidsgruppe.</li><li>• Ikke bruk denne modusen for USB-tilkoblede produkter.</li></ul>

---

## Endre innstillinger for utskriftsjobber (Windows)

- [Prioritet for endring av innstillinger for utskriftsjobber](#)
- [Endre innstillinger for alle utskriftsjobber til programvaren lukkes](#)
- [Endre standardinnstillingene for alle utskriftsjobber](#)
- [Endre konfigurasjonsinnstillingene for produktet](#)

### Prioritet for endring av innstillinger for utskriftsjobber

Endringer av utskriftsinnstillinger prioriteres avhengig av når endringene ble gjort:



**MERK:** Navn på kommandoer og dialogbokser kan variere fra program til program.

- **Dialogboksen Utskriftsformat:** Dialogboksen åpnes når du klikker på **Utskriftsformat** eller en lignende kommando på **Fil**-menyen til programmet du jobber i. Innstillinger som endres her, overstyrer innstillinger overalt ellers.
- **Dialogboksen Skriv ut:** Klikk på **Skriv ut**, **Skriveroppsett** eller en lignende kommando på **Fil**-menyen i programmet du arbeider i, for å åpne denne dialogboksen. Innstillinger som endres i dialogboksen **Skriv ut**, har lavere prioritet og overstyrer vanligvis ikke endringer som gjøres i dialogboksen **Sideoppsett**.
- **Dialogboksen Skriveregenskaper (skrivedriver):** Klikk på **Egenskaper** i dialogboksen **Skriv ut** for å åpne skriveprogrammet. Innstillinger som endres i dialogboksen **Skriveregenskaper**, overstyrer vanligvis ikke innstillinger noe annet sted i utskriftsprogramvaren. Du kan endre de fleste utskriftsinnstillingene her.
- **Standard skriveprograminnstillinger:** Standard skriveprograminnstillinger brukes i alle utskriftsjobber, *med mindre* innstillinger endres i dialogboksene **Utskriftsformat**, **Skriv ut** eller **Skriveregenskaper**.
- **Produktets kontrollpanelinnstillinger:** Innstillinger som endres på kontrollpanelet, er lavere prioritert enn endringer som gjøres andre steder.

### Endre innstillinger for alle utskriftsjobber til programvaren lukkes

Disse trinnene kan variere, men dette er den vanligste fremgangsmåten.

1. Velg alternativet **Skriv ut** ved hjelp av programmet.
2. Velg produktet og klikk på **Egenskaper** eller **Innstillinger**.

### Endre standardinnstillingene for alle utskriftsjobber

1. **Windows XP, Windows Server 2003 og Windows Server 2008 (ved bruk av standard Start-menyvisning):** Klikk på **Start** og deretter på **Skrivere og telefakser**.

**Windows XP, Windows Server 2003 og Windows Server 2008 (ved bruk av klassisk Start-menyvisning):** Klikk på **Start**, **Innstillinger** og deretter på **Skrivere**.

**Windows Vista:** Klikk på Windows-ikonet nederst til venstre på skjermen, og klikk deretter på **Kontrollpanel** og **Skrivere**.

- Windows 7:** Klikk på Windows-ikonet nederst til venstre på skjermen, og klikk deretter på **Enheter og skrivere**.
2. Høyreklikk på skriverdriverikonet for dette produktet, og velg **Utskriftsinnstillinger**.

## Endre konfigurasjonsinnstillingene for produktet

1. **Windows XP, Windows Server 2003 og Windows Server 2008 (ved bruk av standard Startmenyvisning):** Klikk på **Start** og deretter på **Skrivere og telefakser**.

**Windows XP, Windows Server 2003 og Windows Server 2008 (ved bruk av klassisk Startmenyvisning):** Klikk på **Start, Innstillinger** og deretter på **Skrivere**.

**Windows Vista:** Klikk på Windows-ikonet nederst til venstre på skjermen, og klikk deretter på **Kontrollpanel** og **Skrivere**.

**Windows 7:** Klikk på Windows-ikonet nederst til venstre på skjermen, og klikk deretter på **Enheter og skrivere**.

2. Høyreklikk på skriverdriverikonet for dette produktet, og velg deretter **Egenskaper** eller **Skriveregenskaper**.
3. Klikk på kategorien **Enhetsinnstillinger**.

## Endre innstillingene for utskriftsjobber (Mac OS X)

- [Prioritet for endring av innstillinger for utskriftsjobber](#)
- [Endre innstillingene for alle utskriftsjobber til programvaren lukkes](#)
- [Endre standardinnstillingene for alle utskriftsjobber](#)
- [Endre konfigurasjonsinnstillingene for produktet](#)

### Prioritet for endring av innstillinger for utskriftsjobber

Endringer av utskriftsinnstillinger prioriteres avhengig av når endringene ble gjort:



**MERK:** Navn på kommandoer og dialogbokser kan variere fra program til program.

- **Dialogboksen Utskriftsformat:** Klikk på **Utskriftsformat** eller en lignende kommando på **Arkiv**-menyen i programmet du arbeider i, for å åpne denne dialogboksen. Innstillinger som er endret her, kan komme til å overstyre innstillinger endret andre steder.
- **Dialogboksen Skriv ut:** Dialogboksen åpnes når du klikker på **Skriv ut**, **Skriveroppsett** eller en lignende kommando på **Fil**-menyen til programmet du jobber i. Innstillinger som endres i dialogboksen **Skriv ut**, er lavere prioritert og overstyrer *ikke* endringer som gjøres i dialogboksen **Utskriftsformat**.
- **Standard skriverdriverinnstillinger:** Standard skriverdriverinnstillinger brukes i alle utskriftsjobber, *med mindre* innstillinger endres i dialogboksene **Utskriftsformat**, **Skriv ut** eller **Skriveregenskaper**.
- **Produktets kontrollpanelinnstillinger:** Innstillinger som endres på kontrollpanelet, er lavere prioritert enn endringer som gjøres andre steder.

### Endre innstillingene for alle utskriftsjobber til programvaren lukkes

1. Klikk på menyen **Fil**, og klikk deretter på alternativet **Skriv ut**.
2. På **Skriver**-menyen velger du produktet.
3. Skriverdriveren viser menyen **Kopier og sider** som standard. Åpne nedtrekklisen med menyer, og åpne deretter en meny som du ønsker å endre utskriftsinnstillinger for.
4. Velg utskriftsinnstillingene du vil endre, for hver meny.
5. Endre innstillingene etter behov på de ulike menyene.

### Endre standardinnstillingene for alle utskriftsjobber

1. Klikk på menyen **Fil**, og klikk deretter på alternativet **Skriv ut**.
2. På **Skriver**-menyen velger du produktet.
3. Skriverdriveren viser menyen **Kopier og sider** som standard. Åpne nedtrekklisen med menyer, og åpne deretter en meny som du ønsker å endre utskriftsinnstillinger for.
4. Velg utskriftsinnstillingen du vil lagre for gjenbruk, for hver meny.
5. På menyen **Forhåndsinnstillinger** klikker du på alternativet **Lagre som...** og angir et navn for forhåndsinnstillingen.
6. Klikk på **OK**-knappen.



Disse innstillingene lagres på **Forhåndsinnstillinger**-menyen. Når du skal bruke de nye innstillingene, må du velge alternativet for lagret forhåndsinnstilling hver gang du åpner et program og skriver ut.

## Endre konfigurasjonsinnstillingene for produktet

1. På datamaskinen åpner du menyen Apple . Klikk på elementet **Systemvalg**, og klikk deretter på ikonet **Utskrift og faks** eller ikonet **Utskrift og skanning**.
2. Velg produktet til venstre i vinduet.
3. Klikk på **Valg og rekvisita**-knappen.
4. Klikk på kategorien **Driver**.
5. Konfigurer det installerte ekstrautstyret.

## Utskriftsoppgaver (Windows)

- [Bruke en utskriftssnarvei \(Windows\)](#)
- [Opprette utskriftssnarveier \(Windows\)](#)
- [Skrive ut på begge sider automatisk \(Windows\)](#)
- [Skrive ut på begge sider manuelt \(Windows\)](#)
- [Skrive ut flere sider per ark \(Windows\)](#)
- [Velge papirretning \(Windows\)](#)
- [Velge papirtype \(Windows\)](#)
- [Skrive ut den første eller den siste siden på annet papir \(Windows\)](#)
- [Skalere et dokument til sidestørrelsen \(Windows\)](#)
- [Lage et hefte \(Windows\)](#)
- [Velge papirstørrelse \(Windows\)](#)
- [Velge en egendefinert papirstørrelse \(Windows\)](#)
- [Skrive ut vannmerker \(Windows\)](#)
- [Avbryte en utskriftsjobb \(Windows\)](#)

## Bruke en utskriftssnarvei (Windows)

1. Velg alternativet **Skriv ut** ved hjelp av programmet.
2. Velg produktet, og klikk deretter på **Egenskaper** eller **Innstillinger**.

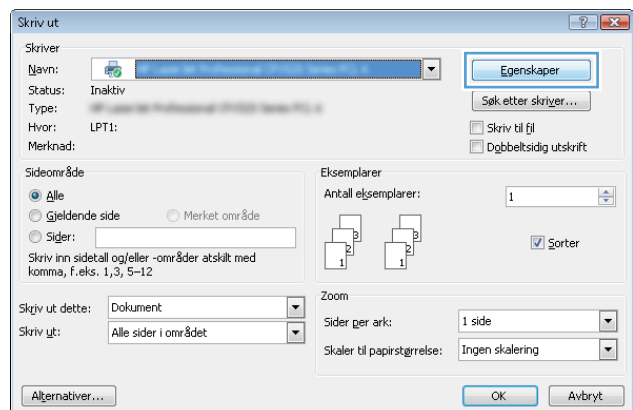

3. Klikk på kategorien **Snarveier**.

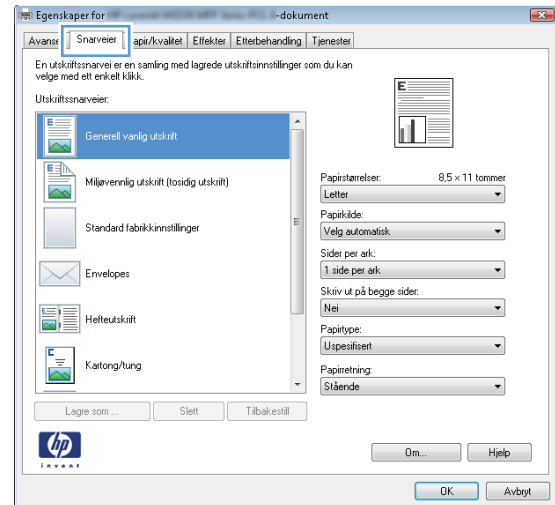

4. Velg en av snarveiene. Klikk på knappen **OK** for å lukke dialogboksen **Dokumentegenskaper**.

**MERK:** Når du velger en snarvei, endres de tilhørende innstillingene på de andre kategoriene i skriverdriveren.

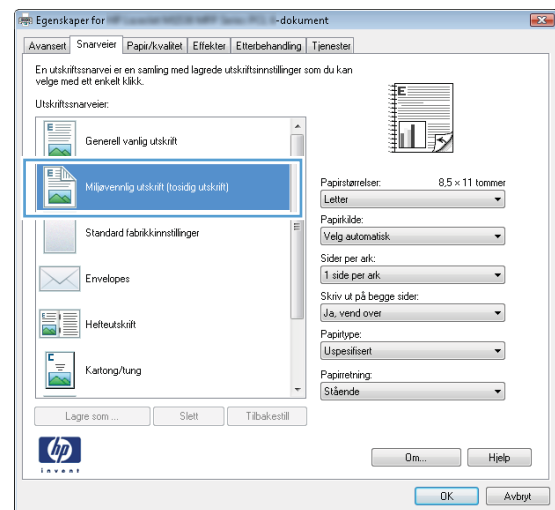

5. I dialogboksen **Skriv ut** klikker du på knappen **OK** for å skrive ut jobben.

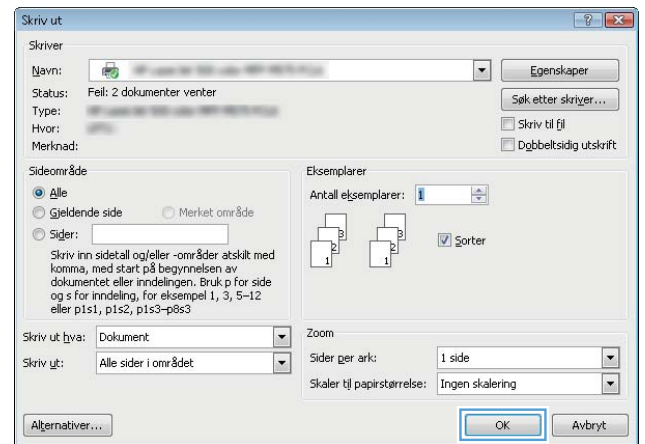

## Opprette utskriftssnarveier (Windows)

1. Velg alternativet **Skriv ut** ved hjelp av programmet.

2. Velg produktet, og klikk deretter på **Egenskaper** eller **Innstillinger**.

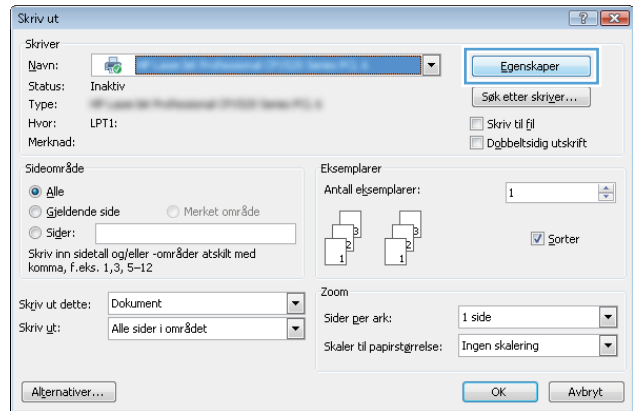

3. Klikk på kategorien **Snarveier**.

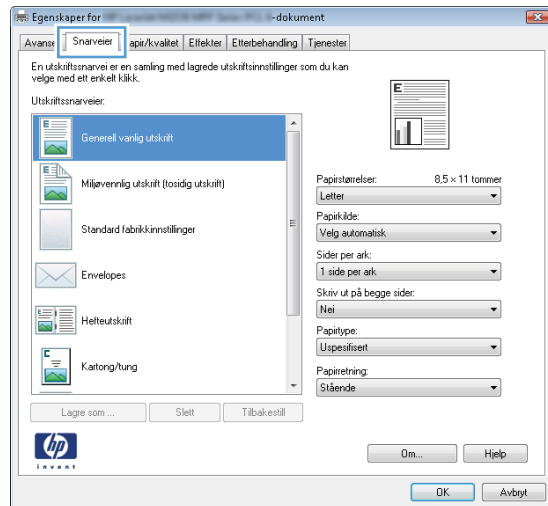

4. Velg en eksisterende snarvei som utgangspunkt.

**MERK:** Du må alltid velge en snarvei før du endrer noen av innstillingene til høyre på skjermen. Hvis du endrer innstillingene og deretter velger en snarvei, mister du alle endringene du har gjort.

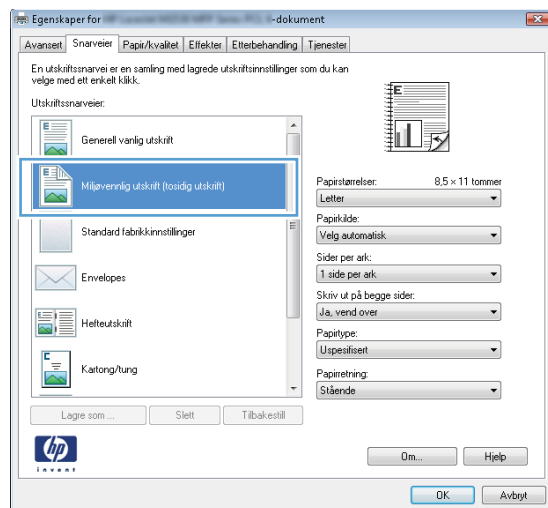

5. Velg utskriftsalternativene for den nye snarveien.

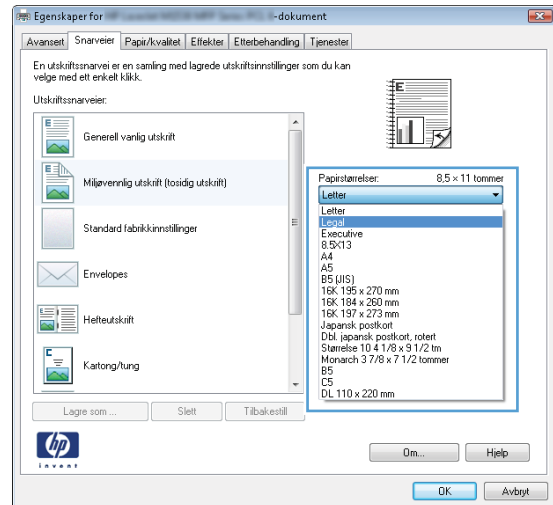

6. Klikk på **Lagre som**-knappen.

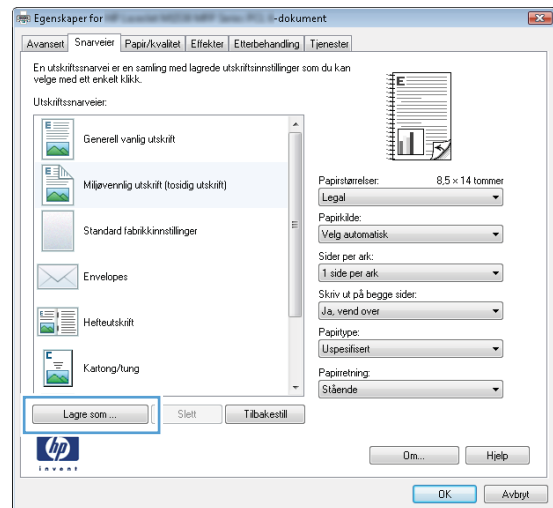

7. Angi et navn på snarveien, og klikk deretter på knappen **OK**.

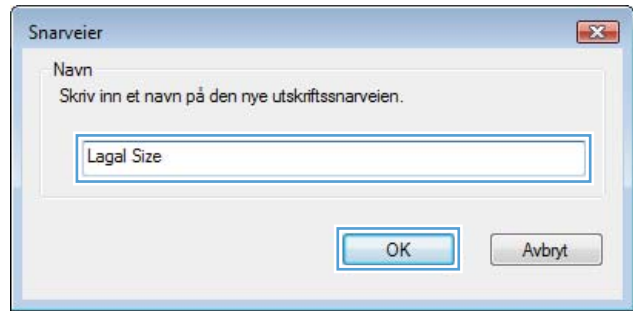

8. Klikk på knappen **OK** for å lukke dialogboksen **Dokumentegenskaper**. I dialogboksen **Skriv ut** klikker du på knappen **OK** for å skrive ut jobben.

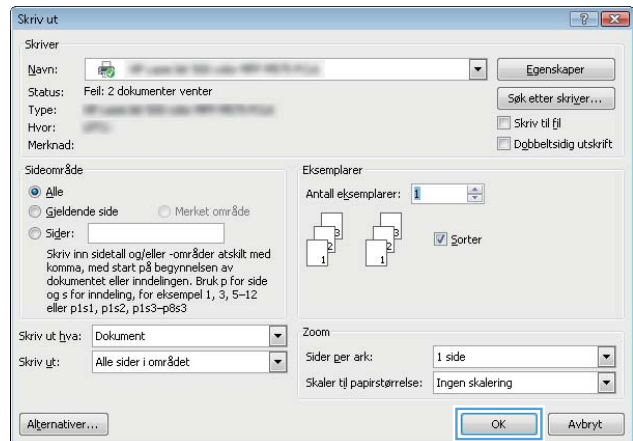

## Skrive ut på begge sider automatisk (Windows)

Produktet støtter følgende papirstørrelser for automatisk tosidig utskrift:

- Letter
- Legal
- A4
- 8,5 x 13

Produktet støtter følgende papirtyper for automatisk tosidig utskrift:

- Uspesifisert
- Vanlig
- HP EcoSMART Lite
- Lett 60–74 g/m<sup>2</sup>
- Middels tungt, 96–110 g/m<sup>2</sup>
- Brevhode
- Forhåndstrykt
- Hullark
- Farget

- Bond
- Resirkulert

Bruk innstillingen for manuell tosidig utskrift for andre papirtyper eller -størrelser.

1. Velg alternativet **Skriv ut** ved hjelp av programmet.
2. Velg produktet, og klikk deretter på **Egenskaper** eller **Innstillinger**.

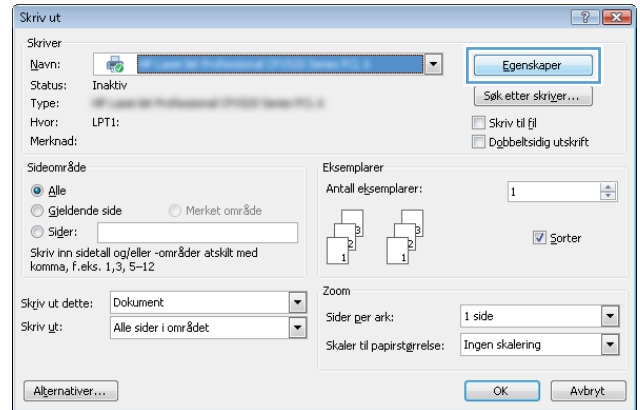

3. Klikk på kategorien **Etterbehandling**.

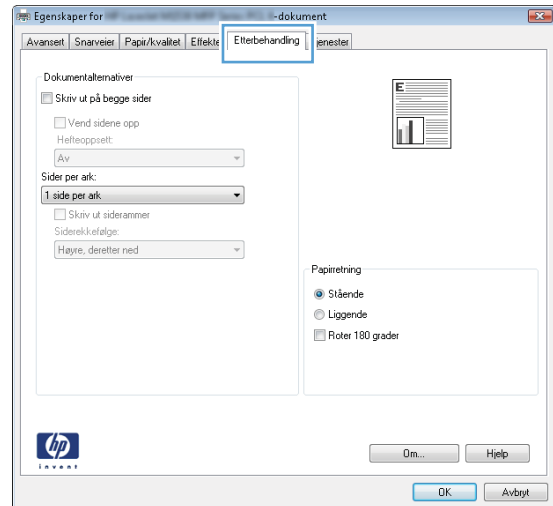

4. Merk av for **Skriv ut på begge sider (manuelt)**. Klikk på **OK**-knappen for å lukke dialogboksen **Dokumentegenskaper**.

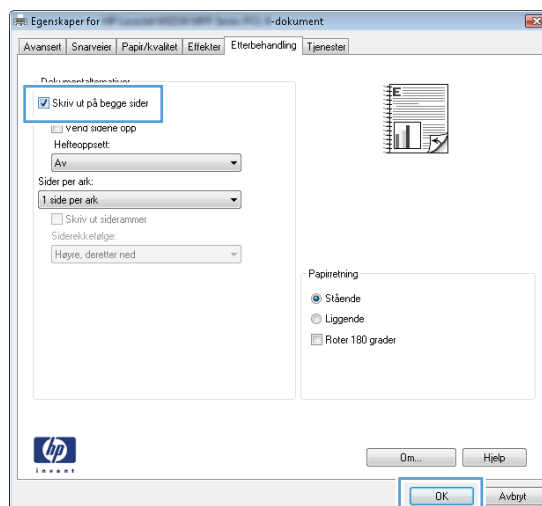

5. I dialogboksen **Skriv ut** klikker du på knappen **OK** for å skrive ut jobben.

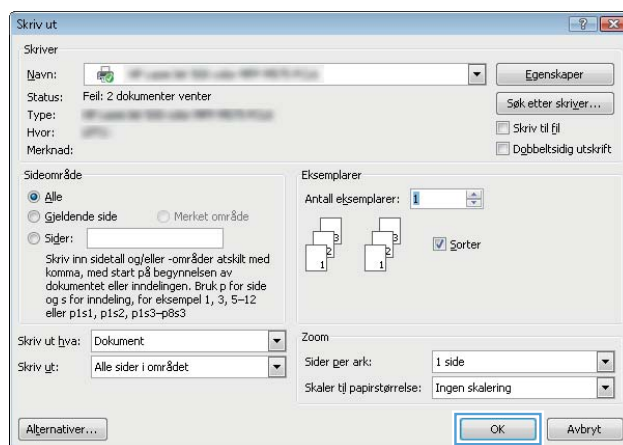

## Skrive ut på begge sider manuelt (Windows)

For papirstørrelser og -typer som ikke støttes av tsidigenheten, bruker du manuell tsidig utskrift. Du kan bare bruke dette alternativet hvis produktet er konfigurert for manuell tsidig utskrift. De fem første trinnene i denne fremgangsmåten er det bare nødvendig å utføre én gang. Deretter kan du skrive ut manuelt på begge sider ved å starte med trinn 6.

1. **Windows XP, Windows Server 2003 og Windows Server 2008 (ved bruk av standard Start-menyvisning):** Klikk på **Start** og deretter på **Skrivere og telefakser**.

**Windows XP, Windows Server 2003 og Windows Server 2008 (ved bruk av klassisk Start-menyvisning):** Klikk på **Start**, **Innstillinger** og deretter på **Skrivere**.

**Windows Vista:** Klikk på Windows-ikonet nederst til venstre på skjermen, og klikk deretter på **Kontrollpanel** og **Skrivere**.

**Windows 7:** Klikk på Windows-ikonet nederst til venstre på skjermen, og klikk deretter på **Enheter og skrivere**.

2. Høyreklikk på skriverdriverikonet, og velg **Skriveregenskaper**.



3. Klikk på kategorien **Enhetsinnstillinger**.
4. Utvid listen **Installerbare alternativer**, og i nedtrekkslisten ved siden av **Tillat manuell tosidig utskrift** velger du **Aktivert**.

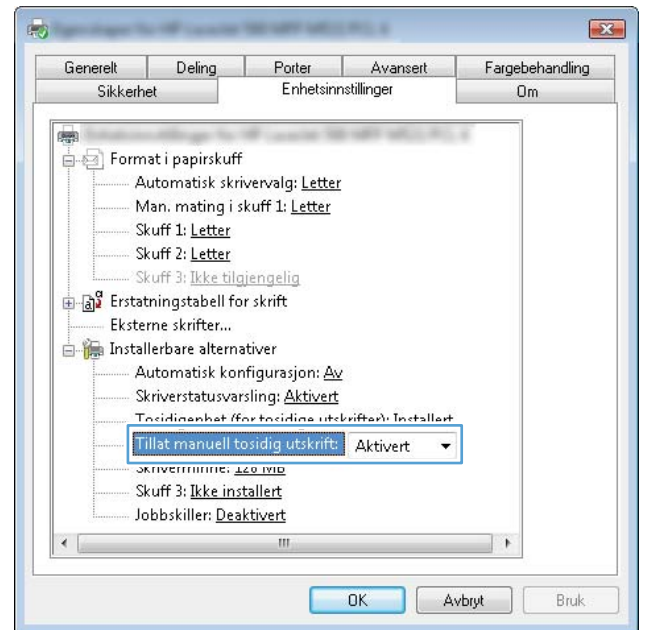

5. Klikk på **OK**.
6. Legg i papir for dokumentet i skuff 1.

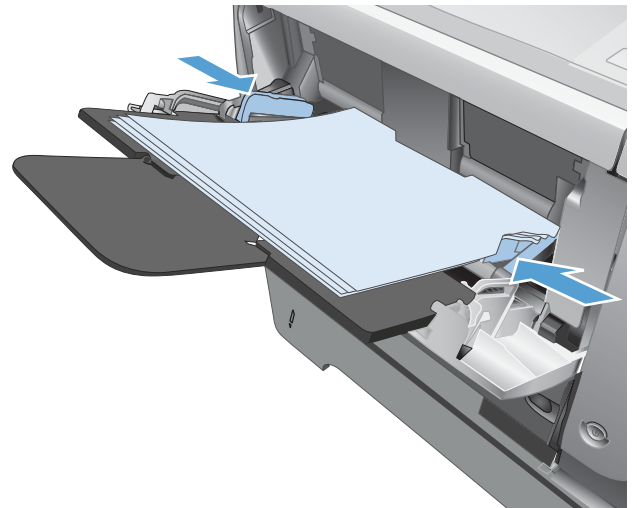

7. Velg alternativet **Skriv ut** ved hjelp av programmet.

8. Velg produktet, og klikk deretter på **Egenskaper** eller **Innstillinger**.

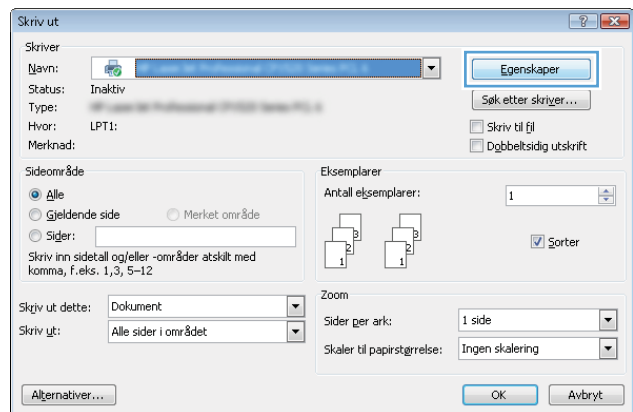

9. Klikk på kategorien **Papir/kvalitet**.

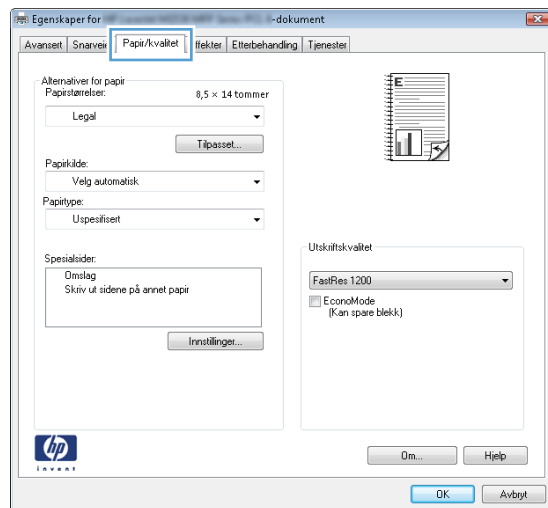

10. Velg riktig papirstørrelse for dokumentet, og velg papirtypen du bruker. I nedtrekkslisten **Papirkilde** velger du alternativet **Manuell mating i skuff 1**.

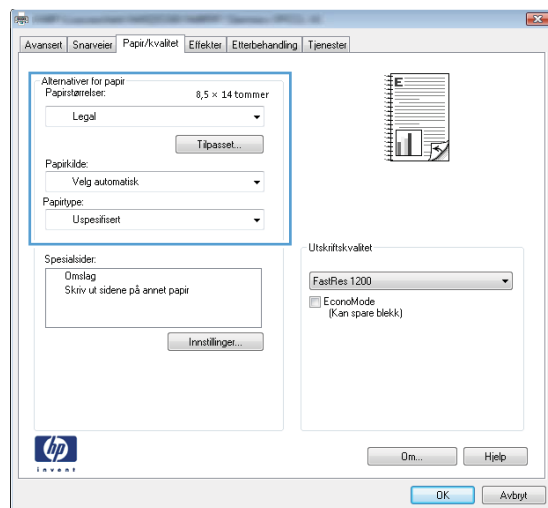

11. Klikk på kategorien **Etterbehandling**.

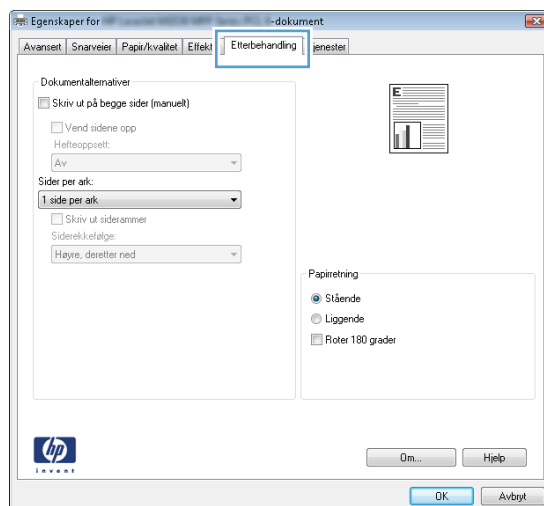

12. Merk av for **Skriv ut på begge sider (manuelt)**. Klikk på **OK** for å skrive ut den første siden av jobben.

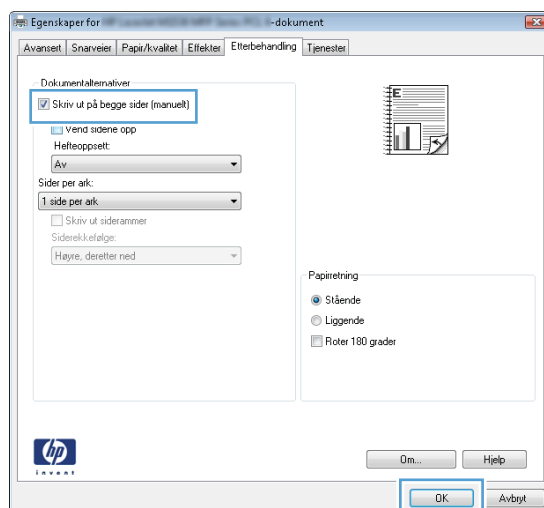

13. Hent den utskrevne bunken fra utskuffen, og plasser den med den trykte siden ned i skuff 1.

**MERK:** Ikke snu sidene.

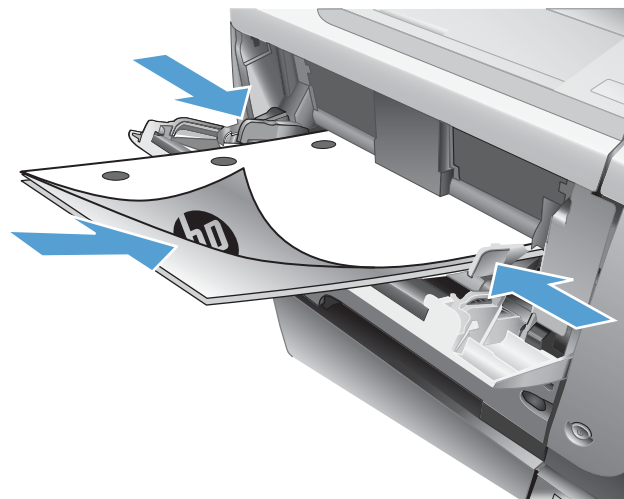

14. Hvis du blir bedt om det, velger du den aktuelle knappen på kontrollpanelet for å fortsette.

## Skrive ut flere sider per ark (Windows)

1. Velg alternativet **Skriv ut** ved hjelp av programmet.
2. Velg produktet, og klikk deretter på **Egenskaper** eller **Innstillinger**.

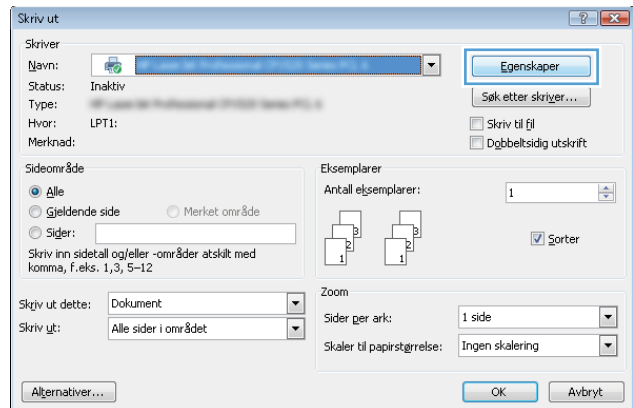

3. Klikk på kategorien **Etterbehandling**.

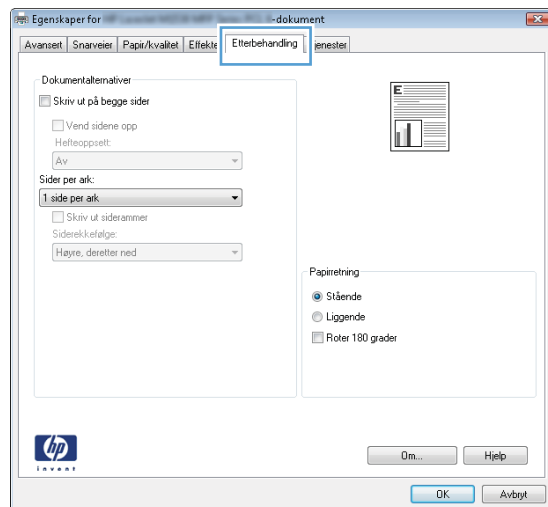

4. Velg antallet sider per ark fra nedtrekkslisten **Sider per ark**.

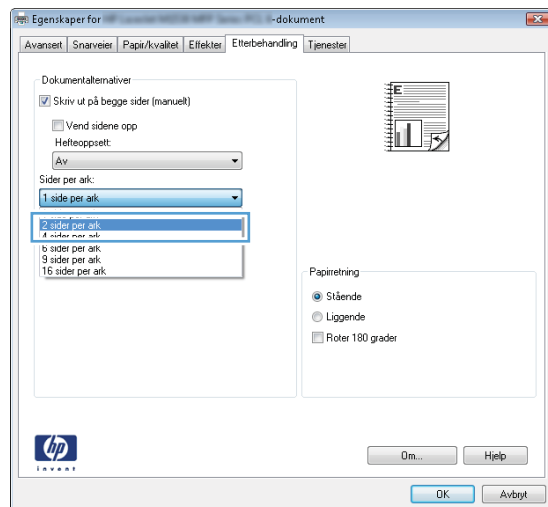

5. Velg riktige alternativer for **Skriv ut siderammer**, **Siderekkefølge** og **Papirretning**. Klikk på **OK**-knappen for å lukke dialogboksen **Dokumentegenskaper**

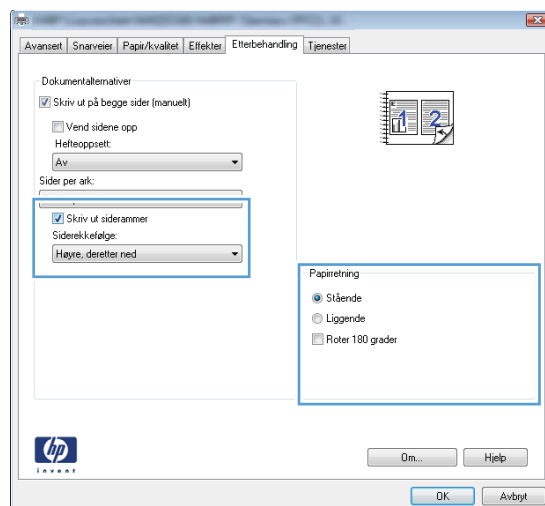

6. I dialogboksen **Skriv ut** klikker du på knappen **OK** for å skrive ut jobben.

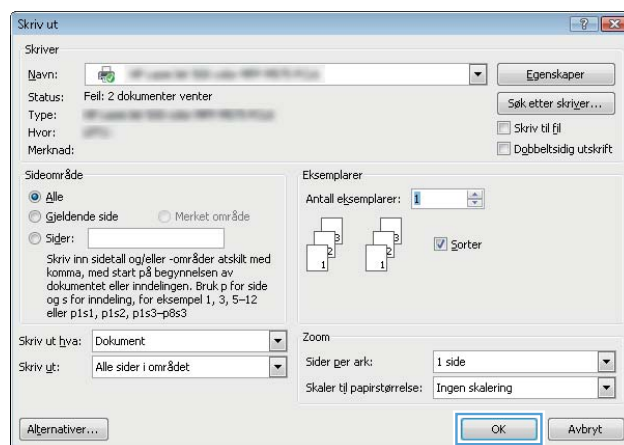

## Velge papirretning (Windows)

1. Velg alternativet **Skriv ut** ved hjelp av programmet.
2. Velg produktet, og klikk deretter på **Egenskaper** eller **Innstillinger**.

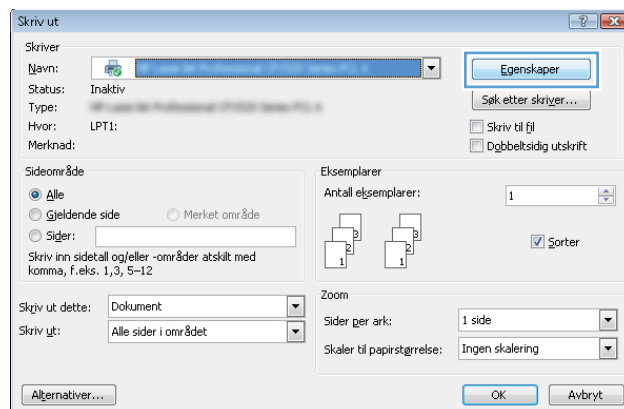

3. Klikk på kategorien **Etterbehandling**.

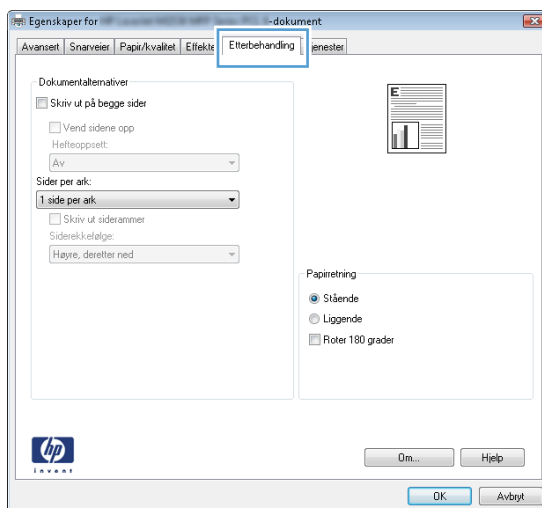

4. I området **Papirretning** velger du alternativet **Stående** eller **Liggende**.

Hvis du vil skrive ut sidebildet opp ned, velger du alternativet **Roter 180 grader**.

Klikk på knappen **OK** for å lukke dialogboksen **Dokumentegenskaper**.

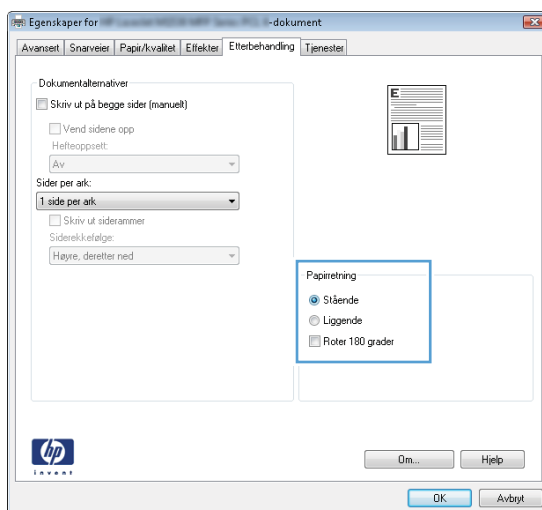

5. I dialogboksen **Skriv ut** klikker du på knappen **OK** for å skrive ut jobben.

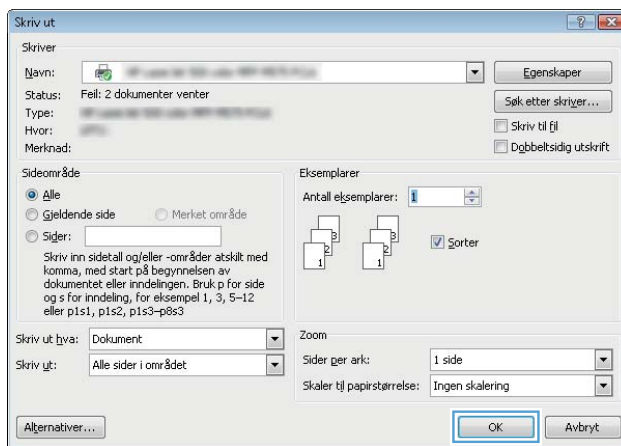

## Velge papirtype (Windows)

1. Velg alternativet **Skriv ut** ved hjelp av programmet.

2. Velg produktet, og klikk deretter på **Egenskaper** eller **Innstillinger**.

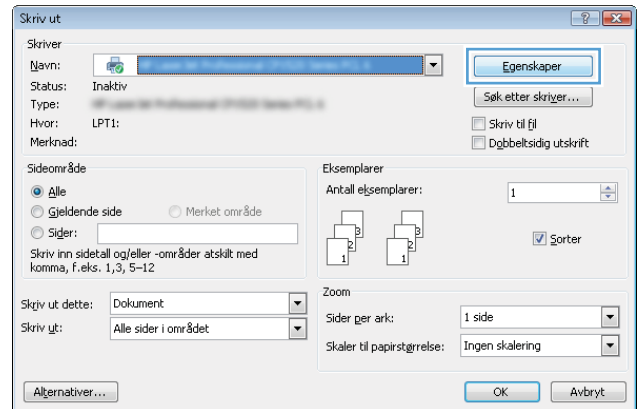

3. Klikk på kategorien **Papir/kvalitet**.

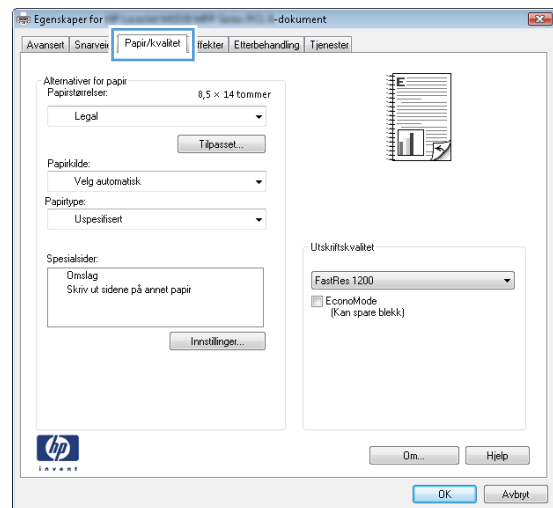

4. I nedtrekkslisten **Papirtype** klikker du på alternativet **Mer...**

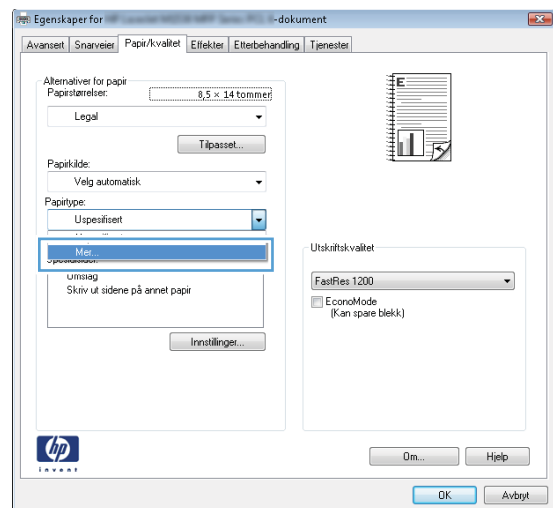

5. Utvid listen over alternativer for **Type er:**.

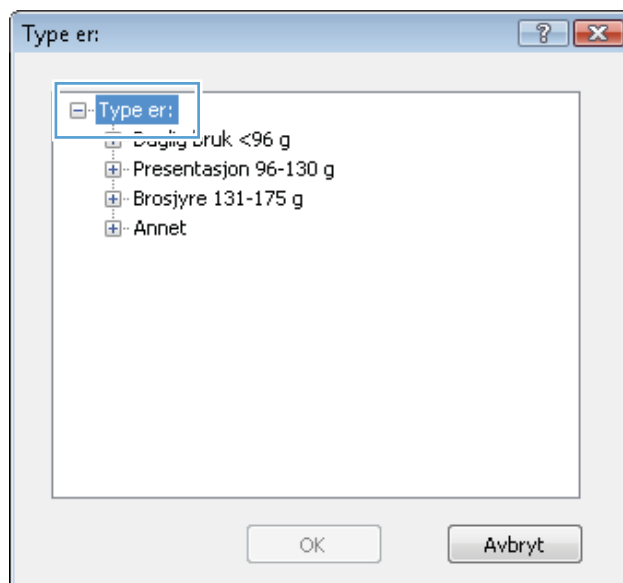

6. Utvid kategorien med papirtyper som best beskriver papiret.

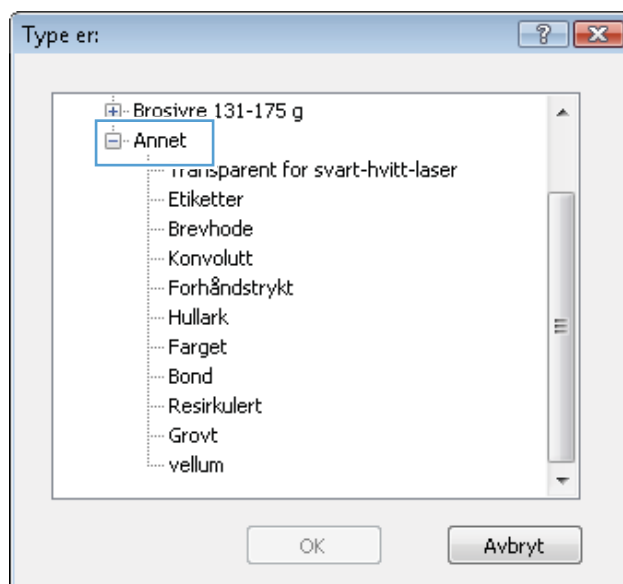



7. Velg alternativet for papirtypen du bruker, og klikk på **OK**.

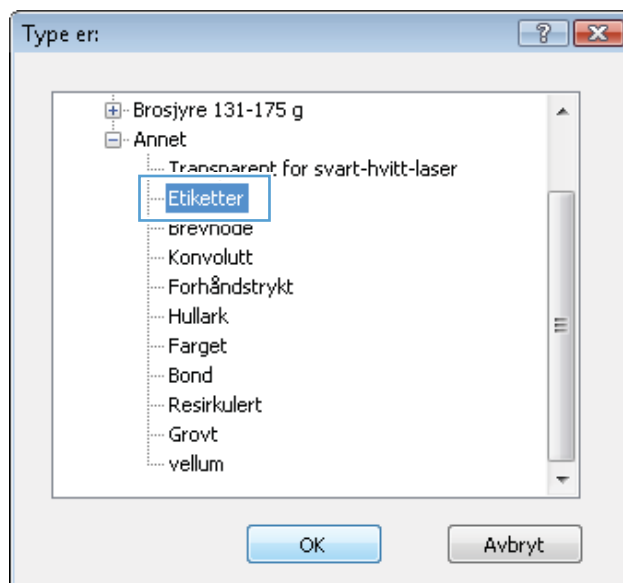

8. Klikk på knappen **OK** for å lukke dialogboksen **Dokumentegenskaper**. I dialogboksen **Skriv ut** klikker du på knappen **OK** for å skrive ut jobben.

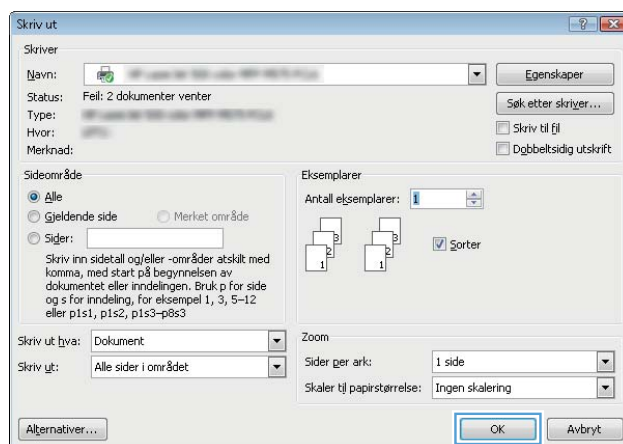

## Skrive ut den første eller den siste siden på annet papir (Windows)

1. Velg alternativet **Skriv ut** ved hjelp av programmet.
2. Velg produktet, og klikk deretter på **Egenskaper** eller **Innstillinger**.

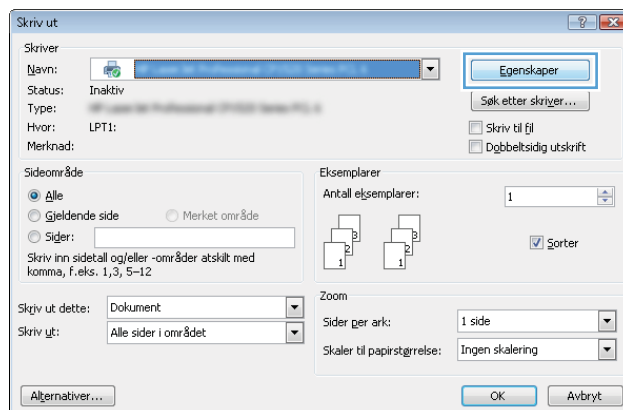

3. Klikk på kategorien **Papir/kvalitet**.

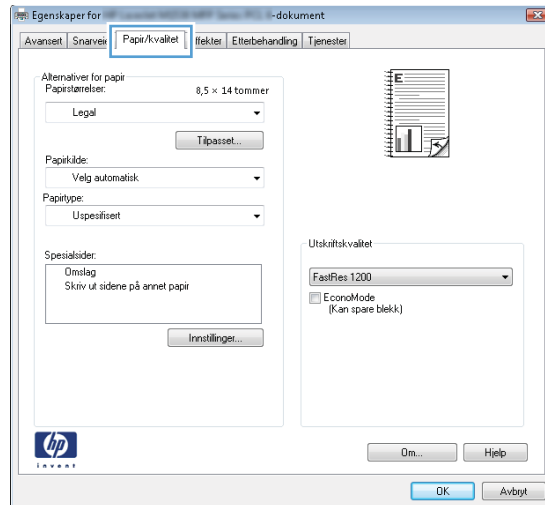

4. I området **Spesialsider** klikker du på alternativet **Skriv ut sidene på annet papir**, og deretter klikker du på **Innstillinger**.

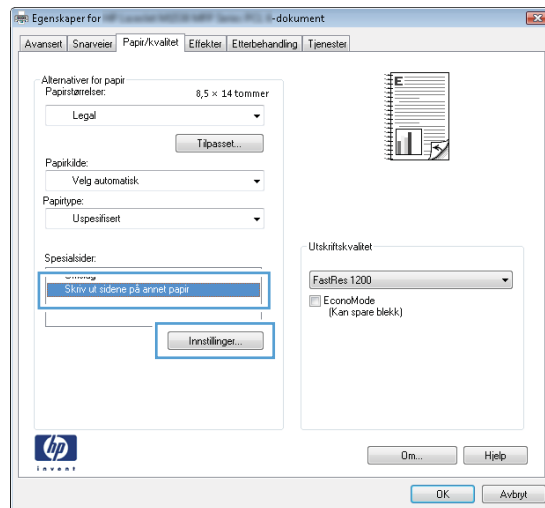

5. I området **Sider i dokumentet** velger du enten alternativet **Første** eller **Siste**.

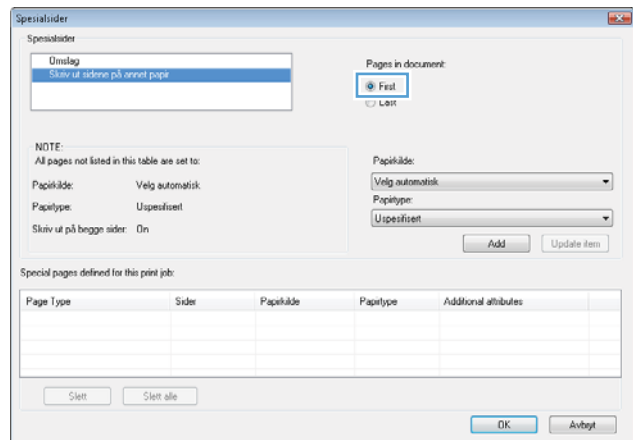

6. Velg riktige alternativer fra nedtrekkslistene **Papirkilde** og **Papirtype**. Klikk på **Legg til**-knappen.

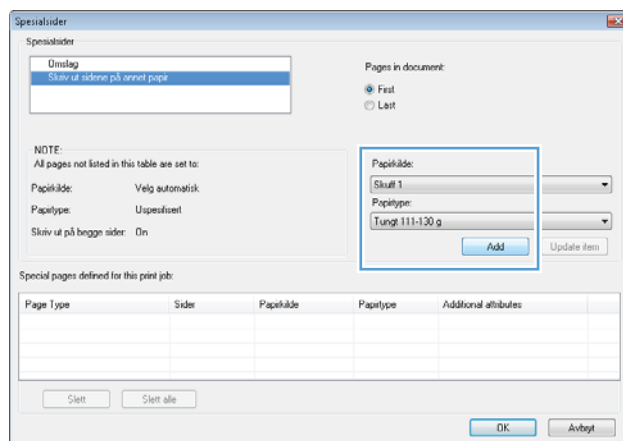

7. Hvis du skriver ut *både* første og siste side på annet papir, gjentar du trinn 5 og 6 og velger alternativene for den andre siden.

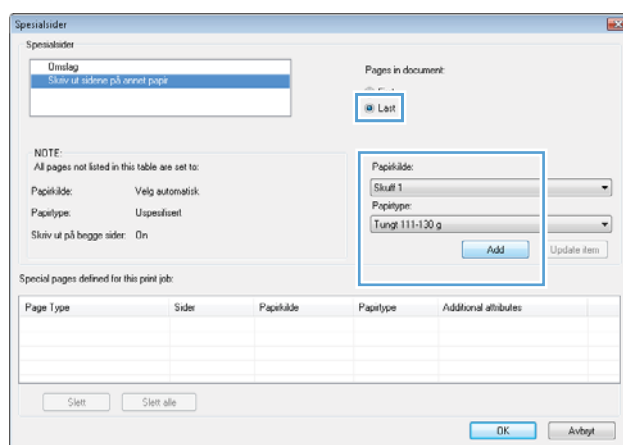

8. Klikk på **OK**-knappen.

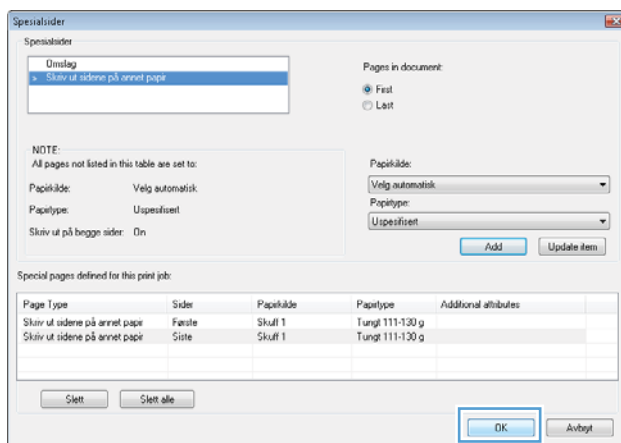

9. Klikk på knappen **OK** for å lukke dialogboksen **Dokumentegenskaper**. I dialogboksen **Skriv ut** klikker du på knappen **OK** for å skrive ut jobben.

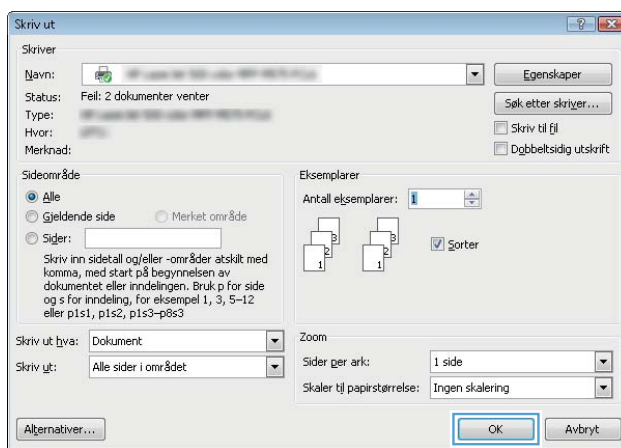

## Skalere et dokument til sidestørrelsen (Windows)

1. Velg alternativet **Skriv ut** ved hjelp av programmet.
2. Velg produktet, og klikk deretter på **Egenskaper** eller **Innstillinger**.

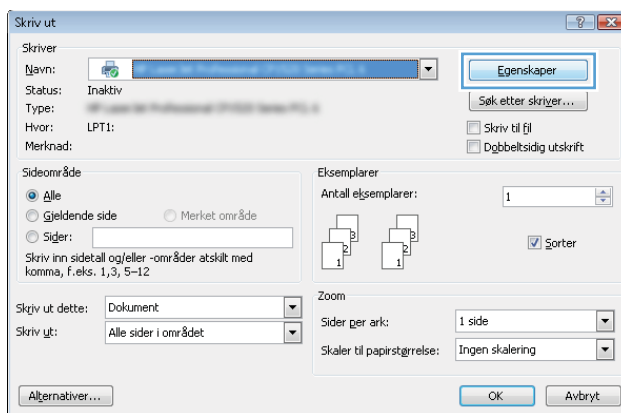

3. Klikk på kategorien **Effekter**.

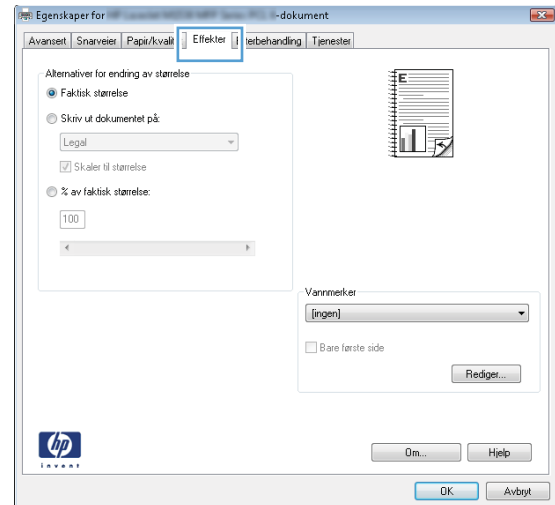

4. Velg alternativet **Skriv ut dokument på**, og velg deretter en størrelse fra nedtrekkslisten.

Klikk på knappen **OK** for å lukke dialogboksen **Dokumentegenskaper**.

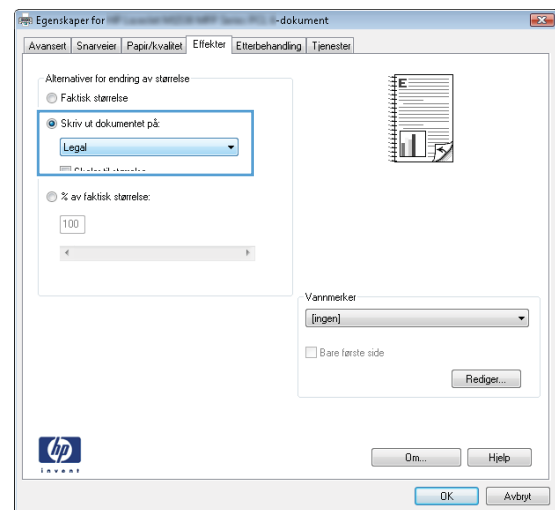

5. I dialogboksen **Skriv ut** klikker du på knappen **OK** for å skrive ut jobben.

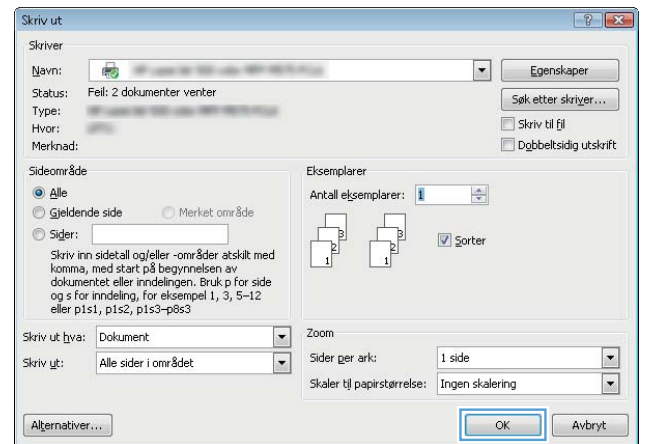

## Lage et hefte (Windows)

1. Velg alternativet **Skriv ut** ved hjelp av programmet.

2. Velg produktet, og klikk deretter på **Egenskaper** eller **Innstillinger**.

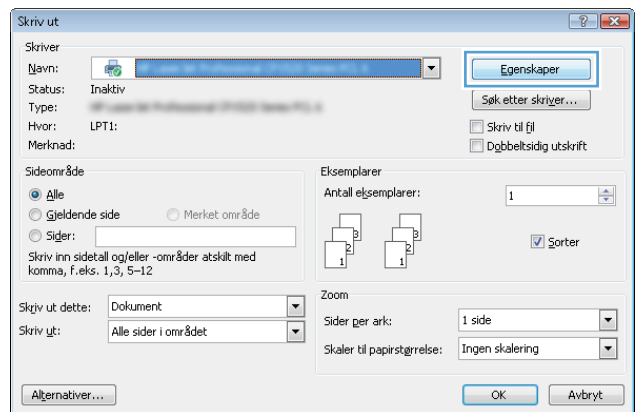

3. Klikk på kategorien **Etterbehandling**.

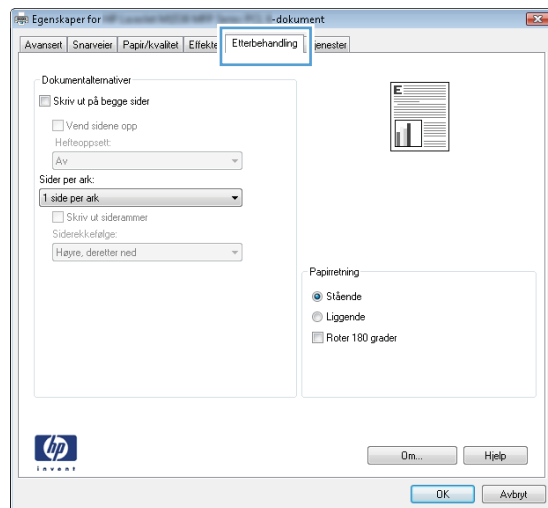

4. Merk av for **Skriv ut på begge sider (manuelt)**.

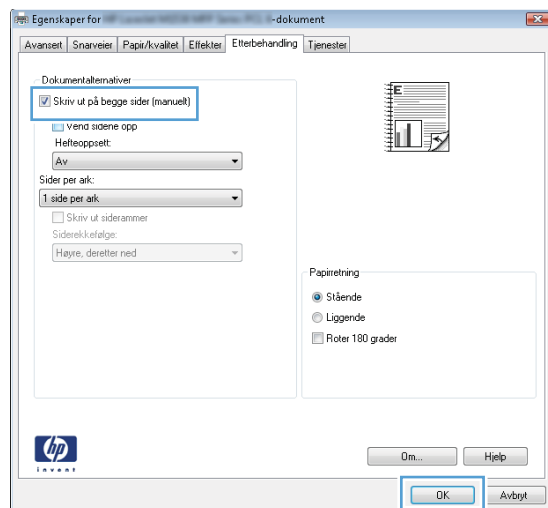

- I nedtrekkslisten **Hefteoppsett** klikker du på alternativet **Venstreinnbinding** eller **Høyreinnbinding**. Alternativet **Sider per ark** endres automatisk til **2 sider per ark**.

Klikk på knappen **OK** for å lukke dialogboksen **Dokumentegenskaper**.

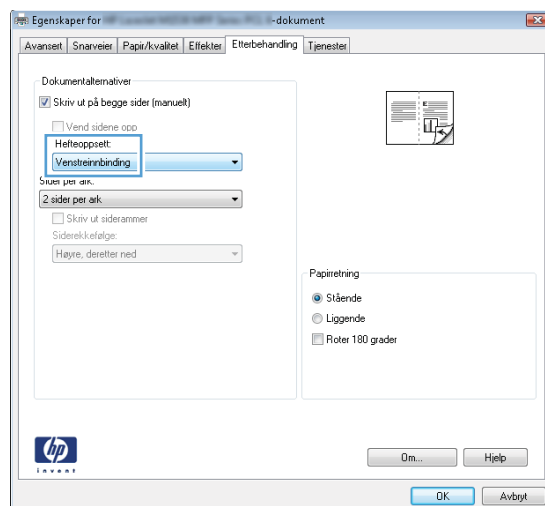

- I dialogboksen **Skriv ut** klikker du på knappen **OK** for å skrive ut jobben.

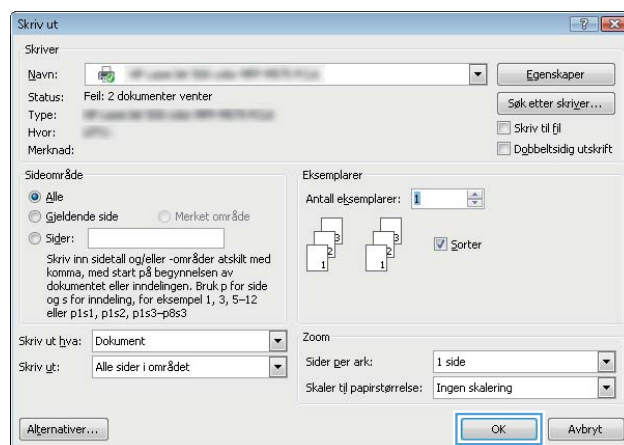

## Velge papirstørrelse (Windows)

- Velg alternativet **Skriv ut** ved hjelp av programmet.
- Velg produktet, og klikk deretter på **Egenskaper** eller **Innstillinger**.
- Klikk på kategorien **Papir/kvalitet**.
- Velg en størrelse fra nedtrekkslisten **Papirstørrelse**.
- Klikk på **OK**-knappen.
- I dialogboksen **Skriv ut** klikker du på knappen **OK** for å skrive ut jobben.

## Velge en egendefinert papirstørrelse (Windows)

- Velg alternativet **Skriv ut** ved hjelp av programmet.
- Velg produktet, og klikk deretter på **Egenskaper** eller **Innstillinger**.
- Klikk på kategorien **Papir/kvalitet**.
- Klikk på **Tilpasset**-knappen.

5. Skriv inn et navn for det egendefinerte formatet, og angi målene.
  - Bredden er papirets kortsida.
  - Lengden er papirets langside.
6. Klikk på **Lagre**, og klikk deretter på **Lukk**.
7. Klikk på knappen **OK** for å lukke dialogboksen **Dokumentegenskaper**. I dialogboksen **Skriv ut** klikker du på knappen **OK** for å skrive ut jobben.

## Skrive ut vannmerker (Windows)

1. Velg alternativet **Skriv ut** ved hjelp av programmet.
2. Velg produktet, og klikk deretter på **Egenskaper** eller **Innstillinger**.
3. Klikk på kategorien **Effekter**.
4. Velg et vannmerke fra nedtrekkslisten **Vannmerker**.

Hvis du vil legge til et nytt vannmerke i listen, klikker du på **Rediger**. Angi innstillingene for vannmerket, og klikk deretter på **OK**.
5. Hvis du vil skrive ut vannmerket bare på den første siden, merker du av for **Bare første side**. Hvis du ikke gjør det, skrives vannmerket ut på alle sidene.
6. Klikk på knappen **OK** for å lukke dialogboksen **Dokumentegenskaper**. I dialogboksen **Skriv ut** klikker du på knappen **OK** for å skrive ut jobben.

## Avbryte en utskriftsjobb (Windows)

1. Hvis utskriftsjobben er i ferd med å bli skrevet ut, avbryter du den ved å trykke på Avbryt **X** på produktets kontrollpanel.



**MERK:** Hvis utskriften av en jobb er kommet for langt, er det ikke sikkert at den kan avbrytes.



**MERK:** Når du trykker på Avbryt **X**, sletter du jobben som produktet er i ferd med å skrive ut. Hvis du trykker på Avbryt **X**-knappen når det er flere prosesser som kjører, fjernes prosessen som for øyeblikket vises på produktets kontrollpanel.

2. Du kan også avbryte en utskriftsjobb fra et program eller en utskriftskø.
  - **Programvare:** Vanligvis vises en dialogboks en kort stund på dataskjermen, der du kan avbryte utskriftsjobben.
  - **Utskriftskø i Windows:** Hvis en utskriftsjobb venter i en utskriftskø (maskinminne) eller køordner, kan du slette jobben der.



- **Windows XP, Server 2003 eller Server 2008:** Klikk på **Start, Innstillinger** og **Skrivere og telefakser**. Dobbeltklikk på produktikonet for å åpne vinduet, høyreklikk på utskriftsjobben som du vil avbryte, og klikk deretter på **Avbryt**.
- **Windows Vista:** Klikk på Windows-ikonet nederst til venstre på skjermen, og klikk deretter på **Innstillinger** og **Skrivere**. Dobbeltklikk på produktikonet for å åpne vinduet, høyreklikk på utskriftsjobben som du vil avbryte, og klikk deretter på **Avbryt**.
- **Windows 7:** Klikk på Windows-ikonet nederst til venstre på skjermen, og klikk deretter på **Enheter og skrivere**. Dobbeltklikk på produktikonet for å åpne vinduet, høyreklikk på utskriftsjobben som du vil avbryte, og klikk deretter på **Avbryt**.

## Utskriftsoppgaver (Mac OS X)

- [Bruke en forhåndsinnstilling for utskrift \(Mac OS X\)](#)
- [Opprette en forhåndsinnstilling for utskrift \(Mac OS X\)](#)
- [Skrive ut på begge sider automatisk \(Mac OS X\)](#)
- [Skrive ut på begge sider manuelt \(Mac OS X\)](#)
- [Skrive ut flere sider per ark \(Mac OS X\)](#)
- [Velge papirretning \(Mac OS X\)](#)
- [Velge papirtype \(Mac OS X\)](#)
- [Skrive ut en forside \(Mac OS X\)](#)
- [Skalere et dokument til sidestørrelsen \(Mac OS X\)](#)
- [Lage et hefte \(Mac OS X\)](#)
- [Velge papirstørrelse \(Mac OS X\)](#)
- [Velge en egendefinert papirstørrelse \(Mac OS X\)](#)
- [Skrive ut vannmerker \(Mac\)](#)
- [Avbryte en utskriftsjobb \(Mac OS X\)](#)

### Bruke en forhåndsinnstilling for utskrift (Mac OS X)

1. Klikk på menyen **Fil**, og klikk deretter på alternativet **Skriv ut**.
2. På **Skriver**-menyen velger du produktet.
3. På **Forhåndsinnstillinger**-menyen velger du forhåndsinnstillingen for utskrift.
4. Klikk på **Skriv ut**-knappen.



**MERK:** Velg alternativet **standard** for å bruke standardinnstillingene for skriverdriveren.

### Opprette en forhåndsinnstilling for utskrift (Mac OS X)

Bruk forhåndsinnstillinger for utskrift for å lagre gjeldende skriverinnstillinger, slik at de kan brukes senere.

1. Klikk på menyen **Fil**, og klikk deretter på alternativet **Skriv ut**.
2. På **Skriver**-menyen velger du produktet.
3. Skriverdriveren viser menyen **Kopier og sider** som standard. Åpne nedtrekkslisten med menyer, og åpne deretter en meny som du ønsker å endre utskriftsinnstillinger for.
4. Velg utskriftsinnstillingene du vil lagre for gjenbruk, for hver meny.
5. På menyen **Forhåndsinnstillinger** klikker du på alternativet **Lagre som...** og angir et navn for forhåndsinnstillingen.
6. Klikk på **OK**-knappen.

## Skrive ut på begge sider automatisk (Mac OS X)

Produktet støtter følgende papirstørrelser for automatisk tosidig utskrift:

- Letter
- Legal
- A4
- 8,5 x 13

Produktet støtter følgende papirtyper for automatisk tosidig utskrift:

- Uspesifisert
- Vanlig
- HP EcoSMART Lite
- Lett 60–74 g/m<sup>2</sup>
- Middels tungt, 96–110 g/m<sup>2</sup>
- Brevhode
- Forhåndstrykt
- Hullark
- Farget
- Bond
- Resirkulert

Bruk innstillingen for manuell tosidig utskrift for andre papirtyper eller -størrelser.

1. Klikk på menyen **Fil**, og klikk deretter på alternativet **Skriv ut**.
2. På **Skriver**-menyen velger du produktet.
3. Skriverdriveren viser menyen **Kopier og sider** som standard. Åpne nedtrekkslisten med menyer, og klikk deretter på menyen **Oppsett**.
4. Velg et alternativ for innbinding fra nedtrekkslisten **Tosidig**.
5. Klikk på **Skriv ut**-knappen.

## Skrive ut på begge sider manuelt (Mac OS X)

1. Klikk på **Fil**-menyen, og klikk deretter på alternativet **Skriv ut**.
2. På **Skriver**-menyen velger du dette produktet.
3. Som standard viser skriverdriveren **Kopier og sider**-menyen. Åpne rullegardinmenyen i menyen, og klikk deretter på **Manuell dupleks**-menyen.
4. Klikk i **Manuell dupleks**-boksen, og velg et innbindingsalternativ.
5. Klikk på **Skriv ut**-knappen.

6. Gå til produktet, og fjern eventuelle tomme ark som ligger i skuff 1.
7. Hent den utskrevne bunken fra utskuffen, og plasser den med den trykte siden ned i innskuffen.



**MERK:** Ikke snu sidene.

---

8. Hvis du blir bedt om det, velger du den aktuelle knappen på kontrollpanelet for å fortsette.

## Skrive ut flere sider per ark (Mac OS X)

1. Klikk på menyen **Fil**, og klikk deretter på alternativet **Skriv ut**.
2. På **Skriver**-menyen velger du produktet.
3. Skriverdriveren viser menyen **Kopier og sider** som standard. Åpne nedtrekkslisten med menyer, og klikk deretter på menyen **Oppsett**.
4. På nedtrekkslisten **Sider per ark** velger du antall sider som du ønsker å skrive ut på hvert ark.
5. I området **Layoutretning** velger du rekkefølgen på og plasseringen av sidene på arket.
6. På **Rammer**-menyen velger du hvilken type ramme som skal skrives ut rundt hver side på arket.
7. Klikk på **Skriv ut**-knappen.

## Velge papirretning (Mac OS X)

1. Klikk på menyen **Fil**, og klikk deretter på alternativet **Skriv ut**.
2. På **Skriver**-menyen velger du produktet.
3. Klikk på **Utskriftsformat** på **Kopier og sider**-menyen.
4. Klikk på ikonet som representerer papirretningen du vil bruke, og deretter på **OK**-knappen.
5. Klikk på **Skriv ut**-knappen.

## Velge papirtype (Mac OS X)

1. Klikk på menyen **Fil**, og klikk deretter på alternativet **Skriv ut**.
2. På **Skriver**-menyen velger du produktet.
3. Skriverdriveren viser menyen **Kopier og sider** som standard. Åpne nedtrekkslisten med menyer, og klikk deretter på menyen **Etterbehandling**.
4. Velg en type fra nedtrekkslisten **Type utskriftsmateriale**.
5. Klikk på **Skriv ut**-knappen.

## Skrive ut en forside (Mac OS X)

1. Klikk på menyen **Fil**, og klikk deretter på alternativet **Skriv ut**.
2. På **Skriver**-menyen velger du produktet.
3. Skriverdriveren viser menyen **Kopier og sider** som standard. Åpne nedtrekkslisten med menyer, og klikk deretter på menyen **Omslagsside**.

4. Velg hvor forsiden skal skrives ut. Klikk enten på **Før dokument** eller **Etter dokument**.
5. På **Forsidetype**-menyen velger du meldingen du vil skrive ut på tittelsiden.



**MERK:** Hvis du vil skrive ut en tom tittelside, velger du alternativet **standard** på **Forsidetype**-menyen.

6. Klikk på **Skriv ut**-knappen.

## Skalere et dokument til sidestørrelsen (Mac OS X)

1. Klikk på menyen **Fil**, og klikk deretter på alternativet **Skriv ut**.
2. På **Skriver**-menyen velger du produktet.
3. Skriverdriveren viser menyen **Kopier og sider** som standard. Åpne nedtrekkslisten med menyer, og klikk deretter på menyen **Papirhåndtering**.
4. I området **Papirstørrelse for mål** merker du av for **Skaler til å passe arket**, og deretter velger du størrelse fra nedtrekkslisten.
5. Klikk på **Skriv ut**-knappen.

## Lage et hefte (Mac OS X)

1. Klikk på menyen **Fil**, og klikk deretter på alternativet **Skriv ut**.
2. På **Skriver**-menyen velger du produktet.
3. Skriverdriveren viser menyen **Kopier og sider** som standard. Åpne nedtrekkslisten med menyer, og klikk deretter på menyen **Oppsett**.
4. Velg et alternativ for innbinding fra nedtrekkslisten **Tosidig**.
5. Åpne nedtrekkslisten med menyer, og klikk deretter på menyen **Hefteutskrift**.
6. Klikk i **Formater utskrift som hefte**-boksen, og velg et innbindingsalternativ.
7. Velg papirstørrelsen.
8. Klikk på **Skriv ut**-knappen.

## Velge papirstørrelse (Mac OS X)

1. Klikk på menyen **Fil**, og klikk deretter på alternativet **Skriv ut**.
2. På **Skriver**-menyen velger du produktet.
3. Klikk på **Utskriftsformat** på **Kopier og sider**-menyen.
4. Velg en størrelse fra rullegardinlisten **Papirstørrelse**, og klikk deretter på **OK**-knappen.
5. Klikk på **Skriv ut**-knappen.

## Velge en egendefinert papirstørrelse (Mac OS X)

1. Klikk på menyen **Fil**, og klikk deretter på alternativet **Skriv ut**.
2. På **Skriver**-menyen velger du produktet.

3. Klikk på **Utskriftsformat** på **Kopier og sider**-menyen.
4. På rullegardinlisten **Papirstørrelse** velger du alternativet **Administrer egendefinerte størrelser**.
5. Angi målene for sidestørrelsen, og klikk deretter på **OK**-knappen.
6. Klikk på knappen **OK** for å lukke dialogboksen **Utskriftsformat**.
7. Klikk på **Skriv ut**-knappen.

## Skrive ut vanmerker (Mac)

1. Klikk på menyen **Fil**, og klikk deretter på alternativet **Skriv ut**.
2. På **Skriver**-menyen velger du produktet.
3. Skriverdriveren viser menyen **Kopier og sider** som standard. Åpne nedtrekklisten med menyer, og klikk deretter på menyen **Vanmerker**.
4. På menyen **Modus** velger du alternativet **Vanmerke**.
5. På nedtrekklisten **Sider** velger du om vanmerket skal skrives ut på alle sidene eller bare på den første siden.
6. Fra nedtrekklisten **Tekst** velger du en av standardmeldingene, eller du velger alternativet **Tilpasset** og skriver inn en ny melding i boksen.
7. Velg alternativer for de andre innstillingene.
8. Klikk på **Skriv ut**-knappen.

## Avbryte en utskriftsjobb (Mac OS X)

1. Hvis utskriftsjobben er i ferd med å bli skrevet ut, avbryter du den ved å trykke på Avbryt **X** på produktets kontrollpanel.



**MERK:** Hvis utskriften av en jobb er kommet for langt, er det ikke sikkert at den kan avbrytes.



**MERK:** Når du trykker på Avbryt **X**, sletter du jobben som produktet er i ferd med å skrive ut. Hvis du trykker på Avbryt **X**-knappen når flere utskriftsjobber venter, fjernes utskriftsjobben som for øyeblikket vises på produktets kontrollpanel.

2. Du kan også avbryte en utskriftsjobb fra et program eller en utskriftskø.
  - **Programvare:** Vanligvis vises en dialogboks en kort stund på dataskjermen, der du kan avbryte utskriftsjobben.
  - **Utskriftskø i Mac:** Åpne utskriftskøen ved å dobbeltklikke på produktikonet i dokken. Marker utskriftsjobben, og klikk deretter på **Slett**.

## Opprette utskrifter i arkivkvalitet

Arkivutskrift gir utskrifter som er mindre utsatt for tonersøl og støv. Bruk arkivutskrift til å lage dokumenter som du vil bevare eller arkivere.

---

 **MERK:** Du kan få utskrifter i arkivkvalitet ved å øke temperaturen på varmelementet. På grunn av den økte temperaturen, skriver produktet ut med halv hastighet for å unngå skade.

---

1. Trykk på Installere -knappen fra startskjermbildet på produktets kontrollpanel.
2. Velg [Service](#)-menyen.
3. Velg [Arkivutskrift](#)-knappen, og velg deretter [På](#)-knappen.

## Bruke HP ePrint

Bruk HP ePrint for å skrive ut dokumenter ved å sende dem som et e-postvedlegg til produktets e-postadresse fra en hvilken som helst e-postaktivert enhet.



**MERK:** Produktet må være koblet til et kablet eller trådløst nettverk og ha Internett-tilgang for å kunne bruke HP ePrint.

1. Hvis du vil bruke HP ePrint, må du først aktivere HPs webtjenester.
  - a. Trykk på Webtjenester -knappen fra startskjermbildet på produktets kontrollpanel.
  - b. Velg **Aktiver webtjenester**-knappen.
2. Gå til **HPs webtjenester**-menyen, og trykk på **Vis e-postadresse**-knappen for å vise e-postadressen til produktet på kontrollpanelet.
3. Bruk webområdet for HP ePrintCenter for å definere sikkerhetsinnstillinger og konfigurere standard utskriftsinnstillinger for alle HP ePrint-jobber som sendes til dette produktet.
  - a. Gå til [www.hpeprintcenter.com](http://www.hpeprintcenter.com).
  - b. Klikk på **Logg på**, og angi påloggingsinformasjonen for HP ePrintCenter eller registrer deg for en ny konto.
  - c. Velg produktet fra listen, eller klikk på **+ Legg til skriver** for å legge det til. Hvis du vil legge til produktet, trenger du skriverkoden, som er den delen av e-postadressen til produktet som kommer foran @-symbolet. Du kan få denne koden ved å skrive ut Webtjenester-siden fra produktets kontrollpanel.

Når du har lagt til produktet ditt, kan du tilpasse produktets e-postadresse.



- MERK:** Denne koden er bare gyldig i 24 timer fra det tidspunktet du aktiverer HPs webtjenester. Hvis den utløper, følger du instruksjonene for å aktivere HPs webtjenester på nytt og henter en ny kode.
- d. Hvis du vil hindre at produktet skriver ut uventede dokumenter, klikker du på **ePrint-innstillinger**, og deretter klikker du på kategorien **Tillatte avsendere**. Klikk på **Bare tillatte avsendere**, og legg til e-postadressene du vil tillate ePrint-jobber fra.
  - e. Hvis du vil konfigurere standardinnstillinger for alle ePrint-jobber som sendes til produktet, klikker du på **ePrint-innstillinger** og deretter på **Utskriftsalternativer**, og deretter velger du innstillingene du vil bruke.
4. Hvis du vil skrive ut et dokument, legger du det ved en e-postmelding som sendes til produktets e-postadresse. Både e-postmeldingen og vedlegget skrives ut.



## Bruke AirPrint

Direkte utskrift ved hjelp av Apples AirPrint støttes i OS 4.2 eller nyere. Bruk AirPrint for å skrive ut direkte til produktet fra en iPad (iOS 4.2), iPhone (3GS eller nyere) eller iPod touch (tredje generasjon eller nyere) i følgende programmer:

- E-post
- Fotografier
- Safari
- Velg programmer fra tredjepart

Hvis du vil bruke AirPrint, må produktet være koblet til et nettverk. Hvis du vil ha mer informasjon om bruk av AirPrint og om hvilke HP-produkter som er kompatible med AirPrint, kan du gå til [www.hp.com/go/airprint](http://www.hp.com/go/airprint).



**MERK:** Du må kanskje oppgradere produktfastvaren for å kunne bruke AirPrint. Gå til [www.hp.com/go/ljmfpm521series\\_firmware](http://www.hp.com/go/ljmfpm521series_firmware).

---

## Bruke utskrift fra USB-enhet

1. Sett USB-enheten inn i USB-porten foran på produktet.

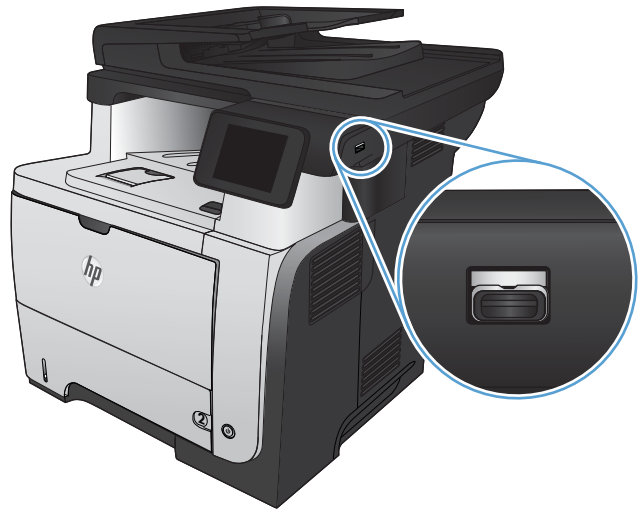

2. **Minnepinne**-menyen åpnes. Bruk piltastene til å bla gjennom alternativene.
  - **Skriv ut dok.**
  - **Vis og skriv ut bilder**
  - **Skanne til USB-stasjon**
3. Du skriver ut et dokument ved å berøre **Skriv ut dok.**-skjermen og deretter velge navnet på mappen på USB-stasjonen der dokumentet er lagret. Når oversikten åpnes, kan du berøre den for å justere innstillingene. Velg **Utskrift**-knappen for å skrive ut dokumentet.
4. Du skriver ut bilder ved å trykke på **Vis og skriv ut bilder**-skjermen og deretter velge forhåndsvisningsbildet for å velge hvert bilde du vil skrive ut. Trykk på knappen **Ferdig**. Når oversikten åpnes, kan du berøre den for å justere innstillingene. Velg **Utskrift**-knappen for å skrive ut bildene.
5. Hent utskriften i utskuffen, og fjern USB-enheten.

---

## 5 Kopiere

- [Angi nye standardinnstillinger for kopi](#)
- [Gjenopprette standardinnstillinger for kopi](#)
- [Ta en enkeltkopi](#)
- [Ta flere kopier](#)
- [Kopiere en original med flere sider](#)
- [Kopiere identifikasjonskort](#)
- [Sortere en kopieringsjobb](#)
- [Kopiere på begge sider \(tosidig\)](#)
- [Forminske eller forstørre en kopi](#)
- [Optimere kopikvaliteten](#)
- [Justere lysstyrken eller mørkheten for kopier](#)
- [Kopiere i kladdmodus](#)
- [Angi papirstørrelse og -type for kopiering på spesialpapir](#)

## Angi nye standardinnstillinger for kopi

Du kan lagre alle slags kombinasjoner av kopiinnstillinger som standardinnstillingen som brukes på hver jobb.

1. Velg **Kopi**-knappen på startskjermbildet.
2. Velg **Innst.**-knappen.
3. Konfigurer kopiinnstillingene slik du vil ha dem, og bla deretter til og velg **Angi som standarder**-knappen.
4. Velg **Ja**-knappen.

## Gjenopprette standardinnstillinger for kopi

Bruk denne fremgangsmåten for å gjenopprette kopiinnstillingene til standardverdiene.

1. Velg **Kopi**-knappen på startskjerm bildet.
2. Velg **Innst.**-knappen.
3. Bla til og trykk på **Gjenoppr. stand.**-knappen.
4. Velg **OK**-knappen for å gjenopprette standardverdiene.

## Ta en enkeltkopi

1. Legg dokumentet på skannerglasset eller i dokumentmateren.

**MERK:** Hvis det samtidig er dokumenter i dokumentmateren og på skannerglasset, vil produktet først behandle dokumentet i dokumentmateren, ikke det på skannerglasset.

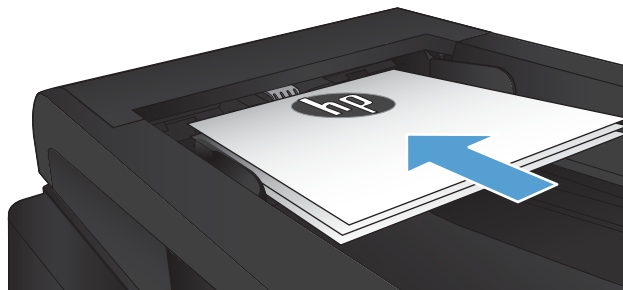

2. Hvis du la papiret i dokumentmateren, justerer du papirførerne slik at de ligger helt inntil papiret.

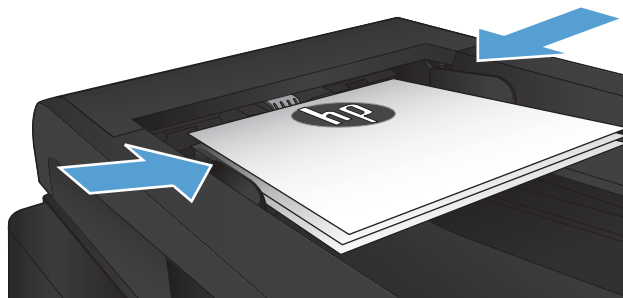

3. Trykk på **Kopi**-knappen fra startskjermbildet på produktets kontrollpanel.
4. Velg **Start kopi**-knappen for å starte kopieringen.

## Ta flere kopier

1. Legg dokumentet på skannerglasset eller i dokumentmateren.

**MERK:** Hvis det samtidig er dokumenter i dokumentmateren og på skannerglasset, vil produktet først behandle dokumentet i dokumentmateren, ikke det på skannerglasset.

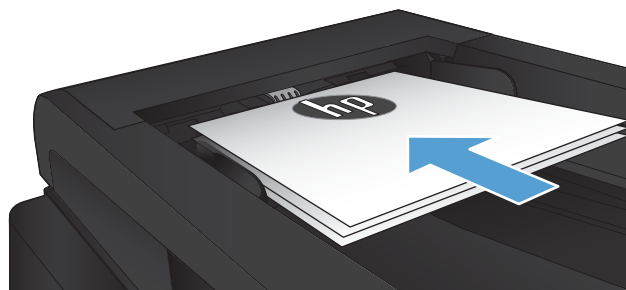

2. Hvis du la papiret i dokumentmateren, justerer du papirførerne slik at de ligger helt inntil papiret.

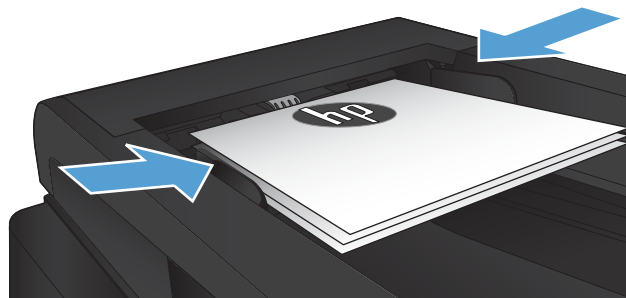

3. Trykk på **Kopi**-knappen fra startskjermbildet på produktets kontrollpanel.
4. Trykk på pilene for å endre antall kopier, eller trykk på eksisterende antall og skriv inn antallet kopier.
5. Velg **Start kopi**-knappen for å starte kopieringen.

## Kopiere en original med flere sider

1. Legg originalene med forsiden opp i dokumentmateren.

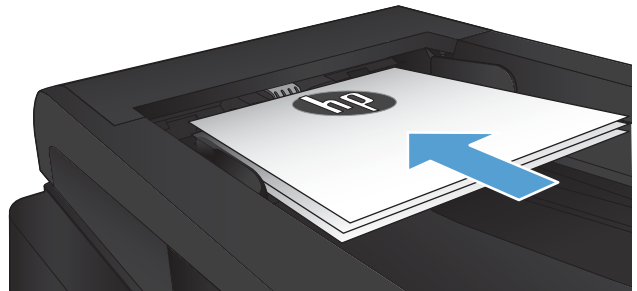

2. Juster papirsinnene til de er tett inntil papiret.

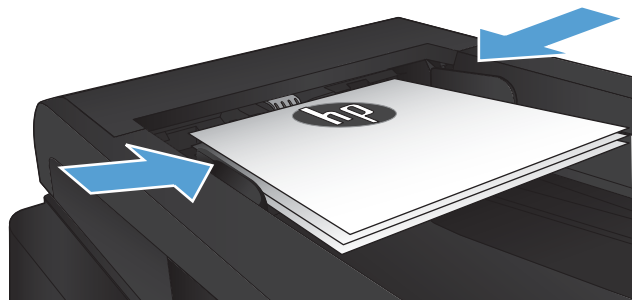

3. Velg **Kopi**-knappen på startskjermbildet.
4. Velg **Start kopi**-knappen for å starte kopieringen.



## Kopiere identifikasjonskort

Bruk funksjonen **ID-kopi** til å kopiere begge sidene av identifikasjonskort, eller andre små dokumenter, på samme side av ett ark. Du blir først bedt om å kopiere den første siden og deretter om å plassere den andre siden på et annet område på skannerglasset og kopiere på nytt. Produktet skriver ut begge bildene samtidig.

1. Legg dokumentet på skannerglasset.



2. Velg **Kopi**-knappen på startskjermbildet.
3. Velg **ID-kopi**-knappen.
4. Velg **Start kopi**-knappen for å starte kopieringen.
5. Du blir bedt om å plassere neste side på en annen del av skannerglasset.



6. Velg **OK**-knappen hvis du har flere sider som skal kopieres, eller velg **Ferdig**-knappen hvis dette er den siste siden.
7. Alle sidene kopieres til én side av et papirark.

## Sortere en kopieringsjobb

1. Legg dokumentet på skannerglasset eller i dokumentmateren.

**MERK:** Hvis det samtidig er dokumenter i dokumentmateren og på skannerglasset, vil produktet først behandle dokumentet i dokumentmateren, ikke det på skannerglasset.

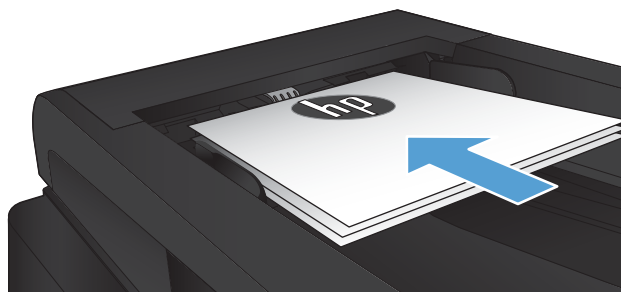

2. Trykk på **Kopi**-knappen fra startskjermbildet på produktets kontrollpanel.
3. Velg **Innst.**-knappen, og bla deretter til og velg **Sortering**-knappen. Bruk piltastene til å bla gjennom alternativene, og berør deretter et alternativ for å velge det.
4. Velg **Start kopi**-knappen for å starte kopieringen.

# Kopiere på begge sider (tosidig)

## Kopiere på begge sider automatisk

1. Legg originaldokumentene i dokumentmateren med forsiden opp på den første siden og med toppen av siden først.

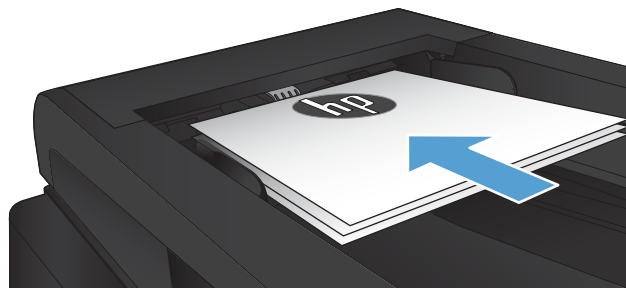

2. Juster papirskinnene til å passe med størrelsen på dokumentet.

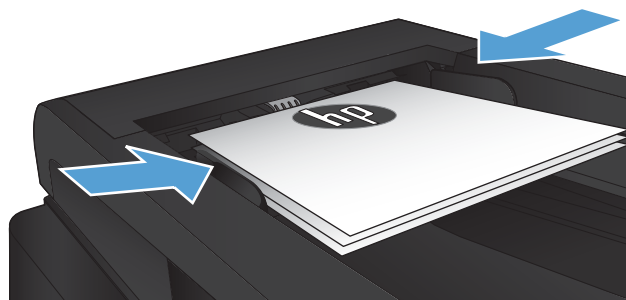

3. Trykk på **Kopi**-knappen fra startskjermbildet på produktets kontrollpanel.
4. Trykk på knappen **Innst.**
5. Bla til og trykk på **Tosidig**-knappen.
6. Bruk piltastene til å bla gjennom alternativene, og berør deretter et alternativ for å velge det.
7. Velg **Start kopi**-knappen for å starte kopieringen.

## Kopiere på begge sider manuelt

1. Legg dokumentet med forsiden ned på skannerglasset, med det øverste venstre hjørnet til dokumentet i det øverste venstre hjørnet på skannerglasset. Lukk skanneren.
2. Trykk på **Kopi**-knappen fra startskjermbildet på produktets kontrollpanel.
3. Trykk på knappen **Innst..**
4. Bla til og trykk på **Tosidig**-knappen.
5. Bruk piltastene til å bla gjennom alternativene, og berør deretter et alternativ for å velge det.
6. Velg **Start kopi**-knappen for å starte kopieringen.
7. Produktet ber deg legge i neste originaldokument. Legg det på glasset, og trykk på knappen **OK**.
8. Gjenta denne prosessen til du har skannet alle sidene. Trykk på knappen **Ferdig** for å fullføre utskriften av kopiene.

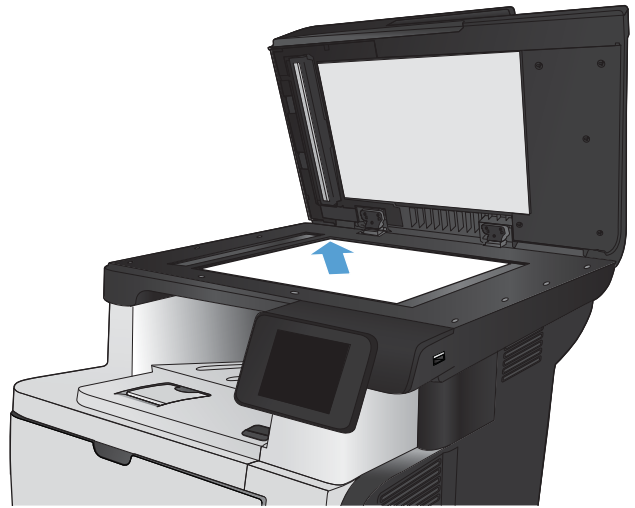

## Forminske eller forstørre en kopi

1. Legg dokumentet på skannerglasset eller i dokumentmateren.

**MERK:** Hvis det samtidig er dokumenter i dokumentmateren og på skannerglasset, vil produktet først behandle dokumentet i dokumentmateren, ikke det på skannerglasset.

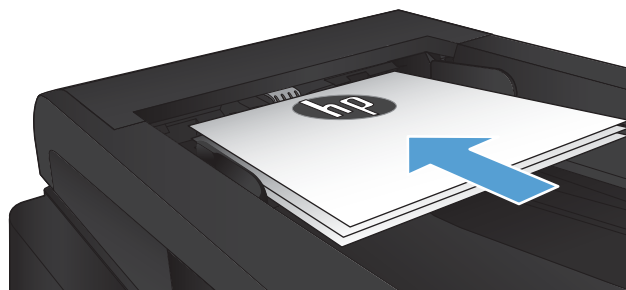

2. Trykk på **Kopi**-knappen fra startskjermbildet på produktets kontrollpanel.
3. Velg **Innst.**-knappen, og velg deretter **Forminsk/Forstør**-knappen. Bruk piltastene til å bla gjennom alternativene, og berør deretter et alternativ for å velge det.
4. Velg **Start kopi**-knappen for å starte kopieringen.

## Optimere kopikvaliteten

Følgende innstillinger for kopikvalitet er tilgjengelige:

- **Autom. valg:** Bruk denne innstillingen hvis det ikke er så viktig at kopien har god kvalitet. Dette er standardinnstillingen.
- **Blandet:** Bruk denne innstillingen for dokumenter som inneholder både tekst og grafikk.
- **Tekst:** Bruk denne innstillingen for dokumenter som for det meste inneholder tekst.
- **Bilde:** Bruk denne innstillingen for dokumenter som for det meste inneholder grafikk.

1. Legg dokumentet på skannerglasset eller i dokumentmateren.

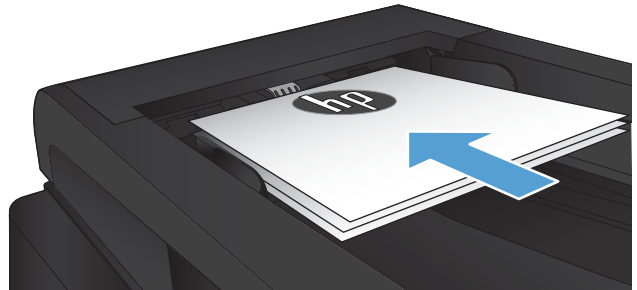

2. Velg **Kopi**-knappen på startskjermbildet.
3. Velg **Innst.**-knappen, og bla deretter til og velg **Optimaliser**-knappen. Bruk piltastene til å bla gjennom alternativene, og berør deretter et alternativ for å velge det.
4. Velg **Start kopi**-knappen for å starte kopieringen.

## Justere lysstyrken eller mørkheten for kopier

1. Legg dokumentet på skannerglasset eller i dokumentmateren.

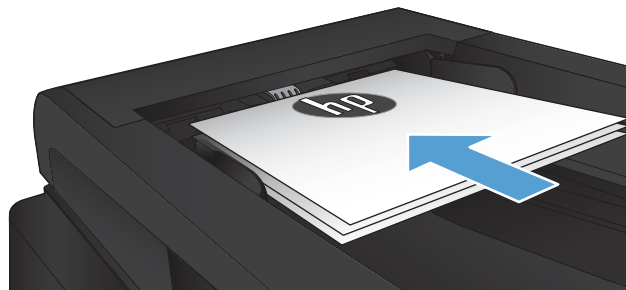

2. Velg **Kopi**-knappen på startskjerm bildet.
3. Trykk på knappen **Innst.**.
4. Trykk på knappen **Lysere/mørkere**.
5. Velg knappen – eller + for å justere innstillingen, og velg deretter **OK**-knappen.
6. Velg **Start kopi**-knappen for å starte kopieringen.

## Kopiere i kladdmodus

Hvis du bruker kladdmodus, kan du bruke mindre toner. Bruk av kladdmodus kan imidlertid også redusere utskriftskvaliteten.

HP anbefaler ikke konstant bruk av kladdmodus. Hvis kladdmodus brukes hele tiden, kan det hende at tonerinnholdet varer lenger enn de mekaniske delene i tonerkassetten. Hvis utskriftskvaliteten svekkes og ikke lenger er tilfredsstillende, bør du vurdere å bytte ut tonerkassetten.

1. Legg dokumentet på skannerglasset eller i dokumentmateren.

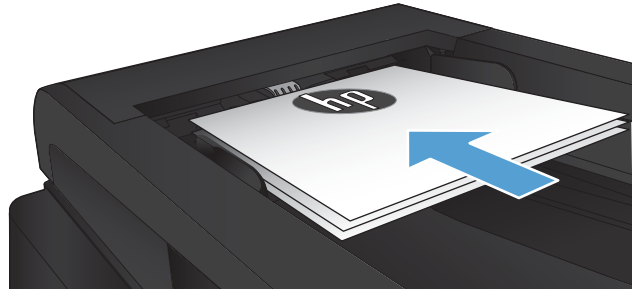

2. Velg **Kopi**-knappen på startskjermbildet.
3. Velg **Innst.**-knappen.
4. Bla til og trykk på **Utkastmodus**-knappen.
5. Velg **På**-knappen.
6. Velg **Start kopi**-knappen for å starte kopieringen.



## Angi papirstørrelse og -type for kopiering på spesialpapir

1. Velg **Kopi**-knappen på startskjermbildet.
2. Velg **Innst.**-knappen, og bla deretter til og velg **Papir**-knappen.
3. I listen over papirstørrelser velger du navnet på papirstørrelsen som ligger i skuff 1.



---

**MERK:** Produktet støtter de følgende formatene for kopiering: Letter, Legal og A4.

---

4. I listen over papirtyper velger du navnet på papirtypen som ligger i skuff 1.
5. Velg **Start kopi**-knappen for å starte kopieringen.



---

## 6 Skanning

- [Skanne ved hjelp av HP Scan-programvare \(Windows\)](#)
- [Skanne ved hjelp av HP Scan-programvare \(Mac OS X\)](#)
- [Skanne til en USB-enhet](#)
- [Konfigurere Skanne til en nettverksmappe og Skanne til e-post](#)
- [Skanne til en nettverksmappe](#)
- [Skanne til e-post](#)
- [Skanne ved hjelp av annen programvare](#)

## Skanne ved hjelp av HP Scan-programvare (Windows)

1. Dobbeltklikk på **HP Scan**-ikonet på skrivebordet på datamaskinen. Hvis du ikke har ikonet på skrivebordet, åpner du mappen **Programmer**, klikker på **HP**, åpner mappen for dette produktet og klikker deretter på **HP Scan**.
2. Velg en skannesnarvei, og juster om nødvendig innstillingene.
3. Klikk på **Skann**.



**MERK:** Klikk på **Avanserte innstillinger** for å få tilgang til flere alternativer.

Klikk på **Opprett ny snarvei** for å opprette et tilpasset sett med innstillinger og lagre det i listen over snarveier.

---

## Skanne ved hjelp av HP Scan-programvare (Mac OS X)

1. Åpne **HP Scan**-programvaren, som finnes i **Hewlett-Packard**-mappen i **Programmer**-mappen.
2. Følg instruksjonene på skjermen for å skanne dokumentet.
3. Når du har skannet alle sidene, klikker du på **Send**-knappen for å skrive ut sidene eller lagre dem til en fil.

## Skanne til en USB-enhet

1. Legg dokumentet på skannerglasset eller i dokumentmateren.
2. Sett inn en USB-enhet i porten foran på produktet.
3. Trykk på **Skann**-knappen fra startskjerm bildet på produktets kontrollpanel.
4. Berør **Skanne til USB-stasjon**-skjermen.
5. Velg **Skann**-knappen for å skanne og lagre filen. Det opprettes en mappe med navnet **HPSCANS** på USB-stasjonen, og filen lagres i PDF- eller JPG-format ved hjelp av et automatisk generert filnavn.



**MERK:** Når oversikten åpnes, kan du velge den for å justere innstillingene.

Du kan også endre mappenavnet.

---

# Konfigurere Skanne til en nettverksmappe og Skanne til e-post

Hvis du vil bruke skannefunksjonene, må produktet være koblet til et nettverk. Disse skannefunksjonene er ikke tilgjengelige før du konfigurerer dem. Bruk veiviseren for oppsett av skanning til nettverksmappe (Windows) og veiviseren for skanning til e-post (Windows) på slutten av programvareinstalleringsprosessen, eller bruk HPs innebygde webserver til å konfigurere disse funksjonene. De følgende instruksjonene beskriver konfigurering av skannefunksjonene ved hjelp av HPs innebygde webserver.

## Konfigurere funksjonen for skanning til nettverksmappe

1. Trykk på Nettverk -knappen på startskjermbildet på produktets kontrollpanel for å vise IP-adressen.

2. Åpne HPs innebygde webserver ved å skrive inn IP-adressen i adresselinjen til en webleser.

---

 **MERK:** Du kan også få tilgang til HPs innebygde webserver fra HP Device Toolbox for Windows eller HP Utility for Mac OS X.

---

3. Klikk på kategorien **Skann**.
4. Velg koblingen for **Oppsett av skanning til nettverksmappe** fra venstre side av skjermen.
5. Klikk på **Ny** for å konfigurere en ny mappe.
6. Fyll ut feltene i skjermbildet.
7. Klikk på **Lagre og test**-knappen nederst i skjermbildet for å lagre innstillingene og teste konfigurasjonen.

## Konfigurere funksjonen for skanning til e-post

1. Trykk på Nettverk -knappen på startskjermbildet på produktets kontrollpanel for å vise IP-adressen.

2. Åpne HPs innebygde webserver ved å skrive inn IP-adressen i adresselinjen til en webleser.

---

 **MERK:** Du kan også få tilgang til HPs innebygde webserver fra HP Device Toolbox for Windows eller HP Utility for Mac OS X.

---

3. Klikk på kategorien **Skann**.
4. Velg koblingen for **Oppsett av skanning til e-post** fra venstre side av skjermen.
5. Klikk på koblingen for **Profiler for utgående e-post**, og klikk deretter på **Ny**.
6. Fyll ut feltene i skjermbildet. Be nettverksadministratoren eller Internett-leverandøren om informasjonen om SMTP-server. Hvis SMTP-serveren krever godkjenning, må du også kjenne til brukernavnet og passordet for SMTP.
7. Klikk på **Lagre og test**-knappen nederst i skjermbildet for å lagre innstillingene og teste konfigurasjonen.
8. Du kan legge til kontakter i adresseboken for e-post eller konfigurere andre standardinnstillinger for e-post. Disse trinnene er valgfrie. Klikk på koblingene for **Adressebok for e-post** og **E-postalternativer** på venstre side av skjermen for å konfigurere disse innstillingene.

## Skanne til en nettverksmappe

Bruk kontrollpanelet for produktet for å skanne et dokument og lagre det i en mappe på nettverket.



**MERK:** For å kunne bruke denne funksjonen må produktet være koblet til et nettverk og skannefunksjonen må være konfigurert med HPs innebygde webserver.

1. Legg dokumentet på skannerglasset eller i dokumentmateren.
2. Trykk på **Skann**-knappen fra startskjermbildet på produktets kontrollpanel.
3. Velg elementet **Skann til nettverksmappe**.
4. I listen over nettverksmapper velger du mappen du vil lagre dokumentet i.
5. Kontrollpanelet viser skanneinnstillingene.
  - Hvis du vil endre en av innstillingene, trykker du på **Innst.**-knappen, og deretter endrer du innstillingene.
  - Hvis du innstillingene er riktige, går du videre til neste trinn.
6. Velg **Skann**-knappen for å starte skannejobben.



## Skanne til e-post

Bruk kontrollpanelet for produktet for skanne en fil direkte til en e-postadresse. Den skannede filen blir sendt til adressen som et vedlegg i en e-postmelding.

---

 **MERK:** For å kunne bruke denne funksjonen må produktet være koblet til et nettverk og skannefunksjonen må være konfigurert med HPs innebygde webserver.

---

1. Legg dokumentet på skannerglasset eller i dokumentmateren.
2. Trykk på **Skann**-knappen fra startskjermbildet på produktets kontrollpanel.
3. Velg elementet **Skann til e-post**.
4. Velg elementet **Send en e-post**.
5. Velg **Fra**-adressen du vil bruke. Dette kalles også en "utgående e-postprofil".

---

 **MERK:** Hvis PIN-funksjonen er konfigurert, angir du PIN-koden og velger **OK**-knappen. PIN-kode er imidlertid ikke påkrevd for å bruke denne funksjonen.

---

6. Velg **Til**-knappen og velg adressen eller gruppen du vil sende filen til. Velg **Ferdig**-knappen når du er ferdig.
7. Velg **Emne**-knappen hvis du vil legge til emne.
8. Velg **Neste**-knappen.
9. Kontrollpanelet viser skanneinnstillingene.
  - Hvis du vil endre en av innstillingene, trykker du på **Innst.**-knappen, og deretter endrer du innstillingene.
  - Hvis du innstillingene er riktige, går du videre til neste trinn.
10. Velg **Skann**-knappen for å starte skannejobben.

## Skanne ved hjelp av annen programvare

Hvis du installerer den fullstendige programvaren for produktet, er produktet TWAIN-kompatibelt og WIA-kompatibelt (Windows Imaging Application). Hvis du installerer minimum av programvare for produktet, er produktet WIA-kompatibelt. Produktet kan brukes med Windows-baserte programmer som støtter TWAIN-kompatible eller WIA-kompatible skanneenheter.

Når du er i et TWAIN- eller WIA-kompatibelt program, kan du få tilgang til skannefunksjonen og skanne et bilde direkte til det åpne programmet. Hvis du vil ha mer informasjon, se i hjelpefilen eller dokumentasjonen som fulgte med det TWAIN- eller WIA-kompatible programmet.

### Skanne fra et TWAIN-kompatibelt program (Windows)

Vanligvis er et program TWAIN-kompatibelt hvis det har kommandoer som **Acquire**, **File Acquire**, **Scan**, **Import New Object**, **Insert from** eller **Scanner**. Hvis du er usikker på om programmet er kompatibelt, eller hvis du ikke vet hva programmet heter, kan du se i hjelpen eller dokumentasjonen for programmet.

Når du skanner fra et TWAIN-kompatibelt program, kan HP Scan-programmet starte automatisk. Hvis HP Scan-programmet starter, kan du gjøre endringer mens du forhåndsviser bildet. Hvis programmet ikke starter automatisk, går bildet til det TWAIN-kompatible programmet umiddelbart.

Start skanningen fra det TWAIN-kompatible programmet. Se i hjelpen eller dokumentasjonen for programmet hvis du vil ha informasjon om hvilke kommandoer og trinn som skal brukes.

### Skanne fra et WIA-kompatibelt program (Windows)

WIA er en annen måte å skanne et bilde direkte inn i et program på. WIA bruker Microsoft-programvare til skanning i stedet for HP Scan-programvaren.

Vanligvis er et program WIA-kompatibelt hvis det har kommandoer som **Picture / From Scanner or Camera** på menyene **Insert** eller **File**. Hvis du er usikker på om programmet er WIA-kompatibelt, kan du se i hjelpen eller dokumentasjonen for programmet.

Start skanningen fra det WIA-kompatible programmet. Se i hjelpen eller dokumentasjonen for programmet hvis du vil ha informasjon om hvilke kommandoer og trinn som skal brukes.

**- eller -**

I Kontrollpanel i Windows dobbeltklikker du på produktikonet i mappen **Kameraer og skannere** (ligger i mappen **Maskinvare og lyd** på Windows Vista og Windows 7). Dette åpner standardveiviseren for Microsoft WIA, som du kan bruke til å skanne til en fil.

---

# 7 Faks

- [Konfigurere produktet for faks](#)
- [Bruke nummerlisten](#)
- [Konfigurere innstillinger for sending av faks](#)
- [Konfigurere faksinnstillinger for mottak](#)
- [Angi faksspørring](#)
- [Bruke faksfunksjonen](#)

# Konfigurere produktet for faks

## Koble faksporten til en telefonlinje

1. Koble telefonledningen til faksporten på produktet og til telefonkontakten i veggen.

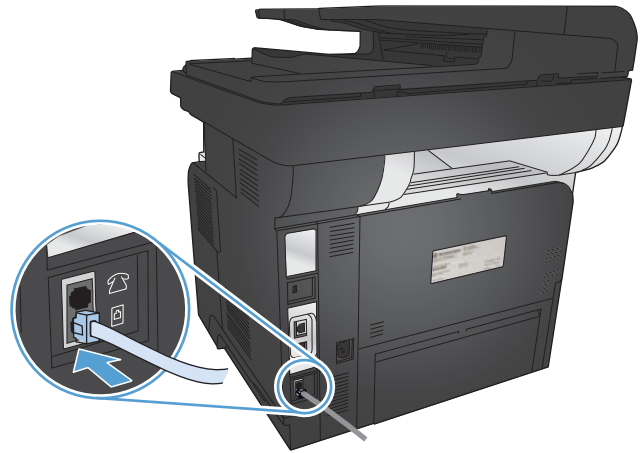

Produktet er en analog enhet. HP anbefaler at du bruker produktet på en dedikert analog telefonlinje.

 **MERK:** Enkelte land/regioner må kanskje ha en adapter til telefonledningen som fulgte med produktet.

## Koble til andre enheter

Produktet har to faksporter:

- Porten for linje inn til faks (☎), som kobler produktet til telefonkontakten i veggen.
- Porten for fakslinje for telefonlinje ut (☎), som kobler andre enheter til produktet.

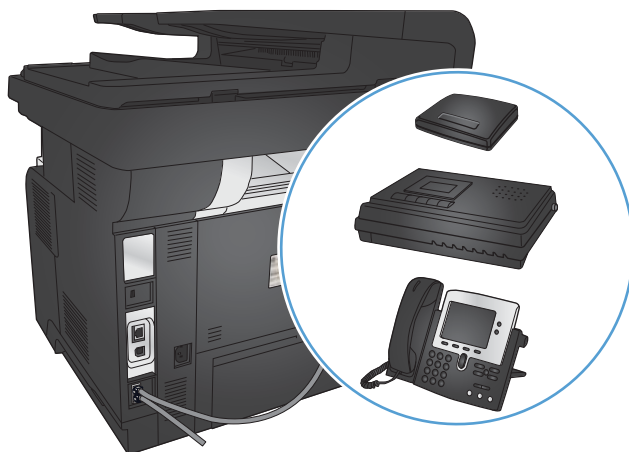



Telefoner som brukes sammen med produktet, kan brukes på to måter:

- En tilleggstelefon er en telefon som er koblet til den samme telefonlinjen et annet sted.
- En nedstrømstelefon er en telefon som er koblet til produktet eller til en annen enhet som er koblet til produktet.

Koble til andre enheter i rekkefølgen som beskrives i trinnene nedenfor. Utporten til hver enhet er koblet til innporten til den neste, slik at de utgjør en kjede. Hvis det er en bestemt enhet du ikke vil koble til, hopper du over trinnet som forklarer det, og fortsetter til neste enhet.

 **MERK:** Ikke koble mer enn tre enheter til telefonlinjen.

 **MERK:** Talepost støttes ikke med dette produktet.

1. Koble fra strømledningene til alle enhetene du vil koble til.
2. Koble produktet til en telefonkontakt.
3. Fjern plastinnlegget fra porten for telefonlinje ut .
4. Hvis du vil koble til et internt eller eksternt modem på en datamaskin, kobler du den ene enden av en telefonledning til produktets port for telefonlinje ut . Koble den andre enden av telefonledningen til porten for linje inn til faks  på modemet eller datamaskinen.

 **MERK:** Noen modemer har en andre linjeport der du kan koble til en dedikert talelinje. Hvis du har to linjeporter, kan du lese modemdokumentasjonen for å forsikre deg om at du kobler til riktig linjeport.

5. Hvis du vil koble til en oppringer-ID-enhet, kobler du en telefonledning til den forrige enhetens telefonport. Koble den andre enden av telefonledningen til linjeporten til oppringer-ID-enheten.
6. Hvis du vil koble til en telefonsvarer, kobler du en telefonledning til den forrige enhetens telefonport. Koble den andre enden av telefonledningen til telefonsvarerens linjeport.
7. Hvis du vil koble til en telefon, kobler du en telefonledning til den forrige enhetens telefonport. Koble den andre enden av telefonledningen til telefonens linjeport.
8. Etter at du er ferdig med å koble til andre enheter, kobler du alle enhetene til de respektive strømkildene.

## Konfigurere en faks med en telefonsvarer

Hvis du kobler en telefonsvarer til produktet, følger du disse trinnene for konfigurering av produktet:

 **MERK:** Hvis en telefonsvarer er koblet til den samme telefonlinjen, men til en annen kontakt (for eksempel i et annet rom), er det mulig at den forstyrrer produktets evne til å motta fakser.

1. Trykk på Installere -knappen fra startskjerm bildet på produktets kontrollpanel.
2. Trykk på knappen [Faksoppsett](#).
3. Trykk på knappen [Enkelt oppsett](#).
4. Trykk på knappen [Ring før svar](#).
5. Angi produktets innstilling for antall ringesignaler før svar til minst ett ringesignal mer enn antallet ringesignaler som er angitt for telefonsvareren. Bruk tastaturet til å angi antallet ringesignaler, og velg deretter [OK](#)-knappen.

6. Trykk på tilbake-knappen ↶ for å gå tilbake til [Enkelt oppsett](#)-menyen.
7. Bla til og trykk på [Svarmodus](#)-knappen.
8. Trykk på knappen [TAM](#). Med denne innstillingen vil produktet lytte etter fakstoner når telefonsvareren tar anropet. Produktet svarer på anropet hvis det registrerer fakstoner.

## Konfigurere faksen med en tilleggstelefon

Hvis du kobler en tilleggstelefon til produktet, følger du disse trinnene for konfigurering av produktet:

1. Velg [Installere](#) -knappen på kontrollpanelet.
2. Bla til og trykk på [Faksoppsett](#)-knappen.
3. Bla til og velg [Avansert oppsett](#)-knappen.
4. Bla til og velg [Tilleggstelefon](#)-knappen, og kontroller at alternativet [På](#) er valgt.

Når denne innstillingen er aktivert, kan du angi at produktet skal ta det innkommende faksanropet, ved å trykke på 1, 2 og 3 etter hverandre på telefonens tastatur. Deaktiver denne innstillingen bare hvis du bruker pulsoppringing, eller hvis du har en tjeneste fra telefonselskapet som også bruker sekvensen 1, 2 og 3. Tjenesten fra telefonselskapet fungerer ikke hvis den er i konflikt med produktet.

5. Trykk to ganger på tilbake-knappen ↶ for å gå tilbake til [Faksoppsett](#)-menyen.
6. Trykk på knappen [Enkelt oppsett](#).
7. Bla til og trykk på [Svarmodus](#)-knappen.
8. Trykk på knappen [Faks/tlf](#). Med denne innstillingen vil produktet automatisk ta imot alle anrop og avgjøre om det er et taleanrop eller et faksanrop. Hvis anropet er et faksanrop, behandler produktet anropet som en innkommende faks. Hvis det innkommende anropet registreres som et taleanrop, avgir produktet et syntetisk ringesignal for å varsle deg om et innkommende taleanrop.
9. Trykk to ganger på tilbake-knappen ↶ for å gå tilbake til [Faksoppsett](#)-menyen.
10. Bla til og trykk på [Avansert oppsett](#)-knappen.
11. Bla til og trykk på [R.tid - faks/tlf](#)-knappen.
12. Angir antallet sekunder som går før produktet skal slutte å avgi ringesignalet for faks/telefon for å varsle deg om et innkommende taleanrop.

## Konfigurere en frittstående faks

Du kan bruke produktet som en frittstående faks uten tilkobling til en datamaskin eller et nettverk.

1. Pakk ut og konfigurér produktet.
2. Trykk på [Installere](#) -knappen fra startskjermbildet på produktets kontrollpanel.
3. Trykk på knappen [Faksoppsett](#).
4. Velg [Verktøy for faksoppsett](#)-knappen.
5. Følg instruksjonene på skjermen, og velg de aktuelle svarene på hvert spørsmål.



**MERK:** Det maksimale antallet tegn for faksnummeret er 20.

 **MERK:** Det maksimale antallet tegn for fakstoppteksten er 25.

---

## Konfigurere klokkeslettet, datoen og hodet for faksen

Hvis du ikke gjennomførte fakskonfigurasjonsprosessen da du installerte programvaren, kan du når som helst gjøre det ved å bruke en av disse metodene.

### Bruke kontrollpanelet til å angi klokkeslett, dato og topptekst for faks

1. Trykk på Installere -knappen fra startskjerm bildet på produktets kontrollpanel.
2. Trykk på knappen **Faksoppsett**.
3. Trykk på knappen **Enkelt oppsett**.
4. Bla til og velg **Tid/dato**-knappen.
5. Velg klokke med 12-timers eller 24-timers format.
6. Bruk tastaturet til å angi gjeldende tidspunkt, og velg deretter **OK**-knappen.
7. Velg datoformatet.
8. Bruk tastaturet til å angi gjeldende dato, og velg deretter **OK**-knappen.
9. Trykk på knappen **Fakstopptekst**.
10. Bruk tastaturet til å angi faksnummeret ditt, og velg deretter **OK**-knappen.

 **MERK:** Det maksimale antallet tegn for faksnummeret er 20.

---

11. Bruk tastaturet til å angi bedriftens navn eller topptekst, og velg deretter **OK**-knappen.

Hvis du vil skrive inn spesialtegn som ikke finnes på standardtastaturet, velger du **123**-knappen for å åpne et tastatur som inneholder spesialtegn.

 **MERK:** Det maksimale antallet tegn for fakstoppteksten er 25.

---

### Bruke HPs veiviser for faksoppsett til å angi klokkeslett, dato og topptekst for faks (Windows)

1. Klikk på **Start**, og klikk deretter på **Programmer**.
2. Klikk på **HP**, klikk på navnet på produktet, og klikk deretter på **HPs veiviser for faksoppsett**.
3. Følg instruksjonene på skjermen i HPs veiviser for faksoppsett for å konfigurere faksinnstillingene.

## Bruke nummerlisten

Du kan lagre faksnumre som brukes ofte (opptil 120 oppføringer), som hurtigvalg. Hurtigvalg kan være enkeltstående faksnumre eller grupper med faksnumre.

- [Opprette og redigere kortnumre](#)
- [Opprette og redigere oppføringer for gruppeoppringing](#)
- [Slette kortnumre](#)
- [Slette oppføringer for gruppeoppringing](#)

### Opprette og redigere kortnumre

1. Trykk på **Faks**-knappen fra startskjermbildet på produktets kontrollpanel.
2. Velg **Faksmeny**-knappen.
3. Velg **Tlf.kat.oppsett**-knappen.
4. Velg **Personoppsett**-knappen.
5. Velg et ikke-tilordnet tall fra listen.
6. Bruk tastaturet til å skrive inn et navn for oppføringen, og velg deretter **OK**-knappen.
7. Bruk tastaturet til å skrive inn faksnummeret for oppføringen, og velg deretter **OK**-knappen.

### Opprette og redigere oppføringer for gruppeoppringing

1. Lag en individuell oppføring for hvert faksnummer du vil ha med i gruppen.
  - a. Trykk på **Faks**-knappen fra startskjermbildet på produktets kontrollpanel.
  - b. Velg **Faksmeny**-knappen.
  - c. Velg **Tlf.kat.oppsett**-knappen.
  - d. Velg **Personoppsett**-knappen.
  - e. Velg et ikke-tilordnet tall fra listen.
  - f. Bruk tastaturet til å skrive inn et navn for oppføringen, og velg deretter **OK**-knappen.
  - g. Bruk tastaturet til å skrive inn faksnummeret for oppføringen, og velg deretter **OK**-knappen.
2. På **Gruppeoppsett**-menyen velger du **Tlf.kat.oppsett**-knappen.
3. Velg et ikke-tilordnet tall fra listen.
4. Bruk tastaturet til å skrive inn et navn for gruppen, og velg deretter **OK**-knappen.
5. Velg navnet på hver enkelt oppføring du vil inkludere i gruppen. Velg **Ferdig å velge**-knappen når du er ferdig.



## Slette kortnumre

1. Trykk på **Faks**-knappen fra startskjermbildet på produktets kontrollpanel.
2. Velg **Faksmeny**-knappen.
3. Velg **Tlf.kat.oppsett**-knappen.
4. Velg **Slett oppføring**-knappen. Du kan også slette alle oppføringene ved å velge **Slett alle oppf.**-knappen.
5. Velg oppføringen du vil slette.
6. Velg **OK**-knappen for å bekrefte slettingen.

## Slette oppføringer for gruppeoppringing



1. Trykk på **Faks**-knappen fra startskjermbildet på produktets kontrollpanel.
2. Velg **Faksmeny**-knappen.
3. Velg **Tlf.kat.oppsett**-knappen.
4. Velg **Slett oppføring**-knappen. Du kan også slette alle oppføringene ved å velge **Slett alle oppf.**-knappen.
5. Velg oppføringen du vil slette.
6. Velg **OK**-knappen for å bekrefte slettingen.

## Konfigurere innstillinger for sending av faks

- [Angi spesielle ringesymboler og -alternativer](#)
- [Angi registrering av summetone](#)
- [Angi alternativer for automatisk ny oppringing](#)
- [Angi lys/mørke og oppløsning](#)
- [Angi faktureringskoder](#)

### Angi spesielle ringesymboler og -alternativer

Du kan sette inn pauser i et faksnummer du ringer. Du trenger ofte pauser når du ringer til utlandet, eller når du kobler til en ekstern linje.

Spesialsymbol	Knapp	Beskrivelse
Oppringingspause		Knappen Gjenta/pause er tilgjengelig på tastaturet på kontrollpanelet for angivelse av et faksnummer. Du kan også velge kommaknappen for å sette inn en oppringingspause.
Pause for summetone		Dette tegnet fører til at produktet venter på en summetone før resten av telefonnummeret blir ringt opp. Denne knappen er bare tilgjengelig i relevante sammenhenger.
Gaffelkontakt		Dette tegnet fører til at det settes inn en gaffelkontakt. Denne knappen er bare tilgjengelig i relevante sammenhenger.

### Angi et oppringingsprefiks

Et oppringingsprefiks er et tall eller en gruppe med tall som automatisk legges til først i hvert faksnummer du angir på kontrollpanelet eller fra programvaren. Det maksimale antallet tegn for et oppringingsprefiks er 50.

Standardinnstillingen er **Av**. Det kan være lurt å aktivere denne innstillingen og angi et prefiks hvis du for eksempel må taste et tall som 9 for å få en telefonlinje utenfor bedriftens telefonsystem. Når denne innstillingen er aktivert, kan du ringe opp et faksnummer uten oppringingsprefikset ved å bruke manuell oppringing.

1. Trykk på **Installere** -knappen fra startskjermbildet på produktets kontrollpanel.
2. Velg **Faksoppsett**-menyen.
3. Velg **Enkelt oppsett**-menyen.
4. Bla til og velg **Oppringingsprefiks**-knappen, og velg deretter **På**-knappen.
5. Bruk tastaturet til å angi prefikset, og velg deretter **OK**-knappen. Du kan bruke tall, pauser og ringesymboler.

### Angi registrering av summetone

Vanligvis begynner produktet å angi et faksnummer med en gang. Hvis du bruker produktet på den samme linjen som telefonen, aktiverer du innstillingen for registrering av summetone. Dette hindrer produktet i å sende en faks når noen snakker i telefonen.

Standardinnstillingen for registrering av summetone er **På** for Frankrike og Ungarn og **Av** for alle andre land/regioner.

1. Trykk på Installere -knappen fra startskjermbildet på produktets kontrollpanel.
2. Velg **Faksoppsett**-menyen.
3. Velg **Avansert oppsett**-menyen.
4. Bla til og velg **Registrer summetone**-knappen, og velg deretter **På**-knappen eller **Av**-knappen.

## Tone- eller pulsoppringing

Bruk denne fremgangsmåten til å sette produktet i modus for toneoppringing eller pulsoppringing. Standardinnstillingen er **Tone**. Ikke endre denne innstillingen med mindre du vet at telefonlinjen kan bruke toneoppringing.

 **MERK:** Alternativet for pulsoppringing er ikke tilgjengelig i alle land/regioner.

1. Trykk på Installere -knappen fra startskjermbildet på produktets kontrollpanel.
2. Velg **Faksoppsett**-menyen.
3. Velg **Avansert oppsett**-menyen.
4. Bla til og velg **Oppringingsmodus**-knappen, og velg deretter **Tone**-knappen eller **Pulse**-knappen.

## Angi alternativer for automatisk ny oppringing

Hvis produktet ikke kunne sende en faks på grunn av kommunikasjonsfeil eller fordi faksmaskinen som skulle motta den, ikke svarte eller var opptatt, prøver produktet å ringe på nytt basert på alternativene for å ringe på nytt ved opptatt, ikke svar og kommunikasjonsfeil.

### Angi alternativet for å ringe på nytt hvis opptatt

Hvis dette alternativet er på, ringer produktet automatisk på nytt ved opptattsignal. Standardinnstillingen for alternativet for å ringe på nytt hvis opptatt er **På**.

1. Trykk på Installere -knappen fra startskjermbildet på produktets kontrollpanel.
2. Velg **Faksoppsett**-menyen.
3. Velg **Avansert oppsett**-menyen.
4. Bla til og velg **Ring igjen, opptatt**-knappen, og velg deretter **På**-knappen eller **Av**-knappen.

### Angi alternativet for å ringe på nytt ved ikke svar

Hvis dette alternativet er på, ringer produktet automatisk på nytt hvis mottakermaskinen ikke svarer. Standardinnstillingen for alternativet for å ringe på nytt ved ikke svar er **Av**.

1. Trykk på Installere -knappen fra startskjermbildet på produktets kontrollpanel.
2. Velg **Faksoppsett**-menyen.
3. Velg **Avansert oppsett**-menyen.
4. Bla til og velg **Ring v. ikke svar**-knappen, og velg deretter **På**-knappen eller **Av**-knappen.

## Angi alternativet for å ringe på nytt ved kommunikasjonsfeil

Hvis dette alternativet er på, ringer produktet automatisk på nytt hvis det oppstår en kommunikasjonsfeil. Standardinnstillingen for alternativet for å ringe på nytt ved kommunikasjonsfeil er **På**.

1. Trykk på Installere -knappen fra startskjermbildet på produktets kontrollpanel.
2. Velg **Faksoppsett**-menyen.
3. Velg **Avansert oppsett**-menyen.
4. Bla til og velg **Ring v. komm.feil**-knappen, og velg deretter **På**-knappen eller **Av**-knappen.

## Angi lys/mørke og oppløsning

### Angi standardinnstillingen for lys/mørke (kontrast)

Kontrasten påvirker lysstyrken og mørkheten til en utgående faks når den sendes.

Standardinnstillingen for lys/mørke er kontrasten som vanligvis brukes for elementer som faks. Glidebryteren er som standard stilt inn på midten.

1. Trykk på Installere -knappen fra startskjermbildet på produktets kontrollpanel.
2. Velg **Faksoppsett**-menyen.
3. Velg **Avansert oppsett**-menyen.
4. Velg **Lysere/mørkere**-knappen, og bruk deretter en av pilene til å justere glidebryteren.

### Angi innstillinger for oppløsning



**MERK:** Hvis du øker oppløsningen, øker du størrelsen på faksen. Større fakser tar lengre tid å sende og kan overskride det tilgjengelige minnet i produktet.

Du kan velge mellom følgende innstillinger:

- **Standard:** Denne innstillingen gir den dårligste kvaliteten, men den raskeste overføringstiden.
- **Fin:** Denne innstillingen gir en bedre oppløsningskvalitet enn **Standard**, som vanligvis passer for tekstdokumenter.
- **Superfin:** Denne innstillingen passer best for dokumenter med en blanding av tekst og bilder. Overføringstiden er saktere enn for innstillingen **Fin**, men raskere enn for innstillingen **Foto**.
- **Foto:** Denne innstillingen gir de beste bildene, men gir betydelig lengre overføringstid.

### Angi faksoppløsningen for den gjeldende faksjobben

1. Trykk på **Faks**-knappen fra startskjermbildet på produktets kontrollpanel.
2. Trykk på knappen **Faksmeny**.
3. Trykk på knappen **Send. alternativer**.
4. Velg **Faksoppløsning**-knappen, og velg deretter ett av alternativene.



**MERK:** Standardinnstillingen for oppløsning er **Fin**.

## Angi standardinnstillingen for oppløsning for alle faksjobber

1. Trykk på **Installere** -knappen fra startskjermbildet på produktets kontrollpanel.
2. Velg **Faksoppsett**-menyen.
3. Velg **Avansert oppsett**-menyen.
4. Velg **Faksoppløsning**-knappen, og velg deretter ett av alternativene.

---

 **MERK:** Standardinnstillingen for oppløsning er **Fin**.

---

## Angi faktureringskoder

Hvis funksjonen for faktureringskoder er på, blir du bedt om å angi en faktureringskode for hver faks. Antallet faktureringskoder økes for hver faksside som sendes. Dette inkluderer alle typer fakser med unntak av spøringsmottatte fakser, videresendte fakser eller datamaskinnedlastede fakser. For en udefinert gruppefaks eller for en gruppeoppringingsfaks øker antallet faktureringskoder for hver faks som sendes til hvert mål.

Standard faktureringskodeinnstilling er **Av**. Faktureringskoden kan være et hvilket som helst tall fra 1 til 250.

### Angi innstillingen for faktureringskode

1. Trykk på **Installere** -knappen fra startskjermbildet på produktets kontrollpanel.
2. Velg **Faksoppsett**-menyen.
3. Velg **Avansert oppsett**-menyen.
4. Bla til og velg **Faktureringskoder**-knappen, og velg deretter **På**-knappen.

### Bruke faktureringskoder

1. Legg dokumentet i dokumentmateren eller på skannerglasset.
2. Trykk på **Faks**-knappen fra startskjermbildet på produktets kontrollpanel.
3. Angi faksnummeret, eller velg et kortnummer eller en oppføring for gruppeoppringing.
4. Velg **Start faks**-knappen.
5. Angi faktureringskoden, og velg deretter **OK**-knappen.

### Skrive ut faktureringskoder rapporten

Faktureringskoder rapporten er en utskrevet liste over alle faksfaktureringskodene og det totale antallet fakser som har blitt fakturert for hver kode. Denne rapporten er bare tilgjengelig når funksjonen for faktureringskode er aktivert.

---

 **MERK:** Når denne rapporten er skrevet ut, slettes alle faktureringsdata.

---

1. Trykk på **Faks**-knappen fra startskjermbildet på produktets kontrollpanel.
2. Velg **Faks meny**-knappen.
3. Velg **Faks rapporter**-knappen.
4. Bla til og velg **Skriv ut fakturarapport**-knappen.

## Konfigurere faksinnstillinger for mottak

- [Angi videresending av fakser](#)
- [Angi svarmodusen](#)
- [Blokkere eller oppheve blokkeringen av faksnumre](#)
- [Angi antallet ringesignaler før svar](#)
- [Angi distinktiv ringegjenkjenning](#)
- [Bruke automatisk forminskning for innkommende fakser](#)
- [Angi innstillinger for å skrive ut fakser på nytt](#)
- [Angi fakslydvolumet](#)
- [Angi at mottatte fakser skal stemples](#)
- [Angi funksjonen for privat mottak](#)

### Angi videresending av fakser

Du kan angi at produktet skal videresende innkommende fakser til et annet faksnummer. Når faksen kommer til produktet, lagres den i minnet. Produktet ringer deretter faksnummeret som du har angitt, og sender faksen. Hvis produktet ikke kan videresende en faks på grunn av en feil (for eksempel fordi nummeret er opptatt) og flere nye oppringingsforsøk mislykkes, skriver produktet ut faksen.

Hvis produktet går tomt for minne mens det mottar en faks, avslutter det den innkommende faksen og videresender bare sidene og de delvise sidene som er lagret i minnet.

Når det bruker funksjonen for videresending av fakser, må produktet (og ikke datamaskinen) motta fakser, og svarmodusen må være satt til [Automatisk](#).

1. Trykk på [Faks](#)-knappen fra startskjerm bildet på produktets kontrollpanel.
2. Velg [Faksmeny](#)-knappen.
3. Velg [Motta alternativer](#)-knappen.
4. Velg [Videresend faks](#)-knappen, og velg deretter [På](#)-knappen.
5. Bruk tastaturet til å angi nummeret for videresending av fakser, og velg deretter [OK](#)-knappen.

### Angi svarmodusen

Avhengig av situasjonen setter du produktets svarmodus til [Automatisk](#), [TAM](#), [Faks/tlf](#) eller [Manuell](#). Standardinnstillingen er [Automatisk](#).

- [Automatisk](#): Produktet svarer på innkommende anrop etter et angitt antall ringesignaler eller når det kjenner igjen spesielle fakstoner.
- [TAM](#): Produktet svarer ikke automatisk på anropet. Det venter til det registrerer fakstonen.

- **Faks/tlf:** Produktet svarer umiddelbart på innkommende anrop. Hvis produktet registrerer fakstonen, behandler det anropet som en faks. Hvis produktet ikke registrerer fakstonen, lager det en hørbar ringelyd for at du skal svare på det innkommende taleanropet.
- **Manuell:** Produktet svarer aldri på anrop uten brukerhandling. Du må starte faksmottaksprosessen selv ved å velge **Start faks**-knappen på kontrollpanelet eller ved å ta av røret på en telefon som er koblet til linjen, og taste 1–2–3.

Følg disse trinnene for å angi eller endre svarmodusen:

1. Trykk på **Installere** -knappen fra startskjermbildet på produktets kontrollpanel.
2. Velg **Faksoppsett**-menyen.
3. Velg **Enkelt oppsett**-menyen.
4. Bla til og velg **Svarmodus**-knappen, og velg deretter navnet på alternativet du vil bruke.

## Blokkere eller oppheve blokkeringen av faksnumre

Hvis du ikke vil motta fakser fra bestemte personer eller bedrifter, kan du blokkere opptil 30 faksnumre ved hjelp av kontrollpanelet. Når du blokkerer et faksnummer og noen fra det nummeret sender en faks, viser kontrollpanelet nummeret som er blokkert, faksen skrives ikke ut, og faksen lagres ikke i minnet. Fakser fra blokkerte faksnumre vises i faksaktivitetsloggen med statusen Forkastet. Du kan oppheve blokkeringen av faksnumre individuelt eller alle samtidig.

---

 **MERK:** Avsenderen av den blokkerte faksen varsles ikke om at faksen mislyktes.

 **MERK:** Hvis avsenderen ikke har konfigurert fakstopptekst, kan ikke nummeret sperres.

---

1. Trykk på **Faks**-knappen fra startskjermbildet på produktets kontrollpanel.
2. Velg **Faksmeny**-knappen.
3. Velg **Motta alternativer**-knappen.
4. Velg **Blokker reklamefakser**-knappen.
5. Velg **Legg til nummer**-knappen.
6. Bruk tastaturet til å angi faksnummeret du vil blokkere, og velg deretter **OK**-knappen.

## Angi antallet ringesignaler før svar

Når svarmodusen er satt til **Automatisk**, fastsetter produktets innstilling for antall ringesignaler før svar hvor mange ganger telefonen skal ringe før produktet svarer på et innkommende anrop.

Hvis produktet er koblet til en linje som mottar både faks- og telefonanrop (en delt linje), og som også benytter en telefonsvarer, kan det hende at du må justere innstillingen for antall ringesignaler før svar. Antallet ringesignaler før svar for produktet må være høyere enn antallet ringesignaler før svar for telefonsvareren. Dette gjør at telefonsvareren kan svare på et innkommende anrop og registrere en melding hvis det er et taleanrop. Når telefonsvareren svarer på anropet, lytter produktet til anropet og svarer automatisk hvis den oppdager fakstoner.

Standardinnstillingen for antall ring før svar varierer etter land/region.

Bruk tabellen nedenfor til å fastsette antall ringesignaler før svar.

Type telefonlinje	Anbefalt innstilling for antall ringesignaler før svar
Dedikert fakslinje (mottar bare faksanrop)	Velg et antall ringesignaler i intervallet som vises på kontrollpanelet. (Største og minste tillatte antall ringesignaler er avhengig av land/region.)
Én linje med to separate numre og en ringemønstertjeneste	Ett eller to ringesignaler. (Hvis du har en vanlig eller databasert telefonsvarer for det andre telefonnummeret, må du passe på at du angir flere ringesignaler før svar for produktet enn for svarersystemet. Du kan også bruke funksjonen for distinktiv ringegjenkjenning til å skille mellom tale- og faksanrop.)
Delt linje (mottar både faks- og taleanrop) med bare en telefon tilknyttet	Fem ringesignaler eller mer.
Delt linje (mottar både tale- og faksanrop) med en tilkoblet vanlig eller databasert telefonsvarer	To ringesignaler mer enn den vanlige eller den databaserte telefonsvareren.

Følg disse trinnene for å endre antallet ringesignaler før svar:

1. Trykk på **Installere** -knappen fra startskjermbildet på produktets kontrollpanel.
2. Velg **Faksoppsett**-menyen.
3. Velg **Enkelt oppsett**-menyen.
4. Velg **Ring før svar**-knappen.
5. Bruk tastaturet til å angi antallet ringesignaler, og velg deretter **OK**-knappen.

## Angi distinktiv ringegjenkjenning

Tjenester for ringemønstre eller distinktiv ringegjenkjenning er tilgjengelig gjennom noen lokale telefonselskaper. Med en slik tjeneste kan du ha mer enn ett telefonnummer på én enkelt linje. Hvert telefonnummer har et unikt ringemønster, slik at du kan svare på taleanrop, og produktet kan svare på faksanrop.

Hvis du abonnerer på en ringemønstertjeneste fra et telefonselskap, må du stille inn enheten til å svare på riktig ringemønster. Støtte for unike ringemønstre er ikke tilgjengelig i alle land/regioner. Kontakt telefonselskapet for å finne ut om denne tjenesten er tilgjengelig i ditt land / din region.

 **MERK:** Hvis du ikke har en ringemønstertjeneste, og du endrer innstillingene for ringemønstre til noe annet enn standard, som er **Alle ring**, kan det hende at produktet ikke kan motta fakser.

Innstillingene er som følger:

- **Alle ring:** Produktet svarer på alle anrop som kommer gjennom telefonlinjen.
- **Enkle:** Produktet svarer på alle anrop som har et mønster med enkle ringesignaler.
- **Doble:** Produktet svarer på alle anrop som har et mønster med doble ringesignaler.
- **Triple:** Produktet svarer på alle anrop som har et mønster med tredoble ringesignaler.
- **Doble og triple:** Produktet svarer på alle anrop som har et mønster med doble eller tredoble ringesignaler.



Følg disse trinnene for å endre ringemønstre for å svare på anrop:

1. Trykk på **Installere** -knappen fra startskjermbildet på produktets kontrollpanel.
2. Velg **Faksoppsett**-menyen.
3. Velg **Enkelt oppsett**-menyen.
4. Velg **Særegen ringing**-knappen, og velg deretter navnet på et alternativ.

## Bruke automatisk forminskning for innkommende fakser

Hvis alternativet for tilpass til side er aktivert, vil produktet automatisk forminske faksens størrelse med inntil 75 prosent, slik at faksens innhold får plass på standard papirstørrelse (for eksempel kan faksen forminskes fra Legal- til Letter-størrelse).

Hvis innstillingen for tilpass til side er deaktivert, vil fakser skrives ut i full størrelse over flere sider. Standardinnstillingen for automatisk forminskning av innkommende fakser er **På**.

Hvis du har aktivert alternativet **Stemple fakser**, kan du med fordel også slå på automatisk reduksjon. Dette forminsker størrelsen på innkommende fakser noe, slik at sidestempelet ikke fører til at faksen går over to sider.

---

 **MERK:** Kontroller at standardinnstillingen for papirstørrelsen samsvarer med størrelsen på papiret i skuffen.

---

1. Trykk på **Installere** -knappen fra startskjermbildet på produktets kontrollpanel.
2. Velg **Faksoppsett**-menyen.
3. Velg **Avansert oppsett**-menyen.
4. Velg **Tilpass til siden**-knappen, og velg deretter **På**-knappen.

## Angi innstillinger for å skrive ut fakser på nytt

1. Trykk på **Installere** -knappen fra startskjermbildet på produktets kontrollpanel.
2. Velg **Faksoppsett**-menyen.
3. Velg **Avansert oppsett**-menyen.
4. Bla til og velg **Tillat ny utskrift**-knappen, og velg deretter **På**-knappen.

Når denne funksjonen er aktivert, er knappen **Skriv ut fakser på nytt** tilgjengelig i menyen **Faksmeny > Motta alternativer**.

## Angi fakslydvolumet

Bruk denne innstillingen til å kontrollere volumet på fakslydene fra kontrollpanelet. Du kan endre disse lydene:

- **Alarmvolum**
- **Ringevolum**
- **Telefonlinjevolum**

## Angi alarmvolumet, telefonlinjevolumet og ringevolumet

1. Trykk på **Installere** -knappen fra startskjermbildet på produktets kontrollpanel.
2. Velg **Systemoppsett**-menyen.
3. Velg **Voluminnst.**-menyen.
4. Velg navnet på voluminnstillingen du vil justere, og velg deretter ett av alternativene. Gjenta dette trinnet for hver voluminnstilling.

## Angi at mottatte fakser skal stemples

Produktet skriver ut identifikasjonsinformasjonen om avsenderen øverst på hver mottatte faks. Du kan også stemple innkommende fakser med din egen topptekstinformasjon, slik at du kan bekrefte datoen og tidspunktet da faksen ble mottatt. Standardinnstillingen for å stemple mottatte fakser er **Av**.

---

 **MERK:** Hvis du slår på innstillingen for å stemple mottatte fakser, kan det øke sidestørrelsen og gjøre at produktet skriver ut en side til.

 **MERK:** Dette alternativet gjelder bare for mottatte fakser som produktet skriver ut.

---

1. Trykk på **Installere** -knappen fra startskjermbildet på produktets kontrollpanel.
2. Velg **Faksoppsett**-menyen.
3. Velg **Avansert oppsett**-menyen.
4. Bla til og velg **Stemple fakser**-knappen, og velg deretter **På**-knappen.

## Angi funksjonen for privat mottak

Når funksjonen for privat mottak er aktivert, lagres mottatte fakser i minnet og skrives ikke ut. Et passord kreves for å skrive ut de lagrede faksene.

1. Trykk på **Installere** -knappen fra startskjermbildet på produktets kontrollpanel.
2. Velg **Faksoppsett**-menyen.
3. Velg **Avansert oppsett**-menyen.
4. Bla til og velg **Privat mottak**-knappen, og velg deretter **På**-knappen.
5. Hvis du ikke allerede har angitt et systempassord, blir du bedt om å opprette et passord.

---

 **MERK:** Systempassordet skiller mellom store og små bokstaver.

---

- a. Velg **OK**-knappen, og bruk deretter tastaturet til å angi systempassordet.
- b. Velg **OK**-knappen, bekreft passordet ved å angi det på nytt, og velg deretter **OK**-knappen for å lagre det.

Når denne funksjonen er aktivert, er knappen **Skriv ut private fakser** tilgjengelig i menyen **Faksmeny > Motta alternativer**.

## Angi faksspørring

Hvis noen andre har angitt spørring for en faks, kan du be om at den faksen sendes til produktet ditt. (Det kalles å drive spørring på en annen maskin.)

1. Trykk på **Faks**-knappen fra startskjermbildet på produktets kontrollpanel.
2. Velg **Faksmeny**-knappen.
3. Velg **Motta alternativer**-knappen.
4. Velg **Mottaksspørring**-knappen.
5. Bruk tastaturet på berøringsskjermen til å angi nummeret på faksmaskinen du vil sende en spørring til, og velg deretter **OK**-knappen.

Produktet ringer opp den andre faksmaskinen og spør etter faksen.

## Bruke faksfunksjonen

- [Støttede faksprogrammer](#)
- [Avbryte en faks](#)
- [Slette fakser fra minnet](#)
- [Bruke faks på et DSL-, PBX- eller ISDN-system](#)
- [Bruke faks på en VoIP-tjeneste](#)
- [Innholdet i faksmiynet bevarer ved strømtap](#)
- [Sikkerhetsproblemer ved kobling av interne nettverk til offentlige telefonlinjer](#)
- [Fakse fra planskanneren](#)
- [Fakse fra dokumentmateren](#)
- [Bruke kortnumre og oppføringer for gruppeoppringing](#)
- [Sende en faks fra programvaren \(Windows\)](#)
- [Sende en faks ved å ringe fra en telefon som er koblet til fakslinjen](#)
- [Sende en faks med bekreftelse](#)
- [Planlegge en faks som skal sendes senere](#)
- [Send en faks som kombinerer et elektronisk dokument og et papirdokument](#)
- [Bruke tilgangskoder, kredittkort eller telefonkort](#)
- [Skrive ut en faks](#)
- [Motta fakser når du hører fakstoner på telefonlinjen](#)



## Støttede faksprogrammer

PC-faksprogrammet som ble levert med produktet, er det eneste PC-faksprogrammet som fungerer med produktet. Hvis du vil fortsette å bruke et PC-faksprogram som er installert på datamaskinen fra før, må du bruke modemmet som allerede er koblet til datamaskinen. Det vil ikke fungere gjennom modemmet til produktet.

## Avbryte en faks

Bruk disse instruksjonene til å avbryte en enkeltfaks som er i ferd med å ringe opp, eller en faks som overføres eller mottas.

## Avbryte den gjeldende faksen

Trykk på Avbryt  på kontrollpanelet. Alle sider som ikke er overført, avbrytes. Hvis du trykker på Avbryt , avbrytes også gruppeoppringingsjobber.

## Avbryte en faksjobb som venter

Bruk denne fremgangsmåten til å avbryte en faksjobb i de følgende situasjonene:

- Produktet venter på å ringe på nytt etter et opptattsignal, et ubesvart anrop eller en kommunikasjonsfeil.
- Faksen er satt opp til å sendes på et senere tidspunkt.

Følg disse trinnene for å avbryte en faksjobb ved hjelp av menyen [Faksjobbstatus](#):

1. Trykk på [Faks](#)-knappen fra startskjerm bildet på produktets kontrollpanel.
2. Velg [Faksmeny](#)-knappen.
3. Velg [Send. alternativer](#)-knappen.
4. Velg [Faksjobbstatus](#)-knappen.
5. Velg faksnummeret for jobben du vil avbryte.

## Slette fakser fra minnet

Bruk denne fremgangsmåten bare hvis du er redd for at noen andre har tilgang til produktet og kan prøve å skrive ut fakser fra minnet på nytt.

---

 **FORSIKTIG:** I tillegg til at den sletter minnet for å skrive ut på nytt, sletter denne fremgangsmåten alle fakser som er i ferd med å sendes, ikke sendte fakser som venter på å ringe på nytt, fakser som er satt opp til å sendes på et senere tidspunkt, og fakser som ikke er skrevet ut eller videresendt.

---

1. Trykk på [Installere](#) -knappen fra startskjerm bildet på produktets kontrollpanel.
2. Velg [Service](#)-menyen.
3. Velg [Fakstjeneste](#)-menyen.
4. Velg [Slett lagr. faks](#)-knappen.

## Bruke faks på et DSL-, PBX- eller ISDN-system

HP-produkter er utviklet spesielt for bruk med tradisjonelle analoge telefontjenester. De er ikke utviklet for å fungere på DSL-, PBX- eller ISDN-linjer eller med VoIP-tjenester, men de kan fungere med riktig konfigurering og utstyr.

---

 **MERK:** HP anbefaler at du diskuterer konfigureringalternativer for DSL, PBX, ISDN og VoIP med tjenesteleverandøren.

---

HP LaserJet-produktet er en analog enhet som ikke er kompatibel med alle digitale telefonmiljøer (med mindre det brukes en digital/analog-omformer). HP kan ikke garantere at produktet er kompatibelt med digitale miljøer eller digital/analog-omformere.

## DSL

En DSL-line (digital abonnementslinje) bruker digital teknologi over vanlige telefonledninger av kobber. Dette produktet er ikke direkte kompatibelt med slike digitale signaler. Hvis konfigureringen angis under DSL-konfigureringen, kan imidlertid signalet deles opp slik at noe av båndbredden brukes til å overføre et analogt signal (for tale og faks), mens den gjenværende båndbredden brukes til å overføre digitale data.

---

 **MERK:** Ikke alle fakser er kompatible med DSL-tjenester. HP garanterer ikke at produktet vil være kompatibelt med alle DSL-tjenestelinjer eller -leverandører.

---

Et vanlig DSL-modem bruker et filter til å skille den høyfrekvente kommunikasjonen i et DSL-modem fra den lavfrekvente kommunikasjonen i en analog telefon og et faksmodem. Det er ofte nødvendig å bruke et filter med analoge telefoner og analoge faksprodukter som er koblet til en telefonlinje som brukes av et DSL-modem. DSL-tjenesteleverandøren kan vanligvis levere dette filteret. Ta kontakt med DSL-leverandøren for mer informasjon eller hjelp.

## PBX

Produktet er en analog enhet som ikke er kompatibel med alle digitale miljøer. Faksfunksjonen kan trenge digital/analog-filtre eller -omformere. Hvis det oppstår problemer med faksen i et PBX-miljø, kan det bli nødvendig å ta kontakt med PBX-leverandøren for å få hjelp. HP kan ikke garantere at produktet er kompatibelt med digitale miljøer eller digital/analog-omformere.

Ta kontakt med PBX-leverandøren for mer informasjon og for hjelp.

## ISDN

Produktet er en analog enhet som ikke er kompatibel med alle digitale miljøer. Faksfunksjonen kan trenge digital/analog-filtre eller -omformere. Hvis det oppstår problemer med fakser i et ISDN-miljø, kan det bli nødvendig å ta kontakt med ISDN-leverandøren for å få hjelp. HP kan ikke garantere at produktet er kompatibelt med digitale ISDN-miljøer eller digital/analog-omformere.

## Bruke faks på en VoIP-tjeneste

VoIP-tjenester (Voice over Internet Protocol) er ofte ikke kompatible med faksmaskiner med mindre leverandøren gir eksplisitt uttrykk for at den støtter faks over IP-tjenester.

Hvis produktet har problemer med å få en faksmaskin til å fungere i et VoIP-nettverk, kontrollerer du at alle kablene og innstillingene er riktige. Hvis du reduserer innstillingen for fakshastighet, er det mulig at produktet kan sende en faks over et VoIP-nettverk.

Hvis VoIP-leverandøren tilbyr en "Pass through"-modus for tilkoblingen, vil det gi bedre fakstytelse på VoIP. Hvis leverandøren i tillegg har "comfort noise" lagt til på linjen, kan fakstytelsen forbedres hvis denne funksjonen ikke er aktivert.

Hvis faksproblemene vedvarer, kan du ta kontakt med VoIP-leverandøren.

## Innholdet i faksmiinet bevares ved strømptap

Flash-miinet beskytter mot datatap hvis det skulle oppstå et strømbrudd. Andre faksheter lagrer fakssider enten i vanlig RAM eller i korttids-RAM. Data i vanlig RAM går umiddelbart tapt ved strømptap, mens data i korttids-RAM går tapt om lag 60 minutter etter at et strømbrudd oppstår. Dataene i Flash-miinet kan oppbevares i årevis uten strømtilførsel.

## Sikkerhetsproblemer ved kobling av interne nettverk til offentlige telefonlinjer

Produktet kan sende og motta fakssdata over telefonlinjer som overholder standardene for det offentlige svitsjede telefonnettet (PSTN). De sikre faksprotokollene hindrer at datavirus overføres fra telefonlinjen til en datamaskin eller et nettverk.

Følgende produktfunksjoner forhindrer overføring av virus:

- Ingen direkte tilkobling mellom fakslinjen og enheter som er koblet til USB- eller Ethernet-portene.
- Den interne fastvaren kan ikke endres via fakstilkobling.
- All fakskommunikasjon går gjennom faksens undersystem, som ikke bruker Internett-protokoller for datautveksling.

## Fakse fra planskanneren

1. Legg dokumentet med forsiden ned på skannerglasset.

**MERK:** Hvis det samtidig er dokumenter i dokumentmateren og på skannerglasset, vil produktet først behandle dokumentet i dokumentmateren, ikke det på skannerglasset.



2. Trykk på **Faks**-knappen fra startskjermbildet på produktets kontrollpanel.
3. Bruk tastaturet til å skrive inn faksnummeret.
4. Velg **Start faks**-knappen.
5. Du blir bedt om å bekrefte at du sender fra skannerglasset. Velg **Ja**-knappen.
6. Du blir bedt om å legge den første siden på plass. Velg **OK**-knappen.
7. Den første siden skannes, og deretter blir du bedt om å legge på den neste siden. Hvis dokumentet har flere sider, velger du **Ja**-knappen. Fortsett denne prosessen til du har skannet alle sidene.
8. Når du har skannet den siste siden, velger du **Nei**-knappen i meldingen. Faksen sendes fra produktet.

## Fakse fra dokumentmateren

1. Legg originalene med forsiden opp i dokumentmateren.

**MERK:** Dokumentmateren tar opptil 50 ark med papir på 75 g/m<sup>2</sup>.

**FORSIKTIG:** Unngå skade på produktet ved ikke å bruke en original med korrekturtape, korrekturlakk, binderser eller stifter. Du må heller ikke legge fotografier, små originaler eller skjøre originaler i dokumentmateren.

**MERK:** Hvis det samtidig er dokumenter i dokumentmateren og på skannerglasset, vil produktet først behandle dokumentet i dokumentmateren, ikke det på skannerglasset.

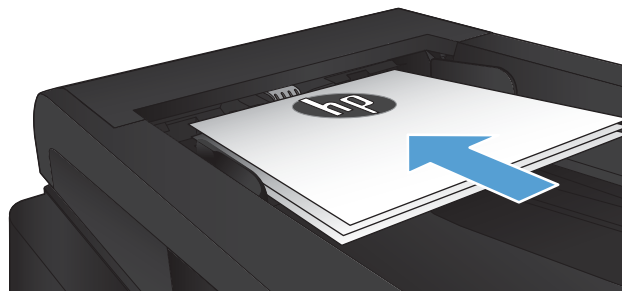

2. Juster papirskinnene til de er tett inntil papiret.

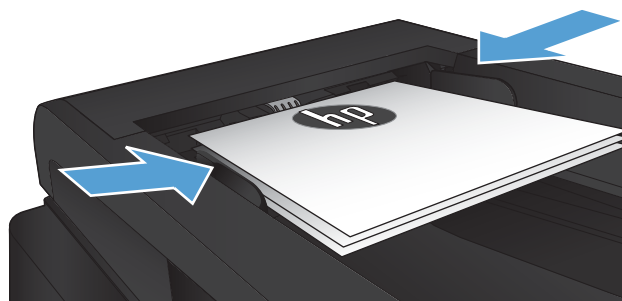

3. Trykk på **Faks**-knappen fra startskjermbildet på produktets kontrollpanel.
4. Bruk tastaturet til å skrive inn faksnummeret.
5. Velg **Start faks**-knappen.

## Bruke kortnumre og oppføringer for gruppeoppringing

1. Legg dokumentet på skannerglasset eller i dokumentmateren.

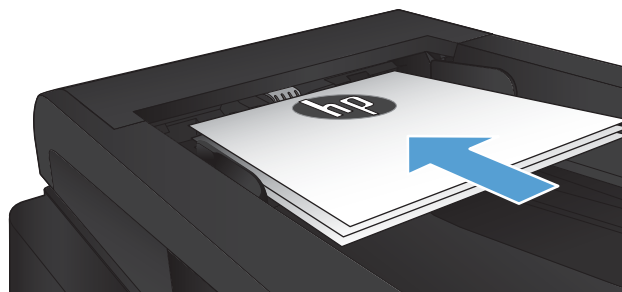

2. Trykk på **Faks**-knappen fra startskjermbildet på produktets kontrollpanel.



3. Velg ikonet for faksnummerlisten på tastaturet.



4. Velg navnet på den individuelle oppføringen eller gruppeoppføringen du vil bruke.
5. Velg **Start faks**-knappen.

## Sende en faks fra programvaren (Windows)

Nedenfor finner du grunnleggende informasjon om hvordan du sender fakser ved hjelp av programvaren som fulgte med produktet. Alle andre programvarerelaterte emner finner du i Hjelp-funksjonen til programvaren, som du kan åpne fra menyen **Hjelp**.

Du kan fakse elektroniske dokumenter fra en datamaskin hvis du oppfyller følgende krav:

- Produktet er koblet direkte til datamaskinen eller til et nettverk som datamaskinen er koblet til.
- Programvaren til produktet er installert på datamaskinen.
- Operativsystemet på datamaskinen støttes av dette produktet.

### Sende en faks fra programvaren

Fremgangsmåten for å sende en faks varierer etter spesifikasjonene dine. De vanligste trinnene er følgende:

1. Klikk på **Start**, klikk på **Programmer** (eller **Alle programmer** i Windows XP), og klikk deretter på **HP**.
2. Klikk på produktnavnet, og klikk deretter på **HP Send fax**. Faksprogramvaren åpnes.
3. Tast inn faksnummeret til en eller flere mottakere.
4. Legg dokumentet i dokumentmateren.
5. Klikk på **Send nå**.



### Sende en faks fra tredjepartsprogramvare, for eksempel Microsoft Word

1. Åpne et dokument i tredjepartsprogrammet.
2. Klikk på **Fil**-menyen og deretter på **Skriv ut**.
3. Velg faksutskriftsdriveren fra nedtrekkslisten til skriverdriveren. Faksprogramvaren åpnes.
4. Tast inn faksnummeret til en eller flere mottakere.
5. Inkluder alle sider som er lastet på produktet. Dette trinnet er valgfritt.
6. Klikk på **Send nå**.

## Sende en faks ved å ringe fra en telefon som er koblet til fakslinjen

Av og til vil du kanskje ringe opp et faksnummer fra en telefon som er koblet til den samme linjen som produktet. Hvis du for eksempel sender en faks til en person som har enheten sin i modus for manuelt mottak, kan du foreta et taleanrop før du sender faksen, slik at personen vet at faksen kommer.

---

 **MERK:** Telefonen må være koblet til produktets telefonport .

---

1. Legg dokumentet i dokumentmateren.
2. Trykk på **Faks**-knappen fra startskjermbildet på produktets kontrollpanel.
3. Løft opp røret på en telefon som er tilkoblet den samme linjen som produktet. Angi faksnummeret ved å bruke telefontastaturet.
4. Når mottakeren svarer, må du be personen om å slå på faksmaskinen.
5. Når du hører fakstonene, velger du **Start faks**-knappen på kontrollpanelet, venter til kontrollpanelet viser meldingen **Kobler til**, og legger deretter på røret.

## Sende en faks med bekreftelse

Du kan konfigurere produktet slik at du blir bedt om å angi faksnummeret på nytt for å bekrefte at du sender faksen til riktig nummer.

1. Trykk på **Installer** -knappen fra startskjermbildet på produktets kontrollpanel.
2. Velg **Faksoppsett**-menyen.
3. Velg **Avansert oppsett**-menyen.
4. Bla til og velg **Bekreft faksnummer**-knappen, og velg deretter **På**-knappen.
5. Send faksen.

## Planlegge en faks som skal sendes senere

Bruk kontrollpanelet på produktet til å stille inn når en faks skal sendes automatisk til en eller flere personer på et senere tidspunkt. Når denne fremgangsmåten er fullført, skanner produktet dokumentet til minnet og går deretter tilbake til Klar-status.

---

 **MERK:** Hvis produktet ikke får overført faksen i tide, vil denne informasjonen bli angitt i feilrapporten (hvis dette alternativet er aktivert) eller bli registrert i faksaktivitetsloggen. Overføringen har kanskje ikke startet fordi faksmaskinen ikke svarer på sendingsanropet, eller fordi et opptattsignal stopper forsøket på å ringe på nytt.

---

Hvis en faks er satt opp til å sendes på et senere tidspunkt, men trenger oppdatering, kan du sende tilleggsinformasjonen som en annen jobb. Alle fakser som er satt opp til å sendes til det samme faksnummeret samtidig, vil bli levert som individuelle fakser.

1. Legg dokumentet i dokumentmateren.

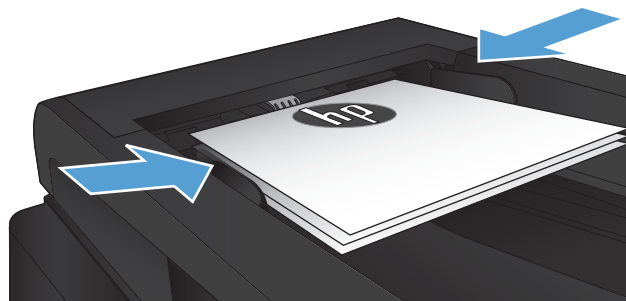

2. Trykk på **Faks**-knappen fra startskjermbildet på produktets kontrollpanel.
3. Velg **Faksmeny**-knappen.
4. Velg **Send. alternativer**-knappen.
5. Velg **Send faks senere**-knappen.
6. Bruk tastaturet til å angi når på dagen faksen skal sendes. Velg **OK**-knappen.
7. Bruk tastaturet til å angi datoen faksen skal sendes. Velg **OK**-knappen.
8. Bruk tastaturet til å skrive inn faksnummeret. Trykk på knappen **OK**. Produktet skanner dokumentet og lagrer det i minnet til det angitte tidspunktet.

## Send en faks som kombinerer et elektronisk dokument og et papirdokument

Bruk HPs programvare for sending av faks (HP Send Fax) for å konfigurere denne funksjonen. Slik starter du programvaren: Fra **Start**-menyen i Windows går du til programgruppen for dette produktet, og deretter klikker du på elementet **HP Send Fax**. Bruk programvaren til å slå sammen dokumentene til en enkel faksjobb.

## Bruke tilgangskoder, kredittkort eller telefonkort

Hvis du vil bruke tilgangskoder, kredittkort eller telefonkort, må du taste inn manuelt for å gi rom for pauser og oppringingskoder.

## Sende fakser utenlands

Hvis du vil sende en faks til en mottaker i utlandet, må du ringe opp manuelt for å gi rom for pauser og internasjonale oppringingskoder.

## Skrive ut en faks

Når produktet mottar en faksoverføring, skriver det ut faksen (hvis ikke funksjonen privat mottak er aktivert) og lagrer den automatisk i flash-minnet.

## Skrive ut en faks på nytt

Når **Tillat ny utskrift**-funksjonen er på, lagres mottatte fakser i minnet. Produktet har ca. 3,2 MB lagringsplass, noe som rommer ca. 250 sider.

Disse faksene lagres kontinuerlig. Du fjerner dem ikke fra minnet ved å skrive dem ut på nytt.

Standardinnstillingen for denne funksjonen er **Av**.

## Slå på Tillat ny utskrift-funksjonen

1. Trykk på **Installere** -knappen fra startskjerm bildet på produktets kontrollpanel.
2. Velg **Faksoppsett**-menyen.
3. Velg **Avansert oppsett**-menyen.
4. Bla til og velg **Tillat ny utskrift**-knappen, og velg deretter **På**-knappen.

## Skriv nye fakser

1. Trykk på **Faks**-knappen fra startskjerm bildet på produktets kontrollpanel.
2. Velg **Faksmeny**-knappen.
3. Velg **Motta alternativer**-knappen.
4. Velg **Skriv ut fakser på nytt**-knappen.

## Skrive ut på begge sider automatisk på mottatte fakser

Bruk kontrollpanelet på produktet til konfigurere produktet til å skrive ut tosidige eksemplarer av mottatte fakser.

1. Trykk på **Installere** -knappen fra startskjermbildet på produktets kontrollpanel.
2. Velg **Faksoppsett**-knappen.
3. Velg **Avansert oppsett**-knappen.
4. Velg **Skriv ut tosidig**-knappen.
5. Velg **På**-knappen.

## Skrive ut en lagret faks når funksjonen for privat mottak er aktivert

Du må aktivere funksjonen **Privat mottak** før du kan bruke denne funksjonen. Bruk følgende fremgangsmåte for å aktivere denne funksjonen.

1. Trykk på **Installere** -knappen fra startskjermbildet på produktets kontrollpanel.
2. Trykk på knappen **Faksoppsett**.
3. Velg **Avansert oppsett**-knappen
4. Bla til og trykk på **Privat mottak**-knappen.
5. Trykk på knappen **På**.

Du må oppgi passordet for produktsikkerhet for å skrive ut lagrede fakser. Når produktet har skrevet ut de lagrede faksene, slettes faksene fra minnet.

1. Trykk på **Faks**-knappen fra startskjermbildet på produktets kontrollpanel.
2. Velg **Faksmeny**-knappen.
3. Velg **Motta alternativer**-knappen.
4. Velg **Skriv ut private fakser**-knappen.
5. Bruk tastaturet på berøringsskjermen til å angi passordet for produktsikkerhet, og velg deretter **OK**-knappen.

## Motta fakser når du hører fakstoner på telefonlinjen

Hvis du har en telefonlinje som mottar både faks- og telefonanrop, og du hører fakstoner når du tar telefonen, kan du starte mottaksprosessen på én av to måter:

- Velg **Start faks**-knappen på produktets kontrollpanel.
- Trykk på 1, 2 og 3 etter hverandre på telefontastaturet, lytt etter faksoverføringslyder, og legg deretter på.



**MERK:** Den sistnevnte metoden fungerer bare hvis alternativet **Tilleggstelefon** er slått på. Dette alternativet er et av **Avansert oppsett**-alternativene på menyen **Faksoppsett**.

---

## 8 Administrere og vedlikeholde

- [Bruke HP Reconfiguration Utility for å endre produkttilkoblingen \(Windows\)](#)
- [Konfigurere HP direkte trådløs utskrift](#)
- [Bruke programmer fra HPs webtjenester](#)
- [Konfigurere IP-nettverksinnstillinger](#)
- [HP Device Toolbox \(Windows\)](#)
- [HP Utility for Mac OS X](#)
- [Bruke HP Web Jetadmin-programvare](#)
- [Innstillinger for økonomisk bruk](#)
- [Sikkerhetsfunksjoner for produktet](#)
- [Oppgradere fastvaren](#)

## Bruke HP Reconfiguration Utility for å endre produkttilkoblingen (Windows)

Hvis du allerede bruker produktet og vil endre måten det er koblet til på, kan du bruke HP Reconfiguration Utility til å konfigurere tilkoblingen. Du kan for eksempel konfigurere produktet på nytt til å bruke en annen trådløs adresse, til å koble til et kablet eller trådløst nettverk eller til å endre tilkoblingen fra nettverks- til USB-tilkobling. Du kan endre konfigureringen uten å sette inn produkt-CDen. Når du har valgt tilkoblingstypen du vil bruke, går programmet direkte til den delen av produktoppsettet som må endres.

HP Reconfiguration Utility finnes i HP-programmappen på datamaskinen.



# Konfigurere HP direkte trådløs utskrift

 **MERK:** Denne funksjonen er bare tilgjengelig med trådløse modeller.

Med HP direkte trådløs utskrift kan du skrive ut fra en trådløs enhet direkte til et produkt som har HP Wireless Direct Printing aktivert uten at du må koble til et nettverk eller til Internett. Bruk HP Wireless Direct til å skrive ut trådløst fra følgende enheter:

- iPhone, iPad eller iTouch med Apple AirPrint
- Mobilenheter som kjører Android, iOS eller Symbian med HP ePrint Home & Biz-programmet

Slik konfigurerer du HP Wireless Direct fra kontrollpanelet:

 **MERK:** Denne funksjonen krever at du konfigurerer et sikkerhetspassord for produktet. Hvis du ikke har konfigurert et passord fra før, blir du bedt om å gjøre dette når du aktiverer funksjonen.

1. Trykk på Trådløs -knappen fra startskjermbildet på produktets kontrollpanel.
2. Åpne følgende menyer:
  - [Trådløs meny](#)
  - [Innstillinger for Wireless Direct](#)
  - [På/av](#)

 **MERK:** Hvis elementet [Innstillinger for Wireless Direct](#) ikke vises på kontrollpanelet, må du oppdatere produktets fastvare. Du får den gjeldende versjonen ved å gå til [www.hp.com](http://www.hp.com), angi HP-produktnummeret i søkefeltet, velge den bestemte produktmodellen og deretter klikke på koblingen **Nedlasting av programvare og drivere**.

3. Velg menyelementet [På](#). Produktet kan be deg om å angi et sikkerhetspassord. Produktet lagrer innstillingen og tilbakestiller kontrollpanelet til [Innstillinger for Wireless Direct](#)-menyen.

## Bruke programmer fra HPs webtjenester

1. Trykk på Webtjenester -knappen fra startskjerm bildet på produktets kontrollpanel.
2. Velg [Aktiver webtjenester](#)-knappen.

Når du har lastet ned et program fra webområdet for HP ePrintCenter, finner du programmet i [Progr.](#)-menyen på produktets kontrollpanel. Denne prosessen aktiverer både HPs webtjenester og [Progr.](#)-menyen.

# Konfigurere IP-nettverksinnstillinger

- [Ansvarsfraskrivelse for skriverdeling](#)
- [Vise eller endre nettverksinnstillinger](#)
- [Konfigurere IPv4 TCP/IP-parametere manuelt fra kontrollpanelet](#)
- [Gi produktet nytt navn i nettverket](#)
- [Innstillinger for koblingshastighet og tosidig utskrift](#)

## Ansvarsfraskrivelse for skriverdeling

HP støtter ikke node-til-node-nettverk ettersom funksjonen er en del av Microsoft-operativsystemer og ikke HP-skriverdriverne. Besøk Microsoft på [www.microsoft.com](http://www.microsoft.com).

## Vise eller endre nettverksinnstillinger

Bruk HPs innebygde webserver til å vise eller endre innstillingene for IP-konfigurering.

1. Trykk på Nettverk -knappen på startskjermbildet på produktets kontrollpanel for å vise IP-adressen.
2. Åpne HPs innebygde webserver ved å skrive inn IP-adressen i adresselinjen i en webleser.

 **MERK:** Du kan også få tilgang til HPs innebygde webserver fra HP Device Toolbox for Windows eller HP Utility for Mac OS X.

3. Klikk på kategorien **Nettverk** for å få nettverksinformasjon. Du kan endre innstillingene etter behov.

## Konfigurere IPv4 TCP/IP-parametere manuelt fra kontrollpanelet

Bruk menyene på kontrollpanelet til å konfigurere IPv4-adresse, nettverksmaske og standard gateway manuelt.

1. Trykk på Installere -knappen fra startskjermbildet på produktets kontrollpanel.
2. Bla til og velg **Nettverksoppsett**-menyen.
3. Velg **TCP/IP-konfig.**-menyen, og velg deretter **Manuell**-knappen.
4. Bruk tastaturet på berøringsskjermen til å angi adressen, og trykk deretter på knappen **OK**. Velg **Ja**-knappen for å bekrefte.
5. Bruk tastaturet på berøringsskjermen til å angi nettverksmasken, og trykk deretter på knappen **OK**. Velg **Ja**-knappen for å bekrefte.
6. Bruk tastaturet på berøringsskjermen til å angi standard gateway, og trykk deretter på knappen **OK**. Velg **Ja**-knappen for å bekrefte.

## Gi produktet nytt navn i nettverket

Bruk HPs innebygde webserver hvis du vil gi produktet et nytt navn i nettverket, slik at det får en unik identifikasjon.

1. Trykk på Nettverk -knappen på startskjermbildet på produktets kontrollpanel for å vise IP-adressen.

2. Åpne HPs innebygde webserver ved å skrive inn IP-adressen i adresselinjen til en webleser.



---

**MERK:** Du kan også få tilgang til HPs innebygde webserver fra HP Device Toolbox for Windows eller HP Utility for Mac OS X.

---

3. Åpne **System**-kategorien.

4. På **Enhetsinformasjon**-siden står standardproduktnavnet i **Enhetsstatus**-feltet. Du kan endre dette navnet for å gi produktet en unik identifikasjon.



---

**MERK:** Det er valgfritt å fylle ut de andre feltene på siden.

---

5. Klikk på **Bruk** for å lagre endringene.

## Innstillinger for koblingshastighet og tosidig utskrift

 **MERK:** Denne informasjonen gjelder bare Ethernet-nettverk. Den gjelder ikke trådløse nettverk.

Koblingshastigheten og kommunikasjonsmodusen til utskriftsserveren må samsvare med nettverkshuben. I de fleste tilfeller lar du produktet stå i automatisk modus. Hvis du gjør feil endringer i innstillingene for koblingshastighet og tosidig utskrift, kan det føre til at produktet ikke kommuniserer med andre enheter i nettverket. Hvis du må foreta endringer, bruker du produktets kontrollpanel.

 **MERK:** Innstillingen må samsvare med nettverksproduktet som du kobler til (en nettverkshub, -switch, -gateway, -ruter eller -datamaskin).

 **MERK:** Når disse innstillingene endres, slås produktet automatisk av og på. Utfør bare endringer når produktet er inaktivt.

1. Trykk på Installere -knappen fra startskjermbildet på produktets kontrollpanel.
2. Bla til og velg **Nettverksoppsett**-menyen.
3. Velg **Koblingshast.**-menyen.
4. Velg ett av disse alternativene:

Innstilling	Beskrivelse
Automatisk	Utskriftsserveren konfigureres automatisk for den høyeste tillatte koblingshastigheten og kommunikasjonsmodusen for nettverket.
10T Full	10 Mbps, fulldupleksoperasjon
10T Halv	10 megabyte per sekund (Mbps), halvdupleksoperasjon
100TX Full	100 Mbps, fulldupleksoperasjon
100TX Halv	100 Mbps, halvdupleksoperasjon
1000T Full	1000 Mbps, fulldupleksoperasjon

5. Velg **OK**-knappen. Produktet slås av og på.

## HP Device Toolbox (Windows)

Bruk HP Device Toolbox for Windows til å kontrollere produktstatus eller vise eller endre produktinnstillingene fra datamaskinen. Dette verktøyet åpner HPs innebygde webserver for produktet.

 **MERK:** Dette verktøyet er bare tilgjengelig hvis du utførte en komplett installering når du installerte produktet. Avhengig av hvordan produktet er tilkoblet, kan noen funksjoner være utilgjengelige.

1. Klikk på **Start** og deretter på **Programmer**.
2. Klikk på HP-produktgruppen, og klikk deretter på **HP Device Toolbox**.

Kategori eller del	Beskrivelse
<b>Hjem</b> -kategorien  Inneholder informasjon om produktet, statusen og konfigurasjonen.	<ul style="list-style-type: none"><li>• <b>Enhetsstatus:</b> Viser produktstatusen og den omtrentlige gjenværende levetiden i prosent for HP-rekvisita.</li><li>• <b>Rekvisitastatus:</b> Viser beregnet gjenværende levetid for HP-rekvisita i prosent. Den faktiske gjenværende levetiden til rekvisitaenheten kan variere. Du bør ha en ny rekvisitaenhet klar, slik at du kan skifte enheten når utskriftskvaliteten ikke lenger er tilfredsstillende. Rekvisitaenheten må ikke byttes nå med mindre utskriftskvaliteten ikke lenger er akseptabel.</li><li>• <b>Enhetskonfigurasjon:</b> Viser informasjonen som finnes på produktets konfigurasjonsside.</li><li>• <b>Nettverkssammendrag:</b> Viser informasjonen som finnes på produktets side for nettverkskonfigurasjon.</li><li>• <b>Rapporter:</b> Skriv ut konfigurasjonssiden og statussiden for rekvisita som produktet genererer.</li><li>• <b>Hendelseslogg:</b> Viser en liste over alle hendelser og feil for produktet.</li></ul>
<b>System</b> -kategori  Gjør det mulig å konfigurere produktet fra datamaskinen.	<ul style="list-style-type: none"><li>• <b>Enhetsinformasjon:</b> Viser grunnleggende produkt- og bedriftsinformasjon.</li><li>• <b>Papiroppsett:</b> Endre standardinnstillingene for papirhåndtering for produktet.</li><li>• <b>Utskriftskvalitet:</b> Endre standardinnstillingene for utskriftskvalitet for produktet.</li><li>• <b>EcoSMART-konsoll:</b> Endre standardverdien for ganger for aktivering av <b>Dvalemodus</b>-modus og <b>Slå av automatisk</b>-modus. Konfigurer hvilke hendelser som får produktet til å våkne.</li><li>• <b>Papirtyper:</b> Konfigurer utskriftsmodi som tilsvarer papirtypene produktet godtar.</li><li>• <b>Systemoppsett:</b> Endre standardinnstillingene for systemet for produktet.</li><li>• <b>Service:</b> Utfør renseprosessen for produktet.</li><li>• <b>Lagre og gjenopprette:</b> Lagre de gjeldende innstillingene for produktet i en fil på datamaskinen. Bruk denne filen til å laste inn de samme innstillingene på et annet produkt eller til å gjenopprette disse innstillingene på dette produktet senere.</li><li>• <b>Administrasjon:</b> Angi eller endre produktpassordet. Aktiver eller deaktivert produktbilder.</li></ul> <p><b>MERK:</b> Kategorien <b>System</b> kan være passordbeskyttet. Hvis dette produktet er i et nettverk, må du alltid spørre administratoren før du endrer innstillinger i denne kategorien.</p>

Kategori eller del	Beskrivelse
<b>Skriv ut-kategori</b> Gjør det mulig å endre standard utskriftsinnstillinger fra datamaskinen.	<ul style="list-style-type: none"> <li>• <b>Utskrift:</b> Endre standardinnstillingene for utskrift på produktet, for eksempel antall kopier og papirretning. Disse alternativene er de samme som de du finner på kontrollpanelet.</li> <li>• <b>PCL5c:</b> Vis og endre PCL5c-innstillingene.</li> <li>• <b>PostScript:</b> Slå av eller på funksjonen <b>Print PS Errors</b>.</li> </ul>
Kategorien <b>Faks</b>	<ul style="list-style-type: none"> <li>• <b>Mottaksalternativer:</b> Konfigurer hvordan produktet skal håndtere innkommende fakser.</li> <li>• <b>Nummerliste:</b> Legg til eller slett oppføringer i produktets nummerliste.</li> <li>• <b>Søppelfaksliste:</b> Angi faksnumre som skal blokkeres fra å sende fakser til produktet.</li> <li>• <b>Faksaktivitetslogg:</b> Se nylig faksaktivitet for produktet.</li> </ul>
Kategorien <b>Skann</b>	Konfigurer funksjonene <a href="#">Skann til nettverksmappe</a> og <a href="#">Skann til e-post</a> . <ul style="list-style-type: none"> <li>• <b>Oppsett av nettverksmappe:</b> Konfigurer mapper på nettverket som produktet kan lagre skannede filer til.</li> <li>• <b>Oppsett av Skann til e-post:</b> Start prosessen for å konfigurere funksjonen <a href="#">Skann til e-post</a>.</li> <li>• <b>Profiler for utgående e-post:</b> Angi en e-postadresse som vises som Fra-adresse for alle e-postmeldinger som sendes fra produktet. Konfigurer SMTP-serverinformasjon.</li> <li>• <b>Adressebok for e-post:</b> Legg til eller slett oppføringer i adresseboken for e-post.</li> <li>• <b>Alternativer for e-post:</b> Konfigurer standard emnelinje og meldingstekst. Konfigurer standard skanneinnstillinger for e-post.</li> </ul>
<b>Nettverk-kategori</b> Gjør det mulig å endre nettverksinnstillinger fra datamaskinen.	Nettverksadministratorer kan bruke denne kategorien til å kontrollere de nettverksrelaterte innstillingene for produktet når det er koblet til et IP-basert nettverk. Nettverksadministratoren kan også konfigurere Wireless Direct-funksjoner. Denne kategorien vises ikke hvis produktet er koblet direkte til en datamaskin.
Kategori for <b>webtjenester fra HP</b>	Bruk denne kategorien for å angi og bruke ulike webverktøy med produktet.
Kategorien <b>HP Smart Install</b>	Bruk denne kategorien for å deaktivere HP Smart Install eller laste ned og installere produktprogramvaren.

## HP Utility for Mac OS X

Bruk HP Utility for Mac OS X til å vise eller endre produktinnstillingene fra datamaskinen.

Du kan bruke HP Utility når produktet er koblet til med en USB-kabel eller er koblet til et TCP/IP-basert nettverk.

### Åpne HP Utility

Åpne Finder, dobbeltklikk på **Programmer** og **Verktøy**, og klikk deretter på **HP Utility**.

Hvis HP Utility ikke vises på listen **Verktøy**, gjør du følgende for å åpne den:

1. På datamaskinen åpner du menyen Apple . Klikk på menyen **Systemvalg**, og klikk deretter på ikonet **Utskrift og faks** eller ikonet **Utskrift og skanning**.
2. Velg produktet til venstre i vinduet.
3. Klikk på **Valg og rekvisita**-knappen.
4. Klikk på kategorien **Verktøy**.
5. Klikk på **Åpne skriververktøy**-knappen.

### HP Utility-funksjoner

Bruk HP Utility-programvaren til å utføre følgende oppgaver:

- Hente frem informasjon om rekvisitastatus.
- Hente frem produktinformasjon, for eksempel fastvareversjon og serienummer.
- Skrive ut en konfigurasjonsside.
- Konfigurere papirtype og -størrelse for skuffen.
- Overføre filer og skrifttyper fra datamaskinen til produktet.
- Oppgradere produktfastvaren.
- Endre Bonjour-navnet for produktet på Bonjour-nettverket.



## Bruke HP Web Jetadmin-programvare

HP Web Jetadmin er et prisbelønt, bransjeledende verktøy for effektiv administrasjon av en lang rekke nettverksenheter fra HP, inkludert skrivere, multifunksjonsprodukter og digitale sendere. Med denne enhetlige løsningen kan du installere, overvåke, vedlikeholde, feilsøke og sikre utskrifts- og bildemiljøet eksternt, noe som øker virksomhetens produktivitet og hjelper deg med å spare tid, kontrollere kostnadene og beskytte investeringen.

HP Web Jetadmin-oppgraderinger blir tilgjengelige med jevne mellomrom for å gi støtte for bestemte produktfunksjoner. Gå til [www.hp.com/go/webjetadmin](http://www.hp.com/go/webjetadmin) og klikk på koblingen **Self Help and Documentation** (Selvhjelp og dokumentasjon) for å få mer informasjon om oppgraderinger.

## Innstillinger for økonomisk bruk

- [Skrive ut med EconoMode](#)
- [Angi Dvalesforsinkelse](#)
- [Angi forsinkelse for å slå av automatisk](#)

### Skrive ut med EconoMode

Dette produktet har et EconoMode-alternativ som kan brukes til å skrive ut et utkast av dokumenter. Hvis du bruker EconoMode, kan du bruke mindre toner. Men utskriftskvaliteten kan også bli redusert når du bruker EconoMode.

HP anbefaler ikke konstant bruk av EconoMode. Hvis EconoMode brukes hele tiden, kan det hende at tonerinnholdet varer lenger enn de mekaniske komponentene i tonerkassetten. Hvis utskriftskvaliteten svekkes og ikke lenger er tilfredsstillende, bør du vurdere å bytte ut tonerkassetten.

 **MERK:** Hvis dette alternativet ikke er tilgjengelig i din skriverdriver, kan du konfigurere det med HPs innebygde webserver

1. Velg alternativet **Skriv ut** ved hjelp av programmet.
2. Velg produktet, og klikk deretter på **Egenskaper** eller **Innstillinger**.
3. Klikk på kategorien **Papir/kvalitet**.
4. Merk av for **EconoMode**.

### Angi Dvalesforsinkelse

1. Trykk på Installere -knappen fra startskjermbildet på produktets kontrollpanel.
2. Åpne følgende menyer:
  - [Systemoppsett](#)
  - [Strøminnstillinger](#)
  - [Forsinkelse for dvaletid](#)
3. Velg tidsrom for dvalesforsinkelsen.

 **MERK:** Standardverdien er 15 minutter.

### Angi forsinkelse for å slå av automatisk

1. Trykk på Installere -knappen fra startskjermbildet på produktets kontrollpanel.
2. Åpne følgende menyer:
  - [Systemoppsett](#)
  - [Strøminnstillinger](#)
  - [Slå av automatisk](#)
  - [Slå av-forsinkelse](#)

3. Velg tidspunkt for slå av-forsinkelsen.



**MERK:** Standardverdien er 30 minutter.

---

4. Produktet våkner automatisk fra modusen for å slå av automatisk når den mottar en jobb eller du trykker på skjermen på kontrollpanelet. Du kan endre hvilke hendelser som får produktet til å våkne. Åpne følgende menyer:

- [Systemoppsett](#)
- [Strøminnstillinger](#)
- [Slå av automatisk](#)
- [Oppvåkningshendelser](#)

Hvis du vil slå av en oppvåkningshendelse, velger du hendelsen og deretter alternativet [Nei](#).

## Sikkerhetsfunksjoner for produktet

Produktet støtter sikkerhetsstandarder og anbefalte protokoller som hjelper deg med å opprettholde sikkerheten på produktet, beskytte viktig informasjon på nettverket og forenkle måten du overvåker og vedlikeholder produktet på.

Hvis du vil ha detaljert informasjon om HPs sikre bilde- og utskriftsløsninger, kan du gå til [www.hp.com/go/secureprinting](http://www.hp.com/go/secureprinting). På dette området finner du koblinger til rapporter og dokumenter med vanlige spørsmål om sikkerhetsfunksjoner.

### Låse produktet

1. Du kan koble til en sikkeretskabel i sporet på baksiden av produktet.

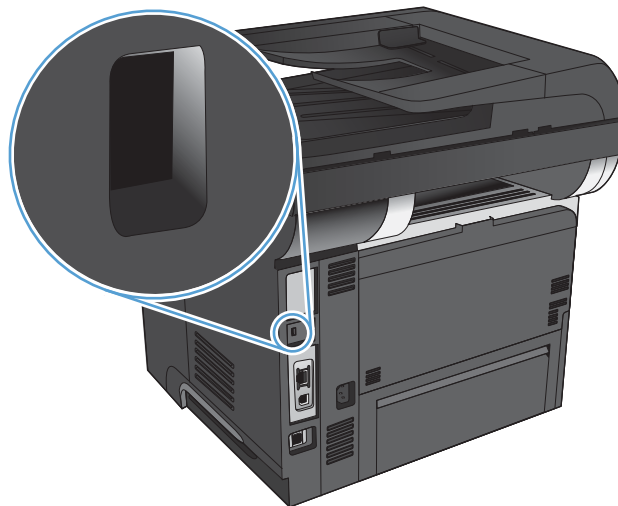

### Angi eller endre produktpassordet

Bruk HPs innebygde webserver til å angi et passord eller endre et eksisterende passord for et produkt i et nettverk.

1. Trykk på Nettverk -knappen på startskjermbildet på produktets kontrollpanel for å vise IP-adressen.
2. Åpne HPs innebygde webserver ved å skrive inn IP-adressen i adresselinjen til en webleser.

 **MERK:** Du kan også få tilgang til HPs innebygde webserver fra HP Device Toolbox for Windows eller HP Utility for Mac OS X.

3. Klikk på kategorien **System** og deretter på koblingen **Administrasjon**.

 **MERK:** Hvis det har vært angitt et passord tidligere, blir du bedt om å skrive inn passordet. Skriv inn passordet, og klikk deretter på **OK**-knappen.

4. Skriv inn det nye passordet i boksene **Passord** og **Bekreft passord**.
5. Klikk på **Bruk**-knappen nederst i vinduet for å lagre passordet.

## Oppgradere fastvaren

HP tilbyr regelmessige oppgraderinger for produktfastvaren. Du kan laste inn fastvareoppgraderinger manuelt, eller du kan angi at produktet skal laste inn fastvareoppgraderinger automatisk.

### Oppgradere fastvaren manuelt

1. Trykk på Installere -knappen fra startskjermbildet på produktets kontrollpanel.
2. Åpne følgende menyer:
  - [Service](#)
  - [LaserJet Oppdatering](#)
  - [Se etter oppdateringer nå](#)
3. Trykk på [Ja](#)-knappen for å be produktet om å søke etter fastvareoppgraderinger. Hvis produktet finner en oppgradering, startes oppgraderingsprosessen.

### Angi at produktet skal oppgradere fastvaren automatisk

1. Trykk på Installere -knappen fra startskjermbildet på produktets kontrollpanel.
2. Åpne følgende menyer:
  - [Service](#)
  - [LaserJet Oppdatering](#)
  - [Administrer oppdateringer](#)
  - [Spør før installasjon](#)
3. Velg alternativet [Installer automatisk](#).



---

## 9 Problemløsning

- [Sjekkliste for problemløsning](#)
- [Gjenopprette standardinnstillingene](#)
- [Hjelpesystem på kontrollpanelet](#)
- [Papiret mates på feil måte eller kjører seg fast](#)
- [Fjerne fastkjørt papir](#)
- [Forbedre utskriftskvaliteten](#)
- [Forbedre kopikvaliteten](#)
- [Forbedre skannekvaliteten](#)
- [Forbedre fakskvaliteten](#)
- [Produktet skriver ikke ut eller skriver ut for sakte](#)
- [Løse problemer med utskrift fra USB-enhet](#)
- [Løse faksproblemer](#)
- [Løse problemer med USB-tilkobling](#)
- [Løse problemer med det kablede nettverket](#)
- [Løse problemer med det trådløse nettverket](#)
- [Løse programvareproblemer for produktet med Windows](#)
- [Løse programvareproblemer for produktet med Mac OS X](#)
- [Fjerne programvare \(Windows\)](#)
- [Fjerne programvare \(Mac OS X\)](#)
- [Løse problemer med skanning til e-post](#)
- [Løse problemer med skanning til nettverksmappe](#)

# Sjekkliste for problemløsning

Følg disse trinnene når du prøver å løse et problem med produktet.

- [Trinn 1: Kontroller at produktet er satt opp på riktig måte](#)
- [Trinn 2: Kontroller den kablede eller trådløse tilkoblingen](#)
- [Trinn 3: Se om det vises feilmeldinger på kontrollpanelet](#)
- [Trinn 4: Kontroller papiret](#)
- [Trinn 5: Kontroller programvaren](#)
- [Trinn 6: Test utskriftsfunksjonen](#)
- [Trinn 7: Test kopieringsfunksjonen](#)
- [Trinn 8: Test faksfunksjonaliteten](#)
- [Trinn 9: Kontroller tonerkassetten](#)
- [Trinn 10: Prøv å sende en utskriftsjobb fra en datamaskin](#)
- [Trinn 11: Kontroller at produktet er koblet til nettverket](#)

## Trinn 1: Kontroller at produktet er satt opp på riktig måte

1. Trykk på av/på-knappen for å slå på produktet, eller for å deaktivere Automatisk av-modus.
2. Kontroller at strømkabelen er forsvarlig koblet til.
3. Kontroller at linjespenningen er riktig for strømkonfigurasjonen til produktet. (Se etiketten på baksiden av produktet for å se spenningskravene.) Hvis du bruker en strømfordeler og spenningen ikke er innenfor spesifikasjonen, kobler du produktet direkte til stikkkontakten. Hvis det allerede er koblet til kontakten, kan du prøve en annen kontakt.
4. Hvis produktet fortsatt ikke får strøm, bør du ta kontakt med HPs kundestøtte.

## Trinn 2: Kontroller den kablede eller trådløse tilkoblingen

1. Kontroller kabeltilkoblingen mellom produktet og datamaskinen. Kontroller at koblingen er sikker.
2. Hvis du har en annen kabel av riktig type, kan du bruke denne til å kontrollere om det er feil på selve kabelen.
3. Kontroller følgende elementer hvis produktet er koblet til et nettverk:
  - Sjekk lampen ved siden av produktets nettverkstilkobling. Den skal lyse grønt hvis nettverksforbindelsen er aktiv.
  - Kontroller at det er en nettverkskabel og ikke en telefonledning du har brukt for å koble til nettverket.
  - Kontroller at nettverksruterer, -huben eller -svitsjen er slått på og fungerer som den skal.



- Hvis datamaskinen eller produktet er koblet til et trådløst nettverk, kan svak signalkvalitet eller interferens skape forsinkelser i utskriftsjobber.
- Hvis produktet er koblet til trådløst, skriver du ut en testrapport for trådløst nettverk for å kontrollere at den trådløse tilkoblingen fungerer på riktig måte.
  - a. Trykk på Installere -knappen fra startskjermbildet på produktets kontrollpanel.
  - b. Trykk på knappen [Selvdiagnose](#).
  - c. Trykk på knappen [Kjør test av trådløs](#) for å skrive ut rapporten.
- 4. Hvis datamaskinen har et personlig brannmursystem, er det mulig at dette hindrer kommunikasjon med produktet. Prøv å deaktivere brannmuren midlertidig for å se om det er den som er årsaken til problemet.

### Trinn 3: Se om det vises feilmeldinger på kontrollpanelet

Kontrollpanelet skal vise statusen Klar. Hvis det vises en feilmelding, løser du feilen.

### Trinn 4: Kontroller papiret

1. Kontroller at papiret du bruker, oppfyller spesifikasjonene.
2. Kontroller at papiret er lagt riktig i innskuffen.

### Trinn 5: Kontroller programvaren

1. Kontroller at produktprogramvaren er installert på riktig måte.
2. Forsikre deg om at du har installert skriverdriveren for dette produktet. Kontroller programmet for å være sikker på at du bruker skriverdriveren for dette produktet.

### Trinn 6: Test utskriftsfunksjonen

1. Skriv ut en konfigurasjonsrapport.
  - a. Trykk på Informasjon -knappen fra startskjermbildet på produktets kontrollpanel.
  - b. Trykk på [Rapport](#)-knappen for å skrive ut konfigurasjonsrapporten.
2. Hvis siden ikke skrives ut, kontrollerer du at innskuffen inneholder papir.
3. Hvis siden kjører seg fast i produktet, må du fjerne det fastkjørte papiret.

## Trinn 7: Test kopieringsfunksjonen

1. Plasser konfigurasjonssiden i dokumentmateren, og ta en kopi. Hvis papiret ikke går problemfritt gjennom dokumentmateren, må du kanskje rengjøre dokumentmatervalsene og skilleputen. Kontroller at papiret oppfyller spesifikasjonene for dette produktet.
2. Plasser konfigurasjonssiden på skannerglasset, og ta en kopi.
3. Hvis utskriftskvaliteten på de kopierte sidene ikke er god nok, rengjør du skannerglasset og den lille glasstripen.

**⚠ FORSIKTIG:** Ikke bruk slipemidler, aceton, benzen, ammoniakk, etylalkohol eller karbontetraklorid på noen deler av produktet. Disse stoffene kan skade produktet. Du må ikke sprøyte væske direkte på skannerglasset. Væsken kan sive inn under bildescenen og skade produktet.

## Trinn 8: Test faksfunksjonaliteten

1. Trykk på Installere -knappen fra startskjermbildet på produktets kontrollpanel.
2. Åpne følgende menyer:
  - Service
  - Fakstjeneste
3. Trykk på *Kjør fakstest*-knappen for å skrive ut testrapporten for faks, som gir informasjon om faksfunksjonaliteten.

## Trinn 9: Kontroller tonerkassetten

Skriv ut en statusside for rekvisita, og kontroller gjenværende levetid for tonerkassetten.

1. Trykk på Rekvisita -knappen fra startskjermbildet på produktets kontrollpanel.
2. Velg *Rapport*-knappen for å skrive ut statussiden for rekvisita.

## Trinn 10: Prøv å sende en utskriftsjobb fra en datamaskin

1. Prøv å skrive ut jobben fra en annen datamaskin som bruker den samme produktprogramvaren.
2. Kontroller at USB- eller nettverkskabelen er koblet til. Sett opp produktet til å bruke riktig port, eller installer programvaren på nytt og velg den tilkoblingstypen du bruker.
3. Hvis utskriftskvaliteten ikke er tilfredsstillende, må du kontrollere at utskriftsinnstillingene er riktige for papiret du bruker.

## Trinn 11: Kontroller at produktet er koblet til nettverket

For nettverksprodukter åpner du en nettleser og skriver inn produktets IP-adresse (fra den tidligere utskrevne konfigurasjonssiden) i adresseboksen, slik at HPs innebygde webserver (EWS) åpnes. Hvis HPs innebygde webserver ikke åpnes, installerer du produktet på nytt på nettverket.

## Gjenopprette standardinnstillingene

Ved gjenoppretting av standardinnstillingene tilbakestilles alle produkt- og nettverksinnstillinger til fabrikkstandardene. Sideantall, skuffstørrelse eller språk blir ikke tilbakestilt. Følg trinnene nedenfor for å gjenopprette fabrikkinnstillingene.

---

**⚠ FORSIKTIG:** Ved gjenoppretting av standardinnstillingene tilbakestilles alle innstillinger til fabrikkstandarder, og alle sider som er lagret i minnet, blir slettet.

---

1. Velg **Installere** -knappen på produktets kontrollpanel.
2. Bla til og velg **Service**-menyen.
3. Bla til og velg **Gjenoppr. stand.**-knappen, og velg deretter **OK**-knappen.

Produktet starter automatisk på nytt.

## Hjelpesystem på kontrollpanelet

Produktet har et innebygd hjelpesystem som forklarer hvordan du bruker hvert skjermbilde. Du åpner hjelpesystemet ved å velge Hjelp ?-knappen øverst til høyre på skjermen.

I enkelte skjermbilder åpner hjelpesystemet en global meny der du kan søke etter spesielle emner. Du kan bla gjennom menystrukturen ved å velge knappene på menyen.

Enkelte hjelpeskjermbilder inkluderer animasjoner som fører deg gjennom fremgangsmåter, for eksempel fjerning av fastkjørt papir.

For skjermbilder som inneholder innstillinger for enkeltstående jobber, åpner hjelpesystemet et emne som forklarer alternativene for dette skjermbildet.

Hvis du får varsel om en feil eller advarsel, velger du Hjelp ?-knappen for å åpne en melding som beskriver problemet. Meldingen gir også informasjon om hvordan problemet kan løses.

## Papiret mates på feil måte eller kjører seg fast

- [Produktet henter ikke papir](#)
- [Produktet henter flere papirark samtidig](#)
- [Dokumentmateren produserer papirstopp, forskyver papiret eller drar inn flere papirark](#)
- [Forhindre fastkjørt papir fra papirskuffene](#)

### Produktet henter ikke papir

Hvis produktet ikke henter papir fra skuffen, kan du prøve følgende:

1. Åpne produktet og fjern eventuelt fastkjørt papir.
2. Legg i papir av riktig størrelse for jobben.
3. Kontroller at papirstørrelsen og typen er riktig angitt på produktets kontrollpanel.
4. Kontroller at papirskinnene i skuffen er tilpasset papirstørrelsen. Juster skinnene til riktig spor i skuffen.
5. Sjekk produktets kontrollpanel for å se om produktet venter på at du skal si fra at du har mottatt beskjed om å mate papiret manuelt. Legg i papir, og fortsett.
6. Valsene over skuffen kan være skitne. Tørk av valsene med en klut som ikke loer, og som er fuktet med varmt vann.

### Produktet henter flere papirark samtidig

Hvis produktet henter flere ark fra skuffen på én gang, kan du prøve følgende:

1. Ta papirbunken ut av skuffen, bøy den, roter den 180° og vend den. *Ikke luft papiret.* Legg papirbunken tilbake i skuffen.
2. Bruk bare papir som oppfyller HPs spesifikasjoner for dette produktet.
3. Bruk papir som ikke er skrukket, brettet eller skadet. Bruk om nødvendig papir fra en annen pakke.
4. Kontroller at skuffen ikke er overfylt. Hvis det er tilfelle, må du ta hele papirbunken ut av skuffen, ordne den og deretter legge en del av papiret tilbake i skuffen.
5. Kontroller at papirskinnene i skuffen er tilpasset papirstørrelsen. Juster skinnene til riktig spor i skuffen.
6. Sørg for at utskriftsmiljøet er innenfor de anbefalte spesifikasjonene.

### Dokumentmateren produserer papirstopp, forskyver papiret eller drar inn flere papirark

- Det kan være festet noe på originalen, for eksempel stifter eller selvklebende notater, som må fjernes.
- Kontroller at dokumentmaterdekselet er lukket.
- Det kan hende at papiret ikke ligger riktig. Rett opp papiret og juster papirførerne for å sentrere bunken.

- Papirskinnene må berøre sidene av papirbunken for at matingen skal fungere på riktig måte. Kontroller at papirbunken er rett, og at papirskinnene ligger inntil papirbunken.
- Kontroller at det ikke er papirbiter, stifter, binderser eller annet smuss i papirbanen.
- Rengjør dokumentmatervalsene og skilleputen. Bruk komprimert luft eller en ren, lofri klut som er fuktet med varmt vann.

## Forhindre fastkjørt papir fra papirskuffene

Prøv følgende for å unngå at papiret kjører seg fast:

1. Bruk bare papir som oppfyller HP-spesifikasjonene for dette produktet.
2. Bruk papir som ikke er skrukket, brettet eller skadet. Bruk om nødvendig papir fra en annen pakke.
3. Bruk papir som ikke har vært brukt til utskrift eller kopiering tidligere.
4. Kontroller at skuffen ikke er overfylt. Hvis det er tilfelle, må du ta hele papirbunken ut av skuffen, ordne den og deretter legge en del av papiret tilbake i skuffen.
5. Kontroller at papirskinnene i skuffen er tilpasset papirstørrelsen. Juster papirskinnene slik at de berører papirbunken uten å bøye papiret.
6. Kontroller at skuffen er satt ordentlig inn i produktet.
7. Hvis du skriver ut på tykt, preget eller perforert papir, bør du bruke den manuelle matefunksjonen og legge i ett ark om gangen.
8. Kontroller at skuffen er konfigurert riktig for papirtypen og -størrelsen.
9. Sørg for at utskriftsmiljøet er innenfor de anbefalte spesifikasjonene.

## Fjerne fastkjørt papir

- [Steder for fastkjørt papir](#)
- [Fjerne fastkjørt papir fra dokumentmateren](#)
- [Fjerne fastkjørt papir i utskuffområdet](#)
- [Fjerne fastkjørt papir i skuff 1](#)
- [Fjerne fastkjørt papir fra skuff 2 eller skuff 3 \(ekstrautstyr\)](#)
- [Fjerne fastkjørt papir i varmeelementet](#)
- [Fjerne fastkjørt papir i tosidigheten](#)

## Steder for fastkjørt papir

Bruk denne illustrasjonen til å lokalisere fastkjørt papir. I tillegg vises instruksjoner på kontrollpanelet slik at du finner ut hvor det er fastkjørt papir, og hvordan du kan fjerne det.

 **MERK:** Interne områder på produktet som kanskje må åpnes for å fjerne fastkjørt papir, har grønne håndtak eller etiketter.

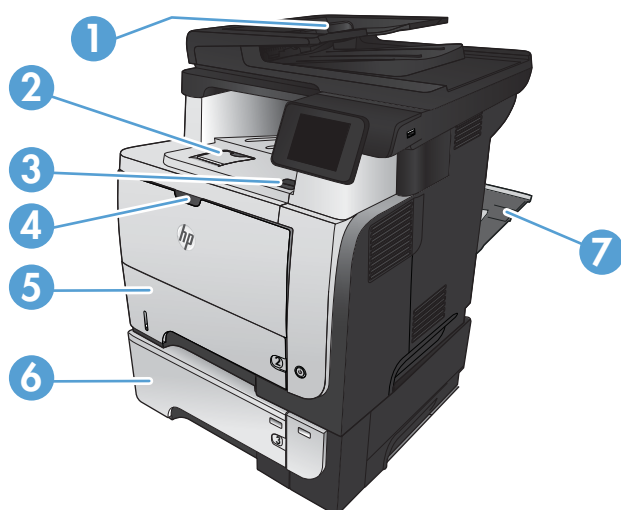

1	Dokumentmaterområde
2	Utskuffområde
3	Områdene ved øvre deksel og tonerkassett
4	Skuff 1-område
5	Inntaksområde for skuff 2 Område rundt tosidigheten (du får tilgang ved å fjerne skuff 2)
6	Skuff 3 (ekstrautstyr)
7	Bakre deksel

## Fjerne fastkjørt papir fra dokumentmateren

1. Åpne dokumentmaterdekselet.

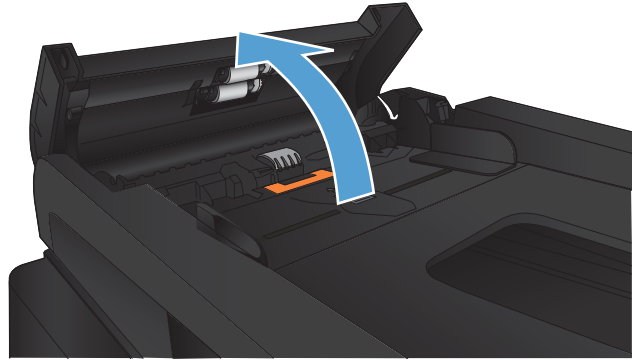

2. Trekk det fastkjørte papiret forsiktig ut.

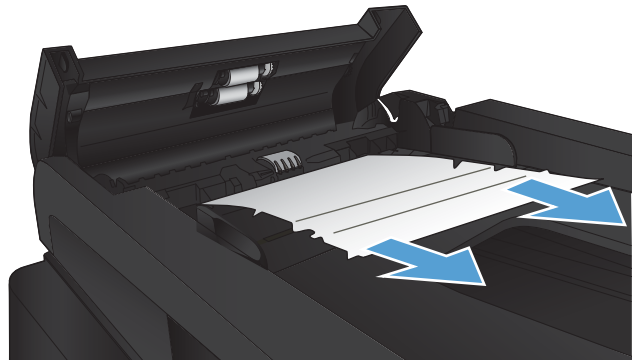



3. Lukk dokumentmaterdekelet. Pass på at det er ordentlig lukket.

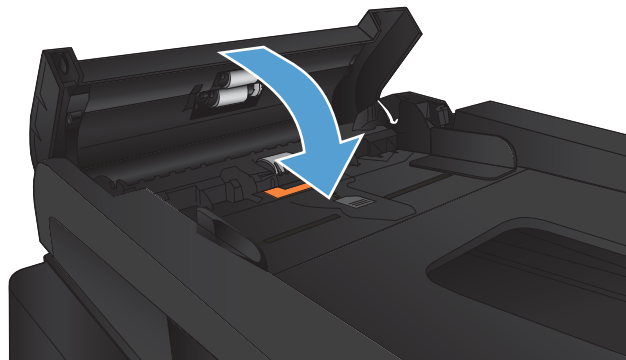

4. Åpne skannerdekelet. Hvis det sitter fast papir bak skannerdekelet, drar du det forsiktig ut.

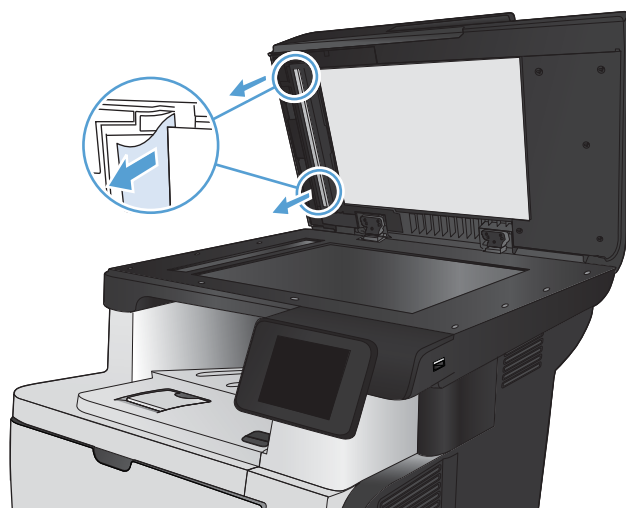

## Fjerne fastkjørt papir i utskuffområdet

1. Hvis papir er synlig fra utskuffen, tar du tak i forkanten og fjerner det.



2. Åpne bakre deksel, og skyv ned slik at det åpnes fullstendig med en 90 graders vinkel.

**MERK:** Det bakre dekslet har to stillinger. Det åpnes med en 45 graders vinkel for bakre utskuff og en 90 graders vinkel for fjerning av fastkjørt papir.

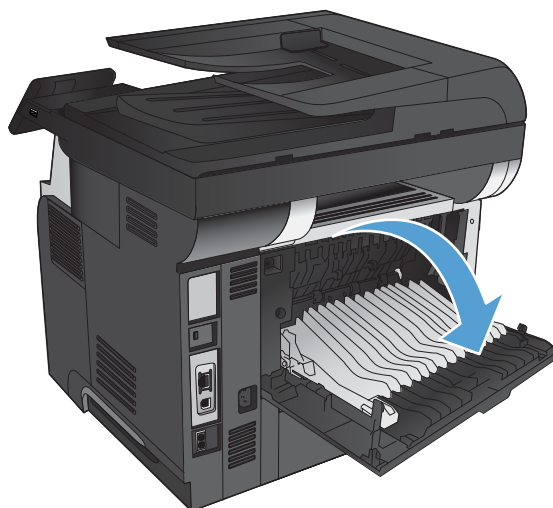

3. Fjern alt fastkjørt papir.



4. Lukk bakdekslet.

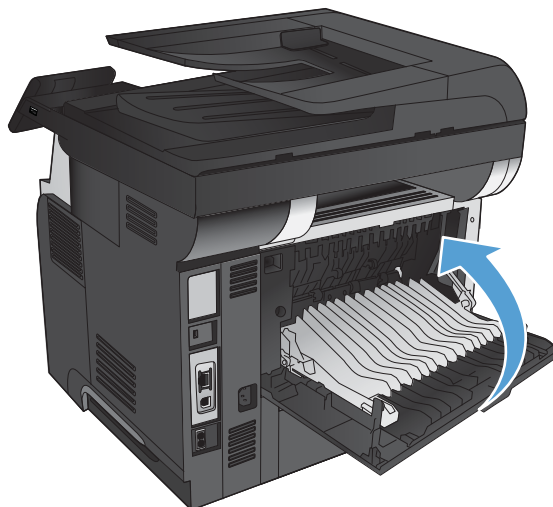

## Fjerne fastkjørt papir i skuff 1

1. Hvis mesteparten av arket er synlig i skuffen, trekker du papiret sakte ut av produktet.

Hvis mesteparten av arket er trukket inn i produktet, fortsetter du med trinnene nedenfor.

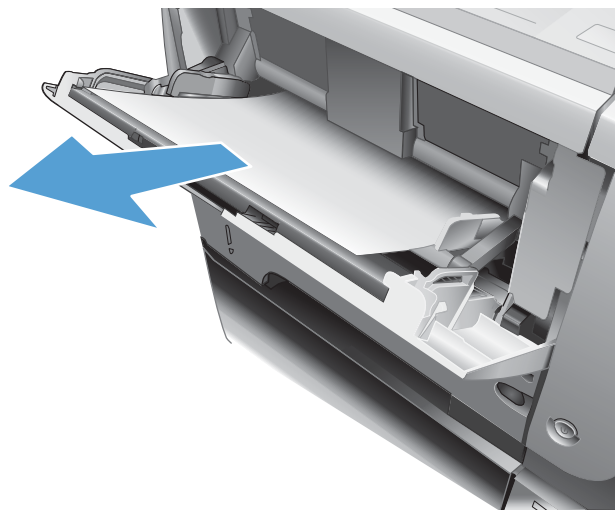

2. Trykk på utløserknappen for frontdekselet.



3. Åpne frontdekselet.



4. Ta ut tonerkassetten.

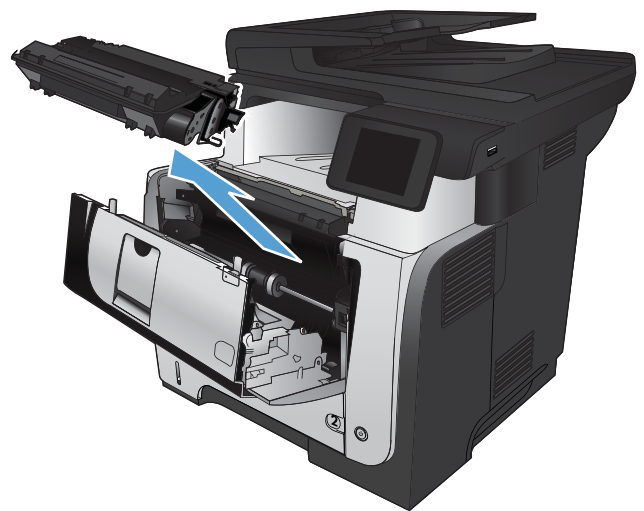

5. Løft dekkelet som gir tilgang til fastkjørt papir, og fjern eventuelt fastkjørt papir.

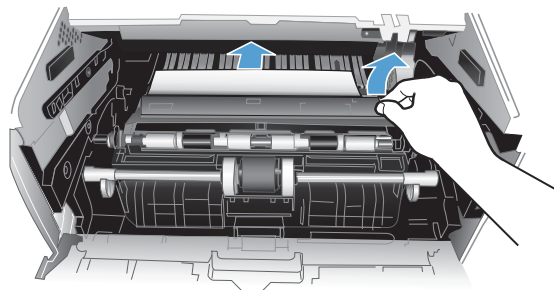

6. Sett i tonerkassetten igjen.

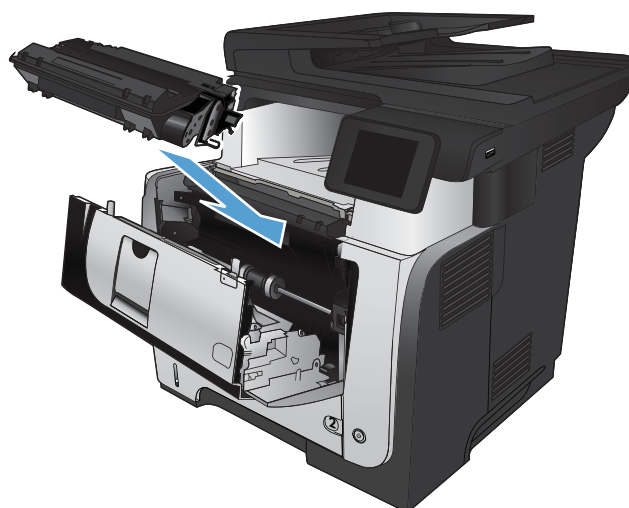

7. Lukk frontdekselet.

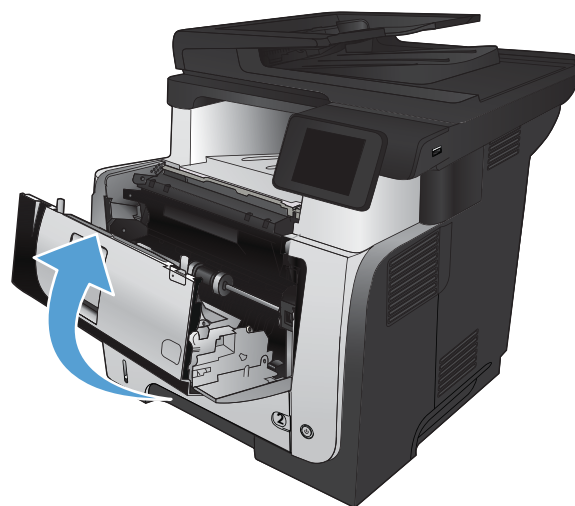

## Fjerne fastkjørt papir fra skuff 2 eller skuff 3 (ekstrautstyr)

1. Ta skuffen ut av produktet.

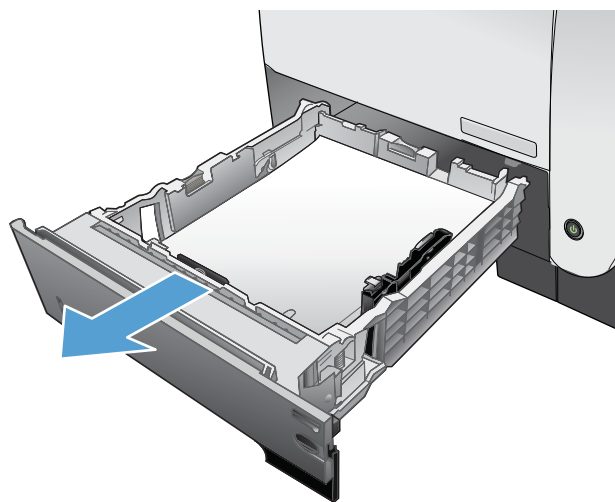

2. Fjern papiret fra skuffen, og kast eventuelt skadet papir.

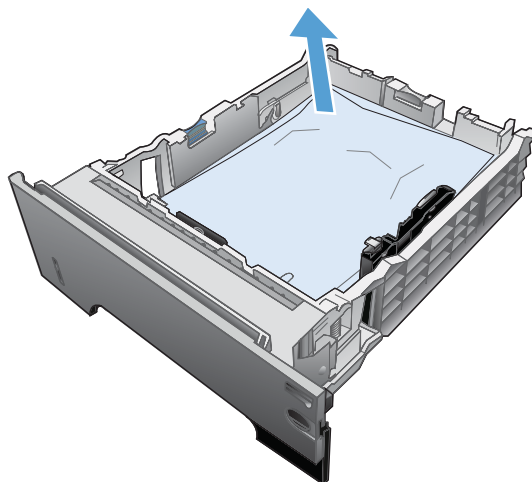

3. Kontroller at den bakre papirskinnen er justert etter haket for riktig papirstørrelse. Klem på utløseren, og flytt den bakre papirskinnen til riktig posisjon (om nødvendig). Den skal klikke på plass.

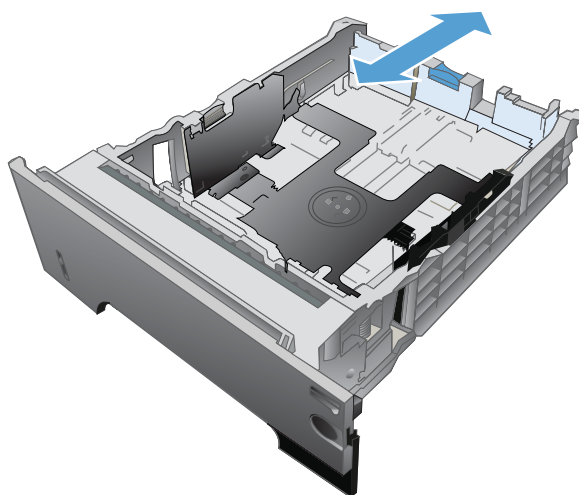

4. Legg papiret i skuffen. Pass på at stabelen ligger flatt i alle fire hjørner og at toppen av stabelen er under maksimumshøyden.

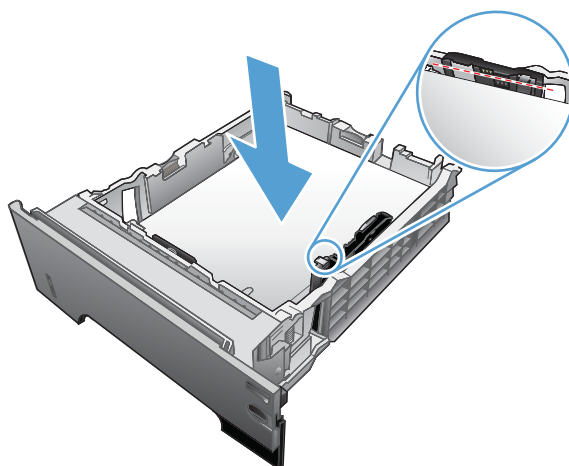

5. Fyll og lukk skuffen.

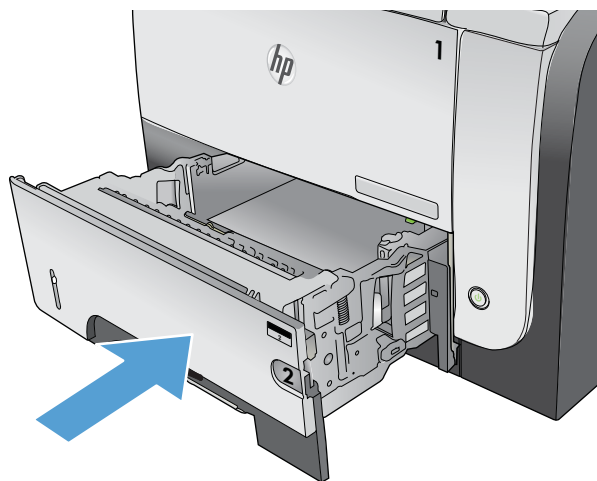

6. Trykk på utløserknappen for frontdekselet.



7. Åpne frontdekselet.



8. Ta ut tonerkassetten.

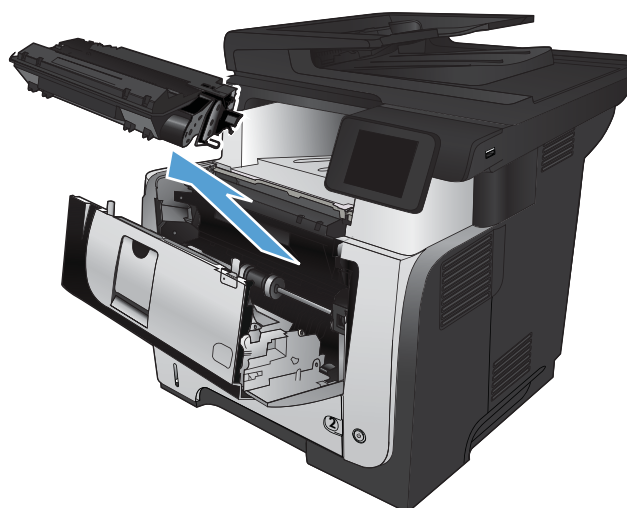

9. Løft dekkelet som gir tilgang til fastkjørt papir, og fjern eventuelt fastkjørt papir.

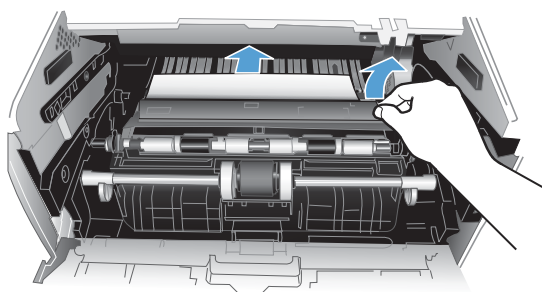



10. Sett i tonerkassetten igjen.

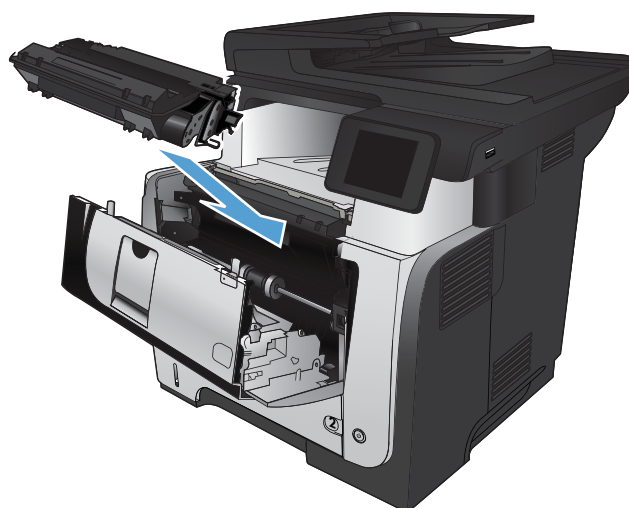

11. Lukk frontdekselet.

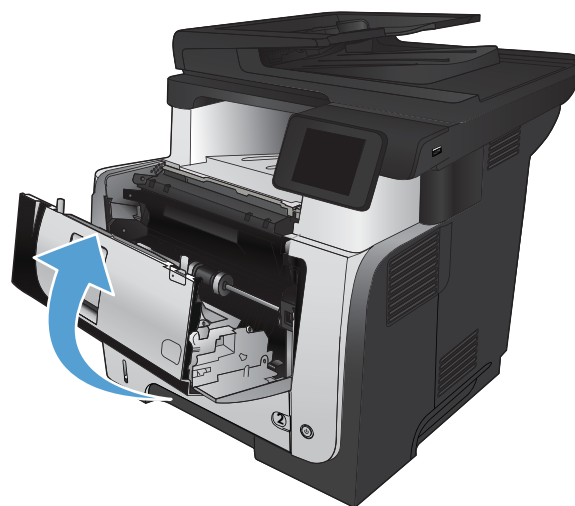

## Fjerne fastkjørt papir i varmeelementet

1. Trykk på utløserknappen for frontdekselet.



2. Åpne frontdekselet.

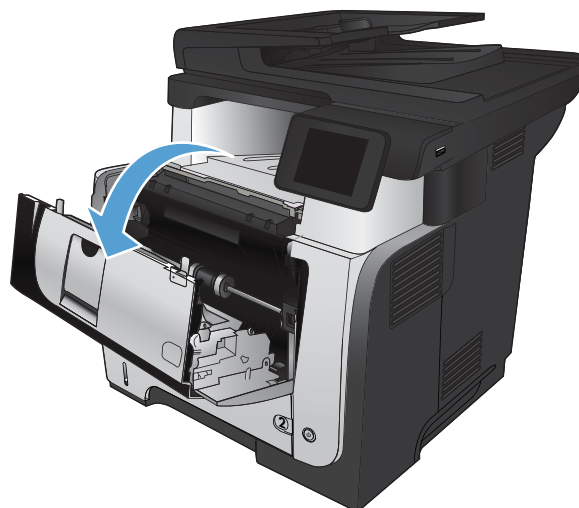

3. Ta ut tonerkassetten.

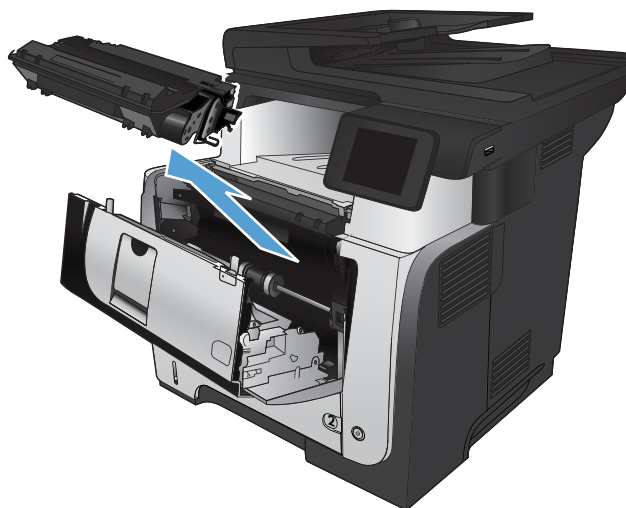

4. Løft dekelet som gir tilgang til fastkjørt papir, og fjern eventuelt fastkjørt papir.

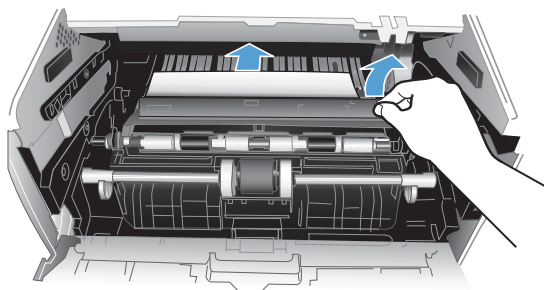

5. Sett i tonerkassetten igjen.

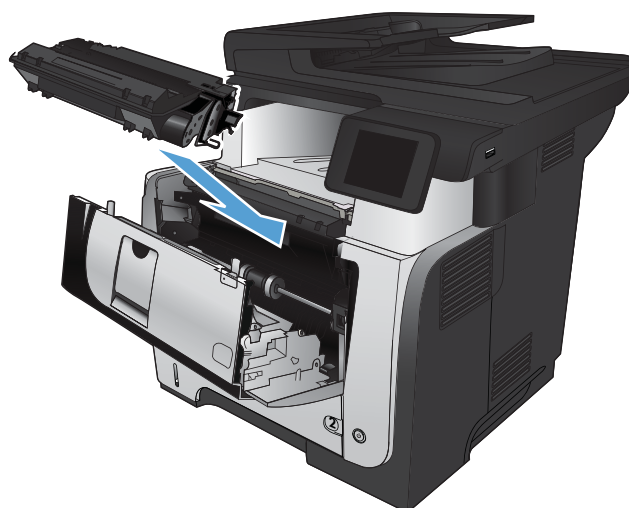

6. Lukk frontdekselet.

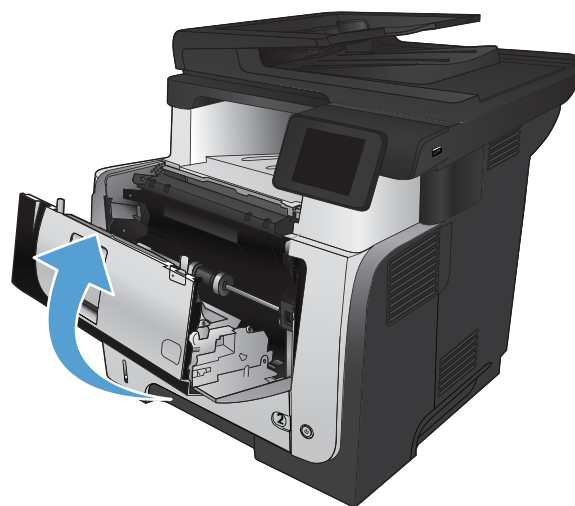

## Fjerne fastkjørt papir i tosidigenheten

1. Dra skuff 2 helt ut av produktet.

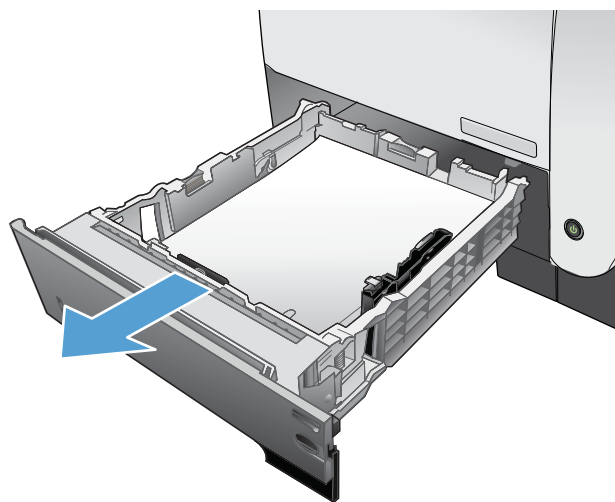

2. Trykk på den grønne knappen for å løsne tosidigplaten.

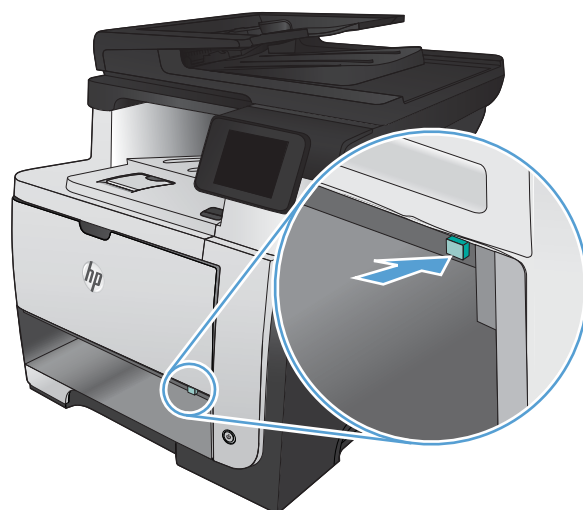

3. Fjern alt fastkjørt papir.

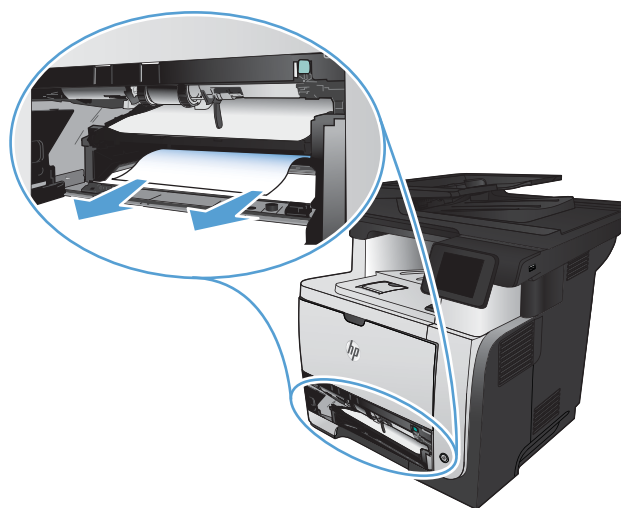

4. Lukk tosidigplaten.

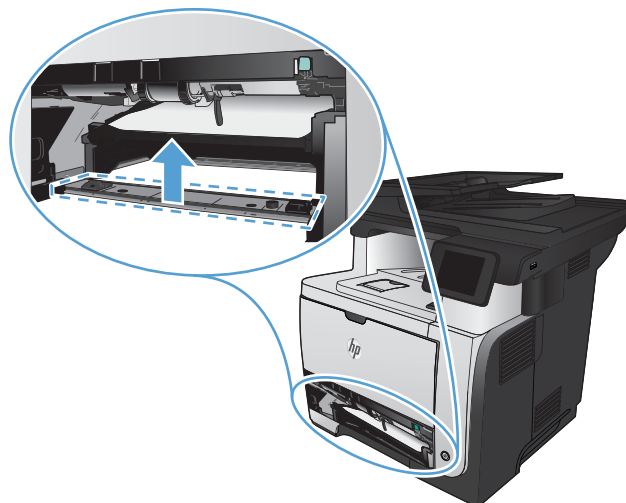

5. Sett inn igjen skuff 2.

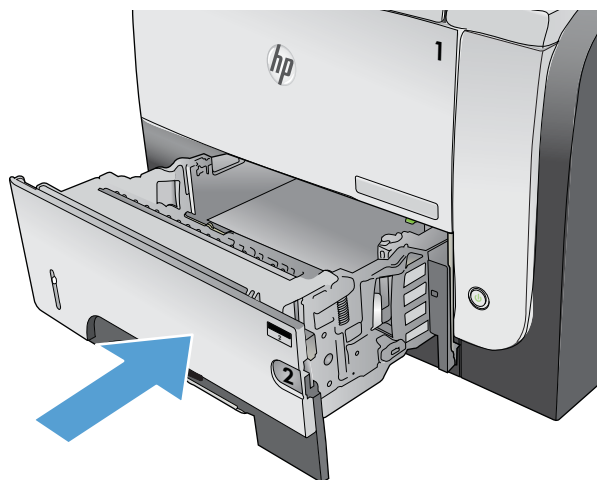

## Forbedre utskriftskvaliteten

- [Skrive ut fra et annet program](#)
- [Angi innstillingen for papirtype for utskriftsjobben](#)
- [Kontrollere tonerkassetstatusen](#)
- [Skrive ut et renseark](#)
- [Kontrollere tonerkassetten visuelt](#)
- [Kontrollere papiret og utskriftsmiljøet](#)
- [Kontrollere EconoMode-innstillingene](#)
- [Prøve en annen skriverdriver](#)

### Skrive ut fra et annet program

Prøv å skrive ut fra et annet brukerprogram. Hvis siden skrives ut riktig, ligger årsaken til problemet i programmet du skrev ut fra.

### Angi innstillingen for papirtype for utskriftsjobben

Kontroller papirtypeinnstillingen hvis du skriver ut fra et program og sidene har noen av disse problemene:

- tilsølt utskrift
- utydelig utskrift
- mørk utskrift
- krøllet papir
- spredte tonerflekker
- løs toner
- små områder der det mangler toner

### Kontrollere papirtypeinnstillingen (Windows)

1. Velg alternativet **Skriv ut** ved hjelp av programmet.
2. Velg produktet, og klikk deretter på **Egenskaper** eller **Innstillinger**.
3. Klikk på kategorien **Papir/kvalitet**.
4. I nedtrekkslisten **Papirtype** klikker du på alternativet **Mer....**
5. Utvid listen over alternativer for **Type er:**
6. Utvid kategorien med papirtyper som best beskriver papiret.
7. Velg alternativet for papirtypen du bruker, og klikk på **OK**.
8. Klikk på knappen **OK** for å lukke dialogboksen **Dokumentegenskaper**. I dialogboksen **Skriv ut** klikker du på knappen **OK** for å skrive ut jobben.

## Kontrollere papirtypeinnstillingen (Mac OS X)

1. Klikk på menyen **Fil**, og klikk deretter på alternativet **Skriv ut**.
2. På **Skriver**-menyen velger du produktet.
3. Skriverdriveren viser menyen **Kopier og sider** som standard. Åpne nedtrekkslisten med menyer, og klikk deretter på menyen **Etterbehandling**.
4. Velg en type fra nedtrekkslisten **Type utskriftsmateriale**.
5. Klikk på **Skriv ut**-knappen.

## Kontrollere tonerkassettstatusen

Se på statussiden for rekvisita etter følgende informasjon:

- Beregnet prosentandel med gjenværende levetid for skriverkassetten
- Ca. antall sider som gjenstår
- Delenumre for HPs tonerkassetter
- Antall sider som er skrevet ut.

Bruk denne fremgangsmåten for å skrive ut en statusside for rekvisita:

1. Trykk på Rekvisita -knappen fra startskjermbildet på produktets kontrollpanel.
2. Velg **Rapport**-knappen for å skrive ut statussiden for rekvisita.

## Skrive ut et renseark

1. Trykk på Installere -knappen fra startskjermbildet på produktets kontrollpanel.
2. Velg **Service**-menyen.
3. Velg **Renseark**-knappen.
4. Legg i vanlig Letter- eller A4-papir når du blir bedt om det.
5. Velg **OK**-knappen for å starte rengjøringsprosessen.

Produktet skriver ut den første siden og ber deg deretter om å fjerne arket fra utskuffen og mate det i skuff 1 på nytt med samme retning. Vent til renseprosessen er fullført. Kast siden som blir skrevet ut.

## Kontrollere tonerkassetten visuelt

1. Ta tonerkassetten ut av produktet, og kontroller at forseglingsstapen er fjernet.
2. Kontroller om minnebrikken er skadet.
3. Kontroller overflaten på den grønne bildetrommelen på tonerkassetten.

---

 **FORSIKTIG:** Ikke ta på bildetrommelen. Fingeravtrykk på bildetrommelen kan gi problemer med utskriftskvaliteten.

---

4. Skift tonerkassetten hvis det er riper, fingermerker eller andre skader på bildetrommelen.
5. Hvis bildetrommelen ikke ser ut til å være skadet, kan du vende tonerkassetten forsiktig frem og tilbake noen ganger og deretter sette den i på nytt. Skriv ut noen få sider for å se om problemet er løst.

## Kontrollere papiret og utskriftsmiljøet

### Bruke papir som oppfyller HPs spesifikasjoner

Bruk annet papir hvis du har ett eller flere av følgende problemer:

- Utskriften er for lys eller virker bluss enkelte steder.
- Det er flekker av toner på utskriftene.
- Det er tonersøl på utskriftene.
- Utskriften inneholder misformede tegn.
- Utskriftene er krøllete.

Bruk alltid papir av en type og vekt som støttes av dette produktet. Følg i tillegg disse retningslinjene når du velger papir:

- Bruk papir av god kvalitet uten kutt, hakk, rifter, flekker, løse partikler, støv, skrukker, porer, stifter eller bøyde eller brettede kanter.
- Bruk papir som ikke allerede er brukt til utskrift.
- Bruk papir som er beregnet på laserskrivere. Ikke bruk papir som er beregnet bare på blekkskrivere.
- Ikke bruk for grovt papir. Glattere papir gir generelt bedre utskriftskvalitet.

### Kontrollere produktmiljøet

Kontroller at produktet brukes i henhold til miljøspesifikasjonene som står oppført i produktets håndbok for garanti og juridiske spørsmål.

## Kontrollere EconoMode-innstillingene

HP anbefaler ikke konstant bruk av EconoMode. Hvis EconoMode brukes hele tiden, kan det hende at tonerinnholdet varer lenger enn de mekaniske komponentene i tonerkassetten. Hvis utskriftskvaliteten svekkes og ikke lenger er tilfredsstillende, bør du vurdere å bytte ut tonerkassetten.



**MERK:** Denne funksjonen er tilgjengelig med PCL 6-skriverdriveren til Windows. Hvis du ikke bruker den driveren, kan du aktivere funksjonen ved hjelp av HPs innebygde webserver.

Følg disse trinnene hvis hele siden er for mørk eller for lys.

1. Velg alternativet **Skriv ut** ved hjelp av programmet.
2. Velg produktet, og klikk deretter på **Egenskaper** eller **Innstillinger**.
3. Klikk på kategorien **Papir/kvalitet**, og finn feltet **Utskriftskvalitet**.
4. Hvis hele siden er for mørk, kan du bruke disse innstillingene:



- Velg alternativet **600 ppt**.
- Velg avmerkingsboksen **EconoMode** for å aktivere den.

Hvis hele siden er for lys, kan du bruke disse innstillingene:

- Velg alternativet **FastRes 1200**.
  - Fjern merket i avmerkingsboksen **EconoMode** for å deaktivere den.
5. Klikk på knappen **OK** for å lukke dialogboksen **Dokumentegenskaper**. Klikk på knappen **OK** i dialogboksen **Skriv ut** for å skrive ut jobben.

## Prøve en annen skriverdriver

Du må kanskje bruke en annen skriverdriver hvis utskriften har streker som ikke hører hjemme i grafikken, mangler tekst, mangler grafikk, er galt formatert eller inneholder erstatningskryfter.

<b>HP PCL 6-driver</b>	<ul style="list-style-type: none"> <li>• følger med som standarddriver og installeres automatisk med mindre du velger en annen driver</li> <li>• anbefales for alle Windows-miljøer</li> <li>• gir den generelt beste hastigheten, utskriftskvaliteten og produktfunksjonsstøtten for de fleste brukere</li> <li>• utviklet for å samkjøre med Windows GDI (Graphic Device Interface) for den beste hastigheten i Windows-miljøer</li> <li>• er kanskje ikke fullt ut kompatibel med tredjepartsprogrammer eller egendefinerte programmer som er basert på PCL 5</li> </ul>
<b>HP UPD PS-driver</b>	<ul style="list-style-type: none"> <li>• anbefales for utskrift med Adobe®-programmer eller andre grafikkintensive programmer</li> <li>• gir støtte for utskrifter med PostScript-emuleringsbehov eller støtte for PostScript-flashskrift</li> </ul>
<b>HP UPD PCL 5</b>	<ul style="list-style-type: none"> <li>• anbefales for generelle kontorutskrifter i Windows-miljøer</li> <li>• kompatibel med tidligere PCL-versjoner og eldre HP LaserJet-produkter</li> <li>• det beste valget for utskrifter fra tredjepartsprogrammer eller egendefinerte programmer</li> <li>• det beste valget når du opererer i blandede miljøer som krever at produktet angis som PCL 5 (UNIX, Linux, mainframe)</li> <li>• utviklet for bruk i Windows-miljøer i bedrifter for å bruke én driver med flere produktmodeller</li> <li>• foretrekkes ved utskrifter til flere produktmodeller fra en mobil Windows-datamaskin</li> </ul>
<b>HP UPD PCL 6</b>	<ul style="list-style-type: none"> <li>• anbefales for utskrift i alle Windows-miljøer</li> <li>• gir den generelt beste hastigheten, utskriftskvaliteten og produktfunksjonsstøtten for de fleste brukere</li> <li>• utviklet for å fungere sammen med Windows Graphic Device Interface (GDI) for best hastighet i Windows-miljøer</li> <li>• er kanskje ikke fullstendig kompatibel med tredjepartsprogrammer eller egendefinerte programmer som er basert på PCL5</li> </ul>

Last ned flere skriverdrivere fra dette webområdet: [www.hp.com/go/ljmfpm521series\\_software](http://www.hp.com/go/ljmfpm521series_software).

## Forbedre kopikvaliteten

- [Kontroller at det ikke er smuss eller flekker på skannerglasset](#)
- [Kontrollere papirinnstillingene](#)
- [Optimalisere for tekst eller bilder](#)
- [Kant til kant-kopiering](#)
- [Rengjøre matervalsene og skilleputen i dokumentmateren](#)

### Kontroller at det ikke er smuss eller flekker på skannerglasset

Over tid kan det samle seg opp smuss på skannerglasset og den hvite plastbakgrunnen, og dette kan påvirke ytelsen. Bruk følgende fremgangsmåte for rengjøre skanneren.

1. Trykk på av/på-knappen for å slå av produktet, og koble strømledningen fra stikkontakten.

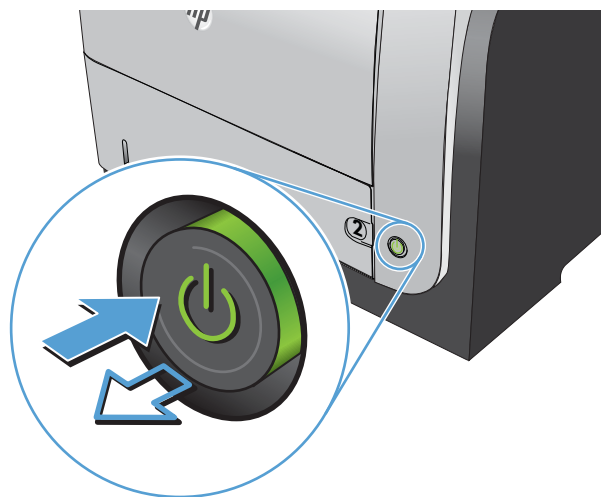

2. Åpne skannerlokket.
3. Rengjør skannerglasset, skannerstripene for dokumentmateren og den hvite plastbakgrunnen med en myk klut eller svamp som er fuktet med glassrengjøringsmiddel uten slipeeffekt.

**FORSIKTIG:** Du må ikke bruke skuremidler, aceton, benzen, ammoniakk, etylalkohol eller karbontetraklorid på noen deler av produktet. Produktet kan bli skadet. Du må ikke sprøyte væske direkte på glasset eller platen. Den kan trekke inn og skade produktet.

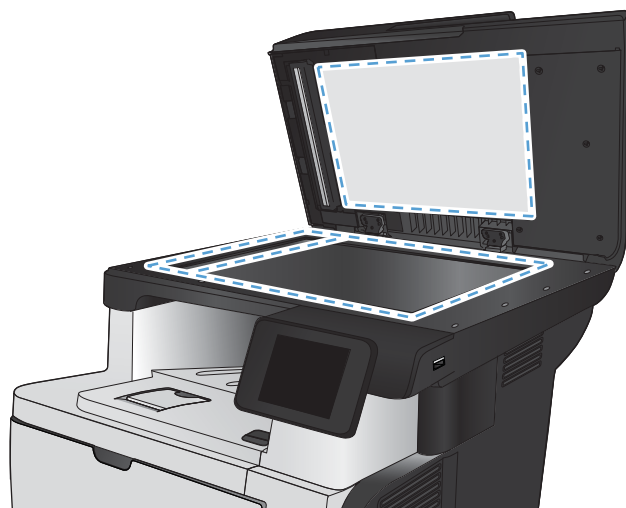

4. Tørk av glasset og de hvite plastdelene med et vaskeskinn eller en cellulosesvamp, slik at det ikke blir skjoldete.
5. Koble strømledningen til en stikkontakt, og trykk deretter på av/på-knappen for å slå på produktet.

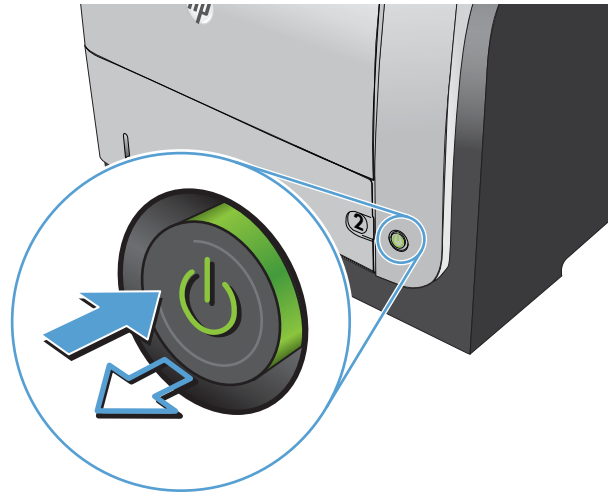

## Kontrollere papirinnstillingene

1. Trykk på **Kopi**-knappen fra startskjermbildet på produktets kontrollpanel.
2. Velg **Innst.**-knappen, og bla deretter til og velg **Papir**-knappen.
3. I listen over papirstørrelser velger du navnet på papirstørrelsen som ligger i skuff 1.
4. I listen over papirtyper velger du navnet på papirtypen som ligger i skuff 1.
5. Velg **Start kopi**-knappen for å starte kopieringen.

## Optimalisere for tekst eller bilder

Følgende innstillinger for kopikvalitet er tilgjengelige:

- **Autom. valg:** Bruk denne innstillingen hvis det ikke er så viktig at kopien har god kvalitet. Dette er standardinnstillingen.
- **Blandet:** Bruk denne innstillingen for dokumenter som inneholder både tekst og grafikk.
- **Tekst:** Bruk denne innstillingen for dokumenter som for det meste inneholder tekst.
- **Bilde:** Bruk denne innstillingen for dokumenter som for det meste inneholder grafikk.

1. Legg dokumentet på skannerglasset eller i dokumentmateren.

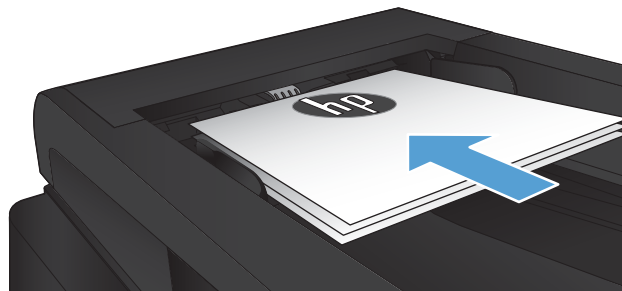

2. Trykk på **Kopi**-knappen fra startskjermbildet på produktets kontrollpanel.
3. Velg **Innst.**-knappen, og bla deretter til og velg **Optimaliser**-knappen. Bruk piltastene til å bla gjennom alternativene, og berør deretter et alternativ for å velge det.
4. Velg **Start kopi**-knappen for å starte kopieringen.

## Kant til kant-kopiering

Produktet kan ikke skrive ut fullstendig kant til kant. Det finnes en 4 mm marg rundt siden som ikke kan skrives ut.

### Faktorer du må ta hensyn til ved utskrift eller skanning av dokumenter med avkuttete kanter:

- Hvis originalen er mindre enn størrelsen på den utskrevne kopien, flytter du originalen 4 mm bort fra hjørnet som indikeres av ikonet på skanneren. Kopier eller skann på nytt fra denne posisjonen.
- Når originalen har samme størrelse som ønsket utskrevet resultat, bruker du **Forminsk/Forstørr**-funksjonen til å redusere bildet slik at kopien ikke blir beskåret.

## Rengjøre matervalsene og skilleputen i dokumentmateren

Hvis det oppstår problemer med papirhåndtering i dokumentmateren, for eksempel fastkjørt papir eller mating av flere sider, må du rengjøre dokumentmatervalsene og skilleputen.

1. Åpne dokumentmaterdekselet.

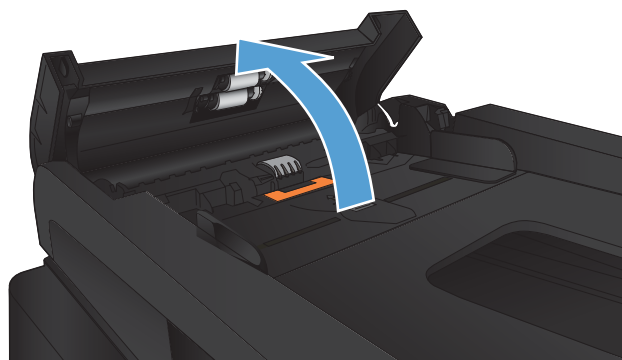

2. Bruk en fuktig, løfri klut og tørk av matervalsene og skilleputen for å fjerne smuss.

**FORSIKTIG:** Du må ikke bruke skuremidler, aceton, benzen, ammoniakk, etylalkohol eller karbontetraklorid på noen deler av produktet. Produktet kan bli skadet. Du må ikke sprøyte væske direkte på glasset eller platen. Den kan trekke inn og skade produktet.

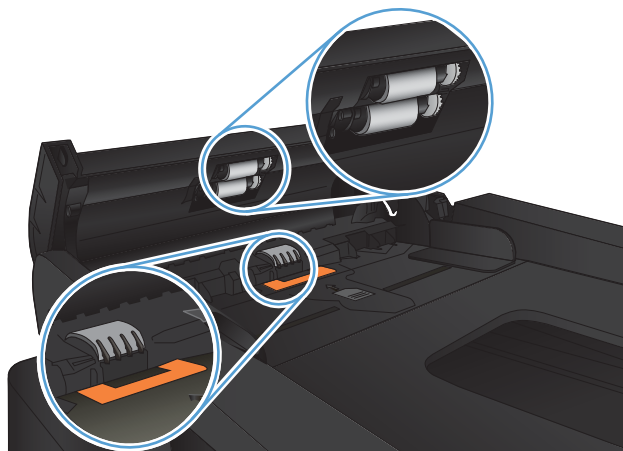

3. Lukk dokumentmaterdekslet.

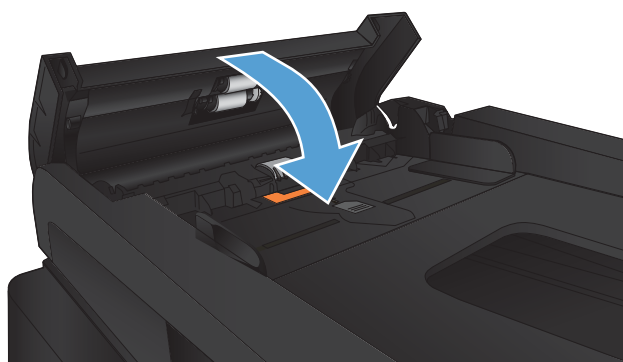

## Forbedre skannekvaliteten

- [Kontroller at det ikke er smuss eller flekker på skannerglasset](#)
- [Rengjøre matervalsene og skilleputen i dokumentmateren](#)

### Kontroller at det ikke er smuss eller flekker på skannerglasset

Over tid kan det samle seg opp smuss på skannerglasset og den hvite plastbakgrunnen, og dette kan påvirke ytelsen. Bruk følgende fremgangsmåte for rengjøre skanneren.

1. Trykk på av/på-knappen for å slå av produktet, og koble strømledningen fra stikkontakten.

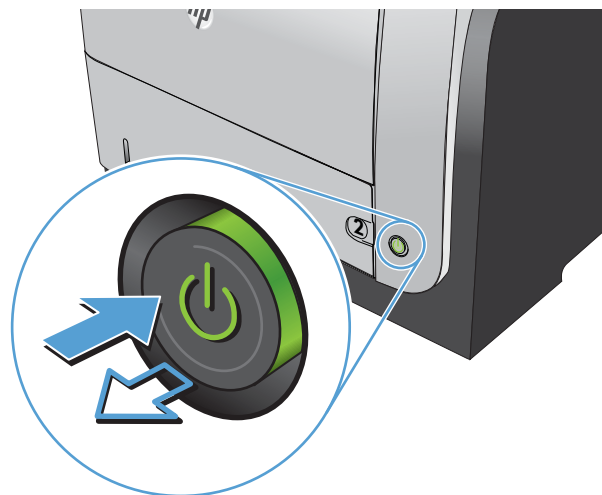

2. Åpne skannerlokket.
3. Rengjør skannerglasset, skannerstripene for dokumentmateren og den hvite plastbakgrunnen med en myk klut eller svamp som er fuktet med glassrengjøringsmiddel uten slipeeffekt.

**FORSIKTIG:** Du må ikke bruke skuremidler, aceton, benzen, ammoniakk, etylalkohol eller karbontetraklorid på noen deler av produktet. Produktet kan bli skadet. Du må ikke sprøyte væske direkte på glasset eller platen. Den kan trekke inn og skade produktet.

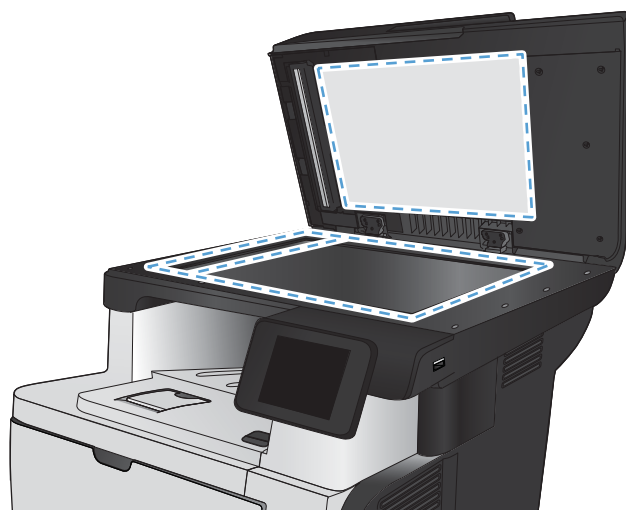

4. Tørk av glasset og de hvite plastdelene med et vaskeskinn eller en cellulosesvamp, slik at det ikke blir skjoldete.
5. Koble strømledningen til en stikkontakt, og trykk deretter på av/på-knappen for å slå på produktet.

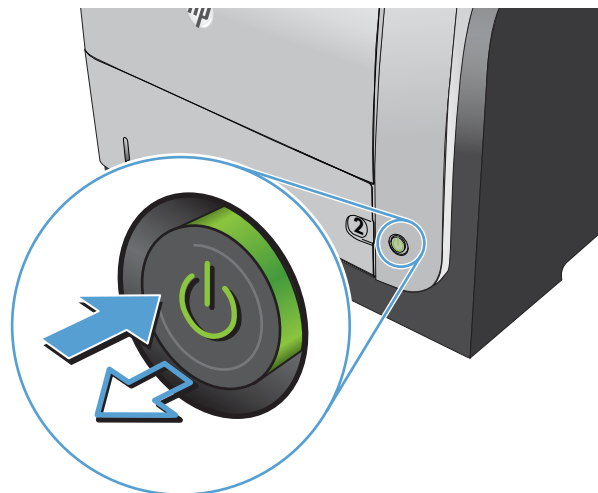

## Rengjøre matervalsene og skilleputen i dokumentmateren

Hvis det oppstår problemer med papirhåndtering i dokumentmateren, for eksempel fastkjørt papir eller mating av flere sider, må du rengjøre dokumentmatervalsene og skilleputen.

1. Åpne dokumentmaterdekslet.

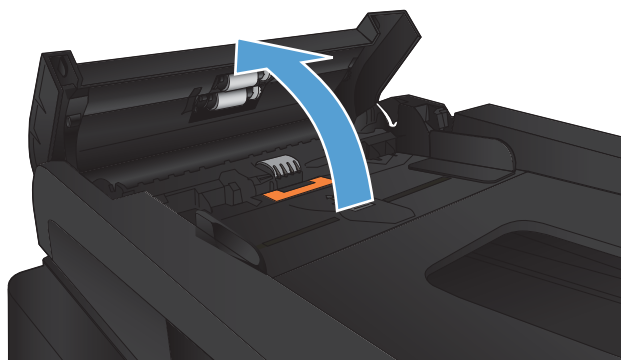



2. Bruk en fuktig, løfri klut og tørk av matervalsene og skilleputen for å fjerne smuss.

**FORSIKTIG:** Du må ikke bruke skuremidler, aceton, benzen, ammoniakk, etylalkohol eller karbontetraklorid på noen deler av produktet. Produktet kan bli skadet. Du må ikke sprøyte væske direkte på glasset eller platen. Den kan trekke inn og skade produktet.

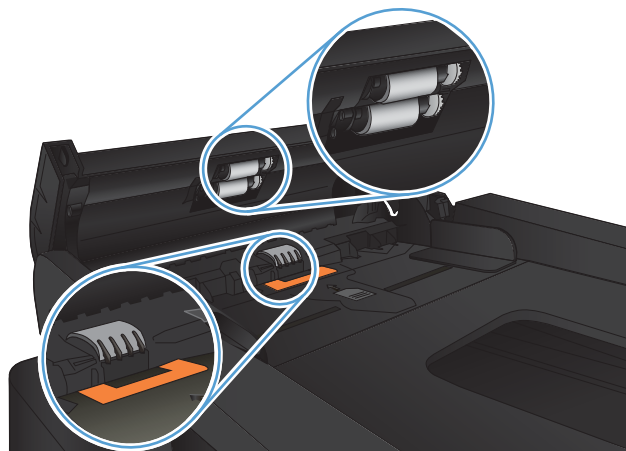

3. Lukk dokumentmaterdekselet.

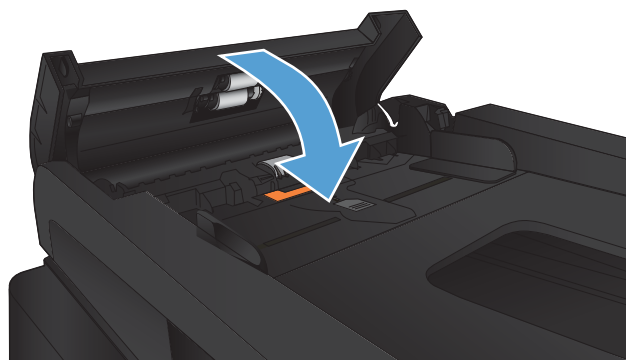

## Forbedre fakskvaliteten

- [Kontroller at det ikke er smuss eller flekker på skannerglasset](#)
- [Kontrollere oppløsningsinnstillingen for sending av faks](#)
- [Kontrollere innstillingen for feilretting](#)
- [Sende til en annen faksmaskin](#)
- [Rengjøre matervalsene og skilleputen i dokumentmateren](#)
- [Kontrollere innstillingen for Tilpass til side](#)
- [Kontrollere avsenderens faksmaskin](#)

## Kontroller at det ikke er smuss eller flekker på skannerglasset

Over tid kan det samle seg opp smuss på skannerglasset og den hvite plastbakgrunnen, og dette kan påvirke ytelsen. Bruk følgende fremgangsmåte for rengjøre skanneren.

1. Trykk på av/på-knappen for å slå av produktet, og koble strømledningen fra stikkontakten.

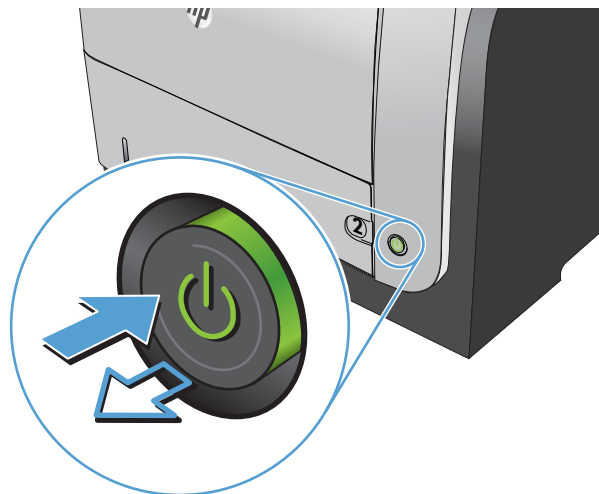

2. Åpne skannerlokket.
3. Rengjør skannerglasset, skannerstripene for dokumentmateren og den hvite plastbakgrunnen med en myk klut eller svamp som er fuktet med glassrengjøringsmiddel uten slipeeffekt.

**FORSIKTIG:** Du må ikke bruke skuremidler, aceton, benzen, ammoniakk, etylalkohol eller karbontetraklorid på noen deler av produktet. Produktet kan bli skadet. Du må ikke sprøyte væske direkte på glasset eller platen. Den kan trekke inn og skade produktet.

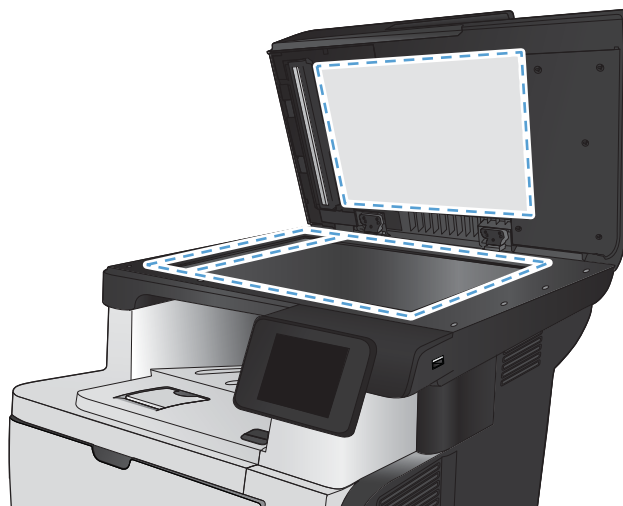

4. Tørk av glasset og de hvite plastdelene med et vaskeskind eller en cellulosesvamp, slik at det ikke blir skjoldete.
5. Koble strømledningen til en stikkontakt, og trykk deretter på av/på-knappen for å slå på produktet.

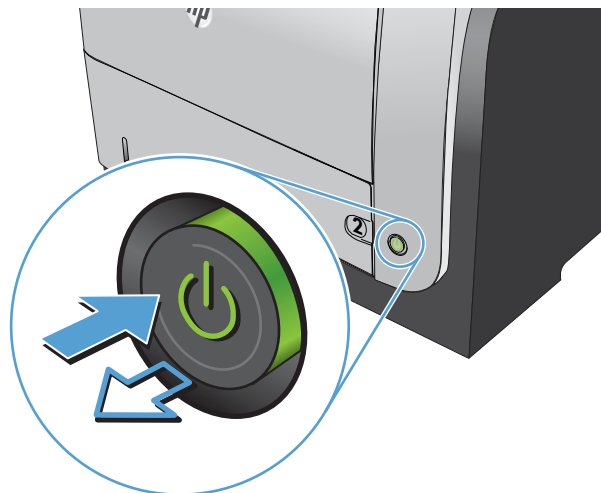

## Kontrollere oppløsningsinnstillingen for sending av faks

Hvis produktet ikke kunne sende en faks fordi faksmaskinen som skulle motta den, ikke svarte eller var opptatt, prøver produktet å ringe på nytt basert på alternativene for å ringe på nytt ved opptatt, ikke svar og kommunikasjonsfeil.

1. Trykk på Installere -knappen fra startskjermbildet på produktets kontrollpanel.
2. Velg **Faksoppsett**-menyen.
3. Velg **Avansert oppsett**-menyen.
4. Åpne **Faksoppløsning**-menyen.

## Kontrollere innstillingen for feilretting

Vanligvis overvåker produktet signalene på telefonlinjen mens det sender eller mottar en faks. Hvis produktet oppdager en feil under overføringen og innstillingen for feilretting er **På**, kan produktet be om at den aktuelle delen av faksen sendes på nytt. Standardinnstillingen for feilretting er **På**.

Du bør bare deaktivere feilretting hvis du har problemer med å sende eller motta en faks, og hvis du er villig til å godta feil i overføringen. Det kan være nyttig å deaktivere innstillingen når du prøver å sende en faks til utlandet, eller når du mottar en faks fra utlandet, eller hvis du bruker en satellittelefonforbindelse.

1. Trykk på Installere -knappen fra startskjermbildet på produktets kontrollpanel.
2. Velg **Service**-menyen.
3. Velg **Fakstjeneste**-menyen.
4. Velg **Feilretting**-knappen, og velg deretter **På**-knappen.

## Sende til en annen faksmaskin

Send faksjobben til en annen faksmaskin for å se om en annen maskin vil mottar faksjobben.

## Rengjøre matervalsene og skilleputen i dokumentmateren

Hvis det oppstår problemer med papirhåndtering i dokumentmateren, for eksempel fastkjørt papir eller mating av flere sider, må du rengjøre dokumentmatervalsene og skilleputen.

1. Åpne dokumentmaterdekselet.

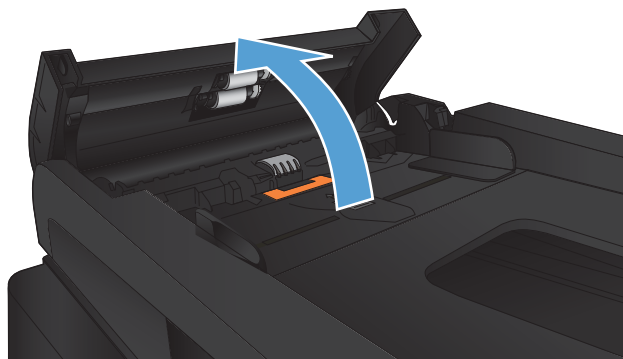

2. Bruk en fuktig, løfri klut og tørk av matervalsene og skilleputen for å fjerne smuss.

**FORSIKTIG:** Du må ikke bruke skuremidler, aceton, benzen, ammoniakk, etylalkohol eller karbontetraklorid på noen deler av produktet. Produktet kan bli skadet. Du må ikke sprøyte væske direkte på glasset eller platen. Den kan trekke inn og skade produktet.

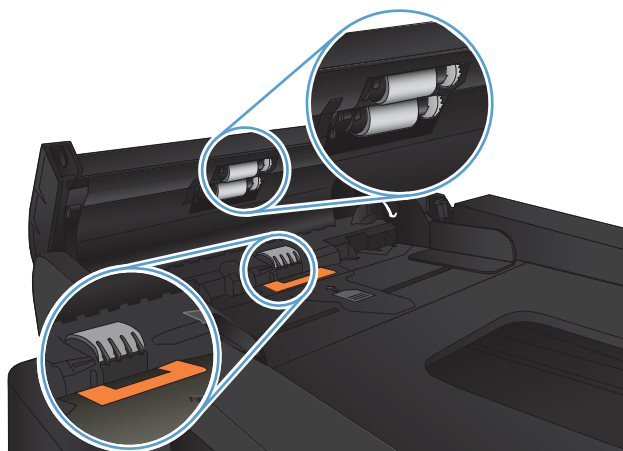

3. Lukk dokumentmaterdekselet.

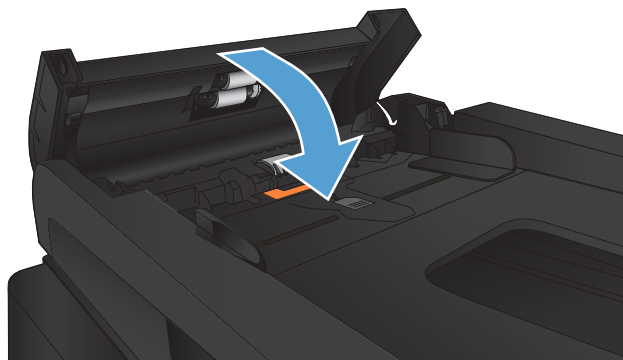

## Kontrollere innstillingen for Tilpass til side

Hvis produktet skrev ut en faksjobb utenfor siden, slår du på Tilpass til side-funksjonen fra produktets kontrollpanel.



**MERK:** Kontroller at standardinnstillingen for papirstørrelsen samsvarer med størrelsen på papiret i skuffen.

1. Trykk på Installere -knappen fra startskjerm bildet på produktets kontrollpanel.
2. Velg **Faksoppsett**-menyen.
3. Velg **Avansert oppsett**-menyen.
4. Trykk på **Tilpass til siden**-knappen, og trykk deretter på **På**-knappen.

## Kontrollere avsenderens faksmaskin

Be avsenderen om å velge en mørkere kontrastinnstilling på maskinen faksen skal sendes fra, og deretter sende faksen på nytt.

# Produktet skriver ikke ut eller skriver ut for sakte

## Produktet skriver ikke ut

Hvis produktet overhodet ikke skriver ut, kan du prøve følgende:

1. Kontroller at produktet er slått på, og at kontrollpanelet indikerer at det er klart for utskrift.
  - Hvis kontrollpanelet ikke indikerer at produktet er klart, kan du prøve å slå produktet av og deretter på igjen.
  - Hvis kontrollpanelet indikerer at produktet er klart, kan du prøve å sende jobben på nytt.
2. Hvis kontrollpanelet indikerer at det er en feil med produktet, kan du prøve å rette opp feilen og sende utskriftsjobben på nytt.
3. Kontroller at alle kablene er riktig koblet til. Kontroller følgende elementer hvis produktet er koblet til et nettverk:
  - Sjekk lampen ved siden av produktets nettverkstilkobling. Den skal lyse grønt hvis nettverksforbindelsen er aktiv.
  - Kontroller at det er en nettverkskabel og ikke en telefonledning du har brukt for å koble til nettverket.
  - Kontroller at nettverksruterer, -huber eller -svitsjer er slått på og fungerer som den skal.
4. Installer HP-programvaren fra CDen som fulgte med produktet. Hvis du bruker en generell skriverdriver, kan det gjøre at det tar lengre tid å fjerne jobber fra utskriftskøen.
5. Høyreklikk på navnet på dette produktet i listen over skrivere på datamaskinen og deretter på **Egenskaper**. Åpne kategorien **Porter**.
  - Hvis du er koblet til nettverket via en nettverkskabel, må du kontrollere at skrivernavnet som står på listen i kategorien **Porter**, er det samme som det som står på produktets konfigurasjonsside.
  - Hvis du bruker en USB-kabel og er koblet til et trådløst nettverk, må du kontrollere at det er krysset av i boksen ved siden av **Virtuell skriverport for USB**.
6. Hvis datamaskinen har et personlig brannmursystem, er det mulig at dette hindrer kommunikasjon med produktet. Prøv å deaktivere brannmuren midlertidig for å se om det er den som er årsaken til problemet.
7. Hvis datamaskinen eller produktet er koblet til et trådløst nettverk, kan svak signalkvalitet eller interferens skape forsinkelser i utskriftsjobber.

## Produktet skriver ut for sakte

Hvis produktet skriver ut, men virker tregt, kan du prøve følgende:

1. Kontroller at datamaskinen oppfyller minimumsspesifikasjonene for produktet. Gå til dette webområdet hvis du vil se en liste over spesifikasjonene: [www.hp.com/support/ljmfpm521series](http://www.hp.com/support/ljmfpm521series).
2. Når du konfigurerer produktet til å skrive ut på enkelte papirtyper, for eksempel tykt papir, vil utskriften gå langsommere for at produktet skal kunne feste toneren på papiret på riktig måte. Hvis innstillingen for papirtype ikke er riktig for den papirtypen du bruker, må du endre innstillingen til riktig papirtype.
3. Hvis datamaskinen eller produktet er koblet til et trådløst nettverk, kan svak signalkvalitet eller interferens skape forsinkelser i utskriftsjobber.

## Løse problemer med utskrift fra USB-enhet

- [Minnepinne-menyen åpnes ikke når du setter inn USB-stasjonen.](#)
- [Filen skrives ikke ut fra USB-enheten](#)
- [Filen du vil skrive ut, står ikke oppført på Minnepinne-menyen](#)

### Minnepinne-menyen åpnes ikke når du setter inn USB-stasjonen.

1. Du bruker kanskje en USB-enhet eller et filsystem som dette produktet ikke støtter. Lagre filene på en standard USB-enhet som bruker FAT-filsystemer (File Allocation Table). Produktet støtter USB-lagringseenhetene FAT12, FAT16 og FAT32.
2. Hvis en annen meny allerede er åpen, lukker du den og setter inn USB-enheten på nytt.
3. USB-enheten har kanskje flere partisjoner. (Enkelte produsenter av USB-enheter installerer programvare på stasjonen som oppretter partisjoner, på samme måte som en CD.) Formater USB-enheten på nytt for å fjerne partisjonene, eller bruk en annen USB-enhet.
4. USB-enheten krever kanskje mer strøm enn produktet kan gi.
  - a. Fjern USB-enheten.
  - b. Slå produktet av og på.
  - c. Bruk en USB-enhet som har egen strømforsyning, eller som bruker mindre strøm.
5. USB-enheten fungerer kanskje ikke som den skal.
  - a. Fjern USB-enheten.
  - b. Slå produktet av og på.
  - c. Prøv å skrive ut fra en annen USB-enhet.

### Filen skrives ikke ut fra USB-enheten

1. Kontroller at det er papir i skuffen.
2. Se om det er meldinger på kontrollpanelet. Hvis papir sitter fast i produktet, fjerner du det fastkjørte papiret.

### Filen du vil skrive ut, står ikke oppført på Minnepinne-menyen

1. Du prøver kanskje å skrive ut en filtype som USB-utskriftsfunksjonen ikke støtter. Produktet støtter filtypene PDF og JPEG.
2. Du har kanskje for mange filer i én mappe på USB-enheten. Reduser antallet filer i mappen ved å flytte dem til undermapper.
3. Du bruker kanskje et tegnssett i filnavnet som produktet ikke støtter. I så fall erstattes filnavnene med tegn fra et annet tegnssett. Gi nytt navn til filene med ASCII-tegn.



## Løse faksproblemer

- [Sjekkliste for å løse faksproblemer](#)
- [Utføre en fakdiagnosetest](#)
- [Fakssporingsrapport](#)
- [Utskrift av faksfeilrapport](#)
- [Angi modus for faksfeilretting](#)
- [Endre fakshastighet](#)
- [Løse problemer med å sende fakser](#)
- [Løse problemer med å motta fakser](#)
- [Løse generelle faksproblemer](#)

### Sjekkliste for å løse faksproblemer

- Flere mulige løsninger er tilgjengelige. Etter hver anbefalte handling prøver du å fakse på nytt for å se om problemet er løst.
  - Du oppnår de beste resultatene under løsning av faksproblemer ved å kontrollere at linjen fra produktet er koblet direkte til telefonkontakten i vegg. Koble fra alle andre enheter som er koblet til produktet.
1. Kontroller at telefonledningen er koblet til riktig port på baksiden av produktet.
  2. Kontroller telefonlinjen ved hjelp av fakstesten:
    - a. Trykk på Installere -knappen på startskjermbildet på produktets kontrollpanel, og trykk deretter på **Service**-menyen.
    - b. Velg **Fakstjeneste**-menyen.
    - c. Velg alternativet **Kjør fakstest**. En fakstestrappreport skrives ut.

Rapporten inneholder følgende mulige resultater:

      - **Bestått:** Rapporten inneholder alle gjeldende faksinnstillinger for gjennomsyn.
      - **Ikke bestått:** Rapporten viser feilen og inneholder løsninger for å hvordan du kan løse problemet.
  3. Kontroller at produktfastvaren er oppdatert:
    - a. Skriv ut en konfigurasjonsside fra **Rapporter**-menyen i kontrollpanelet for å få tak i gjeldende datokode for fastvare.
    - b. Gå til [www.hp.no](http://www.hp.no).
      1. Klikk på koblingen **Support og drivere**.
      2. Klikk på alternativet **Last ned drivere og programvare**.
      3. Skriv inn produktmodellnummeret i **For produkt**-boksen, og klikk deretter på ».

4. Klikk på koblingen for ditt operativsystem.
5. Bla til Firmware-delen i tabellen.
  - Hvis den oppførte versjonen samsvarer med versjonen på konfigurasjonssiden, har du den nyeste versjonen.
  - Hvis versjonene er ulike, laster du ned fastvareoppgraderingen og oppgraderer fastvaren på produktet. Følg instruksjonene på skjermen.



**MERK:** Produktet må være koblet til en datamaskin med Internett-tilgang for å kunne oppgradere fastvaren.

- Send faksen på nytt.
4. Kontroller at faksing ble konfigurert da produktets programvare ble installert.  
Kjør faksoppsettverktøyet i HP-programmappen på datamaskinen.
  5. Kontroller at telefontjenesten støtter analog faks.
    - Hvis du bruker ISDN eller digital PBX, kontakter du tjenesteleverandøren for å få informasjon om konfigurasjon til en analog fakslinje.
    - Hvis du bruker en VoIP-tjeneste, endrer du innstillingen **Fakshastighet til Sakte (V.29)** fra kontrollpanelet. Spør om tjenesteleverandøren støtter faks, og hva den anbefalte faksmodemhastigheten er. Enkelte selskaper krever kanskje en adapter.
    - Hvis du bruker en DSL-tjeneste, kontrollerer du at et filter er inkludert i telefonlinjetilkoblingen til produktet. Kontakt DSL-tjenesteleverandøren eller kjøp et DSL-filter hvis du ikke har det. Hvis et DSL-filter er installert, prøver du et annet, ettersom slike filtre kan bli ødelagt.
  6. Hvis feilen vedvarer, finner du mer detaljerte forslag til problemløsning i delene etter denne delen.

## Utføre en fakdiagnosestest

Du kan kjøre en diagnostest som gir informasjon om faksinnstillingene for produktet, på kontrollpanelet for produktet.

1. Trykk på **Installer** -knappen fra startskjermbildet på produktets kontrollpanel.
2. Åpne følgende menyer:
  - **Service**
  - **Fakstjeneste**
3. Trykk på **Kjør fakstest**-knappen for å starte testen. Det skrives ut en testside som viser testresultater.

## Fakssporingsrapport

En T.30-fakssporingsrapport har informasjon som kan bidra til å løse problemer med faksoverføring. Hvis du ringer HP for å få hjelp med å løse disse problemene, skriver du ut en T.30-sporingsrapport før du ringer.

1. Trykk på **Installere** -knappen fra startskjermbildet på produktets kontrollpanel.
2. Velg **Service**-menyen.
3. Velg **Fakstjeneste**-menyen.
4. Velg **Skriv ut T.30-sporing**-knappen, og velg deretter **Nå**-knappen.



**MERK:** Dette produktet skriver ut en rapport om den siste faksjobben, uavhengig av om den ble skrevet eller ikke. Hvis du vil generere en rapport for hver mislykkede faksjobb, velger du innstillingen **Hvis feil**. Hvis du vil generere en rapport for hver faksjobb, velger du innstillingen **Slutt på samt..**

## Utskrift av faksfeilrapport

Følg instruksjonene nedenfor for å skrive ut fakslogger og -rapporter.

### Skrive ut alle faksrapporter

Bruk denne fremgangsmåten for å skrive ut følgende rapporter samtidig:

- Siste overføring-rapport
  - Faksaktivitetslogg
  - Telefonkatalograpport
  - Søppelfaksliste
  - Faktureringsrapport (når faktureringskoder er slått på)
  - Konfigurasjonsrapport
  - Forbruksside
1. Trykk på **Faks**-knappen fra startskjermbildet på produktets kontrollpanel.
  2. Velg **Faksmeny**-knappen.
  3. Velg **Faksrapporter**-knappen.
  4. Velg **Skriv ut alle faksrapport**-knappen.

### Skrive ut faksrapporter enkeltvis

1. Trykk på **Faks**-knappen fra startskjermbildet på produktets kontrollpanel.
2. Velg **Faksmeny**-knappen.
3. Velg **Faksrapporter**-knappen.
4. Velg navnet på rapporten du vil skrive ut.

## Angi faksfeilrapport

En faksfeilrapport er en kort rapport som viser at det oppstod en feil med en faksjobb. Du kan angi at den skal skrives ut etter følgende hendelser:

- Hver faksfeil (standardinnstillingen)
- Feil ved sending av faks
- Feil ved mottak av faks
- Aldri



**MERK:** Med dette alternativet får du ingen indikasjon på at en faks ikke ble overført, med mindre du skriver ut en faksaktivitetslogg.

1. Trykk på **Faks**-knappen fra startskjermbildet på produktets kontrollpanel.
2. Velg **Faksmeny**-knappen.
3. Velg **Faksrapporter**-knappen.
4. Velg **Faksfeilrapport**-knappen, og velg deretter utskriftsalternativet du vil bruke.

## Angi modus for faksfeilretting

Vanligvis overvåker produktet signalene på telefonlinjen mens det sender eller mottar en faks. Hvis produktet oppdager en feil under overføringen og innstillingen for feilretting er **På**, kan produktet be om at den aktuelle delen av faksen sendes på nytt. Standardinnstillingen for feilretting er **På**.

Du bør bare deaktivere feilretting hvis du har problemer med å sende eller motta en faks, og hvis du er villig til å godta feil i overføringen. Det kan være nyttig å deaktivere innstillingen når du prøver å sende en faks til utlandet, eller når du mottar en faks fra utlandet, eller hvis du bruker en satellittelefonforbindelse.

1. Trykk på **Installere** -knappen fra startskjermbildet på produktets kontrollpanel.
2. Velg **Service**-menyen.
3. Velg **Fakstjeneste**-menyen.
4. Velg **Feilretting**-knappen, og velg deretter **På**-knappen.

## Endre fakshastighet

Innstillingen for fakshastighet er modemprotokollen som produktet bruker til å sende fakser. Den er den internasjonale standarden for fulldupleksmodemer som sender og mottar data via telefonlinjer ved opptil 33 600 bps (biter per sekund). Standardinnstillingen for fakshastighet er **Hurtig (V.34)**.

Du bør bare endre innstillingen hvis du har problemer med å sende en faks til eller motta en faks fra en bestemt enhet. Det kan være nyttig å redusere fakshastigheten når du prøver å sende en faks til utlandet, eller når du mottar en faks fra utlandet, eller hvis du bruker en satellittelefonforbindelse.

1. Trykk på **Installere** -knappen fra startskjermbildet på produktets kontrollpanel.
2. Velg **Faksoppsett**-menyen.
3. Velg **Avansert oppsett**-menyen.
4. Bla til og velg **Fakshastighet**-knappen, og velg deretter hastighetsinnstillingen du vil bruke.

## Løse problemer med å sende fakser

- [Det vises en feilmelding på kontrollpanelet](#)
- [Kontrollpanelet viser meldingen Klar uten at det blir gjort forsøk på å sende faksen](#)
- [Kontrollpanelet viser en melding om at side 1 lagres, og fortsetter ikke bort fra meldingen](#)
- [Fakser kan mottas, men ikke sendes](#)
- [Produktet er passordbeskyttet](#)
- [Kan ikke bruke faksfunksjoner fra kontrollpanelet](#)
- [Kan ikke bruke kortnumre](#)
- [Kan ikke bruke gruppeoppringinger](#)
- [Mottak av en innspilt feilmelding fra telefonselskapet ved forsøk på å sende en faks](#)
- [Kan ikke sende en faks når en telefon er koblet til produktet](#)

## Det vises en feilmelding på kontrollpanelet

### Meldingen Kommunikasjonsfeil vises

- La produktet prøve å sende faksen på nytt. Ny sending reduserer fakshastigheten midlertidig.
- Koble telefonledningen for produktet fra vegguttaket, koble til en telefon, og prøv å ringe. Koble telefonledningen for produktet til en kontakt for en annen telefonlinje.
- Prøv en annen telefonledning.
- Endre alternativet **Fakshastighet** på kontrollpanelet til innstillingen **Middels (V.17)** eller **Sakte (V.29)**.
  - a. Trykk på **Installere** -knappen fra startskjermbildet på produktets kontrollpanel.
  - b. Åpne **Faksoppsett**-menyen.
  - c. Åpne **Avansert oppsett**-menyen.
  - d. Åpne **Fakshastighet**-menyen.
  - e. Velg den riktige innstillingen.
- Slå av alternativet **Feilretting**.
  - a. Trykk på **Installere** -knappen fra startskjermbildet på produktets kontrollpanel.
  - b. Åpne **Service**-menyen.
  - c. Åpne **Fakstjeneste**-menyen.
  - d. Åpne **Feilretting**-menyen.
  - e. Velg innstillingen **Av**.



**MERK:** Bildekvaliteten kan bli redusert hvis du slår av alternativet **Feilretting**.

- Hvis feilen vedvarer, bør du kontakte HP. Se [www.hp.com/support/ljmfpm521series](http://www.hp.com/support/ljmfpm521series) eller kundestøttearket som fulgte med i esken.

### Ingen summetone



- Kontroller at telefonledningen er koblet til riktig port på produktet.
- Kontroller at telefonledningen fra produktet er koblet direkte til telefonkontakten i vegg.
- Kontroller at telefonlinjen har summetone ved å velge **Start faks**-knappen.
- Koble telefonledningen for produktet fra vegguttaket, koble til en telefon, og prøv å foreta et taleanrop.
- Koble telefonledningen fra både produktet og vegguttaket, og koble den til på nytt.
- Kontroller at du bruker telefonledningen som fulgte med produktet.
- Koble telefonledningen for produktet til en kontakt for en annen telefonlinje.
- Kontroller telefonlinjen ved hjelp av alternativet **Kjør fakstest** på **Service**-menyen på kontrollpanelet.
  - a. Trykk på **Installere** -knappen fra startskjermbildet på produktets kontrollpanel.
  - b. Åpne **Service**-menyen.
  - c. Åpne **Fakstjeneste**-menyen.
  - d. Velg elementet **Kjør fakstest**.

### Meldingen Faks opptatt vises

- Prøv å sende faksen på nytt.
- Ring mottakeren, og kontroller at faksmaskinen er på og klar.
- Kontroller at du slår riktig faksnummer.
- Kontroller at telefonlinjen har summetone ved å velge **Start faks**-knappen.
- Kontroller at telefonlinjen virker, ved å koble fra produktet, koble en telefon til telefonlinjen og foreta et taleanrop.
- Koble produktets telefonledning til en kontakt for en annen telefonlinje, og prøv å sende faksen på nytt.
- Prøv en annen telefonledning.
- Send faksen på nytt senere.
- Hvis feilen vedvarer, bør du kontakte HP. Se [www.hp.com/support/ljmfpm521series](http://www.hp.com/support/ljmfpm521series) eller kundestøttearket som fulgte med i esken.

### Meldingen Faks svarer ikke vises

- Prøv å sende faksen på nytt.
- Ring mottakeren, og kontroller at faksmaskinen er på og klar.

- Kontroller at du slår riktig faksnummer.
- Koble telefonledningen for produktet fra vegguttaket, koble til en telefon, og prøv å foreta et taleanrop.
- Koble telefonledningen for produktet til en kontakt for en annen telefonlinje.
- Prøv en annen telefonledning.
- Kontroller at telefonledningen fra telefonkontakten i veggen er koblet til linjeporten .
- Kontroller telefonlinjen ved hjelp av alternativet **Kjør fakstest** på **Service**-menyen på kontrollpanelet.
  - Trykk på **Installere** -knappen fra startskjermbildet på produktets kontrollpanel.
  - Åpne **Service**-menyen.
  - Åpne **Fakstjeneste**-menyen.
  - Velg elementet **Kjør fakstest**.
- Hvis feilen vedvarer, bør du kontakte HP. Se [www.hp.com/support/ljmfpM521series](http://www.hp.com/support/ljmfpM521series) eller kundestøttearket som fulgte med i esken.

#### Fastkjørt papir i dokumentmaterialet

- Kontroller at papiret oppfyller produktets størrelseskrav. Produktet støtter ikke faksing av sider som er lengre enn 381 mm.
- Kopier eller skriv ut originalen på papir med størrelsen Letter, A4 eller Legal, og send deretter faksen på nytt.

#### Meldingen Fakslager er fullt vises

- Slå produktet av og på igjen.
- Skriv ut lagrede fakser som ikke er skrevet ut.
  - Velg **Faks**-knappen, og velg deretter **Faksmeny**-knappen.
  - Åpne **Motta alternativer**-menyen.
  - Velg elementet **Skriv ut private fakser**.
  - Angi passordet når du blir bedt om det.
- Slett lagrede fakser fra minnet.
  - Trykk på **Installere** -knappen fra startskjermbildet på produktets kontrollpanel.
  - Åpne **Service**-menyen.
  - Åpne **Fakstjeneste**-menyen.
  - Velg elementet **Slett lagr. faks**.
- Del den store faksjobben opp i mindre deler, og faks delene enkeltvis.

## Skannerfeil

- Kontroller at papiret oppfyller produktets størrelseskrav. Produktet støtter ikke faksing av sider som er lengre enn 381 mm.
- Kopier eller skriv ut originalen på papir med størrelsen Letter, A4 eller Legal, og send deretter faksen på nytt.

## Kontrollpanelet viser meldingen Klar uten at det blir gjort forsøk på å sende faksen

- Se etter feil i faksaktivitetsloggen.
  - a. Velg **Faks**-knappen, og velg deretter **Faksmeny**-knappen.
  - b. Åpne **Faksrapporter**-menyen.
  - c. Åpne **Faksaktivitetslogg**-menyen.
  - d. Velg alternativet **Skriv ut logg nå**.
- Hvis en telefon er koblet til produktet, kontrollerer du at telefonrøret er lagt på.
- Koble fra alle andre linjer mellom faksen og produktet.
- Koble produktet direkte til telefonkontakten i veggen, og send faksen på nytt.

## Kontrollpanelet viser en melding om at side 1 lagres, og fortsetter ikke bort fra meldingen

- Slett lagrede fakser fra minnet.
  - a. Trykk på **Installere** -knappen fra startskjermbildet på produktets kontrollpanel.
  - b. Åpne **Service**-menyen.
  - c. Åpne **Fakstjeneste**-menyen.
  - d. Velg elementet **Slett lagr. faks**.

## Fakser kan mottas, men ikke sendes

Faks sendes, og ingenting skjer.

1. Kontroller at telefonlinjen har summetone ved å velge **Start faks**-knappen.
2. Slå produktet av og på igjen.
3. Bruk kontrollpanelet eller HPs veiviser for faksoppsett til å konfigurere klokkeslett, dato og fakstopptekst.
  - a. Trykk på **Installere** -knappen fra startskjermbildet på produktets kontrollpanel.
  - b. Åpne **Faksoppsett**-menyen.
  - c. Åpne **Enkelt oppsett**-menyen.
  - d. Åpne **Fakstopptekst**-menyen.
  - e. Angi de riktige innstillingene.



4. Kontroller at røret på eventuelle tilleggstelefoner på linjen er lagt på.
5. Hvis du bruker en DSL-tjeneste, kontrollerer du at telefonlinjetilkoblingen til produktet inkluderer et høypassfilter.

## Produktet er passordbeskyttet

Hvis en nettverksadministrator har angitt et produktpassord, må du få tak i passordet for å kunne bruke faksfunksjonene på produktet.

## Kan ikke bruke faksfunksjoner fra kontrollpanelet

- Produktet er kanskje passordbeskyttet. Bruk HPs innebygde webserver, HP Verktøykasse-programvare eller kontrollpanelet til å angi et passord.
- Hvis du ikke kjenner passordet for produktet, kontakter du systemansvarlig.
- Kontroller at systemansvarlig ikke har deaktivert faksfunksjonen.

## Kan ikke bruke kortnumre

- Kontroller at faksnummeret er gyldig.
- Hvis en ekstern linje krever et prefiks, slår du på alternativet [Oppringingsprefiks](#) eller tar med prefikset i kortnummeret.
  - a. Trykk på **Installere** -knappen fra startskjermbildet på produktets kontrollpanel.
  - b. Åpne **Faksoppsett**-menyen.
  - c. Åpne **Enkelt oppsett**-menyen.
  - d. Åpne **Oppringingsprefiks**-menyen.
  - e. Velg innstillingen **På**.

## Kan ikke bruke gruppeoppringinger

- Kontroller at faksnummeret er gyldig.
- Hvis en ekstern linje krever et prefiks, slår du på alternativet [Oppringingsprefiks](#) eller tar med prefikset i kortnummeret.
  - a. Trykk på **Installere** -knappen fra startskjermbildet på produktets kontrollpanel.
  - b. Åpne **Faksoppsett**-menyen.
  - c. Åpne **Enkelt oppsett**-menyen.
  - d. Åpne **Oppringingsprefiks**-menyen.
  - e. Velg innstillingen **På**.
- Angi kortnumre for alle oppføringer i gruppen.

- a. Åpne et ubrukt kortnummer.
- b. Skriv inn faksnummeret for kortnummeret.
- c. Velg **OK**-knappen for å lagre kortnummeret.

## Mottak av en innspilt feilmelding fra telefonselskapet ved forsøk på å sende en faks

- Kontroller at du slår riktig faksnummer, og at telefontjenesten ikke er blokkert. Enkelte telefontjenester forhindrer for eksempel fjernsamtaler.
- Hvis en ekstern linje krever et prefiks, slår du på alternativet **Oppringingsprefiks** eller tar med prefikset i kortnummeret.
  - a. Trykk på **Installere** -knappen fra startskjermbildet på produktets kontrollpanel.
  - b. Åpne **Faksoppsett**-menyen.
  - c. Åpne **Enkelt oppsett**-menyen.
  - d. Åpne **Oppringingsprefiks**-menyen.
  - e. Velg innstillingen **På**.



**MERK:** Hvis du vil sende en faks uten et prefiks, sender du faksen manuelt når alternativet **Oppringingsprefiks** er slått på.

- Sende en faks til et internasjonalt nummer
  - a. Hvis et prefiks er påkrevd, slår du telefonnummeret manuelt med prefikset.
  - b. Angi koden for landet/regionen før du slår telefonnummeret.
  - c. Vent på pauser når du hører tonene på telefonen.
  - d. Send faksen manuelt fra kontrollpanelet.

## Kan ikke sende en faks når en telefon er koblet til produktet

- Kontroller at telefonrøret er lagt på.
- Kontroller at telefonen ikke er i bruk til et taleanrop når du fakser.
- Koble telefonen fra linjen, og prøv deretter å sende faksen på nytt.

## Løse problemer med å motta fakser

- [Faksen svarer ikke](#)
- [Det vises en feilmelding på kontrollpanelet](#)
- [En faks mottas, men skrives ikke ut](#)
- [Avsenderen får opptattsignal](#)
- [Ingen summetone](#)
- [Kan ikke sende eller motta en faks på en PBX-linje](#)



## Faksen svarer ikke

### Faksen har en dedikert telefonlinje

- Sett alternativet **Svarmodus** til innstillingen **Automatisk** på kontrollpanelet.
  - a. Trykk på **Installere** -knappen fra startskjermbildet på produktets kontrollpanel.
  - b. Åpne **Faksoppsett**-menyen.
  - c. Åpne **Enkelt oppsett**-menyen.
  - d. Åpne **Svarmodus**-menyen.
  - e. Velg innstillingen **Automatisk**.

### En telefonsvarer er koblet til produktet



- Sett alternativet **Svarmodus** til innstillingen **TAM**, og koble telefonsvareren til telefonporten.
  - a. Trykk på **Installere** -knappen fra startskjermbildet på produktets kontrollpanel.
  - b. Åpne **Faksoppsett**-menyen.
  - c. Åpne **Enkelt oppsett**-menyen.
  - d. Åpne **Svarmodus**-menyen.
  - e. Velg innstillingen **TAM**.

Hvis innstillingen **TAM** ikke er tilgjengelig, setter du alternativet **Svarmodus** til innstillingen **Automatisk**.
- Sett innstillingen **Ring før svar** til minst ett ringesignal mer enn antallet ringesignaler som er angitt for telefonsvareren.
  - a. Trykk på **Installere** -knappen fra startskjermbildet på produktets kontrollpanel.
  - b. Åpne **Faksoppsett**-menyen.
  - c. Åpne **Enkelt oppsett**-menyen.
  - d. Åpne **Ring før svar**-menyen.
  - e. Velg den riktige innstillingen.
- Koble telefonsvareren til telefonporten.
- Hvis produktet har et tilkoblet telefonhåndsett, setter du alternativet **Svarmodus** til innstillingen **Faks/tlf** for å rute anrop til riktig enhet. Når et taleanrop blir oppdaget, genereres det en ringetone som varsler deg om å løfte av telefonhåndsettet.
  - a. Trykk på **Installere** -knappen fra startskjermbildet på produktets kontrollpanel.
  - b. Åpne **Faksoppsett**-menyen.
  - c. Åpne **Enkelt oppsett**-menyen.
  - d. Åpne **Svarmodus**-menyen.
  - e. Velg innstillingen **Faks/tlf**.

## Innstillingen Svarmodus er satt til innstillingen Manuell

- Velg **Start faks**-knappen på produktets kontrollpanel.

## Talepost er tilgjengelig på fakslinjen

- Legg til en tjeneste for særegen ringing på telefonlinjen, og endre innstillingen **Særegen ringing** på produktet slik at den samsvarer med ringemønsteret fra teleselskapet. Kontakt teleselskapet for å få informasjon.
  - a. Trykk på **Installere** -knappen fra startskjermbildet på produktets kontrollpanel.
  - b. Åpne **Faksoppsett**-menyen.
  - c. Åpne **Enkelt oppsett**-menyen.
  - d. Åpne **Særegen ringing**-menyen.
  - e. Velg den riktige innstillingen.
- Kjøp en linje som er dedikert til faksing.
- Sett alternativet **Svarmodus** til innstillingen **Manuell**.
  - a. Trykk på **Installere** -knappen fra startskjermbildet på produktets kontrollpanel.
  - b. Åpne **Faksoppsett**-menyen.
  - c. Åpne **Enkelt oppsett**-menyen.
  - d. Åpne **Svarmodus**-menyen.
  - e. Velg innstillingen **Manuell**.

---

 **MERK:** Du må være til stede for å motta fakser.

---

## Produktet er koblet til en DSL-telefontjeneste

- Kontroller installasjonen og funksjonene. Et DSL-modem krever et høypassfilter i telefonlinjetilkoblingen til produktet. Kontakt DSL-tjenesteleverandøren for å få eller kjøpe et filter.
- Kontroller at filteret er koblet til.
- Bytt ut det eksisterende filteret i tilfelle det er ødelagt.

## Produktet bruker en faksetjeneste via IP- eller VoIP-telefon

- Sett alternativet **Fakshastighet** til innstillingen **Sakte (V.29)** eller **Middels (V.17)**.
  - a. Trykk på **Installere** -knappen fra startskjermbildet på produktets kontrollpanel.
  - b. Åpne **Faksoppsett**-menyen.
  - c. Åpne **Avansert oppsett**-menyen.

- d. Åpne **Fakshastighet**-menyen.
- e. Velg den riktige innstillingen.
- Kontakt tjenesteleverandøren for å kontrollere at faksing støttes, og for å få de anbefalte innstillingene for fakshastighet. Enkelte selskaper krever kanskje en adapter.

## Det vises en feilmelding på kontrollpanelet

### Meldingen Ingen faks reg. vises.



**MERK:** Denne feilen henviser ikke alltid til en faks du ikke har fått. Hvis et taleanrop ved en feil foretas til et faksnummer og anroperen legger på, vises meldingen **Ingen faks reg.** på kontrollpanelet.

- Be avsenderen om å sende faksen på nytt.
- Kontroller at telefonledningen fra produktet er koblet til telefonkontakten i veggen.
- Prøv en annen telefonledning.
- Koble telefonledningen for produktet til en kontakt for en annen telefonlinje.
- Kontroller at telefonlinjen og telefonkontakten i veggen er aktive ved å koble til en telefon og sjekke om det er summetone.
- Kontroller at telefonledningen er koblet til linjeporten på produktet.
- Kontroller telefonlinjen ved å kjøre en fakstest fra kontrollpanelet.
- Hvis feilen vedvarer, bør du kontakte HP. Se [www.hp.com/support/ljmfpm521series](http://www.hp.com/support/ljmfpm521series) eller kundestøttearket som fulgte med i esken.

### Meldingen Kommunikasjonsfeil vises

- Be avsenderen om å sende faksen på nytt eller sende den senere, når linjeforholdene er bedre.
- Koble telefonledningen for produktet fra vegguttaket, koble til en telefon, og prøv å ringe. Koble telefonledningen for produktet til en kontakt for en annen telefonlinje.
- Prøv en annen telefonledning.
- Sett alternativet **Fakshastighet** til innstillingen **Sakte (V.29)** eller **Middels (V.17)**.
  - a. Trykk på Installere -knappen fra startskjermbildet på produktets kontrollpanel.
  - b. Åpne **Faksoppsett**-menyen.
  - c. Åpne **Avansert oppsett**-menyen.
  - d. Åpne **Fakshastighet**-menyen.
  - e. Velg den riktige innstillingen.
- Slå av **Feilretting**-funksjonen for å forhindre automatisk feilretting.



**MERK:** Bildekvaliteten kan bli redusert hvis du slår av **Feilretting**-funksjonen.

- a. Trykk på **Installere** -knappen fra startskjermbildet på produktets kontrollpanel.
  - b. Åpne **Service**-menyen.
  - c. Åpne **Fakstjeneste**-menyen.
  - d. Åpne **Feilretting**-menyen.
  - e. Velg innstillingen **Av**.
- Skriv ut **Faksaktivitetslogg**-rapporten fra kontrollpanelet for å finne ut om feilen forekommer med et bestemt faksnummer.
    - a. Velg **Faks**-knappen, og velg deretter **Faksmeny**-knappen.
    - b. Åpne **Faksrapporter**-menyen.
    - c. Åpne **Faksaktivitetslogg**-menyen.
    - d. Velg alternativet **Skriv ut logg nå**.
  - Hvis feilen vedvarer, bør du kontakte HP. Se [www.hp.com/support/ljmfpm521series](http://www.hp.com/support/ljmfpm521series) eller kundestøttearket som fulgte med i esken.

#### Meldingen **Fakslager er fullt vises**

- Slå produktet av og på igjen.
- Skriv ut alle fakser, og be avsenderen om å sende faksen på nytt.
- Be avsenderen om å dele en stor faksjobb opp i mindre deler og deretter fakse delene enkeltvis.
- Kontroller at oppløsningen på faksmaskinen som sender faksen, ikke er satt til innstillingen **Foto** eller **Superfin**.
  - a. Trykk på **Installere** -knappen fra startskjermbildet på produktets kontrollpanel.
  - b. Åpne **Faksoppsett**-menyen.
  - c. Åpne **Avansert oppsett**-menyen.
  - d. Åpne **Faksoppløsning**-menyen.
  - e. Velg den riktige innstillingen.
- Avbryt alle faksjobber, eller fjern faksene fra minnet.

#### Meldingen **Faks opptatt vises**

- Produktet kan ikke motta en faks samtidig som en faks sendes. Avbryt sendingen av faksen, og prøv å sende på nytt senere.
- La produktet prøve å sende faksen på nytt.

## En faks mottas, men skrives ikke ut

### Funksjonen Privat mottak er på

- Når **Privat mottak**-funksjonen er aktivert, lagres mottatte fakser i minnet. Et passord kreves for å skrive ut de lagrede faksene.
- Angi passordet for å skrive ut faksen. Hvis du ikke kjenner passordet, kontakter du produktadministratoren.



**MERK:** Minnefeil kan oppstå hvis faksene ikke skrives ut. Produktet svarer ikke hvis minnet er fullt.

## Avsenderen får opptattsignal

### Et håndsett er koblet til produktet

- Kontroller at telefonrøret er lagt på.
- Endre alternativet **Svarmodus** slik at det samsvarer med produktoppsettet.
  - a. Trykk på **Installere** -knappen fra startskjermbildet på produktets kontrollpanel.
  - b. Åpne **Faksoppsett**-menyen.
  - c. Åpne **Enkelt oppsett**-menyen.
  - d. Åpne **Svarmodus**-menyen.
  - e. Velg innstillingen som samsvarer med produktoppsettet.

Sett alternativet **Svarmodus** til innstillingen **Faks/tlf** for å motta fakser automatisk. Innstillingen **Faks/tlf** finner automatisk ut om den innkommende overføringen er en faks eller et taleanrop, og ruter anropet til riktig enhet.

### En telefonlinjedeler er i bruk

- Hvis du bruker en telefonlinjedeler, fjerner du deleren og setter opp telefonen som en nedstrømstelefon.
- Kontroller at telefonrøret er lagt på.
- Kontroller at telefonen ikke er i bruk til et taleanrop når du fakser.

### Ingen summetone

- Hvis du bruker en telefonlinjedeler, fjerner du deleren og setter opp telefonen som en nedstrømstelefon.

### Kan ikke sende eller motta en faks på en PBX-linje

- Hvis du bruker en PBX-telefonlinje, kontakter du PBX-administratoren for å konfigurere en analog fakslinje for produktet.

## Løse generelle faksproblemer

- [Det går tregt å sende faks](#)
- [Fakskvaliteten er dårlig](#)

- [Faksen kutter av deler av kopien eller skriver på to sider](#)

## Det går tregt å sende faks

Det er en dårlig telefonlinje.

- Prøv å sende faksen på nytt senere når det er bedre forhold på linjen.
- Kontakt leverandøren av telefontjenesten for å kontrollere at linjen støtter faks.
- Deaktiver innstillingen [Feilretting](#).
  - a. Åpne [Oppsettmeny](#)-menyen.
  - b. Åpne [Service](#)-menyen.
  - c. Åpne [Fakstjeneste](#)-menyen.
  - d. Åpne [Feilretting](#)-menyen.
  - e. Velg innstillingen [Av](#).



---

**MERK:** Dette kan redusere bildekvaliteten.

---

- Bruk hvitt papir til originalen. Ikke bruk farger som grå, gul eller rosa.
- Øk innstillingen for [Fakshastighet](#).
  - a. Åpne [Oppsettmeny](#)-menyen.
  - b. Åpne [Faksoppsett](#)-menyen.
  - c. Åpne [Avansert oppsett](#)-menyen.
  - d. Åpne [Fakshastighet](#)-menyen.
  - e. Velg den riktige innstillingen.
- Del store faksjobber opp i mindre deler, og faks delene enkeltvis.
- Endre faksinnstillingene på kontrollpanelet til en lavere oppløsning.
  - a. Åpne [Oppsettmeny](#)-menyen.
  - b. Åpne [Faksoppsett](#)-menyen.
  - c. Åpne [Avansert oppsett](#)-menyen.
  - d. Åpne [Faksoppløsning](#)-menyen.
  - e. Velg den riktige innstillingen.

## Fakskvaliteten er dårlig

Faksen er uklar eller lys.

- Øk faksoppløsningen for å sende fakser. Oppløsningen påvirker ikke mottatte fakser.
  - a. Åpne [Oppsettmeny](#)-menyen.
  - b. Åpne [Faksoppsett](#)-menyen.



- c. Åpne **Avansert oppsett**-menyen.
- d. Åpne **Faksoppløsning**-menyen.
- e. Velg den riktige innstillingen.



**MERK:** Hvis du øker oppløsningen, reduseres overføringshastigheten.

- Aktiver innstillingen **Feilretting** på kontrollpanelet.
  - a. Åpne **Oppsettmeny**-menyen.
  - b. Åpne **Service**-menyen.
  - c. Åpne **Fakstjeneste**-menyen.
  - d. Åpne **Feilretting**-menyen.
  - e. Velg innstillingen **På**.
- Kontroller tonerkassetene, og sett om nødvendig inn nye.
- Be avsenderen om å velge en mørkere kontrastinnstilling på maskinen faksen skal sendes fra, og deretter sende faksen på nytt.

### Faksen kutter av deler av kopien eller skriver på to sider

- Angi innstillingen **Standard papirstørrelse**. Faksene skrives ut på én enkelt papirstørrelse basert på innstillingene for **Standard papirstørrelse**.
  - a. Åpne **Oppsettmeny**-menyen.
  - b. Åpne **Systemoppsett**-menyen.
  - c. Åpne **Papioppsett**-menyen.
  - d. Åpne **Standard papirstørrelse**-menyen.
  - e. Velg den riktige innstillingen.
- Angi papirtype og -størrelse for fakspapirskuffen.
- Aktiver innstillingen **Tilpass til siden** for å skrive ut lengre fakser på Letter- eller A4-papir.
  - a. Åpne **Oppsettmeny**-menyen.
  - b. Åpne **Faksoppsett**-menyen.
  - c. Åpne **Avansert oppsett**-menyen.
  - d. Åpne **Tilpass til siden**-menyen.
  - e. Velg innstillingen **På**.



**MERK:** Hvis innstillingen **Tilpass til siden** er deaktivert og innstillingen **Standard papirstørrelse** er satt til Letter, skrives en original i Legal-størrelse ut på to sider.

## Løse problemer med USB-tilkobling

Hvis du har koblet produktet direkte til en datamaskin, må du kontrollere kabelen.

- Kontroller at kabelen er koblet til datamaskinen og produktet.
- Kontroller at kabelen ikke er lengre enn 5 m. Prøv å bruke en kortere kabel.
- Kontroller at kabelen fungerer som den skal, ved å koble den til et annet produkt. Bytt kabel om nødvendig.

## Løse problemer med det kablede nettverket

Kontroller følgende punkter for å bekrefte at produktet kommuniserer med nettverket. Skriv ut en konfigurasjonsside fra produktets kontrollpanel før du går i gang, for å finne produktets IP-adresse som står oppført på denne siden.

- [Dårlig fysisk tilkobling](#)
- [Datamaskinen bruker feil IP-adresse for produktet](#)
- [Datamaskinen kan ikke kommunisere med produktet](#)
- [Produktet bruker feil nettverksinnstillinger for kobling og tosidig utskrift](#)
- [Ny programvare kan føre til kompatibilitetsproblemer](#)
- [Datamaskinen eller arbeidsstasjonen er kanskje ikke riktig konfigurert](#)
- [Produktet er deaktivert, eller andre nettverksinnstillinger er feil](#)



**MERK:** HP støtter ikke node-til-node-nettverk ettersom funksjonen er en del av Microsoft-operativsystemer og ikke HP-skriverdriverne. Du finner mer informasjon ved å gå til Microsoft på [www.microsoft.com](http://www.microsoft.com).

### Dårlig fysisk tilkobling

1. Kontroller at produktet er koblet til riktig nettverksport med en kabel som er lang nok.
2. Kontroller at kablet er koblet ordentlig til.
3. Se på porten for nettverkstilkobling på baksiden av produktet, og kontroller at den gule aktivitetslampe og den grønne lampen for tilkoblingsstatus lyser.
4. Hvis dette ikke løser problemet, kan du prøve med en annen kabel eller port på huben.

### Datamaskinen bruker feil IP-adresse for produktet

1. Åpne skriverregenskapene, og klikk på kategorien **Porter**. Kontroller at den gjeldende IP-adressen til produktet er valgt. Produktets IP-adresse står oppført på konfigurasjonssiden.
2. Hvis du installerte produktet ved bruk av HPs standard TCP/IP-port, merker du av for alternativet **Alltid å skrive ut på denne skriveren, selv om IP-adressen endres**.
3. Hvis du installerte produktet ved bruk av Microsofts standard TCP/IP-port, bruker du vertsnavnet i stedet for IP-adressen.
4. Hvis IP-adressen er riktig, sletter du produktet og legger det til på nytt.

### Datamaskinen kan ikke kommunisere med produktet

1. Test nettverkskommunikasjonen ved hjelp av ping-kommandoen.

- a. Åpne en kommandolinje på datamaskinen. Klikk på **Start** og **Kjør** i Windows, og skriv deretter inn `cmd`.
  - b. Skriv inn `ping` etterfulgt av produktets IP-adresse.  
Mac OS X-brukere må åpne Network Utility og deretter angi IP-adressen i riktig felt i **Ping**-ruten.
  - c. Hvis vinduet viser tiden for rundtur, betyr det at nettverket fungerer.
2. Hvis ping-kommandoen mislyktes, må du kontrollere at nettverkshubene er på, og deretter må du kontrollere at nettverksinnstillingene, produktet og datamaskinen er konfigurert for det samme nettverket.

## Produktet bruker feil nettverksinnstillinger for kobling og tosidig utskrift

Hewlett-Packard anbefaler at du lar denne innstillingen være i automatisk modus (standardinnstillingen). Hvis du endrer disse innstillingene, må du gjøre de samme endringene for nettverket.

## Ny programvare kan føre til kompatibilitetsproblemer

Kontroller at eventuell ny programvare er installert riktig, og at den bruker riktig skriverdriver.

## Datamaskinen eller arbeidsstasjonen er kanskje ikke riktig konfigurert

1. Kontroller nettverksdriverne, skriverdriverne og nettverksomadresseringen.
2. Kontroller at operativsystemet er konfigurert riktig.

## Produktet er deaktivert, eller andre nettverksinnstillinger er feil

1. Kontroller nettverksprotokollstatusen på konfigurasjonssiden. Aktiver den om nødvendig.
2. Konfigurer om nødvendig nettverksinnstillingene på nytt.

## Løse problemer med det trådløse nettverket

- [Sjekkliste for trådløs tilkobling](#)
- [Produktet skriver ikke ut etter at trådløskonfigureringen er fullført](#)
- [Produktet skriver ikke ut, og det er installert en tredjeparts brannmur på datamaskinen](#)
- [Den trådløse tilkoblingen fungerer ikke etter at den trådløse ruterer eller produktet ble flyttet](#)
- [Kan ikke koble flere datamaskiner til det trådløse produktet](#)
- [Det trådløse produktet mister forbindelsen når det er koblet til et VPN \(Virtual Private Network\)](#)
- [Nettverket står ikke oppført i listen over trådløse nettverk](#)
- [Det trådløse nettverket fungerer ikke](#)
- [Utføre en diagnostetest for trådløst nettverk](#)
- [Få mindre interferens i et trådløst nettverk](#)

### Sjekkliste for trådløs tilkobling

- Kontroller at nettverkskabelen er koblet fra.
- Kontroller at produktet og den trådløse ruterer er slått på og har strømtilførsel. Kontroller også at produktets trådløse radio er slått på.
- Kontroller at SSID-navnet (Service Set Identifier) er riktig. Skriv ut en konfigurasjonsside for å finne SSID-navnet. Kjør trådløsoppsettet på nytt hvis du er usikker på om du har riktig SSID-navn.
- I sikrede nettverk må du kontrollere at sikkerhetsinformasjonen er riktig. Kjør trådløsoppsettet på nytt hvis sikkerhetsinformasjonen ikke er riktig.
- Hvis det trådløse nettverket fungerer som det skal, kan du prøve å få tilgang til andre datamaskiner i det trådløse nettverket. Hvis nettverket har Internett-tilgang, kan du prøve å koble deg til Internett via en trådløs forbindelse.
- Kontroller at krypteringsmetoden (AES eller TKIP) er den samme for produktet som den er for det trådløse tilgangspunktet (i nettverk som bruker WPA/WPA2-sikkerhet).
- Kontroller at produktet er innenfor rekkevidden til det trådløse nettverket. For de fleste nettverk må produktet være innenfor 30 m fra det trådløse tilgangspunktet (den trådløse ruterer).
- Kontroller at ingen hindringer blokkerer det trådløse signalet. Fjern eventuelle store metallgjenstander mellom tilgangspunktet og produktet. Kontroller at det ikke er søyler, vegger eller støttepillarer som inneholder metall eller betong, mellom produktet og tilgangspunktet.
- Kontroller at produktet er plassert på avstand fra elektroniske enheter som kan forstyrre det trådløse signalet. Det er mange typer produkter som kan forstyrre det trådløse signalet, blant annet motorer, trådløse telefoner, overvåkingskameraer, andre trådløse nettverk samt enkelte Bluetooth-enheter.
- Kontroller at skriverdriveren er installert på datamaskinen.
- Kontroller at du har valgt riktig skriverport.

- Kontroller at datamaskinen og produktet er koblet til det samme trådløse nettverket.
- For Mac OS X må du kontrollere at den trådløse ruteren støtter Bonjour.

## Produktet skriver ikke ut etter at trådløskonfigureringen er fullført

1. Forsikre deg om at produktet er slått på og i Klar-tilstand.
2. Deaktiver eventuelle tredjeparts brannmurer på datamaskinen.
3. Kontroller at det trådløse nettverket fungerer slik det skal.
4. Kontroller at datamaskinen fungerer slik den skal. Start om nødvendig datamaskinen på nytt.
5. Kontroller at du kan åpne HPs innebygde webserver fra en datamaskin på nettverket.

## Produktet skriver ikke ut, og det er installert en tredjeparts brannmur på datamaskinen

1. Oppdater brannmuren med den nyeste versjonen fra produsenten.
2. Hvis det er programmer som ber om brannmurtilgang når du installerer produktet eller prøver å skrive ut, må du la programmene kjøre.
3. Slå av brannmuren midlertidig, og installer det trådløse produktet på datamaskinen. Aktiver brannmuren når du har fullført trådløsinstalleringen.

## Den trådløse tilkoblingen fungerer ikke etter at den trådløse ruter eller produktet ble flyttet

1. Kontroller at ruter eller produktet er koblet til det samme nettverket som datamaskinen.
2. Skriv ut en konfigurasjonsside.
3. Kontroller at SSID-navnet (Service Set Identifier) på konfigurasjonssiden er det samme som SSID i datamaskinens skriveroppsett.
4. Hvis numrene er forskjellige, betyr det at enhetene ikke er koblet til det samme nettverket. Konfigurer trådløsoppsettet for produktet på nytt.

## Kan ikke koble flere datamaskiner til det trådløse produktet

1. Kontroller at de andre datamaskinene er innenfor trådløsområdet, og at det ikke er noe som blokkerer signalet. De fleste trådløse nettverk har en rekkevidde på 30 m fra det trådløse tilgangspunktet.
2. Forsikre deg om at produktet er slått på og i Klar-tilstand.
3. Deaktiver eventuelle tredjeparts brannmurer på datamaskinen.
4. Kontroller at det trådløse nettverket fungerer slik det skal.
5. Kontroller at datamaskinen fungerer slik den skal. Start om nødvendig datamaskinen på nytt.

## Det trådløse produktet mister forbindelsen når det er koblet til et VPN (Virtual Private Network)

- Du kan vanligvis ikke være koblet til et VPN-nettverk samtidig som du er koblet til andre nettverk.

## Nettverket står ikke oppført i listen over trådløse nettverk

- Kontroller at den trådløse ruteren er slått på og har strømtilførsel.
- Nettverket kan være skjult. Du kan imidlertid likevel koble deg til et skjult nettverk.

## Det trådløse nettverket fungerer ikke

1. Kontroller at nettverkskabelen er koblet fra.
2. Prøv å koble andre enheter til nettverket for å bekrefte at nettverket ikke kommuniserer.
3. Sjekk nettverkskommunikasjonen ved hjelp av ping-kommandoen.
  - a. Åpne en kommandolinje på datamaskinen. Klikk på **Start** og **Kjør** i Windows, og skriv deretter inn `cmd`.
  - b. Skriv inn `ping` etterfulgt av IP-adressen til ruterens.  
Mac OS X-brukere må åpne Network Utility og deretter angi IP-adressen i riktig felt i **Ping**-ruten.
  - c. Hvis vinduet viser tiden for rundtur, betyr det at nettverket fungerer.
4. Kontroller at ruterens eller produktet er koblet til det samme nettverket som datamaskinen.
  - a. Skriv ut en konfigurasjonsside.
  - b. Kontroller at SSID-navnet (Service Set Identifier) i konfigurasjonsrapporten er det samme som SSID i datamaskinens skriveroppsett.
  - c. Hvis numrene er forskjellige, betyr det at enhetene ikke er koblet til det samme nettverket. Konfigurer trådløsoppsettet for produktet på nytt.

## Utføre en diagnostest for trådløst nettverk

Du kan kjøre en diagnostest som gir informasjon om innstillingene for det trådløse nettverket, på kontrollpanelet for produktet.

1. Trykk på Installere -knappen fra startskjerm bildet på produktets kontrollpanel.
2. Åpne [Selvdiagnose](#)-menyen.
3. Trykk på [Kjør test av trådløs](#)-knappen for å starte testen. Det skrives ut en testside som viser testresultater.

## Få mindre interferens i et trådløst nettverk

Følgende tips kan redusere interferensen i et trådløst nettverk:

- Hold de trådløse enhetene på avstand fra store metallgjenstander, som arkivskap, og andre elektromagnetiske enheter, for eksempel mikrobølgeovner og trådløse telefoner. Slike gjenstander kan forstyrre radiosignaler.
- Hold de trådløse enhetene på avstand fra store murkonstruksjoner og andre bygningskonstruksjoner. Disse kan absorbere radiobølgene og svekke signalstyrken.
- Plasser den trådløse ruterens på et sentralt sted innenfor funksjonsradiusen til de trådløse enhetene i nettverket.

# Løse programvareproblemer for produktet med Windows

- [Det vises ingen skriverdriver for produktet i Skriver-mappen](#)
- [Det ble vist en feilmelding da programvaren ble installert](#)
- [Produktet er i Klar-modus, men ingenting skrives ut](#)

## Det vises ingen skriverdriver for produktet i Skriver-mappen

1. Installer produktprogramvaren på nytt.



**MERK:** Lukk alle åpne programmer. Hvis du skal lukke et program som har et ikon i systemstatusfeltet, høyreklikker du på ikonet og velger **Lukk** eller **Deaktiver**.

2. Prøv å koble USB-kabelen til en annen USB-port på datamaskinen.

## Det ble vist en feilmelding da programvaren ble installert

1. Installer produktprogramvaren på nytt.



**MERK:** Lukk alle åpne programmer. Hvis du skal lukke et program som har et ikon i systemstatusfeltet, høyreklikker du på ikonet og velger **Lukk** eller **Deaktiver**.

2. Kontroller hvor mye ledig plass du har på stasjonen du skal installere produktprogramvaren på. Frigjør eventuelt så mye plass som du kan, og installer produktprogramvaren på nytt.
3. Hvis det er nødvendig, må du kjøre Diskdefragmentering og installere produktprogramvaren på nytt.

## Produktet er i Klar-modus, men ingenting skrives ut

1. Skriv ut en konfigurasjonsside, og kontroller funksjonaliteten til produktet.
2. Sjekk at alle kablene er riktig koblet til og i samsvar med spesifikasjonene. Dette gjelder også USB-kablene og strømkablene. Prøv å bruke en ny kabel.
3. Kontroller at IP-adressen på konfigurasjonssiden samsvarer med IP-adressen for programvareporten. Følg én av følgende fremgangsmåter:

### Windows XP, Windows Server 2003, Windows Server 2008 og Windows Vista

- a. Klikk på **Start**.
- b. Klikk på **Innstillinger**.
- c. Klikk på **Skrivere og telefakser** (med standard Start-menyvisning), eller klikk på **Skrivere** (med klassisk Start-menyvisning).
- d. Høyreklikk på ikonet for produktdriveren, og velg **Egenskaper**.
- e. Klikk på kategorien **Porter**, og klikk deretter på **Konfigurer port**.
- f. Kontroller IP-adressen, og klikk deretter på **OK** eller **Avbryt**.
- g. Hvis IP-adressene ikke er like, sletter du driveren og installerer den på nytt med den riktige IP-adressen.



## Windows 7

- a. Klikk på **Start**.
- b. Klikk på **Enheter og skrivere**.
- c. Høyreklikk på ikonet for produktdriveren, og velg **Skriveregenskaper**.
- d. Klikk på kategorien **Porter**, og klikk deretter på **Konfigurer port**.
- e. Kontroller IP-adressen, og klikk deretter på **OK** eller **Avbryt**.
- f. Hvis IP-adressene ikke er like, sletter du driveren og installerer den på nytt med den riktige IP-adressen.

## Løse programvareproblemer for produktet med Mac OS X

- [Skriverdriveren står ikke i listen Utskrift og faks eller Utskrift og skanning](#)
- [Produktnavnet står ikke på produktoversikten i listen Utskrift og faks eller Utskrift og skanning](#)
- [Skriverdriveren setter ikke automatisk opp det valgte produktet i listen Utskrift og faks eller Utskrift og skanning](#)
- [En utskriftsjobb ble ikke sendt til ønsket produkt](#)
- [Når du kobler til med en USB-kabel, vises ikke produktet i listen Utskrift og faks eller Utskrift og skanning etter at driveren er valgt](#)
- [Du bruker en generell skriverdriver sammen med en USB-tilkobling](#)

### Skriverdriveren står ikke i listen Utskrift og faks eller Utskrift og skanning

1. Kontroller at GZ-filen for produktet befinner seg i følgende mappe på harddisken: Bibliotek/Printers/PPDs/Contents/Resources. Installer programvaren på nytt hvis det er nødvendig.
2. Hvis GZ-filen er i mappen, kan PPD-filen være ødelagt. Slett filen og installer programvaren på nytt.

### Produktnavnet står ikke på produktoversikten i listen Utskrift og faks eller Utskrift og skanning

1. Kontroller at kablene er riktig koblet til, og at produktet er slått på.
2. Skriv ut en konfigurasjonsside for å kontrollere produktnavnet. Kontroller at navnet på konfigurasjonssiden samsvarer med produktnavnet i listen **Utskrift og faks (Utskrift og skanning)** i Mac OS X v10.7).
3. Bruk **+**-knappen for å legge produktet til i listen **Utskrift og faks (Utskrift og skanning)** i Mac OS X v10.7).
4. Bytt ut USB-kabelen eller nettverkskabelen med en kabel av høy kvalitet.

### Skriverdriveren setter ikke automatisk opp det valgte produktet i listen Utskrift og faks eller Utskrift og skanning

1. Kontroller at kablene er riktig koblet til, og at produktet er slått på.
2. Kontroller at GZ-filen for produktet befinner seg i følgende mappe på harddisken: Bibliotek/Printers/PPDs/Contents/Resources. Installer programvaren på nytt hvis det er nødvendig.
3. Hvis GZ-filen er i mappen, kan PPD-filen være ødelagt. Slett filen og installer programvaren på nytt.
4. Bruk **+**-knappen for å legge produktet til i listen **Utskrift og faks (Utskrift og skanning)** i Mac OS X v10.7).
5. Bytt ut USB-kabelen eller nettverkskabelen med en kabel av høy kvalitet.

## En utskriftsjobb ble ikke sendt til ønsket produkt

1. Åpne utskriftskøen, og start utskriftsjobben på nytt.
2. Et annet produkt med samme eller lignende navn kan ha mottatt utskriftsjobben. Skriv ut en konfigurasjonsside for å kontrollere produktnavnet. Kontroller at navnet på konfigurasjonssiden samsvarer med produktnavnet i listen **Utskrift og faks (Utskrift og skanning** i Mac OS X v10.7).

## Når du kobler til med en USB-kabel, vises ikke produktet i listen **Utskrift og faks** eller **Utskrift og skanning** etter at driveren er valgt

### Feilsøke programvare

1. Kontroller at Mac-operativsystemet er Mac OS X 10.6 eller nyere.
2. Bruk **+**-knappen for å legge produktet til i listen **Utskrift og faks (Utskrift og skanning** i Mac OS X v10.7).

### Feilsøke maskinvare

1. Kontroller at produktet er slått på.
2. Kontroller at USB-kabelen er riktig koblet til.
3. Kontroller at du bruker riktig høyhastighets USB-kabel.
4. Kontroller at det ikke er for mange USB-enheter som trekker strøm fra kjeden. Du må koble fra alle enhetene i kjeden og deretter koble kabelen direkte til USB-porten på datamaskinen.
5. Finn ut om det er mer enn to passive USB-huber etter hverandre i kjeden. Du må koble fra alle enhetene i kjeden og deretter koble kabelen direkte til USB-porten på datamaskinen.



**MERK:** iMac-tastaturet er en passiv USB-hub.

## Du bruker en generell skriverdriver sammen med en USB-tilkobling

Hvis du koblet til USB-kabelen før du installerte programvaren, er det mulig at du bruker en generell skriverdriver i stedet for driveren til dette produktet.

1. Slett den generelle skriverdriveren.
2. Installer programvaren fra produkt-CDen på nytt. Ikke koble til USB-kabelen før installeringsprogrammet for programvaren ber deg om det.
3. Hvis det er installert flere skrivere, må du kontrollere at du har valgt den rette skriveren i nedtrekkslisten **Format for** i dialogboksen **Skriv ut**.

# Fjerne programvare (Windows)

## Windows XP

1. Klikk på **Start** og deretter på **Programmer**.
2. Klikk på **HP**, og klikk deretter på produktnavnet.
3. Klikk på **Avinstaller**, og følg deretter instruksjonene på skjermen for å fjerne programvaren.

## Windows Vista og Windows 7

1. Klikk på **Start**, og klikk deretter på **Alle programmer**.
2. Klikk på **HP**, og klikk deretter på produktnavnet.
3. Klikk på **Avinstaller**, og følg deretter instruksjonene på skjermen for å fjerne programvaren.

## Fjerne programvare (Mac OS X)

Du må ha administratorrettigheter for å fjerne programvaren.

1. Koble produktet fra datamaskinen.
2. Åpne **Programmer**.
3. Åpne **Hewlett Packard**.
4. Åpne **HP Uninstaller**.
5. Velg produktet fra listen over enheter, og klikk deretter på **Avinstaller**-knappen.
6. Når programvaren er avinstallert, starter du datamaskinen på nytt og tømmer papirkurven.

## Løse problemer med skanning til e-post

Hvis det oppstår problemer med skanning til e-post, kan du prøve disse løsningene:

- Kontroller at denne funksjonen er konfigurert. Hvis denne funksjonen ikke er konfigurert, bruker du veiviseren i HP Device Toolbox (Windows) eller HP Utility for Mac OS X til å konfigurere den.
- Kontroller at Skann til e-post er aktivert. Hvis den er deaktivert, kan du aktivere funksjonen via HP Device Toolbox (Windows) eller HP Utility for Mac OS X.
- Kontroller at produktet er koblet til datamaskinen eller til et nettverk.

### Kan ikke koble til e-postserveren

- Kontroller at navnet på SMTP-serveren er riktig. Kontroller denne innstillingen hos systemadministratoren eller Internettleverandøren din.
- Hvis produktet ikke får en sikker tilkobling til SMTP-serveren, kan du prøve uten den sikre tilkoblingen eller en med en annen server eller port. Kontroller denne innstillingen hos systemadministratoren eller Internettleverandøren din.
- Hvis SMTP-serveren krever godkjenning, må du sørge for at du bruker et gyldig brukernavn og passord.
- Hvis SMTP-serveren bruker en godkjenningsmetode som ikke støttes, prøver du en annen server. Kontroller denne innstillingen hos systemadministratoren eller Internettleverandøren din.

### E-posten mislyktes

- Kontroller at e-postadressen som er angitt, er riktig.
- Hvis e-postmeldingen var for stor, kan du sende færre sider eller redusere skanneoppløsningen.

### Kan ikke skanne

- Hvis du bes om PIN-kode, angir du riktig PIN-kode for den utgående profilen.
- Kontroller at minst én e-postadresse er valgt i feltet [Til](#).

## Løse problemer med skanning til nettverksmappe

Hvis det oppstår problemer med skanning til nettverksmappe, kan du prøve disse løsningene:

- Kontroller at denne funksjonen er konfigurert. Hvis denne funksjonen ikke er konfigurert, bruker du veiviseren i HP Device Toolbox (Windows) eller HP Utility for Mac OS X til å konfigurere den.
- Kontroller at Skann til nettverksmappe er aktivert. Hvis den er deaktivert, kan du aktivere funksjonen via HP Device Toolbox (Windows) eller HP Utility for Mac OS X.
- Kontroller at produkter er koblet til et nettverk.
- Bruk testalternativet i kategorien Skann i HP Device Toolbox (Windows) eller HP Utility (Mac OS X) for å kontrollere at funksjonen for skanning til nettverksmappe er riktig konfigurert.

### Skanningen mislyktes

- Kontroller at nettverksbanen er i riktig format (//vert/del/bane) og at mappen finnes.
- Kontroller at nettverkskatalogen er lesbar og skrivbar.
- Hvis du bruker standard filnavn for de skannende dokumentene, må du kontrollere at det ikke finnes filnavn som er i konflikt med hverandre. Fjern noen av de tidligere skannede dokumentene.
- Bruk IP-adressen i stedet for vertsnavnet. Kontroller at produktet og verten befinner seg i samme nettverk.
- Hvis nettverksmappen er passordbeskyttet, må du angi riktig brukernavn og passord.
- Hvis meldingen [Disken er full](#) viser, fjerner du noen filer fra nettverksmappen.
- Slå produktet av og på igjen. Skann på nytt.





# Stikkordregister

## A

AirPrint 75  
antall kopier, endre 81  
antiforfalskning rekvisita 28  
automatisk forminskning-  
innstillinger, faks 115  
av/på-knapp, finne 4  
avbryte  
  fakser 118  
  utskriftsjobb (Mac) 72  
  utskriftsjobb (Windows) 66  
avinstallere Mac-programvare 215  
avinstallere Windows-  
programvare 214

## B

bakre utskuff  
  skrive ut til 23  
bestille  
  rekvisita og ekstrautstyr 26  
blokkere fakser 113  
bytte skriverkassetter 34

## D

deksler, finne 4  
delenumre  
  rekvisita 31  
  reparasjoner som utføres av  
  kunden 31  
  skuffer 32  
  vedlikeholdssett 31  
distinktiv ringegjenkjenning,  
innstillinger 114  
dobbeltsidig kopiering 85, 86  
dobbeltsidig utskrift  
  Mac 69  
  Windows 50  
dokumentmater 85  
  fastkjørt papir 154

  kopiere tosidige dokumenter  
  85  
  papirmatingsproblemer 151  
driver  
  velge 171  
drivere  
  endre innstillinger (Mac) 42  
  endre innstillinger (Windows) 40  
  endre papirstørrelser 65  
  forbruksside 11  
  forhåndsinnstillinger (Mac) 68  
  innstillinger (Mac) 68  
  papirtyper 16  
  universal 38

## DSL

  fakse 119  
dupleksutskrift (dobbeltsidig)  
  innstillinger (Windows) 48  
dvaleforsinkelse  
  aktivere 140  
  deaktivere 140

## E

EconoMode, innstilling 170  
EconoMode-innstilling 140  
egendefinert størrelse på kopier 87  
eksterne linjer  
  oppringsprefikser 108  
  pauser, sette inn 108  
ekstrautstyr  
  bestille 26  
Ekstrautstyr  
  delenumre 32  
elektroniske fakser  
  sende 123  
elektronisk hjelp, kontrollpanel 10,  
  150  
endre størrelsen på dokumenter  
  kopiere 87

endre størrelse på dokumenter  
  Mac 71  
  Windows 62  
etiketter  
  skrive ut på (Windows) 56  
  utskuff, velge 23

## F

fabrikkinnstillinger, gjenopprette  
  149  
faks  
  automatisk forminskning 115  
  avbryte 118  
  bekrefte nummer 124  
  blokkere 113  
  bruke DSL, PBX eller ISDN 119  
  bruke VoIP 120  
  faktureringskoder 111  
  feilrapport, skrive ut 190  
  feilretting 190  
  forsinke sending 124  
  innstillinger for å ringe på nytt  
  109  
  kan ikke motta 196  
  kan ikke sende 191  
  kontrastinnstillinger 110  
  kortnumre 122  
  løse generelle problemer 201  
  løse problemer 148  
  motta med tilleggstelefon 104  
  motta når du hører fakstoner  
  128  
  opløsning 110  
  oppringing, tone eller puls 109  
  oppringsprefikser 108  
  pauser, sette inn 108  
  privat mottak 116  
  rapporter, skrive ut alle 189

- registrere summetone, innstillinger 108
- ringemønstre 114
- ringesignaler før svar 113
- sende fra en telefon 124
- sende fra programvare 123
- sikkerhet, privat mottak 116
- skrive ut 126
- skrive ut fakser på nytt 115
- skrive ut private fakser 128
- skrive ut på nytt fra minnet 127
- slette fra minnet 119
- spørring 117
- stemple mottatte 116
- svarmodus 112
- V.34-innstilling 190
- videresende 112
- voluminnstillinger 115
- faksdato, konfigurasjon
  - bruke HPs veiviser for faksoppsett 105
  - bruke kontrollpanelet 105
- fakse
  - fra en datamaskin (Mac) 123
  - fra en datamaskin (Windows) 123
- fakshode, konfigurasjon
  - bruke kontrollpanelet 105
- faksklokkeslett, konfigurasjon
  - bruke HPs veiviser for faksoppsett 105
  - bruke kontrollpanelet 105
- fakstopptekst, konfigurasjon
  - bruke HPs veiviser for faksoppsett 105
- faktureringskoder, faks
  - bruke 111
- fastkjørt papir
  - dokumentmater, fjerne 154
  - skuff 1 157
  - skuff 2 159
  - spore antall 11
  - steder 153
  - tosidighet 165
  - utskuff 155
  - varmeelement 163
  - årsaker til 152
- feil
  - programvare 210
- feilmeldinger, faks 191, 196
- feilrapport, faks
  - skrive ut 190
- feilrettingsinnstilling, faks 190
- feilsøking
  - fakser 187
  - fastkjøringer 152
  - innstilling for faksfeilretting 190
  - kablet nettverk 205
  - Mac-problemer 212
  - motta faks 196
  - nettverksproblemer 205
  - papirmatingsproblemer 151
  - problemer med utskrift fra USB-enhet 186
  - sende faks 191
  - sjekklister 146
  - trådløst nettverk 207
  - USB-tilkobling 204
  - Windows-problemer 210
- feilsøking for faks
  - sjekklister 187
- flere kopier 81
- flere sider per ark
  - skrive ut (Mac) 70
  - skrive ut (Windows) 54
- forbruksside 11
- forfalskninger rekvisita 28
- forhåndsinnstillinger (Mac) 68
- forminske dokumenter
  - kopiere 87
- forsinke fakssending 124
- forstørre dokumenter
  - kopiere 87
- første side
  - skrive ut på annet papir (Windows) 59
- G**
  - gateway, angi standardverdi 133
  - gjenopprette standardinnstillinger 149
  - glass, rengjøre 173, 177, 180
  - grensesnittporter
    - finne 5, 6
  - grovt papir
    - utskuff, velge 23
  - gruppeoppringingsoppføringer
    - opprette 106
- redigere 106
- slette 107
- H**
  - hefter
    - lage (Windows) 63
    - skrive ut (Mac) 71
  - hjelp, kontrollpanel 10, 150
  - HP Device Toolbox, bruke 136
  - HP ePrint, bruke 74
  - HP Reconfiguration Utility
    - nettverksinstallering 130
  - HP Scan-programvare (Mac) 95
  - HP Scan-programvare (Windows) 94
  - HPs innebygde webserver 148
    - endre nettverksinnstillinger 133
    - endre passord 142
    - endre produktnavn 133
    - åpne 133, 142
  - HPs webområde mot svindel 28
  - HPs webtjenester
    - aktivere 132
    - programmer 132
  - HPs webtjenester, aktivere 74
  - HP Universal Print Driver 38
  - HP Utility 138
  - HP Utility, Mac 138
  - HP Utility for Mac
    - Bonjour 138
    - funksjoner 138
  - HP Web Jetadmin 139
- I**
  - identifikasjonskort
    - kopiere 83
  - innebygd webserver
    - endre nettverksinnstillinger 133
    - åpne 133
  - Innebygd webserver 148
    - endre passord 142
    - endre produktnavn 133
    - åpne 133, 142
  - innstillinger
    - drivere 40
    - drivere (Mac) 42
    - driverforhåndsinnstillinger (Mac) 68

- nettverksrapport 11
- standardinnstillinger, gjenopprette 149
- innstillinger for økonomisk bruk 140
- installere
  - tonerkassetter 33
- interferens i trådløst nettverk 209
- IPv4-adresse 133
- ISDN
  - fakse 119

## J

- Jetadmin, HP Web 139

## K

- kassetter
  - ikke fra HP 27, 34
  - lagring 34
  - ordrenumre 33
  - resirkulere 33
  - skifte ut 34
  - statusside for rekvisita 11
- kladdmodus, kopiere 90
- koblingshastighetsinnstillinger 135
- konfigurasjonsside 11
- konfigurere
  - skanne til e-post og nettverksmappe 97
- kontrastinnstillinger
  - faks 110
  - kopi 89
- kontrollpanel
  - finne 4
  - hjelp 10, 150
  - knapper og lamper 8
  - menyoversikt, skrive ut 11
  - Rapporter-menyen 11
  - startskjerm bildet 9
- konvolutter
  - utskuff, velge 23
- kopiere
  - angi nye standardinnstillinger 78
  - enkeltkopier 80
  - flere kopier 81
  - forminske 87
  - forstørre 87
  - gjenopprette
    - standardinnstillinger 79

- kladdmodus 90
- kontrast, justere 89
- kvalitet, justere 88
- lys/mørk-innstillinger 89
- originaler med flere sider 82
- papirstørrelse og -type 91
- tosidige dokumenter 85, 86

- kopiering
  - sortere 84
- kortnumre
  - opprette 106
  - programmere 122
  - redigere 106
  - slette 107

## L

- legge papir i
  - skuff 1 18
  - skuff 2 20
- liggende papirretning
  - velge, Windows 55
- liggende retning
  - endre (Mac) 70
- Liste over PCL-skrifter 11
- liten papirstørrelse
  - utskuff, velge 23
- logger, faks
  - feil 190
  - skrive ut alle 189
- lysstyrke
  - fakskontrast 110
  - kopikontrast 89
- løse
  - faksproblemer 191
  - problemer med utskrift fra USB-enhet 186
- løse problemer
  - faks 201
- låse
  - produktet 142

## M

- Mac
  - driverinnstillinger 42, 68
  - problemer, feilsøking 212
  - skanne fra TWAIN-kompatibel programvare 100
- Macintosh
  - HP Utility 138

- manuell tosidig utskrift
  - Mac 69
  - Windows 50
- menyer, kontrollpanel
  - oversikt, utskrift 11
- Microsoft Word, fakse fra 123
- minne
  - inkludert 2
  - skrive ut fakser på nytt 127
  - slette fakser 119
- modemer, koble til 103
- motta fakser
  - automatisk forminsking-innstillinger 115
  - blokkere 113
  - feilrapport, skrive ut 190
  - fra tilleggstelefon 104
  - innstillinger for ringesignaler før svar 113
  - innstilling for å stemple mottatte 116
  - når du hører fakstoner 128
  - ringemønstre, innstillinger 114
  - skrive ut fakser på nytt 115
  - skrive ut på nytt 127
  - spørring 117
  - svarmodus, angi 112
- mørkhet, kontrastinnstillinger
  - faks 110
  - kopi 89

## N

- nettverk
  - HP Web Jetadmin 139
  - innstillinger, endre 133
  - innstillinger, vise 133
  - installere produkter 130
  - IPv4-adresse 133
  - konfigurasjonsside 11
  - modeller som støtter 2
  - nettverksmaske 133
  - passord, angi 142
  - passord, endre 142
  - produkt navn, endre 133
  - rapport om innstillinger 11
  - standard gateway 133
- nettverksadministrasjon 133
- nettverksmaske 133
- nummerliste, faks
  - legge til oppføringer 122

- O**
- omslagssider
    - skrive ut på annet papir (Windows) 59
  - oppbevare
    - tonerkassetter 34
  - opphøve blokkering av faksnumre 113
  - oppløsning
    - faks 110
  - oppringer-ID-enheter, koble til 103
  - oppringing
    - prefikser, sette inn 108
    - tone- eller pulsinnstillinger 109
  - opptattsignaler, alternativer for å ringe på nytt 109
  - originaler med flere sider kopiere 82
- P**
- papir
    - automatisk forminskning-innstillinger for faks 115
    - bestille 26
    - fastkjøringer 152
    - første og siste side, bruke annet papir 59
    - legge i skuff 1 18
    - legge i skuff 2 20
    - omslag, bruke annet papir 59
    - støttede papirstørrelser 14
    - støttede størrelser 14
    - støtte for papirtyper 16
    - velge 170
  - papir, forside
    - skrive ut på (Mac) 70
  - papirhentingsproblemer
    - løse 151
  - papirretning
    - endre (Mac) 70
    - velge, Windows 55
  - papirstørrelse
    - endre 65
  - papirstørrelser
    - kopiinnstillinger 91
    - velge (Mac) 71
    - velge egendefinerte størrelser (Mac) 71
    - velge egendefinerte størrelser (Windows) 65
  - papirtyper
    - kopiinnstillinger 91
    - velge (Mac) 70
    - velge (Windows) 56
  - pauser, sette inn 108
  - PBX
    - fakse 119
  - PCL-drivere
    - universal 38
  - porter
    - finne 6
  - postkort
    - utskuff, velge 23
  - prefikser, oppringing 108
  - privat mottak 116
  - problemløsning
    - ingen respons 184
    - sakte respons 184
  - Program-meny 132
  - programmer
    - laste ned 132
  - programvare
    - avinstallere for Mac 215
    - avinstallere for Windows 214
    - HP Utility 138
    - problemer 210
    - sende fakser 123
    - skanne fra TWAIN eller WIA 100
  - protokollinnstillinger, faks 190
  - PS-skriftliste 11
  - pulsoppringing 109
- R**
- rapporter
    - demoside 11
    - forbrukside 11
    - konfigurasjonsrapport 11
    - liste over PCL-skrifter 11
    - menystruktur 11
    - nettverkssammendrag 11
    - PCL6-skriftliste 11
    - PS-skriftliste 11
    - rekvisitastatus 11
    - serviceside 11
    - utskriftskvalitetsside 11
  - rapporter, faks
    - feil 190
    - skrive ut alle 189
  - Rapporter-menyen 11
  - rekvisita
    - bestille 26
    - bruke ved lavt 29
    - delenumre 31
    - forfalskning 28
    - ikke fra HP 27, 34
    - nedre terskelverdi-innstillinger 29
    - resirkulere 33
    - skifte ut tonerkassetter 34
    - status, vise med HP Utility for Mac 138
  - rekvisita som ikke er produsert av HP 27, 34
  - rekvisitastatusside 11
  - rengjøre
    - glass 173, 177, 180
    - papirbane 169
  - reparasjoner som utføres av kunden
    - delenumre 31
  - resirkulere rekvisita 33
  - retning
    - endre (Mac) 70
  - rett papirbane 23
  - ringe
    - fra en telefon 124
    - ringe på nytt automatisk, innstillinger 109
  - ringemønstre 114
  - ringe på nytt
    - automatisk, innstillinger 109
  - ringesignaler før svar, innstilling 113
  - ringetoner
    - distinktive 114
- S**
- sende fakser
    - avbryte 118
    - bekreftelse 124
    - faktureringskoder 111
    - feilrapport, skrive ut 190
    - forsinke 124
    - fra nedstrømstelefon 124
    - fra programvare 123
    - videresende 112
  - serviceside 11
  - sideantall 11

- sider per ark
    - velge (Mac) 70
    - velge (Windows) 54
  - sider per minutt 2
  - sidestørrelser
    - skalere dokumenter til (Mac) 71
    - skalere dokumenter til (Windows) 62
  - siste side
    - skrive ut på annet papir (Windows) 59
  - sjekklister
    - feilsøking for faks 187
    - for å løse problemer 146
    - trådløs tilkobling 207
  - skalere dokumenter
    - kopiere 87
    - Mac 71
    - Windows 62
  - skanne
    - fra HP Scan-programvare (Mac) 95
    - fra HP Scan-programvare (Windows) 94
    - til e-post, konfigurere 97
    - til nettverksmappe, konfigurere 97
    - TWAIN-kompatibel programvare 100
    - WIA-kompatibel programvare 100
  - skanner
    - glassrengjøring 173, 177, 180
  - skriffter
    - lister, skrive ut 11
  - skriverdrivere
    - støttede 38
    - velge 171
  - skriverdrivere (Mac)
    - endre innstillinger 42
    - innstillinger 68
  - skriverdrivere (Windows)
    - endre innstillinger 40
  - skrive ut
    - fra USB-enheter 76
  - skrive ut fakser på nytt 115, 127
  - skrive ut på begge sider
    - innstillinger (Windows) 48
    - Mac 69
  - manuelt, Windows 50
  - Windows 50
  - skuff 1
    - fastkjørt papir 157
    - kapasitet 17
    - legge papir i 18
  - skuff 2
    - fastkjørt papir 159
    - kapasitet 20
    - legge papir i 20
  - skuffer
    - delenumre 32
    - finne 4
    - inkludert 2
  - skuffer, ut
    - finne 4
    - velge 23
  - slette fakser fra minnet 119
  - slå av-forsinkelse
    - angi 140
  - små dokumenter
    - kopiere 83
  - snarveier (Windows)
    - bruke 44
    - opprette 45
  - sortere kopier 84
  - spesialpapir
    - skrive ut på (Windows) 56
  - spesialpapir for forside
    - skrive ut på (Mac) 70
  - spørring for fakser 117
  - standard gateway, angi 133
  - standardinnstillinger, gjenopprette 149
  - standardinnstillinger for kopi
    - endre 78
    - gjenopprette
    - fabrikkinstillinger 79
  - startskjermbildet, kontrollpanel 9
  - status
    - HP Utility, Mac 138
    - rekvisita, skrive ut rapport 11
    - startskjermbildet, kontrollpanel 9
  - strømbryter, finne 4
  - strømtilkobling
    - finne 5, 6
  - størrelse, kopi
    - forminske eller forstørre 87
  - størrelser, utskriftsmateriale
    - Tilpass til side-innstilling, faksing 115
  - støttet papir 14
  - stående papirretning
    - velge, Windows 55
  - stående retning
    - endre (Mac) 70
  - summetoneregistrering, innstillinger 108
  - svarmodus, angi 112
- T**
- taste
    - pauser, sette inn 108
  - TCP/IP
    - manuell konfigurering av IPv4-parametere 133
  - telefoner
    - motta fakser fra 104, 128
  - telefoner, koble til andre 103
  - telefoner, nedstrøm
    - sende fakser fra 124
  - telefonsvarere, koble til 103
  - faksinstillinger 113
  - tilleggstelefoner
    - motta fakser fra 104
    - sende fakser fra 124
  - Tilpass til side-innstilling, faks 115
  - toneoppringing 109
  - tonerkassett
    - bruke ved lavt 29
    - nedre terskelverdi-innstillinger 29
  - tonerkassetter
    - ikke fra HP 27, 34
    - installere 33
    - lagring 34
    - ordnumre 33
    - resirkulere 33
    - skifte ut 34
    - statusside for rekvisita 11
  - tosidig 85
  - tosidigenhet
    - fastkjørt papir 165
  - tosidig kopiering 85, 86
  - tosidig utskrift
    - innstillinger (Windows) 48
    - manuell (Windows) 50
    - manuelt (Mac) 69

tosidig utskrift, endre innstillinger 135  
tosidig utskrift (dobbeltsidig)  
  Windows 50  
transparenter  
  skrive ut på (Windows) 56  
  utskuff 23  
trådløst nettverk  
  feilsøking 207  
trådløs utskrift  
  løse problemer 146  
tungt papir  
  utskuff, velge 23  
TWAIN-kompatibel programvare,  
  skanne fra 100

## U

universal print driver 38  
USB-enheter  
  skrive ut fra 76  
USB-tilkobling  
  feilsøking 204  
utskrift  
  innstillinger (Mac) 68  
  produktrapporter 11  
utskrift fra USB-enhet 76  
utskrift i arkivkvalitet 73  
utskriftsjobb  
  avbryte (Mac) 72  
  avbryte (Windows) 66  
utskriftskvalitet  
  forbedre 168  
utskriftsmateriale  
  legge i skuff 1 18  
  legge i skuff 2 20  
utskuff  
  fastkjørt papir 155  
  finne 4

## V

V.34-innstilling 190  
vannmerker  
  skrive ut (Mac) 72  
  skrive ut (Windows) 66  
varmeelement  
  fastkjørt papir 163  
vedlikeholdssett  
  delenumre 31  
videresending av fakser 112

VoIP  
  fakse 120  
volum, justere 115

## W

Webområde mot svindel 28  
webområder  
  HP Web Jetadmin, laste ned 139  
  universal print driver 38  
Web-områder  
  forfalskningsrapporter 28  
Webtjenester  
  aktivere 132  
  programmer 132  
WIA-kompatibel programvare,  
  skanne fra 100  
Windows  
  driverinnstillinger 40  
  fakse fra 123  
  skanne fra TWAIN- eller WIA-  
  programvare 100  
  universal print driver 38  
Windows-skriverdrivere  
  støttede 38  
Word, fakse fra 123

## Ø

øverste utskuff  
  skrive ut til 23





A8P80-90923

