



HP Photosmart 6520 series



# Obsah

<b>1</b>	<b>Nápověda HP Photosmart 6520 series</b>	<b>3</b>
<b>2</b>	<b>Poznejte HP Photosmart</b>	
	Části tiskárny	5
	Funkce ovládacího panelu	7
	Kontrolka stavu bezdrátového připojení	8
	Paměťové karty a sloty	8
<b>3</b>	<b>Postupy</b>	<b>9</b>
<b>4</b>	<b>Tisk</b>	
	Tisk fotografií z paměťové karty	11
	Tisk Wireless Direct	12
	Vyberte tiskové médium	12
	Vkládání médií	12
	Doporučené papíry pro tisk fotografií	15
	Doporučený typ papíru pro tisk a kopírování	16
	Tipy pro úspěšný tisk	16
<b>5</b>	<b>Používání webových služeb</b>	
	Tisk odkudkoli	19
	Používání tiskových aplikací HP	20
	Použití webové stránky HP ePrintCenter	20
	Tipy pro používání webových služeb	20
<b>6</b>	<b>Kopírovat a skenovat</b>	
	Kopírování textu nebo smíšených dokumentů	21
	Skenování do počítače nebo na paměťovou kartu	23
	Tipy pro úspěšné kopírování a skenování	24
<b>7</b>	<b>Manipulace s tiskovými kazetami</b>	
	Kontrola odhadované hladiny inkoustu	25
	Automatické čištění tiskové hlavy	25
	Výměna kazet	25
	Zarovnání tiskárny	27
	Objednání tiskového spotřebního materiálu	28
	Informace k záruce tiskové kazety	28
	Tipy pro práci s tiskovými kazetami	29
<b>8</b>	<b>Možnosti připojení</b>	
	Přidání HP Photosmart na síť	31
	Bezdrátové připojení k tiskárně bez směrovače	33
	Přechod od připojení USB k bezdrátové síti	34
	Připojení nové tiskárny	34
	Změna nastavení sítě	35
	Tipy k nastavení a používání síťové tiskárny	35
	Nástroje pro pokročilou správu tiskárny (určeno tiskárnám v síti)	35
<b>9</b>	<b>Vyřešit problém</b>	
	Potřebujete další pomoc?	37
	Registrace vaší tiskárny	37
	Odstranění uvíznutého papíru	37
	Vyřešení problému s tiskem	40
	Vyřešení problému s kopírováním a skenováním	40
	Vyřešení problému se sítí	40
	Telefonická podpora HP	41

## 10 Technické informace

Upozornění.....	47
Informace o čipu kazety.....	47
Technické údaje.....	48
Program výrobků zohledňujících životní prostředí.....	49
Zákonná upozornění.....	55
Prohlášení o předpisech pro bezdrátové síť.....	57
<b>Rejstřík.....</b>	<b>61</b>

---

# 1 Nápověda HP Photosmart 6520 series

Další informace o aplikaci HP Photosmart 6520 series viz:

- [Poznejte HP Photosmart](#)
- [Postupy](#)
- [Tisk](#)
- [Používání webových služeb](#)
- [Kopírovat a skenovat](#)
- [Manipulace s tiskovými kazetami](#)
- [Možnosti připojení](#)
- [Technické informace](#)
- [Vyřešit problém](#)



## 2 Poznejte HP Photosmart

- [Části tiskárny](#)
- [Funkce ovládacího panelu](#)
- [Kontrolka stavu bezdrátového připojení](#)
- [Paměťové karty a sloty](#)

### Části tiskárny

- Pohled na zařízení HP Photosmart 6520 series zepředu a shora

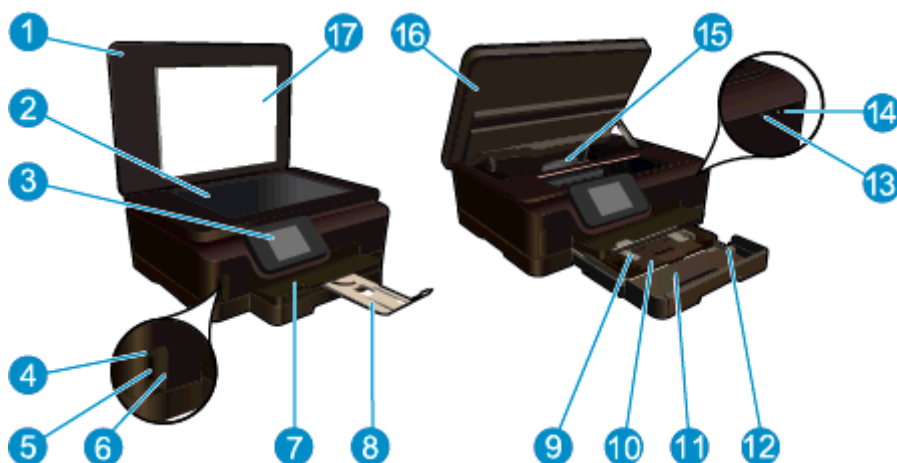

1	Víko
2	Skleněná plocha
3	Barevný grafický displej (také jen displej)
4	Kontrolka paměťové karty
5	Slot pro paměťové karty
6	Dvířka pro paměťové karty
7	Výstupní zásobník
8	Nástavec zásobníku papíru (také jen nástavec zásobníku)
9	Vodítko šířky papíru pro zásobník na fotorapír
10	Fotozásobník
11	Hlavní zásobník
12	Vodítko šířky papíru pro hlavní zásobník
13	Kontrolka stavu bezdrátového připojení
14	Vypínač
15	Sestava tiskové hlavy a oblast přístupu ke kazetám
16	Dvířka pro přístup ke kazetě
17	Spodní část víka

- Pohled shora a zezadu na tiskárnu HP Photosmart 6520 series

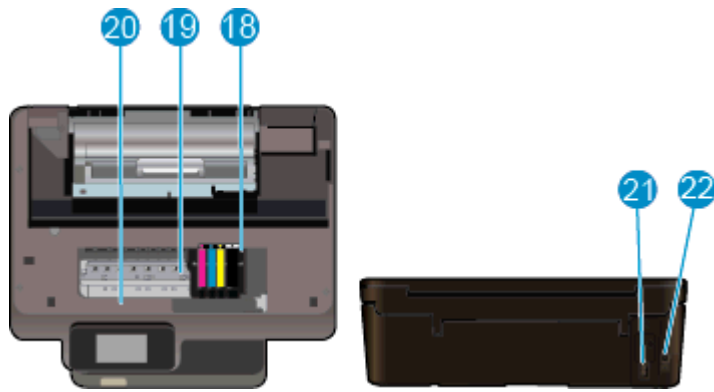

18	Prostor tiskových hlav
19	Oblast přístupu k tiskové kazetě
20	Umístění čísla modelu
21	Připojení ke zdroji (používejte pouze s napájecím kabelem společnosti HP)
22	Zadní port USB



# Funkce ovládacího panelu

Dotykový displej zobrazuje nabídky, fotografie, aplikace a zprávy. Klepnutím a přetažením vpravo nebo vlevo můžete procházet fotografie, aplikace nebo nabídky a klepnutím a přetažením nahoru nebo dolů můžete procházet možnosti nabídek.

## Funkce ovládacího panelu



1	<b>Domů:</b> Umožňuje návrat na úvodní obrazovku, která je zobrazena po prvním spuštění tiskárny.
2	<b>Zpět:</b> Návrat na předchozí stránku.
3	<b>Nápověda:</b> Umožňuje na úvodní obrazovce zobrazit všechna témata nápovědy. Na další obrazovce naleznete informace nebo animace na displeji, které vám usnadní provedení aktuální činnosti.
4	<b>Zrušit:</b> Přerušit probíhající operaci.
5	<b>Fotografický:</b> Otevře nabídku <b>Fotografický</b> , která umožňuje prohlížet a tisknout fotografie nebo je nahrávat do služby Snapfish a sdílet je.
6	<b>Kopírovat:</b> Otevře nabídku <b>Kopírovat</b> , která slouží k nastavení jednostranného či oboustranného barevného nebo černobílého tisku.
7	<b>Skenovat:</b> Otevře nabídku <b>Skenovat</b> , ve které je možné zvolit cílové umístění skenovaného dokumentu.
8	<b>Ikona ePrint:</b> Otevře nabídku <b>Shrnutí webových služeb</b> umožňující prohlížet podrobnosti o stavu služby ePrint, měnit její nastavení nebo vytisknout stránku s informacemi.
9	<b>Ikona Bezdrátové připojení:</b> Otevře nabídku <b>Přehled bezdr. příp.</b> , kde můžete zkontrolovat stav a změnit nastavení bezdrátového připojení. Také můžete vytisknout zprávu o testu bezdrátového připojení, která pomáhá při diagnostice problémů s připojením k síti.
10	<b>Ikona Ikona eco:</b> Otevře nabídku <b>Ikona eco</b> , která slouží k nastavení jasu obrazovky, oboustranného tisku, režimu spánku a automatického vypínání s cílem ušetřit energii.
11	<b>Ikona Inkoust:</b> Zobrazení přibližného množství inkoustu v tiskové kazetě. Zobrazuje varovný symbol, pokud je úroveň inkoustu nižší, než je minimální očekávaná úroveň.
12	<b>Ikona Nastavení:</b> Umožňuje otevřít nabídku <b>Nastavení</b> , kde je možné upravit předvolby nebo používat různé nástroje k provádění údržby.
13	<b>Další aplikace:</b> Pokud jsou Webové služby aktivní, slouží k otevření stránky na Internetu, kde můžete stáhnout další <b>Aplikace</b> .
14	<b>Aplikace:</b> Nabízí rychlý a snadný způsob přístupu a tisku informací z webu, např. kupónů, omalovánek, skládanek a řady dalších.

## Kontrolka stavu bezdrátového připojení



Chování kontrolky	Řešení
Nesvídí	Bezdrátové připojení je vypnuté. Klepnutím na ikonu <b>Bezdrátové připojení</b> se na displeji tiskárny otevře nabídka <b>Bezdrátové připojení</b> . Nabídka <b>Bezdrátové připojení</b> slouží k povolení bezdrátového tisku.
Pomalé blikání	Bezdrátové připojení je zapnuté, ale není připojené k síti. Pokud připojení vytvořit nelze, ujistěte se, že je tiskárna v dosahu signálu bezdrátové sítě.
Rychlé blikání	Došlo k chybě bezdrátového připojení. Přečtěte si zprávy na displeji tiskárny.
Svídí	Bylo vytvořeno bezdrátové připojení a vy můžete tisknout.

## Paměťové karty a sloty

### Paměťové karty a sloty

Váš produkt má jednu z následujících konfigurací a podporuje níže uvedené typy paměťových karet.

1	MultiMediaCard (MMC), MMC Plus, Dual-Voltage MultimediaCard (DV-MMC), Reduced-Size MultiMediaCard (RS-MMC), Secure Digital (SD), Secure Digital Mini (vyžadován adaptér), Secure Digital High Capacity (SDHC) nebo TransFlash MicroSD Card (vyžadován adaptér)	-nebo-
2	Memory Stick Duo nebo Pro Duo, Memory Stick Pro-HG Duo, Memory Stick PRO Duo Mark 2 nebo Memory Stick Micro (vyžadován adaptér)	

---

## 3 Postupy

V této části jsou uvedeny odkazy na často prováděné úlohy, jako je například tisk fotografií, skenování a kopírování.

- [Vkládání médií](#)
- [Tisk Wireless Direct](#)
- [Výměna kazet](#)
- [Používání tiskových aplikací HP](#)
- [Jak začít používat službu HP ePrint](#)
- [Tisk fotografií z paměťové karty](#)
- [Odstranění uvíznutého papíru](#)
- [Kopírování textu nebo smíšených dokumentů](#)
- [Skenování do počítače nebo na paměťovou kartu](#)
- [Vyřešit problém](#)



## 4 Tisk



[Tisk fotografií z paměťové karty](#)



[Tisk Wireless Direct](#)

### Příbuzná témata

- [Vkládání médií](#)  
[Tipy pro úspěšný tisk](#)

## Tisk fotografií z paměťové karty

### Tisk fotografií z paměťové karty

1. Vložte fotografický papír do fotozásobníku.
2. Ujistěte se, že je podpěra zásobníku papíru otevřená.
3. Vložte paměťovou kartu do patice na kartu.



4. Na úvodní obrazovce klepněte na volby **Fotografie** a **Zobrazit & Tisk**.
5. Klepněte na volby **Fotografie** a **Paměťová karta**.
6. Klepnutím vyberte fotografii, kterou chcete vytisknout.
7. Stiskem šipky nahoru nebo dolů můžete určit počet fotografií, které budou vytištěny.
8. Stiskem možnosti **Upravit** můžete procházet možnosti úpravy vybraných fotografií. Fotografie můžete otáčet, ořezávat ji nebo můžete zapnout či vypnout funkci **Fotokorekce**. Fotografie můžete dále orámovat, nastavit její jas nebo ji vylepšit barevným efektem.
9. Stisknutím tlačítka **Dokončeno** zobrazte náhled fotografie. Pokud chcete upravit rozvržení, typ papíru, možnost odstranění efektu červených očí nebo razítko data, v nabídce **Nastavení** zvolte požadovanou možnost. Nové nastavení můžete také uložit jako výchozí.
10. Stisknutím možnosti **Tisk** zahájíte tisk.

### Příbuzná témata

- [Vkládání médií](#)  
[Tipy pro úspěšný tisk](#)

## Tisk Wireless Direct

Pomocí funkce Wireless Direct můžete z počítače nebo mobilního zařízení s podporou připojení Wi-Fi bezdrátově tisknout přímo v tiskárně bez potřeby bezdrátového směrovače.

### Tisk s funkcí Wireless Direct

1. Zkontrolujte, zda je funkce Wireless Direct zapnutá. Stav funkce Wireless Direct zkontrolujete klepnutím na ikonu **Bezdrátové připojení** na úvodní obrazovce. Pokud je funkce vypnutá, klepněte na tlačítko **Nastavení** a poté na volbu **Wireless Direct**. Další informace naleznete v tématu [Bezdrátové připojení k tiskárně bez směrovače](#).
2. Z počítače nebo mobilního zařízení s podporou bezdrátového připojení můžete pouštět Wi-Fi rádio nebo hledat konkrétní funkci Wireless Direct a připojit se k ní (např.: HP-Print-xx-Photosmart 6520).
3. Prostřednictvím počítače nebo mobilního zařízení tiskněte fotografie nebo dokumenty stejně, jako to děláte běžně.

 **Poznámka 1** Chcete-li tisknout z mobilního zařízení, musíte na něm mít tiskovou aplikaci.

**Poznámka 2** Pokud chcete tisknout z počítače, musí být nainstalován software tiskárny.

## Vyberte tiskové médium

Tiskárna pracuje s většinou typů papírů. Pro optimální kvalitu tisku používejte papíry HP. Další informace o médiích HP naleznete na webu [www.hp.com](http://www.hp.com).

Společnost HP doporučuje běžné papíry s logem ColorLok pro tisk a kopírování každodenních dokumentů. Všechny papíry s logem ColorLok jsou nezávisle testovány, aby splnily vysoké standardy spolehlivosti a kvality tisku a vytvořily dokumenty s ostrými, živými barvami a sytou černou, které schnou rychleji než běžné papíry. Vyhledejte papíry s logem ColorLok v mnoha gramážích a formátech u významných výrobců papírů.

Pokud chcete zakoupit papíry HP, přejděte na adresu [Zakoupit produkty a služby](#) a vyberte inkoust, toner a papír.

## Vkládání médií

- ▲ Proved'te jeden z následujících kroků:

### Vložení papíru o rozměrech 10 x 15 cm (4 x 6 palců)

- a. Vysuňte hlavní zásobník.
  - Vytáhněte fotozásobník a posuňte vodítko šířky papíru směrem ven.



- b. Vložte papír.
  - Do fotozásobníku vložte balík fotografických papírů kratší stranou dopředu a tiskovou stranou dolů.



- Zasuňte balík fotografického papíru až na doraz.

---

-  **Poznámka** Jestliže fotografický papír, který používáte, má perforované chlopně, vložte jej tak, aby chlopně byly otočeny směrem k vám.

---

- Posuňte vodítko šířky papíru směrem dovnitř, dokud se nezastaví o okraj fotografického papíru.



- c. Zatlačte na hlavní zásobník papíru a otevřete jeho podpěru.



#### Vložení papíru formátu A4 nebo 8,5 x 11 palců

- a. Vysuňte hlavní zásobník.
- Pokud je fotozásobník otevřený, zatlačte na něj.
  - V hlavním zásobníku posuňte vodítko šířky papíru směrem ven.
  - Vyjměte dříve vložená média.



- b. Vložte papír.
- Vložte do hlavního zásobníku stoh papírů kratší stranou dopředu a tiskovou stranou dolů.



- Zasuňte stoh papírů až na doraz.
- Posuňte vodítko šířky papíru směrem dovnitř, dokud se nezastaví o okraj papíru.



- c. Zatlačte na zásobník papíru a otevřete jeho podpěru.



---

 **Poznámka** Při použití papíru formátu Legal ponechte opěrku papíru zasunutou.

---

#### Vložení obálek

- a. Vysuňte hlavní zásobník.
- Pokud je fotozásobník otevřený, zatlačte na něj.
  - V hlavním zásobníku posuňte vodítko šířky papíru směrem ven.
  - Vyjměte dříve vložená média.



- b. Vložte obálky.
- Vložte jednu nebo více obálek doprostřed hlavního zásobníku. Tištěná strana musí směřovat dolů. Chlopeč musí být na levé straně a směřovat nahoru.





- Zasouvejte balík obálek, dokud se nezastaví.
- Posuňte vodítko šířky papíru ke středu, dokud se nezarazí o okraje sloupku obálek.

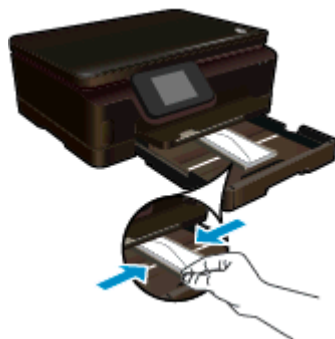

- c. Zatlačte na zásobník papíru a otevřete jeho podpěru.



## Doporučené papíry pro tisk fotografií

Chcete-li dosáhnout nejlepší kvality při tisku, společnost HP doporučuje použití papírů HP, které jsou přímo určeny pro typ projektu, který tisknete. V závislosti na zemi/oblasti pravděpodobně nebudou některé z těchto papírů k dispozici.

Papír	Popis
<b>Fotografický papír HP Premium Plus Photo Paper</b>	Nejlepší fotografický papír společnosti HP je silný papír umožňující tisknout fotografie v profesionální kvalitě. Nabízí povrch podporující okamžité schnutí inkoustu ke snadné manipulaci bez rozmazání. Odolává vodě, šmouhám, otiskům prstů a vlhkosti. Tyto papíry jsou k dispozici v několika velikostech, včetně velikostí A4, 8,5 x 11 palců, 10 x 15 cm (4 x 6 palců), 13 x 18 cm (5 x 7 palců) a dvěma povrchy - vysoce lesklým a pololesklým (saténově matná). Bez obsahu kyseliny pro větší stálost dokumentů.
<b>Fotografický papír HP Advanced Photo Paper</b>	Silný fotografický papír s povrchem s okamžitým schnutím inkoustu ke snadné manipulaci bez rozmazání. Odolává vodě, šmouhám, otiskům prstů a vlhkosti. Vzhled i struktura vytištěných fotografií je srovnatelná s fotografiemi vyvolanými ve fotografických laboratořích. Tyto papíry jsou k dispozici v několika velikostech, včetně velikostí A4, 8,5 x 11 palců, 10 x 15 cm (4 x 6 palců), 13 x 18 cm (5 x 7 palců) a dvěma povrchy - lesklým a pololesklým (saténově matná). Bez obsahu kyseliny pro větší stálost dokumentů.
<b>Fotografický papír HP Everyday Photo Paper</b>	Tiskněte levně barevné každodenní fotografie na papír, který byl navržen pro běžný tisk fotografií. Tento cenově dostupný fotografický papír rychle schne a umožňuje tak okamžitou manipulaci. Při použití tohoto papíru v jakékoli inkoustové tiskárně získáte ostré a jasné obrázky. Dostupný s lesklým povrchem ve formátu 8,5 x 11 palců, A4, 4 x 6 palců a 10 x 15 cm. Bez obsahu kyseliny pro větší stálost dokumentů.
<b>Fotografické sady HP Photo Value Pack</b>	Balíčky HP Photo Value obsahují balení originálních inkoustových kazet značky HP a fotografických papírů HP Advanced Photo Paper, které vám pomohou ušetřit čas a problémy s tiskem cenově dostupných špičkových fotografií na tiskárně značky HP. Originální inkousty HP a papír HP Advanced Photo Paper byly navrženy tak,

Papír	Popis
	aby společně vytvářely odolné a živé fotografie výtisk za výtiskem. Skvělé pro tisk všech fotografií z dovolené, které stojí za to, nebo vícenásobných výtisků pro sdílení.

## Doporučený typ papíru pro tisk a kopírování

V závislosti na zemi/oblasti pravděpodobně nebudou některé z těchto papírů k dispozici.

Papír	Popis
<b>Papír na brožury HP Brochure paper a Profesionální papír HP Professional Paper 180 g/m<sup>2</sup></b>	Tyto papíry jsou lesklé nebo matné na obou stranách pro oboustranné využití. Jedná se o nejlepší volbu pro tvorbu profesionálních marketingových materiálů, jakými jsou např. brožury, zprávy nebo také kalendáře a obchodní nákresy určené pro obaly zpráv.
<b>Papír na prezentace HP Premium Presentation 120 g/m<sup>2</sup> a Profesionální papír HP Professional Paper 120 g/m<sup>2</sup></b>	Tyto papíry jsou silné oboustranné matné papíry vhodné pro prezentace, návrhy, zprávy a oběžníky. Jedná se o silné papíry pro vynikající vzhled a dojem.
<b>Jasně bílý papír HP do inkoustových tiskáren HP Bright White Inkjet Paper</b>	Jasně bílý papír HP Bright White Inkjet Paper poskytuje vysoký stupeň barevného kontrastu a ostrý text. Je dostatečně neprůhledný pro oboustranné barevné použití a nedochází u něj k propíjení, což ho předurčuje pro bulletiny, zprávy a letáky. S technologií ColorLok pro menší míru rozptížení inkoustu, sytější černou a živé barvy.
<b>Papír HP Printing Paper</b>	Papír HP Printing Paper je víceúčelový papír s vysokou kvalitou. Vytváří dokumenty, které vzbuzují solidnější dojem než dokumenty vytištěné na standardní víceúčelový papír nebo papír do kopírek, ať již jde o vzhled, či hmatový dojem. S technologií ColorLok pro menší míru rozptížení inkoustu, sytější černou a živé barvy.
<b>Kancelářský papír HP Office Paper</b>	Papír HP Office Paper je víceúčelový papír s vysokou kvalitou. Je vhodný pro kopie, koncepty, připomínky a další každodenní dokumenty. S technologií ColorLok pro menší míru rozptížení inkoustu, sytější černou a živé barvy.
<b>Recyklovaný kancelářský papír HP Office Recycled Paper</b>	Kancelářský papír HP Office Recycled Paper je vysoce kvalitní víceúčelový papír, který je vyroben z 30 % recyklovaných vláken. S technologií ColorLok pro menší míru rozptížení inkoustu, sytější černou a živé barvy.
<b>Nažehlovací fólie HP Iron-On Transfers</b>	Nažehlovací fólie HP Iron-On Transfer (pro barevné textilie nebo pro světlé či bílé textilie) jsou ideálním řešením pro vytváření obtisků na trička vyrobených z vlastních digitálních fotografií.

## Tipy pro úspěšný tisk

Využijte následující tipy pro úspěšný tisk.

### Tipy pro tisk z počítače

Další informace o tisku dokumentů, fotografií nebo obálek z počítače naleznete po kliknutí na následující odkazy obsahující pokyny pro jednotlivé operační systémy.

- Zjistit, jak tisknout dokumenty z počítače. [Kliknutím sem získáte více informací online.](#)
- Zjistit, jak tisknout fotografie uložené v počítači. Zjistit, jak nastavit maximální rozlišení dpi. [Kliknutím sem získáte více informací online.](#)
- Zjistit, jak tisknout obálky z počítače. [Kliknutím sem získáte více informací online.](#)

### Tipy z oblasti inkoustu a papíru

- Použijte originální kazety HP. Originální inkoustové kazety HP jsou navrženy pro tiskárny HP a testovány, aby vám umožnily pokaždé dosáhnout skvělých výsledků.
- Zkontrolujte, jestli je v inkoustových kazetách dostatek inkoustu. Stisknutím ikony **Inkoust** na úvodní obrazovce můžete ověřit odhadované hladiny inkoustu.
- Chcete-li tisknout černobílé dokumenty pouze za použití černého inkoustu, zvolte podle vašeho operačního systému jeden z následujících postupů.
  - **V systému Windows:** Otevřete software tiskárny a klikněte na možnost **Nastavit předvolby**. Na kartě **Papír/Kvalita** klikněte na tlačítko **Upřesnit**. Na rozevřacím seznamu **Tisk v odstínech šedé** v části **Funkce tiskárny** vyberte možnost **Pouze černý inkoust**.
  - **V systému Mac:** V dialogovém okně pro tisk přejděte na podokno **Typ/kvalita papíru**, klepněte na položku **Možnosti barev** a v rozevřací nabídce barev vyberte možnost **Odstíny šedé**. Jestliže se v dialogovém okně pro tisk možnosti tiskárny nenachází, klikněte na modrý informační trojúhelník u názvu tiskárny (Mac OS X v10.5 a v10.6) nebo na možnost **Zobrazit podrobnosti** (Mac OS X v10.7). V rozevřací nabídce ve spodní části dialogového okna vyberte podokno **Typ/kvalita papíru**.
- Další informace o práci s tiskovými kazetami naleznete v části [Tipy pro práci s tiskovými kazetami](#).
- Vložte balík papíru, ne jednu stránku. Použijte čistý a rovný papír stejného formátu. Ujistěte se, že je vložen současně pouze jeden typ papíru.
- Posuňte vodítka šířky papíru v hlavním zásobníku nebo ve fotozásobníku tak, aby těsně přiléhala k papíru. Vodítka šířky papíru papír v hlavním zásobníku nebo ve fotozásobníku se nesmí ohýbat.
- Nastavte kvalitu a formát papíru podle typu a formátu papíru v hlavním zásobníku nebo ve fotozásobníku.
- Další informace o odstranění uvíznutého papíru naleznete zde: [Odstranění uvíznutého papíru](#).



## 5 Používání webových služeb



[Tisk odkudkoli](#)



[Používání tiskových aplikací HP](#)

### Příbuzná témata

- [Vkládání médií](#)
- [Tipy pro používání webových služeb](#)

## Tisk odkudkoli

HP ePrint je bezplatná služba společnosti HP umožňující tisknout dokumenty na tiskárně s podporou funkce HP ePrint odkudkoli, kde lze odeslat e-mail. Stačí odeslat dokumenty a fotografie na e-mailovou adresu přidělenou k tiskárně a povolit webové služby. Nepotřebujete žádný zvláštní ovladač či software.

- Vaše tiskárna musí mít bezdrátové síťové připojení k Internetu. Pokud používáte připojení k počítači pomocí rozhraní USB, nebudete moci služby HP ePrint používat.
- Přílohy se mohou vytisknout jinak, než jak vypadají v softwarovém programu, který je vytvořil. Závisí to na původních písmech a použitých možnostech rozvržení.
- Se službou HP ePrint jsou dodávány bezplatné aktualizace. K zpřístupnění určitých funkcí mohou být vyžadovány některé aktualizace.

### Příbuzná témata

- [Tiskárna je chráněna](#)
- [Jak začít používat službu HP ePrint](#)
- [Použití webové stránky HP ePrintCenter](#)

## Tiskárna je chráněna

Za účelem ochrany proti neoprávněným e-mailům společnost HP vaši tiskárně přiřadí náhodnou e-mailovou adresu, která nebude nikdy zveřejněna. HP ePrint také zajišťuje standardní filtrování spamu a převádí přílohy e-mailu do formátu pouze pro tisk, což snižuje nebezpečí výskytu virů nebo nebezpečného obsahu. Služba HP ePrint však nefiltruje e-maily na základě obsahu, takže nemůže zabránit tisku dokumentů s nevhodným obsahem nebo s obsahem chráněným autorskými právy.

Další informace nebo specifické a všeobecné podmínky naleznete na webové stránce HP ePrintCenter: [www.hp.com/go/ePrintCenter](http://www.hp.com/go/ePrintCenter).

## Jak začít používat službu HP ePrint

Chcete-li službu HP ePrint používat, tiskárna musí být připojena k aktivní bezdrátové síti s přístupem k internetu. Také si musíte vytvořit účet na stránkách HP ePrintCenter a přidat tiskárnu k tomuto účtu.

### Jak začít používat službu HP ePrint

1. Povolte webové služby.
  - a. Stiskněte tlačítko **ePrint** na ovládacím panelu.
  - b. Přijměte podmínky používání a podle pokynů na obrazovce povolte webové služby. Vytiskne se informační list o službě HP ePrint obsahující kód tiskárny.

- c. Přejděte na stránky [www.hp.com/go/ePrintCenter](http://www.hp.com/go/ePrintCenter), klikněte na tlačítko **Přihlásit se** a poté na odkaz **Přihlaste se** nacházející se v horní části zobrazeného okna.
- d. Na vyžádání zadejte kód tiskárny, abyste tiskárnu přidali.
2. Na ovládacím panelu stiskněte **ePrint**. Na obrazovce **Shrnutí webových služeb** naleznete e-mailovou adresu tiskárny.
3. Vytvořit a odeslat e-mail na adresu tiskárny z počítače nebo mobilního zařízení můžete kdekoliv a kdykoliv. Vytisknuta bude e-mailová zpráva i rozpoznané přílohy.

## Používání tiskových aplikací HP

Nastavením bezplatné služby **Aplikace** společnosti HP umožníte tisk stránek z webu bez potřeby počítače. V závislosti na aplikacích dostupných ve vaší zemi nebo oblasti můžete tisknout barevné stránky, kalendáře, skládky, recepty, mapy a řadu dalšího.

K připojení k Internetu a získání dalších aplikací stiskněte na obrazovce **Získejte více** ikonu **Aplikace**. Aby bylo možné aplikace používat, je třeba povolit webové služby.

Další informace nebo specifické a všeobecné podmínky naleznete na webové stránce HP ePrintCenter: [www.hp.com/go/ePrintCenter](http://www.hp.com/go/ePrintCenter).

## Použití webové stránky HP ePrintCenter

Pomocí bezplatné webové stránky HP ePrintCenter společnosti HP můžete nastavit zvýšené zabezpečení služby HP ePrint nebo určit e-mailové adresy, ze kterých mohou být odesílány e-maily do vaší tiskárny. Získáte také přístup k aktualizacím produktu a dalším aplikacím, včetně různých bezplatných služeb.

Další informace nebo specifické a všeobecné podmínky naleznete na webové stránce HP ePrintCenter: [www.hp.com/go/ePrintCenter](http://www.hp.com/go/ePrintCenter).

## Tipy pro používání webových služeb

Následující tipy vám usnadní používání tiskových aplikací a služby HP ePrint.

### Tipy pro tiskové aplikace a používání funkce HP ePrint

- Informace o sdílení fotografií na Internetu a objednávání výtisků. [Kliknutím sem získáte více informací online.](#)
- Informace o aplikacích pro snadný tisk receptů, kupónů a dalšího obsahu z webu. [Klepnutím sem získáte více informací online.](#)
- Informace o tisku odkudkoli odesláním přílohy el. pošty vaší tiskárně. [Klepnutím sem získáte více informací online.](#)
- Pokud zapnete funkci **Vypínat autom.**, je vhodné ji před zahájením používání funkce ePrint vypnout. Další informace uvádí téma [.Automatické vypínání](#)

## 6 Kopírovat a skenovat

- [Kopírování textu nebo smíšených dokumentů](#)
- [Skenování do počítače nebo na paměťovou kartu](#)
- [Tipy pro úspěšné kopírování a skenování](#)

### Kopírování textu nebo smíšených dokumentů

- ▲ Proveďte jeden z následujících kroků:

#### Vytvoření jednostranné kopie

- Vložte papír.
  - Vložte papír plné velikosti do hlavního zásobníku.



- Vložte předlohu.
  - Zvedněte víko zařízení.



---

 **Tip** Pokud chcete kopírovat tlusté předlohy, jako jsou knihy, můžete odstranit víko.

---

- Vložte předlohu do pravého předního rohu skleněné podložky potištěnou stranou dolů.



- Zavřete víko.
- c. Určete počet kopií a upravte nastavení.
  - Na úvodní obrazovce stiskněte tlačítko **Kopírovat**. Pomocí směrových tlačítek můžete změnit počet kopií.
  - Pokud je možnost **Oboustranný** aktivní, můžete ji zrušit jejím stisknutím.
  - Stisknutím možnosti **Nastavení** můžete mimo jiného určit formát, typ a kvalitu papíru.
- d. Zahajte kopírování.
  - Stiskněte tlačítko **Černá** nebo **Barevně**.

#### Vytvoření oboustranné kopie

- a. Vložte papír.
  - Vložte papír plné velikosti do hlavního zásobníku.



- Ujistěte se, že je hlavní zásobník zasunutý a že je podpěra zásobníku papíru otevřená.
- b. Vložte předlohu.
  - Zvedněte víko zařízení.



---

 **Tip** Pokud chcete kopírovat tlusté předlohy, jako jsou knihy, můžete odstranit víko.

---

- Vložte předlohu do pravého předního rohu skleněné podložky potíštěnou stranou dolů.



- Zavřete víko.



- c. Vyberte položku **Kopírovat**.
  - Na úvodní obrazovce stiskněte tlačítko **Kopírovat**. Pomocí směrových tlačítek můžete změnit počet kopií.
  - Pokud není možnost **Oboustranný** aktivní, aktivujete ji jejím stisknutím.
  - Stisknutím možnosti **Nastavení** můžete mimo jiného určit formát, typ a kvalitu papíru.
- d. Zahajte kopírování.
  - Stiskněte tlačítko **Černá** nebo **Barevně**.
- e. Kopírujte druhou předlohu.
  - Vložte na skleněnou plochu druhou stránku a stiskněte **OK**.

#### Příbuzná témata

- [Tipy pro úspěšné kopírování a skenování](#)

## Skenování do počítače nebo na paměťovou kartu

Skenování do počítače můžete spustit na displeji tiskárny nebo pomocí softwaru tiskárny v počítači. Skenování z displeje tiskárny je rychlé. Skenování pomocí softwaru vám umožní přístup k více možnostem.

Před skenováním do počítače z displeje tiskárny se ujistěte, že je tiskárna připojena k počítači pomocí bezdrátové sítě nebo prostřednictvím kabelu USB.

#### Skenování do počítače nebo na paměťovou kartu z displeje tiskárny

1. Vložte předlohu.
  - a. Zvedněte víko zařízení.



- b. Vložte předlohu do pravého předního rohu skleněné podložky potištěnou stranou dolů.



- c. Zavřete víko.
2. Pokud chcete skenovat na paměťovou kartu, vložte ji do slotu na karty.  
Pokud chcete skenovat z počítače, ujistěte se, že je tiskárna připojena k počítači v rámci bezdrátové sítě nebo pomocí kabelu USB.
3. Začněte skenovat.
  - a. Na úvodní obrazovce stiskněte možnost **Skenovat**.
  - b. Stiskem možnosti **Počítač** nebo **Paměťová karta** vyberte umístění.  
Stiskem tlačítka **Pro náhled stiskněte zde** zobrazíte náhled skenování.  
Stiskem tlačítka **Nastavení** můžete vybrat typ skenování nebo měnit rozlišení.
  - c. Stiskněte **Skenovat**.

#### Příbuzná témata

- [Tipy pro úspěšné kopírování a skenování](#)

## Tipy pro úspěšné kopírování a skenování

Pro úspěšné kopírování a skenování využijte následující tipy:

- Seznamte se s postupem skenování do e-mailu pomocí displeje tiskárny. [Kliknutím sem získáte více informací online.](#)
- Sklo a zadní stranu víka udržujte v čistotě. Skener interpretuje vše, co zjistí na skle, jako část obrázku.
- Vložte předlohu do pravého předního rohu skla potíštěnou stranou dolů.
- Při kopírování nebo skenování knihy nebo silné předlohy sejměte víko.
- Pokud chcete vytvořit velkou kopii z malé předlohy, naskenujte předlohu do počítače, změňte velikost obrázku v aplikaci pro skenování a vytiskněte kopii tohoto zvětšeného obrázku.
- Pokud chcete upravit formát nebo rozlišení skenování, typ výstupu nebo souboru či jiné parametry, spusťte skenování prostřednictvím softwaru tiskárny.
- Aby nedošlo k zeslabení nebo vynechání skenovaného textu, nastavte v softwaru správný jas snímání.

# 7 Manipulace s tiskovými kazetami

- [Kontrola odhadované hladiny inkoustu](#)
- [Automatické čištění tiskové hlavy](#)
- [Výměna kazet](#)
- [Zarovnání tiskárny](#)
- [Objednání tiskového spotřebního materiálu](#)
- [Informace k záruce tiskové kazety](#)
- [Tipy pro práci s tiskovými kazetami](#)

## Kontrola odhadované hladiny inkoustu

Na úvodní obrazovce můžete stisknutím ikony **Inkoust** zobrazit přibližnou hladinu inkoustu.

 **Poznámka 1** Jestliže jste instalovali plněnou nebo opravenou kazetu nebo kazetu, která byla použita v jiné tiskárně, může být ukazatel hladiny nepřesný nebo nedostupný.

**Poznámka 2** Varování a kontrolky týkající se hladiny inkoustu poskytují odhady pouze za účelem plánování. Pokud se vám zobrazí varovná zpráva, že je v tiskárně málo inkoustu, zvažte přípravu náhradní tiskové kazety, abyste se vyhnuli možným zdržením tisku. Není nutné vyměnit kazetu, dokud se nezhorší kvalita tisku.

**Poznámka 3** Inkoust z tiskových kazet je používán při procesu tisku mnoha různými způsoby, včetně inicializačního procesu, který připravuje zařízení a tiskové kazety pro tisk a při údržbě tiskové hlavy, při které se udržují tiskové trysky čisté, aby mohl inkoust hladce protékat. Kromě toho zůstane v použité kazetě ještě určitý zbytek inkoustu. Více informací viz [www.hp.com/go/inkusage](http://www.hp.com/go/inkusage).

### Příbuzná témata

- [Objednání tiskového spotřebního materiálu](#)
- [Tipy pro práci s tiskovými kazetami](#)

## Automatické čištění tiskové hlavy

Není-li kvalita tisku dostatečná a potíží nespočívá v nízkých hladinách inkoustu ani v inkoustu jiného výrobce než HP, zkuste prostřednictvím displeje tiskárny vyčistit tiskovou hlavu. Po vložení papíru plné velikosti se vytiskne stránka s informacemi.

### Čištění tiskové hlavy z displeje tiskárny

1. Na úvodní obrazovce stiskněte ikonu **Nastavení** a poté stiskněte tlačítko **Nástroje**.
2. V nabídce **Nástroje** klepněte na volbu **Vyčistit tiskovou hlavu**.

### Příbuzná témata

- [Objednání tiskového spotřebního materiálu](#)
- [Tipy pro práci s tiskovými kazetami](#)

## Výměna kazet

### Výměna tiskových kazet

1. Zkontrolujte, že je zařízení napájeno. Pokud je zařízení vypnuto, stisknutím tlačítka **Napájení** jej zapněte.
2. Vyjměte tiskovou kazetu.
  - a. Otevřete přístupová dvířka kazety.



Počkejte, až se vozík tiskových kazet umístí do části se symbolem inkoustu.

- b.** Stiskněte páčku na kazetě a vyjměte kazetu ze zásuvky.

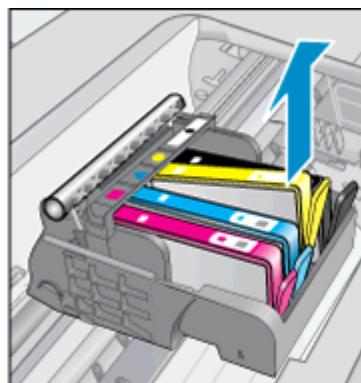
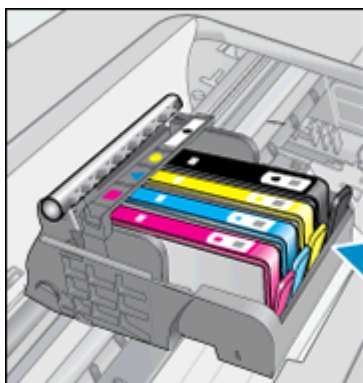

- 3.** Vložte novou tiskovou kazetu.

- a.** Vyměňte kazetu z obalu.

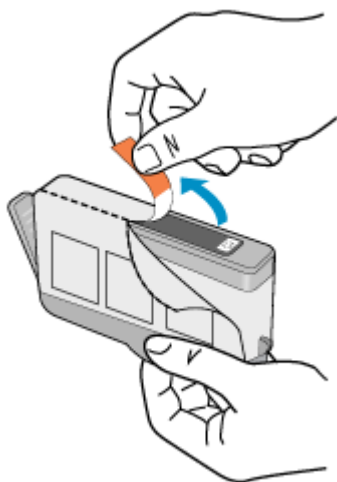

- b.** Odtrhněte oranžové víčko, které ji uzavírá. Může být zapotřebí vyvinutou větší sílu.

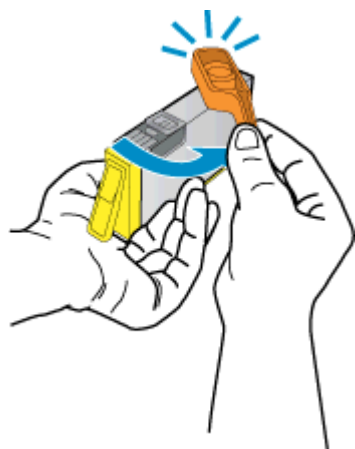

- c. Zarovnejte barevné ikony a následně zasuňte kazetu do zásuvky, dokud zapadne na místo.

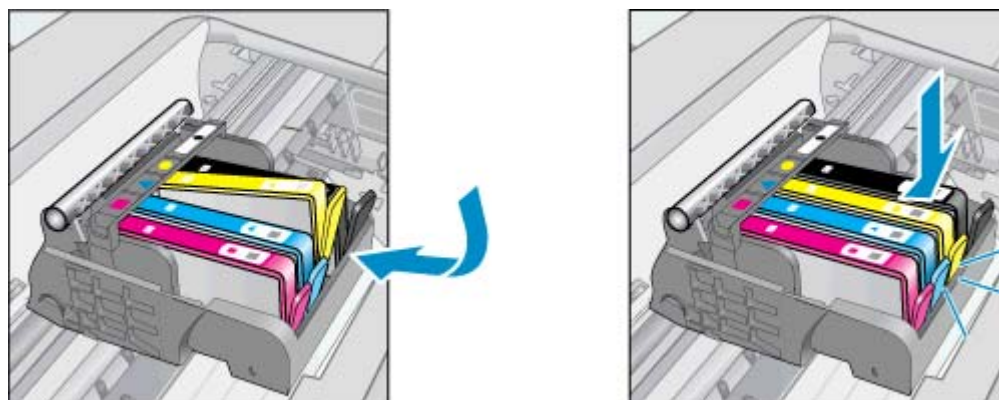

- d. Zavřete přístupová dvířka kazet.



#### Příbuzná témata

- [Objednání tiskového spotřebního materiálu](#)  
[Tipy pro práci s tiskovými kazetami](#)

## Zarovnání tiskárny

Pokud je kvalita tisku nízká, i když je v kazetách dostatek inkoustu, zkuste tiskárnu zarovnat. Tiskárnu můžete zarovnat pomocí displeje nebo softwaru.

**Zarovnání tiskárny z displeje tiskárny**

1. Na úvodní obrazovce stiskněte ikonu **Nastavení** a poté stiskněte tlačítko **Nástroje**.
2. V nabídce **Nástroje** vyhledejte klepnutím a přetažením volbu **Zarovnat tiskárnu** a klepněte na ni.
3. Postupujte podle pokynů na obrazovce.

**Zarovnání tiskárny prostřednictvím softwaru tiskárny**

- ▲ V závislosti na používaném operačním softwaru proveďte jednu z následujících akcí.

**V systému Windows:**

- a. V nabídce **Start** v počítači klepněte na položku **Všechny programy** a poté na položku **HP**.
- b. Klepněte na složku **HP Photosmart 6520 series** a poté na možnost **HP Photosmart 6520 series**.
- c. V části **Tisk** dvakrát klikněte na možnost **Údržba tiskárny**.
- d. Na kartě **Služby zařízení** klikněte na tlačítko **Zarovnat tiskové hlavy**.

**V počítači Mac:**

- ▲ Otevřete nástroj **HP Utility**, klepněte na možnost **Zarovnat** a poté znovu na položku **Zarovnat**.

**Příbuzná témata**

- [Objednání tiskového spotřebního materiálu](#)  
[Tipy pro práci s tiskovými kazetami](#)

## Objednání tiskového spotřebního materiálu

Pokud potřebujete zjistit správné číslo modelu u náhradní kazety, otevřete přístupová dvířka ke kazetám tiskárny a přečtěte si informace na štítku.



Ve zprávách výstrahy inkoustu jsou uvedeny také informace o kazetách a odkazy na nákupy on-line. Navíc můžete informace o tiskových kazetách a objednávání online najít na [www.hp.com/buy/supplies](http://www.hp.com/buy/supplies).

 **Poznámka** Objednávání kazet on-line není ve všech zemích a oblastech podporováno. Není-li podporováno ve vaší zemi či oblasti, požádejte o informace o zakoupení inkoustových kazet místního prodejce výrobků společnosti HP.

## Informace k záruce tiskové kazety

Záruka společnosti HP na tiskové kazety se vztahuje pouze na produkty používané v tiskovém zařízení společnosti HP, pro které jsou určeny. Tato záruka se nevztahuje na inkoustové produkty HP, které byly znovu plněny, přepracovány, renovovány, použity nesprávným způsobem nebo porušeny.

Během záručního období je produkt kryt zárukou, dokud se nespoteřebuje inkoust HP a není dosaženo konce data platnosti záruky. Konec platnosti záruky ve formátu RRRR/MM může být na produktu umístěn některým z následujících způsobů:

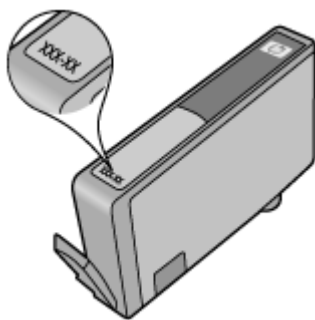

Kopie vyjádření o omezené záruce HP k tiskárně viz tištěná dokumentace dodaná s produktem.

## Tipy pro práci s tiskovými kazetami

Při práci s tiskovými kazetami můžete využít následující tipy:

- Kazety neotvírejte ani neodstraňujte jejich kryt, dokud nejste připraveni je vložit do tiskárny. Kryt na kazetách brání odpařování inkoustu.
- Tiskové kazety vkládejte do správných pozic. Barva a ikona na jednotlivých kazetách musí odpovídat barvě a ikoně pozice. Všechny kazety zacvakněte na místo.
- V případě nízké kvality tisku se ujistěte, že je v kazetách dostatek inkoustu a že používáte originální kazety HP. Pokud problémy s kvalitou tisku přetrvávají, zkuste tiskárnu zarovnat nebo vyčistit tiskovou hlavu. Další informace naleznete v tématech [Zarovnání tiskárny](#) a [Automatické čištění tiskové hlavy](#).
- Pokud se vám zobrazí varovná zpráva, že je v tiskárně málo inkoustu, zvažte pořízení náhradních tiskových kazet, abyste se vyhnuli možným zdržením tisku. Inkoustové kazety nemusíte měnit, dokud bude kvalita tisku přijatelná. Další informace uvádí téma [Výměna kazet](#).
- Pokud se zobrazí varovná zpráva informující o zastavení vozíku tiskových kazet, pokuste se jej uvolnit. Další informace uvádí téma [Uvolnění uvíznutého vozíku tiskových kazet](#).





# 8 Možnosti připojení

- [Přidání HP Photosmart na síť](#)
- [Bezdrátové připojení k tiskárně bez směrovače](#)
- [Přechod od připojení USB k bezdrátové síti](#)
- [Připojení nové tiskárny](#)
- [Změna nastavení sítě](#)
- [Tipy k nastavení a používání síťové tiskárny](#)
- [Nástroje pro pokročilou správu tiskárny \(určeno tiskárnám v síti\)](#)

## Přidání HP Photosmart na síť

- [Bezdrátové připojení se směrovačem \(síť s infrastrukturou\)](#)
- [WiFi Protected Setup \(WPS\)](#)

## Bezdrátové připojení se směrovačem (síť s infrastrukturou)

Chcete-li připojit zařízení HP Photosmart k integrované bezdrátové síti WLAN 802.11, je nutné vlastnit následující zařízení:

- Bezdrátovou síť 802.11b/g/n obsahující bezdrátový směrovač či přístupový bod.

 **Poznámka** Tato tiskárna podporuje pouze připojení ve frekvenčním pásmu 2,4 GHz.

- Osobní nebo přenosný počítač s podporou bezdrátové sítě nebo se síťovou kartou. Počítač musí být připojen k bezdrátové síti, ve které chcete používat zařízení HP Photosmart.
- Název sítě (SSID).
- Klíč WEP, heslo WPA (je-li potřeba).
- Širokopásmové připojení k síti Internet (doporučeno), například pomocí kabelového modemu nebo služby DSL.

Pokud připojíte zařízení HP Photosmart k bezdrátové síti s přístupem k síti Internet, společnost HP doporučuje použít bezdrátový směrovač (přístupový bod nebo základní stanici), který používá protokol DHCP (Dynamic Host Configuration Protocol).

### Postup při připojení zařízení pomocí Průvodce nastavením bezdrátového připojení

1. Zapište si jméno vaší sítě (SSID) a klíč WEP nebo frázi WPA.
2. Spusťte průvodce nastavením bezdrátového spojení.
  - a. Na úvodní obrazovce stiskněte ikonu **Bezdrátové připojení** a poté stiskněte tlačítko **Nastavení**.
  - b. Stiskněte **Průvodce bezdrátovým připojením**.
3. Připojte k bezdrátové síti.
  - ▲ Vyberte vaši síť ze seznamu detekovaných sítí.
4. Postupujte podle výzev.
5. Instalujte software.

### Příbuzná témata

- [Tipy k nastavení a používání síťové tiskárny](#)

## WiFi Protected Setup (WPS)

Pro připojení HP Photosmart k bezdrátové síti pomocí WiFi Protected Setup (WPS) budete potřebovat následující:

- Bezdrátovou síť 802.11b/g/n obsahující bezdrátový směrovač či přístupový bod s aktivovanou funkcí WPS.

---

 **Poznámka** Tato tiskárna podporuje pouze připojení ve frekvenčním pásmu 2,4 GHz.

---

- Osobní nebo přenosný počítač s podporou bezdrátové sítě nebo se síťovou kartou. Počítač musí být připojen k bezdrátové síti, ve které chcete používat zařízení HP Photosmart.

### Připojení HP Photosmart pomocí WiFi Protected Setup (WPS)

- ▲ Funkce WiFi Protected Setup podporuje dva módy: mód PBC (Push Button) a PIN. Pro připojení tiskárny k bezdrátové síti stačí použít jeden z nich. Vyberte mód z následujících možností:

#### Mód PBC (Push Button)

- a. Vyberte způsob nastavení. Ujistěte se, že bezdrátový směrovač s aktivovanou funkcí WPS mód PBC (Push Button) podporuje.
  - Na úvodní obrazovce stiskněte ikonu **Bezdrátové připojení** a poté stiskněte tlačítko **Nastavení**.
  - Stiskněte **WiFi Protected Setup**.
  - Stiskněte **Nastavení stisk. tl.**
- b. Nastavte bezdrátové připojení.
  - Stiskněte **Start**.
  - Ujistěte se, že je směrovač zapnutý.
  - Stiskem a přidržením tlačítka směrovače s funkcí WPS nebo jiného síťového zařízení po dobu tří sekund aktivujete WPS.

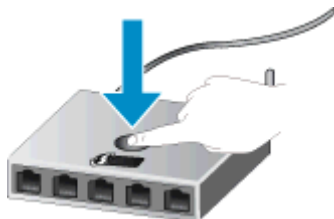

---

 **Poznámka** Na produktu se spustí odpočítávání na přibližně dvě minuty, během kterých je třeba stisknout příslušné tlačítko na síťovém zařízení.

---

- Stiskněte **OK**.
- c. Instalujte software.

### Pomocí způsobu PIN

- a. Vyberte způsob nastavení. Ujistěte se, že váš bezdrátový směrovač s aktivovanou funkcí WPS metodu PIN podporuje.
  - Na úvodní obrazovce stiskněte ikonu **Bezdrátové připojení** a poté stiskněte tlačítko **Nastavení**.
  - Stiskněte **WiFi Protected Setup**.
  - Stiskněte **Nastavení PIN**.
- b. Nastavte bezdrátové připojení.
  - Stiskněte **Start**.
  - Ujistěte se, že je směrovač zapnutý.

---

 **Poznámka** Na produktu se spustí odpočítávání na přibližně dvě minuty, během kterých je třeba v síťovém zařízení zadat kód PIN.

Informace o tom, kam je třeba kód PIN zadat, naleznete v dokumentaci k síťovému zařízení.

---

- Stiskněte **OK**.

- c. Instalujte software.

### Příbuzná témata

- [Tipy k nastavení a používání síťové tiskárny](#)

## Bezdrátové připojení k tiskárně bez směrovače

Funkce Wireless Direct umožňuje připojení vašich zařízení s podporou Wi-Fi (např.: počítače nebo zařízení smartphonu) k tiskárně přímo prostřednictvím připojení Wi-Fi způsobem, který běžně používáte k připojení vašeho Wi-Fi zařízení k bezdrátovým sítím nebo přístupovým bodům. Pomocí připojení Wireless Direct můžete bezdrátově tisknout přímo v tiskárně.

### Bezdrátové připojení k tiskárně bez směrovače

1. Pomocí ovládacího panelu zapnete funkci Wireless Direct:
  - a. Na úvodní obrazovce stiskněte ikonu **Bezdrátové připojení**.
  - b. Je-li u funkce Wireless Direct uveden stav Vypnuto, stiskněte tlačítko **Nastavení**.
  - c. Stiskněte tlačítko **Wireless Direct, Zapnuto (bez zabezpečení)** nebo **Zapnuto (se zabezpečením)**.

---

 **Poznámka** Je-li zabezpečení zapnuto, na tiskárně mohou bezdrátově tisknout pouze uživatelé s heslem. Pokud zabezpečení vypnete, bude se moci k tiskárně prostřednictvím zařízení Wi-Fi připojit kdokoli v dosahu signálu Wi-Fi tiskárny. Společnost HP doporučuje funkci Wireless Direct používat se zapnutým zabezpečením.

---
2. V případě zapnutí zabezpečení funkce Wireless Direct vyhledejte název a heslo Wireless Direct:
  - a. Na úvodní obrazovce stiskněte ikonu **Bezdrátové připojení**, poté **Nastavení** a nakonec **Wireless Direct**.
  - b. Stiskem možnosti **Zobrazit název** zobrazíte název Wireless Direct.
  - c. Stiskem možnosti **Zobrazit heslo** zobrazíte heslo Wireless Direct.
3. Z počítače nebo mobilního zařízení s podporou bezdrátového připojení můžete použít Wi-Fi rádio nebo hledat konkrétní funkci Wireless Direct a připojit se k ní (např.: HP-Print-xx-Photosmart 6520). Jestliže je zabezpečení Wireless Direct aktivní, zadejte po vyzvání heslo Wireless Direct.
4. Pokud pomocí tohoto připojení chcete tisknout z počítače, musí být nainstalován software tiskárny. Během instalace softwaru vyberte na obrazovce zobrazující typ připojení volbu **Bezdrátové připojení**, poté ze seznamu vyberte příslušnou tiskárnu a instalaci softwaru dokončete.

---

 **Poznámka 1** Prostřednictvím připojení Wireless Direct nelze přistupovat k internetu.

**Poznámka 2** Připojení Wireless Direct je dostupné, i když je tiskárna připojena také k domácí bezdrátové síti.

**Poznámka 3** Všechny funkce, které jsou dostupné v domácí bezdrátové síti, například tisk, skenování, údržba tiskárny atd., jsou dostupné i v případě, že je počítač s nainstalovaným softwarem tiskárny připojen k tiskárně s podporou funkce Wireless Direct. Některé funkce nemusí být podporovány, pokud je tiskárna současně připojena k domácí bezdrátové síti i pomocí funkce Wireless Direct.

## Přechod od připojení USB k bezdrátové síti

Pokud jste tiskárnu poprvé nastavili a software nainstalovali s přímým připojením tiskárny k počítači pomocí kabelu USB, můžete snadno přejít k připojení prostřednictvím bezdrátové sítě. Budete potřebovat bezdrátovou síť 802.11b/g/n obsahující bezdrátový směrovač či přístupový bod.

 **Poznámka** Tato tiskárna podporuje pouze připojení ve frekvenčním pásmu 2,4 GHz.

### Přechod od připojení USB k bezdrátové síti

▲ V závislosti na používaném operačním systému proveďte některý z následujících kroků.

#### V systému Windows:

- V nabídce **Start** v počítači klepněte na položku **Všechny programy** a poté na položku **HP**.
- Klikněte na položku **Nastavení a software tiskárny** a poté na možnost **Převést USB tiskárnu na bezdrátové připojení**. HP Photosmart 6520 series
- Postupujte podle pokynů na obrazovce.

#### V počítači Mac:

- Na úvodní obrazovce stiskněte ikonu **Bezdrátové připojení** a poté stiskněte tlačítko **Nastavení**.
- Připojení tiskárny dokončete podle pokynů na obrazovce.
- Ke změně připojení softwaru k této tiskárně na připojení prostřednictvím bezdrátové sítě použijte asistenta nastavení **Asistent nastavení HP**, kterého naleznete v nabídce Applications/Hewlett-Packard/Device Utilities.

## Připojení nové tiskárny

### Připojení nové tiskárny ze softwaru tiskárny

Pokud jste nedokončili připojení tiskárny k vašemu počítači, je třeba ji připojit prostřednictvím softwaru tiskárny. Chcete-li k počítači připojit jinou novou tiskárnu stejného modelu, opětovná instalace softwaru tiskárny není zapotřebí.

▲ V závislosti na používaném operačním systému proveďte některý z následujících kroků.

#### V systému Windows:

- V nabídce **Start** v počítači klepněte na položku **Všechny programy** a poté na položku **HP**.
- Klikněte na položku **Nastavení a software tiskárny** a poté na možnost **Připojit novou tiskárnu**. HP Photosmart 6520 series
- Postupujte podle pokynů na obrazovce.

#### V počítači Mac:

- Na úvodní obrazovce stiskněte ikonu **Bezdrátové připojení** a poté stiskněte tlačítko **Nastavení**.
- Připojení tiskárny dokončete podle pokynů na obrazovce.
- Ke změně připojení softwaru k této tiskárně na připojení prostřednictvím bezdrátové sítě použijte asistenta nastavení **Asistent nastavení HP**, kterého naleznete v nabídce Applications/Hewlett-Packard/Device Utilities.

## Změna nastavení sítě

Pokud chcete změnit dříve nakonfigurované nastavení bezdrátové sítě, je třeba na displeji tiskárny spustit průvodce bezdrátovým připojením.

### Spuštění průvodce bezdrátovým připojením a změna nastavení sítě

1. Na úvodní obrazovce stiskněte ikonu **Bezdrátové připojení** a poté stiskněte tlačítko **Nastavení**.
2. Stiskněte **Průvodce bezdrátovým připojením**.
3. Změnu nastavení sítě dokončete podle pokynů na obrazovce.

## Tipy k nastavení a používání síťové tiskárny

Využijte následující tipy k nastavení a používání síťové tiskárny:

- Při nastavování tiskárny v bezdrátové síti se ujistěte, že je váš bezdrátový směrovač zapnutý. Tiskárna vyhledá bezdrátové směrovače a zobrazí seznam názvů nalezených sítí na displeji.
- Bezdrátové připojení ověříte klepnutím na ikonu **Bezdrát.** na ovládacím panelu. Pokud je zde uvedena možnost **Bezdrát. vypnuto**, stiskněte možnost **Zapnout**.
- Pokud je váš počítač připojen k síti VPN (Virtual Private Network), musíte se před zpřístupněním jiných zařízení na síti, včetně tiskárny, odpojit od VPN.
- Více informací o konfiguraci sítě a tiskárny pro potřeby bezdrátového tisku. [Klepnutím sem získáte více informací online.](#)
- Více informací o nalezení bezpečnostních nastavení vaší sítě. [Kliknutím sem získáte více informací online.](#)
- Více informací o nástroji síťové diagnostiky (pouze systém Windows) a další tipy pro řešení potíží. [Kliknutím sem získáte více informací online.](#)
- Více informací o změně z připojení USB na bezdrátové. [Kliknutím sem získáte více informací online.](#)
- Více informací o práci s vaší bránou firewall a antivirovými programy během nastavení tiskárny. [Kliknutím sem získáte více informací online.](#)

## Nástroje pro pokročilou správu tiskárny (určeno tiskárnám v síti)

Pokud je tiskárna připojena k síti nebo k počítači prostřednictvím funkce Wireless Direct, můžete použít vestavěný webový server (EWS) k zobrazení informací o stavu zařízení, ke změně nastavení a ke správě zařízení pomocí počítače.

---

 **Poznámka** Při prohlížení nebo úpravě některých nastavení může být požadováno heslo.

Vestavěný webový server lze otevřít a používat bez připojení k Internetu. Některé funkce však nebudou dostupné.

---

- [Spuštění zabudovaného webového serveru](#)
- [Soubory cookies](#)

## Spuštění zabudovaného webového serveru

### Spuštění vestavěného webového serveru (EWS) pro tiskárnu v síti

1. Je třeba, aby tiskárna v síti měla adresu IP. Informace o adrese IP získáte klepnutím na ikonu **Bezdrátové připojení** na úvodní obrazovce ovládacího panelu nebo vytisknutím stránky s konfigurací sítě.
2. V podporovaném webovém prohlížeči na svém počítači zadejte adresu IP nebo název hostitele přiřazené tiskárny.

Pokud je adresa IP například 192.168.0.12, musíte ve webovém prohlížeči (např. Internet Explorer) napsat následující adresu: `http://192.168.0.12`.

### Spuštění vestavěného webového serveru (EWS) pro tiskárnu připojenou k počítači prostřednictvím funkce Wireless Direct

1. Pokud je tiskárna připojena k počítači prostřednictvím funkce Wireless Direct, ujistěte se, že je funkce Wireless Direct zapnutá.  
Stav funkce Wireless Direct zkontrolujete klepnutím na ikonu **Bezdrátové připojení** na úvodní obrazovce. Pokud je funkce vypnutá, klepněte na tlačítko **Nastavení** a poté ji klepnutím na volbu **Wireless Direct** zapněte. V závislosti na síťových nastaveních počítače jej může být nutné opětovně k tiskárně připojit. Další informace o připojení počítače k tiskárně pomocí funkce Wireless Direct naleznete v tématu [Bezdrátové připojení k tiskárně bez směrovače](#).
2. V počítači do internetového prohlížeče (např. Internet Explorer) zadejte příslušnou adresu IP (<http://192.168.223.1>).

---

 **Poznámka** Adresa IP pro připojení prostřednictvím funkce Wireless Direct je neměnná (**192.168.223.1**).

---

## Soubory cookies

Zabudovaný webový server (EWS) vloží při procházení na jednotku pevného disku velmi malé textové soubory (cookies). Tyto soubory umožní serveru EWS rozpoznat váš počítač při vaší příští návštěvě. Pokud jste například nakonfigurovali jazyk serveru EWS, soubor cookies vám pomůže zapamatovat si, který jazyk jste vybrali, takže se při dalším přístupu na server EWS stránky zobrazí v daném jazyce. I když jsou některé soubory cookies na konci jednotlivých relací smazány (například soubor cookies, který slouží k uložení vybraného jazyka), jiné (například soubor cookies, který ukládá předvolby specifické pro zákazníka) jsou v počítači uloženy, dokud je neodstraníte ručně.

Prohlížeč můžete nakonfigurovat tak, aby soubory cookies přijímal, nebo tak, aby zobrazil výzvu při každém nabídnutí souboru cookies. Tímto způsobem máte možnost se u jednotlivých souborů cookies rozhodnout, zda je přijmete nebo odmítnete. Pomocí prohlížeče také můžete nežádoucí soubory cookies odebrat.

---

 **Poznámka** Pokud se rozhodnete soubory cookies zakázat, v závislosti na zařízení dojde k zakázání jedné nebo více z následujících funkcí:

---

- spuštění tam, kde jste aplikaci opustili (obzvlášť užitečné při použití průvodců instalací);
- zapamatování jazykového nastavení prohlížeče EWS;
- přizpůsobení úvodní stránky EWS.

Informace o změně nastavení osobních údajů a souborů cookies a o zobrazení nebo odstranění souborů cookies získáte v dokumentaci k webovému prohlížeči.

## 9 Vyřešit problém

- [Potřebujete další pomoc?](#)
- [Registrace vaší tiskárny](#)
- [Odstranění uvíznutého papíru](#)
- [Vyřešení problému s tiskem](#)
- [Vyřešení problému s kopírováním a skenováním](#)
- [Vyřešení problému se sítí](#)
- [Telefonická podpora HP](#)

### Potřebujete další pomoc?

Více informací a nápovědu o vaší HP Photosmart můžete získat zadáním klíčového slova do pole **Hledat** v horní levé části nápovědy. Názvy relevantních témat -- pro lokální i online témata -- budou zobrazeny.



[Klepnutím sem získáte více informací online.](#)

### Registrace vaší tiskárny

Registrace tiskárny zabere několik minut a získáte díky ní přístup k rychlejším službám, efektivnější podpoře a upozorněním na podporu pro produkt. Pokud jste svou tiskárnu nezaregistrovali při instalaci softwaru, můžete ji zaregistrovat nyní na adrese <http://www.register.hp.com>.

### Odstranění uvíznutého papíru

Odstraňte papír uvíznutý v hlavním zásobníku nebo ve fotozásobníku.

#### Odstranění uvíznutého papíru z hlavního zásobníku nebo z fotozásobníku

1. Otevřete přístupová dvířka kazety.



2. Otevřete kryt dráhy papíru.

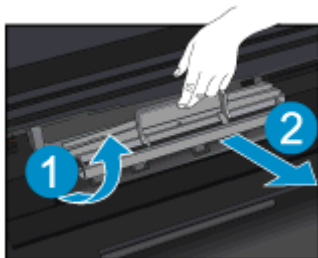

3. Odstraňte uvíznutý papír ze zadního podavače rolí.



4. Zavřete kryt dráhy papíru.

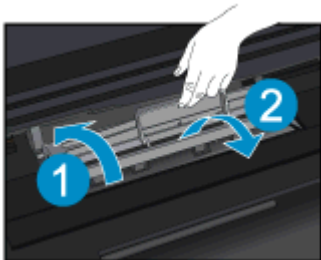

5. Zavřete přístupová dvířka kazet.



6. Pokuste se dokument vytisknout znovu.  
Odstranění uvíznutého papíru z duplexní jednotky.

**Odstranění uvíznutého papíru z duplexní jednotky**

1. Otevřete přístupová dvířka kazety.



2. Otevřete kryt dráhy papíru.



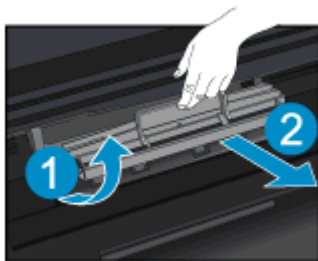

3. Stiskem otvoru na krytu dráhy duplexní jednotky jej zvedněte. Odstraňte uvíznutý papír.

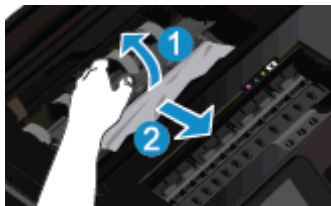

4. Zavřete kryt dráhy papíru.

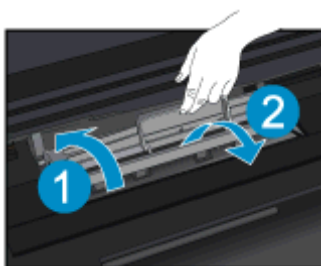

5. Zavřete přístupová dvířka kazet.



6. Pokuste se dokument vytisknout znovu.

Pokud výše uvedená řešení problém nevyřeší, [klepněte sem pro další řešení online](#).

## Uvolnění uvíznutého vozíku tiskových kazet

Odstraňte všechny předměty, jako například papír, které blokují vozík tiskových kazet.

 **Poznámka** Pro odstranění uvíznutého papíru nepoužívejte žádné nástroje nebo jiná zařízení. Při odstraňování uvíznutého papíru z vnitřku tiskárny buďte vždy opatrní.

Potřebujete-li zobrazit na displeji tiskárny nápovědu, stiskněte na úvodní obrazovce tlačítko **Nápověda**. Klepnutím a přetažením vpravo nebo vlevo procházejte nabídku. Klepněte na volbu **Řešení potíží a podpora** a poté na volbu **Odstranění uvíznutého papíru**.



[Klepnutím sem získáte více informací online.](#)

## Vyřešení problému s tiskem

Ujistěte se, že je tiskárna zapnutá a že je v zásobníku papíru vložen papír. Pokud i nadále nelze tisknout, můžete využít diagnostický nástroj Print Diagnostic Utility (pouze u systému Windows) společnosti HP, který vám může pomoci vyřešit řadu běžných problémů s tiskem. V nabídce **Start** v počítači klepněte na položku **Všechny programy** a poté na položku **HP**. V nabídce **HP Photosmart 6520 series** klikněte na položku **HP Photosmart 6520 series**, poté na tlačítko **Nápověda** a nakonec dvakrát klikněte na položku **HP Print Diagnostic Utility**.



[Klepnutím sem získáte více informací online.](#)

Není-li kvalita tisku dostatečná, zkuste ke zvýšení kvality tisku použít následující postup:

- Pomocí zpráv o stavu tiskárny a kvalitě tisku diagnostikujte problémy s tiskárnou a kvalitou tisku. Na úvodní obrazovce stiskněte ikonu **Nastavení** a poté stiskněte tlačítko **Nástroje**. Stiskněte možnost **Zpráva o stavu tiskárny** nebo **zpráva o kvalitě tisku**. [Kliknutím sem získáte více informací online.](#)
- Pokud se na výtiscích nachází nesprávně zarovnané barvy nebo čáry, zkuste tiskárnu zarovnat. Další informace uvádí téma [Zarovnání tiskárny](#).

## Vyřešení problému s kopírováním a skenováním

Společnost HP nabízí diagnostický nástroj Scan Diagnostic Utility (pouze u systému Windows), který vám může pomoci vyřešit řadu běžných problémů se skenováním. V nabídce **Start** v počítači klepněte na položku **Všechny programy** a poté na položku **HP**. V nabídce **HP Photosmart 6520 series** klikněte na položku **HP Photosmart 6520 series**, poté na tlačítko **Nápověda** a nakonec dvakrát klikněte na položku **HP Scan Diagnostic Utility**.

Více informací o řešení problémů se skenováním. [Kliknutím sem získáte více informací online.](#)

Více informací o řešení problémů s kopírováním. [Klepnutím sem získáte více informací online.](#)

## Vyřešení problému se sítí

Při diagnostice problémů s připojením k síti vám pomůže kontrola konfigurace sítě nebo vytištění výsledků testu bezdrátového připojení.

### Kontrola konfigurace sítě nebo vytištění výsledků testu bezdrátového připojení

1. Na úvodní obrazovce stiskněte ikonu **Bezdrátové připojení** a poté stiskněte tlačítko **Nastavení**.
2. Klepnutím a přetažením nahoru nebo dolů procházejte možnosti. Stiskněte možnost **Zobrazit konfiguraci sítě** nebo **Tisk výsl. testu bezdr. př.**

Více informací online o řešení problémů se sítí získáte klepnutím na odkaz níže.

- Více informací o bezdrátovém tisku. [Klepnutím sem získáte více informací online.](#)
- Více informací o nalezení bezpečnostních nastavení vaší sítě. [Kliknutím sem získáte více informací online.](#)
- Více informací o nástroji síťové diagnostiky (pouze systém Windows) a další tipy pro řešení potíží. [Kliknutím sem získáte více informací online.](#)
- Více informací o práci s vaší bránou firewall a antivirovými programy během nastavení tiskárny. [Kliknutím sem získáte více informací online.](#)

# Telefonická podpora HP

Možnosti telefonické podpory a dostupnosti se liší v závislosti produktu, zemi/oblasti a jazyku.

Tato část obsahuje následující témata:

- [Délka poskytování telefonické podpory](#)
- [Zavolání](#)
- [Po vypršení lhůty telefonické podpory](#)

## Délka poskytování telefonické podpory

Jednoletá bezplatná telefonická podpora je k dispozici v Severní Americe, Asijském tichomoří a Latinské Americe (včetně Mexika). Délku poskytování telefonické podpory v Evropě, Středním východě a Africe naleznete na webovém serveru [www.hp.com/support](http://www.hp.com/support). Jsou účtovány standardní telefonní poplatky.

## Zavolání

Při hovoru s pracovníky telefonické podpory společnosti HP mějte počítač a produkt před sebou. Buďte připraveni poskytnout následující informace:

- Název produktu (HP Photosmart 6520 series)
- Sériové číslo (uvedeno na zadní nebo spodní straně produktu)
- Zprávy zobrazované při výskytu problému
- Odpovědi na tyto otázky:
  - Nastala tato situace již dříve?
  - Můžete přivodit opakování této situace?
  - Přidali jste v době, kdy k této situaci došlo, do počítače nějaký nový hardware nebo software?
  - Došlo před touto situací k nějaké jiné události (například bouře, přesun produktu atd.)?

Seznam telefonních čísel podpory viz [www.hp.com/support](http://www.hp.com/support).

## Po vypršení lhůty telefonické podpory

Po vypršení lhůty telefonické podpory je podpora společnosti HP k dispozici za dodatečný poplatek. Náповěda může být k dispozici také na webových stránkách online podpory HP na adrese: [www.hp.com/support](http://www.hp.com/support). Chcete-li získat informace o dostupných možnostech podpory, obraťte se na prodejce společnosti HP nebo zavolejte na telefonní číslo podpory pro vaši zemi/oblast.

## Další varianty záruky

Za příplatek lze k zařízení HP Photosmart přikoupit rozšířené servisní plány. Jděte na [www.hp.com/support](http://www.hp.com/support), vyberte svou zemi/oblast, a zjistěte informace o službách a zárukách pro oblast a informace o rozšířených servisních plánech.

## Výměna tiskových kazet za nové

Pokud nebyla výměna tiskových kazet úspěšná, pokuste se přimět tiskárnu novou kazetu rozpoznat.

### Rozpoznání nové tiskové kazety tiskárnou:

1. Vyjměte novou kazetu.
2. Do vozíku vložte původní tiskovou kazetu.
3. Zavřete přístupová dvířka ke kazetám a vyčkejte, až se vozík přestane pohybovat.
4. Vyjměte původní kazetu a nahraďte ji kazetou novou.
5. Zavřete přístupová dvířka ke kazetám a vyčkejte, až se vozík přestane pohybovat.

Pokud se i nadále zobrazuje chybová zpráva informující o problému s novou kazetou, obraťte se o pomoc na zákaznickou podporu společnosti HP.



[Klepnutím sem získáte více informací online.](#)

## Příprava tiskárny

Pokud je kvalita tisku nedostačující, tiskové kazety prostřednictvím ovládacího panelu vyčistěte. Další informace uvádí téma [Automatické čištění tiskové hlavy](#).

V oblasti údržby kazet použijte funkci tiskárny Vypínat automaticky, která slouží k efektivnějšímu využití energie. Další informace uvádí téma [Automatické vypínání](#).

## Kontrola přístupových dvířek k tiskovým kazetám

Přístupová dvířka tiskové kazety musí být před tiskem zavřena.



[Klepnutím sem získáte více informací online.](#)

## Selhání tiskové hlavy

Dojde-li k poškození tiskové hlavy v tomto produktu, obraťte se o pomoc na zákaznickou podporu společnosti HP.



[Klepnutím sem získáte více informací online.](#)

## Selhání tiskárny

Pokud k vyřešení problému nestačilo tiskárnu vypnout a znova zapnout, obraťte se o pomoc na zákaznickou podporu společnosti HP.



[Klepnutím sem získáte více informací online.](#)

# Problém s inkoustovou kazetou

## Vyřešení problému s inkoustovou kazetou

1. Pokuste se kazety vyjmout a znovu vložit. Zkontrolujte, zda jsou nainstalovány tiskové kazety ve správných pozicích.
2. Pokud opětovné vložení tiskových kazet nepomůže, zkuste jejich kontakty vyčistit.

## Čištění kontaktů tiskové kazety

**⚠ Upozornění** Čistící proces by měl zabrat jen několik minut. Postupujte tak, aby byly inkoustové kazety nainstalovány zpátky do produktu co nejdříve. Inkoustové kazety nedoporučujeme ponechávat vně produktu déle než 30 minut. Mohla by se tak poškodit tisková hlava i inkoustová kazeta.

- a. Zkontrolujte, že je produkt napájen.
- b. Otevřete přístupová dvířka kazety.



Počkejte, až se vozík tiskových kazet umístí do části se symbolem inkoustu.

- c. Stisknutím páčky na tiskové kazetě ji uvolněte a vyjměte ji z pozice.

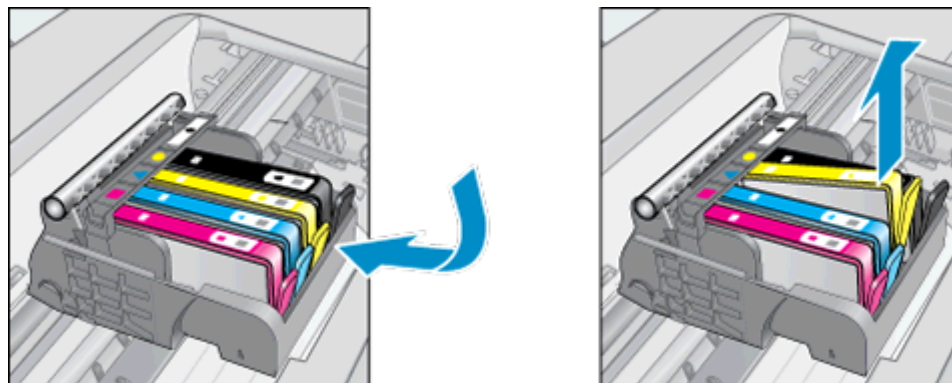

- d. Uchopte inkoustovou kazetu po stranách spodní stranou vzhůru a najděte na ní elektrické kontakty. Elektrické kontakty jsou čtyři malé obdélníčky z mědi nebo kovu zlaté barvy ve spodní části inkoustové kazety.

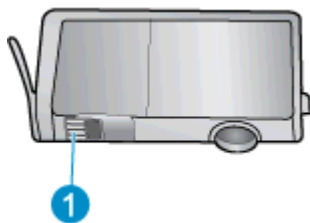

#### 1 Elektrické kontakty

- e. Kontakty otřete pouze vlhkou utěrkou neuvolňující vlákna.

⚠ **Upozornění** Dávejte pozor, aby nedošlo k doteku mimo kontakty nebo k rozmazání inkoustu či znečištění dalších oblastí kazety.

- f. Uvnitř produktu najdete kontakty na tiskové hlavě. Kontakty jsou soubor čtyř kolíků z mědi nebo kovu zlaté barvy umístěný tak, aby se setkal s kontakty na inkoustové kazetě.

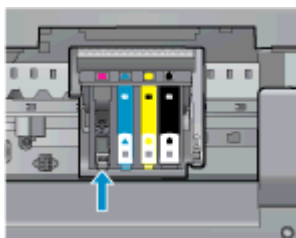

- g. Kontakty otřete suchým tamponem nebo utěrkou neuvolňující vlákna.

- h. Opakovaná instalace inkoustové kazety.

- i. Zavřete přístupová dvířka a zjistěte, zda chybová zpráva zmizela.

- j. Pokud chybová zpráva přetrvává, produkt vypněte a zase zapněte.

3. Pokud váš problém i nadále přetrvává, vyměňte tiskové kazety. Další informace uvádí téma [Výměna kazet](#).



[Klepnutím sem získáte více informací online.](#)

## Kazety SETUP

Při prvním nastavení tiskárny je třeba použít tiskové kazety dodané spolu s tiskárnou. Tyto kazety nesou označení SETUP a slouží ke kalibraci tiskárny před odesláním první tiskové úlohy. Nepoužití kazet SETUP při prvním nastavení produktu může být příčinou pozdějších problémů.

Pokud jste již vložili sadu běžných kazet, vyjměte je, vložte kazety SETUP a dokončete nastavení tiskárny. Po dokončení nastavení tiskárny je možné používat běžné tiskové kazety.

⚠ **Upozornění** Kazety neotvírejte ani neodstraňujte jejich kryt, dokud nejste připraveni je vložit do tiskárny. Kryt na kazetách brání odpařování inkoustu. V případě nutnosti můžete použít oranžová víčka z kazet SETUP.

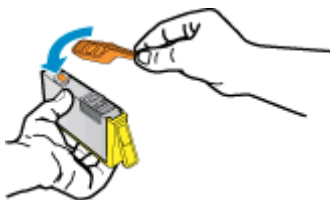

Pokud se bude chybová zpráva zobrazovat i nadále, obraťte se o pomoc na zákaznickou podporu společnosti HP.



[Klepnutím sem získáte více informací online.](#)

## Tiskové kazety starší generace

Je třeba použít novější verzi této kazety. Ve většině případů můžete novější verze kazet určit dle vnějšího obalu kazety a vyhledáním data konce záruky.



Pokud je o několik znaků napravo od data uvedeno 'v1', jedná se o aktualizovanou novější kazetu. V případě kazet starší generace se obraťte na zákaznickou podporu společnosti HP a vyžádejte si pomoc nebo jejich výměnu.



[Klepnutím sem získáte více informací online.](#)





# 10 Technické informace

V této části jsou uvedeny technické specifikace a informace o mezinárodních předpisech pro zařízení HP Photosmart.

Další technické údaje naleznete v tištěné dokumentaci dodané se zařízením HP Photosmart.

Tato část obsahuje následující témata:

- [Upozornění](#)
- [Informace o čipu kazety](#)
- [Technické údaje](#)
- [Program výrobků zohledňujících životní prostředí](#)
- [Zákonná upozornění](#)
- [Prohlášení o předpisech pro bezdrátové sítě](#)

## Upozornění

### Upozornění společnosti Hewlett-Packard

Informace obsažené v tomto dokumentu mohou být změněny bez předchozího upozornění.

Všechna práva vyhrazena. Reprodukce, úpravy či překlad tohoto dokumentu bez předchozího písemného souhlasu společnosti Hewlett-Packard jsou až na výjimky vyplývající ze zákonů o autorském právu zakázány. Jediné záruky na produkty a služby HP jsou uvedeny ve výslovných záručních prohlášeních, která jsou součástí těchto produktů a služeb. Žádné zde uvedené informace by neměly být považovány za podklad pro další záruku. Společnost HP nebude nést odpovědnost za technické nebo redakční chyby nebo opomenutí v tomto dokumentu.

© 2012 Hewlett-Packard Development Company, L.P.

Microsoft, Windows, Windows XP, a Windows Vista jsou registrované ochranné známky společnosti Microsoft Corporation v USA.

Windows 7 je registrovaná ochranná známka nebo ochranná známka společnosti Microsoft Corporation v USA nebo v jiných zemích.

Intel a Pentium jsou ochranné známky nebo registrované ochranné známky společnosti Intel Corporation nebo jejich poboček v USA a v jiných zemích.

Adobe® je registrovaná ochranná známka společnosti Adobe Systems Incorporated.

## Informace o čipu kazety

Tiskové kazety HP, použité v tomto produktu, obsahují paměťový čip, který pomáhá při provozu produktu. Navíc tento paměťový čip obsahuje omezenou sadu informací o použití produktu, mezi které může patřit: datum první instalace kazety, datum posledního použití kazety, počet stránek vytištěných pomocí kazety, pokrytí stránky, použité režimy tisku, tiskové chyby, ke kterým mohlo dojít a model produktu. Tyto informace napomáhají společnosti HP k tomu, aby budoucí produkty splnily požadavky zákazníků na tisk.

Data shromažďovaná na paměťovém čipu tiskové kazety neobsahují informace, které by mohly být použity k identifikaci zákazníka nebo uživatele kazety nebo produktu.

Společnost HP shromažďuje vzorek paměťových čipů z tiskových kazet vrácených společnosti HP prostřednictvím recyklačního programu (HP Planet Partners: [www.hp.com/hpinfo/globalcitizenship/environment/recycle/](http://www.hp.com/hpinfo/globalcitizenship/environment/recycle/)). Paměťové čipy z tohoto vzorku jsou čteny a studovány za účelem zlepšení budoucích produktů HP. K těmto údajům mohou mít přístup i partneři HP, kteří pomáhají v recyklačním procesu této tiskové kazety.

K anonymním informacím na paměťovém čipu mohou mít přístup i další třetí strany, které budou mít kazetu ve vlastnictví. Pokud nechcete povolit přístup k těmto informacím, můžete způsobit nefunkčnost čipu. Pokud tak však učiníte, nemůže být tisková kazeta použita v produktu HP.

Pokud jste znepokojeni ohledně poskytování těchto anonymních informací, můžete je znepřístupnit vypnutím schopnosti čipu shromažďovat informace o využití produktu.

### Vypnutí funkce informací o použití

1. Na úvodní obrazovce stiskněte ikonu **Nastavení**.



2. Stiskněte **Předvolby**.
3. Klepnutím a přetažením nahoru nebo dolů procházejte možnosti. Stiskněte možnost **Informace o čipu kazety** a poté stiskněte tlačítko **Vyp..**

 **Poznámka 1** Pro opětovné zapnutí funkce informací o použití obnovte výchozí nastavení.

**Poznámka 2** Můžete pokračovat v použití tiskové kazety v produktu HP, pokud vypnete funkci paměťového čipu pro shromažďování informací o použití produktu.

## Technické údaje

V této části jsou uvedeny technické údaje HP Photosmart. Další technické údaje o produktu viz Datový list produktu na adrese [www.hp.com/support](http://www.hp.com/support).

### Systémové požadavky

Systémové požadavky na software se nacházejí v souboru Readme.

Informace o příštích verzích operačního systému a podpoře naleznete na webu online podpory HP na [www.hp.com/support](http://www.hp.com/support).

### Specifikace prostředí

- Doporučený rozsah pracovní teploty: 15 °C až 32 °C (59 °F až 90 °F)
- Přípustné rozmezí provozních teplot: 5 °C až 40 °C (41 °F až 104 °F)
- Vlhkost: 20 až 80 %, relativní vlhkost bez kondenzace (doporučeno); 25 °C - maximální rosný bod
- Rozsah teplot při uskladnění: – 40 °C až 60 °C (- 40 °F až 140 °F)
- V přítomnosti silných elektromagnetických polí může dojít k mírnému zkreslení výstupu zařízení HP Photosmart.
- Společnost HP doporučuje použití kabelu USB s délkou maximálně 3 m, aby byl minimalizován šum způsobený případným výskytem silných elektromagnetických polí.

### Specifikace tisku

- Rychlost tisku závisí na složitosti dokumentu.
- Metoda: termální inkoustový tisk drop-on-demand
- Jazyk: PCL3 GUI

### Specifikace skenování

- Optické rozlišení: až 1 200 dpi
- Hardwarové rozlišení: až 1 200 x 2 400 dpi
- Rozšířené rozlišení: až 2 400 x 2 400 dpi
- Bitová hloubka: 24-bitové barevné, 8-bitové ve stupních šedi (256 stupňů šedé)
- Maximální velikost úlohy skenované ze skleněné podložky: 21,6 × 29,7 cm
- Podporované typy souborů: BMP, JPEG, PNG, TIFF, PDF
- Verze Twain: 1.9

### Specifikace kopírování

- Digitální zpracování obrazu
- Maximální počet kopií se liší v závislosti na modelu.
- Rychlost kopírování se liší podle modelu tiskárny a složitosti dokumentu.

### Výtěžnost tiskové kazety

Pro více informací o výtěžnosti tiskové kazety navštivte [www.hp.com/go/learnaboutsupplies](http://www.hp.com/go/learnaboutsupplies).

### Rozlišení tisku

#### Rozlišení tisku

<b>Režim Koncept</b>	<ul style="list-style-type: none"> <li>• Barevný vstup/Černé vykreslení: 300x300 dpi</li> <li>• Výstup (Černý/barevný): Automatický</li> </ul>
<b>Normální režim</b>	<ul style="list-style-type: none"> <li>• Barevný vstup/Černé vykreslení: 600x600 dpi</li> <li>• Výstup (Černý/barevný): Automatický</li> </ul>

<b>Režim Plain-Best</b>	<ul style="list-style-type: none"> <li>Barevný vstup/Černé vykreslení: 600x600 dpi</li> <li>Výstup (Černý/barevný): Automatický</li> </ul>
<b>Režim Photo-Best</b>	<ul style="list-style-type: none"> <li>Barevný vstup/Černé vykreslení: 600x600 dpi</li> <li>Výstup (Černý/barevný): Automatický</li> </ul>
<b>Režim maximálního rozlišení</b>	<ul style="list-style-type: none"> <li>Barevný vstup/Černé vykreslení: 1200x1200 dpi</li> <li>Výstup: Automatický (Černý), optimalizované rozlišení 4800x1200 dpi (Barevný)</li> </ul>

## Program výrobků zohledňujících životní prostředí

Společnost Hewlett-Packard je oddána zásadě vyrábět kvalitní výrobky, které splňují nejvyšší nároky z hlediska ochrany životního prostředí. O potřebě budoucí recyklace tohoto produktu jsme uvažovali již při jeho vývoji. Počet druhů materiálu byl omezen na minimum, aniž by to bylo na úkor správné funkčnosti a spolehlivosti výrobku. Tiskárna byla zkonstruována tak, aby se od sebe nesourodné materiály snadno oddělily. Spony a jiná spojení lze jednoduše nalézt, jsou snadno přístupné a lze je odstranit pomocí běžných nástrojů. Důležité části byly zkonstruovány tak, aby v případě nutnosti byly snadno demontovatelné a opravitelné.

Další informace najdete na webových stránkách HP věnovaných ochraně životního prostředí na adrese:

[www.hp.com/hpinfo/globalcitizenship/environment/index.html](http://www.hp.com/hpinfo/globalcitizenship/environment/index.html).

Tato část obsahuje následující témata:

- [Eko-Tipy](#)
- [Automatické vypínání](#)
- [Režim spánku](#)
- [Použití papíru](#)
- [Plasty](#)
- [Bezpečnostní listy materiálu](#)
- [Program recyklace](#)
- [Program recyklace spotřebního materiálu HP Inkjet](#)
- [Spotřeba elektrické energie](#)
- [Disposal of waste equipment by users in private households in the European Union](#)
- [Chemické látky](#)
- [Omezení nebezpečných látek \(RoHS\) \(Ukrajina\)](#)
- [Battery disposal in the Netherlands](#)
- [Battery disposal in Taiwan](#)
- [Upozornění na perchlorátový materiál - Kalifornie](#)
- [EU battery directive](#)

### Eko-Tipy

Společnost HP je zavázána pomáhat zákazníkům snižovat dopad na životní prostředí. Níže najdete Eko-tipy od společnosti HP, které vám pomohou soustředit se na posouzení dopadů vašeho tisku a jejich snížení. Navíc ke specifickým funkcím tohoto produktu navštivte webovou stránku HP Eco Solutions, kde najdete další informace o ekologických aktivitách společnosti HP.

[www.hp.com/hpinfo/globalcitizenship/environment/](http://www.hp.com/hpinfo/globalcitizenship/environment/)

### Automatické vypínání

Po zapnutí tiskárny je podle výchozího nastavení funkce Vypínat automaticky aktivní. Funkce Vypínat automaticky umožňuje snížit spotřebu energie automatickým vypnutím tiskárny po dvou hodinách nečinnosti. Funkce Vypínat automaticky se automaticky deaktivuje ve chvíli, kdy tiskárna naváže bezdrátové připojení nebo připojení v síti Ethernet (je-li tato možnost podporována). Nastavení funkce Vypínat automaticky můžete upravit prostřednictvím ovládacího panelu. Po změně nastavení je bude tiskárna využívat. **Funkce Vypínat automaticky slouží k úplnému vypnutí tiskárny a je třeba použít hlavní vypínač k jejímu následnému spuštění.**

**Povolení nebo zakázání funkce Vypínat automaticky**

1. Na úvodní obrazovce stiskněte ikonu **Ikona eco**.



2. Stiskněte **Automatické vypnutí**.
3. Stiskněte možnost **Zapnout** nebo **Vypnout**.

---

**Tip** Pokud tisknete s využitím bezdrátového připojení nebo připojení v síti Ethernet, funkci Vypínat automaticky je vhodné deaktivovat, aby nedocházelo ke ztrátě tiskových úloh. I při vypnutí funkce Vypínat automaticky se tiskárna po pěti minutách nečinnosti přepne do režimu spánku, který pomáhá snižovat spotřebu energie.

---

**Režim spánku**

- V režimu spánku je snížena spotřeba energie.
- Po prvním nastavení tiskárny se bude tiskárna do režimu spánku přepínat po pěti minutách nečinnosti.
- Čas do spuštění režimu spánku lze změnit prostřednictvím ovládacího panelu.

**Změna času přechodu do režimu spánku**

1. Na úvodní obrazovce stiskněte ikonu **Ikona eco**.



2. Stiskněte **Režim spánku**.
3. Stiskněte možnost **Po 5 minutách**, **Po 10 minutách** nebo **Po 15 minutách**.

**Použití papíru**

Tento výrobek je vhodný pro recyklovaný papír podle DIN 19309 a EN 12281:2002.

**Plasty**

Plastové díly s hmotností vyšší než 25 gramů jsou označeny podle mezinárodních norem, což usnadňuje identifikaci plastů za účelem jejich recyklace po skončení životnosti výrobku.

**Bezpečnostní listy materiálu**

Bezpečnostní listy materiálů (MSDS) lze získat na webových stránkách společnosti HP na adrese:

[www.hp.com/go/msds](http://www.hp.com/go/msds)

**Program recyklace**

Společnost HP nabízí vzrůstající počet recyklačních programů pro své produkty v mnoha zemích a oblastech a spolupracuje s některými z největších center pro recyklaci elektroniky na světě. Společnost HP šetří přírodní zdroje opětovným prodejem některých svých nejoblíbenějších produktů. Další informace související recyklací výrobků HP najdete na stránce:

[www.hp.com/hpinfo/globalcitizenship/environment/recycle/](http://www.hp.com/hpinfo/globalcitizenship/environment/recycle/)

**Program recyklace spotřebního materiálu HP Inkjet**

Společnost HP se zavázala k ochraně životního prostředí. Program recyklace spotřebního materiálu HP Inkjet Supplies Recycling Program je k dispozici v mnoha zemích/oblastech a umožňuje recyklaci použitých tiskových a inkoustových kazet zdarma. Další informace najdete na webových stránkách na adrese:

[www.hp.com/hpinfo/globalcitizenship/environment/recycle/](http://www.hp.com/hpinfo/globalcitizenship/environment/recycle/)

**Spotřeba elektrické energie**

Tiskové a zobrazovací vybavení společnosti Hewlett-Packard, označené logem ENERGY STAR®, vyhovuje ENERGY STAR specifikacím pro zobrazovací vybavení americké agentury pro ochranu životního prostředí (EPA). Na zobrazovacích produktech vyhovujících specifikacím ENERGY STAR je uvedeno následující označení:



Další informace o modelech zobrazovacích produktů vyhovujících specifikacím ENERGY STAR najdete na:  
[www.hp.com/go/energystar](http://www.hp.com/go/energystar)

# Disposal of waste equipment by users in private households in the European Union



English
Francia
Deutsch
Italiano
Español
Česky
Dansk
Nederlandse
Eesti
Срpski
Ελληνικά
Magyar
Lietuvių
Polski
Português
Slovenčina
Slovensko
Срpski

**Disposal of Waste Equipment by Users in Private Households in the European Union**  
 This symbol on the product or on its packaging indicates that this product must not be disposed of with your other household waste. Instead, it is your responsibility to dispose of your waste equipment by handing it over to a designated collection point for the recycling of waste electrical and electronic equipment. The separate collection and recycling of your waste equipment at the time of disposal will help to conserve natural resources and ensure that it is recycled in a manner that protects human health and the environment. For more information about where you can drop off your waste equipment for recycling, please contact your local city office, your household waste disposal service or the shop where you purchased the product.

**Évacuation des équipements usagés par les utilisateurs dans les foyers privés au sein de l'Union européenne**  
 La présence de ce symbole sur le produit ou sur son emballage indique que vous ne pouvez pas vous débarrasser de ce produit de la même façon que vos déchets courants. Au contraire, vous êtes responsable de l'évacuation de vos équipements usagés, à cet effet, vous êtes tenu de les remettre à un point de collecte agréé pour le recyclage des équipements électriques et électroniques usagés. Le tri, l'évacuation et le recyclage séparés de vos équipements usagés permettent de préserver les ressources naturelles et de s'assurer que ces équipements sont recyclés dans le respect de la santé humaine et de l'environnement. Pour plus d'informations sur les lieux de collecte des équipements usagés, veuillez contacter votre mairie, votre service de traitement des déchets ménagers ou le magasin où vous avez acheté le produit.

**Entsorgung von Elektrogeräten durch Benutzer in privaten Haushalten in der EU**  
 Dieses Symbol auf dem Produkt oder dessen Verpackung gibt an, dass das Produkt nicht zusammen mit dem Restmüll entsorgt werden darf. Es obliegt daher Ihrer Verantwortung, das Gerät an einer entsprechenden Stelle für die Entsorgung oder Wiederverwertung von Elektrogeräten aller Art abzugeben (z.B. ein Wertstoffhof). Die separate Sammlung und das Recyceln Ihrer alten Elektrogeräte zum Zeitpunkt Ihrer Entsorgung trägt zum Schutz der Umwelt bei und gewährleistet, dass sie auf eine Art und Weise recycelt werden, die keine Gefährdung für die Gesundheit des Menschen und der Umwelt darstellt. Weitere Informationen darüber, wo Sie alte Elektrogeräte zum Recyceln abgeben können, erhalten Sie bei den örtlichen Behörden, Wertstoffhöfen oder dort, wo Sie das Gerät erworben haben.

**Smaltimento di apparecchiature da rottamare da parte di privati nell'Unione Europea**  
 Questo simbolo che appare sul prodotto o sulla confezione indica che il prodotto non deve essere smaltito assieme agli altri rifiuti domestici. Gli utenti devono provvedere allo smaltimento delle apparecchiature da rottamare portandole al luogo di raccolta indicato per il riciclaggio delle apparecchiature elettriche ed elettroniche. La raccolta e il riciclaggio separati delle apparecchiature da rottamare in fase di smaltimento favoriscono la conservazione delle risorse naturali e garantiscono che tali apparecchiature vengano rottamate nel rispetto dell'ambiente e della tutela della salute. Per ulteriori informazioni sui punti di raccolta delle apparecchiature da rottamare, contattare il proprio comune di residenza, il servizio di smaltimento dei rifiuti locale o il negozio presso il quale è stato acquistato il prodotto.

**Eliminación de residuos de aparatos eléctricos y electrónicos por parte de usuarios domésticos en la Unión Europea**  
 Este símbolo en el producto o en el embalaje indica que no se puede desear el producto junto con los residuos domésticos. Por el contrario, si debe eliminar este tipo de residuo, es responsabilidad del usuario entregarlo en un punto de recogida designado de reciclado de aparatos electrónicos y eléctricos. El reciclaje y la recogida por separado de estos residuos en el momento de la eliminación ayudará a preservar recursos naturales y a garantizar que el reciclaje proteja la salud y el medio ambiente. Si desea información adicional sobre los lugares donde puede dejar estos residuos para su reciclado, póngase en contacto con las autoridades locales de su ciudad, con el servicio de gestión de residuos domésticos o con la tienda donde adquirió el producto.

**Likvidace vysloužilého zařízení uživateli v domácnosti v zemích EU**  
 Tato značka na produktu nebo na jeho obalu označuje, že tento produkt nesmí být likvidován prostým vyhozením do běžného domovního odpadu. Odpovídáte za to, že vysloužilé zařízení bude předáno k likvidaci do stávajících likvidčních míst určených k recyklaci vysloužilých elektrických a elektronických zařízení. Likvidace vysloužilého zařízení samostatným sběrem a recyklací napomáhá zachování přírodních zdrojů a zajišťuje, že recyklace proběhne způsobem chránícím lidské zdraví a životní prostředí. Další informace o tom, kam můžete vysloužilé zařízení předat k recyklaci, můžete získat od úřadů místní samosprávy, od společnosti provádějící svaz a likvidaci domovního odpadu nebo v obchodě, kde jste produkt zakoupili.

**Bortskaffelse af affaldsudstyr for brugere i private husholdninger i EU**  
 Dette symbol på produktet eller på dets emballage indikerer, at produktet ikke må bortskaffes sammen med andet husholdningsaffald. I stedet er det dit ansvar at bortskaffe affaldsudstyr ved at aflevere det på det rette beredede indsamlingssted med henblik på genbrug af elektrisk og elektronisk affaldsudstyr. Den separate indsamling og genbrug af dit affaldsudstyr på tidspunktet for bortskaffelse er med til at bevare naturlige ressourcer og sikre, at genbrug finder sted på en måde, der beskytter menneskers helbred samt miljøet. Hvis du vil vide mere om, hvor du kan aflevere dit affaldsudstyr til genbrug, kan du kontakte kommunen, det lokale renovationsvesen eller den forenretning, hvor du købte produktet.

**Afvoer van afgedankte apparatuur door gebruikers in particuliere huishoudens in de Europese Unie**  
 Dit symbool op het product of de verpakking geeft aan dat dit product niet mag worden afgevoerd met het huishoudelijk afval. Het is uw verantwoordelijkheid uw afgedankte apparatuur af te leveren op een aangewezen inzamelpunt voor de verwerking van afgedankte elektrische en elektronische apparatuur. De scheiden inzameling en verwerking van uw afgedankte apparatuur draagt bij tot het sparen van natuurlijke bronnen en tot het hergebruik van materiaal op een wijze die de volksgezondheid en het milieu beschermt. Voor meer informatie over waar u uw afgedankte apparatuur kunt inleveren voor recycling kunt u contact opnemen met het gemeentehuis in uw woonplaats, de reinigingsdienst of de winkel waar u het product hebt aangekocht.

**Erasmajäädamest kasutatult kõrvaldatavate seadmete käitlemine Euroopa Liidus**  
 Kui tootel või toote pakendil on see sümbol, ei tohi seda toodet viata olemäärmisega hulk. Teie kohus on vlla tarbetuks muutunud seade selleks ettenähtud elektri- ja elektroonikaseadmete utiliseerimis kohta. Utiliseeritava seadmete eraldi kogumine ja käitlemine aitab säilitada loodusvarasid ning tagada, et käitlemine toimub inimeste tervisele ja keskkonnale ohutult. Lisateavet selle kohta, kuhu saate utiliseeritava seadme käitlemiseks viia, saate küsida kohalikest omavalitsusest, olemäärmisega utiliseerimispunkti või kauplusest, kust te seadme ostsite.

**Hävitettävien laitteiden käsittely kotitalouksissa Euroopan unionin alueella**  
 Tämä tuotteen tai sen pakkausosassa oleva merkintä osoittaa, että tuotetta ei saa hävittää talousjätteen mukana. Käyttäjän velvollisuus on huolehtia siitä, että hävitettävä laite toimitetaan sähkö- ja elektronikalaitteen keräyspisteeseen. Hävitettävien laitteiden erillinen keräys ja kierrätys säästää luonnonvaroja. Näin toimimalla varmistetaan myös, että kierrätys tapahtuu tavalla, joka suojelee ihmisten terveyttä ja ympäristöä. Saat tarvittaessa lisätietoja jätteen kierrätyspaikoista paikallisilta viranomaisilta, jällemyyjiltä tai tuotteen jällemyyjältä.

**Απορρίψη άχρηστων οικιακών στην Ευρωπαϊκή Ένωση**  
 Το παρόν σύμβολο στον έφοδιασμό ή στη συσκευασία του υποδεικνύει ότι το προϊόν αυτό δεν πρέπει να πεταχτεί μαζί με άλλα οικιακά απορρίματα. Αντίθετα, ευθύνη σας είναι να απορρίψετε τις άχρηστες συσκευές σε μια καθιερωμένη μονάδα συλλογής απορριμμάτων για την ανακύκλωση άχρηστων ηλεκτρικού και ηλεκτρονικού εξοπλισμού. Η χωριστή συλλογή και ανακύκλωση των άχρηστων οικιακών θα συμβάλει στη διατήρηση των φυσικών πόρων και στη διασφάλιση ότι θα ανακυκλωθούν με τέτοιο τρόπο, ώστε να προστατεύεται η υγεία των ανθρώπων και το περιβάλλον. Για περισσότερες πληροφορίες σχετικά με το πού μπορείτε να απορρίψετε τις άχρηστες συσκευές για ανακύκλωση, επικοινωνήστε με τις κατά τόπους αρμόδιες αρχές ή με το κατάστημα από το οποίο αγοράσατε το προϊόν.

**A hulladékokanyagok kezelése a magánháztartásokban az Európai Unióban**  
 Ez a szimbólum, amely a terméknek vagy annak csomagolásán van feltüntetve, azt jelzi, hogy a termék nem kezelhető együtt az egyéb háztartási hulladékkal. Az Ön feladata, hogy a készült hulladékokanyagok eljuttatása olyan kijelölt gyűjtőhelyre, amely az elektromos hulladékokanyagok és az elektronikus berendezések újrahasznosításával foglalkozik.  
 A hulladékokanyagok elszállítását gyűjtés és újrahasználat céljából elvégzők megerősítik, egyúttal azt is biztosítva, hogy a hulladék újrahasznosítása az egészségre és a környezetre nem ártalmas módon történik. Ha tájékoztatást szeretne kapni azokról a helyekről, ahol leadhatja újrahasznosításra a hulladékokanyagokat, forduljon a helyi önkormányzatához, a háztartási hulladék begyűjtésével foglalkozó vállalatához vagy a termék forgalmazójához.

**Lietotāju atbrīvošanas no nederīgām ierīcēm Eiropas Savienības privātajās mājāsniecībās**  
 Šis simbols uz ierīces vai tās iepakojuma norāda, ka šo ierīci nedrīkst iznest kopā ar pārējiem mājāsniecības atkritumiem. Jūs esat atbildīgs par atbrīvošanu no nederīgās ierīces, to nododot norādītajā savākšanas vieta, lai tīktu veikta nederīgā elektriskā un elektroniskā aprīkojuma atbrīvošana. Speciāla nederīgās ierīces savākšana un atbrīvošana palīdz taupīt dabas resursus un nodrošina tādu atbrīvošanu, kas sargā cilvēku veselību un apkārtni. Lai iegūtu papildu informāciju par to, kur atbrīvējat pārstrādei var nogādāt nederīgo ierīci, lūdz, sazinieties ar vietējo pašvaldību, mājāsniecības atkritumu savākšanas dienestu vai veikalu, kurā iegādājāties šo ierīci.

**Eiropos Sąjungos vartotojų ir privačių namų ūkių atliekamos įrangos išmetimas**  
 Šis simbolis ant produkto arba jo pakuotės nurodo, kad produktas negali būti išmestas kartu su kitomis namų ūkių atliekomis. Jūs privalote išmesti savo atliekamą įrangą atiduodami ją į atliekamas elektrinės ir elektroninės įrangos perrūšavimo punktus. Jei atliekamą įrangą bus atskirai surinkama ir perrūšama, bus išsaugomi natūralūs išteklių ir užtikrinama, kad įranga yra perrūšama žmogaus sveikatai ir gamtą tausojančiu būdu. Dėl informacijos apie tai, kur galite išmesti atliekamą perrūšinti skirtą įrangą kreipkitės į atliekamą vietos tarnybą, namų ūkių atliekų išvežimo tarnybą arba į parduotuvę, kurioje pirkote produktą.

**Utilizarea uzutejeto sprzetu przez użytkowników domowych w Unii Europejskiej**  
 Symbol ten umieszczony na produkcie lub opakowaniu oznacza, że tego produktu nie należy wyrzucać razem z innymi odpadami domowymi. Użytkownik jest odpowiedzialny za dostarczenie uzutejeto sprzetu do wyznaczonego punktu gromadzenia uzutejeto urządzeń elektrycznych i elektronicznych. Gromadzenie osobno i recykling tego typu odpadów przyczynia się do ochrony zasobów naturalnych i jest bezpieczny dla zdrowia i środowiska naturalnego. Dalsze informacje na temat sposobu utylizacji uzutejeto urządzeń można uzyskać u odpowiedzialnych władz lokalnych, w przedsiębiorstwie zajmującym się usuwaniem odpadów lub w miejscu zakupu produktu.

**Descarte de equipamentos por usuários em residências da União Europeia**  
 Este símbolo no produto ou no embalagem indica que o produto não pode ser descartado junto com o lixo doméstico. No entanto, é sua responsabilidade levar os equipamentos a serem descartados a um ponto de coleta designado para a reciclagem de equipamentos eletro-eletrônicos. A coleta separada e a reciclagem dos equipamentos no momento do descarte ajudam a preservar os recursos naturais e garantem que os equipamentos são reciclados de forma a proteger a saúde das pessoas e o meio ambiente. Para obter mais informações sobre onde descartar equipamentos para reciclagem, entre em contato com o escritório local de sua cidade, o serviço de limpeza pública de seu bairro ou a loja em que adquiriu o produto.

**Postup používateľov v krajínach Európskej únie pri vyhadzovaní zariadenia v domácom používaní do odpadu**  
 Tento symbol na produkte alebo na jeho obale znamená, že nesmie byť vyhodnený s iným komunálnym odpadom. Namiesto toho máte povinnos odovzdať toto zariadenie na zbernom mieste, kde sa zabezpečuje recyklácia elektrických a elektronických zariadení. Separovaný zber a recyklácia zariadenia určeného na odpad pomôže chráni prírodné zdroje a zabezpečí taký spôsob recyklácie, ktorý bude chráni ľudské zdravie a životné prostredie. Ďalšie informácie o separovanom zbere a recyklácii získate na miestnom obecnom úrade, vo firme zabezpečujúcej zber vášho komunálneho odpadu alebo v predajni, kde ste produkt kúpili.

**Ravnanje z odpadno opremo v gospodinjstvih znotraj Evropske unije**  
 Ta znak na izdelku ali embalaži izdelka pomeni, da izdelka ne smete odlagati skupaj z drugimi gospodinjstvenimi odpadki. Odpadno opremo ste dolžni oddati na določenem zbirnem mestu za recikliranje odpadne elektrčne in elektronske opreme. Z ločenim zbiranjem in recikliranjem odpadne opreme ob odlaganju boote pomagali ohraniti naravne vire in zagotovili, da bo odpadna oprema reciklirana tako, da se varuje zdravje ljudi in okolje. Več informacij o mestih, kjer lahko oddate odpadno opremo za recikliranje, lahko dobite na občini, v komunalnem podjetju ali trgovini, kjer ste izdelek kupili.

**Kassering av förbrukningsmaterial, för hem- och privatvårdare i EU**  
 Produkter eller produktförpackningar med den här symbolen får inte kasseras med vanligt hushållsavfall. I stället har du ansvar för att produkten lämnas till en behörig återvinningsstation för hantering av el- och elektronprodukter. Genom att lämna kasserade produkter till återvinning hjälper du till att bevara våra gemensamma naturresurser. Dessutom skyddas både människor och miljön när produkten återvinns på rätt sätt. Kommunala myndigheter, sophanteringsföretag eller butiken där varan köptes kan ge mer information om var du lämnar kasserade produkter för återvinning.

## Chemické látky

HP cítí povinnost informovat své zákazníky o chemických látkách v našich produktech tak, jak je to nutné pro vyhovění požadavkům předpisů, jako je například REACH (*Směrnice Evropského parlamentu a Rady EU č. 1907/2006*). Zprávu o chemikáliích v tomto produktu lze nalézt na adrese: [www.hp.com/go/reach](http://www.hp.com/go/reach).

## Omezení nebezpečných látek (RoHS) (Ukrajina)

### Технічний регламент щодо обмеження використання небезпечних речовин (Україна)

Обладнання відповідає вимогам Технічного регламенту щодо обмеження використання деяких небезпечних речовин в електричному та електронному обладнанні, затвердженого постановою Кабінету Міністрів України від 3 грудня 2008 № 1057

## Battery disposal in the Netherlands

	<p>Dit HP Product bevat een lithium-manganese-dioxide batterij. Deze bevindt zich op de hoofdprintplaat. Wanneer deze batterij leeg is, moet deze volgens de geldende regels worden afgevoerd.</p>
---	--

## Battery disposal in Taiwan



廢電池請回收

Please recycle waste batteries.

## Upozornění na perchlorátový materiál - Kalifornie

### California Perchlorate Material Notice

Perchlorate material - special handling may apply. See: <http://www.dtsc.ca.gov/hazardouswaste/perchlorate/>

This product's real-time clock battery or coin cell battery may contain perchlorate and may require special handling when recycled or disposed of in California.

## EU battery directive



English	<p><b>European Union Battery Directive</b> This product contains a battery that is used to maintain data integrity of real time clock or product settings and is designed to last the life of the product. Any attempt to service or replace this battery should be performed by a qualified service technician.</p>
Francia	<p><b>Directive sur les batteries de l'Union Européenne</b> Ce produit contient une batterie qui permet de maintenir l'intégrité des données pour les paramètres du produit ou l'horloge en temps réel et qui a été conçue pour durer aussi longtemps que le produit. Toute tentative de réparation ou de remplacement de cette batterie doit être effectuée par un technicien qualifié.</p>
Deutsch	<p><b>Batterie-Richtlinie der Europäischen Union</b> Dieses Produkt enthält eine Batterie, die dazu dient, die Datenintegrität der Echtzeituhr sowie der Produkteinstellungen zu erhalten, und die für die Lebensdauer des Produkts ausreicht. Im Bedarfsfall sollte das Instandhalten bzw. Austauschen der Batterie von einem qualifizierten Servicetechniker durchgeführt werden.</p>
Italiano	<p><b>Direttiva dell'Unione Europea relativa alla raccolta, al trattamento e allo smaltimento di batterie e accumulatori</b> Questo prodotto contiene una batteria utilizzata per preservare l'integrità dei dati dell'orologio in tempo reale o delle impostazioni del prodotto e la sua durata si intende pari a quella del prodotto. Eventuali interventi di riparazione o sostituzione della batteria devono essere eseguiti da un tecnico dell'assistenza qualificato.</p>
Español	<p><b>Directiva sobre baterías de la Unión Europea</b> Este producto contiene una batería que se utiliza para conservar la integridad de los datos del reloj de tiempo real o la configuración del producto y está diseñada para durar toda la vida útil del producto. El mantenimiento o la sustitución de dicha batería deberá realizarla un técnico de mantenimiento cualificado.</p>
Česky	<p><b>Směrnice Evropské unie pro nakládání s bateriemi</b> Tento výrobek obsahuje baterii, která slouží k uchování správných dat hodin reálného času nebo nastavení výrobku. Baterie je navržena tak, aby vydržela celou životnost výrobku. Jákýkoliv pokus o opravu nebo výměnu baterie by měl provést kvalifikovaný servisní technik.</p>
Dansk	<p><b>EU's batteridirektiv</b> Produktet indeholder et batteri, som bruges til at vedligeholde dataintegriteten for realtidsur- eller produktindstillinger og er beregnet til at holde i hele produktets levetid. Service på batteriet eller udskiftning bør foretages af en uddannet servicetekniker.</p>
Nederlands	<p><b>Richtlijn batterijen voor de Europese Unie</b> Dit product bevat een batterij die wordt gebruikt voor een juiste tijdsaanduiding van de klok en het behoud van de productinstellingen. Bovendien is deze ontworpen om gedurende de levensduur van het product mee te gaan. Het onderhoud of de vervanging van deze batterij moet door een gekwalificeerde onderhoudstechnicus worden uitgevoerd.</p>
Eesti	<p><b>Euroopa Liidu aku direktiiv</b> Toode sisaldab akut, mida kasutatakse reaalaja kella andmeühitsuse või toote sätete säilitamiseks. Aku on valmistatud kestma terve toote kasutusaja. Akut tohib hooldada või vahetada ainult kvalifitseeritud hooldustehnik.</p>
Suomi	<p><b>Euroopan unionin paristodirektiivi</b> Tämä laite sisältää pariston, jota käytetään reaaliaikaisen kellon tietojen ja laitteen asetusten säilyttämiseen. Pariston on suunniteltu kestävän laitteen koko käyttöajan ajan. Pariston mahdollinen korjaus tai vaihto on jätettävä pätevän huoltohenkilön tehtäväksi.</p>
Ελληνικά	<p><b>Οδηγία της Ευρωπαϊκής Ένωσης για τις ηλεκτρικές στήλες</b> Αυτό το προϊόν περιλαμβάνει μια μπαταρία, η οποία χρησιμοποιείται για τη διατήρηση της ακεραιότητας των δεδομένων ρολογιού πραγματικού χρόνου ή των ρυθμίσεων προϊόντος και έχει σχεδιαστεί έτσι ώστε να διαρκέσει όσο και το προϊόν. Τυχόν απόπειρες επιδιόρθωσης ή αντικατάστασης αυτής της μπαταρίας θα πρέπει να πραγματοποιούνται από κατάλληλα εκπαιδευμένο τεχνικό.</p>
Magyar	<p><b>Az Európai unió telepek és akkumulátorok direktívája</b> A termék tartalmaz egy elemet, melynek feladata az, hogy biztosítsa a valós idejű óra vagy a termék beállításainak adatintegritását. Az elem úgy van tervezve, hogy végig kitartson a termék használatá során. Az elem bármilyen javítását vagy cseréjét csak képzett szakember végezheti el.</p>
Lietuvių	<p><b>Eiropas Savienības Bateriju direktīva</b> Produktam ir baterija, ko izmanto reālā laikā pulksteņa vai produkta iestatījumu datu integritātes saglabāšanai, un tā ir paredzēta visam produkta dzīves ciklam. Jebkura apkope vai baterijas nomaiņa ir jāveic atbilstoši kvalificētam darbiniekam.</p>
Lietuvių	<p><b>Eiropos Sąjungos baterijų ir akumuliatorių direktyva</b> Šiame gaminyje yra baterija, kuri naudojama, kad būtų galima prižiūrėti realaus laiko laikrodžio veikimą arba gaminio nuostatas; ji skirta veikti visą gaminio eksploatavimo laiką. Bet kokius šios baterijos aptarnavimo arba keitimo darbus turi atlikti kvalifikuotas aptarnavimo technikas.</p>
Polski	<p><b>Dyrektywa Unii Europejskiej w sprawie baterii i akumulatorów</b> Produkt zawiera baterię wykorzystywaną do zachowania integralności danych zegara czasu rzeczywistego lub ustawień produktu, która podtrzymuje działanie produktu. Przegląd lub wymiana baterii powinny być wykonywane wyłącznie przez uprawnionego technika serwisu.</p>
Português	<p><b>Directiva sobre baterias da União Europeia</b> Este produto contém uma bateria que é usada para manter a integridade dos dados do relógio em tempo real ou das configurações do produto e é projetada para ter a mesma duração que este. Qualquer tentativa de consertar ou substituir essa bateria deve ser realizada por um técnico qualificado.</p>
Slovenčina	<p><b>Smernica Európskej únie pre zaobchádzanie s batériami</b> Tento výrobok obsahuje batériu, ktorá slúži na uchovanie správnych údajov hodín reálného času alebo nastavení výrobku. Batéria je skonštruovaná tak, aby vydržala celú životnosť výrobku. Akýkoľvek pokus o opravu alebo výmenu batérie by mal vykonať kvalifikovaný servisný technik.</p>
Slovenščina	<p><b>Direktiva Evropske unije o baterijah in akumulatorjih</b> V tem izdelku je baterija, ki zagotavlja natančnost podatkov ure v realnem času ali nastavitev izdelka v celotni življenjski dobi izdelka. Kakršno koli popravilo ali zamenjavo te baterije lahko izvede le pooblaščen tehnik.</p>
Svenska	<p><b>EU:s batteridirektiv</b> Produkten innehåller ett batteri som används för att upprätthålla data i realtidsklockan och produktinställningarna. Batteriet ska räkna produktens hela livslängd. Endast kvalificerade servicetekniker får utföra service på batteriet och byta ut det.</p>
Български	<p><b>Директива за батерии на Европейския съюз</b> Този продукт съдържа батерия, която се използва за поддържане на целостта на данните на часовника в реално време или настройките за продукта, създадена на издръжливост през целия живот на продукта. Сервизът или замяната на батерията трябва да се извършва от квалифициран техник.</p>
Română	<p><b>Directiva Uniunii Europene referitoare la baterii</b> Acest produs conține o baterie care este utilizată pentru a menține integritatea datelor ceasului de timp real sau setărilor produsului și care este proiectată să funcționeze pe întreaga durată de viață a produsului. Orice lucrare de service sau de înlocuire a acestei baterii trebuie efectuată de un tehnician de service calificat.</p>



# Zákonná upozornění

HP Photosmart splňuje požadavky na výrobek stanovené správními orgány ve vaší zemi/oblasti.

Tato část obsahuje následující témata:

- [Kontrolní identifikační číslo modelu](#)
- [FCC statement](#)
- [VCCI \(Class B\) compliance statement for users in Japan](#)
- [Notice to users in Japan about the power cord](#)
- [Notice to users in Germany](#)
- [Noise emission statement for Germany](#)
- [Upozornění pro Evropskou unii](#)

## Kontrolní identifikační číslo modelu

Pro účely zákonné identifikace je výrobek označen Zákonným identifikačním číslem modelu. Zákonné identifikační číslo modelu tohoto produktu je SDGOB-1241. Toto zákonné identifikační číslo nelze zaměňovat s marketingovým označením (**Tiskárna HP Photosmart 6520 e-All-in-One** a podobně) ani číslem produktu (CX017A a podobně).

## FCC statement

### **FCC statement**

The United States Federal Communications Commission (in 47 CFR 15.105) has specified that the following notice be brought to the attention of users of this product.

This equipment has been tested and found to comply with the limits for a Class B digital device, pursuant to Part 15 of the FCC Rules. These limits are designed to provide reasonable protection against harmful interference in a residential installation. This equipment generates, uses and can radiate radio frequency energy and, if not installed and used in accordance with the instructions, may cause harmful interference to radio communications. However, there is no guarantee that interference will not occur in a particular installation. If this equipment does cause harmful interference to radio or television reception, which can be determined by turning the equipment off and on, the user is encouraged to try to correct the interference by one or more of the following measures:

- Reorient the receiving antenna.
- Increase the separation between the equipment and the receiver.
- Connect the equipment into an outlet on a circuit different from that to which the receiver is connected.
- Consult the dealer or an experienced radio/TV technician for help.

For further information, contact:

Manager of Corporate Product Regulations  
Hewlett-Packard Company  
3000 Hanover Street  
Palo Alto, Ca 94304  
(650) 857-1501

Modifications (part 15.21)

The FCC requires the user to be notified that any changes or modifications made to this device that are not expressly approved by HP may void the user's authority to operate the equipment.

This device complies with Part 15 of the FCC Rules. Operation is subject to the following two conditions: (1) this device may not cause harmful interference, and (2) this device must accept any interference received, including interference that may cause undesired operation.

## VCCI (Class B) compliance statement for users in Japan

この装置は、クラスB情報技術装置です。この装置は、家庭環境で使用することを目的としていますが、この装置がラジオやテレビジョン受信機に近接して使用されると、受信障害を引き起こすことがあります。取扱説明書に従って正しい取り扱いをして下さい。

VCCI-B

## Notice to users in Japan about the power cord

製品には、同梱された電源コードをお使い下さい。  
同梱された電源コードは、他の製品では使用出来ません。

## Notice to users in Germany

### GS-Erklärung (Deutschland)

Das Gerät ist nicht für die Benutzung im unmittelbaren Gesichtsfeld am Bildschirmarbeitsplatz vorgesehen. Um störende Reflexionen am Bildschirmarbeitsplatz zu vermeiden, darf dieses Produkt nicht im unmittelbaren Gesichtsfeld platziert werden.

## Noise emission statement for Germany

### Geräuschemission

LpA < 70 dB am Arbeitsplatz im Normalbetrieb nach DIN 45635 T. 19

## Upozornění pro Evropskou unii

Produkty nesoucí označení CE vyhovují následujícím směrnici EU:

- Směrnice o nízkém napětí 2006/95/ES
- Směrnice o elektromagnetické kompatibilitě 2004/108/ES
- Směrnice Eco-Design 2009/125/ES, kde je to použitelné



Shoda s CE tohoto produktu je platná pouze v případě napájení adaptérem střídavého proudu od společnosti HP s platným označením CE.

Pokud má produkt telekomunikační funkce, vyhovuje též základním požadavkům následujících směrnic EU:

- Směrnice R&TTE 1999/5/ES

Shoda s těmito směrnici zajišťuje shodu s příslušnými harmonizovanými evropskými standardy (Evropské normy), které jsou uvedeny v Prohlášení o shodě EU vydaném společností HP pro tento produkt nebo produktovou řadu a jsou dostupné (pouze v angličtině) buď v rámci produktové dokumentace nebo na následující webové stránce: [www.hp.com/go/certificates](http://www.hp.com/go/certificates) (zadejte název produktu do pole pro vyhledávání).

Shoda je označena jednou z následujících značek na produktu:

	Pro netelekomunikační produkty a telekomunikační produkty harmonizované s EU, např. Bluetooth® v rámci třídy napájení pod 10 mW.
	Pro telekomunikační produkty neharmonizované s EU (V příslušných případech je mezi CE a ! vloženo čtyřmístné číslo autorizované organizace).

Viz štítek se směrnicemi na produktu.

Telekomunikační funkce tohoto produktu mohou být použity v následujících zemích EU a EFTA: Belgie, Bulharsko, Česká republika, Dánsko, Estonsko, Finsko, Francie, Irsko, Island, Itálie, Kypr, Lichtenštejnsko, Litva, Lotyšsko, Lucembursko, Maďarsko, Malta, Německo, Nizozemí, Norsko, Polsko, Portugalsko, Rakousko, Rumunsko, Řecko, Slovenská republika, Slovinsko, Španělsko, Švédsko, Švýcarsko a Velká Británie.

Telefonní konektor (není k dispozici u všech produktů) je určen pro připojení k analogovým telefonním sítím.

#### Produkty se zařízeními bezdrátové místní sítě

- V některých zemích mohou existovat určité povinnosti nebo zvláštní požadavky ohledně provozu bezdrátových místních sítí, např. použití pouze v interiérech nebo omezení dostupných kanálů. Ujistěte se, že máte správná nastavení bezdrátové sítě pro danou zemi.

#### Francie

- Pro provoz tohoto produktu v bezdrátové místní síti 2,4 GHz platí určitá omezení: Tento produkt lze používat v interiérech v rámci celého frekvenčního pásma 2400 MHz až 2483,5 MHz (kanály 1-13). Pro použití v exteriérech může být použito pouze frekvenční pásmo 2400 MHz až 2454 MHz (kanály 1-7). Nejnovější požadavky viz [www.arcep.fr](http://www.arcep.fr).

Kontaktní adresou pro záležitosti předpisů je:

Hewlett-Packard GmbH, Dept./MS: HQ-TRE, Herrenberger Strasse 140, 71034 Boeblingen, GERMANY

## Prohlášení o předpisech pro bezdrátové sítě

Tato část obsahuje zákonné informace o bezdrátových zařízeních:

- [Exposure to radio frequency radiation](#)
- [Notice to users in Brazil](#)
- [Notice to users in Canada](#)
- [Upozornění uživatelům v Mexiku](#)
- [Notice to users in Taiwan](#)

## Exposure to radio frequency radiation

### Exposure to radio frequency radiation



**Caution** The radiated output power of this device is far below the FCC radio frequency exposure limits. Nevertheless, the device shall be used in such a manner that the potential for human contact during normal operation is minimized. This product and any attached external antenna, if supported, shall be placed in such a manner to minimize the potential for human contact during normal operation. In order to avoid the possibility of exceeding the FCC radio frequency exposure limits, human proximity to the antenna shall not be less than 20 cm (8 inches) during normal operation.

## Notice to users in Brazil

### Aviso aos usuários no Brasil

Este equipamento opera em caráter secundário, isto é, não tem direito à proteção contra interferência prejudicial, mesmo de estações do mesmo tipo, e não pode causar interferência a sistemas operando em caráter primário. (Res. ANATEL 282/2001).

## Notice to users in Canada

### Notice to users in Canada/Note à l'attention des utilisateurs canadiens

Under Industry Canada regulations, this radio transmitter may only operate using an antenna of a type and maximum (or lesser) gain approved for the transmitter by Industry Canada. To reduce potential radio interference to other users, the antenna type and its gain should be so chosen that the equivalent isotropically radiated power (e.i.r.p.) is not more than that necessary for successful communication.

This device complies with Industry Canada licence-exempt RSS standard(s). Operation is subject to the following two conditions: (1) this device may not cause interference, and (2) this device must accept any interference, including interference that may cause undesired operation of the device.

**WARNING!** Exposure to Radio Frequency Radiation The radiated output power of this device is below the Industry Canada radio frequency exposure limits. Nevertheless, the device should be used in such a manner that the potential for human contact is minimized during normal operation.

To avoid the possibility of exceeding the Industry Canada radio frequency exposure limits, human proximity to the antennas should not be less than 20 cm (8 inches).

Conformément au Règlement d'Industrie Canada, cet émetteur radioélectrique ne peut fonctionner qu'avec une antenne d'un type et d'un gain maximum (ou moindre) approuvé par Industrie Canada. Afin de réduire le brouillage radioélectrique potentiel pour d'autres utilisateurs, le type d'antenne et son gain doivent être choisis de manière à ce que la puissance isotrope rayonnée équivalente (p.i.r.e.) ne dépasse pas celle nécessaire à une communication réussie.

Cet appareil est conforme aux normes RSS exemptes de licence d'Industrie Canada. Son fonctionnement dépend des deux conditions suivantes : (1) cet appareil ne doit pas provoquer d'interférences nuisibles et (2) doit accepter toutes interférences reçues, y compris des interférences pouvant provoquer un fonctionnement non souhaité de l'appareil.

**AVERTISSEMENT** relatif à l'exposition aux radiofréquences. La puissance de rayonnement de cet appareil se trouve sous les limites d'exposition de radiofréquences d'Industrie Canada. Néanmoins, cet appareil doit être utilisé de telle sorte qu'il soit mis en contact le moins possible avec le corps humain.

Afin d'éviter le dépassement éventuel des limites d'exposition aux radiofréquences d'Industrie Canada, il est recommandé de maintenir une distance de plus de 20 cm entre les antennes et l'utilisateur.

## Upozornění uživatelům v Mexiku

### **Aviso para los usuarios de México**

La operación de este equipo está sujeta a las siguientes dos condiciones: (1) es posible que este equipo o dispositivo no cause interferencia perjudicial y (2) este equipo o dispositivo debe aceptar cualquier interferencia, incluyendo la que pueda causar su operación no deseada.

Para saber el modelo de la tarjeta inalámbrica utilizada, revise la etiqueta regulatoria de la impresora.

## Notice to users in Taiwan

### **低功率電波輻射性電機管理辦法**

#### **第十二條**

經型式認證合格之低功率射頻電機，非經許可，公司、商號或使用者均不得擅自變更頻率、加大功率或變更設計之特性及功能。

#### **第十四條**

低功率射頻電機之使用不得影響飛航安全及干擾合法通信；經發現有干擾現象時，應立即停用，並改善至無干擾時方得繼續使用。

前項合法通信，指依電信法規定作業之無線電通信。低功率射頻電機須忍受合法通信或工業、科學及醫藥用電波輻射性電機設備之干擾。



---

# Rejstřík

## K

karta síťového rozhraní 31, 32  
kopírování  
specifikace 48

specifikace prostředí 48

## L

lhůta telefonické podpory  
lhůta podpory 41

## O

ovládací panel  
funkce 7  
tlačítka 7

## P

po vypršení lhůty podpory 41  
poznámky o předpisech  
kontrolní identifikační číslo modelu  
55  
poznámky o předpisech  
prohlášení o bezdrátových sítích 57  
prostředí  
Program výrobků zohledňujících  
životní prostředí 49

## R

recyklace  
inkoustové kazety 50

## S

síť  
karta síťového rozhraní 31, 32  
skenování  
specifikace skenování 48  
systémové požadavky 48

## T

technické informace  
specifikace kopírování 48  
specifikace prostředí 48  
specifikace skenování 48  
specifikace tisku 48  
systémové požadavky 48  
telefonická podpora 41  
tisk  
specifikace 48  
tlačítka, ovládací panel 7

## Z

zákaznická podpora  
záruka 41  
zákonná upozornění 55  
záruka 41

## Ž

životní prostředí

