



HP Photosmart 6520 series

Cuprins

| | | |
|----------|---|----------|
| 1 | Ajutor pentru HP Photosmart 6520 series | 3 |
| 2 | Cunoașterea echipamentului HP Photosmart | |
| | Componentele imprimantei | 5 |
| | Caracteristicile panoului de control | 7 |
| | Indicatorul luminos de stare a conexiunii wireless | 7 |
| | Carduri de memorie și sloturi | 8 |
| 3 | Cum pot să | 9 |
| 4 | Imprimare | |
| | Imprimarea fotografiilor de pe un card de memorie | 11 |
| | Imprimare Wireless Direct | 12 |
| | Selectarea suportului de imprimare | 12 |
| | Încărcarea suportului | 12 |
| | Tipuri de hârtie recomandate pentru imprimare foto | 15 |
| | Tipuri de hârtie recomandate pentru imprimare și copiere | 16 |
| | Sfaturi pentru imprimarea cu succes | 16 |
| 5 | Utilizarea serviciilor Web | |
| | Imprimare de oriunde | 19 |
| | Utilizarea aplicațiilor de imprimare HP | 20 |
| | Utilizarea site-ului Web ePrintCenter | 20 |
| | Sfaturi pentru utilizarea serviciilor Web | 20 |
| 6 | Copiere și scanare | |
| | Copierea textului sau a documentelor combinate | 21 |
| | Scanarea către un computer sau un card de memorie | 23 |
| | Sfaturi pentru succesul copierii și scanării | 24 |
| 7 | Lucrul cu cartușele | |
| | Verificarea nivelului de cerneală | 25 |
| | Curățarea automată a capului de imprimare | 25 |
| | Înlocuirea cartușelor | 25 |
| | Alinierea imprimantei | 27 |
| | Comandarea consumabilelor de cerneală | 28 |
| | Informații privind garanția cartușelor | 28 |
| | Sfaturi pentru lucrul cu cartușe | 29 |
| 8 | Conectivitate | |
| | Adăugarea unui echipament HP Photosmart într-o rețea | 31 |
| | Conectarea wireless la imprimantă, fără ruter | 33 |
| | Schimbarea de la o conexiune USB la o rețea wireless | 34 |
| | Conectarea unei imprimante noi | 34 |
| | Schimbarea setărilor rețelei | 34 |
| | Sfaturi pentru instalarea și folosirea unei imprimante în rețea | 35 |
| | Instrumente de administrare avansată a imprimantei (pentru imprimante conectate în rețea) | 35 |
| 9 | Rezolvarea unei probleme | |
| | Obțineți ajutor suplimentar | 37 |
| | Înregistrați-vă imprimanta | 37 |
| | Eliminarea unui blocaj de hârtie | 37 |
| | Rezolvarea unei probleme de imprimare | 40 |
| | Rezolvarea problemelor de copiere și scanare | 40 |
| | Rezolvarea unei probleme de conectare în rețea | 40 |
| | Asistență HP prin telefon | 41 |

10 Informații tehnice

| | |
|--|-----------|
| Notă..... | 47 |
| Informații despre chip-ul cartușului..... | 47 |
| Specificații..... | 48 |
| Programul de protecție a mediului..... | 49 |
| Notificări despre reglementări..... | 55 |
| Declarații de reglementare a rețelelor fără fir..... | 57 |
| Index..... | 61 |

1 Ajutor pentru HP Photosmart 6520 series

Pentru informații despre HP Photosmart 6520 series, consultați:

- [Cunoașterea echipamentului HP Photosmart](#)
- [Cum pot să](#)
- [Imprimare](#)
- [Utilizarea serviciilor Web](#)
- [Copiere și scanare](#)
- [Lucrul cu cartușele](#)
- [Conectivitate](#)
- [Informații tehnice](#)
- [Rezolvarea unei probleme](#)

2 Cunoașterea echipamentului HP Photosmart

- [Componentele imprimantei](#)
- [Caracteristicile panoului de control](#)
- [Indicatorul luminos de stare a conexiunii wireless](#)
- [Carduri de memorie și sloturi](#)

Componentele imprimantei

- Vedere din față și de sus a HP Photosmart 6520 series

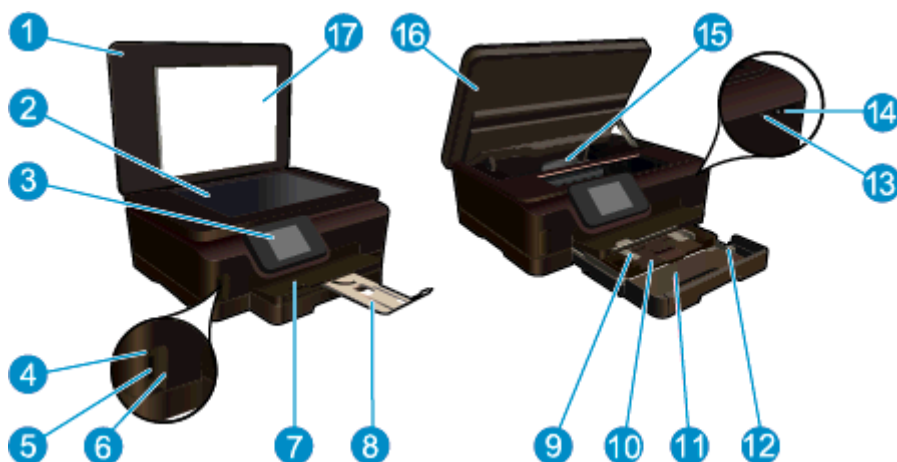

| | |
|----|--|
| 1 | Capac |
| 2 | Geam-suport |
| 3 | Afișaj grafic color (numit și afișaj) |
| 4 | Indicator luminos pentru cartela de memorie |
| 5 | Slot pentru card de memorie |
| 6 | Ușă pentru card de memorie |
| 7 | Tavă de ieșire |
| 8 | Extensia tăvii de hârtie (numită și extensia tăvii) |
| 9 | Ghidaj pentru lățimea hârtiei din tava foto |
| 10 | Tava foto |
| 11 | Tava principală |
| 12 | Ghidaj pentru lățimea hârtiei din tava principală |
| 13 | Indicatorul luminos de stare a conexiunii wireless |
| 14 | Buton pornire/oprire |
| 15 | Ansamblul capului de imprimare și zona de acces la cartușe |
| 16 | Ușă de acces la cartușe |
| 17 | Suprafața interioară a capacului |

- Vedere de sus și din spate a echipamentului HP Photosmart 6520 series

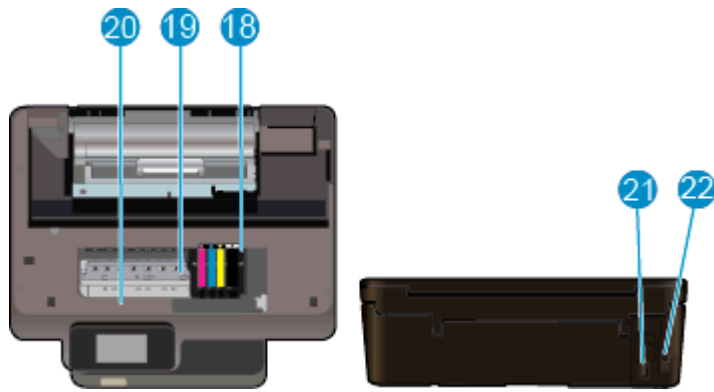

| | |
|----|--|
| 18 | Ansamblul capului de imprimare |
| 19 | Zona de acces la cartușe |
| 20 | Locația numărului modelului |
| 21 | Conexiune alimentare (utilizați numai cu cablul de alimentare furnizat de HP.) |
| 22 | Port USB spate |

Caracteristicile panoului de control

Afișajul ecranului senzitiv arată meniurile, fotografiile, aplicațiile și mesajele. Puteți să atingeți și să glisați degetul pe orizontală pentru a derula fotografiile, aplicațiile și meniurile și puteți să atingeți și să glisați degetul pe verticală prin opțiunile de meniu.

Caracteristicile panoului de control



| | |
|----|--|
| 1 | Început: Revine la ecranul de început, ecranul afișat la prima pornire a imprimantei. |
| 2 | Înapoi: Revine la ecranul anterior. |
| 3 | Ajutor: În ecranul de început, afișează toate subiectele din Ajutor. În alt ecran, sunt afișate informații sau animații ajutătoare pentru operația curentă. |
| 4 | Revocare: Oprește operația în curs. |
| 5 | Foto: Deschide meniul Foto , în care puteți să vizualizați și să imprimați diverse fotografii, să reimprimați o fotografie imprimată sau să încărcați și să vă partajați fotografia pe Snapfish. |
| 6 | Copiere: Deschide meniul Copiere , în care puteți să realizați copii alb-negru sau color pe o singură față sau față-verso. |
| 7 | Scanare: Deschide meniul Scanare , unde puteți selecta o destinație pentru materialul scanat. |
| 8 | Pictograma ePrint : Deschide meniul Rezumat servicii Web , în care puteți să verificați detaliile de stare ePrint, să modificați setările ePrint sau să imprimați o pagină informativă. |
| 9 | Pictograma Wireless : Deschide meniul Sumar wireless , în care puteți să verificați starea wireless sau să modificați setările wireless. De asemenea, puteți imprima un raport de testare a conexiunii wireless, care vă va ajuta să diagnosticați problemele de conectare la rețea. |
| 10 | Pictograma eco : Deschide meniul eco , în care puteți să configurați luminozitatea ecranului, copierea față-verso, modul Repaus și oprirea automată a alimentării, pentru a ajuta la economisirea energiei. |
| 11 | Pictograma Cerneală : Arată nivelul de cerneală estimat pentru fiecare cartuș. Afișează un simbol de avertizare dacă nivelul de cerneală este sub nivelul minim de cerneală așteptat. |
| 12 | Pictograma Setări : Deschide meniul Setări , în care puteți să modificați preferințele și să utilizați instrumente pentru a efectua funcții de întreținere. |
| 13 | Obțineți mai multe: Dacă serviciile Web sunt activate, intrați pe Internet pentru a descărca mai multe Apps . |
| 14 | Apps: Oferă un mod rapid și simplu pentru a accesa și imprima informații de pe Web, precum cupoane, pagini de colorat, jocuri de puzzle și altele. |

Indicatorul luminos de stare a conexiunii wireless



| Comportamentul indicatoarelor luminoase | Soluție |
|---|--|
| Stins | Conexiunea wireless este dezactivată. Atingeți pictograma Wireless pentru a accesa meniul Wireless de pe afișajul imprimantei. Utilizați meniul Wireless pentru a activa imprimarea wireless. |
| Clipire lentă | Transmisia wireless este activată, dar nu există conexiune la o rețea. În cazul în care conexiunea nu poate fi stabilită, asigurați-vă că imprimanta se află în raza de acoperire a semnalului wireless. |
| Clipire rapidă | A survenit o eroare la conexiunea wireless. Consultați mesajele de pe afișajul imprimantei. |
| Pornit | Conexiunea wireless a fost stabilită și puteți imprima. |

Carduri de memorie și sloturi

Carduri de memorie și sloturi

Produsul dvs. are una dintre următoarele configurații și acceptă tipurile de carduri de memorie listate mai jos.

| | | |
|---|--|---|
| | | |
| 1 | MultiMediaCard (MMC), MMC Plus, MultimediaCard cu tensiune duală (DV-MMC - Dual-Voltage MultimediaCard), MultiMediaCard de dimensiune redusă (RS-MMC - Reduced-Size MultiMediaCard), Secure Digital (SD), Secure Digital Mini (este necesar adaptor), Secure Digital de mare capacitate (SDHC - Secure Digital High Capacity) sau card MicroSD TransFlash (este necesar adaptor) | - Sau - |
| 2 | Memory Stick Duo sau Pro Duo, Memory Stick Pro-HG Duo, Memory Stick PRO Duo Mark 2 sau Memory Stick Micro (este necesar adaptor) | Secure Digital (SD), Secure Digital Mini (este necesar adaptor), Secure Digital de mare capacitate (SDHC - Secure Digital High Capacity) sau card MicroSD TransFlash (este necesar adaptor) |

3 Cum pot să

Această secțiune conține legături către activitățile efectuate cel mai frecvent, precum imprimarea fotografiilor, scanarea și copierea.

- [Încărcarea suportului](#)
- [Imprimare Wireless Direct](#)
- [Înlocuirea cartușelor](#)
- [Utilizarea aplicațiilor de imprimare HP](#)
- [Pentru a utiliza HP ePrint](#)
- [Imprimarea fotografiilor de pe un card de memorie](#)
- [Eliminarea unui blocaj de hârtie](#)
- [Copierea textului sau a documentelor combinate](#)
- [Scanarea către un computer sau un card de memorie](#)
- [Rezolvarea unei probleme](#)

4 Imprimare



[Imprimarea fotografiilor de pe un card de memorie](#)



[Imprimare Wireless Direct](#)

Subiecte înrudite

- [Încărcarea suportului](#)
[Sfaturi pentru imprimarea cu succes](#)

Imprimarea fotografiilor de pe un card de memorie

Pentru a imprima fotografii de pe un card de memorie

1. Încărcați hârtie foto în tava foto.
2. Asigurați-vă că extensia tăvii pentru hârtie este deschisă.
3. Introduceți un card de memorie în slotul pentru card de memorie.



4. În ecranul principal, atingeți **Foto**, atingeți **Vizualizare & Imprimare**.
5. Atingeți **Foto**, atingeți **Card de memorie**.
6. Atingeți și selectați o fotografie pe care doriți să o imprimați.
7. Atingeți săgeată sus sau săgeată jos pentru a specifica numărul de fotografii de imprimat.
8. Atingeți **Editare** pentru a selecta opțiunile de editare a fotografiilor selectate. Puteți roti sau decupa o fotografie sau puteți activa sau dezactiva opțiunea **Remediere fotografie**. De asemenea, puteți să adăugați ramă unei fotografii, să reglați luminozitatea sau să implementați efecte de culoare la fotografie.
9. Atingeți **Terminat** pentru a examina fotografia selectată. Dacă doriți să ajustați aspectul, tipul de hârtie, eliminarea efectului de ochi roșii sau marcajul datei, atingeți **Setări**, apoi atingeți selecția. De asemenea, puteți salva orice setări noi ca implicite.
10. Atingeți **Imprimare** pentru a începe imprimarea.

Subiecte înrudite

- [Încărcarea suportului](#)
[Sfaturi pentru imprimarea cu succes](#)

Imprimare Wireless Direct

Cu Wireless Direct, puteți imprima direct la imprimantă în mod wireless, fără ruter wireless, de la un computer activat Wi-Fi sau de la un dispozitiv mobil.

Pentru a imprima cu Wireless Direct

1. Asigurați-vă că opțiunea Wireless Direct este activată. Pentru a verifica starea Wireless Direct, atingeți pictograma **Wireless** din ecranul principal. Dacă este dezactivată, atingeți butonul **Setări**, apoi atingeți **Wireless Direct**. Pentru informații suplimentare consultați [Conectarea wireless la imprimantă, fără ruter](#).
2. De la un computer wireless sau de la un dispozitiv mobil, porniți radioul Wi-Fi, căutați și conectați-vă la numele Wireless Direct (de exemplu: HP-Print-xx-Photosmart 6520).
3. Imprimați o fotografie sau un document așa cum ați proceda normal de la un computer sau de la un dispozitiv mobil.

 **Notă 1** Dacă doriți să imprimați de la un dispozitiv mobil, trebuie să aveți instalată o aplicație de imprimare pe dispozitivul mobil.

Notă 2 Dacă doriți să imprimați de la computer, trebuie să instalați software-ul pentru imprimantă.

Selectarea suportului de imprimare

Imprimanta este proiectată să funcționeze bine cu majoritatea tipurilor de suporturi de imprimare pentru birou. Utilizați suport de imprimare HP pentru calitate optimă de imprimare. Pentru mai multe informații despre suporturile de imprimare HP, vizitați site-ul Web HP la adresa www.hp.com.

HP recomandă hârtiile simple cu sigla ColorLok pentru imprimarea și copierea documentelor zilnice. Toate hârtiile cu sigla ColorLok sunt testate independent pentru a satisface standardele înalte de fiabilitate și calitate a imprimării și pentru a produce documente în culori proaspete, intense, negru dens și uscare mai rapidă decât hârtia simplă obișnuită. Căutați hârtia cu sigla ColorLok într-o varietate de greutate și dimensiuni de la producătorii majori de hârtie.

Pentru a achiziționa hârtie HP, mergeți la [Achiziționare produse și servicii](#) și selectați cerneală, toner și hârtie.

Încărcarea suportului

- ▲ Optați pentru una din următoarele acțiuni:

Încărcați hârtie de 10 x 15 cm (4 x 6 inchi)

- a. Trageți în afară tava principală.
 - Trageți în afară tava foto și glisați spre exterior ghidajul pentru lățimea hârtiei.



- b. Încărcați hârtia.
 - Introduceți un teanc de hârtie foto în tava foto, cu latura scurtă orientată spre înainte și cu fața de imprimat în jos.



- Împingeți topul de hârtie foto înainte până când se oprește.
-
-  **Notă** Dacă hârtia foto are benzi perforate, încărcați-o astfel încât benzile perforate să fie orientate spre dvs.
-
- Glisați ghidajul pentru lățimea hârtiei spre interior, până când se oprește lângă marginea hârtiei foto.



- c. Împingeți înapoi tava principală, apoi deschideți extensia tăvii pentru hârtie.



Alimentați hârtie A4 sau de 8,5 x 11 inchi

- a. Trageți în afară tava principală.
- Dacă tava foto este deschisă, împingeți-o înapoi.
 - În tava principală, glisați spre exterior ghidajul pentru lățimea hârtiei.
 - Îndepărtați toate suporturile încărcate anterior.



- b. Încărcați hârtia.
- Introduceți un teanc de hârtie în tava principală cu latura scurtă orientată spre înainte și cu fața de imprimat în jos.



- Împingeți topul de hârtie spre înainte până când se oprește.
- Glisați ghidajul pentru lățimea hârtiei spre interior, până când se oprește lângă marginea hârtiei.



- c. Împingeți înapoi tava principală, apoi deschideți extensia tăvii pentru hârtie.



 **Notă** Când utilizați hârtie de dimensiuni Legal, lăsați închis dispozitivul de prindere a hârtiei.

Încărcarea plicurilor

- a. Trageți în afară tava principală.
- Dacă tava foto este deschisă, împingeți-o înapoi.
 - În tava principală, glisați spre exterior ghidajul pentru lățimea hârtiei.
 - Scoateți orice suport încărcat anterior.



- b. Încărcarea plicurilor.
- Introduceți unul sau mai multe plicuri în centrul tăvii principale. Partea de imprimat trebuie să fie orientată în jos. Clapa trebuie să fie în partea stângă și orientată în sus.



- ❑ Împingeți topul de plicuri spre înainte până când se oprește.
- ❑ Împingeți ghidajul pentru lățimea hârtiei spre interior, până când se oprește la marginea topului de plicuri.



- c. Împingeți înapoi tava principală, apoi deschideți extensia tăvii pentru hârtie.



Tipuri de hârtie recomandate pentru imprimare foto

Pentru cea mai bună calitate la tipărire, HP recomandă utilizarea de hârtie HP care este destinată special tipului de proiect pe care îl tipăriți. În funcție de țara/regiunea în care vă aflați, este posibil ca unele dintre aceste tipuri de hârtie să nu fie disponibile.

| Hârtie | Descriere |
|--------------------------------------|--|
| Hârtie foto HP Premium Plus | Cea mai bună hârtie foto HP este grea pentru a obține fotografii la calitate profesională. Suprafața se usucă instantaneu pentru manevrare ușoară, fără pete. Rezistă la apă, grăsimi, amprente și umiditate. Este disponibilă în mai multe dimensiuni, inclusiv A4, 8,5 x 11 inchi, 10 x 15 cm (4 x 6 inchi), 13 x 18 cm (5 x 7 inchi) și două suprafețe – lucioasă sau ușor lucioasă (satin mat). Fără acid pentru documente mai durabile. |
| Hârtie foto HP superioară | Această hârtie foto groasă are un finisaj cu uscare instantanee pentru manipulare fără pătare. Rezistă la apă, grăsimi, amprente și umiditate. Imprimările au un aspect comparabil cu cel al fotografiilor prelucrate profesional. Este disponibilă în mai multe dimensiuni, inclusiv A4, 8,5 x 11 inchi, 10 x 15 cm (4 x 6 inchi), 13 x 18 cm (5 x 7 inchi) și două suprafețe – lucioasă sau ușor lucioasă (satin mat). Fără acid pentru documente mai durabile. |
| Hârtie foto HP obișnuită | Imprimați capturi cotidiene pline de culoare la un cost scăzut folosind hârtia concepută pentru imprimarea foto obișnuită. Această hârtie foto accesibilă, se usucă rapid, putând fi manevrată cu ușurință. Când folosiți această hârtie, obțineți imagini clare, precise, cu orice imprimantă cu jet de cerneală. Disponibilă cu suprafață semi-lucioasă la dimensiuni de 8,5 x 11 inchi, A4, 4 x 6 inchi și 10 x 15 cm. Nu conține acid, realizând astfel documente care durează mai mult. |
| Pachete semnificative foto HP | Pachetele semnificative foto HP înglobează convenabil cartușe de cerneală HP originale și hârtie foto HP Advanced pentru a vă economisi timpul și a elimina incertitudinea privind imprimarea convenabilă a fotografiilor la calitate de laborator cu imprimanta HP. Cernelurile HP originale și hârtia foto HP superioară au fost |

| Hârtie | Descriere |
|--------|---|
| | concepute pentru a fi folosite împreună astfel încât fotografiile să dureze mai mult și să fie mai intense de la o imprimare la alta. Excelente pentru imprimarea fotografiilor făcute toată vacanța sau a mai multor imprimate pentru partajare. |

Tipuri de hârtie recomandate pentru imprimare și copiere

În funcție de țara/regiunea în care vă aflați, este posibil ca unele dintre aceste tipuri de hârtie să nu fie disponibile.

| Hârtie | Descriere |
|--|---|
| Hârtie HP pentru broșuri și Hârtie HP profesională 180 gsm | Aceste tipuri de hârtie au suprafață lucioasă sau mată pe ambele părți pentru utilizare față-verso. Sunt cea mai bună alegere pentru realizarea de materiale de marketing la calitate profesională, precum broșuri și pliante, dar și imagini pentru coperti de rapoarte și calendare. |
| Hârtie pentru prezentări HP Premium de 120 g/m² și Hârtie HP profesională de 120 g/m² | Această hârtie este mată, grea, față-verso, perfectă pentru prezentări, propuneri, rapoarte și buletine informative. Hârtia este o greutate mare, pentru un aspect și comportament impresionant. |
| Hârtie HP albă strălucitoare pentru jet de cerneală | Hârtia HP albă strălucitoare pentru jet de cerneală asigură un contrast ridicat al culorilor și o claritate mare a textului. Este suficient de opacă pentru imprimarea color față-verso, fiind ideală pentru ziare, rapoarte sau fluturași. Aceasta include Tehnologia ColorLok pentru mai puține pete, negru mai pregnant și culori mai intense. |
| Hârtie HP pentru imprimări | Hârtia HP pentru imprimări este o hârtie multifuncțională de înaltă calitate. Documentele produse cu această hârtie arată mai substanțiale decât cele imprimate pe hârtie standard multifuncțională sau pe hârtie pentru copiator. Aceasta include tehnologia ColorLok pentru mai puține pete, negru mai pregnant și culori mai intense. |
| Hârtie HP pentru birou | Hârtia HP pentru birou este o hârtie multifuncțională de înaltă calitate. Este indicată pentru copii, ciorne, note și alte documente obișnuite. Aceasta include tehnologia ColorLok pentru mai puține pete, negru mai pregnant și culori mai intense. |
| Hârtie HP reciclată pentru birou | Hârtia HP reciclată pentru birou este o hârtie multifuncțională de înaltă calitate făcută în proporție de 30% din fibră reciclată. Aceasta include tehnologia ColorLok pentru mai puține pete, negru mai pregnant și culori mai intense. |
| Hârtie HP pentru transfer termic | Hârtia HP pentru transfer termic (pentru țesături colorate sau pentru țesături albe sau deschise la culoare) este o soluție ideală pentru a crea tricouri personalizate cu propriile fotografii digitale. |

Sfaturi pentru imprimarea cu succes

Folosii următoarele sfaturi pentru a imprima cu succes.

Sfaturi pentru imprimare de la un computer

Pentru mai multe informații despre imprimarea de documente, fotografii sau plicuri de la un computer, utilizați următoarele legături pentru instrucțiuni specifice sistemului de operare.

- Aflați cum să imprimați documente de la computer. [Faceți clic aici pentru a vă conecta la Internet pentru mai multe informații.](#)
- Aflați cum să imprimați fotografii salvate pe computer. Aflați cum să activați rezoluția maximă în dpi. [Faceți clic aici pentru a vă conecta la Internet pentru mai multe informații.](#)
- Aflați cum să imprimați plicuri de la computer. [Faceți clic aici pentru a vă conecta la Internet pentru mai multe informații.](#)

Sfaturi referitoare la cerneală și hârtie

- Folosiți cartușe HP originale. Cartușele HP originale sunt proiectate și testate cu imprimantele HP pentru a asigura obținerea de rezultate foarte bune în timp.
- Verificați dacă este cerneală suficientă în cartușe. Pentru a vizualiza nivelurile de cerneală estimate, atingeți pictograma **Cerneală** din ecranul de început.
- Dacă doriți să imprimați un document alb-negru utilizând numai cerneală neagră, efectuați una din procedurile următoare, în conformitate cu sistemul dvs. de operare.
 - **Pentru Windows:** Deschideți software-ul pentru imprimantă, faceți clic pe **Set Preferences** (Setare preferințe). În fila **Paper/Quality** (Hârtie/Calitate), faceți clic pe butonul **Advanced** (Avansat). Selectați **Black Ink Only** (Numai cerneală neagră) din lista verticală **Print in Grayscale** (Imprimare în nuanțe de gri) de sub **Printer Features** (Caracteristici imprimantă).
 - **Pentru Mac:** Din caseta de dialog Print (Imprimare), alegeți panoul **Paper Type/Quality** (Tip/Calitate hârtie), faceți clic pe **Color Options** (Opțiuni color), apoi alegeți **Grayscale** (Tonuri de gri) din meniul pop-up Color.
Dacă în dialogul Print (Imprimare) nu sunt afișate opțiunile imprimantei, faceți clic pe triunghiul albastru de dezvăluire de lângă numele imprimantei (Mac OS X v10.5 și v10.6) sau **Show Details** (Afișare detalii) (Mac OS X v10.7). Utilizați meniul pop-up dinspre partea inferioară a dialogului pentru a alege panoul **Paper Type/Quality** (Tip/Calitate hârtie).
- Pentru mai multe sfaturi referitoare la lucrul cu cartușe, consultați [Sfaturi pentru lucrul cu cartușe](#) pentru informații suplimentare.
- Încărcați un teanc de hârtie, nu doar o pagină. Folosiți hârtie curată și plată de aceeași dimensiune. Asigurați-vă că este încărcat un singur tip de hârtie odată.
- Ajustați ghidajele pentru lățimea hârtiei din tava foto sau din tava principală astfel încât să încadreze fix toate colile de hârtie. Asigurați-vă că ghidajele pentru lățimea hârtiei nu îndoaie hârtia din tava foto sau din tava principală.
- Setări calitatea imprimării și faceți setările pentru dimensiunea hârtiei conform tipului și dimensiunii hârtiei încărcate în tava foto sau în tava principală.
- Pentru a elibera un blocaj de hârtie, consultați [Eliminarea unui blocaj de hârtie](#) pentru informații suplimentare.

5 Utilizarea serviciilor Web



[Imprimare de oriunde](#)



[Utilizarea aplicațiilor de imprimare HP](#)

Subiecte înrudite

- [Încărcarea suportului](#)
[Sfaturi pentru utilizarea serviciilor Web](#)

Imprimare de oriunde

HP ePrint este un serviciu gratuit de la HP care vă permite să imprimați pe imprimanta activată pentru HP ePrint oriunde puteți trimite un e-mail. Nu trebuie decât să trimiteți documente și fotografiile la adresa de e-mail alocată imprimantei în momentul activării serviciilor Web. Nu este nevoie de software sau drivere suplimentare.

- Imprimanta trebuie să dispună de o conexiune la o rețea wireless pentru Internet. Nu veți reuși să utilizați HP ePrint printr-o conexiune USB la computer.
- Este posibil ca atașările să fie imprimate diferit față de modul în care apar în programul software în care au fost create, în funcție de opțiunile originale utilizate pentru fonturi și aspect.
- Împreună cu HP ePrint, sunt furnizate actualizări de produs gratuite. Este posibil ca unele actualizări să fie obligatorii pentru activarea anumitor funcții.

Subiecte înrudite

- [Imprimanta dvs. este protejată](#)
[Pentru a utiliza HP ePrint](#)
[Utilizarea site-ului Web ePrintCenter](#)

Imprimanta dvs. este protejată

Pentru a ajuta la prevenirea mesajelor de e-mail neautorizate, HP asociază imprimantei o adresă aleatorie de e-mail, pe care nu o face niciodată publică. HP ePrint de asemenea asigură filtrarea la standard industrial a mesajelor nesolicitate și transformă email-ul și atașările într-un format numai pentru imprimare, pentru a reduce amenințările virușilor sau a altor conținuturi dăunătoare. Serviciul HP ePrint nu filtrează mesajele de email pe baza conținutului, deci nu poate preveni imprimarea de materiale criticabile sau protejate de drepturi de autor.

Accesați site-ul Web ePrintCenter pentru informații suplimentare și termeni și condiții specifice: www.hp.com/go/ePrintCenter.

Pentru a utiliza HP ePrint

Pentru a utiliza HP ePrint, conectați imprimanta la o rețea wireless activă cu acces la Internet, configurați un cont la ePrintCenter și adăugați imprimanta la contul respectiv.

Pentru a începe cu HP ePrint

1. Activați servicii Web.
 - a. Atingeți butonul **ePrint** de pe panoul de control.
 - b. Acceptați termenii de utilizare, apoi urmați instrucțiunile de pe ecran pentru a activa serviciile Web. Se imprimă fișa de informații HP ePrint, care conține un cod al imprimantei.

- c. Mergeți la www.hp.com/go/ePrintCenter, faceți clic pe butonul **Sign In** (Conectare), apoi faceți clic pe legătura **Sign Up** (Înscriere) din partea superioară a ferestrei afișate.
 - d. Când vi se solicită, introduceți codul imprimantei pentru a adăuga imprimanta.
2. Atingeți **ePrint** de la panoul de control. Din ecranul **Rezumat servicii Web**, obțineți adresa de email a imprimantei.
 3. Compuneți și trimiteți mesaje de email către adresa de email a imprimantei de la computer sau dispozitivul mobil, de oriunde și oricând. Atât mesajul de email, cât și atașările recunoscute vor fi imprimate.

Utilizarea aplicațiilor de imprimare HP

Imprimați pagini de pe Web fără a utiliza un computer, configurând serviciul HP gratuit **Apps**. Această vă permite să imprimați color pagini, calendare, jocuri puzzle, rețete, hărți și multe altele, în funcție de aplicațiile disponibile în țara/regiunea dvs.

Atingeți pictograma **Obțineți mai multe** din ecranul **Apps** pentru a vă conecta la Internet și a adăuga mai multe aplicații. Pentru a utiliza aplicații, este necesar să aveți serviciile Web activate.

Accesați site-ul Web ePrintCenter pentru informații suplimentare și termeni și condiții specifice: www.hp.com/go/ePrintCenter.

Utilizarea site-ului Web ePrintCenter

Utilizați gratuit site-ul Web HP ePrintCenter pentru a configura securitate îmbunătățită pentru HP ePrint și specificați adresele de e-mail care au permisiunea pentru a trimite mesaje către imprimantă. Puteți obține și actualizări de produs, mai multe aplicații și alte servicii gratuite.

Accesați site-ul Web ePrintCenter pentru informații suplimentare și termeni și condiții specifice: www.hp.com/go/ePrintCenter.

Sfaturi pentru utilizarea serviciilor Web

Utilizați următoarele sfaturi pentru aplicații de imprimare și utilizarea HP ePrint.

Sfaturi pentru aplicații de imprimare și utilizarea HP ePrint

- Aflați cum să vă partajați fotografiile online și să comandați imprimări. [Faceți clic aici pentru a vă conecta la Internet pentru mai multe informații.](#)
- Aflați informații despre aplicații pentru a imprima rețete, cupoane și alte conținuturi de pe web, simplu și ușor. [Faceți clic aici pentru a vă conecta și a obține mai multe informații.](#)
- Aflați cum să imprimați de oriunde trimițând un e-mail și atașamente către imprimanta dvs. [Faceți clic aici pentru a vă conecta și a obține mai multe informații.](#)
- Dacă ați activat opțiunea **Opr. automată**, trebuie să dezactivați opțiunea **Opr. automată** pentru a utiliza funcția ePrint. Pentru informații suplimentare consultați [Opr. automată](#).

6 Copiere și scanare

- [Copierea textului sau a documentelor combinate](#)
- [Scanarea către un computer sau un card de memorie](#)
- [Sfaturi pentru succesul copierii și scanării](#)

Copierea textului sau a documentelor combinate

- ▲ Optați pentru una din următoarele acțiuni:

Efectuarea unei copii cu o față

a. Încărcați hârtia.

- Încărcați hârtie de dimensiune completă în tava principală.



- Asigurați-vă că tava principală este împinsă înapoi și că extensia tăvii pentru hârtie este deschisă.

b. Încărcați originalul.

- Ridicați capacul produsului.



 **Sfat** Pentru a face copii ale unor originale groase, cum sunt cărțile, puteți scoate capacul.

- Încărcați originalul cu fața imprimată în jos, în colțul frontal din dreapta al geamului suport.



- Închideți capacul.
- c. Specificați numărul de exemplare și setările.
 - În ecranul de început, atingeți **Copiere**. Atingeți butoanele săgeți pentru a modifica numărul de copii.
 - Dacă este selectată opțiunea **Față-verso**, atingeți pentru a șterge selecția.
 - Atingeți **Setări** pentru a specifica dimensiunea hârtiei, tipul hârtie, calitatea sau alte setări.
- d. Porniți copierea.
 - Atingeți **Negru** sau **Color**.

Efectuarea unei copii față-verso

- a. Încărcați hârtia.
 - Încărcați hârtie de dimensiune normală în tava principală.



- Asigurați-vă că tava principală este împinsă înapoi și că extensia tăvii pentru hârtie este deschisă.
- b. Încărcați originalul.
 - Ridicați capacul produsului.



💡 **Sfat** Pentru a face copii ale unor originale groase, cum sunt cărțile, puteți scoate capacul.

- Încărcați originalul cu fața imprimată în jos, în colțul frontal din dreapta al geamului suport.



- Închideți capacul.
- c. Selectați **Copiere**.
 - În ecranul de început, atingeți **Copiere**. Atingeți butoanele săgeți pentru a modifica numărul de copii.
 - Dacă opțiunea **Față-verso** nu este selectată, atingeți pentru a selecta opțiunea.
 - Atingeți **Setări** pentru a specifica dimensiunea hârtiei, tipul hârtie, calitatea sau alte setări.
- d. Porniți copierea.
 - Atingeți **Negru** sau **Color**.
- e. Copiați al doilea original.
 - Încărcați a doua pagină pe geamul-suport și atingeți **OK**.

Subiecte înrudite

- [Sfaturi pentru succesul copierii și scanării](#)

Scanarea către un computer sau un card de memorie

Puteți să scanați către un computer fie de la afișajul imprimantei, fie din software-ul pentru imprimantă de pe computer. Scanarea de la afișajul imprimantei este rapidă. Scanarea din software vă oferă mai multe opțiuni.

Înainte să puteți să scanați către un computer de la afișajul imprimantei, asigurați-vă că imprimanta este conectată la computer fie printr-o rețea wireless, fie printr-un cablu USB.

Scanarea către un computer sau un card de memorie de la afișajul imprimantei

1. Încărcați originalul.
 - a. Ridicați capacul produsului.



- b. Încărcați originalul cu fața imprimată în jos, în colțul frontal din dreapta al geamului suport.



- c. Închideți capacul.
2. Pentru a scana către un card de memorie, inserați un card de memorie în slotul pentru card de memorie. Dacă doriți să scanați către un computer, asigurați-vă că imprimanta este conectată la computer printr-o rețea wireless sau printr-un cablu USB.
3. Porniți scanarea.
 - a. În ecranul de început, atingeți **Scanare**.
 - b. Selectați destinația atingând **Computer** sau **Card de memorie**.
Pentru a examina scanarea, atingeți **Atingeți pt. examinare**.
Pentru a selecta un tip de scanare sau pentru a modifica rezoluția, atingeți **Setări**.
 - c. Atingeți **Scanare**.

Subiecte înrudite

- [Sfaturi pentru succesul copierii și scanării](#)

Sfaturi pentru succesul copierii și scanării

Folosiți sfaturile următoare pentru a reuși copierea și scanarea:

- Aflați cum să scanați către e-mail de la afișajul imprimantei. [Faceți clic aici pentru a vă conecta la Internet pentru mai multe informații.](#)
- Mențineți geamul și spatele capacului curate. Scannerul interpretează tot ce detectează pe geamul-suport ca parte a imaginii.
- Încărcați originalul cu fața imprimată în jos, în colțul frontal-dreapta al geamului-suport.
- Pentru a copia sau scana o carte sau alte originale groase, scoateți capacul.
- Pentru a face o copie mare a unui original de mici dimensiuni, scanați originalul în computer, redimensionați imaginea în software-ul de scanare, apoi imprimați un exemplar al imaginii mărite.
- Dacă doriți să ajustați dimensiunea de scanare, tipul documentului rezultat, rezoluția de scanare sau tipul fișierului și așa mai departe, începeți scanarea din software-ul imprimantei.
- Pentru a evita textul scanat incorect sau lipsă, asigurați-vă că luminozitatea este setată adecvat în software.

7 Lucrul cu cartușele

- [Verificarea nivelului de cerneală](#)
- [Curățarea automată a capului de imprimare](#)
- [Înlocuirea cartușelor](#)
- [Alinierea imprimantei](#)
- [Comandarea consumabilelor de cerneală](#)
- [Informații privind garanția cartușelor](#)
- [Sfaturi pentru lucrul cu cartușe](#)

Verificarea nivelului de cerneală

Din ecranul de început, atingeți **Cerneală** pentru a afișa nivelurile de cerneală estimate.

 **Notă 1** Dacă ați instalat un cartuș de imprimare reumplut sau recondiționat, sau un cartuș care a fost folosit într-o altă imprimată, indicatorul de nivel al cernelei ar putea fi imprecis sau indisponibil.

Notă 2 Avertismentele și indicatorii pentru nivelul de cerneală oferă estimări numai în scopuri de planificare. Când primiți un mesaj de avertizare referitor la nivelul scăzut de cerneală, aveți grijă să fie disponibil un cartuș de schimb pentru a evita posibilele întârzieri la imprimare. Nu trebuie să înlocuiți cartușele până când calitatea de imprimare nu se deteriorează.

Notă 3 Cerneala din cartușe este folosită în procesul de imprimare într-o serie de moduri diferite, inclusiv în procesul de inițializare, care pregătește produsul și cartușele pentru imprimare, și la service-ul capului de imprimare, care menține duzele de imprimare curate și curgerea cernelei uniformă. În plus, o cantitate de cerneală reziduală este lăsată în cartuș după ce acesta este folosit. Pentru informații suplimentare, vizitați www.hp.com/go/inkusage.

Subiecte înrudite

- [Comandarea consumabilelor de cerneală](#)
- [Sfaturi pentru lucrul cu cartușe](#)

Curățarea automată a capului de imprimare

În cazul în care calitatea imprimării este inacceptabilă, iar problema nu este provocată de nivelurile reduse de cerneală sau de faptul că se folosește o cerneală care nu este marca HP, curățați capul de imprimare de la afișajul imprimantei. Trebuie încărcată hârtie de dimensiune completă și se va imprima o pagină de informații.

Pentru a curăța capul de imprimare de la afișajul imprimantei

1. În ecranul de început, atingeți pictograma **Setări**, apoi atingeți **Instrumente**.
2. Din meniul **Instrumente**, atingeți **Curățare cap de imprimare**.

Subiecte înrudite

- [Comandarea consumabilelor de cerneală](#)
- [Sfaturi pentru lucrul cu cartușe](#)

Înlocuirea cartușelor

Pentru a înlocui cartușele de imprimare

1. Verificați dacă alimentarea este pornită. Dacă este oprită, apăsați butonul **Power** (Alimentare) pentru a porni imprimanta.
2. Scoateți cartușul.
 - a. Deschideți ușa de acces a cartușelor.



Așteptați deplasarea cartușului de imprimare spre zona cu eticheta pentru cerneală a produsului.

- b.** Apăsați lamela de pe cartuș, apoi scoateți-l din slot.

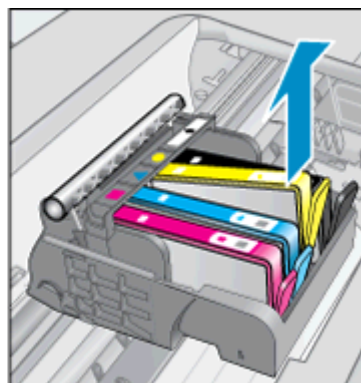
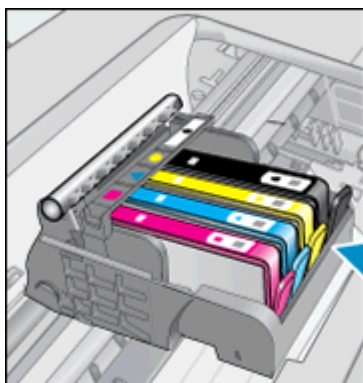

- 3.** Introduceți un cartuș nou.

- a.** Scoateți cartușul din ambalaj.

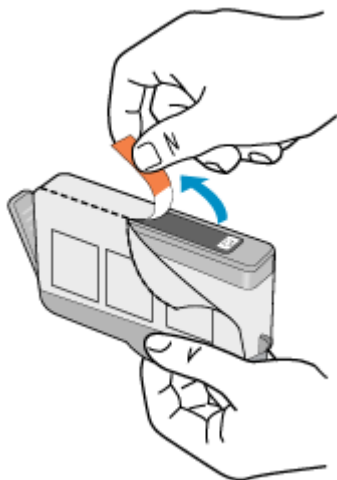

- b.** Îndoțiți capacul portocaliu pentru a-l scoate. Poate fi necesară o răsucire puternică pentru a scoate capacul.

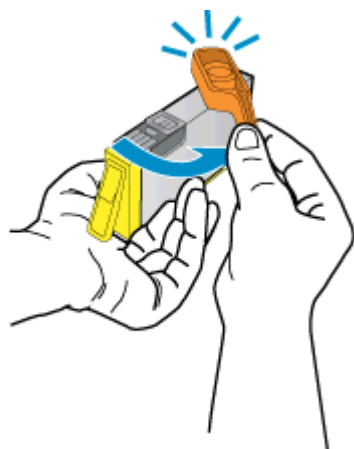

- c. Potrivii culorile pictogramelor, apoi glisați cartușul în slot până când se fixează pe poziție.

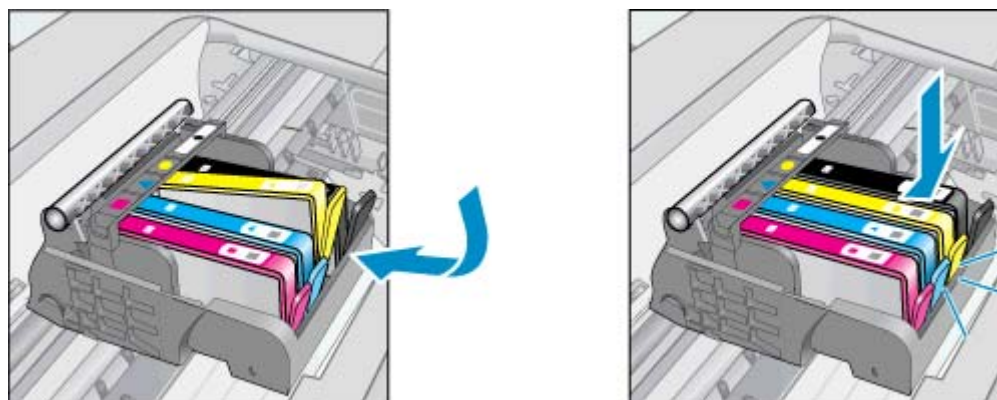

- d. Închideți ușița de acces la cartuș.



Subiecte înrudite

- [Comandarea consumabilelor de cerneală](#)
[Sfaturi pentru lucrul cu cartușe](#)

Alinierea imprimantei

Dacă nivelurile de cerneală sunt adecvate, dar calitatea imprimării este slabă, încercați să aliniați imprimanta pentru calitate optimă la imprimare. Puteți să aliniați imprimanta fie de la afișajul imprimantei, fie din software-ul pentru imprimantă.

Alinierea imprimantei de la afișaj

1. În ecranul de început, atingeți pictograma **Setări**, apoi atingeți **Instrumente**.
2. Din meniul **Instrumente**, atingeți și glisați degetul pe verticală pentru a derula opțiunile, apoi atingeți **Aliniere imprimantă**.
3. Urmăriți instrucțiunile de pe ecran.

Pentru a alinia imprimanta din software-ul pentru imprimantă

- ▲ Efectuați una din următoarele proceduri, în funcție de sistemul de operare pe care îl utilizați.

Pentru Windows:

- a. Din meniul **Start** al computerului, faceți clic pe **Toate programele**, apoi faceți clic pe **HP**.
- b. Faceți clic pe dosarul **HP Photosmart 6520 series**, apoi faceți clic pe **HP Photosmart 6520 series**.
- c. Sub **Imprimare**, faceți dublu clic pe **Maintain Your Printer** (Întreținere imprimantă).
- d. În fila **Device Services** (Servicii dispozitiv), faceți dublu clic pe **Align Printheads** (Aliniere capete de imprimare).

Pentru Mac:

- ▲ Deschideți **HP Utility**, faceți clic pe **Aliniere** și apoi faceți clic din nou pe **Aliniere**.

Subiecte înrudite

- [Comandarea consumabilelor de cerneală](#)
[Sfaturi pentru lucrul cu cartușe](#)

Comandarea consumabilelor de cerneală

Pentru a găsi numărul corect de model pentru cartușele de schimb, deschideți ușa de acces la cartușele imprimantei și consultați eticheta.



Informațiile despre cartușe și legături către magazinul online apar și în mesajele de alertă despre cerneală. În plus, puteți găsi informații despre cartușe și puteți comanda online vizitând www.hp.com/buy/supplies.

 **Notă** Comandarea interactivă a cartușelor nu este acceptată în toate țările/regiunile. Dacă nu este acceptată în țara/regiunea dvs, contactați un dealer local HP pentru informații despre achiziționarea cartușelor.

Informații privind garanția cartușelor

Garanția pentru cartușul HP se aplică atunci când produsul este utilizat în echipamentul de imprimare HP căruia îi este destinat. Această garanție nu acoperă produsele HP cu cerneală care au fost reumplute, reproduse, renovate, utilizate greșit sau contrafăcute.

În timpul perioadei de garanție, produsul este acoperit cât timp cerneala HP nu este epuizată și nu a trecut data de sfârșit a garanției. Data de sfârșit a garanției, în format AAAA/LL, poate fi găsită pe produs conform ilustrațiilor de mai jos:

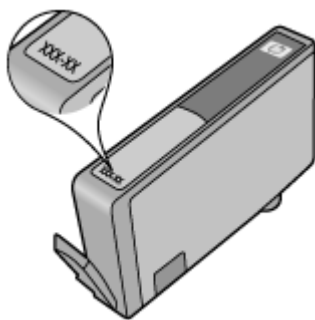

Pentru o copie a Declarației de garanție limitată de la HP, consultați documentația imprimată care a însoțit produsul.

Sfaturi pentru lucrul cu cartușe

Folosiți următoarele sfaturi pentru a lucra cu cartușe:

- nu deschideți și nu scoateți capacele cartușelor înainte de a fi gata să le instalați. Prin lăsarea capacelor pe cartușe se reduce evaporarea cernelei.
- Introduceți cartușele în sloturile corecte. Potrivii culoarea și pictograma fiecărui cartuș cu culoarea și pictograma pentru fiecare slot. Asigurați-vă că toate cartușele se fixează în poziție.
- În cazul în care calitatea imprimării este slabă, asigurați-vă că nivelurile de cerneală sunt adecvate și cartușele sunt HP originale. În cazul în care mai aveți probleme de calitate a imprimării, încercați să aliniați imprimanta sau să curățați capul de imprimare. Pentru informații suplimentare, consultați [Alinierea imprimantei](#) și [Curățarea automată a capului de imprimare](#).
- Când primiți un mesaj de avertisment pentru cerneală, procurați cartușe de înlocuire pentru a evita întârzieri în imprimare. Nu trebuie să înlocuiți cartușele până când calitatea imprimării nu devine inacceptabilă. Pentru informații suplimentare consultați [Înlocuirea cartușelor](#).
- Dacă primiți o eroare de blocare a carului, încercați să eliberați blocajul carului. Pentru informații suplimentare consultați [Deblocarea carului](#).

8 Conectivitate

- [Adăugarea unui echipament HP Photosmart într-o rețea](#)
- [Conectarea wireless la imprimantă, fără ruter](#)
- [Schimbarea de la o conexiune USB la o rețea wireless](#)
- [Conectarea unei imprimante noi](#)
- [Schimbarea setărilor rețelei](#)
- [Sfaturi pentru instalarea și folosirea unei imprimante în rețea](#)
- [Instrumente de administrare avansată a imprimantei \(pentru imprimante conectate în rețea\)](#)

Adăugarea unui echipament HP Photosmart într-o rețea

- [Rețea fără fir cu un ruter \(rețea cu infrastructură\)](#)
- [Instalare protejată WiFi \(WPS\)](#)

Rețea fără fir cu un ruter (rețea cu infrastructură)

Pentru a conecta HP Photosmart la o rețea integrată fără fir WLAN 802.11, trebuie să efectuați următoarele acțiuni:

- O rețea fără fir 802.11b/g/n care include un ruter sau punct de acces wireless.

 **Notă** Această imprimantă acceptă conectarea numai la banda de frecvență de 2,4 GHz.

- Un calculator desktop sau laptop, fie cu suport de rețea wireless, fie cu un card interfață de rețea (NIC). Computerul trebuie să fie conectat la rețeaua wireless pe care doriți să instalați HP Photosmart.
- Nume de rețea (SSID).
- Cheie WEP sau parolă WPA (dacă este necesar).
- Acces la Internet cu bandă largă (recomandat) cum ar fi prin cablu sau DSL.
În cazul în care conectați echipamentul HP Photosmart la o rețea fără fir cu acces la Internet, HP vă recomandă să utilizați un ruter fără fir (punct de acces sau stație de bază) care utilizează protocolul DHCP (Dynamic Host Configuration Protocol).

Pentru conectarea produsului cu ajutorul Wireless Setup Wizard (Expertului pentru configurare fără fir)

1. Notați numele rețelei (SSID) și cheia WEP sau fraza-parolă WPA.
2. Porniți Expertul de configurare wireless.
 - a. În ecranul de început, atingeți pictograma **Wireless**, apoi atingeți **Setări**.
 - b. Atingeți **Wireless Setup Wizard (Expertului pentru configurare fără fir)**.
3. Conectați la rețeaua fără fir.
 - ▲ Selectați rețeaua dvs. din lista de rețele detectate.
4. Urmăriți mesajele.
5. Instalați software-ul.

Subiecte înrudite

- [Sfaturi pentru instalarea și folosirea unei imprimante în rețea](#)

Instalare protejată WiFi (WPS)

Pentru a conecta echipamentul HP Photosmart la o rețea fără fir folosind WiFi Protected Setup (WPS), veți avea nevoie de următoarele:

- O rețea fără fir 802.11b/g/n care include un punct de acces fără fir WPS sau un ruter fără fir.

 **Notă** Această imprimantă acceptă conectarea numai la banda de frecvență de 2,4 GHz.

- Un calculator desktop sau laptop, fie cu suport de rețea wireless, fie cu un card interfață de rețea (NIC). Computerul trebuie să fie conectat la rețeaua wireless pe care doriți să instalați HP Photosmart.

Pentru a conecta echipamentul HP Photosmart folosind Instalarea protejată WiFi (WPS)

- ▲ WiFi Protected Setup acceptă două metode: Metoda butonului de comandă și metoda PIN. Nu trebuie să utilizați ambele metode pentru a conecta imprimanta la o rețea wireless. Alegeți una din metodele următoare:

Utilizarea metodei butonului de comandă

- a. Selectați metoda de instalare. Asigurați-vă că ruterul wireless WPS acceptă metoda butonului de comandă.
 - În ecranul de început, atingeți pictograma **Wireless**, apoi atingeți **Setări**.
 - Atingeți **Configurare protejată WiFi**.
 - Atingeți **Config. buton com..**
- b. Setează conexiunea wireless.
 - Atingeți **Start**.
 - Asigurați-vă că ruterul este pornit.
 - Pentru a activa WPS, țineți apăsat timp de trei secunde butonul de la ruterul WPS sau de la alt echipament de rețea.

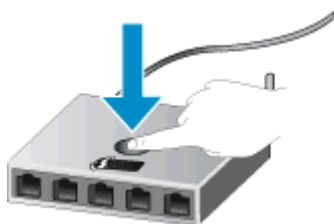

 **Notă** Produsul pornește un cronometru pentru aproximativ două sau trei minute, timp în care butonul corespunzător de pe dispozitivul de rețea trebuie să fie apăsat.

- Atingeți **OK**.
- c. Instalați software-ul.

Folosirea metodei PIN

- a. Selectați metoda de instalare. Asigurați-vă că ruterul wireless compatibil WPS acceptă metoda PIN.
 - În ecranul de început, atingeți pictograma **Wireless**, apoi atingeți **Setări**.
 - Atingeți **Configurare protejată WiFi**.
 - Atingeți **Configurare PIN**.
- b. Setați conexiunea wireless.
 - Atingeți **Start**.
 - Asigurați-vă că ruterul este pornit.

 **Notă** Produsul pornește un cronometru pentru aproximativ patru minute, timp în care codul PIN trebuie să fie introdus pe dispozitivul de rețea.

Dacă nu știți unde să introduceți codul PIN, consultați documentația disponibilă cu dispozitivul de rețea.

- Atingeți **OK**.
- c. Instalați software-ul.

Subiecte înrudite

- [Sfaturi pentru instalarea și folosirea unei imprimante în rețea](#)

Conectarea wireless la imprimantă, fără ruter

Wireless Direct permite dispozitivelor Wi-Fi (de exemplu: computere sau telefoane inteligente) să se conecteze direct la imprimantă prin Wi-Fi, utilizând procesul pe care îl utilizați în mod obișnuit pentru a conecta dispozitivul Wi-Fi la noi rețele wireless și hotspoturi. Puteți să imprimați direct la imprimantă în mod wireless cu conexiunea Wireless Direct.

Pentru a vă conecta wireless la imprimantă, fără ruter

1. Opriți Wireless Direct de la panoul de control.
 - a. Din ecranul de început, atingeți pictograma **Wireless**.
 - b. Dacă Wireless Direct afișează Off (Dezactivat), atingeți **Setări**.
 - c. Atingeți **Wireless Direct**, atingeți **On (No Security)** (Activat (fără securitate)) sau **On (With Security)** (Activat (cu securitate)).

 **Notă** Dacă activați securitatea, numai utilizatorii cu parolă vor putea imprima wireless pe imprimantă. Dacă dezactivați securitatea, oricine posedă un dispozitiv Wi-Fi în raza Wi-Fi a imprimantei se va putea conecta la imprimantă. HP vă recomandă să activați securitatea pentru Wireless direct.

2. Găsiți numele și parola pentru Wireless Direct, dacă aveți activată securitatea Wireless Direct:
 - a. În ecranul de început, atingeți pictograma **Wireless**, atingeți **Setări**, apoi atingeți **Wireless Direct**.
 - b. Atingeți **Display Name** (Afișare nume) pentru a afișa numele Wireless Direct.
 - c. Atingeți **Display Password** (Afișare parolă) pentru a afișa parola Wireless Direct.
3. De la un computer wireless sau de la un dispozitiv mobil, porniți radioul Wi-Fi, căutați și conectați-vă la numele Wireless Direct (de exemplu: HP-Print-xx-Photosmart 6520). Dacă aveți activată securitatea Wireless Direct, introduceți parola Wireless Direct atunci când este solicitată.
4. Dacă doriți să imprimați de la computer la imprimantă prin această conexiune, trebuie să instalați software-ul pentru imprimantă. În timpul instalării software-ului, în ecranul în care apare tipul conexiunii, selectați **Wireless**, selectați imprimanta dvs. când apare în listă, apoi finalizați instalarea software-ului.

 **Notă 1** Nu puteți să accesați Internetul prin conexiunea Wireless Direct.

Notă 2 Conexiunea Wireless Direct este disponibilă chiar dacă imprimanta este conectată și la o rețea wireless de domiciliu.

Notă 3 Toate funcțiile disponibile în rețeaua wireless de domiciliu, precum imprimarea, scanarea, întreținerea imprimantei etc., sunt disponibile și atunci când un computer, cu software-ul pentru imprimantă instalat, este conectat la imprimantă cu Wireless Direct. Este posibil ca unele funcții să nu fie acceptate dacă imprimanta are active simultan o conexiune wireless la rețeaua de domiciliu și Wireless Direct.

Schimbarea de la o conexiune USB la o rețea wireless

Dacă inițial ați configurat imprimanta și ați instalat software-ul cu un cablu USB, conectând direct imprimanta la computer, puteți trece cu ușurință la o conexiune de rețea wireless. Veți avea nevoie de o rețea fără fir 802.11b/g/n care să includă un ruter sau punct de acces wireless.

 **Notă** Această imprimantă acceptă conectarea numai la banda de frecvență de 2,4 GHz.

Schimbarea de la o conexiune USB la o rețea wireless

▲ În funcție de sistemul dvs. de operare, efectuați una dintre acțiunile următoare.

Pentru Windows:

- Din meniul **Start** al computerului, faceți clic pe **Toate programele**, apoi faceți clic pe **HP**.
- Faceți clic pe **HP Photosmart 6520 series**, faceți clic pe **Configurare și software imprimantă**, apoi faceți clic pe **Trecere imprimantă conectată prin USB la wireless**.
- Urmați instrucțiunile de pe ecran.

Pentru Mac:

- În ecranul de început, atingeți pictograma **Wireless**, apoi atingeți **Setări**.
- Urmați instrucțiunile de pe ecran pentru a conecta imprimanta.
- Utilizați **Asistentul de configurare HP** din Aplicații/Hewlett-Packard/Utilitare dispozitiv pentru a modifica conexiunea software a acestei imprimante la wireless.

Conectarea unei imprimante noi

Conectarea unei imprimante noi din software-ul imprimantei

Dacă nu ați finalizat conectarea imprimantei la computer, este necesar să o conectați din software-ul imprimantei. Dacă doriți să conectați altă imprimantă nouă de același model la computer, nu este nevoie să instalați din nou software de imprimantă.

▲ În funcție de sistemul dvs. de operare, efectuați una dintre acțiunile următoare.

Pentru Windows:

- Din meniul **Start** al computerului, faceți clic pe **Toate programele**, apoi faceți clic pe **HP**.
- Faceți clic pe **HP Photosmart 6520 series**, faceți clic pe **Configurare și software imprimantă**, apoi faceți clic pe **Conectare imprimantă nouă**.
- Urmați instrucțiunile de pe ecran.

Pentru Mac:

- În ecranul de început, atingeți pictograma **Wireless**, apoi atingeți **Setări**.
- Urmați instrucțiunile de pe ecran pentru a conecta imprimanta.
- Utilizați **Asistentul de configurare HP** din Aplicații/Hewlett-Packard/Utilitare dispozitiv pentru a modifica conexiunea software a acestei imprimante la wireless.

Schimbarea setărilor rețelei

Dacă doriți să schimbați setările wireless configurate anterior pentru o rețea, trebuie să rulați Aplicația de configurare wireless de pe afișajul imprimantei.

Rularea Aplicației de configurare wireless pentru modificarea setărilor de rețea

1. În ecranul de început, atingeți pictograma **Wireless**, apoi atingeți **Setări**.
2. Atingeți **Wireless Setup Wizard (Expertului pentru configurare fără fir)**.
3. Urmăriți instrucțiunile de pe ecran pentru a modifica setările de rețea.

Sfaturi pentru instalarea și folosirea unei imprimante în rețea

Folosiți următoarele sfaturi pentru a instala și utiliza o imprimantă în rețea:

- Atunci când instalați imprimanta fără fir conectată la rețea, asigurați-vă că ruterul dvs. wireless este pornit. Imprimanta caută ruterele wireless, apoi listează pe afișaj numele detectate în rețea.
- Pentru verificarea conexiunii wireless, atingeți pictograma **Wireless** de pe panoul de control. Dacă se afișează **Rețea wireless oprită**, atingeți **Activare**.
- În cazul în care computerul dvs. este conectat la o rețea virtuală privată (VPN), este necesar să vă deconectați de la aceasta înainte de a accesa orice alt dispozitiv din rețeaua dvs., inclusiv imprimanta.
- Aflați mai multe informații despre configurarea rețelei și a imprimantei pentru imprimare wireless. [Faceți clic aici pentru a vă conecta și a obține mai multe informații.](#)
- Aflați cum să găsiți setările de securitate a rețelei. [Faceți clic aici pentru a vă conecta la Internet pentru mai multe informații.](#)
- Aflați informații despre Utilitarul de diagnosticare a rețelei (numai pentru Windows) și alte sfaturi pentru depanare. [Faceți clic aici pentru a vă conecta la Internet pentru mai multe informații.](#)
- Aflați cum să treceți de la conexiunea USB la o conexiune wireless. [Faceți clic aici pentru a vă conecta la Internet pentru mai multe informații.](#)
- Aflați cum să lucrați cu paravanele de protecție și programele antivirus la configurarea imprimantei. [Faceți clic aici pentru a vă conecta la Internet pentru mai multe informații.](#)

Instrumente de administrare avansată a imprimantei (pentru imprimante conectate în rețea)

Când imprimanta este conectată la o rețea sau este conectată la un computer prin Wireless Direct, puteți să utilizați serverul Web încorporat (EWS) pentru a vizualiza informații de stare, pentru a modifica setările și pentru a gestiona imprimanta de la computer.

 **Notă** Pentru a vizualiza sau modifica setări, este posibil să aveți nevoie de o parolă.

Puteți accesa și utiliza serverul web încorporat fără a fi conectat/ă la internet. Cu toate acestea, unele funcții nu vor fi disponibile.

- [Deschideți serverul Web încorporat](#)
- [Despre module cookie](#)

Deschideți serverul Web încorporat

Deschideți EWS pentru imprimanta dintr-o rețea

1. Dacă imprimanta dvs. este conectată la o rețea, trebuie să aibă o adresă IP. Găsiți adresa IP atingând pictograma **Wireless** din ecranul principal de pe panoul de control sau imprimând o pagină de configurare a rețelei.
2. Într-un browser Web acceptat de computerul dvs., introduceți adresa IP sau numele de gazdă care a fost atribuit imprimantei.
De exemplu, dacă adresa IP este 192.168.0.12, tastați următoarea adresă într-un browser Web, cum ar fi Internet Explorer: <http://192.168.0.12>.

Deschideți EWS pentru conectarea imprimantei la un computer prin Wireless Direct

1. Dacă imprimanta dvs. este conectată la un computer prin Wireless Direct, asigurați-vă că funcția Wireless Direct este pornită.
Pentru a verifica starea funcției Wireless Direct, atingeți pictograma **Wireless** din ecranul principal. Dacă este oprită, atingeți butonul **Setări**, apoi atingeți funcția **Wireless Direct** pentru a o porni. Este posibil să fie nevoie să vă reconectați computerul la imprimantă, în funcție de setările de rețea ale computerului. Aflați cum să vă conectați computerul la imprimantă prin Wireless Direct, consultați [Conectarea wireless la imprimantă, fără ruter](#) pentru mai multe informații.
2. Într-un browser Web acceptat, cum ar fi Internet Explorer de pe computer, introduceți adresa IP (http://192.168.223.1).

 **Notă** Adresa IP pentru conexiunea Wireless Direct este întotdeauna aceeași, **192.168.223.1**.

Despre module cookie

Când utilizați browserul, serverul Web încorporat (EWS) plasează fișiere text foarte mici (modul cookie) pe unitatea de disc. Aceste fișiere permit recunoașterea computerului dvs. de către EWS la următoarea vizită pe care o efectuați. De exemplu, dacă ați configurat limba EWS, un modul cookie ajută la memorarea limbii pe care ați selectat-o, astfel încât atunci când accesați din nou EWS, paginile sunt afișate în limba respectivă. În timp ce unele module cookie sunt eliminate la sfârșitul fiecărei sesiuni (precum modulul cookie care stochează limba selectată), altele (precum modulul cookie care stochează preferințele specifice clientului) sunt stocate pe computer până când le eliminați manual.

Puteți configura browserul astfel încât să accepte toate modulele cookies sau îl puteți configura astfel încât să vă alerteze ori de câte ori este oferit un modul cookie, având posibilitatea să decideți de la caz la caz ce module cookie acceptați sau refuzați. De asemenea, puteți utiliza browserul pentru a elimina module cookie nedorite.

 **Notă** În funcție de imprimantă, dacă dezactivați modulele cookie, veți dezactiva și una sau mai multe dintre următoarele caracteristici:

- Pornirea din locul în care ați lăsat aplicația (deosebit de utilă când se folosesc experți de configurare).
- Reținerea setării de limbă a browserului EWS.
- Personalizarea paginii de început a EWS.

Pentru informații despre modul de schimbare a setărilor cu caracter privat și cookie și despre modul de a vizualiza sau șterge cookie, consultați documentația disponibilă cu browserul web.

9 Rezolvarea unei probleme

- [Obțineți ajutor suplimentar](#)
- [Înregistrați-vă imprimanta](#)
- [Eliminarea unui blocaj de hârtie](#)
- [Rezolvarea unei probleme de imprimare](#)
- [Rezolvarea problemelor de copiere și scanare](#)
- [Rezolvarea unei probleme de conectare în rețea](#)
- [Asistență HP prin telefon](#)

Obțineți ajutor suplimentar

Puteți afla mai multe informații și obține asistență legată de echipamentul HP Photosmart tastând un cuvânt-cheie în câmpul **Search** (Căutare) din colțul din stânga-sus al aplicației de asistență. Vor fi menționate titlurile subiectelor aferente -- atât pentru subiecte locale, cât și pentru subiecte online.



[Faceți clic aici pentru a vă conecta și a obține mai multe informații.](#)

Înregistrați-vă imprimanta

Sacrificând numai câteva minute pentru a înregistra imprimanta, vă puteți bucura de service mai rapid, asistență mai eficientă și mesaje de alertă despre asistența pentru produs. Dacă nu ați înregistrat imprimanta în timp ce instalați software-ul, o puteți înregistra acum la <http://www.register.hp.com>.

Eliminarea unui blocaj de hârtie

Eliminați un blocaj de hârtie din tava foto sau din tava principală.

Pentru a elimina un blocaj de hârtie din tava foto sau din tava principală

1. Deschideți ușa de acces a cartușelor.



2. Deschideți capacul traseului hârtiei.

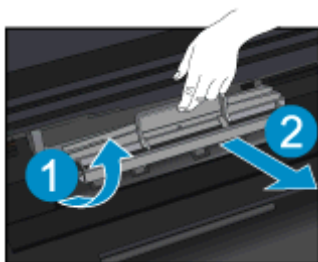

3. Scoateți hârtia blocată de la rola posteroară.

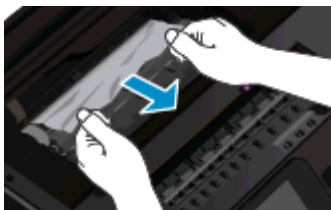

4. Închideți capacul traseului hârtiei.

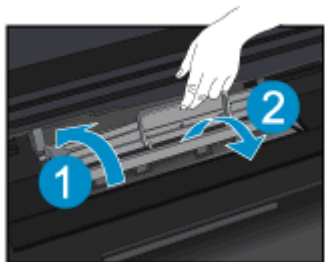

5. Închideți ușa de acces la cartuș.



6. Încercați să imprimați din nou.
Eliminați un blocaj de hârtie de la duplexor.

Pentru a elimina un blocaj de hârtie de la duplexor

1. Deschideți ușa de acces a cartușelor.



2. Deschideți capacul traseului hârtiei.

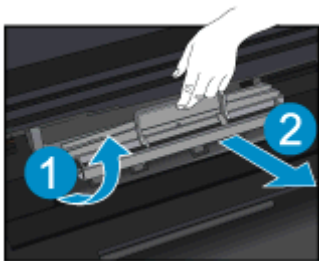

3. Apăsați pe gaura de la capacul căii de duplexare pentru a-l ridica. Eliminați hârtia blocată.

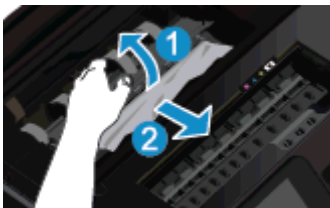

4. Închideți capacul traseului hârtiei.



5. Închideți ușița de acces la cartuș.



6. Încercați să imprimați din nou.

Dacă soluțiile de mai sus nu rezolvă problema, [faceți clic aici pentru mai multe informații de depanare online](#).

Deblocarea carului

Scoateți orice obiect, cum ar fi hârtia, care blochează carul de imprimare.

 **Notă** Nu utilizați niciun instrument sau alte dispozitive pentru a îndepărta hârtia blocată. Acționați întotdeauna cu atenție atunci când îndepărtați hârtia blocată din interiorul imprimantei.

Pentru asistență pe afișajul imprimantei, atingeți **Ajutor** din ecranul principal. Atingeți și glisați degetul pe orizontală pentru a derula prin meniu. Atingeți **Dezare și asistență**, apoi atingeți **Deblocați carul**.



[Faceți clic aici pentru a vă conecta și a obține mai multe informații.](#)

Rezolvarea unei probleme de imprimare

Asigurați-vă că imprimanta este pornită și că există hârtie în tava pentru hârtie. Dacă în continuare nu puteți imprima, HP oferă un utilitar de diagnosticare a imprimării (numai pentru Windows) care poate ajuta la rezolvarea multor probleme de tipul „Imposibil de imprimat”. Din meniul **Start** al computerului, faceți clic pe **Toate programele**, apoi faceți clic pe **HP**. În **HP Photosmart 6520 series**, faceți clic pe **HP Photosmart 6520 series**, faceți clic pe butonul **Ajutor**, apoi faceți dublu clic pe **HP Print Diagnostic Utility** (Utilitar de diagnosticare a imprimării HP).



[Faceți clic aici pentru a vă conecta și a obține mai multe informații.](#)

În cazul în care calitatea imprimării nu este acceptabilă, încercați următoarele metode de îmbunătățire a calității imprimării:

- Utilizați raportul pentru starea imprimantei și cel pentru calitatea imprimării pentru a diagnostica problemele legate de imprimantă și de calitatea imprimării. În ecranul principal, atingeți pictograma **Setări**, apoi atingeți **Instrumente**. Atingeți **Raport stare imprimantă** sau **Raport calitate imprimare**. [Faceți clic aici pentru a vă conecta și a obține mai multe informații.](#)
- Dacă materialele imprimate prezintă culori sau linii decalate, încercați să aliniați imprimanta. Pentru informații suplimentare consultați [Alinierea imprimantei](#).

Rezolvarea problemelor de copiere și scanare

HP oferă un utilitar de diagnosticare a scanării (numai pentru Windows) care poate ajuta la rezolvarea multor probleme de tipul „Imposibil de imprimat”. Din meniul **Start** al computerului, faceți clic pe **Toate programele**, apoi faceți clic pe **HP**. În **HP Photosmart 6520 series**, faceți clic pe **HP Photosmart 6520 series**, faceți clic pe butonul **Ajutor**, apoi faceți dublu clic pe **HP Scan Diagnostic Utility** (Utilitar de diagnosticare a scanării HP).

Aflați mai multe despre modul de rezolvare a problemelor de scanare. [Faceți clic aici pentru a vă conecta la Internet pentru mai multe informații.](#)

Aflați cum să rezolvați problemele referitoare la copiere. [Faceți clic aici pentru a vă conecta și a obține mai multe informații.](#)

Rezolvarea unei probleme de conectare în rețea

Verificați configurația rețelei sau imprimați raportul de testare a conexiunii wireless pentru a vă asista la diagnosticarea problemelor de conectare la rețea.

Pentru a consulta configurarea rețelei sau pentru a imprima raportul de test wireless

1. În ecranul de început, atingeți pictograma **Wireless**, apoi atingeți **Setări**.
2. Atingeți și glisați degetul pe verticală pentru a derula opțiunile. Atingeți **Afișare configurare rețea** sau **Impr. raport test wireless**.

Faceți clic pe legăturile de mai jos pentru a accesa informații suplimentare online în vederea rezolvării problemelor legate de conectarea în rețea.

- Aflați mai multe despre imprimarea wireless. [Faceți clic aici pentru a vă conecta și a obține mai multe informații.](#)
- Aflați cum să găsiți setările de securitate a rețelei. [Faceți clic aici pentru a vă conecta la Internet pentru mai multe informații.](#)

- Aflați informații despre Utilitarul de diagnosticare a rețelei (numai pentru Windows) și alte sfaturi pentru depanare. [Faceți clic aici pentru a vă conecta la Internet pentru mai multe informații.](#)
- Aflați cum să lucrați cu paravanele de protecție și programele antivirus la configurarea imprimantei. [Faceți clic aici pentru a vă conecta la Internet pentru mai multe informații.](#)

Asistență HP prin telefon

Opțiunile de asistență telefonică și disponibilitatea pentru suport tehnic diferă în funcție de produs, țară/regiune și limbă.

Această secțiune cuprinde următoarele subiecte:

- [Perioada de asistență prin telefon](#)
- [Contactarea prin telefon](#)
- [După perioada de asistență telefonică](#)

Perioada de asistență prin telefon

Se acordă un an de asistență telefonică în America de Nord, Asia-Pacific și America Latină (inclusiv Mexic). Pentru a afla durata asistenței telefonice gratuite în Europa, Orientul Mijlociu și Africa, consultați www.hp.com/support. Se aplică tarifele standard ale companiei telefonice.

Contactarea prin telefon

Apelați la Asistența HP când vă aflați în fața computerului și a produsului. Fiți pregătit pentru a furniza următoarele informații:

- Nume produs (HP Photosmart 6520 series)
- Numărul serial (înscris pe spatele sau în partea de jos a produsului)
- Mesajele afișate atunci când survine problema
- Răspunsuri la aceste întrebări:
 - Problema a survenit și anterior?
 - O puteți reproduce?
 - Ați adăugat software sau hardware nou în perioada în care a apărut problema?
 - S-a mai întâmplat altceva înainte de a apărea această situație (un fulger, produsul a fost deplasat, etc.)?

Pentru lista numerelor de telefon de asistență, vizitați www.hp.com/support.

După perioada de asistență telefonică

După perioada de asistență telefonică, asistența va fi furnizată de HP la costuri suplimentare. Puteți găsi asistență disponibilă și pe site-ul Web de asistență online al HP: www.hp.com/support. Pentru informații suplimentare despre opțiunile de asistență, contactați distribuitorul HP local sau sunați la numărul de telefon pentru asistență corespunzător țării/regiunii dvs.

Opțiuni suplimentare de garanție

Sunt disponibile și planuri de service extinse pentru HP Photosmart, la costuri suplimentare. Vizitați www.hp.com/support, selectați țara/regiunea și limba, apoi explorați zona de servicii și garanție pentru informații despre planurile de servicii extinse.

Upgrade-ul cartușului consumabil

În cazul în care upgrade-ul consumabilului nu reușește, încercați să determinați imprimanta să recunoască cartușul nou.

Pentru a determina imprimanta să recunoască cartușul nou:

1. Scoateți cartușul nou.
2. Introduceți cartușul original în car.
3. Închideți ușa de acces la cartuș, apoi așteptați până când cartușul devine imobil.
4. Scoateți cartușul original, apoi înlocuiți-l cu cel nou.
5. Închideți ușa de acces la cartuș, apoi așteptați până când cartușul devine imobil.

Dacă primiți în continuare un mesaj de eroare privind o problemă de upgrade a consumabilului, contactați asistența HP pentru ajutor.



[Faceți clic aici pentru a vă conecta și a obține mai multe informații.](#)

Pregătirea imprimantei

Dacă nu sunteți satisfăcuți de calitatea imprimării, încercați să curățați cartușele de la panoul de control. Pentru informații suplimentare consultați [Curățarea automată a capului de imprimare](#).

În vederea întreținerii cartușelor, utilizați funcția de oprire automată a imprimantei pentru a controla utilizarea energiei de către imprimantă. Pentru informații suplimentare consultați [Opr. automată](#).

Verificați ușa de acces la cartușe

Pentru imprimare, ușa de acces la cartușe trebuie să fie închisă.



[Faceți clic aici pentru a vă conecta și a obține mai multe informații.](#)

Eroare cap de imprimare

Capul de imprimare din acest produs a eșuat. Contactați Asistența HP pentru ajutor.



[Faceți clic aici pentru a vă conecta și a obține mai multe informații.](#)

Eroare imprimantă

Dacă ați oprit și pornit deja imprimanta și această operație nu a rezolvat problema, contactați asistența HP pentru ajutor.



[Faceți clic aici pentru a vă conecta și a obține mai multe informații.](#)

Probl. la cart. de cern.

Rezolvarea problemelor legate de cartușele de imprimare

1. Încercați să scoateți și să reintroduceți cartușele. Asigurați-vă că acestea sunt instalate în sloturile corecte.
2. Dacă reintroducerea cartușelor nu are niciun rezultat, încercați să curățați contactele cartușelor.

Curățarea contactelor cartușelor

⚠️ Atenție Procedura de curățare trebuie să dureze doar câteva minute. Asigurați-vă că sunt reinstalate cartușele de cerneală în produs cât mai curând posibil. Nu este recomandat să lăsați cartușele de cerneală în afara produsului mai mult de 30 de minute. Acest lucru poate duce la deteriorarea capului de imprimare și a cartușelor de cerneală.

- a. Verificați dacă alimentarea este pornită.
- b. Deschideți ușa de acces a cartușelor.



Așteptați deplasarea cartușului de imprimare spre zona cu eticheta pentru cerneală a produsului.

- c. Apăsați pe clema de pe cartuș indicată în mesajul de eroare, apoi scoateți-l din slot.

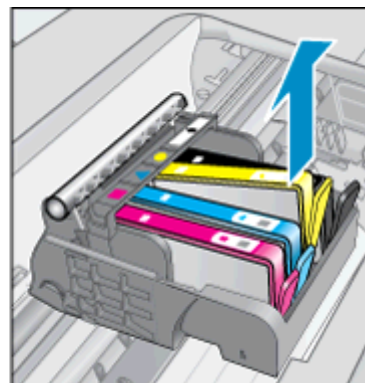
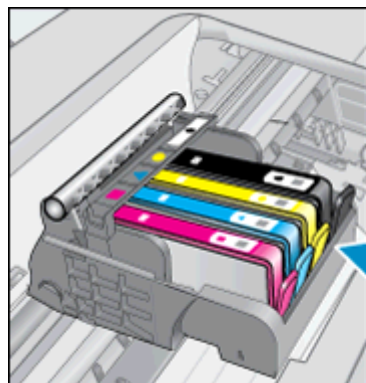

- d. Țineți cartușul de cerneală de părțile laterale cu partea de jos îndreptată în sus și localizați contactele electrice de pe cartușul de cerneală.

Contactele electrice sunt patru dreptunghiuri mici de cupru sau metal auriu din partea inferioară a cartușului de cerneală.

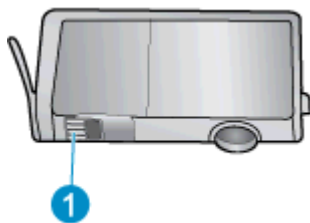

1 Contacte electrice

- e. Cu o cârpă umedă fără scame, ștergeți numai contactele.

⚠ **Atenție** Aveți grijă să atingeți numai contactele și să nu întindeți cerneala sau alte reziduuri pe cartuș.

- f. În interiorul produsului, localizați contactele în capul de imprimare. Contactele arată ca patru tije de cupru de culoare aurie poziționate pentru a atinge contactele de pe cartușul de cerneală.

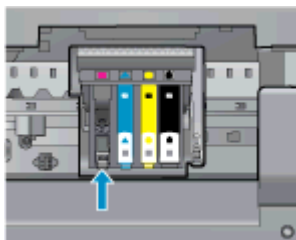

- g. Folosiți o bucată de vată uscată sau o cârpă care nu lasă scame pentru a șterge contactele.
 h. Reinstalați cartușul de cerneală.
 i. Închideți ușa de acces și verificați dacă mesajul de eroare a dispărut.
 j. Dacă primiți în continuare mesajul de eroare, opriți produsul și porniți-l din nou.
3. Dacă problema rămâne nerezolvată, încercați să înlocuiți cartușele. Pentru informații suplimentare consultați [Înlocuirea cartușelor](#).



[Faceți clic aici pentru a vă conecta și a obține mai multe informații.](#)

Cartușe SETUP

La prima configurare a imprimantei, trebuie să instalați cartușele expediate împreună cu imprimanta. Aceste cartușe au eticheta SETUP și au rolul de a calibra imprimanta înainte de prima operație de imprimare. Neinstalarea cartușelor SETUP la prima configurare a produsului determină o eroare.

Dacă ați instalat un set de cartușe obișnuite, scoateți-le și instalați cartușele SETUP pentru a finaliza configurarea imprimantei. După finalizarea configurării imprimantei, aceasta poate utiliza cartușe obișnuite.

⚠ **Avertisment** nu deschideți și nu scoateți capacele cartușelor înainte de a fi gata să le instalați. Prin lăsarea capacelor pe cartușe se reduce evaporarea cernelei. Dacă este necesar, puteți utiliza capacele portocalii de la cartușele SETUP.

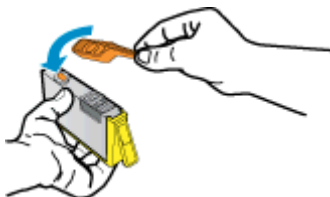

Dacă primiți în continuare un mesaj de eroare, contactați asistența HP pentru ajutor.



[Faceți clic aici pentru a vă conecta și a obține mai multe informații.](#)

Cartușele de generație mai veche

Va trebui să utilizați o versiune mai nouă a acestui cartuș. În majoritatea cazurilor, puteți identifica o versiune mai nouă a cartușului consultând exteriorul ambalajului cartușului și găsind data de terminare a garanției.



Dacă scrie „v1” la câteva spații în dreapta datei, atunci cartușul este versiunea mai nouă, actualizată. În cazul unui cartuș de generație mai veche, contactați asistența HP pentru ajutor și înlocuire.



[Faceți clic aici pentru a vă conecta și a obține mai multe informații.](#)

10 Informații tehnice

Această secțiune conține specificații tehnice și reglementări internaționale pentru echipamentul HP Photosmart.

Pentru specificații suplimentare, consultați documentația imprimată livrată împreună cu echipamentul HP Photosmart.

Această secțiune cuprinde următoarele subiecte:

- [Notă](#)
- [Informații despre chip-ul cartușului](#)
- [Specificații](#)
- [Programul de protecție a mediului](#)
- [Notificări despre reglementări](#)
- [Declarații de reglementare a rețelelor fără fir](#)

Notă

Notificări ale Hewlett-Packard Company

Informațiile conținute în acest document se pot modifica fără notificări prealabile.

Toate drepturile rezervate. Reproducerea, adaptarea sau traducerea acestui material fără permisiunea prealabilă, obținută în scris de la Hewlett-Packard sunt interzise, cu excepția situațiilor permise de legislația privind drepturile de autor. Singurele garanții pentru produsele și serviciile HP sunt cele stabilite în declarațiile exprese de garanție care însoțesc aceste produse și servicii. Nici o prevedere din prezentul document nu poate fi interpretată drept garanție suplimentară. Compania HP nu este responsabilă pentru nici o omisiune sau eroare tehnică sau editorială din prezentul document.

© 2012 Hewlett-Packard Development Company, L.P.

Microsoft, Windows, Windows XP și Windows Vista sunt mărci comerciale înregistrate în S.U.A. ale companiei Microsoft Corporation.

Windows 7 este fie o marcă comercială înregistrată, fie o marcă comercială a companiei Microsoft Corporation în Statele Unite și/sau în alte țări/regiuni.

Intel și Pentium sunt mărci comerciale sau mărci comerciale înregistrate ale companiei Intel Corporation sau ale filialelor sale în Statele Unite și în alte țări/regiuni.

Adobe® este marcă comercială Adobe Systems Incorporated.

Informații despre chip-ul cartușului

Cartușele HP folosite cu acest produs conțin un chip de memorie care vă asistă în operarea produsului. În plus, acest chip de memorie colectează un set limitat de informații despre utilizarea produsului, printre care se pot număra următoarele: data când a fost instalat prima dată cartușul, data când a fost utilizat ultima dată cartușul, numărul de pagini imprimate folosind cartușul, acoperirea de pagini, modurile de imprimare folosite, orice erori de imprimare care au apărut și modelul produsului. Aceste informații ajută HP să conceapă produse viitoare pentru a satisface nevoile de imprimare ale clienților noștri.

Datele colectate din chipul de memorie al cartușului nu conțin informații care pot fi folosite pentru a identifica un client sau un utilizator al cartușului sau al produsului.

HP colectează un eșantion din chip-urile de memorie din cartușurile returnate în cadrul programului de reciclare și returnare HP (Partenerii planetei HP: www.hp.com/hpinfo/globalcitizenship/environment/recycle/). Chip-urile de memorie din acest eșantion sunt citite și studiate pentru a îmbunătăți viitoarele produse HP. Partenerii HP care asistă la reciclarea acestui cartuș pot avea acces la aceste date.

Orice terț care se află în posesia cartușului poate avea acces la informațiile anonime de pe chip-ul de memorie. Dacă preferați să nu permiteți accesul la aceste informații, puteți face chip-ul inoperabil. Totuși, după ce faceți chip-ul de memorie inoperabil, cartușul nu poate fi folosit într-un produs HP.

Dacă vă preocupă furnizarea acestor informații anonime, puteți face aceste informații inaccesibile dezactivând capacitatea chip-ului de a colecta informațiile de utilizare a produsului.

Pentru a dezactiva funcția informațiilor de utilizare

1. Din ecranul de început, atingeți pictograma **Setări**.



2. Atingeți **Preferences (Preferințe)**.
3. Atingeți și glisați degetul pe verticală pentru a derula opțiunile. Atingeți **Informații cip cartuș**, apoi atingeți **Stins**.

 **Notă 1** Pentru a reactiva funcția informațiilor de utilizare, restabiliți setările implicite din fabrică.

Notă 2 Puteți continua să folosiți cartușul în produsul HP dacă dezactivați capacitatea chip-ului de memorie de a colecta informații despre utilizarea produsului.

Specificații

În această secțiune, sunt furnizate specificațiile tehnice pentru echipamentul HP Photosmart. Pentru mai multe specificații despre produs, consultați Fișa de date a produsului la www.hp.com/support.

Cerințe de sistem

Cerințele de sistem și de software se găsesc în fișierul Readme.

Pentru informații despre versiunile ulterioare de sisteme de operare și asistență, vizitați site-ul Web de asistență online HP la www.hp.com/support.

Specificații privind mediul

- Interval de temperatură de funcționare recomandat: de la 15°C la 32°C (de la 59°F la 90°F)
- Interval de temperatură de funcționare permis: de la 5°C la 40°C (de la 41°F la 104°F)
- Umiditate: 20% - 80% UR fără condens (recomandat); Punct de rouă maxim 25°C
- Interval de temperatură în afara funcționării (depozitare): de la -40°C la 60°C (de la -40°F la 140°F)
- În prezența unor câmpuri electromagnetice puternice, semnalul de ieșire al echipamentului HP Photosmart poate fi ușor perturbat.
- HP recomandă utilizarea unui cablu USB de maximum 3 m lungime pentru a minimiza zgomotul indus de eventualele câmpuri electromagnetice puternice.

Specificații pentru imprimare

- Vitezele de imprimare variază în funcție de complexitatea documentului.
- Metodă: jet de cerneală termică trimis la solicitare
- Limbaj: PCL3 GUI

Specificații de scanare

- Rezoluție optică: până la 1200 dpi
- Rezoluție hardware: până la 1200 x 2400 dpi
- Rezoluție îmbunătățită: până la 2400 x 2400 dpi
- Profunzime culoare: Color pe 24 de biți, tonuri de gri (256 de niveluri de gri) pe 8 biți
- Dimensiune maximă de scanare de pe geamul-suport: 21,6 x 29,7 cm
- Tipuri de fișier acceptate: BMP, JPEG, PNG, TIFF, PDF
- Versiune TWAIN: 1.9

Specificații pentru copiere

- Procesare digitală a imaginilor
- Numărul maxim de copii variază în funcție de model.
- Vitezele de copiere variază în funcție de complexitatea documentului și de model.

Randamentul cartușelor

Vizitați www.hp.com/go/learnaboutesupplies pentru informații suplimentare despre randamentele estimate ale cartușelor.

Rezoluția de imprimare

Rezoluția de imprimare

| | |
|---------------------------|--|
| Mod Ciornă | <ul style="list-style-type: none">Intrare culoare/redare negru: 300 x 300 dpileșire (Negru/Color): Automat |
| Mod Normal | <ul style="list-style-type: none">Intrare culoare/redare negru: 600 x 600 dpileșire (Negru/Color): Automat |
| Simplă - mod Optim | <ul style="list-style-type: none">Intrare culoare/redare negru: 600 x 600 dpileșire (Negru/Color): Automat |
| Foto - mod Optim | <ul style="list-style-type: none">Intrare culoare/redare negru: 600 x 600 dpileșire (Negru/Color): Automat |
| Mod DPI max | <ul style="list-style-type: none">Intrare culoare/redare negru: 1200 x 1200 dpileșire: Automat (Negru), 4800 x 1200 dpi optimizat (Color) |

Programul de protecție a mediului

Compania Hewlett-Packard este angajată în furnizarea unor produse de calitate, care respectă standardele de protecție a mediului. Acest produs a fost proiectat pentru a putea fi reciclat. S-a utilizat un număr minim de materiale, asigurându-se în același timp o funcționalitate și fiabilitate corespunzătoare. Materialele diferite au fost proiectate astfel încât să fie clasate simplu. Dispozitivele de fixare și alte conexiuni sunt simplu de localizat, de accesat și de demontat utilizând scule obișnuite. Componentele de înaltă prioritate sunt proiectate pentru dezasamblare și reparare eficiente.

Pentru informații suplimentare, vizitați site-ul Web HP dedicat protecției mediului:

www.hp.com/hpinfo/globalcitizenship/environment/index.html.

Această secțiune cuprinde următoarele subiecte:

- [Sfaturi ecologice](#)
- [Opr. automată](#)
- [Modul Repaus](#)
- [Hârtie utilizată](#)
- [Materiale plastice](#)
- [Specificații privind siguranța materialelor](#)
- [Programul de reciclare](#)
- [Programul de reciclare a consumabilelor HP Inkjet](#)
- [Consum energie](#)
- [Disposal of waste equipment by users in private households in the European Union](#)
- [Substanțe chimice](#)
- [Restricția privind substanțele periculoase \(Ucraina\)](#)
- [Battery disposal in the Netherlands](#)
- [Battery disposal in Taiwan](#)
- [Notificare pentru California privind materialele cu perclorat](#)
- [EU battery directive](#)

Sfaturi ecologice

HP este angajat în asistarea clienților pentru a-și reduce impactul asupra mediului. HP a furnizat sfaturile ecologice de mai jos pentru a vă ajuta să vă concentrați asupra modurilor de a evalua și reduce impactul opțiunilor de imprimare pe care le faceți. Pe lângă caracteristicile specifice ale acestui produs, vizitați situl web de soluții ecologice HP pentru mai multe informații despre inițiativele în privința protecției mediului ale HP.

www.hp.com/hpinfo/globalcitizenship/environment/

Opr. automată

Funcția Opr. automată este activată automat în mod implicit la pornirea imprimantei. Când funcția Opr. automată este activată, imprimanta se va opri automat după două ore de inactivitate pentru a ajuta la reducerea consumului de energie. Funcția Opr. automată este dezactivată automat atunci când imprimanta stabilește o conexiune de rețea wireless sau Ethernet (dacă este acceptată). Schimbarea setării funcției Opr. automată de la panoul de control După schimbarea setării, imprimanta va rămâne în setarea aleasă. **Funcția Opr. automată oprește imprimanta complet, astfel încât este necesar să utilizați butonul de pornire pentru a porni imprimanta la loc.**

Activarea sau dezactivarea funcției Opr. automată

1. Din ecranul principal, atingeți pictograma **eco**.



2. Atingeți **Oprire automată**.
3. Atingeți **Pornit** sau **Oprit**.

Sfat Dacă imprimați printr-o conexiune wireless sau Ethernet într-o rețea, funcția Opr. automată trebuie dezactivată pentru a vă asigura că operațiile de imprimare nu sunt pierdute. Chiar dacă funcția Opr. automată este dezactivată, imprimanta intră în modul Repaus după cinci minute de inactivitate pentru a ajuta la reducerea consumului de energie.

Modul Repaus

- Consumul de energie este redus în modul Repaus.
- După configurarea inițială a imprimantei, aceasta va intra în modul Repaus după cinci minute de inactivitate.
- Durata până la intrarea în modul Repaus poate fi modificată de la panoul de control.

Pentru a seta durata până la intrarea în modul Repaus

1. Din ecranul principal, atingeți pictograma **eco**.



2. Atingeți **Repaus**.
3. Atingeți **După 5 minute**, **După 10 minute** sau **După 15 minute**.

Hârtie utilizată

Acest produs permite utilizarea de hârtie reciclată, în conformitate cu DIN 19309 și EN 12281:2002.

Materiale plastice

Componentele din plastic care depășesc 25 grame sunt marcate în conformitate cu standardele internaționale care impun identificarea materialelor plastice în scopul reciclării, la sfârșitul perioadei de exploatare a produsului.

Specificații privind siguranța materialelor

Documentele cu informații privind siguranța materialelor (MSDS) pot fi obținute de pe site-ul Web HP:

www.hp.com/go/msds

Programul de reciclare

HP oferă un număr din ce în ce mai mare de programe de returnare a produselor și de reciclare în multe țări/regiuni și are parteneri care dețin unele dintre cele mai mari centre de reciclare a produselor electronice în toată lumea. HP conservă resursele revânzând unele dintre cele mai populare produse ale sale. Pentru informații suplimentare despre reciclarea produselor HP, vizitați:

www.hp.com/hpinfo/globalcitizenship/environment/recycle/

Programul de reciclare a consumabilelor HP Inkjet

HP este dedicat protecției mediului. Programul HP de reciclare a consumabilelor inkjet este disponibil în numeroase țări/regiuni și vă permite să reciclați gratuit cartușele de imprimare sau de cerneală uzate. Pentru informații suplimentare, vizitați următorul site Web:

www.hp.com/hpinfo/globalcitizenship/environment/recycle/

Consum energie

Echipamentul Hewlett-Packard de imprimare și prelucrare a imaginilor marcat cu sigla ENERGY STAR® se califică pentru specificațiile ENERGY STAR ale Agenției de Protecția Mediului din SUA pentru echipamente de prelucrare a imaginilor. Semnul următor va apărea pe produsele de prelucrare a imaginii certificate ENERGY STAR:



Informații suplimentare despre modelele de produse calificate ENERGY STAR sunt menționate la: www.hp.com/go/energystar

Disposal of waste equipment by users in private households in the European Union



| | |
|-------------|---|
| English | <p>Disposal of Waste Equipment by Users in Private Households in the European Union This symbol on the product or on its packaging indicates that this product must not be disposed of with your other household waste. Instead, it is your responsibility to dispose of your waste equipment by handing it over to a designated collection point for the recycling of waste electrical and electronic equipment. The separate collection and recycling of your waste equipment at the time of disposal will help to conserve natural resources and ensure that it is recycled in a manner that protects human health and the environment. For more information about where you can drop off your waste equipment for recycling, please contact your local city office, your household waste disposal service or the shop where you purchased the product.</p> |
| French | <p>Évacuation des équipements usagés par les utilisateurs dans les foyers privés au sein de l'Union européenne La présence de ce symbole sur le produit ou sur son emballage indique que vous ne pouvez pas vous débarrasser de ce produit de la même façon que vos déchets courants. Au contraire, vous êtes responsable de l'évacuation de vos équipements usagés et, à cet effet, vous êtes tenu de les remettre à un point de collecte agréé pour le recyclage des équipements électriques et électroniques usagés. Le tri, l'évacuation et le recyclage séparés de vos équipements usagés permettent de préserver les ressources naturelles et de s'assurer que ces équipements sont recyclés dans le respect de la santé humaine et de l'environnement. Pour plus d'informations sur les lieux de collecte des équipements usagés, veuillez contacter votre mairie, votre service de traitement des déchets ménagers ou le magasin où vous avez acheté le produit.</p> |
| German | <p>Entsorgung von Elektrogeräten durch Benutzer in privaten Haushalten in der EU Dieses Symbol auf dem Produkt oder dessen Verpackung gibt an, dass das Produkt nicht zusammen mit dem Restmüll entsorgt werden darf. Es obliegt daher Ihrer Verantwortung, das Gerät an einer entsprechenden Stelle für die Entsorgung oder Wiederverwertung von Elektrogeräten aller Art abzugeben (z.B. ein Wertstoffhof). Die separate Sammlung und das Recyceln Ihrer alten Elektrogeräte zum Zeitpunkt Ihrer Entsorgung trägt zum Schutz der Umwelt bei und gewährleistet, dass sie auf eine Art und Weise recycelt werden, die keine Gefährdung für die Gesundheit des Menschen und der Umwelt darstellt. Weitere Informationen darüber, wo Sie alte Elektrogeräte zum Recyceln abgeben können, erhalten Sie bei den örtlichen Behörden, Wertstoffhöfen oder dort, wo Sie das Gerät erworben haben.</p> |
| Italian | <p>Smaltimento di apparecchiature da rottamare da parte di privati nell'Unione Europea Questo simbolo che appare sul prodotto o sulla confezione indica che il prodotto non deve essere smaltito assieme agli altri rifiuti domestici. Gli utenti devono provvedere allo smaltimento delle apparecchiature da rottamare portandole al luogo di raccolta indicato per il riciclaggio delle apparecchiature elettriche ed elettroniche. La raccolta e il riciclaggio separati delle apparecchiature da rottamare in fase di smaltimento favoriscono la conservazione delle risorse naturali e garantiscono che tali apparecchiature vengano rottamate nel rispetto dell'ambiente e della tutela della salute. Per ulteriori informazioni sui punti di raccolta delle apparecchiature da rottamare, contattare il proprio comune di residenza, il servizio di smaltimento dei rifiuti locale o il negozio presso il quale è stato acquistato il prodotto.</p> |
| Spanish | <p>Eliminación de residuos de aparatos eléctricos y electrónicos por parte de usuarios domésticos en la Unión Europea Este símbolo en el producto o en el embalaje indica que no se puede desechar el producto junto con los residuos domésticos. Por el contrario, si debe eliminar este tipo de residuo, es responsabilidad del usuario entregarlo en un punto de recogida designado de reciclado de aparatos electrónicos y eléctricos. El reciclaje y la recogida por separado de estos residuos en el momento de la eliminación ayudará a preservar recursos naturales y a garantizar que el reciclaje proteja la salud y el medio ambiente. Si desea información adicional sobre los lugares donde puede dejar estos residuos para su reciclado, póngase en contacto con las autoridades locales de su ciudad, con el servicio de gestión de residuos domésticos o con la tienda donde adquirió el producto.</p> |
| Czech | <p>Likvidace vysloužilého zařízení užívatelem v domácnosti v zemích EU Tato značka na produktu nebo na jeho obalu označuje, že tento produkt nesmí být likvidován prostým vyhozením do běžného domovního odpadu. Odpovídáte za to, že vysloužilé zařízení bude předáno k likvidaci do stanovených sbírných míst určených k recyklaci vysloužilých elektrických a elektronických zařízení. Likvidace vysloužilého zařízení samostatným sběrem a recyklací napomáhá zachování přírodních zdrojů a zajišťuje, že recyklace proběhne způsobem chránícím lidské zdraví a životní prostředí. Další informace o tom, kam můžete vysloužilé zařízení předat k recyklaci, můžete získat od úřadů místní samosprávy, od společnosti provádějící svoz a likvidaci domovního odpadu nebo v obchodě, kde jste produkt zakoupili.</p> |
| Danish | <p>Bortskaffelse af affaldsudstyr for brugere i private husholdninger i EU Dette symbol på produktet eller på dets emballage indikerer, at produktet ikke må bortskaffes sammen med andet husholdningsaffald. I stedet er det dit ansvar at bortskaffe affaldsudstyr ved at aflevere det på det rette beredede indsamlingssted med henblik på genbrug af elektrisk og elektronisk affaldsudstyr. Den separate indsamling og genbrug af dit affaldsudstyr på tidspunktet for bortskaffelse er med til at bevare naturlige ressourcer og sikre, at genbrug finder sted på en måde, der beskytter menneskers helbred samt miljøet. Hvis du vil vide mere om, hvor du kan aflevere dit affaldsudstyr til genbrug, kan du kontakte kommunen, det lokale renovationsvesen eller den forenretning, hvor du købte produktet.</p> |
| Netherlands | <p>Afvoer van afgedankte apparatuur door gebruikers in particuliere huishoudens in de Europese Unie Dit symbool op het product of de verpakking geeft aan dat dit product niet mag worden afgevoerd met het huishoudelijk afval. Het is uw verantwoordelijkheid uw afgedankte apparatuur af te leveren op een aangewezen inzamelpunt voor de verwerking van afgedankte elektrische en elektronische apparatuur. De gescheiden inzameling en verwerking van uw afgedankte apparatuur draagt bij tot het sparen van natuurlijke bronnen en tot het hergebruik van materiaal op een wijze die de volksgezondheid en het milieu beschermt. Voor meer informatie over waar u uw afgedankte apparatuur kunt inleveren voor recycling kunt u contact opnemen met het gemeentehuis in uw woonplaats, de reinigingsdienst of de winkel waar u het product hebt aangekocht.</p> |
| Norwegian | <p>Etamajadämestest kasutusel kõrvaldatavate seadmete käitlemine Euroopa Liidus Kui tootel või toote pakendil on see sümbol, ei tohi seda toodet viata olmejäätmete hulka. Teie kohus on vältida muutunud seade selleks ettenähtud elektri- ja elektroonikaseadmete utiliseerimiskohta. Utiliseeritava seadmete eraldi kogumine ja käitlemine aitab säästa loodusvarasid ning tagada, et käitlemine toimub inimeste tervisele ja keskkonnale ohutult. Lisateavet selle kohta, kuhu saate utiliseeritava seadme käitlemiseks viia, saate küsida kohalikest omavalitsusest, olmejäätmete utiliseerimispunktist või kauplusest, kust te seadme ostsite.</p> |
| Estonian | <p>Hävitettävien laitteiden käsittely kotitalouksissa Euroopan unionin alueella Tämä tuotteen tai sen pakkaussessa oleva merkintä osoittaa, että tuotetta ei saa hävittää talousjätteen mukana. Käyttäjän velvollisuus on huolehtia siitä, että hävitettävä laite toimitetaan sähkö- ja elektroniikkalaitteiden keräyspisteeseen. Hävitettävien laitteiden erillinen keräys ja kierrätys säästää luonnonvaroja. Näin toimimalla varmistetaan myös, että kierrätys tapahtuu tavalla, joka suojaa ihmisten terveyttä ja ympäristöä. Saat tarvittaessa lisätietoja jätteiden kierrätyskoista paikallisilta viranomaisilta, jällemyyjältä, jällemyyjältä.</p> |
| Greek | <p>Απορρίψη άχρηστων συσκευών στην Ευρωπαϊκή Ένωση Το παρόν σύμβολο στον έφοδακό ή σην εμπορεύματα του υποδεικνύει ότι το προϊόν αυτό δεν πρέπει να πεταχτεί μαζί με άλλα οικιακά απορρίματα. Αντίθετα, εσών οακ είναι να απορρίψετε τις άχρηστες συσκευές σε μια καθορισμένη μονάδα συλλογής απορριμμάτων στην ανακυκλωμένη άχρηστη ηλεκτρικού και ηλεκτρονικού είσοτακού. Η χωριστή συλλογή και ανακύκλωση των άχρηστων συσκευών θα συμβάλει σην διατήρηση των φυσικών πόρων και σην διασφάλιση ότι θα ανακυκλωθούν με τέτοιο τρόπο, ώστε να προστατεύεται η υγεία των ανθρώπων και το περιβάλλον. Για περισσότερες πληροφορίες σχετικά με το πού μπορείτε να απορρίψετε τις άχρηστες συσκευές για ανακύκλωση, επικοινωνήστε με τις κατά τόπου αρμόδιες αρχές ή με το κατάστημα από το οποίο αγοράσατε το προϊόν.</p> |
| Bulgarian | <p>A hulladékkanyagok kezelése a magánháztartásokban az Európai Unióban Ez a szimbólum, amely a terméknek vagy annak csomagolásán van feltüntetve, azt jelzi, hogy a termék nem kezelhető együtt az egyéb háztartási hulladékkal. Az Ön feladata, hogy a készülék hulladékkanyagok eljuttatása olyan kijelölt gyűjtőhelyre, amely az elektromos hulladékkanyagok és az elektronikus berendezések újrahasznosításával foglalkozik. A hulladékkanyagok elszállítását gyűjtés és újrahasználat a természeti erőforrások megőrzéséhez, egyrétlenül azt is biztosítja, hogy a hulladék újrahasznosítása az egészségre és a környezetre nem ártalmas módon történik. Ha tájékoztatást szeretne kapni azokról a helyekről, ahol leadhatja újrahasznosításra a hulladékkanyagokat, forduljon a helyi önkormányzatához, a háztartási hulladék begyűjtésével foglalkozó vállalatához vagy a termék forgalmazójához.</p> |
| Magyar | <p>Lietuvai atbrivolanis no nederigam IERICEM Eropas Savienibas privatajais majsaimniecibas Sis simbols uz IERICES vai ties Iepakojuuma norada, ka to IERICI nedriska izmet kopā ar pārējiem majsaimniecibas atkritumiem. Jus esat atbildis par atbrivolanu no nederigās IERICES, to nododot norādītajā savākšanas vietā, lai tīktu veikta nederīgā elektriskā un elektroniskā aprīkojuma atbrivolanā. Speciāla nederīgās IERICES savākšana un atbrivolanā palīdz taupīt dabas resursus un nodrošina tādu atbrivolanā prātrādi, kas sargā cilvēku veselību un apkārtni. Lai iegūtu papildu informāciju par to, kur atbrivolanā prātrādi var nogādāt nederīgo IERICI, lūdz, sazinieties ar vietējo pašvaldību, majsaimniecības atkritumu savākšanas dienestu vai veikalu, kurā iegādājāties šo IERICI.</p> |
| Lithuanian | <p>Europos Sąjungos vartotojų ir privačių namų ūkių atliekamasis įrangos išmetimas Sis simbols ant produkto arba jo pakuotės nurodo, kad produktas negali būti išmetamas kartu su kitomis namų ūki atliekomis. Jus privalote išmesti savo atliekamą įrangą atiduodami ją į atliekamasis elektrinis ir elektroninis įrangos perrūšimo punktus. Jei atliekamą įrangą bus atskirai surinkama ir perrūšinama, bus išsaugomi natūralūs išteklių ir užtikrinama, kad įrangą yra perrūšinta žmogaus sveikatai ir gamta tausojančiu būdu. Dėl informacijos apie tai, kur galite išmesti atliekamą perrūšinti skirtą įrangą kreipkitės į atliekamą vietos tarnybą, namų ūki atliekų išvežimo tarnybą arba į pardavėjų, kurie pirkote produktą.</p> |
| Lavonian | <p>Utilizacija zubytego sprzetu przez uzytkownikow domowych w Unii Europejskiej Symbol ten umieszczonej na produkcie lub opakowaniu oznacza, ze tego produktu nie nalezy wyrzucac razem z innymi odpadami domowymi. Uzytkownik jest odpowiedzialny za dostarczenie zubytego sprzetu do wyznaczonego punktu gromadzenia zubytego urzadzzen elektrycznych i elektronicznych. Gromadzenie osobno i recycling tego typu odpadow przyczynia sie do ochrony zasobow naturalnych i jest bezpiecznie dla zdrowia i srodowiska naturalnego. Dalsze informacje na temat sposobu uzytacz zubytego urzadzzen mozna uzyskac u odpowiedzialnych wladz lokalnych, w przedsiebiorstwie zajmujacym sie usuwaniem odpadow lub w miejscu zakupu produktu.</p> |
| Polish | <p>Descarte de equipamentos por usuários em residências da União Europeia Este símbolo no produto ou na embalagem indica que o produto não pode ser descartado junto com o lixo doméstico. No entanto, é sua responsabilidade levar os equipamentos a serem descartados a um ponto de coleta designado para a reciclagem de equipamentos eletro-eletrônicos. A coleta separada e a reciclagem dos equipamentos no momento do descarte ajudam a conservar os recursos naturais e garantem que os equipamentos serão reciclados de forma a proteger a saúde das pessoas e o meio ambiente. Para obter mais informações sobre onde descartar equipamentos para reciclagem, entre em contato com o escritório local de sua cidade, o serviço de limpeza pública de seu bairro ou a loja em que adquiriu o produto.</p> |
| Portuguese | <p>Postup používateľov v krajínach Európskej únie pri vyhadzovaní zariadenia v domácom používaní do odpadu Tento symbol na produkte alebo na jeho obale znamená, že nesmie byť vyhodnený s iným komunálnym odpadom. Namiesto toho máte povinnosť odovzdať toto zariadenie na zbernom mieste, kde sa zabezpečuje recyklácia elektrických a elektronických zariadení. Separovaný zber a recyklácia zariadenia určeného na odpad pomôže chráni prírodné zdroje a zabezpečí taký spôsob recyklácie, ktorý bude chráni ľudské zdravie a životné prostredie. Ďalšie informácie o separovanom zbere a recyklácii získate na miestnom obecnom úrade, vo firme zabezpečujúcej zber vášho komunálneho odpadu alebo v predajni, kde ste produkt kúpili.</p> |
| Slovak | <p>Ravnanje z odpadno opremo v gospodinjstvih znotraj Evropske unije Ta znak na izdelku ali embalaži izdelka pomeni, da izdelka ne smete odlagati skupaj z drugimi gospodinjstvenimi odpadki. Odpadno opremo ste dolžni oddati na določenem zbirnem mestu za recikliranje odpadne elektrone in elektronske opreme. Z ločenim zbiranjem in recikliranjem odpadne opreme ob odlaganju boote pomagali ohraniti naravne vire in zagotovili, da bo odpadna oprema reciklirana tako, da se varuje zdravje ljudi in okolje. Več informacij o mestih, kjer lahko oddate odpadno opremo za recikliranje, lahko dobite na občini, v komunalnem podjetju ali trgovini, kjer ste izdelek kupili.</p> |
| Slovenian | <p>Kassering av förbrukningsmaterialer, för hem- och privatvårdare i EU Produkt eller produktförpackning med den här symbolen får inte kasseras med vanligt hushållsavfall. I stället har du ansvar för att produkten lämnas till en behörig återvinningsstation för hantering av el- och elektronikutrustning. Genom att lämna kasserade produkter till återvinnings hjälper du till att bevara våra gemensamma naturresurser. Dessutom skyddas både människor och miljön när produkten återvinns på rätt sätt. Kommunala myndigheter, sophanteringsföretag eller butiken där varan köptes kan ge mer information om var du lämnar kasserade produkter för återvinning.</p> |
| Svenska | <p></p> |

Substanțe chimice

HP este angajat în a le oferi clienților noștri informații despre substanțele chimice din produsele noastre necesare pentru a respecta cerințele legale precum REACH (*Regulamentul CE Nr. 1907/2006 al Parlamentului European și al Consiliului*). Un raport cu informații despre substanțele chimice pentru acest produs poate fi găsit la: www.hp.com/go/reach.

Restricția privind substanțele periculoase (Ucraina)

Технічний регламент щодо обмеження використання небезпечних речовин (Україна)

Обладнання відповідає вимогам Технічного регламенту щодо обмеження використання деяких небезпечних речовин в електричному та електронному обладнанні, затвердженого постановою Кабінету Міністрів України від 3 грудня 2008 № 1057

Battery disposal in the Netherlands

| | |
|---|--|
|  | <p>Dit HP Product bevat een lithium-manganees-dioxide batterij. Deze bevindt zich op de hoofdprintplaat. Wanneer deze batterij leeg is, moet deze volgens de geldende regels worden afgevoerd.</p> |
|---|--|

Battery disposal in Taiwan



廢電池請回收

Please recycle waste batteries.

Notificare pentru California privind materialele cu perclorat

California Perchlorate Material Notice

Perchlorate material - special handling may apply. See: <http://www.dtsc.ca.gov/hazardouswaste/perchlorate/>

This product's real-time clock battery or coin cell battery may contain perchlorate and may require special handling when recycled or disposed of in California.

EU battery directive



| | |
|----------------|---|
| English | <p>European Union Battery Directive This product contains a battery that is used to maintain data integrity of real time clock or product settings and is designed to last the life of the product. Any attempt to service or replace this battery should be performed by a qualified service technician.</p> |
| Franciază | <p>Directive sur les batteries de l'Union Européenne Ce produit contient une batterie qui permet de maintenir l'intégrité des données pour les paramètres du produit ou l'horloge en temps réel et qui a été conçue pour durer aussi longtemps que le produit. Toute tentative de réparation ou de remplacement de cette batterie doit être effectuée par un technicien qualifié.</p> |
| Deutsch | <p>Batterie-Richtlinie der Europäischen Union Dieses Produkt enthält eine Batterie, die dazu dient, die Datenintegrität der Echtzeituhr sowie der Produkteinstellungen zu erhalten, und die für die Lebensdauer des Produkts ausreicht. Im Bedarfsfall sollte das Instandhalten bzw. Austauschen der Batterie von einem qualifizierten Servicetechniker durchgeführt werden.</p> |
| Italiano | <p>Direttiva dell'Unione Europea relativa alla raccolta, al trattamento e allo smaltimento di batterie e accumulatori Questo prodotto contiene una batteria utilizzata per preservare l'integrità dei dati dell'orologio in tempo reale o delle impostazioni del prodotto e la sua durata si intende pari a quella del prodotto. Eventuali interventi di riparazione o sostituzione della batteria devono essere eseguiti da un tecnico dell'assistenza qualificato.</p> |
| Español | <p>Directiva sobre baterías de la Unión Europea Este producto contiene una batería que se utiliza para conservar la integridad de los datos del reloj de tiempo real o la configuración del producto y está diseñada para durar toda la vida útil del producto. El mantenimiento o la sustitución de dicha batería deberá realizarla un técnico de mantenimiento cualificado.</p> |
| Česky | <p>Směrnice Evropské unie pro nakládání s bateriemi Tento výrobek obsahuje baterii, která slouží k uchování správných dat hodin reálného času nebo nastavení výrobku. Baterie je navržena tak, aby vydržela celou životnost výrobku. Jákýkoliv pokus o opravu nebo výměnu baterie by měl provést kvalifikovaný servisní technik.</p> |
| Dansk | <p>EU's batteridirektiv Produktet indeholder et batteri, som bruges til at vedligeholde dataintegriteten for realtidsur- eller produktindstillinger og er beregnet til at holde i hele produktets levetid. Service på batteriet eller udskiftning bør foretages af en uddannet servicetekniker.</p> |
| Nederlands | <p>Richtlijn batterijen voor de Europese Unie Dit product bevat een batterij die wordt gebruikt voor een juiste tijdsaanduiding van de klok en het behoud van de productinstellingen. Bovendien is deze ontworpen om gedurende de levensduur van het product mee te gaan. Het onderhoud of de vervanging van deze batterij moet door een gekwalificeerde onderhoudstechnicus worden uitgevoerd.</p> |
| Eesti | <p>Euroopa Liidu aku direktiiv Toode sisaldab akut, mida kasutatakse reaalaja kella andmeühitsuse või toote sätete säilitamiseks. Aku on valmistatud kestma terve toote kasutusaja. Akut tohib hooldada või vahetada ainult kvalifitseeritud hooldustehnik.</p> |
| Suomi | <p>Euroopan unionin paristodirektiivi Tämä laite sisältää pariston, jota käytetään reaaliaikaisen kellon tietojen ja laitteen asetusten säilyttämiseen. Pariston on suunniteltu kestävän laitteen koko käyttöajan ajan. Pariston mahdollinen korjaus tai vaihto on jätettävä pätevän huoltohenkilön tehtäväksi.</p> |
| Dünya Türkçesi | <p>Özgeçmiş Avrupa Birliği için elektriksel pil Aynı ürün içerir, veri bütünlüğü için gerçek zamanlı saat veya ürün ayarlarını korumak için tasarlanmış bir pil. Pil, ürünün ömrü boyunca çalışmaya tasarlanmıştır. Herhangi bir onarım veya pil değişimi, yalnızca yetkin bir servis teknisyeni tarafından yapılmalıdır.</p> |
| Magyar | <p>Az Európai unió telepek és akkumulátorok direktívája A termék tartalmaz egy elemet, melynek feladata az, hogy biztosítsa a valós idejű óra vagy a termék beállításainak adatintegritását. Az elem úgy van tervezve, hogy végig kitartson a termék használatá során. Az elem bármilyen javítását vagy cseréjét csak képzett szakember végezheti el.</p> |
| Lituaniškai | <p>Eiropas Savienības Bateriju direktīva Produktam ir baterija, ko izmanto reālā laika pulksteņa vai produkta iestatījumu datu integritātes saglabāšanai, un tā ir paredzēta visam produkta dzīves ciklam. Jebkura apkope vai baterijas nomaiņa ir jāveic atbilstoši kvalificētam darbiniekam.</p> |
| Lietuvaiškai | <p>Eiropos Sąjungos baterijų ir akumuliatorių direktyva Šiame gaminyje yra baterija, kuri naudojama, kad būtų galima prižiūrėti realaus laiko laikrodžio veikimą arba gaminio nuostatas; ji skirta veikti visą gaminio eksploatavimo laiką. Bet kokius šios baterijos aptarnavimo arba keitimo darbus turi atlikti kvalifikuotas aptarnavimo technikas.</p> |
| italian | <p>Direktiva Unii Europejskiej w sprawie baterii i akumulatorów Produkt zawiera baterię wykorzystywaną do zachowania integralności danych zegara czasu rzeczywistego lub ustawień produktu, która podtrzymuje działanie produktu. Przegląd lub wymiana baterii powinny być wykonywane wyłącznie przez uprawnionego technika serwisu.</p> |
| Portugals | <p>Directiva sobre baterías da União Européia Este produto contém uma bateria que é usada para manter a integridade dos dados do relógio em tempo real ou das configurações do produto e é projetada para ter a mesma duração que este. Qualquer tentativa de consertar ou substituir essa bateria deve ser realizada por um técnico qualificado.</p> |
| Slovenščina | <p>Smernica Evropske unije pre zaobchádzanie s batériami Tento výrobok obsahuje batériu, ktorá slúži na uchovanie správnych údajov hodín reálného času alebo nastavení výrobku. Batéria je skonštruovaná tak, aby vydržala celú životnosť výrobku. Akýkoľvek pokus o opravu alebo výmenu batérie by mal vykonať kvalifikovaný servisný technik.</p> |
| Slovenščina | <p>Direktiva Evropske unije o baterijah in akumulatorjih V tem izdelku je baterija, ki zagotavlja natančnost podatkov ure v realnem času ali nastavitev izdelka v celotni življenjski dobi izdelka. Kakršno koli popravilo ali zamenjavo te baterije lahko izvede le pooblaščen tehnik.</p> |
| Svenska | <p>EU:s batteridirektiv Produkten innehåller ett batteri som används för att upprätthålla data i realtidsklockan och produktinställningarna. Batteriet ska räkna produktens hela livslängd. Endast kvalificerade servicetekniker får utföra service på batteriet och byta ut det.</p> |
| Български | <p>Директива за батерии на Европейския съюз Този продукт съдържа батерия, която се използва за поддържане на целостта на данните на часовника в реално време или настройките за продукта, създадена на издръжливост през целия живот на продукта. Сервизът или замяната на батерията трябва да се извършва от квалифициран техник.</p> |
| Română | <p>Directiva Uniunii Europene referitoare la baterii Acest produs conține o baterie care este utilizată pentru a menține integritatea datelor ceasului de timp real sau setărilor produsului și care este proiectată să funcționeze pe întreaga durată de viață a produsului. Orice lucrare de service sau de înlocuire a acestei baterii trebuie efectuată de un tehnician de service calificat.</p> |

Notificări despre reglementări

Echipamentul HP Photosmart îndeplinește cerințele pentru produse impuse de agențiile de reglementare din țara/regiunea dvs.

Această secțiune cuprinde următoarele subiecte:

- [Numărul de identificare a modelului în nomenclator](#)
- [FCC statement](#)
- [VCCI \(Class B\) compliance statement for users in Japan](#)
- [Notice to users in Japan about the power cord](#)
- [Notice to users in Germany](#)
- [Noise emission statement for Germany](#)
- [Notă de reglementare pentru Uniunea Europeană](#)

Numărul de identificare a modelului în nomenclator

Pentru identificarea impusă de agențiile de reglementare, produsul dvs. are asociat un număr de model în nomenclator. Numărul de model reglementat pentru produsul dvs. este SDGOB-1241. Acest număr de model reglementat nu trebuie confundat cu numele de marketing (**Imprimantă HP Photosmart 6520 e-All-in-One** etc.) sau cu numerele de produs (CX017A etc.).

FCC statement

FCC statement

The United States Federal Communications Commission (in 47 CFR 15.105) has specified that the following notice be brought to the attention of users of this product.

This equipment has been tested and found to comply with the limits for a Class B digital device, pursuant to Part 15 of the FCC Rules. These limits are designed to provide reasonable protection against harmful interference in a residential installation. This equipment generates, uses and can radiate radio frequency energy and, if not installed and used in accordance with the instructions, may cause harmful interference to radio communications. However, there is no guarantee that interference will not occur in a particular installation. If this equipment does cause harmful interference to radio or television reception, which can be determined by turning the equipment off and on, the user is encouraged to try to correct the interference by one or more of the following measures:

- Reorient the receiving antenna.
- Increase the separation between the equipment and the receiver.
- Connect the equipment into an outlet on a circuit different from that to which the receiver is connected.
- Consult the dealer or an experienced radio/TV technician for help.

For further information, contact:

Manager of Corporate Product Regulations
Hewlett-Packard Company
3000 Hanover Street
Palo Alto, Ca 94304
(650) 857-1501

Modifications (part 15.21)

The FCC requires the user to be notified that any changes or modifications made to this device that are not expressly approved by HP may void the user's authority to operate the equipment.

This device complies with Part 15 of the FCC Rules. Operation is subject to the following two conditions: (1) this device may not cause harmful interference, and (2) this device must accept any interference received, including interference that may cause undesired operation.

VCCI (Class B) compliance statement for users in Japan

この装置は、クラスB情報技術装置です。この装置は、家庭環境で使用することを目的としていますが、この装置がラジオやテレビジョン受信機に近接して使用されると、受信障害を引き起こすことがあります。取扱説明書に従って正しい取り扱いをして下さい。

VCCI-B

Notice to users in Japan about the power cord

製品には、同梱された電源コードをお使い下さい。
同梱された電源コードは、他の製品では使用出来ません。

Notice to users in Germany

GS-Erklärung (Deutschland)

Das Gerät ist nicht für die Benutzung im unmittelbaren Gesichtsfeld am Bildschirmarbeitsplatz vorgesehen. Um störende Reflexionen am Bildschirmarbeitsplatz zu vermeiden, darf dieses Produkt nicht im unmittelbaren Gesichtsfeld platziert werden.

Noise emission statement for Germany

Geräuschemission

LpA < 70 dB am Arbeitsplatz im Normalbetrieb nach DIN 45635 T. 19

Notă de reglementare pentru Uniunea Europeană

Produsele care poartă marcajul CE sunt conforme cu următoarele directive UE:

- Directiva pentru Joasă Tensiune 2006/95/EC
- Directiva EMC 2004/108/EC
- Directiva Ecodesign 2009/125/CE, unde este în vigoare



Conformitatea CE este validă numai dacă este alimentat cu adaptorul c.a. corect, cu marcaj CE, furnizat de HP.

Dacă acest produs are funcționalitatea de telecomunicație, el este, de asemenea, conform cu cerințele esențiale ale următoarei directive UE:

- Directiva R&TTE 1999/5/EC

Conformitatea cu aceste directive implică conformitatea cu standardele europene armonizate (Normele europene) aplicabile, care sunt listate în Declarația de conformitate UE emisă de HP pentru acest produs sau pentru această familie de produse și disponibilă (numai în engleză) fie în documentația produsului, fie pe următorul site Web: www.hp.com/go/certificates (tastați numărul produsului în câmpul de căutare).

Conformitatea este indicată de unul din următoarele marcaje pentru conformitate plasat pe produs:

| | |
|---|--|
|  | Pentru produsele fără funcționalitate de telecomunicare și pentru produsele de telecomunicații armonizate UE, precum produse Bluetooth® din clasa de putere sub 10 mW. |
|  | Pentru produsele de telecomunicații nearmonizate UE (Dacă este cazul, un număr din patru cifre corespunzător organismului notificat este inserat între CE și !). |

Consultați eticheta referitoare la reglementări prevăzută pe produs.

Funcționalitatea de telecomunicație de pe acest produs poate fi utilizată în următoarele țări UE și EFTA: Austria, Belgia, Bulgaria, Cipru, Republica Cehă, Danemarca, Estonia, Finlanda, Franța, Germania, Grecia, Ungaria, Islanda, Irlanda, Italia, Letonia, Liechtenstein, Lituania, Luxemburg, Malta, Olanda, Norvegia, Polonia, Portugalia, România, Republica Slovacă, Slovenia, Spania, Suedia, Elveția și Marea Britanie.

Conectorul pentru telefon (nedisponibil pentru toate produsele) este destinat conectării la rețele de telefonie analogice.

Produse cu dispozitive LAN

- Este posibil ca în unele țări să existe obligații specifice sau impuneri speciale legate de funcționarea rețelelor LAN fără fir, precum utilizarea exclusivă în interior sau restricții pentru canalele disponibile. Asigurați-vă că setările specifice țării pentru rețele fără fir sunt corecte.

Franța

- Pentru funcționarea acestui produs în rețele LAN fără fir de 2,4 GHz, se aplică anumite restricții: Acest echipament poate fi utilizat în interior pentru întreaga bandă de frecvență 2400 - 2483,5 MHz (canalele 1 - 13). Pentru utilizarea în exterior, poate fi utilizată numai banda de frecvență 2400 - 2454 MHz (canalele 1 - 7). Pentru cele mai recente reglementări, consultați www.arcep.fr.

Punctul de contact pentru aspecte legate de reglementări este:

Hewlett-Packard GmbH, Dept./MS: HQ-TRE, Herrenberger Strasse 140, 71034 Boeblingen, GERMANIA

Declarații de reglementare a rețelelor fără fir

Această secțiune cuprinde următoarele informații de reglementare referitoare la produsele wireless:

- [Exposure to radio frequency radiation](#)
- [Notice to users in Brazil](#)
- [Notice to users in Canada](#)
- [Notificare pentru utilizatorii din Mexic](#)
- [Notice to users in Taiwan](#)

Exposure to radio frequency radiation

Exposure to radio frequency radiation



Caution The radiated output power of this device is far below the FCC radio frequency exposure limits. Nevertheless, the device shall be used in such a manner that the potential for human contact during normal operation is minimized. This product and any attached external antenna, if supported, shall be placed in such a manner to minimize the potential for human contact during normal operation. In order to avoid the possibility of exceeding the FCC radio frequency exposure limits, human proximity to the antenna shall not be less than 20 cm (8 inches) during normal operation.

Notice to users in Brazil

Aviso aos usuários no Brasil

Este equipamento opera em caráter secundário, isto é, não tem direito à proteção contra interferência prejudicial, mesmo de estações do mesmo tipo, e não pode causar interferência a sistemas operando em caráter primário. (Res. ANATEL 282/2001).

Notice to users in Canada

Notice to users in Canada/Note à l'attention des utilisateurs canadiens

Under Industry Canada regulations, this radio transmitter may only operate using an antenna of a type and maximum (or lesser) gain approved for the transmitter by Industry Canada. To reduce potential radio interference to other users, the antenna type and its gain should be so chosen that the equivalent isotropically radiated power (e.i.r.p.) is not more than that necessary for successful communication.

This device complies with Industry Canada licence-exempt RSS standard(s). Operation is subject to the following two conditions: (1) this device may not cause interference, and (2) this device must accept any interference, including interference that may cause undesired operation of the device.

WARNING! Exposure to Radio Frequency Radiation The radiated output power of this device is below the Industry Canada radio frequency exposure limits. Nevertheless, the device should be used in such a manner that the potential for human contact is minimized during normal operation.

To avoid the possibility of exceeding the Industry Canada radio frequency exposure limits, human proximity to the antennas should not be less than 20 cm (8 inches).

Conformément au Règlement d'Industrie Canada, cet émetteur radioélectrique ne peut fonctionner qu'avec une antenne d'un type et d'un gain maximum (ou moindre) approuvé par Industrie Canada. Afin de réduire le brouillage radioélectrique potentiel pour d'autres utilisateurs, le type d'antenne et son gain doivent être choisis de manière à ce que la puissance isotrope rayonnée équivalente (p.i.r.e.) ne dépasse pas celle nécessaire à une communication réussie.

Cet appareil est conforme aux normes RSS exemptes de licence d'Industrie Canada. Son fonctionnement dépend des deux conditions suivantes : (1) cet appareil ne doit pas provoquer d'interférences nuisibles et (2) doit accepter toutes interférences reçues, y compris des interférences pouvant provoquer un fonctionnement non souhaité de l'appareil.

AVERTISSEMENT relatif à l'exposition aux radiofréquences. La puissance de rayonnement de cet appareil se trouve sous les limites d'exposition de radiofréquences d'Industrie Canada. Néanmoins, cet appareil doit être utilisé de telle sorte qu'il soit mis en contact le moins possible avec le corps humain.

Afin d'éviter le dépassement éventuel des limites d'exposition aux radiofréquences d'Industrie Canada, il est recommandé de maintenir une distance de plus de 20 cm entre les antennes et l'utilisateur.

Notificare pentru utilizatorii din Mexic

Aviso para los usuarios de México

La operación de este equipo está sujeta a las siguientes dos condiciones: (1) es posible que este equipo o dispositivo no cause interferencia perjudicial y (2) este equipo o dispositivo debe aceptar cualquier interferencia, incluyendo la que pueda causar su operación no deseada.

Para saber el modelo de la tarjeta inalámbrica utilizada, revise la etiqueta regulatoria de la impresora.

Notice to users in Taiwan

低功率電波輻射性電機管理辦法

第十二條

經型式認證合格之低功率射頻電機，非經許可，公司、商號或使用者均不得擅自變更頻率、加大功率或變更設計之特性及功能。

第十四條

低功率射頻電機之使用不得影響飛航安全及干擾合法通信；經發現有干擾現象時，應立即停用，並改善至無干擾時方得繼續使用。

前項合法通信，指依電信法規定作業之無線電通信。低功率射頻電機須忍受合法通信或工業、科學及醫藥用電波輻射性電機設備之干擾。

Index

A

asistență clienți
 garanție 41
asistență prin telefon 41

B

butoane, panou de control 7

C

card interfață 31, 32
cerințe de sistem 48
copiere
 specificații 48

D

după perioada de asistență tehnică 41

G

garanție 41

I

imprimare
 specificații 48
informații privind reglementările
 declarații de reglementare privind
 rețelele fără fir 57
informații tehnice
 cerințe de sistem 48
 specificații de scanare 48
 specificații pentru copiere 48
 specificații pentru imprimare 48
 specificații privind mediul 48

M

mediu
 Programul de protecție a mediului
 49
 specificații privind mediul 48

N

notificări despre reglementări 55

P

panoul de control
 butoane 7
 caracteristici 7
perioada de asistență prin telefon
 perioada de asistență 41

R

reciclare
 cartușe de cerneală 50
reglementări
 număr de identificare a modelului în
 nomenclator 55
rețea

card interfață 31, 32

S

scanare
 specificații de scanare 48

