



HP Deskjet 6520 series

Inhalt

1	HP Deskjet 6520 series - Hilfe	3
2	Erste Schritte mit dem HP Deskjet	
	Druckerkomponenten	5
	Elemente des Bedienfelds	7
	LED für Wireless-Status	8
	Speicherkarten und Steckplätze	8
3	Vorgehensweise	9
4	Drucken	
	Drucken der Fotos von einer Speicherkarte	11
	Drucken über Wireless direkt	12
	Auswählen von Druckmedien	12
	Einlegen von Medien	12
	Empfohlenes Papier für den Fotodruck	16
	Empfohlenes Papier zum Drucken und Kopieren	16
	Tipps für erfolgreiches Drucken	17
5	Verwenden der Webdienste	
	Drucken von beliebigem Standort	19
	Verwenden von HP Druck-Apps	20
	Verwenden der HP ePrintCenter Website	20
	Tipps zum Verwenden von Webdiensten	20
6	Kopieren und scannen	
	Kopieren von Dokumenten mit Text oder einer Kombination aus Text und Grafiken	21
	Scannen an den Computer oder auf eine Speicherkarte	23
	Tipps für erfolgreiches Kopieren und Scannen	24
7	Verwenden von Patronen	
	Überprüfen der geschätzten Tintenfüllstände	25
	Automatisches Reinigen des Druckkopfs	25
	Auswechseln der Patronen	26
	Ausrichten des Druckers	28
	Bestellen von Tintenzubehör	28
	Gewährleistungsinformationen für Patronen	29
	Tipps zum Verwenden von Patronen	29
8	Anschlussmöglichkeiten	
	Hinzufügen des HP Deskjet zu einem Netzwerk	31
	Verbinden mit dem Drucker im Wireless-Betrieb ohne Router	33
	Wechseln von einer USB-Verbindung zu einem Wireless-Netzwerk	34
	Verbinden eines neuen Druckers	34
	Ändern der Netzwerkeinstellungen	35
	Tipps zum Einrichten und Verwenden eines Netzwerkdruckers	35
	Tools für erweiterte Druckerverwaltung (für Netzwerkdrucker)	35
9	Lösen von Problemen	
	Weitere Hilfe	37
	Registrieren Ihres Druckers	37
	Beseitigen eines Papierstaus	37
	Lösen von Druckproblemen	40
	Lösen von Problemen beim Kopieren und Scannen	40
	Lösen von Netzwerkproblemen	40
	Telefonischer Support durch HP	41

10 Technische Daten

Hinweis.....	47
Infos zu Patronen-Chip.....	47
Spezifikationen.....	48
Programm zur umweltfreundlichen Produktherstellung.....	49
Zulassungsinformationen.....	55
Rechtliche Hinweise zu kabellosen Produkten.....	57
Index.....	61

1 HP Deskjet 6520 series - Hilfe

Weitere Informationen zur HP Deskjet 6520 series finden Sie unter:

- [Erste Schritte mit dem HP Deskjet](#)
- [Vorgehensweise](#)
- [Drucken](#)
- [Verwenden der Webdienste](#)
- [Kopieren und scannen](#)
- [Verwenden von Patronen](#)
- [Anschlussmöglichkeiten](#)
- [Technische Daten](#)
- [Lösen von Problemen](#)

2 Erste Schritte mit dem HP Deskjet

- [Druckerkomponenten](#)
- [Elemente des Bedienfelds](#)
- [LED für Wireless-Status](#)
- [Speicherkarten und Steckplätze](#)

Druckerkomponenten

- Ansichten der Vorder- und Oberseite des HP Deskjet 6520 series

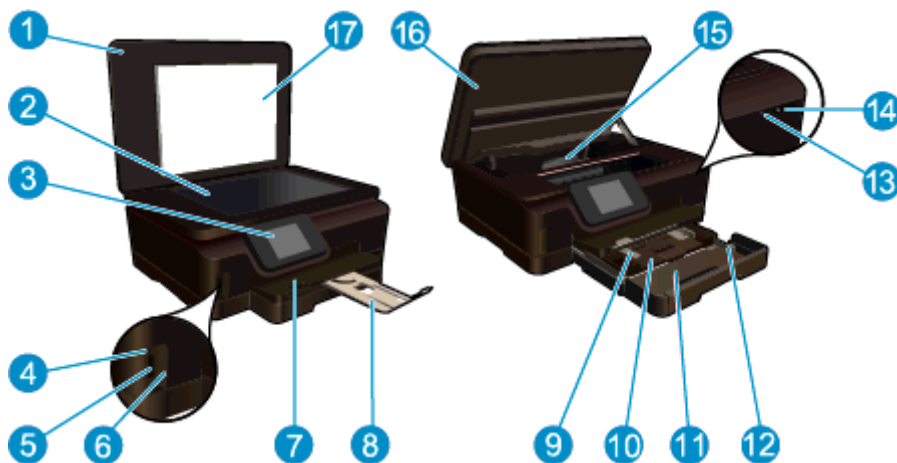

1	Abdeckung
2	Vorlagenglas
3	Farbdisplay (auch als Anzeige oder Display bezeichnet)
4	Speicherkarten-LED
5	Speicherkartensteckplatz
6	Klappe des Speicherkartenfachs
7	Ausgabefach
8	Verlängerung des Papierfachs (auch als Fachverlängerung bezeichnet)
9	Papierquerführung für Fotofach
10	Fotofach
11	Hauptpapierfach
12	Papierquerführung für Hauptpapierfach
13	LED für Wireless-Status
14	Netztaste
15	Zugangsbereich zu Druckkopfeinheit und Patronen
16	Zugangsklappe zu den Patronen
17	Rückseite der Abdeckung

- Ansicht der Ober- und der Rückseite des HP Deskjet 6520 series

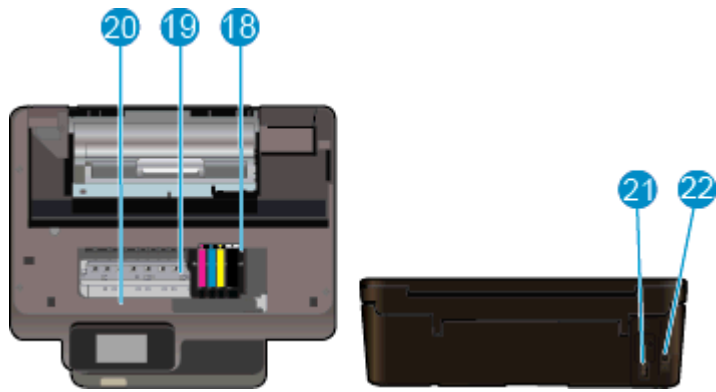

18	Druckkopfeinheit
19	Zugangsbereich zu den Patronen
20	Position der Modellnummer
21	Netzanschluss (Verwenden Sie dieses Gerät nur mit dem von HP gelieferten Netzkabel.)
22	Hinterer USB-Anschluss

Elemente des Bedienfelds

Auf dem Touchscreen-Display werden Menüs, Fotos, Apps und Meldungen angezeigt. Sie können die Anzeige mit dem Finger berühren und horizontal/vertikal ziehen, um durch Fotos, Apps und Menüs zu blättern bzw. in den Menüoptionen zu blättern.

Funktionen des Bedienfelds



1	Start: Ruft wieder die Startanzeige auf, d. h. die Anzeige, die beim ersten Einschalten des Druckers angezeigt wird.
2	Zurück: Dient zum Zurückkehren zur vorherigen Anzeige.
3	Hilfe: Zeigt auf der Startanzeige alle Hilfethemen an. Zeigt auf anderen Anzeigen Informationen oder Animationen an, um Sie bei der aktuellen Operation zu unterstützen.
4	Abbrechen: Stoppt die aktuelle Operation.
5	Foto: Öffnet das Menü Foto , über das Sie folgende Arbeitsschritte ausführen können: Anzeigen und Drucken von Fotos, erneutes Drucken eines gedruckten Fotos oder Hochladen und Weitergeben von Fotos an Snapfish.
6	Kopieren: Öffnet das Menü Kopieren , über das Sie 1- oder 2-seitige Kopien in Schwarzweiß oder Farbe erstellen können.
7	Scannen: Öffnet das Menü Scannen , in dem Sie ein Ziel für die Scandaten auswählen können.
8	ePrint Symbol: Öffnet das Menü Webdienste – Übersicht . Dieses Menü dient zum Anzeigen detaillierter Informationen zum ePrint-Status, zum Ändern der ePrint-Einstellungen sowie zum Drucken einer Infoseite.
9	Wireless Symbol: Öffnet das Menü Wireless-Übersicht , in dem Sie den Wireless-Status überprüfen und die Wireless-Einstellungen ändern können. Sie können auch einen Wireless-Testbericht drucken, der Ihnen hilft, Probleme bei der Netzwerkverbindung zu diagnostizieren.
10	Umwelteinstellungen (Symbol): Öffnet das Menü Umwelteinstellungen , über das Sie folgende Optionen einstellen können: Helligkeit der Anzeige, 2-seitige Kopien, Ruhemodus und Autom.-Aus, um Energie zu sparen.
11	Tinte (Symbol): Zeigt den geschätzten Tintenfüllstand der einzelnen Patronen an. Zeigt ein Warnsymbol an, wenn der Tintenfüllstand den erwarteten Mindestwert unterschreitet.
12	Einst. (Symbol): Öffnet das Menü Einst. , über das Sie die Voreinstellungen ändern und Tools zum Ausführen von Wartungsfunktionen verwenden können.
13	Mehr: Wenn Webdienste aktiviert sind, wird zum Internet gewechselt, um weitere Apps herunterzuladen.
14	Apps: Bieten eine schnelle und einfache Methode, um auf Informationen im Web wie Coupons, Ausmalseiten und Puzzles und anderes mehr zuzugreifen und diese zu drucken.

LED für Wireless-Status



Verhalten der LED	Lösung
Aus	Wireless-Betrieb ist ausgeschaltet. Tippen Sie auf das Symbol Wireless , um auf dem Druckerdisplay auf das Menü Wireless zuzugreifen. Verwenden Sie das Menü Wireless , um den Wireless-Druck zu aktivieren.
Langsam blinkend	Der Wireless-Betrieb ist zwar aktiviert, aber es besteht keine Verbindung zu einem Netzwerk. Ist keine Verbindung möglich, vergewissern Sie sich, dass sich der Drucker in Reichweite des Funksignals befindet.
Schnelles Blinken	Fehler beim Wireless-Betrieb. Lesen Sie die Meldungen auf dem Druckerdisplay.
Ein	Die kabellose Verbindung wurde hergestellt, und Sie können drucken.

Speicherkarten und Steckplätze

Speicherkarten und Steckplätze

Ihr Produkt besitzt eine der folgenden Konfigurationen und unterstützt die unten aufgelisteten Speicherkartentypen.

1	MultiMediaCard (MMC), MMC Plus, Dual-Voltage MultimediaCard (DV-MMC), Reduced-Size MultiMediaCard (RS-MMC), Secure Digital (SD), Secure Digital Mini (Adapter erforderlich), Secure Digital High Capacity (SDHC) oder TransFlash MicroSD Card (Adapter erforderlich)	– ODER –	Secure Digital (SD), Secure Digital Mini (Adapter erforderlich), Secure Digital High Capacity (SDHC) oder TransFlash MicroSD Card (Adapter erforderlich)
2	Memory Stick Duo oder Pro Duo, Memory Stick Pro-HG Duo, Memory Stick PRO Duo Mark 2 oder Memory Stick Micro (Adapter erforderlich)		

3 Vorgehensweise

Dieser Abschnitt enthält Links zu häufig auszuführenden Aufgaben, wie Drucken von Fotos, Scannen und Erstellen von Kopien.

- [Einlegen von Medien](#)
- [Drucken über Wireless direkt](#)
- [Auswechseln der Patronen](#)
- [Verwenden von HP Druck-Apps](#)
- [Vorgehensweise zum Starten von HP ePrint](#)
- [Drucken der Fotos von einer Speicherkarte](#)
- [Beseitigen eines Papierstaus](#)
- [Kopieren von Dokumenten mit Text oder einer Kombination aus Text und Grafiken](#)
- [Scannen an den Computer oder auf eine Speicherkarte](#)
- [Lösen von Problemen](#)

4 Drucken



[Drucken der Fotos von einer Speicherkarte](#)



[Drucken über Wireless direkt](#)

Verwandte Themen

- [Einlegen von Medien](#)
[Tipps für erfolgreiches Drucken](#)

Drucken der Fotos von einer Speicherkarte

So drucken Sie die Fotos auf einer Speicherkarte:

1. Legen Sie Fotopapier in das Fotofach ein.
2. Vergewissern Sie sich, dass die Verlängerung des Papierfachs herausgeklappt ist.
3. Setzen Sie eine Speicherkarte in den Speicherkartensteckplatz ein.

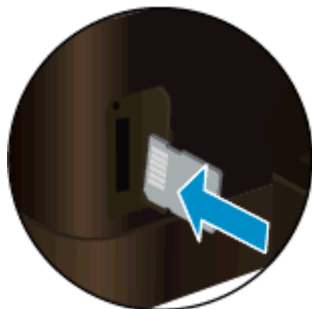

4. Tippen Sie in der Startanzeige auf **Foto** und dann auf **Anzeigen & Drucken**.
5. Tippen Sie auf **Foto** und dann auf **Speicherkarte**.
6. Tippen Sie auf ein Foto, das gedruckt werden soll, und wählen Sie dieses aus.
7. Tippen Sie auf den Pfeil nach oben bzw. nach unten, um die Anzahl der zu druckenden Fotos anzugeben.
8. Tippen Sie auf **Bearbeiten**, um die Optionen zum Bearbeiten der ausgewählten Fotos auszuwählen. Sie können ein Foto drehen oder zuschneiden sowie die **Fotonachbearbeitung** ein- und ausschalten. Sie können Fotos auch mit einem Rahmen versehen, die Helligkeit anpassen oder einen Farbeffekt implementieren.
9. Tippen Sie auf **Fertig**, um eine Vorschau des ausgewählten Fotos anzuzeigen. Tippen Sie auf **Einst.** und die gewünschte Option, um Anpassungen für das Layout, den Papiertyp, die Rote-Augen-Korrektur sowie den Datumsstempel vorzunehmen. Sie können auch neue Einstellungen als Standardwerte speichern.
10. Tippen Sie auf **Drucken**, um den Druckvorgang zu starten.

Verwandte Themen

- [Einlegen von Medien](#)
[Tipps für erfolgreiches Drucken](#)

Drucken über Wireless direkt

Über Wireless direkt können Sie direkt, wireless und ohne Wireless-Router von einem Wi-Fi-fähigen Computer oder mobilen Gerät mit dem Drucker drucken.

So drucken Sie über Wireless direkt:

1. Vergewissern Sie sich, dass der Wireless direkt eingeschaltet ist. Tippen Sie in der Startanzeige auf das Symbol **Wireless**, um den Status für Wireless direkt zu überprüfen. Zum Einschalten tippen Sie ggf. auf **Einst.** und dann auf **Wireless direkt**. Weitere Informationen finden Sie unter [Verbinden mit dem Drucker im Wireless-Betrieb ohne Router](#).
2. Schalten Sie auf dem Wireless-Computer oder dem mobilen Gerät den Wi-Fi-Funk ein, suchen Sie nach dem Namen für Wireless direkt, und stellen Sie eine Verbindung her (z. B. HP-Print-xx-Deskjet 6520).
3. Drucken Sie wie üblich ein Foto oder ein Dokument vom Computer oder vom mobilen Gerät aus.

 **Hinweis 1** Wenn Sie von einem mobilen Gerät aus drucken möchten, benötigen Sie eine Druckeranwendung auf dem mobilen Gerät.

Hinweis 2 Wenn Sie vom Computer aus drucken möchten, müssen Sie die Druckersoftware installieren.

Auswählen von Druckmedien

Der Drucker ist zur Verwendung mit den meisten Arten von Bürodruckmedien ausgelegt. Verwenden Sie HP Medien, um eine optimale Druckqualität zu erreichen. Auf der HP Website unter www.hp.com finden Sie weitere Informationen zu HP Medien.

HP empfiehlt Normalpapier mit dem ColorLok Logo, um alltägliche Dokumente zu drucken und zu kopieren. Alle Papiere mit dem ColorLok Logo wurden unabhängig voneinander auf höchste Standards in Bezug auf Zuverlässigkeit und Druckqualität getestet. Dabei wurde auch geprüft, ob sie gestochen scharfe, brillante Farben sowie kräftigere Schwarztöne und ein schnelleres Trocknungsverhalten aufweisen als Normalpapier. Suchen Sie nach Papier anderer Hersteller, das das ColorLok Logo sowie verschiedene Gewichte und Formate aufweist.

Wenn Sie HP Papier kaufen möchten, wechseln Sie zu [Produkte und Services](#), und wählen Sie „Tinte, Toner und Papier“ aus.

Einlegen von Medien

- ▲ Führen Sie einen der folgenden Schritte durch:

Einlegen von Papier im Format 10 x 15 cm (4 x 6 Zoll)

- a. Ziehen Sie das Hauptpapierfach heraus.
 - Ziehen Sie das Fotofach heraus, und schieben Sie die Papierquerführung nach außen.



- b. Legen Sie Papier ein.
 - Legen Sie den Fotopapierstapel mit der schmalen Kante nach vorne und der zu bedruckenden Seite nach unten in das Fotofach ein.



- Schieben Sie den Fotopapierstapel bis zum Anschlag nach vorne.

 **Hinweis** Wenn das verwendete Fotopapier perforierte Streifen besitzt, legen Sie es mit den zu Ihnen weisenden Streifen in das Fach ein.

- Schieben Sie die Papierquerführung nach innen bis an die Papierkanten heran.



- c. Schieben Sie das Hauptpapierfach wieder in den Drucker, und klappen Sie die Verlängerung des Papierfachs heraus.



Einlegen von Papier im Format DIN A4 oder 22 x 28 cm (8,5 x 11 Zoll)

- a. Ziehen Sie das Hauptpapierfach heraus.
 - Wenn das Fotofach geöffnet ist, schieben Sie es wieder in den Drucker.
 - Schieben Sie die Papierquerführung im Hauptpapierfach nach außen.
 - Nehmen Sie zuvor eingelegtes Papier heraus.



b. Legen Sie Papier ein.

- Legen Sie den Papierstapel mit der schmalen Kante nach vorne und der zu bedruckenden Seite nach unten in das Hauptpapierfach ein.



- Schieben Sie den Papierstapel bis zum Anschlag nach vorne.
- Schieben Sie die Papierquerführung nach innen bis an die Papierkanten heran.



c. Schieben Sie das Hauptpapierfach wieder in den Drucker, und klappen Sie die Verlängerung des Papierfachs heraus.



 **Hinweis** Wenn Sie Papier im Format Legal verwenden, lassen Sie die Auffangvorrichtung für Papier geschlossen.

Einlegen von Briefumschlägen

- a. Ziehen Sie das Hauptpapierfach heraus.
- Wenn das Fotofach geöffnet ist, schieben Sie es wieder in den Drucker.
 - Schieben Sie die Papierquerführung im Hauptpapierfach nach außen.
 - Nehmen Sie zuvor eingelegtes Papier heraus.



- b. Legen Sie Briefumschläge ein.
- Legen Sie einen oder mehrere Briefumschläge mittig in das Hauptpapierfach. Die zu bedruckende Seite muss nach unten weisen. Achten Sie darauf, dass sich die Umschlagklappen links befinden und nach oben zeigen.



- Schieben Sie den Briefumschlagstapel bis zum Anschlag nach vorne.
- Schieben Sie die Papierquerführung nach innen an den Umschlagstapel heran.

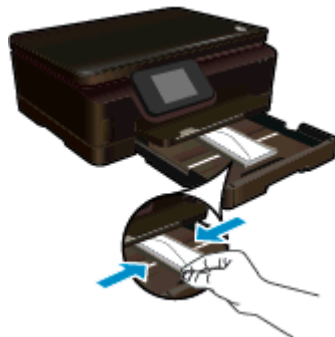

- c. Schieben Sie das Hauptpapierfach wieder in den Drucker, und klappen Sie die Verlängerung des Papierfachs heraus.



Empfohlenes Papier für den Fotodruck

Um eine optimale Druckqualität zu erzielen, empfiehlt HP die Verwendung von HP Papier, das speziell für die zu druckende Projektart konzipiert ist. Je nach Land/Region sind einige dieser Papiertypen für Sie eventuell nicht verfügbar.

Papier	Beschreibung
HP Premium Plus Fotopapier	Das hochwertigste Fotopapier von HP besitzt ein hohes Gewicht und eignet sich für die Herstellung von Fotos in professioneller Qualität. Es trocknet sofort und lässt sich dadurch leicht handhaben, ohne zu verschmieren. Es ist wasser- und feuchtigkeitsbeständig, wischfest und unempfindlich gegen Fingerabdrücke. Es ist in verschiedenen Formaten erhältlich, unter anderem DIN A4, 8,5 x 11 Zoll, 10 x 15 cm (4 x 6 Zoll) oder 13 x 18 cm (5 x 7 Zoll), und mit zwei Finishes – hochglänzend oder seidenmatt. Es handelt sich um säurefreies Papier für besonders langlebige Dokumente.
HP Advanced Fotopapier	Dieses dicke Fotopapier trocknet sofort und lässt sich dadurch leicht handhaben, ohne zu verschmieren. Es ist wasser- und feuchtigkeitsbeständig, wischfest und unempfindlich gegen Fingerabdrücke. Ihre Ausdrücke gleichen den in einem Fotolabor hergestellten Fotos. Es ist in verschiedenen Größen, einschließlich DIN A4, 22 x 28 cm (8,5 x 11 Zoll), 10 x 15 cm (4 x 6 Zoll), 13 x 18 cm (5 x 7 Zoll), und mit zwei Finishes erhältlich – glänzend und seidenmatt. Es handelt sich um säurefreies Papier für besonders langlebige Dokumente.
HP Normales Fotopapier	Das für den gelegentlichen Fotodruck konzipierte Papier eignet sich ideal für die Ausgabe von farbenprächtigen Schnapsschüssen. Das kostengünstige Fotopapier trocknet schnell und ist einfach zu handhaben. Dieses Papier liefert gestochen scharfe Bilder bei allen Tintenstrahldruckern. Es ist mit glänzendem Finish in den Formaten 22 x 28 cm (8,5 x 11 Zoll), DIN A4 und 10 x 15 cm (4 x 6 Zoll) erhältlich. Es handelt sich um säurefreies Papier für besonders langlebige Dokumente.
HP Photo Value Packs	HP Photo Value Packs bieten durch den bequemen Paketkauf von Original HP Tintenpatronen und HP Advanced-Fotopapier eine zeitsparende und einfache Möglichkeit zum Drucken preiswerter Fotos in Laborqualität mit Ihrem HP Drucker. Original HP Tinten und HP Advanced Fotopapier wurden eigens aufeinander abgestimmt, um langlebige Fotos mit brillanter Farbgebung Druck für Druck sicherzustellen. Sie eignen sich hervorragend, um Urlaubsfotos oder Abzüge zu drucken.

Empfohlenes Papier zum Drucken und Kopieren

Je nach Land/Region sind einige dieser Papiertypen eventuell nicht verfügbar.

Papier	Beschreibung
HP Broschürenpapier und HP Professional Papier 180 g/m²	Dabei handelt es sich um Papier mit hochglänzender oder matter Beschichtung auf beiden Seiten für den beidseitigen Druck. Es eignet sich perfekt zur Erstellung von Marketingmaterialien in professioneller Qualität wie Broschüren und Mailings oder auch Geschäftsgrafiken für Deckblätter von Geschäftsberichten und Kalender.
HP Premium Präsentationspapier, 120 g/m² oder HP Professional Papier, 120 g/m²	Diese schweren, beidseitig matten Papiere eignen sich ideal für Präsentationen, Angebote, Berichte und Newsletter. Das Papier sieht nicht nur eindrucksvoll aus, sondern fühlt sich auch ausgezeichnet an.
HP Inkjet-Papier, hochweiß	HP Inkjet-Papier, hochweiß, ermöglicht kontrastreiche Farben und gestochen scharfen Text. Das Papier ist nicht durchscheinend,

(Fortsetzung)

Papier	Beschreibung
	sodass es sich für beidseitigen Farbdruck eignet. Es ist die ideale Wahl für Newsletter, Berichte und Flugblätter. Es ist mit der ColorLok Technologie ausgestattet, um ein geringeres Verschmieren, kräftigere Schwarztöne und brillante Farben sicherzustellen.
HP Druckerpapier	HP Druckerpapier ist ein hochwertiges Multifunktionspapier. Die gedruckten Dokumente wirken echter als auf Standardmultifunktionspapier oder auf Standardkopierpapier. Es ist mit der ColorLok Technologie ausgestattet, um ein geringeres Verschmieren, kräftigere Schwarztöne und brillante Farben sicherzustellen.
HP Office-Papier	HP Office-Papier ist ein hochwertiges Multifunktionspapier. Es eignet sich für Kopien, Entwürfe, Memos und andere Dokumente des täglichen Bedarfs. Es bietet die ColorLok Technologie, um ein geringeres Verschmieren, kräftigere Schwarztöne und brillante Farben sicherzustellen.
HP Recycling-Office-Papier	HP Recycling-Officepapier ist ein hochwertiges Multifunktionspapier, das zu 30 % aus Altpapier hergestellt wird. Es ist mit der ColorLok Technologie ausgestattet, um ein geringeres Verschmieren, kräftigere Schwarztöne und brillante Farben sicherzustellen.
HP Transferpapier zum Aufbügeln	HP Transferpapier zum Aufbügeln (für farbige Stoffe oder für helle oder weiße Stoffe) ist die ideale Lösung zum Herstellen eigener T-Shirts mithilfe Ihrer digitalen Fotos.

Tipps für erfolgreiches Drucken

Beachten Sie die folgenden Tipps, um erfolgreich zu drucken.

Tippen zum Drucken vom Computer aus

Über die folgenden Links zu den betriebssystemspezifischen Anweisungen erhalten Sie weitere Informationen zum Drucken von Dokumenten, Fotos oder Briefumschlägen von einem Computer aus.

- Vorgehensweise zum Drucken von Dokumenten vom Computer aus. [Klicken Sie hier, um online auf weitere Informationen zuzugreifen.](#)
- Vorgehensweise zum Drucken von auf dem Computer gespeicherten Fotos. Vorgehensweis zum Aktivieren des Modus mit maximaler Auflösung. [Klicken Sie hier, um online auf weitere Informationen zuzugreifen.](#)
- Vorgehensweise zum Drucken von Briefumschlägen vom Computer aus. [Klicken Sie hier, um online auf weitere Informationen zuzugreifen.](#)

Tipps für Tinte und Papier

- Verwenden Sie Original HP Patronen. Original HP Patronen wurden für HP Drucker entwickelt und getestet, sodass Sie durchgehend hervorragende Druckergebnisse erzielen.
- Vergewissern Sie sich, dass der Tintenfüllstand in den Patronen ausreichend ist. Lassen Sie sich die geschätzten Tintenfüllstände anzeigen, indem Sie in der Startanzeige auf das Symbol **Tinte** tippen.
- Wenn Sie ein Schwarzweißdokument ausschließlich mit schwarzer Tinte drucken möchten, gehen Sie je nach Betriebssystem wie folgt vor.
 - **Windows:** Öffnen Sie die Druckersoftware, und klicken Sie auf **Voreinstellungen festlegen**. Klicken Sie auf der Registerkarte **Papier/Qualität** auf die Schaltfläche **Erweitert**. Wählen Sie unter **Druckerfunktionen** in der Dropdown-Liste **In Graustufen drucken** die Option **Nur schwarze Tinte** aus.
 - **Mac:** Klicken Sie im Dialogfenster „Drucken“ im Bereich **Papiertyp/Qualität** auf **Farboptionen**. Wählen Sie dann im Popup-Menü „Farbe“ die Option **Graustufen** aus.
Wenn im Dialogfenster „Drucken“ keine Druckeroptionen angezeigt werden, klicken Sie auf das blaue Dreieck neben dem Druckernamen (Mac OS X 10.5 und 10.6) oder **Details anzeigen** (Mac OS X 10.7). Verwenden Sie das Popup-Menü unten im Dialogfenster, um den Bereich **Papiertyp/Qualität** auszuwählen.

- Weitere Tipps zum Verwenden von Patronen finden Sie unter [Tipps zum Verwenden von Patronen](#).
- Legen Sie einen Stapel Papier und nicht nur ein Blatt ein. Verwenden Sie sauberes und flach liegendes Papier desselben Formats. Stellen Sie sicher, dass immer nur Papier eines Typs eingelegt ist.
- Stellen Sie die Papierquerführungen im Foto- oder im Hauptpapierfach so ein, dass sie eng am Papier anliegen. Vergewissern Sie sich, dass das Papier im Foto- oder im Hauptpapierfach nicht durch die Papierquerführungen gebogen wird.
- Stellen Sie die Werte für die Papierqualität und das Papierformat auf den Typ und das Format des Papiers ein, das in das Foto- oder das Hauptpapierfach eingelegt wurde.
- Weitere Informationen zum Beseitigen von Papierstaus finden Sie unter [Beseitigen eines Papierstaus](#).

5 Verwenden der Webdienste



[Drucken von beliebigem Standort](#)



[Verwenden von HP Druck-Apps](#)

Verwandte Themen

- [Einlegen von Medien](#)
- [Tipps zum Verwenden von Webdiensten](#)

Drucken von beliebigem Standort

HP ePrint ist ein kostenloser Dienst von HP, mit dessen Hilfe Sie jederzeit und von jedem Standort aus auf Ihrem ePrint-fähigen Drucker drucken können, wenn Sie von dort E-Mails senden können. Senden Sie Ihre Dokumente und Fotos einfach an die E-Mail-Adresse, die Ihrem Drucker beim Aktivieren der Webdienste zugewiesen wurde. Es sind keine zusätzlichen Treiber und keine zusätzliche Software erforderlich.

- Dazu muss der Drucker über eine Wireless-Netzwerkverbindung zum Internet verfügen. Sie können HP ePrint nicht über eine USB-Verbindung zu einem Computer verwenden.
- Das Aussehen der Anhänge weicht ggf. vom Erscheinungsbild im Softwareprogramm ab, mit denen sie erstellt wurden. Dies ist von den ursprünglich verwendeten Schriften und Layoutoptionen abhängig.
- Mit HP ePrint werden kostenlose Produktaktualisierungen bereitgestellt. Bestimmte Funktionen erfordern ggf. einige Aktualisierungen.

Verwandte Themen

- [Ihr Drucker wird geschützt](#)
- [Vorgehensweise zum Starten von HP ePrint](#)
- [Verwenden der HP ePrintCenter Website](#)

Ihr Drucker wird geschützt

HP weist Ihrem Drucker nach dem Zufallsprinzip eine E-Mail-Adresse zu, die niemals veröffentlicht wird, um E-Mails durch Unbefugte zu vermeiden. HP ePrint stellt außerdem einen Spam-Filter gemäß Industriestandard zur Verfügung. Darüber hinaus werden E-Mails und Anhänge in ein nur zum Drucken geeignetes Format umgewandelt, um das Risiko durch Viren oder schädigende Inhalte zu minimieren. Vom Dienst HP ePrint werden die E-Mails jedoch nicht nach deren Inhalt gefiltert. Somit lässt sich nicht verhindern, dass anstößige oder durch Urheberrecht geschützte Materialien gedruckt werden.

Rufen Sie die HP ePrintCenter Website auf, um weitere Informationen und die allgemeinen Geschäftsbedingungen zu erhalten: www.hp.com/go/ePrintCenter.

Vorgehensweise zum Starten von HP ePrint

Zur Verwendung von HP ePrint muss der Drucker mit einem aktiven Wireless-Netzwerk mit Internetzugang verbunden sein. Außerdem müssen Sie ein Konto im HP ePrintCenter einrichten, und den Drucker zu diesem Konto hinzufügen.

So nehmen Sie HP ePrint in Betrieb:

1. Aktivieren Sie die Webdienste.
 - a. Tippen Sie auf dem Bedienfeld auf die **ePrint**-Taste.
 - b. Akzeptieren Sie die Nutzungsbedingungen, und befolgen Sie dann die angezeigten Anweisungen, um die Webdienste zu aktivieren.
Daraufhin wird das HP ePrint-Infoblatt gedruckt, das den Druckercode enthält.
 - c. Rufen Sie www.hp.com/go/ePrintCenter auf, klicken Sie auf **Anmelden** und dann oben im daraufhin angezeigten Dialogfenster auf den Link **Registrieren**
 - d. Geben Sie nach der entsprechenden Eingabeaufforderung den Druckercode ein, um den Drucker hinzuzufügen.
2. Drücken Sie die **ePrint**-Taste auf dem Bedienfeld. Ermitteln Sie die E-Mail-Adresse des Druckers über die Anzeige **Webdienste – Übersicht**.
3. Verfassen Sie die E-Mail auf Ihrem Computer oder mobilen Gerät zu einem beliebigen Zeitpunkt und an einem beliebigen Ort, und senden Sie diese an die E-Mail-Adresse des Druckers. Daraufhin werden die E-Mail-Nachricht und die erkannten Anhänge gedruckt.

Verwenden von HP Druck-Apps

Drucken Sie Seiten aus dem Web ganz ohne Drucker, indem Sie **Apps**, einen kostenlosen Dienst von HP, einrichten. Sie können Ausmalseiten, Kalender, Puzzles, Rezepte, Landkarten und mehr drucken. Dies ist von den Apps abhängig, die in Ihrem Land/Ihrer Region verfügbar sind.

Tippen Sie in der Anzeige **Apps** auf das Symbol **Mehr**, um eine Verbindung zum Internet herzustellen und weitere Apps hinzuzufügen. Zur Verwendung von Apps müssen die Webdienste aktiviert sein.

Rufen Sie die HP ePrintCenter Website auf, um weitere Informationen und die allgemeinen Geschäftsbedingungen zu erhalten: www.hp.com/go/ePrintCenter.

Verwenden der HP ePrintCenter Website

Melden Sie sich auf der kostenlosen HP HP ePrintCenter Website an, um erweiterte Sicherheitsoptionen für HP ePrint einzurichten und die E-Mail-Adressen anzugeben, von denen E-Mails an den Drucker gesendet werden dürfen. Hier erhalten Sie auch Produktaktualisierungen und weitere Apps sowie weitere kostenlose Dienste.

Rufen Sie die HP ePrintCenter Website auf, um weitere Informationen und die allgemeinen Geschäftsbedingungen zu erhalten: www.hp.com/go/ePrintCenter.

Tipps zum Verwenden von Webdiensten

Beachten Sie die folgenden Tipps bei der Verwendung von Druck-Apps und HP ePrint.

Tipps zur Verwendung von Druck-Apps und HP ePrint

- Vorgehensweise zum Weitergeben von Fotos im Onlinemodus und zum Bestellen von Abzügen. [Klicken Sie hier, um online auf weitere Informationen zuzugreifen.](#)
- Informationen zu Apps zum Drucken von Rezepten, Coupons und anderen Inhalten aus dem Web – einfach und bequem. [Klicken Sie hier, um online auf weitere Informationen zuzugreifen.](#)
- Vorgehensweise zum Drucken von einem beliebigen Standort aus, indem Sie eine E-Mail mit Anhang an den Drucker senden. [Klicken Sie hier, um online auf weitere Informationen zuzugreifen.](#)
- Wenn **Autom.-Aus** aktiviert ist, müssen Sie **Autom.-Aus** deaktivieren, um ePrint verwenden zu können. Weitere Informationen finden Sie unter [Autom.-Aus](#).

6 Kopieren und scannen

- [Kopieren von Dokumenten mit Text oder einer Kombination aus Text und Grafiken](#)
- [Scannen an den Computer oder auf eine Speicherkarte](#)
- [Tipps für erfolgreiches Kopieren und Scannen](#)

Kopieren von Dokumenten mit Text oder einer Kombination aus Text und Grafiken

- ▲ Führen Sie einen der folgenden Schritte durch:

Erstellen einer einseitigen Kopie

- a. Legen Sie Papier ein.
 - Legen Sie großformatiges Papier in das Hauptpapierfach ein.



- Vergewissern Sie sich, dass das Hauptpapierfach vollständig eingeschoben und die Papierfachverlängerung herausgeklappt ist.
- b. Legen Sie ein Original ein.
 - Klappen Sie die Abdeckung des Produkts auf.



💡 **Tipp** Zum Kopieren von sehr dicken Originalen, zum Beispiel Büchern, können Sie die Abdeckung abnehmen.

- Legen Sie das Original mit der bedruckten Seite nach unten so auf das Scannerglas, dass es vorne rechts anliegt.



- Schließen Sie die Abdeckung.
- c. Legen Sie die Kopienanzahl und die Einstellungen fest.
 - Tippen Sie in der Startanzeige auf **Kopieren**. Tippen Sie auf die Pfeile, um die Kopienanzahl zu ändern.
 - Ist die Option **Beidseitig** ausgewählt, tippen Sie darauf, um die Auswahl aufzuheben.
 - Tippen Sie auf **Einst.**, um das Papierformat, den Papiertyp, die Qualität und weitere Einstellungen festzulegen.
- d. Starten Sie den Kopiervorgang.
 - Tippen Sie auf **Schwarz** oder **Farbe**.

Erstellen einer beidseitigen Kopie

- a. Legen Sie Papier ein.
 - Legen Sie großformatiges Papier in das Hauptpapierfach ein.



- Vergewissern Sie sich, dass das Hauptpapierfach vollständig eingeschoben und die Papierfachverlängerung herausgeklappt ist.
- b. Legen Sie ein Original ein.
 - Klappen Sie die Abdeckung des Produkts auf.



 **Tipp** Zum Kopieren von sehr dicken Originalen, zum Beispiel Büchern, können Sie die Abdeckung abnehmen.

- Legen Sie das Original mit der bedruckten Seite nach unten so auf das Scannerglas, dass es vorne rechts anliegt.



- Schließen Sie die Abdeckung.
- c. Wählen Sie **Kopieren** aus.
 - Tippen Sie in der Startanzeige auf **Kopieren**. Tippen Sie auf die Pfeile, um die Kopienanzahl zu ändern.
 - Ist die Option **Beidseitig** nicht ausgewählt, tippen Sie darauf, um sie auszuwählen.
 - Tippen Sie auf **Einst.**, um das Papierformat, den Papiertyp, die Qualität und weitere Einstellungen festzulegen.
- d. Starten Sie den Kopiervorgang.
 - Tippen Sie auf **Schwarz** oder **Farbe**.
- e. Kopieren Sie das zweite Original.
 - Legen Sie die zweite Seite auf das Scannerglas, und tippen Sie auf **OK**.

Verwandte Themen

- [Tipps für erfolgreiches Kopieren und Scannen](#)

Scannen an den Computer oder auf eine Speicherkarte

Sie können über das Display des Druckers oder die Druckersoftware auf dem Computer an einen Computer scannen. Über das Druckerdisplay lässt sich der Scanvorgang schnell durchführen. Beim Scannen von der Software aus sind mehr Optionen verfügbar.

Bevor Sie über das Druckerdisplay an einen Computer scannen, vergewissern Sie sich, dass der Drucker entweder über ein Wireless-Netzwerk oder über ein USB-Kabel mit dem Computer verbunden ist.

So scannen Sie vom Druckerdisplay aus an einen Computer oder auf eine Speicherkarte:

1. Legen Sie das Original ein.
 - a. Klappen Sie die Abdeckung des Produkts auf.



- b. Legen Sie das Original mit der bedruckten Seite nach unten so auf das Scannerglas, dass es vorne rechts anliegt.



- c. Schließen Sie die Abdeckung.
2. Setzen Sie zum Scannen auf eine Speicherkarte eine Speicherkarte in den Speicherkartensteckplatz ein. Wenn an einen Computer gescannt werden soll, vergewissern Sie sich, dass der Drucker über ein Wireless-Netzwerk oder ein USB-Kabel mit dem Computer verbunden ist.
3. Starten Sie den Scanvorgang.
 - a. Tippen Sie in der Startanzeige auf **Scannen**.
 - b. Wählen Sie das Ziel aus, indem Sie auf **Computer** oder **Speicherkarte** tippen.
Tippen Sie auf **Für Vorschau hier berühren**, um eine Vorschau des Scans anzuzeigen.
Tippen Sie auf **Einst.**, um einen Scantyp auszuwählen oder die Auflösung zu ändern.
 - c. Tippen Sie auf **Scannen**.

Verwandte Themen

- [Tipps für erfolgreiches Kopieren und Scannen](#)

Tipps für erfolgreiches Kopieren und Scannen

Beachten Sie die folgenden Tipps, um erfolgreich zu kopieren und zu scannen:

- Vorgehensweise zum Scannen an E-Mail über das Druckerdisplay. [Klicken Sie hier, um online auf weitere Informationen zuzugreifen.](#)
- Halten Sie das Scannerglas und die Unterseite der Abdeckung sauber. Der Scanner interpretiert die auf dem Scannerglas erkannten Elemente als Teil des Bilds.
- Legen Sie das Original mit der bedruckten Seite nach unten so auf das Scannerglas, dass es vorne rechts anliegt.
- Nehmen Sie die Abdeckung ab, um ein Buch oder andere dicke Originale zu kopieren oder zu scannen.
- Wenn Sie eine große Kopie eines kleinen Originals anfertigen möchten, scannen Sie das Original in den Computer ein, ändern Sie die Größe des Bilds in der Scansoftware, und drucken Sie anschließend eine Kopie des vergrößerten Bilds.
- Wenn das Scanformat, der Ausgabetyt, die Scanauflösung, der Dateityp oder eine andere Einstellung geändert werden soll, starten Sie den Scanvorgang von der Druckersoftware aus.
- Vergewissern Sie sich, dass die Helligkeit in der Software korrekt eingestellt ist, um falschen oder fehlenden gescannten Text zu vermeiden.

7 Verwenden von Patronen

- [Überprüfen der geschätzten Tintenfüllstände](#)
- [Automatisches Reinigen des Druckkopfs](#)
- [Auswechseln der Patronen](#)
- [Ausrichten des Druckers](#)
- [Bestellen von Tintenzubehör](#)
- [Gewährleistungsinformationen für Patronen](#)
- [Tipps zum Verwenden von Patronen](#)

Überprüfen der geschätzten Tintenfüllstände

Tippen Sie in der Startanzeige auf das Symbol für **Tinte**, um die geschätzten Tintenfüllstände anzuzeigen.

 **Hinweis 1** Wenn Sie eine wiederbefüllte oder wiederaufgearbeitete Patrone einsetzen oder eine Patrone, die bereits in einem anderen Produkt verwendet wurde, ist die Anzeige des Tintenfüllstands ggf. ungenau oder sie fehlt.

Hinweis 2 Die Warnungen und Hinweise in Bezug auf die Tintenfüllstände sind lediglich Schätzwerte, die der besseren Planung dienen. Wenn eine Warnung in Bezug auf einen niedrigen Tintenfüllstand angezeigt wird, sollten Sie eine Ersatzpatrone bereithalten, um mögliche Verzögerungen beim Druck zu vermeiden. Sie müssen die Patronen jedoch erst auswechseln, wenn die Druckqualität nicht mehr zufriedenstellend ist.

Hinweis 3 Die Tinte aus den Patronen wird während des Druckvorgangs auf unterschiedliche Weise verwendet, z. B. während der Aufwärmphase, die das Produkt und die Druckpatronen auf den Druckvorgang vorbereitet, sowie während der Druckkopfwartung, durch die die Druckdüsen frei und der Tintenfluss gleichmäßig bleiben. Darüber hinaus verbleiben nach der Verwendung Tintenrückstände in den Patronen. Weitere Informationen finden Sie unter www.hp.com/go/inkusage.

Verwandte Themen

- [Bestellen von Tintenzubehör](#)
- [Tipps zum Verwenden von Patronen](#)

Automatisches Reinigen des Druckkopfs

Wenn die Druckqualität nicht akzeptabel und das Problem nicht auf niedrige Tintenfüllstände oder Tinte anderer Hersteller zurückzuführen ist, lassen Sie den Druckkopf über das Druckerdisplay reinigen. Dazu muss Normalpapier eingelegt sein, und es wird eine Infoseite gedruckt.

So reinigen Sie den Druckkopf über das Druckerdisplay:

1. Tippen Sie in der Startanzeige auf das Symbol **Einst.** und dann auf **Extras**.
2. Tippen Sie im Menü **Extras** auf **Druckkopf reinigen**.

Verwandte Themen

- [Bestellen von Tintenzubehör](#)
- [Tipps zum Verwenden von Patronen](#)

Auswechseln der Patronen

So wechseln Sie die Patronen aus:

1. Vergewissern Sie sich, dass das Produkt eingeschaltet ist. Wenn der Drucker ausgeschaltet ist, drücken Sie die **Netztaste**, um ihn einzuschalten.
2. Entfernen Sie die Patrone.
 - a. Öffnen Sie die Zugangsklappe zu den Patronen.



Warten Sie, bis sich der Patronenwagen im Bereich mit den Tintenetiketten im Produkt befindet.

- b. Drücken Sie auf die Arretierung an der Patrone, und nehmen Sie diese aus der Halterung.

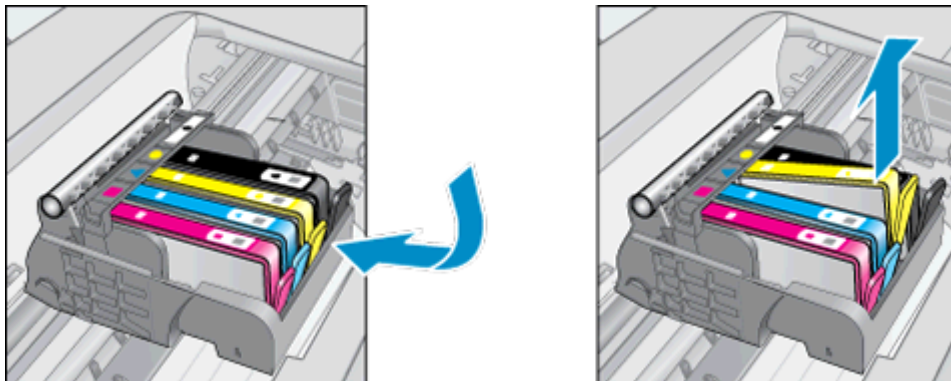

3. Setzen Sie eine neue Patrone ein.
 - a. Nehmen Sie die Patrone aus der Verpackung.

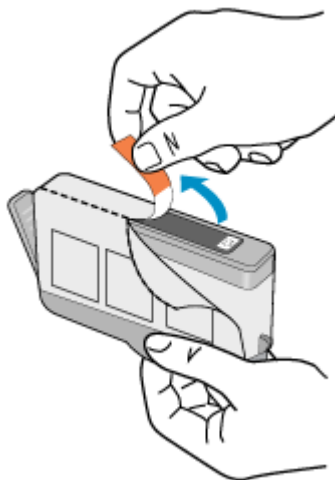

- b. Drehen Sie die orangefarbene Kappe, um diese zu entfernen. Sie müssen ggf. mit viel Kraft drehen, um die Kappe zu entfernen.

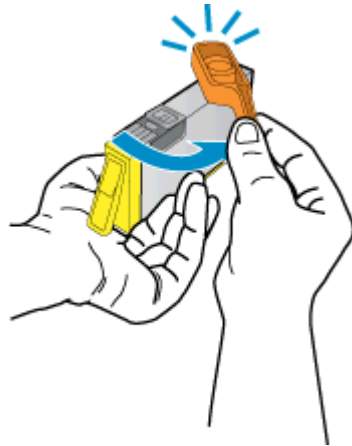

- c. Richten Sie die farbigen Symbole aneinander aus. Schieben Sie dann die Patrone bis zum Einrasten in die Halterung.

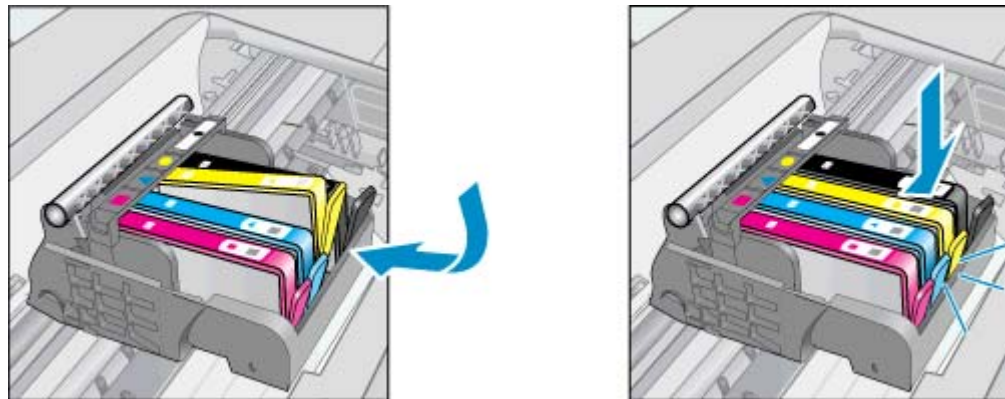

- d. Schließen Sie die Zugangsklappe zu den Patronen.



Verwandte Themen

- [Bestellen von Tintenzubehör](#)
[Tipps zum Verwenden von Patronen](#)

Ausrichten des Druckers

Wenn die Tintenfüllstände ausreichend sind, aber die Druckqualität niedrig ist, versuchen Sie, den Drucker auszurichten, um eine optimale Druckqualität zu erzielen. Sie können den Drucker entweder über das Druckerdisplay oder die Druckersoftware ausrichten.

So richten Sie den Drucker über das Druckerdisplay aus:

1. Tippen Sie in der Startanzeige auf das Symbol **Einst.** und dann auf **Extras**.
2. Berühren Sie im Menü **Extras** die Anzeige mit dem Finger und ziehen Sie vertikal, um in den Optionen zu blättern. Tippen Sie dann auf **Drucker ausrichten**.
3. Befolgen Sie die eingeblendeten Anweisungen.

So richten Sie den Drucker mithilfe der Druckersoftware aus:

- ▲ Gehen Sie je nach verwendetem Betriebssystem wie folgt vor.

Windows:

- a. Klicken Sie auf dem Computer im Menü **Start** auf **Alle Programme** und dann auf **HP**.
- b. Klicken Sie auf den Ordner **HP Deskjet 6520 series** und dann auf **HP Deskjet 6520 series**.
- c. Doppelklicken Sie unter **Drucken** auf **Drucker verwalten**.
- d. Klicken Sie auf der Registerkarte **Gerätewartung** auf **Druckköpfe ausrichten**.

Mac:

- ▲ Öffnen Sie das **HP Dienstprogramm**, und klicken Sie auf **Ausrichten** und dann erneut auf **Ausrichten**.

Verwandte Themen

- [Bestellen von Tintenzubehör](#)
[Tipps zum Verwenden von Patronen](#)

Bestellen von Tintenzubehör

Öffnen Sie die Zugangsklappe zu den Patronen, und lesen Sie das Etikett, um die korrekten Teilenummern für Ersatzpatronen zu ermitteln.



Tintenfüllstandswarnungen enthalten auch Angaben und Links zum Online-Bezug der Patronen. Informationen zu Patronen und die Möglichkeit zur Online-Bestellung finden Sie außerdem unter www.hp.com/buy/supplies.

-
- 📄 **Hinweis** Die Online-Bestellung von Patronen wird nicht in allen Ländern/Regionen unterstützt. Falls dies in Ihrem Land/Ihrer Region nicht möglich ist, erhalten Sie bei Ihrem HP Händler vor Ort Informationen zum Bestellen von Patronen.
-

Gewährleistungsinformationen für Patronen

Die Gewährleistung für die HP Druckpatronen ist gültig, wenn das Produkt im zugewiesenen HP Druckgerät eingesetzt wird. Diese Gewährleistung umfasst keine HP Tintenprodukte, die wieder aufgefüllt, wieder verwertet, wieder aufbereitet, falsch verwendet oder an denen Änderungen vorgenommen wurden.

Während der Gewährleistungsfrist gilt die Gewährleistung für das Produkt, solange die HP Tinte nicht aufgebraucht wird und das Enddatum für die Gewährleistung noch nicht erreicht wurde. Das Ablaufdatum für die Gewährleistung ist im Format JJJJ/MM wie gezeigt am Produkt zu finden:

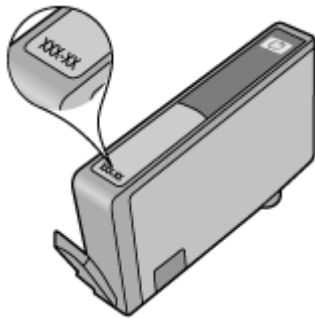

Eine Ausfertigung der HP Erklärung zur begrenzten Gewährleistung für den Drucker finden Sie in der gedruckten Dokumentation, die mit dem Produkt geliefert wurde.

Tipps zum Verwenden von Patronen

Beachten Sie die folgenden Tipps, wenn Sie mit Patronen arbeiten:

- Öffnen Sie Patronenverpackungen bzw. nehmen Sie die Kappen der Patronen erst ab, wenn Sie die Patrone tatsächlich einsetzen möchten. Durch die Kappen wird die Tintenverdunstung reduziert.
- Setzen Sie die Patronen in die korrekten Halterungen ein. Achten Sie darauf, dass die Farben und die Symbole der einzelnen Patronen und die Farben und Symbole der einzelnen Halterungen zueinander passen. Vergewissern Sie sich, dass alle Patronen einrasten.
- Wenn die Druckqualität niedrig ist, vergewissern Sie sich, dass die Tintenfüllstände ausreichend sind und dass es sich bei Ihren Patronen um Original HP Patronen handelt. Sollten weiterhin Probleme mit der Druckqualität bestehen, richten Sie den Drucker aus, oder reinigen Sie den Druckkopf. Weitere Informationen finden Sie unter [Ausrichten des Druckers](#) und [Automatisches Reinigen des Druckkopfs](#).
- Wenn eine Warnung zu einem niedrigen Tintenfüllstand angezeigt wird, sollten Sie Ersatzpatronen bereithalten, um mögliche Verzögerungen beim Drucken zu vermeiden. Sie müssen die Patronen erst auswechseln, wenn die Druckqualität nicht mehr ausreichend ist. Weitere Informationen finden Sie unter [Auswechseln der Patronen](#).
- Wenn in einer Meldung mitgeteilt wird, dass der Patronenwagen klemmt, versuchen Sie den Wagen wieder frei zu geben. Weitere Informationen finden Sie unter [Freigeben des Patronenwagens](#).

8 Anschlussmöglichkeiten

- [Hinzufügen des HP Deskjet zu einem Netzwerk](#)
- [Verbinden mit dem Drucker im Wireless-Betrieb ohne Router](#)
- [Wechseln von einer USB-Verbindung zu einem Wireless-Netzwerk](#)
- [Verbinden eines neuen Druckers](#)
- [Ändern der Netzwerkeinstellungen](#)
- [Tipps zum Einrichten und Verwenden eines Netzwerkdruckers](#)
- [Tools für erweiterte Druckerverwaltung \(für Netzwerkdrucker\)](#)

Hinzufügen des HP Deskjet zu einem Netzwerk

- [Wireless mit einem Router \(Infrastrukturnetzwerk\)](#)
- [WiFi Protected Setup \(WPS\)](#)

Wireless mit einem Router (Infrastrukturnetzwerk)

Sie benötigen Folgendes, um den HP Deskjet mit einem integrierten Wireless WLAN 802.11 Netzwerk zu verbinden:

- Ein Wireless 802.11b/g/n Netzwerk mit einem Wireless-Router oder Zugriffspunkt.

 **Hinweis** Von diesem Drucker werden nur Verbindungen im Frequenzbereich 2,4 GHz unterstützt.

- Einen Desktop- oder Laptop-Computer mit Unterstützung für Wireless-Netzwerke oder eine Netzwerkkarte (NIC). Der Computer muss mit dem Wireless-Netzwerk verbunden sein, in dem Sie den HP Deskjet installieren möchten.
- Netzwerkname (SSID).
- WEP-Schlüssel oder WPA-Kennwortschlüssel (bei Bedarf).
- Breitband-Internetzugang (empfohlen) über ein Kabel- oder DSL-Modem.
Wenn Sie Ihren HP Deskjet mit einem Wireless-Netzwerk verbinden, das über einen Internetzugang verfügt, empfiehlt HP die Verwendung eines Wireless-Routers (Zugriffspunkt oder Basisstation), der das DHCP (Dynamic Host Configuration Protocol) verwendet.

So verbinden Sie das Produkt mithilfe des Wireless-Einrichtungsassistenten:

1. Notieren Sie sich den Netzwerknamen (SSID) sowie den WEP-Schlüssel oder den WPA-Kennwortschlüssel.
2. Starten Sie den Wireless-Einrichtungsassistenten.
 - a. Tippen Sie in der Startanzeige auf das Symbol **Wireless** und dann auf **Einst.**
 - b. Tippen Sie auf **Wireless-Einrichtungsassistent**.
3. Stellen Sie eine Verbindung zum Wireless-Netzwerk her.
 - ▲ Wählen Sie Ihr Netzwerk in der Liste der erkannten Netzwerke aus.
4. Befolgen Sie die Anweisungen.
5. Installieren Sie die Software.

Verwandte Themen

- [Tipps zum Einrichten und Verwenden eines Netzwerkdruckers](#)

WiFi Protected Setup (WPS)

Wenn Sie den HP Deskjet über WPS (WiFi Protected Setup) mit einem Wireless-Netzwerk verbinden möchten, benötigen Sie Folgendes:

- Ein Wireless 802.11b/g/n Netzwerk mit einem WPS-fähigen Wireless-Router oder Zugriffspunkt.
-
-  **Hinweis** Von diesem Drucker werden nur Verbindungen im Frequenzbereich 2,4 GHz unterstützt.
-
- Einen Desktop- oder Laptop-Computer mit Unterstützung für Wireless-Netzwerke oder eine Netzwerkkarte (NIC). Der Computer muss mit dem Wireless-Netzwerk verbunden sein, in dem Sie den HP Deskjet installieren möchten.

So stellen Sie mithilfe von WiFi Protected Setup (WPS) eine Verbindung mit dem HP Deskjet her:

- Von WiFi Protected Setup werden zwei Methoden unterstützt: Tastenmethode und PIN-Methode. Sie müssen jedoch nicht beide Methoden verwenden, um den Drucker mit einem Wireless-Netzwerk zu verbinden. Wählen Sie eine der beiden folgenden Methoden aus:

Verwenden der Tastenmethode

- a. Wählen Sie die Einrichtungsmethode aus. Vergewissern Sie sich, dass die Tastenmethode von Ihrem WPS-fähigen Wireless-Router unterstützt wird.
 - Tippen Sie in der Startanzeige auf das Symbol **Wireless** und dann auf **Einst.**
 - Tippen Sie auf **WiFi Protected Setup**.
 - Tippen Sie auf **Einr. per Taste**.
- b. Richten Sie die Wireless-Verbindung ein.
 - Tippen Sie auf **Starten**.
 - Vergewissern Sie sich, dass der Router eingeschaltet ist.
 - Halten Sie die Taste an einem WPS-fähigen Router oder anderen Netzwerkgerät drei Sekunden lang gedrückt, um WPS zu aktivieren.

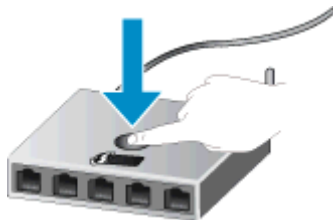

 **Hinweis** Vom Produkt wird ein Timer gestartet, der ungefähr zwei oder drei Minuten läuft. In dieser Zeit muss die entsprechende Taste am Netzwerkgerät gedrückt werden.

- Tippen Sie auf **OK**.
- c. Installieren Sie die Software.

Verwenden der PIN-Methode

- a. Wählen Sie die Einrichtungsmethode aus. Vergewissern Sie sich, dass die PIN-Methode von Ihrem WPS-fähigen Wireless-Router unterstützt wird.
 - Tippen Sie in der Startanzeige auf das Symbol **Wireless** und dann auf **Einst.**
 - Tippen Sie auf **WiFi Protected Setup**.
 - Tippen Sie auf **Einr. per PIN**.
- b. Richten Sie die Wireless-Verbindung ein.
 - Tippen Sie auf **Starten**.
 - Vergewissern Sie sich, dass der Router eingeschaltet ist.

 **Hinweis** Vom Produkt wird ein Timer gestartet, der ungefähr vier Minuten läuft. In dieser Zeit muss die entsprechende PIN auf dem Netzwerkgerät eingegeben werden.

Wenn Sie nicht wissen, wo die PIN einzugeben ist, schauen Sie in der Dokumentation zu Ihrem Netzwerkgerät nach.

- Tippen Sie auf **OK**.
- c. Installieren Sie die Software.

Verwandte Themen

- [Tipps zum Einrichten und Verwenden eines Netzwerkdruckers](#)

Verbinden mit dem Drucker im Wireless-Betrieb ohne Router

Mithilfe von Wireless direkt können Ihre Wi-Fi-Geräte (z. B.: Computer oder Smartphones) direkt über Wi-Fi eine Verbindung zum Drucker herstellen. Die Vorgehensweise entspricht dabei derjenigen, mit der Sie zurzeit Ihr Wi-Fi-Gerät mit neuen Wireless-Netzwerken oder -Hotspots verbinden. Über eine Verbindung für Wireless direkt können Sie direkt im Wireless-Betrieb mit dem Drucker drucken.

So stellen Sie ohne Router eine Wireless-Verbindung zum Drucker her:

1. Schalten Sie Wireless direkt über das Bedienfeld ein.
 - a. Tippen Sie in der Startanzeige auf das Symbol **Wireless**.
 - b. Wenn für Wireless direkt die Option „Aus“ angezeigt wird, tippen Sie auf **Einst.**
 - c. Tippen Sie auf **Wireless direkt** und dann auf **Ein (ohne Sicherheit)** oder **Ein (mit Sicherheit)**.

 **Hinweis** Wenn Sie die Sicherheitsfunktionen einschalten, können nur Benutzer, die in Besitz des Kennworts sind, wireless mit dem Drucker drucken. Wenn Sie die Sicherheitsfunktionen ausschalten, kann jeder Benutzer mit einem Wi-Fi-Gerät in Wi-Fi-Reichweite des Druckers eine Verbindung zum Drucker herstellen. HP empfiehlt Ihnen, Wireless direkt mit aktivierten Sicherheitsfunktionen zu verwenden.

2. Suchen Sie nach dem Namen und dem Kennwort für Wireless direkt, wenn die Sicherheitsfunktionen für Wireless direkt aktiviert sind:
 - a. Tippen Sie in der Startanzeige auf das Symbol **Wireless** und dann auf **Einst.** und **Wireless direkt**.
 - b. Tippen Sie auf **Anzeigename**, um den Namen für Wireless direkt anzuzeigen.
 - c. Tippen Sie auf **Kennwort anzeigen**, um das Kennwort für Wireless direkt anzuzeigen.
3. Schalten Sie auf dem Wireless-Computer oder dem mobilen Gerät den Wi-Fi-Funk ein, suchen Sie nach dem Namen für Wireless direkt, und stellen Sie eine Verbindung her (z. B. HP-Print-xx-Deskjet 6520). Wenn die Sicherheitsfunktionen für Wireless direkt aktiviert sind, geben Sie nach der entsprechenden Eingabeaufforderung das Kennwort für Wireless direkt ein.
4. Wenn Sie vom Computer aus über diese Verbindung drucken möchten, müssen Sie die Druckersoftware installieren. Wählen Sie beim Installieren der Software in der Anzeige, die den Verbindungstyp enthält, die Option **Wireless** aus. Wählen Sie Ihren Drucker aus, wenn er in der Liste aufgeführt ist, und stellen Sie dann die Installation der Software fertig.

 **Hinweis 1** Sie können nicht über die Verbindung für Wireless direkt auf das Internet zugreifen.

Hinweis 2 Die Verbindung für Wireless direkt ist selbst dann verfügbar, wenn der Drucker gleichzeitig mit einem Wireless-Home-Netzwerk verbunden ist.

Hinweis 3 Alle Funktionen, die in Ihrem Wireless-Home-Netzwerk verfügbar sind (wie Drucken, Scannen, Druckerwartung usw.), sind auch verfügbar, wenn ein Computer mit installierter Druckersoftware über Wireless direkt mit dem Drucker verbunden ist. Einige Funktionen werden ggf. nicht unterstützt, wenn der Drucker gleichzeitig über eine Wireless-Verbindung zum Home-Netzwerk und zu Wireless direkt verfügt.

Wechseln von einer USB-Verbindung zu einem Wireless-Netzwerk

Wenn der Drucker bei der anfänglichen Einrichtung und der Installation der Software über ein USB-Kabel direkt mit dem Computer verbunden war, können Sie problemlos zu einer Wireless-Netzwerkverbindung wechseln. Sie benötigen ein Wireless 802.11b/g/n Netzwerk mit einem Wireless-Router oder Zugriffspunkt (Access Point).

 **Hinweis** Von diesem Drucker werden nur Verbindungen im Frequenzbereich 2,4 GHz unterstützt.

So wechseln Sie von einer USB-Verbindung zu einem Wireless-Netzwerk:

- ▲ Befolgen Sie die Anweisungen für Ihr Betriebssystem:

Windows:

- a. Klicken Sie im Menü **Start** auf dem Computer auf **Alle Programme** und dann auf **HP**.
- b. Klicken Sie auf **HP Deskjet 6520 series** und dann auf **Druckereinrichtung und -software**. Klicken Sie anschließend auf **Bei Druckerverbindung von USB zu Wireless wechseln**.
- c. Befolgen Sie die angezeigten Anweisungen.

Mac:

- a. Tippen Sie in der Startanzeige auf das Symbol **Wireless** und dann auf **Einst..**
- b. Befolgen Sie die angezeigten Anweisungen, um den Drucker zu verbinden.
- c. Verwenden Sie den **HP Einrichtungsassistenten** unter Programme/Hewlett-Packard/Dienstprogramme, um bei der Softwareverbindung für diesen Drucker zu Wireless zu wechseln.

Verbinden eines neuen Druckers

So verbinden Sie einen neuen Drucker über die Druckersoftware:

Wenn die Verbindung zwischen Drucker und Computer nicht hergestellt wurde, müssen Sie die Verbindung über die Druckersoftware herstellen. Soll ein anderer neuer Drucker desselben Modells an den Computer angeschlossen werden, müssen Sie die Druckersoftware nicht erneut installieren.

- ▲ Befolgen Sie die Anweisungen für Ihr Betriebssystem:

Windows:

- a. Klicken Sie im Menü **Start** auf dem Computer auf **Alle Programme** und dann auf **HP**.
- b. Klicken Sie auf **HP Deskjet 6520 series** und **Druckereinrichtung und -software** und dann auf **Neuen Drucker verbinden**.
- c. Befolgen Sie die angezeigten Anweisungen.

Mac:

- a. Tippen Sie in der Startanzeige auf das Symbol **Wireless** und dann auf **Einst..**
- b. Befolgen Sie die angezeigten Anweisungen, um den Drucker zu verbinden.
- c. Verwenden Sie den **HP Einrichtungsassistenten** unter Programme/Hewlett-Packard/Dienstprogramme, um bei der Softwareverbindung für diesen Drucker zu Wireless zu wechseln.

Ändern der Netzwerkeinstellungen

Wenn die Wireless-Einstellungen geändert werden sollen, die zuvor für ein Netzwerk konfiguriert wurden, müssen Sie den Wireless-Einrichtungsassistenten über das Druckerdisplay ausführen.

So führen Sie den Wireless-Einrichtungsassistenten aus, um die Netzwerkeinstellungen zu ändern:

1. Tippen Sie in der Startanzeige auf das Symbol **Wireless** und dann auf **Einst.**.
2. Tippen Sie auf **Wireless-Einrichtungsassistent**.
3. Befolgen Sie die angezeigten Anweisungen, um die Netzwerkeinstellungen zu ändern.

Tipps zum Einrichten und Verwenden eines Netzwerkdruckers

Beachten Sie beim Einrichten und Verwenden eines Netzwerkdruckers die folgenden Tipps:

- Vergewissern Sie sich, dass der Wireless-Router eingeschaltet ist, wenn Sie den Drucker in einem Wireless-Netzwerk einrichten. Der Drucker sucht nach Wireless-Routern und listet die Namen der erkannten Netzwerke auf dem Display auf.
- Tippen Sie zum Überprüfen der Wireless-Verbindung auf dem Bedienfeld auf das Symbol **Wireless**. Wird **Wireless Aus** angezeigt, tippen Sie auf **Einschalten**.
- Wenn Ihr Computer mit einem VPN-Netzwerk (Virtual Private Network) verbunden ist, müssen Sie die Verbindung zum VPN trennen, bevor Sie auf ein anderes Gerät (wie den Drucker) im Netzwerk zugreifen können.
- Vorgehensweise zum Konfigurieren Ihres Netzwerks und des Druckers für Wireless-Druck. [Klicken Sie hier, um online auf weitere Informationen zuzugreifen.](#)
- Vorgehensweise zum Auffinden der Sicherheitseinstellungen für das Netzwerk. [Klicken Sie hier, um online auf weitere Informationen zuzugreifen.](#)
- Informationen zum Netzwerkdiagnoseprogramm (nur Windows) und weitere Tipps zur Fehlerbehebung. [Klicken Sie hier, um online auf weitere Informationen zuzugreifen.](#)
- Vorgehensweise zum Wechseln von einer USB- zu einer Wireless-Verbindung. [Klicken Sie hier, um online auf weitere Informationen zuzugreifen.](#)
- Vorgehensweise zum Verwenden Ihrer Firewall und Ihrer Antivirusprogramme während der Druckereinrichtung. [Klicken Sie hier, um online auf weitere Informationen zuzugreifen.](#)

Tools für erweiterte Druckerverwaltung (für Netzwerkdrucker)

Wenn der Drucker über Wireless direkt mit einem Netzwerk oder einem Computer verbunden ist, können Sie mit dem eingebetteten Webserver Statusinformationen anzeigen, Einstellungen ändern und den Drucker von Ihrem Computer aus verwalten.

 **Hinweis** Sie benötigen ggf. ein Kennwort, um einige der Einstellungen anzeigen oder ändern zu können.

Sie können den eingebetteten Webserver öffnen und verwenden, ohne mit dem Internet verbunden zu sein. In diesem Fall sind jedoch nicht alle Funktionen verfügbar.

-
- [Zugreifen auf den eingebetteten Webserver](#)
 - [Informationen zu Cookies](#)

Zugreifen auf den eingebetteten Webserver

Öffnen des eingebetteten Webservers für den Drucker in einem Netzwerk

1. Der Drucker muss sich in einem Netzwerk befinden und über eine IP-Adresse verfügen. Suchen Sie die IP-Adresse, indem Sie im Bedienfeld auf der Startanzeige auf das Symbol **Wireless** tippen oder indem Sie eine Netzwerkkonfigurationsseite drucken.
2. Geben Sie in einem unterstützten Webbrowser auf Ihrem Computer die IP-Adresse oder den Hostnamen ein, die/der dem Drucker zugeordnet wurde.
Wenn die IP-Adresse beispielsweise 192.168.0.12 lautet, geben Sie folgende Adresse in einen Webbrowser wie den Internet Explorer ein: `http://192.168.0.12`.

Öffnen des eingebetteten Webservers für den Drucker, der über Wireless direkt mit einem Computer verbunden wird

1. Wenn Ihr Drucker über Wireless direkt mit einem Computer verbunden ist, vergewissern Sie sich, dass Wireless direkt aktiviert ist.
Tippen Sie in der Startanzeige auf das Symbol **Wireless**, um den Status für Wireless direkt zu überprüfen. Zum Einschalten tippen Sie ggf. auf **Einst.** und dann auf **Wireless direkt**. Je nach Netzwerkeinstellungen auf dem Computer müssen Sie ggf. eine neue Verbindung zwischen dem Computer und dem Drucker herstellen. Informieren Sie sich, wie sich der Drucker über Wireless direkt mit dem Computer verbinden lässt. Unter [Verbinden mit dem Drucker im Wireless-Betrieb ohne Router](#) finden Sie weitere Informationen.
2. Geben Sie in einem unterstützten Webbrowser wie den Internet Explorer auf Ihrem Computer die IP-Adresse ein (`http://192.168.223.1`).

 **Hinweis** Die IP-Adresse für die Wireless direkt Verbindung ist fest und lautet immer **192.168.223.1**.

Informationen zu Cookies

Der eingebettete Webserver (EWS, Embedded Web Server) speichert sehr kleine Textdateien (Cookies) auf der Festplatte, wenn Sie damit arbeiten. Diese Dateien dienen dazu, Ihren Computer zu erkennen, wenn Sie den EWS das nächste Mal aufrufen. Wenn Sie beispielsweise die EWS-Sprache konfigurieren, wird diese Einstellung in einem Cookie abgelegt, sodass die Seiten beim nächsten Zugreifen auf den EWS in der betreffenden Sprache angezeigt werden. Manche Cookies werden am Ende jeder Sitzung gelöscht (z. B. das Cookie, in dem die ausgewählte Sprache gespeichert ist). Andere Cookies bleiben so lange auf dem Computer gespeichert, bis sie manuell gelöscht werden (z. B. das Cookie, in dem die benutzerdefinierten Einstellungen gespeichert sind).

Sie können Ihren Browser wahlweise so konfigurieren, dass Cookies automatisch angenommen werden oder jedes Mal nachgefragt wird, wenn ein Cookie angeboten wird. Letzteres überlässt Ihnen die Entscheidung, Cookies einzeln anzunehmen oder abzulehnen. Sie können mit Ihrem Browser auch unerwünschte Cookies entfernen.

 **Hinweis** Wenn Sie Cookies deaktivieren, sind je nach Drucker eine oder mehrere der folgenden Funktionen nicht mehr verfügbar.

- Wiederaufnahme der Anwendung an dem Punkt, an dem sie beendet wurde (besonders sinnvoll beim Verwenden von Einrichtungsassistenten).
- Merken der Spracheinstellung für den EWS-Browser.
- Personalisieren der EWS-Startseite.

Informationen darüber, wie Sie Ihre Datenschutz- und Cookie-Einstellungen ändern oder Cookies anzeigen oder löschen können, finden Sie in der Dokumentation Ihres Webbrowsers.

9 Lösen von Problemen

- [Weitere Hilfe](#)
- [Registrieren Ihres Druckers](#)
- [Beseitigen eines Papierstaus](#)
- [Lösen von Druckproblemen](#)
- [Lösen von Problemen beim Kopieren und Scannen](#)
- [Lösen von Netzwerkproblemen](#)
- [Telefonischer Support durch HP](#)

Weitere Hilfe

Weitere Informationen und Hilfe zu Ihrem HP Deskjet erhalten Sie, indem Sie ein Stichwort in das Feld **Suchen** links oben im Help Viewer eingeben. Es werden Titel für verwandte Themen -- sowohl lokale als auch Onlinethemen -- aufgelistet.



[Klicken Sie hier, um online auf weitere Informationen zuzugreifen.](#)

Registrieren Ihres Druckers

Nehmen Sie sich ein paar Minuten Zeit, um Ihren Drucker registrieren zu lassen. Dadurch profitieren Sie von einem schnelleren Service, einem effektiveren Support und Hinweisen zum Produktsupport. Wenn der Drucker nicht beim Installieren der Software registriert wurde, können Sie die Registrierung jetzt unter folgender Adresse vornehmen: <http://www.register.hp.com>.

Beseitigen eines Papierstaus

Beseitigen Sie den Papierstau aus dem Foto- oder dem Hauptpapierfach.

So beseitigen Sie einen Papierstau aus dem Foto- und dem Hauptpapierfach:

1. Öffnen Sie die Zugangsklappe zu den Patronen.



2. Öffnen Sie die Papierfadabdeckung.

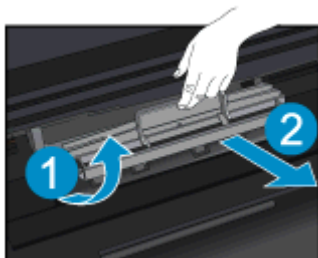

3. Ziehen Sie das eingeklemmte Papier von der hinteren Walze ab.



4. Schließen Sie die Papierfadabdeckung.

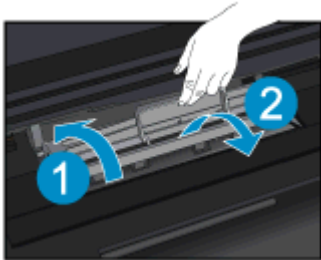

5. Schließen Sie die Zugangsklappe zu den Patronen.



6. Starten Sie den Druckvorgang erneut.
Beseitigen Sie den Papierstau in der Duplexeinheit.

So beseitigen Sie einen Papierstau in der Duplexeinheit:

1. Öffnen Sie die Zugangsklappe zu den Patronen.



2. Öffnen Sie die Papierfadabdeckung.

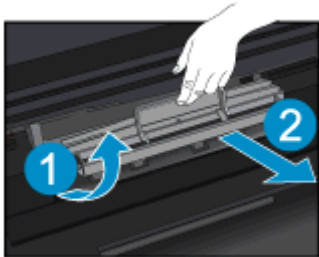

3. Drücken Sie in die Öffnung der Pfadabdeckung der Duplexeinheit, um diese anzuheben. Entfernen Sie das eingeklemmte Papier.

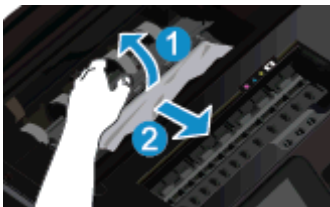

4. Schließen Sie die Papierpfadabdeckung.

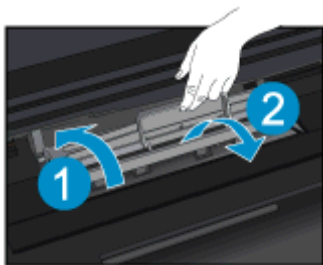

5. Schließen Sie die Zugangsklappe zu den Patronen.



6. Starten Sie den Druckvorgang erneut.

Besteht das Problem danach weiterhin, [klicken Sie hier, um online auf weitere Informationen zur Fehlerbehebung zuzugreifen](#).

Freigeben des Patronenwagens

Entfernen Sie alle Objekte wie Papier, die den Patronenwagen blockieren.

 **Hinweis** Verwenden Sie zum Beseitigen von Papierstaus keine Werkzeuge oder sonstigen Gegenstände. Gehen Sie stets vorsichtig vor, wenn Sie gestautes Papier aus dem Inneren des Druckers entfernen.

Tippen Sie in der Startanzeige auf **Hilfe**, um die Hilfe über das Druckerdisplay aufzurufen. Berühren Sie die Anzeige mit dem Finger und ziehen Sie horizontal, um im Menü zu blättern. Tippen Sie auf **Fehlerbehebung und Support** und dann auf **Patronenwagen lösen**.



[Klicken Sie hier, um online auf weitere Informationen zuzugreifen.](#)

Lösen von Druckproblemen

Vergewissern Sie sich, dass der Drucker eingeschaltet und Papier im Papierfach eingelegt ist. Wenn weiterhin kein Druck möglich ist, ziehen Sie das Dienstprogramm „Print Diagnostic“ von HP zu Rate (nur Windows). Dieses hilft Ihnen bei üblichen Problemen, die die Meldung „Drucken nicht möglich“ verursachen. Klicken Sie im Menü **Start** auf Ihrem Computer auf **Alle Programme** und dann auf **HP**. Klicken Sie unter **HP Deskjet 6520 series** auf **HP Deskjet 6520 series** und dann auf **Hilfe**. Doppelklicken Sie auf **Dienstprogramm „HP Print Diagnostic“**.



[Klicken Sie hier, um online auf weitere Informationen zuzugreifen.](#)

Wenn die Druckqualität nicht zufrieden stellend ist, versuchen Sie wie folgt, die Druckqualität zu verbessern:

- Verwenden Sie den Druckerstatus- und den Druckqualitätsbericht, um Probleme mit dem Drucker und der Druckqualität zu diagnostizieren. Tippen Sie in der Startanzeige auf das Symbol **Einst.** und dann auf **Extras**. Tippen Sie auf **Druckerstatusbericht** oder **Druckqualitätsbericht**. [Klicken Sie hier, um online auf weitere Informationen zuzugreifen.](#)
- Sind in Ausdrucken Farben oder Linien falsch ausgerichtet, richten Sie den Drucker aus. Weitere Informationen finden Sie unter [Ausrichten des Druckers](#).

Lösen von Problemen beim Kopieren und Scannen

HP stellt ein Dienstprogramm „Scan Diagnostic“ zur Verfügung (nur Windows), mit dessen Hilfe sich viele gängige Ursachen für die Meldung Scan nicht möglich beheben lassen. Klicken Sie im Menü **Start** auf Ihrem Computer auf **Alle Programme** und dann auf **HP**. Klicken Sie unter **HP Deskjet 6520 series** auf **HP Deskjet 6520 series** und **Hilfe**, und doppelklicken Sie dann auf **Dienstprogramm „HP Scan Diagnostic“**.

Weitere Informationen zum Lösen von Scanproblemen. [Klicken Sie hier, um online auf weitere Informationen zuzugreifen.](#)

Weitere Informationen zum Lösen von Problemen beim Kopieren. [Klicken Sie hier, um online auf weitere Informationen zuzugreifen.](#)

Lösen von Netzwerkproblemen

Überprüfen Sie die Netzwerkkonfiguration, oder drucken Sie den Testbericht für das Wireless-Netzwerk, um Probleme mit der Netzwerkverbindung leichter diagnostizieren zu können.

So überprüfen Sie die Netzwerkkonfiguration und drucken den Wireless-Testbericht:

1. Tippen Sie in der Startanzeige auf das Symbol **Wireless** und dann auf **Einst.**
2. Berühren Sie die Anzeige mit dem Finger und ziehen Sie vertikal, um durch die Optionen zu blättern. Tippen Sie auf **Netzwerkkonfiguration anzeigen** oder auf **Wirel.-Testbericht drucken**.

Klicken Sie auf die Links weiter unten, um weitere Informationen zum Lösen von Netzwerkproblemen zu erhalten.

- Weitere Informationen zum Wireless-Druck. [Klicken Sie hier, um online auf weitere Informationen zuzugreifen.](#)
- Vorgehensweise zum Auffinden der Sicherheitseinstellungen für das Netzwerk. [Klicken Sie hier, um online auf weitere Informationen zuzugreifen.](#)
- Informationen zum Netzwerkdiagnoseprogramm (nur Windows) und weitere Tipps zur Fehlerbehebung. [Klicken Sie hier, um online auf weitere Informationen zuzugreifen.](#)
- Vorgehensweise zum Verwenden Ihrer Firewall und Ihrer Antivirusprogramme während der Druckereinrichtung. [Klicken Sie hier, um online auf weitere Informationen zuzugreifen.](#)

Telefonischer Support durch HP

Die verfügbaren Optionen für den telefonischen Support variieren je nach Produkt, Land/Region und Sprache.

Dieser Abschnitt enthält folgende Themen:

- [Dauer des telefonischen Supports](#)
- [Anrufen beim HP Support](#)
- [Nach Ablauf des telefonischen Supports](#)

Dauer des telefonischen Supports

Telefonischer Support ist in Nordamerika, im asiatisch-pazifischen Raum und in Lateinamerika (einschließlich Mexiko) für den Zeitraum von einem Jahr verfügbar. Informationen zur Dauer der kostenlosen telefonischen Unterstützung in Europa, im Nahen Osten und in Afrika finden Sie unter www.hp.com/support. Es fallen die üblichen Telefongebühren an.

Anrufen beim HP Support

Begeben Sie sich an Ihren Computer, und stellen Sie ggf. das Gerät in Reichweite auf. Halten Sie die folgenden Informationen bereit:

- Produktname (HP Deskjet 6520 series)
- Seriennummer (auf der Rück- oder Unterseite des Geräts)
- Wortlaut der Meldungen, die im Problemfall angezeigt werden
- Antworten auf die folgenden Fragen:
 - Ist dieses Problem schon einmal aufgetreten?
 - Können Sie das Problem erneut herbeiführen?
 - Haben Sie auf dem Computer neue Hardware oder Software installiert, bevor das Problem aufgetreten ist?
 - Ist etwas anderes geschehen, bevor das Problem aufgetreten ist (z. B. ein Gewitter, das Gerät wurde transportiert usw.)?

Eine Liste mit Telefonnummern für den Support finden Sie unter www.hp.com/support.

Nach Ablauf des telefonischen Supports

Nach Ablauf des telefonischen Supports können Sie das HP Support-Angebot gegen eine zusätzliche Gebühr weiterhin in Anspruch nehmen. Sie erhalten auch Unterstützung auf der HP Support-Website: www.hp.com/support. Wenden Sie sich an Ihren HP Händler, oder rufen die Support-Telefonnummer für Ihr Land/Ihre Region an, und erkundigen Sie sich nach den Möglichkeiten zur weiteren Unterstützung.

Zusätzliche Gewährleistungsoptionen

Gegen eine zusätzliche Gebühr sind erweiterte Serviceangebote für den HP Deskjet verfügbar. Rufen Sie www.hp.com/support auf, und wählen Sie Ihr Land/Ihre Region aus. Prüfen Sie dann im Bereich für Services und Gewährleistung, welche erweiterten Serviceangebote zur Verfügung stehen.

Zubehör-Upgrade für Patronen

Wenn das Zubehör-Upgrade nicht erfolgreich ist, versuchen Sie Maßnahmen zu ergreifen, damit der Drucker die Zubehör-Upgrade-Patrone erkennt.

So bringen Sie den Drucker dazu, dass er die Zubehör-Upgrade-Patrone erkennt:

1. Nehmen Sie die Zubehör-Upgrade-Patrone heraus.
2. Setzen Sie die Originalpatrone in den Patronenwagen ein.
3. Schließen Sie die Zugangsklappe zu den Patronen, und warten Sie, bis der Druckwagen sich nicht mehr bewegt.
4. Nehmen Sie die Originalpatrone heraus, und wechseln Sie diese durch die Zubehör-Upgrade-Patrone aus.
5. Schließen Sie die Zugangsklappe zu den Patronen, und warten Sie, bis der Druckwagen sich nicht mehr bewegt.

Wenn weiterhin eine Fehlermeldung in Bezug auf das Zubehör-Upgrade angezeigt wird, nehmen Sie Kontakt zum HP Support auf.



[Klicken Sie hier, um online auf weitere Informationen zuzugreifen.](#)

Vorbereiten des Druckers

Wenn die Druckqualität nicht zufrieden stellend ist, lassen Sie die Patronen über das Bedienfeld reinigen. Weitere Informationen finden Sie unter [Automatisches Reinigen des Druckkopfs](#).

Verwenden Sie die Funktion „Autom.-Aus“ des Druckers, um die Stromversorgung des Druckers zu verwalten und die Patronen zu warten. Weitere Informationen finden Sie unter [Autom.-Aus](#).

Überprüfen der Zugangsklappe zu den Patronen

Die Zugangsklappe zu den Patronen muss geschlossen sein, um drucken zu können.



[Klicken Sie hier, um online auf weitere Informationen zuzugreifen.](#)

Druckkopffehler

Am Druckkopf in diesem Produkt ist ein Fehler aufgetreten. Wenden Sie sich an den HP Support.



[Klicken Sie hier, um online auf weitere Informationen zuzugreifen.](#)

Druckerfehler

Wenn der Drucker bereits aus- und wieder eingeschaltet wurde und das Problem weiterhin besteht, nehmen Sie Kontakt zum HP Support auf.



[Klicken Sie hier, um online auf weitere Informationen zuzugreifen.](#)

Probleme mit den Tintenpatronen

So lösen Sie Probleme mit den Tintenpatronen:

1. Nehmen Sie die Patronen heraus, und setzen Sie diese wieder ein. Vergewissern Sie sich, dass die Patronen sich in den richtigen Halterungen befinden.
2. Besteht das Problem nach dem erneuten Einsetzen der Patronen weiterhin, reinigen Sie die Kontakte der Patronen.

So reinigen Sie die Kontakte der Patronen

⚠ Vorsicht Die Reinigung dauert in der Regel nur wenige Minuten. Sie müssen die Tintenpatronen schnellstmöglich wieder in das Produkt einsetzen. Es empfiehlt sich, die Tintenpatronen nicht länger als 30 Minuten außerhalb des Geräts zu belassen. Ansonsten kann es zu Schäden am Druckkopf und an den Tintenpatronen kommen.

- a. Vergewissern Sie sich, dass das Produkt eingeschaltet ist.
- b. Öffnen Sie die Zugangsklappe zu den Patronen.



Warten Sie, bis sich der Patronenwagen im Bereich mit den Tintenetiketten im Produkt befindet.

- c. Drücken Sie auf die Arretierung an der Tintenpatrone, die in der Fehlermeldung angegeben ist, und nehmen Sie diese anschließend aus der Halterung.

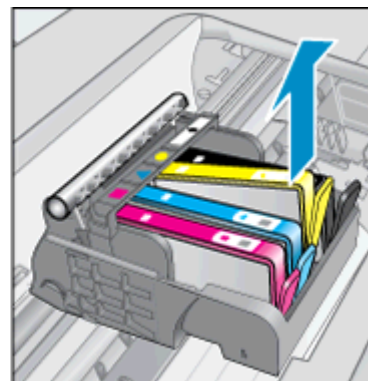
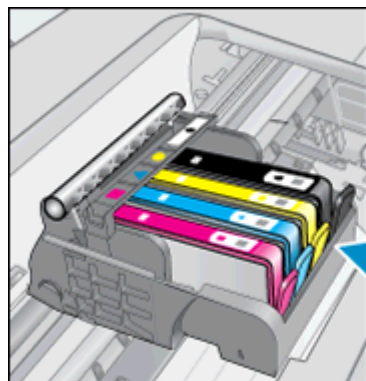

- d. Halten Sie die Tintenpatrone an den Seiten mit der Unterseite nach oben fest, und suchen Sie nach den elektrischen Kontakten an der Tintenpatrone.
Bei den elektrischen Kontakten handelt es sich um vier Rechtecke aus kupfer- oder goldfarbenem Metall an der Unterseite der Tintenpatrone.

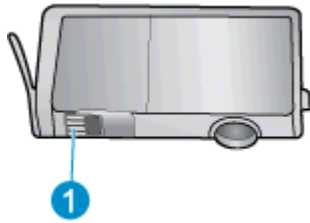

1 Elektrische Kontakte

- e. Wischen Sie die Kontakte ausschließlich mit einem angefeuchteten fusselfreien Tuch ab.
-
- ⚠ **Vorsicht** Achten Sie darauf, dass Sie ausschließlich die Kontakte berühren. Verschmieren Sie keine Tinte oder anderen Abrieb auf andere Stellen der Patrone.
-
- f. Suchen Sie im Inneren des Produkts nach den Kontakten am Druckkopf. Die Kontakte sehen wie vier kupfer- oder goldfarbene Stifte aus, die den Kontakten an der Tintenpatrone entsprechen.

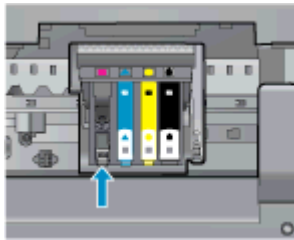

- g. Reinigen Sie die Kontakte mit einem trockenen Reinigungsstäbchen oder einem fusselfreien Tuch.
h. Setzen Sie die Tintenpatrone wieder ein.
i. Schließen Sie die Zugangsklappe, und prüfen Sie, ob die Ursache für die Fehlermeldung behoben wurde.
j. Wenn die Fehlermeldung weiterhin erscheint, schalten Sie das Produkt aus und anschließend wieder ein.
3. Wenn das Problem weiterhin besteht, wechseln Sie die Patronen aus. Weitere Informationen finden Sie unter [Auswechseln der Patronen](#).



[Klicken Sie hier, um online auf weitere Informationen zuzugreifen.](#)

SETUP-Patronen

Beim ersten Einrichten des Druckers müssen Sie die Patronen einsetzen, die im Karton mit dem Drucker geliefert wurden. Diese Patronen sind mit der Aufschrift SETUP gekennzeichnet, und sie dienen zum Kalibrieren des Druckers, bevor der erste Druckauftrag ausgeführt wird. Wenn die SETUP-Patronen bei der anfänglichen Einrichtung des Produkts nicht eingesetzt sind, führt dies zu einem Fehler.

Wenn ein Satz herkömmlicher Patronen eingesetzt wurde, nehmen Sie diese heraus, und setzen Sie die SETUP-Patronen ein, um die Druckereinrichtung durchzuführen. Nach dem Einrichten des Druckers kann der Drucker mit den herkömmlichen Patronen verwendet werden.

⚠ **Warnung** Öffnen Sie Patronenverpackungen bzw. nehmen Sie die Kappen der Patronen erst ab, wenn Sie die Patrone tatsächlich einsetzen möchten. Durch die Kappen wird die Tintenverdunstung reduziert. Sie können, falls erforderlich, die orangefarbenen Kappen von den SETUP-Patronen verwenden.

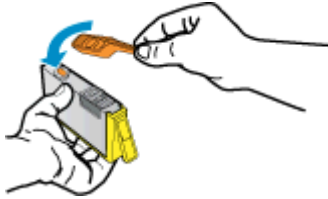

Wenn die Fehlermeldung weiterhin angezeigt wird, nehmen Sie Kontakt zum HP Support auf.



[Klicken Sie hier, um online auf weitere Informationen zuzugreifen.](#)

Patronen früherer Generation

Sie müssen eine neuere Version dieser Patrone verwenden. In den meisten Fällen finden Sie auf der Außenseite der Verpackung Informationen zu einer neueren Version der Patronen sowie das Ablaufdatum der Garantie.



Wenn einige Leerzeichen neben dem Datum die Zeichen „v1“ angegeben sind, handelt es sich um eine Patrone der aktualisierten neueren Version. Handelt es sich um eine Patrone einer früheren Generation, bitten Sie den HP Support um Hilfe oder Ersatz.



[Klicken Sie hier, um online auf weitere Informationen zuzugreifen.](#)

10 Technische Daten

Die technischen Daten und die internationalen Zulassungsinformationen für den HP Deskjet finden Sie in diesem Abschnitt.

Weitere Spezifikationen und technische Daten finden Sie in der gedruckten Dokumentation des HP Deskjet.

Dieser Abschnitt enthält folgende Themen:

- [Hinweis](#)
- [Infos zu Patronen-Chip](#)
- [Spezifikationen](#)
- [Programm zur umweltfreundlichen Produktherstellung](#)
- [Zulassungsinformationen](#)
- [Rechtliche Hinweise zu kabellosen Produkten](#)

Hinweis

Hewlett-Packard Company weist auf Folgendes hin:

Die Informationen in diesem Dokument können jederzeit ohne vorherige Ankündigung geändert werden.

Alle Rechte vorbehalten. Die Verfielfältigung, Adaptation oder Übersetzung dieses Materials ist ohne vorherige schriftliche Genehmigung von Hewlett-Packard verboten, mit Ausnahme des Umfangs, den die Urheberrechtsgesetze zulassen. Die einzigen Gewährleistungen für HP-Produkte und Dienste werden in den Gewährleistungserklärungen beschrieben, die im Lieferumfang unserer Produkte und Dienste enthalten sind. Keine in diesem Dokument beschriebene Bedingung stellt eine zusätzliche Gewährleistung dar. HP ist nicht haftbar für technische oder redaktionelle Fehler sowie Auslassungen.

© 2012 Hewlett-Packard Development Company, L.P.

Microsoft, Windows, Windows XP und Windows Vista sind in den USA eingetragene Marken der Microsoft Corporation.

Windows 7 ist eine eingetragene Marke oder Marke der Microsoft Corporation in den USA und/oder in anderen Ländern.

Intel und Pentium sind Marken oder eingetragene Marken der Intel Corporation oder seiner Tochterunternehmen in den USA und in anderen Ländern.

Adobe® ist eine Marke von Adobe Systems Incorporated.

Infos zu Patronen-Chip

Die in diesem Produkt verwendeten HP Patronen sind mit einem Speicher-Chip ausgestattet, der den Betrieb des Produkts erleichtert. Außerdem werden von diesem Speicher-Chip klar umgrenzte Daten zur Nutzung des Produkts gesammelt. Dazu zählt Folgendes: das Datum, an dem die Patrone anfänglich eingesetzt wurde, das Datum, an dem die Patrone zuletzt verwendet wurde, die Anzahl der Seiten, die mit der Patrone gedruckt wurden, die Abdeckungsrate der Seiten, die verwendeten Druckmodi sowie eventuell aufgetretene Druckfehler und das Produktmodell. Diese Daten helfen HP, zukünftige Produkte zu entwickeln, die noch besser auf den Bedarf unserer Kunden abgestimmt sind.

Die vom Speicher-Chip der Patrone gesammelten Daten enthalten keine Informationen, mit denen sich der jeweilige Kunde oder Benutzer der Patrone oder deren Produkt ermitteln lässt.

HP sammelt Stichproben der Speicher-Chips von Patronen, die im Rahmen des kostenlosen Rückgabe- und Recycling-Programms von HP (HP Planet Partners: www.hp.com/hpinfo/globalcitizenship/environment/recycle/) zurückgegeben werden. Die Speicher-Chips aus diesen Stichproben werden gelesen und analysiert, um zukünftige HP Produkte weiter zu verbessern. HP Partner, die am Recycling dieser Patronen beteiligt sind, können möglicherweise ebenfalls auf diese Daten zugreifen.

Jeder Dritte, in dessen Besitz diese Patronen gelangen, kann ggf. auf die anonymen Daten auf dem Speicher-Chip zugreifen. Wenn Sie den Zugriff auf diese Daten nicht zulassen möchten, können Sie die Chips unbrauchbar machen. Sobald Sie den Speicher-Chip unbrauchbar machen, kann die Patrone jedoch nicht mehr in einem HP Produkt verwendet werden.

Wenn Ihnen die Bereitstellung dieser anonymen Daten Sorgen macht, können Sie den Zugriff auf diese Daten deaktivieren, indem Sie die Funktion zum Sammeln der Nutzungsdaten des Produkts deaktivieren.

So deaktivieren Sie die Funktion zum Sammeln der Nutzungsdaten:

1. Tippen Sie in der Startanzeige auf das Symbol **Einst.**



2. Tippen Sie auf **Voreinstellungen**.
3. Berühren Sie die Anzeige mit dem Finger und ziehen Sie vertikal, um durch die Optionen zu blättern. Tippen Sie auf **Patronen-Chip-Infos** und dann auf **Aus**.

Hinweis 1 Stellen Sie die werkseitigen Standardeinstellungen wieder her, um die Funktion zum Sammeln der Nutzungsdaten wieder zu aktivieren.

Hinweis 2 Sie können die Patrone weiterhin im HP Produkt verwenden, wenn Sie die Funktion zum Sammeln der Nutzungsdaten des Produkts für den Speicher-Chip deaktivieren.

Spezifikationen

Dieser Abschnitt enthält die technischen Daten des HP Deskjet. Weitere Produktspezifikationen finden Sie auf dem Produktdatenblatt unter www.hp.com/support.

Systemanforderungen

Die Software- und Systemanforderungen können Sie der Infodatei entnehmen.

Informationen zu zukünftigen Betriebssystem-Releases sowie Supportinformationen finden Sie auf der HP Support-Website unter www.hp.com/support.

Umgebungsbedingungen

- Empfohlener Betriebstemperaturbereich: 15 ° bis 32 °C
- Max. Betriebstemperatur: 5 bis 40 °C
- Luftfeuchtigkeit: 20 bis 80 % relative Luftfeuchtigkeit, nicht kondensierend (empfohlen); 25 °C maximaler Taupunkt
- Lagerungstemperatur: -40 °C bis 60 °C
- Wenn starke elektromagnetische Felder vorhanden sind, kann die Ausgabe des HP Deskjet leicht verzerrt sein.
- HP empfiehlt die Verwendung eines höchstens 3 m langen USB-Kabels, um Störungen aufgrund von potenziellen, starken elektromagnetischen Feldern zu reduzieren

Druckspezifikationen

- Die Druckgeschwindigkeit hängt von der Komplexität des Dokuments ab.
- Drucktechnologie: Thermischer Tintenstrahldruck
- Druckersprache: PCL3 GUI

Scanspezifikationen

- Optische Auflösung: Bis zu 1200 dpi
- Hardware-Auflösung: Bis zu 1200 x 2400 dpi
- Erweiterte Auflösung: Bis zu 2400 x 2400 dpi
- Bittiefe: Farbe: 24 Bit, Graustufen: 8 Bit (256 Graustufen)
- Maximale Größe beim Scannen über das Scannerglas: 21,6 x 29,7 cm
- Unterstützte Dateitypen: BMP, JPEG, PNG, TIFF, PDF
- Twain-Version: 1.9

Kopierspezifikationen

- Digitale Bildverarbeitung
- Die maximale Anzahl von Kopien hängt vom Modell ab.
- Die Kopiergeschwindigkeit variiert je nach Komplexität des Dokuments und nach Modell.

Ergiebigkeit von Patronen

Weitere Informationen zur Ergiebigkeit von Patronen finden Sie auf der folgenden HP Website: www.hp.com/learnaboutsupplies.

Druckauflösung

Druckauflösung

Entwurfsmodus	<ul style="list-style-type: none">• Farbeingabe/Rendering Schwarzweiß: 300 x 300 dpi• Ausgabe (Schwarzweiß/Farbe): Automatisch
Normaler Modus	<ul style="list-style-type: none">• Farbeingabe/Rendering Schwarzweiß: 600 x 600 dpi• Ausgabe (Schwarzweiß/Farbe): Automatisch
Normal – Modus „Optimal“	<ul style="list-style-type: none">• Farbeingabe/Rendering Schwarzweiß: 600 x 600 dpi• Ausgabe (Schwarzweiß/Farbe): Automatisch
Foto – Modus „Optimal“	<ul style="list-style-type: none">• Farbeingabe/Rendering Schwarzweiß: 600 x 600 dpi• Ausgabe (Schwarzweiß/Farbe): Automatisch
Modus mit maximaler Auflösung	<ul style="list-style-type: none">• Farbeingabe/Rendering Schwarzweiß: 1200 x 1200 dpi• Ausgabe: Automatisch (Schwarzweiß), 4800 x 1200 dpi optimiert (Farbe)

Programm zur umweltfreundlichen Produktherstellung

Hewlett-Packard hat sich der umweltfreundlichen Herstellung qualitativ hochwertiger Produkte verpflichtet. Das Produkt ist so konzipiert, dass es recycelt werden kann. Die Anzahl der verwendeten Materialien wurde auf ein Minimum reduziert, ohne die Funktionalität und Zuverlässigkeit des Druckers einzuschränken. Verbundstoffe wurden so entwickelt, dass sie einfach zu trennen sind. Die Befestigungs- und Verbindungsteile sind gut sichtbar und leicht zugänglich und können mit gebräuchlichen Werkzeugen abmontiert werden. Die wichtigsten Teile sind so konzipiert, dass sie sich leicht auseinanderbauen und reparieren lassen.

Weitere Informationen zu diesem Thema finden Sie auf der HP Website

www.hp.com/hpinfo/globalcitizenship/environment/index.html.

Dieser Abschnitt enthält folgende Themen:

- [Hinweise zum Umweltschutz](#)
- [Autom.-Aus](#)
- [Ruhemodus](#)
- [Papier](#)
- [Kunststoff](#)
- [Datenblätter zur Materialsicherheit](#)
- [Recycling-Programm](#)
- [Recycling-Programm für HP Inkjet-Verbrauchsmaterialien](#)
- [Leistungsaufnahme](#)
- [Disposal of waste equipment by users in private households in the European Union](#)
- [Chemische Substanzen](#)
- [Richtlinie zur Beschränkung der Verwendung gefährlicher Stoffe \(Ukraine\)](#)
- [Battery disposal in the Netherlands](#)
- [Battery disposal in Taiwan](#)
- [Hinweis zu Perchloraten \(für den US-Bundesstaat Kalifornien\)](#)
- [EU battery directive](#)

Hinweise zum Umweltschutz

HP engagiert sich zusammen mit seinen Kunden, um die Umweltauswirkungen der verwendeten Produkte zu reduzieren. HP hat die folgenden Hinweise zum Umweltschutz bereitgestellt, damit Sie sich auf Methoden konzentrieren können, die es Ihnen gestatten, die Umweltauswirkungen der von Ihnen gewählten

Druckausstattung zu beurteilen und zu reduzieren. Neben den speziellen Merkmalen dieses Produkts können Sie die HP Eco Solutions Website besuchen, um weitere Informationen zu den Umweltinitiativen von HP zu erhalten.

www.hp.com/hpinfo/globalcitizenship/environment/

Autom.-Aus

„Autom.-Aus“ wird standardmäßig automatisch aktiviert, wenn Sie den Drucker einschalten. Bei aktivierter Funktion „Autom.-Aus“ schaltet sich der Drucker nach 2-stündiger Inaktivität automatisch aus, um den Energieverbrauch zu senken. „Autom.-Aus“ wird automatisch deaktiviert, wenn vom Drucker eine Wireless- oder (ggf.) Ethernet-Netzwerkverbindung hergestellt wird. Sie können die Einstellung für „Autom.-Aus“ auch über das Bedienfeld ändern. Wenn Sie die Einstellung ändern, wird die von Ihnen ausgewählte Einstellung vom Drucker beibehalten. **Über „Autom.-Aus“ wird der Drucker vollständig ausgeschaltet. Sie müssen die Netztaste drücken, um den Drucker wieder einzuschalten.**

So aktivieren bzw. deaktivieren Sie „Autom.-Aus“:

1. Tippen Sie in der Startanzeige auf das Symbol **Umwelteeinstellungen**.



2. Tippen Sie auf **Automatisches Ausschalten**.
3. Tippen Sie auf **Ein** oder **Aus**.

Tipp Wenn Sie eine Wireless- oder Ethernet-Netzwerkverbindung drucken, muss „Autom.-Aus“ deaktiviert werden, um sicherzustellen, dass keine Druckaufträge verloren gehen. Selbst wenn „Autom.-Aus“ deaktiviert ist, wechselt der Drucker nach 5-minütiger Inaktivität zum Ruhemodus, um den Energieverbrauch zu senken.

Ruhemodus

- Im Ruhemodus verbraucht das Produkt weniger Energie.
- Nach der anfänglichen Einrichtung des Druckers wird der Drucker nach 5-minütiger Inaktivität in den Ruhemodus versetzt.
- Die Zeit bis zum Versetzen in den Ruhemodus lässt sich über das Bedienfeld ändern.

So stellen Sie die Zeit bis zum Ruhemodus ein:

1. Tippen Sie in der Startanzeige auf das Symbol **Umwelteeinstellungen**.



2. Tippen Sie auf **Ruhemodus**.
3. Tippen Sie auf **Nach 5 Minuten**, **Nach 10 Minuten** oder **Nach 15 Minuten**.

Papier

Dieses Produkt ist für die Verwendung von Recyclingpapier gemäß DIN 19309 und EN 12281:2002 geeignet.

Kunststoff

Kunststoffteile mit einem Gewicht von mehr als 25 Gramm sind gemäß internationalen Normen gekennzeichnet, um die Identifizierung des Kunststoffs zu Recyclingzwecken nach Ablauf der Lebensdauer des Produkts zu vereinfachen.

Datenblätter zur Materialsicherheit

Sicherheitsdatenblätter finden Sie auf der HP Webseite unter:

www.hp.com/go/msds

Recycling-Programm

HP bietet in vielen Ländern/Regionen eine wachsende Anzahl von Rückgabe- und Recycling-Programmen an und kooperiert mit einigen der weltweit größten Recycling-Zentren für Elektronik. Durch den Wiederverkauf seiner gängigsten Produkte trägt HP zur Bewahrung natürlicher Ressourcen bei. Informationen zum Recycling von HP Produkten finden Sie auf der Website:

www.hp.com/hpinfo/globalcitizenship/environment/recycle/

Recycling-Programm für HP Inkjet-Verbrauchsmaterialien

HP setzt sich für den Schutz der Umwelt ein. Das Recycling-Programm für HP Inkjet-Verbrauchsmaterial wird in vielen Ländern/Regionen angeboten und ermöglicht es Ihnen, gebrauchte Druckpatronen kostenlos einer Wiederverwertung zuzuführen. Weitere Informationen finden Sie auf der folgenden Website:

www.hp.com/hpinfo/globalcitizenship/environment/recycle/

Leistungsaufnahme

Hewlett-Packard Druck- und Bildbearbeitungsausstattung, die mit dem ENERGY STAR® Logo versehen ist, wurde gemäß den ENERGY STAR Spezifikationen für Bildbearbeitungsausstattung der US-Umweltschutzbehörde zertifiziert. Auf ENERGY STAR zertifizierten Bildbearbeitungsprodukten befindet sich das folgende Zeichen:



Weitere Informationen zu Modellzulassungsnummern für ENERGY STAR zertifizierte Bildbearbeitungsprodukte finden Sie unter: www.hp.com/go/energystar

Chemische Substanzen

HP hat sich verpflichtet, seine Kunden über die Verwendung chemischer Substanzen in HP Produkten in dem Umfang zu informieren, wie es rechtliche Bestimmungen wie REACH (*Verordnung EG Nr. 1907/2006 des Europäischen Parlaments und des Rates*) vorsehen. Informationen zu den in diesem Produkt verwendeten Chemikalien finden Sie unter: www.hp.com/go/reach.

Richtlinie zur Beschränkung der Verwendung gefährlicher Stoffe (Ukraine)

Технічний регламент щодо обмеження використання небезпечних речовин (Україна)

Обладнання відповідає вимогам Технічного регламенту щодо обмеження використання деяких небезпечних речовин в електричному та електронному обладнанні, затвердженого постановою Кабінету Міністрів України від 3 грудня 2008 № 1057

Battery disposal in the Netherlands

	Dit HP Product bevat een lithium-mangane-dioxide batterij. Deze bevindt zich op de hoofdprintplaat. Wanneer deze batterij leeg is, moet deze volgens de geldende regels worden afgevoerd.
---	---

Battery disposal in Taiwan



廢電池請回收

Please recycle waste batteries.

Hinweis zu Perchloraten (für den US-Bundesstaat Kalifornien)

California Perchlorate Material Notice

Perchlorate material - special handling may apply. See:
<http://www.dtsc.ca.gov/hazardouswaste/perchlorate/>

This product's real-time clock battery or coin cell battery may contain perchlorate and may require special handling when recycled or disposed of in California.

EU battery directive



English	<p>European Union Battery Directive This product contains a battery that is used to maintain data integrity of real time clock or product settings and is designed to last the life of the product. Any attempt to service or replace this battery should be performed by a qualified service technician.</p>
Français	<p>Directive sur les batteries de l'Union Européenne Ce produit contient une batterie qui permet de maintenir l'intégrité des données pour les paramètres du produit ou l'horloge en temps réel et qui a été conçue pour durer aussi longtemps que le produit. Toute tentative de réparation ou de remplacement de cette batterie doit être effectuée par un technicien qualifié.</p>
Deutsch	<p>Batterie-Richtlinie der Europäischen Union Dieses Produkt enthält eine Batterie, die dazu dient, die Datenintegrität der Echtzeituhr sowie der Produkteinstellungen zu erhalten, und die für die Lebensdauer des Produkts ausreicht. Im Bedarfsfall sollte das Instandhalten bzw. Austauschen der Batterie von einem qualifizierten Servicetechniker durchgeführt werden.</p>
Italiano	<p>Direttiva dell'Unione Europea relativa alla raccolta, al trattamento e allo smaltimento di batterie e accumulatori Questo prodotto contiene una batteria utilizzata per preservare l'integrità dei dati dell'orologio in tempo reale o delle impostazioni del prodotto e la sua durata si intende pari a quella del prodotto. Eventuali interventi di riparazione o sostituzione della batteria devono essere eseguiti da un tecnico dell'assistenza qualificato.</p>
Español	<p>Directiva sobre baterías de la Unión Europea Este producto contiene una batería que se utiliza para conservar la integridad de los datos del reloj de tiempo real o la configuración del producto y está diseñada para durar toda la vida útil del producto. El mantenimiento o la sustitución de dicha batería deberá realizarla un técnico de mantenimiento cualificado.</p>
Čeština	<p>Směrnice Evropské unie pro nakládání s bateriemi Tento výrobek obsahuje baterii, která slouží k uchování správných dat hodin reálného času nebo nastavení výrobku. Baterie je navržena tak, aby vydržela celou životnost výrobku. Jakýkoliv pokus o opravu nebo výměnu baterie by měl provést kvalifikovaný servisní technik.</p>
Dansk	<p>EU's batteridirektiv Produktet indeholder et batteri, som bruges til at vedligeholde dataintegriteten for realkidsur- eller produktindstillinger og er beregnet til at holde i hele produktets levetid. Service på batteriet eller udskiftning bør foretages af en uddannet servicetekniker.</p>
Nederlands	<p>Richtlijn batterijen voor de Europese Unie Dit product bevat een batterij die wordt gebruikt voor een juiste tijdsaanduiding van de klok en het behoud van de productinstellingen. Bovendien is deze ontworpen om gedurende de levensduur van het product mee te gaan. Het onderhoud of de vervanging van deze batterij moet door een gekwalificeerde onderhoudstechnicus worden uitgevoerd.</p>
Eesti	<p>Euroopa Liidu aku direktiiv Toode sisaldab akut, mida kasutatakse reaajaja kella andmeühitsuse või toote sätete säilitamiseks. Aku on valmistatud kestma terve toote kasutusaja. Akut tohib hooldada või vahetada ainult kvalifitseeritud hooldustehnik.</p>
Suomi	<p>Euroopan unionin paristodirektiivi Tämä laite sisältää pariston, jota käytetään reaaliaikaisen kellon tietojen ja laitteen asetusten säilyttämiseen. Pariston on suunniteltu kestävän laitteen koko käyttöajan ajan. Pariston mahdollinen korjaus tai vaihto on jätettävä pätevän huoltohenkilön tehtäväksi.</p>
Ελληνικά	<p>Οδηγία της Ευρωπαϊκής Ένωσης για τις ηλεκτρικές σελήκες Αυτό το προϊόν περιλαμβάνει μια μπαταρία, η οποία χρησιμοποιείται για τη διατήρηση της ακεραιότητας των δεδομένων ρολογιού πραγματικού χρόνου ή των ρυθμίσεων προϊόντος και έχει σχεδιαστεί έτσι ώστε να διαρκέσει όσο και το προϊόν. Τυχόν απόπειρες επιδιόρθωσης ή αντικατάστασης αυτής της μπαταρίας θα πρέπει να πραγματοποιούνται από κατάλληλα εκπαιδευμένο τεχνικό.</p>
Magyar	<p>Az Európai unió telepek és akkumulátorok direktívája A termék tartalmaz egy elemet, melynek feladata az, hogy biztosítsa a valós idejű óra vagy a termék beállításainak adatintegritását. Az elem úgy van tervezve, hogy végig kitartson a termék használatá során. Az elem bármilyen javítását vagy cseréjét csak képzett szakember végezheti el.</p>
Lietuvių	<p>Eiropas Savienības Bateriju direktīva Produkts ir baterija, ko izmanto reālā laika pulksteņa vai produkta iestatījumu datu integritātes saglabāšanai, un tā ir paredzēta visam produkta dzīves ciklam. Jebkura apkope vai baterijas nomaiņa ir jāveic atbilstoši kvalificētam darbiniekam.</p>
Lietuvių	<p>Europos Sąjungos baterijų ir akumuliatorių direktyva Šiame gaminyje yra baterija, kuri naudojama, kad būtų galima prižiūrėti realaus laiko laikrodžio veikimą arba gaminio nuostatas; ji skirta veikti visą gaminio eksploatavimo laiką. Bet kokius šios baterijos aptarnavimo arba keitimo darbus turi atlikti kvalifikuotas aptarnavimo technikas.</p>
Polski	<p>Dyrektywa Unii Europejskiej w sprawie baterii i akumulatorów Produkt zawiera baterię wykorzystywaną do zachowania integralności danych zegara czasu rzeczywistego lub ustawień produktu, która podtrzymuje działanie produktu. Przegląd lub wymiana baterii powinny być wykonywane wyłącznie przez uprawnionego technika serwisu.</p>
Português	<p>Directiva sobre baterias da União Europeia Este produto contém uma bateria que é usada para manter a integridade dos dados do relógio em tempo real ou das configurações do produto e é projetada para ter a mesma duração que este. Qualquer tentativa de consertar ou substituir essa bateria deve ser realizada por um técnico qualificado.</p>
Slovenčina	<p>Smernica Európskej únie pre zaobchádzanie s batériami Tento výrobok obsahuje batériu, ktorá slúži na uchovanie správnych údajov hodín reálneho času alebo nastavení výrobku. Batéria je skonštruovaná tak, aby vydržala celú životnosť výrobku. Akýkoľvek pokus o opravu alebo výmenu batérie by mal vykonať kvalifikovaný servisný technik.</p>
Slovenščina	<p>Direktiva Evropske unije o baterijah in akumulatorjih V tem izdelku je baterija, ki zagotavlja natančnost podatkov ure v realnem času ali nastavitve izdelka v celotni življenjski dobi izdelka. Kakršno koli popravilo ali zamenjavo te baterije lahko izvede le pooblaščen tehnik.</p>
Svenska	<p>EU:s batteridirektiv Produkten innehåller ett batteri som används för att upprätthålla data i realkidsklockan och produktinställningarna. Batteriet ska räkna produktens hela livslängd. Endast kvalificerade servicetekniker får utföra service på batteriet och byta ut det.</p>
Slovensko	<p>Директива за батерии на Европейския съюз Този продукт съдържа батерия, която се използва за поддържане на целостта на данните на часовника в реално време или настройките за продукта, създадена на издръжливост през целия живот на продукта. Сервизът или замяната на батерията трябва да се извършва от квалифициран техник.</p>
Bosanski	<p>Directiva Unii Europene referitoare la baterii Acest produs conține o baterie care este utilizată pentru a menține integritatea datelor ceasului de timp real sau setărilor produsului și care este proiectată să funcționeze pe întreaga durată de viață a produsului. Orice lucrare de service sau de înlocuire a acestei baterii trebuie efectuată de un tehnician de service calificat.</p>

Zulassungsinformationen

Der HP Deskjet erfüllt die Produkthanforderungen der Kontrollbehörden in Ihrem Land/Ihrer Region.

Dieser Abschnitt enthält folgende Themen:

- [Zulassungsmodellnummer](#)
- [FCC statement](#)
- [VCCI \(Class B\) compliance statement for users in Japan](#)
- [Notice to users in Japan about the power cord](#)
- [Notice to users in Germany](#)
- [Noise emission statement for Germany](#)
- [Europäische Union – Rechtlicher Hinweis](#)

Zulassungsmodellnummer

Zu Identifizierungszwecken ist Ihrem Produkt eine Zulassungsmodellnummer zugewiesen. Die Zulassungsmodellnummer Ihres Produkts lautet SDGOB-1241. Diese Zulassungsmodellnummer darf aber nicht mit der Produktbezeichnung (z. B. **HP Deskjet Ink Advantage 6525 e-All-in-One-Drucker**) oder der Produktnummer (z. B. CZ276) verwechselt werden.

FCC statement

FCC statement

The United States Federal Communications Commission (in 47 CFR 15.105) has specified that the following notice be brought to the attention of users of this product.

This equipment has been tested and found to comply with the limits for a Class B digital device, pursuant to Part 15 of the FCC Rules. These limits are designed to provide reasonable protection against harmful interference in a residential installation. This equipment generates, uses and can radiate radio frequency energy and, if not installed and used in accordance with the instructions, may cause harmful interference to radio communications. However, there is no guarantee that interference will not occur in a particular installation. If this equipment does cause harmful interference to radio or television reception, which can be determined by turning the equipment off and on, the user is encouraged to try to correct the interference by one or more of the following measures:

- Reorient the receiving antenna.
- Increase the separation between the equipment and the receiver.
- Connect the equipment into an outlet on a circuit different from that to which the receiver is connected.
- Consult the dealer or an experienced radio/TV technician for help.

For further information, contact:

Manager of Corporate Product Regulations
Hewlett-Packard Company
3000 Hanover Street
Palo Alto, Ca 94304
(650) 857-1501

Modifications (part 15.21)

The FCC requires the user to be notified that any changes or modifications made to this device that are not expressly approved by HP may void the user's authority to operate the equipment.

This device complies with Part 15 of the FCC Rules. Operation is subject to the following two conditions: (1) this device may not cause harmful interference, and (2) this device must accept any interference received, including interference that may cause undesired operation.

VCCI (Class B) compliance statement for users in Japan

この装置は、クラスB情報技術装置です。この装置は、家庭環境で使用することを目的としていますが、この装置がラジオやテレビジョン受信機に近接して使用されると、受信障害を引き起こすことがあります。取扱説明書に従って正しい取り扱いをして下さい。

VCCI-B

Notice to users in Japan about the power cord

製品には、同梱された電源コードをお使い下さい。
同梱された電源コードは、他の製品では使用出来ません。

Notice to users in Germany

GS-Erklärung (Deutschland)

Das Gerät ist nicht für die Benutzung im unmittelbaren Gesichtsfeld am Bildschirmarbeitsplatz vorgesehen. Um störende Reflexionen am Bildschirmarbeitsplatz zu vermeiden, darf dieses Produkt nicht im unmittelbaren Gesichtsfeld platziert werden.

Noise emission statement for Germany

Geräuschemission

LpA < 70 dB am Arbeitsplatz im Normalbetrieb nach DIN 45635 T. 19

Europäische Union – Rechtlicher Hinweis

Produkte mit CE-Kennzeichnung erfüllen die folgenden EU-Richtlinien:

- Niederspannungsrichtlinie 2006/95/EG
- Richtlinie 2004/108/EG über die elektromagnetische Verträglichkeit
- Ökodesign-Richtlinie 2009/125/EG, sofern anwendbar



Die CE-Konformität dieses Produkts ist dann gegeben, wenn das Produkt mit dem richtigen, das CE-Zeichen tragenden Netzteil von HP betrieben wird.

Wenn das Produkt mit Telekommunikationsfunktionalität ausgestattet ist, erfüllt es auch die grundlegenden Anforderungen der folgenden EU-Richtlinie:

- Richtlinie 1999/5/EG über Funkanlagen und Telekommunikationsendeinrichtungen

Die Einhaltung dieser Richtlinien impliziert die Konformität mit den entsprechenden harmonisierten europäischen Standards (europäischen Normen). Diese sind in der EU-Konformitätserklärung (in englischer Sprache) aufgelistet, die von HP für das Produkt oder die Produktfamilie entweder in die Produktdokumentation eingefügt oder auf der folgenden Website bereitgestellt wird: www.hp.com/go/certificates (Produktnummer in das Suchfeld eingeben).

Die Konformität wird am Produkt durch eine der folgenden Konformitätskennzeichnungen angezeigt:

	Für Produkte, die nicht zur Telekommunikation dienen, und für harmonisierte EU-Normen erfüllende Telekommunikationsprodukte wie Bluetooth® in der Leistungsklasse unter 10 mW.
	Für Telekommunikationsprodukte, die nicht EU-weit harmonisierte Normen erfüllen (in diesem Fall wird zwischen CE und dem Ausrufezeichen (!) die vierstellige Nummer der benannten Stelle eingefügt).

Weitere Informationen finden Sie auf dem Produktetikett.

Die Telekommunikationsfunktionalität dieses Produkts kann in den folgenden EU- und EFTA-Ländern genutzt werden: Belgien, Bulgarien, Dänemark, Deutschland, Estland, Finnland, Frankreich, Griechenland, Großbritannien, Irland, Island, Italien, Lettland, Liechtenstein, Litauen, Luxemburg, Malta, Niederlande, Norwegen, Österreich, Polen, Portugal, Rumänien, Slowakische Republik, Slowenien, Schweden, Schweiz, Spanien, Tschechische Republik, Ungarn und Zypern.

Die Telefonschnittstelle (nicht für alle Produkte verfügbar) dient der Herstellung von Verbindungen zu analogen Telefonnetzen.

Produkte mit WLAN-Geräten

- In einigen Ländern gelten für den Betrieb von WLAN-Netzwerken spezielle Auflagen oder Anforderungen, z. B. hinsichtlich der ausschließlichen Nutzung in geschlossenen Räumen oder hinsichtlich der Beschränkung der verfügbaren Kanäle. Vergewissern Sie sich, dass die landesspezifischen Einstellungen des kabellosen Netzwerks korrekt sind.

Frankreich

- Für den 2,4 GHz WLAN-Betrieb dieses Produkts gelten bestimmte Einschränkungen: Das Produkt kann in geschlossenen Räumen das gesamte Frequenzband von 2400 MHz bis 2483,5 MHz (Kanäle 1 bis 13) nutzen. Für die Verwendung im Freien steht nur das Frequenzband von 2400 MHz bis 2454 MHz (Kanäle 1 bis 7) zur Verfügung. Aktuelle Informationen finden Sie hier: www.arcep.fr.

Bei Fragen zur Normenkonformität wenden Sie sich bitte an:

Hewlett-Packard GmbH, Abt./MS: HQ-TRE, Herrenberger Straße 140, 71034 Böblingen

Rechtliche Hinweise zu kabellosen Produkten

Dieser Abschnitt enthält die folgenden rechtlichen Hinweise für kabellose Produkte:

- [Exposure to radio frequency radiation](#)
- [Notice to users in Brazil](#)
- [Notice to users in Canada](#)
- [Hinweis für Benutzer in Mexiko](#)
- [Notice to users in Taiwan](#)

Exposure to radio frequency radiation

Exposure to radio frequency radiation



Caution The radiated output power of this device is far below the FCC radio frequency exposure limits. Nevertheless, the device shall be used in such a manner that the potential for human contact during normal operation is minimized. This product and any attached external antenna, if supported, shall be placed in such a manner to minimize the potential for human contact during normal operation. In order to avoid the possibility of exceeding the FCC radio frequency exposure limits, human proximity to the antenna shall not be less than 20 cm (8 inches) during normal operation.

Notice to users in Brazil

Aviso aos usuários no Brasil

Este equipamento opera em caráter secundário, isto é, não tem direito à proteção contra interferência prejudicial, mesmo de estações do mesmo tipo, e não pode causar interferência a sistemas operando em caráter primário. (Res. ANATEL 282/2001).

Notice to users in Canada

Notice to users in Canada/Note à l'attention des utilisateurs canadiens

Under Industry Canada regulations, this radio transmitter may only operate using an antenna of a type and maximum (or lesser) gain approved for the transmitter by Industry Canada. To reduce potential radio interference to other users, the antenna type and its gain should be so chosen that the equivalent isotropically radiated power (e.i.r.p.) is not more than that necessary for successful communication.

This device complies with Industry Canada licence-exempt RSS standard(s). Operation is subject to the following two conditions: (1) this device may not cause interference, and (2) this device must accept any interference, including interference that may cause undesired operation of the device.

WARNING! Exposure to Radio Frequency Radiation The radiated output power of this device is below the Industry Canada radio frequency exposure limits. Nevertheless, the device should be used in such a manner that the potential for human contact is minimized during normal operation.

To avoid the possibility of exceeding the Industry Canada radio frequency exposure limits, human proximity to the antennas should not be less than 20 cm (8 inches).

Conformément au Règlement d'Industrie Canada, cet émetteur radioélectrique ne peut fonctionner qu'avec une antenne d'un type et d'un gain maximum (ou moindre) approuvé par Industrie Canada. Afin de réduire le brouillage radioélectrique potentiel pour d'autres utilisateurs, le type d'antenne et son gain doivent être choisis de manière à ce que la puissance isotrope rayonnée équivalente (p.i.r.e.) ne dépasse pas celle nécessaire à une communication réussie.

Cet appareil est conforme aux normes RSS exemptes de licence d'Industrie Canada. Son fonctionnement dépend des deux conditions suivantes : (1) cet appareil ne doit pas provoquer d'interférences nuisibles et (2) doit accepter toutes interférences reçues, y compris des interférences pouvant provoquer un fonctionnement non souhaité de l'appareil.

AVERTISSEMENT relatif à l'exposition aux radiofréquences. La puissance de rayonnement de cet appareil se trouve sous les limites d'exposition de radiofréquences d'Industrie Canada. Néanmoins, cet appareil doit être utilisé de telle sorte qu'il soit mis en contact le moins possible avec le corps humain.

Afin d'éviter le dépassement éventuel des limites d'exposition aux radiofréquences d'Industrie Canada, il est recommandé de maintenir une distance de plus de 20 cm entre les antennes et l'utilisateur.

Hinweis für Benutzer in Mexiko

Aviso para los usuarios de México

La operación de este equipo está sujeta a las siguientes dos condiciones: (1) es posible que este equipo o dispositivo no cause interferencia perjudicial y (2) este equipo o dispositivo debe aceptar cualquier interferencia, incluyendo la que pueda causar su operación no deseada.

Para saber el modelo de la tarjeta inalámbrica utilizada, revise la etiqueta regulatoria de la impresora.

Notice to users in Taiwan

低功率電波輻射性電機管理辦法

第十二條

經型式認證合格之低功率射頻電機，非經許可，公司、商號或使用者均不得擅自變更頻率、加大功率或變更設計之特性及功能。

第十四條

低功率射頻電機之使用不得影響飛航安全及干擾合法通信；經發現有干擾現象時，應立即停用，並改善至無干擾時方得繼續使用。

前項合法通信，指依電信法規定作業之無線電通信。低功率射頻電機須忍受合法通信或工業、科學及醫藥用電波輻射性電機設備之干擾。

Index

B

Bedienfeld

- Elemente 7
- Tasten 7

D

Dauer des telefonischen Supports

- Dauer des Supports 41

Drucken

- Spezifikationen 48

G

Gewährleistung 41

K

Kopie

- Spezifikationen 48

N

Nach Ablauf des Support-Zeitraums 41

Netzwerk

- Netzwerkkarte 31, 32

Netzwerkkarte 31, 32

R

Rechtliche Hinweise

- kabellose Produkte 57

Recycling

- Druckpatronen 51

S

Scannen

- Scanspezifikationen 48

Support

- Gewährleistung 41

Systemanforderungen 48

T

Tasten, Bedienfeld 7

Technische Daten

- Druckspezifikationen 48

- Kopierspezifikationen 48

- Scanspezifikationen 48

- Systemanforderungen 48

- Umgebungsbedingungen 48

Telefonischer Support 41

U

Umgebung

- Programm zur umweltfreundlichen
Produktherstellung 49

Umwelt

- Umgebungsbedingungen 48

Z

Zulassungsinformationen

Zulassungsmodell-nummer 55

