



LASERJET PRO 500 COLOR MFP

Lühijuhend



M570

# Töö otseprintimine USB-liidesega

1. Sisestage USB-välkmälu seadme esiküljel olevasse USB-porti.

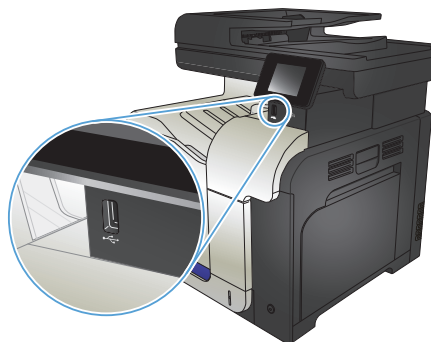

2. Avaneb menüü **USB-mäluseade**. Suvandite vahel liikumiseks puudutage noolenuppe.
  - **Dokumendi printimine**
  - **Fotode vaatamine ja printimine**
  - **Skannimine USB-draivile**
3. Dokumendi printimiseks puudutage ekraani **Dokumendi printimine** ja puudutage USB-draivil oleva kausta nime, kuhu soovite dokumendi talletada. Kui avaneb kokkuvõtte ekraan, saate seda sätete reguleerimiseks puudutada. Dokumendi printimiseks puudutage nuppu **Prindi**.
4. Fotode printimiseks puudutage ekraani **Fotode vaatamine ja printimine** ja seejärel iga foto eelvaatekujutist, et valida foto, mida soovite printida. Puudutage nuppu **Valmis**. Kui avaneb kokkuvõtte ekraan, saate seda sätete reguleerimiseks puudutada. Fotode printimiseks puudutage nuppu **Prindi**.
5. Võtke väljastussalvest printitud töö ja eemaldage USB-välkmälu.

# Koopiatöö pöimimine

1. Asetage dokument skanneriklaasile või dokumendisööturisse.

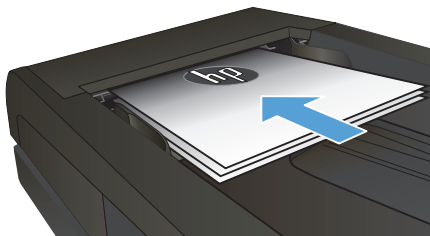

2. Puudutage seadme juhtpaneeli kodulekraanil nuppu [Kopeerimine](#).
3. Puudutage nuppu [Sätted](#), seejärel kerige nupuni [Sortimine](#) ja vajutage sellele. Suvandite vahel liikumiseks puudutage noolenupe ja suvandi valimiseks puudutage seda.
4. Kopeerimise alustamiseks puudutage nuppu [Must](#) või [Värv](#).

# Kahepoolne kopeerimine (dupleksprintimine)

## Automaatne kahepoolne kopeerimine

1. Laadige originaaldokumendid dokumendisööturisse esimene leht üleval pool ja esimene lehekülg pealpool.

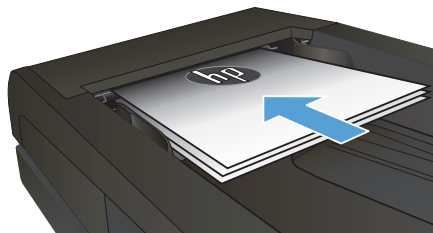

2. Seadke paberijuhikud vastavalt dokumendi suurusele.

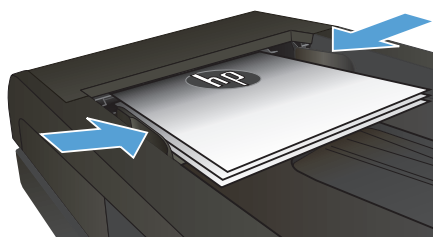

3. Puudutage seadme juhtpaneeli koduekraanil nuppu [Kopeerimine](#).
4. Puudutage nuppu [Sätted](#).
5. Kerige nupuni [Kahepoolne](#) ja puudutage seda.
6. Suvandite vahel liikumiseks puudutage noolenuppe ja suvandi valimiseks puudutage seda.
7. Kopeerimise alustamiseks puudutage nuppu [Must](#) või [Värv](#).

## Käsitsi mõlemale poole kopeerimine

1. Asetage algdokument tekstiga allpool skanneri klaasile nii, et dokumendi vasak ülanurk oleks klaasi vasakus ülanurgas. Sulgege skanner.

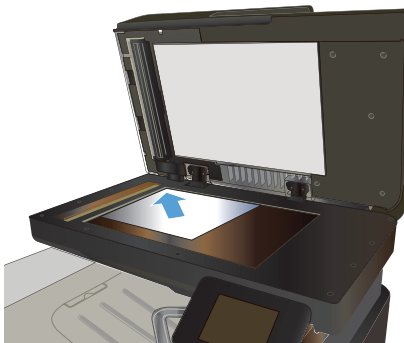

2. Puudutage seadme juhtpaneeli kodulekraanil nuppu **Kopeerimine**.
3. Puudutage nuppu **Sätted**.
4. Kerige nupuni **Kahepoolne** ja puudutage seda.
5. Suvandite vahel liikumiseks puudutage noolenuppe ja suvandi valimiseks puudutage seda.
6. Kopeerimise alustamiseks puudutage nuppu **Must** või **Värv**.
7. Seade palub teil sööta järgmine originaaldokument. Asetage see klaasile ja vajutage nuppu **OK**.
8. Korrake tegevust seni, kuni olete viimase lehekülje skanninud. Vajutage koopiate printimise lõpetamiseks nuppu **Valmis**.

## Koopia vähendamine või suurendamine

1. Asetage dokument skanneriklaasile või dokumendisööturisse.

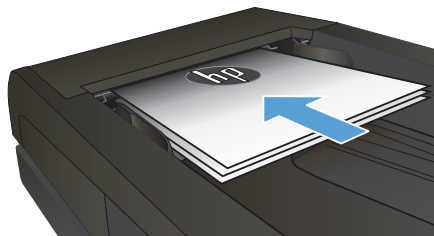

2. Puudutage seadme juhtpaneeli kodulekraanil nuppu **Kopeerimine**.
3. Puudutage nuppu **Sätted**, seejärel nuppu **Vähendus/suurendus**. Suvandite vahel liikumiseks puudutage noolenupe ja suvandi valimiseks puudutage seda.
4. Kopeerimise alustamiseks puudutage nuppu **Must** või **Värv**.

# Prindikvaliteedi optimeerimine

Kasutada on võimalik järgmisi koopiade kvaliteediseadeid.

- **Automaatne valimine:** Kasutage seda seadet, kui koopia kvaliteet ei ole teie jaoks väga oluline. See on vaikesäte.
- **Segu:** Kasutage seda seadet dokumentide puhul, mis sisaldavad nii teksti kui graafilisi kujutisi.
- **Tekst:** Kasutage seda seadet peamiselt teksti sisaldavate dokumentide puhul.
- **Pilt:** Kasutage seda sätet peamiselt graafikat sisaldavate dokumentide puhul.

1. Asetage dokument skanneriklaasile või dokumendisööturisse.

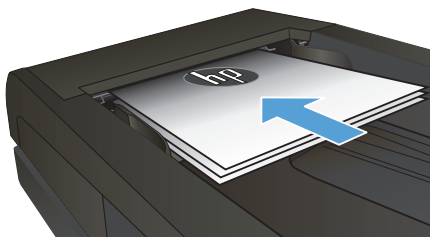

2. Puudutage kodulekraanil nuppu **Kopeerimine**.
3. Puudutage nuppu **Sätted**, seejärel kerige nupuni **Optimeeri** ja vajutage sellele. Suvandite vahel liikumiseks puudutage noolenuppe ja suvandi valimiseks puudutage seda.
4. Kopeerimise alustamiseks puudutage nuppu **Must** või **Värv**.

# Eripaberile kopeerimiseks paberi formaadi ja tüübi määramine

1. Puudutage koduekraanil nuppu [Kopeerimine](#).
2. Puudutage nuppu [Sätted](#), seejärel kerige nupuni [Paber](#) ja vajutage sellele.
3. Puudutage paberi suuruste loendist 1. salves oleva paberi suuruse nimetust.



**MÄRKUS.** Toode toetab kopeerimisel järgmisi suuruseid: Letter, Legal ja A4.

---

4. Puudutage paberi tüüpide loendist 1. salves oleva paberi tüübi nimetust.
5. Kopeerimise alustamiseks puudutage nuppu [Must](#) või [Värv](#).



## USB-välkmälule skannimine

1. Asetage dokument skanneriklaasile või dokumendisööturisse.
2. Sisestage USB-välkmälu seadme esiküljel olevasse USB-porti.
3. Puudutage seadme juhtpaneeli koduekraanil nuppu [Skannimine](#).
4. Puudutage ekraani [Skannimine USB-draivile](#).
5. Faili skannimiseks ja salvestamiseks vajutage nuppu [Skannimine](#). Toode loob USB-l kausta nimega **HPSCANS**, salvestades faili PDF- või JPG-vormingus automaatselt genereeritud nimega.



**MÄRKUS.** Kui avaneb kokkuvõtte ekraan, saate seda seadete reguleerimiseks puudutada.

Samuti saate kausta nimeüst muuta.

---

# Skannimine võrgukausta

Kasutage toote juhtpaneeli, et skannida dokumenti ja salvestada see võrgukausta.



**MÄRKUS.** Selle funktsiooni kasutamiseks peab seade olema võrku ühendatud ja skannimisfunktsioon konfigureeritud kasutades HP sisseehitatud veebiserverit.

1. Asetage dokument skanneriklaasile või dokumendisööturisse.
2. Puudutage seadme juhtpaneeli kodulekraanil nuppu [Skannimine](#).
3. Puudutage elementi [Skannimine võrgukausta](#).
4. Valige võrgukaustade loetelust kaust, kuhu dokumendi salvestada soovite.
5. Juhtpaneeli ekraanil kuvatakse skannimise seaded.
  - Kui soovite mõnda seadet muuta, puudutage nuppu [Sätted](#) ja seejärel muutke seadeid.
  - Kui seaded on õiged, minge järgmise etapi juurde.
6. Skannimistöö alustamiseks puudutage nuppu [Skannimine](#).

# Skaneerimine meilisõnumisse

Faili otse e-posti aadressile skaneerimiseks kasutage seadme juhtpaneeli. Skaneeritud fail saadetakse e-posti aadressile e-kirja manusena.



**MÄRKUS.** Selle funktsiooni kasutamiseks peab seade olema võrku ühendatud ja skaneerimisfunktsioon konfigureeritud kasutades HP sisseehitatud veebiserverit.

1. Asetage dokument skanneriklaasile või dokumentisööturisse.
2. Puudutage seadme juhtpaneeli kodulekraanil nuppu [Skannimine](#).
3. Puudutage elementi [Skannimine e-posti](#).
4. Puudutage elementi [Saada e-kiri](#).
5. Valige [Saatja](#): aadress, mida soovite kasutada. Seda nimetatakse ka "väljuva e-kirja profiiliks."



**MÄRKUS.** Kui PIN-funktsioon on seadistatud, sisestage PIN ja puudutage nuppu [OK](#). Siiski pole selle funktsiooni kasutamiseks PINi tarvis.

6. Puudutage nuppu [Saaja](#): ja valige aadress või grupp, kuhu soovite faili saata. Lõpetades puudutage nuppu [Valmis](#).
7. Kui soovite lisada teema rea, puudutage nuppu [Teema](#):
8. Puudutage nuppu [Järgmine](#).
9. Juhtpaneeli ekraanil kuvatakse skaneerimise sätted.
  - Kui soovite mõnda sätet muuta, puudutage nuppu [Sätted](#) ja seejärel muutke sätteid.
  - Kui sätted on õiged, minge järgmise etapi juurde.
10. Skaneerimistöö alustamiseks puudutage nuppu [Skannimine](#).

# Faksimine lameskannerilt

1. Asetage dokument skanneriklaasile, faksitav külg allapoole.

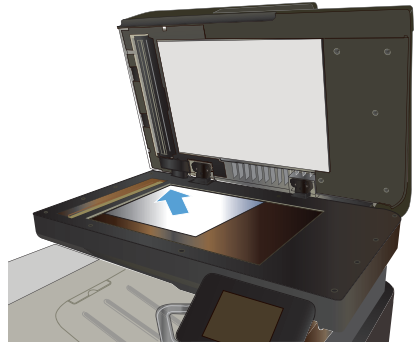

2. Puudutage seadme juhtpaneeli kodulekraanil nuppu **Faks**.
3. Kasutage faksinumbri sisestamiseks klahvistikku.
4. Puudutage nuppu **Alusta faksimist**.
5. Seade palub teil kinnitada skanneriklaasilt saatmist. Puudutage nuppu **Jah**.
6. Seade palub teil sööta esimese lehekülje. Puudutage nuppu **OK**.
7. Seade skaneerib esimese lehekülje ja palub teil seejärel sisestada järgmise. Kui dokument koosneb mitmest leheküljest, puudutage nuppu **Jah**. Jätkake toimingut, kuni olete kõik leheküljed skaneerinud.
8. Pärast kõikide lehekülgede skaneerimist puudutage viiba nuppu **Nr**. Seade saadab faksi.

## Faksimine dokumendisööturist

1. Asetage originaaldokumendid dokumendisööturisse, küljega ülespoole.

**MÄRKUS.** Dokumendisöötur mahutab kuni 50 paberilehte, mille kaal on 75 g/m<sup>2</sup>.

**ETTEVAATUST.** Seadme kahjustamise vältimiseks ärge kasutage originaali, millel on kasutatud paranduslinti, parandusvedelikku või mille küljes on kirjaklambrid või klambrid. Samuti ärge sisestage dokumendisööturisse fotosid või väikeseid/hapraid originaale.

2. Reguleerige paberijuhikuid seni, kuni need vastu paberit puutuvad.

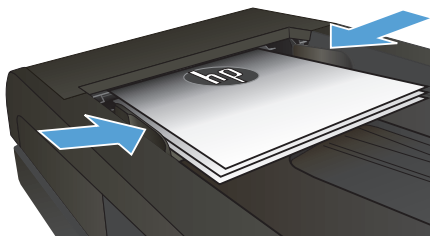
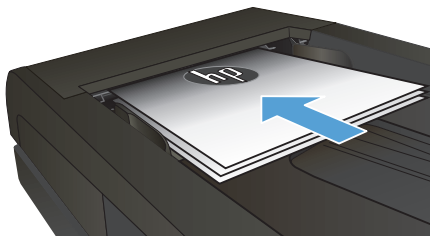

3. Puudutage seadme juhtpaneeli kodulekraanil nuppu **Faks**.
4. Kasutage faksinumbri sisestamiseks klahvistikku.
5. Puudutage nuppu **Alusta faksimist**.





© 2012 Hewlett-Packard Development Company, L.P.

www.hp.com

Edition 1, 11/2012

Osa number: CZ271-90986

Windows® on Microsoft Corporationi registreeritud kaubamärk Ameerika Ühendriikides.

Paljundamine, kohandamine või tõlkimine on ilma eelneva kirjaliku loata keelatud, välja arvatud autoriõiguse seadustes lubatud juhtudel.

Siin sisalduvat teavet võib ette teatamata muuta.

Ainsad HP toodetele ja teenustele kehtivad garantiid on esitatud nende toodete ja teenustega kaasasolevates garantiikirjades. Mitte midagi siin ei tohiks tõlgendada lisagarantiina. HP ei vastuta siin esineda võivate tehniliste või toimetuslike vigade või puuduste eest.



CZ271-90986

