



Imprimantes HP DesignJet séries T120 et T520

Manuel de l'utilisateur

Notes légales

Les renseignements contenus dans ce document peuvent être modifiés sans préavis.

Les seules garanties couvrant les produits et les services HP sont celles stipulées de façon explicite dans les déclarations de garantie accompagnant ces produits et services. Rien dans le présent document ne peut être considéré comme constituant une garantie supplémentaire. HP n'est pas responsable en cas d'erreurs ou d'omissions techniques ou éditoriales dans le présent document.



Certifié USB haut débit



Prêt pour IPv6



Wi-Fi certifié

Marques commerciales

Adobe®, Acrobat® et Adobe Photoshop® sont des marques commerciales appartenant à Adobe Systems Incorporated.

Corel® est une marque commerciale ou une marque déposée de Corel Corporation ou Corel Corporation Limited.

ENERGY STAR et la marque ENERGY STAR sont des marques commerciales déposées aux États-Unis.

Microsoft® et Windows® sont des marques déposées de Microsoft Corporation.

Sommaire

1 Introduction	1
Mesures de sécurité	2
Utilisation du présent guide	2
Modèles d'imprimantes	3
Caractéristiques principales	4
Composants principaux	5
Panneau de commande	7
Logiciel de l'imprimante	8
Impression mobile	9
Activation et désactivation de l'imprimante	10
Impressions internes de l'imprimante	11
2 Connexion de l'imprimante	12
Choix du mode de connexion à utiliser	13
Connexion de l'imprimante à votre réseau câblé	13
Connexion d'un ordinateur à l'imprimante via un réseau (Windows)	13
Connexion d'un ordinateur à l'imprimante par le câble USB (Windows)	14
Connexion d'un ordinateur à l'imprimante par le réseau (Mac OS X)	15
Connexion d'un ordinateur à l'imprimante par câble USB (Mac OS X)	16
3 Configuration de l'imprimante	18
Introduction	19
Mise à jour automatique des microprogrammes	19
Activation et désactivation des notifications par courrier électronique	19
Activer ou désactiver les alertes	19
Contrôle d'accès au serveur Web incorporé	21
Définition des préférences de pilote Windows	21
Configuration des services Web et de l'impression mobile	21
4 Personnalisation de l'imprimante	22
Changement de la langue du panneau avant	23
Accès au serveur Web incorporé	23
Modification de la langue du serveur Web incorporé	23
Accès à HP Utility	23

Changement de la langue de HP Utility	24
Modification du paramètre mode veille	24
Modification du paramètre de désactivation automatique	24
Modification de la luminosité de l'écran du panneau de commande	24
Configuration des paramètres réseau	25
Gestion de la sécurité de l'imprimante	27
Modification de l'adresse e-mail de votre imprimante	27
5 Gestion papier	28
Conseils généraux sur le chargement du papier	29
Chargement d'un rouleau sur la bobine	29
Chargement d'un rouleau dans l'imprimante	31
Déchargement d'un rouleau	33
Chargement d'un feuillet simple	33
Déchargement d'un feuillet simple	35
Utilisation du bac multi-feuillets	35
Affichage d'informations relatives au papier	36
Maintenance du papier	36
Modification du temps de séchage	37
Activation et désactivation du couteau automatique	37
Avance avec ou sans coupe	37
6 Impression	39
Impression mobile	40
Impressions avec HP Click	41
Impression à partir d'un ordinateur à l'aide d'un pilote d'imprimante	41
7 Exemples concrets d'impression	48
Impression à partir d'Adobe Acrobat	49
Impression à partir d'AutoCAD	51
Impression à partir d'Adobe Photoshop	55
Impression et mise à l'échelle à partir de Microsoft Office	57
8 Manipulation des cartouches d'encre et des têtes d'impression	64
A propos des cartouches d'encre	65
Stockage d'informations anonymes sur l'usage	65
Vérification de l'état des cartouches d'encre	65
Remplacement de la cartouche d'encre	66
A propos des têtes d'impression	67
9 Maintenance de l'imprimante	68
Contrôle de l'état de l'imprimante	69
Entretien de l'imprimante	69

Nettoyage de l'extérieur de l'imprimante	69
Rapport du diagnostic de qualité d'impression	69
Nettoyage de la tête d'impression	70
Alignement de la tête d'impression	71
Remplacement de la tête d'impression	71
Nettoyage de la bande d'encodage	76
Nouveau calibrage de l'avance du papier	76
Déplacement ou entreposage de l'imprimante	77
Mise à jour du microprogramme	77
Mise à jour du logiciel	78
Kits de maintenance de l'imprimante	78
10 Accessoires	79
Comment commander des consommables et des accessoires	80
Présentation des accessoires	83
11 Dépannage des problèmes de papier	84
Le chargement du papier ne se fait pas correctement	85
Le type de papier ne figure pas dans le pilote de l'imprimante	87
L'imprimante a imprimé sur le mauvais type de papier	88
Papier incorrect	88
Le rouleau est coincé	89
Le bac multi-feuillets est coincé	90
Une bande reste dans le bac de sortie et entraîne des bourrages	92
L'imprimante affiche un message de papier épuisé alors que du papier est disponible	92
Les impressions ne tombent pas correctement dans le bac	93
La feuille reste dans l'imprimante une fois l'impression terminée	93
Le papier est coupé une fois l'impression terminée	93
Le couteau ne coupe pas bien	93
Le rouleau n'est pas bien serré sur la bobine	93
12 Résolution des problèmes de qualité d'impression	94
Conseils généraux sur l'impression	95
Lignes horizontales sur l'image (effet de bande)	95
Lignes trop épaisses, trop fines ou manquantes	96
Lignes à « effet d'escalier » ou à l'aspect irrégulier	96
Lignes imprimées en double ou dans les mauvaises couleurs	97
Les lignes sont discontinues	97
Lignes floues	98
Les justifications sont inexactes	98
Toute l'image est floue ou comporte du grain	99
Le papier n'est pas plat	99
L'impression est éraflée ou rayée	100

Tâches d'encre sur le papier	100
L'encre noire se détache lorsque vous touchez l'impression	101
Bords d'objets irréguliers ou manquant de netteté	101
Bords d'objets plus sombres qu'il ne faudrait	102
Lignes verticales de différentes couleurs	102
Tâches blanches sur l'impression	102
Couleurs imprécises	102
Les couleurs se décolorent	103
L'image est incomplète (tronquée en bas)	103
L'image est tronquée	103
Certains objets sont absents de l'image imprimée	104
Un fichier PDF est tronqué ou des objets sont manquants	104
Si un problème subsiste	104
13 Dépannage des problèmes liés aux cartouches d'encre et aux têtes d'impression	105
Impossible d'insérer une cartouche d'encre	106
Messages d'état des cartouches d'encre	106
Impossible d'insérer la tête d'impression	106
14 Résolution des problèmes de communication de données	107
Echecs de communication entre l'ordinateur et l'imprimante	108
Problèmes de réseau filaire	109
Problèmes de réseau sans fil	110
Problèmes d'impression mobile	113
Page de configuration réseau	113
15 Dépannage courant de l'imprimante	115
L'imprimante ne démarre pas	116
L'imprimante n'imprime pas	116
L'imprimante semble fonctionner au ralenti	116
Le panneau avant est gelé	117
Impossible d'accéder au serveur Web incorporé	117
Alertes	117
16 Messages d'erreur du panneau avant	119
17 Assistance clients HP	121
Introduction	122
Services professionnels HP	122
HP Proactive Support	123
Autodépannage par le client	123
Contacter l'assistance HP	124

18 Spécifications de l'imprimante	125
Caractéristiques fonctionnelles	126
Spécifications relatives à l'impression mobile	127
Spécifications physiques	128
Spécifications de la mémoire	128
Spécifications d'alimentation	128
Spécifications écologiques	128
Spécifications environnementales	129
Spécifications acoustiques	129
 Glossaire	 130
 Index	 133

1 Introduction

- [Mesures de sécurité](#)
- [Utilisation du présent guide](#)
- [Modèles d'imprimantes](#)
- [Caractéristiques principales](#)
- [Composants principaux](#)
- [Panneau de commande](#)
- [Logiciel de l'imprimante](#)
- [Impression mobile](#)
- [Activation et désactivation de l'imprimante](#)
- [Impressions internes de l'imprimante](#)

Mesures de sécurité

Les précautions suivantes garantissent une utilisation convenable de l'imprimante et empêchent sa détérioration. Suivez ces précautions à tout instant :

- Utilisez la tension d'alimentation spécifiée sur l'étiquette. Évitez de surcharger la prise électrique de l'imprimante par le branchement de plusieurs périphériques.
- Ne démontez pas, ne réparez pas vous-même l'imprimante. Contactez pour cela votre conseiller Service HP local, voir [Contacter l'assistance HP à la page 124](#).
- Utilisez uniquement le cordon d'alimentation fourni par HP avec l'imprimante. N'endommagez pas, ne coupez pas ou ne réparez pas le cordon d'alimentation. Un cordon d'alimentation endommagé peut entraîner un incendie ou un accident électrique. Remplacez un cordon d'alimentation endommagé par un cordon approuvé par HP.
- Ne laissez pas de métaux ou de liquides (sauf ceux utilisés dans les kits de nettoyage HP) toucher les composants internes de l'imprimante. Un tel contact pourrait provoquer des incendies, des décharges électriques ou d'autres dangers graves.
- Éteignez l'imprimante et débranchez le cordon d'alimentation de la prise électrique dans les cas suivants :
 - Lorsque vous mettez les mains à l'intérieur de l'imprimante
 - En cas de fumée ou d'odeur inhabituelle émanant de l'imprimante
 - Si l'imprimante émet un bruit inhabituel, que l'on n'entend pas au cours du fonctionnement normal
 - Si un morceau de métal ou un liquide (qui n'appartient pas à ceux utilisés pour les opérations habituelles de nettoyage HP) entre en contact avec les composants internes de l'imprimante
 - Pendant un orage électrique (tonnerre et éclairs).
 - Au cours d'une coupure de courant

Utilisation du présent guide

Vous pouvez télécharger ce guide à partir du Centre d'assistance HP (voir [Centre d'assistance HP à la page 122](#)).

Introduction

Ce chapitre offre une brève présentation de l'imprimante et de sa documentation, à l'usage des nouveaux utilisateurs.

Utilisation et maintenance

Ces chapitres vous aident à effectuer les procédures normales de l'imprimante ; ils incluent les rubriques suivantes :

- [Connexion de l'imprimante à la page 12](#)
- [Configuration de l'imprimante à la page 18](#)
- [Personnalisation de l'imprimante à la page 22](#)
- [Gestion papier à la page 28](#)
- [Impression à la page 39](#)
- [Impression mobile à la page 40](#)
- [Exemples concrets d'impression à la page 48](#)

- [Manipulation des cartouches d'encre et des têtes d'impression à la page 64](#)
- [Maintenance de l'imprimante à la page 68](#)

Dépannage

Ces chapitres vous aident à résoudre les problèmes qui peuvent survenir lors de l'impression ; ils incluent les rubriques suivantes :

- [Dépannage des problèmes de papier à la page 84](#)
- [Résolution des problèmes de qualité d'impression à la page 94](#)
- [Dépannage des problèmes liés aux cartouches d'encre et aux têtes d'impression à la page 105](#)
- [Résolution des problèmes de communication de données à la page 107](#)
- [Dépannage courant de l'imprimante à la page 115](#)
- [Messages d'erreur du panneau avant à la page 119](#)

Accessoires, support, et spécifications

Les chapitres [Accessoires à la page 79](#), [Assistance clients HP à la page 121](#) et [Spécifications de l'imprimante à la page 125](#) contiennent des données de référence, notamment concernant l'Assistance clients HP, les caractéristiques techniques de l'imprimante et les références des types de papier, des fournitures en encre et des accessoires.

Glossaire

Le chapitre [Glossaire à la page 130](#) contient des définitions de termes HP et de termes d'impression utilisés dans cette documentation.

Index

En plus de la table des matières, la documentation comporte un index alphabétique vous permettant de trouver rapidement les rubriques voulues.

Avertissements et mises en garde

Ce manuel utilise les symboles suivants pour garantir le bon fonctionnement de votre imprimante et empêcher qu'elle soit endommagée. Suivez les instructions signalées par ces symboles.

 **AVERTISSEMENT !** Ne pas suivre les instructions signalées par ce symbole peut entraîner des blessures sévères voire la mort.

 **ATTENTION :** Ne pas suivre les instructions signalées par ce symbole peut entraîner des blessures légères ou endommager l'imprimante.

Modèles d'imprimantes

Ce guide couvre les modèles d'imprimante suivants ; il y fait normalement référence en mentionnant leurs noms abrégés pour la concision.

Nom complet	Nom abrégé
Imprimante HP DesignJet T120 24 pouces	T120
Imprimante HP DesignJet T520 Tabletop 24 pouces	T520-24T

Nom complet	Nom abrégé
Imprimante HP DesignJet T520 24 pouces	T520-24
Imprimante HP DesignJet T520 36 pouces	T520-36

Caractéristiques principales

Votre imprimante est une imprimante couleur à jet d'encre conçue pour imprimer des images de haute qualité sur un support dont la largeur peut atteindre 610 mm ou 914 mm. Certaines des principales fonctions de l'imprimante sont indiquées ci-dessous :

- Résolution d'impression jusqu'à 2400 × 1200 dpi (T520), à partir d'une entrée 1200 × 1200 dpi (T120), en utilisant l'option de qualité d'impression **Supérieure**, l'option **Détail maximal** et du papier photo.
- L'imprimante peut être contrôlée à partir du panneau avant ou d'un ordinateur distant à l'aide du serveur Web incorporé ou de HP Utility



REMARQUE : Tout au long de ce manuel, « HP Utility » fait référence à HP Utility pour Mac OS X et à HP DesignJet Utility pour Windows.

- Panneau avant tactile en couleurs avec une interface utilisateur graphique intuitive
- Prend en charge la connexion USB, Ethernet ou Wi-Fi.
- Inclut les fonctionnalités d'impression mobile et connectées au Web, telles que les mises à niveau automatiques du microprogramme et de HP ePrint
- Gère le papier sur rouleau et les feuilles coupées, avec un bac multi-feuillets
- Emulation des couleurs, reportez-vous à la section [Emulation de l'imprimante à la page 47](#)
- Economode pour réaliser des économies d'impression
- Informations sur l'utilisation de l'encre et du papier disponibles à partir du serveur Web incorporé, voir [Accès au serveur Web incorporé à la page 23](#)
- Informations sur les consommables, résolutions de problèmes et mises à jour du microprogramme disponibles à partir de HP Utility, voir [Accès à HP Utility à la page 23](#)
- Accès au Centre d'assistance en ligne HP (voir [Centre d'assistance HP à la page 122](#))

Composants principaux

Vue avant (T520 à l'exception de T520-24T)

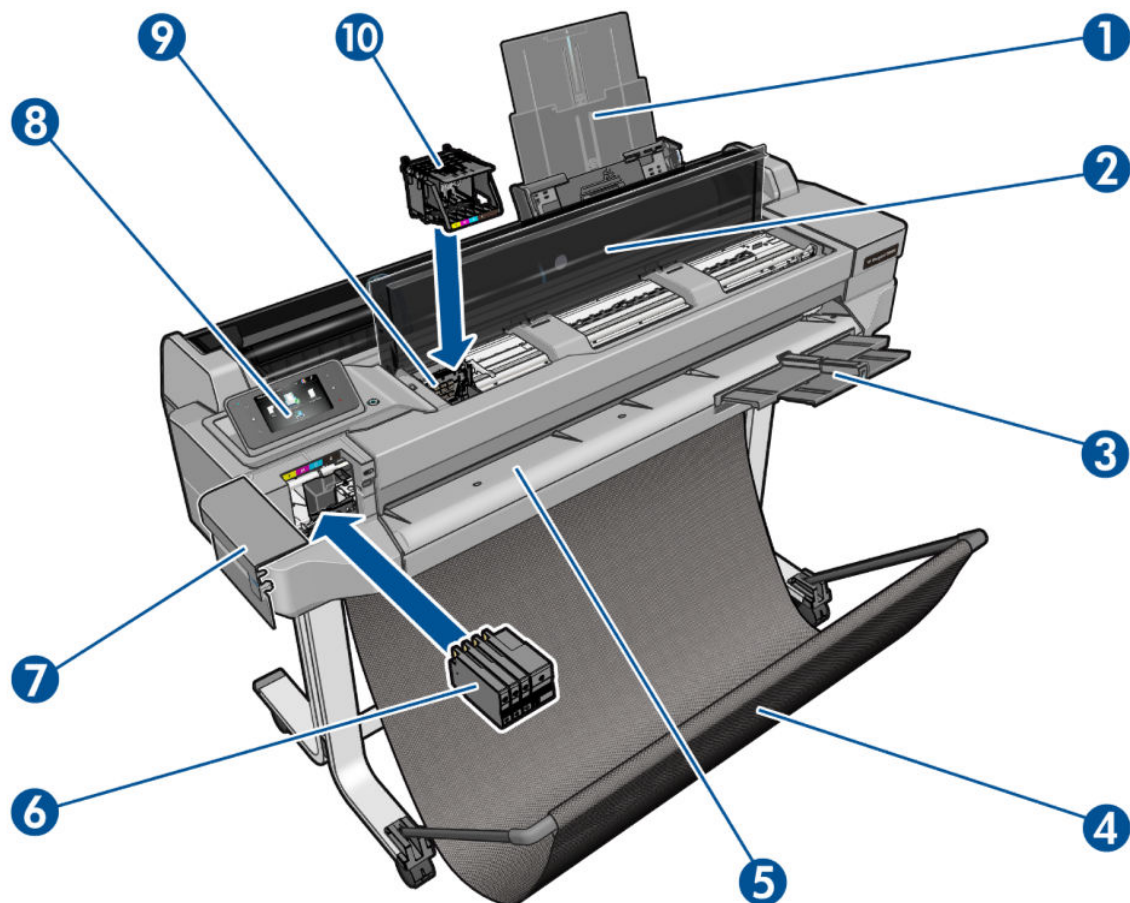

1. Rallonges du bac multi-feuillets
2. Capot supérieur
3. Rallonges du bac de sortie
4. Bac
5. Platine de sortie
6. Cartouches d'encre
7. Cache des cartouches d'encre
8. Panneau de commande
9. Chariot de têtes d'impression
10. Tête d'impression

Vue arrière (T520 à l'exception de T520-24T)

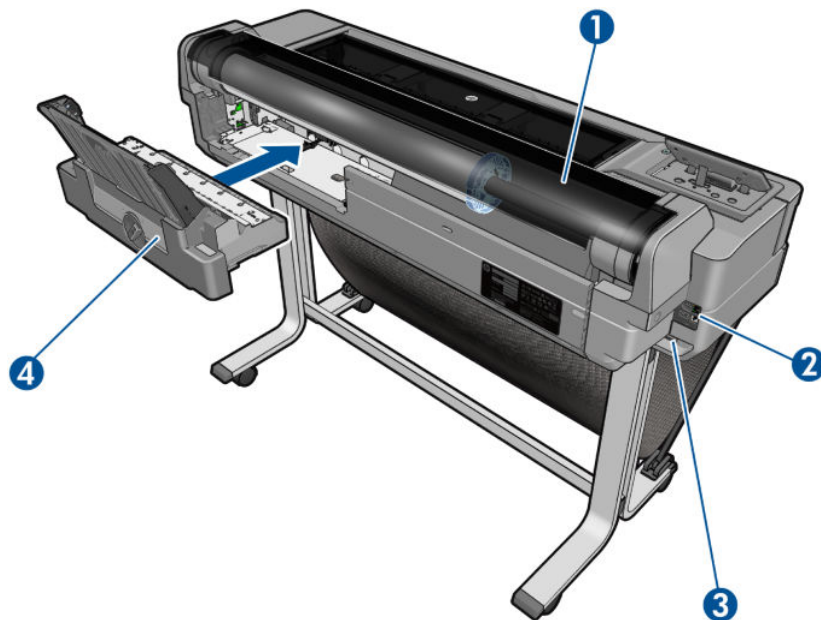

1. Capot du rouleau
2. Ports de communication
3. Prise de l'alimentation
4. Bac multifeuille

Vue arrière (T120 et T520-24T)

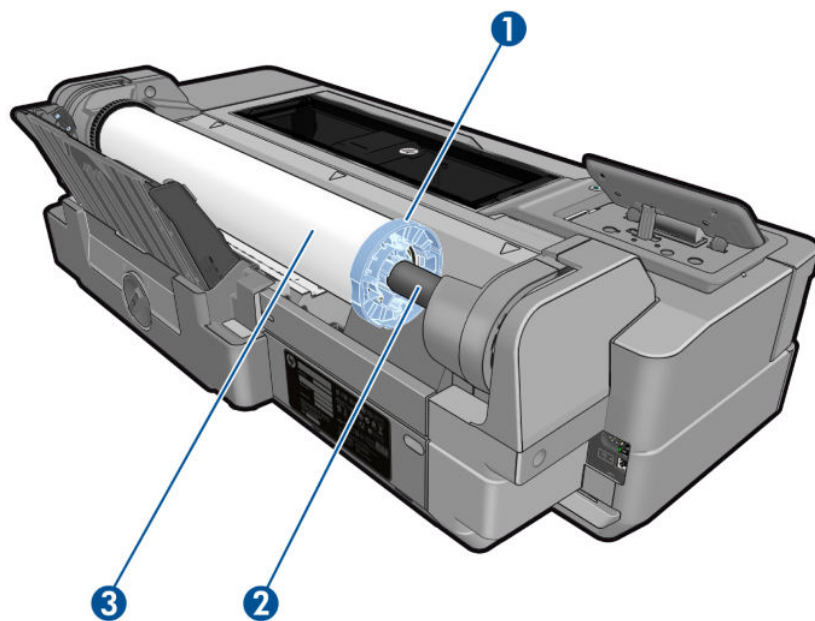

1. Butée bleue
2. Axe de rotation
3. Rouleau de papier

Ports de communication

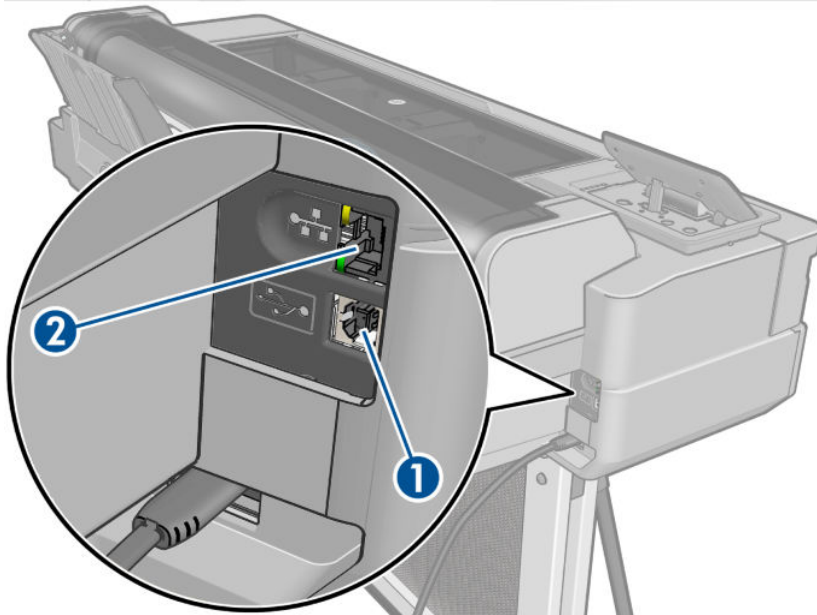

1. Port de périphérique USB haut débit, pour connexion à un ordinateur
2. Port Fast Ethernet, pour connexion à un réseau

Panneau de commande

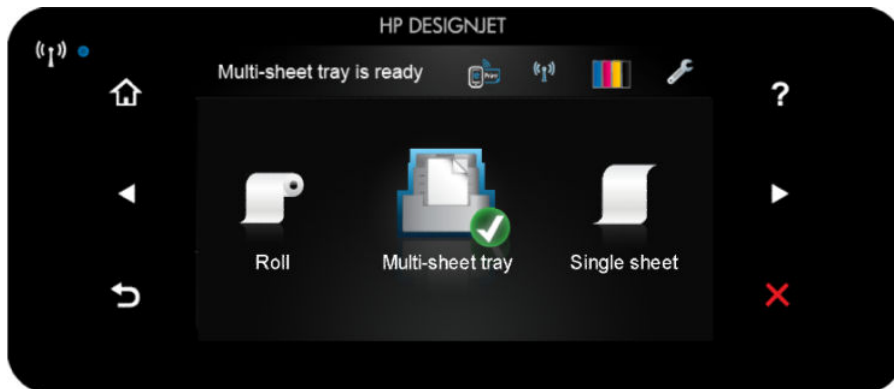

Le panneau de commande est un écran tactile pourvu d'une interface utilisateur graphique. Il se trouve sur le côté gauche, à l'avant de l'imprimante. Il fournit un contrôle complet de l'imprimante : à partir du panneau de commande, vous pouvez imprimer, afficher des informations relatives à l'imprimante, modifier ses paramètres, effectuer des calibrages et des tests, etc. Le panneau avant affiche aussi des alertes (messages d'avertissement et d'erreur), selon les besoins.







Le panneau avant est doté d'une large zone centrale pour afficher des informations dynamiques et des icônes. Sur les côtés gauche et droit, il peut y avoir, à différents moments, jusqu'à six icônes fixes. Normalement, elles ne s'affichent pas toutes en même temps.

À la droite du panneau avant se situe la touche d'alimentation qui vous permet de mettre l'imprimante sous tension et hors tension. Cette touche est allumée lorsque l'imprimante est sous tension. Elle clignote lorsque l'imprimante est en transition entre les états de sous et hors tension.



Icônes fixes à gauche et droite

-  indique le statut de la connexion sans fil. Si le voyant bleu brille, la connexion sans fil est active.
- Touchez  pour revenir à l'écran d'accueil.





- Touchez  pour obtenir de l'aide sur l'écran actuel.
- Touchez  pour revenir à l'élément précédent.
- Touchez  pour passer à l'élément suivant.
- Touchez  pour revenir à l'écran précédent.
- Touchez  pour annuler le processus actuel.

Icônes dynamiques de l'écran d'accueil

Les éléments suivants s'affichent uniquement dans l'écran d'accueil :

- Dans la partie supérieure gauche de l'écran d'accueil, un message vous indique quelle source papier est active.
- Touchez  pour afficher l'état des services Web et l'adresse électronique de votre imprimante.
- Touchez  pour afficher les informations sur le statut de la connectivité et pour effectuer la configuration du réseau. Si un câble réseau est branché,  est affiché à la place.

 **REMARQUE :** Il est impossible d'utiliser simultanément des connexions sans fil et câblée.

- Touchez  pour afficher les informations sur l'encre.
- Touchez  pour modifier les paramètres de l'imprimante.
- Touchez  pour charger, décharger et modifier les options du papier en rouleau.
- Touchez  pour modifier les options du bac multi-feuillets ou pour l'activer.
- Touchez  pour charger, décharger et modifier les options des feuillets simples.

 **REMARQUE :** La source papier active est indiquée par une icône légèrement plus grande, avec une coche blanche entourée d'un cercle vert.



Si l'imprimante reste inactive pendant un certain temps, elle bascule en mode veille et l'écran du panneau de commande s'éteint. Pour modifier le délai précédant le mode veille, touchez , puis **Préférences de l'imprimante > Veille**. Vous pouvez définir un délai allant de 5 à 240 minutes.

L'imprimante sort du mode veille et affiche le panneau avant dès qu'il y a une interaction externe.

Vous trouverez des informations spécifiques sur l'utilisation du panneau de commande tout au long de ce guide.

Logiciel de l'imprimante

Le logiciel suivant est fourni avec votre imprimante :

- Le pilote HP-GL/2 et HP RTL pour Windows (T520 uniquement)
- Pilote de quadrillage PCL3GUI pour Windows (T120 uniquement)

- Pilote de quadrillage PCL3GUI pour Mac OS X
- HP DesignJet Preview
- Le serveur Web incorporé vous permet de :
 - gérer l'imprimante depuis un ordinateur distant ;
 - afficher l'état des cartouches d'encre, des têtes d'impression et du papier ;
 - Accéder au Centre d'assistance HP, voir [Centre d'assistance HP à la page 122](#) ;
 - mettre à jour le microprogramme de l'imprimante, voir [Mise à jour du microprogramme à la page 77](#) ;
 - effectuer des alignements et des dépannages ;
 - modifier différents paramètres de l'imprimante ;
 - gérer les notifications par e-mail ;

Reportez-vous à la section [Accès au serveur Web incorporé à la page 23](#).

- HP Utility vous permet d'effectuer les opérations suivantes :
 - gérer l'imprimante depuis un ordinateur distant ;
 - afficher l'état des cartouches d'encre, des têtes d'impression et du papier ;
 - Accéder au Centre d'assistance HP, voir [Centre d'assistance HP à la page 122](#) ;
 - mettre à jour le microprogramme de l'imprimante, voir [Mise à jour du microprogramme à la page 77](#) ;
 - lancer le serveur Web incorporé

Reportez-vous à la section [Accès à HP Utility à la page 23](#).

 **REMARQUE :** De nouvelles versions de tous les logiciels d'imprimante seront créées périodiquement. Dans certains cas, au moment vous recevrez votre imprimante, certaines versions à jour des logiciels fournis avec l'imprimante seront déjà disponibles sur le site Web HP.

Impression mobile

Votre imprimante peut être connectée au Web, ce qui offre différents avantages :

- Mise à jour automatique des microprogrammes (voir [Mise à jour du microprogramme à la page 77](#))
- Imprimer sur des imprimantes HP où que vous soyez
- Imprimer sur des imprimantes HP à partir de n'importe quel périphérique, y compris les smartphones et les tablettes

Pour profiter de ces avantages, votre imprimante doit être connectée à Internet.

Pour obtenir les dernières informations à ce sujet, consultez la page <http://www.hpconnected.com>.

Avec les solutions d'impression Mobile HP, vous pouvez imprimer directement à partir de votre smartphone ou de votre tablette en quelques étapes simples où que vous soyez, en utilisant le système d'exploitation de votre périphérique mobile ou en envoyant à votre imprimante un courrier électronique contenant une pièce jointe au format PDF.

- L'impression d'iOS-Apple est activée via Airprint.
- Pour l'impression pour Android, installez l'application Service d'impression HP à partir de Google Play (si elle n'est pas déjà préinstallée sur votre périphérique mobile).

Pour plus d'informations, reportez-vous aux sections [Impression mobile à la page 40](#) et <http://www.hp.com/go/designjetmobility>.

Activation et désactivation de l'imprimante

Si vous souhaitez allumer ou éteindre l'imprimante, la méthode standard et recommandée consiste à utiliser la touche d'alimentation du panneau avant.



Cependant, si vous pensez ne pas utiliser l'imprimante pendant une longue période ou si la touche d'alimentation semble ne pas fonctionner, il est conseillé de débrancher le cordon d'alimentation.

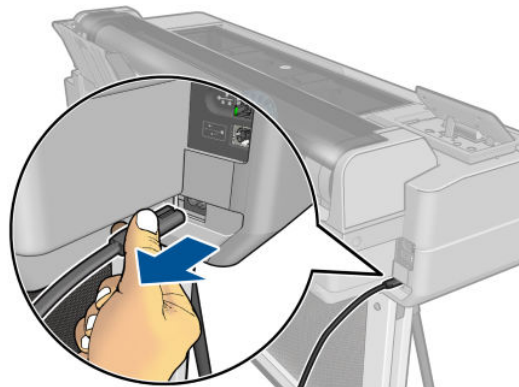

Pour la rallumer, rebranchez le cordon d'alimentation.

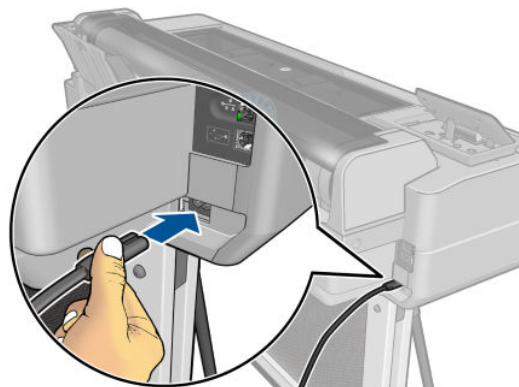

Lorsque l'imprimante est remise sous tension, il lui faut environ trois minutes pour s'initialiser, contrôler et préparer les têtes d'impression. La préparation des têtes d'impression nécessite environ 75 secondes.

 **REMARQUE :** Lorsque l'imprimante n'a pas été utilisée pendant une certaine durée (30 minutes par défaut), elle économise l'énergie en passant en mode veille. Cependant, toute interaction avec l'écran du panneau avant ou l'envoi d'une nouvelle tâche d'impression la réactive, et l'imprimante peut reprendre l'impression immédiatement. Pour modifier le délai du mode veille, reportez-vous à la section [Modification du paramètre mode veille à la page 24](#).

Impressions internes de l'imprimante

Les impressions internes fournissent différentes informations sur votre imprimante. Elles peuvent être demandées à partir du panneau avant.

Avant de lancer une requête d'impression interne, assurez-vous que l'imprimante et le papier sont prêts pour l'impression. Le format du papier chargé doit être au minimum un format A4 Paysage de 210 mm de large, sinon l'impression est tronquée.

Pour imprimer une impression interne, touchez , puis faites défiler les informations pour atteindre l'élément

Impressions internes, touchez-le et sélectionnez l'impression interne souhaitée. Les impressions internes suivantes sont disponibles :

- Les impressions de démonstration présentent certaines possibilités de l'imprimante :
 - Imprimer démonstration dessin
 - Imprimer démonstr. rendu
 - Imprimer carte SIG
- Impressions des informations utilisateur
 - Impression d'un rapport d'état de l'imprimante
 - Impression du rapport de qualité de l'imprimante
 - Impression du rapport réseau

2 Connexion de l'imprimante

- [Choix du mode de connexion à utiliser](#)
- [Connexion de l'imprimante à votre réseau câblé](#)
- [Connexion d'un ordinateur à l'imprimante via un réseau \(Windows\)](#)
- [Connexion d'un ordinateur à l'imprimante par le câble USB \(Windows\)](#)
- [Connexion d'un ordinateur à l'imprimante par le réseau \(Mac OS X\)](#)
- [Connexion d'un ordinateur à l'imprimante par câble USB \(Mac OS X\)](#)

Choix du mode de connexion à utiliser



Vous disposez des options suivantes pour connecter votre imprimante.

Type de connexion	Vitesse	Longueur de câble	Autres facteurs
Sans fil	Modéré ; varie en fonction des conditions (distance du routeur, interférence, nombre de clients sans fil, topologie du réseau, etc.)	N/A	Sensible aux interférences sur des distances plus grandes ; nécessite un équipement supplémentaire (point d'accès ou routeur sans fil)
Fast Ethernet	Rapide ; varie en fonction du trafic réseau	Long : 100 m	Nécessite un équipement supplémentaire (commutateurs)
USB haut débit	Très rapide	Court : 3 m	Un câble USB haut débit certifié est nécessaire pour une communication fiable.

 **REMARQUE :** La vitesse de la connexion réseau dépend de tous les composants utilisés dans le réseau, notamment des cartes d'interface réseau, des routeurs, des commutateurs et des câbles. Si l'un de ces composants ne peut pas fonctionner à grande vitesse, votre connexion sera lente. La vitesse de votre connexion réseau peut également être affectée par le volume total de trafic provenant d'autres périphériques présents sur le réseau.

Connexion de l'imprimante à votre réseau câblé

L'imprimante peut se configurer automatiquement dans la plupart des réseaux, de manière similaire à n'importe quel ordinateur du même réseau. La première fois que vous connectez le produit à un réseau, ce processus peut prendre quelques minutes.

Une fois que l'imprimante dispose d'une configuration réseau opérationnelle, vous pouvez vérifier son adresse réseau sur le panneau de commande : touchez  ou .

Pour connecter un réseau sans fil, la méthode la plus simple consiste à accéder au panneau avant , puis à **Connectivité > Assistant Configuration sans fil**.

Quand un périphérique réseau se configure automatiquement en recevant une adresse IP du service DHCP, celle-ci peut varier entre la dernière mise hors tension à la prochaine mise sous tension, ce qui peut entraîner l'affichage du périphérique comme « hors ligne » quand les paramètres de port sont configurés avec l'adresse IP originale. Pour éviter ceci, trois possibilités s'offrent à vous :

- Augmenter la durée de bail du périphérique du serveur DHCP.
- Définissez une adresse IP fixe pour l'imprimante de sorte qu'elle ne soit pas changée par le DHCP (voir [Echecs de communication entre l'ordinateur et l'imprimante à la page 108](#)).
- Configurez l'imprimante et le pilote afin qu'ils fassent référence au nom d'hôte au lieu de l'adresse IP numérique (voir [Echecs de communication entre l'ordinateur et l'imprimante à la page 108](#)).

Reportez-vous aux *Instructions d'assemblage* pour en savoir plus sur la configuration d'Internet et sur la manière de se connecter et de s'inscrire au Cloud pour activer les Services Web.

Connexion d'un ordinateur à l'imprimante via un réseau (Windows)

Les instructions suivantes s'appliquent aux jobs d'impression effectués à partir d'applications logicielles à l'aide d'un pilote d'imprimante. Voir [Impression à la page 39](#) pour connaître les autres méthodes d'impression.

Avant de commencer, vérifiez votre équipement :

- L'imprimante doit être configurée et sous tension.
- Le commutateur ou le routeur Ethernet doit être activé et fonctionner correctement.
- L'imprimante et l'ordinateur doivent être connectés au réseau (reportez-vous à la section [Connexion de l'imprimante à votre réseau câblé à la page 13](#)). L'imprimante peut être connectée par le port Ethernet ou Wi-Fi.

Vous pouvez maintenant commencer à installer le logiciel de l'imprimante et connecter votre imprimante :

Installation du logiciel de l'imprimante

1. Notez l'adresse IP de l'imprimante indiquée sur le panneau de commande de l'imprimante (voir [Accès au serveur Web incorporé à la page 23](#)).
2. Installez le logiciel du produit à partir de la page <http://www.hp.com/go/T120-T520/drivers>. Suivez les instructions d'installation logicielle qui s'affichent.
3. Le système détecte automatiquement si vous utilisez Windows ou Mac OS X. Vous pouvez ensuite choisir les logiciels spécifiques que vous souhaitez installer (par défaut, tous). Si votre ordinateur ne trouve pas d'imprimantes sur le réseau, la fenêtre Imprimante introuvable s'affiche pour vous aider à trouver votre imprimante. Si vous avez activé un pare-feu, vous devrez peut-être le désactiver temporairement pour détecter l'imprimante. Vous pouvez également chercher l'imprimante par le biais de son nom d'hôte, de son adresse IP ou de son adresse MAC.

Dans certains cas, lorsque l'imprimante ne se trouve pas dans le même sous-réseau que l'ordinateur, la spécification de l'adresse IP de l'imprimante peut être la seule option opérationnelle.

Connexion d'un ordinateur à l'imprimante par le câble USB (Windows)

Le port du périphérique USB haut débit intégré permet de connecter l'imprimante directement à un ordinateur sans passer par un réseau. Une connexion USB peut être plus rapide qu'une connexion réseau, mais elle présente certains inconvénients à ne pas oublier :

- Le câble a une longueur limitée.
- Il est plus difficile de partager l'imprimante.
- Vous ne pouvez pas utiliser les Services Web.
- Vous ne pouvez pas utiliser les mises à jours automatiques des microprogrammes.



REMARQUE : L'utilisation de câbles USB non certifiés peut provoquer des problèmes de connectivité. N'utilisez que des câbles certifiés par le Forum des implémenteurs USB (<http://www.usb.org/>) avec cette imprimante.

Installation du logiciel de l'imprimante

Les instructions suivantes s'appliquent aux jobs d'impression effectués à partir d'applications logicielles à l'aide d'un pilote d'imprimante. Voir [Impression à la page 39](#) pour connaître les autres méthodes d'impression.

1. **Ne connectez pas encore l'ordinateur à l'imprimante.** Vous devez d'abord installer le logiciel de l'imprimante sur l'ordinateur en procédant comme suit.
2. Installez le logiciel du produit à partir de la page <http://www.hp.com/go/T120-T520/drivers>. Suivez les instructions d'installation logicielle qui s'affichent.
3. Dans certains cas, un message d'avertissement peut apparaître, indiquant que le programme d'installation doit communiquer à travers le Pare-feu Windows pour effectuer une recherche d'imprimantes sur le réseau. Comme vous n'avez pas besoin de faire ceci, vous pouvez cocher la case **Poursuivre l'installation sans parcourir le réseau**.

4. Si une liste d'imprimantes en réseau apparaît, cliquez sur **Aidez-moi à trouver mon imprimante (y compris les imprimantes connectés au réseau et USB)**.
5. Cliquez sur **Câble USB**.

 **REMARQUE :** Vous pouvez également connecter votre imprimante et terminer son installation plus tard, si vous préférez. Pour cela, activez la case à cocher **Je souhaite connecter mon imprimante après l'exécution de l'Assistant d'installation**.

6. Lorsque vous y êtes invité, connectez votre ordinateur à l'imprimante à l'aide d'un câble USB certifié. Assurez-vous que l'imprimante est sous tension.
7. Suivez les instructions à l'écran pour installer les pilotes et autres logiciels HP de l'imprimante, comme HP Utility.
8. Si au cours du processus vous n'avez pas été invité à connecter l'imprimante, connectez-la maintenant et laissez l'Assistant installer le périphérique automatiquement.

Informations sur le partage d'imprimante

Les autres utilisateurs partageant directement l'imprimante connectée pourront envoyer des travaux d'impression, mais ne pourront pas recevoir d'informations de l'imprimante, c'est-à-dire tout ce qui concerne les rapports sur l'état de l'imprimante, l'administration de l'imprimante et le dépannage.

 **CONSEIL :** La meilleure manière de partager l'imprimante sur le réseau est de connecter l'imprimante au réseau, et non à un ordinateur. Reportez-vous à la section [Connexion d'un ordinateur à l'imprimante via un réseau \(Windows\) à la page 13](#).

Connexion d'un ordinateur à l'imprimante par le réseau (Mac OS X)

Vous pouvez connecter votre imprimante à un réseau Mac OS X en appliquant les méthodes suivantes :

- Bonjour
- TCP/IP



Les instructions suivantes s'appliquent aux jobs d'impression effectués à partir d'applications logicielles à l'aide d'un pilote d'imprimante. Voir [Impression à la page 39](#) pour connaître les autres méthodes d'impression.

Avant de commencer, vérifiez votre équipement :

- L'imprimante doit être configurée et sous tension.
- Le commutateur ou le routeur Ethernet doit être activé et fonctionner correctement.
- L'imprimante et l'ordinateur doivent être connectés au réseau (câblé ou sans fil). Reportez-vous à la section [Connexion de l'imprimante à votre réseau câblé à la page 13](#).

Vous pouvez maintenant commencer à installer le logiciel de l'imprimante et connecter votre imprimante :

Connexion Bonjour

1. Sur le panneau de commande, touchez  ou . Notez le nom de service mDNS de votre imprimante.
2. Installez le logiciel du produit à partir de la page <http://www.hp.com/go/T120-T520/drivers>. Suivez les instructions d'installation logicielle qui s'affichent.
3. Votre navigateur Web s'ouvre pour afficher le reste de la procédure d'installation du logiciel. Le système détecte automatiquement si vous utilisez Windows ou Mac OS X. Vous pouvez ensuite choisir les logiciels spécifiques que vous souhaitez installer (par défaut, tous).

4. Une fois le logiciel installé, l'Assistant Configuration de l'imprimante HP démarre automatiquement pour vous permettre de configurer une connexion pour votre imprimante. Suivez les instructions à l'écran.
 5. Lorsque l'écran Sélection de l'imprimante s'ouvre, recherchez le nom de service mDNS de votre imprimante (noté à l'étape 1) dans la colonne Nom de l'imprimante.
 - Si vous trouvez le nom correct de l'imprimante, faites défiler l'écran latéralement, si nécessaire, de façon à afficher la colonne Type de connexion, et vérifiez qu'elle contient **Bonjour**. Mettez cette ligne en surbrillance. Sinon, continuez votre recherche plus loin dans la liste.
 - En l'absence de l'imprimante avec un type de connexion **Bonjour**, cochez la case **Mon imprimante n'est pas sur la liste**.
- Cliquez sur **Continuer**.
6. Continuez de suivre les instructions à l'écran.

Connexion TCP/IP

1. Accédez au panneau de commande de votre imprimante et notez l'URL du produit (voir [Accès au serveur Web incorporé à la page 23](#)).
 2. Installez le logiciel du produit à partir de la page <http://www.hp.com/go/T120-T520/drivers>. Suivez les instructions d'installation logicielle qui s'affichent.
 3. Le logiciel de l'imprimante est installé, y compris les pilotes de l'imprimante et autres logiciels HP, tels que HP Utility.

Si vous avez activé les services Web, vous pouvez imprimer sur votre imprimante par courrier électronique. Vérifiez simplement le menu Services Web pour l'adresse électronique de votre imprimante, puis envoyez le fichier que vous voulez imprimer à cette adresse électronique en pièce jointe.
 4. Une fois le logiciel installé, l'Assistant Configuration de l'imprimante HP démarre automatiquement pour vous permettre de configurer une connexion pour votre imprimante. Suivez les instructions à l'écran.
 5. Lorsque l'écran Sélection de l'imprimante s'ouvre, recherchez l'URL de votre imprimante (noté à l'étape 1) dans la colonne Nom de l'imprimante.
 - Si vous trouvez le nom correct de l'imprimante, faites défiler l'écran latéralement, si nécessaire, de façon à afficher la colonne Type de connexion, et vérifiez qu'elle contient **Impression IP**. Mettez cette ligne en surbrillance. Sinon, continuez votre recherche plus loin dans la liste.
 - Si vous ne trouvez pas de nom d'imprimante possédant le type de connexion **Impression IP**, cochez la case **Mon imprimante n'est pas sur la liste**.
- Cliquez sur **Continuer**.
6. Continuez de suivre les instructions à l'écran. Lorsque l'écran File d'impression créée apparaît, cliquez sur **Quitter** pour quitter ou sur **Créer une nouvelle file d'attente** si vous souhaitez connecter une autre imprimante au réseau.

Connexion d'un ordinateur à l'imprimante par câble USB (Mac OS X)

Le port du périphérique USB haut débit intégré permet de connecter l'imprimante directement à un ordinateur sans passer par un réseau. Une connexion USB peut être plus rapide qu'une connexion réseau, mais elle présente certains inconvénients à ne pas oublier :

- Le câble a une longueur limitée.
- Il est plus difficile de partager l'imprimante.

- Vous ne pouvez pas utiliser les Services Web.
- Vous ne pouvez pas utiliser les mises à jours automatiques des microprogrammes.

 **REMARQUE :** L'utilisation de câbles USB non certifiés peut provoquer des problèmes de connectivité. N'utilisez que des câbles certifiés par le Forum des implémenteurs USB (<http://www.usb.org/>) avec cette imprimante.

Installation du logiciel de l'imprimante

Les instructions suivantes s'appliquent aux jobs d'impression effectués à partir d'applications logicielles à l'aide d'un pilote d'imprimante. Voir [Impression à la page 39](#) pour connaître les autres méthodes d'impression.

1. Assurez-vous que l'imprimante est hors tension ou qu'elle n'est pas connectée à l'ordinateur.
2. Installez le logiciel du produit à partir de la page <http://www.hp.com/go/T120-T520/drivers>. Suivez les instructions d'installation logicielle qui s'affichent.
3. Le logiciel de l'imprimante est installé, y compris le pilote de l'imprimante et HP Utility.
4. Vérifiez que l'imprimante est sous tension et connectée à l'ordinateur à l'aide d'un câble USB certifié.

 **REMARQUE :** L'utilisation de câbles USB non certifiés peut provoquer des problèmes de connectivité. N'utilisez que des câbles certifiés par le Forum des implémenteurs USB (<http://www.usb.org/>) avec cette imprimante.

5. Peu de temps après, une file d'attente d'impression est automatiquement créée pour votre imprimante.

Partage de l'imprimante

Si votre ordinateur est connecté à un réseau, vous pouvez mettre votre imprimante directement connectée à la disposition d'autres ordinateurs du même réseau.

1. Double-cliquez sur l'icône Préférences Système dans la barre de menus Dock de votre Bureau.
2. Pour activer le partage d'imprimante, cliquez sur **Partage**, puis sur **Partage d'imprimantes**, et cochez la ou les imprimantes à partager.
3. Désormais, votre imprimante apparaît automatiquement dans la liste des imprimantes partagées affichée par tout autre ordinateur fonctionnant sous Mac OS X et connecté à votre réseau local.

Veillez tenir compte des considérations suivantes :

- Tous les autres utilisateurs qui souhaitent partager votre imprimante doivent installer le logiciel de l'imprimante sur leurs ordinateurs.
- Tout utilisateur partageant votre imprimante connectée directement peut envoyer des travaux d'impression, mais ne peut pas recevoir d'informations de l'imprimante c'est-à-dire tout ce qui concerne les alertes de l'imprimante, les rapports sur l'état de l'imprimante, la gestion du papier, l'administration de l'imprimante et le dépannage.
- Il se peut que le partage de l'imprimante connectée directement à votre ordinateur ralentisse sensiblement les performances de votre machine.

 **CONSEIL :** La meilleure manière de partager l'imprimante sur le réseau est de connecter l'imprimante au réseau, et non à un ordinateur. Reportez-vous à la section [Connexion d'un ordinateur à l'imprimante par le réseau \(Mac OS X\) à la page 15](#).

3 Configuration de l'imprimante

- [Introduction](#)
- [Mise à jour automatique des microprogrammes](#)
- [Activation et désactivation des notifications par courrier électronique](#)
- [Activer ou désactiver les alertes](#)
- [Contrôle d'accès au serveur Web incorporé](#)
- [Définition des préférences de pilote Windows](#)
- [Configuration des services Web et de l'impression mobile](#)

Introduction

Ce chapitre décrit les différents paramètres d'imprimante que l'administrateur souhaitera contrôler dès qu'une nouvelle imprimante sera installée et prête à l'emploi.

Mise à jour automatique des microprogrammes

L'imprimante peut effectuer régulièrement une recherche de mise à jour du microprogramme (voir [Mise à jour du microprogramme à la page 77](#)). Sans mise à jour, certains Services Web peuvent ne pas être disponibles. Le processus Activer les Services Web inclut l'option permettant de rendre automatiques les mises à jour de microprogrammes à partir du panneau avant ou du serveur Web incorporé de l'imprimante.

Activation et désactivation des notifications par courrier électronique

Pour recevoir des notifications par courriel électronique de l'imprimante, le serveur de messagerie doit être configuré. Pour configurer le serveur de messagerie à l'aide du serveur Web incorporé, cliquez sur **Paramètres > Serveur de messagerie**, puis complétez les champs suivants :

- **Serveur SMTP** : l'adresse IP du serveur de courrier sortant (SMTP) qui traite tous les courriers électroniques provenant de l'imprimante. Si le serveur de messagerie nécessite une authentification, les notifications par courrier électronique ne fonctionneront pas.
- **Adresse e-mail de l'imprimante** : Chaque message e-mail envoyé par l'imprimante doit inclure une adresse de retour, qui ne doit pas être une adresse e-mail fonctionnelle réelle, mais doit être unique, afin que les destinataires du message puissent identifier l'imprimante qui l'a envoyé.

Pour activer ou désactiver des notifications par courrier électronique spécifiques, cliquez sur **Notifications** dans l'onglet **Outils** du serveur Web incorporé.

Activer ou désactiver les alertes

Les alertes d'imprimante vous informent d'un problème d'imprimante auquel vous pouvez remédier en prenant les mesures appropriées. Elles signalent également la modification d'état de l'une de vos tâches d'impression. Ces alertes sont affichées par le panneau avant de l'imprimante, par HP Utility, par le pilote d'imprimante et par le serveur Web incorporé.

Vous pouvez modifier les paramètres d'alerte de différentes façons pour afficher tout ou partie des alertes disponibles (ou aucune).

Accès aux paramètres d'alerte sous Windows

- Cliquez sur **Paramètres d'alerte** dans le menu **Outils** de HP DesignJet Utility.
- Cliquez sur **Paramètres d'alerte** dans la page d'alerte affichée par HP DesignJet Utility.
- Cliquez avec le bouton droit sur l'icône de la barre d'état système de HP DesignJet Utility et cliquez sur **Paramètres d'alerte**.

Dans la fenêtre Paramètres d'alerte, utilisez la glissière d'alerte pour désactiver totalement les alertes.

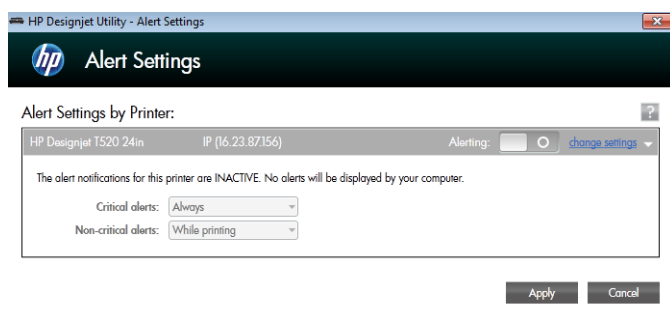

Une autre solution consiste à choisir quand afficher, ou non, les alertes critiques ou non critiques.

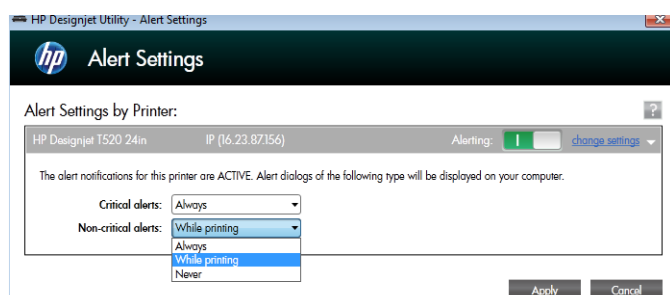

Accès aux paramètres d'alerte sous Mac OS X

- Ouvrez les préférences de HP Printer Monitor, sélectionnez votre imprimante, puis **Personnaliser les alertes**. Ceci vous permet de configurer chaque alerte pour qu'elle apparaisse dans des cas précis et selon un intervalle de temps spécifique.

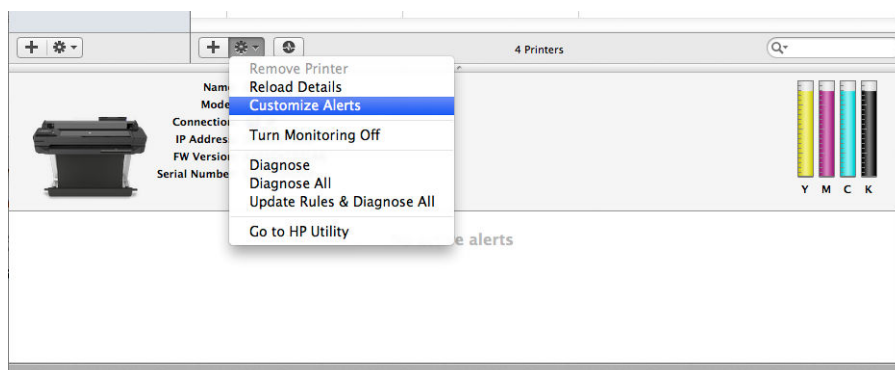

Vous pouvez désactiver totalement les alertes en désactivant la case « Afficher l'état du moniteur dans la barre de menu » de l'onglet Notifications des préférences de HP Printer Monitor. Si vous laissez cette case cochée mais décochez la case « Me notifier lorsque l'alerte s'affiche » (comme ci-dessous), les alertes seront disponibles dans HP Printer Monitor, mais ne seront pas contextuelles dans l'écran du Dock.

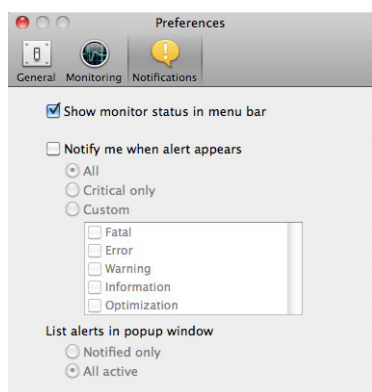

Contrôle d'accès au serveur Web incorporé

Pour empêcher les utilisateurs de modifier des paramètres importants du périphérique, vous pouvez définir un mot de passe dans le serveur Web incorporé, de sorte que les utilisateurs ne disposant pas du mot de passe ne puissent voir que les onglets d'information. Une fois défini, le mot de passe est requis pour afficher ou modifier les paramètres des autres onglets.

Définition des préférences de pilote Windows

Vous pouvez modifier certains paramètres par défaut de votre imprimante en fonction de vos préférences personnelles ; par exemple, pour définir les options d'émulation des couleurs ou d'économie de papier. Pour procéder sous Windows 7, par exemple, cliquez sur le bouton **Démarrer** sur l'écran de votre ordinateur, puis cliquez sur **Périphériques et imprimantes**, puis cliquez avec le bouton droit de votre souris sur l'icône de votre imprimante et cliquez **Préférences d'impression**. Tout paramètre modifié dans la fenêtre Préférences d'impression est enregistré comme valeur par défaut.

Configuration des services Web et de l'impression mobile

1. Vérifiez que l'imprimante est bien connectée à Internet.
2. Activez les services Web lors de l'installation initiale de l'imprimante ou ultérieurement en appuyant sur  dans l'écran d'accueil et en suivant les instructions du panneau avant. Il peut être nécessaire de redémarrer l'imprimante si son microprogramme a été mis à jour.
3. Etape optionnelle : Activez votre compte en cliquant sur le lien d'activation que vous recevez par courrier électronique. Si vous ne voyez pas le message, n'oubliez pas de vérifier le dossier courrier indésirable.
4. Etape optionnelle : Si vous êtes l'administrateur de l'imprimante, connectez-vous à HP Connected (<http://www.hpconnected.com>) pour personnaliser l'adresse électronique de votre imprimante ou gérer sa sécurité pour l'impression à distance.

Félicitations, vous avez terminé la configuration des services Web et vous pouvez profiter de mises à jour automatiques du microprogramme.

Pour obtenir les dernières informations, une assistance et les termes et conditions d'utilisation de HP Connected, accédez à l'adresse <http://www.hpconnected.com>.





Pour plus d'informations, reportez-vous à la section <http://www.hp.com/go/designjetmobility>.

4 Personnalisation de l'imprimante

- [Changement de la langue du panneau avant](#)
- [Accès au serveur Web incorporé](#)
- [Modification de la langue du serveur Web incorporé](#)
- [Accès à HP Utility](#)
- [Changement de la langue de HP Utility](#)
- [Modification du paramètre mode veille](#)
- [Modification du paramètre de désactivation automatique](#)
- [Modification de la luminosité de l'écran du panneau de commande](#)
- [Configuration des paramètres réseau](#)
- [Gestion de la sécurité de l'imprimante](#)
- [Modification de l'adresse e-mail de votre imprimante](#)

Changement de la langue du panneau avant

Il existe deux façons possibles de changer la langue des menus et des messages du panneau avant :

- Si vous pouvez comprendre la langue actuelle du panneau avant, touchez , puis **Préférences d'impression > Sélectionner la langue**.
- Si vous ne comprenez pas la langue actuelle de l'écran du panneau frontal, commencez avec l'imprimante éteinte. Touchez la touche d'alimentation pour l'allumer. Lorsque vous voyez les icônes s'afficher sur le panneau avant, touchez , puis , , et enfin . Si vous ne voyez pas ces icônes sur le panneau avant, touchez l'emplacement où elles devraient s'afficher (voir [Panneau de commande à la page 7](#)).

Quelle que soit la méthode utilisée, le menu de sélection de langue doit maintenant s'afficher sur l'écran du panneau frontal. Touchez votre langue préférée.

Accès au serveur Web incorporé

Le serveur Web incorporé vous permet de gérer votre imprimante à distance en utilisant un navigateur Web conventionnel sur n'importe quel ordinateur.

Pour accéder au serveur Web incorporé, votre imprimante doit disposer d'une connexion TCP/IP. Vous pouvez accéder indirectement au serveur Web incorporé, via HP Utility en utilisant une connexion TCP/IP pour connecter votre imprimante (par câble ou sans fil).

Les navigateurs suivants sont généralement compatibles avec le serveur Web incorporé :

- Internet Explorer 7 et versions ultérieures
- Opera 8 et versions ultérieures
- Mozilla Firefox 2 ou version ultérieure
- Safari 3 et versions ultérieures
- Google Chrome 3 et versions ultérieures

Pour accéder au serveur Web incorporé sur un ordinateur, ouvrez votre navigateur Web et entrez l'adresse IP de votre imprimante.

Vous pouvez voir l'adresse IP de votre imprimante sur le panneau avant en touchant  ou .

Si vous avez suivi ces instructions mais que vous n'avez pas pu atteindre le serveur Web incorporé, reportez-vous à la section [Impossible d'accéder au serveur Web incorporé à la page 117](#).

Modification de la langue du serveur Web incorporé

La langue par défaut dans laquelle s'affiche le serveur Web incorporé pour la première fois est celle que vous avez sélectionnée pour votre navigateur. Si elle n'est pas prise en charge par le serveur Web incorporé, celui-ci s'affichera en anglais. Vous pouvez toutefois modifier la langue dans n'importe quelle langue prise en charge.

Les langues prises en charge par le serveur Web incorporé sont l'anglais, le portugais, l'espagnol, le français, l'italien, l'allemand, le polonais, le russe, le chinois simplifié, le chinois traditionnel, le coréen et le japonais. Dans la partie supérieure droite de la fenêtre, un onglet vous permet de modifier la langue.

Accès à HP Utility

HP Utility vous permet de gérer l'imprimante à partir d'un ordinateur pourvu d'une connexion USB, TCP/IP ou Wi-Fi.

- **Sous Windows**, démarrez HP Utility à partir du raccourci de votre Bureau ou en cliquant sur **Démarrer > Tous les programmes > HP > HP DesignJet Utility > HP DesignJet Utility**. HP DesignJet Utility démarre et affiche les imprimantes HP DesignJet installées sur votre ordinateur.
- **Sous Mac OS X**, lancez Utilitaire HP à partir du raccourci du Dock ou en cliquant sur **DISQUE DE DEMARRAGE > Bibliothèque > Imprimantes > HP > Utilitaires > HP Utility**. HP Utility démarre et affiche les imprimantes HP DesignJet installées sur votre ordinateur.

Lorsque vous sélectionnez votre imprimante dans le volet gauche, tout ce qui apparaît dans le volet droit est spécifique de cette imprimante.

Changement de la langue de HP Utility

HP Utility est proposé dans les langues suivantes : anglais, portugais, espagnol, catalan (Windows seulement), français, italien, allemand, russe, chinois simplifié, chinois traditionnel, coréen et japonais.

- **Sous Windows**, la langue est adaptée aux paramètres de langues régionaux définis dans le Panneau de configuration de Windows.
- **Sous Mac OS X**, vous pouvez modifier la langue comme dans n'importe quelle autre application. Dans **Préférences système**, cliquez sur **International** et relancez l'application.

Modification du paramètre mode veille

Si l'imprimante est laissée allumée mais qu'elle n'est pas utilisée pendant un certain temps, elle passe automatiquement en mode veille pour économiser de l'énergie. Pour modifier le délai d'attente avant que l'imprimante ne passe en mode veille, accédez au panneau avant et touchez , puis **Préférences d'impression > Veille**. Sélectionnez le délai souhaité, puis touchez **OK** ; Vous pouvez définir le délai de 5 à 240 minutes. La valeur par défaut est 30 minutes.

Modification du paramètre de désactivation automatique

Vous pouvez utiliser la fonction de désactivation automatique de l'imprimante pour mettre automatiquement l'imprimante hors tension. Par exemple, si vous la définissez à 2 heures, l'imprimante se met hors tension après 2 heures d'inactivité. Ceci vous permet de faire davantage d'économies d'énergie. Toutefois, cette fonction est automatiquement désactivée si l'imprimante est connectée à un réseau, afin de ne pas déranger les utilisateurs du réseau.

Si vous utilisez une connexion USB, vous pouvez configurer l'imprimante pour qu'elle se mette complètement hors tension après 2 à 12 heures d'inactivité. Sur le panneau avant, touchez , puis **Préférences d'impression > Désactivation automatique**.

Modification de la luminosité de l'écran du panneau de commande

Pour modifier la luminosité de l'écran du panneau avant, touchez , puis **Préférences d'impression > Luminosité de l'écran**, et sélectionnez une valeur. Touchez **OK** pour définir la valeur. Par défaut, la luminosité est définie sur 50.

Configuration des paramètres réseau

Vous pouvez afficher et configurer les paramètres réseau à partir du serveur Web incorporé, de HP Utility ou du panneau de commande :

- A partir du serveur Web incorporé : cliquez sur l'onglet **Configuration**, puis sur **Mise en réseau**.
- A partir de HP Utility : vous pouvez accéder au serveur Web incorporé à partir de HP Utility.
- À partir du panneau de commande : touchez , puis **Connectivité**.

Les options suivantes sont disponibles :

- **Activer/désactiver la connexion sans fil** permet d'activer ou de désactiver la connexion sans fil.
- L'**Assistant de configuration sans fil** vous permet de connecter facilement l'appareil à votre réseau sans fil.
- **Protocole WFP (Wi-Fi Protected Setup)** vous permet de configurer une connexion avec un réseau sans fil à l'aide du chiffrement WPS (bouton ou code PIN).
- **Résumé de réseau** affiche les informations concernant le réseau câblé ou sans fil
- **Imprimer le test du réseau sans fil** effectue des tests de diagnostic de la connectivité sans fil
- **Configuration du réseau d'impression**
- **Configuration avancée**
 - **Sélectionner le délai d'E/S** définit le délai que doit attendre l'imprimante avant que le pilote lui envoie un travail une fois la connexion établie. Les valeurs s'étendent d'une demi-minute à une demi-heure.
 - **Vitesse de liaison** définit la vitesse de transmission des données sur le réseau. Le paramètre par défaut est **Automatique**.
 - **Paramètres IP** vous permet d'afficher ou de modifier l'adresse IP, le masque de sous-réseau, la passerelle par défaut et l'adresse DNS.
 - **Nom d'hôte** vous permet de modifier le nom d'hôte.
- **Rétablissement des paramètres réseau par défaut**

Configurer les paramètres du pare-feu

Les caractéristiques du pare-feu fournissent une sécurité par couches réseau sur les réseaux IPv4 et IPv6. Le pare-feu offre un simple contrôle des adresses IP disposant d'un droit d'accès.

 **REMARQUE :** En plus de la protection du pare-feu au niveau de la couche réseau, l'imprimante prend également en charge les normes du protocole SSL ouvert sur la couche de transport pour les applications client-serveur sécurisées, comme l'authentification client-serveur ou la navigation Web HTTPS.

Pour que le pare-feu fonctionne sur l'imprimante, vous devez configurer une politique de pare-feu à appliquer à un trafic IP spécifié. Les pages de politique de pare-feu sont accessibles sur le serveur Web incorporé et affichées par votre navigateur Web. Après qu'une politique est configurée, elle n'est activée qu'une fois que vous cliquez sur **Appliquer** dans le serveur Web incorporé.

Création et utilisation des règles du pare-feu

Les règles du pare-feu vous permettent de contrôler le trafic IP. Utilisez les règles du pare-feu pour autoriser ou rejeter le trafic IP basé sur des adresses et services IP.

Vous pouvez entrer jusqu'à dix règles, chacun spécifiant les adresses hôtes, les services et l'action à effectuer concernant ces adresses et services.

Création d'une règle de pare-feu

1. Ouvrez le Serveur Web incorporé.
2. Cliquez sur l'onglet **Paramètres**, puis sur **Règles du pare-feu**.
3. Cliquez sur **Nouveau** et suivez les instructions à l'écran.

 **REMARQUE :** Après avoir cliqué sur **Appliquer**, la connexion au serveur Web incorporé peut être temporairement perturbée pendant un court instant. Si l'adresse IP reste inchangée, la connexion du serveur Web incorporé est de nouveau activée. Toutefois, si l'adresse IP a changé, utilisez-la pour ouvrir le serveur Web incorporé.

Modification de l'ordre de priorité des règles du pare-feu

1. Ouvrez le Serveur Web incorporé.
2. Cliquez sur l'onglet **Paramètres**, puis sur **Priorité des règles du pare-feu**.
3. Sélectionnez la priorité à partir de la liste Précédence des règles, 10 étant la priorité maximale et 1 la priorité minimale.
4. Cliquez sur **Appliquer**.

Modification des options du pare-feu

1. Ouvrez le Serveur Web incorporé.
2. Cliquez sur l'onglet **Paramètres**, puis sur **Options du pare-feu**.
3. Modifiez les options de votre choix, puis cliquez sur **Appliquer**.

 **REMARQUE :** Après avoir cliqué sur **Appliquer**, la connexion au serveur Web incorporé peut être temporairement perturbée pendant un court instant. Si l'adresse IP reste inchangée, la connexion du serveur Web incorporé est de nouveau activée. Toutefois, si l'adresse IP a changé, utilisez-la pour ouvrir le serveur Web incorporé.

Réinitialisation des paramètres du pare-feu

Pour restaurer les paramètres d'usine du pare-feu, réinitialisez les paramètres réseau de l'imprimante.

Limitations des règles, modèles et services

Lors de la création de règles de pare-feu, notez les limitations suivantes s'appliquant aux règles, modèles et services.

Repère	Limite
Nombre maximum de règles	10 (une règle par défaut)
Nombre maximum de modèles d'adresses	12
Nombre maximum de modèles d'adresses définis par l'utilisateur	5
Nombre maximum de services que vous pouvez ajouter en tant que modèles de services définis par l'utilisateur	40
REMARQUE : Le modèle prédéfini Tous les services n'est pas soumis à cette limitation et inclut tous les services pris en charge par le serveur d'impression.	
Nombre maximum de services que vous pouvez ajouter à la politique	40
REMARQUE : Pour une règle donnée, seul un modèle d'adresse et un modèle de service peuvent être ajoutés.	

Repère	Limite
Nombre maximum de modèles de services de la politique	10
Nombre maximum de modèles de services personnalisés définis par l'utilisateur	5

Réinitialisation des paramètres réseau

Pour réinitialiser le mot de passe Administrateur et les paramètres réseau, accédez au panneau avant et touchez



, puis **Connectivité > Restaurer les paramètres réseau par défaut.**



REMARQUE : Imprimez la page de configuration du réseau et vérifiez que les paramètres réseau ont été réinitialisés.



REMARQUE : La réinitialisation des paramètres réseau de l'imprimante réinitialise également les paramètres du pare-feu de l'imprimante.

Gestion de la sécurité de l'imprimante

Lorsque vous avez configuré les services Web, l'imprimante est en mode déverrouillé. En mode déverrouillé, quiconque connaissant l'adresse électronique de votre imprimante peut imprimer sur celle-ci en lui envoyant simplement un fichier. Bien que HP fournisse un service de filtrage des courriers indésirables, soyez prudent lorsque vous communiquez l'adresse électronique de votre imprimante, car tout ce qui est envoyé à cette adresse peut être imprimé sur votre imprimante.

Si vous êtes l'administrateur de l'imprimante, vous pouvez gérer la sécurité de l'imprimante ou changer l'état de votre imprimante pour le mode verrouillé, en visitant le service HP Connected Center à l'adresse <http://www.hpconnected.com> (la disponibilité varie selon les produits, les pays et les régions). Vous pouvez également personnaliser l'adresse électronique de votre imprimante et gérer les tâches d'impression à partir de cet emplacement. Lors de votre première visite, vous devrez créer un compte dans HP Connected.

Modification de l'adresse e-mail de votre imprimante

Vous pouvez changer l'adresse électronique de votre imprimante dans HP Connected : <http://www.hpconnected.com> (la disponibilité varie selon les produits, les pays et les régions).

5 Gestion papier

- [Conseils généraux sur le chargement du papier](#)
- [Chargement d'un rouleau sur la bobine](#)
- [Chargement d'un rouleau dans l'imprimante](#)
- [Déchargement d'un rouleau](#)
- [Chargement d'un feuillet simple](#)
- [Déchargement d'un feuillet simple](#)
- [Utilisation du bac multi-feuillets](#)
- [Affichage d'informations relatives au papier](#)
- [Maintenance du papier](#)
- [Modification du temps de séchage](#)
- [Activation et désactivation du couteau automatique](#)
- [Avance avec ou sans coupe](#)

Conseils généraux sur le chargement du papier

Vous pouvez charger le papier dans l'imprimante de trois manières : avec un rouleau, en tant que feuillet simple ou sous forme de pile dans un bac multi-feuillets. Vous ne pouvez utiliser qu'une de ces méthodes à la fois et le changement de l'une à l'autre se fait manuellement : il n'est pas automatique.

⚠ ATTENTION : Assurez-vous que les roulettes de l'imprimante sont verrouillées (levier de frein vers le bas) pour empêcher tout déplacement de l'unité.

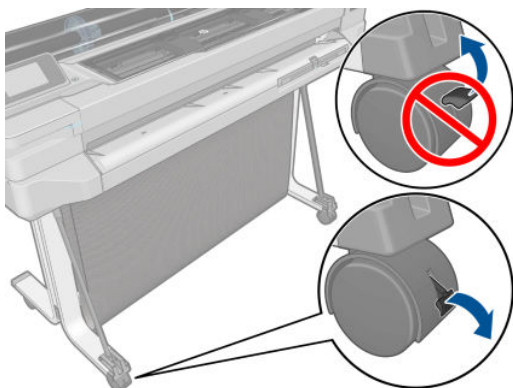

⚠ ATTENTION : Le papier doit avoir une taille supérieure ou égale à 280 mm. Vous ne pouvez pas charger du papier au format lettre ou A4 en orientation paysage.

☀ CONSEIL : Pour manipuler du papier photo, portez des gants de coton afin d'éviter de transférer de l'huile sur le papier.

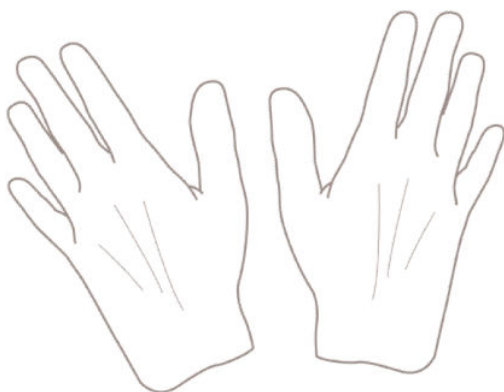

⚠ ATTENTION : Gardez le bac fermé pendant toute la procédure de chargement.

Chargement d'un rouleau sur la bobine

1. Si le modèle de votre imprimante est le T520, ouvrez le capot du rouleau.



2. Retirez la bobine de l'imprimante.

⚠ AVERTISSEMENT ! N'introduisez pas vos doigts dans les supports de bobine durant la procédure d'extraction.

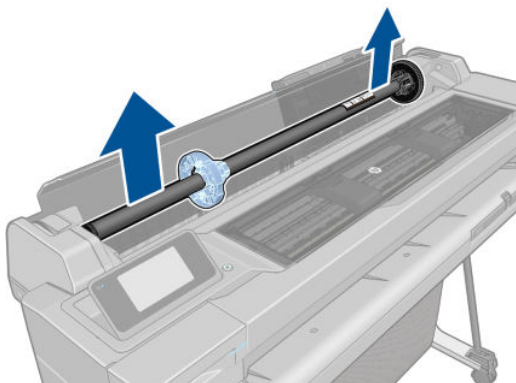

3. La bobine comporte une butée à chaque extrémité permettant de maintenir le rouleau en place. La butée bleue peut être retirée pour monter le nouveau rouleau. Elle glisse le long de la bobine pour monter des rouleaux de différentes largeurs. Retirez la butée bleue de l'extrémité de la bobine.



4. S'il s'agit d'un rouleau de grande taille, déposez la bobine horizontalement sur une table et chargez-y le rouleau.
5. Faites glisser le nouveau rouleau sur la bobine. Assurez-vous que le type de papier est orienté comme indiqué. Dans le cas contraire, retirez le rouleau, faites-le tourner de 180 degrés et replacez-le sur la bobine. Des étiquettes sont apposées sur la bobine pour indiquer l'orientation correcte.

📝 REMARQUE : Depuis l'arrière de l'imprimante, la butée de couleur bleue est insérée dans le support de droite.

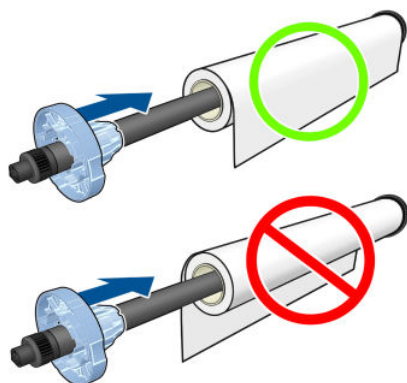

Veillez à ce que les deux extrémités du rouleau soient situées le plus près possible des arrêts de bobine.

6. Placez la butée de papier bleue sur l'extrémité ouverte de la bobine et appuyez en direction de l'extrémité du rouleau.

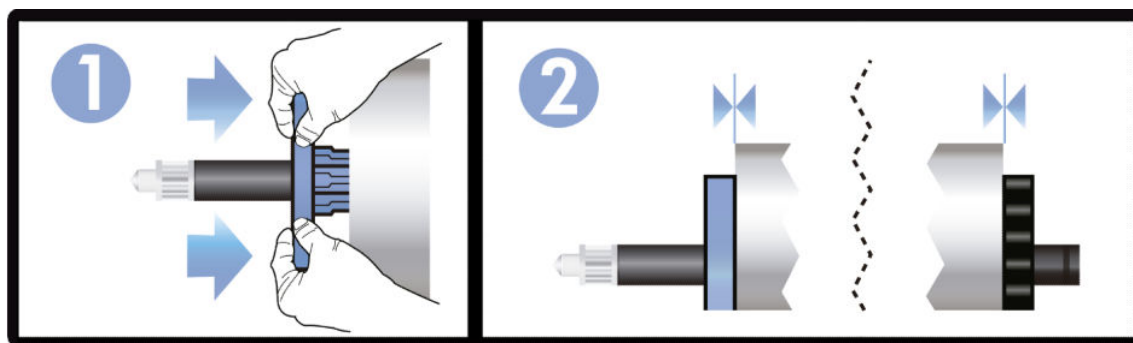

7. Vérifiez que la butée bleue du papier est poussée aussi loin que possible. Assurez-vous qu'il n'y a aucun espace entre le rouleau et les arrêts de part et d'autre.

Si vous utilisez régulièrement différents types de papier, vous pouvez accélérer la procédure de changement des rouleaux en préchargeant des rouleaux de différents types sur différentes bobines. Vous pouvez acheter des bobines supplémentaires. Pour plus d'informations, reportez-vous à la section [Accessoires à la page 79](#).

Chargement d'un rouleau dans l'imprimante

Pour lancer cette procédure, il faut qu'un rouleau soit chargé sur la bobine. Reportez-vous à la section [Chargement d'un rouleau sur la bobine à la page 29](#).

1. Depuis le panneau avant, touchez , puis **Chargement du rouleau**.

Cette étape est facultative : si vous commencez à avancer le papier en rouleau, l'imprimante reconnaît que vous souhaitez charger un rouleau.

2. Si le modèle de votre imprimante est le T520, ouvrez le capot du rouleau.

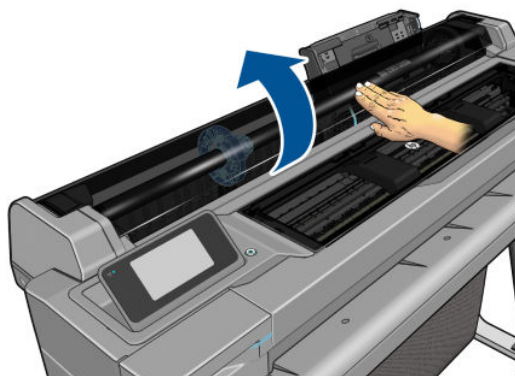

3. Insérez la bobine dans l'imprimante à la tenant par ses extrémités. Le moyeu bleu devrait être situé à gauche, vu de l'avant de l'imprimante.

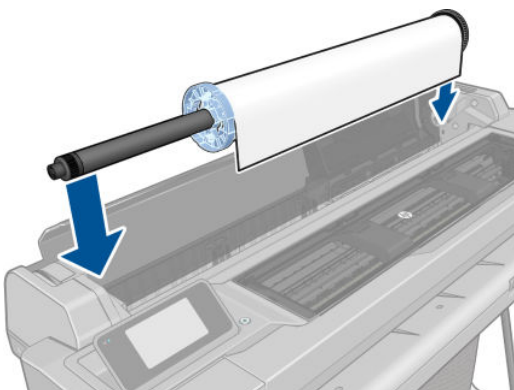

4. Si le bord du rouleau n'est pas droit ou s'il est déchiré (cela peut être dû à l'utilisation d'une bande adhésive pour fixer la fin du rouleau), tirez le papier doucement et coupez un bord bien droit.
5. Introduisez le bord du papier dans l'imprimante.

⚠ AVERTISSEMENT ! N'introduisez pas vos doigts dans la fente d'insertion du papier.

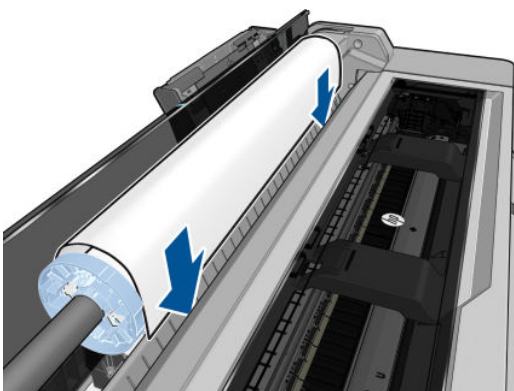

6. Roulez le papier dans l'imprimante jusqu'à ce que vous sentiez une résistance et que le papier fléchit légèrement. Lorsque l'imprimante détecte le papier, elle sonne et le charge automatiquement.

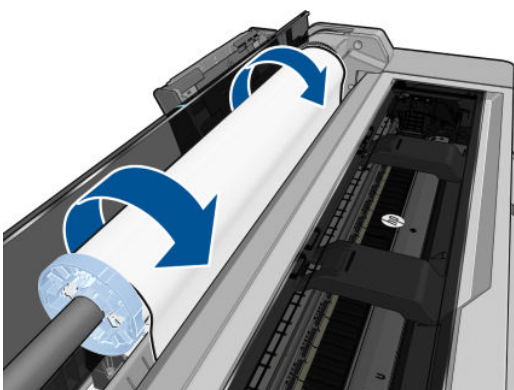

7. Le panneau avant vous invite à sélectionner la catégorie et le type de papier.

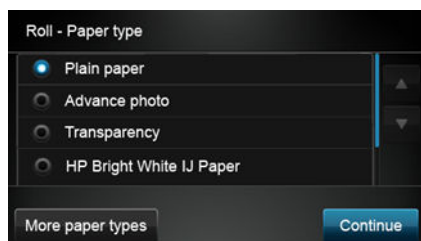

Si vous ne trouvez pas le type de papier utilisé sur le panneau avant, touchez **Autres types de papier**. Si vous ne trouvez toujours pas votre type de papier dans l'ensemble de la liste, reportez-vous à [Le type de papier ne figure pas dans le pilote de l'imprimante à la page 87](#).

8. L'imprimante vérifie l'alignement et mesure la largeur du papier. Si le rouleau n'est pas aligné correctement, suivez les instructions affichées sur le panneau avant.
9. Si le modèle de votre imprimante est le T520, fermez le capot du rouleau.

 **REMARQUE :** Si un problème survient à n'importe quel stade de la procédure de chargement, reportez-vous à la section [Le chargement du papier ne se fait pas correctement à la page 85](#).

Déchargement d'un rouleau

S'il reste du papier sur le rouleau, vous pouvez le décharger à partir du panneau avant. Touchez , puis

Déchargement d'un rouleau. Par la suite, le bac multi-feuillets deviendra la source de papier active par défaut.

Si la fin du papier n'est plus fixée au mandrin, le panneau avant vous demande de décharger manuellement le rouleau.

Après le déchargement, le bac multi-feuillets devient la source de papier active par défaut.

Chargement d'un feuillet simple

 **REMARQUE :** Le papier en rouleau et les feuillets simples utilisent le même emplacement d'alimentation dans l'imprimante.

 **REMARQUE :** Les feuillets d'une largeur de 329 mm ou inférieure doivent être chargés dans le bac multi-feuillets.

1. Sur le panneau avant, touchez , puis **Chargement d'un feuillet simple**.
2. Si un rouleau est déjà chargé, vous devez attendre qu'il soit automatiquement déchargé.
3. Sélectionnez la catégorie et le type de papier. Si vous ne trouvez pas le type de papier utilisé sur le panneau avant, touchez **Autres types de papier**. Si vous ne trouvez toujours pas votre type de papier dans l'ensemble de la liste, reportez-vous à [Le type de papier ne figure pas dans le pilote de l'imprimante à la page 87](#).

4. Si le modèle de votre imprimante est le T520, ouvrez le capot du rouleau.

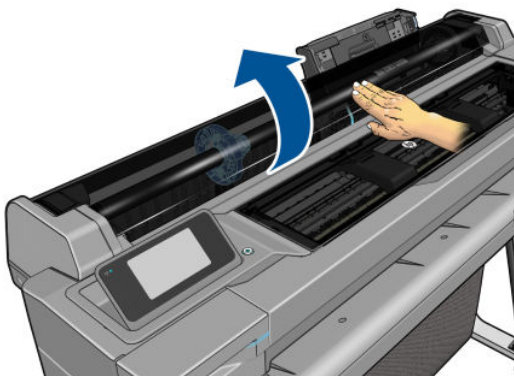

5. A l'invite du panneau avant, insérez la feuille à droite de l'emplacement d'alimentation.

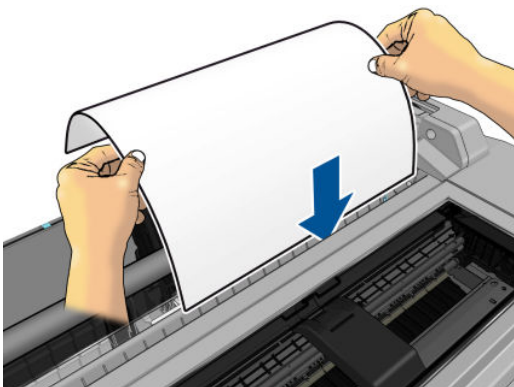

⚠ AVERTISSEMENT ! N'introduisez pas vos doigts dans la fente d'insertion du papier.

6. Alignez le papier sur cette ligne bleue.

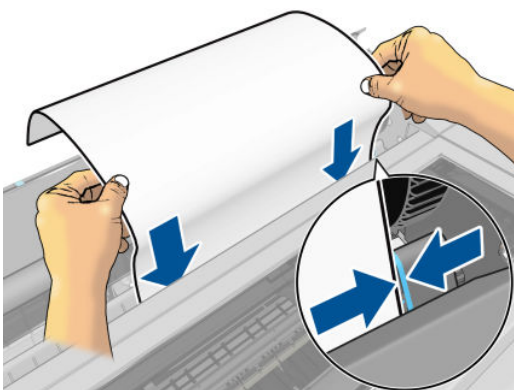

7. Touchez **OK** sur le panneau avant pour introduire le papier dans l'imprimante. Guidez la feuille dans l'imprimante. Ceci est particulièrement important pour les papiers plus épais.
8. L'imprimante vérifie l'alignement et mesure la feuille.

📝 REMARQUE : En fonction de la largeur de la feuille, celle-ci est éjectée par l'avant de l'imprimante.

9. Si la feuille n'est pas alignée correctement, il peut vous être demandé de la recharger.

📝 REMARQUE : Si un problème survient à n'importe quel stade de la procédure de chargement, reportez-vous à la section [Le chargement du papier ne se fait pas correctement à la page 85](#).

Déchargement d'un feuillet simple

Pour décharger une feuille, accéder au panneau avant et touchez



, puis **Déchargement d'un feuillet**

simple.

Le déchargement de la feuille s'effectue depuis l'avant de l'imprimante. Vous pouvez soit la saisir manuellement, soit la laisser tomber dans le bac de réception.

Après le déchargement, le bac multi-feuillets devient la source de papier active par défaut.

Utilisation du bac multi-feuillets

1. Si aucun rouleau n'est chargé ou que le rouleau est vide, le bac multi-feuillets est actif par défaut.

Sinon, sur le panneau avant, touchez



, puis **Utilisation du bac multi-feuillets**. Si le rouleau ou le feuillet simple est déjà chargé, vous devez attendre qu'il soit automatiquement déchargé.

2. Ajustez les rallonges de bac d'alimentation à la longueur du papier : la première rallonge correspond au papier au format A4 et la seconde au papier au format A3.

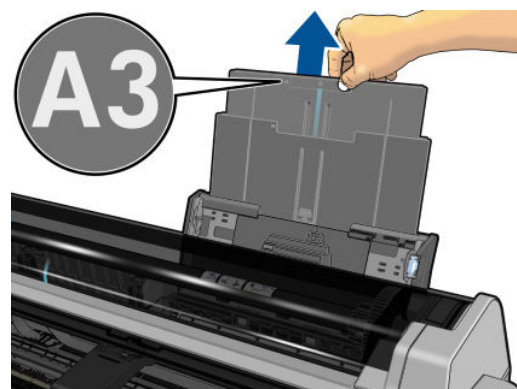
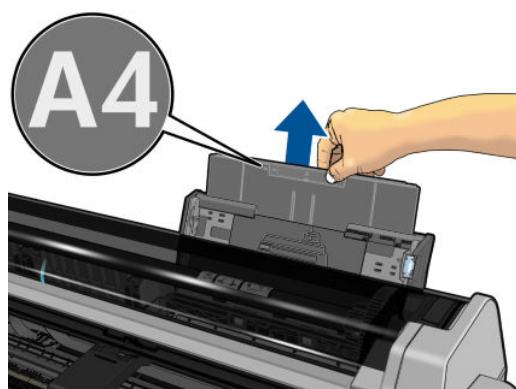

3. Ajustez les rallonges de bac de sortie à la longueur du papier.

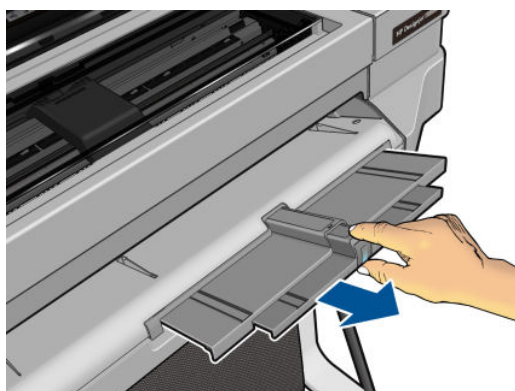

4. Chargez des feuilles de papier dans le bac face imprimée vers le bas. Vérifiez que toutes les feuilles sont au même format.

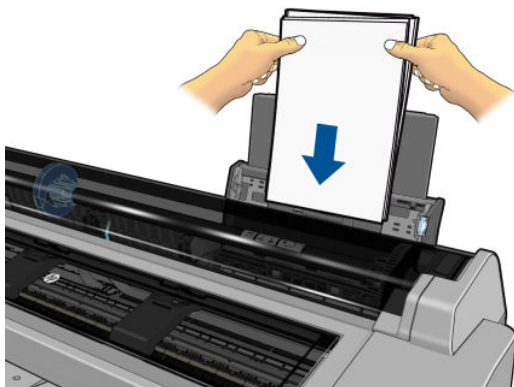

5. Ajustez le bac à la largeur de votre papier.

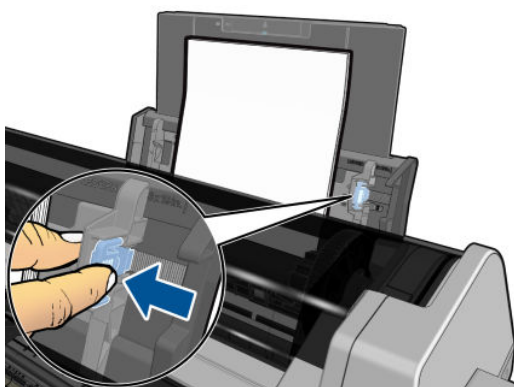

Affichage d'informations relatives au papier

Pour afficher des informations sur le papier chargé, touchez l'icône de la source de papier active.

Les informations suivantes s'affichent sur le panneau de commande :

- Type de papier que vous avez sélectionné
- Etat du rouleau ou de la feuille
- Largeur du papier en millimètres (estimation)

Si aucun rouleau, ni aucun feuillet simple n'est chargé, le message **Papier épuisé** s'affiche.

Maintenance du papier

Pour maintenir la qualité du papier, observez les recommandations suivantes :

- Couvrez les rouleaux à l'aide d'un autre morceau de papier ou de tissu pour les entreposer.
- Couvrez les feuilles coupées lorsque vous les entreposez et nettoyez-les ou brossez-les avant de les charger dans l'imprimante.
- Nettoyez les platines d'entrée et de sortie.
- Le capot supérieur de l'imprimante doit toujours être fermé.

 **REMARQUE :** Le papier photo et le papier couché doivent être manipulés avec soin. Pour plus d'informations, reportez-vous à la section [L'impression est éraflée ou rayée à la page 100](#).

Modification du temps de séchage

Il se peut que vous souhaitiez modifier le temps de séchage pour répondre à des conditions d'impression particulières, telles que la réalisation d'impressions multiples (dans ce cas, ce paramètre revêt une plus grande importance) ou pour vous assurer que l'encre est sèche avant de manipuler le papier.

Touchez , puis **Préférences d'impression > Récupération impressions > Sélect. temps de séchage**. Vous pouvez choisir :

- **Etendu**, pour définir un temps de séchage plus long que le paramètre conseillé afin d'être sûr que l'encre est parfaitement sèche.
- **Optimisé**, pour définir la durée par défaut et conseillée pour le papier que vous avez sélectionné (paramètre par défaut).
- **Aucun**, pour désactiver le temps de séchage et pouvoir retirer l'impression dès que celle-ci est terminée.

 **ATTENTION :** Si l'encre n'est pas sèche lors du retrait de l'impression, il se peut qu'il reste de l'encre dans le bac de sortie, ce qui risque de laisser des marques sur l'impression.

 **REMARQUE :** Si vous annulez le temps de séchage lors d'une impression, il est possible que l'alimentation ne s'effectue pas et que l'imprimante coupe immédiatement le papier en raison de la maintenance de la tête d'impression qui s'exécute en parallèle. Si le temps de séchage est défini sur 0, l'imprimante coupe le papier, puis procède à la maintenance de la tête d'impression. Cependant, si le temps de séchage est supérieur à 0, l'imprimante ne coupera pas le papier avant la fin de l'opération de maintenance.

Activation et désactivation du couteau automatique

Pour allumer ou éteindre la découpeuse de l'imprimante, accédez au panneau avant et touchez , puis **Préférences d'impression > Récupération impressions > Activer la découpeuse** et modifier l'option de la découpeuse.

Le paramètre par défaut est **Activé**.

 **REMARQUE :** Si la découpeuse est désactivée, elle ne coupe pas le papier entre des travaux, mais elle continue à couper le papier pendant le chargement et le déchargement des rouleaux.

 **CONSEIL :** Pour couper le papier en rouleau lorsque le couteau automatique est désactivé, reportez-vous à la section [Avance avec ou sans coupe à la page 37](#).

Avance avec ou sans coupe

Depuis le panneau avant, si vous touchez la touche , puis **Avance et coupe substrat**, l'imprimante avance le papier et effectue une coupe droite sur le bord avant. Il y existe au moins deux raisons pour lesquelles vous pouvez faire ceci :

- Pour découper la bordure de coupe avant du papier s'il est endommagé ou s'il n'est pas droit.
- Pour acheminer et couper le papier lorsque le couteau automatique a été désactivé.

 **REMARQUE :** Une opération de maintenance étant effectuée sur les têtes d'impression après chaque impression et le papier ne pouvant pas être coupé avant la fin de cette procédure, il peut y avoir un délai.

⚠ ATTENTION : Retirez le morceau coupé de la platine de sortie. La présence de bandes de papier ou d'impressions résiduelles sur la platine de sortie peut entraîner un bourrage de l'imprimante. Vérifiez également qu'il n'y a aucun morceau de papier dans le guide de la découpeuse.



📝 REMARQUE : Le papier photo et le papier couché doivent être manipulés avec soin. Pour plus d'informations, reportez-vous à la section [L'impression est éraflée ou rayée à la page 100](#).

Pour avancer le papier sans le couper, accédez au panneau avant et touchez , puis **Avance**.

6 Impression

- [Impression mobile](#)
 - [Imprimer à partir d'autres périphériques](#)
 - [Impression par e-mail \(HP ePrint\)](#)
- [Impressions avec HP Click](#)
- [Impression à partir d'un ordinateur à l'aide d'un pilote d'imprimante](#)
 - [Paramètres d'impression évolués](#)
 - [Gestion des couleurs](#)

Impression mobile

Vous pouvez imprimer sur votre imprimante à partir de nombreux périphériques mobiles et depuis presque n'importe quel endroit. Il existe deux méthodes principales d'impression mobile :

- Impression directe par connexion au même réseau
- Impression d'e-mails

Imprimer à partir d'autres périphériques

Vous pouvez imprimer directement depuis le système d'exploitation de votre périphérique mobile, si votre périphérique mobile et l'imprimante sont connectés au même réseau.

Pour plus d'informations, reportez-vous à la section <http://www.hp.com/go/designjetmobility>.

Impression à partir d'Apple iOS

L'impression d'iOS est activée via Airprint. Vous devez disposer d'iOS 7.0 ou version ultérieure.

1. Ouvrez le document ou la photo à imprimer et touchez le bouton Partager.
2. Balayez l'écran pour faire apparaître le bouton Imprimer, puis touchez-le.
3. Vérifiez les paramètres d'impression, puis touchez **Imprimer**.

Impression à partir d'Android

Pour l'impression Android, installez et activez l'application HP Print Service à partir de Google Play (<https://play.google.com/store/apps/details?id=com.hp.android.printservice&hl=en>), si elle n'est pas déjà installée sur votre périphérique. Vous devez disposer d'Android KitKat 4.4 ou version ultérieure.

1. Ouvrez le document ou la photo à imprimer, touchez l'icône du menu, puis **Imprimer**.
2. Choisissez l'imprimante dans la liste.
3. Vérifiez les paramètres d'impression, puis touchez **Imprimer**.

Impression à partir d'iOS Apple ou d'Android avec All-in-One Remote

Vous pouvez télécharger l'application All-in-One Remote à partir de l'Apple Store (<https://itunes.apple.com/us/app/hp-all-in-one-printer-remote/id469284907?mt=8>) ou à partir de Google Play (<https://play.google.com/store/apps/details?id=com.hp.printercontrol&hl=en>).

1. Ouvrez le document ou la photo que vous souhaitez imprimer, touchez le bouton Partager et sélectionnez AiO.
2. Ouvrez-le dans All-in-One Remote. Accédez aux paramètres pour régler le mode de couleur ou de qualité d'impression si nécessaire.
3. Vérifiez les paramètres d'impression, puis touchez **Imprimer**.

Impression par e-mail (HP ePrint)

Si vous avez activé les services Web (voir [Configuration des services Web et de l'impression mobile à la page 21](#)), vous pouvez imprimer sur votre imprimante par e-mail. Il suffit de rechercher l'adresse électronique de votre imprimante dans les menus Services Web ou ePrint, puis d'envoyer le fichier que vous voulez imprimer à cette adresse électronique en pièce jointe.

De cette manière, vous pouvez imprimer à partir de n'importe quel endroit en disposant d'une connexion Internet et d'un système de messagerie électronique, sans qu'il soit nécessaire d'avoir un pilote de l'imprimante. Il existe quelques limites que vous devez garder à l'esprit :

- Les fichiers joints à imprimer doivent être au format PDF, JPEG ou TIFF.
- La taille maximum par photo est de 10 Mo, mais le serveur de votre messagerie peut avoir une limite inférieure.
- Les fichiers sont imprimés dans le format du document original (échelle à 100 %), en qualité normale, en couleur et normalement en orientation portrait (certaines imprimantes peuvent proposer l'autorotation).

Pour plus d'informations, reportez-vous à la section <https://www.hpconnected.com>.

Impressions avec HP Click

Vous pouvez utiliser HP Click pour imprimer un fichier au format TIFF, JPEG, HP-GL/2 ou PDF directement depuis un ordinateur connecté à l'imprimante. Reportez-vous à la section <http://www.hp.com/go/clickDesignJet>.

Impression à partir d'un ordinateur à l'aide d'un pilote d'imprimante

Cette méthode est la plus classique pour imprimer depuis un ordinateur. Le pilote d'imprimante adéquat doit être installé sur l'ordinateur (voir [Connexion de l'imprimante à la page 12](#)) et l'ordinateur doit être connecté à l'imprimante par le biais du port USB ou du réseau.

Une fois le pilote d'imprimante installé et l'ordinateur connecté à l'imprimante, vous pouvez imprimer depuis une application logicielle à l'aide de la commande **Imprimer** de l'application et en sélectionnant l'imprimante souhaitée.

Paramètres d'impression évolués

Le reste de ce chapitre explique les différents paramètres d'impression disponibles. Ces méthodes proposent un nombre relativement important de paramètres dans le but de répondre à toutes les exigences.

 **CONSEIL :** En règle générale, il est recommandé d'utiliser les paramètres par défaut, sauf si vous savez qu'ils ne respectent pas vos exigences.

CONSEIL : Si vous prévoyez de réutiliser un groupe précis de paramètres de manière répétitive, vous pouvez enregistrer ces paramètres sous un même nom, que vous attribuez selon vos souhaits, pour les rappeler ultérieurement. Un groupe de paramètres enregistrés est appelé « Réglages rapides » dans le pilote d'imprimante de Windows.

Sélect. qualité impress.

L'imprimante s'accompagne de diverses options de qualité d'impression ; une impression de qualité optimale s'effectue au détriment de la vitesse, tandis qu'une impression rapide implique une diminution de la qualité d'impression.

En conséquence, le sélecteur de qualité d'impression standard se présente sous la forme d'un curseur qui vous permet de privilégier la qualité ou la vitesse. Avec certains types de papier, vous pouvez choisir un compromis entre les deux.

Une autre possibilité consiste à sélectionner les options personnalisées : **Optimale**, **Normal** et **Rapide**. Si vous sélectionnez **Rapide**, vous pouvez également sélectionner **Economode**, un mode qui utilise une résolution de rendu inférieure et consomme moins d'encre. Cela permet donc d'accroître davantage encore la vitesse d'impression, au détriment toutefois de la qualité d'impression. **Economode** peut uniquement être sélectionné à partir des options personnalisées (et non du curseur).

Une autre option personnalisée peut également avoir un effet sur la qualité d'impression, à savoir : **Détail maximal**. Reportez-vous à la section [Impression de haute qualité à la page 45](#).

 **REMARQUE :** La résolution de rendu de la tâche est indiquée dans la boîte de dialogue Options de qualité d'impression personnalisées du pilote Windows (cliquez sur **Options personnalisées**, puis sur **Paramètres**). Dans la boîte de dialogue Imprimer de Mac OS X, elle est affichée dans le volet **Résumé**.

Vous pouvez sélectionner les options de qualité d'impression en procédant de l'une des façons suivantes :

- **Dans la boîte de dialogue du pilote Windows :** cliquez sur l'onglet **Papier/qualité** et consultez la section Qualité d'impression. Si vous cliquez sur **Options standard**, vous disposez d'un simple curseur qui vous permet de sélectionner la vitesse et la qualité. Si vous sélectionnez **Options personnalisées**, vous pourrez accéder aux options plus spécifiques décrites ci-dessus.
- **Dans la boîte de dialogue Imprimer de Mac OS X :** cliquez sur l'onglet **Papier/qualité** et consultez la section Options de qualité. Si vous sélectionnez les options de qualité **Standard**, vous disposez d'un simple curseur qui vous permet de sélectionner la vitesse et la qualité. Si vous sélectionnez les options de qualité **Personnalisé**, vous pouvez accéder aux options plus spécifiques décrites ci-dessus.

 **REMARQUE :** Vous ne pouvez pas modifier la qualité d'impression de pages en cours de réception ou déjà reçues par l'imprimante (même si leur impression n'a pas encore commencé).

Sélect. format papier

Vous pouvez définir le format de papier de plusieurs façons.

 **REMARQUE :** Le format de papier défini ici doit être celui dans lequel le document a été créé. Il est possible de redimensionner le document en vue de l'impression. Reportez-vous à la section [Redimensionnement d'une impression à la page 44](#).

- **Dans la boîte de dialogue du pilote Windows :** Cliquez sur l'onglet **Papier/qualité**, puis choisissez votre taille de papier dans la liste **Format du document**.
- **Dans la boîte de dialogue Format d'impression de Mac OS X :** sélectionnez l'imprimante dans la liste **Imprimantes**, puis sélectionnez le format de papier dans la liste **Format de papier**.

 **REMARQUE :** Si votre application n'affiche aucune boîte de dialogue **Mise en page**, utilisez la boîte de dialogue **Imprimer**.

Formats de papier personnalisés

Si vous souhaitez choisir un format de papier qui ne figure pas dans la liste des formats standard, vous disposez de différentes méthodes pour le spécifier.

Utilisation du pilote d'imprimante Windows

1. Cliquez sur l'onglet **Papier/Qualité**.
2. Cliquez sur le bouton **Personnalisé**.
3. Entrez le nom et les dimensions de votre nouveau format de papier.
4. Cliquez sur **OK**. Le nouveau format du papier est automatiquement sélectionné.

Un format de papier personnalisé créé de cette manière présente les caractéristiques suivantes :

- Le format de papier est permanent. Il sera conservé lorsque le pilote est fermé ou que l'ordinateur est mis hors tension.
- Le format de papier est local dans la file d'attente de l'imprimante. Il n'apparaît pas pour les autres files d'attente de l'imprimante sur le même ordinateur.

- Dans les réseaux de serveurs de domaines, le format de papier est local sur l'ordinateur. Il n'apparaît pas pour les autres ordinateurs partageant la file d'attente de l'imprimante.
- Dans les réseaux de groupe de travail, le format de papier sera partagé entre tous les ordinateurs partageant la file d'attente de l'imprimante.
- Si la file d'attente de l'imprimante est supprimée, le format de papier l'est également.

Utilisation des formulaires Windows

1. Windows Vista ou Windows XP : Dans le menu Démarrer, ou dans le Panneau de configuration, cliquez sur **Imprimantes** ; puis, dans le menu **Fichier**, cliquez sur **Propriétés du serveur**.

Windows 7 : Dans le menu Démarrer, ou dans le Panneau de configuration, cliquez sur **Périphériques et imprimantes**, puis sur **Sélection de l'imprimante**.

2. Dans l'onglet **Formulaires**, cochez la case **Créer un nouveau formulaire**.
3. Entrez le nom et les dimensions de votre nouveau format de papier. Laissez les marges à 0,00.
4. Cliquez sur le bouton **Enregistrer le formulaire**.
5. Dans le pilote d'imprimante, cliquez sur l'onglet **Papier/qualité**.
6. Sélectionnez **Plus...** dans la zone de liste déroulante des formats de papier.
7. Sélectionnez votre nouveau format de papier dans le groupe des formats personnalisés.

Un format de papier personnalisé créé de cette manière présente les caractéristiques suivantes :

- Le format de papier est permanent. Il sera conservé lorsque le pilote est fermé ou que l'ordinateur est mis hors tension.
- Les utilisateurs restreints ne peuvent pas créer de formulaires papier. Le rôle « gérer les documents » dans Windows Active Directory est le minimum requis.
- Le format de papier est local dans l'ordinateur. Il apparaît dans toutes les files d'attente de l'imprimante qui ont été créées sur l'ordinateur et qui prennent en charge le papier de ce format.
- Si une file d'attente d'imprimante est partagée, le format de papier apparaît sur tous les ordinateurs clients.
- Si une file d'attente est partagée sur un autre ordinateur, ce format de papier ne s'affichera **pas** dans la liste des formats de documents du pilote. Un formulaire Windows dans une file d'attente partagée doit être créé sur le serveur.
- Si la file d'attente de l'imprimante est supprimée, le format de papier n'est pas supprimé.

Utilisation du pilote d'imprimante Mac OS X

1. Affichez la boîte de dialogue **Mise en page**.



REMARQUE : Si votre application n'affiche aucune boîte de dialogue **Mise en page**, utilisez la boîte de dialogue **Imprimer**.

2. Cliquez sur **Format de papier** > **Gérer les formats personnalisés**.

Sélection des options de marges

Par défaut, l'imprimante laisse une marge de 5 mm entre les bords de l'image et ceux du papier. Vous pouvez cependant modifier ces paramètres des façons suivantes :

- Dans la boîte de dialogue du pilote Windows : cliquez sur l'onglet **Papier/qualité**, puis sur le bouton **Marges/Mise en page**.
- Dans la boîte de dialogue Imprimer de Mac OS X : cliquez sur le volet **Marges/Mise en page**.

Vous accédez alors à quelques-unes des options ci-dessous.



REMARQUE : Sous Mac OS X, les options de marges disponibles dépendent du format de papier sélectionné.

- **Standard.** L'image sera imprimée sur une page du format que vous avez sélectionné, avec une marge par défaut entre les bords de l'image et les bords du papier. L'image doit être suffisamment petite pour s'adapter à l'espace entre les marges.
- **Surdimensionnées.** Vous devez charger du papier dont le format est plus grand que celui que vous avez sélectionné dans l'application ou le pilote. Si vous coupez les marges après l'impression, vous obtiendrez une page du format sélectionné, mais dépourvue de marges entre l'image et les bords du papier. Ceci est utile quand vous souhaitez que votre image recouvre toute la surface du papier.
- **Recadrer le contenu avec les marges.** L'image sera imprimée sur une page du format que vous avez sélectionné, avec une marge par défaut entre les bords de l'image et les bords du papier. Dans ce cas, si l'image et la page ont la même taille, l'imprimante part du principe que les bords extrêmes de l'image soit sont blancs, soit insignifiants et ne doivent donc pas être imprimés. Cela peut se révéler utile lorsque l'image contient déjà une bordure.

Imprimer sur le papier chargé

Pour imprimer une tâche sur le papier chargé dans l'imprimante, sélectionnez **N'importe lequel** dans l'option Type de papier du pilote de votre imprimante.

- Dans la boîte de dialogue du pilote Windows : Cliquez sur l'onglet Papier/Qualité, puis sélectionnez **N'importe lequel** dans la liste déroulante Type de papier.
- Dans la boîte de dialogue Imprimer de Mac OS X : cliquez sur le volet Papier/Qualité, puis sélectionnez **N'importe lequel** dans la liste déroulante Type de papier.



REMARQUE : **N'importe lequel** est la sélection du type de papier par défaut.

Redimensionnement d'une impression

Vous pouvez envoyer une image à l'impression à un certain format, mais indiquer à l'imprimante de la redimensionner (généralement sur un format supérieur). Cela peut se révéler utile dans les cas suivants :

- Votre logiciel ne prend pas en charge les grands formats
- Votre fichier est trop volumineux pour la mémoire de l'imprimante. Dans ce cas, vous pouvez réduire le format de page dans le logiciel, puis le redimensionner à nouveau à l'aide de l'option du panneau avant.

Vous pouvez redimensionner une image de différentes manières :

- Dans la boîte de dialogue du pilote Windows : cliquez sur l'onglet **Paramètres** et consultez la section Options de redimensionnement.
 - L'option **Imprimer le document sur** adapte la taille de l'image au format de papier sélectionné. Par exemple, si vous avez sélectionné ISO A2 comme format de papier et imprimez une image au format

A3 elle est agrandie pour s'adapter à la page A2. En cas de sélection du format de papier ISO A4, l'imprimante réduit l'image pour l'adapter au format A4.

- L'option **% du format actuel** agrandit la surface imprimable du format de papier d'origine (c'est-à-dire la page moins les marges) selon le pourcentage indiqué, puis ajoute les marges afin de créer le format de papier de sortie.
- **Dans la boîte de dialogue Imprimer de Mac OS X** : cliquez sur le volet **Gestion du papier**, puis sur **Dimensionner pour adapter au papier** et sélectionnez le format de papier auquel vous souhaitez dimensionner l'image. Si vous souhaitez augmenter la taille de l'image, assurez-vous que la case **Réduction uniquement** n'est pas cochée.

Si vous imprimez sur une seule feuille, vous devez vous assurer que l'image peut effectivement tenir sur la feuille, sans quoi elle sera tronquée.

Imprimer une copie brouillon

Vous pouvez opter pour une impression rapide en mode brouillon en procédant de l'une des façons suivantes :

- **Dans la boîte de dialogue du pilote Windows** : cliquez sur l'onglet **Papier/qualité** et consultez la section Qualité d'impression. Déplacez le curseur de qualité d'impression vers la position située la plus à gauche (« Vitesse »).
- **Dans la boîte de dialogue Imprimer de Mac OS X** : cliquez sur le volet **Papier/Qualité** et poussez le curseur de qualité d'impression vers la position située la plus à gauche (« Vitesse »).

Vous pouvez augmenter la vitesse d'impression en mode Brouillon grâce à la fonction Economode. Cette fonction concerne principalement les documents contenant uniquement du texte et des dessins au trait :

- **Dans la boîte de dialogue du pilote Windows** : cliquez sur l'onglet **Papier/qualité** et consultez la section Qualité d'impression. Cliquez sur **Options personnalisées**, puis définissez le niveau de qualité sur **Rapide** et cochez la case **Economode**.
- **Dans la boîte de dialogue Imprimer de Mac OS X** : Cliquez sur le volet **Papier/Qualité** et définissez les options de qualité sur **Personnalisé**, puis réglez la qualité sur **Rapide** et cochez la case **EconoMode**.

Impression de haute qualité

Vous pouvez opter pour une impression de qualité supérieure en procédant de l'une des façons suivantes :

- **Dans la boîte de dialogue du pilote Windows** : cliquez sur l'onglet **Papier/qualité** et consultez la section Qualité d'impression. Déplacez le curseur de qualité d'impression vers la position située la plus à droite (« Qualité »).
- **Dans la boîte de dialogue Imprimer de Mac OS X** : cliquez sur le volet **Papier/Qualité** et poussez le curseur de qualité d'impression vers la position située la plus à droite (« Qualité »).

Si vous disposez d'une image haute résolution

Si la résolution de votre image est supérieure à la résolution de rendu (cette information est indiquée dans la boîte de dialogue **Options de qualité d'impression personnalisées** sous Windows), il est possible d'améliorer la netteté d'impression en sélectionnant l'option **Détail maximum**. Cette option n'est disponible que si vous imprimez sur du papier brillant et si vous avez sélectionné la qualité d'impression **Supérieur**.

- **Dans la boîte de dialogue du pilote (boîte de dialogue Imprimer de Mac OS X)** : sélectionnez l'option de qualité Personnalisée au lieu de Standard, puis cochez la case **Détail maximum**.



REMARQUE : L'option **Détail maximum** entraîne un ralentissement de l'impression sur du papier photo, mais elle n'augmente pas la quantité d'encre utilisée.

Utilisation économique du papier

Les options suivantes peuvent vous aider à économiser du rouleau :

- Dans la boîte de dialogue du pilote Windows : cliquez sur l'onglet **Fonctions**, puis sur **Supprimer les zones blanches en haut/bas** et/ou **Faire pivoter de 90°** ou **Faire pivoter automatiquement**.
- Dans la boîte de dialogue Imprimer de Mac OS X : cliquez sur le volet **Finalisation en cours**, puis sur **Supprimer zone blanches sup./inf.**

Utilisation économique de l'encre

Voici quelques conseils pour utiliser l'encre de manière économique :

- Pour les impressions en mode brouillon, utilisez du papier ordinaire et déplacez le curseur de qualité vers le côté gauche de l'échelle (« Vitesse »). Pour réaliser des économies encore plus importantes, sélectionnez les options de qualité d'impression personnalisées, puis sélectionnez **Rapide** et **Economode**.
- Nettoyez la tête d'impression uniquement si l'opération est nécessaire. Le nettoyage de la tête d'impression peut se révéler utile, mais cela consomme une petite quantité d'encre.
- Laissez l'imprimante allumée en permanence, de sorte qu'elle puisse garder automatiquement la tête d'impression en bon état. Cette maintenance régulière des têtes d'impression utilise peu d'encre. Néanmoins, si elle n'est pas effectuée, l'imprimante devra utiliser plus d'encre ultérieurement pour restaurer la qualité de la tête d'impression.
- Les impressions larges font un usage plus efficace de l'encre que les impressions étroites, la maintenance de la tête d'impression utilisant de l'encre et sa fréquence dépendant du nombre de passages effectués par la tête d'impression.

Gestion des couleurs

Votre imprimante a été conçue avec des fonctions matérielles et logicielles avancées pour vous garantir une impression couleur prévisible et fiable :

- têtes d'impression et encres HP de pointe
- Ressources couleur dédiées pour la plupart des types de papier disponibles
- Emulation des couleurs d'autres imprimantes HP DesignJet

Options de gestion des couleurs

Le but de la gestion des couleurs est de reproduire les couleurs aussi fidèlement que possible sur tous les périphériques : de cette manière, lorsque vous imprimez une image, l'image imprimée et l'image visible à l'écran présentent des couleurs très semblables. La gestion des couleurs dépend largement du type de papier chargé dans l'imprimante et vous devez donc sélectionner avec soin le profil correspondant au type de papier utilisé.

Les options de gestion des couleurs de votre imprimante peuvent être sélectionnées dans le menu **Couleurs** du pilote Windows ou dans le volet **Options de couleur** de la boîte de dialogue Imprimer de Mac OS X. Dans certaines applications vous pouvez choisir dans l'application elle-même. Pour plus d'informations sur l'utilisation des options de gestion des couleurs de votre application, consultez le Centre d'assistance HP.

- **Couleurs gérées par l'application** : Dans ce cas, votre application doit convertir les couleurs de l'image dans l'espace couleur de votre imprimante et de votre type de papier en utilisant, à cette fin, le profil ICC incorporé dans l'image, ainsi que celui de votre imprimante et de votre type de papier.
- **Couleurs gérées par l'imprimante** : Dans ce cas, l'application envoie l'image à l'imprimante sans aucune conversion des couleurs. L'imprimante convertit ensuite les couleurs dans son propre espace couleur à l'aide d'un ensemble de tables chromatiques stockées à l'aide d'un ensemble de tables de couleurs stockées. La gestion des couleurs de l'imprimante est effectuée en utilisant un ensemble de tables de couleurs stockées. Les profils ICC ne sont pas utilisés. Cette méthode permet d'obtenir d'excellents résultats

avec les types de papier pris en charge par HP. Il existe deux espaces couleur que l'imprimante peut convertir dans son propre espace à l'aide des tables chromatiques stockées, à savoir : sRGB et Adobe RGB.

- **sRGB** émule les caractéristiques d'un moniteur d'ordinateur moyen. Cet espace standard, approuvé par de nombreux fabricants de matériels et de logiciels, s'est imposé comme l'espace couleur par défaut pour de nombreux scanners, appareils photo, imprimantes et logiciels.
- **Adobe RGB** fournit une gamme de couleurs plus grande que sRGB. Utilisez cet espace si vous devez imprimer en utilisant une large gamme de couleurs.

Emulation de l'imprimante

Si vous souhaitez lancer une tâche d'impression particulière et obtenir à peu près les mêmes couleurs que celles que vous obtiendriez en imprimant la même tâche sur une autre imprimante HP DesignJet, vous pouvez utiliser le mode d'émulation fourni par votre imprimante.



REMARQUE : L'émulation de l'imprimante est uniquement disponible si vous imprimez un travail HP-GL/2 sur du papier ordinaire ou couché. Elle n'est pas disponible pour les utilisateurs de Mac OS X.

Dans la boîte de dialogue du pilote HP-GL/2 de Windows, cliquez sur l'onglet **Couleur**, puis sur **Couleurs gérées par l'imprimante** et sélectionnez ensuite **Émulation d'imprimante** dans la liste Profil source. Vous pourrez ensuite faire votre choix dans la liste des imprimantes émulées.

Impression en niveaux de gris ou en noir et blanc

Vous pouvez convertir toutes les couleurs de votre image en nuances de gris en procédant de l'une des façons suivantes :

- **Dans votre application :** De nombreux programmes proposent cette option.
- **Dans la boîte de dialogue du pilote Windows :** cliquez sur l'onglet **Couleur** et consultez la section Options de couleur. Cliquez sur **Imprimer en niveaux de gris**. Seule l'encre noire est utilisée pour l'impression, sauf si le papier chargé est glacé, auquel cas les encres de couleur sont utilisées pour composer les nuances de gris. Vous pouvez également sélectionner l'option **Imprimer en noir et blanc** si vous souhaitez uniquement du noir et du blanc, sans nuances de gris. Dans ce cas, seule l'encre noire est utilisée pour l'impression. L'option **Imprimer en noir et blanc** n'est pas prise en charge pour les impressions sur papier glacé.
- **Dans la boîte de dialogue Imprimer de Mac OS X :** cliquez sur le volet **Options de couleur**, puis sélectionnez **Niveau de gris** dans la liste déroulante **Mode**. Seule l'encre noire est utilisée pour l'impression, sauf si le papier chargé est glacé, auquel cas les encres de couleur sont utilisées pour composer les nuances de gris. Vous pouvez également sélectionner l'option **Imprimer en noir et blanc** si vous souhaitez uniquement du noir et du blanc, sans nuances de gris. Dans ce cas, seule l'encre noire est utilisée pour l'impression. L'option **Imprimer en noir et blanc** n'est pas prise en charge pour les impressions sur papier glacé.

7 Exemples concrets d'impression

- [Impression à partir d'Adobe Acrobat](#)
- [Impression à partir d'AutoCAD](#)
 - [Utilisation de l'émulation de l'imprimante \(T520 uniquement\)](#)
 - [Utilisation de l'option de troncature du contenu par marges](#)
- [Impression à partir d'Adobe Photoshop](#)
- [Impression et mise à l'échelle à partir de Microsoft Office](#)
 - [Utilisation de PowerPoint](#)
 - [Utilisation de Microsoft Project](#)
 - [Utilisation de Microsoft Excel](#)

Impression à partir d'Adobe Acrobat

1. Dans la fenêtre Acrobat, positionnez le pointeur de la souris dans le coin inférieur gauche du panneau Document jusqu'à ce que la taille du document apparaisse.

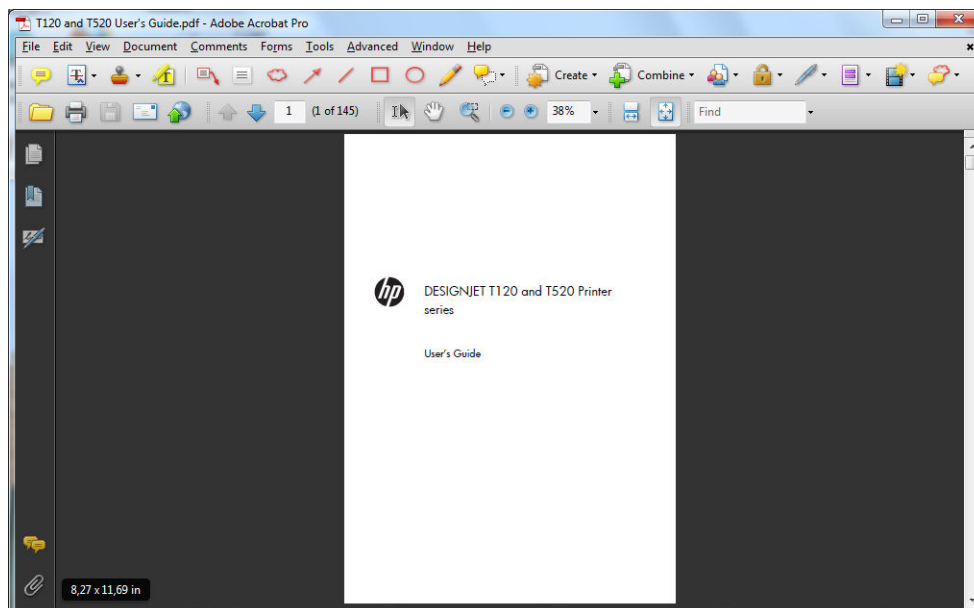

2. Cliquez sur **Fichier > Imprimer** et assurez-vous que **Echelle de la page** est défini sur **Aucune**.

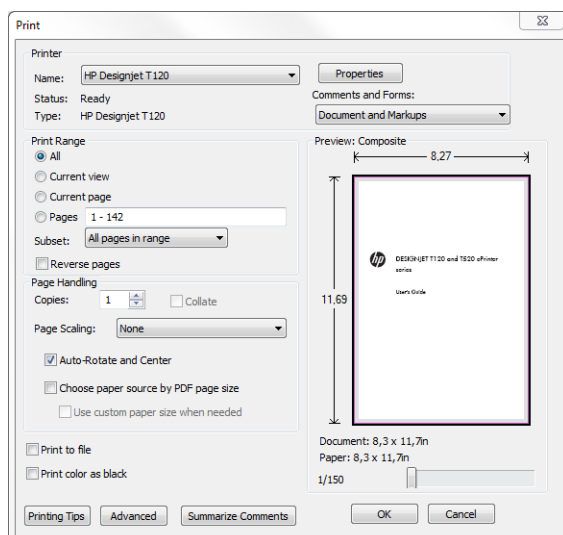

 **REMARQUE :** Le format de page n'est **pas** sélectionné automatiquement en fonction de la taille du document.

3. Cliquez sur le bouton **Propriétés**, puis cliquez sur l'onglet **Papier/Qualité**.

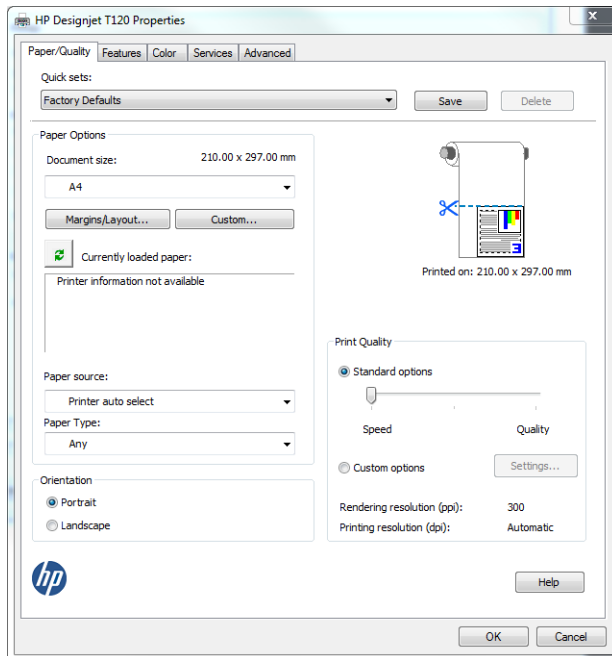

4. Sélectionnez le **Format du document** et la **Qualité d'impression** que vous souhaitez utiliser. Si vous souhaitez définir un nouveau format de papier personnalisé, cliquez sur le bouton **Personnalisé**.

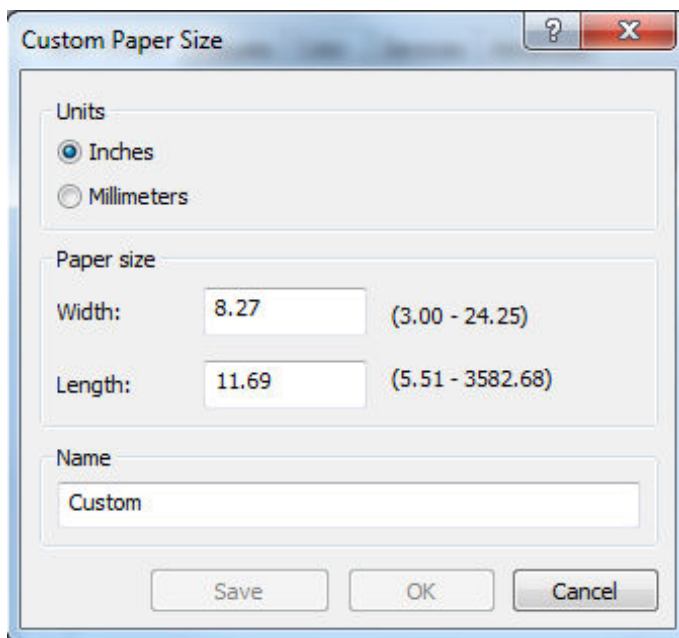

5. Cliquez sur l'onglet **Fonctions**, puis sur **Faire pivoter automatiquement**.

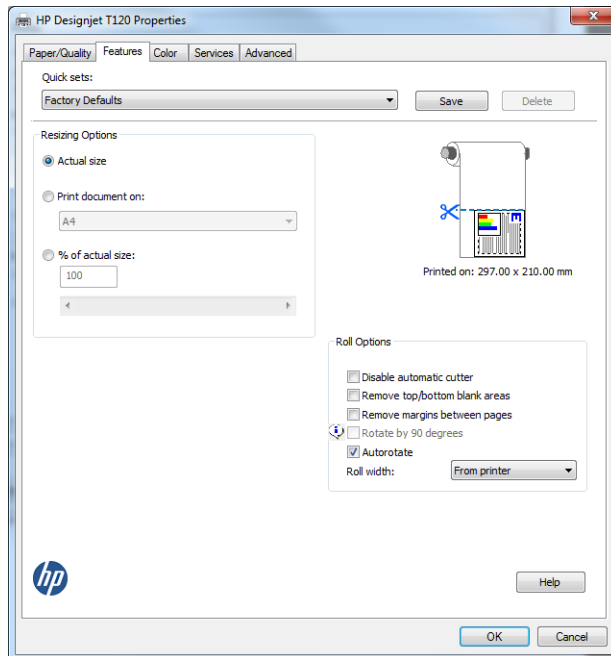

6. Cliquez sur **OK** et vérifiez l'aperçu avant impression affiché dans la boîte de dialogue Imprimer.

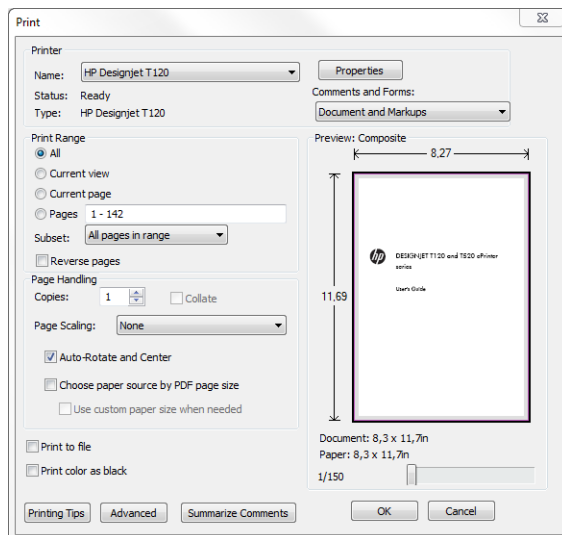

Impression à partir d'AutoCAD

1. La fenêtre AutoCAD peut afficher un modèle ou un calque. En règle générale, un calque est imprimé plutôt que le modèle.

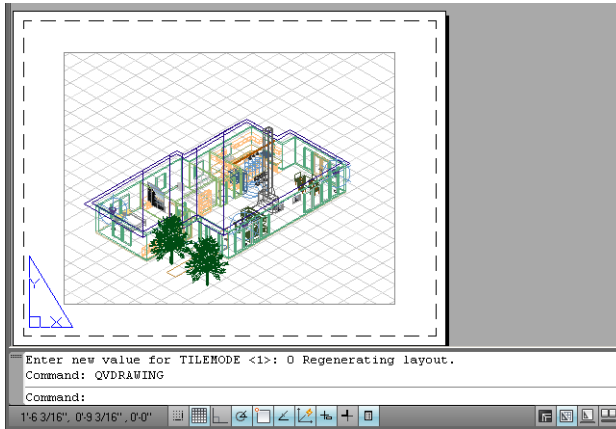

2. Cliquez sur l'icône Tracer situé en haut de la fenêtre.

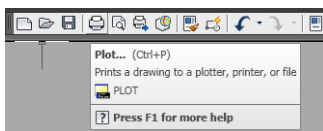

3. La fenêtre Tracer s'ouvre.

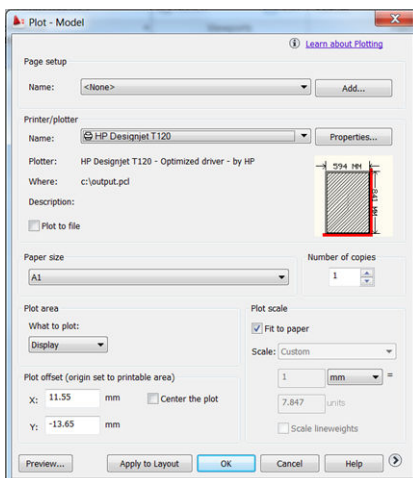

4. D'autres options sont accessibles en cliquant sur le bouton circulaire situé dans le coin inférieur droit de la fenêtre.

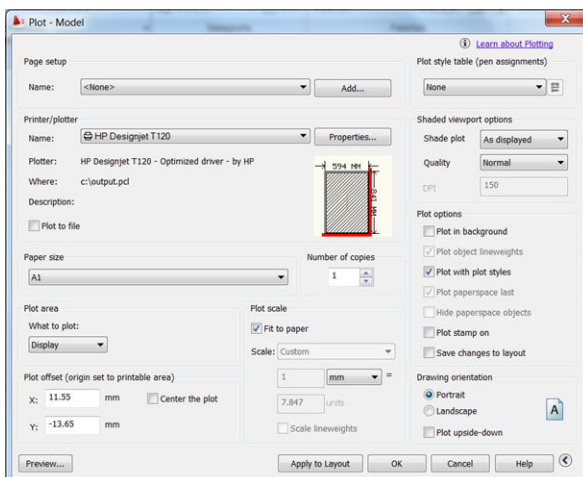

REMARQUE : Dans le cas présent, l'option Qualité ne fait pas référence à la qualité d'impression finale, mais à la qualité des objets de fenêtre AutoCAD envoyés à l'impression.

5. Cliquez sur le bouton **Propriétés**.

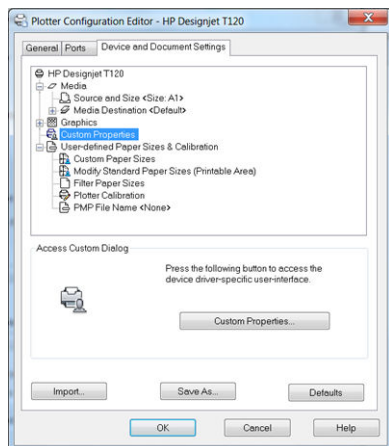

6. Cliquez sur l'onglet **Paramètres des périphériques et des documents**, puis sur le bouton **Propriétés personnalisées**.

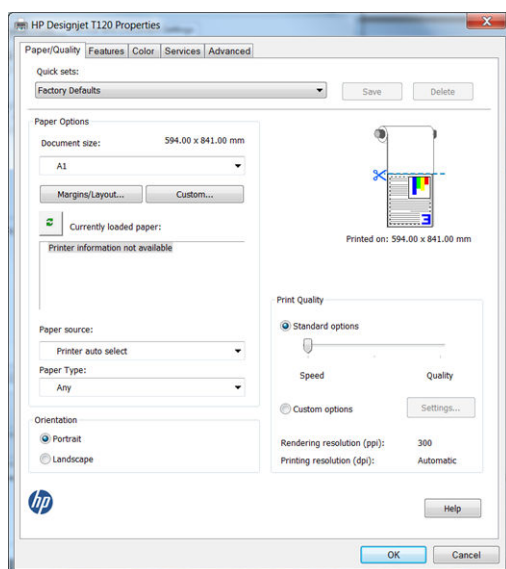

7. Sélectionnez l'onglet **Papier/qualité**, puis sélectionnez le type de papier que vous avez l'intention d'utiliser.

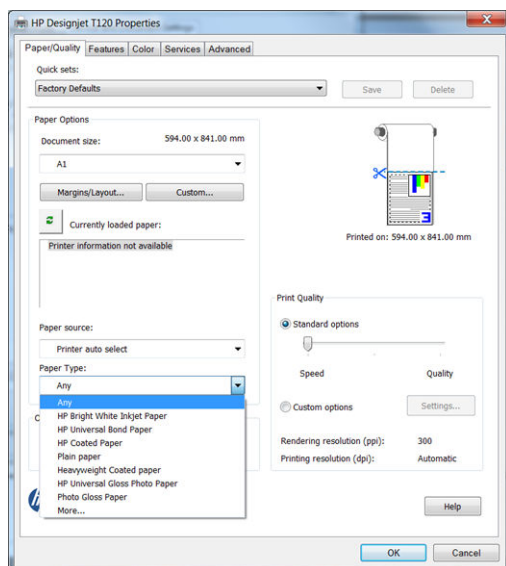

8. Sélectionnez la qualité d'impression (compromis entre vitesse et qualité d'impression).
9. Si vous avez l'intention d'imprimer sur du papier en rouleau, vous devez indiquer l'emplacement de la découpe. Cliquez sur le bouton **Marges/Mise en page**, puis sur **Recadrer le contenu avec les marges**.

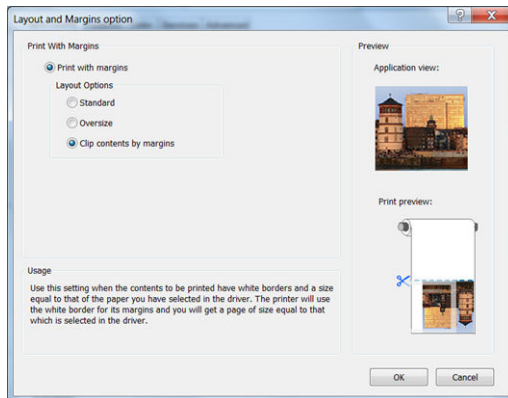

10. Cliquez sur l'onglet **Fonctions**, puis sur l'option **Rotation automatique**. L'option de rotation automatique vous permet d'éviter le gaspillage de papier.

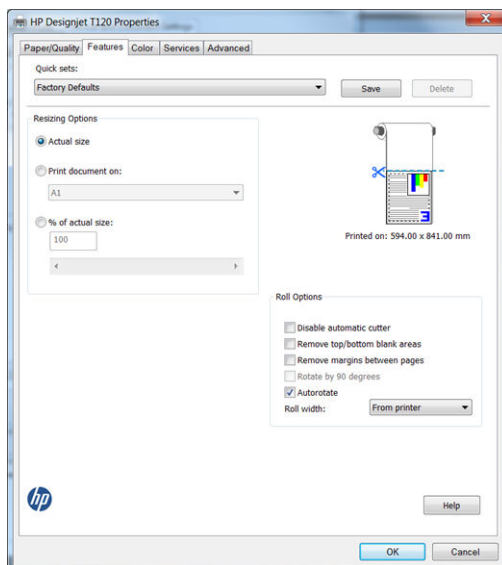

11. Cliquez sur le bouton **OK** et enregistrez vos modifications dans un fichier PC3.

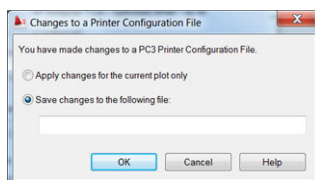

12. Si vous disposez de la suite du logiciel HP DesignJet installé, vous verrez un aperçu du fichier que vous souhaitez imprimer.

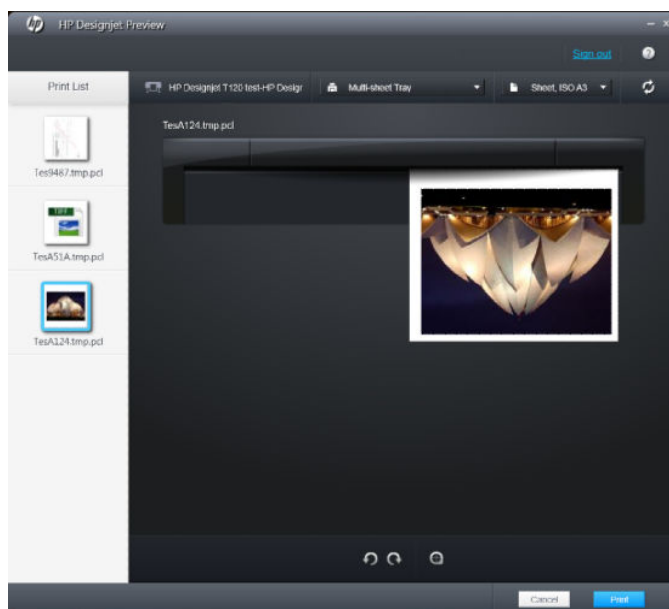

Utilisation de l'émulation de l'imprimante (T520 uniquement)

Vous pouvez demander l'émulation de l'imprimante en cliquant sur **Paramètres avancés > Couleur > Gestion des couleurs > Couleurs gérées par l'imprimante > Emulation de l'imprimante**.

Vous pouvez choisir **Désactivé** (pas d'émulation d'imprimante) ou le nom du modèle d'imprimante que vous souhaitez émuler.

Ce réglage s'applique aux tâches qui ne contiennent aucun paramètre d'émulation d'imprimante enregistré dans la tâche.

Utilisation de l'option de troncature du contenu par marges

Pour sélectionner cette option, cliquez sur **Paramètres avancés > Papier/Qualité > Marges/Mise en page > Impression avec marges > Mise en page > Tronquer contenu par marges**.

Utilisez cette option lorsque le contenu à imprimer contient des bordures blanches et un format égal à celui du papier que vous avez sélectionné. L'imprimante utilise alors les bordures blanches comme marges et vous obtenez une page d'un format équivalent à celui sélectionné dans le pilote.

Impression à partir d'Adobe Photoshop

1. Dans Photoshop CS5, cliquez sur **Fichier > Imprimer**, puis sélectionnez votre imprimante.

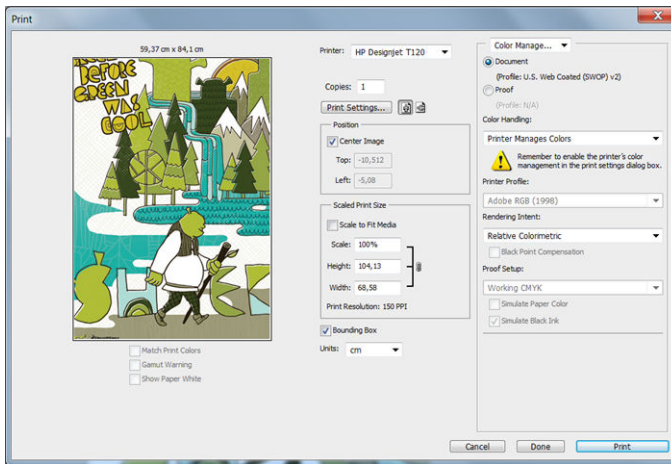

2. Faites votre choix dans la liste des formats de papier disponibles.

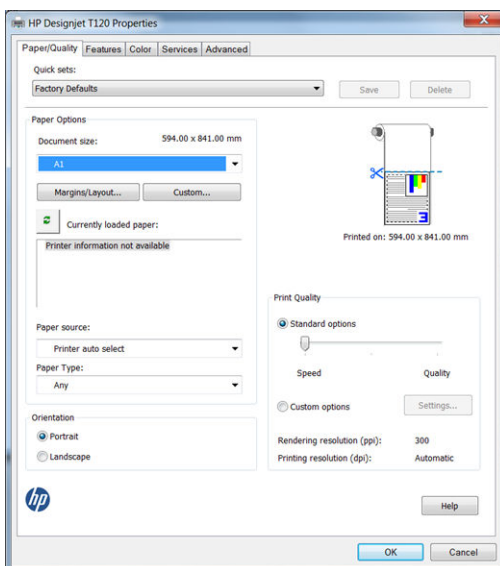

Si vous ne trouvez pas le format de papier que vous avez l'intention d'utiliser, cliquez sur le bouton **Personnalisé**. Entrez la largeur, la longueur et le nom de votre format de papier personnalisé. Cliquez sur les boutons **Enregistrer** et **OK**.

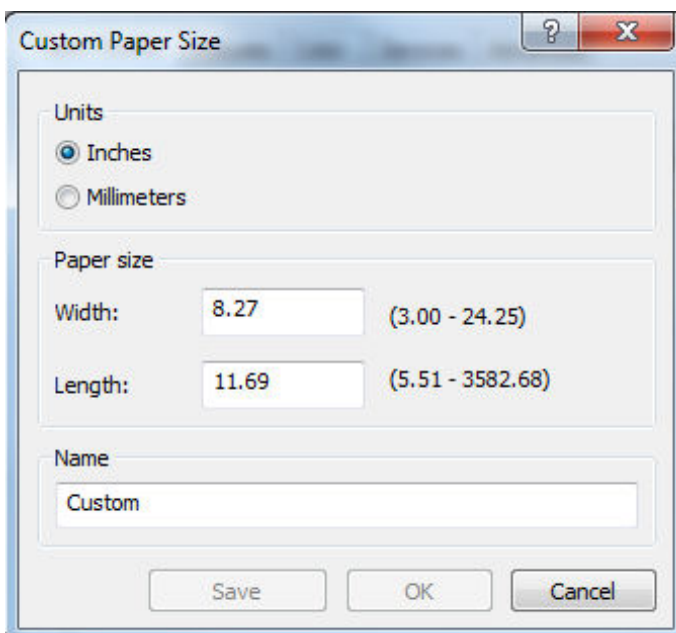

3. Vous pouvez modifier la source du papier, le type de papier et la qualité d'impression par défaut.

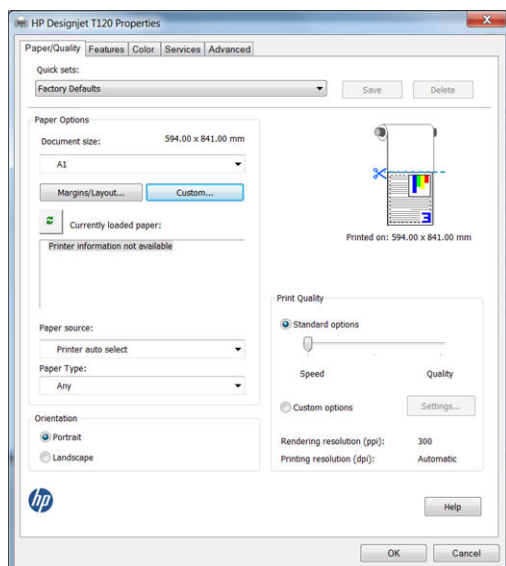

4. Dans l'onglet **Couleur**, l'option de gestion des couleurs par défaut est **Couleurs gérées par imprimante** Il s'agit de l'option correcte dans la mesure où vous avez déjà sélectionné **L'imprimante gère les couleurs** dans Photoshop.

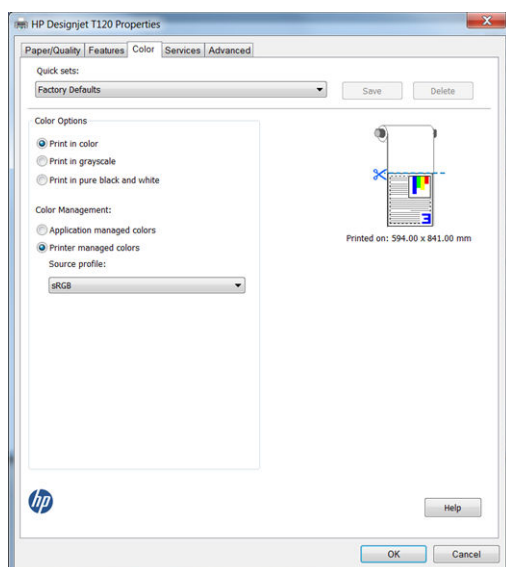

Impression et mise à l'échelle à partir de Microsoft Office

Cette section vous explique comment effectuer une impression et un dimensionnement à partir de Microsoft Office 2010.

Utilisation de PowerPoint

1. Cliquez sur le bouton **Fichier**, puis sur **Imprimer**, et sélectionnez le nom de votre imprimante.

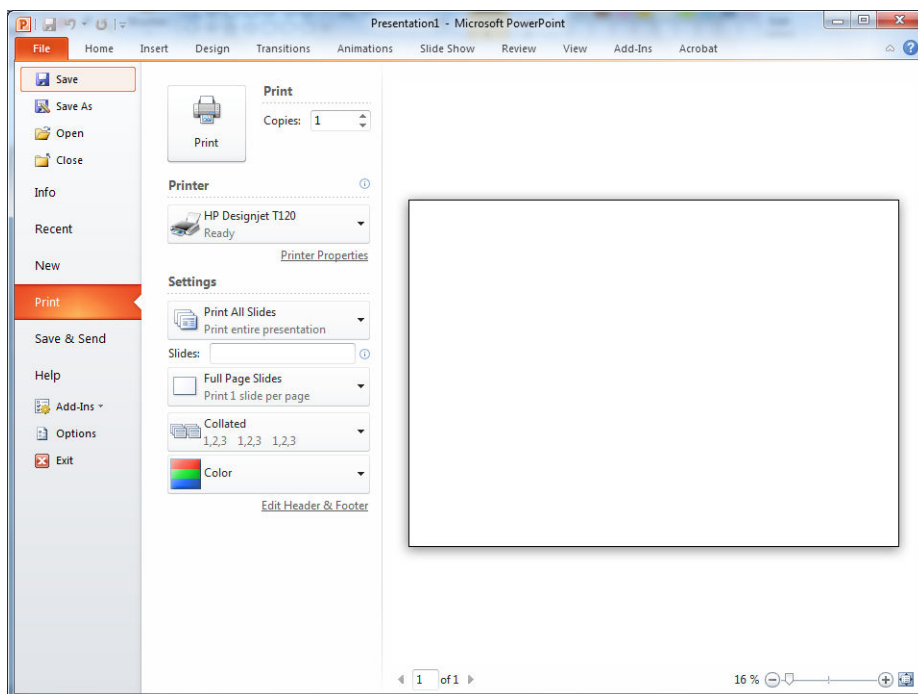

2. Cliquez sur **Propriétés de l'imprimante > Fonctions > Imprimer le document sur** pour dimensionner le document à un format particulier.

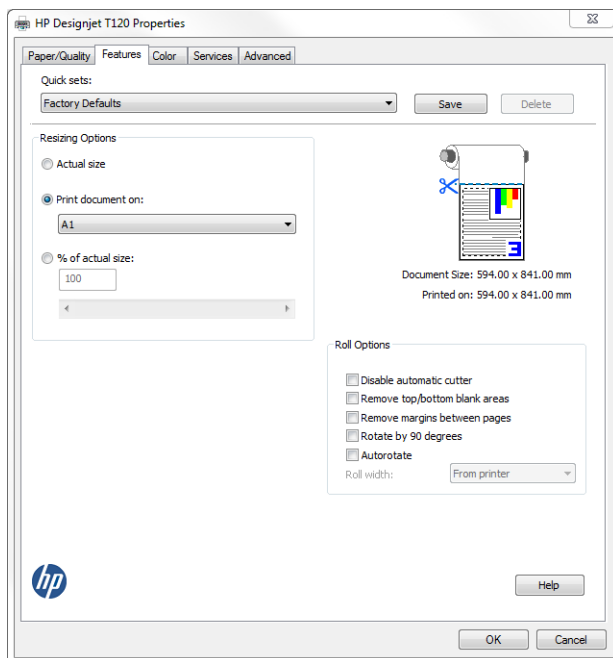

3. Cliquez sur l'onglet **Papier/qualité**, puis sur **Source papier** et **Type de papier**.

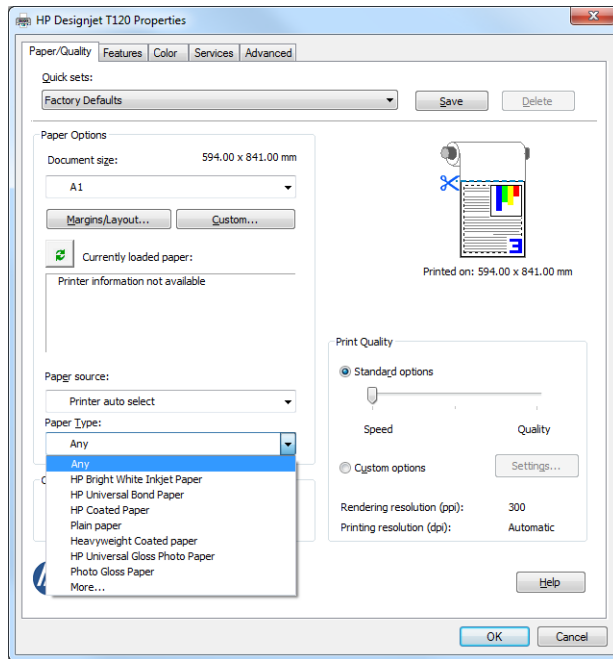

4. Cliquez sur **Marges/Mise en page**, puis sur **Tronquer contenu par marges** pour conserver le format.

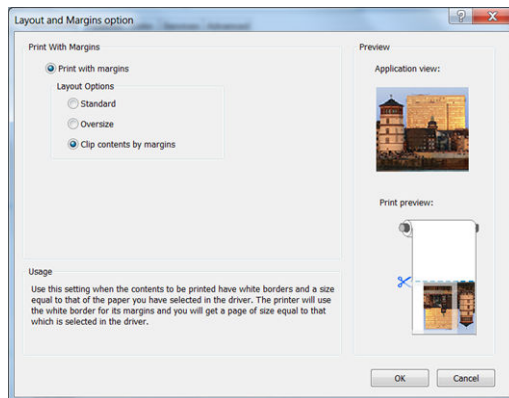

Utilisation de Microsoft Project

1. Cliquez sur **Fichier > Mise en page > Imprimer**.

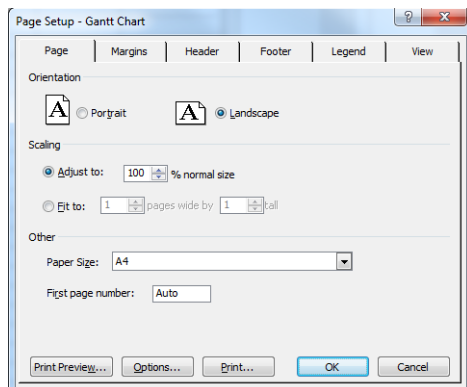

2. Sélectionnez le nom de votre imprimante, puis cliquez sur **Fermer**.

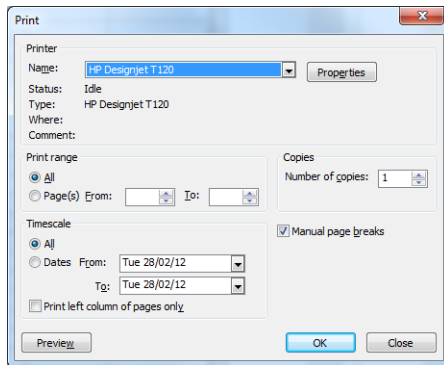

3. Cliquez sur **Mise en page**, puis choisissez le **Format de papier** souhaité.

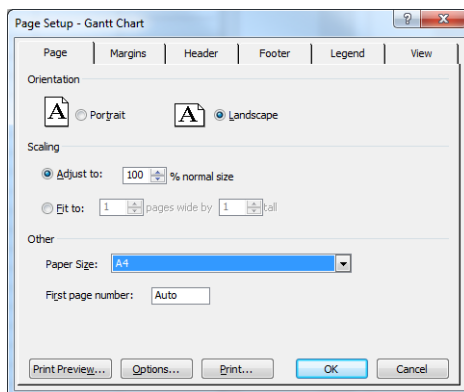

4. Cliquez sur **Options** pour accéder au pilote d'imprimante. Il est peu probable que vous deviez modifier les options par défaut de l'onglet **Papier/qualité** : **Source du papier** : **Sélect. auto de l'impr.** et **Type de papier** : **Tout**.

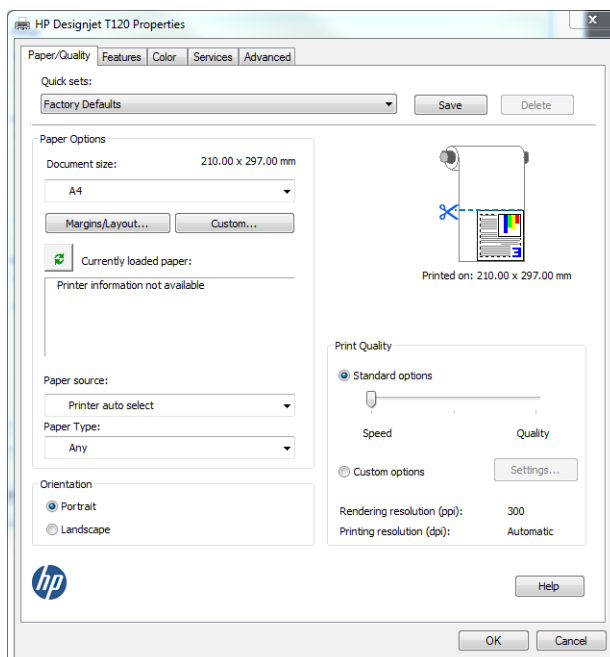

5. Cliquez sur **Fonctions > Imprimer le document sur** pour dimensionner le document à un format particulier. Une autre solution consiste à dimensionner le document dans Microsoft Project.

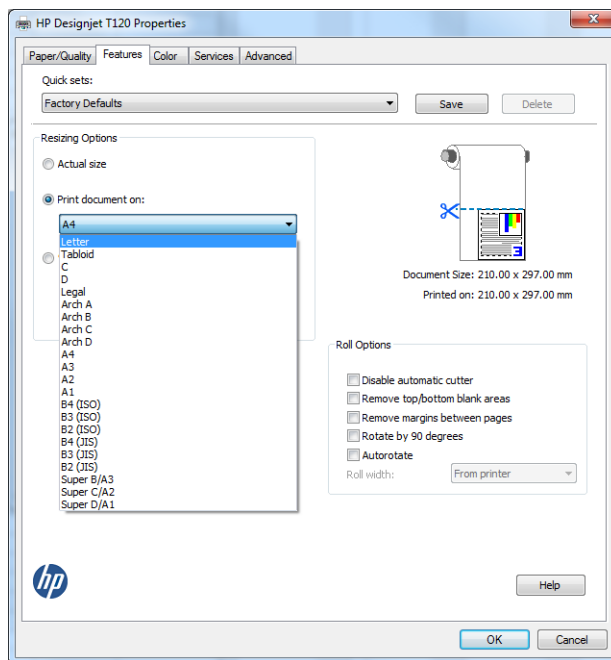

Utilisation de Microsoft Excel

1. Cliquez sur l'onglet **Mise en page**, puis sur **Format** et sélectionnez le format de papier de votre choix.

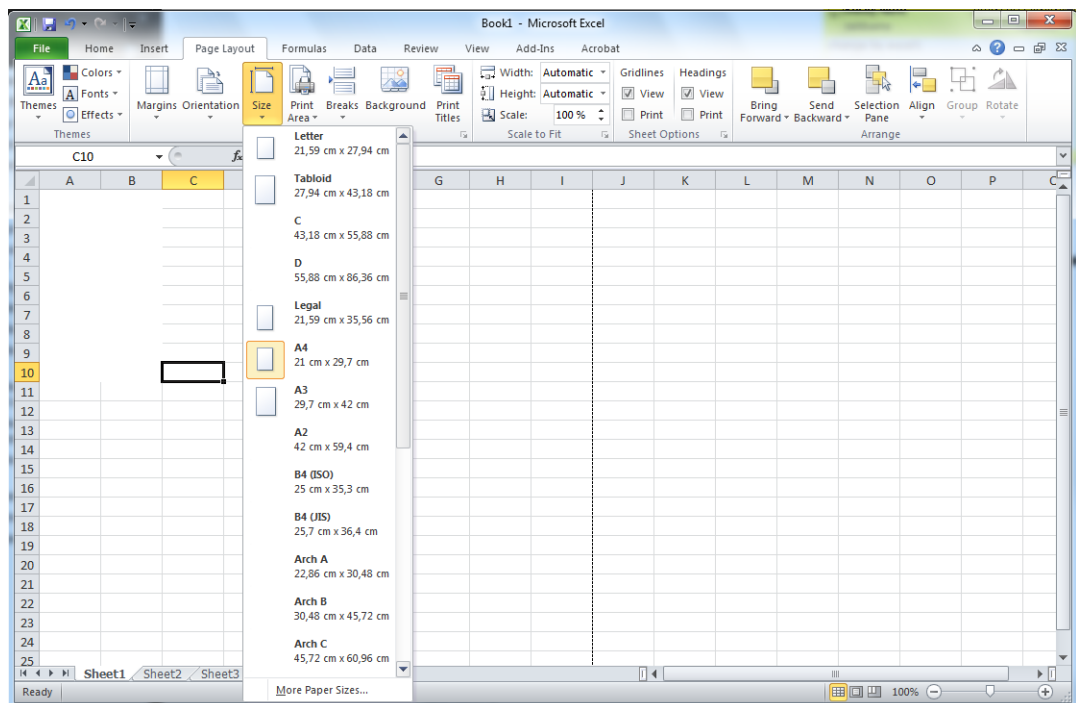

2. Cliquez sur le bouton **Fichier**, puis sur **Imprimer**, et sélectionnez le nom de votre imprimante.

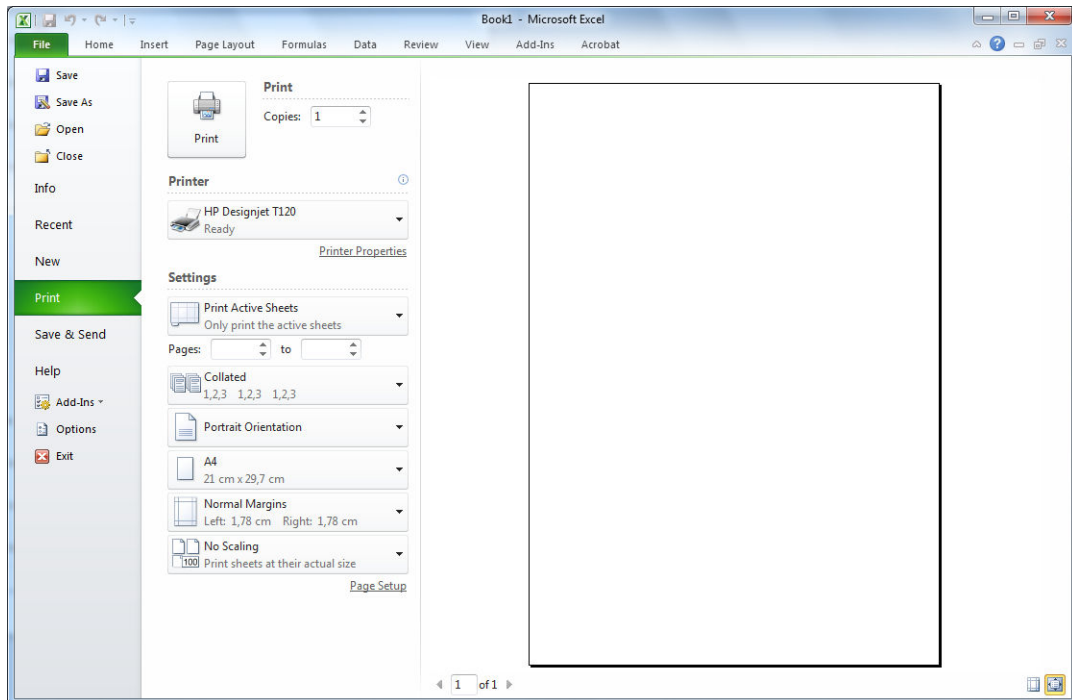

3. Cliquez sur **Propriétés d'impression** pour accéder au pilote d'imprimante. Sous l'onglet **Papier/qualité**, cliquez sur **Source papier**, **Type de papier** et **Qualité d'impression**.

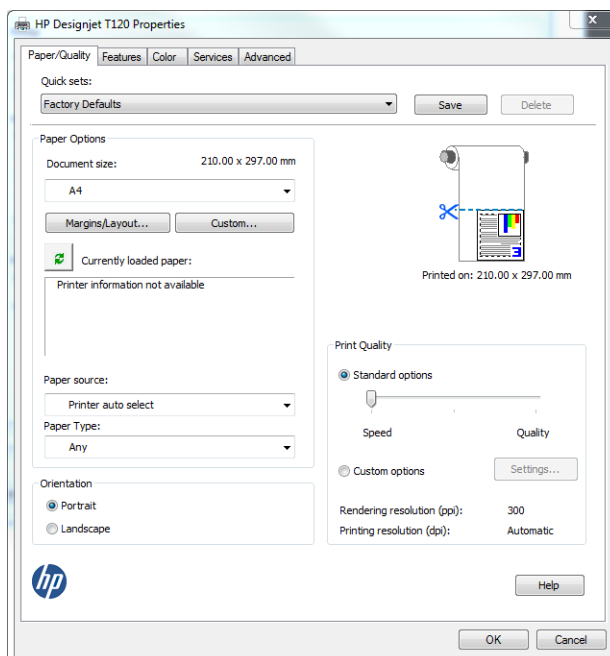

4. Cliquez sur **Fonctions > Imprimer le document sur** pour dimensionner le document à un format particulier. Une autre solution consiste à dimensionner le document dans Microsoft Excel.

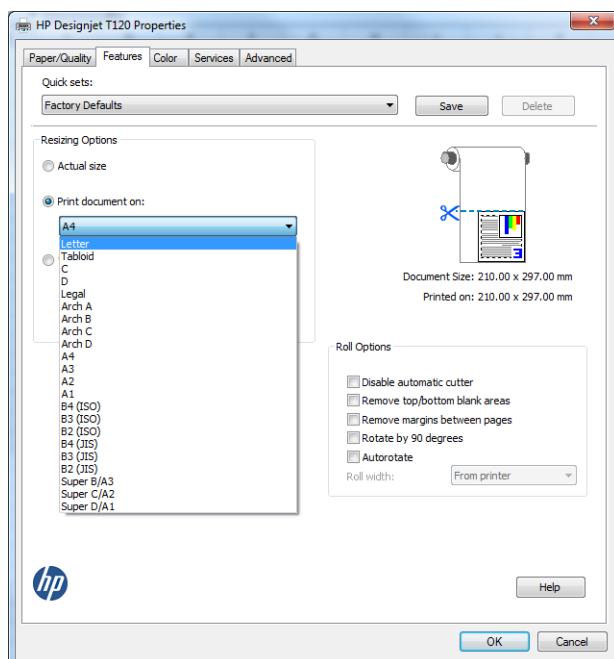

8 Manipulation des cartouches d'encre et des têtes d'impression

- [A propos des cartouches d'encre](#)
- [Stockage d'informations anonymes sur l'usage](#)
- [Vérification de l'état des cartouches d'encre](#)
- [Remplacement de la cartouche d'encre](#)
- [A propos des têtes d'impression](#)

A propos des cartouches d'encre

Comme leur nom l'indique, les cartouches d'encre contiennent de l'encre. Elles sont connectées aux têtes d'impression qui distribuent cette encre sur le papier. Pour acheter des cartouches supplémentaires, rendez-vous à la section [Accessoires à la page 79](#).

ATTENTION : Il convient d'observer certaines précautions lors de la manipulation des cartouches d'encre, car ces dispositifs sont sensibles aux décharges électrostatiques (voir [Glossaire à la page 130](#)). Evitez tout contact avec les broches, fils et circuits.

Stockage d'informations anonymes sur l'usage

Chaque cartouche contient un microprocesseur qui permet le fonctionnement de l'imprimante. En outre, ce microprocesseur stocke une série d'informations anonymes relatives à l'usage de l'imprimante, dont les suivantes : date d'installation initiale de la cartouche, date à laquelle la cartouche a été utilisée pour la dernière fois, nombre de pages imprimées avec la cartouche, couverture de page, fréquence de l'impression, modes d'impression appliqués, erreurs d'impression éventuelles et modèle du produit. Ces informations permettent à HP de concevoir ses futurs produits en répondant aux besoins d'impression des utilisateurs.

Les données collectées par le microprocesseur n'incluent aucune information susceptible d'être utilisée pour identifier un client ou un utilisateur de la cartouche ou de l'imprimante.

HP collecte un échantillon des microprocesseurs parmi les cartouches retournées à HP dans le cadre de son programme de renvoi et de recyclage (HP Planet Partners : <http://www.hp.com/hpinfo/globalcitizenship/environment/recycle/>). Les microprocesseurs provenant de cet échantillonnage sont lus et analysés afin d'améliorer les futurs produits HP.

Les partenaires de HP qui apportent leur contribution au recyclage des cartouches sont également susceptibles d'accéder à ces données. Toute tierce partie se trouvant en possession de la cartouche est susceptible d'avoir accès aux informations anonymes contenues dans le microprocesseur. Si vous préférez ne pas autoriser cet accès, vous pouvez rendre le microprocesseur inopérant. Toutefois, après avoir rendu le microprocesseur inopérant, vous ne pourrez utiliser la cartouche dans aucun produit HP.

Si vous êtes suspicieux à l'idée de fournir ces informations anonymes, vous pouvez rendre ces dernières inaccessibles en désactivant la capacité du microprocesseur de collecter les informations relatives à l'utilisation du produit. Pour ce faire, accéder au serveur Web incorporé et cliquez sur **Paramètres > Stockage d'informations anonymes sur l'usage**. Ceci n'empêche aucune la cartouche de fonctionner normalement. Toutefois, si vous changez d'avis plus tard, vous pouvez restaurer les paramètres par défaut d'usine pour reprendre la collecte d'informations sur l'usage de l'imprimante.

Vérification de l'état des cartouches d'encre

Pour consulter les niveaux d'encre de vos cartouches, touchez  sur le panneau avant.

Pour plus d'informations, touchez **Plus**.

Ces informations sont également disponibles dans HP Utility :

- Dans HP DesignJet Utility pour Windows, accédez à l'onglet **Fournitures** pour voir l'état de chaque cartouche.
- Dans HP Utility pour Mac OS X, dans le groupe Informations, cliquez sur **Etat des fournitures**.

Pour obtenir une description des messages d'état des cartouches d'encre, reportez-vous à la section [Messages d'état des cartouches d'encre à la page 106](#).

Remplacement de la cartouche d'encre

Le remplacement d'une cartouche d'encre s'avère nécessaire dans deux cas particuliers :

- Le niveau de la cartouche d'encre est très bas et vous souhaitez la remplacer par une cartouche pleine en vue de procéder à une impression sans surveillance (vous pourrez utiliser l'encre restante dans la première cartouche à un moment plus opportun).
- La cartouche d'encre est vide ou défectueuse et vous devez la remplacer pour continuer à imprimer.

⚠ ATTENTION : N'essayez pas de retirer une cartouche d'encre lorsqu'une impression est en cours.

ATTENTION : Ne retirez une cartouche d'encre que si vous êtes prêt à en insérer une autre.

📝 REMARQUE : Lorsqu'une cartouche d'encre est épuisée, le travail en cours est annulé.

1. Vérifiez que l'imprimante est sous tension.
2. Si votre imprimante est sur un socle, vérifiez que les roulettes sont bloquées (le levier de frein doit être poussé vers le bas) pour que la machine ne se déplace pas.
3. Ouvrez le capot des cartouches d'encre sur le côté gauche de l'imprimante.

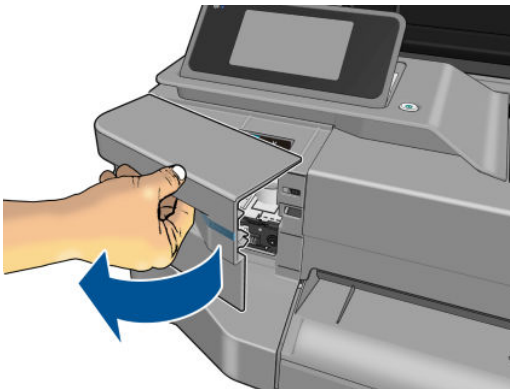

4. Attendez que le chariot d'impression se soit immobilisé.
5. Appuyez sur la cartouche d'encre pour la déverrouiller.



6. Retirez la cartouche d'encre

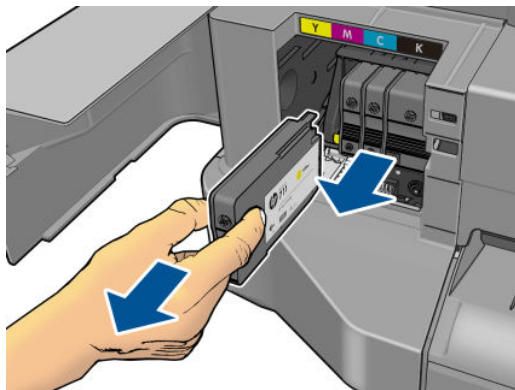

7. Insérez la nouvelle cartouche d'encre. Assurez-vous que vous insérez la cartouche d'encre dans le logement présentant la même lettre de couleur que celle de la cartouche que vous installez.

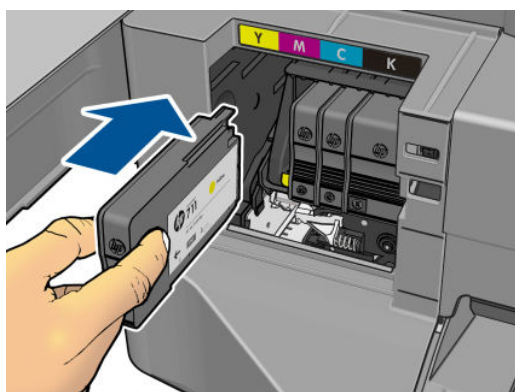

8. Fermez le capot des cartouches d'encre.

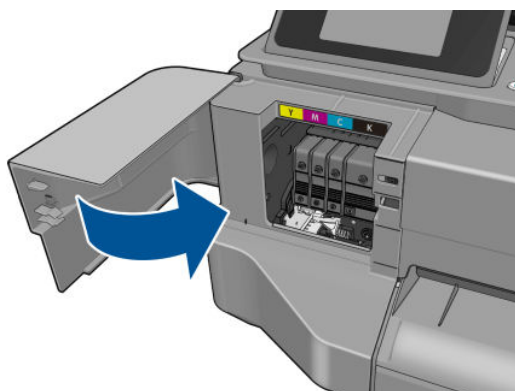

A propos des têtes d'impression

Les têtes d'impression fournies installées dans l'imprimante sont connectées aux cartouches d'encre et projettent de l'encre sur le papier.

⚠ ATTENTION : Il convient d'observer certaines précautions lors de la manipulation de la tête d'impression, car ce dispositif est sensible aux décharges électrostatiques (voir [Glossaire à la page 130](#)). Évitez tout contact avec les broches, fils et circuits.

9 Maintenance de l'imprimante

- [Contrôle de l'état de l'imprimante](#)
- [Entretien de l'imprimante](#)
- [Nettoyage de l'extérieur de l'imprimante](#)
- [Rapport du diagnostic de qualité d'impression](#)
- [Nettoyage de la tête d'impression](#)
- [Alignement de la tête d'impression](#)
- [Remplacement de la tête d'impression](#)
- [Nettoyage de la bande d'encodage](#)
- [Nouveau calibrage de l'avance du papier](#)
- [Déplacement ou entreposage de l'imprimante](#)
- [Mise à jour du microprogramme](#)
- [Mise à jour du logiciel](#)
- [Kits de maintenance de l'imprimante](#)

Contrôle de l'état de l'imprimante

Vous pouvez contrôler l'état actuel de l'imprimante de différentes façons :

- Si vous démarrez HP Utility et sélectionnez votre imprimante, une page d'informations s'affiche. Elle décrit l'état de l'imprimante, ainsi que de ses fournitures d'encre et de papier.
- Si vous accédez au serveur Web incorporé, des informations sont affichées sur l'état général de l'imprimante. La page Fournitures de l'onglet **Principal** décrit l'état des fournitures d'encre et de papier.
- Sur le panneau avant, vous pouvez obtenir des informations sur le papier chargé et les niveaux d'encre.

Entretien de l'imprimante

L'imprimante n'est pas conçue pour d'autres applications que l'impression et nous ne vous recommandons pas de l'utiliser comme table pour deux raisons :

- La surface peut être facilement endommagée.
- Toute chute sur l'imprimante pourrait provoquer des dommages graves.

Nettoyage de l'extérieur de l'imprimante

Nettoyez l'extérieur de l'imprimante, ainsi que toutes les autres pièces de l'appareil que vous touchez régulièrement dans le cadre d'une utilisation normale. Utilisez, pour ce faire, une éponge humide ou un chiffon doux et un produit de nettoyage domestique doux, tel que du savon liquide non-abrasif.

 **AVERTISSEMENT !** Pour éviter tout choc électrique, assurez-vous que l'imprimante est éteinte et débranchée avant de la nettoyer. Évitez toute infiltration d'eau dans l'imprimante.

 **ATTENTION :** N'utilisez pas de solutions de nettoyage abrasives sur l'imprimante.

Rapport du diagnostic de qualité d'impression

Le rapport du diagnostic de qualité d'impression est constitué de motifs conçus pour mettre en évidence les problèmes de fiabilité des têtes d'impression. Il vous aide à vérifier le fonctionnement de la tête d'impression installée dans l'imprimante et à déterminer si elle est bouchée ou rencontre d'autres problèmes.

Pour imprimer le Rapport du diagnostic de qualité d'impression :

1. Utilisez le même type de papier que celui que vous utilisiez lors de la détection d'un problème. Ces motifs constituent la manière la plus simple d'évaluer la qualité d'impression sur du papier ordinaire blanc.
2. Vérifiez que le type de papier sélectionné est le même que celui chargé dans l'imprimante. Reportez-vous à la section [Affichage d'informations relatives au papier à la page 36](#).
3. Sur le panneau avant de l'imprimante, touchez , puis **Entretien qualité d'image > Imprimer images diagnostic**.

 **REMARQUE :** Ce rapport peut également être demandé au serveur Web incorporé.

L'impression du Rapport du diagnostic de qualité d'impression dure environ deux minutes.

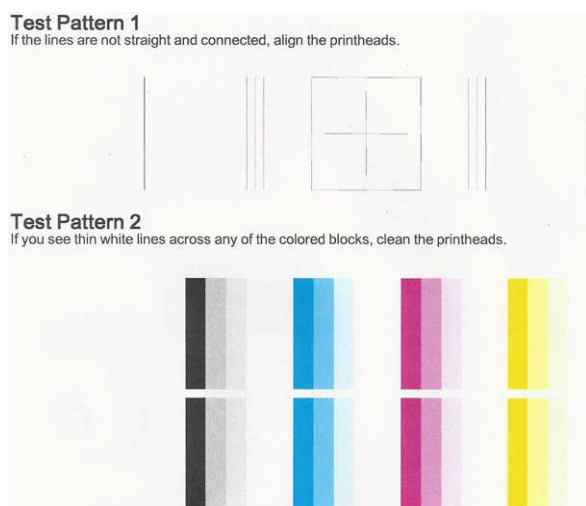

Actions correctrices

1. Si les lignes du motif 1 ne sont pas droites et reliées, alignez la tête d'impression (voir [Alignement de la tête d'impression à la page 71](#)).
2. Si l'un des blocs de couleur du motif 2 présente des lignes droites, ou si les couleurs sont décolorées ou manquantes, nettoyez la tête d'impression (voir [Nettoyage de la tête d'impression à la page 70](#)). Suivez les invites du panneau avant pour effectuer les trois niveaux de nettoyage le cas échéant.
3. Si le problème persiste, nettoyez de nouveau la tête d'impression.
4. Si le problème persiste, remplacez la cartouche d'encre (voir [Remplacement de la cartouche d'encre à la page 66](#)) correspondant au bloc de couleur strié, décoloré ou manquant du motif 2.
5. Si le problème persiste, remplacez la tête d'impression (voir [Remplacement de la tête d'impression à la page 71](#)). Si la tête d'impression est toujours sous garantie, contactez l'Assistance HP (voir [Contacter l'assistance HP à la page 124](#)).

Nettoyage de la tête d'impression

Si l'impression présente des stries ou comporte des couleurs erronées ou manquantes, il est peut-être nécessaire de nettoyer la tête d'impression.

Le processus de nettoyage comprend trois étapes. Chaque étape dure environ deux minutes, utilise une feuille de papier et nécessite une quantité croissante d'encre. A la fin de chaque étape, observez la qualité de la page imprimée. Il convient d'effectuer l'étape suivante de la procédure de nettoyage uniquement si la qualité d'impression est faible.

Si la qualité d'impression semble mauvaise à la fin de toutes les étapes de nettoyage, essayez d'aligner la tête d'impression.

 **REMARQUE :** La procédure de nettoyage utilise de l'encre ; ne nettoyez donc la tête d'impression qu'en cas de nécessité.

 **REMARQUE :** Une mise hors tension inadéquate de l'imprimante peut entraîner des problèmes de qualité d'impression.

Nettoyage de la tête d'impression à partir du panneau avant

1. Assurez-vous que le bac d'alimentation ou le rouleau chargé contient suffisamment de papier.
2. Sur le panneau avant, touchez , puis **Entretien qualité d'image > Nettoyage de la tête d'impression**.

Nettoyage de la tête d'impression à partir du serveur Web incorporé

1. Assurez-vous que le bac d'alimentation ou le rouleau chargé contient suffisamment de papier.
2. Sous l'onglet **Outils** du serveur Web incorporé, cliquez sur **Boîte à outils de qualité d'impression** > **Nettoyage de la tête d'impression** et suivez les instructions à l'écran.

Nettoyage de la tête d'impression à partir de HP Utility

1. Assurez-vous que le bac d'alimentation ou le rouleau chargé contient suffisamment de papier.
2. **Windows** : Sous l'onglet **Support** de HP Utility, cliquez sur **Nettoyage de la tête d'impression** et suivez les instructions à l'écran.
3. **Mac OS X** : Sous l'onglet **Informations et qualité d'impression** de HP Utility, cliquez sur **Nettoyage de la tête d'impression** et suivez les instructions à l'écran.

Alignement de la tête d'impression

Un alignement précis se révèle essentiel pour bénéficier de couleurs fidèles, de transitions chromatiques douces et d'éléments graphiques avec des bords nets. Votre imprimante intègre une procédure d'alignement automatique des têtes d'impression qui s'exécute lors de chaque accès ou remplacement d'une tête d'impression.

Il se peut que vous deviez procéder à l'alignement de la tête d'impression après un bourrage papier ou en cas de problèmes de qualité d'impression.

1. Chargez le papier que vous souhaitez utiliser (voir [Gestion papier à la page 28](#)). Vous pouvez utiliser un rouleau ou des feuilles coupées ; du papier blanc ordinaire est recommandé.

 **ATTENTION** : N'utilisez pas de papier transparent ou semi-transparent pour aligner la tête d'impression.

2. Assurez-vous que le capot est fermé, car une source lumineuse intense à proximité de l'imprimante peut affecter l'alignement au cours de cette procédure.
3. Sur le panneau avant, touchez , puis **Entretien qualité d'image** > **Aligner la tête d'impression**

 **REMARQUE** : L'alignement des têtes d'impression peut également être démarré à partir du serveur Web incorporé (**Outils** > **Boîte à outils de qualité d'impression** > **Aligner la tête d'impression**) ou de HP Utility (**Windows** : **Support** > **Alignement de la tête d'impression** ; **Mac OS X** : **Informations et qualité d'impression** > **Aligner**).

4. Si le papier chargé est satisfaisant, l'imprimante procède au réalignement et imprime un motif de réalignement.
5. Cette opération prend environ cinq minutes. Attendez que le panneau avant indique que la procédure est terminée avant d'utiliser l'imprimante.

Si l'imprimante ne peut pas effectuer correctement l'alignement de la tête d'impression, il vous sera peut-être demandé de nettoyer la tête d'impression et de réessayer.

Remplacement de la tête d'impression

-  **CONSEIL** : Une fois la tête d'impression remplacée, l'imprimante effectue automatiquement un alignement de celle-ci sur le papier chargé. Si vous souhaitez effectuer l'alignement de la tête d'impression sur un papier différent (peut-être à partir du bac multi-feuillets), vous devez changer le papier avant de démarrer cette procédure. Du papier blanc ordinaire est recommandé.
-

1. Vérifiez que l'imprimante est sous tension.
2. Si votre imprimante est sur un socle, vérifiez que les roulettes sont bloquées (le levier de frein doit être poussé vers le bas) pour que la machine ne se déplace pas.
3. Sur le panneau avant, touchez , puis **Entretien qualité d'image > Remplacer la tête d'impression**
4. Ouvrez la trappe d'accès aux cartouches d'encre.

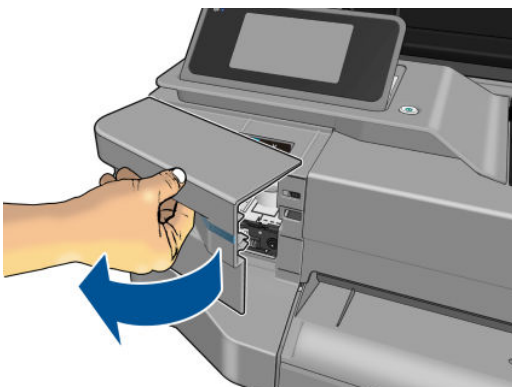

5. Attendez que le chariot d'impression se soit immobilisé.
6. Appuyez sur chaque cartouche d'encre pour la déverrouiller.



7. Retirez la cartouche d'encre.

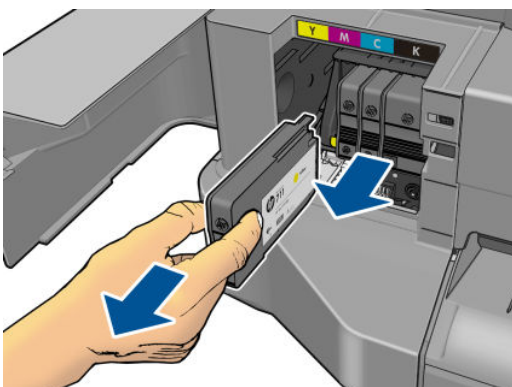

8. Fermez le capot des cartouches d'encre.

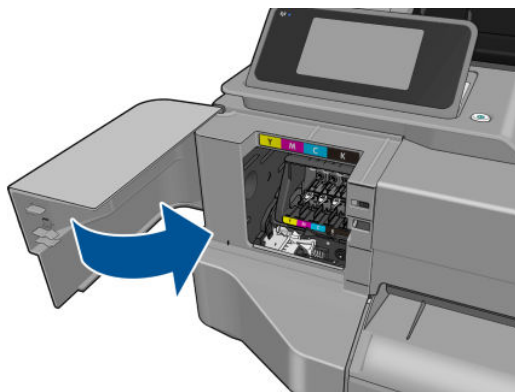

9. Touchez **Suivant** sur le panneau de commande.

10. Ouvrez le capot supérieur.

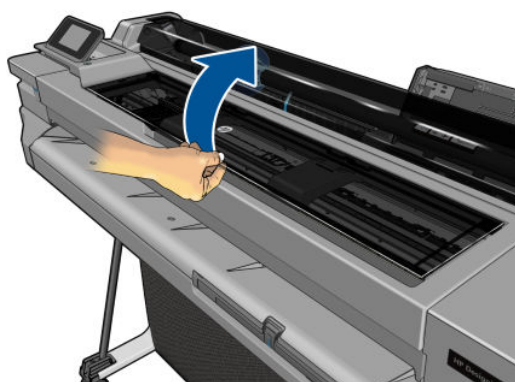

11. Levez le levier du chariot.

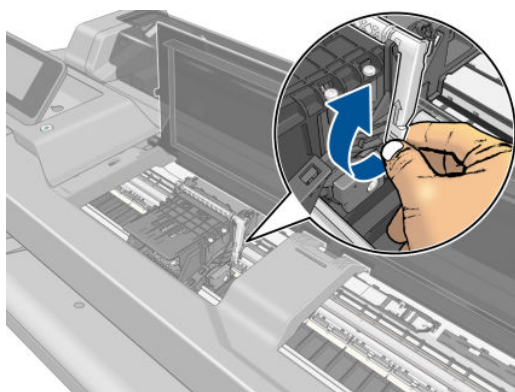

12. Retirez la tête d'impression en la maintenant droite pour éviter de mettre de l'encre sur les connections.

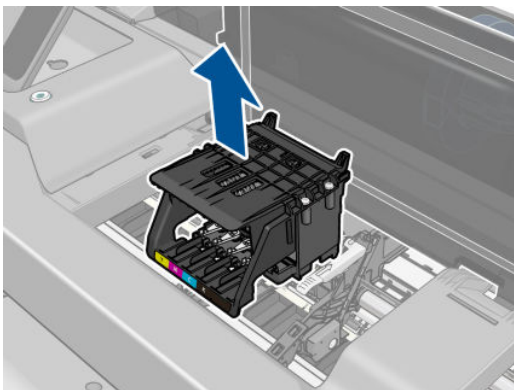

13. Insérez la nouvelle tête d'impression.

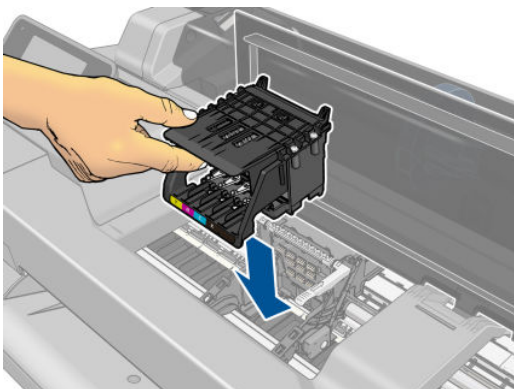

14. Abaissez le levier du chariot.

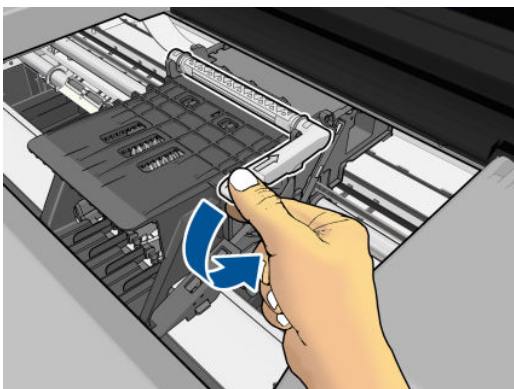

15. Fermez le capot supérieur.

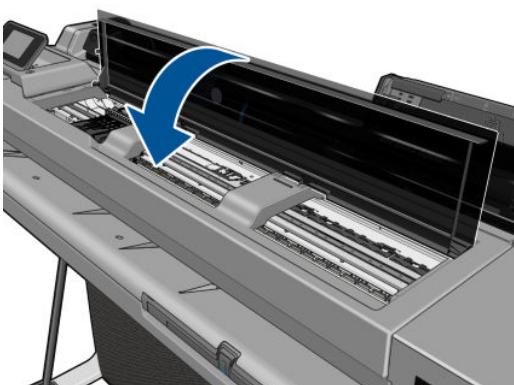

16. Touchez **Suivant** sur le panneau de commande.
17. Ouvrez la trappe d'accès aux cartouches d'encre.

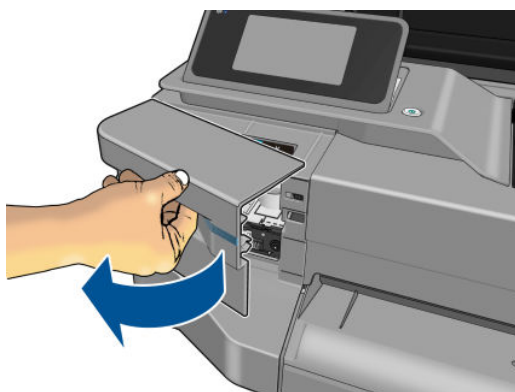

18. Insérez les cartouches d'encre. Assurez-vous que vous insérez chaque cartouche d'encre dans le logement présentant la même lettre de couleur que celle de la cartouche que vous installez.

 **IMPORTANT :** Si la tête d'impression est neuve, installez de **nouvelles** cartouches d'encre. De nouvelles cartouches d'encre sont nécessaires pour un remplacement réussi de la tête d'impression.

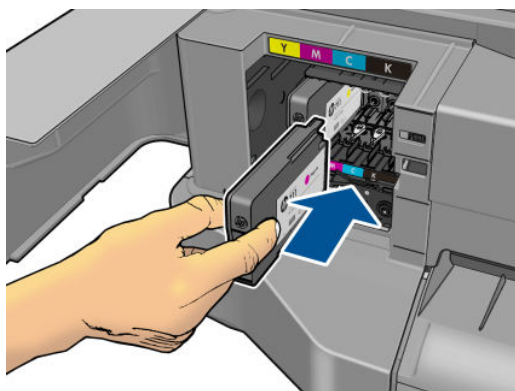

19. Fermez le capot des cartouches d'encre.

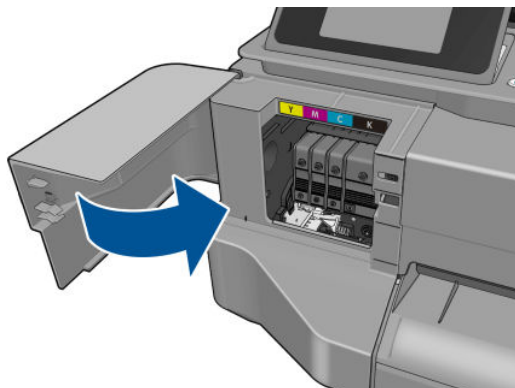

20. Touchez **Terminé** sur le panneau avant. Le panneau avant recommande un alignement de la tête d'impression.

Nettoyage de la bande d'encodage

1. Vérifiez que l'imprimante est inactive et que le chariot des têtes d'impression se trouve à la position d'entretien (à l'extrémité droite de l'imprimante).
2. Utilisez l'eau du robinet et un petit chiffon ne perdant pas ses fibres dans l'imprimante : humectez le chiffon et éliminez l'excès d'eau, de sorte que le chiffon soit humide et non mouillé.
3. Ouvrez le capot de l'imprimante.
4. Entourez la bande d'encodage à l'aide du chiffon (en formant un « U » inversé) et nettoyez-la délicatement jusqu'à ce que le chiffon ne comporte aucun résidu d'encre. Faites très attention à ne pas rayer la bande d'encodage avec vos ongles ou tout autre objet. Assurez-vous que vous tenez le chiffon correctement.



REMARQUE : Ne retirez pas le chariot de la station de service.

5. Fermez le capot de l'imprimante.
6. Sur le panneau avant, touchez , puis **Entretien qualité d'image > Remplacer la tête d'impression**. Le chariot se déplace vers la gauche et s'arrête dans la position correcte permettant de retirer la tête d'impression.
7. Mettez l'imprimante hors tension en appuyant sur la touche d'alimentation, puis en débranchant le cordon d'alimentation.
8. Ouvrez la fenêtre de l'imprimante et déplacez le chariot encore plus à gauche. Cela vous permet d'avoir accès à la station de service.
9. Nettoyez la partie de la bande d'encodage située à l'intérieur de la position d'entretien (comme décrit ci-dessus).
10. Fermez le capot de l'imprimante.
11. Remettez l'imprimante sous tension.

Si vous souhaitez de plus amples instructions sur cette procédure, reportez-vous au *Guide de maintenance*.

Nouveau calibrage de l'avance du papier

Une avance précise du papier se révèle particulièrement importante pour la qualité d'image dans la mesure où cela a une incidence directe sur le bon positionnement des points sur le papier. Si le papier n'avance pas selon la distance correcte entre deux passages de la tête d'impression, des bandes claires ou foncées apparaissent sur l'impression et le grain d'image risque d'augmenter.

Le calibrage de l'imprimante permet de faire avancer correctement tous les papiers indiqués sur le panneau de commande. Lorsque vous sélectionnez le type de papier chargé, l'imprimante règle la vitesse à laquelle le papier avance en cours d'impression. Cependant, si le calibrage par défaut du papier ne vous donne pas entière satisfaction, il peut s'avérer nécessaire d'étalonner la vitesse d'avance du papier. Voir [Résolution des problèmes de qualité d'impression à la page 94](#) pour déterminer si le calibrage d'avance du papier permet de résoudre votre problème.

Procédure « Nouvel étalonnage de l'avance du papier »

1. Sur le panneau avant, touchez , puis **Entretien qualité d'image > Calibrage d'avance papier > Calibrage du papier prêt**. L'imprimante procède automatiquement à un nouveau calibrage de l'avance du papier et imprime une image de calibrage d'avance du papier.
2. Attendez que le panneau de commande ait affiché l'écran d'état et que votre tâche soit réimprimée.

 **REMARQUE :** La nouvelle procédure de calibrage prend environ trois minutes. Ne vous souciez pas de l'image de calibrage d'avance papier. Le panneau avant affiche toute erreur survenue au cours de la procédure.

Si vous êtes satisfait de l'impression, vous pouvez poursuivre avec ce calibrage pour votre type de papier. Si vous estimez que l'impression peut être améliorée, passez à l'étape 3. En revanche, si l'impression ne vous donne pas satisfaction, revenez au calibrage par défaut (voir [Retour au calibrage par défaut à la page 77](#)).

Retour au calibrage par défaut

La restauration du calibrage par défaut annule toutes les corrections effectuées par la procédure de calibrage d'avance du papier. Pour revenir à la valeur de calibrage d'avance du papier par défaut, vous devez réinitialiser le calibrage.

1. Sur le panneau avant, touchez , puis **Entretien qualité d'image > Calibrage d'avance papier > Réinitialiser calibrage papier prêt**.
2. Attendez que le panneau de commande affiche que l'opération s'est terminée avec succès.

Déplacement ou entreposage de l'imprimante

S'il s'avère nécessaire de déplacer ou d'entreposer l'imprimante, vous devez la préparer correctement pour éviter tout dommage. Pour préparer l'imprimante, procédez comme suit.

1. Laissez en place les cartouches d'encre et la tête d'impression.
2. Vérifiez qu'aucun papier n'est chargé.
3. Mettez l'imprimante hors tension à l'aide de la touche **Alimentation** du panneau avant.
4. Débranchez le cordon d'alimentation.
5. Débranchez tout câble reliant l'imprimante à un réseau ou un ordinateur.

 **ATTENTION :** Si vous retournez l'imprimante, de l'encre peut s'échapper et provoquer des dommages.

Lorsque l'imprimante est remise sous tension, il lui faut environ trois minutes pour s'initialiser, ainsi que pour contrôler et préparer la tête d'impression. En règle générale, la préparation de la tête d'impression dure un peu plus d'une minute. Cependant, si l'imprimante est restée éteinte pendant six semaines ou plus, la préparation de la tête d'impression peut prendre jusqu'à 45 minutes.

 **ATTENTION :** Si l'imprimante reste éteinte pendant une longue période de temps, la tête d'impression peut devenir inutilisable. Dans ce cas, vous devez la remplacer.

 **CONSEIL :** La préparation et la purge de la tête d'impression prenant non seulement du temps mais consommant également de l'encre, il est vivement conseillé de laisser, en permanence, l'imprimante allumée ou en mode veille afin de garder la tête d'impression en bonne condition. Dans les deux cas, l'imprimante se « réveille » de temps à autre pour effectuer la maintenance de la tête d'impression. Cela vous évitera de longues procédures de préparation avant d'utiliser votre imprimante.

Mise à jour du microprogramme

Il existe différentes manières de télécharger et d'installer des mises à jour du microprogramme, comme décrit ci-dessous, à vous de choisir celle qui vous convient le mieux.

 **REMARQUE :** Un ensemble de mises à jour de microprogrammes peut être volumineux, vous devez tenir compte des éventuelles implications de ce téléchargement sur votre réseau ou votre connexion Internet.

Vous pouvez configurer l'imprimante pour télécharger automatiquement les mises à jour du microprogramme dès qu'elles sont disponibles : reportez-vous à la section [Mise à jour automatique des microprogrammes à la page 19](#).

Les options suivantes sont disponibles si vous choisissez le mode de mise à jour manuel :

- Sur le panneau avant, touchez , **Services Web**, puis **Mise à jour du produit**. Touchez **Rechercher maintenant** pour vérifier si un nouveau microprogramme est disponible. Si un nouveau microprogramme est disponible, vous avez la possibilité de le télécharger et de l'installer.
- A l'aide du serveur Web incorporé, cliquez sur **Mise à jour du microprogramme**.
- A l'aide de HP DesignJet Utility sous Windows, sélectionnez votre imprimante, l'onglet **Support**, puis **Mise à jour du microprogramme**.
- A l'aide de HP Utility sous Mac OS X, cliquez sur **Mise à jour du microprogramme** dans le groupe Support.

Le microprogramme contient un ensemble de profils papier les plus utilisés.

Mise à jour du logiciel

Normalement, sous Windows ou Mac OS X, les mises à jour du microprogramme vous sont proposées automatiquement.

Pour mettre à jour manuellement des pilotes d'imprimante et autres logiciels pour votre imprimante, accédez à <http://www.hp.com/go/T120/software> ou <http://www.hp.com/go/T520/software>.

Kits de maintenance de l'imprimante

Trois kits de maintenance sont disponibles pour votre imprimante. Ils contiennent des composants qui doivent être remplacés après un usage prolongé. Lorsqu'un composant est nécessaire, un message est affiché sur le panneau de commande et par HP Utility.

Lorsque ce message s'affiche, vous êtes invité à contacter l'assistance HP (voir [Contacter l'assistance HP à la page 124](#)) et à demander le kit de maintenance. Les kits sont installés uniquement par les ingénieurs de maintenance.

10 Accessoires

- [Comment commander des consommables et des accessoires](#)
 - [Commande de fournitures d'encre](#)
 - [Commander du papier](#)
 - [Commande d'accessoires](#)
- [Présentation des accessoires](#)
 - [Support](#)
 - [Axe de rotation](#)

Comment commander des consommables et des accessoires

Vous pouvez commander des fournitures et des accessoires pour votre imprimante de deux façons différentes :

- Sur le site Web <http://www.hp.com/go/T120/accessories> ou <http://www.hp.com/go/T520/accessories>.
- Contacter le service de support HP (voir [Contacter l'assistance HP à la page 124](#)).

La suite de ce chapitre répertorie les fournitures et accessoires disponibles, ainsi que leurs références.

Commande de fournitures d'encre

Vous pouvez commander les consommables d'encre suivants pour votre imprimante :

Tableau 10-1 Cartouches d'encre

Cartouche	Référence
Cartouche d'encre noire HP 711 (38 ml)	CZ129A
HP 711 - Cartouche d'encre Cyan 29 ml	CZ130A
Cartouche d'encre Magenta HP 711 (29 ml)	CZ131A
Cartouche d'encre Jaune HP 711 (29 ml)	CZ132A
Cartouche d'encre noire HP 711 (80 ml)	CZ133A

Tableau 10-2 Tête d'impression

Tête d'impression	Référence
Kit de remplacement de tête d'impression DesignJet HP 711	C1Q10A

Commander du papier

Les types de papier répertoriés ci-dessous sont disponibles actuellement en vue d'une utilisation avec votre imprimante.

 **REMARQUE :** La situation peut évoluer avec le temps. Pour obtenir les dernières informations à ce sujet, consultez la page <http://www.hp.com/go/LFPrintingMaterials>.

 **REMARQUE :** Les types de papier non pris en charge par HP peuvent néanmoins être compatibles avec votre imprimante.

Légende concernant la disponibilité

- (A) indique un papier disponible en Asie (sauf Japon)
- (C) indique un papier disponible en Chine
- (E) indique un papier disponible en Europe, au Moyen-Orient et en Afrique
- (J) indique un papier disponible au Japon
- (L) indique un papier disponible en Amérique latine
- (N) indique un papier disponible en Amérique du Nord

Si la référence n'est pas suivie de parenthèses, cela signifie que le papier est disponible dans toutes les régions.

Tableau 10-3 Papier en rouleau

Type de papier	g/m ²	Longueur	Épaisseur	Références
Papier normal et papier couché HP				
Papier normal recyclé HP	80	45,7 m	420 mm (A2)	CG892A (E)
			610 mm	CG889A (EN)
			914 mm	CG890A (EN)
Papier normal universel HP	80	45,7 m	594 mm (A1)	Q8003A (AJ)
			610 mm	Q1396A
			914 mm	Q1397A
Papier jet d'encre HP Bright White	90	45,7 m	420 mm (A2)	Q1446A (EJ)
			594 mm (A1)	Q1445A (EJ)
			610 mm	C1860A (LN), C6035A (AEJ)
			841 mm (A0)	Q1444A (EJ)
			914 mm	C1861A (LN), C6036A (AEJ)
Papier couché universel HP	95	45,7 m	610 mm	Q1404A (AEJN)
			914 mm	Q1405A (AEJN)
Papier couché HP	90	45,7 m	420 mm (A2)	Q1443A (J)
			457 mm	Q7897A (EJN)
			594 mm (A1)	Q1442A (EJ)
			610 mm	C6019B
			841 mm (A0)	Q1441A (EJ)
			914 mm	C6020B
Papier couché universel HP à fort grammage	120	30,5 m	610 mm	Q1412A (AEJN)
			914 mm	Q1413A
Papier couché HP à fort grammage	131	30,5 m	610 mm	C6029C (AEJN)
			914 mm	C6030C
Papier couleur jaune HP	92	45,7 m	914 mm	Q1760A (EN)
Papier technique HP				
Papier calque naturel HP	90	45,7 m	594 mm (A1)	Q1439A (J)
			610 mm	C3869A
			914 mm	C3868A
Papier translucide normal HP	67	45,7 m	610 mm	C3860A (AJN)
			914 mm	C3859A (LN)
Papier vélin HP	75	45,7 m	610 mm	C3862A (N)
			914 mm	C3861A (LN)
Film HP (technique et graphique)				
Film transparent HP	174	22,9 m	610 mm	C3876A (AEJN)

Tableau 10-3 Papier en rouleau (suite)

Type de papier	g/m ²	Longueur	Épaisseur	Références
			914 mm	C3875A
Film mat HP	160	38,1 m	610 mm	51642A (AEJN)
			914 mm	51642B
Papier photographique HP				
Papier photo brillant HP Premium	240	15,2 m	610 mm	CZ984A
		22,9 m	914 mm	Q8806A
Papier photo satin HP Premium	240	15,2 m	610 mm	CZ987A
		22,9 m	914 mm	Q8808A
Papier photo glacé universel HP	190	30,5 m	610 mm	Q1426A (AEJN)
			914 mm	Q1427A (AEJN)
Papier photo satin Universel HP	190	30,5 m	610 mm	Q1420A (AEJN)
			914 mm	Q1421A (AEJN)
Papier photo glacé universel HP à séchage instantané	200	30,5 m	610 mm	Q6574A
			914 mm	Q6575A
Papier photo satin universel HP à séchage instantané	200	30,5 m	610 mm	Q6579A
			914 mm	Q6580A
CONSEIL : Les encres teintées utilisées par l'imprimante vont se décolorer très rapidement sur des papiers photo à séchage instantané. Si vous prévoyez d'afficher les impressions pendant plus de deux semaines, vous devez les laminer pour prolonger leur durée de vie.				
Supports autoadhésifs HP				
Papier autocollant polypropylène mat HP Everyday	180	22,9 m	610 mm	CG843A
			914 mm	CG824A
Support banderole et enseigne HP				
Polypropylène mat HP Everyday	120	30,5 m	610 mm	CH022A
			914 mm	CH023A

Tableau 10-4 Feuilles coupées

Type de papier	g/m ²	Longueur	Épaisseur	Références
Papier normal et papier couché HP				
Papier couché HP	90	610 mm	457 mm	Q1961A (AEJN)
		914 mm	610 mm	Q1962A (AEN)
Papier photographique HP				
Papier photo brillant HP Premium	240	483 mm	330 mm	CZ985A
		610 mm	457 mm	CZ986A
Papier photo satin HP Premium	240	483 mm	330 mm	CZ988A
		610 mm	457 mm	CZ989A

Commande d'accessoires

Vous pouvez commander les accessoires suivants pour votre imprimante.

Nom	Référence du produit
Table HP DesignJet T120 24 pouces	B3Q35A
Mandrin 60 cm pour HP DesignJet T120 et T520	B3Q36A
HP DesignJet T520 et bobine 36 pouces	B3Q37A

Présentation des accessoires

Support

Le socle est fourni avec le T520, à l'exception du T520-24T. Il n'est pas fourni avec le T120 ou le T520-24T, mais peut être acheté en tant qu'accessoire.

Axe de rotation

En vous procurant des axes de rotation supplémentaires, vous pourrez passer rapidement d'un type de papier à un autre.

11 Dépannage des problèmes de papier

- [Le chargement du papier ne se fait pas correctement](#)
- [Le type de papier ne figure pas dans le pilote de l'imprimante](#)
- [L'imprimante a imprimé sur le mauvais type de papier](#)
- [Papier incorrect](#)
- [Le rouleau est coincé](#)
- [Le bac multi-feuillets est coincé](#)
- [Une bande reste dans le bac de sortie et entraîne des bourrages](#)
- [L'imprimante affiche un message de papier épuisé alors que du papier est disponible](#)
- [Les impressions ne tombent pas correctement dans le bac](#)
- [La feuille reste dans l'imprimante une fois l'impression terminée](#)
- [Le papier est coupé une fois l'impression terminée](#)
- [Le couteau ne coupe pas bien](#)
- [Le rouleau n'est pas bien serré sur la bobine](#)

Le chargement du papier ne se fait pas correctement

- Assurez-vous qu'aucun papier n'est chargé.
- Assurez-vous que le papier est suffisamment engagé dans l'imprimante ; vous devez sentir l'imprimante saisir le papier.
- N'essayez pas de redresser le papier pendant la procédure d'alignement, sauf si vous y êtes invité par l'écran du panneau avant. En effet, l'imprimante tente d'effectuer automatiquement cette opération de redressement.
- Le papier est peut-être chiffonné, déformé ou il présente des bords irréguliers.

Echec de chargement du rouleau

- Vérifiez que le rouleau doit être au minimum de 280 mm de large : les rouleaux de largeur inférieure ne sont pas pris en charge.
- Vérifiez le bord avant du papier : s'il n'est pas droit ou propre, il doit être rogné. Retirez 20 cm du rouleau et réessayez. Cela peut s'avérer nécessaire même avec un nouveau rouleau de papier.
- Vérifiez que les extrémités du rouleau sont pressées contre les extrémités de la bobine.
- Vérifiez que la bobine est correctement insérée.
- Vérifiez que le bac de sortie est fermé. Le rouleau ne se charge pas s'il est ouvert.
- Vérifiez que le papier est correctement chargé sur la bobine et qu'il se charge sur le rouleau dans votre direction.
- Vérifiez que tous les tampons des extrémités du rouleau ont été retirés.
- Vérifiez que le papier est bien enroulé sur le rouleau.
- Evitez tout contact avec le rouleau ou le papier lors de la procédure d'alignement.

Si le papier n'est pas inséré droit, suivez les instructions affichées sur le panneau avant.

Si vous souhaitez recommencer la procédure de chargement, annulez la procédure en cours au niveau du panneau avant et rembobinez le rouleau depuis l'extrémité de la bobine jusqu'à ce que le bord soit retiré de l'imprimante.



REMARQUE : Si le papier n'est plus tendu sur le mandrin, l'imprimante ne peut pas le charger.

Echec de chargement d'une feuille

- Vérifiez que la feuille est de 329 mm de large (A3+). Si sa largeur est supérieure ou inférieure, chargez-la à l'aide du bac multi-feuillets.
- Guidez la feuille dans l'imprimante lors de l'alimentation initiale (cela concerne tout particulièrement les papiers épais).
- Assurez-vous que la feuille est alignée avec la ligne de référence sur le couvercle du rouleau.
- N'essayez pas de redresser la feuille pendant la procédure de chargement, sauf si vous y êtes invité par l'écran du panneau de commande.
- N'utilisez pas de feuilles coupées manuellement, car leurs formes risquent d'être irrégulières. Utilisez uniquement des feuilles achetées dans le commerce.

En cas de problème, suivez les instructions affichées sur le panneau de commande.

Si vous souhaitez recommencer la procédure de chargement, annulez l'opération sur le panneau avant. L'imprimante éjecte la feuille à l'avant de l'imprimante.

Échec du chargement à partir du bac multi-feuillets

- Vérifiez que vous n'avez pas chargé trop de feuilles dans le bac. Le nombre de feuilles maximum dépend de l'épaisseur du papier : environ 50 feuilles de papier ordinaire standard.
- Vérifiez que les feuilles sont correctement chargées dans le bac.
- Vérifiez que les feuilles sont correctement ajustées et centrées dans le bac.
- Vérifiez que vous avez correctement rallongé les bacs d'alimentation et de sortie : la première rallonge correspond au papier au format A4 et la seconde au papier au format A3.

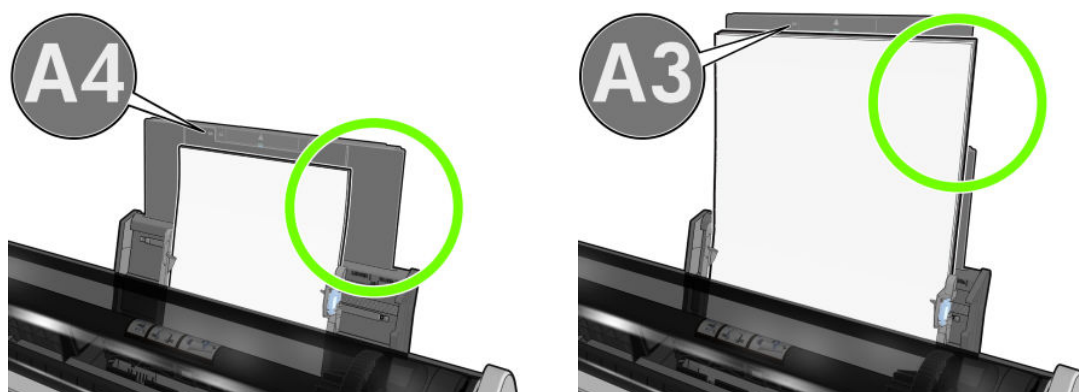

Si le papier dépasse à l'arrière du bac d'alimentation comme illustré, il se peut que le chargement échoue.

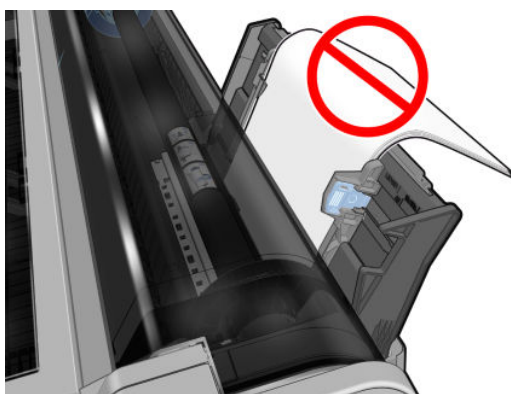



 **REMARQUE :** Essayez d'éviter de laisser des feuilles de papier chargées dans l'imprimante pendant une longue période de temps car elles se déformeront.

Messages d'erreur de chargement du papier

Voici une liste des messages qui peuvent s'afficher sur le panneau de commande et qui sont relatifs au chargement du papier, avec l'action corrective conseillée.

Message affiché sur le panneau de commande	Solution proposée
Papier chargé avec trop d'écart	Pendant la procédure de chargement, l'imprimante a détecté une inclinaison trop importante du papier. Touchez OK pour décharger automatiquement le rouleau, puis redémarrez la procédure.

Message affiché sur le panneau de commande	Solution proposée
Papier non détecté	L'imprimante n'a détecté aucun papier pendant la procédure de chargement. Assurez-vous que le papier est introduit complètement et qu'il ne s'agit pas de papier transparent.
Papier trop éloigné du bord latéral	Rechargez la feuille coupée en alignant le bord droit sur la butée noire de la bobine.
Échec du chargement du papier. La largeur du papier est inférieure à la taille minimale prise en charge par la source du papier sélectionnée.	Les feuilles coupées dont le format est inférieur au format ISO A3 doivent être chargées à l'aide du bac multi-feuillets.
Feuille trop grande	Pendant la procédure de chargement, l'imprimante a détecté que la feuille de papier était trop large ou trop longue pour être chargée correctement. Touchez  pour arrêter la procédure de chargement. Reportez-vous à la section Caractéristiques fonctionnelles à la page 126 .
Feuille trop petite	Pendant la procédure de chargement, l'imprimante a détecté que la feuille de papier était trop étroite ou trop courte pour être chargée. Touchez  pour arrêter la procédure de chargement. Reportez-vous à la section Caractéristiques fonctionnelles à la page 126 .

Le type de papier ne figure pas dans le pilote de l'imprimante

Pour utiliser un papier non reconnu par le pilote, vous pouvez utiliser votre papier comme l'un des profils déjà défini dans le pilote. Néanmoins, vous devez indiquer si votre papier est transparent ou translucide, photo ou normal, couché ou technique.



REMARQUE : Pour le papier glacé, il est important de sélectionner un type de papier glacé car l'imprimante adapte l'utilisation de l'encre au papier glacé.

Film transparent ou translucide

Si votre papier est un film transparent (par exemple, un transparent), sélectionnez le type de papier **Film > Transparent/polyester**.

Si votre papier est un papier ou un film translucide (par exemple, du papier technique), sélectionnez le type de papier **Film > Polyester transparent mat**.

Papier photo

Si votre papier est un papier photo, utilisez la catégorie **Papier photo**. Pour du papier glacé ou extra brillant, sélectionnez le type de papier **Papier photo glacé**. Pour les finitions semi-glacé, satin, perlé ou lustré, sélectionnez le type de papier **Papier photo SG/satin**.

Pour augmenter la gamme sur le papier photo, sélectionnez le type de papier **Papier photo glacé universel HP** ou **Papier photo satin universel HP**, selon la finition.

Papier normal et couché ou papier technique

Votre sélection de type de papier pour le papier générique dépend de la capacité d'absorption de l'encre par le papier :

- Pour les papiers calques naturels, sélectionnez le type de papier **Papier calque naturel < 65 g/m²** ou **Papier calque naturel > 65 g/m²**, selon le grammage du papier.
- Pour les papiers fins (< 90 g/m²) ou les papiers non couchés (par exemple le papier ordinaire ou le papier blanc brillant), sélectionnez le type de papier **Papier normal et papier couché > Papier ordinaire**. Vous pouvez également sélectionner **Papier normal recyclé**.

- Pour les papiers fins couchés (< 110 g/m²), sélectionnez le type de papier **Papier normal et papier couché** > **Papier couché HP**.
- Pour les papiers couchés FG (< 200 g/m²), sélectionnez **Papier normal et papier couché** > **Papier couché FG**.

L'encre noire s'efface facilement lorsqu'on la touche

Cela se produit lorsque votre papier est incompatible avec une encre noire mate. Pour utiliser une combinaison d'encres optimale, sélectionnez le type de papier **Papier photo** > **Papier photo glacé**.

Après l'impression, le papier est froissé, ou bien il y a trop d'encre

Cela se produit lorsque trop d'encre est utilisée. Pour utiliser moins d'encre, sélectionnez une catégorie de papier plus fine. Les catégories de papier mat du plus fin au plus épais sont :

- Papier ordinaire
- Papier couché
- Pap. couché fort grammage

Pour d'autres problèmes de qualité d'impression, reportez-vous à la section [Résolution des problèmes de qualité d'impression à la page 94](#).

L'imprimante a imprimé sur le mauvais type de papier

Si l'imprimante imprime votre tâche avant que vous n'ayez le temps de charger le papier souhaité, vous avez peut être choisi **Tout** pour le Type de papier dans le pilote d'imprimante. Lorsque **Tout** est sélectionné, l'imprimante imprime immédiatement sur le papier chargé quel qu'il soit. Chargez le papier souhaité (reportez-vous à la section [Gestion papier à la page 28](#)) et sélectionnez votre type de papier spécifiquement dans le pilote.

- **Dans la boîte de dialogue du pilote Windows** : cliquez sur l'onglet **Papier/qualité**, puis, dans la liste Type de papier, sélectionnez votre type de papier.
- **Dans la boîte de dialogue Imprimer de Mac OS X** : cliquez sur le volet **Papier/qualité**, puis, dans la liste Type de papier, sélectionnez votre type de papier.



REMARQUE : **Tout** est le pilote par défaut.

Papier incorrect

Si le papier actuellement chargé dans l'imprimante n'est pas compatible avec une tâche particulière, l'imprimante s'arrête et attend que vous décidiez quoi faire. Il existe plusieurs raisons pour lesquelles le papier chargé pourrait être considéré incompatible :

- Le type de papier n'est pas celui spécifié pour la tâche.
- La source de papier (rouleau, bac multi-feuillets ou alimentation manuelle) n'est pas celle spécifiée pour la tâche.
- Le format du papier est plus petit que celui spécifié pour la tâche.

Si vous ne précisez pas ces paramètres pour une tâche particulière, l'imprimante imprime sur le papier chargé, quel qu'il soit.

Si l'imprimante s'arrête en raison d'une incompatibilité de papier, vous pouvez choisir l'une des solutions suivantes :

- Charger le bac avec le bon format de papier et reprendre l'impression.
- Imprimer la tâche sur le papier déjà chargé. L'impression peut être tronquée si le papier n'est pas suffisamment large.
- Annuler la tâche.

Le rouleau est coincé

Lorsqu'un bourrage papier se produit, un message apparaît normalement sur le panneau avant.

1. Ouvrez le capot supérieur.



2. Essayez de déplacer le chariot des têtes d'impression.

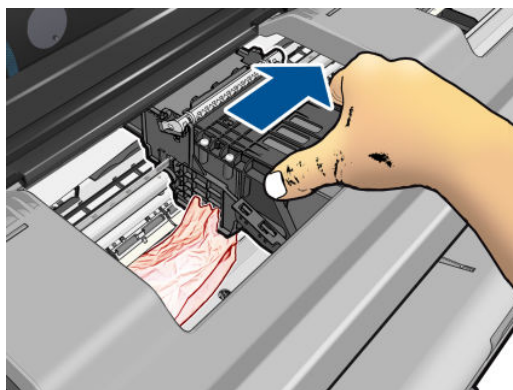

3. Retirez soigneusement le papier coincé par le haut de l'imprimante.

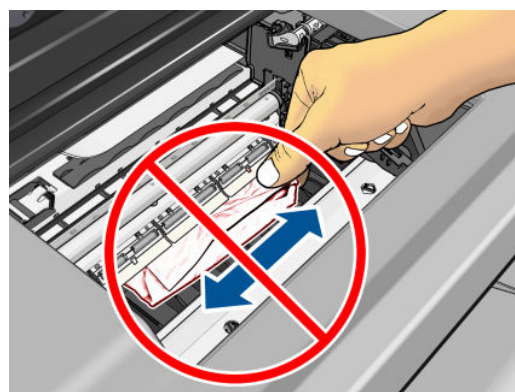
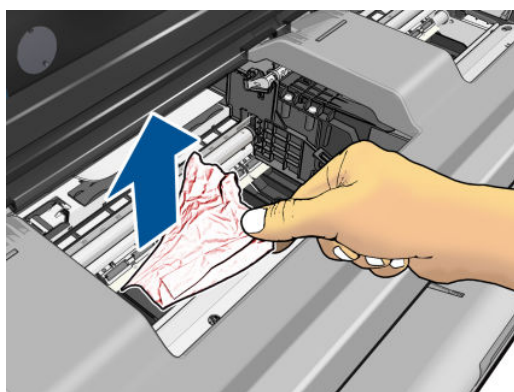

ATTENTION : Ne faites pas bouger le papier latéralement, car cela risquerait d'endommager l'imprimante.

4. Fermez le capot supérieur.



5. Ouvrez le capot supérieur et rembobinez le rouleau. Si le papier est coincé, il se peut que vous sentiez une résistance. Tirez fermement.

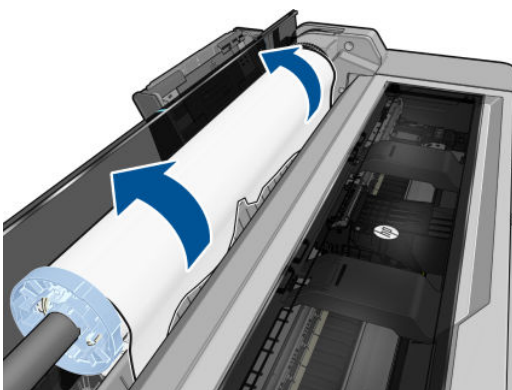

6. Rechargez le rouleau ou chargez une nouvelle feuille, reportez-vous à la section [Gestion papier à la page 28](#).

REMARQUE : S'il s'avère que du papier cause encore une obstruction à l'intérieur de l'imprimante, relancez la procédure et retirez soigneusement tous les morceaux de papier. Il se peut que vous deviez retirer le bac multi-feuillets (voir [Le bac multi-feuillets est coincé à la page 90](#)).

Le bac multi-feuillets est coincé

Si le papier du bac multi-feuillets est coincé, procédez comme suit :

1. Retirez autant de papier que possible du bac multi-feuillets.
2. Abaissez les rallonges du bac multi-feuillets, cela facilitera la manipulation du bac.

3. Déverrouillez le bac à l'aide du commutateur rotatif situé à l'arrière.

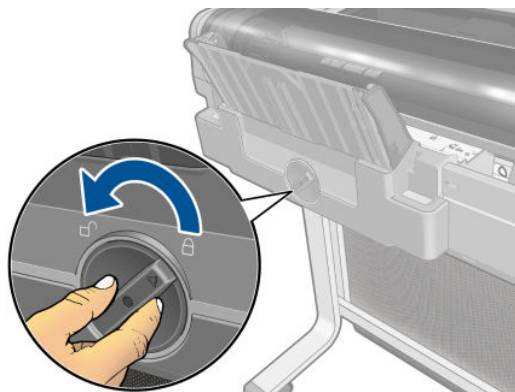

4. Tirez sur le bac.

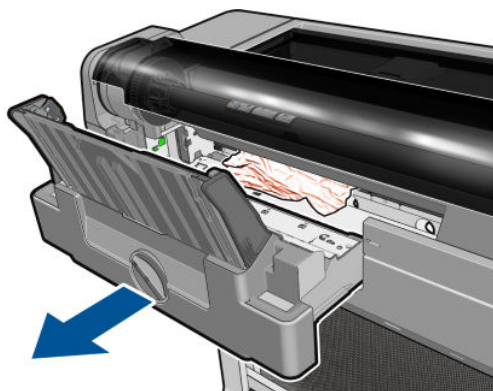

5. Retirez tout le papier du bac.

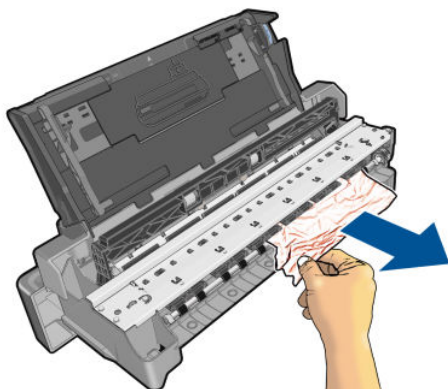

6. Retirez tout le papier de l'imprimante.

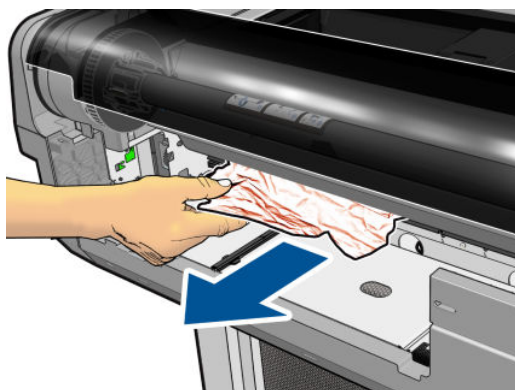

7. Remplacez le bac.

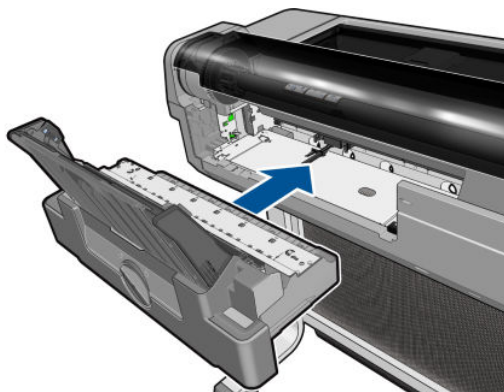

8. Verrouillez le bac.

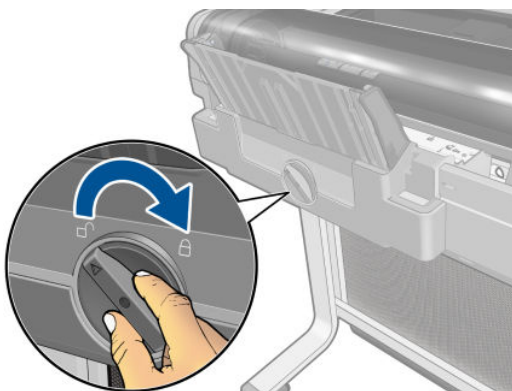

Une bande reste dans le bac de sortie et entraîne des bourrages

Si un petit morceau de papier a été coupé, par exemple avant l'impression sur un nouveau rouleau ou après l'activation, depuis le panneau avant, de l'option **Avance et coupe substrat**, la bande coupée peut rester dans le bac de sortie. **Retirez la bande** du bac de sortie uniquement lorsqu'aucune impression n'est en cours.

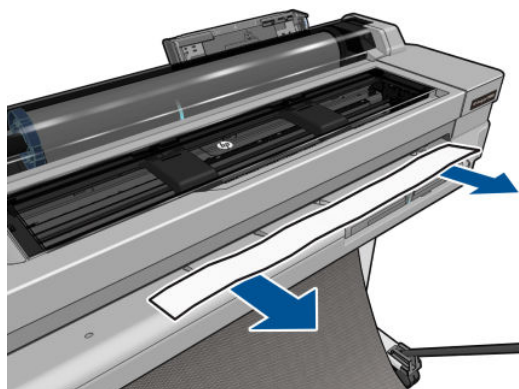

L'imprimante affiche un message de papier épuisé alors que du papier est disponible

Si le rouleau se desserre du mandrin, l'alimentation ne s'effectuera pas correctement et l'imprimante ne pourra pas charger le papier. Si possible, serrez le papier sur son mandrin ou chargez un nouveau rouleau.

Les impressions ne tombent pas correctement dans le bac

- Assurez-vous que le bac est correctement installé.
- Assurez-vous que le bac est ouvert.
- Assurez-vous que le bac n'est pas plein.
- Le papier a souvent tendance à s'enrouler près de l'extrémité d'un rouleau, ce qui peut entraîner des problèmes de sortie. Chargez un nouveau rouleau ou retirez manuellement les impressions à mesure qu'elles sont effectuées.

La feuille reste dans l'imprimante une fois l'impression terminée

Le papier reste à l'intérieur de l'imprimante pour permettre à l'impression de sécher (voir [Modification du temps de séchage à la page 37](#)). Si le papier n'est éjecté que partiellement à l'issue du temps de séchage, tirez délicatement sur la feuille pour la sortir de l'imprimante. Si la découpeuse automatique est désactivée, appuyez sur l'option **Avance et coupe substrat** sur le panneau avant (voir [Avance avec ou sans coupe à la page 37](#)).

Le papier est coupé une fois l'impression terminée

Par défaut, l'imprimante coupe le papier à l'issue du temps de séchage (voir [Modification du temps de séchage à la page 37](#)). Vous pouvez désactiver le couteau (voir [Activation et désactivation du couteau automatique à la page 37](#)).

Le couteau ne coupe pas bien

Par défaut, l'imprimante coupe automatiquement le papier à l'issue du temps de séchage.

Si la découpeuse est activée mais ne coupe pas correctement, vérifiez que le rail de la découpeuse est dégagé et qu'il n'y a aucun morceau de papier dans la rainure de la découpeuse.

Le rouleau n'est pas bien serré sur la bobine

Il est possible que vous deviez recharger le rouleau ou le remettre en place.

12 Résolution des problèmes de qualité d'impression

- [Conseils généraux sur l'impression](#)
- [Lignes horizontales sur l'image \(effet de bande\)](#)
- [Lignes trop épaisses, trop fines ou manquantes](#)
- [Lignes à « effet d'escalier » ou à l'aspect irrégulier](#)
- [Lignes imprimées en double ou dans les mauvaises couleurs](#)
- [Les lignes sont discontinues](#)
- [Lignes floues](#)
- [Les justifications sont inexactes](#)
- [Toute l'image est floue ou comporte du grain](#)
- [Le papier n'est pas plat](#)
- [L'impression est éraflée ou rayée](#)
- [Tâches d'encre sur le papier](#)
- [L'encre noire se détache lorsque vous touchez l'impression](#)
- [Bords d'objets irréguliers ou manquant de netteté](#)
- [Bords d'objets plus sombres qu'il ne faudrait](#)
- [Lignes verticales de différentes couleurs](#)
- [Tâches blanches sur l'impression](#)
- [Couleurs imprécises](#)
- [Les couleurs se décolorent](#)
- [L'image est incomplète \(tronquée en bas\)](#)
- [L'image est tronquée](#)
- [Certains objets sont absents de l'image imprimée](#)
- [Un fichier PDF est tronqué ou des objets sont manquants](#)
- [Si un problème subsiste](#)

Conseils généraux sur l'impression

Lorsque vous êtes confronté à un problème de qualité d'impression :

- Pour optimiser les performances de votre imprimante, utilisez uniquement des accessoires et des fournitures d'origine du fabricant. Fiables et performants, ces articles ont fait l'objet de tests exhaustifs pour garantir un fonctionnement sans problème et des impressions de qualité supérieure. Pour plus d'informations sur les papiers recommandés, reportez-vous à la section [Commander du papier à la page 80](#).
- Assurez-vous que le type de papier sélectionné dans le panneau de commande est identique à celui chargé dans l'imprimante (voir [Affichage d'informations relatives au papier à la page 36](#)). Assurez-vous également que le type de papier sélectionné dans le logiciel est identique à celui chargé dans l'imprimante.

⚠ ATTENTION : La sélection d'un type de papier incorrect peut se traduire par une qualité d'impression médiocre et des couleurs incorrectes, voire endommager la tête d'impression.

- Vérifiez que vous utilisez les paramètres de qualité d'impression les mieux adaptés à vos besoins (voir [Impression à la page 39](#)). La qualité d'impression peut être dégradée si vous avez déplacé le curseur de qualité en position « Vitesse » ou si vous avez défini le niveau de qualité personnalisé sur **Rapide**.
- Vérifiez que les conditions ambiantes (température, humidité) se situent dans les plages recommandées. Reportez-vous à la section [Spécifications environnementales à la page 129](#).

Lignes horizontales sur l'image (effet de bande)

Si l'image imprimée est parcourue de lignes horizontales comme illustré ci-dessous (la couleur des bandes est variable) :



1. Vérifiez que le type de papier chargé correspond à celui sélectionné sur le panneau avant et dans votre logiciel. Reportez-vous à la section [Affichage d'informations relatives au papier à la page 36](#).
2. Vérifiez que vous utilisez des paramètres de qualité d'impression adaptés à vos besoins (voir [Impression à la page 39](#)). Dans certains cas, il est possible de remédier à un problème de qualité d'impression en sélectionnant simplement un niveau de qualité supérieure. Par exemple, si vous avez réglé le curseur de qualité d'impression sur **Vitesse**, essayez de le définir sur **Qualité**.
3. Imprimez le rapport du diagnostic de qualité d'impression. Reportez-vous à la section [Rapport du diagnostic de qualité d'impression à la page 69](#).
4. Si la tête d'impression fonctionne correctement, effectuez un calibrage d'avance du papier : reportez-vous à la section [Nouveau calibrage de l'avance du papier à la page 76](#).

Si le problème persiste après avoir effectué toutes les actions décrites ci-dessus, contactez le conseiller du service à la clientèle en vue d'obtenir une assistance supplémentaire.

Lignes trop épaisses, trop fines ou manquantes

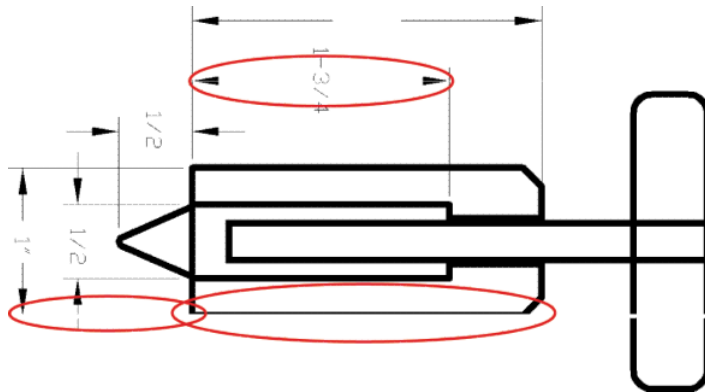

1. Vérifiez que le type de papier chargé correspond à celui sélectionné sur le panneau avant et dans votre logiciel. Reportez-vous à la section [Affichage d'informations relatives au papier à la page 36](#).
2. Vérifiez que vous utilisez des paramètres de qualité d'impression adaptés à vos besoins (voir [Impression à la page 39](#)). Dans la boîte de dialogue du pilote, sélectionnez les options de qualité d'impression personnalisées et essayez d'activer l'option **Détail maximal** (si elle est disponible).
3. Si la résolution de votre image est supérieure à la résolution d'impression, vous pouvez constater une altération de la qualité des lignes. Vous trouverez l'option **Résolution maximale de l'application** dans l'onglet **Avancé** de la boîte de dialogue du pilote, sous **Options du document** > **Caractéristiques de l'imprimante**.
4. Si les lignes sont trop fines ou invisibles, imprimez le rapport du diagnostic de qualité d'impression. Reportez-vous à la section [Rapport du diagnostic de qualité d'impression à la page 69](#).
5. Si le problème persiste, effectuez un calibrage de l'avance papier : reportez-vous à la section [Nouveau calibrage de l'avance du papier à la page 76](#).

Si le problème persiste après avoir effectué toutes les actions décrites ci-dessus, contactez le conseiller du service à la clientèle en vue d'obtenir une assistance supplémentaire.

Lignes à « effet d'escalier » ou à l'aspect irrégulier

Si les lignes de l'image imprimée présentent un aspect irrégulier ou à « effet d'escalier » :

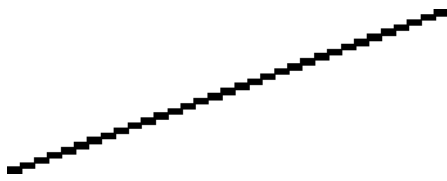

1. Le problème est peut-être inhérent à l'image. Essayez d'améliorer l'image à l'aide de l'application utilisée pour la modifier.
2. Assurez-vous que vous utilisez les paramètres de qualité d'impression appropriés. Reportez-vous à la section [Impression à la page 39](#).
3. Dans la boîte de dialogue du pilote, sélectionnez les options de qualité d'impression personnalisées et essayez d'activer l'option **Détail maximal** (si elle est disponible).

Lignes imprimées en double ou dans les mauvaises couleurs

Divers symptômes visibles peuvent être associés à ce problème :

- Les lignes de couleur sont imprimées en double dans des couleurs différentes.

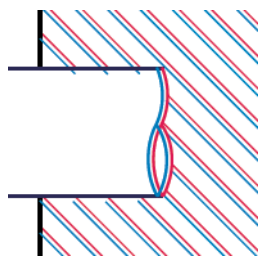

- Mauvaise coloration des bordures des blocs de couleur.



Pour corriger ce type de problème, imprimez le rapport du diagnostic de qualité d'impression et alignez la tête d'impression si le rapport le recommande. Reportez-vous à la section [Rapport du diagnostic de qualité d'impression à la page 69](#).

Les lignes sont discontinues

Si les lignes sont interrompues comme illustré ci-dessous :



1. Assurez-vous que vous utilisez les paramètres de qualité d'impression appropriés. Reportez-vous à la section [Impression à la page 39](#).
2. Imprimez le rapport du diagnostic de qualité d'impression et alignez la tête d'impression si le rapport le recommande. Reportez-vous à la section [Rapport du diagnostic de qualité d'impression à la page 69](#).

Lignes floues



En raison de l'humidité, l'encre peut imbiber le papier, rendant les lignes floues. Essayez ce qui suit :

1. Vérifiez que les conditions ambiantes (température, humidité) sont appropriées pour une impression de qualité supérieure. Reportez-vous à la section [Spécifications environnementales à la page 129](#).
2. Assurez-vous que le type de papier sélectionné dans le panneau avant correspond à celui qui est utilisé. Reportez-vous à la section [Affichage d'informations relatives au papier à la page 36](#).
3. Essayez de changer pour un type de papier plus épais, tel que le papier couché à fort grammage HP.
4. Sélectionnez une qualité d'impression inférieure (comme Vitesse) ; l'imprimante utilisera moins d'encre.
5. Sélectionnez un type de papier légèrement plus fin que celui que vous avez chargé ; cela incitera l'imprimante à utiliser moins d'encre. Voici des exemples de types de papier par ordre croissant d'épaisseur : Papier ordinaire, papier couché, papier couché à fort grammage.
6. Si vous utilisez un papier brillant, essayez-en un autre type.
7. Imprimez le rapport du diagnostic de qualité d'impression et alignez la tête d'impression si le rapport le recommande. Reportez-vous à la section [Rapport du diagnostic de qualité d'impression à la page 69](#).

Les justifications sont inexactes

Si vous avez mesuré vos lignes imprimées et trouvé que leur longueur n'était pas suffisamment précise, vous pouvez tenter d'améliorer la précision de longueur des lignes en procédant comme suit :

1. Imprimez sur du film polyester transparent mat HP pour lequel la précision de longueur de ligne de votre imprimante est spécifiée. Reportez-vous à la section [Caractéristiques fonctionnelles à la page 126](#).
Le film polyester est environ dix fois plus stable du point de vue des dimensions que le papier. Néanmoins, l'utilisation d'un film plus fin ou plus épais que du film mat HP réduit la précision de longueur des lignes.
2. Réglez le curseur Qualité d'impression sur **Qualité**.
3. Maintenez la pièce à une température stable entre 10 et 30 °C (50 et 86 °F).
4. Chargez le rouleau de film et laissez-le reposer pendant cinq minutes avant d'imprimer.
5. Si vous n'êtes toujours pas satisfait, essayez de calibrer à nouveau l'avance papier. Reportez-vous à la section [Nouveau calibrage de l'avance du papier à la page 76](#).

Toute l'image est floue ou comporte du grain



1. Vérifiez que le type de papier chargé correspond à celui sélectionné sur le panneau avant et dans votre logiciel. Reportez-vous à la section [Affichage d'informations relatives au papier à la page 36](#).
2. Vérifiez que vous imprimez sur la bonne face du papier.
3. Assurez-vous que vous utilisez les paramètres de qualité d'impression appropriés (voir [Impression à la page 39](#)). Dans certains cas, il est possible de remédier à un problème de qualité d'impression en sélectionnant simplement un niveau de qualité supérieure. Par exemple, si vous avez réglé le curseur de qualité d'impression sur **Vitesse**, essayez de le définir sur **Qualité**.
4. Imprimez le rapport du diagnostic de qualité d'impression et alignez la tête d'impression si le rapport le recommande. Reportez-vous à la section [Rapport du diagnostic de qualité d'impression à la page 69](#).
5. Si le problème persiste, effectuez un calibrage de l'avance papier : reportez-vous à la section [Nouveau calibrage de l'avance du papier à la page 76](#).

Si le problème persiste après avoir effectué toutes les actions décrites ci-dessus, contactez le conseiller du service à la clientèle en vue d'obtenir une assistance supplémentaire.

Le papier n'est pas plat

Si le papier ne repose pas à plat lorsqu'il sort de l'imprimante, mais est parcouru de petites ondulations, des défauts visibles risquent d'apparaître sur l'image imprimée (des bandes verticales, par exemple). Ce phénomène peut se produire en cas d'utilisation d'un papier fin saturé d'encre.



1. Vérifiez que le type de papier chargé correspond à celui sélectionné sur le panneau avant et dans votre logiciel. Reportez-vous à la section [Affichage d'informations relatives au papier à la page 36](#).
2. Essayez d'utiliser un type de papier plus épais, tel que le papier couché à fort grammage HP.

3. Sélectionnez une qualité d'impression inférieure (comme Vitesse) ; l'imprimante utilisera moins d'encre.
4. Sélectionnez un type de papier légèrement plus fin que celui que vous avez chargé ; cela incitera l'imprimante à utiliser moins d'encre. Voici des exemples de types de papier par ordre croissant d'épaisseur : Papier ordinaire, papier couché, papier couché à fort grammage.

L'impression est éraflée ou rayée

Il est possible que le pigment d'encre noire soit rayé ou éraflé en cas de contact avec un doigt, un stylo ou un autre objet. On le remarque plus spécifiquement sur le papier couché.

En fonction de la quantité d'encre utilisée et des conditions ambiantes au moment de l'impression, le papier brillant peut s'avérer extrêmement sensible à tout contact avec le bac ou tout autre objet immédiatement après l'impression.

Pour réduire les risques d'apparition de rayures et d'éraflures :

- Manipulez les impressions avec soin.
- Evitez d'empiler les impressions.
- Prenez les impressions dès qu'elles sont coupées du rouleau et ne les laissez pas tomber dans le bac. Une autre solution consiste à laisser une feuille dans le bac, de sorte que les feuilles fraîchement imprimées ne soient pas en contact direct avec le bac.
- Allongez le temps de séchage. Sur le panneau avant, touchez , puis **Préférences d'impression** > **Récupération impressions** > **Sélect. temps de séchage** > **Etendu**.

Tâches d'encre sur le papier

Ce problème peut survenir pour diverses raisons.

Bavures horizontales sur le recto d'un papier couché

Si une grande quantité d'encre est utilisée sur du papier ordinaire ou couché, celui-ci l'absorbe rapidement et se dilate. Lors de son déplacement, la tête d'impression peut entrer en contact avec le papier et maculer l'image imprimée. En règle générale, ce problème apparaît uniquement sur des feuilles coupées (et non sur du papier en rouleau).

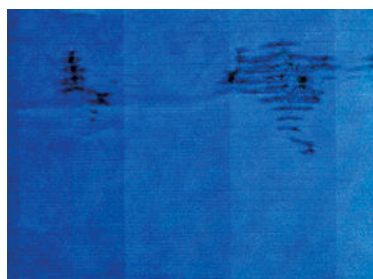

Il est conseillé d'annuler la tâche d'impression dès que vous constatez ce problème. Touchez  et annulez également la tâche à partir de votre application. Le papier imbibé peut endommager la tête d'impression.

Si vous remarquez que la qualité d'impression s'est détériorée après cela, nettoyez la tête d'impression. Reportez-vous à la section [Nettoyage de la tête d'impression à la page 70](#).

Voici quelques suggestions pour éviter ce type de problème :

1. Vérifiez que le type de papier chargé correspond à celui sélectionné sur le panneau avant et dans votre logiciel. Reportez-vous à la section [Affichage d'informations relatives au papier à la page 36](#).
2. Utilisez un type de papier recommandé (voir [Commander du papier à la page 80](#)), ainsi que les paramètres d'impression appropriés.
3. Si vous utilisez du papier en feuilles, faites pivoter la feuille de 90 degrés. L'orientation des fibres du papier peut, en effet, avoir une incidence sur les performances.
4. Essayez d'utiliser un type de papier plus épais, tel que le papier couché à fort grammage HP.
5. Sélectionnez un type de papier légèrement plus fin que celui que vous avez chargé ; cela incitera l'imprimante à utiliser moins d'encre. Voici des exemples de types de papier par ordre croissant d'épaisseur : Papier ordinaire, papier couché, papier couché à fort grammage.
6. Essayez d'augmenter les marges en repositionnant l'image au centre de la page à l'aide de votre application.

Taches d'encre au verso du papier

Nettoyez la platine à l'aide d'un chiffon doux. Nettoyer ruban séparément.

L'encre noire se détache lorsque vous touchez l'impression

Ce problème pourrait être causé par une impression avec de l'encre noire mate sur du papier brillant. L'imprimante n'utilisera pas d'encre noire mate si elle sait que le papier ne la retiendra pas. Pour être certain d'éviter d'utiliser de l'encre noire mate, vous pouvez sélectionner papier photo brillant comme type de papier (dans la catégorie Papier photo).

Bords d'objets irréguliers ou manquant de netteté

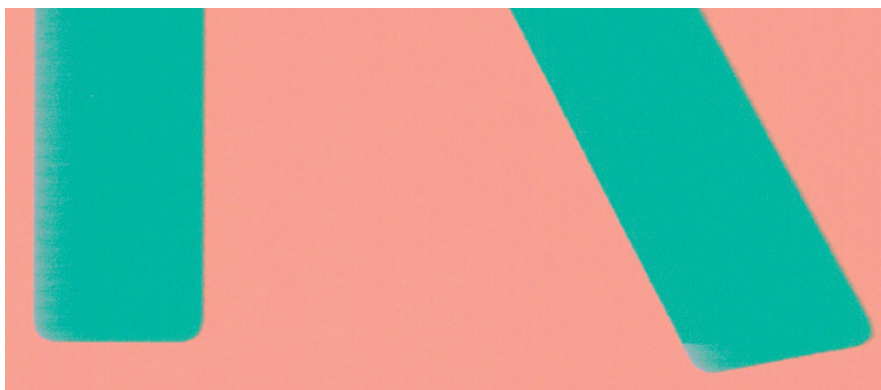

Si vous constatez une densité plus claire ou une piètre définition des bords de lignes ou d'objets, alors que dans la boîte de dialogue du pilote le curseur de qualité d'impression est déjà défini sur **Qualité**, sélectionnez les options de qualité personnalisées et définissez le niveau de qualité sur **Vitesse**. Reportez-vous à la section [Impression à la page 39](#).

Bords d'objets plus sombres qu'il ne faudrait



Si le contour des objets paraît plus foncé que prévu, alors que dans la boîte de dialogue du pilote le curseur de qualité d'impression est déjà défini sur **Qualité**, sélectionnez les options de qualité personnalisées et définissez le niveau de qualité sur **Vitesse**. Reportez-vous à la section [Impression à la page 39](#).

Lignes verticales de différentes couleurs

Si votre impression contient des bandes verticales de différentes couleurs :

1. Choisissez un papier plus épais parmi les types recommandés comme le papier couché à fort grammage HP. Reportez-vous à la section [Commander du papier à la page 80](#).
2. Essayez d'utiliser des paramètres de qualité d'impression supérieurs (voir [Impression à la page 39](#)). Par exemple, si vous avez réglé le curseur de qualité d'impression sur **Vitesse**, essayez de le définir sur **Qualité**.

Tâches blanches sur l'impression

Il se peut que des taches blanches apparaissent sur l'impression. Cela est dû probablement à des fibres de papier, de la poussière ou du produit de couchage sans cohésion. Pour éviter ce problème :

1. Essayez de nettoyer manuellement le papier à l'aide d'une brosse avant d'imprimer, afin d'enlever toute fibre ou particule libre.
2. Le capot de l'imprimante doit toujours être fermé.
3. Protégez vos rouleaux de papier et vos feuilles en les entreposant dans des sachets ou des boîtes.

Couleurs imprécises



Si les couleurs reproduites sur l'impression ne répondent pas à vos attentes, procédez comme suit :

1. Vérifiez que le type de papier chargé correspond à celui que vous avez sélectionné.
2. Vérifiez que vous imprimez sur la bonne face du papier.



3. Assurez-vous que vous utilisez les paramètres de qualité d'impression appropriés. Pour obtenir les couleurs les plus fidèles, sélectionnez une qualité **Normale** ou **Optimale**.
4. Imprimez le rapport du diagnostic de qualité d'impression. Reportez-vous à la section [Rapport du diagnostic de qualité d'impression à la page 69](#).

Les couleurs se décolorent

Si vous imprimez sur du papier photo à séchage instantané, vos impressions vont se décolorer rapidement. Si vous prévoyez d'afficher les impressions pendant plus de deux semaines, vous devez les laminer pour prolonger leur durée de vie.

Les impressions sur des papiers couchés dilatables se décoloreront moins rapidement. Néanmoins, le laminage augmente la durée de vie des impressions (selon le type de laminage) et ce, pour tous les types de papier. Pour plus d'informations, consultez votre fournisseur en laminage.

L'image est incomplète (tronquée en bas)

- Avez-vous touché  avant que l'imprimante n'ait reçu toutes les données ? Dans ce cas, vous avez mis fin à la transmission de données et vous devrez réimprimer la page.
- Il est possible que le paramètre **Délai d'E/S** ne soit pas assez long. Ce paramètre définit la période au terme de laquelle l'imprimante détermine que le travail est terminé si elle ne reçoit plus d'autres données de l'ordinateur. Augmentez la valeur du paramètre **Délai d'E/S** à partir du panneau avant, puis renvoyer le travail à l'impression. Touchez , puis **Connectivité > Configuration avancée > Sélectionner le délai d'E/S**.
- Il existe peut-être un problème de communication entre votre ordinateur et l'imprimante. Vérifiez votre câble USB ou réseau ou votre connexion Wi-Fi.
- Assurez-vous que les paramètres logiciels sont corrects pour le format de page en cours (impressions sur l'axe longitudinal, par exemple).
- Si vous utilisez un logiciel réseau, assurez-vous que le délai d'attente n'a pas été dépassé.

L'image est tronquée

En règle générale, une troncature indique une divergence entre la zone d'impression réelle sur le papier chargé et la zone d'impression telle qu'elle est considérée par votre logiciel.

- Vérifiez la surface d'impression réelle pour le format de papier que vous avez chargé.
surface d'impression = format de papier - marges
- Vérifiez ce que votre logiciel considère comme la surface d'impression (cette zone peut également être désignée sous le nom de « zone d'impression » ou de « zone d'image »). Ainsi, certains logiciels supposent que les surfaces d'impression standard sont plus grandes que celles utilisées sur cette imprimante.
- Si vous avez défini un format de page personnalisé avec des marges très étroites, il est possible que l'imprimante impose ses propres marges minimales, d'où une légère troncature de l'image. Vous pourriez utiliser un plus grand format de papier.
- Si votre image contient ses propres marges, l'option **Recadrer le contenu avec les marges** vous permettra peut-être d'obtenir une impression correcte (voir [Sélection des options de marges à la page 44](#)).
- Si vous essayez d'imprimer une très longue image sur un rouleau, assurez-vous que votre logiciel en est capable.

- Il se peut que vous soyez invité à faire pivoter la page du mode Portrait au mode Paysage sur un format de papier trop étroit.
- Le cas échéant, réduisez la taille du document ou de l'image dans votre application de manière à l'adapter à l'espace entre les marges.

Certains objets sont absents de l'image imprimée

De grandes quantités de données peuvent s'avérer nécessaires pour imprimer un travail de grand format et de qualité supérieure. Dans certains flux de travail bien précis, l'apparition de problèmes peut se traduire par l'absence de certains objets sur l'impression. Voici quelques suggestions qui vous aideront à éviter ce problème :

- Indiquez au pilote HP-GL/2 d'envoyer l'image au format bitmap.
- Sélectionnez un format de page inférieur et redimensionnez au format final de votre choix dans le pilote ou à l'aide du panneau de commande.
- Enregistrez le fichier dans un autre format, tel que TIFF ou EPS, et ouvrez-le avec une autre application.
- Utilisez un RIP pour imprimer le fichier.
- Réduisez la résolution des images bitmap dans votre application.
- Sélectionnez une qualité d'impression inférieure afin de réduire la résolution de l'image imprimée.



REMARQUE : La totalité des options décrites ci-dessus ne sont pas disponibles sous Mac OS X.

Ces options sont suggérées à des fins de dépannage. Elles peuvent altérer la qualité de sortie finale ou augmenter la durée nécessaire à la génération de la tâche d'impression. C'est pourquoi, il est recommandé de les annuler si elles ne vous permettent pas de résoudre le problème.

Un fichier PDF est tronqué ou des objets sont manquants

Dans les versions plus anciennes d'Adobe Acrobat ou d'Adobe Reader, l'impression en haute résolution de fichiers PDF volumineux à l'aide du pilote HP-GL/2 et HP RTL peut entraîner une troncature, voire la perte de certains objets. Pour éviter ce type de problème, installez la dernière version du logiciel Adobe Acrobat ou Adobe Reader. Ces problèmes ne devraient plus apparaître à partir de la version 7.

Si un problème subsiste

S'il subsiste encore des problèmes de qualité d'impression après avoir appliqué les mesures préconisées dans ce chapitre, vous pouvez encore essayer les actions ci-dessous :

- Essayez d'utiliser une option de qualité d'impression supérieure. Reportez-vous à la section [Impression à la page 39](#).
- Vérifiez le pilote utilisé pour l'impression. S'il ne s'agit pas d'un pilote HP, contactez le fournisseur pour lui faire part du problème. Si cela s'avère possible, vous pouvez également essayer d'utiliser le pilote HP approprié. Vous pouvez télécharger les pilotes HP les plus récents à l'adresse <http://www.hp.com/go/T120/software> ou <http://www.hp.com/go/T520/software>.
- Vérifiez que le microprogramme de votre imprimante est à jour. Reportez-vous à la section [Mise à jour du microprogramme à la page 77](#).
- Vérifiez les paramètres utilisés dans votre application.

13 Dépannage des problèmes liés aux cartouches d'encre et aux têtes d'impression

- [Impossible d'insérer une cartouche d'encre](#)
- [Messages d'état des cartouches d'encre](#)
- [Impossible d'insérer la tête d'impression](#)

Impossible d'insérer une cartouche d'encre

1. Vérifiez que le type de cartouche (numéro de modèle) est correct.
2. Vérifiez que l'étiquette de couleur apposée sur la cartouche est de la même couleur que celle apposée sur le logement.
3. Vérifiez que la cartouche est bien orientée ; la ou les lettres qui figurent sur l'étiquette de la cartouche doivent être lisibles, côté droit orienté vers le haut.

 **ATTENTION :** Ne nettoyez jamais l'intérieur des logements des cartouches d'encre.

Messages d'état des cartouches d'encre

Les messages d'état ci-dessous concernent les cartouches d'encre :

- **OK :** la cartouche fonctionne normalement ; aucun problème connu n'a été détecté.
- **Manquante** ou **Endommagée :** Aucune cartouche n'est présente ou elle n'est pas branchée correctement sur l'imprimante (indiquée par un X sur l'écran d'état).
- **Faible :** le niveau d'encre est bas.
- **Encre épuisée :** la cartouche est vide.
- **Pas consommable HP :** La cartouche n'est pas un consommable HP.
- **Emplacement erroné :** La cartouche est insérée dans le mauvais logement.
- **Incompatible :** La cartouche est incompatible avec cette imprimante.

Impossible d'insérer la tête d'impression

1. Vérifiez que le type de tête d'impression (numéro de modèle) est correct.
2. Vérifiez que vous avez retiré le capuchon de protection de couleur orange de la tête d'impression.
3. Vérifiez que la tête d'impression est correctement orientée.
4. Vérifiez que vous avez bien verrouillé le couvercle des têtes d'impression, voir [Remplacement de la tête d'impression à la page 71](#).

14 Résolution des problèmes de communication de données

- [Echecs de communication entre l'ordinateur et l'imprimante](#)
- [Problèmes de réseau filaire](#)
 - [Le port réseau créé ne correspond pas à l'adresse IP de l'imprimante \(Windows\)](#)
- [Problèmes de réseau sans fil](#)
 - [Résolution avancée des problèmes de réseau sans fil](#)
 - [Ajout d'adresses matérielles à un point d'accès sans fil \(WAP\)](#)
- [Problèmes d'impression mobile](#)
- [Page de configuration réseau](#)

Echecs de communication entre l'ordinateur et l'imprimante

Les signes sont notamment :

- L'écran du panneau avant n'affiche pas le message **Impression en cours** alors que vous avez envoyé une image à l'imprimante.
- Votre ordinateur affiche un message d'erreur lorsque vous essayez d'imprimer.
- Votre ordinateur ou votre imprimante se bloque (reste inactif) alors que la communication est en cours.
- La sortie de votre imprimante contient des erreurs aléatoires ou inexplicables (lignes mal placées, graphiques tronqués etc.).



Pour résoudre un problème de communication :

- Assurez-vous que vous avez sélectionné la bonne imprimante dans votre application, voir [Impression à la page 39](#).
- Assurez-vous que l'imprimante fonctionne correctement à partir d'autres applications.
- N'oubliez pas que les impressions très volumineuses peuvent prendre du temps au niveau de la réception, du traitement et de l'impression.
- Si l'imprimante est connectée à un réseau, vérifiez le statut de sa connectivité : l'imprimante doit avoir une adresse IP correspondant à celle de l'ordinateur ayant lancé l'impression. Si les deux adresses sont différentes, vous devez les configurer correctement. Si le problème persiste, vérifiez la configuration de votre réseau ou essayez de connecter l'imprimante par câble USB.
- Essayez un autre câble d'interface.
- Si l'imprimante est connectée par un câble USB, essayez de débrancher et de rebrancher le câble USB. Essayez également d'utiliser un autre port USB de l'ordinateur.
- Si l'imprimante est connectée à un réseau sans fil, vous pouvez demander un rapport de diagnostic au panneau avant : touchez , puis **Paramètres > Imprimer le test du réseau sans fil**. Sinon, essayez de rapprocher l'imprimante du routeur sans fil ou essayez de connecter l'imprimante au réseau filaire ou avec la prise USB.



Quand un périphérique réseau se configure automatiquement en recevant une adresse IP du service DHCP, celle-ci peut varier entre la dernière mise hors tension à la prochaine mise sous tension, ce qui peut entraîner l'affichage du périphérique comme « hors ligne » quand les paramètres de port sont configurés avec l'adresse IP originale. Pour éviter ceci, trois possibilités s'offrent à vous :

- Augmenter la durée de bail du périphérique du serveur DHCP.
- Définir une adresse IP fixe pour l'imprimante de sorte qu'elle ne soit pas changée par le DHCP.
- Configurer l'imprimante et le pilote afin qu'ils se réfèrent au nom d'hôte au lieu de l'adresse IP numérique.

Pour définir une adresse IP fixe pour l'imprimante :

1. Sur le panneau de commande, touchez  ou .
2. En bas de l'écran, touchez **Paramètres > Configuration avancée > Paramètres IP > OK > Manuelle** et saisissez l'adresse IP, le masque de sous-réseau et la passerelle (ces paramètres doivent être fournies par votre administrateur de réseau).

Pour utiliser le nom d'hôte plutôt que l'adresse IP numérique :

1. Sur le panneau de commande, touchez  ou .
2. Notez l'adresse IP et le nom d'hôte (format HPXXXXXX).
3. Si votre ordinateur fonctionne sous Windows, sélectionnez **Panneau de configuration** > **Imprimantes**, cliquez avec le bouton droit de la souris sur l'imprimante et cliquez sur **Propriétés** > **Ports** > **Configurer le port**, et dans le champ nom ou adresse IP de l'imprimante entrez le nom d'hôte.

Problèmes de réseau filaire

Si vous ne parvenez pas à installer le logiciel HP fourni avec l'imprimante, vérifiez que :

- Toutes les câbles sur l'ordinateur et l'imprimante sont correctement branchés.
- Le réseau est opérationnel et le concentrateur réseau est sous tension.
- Toutes les applications, notamment les programmes antivirus, les programmes de protection contre les logiciels espions, et les pare-feu sont fermés ou désactivés pour les ordinateurs fonctionnant sous Windows.
- Vérifiez que l'imprimante est installée sur le même sous-réseau que les ordinateurs qui l'utilisent.

Si le programme d'installation ne peut pas découvrir le périphérique, imprimez la page de configuration réseau, puis entrez l'adresse IP manuellement dans le programme d'installation. Pour plus d'informations, reportez-vous à la section [Page de configuration réseau à la page 113](#).

Bien qu'il soit déconseillé d'attribuer une adresse IP statique à l'imprimante, cette opération peut vous permettre de résoudre certains problèmes d'installation (un conflit avec un pare-feu personnel, par exemple). Reportez-vous à la section [Echecs de communication entre l'ordinateur et l'imprimante à la page 108](#)

Le port réseau créé ne correspond pas à l'adresse IP de l'imprimante (Windows)

Si vous utilisez un ordinateur fonctionnant sous Windows, assurez-vous que les ports réseau créés dans le pilote de l'imprimante correspondent à l'adresse IP de l'imprimante.

1. Imprimez la page de configuration du réseau de l'imprimante.
2. Cliquez sur **Démarrer**, pointez votre souris sur **Panneau de configuration**, puis cliquez sur **Imprimantes** ou **Imprimantes et télécopieurs**.
– ou –
Cliquez sur **Démarrer**, sur **Panneau de configuration**, puis double-cliquez sur **Imprimantes**.
3. Cliquez sur l'icône de l'imprimante avec le bouton droit de la souris, cliquez sur **Propriétés**, puis sur l'onglet **Ports**.
4. Sélectionnez le port TCP/IP pour l'imprimante, puis cliquez sur **Configurer le port**.
5. Assurez-vous que l'adresse IP affichée dans la boîte de dialogue correspond à celle figurant sur la page de configuration du réseau. Si les adresses IP sont différentes, modifiez celle qui est indiquée dans la boîte de dialogue afin qu'elle corresponde à l'adresse figurant sur la page de configuration réseau.
6. Cliquez deux fois sur **OK** pour enregistrer les paramètres et fermer les boîtes de dialogue.

Problèmes de réseau sans fil

1. Vérifiez que le voyant de la connexion sans fil (802.11) situé en haut à gauche du panneau avant est activé .

Si le voyant bleu n'est pas allumé, il est probable que les fonctions sans fil n'aient pas été activées. Pour activer les fonctions sans fil, touchez , puis **Paramètres** > **Sans fil** > **Activé**.

2. Vérifiez que le câble Ethernet n'est pas connecté à l'imprimante. Si vous connectez un câble Ethernet, les fonctions sans fil de l'imprimante sont désactivées.
3. Redémarrez les composants du réseau sans fil.

Mettez le routeur et l'imprimante hors tension, puis à nouveau sous tension, dans l'ordre suivant : le routeur d'abord, puis l'imprimante. Si vous ne pouvez toujours pas établir de connexion, mettez le routeur, l'imprimante et l'ordinateur hors tension. Parfois, le fait de mettre les appareils hors tension puis à nouveau sous tension permet de résoudre les problèmes de connexion au réseau.

4. Exécutez le test de réseau sans fil.

Pour les problèmes de réseau sans fil, exécutez le test du réseau sans fil. Pour imprimer la page du test du réseau sans fil, touchez , puis **Paramètres** > **Imprimer le test du réseau sans fil**. Si un problème est détecté, le rapport de test imprimé comporte des recommandations qui peuvent vous aider à résoudre le problème.

Résolution avancée des problèmes de réseau sans fil

Si vous avez déjà essayé les suggestions ci-dessus et qu'il vous est toujours impossible de vous connecter à l'imprimante par le réseau sans fil, essayez ce qui suit :

1. Vérifiez que la fonction de réseau sans fil de votre ordinateur est activée. Pour plus d'informations, consultez la documentation fournie avec votre ordinateur.
2. Si vous n'utilisez pas de nom unique (SSID), il est possible que votre ordinateur soit connecté à un réseau à proximité qui n'est pas le vôtre. Procédez comme suit pour savoir si votre ordinateur est connecté à votre réseau.

Windows

- a. Cliquez sur **Démarrer**, puis sur **Panneau de configuration**, pointez la souris sur **Connexions réseau**, puis cliquez sur **Afficher l'état et les tâches du réseau**.

– ou –

Cliquez sur **Démarrer**, puis sur **Paramètres**, cliquez sur **Panneau de configuration**, double-cliquez sur **Connexions réseau**, cliquez sur le menu **Affichage**, puis sélectionnez **Détails**.

Laissez la boîte de dialogue du réseau ouverte tout en passant à l'étape suivante.

- b. Débranchez le cordon d'alimentation du routeur sans fil. L'état de connexion de votre ordinateur doit passer à **Non connecté**.
- c. Rebranchez le cordon d'alimentation du routeur sans fil. L'état de connexion de l'ordinateur doit passer à **Connecté**.

Mac OS X

- ▲ Cliquez sur l'icône AirPort dans le menu en haut de l'écran. À partir du menu qui s'affiche, vous pouvez déterminer si AirPort est activé et à quel réseau sans fil votre ordinateur est connecté.

💡 **CONSEIL :** Pour en savoir plus sur la connexion AirPort, cliquez sur **Préférences système** dans le Dock, puis cliquez sur **Réseau**. Si la connexion sans fil fonctionne correctement, un point vert s'affiche à côté d'AirPort dans la liste des connexions. Pour plus d'informations, cliquez sur le bouton **Aide** dans la fenêtre.

Si vous n'arrivez pas à connecter votre ordinateur au réseau, contactez la personne qui a configuré votre réseau ou le fabricant de votre routeur car il peut s'agir d'un problème matériel lié au routeur ou à l'ordinateur.

Si vous pouvez vous connecter à Internet et que vous utilisez un ordinateur s'exécutant sous Windows, vous pouvez également accéder à l'Assistant réseau HP à l'adresse http://www.hp.com/sbso/wireless/tools-setup.html?jumpid=reg_R1002_USEN pour vous aider à configurer un réseau (ce site Web est uniquement accessible en anglais).

3. Imprimez la page de configuration du réseau sans fil de l'imprimante (voir [Page de configuration réseau à la page 113](#)). Une fois la page imprimée, vérifiez l'état du réseau et l'URL. L'état du réseau est **Prêt** si l'imprimante est activement connectée à un réseau ou **Hors ligne** si ce n'est pas le cas (il vous est alors recommandé d'effectuer le test du réseau sans fil). L'URL est l'adresse réseau affectée à l'imprimante par votre routeur ; vous devez la connecter au serveur Web incorporé de l'imprimante.
4. Une fois l'ordinateur et l'imprimante activement connectés à un réseau, vous pouvez vérifier s'ils sont sur le même réseau en accédant au serveur Web incorporé de l'imprimante (voir [Accès au serveur Web incorporé à la page 23](#)).
5. Si vous ne parvenez pas à accéder au serveur Web incorporé et que vous avez vérifié que l'ordinateur et l'imprimante sont connectés de façon active au même réseau, il se peut que le logiciel de sécurité du pare-feu bloque les communications. Désactivez temporairement le logiciel de sécurité pare-feu exécuté sur votre ordinateur et réessayez d'accéder au serveur Web incorporé. Si vous parvenez à y accéder, essayez d'effectuer une impression avec l'imprimante.

Si vous parvenez à accéder au serveur Web incorporé et que vous utilisez votre imprimante alors que le pare-feu est désactivé, vous devrez reconfigurer les paramètres du pare-feu pour permettre à l'ordinateur et à l'imprimante de communiquer entre eux par le réseau.

Si vous pouvez accéder au serveur Web incorporé, mais que vous rencontrez toujours des problèmes pour utiliser l'imprimante même si le pare-feu est désactivé, essayez de régler le logiciel pare-feu de sorte qu'il reconnaisse l'imprimante.

6. Si le logiciel HP est installé, vous pouvez vérifier l'état de l'imprimante à partir de votre ordinateur pour voir s'il est en pause ou hors ligne, ce qui vous empêcherait de l'utiliser.

Windows

- a. Cliquez sur **Démarrer**, pointez votre souris sur **Panneau de configuration**, puis cliquez sur **Imprimantes** ou **Imprimantes et télécopieurs**.

– ou –

Cliquez sur **Démarrer**, sur **Panneau de configuration**, puis double-cliquez sur **Imprimantes**.
- b. Si les imprimantes configurées sur votre ordinateur ne s'affichent pas dans la vue Détails, cliquez sur le menu **Affichage**, puis sur **Détails**.
- c. Effectuez l'une des opérations suivantes, en fonction de l'état de l'imprimante :
 - Si l'imprimante est **Hors ligne**, cliquez avec le bouton droit sur l'imprimante, puis cliquez sur **Utiliser l'imprimante en ligne**.
 - Si l'imprimante est en mode **Pause**, cliquez avec le bouton droit sur l'imprimante, puis cliquez sur **Reprendre l'impression**.
- d. Essayez d'utiliser l'imprimante sur le réseau.

Mac OS X

- a. Cliquez sur **Préférences système** dans le Dock, puis cliquez sur **Imprimantes et fax**.
 - b. Sélectionnez l'imprimante, puis cliquez sur **File d'attente d'impression**.
 - c. Si le message **Impressions suspendues** s'affiche dans la fenêtre, cliquez sur **Lancer les impressions**.
7. Si vous installez à nouveau le logiciel HP, le programme d'installation peut créer une seconde version du pilote de l'imprimante dans votre dossier Imprimantes ou Imprimantes et télécopieurs (Windows uniquement). Si vous avez des difficultés à imprimer ou à connecter l'imprimante, assurez-vous que la bonne version du pilote d'imprimante est sélectionnée par défaut.
- a. Cliquez sur **Démarrer**, pointez votre souris sur **Panneau de configuration**, puis cliquez sur **Imprimantes** ou **Imprimantes et télécopieurs**.
– ou –
Cliquez sur **Démarrer**, sur **Panneau de configuration**, puis double-cliquez sur **Imprimantes**.
 - b. Cliquez avec le bouton droit sur l'icône de l'imprimante, puis sélectionnez **Propriétés, Valeurs par défaut du document** ou **Préférences d'impression**.
 - c. Sous l'onglet **Ports**, recherchez un port dans la liste doté d'une coche. La version du pilote d'imprimante connecté sans fil affiche **Port Standard TCP/IP** dans la description du port, à côté de la coche.
 - d. Cliquez avec le bouton droit sur l'icône de l'imprimante pour vérifier la version du pilote d'imprimante connecté sans fil et cliquez sur **Définir comme imprimante par défaut**.
8. Essayez de redémarrer le service Prise en charge des périphériques réseau HP (Windows uniquement).
- a. Supprimez tout travail d'impression en cours dans la file d'attente.
 - b. Sur le bureau, cliquez avec le bouton droit de la souris sur **Poste de travail** ou **Ordinateur**, puis cliquez sur **Gérer**.
 - c. Double-cliquez sur **Services et applications**, puis sur **Services**.
 - d. Faites défiler la liste des services, cliquez avec le bouton droit de la souris sur **Prise en charge des périphériques réseau HP** et cliquez sur **Redémarrer**.
 - e. Une fois le service redémarré, essayez de réutiliser l'imprimante sur le réseau.

Si vous parvenez à utiliser l'imprimante sur le réseau, votre configuration réseau a abouti.

Si vous ne parvenez toujours pas à utiliser l'imprimante sur le réseau ou si vous rencontrez régulièrement des difficultés pour y parvenir, il se peut que votre pare-feu crée des interférences ou qu'il y ait un problème de configuration de votre réseau configuration ou de routeur. Contactez la personne qui a installé votre réseau ou le fabricant du routeur pour obtenir de l'aide.

Ajout d'adresses matérielles à un point d'accès sans fil (WAP)

Le filtrage MAC est une fonction de sécurité via laquelle un point d'accès sans fil (WAP) est configuré dans une liste d'adresses MAC (appelées également « adresses matérielles ») de périphériques autorisés à accéder au réseau via le WAP. Si le point d'accès sans fil (WAP) ne connaît pas l'adresse matérielle d'un périphérique qui tente d'accéder au réseau, il lui refusera l'accès. Si le WAP filtre les adresses MAC, l'adresse MAC de l'imprimante doit être ajoutée à la liste des adresses MAC autorisées du WAP.

1. Imprimez la page de configuration réseau. Pour plus d'informations, reportez-vous à la section [Page de configuration réseau à la page 113](#).
2. Ouvrez l'utilitaire de configuration du point d'accès sans fil (WAP), puis ajoutez l'adresse matérielle de l'imprimante à la liste des adresses MAC acceptées.

Problèmes d'impression mobile

Pour tout problème avec HP ePrint, consultez le site HP Connected : <http://www.hpconnected.com> (la disponibilité varie selon les produits, les pays et les régions).

Page de configuration réseau

Si l'imprimante est connectée à un réseau, vous pouvez imprimer la page de configuration réseau pour consulter les paramètres de l'imprimante. Cette page peut également vous aider à résoudre les problèmes de connectivité du réseau. Si vous devez prendre contact avec le service d'assistance HP, il est généralement utile d'imprimer préalablement la page d'état de l'imprimante.

Pour imprimer une page de configuration réseau à partir du panneau avant : touchez , puis **Impressions internes > Impr. infos utilisateur > Page de configuration réseau.**



1. **Informations générales** : Affiche des informations sur l'état actuel et le type de connexion du réseau, ainsi que d'autres informations, telles que l'adresse URL du serveur Web incorporé.
2. **802.3 câblé** : Affiche des informations sur la connexion réseau câblée active, par exemple l'adresse IP, le masque de sous-réseau, la passerelle par défaut, ainsi que l'adresse matérielle de l'imprimante.
3. **802.11 sans fil** : affiche des informations sur la connexion réseau sans fil active, par exemple le nom d'hôte, l'adresse IP, le masque de sous-réseau, la passerelle par défaut et le serveur.
4. **Divers** : affiche des informations sur des paramètres réseau avancés.

- **Port 9100** : L'imprimante prend en charge l'impression IP brute via le Port TCP 9100. Ce port TCP/IP appartenant à HP sur l'imprimante est le port de routage par défaut. Le logiciel HP y accède (par exemple, le port standard HP).
- **LPD** : Le sigle LPD (Line Printer Daemon) fait référence au protocole et aux programmes associés aux services de mise en file d'attente des imprimantes ligne par ligne qui peuvent être installées sur divers systèmes TCP/IP.



REMARQUE : La fonctionnalité LPD peut être employée avec n'importe quelle implémentation hôte de LPD conforme au document RFC 1179. Le processus de configuration de spouleurs d'imprimante peut toutefois être différent. Pour obtenir des informations sur la configuration de ces systèmes, reportez-vous à la documentation du système.

- **Bonjour** : Les services Bonjour (qui utilisent les services mDNS ou Multicast Domain Name System) sont généralement utilisés sur les petits réseaux pour la résolution de noms et d'adresses IP (via le port UDP 5353) en cas de non utilisation d'un serveur DNS conventionnel.
- **SLP** : Le protocole SLP (Service Location Protocol) est un protocole standard Internet offrant un cadre permettant aux applications réseau de retrouver les services réseau existants, leurs emplacements et leurs configurations au sein des réseaux d'entreprise. Ce protocole simplifie la recherche et l'utilisation des ressources réseau comme les imprimantes, les serveurs Web, les télécopieurs, les caméras vidéo,

les systèmes de fichiers, périphériques de sauvegarde (lecteurs de bandes), les bases de données, les répertoires, les serveurs de messagerie et les calendriers.

- **Services Web Microsoft** : Activation ou désactivation des protocoles de découverte dynamique des services Web Microsoft (Service de découverte WS) ou les services d'impression des services Web pour périphériques Microsoft (WSD) pris en charge par l'imprimante. Désactivez les services d'impression inutilisés pour empêcher l'accès à partir de ces services.



REMARQUE : Pour plus d'informations sur le service de découverte WS et l'impression WSD, consultez le site <http://www.microsoft.com/>.

- **SNMP** : Le protocole SNMP (Simple Network Management Protocol) est utilisé par les applications de gestion réseau pour la gestion de périphériques. L'imprimante prend en charge le protocole SNMPv1 sur les réseaux IP.
 - **WINS** : Si vous avez un serveur DHCP (Dynamic Host Configuration Protocol) sur votre réseau, l'imprimante obtient automatiquement son adresse IP auprès de ce serveur et enregistre son nom auprès de tous les services de nom dynamiques conformes aux RFC 1001 et 1002, tant qu'une adresse IP WINS a été spécifiée.
5. **Ordinateurs connectés** : Répertorie les ordinateurs connectés à cette imprimante, ainsi que la dernière fois que ces ordinateurs ont accédé à l'imprimante.

15 Dépannage courant de l'imprimante

- [L'imprimante ne démarre pas](#)
- [L'imprimante n'imprime pas](#)
- [L'imprimante semble fonctionner au ralenti](#)
- [Le panneau avant est gelé](#)
- [Impossible d'accéder au serveur Web incorporé](#)
- [Alertes](#)

L'imprimante ne démarre pas

Si l'imprimante ne démarre pas (le panneau avant est vide), maintenez la touche **Alimentation** enfoncée pendant plusieurs secondes et vérifiez si le voyant d'alimentation devient orange simultanément.

- Si le voyant n'est pas orange, l'alimentation ne parvient pas à l'imprimante ; vérifiez que le cordon de l'alimentation est correctement branché. Si le problème persiste, appelez l'assistance HP (voir [Assistance clients HP à la page 121](#)) et expliquez que vous avez un problème avec l'alimentation électrique.
- Si vous voyez le voyant orange, attendez que l'imprimante émette un « bip ».
 - Trois « bips » ou aucun signifie que le panneau avant est en panne ; appelez l'assistance HP et expliquez votre situation.
 - Un « bip » long signifie qu'il y a un problème de nature électronique ; appelez l'assistance HP et expliquez votre situation.

L'imprimante n'imprime pas

Si tout est en ordre (papier chargé, tous les composants d'encre installés et pas d'erreur de fichier), il est encore possible que l'impression d'un fichier envoyé à partir de votre ordinateur ne démarre pas comme prévu :

- Il peut s'agir d'un problème d'alimentation électrique. Si l'imprimante ne présente aucune activité et que le panneau avant ne répond pas, vérifiez que le câble d'alimentation est bien branché et qu'une tension est présente au niveau de la prise.
- Il peut s'agir d'un phénomène électromagnétique inhabituel, par exemple de puissants champs électromagnétiques ou des perturbations électriques graves, susceptibles d'entraîner un fonctionnement inattendu de l'imprimante, voire son arrêt total. Dans ce cas, éteignez l'imprimante à l'aide de la touche **Alimentation** sur le panneau de commande et débranchez le cordon d'alimentation, attendez que l'environnement électromagnétique revienne à la normale et rallumez l'imprimante. Si les problèmes persistent, contactez votre conseiller du service après-vente.
- Vous n'avez peut-être pas installé le pilote correspondant à votre imprimante sur votre ordinateur (consultez les *Instructions d'assemblage*).
- Si vous imprimez sur une feuille, vous devez spécifier Sélection auto de l'imprimante, Feuillet simple ou Bac multi-feuilles en tant que source papier dans le pilote de votre imprimante.

L'imprimante semble fonctionner au ralenti

Voici quelques explications possibles :

- Avez-vous configuré la qualité d'impression sur **Optimale** ou sur **Détail maximal** ? Ces types d'impression prennent plus de temps.
- Avez-vous spécifié le bon type de papier lorsque vous avez chargé le papier ? Certains types de papier demandent un temps d'impression plus long ; par exemple, les papiers photo et couchés nécessitent un temps de séchage plus long entre les passages. Pour connaître le paramètre de type de papier actuel, reportez-vous à [Affichage d'informations relatives au papier à la page 36](#).
- Si votre imprimante bénéficie d'une connexion, vérifiez que tous les composants utilisés dans le réseau (cartes d'interface réseau, concentrateurs, routeurs, commutateurs et câbles) sont compatibles pour un fonctionnement à grande vitesse. Le trafic provenant d'autres périphériques du réseau est-il important ?
- S'il s'agit d'une connexion d'imprimante par USB, assurez-vous que le contrôle hôte USB et les concentrateurs USB utilisés (le cas échéant) sont de type USB 2.0 et vérifiez que les câbles USB sont bien certifiés USB 2.0.

- Si votre imprimante est connectée par Wi-Fi, essayez d'utiliser une connexion réseau ou par USB câblée.
- Avez-vous spécifié un temps de séchage **Etendu** sur le panneau de commande ? Essayez de régler le temps de séchage sur **Optimal**.

Le panneau avant est gelé

Si le panneau de commande affiche une image fixe et que vous ne pouvez pas l'utiliser, appelez l'assistance HP (voir [Assistance clients HP à la page 121](#)).

Impossible d'accéder au serveur Web incorporé

Si vous ne l'avez pas déjà fait, reportez-vous à [Accès au serveur Web incorporé à la page 23](#).

 **REMARQUE :** Si vous vous connectez directement à votre imprimante à l'aide d'un câble USB, vous ne pouvez pas accéder au serveur Web incorporé.

Si vous utilisez un serveur proxy, essayez de le contourner et d'accéder directement au serveur Web :

- Dans Internet Explorer 6 pour Windows, cliquez sur **Outils > Options Internet > Connexions > Paramètres réseau**, et cochez la case **Ne pas utiliser de serveur proxy pour les adresses locales**. Une autre solution, pour un contrôle plus précis, consiste à cliquer sur le bouton **Avancé** et à ajouter l'adresse IP de l'imprimante à la liste des exceptions pour lesquelles le serveur proxy n'est pas utilisé.
- Dans Safari pour Mac OS X, accédez à **Safari > Préférences > Avancé** et cliquez sur le bouton **Proxys : Modifier les paramètres**. Ajoutez à la liste des exceptions l'adresse IP ou le nom de domaine de l'imprimante pour laquelle le serveur proxy n'est pas utilisé.

Si vous ne pouvez toujours pas vous connecter, éteignez et rallumez l'imprimante à l'aide de la touche [Alimentation](#) sur le panneau de commande.

Alertes

Votre imprimante peut émettre deux types d'alerte :

- **Erreurs :** celles-ci vous informent principalement de l'incapacité de l'imprimante à fonctionner normalement. Cependant, dans le pilote de l'imprimante, les erreurs peuvent également vous informer de conditions susceptibles d'altérer l'impression (une troncature, par exemple), et ce, même si l'imprimante est en mesure d'imprimer.
- **Avertissements :** les avertissements indiquent qu'une intervention est requise de la part de l'utilisateur, qu'il s'agisse d'un réglage (un calibrage, par exemple) ou d'une impossibilité d'imprimer (maintenance préventive ou niveau d'encre faible).

Le système de l'imprimante propose quatre indicateurs d'alertes différents :

- **Panneau de commande :** le panneau avant affiche uniquement l'alerte la plus pertinente. Dans le cas d'un avertissement, l'alerte disparaît après une période déterminée. Certaines alertes permanentes, telles que « Faible niveau d'encre de la cartouche », réapparaissent lorsque l'imprimante est inactive et qu'aucune autre alerte sérieuse n'est à signaler.
- **Serveur Web incorporé :** Le coin supérieur droit de la fenêtre du serveur Web incorporé affiche l'état de l'imprimante. En cas d'alerte, la zone d'état en affiche le texte.

- **Pilote** : Le pilote affiche les alertes. Il vous informe au sujet des paramètres de configuration des travaux susceptibles de générer un problème sur la sortie finale. Si l'imprimante n'est pas prête, elle affiche un avertissement.
- **HP Utility** : Si HP Utility est installé, des alertes peuvent s'afficher automatiquement sous Windows et Mac OS X : un nouveau volet s'ouvre sur votre écran contenant une liste d'alertes pour chaque imprimante. L'affichage des alertes peut être activé sous Mac OS X à l'aide de HP Printer Monitor ou sous Windows avec les **Paramètres d'alerte** de HP DesignJet Utility. Vous pouvez également consulter la liste des alertes actives sous l'onglet **Vue d'ensemble** de HP DesignJet Utility pour Windows.

Par défaut, les alertes d'erreurs (alertes graves) sont toujours affichées et les alertes d'avertissement (alertes mineures) sont affichées uniquement quand vous imprimez. Si les alertes sont activées et qu'un problème d'impression se produit, empêchant l'exécution d'un travail, une fenêtre contextuelle s'ouvre pour expliquer les raisons du problème. Suivez les instructions afin d'obtenir le résultat souhaité.



REMARQUE : Certains environnements ne prennent pas en charge la communication bidirectionnelle. Dans ce cas, les alertes n'atteignent pas le propriétaire de la tâche.

16 Messages d'erreur du panneau avant

Il arrive que l'un des messages ci-dessous s'affiche sur le panneau de commande. Si tel est le cas, suivez la procédure conseillée dans la colonne Recommandation.

Si le message d'erreur affiché n'est pas répertorié dans cette section et que vous avez un doute quant à l'action à effectuer ou si l'action recommandée ne semble pas résoudre le problème, contactez le support HP. Reportez-vous à la section [Contacter l'assistance HP à la page 124](#).

Tableau 16-1 Messages texte

Message	Recommandation
Cartouche [Couleur] expirée	Remplacez la cartouche. Reportez-vous à la section Remplacement de la cartouche d'encre à la page 66 .
Faible niveau d'encre pour la cartouche [Couleur]	Vérifiez que vous avez à votre disposition une cartouche neuve de la même couleur.
Très faible niveau d'encre pour la cartouche [Couleur]	Vérifiez que vous avez à votre disposition une cartouche neuve de la même couleur.
Les cartouches épuisées doivent être remplacées pour permettre la reprise de l'impression	Remplacez les cartouches au besoin. Reportez-vous à la section Remplacement de la cartouche d'encre à la page 66 .
Défaillance du système d'encre	Contactez l'assistance HP. Reportez-vous à la section Contacter l'assistance HP à la page 124 .
Maintenance 1 recommandée	Contactez l'assistance HP. Reportez-vous à la section Contacter l'assistance HP à la page 124 .
Maintenance 2 recommandée	Contactez l'assistance HP. Reportez-vous à la section Contacter l'assistance HP à la page 124 .
Maintenance 3 recommandée	Contactez l'assistance HP. Reportez-vous à la section Contacter l'assistance HP à la page 124 .
Une ou plusieurs cartouches sont manquantes ou endommagées	Insérez une cartouche de la couleur indiquée. Reportez-vous à la section Remplacement de la cartouche d'encre à la page 66 .
Bourrage papier	Reportez-vous à la section Le rouleau est coincé à la page 89 ou Le bac multi-feuillets est coincé à la page 90 .
La largeur du papier est inférieure à la taille minimale prise en charge par la source du papier sélectionnée. Chargement annulé.	Retirez le papier et remplacez-le par un papier au bon format.
Le papier chargé est trop large. Déchargement manuel requis.	Retirez le papier manuellement et remplacez-le par un papier au bon format.
Papier trop éloigné de la ligne de chargement latérale. Veuillez réessayer.	Retirez le papier, puis rechargez-le.
Déchargez manuellement le papier en rouleau et réessayez.	Rembobinez le rouleau manuellement.
Le feuillet simple est chargé avec trop d'écart. Appuyez sur Ejecter pour décharger le papier.	Retirez le papier, puis rechargez-le.
Le travail actuel a été annulé car le rouleau est à court de papier. Chargez le rouleau et renvoyez le travail.	Chargez un nouveau rouleau.

Tableau 16-1 Messages texte (suite)

Message	Recommandation
Vous imprimez un travail multipages. Chargez un autre feuillet pour continuer à imprimer ou annulez le travail.	Chargez un autre feuillet simple.
Le bac multifeuillets est vide. Chargez du papier dans un bac multifeuillets et appuyez sur OK pour continuer d'imprimer ou annulez le travail.	Chargez le papier dans le bac multifeuillets.
La fin du rouleau est atteinte. Il est impossible de charger le rouleau.	Chargez un nouveau rouleau.
Tête d'impression manquante ou en panne.	Retirez et réinsérez la tête d'impression ou essayez de nettoyer les contacts électriques. Le cas échéant, insérez une nouvelle tête d'impression. Reportez-vous à la section Remplacement de la tête d'impression à la page 71 . REMARQUE : Le message d'erreur ne permet pas de retourner à l'écran d'accueil pour démarrer le remplacement de la tête d'impression. A la place, appuyez sur Montrer .
Cartouche remplie ou épuisée détectée	Vérifiez la cartouche.
Les cartouches usagées peuvent ne pas contenir assez d'encre pour effectuer le démarrage. Ouvrez le capot des cartouches pour les remplacer.	Une nouvelle tête d'impression a été insérée sans nouveau jeu de cartouches d'encre. Remplacez les cartouches non désignées comme neuves. Reportez-vous à la section Remplacement de la cartouche d'encre à la page 66 .
Format de fichier incorrect.	Le format du fichier est incorrect ou non pris en charge. L'imprimante ne peut pas traiter le travail qui sera rejeté.
Mémoire insuffisante.	L'imprimante ne peut pas traiter le travail. Renvoyez le travail en sélectionnant Envoyer le travail au format Bitmap dans le pilote : accédez à l'onglet Avancé , puis Options du document > Caractéristiques de l'imprimante .

Tableau 16-2 Codes d'erreur numériques

Code d'erreur	Recommandation
01,1:10	Redémarrez l'imprimante.
02:10	Il y a peut-être un bourrage papier ou blocage du chariot. Vérifiez et dégagez la fente d'insertion du papier si nécessaire.
03,0:10	La batterie de l'horloge en temps réel a expiré ; Contactez l'assistance HP. Reportez-vous à la section Contacter l'assistance HP à la page 124 .
08:10, 11:10, 17:10	Redémarrez l'imprimante.
21:10	Il y a peut-être un bourrage papier ou blocage du chariot. Vérifiez et dégagez la fente d'insertion du papier si nécessaire.
21,1:10	Redémarrez l'imprimante.
41:10, 41,1:10, 42:10, 42,1:10, 45:10	Il y a peut-être un bourrage papier ou blocage du chariot. Vérifiez et dégagez la fente d'insertion du papier si nécessaire.
51,1:10, 55:10	Redémarrez l'imprimante.
79:04	Redémarrez l'imprimante. Si le problème persiste, mettez à jour le microprogramme. Reportez-vous à la section Mise à jour du microprogramme à la page 77 .
85,1:10, 85,2:10	Redémarrez l'imprimante.
87:10	Il y a peut-être un bourrage papier ou blocage du chariot. Vérifiez et dégagez la fente d'insertion du papier si nécessaire. Nettoyez également la bande d'encodage du chariot ; reportez-vous à la section Nettoyage de la bande d'encodage à la page 76 .

17 Assistance clients HP

- [Introduction](#)
- [Services professionnels HP](#)
- [HP Proactive Support](#)
- [Autodépannage par le client](#)
- [Contacter l'assistance HP](#)

Introduction

L'Assistance clients HP propose une assistance d'excellente qualité pour vous aider à bénéficier de toutes les fonctionnalités de votre HP DesignJet. Ce service fournit une expertise d'assistance complète et éprouvée et tire profit des nouvelles technologies, afin d'offrir à ses clients une assistance technique unique de bout en bout. Les services incluent installation et configuration, outils de dépannage, mises à niveau de garantie, services de réparation et de remplacement, support via le Web et par téléphone, mises à jour logicielles et services d'auto-maintenance. Pour en savoir plus sur l'Assistance clients HP, rendez-vous sur notre site <http://www.hp.com/go/graphic-arts> ou téléphonez-nous (voir [Contacter l'assistance HP à la page 124](#)).

 **CONSEIL :** En prenant quelques instants pour vous inscrire, vous pouvez tirer meilleur parti de HP et bénéficier d'un support plus efficace. Cliquez sur <http://register.hp.com/> pour commencer. Cliquez ensuite sur <http://www.hp.com/go/alerts> pour recevoir les mises à jour DesignJet, y compris les correctifs et les améliorations.

Services professionnels HP

Centre d'assistance HP

Découvrez un monde de services et de ressources dédiés qui garantira des performances toujours optimales de vos imprimantes et solutions HP DesignJet.

Rejoignez la communauté HP au Centre d'assistance HP, votre communauté d'impression grand format, avec un accès 24 heures/24, 7 jours/7 pour :

- des didacticiels multimédias,
- des procédures étapes par étape,
- des téléchargements : des microprogrammes, pilotes, logiciels, etc. les plus récents pour vos imprimantes.
- un support technique : dépannage en ligne, contacts de l'Assistance clients, et plus encore
- des procédures et des conseils pour exécuter différents travaux d'impression à partir d'applications logicielles spécifiques,
- des forums pour un contact direct avec des experts, de chez HP et vos collègues,
- un suivi de garantie en ligne, pour avoir l'esprit tranquille,
- des informations sur les nouveaux produits : imprimantes, consommables, accessoires, logiciels, etc.,
- un Centre Consommables pour tout ce que vous devez savoir sur l'encre et le papier.

Vous trouverez le Centre d'assistance HP à l'adresse <http://www.hp.com/go/T120/support> ou <http://www.hp.com/go/T520/support>.

En personnalisant votre abonnement pour les produits achetés et votre type d'activité, et en définissant vos préférences de méthode de communication, vous déterminez les informations dont vous avez besoin.

Services HP Care Packs et extensions de garantie

Les services HP Care Packs et les extensions de garantie vous permettent d'étendre la garantie de votre imprimante au-delà de la période standard.

Ils incluent un support à distance. Un service sur site est également fourni en cas de besoin, avec deux options de temps de réponse possibles :

- Jour ouvré suivant
- Même jour ouvré, dans les quatre heures (selon les pays)

Pour plus d'informations sur HP Care Packs, rendez-vous sur <http://www.hp.com/go/printservices>.

Installation HP

Le service d'installation HP met en place, configure et connecte l'imprimante pour vous.

C'est l'un des services HP Care Pack ; Pour plus d'informations, rendez-vous sur <http://www.hp.com/go/printservices>.

HP Proactive Support

HP Proactive Support vous aide à réduire les périodes d'indisponibilité de l'imprimante, particulièrement coûteuses, en identifiant, en diagnostiquant et en résolvant les problèmes avant qu'ils ne surviennent. Cet outil est conçu pour aider les entreprises de toutes tailles à réduire les coûts d'assistance et à optimiser la productivité, et ce, d'un simple clic de la souris.

Ce composant de la suite de services d'imagerie et d'impression HP vous permet de contrôler votre environnement d'impression. L'outil HP Proactive Support s'articule autour de trois axes : optimiser la valeur de votre investissement, augmenter la durée de disponibilité de l'imprimante et réduire les coûts de gestion de l'imprimante.

HP vous conseille vivement d'activer l'outil HP Proactive Support dès maintenant afin de gagner un temps précieux et de prévenir l'apparition de problèmes susceptibles de réduire le temps de disponibilité de votre imprimante et les coûts y afférents. Outre l'exécution de diagnostics, Proactive Support vérifie la disponibilité de mises à jour de logiciels et de microprogrammes.

Vous pouvez activer l'outil Proactive Support de HP DesignJet Utility pour Windows ou dans HP Printer Monitor pour Mac OS X. Vous avez la possibilité d'y indiquer la fréquence des connexions entre votre ordinateur et le serveur Web de HP, ainsi que la fréquence des diagnostics. (que vous pouvez également exécuter à tout moment). Pour modifier ces paramètres, procédez comme suit :

- Dans HP DesignJet Utility pour Windows, cliquez sur le menu **Outils**, puis sur **HP Proactive Support** (non disponible dans la version HP DesignJet Utility 1.0).
- Dans HP Printer Monitor pour Mac OS X, sélectionnez **Préférences** > **Monitoring** > **Activer HP Proactive Support**.

Si l'outil HP Proactive Support détecte un problème potentiel, il vous en informe au moyen d'une alerte qui vous explique le problème et vous suggère une solution. Dans certains cas, la solution peut être appliquée automatiquement ; dans d'autres cas, il se peut que vous soyez invité à effectuer une procédure visant à résoudre le problème.

Autodépannage par le client

Le programme HP de réparation par le client offre aux clients le service le plus rapide dans le cadre de leur garantie ou de leur contrat. Il permet à HP d'expédier les pièces de rechange directement au client final, c'est-à-dire à vous-même, afin que vous puissiez effectuer le remplacement. Grâce à ce programme, vous êtes en mesure de remplacer les pièces à votre convenance.

Programme simple et pratique

- Un spécialiste de l'assistance HP évaluera si une pièce de rechange est nécessaire pour dépanner un composant matériel défectueux.
- Les pièces de rechange sont expédiées en express ; la plupart des pièces en stock sont expédiées le jour même où vous avez contacté HP.

- Programme disponible pour la plupart des produits HP actuellement couverts par une garantie ou un contrat.
- Programme disponible dans la plupart des pays.

Pour plus d'informations sur la réparation par le client, consultez la page <http://www.hp.com/go/selfrepair>.

Contactez l'assistance HP

Vous pouvez contacter l'assistance HP par téléphone. Avant d'appeler :

- Examinez les propositions de dépannage de ce manuel.
- Consultez la documentation adéquate relative aux pilotes.
- Si vous avez installé des pilotes et des RIP d'autres fournisseurs, voir leur documentation.
- Si vous appelez l'un des bureaux de HP, veillez à avoir avec vous les informations suivantes pour nous aider à vous répondre plus rapidement :
 - L'imprimante que vous utilisez (numéro de produit et numéro de série inscrits sur l'autocollant à l'arrière du produit)
 - Si un code d'erreur s'affiche sur le panneau de commande, notez-le ; reportez-vous à la section [Messages d'erreur du panneau avant à la page 119](#) ;
 - L'ordinateur que vous utilisez
 - Les équipements ou logiciels spécifiques que vous utilisez (par exemple, spouleurs, réseaux, commutateurs, modems ou pilotes logiciels spéciaux)
 - Le câble que vous utilisez (par référence) et où vous l'avez acheté
 - Le type d'interface utilisée sur votre imprimante (USB, réseau ou Wi-Fi)
 - Le nom et la version du logiciel que vous utilisez actuellement
 - Si possible, imprimez les rapports suivants : Il vous sera peut-être demandé de les faxer au centre de support que vous avez contacté. Configuration, Rapport d'usage et « toutes les pages ci-dessus » du Service Information (voir [Impressions internes de l'imprimante à la page 11](#))

Numéro de téléphone

Le numéro de téléphone de l'assistance HP est disponible sur le Web : Consultez la page http://welcome.hp.com/country/us/en/wwcontact_us.html.

18 Spécifications de l'imprimante

- [Caractéristiques fonctionnelles](#)
- [Spécifications relatives à l'impression mobile](#)
- [Spécifications physiques](#)
- [Spécifications de la mémoire](#)
- [Spécifications d'alimentation](#)
- [Spécifications écologiques](#)
- [Spécifications environnementales](#)
- [Spécifications acoustiques](#)

Caractéristiques fonctionnelles

Tableau 18-1 Fournitures d'encre HP 72

Tête d'impression	Une tête d'impression
Cartouches d'encre	Cartouches contenant 29 ml d'encre : jaune, magenta et cyan
	Cartouches contenant 38 ml d'encre : noir
	Cartouches contenant 80 ml d'encre : noir

Tableau 18-2 Formats de papier

	Minimum	Maximum
Largeur rouleau	279 mm	610 mm ou 914 mm
Longueur du rouleau		46 m
Diamètre du rouleau		100 mm
610 mm (rouleau)		4,1 kg
914 mm (rouleau)		6,2 kg
Largeur de la feuille	210 mm	610 mm ou 914 mm
Longueur de la feuille	279 mm	1676 mm
Epaisseur du papier		0,3 mm
Grammage du papier	60 g/m ²	280 g/m ² (220 g/m ² dans le bac multifeuilles)

Tableau 18-3 Résolutions d'impression (T120)

Qualité d'impression	Détail maximum	Résolution du rendu (ppi)	Résolution de l'impression (dpi)
Optimale (papier brillant*)	Activé	600 × 600	1200 × 1200
	Désactivé	600 × 600	1200 × 1200
Optimale (autres papiers)	Désactivé	600 × 600	1200 × 1200
Normal	Désactivé	600 × 600	1200 × 1200
Rapide	Désactivé	300 × 300	1200 × 1200
Econofast	Désactivé	300 × 300	1200 × 1200

Tableau 18-4 Résolutions d'impression (T520)

Qualité d'impression	Détail maximum	Résolution du rendu (ppi)	Résolution de l'impression (dpi)
Optimale (papier brillant*)	Activé	1200 × 1200	2400 × 1200
	Désactivé	600 × 600	1200 × 1200
Optimale (autres papiers)	Désactivé	600 × 600	1200 × 1200
Normal	Désactivé	600 × 600	1200 × 1200

Tableau 18-4 Résolutions d'impression (T520) (suite)

Qualité d'impression	Détail maximum	Résolution du rendu (ppi)	Résolution de l'impression (dpi)
Rapide	Désactivé	600 × 600	1200 × 1200
Econofast	Désactivé	600 × 600	1200 × 1200

*Pour connaître la liste des papiers glacés pris en charge, voir [Commander du papier à la page 80](#).

Tableau 18-5 Marges

Marges de droite, de gauche, en haut et en bas	5 mm
--	------

Tableau 18-6 Précision mécanique

±0,1 % de la longueur vectorielle spécifiée ou ±0,2 mm (la valeur la plus élevée entre les deux) à 23 °C, 50-60 % d'humidité relative, sur un support d'impression E/AO en mode Optimal ou Normal avec alimentation de rouleau de papier couché à fort grammage HP.

Tableau 18-7 Langages graphiques pris en charge

HP DesignJet	Langues
T120	HP PCL3GUI
T520	HP PCL3GUI (Mac OS X), HP-GL/2 et HP RTL (Windows)

Spécifications relatives à l'impression mobile

Tableau 18-8 Impression directe mobile

Logiciels	iOS avec AirPrint ou Android avec module externe de Service d'impression HP
Périphériques mobiles pris en charge	Smartphones et tablettes
Systèmes d'exploitation pris en charge	iOS à partir de la version 7.0, Android à partir de la version 4.4, toute version de Windows
Spécifications pour la connectivité	L'imprimante et le périphérique mobile doivent utiliser le même réseau
Formats de fichier pris en charge	PDF, JPEG

Tableau 18-9 Impression par e-mail

Logiciels	HP ePrint
Périphériques mobiles pris en charge	Smartphones, tablettes, ordinateurs
Systèmes d'exploitation pris en charge	N'importe quel système avec fonctionnalité de courrier électronique
Spécifications pour la connectivité	Connexion cloud
Caractéristiques du cloud	Impression à distance par e-mail
Formats de fichier pris en charge	PDF, JPEG, TIFF
Taille maximum du fichier	10 Mo

Tableau 18-10 Impression HP All-in-One Remote

Logiciels	Imprimante HP All-in-One Remote
Périphériques mobiles pris en charge	Smartphones, tablettes
Systèmes d'exploitation pris en charge	iOS à partir de la version 7.0, Android à partir de la version 4.4
Spécifications pour la connectivité	L'imprimante et le périphérique mobile doivent utiliser le même réseau
Formats de fichier pris en charge	PDF, JPEG, pages Web, pièces jointes de courrier électronique, documents Microsoft Office

Spécifications physiques

Tableau 18-11 Spécifications physiques de l'imprimante

	HP DesignJet T120	HP DesignJet T520 24 pouces	HP DesignJet T520 36 pouces
Poids	25,5 kg	35 kg	39 kg
Épaisseur	987,2 mm	987,2 mm	1287 mm
Profondeur	Minimum : 527 mm	Minimum : 527 mm	Minimum : 527 mm
	Maximum : 896 mm	Maximum : 896 mm	Maximum : 896 mm
Hauteur	Minimum : 275 mm	Minimum : 936 mm avec socle	Minimum : 936 mm avec socle
	Maximum : 502 mm	Maximum : 1 155 mm avec socle et bac multi-feuillets rallongé	Maximum : 1 155 mm avec socle et bac multi-feuillets rallongé

Spécifications de la mémoire

Tableau 18-12 Spécifications de la mémoire

HP DesignJet	Mémoire
T120	256 Mo
T520	1 Go

Spécifications d'alimentation

Tableau 18-13 Caractéristiques électriques de l'imprimante

Source	100-240 V ca ±10 %, réglage automatique
Fréquence	50/60 Hz
Courant maximal	1 200 mA
Consommation moyenne	35 W

Spécifications écologiques

Ce produit est conforme aux directives WEEE 2002/96/EC et RoHS 2002/95/EC. Pour déterminer l'état de la conformité ENERGY STAR(r) de ces modèles, consultez le site <http://www.hp.com/go/energystar>

Spécifications environnementales

Tableau 18-14 Caractéristiques environnementales de l'imprimante

Température de fonctionnement	5 à 40 °C
Température de fonctionnement recommandée	De 15 à 35 °C, selon le type de papier
Température de stockage	-25 à 55°C
Humidité de fonctionnement recommandée	20 à 80 % d'humidité relative, en fonction du type de papier
Humidité de stockage	0 à 95 % d'humidité relative

Spécifications acoustiques

Spécifications acoustiques de l'imprimante (conformes à la norme ISO 9296).

Tableau 18-15 Spécifications acoustiques de l'imprimante

Niveau sonore si inactif	< 3,4 B (A)
Niveau sonore en fonctionnement	6,5 B (A)
Pression sonore si inactif (tiers)	< 16 dB (A)
Pression sonore en fonctionnement (tiers)	48 dB (A)

Glossaire

Adresse IP

Correspond à l'adresse IPv4 (en général) ou à l'adresse IPv6.

Adresse IPv4

Identifiant unique qui désigne un nœud particulier sur un réseau IPv4. Une adresse IPv4 est constituée de quatre nombres entiers séparés par des points. La plupart des réseaux du monde utilisent les adresses IPv4.

Adresse IPv6

Identifiant unique qui désigne un nœud particulier sur un réseau IPv6. Une adresse IPv6 est constituée d'un maximum de 8 groupes de chiffres hexadécimaux séparés par des deux-points. Chaque groupe contient jusqu'à 4 chiffres hexadécimaux. Seuls quelques réseaux dans le monde utilisent les adresses IPv6.

Adresse MAC

Adresse de contrôle d'accès au support : identifiant unique utilisé pour désigner un périphérique particulier sur un réseau. Il s'agit d'un identifiant de niveau inférieur à l'adresse IP. Un périphérique doit donc posséder, à la fois, une adresse MAC et une adresse IP.

Axe de rotation

Tige sur laquelle prend place le rouleau de papier lors du processus d'impression.

Bonjour

Appellation commerciale d'Apple Computer pour la mise en œuvre de la spécification IETF Zeroconf, une technologie de réseau informatique utilisée dans Mac OS X depuis la version 10.2. Bonjour est utilisé pour détecter les services disponibles sur un réseau local. Cette technologie était initialement connue sous le nom de Rendezvous.

Buse

L'un des minuscules orifices d'une tête d'impression à travers lesquels l'encre est déposée sur le papier.

Cartouche d'encre

Composant amovible de l'imprimante qui stocke de l'encre d'une couleur donnée et la distribue à la tête d'impression.

Cohérence des couleurs

Capacité à imprimer les mêmes couleurs, impression après impression et sur des imprimantes différentes.

E/S

Entrée/Sortie : ce terme décrit le passage des données entre deux périphériques.

ESD

Décharge électrostatique. L'électricité statique fait partie de la vie quotidienne ; c'est l'étincelle qui se produit lorsque l'on touche la portière de la voiture, quand on retire un vêtement, etc. Alors que l'électricité statique contrôlée a des applications bien utiles, les décharges électrostatiques non contrôlées constituent l'un des principaux dangers pour les produits électroniques. Aussi, pour éviter tout dommage, il convient de prendre certaines précautions lors de l'installation de l'imprimante ou de la manipulation d'appareils sensibles à l'électricité statique. Ce type de dommage risque de réduire la durée de vie du périphérique. L'une des méthodes conseillées pour minimiser ces décharges non contrôlées et, partant, réduire ce type de dommage, consiste à toucher une pièce de l'imprimante mise à la terre (principalement des pièces métalliques) avant de manipuler des appareils sensibles à ce phénomène (tels que la tête d'impression ou cartouches d'encre). De plus, pour réduire la génération de charge électrostatique dans le corps, évitez de travailler dans une pièce dont le sol est recouvert de moquette et réduisez au maximum vos mouvements lors de la manipulation des appareils sensibles à l'électricité statique. Evitez également de travailler dans des environnements à faible humidité.

Espace couleur

Modèle de couleur qui représente chaque couleur par un jeu de numéros spécifique. Plusieurs espaces couleur différents utilisent le même modèle de couleur : par exemple, les moniteurs utilisent généralement le modèle de couleur RVB mais ils ont des espaces couleur différents car un jeu de numéros RVB spécifique donne des couleurs différentes selon les moniteurs.

Ethernet

Technologie informatique très répandue destinée aux réseaux informatiques.

Fast Ethernet

Réseau Ethernet capable de transférer des données à une vitesse allant jusqu'à 100 000 000 bits/seconde. Les interfaces Fast Ethernet sont capables de gérer des vitesses moins élevées, ce qui leur permet d'être compatibles avec des dispositifs Ethernet plus anciens.

Gamme

Gamme de couleurs et de valeurs de densité reproductibles sur un périphérique de sortie, comme une imprimante ou un moniteur.

HP-GL/2

HP Graphics Language 2 : langage défini par HP pour décrire les graphiques vectoriels.

HP RTL

Langue du transfert du quadrillage de HP : langage défini par HP pour décrire les graphiques en quadrillage (bitmap).

ICC

International Color Consortium : nom d'un groupe de sociétés ayant développé une norme commune pour les profils de couleurs.

IPSec

Mécanisme sophistiqué assurant la sécurité d'un réseau par l'authentification et le chiffrement des paquets IP envoyés entre les nœuds d'un réseau. Une configuration IPSec est propre à chaque nœud du réseau (ordinateur ou périphérique). L'utilisation ou non du protocole IPSec est généralement transparente pour les applications.

LED

Acronyme de Diode électroluminescente : dispositif à semi-conducteur qui émet de la lumière lorsqu'elle est stimulée électriquement.

Massicot

Composant de l'imprimante qui coulisse d'avant en arrière sur la platine afin de couper le papier.

Microprogramme

Logiciel qui contrôle les fonctionnalités de votre imprimante et qui est stocké de manière semi-permanente dans l'imprimante (ce logiciel peut être mis à jour).

Modèle de couleur

Système de représentation des couleurs par numéros, comme RVB ou CMJN.

Papier

Matériau fin et plat conçu pour l'écriture ou l'impression. Il est fabriqué la plupart du temps à partir de fibres qui sont transformées en pulpe, séchées et pressées.

Pilote d'imprimante

Logiciel qui convertit un job d'impression d'un format généralisé en données adaptées à une imprimante spécifique.

Platine

Surface plane à l'intérieur de l'imprimante sur laquelle passe le papier en cours d'impression.

Port hôte USB

Prise USB rectangulaire semblable à celles qui se trouvent sur les ordinateurs. Une imprimante peut contrôler les périphériques USB qui sont connectés sur un tel port. Votre imprimante dispose de deux ports hôtes USB, utilisés pour contrôler les accessoires et les unités flash USB.

Port USB

Prise USB carrée qui se trouve sur les périphériques USB, par le biais de laquelle un ordinateur peut contrôler le périphérique qui y est connecté. Pour qu'un ordinateur puisse imprimer sur votre imprimante en utilisant une connexion USB, il doit être connecté au port USB de l'imprimante.

Précision des couleurs

Capacité à imprimer des couleurs correspondant le plus fidèlement possible à l'image d'origine, en tenant compte du fait que tous les périphériques possèdent une gamme de couleurs limitée et peuvent se révéler incapables de reproduire certaines couleurs avec précision.

Réseau

Un réseau est un ensemble de connexions qui transfèrent les données entre les ordinateurs et les périphériques. Chaque périphérique peut communiquer avec tous les autres périphériques qui se trouvent sur le même réseau. Cela permet aux données de circuler entre les ordinateurs et les périphériques et autorise le partage de périphériques tels que les imprimantes entre plusieurs ordinateurs.

TCP/IP

Transmission Control Protocol/Internet Protocol : protocoles de communication qui constituent l'ossature d'Internet.

Tête d'impression

Composant amovible de l'imprimante qui prélève l'encre d'une certaine couleur de la cartouche correspondante et la dépose sur le papier, via un ensemble de buses.

USB

Universal Serial Bus (bus série universel) : bus série standard conçu pour connecter des périphériques à des ordinateurs. Votre imprimante prend en charge l'USB haut débit (parfois appelé USB 2.0).

USB haut débit

Une version de la norme USB, parfois appelée USB 2.0, qui fonctionne 40 fois plus vite que l'USB initiale, tout en restant compatible avec cette dernière. La plupart des ordinateurs personnels actuels utilisent l'USB haut débit.

WiFi

Ce terme est employé par tous les produits de réseau local sans fil basés sur les normes 802.11 de l'IEEE (Institute of Electrical and Electronics Engineers).

Index

A

accessoires
commander 83
Acrobat, impression de 49
Adresse IP 23
statique 108
utiliser un nom d'hôte 109
alertes
activer et désactiver 19
avertissements 117
erreurs 117
alimentation
activation/désactivation 10
Assistance clients 122
Assistance clients HP 122
assistance HP 124
AutoCAD, impression de 51
Autodépannage par le client 123

B

Bac
problèmes de sortie 93
bandes encodeur
nettoyer 76
bobine 83
chargement du rouleau 29

C

caractéristiques fonctionnelles 126
cartouche d'encre
à propos de 65
caractéristique 126
commander 80
état 65
insertion impossible 106
messages d'état 106
microprocesseur 65
remplacer 66
cartouche d'encre ; informations sur
l'usage 65
Centre d'assistance HP 122
chargement du papier
bac multi-feuillets 35

chargement de la feuille depuis le
bac impossible 86
chargement de la feuille
impossible 85
chargement impossible 85
conseils d'ordre général 29
feuille 33
le rouleau ne peut pas charger 85
papier inconnu du pilote 87
rouleau dans l'imprimante 31
rouleau sur la bobine 29

Chargement impossible du papier 85

commander
accessoires 83
cartouches d'encre 80
papier 80
tête d'impression 80
communication avec l'ordinateur
problèmes de communication
imprimante/ordinateur 108

Composants de l'imprimante 5

Composants principaux de
l'imprimante 5

Connexion de l'imprimante
choix d'une méthode 13
généralités 13
Mac OS X, réseau 15
Mac OS X USB 16
réseau Windows 13
Windows USB 14

contrôle d'accès 21

couleur
imprécise 102
se décolorer 103
couleurs mal alignées 97

D

décharger papier
feuille 35
rouleau 33
décolorer des couleurs 103
déplacement de l'imprimante 77
désactivation automatique 24

dimensionnement d'une impression
44

Dispositif de nettoyage de la tête
d'impression
caractéristique 126

E

Economie
encre 46
sur papier 46
émulation d'imprimante 47
encre
utilisation économique 46
entreposer l'imprimante 77
entretien de l'imprimante 69
Épaisseur des lignes 96
état de l'imprimante 69
exactitude de justification 98
extensions de garantie 122

F

Feuille de papier
chargement 33
décharger 35
utilisation du bac multi-feuillets
35
Fonctions de l'imprimante 4
format de page 42

G

granulation 99

H

HP Care Packs 122
HP Click 41
HP ePrint 40
HP Proactive Support 123

I

image tronquée 103
impression 39
impression brouillon 45

- impression de courriers électroniques 40
- impression lente 116
- impression mobile 40
 - configuration 21
 - dépannage 113
 - introduction 9
- Impressions éraflées 100
- impressions internes 11
- Impressions rayées 100
- imprimer de
 - pilote d'imprimante 41
- imprimer depuis un périphérique mobile 40
- imprimer par courrier électronique 40
- informations sur l'usage stockées dans la cartouche 65
- Installation HP 123

- K**
- kits de maintenance 78

- L**
- l'imprimante n'imprime pas 116
- l'imprimante ne démarre pas 116
- Langages graphiques 127
- Langue 23
- Lignes à effet d'escalier 96
- lignes floues 98
- Logiciel de l'imprimante 8
- logiciels 8
- luminosité du panneau de commande 24

- M**
- marges 44
 - caractéristique 127
- massicot
 - activation/désactivation 37
- messages d'erreur
 - panneau de commande 119
- mesures de sécurité 2
- Microsoft Office, impression de 57
- mise à jour automatique du microprogramme, configurer 19
- mise à jour du logiciel 78
- mise à jour du microprogramme 77
 - configurer automatiquement 19
- modèle, imprimante 3
- modèles d'imprimantes 3

- N**
- nettoyage de l'imprimante 69
- nettoyage de la platine 101
- niveaux de gris 47
- Noir et blanc 47
- notifications par courrier électronique 19
- Nuances de gris 47
- numéro de téléphone 124

- O**
- objets PDF manquants 104
- option du panneau de commande
 - activer le couteau 37
 - aligner la tête d'impression 71
 - avance et coupe papier 37
 - calibrage du papier prêt 76
 - décharger rouleau 33
 - désactivation automatique 24
 - impression de diagnostics d'image 69
 - luminosité d'affichage 24
 - mise à jour du microprogramme 78
 - nettoyage de la tête d'impression 70
 - réinitialisation du calibrage du papier prêt 77
 - remplacer la tête d'impression 72
 - saut de page 38
 - sélectionner la langue 23
 - sélectionner le délai d'E/S 103
 - sélectionner le temps de séchage 37
 - veille 24
- options impression 126

- P**
- page de configuration réseau 113
- panneau de commande 7
 - Langue 23
 - luminosité 24
- papier
 - à court de papier incorrect 92
 - affichage d'informations 36
 - avance 37
 - avance et coupe papier 37
 - bac coincé 90
 - bourrage dû à une bande coupée 92
 - calibrage de l'avance du papier 76
 - chargement impossible 85
 - coupé après impression 93
 - coupe non nette 93
 - formats (max et min) 126
- imprimer sur le papier chargé 44, 88
- imprimé sur le mauvais papier 88
- incompatibilité 88
- maintenance 36
- messages d'erreur de chargement 86
- non plat 99
- papier inconnu du pilote 87
- problèmes de sortie dans le bac 93
 - retenu par l'imprimante 93
- rouleau coincé 89
- rouleau pas bien serré sur la bobine 93
- saut de page 37
- sélectionner le type 44
- taille 42
- utilisation économique 46
- Papier en rouleau
 - chargement 31
 - chargement sur la bobine 29
 - décharger 33
 - papier inconnu du pilote 87
- Paramètres du réseau 25
- PDF a découpé 104
- Photoshop, impression de 55
- Platine, nettoyage 101
- ports 7
- ports de communication 7
- précision mécanique 127
- préférences, pilote Windows 21
- préférences de pilote 21
- principales fonctions de l'imprimante 4
- Proactive Support 123
- problèmes d'effets de bandes 76
- Problèmes d'image
 - image tronquée 103
 - objets manquants 104
 - Problèmes de PDF 104
 - Tronquée en bas 103
- Problèmes de chargement du papier 85
- problèmes de qualité d'impression
 - bords irréguliers ou manquant de netteté 101
 - bords plus sombres que prévu 102
 - couleurs mal alignées 97
 - détachement de l'encre 101
 - effet de bande 95
 - Épaisseur des lignes 96
 - éraflures 100

- généralités 95
- granulation 99
- justifications inexactes 98
- Lignes à effet d'escalier 96
- lignes discontinues 97
- lignes floues 98
- lignes horizontales 95
- lignes verticales de différentes couleurs 102
- papier non plat 99
- rayures 100
- tâches blanches 102
- tâches d'encre 100

Q

- Qualité, haute 45
- Qualité d'impression
 - sélectionner 41

R

- rapport du diagnostic de qualité d'impression 69
- redimensionnement d'une impression 44
- résolution de problèmes de réseau, sans fil 110
- résolution de problèmes réseau, filaire 109

S

- sécurité 21
- sécurité de l'imprimante 27
- Serveur Web Intégré
 - accès 23
 - accès impossible 117
 - Langue 23
- services d'assistance
 - Assistance clients HP 122
 - assistance HP 124
 - Centre d'assistance HP 122
 - extensions de garantie 122
 - HP Care Packs 122
 - HP Proactive Support 123
 - installation de l'imprimante 123
- services Web
 - configuration 21
- socle 83
- spécifications
 - acoustiques 129
 - alimentation 128
 - consommables d'encre 126
 - disque dur 128
 - environnementales 128, 129
 - fonctionnelles 126

- format de papier 126
- Langages graphiques 127
- marges 127
- mémoire 128
- options impression 126
- physiques 128
- précision mécanique 127
- téléphone portable 127
- spécifications, mobile 127
- spécifications acoustiques 129
- spécifications d'alimentation 128
- spécifications de la mémoire 128
- spécifications du disque dur 128
- spécifications écologiques 128
- spécifications environnementales 129
- spécifications physiques 128
- statistiques
 - cartouche d'encre 65

T

- temporisation du mode veille 24
- Temps de séchage
 - modification 37
- tête d'impression
 - alignement 71
 - à propos de 67
 - caractéristique 126
 - commander 80
 - insertion impossible 106
 - nettoyer ; vider 70
 - remplacer 71
- Tronquée en bas 103
- types de papier 80

U

- utilisation de ce guide 2
- Utilitaire HP
 - accès 23
 - Langue 24

V

- vue arrière T120, T520-24T 6
- vue arrière T520 6
- vue avant T520 5