



LASERJET PRO MFP

## Guía del usuario



M435nw





HP LaserJet Pro MFP M435nw

Guía del usuario

## **Derechos de copyright y licencia**

© Copyright 2017 HP Development Company, L.P.

Prohibida la reproducción, adaptación o traducción sin autorización previa y por escrito, salvo lo permitido por las leyes de propiedad intelectual (copyright).

La información contenida en este documento está sujeta a cambios sin previo aviso.

Las únicas garantías de los productos y servicios HP se detallan en las declaraciones de garantía expresas que acompañan a dichos productos y servicios. Ninguna información contenida en este documento debe considerarse como una garantía adicional. HP no será responsable de los errores u omisiones técnicos o editoriales contenidos en este documento.

Edition 2, 8/2017

## **Avisos de marcas comerciales**

Adobe®, Adobe Photoshop®, Acrobat® y PostScript® son marcas comerciales de Adobe Systems Incorporated.

Apple y el logotipo de Apple son marcas comerciales de Apple Computer, Inc. registradas en EE. UU. y otros países/regiones. iPod es una marca comercial de Apple Computer, Inc. iPod sólo puede utilizarse para realizar copias legales de contenidos o con autorización del propietario de los derechos. No piratees música.

Bluetooth es una marca comercial propiedad de su propietario y es utilizado por HP Company bajo licencia.

Microsoft®, Windows®, Windows® XP y Windows Vista® son marcas comerciales registradas en EE.UU. de Microsoft Corporation.

UNIX® es una marca comercial registrada de The Open Group.

---

# Tabla de contenido

<b>1</b>	<b>Introducción al producto</b>	<b>1</b>
	Características del producto	2
	Vistas del producto	3
	Vista frontal del producto	3
	Vista posterior del producto	4
	Puertos de interfaz	5
	Resumen del panel de control	6
	Disposición del panel de control	6
	Pantalla de inicio del panel de control	6
<b>2</b>	<b>Bandejas de papel</b>	<b>9</b>
	Tamaños y tipos de papel admitidos	10
	Tamaños de papel compatibles	10
	Tipos de papel compatibles	12
	Carga de la bandeja 1 (bandeja multifunción)	13
	Orientación del papel de la Bandeja 1	15
	Carga de la bandeja 2	18
	Orientación del papel de la Bandeja 2	20
	Carga de la bandeja 3 (accesorio)	22
	Orientación del papel de la Bandeja 3	24
<b>3</b>	<b>Impresión</b>	<b>27</b>
	Tareas de impresión (Windows)	28
	Cómo imprimir (Windows)	28
	Impresión automática en ambas caras (Windows)	28
	Impresión manual en ambas caras (Windows)	29
	Impresión de varias páginas por hoja (Windows)	31
	Selección del tipo de papel (Windows)	33
	Información adicional sobre impresiones	36
	Tareas de impresión (Mac OS X)	37
	Cómo imprimir (Mac OS X)	37

Impresión automática en ambas caras (Mac OS X) .....	37
Impresión manual en ambas caras (Mac OS X) .....	37
Impresión de varias páginas por hoja (Mac OS X) .....	38
Selección del tipo de papel (Mac OS X) .....	38
Información adicional sobre impresiones .....	38
Impresión basada en Web .....	40
HP ePrint .....	40
Software HP ePrint .....	40
AirPrint .....	40
Configuración de HP Wireless Direct Printing .....	42
Uso de la impresión directa desde USB .....	43
<b>4 Copia .....</b>	<b>45</b>
Haga una copia: .....	46
Copia a doble cara (dúplex) .....	47
Optimización de la calidad de copia .....	48
<b>5 Escaneo .....</b>	<b>49</b>
Escaneado mediante el software HP Scan (Windows) .....	50
Escaneado mediante el software HP Scan (Mac OS X) .....	51
Escaneado a un destino .....	52
Escaneado a una unidad flash USB .....	52
Configuración de las funciones de escaneado a carpeta de red y escaneado a correo electrónico ....	52
Digitalización a correo electrónico .....	53
Escanear a una carpeta de red .....	54
<b>6 Gestión del producto .....</b>	<b>55</b>
Cambio del tipo de conexión del producto (Windows) .....	56
Uso de aplicaciones de los Servicios Web de HP .....	57
HP Device Toolbox (Windows) .....	58
HP Utility para Mac OS X .....	60
Cómo abrir HP Utility .....	60
Características de HP Utility .....	60
Uso del software HP Web Jetadmin .....	62
Características de seguridad del producto .....	63
Configuración o cambio de la contraseña del producto .....	63
Configuraciones de ahorro .....	64
Impresión con EconoMode .....	64
Establecer el Retraso de reposo .....	64
Ajuste del retraso del modo de apagado automático .....	64

En el panel de control del producto se muestra el mensaje Nivel del cartucho bajo o Nivel del cartucho muy bajo .....	66
Activación o desactivación de la configuración "Nivel muy bajo" .....	66
Sustitución del cartucho del tóner .....	68

## 7 Solucionar problemas ..... 71

Sistema de ayuda del panel de control .....	72
Restauración de los valores predeterminados de fábrica .....	73
Solución de problemas de alimentación de papel o atascos .....	74
El producto no recoge papel .....	74
El producto recoge varias hojas de papel .....	74
Atascos de papel frecuentes o que se repiten .....	74
Evitar atascos de papel .....	75
Eliminación de atascos en la Bandeja 1 .....	76
Eliminación de atascos en la Bandeja 2 .....	78
Eliminación de atascos de la bandeja 3 (accesorio) .....	82
Eliminación de atascos en el área del cartucho de tóner .....	86
Eliminación de atascos de la puerta posterior y del área del fusor .....	88
Eliminación de atascos en la bandeja de salida .....	89
Eliminar atascos de la unidad dúplex opcional .....	91
Mejora de la calidad de impresión .....	92
Impresión desde un programa de software diferente .....	92
Compruebe la configuración del tipo de papel para el trabajo de impresión .....	92
Comprobación de la configuración del tipo de papel (Windows) .....	92
Comprobación de la configuración del tipo de papel (Mac OS X) .....	93
Control del estado del cartucho de tóner .....	93
Impresión de una página de limpieza .....	94
Comprobación de daños en el cartucho de tóner .....	94
Compruebe el papel y el entorno de impresión .....	94
Uso de papel conforme a las especificaciones de HP. ....	94
Compruebe el entorno del producto .....	95
Comprobación de la configuración de EconoMode .....	95
Uso de un controlador de impresión diferente .....	96
Mejora de la calidad de la copia y del escaneado .....	97
Búsqueda de suciedad y manchas en el cristal del escáner .....	97
Revisión de los ajustes del papel .....	97
Optimización para texto o imágenes .....	97
Copia borde a borde .....	98
Solución de problemas de red cableada .....	99
Conexión física deficiente .....	99
El equipo utiliza la dirección IP incorrecta para el producto .....	99

El equipo no puede comunicarse con el producto .....	99
El producto utiliza un enlace y una configuración dúplex incorrectos para la red .....	100
Programas de software nuevos pueden estar provocando problemas de compatibilidad .....	100
El equipo o la estación de trabajo pueden estar mal configurados .....	100
El producto está desactivado o alguna otra configuración de red es incorrecta .....	100
<b>8 Piezas, consumibles y accesorios .....</b>	<b>101</b>
Pedir piezas, accesorios y consumibles .....	102
Piezas de autoreparación por parte del cliente .....	103
Accesorios .....	104
<b>Índice .....</b>	<b>105</b>



---

# 1 Introducción al producto

- [Características del producto](#)
- [Vistas del producto](#)
- [Resumen del panel de control](#)

## Para obtener más información:

Visite [www.hp.com/support/ljMFPM435nw](http://www.hp.com/support/ljMFPM435nw).

La ayuda detallada de HP para el producto incluye la información siguiente:

- Instalación y configuración
- Conocimiento y uso
- Solución de problemas
- Descarga de las actualizaciones de software
- Cómo unirse a foros de asistencia
- Cómo encontrar información sobre normativas y garantía

# Características del producto

<b>Manejo del papel</b>	Bandeja 1 (bandeja multifunción para 100 hojas)
	Bandeja 2 (bandeja de entrada para 250 hojas)
	Bandeja opcional 3 (accesorio de bandeja de entrada para 500 hojas)
	Bandeja de salida para 250 hojas
	Accesorio de impresión a doble cara opcional
<b>Sistemas operativos compatibles</b>	Windows XP, 32 bits
	Windows Vista, 32 bits y 64 bits
	Windows 7, 32 bits y 64 bits
	Windows 8, 32 bits y 64 bits
	Windows Server 2003 (32 bits y 64 bits), solo controladores de impresión y de escaneado
	Windows Server 2008 (32 bits y 64 bits), solo controladores de impresión y de escaneado
	Windows Server 2012, solo controladores de impresión y de escaneado
Mac OS X v10.6.8 y posteriores	
<b>Controladores de impresión compatibles</b>	El controlador de impresión HP PCL 6 se incluye en el CD de la caja como el controlador de impresión predeterminado. Se instala automáticamente a menos que seleccione uno distinto.  Para obtener más información y otras opciones del controlador, vaya a <a href="http://www.hp.com/support">www.hp.com/support</a> .
<b>Conectividad</b>	USB 2.0 de alta velocidad
	Conexión Ethernet LAN 10/100
	Conexión a una red inalámbrica
<b>Memoria</b>	256 MB de RAM DDR3.
<b>Pantalla del panel de control</b>	Pantalla táctil gráfica en color
<b>Impresión</b>	Imprime 31 páginas por minuto (ppm) en papel de tamaño A4, 30 ppm en papel de tamaño Carta y 15 ppm en papel de tamaño A3
	Resolución de impresión de hasta 1200 x 1200 ppp
	Compatible con HP ePrint
	Impresión directa desde USB (sin necesidad de ordenador)
<b>Copia</b>	Copias a velocidad de hasta 31 copias por minuto (cpm)
	La resolución de copia es de 300 puntos por pulgada (ppp)
	El escáner de superficie plana admite tamaños de página de hasta 297 mm (11,7 pulgadas) de longitud y hasta 420 mm (16,5 pulgadas) de ancho
	Copia a doble cara opcional
<b>Escanear</b>	Escanea en blanco y negro o en color con una resolución de hasta 1200 ppp
	Escaneo a correo electrónico (no requiere software)
	Escaneo a una carpeta de red (no requiere software)
	Escaneo directo desde USB (sin necesidad de ordenador)

# Vistas del producto

## Vista frontal del producto

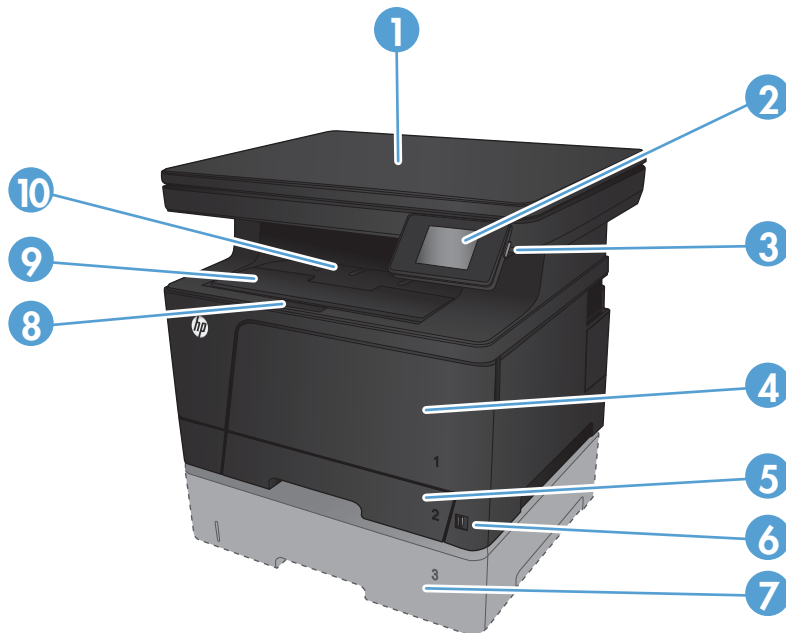

1	Escáner
2	Panel de control con pantalla táctil en color (se eleva para una facilitar la visualización)
3	Botón de encendido/apagado
4	Bandeja 1 (tire de las asas de los laterales para abrirla)
5	Bandeja 2
6	Puerto USB directo (para imprimir y escanear sin equipo)
7	Bandeja 3 opcional (disponible como accesorio)
8	Suelte el seguro para abrir la cubierta frontal (acceso al cartucho de tóner)
9	Extensión de la bandeja de salida para papel largo
10	Bandeja de salida

## Vista posterior del producto

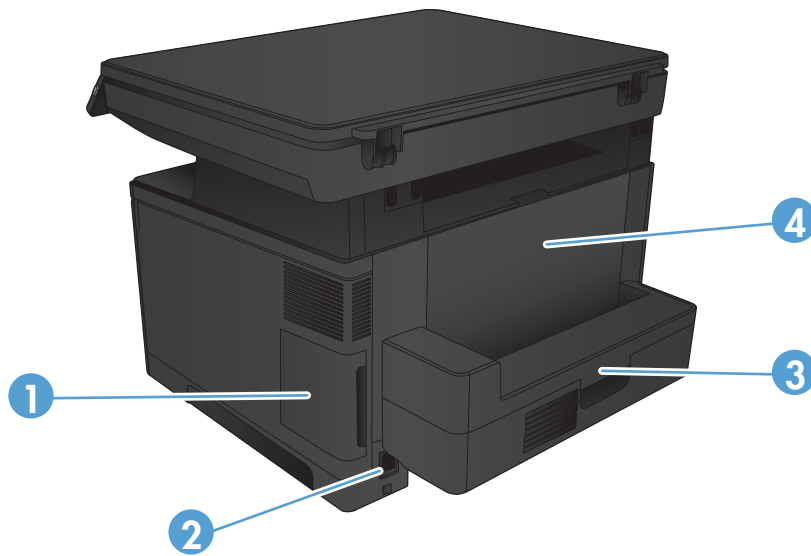

1	Cubierta de puertos
2	Conexión de alimentación
3	Accesorio de impresión dúplex opcional
4	Puerta trasera (proporciona acceso para eliminar atascos)

## Puertos de interfaz

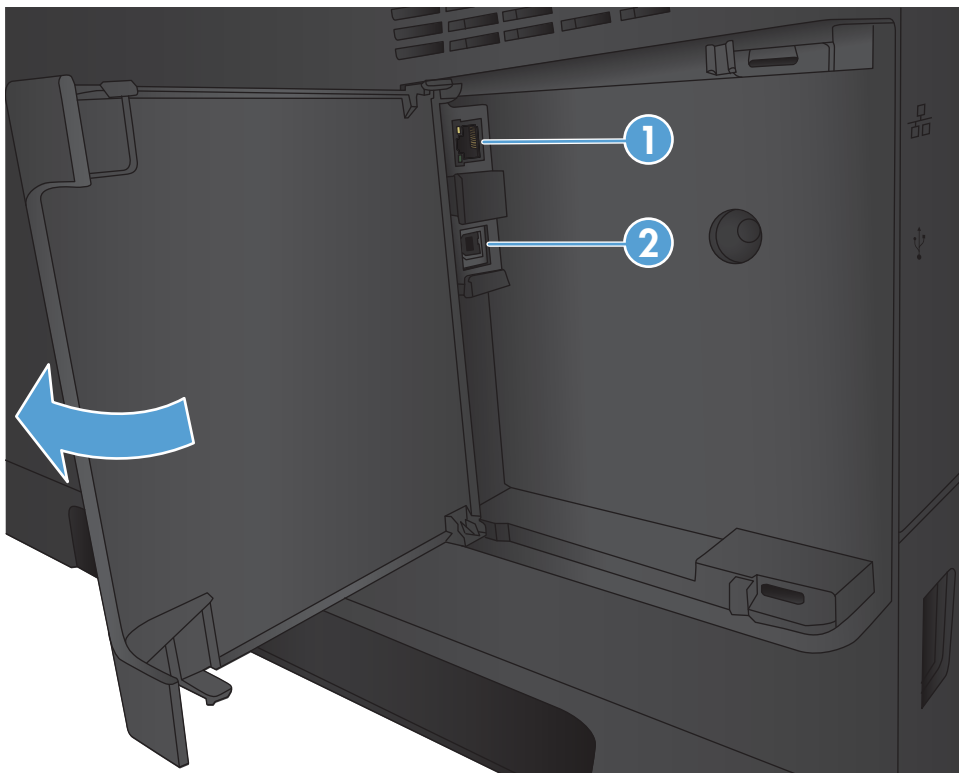

- 
- |   |                                  |
|---|----------------------------------|
| 1 | Network port                     |
| 2 | Puerto USB 2.0 de alta velocidad |
-

# Resumen del panel de control

## Disposición del panel de control



1	Visualización de pantalla táctil	Permite acceder a las funciones del producto e indica el estado actual del mismo
2	Botón y luz Ayuda	Permite acceder al sistema de ayuda del panel de control
3	Botón de encendido/apagado	Enciende o apaga el producto
4	Botón y luz Flecha derecha	Desplaza el cursor hacia la derecha o cambia la imagen a la siguiente pantalla <b>NOTA:</b> Este botón sólo se ilumina cuando la pantalla activa puede utilizar esta función.
5	Botón y luz Cancelar	Borra los ajustes, cancela el trabajo en curso o sale de la pantalla actual <b>NOTA:</b> Este botón sólo se ilumina cuando la pantalla activa puede utilizar esta función.
6	Botón y luz Atrás	Regresa a la pantalla anterior <b>NOTA:</b> Este botón sólo se ilumina cuando la pantalla activa puede utilizar esta función.
7	Botón y luz Flecha izquierda	Desplaza el cursor hacia la izquierda <b>NOTA:</b> Este botón sólo se ilumina cuando la pantalla activa puede utilizar esta función.
8	Botón y luz Inicio	Permite acceder a la pantalla de inicio
9	Luz inalámbrica	Indica que la red inalámbrica está activada. La luz parpadea cuando el producto está estableciendo la conexión con la red inalámbrica.

## Pantalla de inicio del panel de control

La pantalla de inicio permite acceder a las funciones del producto e indica el estado del mismo.

 **NOTA:** Las funciones de la pantalla de inicio varían en función de la configuración del producto. El diseño también podría estar invertido en algunos idiomas.



1	Botón Servicios Web	Ofrece un acceso rápido a las funciones de los Servicios Web de HP, como HP ePrint  HP ePrint es una herramienta que imprime documentos y utiliza cualquier dispositivo habilitado para correo electrónico para enviarlos a la dirección de correo electrónico del producto.
2	Botón Configuración	Ofrece acceso a los menús principales
3	Botón de conexión inalámbrica	Ofrece acceso al menú inalámbrico y a la información sobre el estado de la red inalámbrica  <b>NOTA:</b> Una vez establecida la conexión con la red inalámbrica, el icono cambia a una serie de barras que indican la intensidad de la señal.  <b>NOTA:</b> Este botón no se muestra si el producto está conectado a una red cableada.
4	Botón Red	Ofrece acceso a la información y configuración de la red. Desde la pantalla de configuración de la red se puede imprimir la página <a href="#">Resumen de red</a> .  <b>NOTA:</b> Este botón solo se muestra si el producto está conectado a una red.
5	Botón de información	Ofrece información sobre el estado del producto. Desde la pantalla de resumen del estado se puede imprimir la página <a href="#">Informe de configuración</a> .
6	Botón Consumibles	Muestra información sobre el estado de los consumibles. Desde la pantalla de resumen de consumibles se puede imprimir la página <a href="#">Estado de consumibles</a> .
7	Estado del producto	Indica si el producto está preparado o está procesando un trabajo
8	Botón <a href="#">Aplicaciones</a>	Ofrece acceso al menú <a href="#">Aplicaciones</a> para imprimir directamente desde aplicaciones Web descargadas desde el sitio Web de HP Connected en <a href="http://www.hpconnected.com">www.hpconnected.com</a>
9	Botón <a href="#">USB</a>	Permite acceder a la función de impresión directa desde USB (para imprimir y escanear sin equipo)
10	Botón <a href="#">Escanear</a>	Permite acceder a las funciones de escaneo
11	Botón <a href="#">Copiar</a>	Permite acceder a las funciones de copia





---

## 2 Bandejas de papel

- [Tamaños y tipos de papel admitidos](#)
- [Carga de la bandeja 1 \(bandeja multifunción\)](#)
- [Carga de la bandeja 2](#)
- [Carga de la bandeja 3 \(accesorio\)](#)

### Para obtener más información:

Visite [www.hp.com/support/ljMFPM435nw](http://www.hp.com/support/ljMFPM435nw).

La ayuda detallada de HP para el producto incluye la información siguiente:

- Instalación y configuración
- Conocimiento y uso
- Solución de problemas
- Descarga de las actualizaciones de software
- Cómo unirse a foros de asistencia
- Cómo encontrar información sobre normativas y garantía

# Tamaños y tipos de papel admitidos

- [Tamaños de papel compatibles](#)
- [Tipos de papel compatibles](#)

## Tamaños de papel compatibles



**NOTA:** Para obtener los mejores resultados, seleccione el tamaño y el tipo de papel adecuados en el controlador de la impresión antes de imprimir.

**Tabla 2-1** Tamaños de papel compatibles

Tamaño y dimensiones	Bandeja 1	Bandeja 2	Bandeja 3 (opcional)	Impresión a doble cara opcional
Carta 216 x 279 mm	✓	✓	✓	✓
Legal 216 x 356 mm	✓	✓	✓	✓
11 x 17 279 x 432 mm	✓	✓	✓	✓
12 x 18 305 x 457 mm	✓			
A3 297 x 420 mm	✓	✓	✓	✓
A4 210 x 297 mm	✓	✓	✓	✓
A5 148 x 210 mm	✓	✓	✓	✓
A6 105 x 148 mm	✓			
RA3 305 x 430 mm	✓			
B4 (JIS) 257 x 364 mm	✓	✓	✓	✓
B5 (JIS) 182 x 257 mm	✓	✓	✓	✓
Ejecutivo 184 x 267 mm	✓	✓	✓	✓

**Tabla 2-1** Tamaños de papel compatibles (continuación)

Tamaño y dimensiones	Bandeja 1	Bandeja 2	Bandeja 3 (opcional)	Impresión a doble cara opcional
Tarjeta postal (JIS) 100 x 148 mm 3,9 x 5,8 pulg.	✓			
Tarjeta postal D (JIS) 200 x 148 mm	✓			
8K 260 x 368 mm	✓			
8K 270 x 390 mm	✓			
8K 273 x 394 mm	✓			
16K 184 x 260 mm	✓	✓	✓	
16K 195 x 270 mm	✓	✓	✓	✓
16K 197 x 273 mm	✓	✓	✓	
Oficio 8,5 x 13 216 x 330 mm	✓	✓	✓	✓
Sobre n.º 10 105 x 241 mm	✓			
Sobre monarca 98 x 191 mm	✓			
Sobre B5 176 x 250 mm	✓			
Sobre C5 162 x 229 mm	✓			
Sobre DL 110 x 220 mm	✓			
Personalizar 76 x 127 mm a 312 x 470 mm	✓			
Personalizar 148 x 210 mm a 297 x 432 mm		✓	✓	

## Tipos de papel compatibles



**NOTA:** Para obtener los mejores resultados, seleccione el tamaño y el tipo de papel adecuados en el controlador de la impresión antes de imprimir.

Tipo de papel	Bandeja 1	Bandeja 2	Bandeja 3 (opcional)	Impresión a doble cara opcional
Normal	✓	✓	✓	✓
Ligero 60-74 g	✓	✓	✓	✓
Medio 96-110 g	✓	✓	✓	✓
Pesado 111-130 g	✓	✓	✓	
Extrapesado 131-175 g	✓			
Transparencia láser monocromo	✓	✓	✓	
Etiquetas	✓			
Membrete	✓	✓	✓	✓
Preimpreso	✓	✓	✓	✓
Preperforado	✓	✓	✓	✓
Coloreado	✓	✓	✓	✓
Rugoso	✓			
Bond	✓	✓	✓	✓
Reciclado	✓	✓	✓	✓
Sobre	✓			
Cartulina 176-220 g	✓			
Papel cebolla	✓			
HP EcoSMART Lite	✓	✓	✓	✓

## Carga de la bandeja 1 (bandeja multifunción)

 **NOTA:** La bandeja 1 puede contener hasta 100 folios, 75 transparencias, 50 hojas de etiquetas o 10 sobres. Admite papel de corte de 60-199 g/m<sup>2</sup> de pes; etiquetas y transparencias de 0,10 a 0,14 mm de grosor; sobres de 60 a 90 g/m<sup>2</sup> de peso; y tarjetas postales de 135 a 176 g/m<sup>2</sup> de peso.

Para obtener información sobre la orientación correcta de papel para cargar papel en esta bandeja, consulte [Orientación del papel de la Bandeja 1 en la página 15](#).

1. Abra la bandeja 1 cogiendo las asas de cada lado de la bandeja y tirando hacia abajo.

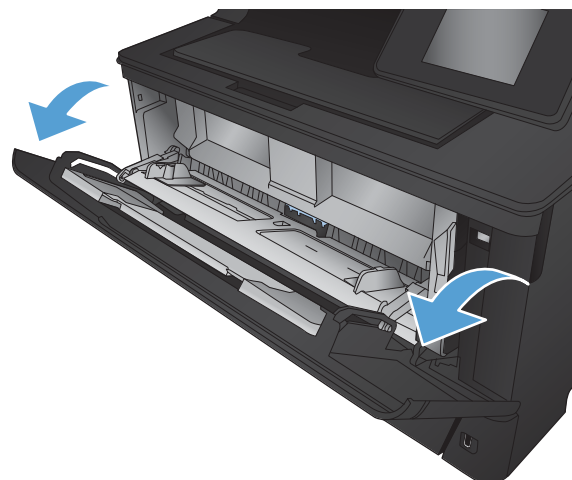

2. Deslice la extensión de la bandeja hacia fuera.

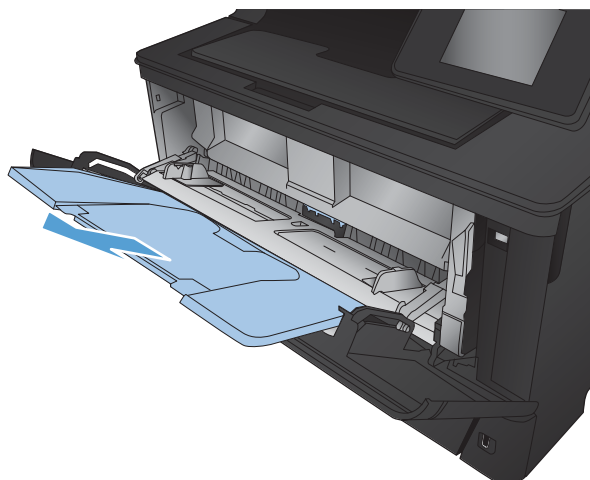

3. Para papel de gran tamaño, despliegue la extensión de la bandeja para apoyar el papel.

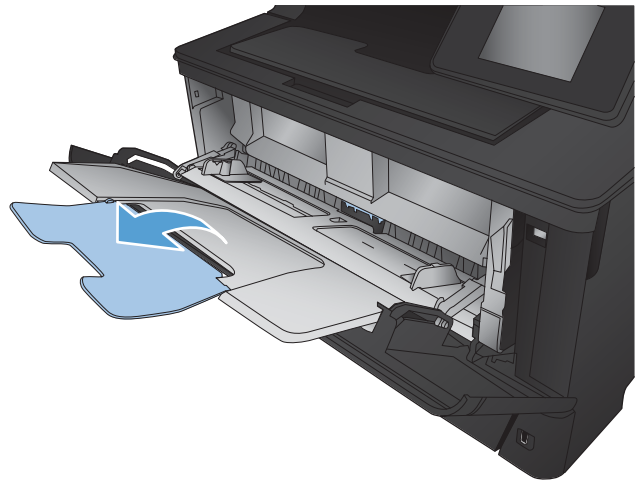

4. Abra las guías de papel.

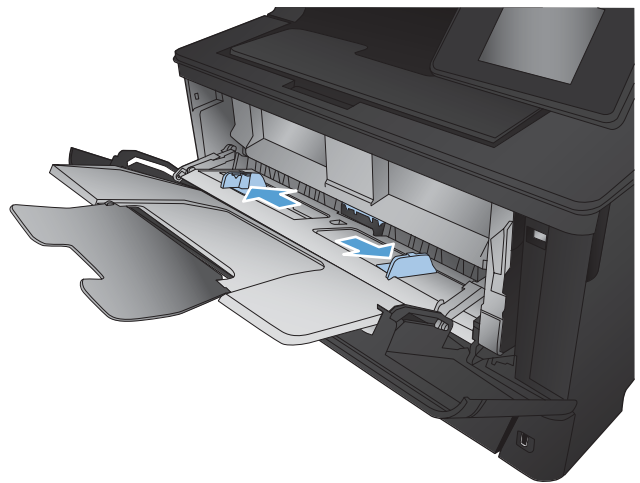

5. Cargue el papel en la bandeja. Asegúrese de que el papel se ajusta por debajo de las pestañas y por debajo de los indicadores de altura máxima.

La forma en que debe orientar el papel de la bandeja varía según el tamaño de papel. Si desea obtener más información, consulte [Orientación del papel de la Bandeja 1 en la página 15](#).

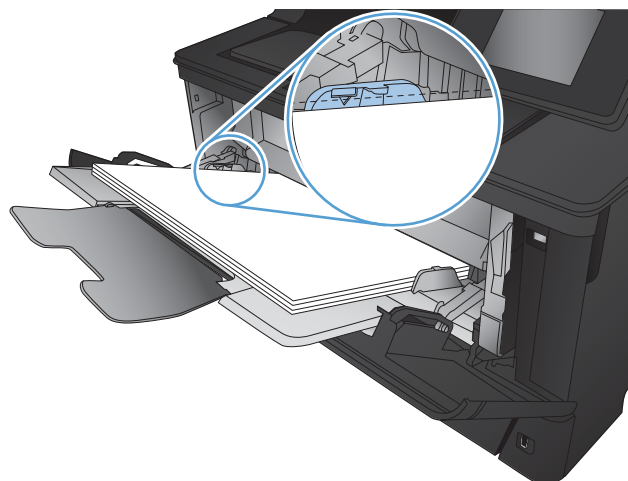

6. Ajuste las guías de papel para que toquen ligeramente la pila de papel, pero sin llegar a doblarlo.

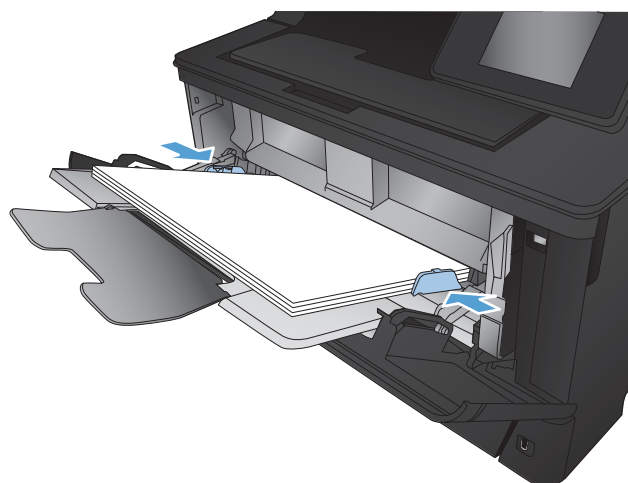

 **NOTA:** Para evitar atascos, no añada papel en la bandeja 1 mientras el producto esté ejecutando trabajos. No cierre la bandeja 1 mientras el producto esté imprimiendo.

## Orientación del papel de la Bandeja 1

Tipo de papel	Tamaño del papel	Cómo cargar el papel
Papel de corte	Carta, A4, A5, B5, Ejecutivo, 16K y tamaños personalizados:	Margen más largo hacia el producto

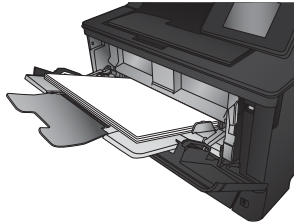

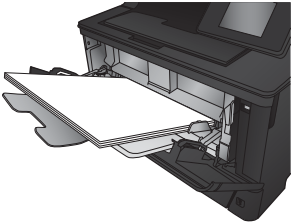
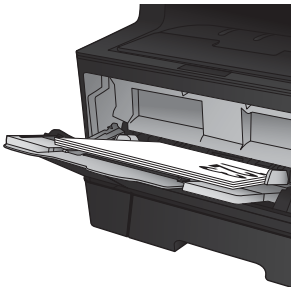
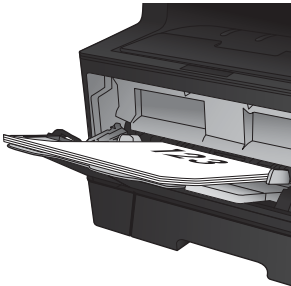
Tipo de papel	Tamaño del papel	Cómo cargar el papel
	A3, B4, 11 x 17, Legal, Oficio 8,5 x 13 y tamaños personalizados	Extremo corto hacia el producto 
Preimpreso, preperforado o membrete	Carta, A4, A5, B5, Ejecutivo, 16K y tamaños personalizados:	Boca arriba Margen largo hacia el producto con el margen superior en la parte derecha de la bandeja 
	A3, B4, 11 x 17, Legal, Oficio 8,5 x 13 y tamaños personalizados	Boca arriba Margen superior hacia el producto 

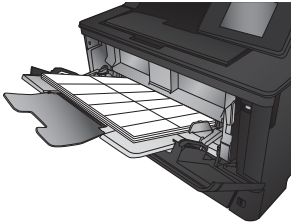
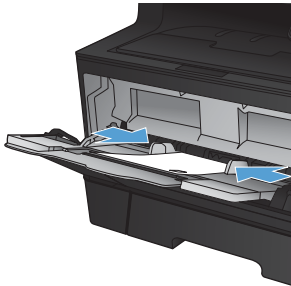

Tipo de papel	Tamaño del papel	Cómo cargar el papel
Etiquetas	Cualquiera que sea compatible con el tamaño de la etiqueta	Boca arriba 
Sobres	Cualquiera que sea compatible con el tamaño del sobre	Boca arriba Margen superior hacia la derecha de la bandeja, el margen postal entra el último en el producto 

## Carga de la bandeja 2

La bandeja 2 admite hasta 250 hojas de papel de 75 g/m<sup>2</sup>. Si el papel pesa más, la bandeja no admitirá tantas hojas. No sobrecargue la bandeja. Admite papel cortado de 60-120 g/m<sup>2</sup> de peso.

Para obtener información sobre la orientación correcta de papel para cargar papel en esta bandeja, consulte [Orientación del papel de la Bandeja 2 en la página 20](#).

**⚠ PRECAUCIÓN:** No imprima en sobres, etiquetas o tamaños de papel no compatibles desde la bandeja 2. Imprima en estos tipos de papel únicamente desde la bandeja 1.

1. Tire de la bandeja levantándola ligeramente para extraerla del producto.

**NOTA:** No abra la bandeja mientras se esté usando.

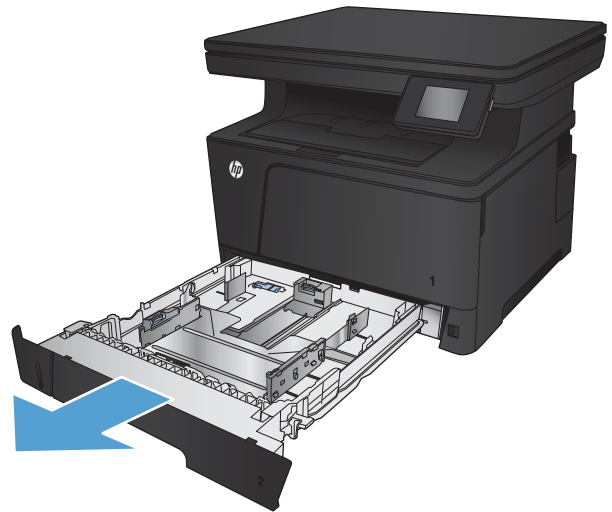

2. Apriete la palanca de liberación situada en la guía izquierda y deslice las guías laterales hasta ajustarlas al tamaño de papel adecuado.

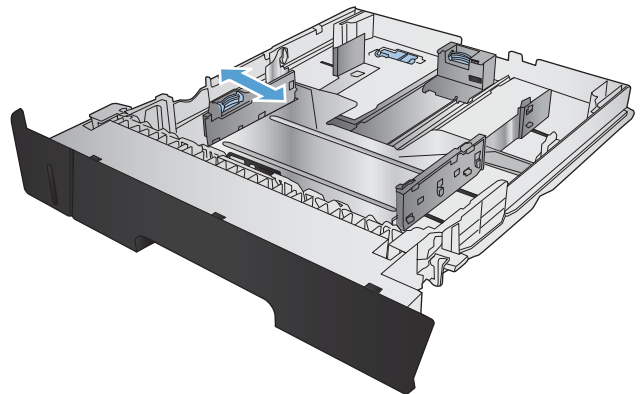

3. Si está cargando los tamaños de papel B4, A3, 11 x 17, Legal u Oficio 8,5 x 13, desbloquee la guía de la bandeja trasera utilizando el bloqueo deslizable situado en la parte posterior de la bandeja.

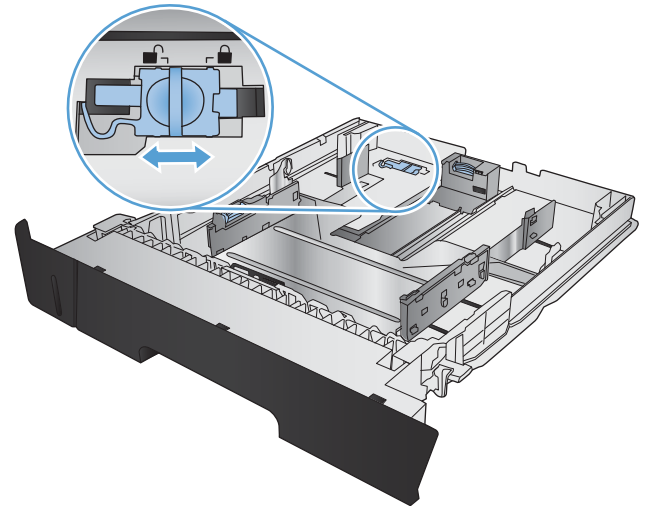

4. Ajuste la longitud de la bandeja al tamaño de papel adecuado.

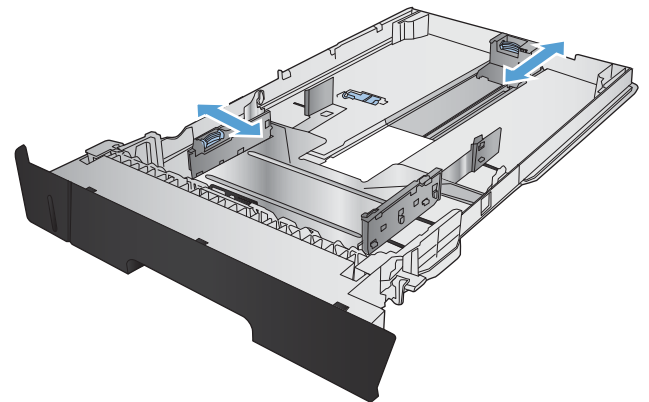

5. Ponga papel en la bandeja. Compruebe que las guías toquen ligeramente la pila pero sin doblar el papel.

La forma en que debe orientar el papel de la bandeja varía según el tamaño de papel. Si desea obtener más información, consulte [Orientación del papel de la Bandeja 2 en la página 20](#).

**NOTA:** Para evitar atascos, no sobrecargue la bandeja. Asegúrese de que la parte superior de la pila se encuentra por debajo del indicador de llenado de la bandeja.

**NOTA:** Si la bandeja no se ajusta correctamente, puede aparecer un mensaje de error durante la impresión o puede producirse un atasco de papel.

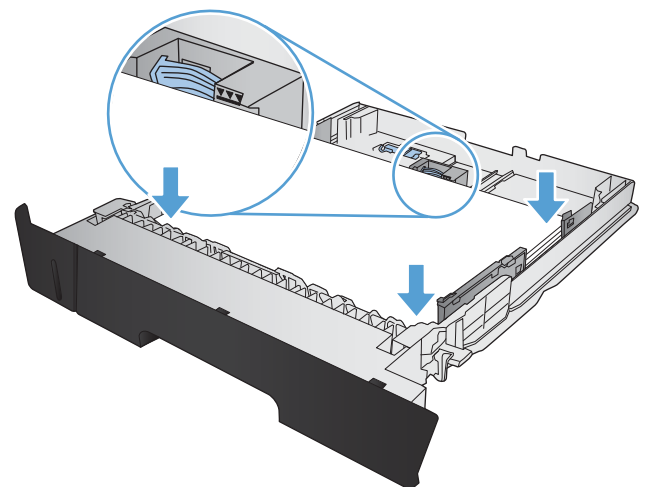

6. Introduzca completamente la bandeja en el producto.

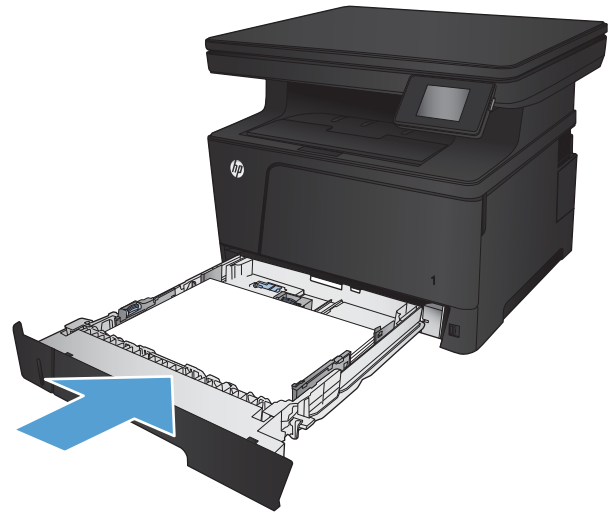

7. En el panel de control, configure el tamaño y el tipo de papel para que coincidan con el tamaño y el tipo de papel cargado en la bandeja.
  - a. En la pantalla de inicio del panel de control del producto, toque el botón Configuración .
  - b. Abra los siguientes menús:
    - Configurar sistema
    - Configuración de papel
    - Bandeja 2
  - c. Toque [Tamaño del papel](#) y seleccione el tamaño adecuado.
  - d. Toque [Tipo de papel](#) y seleccione el tipo adecuado.

## Orientación del papel de la Bandeja 2

Tipo de papel	Tamaño del papel	Cómo cargar el papel
Papel de corte	Carta, A4, A5, B5, Ejecutivo, 16K y tamaños personalizados:	Margen más largo situado en la parte frontal de la bandeja

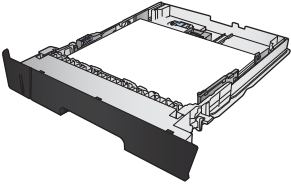

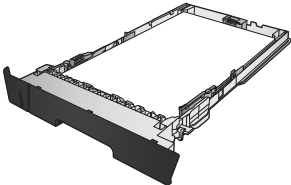
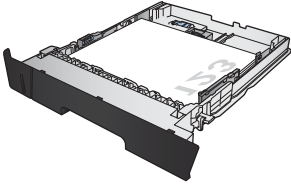
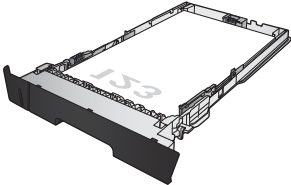
Tipo de papel	Tamaño del papel	Cómo cargar el papel
	A3, B4, 11 x 17, Legal, Oficio 8,5 x 13 y tamaños personalizados	Margen más largo situado en el lateral de la bandeja  
Preimpreso, preperforado o membrete	Carta, A4, A5, B5, Ejecutivo, 16K y tamaños personalizados:	Boca abajo Margen superior en el lado derecho de la bandeja  
	A3, B4, 11 x 17, Legal, Oficio 8,5 x 13 y tamaños personalizados	Boca abajo Margen superior en el frontal de la bandeja  

## Carga de la bandeja 3 (accesorio)

La bandeja 3 opcional admite hasta 500 hojas de papel de 75 g/m<sup>2</sup>. Si el papel pesa más, la bandeja no admitirá tantas hojas. No sobrecargue la bandeja. Admite papel cortado de 60-120 g/m<sup>2</sup> de peso.

Para obtener información sobre la orientación correcta de papel para cargar papel en esta bandeja, consulte [Orientación del papel de la Bandeja 3 en la página 24](#).

 **NOTA:** No imprima en sobres, etiquetas o tamaños de papel no compatibles desde la bandeja 3. Imprima en estos tipos de papel únicamente desde la bandeja 1.

1. Tire de la bandeja levantándola ligeramente para extraerla del producto.

**NOTA:** No abra la bandeja mientras se esté usando.

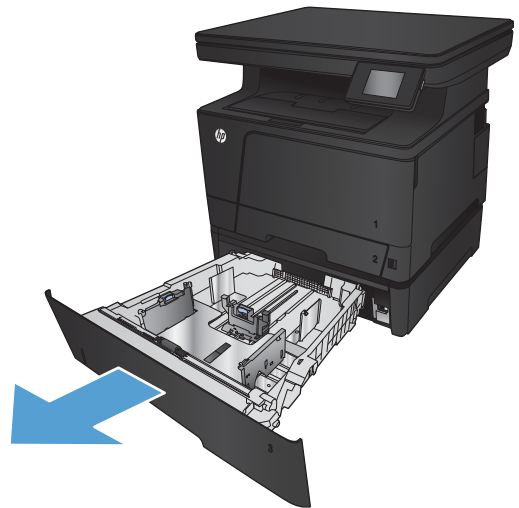

2. Apriete la palanca de liberación situada en la guía izquierda y deslice las guías laterales hasta ajustarlas al tamaño de papel adecuado.

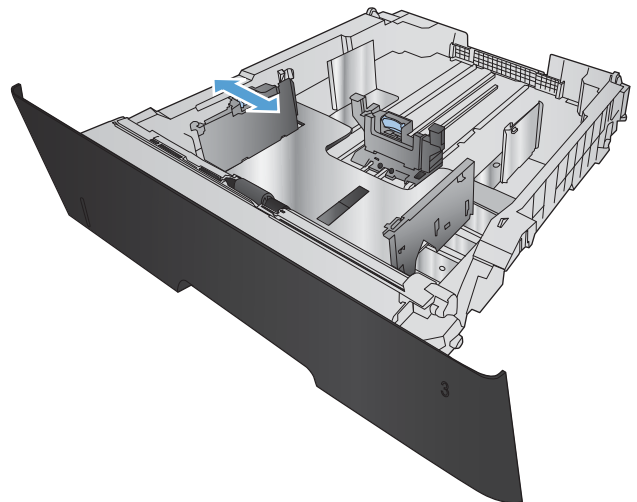

3. Ajuste la longitud del papel al tamaño de papel adecuado.

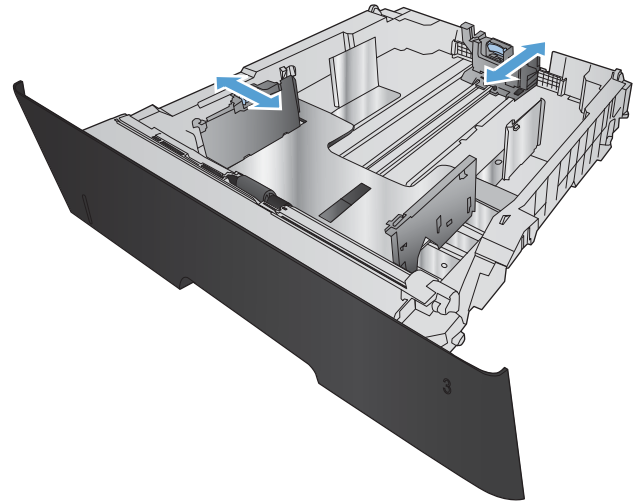

4. Ponga papel en la bandeja. Compruebe que las guías toquen ligeramente la pila pero sin doblar el papel.

La forma en que debe orientar el papel de la bandeja varía según el tamaño de papel. Si desea obtener más información, consulte [Orientación del papel de la Bandeja 3 en la página 24](#).

**NOTA:** Para evitar atascos, no sobrecargue la bandeja. Asegúrese de que la parte superior de la pila se encuentra por debajo del indicador de llenado de la bandeja.

**NOTA:** Si la bandeja no se ajusta correctamente, puede aparecer un mensaje de error durante la impresión o puede producirse un atasco de papel.

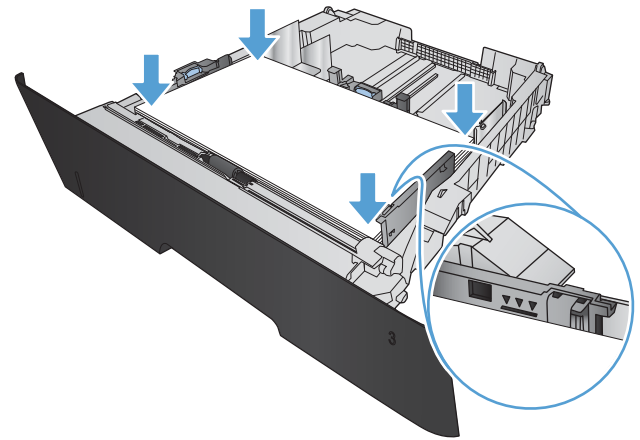

- 5. Introduzca completamente la bandeja en el producto.

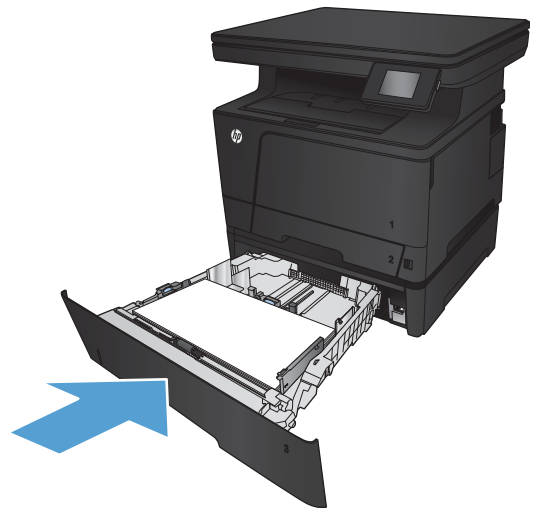

- 6. En el panel de control, configure el tamaño y el tipo de papel para que coincidan con el tamaño y el tipo de papel cargado en la bandeja.
  - a. En la pantalla de inicio del panel de control del producto, toque el botón Configuración .
  - b. Abra los siguientes menús:
    - Configurar sistema
    - Configuración de papel
    - Bandeja 3
  - c. Toque [Tamaño del papel](#) y seleccione el tamaño adecuado.
  - d. Toque [Tipo de papel](#) y seleccione el tipo adecuado.

## Orientación del papel de la Bandeja 3

Tipo de papel	Tamaño del papel	Cómo cargar el papel
Papel de corte	Carta, A4, A5, B5, Ejecutivo, 16K y tamaños personalizados:	Margen más largo situado en la parte frontal de la bandeja

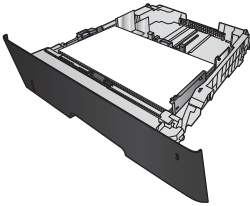

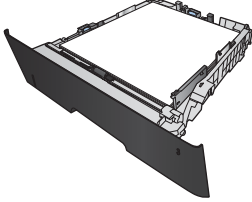
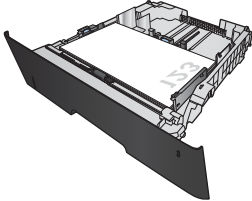
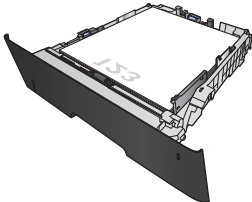

Tipo de papel	Tamaño del papel	Cómo cargar el papel
	A3, B4, 11 x 17, Legal, Oficio 8,5 x 13 y tamaños personalizados	Margen más largo situado en el lateral de la bandeja  
Preimpreso, preperforado o membrete	Carta, A4, A5, B5, Ejecutivo, 16K y tamaños personalizados:	Boca abajo Margen superior en el lado derecho de la bandeja  
	A3, B4, 11 x 17, Legal, Oficio 8,5 x 13 y tamaños personalizados	Boca abajo Margen superior en el frontal de la bandeja  



---

## 3 Impresión

- [Tareas de impresión \(Windows\)](#)
- [Tareas de impresión \(Mac OS X\)](#)
- [Impresión basada en Web](#)
- [Configuración de HP Wireless Direct Printing](#)
- [Uso de la impresión directa desde USB](#)

### Para obtener más información:

Visite [www.hp.com/support/ljMFPM435nw](http://www.hp.com/support/ljMFPM435nw).

La ayuda detallada de HP para el producto incluye la información siguiente:

- Instalación y configuración
- Conocimiento y uso
- Solución de problemas
- Descarga de las actualizaciones de software
- Cómo unirse a foros de asistencia
- Cómo encontrar información sobre normativas y garantía

## Tareas de impresión (Windows)

- [Cómo imprimir \(Windows\)](#)
- [Impresión automática en ambas caras \(Windows\)](#)
- [Impresión manual en ambas caras \(Windows\)](#)
- [Impresión de varias páginas por hoja \(Windows\)](#)
- [Selección del tipo de papel \(Windows\)](#)
- [Información adicional sobre impresiones](#)

### Cómo imprimir (Windows)

El siguiente procedimiento describe el proceso básico de impresión para Windows.

1. Desde el programa de software, seleccione la opción **Imprimir**.
2. Seleccione el producto en la lista de impresoras y, a continuación, haga clic o toque el botón **Propiedades** o **Preferencias** para abrir el controlador de impresión.

 **NOTA:** El nombre del botón varía según el programa de software.

3. Haga clic o toque las pestañas del controlador de impresión para configurar las opciones disponibles.
4. Haga clic o toque el botón **Aceptar** para volver al cuadro de diálogo **Imprimir**. Seleccione el número de copias que va a imprimir en esta pantalla.
5. Haga clic o toque el botón **Aceptar** para imprimir el trabajo.

### Impresión automática en ambas caras (Windows)

Utilice este procedimiento para productos que tengan un accesorio de impresión automática a doble cara instalado. Si el producto no tiene un accesorio de impresión automática a doble cara instalado o si desea imprimir en tipos de papel que el accesorio de impresión a doble cara no admite, puede imprimir por ambas caras de forma manual.

1. Desde el programa de software, seleccione la opción **Imprimir**.
2. Seleccione el producto en la lista de impresoras y, a continuación, haga clic o toque el botón **Propiedades** o **Preferencias** para abrir el controlador de impresión.

**NOTA:** El nombre del botón varía según el programa de software.

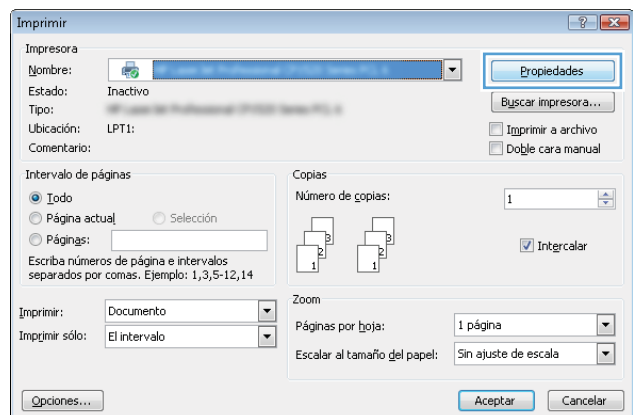

3. Haga clic en la ficha **Acabado** o tóquela.

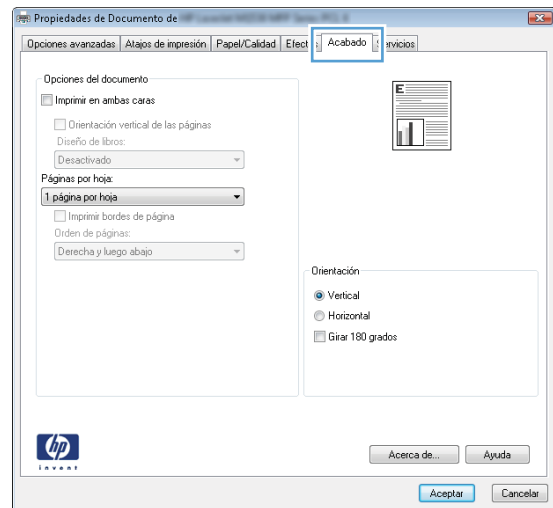

4. Active la casilla de verificación **Imprimir en ambas caras**. Haga clic en el botón **Aceptar** para cerrar el cuadro de diálogo **Propiedades del documento**.

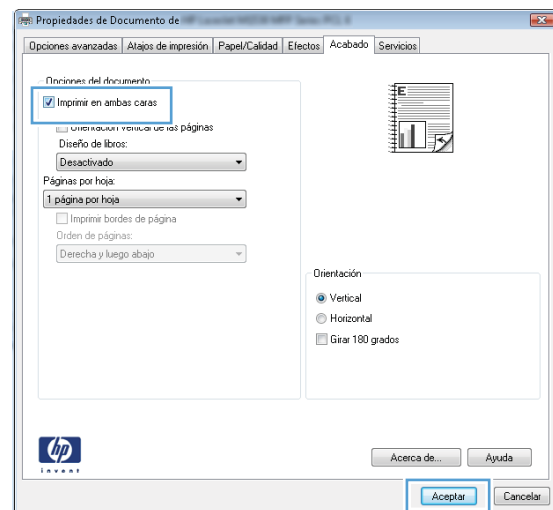

5. En el cuadro de diálogo **Imprimir**, haga clic en el botón **Aceptar** para imprimir el trabajo.

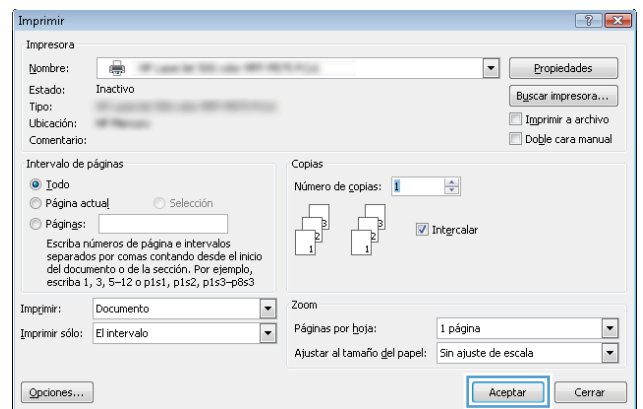

## Impresión manual en ambas caras (Windows)

Utilice este procedimiento para los productos que no tienen un accesorio de impresión a doble cara automática instalado o para imprimir en papel que la unidad de impresión a doble cara no admite.

1. Desde el programa de software, seleccione la opción **Imprimir**.
2. Seleccione el producto en la lista de impresoras y, a continuación, haga clic o toque el botón **Propiedades** o **Preferencias** para abrir el controlador de impresión.

**NOTA:** El nombre del botón varía según el programa de software.

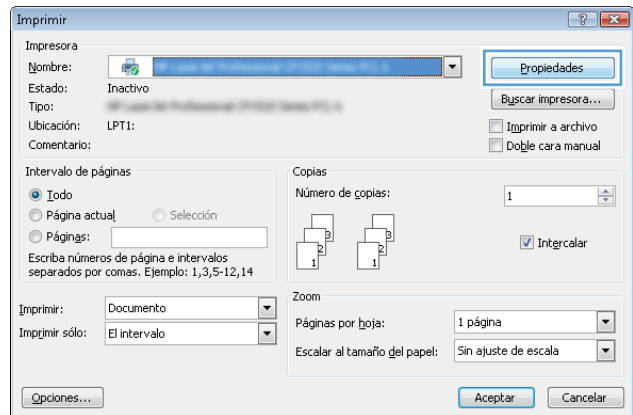

3. Haga clic en la ficha **Acabado** o tóquela.

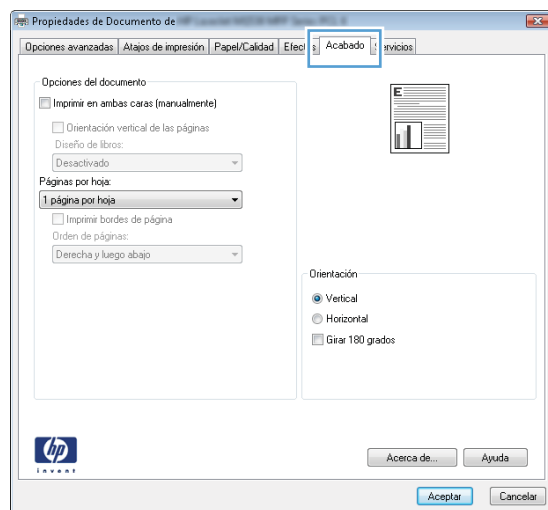

4. Active la casilla de verificación **Imprimir en ambas caras (manualmente)**. Haga clic en **Aceptar** para imprimir la primera cara del trabajo.

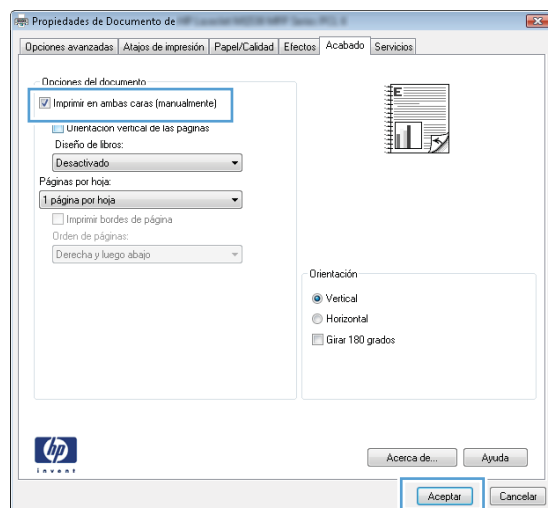

5. Retire la pila impresa de la bandeja de salida y colóquela con la cara impresa boca arriba en la bandeja 1.



6. Si se le solicita, toque el botón del panel de control adecuado para continuar.

## Impresión de varias páginas por hoja (Windows)

1. Desde el programa de software, seleccione la opción **Imprimir**.
2. Seleccione el producto en la lista de impresoras y, a continuación, haga clic o toque el botón **Propiedades** o **Preferencias** para abrir el controlador de impresión.

**NOTA:** El nombre del botón varía según el programa de software.

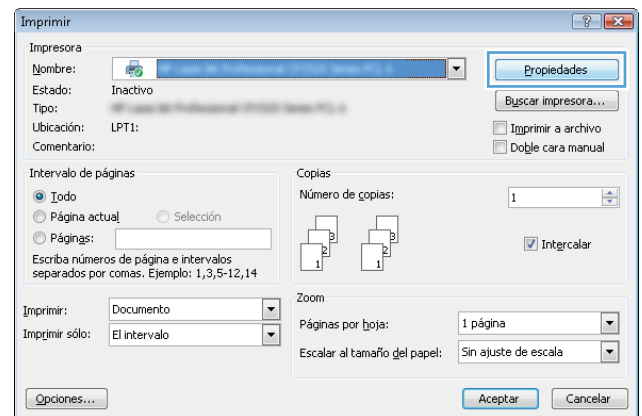

3. Haga clic en la ficha **Acabado** o tóquela.

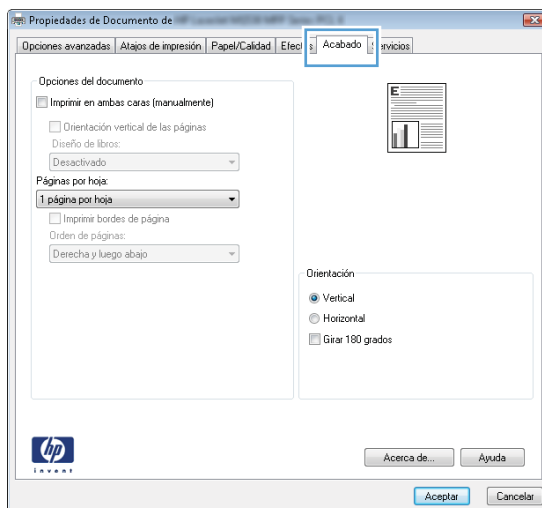

4. Seleccione el número de página por hoja desde la lista desplegable **Páginas por hoja**.

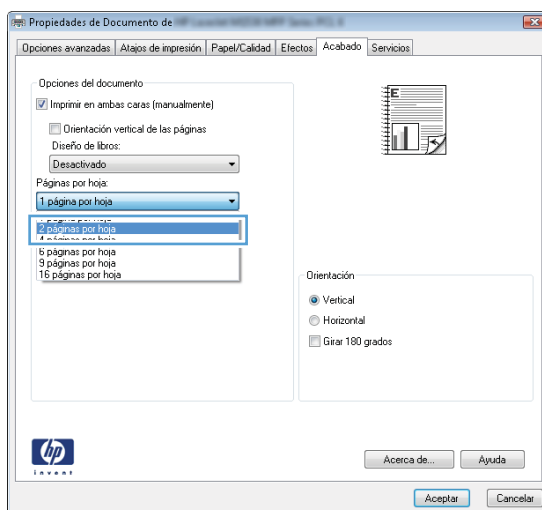



5. Seleccione las opciones adecuadas de **Imprimir bordes de página**, **Orden de páginas** y **Orientación**. Haga clic en el botón **Aceptar** para cerrar el cuadro de diálogo **Propiedades del documento**.

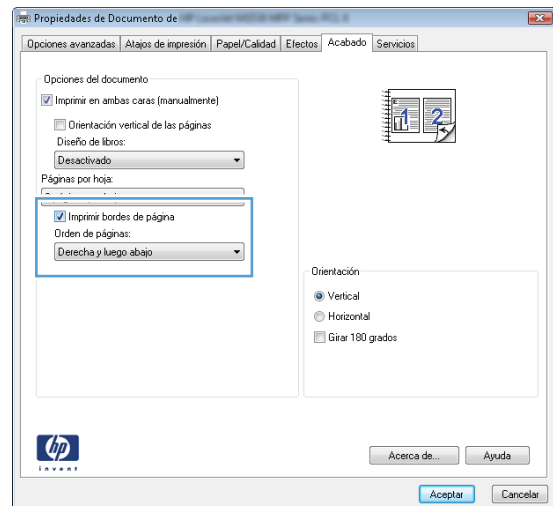

6. En el cuadro de diálogo **Imprimir**, haga clic en el botón **Aceptar** para imprimir el trabajo.

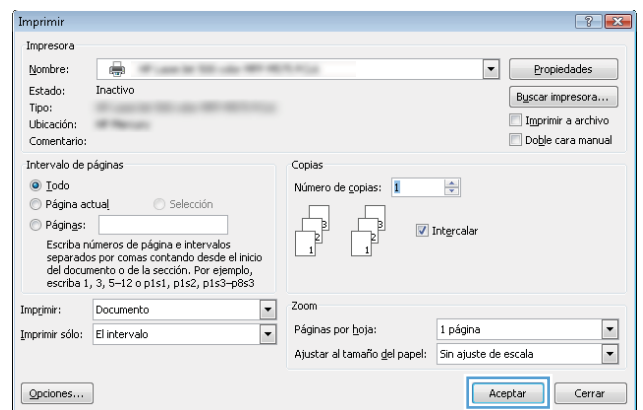

## Selección del tipo de papel (Windows)

1. Desde el programa de software, seleccione la opción **Imprimir**.
2. Seleccione el producto en la lista de impresoras y, a continuación, haga clic o toque el botón **Propiedades** o **Preferencias** para abrir el controlador de impresión.

**NOTA:** El nombre del botón varía según el programa de software.

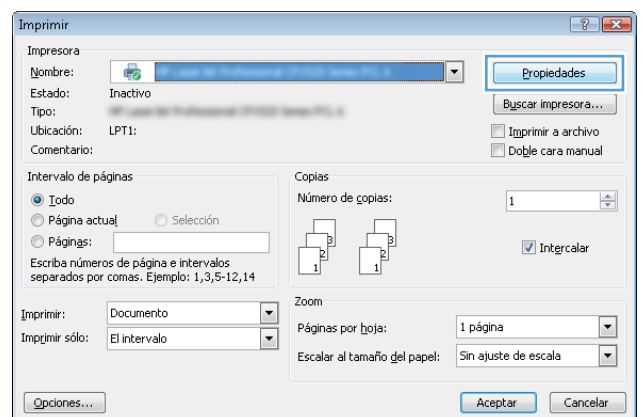

3. Haga clic o toque la ficha **Papel/Calidad**.

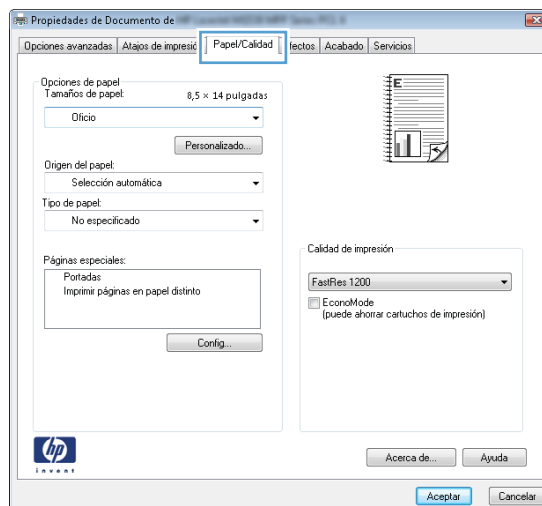

4. En la lista desplegable **Tipo de papel**, haga clic en la opción **Más...**

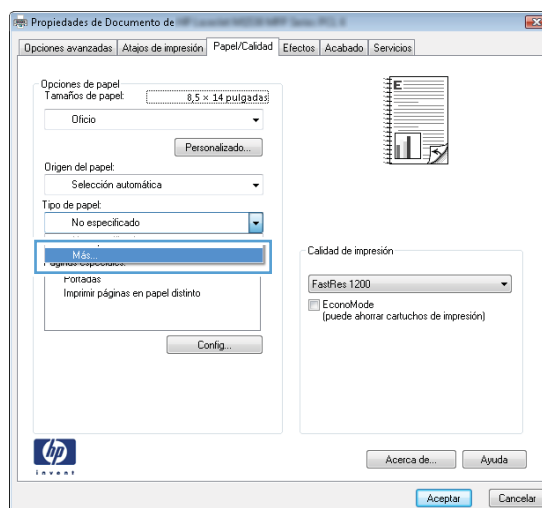

5. Amplíe la lista de opciones **Tipo**: opciones.

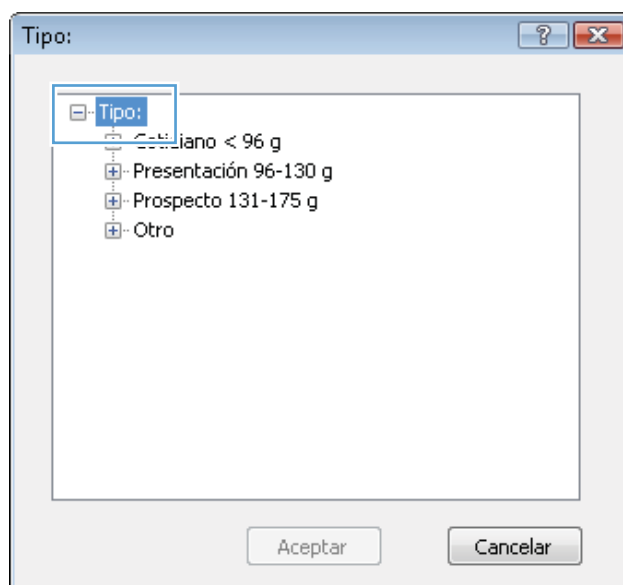

6. Amplíe la categoría de tipos de papel que mejor describa su papel.

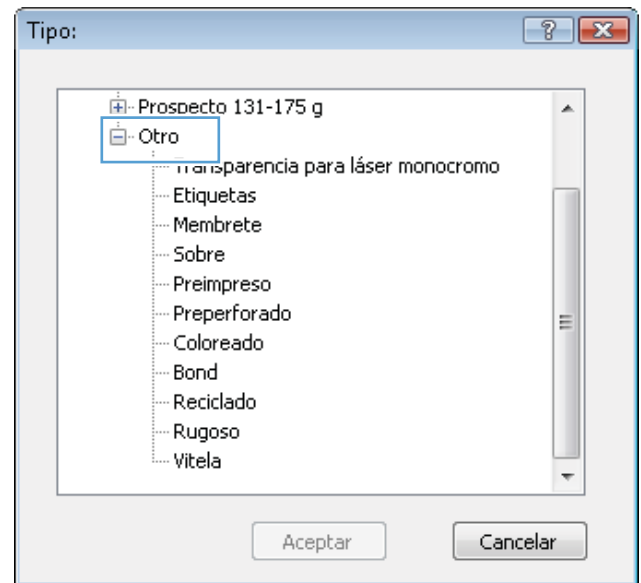

7. Seleccione la opción para el tipo de papel que esté utilizando y haga clic en el botón **Aceptar**.

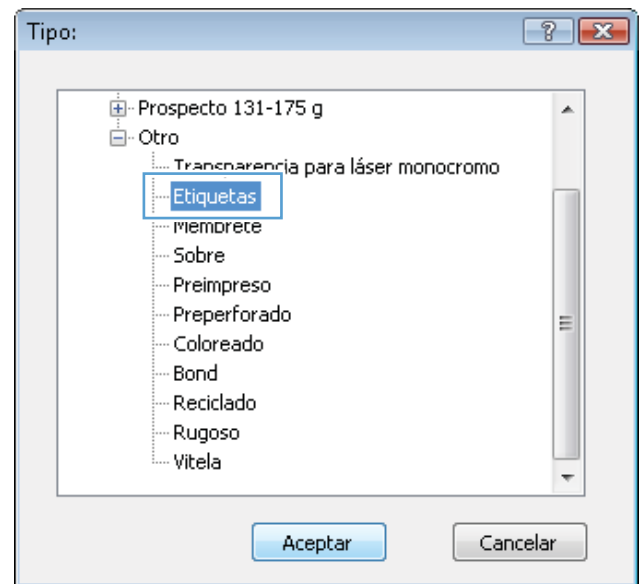

8. Haga clic en el botón **Aceptar** para cerrar el cuadro de diálogo **Propiedades del documento**. En el cuadro de diálogo **Imprimir**, haga clic en el botón **Aceptar** para imprimir el trabajo.

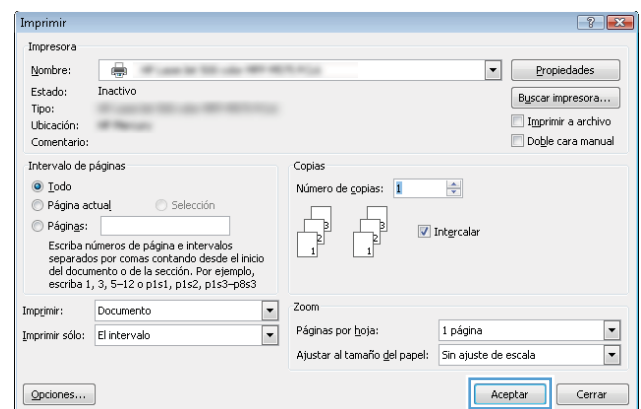

## Información adicional sobre impresiones

Vaya a [www.hp.com/support](http://www.hp.com/support) para visitar el sitio Web de asistencia de este producto y para obtener detalles sobre cómo realizar tareas específicas de impresión, como las siguientes:

- Crear y usar atajos de impresión o preajustes
- Seleccionar el tamaño de papel o utilizar un tamaño de papel personalizado
- Seleccionar la orientación de la página
- Crear un folleto
- Cambiar el tamaño de un documento para que se ajuste a un tamaño de papel determinado
- Imprimir las primeras o últimas páginas del documento en un papel diferente
- Imprimir filigranas en un documento

## Tareas de impresión (Mac OS X)

- [Cómo imprimir \(Mac OS X\)](#)
- [Impresión automática en ambas caras \(Mac OS X\)](#)
- [Impresión manual en ambas caras \(Mac OS X\)](#)
- [Impresión de varias páginas por hoja \(Mac OS X\)](#)
- [Selección del tipo de papel \(Mac OS X\)](#)
- [Información adicional sobre impresiones](#)

### Cómo imprimir (Mac OS X)

El siguiente procedimiento describe el proceso básico de impresión para Mac OS X.

1. Haga clic en el menú **Archivo** y, a continuación, en **Imprimir**.
2. En el menú **Imprimir**, seleccione este producto.
3. Abra la lista desplegable de menús o haga clic en **Mostrar detalles** y, a continuación, seleccione otros menús para ajustar la configuración de impresión.
4. Haga clic en el botón **Imprimir**.

### Impresión automática en ambas caras (Mac OS X)



**NOTA:** Esta función está disponible si instala el controlador de impresión de HP. Es posible que no esté disponible si se usa AirPrint.

1. Haga clic en el menú **Archivo** y, a continuación, en **Imprimir**.
2. En el menú **Imprimir**, seleccione este producto.
3. Abra la lista desplegable de menús o haga clic en **Mostrar detalles** y, a continuación, haga clic en el menú **Diseño**.
4. Seleccione una opción de encuadernación en la lista desplegable **A doble cara**.
5. Haga clic en el botón **Imprimir**.

### Impresión manual en ambas caras (Mac OS X)



**NOTA:** Esta función está disponible si instala el controlador de impresión de HP. Es posible que no esté disponible si se usa AirPrint.

1. Haga clic en el menú **Archivo** y, a continuación, en **Imprimir**.
2. En el menú **Impresora**, seleccione este producto.
3. Abra la lista desplegable de menús o haga clic en **Mostrar detalles** y, a continuación, haga clic en el menú **Dúplex manual**.

4. Haga clic en el cuadro **Dúplex manual** para seleccionar una opción de encuadernación.
5. Haga clic en el botón **Imprimir**.
6. Vaya al producto y retire el papel en blanco que se encuentre en la bandeja 1.
7. Retire la pila impresa de la bandeja de salida y colóquela con la cara impresa boca abajo en la bandeja de entrada.
8. Si se le solicita, toque el botón del panel de control adecuado para continuar.

## Impresión de varias páginas por hoja (Mac OS X)

1. Haga clic en el menú **Archivo** y, a continuación, en **Imprimir**.
2. En el menú **Imprimir**, seleccione este producto.
3. Abra la lista desplegable de menús o haga clic en **Mostrar detalles** y, a continuación, haga clic en el menú **Diseño**.
4. En la lista desplegable **Páginas por hoja**, seleccione el número de páginas que desee imprimir en cada hoja.
5. En el área **Orientación**, seleccione el orden y la colocación de las páginas en la hoja.
6. En el menú **Márgenes**, seleccione el tipo de margen que desee imprimir alrededor de cada página de la hoja.
7. Haga clic en el botón **Imprimir**.

## Selección del tipo de papel (Mac OS X)

1. Haga clic en el menú **Archivo** y, a continuación, en **Imprimir**.
2. En el menú **Imprimir**, seleccione este producto.
3. Abra la lista desplegable de menús o haga clic en **Mostrar detalles** y, a continuación, haga clic en el menú **Acabado**.
4. Seleccione un tipo de la lista desplegable **Tipo de soporte**.
5. Haga clic en el botón **Imprimir**.

## Información adicional sobre impresiones

Vaya a [www.hp.com/support](http://www.hp.com/support) para visitar el sitio Web de asistencia de este producto y para obtener detalles sobre cómo realizar tareas específicas de impresión, como las siguientes:

- Crear y usar atajos de impresión o preajustes
- Seleccionar el tamaño de papel o utilizar un tamaño de papel personalizado
- Seleccionar la orientación de la página
- Crear un folleto
- Cambiar el tamaño de un documento para que se ajuste a un tamaño de papel determinado

- Imprimir las primeras o últimas páginas del documento en un papel diferente
- Imprimir filigranas en un documento

## Impresión basada en Web

Hay varias opciones disponibles para la impresión remota a través de la Internet. Para obtener más información acerca de estas opciones, consulte el sitio Web de asistencia para este producto.

### HP ePrint

Use HP ePrint para imprimir documentos enviándolos como adjuntos de un correo electrónico a la dirección de correo electrónico del producto desde cualquier dispositivo compatible con correo electrónico.

Para utilizar HP ePrint, el producto debe cumplir los requisitos siguientes:

- El producto debe estar conectado a una red cableada o inalámbrica y disponer de acceso a Internet.
- Los servicios web de HP deben estar activados en el producto y el producto debe estar registrado en HP Connected.
  1. En la pantalla de inicio del panel de control del producto, toque el botón Servicios Web .
  2. Toque el botón [Activar Servicios Web](#). El producto activa los servicios web y luego imprime una página de información.

La página de información contiene el código de la impresora que se utiliza para registrar el producto de HP en HP Connected.
  3. Vaya a [www.hpconnected.com](http://www.hpconnected.com) para crear una cuenta HP ePrint y completar el proceso de instalación.

Para obtener más información, vaya a [www.hp.com/support](http://www.hp.com/support) para consultar información de asistencia adicional para su producto.

### Software HP ePrint

El software HP ePrint facilita la impresión desde un equipo de escritorio o portátil a cualquier producto compatible con HP ePrint. una vez instalado el software, abra la opción **Imprimir** en la aplicación y, a continuación, seleccione **HP ePrint** de la lista de impresoras instaladas. Este software facilita la búsqueda de productos compatibles con HP ePrint registrados en su cuenta de HP Connected. El producto de HP de destino puede estar en su equipo o en una ubicación remota, como en una sucursal o al otro lado del planeta.

Para Windows, el software de HP ePrint también admite la impresión directa tradicional a través de IP en impresoras de redes locales conectadas a la red (LAN o WAN) y productos PostScript® compatibles.

En la dirección [www.hp.com/go/eprintsoftware](http://www.hp.com/go/eprintsoftware) encontrará controladores e información.

---

 **NOTA:** El software HP ePrint es una utilidad de flujo de trabajo PDF para Mac y, desde un punto de vista técnico, no se trata de un controlador de impresión. El software de HP ePrint para Mac admite rutas de impresión solo mediante HP Connected y no es compatible con la impresión directa a través de IP en impresoras de red locales.

---

### AirPrint

La impresión directa mediante AirPrint de Apple se admite en iOS 4.2 o superior. Utilice AirPrint para imprimir directamente en el producto desde un iPad, iPhone (3GS o posterior) o iPod Touch (3.ª generación o posterior) con las siguientes aplicaciones:

- Mail
- Fotos



- Safari
- iBooks
- Selección de aplicaciones de otros desarrolladores

Para utilizar AirPrint, el producto debe estar conectado a la misma red inalámbrica que el dispositivo de Apple. Para obtener más información sobre el uso de AirPrint y sobre qué productos de HP son compatibles con AirPrint, visite [www.hp.com/go/airprint](http://www.hp.com/go/airprint).



**NOTA:** AirPrint no admite todas las conexiones USB.

---

## Configuración de HP Wireless Direct Printing

La función HP Wireless Direct Printing permite imprimir directamente desde dispositivos móviles inalámbricos en un producto compatible con HP Wireless Direct Printing, sin necesidad de establecer la conexión con una red establecida o con Internet. Utilice HP Wireless Direct Printing para imprimir de forma inalámbrica desde los siguientes dispositivos:

- iPhone, iPad o iPod Touch mediante las aplicaciones Apple AirPrint o HP ePrint para móviles
- Dispositivos móviles con Android o Symbian mediante la aplicación HP ePrint Home & Biz
- Los portátiles Windows o Mac OS X pueden conectarse mediante la impresión directa inalámbrica e imprimir mediante los controladores de impresión de HP o Apple AirPrint

Para obtener más información sobre HP Wireless Direct, vaya a [www.hp.com/go/wirelessprinting](http://www.hp.com/go/wirelessprinting) y, a continuación, haga clic en **HP Wireless Direct**.

Para configurar HP Wireless Direct Printing desde el panel de control, lleve a cabo los siguientes pasos:

1. En la pantalla de inicio del panel de control del producto toque el botón de conexión inalámbrica .
2. Abra los siguientes menús:
  - [Menú inalámbrico](#)
  - [Config directa inalámbrica](#)
  - [Impresión inalámbrica directa On/Off](#)
3. Toque el elemento del menú de [activación](#).

## Uso de la impresión directa desde USB

1. Inserte la unidad flash USB en el puerto USB directo del producto.
2. El menú [Unidad flash USB](#) se abre. Toque los botones de flecha para desplazarse por las opciones.
  - [Imp. documentos](#)
  - [Ver e imprimir fotos](#)
  - [Escan. a unidad USB](#)
3. Para imprimir un documento, toque la pantalla [Imp. documentos](#) y después toque el nombre de la carpeta de la unidad USB donde está almacenado el documento. Cuando se abra la pantalla de resumen, podrá tocarla para ajustar los valores. Toque el botón [Imprimir](#) para imprimir el documento.
4. Para imprimir fotografías, toque la pantalla [Ver e imprimir fotos](#) y, a continuación, toque la imagen de vista previa para seleccionar cada fotografía que desee imprimir. Toque el botón [Terminado](#). Cuando se abra la pantalla de resumen, podrá tocarla para ajustar los valores. Toque el botón [Imprimir](#) para imprimir las fotografías.
5. Retire el trabajo impreso de la bandeja de salida y extraiga la unidad flash USB.



---

# 4 Copia

- [Haga una copia:](#)
- [Copia a doble cara \(dúplex\)](#)
- [Optimización de la calidad de copia](#)

## Para obtener más información:

Visite [www.hp.com/support/ljMFPM435nw](http://www.hp.com/support/ljMFPM435nw).

La ayuda detallada de HP para el producto incluye la información siguiente:

- Instalación y configuración
- Conocimiento y uso
- Solución de problemas
- Descarga de las actualizaciones de software
- Cómo unirse a foros de asistencia
- Cómo encontrar información sobre normativas y garantía

## Haga una copia:

1. Cargue el documento en el cristal del escáner según los indicadores del producto.



**NOTA:** Para obtener los mejores resultados, cargue papel de tamaño pequeño (carta, A4, o más pequeño) con el borde más largo del papel situado en el lado izquierdo del cristal del escáner.

2. En la pantalla de inicio del panel de control del producto toque el botón **Copiar**.
3. Toque las flechas para cambiar el número de copias, o toque el número existente e introduzca el número de copias.
4. Toque el botón **Iniciar copia** para iniciar la copia.

## Copia a doble cara (dúplex)

1. Cargue el documento en el cristal del escáner según los indicadores del producto.



**NOTA:** Para obtener los mejores resultados, cargue papel de tamaño pequeño (carta, A4, o más pequeño) con el borde más largo del papel situado en el lado izquierdo del cristal del escáner.

2. En la pantalla de inicio del panel de control del producto toque el botón [Copiar](#).
3. Toque el botón [Configuración](#).
4. Desplácese hasta el botón [A doble cara](#) y tóquelo.
5. Toque los botones de flecha para desplazarse por las opciones y, a continuación, toque en una opción para seleccionarla.
6. Toque el botón [Iniciar copia](#) para iniciar la copia.
7. El producto le solicitará que cargue el siguiente documento original. Colóquelo sobre el cristal y, a continuación, toque el botón [Aceptar](#).
8. Repita este proceso hasta que se haya escaneado la última página. Toque el botón [Terminado](#) para terminar de imprimir las copias.

## Optimización de la calidad de copia

Utilice el panel de control del producto para optimizar la calidad de copia de diferentes tipos de documentos. Dispone de los siguientes valores de calidad de la copia:

- **Selección automática:** Utilice esta configuración cuando la calidad de la copia no sea importante. Ésta es la configuración predeterminada.
  - **Mixto:** Utilice esta configuración para documentos que contengan una mezcla de texto y gráficos.
  - **Texto:** Utilice esta configuración para los documentos que contengan texto principalmente.
  - **Imagen:** Utilice este ajuste para documentos que contengan principalmente gráficos.
1. Cargue el documento en el cristal del escáner según los indicadores del producto.
  2. En la pantalla de inicio del panel de control del producto toque el botón **Copiar**.
  3. Toque el botón **Configuración** y desplácese para tocar el botón **Optimizar**. Toque los botones de flecha para desplazarse por las opciones y, a continuación, toque en una opción para seleccionarla.
  4. Toque el botón **Iniciar copia** para iniciar la copia.



---

## 5 Escaneo

- [Escaneado mediante el software HP Scan \(Windows\)](#)
- [Escaneado mediante el software HP Scan \(Mac OS X\)](#)
- [Escaneado a un destino](#)

### Para obtener más información:

Visite [www.hp.com/support/ljMFPM435nw](http://www.hp.com/support/ljMFPM435nw).

La ayuda detallada de HP para el producto incluye la información siguiente:

- Instalación y configuración
- Conocimiento y uso
- Solución de problemas
- Descarga de las actualizaciones de software
- Cómo unirse a foros de asistencia
- Cómo encontrar información sobre normativas y garantía

## Escaneado mediante el software HP Scan (Windows)

Utilice el software HP Scan para iniciar un proceso de escaneado desde el software en su equipo. Puede guardar la imagen escaneada como un archivo, enviarla por correo electrónico o enviarla a otra aplicación de software.

1. Cargue el documento en el cristal del escáner según los indicadores del producto.



**NOTA:** Para obtener los mejores resultados, cargue papel de tamaño pequeño (carta, A4, o más pequeño) con el borde más largo del papel situado en el lado izquierdo del cristal del escáner.

---

2. Haga clic en **Inicio**, seleccione **Programas** (o **Todos los programas** en Windows XP).
3. Haga clic en **HP** y, a continuación, en **HP Scan**.
4. Seleccione un acceso directo de escaneado y cambie la configuración si es necesario.
5. Haga clic en **Escanear**.



**NOTA:** Haga clic en **Configuración avanzada** para obtener acceso a más opciones.

Haga clic en **Crear nuevo atajo** para crear un conjunto de ajustes personalizado y guardarlo en la lista de accesos directos.

---

## Escaneado mediante el software HP Scan (Mac OS X)

Utilice el software HP Scan para iniciar un proceso de escaneado desde el software en su equipo.

1. Cargue el documento en el cristal del escáner según los indicadores del producto.



---

**NOTA:** Para obtener los mejores resultados, cargue papel de tamaño pequeño (carta, A4, o más pequeño) con el borde más largo del papel situado en el lado izquierdo del cristal del escáner.

---

2. Abra el software **HP Scan**, que se encuentra en la carpeta **HP**, dentro de la carpeta **Aplicaciones**.
3. Siga las instrucciones de la pantalla para escanear el documento.
4. Cuando haya escaneado todas las páginas, haga clic en el botón **Terminado** para guardarlas en una carpeta.

## Escaneado a un destino

- [Escaneado a una unidad flash USB](#)
- [Configuración de las funciones de escaneado a carpeta de red y escaneado a correo electrónico](#)
- [Digitalización a correo electrónico](#)
- [Escanear a una carpeta de red](#)

### Escaneado a una unidad flash USB

1. Cargue el documento en el cristal del escáner según los indicadores del producto.



**NOTA:** Para obtener los mejores resultados, cargue papel de tamaño pequeño (carta, A4, o más pequeño) con el borde más largo del papel situado en el lado izquierdo del cristal del escáner.

2. Inserte una unidad flash USB en el puerto USB directo.
3. En la pantalla de inicio del panel de control del producto toque el botón **Escanear**.
4. Toque la pantalla **Escan. a unidad USB**.
5. Toque el botón **Escanear** para escanear y guardar el archivo. El producto creará una carpeta denominada **HPSCANS** en la unidad USB y guardará el archivo en formato .PDF o .JPG utilizando un nombre de archivo generado automáticamente.



**NOTA:** Cuando se abra la pantalla de resumen, podrá tocarla para ajustar los valores.

También puede cambiar el nombre de la carpeta.

### Configuración de las funciones de escaneado a carpeta de red y escaneado a correo electrónico

Para utilizar estas funciones de escaneado, el producto debe estar conectado a una red. Estas funciones de escaneado no están disponibles hasta que las configura el usuario. Para configurar estas funciones, utilice el asistente de configuración de escaneo a una carpeta de red (Windows) y el asistente de configuración de escaneo a correo electrónico (Windows), los cuales están instalados en el grupo de programas de HP para el producto como parte de la instalación de software completa. También puede utilizar el servidor Web incorporado de HP para configurar estas funciones. A continuación, se explica cómo configurar las funciones de escaneado utilizando el servidor Web incorporado de HP.

1. Toque el botón Red  de la pantalla de inicio del panel de control del producto para buscar su dirección IP.
2. Para abrir el servidor Web incorporado de HP, introduzca la dirección IP del producto en la barra de dirección del navegador Web.



**NOTA:** También puede acceder al servidor Web incorporado de HP desde HP Device Toolbox para Windows o HP Utility para Mac OS X.

3. Haga clic en la ficha **Escanear**.
4. Seleccione el enlace **Configuración de carpeta de red**, situado en la parte izquierda de la pantalla.
5. Para crear una nueva carpeta, haga clic en el botón **Nuevo**.

6. Rellene los campos de esta pantalla.
7. Haga clic en el botón **Guardar y probar** en la parte inferior de la pantalla para guardar los parámetros y probar la configuración.
8. Haga clic en el enlace **Configuración de Escanear y enviar por correo electrónico** en el panel izquierdo de la pantalla.
9. Haga clic en el enlace **Perfiles de correo electrónico saliente** y, a continuación, haga clic en el botón **Nuevo**.
10. Rellene los campos de esta pantalla. Solicite la información del servidor SMTP a su administrador de red o a su proveedor de servicios de Internet. Si el servidor SMTP requiere autenticación, también necesitará el ID de usuario y la contraseña del servidor SMTP.
11. Haga clic en el botón **Guardar y probar** en la parte inferior de la pantalla para guardar los parámetros y probar la configuración.
12. Puede agregar contactos a la libreta de direcciones de correo electrónico o configurar otros parámetros predeterminados de correo electrónico. Estos pasos son opcionales. Haga clic en el enlace **Libreta de direcciones de correo electrónico** y los enlaces **Opciones de correo electrónico** del panel izquierdo de la pantalla para configurar estas funciones.

## Digitalización a correo electrónico

Utilice el panel de control del producto para escanear un archivo directamente a una dirección de correo electrónico. El archivo escaneado se envía a la dirección como un adjunto en el mensaje de correo.

---

 **NOTA:** Para poder utilizar esta función, el producto debe estar conectado a una red y la función de escaneado para correo electrónico debe estar configurada mediante el asistente de configuración de escaneado y envío por correo electrónico (Windows) o el servidor Web incorporado de HP.

---

1. Cargue el documento en el cristal del escáner según los indicadores del producto.
2. En la pantalla de inicio del panel de control del producto toque el botón **Escanear**.
3. Toque el elemento **Escanear para correo electrónico**.
4. Toque el elemento **Enviar un correo electrónico**.
5. Seleccione la dirección **De** que desee utilizar. Se conoce también como “perfil de correo electrónico saliente”.

---

 **NOTA:** Si se ha configurado la función de PIN, introduzca el PIN y toque el botón **Aceptar**. No obstante, no se requiere PIN para utilizar esta función.

---

6. Toque el botón **Para** y seleccione la dirección o el grupo al que desea enviar el archivo. Toque el botón **Terminado** al finalizar.
7. Toque el botón **Asunto** si desea añadir una línea de asunto.
8. Toque el botón **Siguiente**.
9. La pantalla del panel de control muestra los ajustes de escaneado.

- Si desea cambiar alguno de los ajustes, toque el botón [Configuración](#) y, a continuación, cambie los ajustes.
- Si los ajustes son correctos, vaya al siguiente paso.

10. Toque el botón [Escanear](#) para iniciar el trabajo de escaneado.

## Escanear a una carpeta de red

Utilice el panel de control del producto para escanear un documento y guardarlo en una carpeta de la red.



**NOTA:** Para poder utilizar esta función, el producto debe estar conectado a una red y la función de escaneo a carpeta de red debe estar configurada mediante el asistente de configuración de escaneo a carpeta de red (Windows) o el servidor Web incorporado de HP.

1. Cargue el documento en el cristal del escáner según los indicadores del producto.  
Cargue el documento en el cristal del escáner según los indicadores del producto.
2. En la pantalla de inicio del panel de control del producto toque el botón [Escanear](#).
3. Toque el elemento de [escaneado a una carpeta de red](#).
4. En la lista de carpetas de red, seleccione la carpeta en la que desea guardar el documento.
5. La pantalla del panel de control muestra los ajustes de escaneado.
  - Si desea cambiar alguno de los ajustes, toque el botón [Configuración](#) y, a continuación, cambie los ajustes.
  - Si los ajustes son correctos, vaya al siguiente paso.
6. Toque el botón [Escanear](#) para iniciar el trabajo de escaneado.

---

## 6 Gestión del producto

- [Cambio del tipo de conexión del producto \(Windows\)](#)
- [Uso de aplicaciones de los Servicios Web de HP](#)
- [HP Device Toolbox \(Windows\)](#)
- [HP Utility para Mac OS X](#)
- [Uso del software HP Web Jetadmin](#)
- [Características de seguridad del producto](#)
- [Configuraciones de ahorro](#)
- [En el panel de control del producto se muestra el mensaje Nivel del cartucho bajo o Nivel del cartucho muy bajo](#)
- [Sustitución del cartucho del tóner](#)

### Para obtener más información:

Visite [www.hp.com/support/ljMFPM435nw](http://www.hp.com/support/ljMFPM435nw).

La ayuda detallada de HP para el producto incluye la información siguiente:

- Instalación y configuración
- Conocimiento y uso
- Solución de problemas
- Descarga de las actualizaciones de software
- Cómo unirse a foros de asistencia
- Cómo encontrar información sobre normativas y garantía

## Cambio del tipo de conexión del producto (Windows)

Si ya utiliza el producto y quiere cambiar el modo de conexión, use el acceso directo **Reconfigurar su dispositivo HP** del escritorio de su equipo para cambiar la conexión. Puede, por ejemplo, reconfigurar el producto para que utilice una dirección inalámbrica distinta, para conectarse a una red cableada o inalámbrica, o para cambiar de conexión de red a conexión USB. Puede cambiar la configuración sin necesidad de insertar el CD del producto. Después de seleccionar el tipo de conexión deseada, el programa irá directamente a la parte del procedimiento de configuración del producto que sea necesario cambiar.



## Uso de aplicaciones de los Servicios Web de HP

Este producto dispone de diversas e innovadoras aplicaciones que se pueden descargar directamente de Internet. Para más información y para descargar estas aplicaciones, vaya al sitio Web de HP Connected en [www.hpconnected.com](http://www.hpconnected.com).

Para utilizar esta función, el producto debe estar conectado a un ordenador o a una red con conexión a Internet. Los servicios Web de HP deben estar activados en el producto. Siga este procedimiento para activar los servicios Web de HP:

1. En la pantalla de inicio del panel de control del producto, toque el botón Servicios Web .
2. Toque el botón [Activar servicios Web de HP](#).

Después de descargar una aplicación desde el sitio Web de HP Connected, estará disponible en el menú [Aplicaciones](#) del panel de control del producto. Este proceso activa tanto los servicios Web de HP como el menú [Aplicaciones](#).

# HP Device Toolbox (Windows)

Utilice HP Device Toolbox para Windows para consultar el estado del producto o para ver o cambiar la configuración del producto desde el ordenador. Esta herramienta abre el servidor Web incorporado de HP del producto.



**NOTA:** Esta herramienta solo está disponible si ha realizado una instalación completa al instalar el producto. Dependiendo de la conexión del producto, es posible que algunas funciones no estén disponibles.

1. Haga clic en el botón **Inicio** y, a continuación, haga clic en el elemento **Programas**.
2. Haga clic en el grupo de productos HP y, a continuación, en el elemento **HP Device Toolbox**.

Ficha o sección	Descripción
<b>Ficha Inicio</b> Proporciona información sobre el producto, su estado y configuración.	<ul style="list-style-type: none"><li>• <b>Estado del dispositivo:</b> muestra el estado del producto y el porcentaje de vida útil restante aproximado de los consumibles HP.</li><li>• <b>Estado de consumibles:</b> muestra la vida restante aproximada de los consumibles HP. La vida restante real del consumible puede variar. Tenga un consumible de recambio disponible para instalarlo cuando la calidad de impresión deje de ser aceptable. El consumible no tiene que sustituirse a no ser que la calidad de impresión no sea aceptable.</li><li>• <b>Config. dispositivo:</b> muestra la información de la página de configuración del producto.</li><li>• <b>Resumen de red:</b> muestra la información de la página de configuración de red del producto.</li><li>• <b>Informes:</b> imprimir las páginas de configuración y estado de los consumibles que genera el producto.</li><li>• <b>Registro sucesos:</b> Muestra una lista de todos los eventos y errores del producto.</li></ul>
<b>Ficha Sistema</b> Ofrece la posibilidad de configurar el producto desde el equipo.	<ul style="list-style-type: none"><li>• <b>Info. del dispositivo:</b> ofrece información básica acerca del producto e información acerca de la empresa.</li><li>• <b>Configur. papel:</b> cambiar la configuración de manejo de papel predeterminada del producto.</li><li>• <b>Calidad de impresión:</b> cambiar la configuración de calidad de impresión predeterminada del producto.</li><li>• <b>Consola EcoSMART:</b> cambiar las horas predeterminadas de entrada en modo de reposo y modo de apagado automático. Configure los eventos que hacen que el producto se encienda.</li><li>• <b>Tipos de papel:</b> configurar modos de impresión que correspondan con los tipos de papel que acepta el producto.</li><li>• <b>Configurar sistema:</b> cambiar los valores predeterminados de sistema del producto.</li><li>• <b>Servicio:</b> realizar la limpieza del producto.</li><li>• <b>Guardar y restaurar:</b> guarda en el equipo un archivo con la configuración actual del producto. Utilice este archivo para cargar la misma configuración en otro producto o para restaurar la configuración de este mismo producto posteriormente.</li><li>• <b>Administración:</b> configurar o cambiar la contraseña del producto. Activar o desactivar las características del producto.</li></ul> <p><b>NOTA:</b> La ficha <b>Sistema</b> puede protegerse con contraseña. Si el producto se encuentra en una red, consulte siempre al administrador antes de realizar cualquier cambio en la configuración de esta pestaña.</p>

Ficha o sección	Descripción
<p>Ficha <b>Imprimir</b></p> <p>Ofrece la posibilidad de cambiar la configuración de impresión predeterminada desde su equipo.</p>	<ul style="list-style-type: none"> <li>• <b>Impresión:</b> Cambiar la configuración de impresión predeterminada del producto, como el número de copias y la orientación del papel. Estas opciones son las mismas que se encuentran disponibles en el panel de control.</li> <li>• <b>PCL5c:</b> Visualice y cambie la configuración PCL5c.</li> <li>• <b>PostScript:</b> activación o desactivación de la función <b>Imprimir errores PS</b>.</li> </ul>
<p>Ficha <b>Escanear</b></p>	<p>Configurar las funciones <a href="#">Escanear para carpeta de red</a> y <a href="#">Escanear para correo electrónico</a>.</p> <ul style="list-style-type: none"> <li>• <b>Configuración de la carpeta de red:</b> configurar las carpetas de la red en las que el producto puede guardar archivos escaneados.</li> <li>• <b>Configuración de escaneo para correo electrónico:</b> iniciar el proceso de configuración de la función <a href="#">Escanear para correo electrónico</a>.</li> <li>• <b>Perfiles de correo electrónico saliente:</b> configurar una dirección de correo electrónico que se mostrará como "remitente" para todos los correos electrónicos enviados desde el producto. Configurar la información del servidor SMTP.</li> <li>• <b>Libreta de direcciones de correo electrónico:</b> agregar o eliminar entradas en la agenda del correo electrónico.</li> <li>• <b>Opciones de correo electrónico:</b> configurar una línea de asunto y texto de mensaje predeterminados. Configurar la configuración de escaneo predeterminada para los correos electrónicos.</li> </ul>
<p>Ficha <b>Redes</b></p> <p>Ofrece la posibilidad de cambiar la configuración de red desde su equipo.</p>	<p>Los administradores de red pueden utilizar esta ficha para controlar la configuración de red del producto cuando está conectado a una red basada en IP. También permite al administrador de la red configurar la funcionalidad Wireless Direct. Esta ficha no aparece si el producto está conectado directamente a un equipo.</p>
<p>Ficha <b>Servicios Web de HP</b></p>	<p>Utilice esta ficha para configurar y utilizar varias herramientas Web con el producto.</p>

# HP Utility para Mac OS X

Utilice HP Utility para Mac OS X para verificar el estado del producto o para ver o cambiar configuración del producto desde el ordenador.

Puede emplear HP Utility tanto si el producto está conectado mediante un cable USB como si lo está a una red TCP/IP.

## Cómo abrir HP Utility

1. En el equipo, abra el menú de Apple , haga clic en el menú **Preferencias del sistema** y, a continuación, haga clic en el icono **Imprimir y enviar por fax** o **Imprimir y escanear**.
2. Seleccione el producto en la parte izquierda de la ventana.
3. Haga clic en el botón **Opciones y recambios**.
4. Haga clic en la ficha **Utilidad**.
5. Haga clic en el botón **Abrir Printer Utility**.

## Características de HP Utility

La barra de herramientas de HP Utility se encuentra en la parte superior de cada página. Incluye estos elementos:

- **Dispositivos:** Haga clic en este botón para mostrar u ocultar los productos Mac encontrados por HP Utility en el panel **Impresoras** en la parte izquierda de la pantalla.
- **Todas las configuraciones:** Haga clic en este botón para volver a la página principal de HP Utility.
- **Soporte de HP:** Haga clic en este botón para abrir un navegador y acceder al sitio Web de asistencia de HP del producto.
- **Suministros:** Haga clic en este botón para abrir el sitio Web de HP SureSupply.
- **Registro:** Haga clic en este botón para abrir el sitio Web de registro de HP.
- **Reciclaje:** Haga clic en este botón para abrir el sitio web del programa de reciclaje HP Planet Partners.

HP Utility consta de páginas que puede abrir haciendo clic en la lista **Todas las configuraciones**. En la tabla siguiente se describen las tareas que puede realizar con HP Utility.

Menú	Elemento	Descripción
Información y asistencia	Estado de consumibles	Muestra el estado de los consumibles del producto y proporciona los enlaces para realizar pedidos de consumibles en línea.
	Información del dispositivo	Muestra información sobre el producto seleccionado actualmente, incluido el ID de servicio del producto (si se asigna), la versión de firmware (versión de FW), el número de serie y la dirección IP.

Menú	Elemento	Descripción
	<b>Carga de archivo</b>	Permite transferir los archivos desde el equipo al producto. Puede cargar los siguientes tipos de archivos: <ul style="list-style-type: none"> <li>• HP LaserJet printer command language (.PRN)</li> <li>• Portable document format (.PDF)</li> <li>• PostScript (.PS)</li> <li>• Texto (.TXT)</li> </ul>
	<b>HP Connected</b>	Permite acceder al sitio Web de HP Connected.
	<b>Carga de fuentes</b>	Permite cargar fuentes desde el equipo al producto.
<b>Configuración de impresora</b>	<b>Apagado automático</b>	Permite configurar el producto para que se apague automáticamente tras un periodo de inactividad. Puede ajustar el número de minutos tras los cuales el producto se apaga.
	<b>Configuración de red</b>	Permite configurar los ajustes de red, como la configuración de IPv4, IPv6, Bonjour y otras configuraciones.
	<b>Gestión de consumibles</b>	Permite configurar el comportamiento del producto cuando los consumibles se acerquen al final de su vida útil estimada.
	<b>Configuración de bandejas</b>	Permite configurar el tipo y el tamaño del papel para cada bandeja.
	<b>Configuración adicional</b>	Permite abrir el servidor Web incorporado de HP (EWS) del producto.  <b>NOTA:</b> No se admiten las conexiones USB.
<b>Información</b>	<b>Centro de mensajes</b>	Permite visualizar los eventos de error que se han producido en el producto.
<b>Configuración de escaneado</b>	<b>Escaneado de correo electrónico</b>	Permite abrir la página del servidor web incorporado de HP (EWS) para la configuración de los ajustes de escaneado a un correo electrónico.  <b>NOTA:</b> No se admiten las conexiones USB.
	<b>Escanear a Carpeta de red</b>	Permite abrir la página del servidor web incorporado de HP (EWS) para la configuración de los ajustes de escaneado a una carpeta de red.  <b>NOTA:</b> No se admiten las conexiones USB.

## Uso del software HP Web Jetadmin

HP Web Jetadmin es una herramienta líder en el sector y que ha obtenido importantes reconocimientos que permite gestionar eficazmente una amplia variedad de productos HP conectados en red, incluidas impresoras, productos multifunción y dispositivos de envío digital. Esta sencilla solución le permite instalar, supervisar, mantener, solucionar problemas y proteger su entorno de impresión y de creación de imágenes de forma remota, lo que permite aumentar la productividad del negocio ya que puede ahorrar tiempo, costes de control y le ayuda a proteger su inversión.

Se realizan actualizaciones periódicas de HP Web Jetadmin para que pueda disponer de soporte para determinadas funciones del producto. Diríjase a [www.hp.com/go/webjetadmin](http://www.hp.com/go/webjetadmin) y haga clic en el enlace **Autoayuda y documentación** para obtener más información sobre las actualizaciones.

## Características de seguridad del producto

El producto admite estándares de seguridad y protocolos recomendados que ayudan a proteger el dispositivo, a proteger la información confidencial en la red y a simplificar el modo de monitorizar y mantener el producto.

Para obtener información exhaustiva sobre las soluciones de HP para el procesamiento seguro de imágenes e impresión, visite [www.hp.com/go/secureprinting](http://www.hp.com/go/secureprinting). El sitio ofrece enlaces a hojas técnicas y documentos con las preguntas más frecuentes sobre características de seguridad.

## Configuración o cambio de la contraseña del producto

Utilice el servidor Web incorporado de HP para establecer una contraseña o cambiar la contraseña existente de un producto en una red.

1. Toque el botón Red  de la pantalla de inicio del panel de control del producto para buscar su dirección IP.
2. Para abrir el servidor Web incorporado de HP, introduzca la dirección IP del producto en la barra de dirección del navegador Web.

---

 **NOTA:** También puede acceder al servidor Web incorporado de HP desde HP Device Toolbox para Windows o HP Utility para Mac OS X.

---

3. Haga clic en la ficha **Configuración** y, a continuación, haga clic en el enlace **Seguridad**.

---

 **NOTA:** Si se ha determinado una contraseña con anterioridad, se le indica que facilite la contraseña. Escriba la contraseña y, a continuación, haga clic en el botón **Aplicar**.

---

4. Escriba la contraseña nueva en el cuadro **Nueva contraseña** y en el cuadro **Confirmar contraseña**.
5. En la parte inferior de la ventana, haga clic en el botón **Aplicar** para guardar la contraseña.

---

 **NOTA:** Para productos conectados con un cable USB a un equipo con Windows, utilice HP Device Toolbox para cambiar la contraseña del producto:

1. Haga clic en el botón **Inicio** y, a continuación, haga clic en el elemento **Programas**.
  2. Haga clic en el grupo de productos HP y, a continuación, en el elemento **HP Device Toolbox**.
  3. Haga clic en la ficha **Sistema**.
  4. Haga clic en **Administración** y busque la zona para cambiar la contraseña.
-

# Configuraciones de ahorro

- [Impresión con EconoMode](#)
- [Establecer el Retraso de reposo](#)
- [Ajuste del retraso del modo de apagado automático](#)

## Impresión con EconoMode

Este producto cuenta con la opción EconoMode para imprimir borradores de documentos. El uso de EconoMode permite utilizar menos tóner. Sin embargo, usar EconoMode también puede reducir la calidad de impresión.

HP no recomienda el uso constante de EconoMode. Si utiliza EconoMode de forma constante, la vida útil del consumible de tóner podría superar la de las piezas mecánicas del cartucho de tóner. Si la calidad de impresión empieza a disminuir y ya no es aceptable, sustituya el cartucho de tóner.



**NOTA:** Si esta opción no está disponible en el controlador de impresión, puede configurarlo mediante el servidor Web incorporado de HP.

1. Desde el programa de software, seleccione la opción **Imprimir**.
2. Seleccione el producto y, a continuación, haga clic en el botón **Propiedades** o **Preferencias**.
3. Haga clic en la ficha **Papel/Calidad**.
4. Haga clic en la casilla de verificación **EconoMode**.

## Establecer el Retraso de reposo

1. En la pantalla de inicio del panel de control del producto, toque el botón Configuración .
2. Abra los siguientes menús:
  - [Configurar sistema](#)
  - [Configuración de energía](#)
  - [Retraso de reposo](#)
3. Seleccione el tiempo del retraso de reposo.



**NOTA:** El valor predeterminado es de **15 minutos**.

## Ajuste del retraso del modo de apagado automático

1. En la pantalla de inicio del panel de control del producto, toque el botón Configuración .
2. Abra los siguientes menús:
  - [Configurar sistema](#)
  - [Configuración de energía](#)
  - [Apagado automático](#)
  - [Retraso de apagado](#)



3. Seleccione el tiempo del retraso del apagado.



---

**NOTA:** El valor predeterminado es de **30 minutos**.

---

4. El producto se enciende automáticamente desde el modo de apagado automático al recibir trabajos o al tocar la pantalla del panel de control del producto. Se pueden cambiar los eventos que hacen que el producto se encienda. Abra los siguientes menús:

- [Configurar sistema](#)
- [Configuración de energía](#)
- [Apagado automático](#)
- [Eventos de encendido](#)

Para desactivar un evento de encendido, seleccione el evento, desmarque la casilla de verificación junto al mismo y, a continuación, toque el botón **Terminado**.

## En el panel de control del producto se muestra el mensaje Nivel del cartucho bajo o Nivel del cartucho muy bajo

**Nivel bajo en cartucho negro:** el producto indica que el nivel de un cartucho de tóner es bajo. La vida útil real del cartucho de tóner puede variar. Tenga un recambio disponible para instalarlo cuando la calidad de impresión deje de ser aceptable. No es necesario sustituir el cartucho de tóner en ese momento.

Continúe imprimiendo con el cartucho actual hasta que la distribución del tóner no proporcione una calidad de impresión aceptable. Para redistribuir el tóner, retire el cartucho de tóner de la impresora y agítelo con cuidado hacia delante y hacia atrás. Para ver una representación gráfica, consulte las instrucciones de sustitución del cartucho. Reinserte el cartucho de tóner en la impresora y cierre la cubierta.

**Nivel muy bajo en cartucho negro:** el producto indica que el nivel del cartucho de tóner es muy bajo. La vida útil real del cartucho de tóner puede variar. Tenga un recambio disponible para instalarlo cuando la calidad de impresión deje de ser aceptable. El cartucho de tóner no tiene que sustituirse en ese momento, a no ser que la calidad de impresión no sea aceptable.

Cuando un cartucho de tóner HP ha alcanzado un nivel "muy bajo", finaliza la garantía de protección Premium de HP de ese cartucho de tóner.

Se puede cambiar la reacción del producto cuando los consumibles alcanzan el estado Muy bajo. No es necesario reconfigurar estos parámetros cuando se instala un cartucho de tóner.

### Activación o desactivación de la configuración "Nivel muy bajo"

Puede activar o desactivar los ajustes predeterminados en cualquier momento y no es necesario volver a activarlos al instalar un nuevo cartucho de tóner.

1. En la pantalla de inicio del panel de control del producto, toque el botón Configuración .
2. Abra los siguientes menús:
  - [Configurar sistema](#)
  - [Configuración de suministros](#)
  - [Cartucho negro](#)
  - [Configuración en nivel muy bajo](#)
3. Seleccione una de las opciones siguientes:
  - Seleccione la opción [Continuar](#) para configurar el producto de modo que le avise de que el nivel del cartucho de tóner es muy bajo pero siga imprimiendo.
  - Seleccione la opción [Detener](#) para configurar el producto de modo que detenga la impresión hasta que sustituya el cartucho de tóner.
  - Seleccione la opción [Solicitar](#) para configurar el producto de modo que detenga la impresión y le solicite que sustituya el cartucho de tóner. Puede confirmar la solicitud y continuar imprimiendo. Una opción configurable por el cliente en este producto es "Mensaje recordatorio cada 100 páginas, 200 páginas, 300 páginas, 400 páginas o nunca". Esta opción se proporciona como comodidad para el cliente y no se garantiza que estas páginas impresas dispongan de una calidad de impresión aceptable.

Cuando un cartucho de tóner HP alcanza el nivel **Muy bajo**, finaliza la garantía de protección Premium de HP de ese cartucho. Todos los defectos de impresión o errores de los cartuchos de impresión que se produzcan cuando

un consumible HP se esté utilizando durante la opción [Continuar](#) con un nivel muy bajo no se considerarán defectos de material o de fabricación del consumible según la declaración de garantía de los cartuchos de impresión HP.

## Sustitución del cartucho del tóner

Continúe imprimiendo con el cartucho actual hasta que la distribución del tóner no proporcione una calidad de impresión aceptable. Para redistribuir el tóner, retire el cartucho de tóner de la impresora y agítelo con cuidado hacia delante y hacia atrás. Para ver una representación gráfica, consulte las instrucciones de sustitución del cartucho. Reinserte el cartucho de tóner en la impresora y cierre la cubierta.

La siguiente ilustración muestra los componentes del cartucho de tóner.

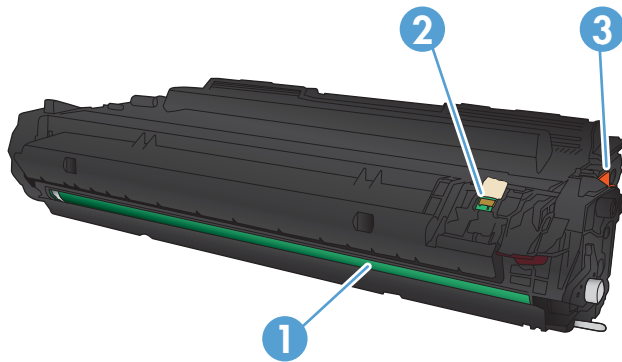

1	Tambor de imágenes (tenga cuidado de no tocar el tambor de imágenes).
2	Chip de memoria
3	Cinta adhesiva

1. Abra la puerta delantera.

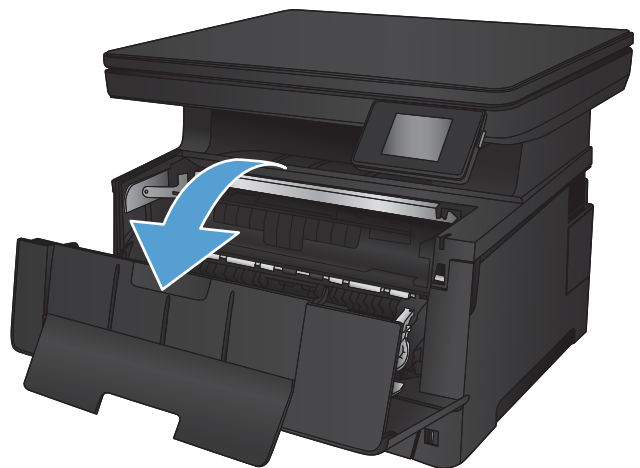

2. Retire el cartucho de tóner usado.

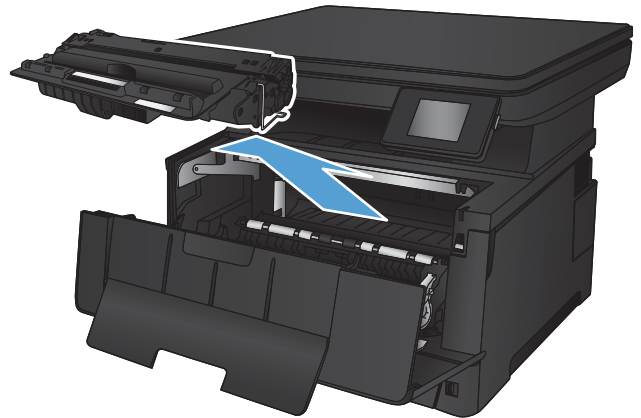

3. Retire de su embalaje el cartucho nuevo de tóner. Coloque el cartucho de tóner usado en el envase para reciclarlo.

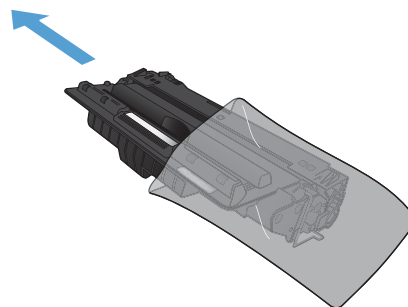

4. Sujete ambos lados del cartucho de tóner y distribuya el tóner agitándolo con cuidado.

**PRECAUCIÓN:** No toque el tambor de imágenes.

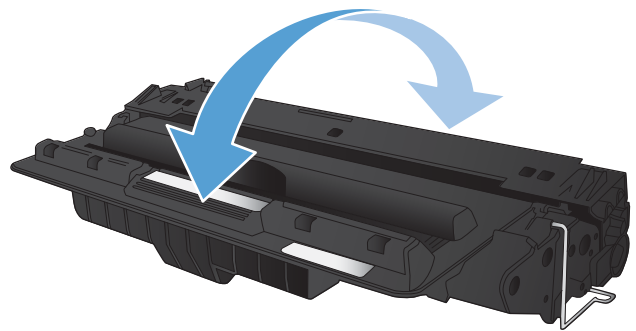

5. Retire el precinto. Doble la pestaña situada a la izquierda del cartucho hasta dejarla suelta. Tire de la pestaña hasta que haya extraído toda la cinta del cartucho. Coloque la lengüeta y la cinta en la caja del cartucho de tóner para enviarlo a reciclar.

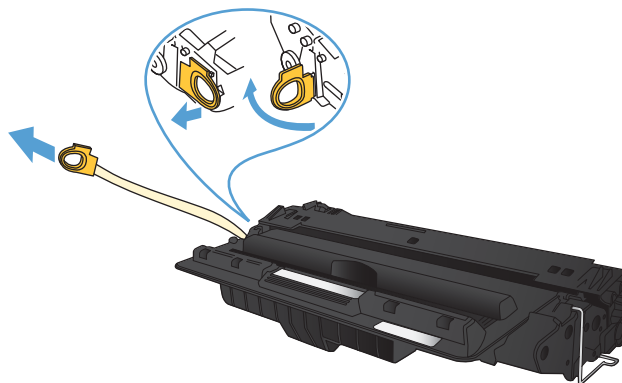

6. Alinee el cartucho de tóner con las guías dentro del producto e inserte el cartucho de tóner hasta que se fije firmemente.

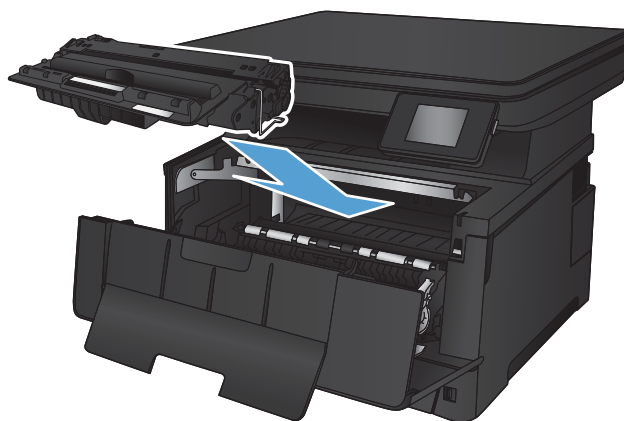

7. Cierre la puerta delantera.

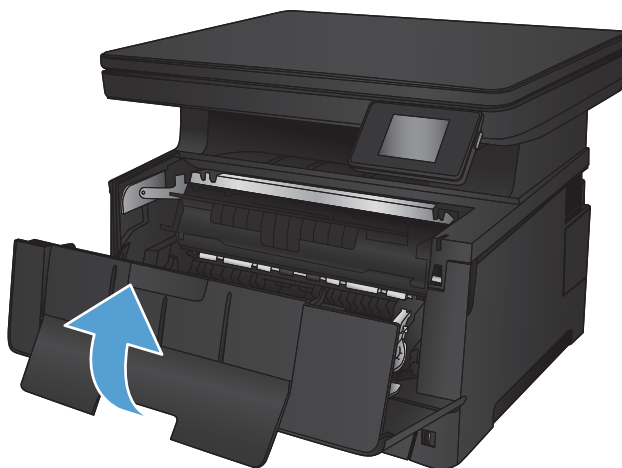

---

# 7 Solucionar problemas

- [Sistema de ayuda del panel de control](#)
- [Restauración de los valores predeterminados de fábrica](#)
- [Solución de problemas de alimentación de papel o atascos](#)
- [Eliminación de atascos en la Bandeja 1](#)
- [Eliminación de atascos en la Bandeja 2](#)
- [Eliminación de atascos de la bandeja 3 \(accesorio\)](#)
- [Eliminación de atascos en el área del cartucho de tóner](#)
- [Eliminación de atascos de la puerta posterior y del área del fusor](#)
- [Eliminación de atascos en la bandeja de salida](#)
- [Eliminar atascos de la unidad dúplex opcional](#)
- [Mejora de la calidad de impresión](#)
- [Mejora de la calidad de la copia y del escaneado](#)
- [Solución de problemas de red cableada](#)

## Para obtener más información:

Visite [www.hp.com/support/ljMFPM435nw](http://www.hp.com/support/ljMFPM435nw).

La ayuda detallada de HP para el producto incluye la información siguiente:

- Instalación y configuración
- Conocimiento y uso
- Solución de problemas
- Descarga de las actualizaciones de software
- Cómo unirse a foros de asistencia
- Cómo encontrar información sobre normativas y garantía

## Sistema de ayuda del panel de control

El producto tiene un sistema de ayuda incorporado que explica cómo utilizar cada pantalla. Para abrir el sistema de Ayuda, toque el botón  de la esquina superior derecha de la pantalla.

En algunas pantallas, la Ayuda abre un menú general en el que pueden buscarse temas concretos. Para desplazarse por la estructura del menú, toque los botones del menú.

Algunas pantallas de la Ayuda incluyen animaciones para guiarle por los procedimientos, como la eliminación de atascos.

En las pantallas que contienen opciones de configuración para trabajos individuales, la Ayuda abrirá un tema que explica las opciones de esa pantalla.

Si el producto alerta sobre un error o advertencia, toque el botón Ayuda  para abrir un mensaje que describa el problema. El mensaje también contiene instrucciones que le ayudarán a resolver el problema.



## Restauración de los valores predeterminados de fábrica

Al restablecer los valores predeterminados de fábrica, todos los ajustes del producto y la red vuelven a sus valores predeterminados de fábrica. No se restablecerá el recuento de páginas, el tamaño de la bandeja ni el idioma. Para restablecer la configuración de fábrica del producto, siga estos pasos.

---

**⚠ PRECAUCIÓN:** Al restablecer la configuración de fábrica se restauran todos los valores predeterminados de fábrica y se borran las páginas que estén almacenadas en la memoria.

---

1. En el panel de control del producto, toque el botón Configuración .
2. Desplácese hasta el botón [Servicio](#) y tóquelo.
3. Desplácese hasta el botón [Restaurar valores predeterminados](#) y tóquelo. A continuación, toque el botón [Aceptar](#).

El producto se reiniciará automáticamente.

## Solución de problemas de alimentación de papel o atascos

Si el producto tiene problemas de alimentación de papel o atascos que se repiten con frecuencia, utilice la siguiente información para reducir el número de repeticiones del problema.

### El producto no recoge papel

Si el producto no recoge papel de la bandeja, intente las siguientes soluciones.

1. Abra el producto y retire las hojas de papel atascadas.
2. Cargue la bandeja con el tamaño de papel correcto para el trabajo.
3. Asegúrese de que el tamaño y el tipo de papel estén correctamente definidos en el panel de control del producto.
4. Asegúrese de que las guías de papel de la bandeja están ajustadas correctamente al tamaño del papel. Ajuste las guías a la sangría adecuada en la bandeja.
5. Compruebe si en el panel de control del producto aparece un mensaje en el que se le solicita su confirmación para realizar la alimentación manual del papel. Cargue papel y continúe.
6. Puede que los rodillos situados sobre la bandeja estén sucios. Limpie los rodillos con un paño que no deje pelusa, humedecido en agua tibia.

### El producto recoge varias hojas de papel

Si el producto recoge varias hojas de papel de la bandeja, intente las siguientes soluciones.

1. Retire la pila de papel de la bandeja, dóblela, gírela 180 grados y dele la vuelta. *No airee el papel.* Vuelva a colocar la pila de papel en la bandeja.
2. Utilice únicamente papel que se ajuste a las especificaciones indicadas por HP para este producto.
3. Utilice papel que no esté arrugado, doblado o dañado. Si es necesario, utilice papel de un paquete diferente.
4. Asegúrese de que la bandeja no esté demasiado llena. Si lo está, retire la pila de papel al completo de la bandeja, enderécela y coloque de nuevo algo de papel en la bandeja.
5. Asegúrese de que las guías de papel de la bandeja están ajustadas correctamente al tamaño del papel. Ajuste las guías a la sangría adecuada en la bandeja.
6. Asegúrese de que el entorno de impresión cumple con las especificaciones recomendadas.

### Atascos de papel frecuentes o que se repiten

Siga estos pasos para solucionar problemas de atascos de papel frecuentes. Si el primer paso no soluciona el problema, continúe con el paso siguiente hasta que haya resuelto el problema.

1. Si el papel se ha atascado en el producto, elimine el atasco y, a continuación, imprima una página de configuración para probar el producto.
2. Compruebe que la bandeja está configurada para el tamaño y el tipo de papel correcto en el panel de control del producto. Ajuste la configuración del papel si es necesario.
3. Apague el producto, espere 30 segundos y vuelva a encenderlo.

4. Imprima una página de limpieza para eliminar el exceso de tóner del interior del producto.
  - a. En la pantalla de inicio del panel de control del producto, toque el botón Configuración .
  - b. Toque el menú [Servicio](#).
  - c. Toque el botón [Página de limpieza](#).
  - d. Cargue papel normal o A4 cuando así se lo solicite el sistema.
  - e. Toque el botón [Aceptar](#) para iniciar el proceso de limpieza.

El producto imprime la primera cara y, a continuación, le solicita que retire la página de la bandeja de salida y que vuelva a cargarla en la bandeja 1 con la misma orientación. Espere a que se complete el proceso. Deseche la página que imprima.

5. Imprima una página de configuración para probar el producto.
  - a. En la pantalla de inicio del panel de control del producto, toque el botón Configuración .
  - b. Toque el menú [Informes](#).
  - c. Toque el botón [Informe de configuración](#).

Si ninguno de estos pasos soluciona el problema, es posible que el producto necesite servicio técnico. Póngase en contacto con el servicio de atención al cliente de HP.

## Evitar atascos de papel

Para reducir el número de atascos de papel, intente las siguientes soluciones.

1. Utilice únicamente papel que se ajuste a las especificaciones indicadas por HP para este producto.
2. Utilice papel que no esté arrugado, doblado o dañado. Si es necesario, utilice papel de un paquete diferente.
3. Utilice papel que no se haya utilizado previamente para imprimir o copiar.
4. Asegúrese de que la bandeja no esté demasiado llena. Si lo está, retire la pila de papel al completo de la bandeja, enderécela y coloque de nuevo algo de papel en la bandeja.
5. Asegúrese de que las guías de papel de la bandeja están ajustadas correctamente al tamaño del papel. Ajuste las guías de forma que éstas toquen la pila de papel, pero sin doblarla.
6. Asegúrese de que la bandeja está completamente insertada en el producto.
7. Si está imprimiendo en papel pesado, grabado o perforado, utilice la función de alimentación manual e introduzca las hojas una a una.
8. Compruebe que la bandeja esté correctamente configurada para el tipo y el tamaño del papel.
9. Asegúrese de que el entorno de impresión cumple con las especificaciones recomendadas.

## Eliminación de atascos en la Bandeja 1

1. Si puede verse la mayor parte del papel en la bandeja, tire lentamente del mismo hacia afuera con las dos manos para sacarlo del producto.

Si la mayor parte del papel se ha quedado dentro del producto o no se ve papel, continúe con los siguientes pasos.



2. Abra la puerta delantera.

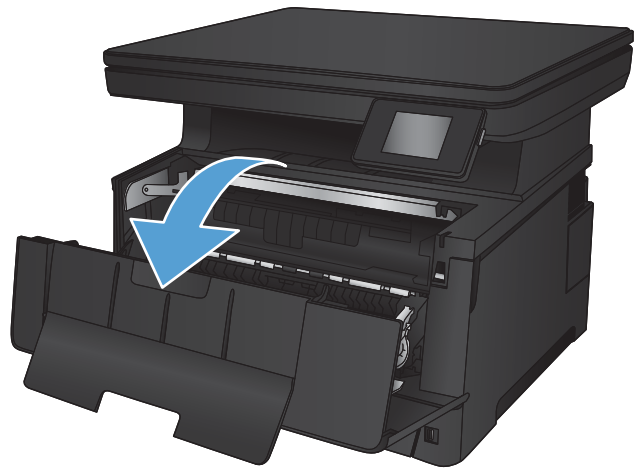

3. Retire el cartucho de tóner.

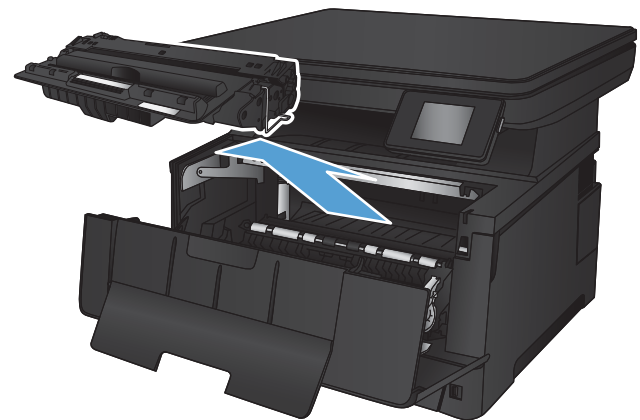

4. Levante la plancha de atascos y retire con cuidado todo el papel atascado. Utilice ambas manos para extraer el papel atascado sin que se rasgue.

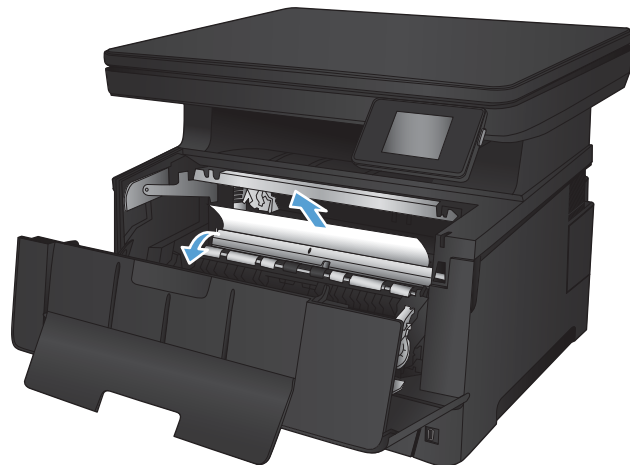

5. Vuelva a introducir el cartucho de tóner.

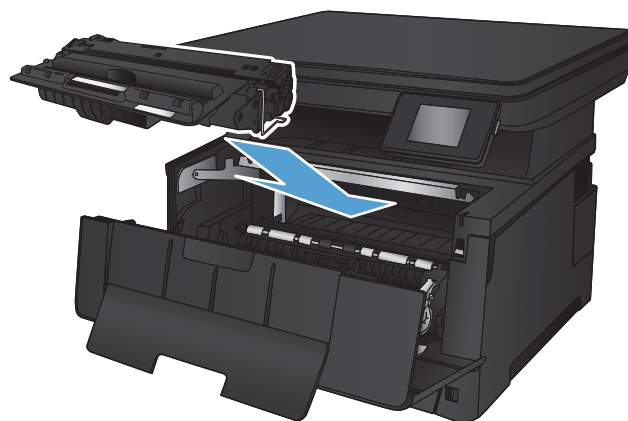

6. Cierre la puerta delantera.



## Eliminación de atascos en la Bandeja 2

1. Extraiga la bandeja del producto.

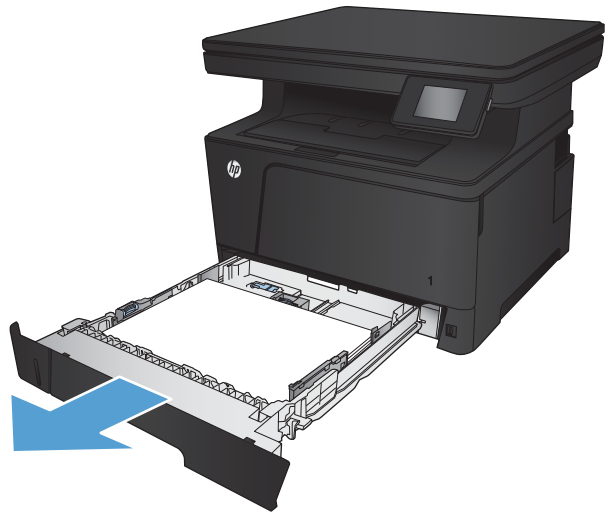

2. Retire el papel de la bandeja y deseche las hojas de papel dañadas.

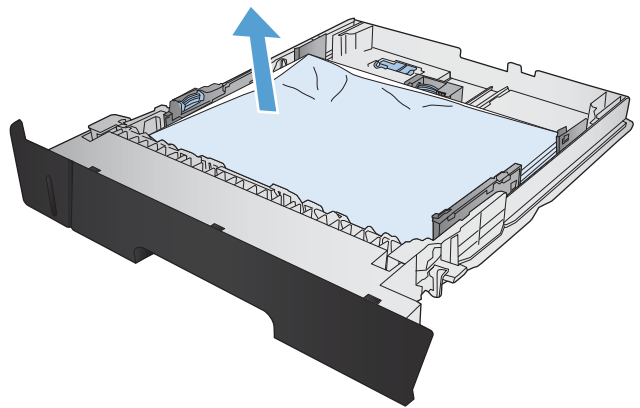

3. Asegúrese de que las guías están ajustadas para el tamaño de papel correcto. Si es necesario, desbloquee la bandeja con el bloqueo deslizable situado en la parte posterior de la bandeja y, a continuación, ajústela para el tamaño de papel correcto.

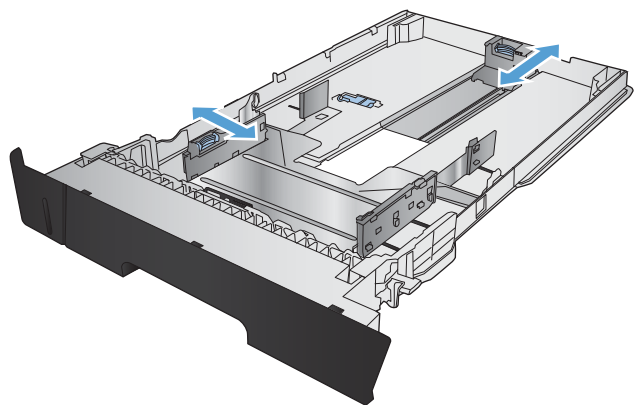

4. Cargue el papel en la bandeja. Asegúrese de que la pila no tenga las esquinas dobladas y que su parte superior no exceda los indicadores de altura máxima.

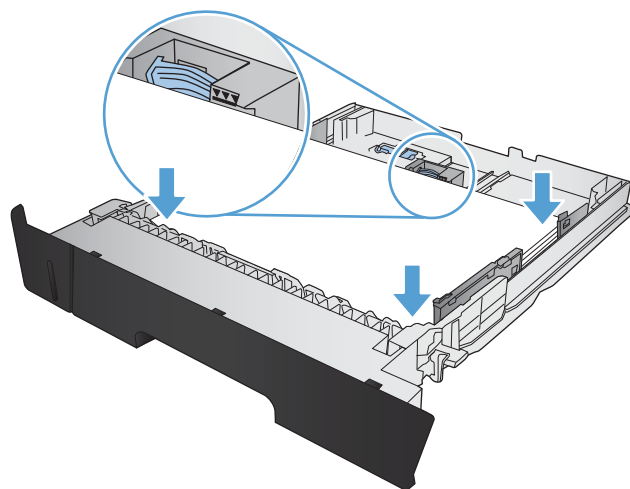

5. Vuelva a colocar la bandeja y ciérrela.

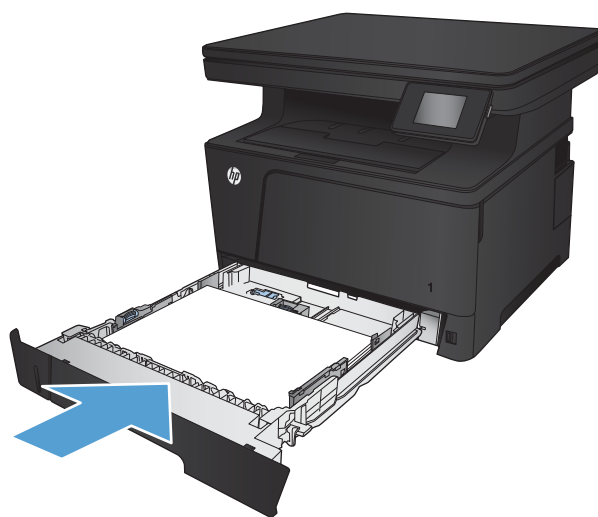

6. Abra la puerta delantera.

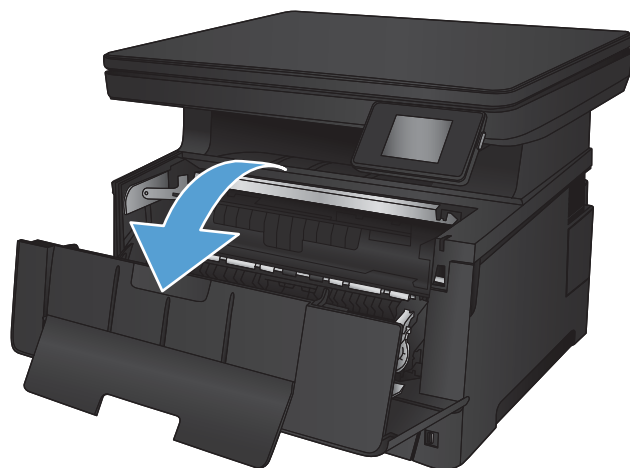

7. Retire el cartucho de tóner.

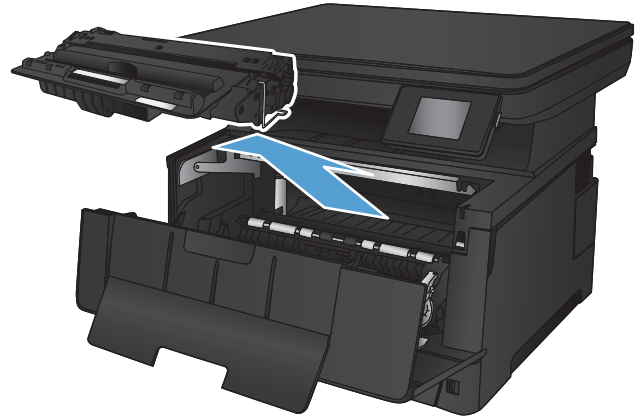

8. Levante la plancha de atascos y retire con cuidado todo el papel atascado. Utilice ambas manos para extraer el papel atascado sin que se rasgue.

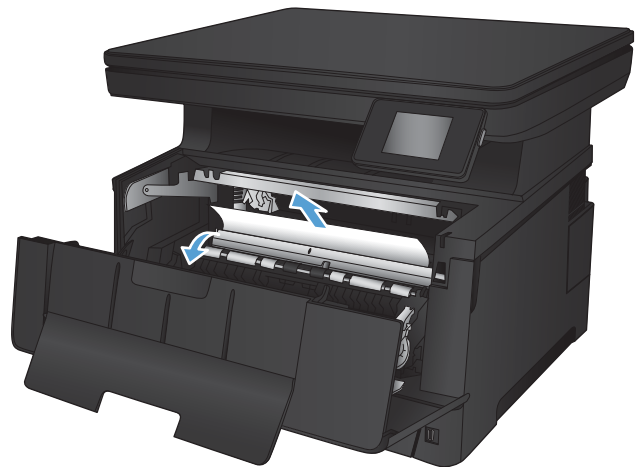



9. Vuelva a introducir el cartucho de tóner.

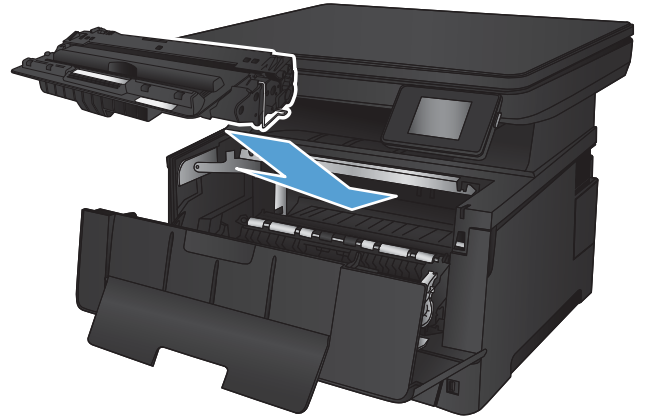

10. Cierre la puerta delantera.



## Eliminación de atascos de la bandeja 3 (accesorio)

1. Extraiga la bandeja del producto.

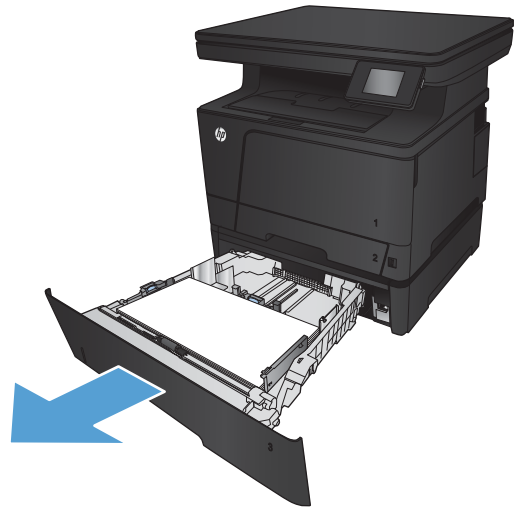

2. Retire el papel de la bandeja y deseche las hojas de papel dañadas.

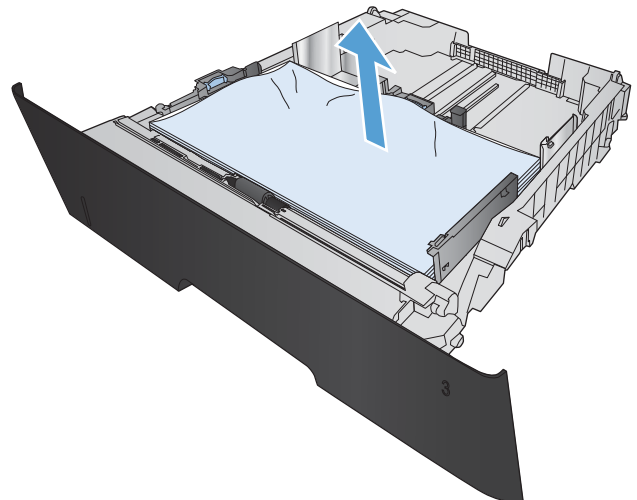

3. Asegúrese de que las guías están ajustadas para el tamaño de papel correcto.

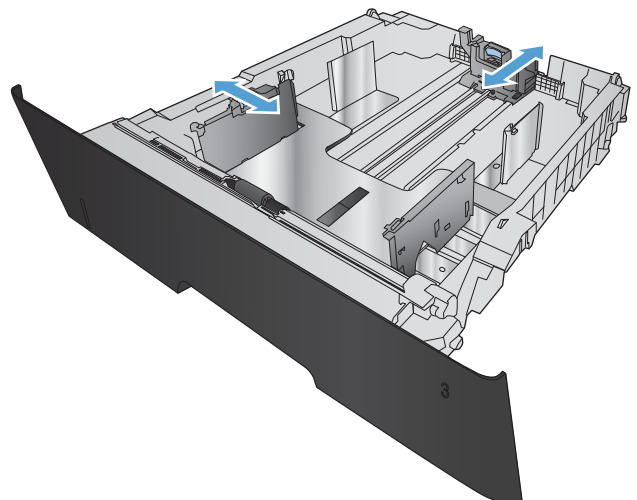

4. Cargue el papel en la bandeja. Asegúrese de que la pila no tenga las esquinas dobladas y que su parte superior no exceda los indicadores de altura máxima.

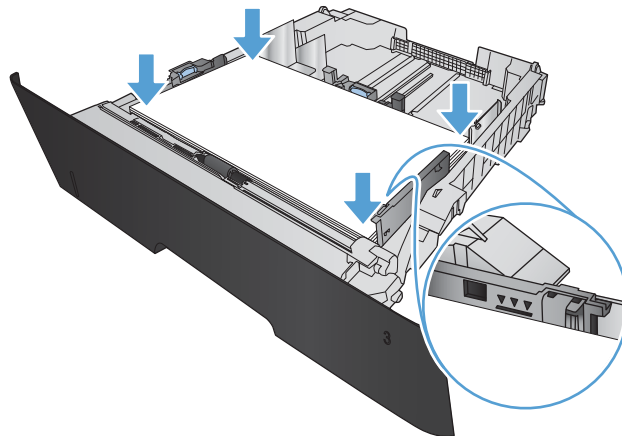

5. Vuelva a colocar la bandeja y ciérrela.

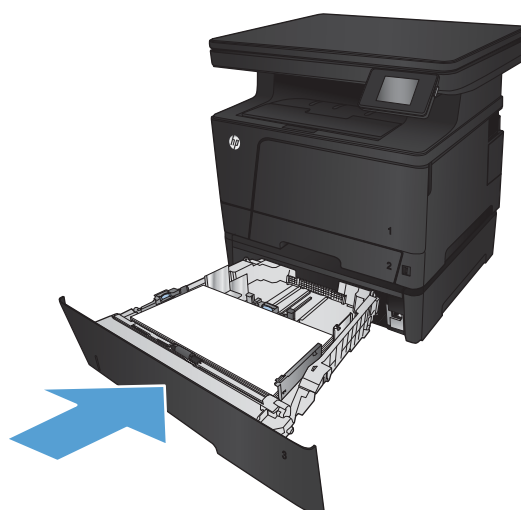

6. Abra la puerta delantera.

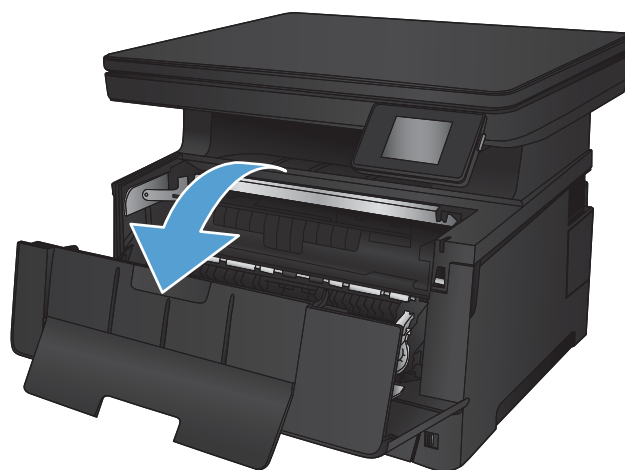

7. Retire el cartucho de tóner.

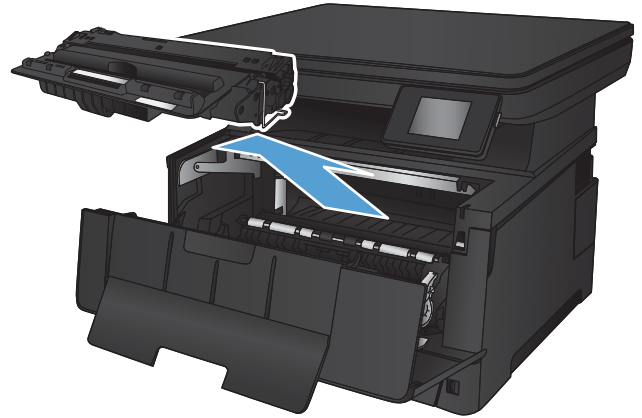

8. Levante la plancha de atascos y retire con cuidado todo el papel atascado. Utilice ambas manos para extraer el papel atascado sin que se rasgue.

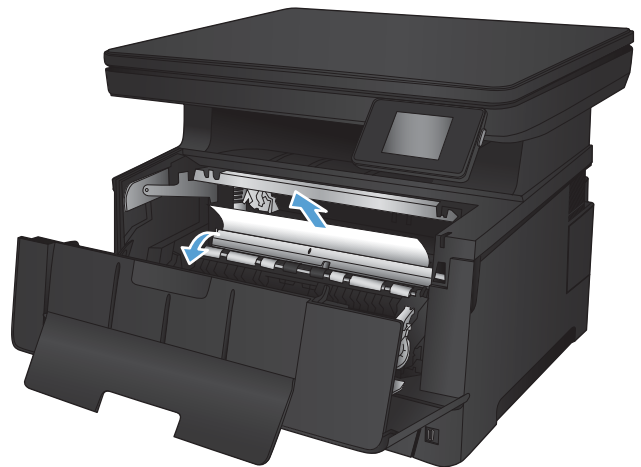

9. Vuelva a introducir el cartucho de tóner.

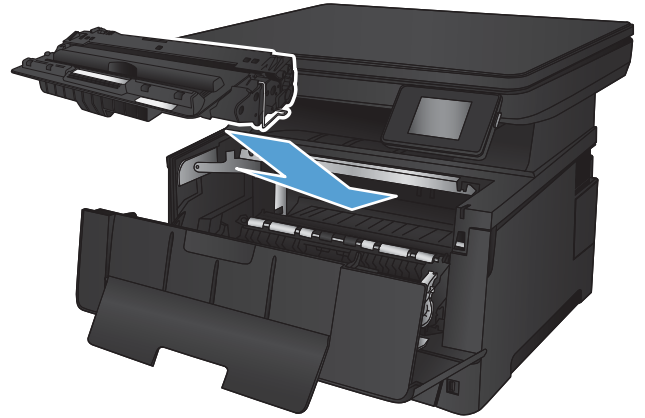

10. Cierre la puerta delantera.



## Eliminación de atascos en el área del cartucho de tóner

1. Abra la puerta delantera.

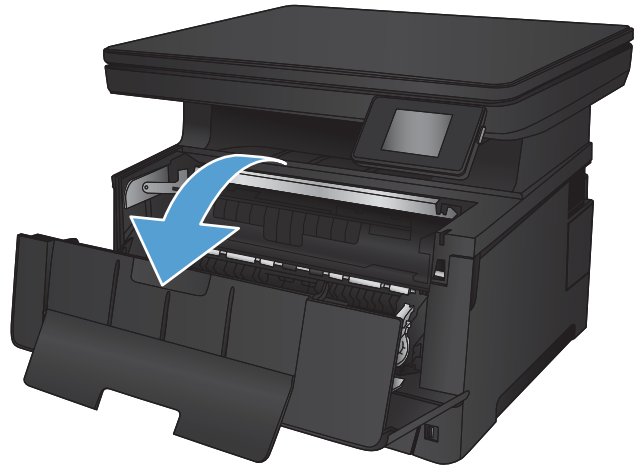

2. Retire el cartucho de tóner.

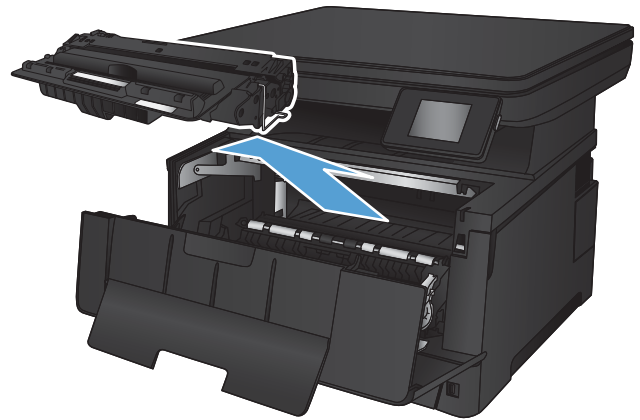

3. Levante la plancha de atascos y retire con cuidado todo el papel atascado. Utilice ambas manos para extraer el papel sin que se rasgue.

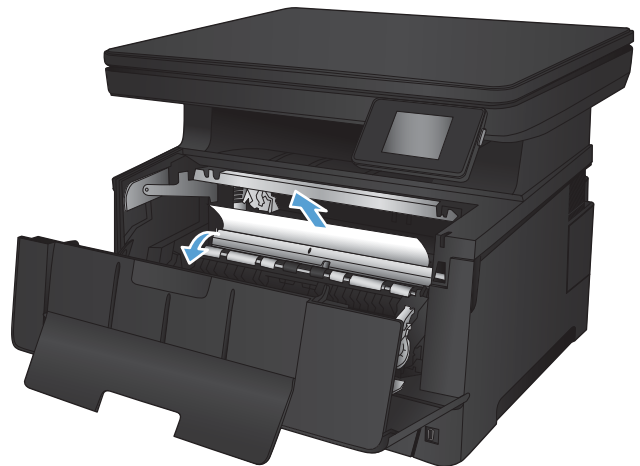

4. Vuelva a introducir el cartucho de tóner.

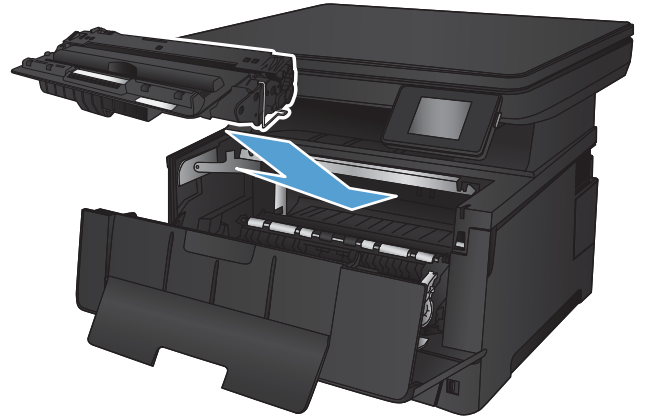

5. Cierre la puerta delantera.



## Eliminación de atascos de la puerta posterior y del área del fusor

1. Abra la puerta posterior y compruebe si hay papel atascado.

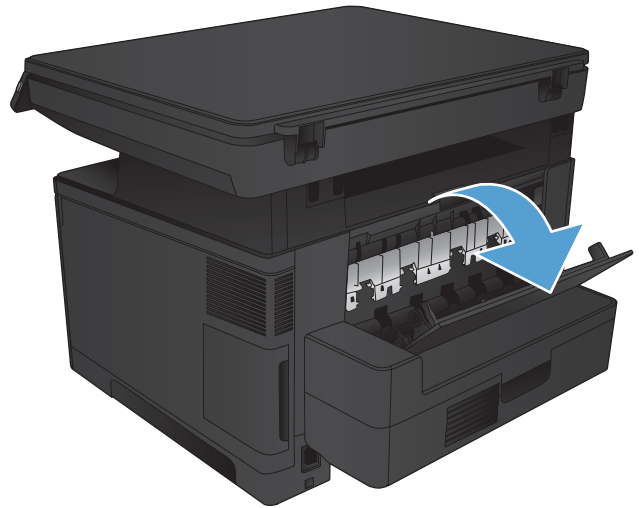

2. Retire todo el papel atascado. Utilice ambas manos para extraer el papel sin que se rasgue.

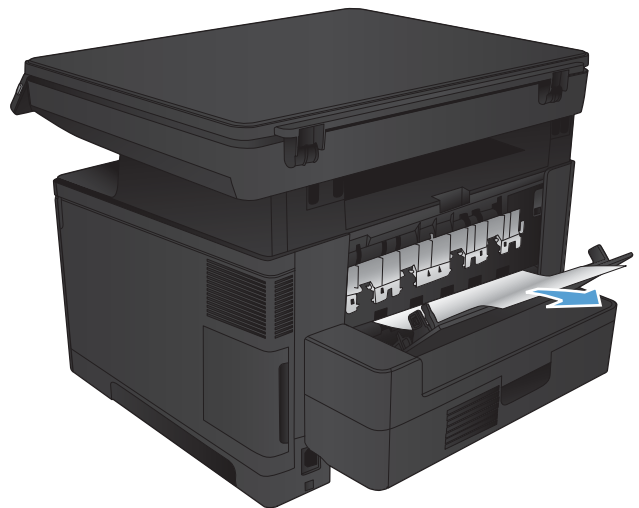

3. Cierre la puerta trasera.

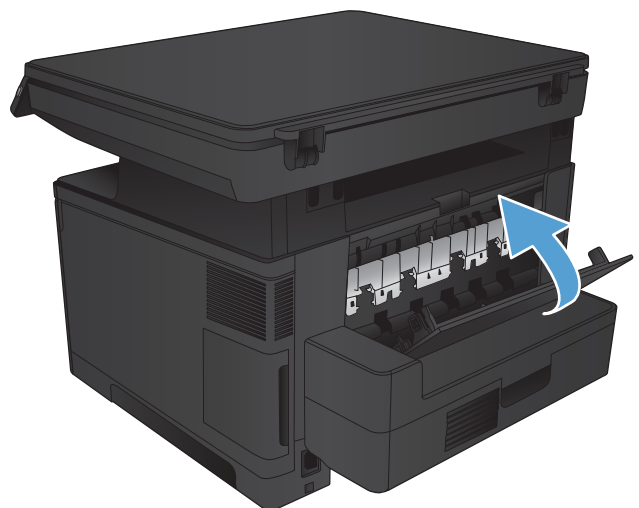



## Eliminación de atascos en la bandeja de salida

1. Si hay papel visible en la bandeja de salida, tire del margen superior con las dos manos y extráigalo lentamente.



2. Abra la puerta posterior y compruebe si hay papel atascado.

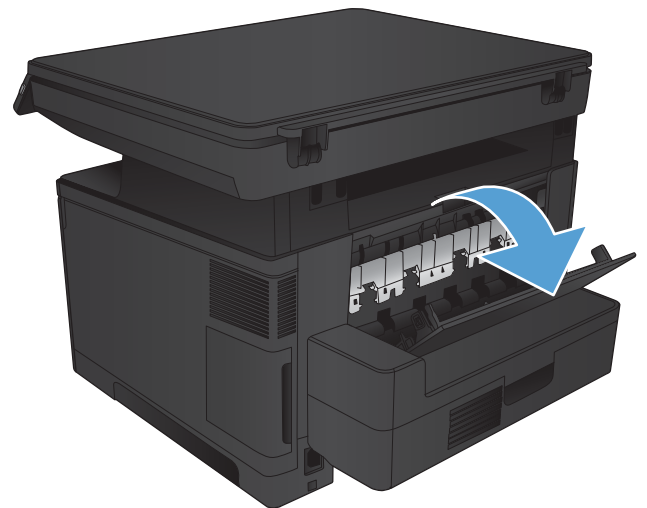

3. Retire todo el papel atascado. Utilice ambas manos para extraer el papel sin que se rasgue.

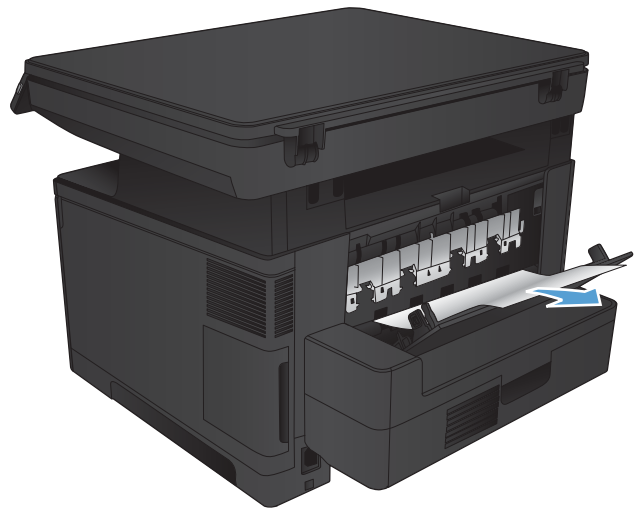

4. Cierre la puerta trasera.

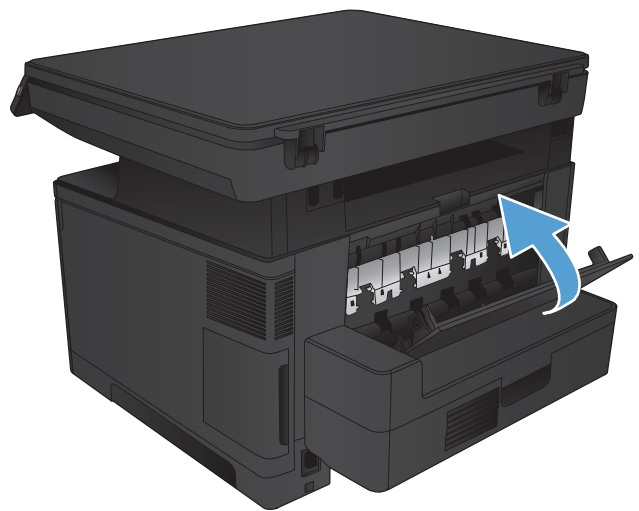

## Eliminar atascos de la unidad dúplex opcional

1. Retire la unidad de impresión a dos caras.

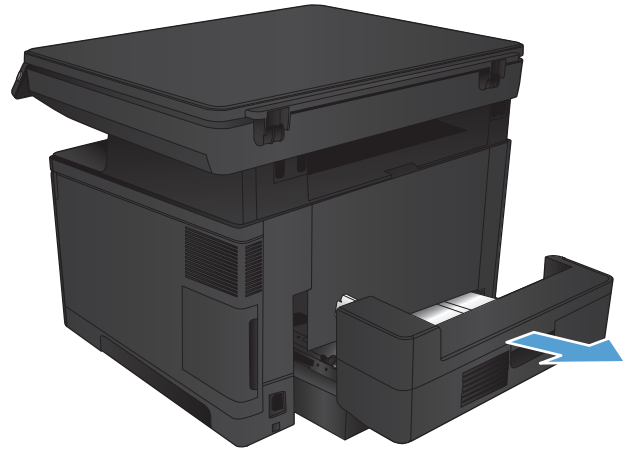

2. Retire todas las hojas que vea en la unidad dúplex.

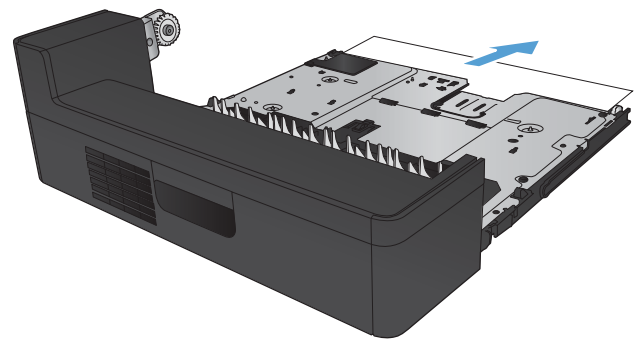

3. Vuelva a colocar la unidad dúplex.

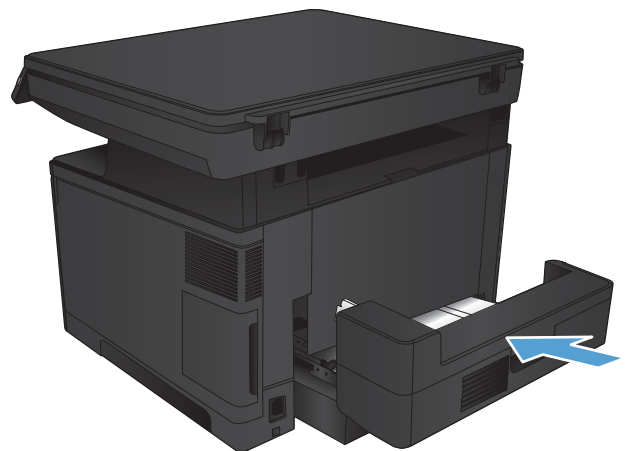

## Mejora de la calidad de impresión

- [Impresión desde un programa de software diferente](#)
- [Compruebe la configuración del tipo de papel para el trabajo de impresión](#)
- [Control del estado del cartucho de tóner](#)
- [Impresión de una página de limpieza](#)
- [Comprobación de daños en el cartucho de tóner](#)
- [Compruebe el papel y el entorno de impresión](#)
- [Comprobación de la configuración de EconoMode](#)
- [Uso de un controlador de impresión diferente](#)

### Impresión desde un programa de software diferente

Intente imprimir desde un programa de software diferente. Si la página se imprime correctamente, el problema tiene su origen en el programa de software desde el que estaba imprimiendo.

### Compruebe la configuración del tipo de papel para el trabajo de impresión

Compruebe la configuración del tipo de papel si imprime desde un programa de software y las páginas tienen los siguientes problemas:

- impresión con manchas
- impresión difusa
- impresión oscura
- papel abarquillado
- puntos dispersos de tóner
- desprendimiento de tóner
- pequeñas áreas sin tóner

### Comprobación de la configuración del tipo de papel (Windows)

1. Desde el programa de software, seleccione la opción **Imprimir**.
2. Seleccione el producto y, a continuación, haga clic en el botón **Propiedades** o **Preferencias**.
3. Haga clic en la ficha **Papel/Calidad**.
4. En la lista desplegable **Tipo de papel**, haga clic en la opción **Más...**
5. Amplíe la lista de opciones **Tipo**: opciones.
6. Amplíe la categoría de tipos de papel que mejor describa su papel.

7. Seleccione la opción para el tipo de papel que esté utilizando y haga clic en el botón **Aceptar**.
8. Haga clic en el botón **Aceptar** para cerrar el cuadro de diálogo **Propiedades del documento**. En el cuadro de diálogo **Imprimir**, haga clic en el botón **Aceptar** para imprimir el trabajo.

## Comprobación de la configuración del tipo de papel (Mac OS X)

1. Haga clic en el menú **Archivo** y, a continuación, en **Imprimir**.
2. En el menú **Imprimir**, seleccione este producto.
3. Abra la lista desplegable de menús o haga clic en **Mostrar detalles** y, a continuación, haga clic en el menú **Acabado**.
4. Seleccione un tipo de la lista desplegable **Tipo de soporte**.
5. Haga clic en el botón **Imprimir**.

## Control del estado del cartucho de tóner

Compruebe la página de estado de consumibles para obtener la información siguiente:

- Porcentaje de vida útil estimada restante del cartucho de impresión
- Estimación de páginas restantes
- Números de pieza de los cartuchos de tóner HP
- Cantidad de páginas impresas

Utilice el siguiente procedimiento para imprimir la página de estado de los consumibles:

1. En la pantalla de inicio del panel de control del producto toque el botón Consumibles .
2. Toque el botón **Informe** para imprimir la página de estado de los consumibles.
3. Revise el porcentaje de vida útil restante para los cartuchos de tóner y, si corresponde, el estado de las otras partes de mantenimiento reemplazables.

Pueden surgir problemas de calidad de impresión al utilizar un cartucho de tóner que ha alcanzado el final de su vida útil estimada. La página del estado del consumible indica cuándo el nivel de un consumible es muy bajo. Cuando un consumible HP ha alcanzado el umbral de nivel muy bajo, finaliza la garantía de protección premium de HP.

El cartucho de tóner no tiene que sustituirse en ese momento, a no ser que la calidad de impresión no sea aceptable. Tenga un recambio disponible para instalarlo cuando la calidad de impresión deje de ser aceptable.

Si determina que debe reemplazar un cartucho de tóner u otra parte de mantenimiento reemplazable, en la página del estado de consumibles aparecen los números de referencia HP.

4. Compruebe que esté usando un cartucho HP original.

Un cartucho de tinta HP original incluye las palabras "HP", o bien muestra el logotipo de HP. Para obtener más información acerca de cómo identificar cartuchos HP, vaya a [www.hp.com/go/learnaboutesupplies](http://www.hp.com/go/learnaboutesupplies).

HP no puede recomendar el uso de consumibles, ya sean nuevos o reciclados, de otros fabricantes. Puesto que no son productos de HP, HP no puede influir en su diseño ni controlar su calidad. Si utiliza un cartucho de tóner rellenado o modificado que no satisfaga la calidad de impresión requerida, sustitúyalo por un cartucho de tóner original de HP.

## Impresión de una página de limpieza

Imprima una página de limpieza para quitar el polvo y el exceso de tóner del fusor si experimenta alguno de los problemas siguientes:

- Manchas de tóner en las páginas impresas.
- Restos de tóner en las páginas impresas.
- Marcas repetitivas en las páginas impresas.

Utilice el siguiente procedimiento para imprimir una página de limpieza.

1. En la pantalla de inicio del panel de control del producto, toque el botón Configuración .
2. Toque el menú [Servicio](#).
3. Toque el botón [Página de limpieza](#).
4. Cargue papel normal o A4 cuando así se lo solicite el sistema.
5. Toque el botón [Aceptar](#) para iniciar el proceso de limpieza.

El producto imprime la primera cara y, a continuación, le solicita que retire la página de la bandeja de salida y que vuelva a cargarla en la bandeja 1 con la misma orientación. Espere a que se complete el proceso. Deseche la página que imprima.

## Comprobación de daños en el cartucho de tóner

1. Retire el cartucho de tóner del producto y compruebe que no tiene el precinto.
2. Compruebe si el chip de la memoria está dañado.
3. Examine la superficie del tambor de imágenes en el cartucho de tóner.

---

 **PRECAUCIÓN:** No toque el rodillo (tambor de imágenes) del cartucho. Si se mancha con huellas de dedos, podrían surgir problemas de calidad de impresión.

---

4. Si comprueba que hay arañazos, huellas de dedos u otros daños en el tambor de imágenes, sustituya el cartucho de tóner.
5. Si el tambor de imágenes no parece estar dañado, agite con cuidado el cartucho de tóner varias veces y vuelva a instalarlo. Imprima unas cuantas páginas para ver si el problema se ha resuelto.

## Compruebe el papel y el entorno de impresión

### Uso de papel conforme a las especificaciones de HP.

Utilice un papel diferente si experimenta uno de los problemas siguientes:

- La impresión es demasiado clara o parece difuminada en algunas áreas.
- Manchas de tóner en las páginas impresas.
- Restos de tóner en las páginas impresas.
- Los caracteres impresos parecen mal formados.
- Las páginas impresas están abarquilladas.

Utilice siempre un tipo y peso de papel compatible con este producto. Además, siga estas indicaciones al seleccionar el papel:

- Utilice papel de buena calidad y que no presente cortes, muescas, desgarros, agujeros, partículas sueltas, polvo, arrugas, huecos ni bordes abarquillados o doblados.
- Utilice papel que no se haya utilizado previamente para imprimir.
- Utilice papel que esté diseñado para su uso en impresoras láser. No utilice papel que esté diseñado solo para su uso en impresoras de inyección de tinta.
- Utilice papel que no sea demasiado rugoso. La calidad de impresión suele ser mejor si utiliza papel más suave.

## Compruebe el entorno del producto

Compruebe que el producto se esté utilizando con las especificaciones ambientales enumeradas en la Guía de garantía y legal del producto.

## Comprobación de la configuración de EconoMode

HP no recomienda el uso constante de EconoMode. Si utiliza EconoMode de forma constante, la vida útil del consumible de tóner podría superar la de las piezas mecánicas del cartucho de tóner. Si la calidad de impresión empieza a disminuir y ya no es aceptable, sustituya el cartucho de tóner.



**NOTA:** Esta función está disponible con el controlador de impresión PCL 6 para Windows. Si no está utilizando ese controlador, puede activar la función utilizando el servidor Web incorporado de HP.

Siga estos pasos si toda la página aparece muy oscura o muy clara.

1. Desde el programa de software, seleccione la opción **Imprimir**.
2. Seleccione el producto y, a continuación, haga clic en el botón **Propiedades** o **Preferencias**.
3. Haga clic en la ficha **Papel/Calidad** y localice el área de **Calidad de impresión**.
4. Si toda la página aparece muy oscura, utilice estas opciones:
  - Seleccione la opción **600 ppp**.
  - Seleccione la casilla de verificación **EconoMode** para activar la función.

Si toda la página aparece muy clara, utilice estas opciones:

- Seleccione la opción **FastRes 1200**.
  - Desactive la casilla de verificación **EconoMode** para desactivar la función.
5. Haga clic en el botón **Aceptar** para cerrar el cuadro de diálogo **Propiedades del documento**. En el diálogo **Imprimir**, haga clic en el botón **Aceptar** para imprimir el trabajo.

## Uso de un controlador de impresión diferente

Puede que necesite utilizar un controlador de impresión diferente si en la página impresa aparecen líneas inesperadas en gráficos, falta texto o gráficos, el formato es incorrecto o se sustituyen fuentes.

Descargue controladores de impresión adicionales desde el sitio Web de asistencia de este producto.

<b>Controlador HP PCL 6</b>	<ul style="list-style-type: none"> <li>• Se proporciona como el controlador predeterminado. Este controlador se instala automáticamente a menos que seleccione uno distinto.</li> <li>• Recomendado para todos los entornos Windows.</li> <li>• Proporciona la mejor velocidad, calidad de impresión y compatibilidad con las características del producto a nivel global para la mayoría de los usuarios.</li> <li>• Desarrollado para su uso con la interfaz de dispositivo gráfico (GDI) de Windows a fin de proporcionar la mejor velocidad en entornos Windows.</li> <li>• Es posible que no sea totalmente compatible con programas de software de terceros o programas de software personalizados basados en PCL 5.</li> </ul>
<b>Controlador HP UPD PS</b>	<ul style="list-style-type: none"> <li>• Se recomienda para imprimir con los programas de software Adobe® o con otros que tengan un uso muy intensivo de gráficos.</li> <li>• Compatible con las necesidades de impresión con emulación postscript y con fuentes postscript flash.</li> </ul>
<b>HP UPD PCL 5</b>	<ul style="list-style-type: none"> <li>• Se recomienda para impresiones generales de oficina en entornos Windows.</li> <li>• Es compatible con las versiones anteriores de PCL y con productos HP LaserJet más antiguos.</li> <li>• Es la mejor opción para imprimir desde programas de software de terceros o personalizados.</li> <li>• La mejor opción para entornos híbridos que requieren configurar el producto para PCL 5 (UNIX, Linux, mainframe)</li> <li>• Está diseñado para ser utilizado en entornos Windows de empresas para proporcionar un único controlador que se puede utilizar con diversos modelos de producto.</li> <li>• Es el más adecuado para imprimir en varios modelos de producto desde un equipo portátil Windows.</li> </ul>
<b>HP UPD PCL 6</b>	<ul style="list-style-type: none"> <li>• Recomendado para imprimir en todos los entornos de Windows</li> <li>• Proporciona la mejor velocidad, calidad de impresión y compatibilidad con las características del producto a nivel global para la mayoría de los usuarios.</li> <li>• Desarrollado para su uso con la interfaz de dispositivo gráfico (GDI) de Windows a fin de proporcionar la mejor velocidad en entornos Windows.</li> <li>• Puede no ser totalmente compatible con soluciones personalizadas y de otros fabricantes basadas en PCL5.</li> </ul>



# Mejora de la calidad de la copia y del escaneado

## Búsqueda de suciedad y manchas en el cristal del escáner

Con el tiempo, pueden acumularse motas de suciedad en el cristal del escáner y en el respaldo blanco de plástico, que pueden afectar al rendimiento. Utilice el siguiente procedimiento para limpiar el escáner.

1. Pulse el botón de alimentación para apagar el producto y, a continuación, desconecte el cable de alimentación de la corriente eléctrica.
2. Abra la tapa del escáner.
3. Limpie el cristal del escáner y la superficie de plástico blanca bajo la tapa del escáner con un paño suave o una esponja ligeramente humedecida con un producto limpiacristales no abrasivo.

---

**⚠ PRECAUCIÓN:** No utilice productos abrasivos, acetona, benceno, amoníaco, alcohol o tetracloruro de carbono en ninguna parte del producto, ya que pueden dañar el producto. No coloque líquidos directamente en el cristal o la placa. Pueden filtrarse y dañar el producto.

---

4. Seque el cristal y las partes de plástico blanco con una gamuza o una esponja de celulosa para evitar la aparición de motas.
5. Conecte el cable de alimentación a un enchufe y, a continuación, pulse el botón de alimentación para encender el producto.

## Revisión de los ajustes del papel

1. En la pantalla de inicio del panel de control del producto toque el botón **Copiar**.
2. Toque el botón **Configuración** y desplácese para tocar el botón **Papel**.
3. En la lista de tamaños de papel, toque el nombre del tamaño de papel cargado en la bandeja.
4. En la lista de tipos de papel, toque el nombre del tipo de papel cargado en la bandeja.
5. Toque el botón **Iniciar copia** para iniciar la copia.

## Optimización para texto o imágenes

Dispone de los siguientes valores de calidad de la copia:

- **Selección automática:** Utilice esta configuración cuando la calidad de la copia no sea importante. Ésta es la configuración predeterminada.
- **Mixto:** Utilice esta configuración para documentos que contengan una mezcla de texto y gráficos.
- **Texto:** Utilice esta configuración para los documentos que contengan texto principalmente.
- **Imagen:** Utilice este ajuste para documentos que contengan principalmente gráficos.

1. Cargue el documento en el cristal del escáner según los indicadores del producto.
2. En la pantalla de inicio del panel de control del producto toque el botón **Copiar**.

3. Toque el botón [Configuración](#) y desplácese para tocar el botón [Optimizar](#). Toque los botones de flecha para desplazarse por las opciones y, a continuación, toque en una opción para seleccionarla.
4. Toque el botón [Iniciar copia](#) para iniciar la copia.

## Copia borde a borde

El producto no puede imprimir completamente de borde a borde. Hay un margen no imprimible de 4 mm alrededor de la página.

### Consideraciones sobre la impresión o el escaneado de documentos con bordes recortados:

- Cuando el original sea más pequeño que el tamaño de la salida, aleje el original 4 mm () de los de la esquina indicada con un icono en el escáner. Repita la copia o la digitalización en esta posición.
- Cuando el original sea del mismo tamaño que la salida de impresión deseada, utilice la función [Reducir/Ampliar](#) para reducir la imagen de forma que no se recorte la copia.

## Solución de problemas de red cableada

Compruebe los elementos siguientes para cerciorarse de que el producto se está comunicando con la red. Antes de comenzar, imprima una página de configuración desde el panel de control del producto y busque la dirección IP del producto que aparece en esta página.

- [Conexión física deficiente](#)
- [El equipo utiliza la dirección IP incorrecta para el producto](#)
- [El equipo no puede comunicarse con el producto](#)
- [El producto utiliza un enlace y una configuración dúplex incorrectos para la red](#)
- [Programas de software nuevos pueden estar provocando problemas de compatibilidad](#)
- [El equipo o la estación de trabajo pueden estar mal configurados](#)
- [El producto está desactivado o alguna otra configuración de red es incorrecta](#)



**NOTA:** HP no admite la red de punto a punto, ya que se trata de una función de los sistemas operativos de Microsoft y no de los controladores de impresión HP. Para más información, vaya al sitio Web de Microsoft en [www.microsoft.com](http://www.microsoft.com).

### Conexión física deficiente

1. Compruebe que el producto está conectado al puerto de red correcto mediante un cable con la longitud apropiada.
2. Compruebe que las conexiones de cable son seguras.
3. Mire la conexión del puerto de red situada en la parte posterior del producto y compruebe que la luz ámbar de actividad y la luz verde de estado de transferencia están encendidas.
4. Si el problema persiste, pruebe un cable o puerto diferente en el concentrador.

### El equipo utiliza la dirección IP incorrecta para el producto

1. Abra las propiedades de la impresora y haga clic en la ficha **Puertos**. Compruebe que se ha seleccionado la dirección IP actual del producto. La dirección IP del producto figura en la página de configuración de éste.
2. Si ha instalado el producto utilizando el puerto TCP/IP estándar de HP, seleccione el cuadro con la etiqueta **Imprimir siempre con esta impresora, incluso si la dirección IP cambia**.
3. Si ha instalado el producto utilizando un puerto TCP/IP estándar de Microsoft, utilice el nombre de host en lugar de la dirección IP.
4. Si la dirección IP es correcta, elimine el producto y, a continuación, vuelva a añadirlo.

### El equipo no puede comunicarse con el producto

1. Compruebe las comunicaciones de red haciendo ping a la red.

- a. Abra el símbolo del sistema en su equipo. En Windows, haga clic en **Inicio, Ejecutar**, escriba `cmd` y, a continuación, pulse [Intro](#).
  - b. Escriba `ping` seguido de la dirección IP de su producto.  
  
En Mac OS X, abra Utilidad de Red, e introduzca la dirección de red en el campo correcto del panel **Ping**.
  - c. Si en la ventana aparecen tiempos de recorrido de ida y vuelta, la red está funcionando.
2. Si el comando `ping` falla, asegúrese de que los concentradores de red están encendidos y de que la configuración de red, el producto y el equipo estén configurados para la misma red.

## El producto utiliza un enlace y una configuración dúplex incorrectos para la red

HP recomienda mantener estas configuraciones en modo automático (configuración predeterminada). Si cambia esta configuración, también debe cambiarla para la red.

## Programas de software nuevos pueden estar provocando problemas de compatibilidad

Si se ha instalado un programa de software nuevo, compruebe que se ha instalado correctamente y que utiliza el controlador de impresión correcto.

## El equipo o la estación de trabajo pueden estar mal configurados

1. Compruebe la configuración de los controladores de red y de impresión y la redirección de red.
2. Compruebe que el sistema operativo está configurado correctamente.

## El producto está desactivado o alguna otra configuración de red es incorrecta

1. Revise la página de configuración para comprobar el estado del protocolo de red. Actívelo si es necesario.
2. Vuelva a configurar la red si es necesario.

---

## 8 Piezas, consumibles y accesorios

- [Pedir piezas, accesorios y consumibles](#)
- [Piezas de autoreparación por parte del cliente](#)
- [Accesorios](#)

### Para obtener más información:

Visite [www.hp.com/support/ljMFPM435nw](http://www.hp.com/support/ljMFPM435nw).

La ayuda detallada de HP para el producto incluye la información siguiente:

- Instalación y configuración
- Conocimiento y uso
- Solución de problemas
- Descarga de las actualizaciones de software
- Cómo unirse a foros de asistencia
- Cómo encontrar información sobre normativas y garantía

## Pedir piezas, accesorios y consumibles

---

Cartuchos de tóner y papel originales de HP	<a href="http://www.hp.com/go/suresupply">www.hp.com/go/suresupply</a>
Realice su pedido de piezas y accesorios originales HP	<a href="http://www.hp.com/buy/parts">www.hp.com/buy/parts</a>
Realice su pedido a través del servicio técnico o proveedores de asistencia	Póngase en contacto con el proveedor de servicio técnico o asistencia autorizado por HP.

---

## Piezas de autoreparación por parte del cliente

A continuación, se indica las piezas de autorreparación por parte del cliente disponibles para el producto.

- Las piezas que se identifican como piezas de sustitución de carácter **Obligatorio** por el usuario las deben instalar los clientes, a menos que acepte pagar al personal de asistencia técnica de HP para que realice la reparación. Para esas piezas no se proporciona asistencia in situ o de devolución al almacén de acuerdo con la garantía del producto HP.
- Las piezas que se identifican como piezas de sustitución **Opcional** por el usuario las pueden instalar el personal de asistencia técnica de HP si se solicita, sin ningún coste adicional durante el período de garantía del producto.

Item	Descripción	Opciones de sustitución por parte del propio usuario	Número de pieza
Cartucho de tóner LaserJet HP 93A negro	Cartucho de tóner de sustitución	Obligatorio	CZ192-67901
Kit de rodillos para la bandeja 1	Rodillos de sustitución para la bandeja 1	Opcional	A3E42-65018
Kit de rodillos para la bandeja 2	Rodillos de sustitución para la bandeja 2	Opcional	A3E42-65019
Kit de rodillos para la bandeja 3	Rodillos de sustitución para la bandeja 3 opcional	Opcional	A3E42-65011
Conjunto de la bandeja 2	Bandeja 2 de recambio	Obligatorio	RM2-0629-000
Accesorio de impresión dúplex opcional	Accesorio de impresión dúplex opcional de sustitución	Obligatorio	A3E46-67901
Alimentador opcional de 500 hojas (bandeja 3)	Alimentador opcional de 500 hojas de sustitución (bandeja 3)	Obligatorio	A3E47-67901

## Accesorios

Item	Descripción	Número de pieza
Alimentador de papel 1 x 500 hojas HP LaserJet	Alimentador de papel de 500 hojas (Bandeja 3 opcional)	A3E47A
Accesorio de impresión dúplex HP LaserJet	Dúplex automático opcional	A3E46A
Cable USB	Conector estándar de dispositivos compatibles con USB de dos metros	C6518A



# Índice

## A

- accesorios
  - números de referencia 104
  - pedido 102
- AirPrint 40
- alimentador de documentos 47
  - copiar documentos a doble cara 47
- ambas caras, imprimir en
  - Windows 29
- aplicaciones
  - descarga 57
- atascos
  - causas de 75
- ayuda, panel de control 72
- ayuda en línea, panel de control 72

## B

- bandeja 1
  - carga 13
  - orientación 15
- bandeja 2
  - carga 18
  - orientación 20, 24
- bandeja 3
  - orientación 24
- bandeja de salida
  - ubicación 3
- bandejas
  - incluidas 2
  - ubicación 3
- bandejas, salida
  - ubicación 3
- botón de encendido/apagado,
  - ubicación 3

## C

- calidad de copia
  - mejora 97

- calidad de escaneado
  - mejora 97
- calidad de impresión
  - mejora 92
- carga 18
  - bandeja 1 13
  - bandeja 2 18
- carpeta
  - escaneado a 52
- carpeta de red
  - escaneado a 52
- cartucho
  - sustitución 68
- cartucho de tóner
  - comprobación de daños 94
  - configuración de umbral bajo 66
  - sustitución 68
  - uso con nivel bajo 66
- conexión a red 2
- conexión de alimentación
  - ubicación 4, 5
- configuración
  - escaneado a correo electrónico y a carpeta de red 52
  - valores predeterminados de fábrica, restauración 73
- configuración de ahorro de energía 64
- configuraciones de EconoMode 64, 95
- consumibles
  - configuración de umbral bajo 66
  - estado, visualización con HP Utility para Mac 60
  - números de referencia 103
  - pedido 102
  - sustitución del cartucho de tóner 68
  - uso con nivel bajo 66

- controladores
  - selección 96
  - tipos de papel 12
- controladores de impresión
  - selección 96
- copia
  - calidad, ajuste 48
  - configuración de tamaño y tipo de papel 97
  - copias individuales 46
  - documentos de dos caras 47
  - márgenes de documentos 98
  - optimización para texto o imágenes 97
  - varias copias 46
- copia a doble cara 47
- correo electrónico
  - escaneo para 52
- crystal, limpieza 97
- cubiertas, ubicación 3

## D

- dúplex 47

## E

- escaneado
  - a carpeta de red 52
  - a carpeta de red, configuración 52
  - a correo electrónico, configuración 52
  - adjuntar a correo electrónico 52
  - a una unidad flash USB 52
  - desde el software HP Scan (Mac) 51
  - desde el software HP Scan (Windows) 50
- escáner
  - limpieza del cristal 97

estado  
  HP Utility, Mac 60  
  pantalla de inicio, panel de control 6  
estado de consumibles  
  comprobar 93  
etiquetas  
  impresión (Windows) 33

**H**  
HP Device Toolbox, uso 58  
HP ePrint 40  
HP Utility 60  
HP Utility, Mac 60  
HP Utility para Mac  
  Bonjour 60  
  funciones 60  
HP Web Jetadmin 62

**I**  
impresión  
  desde unidades flash USB 43  
impresión a doble cara  
  configuración (Windows) 28  
  Mac 37  
  manual (Mac) 37  
  manual (Windows) 29  
  Windows 29  
impresión directa desde USB 43  
impresión dúplex  
  Mac 37  
impresión dúplex (a doble cara)  
  configuración (Windows) 28  
  Windows 29  
impresión en ambas caras  
  configuración (Windows) 28  
  Mac 37  
  manual, con Windows 29  
Impresión HP Wireless Direct 42  
impresión manual a doble cara  
  Mac 37  
  Windows 29  
instalación en red 56  
interruptor de alimentación,  
  ubicación 3

**J**  
Jetadmin, HP Web 62

**K**  
kits de mantenimiento  
  números de referencia 103

**L**  
limpieza  
  cristal 97  
  ruta del papel 94

**M**  
Macintosh  
  HP Utility 60  
memoria  
  incluida 2  
menú Aplic. 57

**N**  
número de copias, cambio 46  
números de referencia  
  consumibles 103  
  kits de mantenimiento 103  
  reparación por el usuario 103

**P**  
página de estado de consumibles  
  imprimir 93  
páginas por hoja  
  impresión (Mac) 38  
  selección (Mac) 38  
  selección (Windows) 31  
páginas por minuto 2  
panel de control  
  ayuda 72  
  botones y luces 6  
  pantalla de inicio 6  
  ubicación 3  
pantalla de inicio, panel de control 6  
papel  
  atascos 75  
  pedido 102  
  selección 94  
  tamaños compatibles 10  
  tipos compatibles 12  
papel especial  
  impresión (Windows) 33  
pedido  
  consumibles y accesorios 102  
problemas de recogida del papel  
  solución 74  
puertos  
  ubicación 5

puertos de interfaz  
  ubicación 4, 5

**R**  
red  
  contraseña, cambio 63  
  contraseña, configuración 63  
redes  
  HP Web Jetadmin 62  
  instalación del producto 56  
reparación por el usuario  
  números de referencia 103  
restauración de valores  
  predeterminados de fábrica 73  
retraso de apagado  
  configuración 64  
retraso de reposo  
  activación 64  
  desactivación 64

**S**  
servicios Web  
  activación 57  
  aplicaciones 57  
servicios Web de HP  
  activación 57  
  aplicaciones 57  
servidor Web incorporado  
  apertura 63  
  cambio de la contraseña 63  
servidor Web incorporado de HP  
  apertura 63  
  cambio de la contraseña 63  
sistemas operativos compatibles 2  
sitios web  
  HP Web Jetadmin, descarga 62  
software  
  HP Utility 60  
Software HP ePrint 40  
Software HP Scan (Mac) 51  
Software HP Scan (Windows) 50  
solución de problemas  
  atascos 75  
  problemas de alimentación del papel 74  
  problemas de red 99  
  red cableada 99  
soportes  
  tamaños compatibles 10  
soportes compatibles 10

sustitución del cartucho de tóner 68

## T

tipo de papel

selección (Windows) 33

tipos de papel

seleccionar (Mac) 38

tóner

cantidad restante 93

transparencias

impresión (Windows) 33

## U

unidades flash USB

escaneado a 52

impresión desde 43

## V

valores predeterminados,

restauración 73

valores predeterminados de fábrica,

restauración 73

varias páginas por hoja

impresión (Windows) 31

