



LASERJET PRO MFP

## Användarhandbok



M435nw





HP LaserJet Pro MFP M435nw

Användarhandbok

## Copyright och licens

© Copyright 2017 HP Development Company, L.P.

Det är förbjudet att reproducera, ändra eller översätta den här handboken utan föregående skriftligt medgivande, förutom i den utsträckning som upphovsrättslagen tillåter.

Den här informationen kan ändras utan föregående meddelande.

De enda garantierna för HP-produkterna och -tjänsterna fastställs i de uttryckliga garantier som medföljer produkterna och tjänsterna. Inget i detta dokument ska tolkas som att det utgör en ytterligare garanti. HP kan inte hållas ansvarigt för tekniska fel, korrekturfel eller utelämnanden i dokumentet.

Edition 2, 8/2017

## Varumärken

Adobe®, Adobe Photoshop®, Acrobat® och PostScript® är varumärken som tillhör Adobe Systems Incorporated.

Apple och Apple-logotypen är varumärken som tillhör Apple Computer, Inc. och är registrerade i USA och andra länder/regioner. iPod är ett varumärke som tillhör Apple Computer, Inc. iPod får endast kopieras lagenligt eller med tillstånd från rättighetsinnehavaren. Stjäl inte musik.

Bluetooth är ett varumärke som tillhör dess ägare och används av HP Company på licens.

Microsoft®, Windows®, Windows® XP och Windows Vista® är amerikanska registrerade varumärken som tillhör Microsoft Corporation.

UNIX® är ett registrerat varumärke som tillhör The Open Group.

---

# Innehåll

<b>1 Produktintroduktion .....</b>	<b>1</b>
Funktioner .....	2
Produktbilder .....	3
Produktens framsida .....	3
Produktens baksida .....	4
Gränssnittsportar .....	5
Kontrollpanelsöversikt .....	6
Kontrollpanelens layout .....	6
Kontrollpanelens startskärm .....	6
<b>2 Pappersfack .....</b>	<b>9</b>
Pappersstorlekar och papperstyper som stöds .....	10
Pappersstorlekar som kan användas .....	10
Papperstyper som kan användas .....	12
Fylla på fack 1 (kombifack) .....	13
Fack 1, pappersorientering .....	15
Fylla på fack 2 .....	18
Fack 2, pappersorientering .....	20
Fyll på fack 3 (tillbehör) .....	22
Fack 3, pappersorientering .....	24
<b>3 Skriva ut .....</b>	<b>27</b>
Utskriftsmetoder (Windows) .....	28
Så här skriver du ut (Windows) .....	28
Skriva ut på båda sidor automatiskt (Windows) .....	28
Skriva ut på båda sidor manuellt (Windows) .....	29
Skriva ut flera sidor per ark (Windows) .....	31
Välja papperstyp (Windows) .....	33
Ytterligare utskriftsinformation .....	36
Utskriftsmetoder (Mac OS X) .....	37
Hur du skriver ut (Mac OS X) .....	37

Skriva ut på båda sidor automatiskt (Mac OS X) .....	37
Skriva ut på båda sidor manuellt (Mac OS X) .....	37
Skriva ut flera sidor per ark (Mac OS X) .....	38
Välja papperstyp (Mac OS X) .....	38
Ytterligare utskriftsinformation .....	38
Webbaserad utskrift .....	39
HP ePrint .....	39
Programmet HP ePrint .....	39
AirPrint .....	39
Konfigurera utskrift med HP Wireless Direct .....	41
Använd direkt USB-utskrift .....	42
<b>4 Kopiera .....</b>	<b>43</b>
Göra kopior .....	44
Kopiera dubbelsidigt (duplex) .....	45
Optimera kopieringskvaliteten .....	46
<b>5 Skanna .....</b>	<b>47</b>
Skanna med programmet HP Scan (Windows) .....	48
Skanna med programmet HP Scan (Mac OS X) .....	49
Skanna till en mottagare .....	50
Skanna till en USB-lagringsenhet .....	50
Ange en mapp för skanning till nätverk och funktioner för skanning till e-post .....	50
Skanna till e-post .....	51
Skanna till en nätverksmapp .....	51
<b>6 Hantera skrivaren .....</b>	<b>53</b>
Ändra produktens anslutningstyp (Windows) .....	54
Använda HP-webbtjänstprogrammen .....	55
HP Device Toolbox (Windows) .....	56
HP-program för Mac OS X .....	58
Öppna HP-program .....	58
Funktioner för HP-program .....	58
Använda programvaran HP Web Jetadmin .....	60
Funktioner för produktsäkerhet .....	61
Ange eller ändra skrivarlösenordet .....	61
Energisparinställningar .....	62
Skriva ut med EconoMode .....	62
Ställa in förlängning av viloperiod .....	62
Ange automatiskt fördröjd avstängning .....	62

Meddelandet Kassetten är nästan slut eller Kassetten är snart slut visas på produktens kontrollpanel .....	64
Aktivera eller avaktivera inställningarna för Snart slut .....	64
Byt ut tonerkassetten .....	65
<b>7 Problemlösning .....</b>	<b>69</b>
Kontrollpanelens hjälpsystem .....	70
Återställa till standardinställningar .....	71
Lös problem med pappersmatning eller papperstrassel .....	72
Skrivaren matar inte in papper .....	72
Skrivaren matar in flera pappersark .....	72
Ofta förekommande papperstrassel .....	72
Förhindra papperstrassel .....	73
Rensa papperstrassel i fack 1 .....	74
Rensa papperstrassel i fack 2 .....	76
Rensa papperstrassel i fack 3 (tillval) .....	80
Åtgärda trassel vid tonerkassetten .....	84
Ta bort papperstrassel i den bakre luckan och runt fixeringsenheten .....	86
Rensa papperstrassel i utmatningsfacket .....	87
Ta bort papperstrassel i tillbehörsenheten för dubbelsidig utskrift .....	89
Förbättra utskriftskvaliteten .....	90
Skriva ut från ett annat program .....	90
Kontrollera inställningen för utskriftsjobbets papperstyp .....	90
Kontrollera inställningen för papperstyp (Windows) .....	90
Kontrollera inställningen för papperstyp (Mac OS X) .....	91
Kontrollera tonerkassetstatusen .....	91
Skriva ut en rengörings sida .....	92
Kontrollera att tonerkassetten inte är skadad .....	92
Kontrollera papperet och utskriftsmiljön .....	92
Använd papper som uppfyller HP:s specifikationer för papper .....	92
Kontrollera produktmiljön .....	93
Kontrollera EconoMode-inställningarna .....	93
Prova en annan skrivardrivrutin .....	93
Förbättra kvaliteten på kopior och skanningar .....	95
Kontrollera att skannerglasat inte är smutsigt .....	95
Kontrollera pappersinställningarna .....	95
Optimera för text eller bilder .....	95
Kopiering från kant till kant .....	96
Lös problem med trådanslutna nätverk .....	97
Dålig fysisk anslutning .....	97
Datorn använder felaktig IP-adress för skrivaren .....	97
Datorn kan inte kommunicera med skrivaren .....	97

Skrivaren använder felaktiga länk- och duplexinställningar för nätverket .....	98
Nya programvaror kan orsaka kompatibilitetsproblem .....	98
Datorn eller arbetsstationen är felaktigt inställd .....	98
Skrivaren är avaktiverad eller så är andra nätverksinställningar felaktiga .....	98

<b>8 Delar, förbrukningsmaterial och tillbehör .....</b>	<b>99</b>
Beställa delar, tillbehör och förbrukningsmaterial .....	100
Komponenter för egenreparation .....	101
Tillbehör .....	102

<b>Index .....</b>	<b>103</b>
--------------------	------------



---

# 1 Produktintroduktion

- [Funktioner](#)
- [Produktbilder](#)
- [Kontrollpanelsöversikt](#)

## Mer information:

Gå till [www.hp.com/support/ljMFPM435nw](http://www.hp.com/support/ljMFPM435nw).

HP:s heltäckande hjälp för produkten innehåller följande information:

- Installera och konfigurera
- Lär och använd
- Problemlösning
- Ladda ned programuppdateringar
- Delta i supportforum
- Hitta information om garanti och regler

# Funktioner

<b>Pappershantering</b>	Fack 1 (kombifack för 100 ark)
	Fack 2 (inmatningsfack för 250 ark)
	Tillvals-fack 3 (inmatningsfack för 500 ark (tillbehör))
	Utmatningsfack för 250 ark
	Tillbehör för dubbelsidig utskrift
<b>Operativsystem som kan användas</b>	Windows XP, 32-bitars
	Windows Vista, 32-bitars och 64-bitars
	Windows 7, 32-bitars och 64-bitars
	Windows 8, 32-bitars och 64-bitars
	Windows 2003 Server (32- och 64-bitars), endast skrivar- och skanningsdrivrutiner
	Windows 2008 Server (32- och 64-bitars), endast skrivar- och skanningsdrivrutiner
	Windows Server 2012, endast skrivar- och skanningsdrivrutiner
Mac OS X v10.6.8 och senare	
<b>Skrivardrivrutiner som stöds</b>	HP PCL 6-skrivardrivrutinen finns med på CD-skivan i förpackningen och används som standarddrivrutin. Den här drivrutinen installeras automatiskt såvida du inte väljer en annan.  Mer information och ytterligare drivrutinsalternativ finns på <a href="http://www.hp.com/support">www.hp.com/support</a> .
<b>Konnektivitet</b>	USB 2.0 för hög hastighet
	10/100 Ethernet LAN-anslutning
	Trådlös nätverksanslutning
<b>Minne</b>	256 MB DDR3 RAM
<b>Teckenfönster på kontrollpanelen</b>	Pekskärm med färggrafik
<b>Skriv ut</b>	Skriver ut 31 sidor per minut på A4-papper, 30 sidor per minut på Letter-papper och 15 sidor per minut på A3-papper
	Utskriftsupplösningen är upp till 1200x1200 dpi
	Stöder HP ePrint
	Direkt USB-utskrift (ingen dator behövs)
<b>Kopiera</b>	Kopierar i upp till 31 kopior per minut
	Kopior med en upplösning på 300 punkter per tum (dpi)
	Flatbäddsskannern hanterar upp till 297 mm (11,7 tum) långa och upp till 420 mm (16,5 tum) breda ark.
	Dubbelsidig kopiering som tillval
<b>Skanna</b>	Skannar i svartvitt eller färg med en upplösning på upp till 1200 dpi
	Skanna till e-post (ingen programvara krävs)
	Skanna till nätverksmapp (ingen programvara krävs)
	Direkt USB-skanning (ingen dator behövs)

# Produktbilder

## Produktens framsida

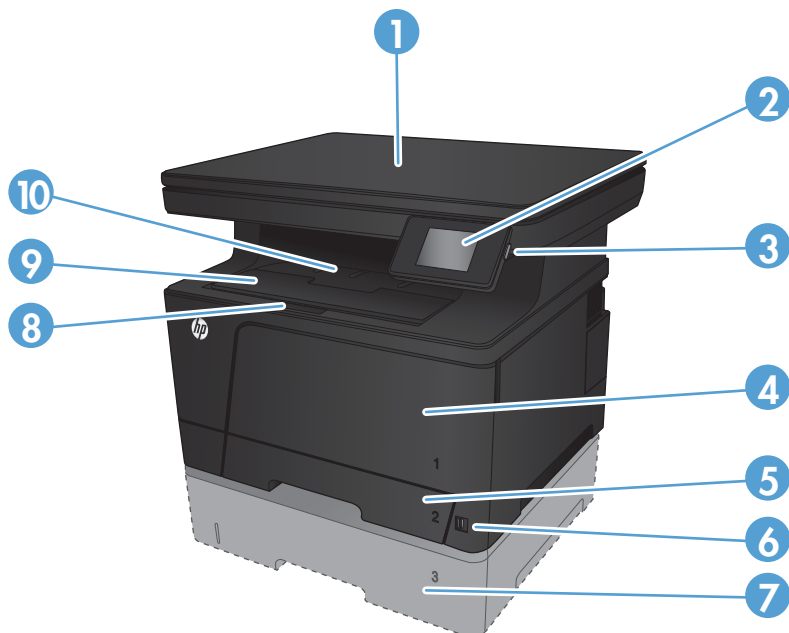

1	Skanner
2	Kontrollpanel med färgpekskärm (vinklas upp för enklare visning)
3	På-/Av-knapp
4	Fack 1 (dra i handtagen på sidorna för att öppna)
5	Fack 2
6	USB-direktport (för utskrift och skanning utan dator)
7	Tillvalsack 3 (tillbehör)
8	Spärr som öppnar den främre luckan (åtkomst till tonerkassetten)
9	Utmatningsfack med förlängning för långt papper
10	Utmatningsfack

## Produktens baksida

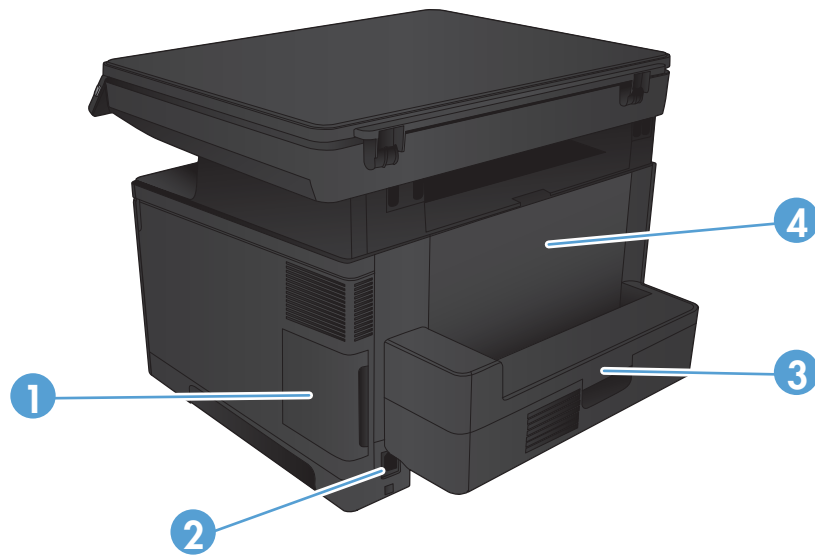

1	Portkåpa
2	Strömanslutning
3	Tillbehör för dubbelsidig utskrift
4	Bakre lucka (ger åtkomst för att rensa papperstrassel)

## Gränssnittsportar

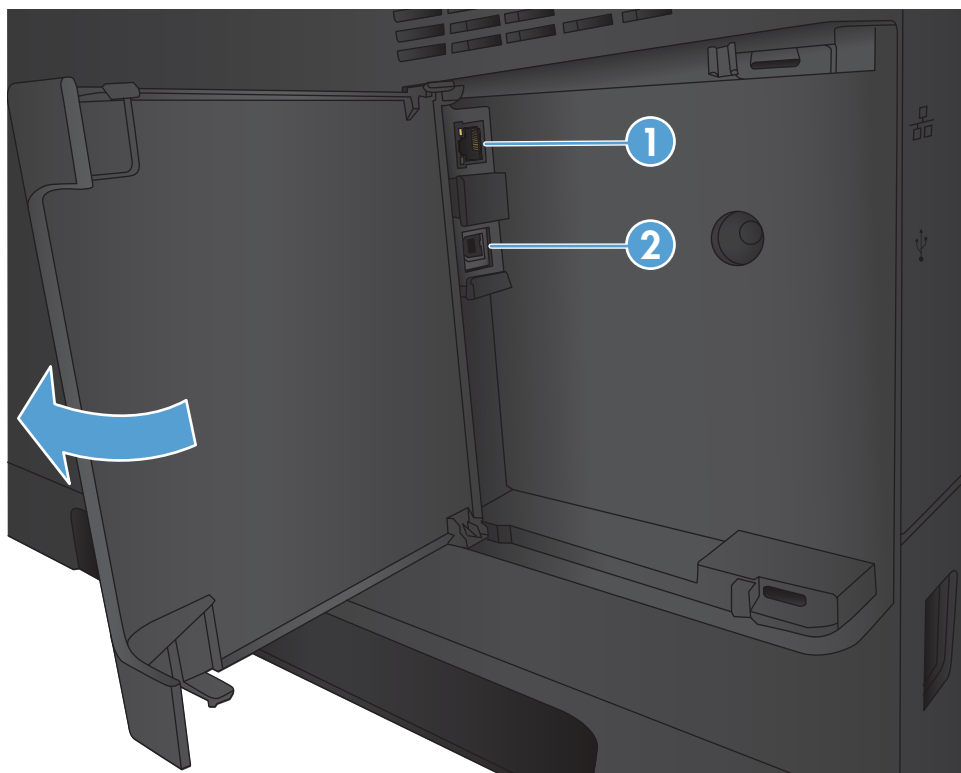

- 
- |   |                            |
|---|----------------------------|
| 1 | Nätverksport               |
| 2 | Höghastighets USB 2.0-port |
-

# Kontrollpanelsöversikt

## Kontrollpanelens layout



1	Pekskärm	Ger åtkomst till produktens funktioner och visar aktuell status för produkten
2	Knappen och lampan Hjälp	Med den här knappen öppnar du kontrollpanelens hjälpsystem
3	Av/på-knapp	Slår på eller stänger av produkten.
4	Höger pilknapp och lampa	Med den här knappen flyttar du markören åt höger eller visningsbilden till nästa skärm <b>OBS!</b> Knappen tänds endast om funktionen kan användas på den aktuella skärmen.
5	Knappen och lampan Avbryt	Med den här knappen kan du återställa inställningar, avbryta pågående jobb eller lämna en skärm <b>OBS!</b> Knappen tänds endast om funktionen kan användas på den aktuella skärmen.
6	Knappen och lampan Tillbaka	Med den här knappen återgår du till föregående skärm <b>OBS!</b> Knappen tänds endast om funktionen kan användas på den aktuella skärmen.
7	Vänster pilknapp och lampa	Med den här knappen flyttar du markören åt vänster <b>OBS!</b> Knappen tänds endast om funktionen kan användas på den aktuella skärmen.
8	Knappen och lampan Hem	Med den här knappen återgår du till startskärmen
9	Lampa för trådlöst	Visar att det trådlösa nätverket är aktiverat. Lampan blinkar när anslutningen till det trådlösa nätverket håller på att upprättas.

## Kontrollpanelens startskärm

Från startskärmen har du åtkomst till produktens funktioner. Där visas också produktens aktuella status.

 **OBS!** Funktionerna på startskärmen varierar beroende på produktkonfigurationen. Layouten kan se lite olika ut beroende på språk.



1	Knappen Webbtjänster	Med den här knappen får du snabb åtkomst till funktionerna i HP-webbtjänster, inklusive HP ePrint  HP ePrint är ett verktyg som används för att skriva ut dokument med en aktiverad e-postenhet och skicka dem till produktens e-postadress.
2	Knappen Konfiguration	Ger åtkomst till huvudmenyerna
3	Knappen Trådlöst	Med den här knappen får du åtkomst till menyn Trådlöst och statusinformation om trådlösa anslutningar  <b>OBS!</b> När du är ansluten till ett trådlöst nätverk ändras den här symbolen till pinnar som anger signalstyrka.  <b>OBS!</b> Den här knappen visas inte om skrivaren är ansluten till ett trådlöst nätverk.
4	Knappen Nätverk	Ger åtkomst till nätverksinställningar och nätverksinformation. Från skärmen med nätverksinställningar kan du skriva ut sidan <a href="#">Nätverksöversikt</a> .  <b>OBS!</b> Den här knappen visas endast när skrivaren är ansluten till ett nätverk.
5	Knappen Information	Med den här knappen visar du produktstatusinformation. Från skärmen med statussammanfattning kan du skriva ut sidan <a href="#">Konfigurationsrapport</a> .
6	Knappen förbrukningsmaterial	Med den här knappen kan du hämta information om status för förbrukningsmaterialet. Från översiktsskärmen för förbrukningsmaterial kan du skriva ut sidan <a href="#">Status för förbrukningsmaterial</a> .
7	Produktstatus	Visar om produkten är redo eller bearbetar ett jobb
8	Knappen <a href="#">Apps</a>	Ger åtkomst till menyn <a href="#">Apps</a> så att du kan skriva ut direkt från webbprogram som du har laddat ned från webbplatsen HP Connected på <a href="http://www.hpconnected.com">www.hpconnected.com</a>
9	Knappen <a href="#">USB</a>	Med den här knappen får du tillgång till den direkta USB-funktionen (för utskrifter och skanning utan dator)
10	Knappen <a href="#">Skanna</a>	Med den här knappen startar du skanningsfunktionerna
11	Knappen <a href="#">Kopiera</a>	Med den här knappen startar du kopieringsfunktionerna





---

## 2 Pappersfack

- [Pappersstorlekar och papperstyper som stöds](#)
- [Fylla på fack 1 \(kombifack\)](#)
- [Fylla på fack 2](#)
- [Fyll på fack 3 \(tillbehör\)](#)

### Mer information:

Gå till [www.hp.com/support/ljMFPM435nw](http://www.hp.com/support/ljMFPM435nw).

HP:s heltäckande hjälp för produkten innehåller följande information:

- Installera och konfigurera
- Lär och använd
- Problemlösning
- Ladda ned programuppdateringar
- Delta i supportforum
- Hitta information om garanti och regler

# Pappersstorlekar och papperstyper som stöds

- [Pappersstorlekar som kan användas](#)
- [Papperstyper som kan användas](#)

## Pappersstorlekar som kan användas



**OBS!** För att uppnå bästa resultat bör du välja rätt pappersstorlek och papperstyp innan du påbörjar utskriften.

Tabell 2-1 Pappersstorlekar som kan användas

Storlek och mått	Fack 1	Fack 2	Fack 3 (tillval)	Dubbelsidig utskrift (tillval)
Letter 216 × 279 mm	✓	✓	✓	✓
Legal 216 × 356 mm	✓	✓	✓	✓
11 × 17 279 × 432 mm	✓	✓	✓	✓
12 × 18 305 × 457 mm	✓			
A3 297 × 420 mm	✓	✓	✓	✓
A4 210 × 297 mm	✓	✓	✓	✓
A5 148 × 210 mm	✓	✓	✓	✓
A6 105 × 148 mm	✓			
RA3 305 × 430 mm	✓			
B4 (JIS) 257 × 364 mm	✓	✓	✓	✓
B5 (JIS) 182 × 257 mm	✓	✓	✓	✓
Executive 184 × 267 mm	✓	✓	✓	✓

Tabell 2-1 Pappersstorlekar som kan användas (fortsättning)

Storlek och mått	Fack 1	Fack 2	Fack 3 (tillval)	Dubbelsidig utskrift (tillval)
Vykort (JIS) 100 × 148 mm (3,9 × 5,8 tum)	✓			
D Postcard (JIS) 200 × 148 mm	✓			
8K 260 × 368 mm	✓			
8K 270 × 390 mm	✓			
8K 273 × 394 mm	✓			
16K 184 × 260 mm	✓	✓	✓	
16K 195 × 270 mm	✓	✓	✓	✓
16K 197 × 273 mm	✓	✓	✓	
Oficio 8,5 × 13 216 × 330 mm	✓	✓	✓	✓
Kuvert #10 105 × 241 mm	✓			
Kuvert Monarch 98 × 191 mm	✓			
Kuvert B5 176 × 250 mm	✓			
Kuvert C5 162 × 229 mm	✓			
Kuvert DL 110 × 220 mm	✓			
Anpassad 76 × 127 till 312 × 470 mm	✓			
Anpassad 148 × 210 mm till 297 × 432 mm		✓	✓	

## Papperstyper som kan användas



**OBS!** För att uppnå bästa resultat bör du välja rätt pappersstorlek och papperstyp innan du påbörjar utskriften.

Papperstyp	Fack 1	Fack 2	Fack 3 (tillval)	Dubbelsidig utskrift (tillval)
Vanligt	✓	✓	✓	✓
Lätt 60–74 g	✓	✓	✓	✓
Medeltungt 96–110 g	✓	✓	✓	✓
Tungt 111–130 g	✓	✓	✓	
Extra tungt 131–175 g	✓			
OH-FILM FÖR MONOKROM LASER	✓	✓	✓	
Etiketter	✓			
Brevpapper	✓	✓	✓	✓
Förtryckt	✓	✓	✓	✓
Hålat	✓	✓	✓	✓
Färgat	✓	✓	✓	✓
Grovt	✓			
Brevpapper	✓	✓	✓	✓
Returpapper	✓	✓	✓	✓
Kuvert	✓			
Kartong 176–220 g	✓			
Vellum	✓			
HP EcoSMART Lite	✓	✓	✓	✓

## Fylla på fack 1 (kombifack)

 **OBS!** Fack 1 rymmer upp till 100 pappersark, 75 OH-film, 50 etikettark eller 10 kuvert. Det stöder klippark i vikterna 60–199 g/m<sup>2</sup>; etiketter och OH-film 0,10 till 0,14 mm tjockt; kuvert i vikterna 60 till 90 g/m<sup>2</sup>; och vykort i vikterna 135 till 176 g/m<sup>2</sup>.

För information om rätt pappersriktning vid påfyllning av papper i det här facket, se [Fack 1, pappersorientering på sidan 15](#).

1. Öppna fack 1 genom att ta tag i handtagen på ömse sidor om facket och dra nedåt.

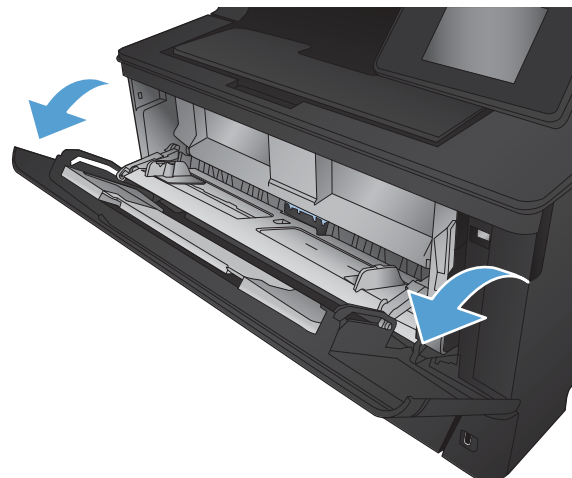

2. Dra ut fackets förlängningsdel.

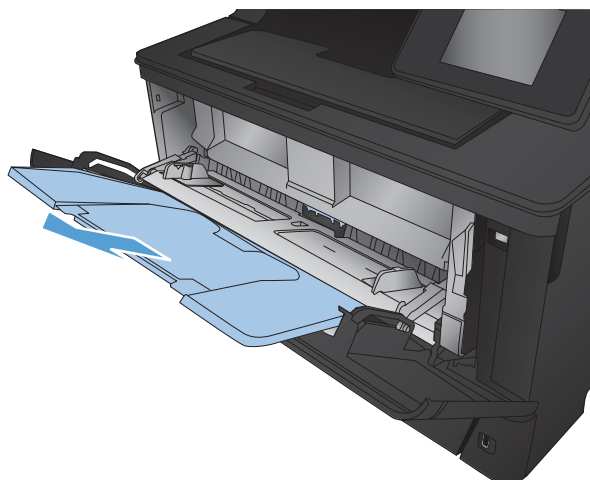

3. För långt papper, fäll ut fackets förlängningsdel som stöd för papperet.

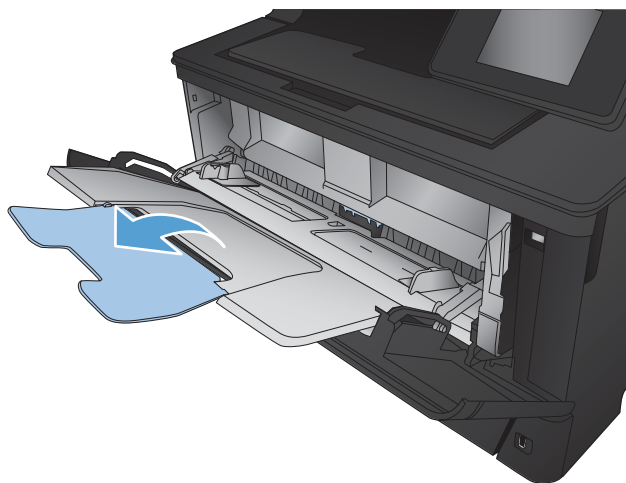

4. Öppna pappersledarna.

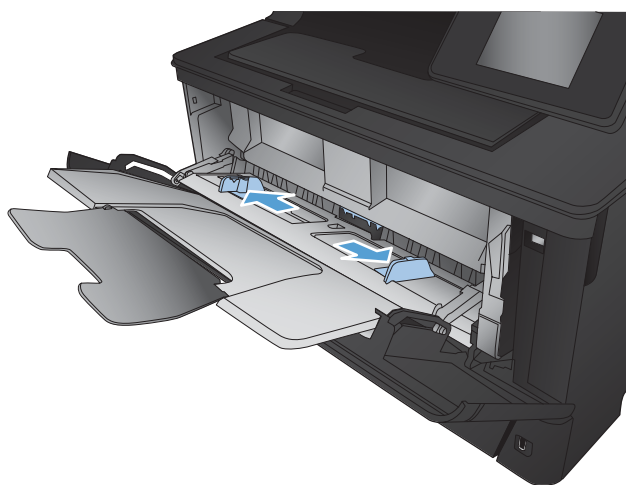

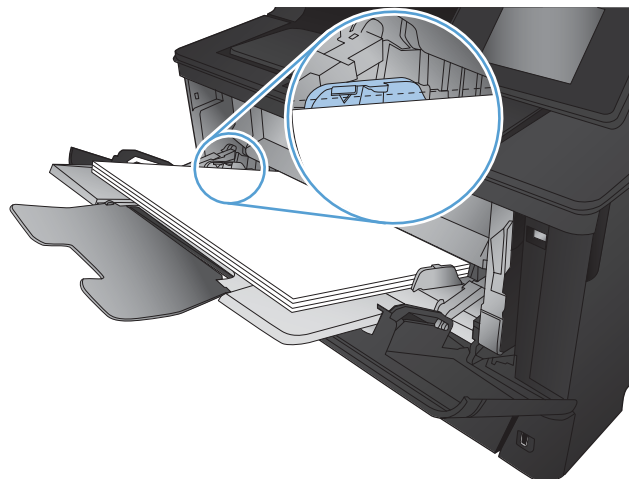

5. Fyll på papper i facket. Se till att papperet passar under flikarna och nedanför indikatorerna för maximal höjd.

Pappersformatet avgör hur du bör placera papperet i facket. Mer information finns i [Fack 1, pappersorientering på sidan 15](#).

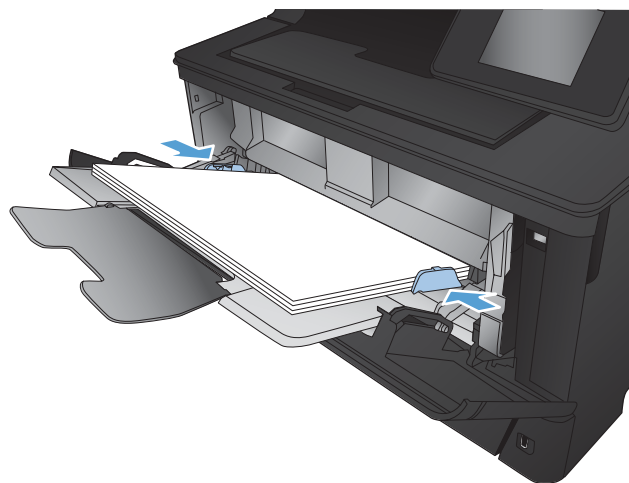

6. Justera pappersledarna så att de nått och jämnt vidrör pappersbunten, men inte böjer papperet.



 **OBS!** Undvik papperstrassel genom att inte fylla på papper i Fack 1 under utskrift. Stäng inte Fack 1 under utskrift.

## Fack 1, pappersorientering

Papperstyp	Pappersstorlek	Fylla på papper
Klippark	Letter, A4, A5, B5, Executive, 16K och specialstorlekar	Långa sidan så att den matas in först i produkten

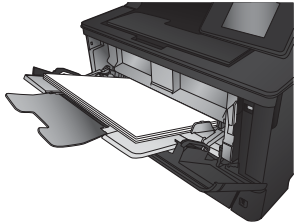

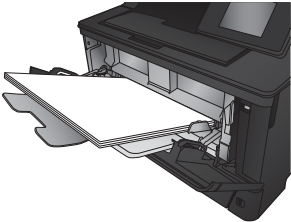
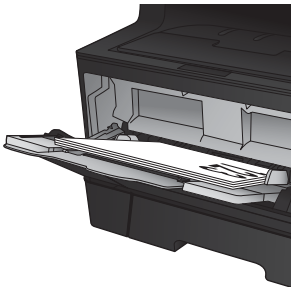
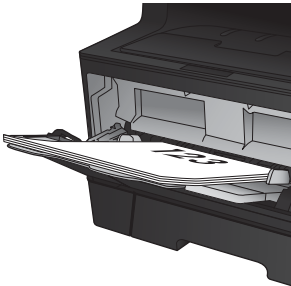
Papperstyp	Pappersstorlek	Fylla på papper
	A3, B4, 11 x 17, Legal, Oficio 8,5 x 13 och specialstorlekar	Kortsidan så att den matas in först i produkten 
Förtryckt, hålat eller brevpapper	Letter, A4, A5, B5, Executive, 16K och specialstorlekar	Textsidan uppåt Längsidan matas in i produkten först med sidans ovansida till höger i facket 
	A3, B4, 11 x 17, Legal, Oficio 8,5 x 13 och specialstorlekar	Textsidan uppåt Ovankanten så att den matas in först i produkten 

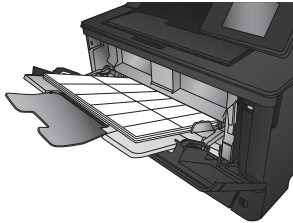
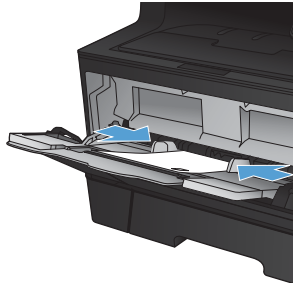

---

Papperstyp	Pappersstorlek	Fylla på papper
Etiketter	En kompatibel etikettstorlek	Framsidan vänd uppåt 
Kuvert	En kompatibel kuvertstorlek	Textsidan uppåt Övre kanten till höger i facket, frankeringssidan matas in sist 

---

## Fylla på fack 2

Fack 2 rymmer upp till 250 ark 75 g/m<sup>2</sup>-papper. Om papperet är tyngre, rymmer facket inte så många ark. Se till att facket inte är överfullt. Det stöder klippark i vikterna 60–120 g/m<sup>2</sup>.

För information om rätt pappersriktning vid påfyllning av papper i det här facket, se [Fack 2, pappersorientering på sidan 20](#).

**⚠ VIKTIGT:** Skriv inte ut på kuvert, etiketter eller pappersstorlekar som inte hanteras från fack 2. Skriv ut endast på sådana papperstyper från fack 1.

1. Dra ut och lyft upp facket och ta bort det från produkten.

**OBS!** Öppna inte facket medan det används.

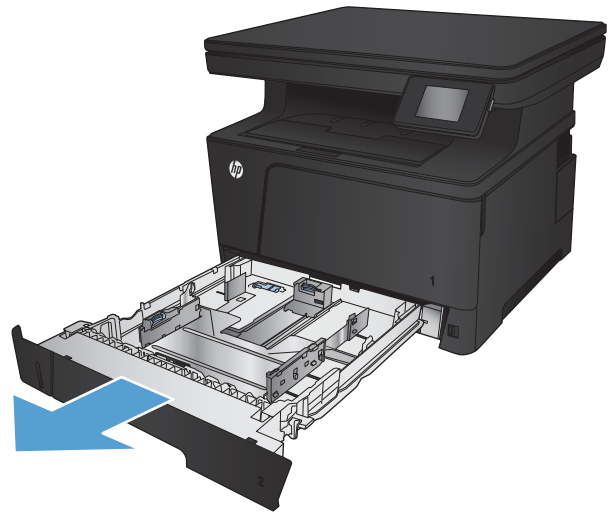

2. Tryck in spärren på vänstra pappersledaren och dra sidoledarna till rätt pappersstorlek.

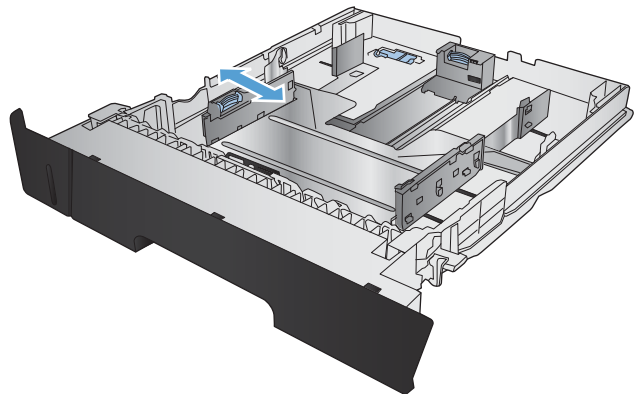

3. Om du fyller på B4, A3, 11 x 17, Legal eller Oficio 8,5 x 13 låser du upp den bakre pappersledaren med skjutlåset på facketets baksida.

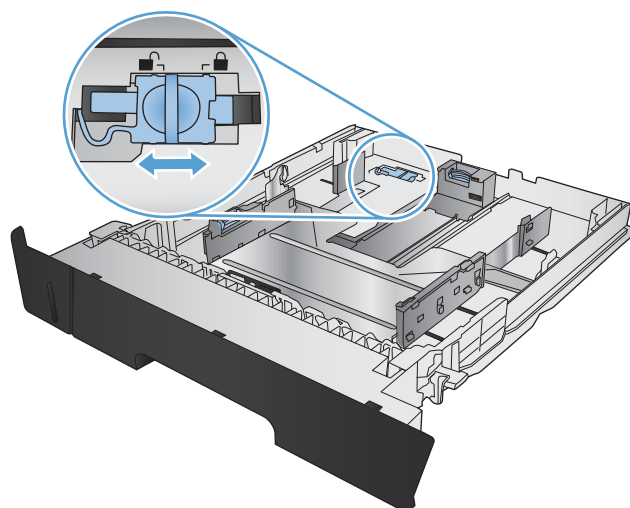

4. Justera facketets längd till rätt pappersstorlek.

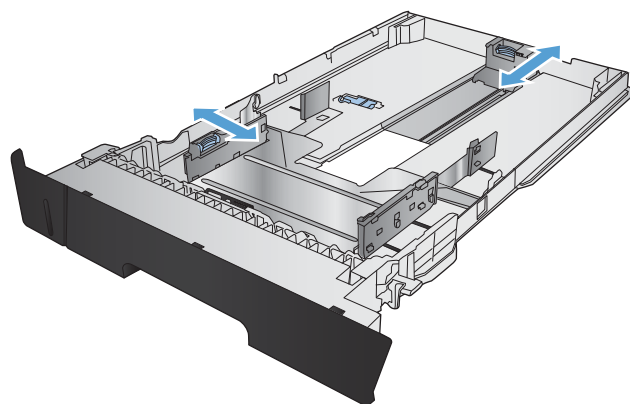

5. Fyll på papper i facket. Kontrollera att pappersledarna ligger an lätt mot buntens, men inte böjer den.

Pappersformatet avgör hur du bör placera papperet i facket. Mer information finns i [Fack 2, pappersorientering på sidan 20](#).

**OBS!** För att undvika papperstrassel ska du inte fylla på för mycket papper i facket. Kontrollera att buntens överkant håller sig under indikeringen för fullt fack.

**OBS!** Om facket inte är ordentligt justerat, kan ett felmeddelande visas under utskrift och papperet kan fastna.

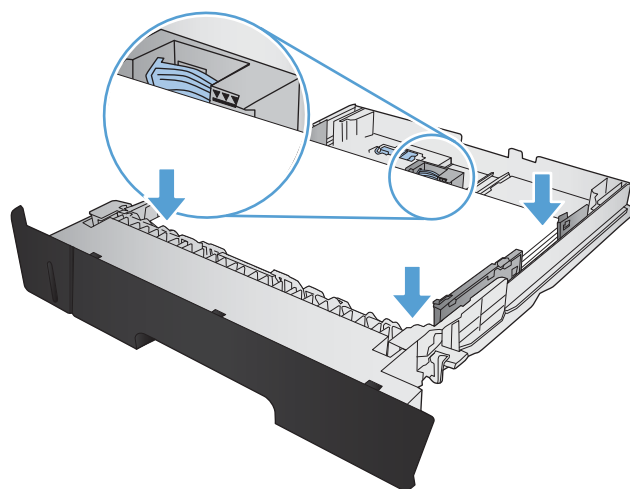

6. Skjut in facket helt i produkten.

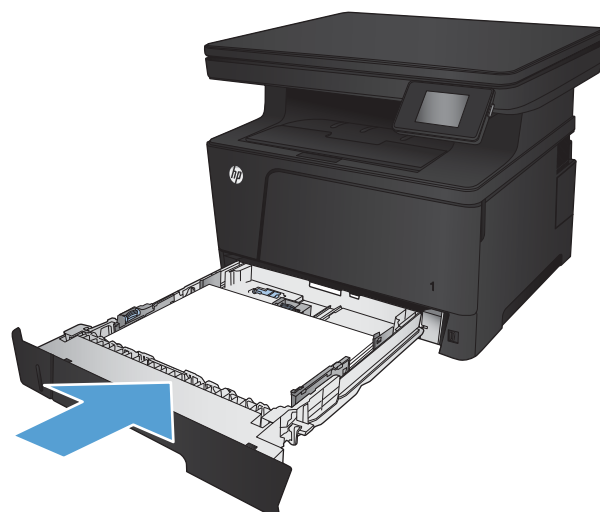

7. Använd produktens kontrollpanel till att konfigurera pappersstorleken och typen så att det motsvarar det papper som är påfyllt i facket.
  - a. Tryck på knappen Konfiguration  på hemskrmen på produktens kontrollpanel.
  - b. Öppna följande menyer:
    - Systeminstallation
    - Pappersinställning
    - Fack 2
  - c. Tryck på [Pappersstorlek](#) och välj rätt storlek.
  - d. Tryck på [Pappersstorlek](#) och välj rätt typ.

## Fack 2, pappersorientering

Papperstyp	Pappersstorlek	Fylla på papper
Klippark	Letter, A4, A5, B5, Executive, 16K och specialstorlekar	Långa sidan mot fackets främre sida

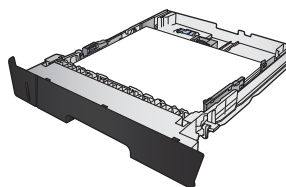

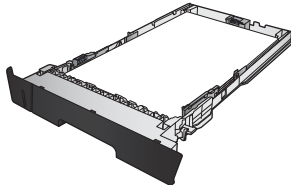
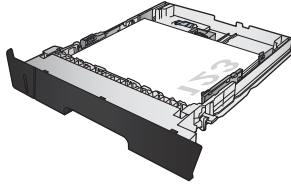
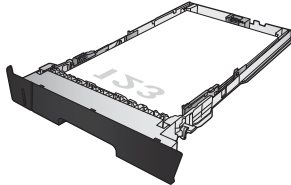
Papperstyp	Pappersstorlek	Fylla på papper
	A3, B4, 11 x 17, Legal, Oficio 8,5 x 13 och specialstorlekar	Långa sidan mot fackets sida 
Förtryckt, hålrat eller brevpapper	Letter, A4, A5, B5, Executive, 16K och specialstorlekar	Textsidan nedåt Övre kanten mot fackets högra sida 
	A3, B4, 11 x 17, Legal, Oficio 8,5 x 13 och specialstorlekar	Textsidan nedåt Övre kanten mot fackets främre sida 

## Fyll på fack 3 (tillbehör)

Tillvalsack 3 rymmer upp till 500 ark 75 g/m<sup>2</sup> papper. Om papperet är tyngre, rymmer facket inte så många ark. Se till att facket inte är överfullt. Det stöder klippark i vikterna 60–120 g/m<sup>2</sup>.

För information om rätt pappersriktning vid påfyllning av papper i det här facket, se [Fack 3, pappersorientering på sidan 24](#).

 **OBS!** Skriv inte ut på kuvert, etiketter eller pappersstorlekar som inte hanteras från fack 3. Skriv ut endast på sådana papperstyper från fack 1.

1. Dra ut och lyft upp facket och ta bort det från produkten.

**OBS!** Öppna inte facket medan det används.

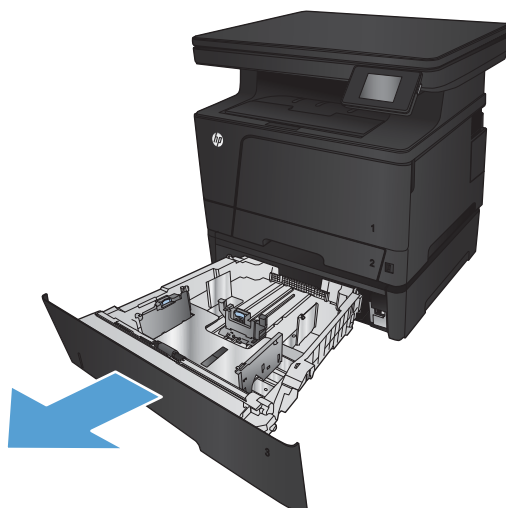

2. Tryck in spärren på vänstra pappersledaren och dra sidoledarna till rätt pappersstorlek.

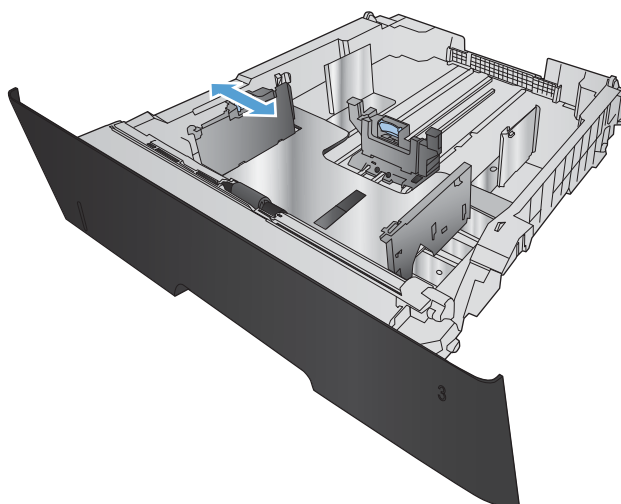

3. Justera papperets längd till rätt pappersstorlek.

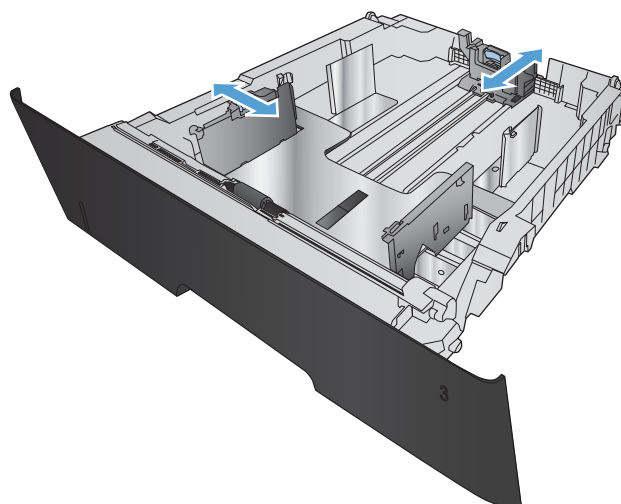

4. Fyll på papper i facket. Kontrollera att pappersledarna ligger an lätt mot buntens, men inte böjer den.

Pappersformatet avgör hur du bör placera papperet i facket. Mer information finns i [Fack 3, pappersorientering på sidan 24](#).

**OBS!** För att undvika papperstrassel ska du inte fylla på för mycket papper i facket. Kontrollera att buntens överkant håller sig under indikeringen för fullt fack.

**OBS!** Om facket inte är ordentligt justerat, kan ett felmeddelande visas under utskrift och papperet kan fastna.

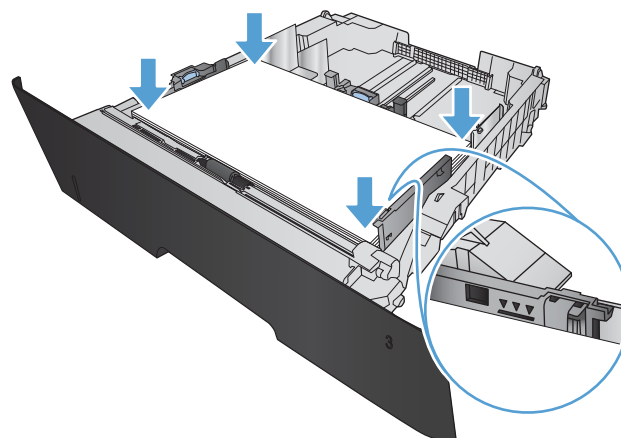

5. Skjut in facket helt i produkten.

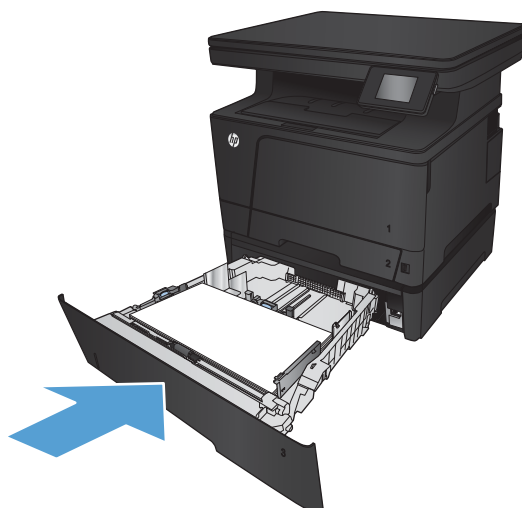

6. Använd produktens kontrollpanel till att konfigurera pappersstorleken och typen så att det motsvarar det papper som är påfyllt i facket.
- Tryck på knappen **Konfiguration**  på hemskärmen på produktens kontrollpanel.
  - Öppna följande menyer:
    - [Systeminstallation](#)
    - [Pappersinställning](#)
    - [Fack 3](#)
  - Tryck på [Pappersstorlek](#) och välj rätt storlek.
  - Tryck på [Pappersstorlek](#) och välj rätt typ.

## Fack 3, pappersorientering

Papperstyp	Pappersstorlek	Fylla på papper
Klippark	Letter, A4, A5, B5, Executive, 16K och specialstorlekar	Långa sidan mot fackets främre sida

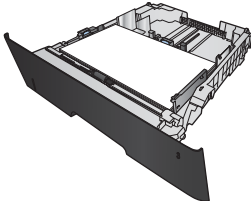

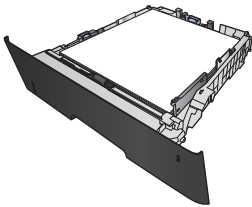
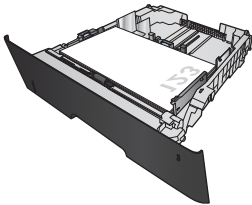
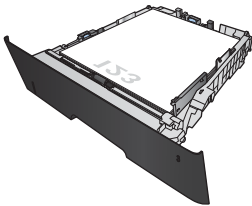

Papperstyp	Pappersstorlek	Fylla på paper
	A3, B4, 11 x 17, Legal, Oficio 8,5 x 13 och specialstorlekar	Långa sidan mot fackets sida 
Förtryckt, hålrat eller brevpapper	Letter, A4, A5, B5, Executive, 16K och specialstorlekar	Textsidan nedåt Övre kanten mot fackets högra sida 
	A3, B4, 11 x 17, Legal, Oficio 8,5 x 13 och specialstorlekar	Textsidan nedåt Övre kanten mot fackets främre sida 



---

## 3 Skriva ut

- [Utskriftsmetoder \(Windows\)](#)
- [Utskriftsmetoder \(Mac OS X\)](#)
- [Webbaserad utskrift](#)
- [Konfigurera utskrift med HP Wireless Direct](#)
- [Använd direkt USB-utskrift](#)

### Mer information:

Gå till [www.hp.com/support/ljMFPM435nw](http://www.hp.com/support/ljMFPM435nw).

HP:s heltäckande hjälp för produkten innehåller följande information:

- Installera och konfigurera
- Lär och använd
- Problemlösning
- Ladda ned programuppdateringar
- Delta i supportforum
- Hitta information om garanti och regler

# Utskriftsmetoder (Windows)

- [Så här skriver du ut \(Windows\)](#)
- [Skriva ut på båda sidor automatiskt \(Windows\)](#)
- [Skriva ut på båda sidor manuellt \(Windows\)](#)
- [Skriva ut flera sidor per ark \(Windows\)](#)
- [Välja papperstyp \(Windows\)](#)
- [Ytterligare utskriftsinformation](#)

## Så här skriver du ut (Windows)

Nedan beskrivs den grundläggande utskriftsprocessen för Windows.

1. Välj alternativet **Skriv ut** i programvaran.
2. Välj produkten i listan med skrivare och klicka sedan på eller tryck på **Egenskaper** eller **Inställningar** för att öppna skrivardrivrutinen.

 **OBS!** Namnet på knappen varierar för olika program.

3. Klicka eller tryck på flikarna i skrivardrivrutinen för att konfigurera de tillgängliga alternativen.
4. Klicka eller tryck på **OK** för att återgå till dialogrutan **Skriv ut**. Välj hur många kopior som ska skrivas ut från den här skärmen.
5. Klicka eller tryck på knappen **OK** för att skriva ut jobbet.

## Skriva ut på båda sidor automatiskt (Windows)

Använd denna procedur för produkter som har en automatisk duplexenhet. Om produkten inte har en automatisk duplexenhet eller om du vill skriva ut på papperstyper som duplexenheten inte kan hantera, kan du skriva ut på båda sidorna manuellt.

1. Välj alternativet **Skriv ut** i programvaran.
2. Välj produkten i listan med skrivare och klicka sedan på eller tryck på **Egenskaper** eller **Inställningar** för att öppna skrivardrivrutinen.

**OBS!** Namnet på knappen varierar för olika program.

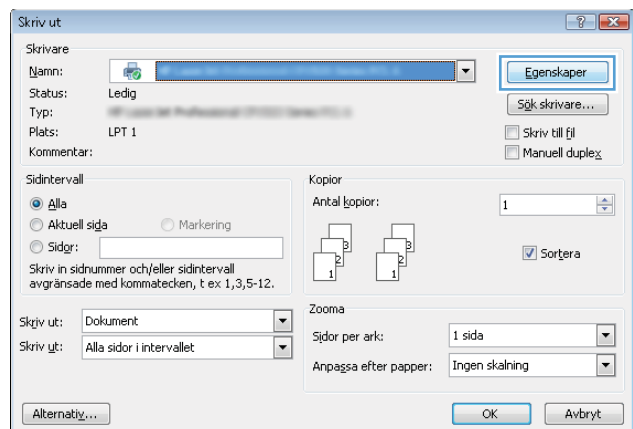

3. Klicka på eller tryck på fliken **Efterbehandling**.

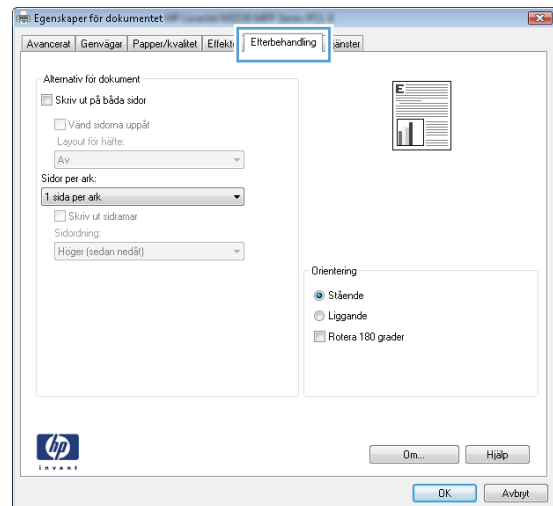

4. Markera kryssrutan **Skriv ut på båda sidor**. Klicka på **OK** för att stänga dialogrutan **Dokumentegenskaper**.

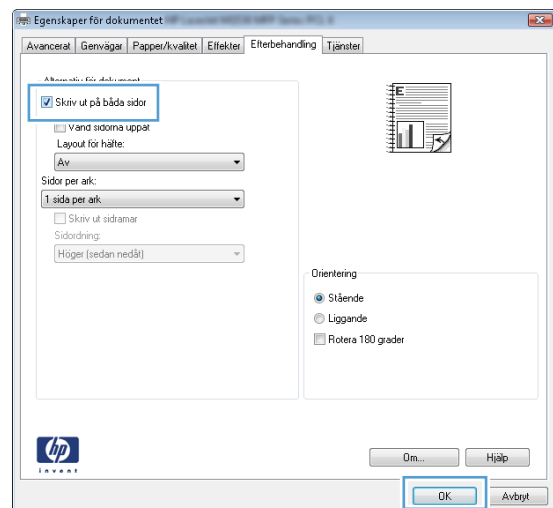

5. I dialogrutan **Skriv ut** klickar du på knappen **OK** för att skriva ut.

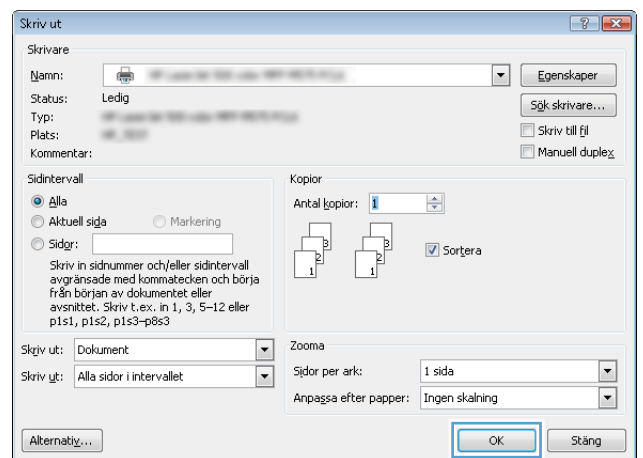

## Skriva ut på båda sidor manuellt (Windows)

Använd den här proceduren för produkter som inte är utrustade med en automatisk duplexenhet eller för att skriva ut på papper som duplexenheten inte stöder.

1. Välj alternativet **Skriv ut** i programvaran.
2. Välj produkten i listan med skrivare och klicka sedan på eller tryck på **Egenskaper** eller **Inställningar** för att öppna skrivardrivrutinen.

**OBS!** Namnet på knappen varierar för olika program.

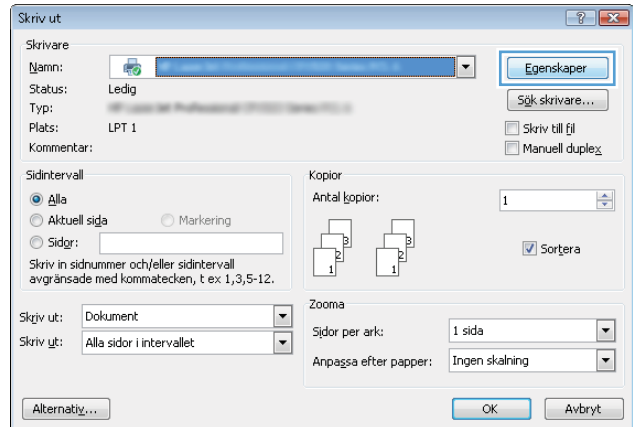

3. Klicka på eller tryck på fliken **Efterbehandling**.

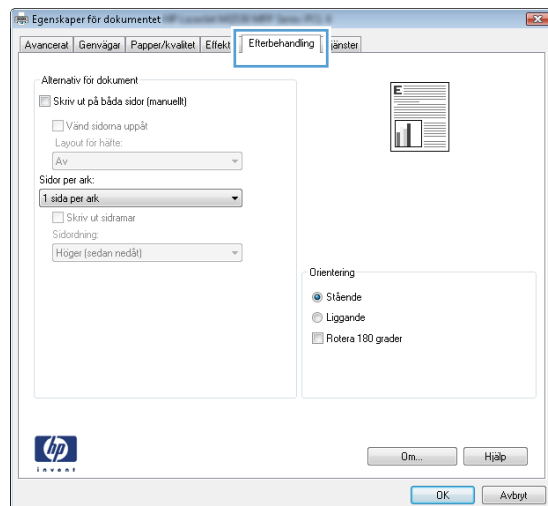

4. Markera kryssrutan **Skriv ut på båda sidor (manuellt)**. Tryck på knappen **OK** om du vill skriva ut jobbets första sida.

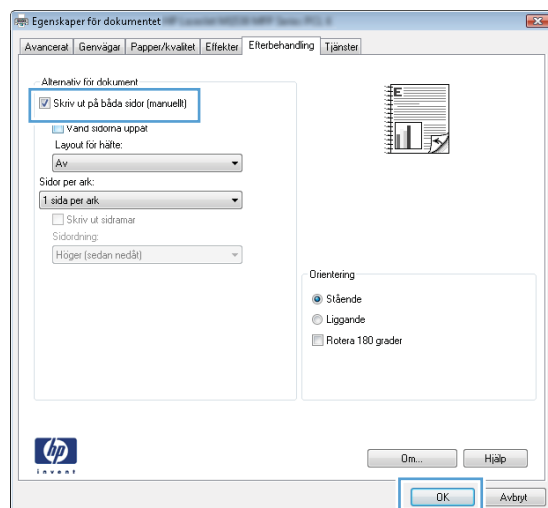

5. Hämta den utskrivna bunten i utmatningsfacket och placera den med den utskrivna sidan vänd nedåt i fack 1.



6. Om du uppmanas trycka på en knapp på kontrollpanelen för att fortsätta gör du det.

## Skriva ut flera sidor per ark (Windows)

1. Välj alternativet **Skriv ut** i programvaran.
2. Välj produkten i listan med skrivare och klicka sedan på eller tryck på **Egenskaper** eller **Inställningar** för att öppna skrivardrivrutinen.

**OBS!** Namnet på knappen varierar för olika program.

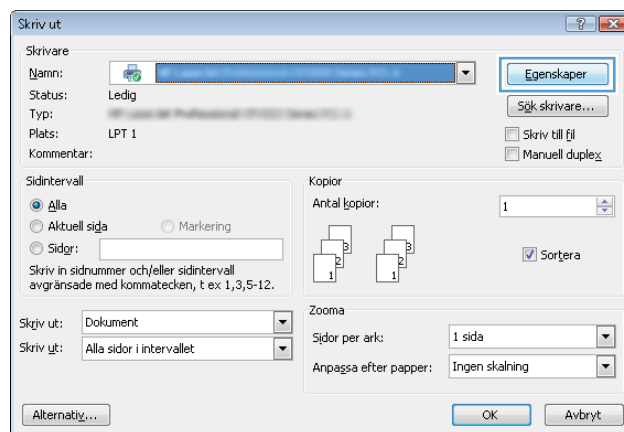

3. Klicka på eller tryck på fliken **Efterbehandling**.

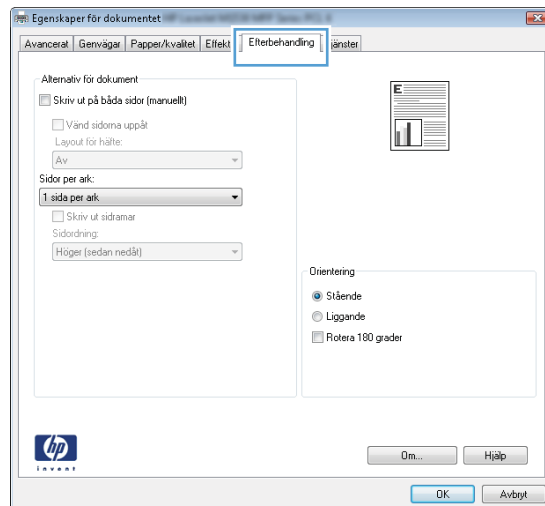

4. Välj antal sidor per ark i listan **Sidor per ark**.

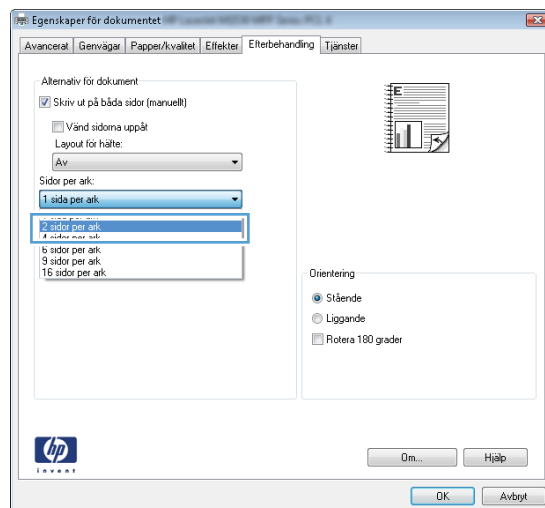



- Välj rätt alternativ för **Skriv ut sidramar**, **Sidföljd** och **Orientering**. Klicka på **OK** för att stänga dialogrutan **Dokumentegenskaper**.

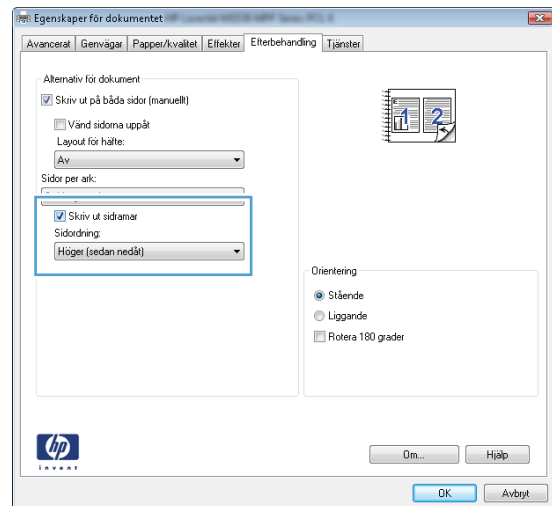

- I dialogrutan **Skriv ut** klickar du på knappen **OK** för att skriva ut.

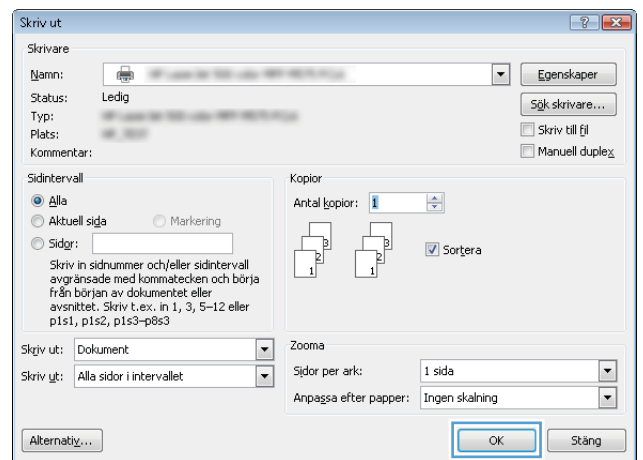

## Välja papperstyp (Windows)

- Välj alternativet **Skriv ut** i programvaran.
- Välj produkten i listan med skrivare och klicka sedan på eller tryck på **Egenskaper** eller **Inställningar** för att öppna skrivardrivrutinen.

**OBS!** Namnet på knappen varierar för olika program.

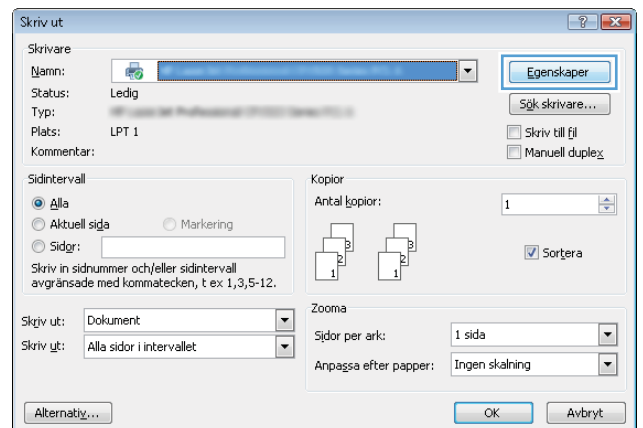

3. Klicka eller tryck på fliken **Papper/kvalitet**.

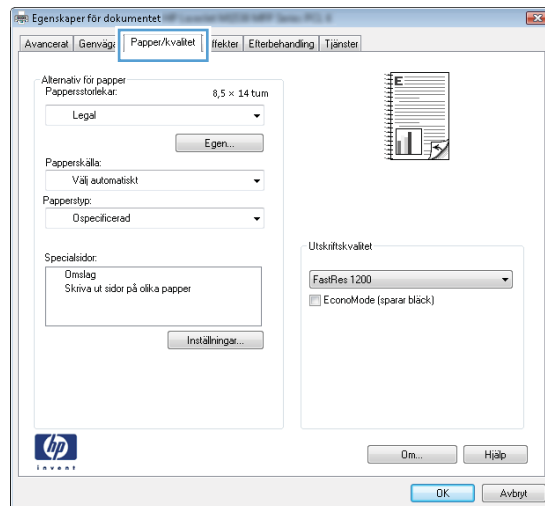

4. I listrutan **Papperstyp** klickar du på **Mer...**

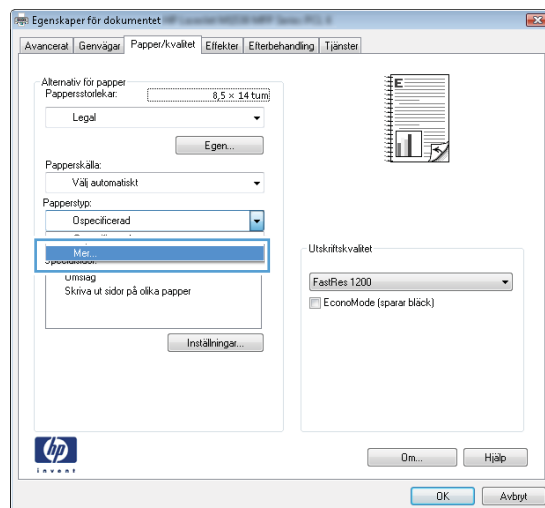

5. Expandera listan för **Typ:**

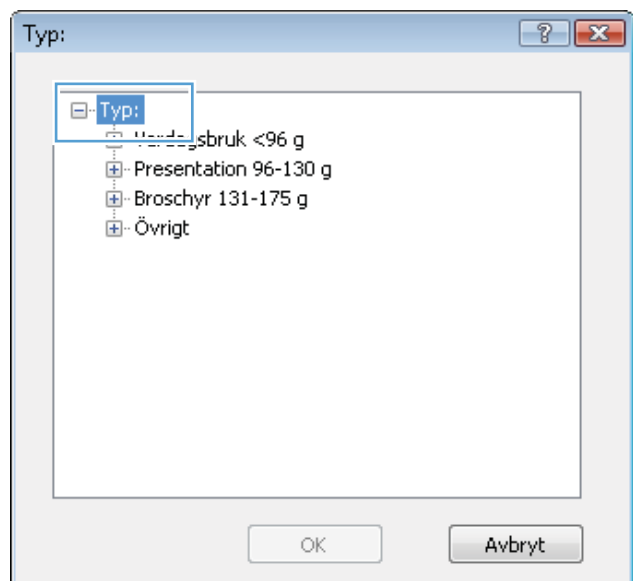

6. Utöka kategorin med papperstyper som bäst stämmer med dina papper.

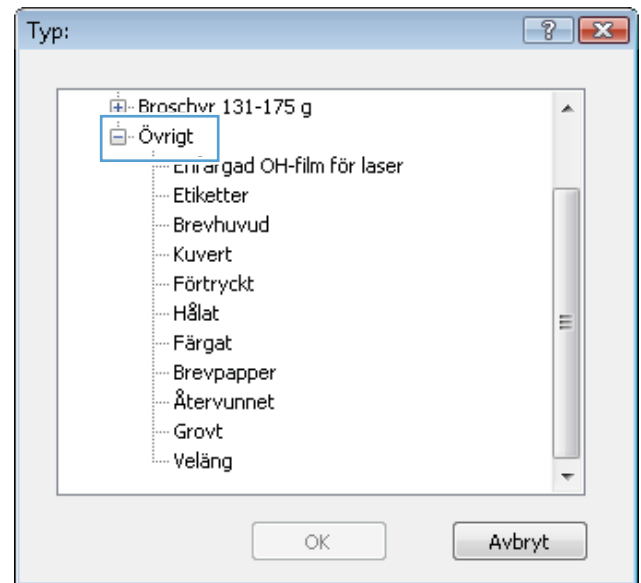

7. Välj alternativet för den papperstyp som du använder och klicka sedan på **OK**.

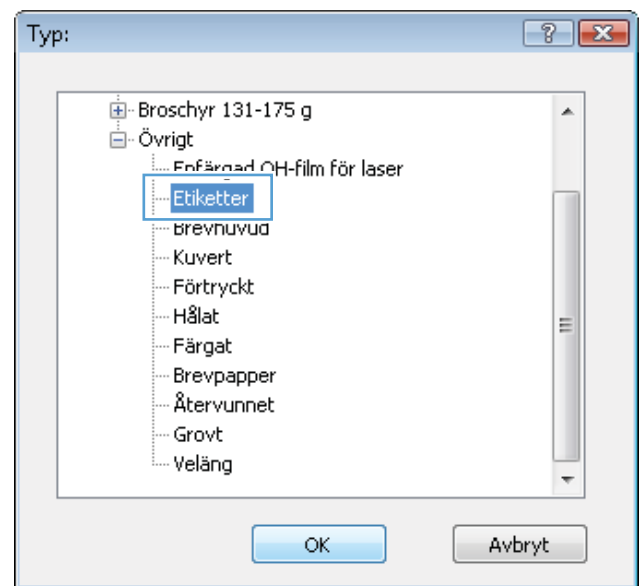

8. Klicka på **OK** för att stänga dialogrutan **Dokumentegenskaper**. I dialogrutan **Skriv ut** klickar du på knappen **OK** för att skriva ut.

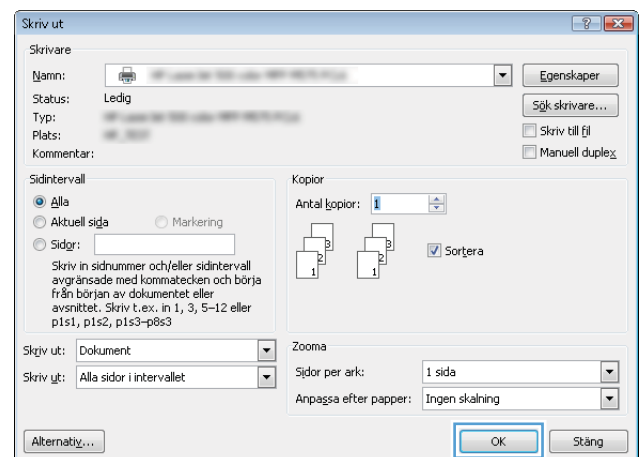

## Ytterligare utskriftsinformation

Gå till [www.hp.com/support](http://www.hp.com/support) för att besöka webbplatsen med support för den här produkten och för information om hur du utför särskilda utskriftsuppgifter, t.ex. följande:

- Skapa och använda utskriftsgenvägar eller snabbval
- Välja pappersstorlek eller använda en anpassad pappersstorlek
- Välja sidorientering
- Skapa ett häfte
- Anpassa ett dokument till en vald pappersstorlek
- Skriva ut de första eller sista sidorna av dokumentet på ett annat papper
- Skriva ut vattenstämplar på ett dokument

## Utskriftsmetoder (Mac OS X)

- [Hur du skriver ut \(Mac OS X\)](#)
- [Skriva ut på båda sidor automatiskt \(Mac OS X\)](#)
- [Skriva ut på båda sidor manuellt \(Mac OS X\)](#)
- [Skriva ut flera sidor per ark \(Mac OS X\)](#)
- [Välja papperstyp \(Mac OS X\)](#)
- [Ytterligare utskriftsinformation](#)

### Hur du skriver ut (Mac OS X)

Nedan beskrivs den grundläggande utskriftsprocessen för Mac OS X.

1. Klicka på menyn **Arkiv** och sedan på **Skriv ut**.
2. Välj produkten på menyn **Skrivare**.
3. Öppna menyernas listruta eller klicka på **Visa detaljer** och välj sedan andra menyer för att justera utskriftsinställningarna.
4. Klicka på knappen **Skriv ut**.

### Skriva ut på båda sidor automatiskt (Mac OS X)

---

 **OBS!** Den här funktionen är tillgänglig om du installerar HP-skrivardrivrutinen. Den är kanske inte tillgänglig om du använder AirPrint.

---

1. Klicka på menyn **Arkiv** och sedan på **Skriv ut**.
2. Välj produkten på menyn **Skrivare**.
3. Öppna menyernas listruta eller klicka på **Visa detaljer** och klicka sedan på menyn **Layout**.
4. Välj ett bindningsalternativ i listrutan **Dubbelsidig**.
5. Klicka på knappen **Skriv ut**.

### Skriva ut på båda sidor manuellt (Mac OS X)

---

 **OBS!** Den här funktionen är tillgänglig om du installerar HP-skrivardrivrutinen. Den är kanske inte tillgänglig om du använder AirPrint.

---

1. Klicka på menyn **Arkiv** och sedan på **Skriv ut**.
2. Välj produkten på menyn **Skrivare**.
3. Öppna menyernas listruta eller klicka på **Visa detaljer** och klicka sedan på menyn **Manuell duplex**.
4. Klicka i rutan **Manuell Duplex** och välj ett bindningsalternativ.

5. Klicka på knappen **Skriv ut**.
6. Gå till skrivaren och ta bort eventuellt tomt papper som finns i fack 1.
7. Hämta den utskrivna bunten i utmatningsfacket och placera den med den utskrivna sidan vänd nedåt i inmatningsfacket.
8. Om du uppmanas trycka på en knapp på kontrollpanelen för att fortsätta gör du det.

## Skriva ut flera sidor per ark (Mac OS X)

1. Klicka på menyn **Arkiv** och sedan på **Skriv ut**.
2. Välj produkten på menyn **Skrivare**.
3. Öppna menyernas listruta eller klicka på **Visa detaljer** och klicka sedan på menyn **Layout**.
4. I listrutan **Sidor per ark** väljer du det antal sidor som du vill skriva ut på varje ark.
5. Vid **Utskriftsriktning** väljer du ordning och placering för sidorna på arket.
6. I menyn **Ram** väljer du den typ av ram som du vill skriva ut runt varje sida på arket.
7. Klicka på knappen **Skriv ut**.

## Välja papperstyp (Mac OS X)

1. Klicka på menyn **Arkiv** och sedan på **Skriv ut**.
2. Välj produkten på menyn **Skrivare**.
3. Öppna menyernas listruta eller klicka på **Visa detaljer** och klicka sedan på menyn **Efterbehandling**.
4. Välj en typ i listrutan **Materialtyp**.
5. Klicka på knappen **Skriv ut**.

## Ytterligare utskriftsinformation

Gå till [www.hp.com/support](http://www.hp.com/support) för att besöka webbplatsen med support för den här produkten och för information om hur du utför särskilda utskriftsuppgifter, t.ex. följande:

- Skapa och använda utskriftsgenvägar eller snabbval
- Välja pappersstorlek eller använda en anpassad pappersstorlek
- Välja sidorientering
- Skapa ett häfte
- Anpassa ett dokument till en vald pappersstorlek
- Skriva ut de första eller sista sidorna av dokumentet på ett annat papper
- Skriva ut vattenstämplar på ett dokument

## Webbaserad utskrift

Flera alternativ är tillgängliga för fjärrutskrift via Internet. Mer information om de här alternativen finns på webbplatsen med support för den här produkten.

### HP ePrint

Använd HP ePrint för att skriva ut dokument genom att skicka dem som e-postbilagor till skrivarens e-postadress från valfri e-postaktiverad enhet.

För att du ska kunna använda HP ePrint måste produkten uppfylla följande krav:

- Produkten måste vara ansluten till ett trådbundet eller trådlöst nätverk och ha internetåtkomst.
- HP-webbtjänster måste aktiveras på produkten och den måste vara registrerad med HP Connected.
  1. Tryck på knappen Webbtjänster  på hemskrämen på produktens kontrollpanel.
  2. [Tryck på knappen](#) Aktivera webbtjänster. Produkten aktiverar webbtjänsterna och skriver sedan ut en informationssida.

Informationssidan innehåller den skrivarkod som du använder för att registrera din HP-produkt på HP Connected.
  3. Gå till [www.hpconnected.com](http://www.hpconnected.com) för att skapa ett HP ePrint-konto och slutföra installationsprocessen.

Mer supportinformation om din produkt finns på [www.hp.com/support](http://www.hp.com/support).

### Programmet HP ePrint

Med HP ePrint-programvaran är det enkelt att skriva ut från en stationär eller bärbar dator till en enhet med funktioner för HP ePrint. När du har installerat programmet väljer du alternativet **Skriv ut** i programmet, och väljer sedan **HP ePrint** i listan med installerade skrivare. Det här programmet gör det enkelt att hitta HP ePrint-aktiverade produkter som är registrerade i ditt HP Connected-konto. HP-målprodukten kan finnas på ditt skrivbord eller långt ifrån dig, t.ex. på ett filialkontor eller i en annan del av världen.

I Windows har HP ePrint även funktioner för traditionella direkta IP-utskrifter till lokala nätverksskrivare i nätverket (LAN eller WAN) till PostScript®-produkter som stöds.

Besök [www.hp.com/go/eprintssoftware](http://www.hp.com/go/eprintssoftware) för drivrutiner och information.

---

 **OBS!** HP ePrint är ett PDF-arbetsflödesverktyg för Mac, och är egentligen inte en skrivardrivrutin. HP ePrint för Mac stödjer bara utskriftsvägar genom HP Connected och stödjer inte direkta IP-utskrifter till lokala nätverksskrivare.

---

### AirPrint

Direktutskrift med Apples AirPrint stöds i iOS 4.2 eller senare. Använd AirPrint för att skriva ut direkt till produkten från iPad, iPhone (3GS eller senare) eller iPod touch (tredje generationen eller senare) i följande program:

- E-post
- Foton
- Safari

- iBooks
- Välj tredjepartsprogram

För att kunna använda AirPrint måste produkten vara ansluten till samma trådlösa nätverk som Apple-enheten. Mer information om hur du använder AirPrint och vilka HP-produkter som är kompatibla med AirPrint finns på [www.hp.com/go/airprint](http://www.hp.com/go/airprint).



---

**OBS!** AirPrint stöder inte USB-anslutningar.

---



## Konfigurera utskrift med HP Wireless Direct

Med utskriftsfunktionen HP Wireless Direct kan du skriva ut från din trådlösa mobilenhet direkt till en HP Wireless Direct-aktiverad produkt utan att behöva ansluta till ett nätverk eller Internet. Använd HP Wireless Direct när du vill skriva ut trådlöst från följande enheter:

- iPhone, iPad, eller iPod touch med Apple AirPrint eller HP ePrint mobile-appen
- Mobila enheter som kör Android eller Symbian med HP ePrint Home & Biz-appen
- Windows eller Mac OS X bärbara datorer kan anslutas via HP Wireless Direct och skrivs ut med HP-skrivardrivrutiner eller med Apple AirPrint

Mer information om HP Wireless Direct får du genom att gå till [www.hp.com/go/wirelessprinting](http://www.hp.com/go/wirelessprinting) och sedan klicka på **HP Wireless Direct**.

Så här konfigurerar du HP Wireless Direct via kontrollpanelen:

1. Tryck på knappen Trådlöst  på hemskrmen på produktens kontrollpanel.
2. Öppna följande menyer:
  - [Trådlöst-menyn](#)
  - [Inställningar för Wireless Direct](#)
  - [Wireless Direct På/Av](#)
3. Tryck på menyalternativet [På](#).

## Använd direkt USB-utskrift

1. Anslut USB-flashenheten till USB-porten på produktens framsida.
2. Menyn [USB-flashenhet](#) visas. Bläddra genom alternativen med hjälp av pilknapparna.
  - [Skriv ut dokument](#)
  - [Visa och skriva ut foton](#)
  - [Skanna till USB-enhet](#)
3. Om du vill skriva ut ett dokument trycker du på skärmen [Skriv ut dokument](#) och sedan på den mapp på USB-lagringsenheten där dokumentet sparats. När översiktsskärmen öppnas kan du justera inställningarna genom att trycka på dem. Tryck på knappen [Skriv ut](#) när du vill skriva ut dokumentet.
4. Om du vill skriva ut foton trycker du på skärmen [Visa och skriva ut foton](#) och sedan på förhandsgranskningen för att välja de foton som du vill skriva ut. Tryck på knappen [Klar](#). När översiktsskärmen öppnas kan du justera inställningarna genom att trycka på dem. Skriv ut foton genom att trycka på knappen [Skriv ut](#).
5. Hämta utskriften från utmatningsfacket och ta bort USB-flashenheten.

---

## 4 Kopiera

- [Göra kopior](#)
- [Kopiera dubbelsidigt \(duplex\)](#)
- [Optimera kopieringskvaliteten](#)

### Mer information:

Gå till [www.hp.com/support/ljMFPM435nw](http://www.hp.com/support/ljMFPM435nw).

HP:s heltäckande hjälp för produkten innehåller följande information:

- Installera och konfigurera
- Lär och använd
- Problemlösning
- Ladda ned programuppdateringar
- Delta i supportforum
- Hitta information om garanti och regler

## Göra kopior

1. Fyll på dokumentet på skannerglaset enligt indikatorerna på produkten.



**OBS!** För bästa resultat, fyll på papper i litet format (Letter, A4 eller mindre) med papperets långsida på vänster sida av skannerglaset.

---

2. Tryck på knappen [Kopia](#) på hemskrmen på produktens kontrollpanel.
3. Du kan ändra antalet kopior med hjälp av pilknapparna eller genom att trycka på det inställda antalet kopior och ange ett annat antal.
4. Starta kopieringen genom att trycka på knappen [Starta kopiering](#).

## Kopiera dubbelsidigt (duplex)

1. Fyll på dokumentet på skannerglaset enligt indikatorerna på produkten.



**OBS!** För bästa resultat, fyll på papper i litet format (Letter, A4 eller mindre) med papperets långsida på vänster sida av skannerglaset.

---

2. Tryck på knappen [Kopia](#) på hemskärmen på produktens kontrollpanel.
3. Tryck på knappen [Inställningar](#).
4. Bläddra till och tryck på knappen [Dubbelsidigt](#).
5. Bläddra genom alternativen med hjälp av pilknapparna och välj ett alternativ genom att trycka på det.
6. Starta kopieringen genom att trycka på knappen [Starta kopiering](#).
7. Du uppmanas att lägga i nästa originaldokument. Lägg det på glaset och tryck sedan på knappen [OK](#).
8. Upprepa den här proceduren tills du har skannat den sista sidan. Tryck på knappen [Klar](#) och avsluta utskriften av kopiorna.

## Optimera kopieringskvaliteten

Använd produktens kontrollpanel för att optimera kopieringskvaliteten för olika typer av dokument. Följande inställningar för kopieringskvalitet är tillgängliga:

- **Välj autom.:** Använd den här inställningen när kopieringskvaliteten inte spelar roll. Detta är standardinställningen.
  - **Blandat:** Använd den här inställningen för dokument som innehåller både text och grafik.
  - **Text:** Använd den här inställningen för dokument som innehåller mest text.
  - **Bild:** Använd den här inställningen för dokument som innehåller mest grafik.
1. Fyll på dokumentet på skannerglaset enligt indikatorerna på produkten.
  2. Tryck på knappen **Kopia** på hemskrmen på produktens kontrollpanel.
  3. Tryck på knappen **Inställningar** och bläddra sedan till och tryck på knappen **Optimera**. Bläddra genom alternativen med hjälp av pilknapparna och välj ett alternativ genom att trycka på det.
  4. Starta kopieringen genom att trycka på knappen **Starta kopiering**.

---

# 5 Skanna

- [Skanna med programmet HP Scan \(Windows\)](#)
- [Skanna med programmet HP Scan \(Mac OS X\)](#)
- [Skanna till en mottagare](#)

## Mer information:

Gå till [www.hp.com/support/ljMFPM435nw](http://www.hp.com/support/ljMFPM435nw).

HP:s heltäckande hjälp för produkten innehåller följande information:

- Installera och konfigurera
- Lär och använd
- Problemlösning
- Ladda ned programuppdateringar
- Delta i supportforum
- Hitta information om garanti och regler

## Skanna med programmet HP Scan (Windows)

Om du vill börja skanna från datorn använder du HP Scan-programvaran. Du kan spara den skannade bilden som en fil, skicka den via e-post eller skicka den till ett annat program.

1. Fyll på dokumentet på skannerglaset enligt indikatorerna på produkten.



**OBS!** För bästa resultat, fyll på papper i litet format (Letter, A4 eller mindre) med papperets långsida på vänster sida av skannerglaset.

---

2. Klicka på **Start** och sedan på **Program** (eller **Alla program** i Windows XP).
3. Klicka på **HP** och sedan på **HP Scan**.
4. Välj en skanningsgenväg och justera inställningarna vid behov.
5. Klicka på **Skanna**.



**OBS!** Klicka på **Avancerade inställningar** om du vill ha fler alternativ.

Klicka på **Skapa ny genväg** om du vill skapa en egen uppsättning inställningar och spara den i listan över genvägar.

---



## Skanna med programmet HP Scan (Mac OS X)

Om du vill börja skanna från datorn använder du HP Scan-programvaran.

1. Fyll på dokumentet på skannerglaset enligt indikatorerna på produkten.



---

**OBS!** För bästa resultat, fyll på papper i litet format (Letter, A4 eller mindre) med papperets långsida på vänster sida av skannerglaset.

---

2. Öppna **HP Scan**-programvaran som finns i mappen **HP** i mappen **Program**.
3. Följ anvisningarna på skärmen för att skanna dokumentet.
4. När du har skannat alla sidor klickar du på knappen **Klar** för att spara dem i en fil.

## Skanna till en mottagare

- [Skanna till en USB-lagringsenhet](#)
- [Ange en mapp för skanning till nätverk och funktioner för skanning till e-post](#)
- [Skanna till e-post](#)
- [Skanna till en nätverksmapp](#)

## Skanna till en USB-lagringsenhet

1. Fyll på dokumentet på skannerglaset enligt indikatorerna på produkten.



**OBS!** För bästa resultat, fyll på papper i litet format (Letter, A4 eller mindre) med papperets långsida på vänster sida av skannerglaset.

2. Anslut en USB-flashenhet till USB-porten på produktens framsida.
3. Tryck på knappen **Skanna** på hemskrmen på produktens kontrollpanel.
4. Tryck på skärmen **Skanna till USB-enhet**.
5. Tryck på knappen **Skanna** för att skanna och spara filen. Nu skapas en mapp med namnet **HPSCANS** på USB-lagringsenheten och där sparas filen i PDF- eller JPG-format med ett filnamn som genereras automatiskt.



**OBS!** När översiktsskärmen öppnas kan du justera inställningarna genom att trycka på den.

Du kan även ändra namnet på mappen.

## Ange en mapp för skanning till nätverk och funktioner för skanning till e-post

Om du ska kunna använda de här skanningsfunktionerna måste produkten vara ansluten till ett nätverk. De här skanningsfunktionerna är inte tillgängliga förrän du konfigurerar dem. För att konfigurera dessa funktioner, använd konfigurationsguiden **Skanna till nätverksmapp** (Windows) och konfigurationsguiden **Skanna till e-post** (Windows), som installeras i HP-programgruppen för produkten vid en fullständig programvaruinstallation. Du kan också använda HP Embedded Web Server för att konfigurera de här funktionerna. Följande instruktioner gäller att konfigurera skanningsfunktionerna med hjälp av HP:s inbyggda webbserver.

1. Tryck på knappen **Nätverk**  på startskärmen på produktens kontrollpanel om du vill visa produktens IP-adress.
2. Öppna HP:s inbyggda webbserver genom att ange produktens IP-adress i adressfältet i webbläsaren.



**OBS!** Du kan även komma åt HP:s inbäddade webbserver från HP Device Toolbox för Windows eller HP-program för Mac OS X.

3. Klicka på fliken **Skanna**.
4. Klicka på länken **Inställning av nätverksmapp** till vänster på skärmen.
5. Om du vill konfigurera en ny mapp klickar du på knappen **Ny**.
6. Fyll i fälten på den här skärmbilden.
7. Klicka på **Spara och testa** längst ned på skärmen för att spara inställningarna och testa installationen.

8. Klicka på länken **Inställning av Skanna till e-post** till vänster på skärmen.
9. Klicka på länken **Profiler för utgående e-post** och klicka sedan på **Ny**.
10. Fyll i fälten på den här skärmbilden. Du kan få informationen om SMTP-server från din nätverksadministratör eller Internetleverantör. Om SMTP-servern kräver autentisering måste du även känna till SMTP-användarnamn och -lösenord.
11. Klicka på **Spara och testa** längst ned på skärmen för att spara inställningarna och testa installationen.
12. Du kan lägga till kontakter i e-postadressboken eller konfigurera andra standardinställningar för e-post. Dessa steg är valfria. Klicka på länken **E-postadressbok** och länkarna för **E-postalternativ** till vänster på skärmen för att konfigurera dessa funktioner.

## Skanna till e-post

Använd produktens kontrollpanel för att skanna en fil direkt till en e-postadress. Den skannade filen skickas till adressen som en bilaga till e-postmeddelandet.

---

 **OBS!** För att kunna använda denna funktion måste produkten vara ansluten till ett nätverk och funktionen Skanna till e-post vara konfigurerad med installationsguiden Skanna till e-post (Windows) eller den inbyggda HP-webbservern.

---

1. Fyll på dokumentet på skannerglaset enligt indikatorerna på produkten.
2. Tryck på knappen **Skanna** på hemskrmen på produktens kontrollpanel.
3. Tryck på alternativet **Skanna till e-post**.
4. Tryck på alternativet **Skicka ett e-postmeddelande**.
5. Välj den **Från**-adress som du vill använda. Detta är även kallat "profil för utgående e-post".

---

 **OBS!** Om PIN-funktionen är konfigurerad anger du PIN-koden och trycker på **OK**. Däremot krävs det ingen PIN-kod för att använda funktionen.

---

6. Tryck på **Till** och välj den adress eller grupp som filen ska skickas till. Tryck på **Klar** när du är klar.
7. Tryck på **Ämne** om du vill lägga till en ämnesrad.
8. Tryck på **Nästa**.
9. På kontrollpanelen visas en översikt över skanningsinställningarna.
  - Om du vill ändra några inställningar trycker du på knappen **Inställningar** och ändrar sedan inställningarna.
  - Gå vidare till nästa steg om inställningarna är korrekta.
10. Starta skanningsjobbet genom att trycka på **Skanna**.

## Skanna till en nätverksmapp

Använd produktens kontrollpanel till att skanna ett dokument och spara det i en mapp på nätverket.



---

**OBS!** För att kunna använda denna funktion måste produkten vara ansluten till ett nätverk och funktionen Skanna till nätverksmapp vara konfigurerad med installationsguiden Skanna till nätverksmapp (Windows) eller den inbyggda HP-webbservern.

---

1. Fyll på dokumentet på skannerglaset enligt indikatorerna på produkten.  
Fyll på dokumentet på skannerglaset enligt indikatorerna på produkten.
2. Tryck på knappen [Skanna](#) på hemskärmen på produktens kontrollpanel.
3. Tryck på alternativet [Skanna till nätverksmapp](#).
4. Markera mappen där du vill spara dokumentet i listan med nätverksmappar.
5. På kontrollpanelen visas en översikt över skanningsinställningarna.
  - Om du vill ändra några inställningar trycker du på knappen [Inställningar](#) och ändrar sedan inställningarna.
  - Gå vidare till nästa steg om inställningarna är korrekta.
6. Starta skanningsjobbet genom att trycka på [Skanna](#).

---

## 6 Hantera skrivaren

- [Ändra produktens anslutningstyp \(Windows\)](#)
- [Använda HP-webbtjänstprogrammen](#)
- [HP Device Toolbox \(Windows\)](#)
- [HP-program för Mac OS X](#)
- [Använda programvaran HP Web Jetadmin](#)
- [Funktioner för produktsäkerhet](#)
- [Energisparinställningar](#)
- [Meddelandet Kassetten är nästan slut eller Kassetten är snart slut visas på produktens kontrollpanel](#)
- [Byt ut tonerkassetten](#)

### Mer information:

Gå till [www.hp.com/support/ljMFPM435nw](http://www.hp.com/support/ljMFPM435nw).

HP:s heltäckande hjälp för produkten innehåller följande information:

- Installera och konfigurera
- Lär och använd
- Problemlösning
- Ladda ned programuppdateringar
- Delta i supportforum
- Hitta information om garanti och regler

## Ändra produktens anslutningstyp (Windows)

Om du redan använder produkten och vill ändra anslutningsmetod kan du använda genvägen **Konfigurera om HP-enheten** på datorn för att ändra anslutningen. Du kan till exempel konfigurera om produkten och använda en annan trådlös adress, ansluta till ett trådanlutet eller trådlöst nätverk eller ändra från en nätverksanslutning till en USB-anslutning. Du kan ändra konfigurationen utan att sätta i produkt-cd-skivan. När du har valt önskad anslutningstyp går programmet direkt till den del i konfigurationsprocessen som måste ändras för produkten.

## Använda HP-webbtjänstprogrammen

Flera innovativa program för den här produkten finns tillgängliga att hämta direkt från Internet. Om du vill ha mer information och hämta dessa program går du till webbplatsen HP Connected på [www.hpconnected.com](http://www.hpconnected.com).

Om du vill använda den här funktionen måste produkten vara ansluten till en dator eller ett nätverk med Internet-anslutning. HP-webbtjänster måste vara aktiverade på produkten. Följ stegen nedan om du vill aktivera HP-webbtjänster:

1. Tryck på knappen Webbtjänster  på hemskrärmen på produktens kontrollpanel.
2. Tryck på knappen [Aktivera Webbtjänster](#).

När du har hämtat ett program från webbplatsen HP Connected är det tillgängligt på menyn [Apps](#) på produktens kontrollpanel. I den här processen aktiveras både HP:s webbtjänster och menyn [Apps](#).

# HP Device Toolbox (Windows)

Du kan använda HP Device Toolbox för Windows när du vill kontrollera produktens status eller visa och ändra produktens inställningar från datorn. Med verktyget öppnas HP:s inbäddade webbserver för produkten.

 **OBS!** Det här verktyget är endast tillgängligt om du har utfört en fullständig installation när du installerade produkten. Beroende på hur produkten är ansluten är en del funktioner eventuellt inte tillgängliga.

1. Klicka på **Start** och sedan på **Program**.
2. Klicka på din HP-produktgrupp och klicka på **HP Device Toolbox**.

Flik eller sektion	Beskrivning
<p>Fliken <b>Hem</b></p> <p>Visar information om produkten, status och konfiguration.</p>	<ul style="list-style-type: none"><li>• <b>Enhets status:</b> Visar produktens status och uppskattad återstående livslängd för HP-förbrukningsmaterial.</li><li>• <b>Status för förbrukningsmaterial:</b> Visar ungefärlig återstående livslängd i procent för HP-förbrukningsmaterial. Den faktiska återstående materiallivslängden kan variera. Det kan vara bra att ha extra material tillgängligt för installation när utskriftskvaliteten inte längre är acceptabel. Förbrukningsmaterialet behöver bara bytas ut om utskriftskvaliteten inte längre är acceptabel.</li><li>• <b>Enhetskonfiguration:</b> Visar samma information som på produktens konfigurationssida.</li><li>• <b>Nätverksöversikt:</b> Visar samma information som finns på produktens nätverkskonfigurationssida.</li><li>• <b>Rapporter:</b> Skriv ut den statussida för konfiguration och förbrukningsmaterial som produkten genererar.</li><li>• <b>Händelselogg:</b> Visar en lista över alla skrivarhändelser och skrivarfel.</li></ul>
<p>Fliken <b>System</b></p> <p>Använd den här sidan om du vill konfigurera produkten från datorn.</p>	<ul style="list-style-type: none"><li>• <b>Enhetsinformation:</b> Visar grundläggande produkt- och företagsinformation.</li><li>• <b>Pappersinställning:</b> Ändra standardinställningar för pappershantering för produkten.</li><li>• <b>Utskriftskvalitet:</b> Ändra standardinställningar för utskriftskvalitet för produkten.</li><li>• <b>EcoSMART-konsol:</b> Ändra standardtiderna för när viloläge eller automatisk avstängning aktiveras. Konfigurera de händelser som ska leda till att produkten aktiveras.</li><li>• <b>Papperstyper:</b> Konfigurera utskriftslägen som motsvarar de papperstyper som kan användas med produkten.</li><li>• <b>Systeminstallation:</b> Ändra systeminställningar för produkten.</li><li>• <b>Service:</b> Utför rengöringsproceduren på produkten.</li><li>• <b>Spara och återställa:</b> Sparar de aktuella inställningarna för produkten på en fil på datorn. Använd den här filen för att överföra samma inställningar till en annan produkt eller återställa inställningarna på produkten vid ett senare tillfälle.</li><li>• <b>Administration:</b> Ange eller ändra produktens lösenord. Aktivera eller avaktivera produktfunktioner.</li></ul> <p><b>OBS!</b> Fliken <b>System</b> kan lösenordsskyddas. Om skrivaren finns i ett nätverk ska du alltid tala med administratören innan du ändrar inställningarna på den här fliken.</p>



Flik eller sektion	Beskrivning
<p>Fliken <b>Skriv ut</b></p> <p>Med den här fliken kan du ändra skrivarens standardinställningar från datorn.</p>	<ul style="list-style-type: none"> <li>• <b>Utskrift:</b> Ändra standardutskriftsinställningar, till exempel antal kopior och pappersorientering. Dessa alternativ är desamma som finns på kontrollpanelen.</li> <li>• <b>PCL5c:</b> Visa och ändra PCL5c-inställningar.</li> <li>• <b>PostScript:</b> Aktivera eller inaktivera funktionen <b>Print PS Errors</b> (Skriv ut PS-fel).</li> </ul>
<p>Fliken <b>Skanna</b></p>	<p>Konfigurera funktionerna <a href="#">Skanna till nätverksmapp</a> och <a href="#">Skanna till e-post</a>.</p> <ul style="list-style-type: none"> <li>• <b>Inställning av nätverksmapp:</b> Konfigurera mappar i nätverket där produkten kan spara skannade filer.</li> <li>• <b>Inställning av Skanna till e-post:</b> Starta processen för att konfigurera funktionen <a href="#">Skanna till e-post</a>.</li> <li>• <b>Profiler för utgående e-post:</b> Ställ in en e-postadress som ska visas som "från"-adress i de e-postmeddelanden som skickas från produkten. Konfigurera information om SMTP-server.</li> <li>• <b>Adressbok för e-post:</b> Lägg till eller ta bort poster i adressboken för e-post.</li> <li>• <b>E-postalternativ:</b> Konfigurera ett standardämne och standardtext. Konfigurera skanningsinställningar för e-post.</li> </ul>
<p>Fliken <b>Nätverk</b></p> <p>Med den här fliken kan du ändra nätverksinställningarna från datorn.</p>	<p>Nätverksadministratörer kan kontrollera nätverksrelaterade inställningar för produkten när den är ansluten till ett IP-baserat nätverk. Härifrån kan nätverksadministratören även konfigurera Wireless Direct-funktionen. Den här fliken visas inte om produkten är direkt ansluten till datorn.</p>
<p>Fliken <b>HP-webbtjänster</b></p>	<p>Med den här fliken konfigurerar och använder du olika verktyg med produkten.</p>

# HP-program för Mac OS X

Du kan använda HP-program för Mac OS X för att kontrollera produktstatus eller när du vill visa eller ändra produktinställningar från datorn.

Du kan använda HP-program om skrivaren använder en USB-anslutning eller är ansluten till ett TCP/IP-baserat nätverk.

## Öppna HP-program

1. På datorn öppnar du Apple -menyn, klickar på menyn **Systeminställningar** och sedan på ikonen **Skriv ut och faxa** eller **Skriv ut och skanna**.
2. Välj skrivaren i fönstrets vänstersida.
3. Klicka på knappen **Tillval och förbrukningsmaterial**.
4. Klicka på fliken **Verktyg**.
5. Klicka på knappen **Öppna skrivarverktyg**.

## Funktioner för HP-program

Verktygsfältet HP-verktyg finns högst upp på varje sida. Det innehåller följande alternativ:

- **Enheter:** Klicka på den här knappen för att visa eller dölja Mac-produkter som hittats av HP-verktyget i **Skrivare**-panelen till vänster på skärmen.
- **Alla inställningar:** Klicka på den här knappen för att återgå till HP-programhuvudsidan.
- **HP-support:** Klicka på den här knappen för att öppna en webbläsare och gå till HP-produktens supportwebbplats.
- **Förbrukningsmaterial:** Klicka på den här knappen för att öppna HP SureSupply-webbplatsen.
- **Registrering:** Klicka på den här knappen för att öppna HP:s registreringswebbplats.
- **Återvinning:** Klicka på den här knappen för att öppna HP Planet Partners-webbsidan för återvinning.

HP-program består av sidor som du kan öppna genom att klicka i listan **Alla inställningar**. Följande tabell visar vilka åtgärder du kan utföra med HP-program.

Meny	Objekt	Beskrivning
Information och support	Status för förbrukningsmaterial	Visa statusen för produktens förbrukningsmaterial och ge länkar för onlinebeställning.
	Information om enheten	Visa information om den valda produkten, inklusive produktens service-ID (om sådant tilldelats), version på den inbyggda programvaran (FW Version), serienummer och IP-adressen.

Meny	Objekt	Beskrivning
	<b>Filöverföring</b>	Överföra filer från datorn till produkten. Du kan överföra följande typer av filer: <ul style="list-style-type: none"> <li>• HP LaserJet-skrivarspråk (.PRN)</li> <li>• Portable document format (.PDF)</li> <li>• Postscript (.PS)</li> <li>• Text (.TXT)</li> </ul>
	<b>HP Connected</b>	Åtkomst till webbplatsen HP Connected.
	<b>Överföring av teckensnitt</b>	Överföra teckensnitt från datorn till produkten.
<b>Skrivarinställningar</b>	<b>Automatisk avstängning</b>	Konfigurera produkten till att stängas av automatiskt efter en viss tids inaktivitet. Du kan justera antalet minuter efter vilka produkten stängs av.
	<b>Nätverksinställningar</b>	Konfigurera nätverksinställningarna, t.ex. IPv4-inställningar, IPv6-inställningar, Bonjour-inställningar och andra inställningar.
	<b>Hantering av förbrukningsmaterial</b>	Ange hur produkten ska reagera när förbrukningsmaterial börjar ta slut.
	<b>Konfigurering av fack</b>	Ändra storlek och typ av papper för facken.
	<b>Ytterligare inställningar</b>	Öppna HP Embedded Web Server (EWS) för produkten. <b>OBS!</b> Det fungerar inte med USB-anslutningar.
<b>Information</b>	<b>Message Center</b>	Visa felhändelser för produkten.
<b>Skanningsinställningar</b>	<b>Skanna till e-post</b>	Öppna sidan HP Embedded Web Server (EWS) för konfigurering av inställningar för skanning till e-post. <b>OBS!</b> Det fungerar inte med USB-anslutningar.
	<b>Skanna till nätverksmapp</b>	Öppna sidan HP Embedded Web Server (EWS) för konfigurering av inställningar för skanning till en nätverksmapp. <b>OBS!</b> Det fungerar inte med USB-anslutningar.

## Använda programvaran HP Web Jetadmin

HP Web Jetadmin är ett prisbelönt och branschledande verktyg för att effektivt hantera en rad olika typer av nätverksanslutna produkter från HP, som skrivare, multifunktionsenheter och faxenheter. Med en och samma lösning kan du installera, övervaka, underhålla, felsöka och skydda utskrifts- och bildmiljön på distans. Produktiviteten på företaget ökar eftersom ni sparar tid, sänker kostnaderna och skyddar er investering.

Uppgraderingar av HP Web Jetadmin tillhandahålls regelbundet och ger stöd för specifika funktioner på enheten. Besök [www.hp.com/go/webjetadmin](http://www.hp.com/go/webjetadmin) och klicka på länken **Self Help and Documentation** (Egenhjälp och dokumentation) om du vill läsa mer om uppgraderingarna.

## Funktioner för produktsäkerhet

Produkten stöder säkerhetsstandarder och rekommenderade protokoll som kan hjälpa dig att hålla produkten säker, skydda kritisk information på nätverket och förenkla övervakningen och underhållet av produkten.

Detaljerad information om säker bildbehandling och utskriftslösningar från HP finns på [www.hp.com/go/secureprinting](http://www.hp.com/go/secureprinting). På webbplatsen finns länkar till rapporter och dokument med vanliga frågor om säkerhetsfunktioner.

### Ange eller ändra skrivarlösenordet

Använd den inbäddade HP-webbservern för att ange eller ändra ett befintligt lösenord för en skrivare i ett nätverk.

1. Tryck på knappen Nätverk  på startskärmen på produktens kontrollpanel om du vill visa produktens IP-adress.

2. Öppna HP:s inbyggda webbserver genom att ange produktens IP-adress i adressfältet i webbläsaren.

---

 **OBS!** Du kan även komma åt HP:s inbäddade webbserver från HP Device Toolbox för Windows eller HP-program för Mac OS X.

---

3. Klicka på fliken **Inställningar** och klicka på länken **Säkerhet**.

---

 **OBS!** Om ett lösenord har angetts uppmanas du att ange lösenordet. Ange lösenordet och klicka sedan knappen **Använd**.

---

4. Ange det nya lösenordet i rutan **Nytt lösenord** och i rutan **Bekräfta lösenord**.

5. Spara lösenordet genom att klicka på **Använd** längst ned i fönstret.

---

 **OBS!** För produkter som är anslutna med en USB-kabel till en Windows-dator använder du HP Device Toolbox för att ändra produktens lösenord:

1. Klicka på **Start** och sedan på **Program**.
  2. Klicka på din HP-produktgrupp och sedan på **HP Device Toolbox**.
  3. Klicka på fliken **System**.
  4. Klicka på **Administration** och leta upp området där du ändrar lösenordet.
-

## Energisparinställningar

- [Skriva ut med EconoMode](#)
- [Ställa in förlängning av viloperiod](#)
- [Ange automatiskt fördröjd avstängning](#)

### Skriva ut med EconoMode

Den här produkten har ett EconoMode-alternativ för utskrift av utkast. EconoMode kan ge lägre tonerförbrukning. Men EconoMode kan också försämra utskriftskvaliteten.

HP rekommenderar inte att du alltid använder EconoMode. Om du alltid använder EconoMode kan det hända att tonern räcker längre än de mekaniska delarna i tonerkassetten. Om utskriftskvaliteten börjar försämrans och inte längre är godtagbar bör du fundera på att byta ut tonerkassetten.

---

 **OBS!** Om det här alternativet inte används i skrivardrivrutinen kan du ange det via HP:s inbäddade webbserver.

1. Välj alternativet **Skriv ut** i programvaran.
2. Välj produkten och klicka sedan på knappen **Egenskaper** eller **Inställningar**.
3. Klicka på fliken **Papper/kvalitet**.
4. Markera kryssrutan **EconoMode**.

### Ställa in förlängning av viloperiod

1. Tryck på knappen Konfiguration  på hemskrämen på produktens kontrollpanel.
2. Öppna följande menyer:
  - [Systeminstallation](#)
  - [Ströminställningar](#)
  - [Förlängd viloperiod](#)
3. Välj tid för viloperiod.

---

 **OBS!** Standardvärdet är **15 minuter**.

### Ange automatiskt fördröjd avstängning

1. Tryck på knappen Konfiguration  på hemskrämen på produktens kontrollpanel.
2. Öppna följande menyer:
  - [Systeminstallation](#)
  - [Ströminställningar](#)
  - [Automatisk avstängning](#)
  - [Fördröjd avstängning](#)
3. Välj tid för fördröjd avstängning.

---

 **OBS!** Standardvärdet är 30 minuter.

---

4. Produkten aktiveras automatiskt från läget Automatisk avstängning när den tar emot jobb, eller när du trycker på skärmen på produktens kontrollpanel. Du kan ändra vilka händelser som ska leda till att produkten aktiveras. Öppna följande menyer:

- [Systeminstallation](#)
- [Ströminställningar](#)
- [Automatisk avstängning](#)
- [Uppvakningshändelser](#)

För att stänga av en uppvakningshändelse, markera händelsen, avmarkera kryssrutan bredvid den och tryck på knappen **Klar**.

## Meddelandet Kassetten är nästan slut eller Kassetten är snart slut visas på produktens kontrollpanel

**Svart kassett snart tom:** Produkten indikerar när nivån för en tonerkassett är låg. Tonerkassetters faktiska livslängd varierar. Det kan vara bra att ha en ersättningskassett i reserv som kan installeras när utskriftskvaliteten inte längre är acceptabel. Tonerkassetten behöver inte bytas ut direkt.

Du kan fortsätta skriva ut med den aktuella kassetten tills omfördelning av tonern inte längre ger acceptabel utskriftskvalitet. Om du vill omfördela tonern, ta bort tonerkassetten från skrivaren och vippa försiktigt på tonerkassetten fram och tillbaka så att tonern omfördelas. Det finns bildanvisningar för byte av kassett. Sätt tillbaka tonerkassetten i skrivaren och stäng luckan.

**Svart är snart slut:** Det visas ett meddelande när nivån i tonerkassetten är mycket låg. Tonerkassetters faktiska livslängd varierar. Det kan vara bra att ha en ersättningskassett i reserv som kan installeras när utskriftskvaliteten inte längre är acceptabel. Tonerkassetten behöver inte bytas nu såvida utskriftskvaliteten inte längre är acceptabel.

När HP-tonerkassetten har nått nivån "nästan helt slut" upphör HP:s skyddsgaranti för den tonerkassetten.

Du kan ändra hur produkten ska reagera när förbrukningsmaterialet når en mycket låg nivå. Du behöver inte göra om dessa inställningar när du installerar en ny tonerkassett.

### Aktivera eller avaktivera inställningarna för Snart slut

Du kan när som helst aktivera eller inaktivera standardinställningarna och du behöver inte aktivera dem igen när du installerar en ny tonerkassett.

1. Tryck på knappen Konfiguration  på hemskrämen på produktens kontrollpanel.
2. Öppna följande menyer:
  - [Systeminstallation](#)
  - [Inställningar för förbrukningsmaterial](#)
  - [Svart kassett](#)
  - [Inställningar för snart slut](#)
3. Välj något av följande alternativ:
  - Välj alternativet [Fortsätt](#) om du vill att skrivaren ska meddela dig att tonerkassetten snart är slut, men fortsätter att skriva ut.
  - Välj alternativet [Stopp](#) om du vill att skrivaren ska sluta skriva ut tills du har bytt ut tonerkassetten.
  - Välj alternativet [Uppmana](#) om du vill att skrivaren ska sluta skriva ut och uppmana dig att ersätta tonerkassetten. Du kan bekräfta meddelandet och fortsätta skriva ut. Ett alternativ som kan konfigureras av kunden är "Påminn mig vid 100 sidor, 200 sidor, 300 sidor, 400 sidor eller aldrig". Det här alternativet erbjuds som en hjälp för kunden och är inte en indikation på att sidorna kommer att ha acceptabel utskriftskvalitet.

När HP-tonerkassetten har nått nivån **Snart slut** upphör HP:s skyddsgaranti för den tonerkassetten. Utskriftsdefekter och defekter i kassetterna som orsakas av att en tonerkassett från HP använts i läget "[nästan helt slut](#)" kommer inte att betraktas som defekter i material eller tillverkning under HP:s garanti för tonerkassetter.



## Byt ut tonerkassetten

Du kan fortsätta skriva ut med den aktuella kassetten tills omfördelning av tonern inte längre ger acceptabel utskriftskvalitet. Om du vill omfördela tonern, ta bort tonerkassetten från skrivaren och vippa försiktigt på tonerkassetten fram och tillbaka så att tonern omfördelas. Det finns bildanvisningar för byte av kassett. Sätt tillbaka tonerkassetten i skrivaren och stäng luckan.

Följande bild visar tonerkassettkomponenter.

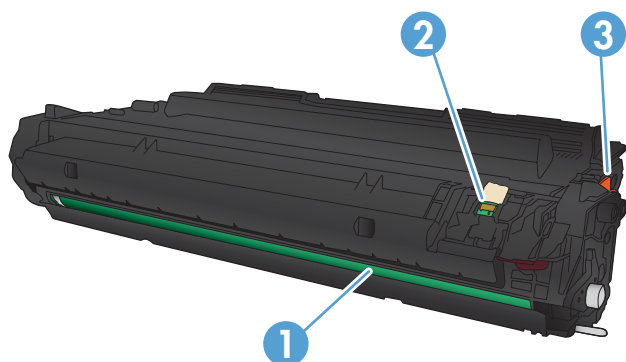

1	Bildtrumma (var noga med att inte röra vid bildtrumman).
2	Minneskrets
3	Packtejp

1. Öppna den främre luckan.

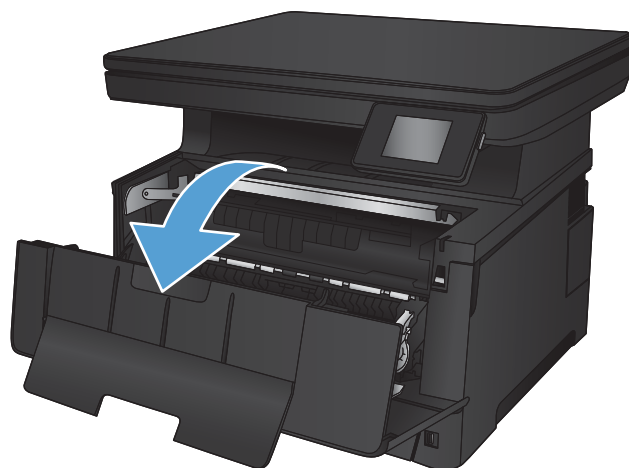

2. Ta bort den gamla tonerkassetten

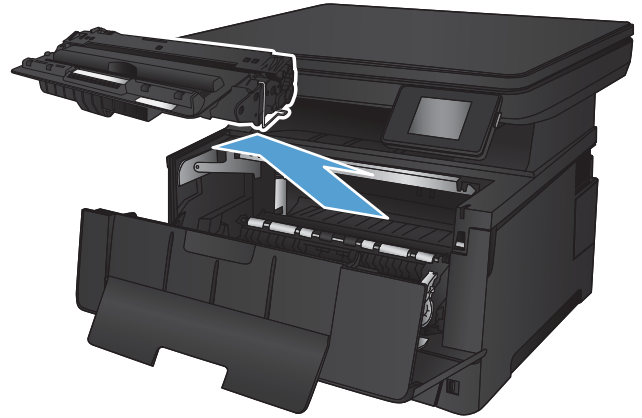

3. Ta ut den nya tonerkassetten ur förpackningen. Placera den gamla tonerkassetten i påsen och lämna den till återvinning.

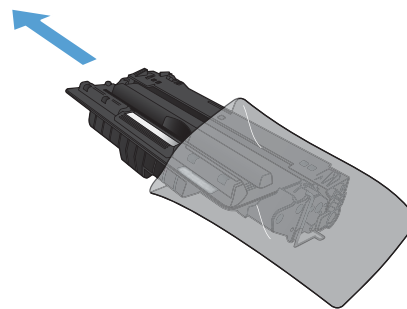

4. Fatta tag i båda sidorna på tonerkassetten och fördela tonerpulvret genom att försiktigt skaka den.

**VIKTIGT:** Rör inte bildtrumman.

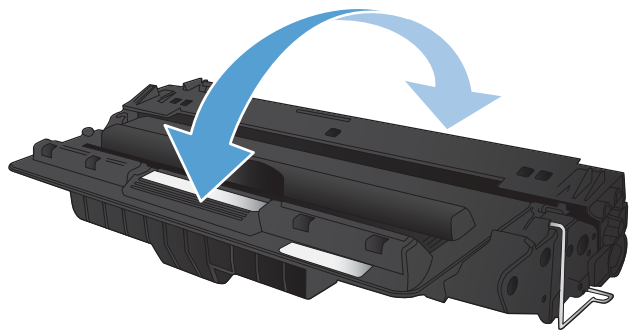

5. Ta bort tejen. Böj fliken på kassetten vänstra sida tills den bryts loss. Dra i fliken tills all tejp avlägsnats från kassetten. Lägg fliken och tejen i tonerförpackningen så att den kan återvinnas.

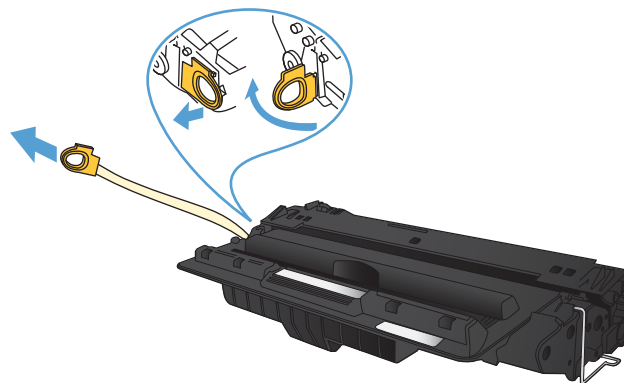

6. Rikta in tonerkassetten mot spåren i skrivaren och skjut in kassetten tills den sitter fast ordentligt.

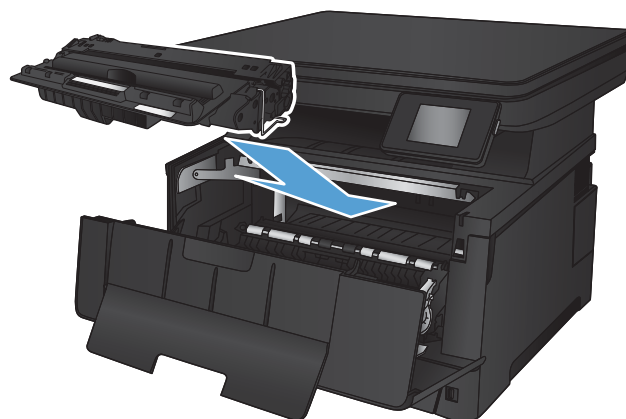

7. Stäng den främre luckan.





---

# 7 Problemlösning

- [Kontrollpanelens hjälpsystem](#)
- [Återställa till standardinställningar](#)
- [Lös problem med pappersmatning eller papperstrassel](#)
- [Rensa papperstrassel i fack 1](#)
- [Rensa papperstrassel i fack 2](#)
- [Rensa papperstrassel i fack 3 \(tillval\)](#)
- [Åtgärda trassel vid tonerkassetten](#)
- [Ta bort papperstrassel i den bakre luckan och runt fixeringsenheten](#)
- [Rensa papperstrassel i utmatningsfacket](#)
- [Ta bort papperstrassel i tillbehörsenheten för dubbelsidig utskrift](#)
- [Förbättra utskriftskvaliteten](#)
- [Förbättra kvaliteten på kopior och skanningar](#)
- [Lös problem med trådslutna nätverk](#)

## Mer information:

Gå till [www.hp.com/support/ljMFPM435nw](http://www.hp.com/support/ljMFPM435nw).

HP:s heltäckande hjälp för produkten innehåller följande information:

- Installera och konfigurera
- Lär och använd
- Problemlösning
- Ladda ned programuppdateringar
- Delta i supportforum
- Hitta information om garanti och regler

## Kontrollpanelens hjälpsystem

Produkten har ett inbyggt hjälpsystem som förklarar hur de olika skärmarna används. Du öppnar hjälpsystemet genom att trycka på knappen Hjälp ? i det övre, högra hörnet av skärmen.

På en del skärmar öppnas en global meny när du trycker på knappen Hjälp. Du kan använda menyn för att söka efter ämnen. Du kan bläddra igenom menystrukturen genom att trycka på knapparna på menyn.

Vissa hjälpskrmar har animationer som vägleder dig genom åtgärder, t.ex. rensa papperstrassel.

För skärmar som innehåller inställningar för enskilda utskrifter, öppnas ett avsnitt som förklarar de olika alternativen på skärmen.

Om ett fel- eller varningsmeddelande visas trycker du på knappen Hjälp ? för att visa ett meddelande som beskriver problemet. Meddelandet innehåller också instruktioner för hur du löser problemet.

## Återställa till standardinställningar

Om du återställer fabriksinställningarna återställs alla produkt- och nätverksinställningar till standard. Sidantal, fackstorlek och språk återställs inte. Om du vill återställa produkten till fabriksinställningarna gör du på följande sätt.

---

**⚠ VIKTIGT:** Om du återställer de fabriksinställda standardinställningarna återställs alla inställningar till de fabriksinställda standardinställningarna och eventuella sidor i minnet tas bort.

---

1. På produktens kontrollpanelen trycker du på knappen Inställningar .
2. Bläddra till och tryck på menyn [Service](#).
3. Bläddra till och tryck på knappen [Återställ standardinställningar](#) och tryck sedan på [OK](#).

Enheten startas om automatiskt.

## Lös problem med pappersmatning eller papperstrassel

Om produkten har återkommande problem med pappersmatningen eller med att papper fastnar använder du följande information för att minska antalet händelser.

### Skrivaren matar inte in papper

Om skrivaren inte matar in papper från facket provar du med följande åtgärder.

1. Öppna skrivaren och ta bort allt papperstrassel.
2. Fyll på facket med rätt pappersstorlek för utskriftsjobbet.
3. Kontrollera att pappersstorleken och -typen är korrekt inställda på produktens kontrollpanel.
4. Kontrollera att pappersledarna i facket är korrekt justerade efter pappersstorleken. Justera pappersledarna till rätt markering i facket.
5. Kontrollera på skrivarens kontrollpanel om skrivaren väntar på att du ska bekräfta ett meddelande om att fylla på papper manuellt. Fyll på papper och fortsätt.
6. Valsarna ovanför facket kan vara smutsiga. Rengör valsarna med en luddfri trasa, lätt fuktad med varmt vatten.

### Skrivaren matar in flera pappersark

Om skrivaren matar in flera pappersark från facket provar du med dessa åtgärder.

1. Ta ut pappersbunten från facket och böj den, rotera den 180 grader och vänd på den. *Bläddra inte igenom pappersbunten.* Lägg tillbaka pappersbunten i facket.
2. Använd bara papper som uppfyller HP:s specifikationer för skrivaren.
3. Använd inte papper som är skrynkligt, vikt eller skadat. Om det behövs använder du papper från ett annat paket.
4. Kontrollera att facket inte är överfyllt. Om det är det tar du bort hela pappersbunten från facket, rättar till bunten och lägger sedan tillbaka en del av den i facket.
5. Kontrollera att pappersledarna i facket är korrekt justerade efter pappersstorleken. Justera pappersledarna till rätt markering i facket.
6. Se till att utskriftsmiljön uppfyller kraven i specifikationerna.

### Ofta förekommande papperstrassel

Följ dessa steg för att lösa problem med ofta förekommande papperstrassel. Om det första steget inte löser problemet fortsätter du med nästa steg tills du har löst problemet.

1. Om papper har fastnat i produkten tar du bort det och skriver sedan ut en konfigurationssida för att testa produkten.
2. Kontrollera att facket är konfigurerat för rätt pappersstorlek och -typ på produktens kontrollpanel. Justera pappersinställningarna om det behövs.
3. Stäng av produkten, vänta i 30 sekunder och slå sedan på den igen.
4. Skriv ut en rengöringssida för att ta bort överflödiga toner från produktens insida.



- a. Tryck på knappen Konfiguration  på hemskärmen på produktens kontrollpanel.
- b. Tryck på menyn [Service](#).
- c. Tryck på knappen [Rengöringssida](#).
- d. Ladda vanligt papper med storleken A4 eller Letter när du får en uppmaning.
- e. Tryck på [OK](#) när du vill påbörja rengöringsprocessen.

Produkten skriver ut den första sidan och visar sedan ett meddelande om att du ska ta bort sidan från utmatningsfacket och lägga i den i fack 1 igen, med samma orientering. Vänta tills processen är klar. Släng den sida som skrivs ut.

5. Skriv ut en konfigurationssida för att testa produkten.
  - a. Tryck på knappen Konfiguration  på hemskärmen på produktens kontrollpanel.
  - b. Tryck på menyn [Rapporter](#).
  - c. Tryck på knappen [Konfigurationsrapport](#).

Om inget av dessa steg löser problemet med enheten kan den behöva service. Kontakta HP:s kundsupport.

## Förhindra papperstrassel

Prova följande åtgärder för att minska mängden papperstrassel.

1. Använd bara papper som uppfyller HP:s specifikationer för skrivaren.
2. Använd inte papper som är skrynkligt, vikt eller skadat. Om det behövs använder du papper från ett annat paket.
3. Använd inte papper som redan skrivits ut eller kopierats på.
4. Kontrollera att facket inte är överfyllt. Om det är det tar du bort hela pappersbunten från facket, rättar till bunten och lägger sedan tillbaka en del av den i facket.
5. Kontrollera att pappersledarna i facket är korrekt justerade efter pappersstorleken. Justera pappersledarna så att de vidrör pappersbunten utan att böja den.
6. Kontrollera att facket är fullständigt insatt i skrivaren.
7. Om du skriver på tungt, präglad eller perforerat papper använder du manuell matning och matar in arken ett åt gången.
8. Kontrollera att facket har konfigurerats på rätt sätt för papperstypen och -storleken.
9. Se till att utskriftsmiljön uppfyller kraven i specifikationerna.

## Rensa papperstrassel i fack 1

1. Om en stor del av papperet som har fastnat syns i facket kan du dra det långsamt nedåt och ut ur produkten med båda händerna.

Om en stor del av papperet som har fastnat sitter inuti produkten eller om inget papper syns fortsätter du med nedanstående steg.



2. Öppna den främre luckan.

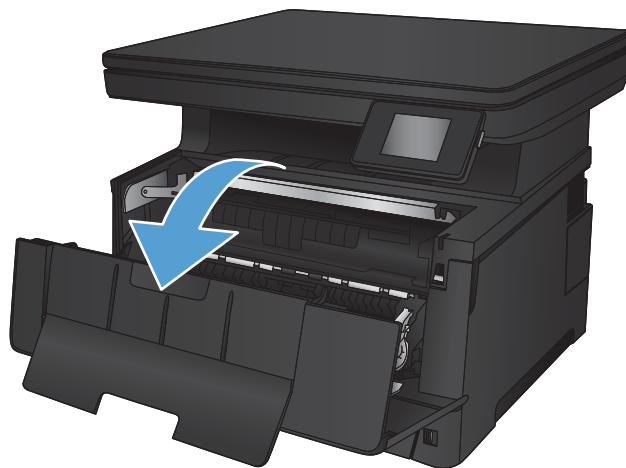

3. Ta bort tonerkassetten.

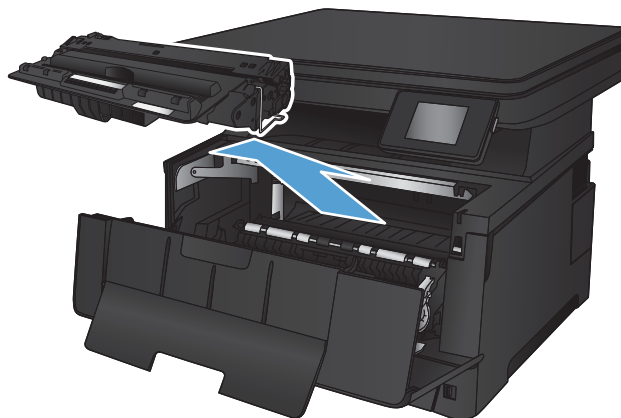

4. Lyft upp trasselrensingsplattan och ta försiktigt bort de papper som har fastnat. Använd båda händerna när du drar ut papperet för att undvika att det går sönder.

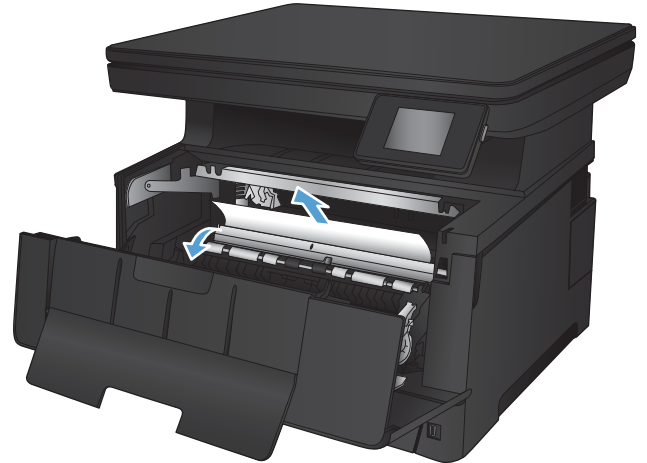

5. Sätt tillbaka tonerkassetten.

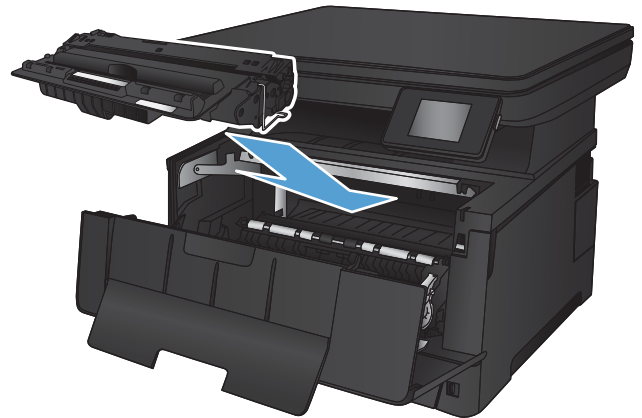

6. Stäng den främre luckan.



## Rensa papperstrassel i fack 2

1. Ta bort facket från produkten.

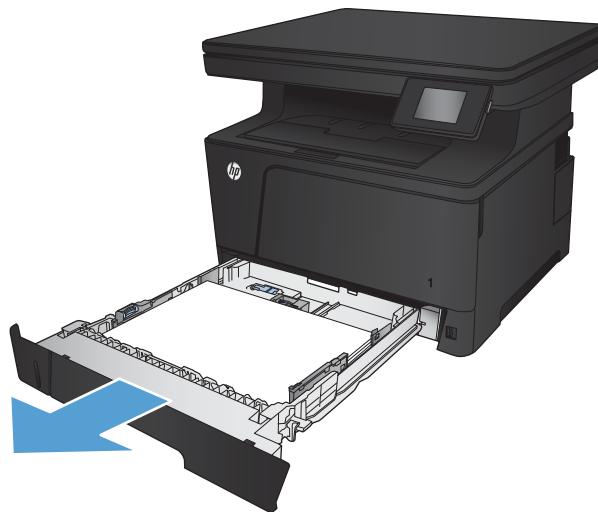

2. Ta bort papperet i facket och släng eventuellt skadat papper.

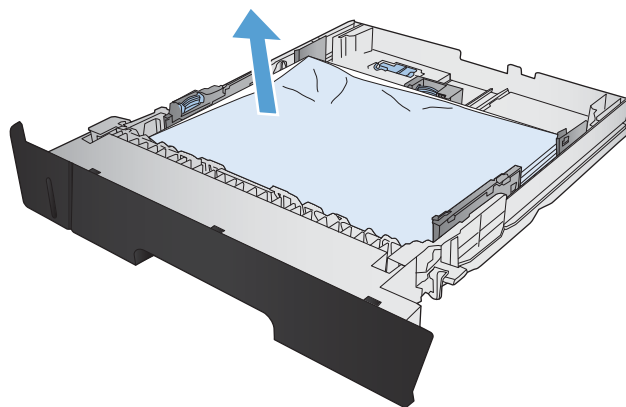

3. Kontrollera att pappersledarna är justerade efter rätt pappersstorlek. Om det behövs, låser du upp facket med skjutlåset längst bak i facket och justerar sedan till rätt pappersstorlek.

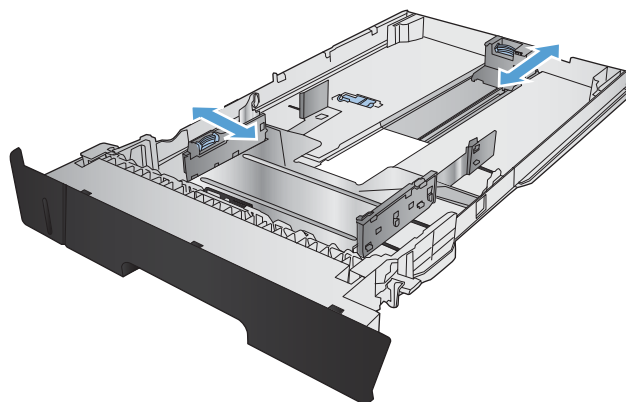

4. Fyll på papper i facket. Kontrollera att bunten ligger plant i alla fyra hörn och att bunten inte överstiger markörerna för maxhöjden.

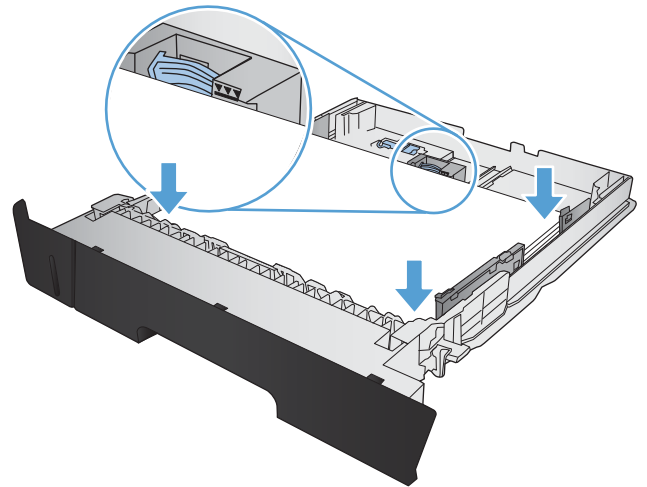

5. Sätt tillbaka och stäng facket.

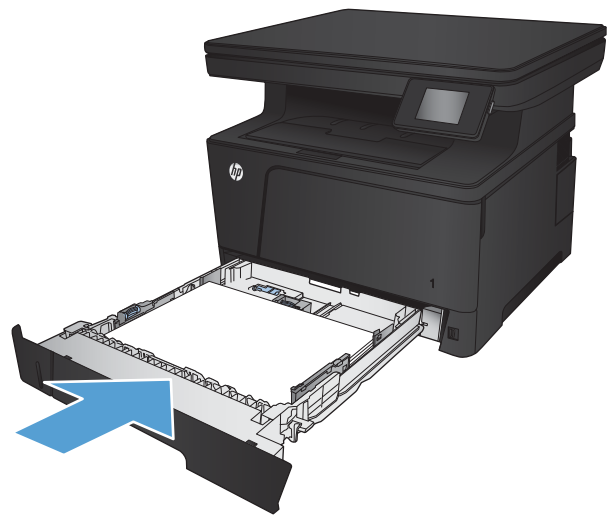

6. Öppna den främre luckan.

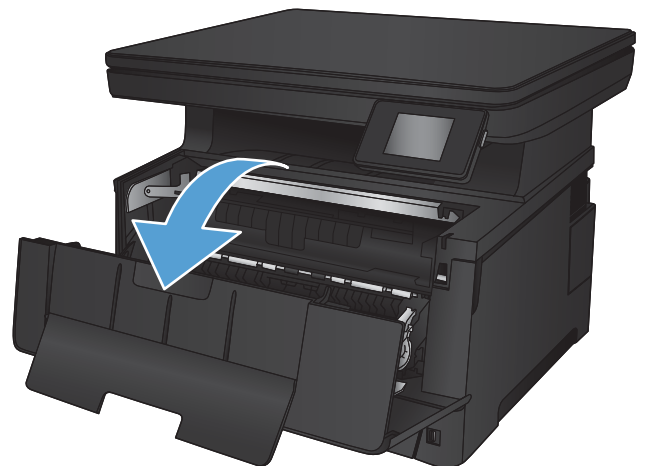

7. Ta bort tonerkassetten.

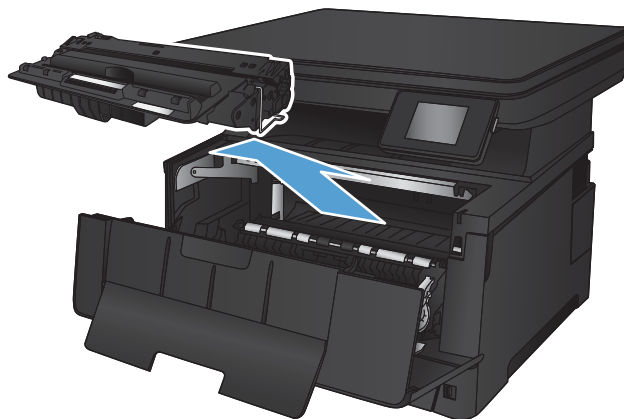

8. Lyft upp trasselrensingsplattan och ta försiktigt bort de papper som har fastnat. Använd båda händerna när du drar ut papperet för att undvika att det går sönder.

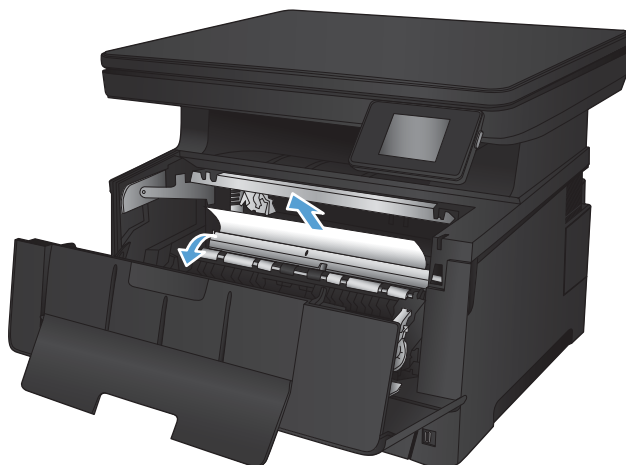

9. Sätt tillbaka tonerkassetten.

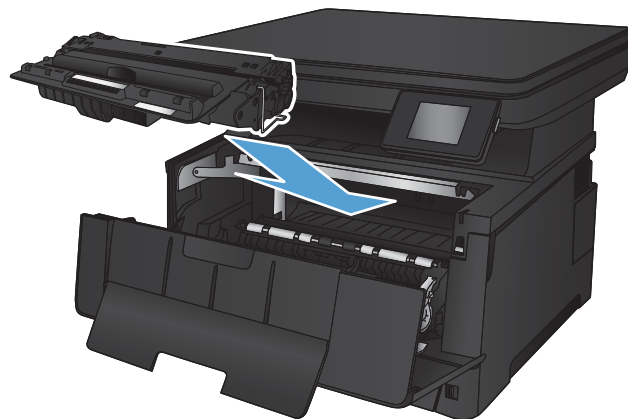

10. Stäng den främre luckan.



## Rensa papperstrassel i fack 3 (tillval)

1. Ta bort facket från produkten.

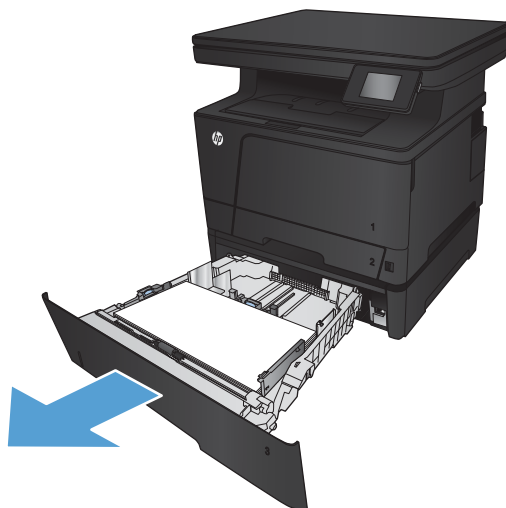

2. Ta bort papperet i facket och släng eventuellt skadat papper.

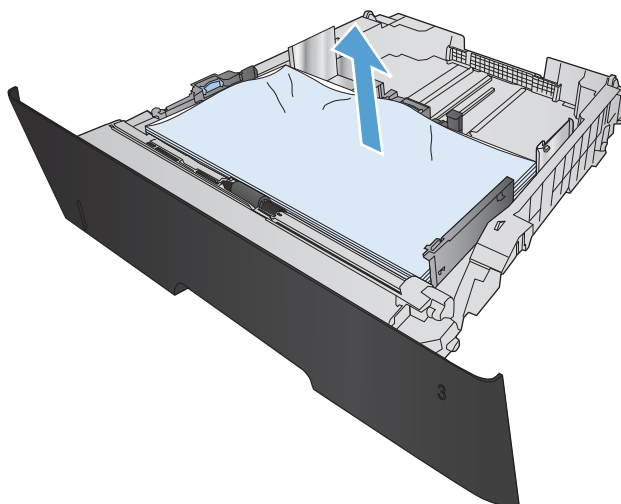

3. Kontrollera att pappersledarna är justerade efter rätt pappersstorlek.

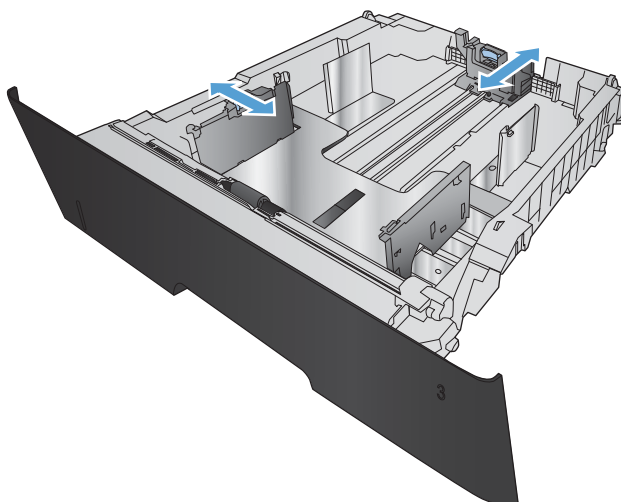



4. Fyll på papper i facket. Kontrollera att bunten ligger plant i alla fyra hörn och att bunten inte överstiger markörerna för maxhöjden.

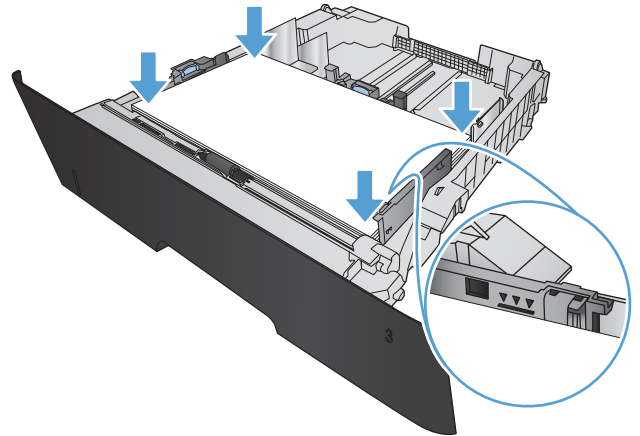

5. Sätt tillbaka och stäng facket.

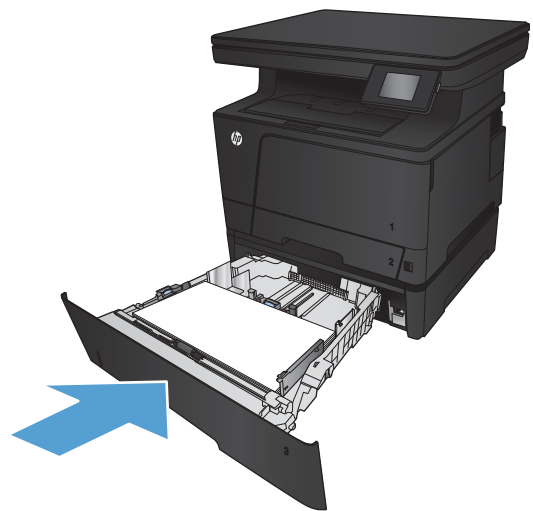

6. Öppna den främre luckan.

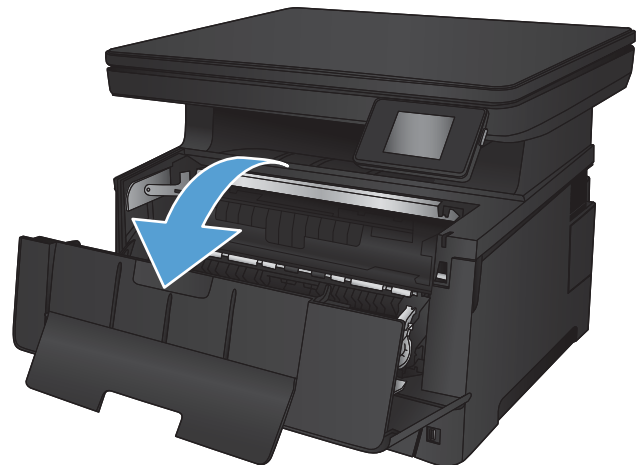

7. Ta bort tonerkassetten.

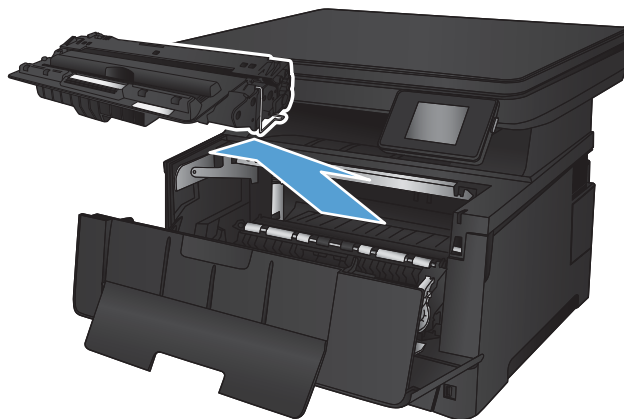

8. Lyft upp trasselrensingsplattan och ta försiktigt bort de papper som har fastnat. Använd båda händerna när du drar ut papperet för att undvika att det går sönder.

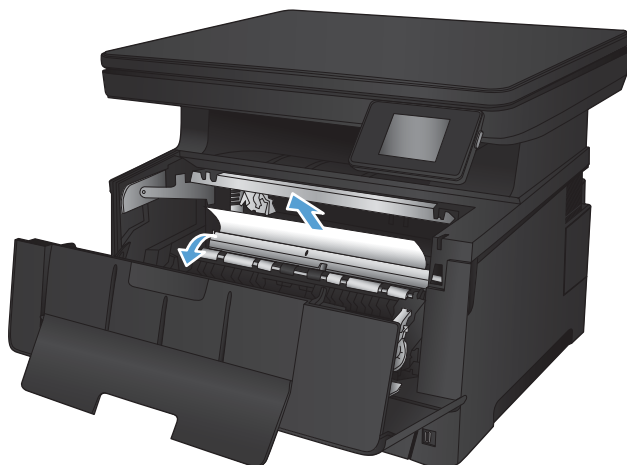

9. Sätt tillbaka tonerkassetten.

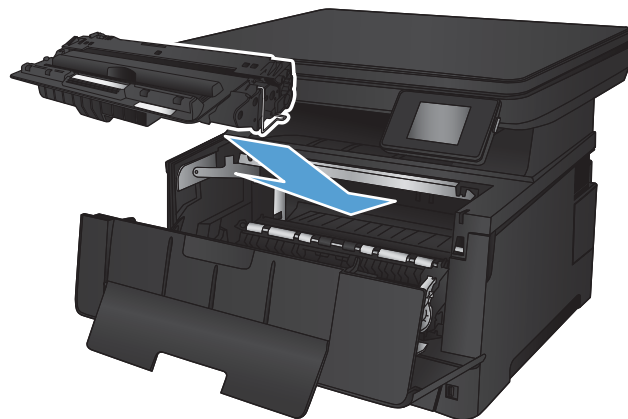

10. Stäng den främre luckan.



## Åtgärda trassel vid tonerkassetten

1. Öppna den främre luckan.

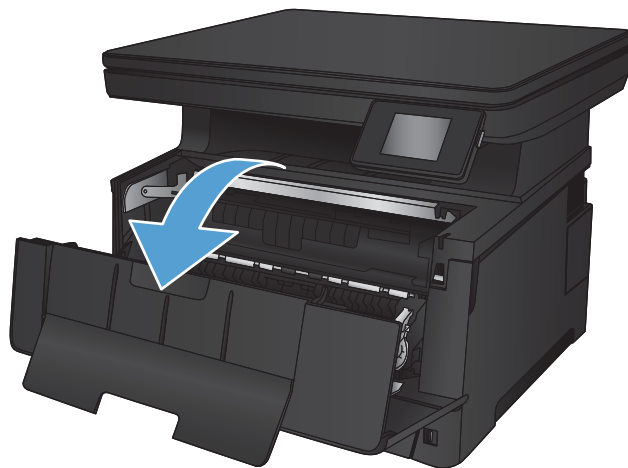

2. Ta bort tonerkassetten.

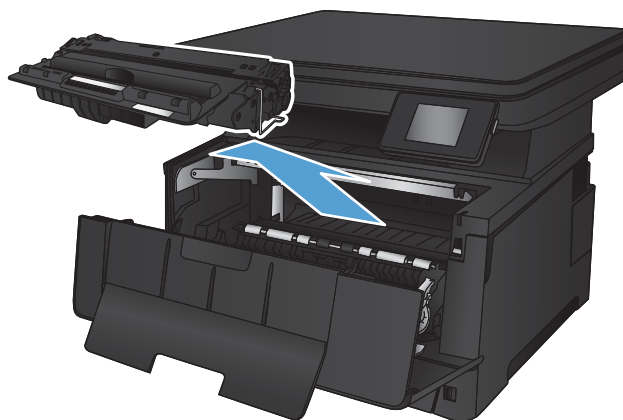

3. Lyft upp trasselrensingsplattan och ta försiktigt bort de papper som har fastnat. Använd båda händerna när du drar ut papperet för att undvika att det går sönder.



4. Sätt tillbaka tonerkassetten.

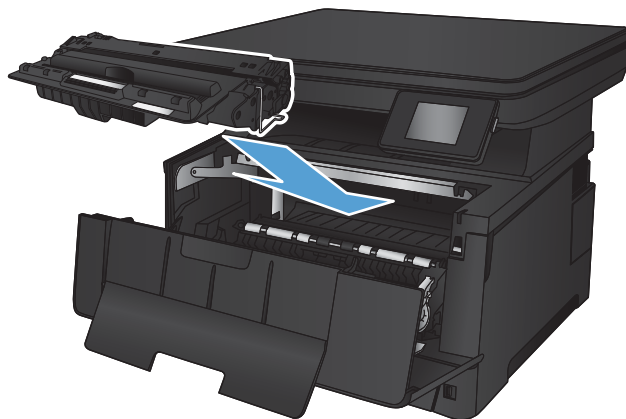

5. Stäng den främre luckan.



## Ta bort papperstrassel i den bakre luckan och runt fixeringsenheten

1. Öppna den bakre luckan och sök efter papperstrassel.

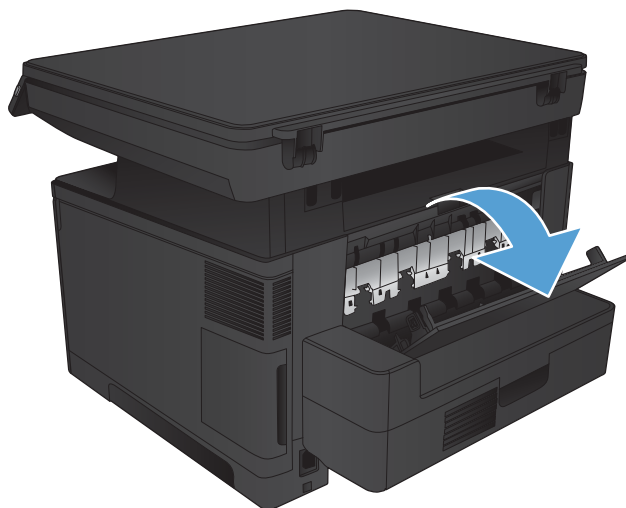

2. Ta bort papper som fastnat. Använd båda händerna när du drar ut papperet för att undvika att det går sönder.

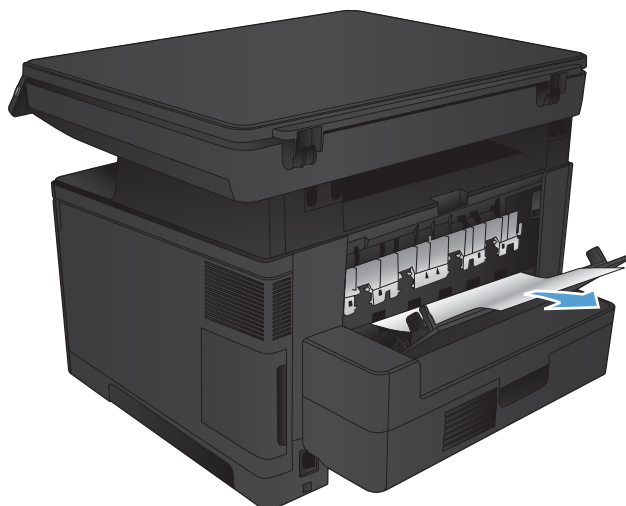

3. Stäng den bakre luckan.

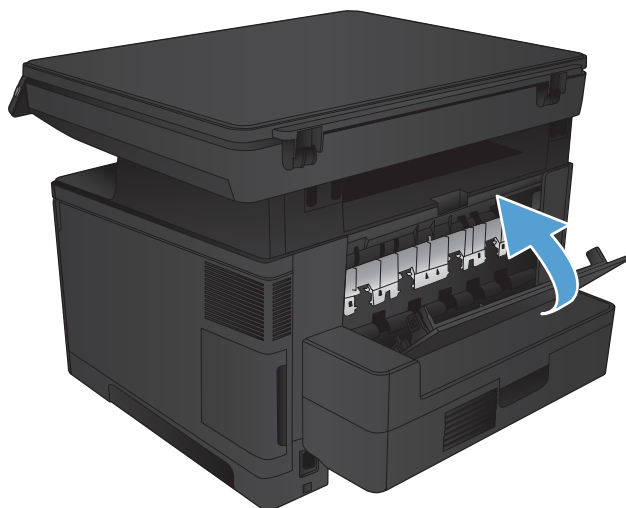

## Rensa papperstrassel i utmatningsfacket

1. Om papperet är syns i utmatningsfacket, griper du tag i framkanten med båda händerna och tar sakta bort det.



2. Öppna den bakre luckan och sök efter papperstrassel.

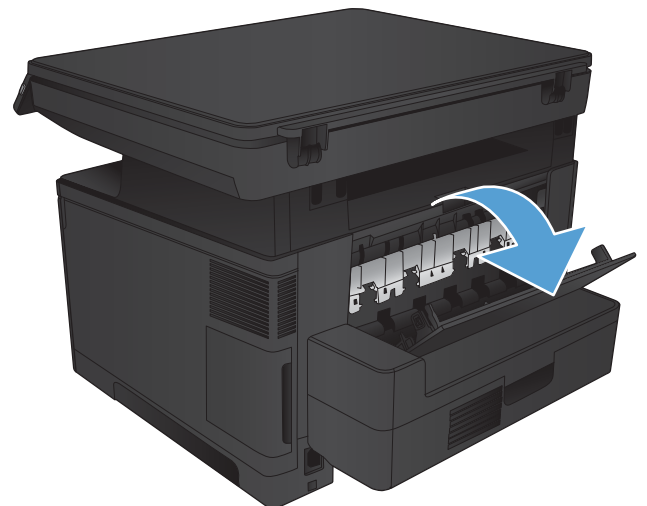

3. Ta bort papper som fastnat. Använd båda händerna när du drar ut papperet för att undvika att det går sönder.

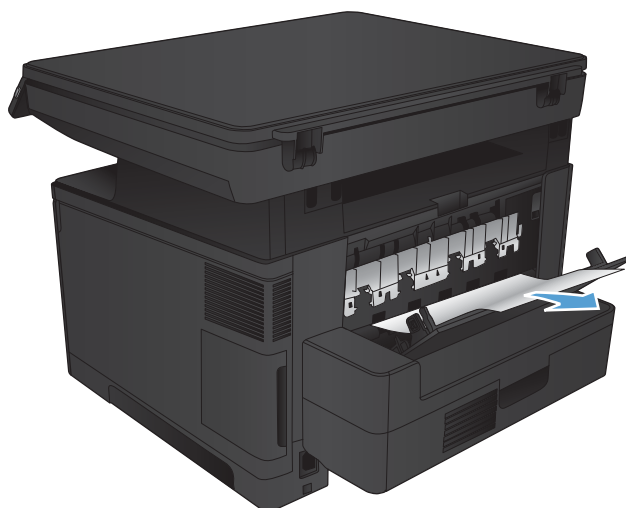

4. Stäng den bakre luckan.

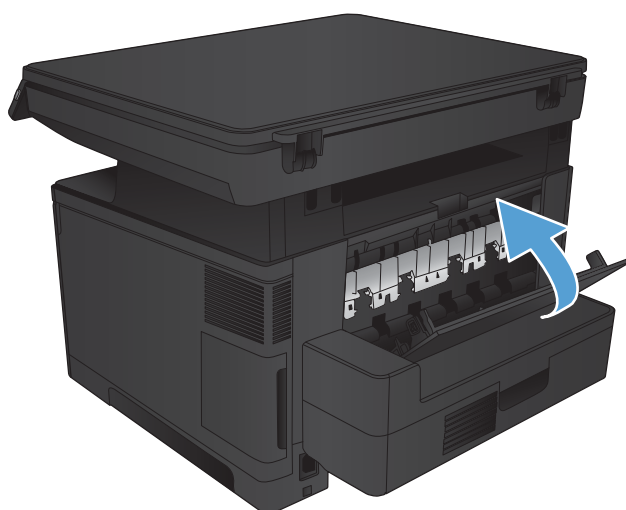



## Ta bort papperstrassel i tillbehörsenheten för dubbelsidig utskrift

1. Ta bort enheten för dubbelsidig utskrift.

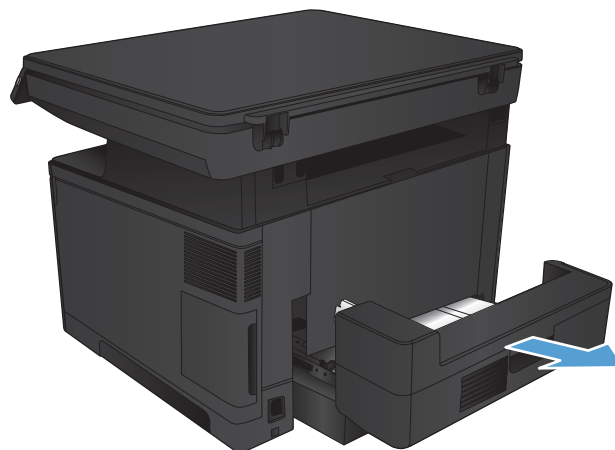

2. Ta bort allt papper från duplexenheten.

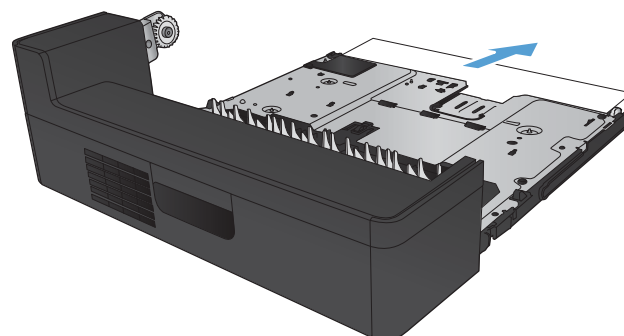

3. Sätt tillbaka duplexenheten.

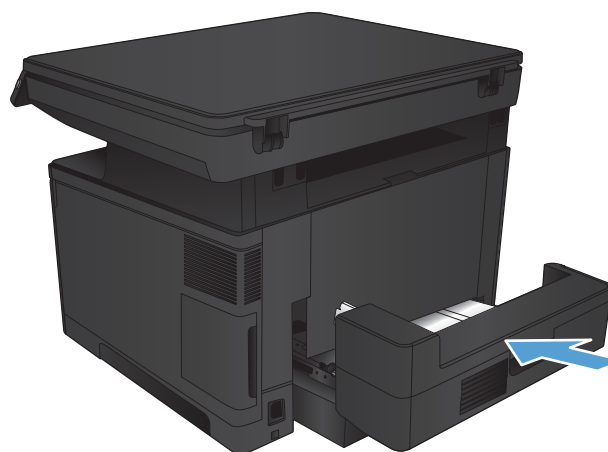

## Förbättra utskriftskvaliteten

- [Skriva ut från ett annat program](#)
- [Kontrollera inställningen för utskriftsjobbets papperstyp](#)
- [Kontrollera tonerkassetstatusen](#)
- [Skriva ut en rengöringssida](#)
- [Kontrollera att tonerkassetten inte är skadad](#)
- [Kontrollera papperet och utskriftsmiljön](#)
- [Kontrollera EconoMode-inställningarna](#)
- [Prova en annan skrivardrivrutin](#)

### Skriva ut från ett annat program

Försök skriva ut från ett annat program. Om sidan skrivs ut på rätt sätt ligger problemet i det program som du använde för att skriva ut.

### Kontrollera inställningen för utskriftsjobbets papperstyp

Kontrollera inställningen för papperstyp om du skriver ut från en programvara och sidorna har något av följande problem:

- smetig utskrift
- suddig utskrift
- mörk utskrift
- buktat papper
- spridda tonerprickar
- lös toner
- små områden där toner saknas

### Kontrollera inställningen för papperstyp (Windows)

1. Välj alternativet **Skriv ut** i programvaran.
2. Välj produkten och klicka sedan på knappen **Egenskaper** eller **Inställningar**.
3. Klicka på fliken **Papper/kvalitet**.
4. I listrutan **Papperstyp** klickar du på **Mer...**
5. Expandera listan för **Typ:**.
6. Utöka kategorin med papperstyper som bäst stämmer med dina papper.

7. Välj alternativet för den papperstyp som du använder och klicka sedan på **OK**.
8. Klicka på **OK** för att stänga dialogrutan **Dokumentegenskaper**. I dialogrutan **Skriv ut** klickar du på knappen **OK** för att skriva ut.

## Kontrollera inställningen för papperstyp (Mac OS X)

1. Klicka på menyn **Arkiv** och sedan på **Skriv ut**.
2. Välj produkten på menyn **Skrivare**.
3. Öppna menyernas listruta eller klicka på **Visa detaljer** och klicka sedan på menyn **Efterbehandling**.
4. Välj en typ i listrutan **Materialtyp**.
5. Klicka på knappen **Skriv ut**.

## Kontrollera tonerkassettstatusen

Titta efter följande information på statussidan för förbrukningsmaterial:

- Beräknad återstående mängd bläck
- Ungefärligt antal återstående sidor
- Artikelnummer för HP-tonerkassetter
- Antal utskrivna sidor

Skriv ut statussidan för förbrukningsmaterial med hjälp av nedanstående procedur:

1. Tryck på knappen Förbrukningsmaterial  på hemskärmen på produktens kontrollpanel.
2. Tryck på **Rapport** om du vill skriva ut statussidan för förbrukningsmaterial.
3. Kontrollera den procentuella återstående livslängden för tonerkassetter och om tillämpligt, status för utbytbara servicedelar.

Det kan bli problem med utskriftskvaliteten om du använder en tonerkassett som nästan är slut. Produkten indikerar när nivån på något förbrukningsmaterial är mycket låg. HP:s Premium Protection-garanti upphör att gälla för en HP-förbrukningsartikel som nått den lägsta gränsen.

Tonerkassetten behöver inte bytas nu såvida utskriftskvaliteten inte längre är acceptabel. Det kan vara bra att ha en ersättningskassett i reserv som kan installeras när utskriftskvaliteten inte längre är acceptabel.

Om du bestämmer dig för att du behöver byta tonerkassett eller andra utbytbara delar visar sidan för leverantörsstatus en lista över äkta HP-originaldelsnummer.

4. Kontrollera för att se om du använder en äkta HP-kassett.

En äkta HP-bläckpatron har ordet "HP" eller HP-logotypen tryckt på patronen. Mer information om hur du identifierar HP-kassetter finns på [www.hp.com/go/learnaboutesupplies](http://www.hp.com/go/learnaboutesupplies).

HP kan inte rekommendera att du använder produkter som inte kommer från HP vare sig de är nya eller återanvända. Eftersom de inte är HP-produkter har HP inget inflytande över deras utförande eller kvalitet. Om du använder en återfylld eller omarbetad tonerkassett och är missnöjd med utskriftskvaliteten rekommenderar vi att du byter ut tonerkassetten mot en äkta HP-tonerkassett.

## Skriva ut en rengöringssida

Skriv ut en rengöringssida för att ta bort damm och överflödigt toner från fixeringsenheten om något av följande problem uppstår:

- Tonerfläckar förekommer på de utskrivna sidorna.
- Toner smetas ut på de utskrivna sidorna.
- Återkommande märken förekommer på de utskrivna sidorna.

Skriv ut rengöringssidan med hjälp av nedanstående procedur.

1. Tryck på knappen **Konfiguration**  på hemskrämen på produktens kontrollpanel.
2. Tryck på menyn **Service**.
3. Tryck på knappen **Rengöringssida**.
4. Ladda vanligt papper med storleken A4 eller Letter när du får en uppmaning.
5. Tryck på **OK** när du vill påbörja rengöringsprocessen.

Produkten skriver ut den första sidan och visar sedan ett meddelande om att du ska ta bort sidan från utmatningsfacket och lägga i den i fack 1 igen, med samma orientering. Vänta tills processen är klar. Släng den sida som skrivs ut.

## Kontrollera att tonerkassetten inte är skadad

1. Ta bort tonerkassetten från produkten och kontrollera att tätningstejpen har tagits bort.
2. Kontrollera om minneskretsen är skadad.
3. Undersök ytan på bildtrumman på tonerkassetten.

---

 **VIKTIGT:** Vidrör inte valsen (bildtrumman) på kassetten. Om det finns fingeravtryck på bildtrumman kan kvaliteten på utskrifterna försämrats.

---

4. Om du ser några repor, fingeravtryck eller andra skador på bildtrumman byter du ut tonerkassetten.
5. Om bildtrumman inte verkar vara skadad, vippa du tonerkassetten försiktigt ett par gånger och installerar den på nytt. Skriv ut ett par sidor till för att se om felet försvinner.

## Kontrollera papperet och utskriftsmiljön

### Använd papper som uppfyller HP:s specifikationer för papper

Använd ett annat papper om följande problem uppstår:

- Utskriften är för ljus eller verkar urblekt i vissa områden.
- Tonerfläckar förekommer på de utskrivna sidorna.
- Toner smetas ut på de utskrivna sidorna.

- Utskrivna tecken verkar felformade.
- Utskrivna sidor är böjda.

Använd en papperstyp och -vikt som skrivaren har stöd för. Använd dessutom följande riktlinjer när du väljer papper:

- Använd papper av bra kvalitet som är fritt från revor, hack, fläckar, lösa partiklar, damm, veck, hål och häftklamrar och se till att det inte har skrynkliga eller vikta kanter.
- Använd papper som inte har använts för tryck tidigare.
- Använd papper som är avsett för laserskrivare. Använd inte papper som är avsett endast för bläckstråleskrivare.
- Använd inte papper som är för grovt. Om du använder mjukare papper får du oftast bättre utskriftskvalitet.

## Kontrollera produktmiljön

Kontrollera att produkten används inom de miljöspecifikationer som har angetts i produktens Warranty and Legal Guide (garanti- och juridiska handbok).

## Kontrollera EconoMode-inställningarna

HP rekommenderar inte att du alltid använder EconoMode. Om du alltid använder EconoMode kan det hända att tonern räcker längre än de mekaniska delarna i tonerkassetten. Om utskriftskvaliteten börjar försämrans och inte längre är godtagbar bör du fundera på att byta ut tonerkassetten.



**OBS!** Funktionen är tillgänglig med PCL 6-skrivardrivrutinen för Windows. Om du inte använder den drivrutinen kan du aktivera funktionen genom att använda HP:s inbäddade webbserver.

Följ de här stegen om hela sidan är för mörk eller för ljus.

1. Välj alternativet **Skriv ut** i programvaran.
2. Välj produkten och klicka sedan på knappen **Egenskaper** eller **Inställningar**.
3. Klicka på fliken **Papper/kvalitet** och leta upp **Utskriftskvalitet**.
4. Om sidan är för mörk använder du de här inställningarna:
  - Välj alternativet **600 dpi**.
  - Aktivera alternativet **EconoMode** genom att markera kryssrutan.

Om sidan är för ljus använder du de här inställningarna:

- Välj alternativet **FastRes 1200**.
  - Avaktivera funktionen genom att avmarkera kryssrutan **EconoMode**.
5. Klicka på **OK** för att stänga dialogrutan **Dokumentegenskaper**. I dialogrutan **Skriv ut** klickar du på knappen **OK** för att skriva ut.

## Prova en annan skrivardrivrutin

Du måste kanske använda en annan skrivardrivrutin om den utskrivna sidan har oväntade linjer i bilder, saknar text eller grafik, har felaktig formatering eller ersatta teckensnitt.

Ladda ned ytterligare skrivardrivrutiner från supportwebbplatsen för den här produkten.

---

<b>HP PCL 6-drivrutin</b>	<ul style="list-style-type: none"><li>• Ingår som standarddrivrutin. Den här drivrutinen installeras automatiskt såvida du inte väljer en annan.</li><li>• Rekommenderas för alla Windows-miljöer.</li><li>• Ger det stora flertalet användare bästa möjliga utskriftshastighet, utskriftskvalitet och stöd för skrivarens funktioner.</li><li>• Kompatibel med Windows-användargränssnittet för högsta hastighet i Windows-miljöer.</li><li>• Är eventuellt inte fullt kompatibel med tredjepartsprogram och anpassade program som baseras på PCL 5.</li></ul>
<b>HP UPD PS-drivrutin</b>	<ul style="list-style-type: none"><li>• Rekommenderas för användning tillsammans med programvara från Adobe® samt med andra program som har en hög grafisk komplexitetsnivå.</li><li>• Stöder utskrift av PostScript-emulering och PostScript-flashteckensnitt.</li></ul>
<b>HP UPD PCL 5-drivrutin</b>	<ul style="list-style-type: none"><li>• Rekommenderas för allmänna kontorsutskrifter i Windows-miljöer.</li><li>• Kompatibelt med tidigare PCL-versioner och äldre HP LaserJet-produkter.</li><li>• Det bästa valet för utskrift från tredjepartsprogram och anpassade program.</li><li>• Det bästa valet vid arbete i blandmiljöer som kräver att produkten ställs in som PCL 5 (UNIX, Linux, stordator)</li><li>• Särskilt utformad för användning i Windows-miljöer på företag som behöver en och samma drivrutin till flera produktmodeller</li><li>• Rekommenderas vid utskrift till flera produktmodeller från en mobil Windows-dator</li></ul>
<b>HP UPD PCL 6-drivrutin</b>	<ul style="list-style-type: none"><li>• Rekommenderas för utskrift i alla Windows-miljöer</li><li>• Ger det stora flertalet användare bästa möjliga utskriftshastighet, utskriftskvalitet och stöd för skrivarens funktioner.</li><li>• Anpassad till användargränssnittet i Windows för att ge högsta hastighet i Windows-miljöer</li><li>• Är eventuellt inte fullt kompatibel med tredjepartsprogram och anpassade program som baseras på PCL5</li></ul>

---

# Förbättra kvaliteten på kopior och skanningar

## Kontrollera att skannerglaset inte är smutsigt

Med tiden kan smutsfläckar ansamlas på skannerglaset och baksidan i vit plast, och det kan påverka resultatet. Använd följande steg om du vill rengöra skannern.

1. Stäng av skannern genom att trycka på strömbrytaren och dra sedan ut strömkabeln ur eluttaget.
2. Öppna skannerlocket.
3. Rengör skannerglaset och baksidan i vit plast under skannerlocket med en mjuk trasa eller svamp som har fuktats med glasputsmedel utan slipmedel.

---

**⚠ VIKTIGT:** Använd inte slipmedel, aceton, bensen, ammoniak, etylalkohol eller koltetraklorid på någon del av produkten. De kan skada den. Ställ inga vätskor direkt på glaset eller plattan. De kan läcka ut och skada produkten.

---

4. Torka av glaset och de vita plastdelarna med ett sämskskinn eller en cellulosasvamp för att undvika fläckar.
5. Anslut strömkabeln till ett eluttag och tryck sedan på strömbrytaren för att starta produkten.

## Kontrollera pappersinställningarna

1. Tryck på knappen [Kopia](#) på hemskrmen på produktens kontrollpanel.
2. Tryck på knappen [Inställningar](#) och bläddra sedan till och tryck på knappen [Papper](#).
3. Tryck på den pappersstorlek som fyllts på i facket i listan över pappersstorlekar.
4. Tryck på den papperstyp som fyllts på i facket i listan över papperstyper.
5. Starta kopieringen genom att trycka på knappen [Starta kopiering](#).

## Optimera för text eller bilder

Följande inställningar för kopieringskvalitet är tillgängliga:

- **Välj autom.:** Använd den här inställningen när kopieringskvaliteten inte spelar roll. Detta är standardinställningen.
  - **Blandat:** Använd den här inställningen för dokument som innehåller både text och grafik.
  - **Text:** Använd den här inställningen för dokument som innehåller mest text.
  - **Bild:** Använd den här inställningen för dokument som innehåller mest grafik.
1. Fyll på dokumentet på skannerglaset enligt indikatorerna på produkten.
  2. Tryck på knappen [Kopia](#) på hemskrmen på produktens kontrollpanel.
  3. Tryck på knappen [Inställningar](#) och bläddra sedan till och tryck på knappen [Optimera](#). Bläddra genom alternativen med hjälp av pilknapparna och välj ett alternativ genom att trycka på det.
  4. Starta kopieringen genom att trycka på knappen [Starta kopiering](#).

## Kopiering från kant till kant

Produkten kan inte skriva ut helt från kant till kant. Det finns en 4 mm bred marginal som inte kan skrivas ut runt sidan.

### Att ta hänsyn till vid utskrift eller skanning av dokument med tryck från kant till kant:

- När originalet är mindre än utskriftsstorleken flyttar du originalet 4 mm bort från det hörn som anvisas av ikonen på skannern. Kopiera eller skanna originalet igen.
- När originalet är lika stort som önskad utmatningsstorlek förminskar du bilden med hjälp av funktionen [Förminska/Förstora](#), så att kopian inte blir beskuren.



## Lösa problem med trådslutna nätverk

Bekräfta att produkten kommunicerar med nätverket genom att kontrollera följande. Innan du börjar skriver du ut en konfigurationssida från skrivarens kontrollpanel och letar reda på skrivarens IP-adress som visas på den här sidan.

- [Dålig fysisk anslutning](#)
- [Datorn använder felaktig IP-adress för skrivaren](#)
- [Datorn kan inte kommunicera med skrivaren](#)
- [Skrivaren använder felaktiga länk- och duplexinställningar för nätverket](#)
- [Nya programvaror kan orsaka kompatibilitetsproblem](#)
- [Datorn eller arbetsstationen är felaktigt inställd](#)
- [Skrivaren är avaktiverad eller så är andra nätverksinställningar felaktiga](#)



**OBS!** HP ger ingen support för peer to peer-nätverk, då detta är en funktion i Microsofts operativsystem och inte på något sätt ingår i HP:s skrivardrivrutiner. Mer information finns på Microsofts webbplats på [www.microsoft.com](http://www.microsoft.com).

### Dålig fysisk anslutning

1. Verifiera att produkten är ansluten till rätt nätverksport med en kabel av rätt längd.
2. Verifiera att kabelanslutningarna är korrekt gjorda.
3. Titta på anslutningen till nätverksporten på baksidan av produkten och verifiera att den gula aktivitetslampan och den gröna länkstatuslampan lyser.
4. Om problemet kvarstår, pröva en annan kabel eller port i navet.

### Datorn använder felaktig IP-adress för skrivaren

1. Öppna skrivaregenskaperna och klicka på fliken **Portar**. Kontrollera att den aktuella IP-adressen för produkten är vald. Skrivarens IP-adressen anges på skrivarens konfigurationssida.
2. Om du har installerat produkten med HP:s standard-TCP/IP-port, markerar du rutan **Skriv alltid ut till den här skrivaren, även om IP-adressen ändras**.
3. Om du har installerat produkten med en Microsoft standard-TCP/IP-port, använder du värnamnet istället för IP-adressen.
4. Om IP-adressen är korrekt ska du ta bort produkten och sedan lägga till den igen.

### Datorn kan inte kommunicera med skrivaren

1. Testa nätverkskommunikationen genom att skicka ett pingkommando till nätverket.

- a. Öppna en kommandoprompt på datorn. För Windows, klickar du på **Start** och sedan **Kör**. Skriv `cmd` och tryck på **Enter**.
  - b. Skriv `ping` följt av skrivarens IP-adress.  
I Mac OS X öppnar du nätverksverktyget och anger sedan IP-adressen i tillämpligt fält i rutan **Ping**.
  - c. Om fönstret visar returtider fungerar nätverket.
2. Om pingkommandot misslyckas kontrollerar du att nätnaven är på. Kontrollera sedan att nätverksinställningarna, produkten och datorn är konfigurerade för samma nätverk.

## Skrivaren använder felaktiga länk- och duplexinställningar för nätverket

HP rekommenderar att du låter dessa inställningar vara i automatiskt läge (standardinställning). Om du ändrar dessa inställningar måste du även ändra dem för nätverket.

## Nya programvaror kan orsaka kompatibilitetsproblem

Verifiera att alla nya programvaror är rätt installerade och att de används med rätt skrivardrivrutin.

## Datorn eller arbetsstationen är felaktigt inställd

1. Kontrollera nätverksdrivrutinerna, skrivardrivrutinerna och nätverksomdirigeringen.
2. Verifiera att operativsystemet är korrekt konfigurerat.

## Skrivaren är avaktiverad eller så är andra nätverksinställningar felaktiga

1. Granska konfigurationssidan och kontrollera nätverksprotokollets status. Aktivera det vid behov.
2. Konfigurera nätverksinställningarna på nytt om det behövs.

---

## 8 Delar, förbrukningsmaterial och tillbehör

- [Beställa delar, tillbehör och förbrukningsmaterial](#)
- [Komponenter för egenreparation](#)
- [Tillbehör](#)

### Mer information:

Gå till [www.hp.com/support/ljMFPM435nw](http://www.hp.com/support/ljMFPM435nw).

HP:s heltäckande hjälp för produkten innehåller följande information:

- Installera och konfigurera
- Lär och använd
- Problemlösning
- Ladda ned programuppdateringar
- Delta i supportforum
- Hitta information om garanti och regler

## Beställa delar, tillbehör och förbrukningsmaterial

---

Originaltonerkassetter och papper från HP

[www.hp.com/go/suresupply](http://www.hp.com/go/suresupply)

---

Beställa äkta delar och tillbehör till HP

[www.hp.com/buy/parts](http://www.hp.com/buy/parts)

---

Beställa via service- eller supportleverantörer

Kontakta en auktoriserad HP-tjänste- eller supportleverantör.

---

## Komponenter för egenreparation

Följande artiklar för egenreparation finns för produkten.

- Artiklar som anges som **obligatoriska** för egenutbyte måste installeras av kunden, såvida du inte vill betala för att HP:s servicepersonal utför reparationen. För dessa artiklar finns ingen på plats- eller retur till depå-support enligt HP-produktgarantin.
- Artiklar som anges som **valfria** för egenutbyte kan installeras av HP:s servicepersonal på begäran utan extra kostnad under produktens garantiperiod.

Objekt	Beskrivning	Alternativ för egenutbyte	Artikelnummer
HP 93A svart LaserJet-tonerkassett	Ersättningstonerkassett	Obligatoriskt	CZ192-67901
Valssats för fack 1	Utbytesvalsar för fack 1	Tillval	A3E42-65018
Valssats för fack 2	Utbytesvalsar för fack 2	Tillval	A3E42-65019
Valssats för fack 3	Utbytesvalsar för tillvalsack 3	Tillval	A3E42-65011
Monteringskit för fack 2	Utbytesfack 2	Obligatoriskt	RM2-0629-000
Duplexenhet, tillbehör	Utbytesenhet för duplexutskrift	Obligatoriskt	A3E46-67901
Fack 3 för 500 ark, tillbehör	Utbytesfack för 500 ark (fack 3)	Obligatoriskt	A3E47-67901

## Tillbehör

Objekt	Beskrivning	Artikelnummer
HP LaserJet 1 x 500-arkmatare	Pappersmatare för 500 ark (extrafack 3)	A3E47A
HP LaserJet-tillbehör för duplexutskrift	Automatisk duplexenhet, tillbehör	A3E46A
USB-kabel	Vanlig 2-meters USB-kabel	C6518A

# Index

## A

AirPrint 39  
antalet kopior, ändra 44  
Appar, meny 55  
artikelnummer  
    egenreparation 101  
    förbrukningsmaterial 101  
    underhållsats 101

## B

beställa  
    förbrukningsmaterial och  
    tillbehör 100  
byta ut tonerkassett 65

## D

direkt USB-utskrift 42  
dokumentmatare 45  
    kopiera dubbelsidiga dokument  
    45  
drivrutiner  
    papperstyper 12  
    välja 94  
dubbelsidig 45  
dubbelsidig kopiering 45  
dubbelsidig utskrift  
    inställningar (Windows) 28  
    Mac 37  
    Windows 30  
duplex  
    manuell (Windows) 30  
    manuellt (Mac) 37  
duplexutskrift (dubbelsidig)  
    inställningar (Windows) 28  
duplexutskrift (dubbelsidig utskrift)  
    Windows 30

## E

EconoMode, inställning 62, 93

egenreparation  
    artikelnummer 101  
ekonomiinställningar 62  
e-post  
    skanna till 50  
etiketter  
    skriva ut på (Windows) 33

## F

fack  
    placering 3  
    som ingår 2  
fack, utmatning  
    placering 3  
fack 1  
    fylla på 13  
    orientering 15  
fack 2  
    fylla på 18  
    orientering 20, 24  
fack 3  
    orientering 24  
felsökning  
    nätverksproblem 97  
    problem med  
    pappersmatningen 72  
    trassel 73  
    trådanslutet nätverk 97  
flera sidor per ark  
    skriva ut (Mac) 38  
    skriva ut (Windows) 31  
fylla på  
    fack 1 13  
    fack 2 18  
förbrukningsartiklar  
    artikelnummer 101  
förbrukningsmaterial  
    använda vid låg nivå 64  
    beställa 100

byta ut tonerkassett 65  
inställning för låg nivå 64  
kontrollera 91  
status, visa med HP-program för  
    Mac 58  
fördröjd avstängning  
inställning 62

## G

glas, rengöra 95  
gränssnittsportar  
    lokalisera 4, 5

## H

hjälp, kontrollpanel 70  
HP:s inbäddade webbserver  
    ändra lösenord 61  
    öppna 61  
HP Device Toolbox, använda 56  
HP ePrint 39  
HP-program 58  
HP-program, Macintosh 58  
HP-program för Mac  
    Bonjour 58  
    funktioner 58  
HP Trådlös direktutskrift 41  
HP-webbtjänster  
    aktivera 55  
    program 55  
HP Web Jetadmin 60

## I

Inbäddad webbserver  
    ändra lösenord 61  
    öppna 61  
inställningar  
    fabriksinställda  
    standardinställningar,  
    återställning 71

- J**  
Jetadmin, HP Web 60
- K**  
kassett  
byta ut 65  
konfigurera  
skanna till e-post och nätverksmapp 50  
kontrollpanel  
hjälp 70  
knappar och lampor 6  
placering 3  
startskärm 6  
kopiera  
dokumentets kanter 96  
enstaka kopior 44  
flera kopior 44  
kvalitet, ställa in 46  
optimera för text eller bilder 95  
ställa in pappersstorlek och typ 95  
kopiering  
dubbelsidiga dokument 45  
kopieringskvalitet  
förbättra 95
- L**  
luckor, placering 3
- M**  
Macintosh  
HP-program 58  
manuell dubbelsidig utskrift  
Mac 37  
manuell duplex  
Windows 30  
mapp  
skanna till 50  
material  
som kan användas 10  
material som kan användas 10  
minne  
som ingår 2
- N**  
nätverk 2  
HP Web Jetadmin 60  
installera produkten 54  
lösenord, ställa in 61  
lösenord, ändra 61  
nätverksinstallation 54  
nätverksmapp  
skanna till 50
- O**  
OH-film  
skriva ut på (Windows) 33  
onlinehjälp, kontrollpanel 70  
Operativsystem som kan användas 2
- P**  
papper  
beställa 100  
storlekar som kan användas 10  
typer som kan användas 12  
välja 92  
pappers  
trassel 73  
pappersmatningsproblem  
lösa 72  
papperstyp  
välja (Mac) 38  
välja (Windows) 33  
portar  
placering 5  
program  
hämta 55  
Programmet HP ePrint 39  
Programmet HP Scan (Mac) 49  
Programmet HP Scan (Windows) 48  
programvara  
HP-program 58  
på/av-knapp, placering 3
- R**  
rengöra  
glas 95  
pappersbanan 92
- S**  
sidor per ark  
välja (Mac) 38  
välja (Windows) 31  
sidor per minut 2  
skanna  
bifoga till e-post 50  
från programmet HP Scan (Mac) 49  
från programmet HP Scan (Windows) 48  
till en nätverksmapp 50  
till en USB-flashenhet 50  
skanner  
glas, rengöra 95  
skanning  
till e-post, konfigurera 50  
till nätverksmapp, konfigurera 50  
skanningskvalitet  
förbättra 95  
skrivardrivrutiner  
välja 94  
skriva ut  
från USB-flashenheter 42  
skriva ut på bådar sidor  
manuellt, Windows 30  
skriva ut på båda sidor  
inställningar (Windows) 28  
Mac 37  
Windows 30  
specialpapper  
skriva ut på (Windows) 33  
standard, återställning 71  
standardinställningar, återställa 71  
startskärm, kontrollpanel 6  
status  
HP-program, Macintosh 58  
startskärm, kontrollpanel 6  
statussida för förbrukningsmaterial  
skriva ut 91  
strömanslutning  
placering 4, 5  
strömbrytare, placering 3  
sätta i 18
- T**  
tid för energisparläge  
aktivera 62  
inaktivera 62  
tillbehör  
artikelnummer 102  
beställa 100  
toner  
återstående mängd 91  
tonerkassett  
använda vid låg nivå 64  
byta ut 65  
inställning för låg nivå 64  
kontrollera skador 92  
trassel  
orsaker 73



tvåsidig kopiering 45

## U

underhållssatser

artikelnummer 101

USB flashenheter

skanna till 50

USB flash-enheter

skriva ut från 42

utmatningsfack

placering 3

utskriftskvalitet

förbättra 90

## W

webbplatser

HP Web Jetadmin, hämta 60

Webbtjänster

aktivera 55

program 55

## Å

återställa standardinställningar 71

