



LASERJET PRO MFP

使用者指南



M435nw



HP LaserJet Pro MFP M435nw

使用者指南

著作權與使用授權

© Copyright 2017 HP Development Company, L.P.

除著作權法允許的範圍外，若未經事先書面許可，不得複製、修改或翻譯本手冊。

本文件包含的資訊如有變更，恕不另行通知。

本產品與服務所附的保固聲明是 HP 對其產品與服務的唯一保固內容。除此之外，不含任何附加保固。HP 對所含資訊在技術或編輯上的錯誤或疏漏概不負責。

Edition 2, 8/2017

商標說明

Adobe®、Adobe Photoshop®、Acrobat® 和 PostScript® 是 Adobe Systems Incorporated 的商標。

Apple 和 Apple 標誌是 Apple Computer, Inc. 在美國和其他國家/地區的註冊商標。iPod 為 Apple Computer, Inc. 的商標。iPod 僅可供合法複製或經授權的權利持有者複製。切勿竊取音樂。

Bluetooth 是其所有者擁有的商標，並由 HP 公司在授權下使用。

Microsoft®、Windows®、Windows® XP 以及 Windows Vista® 是 Microsoft Corporation 在美國的註冊商標。

UNIX® 是 Open Group 的註冊商標。

目錄

1 產品簡介	1
產品功能	2
產品檢視	4
產品前視圖	4
產品後視圖	5
介面連接埠	6
控制面板概觀	7
控制面板配置圖	7
控制面板主畫面	7
2 紙匣	9
支援的紙張尺寸與類型	10
支援的紙張尺寸	10
支援的紙張類型	12
裝入 1 號紙匣（多用途紙匣）	13
1 號紙匣紙張方向	15
在 2 號紙匣中裝入紙張	18
2 號紙匣紙張方向	20
在 3 號紙匣（配件）中裝入紙張	22
3 號紙匣紙張方向	24
3 列印	27
列印工作 (Windows)	28
如何列印 (Windows)	28
自動雙面列印 (Windows)	28
手動雙面列印 (Windows)	29
單張多頁列印 (Windows)	31
選擇紙張類型 (Windows)	33
其他列印資訊	36
列印工作 (Mac OS X)	37
如何列印 (Mac OS X)	37

自動雙面列印 (Mac OS X)	37
手動雙面列印 (Mac OS X)	37
單張多頁列印 (Mac OS X)	38
選擇紙張類型 (Mac OS X)	38
其他列印資訊	38
Web 型列印	39
HP ePrint	39
HP ePrint 軟體	39
AirPrint	39
設定 HP 無線直接列印	41
隨時使用 USB 列印	42
4 影印	43
影印	44
在兩面上影印 (雙面)	45
影印品質最佳化	46
5 掃描	47
使用 HP Scan 軟體掃描 (Windows)	48
使用 HP Scan 軟體掃描 (Mac OS X)	49
掃描至目的地	50
掃描至 USB 隨身碟	50
設定掃描至網路資料夾和掃描至電子郵件功能	50
掃描至電子郵件	51
掃描至網路資料夾	51
6 管理產品	53
變更產品連線類型 (Windows)	54
使用 HP Web 服務應用程式	55
HP 裝置工具箱 (Windows)	56
用於 Mac OS X 的 HP Utility	58
開啟 HP Utility	58
HP Utility 功能	58
使用 HP Web Jetadmin 軟體	60
產品安全性功能	61
設定或變更產品密碼	61
經濟設定值	62
使用經濟模式列印	62
設定睡眠延遲	62
設定自動關閉電源延遲	62

產品控制面板上顯示碳粉匣碳量不足或碳粉匣嚴重不足的訊息	64
啟用或停用嚴重不足設定	64
更換碳粉匣	65
7 解決問題	69
控制面板說明系統	70
還原出廠預設值	71
解決紙張進紙或卡紙問題	72
產品無法取紙	72
裝置取多張紙	72
經常或重複發生卡紙	72
預防卡紙	73
清除 1 號紙匣的卡紙	74
清除 2 號紙匣的卡紙	76
清除 3 號紙匣（配件）中的卡紙	80
清除碳粉匣區域中的卡紙	84
清除後側檔門與熱凝器區域中的卡紙	86
清除出紙槽的卡紙	87
清除選購的雙面列印裝置中的卡紙	89
改善列印品質	90
從其他軟體程式列印	90
檢查列印工作的紙張類型設定	90
檢查紙張類型設定 (Windows)	90
檢查紙張類型設定 (Mac OS X)	91
檢查碳粉匣狀態	91
列印清潔頁	91
檢查碳粉匣是否損壞	92
檢查紙張和列印環境	92
使用符合 HP 規格的紙張	92
檢查產品環境	93
檢查經濟模式設定	93
嘗試使用其他列印驅動程式	93
改善影印與掃描品質	95
檢查掃描器玻璃板是否有灰塵或髒污	95
檢查紙張設定	95
最佳化文字或圖片	95
邊到邊影印	96
解決有線網路問題	97
實際連線狀況不佳	97
電腦並未使用產品正確的 IP 位址	97

電腦無法與產品通訊	97
產品使用的網路連結和雙面列印設定不正確	98
新軟體程式可能造成相容性問題	98
電腦或工作站可能設定錯誤	98
產品停用或其他網路設定不正確	98
8 零件、耗材與配件	99
訂購零件、附件及耗材	100
客戶自行維修零件	101
附件	102
索引	103

1 產品簡介

- [產品功能](#)
- [產品檢視](#)
- [控制面板概觀](#)

如需詳細資訊：

前往 www.hp.com/support/ljMFPM435nw。

產品的 HP 全方位說明包含下列資訊：

- 安裝與設定
- 學習及使用
- 解決問題
- 下載軟體更新
- 加入支援論壇
- 尋找保固及法規資訊

產品功能

紙張處理	1 號紙匣 (可容納 100 張紙的多功能紙匣)
	2 號紙匣 (可容納 250 張紙的進紙匣)
	選購的 3 號紙匣 (可容納 500 張紙的進紙匣配件)
	250 頁容量出紙槽
	選購的雙面列印配件
支援的作業系統	Windows XP (32 位元)
	Windows Vista (32 位元與 64 位元)
	Windows 7 (32 位元與 64 位元)
	Windows 8 (32 位元與 64 位元)
	Windows 2003 伺服器 (32 位元和 64 位元), 僅列印與掃描驅動程式
	Windows 2008 伺服器 (32 位元和 64 位元), 僅列印與掃描驅動程式
	Windows 2012 伺服器, 僅列印與掃描驅動程式
	Mac OS X v10.6.8 及更新版本
支援的列印驅動程式	HP PCL 6 列印驅動程式隨附於包裝箱內的光碟中, 作為預設的列印驅動程式。它會自動安裝, 除非您選擇其他驅動程式。
	如需更多資訊及其他驅動程式選項, 請前往 www.hp.com/support 。
連接方式	高速 USB 2.0
	10/100 Ethernet LAN 連線
	無線網路連線
記憶體	256 MB DDR3 RAM
控制面板顯示幕	彩色圖解點選畫面
列印	A4 尺寸的紙張每分鐘可列印 31 頁 (ppm), Letter 尺寸的 A4 尺寸的紙張每分鐘 30 頁, 而 A3 尺寸的紙張每分鐘 15 頁
	列印解析度高達 1200x1200 dpi
	支援 HP ePrint
	USB 隨時列印 (無需使用電腦)
影印	份數高達每分鐘 31 份 (cpm)
	影印解析度為 300 點/英吋 (dpi)
	平台掃描器支援的頁面尺寸最長可達 297 公釐 (11.7 英吋), 最寬可達 420 公釐 (16.5 英吋)。
	選購的雙面影印
掃描	黑白或彩色掃描解析度最高可達 1200 dpi
	掃描至電子郵件 (無須軟體)

掃描至網路資料夾（無須軟體）

USB 隨時掃描（無需使用電腦）

產品檢視

產品前視圖

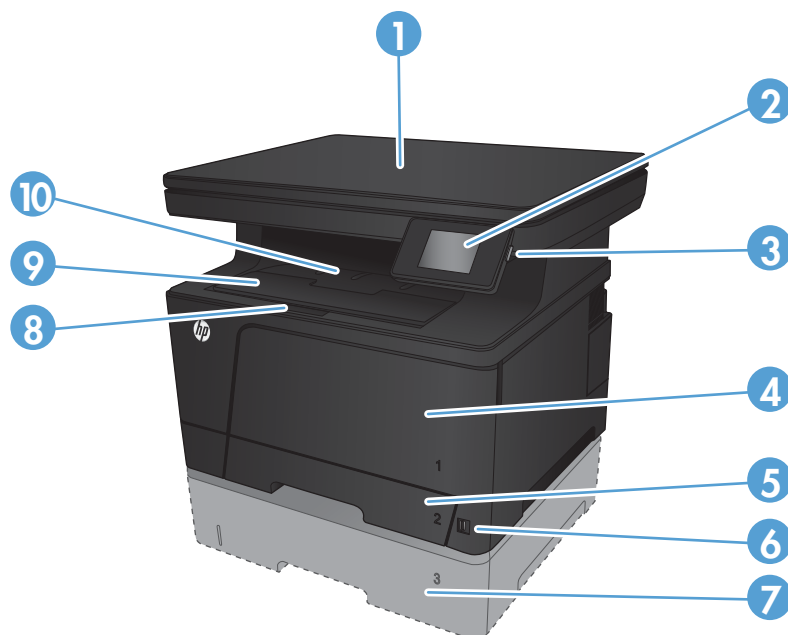

1	掃描器
2	彩色觸控式螢幕控制面板（可向上傾斜以便更容易檢視）
3	開關按鈕
4	1 號紙匣（拉動側邊的把手以便開啟）
5	紙匣 2
6	隨時連接 USB 連接埠（無須電腦即可列印與掃描）
7	選購的 3 號紙匣（以配件提供）
8	可打開前蓋的閘鎖（用於裝卸碳粉匣）
9	具有長紙張專用的出紙槽延伸板
10	出紙槽

產品後視圖

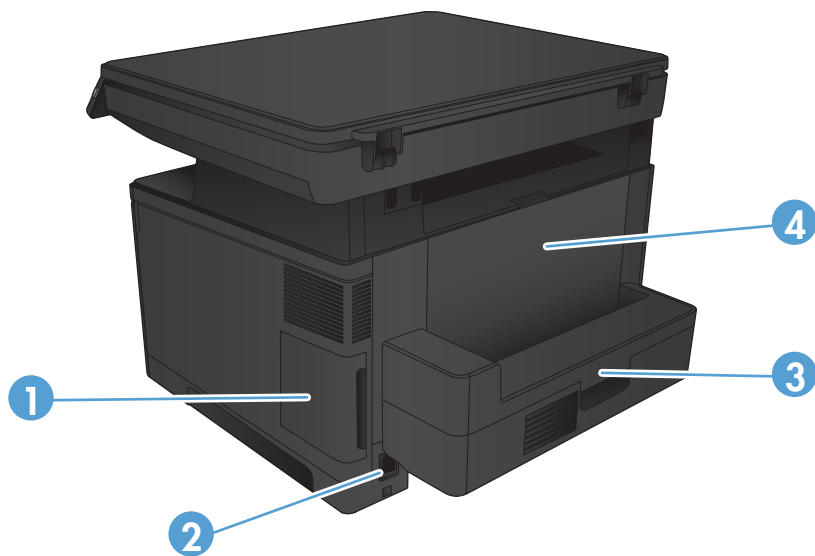

- | | |
|---|-----------------|
| 1 | 連接埠護蓋 |
| 2 | 電源插座 |
| 3 | 選購的雙面列印配件 |
| 4 | 後側擋門（提供存取以清除卡紙） |

介面連接埠

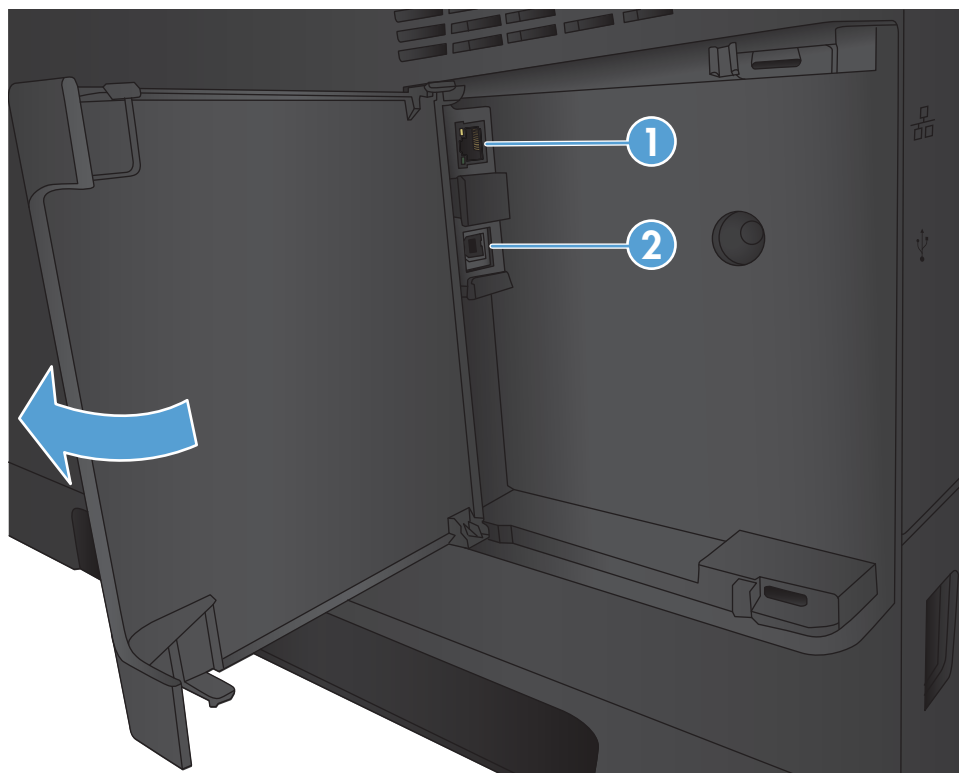

-
- | | |
|---|----------------|
| 1 | 網路連接埠 |
| 2 | 高速 USB 2.0 連接埠 |
-

控制面板概觀

控制面板配置圖

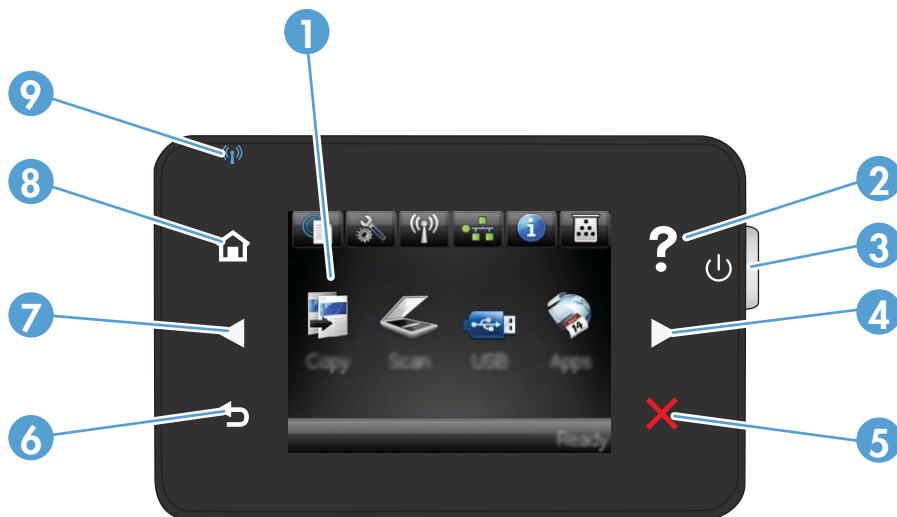

1	觸控式顯示器	可供存取本產品功能，並指示本產品的目前狀態
2	說明按鈕與指示燈	可供存取控制面板說明系統
3	開關按鈕	開啟或關閉產品電源
4	右箭頭按鈕與指示燈	將游標移至右側或將顯示影像移至下一個畫面 附註： 此按鈕僅在目前畫面可使用本功能時亮起。
5	取消按鈕與指示燈	清除設定、取消目前工作或結束目前畫面 附註： 此按鈕僅在目前畫面可使用本功能時亮起。
6	返回按鈕與指示燈	返回先前畫面 附註： 此按鈕僅在目前畫面可使用本功能時亮起。
7	左箭頭按鈕與指示燈	將游標移至左側 附註： 此按鈕僅在目前畫面可使用本功能時亮起。
8	首頁按鈕與指示燈	可供存取主畫面
9	無線指示燈	代表無線網路已啟用。產品在建立無線網路連線時，指示燈會閃爍。

控制面板主畫面

主畫面可供存取本產品功能，並指示本產品狀態。

 **附註：**主畫面的功能會依據產品組態而有所不同。部分語言的版面也可能相反。



1	Web 服務按鈕：	可快速存取 HP Web 服務功能，包括 HP ePrint HP ePrint 是一種透過任何具有電子郵件功能的裝置，將文件傳送到本產品的電子郵件地址，以進行列印的工具。
2	「設定」按鈕	可供存取主功能表
3	無線按鈕	可供存取無線功能表與無線狀態資訊 附註： 連線至無線網路後，此圖示會變成一組訊號強度列。 附註： 本產品連線至有線網路時，將不會顯示此按鈕。
4	網路按鈕	可供存取網路設定與資訊。在網路設定畫面中，您可以列印 網路摘要 頁面。 附註： 當產品連線至網路時，才會顯示此按鈕。
5	資訊按鈕	提供產品狀態資訊。在狀態摘要畫面中，您可以列印 組態報告 頁面。
6	耗材按鈕	提供耗材狀態相關資訊。在耗材摘要畫面中，您可以列印 耗材狀態 頁面。
7	產品狀態	代表產品已準備就緒或正在處理工作
8	應用程式 按鈕	可供存取 應用程式 功能表，透過從 HP Connected 網站（網址 www.hpconnected.com ）下載的 Web 應用程式直接列印
9	USB (確定) 按鈕	可供隨時存取 USB 功能（無須電腦即可列印與掃描）
10	掃描 按鈕	可供存取掃描功能
11	影印 按鈕	可供存取影印功能

2 紙匣

- [支援的紙張尺寸與類型](#)
- [裝入 1 號紙匣（多用途紙匣）](#)
- [在 2 號紙匣中裝入紙張](#)
- [在 3 號紙匣（配件）中裝入紙張](#)

如需詳細資訊：

前往 www.hp.com/support/ljMFPM435nw。

產品的 HP 全方位說明包含下列資訊：

- 安裝與設定
- 學習及使用
- 解決問題
- 下載軟體更新
- 加入支援論壇
- 尋找保固及法規資訊

支援的紙張尺寸與類型

- [支援的紙張尺寸](#)
- [支援的紙張類型](#)

支援的紙張尺寸

 **附註：**若要取得最佳結果，請在列印之前先在列印驅動程式中選擇正確的紙張尺寸與類型。

表格 2-1 支援的紙張尺寸

大小與尺寸	1 號紙匣	2 號紙匣	3 號紙匣 (選購)	選購的雙面列印
Letter 216 x 279 公釐	✓	✓	✓	✓
Legal 216 x 356 公釐	✓	✓	✓	✓
11 x 17 279 x 432 公釐	✓	✓	✓	✓
12 x 18 305 x 457 公釐	✓			
A3 297 x 420 公釐	✓	✓	✓	✓
A4 210 x 297 公釐	✓	✓	✓	✓
A5 148 x 210 公釐	✓	✓	✓	✓
A6 105 x 148 公釐	✓			
RA3 305 x 430 公釐	✓			
B4 (JIS) 257 x 364 公釐	✓	✓	✓	✓
B5 (JIS) 182 x 257 公釐	✓	✓	✓	✓
Executive 184 x 267 公釐	✓	✓	✓	✓

表格 2-1 支援的紙張尺寸 (續)

大小與尺寸	1 號紙匣	2 號紙匣	3 號紙匣 (選購)	選購的雙面列印
明信片 (JIS) 100 x 148 公釐 3.9 x 5.8 英吋	✓			
D 明信片 (JIS) 200 x 148 公釐	✓			
8K 260 x 368 公釐	✓			
8K 270 x 390 公釐	✓			
8K 273 x 394 公釐	✓			
16K 184 x 260 公釐	✓	✓	✓	
16K 195 x 270 公釐	✓	✓	✓	✓
16K 197 x 273 公釐	✓	✓	✓	
Oficio 8.5 x 13 216 x 330 公釐	✓	✓	✓	✓
10 號信封 105 x 241 公釐	✓			
Envelope Monarch 98 x 191 公釐	✓			
B5 信封 176 x 250 公釐	✓			
C5 信封 162 x 229 公釐	✓			
DL 信封 110 x 220 公釐	✓			

表格 2-1 支援的紙張尺寸 (續)

大小與尺寸	1 號紙匣	2 號紙匣	3 號紙匣 (選購)	選購的雙面列印
自訂 76 x 127 公釐至 312 x 470 公釐	✓			
自訂 148 x 210 公釐至 297 x 432 公釐		✓	✓	

支援的紙張類型

 **附註：**若要取得最佳結果，請在列印之前先在列印驅動程式中選擇正確的紙張尺寸與類型。

紙張類型	1 號紙匣	2 號紙匣	3 號紙匣 (選購)	選購的雙面列印
普通紙	✓	✓	✓	✓
輕磅紙 60 - 74g	✓	✓	✓	✓
中磅紙 96 - 110g	✓	✓	✓	✓
重磅紙 111 - 130g	✓	✓	✓	
超重磅紙 131 - 175g	✓			
單色雷射投影片	✓	✓	✓	
標籤紙	✓			
信紙信頭	✓	✓	✓	✓
預製表格	✓	✓	✓	✓
穿孔紙	✓	✓	✓	✓
彩紙	✓	✓	✓	✓
粗糙紙	✓			
合約紙	✓	✓	✓	✓
再生紙	✓	✓	✓	✓
信封	✓			
卡片 176 - 220g	✓			
牛皮紙	✓			
HP EcoSMART 輕磅紙	✓	✓	✓	✓

裝入 1 號紙匣（多用途紙匣）

 **附註：**1 號紙匣可容納多達 100 張紙、75 張投影片、50 張標籤或 10 個信封。支援單張紙重量 60 至 199 g/m²；標籤紙和投影片厚度 0.10 至 0.14 公釐；信封重量 60 至 90 g/m²；及明信片重量 135 至 176 g/m²。

關於將紙張放入此紙匣的正確方向之資訊，請參閱 [位於第 15 頁的 1 號紙匣紙張方向](#)。

1. 抓住紙匣各邊的把手，打開 1 號紙匣並拉出。

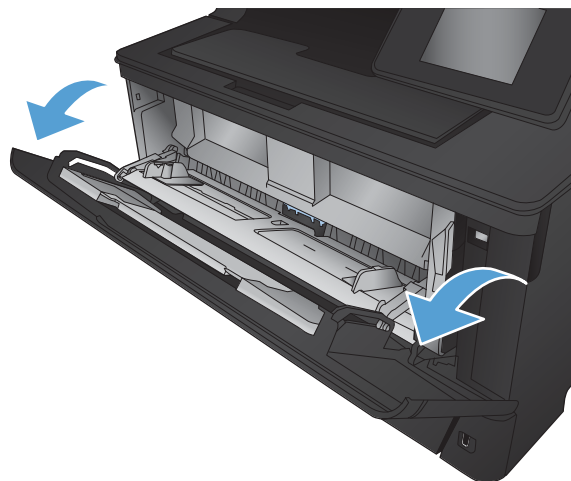

2. 滑出紙匣延伸板。

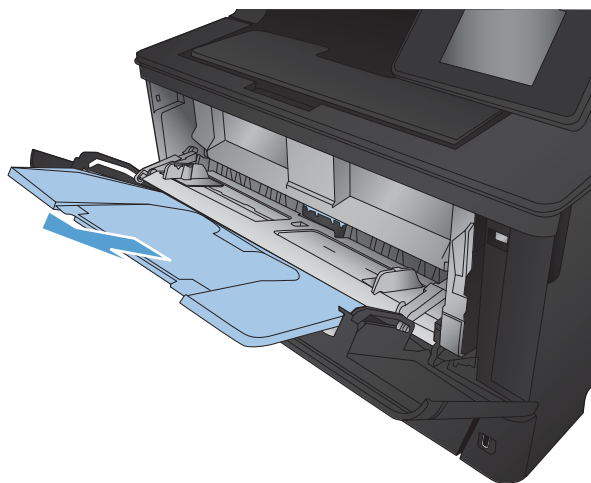

3. 若為長的紙張，翻開紙張延伸板以支撐紙張。

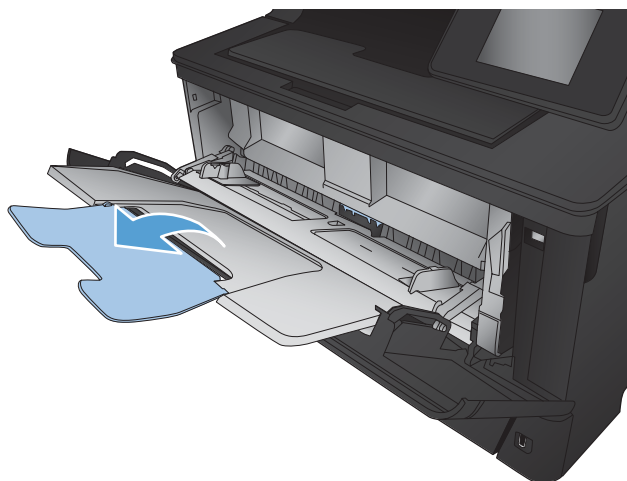

4. 打開紙張導板。

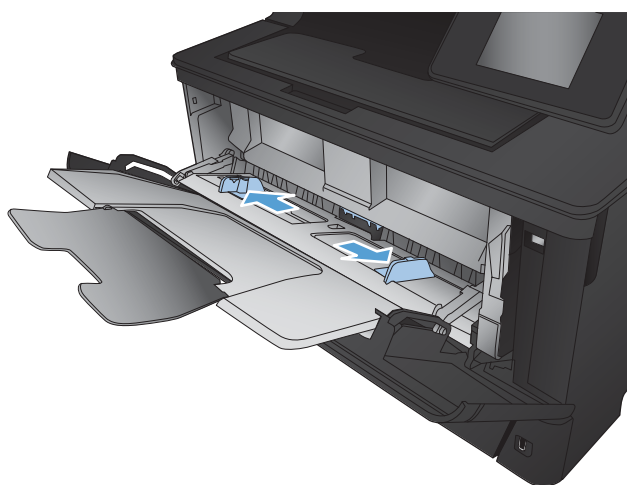

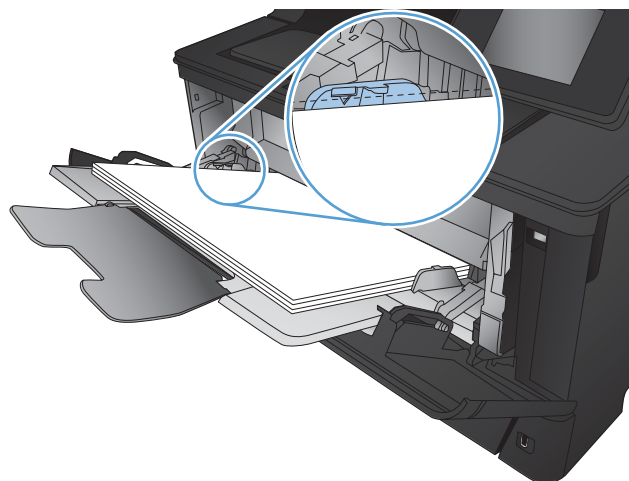

- 將紙張裝入紙匣。確定紙張裝在彈片下方，並且低於最大高度指標。

紙張在紙匣中的方向應取決於紙張尺寸。其他資訊請參閱[位於第 15 頁的 1 號紙匣紙張方向](#)。

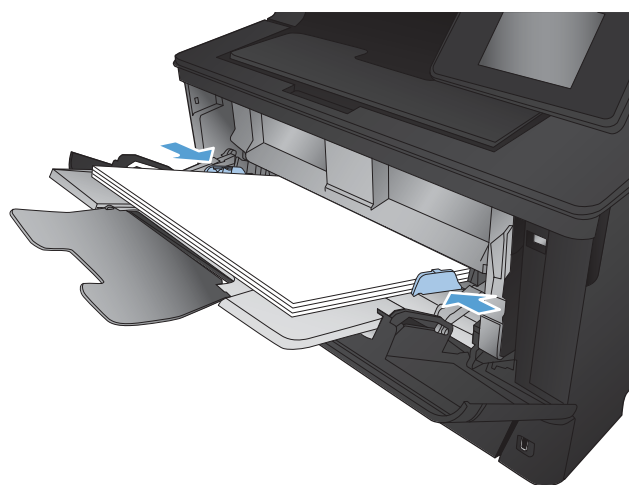

- 調整紙張導板，使其輕輕地接觸紙張堆疊，但不要使紙張彎曲。



 **附註：**為避免卡紙，請勿在產品列印時將紙張裝入 1 號紙匣。在產品列印時，請勿關閉 1 號紙匣。

1 號紙匣紙張方向

紙張類型	紙張尺寸	如何裝入紙張
單張紙	Letter、A4、A5、B5、Executive、16K 及自訂尺寸	長邊朝向產品放入

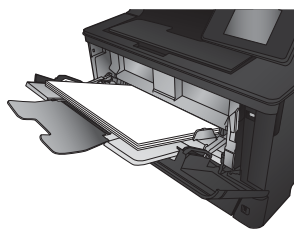

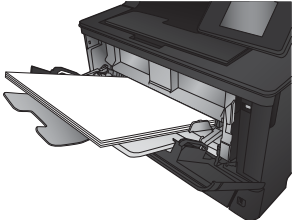
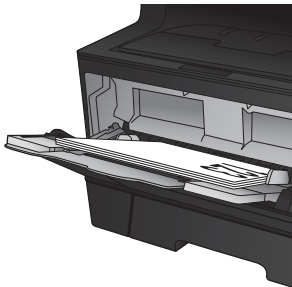
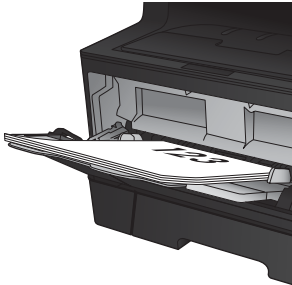
紙張類型	紙張尺寸	如何裝入紙張
	A3、B4、11 x 17、Legal、Oficio 8.5 x 13 及自訂尺寸	短邊朝向產品放入 
預製表格、穿孔紙或信紙信頭	Letter、A4、A5、B5、Executive、 16K 及自訂尺寸	列印面向上 長邊朝向產品放入，紙張上緣置於紙匣右邊 
	A3、B4、11 x 17、Legal、Oficio 8.5 x 13 及自訂尺寸	列印面向上 頂端朝向產品放入 

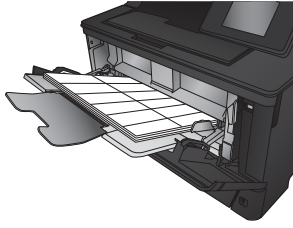
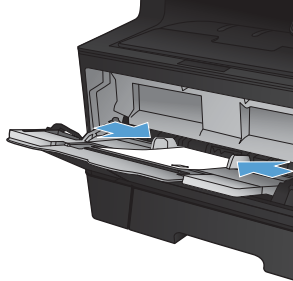
紙張類型	紙張尺寸	如何裝入紙張
標籤紙	任何相容標籤尺寸	列印面向上 
信封	任何相容信封尺寸	列印面向上 頂邊朝向紙匣右側，黏貼郵票的一端最後進入產品 

在 2 號紙匣中裝入紙張

紙匣 2 可容納多達 250 張 75 g/m² 的紙張。如果紙張較重，則紙匣無法容納這麼多紙張。請勿在紙匣中裝入太多紙張。支援單張紙重量 60 至 120 g/m²。

關於將紙張放入此紙匣的正確方向之資訊，請參閱 [位於第 20 頁的 2 號紙匣紙張方向](#)。

⚠ 注意：請勿從 2 號紙匣列印信封、標籤紙或尺寸不受支援的紙張。請僅從 1 號紙匣列印這些類型的紙張。

1. 將紙匣拉出並輕輕提起完全從產品中取出。

附註：請勿開啟正在使用的紙匣。

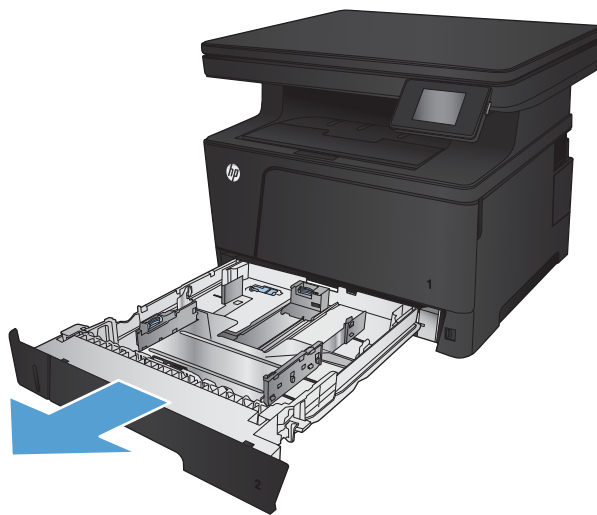

2. 按壓左側導板上的釋放柄，然後將側邊導板滑至正確的紙張大小。

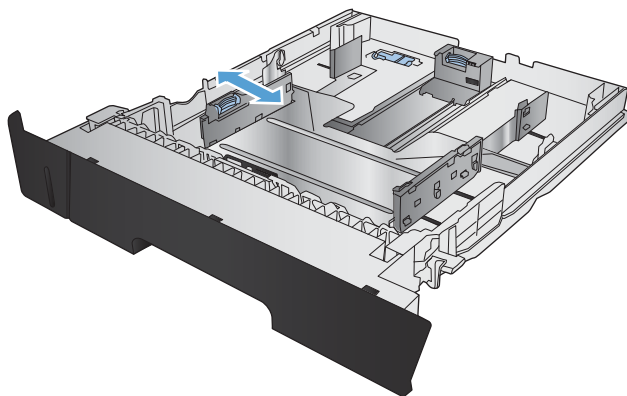

3. 如果您要放入 B4、A3、11x17、Legal 或 Oficio 8.5 x 13 尺寸的紙張，請使用紙匣的後面的滑動鎖以解除鎖定後紙匣導板。

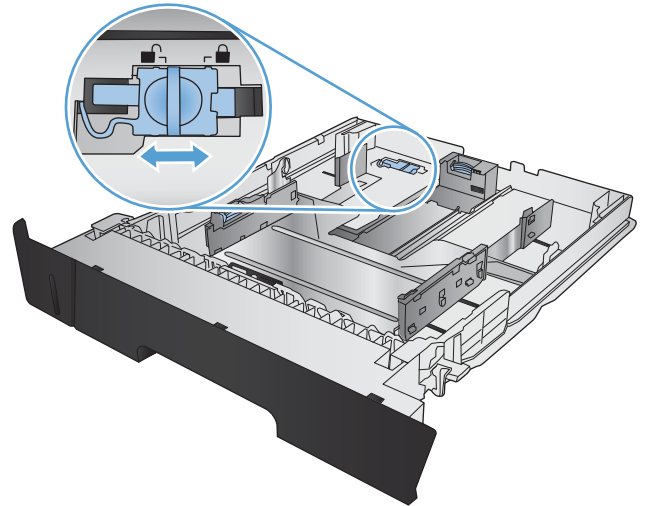

4. 調整紙匣長度至正確的紙張尺寸。

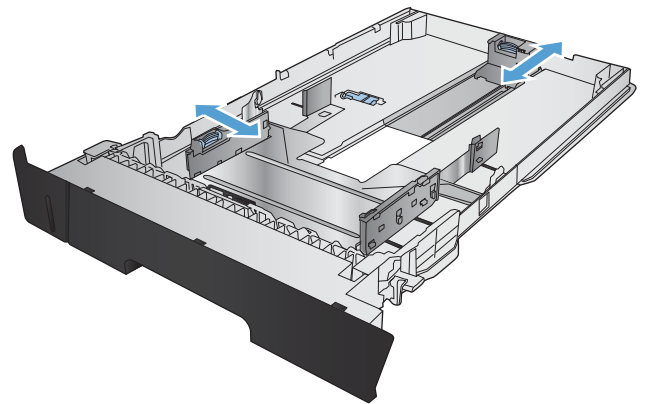

5. 將紙張裝入紙匣。檢查紙張，確認導板輕輕碰觸紙疊，但不要壓彎紙張。

紙張在紙匣中的方向應取決於紙張尺寸。其他資訊請參閱[位於第 20 頁的 2 號紙匣紙張方向](#)。

附註： 為了避免卡紙，請勿在紙匣內裝入太多紙張。請確定紙疊頂端在紙匣滿溢指示器以下。

附註： 如果未正確調整紙匣，列印時可能會顯示錯誤訊息，或者可能會卡紙。

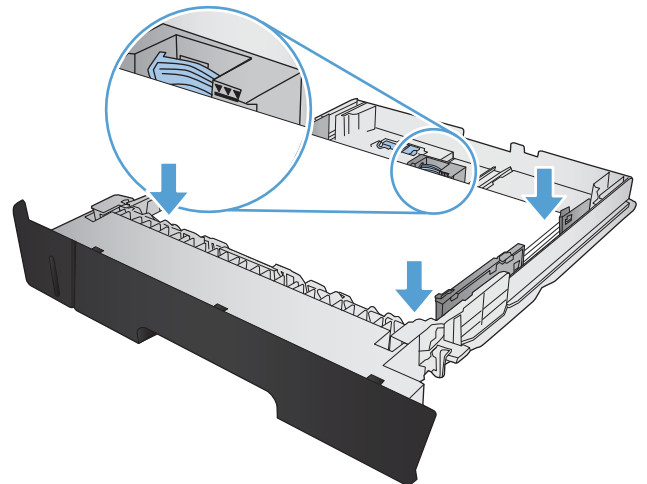

6. 將紙匣完全滑入產品中。

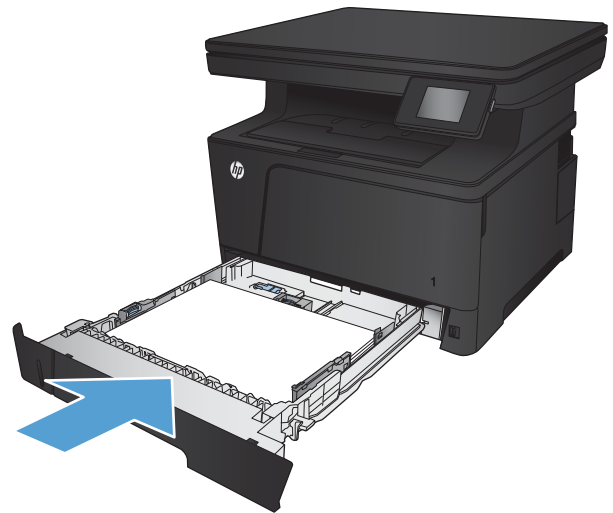

7. 在產品控制面板上，設定紙張尺寸及類型以符合紙匣中所裝入的紙張尺寸與類型。

- a. 在產品控制面板上的主畫面中，點選「設定」 按鈕。
- b. 開啟下列功能表：
 - 系統設定
 - 紙張設定
 - 2 號紙匣
- c. 碰觸紙張尺寸並選取正確的尺寸。
- d. 觸碰紙張類型並選擇正確的類型。

2 號紙匣紙張方向

紙張類型	紙張尺寸	如何裝入紙張
單張紙	Letter、A4、A5、B5、Executive、16K 及自訂尺寸	長邊沿著紙匣前端

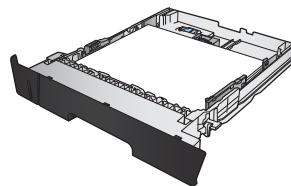

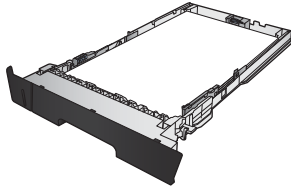
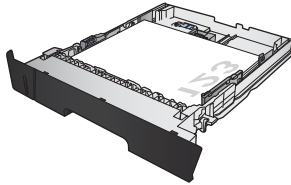
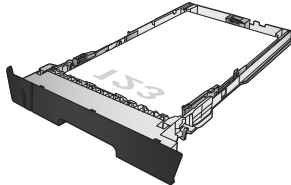
紙張類型	紙張尺寸	如何裝入紙張
	A3、B4、11 x 17、Legal、Oficio 8.5 x 13 及自訂尺寸	長邊沿著紙匣側邊 
預製表格、穿孔紙或信紙信頭	Letter、A4、A5、B5、Executive、 16K 及自訂尺寸	列印面向下 頂邊位於紙匣右側 
	A3、B4、11 x 17、Legal、Oficio 8.5 x 13 及自訂尺寸	列印面向下 頂端位於紙匣前端 

在 3 號紙匣（配件）中裝入紙張

選購的 3 號紙匣可容納多達 500 張 75 g/m² 的紙張。如果紙張較重，則紙匣無法容納這麼多紙張。請勿在紙匣中裝入太多紙張。支援單張紙重量 60 至 120 g/m²。

關於將紙張放入此紙匣的正確方向之資訊，請參閱 [位於第 24 頁的 3 號紙匣紙張方向](#)。

 **附註：**請勿從 3 號紙匣列印信封、標籤紙或尺寸不受支援的紙張。請僅從 1 號紙匣列印這些類型的紙張。

1. 將紙匣拉出並輕輕提起完全從產品中取出。

附註：請勿開啟正在使用的紙匣。

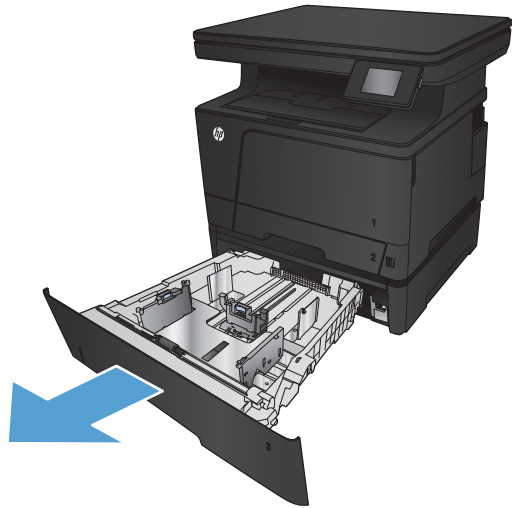

2. 按壓左側導板上的釋放柄，然後將側邊導板滑至正確的紙張大小。

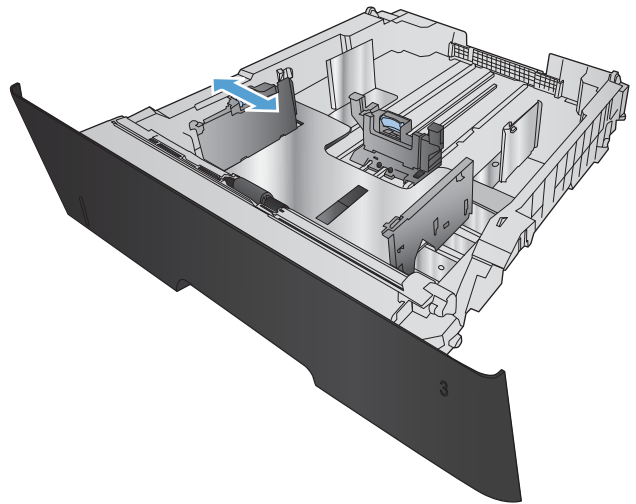

3. 調整紙張長度至正確的紙張尺寸。

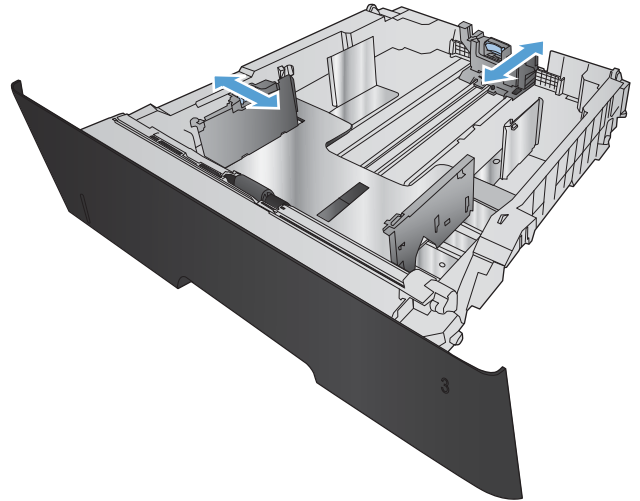

4. 將紙張裝入紙匣。檢查紙張，確認導板輕輕碰觸紙疊，但不要壓彎紙張。

紙張在紙匣中的方向應取決於紙張尺寸。其他資訊請參閱[位於第 24 頁的 3 號紙匣紙張方向](#)。

附註：為了避免卡紙，請勿在紙匣內裝入太多紙張。請確定紙疊頂端在紙匣滿溢指示器以下。

附註：如果未正確調整紙匣，列印時可能會顯示錯誤訊息，或者可能會卡紙。

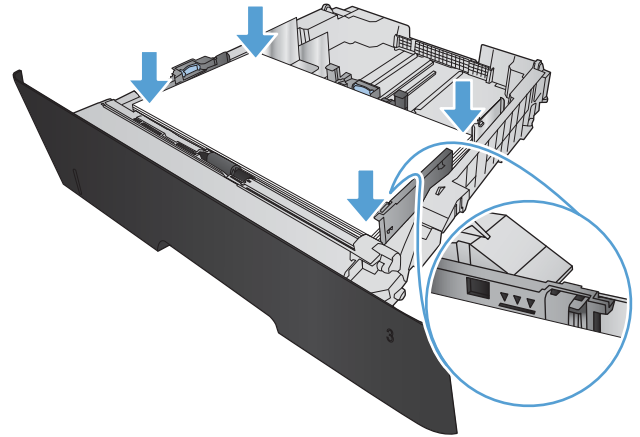

5. 將紙匣完全滑入產品中。

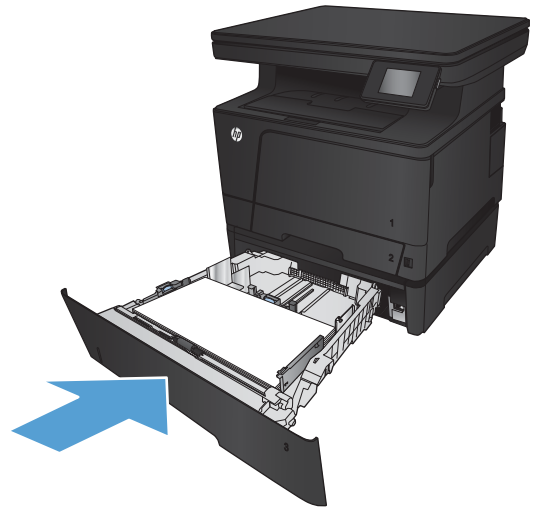

6. 在產品控制面板上，設定紙張尺寸及類型以符合紙匣中所裝入的紙張尺寸與類型。
- a. 在產品控制面板上的主畫面中，點選「設定」 按鈕。
 - b. 開啟下列功能表：
 - 系統設定
 - 紙張設定
 - 3 號紙匣
 - c. 碰觸紙張尺寸並選取正確的尺寸。
 - d. 觸碰紙張類型並選擇正確的類型。

3 號紙匣紙張方向

紙張類型	紙張尺寸	如何裝入紙張
單張紙	Letter、A4、A5、B5、Executive、16K 及自訂尺寸	長邊沿著紙匣前端

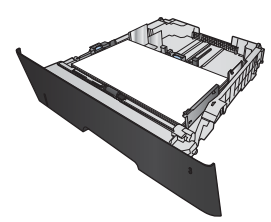
A line drawing of the paper tray with a sheet of paper inside. The paper is oriented vertically, with its long edge facing the front of the tray, demonstrating the correct loading direction.

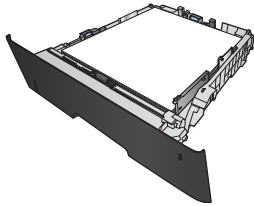
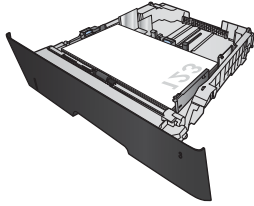
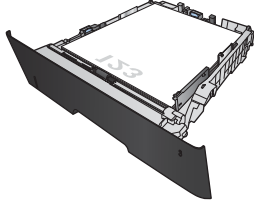
紙張類型	紙張尺寸	如何裝入紙張
	A3、B4、11 x 17、Legal、Oficio 8.5 x 13 及自訂尺寸	長邊沿著紙匣側邊 
預製表格、穿孔紙或信紙信頭	Letter、A4、A5、B5、Executive、 16K 及自訂尺寸	列印面向下 頂邊位於紙匣右側 
	A3、B4、11 x 17、Legal、Oficio 8.5 x 13 及自訂尺寸	列印面向下 頂端位於紙匣前端 

3 列印

- [列印工作 \(Windows\)](#)
- [列印工作 \(Mac OS X\)](#)
- [Web 型列印](#)
- [設定 HP 無線直接列印](#)
- [隨時使用 USB 列印](#)

如需詳細資訊：

前往 www.hp.com/support/ljMFPM435nw。

產品的 HP 全方位說明包含下列資訊：

- 安裝與設定
- 學習及使用
- 解決問題
- 下載軟體更新
- 加入支援論壇
- 尋找保固及法規資訊

列印工作 (Windows)

- [如何列印 \(Windows\)](#)
- [自動雙面列印 \(Windows\)](#)
- [手動雙面列印 \(Windows\)](#)
- [單張多頁列印 \(Windows\)](#)
- [選擇紙張類型 \(Windows\)](#)
- [其他列印資訊](#)

如何列印 (Windows)

下列程序說明適用於 Windows 的基本列印程序。

1. 從軟體程式中，選擇**列印**選項。
2. 從印表機清單中選擇產品，然後按一下或點選**內容**或**偏好設定**按鈕，以開啟印表機驅動程式。

 **附註：** 按鈕的名稱會因不同的軟體程式而異。

3. 按一下或點選列印驅動程式內的標籤以設定可用的選項。
4. 按一下或點選**確定**按鈕以返回**列印**對話方塊。從此畫面選擇要列印的份數。
5. 按一下或點選**確定**按鈕以列印工作。

自動雙面列印 (Windows)

已安裝自動雙面列印裝置的產品使用此程序。如果產品未安裝自動雙面列印裝置，或要列印雙面列印裝置並未支援的紙張時，您可以手動雙面列印。

1. 從軟體程式中，選擇**列印**選項。
2. 從印表機清單中選擇產品，然後按一下或點選**內容**或**偏好設定**按鈕，以開啟印表機驅動程式。

附註： 按鈕的名稱會因不同的軟體程式而異。

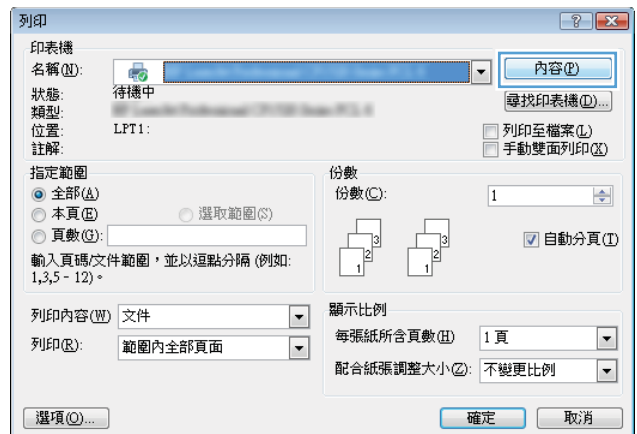

3. 按一下或點選**外觀**標籤。

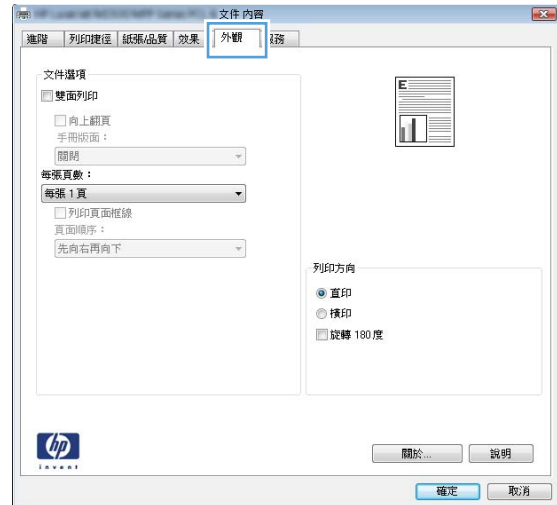

4. 選擇**雙面列印**核取方塊。按一下**確定**按鈕以關閉**文件內容**對話方塊。

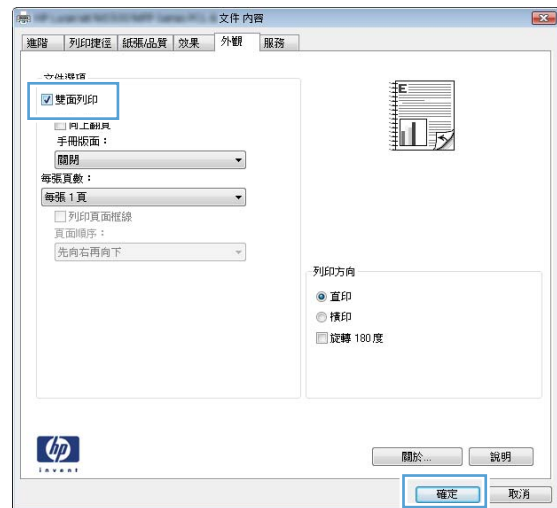

5. 在**列印**對話方塊中，按一下**確定**按鈕以列印工作。

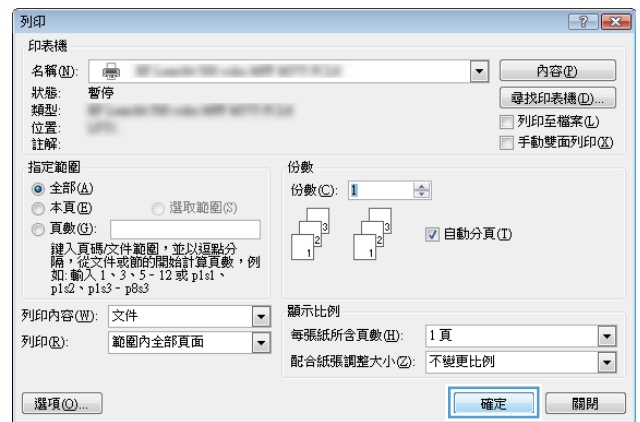

手動雙面列印 (Windows)

在未安裝自動雙面列印裝置的產品上，或要列印雙面列印裝置並未支援的紙張時，請使用此程序。

1. 從軟體程式中，選擇**列印**選項。
2. 從印表機清單中選擇產品，然後按一下或點選**內容**或**偏好設定**按鈕，以開啟印表機驅動程式。

附註：按鈕的名稱會因不同的軟體程式而異。

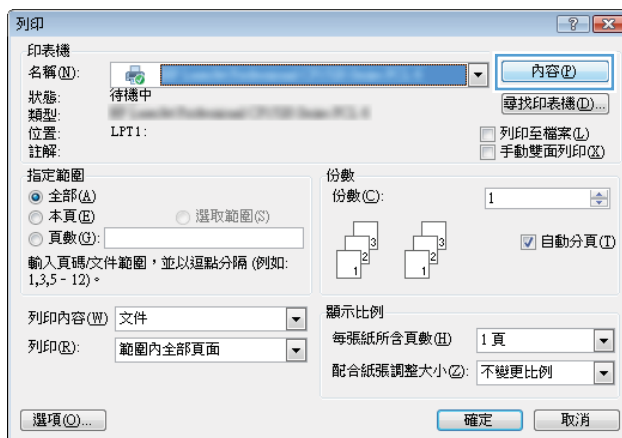

3. 按一下或點選**完稿**標籤。

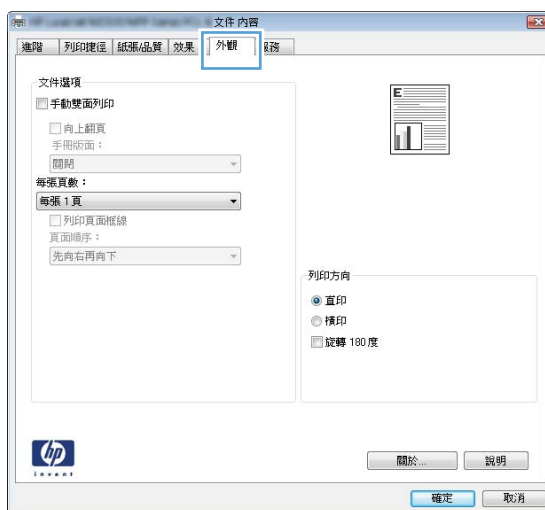

4. 選取**手動雙面列印**核取方塊。按一下**確定**按鈕以列印工作的第一面。

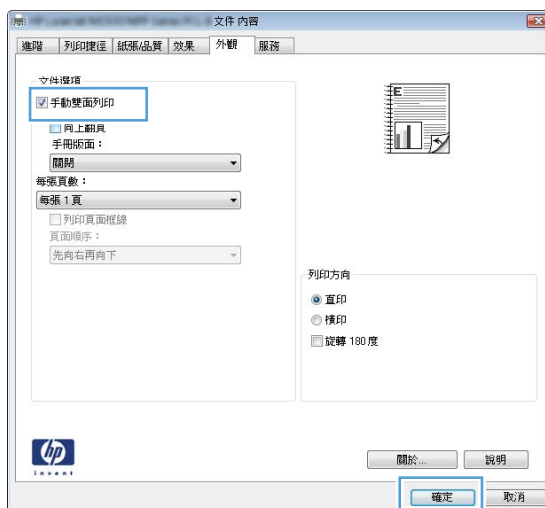

5. 從出紙槽擷取列印的紙疊，然後將紙疊列印面向下放入 1 號紙匣中。



6. 如果出現提示，請點選適當的控制面板按鈕以繼續。

單張多頁列印 (Windows)

1. 從軟體程式中，選擇**列印**選項。
2. 從印表機清單中選擇產品，然後按一下或點選**內容**或**偏好設定**按鈕，以開啟印表機驅動程式。

附註： 按鈕的名稱會因不同的軟體程式而異。

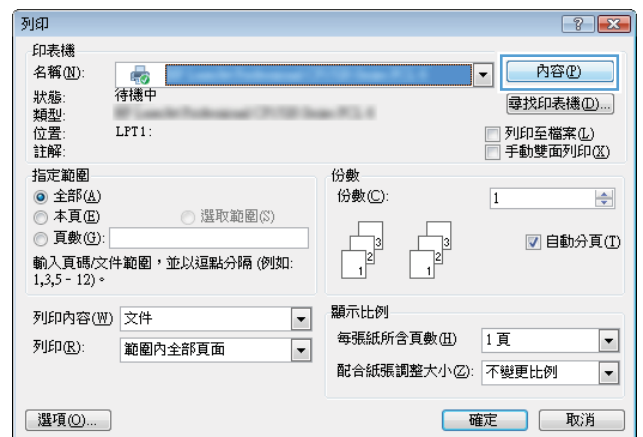

3. 按一下或點選外觀標籤。

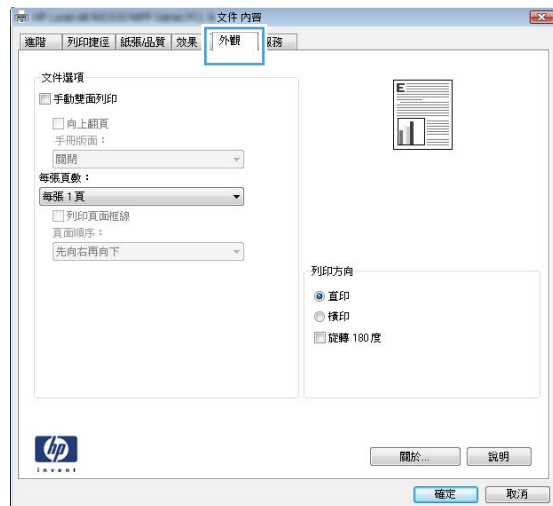

4. 從「每張頁數」下拉式清單中選擇每張紙材的列印面數。

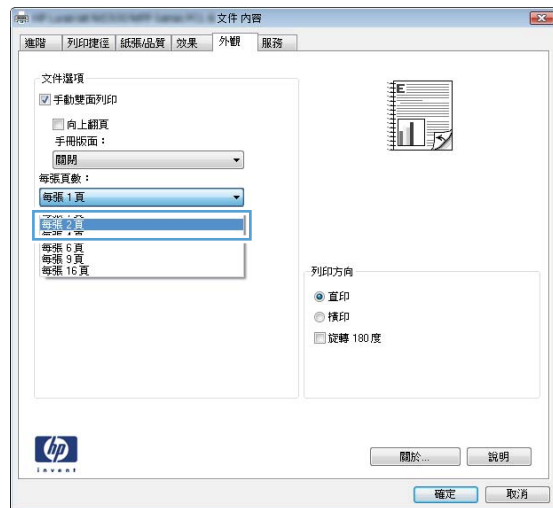

- 選擇正確的**列印頁面框線**、**頁面順序**，和**列印方向**選項。按一下**確定**按鈕以關閉文件內容對話方塊。

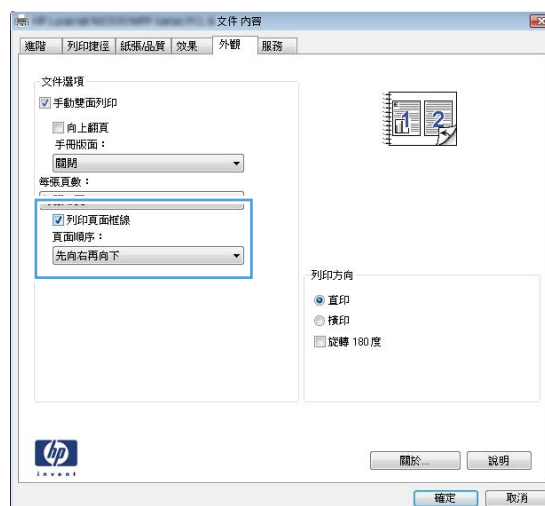

- 在**列印**對話方塊中，按一下**確定**按鈕以列印工作。

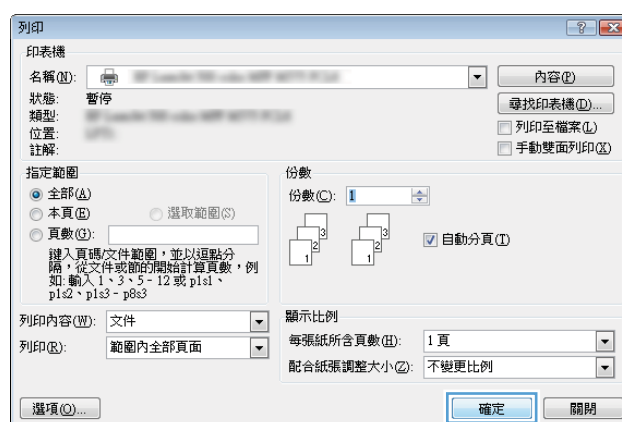

選擇紙張類型 (Windows)

- 從軟體程式中，選擇**列印**選項。
- 從印表機清單中選擇產品，然後按一下或點選**內容**或**偏好設定**按鈕，以開啟印表機驅動程式。

附註： 按鈕的名稱會因不同的軟體程式而異。

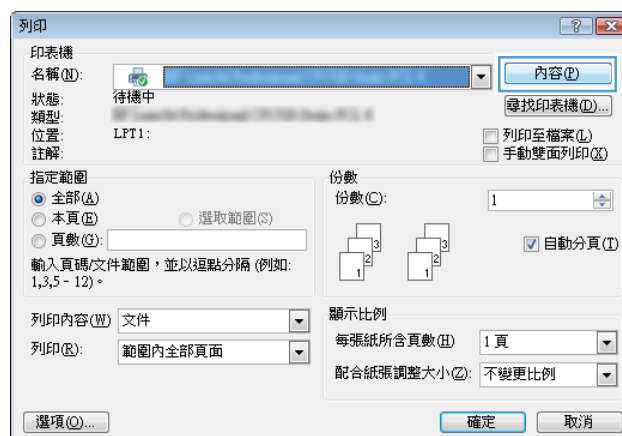

3. 按一下或點選**紙張/品質**標籤。

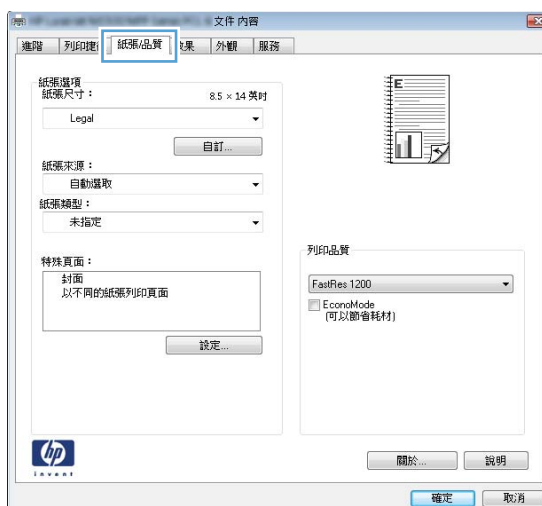

4. 從**紙張類型**下拉式清單中，按一下**更多...**選項。

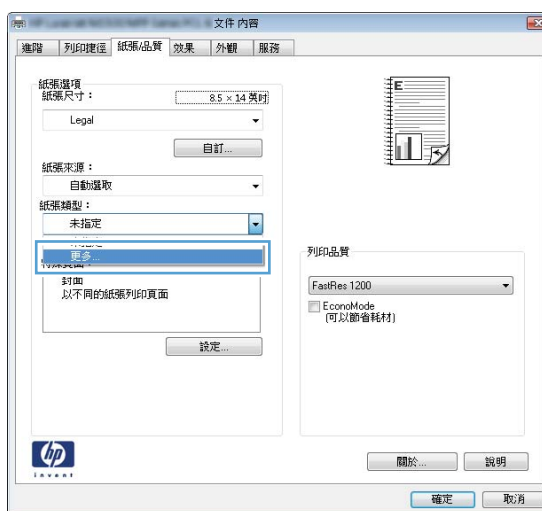

5. 展開**類型：**的清單選項。

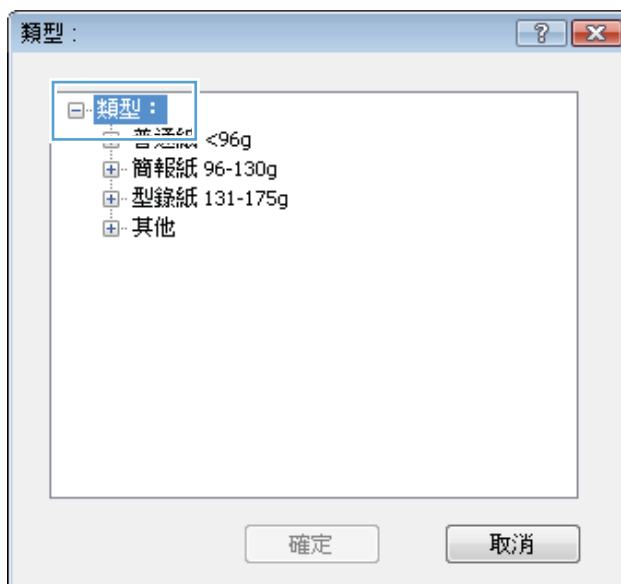

6. 展開最能描述您所用紙張之紙張類型所屬類別。

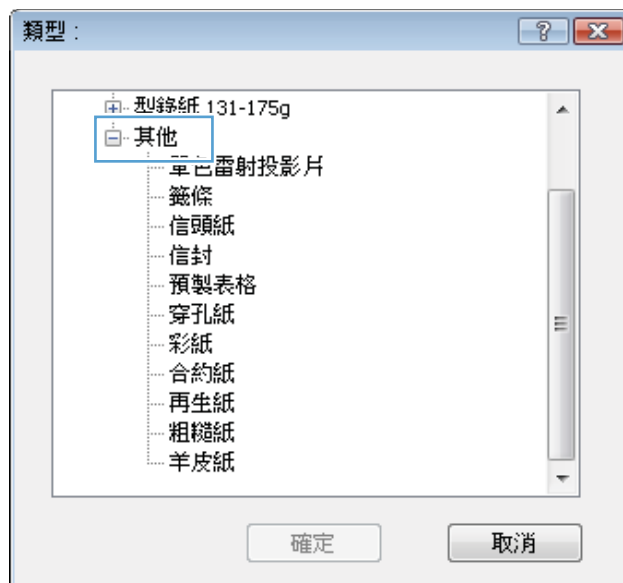

7. 依據您使用的紙張類型選擇選項，然後按一下**確定**按鈕。

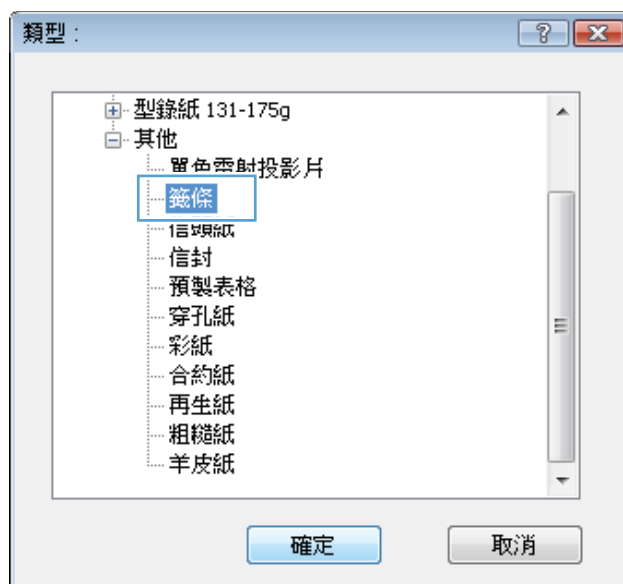

8. 按一下**確定**按鈕以關閉**文件內容**對話方塊。在**列印**對話方塊中，按一下**確定**按鈕以列印工作。

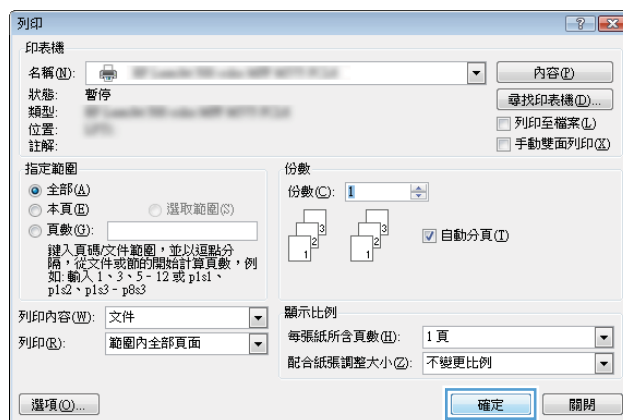

其他列印資訊

前往 www.hp.com/support，造訪本產品的支援網站，以及執行特定列印工作的詳細資料，如下列所示：

- 建立與使用列印捷徑或預先設定
- 選取紙張尺寸，或使用自訂的紙張尺寸
- 選擇頁面方向
- 製作手冊
- 縮放文件以符合特定的紙張尺寸
- 以不同的紙張列印文件的第一頁或最後一頁
- 在文件上列印浮水印

列印工作 (Mac OS X)

- [如何列印 \(Mac OS X\)](#)
- [自動雙面列印 \(Mac OS X\)](#)
- [手動雙面列印 \(Mac OS X\)](#)
- [單張多頁列印 \(Mac OS X\)](#)
- [選擇紙張類型 \(Mac OS X\)](#)
- [其他列印資訊](#)

如何列印 (Mac OS X)

下列程序說明適用於 Mac OS X 的基本列印程序。

1. 按一下**檔案**功能表，然後按一下**列印**選項。
2. 在**印表機**功能表中，選擇此產品。
3. 開啟功能表下拉式清單，或按一下**顯示詳細資料**，然後選擇其他的**功能表**以調整列印設定。
4. 按一下**列印**按鈕。

自動雙面列印 (Mac OS X)

 **附註：**如果您安裝 HP 列印驅動程式，可使用此功能。如果您正在使用 AirPrint，它可能無法使用。

1. 按一下**檔案**功能表，然後按一下**列印**選項。
2. 在**印表機**功能表中，選擇此產品。
3. 開啟功能表下拉式清單，或按一下**顯示詳細資料**，然後按一下**版面配置**功能表。
4. 從**雙面**下拉式清單中選擇裝訂選項。
5. 按一下**列印**按鈕。

手動雙面列印 (Mac OS X)

 **附註：**如果您安裝 HP 列印驅動程式，可使用此功能。如果您正在使用 AirPrint，它可能無法使用。

1. 按一下**檔案**功能表，然後按一下**列印**選項。
2. 在**印表機**功能表中，選擇此產品。
3. 開啟功能表下拉式清單，或按一下**顯示詳細資料**，然後按一下**手動雙面列印**功能表。
4. 按一下**手動雙面列印**方塊，然後選擇裝訂選項。
5. 按一下**列印**按鈕。
6. 移至產品，取出 1 號紙匣內的任何空白紙張。

7. 從出紙槽擷取列印的紙疊，然後將紙疊列印面向下放入進紙匣中。
8. 如果出現提示，請點選適當的控制面板按鈕以繼續。

單張多頁列印 (Mac OS X)

1. 按一下**檔案**功能表，然後按一下**列印**選項。
2. 在**印表機**功能表中，選擇此產品。
3. 開啟功能表下拉式清單，或按一下**顯示詳細資料**，然後按一下**版面配置**功能表。
4. 從**每張頁數**下拉式功能表中，選擇要在每張紙上列印的頁數。
5. 在**版面方向**區域中，選擇紙張上頁面的順序和配置。
6. 從**框線**功能表中，選擇要在每張紙張頁面周圍列印的邊框類型。
7. 按一下**列印**按鈕。

選擇紙張類型 (Mac OS X)

1. 按一下**檔案**功能表，然後按一下**列印**選項。
2. 在**印表機**功能表中，選擇此產品。
3. 開啟功能表下拉式清單，或按一下**顯示詳細資料**，然後按一下**外觀**功能表。
4. 從**紙材類型**下拉式清單中選擇類型。
5. 按一下**列印**按鈕。

其他列印資訊

前往 www.hp.com/support，造訪本產品的支援網站，以及執行特定列印工作的詳細資料，如下列所示：

- 建立與使用列印捷徑或預先設定
- 選取紙張尺寸，或使用自訂的紙張尺寸
- 選擇頁面方向
- 製作手冊
- 縮放文件以符合特定的紙張尺寸
- 以不同的紙張列印文件的第一頁或最後一頁
- 在文件上列印浮水印

Web 型列印

透過網際網路的遠端列印有數個選項可供使用。如需有關這些選項的更多資訊，請參閱本產品的支援網站。

HP ePrint

使用 HP ePrint，可以從任何具有電子郵件功能的裝置將文件當做電子郵件附件傳送到產品的電子郵件地址，藉此列印文件。

若要使用 HP ePrint，產品必須符合以下要求：

- 產品必須連線到有線或無線網路，且必須能夠存取網際網路。
- HP Web 服務必須在產品上啟用，而且產品必須向 HP Connected 註冊。
 1. 在產品控制面板上的主畫面中，請點選「Web 服務」 按鈕。
 2. 點選**啟用 Web 服務**按鈕。產品啟用 Web 服務，然後列印資訊頁。
資訊頁包含印表機程式碼，讓您用來向 HP Connected 註冊 HP 產品。
 3. 請前往 www.hpconnected.com 建立 HP ePrint 帳戶，並完成設定程序。

如需更多資訊，請造訪 www.hp.com/support 以檢視您產品的其他支援資訊。

HP ePrint 軟體

HP ePrint 軟體可讓您輕鬆地從桌上型電腦或筆記型電腦列印到任何具備 HP ePrint 功能的產品。安裝軟體之後，從應用程式中開啟**列印**選項，然後從已安裝的印表機清單中選擇 **HP ePrint**。此軟體可讓您輕鬆找出已註冊 HP Connected 帳戶之具備 HP ePrint 功能的產品。目標 HP 產品可位於您的辦公桌上或遠端位置（例如分公司或全球各地）。

對於 Windows，HP ePrint 軟體亦針對受支援的 PostScript® 產品，提供列印到網路（LAN 或 WAN）上區域網路印表機之傳統 IP 直接列印的支援。

請前往 www.hp.com/go/eprintssoftware，以取得驅動程式和資訊。

 **附註：**HP ePrint 軟體是適用於 Mac 的 PDF 工作流程公用程式，就技術上而言並不是列印驅動程式。適用 Mac 的 HP ePrint 軟體僅支援經由 HP Connected 的列印路徑，不支援列印到區域網路印表機的 IP 直接列印。

AirPrint

iOS 4.2 或更新版本支援使用 Apple 的 AirPrint 直接列印。使用 AirPrint，可以在下列應用程式中透過 iPad、iPhone（3GS 或更新版本）或 iPod touch（第三代或更新版本）直接列印到產品：

- Mail
- 相片
- Safari
- iBooks
- 特定協力廠商應用程式

若要使用 AirPrint，產品必須連接到 Apple 裝置所在的同一個無線網路。如需使用 AirPrint 以及哪些 HP 產品與 AirPrint 相容的更多資訊，請造訪 www.hp.com/go/airprint。



附註： AirPrint 不支援 USB 連線。

設定 HP 無線直接列印

HP 無線直接列印功能可讓您從無線行動裝置直接列印到支援 HP 無線直接列印的產品，不需要連線到已建立的網路或網際網路。使用 HP 無線直接，可從下列裝置進行無線列印：

- iPhone、iPad 或 iPod touch（透過 Apple AirPrint 或 HP ePrint 行動式應用程式）
- 執行 Android 或 Symbian 的行動裝置（使用 HP ePrint Home & Biz 應用程式）
- Windows 或 Mac OS X 筆記型電腦可以透過「HP 無線直接列印」連線，然後使用 HP 列印驅動程式或 Apple AirPrint 進行列印

如需 HP 無線直接的更多資訊，請前往 www.hp.com/go/wirelessprinting，然後按一下 **HP 無線直接**。

若要從控制面板設定 HP 無線直接，請完成下列步驟：

1. 在產品控制面板上的主畫面中，點選「無線」 按鈕。
2. 開啟下列功能表：
 - [無線功能表](#)
 - [無線直接設定](#)
 - [無線直接開啟/關閉](#)
3. 點選[開啟](#)功能表項目。

隨時使用 USB 列印

1. 將 USB 隨身碟插入產品上的隨時連接 USB 連接埠。
2. USB 隨身碟功能表隨即開啟。點選箭頭按鈕捲動選項。
 - 列印文件
 - 檢視及列印相片
 - 掃描至 USB 磁碟機
3. 若要列印文件，請點選**列印文件**畫面，然後在儲存文件的 USB 磁碟機上點選資料夾名稱。當摘要資訊畫面開啟時，您可以點選畫面來調整設定。點選**列印**按鈕以列印文件。
4. 若要列印相片，請點選**檢視及列印相片**畫面，然後點選預覽影像，選取您要列印的每張相片。點選**完成**按鈕。當摘要資訊畫面開啟時，您可以點選畫面來調整設定。點選**列印**按鈕以列印相片。
5. 從出紙槽擷取列印的工作，然後移除 USB 隨身碟。

4 影印

- [影印](#)
- [在兩面上影印（雙面）](#)
- [影印品質最佳化](#)

如需詳細資訊：

前往 www.hp.com/support/ljMFPM435nw。

產品的 HP 全方位說明包含下列資訊：

- 安裝與設定
- 學習及使用
- 解決問題
- 下載軟體更新
- 加入支援論壇
- 尋找保固及法規資訊

影印

1. 依據產品上的指標，將文件放在掃描器玻璃板上。

 **附註：**為獲得最佳效果，請裝入小尺寸的紙張（Letter、A4 或更小），而且紙張的長邊沿著掃描器玻璃板的左側。

2. 在產品控制面板上的主畫面中，點選**影印**按鈕。
3. 點選箭頭來變更副本份數，或點選現有號碼並輸入列印份數。
4. 點選**開始影印**按鈕以開始影印。

在兩面上影印（雙面）

1. 依據產品上的指標，將文件放在掃描器玻璃板上。

 **附註：**為獲得最佳效果，請裝入小尺寸的紙張（Letter、A4 或更小），而且紙張的長邊沿著掃描器玻璃板的左側。

2. 在產品控制面板上的主畫面中，點選**影印**按鈕。
3. 點選**設定**按鈕。
4. 捲動和點選**雙面**按鈕。
5. 點選方向鍵以捲動選項，然後點選選項加以選取。
6. 點選**開始影印**按鈕以開始影印。
7. 產品會提示您放入下一頁原稿。將文件放在玻璃板上，然後點選**確定**按鈕。
8. 重複此程序掃描至最後一頁。點選**完成**按鈕以完成影印。

影印品質最佳化

請使用產品控制面板，最佳化不同類型文件的影印品質。可用影印品質設定包括：

- **自動選取**：當您不在意影印品質時，請使用這項設定。此為預設值。
 - **混合**：針對同時含有文字及圖形的文件使用這項設定。
 - **文字**：對於內容主要是文字的文件，請使用這項設定。
 - **相片**：對於內容主要是圖形的文件，請使用這項設定。
1. 依據產品上的指標，將文件放在掃描器玻璃板上。
 2. 在產品控制面板上的主畫面中，點選**影印**按鈕。
 3. 點選**設定**按鈕，然後捲動至**最佳化**按鈕，並加以點選。點選方向鍵以捲動選項，然後點選選項加以選取。
 4. 點選**開始影印**按鈕以開始影印。

5 掃描

- [使用 HP Scan 軟體掃描 \(Windows\)](#)
- [使用 HP Scan 軟體掃描 \(Mac OS X\)](#)
- [掃描至目的地](#)

如需詳細資訊：

前往 www.hp.com/support/ljMFPM435nw。

產品的 HP 全方位說明包含下列資訊：

- 安裝與設定
- 學習及使用
- 解決問題
- 下載軟體更新
- 加入支援論壇
- 尋找保固及法規資訊

使用 HP Scan 軟體掃描 (Windows)

使用 HP 掃描軟體，從電腦上的軟體開始掃描。您可將掃描的影像儲存為檔案、透過電子郵件傳送，或將其傳送到另一個軟體應用程式。

1. 依據產品上的指標，將文件放在掃描器玻璃板上。

 **附註：**為獲得最佳效果，請裝入小尺寸的紙張（Letter、A4 或更小），而且紙張的長邊沿著掃描器玻璃板的左側。

2. 按一下**開始**，然後按一下**程式集**（或 Windows XP 中的**所有程式**）。
3. 按一下**HP**，然後按一下**HP Scan**。
4. 選擇掃描捷徑，並視需要調整設定。
5. 按一下**掃描**。

 **附註：**按一下**進階設定**取得更多選項的存取權。

按一下**建立新捷徑**以建立一組自訂設定並將其儲存在捷徑清單中。

使用 HP Scan 軟體掃描 (Mac OS X)

使用 HP 掃描軟體，從電腦上的軟體開始掃描。

1. 依據產品上的指標，將文件放在掃描器玻璃板上。

 **附註：**為獲得最佳效果，請裝入小尺寸的紙張（Letter、A4 或更小），而且紙張的長邊沿著掃描器玻璃板的左側。

2. 開啟 HP Scan 軟體，該軟體位於**應用程式**資料夾的 HP 資料夾內。
3. 按照螢幕上的指示，掃描文件。
4. 將所有頁面掃描完畢時，按一下 **完成**按鈕將它們儲存至一個檔案。

掃描至目的地

- [掃描至 USB 隨身碟](#)
- [設定掃描至網路資料夾和掃描至電子郵件功能](#)
- [掃描至電子郵件](#)
- [掃描至網路資料夾](#)

掃描至 USB 隨身碟

1. 依據產品上的指標，將文件放在掃描器玻璃板上。

 **附註：**為獲得最佳效果，請裝入小尺寸的紙張（Letter、A4 或更小），而且紙張的長邊沿著掃描器玻璃板的左側。

2. 將 USB 隨身碟插入隨時連接 USB 連接埠。
3. 在產品控制面板上的主畫面中，點選**掃描**按鈕。
4. 點選**掃描到 USB 隨身碟**畫面。
5. 點選**掃描**按鈕以掃描並儲存檔案。本產品會在 USB 磁碟機上建立名為 **HPSCANS** 的資料夾，然後使用自動產生的檔案名稱將檔案以 .PDF 或 .JPG 格式儲存。

 **附註：**摘要畫面開啟時，即可點選畫面來調整設定。

您也可以變更資料夾名稱。

設定掃描至網路資料夾和掃描至電子郵件功能

若要使用這些掃描功能，產品必須連線到網路。您必須先進行設定，才能使用這些掃描功能。若要設定這些功能，請使用「掃描到網路資料夾設定精靈」(Windows) 與「掃描至電子郵件設定精靈」(Windows)；這兩個精靈作為完整軟體安裝的一部分而安裝在產品的 HP 程式群組中。您也可以使用 HP Embedded Web Server 來設定這些功能。下列指示藉由使用 HP 嵌入式 Web 伺服器，說明如何設定掃描功能。

1. 從產品控制面板上的主畫面中，點選「網路」 按鈕以尋找產品 IP 位址。
2. 若要開啟 HP Embedded Web Server，請在 Web 瀏覽器的網址列中輸入產品 IP 位址。

 **附註：**您也可以從 Windows 的 HP 裝置工具箱，或用於 Mac OS X 的 HP Utility 存取 HP Embedded Web Server。

3. 按一下**掃描**標籤。
4. 在畫面左側窗格中，按一下**網路資料夾設定**連結。
5. 若要建立新資料夾，請按一下**新增**按鈕。
6. 填寫此畫面上的欄位。
7. 按一下畫面底部的**儲存並測試**按鈕，儲存設定並測試設定。
8. 在畫面左側窗格中，按一下**掃描至電子郵件設定**連結。

9. 按一下**外送電子郵件設定檔**連結，然後按一下**新增**按鈕。
10. 填寫此畫面上的欄位。請洽詢網路管理員或網際網路服務供應商以獲得 SMTP 伺服器資訊。若 SMTP 伺服器要求進行驗證，您也必須知道 SMTP 使用者 ID 及密碼。
11. 按一下畫面底部的**儲存並測試**按鈕，儲存設定並測試設定。
12. 您可以將聯絡人新增至電子郵件通訊錄，或設定其他預設的電子郵件設定。這些為選用步驟。在畫面的左側窗格中，按一下**電子郵件通訊錄**連結與**電子郵件選項**連結，以設定這些功能。

掃描至電子郵件

使用產品控制面板將檔案直接掃描至電子郵件地址。掃描的檔案會以電子郵件訊息附件的形式傳送至該地址。

 **附註：**要使用此功能，必須將產品連線至網路，並使用「掃描至電子郵件設定精靈」(Windows) 或 HP Embedded Web Server 以設定「掃描至電子郵件」功能。

1. 依據產品上的指標，將文件放在掃描器玻璃板上。
2. 在產品控制面板上的主畫面中，點選**掃描**按鈕。
3. 點選**掃描至電子郵件**項目。
4. 點選**傳送電子郵件**項目。
5. 選擇您要使用的**寄件人**地址。這也稱為「外送電子郵件設定檔」。

 **附註：**如果已設定 PIN 功能，請輸入 PIN 然後點選**確定**按鈕。然而，不一定要有 PIN 才可使用此功能。

6. 點選**收件人**按鈕，然後挑選您要傳送檔案的地址或群組。完成後，點選**完成**按鈕。
7. 如果您想加入主旨行，請點選**主旨**按鈕
8. 點選**下一步**按鈕。
9. 控制面板螢幕會顯示掃描設定。
 - 若要變更其中的設定，請點選**設定**按鈕，然後變更設定。
 - 如果設定都正確無誤，請移至下一個步驟。
10. 點選**掃描**按鈕開始掃描工作。

掃描至網路資料夾

使用產品控制面板掃描文件並儲存至網路上的資料夾。

 **附註：**要使用此功能，必須將產品連線至網路，並使用「掃描至網路資料夾設定精靈」(Windows) 或 HP Embedded Web Server 以設定「掃描至網路資料夾」功能。

1. 依據產品上的指標，將文件放在掃描器玻璃板上。
依據產品上的指標，將文件放在掃描器玻璃板上。
2. 在產品控制面板上的主畫面中，點選**掃描**按鈕。

3. 點選掃描至網路資料夾項目。
4. 在網路資料夾清單中選擇要儲存文件的資料夾。
5. 控制面板螢幕會顯示掃描設定。
 - 若要變更其中的設定，請點選設定按鈕，然後變更設定。
 - 如果設定都正確無誤，請移至下一個步驟。
6. 點選掃描按鈕開始掃描工作。

6 管理產品

- [變更產品連線類型 \(Windows\)](#)
- [使用 HP Web 服務應用程式](#)
- [HP 裝置工具箱 \(Windows\)](#)
- [用於 Mac OS X 的 HP Utility](#)
- [使用 HP Web Jetadmin 軟體](#)
- [產品安全性功能](#)
- [經濟設定值](#)
- [產品控制面板上顯示碳粉匣碳量不足或碳粉匣嚴重不足的訊息](#)
- [更換碳粉匣](#)

如需詳細資訊：

前往 www.hp.com/support/ljMFPM435nw。

產品的 HP 全方位說明包含下列資訊：

- [安裝與設定](#)
- [學習及使用](#)
- [解決問題](#)
- [下載軟體更新](#)
- [加入支援論壇](#)
- [尋找保固及法規資訊](#)

變更產品連線類型 (Windows)

如果產品已在使用中，而您想要變更其連線方式，請使用電腦桌面上的**重新設定 HP 裝置**捷徑以變更連線。舉例來說，您可以重新設定產品使用不同的無線位址，連線至有線或無線網路，或從網路連線變更為 USB 連線。您不需插入產品光碟即可變更設定。選擇要使用的連線類型之後，程式會直接進入需要變更的產品設定程序部分。

使用 HP Web 服務應用程式

您可以直接從網際網路下載此產品適用的各種創新的應用程式。如需更多資訊以及下載這些應用程式，請前往 HP Connected 網站，網址為 www.hpconnected.com。

產品必須連接到具有網際網路連線的電腦或網路，才能使用此功能。必須在產品上啟用 HP Web 服務。請依照以下程序啟用 HP Web 服務：

1. 在產品控制面板上的主畫面中，請點選「Web 服務」按鈕。
2. 點選**啟用 Web 服務**按鈕。

從 HP Connected 網站下載應用程式之後，即可在產品控制面板的**應用程式**功能表中使用。此程序會同時啟用 HP Web 服務和**應用程式**功能表。

HP 裝置工具箱 (Windows)

使用 Windows 的 HP 裝置工具箱從您的電腦上檢查產品狀態，或者檢視或變更產品設定。此工具會開啟產品的 HP Embedded Web Server。

 **附註：**此工具僅在您安裝產品時已進行完整安裝才能使用。依據產品連線方式，某些功能可能無法使用。

1. 按一下**開始**按鈕，然後按一下**程式集**項目。
2. 按一下 HP 產品群組，然後按一下 **HP 裝置工具箱** 項目。

標籤或部分	說明
首頁標籤 提供本產品、狀態及組態資訊。	<ul style="list-style-type: none">● 裝置狀態：顯示產品狀態與 HP 耗材的預計剩餘使用壽命 %。● 耗材狀態：顯示 HP 耗材的估計剩餘使用壽命百分比。實際的耗材使用壽命會有所不同。列印品質不佳時，請考慮準備更換耗材以便安裝。除非列印品質不佳，否則也可以不更換耗材。● 裝置組態：顯示在本產品組態頁中找到的資訊。● 網路摘要：顯示在本產品網路組態頁中找到的資訊。● 報告：列印本產品產生的組態頁和耗材狀態頁。● 事件記錄：顯示所有產品事件與錯誤的清單。
系統標籤 可讓您透過電腦設定本產品：	<ul style="list-style-type: none">● 裝置資訊：提供基本產品與公司資訊。● 紙張設定：變更產品的預設紙張處理設定。● 列印品質：變更產品的預設列印品質設定。● EcoSMART 主控台：變更要進入睡眠模式或自動關閉電源模式的預設時間。設定喚醒產品的事件。● 紙張類型：設定與本產品所接受紙張類型相對應的列印模式。● 系統設定：變更本產品的系統預設值。● 服務：在產品上執行清潔程序。● 儲存與還原：將產品的目前設定儲存至電腦的檔案中。使用此檔案載入相同的設定到其他產品，或稍後還原這些設定到此產品。● 管理：設定或變更產品密碼。啟用或停用產品功能。 <p>附註：系統標籤可用密碼保護。如果此產品在網路上，請務必在變更此標籤上的設定之前先諮詢系統管理員。</p>
列印標籤 讓您可從電腦變更預設列印設定。	<ul style="list-style-type: none">● 列印：變更預設產品列印設定，例如份數和紙張方向。這些選項也可以透過控制面板上的功能表設定。● PCL5c：檢視與變更 PCL5c 設定值。● PostScript：關閉或開啟列印 PS 錯誤功能。

標籤或部分	說明
掃描 標籤 可讓您透過電腦變更網路設定。	設定 掃描至網路資料夾 和 掃描至電子郵件 功能。 <ul style="list-style-type: none"> ● 網路資料夾設定：設定網路上的資料夾，以讓產品能夠儲存掃描檔案。 ● 掃描至電子郵件設定：開始進行程序以設定掃描至電子郵件功能。 ● 外送電子郵件設定檔：設定一個電子郵件地址，該地址會出現在由產品所傳送之所有電子郵件的「寄件者」地址上。設定 SMTP 伺服器資訊。 ● 電子郵件通訊錄：新增或刪除電子郵件通訊錄中的項目。 ● 電子郵件選項：設定預設主旨行及本文。設定電子郵件的預設掃描設定。
網路 標籤	本產品連線至以 IP 為主的網路後，網路管理員可使用此標籤控制本產品及網路相關設定。它也可以讓網路管理員設定無線直接功能。如果本產品沒有直接連接到電腦上，則不會顯示此標籤。
HP Web Services 標籤	使用此標籤來設定與使用產品的各項 Web 工具。

用於 Mac OS X 的 HP Utility

使用 Mac OS X 的 HP Utility，從您的電腦上檢查產品狀態，或者檢視或變更產品設定。

若您的產品使用 USB 纜線連接，或已連接到 TCP/IP 網路，便可使用 HP Utility。

開啟 HP Utility

1. 在電腦上開啟 Apple  功能表，按一下**系統偏好設定**功能表，然後按一下**列印及傳真**圖示或**列印及掃描**圖示。
2. 在視窗左側選取本產品。
3. 按一下**選項及耗材**按鈕。
4. 按一下**公用程式**標籤。
5. 按一下**開啟印表機公用程式**按鈕。

HP Utility 功能

HP 公用程式工具列位於每個頁面的頂端。它包含這些項目：

- **裝置**：按一下此按鈕以顯示或隱藏在畫面左側**印表機**窗格中，由 HP 公用程式找到的 Mac 產品。
- **所有設定**：按一下此按鈕以返回 HP 公用程式主頁面。
- **HP 支援中心**：按一下此按鈕以開啟瀏覽器，並前往產品的 HP 支援網站。
- **耗材**：按一下此按鈕以開啟 HP SureSupply 網站。
- **註冊**：按一下此按鈕以開啟 HP 註冊網站。
- **資源回收**：按一下此按鈕以開啟「HP 地球夥伴回收計劃」網站。

HP Utility 是由頁面組成，您可在**所有設定**清單中按一下這些頁面來開啟。下表說明您可使用 HP Utility 執行的工作。

功能表	項目	說明
資訊與支援	耗材狀態	顯示產品耗材狀態，並提供線上耗材訂購的連結。
	裝置資訊	顯示有關目前選定產品的資訊，包括產品服務 ID（如果已指派）、韌體版本（FW 版本）、序號及 IP 位址。
	檔案上傳	將檔案從電腦傳送至產品。您可以上傳下列的檔案類型： <ul style="list-style-type: none">● HP LaserJet 印表機指令語言 (.PRN)● Portable document format (.PDF)● Postscript (.PS)● 文字 (.TXT)
	連接 HP	存取 HP Connected 網站。
	上傳字型	從電腦上傳字型至產品。

功能表	項目	說明
印表機設定	自動關閉	將產品設定為在靜止一段時間之後自動關閉電源。您可以調整經過幾分鐘之後，產品會關閉電源。
	網路設定	設定網路設定，例如 IPv4 設定、IPv6 設定、Bonjour 設定和其他設定值。
	耗材管理	設定耗材接近預計的使用量時的處理方式。
	紙匣組態	變更每個紙匣的紙張尺寸與類型。
	其他設定	開啟產品的 HP Embedded Web Server (EWS)。 附註： 不支援 USB 連線。
資訊	訊息中心	顯示產品已發生的錯誤事件。
掃描設定	掃描至電子郵件	開啟 HP Embedded Web Server (EWS) 頁面，以設定掃描至電子郵件的設定。 附註： 不支援 USB 連線。
	掃描至網路檔案夾	開啟 HP Embedded Web Server (EWS) 頁面，以設定掃描至網路資料夾的設定。 附註： 不支援 USB 連線。

使用 HP Web Jetadmin 軟體

HP Web Jetadmin 是榮獲獎項、領先業界的工具，可有效率管理各種連接網路的 HP 產品，包括印表機、多功能產品和數位傳送器。此單一解決方案可讓您在遠端安裝、監控、維護、疑難排解您的列印與影像建構環境，並保護該環境的安全，其最終目的在協助您節省時間、控制成本和保護您的投資，從而提升企業生產力。

HP Web Jetadmin 升級會定期發佈，以針對特定產品功能提供支援。請前往 www.hp.com/go/webjetadmin，按一下 **Self Help and Documentation**（自助服務與文件）連結，以取得更多關於升級的資訊。

產品安全性功能

本產品支援可協助您確保產品安全、在網路上保護重要資訊以及簡化監控與維護產品之方式的安全性標準及建議的通訊協定。

如需有關 HP 安全影像及列印解決方案的深度資訊，請造訪 www.hp.com/go/secureprinting。此網站提供有關安全性特性之白皮書和 FAQ 文件的連結。

設定或變更產品密碼

使用 HP 嵌入式 Web 伺服器，為網路上的產品設定密碼或變更現有的密碼。

1. 從產品控制面板上的主畫面中，點選「網路」 按鈕以尋找產品 IP 位址。
2. 若要開啟 HP Embedded Web Server，請在 Web 瀏覽器的網址列中輸入產品 IP 位址。

 **附註：**您也可以從 Windows 的 HP 裝置工具箱，或用於 Mac OS X 的 HP Utility 存取 HP Embedded Web Server。

3. 按一下**設定**標籤，然後按一下**安全性**連結。

 **附註：**如果之前設定過密碼，將會提示您提供密碼。輸入密碼，然後按一下**套用**按鈕。

4. 在**新密碼**方塊和**驗證密碼**方塊中輸入新密碼。
5. 在視窗底部，按一下**套用**按鈕以儲存密碼。

 **附註：**如果產品使用 USB 纜線連接到 Windows 電腦，請使用 HP 裝置工具箱以變更產品密碼：

1. 按一下**開始**按鈕，然後按一下**程式集**項目。
 2. 按一下 HP 產品群組，然後按一下 **HP 裝置工具箱** 項目。
 3. 按一下**系統**標籤。
 4. 按一下**管理**，並找到用以變更密碼的區域。
-

經濟設定值

- [使用經濟模式列印](#)
- [設定睡眠延遲](#)
- [設定自動關閉電源延遲](#)

使用經濟模式列印

本產品具有 EconoMode 選項，用於列印文件草稿。經濟模式使用的碳粉量較少。但是，使用 EconoMode 也會降低列印品質。

HP 不建議全時間使用 EconoMode。若全天候使用 EconoMode，碳粉存量可使用的時間可能會超過碳粉匣機械零件的使用壽命。若列印品質開始降低且品質不佳，請考慮更換碳粉匣。

 **附註：**如果您的列印驅動程式中沒有此選項，可以使用 HP Embedded Web Server 加以設定。

1. 從軟體程式中，選擇**列印**選項。
2. 選取產品，然後按一下**內容**或**喜好設定**按鈕。
3. 按一下**紙張/品質**標籤。
4. 按一下「**經濟模式**核取方塊」。

設定睡眠延遲

1. 在產品控制面板上的主畫面中，點選「設定」 按鈕。
2. 開啟下列功能表：
 - [系統設定](#)
 - [能源設定](#)
 - [睡眠延遲](#)
3. 選擇睡眠延遲的時間。

 **附註：**預設值為 15 分鐘。

設定自動關閉電源延遲

1. 在產品控制面板上的主畫面中，點選「設定」 按鈕。
2. 開啟下列功能表：
 - [系統設定](#)
 - [能源設定](#)
 - [自動關閉電源](#)
 - [關閉電源延遲](#)
3. 選擇關閉電源延遲的時間。

 **附註：**預設值為 30 分鐘。

4. 產品接到工作或當您點選產品控制面板上的螢幕時，產品會自動從自動關閉電源模式中喚醒。您可以變更換醒產品的事件。開啟下列功能表：
 - 系統設定
 - 能源設定
 - 自動關閉電源
 - 喚醒事件

若要關閉喚醒事件，請選擇事件，清除其核取方塊，然後點選**完成**按鈕。

產品控制面板上顯示碳粉匣碳量不足或碳粉匣嚴重不足的訊息

黑色墨水匣不足：產品顯示碳粉匣存量不足。實際碳粉匣剩餘壽命可能有所不同。列印品質不佳時，請考慮準備替換品以便安裝。碳粉匣目前不需要更換。

繼續使用目前的碳粉匣進行列印，直到重新分佈碳粉無法再提供可接受的列印品質。若要重新分佈碳粉，請從印表機中取出碳粉匣，並輕輕將碳粉匣前後搖動，調整其水平軸。如需圖示，請參閱碳粉匣更換指示。將碳粉匣重新插入印表機，然後關上蓋板。

黑色墨水匣嚴重不足：產品顯示碳粉匣存量嚴重不足。實際碳粉匣剩餘壽命可能有所不同。列印品質不佳時，請考慮準備替換品以便安裝。除非列印品質不佳，否則此時也可以不更換碳粉匣。

HP 碳粉匣達到「嚴重不足」時，該碳粉匣的 HP 頂級防護保固即終止。

您可以變更產品在耗材達到「嚴重不足」狀態時的反應方式。安裝新的碳粉匣時，不需要重新建立這些設定。

啟用或停用嚴重不足設定

您可以隨時啟用或停用預設值，而且裝入新碳粉匣時不需要重新啟用。

1. 在產品控制面板上的主畫面中，點選「設定」 按鈕。
2. 開啟下列功能表：
 - 系統設定
 - 耗材設定
 - 黑色碳粉匣
 - 非常不足設定
3. 選擇下列其中一個選項：
 - 選擇**繼續**選項，將產品設定為發出碳粉匣嚴重不足的警示，但繼續列印。
 - 選擇**停止**選項，將產品設定為更換碳粉匣前停止列印。
 - 選擇**提示**選項，將產品設定為停止列印，並且出現更換碳粉匣的提示。您可確認提示然後繼續列印。此產品上客戶可設定的選項為「Prompt to Remind Me in 100 pages, 200 pages, 300 pages, 400 pages, or never.」（在列印 100 頁、200 頁、300 頁或 400 頁時出現提醒我提示，或永不出現提示。）此選項是為了方便客戶，並不表示這些頁面將提供可接受的列印品質。

HP 碳粉匣達到**嚴重不足**時，該碳粉匣的 HP 頂級防護保固即終止。HP 碳粉匣在嚴重不足模式下**繼續**使用時，若導致列印瑕疵或碳粉匣故障，一律不在 HP 碳粉匣保固聲明的材料或製作瑕疵保固範圍內。

更換碳粉匣

繼續使用目前的碳粉匣進行列印，直到重新分佈碳粉無法再提供可接受的列印品質。若要重新分佈碳粉，請從印表機中取出碳粉匣，並輕輕將碳粉匣前後搖動，調整其水平軸。如需圖示，請參閱碳粉匣更換指示。將碳粉匣重新插入印表機，然後關上蓋板。

下圖顯示碳粉匣元件。

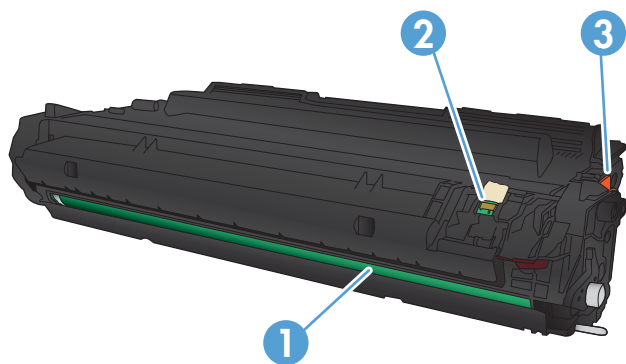

- | | |
|---|------------------|
| 1 | 感光鼓（請小心不要觸碰感光鼓）。 |
| 2 | 記憶體晶片 |
| 3 | 封裝膠帶 |

1. 開啟前檔門。

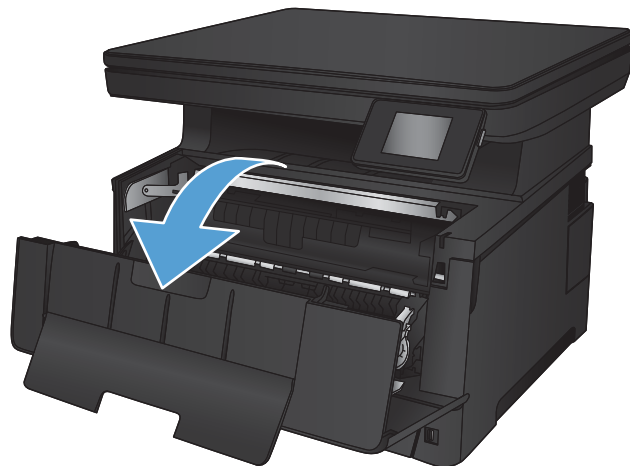

2. 取出用完的碳粉匣。

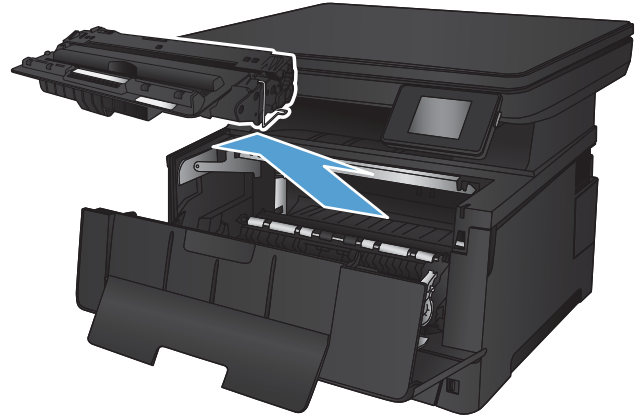

3. 從包裝中取出新的碳粉匣。將用完的碳粉匣裝入包裝以便回收。

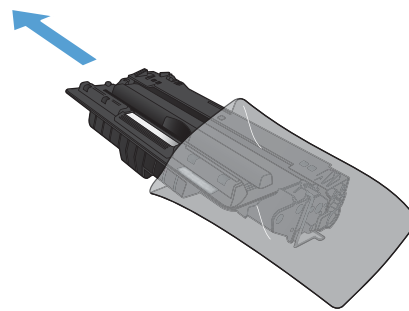

4. 握住碳粉匣的兩側，輕輕搖晃碳粉匣使碳粉均勻分散。

注意：請勿觸碰感光鼓。

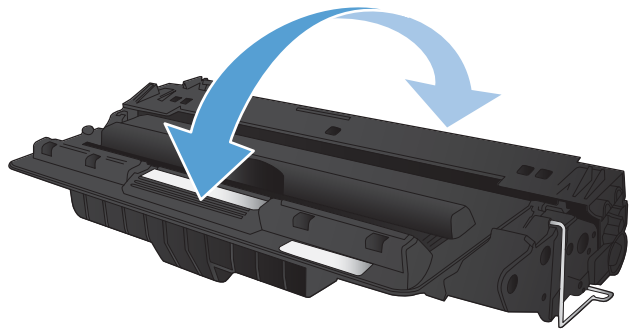

5. 撕下密封膠帶。輕折碳粉匣左邊的拉柄，直到拉柄鬆脫為止。將拉柄向外拉，直到從碳粉匣抽出整條膠帶。將拉帶和膠帶放入碳粉匣包裝盒，以利日後回收。

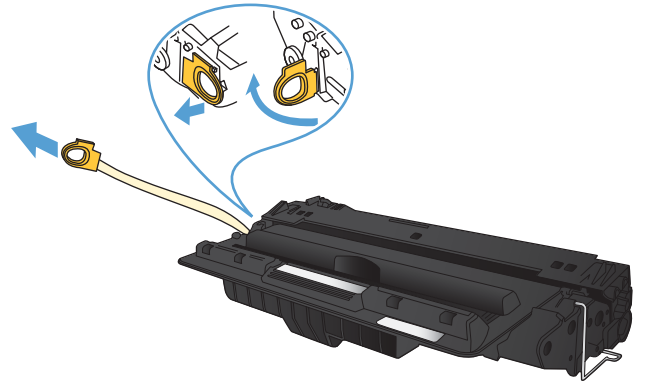

6. 將碳粉匣與產品內的導軌對準，然後將碳粉匣插入，直至完全固定。

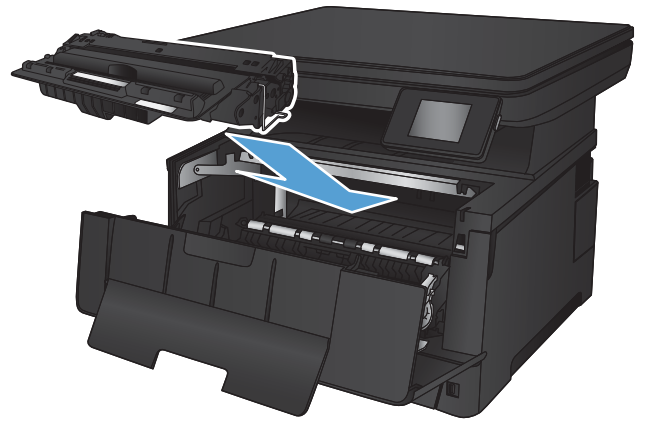

7. 關閉前側擋門。



7 解決問題

- [控制面板說明系統](#)
- [還原出廠預設值](#)
- [解決紙張進紙或卡紙問題](#)
- [清除 1 號紙匣的卡紙](#)
- [清除 2 號紙匣的卡紙](#)
- [清除 3 號紙匣（配件）中的卡紙](#)
- [清除碳粉匣區域中的卡紙](#)
- [清除後側檔門與熱凝器區域中的卡紙](#)
- [清除出紙槽的卡紙](#)
- [清除選購的雙面列印裝置中的卡紙](#)
- [改善列印品質](#)
- [改善影印與掃描品質](#)
- [解決有線網路問題](#)

如需詳細資訊：

前往 www.hp.com/support/ljMFPM435nw。

產品的 HP 全方位說明包含下列資訊：

- 安裝與設定
- 學習及使用
- 解決問題
- 下載軟體更新
- 加入支援論壇
- 尋找保固及法規資訊

控制面板說明系統

本產品內建解釋如何使用各畫面的說明系統。若要開啟說明系統，請點選螢幕右上角的「說明」按鈕？。

在某些畫面，點選說明後會開啟一個總功能表，讓您搜尋特定主題。您可以點選該功能表的按鈕，瀏覽功能表結構。

部分說明畫面包含動畫，可引導您完成程序，如清除卡紙。

若是含有設定值或個別工作的畫面，則點選說明後會開啟主題，解釋該畫面的選項。

如果本產品向您發出錯誤或警告的警示，請點選「說明」？ 按鈕，以開啟描述問題的訊息。訊息也包含協助解決問題的說明。

還原出廠預設值

還原出廠預設值會將所有產品和網路設定還原為出廠預設值。不會重新設定頁數、紙匣尺寸或語言。要將產品還原為出廠預設值，請執行下列步驟。

⚠ 注意：還原出廠預設值會將所有設定還原為出廠預設值，並且會刪除儲存於記憶體中的任何頁面。

1. 在產品控制面板上，點選「設定」 按鈕。
2. 捲動至服務功能表並加以點選。
3. 捲動至還原預設值按鈕並加以點選，然後點選確定按鈕。

產品會自動重新啟動。

解決紙張進紙或卡紙問題

如果產品常常發生送紙或卡紙問題，請使用下列資料以減少出現的次數。

產品無法取紙

如果產品無法從紙匣取紙，請嘗試這些解決方案。

1. 打開產品並取出任何卡紙。
2. 針對工作在紙匣放入尺寸正確的紙張。
3. 請確定您已在產品控制面板上正確設定紙張尺寸與類型。
4. 確定已針對紙張尺寸正確調整紙匣的紙張導板。將導板調整至紙匣內的適當缺口。
5. 檢查產品控制面板，瞭解產品是否有手動送紙的提示待確認。放入紙張然後繼續。
6. 紙匣上方的滾筒可能受到污染。請使用無纖維絨毛的布沾溫水清潔滾筒。

裝置取多張紙

如果產品從紙匣取多張紙，請嘗試這些解決方案。

1. 將紙匣的整疊紙張取出並來回折彎，然後旋轉 180 度再翻面。請勿搗動紙張。請將整疊紙張放回紙匣。
2. 本產品僅使用符合 HP 規格的紙張。
3. 請使用沒有皺褶、摺痕或損壞的紙張。必要時，請使用不同包的紙張。
4. 確定紙匣沒有放太多紙張。如果放太多，請從紙匣取出整疊紙張，整理紙匣，然後將部份紙張放回紙匣。
5. 確定已針對紙張尺寸正確調整紙匣的紙張導板。將導板調整至紙匣內的適當缺口。
6. 確定列印環境在建議的規格範圍之內。

經常或重複發生卡紙

請依照下列步驟解決頻繁的卡紙問題。如果第一個步驟無法解決問題，請繼續執行下一個步驟，直到您的問題獲得解決。

1. 如果本產品內已發生卡紙，請清除卡紙，然後列印組態頁以測試產品。
2. 請檢查紙匣在產品控制面板上是否已設定為正確的紙張大小和類型。如有必要，請調整紙張設定。
3. 關閉產品電源，等待 30 秒鐘，然後再次開啟產品電源。
4. 列印清潔頁面，從產品內部移除多餘的碳粉。
 - a. 在產品控制面板上的主畫面中，點選「設定」 按鈕。
 - b. 點選服務功能表。
 - c. 點選清潔頁按鈕。

- d. 當系統提示時，請裝入一般 Letter 或 A4 紙張。
 - e. 按下**確定**按鈕以開始清潔程序。

產品會先列印第一面，然後提示您從出紙槽取出該頁，再以相同方向重新裝入 1 號紙匣。請稍候，等待程序完成，再丟棄列印的紙張。
5. 列印一份組態頁以測試產品。
- a. 在產品控制面板上的主畫面中，點選「設定」 按鈕。
 - b. 點選**報告**功能表。
 - c. 點選**組態報告**按鈕。

如果這些步驟無法解決問題，則可能需要送修產品。請與 HP 客戶支援聯絡。

預防卡紙

若要減少卡紙數目，請嘗試這些解決方案。

1. 本產品僅使用符合 HP 規格的紙張。
2. 請使用沒有皺褶、摺痕或損壞的紙張。必要時，請使用不同包的紙張。
3. 不要使用已經列印過或影印過的紙張。
4. 確定紙匣沒有放太多紙張。如果放太多，請從紙匣取出整疊紙張，整理紙匣，然後將部份紙張放回紙匣。
5. 確定已針對紙張尺寸正確調整紙匣的紙張導板。調整導板，使其輕輕觸及紙疊，但是不會使紙張彎曲。
6. 確定紙匣已完全插入產品。
7. 如果列印重磅紙、壓花或打孔紙，請使用手動送紙功能，一次送一張紙。
8. 請確認已為紙匣設定正確的紙張類型與尺寸。
9. 確定列印環境在建議的規格範圍之內。

清除 1 號紙匣的卡紙

1. 如果在紙匣中可以看到大部分的紙張，請以雙手慢慢地將卡紙從產品中拉出。

如果大部分的紙張捲入產品，或看不到紙張，請繼續執行下列步驟。



2. 開啟前檔門。

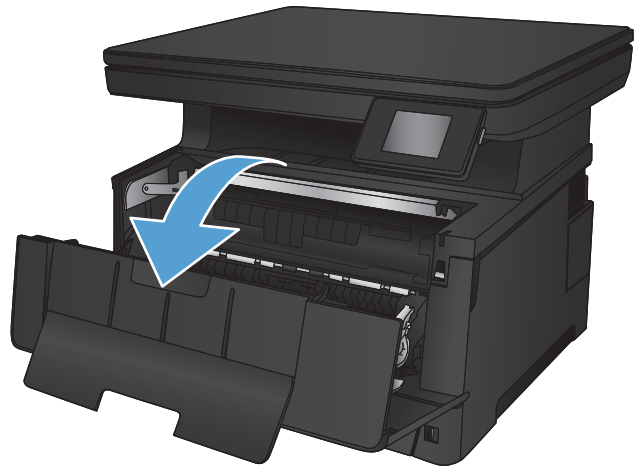

3. 取出碳粉匣。

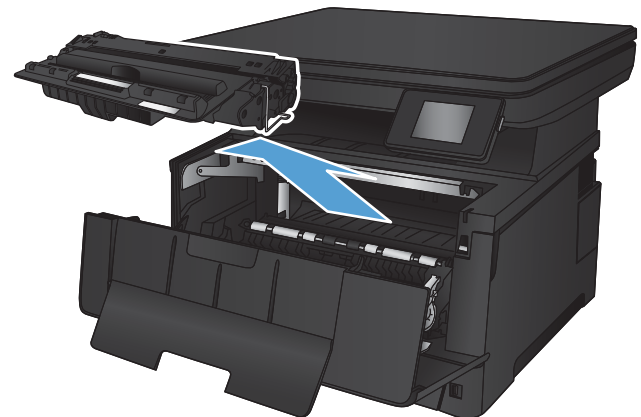

4. 提起卡紙釋放板，小心取出任何卡紙。用雙手取出卡紙，以避免紙張破裂。

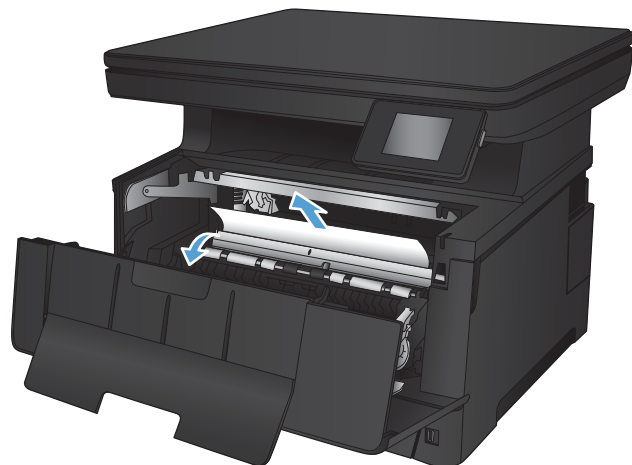

5. 重新插入碳粉匣。

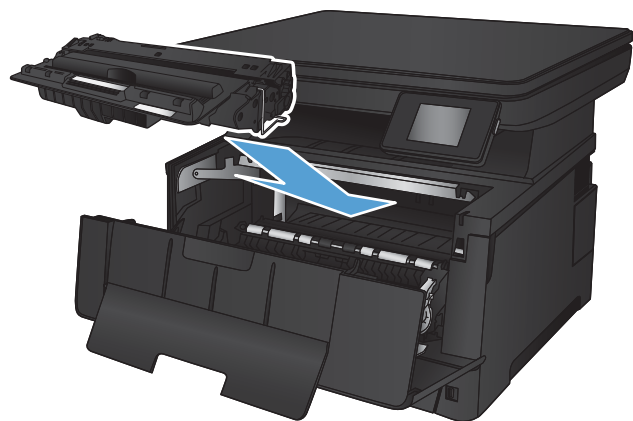

6. 關閉前側擋門。



清除 2 號紙匣的卡紙

1. 將紙匣從產品中取出。

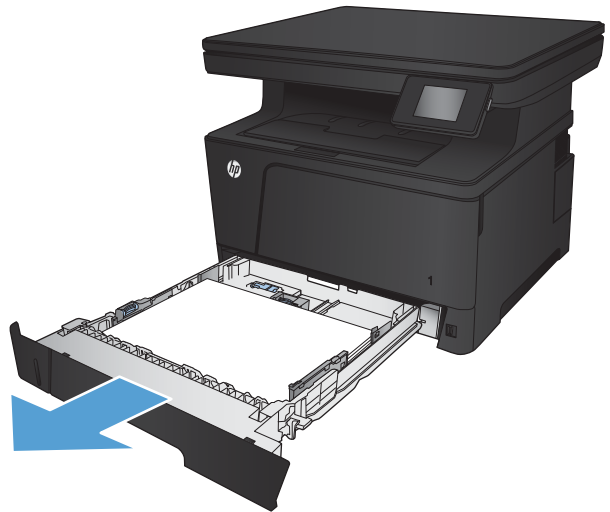

2. 從紙匣中移除紙張，並丟棄損毀的紙張。

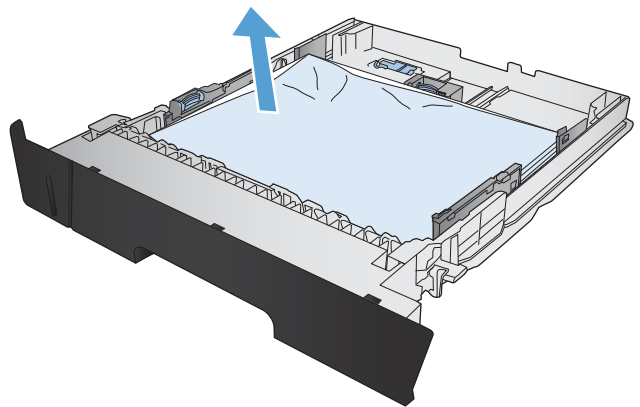

3. 確認紙張導板為正確的紙張尺寸而調整。如有必要，請使用紙匣的後面的滑動鎖以解除鎖定紙匣，然後調整為正確的紙張尺寸。

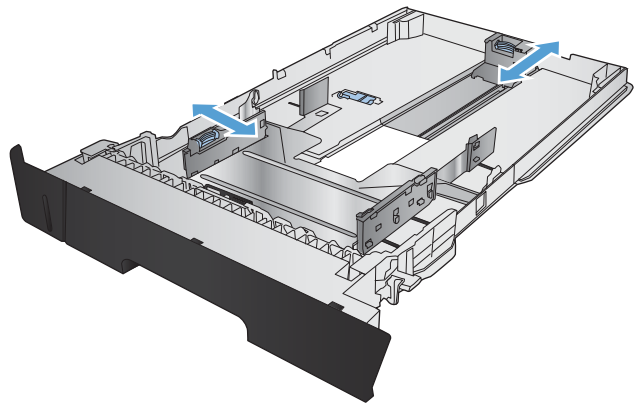

- 將紙張裝入紙匣。確定紙疊的四個角落都擺放平整，並且紙疊最高處低於最大高度指示器。

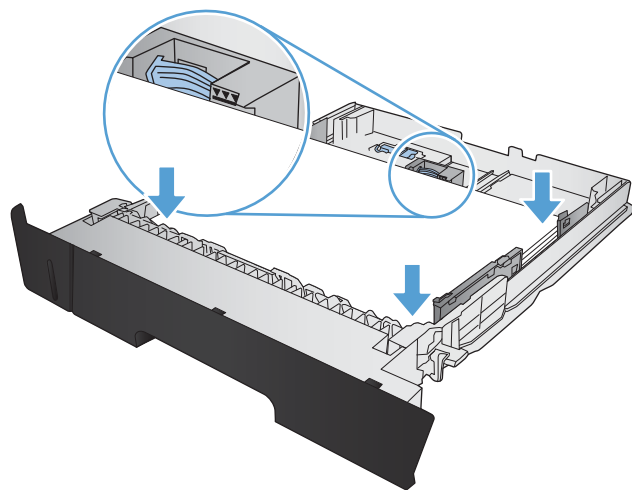

- 重新裝入並合上紙匣。

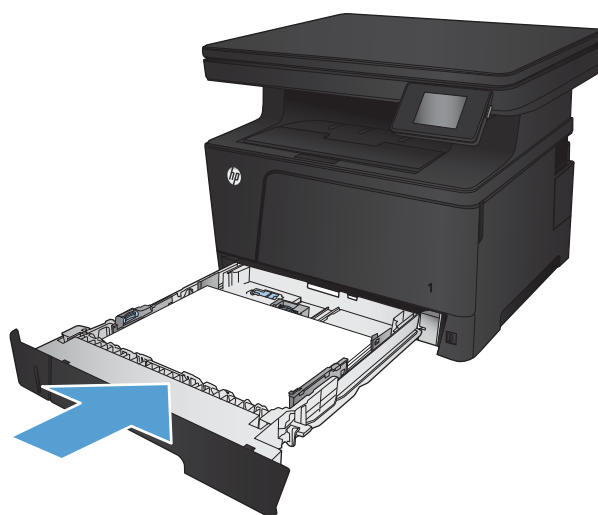

- 開啟前檔門。

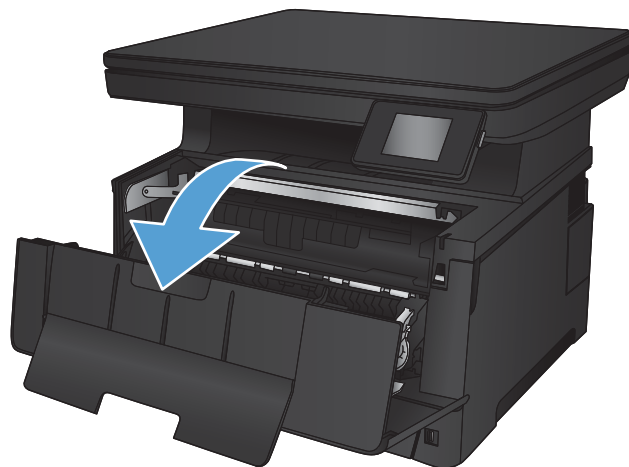

7. 取出碳粉匣。

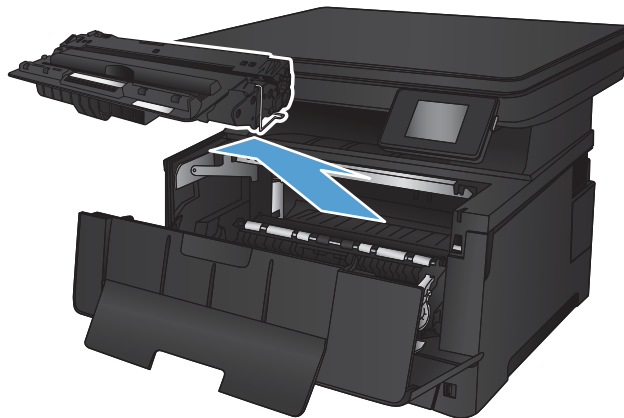

8. 提起卡紙釋放板，小心取出任何卡紙。用雙手取出卡紙，以避免紙張破裂。

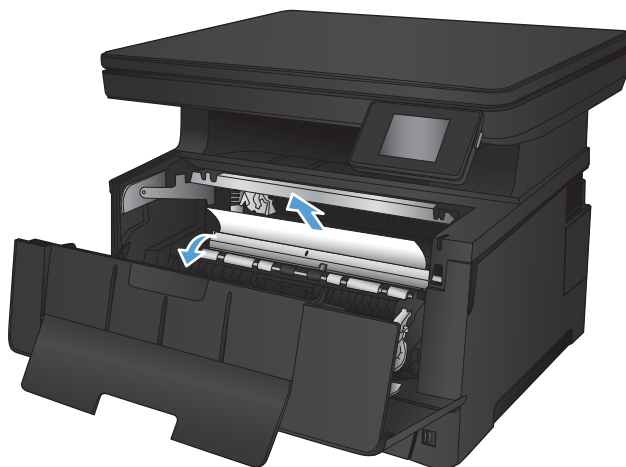

9. 重新插入碳粉匣。

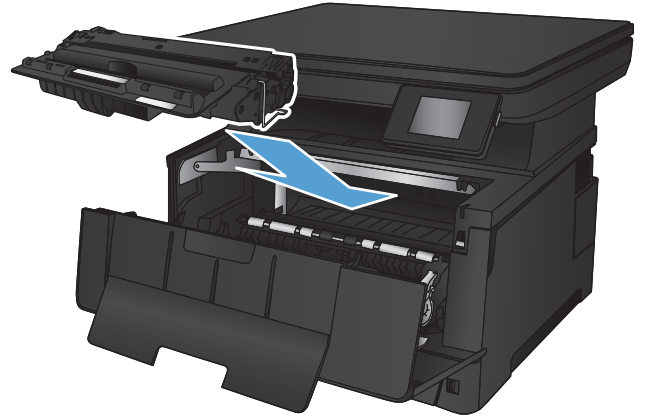

10. 關閉前側擋門。



清除 3 號紙匣（配件）中的卡紙

1. 將紙匣從產品中取出。

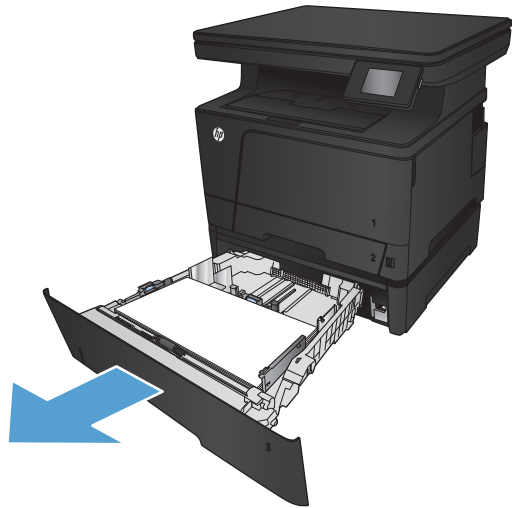

2. 從紙匣中移除紙張，並丟棄損毀的紙張。

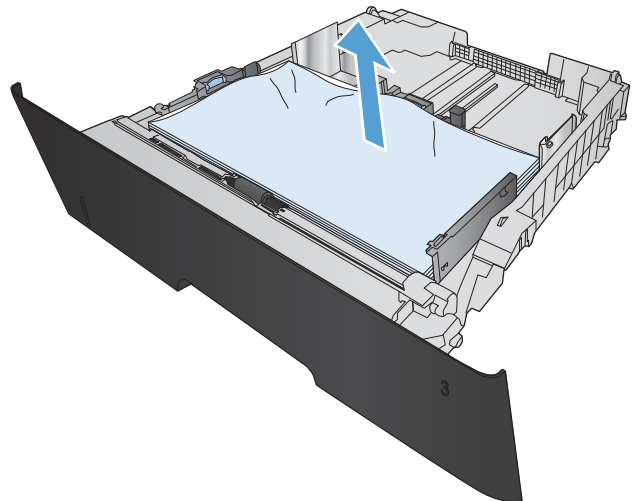

3. 確認紙張導板為正確的紙張尺寸而調整。

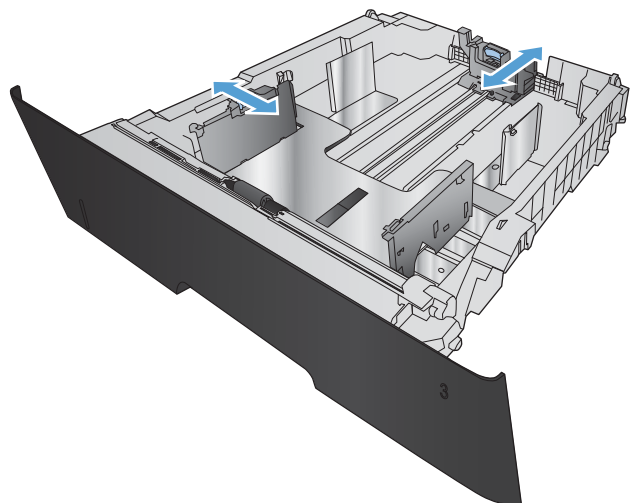

4. 將紙張裝入紙匣。確定紙疊的四個角落都擺放平整，並且紙疊最高處低於最大高度指示器。

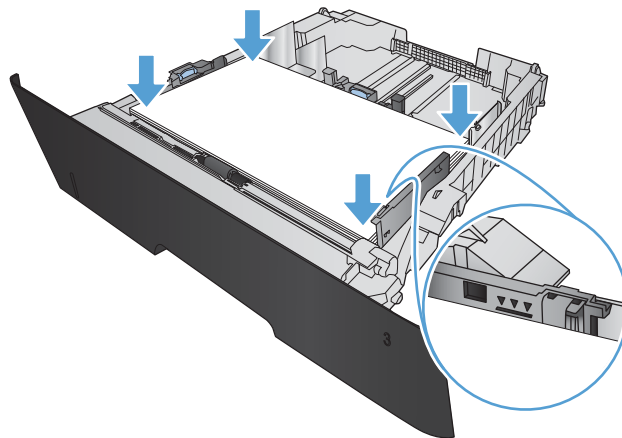

5. 重新裝入並合上紙匣。

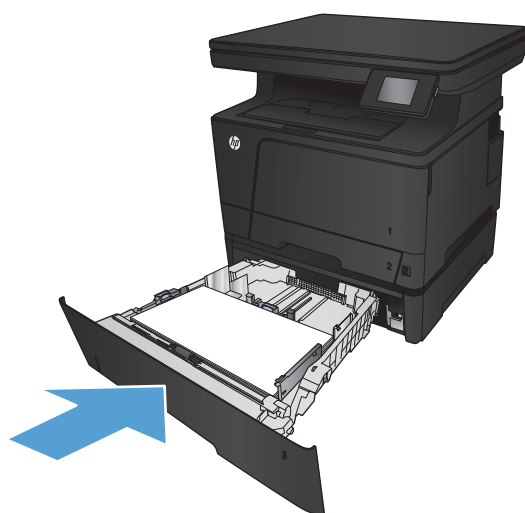

6. 開啟前檔門。

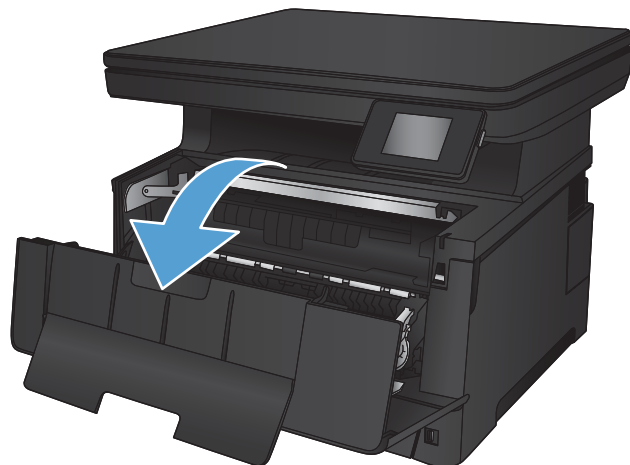

7. 取出碳粉匣。

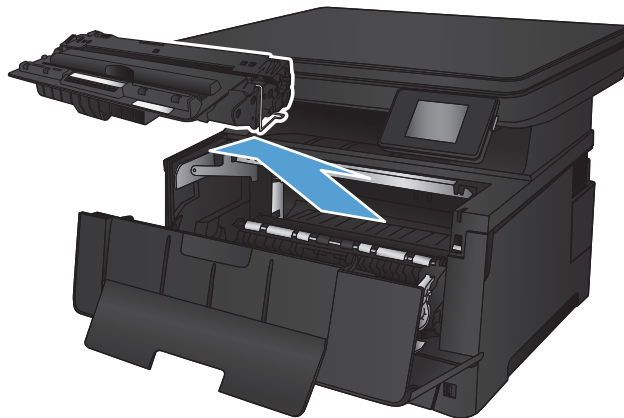

8. 提起卡紙釋放板，小心取出任何卡紙。用雙手取出卡紙，以避免紙張破裂。

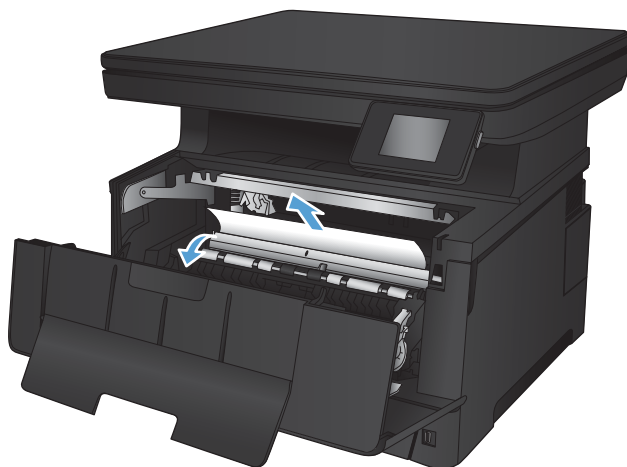

9. 重新插入碳粉匣。

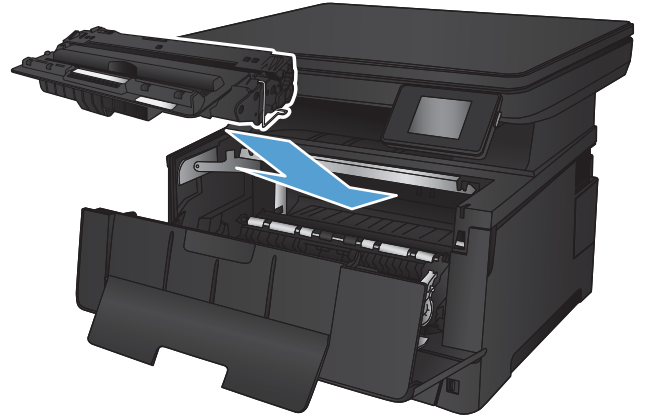

10. 關閉前側擋門。



清除碳粉匣區域中的卡紙

1. 開啟前檔門。

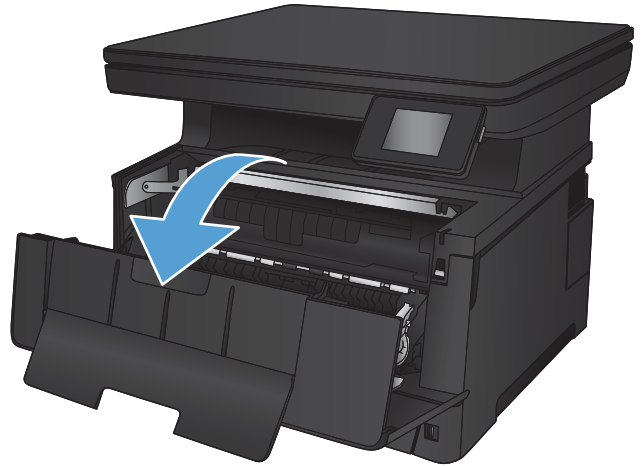

2. 取出碳粉匣。

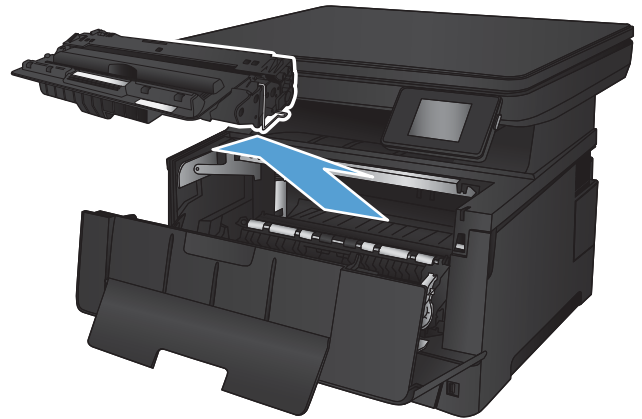

3. 提起卡紙釋放板，小心取出任何卡紙。用雙手取出卡紙，以避免紙張破裂。

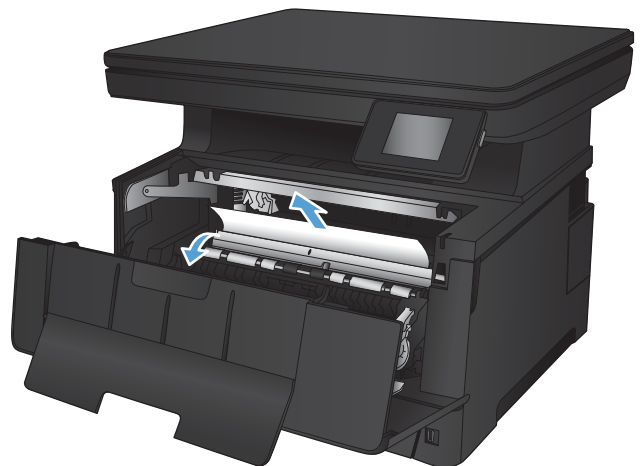

4. 重新插入碳粉匣。

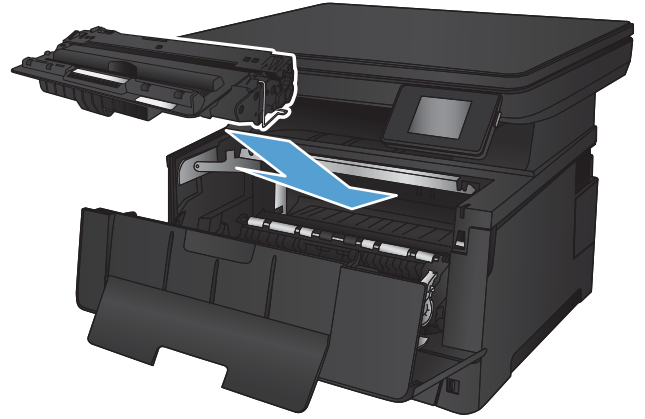

5. 關閉前側擋門。

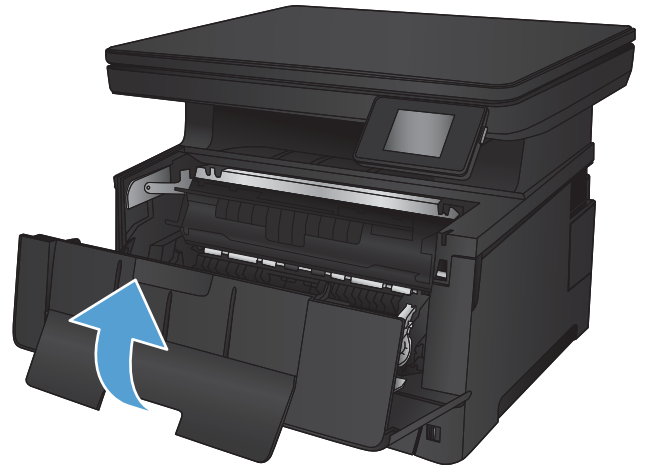

清除後側擋門與熱凝器區域中的卡紙

1. 打開後側擋門以檢查卡紙。

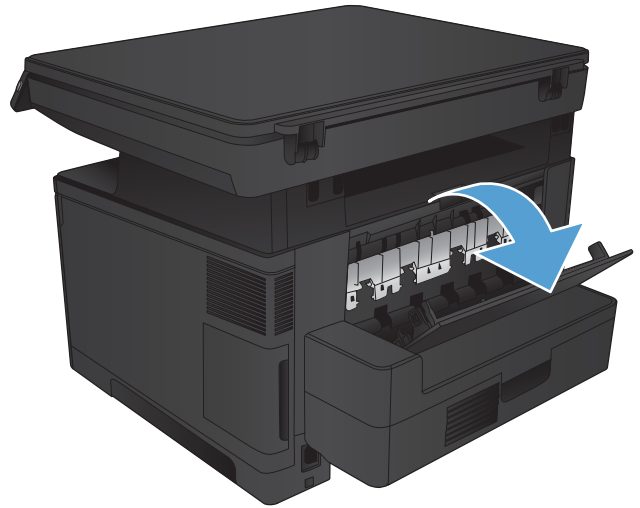

2. 取出卡紙。用雙手拉出紙張，以避免紙張破裂。

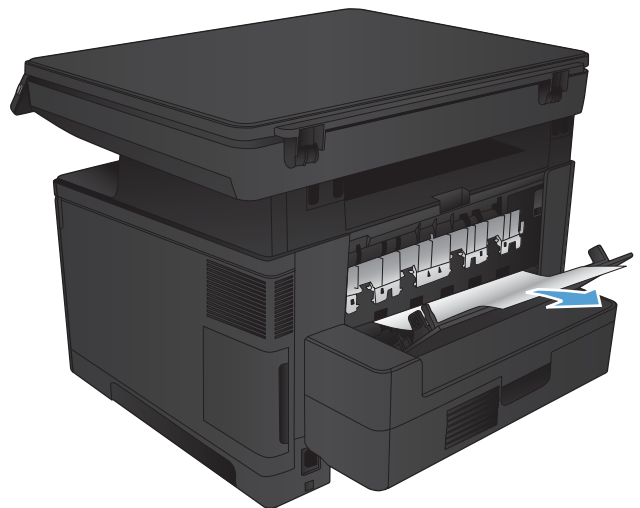

3. 合上後側擋門。

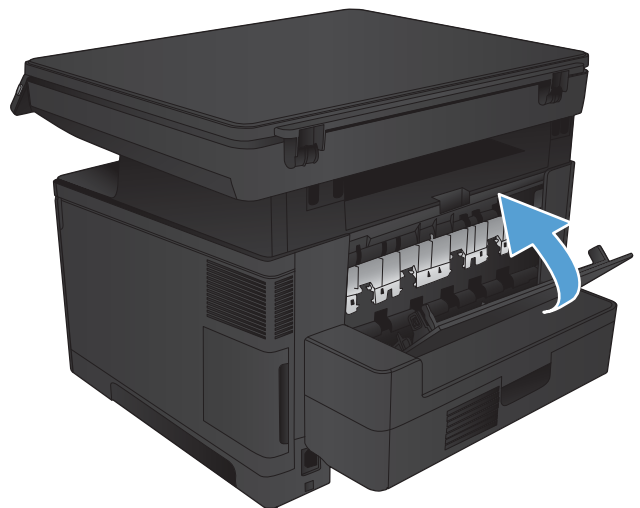

清除出紙槽的卡紙

1. 如果在出紙槽內能看到卡紙，請以雙手握住紙張前緣，慢慢將其取出。



2. 打開後側擋門以檢查卡紙。

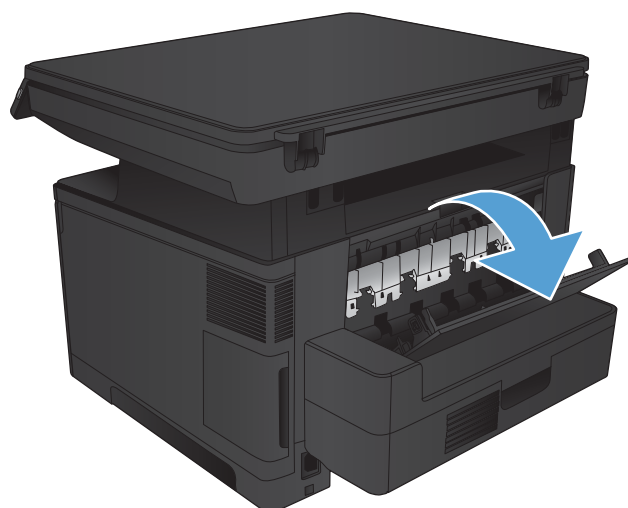

3. 取出卡紙。用雙手拉出紙張，以避免紙張破裂。

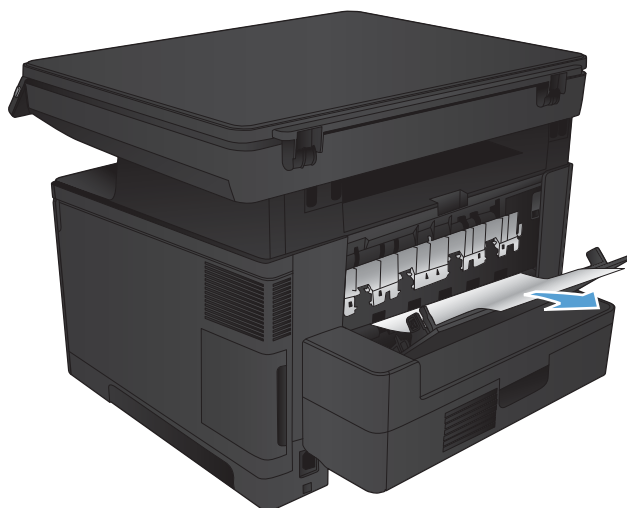

4. 合上後側擋門。

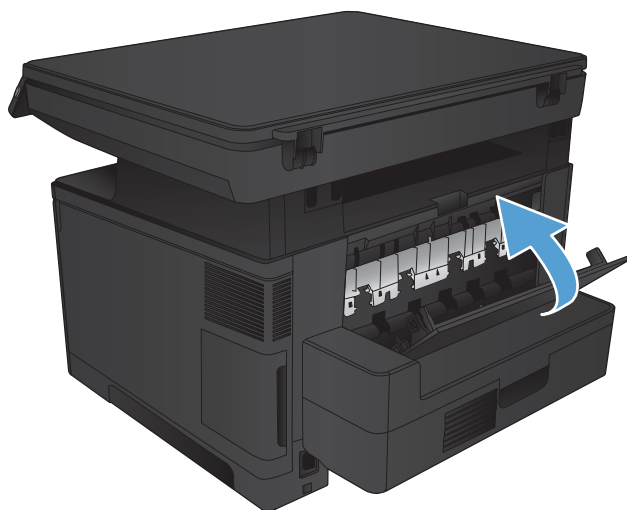

清除選購的雙面列印裝置中的卡紙

1. 卸下雙面列印裝置。

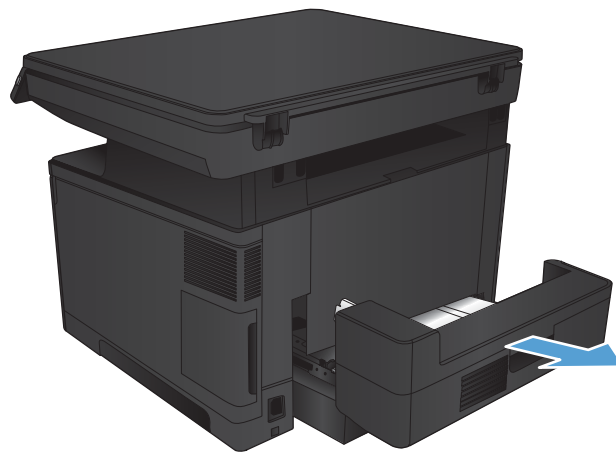

2. 從雙面列印裝置取出所有紙張。

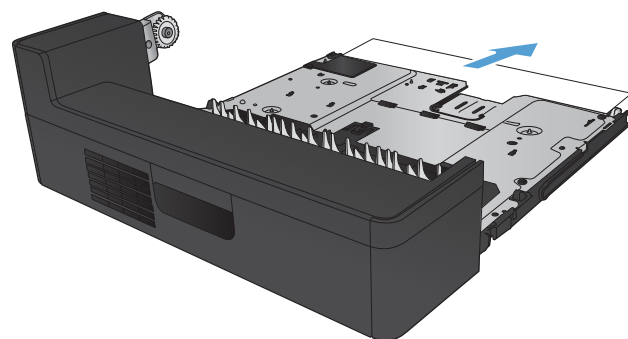

3. 重新安裝雙面列印裝置。

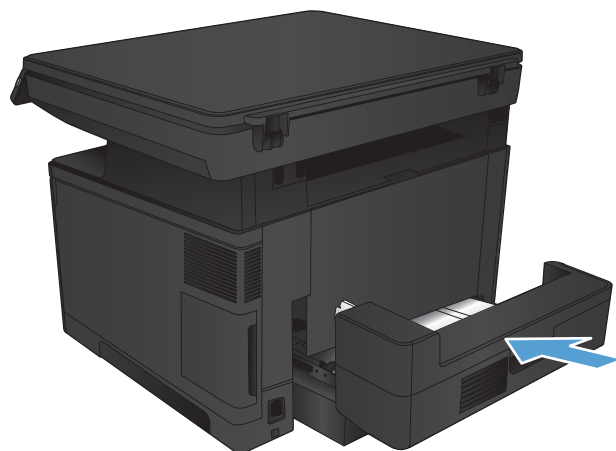

改善列印品質

- [從其他軟體程式列印](#)
- [檢查列印工作的紙張類型設定](#)
- [檢查碳粉匣狀態](#)
- [列印清潔頁](#)
- [檢查碳粉匣是否損壞](#)
- [檢查紙張和列印環境](#)
- [檢查經濟模式設定](#)
- [嘗試使用其他列印驅動程式](#)

從其他軟體程式列印

請嘗試從其他軟體程式列印。如果頁面列印正確，則可能是您用來列印的軟體程式發生問題。

檢查列印工作的紙張類型設定

如果您是從軟體程式進行列印，而且頁面有下列任一項問題，請檢查紙張類型設定：

- 圖件髒糊
- 圖件模糊
- 圖件灰暗
- 紙張捲曲
- 有殘落的碳粉
- 碳粉附著不佳
- 小面積缺少碳粉

檢查紙張類型設定 (Windows)

1. 從軟體程式中，選擇 **列印** 選項。
2. 選取產品，然後按一下 **內容** 或 **喜好設定** 按鈕。
3. 按一下 **紙張/品質** 標籤。
4. 從 **紙張類型** 下拉式清單中，按一下 **更多...** 選項。
5. 展開 **類型：** 的清單選項。
6. 展開最能描述您所用紙張之紙張類型所屬類別。

7. 依據您使用的紙張類型選擇選項，按一下 **確定** 按鈕。
8. 按一下 **確定** 按鈕以關閉 **文件內容** 對話方塊。在 **列印** 對話方塊中，按一下 **確定** 按鈕以列印工作。

檢查紙張類型設定 (Mac OS X)

1. 按一下 **檔案** 功能表，然後按一下 **列印** 選項。
2. 在 **印表機** 功能表中，選擇此產品。
3. 開啟功能表下拉式清單，或按一下 **顯示詳細資料**，然後按一下 **外觀** 功能表。
4. 從 **紙材類型** 下拉式清單中選擇類型。
5. 按一下 **列印** 按鈕。

檢查碳粉匣狀態

檢查耗材狀態頁中的下列資訊：

- 估計墨匣剩餘使用壽命的百分比
- 剩餘的大約紙張頁數
- HP 碳粉匣零件編號
- 已列印的紙張頁數

您可使用下列程序列印耗材狀態頁：

1. 在產品控制面板上的主畫面中，點選「耗材」 按鈕。
2. 點選 **報告** 按鈕以列印耗材狀態頁。
3. 檢查碳粉匣的剩餘使用量百分比，以及其他可更換之維護零件的狀態（如果有的話）。

使用估計使用壽命已盡的碳粉匣時，可能發生列印品質問題。耗材存量到達嚴重不足時，耗材狀態頁會發出指示。HP 耗材到達最低臨界值時，該耗材的 HP 頂級防護保固 (Premium Protection Warranty) 即告終止。

除非列印品質不佳，否則此時也可以不更換碳粉匣。列印品質不佳時，請考慮準備替換品以便安裝。

如果您確定需要更換碳粉匣或其他可更換之維護零件，耗材狀態頁會列出原裝 HP 零件編號。

4. 查看您使用的是否為原裝 HP 碳粉匣。

原廠 HP 碳粉匣上面會有「HP」字樣，或是 HP 標誌。如需更多關於辨識 HP 墨水匣的資訊，請前往 www.hp.com/go/learnaboutsupplies。

HP 建議不要使用非 HP 的耗材，無論是全新或再製的都不宜。由於這些產品不是 HP 產品，因此 HP 無法介入其設計或控制其品質。如果您使用重新填裝或再製的碳粉匣，但對列印品質感到不滿意，請將碳粉匣更換為原裝 HP 碳粉匣。

列印清潔頁

如果發生下列其中一個問題，請列印清潔頁來清除熱凝器的灰塵和多餘碳粉：

- 列印的頁面出現碳粉污點。
- 列印的頁面出現碳粉污跡。
- 列印的頁面重複出現污點。

您可使用下列程序列印清潔頁。

1. 在產品控制面板上的主畫面中，點選「設定」 按鈕。
2. 點選 [服務功能表](#)。
3. 點選 [清潔頁](#) 按鈕。
4. 當系統提示時，請裝入一般 Letter 或 A4 紙張。
5. 按下 [確定](#) 按鈕以開始清潔程序。

產品會先列印第一面，然後提示您從出紙槽取出該頁，再以相同方向重新裝入 1 號紙匣。請稍候，等待程序完成，再丟棄列印的紙張。

檢查碳粉匣是否損壞

1. 從產品取出碳粉匣，確認已撕下密封膠帶。
2. 檢查記憶體晶片是否損壞。
3. 檢查碳粉匣上的感光鼓表面。

 **注意：**請勿點選碳粉匣的滾筒（感光鼓）。感光鼓上的指紋會造成列印品質的問題。

4. 如果感光鼓上出現刮痕、指紋或其他損害，請更換碳粉匣。
5. 如果感光鼓並未受損，請輕搖碳粉匣幾下，然後重新裝回印表機。列印幾頁，查看問題是否解決。

檢查紙張和列印環境

使用符合 HP 規格的紙張

如果發生下列其中一個問題，請使用不同的紙張：

- 某些區域列印顏色太淺或褪色。
- 列印的頁面出現碳粉污點。
- 列印的頁面出現碳粉污跡。
- 列印字元變形。
- 列印頁捲曲。

一律使用本產品支援的紙張類型和磅數。此外，挑選紙張時請遵照這些準則：

- 使用的紙張品質良好，且沒有切縫、刻痕、撕裂、污點、起毛、灰塵、皺褶、缺孔、釘書針，或是頁邊捲曲或彎曲等情形。
- 不使用列印過的紙張。
- 使用雷射印表機專用的紙張。不使用噴墨印表機專用的紙張。
- 不使用太粗糙的紙張。使用較平滑的紙張通常列印品質較佳。

檢查產品環境

確認產品的作業環境符合產品保固與法律指南中的環境規格。

檢查經濟模式設定

HP 不建議全時間使用 EconoMode。若全天候使用 EconoMode，碳粉存量可使用的時間可能會超過碳粉匣機械零件的使用壽命。若列印品質開始降低且品質不佳，請考慮更換碳粉匣。

 **附註：**此功能需搭配 Windows 的 PCL 6 列印驅動程式使用。如果您不是使用該驅動程式，您可以使用 HP 嵌入式 Web 伺服器來啟用該功能。

如果整個頁面太深或太淺，請依照下列步驟執行。

1. 從軟體程式中，選擇 **列印** 選項。
2. 選取產品，然後按一下 **內容** 或 **喜好設定** 按鈕。
3. 按一下 **紙張/品質** 標籤，找到 **列印品質** 區域。
4. 如果整個頁面太暗，請使用下列設定：
 - 選取 **600 dpi** 選項。
 - 選取 **經濟模式** 核取方塊以啟用功能。

如果整個頁面太淺，請使用下列設定：

- 選取 **FastRes 1200** 選項。
 - 清除 **經濟模式** 核取方塊即可停用功能。
5. 按一下 **確定** 按鈕以關閉 **文件內容** 對話方塊。在 **列印** 對話方塊中，按一下 **確定** 按鈕以列印工作。

嘗試使用其他列印驅動程式

如果列印頁面的圖形出現非預期的線條、少字、少圖、格式不正確或字型遭替換，您可能需要改用不同的列印驅動程式。

從支援網站下載本產品的其他列印驅動程式。

HP PCL 6 驅動程式

- 以預設驅動程式提供。此驅動程式會自動安裝，除非您選擇其他驅動程式。
- 建議在各種 Windows 環境下使用
- 提供多數使用者整體最佳速度、列印品質和產品功能支援。
- 配合 Windows 圖形裝置介面 (GDI) 而開發，可在 Windows 環境中以最佳速度運作。
- 與基於 PCL 5 的協力廠商及自訂軟體程式可能無法完全相容

HP UPD PS 驅動程式

- 建議使用 Adobe® 軟體程式或其他專業繪圖軟體程式來列印
- 支援從 Postscript 模擬需求列印，或支援 Postscript 快閃字型

HP UPD PCL 5

- 在 Windows 環境下一般辦公列印的建議事項
- 與之前的 PCL 版本及舊版 HP LaserJet 產品相容
- 從協力廠商或自訂軟體程式列印時的最佳選擇
- 需要將產品設定成 PCL 5 (UNIX、Linux、mainframe) 之混合操作環境的最佳選擇
- 專為在公司 Windows 環境中使用而設計，以提供用於多個產品型號的單一驅動程式
- 從 Windows 行動電腦列印至多個產品型號的首選

HP UPD PCL 6

- 建議在所有 Windows 環境中列印時使用
 - 提供多數使用者整體最佳速度、列印品質以及產品功能支援
 - 開發的目的是搭配 Windows 圖形裝置介面 (GDI) 運作，在 Windows 環境中達到最佳速度
 - 可能無法與以 PCL5 為主的協力廠商和自訂解決方案完全相容
-

改善影印與掃描品質

檢查掃描器玻璃板是否有灰塵或髒污

經過一段時間後，掃描器玻璃和白色塑膠蓋板上可能堆積一些碎屑的污跡，這對效能有所影響。請使用下列程序清潔掃描器。

1. 按下電源按鈕以關閉產品電源，然後從電源插座拔除電源線。
2. 打開掃描器蓋板。
3. 將軟布或海綿輕沾不具磨損性的玻璃清潔液來清潔掃描器玻璃板與掃描器護蓋下面的白色塑膠背板。

△ 注意：請勿在本產品任何部分使用研磨劑、丙酮、苯、阿摩尼亞、乙醇或四氯化碳，這些物質會使產品受損。請勿將液體直接加在玻璃或壓板上。這些液體可能會滲入並損壞本產品。

4. 使用麂皮或纖維海綿擦乾玻璃和白色塑膠零件，以避免留下斑點。
5. 將電源線連接至電源插座，然後按下電源按鈕開啟產品。

檢查紙張設定

1. 在產品控制面板上的主畫面中，點選**影印**按鈕。
2. 點選**設定**按鈕，然後捲動至**紙張**按鈕，並加以點選。
3. 在紙張尺寸清單中，點選紙匣中的紙張尺寸名稱。
4. 在紙張類型清單中，點選紙匣中的紙張類型名稱。
5. 點選**開始影印**按鈕以開始影印。

最佳化文字或圖片

可用影印品質設定包括：

- **自動選取：**當您不在意影印品質時，請使用這項設定。此為預設值。
 - **混合：**針對同時含有文字及圖形的文件使用這項設定。
 - **文字：**對於內容主要是文字的文件，請使用這項設定。
 - **相片：**對於內容主要是圖形的文件，請使用這項設定。
1. 依據產品上的指標，將文件放在掃描器玻璃板上。
 2. 在產品控制面板上的主畫面中，點選**影印**按鈕。
 3. 點選**設定**按鈕，然後捲動至**最佳化**按鈕，並加以點選。點選方向鍵以捲動選項，然後點選選項加以選取。
 4. 點選**開始影印**按鈕以開始影印。

邊到邊影印

本產品無法完全執行邊至邊列印。頁面周圍有 4 公釐無法列印的邊框。

列印或掃描含裁切邊緣的文件注意事項：

- 如果原稿小於輸出尺寸，將原稿移開掃描器上圖示指示的角落 4 公釐遠。在此位置重新影印或掃描。
- 當原稿尺寸等於需要的列印輸出尺寸時，請使用縮小/放大功能來縮小影像，以免副本遭到裁切。

解決有線網路問題

檢查下列項目，確認本產品正在與網路通訊。開始之前，請先從產品控制面板列印組態頁，然後找出本頁所列出的產品 IP 位址。

- [實際連線狀況不佳](#)
- [電腦並未使用產品正確的 IP 位址](#)
- [電腦無法與產品通訊](#)
- [產品使用的網路連結和雙面列印設定不正確](#)
- [新軟體程式可能造成相容性問題](#)
- [電腦或工作站可能設定錯誤](#)
- [產品停用或其他網路設定不正確](#)

 **附註：**HP 不支援點對點網路，這項功能是 Microsoft 作業系統的功能，不是 HP 列印驅動程式的功能。如需詳細資訊，請前往 Microsoft 網站，網址是 www.microsoft.com。

實際連線狀況不佳

1. 確認產品以合適的纜線長度連接到正確的網路。
2. 請確認纜線連線是安全的。
3. 看看產品背面的網路連接埠，確認琥珀色活動指示燈與綠色的連結狀態指示燈是亮起的。
4. 如果問題繼續存在，請嘗試使用不同纜線或集線器上的連接埠。

電腦並未使用產品正確的 IP 位址

1. 開啟印表機內容，然後按一下 **連接埠** 標籤。確認已選擇現用的產品 IP 位址。產品 IP 位址列於產品組態頁。
2. 如果已使用 HP 標準 TCP/IP 連接埠安裝產品，請選擇標示為 **永遠以此印表機列印，即使其 IP 位址變更亦是如此** 的方塊。
3. 如果已使用 Microsoft 標準 TCP/IP 連接埠安裝產品，請使用主機名稱而非 IP 位址。
4. 如果 IP 位址錯誤，請刪除產品，然後再新增一次。

電腦無法與產品通訊

1. 以 ping 網路的方式測試網路通訊。

- a. 開啟電腦上出現的指令行提示。若為 Windows，按一下**開始**，按一下**執行**，輸入 cmd，然後按下 **Enter**。
 - b. 輸入 ping，後面加上產品的 IP 位址。
在 Mac OS X 上，請開啟 Network Utility (網路公用程式)，然後在 **Ping** 窗格的正確欄位提供 IP 位址。
 - c. 如果視窗顯示來回的時間，表示網路運作正常。
2. 如果 ping 指令失敗，請確認網路集線器已開啟，然後確認網路設定、本產品及電腦都設定為相同網路。

產品使用的網路連結和雙面列印設定不正確

HP 建議這些設定保持自動模式（預設設定）。如果變更這些設定，也必須變更網路的這些設定。

新軟體程式可能造成相容性問題

請確認所有新軟體程式皆已正確安裝，並使用正確的列印驅動程式。

電腦或工作站可能設定錯誤

1. 請檢查網路驅動程式、列印驅動程式與網路重新導向設定。
2. 請確認作業系統設定是否正確。

產品停用或其他網路設定不正確

1. 瀏覽組態頁，檢查網路通訊協定的狀態。如有必要，請啟動通訊協定。
2. 必要時重新設定網路設定。

8 零件、耗材與配件

- [訂購零件、附件及耗材](#)
- [客戶自行維修零件](#)
- [附件](#)

如需詳細資訊：

前往 www.hp.com/support/ljMFPM435nw。

產品的 HP 全方位說明包含下列資訊：

- 安裝與設定
- 學習及使用
- 解決問題
- 下載軟體更新
- 加入支援論壇
- 尋找保固及法規資訊

訂購零件、附件及耗材

HP 原廠碳粉匣和紙張

www.hp.com/go/suresupply

訂購原廠 HP 零件或配件

www.hp.com/buy/parts

透過服務或支援供應商訂購

請與 HP 授權的服務或支援供應商聯絡。

客戶自行維修零件

您的產品可以使用下列客戶自行維修零件。

- 除非您願意付費請 HP 維修人員進行維修，否則列為**必要**的自我更換零件必須由客戶自行安裝。對於這些零件，HP 產品保固不提供到府維修或顧客送修支援。
- 列為**選用**自我更換零件可在產品保固期間依您的要求由 HP 維修人員進行安裝，不需另行付費。

項目	說明	自我更換選項	零件編號
HP 93A 黑色 LaserJet 碳粉匣	更換用碳粉匣	必要	CZ192-67901
1 號紙匣滾筒套件	1 號紙匣的更換滾筒	選用	A3E42-65018
2 號紙匣滾筒套件	2 號紙匣的更換滾筒	選用	A3E42-65019
3 號紙匣滾筒套件	選購的 3 號紙匣之更換滾筒	選用	A3E42-65011
2 號紙匣組件套件	更換用 2 號紙匣	必要	RM2-0629-000
選購配件雙面列印裝置	更換用選購雙面列印配件	必要	A3E46-67901
選購的 3 號紙匣 500 張紙進紙器配件	更換用選購的 500 頁進紙器 (3 號紙匣)	必要	A3E47-67901

附件

項目	說明	零件編號
HP LaserJet 1 個 500 頁進紙器	500 頁進紙器（選購的 3 號紙匣）	A3E47A
HP LaserJet 雙面列印配件	選購的自動雙面列印裝置	A3E46A
USB 纜線	2 公尺標準 USB 相容裝置連接器	C6518A

索引

符號/數字

- 1 號紙匣
 - 方向 15
 - 裝入 13
- 2 號紙匣
 - 方向 20, 24
 - 裝入 18
- 3 號紙匣
 - 方向 24

A

- AirPrint 39

H

- HP Embedded Web Server
 - 開啟 61
 - 變更密碼 61
- HP ePrint 39
- HP ePrint 軟體 39
- HP Scan 軟體 (Mac) 49
- HP Scan 軟體 (Windows) 48
- HP Utility 58
- HP Utility, Mac 58
- HP Web Jetadmin 60
- HP Web 服務
 - 啟用 55
 - 應用程式 55
- HP 無線直接列印 41
- HP 裝置工具箱, 使用 56

J

- Jetadmin, HP Web 60

M

- Macintosh
 - HP Utility 58

U

- USB 隨身碟
 - 列印來源 42
 - 掃描至 50

W

- Web 服務
 - 啟用 55
 - 應用程式 55

四畫

- 介面連接埠
 - 位置 5, 6
- 手動雙面列印
 - Mac 37
 - Windows 29
- 支援的作業系統 2
- 支援的紙材 10
- 文件進紙器 45
- 影印雙面文件 45

五畫

- 主畫面, 控制面板 7
- 出紙槽
 - 位置 4
- 出廠預設值, 還原 71
- 卡紙
 - 原因 73
- 用於 Mac 的 HP Utility
 - Bonjour 58
 - 功能 58

六畫

- 列印品質
 - 改善 90
- 列印驅動程式
 - 選擇 93
- 多份, 變更 44

七畫

- 投影片
 - 列印 (Windows) 33
- 更換碳粉匣 65
- 每分鐘頁數 2
- 每張頁數
 - 選擇 (Mac) 38
 - 選擇 (Windows) 31

八畫

- 兩面都列印
 - 設定 (Windows) 28
- 取紙問題
 - 解決 72
- 狀態
 - HP Utility, Mac 58
 - 主畫面, 控制面板 7
- 附件
 - 訂購 100

九畫

- 客戶自行修復
 - 零件編號 101
- 玻璃板, 清潔 95
- 訂購
 - 耗材與附件 100

十畫

- 特殊紙張
 - 列印 (Windows) 33
- 紙匣
 - 位置 4
 - 隨附 2
- 紙材
 - 支援的尺寸 10
- 紙張
 - 支援的尺寸 10
 - 支援的類型 12
 - 卡紙 73

- 訂購 100
- 選擇 92
- 紙張類型
 - 選擇 (Mac) 38
 - 選擇 (Windows) 33
- 耗材
 - 不足時繼續使用 64
 - 不足臨界值設定 64
 - 更換碳粉匣 65
 - 狀態, 以用於 Mac 的 HP Utility 檢視 58
 - 訂購 100
 - 零件編號 101
- 耗材狀態
 - 檢查 91
- 耗材狀態頁
 - 列印 91
- 記憶體
 - 隨附 2
- 配件
 - 零件編號 102
- 十一畫**
- 控制面板
 - 主畫面 7
 - 位置 4
 - 按鈕和指示燈 7
 - 說明 70
- 掃描
 - 至 USB 隨身碟 50
 - 至電子郵件, 設定 50
 - 至網路資料夾 50
 - 至網路資料夾, 設定 50
 - 附加至電子郵件 50
 - 從 HP Scan 軟體 (Mac) 49
 - 從 HP Scan 軟體 (Windows) 48
- 掃描品質
 - 改善 95
- 掃描器
 - 清潔玻璃板 95
- 清潔
 - 玻璃板 95
 - 紙張路徑 92
- 設定
 - 出廠預設值, 還原 71
 - 掃描至電子郵件和網路資料夾 50
- 軟體
 - HP Utility 58

- 連接埠
 - 位置 6
- 十二畫**
- 單張多頁
 - 列印 (Mac) 38
 - 列印 (Windows) 31
- 嵌入式 Web 伺服器
 - 開啟 61
 - 變更密碼 61
- 進行列印
 - 自 USB 隨身碟 42
- 開關按鈕, 位置 4
- 十三畫**
- 節能設定 62
- 經濟模式設定值 62, 93
- 裝入
 - 1 號紙匣 13
 - 2 號紙匣 18
- 資料夾
 - 掃描至 50
- 載入 18
- 電子郵件
 - 掃描至 50
- 電源插座
 - 位置 5, 6
- 電源開關, 位置 4
- 零件編號
 - 客戶自行修復 101
 - 耗材 101
 - 維護組件 101
- 預設值, 還原 71
- 十四畫**
- 疑難排解
 - 卡紙 73
 - 有線網路 97
 - 紙張處理問題 72
 - 網路問題 97
- 睡眠延遲
 - 停用 62
 - 啟用 62
- 碳粉
 - 剩餘量 91
- 碳粉匣
 - 不足時繼續使用 64
 - 不足臨界值設定 64
 - 更換 65
 - 檢查是否損壞 92

- 網站
 - HP Web Jetadmin, 下載 60
- 網路 2
 - HP Web Jetadmin 60
 - 安裝產品 54
 - 密碼, 設定 61
 - 密碼, 變更 61
- 網路安裝 54
- 網路資料夾
 - 掃描至 50
- 維護組件
 - 零件編號 101
- 說明, 控制面板 70
- 十五畫**
- 影印
 - 文件邊緣 96
 - 多份 44
 - 品質, 調整 46
 - 設定紙張尺寸與類型 95
 - 最佳化文字或圖片 95
 - 單份 44
 - 雙面文件 45
- 影印品質
 - 改善 95
- 標籤
 - 列印 (Windows) 33
- 槽, 出紙
 - 位置 4
- 線上說明, 控制面板 70
- 十六畫**
- 隨時進行 USB 列印 42
- 十七畫**
- 應用程式
 - 下載 55
- 應用程式功能表 55
- 還原出廠預設值 71
- 十八畫**
- 雙面列印 45
 - Mac 37
 - Windows 29
- 手動, Windows 29
- 手動 (Mac) 37
- 手動 (Windows) 29
- 設定 (Windows) 28

雙面列印 (雙面)
 Windows 29
 設定 (Windows) 28
雙面影印 45

十九畫

關閉電源延遲
 設定 62

二十一畫

護蓋, 位置 4
驅動程式
 紙張類型 12
 選擇 93

