



LASERJET PRO MFP

Οδηγός χρήσης



M435nw





HP LaserJet Pro MFP M435nw

Οδηγός Χρήσης

## Πνευματικά δικαιώματα και άδεια χρήσης

© Copyright 2017 HP Development Company, L.P.

Απαγορεύεται η αναπαραγωγή, η προσαρμογή ή η μετάφραση χωρίς προηγούμενη γραπτή άδεια, με εξαίρεση τα όσα επιτρέπονται από τους νόμους περί πνευματικών δικαιωμάτων.

Οι πληροφορίες που περιέχονται στο παρόν μπορεί να αλλάξουν χωρίς προειδοποίηση.

Οι μόνες εγγυήσεις που παρέχονται για τα προϊόντα και τις υπηρεσίες της HP ορίζονται στις ρητές δηλώσεις εγγύησης που συνοδεύουν τα εν λόγω προϊόντα και τις υπηρεσίες. Κανένα στοιχείο του παρόντος δεν πρέπει να θεωρηθεί ότι αποτελεί πρόσθετη εγγύηση. Η HP δεν φέρει ευθύνη για τεχνικά ή συντακτικά σφάλματα ή παραλήψεις του παρόντος.

Edition 2, 8/2017

## Εμπορικά σήματα

Τα Adobe®, Adobe Photoshop®, Acrobat® και PostScript® είναι εμπορικά σήματα της Adobe Systems Incorporated.

Η ονομασία Apple και το λογότυπο της Apple είναι σήματα κατατεθέντα της Apple Computer, Inc. στις Η.Π.Α. και σε άλλες χώρες/περιοχές. Η ονομασία iPod είναι σήμα κατατεθέν της Apple Computer, Inc. Η χρήση του iPod μπορεί να γίνει μόνο με νόμιμη αντιγραφή ή αντιγραφή κατόπιν εξουσιοδότησης από τον κάτοχο των δικαιωμάτων. Μην αντιγράφετε παράνομα μουσική.

Η ονομασία Bluetooth είναι εμπορικό σήμα που ανήκει στον κάτοχο του και χρησιμοποιείται από την HP Company κατόπιν άδειας.

Οι ονομασίες Microsoft®, Windows®, Windows® XP και Windows Vista® είναι σήματα κατατεθέντα στις Η.Π.Α. της Microsoft Corporation.

Το UNIX® είναι σήμα κατατεθέν της The Open Group.

---

# Πίνακας περιεχομένων

<b>1 Πληροφορίες για το προϊόν</b> .....	<b>1</b>
Χαρακτηριστικά προϊόντος .....	2
Όψεις προϊόντος .....	4
Μπροστινή πλευρά προϊόντος .....	4
Πίσω πλευρά προϊόντος .....	5
Θύρες διασύνδεσης .....	6
Επισκόπηση πίνακα ελέγχου .....	7
Διάταξη πίνακα ελέγχου .....	7
Αρχική οθόνη πίνακα ελέγχου .....	7
<b>2 Δίσκοι χαρτιών</b> .....	<b>9</b>
Υποστηριζόμενα μεγέθη και τύποι χαρτιού .....	10
Υποστηριζόμενα μεγέθη χαρτιού .....	10
Υποστηριζόμενοι τύποι χαρτιού .....	12
Τοποθέτηση χαρτιού στο Δίσκο 1 (δίσκος πολλαπλών χρήσεων) .....	14
Προσανατολισμός χαρτιού Δίσκου 1 .....	16
Τοποθέτηση χαρτιού στο Δίσκο 2 .....	19
Προσανατολισμός χαρτιού Δίσκου 2 .....	21
Τοποθέτηση χαρτιού στο Δίσκο 3 (βοηθητικό εξάρτημα) .....	23
Προσανατολισμός χαρτιού Δίσκου 3 .....	25
<b>3 Εκτύπωση</b> .....	<b>27</b>
Εργασίες εκτύπωσης (Windows) .....	28
Πώς να εκτυπώσετε (Windows) .....	28
Αυτόματη εκτύπωση και στις δύο όψεις (Windows) .....	28
Μη αυτόματη εκτύπωση και στις δύο όψεις (Windows) .....	29
Εκτύπωση πολλών σελίδων ανά φύλλο (Windows) .....	31
Επιλογή τύπου χαρτιού (Windows) .....	33
Πρόσθετες πληροφορίες εκτύπωσης .....	36
Εργασίες εκτύπωσης (Mac OS X) .....	37
Πώς να εκτυπώσετε (Mac OS X) .....	37

Αυτόματη εκτύπωση και στις δύο όψεις (Mac OS X) .....	37
Μη αυτόματη εκτύπωση και στις δύο όψεις (Mac OS X) .....	37
Εκτύπωση πολλών σελίδων ανά φύλλο (Mac OS X) .....	38
Επιλογή τύπου χαρτιού (Mac OS X) .....	38
Πρόσθετες πληροφορίες εκτύπωσης .....	38
Εκτύπωση μέσω Web .....	40
HP ePrint .....	40
Λογισμικό HP ePrint .....	40
AirPrint .....	41
Ρύθμιση της λειτουργίας HP Wireless Direct .....	42
Χρήση της λειτουργίας εκτύπωσης από USB .....	43
<b>4 Αντιγραφή .....</b>	<b>45</b>
Δημιουργία αντιγράφου .....	46
Αντιγραφή και των δύο όψεων (διπλής όψης) .....	47
Βελτιστοποίηση ποιότητας αντιγραφής .....	48
<b>5 Σάρωση .....</b>	<b>49</b>
Σάρωση με χρήση του λογισμικού HP Scan (Windows) .....	50
Σάρωση με χρήση του λογισμικού HP Scan (Mac OS X) .....	51
Σάρωση σε προορισμό .....	52
Σάρωση σε μονάδα flash USB .....	52
Ρύθμιση των λειτουργιών σάρωσης σε φάκελο δικτύου και σάρωσης σε email .....	52
Σάρωση σε email .....	53
Σάρωση σε φάκελο δικτύου .....	54
<b>6 Διαχείριση του προϊόντος .....</b>	<b>55</b>
Αλλαγή του τύπου σύνδεσης του προϊόντος (Windows) .....	56
Χρήση εφαρμογών Υπηρεσιών Web της HP .....	57
HP Device Toolbox (Windows) .....	58
Βοηθητικό πρόγραμμα HP για Mac OS X .....	60
Άνοιγμα του HP Utility .....	60
Λειτουργίες του HP Utility .....	60
Χρήση λογισμικού HP Web Jetadmin .....	62
Δυνατότητες ασφαλείας της συσκευής .....	63
Ορισμός ή αλλαγή του κωδικού πρόσβασης του προϊόντος .....	63
Ρυθμίσεις εξοικονόμησης .....	64
Εκτύπωση με τη λειτουργία EconoMode .....	64
Ρύθμιση της καθυστέρησης αναστολής λειτουργίας .....	64
Ρύθμιση της καθυστέρησης αυτόματης απενεργοποίησης .....	64

Στον πίνακα ελέγχου του προϊόντος εμφανίζεται το μήνυμα Η στάθμη του δοχείου είναι χαμηλή ή Η στάθμη του δοχείου είναι πολύ χαμηλή .....	66
Ενεργοποίηση ή απενεργοποίηση των ρυθμίσεων πολύ χαμηλής στάθμης .....	66
Αντικατάσταση του δοχείου γραφίτη .....	68

## 7 Επίλυση προβλημάτων ..... 71

Σύστημα βοήθειας του πίνακα ελέγχου .....	72
Επαναφορά των εργοστασιακών προεπιλογών .....	73
Επίλυση προβλημάτων τροφοδοσίας χαρτιού ή εμπλοκών .....	74
Το προϊόν δεν έλκει χαρτί .....	74
Το προϊόν έλκει πολλά φύλλα χαρτιού .....	74
Συχνές ή επαναλαμβανόμενες εμπλοκές χαρτιού .....	74
Αποτροπή εμπλοκών χαρτιού .....	75
Αποκατάσταση εμπλοκών στο Δίσκο 1 .....	76
Αποκατάσταση εμπλοκών στο Δίσκο 2 .....	78
Αποκατάσταση εμπλοκών στο Δίσκο 3 (βοηθητικό εξάρτημα) .....	82
Αποκατάσταση εμπλοκών στην περιοχή του δοχείου γραφίτη .....	86
Αποκατάσταση εμπλοκών στην πίσω θύρα και στην περιοχή της μονάδας σταθεροποιητή γραφίτη .....	88
Αποκατάσταση εμπλοκών στη θήκη εξόδου .....	89
Αποκατάσταση εμπλοκών στο προαιρετικό εξάρτημα εκτύπωσης διπλής όψης .....	91
Βελτίωση ποιότητας εκτύπωσης .....	92
Εκτύπωση από διαφορετικό πρόγραμμα λογισμικού .....	92
Έλεγχος της ρύθμισης τύπου χαρτιού για την εργασία εκτύπωσης .....	92
Έλεγχος της ρύθμισης τύπου χαρτιού (Windows) .....	92
Έλεγχος της ρύθμισης τύπου χαρτιού (Mac OS X) .....	93
Έλεγχος κατάστασης δοχείων γραφίτη .....	93
Εκτύπωση σελίδας καθαρισμού .....	94
Εξέταση δοχείου γραφίτη για βλάβη .....	94
Έλεγχος χαρτιού και περιβάλλοντος εκτύπωσης .....	95
Χρησιμοποιήστε χαρτί που πληροί τις προδιαγραφές της HP .....	95
Έλεγχος περιβάλλοντος προϊόντος .....	95
Έλεγχος ρυθμίσεων λειτουργίας EconoMode .....	95
Δοκιμή διαφορετικού προγράμματος οδήγησης εκτύπωσης .....	96
Βελτίωση ποιότητας αντιγραφής και σάρωσης .....	98
Έλεγχος της γυάλινης επιφάνειας για σκόνη και αποτυπώματα .....	98
Έλεγχος ρυθμίσεων χαρτιού .....	98
Βελτιστοποίηση για κείμενο ή εικόνες .....	98
Αντιγραφή από άκρη σε άκρη .....	99
Επίλυση προβλημάτων ενσύρματου δικτύου .....	100
Κακή ενσύρματη σύνδεση .....	100
Ο υπολογιστής χρησιμοποιεί εσφαλμένη διεύθυνση IP για το προϊόν .....	100

Ο υπολογιστής δεν μπορεί να επικοινωνήσει με το προϊόν .....	100
Το προϊόν χρησιμοποιεί εσφαλμένες ρυθμίσεις σύνδεσης και διπλής όψης για το δίκτυο .....	101
Τα προβλήματα συμβατότητας μπορεί να οφείλονται σε νέα προγράμματα. ....	101
Ο υπολογιστής ή ο σταθμός εργασίας μπορεί να μην έχει ρυθμιστεί σωστά .....	101
Το προϊόν έχει απενεργοποιηθεί ή κάποιες άλλες ρυθμίσεις δικτύου είναι εσφαλμένες .....	101

## **8 Εξαρτήματα, αναλώσιμα και βοηθητικός εξοπλισμός ..... 103**

Παραγγελία ανταλλακτικών, εξαρτημάτων και αναλώσιμων .....	104
Εξαρτήματα που επισκευάζονται από τον πελάτη .....	105
Εξαρτήματα .....	106

## **Ευρετήριο ..... 107**



---

# 1 Πληροφορίες για το προϊόν

- [Χαρακτηριστικά προϊόντος](#)
- [Όψεις προϊόντος](#)
- [Επισκόπηση πίνακα ελέγχου](#)

Για περισσότερες πληροφορίες:

Επισκεφτείτε τη διεύθυνση [www.hp.com/support/ljMFPM435nw](http://www.hp.com/support/ljMFPM435nw).

Η βοήθεια που σας παρέχει η HP για το προϊόν περιλαμβάνει τις παρακάτω πληροφορίες:

- Εγκατάσταση και διαμόρφωση
- Εκμάθηση και χρήση
- Επίλυση προβλημάτων
- Λήψη ενημερώσεων λογισμικού
- Συμμετοχή σε φόρουμ υποστήριξης
- Εγγύηση και ρυθμιστικές πληροφορίες

# Χαρακτηριστικά προϊόντος

Χειρισμός χαρτιού	Δίσκος 1 (δίσκος πολλαπλών χρήσεων 100 φύλλων)
	Δίσκος 2 (δίσκος εισόδου 250 φύλλων)
	Προαιρετικός δίσκος 3 (δίσκος εισόδου 500 φύλλων)
	δίσκος εξόδου 250 φύλλων
	Προαιρετικό εξάρτημα εκτύπωσης διπλής όψης
Υποστηριζόμενα λειτουργικά συστήματα	Windows XP, 32-bit
	Windows Vista, 32-bit και 64-bit
	Windows 7, 32-bit και 64-bit
	Windows 8, 32-bit και 64-bit
	Windows 2003 Server (32-bit και 64-bit), μόνο για τα προγράμματα οδήγησης εκτύπωσης και σάρωσης
	Windows 2008 Server (32-bit και 64-bit), μόνο για τα προγράμματα οδήγησης εκτύπωσης και σάρωσης
	Windows 2012 Server, μόνο για τα προγράμματα οδήγησης εκτύπωσης και σάρωσης
Mac OS X v10.6.8 και νεότερες εκδόσεις	
Υποστηριζόμενα προγράμματα οδήγησης εκτύπωσης	<p>Το πρόγραμμα οδήγησης εκτύπωσης HP PCL 6 περιλαμβάνεται στο παρεχόμενο CD ως το προεπιλεγμένο πρόγραμμα οδήγησης εκτύπωσης. Εγκαθίσταται αυτόματα, εκτός αν επιλέξετε κάποιο διαφορετικό.</p> <p>Για περισσότερες πληροφορίες και πρόσθετες επιλογές του προγράμματος οδήγησης, μεταβείτε στη διεύθυνση <a href="http://www.hp.com/support">www.hp.com/support</a>.</p>
Συνδεσιμότητα	USB 2.0 υψηλής ταχύτητας
	Σύνδεση Ethernet LAN 10/100
	Σύνδεση ασύρματου δικτύου
Μνήμη	Μνήμη RAM 256 MB DDR3
Οθόνη πίνακα ελέγχου	Έγχρωμη οθόνη αφής με γραφικά
Εκτύπωση	Εκτυπώνει 31 σελίδες ανά λεπτό (ppm) σε χαρτί μεγέθους A4, 30 σελίδες ανά λεπτό σε χαρτί μεγέθους Letter και 15 σελίδες ανά λεπτό σε χαρτί μεγέθους A3.
	Ανάλυση εκτύπωσης έως 1200 x 1200 dpi
	Υποστήριξη της λειτουργίας HP ePrint
	Απευθείας εκτύπωση μέσω USB (δεν χρειάζεται υπολογιστής)
Αντιγραφή	Αντιγράφει έως 31 αντίγραφα ανά λεπτό (cpm)
	Αντιγράφει με ανάλυση 300 κουκκίδες ανά ίντσα (dpi)
	Ο επίπεδος σαρωτής υποστηρίζει μέγεθος σελίδας έως 297 mm (11,7 ίντσες) σε μήκος και έως 420 mm (16,5 ίντσες) σε πλάτος
	Προαιρετική αντιγραφή διπλής όψης
Σάρωση	Σαρώνει ασπρόμαυρα ή έγχρωμα, με ανάλυση έως 1200 dpi
	Σάρωση σε email (δεν απαιτείται λογισμικό)

---

Σάρωση σε φάκελο δικτύου (δεν απαιτείται λογισμικό)

---

Απευθείας σάρωση μέσω USB (δεν χρειάζεται υπολογιστής)

---

# Όψεις προϊόντος

## Μπροστινή πλευρά προϊόντος

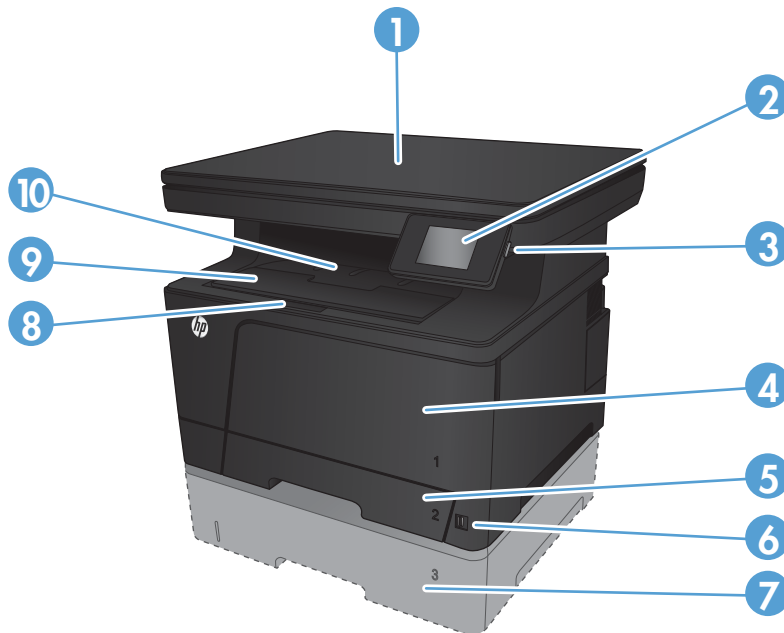

1	Σαρωτής
2	Πίνακας ελέγχου με έγχρωμη οθόνη αφής (ανασηκώνεται για καλύτερη προβολή)
3	Κουμπί λειτουργίας
4	Δίσκος 1 (τραβήξτε τις πλευρικές λαβές για να τον ανοίξετε)
5	Δίσκος 2
6	Θύρα USB απευθείας εκτύπωσης (για εκτύπωση και σάρωση χωρίς υπολογιστή)
7	Προαιρετικός δίσκος 3 (διατίθεται ως βοηθητικό εξάρτημα)
8	Ασφάλεια για το άνοιγμα του μπροστινού καλύμματος (παρέχει πρόσβαση στο δοχείο γραφίτη)
9	Πρόεκταση δίσκου εξόδου για χαρτί μεγάλου μήκους
10	Δίσκος εξόδου

## Πίσω πλευρά προϊόντος

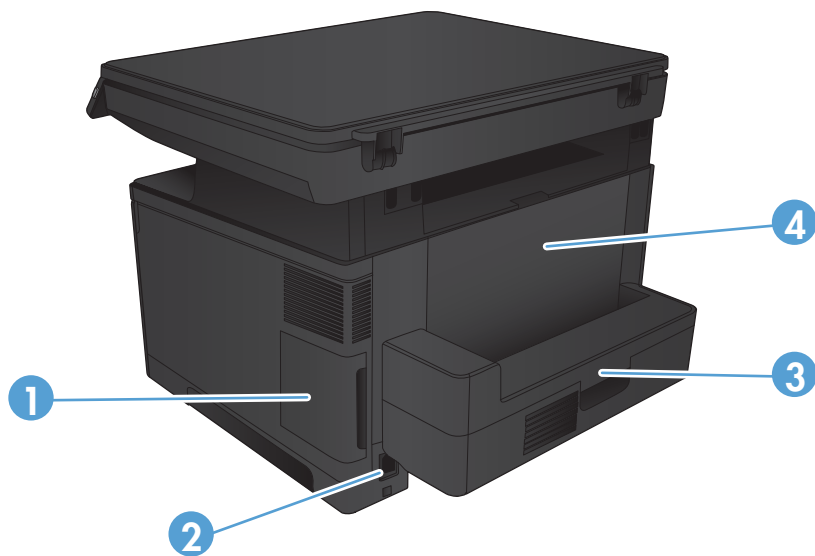

1	Κάλυμμα θύρας
2	Σύνδεση τροφοδοσίας
3	Προαιρετικό εξάρτημα εκτύπωσης διπλής όψης
4	Πίσω θύρα (παρέχει πρόσβαση για την αποκατάσταση εμπλοκών)

## Θύρες διασύνδεσης

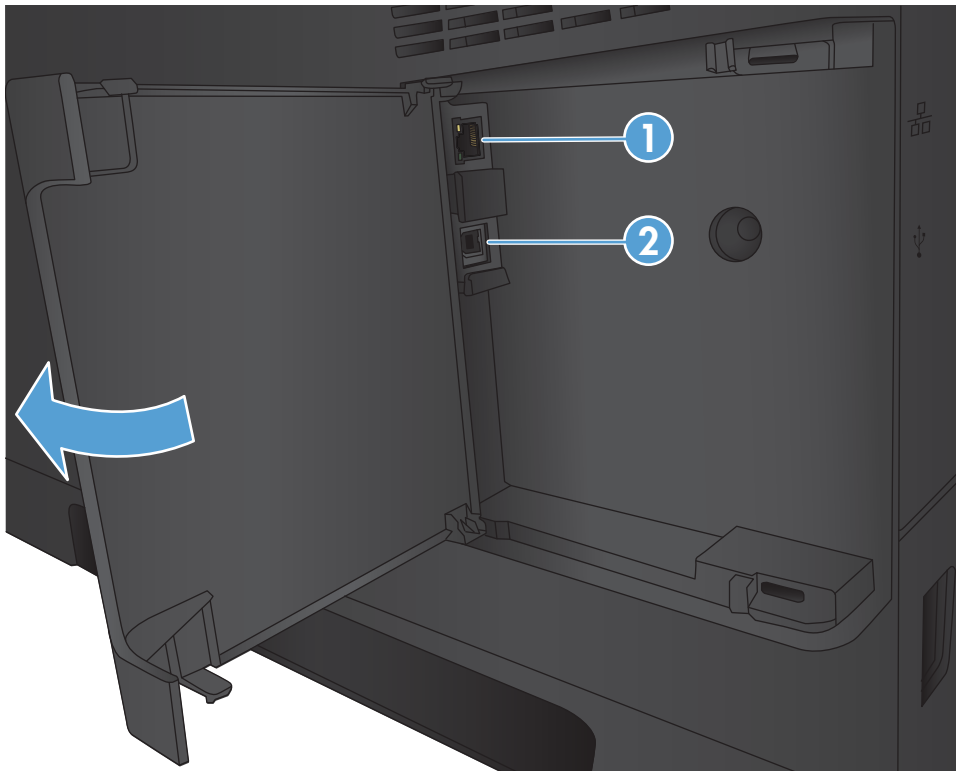

- 
- |   |                       |
|---|-----------------------|
| 1 | Θύρα δικτύου          |
| 2 | Θύρα USB 2.0 Hi-Speed |
-

# Επισκόπηση πίνακα ελέγχου

## Διάταξη πίνακα ελέγχου

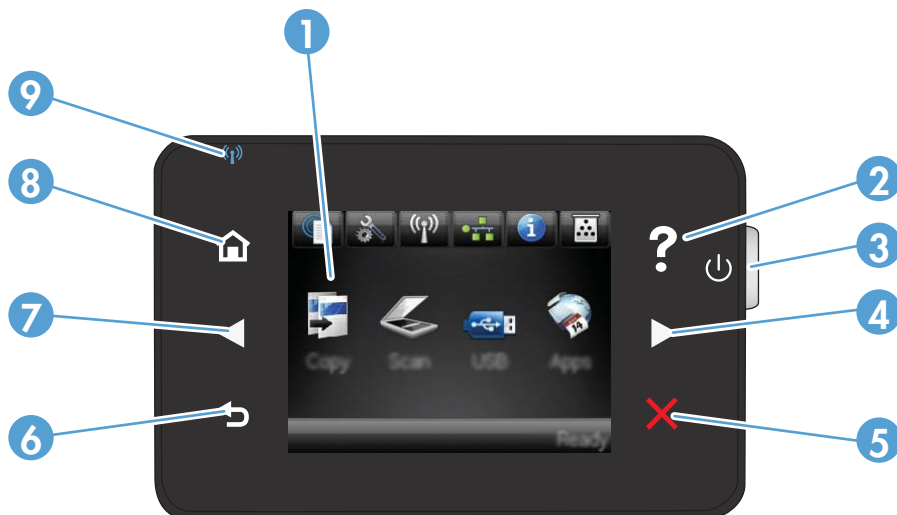

1	Οθόνη αφής	Παρέχει πρόσβαση στις λειτουργίες του προϊόντος και ενδείξεις για την τρέχουσα κατάστασή του.
2	Κουμπί και ενδεικτική λυχνία βοήθειας	Παρέχει πρόσβαση στο σύστημα βοήθειας του πίνακα ελέγχου
3	Κουμπί λειτουργίας	Ενεργοποιεί ή απενεργοποιεί το προϊόν
4	Κουμπί και ενδεικτική λυχνία δεξιού βέλους	Μετακινεί το δρομέα προς τα δεξιά ή μετακινεί την εμφανιζόμενη εικόνα στην επόμενη οθόνη <b>ΣΗΜΕΙΩΣΗ:</b> Το κουμπί ανάβει μόνο όταν η τρέχουσα οθόνη μπορεί να χρησιμοποιήσει τη συγκεκριμένη δυνατότητα.
5	Κουμπί και ενδεικτική λυχνία ακύρωσης	Διαγράφει τις ρυθμίσεις, ακυρώνει την τρέχουσα εργασία ή κλείνει την τρέχουσα οθόνη <b>ΣΗΜΕΙΩΣΗ:</b> Το κουμπί ανάβει μόνο όταν η τρέχουσα οθόνη μπορεί να χρησιμοποιήσει τη συγκεκριμένη δυνατότητα.
6	Κουμπί και ενδεικτική λυχνία επιστροφής	Πραγματοποιεί επιστροφή στην προηγούμενη οθόνη <b>ΣΗΜΕΙΩΣΗ:</b> Το κουμπί ανάβει μόνο όταν η τρέχουσα οθόνη μπορεί να χρησιμοποιήσει τη συγκεκριμένη δυνατότητα.
7	Κουμπί και ενδεικτική λυχνία αριστερού βέλους	Μετακινεί το δρομέα προς τα αριστερά <b>ΣΗΜΕΙΩΣΗ:</b> Το κουμπί ανάβει μόνο όταν η τρέχουσα οθόνη μπορεί να χρησιμοποιήσει τη συγκεκριμένη δυνατότητα.
8	Κουμπί και ενδεικτική λυχνία αρχικής οθόνης	Παρέχει πρόσβαση στην αρχική οθόνη
9	Ενδεικτική λυχνία ασύρματης λειτουργίας	Δείχνει ότι έχει ενεργοποιηθεί το ασύρματο δίκτυο. Η ενδεικτική λυχνία αναβοσβήνει όταν η συσκευή πραγματοποιεί σύνδεση με το ασύρματο δίκτυο.

## Αρχική οθόνη πίνακα ελέγχου

Η αρχική οθόνη παρέχει πρόσβαση στις δυνατότητες του προϊόντος και δηλώνει την κατάσταση του προϊόντος.

 **ΣΗΜΕΙΩΣΗ:** Οι δυνατότητες που εμφανίζονται στην αρχική οθόνη ποικίλλουν, ανάλογα με τη διαμόρφωση του προϊόντος. Επίσης, για κάποιες γλώσσες μπορεί να αντιστρέφεται η διάταξη.



1	Κουμπί υπηρεσιών Web	Προσφέρει γρήγορη πρόσβαση στις λειτουργίες Υπηρεσιών Web της HP, όπως η λειτουργία HP ePrint  Το HP ePrint είναι ένα εργαλείο που εκτυπώνει έγγραφα χρησιμοποιώντας μια οποιαδήποτε συσκευή με δυνατότητα email για να τα στείλει στη διεύθυνση email της συσκευής.
2	Κουμπί ρύθμισης	Παρέχει πρόσβαση στα κύρια μενού
3	Κουμπί ασύρματης λειτουργίας	Παρέχει πρόσβαση στο μενού ασύρματης λειτουργίας και σε πληροφορίες για την κατάσταση της ασύρματης λειτουργίας  <b>ΣΗΜΕΙΩΣΗ:</b> Όταν συνδέεστε σε ασύρματο δίκτυο, το εικονίδιο αλλάζει και μετατρέπεται σε σύνολο από γραμμές ισχύος σήματος.  <b>ΣΗΜΕΙΩΣΗ:</b> Αυτό το κουμπί δεν εμφανίζεται όταν το προϊόν είναι συνδεδεμένο σε ενσύρματο δίκτυο.
4	Κουμπί δικτύου	Παρέχει πρόσβαση στις ρυθμίσεις και τα στοιχεία του δικτύου. Μπορείτε να εκτυπώσετε τη σελίδα <a href="#">Σύνοψη δικτύου</a> από την οθόνη ρυθμίσεων δικτύου.  <b>ΣΗΜΕΙΩΣΗ:</b> Αυτό το κουμπί εμφανίζεται μόνο όταν το προϊόν είναι συνδεδεμένο σε δίκτυο.
5	Κουμπί πληροφοριών	Παρέχει πληροφορίες για την κατάσταση του προϊόντος. Μπορείτε να εκτυπώσετε τη σελίδα <a href="#">Αναφορά διαμόρφωσης</a> από την οθόνη σύνοψης κατάστασης.
6	Κουμπί αναλώσιμων	Παρέχει πληροφορίες για την κατάσταση των αναλώσιμων. Μπορείτε να εκτυπώσετε τη σελίδα <a href="#">Κατάσταση αναλώσιμων</a> από την οθόνη σύνοψης αναλώσιμων.
7	Κατάσταση προϊόντος	Δείχνει αν το προϊόν είναι έτοιμο ή αν επεξεργάζεται κάποια εργασία.
8	Κουμπί <a href="#">Εφαρμογές</a>	Παρέχει πρόσβαση στο μενού <a href="#">Εφαρμογές</a> για απευθείας εκτύπωση από εφαρμογές Web που έχετε λάβει από την τοποθεσία Web του HP Connected στη διεύθυνση <a href="http://www.hpconnected.com">www.hpconnected.com</a>
9	Κουμπί <a href="#">USB</a>	Παρέχει πρόσβαση στη λειτουργία εκτύπωσης και σάρωσης από USB χωρίς χρήση υπολογιστή
10	Κουμπί <a href="#">Σάρωση</a>	Παρέχει πρόσβαση στις λειτουργίες σάρωσης
11	Κουμπί <a href="#">Αντιγραφή</a>	Παρέχει πρόσβαση στις λειτουργίες αντιγραφής



---

## 2 Δίσκοι χαρτιών

- [Υποστηριζόμενα μεγέθη και τύποι χαρτιού](#)
- [Τοποθέτηση χαρτιού στο Δίσκο 1 \(δίσκος πολλαπλών χρήσεων\)](#)
- [Τοποθέτηση χαρτιού στο Δίσκο 2](#)
- [Τοποθέτηση χαρτιού στο Δίσκο 3 \(βοηθητικό εξάρτημα\)](#)

Για περισσότερες πληροφορίες:

Επισκεφτείτε τη διεύθυνση [www.hp.com/support/ljMFPM435nw](http://www.hp.com/support/ljMFPM435nw).

Η βοήθεια που σας παρέχει η HP για το προϊόν περιλαμβάνει τις παρακάτω πληροφορίες:

- Εγκατάσταση και διαμόρφωση
- Εκμάθηση και χρήση
- Επίλυση προβλημάτων
- Λήψη ενημερώσεων λογισμικού
- Συμμετοχή σε φόρουμ υποστήριξης
- Εγγύηση και ρυθμιστικές πληροφορίες

## Υποστηριζόμενα μεγέθη και τύποι χαρτιού

- [Υποστηριζόμενα μεγέθη χαρτιού](#)
- [Υποστηριζόμενοι τύποι χαρτιού](#)

### Υποστηριζόμενα μεγέθη χαρτιού



**ΣΗΜΕΙΩΣΗ:** Για βέλτιστα αποτελέσματα, επιλέξτε σωστό μέγεθος και τύπο χαρτιού στο πρόγραμμα οδήγησης εκτύπωσης πριν πραγματοποιήσετε την εκτύπωση.

Πίνακας 2-1 Υποστηριζόμενα μεγέθη χαρτιού

Μέγεθος και διαστάσεις	Δίσκος 1	Δίσκος 2	Δίσκος 3 (προαιρετικός)	Προαιρετική εκτύπωση διπλής όψης
Letter 216 x 279 mm	✓	✓	✓	✓
Legal 216 x 356 mm	✓	✓	✓	✓
11 x 17 279 x 432 mm	✓	✓	✓	✓
12 x 18 305 x 457 mm	✓			
A3 297 x 420 mm	✓	✓	✓	✓
A4 210 x 297 mm	✓	✓	✓	✓
A5 148 x 210 mm	✓	✓	✓	✓
A6 105 x 148 mm	✓			
RA3 305 x 430 mm	✓			
B4 (JIS) 257 x 364 mm	✓	✓	✓	✓
B5 (JIS) 182 x 257 mm	✓	✓	✓	✓

**Πίνακας 2-1** Υποστηριζόμενα μεγέθη χαρτιού (συνέχεια)

Μέγεθος και διαστάσεις	Δίσκος 1	Δίσκος 2	Δίσκος 3 (προαιρετικός)	Προαιρετική εκτύπωση διπλής όψης
Executive 184 x 267 mm	✓	✓	✓	✓
Ταχυδρομική κάρτα (JIS) 100 x 148 mm 3,9 x 5,8 ίντσες	✓			
Ταχυδρομική κάρτα D (JIS) 200 x 148 mm	✓			
8K 260 x 368 mm	✓			
8K 270 x 390 mm	✓			
8K 273 x 394 mm	✓			
16K 184 x 260 mm	✓	✓	✓	
16K 195 x 270 mm	✓	✓	✓	✓
16K 197 x 273 mm	✓	✓	✓	
Ofício 8,5 x 13 216 x 330 mm	✓	✓	✓	✓
Φάκελος #10 105 x 241 mm	✓			
Φάκελος Monarch 98 x 191 mm	✓			
Φάκελος B5 176 x 250 mm	✓			
Φάκελος C5 162 x 229 mm	✓			
Φάκελος DL 110 x 220 mm	✓			

**Πίνακας 2-1** Υποστηριζόμενα μεγέθη χαρτιού (συνέχεια)

Μέγεθος και διαστάσεις	Δίσκος 1	Δίσκος 2	Δίσκος 3 (προαιρετικός)	Προαιρετική εκτύπωση διπλής όψης
Προσαρμοσμένο 76 x 127 mm έως 312 x 470 mm	✓			
Προσαρμοσμένο 148 x 210 mm έως 297 x 432 mm		✓	✓	

## Υποστηριζόμενοι τύποι χαρτιού

 **ΣΗΜΕΙΩΣΗ:** Για βέλτιστα αποτελέσματα, επιλέξτε σωστό μέγεθος και τύπο χαρτιού στο πρόγραμμα οδήγησης εκτύπωσης πριν πραγματοποιήσετε την εκτύπωση.

Τύπος χαρτιού	Δίσκος 1	Δίσκος 2	Δίσκος 3 (προαιρετικός)	Προαιρετική εκτύπωση διπλής όψης
Απλό	✓	✓	✓	✓
Light 60–74 g (Ελαφρύ)	✓	✓	✓	✓
Midweight 96–110 g (Μεσαίου βάρους)	✓	✓	✓	✓
Heavy 111–130g (Βαρύ)	✓	✓	✓	
Extra heavy 131–175 g (Πολύ βαρύ)	✓			
Μονόχρωμη διαφάνεια λέιζερ	✓	✓	✓	
Ετικέτες	✓			
Επιστολόχαρτο	✓	✓	✓	✓
Προεκτυπωμένο	✓	✓	✓	✓
Προδιάτρητο	✓	✓	✓	✓
Χρωματιστό	✓	✓	✓	✓
Τραχύ	✓			
Bond	✓	✓	✓	✓
Ανακυκλωμένο	✓	✓	✓	✓
Φάκελος	✓			
Cardstock 176–220 g (Κάρτες)	✓			

Τύπος χαρτιού	Δίσκος 1	Δίσκος 2	Δίσκος 3 (προαιρετικός)	Προαιρετική εκτύπωση διπλής όψης
Vellum	✓			
HP EcoSMART Lite	✓	✓	✓	✓

## Τοποθέτηση χαρτιού στο Δίσκο 1 (δίσκος πολλαπλών χρήσεων)

 **ΣΗΜΕΙΩΣΗ:** Ο δίσκος 1 δέχεται μέχρι 100 φύλλα χαρτιού, μέχρι 75 διαφάνειες, μέχρι 50 φύλλα ετικετών ή μέχρι 10 φακέλους. Υποστηρίζει μεμονωμένα φύλλα χαρτιού βάρους 60–199 g/m<sup>2</sup>, ετικέτες και διαφάνειες πάχους 0,10 έως 0,14 mm, φακέλους βάρους 60 έως 90 g/m<sup>2</sup> και καρτ-ποστάλ βάρους 135 έως 176 g/m<sup>2</sup>.

Για πληροφορίες σχετικά με τον σωστό προσανατολισμό του χαρτιού για αυτόν το δίσκο, ανατρέξτε στην ενότητα [Προσανατολισμός χαρτιού Δίσκου 1 στη σελίδα 16](#).

1. Ανοίξτε το Δίσκο 1, πιάνοντας τις λαβές στις δύο πλευρές του και τραβώντας προς τα κάτω.

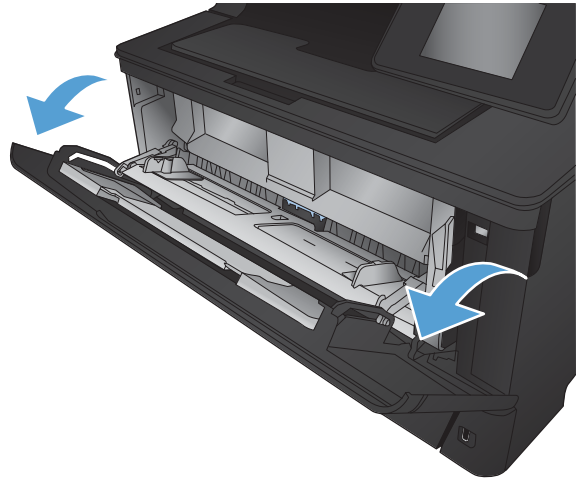

2. Σύρετε την προέκταση του δίσκου προς τα έξω.

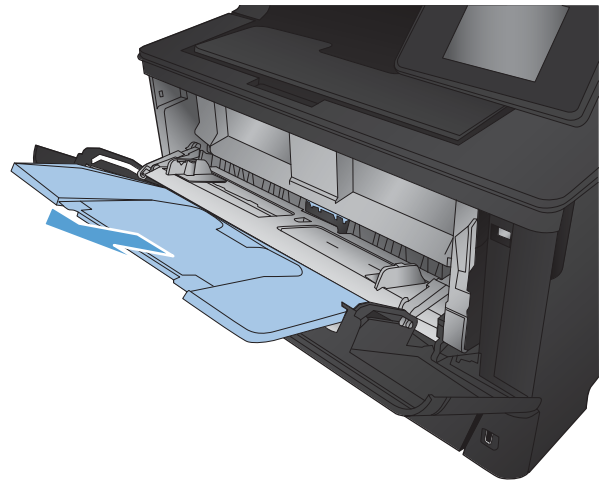

3. Για χαρτί μεγάλου μήκους, ξεδιπλώστε την προέκταση του δίσκου για να στηρίξετε το χαρτί.

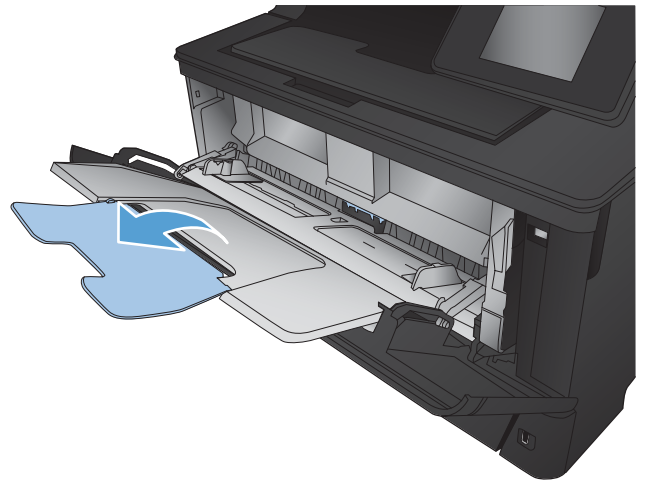

4. Ανοίξτε τους οδηγούς χαρτιού.

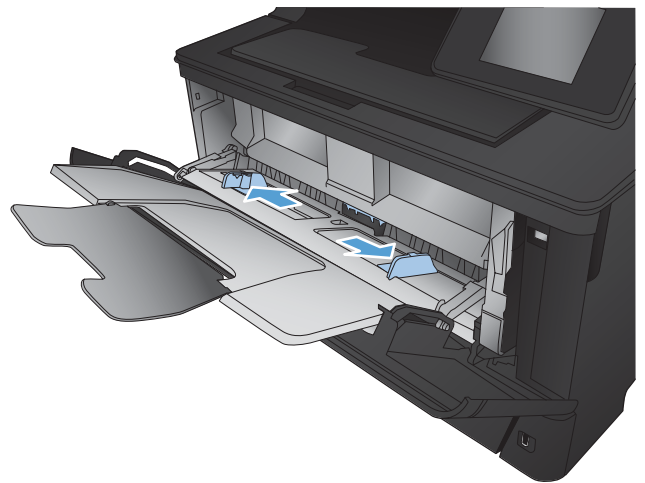

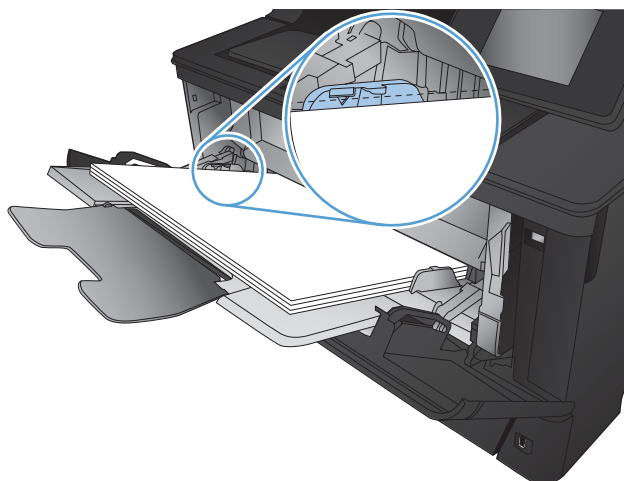

5. Τοποθετήστε το χαρτί στο δίσκο. Βεβαιωθείτε ότι το χαρτί χωρά κάτω από τις γλωττίδες και κάτω από τις ενδείξεις μέγιστου ύψους.

Ο τρόπος με τον οποίο θα πρέπει να προσανατολίσετε το χαρτί στο δίσκο ποικίλλει ανάλογα με το μέγεθος του χαρτιού. Για περισσότερες πληροφορίες, δείτε [Προσανατολισμός χαρτιού Δίσκου 1 στη σελίδα 16](#).

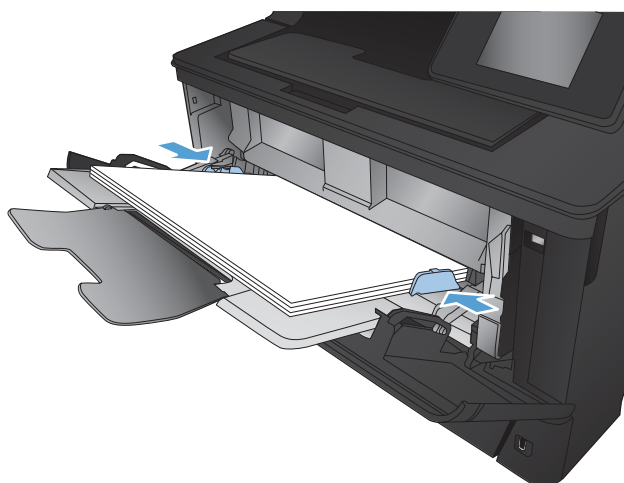

6. Προσαρμόστε τους οδηγούς χαρτιού έτσι ώστε να αγγίζουν ελαφρά τη στοίβα του χαρτιού, χωρίς να το λυγίζουν.



 **ΣΗΜΕΙΩΣΗ:** Για να αποφύγετε τις εμπλοκές, μην προσθέτετε χαρτί στο Δίσκο 1 ενώ το προϊόν εκτυπώνει. Μην κλείνετε το Δίσκο 1 ενώ το προϊόν εκτυπώνει.

## Προσανατολισμός χαρτιού Δίσκου 1

Τύπος χαρτιού	Μέγεθος χαρτιού	Τρόπος τοποθέτησης χαρτιού
Μεμονωμένα φύλλα χαρτιού	Letter, A4, A5, B5, Executive, 16K και προσαρμοσμένα μεγέθη	Η μεγάλη πλευρά εισέρχεται πρώτη στο προϊόν

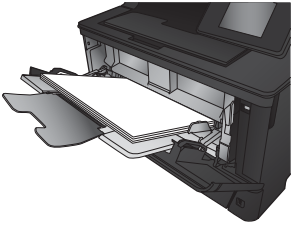

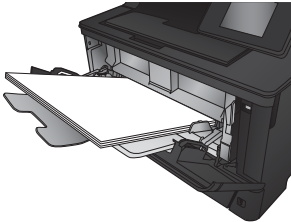
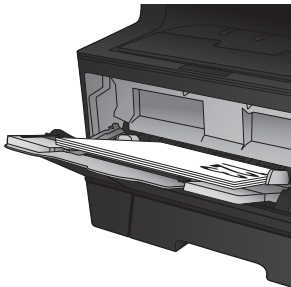
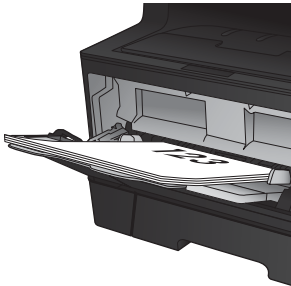

Τύπος χαρτιού	Μέγεθος χαρτιού	Τρόπος τοποθέτησης χαρτιού
	A3, B4, 11 x 17, Legal, Oficio 8,5 x 13 και προσαρμοσμένα μεγέθη	<p>Η μικρή πλευρά εισέρχεται πρώτη στο προϊόν</p> 
Προτυπωμένο, προδιάτρητο ή επιστολόχαρτο	Letter, A4, A5, B5, Executive, 16K και προσαρμοσμένα μεγέθη	<p>Όψη προς τα επάνω</p> <p>Η μεγάλη άκρη του χαρτιού να εισέρχεται στο προϊόν με το επάνω μέρος της σελίδας στη δεξιά πλευρά του δίσκου</p> 
	A3, B4, 11 x 17, Legal, Oficio 8,5 x 13 και προσαρμοσμένα μεγέθη	<p>Όψη προς τα επάνω</p> <p>Το πάνω άκρο εισέρχεται πρώτο στο προϊόν</p> 

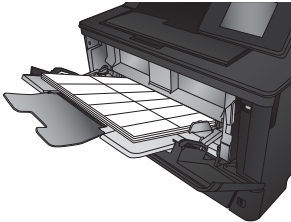
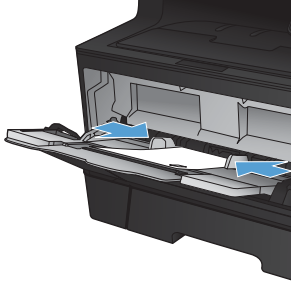
Τύπος χαρτιού	Μέγεθος χαρτιού	Τρόπος τοποθέτησης χαρτιού
Ετικέτες	Οποιοδήποτε συμβατό μέγεθος ετικέτας	Πλευρά εκτύπωσης προς τα επάνω 
Φάκελοι	Οποιοδήποτε συμβατό μέγεθος φακέλου	Όψη προς τα επάνω  Η επάνω άκρη στη δεξιά πλευρά του δίσκου, η πλευρά όπου βρίσκονται τα ταχυδρομικά τέλη να εισέρχεται στο προϊόν τελευταία  

## Τοποθέτηση χαρτιού στο Δίσκο 2

Ο δίσκος 2 δέχεται έως 250 φύλλα χαρτιού 75 g/m<sup>2</sup>. Εάν το χαρτί είναι βαρύτερο, ο δίσκος δέχεται λιγότερα φύλλα. Μη γεμίζετε υπερβολικά το δίσκο. Υποστηρίζει μεμονωμένα φύλλα χαρτιού βάρους 60–120 g/m<sup>2</sup>.

Για πληροφορίες σχετικά με τον σωστό προσανατολισμό του χαρτιού για αυτόν το δίσκο, ανατρέξτε στην ενότητα [Προσανατολισμός χαρτιού Δίσκου 2 στη σελίδα 21](#).

**⚠ ΠΡΟΣΟΧΗ:** Μην εκτυπώνετε σε φακέλους, ετικέτες ή μη υποστηριζόμενα μεγέθη χαρτιού από το Δίσκο 2. Η εκτύπωση σε αυτούς τους τύπους χαρτιού πρέπει να γίνεται μόνο από το Δίσκο 1.

1. Τραβήξτε το δίσκο έξω και ανασηκώστε τον ελαφρά, για να τον αφαιρέσετε εντελώς από τη συσκευή.

**ΣΗΜΕΙΩΣΗ:** Μην ανοίγετε το δίσκο ενώ χρησιμοποιείται.

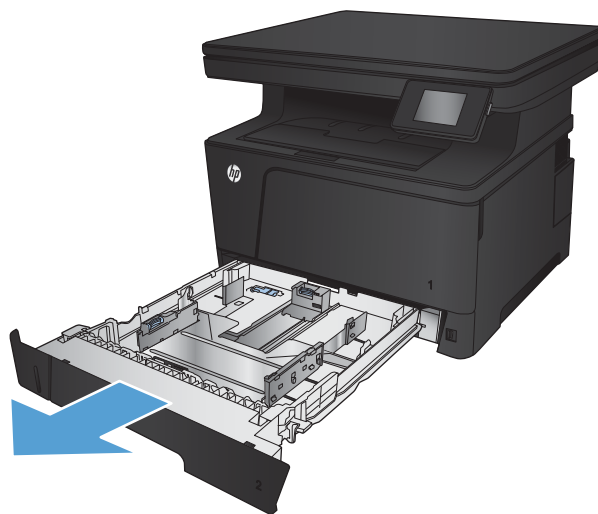

2. Πιέστε το μοχλό απασφάλισης, ο οποίος βρίσκεται στον αριστερό οδηγό, και σύρετε τους πλευρικούς οδηγούς στην ένδειξη με το σωστό μέγεθος χαρτιού.

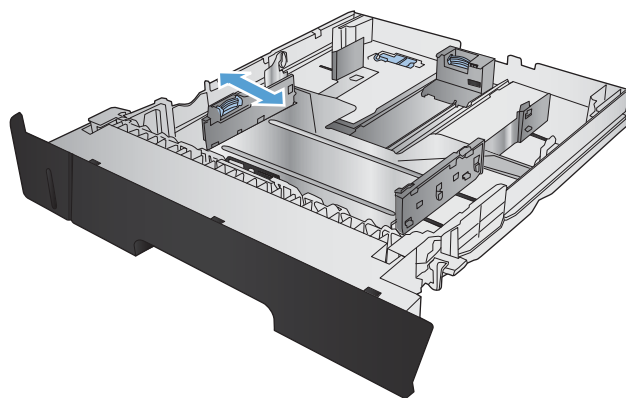

3. Αν θέλετε να τοποθετήσετε χαρτί μεγέθους B4, A3, 11 x 17, Legal, ή Oficio 8,5 x 13, απασφαλίστε τον πίσω οδηγό του δίσκου χρησιμοποιώντας το διακόπτη κλειδώματος στο πίσω μέρος του δίσκου.

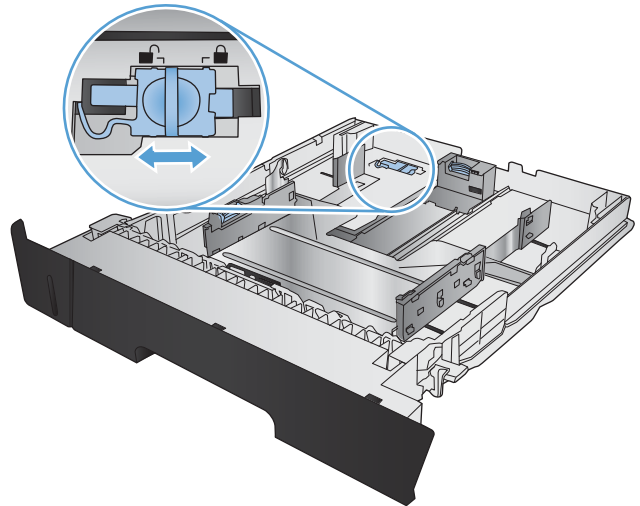

4. Ρυθμίστε το μήκος του δίσκου στο σωστό μέγεθος χαρτιού.

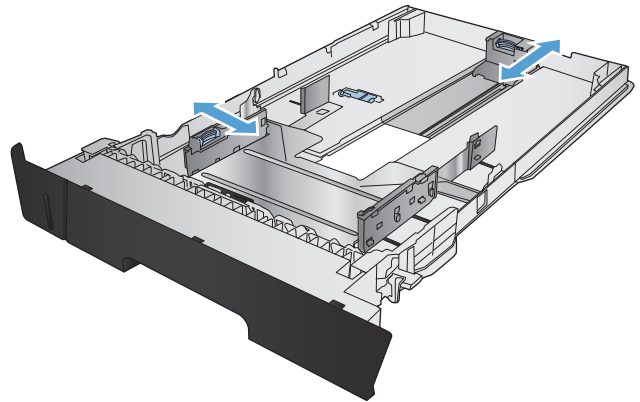

5. Τοποθετήστε χαρτί στο δίσκο. Ελέγξτε το χαρτί για να βεβαιωθείτε ότι οι οδηγοί αγγίζουν ελαφρά τη στοίβα, αλλά δεν λυγίζουν το χαρτί.

Ο τρόπος με τον οποίο θα πρέπει να προσανατολίσετε το χαρτί στο δίσκο ποικίλλει ανάλογα με το μέγεθος του χαρτιού. Για περισσότερες πληροφορίες, δείτε [Προσανατολισμός χαρτιού Δίσκου 2 στη σελίδα 21](#).

**ΣΗΜΕΙΩΣΗ:** Για την αποτροπή εμπλοκών, μη γεμίζετε υπερβολικά το δίσκο. Βεβαιωθείτε ότι το επάνω μέρος της στοίβας βρίσκεται κάτω από την ένδειξη γεμάτου δίσκου.

**ΣΗΜΕΙΩΣΗ:** Εάν ο δίσκος δεν έχει ρυθμιστεί σωστά, ενδέχεται να εμφανιστεί ένα μήνυμα σφάλματος κατά την εκτύπωση ή να εμπλακεί το χαρτί.

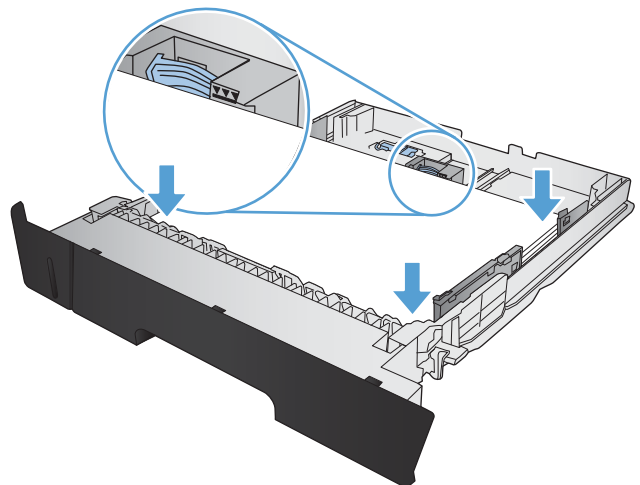

6. Σύρετε το δίσκο ώστε να μπει τελείως μέσα στη συσκευή.

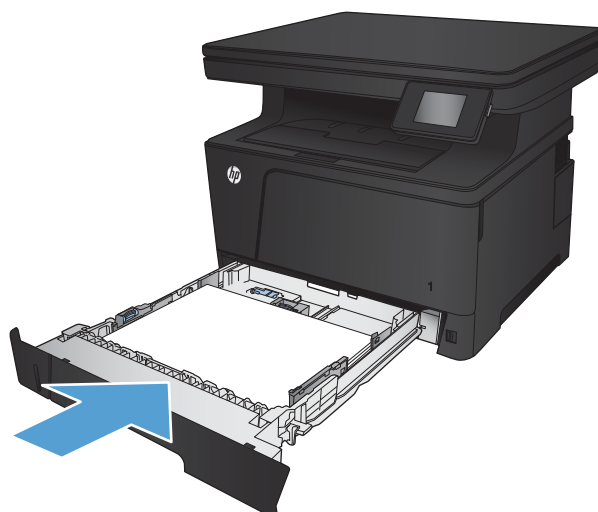

7. Από τον πίνακα ελέγχου, ρυθμίστε το μέγεθος και τον τύπο χαρτιού ώστε να συμφωνεί με το χαρτί που υπάρχει στο δίσκο.
- α. Στην αρχική οθόνη του πίνακα ελέγχου του προϊόντος, πατήστε το κουμπί ρύθμισης .
  - β. Ανοίξτε τα ακόλουθα μενού:
    - Ρύθμιση συστήματος
    - Ρύθμιση χαρτιού
    - Δίσκος 2
  - γ. Πατήστε **Μέγεθος χαρτιού** και επιλέξτε το σωστό μέγεθος.
  - δ. Πατήστε **Τύπος χαρτιού** και επιλέξτε το σωστό τύπο.

## Προσανατολισμός χαρτιού Δίσκου 2

Τύπος χαρτιού	Μέγεθος χαρτιού	Τρόπος τοποθέτησης χαρτιού
Μεμονωμένα φύλλα χαρτιού	Letter, A4, A5, B5, Executive, 16K και προσαρμοσμένα μεγέθη	Μεγάλη πλευρά κατά μήκος της μπροστινής πλευράς του δίσκου



Τύπος χαρτιού	Μέγεθος χαρτιού	Τρόπος τοποθέτησης χαρτιού
	A3, B4, 11 x 17, Legal, Oficio 8,5 x 13 και προσαρμοσμένα μεγέθη	Μεγάλη πλευρά κατά μήκος της πλαϊνής πλευράς του δίσκου
Προτυπωμένο, προδιάτρητο ή επιστολόχαρτο	Letter, A4, A5, B5, Executive, 16K και προσαρμοσμένα μεγέθη	Όψη προς τα κάτω Επάνω άκρη στη δεξιά πλευρά του δίσκου
	A3, B4, 11 x 17, Legal, Oficio 8,5 x 13 και προσαρμοσμένα μεγέθη	Όψη προς τα κάτω Επάνω άκρο στην μπροστινή πλευρά του δίσκου

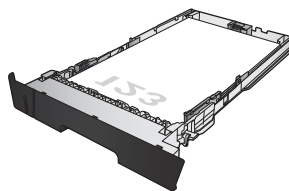
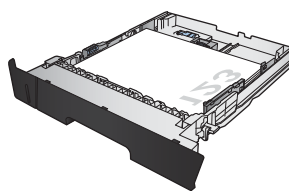
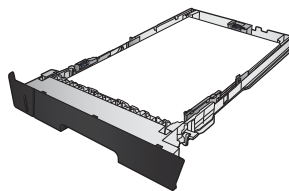

## Τοποθέτηση χαρτιού στο Δίσκο 3 (βοηθητικό εξάρτημα)

Ο προαιρετικός δίσκος 3 δέχεται έως 500 φύλλα χαρτιού 75 g/m<sup>2</sup>. Εάν το χαρτί είναι βαρύτερο, ο δίσκος δέχεται λιγότερα φύλλα. Μη γεμίζετε υπερβολικά το δίσκο. Υποστηρίζει μεμονωμένα φύλλα χαρτιού βάρους 60–120 g/m<sup>2</sup>.

Για πληροφορίες σχετικά με τον σωστό προσανατολισμό του χαρτιού για αυτόν το δίσκο, ανατρέξτε στην ενότητα [Προσανατολισμός χαρτιού Δίσκου 3 στη σελίδα 25](#).

 **ΣΗΜΕΙΩΣΗ:** Μην εκτυπώνετε σε φακέλους, ετικέτες ή μη υποστηριζόμενα μεγέθη χαρτιού από το Δίσκο 3. Η εκτύπωση σε αυτούς τους τύπους χαρτιού πρέπει να γίνεται μόνο από το Δίσκο 1.

1. Τραβήξτε το δίσκο έξω και ανασηκώστε τον ελαφρά, για να τον αφαιρέσετε εντελώς από τη συσκευή.

**ΣΗΜΕΙΩΣΗ:** Μην ανοίγετε το δίσκο ενώ χρησιμοποιείται.

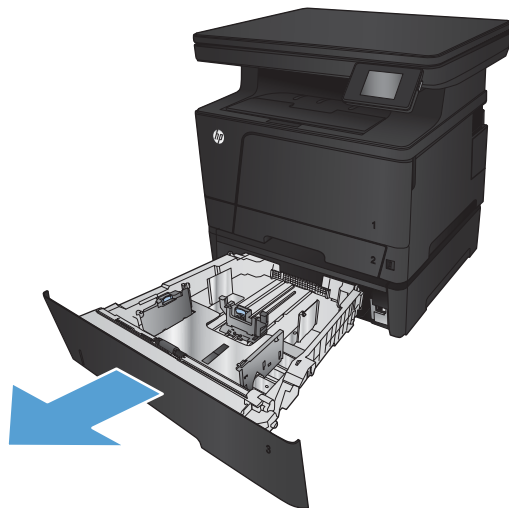

2. Πιέστε το μοχλό απασφάλισης, ο οποίος βρίσκεται στον αριστερό οδηγό, και σύρετε τους πλευρικούς οδηγούς στην ένδειξη με το σωστό μέγεθος χαρτιού.

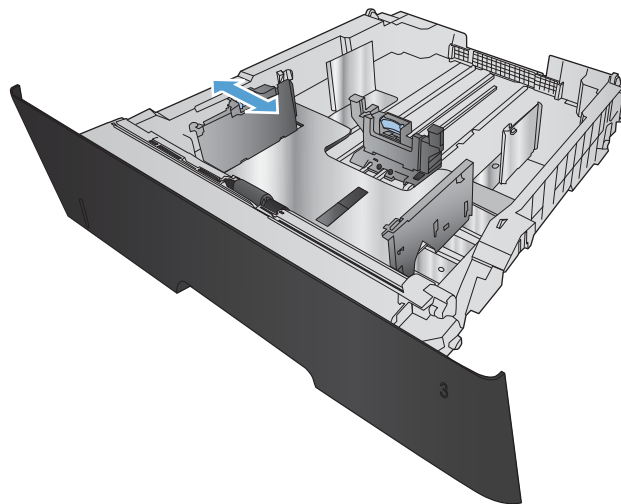

3. Ρυθμίστε το μήκος του χαρτιού στο σωστό μέγεθος χαρτιού.

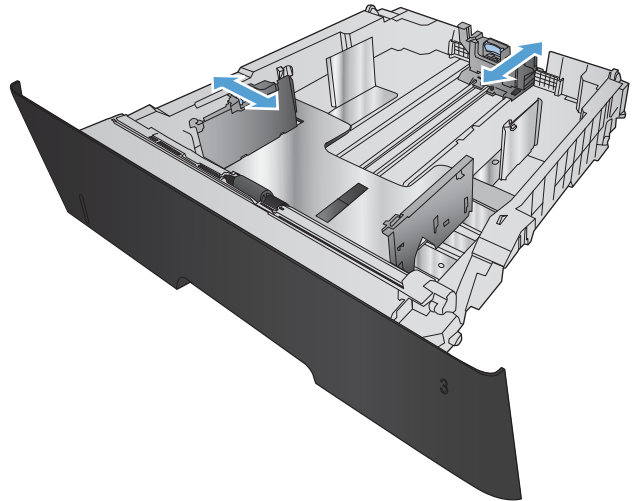

4. Τοποθετήστε χαρτί στο δίσκο. Ελέγξτε το χαρτί για να βεβαιωθείτε ότι οι οδηγοί αγγίζουν ελαφρά τη στοίβα, αλλά δεν λυγίζουν το χαρτί.

Ο τρόπος με τον οποίο θα πρέπει να προσανατολίσετε το χαρτί στο δίσκο ποικίλλει ανάλογα με το μέγεθος του χαρτιού. Για περισσότερες πληροφορίες, δείτε [Προσανατολισμός χαρτιού Δίσκου 3](#) στη σελίδα 25.

**ΣΗΜΕΙΩΣΗ:** Για την αποτροπή εμπλοκών, μη γεμίζετε υπερβολικά το δίσκο. Βεβαιωθείτε ότι το επάνω μέρος της στοίβας βρίσκεται κάτω από την ένδειξη γεμάτου δίσκου.

**ΣΗΜΕΙΩΣΗ:** Εάν ο δίσκος δεν έχει ρυθμιστεί σωστά, ενδέχεται να εμφανιστεί ένα μήνυμα σφάλματος κατά την εκτύπωση ή να εμπλακεί το χαρτί.

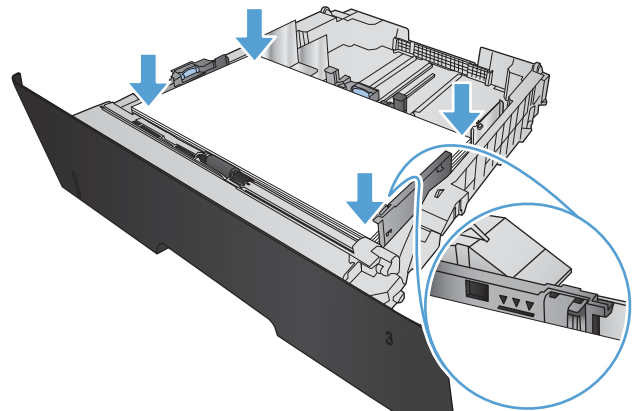



5. Σύρετε το δίσκο ώστε να μπει τελείως μέσα στη συσκευή.

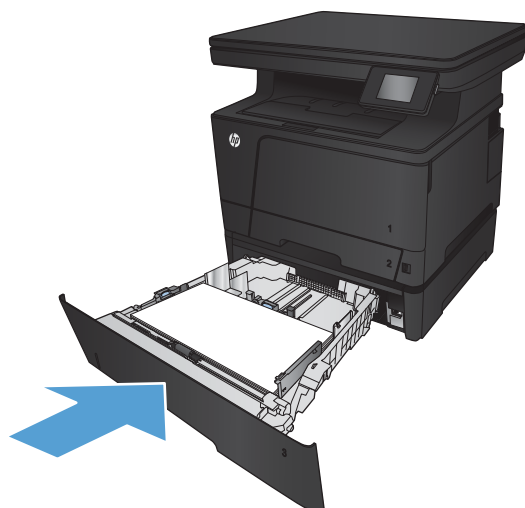

6. Από τον πίνακα ελέγχου, ρυθμίστε το μέγεθος και τον τύπο χαρτιού ώστε να συμφωνεί με το χαρτί που υπάρχει στο δίσκο.
- α. Στην αρχική οθόνη του πίνακα ελέγχου του προϊόντος, πατήστε το κουμπί ρύθμισης .
  - β. Ανοίξτε τα ακόλουθα μενού:
    - Ρύθμιση συστήματος
    - Ρύθμιση χαρτιού
    - Δίσκος 3
  - γ. Πατήστε **Μέγεθος χαρτιού** και επιλέξτε το σωστό μέγεθος.
  - δ. Πατήστε **Τύπος χαρτιού** και επιλέξτε το σωστό τύπο.

## Προσανατολισμός χαρτιού Δίσκου 3

Τύπος χαρτιού	Μέγεθος χαρτιού	Τρόπος τοποθέτησης χαρτιού
Μεμονωμένα φύλλα χαρτιού	Letter, A4, A5, B5, Executive, 16K και προσαρμοσμένα μεγέθη	Μεγάλη πλευρά κατά μήκος της μπροστινής πλευράς του δίσκου



Τύπος χαρτιού	Μέγεθος χαρτιού	Τρόπος τοποθέτησης χαρτιού
	A3, B4, 11 x 17, Legal, Oficio 8,5 x 13 και προσαρμοσμένα μεγέθη	Μεγάλη πλευρά κατά μήκος της πλαϊνής πλευράς του δίσκου
Προτυπωμένο, προδιάτρητο ή επιστολόχαρτο	Letter, A4, A5, B5, Executive, 16K και προσαρμοσμένα μεγέθη	Όψη προς τα κάτω Επάνω άκρη στη δεξιά πλευρά του δίσκου
	A3, B4, 11 x 17, Legal, Oficio 8,5 x 13 και προσαρμοσμένα μεγέθη	Όψη προς τα κάτω Επάνω άκρο στην μπροστινή πλευρά του δίσκου

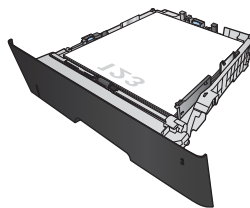
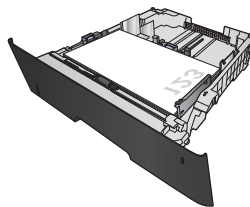
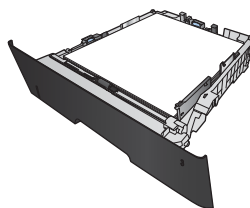

---

## 3 Εκτύπωση

- [Εργασίες εκτύπωσης \(Windows\)](#)
- [Εργασίες εκτύπωσης \(Mac OS X\)](#)
- [Εκτύπωση μέσω Web](#)
- [Ρύθμιση της λειτουργίας HP Wireless Direct](#)
- [Χρήση της λειτουργίας εκτύπωσης από USB](#)

### Για περισσότερες πληροφορίες:

Επισκεφτείτε τη διεύθυνση [www.hp.com/support/ljMFPM435nw](http://www.hp.com/support/ljMFPM435nw).

Η βοήθεια που σας παρέχει η HP για το προϊόν περιλαμβάνει τις παρακάτω πληροφορίες:

- Εγκατάσταση και διαμόρφωση
- Εκμάθηση και χρήση
- Επίλυση προβλημάτων
- Λήψη ενημερώσεων λογισμικού
- Συμμετοχή σε φόρουμ υποστήριξης
- Εγγύηση και ρυθμιστικές πληροφορίες

## Εργασίες εκτύπωσης (Windows)

- [Πώς να εκτυπώσετε \(Windows\)](#)
- [Αυτόματη εκτύπωση και στις δύο όψεις \(Windows\)](#)
- [Μη αυτόματη εκτύπωση και στις δύο όψεις \(Windows\)](#)
- [Εκτύπωση πολλών σελίδων ανά φύλλο \(Windows\)](#)
- [Επιλογή τύπου χαρτιού \(Windows\)](#)
- [Πρόσθετες πληροφορίες εκτύπωσης](#)

### Πώς να εκτυπώσετε (Windows)

Η ακόλουθη διαδικασία περιγράφει τη βασική μέθοδο εκτύπωσης για Windows.

1. Στο πρόγραμμα λογισμικού, επιλέξτε **Εκτύπωση**.
2. Επιλέξτε το προϊόν από τη λίστα των εκτυπωτών και πατήστε ή κάντε κλικ στο κουμπί **Ιδιότητες** ή **Προτιμήσεις** για να ανοίξετε το πρόγραμμα οδήγησης εκτύπωσης.

 **ΣΗΜΕΙΩΣΗ:** Το όνομα του κουμπιού διαφέρει ανάλογα με το πρόγραμμα λογισμικού.

3. Πατήστε ή κάντε κλικ στις καρτέλες στο πρόγραμμα οδήγησης εκτύπωσης για να διαμορφώσετε τις διαθέσιμες επιλογές.
4. Πατήστε ή κάντε κλικ στο κουμπί **OK** για να επιστρέψετε στο παράθυρο διαλόγου **Εκτύπωση**. Από αυτή την οθόνη επιλέξτε τον αριθμό των αντιγράφων που θα εκτυπωθούν.
5. Κάντε κλικ ή πατήστε το κουμπί **OK** για να εκτυπώσετε την εργασία.

### Αυτόματη εκτύπωση και στις δύο όψεις (Windows)

Χρησιμοποιήστε αυτή τη διαδικασία για τα προϊόντα που διαθέτουν εξάρτημα αυτόματης εκτύπωσης διπλής όψης. Αν το προϊόν δεν διαθέτει εξάρτημα αυτόματης εκτύπωσης διπλής όψης ή αν θέλετε να εκτυπώσετε εντύπους χαρτιού που δεν υποστηρίζονται από το εξάρτημα εκτύπωσης διπλής όψης, μπορείτε να εκτυπώσετε και στις δύο όψεις με μη αυτόματο τρόπο.

1. Στο πρόγραμμα λογισμικού, επιλέξτε **Εκτύπωση**.
2. Επιλέξτε το προϊόν από τη λίστα των εκτυπωτών και πατήστε ή κάντε κλικ στο κουμπί **Ιδιότητες** ή **Προτιμήσεις** για να ανοίξετε το πρόγραμμα οδήγησης εκτύπωσης.

**ΣΗΜΕΙΩΣΗ:** Το όνομα του κουμπιού διαφέρει ανάλογα με το πρόγραμμα λογισμικού.

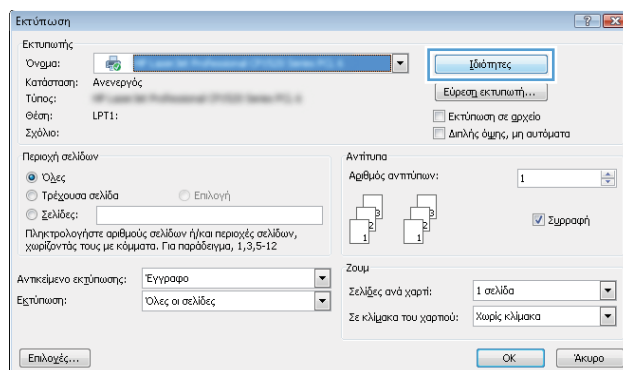

3. Πατήστε ή κάντε κλικ στην καρτέλα **Φινίρισμα**.

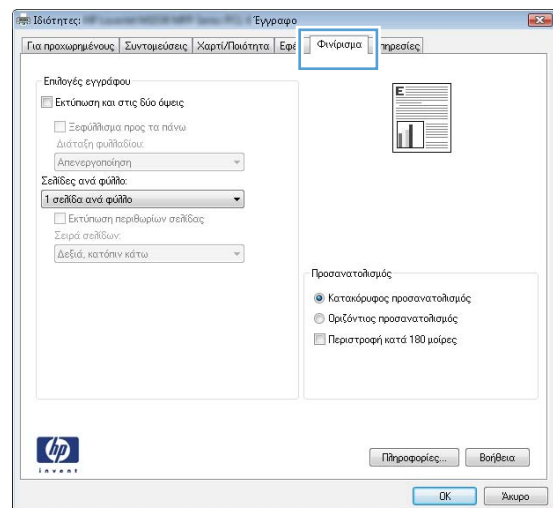

4. Επιλέξτε το πλαίσιο ελέγχου **Εκτύπωση και στις δύο όψεις**. Κάντε κλικ στο κουμπί **OK** για να κλείσετε το παράθυρο διαλόγου **Ιδιότητες εγγράφου**.

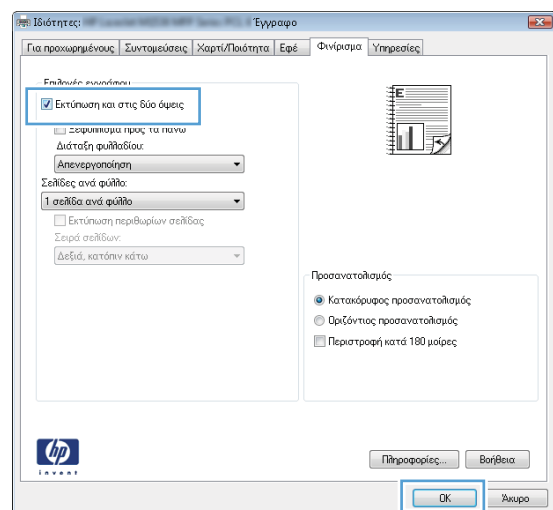

5. Στο παράθυρο διαλόγου **Εκτύπωση**, κάντε κλικ στο κουμπί **OK** για να εκτυπώσετε την εργασία.

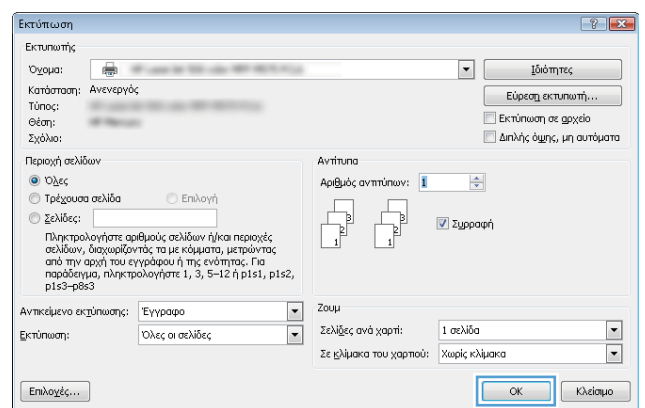

## Μη αυτόματη εκτύπωση και στις δύο όψεις (Windows)

Χρησιμοποιήστε αυτή τη διαδικασία για προϊόντα που δεν διαθέτουν εξάρτημα αυτόματης εκτύπωσης διπλής όψης ή για να εκτυπώσετε σε χαρτί που δεν υποστηρίζεται από το εξάρτημα εκτύπωσης διπλής όψης.

1. Στο πρόγραμμα λογισμικού, επιλέξτε **Εκτύπωση**.
2. Επιλέξτε το προϊόν από τη λίστα των εκτυπωτών και πατήστε ή κάντε κλικ στο κουμπί **Ιδιότητες** ή **Προτιμήσεις** για να ανοίξετε το πρόγραμμα οδήγησης εκτύπωσης.

**ΣΗΜΕΙΩΣΗ:** Το όνομα του κουμπιού διαφέρει ανάλογα με το πρόγραμμα λογισμικού.

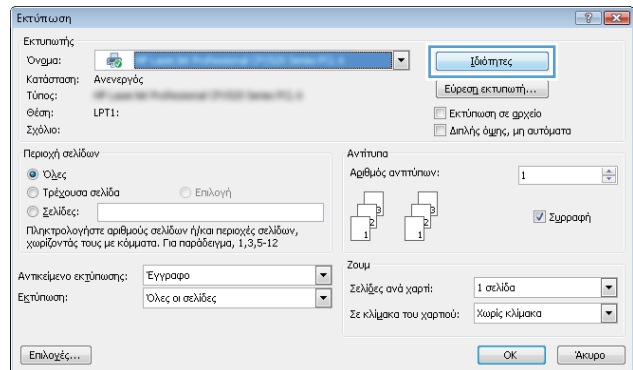

3. Πατήστε ή κάντε κλικ στην καρτέλα **Φινιρίσμα**.

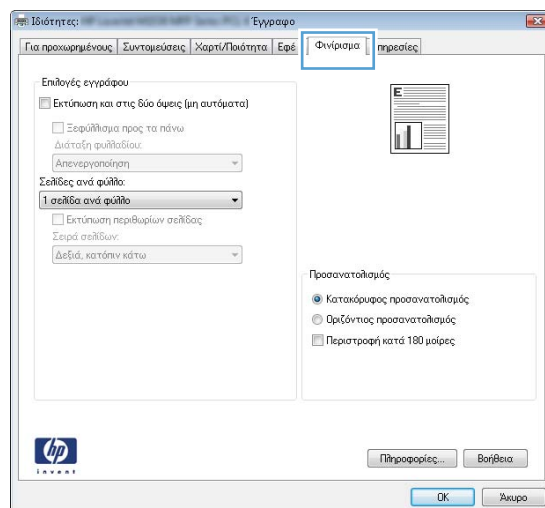

4. Επιλέξτε το πλαίσιο ελέγχου **Εκτύπωση και στις δύο όψεις (μη αυτόματα)**. Κάντε κλικ στο κουμπί **OK** για να εκτυπώσετε την πρώτη όψη της εργασίας.

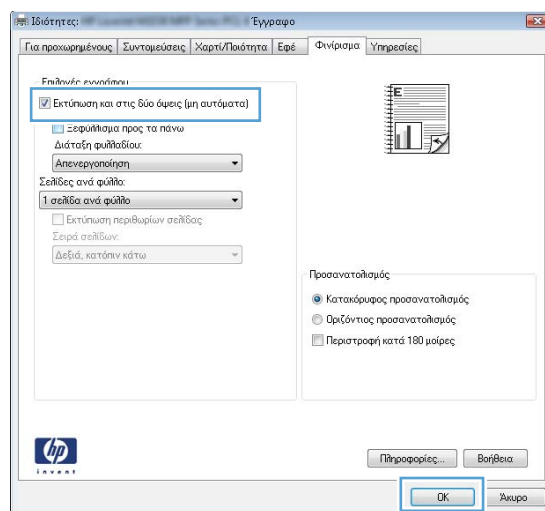

5. Πάρτε τη στοίβα που εκτυπώθηκε από το δίσκο εξόδου και τοποθετήστε την στο Δίσκο 1 με την εκτυπωμένη πλευρά προς τα κάτω.



6. Αν σας ζητηθεί, πατήστε το κατάλληλο κουμπί στον πίνακα ελέγχου, για να συνεχίσετε.

## Εκτύπωση πολλών σελίδων ανά φύλλο (Windows)

1. Στο πρόγραμμα λογισμικού, επιλέξτε **Εκτύπωση**.
2. Επιλέξτε το προϊόν από τη λίστα των εκτυπωτών και πατήστε ή κάντε κλικ στο κουμπί **Ιδιότητες** ή **Προτιμήσεις** για να ανοίξετε το πρόγραμμα οδήγησης εκτύπωσης.

**ΣΗΜΕΙΩΣΗ:** Το όνομα του κουμπιού διαφέρει ανάλογα με το πρόγραμμα λογισμικού.

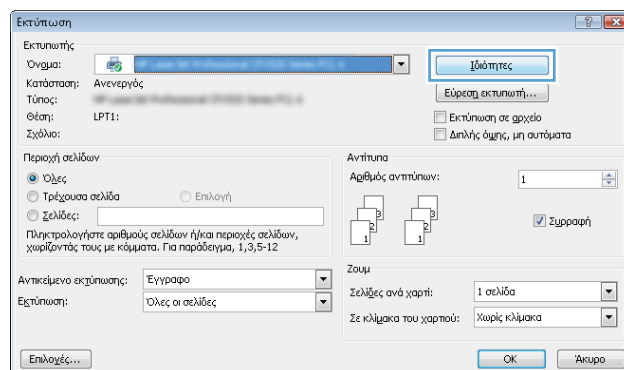

3. Πατήστε ή κάντε κλικ στην καρτέλα **Φινίρισμα**.

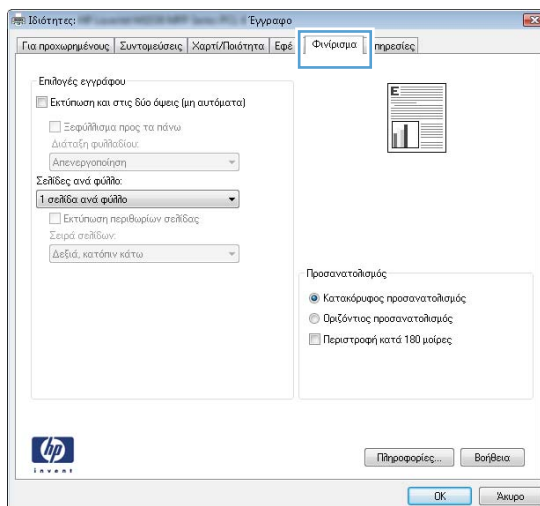

4. Επιλέξτε τον αριθμό σελίδων ανά φύλλο από την αναπτυσσόμενη λίστα **Σελίδες ανά φύλλο**.

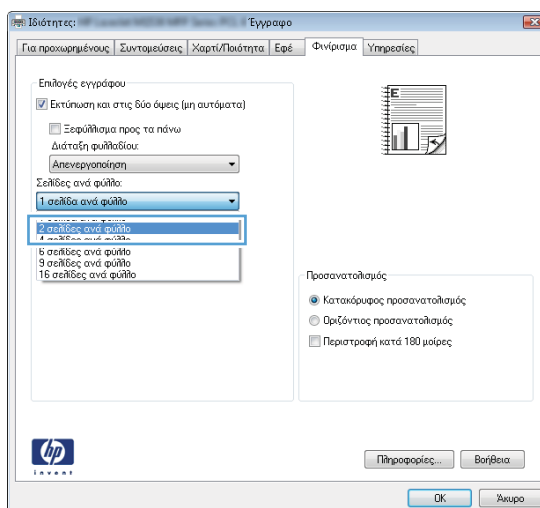



5. Ορίστε τις σωστές επιλογές στις ενότητες **Εκτύπωση περιθωρίων σελίδων**, **Σειρά σελίδων** και **Προσανατολισμός**. Κάντε κλικ στο κουμπί **OK** για να κλείσετε το παράθυρο διαλόγου **Ιδιότητες** εγγράφου.

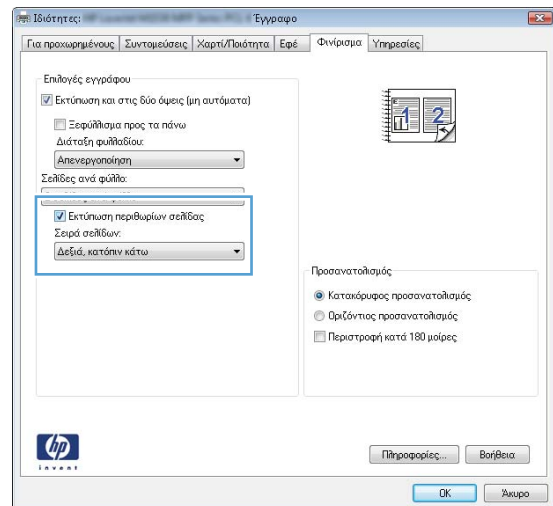

6. Στο παράθυρο διαλόγου **Εκτύπωση**, κάντε κλικ στο κουμπί **OK** για να εκτυπώσετε την εργασία.

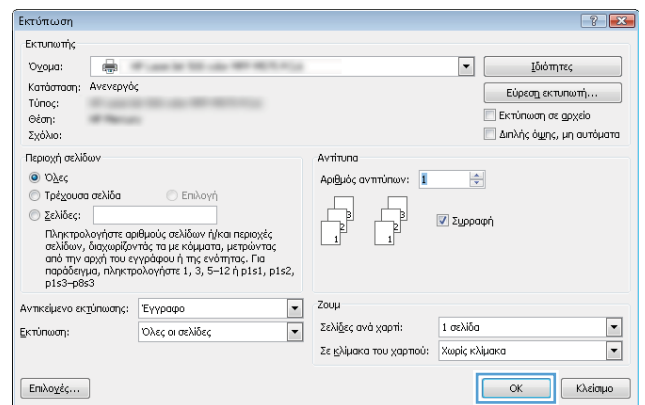

## Επιλογή τύπου χαρτιού (Windows)

1. Στο πρόγραμμα λογισμικού, επιλέξτε **Εκτύπωση**.
2. Επιλέξτε το προϊόν από τη λίστα των εκτυπωτών και πατήστε ή κάντε κλικ στο κουμπί **Ιδιότητες** ή **Προτιμήσεις** για να ανοίξετε το πρόγραμμα οδήγησης εκτύπωσης.

**ΣΗΜΕΙΩΣΗ:** Το όνομα του κουμπιού διαφέρει ανάλογα με το πρόγραμμα λογισμικού.

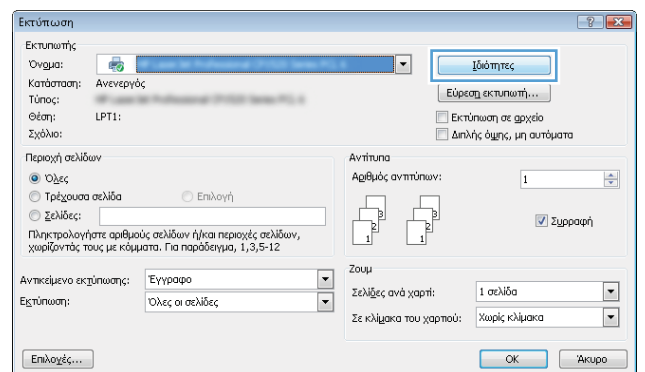

3. Πατήστε ή κάντε κλικ στην καρτέλα **Χαρτί/Ποιότητα**.

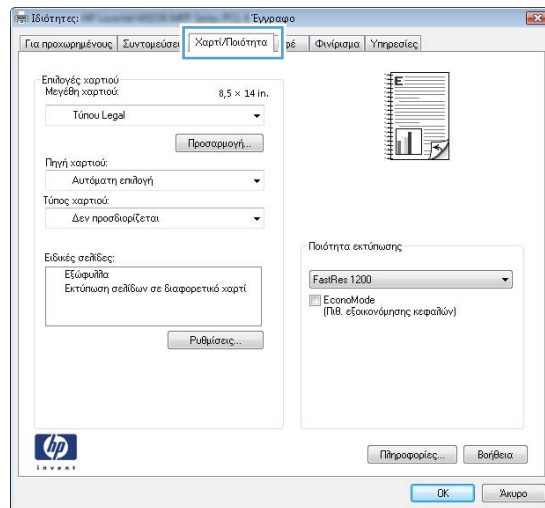

4. Στην αναπτυσσόμενη λίστα **Τύπος χαρτιού**, κάντε κλικ στην επιλογή **Περισσότερα...**

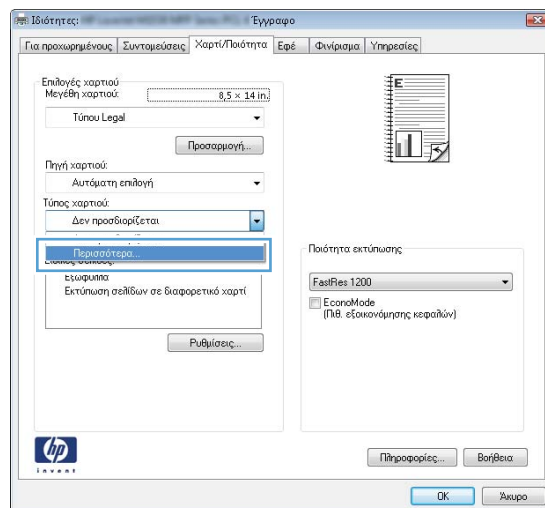

5. Αναπτύξτε τις επιλογές της λίστας **Ο τύπος είναι:**.

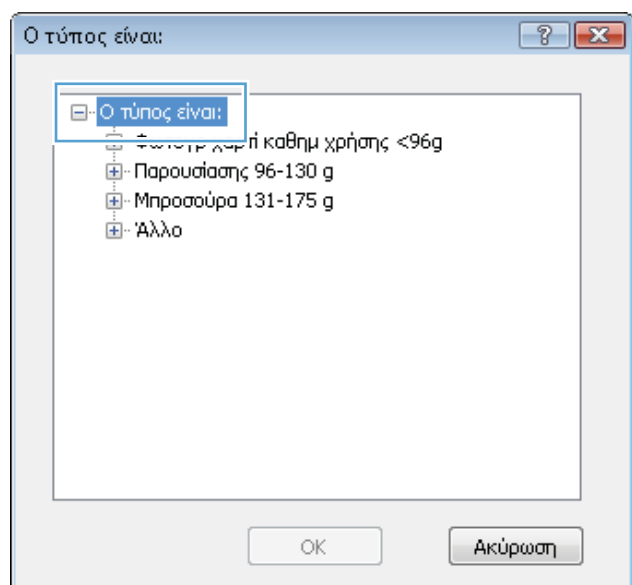

6. Αναπτύξτε την κατηγορία τύπων χαρτιού που ταιριάζει καλύτερα στο χαρτί σας.

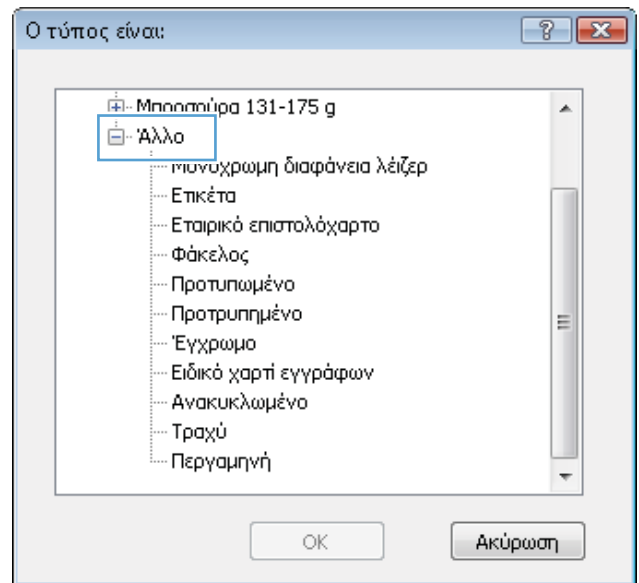

7. Επιλέξτε τον τύπο χαρτιού που χρησιμοποιείτε και κάντε κλικ στο κουμπί **OK**.

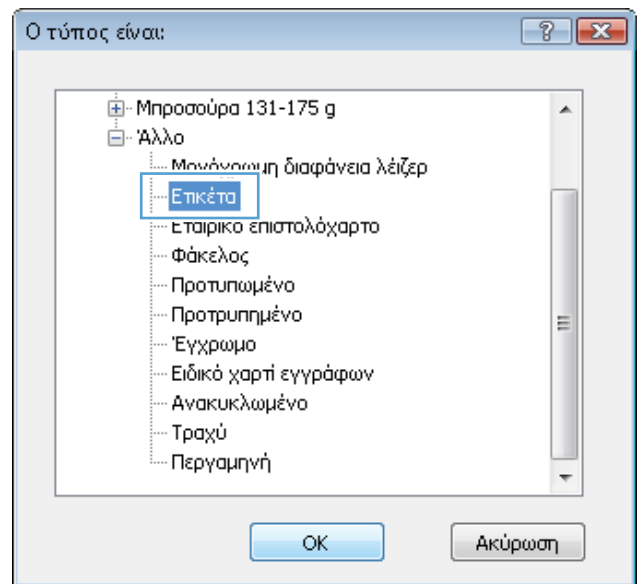

8. Κάντε κλικ στο κουμπί **OK** για να κλείσετε το παράθυρο διαλόγου **Ιδιότητες εγγράφου**. Στο παράθυρο διαλόγου **Εκτύπωση**, κάντε κλικ στο κουμπί **OK** για να εκτυπώσετε την εργασία.

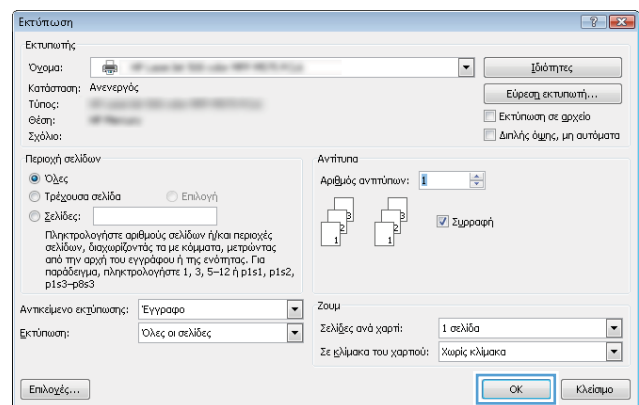

## Πρόσθετες πληροφορίες εκτύπωσης

Μεταβείτε στη διεύθυνση [www.hp.com/support](http://www.hp.com/support) για να επισκεφθείτε την τοποθεσία υποστήριξης στο Web για το προϊόν, καθώς και για λεπτομέρειες σχετικά με την εκτέλεση συγκεκριμένων εργασιών εκτύπωσης, όπως είναι οι εξής:

- Δημιουργία και χρήση συντομεύσεων και προρρυθμίσεων εκτύπωσης
- Επιλογή μεγέθους χαρτιού ή χρήση προσαρμοσμένου μεγέθους χαρτιού
- Επιλογή προσανατολισμού σελίδας
- Δημιουργία φυλλαδίου
- Προσαρμογή εγγράφου για να χωρέσει σε συγκεκριμένο μέγεθος χαρτιού
- Εκτύπωση της πρώτης ή της τελευταίας σελίδας του εγγράφου σε διαφορετικό χαρτί
- Εκτύπωση υδατογραφημάτων σε έγγραφο

## Εργασίες εκτύπωσης (Mac OS X)

- [Πώς να εκτυπώσετε \(Mac OS X\)](#)
- [Αυτόματη εκτύπωση και στις δύο όψεις \(Mac OS X\)](#)
- [Μη αυτόματη εκτύπωση και στις δύο όψεις \(Mac OS X\)](#)
- [Εκτύπωση πολλών σελίδων ανά φύλλο \(Mac OS X\)](#)
- [Επιλογή τύπου χαρτιού \(Mac OS X\)](#)
- [Πρόσθετες πληροφορίες εκτύπωσης](#)

### Πώς να εκτυπώσετε (Mac OS X)

Η ακόλουθη διαδικασία περιγράφει τη βασική μέθοδο εκτύπωσης για Mac OS X.

1. Κάντε κλικ στο μενού **File** (Αρχείο) και έπειτα στην επιλογή **Print** (Εκτύπωση).
2. Στο μενού **Printer** (Εκτυπωτής), επιλέξτε το προϊόν.
3. Ανοίξτε την αναπτυσσόμενη λίστα του μενού ή κάντε κλικ στην επιλογή **Show Details** (Εμφάνιση λεπτομερειών) και έπειτα επιλέξτε άλλα μενού για να προσαρμόσετε τις ρυθμίσεις εκτύπωσης.
4. Κάντε κλικ στο κουμπί **Print** (Εκτύπωση).

### Αυτόματη εκτύπωση και στις δύο όψεις (Mac OS X)



**ΣΗΜΕΙΩΣΗ:** Αυτή η λειτουργία είναι διαθέσιμη αν εγκαταστήσετε το πρόγραμμα οδήγησης εκτύπωσης της HP. Ενδέχεται να μην είναι διαθέσιμη αν χρησιμοποιείτε τη λειτουργία AirPrint.

1. Κάντε κλικ στο μενού **File** (Αρχείο) και έπειτα στην επιλογή **Print** (Εκτύπωση).
2. Στο μενού **Printer** (Εκτυπωτής), επιλέξτε το προϊόν.
3. Ανοίξτε την αναπτυσσόμενη λίστα του μενού ή κάντε κλικ στην επιλογή **Show Details** (Εμφάνιση λεπτομερειών) και έπειτα στο μενού **Layout** (Διάταξη).
4. Ορίστε μια επιλογή δεσίματος από την αναπτυσσόμενη λίστα **Two-Sided** (Διπλής όψης).
5. Κάντε κλικ στο κουμπί **Print** (Εκτύπωση).

### Μη αυτόματη εκτύπωση και στις δύο όψεις (Mac OS X)



**ΣΗΜΕΙΩΣΗ:** Αυτή η λειτουργία είναι διαθέσιμη αν εγκαταστήσετε το πρόγραμμα οδήγησης εκτύπωσης της HP. Ενδέχεται να μην είναι διαθέσιμη αν χρησιμοποιείτε τη λειτουργία AirPrint.

1. Κάντε κλικ στο μενού **File** (Αρχείο) και έπειτα στην επιλογή **Print** (Εκτύπωση).
2. Στο μενού **Printer** (Εκτυπωτής), επιλέξτε το προϊόν.
3. Ανοίξτε την αναπτυσσόμενη λίστα του μενού ή κάντε κλικ στην επιλογή **Show Details** (Εμφάνιση λεπτομερειών) και έπειτα στο μενού **Manual Duplex** (Μη αυτόματη εκτύπωση διπλής όψης).

4. Κάντε κλικ στο πλαίσιο **Manual Duplex** (Μη αυτόματη εκτύπωση διπλής όψης) και επιλέξτε βιβλιοδεσία.
5. Κάντε κλικ στο κουμπί **Print** (Εκτύπωση).
6. Μεταβείτε στο προϊόν και αφαιρέστε το χαρτί που υπάρχει στο Δίσκο 1.
7. Πάρτε τη στοίβα που εκτυπώθηκε από το δίσκο εξόδου και τοποθετήστε την στο δίσκο εισόδου με την εκτυπωμένη πλευρά προς τα κάτω.
8. Αν σας ζητηθεί, πατήστε το κατάλληλο κουμπί στον πίνακα ελέγχου, για να συνεχίσετε.

## Εκτύπωση πολλών σελίδων ανά φύλλο (Mac OS X)

1. Κάντε κλικ στο μενού **File** (Αρχείο) και έπειτα στην επιλογή **Print** (Εκτύπωση).
2. Στο μενού **Printer** (Εκτυπωτής), επιλέξτε το προϊόν.
3. Ανοίξτε την αναπτυσσόμενη λίστα του μενού ή κάντε κλικ στην επιλογή **Show Details** (Εμφάνιση λεπτομερειών) και έπειτα στο μενού **Layout** (Διάταξη).
4. Από την αναπτυσσόμενη λίστα **Pages per Sheet** (Σελίδες ανά φύλλο), επιλέξτε τον αριθμό σελίδων που θέλετε να εκτυπώνονται σε κάθε φύλλο.
5. Στην περιοχή **Layout Direction** (Κατεύθυνση διάταξης), επιλέξτε τη σειρά και την τοποθέτηση των σελίδων επάνω στο φύλλο.
6. Από το μενού **Borders** (Περιγράμματα), επιλέξτε τον τύπο περιγράμματος για εκτύπωση γύρω από κάθε σελίδα στο φύλλο.
7. Κάντε κλικ στο κουμπί **Print** (Εκτύπωση).

## Επιλογή τύπου χαρτιού (Mac OS X)

1. Κάντε κλικ στο μενού **File** (Αρχείο) και έπειτα στην επιλογή **Print** (Εκτύπωση).
2. Στο μενού **Printer** (Εκτυπωτής), επιλέξτε το προϊόν.
3. Ανοίξτε την αναπτυσσόμενη λίστα του μενού ή κάντε κλικ στην επιλογή **Show Details** (Εμφάνιση λεπτομερειών) και έπειτα στο μενού **Finishing** (Φινίρισμα).
4. Επιλέξτε έναν τύπο από την αναπτυσσόμενη λίστα **Media-type** (Τύπος μέσου).
5. Κάντε κλικ στο κουμπί **Print** (Εκτύπωση).

## Πρόσθετες πληροφορίες εκτύπωσης

Μεταβείτε στη διεύθυνση [www.hp.com/support](http://www.hp.com/support) για να επισκεφθείτε την τοποθεσία υποστήριξης στο Web για το προϊόν, καθώς και για λεπτομέρειες σχετικά με την εκτέλεση συγκεκριμένων εργασιών εκτύπωσης, όπως είναι οι εξής:

- Δημιουργία και χρήση συντομεύσεων και προρρυθμίσεων εκτύπωσης
- Επιλογή μεγέθους χαρτιού ή χρήση προσαρμοσμένου μεγέθους χαρτιού
- Επιλογή προσανατολισμού σελίδας

- Δημιουργία φυλλαδίου
- Προσαρμογή εγγράφου για να χωρέσει σε συγκεκριμένο μέγεθος χαρτιού
- Εκτύπωση της πρώτης ή της τελευταίας σελίδας του εγγράφου σε διαφορετικό χαρτί
- Εκτύπωση υδατογραφημάτων σε έγγραφο

## Εκτύπωση μέσω Web

Υπάρχουν διαθέσιμες πολλές επιλογές για απομακρυσμένη εκτύπωση μέσω Internet. Για περισσότερες πληροφορίες σχετικά με αυτές τις επιλογές, ανατρέξτε στην τοποθεσία υποστήριξης στο Web για αυτό το προϊόν.

### HP ePrint

Χρησιμοποιήστε το HP ePrint για να εκτυπώσετε έγγραφα στέλνοντάς τα συνημμένα σε email στη διεύθυνση email της συσκευής από οποιαδήποτε συσκευή με δυνατότητα αποστολής και λήψης email.

Για να χρησιμοποιήσετε το HP ePrint, το προϊόν πρέπει να πληροί τις εξής απαιτήσεις:

- Η συσκευή πρέπει να είναι συνδεδεμένη σε ενσύρματο ή ασύρματο δίκτυο και να έχει πρόσβαση στο Internet.
- Οι Υπηρεσίες Web της HP πρέπει να έχουν ενεργοποιηθεί στο προϊόν και το προϊόν να έχει δηλωθεί στο HP Connected.
  1. Στην αρχική οθόνη του πίνακα ελέγχου του προϊόντος, πατήστε το κουμπί υπηρεσιών Web .
  2. **Πατήστε το κουμπί** Ενεργοποίηση Υπηρεσιών Web. Το προϊόν ενεργοποιεί τις Υπηρεσίες Web και μετά εκτυπώνει μια σελίδα πληροφοριών.

Η σελίδα πληροφοριών περιέχει τον κωδικό του εκτυπωτή που χρησιμοποιείτε για να καταχωρήσετε το προϊόν HP στο HP Connected.
  3. Μεταβείτε στην τοποθεσία [www.hpconnected.com](http://www.hpconnected.com) για να δημιουργήσετε ένα λογαριασμό HP ePrint και να ολοκληρώσετε τη διαδικασία ρύθμισης.

Για περισσότερες πληροφορίες, μεταβείτε στη διεύθυνση [www.hp.com/support](http://www.hp.com/support) για να δείτε πρόσθετες πληροφορίες υποστήριξης για το προϊόν σας.

### Λογισμικό HP ePrint

Το λογισμικό HP ePrint διευκολύνει την εκτύπωση από επιτραπέζιο ή φορητό υπολογιστή σε οποιαδήποτε συσκευή υποστηρίζει τη δυνατότητα HP ePrint. Αφού εγκαταστήσετε το λογισμικό, ανοίξτε την επιλογή **Εκτύπωση** από την εφαρμογή σας και επιλέξτε **HP ePrint** από τη λίστα των εγκατεστημένων εκτυπωτών. Αυτό το λογισμικό διευκολύνει την εύρεση προϊόντων με δυνατότητα HP ePrint που έχουν δηλωθεί στο λογαριασμό HP Connected που διαθέτετε. Το προϊόν HP που θα επιλέξετε μπορεί να βρίσκεται στο γραφείο σας ή σε μια απομακρυσμένη τοποθεσία, όπως σε ένα υποκατάστημα ή σε οποιοδήποτε μέρος του κόσμου.

Στα Windows, το λογισμικό HP ePrint υποστηρίζει επίσης την παραδοσιακή απευθείας εκτύπωση μέσω IP σε τοπικούς εκτυπωτές δικτύου στο δίκτυο (LAN ή WAN) σε υποστηριζόμενες συσκευές PostScript®.

Για προγράμματα οδήγησης και πληροφορίες, επισκεφτείτε τη διεύθυνση [www.hp.com/go/eprintsoftware](http://www.hp.com/go/eprintsoftware).



**ΣΗΜΕΙΩΣΗ:** Το λογισμικό HP ePrint είναι ένα βοηθητικό πρόγραμμα ροής εργασιών PDF για Mac και, τεχνικά, δεν είναι πρόγραμμα οδήγησης εκτυπωτή. Το λογισμικό HP ePrint για Mac υποστηρίζει διαδρομές εκτύπωσης μόνο μέσω του HP Connected και δεν υποστηρίζει την απευθείας εκτύπωση μέσω IP σε τοπικούς εκτυπωτές δικτύου.



## AirPrint

Η απευθείας εκτύπωση με τη λειτουργία AirPrint της Apple υποστηρίζεται για το λειτουργικό σύστημα iOS 4.2 ή νεότερη έκδοση. Χρησιμοποιήστε τη λειτουργία AirPrint για να εκτυπώσετε απευθείας στη συσκευή από iPad, iPhone (3GS ή νεότερη έκδοση) ή iPod touch (τρίτης γενιάς ή νεότερη έκδοση) στις παρακάτω εφαρμογές:

- Mail
- Φωτογραφίες
- Safari
- iBooks
- Επιλεγμένες εφαρμογές άλλων κατασκευαστών

Για να χρησιμοποιήσετε τη λειτουργία AirPrint, η συσκευή πρέπει να είναι συνδεδεμένη στο ίδιο ασύρματο δίκτυο με τη συσκευή Apple. Για περισσότερες πληροφορίες σχετικά με τη χρήση της λειτουργίας AirPrint και για να μάθετε ποιες συσκευές της HP είναι συμβατές με τη λειτουργία AirPrint, μεταβείτε στη διεύθυνση [www.hp.com/go/airprint](http://www.hp.com/go/airprint).



**ΣΗΜΕΙΩΣΗ:** Η λειτουργία AirPrint δεν υποστηρίζει τις συνδέσεις USB.

## Ρύθμιση της λειτουργίας HP Wireless Direct

Με τη λειτουργία HP Wireless Direct μπορείτε να εκτυπώνετε από μια ασύρματη φορητή συσκευή απευθείας σε ένα προϊόν με δυνατότητα HP Wireless Direct, χωρίς να απαιτείται σύνδεση σε υπάρχον δίκτυο ή στο Internet. Χρησιμοποιήστε το HP Wireless Direct για ασύρματη εκτύπωση από τις ακόλουθες συσκευές:

- Συσκευές iPhone, iPad ή iPod touch που χρησιμοποιούν την εφαρμογή Apple AirPrint ή την εφαρμογή ePrint της HP για φορητές συσκευές
- Φορητές συσκευές με Android ή Symbian με χρήση της εφαρμογής ePrint Home & Biz της HP
- Φορητοί υπολογιστές με Windows ή Mac OS X μπορούν να συνδεθούν μέσω της λειτουργίας HP Wireless Direct και να εκτυπώσουν χρησιμοποιώντας προγράμματα οδήγησης HP ή την εφαρμογή Apple AirPrint

Για περισσότερες πληροφορίες σχετικά με το HP Wireless Direct, μεταβείτε στη διεύθυνση [www.hp.com/go/wirelessprinting](http://www.hp.com/go/wirelessprinting) και κάντε κλικ στην επιλογή **HP Wireless Direct**.

Για να ρυθμίσετε τη λειτουργία HP Wireless Direct από τον πίνακα ελέγχου, εκτελέστε τα ακόλουθα βήματα:

1. Στην αρχική οθόνη του πίνακα ελέγχου του προϊόντος, πατήστε το κουμπί ασύρματης λειτουργίας .
2. Ανοίξτε τα ακόλουθα μενού:
  - [Μενού ασύρματης λειτουργίας](#)
  - [Ρυθμίσεις Wireless Direct](#)
  - [Ενεργοποίηση/απενεργοποίηση Wireless Direct](#)
3. Πατήστε το στοιχείο [Ενεργοποίηση](#) στο μενού.

## Χρήση της λειτουργίας εκτύπωσης από USB

1. Τοποθετήστε τη μονάδα flash USB στη θύρα USB του προϊόντος.
2. Ανοίγει το μενού της [μονάδας flash USB](#). Για να δείτε τις επιλογές, πατήστε τα κουμπιά βέλους.
  - [Εκτύπωση εγγράφων](#)
  - [Προβολή και εκτύπωση φωτογραφιών](#)
  - [Σάρωση σε μονάδα USB](#)
3. Για να εκτυπώσετε ένα έγγραφο, αγγίξτε την οθόνη [Εκτύπωση εγγράφων](#) και, στη συνέχεια, πατήστε το όνομα του φακέλου στον οποίο έχει αποθηκευτεί το έγγραφο στη μονάδα USB. Όταν ανοίξει η οθόνη σύνοψης, αγγίξτε τη για να προσαρμόσετε τις ρυθμίσεις. Για να εκτυπώσετε το έγγραφο, πατήστε το κουμπί [Εκτύπωση](#).
4. Για να εκτυπώσετε φωτογραφίες, αγγίξτε την οθόνη [Προβολή και εκτύπωση φωτογραφιών](#) και, στη συνέχεια, πατήστε την εικόνα προεπισκόπησης για να επιλέξετε κάθε φωτογραφία που θέλετε να εκτυπώσετε. Πατήστε το κουμπί [Τέλος](#). Όταν ανοίξει η οθόνη σύνοψης, αγγίξτε τη για να προσαρμόσετε τις ρυθμίσεις. Για να εκτυπώσετε τις φωτογραφίες, πατήστε το κουμπί [Εκτύπωση](#).
5. Πάρτε την εκτυπωμένη εργασία από το δίσκο εξόδου και αφαιρέστε τη μονάδα flash USB.



---

## 4 Αντιγραφή

- [Δημιουργία αντιγράφου](#)
- [Αντιγραφή και των δύο όψεων \(διπλής όψης\)](#)
- [Βελτιστοποίηση ποιότητας αντιγραφής](#)

Για περισσότερες πληροφορίες:

Επισκεφτείτε τη διεύθυνση [www.hp.com/support/ljMFPM435nw](http://www.hp.com/support/ljMFPM435nw).

Η βοήθεια που σας παρέχει η HP για το προϊόν περιλαμβάνει τις παρακάτω πληροφορίες:

- Εγκατάσταση και διαμόρφωση
- Εκμάθηση και χρήση
- Επίλυση προβλημάτων
- Λήψη ενημερώσεων λογισμικού
- Συμμετοχή σε φόρουμ υποστήριξης
- Εγγύηση και ρυθμιστικές πληροφορίες

## Δημιουργία αντιγράφου

1. Τοποθετήστε το έγγραφο στη γυάλινη επιφάνεια του σαρωτή σύμφωνα με τις ενδείξεις στο προϊόν.



**ΣΗΜΕΙΩΣΗ:** Για βέλτιστα αποτελέσματα, τοποθετήστε χαρτί μικρού μεγέθους (Letter, A4 ή μικρότερο) με τη μεγάλη πλευρά του κατά μήκος της αριστερής πλευράς της γυάλινης επιφάνειας του σαρωτή.

2. Στην αρχική οθόνη του πίνακα ελέγχου του προϊόντος, πατήστε το κουμπί [Αντιγραφή](#).
3. Πατήστε τα βέλη για να αλλάξετε τον αριθμό των αντιγράφων ή πατήστε τον αριθμό που ήδη υπάρχει και πληκτρολογήστε τον αριθμό των αντιγράφων.
4. Για να ξεκινήσει η αντιγραφή, πατήστε το κουμπί [Έναρξη αντιγραφής](#).

## Αντιγραφή και των δύο όψεων (διπλής όψης)

1. Τοποθετήστε το έγγραφο στη γυάλινη επιφάνεια του σαρωτή σύμφωνα με τις ενδείξεις στο προϊόν.  
 **ΣΗΜΕΙΩΣΗ:** Για βέλτιστα αποτελέσματα, τοποθετήστε χαρτί μικρού μεγέθους (Letter, A4 ή μικρότερο) με τη μεγάλη πλευρά του κατά μήκος της αριστερής πλευράς της γυάλινης επιφάνειας του σαρωτή.
2. Στην αρχική οθόνη του πίνακα ελέγχου του προϊόντος, πατήστε το κουμπί [Αντιγραφή](#).
3. Πατήστε το κουμπί [Ρυθμίσεις](#).
4. Πραγματοποιήστε κύλιση και πατήστε το κουμπί [Διπλής όψης](#).
5. Για να δείτε τις επιλογές, πατήστε τα κουμπιά βέλους. Στη συνέχεια, για να ενεργοποιήσετε μια επιλογή, πατήστε τη.
6. Για να ξεκινήσει η αντιγραφή, πατήστε το κουμπί [Έναρξη αντιγραφής](#).
7. Το προϊόν σας ζητά να τοποθετήσετε το επόμενο πρωτότυπο έγγραφο. Τοποθετήστε το στη γυάλινη επιφάνεια και κατόπιν πατήστε το κουμπί [OK](#).
8. Επαναλάβετε αυτήν τη διαδικασία μέχρι να σαρώσετε και την τελευταία σελίδα. Πατήστε το κουμπί [Τέλος](#) για να ολοκληρωθεί η εκτύπωση των αντιγράφων.

## Βελτιστοποίηση ποιότητας αντιγραφής

Χρησιμοποιήστε τον πίνακα ελέγχου του προϊόντος για να βελτιστοποιήσετε την ποιότητα αντιγραφής για διάφορους τύπους εγγράφων. Διατίθενται οι ακόλουθες ρυθμίσεις ποιότητας αντιγράφων:

- **Αυτόματη επιλογή:** Χρησιμοποιήστε τη ρύθμιση αυτή όταν δεν σας απασχολεί η ποιότητα αντιγραφής. Αυτή είναι η προεπιλεγμένη ρύθμιση.
  - **Μικτό:** Χρησιμοποιήστε τη ρύθμιση αυτή για έγγραφα που περιέχουν κείμενο και γραφικά.
  - **Κείμενο:** Επιλέξτε τη ρύθμιση αυτή για έγγραφα που περιέχουν κυρίως κείμενο.
  - **Φωτογραφία:** Επιλέξτε τη ρύθμιση αυτή για έγγραφα που περιέχουν κυρίως γραφικά.
1. Τοποθετήστε το έγγραφο στη γυάλινη επιφάνεια του σαρωτή σύμφωνα με τις ενδείξεις στο προϊόν.
  2. Στην αρχική οθόνη του πίνακα ελέγχου του προϊόντος, πατήστε το κουμπί **Αντιγραφή**.
  3. Πατήστε το κουμπί **Ρυθμίσεις** και έπειτα πραγματοποιήστε κύλιση και πατήστε το κουμπί **Βελτιστοποίηση**. Για να δείτε τις επιλογές, πατήστε τα κουμπιά βέλους. Στη συνέχεια, για να ενεργοποιήσετε μια επιλογή, πατήστε τη.
  4. Για να ξεκινήσει η αντιγραφή, πατήστε το κουμπί **Έναρξη αντιγραφής**.



---

## 5 Σάρωση

- [Σάρωση με χρήση του λογισμικού HP Scan \(Windows\)](#)
- [Σάρωση με χρήση του λογισμικού HP Scan \(Mac OS X\)](#)
- [Σάρωση σε προορισμό](#)

Για περισσότερες πληροφορίες:

Επισκεφτείτε τη διεύθυνση [www.hp.com/support/ljMFPM435nw](http://www.hp.com/support/ljMFPM435nw).

Η βοήθεια που σας παρέχει η HP για το προϊόν περιλαμβάνει τις παρακάτω πληροφορίες:

- Εγκατάσταση και διαμόρφωση
- Εκμάθηση και χρήση
- Επίλυση προβλημάτων
- Λήψη ενημερώσεων λογισμικού
- Συμμετοχή σε φόρουμ υποστήριξης
- Εγγύηση και ρυθμιστικές πληροφορίες

## Σάρωση με χρήση του λογισμικού HP Scan (Windows)

Χρησιμοποιήστε το λογισμικό HP Scan για να ξεκινήσετε τη σάρωση από λογισμικό στον υπολογιστή σας. Μπορείτε να αποθηκεύσετε τη σαρωμένη εικόνα ως αρχείο, να τη στείλετε μέσω email ή να τη στείλετε σε μια άλλη εφαρμογή λογισμικού.

1. Τοποθετήστε το έγγραφο στη γυάλινη επιφάνεια του σαρωτή σύμφωνα με τις ενδείξεις στο προϊόν.



**ΣΗΜΕΙΩΣΗ:** Για βέλτιστα αποτελέσματα, τοποθετήστε χαρτί μικρού μεγέθους (Letter, A4 ή μικρότερο) με τη μεγάλη πλευρά του κατά μήκος της αριστερής πλευράς της γυάλινης επιφάνειας του σαρωτή.

2. Κάντε κλικ στην επιλογή **Έναρξη** και έπειτα στην επιλογή **Προγράμματα** (ή **Όλα τα προγράμματα** στα Windows XP).
3. Κάντε κλικ στο στοιχείο **HP**, και έπειτα στο στοιχείο **HP Scan**.
4. Επιλέξτε συντόμευση σάρωσης και, αν χρειαστεί, προσαρμόστε τις ρυθμίσεις.
5. Κάντε κλικ στο κουμπί **Σάρωση**.



**ΣΗΜΕΙΩΣΗ:** Κάντε κλικ στην περιοχή **Ρυθμίσεις για προχωρημένους**, για να αποκτήσετε πρόσβαση σε περισσότερες επιλογές.

Κάντε κλικ στην επιλογή **Δημιουργία νέας συντόμευσης**, για να δημιουργήσετε ένα προσαρμοσμένο σύνολο ρυθμίσεων και να το αποθηκεύσετε στη λίστα συντομεύσεων.

## Σάρωση με χρήση του λογισμικού HP Scan (Mac OS X)

Χρησιμοποιήστε το λογισμικό HP Scan για να ξεκινήσετε τη σάρωση από λογισμικό στον υπολογιστή σας.

1. Τοποθετήστε το έγγραφο στη γυάλινη επιφάνεια του σαρωτή σύμφωνα με τις ενδείξεις στο προϊόν.



**ΣΗΜΕΙΩΣΗ:** Για βέλτιστα αποτελέσματα, τοποθετήστε χαρτί μικρού μεγέθους (Letter, A4 ή μικρότερο) με τη μεγάλη πλευρά του κατά μήκος της αριστερής πλευράς της γυάλινης επιφάνειας του σαρωτή.

2. Ανοίξτε το λογισμικό **HP Scan**, το οποίο βρίσκεται στο φάκελο **HP** μέσα στο φάκελο **Applications** (Εφαρμογές).
3. Ακολουθήστε τις οδηγίες που εμφανίζονται στην οθόνη για να σαρώσετε το έγγραφο.
4. Αφού σαρώσετε όλες τις σελίδες, κάντε κλικ στο κουμπί **Done** (Τέλος) για να τις αποθηκεύσετε σε κάποιο αρχείο.

## Σάρωση σε προορισμό

- [Σάρωση σε μονάδα flash USB](#)
- [Ρύθμιση των λειτουργιών σάρωσης σε φάκελο δικτύου και σάρωσης σε email](#)
- [Σάρωση σε email](#)
- [Σάρωση σε φάκελο δικτύου](#)

### Σάρωση σε μονάδα flash USB

1. Τοποθετήστε το έγγραφο στη γυάλινη επιφάνεια του σαρωτή σύμφωνα με τις ενδείξεις στο προϊόν.



**ΣΗΜΕΙΩΣΗ:** Για βέλτιστα αποτελέσματα, τοποθετήστε χαρτί μικρού μεγέθους (Letter, A4 ή μικρότερο) με τη μεγάλη πλευρά του κατά μήκος της αριστερής πλευράς της γυάλινης επιφάνειας του σαρωτή.

2. Τοποθετήστε μια μονάδα flash USB στη θύρα USB.
3. Στην αρχική οθόνη του πίνακα ελέγχου του προϊόντος, πατήστε το κουμπί [Σάρωση](#).
4. Αγγίξτε την οθόνη [Σάρωση σε μονάδα USB](#).
5. Για να ξεκινήσει η σάρωση και να αποθηκεύσετε το αρχείο, πατήστε το κουμπί [Σάρωση](#). Το προϊόν δημιουργεί ένα φάκελο με το όνομα **HPSCANS** στη μονάδα USB και αποθηκεύει το αρχείο σε μορφή .PDF ή .JPG, δημιουργώντας αυτόματα ένα όνομα αρχείου.



**ΣΗΜΕΙΩΣΗ:** Όταν ανοίξει η οθόνη σύνοψης, αγγίξτε τη για να προσαρμόσετε τις ρυθμίσεις.

Μπορείτε επίσης να αλλάξετε το όνομα φακέλου.

### Ρύθμιση των λειτουργιών σάρωσης σε φάκελο δικτύου και σάρωσης σε email

Για να χρησιμοποιήσετε αυτές τις λειτουργίες σάρωσης, το προϊόν πρέπει να είναι συνδεδεμένο σε δίκτυο. Αυτές οι λειτουργίες σάρωσης δεν είναι διαθέσιμες μέχρι να τις διαμορφώσετε. Για να διαμορφώσετε αυτές τις λειτουργίες, χρησιμοποιήστε τον Οδηγό ρύθμισης σάρωσης σε φάκελο δικτύου (Windows) και τον Οδηγό ρύθμισης σάρωσης σε email (Windows). Και οι δύο οδηγοί είναι εγκατεστημένοι στην ομάδα προγραμμάτων HP για το προϊόν ως μέρος της πλήρους εγκατάστασης του λογισμικού. Για να διαμορφώσετε αυτές τις λειτουργίες, μπορείτε επίσης να χρησιμοποιήσετε τον Ενσωματωμένο διακομιστή Web της HP. Οι παρακάτω οδηγίες περιγράφουν τη διαμόρφωση των λειτουργιών σάρωσης με χρήση του Ενσωματωμένου διακομιστή web της HP.

1. Από την αρχική οθόνη στον πίνακα ελέγχου του προϊόντος, πατήστε το κουμπί δικτύου  για να βρείτε τη διεύθυνση IP του προϊόντος.
2. Για να ανοίξετε τον Ενσωματωμένο διακομιστή web της HP, πληκτρολογήστε τη διεύθυνση IP του προϊόντος στη γραμμή διεύθυνσης ενός προγράμματος περιήγησης στο Web.



**ΣΗΜΕΙΩΣΗ:** Μπορείτε, επίσης, να μεταβείτε στον Ενσωματωμένο διακομιστή Web της HP από το HP Device Toolbox για Windows ή το Βοηθητικό πρόγραμμα HP για Mac OS X.

3. Κάντε κλικ στην καρτέλα **Σάρωση**.
4. Κάντε κλικ στη σύνδεση **Ρύθμιση φακέλου δικτύου** στην αριστερή πλευρά της οθόνης.
5. Για να δημιουργήσετε νέο φάκελο, κάντε κλικ στο κουμπί **Νέο**.

6. Συμπληρώστε τα πεδία αυτής της οθόνης.
7. Κάντε κλικ στο κουμπί **Αποθήκευση και έλεγχος** στο κάτω μέρος της οθόνης για να αποθηκεύσετε τις ρυθμίσεις και να ελέγξετε τη ρύθμιση.
8. Κάντε κλικ στη σύνδεση **Ρύθμιση της σάρωσης σε email** στην αριστερή πλευρά της οθόνης.
9. Κάντε κλικ στη σύνδεση **Προφίλ εξερχόμενων email** και έπειτα στο κουμπί **Νέο**.
10. Συμπληρώστε τα πεδία αυτής της οθόνης. Ζητήστε τις πληροφορίες για το διακομιστή SMTP από το διαχειριστή δικτύου ή από τον πάροχο υπηρεσιών Internet που χρησιμοποιείτε. Εάν ο διακομιστής SMTP απαιτεί έλεγχο ταυτότητας, πρέπει επίσης να γνωρίζετε το αναγνωριστικό χρήστη και τον κωδικό πρόσβασης SMTP.
11. Κάντε κλικ στο κουμπί **Αποθήκευση και έλεγχος** στο κάτω μέρος της οθόνης για να αποθηκεύσετε τις ρυθμίσεις και να ελέγξετε τη ρύθμιση.
12. Μπορείτε να προσθέσετε επαφές στο βιβλίο διευθύνσεων email ή να διαμορφώσετε άλλες προεπιλεγμένες ρυθμίσεις email. Αυτά τα βήματα είναι προαιρετικά. Κάντε κλικ στις συνδέσεις **Βιβλίο διευθύνσεων e-mail** και **Επιλογές email** στην αριστερή πλευρά της οθόνης για να ρυθμίσετε αυτές τις λειτουργίες.

## Σάρωση σε email

Χρησιμοποιήστε τον πίνακα ελέγχου του προϊόντος για να σαρώσετε ένα αρχείο απευθείας σε μια διεύθυνση email. Το σαρωμένο αρχείο αποστέλλεται στη διεύθυνση ως συνημμένο μηνύματος email.

 **ΣΗΜΕΙΩΣΗ:** Για να χρησιμοποιήσετε αυτή τη λειτουργία, η συσκευή πρέπει να είναι συνδεδεμένη σε δίκτυο και η λειτουργία Σάρωση σε email πρέπει να έχει διαμορφωθεί με χρήση του Οδηγού ρύθμισης σάρωσης σε email (Windows) ή του Ενσωματωμένου διακομιστή Web της HP.

1. Τοποθετήστε το έγγραφο στη γυάλινη επιφάνεια του σαρωτή σύμφωνα με τις ενδείξεις στο προϊόν.
2. Στην αρχική οθόνη του πίνακα ελέγχου του προϊόντος, πατήστε το κουμπί **Σάρωση**.
3. Πατήστε το στοιχείο **Σάρωση σε email**.
4. Πατήστε το στοιχείο **Αποστολή σε email**.
5. Επιλέξτε τη διεύθυνση αποστολέα **Από** που θέλετε να χρησιμοποιήσετε. Αυτή είναι επίσης γνωστή ως “προφίλ εξερχόμενων email”.

 **ΣΗΜΕΙΩΣΗ:** Αν έχει ρυθμιστεί η λειτουργία PIN, εισαγάγετε το PIN και πατήστε το κουμπί **OK**. Ωστόσο, δεν απαιτείται PIN για τη χρήση αυτής της λειτουργίας.

6. Πατήστε το κουμπί **Προς** και επιλέξτε τη διεύθυνση ή την ομάδα στην οποία θέλετε να στείλετε το αρχείο. Πατήστε το κουμπί **Τέλος** όταν τελειώσετε.
7. Πατήστε το κουμπί **Θέμα** αν θέλετε να προσθέσετε μια γραμμή θέματος.
8. Πατήστε το κουμπί **Επόμενο**.
9. Στην οθόνη του πίνακα ελέγχου εμφανίζονται οι ρυθμίσεις σάρωσης.

- Αν θέλετε να αλλάξετε κάποιες ρυθμίσεις, πατήστε το κουμπί [Ρυθμίσεις](#) και, στη συνέχεια, αλλάξτε τις ρυθμίσεις.
- Εάν οι ρυθμίσεις είναι σωστές, μεταβείτε στο επόμενο βήμα.

10. Πατήστε το κουμπί [Σάρωση](#) για να ξεκινήσετε την εργασία σάρωσης.

## Σάρωση σε φάκελο δικτύου

Χρησιμοποιήστε τον πίνακα ελέγχου του προϊόντος για να σαρώσετε ένα έγγραφο και να το αποθηκεύσετε σε ένα φάκελο του δικτύου.



**ΣΗΜΕΙΩΣΗ:** Για να χρησιμοποιήσετε αυτή τη λειτουργία, η συσκευή πρέπει να είναι συνδεδεμένη σε δίκτυο και η λειτουργία σάρωσης σε φάκελο δικτύου πρέπει να έχει διαμορφωθεί με χρήση του Οδηγού ρύθμισης σάρωσης σε φάκελο δικτύου (Windows) ή του Ενσωματωμένου διακομιστή Web της HP.

1. Τοποθετήστε το έγγραφο στη γυάλινη επιφάνεια του σαρωτή σύμφωνα με τις ενδείξεις στο προϊόν.  
Τοποθετήστε το έγγραφο στη γυάλινη επιφάνεια του σαρωτή σύμφωνα με τις ενδείξεις στο προϊόν.
2. Στην αρχική οθόνη του πίνακα ελέγχου του προϊόντος, πατήστε το κουμπί [Σάρωση](#).
3. Πατήστε το στοιχείο [Σάρωση σε φάκελο δικτύου](#).
4. Στη λίστα με τους φακέλους δικτύου, επιλέξτε το φάκελο στον οποίο θέλετε να αποθηκεύσετε το έγγραφο.
5. Στην οθόνη του πίνακα ελέγχου εμφανίζονται οι ρυθμίσεις σάρωσης.
  - Αν θέλετε να αλλάξετε κάποιες ρυθμίσεις, πατήστε το κουμπί [Ρυθμίσεις](#) και, στη συνέχεια, αλλάξτε τις ρυθμίσεις.
  - Εάν οι ρυθμίσεις είναι σωστές, μεταβείτε στο επόμενο βήμα.
6. Πατήστε το κουμπί [Σάρωση](#) για να ξεκινήσετε την εργασία σάρωσης.

---

## 6 Διαχείριση του προϊόντος

- [Αλλαγή του τύπου σύνδεσης του προϊόντος \(Windows\)](#)
- [Χρήση εφαρμογών Υπηρεσιών Web της HP](#)
- [HP Device Toolbox \(Windows\)](#)
- [Βοηθητικό πρόγραμμα HP για Mac OS X](#)
- [Χρήση λογισμικού HP Web Jetadmin](#)
- [Δυνατότητες ασφαλείας της συσκευής](#)
- [Ρυθμίσεις εξοικονόμησης](#)
- [Στον πίνακα ελέγχου του προϊόντος εμφανίζεται το μήνυμα Η στάθμη του δοχείου είναι χαμηλή ή Η στάθμη του δοχείου είναι πολύ χαμηλή](#)
- [Αντικατάσταση του δοχείου γραφίτη](#)

### Για περισσότερες πληροφορίες:

Επισκεφτείτε τη διεύθυνση [www.hp.com/support/ljMFPM435nw](http://www.hp.com/support/ljMFPM435nw).

Η βοήθεια που σας παρέχει η HP για το προϊόν περιλαμβάνει τις παρακάτω πληροφορίες:

- Εγκατάσταση και διαμόρφωση
- Εκμάθηση και χρήση
- Επίλυση προβλημάτων
- Λήψη ενημερώσεων λογισμικού
- Συμμετοχή σε φόρουμ υποστήριξης
- Εγγύηση και ρυθμιστικές πληροφορίες

## Αλλαγή του τύπου σύνδεσης του προϊόντος (Windows)

Αν χρησιμοποιείτε ήδη το προϊόν και θέλετε να αλλάξετε τον τρόπο σύνδεσής του, χρησιμοποιήστε τη συντόμευση **Αλλαγή διαμόρφωσης της συσκευής HP** στην επιφάνεια εργασίας του υπολογιστή σας, για να αλλάξετε τη σύνδεση. Για παράδειγμα, μπορείτε να αλλάξετε τη διαμόρφωση του προϊόντος για χρήση μιας διαφορετικής διεύθυνσης ασύρματης επικοινωνίας, για σύνδεση σε ενσύρματο ή ασύρματο δίκτυο ή αλλαγή από σύνδεση δικτύου σε σύνδεση USB. Μπορείτε να αλλάξετε τη διαμόρφωση χωρίς να εισαγάγετε το CD του προϊόντος. Μετά την επιλογή του τύπου σύνδεσης που θέλετε να πραγματοποιήσετε, το πρόγραμμα μεταβαίνει απευθείας στο τμήμα της διαδικασίας ρύθμισης προϊόντος που πρέπει να αλλάξει.



## Χρήση εφαρμογών Υπηρεσιών Web της HP

Για αυτό το προϊόν διατίθενται διάφορες καινοτομικές εφαρμογές, στις οποίες μπορείτε να κάνετε λήψη απευθείας από το Internet. Για περισσότερες πληροφορίες και λήψη αυτών των εφαρμογών, μεταβείτε στην τοποθεσία Web του HP Connected στη διεύθυνση [www.hpconnected.com](http://www.hpconnected.com).

Για να χρησιμοποιήσετε αυτή τη λειτουργία, το προϊόν πρέπει να είναι συνδεδεμένο σε υπολογιστή ή δίκτυο που διαθέτει σύνδεση στο Internet. Οι Υπηρεσίες Web της HP πρέπει να είναι ενεργοποιημένες στο προϊόν. Ακολουθήστε αυτή τη διαδικασία για την ενεργοποίηση των Υπηρεσιών Web της HP:

1. Στην αρχική οθόνη του πίνακα ελέγχου του προϊόντος, πατήστε το κουμπί υπηρεσιών Web .
2. Πατήστε το κουμπί [Ενεργοποίηση Υπηρεσιών Web](#).

Αφού κάνετε λήψη μιας εφαρμογής από την τοποθεσία Web του HP Connected, η εφαρμογή είναι διαθέσιμη στο μενού [Εφαρμογές](#) στον πίνακα ελέγχου του προϊόντος. Αυτή η διαδικασία ενεργοποιεί τις Υπηρεσίες Web της HP και το μενού [Εφαρμογές](#).

## HP Device Toolbox (Windows)

Χρησιμοποιήστε το HP Device Toolbox για Windows, για να ελέγξετε την κατάσταση του προϊόντος ή για να προβάλλετε ή να αλλάξετε τις ρυθμίσεις του προϊόντος από τον υπολογιστή σας. Αυτό το εργαλείο ανοίγει τον Ενσωματωμένο διακομιστή Web της HP για το προϊόν.

 **ΣΗΜΕΙΩΣΗ:** Αυτό το εργαλείο διατίθεται μόνο αν η εγκατάσταση του προϊόντος ήταν πλήρης. Ανάλογα με τον τρόπο σύνδεσης του προϊόντος, ορισμένες λειτουργίες ενδέχεται να μην είναι διαθέσιμες.

1. Κάντε κλικ στο κουμπί **Έναρξη** και έπειτα κάντε κλικ στο μενού **Προγράμματα**.
2. Κάντε κλικ στην ομάδα προϊόντων HP και έπειτα κάντε κλικ στο στοιχείο **HP Device Toolbox**.

Καρτέλα ή ενότητα	Περιγραφή
<b>Καρτέλα Αρχική οθόνη</b>  Παρέχει πληροφορίες για το προϊόν, την κατάσταση και τη διαμόρφωση.	<ul style="list-style-type: none"><li>• <b>Κατάσταση συσκευής:</b> Εμφανίζει την κατάσταση του προϊόντος και το ποσοστό διάρκειας ζωής που απομένει κατά προσέγγιση για τα αναλώσιμα HP.</li><li>• <b>Κατάσταση αναλώσιμων:</b> Παρουσιάζει τη διάρκεια ζωής που απομένει κατά προσέγγιση για τα αναλώσιμα HP. Η πραγματική διάρκεια ζωής που απομένει για το αναλώσιμο μπορεί να διαφέρει. Φροντίστε να έχετε διαθέσιμο ένα ανταλλακτικό αναλώσιμο εκτύπωσης, το οποίο θα τοποθετήσετε όταν η ποιότητα εκτύπωσης δεν θα είναι πλέον αποδεκτή. Δεν απαιτείται αντικατάσταση του αναλώσιμου, εκτός εάν η ποιότητα εκτύπωσης δεν είναι πλέον αποδεκτή.</li><li>• <b>Διαμόρφωση συσκευής:</b> Εμφανίζει τις πληροφορίες που υπάρχουν στη σελίδα διαμόρφωσης του προϊόντος.</li><li>• <b>Σύνοψη δικτύου:</b> Εμφανίζονται πληροφορίες από τη σελίδα διαμόρφωσης δικτύου του προϊόντος.</li><li>• <b>Αναφορές:</b> Εκτύπωση των σελίδων ρυθμίσεων και κατάστασης αναλώσιμων που δημιουργεί το προϊόν.</li><li>• <b>Αρχείο καταγραφής συμβάντων:</b> Προβάλλει μια λίστα με όλα τα συμβάντα και τα σφάλματα της συσκευής.</li></ul>

Καρτέλα ή ενότητα	Περιγραφή
<p><b>Καρτέλα Σύστημα</b></p> <p>Παρέχει τη δυνατότητα διαμόρφωσης του προϊόντος από τον υπολογιστή σας.</p>	<ul style="list-style-type: none"> <li>• <b>Πληροφορίες συσκευής:</b> Εμφανίζονται βασικές πληροφορίες για το προϊόν και την εταιρεία.</li> <li>• <b>Ρύθμιση χαρτιού:</b> Αλλαγή των προεπιλεγμένων ρυθμίσεων χειρισμού χαρτιού στο προϊόν.</li> <li>• <b>Ποιότητα εκτύπωσης:</b> Αλλαγή των προεπιλεγμένων ρυθμίσεων ποιότητας εκτύπωσης στο προϊόν.</li> <li>• <b>EcoSMART Console:</b> Αλλαγή των προεπιλεγμένων χρόνων για τη μετάβαση στην κατάσταση αναμονής ή στη λειτουργία αυτόματης απενεργοποίησης. Διαμόρφωση των συμβάντων που προκαλούν την ενεργοποίηση του προϊόντος.</li> <li>• <b>Τύποι χαρτιού:</b> Διαμόρφωση των λειτουργιών εκτύπωσης που αντιστοιχούν στους τύπους χαρτιού τους οποίους δέχεται το προϊόν.</li> <li>• <b>Ρύθμιση συστήματος:</b> Αλλαγή των προεπιλεγμένων ρυθμίσεων συστήματος στο προϊόν.</li> <li>• <b>Συντήρηση:</b> Εκτέλεση της διαδικασίας καθαρισμού στο προϊόν.</li> <li>• <b>Αποθήκευση και επαναφορά:</b> Αποθήκευση των τρεχουσών ρυθμίσεων του προϊόντος σε ένα αρχείο στον υπολογιστή. Χρησιμοποιήστε αυτό το αρχείο για να φορτώσετε τις ίδιες ρυθμίσεις σε κάποιο άλλο προϊόν ή για να επαναφέρετε αυτές τις ρυθμίσεις στο προϊόν αυτό αργότερα.</li> <li>• <b>Διαχείριση:</b> Ορισμός ή αλλαγή του κωδικού πρόσβασης του προϊόντος. Ενεργοποίηση ή απενεργοποίηση λειτουργιών του προϊόντος.</li> </ul> <p><b>ΣΗΜΕΙΩΣΗ:</b> Η καρτέλα <b>Σύστημα</b> μπορεί να προστατεύεται με κωδικό πρόσβασης. Αν το προϊόν βρίσκεται σε δίκτυο και θέλετε να αλλάξετε τις ρυθμίσεις της καρτέλας, ρωτήστε το διαχειριστή.</p>
<p><b>Καρτέλα Εκτύπωση</b></p> <p>Από εδώ μπορείτε να αλλάξετε τις προεπιλεγμένες ρυθμίσεις εκτύπωσης του υπολογιστή.</p>	<ul style="list-style-type: none"> <li>• <b>Εκτύπωση:</b> Αλλαγή των προεπιλεγμένων ρυθμίσεων εκτύπωσης του προϊόντος, όπως τον αριθμό αντιγράφων και του προσανατολισμού του χαρτιού. Αυτές οι επιλογές είναι ίδιες με εκείνες που διατίθενται στον πίνακα ελέγχου.</li> <li>• <b>PCL5c:</b> Προβολή και αλλαγή των ρυθμίσεων PCL5c.</li> <li>• <b>PostScript:</b> Απενεργοποίηση ή ενεργοποίηση της λειτουργίας <b>Εκτύπωση ασφαμάτων PS</b>.</li> </ul>
<p><b>Καρτέλα Σάρωση</b></p>	<p>Διαμόρφωση των λειτουργιών <b>Σάρωση σε φάκελο δικτύου</b> και <b>Σάρωση σε email</b>.</p> <ul style="list-style-type: none"> <li>• <b>Ρύθμιση φακέλου δικτύου:</b> Διαμόρφωση των φακέλων στο δίκτυο όπου το προϊόν μπορεί να αποθηκεύσει κάποιο σαρωμένο αρχείο.</li> <li>• <b>Ρύθμιση λειτουργίας Σάρωση σε email:</b> Έναρξη της διαδικασίας ρύθμισης της λειτουργίας <b>Σάρωση σε email</b>.</li> <li>• <b>Προφίλ εξερχόμενων email:</b> Ορισμός μιας διεύθυνσης email, η οποία θα εμφανίζεται ως διεύθυνση αποστολέα ("από") σε όλα τα email που αποστέλλονται από το προϊόν. Διαμόρφωση των στοιχείων του διακομιστή SMTP.</li> <li>• <b>Βιβλίο διευθύνσεων e-mail:</b> Προσθήκη ή διαγραφή καταχωρίσεων στο βιβλίο διευθύνσεων email.</li> <li>• <b>Επιλογές email:</b> Διαμόρφωση προεπιλεγμένου θέματος και κυρίως κειμένου. Διαμόρφωση των προεπιλεγμένων ρυθμίσεων σάρωσης για τα email.</li> </ul>
<p><b>Καρτέλα Δικτύωση</b></p> <p>Σας παρέχει τη δυνατότητα να αλλάξετε τις ρυθμίσεις δικτύου από τον υπολογιστή σας.</p>	<p>Οι διαχειριστές δικτύου μπορούν να χρησιμοποιούν αυτή την καρτέλα για να ελέγξουν ρυθμίσεις του προϊόντος που αφορούν το δίκτυο, όταν το προϊόν είναι συνδεδεμένο σε δίκτυο βάσει IP. Επιτρέπει επίσης στο διαχειριστή δικτύου να ρυθμίσει τη λειτουργία Wireless Direct. Αυτή η καρτέλα δεν εμφανίζεται εάν το προϊόν είναι απευθείας συνδεδεμένο σε έναν υπολογιστή.</p>
<p><b>Καρτέλα Υπηρεσίες Web της HP</b></p>	<p>Χρησιμοποιήστε αυτήν την καρτέλα για να ρυθμίσετε και να χρησιμοποιήσετε διάφορα εργαλεία Web με το προϊόν.</p>

## Βοηθητικό πρόγραμμα HP για Mac OS X

Χρησιμοποιήστε το Βοηθητικό πρόγραμμα HP για Mac OS X για να ελέγξετε την κατάσταση του προϊόντος ή για να προβάλετε ή να αλλάξετε τις ρυθμίσεις του προϊόντος από τον υπολογιστή σας.

Χρησιμοποιήστε το Βοηθητικό πρόγραμμα της HP όταν το προϊόν είναι συνδεδεμένο με καλώδιο USB ή είναι συνδεδεμένο σε ένα δίκτυο TCP/IP.

### Άνοιγμα του HP Utility

1. Στον υπολογιστή, ανοίξτε το μενού Apple , κάντε κλικ στο μενού **System Preferences** (Προτιμήσεις συστήματος) και έπειτα κάντε κλικ στο εικονίδιο **Print & Fax** (Εκτύπωση & φαξ) ή **Print & Scan** (Εκτύπωση & σάρωση).
2. Επιλέξτε το προϊόν από την αριστερή πλευρά του παραθύρου.
3. Κάντε κλικ στο κουμπί **Options & Supplies** (Επιλογές & αναλώσιμα).
4. Κάντε κλικ στην καρτέλα **Utility** (Βοηθητικό πρόγραμμα).
5. Κάντε κλικ στο κουμπί **Open Printer Utility** (Άνοιγμα βοηθητικού προγράμματος εκτυπωτή).

### Λειτουργίες του HP Utility

Η γραμμή εργαλείων του Βοηθητικού προγράμματος HP εμφανίζεται στο επάνω μέρος κάθε σελίδας. Περιλαμβάνει τα εξής στοιχεία:

- **Συσκευές:** Κάντε κλικ σε αυτό το κουμπί για να εμφανίσετε ή να αποκρύψετε προϊόντα Mac που έχουν εντοπιστεί από το Βοηθητικό πρόγραμμα HP, στο παράθυρο **Εκτυπωτές** στην αριστερή πλευρά της οθόνης.
- **Όλες οι ρυθμίσεις:** Κάντε κλικ σε αυτό το κουμπί για να επιστρέψετε στην κύρια σελίδα του Βοηθητικού προγράμματος HP.
- **Υποστήριξη HP:** Κάντε κλικ σε αυτό το κουμπί για να ανοίξετε το πρόγραμμα περιήγησης και να μεταβείτε στην τοποθεσία υποστήριξης της HP στο Web για το προϊόν.
- **Αναλώσιμα:** Κάντε κλικ σε αυτό το κουμπί για να ανοίξετε την τοποθεσία Web HP SureSupply.
- **Καταχώρηση:** Κάντε κλικ σε αυτό το κουμπί για να ανοίξετε την τοποθεσία καταχώρησης προϊόντων της HP στο Web.
- **Ανακύκλωση:** Κάντε κλικ σε αυτό το κουμπί για να ανοίξετε την τοποθεσία Web του προγράμματος ανακύκλωσης HP Planet Partners.

Το Βοηθητικό πρόγραμμα HP αποτελείται από σελίδες που μπορείτε να ανοίξετε κάνοντας κλικ στη λίστα **Όλες οι ρυθμίσεις**. Ο παρακάτω πίνακας περιγράφει τις εργασίες που μπορείτε να εκτελέσετε με το Βοηθητικό πρόγραμμα HP.

Μενού	Στοιχείο	Περιγραφή
Information And Support (Πληροφορίες και υποστήριξη)	Supplies Status (Κατάσταση αναλώσιμων)	Εμφάνιση της κατάστασης των αναλώσιμων της συσκευής και συνδέσεις για την παραγγελία αναλώσιμων online.
	Device Information (Πληροφορίες συσκευής)	Εμφάνιση πληροφοριών σχετικά με το επιλεγμένο προϊόν, όπως το αναγνωριστικό τεχνικής υποστήριξης του προϊόντος (εάν έχει αντιστοιχιστεί), η έκδοση υλικολογισμικού (έκδοση FW), ο σειριακός αριθμός και η διεύθυνση IP.

Μενού	Στοιχείο	Περιγραφή
	File Upload (Φόρτωση αρχείου)	Μεταφορά αρχείων από τον υπολογιστή στη συσκευή. Μπορείτε να ανεβάσετε τους ακόλουθους τύπους αρχείων: <ul style="list-style-type: none"> <li>• Γλώσσα εντολών εκτυπωτή HP LaserJet (.prn)</li> <li>• Portable document format (.PDF)</li> <li>• Postscript (.PS)</li> <li>• Text (.TXT)</li> </ul>
	HP Connected	Πρόσβαση στην τοποθεσία Web του HP Connected.
	Upload Fonts (Φόρτωση γραμματοσειρών)	Φόρτωση γραμματοσειρών από τον υπολογιστή στο προϊόν.
Printer Settings (Ρυθμίσεις εκτυπωτή)	Auto-off (Αυτόματη απενεργοποίηση)	Ρύθμιση του προϊόντος να απενεργοποιείται αυτόματα μετά από κάποιο διάστημα αδράνειας. Μπορείτε να ρυθμίσετε μετά από πόσα λεπτά θα απενεργοποιείται το προϊόν.
	Network Settings (Ρυθμίσεις δικτύου)	Διαμόρφωση των ρυθμίσεων δικτύου, όπως των ρυθμίσεων IPv4, IPv6 και Βοήθου, καθώς και άλλων ρυθμίσεων.
	Supplies Management (Διαχείριση αναλώσιμων)	Διαμόρφωση του τρόπου συμπεριφοράς του προϊόντος όταν τα αναλώσιμα πλησιάζουν στο τέλος της εκτιμώμενης διάρκειας ζωής.
	Trays Configuration (Ρύθμιση δίσκων)	Αλλαγή του μεγέθους και του τύπου χαρτιού για κάθε δίσκο.
	Additional Settings (Πρόσθετες ρυθμίσεις)	Άνοιγμα του Ενσωματωμένου διακομιστή Web (EWS) της HP για το προϊόν. <b>ΣΗΜΕΙΩΣΗ:</b> Οι συνδέσεις USB δεν υποστηρίζονται.
Information (Πληροφορίες)	Κέντρο μηνυμάτων	Εμφάνιση των συμβάντων σφάλματος που έχουν παρουσιαστεί στο προϊόν.
Scan Settings (Ρυθμίσεις σάρωσης)	Scan to E-mail (Σάρωση σε email)	Άνοιγμα της σελίδας του Ενσωματωμένου διακομιστή Web (EWS) της HP για διαμόρφωση των ρυθμίσεων σάρωσης σε email. <b>ΣΗΜΕΙΩΣΗ:</b> Οι συνδέσεις USB δεν υποστηρίζονται.
	Scan to Network Folder (Σάρωση σε φάκελο δικτύου)	Άνοιγμα της σελίδας του Ενσωματωμένου διακομιστή Web (EWS) της HP για διαμόρφωση των ρυθμίσεων σάρωσης σε φάκελο δικτύου. <b>ΣΗΜΕΙΩΣΗ:</b> Οι συνδέσεις USB δεν υποστηρίζονται.

## Χρήση λογισμικού HP Web Jetadmin

Το HP Web Jetadmin είναι ένα βραβευμένο πρωτοπόρο εργαλείο για την αποτελεσματική διαχείριση μιας ευρείας γκάμας προϊόντων δικτύου της HP, όπως εκτυπωτές, πολυμηχανήματα και συστήματα ψηφιακής αποστολής. Αυτή η απλή λύση σας επιτρέπει να πραγματοποιείτε από απόσταση εγκατάσταση, παρακολούθηση, συντήρηση, αντιμετώπιση προβλημάτων και ασφάλιση του περιβάλλοντος εκτύπωσης και απεικόνισης — αυξάνοντας τελικά την παραγωγικότητα της επιχείρησής σας βοηθώντας σας να εξοικονομείτε χρόνο, να ελέγχετε τα κόστη και να προστατεύετε την επένδυσή σας.

Οι αναβαθμίσεις του HP Web Jetadmin είναι διαθέσιμες ανά χρονικά διαστήματα, ώστε να παρέχουν υποστήριξη για ειδικές λειτουργίες προϊόντων. Επισκεφτείτε τη διεύθυνση [www.hp.com/go/webjetadmin](http://www.hp.com/go/webjetadmin) και κάντε κλικ στη σύνδεση **Self Help and Documentation** (Αυτοβοήθεια και Τεκμηρίωση), για να μάθετε περισσότερα για τις αναβαθμίσεις.

## Δυνατότητες ασφαλείας της συσκευής

Το προϊόν υποστηρίζει πρότυπα ασφαλείας και συνιστώμενα πρωτόκολλα που σας βοηθούν σχετικά με την ασφάλεια του προϊόντος, την προστασία σημαντικών πληροφοριών στο δίκτυό σας και την απλούστευση του τρόπου με τον οποίο παρακολουθείτε και συντηρείτε το προϊόν.

Για αναλυτικές πληροφορίες σχετικά με τις λύσεις ασφαλούς απεικόνισης και εκτύπωσης της HP, επισκεφθείτε τη διεύθυνση [www.hp.com/go/secureprinting](http://www.hp.com/go/secureprinting). Η τοποθεσία παρέχει συνδέσεις σε άρθρα και έγγραφα με συνήθεις ερωτήσεις σχετικά με τις δυνατότητες ασφαλείας.

## Ορισμός ή αλλαγή του κωδικού πρόσβασης του προϊόντος

Χρησιμοποιήστε τον Ενσωματωμένο διακομιστή Web της HP, για να ορίσετε ή να αλλάξετε τον κωδικό πρόσβασης για ένα προϊόν σε δίκτυο.

1. Από την αρχική οθόνη στον πίνακα ελέγχου του προϊόντος, πατήστε το κουμπί δικτύου  για να βρείτε τη διεύθυνση IP του προϊόντος.
2. Για να ανοίξετε τον Ενσωματωμένο διακομιστή web της HP, πληκτρολογήστε τη διεύθυνση IP του προϊόντος στη γραμμή διεύθυνσης ενός προγράμματος περιήγησης στο Web.

---

 **ΣΗΜΕΙΩΣΗ:** Μπορείτε, επίσης, να μεταβείτε στον Ενσωματωμένο διακομιστή Web της HP από το HP Device Toolbox για Windows ή το Βοηθητικό πρόγραμμα HP για Mac OS X.

---

3. Κάντε κλικ στην καρτέλα **Ρυθμίσεις** και έπειτα στη σύνδεση **Ασφάλεια**.

---

 **ΣΗΜΕΙΩΣΗ:** Εάν προηγουμένως είχε οριστεί κωδικός πρόσβασης, θα σας ζητηθεί να τον εισαγάγετε. Εισαγάγετε τον κωδικό πρόσβασης και έπειτα κάντε κλικ στο κουμπί **Εφαρμογή**.

---

4. Εισαγάγετε τον νέο κωδικό πρόσβασης στα πλαίσια **Νέος κωδικός πρόσβασης** και **Επιβεβαίωση κωδικού πρόσβασης**.
5. Στο κάτω μέρος του παραθύρου, κάντε κλικ στο κουμπί **Εφαρμογή** για να αποθηκεύσετε τον κωδικό πρόσβασης.

---

 **ΣΗΜΕΙΩΣΗ:** Στα προϊόντα που συνδέονται με καλώδιο USB σε υπολογιστή με Windows, χρησιμοποιήστε το HP Device Toolbox για να αλλάξετε τον κωδικό πρόσβασης του προϊόντος:

1. Κάντε κλικ στο κουμπί **Έναρξη** και έπειτα κάντε κλικ στο μενού **Προγράμματα**.
  2. Κάντε κλικ στην ομάδα προϊόντων HP και έπειτα στο στοιχείο **HP Device Toolbox**.
  3. Κάντε κλικ στην καρτέλα **Σύστημα**.
  4. Κάντε κλικ στην επιλογή **Διαχείριση** και εντοπίστε την περιοχή για να αλλάξετε τον κωδικό πρόσβασης.
-

## Ρυθμίσεις εξοικονόμησης

- [Εκτύπωση με τη λειτουργία EconoMode](#)
- [Ρύθμιση της καθυστέρησης αναστολής λειτουργίας](#)
- [Ρύθμιση της καθυστέρησης αυτόματης απενεργοποίησης](#)

### Εκτύπωση με τη λειτουργία EconoMode

Η συσκευή αυτή διαθέτει μια επιλογή EconoMode για την εκτύπωση πρόχειρων αντιγράφων. Η λειτουργία EconoMode καταναλώνει λιγότερο γραφίτη. Ωστόσο, η χρήση της λειτουργίας EconoMode μπορεί επίσης να μειώσει την ποιότητα της εκτύπωσης.

Η HP δεν συνιστά τη μόνιμη χρήση της λειτουργίας EconoMode. Εάν η λειτουργία EconoMode χρησιμοποιείται συνεχώς, ο γραφίτης ενδέχεται να διαρκέσει περισσότερο από τα μηχανικά μέρη του δοχείου γραφίτη. Εάν η ποιότητα της εκτύπωσης αρχίσει να υποβαθμίζεται και δεν είναι πλέον αποδεκτή, αντικαταστήστε το δοχείο γραφίτη.

---

 **ΣΗΜΕΙΩΣΗ:** Εάν αυτή η επιλογή δεν είναι διαθέσιμη στο πρόγραμμα οδήγησης εκτύπωσης, μπορείτε να τη ρυθμίσετε χρησιμοποιώντας τον Ενσωματωμένο διακομιστή Web της HP.

---

1. Στο πρόγραμμα λογισμικού, επιλέξτε **Εκτύπωση**.
2. Επιλέξτε το προϊόν και, στη συνέχεια, κάντε κλικ στο κουμπί **Ιδιότητες** ή **Προτιμήσεις**.
3. Κάντε κλικ στην καρτέλα **Χαρτί/Ποιότητα**.
4. Κάντε κλικ στο πλαίσιο ελέγχου **EconoMode**.

### Ρύθμιση της καθυστέρησης αναστολής λειτουργίας

1. Στην αρχική οθόνη του πίνακα ελέγχου του προϊόντος, πατήστε το κουμπί ρύθμισης .
2. Ανοίξτε τα ακόλουθα μενού:
  - [Ρύθμιση συστήματος](#)
  - [Ρυθμίσεις ενέργειας](#)
  - [Καθυστέρηση αναστολής λειτουργίας](#)
3. Επιλέξτε το χρόνο για την καθυστέρηση αναστολής λειτουργίας.

---

 **ΣΗΜΕΙΩΣΗ:** Η προεπιλεγμένη τιμή είναι **15 λεπτά**.

---

### Ρύθμιση της καθυστέρησης αυτόματης απενεργοποίησης

1. Στην αρχική οθόνη του πίνακα ελέγχου του προϊόντος, πατήστε το κουμπί ρύθμισης .
2. Ανοίξτε τα ακόλουθα μενού:
  - [Ρύθμιση συστήματος](#)
  - [Ρυθμίσεις ενέργειας](#)



- Αυτόματη απενεργοποίηση
  - Καθυστέρηση απενεργοποίησης
3. Επιλέξτε το χρόνο καθυστέρησης της απενεργοποίησης.



**ΣΗΜΕΙΩΣΗ:** Η προεπιλεγμένη τιμή είναι 30 λεπτά.

4. Το προϊόν ενεργοποιείται αυτόματα από τη λειτουργία αυτόματης απενεργοποίησης όταν λάβει εργασίες ή όταν αγγίξετε την οθόνη στον πίνακα ελέγχου του προϊόντος. Μπορείτε να αλλάξετε τα συμβάντα που προκαλούν την ενεργοποίηση του προϊόντος. Ανοίξτε τα ακόλουθα μενού:

- Ρύθμιση συστήματος
- Ρυθμίσεις ενέργειας
- Αυτόματη απενεργοποίηση
- Συμβάντα αφύπνισης

Για να απενεργοποιήσετε ένα συμβάν αφύπνισης, επιλέξτε το συμβάν, καταργήστε την απιλογή του πλαισίου ελέγχου δίπλα του και πατήστε το κουμπί **Τέλος**.

## Στον πίνακα ελέγχου του προϊόντος εμφανίζεται το μήνυμα Η στάθμη του δοχείου είναι χαμηλή ή Η στάθμη του δοχείου είναι πολύ χαμηλή

**Χαμηλή στάθμη δοχείου μαύρου χρώματος:** Το προϊόν υποδεικνύει πότε η στάθμη ενός δοχείου γραφίτη είναι χαμηλή. Η πραγματική διάρκεια ζωής που απομένει για το δοχείο γραφίτη μπορεί να διαφέρει. Συνιστάται να έχετε ένα δοχείο αντικατάστασης, το οποίο θα χρησιμοποιήσετε όταν η ποιότητα εκτύπωσης του παλιού δοχείου δεν θα είναι πλέον αποδεκτή. Δεν απαιτείται άμεση αντικατάσταση του δοχείου γραφίτη.

Μπορείτε να συνεχίσετε την εκτύπωση με την τρέχουσα κασέτα, μέχρι η ανακατανομή του γραφίτη να σταματήσει να παρέχει αποδεκτή ποιότητα εκτύπωσης. Για ανακατανομή του γραφίτη, αφαιρέστε την κασέτα γραφίτη από τον εκτυπωτή και ανακινήστε την ελαφρά με οριζόντια φορά. Για γραφική απεικόνιση, ανατρέξτε στις οδηγίες αντικατάστασης κασέτας. Επανατοποθετήστε την κασέτα γραφίτη στον εκτυπωτή και κλείστε το κάλυμμα.

**Πολύ χαμηλή στάθμη δοχείου μαύρου χρώματος:** Το προϊόν υποδεικνύει πότε η στάθμη του δοχείου γραφίτη είναι πολύ χαμηλή. Η πραγματική διάρκεια ζωής που απομένει για το δοχείο γραφίτη μπορεί να διαφέρει. Συνιστάται να έχετε ένα δοχείο αντικατάστασης, το οποίο θα χρησιμοποιήσετε όταν η ποιότητα εκτύπωσης του παλιού δοχείου δεν θα είναι πλέον αποδεκτή. Το δοχείο γραφίτη δεν χρειάζεται να αντικατασταθεί τώρα, εκτός αν η ποιότητα εκτύπωσης δεν είναι πλέον αποδεκτή.

Όταν για τη στάθμη ενός δοχείου γραφίτη HP εμφανιστεί το μήνυμα "Πολύ χαμηλή", η εγγύηση Premium Protection της HP για το συγκεκριμένο δοχείο γραφίτη έχει λήξει.

Μπορείτε να αλλάξετε τον τρόπο που το προϊόν αντιδρά όταν η στάθμη των αναλώσιμων είναι σε κατάσταση "Πολύ χαμηλή". Δεν χρειάζεται να διαμορφώσετε εκ νέου αυτές τις ρυθμίσεις κατά την εγκατάσταση ενός νέου δοχείου γραφίτη.

## Ενεργοποίηση ή απενεργοποίηση των ρυθμίσεων πολύ χαμηλής στάθμης

Μπορείτε να ενεργοποιήσετε ή να απενεργοποιήσετε τις προεπιλεγμένες ρυθμίσεις οποιαδήποτε στιγμή. Όταν τοποθετείτε νέο δοχείο γραφίτη, δεν χρειάζεται να τις ενεργοποιήσετε ξανά.

1. Στην αρχική οθόνη του πίνακα ελέγχου του προϊόντος, πατήστε το κουμπί ρύθμισης .
2. Ανοίξτε τα ακόλουθα μενού:
  - [Ρύθμιση συστήματος](#)
  - [Ρυθμίσεις αναλώσιμων](#)
  - [Δοχείο μαύρου γραφίτη](#)
  - [Ρύθμιση πολύ χαμηλής στάθμης](#)
3. Ορίστε μία από τις ακόλουθες επιλογές:
  - Επιλέξτε [Συνέχεια](#) για να ρυθμίσετε το προϊόν να σας ειδοποιεί όταν η στάθμη του δοχείου γραφίτη είναι πολύ χαμηλή, αλλά να συνεχίζει την εκτύπωση.
  - Επιλέξτε [Διακοπή](#) για να ρυθμίσετε το προϊόν να διακόπτει την εκτύπωση μέχρι να αντικαταστήσετε το δοχείο γραφίτη.
  - Επιλέξτε [Προτροπή](#) για να ρυθμίσετε το προϊόν να διακόπτει την εκτύπωση και να σας ζητάει να αντικαταστήσετε το δοχείο γραφίτη. Μπορείτε να επιβεβαιώσετε το μήνυμα και να συνεχίσετε την εκτύπωση. Η συσκευή διαθέτει μια επιλογή "Υπενθύμιση σε 100 σελίδες, 200 σελίδες, 300 σελίδες, 400 σελίδες ή ποτέ", την οποία μπορεί να διαμορφώσει ο χρήστης. Αυτή η επιλογή παρέχεται προς

εξυπηρέτηση του χρήστη και δεν υποδηλώνει ότι η ποιότητα εκτύπωσης των σελίδων θα είναι αποδεκτή.

Όταν για τη στάθμη ενός δοχείου γραφίτη HP εμφανιστεί το μήνυμα **Πολύ χαμηλή**, η εγγύηση Premium Protection της HP για το συγκεκριμένο δοχείο γραφίτη έχει λήξει. Σύμφωνα με τη Δήλωση εγγύησης για δοχεία εκτύπωσης HP, όλα τα ελαττώματα εκτύπωσης ή οι βλάβες δοχείων που προκύπτουν όταν ένα δοχείο γραφίτη HP χρησιμοποιείται με ενεργοποιημένη την επιλογή [Συνέχεια](#) σε λειτουργία πολύ χαμηλής στάθμης, δεν θα θεωρούνται ελαττώματα υλικού ή κατασκευής.

## Αντικατάσταση του δοχείου γραφίτη

Μπορείτε να συνεχίσετε την εκτύπωση με την τρέχουσα κασέτα, μέχρι η ανακατανομή του γραφίτη να σταματήσει να παρέχει αποδεκτή ποιότητα εκτύπωσης. Για ανακατανομή του γραφίτη, αφαιρέστε την κασέτα γραφίτη από τον εκτυπωτή και ανακινήστε την ελαφρά με οριζόντια φορά. Για γραφική απεικόνιση, ανατρέξτε στις οδηγίες αντικατάστασης κασέτας. Επανατοποθετήστε την κασέτα γραφίτη στον εκτυπωτή και κλείστε το κάλυμμα.

Η ακόλουθη εικόνα παρουσιάζει τα εξαρτήματα του δοχείου γραφίτη.

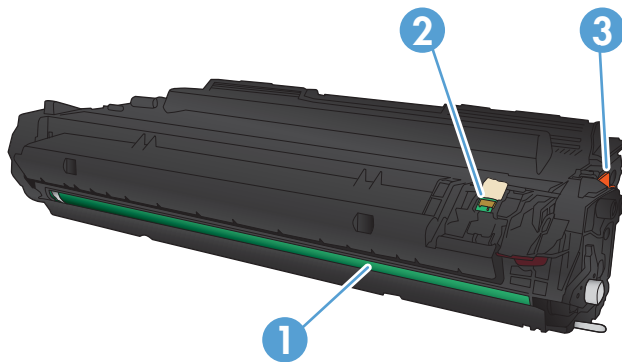

1	Τύμπανο απεικόνισης (προσέξτε να μην το αγγίξετε.)
2	Τσιπ μνήμης
3	Ταινία σφράγισης

1. Ανοίξτε την μπροστινή θύρα.

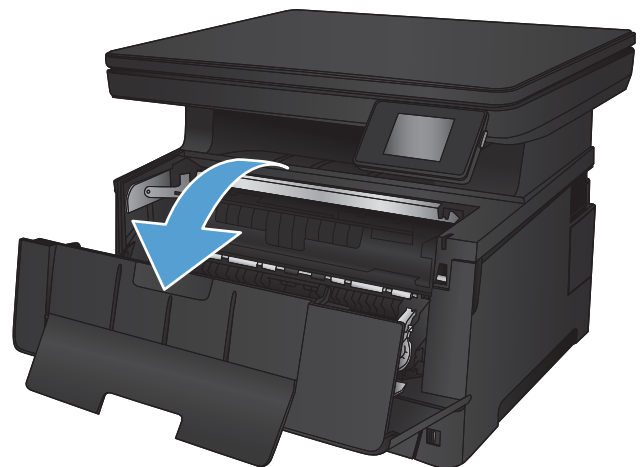

2. Αφαιρέστε το χρησιμοποιημένο δοχείο γραφίτη.

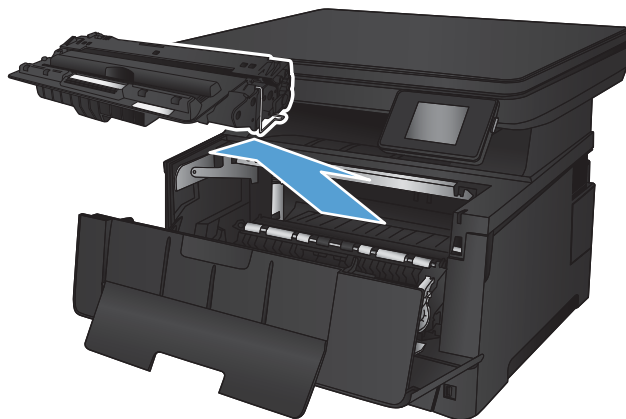

3. Αφαιρέστε το νέο δοχείο γραφίτη από τη συσκευασία. Τοποθετήστε το χρησιμοποιημένο δοχείο γραφίτη στη συσκευασία για ανακύκλωση.

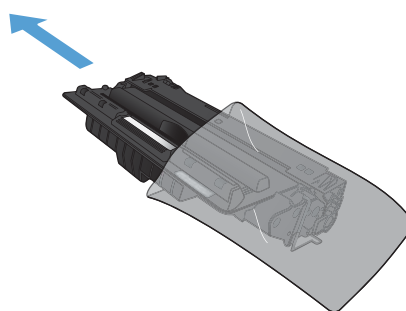

4. Πιάστε και τις δύο πλευρές του δοχείου γραφίτη και απλώστε το γραφίτη κουνώντας προσεκτικά το δοχείο.

**ΠΡΟΣΟΧΗ:** Μην αγγίξετε το τύμπανο απεικόνισης.

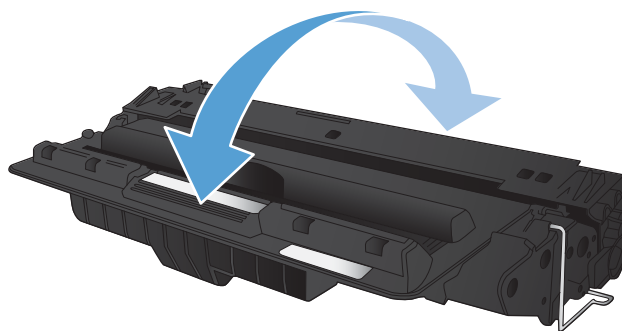

5. Αφαιρέστε την ταινία ασφαλείας. Λυγίστε τη γλωττίδα που βρίσκεται στην αριστερή πλευρά της κασέτας για να τη σπάσετε. Τραβήξτε τη γλωττίδα μέχρι να βγει ολόκληρη η ταινία από την κασέτα. Τοποθετήστε τη γλωττίδα και την ταινία μέσα στο κουτί του δοχείου γραφίτη που θα επιστρέψετε για ανακύκλωση.

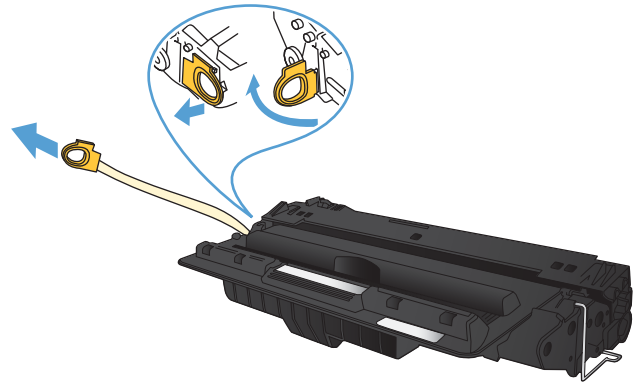

6. Ευθυγραμμίστε το δοχείο γραφίτη με τις εγχοπές στο εσωτερικό του προϊόντος και σπρώξτε το δοχείο προς τα μέσα έως ότου εφαρμόσει καλά στη θέση του.

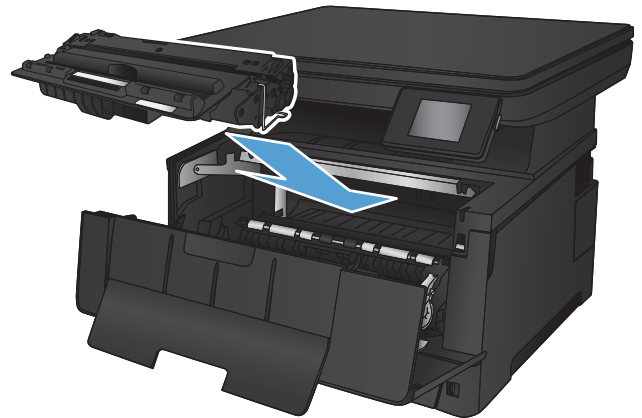

7. Κλείστε την μπροστινή θύρα.



# 7 Επίλυση προβλημάτων

- [Σύστημα βοήθειας του πίνακα ελέγχου](#)
- [Επαναφορά των εργοστασιακών προεπιλογών](#)
- [Επίλυση προβλημάτων τροφοδοσίας χαρτιού ή εμπλοκών](#)
- [Αποκατάσταση εμπλοκών στο Δίσκο 1](#)
- [Αποκατάσταση εμπλοκών στο Δίσκο 2](#)
- [Αποκατάσταση εμπλοκών στο Δίσκο 3 \(βοηθητικό εξάρτημα\)](#)
- [Αποκατάσταση εμπλοκών στην περιοχή του δοχείου γραφίτη](#)
- [Αποκατάσταση εμπλοκών στην πίσω θύρα και στην περιοχή της μονάδας σταθεροποιητή γραφίτη](#)
- [Αποκατάσταση εμπλοκών στη θήκη εξόδου](#)
- [Αποκατάσταση εμπλοκών στο προαιρετικό εξάρτημα εκτύπωσης διπλής όψης](#)
- [Βελτίωση ποιότητας εκτύπωσης](#)
- [Βελτίωση ποιότητας αντιγραφής και σάρωσης](#)
- [Επίλυση προβλημάτων ενσύρματου δικτύου](#)

## Για περισσότερες πληροφορίες:

Επισκεφτείτε τη διεύθυνση [www.hp.com/support/ljMFPM435nw](http://www.hp.com/support/ljMFPM435nw).

Η βοήθεια που σας παρέχει η HP για το προϊόν περιλαμβάνει τις παρακάτω πληροφορίες:

- Εγκατάσταση και διαμόρφωση
- Εκμάθηση και χρήση
- Επίλυση προβλημάτων
- Λήψη ενημερώσεων λογισμικού
- Συμμετοχή σε φόρουμ υποστήριξης
- Εγγύηση και ρυθμιστικές πληροφορίες

## Σύστημα βοήθειας του πίνακα ελέγχου

Η συσκευή διαθέτει ένα ενσωματωμένο σύστημα Βοήθειας, το οποίο εξηγεί τον τρόπο χρήσης κάθε οθόνης. Για να ανοίξετε το σύστημα Βοήθειας, πατήστε το κουμπί Βοήθεια  στην πάνω δεξιά γωνία της οθόνης.

Για ορισμένες οθόνες, η Βοήθεια ανοίγει σε ένα γενικό μενού όπου μπορείτε να αναζητήσετε συγκεκριμένα θέματα. Μπορείτε να πραγματοποιήσετε περιήγηση στη δομή του μενού επιλέγοντας τα κουμπιά στο μενού.

Μερικές οθόνες βοήθειας περιέχουν κινούμενες εικόνες που σας καθοδηγούν σε διάφορες διαδικασίες, όπως είναι η αποκατάσταση εμπλοκών.

Για οθόνες που περιέχουν ρυθμίσεις για μεμονωμένες εργασίες, η Βοήθεια ανοίγει σε ένα θέμα το οποίο επεξηγεί τις επιλογές για αυτή την οθόνη.

Αν η συσκευή εμφανίσει κάποιο σφάλμα ή προειδοποίηση, πατήστε το κουμπί Βοήθεια  για να ανοίξει ένα μήνυμα που περιγράφει το πρόβλημα. Το μήνυμα περιέχει επίσης πληροφορίες που θα σας βοηθήσουν να λύσετε το πρόβλημα.



## Επαναφορά των εργοστασιακών προεπιλογών

Η επαναφορά των καθορισμένων εργοστασιακών προεπιλογών επαναφέρει όλες τις ρυθμίσεις της συσκευής και του δικτύου στις εργοστασιακές προεπιλογές. Δεν γίνεται επαναφορά του αριθμού σελίδων, του μεγέθους του δίσκου ή της γλώσσας. Για επαναφορά των εργοστασιακών προεπιλεγμένων ρυθμίσεων του προϊόντος, ακολουθήστε αυτά τα βήματα.

---

**⚠ ΠΡΟΣΟΧΗ:** Η επαναφορά των καθορισμένων εργοστασιακών προεπιλογών επαναφέρει όλες τις ρυθμίσεις στις εργοστασιακές προεπιλογές. Επίσης, διαγράφει όλες τις σελίδες έχουν αποθηκευτεί στη μνήμη.

---

1. Στην αρχική οθόνη του πίνακα ελέγχου του προϊόντος, πατήστε το κουμπί ρύθμισης .
2. Πραγματοποιήστε κύλιση και πατήστε το μενού [Συντήρηση](#).
3. Πραγματοποιήστε κύλιση και πατήστε το κουμπί [Επαναφορά προεπιλογών](#) και έπειτα το κουμπί [OK](#).

Εκτελείται αυτόματη επανεκκίνηση του προϊόντος.

## Επίλυση προβλημάτων τροφοδοσίας χαρτιού ή εμπλοκών

Αν το προϊόν παρουσιάζει επαναλαμβανόμενα προβλήματα με την τροφοδοσία χαρτιού ή με εμπλοκές, χρησιμοποιήστε τις πληροφορίες που ακολουθούν για να περιορίσετε την εμφάνιση των προβλημάτων.

### Το προϊόν δεν έλκει χαρτί

Αν το προϊόν δεν έλκει χαρτί από το δίσκο, δοκιμάστε τις παρακάτω λύσεις.

1. Ανοίξτε το προϊόν και αφαιρέστε φύλλα χαρτιού που τυχόν έχουν μπλοκάρει.
2. Τοποθετήστε στο δίσκο το κατάλληλο μέγεθος χαρτιού για την εργασία.
3. Βεβαιωθείτε ότι το μέγεθος και ο τύπος του χαρτιού έχουν ρυθμιστεί σωστά στον πίνακα ελέγχου της συσκευής.
4. Βεβαιωθείτε ότι οι οδηγοί χαρτιού στο δίσκο έχουν προσαρμοστεί κατάλληλα για το μέγεθος του χαρτιού. Προσαρμόστε τους οδηγούς στην κατάλληλη εσοχή του δίσκου.
5. Ελέγξτε τον πίνακα ελέγχου του προϊόντος, για να δείτε αν το προϊόν περιμένει να επιβεβαιώσετε ένα μήνυμα σχετικά με τη μη αυτόματη τροφοδοσία του χαρτιού. Τοποθετήστε χαρτί και συνεχίστε.
6. Οι κύλινδροι πάνω από το δίσκο ενδέχεται να έχουν λερωθεί. Καθαρίστε τους κυλίνδρους με ένα μαλακό πανί που δεν αφήνει χνούδι, βρεγμένο με ζεστό νερό.

### Το προϊόν έλκει πολλά φύλλα χαρτιού

Αν το προϊόν έλκει πολλά φύλλα χαρτιού από το δίσκο, δοκιμάστε τις παρακάτω λύσεις.

1. Αφαιρέστε τη στοίβα χαρτιού από το δίσκο, λυγίστε την, περιστρέψτε την 180 μοίρες και αναποδογυρίστε τη. *Μην ξεφυλλίζετε το χαρτί.* Βάλτε ξανά τη στοίβα χαρτιού στο δίσκο.
2. Χρησιμοποιείτε αποκλειστικά χαρτί που πληροί τις προδιαγραφές της HP για αυτή τη συσκευή.
3. Χρησιμοποιείτε χαρτί που δεν είναι τσαλακωμένο, διπλωμένο ή κατεστραμμένο. Αν χρειάζεται, χρησιμοποιήστε χαρτί από διαφορετικό πακέτο.
4. Βεβαιωθείτε ότι ο δίσκος δεν είναι υπερβολικά γεμάτος. Αν είναι, τότε αφαιρέστε ολόκληρη τη στοίβα χαρτιού από το δίσκο, ισιώστε τη στοίβα και, στη συνέχεια, επιστρέψτε ένα μέρος του χαρτιού στο δίσκο.
5. Βεβαιωθείτε ότι οι οδηγοί χαρτιού στο δίσκο έχουν προσαρμοστεί κατάλληλα για το μέγεθος του χαρτιού. Προσαρμόστε τους οδηγούς στην κατάλληλη εσοχή του δίσκου.
6. Βεβαιωθείτε ότι το περιβάλλον εκτύπωσης πληροί τις συνιστώμενες προδιαγραφές.

### Συχνές ή επαναλαμβανόμενες εμπλοκές χαρτιού

Ακολουθήστε αυτά τα βήματα για να επιλύσετε προβλήματα που σχετίζονται με συχνές εμπλοκές χαρτιού. Αν το πρώτο βήμα δεν επιλύσει το πρόβλημα, συνεχίστε με το επόμενο βήμα μέχρι να επιλυθεί το πρόβλημα.

1. Αν έχει γίνει εμπλοκή χαρτιού στο προϊόν, αποκαταστήστε την εμπλοκή και μετά εκτυπώστε μια σελίδα διαμόρφωσης για να ελέγξετε το προϊόν.
2. Βεβαιωθείτε ότι ο δίσκος έχει διαμορφωθεί για το σωστό μέγεθος και τύπο χαρτιού στον πίνακα ελέγχου του προϊόντος. Αν είναι απαραίτητο, προσαρμόστε τις ρυθμίσεις χαρτιού.
3. Απενεργοποιήστε το προϊόν για 30 δευτερόλεπτα και ενεργοποιήστε το ξανά.

4. Εκτυπώστε μια σελίδα καθαρισμού, για να αφαιρέσετε το πλεόνασμα γραφίτη από το εσωτερικό του προϊόντος.
  - α. Στην αρχική οθόνη του πίνακα ελέγχου του προϊόντος, πατήστε το κουμπί ρύθμισης .
  - β. Πατήστε το μενού [Συντήρηση](#).
  - γ. Πατήστε το κουμπί [Σελίδα καθαρισμού](#).
  - δ. Όταν σας ζητηθεί, τοποθετήστε απλό χαρτί Letter ή A4.
  - ε. Για να ξεκινήσει η διαδικασία καθαρισμού, πατήστε το κουμπί [OK](#).

Η συσκευή εκτυπώνει την πρώτη πλευρά και, στη συνέχεια, σας ζητά να αφαιρέσετε τη σελίδα από το δίσκο εξόδου και να την επανατοποθετήσετε στο Δίσκο 1, διατηρώντας τον ίδιο προσανατολισμό. Περιμένετε μέχρι να ολοκληρωθεί η διαδικασία. Πετάξτε τη σελίδα που εκτυπώνεται.

5. Εκτυπώστε μια σελίδα ρυθμίσεων για να ελέγξετε το προϊόν.
  - α. Στην αρχική οθόνη του πίνακα ελέγχου του προϊόντος, πατήστε το κουμπί ρύθμισης .
  - β. Επιλέξτε το μενού [Αναφορές](#).
  - γ. Πατήστε το κουμπί [Αναφορά διαμόρφωσης](#).

Αν κανένα από αυτά τα βήματα δεν επιλύσει το πρόβλημα, το προϊόν ενδέχεται να χρειάζεται συντήρηση. Επικοινωνήστε με το τμήμα εξυπηρέτησης πελατών της HP.

## Αποτροπή εμπλοκών χαρτιού

Για να μειώσετε τον αριθμό των εμπλοκών χαρτιού, δοκιμάστε τις παρακάτω λύσεις.

1. Χρησιμοποιείτε αποκλειστικά χαρτί που πληροί τις προδιαγραφές της HP για αυτή τη συσκευή.
2. Χρησιμοποιείτε χαρτί που δεν είναι τσαλακωμένο, διπλωμένο ή κατεστραμμένο. Αν χρειάζεται, χρησιμοποιήστε χαρτί από διαφορετικό πακέτο.
3. Χρησιμοποιήστε χαρτί που δεν έχει εκτυπωθεί ή φωτοτυπηθεί προηγουμένως.
4. Βεβαιωθείτε ότι ο δίσκος δεν είναι υπερβολικά γεμάτος. Αν είναι, τότε αφαιρέστε ολόκληρη τη στοίβα χαρτιού από το δίσκο, ισιώστε τη στοίβα και, στη συνέχεια, επιστρέψτε ένα μέρος του χαρτιού στο δίσκο.
5. Βεβαιωθείτε ότι οι οδηγοί χαρτιού στο δίσκο έχουν προσαρμοστεί κατάλληλα για το μέγεθος του χαρτιού. Προσαρμόστε τους οδηγούς ώστε να εφάπτονται στη στοίβα του χαρτιού, χωρίς να το λυγίζουν.
6. Βεβαιωθείτε ότι ο δίσκος έχει τοποθετηθεί πλήρως μέσα στο προϊόν.
7. Αν εκτυπώνετε σε βαρύ, ανάγλυφο ή διάτρητο χαρτί, χρησιμοποιήστε τη λειτουργία αυτόματης τροφοδοσίας και τοποθετήστε ένα φύλλο κάθε φορά.
8. Βεβαιωθείτε ότι ο δίσκος έχει διαμορφωθεί σωστά για τον τύπο και το μέγεθος του χαρτιού.
9. Βεβαιωθείτε ότι το περιβάλλον εκτύπωσης πληροί τις συνιστώμενες προδιαγραφές.

## Αποκατάσταση εμπλοκών στο Δίσκο 1

1. Αν το μεγαλύτερο τμήμα του φύλλου χαρτιού είναι ορατό μέσα στο δίσκο, τραβήξτε αργά και με τα δύο χέρια το μπλοκαρισμένο χαρτί για να το βγάλετε από το προϊόν.

Αν το μεγαλύτερο τμήμα του φύλλου χαρτιού έχει τραβηχτεί στο εσωτερικό του προϊόντος ή το χαρτί δεν είναι καθόλου ορατό, συνεχίστε εκτελώντας τα παρακάτω βήματα.



2. Ανοίξτε την μπροστινή θύρα.

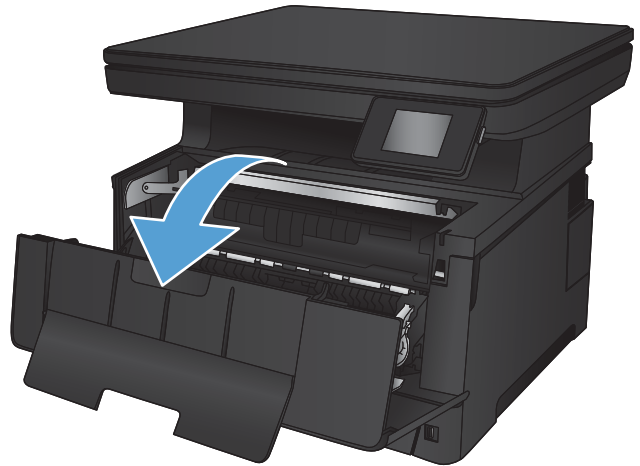

3. Αφαιρέστε το δοχείο γραφίτη.

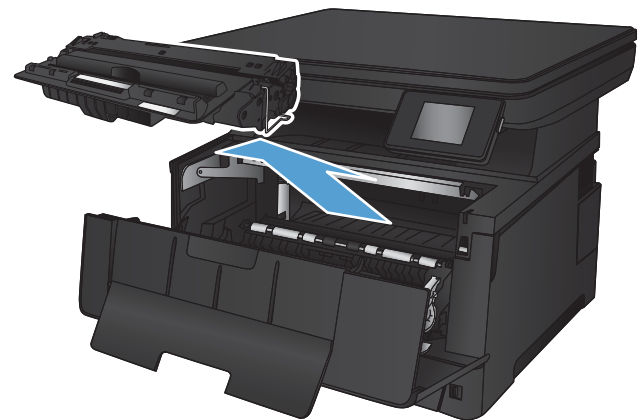

4. Ανασηκώστε την πλάκα απελευθέρωσης εμπλοκών και αφαιρέστε προσεκτικά το μπλοκαρισμένο χαρτί. Χρησιμοποιήστε και τα δύο χέρια για να αφαιρέσετε το μπλοκαρισμένο χαρτί ώστε να μην σκιστεί.



5. Επανατοποθετήστε το δοχείο γραφίτη.

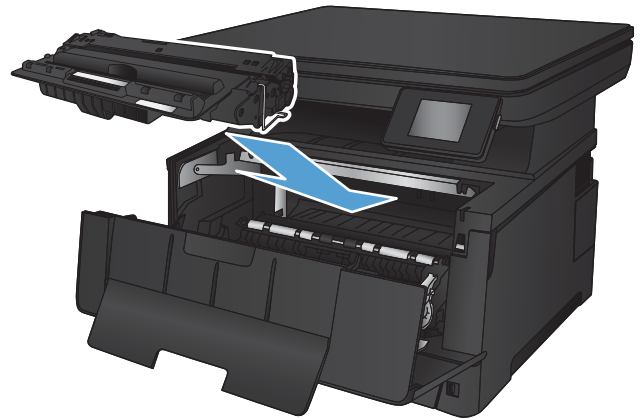

6. Κλείστε την μπροστινή θύρα.



## Αποκατάσταση εμπλοκών στο Δίσκο 2

1. Τραβήξτε το δίσκο έξω από τη συσκευή.

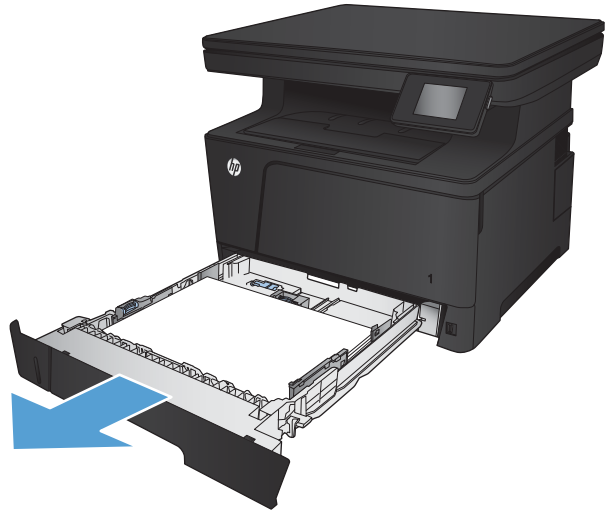

2. Βγάλτε το χαρτί από το δίσκο και απορρίψτε όσα φύλλα έχουν υποστεί ζημιά.

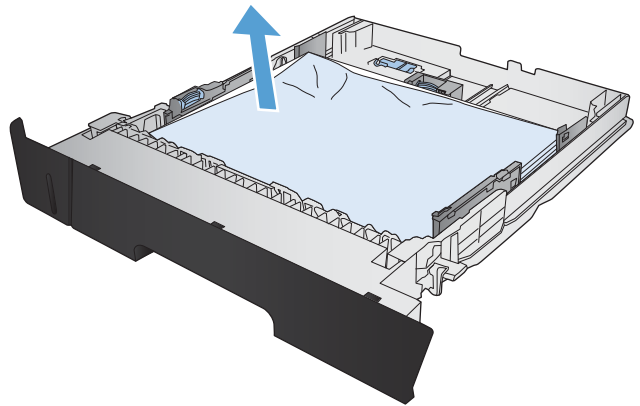

3. Βεβαιωθείτε ότι οι οδηγοί χαρτιού έχουν ρυθμιστεί για το σωστό μέγεθος χαρτιού. Αν είναι απαραίτητο, απασφαλίστε το δίσκο χρησιμοποιώντας το διακόπτη κλειδώματος στο πίσω μέρος του δίσκου και, στη συνέχεια, ρυθμίστε το δίσκο για το σωστό μέγεθος χαρτιού.

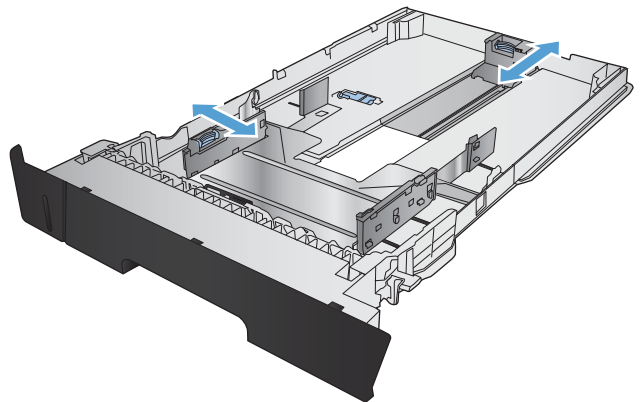

4. Τοποθετήστε το χαρτί στο δίσκο. Βεβαιωθείτε ότι η στοίβα εφαρμόζει σωστά και στις τέσσερις γωνίες και ότι το επάνω μέρος της στοίβας βρίσκεται κάτω από τις ενδείξεις μέγιστου ύψους.

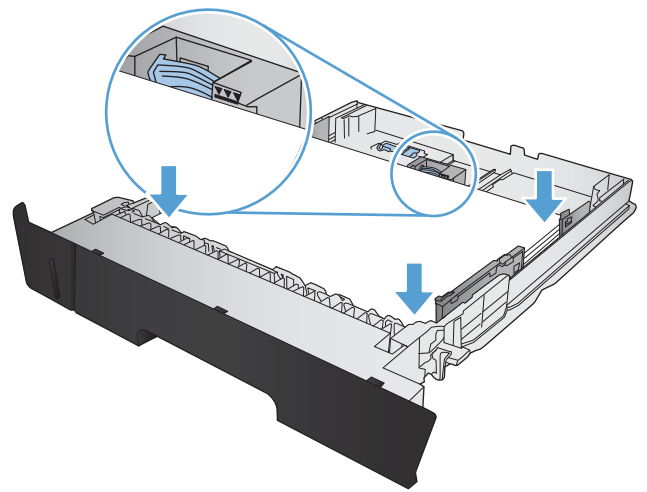

5. Τοποθετήστε ξανά και κλείστε το δίσκο.

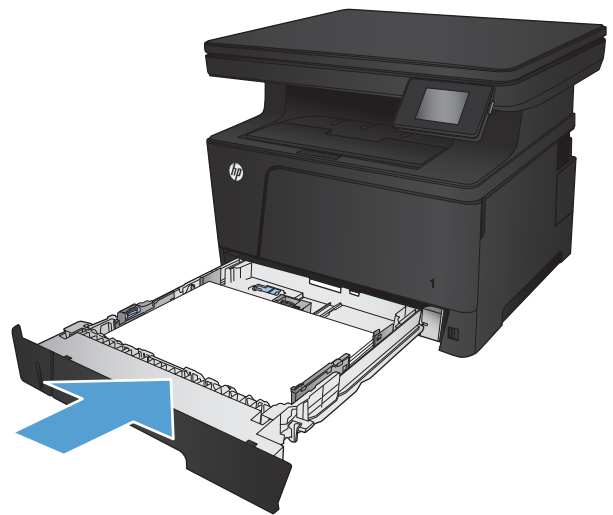

6. Ανοίξτε την μπροστινή θύρα.



7. Αφαιρέστε το δοχείο γραφίτη.

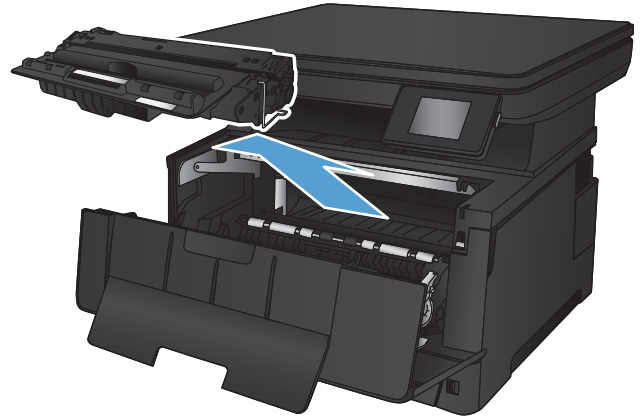

8. Ανασηκώστε την πλάκα απελευθέρωσης εμπλοκών και αφαιρέστε προσεκτικά το μπλοκαρισμένο χαρτί. Χρησιμοποιήστε και τα δύο χέρια για να αφαιρέσετε το μπλοκαρισμένο χαρτί ώστε να μην σκιστεί.

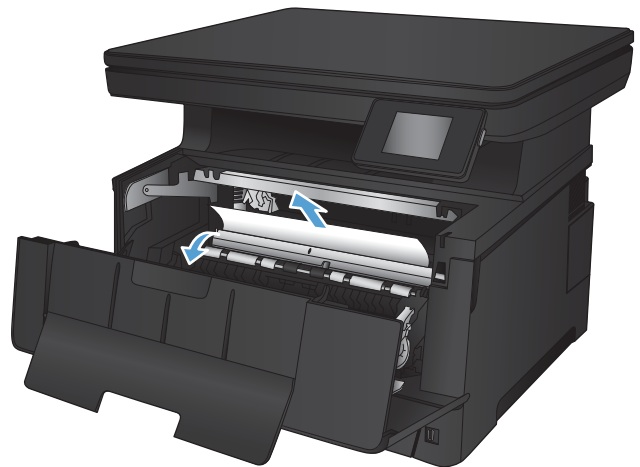



9. Επανατοποθετήστε το δοχείο γραφίτη.

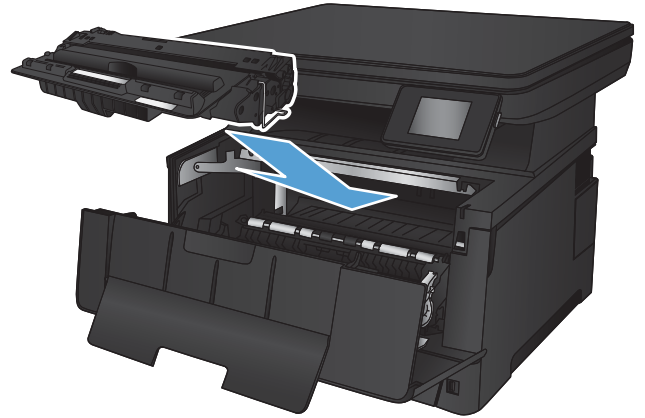

10. Κλείστε την μπροστινή θύρα.



## Αποκατάσταση εμπλοκών στο Δίσκο 3 (βοηθητικό εξάρτημα)

1. Τραβήξτε το δίσκο έξω από τη συσκευή.

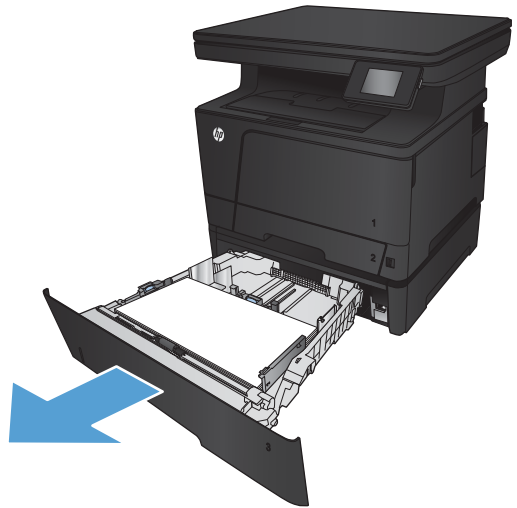

2. Βγάλτε το χαρτί από το δίσκο και απορρίψτε όσα φύλλα έχουν υποστεί ζημιά.

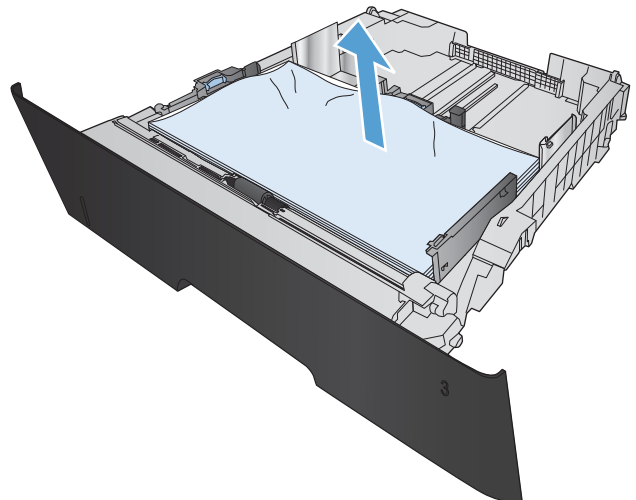

3. Βεβαιωθείτε ότι οι οδηγοί χαρτιού έχουν ρυθμιστεί για το σωστό μέγεθος χαρτιού.

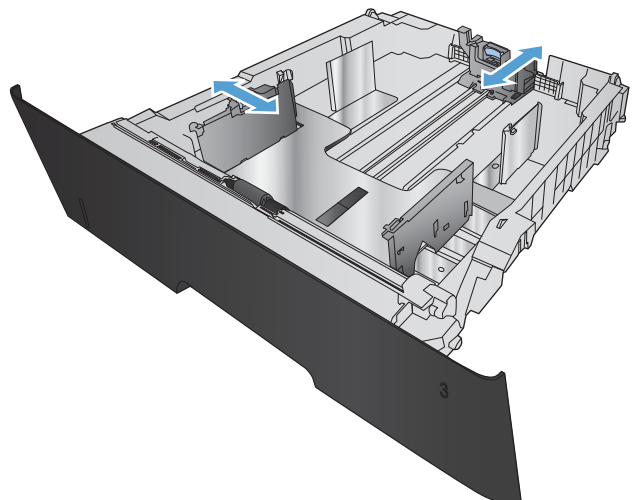

4. Τοποθετήστε το χαρτί στο δίσκο. Βεβαιωθείτε ότι η στοίβα εφαρμόζει σωστά και στις τέσσερις γωνίες και ότι το επάνω μέρος της στοίβας βρίσκεται κάτω από τις ενδείξεις μέγιστου ύψους.

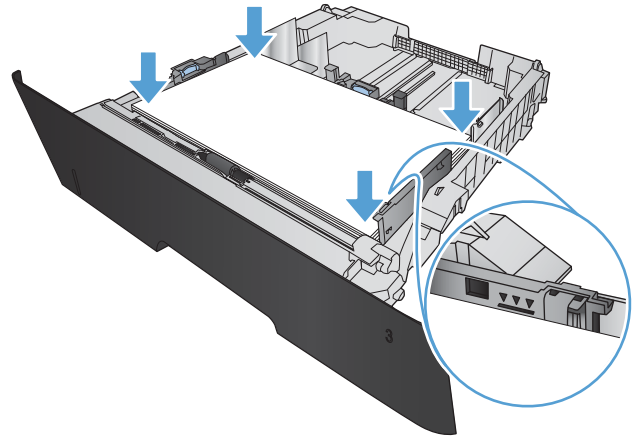

5. Τοποθετήστε ξανά και κλείστε το δίσκο.

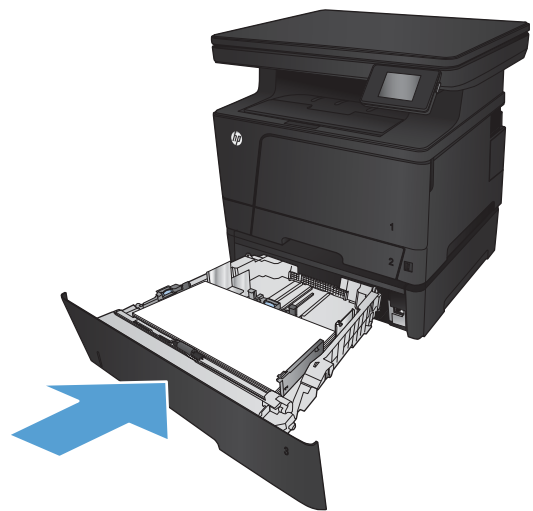

6. Ανοίξτε την μπροστινή θύρα.

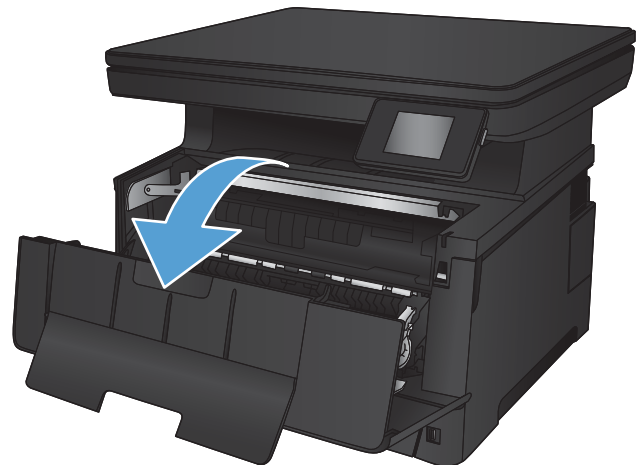

7. Αφαιρέστε το δοχείο γραφίτη.

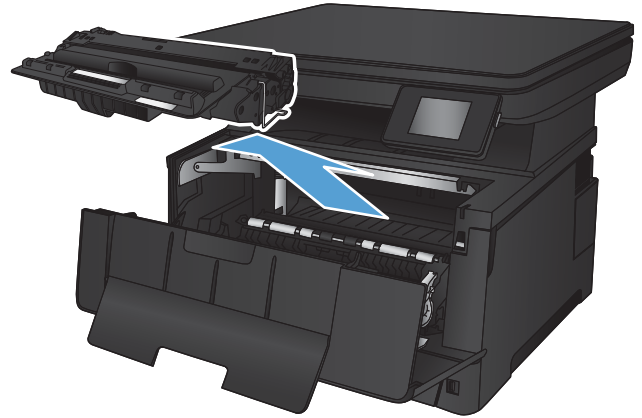

8. Ανασηκώστε την πλάκα απελευθέρωσης εμπλοκών και αφαιρέστε προσεκτικά το μπλοκαρισμένο χαρτί. Χρησιμοποιήστε και τα δύο χέρια για να αφαιρέσετε το μπλοκαρισμένο χαρτί ώστε να μην σκιστεί.

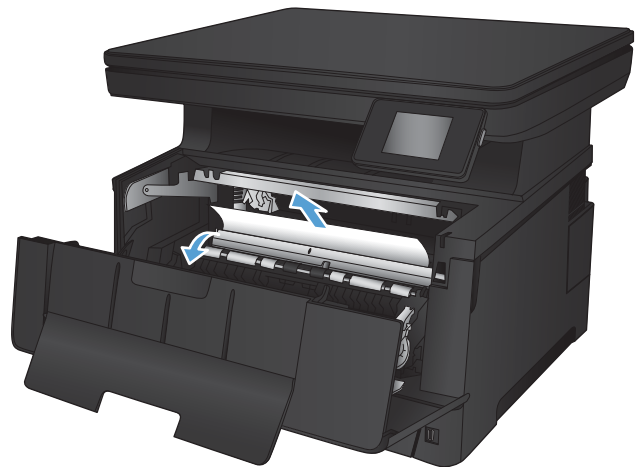

9. Επανατοποθετήστε το δοχείο γραφίτη.

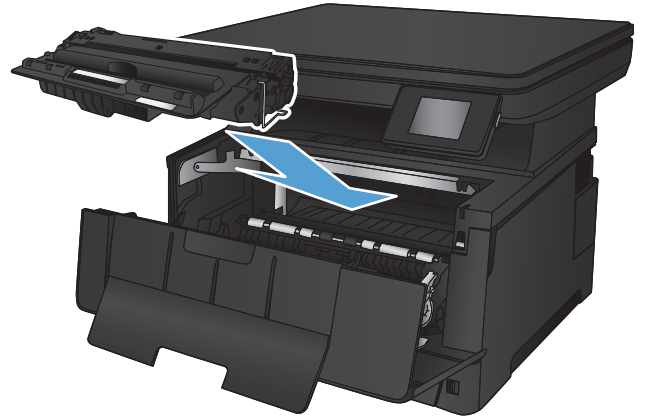

10. Κλείστε την μπροστινή θύρα.

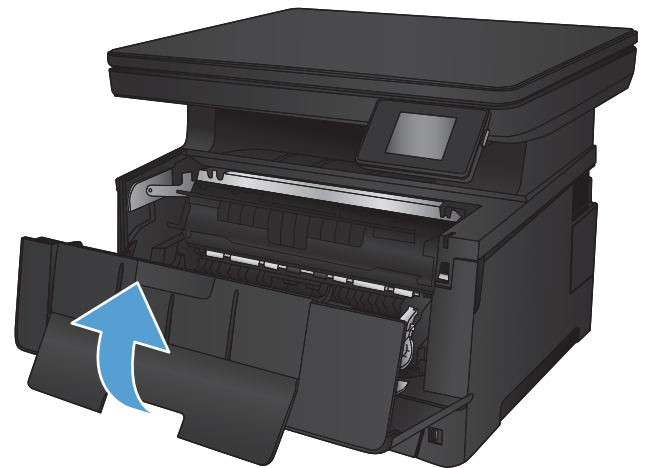

## Αποκατάσταση εμπλοκών στην περιοχή του δοχείου γραφίτη

1. Ανοίξτε την μπροστινή θύρα.

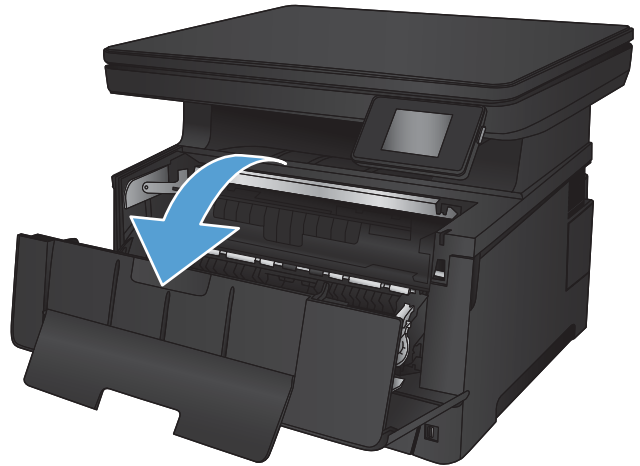

2. Αφαιρέστε το δοχείο γραφίτη.

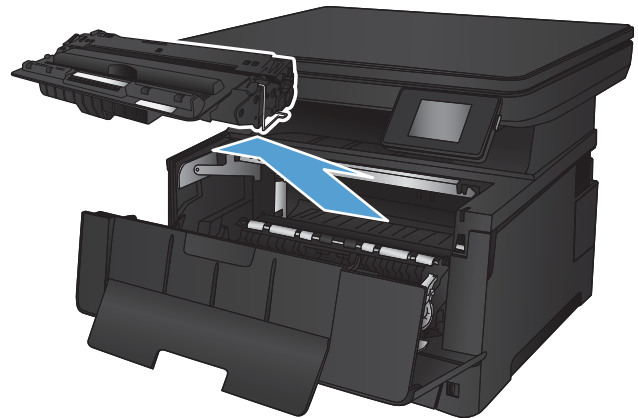

3. Ανασηκώστε την πλάκα απελευθέρωσης εμπλοκών και αφαιρέστε προσεκτικά το μπλοκαρισμένο χαρτί. Χρησιμοποιήστε και τα δύο χέρια για να αφαιρέσετε το μπλοκαρισμένο χαρτί ώστε να μην σκιστεί.



4. Επανατοποθετήστε το δοχείο γραφίτη.

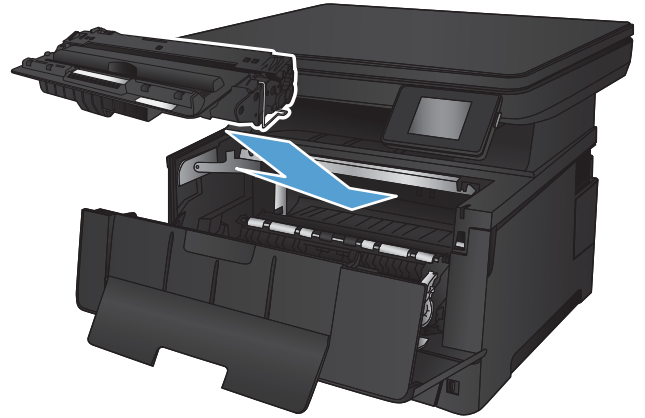

5. Κλείστε την μπροστινή θύρα.



## Αποκατάσταση εμπλοκών στην πίσω θύρα και στην περιοχή της μονάδας σταθεροποιητή γραφίτη

1. Ανοίξτε την πίσω θύρα και ελέγξτε αν υπάρχει μπλοκαρισμένο χαρτί.

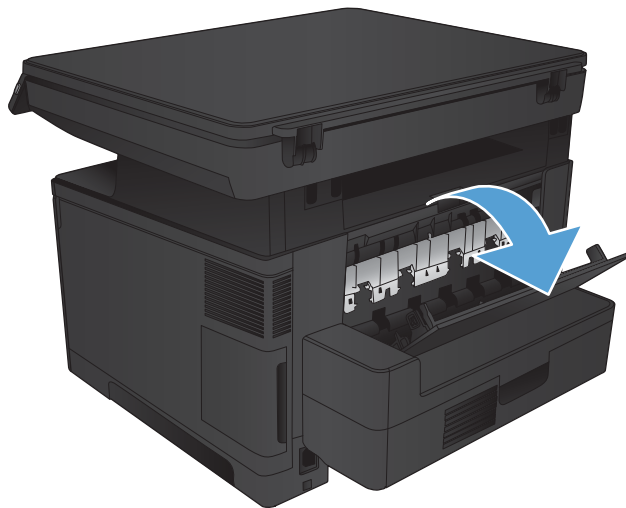

2. Αφαιρέστε το χαρτί που έχει μπλοκαριστεί. Χρησιμοποιήστε και τα δύο χέρια για να τραβήξετε έξω το χαρτί ώστε να μην σκιστεί.

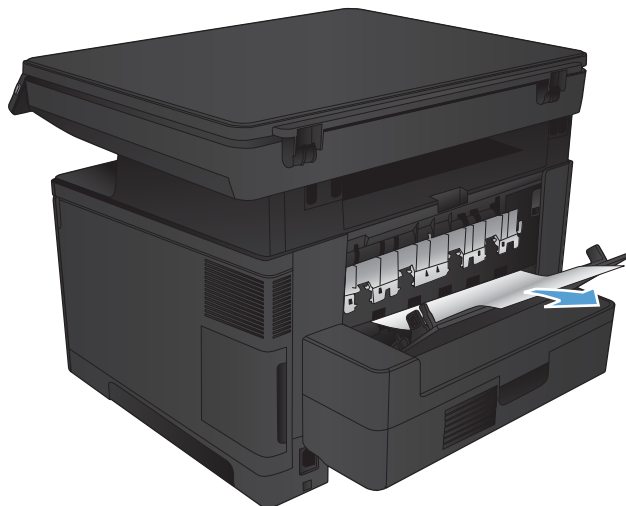

3. Κλείστε την πίσω θύρα.

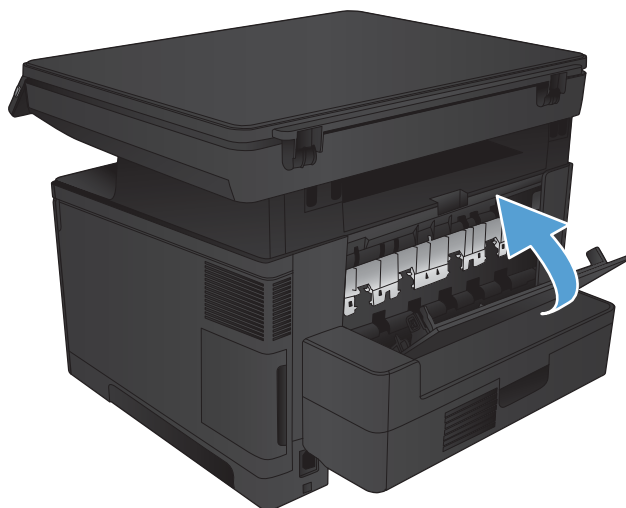



## Αποκατάσταση εμπλοκών στη θήκη εξόδου

1. Αν το χαρτί είναι ορατό στο δίσκο εξόδου, πιάστε και με τα δύο χέρια το εμπρός άκρο του και αφαιρέστε το αργά.



2. Ανοίξτε την πίσω θύρα και ελέγξτε αν υπάρχει μπλοκαρισμένο χαρτί.

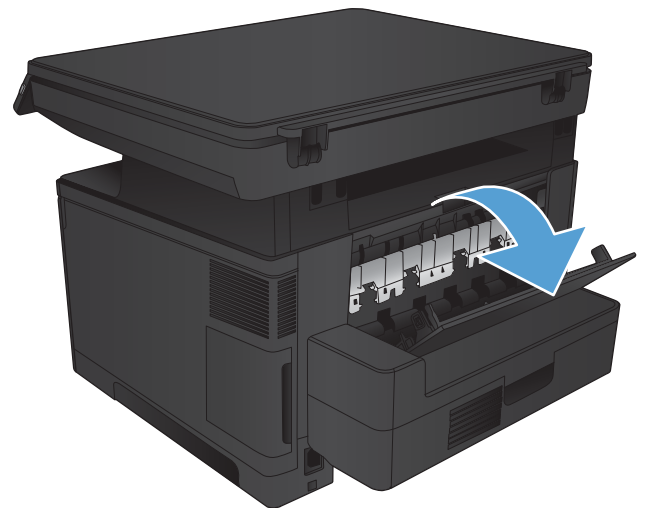

3. Αφαιρέστε το χαρτί που έχει μπλοκαριστεί. Χρησιμοποιήστε και τα δύο χέρια για να τραβήξετε έξω το χαρτί ώστε να μην σκιστεί.

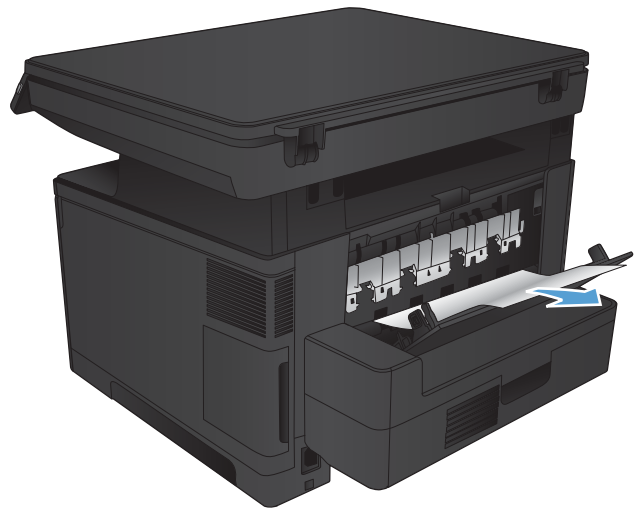

4. Κλείστε την πίσω θύρα.

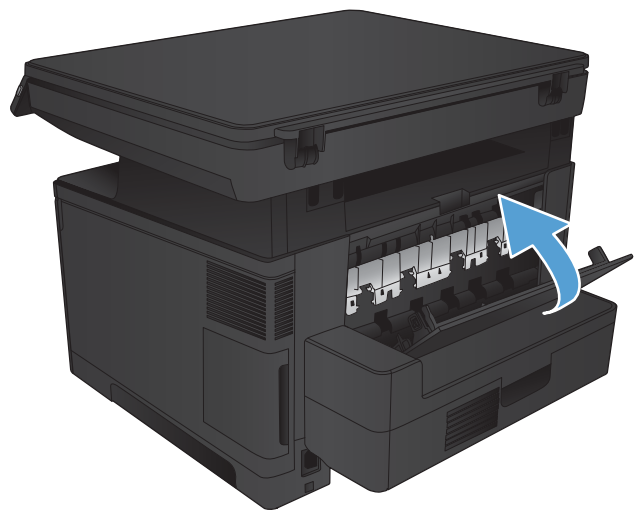

## Αποκατάσταση εμπλοκών στο προαιρετικό εξάρτημα εκτύπωσης διπλής όψης

1. Αφαιρέστε το εξάρτημα εκτύπωσης διπλής όψης.

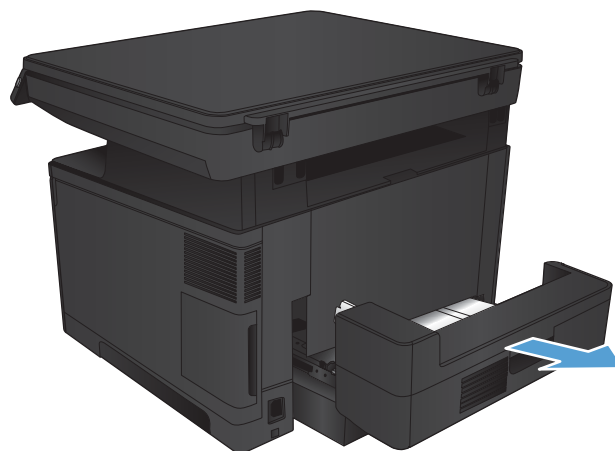

2. Αφαιρέστε το χαρτί, εάν υπάρχει, από το εξάρτημα εκτύπωσης διπλής όψης.

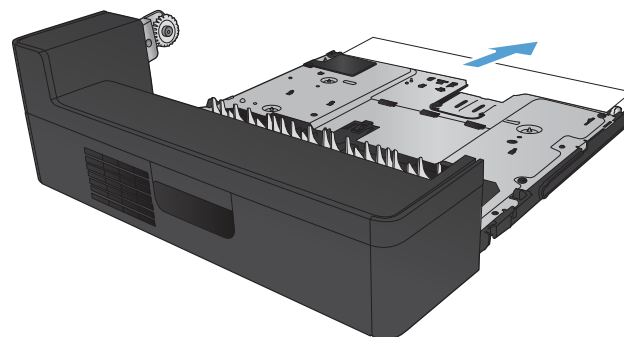

3. Εγκαταστήστε ξανά το εξάρτημα εκτύπωσης διπλής όψης.

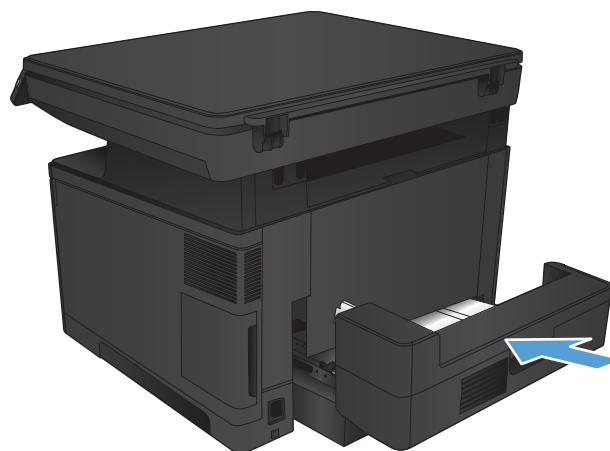

## Βελτίωση ποιότητας εκτύπωσης

- [Εκτύπωση από διαφορετικό πρόγραμμα λογισμικού](#)
- [Έλεγχος της ρύθμισης τύπου χαρτιού για την εργασία εκτύπωσης](#)
- [Έλεγχος κατάστασης δοχείων γραφίτη](#)
- [Εκτύπωση σελίδας καθαρισμού](#)
- [Εξέταση δοχείου γραφίτη για βλάβη](#)
- [Έλεγχος χαρτιού και περιβάλλοντος εκτύπωσης](#)
- [Έλεγχος ρυθμίσεων λειτουργίας EcoMode](#)
- [Δοκιμή διαφορετικού προγράμματος οδήγησης εκτύπωσης](#)

### Εκτύπωση από διαφορετικό πρόγραμμα λογισμικού

Δοκιμάστε να εκτυπώσετε από διαφορετικό πρόγραμμα λογισμικού. Εάν η σελίδα εκτυπώνεται σωστά, υπάρχει πρόβλημα στο πρόγραμμα λογισμικού από το οποίο εκτυπώνατε.

### Έλεγχος της ρύθμισης τύπου χαρτιού για την εργασία εκτύπωσης

Αν εκτυπώνετε από πρόγραμμα λογισμικού και οι σελίδες παρουσιάζουν κάποιο από τα παρακάτω προβλήματα, ελέγξτε τη ρύθμιση για τον τύπο χαρτιού:

- εκτύπωση με κηλίδες
- θολή εκτύπωση
- σκούρα εκτύπωση
- παραμορφωμένο χαρτί
- διασκορπισμένες κουκίδες γραφίτη
- σκορπισμένος γραφίτης
- μικρές περιοχές που λείπει γραφίτης

### Έλεγχος της ρύθμισης τύπου χαρτιού (Windows)

1. Στο πρόγραμμα λογισμικού, επιλέξτε **Εκτύπωση**.
2. Επιλέξτε το προϊόν και, στη συνέχεια, κάντε κλικ στο κουμπί **Ιδιότητες** ή **Προτιμήσεις**.
3. Κάντε κλικ στην καρτέλα **Χαρτί/Ποιότητα**.
4. Στην αναπτυσσόμενη λίστα **Τύπος χαρτιού**, κάντε κλικ στην επιλογή **Περισσότερα...**
5. Αναπτύξτε τις επιλογές της λίστας **Ο τύπος είναι:**
6. Αναπτύξτε την κατηγορία τύπων χαρτιού που ταιριάζει καλύτερα στο χαρτί σας.

7. Επιλέξτε τον τύπο χαρτιού που χρησιμοποιείτε και κάντε κλικ στο κουμπί **OK**.
8. Κάντε κλικ στο κουμπί **OK** για να κλείσετε το παράθυρο διαλόγου **Ιδιότητες εγγράφου**. Στο παράθυρο διαλόγου **Εκτύπωση**, κάντε κλικ στο κουμπί **OK** για να εκτυπώσετε την εργασία.

## Έλεγχος της ρύθμισης τύπου χαρτιού (Mac OS X)

1. Κάντε κλικ στο μενού **File** (Αρχείο) και έπειτα στην επιλογή **Print** (Εκτύπωση).
2. Στο μενού **Printer** (Εκτυπωτής), επιλέξτε το προϊόν.
3. Ανοίξτε την αναπτυσσόμενη λίστα του μενού ή κάντε κλικ στην επιλογή **Show Details** (Εμφάνιση λεπτομερειών) και έπειτα στο μενού **Finishing** (Φινιρίσμα).
4. Επιλέξτε έναν τύπο από την αναπτυσσόμενη λίστα **Media-type** (Τύπος μέσου).
5. Κάντε κλικ στο κουμπί **Print** (Εκτύπωση).

## Έλεγχος κατάστασης δοχείων γραφίτη

Ελέγξτε τη σελίδα κατάστασης αναλώσιμων για τις ακόλουθες πληροφορίες:

- Εκτιμώμενο ποσοστό διάρκειας ζωής που απομένει για το δοχείο
- Σελίδες που απομένουν κατά προσέγγιση
- Κωδικοί προϊόντος για δοχεία γραφίτη HP
- Αριθμός εκτυπωμένων σελίδων

Χρησιμοποιήστε την παρακάτω διαδικασία για να εκτυπώσετε τη σελίδα κατάστασης αναλώσιμων:

1. Στην αρχική οθόνη του πίνακα ελέγχου του προϊόντος, πατήστε το κουμπί αναλώσιμων .
2. Για να εκτυπώσετε τη σελίδα κατάστασης αναλώσιμων, πατήστε το κουμπί [Αναφορά](#).
3. Ελέγξτε το ποσοστό της υπολειπόμενης διάρκειας ζωής των δοχείων γραφίτη και, εάν ισχύει, την κατάσταση των υπόλοιπων εξαρτημάτων συντήρησης.

Όταν χρησιμοποιείτε δοχείο γραφίτη που έχει φτάσει σχεδόν στο τέλος της διάρκειας ζωής του, μπορεί να παρουσιαστούν προβλήματα στην ποιότητα εκτύπωσης. Η σελίδα κατάστασης αναλώσιμων υποδεικνύει πότε κάποιο αναλώσιμο έχει πολύ χαμηλή στάθμη. Όταν ένα αναλώσιμο της HP έχει φτάσει στο όριο πολύ χαμηλής στάθμης, η εγγύηση Premium Protection της HP για το συγκεκριμένο αναλώσιμο έχει λήξει.

Το δοχείο γραφίτη δεν χρειάζεται να αντικατασταθεί τώρα, εκτός αν η ποιότητα εκτύπωσης δεν είναι πλέον αποδεκτή. Συνιστάται να έχετε ένα δοχείο αντικατάστασης, το οποίο θα χρησιμοποιήσετε όταν η ποιότητα εκτύπωσης του παλιού δοχείου δεν θα είναι πλέον αποδεκτή.

Εάν διαπιστώσετε ότι χρειάζεται να αντικαταστήσετε ένα δοχείο γραφίτη ή κάποιο άλλο εξάρτημα συντήρησης, μπορείτε να βρείτε τους κωδικούς των αυθεντικών αναλώσιμων HP στη σελίδα κατάστασης αναλώσιμων.

4. Ελέγξτε εάν χρησιμοποιείτε αυθεντικό δοχείο HP.

Τα αυθεντικά δοχεία γραφίτη HP φέρουν την ένδειξη "HP" ή το λογότυπο της HP. Για περισσότερες πληροφορίες σχετικά με την αναγνώριση των δοχείων HP, επισκεφτείτε τη διεύθυνση [www.hp.com/go/learnaboutequipment](http://www.hp.com/go/learnaboutequipment).

Η HP δεν συνιστά τη χρήση αναλώσιμων, καινούργιων ή ανακατασκευασμένων, άλλων κατασκευαστών. Εφόσον δεν αποτελούν προϊόντα της HP, η HP δεν μπορεί να επέμβει στο σχεδιασμό τους ή να ελέγξει την ποιότητά τους. Εάν χρησιμοποιείτε αναπληρωμένο ή ανακατασκευασμένο δοχείο γραφίτη και δεν είστε ικανοποιημένοι με την ποιότητα εκτύπωσης, αντικαταστήστε το με ένα αυθεντικό δοχείο γραφίτη HP.

## Εκτύπωση σελίδας καθαρισμού

Εάν έχετε κάποιο από τα παρακάτω προβλήματα, εκτυπώστε μια σελίδα καθαρισμού για να αφαιρέσετε τη σκόνη και το περίσσειμα γραφίτη από τη μονάδα σταθεροποιητή γραφίτη:

- Υπάρχουν κηλίδες γραφίτη στις εκτυπωμένες σελίδες.
- Ο γραφίτης μουτζουρώνει τις εκτυπωμένες σελίδες.
- Στις εκτυπωμένες σελίδες εμφανίζονται επαναλαμβανόμενα σημάδια.

Χρησιμοποιήστε την παρακάτω διαδικασία για να εκτυπώσετε μια σελίδα καθαρισμού.

1. Στην αρχική οθόνη του πίνακα ελέγχου του προϊόντος, πατήστε το κουμπί ρύθμισης .
2. Πατήστε το μενού [Συντήρηση](#).
3. Πατήστε το κουμπί [Σελίδα καθαρισμού](#).
4. Όταν σας ζητηθεί, τοποθετήστε απλό χαρτί Letter ή A4.
5. Για να ξεκινήσει η διαδικασία καθαρισμού, πατήστε το κουμπί [OK](#).

Η συσκευή εκτυπώνει την πρώτη πλευρά και, στη συνέχεια, σας ζητά να αφαιρέσετε τη σελίδα από το δίσκο εξόδου και να την επανατοποθετήσετε στο Δίσκο 1, διατηρώντας τον ίδιο προσανατολισμό. Περιμένετε μέχρι να ολοκληρωθεί η διαδικασία. Πετάξτε τη σελίδα που εκτυπώνεται.

## Εξέταση δοχείου γραφίτη για βλάβη

1. Αφαιρέστε το δοχείο γραφίτη από το προϊόν και βεβαιωθείτε ότι έχει αφαιρεθεί η ταινία της συσκευασίας.
2. Ελέγξτε το τσιπ της μνήμης για τυχόν ζημιά.
3. Εξετάστε την επιφάνεια του τυμπάνου απεικόνισης του δοχείου γραφίτη.

 **ΠΡΟΣΟΧΗ:** Μην αγγίζετε τον κύλινδρο (τύμπανο απεικόνισης) στο δοχείο. Τα δαχτυλικά αποτυπώματα στο τύμπανο απεικόνισης μπορεί να οδηγήσουν σε προβλήματα ποιότητας εκτύπωσης.

4. Αν δείτε γρατσουιές, δακτυλιές ή άλλη ζημιά στο τύμπανο απεικόνισης, αντικαταστήστε το δοχείο γραφίτη.
5. Αν δεν φαίνεται να έχει γίνει ζημιά στο τύμπανο απεικόνισης, κουνήστε απαλά μερικές φορές το δοχείο γραφίτη και τοποθετήστε το ξανά. Εκτυπώστε μερικές σελίδες, για να δείτε αν έχει λυθεί το πρόβλημα.

## Έλεγχος χαρτιού και περιβάλλοντος εκτύπωσης

### Χρησιμοποιήστε χαρτί που πληροί τις προδιαγραφές της HP

Αν έχετε κάποιο από τα παρακάτω προβλήματα, χρησιμοποιήστε διαφορετικό χαρτί:

- Σε ορισμένα σημεία, η εκτύπωση είναι υπερβολικά επιφανειακή ή φαίνεται θολή.
- Υπάρχουν κηλίδες γραφίτη στις εκτυπωμένες σελίδες.
- Ο γραφίτης μουτζουρώνει τις εκτυπωμένες σελίδες.
- Οι εκτυπωμένοι χαρακτήρες φαίνονται αλλοιωμένοι.
- Οι εκτυπωμένες σελίδες είναι κυρτωμένες.

Χρησιμοποιείτε πάντα τύπο και βάρος χαρτιού που υποστηρίζονται από τη συγκεκριμένη συσκευή. Επιπλέον, όταν επιλέγετε χαρτί, ακολουθήστε τις παρακάτω οδηγίες:

- Για το καλύτερο δυνατό αποτέλεσμα, πρέπει να χρησιμοποιείτε καλής ποιότητας χαρτί, χωρίς κοψίματα, σκισίματα, κηλίδες, σκορπισμένα κομματάκια υλικών, σκόνη, τσαλακώματα, κενά, συνδετήρες και κυρτά ή τσαλακωμένα άκρα.
- Χρησιμοποιήστε χαρτί που δεν έχει εκτυπωθεί προηγουμένως.
- Χρησιμοποιήστε χαρτί που έχει σχεδιαστεί ειδικά για εκτυπωτές λέιζερ. Μην χρησιμοποιείτε χαρτί που έχει σχεδιαστεί μόνο για εκτυπωτές ψεκασμού.
- Μην χρησιμοποιείτε πολύ τραχύ χαρτί. Αν χρησιμοποιήσετε πιο απαλό χαρτί, η ποιότητα εκτύπωσης θα είναι καλύτερη.

### Έλεγχος περιβάλλοντος προϊόντος

Βεβαιωθείτε ότι το προϊόν λειτουργεί σύμφωνα με τις προδιαγραφές περιβάλλοντος που αναφέρονται στον Οδηγό εγγύησης και νομικών σημειώσεων του προϊόντος.

### Έλεγχος ρυθμίσεων λειτουργίας EconoMode

Η HP δεν συνιστά τη μόνιμη χρήση της λειτουργίας EconoMode. Εάν η λειτουργία EconoMode χρησιμοποιείται συνεχώς, ο γραφίτης ενδέχεται να διαρκέσει περισσότερο από τα μηχανικά μέρη του δοχείου γραφίτη. Εάν η ποιότητα της εκτύπωσης αρχίσει να υποβαθμίζεται και δεν είναι πλέον αποδεκτή, αντικαταστήστε το δοχείο γραφίτη.

---

 **ΣΗΜΕΙΩΣΗ:** Η λειτουργία είναι διαθέσιμη με το πρόγραμμα οδήγησης εκτυπωτή PCL 6 για Windows. Αν δεν χρησιμοποιείτε αυτό το πρόγραμμα οδήγησης, μπορείτε να ενεργοποιήσετε τη λειτουργία μέσω του ενσωματωμένου διακομιστή web της HP.

---

Ακολουθήστε αυτά τα βήματα αν ολόκληρη η σελίδα είναι πολύ σκούρα ή πολύ ανοιχτόχρωμη.

1. Στο πρόγραμμα λογισμικού, επιλέξτε **Εκτύπωση**.
2. Επιλέξτε το προϊόν και, στη συνέχεια, κάντε κλικ στο κουμπί **Ιδιότητες ή Προτιμήσεις**.
3. Κάντε κλικ στην καρτέλα **Χαρτί/Ποιότητα** και εντοπίστε την περιοχή **Ποιότητα εκτύπωσης**.
4. Εάν ολοκληρωθεί η σελίδα είναι πολύ σκούρα, χρησιμοποιήστε τις εξής ρυθμίσεις:
  - Επιλέξτε **600 dpi**.
  - Επιλέξτε το πλαίσιο ελέγχου **EconoMode** για να ενεργοποιήσετε τη λειτουργία.

Εάν ολοκληρωθεί η σελίδα είναι πολύ ανοιχτόχρωμη, χρησιμοποιήστε τις εξής ρυθμίσεις:

- Επιλέξτε **FastRes 1200**.
  - Καταργήστε την επιλογή του πλαισίου ελέγχου **EconoMode** για να απενεργοποιήσετε τη λειτουργία.
5. Κάντε κλικ στο κουμπί **OK** για να κλείσετε το παράθυρο διαλόγου **Ιδιότητες εγγράφου**. Στο παράθυρο διαλόγου **Εκτύπωση**, κάντε κλικ στο κουμπί **OK** για να εκτυπώσετε την εργασία.

## Δοκιμή διαφορετικού προγράμματος οδήγησης εκτύπωσης

Αν στην εκτυπωμένη σελίδα υπάρχουν μη αναμενόμενες γραμμές στα γραφικά, λείπει κείμενο, λείπουν γραφικά, υπάρχει λανθασμένη μορφοποίηση ή έχουν αντικατασταθεί κάποιες γραμματοσειρές, τότε ίσως πρέπει να χρησιμοποιήσετε διαφορετικό πρόγραμμα οδήγησης εκτύπωσης.

Κατεβάστε επιπλέον προγράμματα οδήγησης εκτύπωσης από την τοποθεσία υποστήριξης στο Web για αυτό το προϊόν.

### Πρόγραμμα οδήγησης HP PCL 6

- Παρέχεται ως το προεπιλεγμένο πρόγραμμα οδήγησης. Αυτό το πρόγραμμα οδήγησης εγκαθίσταται αυτόματα, εκτός εάν επιλέξετε κάποιο διαφορετικό.
- Συνιστάται για όλα τα περιβάλλοντα Windows
- Παρέχει άριστη συνολική ταχύτητα, ποιότητα εκτύπωσης και υποστήριξη των δυνατοτήτων του προϊόντος για τους περισσότερους χρήστες
- Σχεδιασμένο να συμμορφώνεται με το Windows Graphic Device Interface (GDI) για την καλύτερη δυνατή ταχύτητα σε περιβάλλοντα Windows
- Ενδέχεται να μην είναι πλήρως συμβατό με προγράμματα τρίτων κατασκευαστών και προσαρμοσμένα προγράμματα λογισμικού που βασίζονται στην PCL 5.

### Πρόγραμμα οδήγησης HP UPD PS

- Συνιστάται για εκτυπώσεις με προγράμματα λογισμικού Adobe® ή με άλλα προγράμματα λογισμικού που περιλαμβάνουν πολλά γραφικά
- Παρέχει υποστήριξη για εκτυπώσεις στις οποίες υπάρχει ανάγκη εξομίωσης της γλώσσας postscript ή υποστήριξης γραμματοσειρών postscript flash



---

**HP UPD PCL 5**

- Συνιστάται για γενικές εκτυπώσεις γραφείου σε περιβάλλοντα Windows
- Συμβατό με προηγούμενες εκδόσεις του PCL και παλαιότερα προϊόντα HP LaserJet
- Η καλύτερη επιλογή για εκτύπωση από προγράμματα τρίτων κατασκευαστών ή προσαρμοσμένα προγράμματα λογισμικού
- Η καλύτερη επιλογή κατά τη λειτουργία σε μικτά περιβάλλοντα, τα οποία απαιτούν ρύθμιση του προϊόντος σε PCL 5 (UNIX, Linux, κεντρικός υπολογιστής)
- Έχει σχεδιαστεί για χρήση σε εταιρικά περιβάλλοντα Windows, έτσι ώστε να παρέχεται ένα πρόγραμμα οδήγησης για χρήση με πολλά μοντέλα προϊόντων
- Προτιμάται για την εκτύπωση σε πολλά μοντέλα προϊόντων από φορητό υπολογιστή με Windows

---

**HP UPD PCL 6**

- Συνιστάται για εκτύπωση σε όλα τα περιβάλλοντα Windows
  - Παρέχει την καλύτερη συνολικά ταχύτητα, ποιότητα εκτύπωσης και υποστήριξη των λειτουργιών του προϊόντος για τους περισσότερους χρήστες
  - Έχει σχεδιαστεί ώστε να συμμορφώνεται με το Windows Graphic Device Interface (GDI) για βέλτιστη ταχύτητα σε περιβάλλοντα Windows
  - Ενδέχεται να μην είναι πλήρως συμβατό με λύσεις άλλων κατασκευαστών και προσαρμοσμένες λύσεις βασισμένες στην PCL5
-

# Βελτίωση ποιότητας αντιγραφής και σάρωσης

## Έλεγχος της γυάλινης επιφάνειας για σκόνη και αποτυπώματα

Με την πάροδο του χρόνου, μπορεί να συσσωρευτούν ρύποι στη γυάλινη επιφάνεια και τη λευκή πλαστική επένδυση του σαρωτή, γεγονός που μπορεί να επηρεάσει την απόδοση. Χρησιμοποιήστε την παρακάτω διαδικασία για να καθαρίσετε το σαρωτή.

1. Πατήστε το κουμπί λειτουργίας, για να απενεργοποιήσετε το προϊόν και, στη συνέχεια, αποσυνδέστε το καλώδιο τροφοδοσίας από την πρίζα.
2. Ανοίξτε το κάλυμμα του σαρωτή.
3. Καθαρίστε τη γυάλινη επιφάνεια και τη λευκή πλαστική επένδυση κάτω από το κάλυμμα του σαρωτή, με ένα μαλακό πανί ή σφουγγάρι που έχετε εμποτίσει με μη δραστικό καθαριστικό για γυάλινες επιφάνειες.

**⚠ ΠΡΟΣΟΧΗ:** Μην χρησιμοποιήσετε λειαντικά, ακετόνη, βενζίνη, αμμωνία, αιθυλική αλκοόλη ή τετραχλωράνθρακα σε οποιοδήποτε τμήμα του προϊόντος, καθώς μπορεί να το καταστρέψουν. Μην ρίχνετε υγρά απευθείας στη γυάλινη επιφάνεια ή στην πλάκα. Ενδέχεται να περάσουν στο εσωτερικό και να προκαλέσουν ζημιά στο προϊόν.

4. Στεγνώστε τη γυάλινη επιφάνεια και τα πλαστικά μέρη με σαμουά ή σφουγγάρι για να αποφευχθεί η δημιουργία στίγματων.
5. Συνδέστε το καλώδιο τροφοδοσίας σε μια πρίζα και, στη συνέχεια, πατήστε το κουμπί λειτουργίας για να ενεργοποιήσετε τη προϊόν.

## Έλεγχος ρυθμίσεων χαρτιού

1. Στην αρχική οθόνη του πίνακα ελέγχου του προϊόντος, πατήστε το κουμπί **Αντιγραφή**.
2. Πατήστε το κουμπί **Ρυθμίσεις** και έπειτα πραγματοποιήστε κύλιση και πατήστε το κουμπί **Χαρτί**.
3. Στη λίστα με τα μεγέθη χαρτιού, πατήστε το όνομα του μεγέθους χαρτιού που βρίσκεται στο δίσκο.
4. Στη λίστα με τους τύπους χαρτιού, πατήστε το όνομα του τύπου χαρτιού που βρίσκεται στο δίσκο.
5. Για να ξεκινήσει η αντιγραφή, πατήστε το κουμπί **Έναρξη αντιγραφής**.

## Βελτιστοποίηση για κείμενο ή εικόνες

Διατίθενται οι ακόλουθες ρυθμίσεις ποιότητας αντιγράφων:

- **Αυτόματη επιλογή:** Χρησιμοποιήστε τη ρύθμιση αυτή όταν δεν σας απασχολεί η ποιότητα αντιγραφής. Αυτή είναι η προεπιλεγμένη ρύθμιση.
  - **Μικτό:** Χρησιμοποιήστε τη ρύθμιση αυτή για έγγραφα που περιέχουν κείμενο και γραφικά.
  - **Κείμενο:** Επιλέξτε τη ρύθμιση αυτή για έγγραφα που περιέχουν κυρίως κείμενο.
  - **Φωτογραφία:** Επιλέξτε τη ρύθμιση αυτή για έγγραφα που περιέχουν κυρίως γραφικά.
1. Τοποθετήστε το έγγραφο στη γυάλινη επιφάνεια του σαρωτή σύμφωνα με τις ενδείξεις στο προϊόν.
  2. Στην αρχική οθόνη του πίνακα ελέγχου του προϊόντος, πατήστε το κουμπί **Αντιγραφή**.

3. Πατήστε το κουμπί [Ρυθμίσεις](#) και έπειτα πραγματοποιήστε κύλιση και πατήστε το κουμπί [Βελτιστοποίηση](#). Για να δείτε τις επιλογές, πατήστε τα κουμπιά βέλους. Στη συνέχεια, για να ενεργοποιήσετε μια επιλογή, πατήστε τη.
4. Για να ξεκινήσει η αντιγραφή, πατήστε το κουμπί [Έναρξη αντιγραφής](#).

## Αντιγραφή από άκρη σε άκρη

Η συσκευή δεν μπορεί να εκτελέσει εκτύπωση πλήρους κάλυψης. Υπάρχει ένα μη εκτυπώσιμο περιθώριο 4 mm γύρω από τη σελίδα.

### Ζητήματα για την εκτύπωση ή σάρωση εγγράφων με άκρες που έχουν περικοπεί:

- Όταν το πρωτότυπο είναι μικρότερο από το μέγεθος του αποτελέσματος, μετακινήστε το πρωτότυπο 4 mm από τη γωνία που υποδεικνύεται από το εικονίδιο επάνω στο σαρωτή. Επαναλάβετε την αντιγραφή ή τη σάρωση από αυτήν τη θέση.
- Όταν το πρωτότυπο έχει ίδιο μέγεθος με το αντίγραφο που θέλετε να εκτυπώσετε, χρησιμοποιήστε τη λειτουργία [Σμίκρυνση/Μεγέθυνση](#) για να μειώσετε το μέγεθος της εικόνας, ώστε να μην περικοπεί το αντίγραφο.

## Επίλυση προβλημάτων ενσύρματου δικτύου

Ελέγξτε τα παρακάτω στοιχεία για να βεβαιωθείτε ότι η συσκευή επικοινωνεί με το δίκτυο. Πριν ξεκινήσετε, εκτυπώστε μια σελίδα διαμόρφωσης από τον πίνακα ελέγχου του προϊόντος και εντοπίστε τη διεύθυνση IP του προϊόντος η οποία εμφανίζεται σε αυτή τη σελίδα.

- [Κακή ενσύρματη σύνδεση](#)
- [Ο υπολογιστής χρησιμοποιεί εσφαλμένη διεύθυνση IP για το προϊόν](#)
- [Ο υπολογιστής δεν μπορεί να επικοινωνήσει με το προϊόν](#)
- [Το προϊόν χρησιμοποιεί εσφαλμένες ρυθμίσεις σύνδεσης και διπλής όψης για το δίκτυο](#)
- [Τα προβλήματα συμβατότητας μπορεί να οφείλονται σε νέα προγράμματα.](#)
- [Ο υπολογιστής ή ο σταθμός εργασίας μπορεί να μην έχει ρυθμιστεί σωστά](#)
- [Το προϊόν έχει απενεργοποιηθεί ή κάποιες άλλες ρυθμίσεις δικτύου είναι εσφαλμένες](#)



**ΣΗΜΕΙΩΣΗ:** Η HP δεν υποστηρίζει ομότιμη δικτύωση, καθώς η δυνατότητα αυτή είναι μια λειτουργία των λειτουργικών συστημάτων της Microsoft και όχι των προγραμμάτων οδήγησης εκτύπωσης HP. Για περισσότερες πληροφορίες, επισκεφθείτε την τοποθεσία της Microsoft στη διεύθυνση [www.microsoft.com](http://www.microsoft.com).

### Κακή ενσύρματη σύνδεση

1. Βεβαιωθείτε ότι το προϊόν είναι συνδεδεμένο στη σωστή θύρα δικτύου μέσω ενός καλωδίου με το σωστό μήκος.
2. Βεβαιωθείτε ότι οι συνδέσεις καλωδίου είναι σταθερές.
3. Ελέγξτε τη σύνδεση θύρας δικτύου στο πίσω μέρος του προϊόντος και βεβαιωθείτε ότι η κίτρινη λυχνία δραστηριότητας και η πράσινη λυχνία κατάστασης σύνδεσης είναι αναμμένες.
4. Εάν το πρόβλημα παραμένει, δοκιμάστε ένα διαφορετικό καλώδιο ή μια διαφορετική θύρα στο διανομέα.

### Ο υπολογιστής χρησιμοποιεί εσφαλμένη διεύθυνση IP για το προϊόν

1. Ανοίξτε τις ιδιότητες του εκτυπωτή και κάντε κλικ στην καρτέλα **Θύρες**. Βεβαιωθείτε ότι η τρέχουσα διεύθυνση IP της συσκευής είναι επιλεγμένη. Η διεύθυνση IP του προϊόντος εμφανίζεται στη σελίδα διαμόρφωσης του προϊόντος.
2. Εάν εγκαταστήσατε το προϊόν χρησιμοποιώντας την τυπική θύρα TCP/IP της HP, επιλέξτε το πλαίσιο με την ετικέτα **Εκτύπωση πάντα σε αυτόν τον εκτυπωτή, ακόμα και αν αλλάζει η διεύθυνση IP**.
3. Αν εγκαταστήσατε το προϊόν χρησιμοποιώντας μια τυπική θύρα TCP/IP της Microsoft, χρησιμοποιήστε το όνομα κεντρικού υπολογιστή αντί της διεύθυνσης IP.
4. Εάν η διεύθυνση IP είναι σωστή, διαγράψτε το προϊόν και, στη συνέχεια, προσθέστε το πάλι.

### Ο υπολογιστής δεν μπορεί να επικοινωνήσει με το προϊόν

1. Για να ελέγξετε την επικοινωνία του δικτύου, κάντε ping στο δίκτυο.

- α. Ανοίξτε μια γραμμή εντολών στον υπολογιστή. Στα Windows, κάντε κλικ στο μενού **Έναρξη**, επιλέξτε **Εκτέλεση**, πληκτρολογήστε `cmd` και πατήστε **Enter**.
  - β. Πληκτρολογήστε πρώτα `ping` και έπειτα τη διεύθυνση IP του προϊόντος.  
  
Σε περιβάλλον Mac OS X, ανοίξτε το βοηθητικό πρόγραμμα δικτύου και πληκτρολογήστε τη διεύθυνση IP στο κατάλληλο πεδίο του παραθύρου **Ping**.
  - γ. Αν το παράθυρο εμφανιστεί και στην αποστολή και στην επιστροφή, τότε το δίκτυο λειτουργεί.
2. Εάν η εντολή `ping` απέτυχε, βεβαιωθείτε ότι οι διανομείς του δικτύου είναι ενεργοποιημένοι και, στη συνέχεια, βεβαιωθείτε ότι οι ρυθμίσεις δικτύου, το προϊόν και ο υπολογιστής είναι όλα διαμορφωμένα για το ίδιο δίκτυο.

## Το προϊόν χρησιμοποιεί εσφαλμένες ρυθμίσεις σύνδεσης και διπλής όψης για το δίκτυο

HP συνιστά να αφήνετε αυτές τις ρυθμίσεις στην αυτόματη λειτουργία (η προεπιλεγμένη ρύθμιση). Αν αλλάξετε αυτές τις ρυθμίσεις, πρέπει επίσης να τις αλλάξετε για το δίκτυό σας.

## Τα προβλήματα συμβατότητας μπορεί να οφείλονται σε νέα προγράμματα.

Βεβαιωθείτε ότι τυχόν νέα προγράμματα λογισμικού εγκαταστάθηκαν σωστά και ότι χρησιμοποιούν το σωστό πρόγραμμα οδήγησης εκτυπωτή.

## Ο υπολογιστής ή ο σταθμός εργασίας μπορεί να μην έχει ρυθμιστεί σωστά

1. Ελέγξτε τα προγράμματα οδήγησης δικτύου, τα προγράμματα οδήγησης εκτύπωσης και τις ρυθμίσεις αναδρομολόγησης δικτύου.
2. Βεβαιωθείτε ότι το λειτουργικό σύστημα έχει διαμορφωθεί σωστά.

## Το προϊόν έχει απενεργοποιηθεί ή κάποιες άλλες ρυθμίσεις δικτύου είναι εσφαλμένες

1. Εξετάστε τη σελίδα διαμόρφωσης, για να ελέγξετε την κατάσταση του πρωτοκόλλου δικτύου. Εάν χρειάζεται, ενεργοποιήστε το.
2. Τροποποιήστε τις ρυθμίσεις δικτύου, εάν απαιτείται.



---

## 8 Εξαρτήματα, αναλώσιμα και βοηθητικός εξοπλισμός

- [Παραγγελία ανταλλακτικών, εξαρτημάτων και αναλώσιμων](#)
- [Εξαρτήματα που επισκευάζονται από τον πελάτη](#)
- [Εξαρτήματα](#)

Για περισσότερες πληροφορίες:

Επισκεφτείτε τη διεύθυνση [www.hp.com/support/ljMFPM435nw](http://www.hp.com/support/ljMFPM435nw).

Η βοήθεια που σας παρέχει η HP για το προϊόν περιλαμβάνει τις παρακάτω πληροφορίες:

- Εγκατάσταση και διαμόρφωση
- Εκμάθηση και χρήση
- Επίλυση προβλημάτων
- Λήψη ενημερώσεων λογισμικού
- Συμμετοχή σε φόρουμ υποστήριξης
- Εγγύηση και ρυθμιστικές πληροφορίες

## Παραγγελία ανταλλακτικών, εξαρτημάτων και αναλώσιμων

---

Γνήσια δοχεία γραφίτη και χαρτί HP

[www.hp.com/go/suresupply](http://www.hp.com/go/suresupply)

---

Παραγγελία γνήσιων ανταλλακτικών ή εξαρτημάτων HP

[www.hp.com/buy/parts](http://www.hp.com/buy/parts)

---

Παραγγελία μέσω αντιπροσώπου συντήρησης ή υποστήριξης

Επικοινωνήστε με έναν εξουσιοδοτημένο αντιπρόσωπο εξυπηρέτησης ή τεχνικής υποστήριξης της HP.

---



## Εξαρτήματα που επισκευάζονται από τον πελάτη

Για τη συσκευή διατίθενται τα ακόλουθα εξαρτήματα που επισκευάζονται από τον πελάτη.

- Τα εξαρτήματα που αναφέρεται ότι πρέπει να αντικατασταθούν **υποχρεωτικά** από τον πελάτη πρέπει να εγκατασταθούν από εσάς, εκτός εάν θέλετε να πληρώσετε το προσωπικό εξυπηρέτησης της HP για να πραγματοποιήσει την επισκευή. Για αυτά τα εξαρτήματα, δεν παρέχεται επιτόπια υποστήριξη ή υπηρεσία επιστροφής σύμφωνα με την εγγύηση της συσκευής HP.
- Τα εξαρτήματα που αναφέρεται ότι μπορούν να αντικατασταθούν **προαιρετικά** από τον πελάτη μπορούν να εγκατασταθούν από το προσωπικό εξυπηρέτησης της HP, αφού το ζητήσετε, χωρίς επιπλέον χρέωση κατά τη διάρκεια ισχύος της εγγύησης της συσκευής.

Στοιχείο	Περιγραφή	Επιλογές αντικατάστασης από τον πελάτη	Κωδικός εξαρτήματος
Κασέτα μαύρου γραφίτη HP LaserJet 93A	Ανταλλακτικό δοχείο γραφίτη	Υποχρεωτικό	CZ192-67901
Κιτ κυλίνδρων δίσκου 1	Ανταλλακτικοί κύλινδροι για το Δίσκο 1	Προαιρετικό	A3E42-65018
Κιτ κυλίνδρων δίσκου 2	Ανταλλακτικοί κύλινδροι για το Δίσκο 2	Προαιρετικό	A3E42-65019
Κιτ κυλίνδρων δίσκου 3	Ανταλλακτικοί κύλινδροι για τον προαιρετικό Δίσκο 3	Προαιρετικό	A3E42-65011
Κιτ δίσκου 2	Ανταλλακτικός δίσκος 2	Υποχρεωτικό	RM2-0629-000
Προαιρετική μονάδα εκτύπωσης διπλής όψης	Ανταλλακτικό προαιρετικό εξάρτημα εκτύπωσης διπλής όψης	Υποχρεωτικό	A3E46-67901
Προαιρετικός τροφοδότης χαρτιού 500 φύλλων για το Δίσκο 3	Ανταλλακτικός προαιρετικός τροφοδότης χαρτιού 500 φύλλων (Δίσκος 3).	Υποχρεωτικό	A3E47-67901

## Εξαρτήματα

Στοιχείο	Περιγραφή	Κωδικός εξαρτήματος
Τροφοδότης χαρτιού 1 x 500 HP LaserJet	Τροφοδότης χαρτιού 500 φύλλων (προαιρετικός για το Δίσκο 3)	A3E47A
Εξάρτημα εκτύπωσης διπλής όψης HP LaserJet	Προαιρετικό εξάρτημα αυτόματης εκτύπωσης διπλής όψης	A3E46A
Καλώδιο USB	Τυπικό καλώδιο συσκευής 2 μέτρων συμβατό με USB	C6518A

# Ευρετήριο

## A

αναλώσιμα

αντικατάσταση δοχείου  
γραφίτη 68

κατάσταση, προβολή με  
Βοηθητικό πρόγραμμα HP για  
Mac 60

κωδικοί εξαρτημάτων 105

παραγγελία 104

ρυθμίσεις ορίου χαμηλής  
στάθμης 66

χρήση με χαμηλή στάθμη 66

αντιγραφή

άκρες εγγράφων 99

βελτιστοποίηση για κείμενο ή  
εικόνες 98

έγγραφα διπλής όψης 47

μεμονωμένα αντίγραφα 46

ορισμός μεγέθους και τύπου  
χαρτιού 98

ποιότητα, ρύθμιση 48

πολλαπλά αντίγραφα 46

αντιγραφή διπλής όψης 47

αντικατάσταση δοχείου γραφίτη 68

αντιμετώπιση προβλημάτων

εμπλοκές 75

ενσύρματο δίκτυο 100

προβλήματα δικτύου 100

προβλήματα τροφοδοσίας  
χαρτιού 74

Απευθείας ασύρματη εκτύπωση HP  
42

αριθμός αντιγράφων, αλλαγή 46

Αρχική οθόνη, πίνακας ελέγχου 8

## B

βοήθεια, πίνακας ελέγχου 72

βοηθητικό πρόγραμμα HP 60

Βοηθητικό πρόγραμμα HP για Mac

λειτουργίες 60

Bonjour 60

## Γ

γραφίτης

ποσότητα που απομένει 93

γυάλινη επιφάνεια, καθαρισμός 98

## Δ

διακόπτης λειτουργίας, εντοπισμός  
4

διαφάνειες

εκτύπωση σε (Windows) 33

δίκτυα

εγκατάσταση του προϊόντος 56

HP Web Jetadmin 62

δίκτυο 2

κωδικός πρόσβασης, αλλαγή 63

κωδικός πρόσβασης, ορισμός 63

διπλής όψης 47

δίσκοι

εντοπισμός 4

περιλαμβάνονται 2

Δίσκος 1

προσανατολισμός 16

τοποθέτηση μέσου εκτύπωσης  
14

Δίσκος 2

προσανατολισμός 21, 25

τοποθέτηση χαρτιού 19

Δίσκος 3

προσανατολισμός 25

δίσκος εξόδου

εντοπισμός 4

δοχείο

αντικατάσταση 68

δοχείο γραφίτη

αντικατάσταση 68

έλεγχος για βλάβη 94

ρυθμίσεις ορίου χαμηλής  
στάθμης 66

χρήση με χαμηλή στάθμη 66

## E

εγκατάσταση σε δίκτυο 56

ειδικό χαρτί

εκτύπωση σε (Windows) 33

εκτύπωση

από μονάδες flash USB 43

εκτύπωση από USB 43

εκτύπωση διπλής όψης

μη αυτόματα (Mac) 37

μη αυτόματα (Windows) 29

ρυθμίσεις (Windows) 28

Mac 37

Windows 29

εκτύπωση και στις δύο όψεις

μη αυτόματα, Windows 29

ρυθμίσεις (Windows) 28

Mac 37

Windows 29

εκτύπωση duplex (διπλής όψης)

ρυθμίσεις (Windows) 28

Windows 29

εμπλοκές

αιτίες 75

Ενσωματωμένος διακομιστής Web

αλλαγή κωδικού πρόσβασης 63

άνοιγμα 63

Ενσωματωμένος διακομιστής Web  
της HP

αλλαγή κωδικού πρόσβασης 63

άνοιγμα 63

εξαρτήματα

κωδικοί εξαρτημάτων 106

παραγγελία 104

επαναφορά εργοστασιακών προεπιλογών 73  
επιδιόρθωση από τον πελάτη  
κωδικοί εξαρτημάτων 105  
εργοστασιακές προεπιλογές, επαναφορά 73  
ετικέτες  
εκτύπωση σε (Windows) 33  
εφαρμογές  
λήψη 57

**Θ**  
θήκες, έξοδος  
εντοπισμός 4  
θύρες  
εντοπισμός 6  
θύρες διασύνδεσης  
εντοπισμός 5, 6

**Κ**  
καθαρισμός  
γυάλινη επιφάνεια 98  
διαδρομή χαρτιού 94  
καθυστέρηση αναστολής λειτουργίας  
απενεργοποίηση 64  
ενεργοποίηση 64  
καθυστέρηση απενεργοποίησης  
ρύθμιση 64  
καλύμματα, εντοπισμός 4  
κατάσταση  
Αρχική οθόνη, πίνακας ελέγχου 8  
HP Utility, Mac 60  
κατάσταση αναλώσιμων  
έλεγχος 93  
κιτ συντήρησης  
κωδικοί εξαρτημάτων 105  
κουμπί λειτουργίας, εντοπισμός 4  
κωδικοί είδους  
κιτ συντήρησης 105  
κωδικοί εξαρτημάτων  
αναλώσιμα 105  
επιδιόρθωση από τον πελάτη  
105

**Λ**  
λογισμικό  
βοηθητικό πρόγραμμα HP 60  
Λογισμικό HP ePrint 40  
Λογισμικό HP Scan (Mac) 51  
Λογισμικό HP Scan (Windows) 50

**Μ**  
Μενού "Εφαρμογές" 57  
μέσα εκτύπωσης  
υποστηριζόμενα μεγέθη 10  
μη αυτόματη εκτύπωση διπλής όψης  
Mac 37  
Windows 29  
μνήμη  
περιλαμβάνεται 2  
μονάδα flash USB  
σάρωση σε 52  
μονάδες flash USB  
εκτύπωση από 43

**Π**  
παραγγελία  
αναλώσιμα και εξαρτήματα 104  
πίνακας ελέγχου  
Αρχική οθόνη 8  
βοήθεια 72  
εντοπισμός 4  
κουμπιά και ενδεικτικές λυχνίες  
7  
ποιότητα αντιγραφής  
βελτίωση 98  
ποιότητα εκτύπωσης  
βελτίωση 92  
ποιότητα σάρωσης  
βελτίωση 98  
πολλαπλές σελίδες ανά φύλλο  
εκτύπωση (Windows) 31  
πολλές σελίδες ανά φύλλο  
εκτύπωση (Mac) 38  
προβλήματα έλξης χαρτιού  
επίλυση 74  
προγράμματα οδήγησης  
επιλογή 96  
τύποι χαρτιού 12  
προγράμματα οδήγησης εκτύπωσης  
επιλογή 96  
προεπιλογές, επαναφορά 73

**Ρ**  
ρυθμίσεις  
εργοστασιακές προεπιλογές,  
επαναφορά 73  
ρυθμίσεις οικονομίας 64  
ρύθμιση  
σάρωση σε email και φάκελο  
δικτύου 52

ρύθμιση EconoMode 64, 95

**Σ**  
σάρωση  
από λογισμικό HP Scan (Mac) 51  
από λογισμικό HP Scan  
(Windows) 50  
επισύναψη σε email 52  
σε μονάδα flash USB 52  
σε φάκελο δικτύου 52  
σε φάκελο δικτύου, ρύθμιση 52  
σε email, ρύθμιση 52  
σαρωτής  
καθαρισμός γυάλινης  
επιφάνειας 98  
σελίδα κατάστασης αναλώσιμων  
εκτύπωση 93  
σελίδες ανά λεπτό 2  
σελίδες ανά φύλλο  
επιλογή (Mac) 38  
επιλογή (Windows) 31  
σύνδεση τροφοδοσίας  
εντοπισμός 5, 6

**Τ**  
τοποθεσίες Web  
HP Web Jetadmin, λήψη 62  
τοποθέτηση χαρτιού  
δίσκος 1 14  
δίσκος 2 19  
τροφοδότης εγγράφων 47  
αντιγραφή εγγράφων διπλής  
όψης 47  
τύποι χαρτιού  
επιλογή (Mac) 38  
τύπος χαρτιού  
επιλογή (Windows) 33

**Υ**  
υπηρεσίες Web  
ενεργοποίηση 57  
εφαρμογές 57  
υπηρεσίες web της HP  
ενεργοποίηση 57  
Υπηρεσίες Web της HP  
εφαρμογές 57  
Υποστηριζόμενα λειτουργικά  
συστήματα 2  
υποστηριζόμενα μέσα 10

## Φ

- φάκελος
  - σάρωση σε 52
- φάκελος δικτύου
  - σάρωση σε 52
- φόρτωση 19

## X

- χαρτί
  - εμπλοκές 75
  - επιλογή 95
  - παραγγελία 104
  - υποστηριζόμενα μεγέθη 10
  - υποστηριζόμενοι τύποι 12

## A

- AirPrint 41

## E

- e-mail
  - σάρωση σε 52

## H

- HP Device Toolbox, χρήση 58
- HP ePrint 40
- HP Utility, Mac 60
- HP Web Jetadmin 62

## J

- Jetadmin, HP Web 62

## M

- Macintosh
  - βοηθητικό πρόγραμμα HP 60

## O

- online βοήθεια, πίνακας ελέγχου 72

