



d3500

Fotocamera digitale

Manuale utente

PRIMA DI INIZIARE

Dichiarazione di conformità

Parte responsabile : Hewlett-Packard Company

Indirizzo : Palo Alto, CA 94304, USA

Per i clienti U.S.A.

Controllato e trovato conforme agli standard FCC PER USO DOMESTICO O DI UFFICIO

Questo prodotto è conforme alla Parte 15 delle Norme FCC. Il funzionamento è soggetto alle seguenti due condizioni: (1) Questo dispositivo non può provocare interferenze dannose; (2) questo dispositivo deve accettare tutte le interferenze ricevute, incluse le interferenze che possono provocare operazioni indesiderate.

Per i clienti Europei



Il marchio "CE" indica che questo prodotto è conforme ai requisiti dell'Unione Europea sulla sicurezza, salute, ambiente e protezione. Le fotocamere col marchio "CE" sono intese per la vendita in Europa.



Questo simbolo [Bidone della spazzatura sbarrato, WEEE allegato IV] indica la raccolta separata delle attrezzature elettriche ed elettroniche nei paesi dell'Unione Europea. Non buttare l'attrezzatura tra i rifiuti domestici. Portare il prodotto presso i centri di raccolta disponibili nel proprio paese per smaltire questo prodotto.

Informazioni su questo manuale

Grazie per aver acquistato una fotocamera digitale HP. Leggere attentamente questo manuale e conservarlo in un luogo sicuro per riferimenti futuri.

- Hewlett-Packard Company si riserva tutti i diritti del presente documento. Nessuna parte di questa pubblicazione può essere riprodotta, trasmessa, trascritta, archiviata in sistemi d'archiviazione o tradotta in qualsiasi lingua o linguaggio di computer, in qualsiasi forma o usando qualsiasi mezzo, senza previa autorizzazione scritta della Hewlett-Packard Company.
- Tutti i marchi citati in questo manuale sono usati solamente a scopo identificativo e possono essere marchi registrati dei loro rispettivi proprietari.
- Questo manuale fornisce le istruzioni per l'uso della fotocamera digitale HP. È stato fatto ogni sforzo per assicurare che i contenuti di questo manuale siano accurati, tuttavia la Hewlett-Packard Company si riserva il diritto eseguire aggiornamenti o modifiche senza preavviso.
- In tutto il manuale sono usati i seguenti simboli che aiutano ad individuare le informazioni in modo rapido e semplice.



Indica informazioni utili da conoscere.



Indica le precauzioni che devono essere prese quando si usa la fotocamera.

NOTE SULLA SICUREZZA

Note sulla sicurezza della fotocamera

- Non far cadere la fotocamera o evitare che urti oggetti solidi.
- Non tentare di smontare la fotocamera.
- Per evitare che la fotocamera venga danneggiata dall'umidità, non utilizzarla né conservarla in un ambiente molto umido, ad esempio sotto la pioggia o in prossimità di uno stagno.
- Non utilizzare né conservare la fotocamera in luoghi polverosi o sulla spiaggia per evitare che la polvere o la sabbia penetrino nella fotocamera, danneggiandola.
- Non utilizzare né conservare la fotocamera in ambienti caldi o sotto la luce solare diretta.
- Non utilizzare né conservare la fotocamera sotto un potente campo magnetico, ad esempio accanto ad una calamita o un trasformatore.
- Non toccare l'obiettivo della fotocamera.
- Non esporre la fotocamera alla luce solare diretta per un periodo di tempo prolungato.
- In caso di penetrazione di acqua, spegnere la fotocamera, rimuovere la batteria e la scheda di memoria e asciugare entro 24 ore.
- Quando si trasporta la fotocamera da un ambiente freddo ad uno caldo, potrebbe verificarsi condensa al suo interno. Attendere qualche istante prima di accenderla.

- Quando si utilizza la fotocamera, rimuovere la batteria se si surriscalda. Attendere che si raffreddi.
- Scaricare le foto e rimuovere la scheda di memoria se si prevede di conservarla per periodi di tempo prolungati.
- Conservare la fotocamera in un ambiente asciutto e posizionarla su una superficie piana se si prevede di conservarla per periodi di tempo prolungati.
- Prima di rimuovere la batteria e la scheda di memoria, spegnere la fotocamera.
- Per la pulizia del corpo della fotocamera, non utilizzare detergenti abrasivi, a base di alcool o organici.
- Utilizzare un panno professionale adeguato e prodotti specifici per la pulizia dell'obiettivo.

Note sulla sicurezza della batteria

- Per evitare danni, non far cadere la batteria e non urtare oggetti solidi o evitare graffi causati da oggetti affilati.
- Non consentire il contatto della batteria con oggetti metallici (incluse le monete) per evitare cortocircuiti, scariche, calore o perdite.
- Non tentare di smontare la batteria.
- Non esporre la batteria ad acqua. Tenere sempre asciutti i contatti della batteria.
- Non riscaldare la batteria e non gettarla nel fuoco per evitare esplosioni. • Non conservare la batteria in ambienti caldi o sotto la luce solare diretta.

- Usare la batteria fornita in dotazione.
- Quando si usa una batteria ricaricabile agli ioni di litio per la fotocamera, rivolgersi al rivenditore per acquistarne una nuova se la si desidera sostituire.
- Se si usa una batteria ricaricabile agli ioni di litio per la fotocamera, scollegare l'alimentazione quando la batteria si surriscalda durante la carica. Arrestare la carica e attendere che si raffreddi.
- Quando si conserva la fotocamera per periodi di tempo prolungati, rimuovere la batteria e conservarla in un luogo asciutto non accessibile a neonati e bambini.
- In ambienti più freddi, le prestazioni della batteria si riducono notevolmente.
- Inserire la batteria osservando i simboli positivo e negativo nel vano batteria. Non forzare l'inserimento nel vano.

Note sulla sicurezza della scheda di memoria

- Non far cadere la scheda di memoria o evitare che urti oggetti solidi i quali potrebbero causare danni.
- Non tentare di smontare o riparare la scheda di memoria.
- Non esporre la scheda di memoria ad acqua. Tenerla sempre asciutta.
- Non rimuovere la scheda di memoria con la fotocamera accesa per evitare di danneggiare la scheda di memoria.
- Non modificare direttamente i dati sulla scheda di memoria. Copiare i dati sul PC prima di modificarli.
- Quando la fotocamera viene conservata per periodi di tempo prolungati, scaricare le foto, rimuovere la scheda di memoria e conservarla in un ambiente asciutto.
- Formattare la scheda di memoria mediante la fotocamera prima di utilizzarne o inserirne una nuova.
- Acquistare una scheda di memoria originale di marche conosciute.
- Non modificare il nome di file e cartelle della scheda di memoria mediante il PC in quanto potrebbero non essere riconosciuti sulla fotocamera o potrebbe verificarsi un errore.

- Le foto scattate con la fotocamera vengono archiviate nella cartella generata automaticamente sulla scheda SD. Non archiviare in questa cartella le foto non scattate con la fotocamera in quanto potrebbero non essere riconosciute durante la riproduzione. • Quando si inserisce una scheda di memoria, assicurarsi che la tacca della scheda combaci con i contrassegni sulla parte superiore dello slot della scheda.

Altre note sulla sicurezza

- Non scollegare l'alimentazione e non spegnere la fotocamera durante la procedura di aggiornamento in quanto potrebbero essere scritti dati non corretti e la fotocamera potrebbe non accendersi in un secondo momento.
- Non appendere la cinghietta della fotocamera intorno al collo dei bambini.
- Se si usa una batteria ricaricabile agli ioni di litio per la fotocamera, caricarla con il caricatore in dotazione.
- In caso di fuoriuscita di liquido della batteria all'interno della fotocamera, rivolgersi al rivenditore.
- Se il liquido della batteria viene a contatto con la pelle, lavarla con acqua e consultare un medico.
- Lo smaltimento delle batterie usate deve essere effettuato in osservanza delle normative locali (nazionali o regionali).
- Quando si utilizza la fotocamera su un aereo, osservare le norme previste dalla compagnia aerea.
- A causa delle limitazioni della tecnologia di produzione,

lo schermo LCD potrebbe presentare alcuni pixel spenti o luminosi che non pregiudicano la qualità delle foto.

- Non esporre lo schermo LCD ad acqua. In ambienti umidi, pulirlo con un panno morbido e asciutto.
- In caso di danni allo schermo LCD con conseguente contatto dei cristalli liquidi con la pelle, pulirla immediatamente con un panno e sciacquare con acqua. Se i cristalli liquidi vengono a contatto con gli occhi, lavarli con acqua per almeno 15 minuti e consultare un medico. In caso di ingestione accidentale di cristalli liquidi, sciacquare immediatamente la bocca e consultare un medico.

CONTENUTI

PRIMA DI INIZIARE	1
NOTE SULLA SICUREZZA	2
CONTENUTI	5
PREPARAZIONE	9
Disimballaggio	9
Fissare il copriobiettivo e la cinghietta	10
Nome di ciascun componente	11
Carica di una batteria	14
Installazione della batteria e della scheda di memoria	15
Accensione e spegnimento	17
Descrizione dei simboli	17
Impostazione di lingua e Data/Ora	18
Impostazione di lingua e Data/Ora dopo la prima accensione	18
Ripristino della lingua	18
Ripristino di Data/Ora	19

DESCRIZIONE DI VARIE MODALITÀ ...	20
Impostazione display	20
Schermo LCD	21
Descrizione delle icone della schermata in modalità film	23
Descrizione delle icone della schermata in modalità di riproduzione	24
Utilizzare la Ghiera di Selezione Modalità	25
Modalità Auto	26
Modalità Manuale	26
Priorità Otturatore	27
Programmazione Automatica dell'Esposizione	27
Fotoritocco	28
Panoramica	28
Priorità di Apertura	30
Modalità Scenario	30
Modalità scenario automatico	33
Impostazioni personalizzate	35

OPERAZIONI DI BASE 36

Usò della funzione zoom	36
Impostazioni di focalizzazione.....	37
Modalità Macro.....	37
Impostazione autoscatto	38
Aprire il Flash	39
Impostazione equilibrio bianco.....	40
Impostazione cattura continua	41
Impostazione EV	42
Compensazione d'esposizione	42
ISO.....	43
Regolazione otturatore.....	43
Regolazione apertura.....	44
Usare la registrazione veloce.....	44
Menu funzione pulsanti	45

RIPRODUZIONE 46

Guardare le foto ed i filmati	46
Visualizzazione di anteprima.....	47

Utilizzo dello zoom durante la riproduzione (solo per le foto)	48
Presentazione	49
Eliminazione di foto e video	50

USO DEI MENU 51

Menu fotografia	51
Misurazione (Misurazione esposizione).....	51
Dimens (Dimensioni).....	52
OIS.....	52
AF continuo.....	53
HDR	53
Menu delle impostazioni di scatto foto	54
Qualità	54
Assistenza AF	55
Zoom digitale	55
Stampa della Data	55
Revisione	56
Impostazioni personalizzate.....	56
Menu Film	57

Misurazione (Misurazione esposizione).....	57	Language/Lingua	68
Pixel immagine.....	58	Fuso orario	69
OIS.....	58	Data/Ora	69
Menu delle impostazioni di Film	59	File/programma	69
Zoom digitale	59	Formattazione.....	69
Menu di riproduzione.....	60	Copia su scheda	70
HDR- Intervallo Dinamico Alto	60	Numerazione file	70
Riduzione Effetto Occhi Rossi	61	Ripristino.....	71
Ruota	61	Versione FW (versione Firmware)	71
Ridimensiona	62		
Effetto colore.....	62	TRASMISSIONE	72
Menu delle impostazioni di riproduzione	63	Collegamento al PC	72
Proteggi.....	63	Impostazione della modalità USB	72
Elimina	64	Trasferire i file al PC	72
DPOF	65	Sistema video.....	73
Ritaglia.....	66	Impostala modalità di connessione scheda SD occhi fissi	74
Menu Configurazione	67	Supporto di collegamenti HDMI	75
Avviso sonoro	67	Collegamento ad un TV HDMI Ready.....	75
Risp. energ.....	68		

Collegamento ad una stampante compatibile PictBridge.....	76
Collegamento della stampante	77
Uso del menu PictBridge.....	78
Stampa (con data)	78
Stampa (senza data).....	79
Stampa indice	80
Stampa immagini DPOF	81
Esci	81

APPENDICI82

Specifiche.....	82
Richieste e messaggi di avviso	86
Risoluzione dei problemi	90

PREPARAZIONE

Disimballaggio

La confezione deve contenere il modello di fotocamera acquistato e gli elementi che seguono. Se qualsiasi elemento manca oppure è danneggiato, mettersi in contatto con il rivenditore.

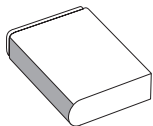

Batteria agli ioni di litio
ricaricabile



Spallina

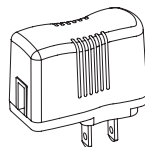

Adattatore Elettrico

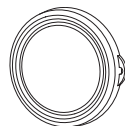

Copri obiettivo

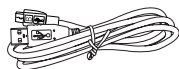

Cavo USB

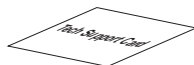

Scheda di supporto tecnico



Guida avvio veloce



Cinghietta per copriobiettivo

Fissare il copriobiettivo e la cinghietta

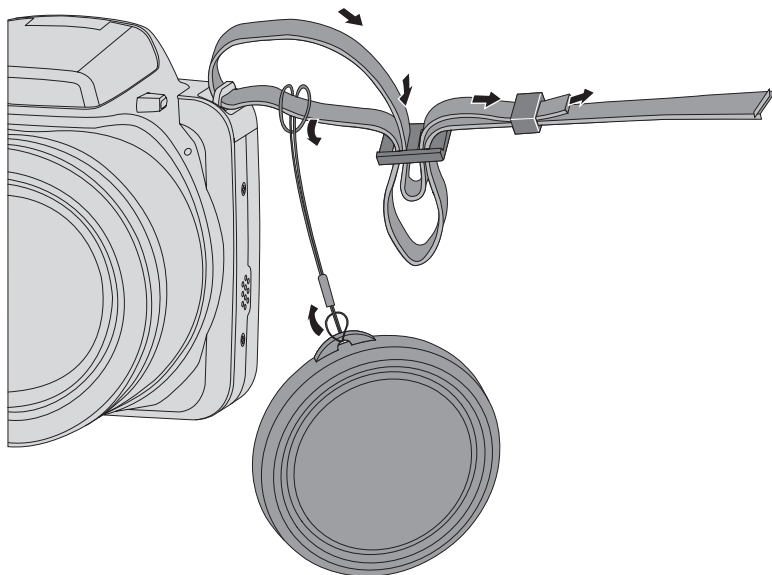

Nome di ciascun componente

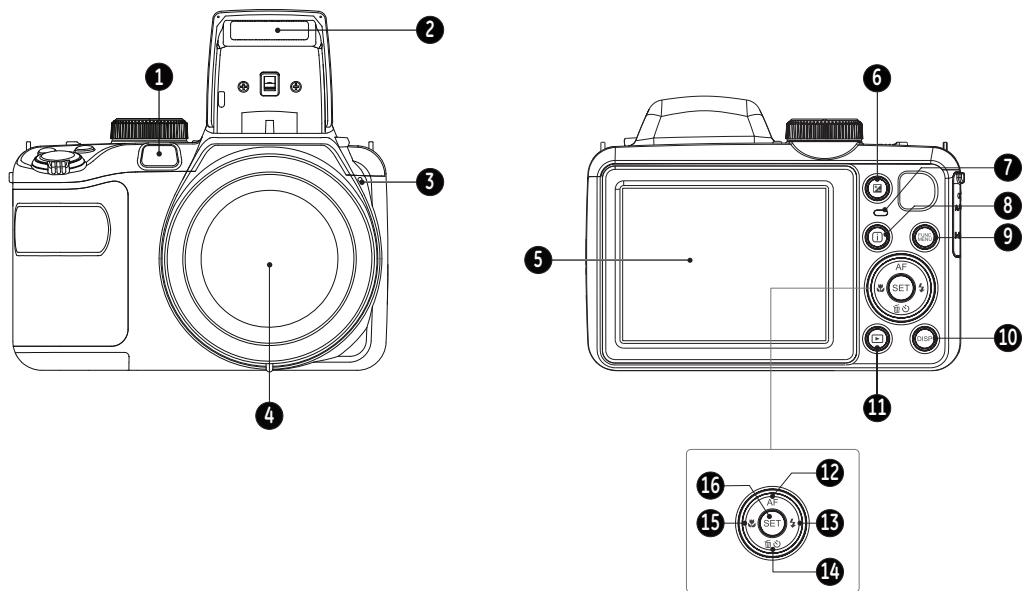

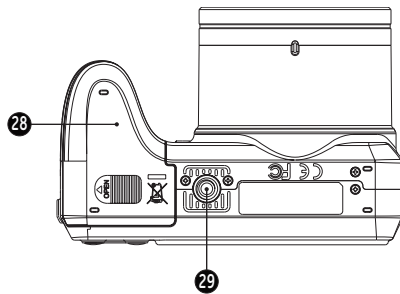
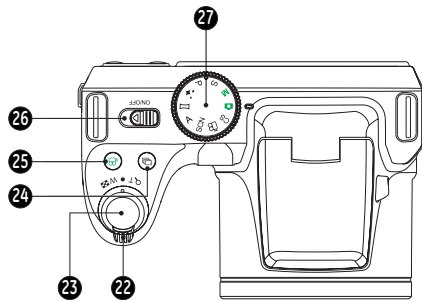
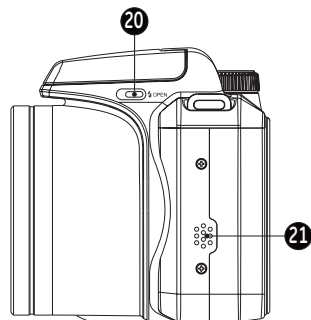
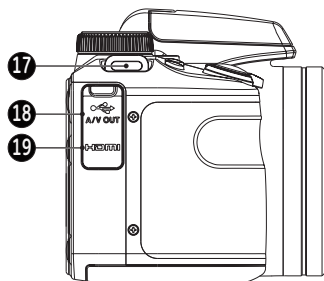

1	Indicatore Assistenza AF/timer	11	Tasto riproduzione	21	Altoparlante
2	Lampada Flash	12	Tasto AF/Tasto freccia (su)	22	Barra Zoom
3	Microfono	13	Tasto Flash/Tasto freccia (destra)	23	Tasto otturatore
4	Lente	14	Tasto Elimina/Tasto Autoscatto/ Tasto freccia (giù)	24	Pulsante cattura continua
5	Schermo LCD	15	Tasto Macro/Tasto freccia (sinistra)	25	Tasto di registrazione rapida video
6	Pulsante Compensazione Esposizione	16	Tasto SET	26	Interruttore di alimentazione
7	Indicatore di stato	17	Fibbia per cinghietta	27	Ghiera Selezione Modalità
8	Tasto I	18	Porta USB	28	Coperchio vano batterie
9	Pulsante menu	19	Porta HDMI	29	Connettore per treppiede
10	Tasto disp	20	Tasto Flash		

Carica di una batteria

Prima di caricare una batteria, spegnere la fotocamera e inserire la batteria.

1. Collegare la fotocamera al caricatore utilizzando un cavo USB. (La forma della spina del caricatore potrebbe variare in base al Paese o alla regione. Il prodotto effettivo potrebbe variare.)
2. Inserire la spina del caricatore nella presa di rete per caricare la batteria.

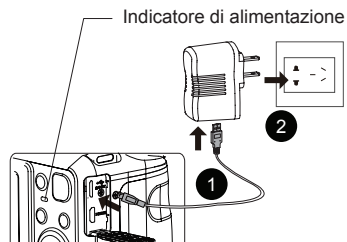

Il caricatore è solo per l'uso in ambienti chiusi.



Una volta conservata la batteria per un periodo di tempo prolungato, utilizzare il caricatore in dotazione per caricare la batteria prima dell'uso.

3. Quando la fotocamera è spenta, è inoltre possibile collegarla al PC mediante un cavo USB per caricare la batteria.

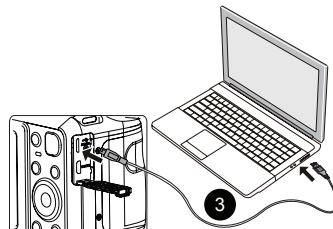

Indicatore di carica:

Rosso: In carica

Verde: Carica completata

Per la massima durata della batteria, effettuare la prima carica di almeno 4 ore.



Il caricamento della batteria può essere effettuato solo in posizione OFF.



Si prega di caricare la batteria nell'ambiente a temperatura di 0°C a 40°C.

Installazione della batteria e della scheda di memoria

1. Aprire il coperchio del vano batterie.

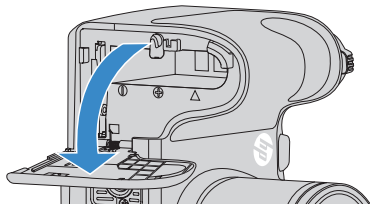
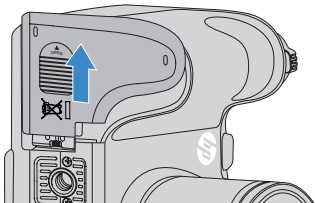

2. Inserire la batteria osservando la polarità corretta. Usare il lato della batteria per premere l'otturatore come mostrato, permettendo alla batteria di bloccarsi correttamente in posizione.

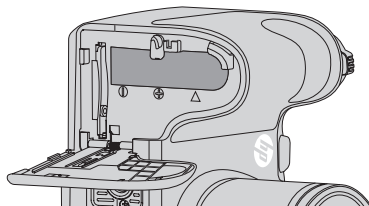
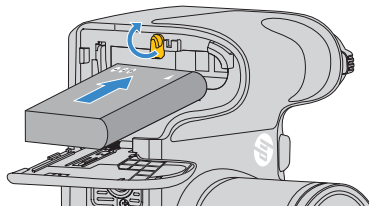

3. Inserire la scheda di memoria nel relativo slot come illustrato in figura.

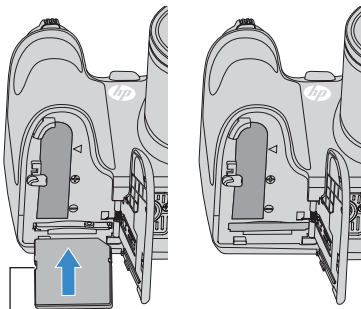

— Abilitare la protezione di scrittura

 La scheda di memoria (SD/SDHC) è opzionale e non è inclusa nella confezione della fotocamera. È necessario acquistarne una a parte. Acquistare una scheda di memoria originale con una capacità tra 4 GB e 32 GB per garantire la corretta archiviazione dei dati.

 Per rimuovere la scheda di memoria, aprire il coperchio del vano batterie, premere delicatamente la scheda di memoria per espellerla e rimuoverla con cura.

4. Chiudere il coperchio del vano batterie.

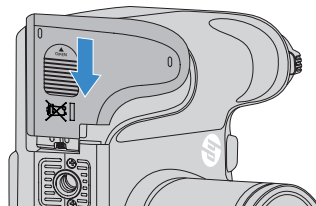
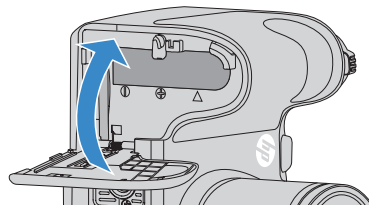

Accensione e spegnimento

Utilizzare l'interruttore di alimentazione per accendere/ spegnere la fotocamera.

Power Switch

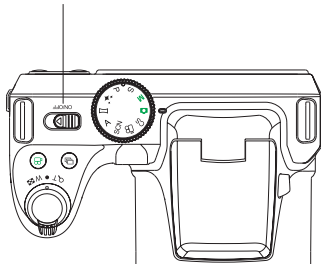

Descrizione dei simboli

Nelle istruzioni di seguito, i seguenti simboli vengono utilizzati per descrivere il funzionamento della fotocamera e agevolarne la comprensione.

- [Nome tasto] : Quando un tasto della fotocamera non può essere indicato con un'icona, viene utilizzato il simbolo [].
- 「Proprietà elemento」 : Nell'interfaccia della fotocamera le proprietà delle opzioni vengono indicate con il simbolo 「 」 .

Impostazione di lingua e Data/Ora

Impostazione di lingua e Data/Ora dopo la prima accensione

1. Quando si utilizza l'interruttore di alimentazione per accendere la fotocamera per la prima volta, viene visualizzata la schermata di selezione della lingua.
 2. Premere i tasti freccia per selezionare la lingua desiderata.
 3. Una volta premuto il tasto **SET** per confermare la selezione, viene visualizzata la schermata delle impostazioni di data e ora.
 4. Premere il tasto freccia sinistro/destro per selezionare il blocco da regolare: L'ora viene visualizzata in `aaaa:MM:gg HH:mm`.
 5. Premere il tasto freccia su/giù per regolare il valore per il blocco selezionato.
 6. Premendo il tasto **SET** per confermare le impostazioni dell'ora, viene visualizzata la schermata dell'istantanea.
2. Premere il tasto **DISP**, premere il tasto freccia su/giù per selezionare **☰** e premere il tasto **SET** per accedere al menu.
 3. Premere il tasto freccia su/giù per selezionare **☰** e premere il tasto **SET** o il tasto freccia di direzione per accedere al menu.
 4. Premere il tasto freccia su/giù per selezionare 「Language/Lingua」 e premere il tasto **SET** o il tasto freccia destro per accedere al menu.
 5. Premere i tasti freccia per selezionare la lingua desiderata e premere il tasto **SET** per confermare.
 6. Premendo il tasto **DISP**, viene visualizzata la schermata dell'istantanea.

Ripristino della lingua

Una volta impostata la lingua per la prima volta, osservare le istruzioni di seguito per ripristinare la lingua.

1. Utilizzare l'interruttore di alimentazione per accendere la fotocamera.





Ripristino di Data/Ora

Una volta impostata la lingua per la prima volta, osservare le istruzioni di seguito per ripristinare Data/Ora.

1. Turn the power switch to turn on the camera.
2. Press the **(SRC)** button, press the up/down arrow button to select **(Data/Ora)**, and press the **(SET)** button to enter the menu.
3. Press the up/down arrow button to select **(Data/Ora)**, and press the **(SET)** button or direction arrow button to enter the menu.
4. Premere il tasto freccia su/giù per selezionare 「Data/Ora」 e premere il tasto **(SET)** o il tasto freccia destro per accedere al menu.
5. Press the left/right arrow button to select the block to be adjusted: Time is displayed in yyyy:MM:dd HH:mm.
6. Premere il tasto freccia su/giù per regolare il valore per il blocco selezionato. Una volta terminate le impostazioni, premere il tasto **(SET)** per confermare.6.
7. Press the **(SRC)** button and the snapshot screen appears.

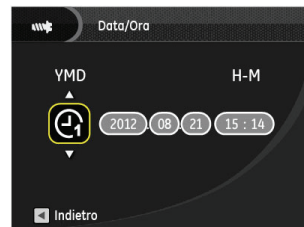

DESCRIZIONE DI VARIE MODALITÀ

Impostazione display

Premere il tasto  per visualizzare le impostazioni: Classico, Intero, Disattivo.

Ridimensiona: Visualizza i parametri di influenza necessari

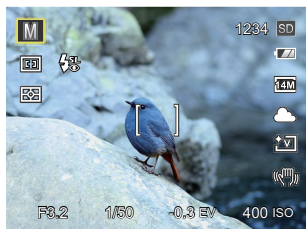

Chiudi: Visualizza solamente le influenze

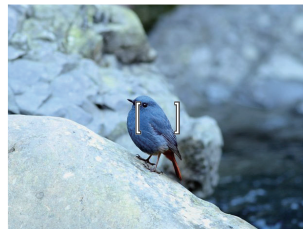

Apri completamente: Visualizza tutti i parametri di influenza, l'istogramma e la griglia dei fotogrammi

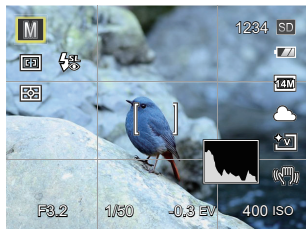

Schermo LCD

Descrizione delle icone della schermata in modalità di scatto foto

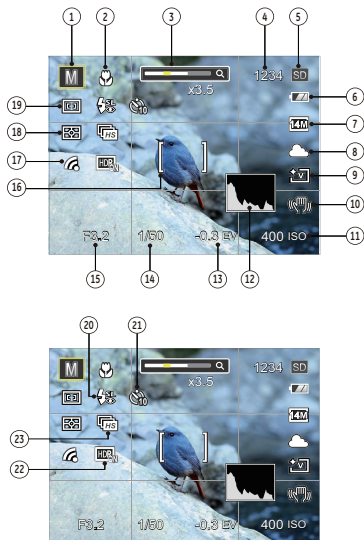

1 Icone della modalità di scatto

- | | | | |
|-----------|-----------------------------|------------|-------------------|
| | Modalità Auto | M | Modalità Manuale |
| S | Priorità otturatore | P | AE programmata |
| | Fotoritocco | | Modalità Panorama |
| A | Priorità di Apertura | SCN | Modalità Scenario |
| CS | Impostazioni personalizzate | | |

2 Modalità macro

3 Visualizzazione zoom (ruotando la leva dello zoom)

4 Numero di scatti restanti

5 Visualizzazione scheda di memoria/memoria integrata

6 Stato batteria

7 Dimensioni immagine

8 Bilanciamento del bianco
(regolabile solo in **M S P A** Modalità)

9 Colore immagine (regolabile solo in **M S P A** Modalità)

10 Sistema di formazione immagine ottica

11 Valore ISO (regolabile solo in **M P * A** Modalità)

12 Istogramma

13 Compensazione dell'esposizione
(regolabile solo in **SP+** Modalità)

14 Velocità otturatore (regolabile solo in **MS** Modalità)

15 Valore apertura (regolabile solo in **MPA** Modalità)

16 Cornice di messa a fuoco

17 Sguardo fisso ON (con segnale)

18 Misurazione



AiAE



Punto



Media centr.

19 Modalità AF



AF singolo



AF multiplo



Object Tracking

20 Modalità Flash



Sempre disattivo



Flash automatico



Flash sempre attivo



Sincronia rallentata



Slow Sync + Occhi rossi



Riduzione effetto occhi rossi

21 Autoscatto



Autoscatto disattivo



2 sec



10 sec



Smile

22 HDR (regolabile solo in **MSPA** Modalità)

23 Scatto continuo



Singolo



Sequenza scatti





3X scatto

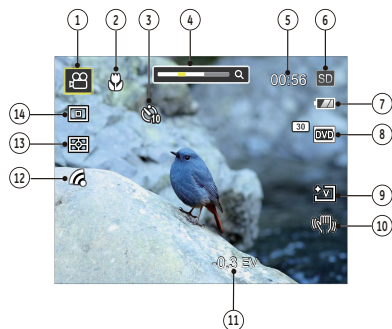

Tempo trascorso (30 sec./1 min./5 min./10 min.)

Descrizione delle icone della schermata in modalità film



- 1 Icone modalità film
- 2 Modalità macro
- 3 Autoscatto
 10 sec
- 4 Zoom display (by turning the zoom lever)
- 5 Tempo di registrazione restante

- 6 Visualizzazione scheda di memoria/memoria integrata
- 7 Stato batteria
- 8 Qualità video
- 9 Colore immagine
- 10 VIS
- 11 Compensazione dell'esposizione
- 12 Sguardo fisso ON (con segnale)
- 13 Misurazione



AiAE



Punto



Media centr.

- 14 Modalità AF



Per avere risultati ottimali si consiglia di utilizzare una scheda di memoria SDHC quando si cattura un film. La memoria integrata della fotocamera è limitata e si possono avere sfarfallamenti e disturbi se usata per la registrazione di filmati.



Lo zoom ottico e lo zoom digitale possono essere regolati. Lo zoom digitale può essere regolato a 4X (144X in totale).



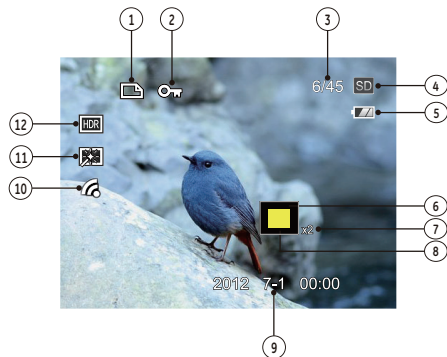

Descrizione delle icone della schermata in modalità di riproduzione



- 1 Icona file DPOF
- 2 Icona protezione file
- 3 Spazio in memoria (indica il numero attuale di foto e il numero totale di foto)
- 4 Visualizzazione scheda di memoria/memoria integrata
- 5 Stato batteria
- 6 Area di Visualizzazione
- 7 Rapporti zoom immagine
- 8 Area di Influenza
- 9 Data scatto
- 10 Sguardo fisso ON (con segnale)
- 11 Riduzione occhi rossi
- 12 HDR

Utilizzare la Ghiera di Selezione Modalità

La fotocamera HP fornisce un modo conveniente di composizione che vi permette di passare tra le diverse modalità con facilità. Tutte le modalità disponibili sono elencate come segue:

Nome modalità	Icona	Descrizione
Modalità Auto		In questa modalità, le condizioni ottimali per lo scatto di foto viene impostato in base al soggetto e all'ambiente. È la modalità più utilizzata per lo scatto di foto.
Modalità Manuale	M	Impostarla per fotografare in modalità manuale, dove molte impostazioni della fotocamera possono essere configurate
Priorità otturatore	S	Quest'impostazione vi permette di scegliere una velocità dell'otturatore mentre la fotocamera regolerà automaticamente l'apertura per assicurare un'esposizione corretta
AE programmata	P	Questa impostazione vi permette di scegliere il valore EV e la fotocamera selezionerà automaticamente sia la velocità che l'apertura dell'otturatore
Fotoritocco		In questa modalità, è adatto fare scatti per il volto e la bellezza del volto
Modalità Panorama		Quando si passa a questa modalità, possono essere scattate fino a 4 foto e la fotocamera può montare queste foto in una foto panoramica/
Priorità Apertura	A	Questo vi permette di scegliere una specifica aperture e la fotocamera regolerà automaticamente la velocità dell'otturatore per abbinarla.
Modalità Scenario	SCN	Impostarla per usare una modalità predefinita per fotografare. In totale ci sono 24 scenari
Modalità Film		Impostarla per registrare i video
Impostazioni personalizzate	CS	L'utente può memorizzare le modalità di scatto e i parametri più utilizzati e passare a queste modalità per una regolazione rapida.

Modalità Auto

La modalità Automatica è la modalità più facile per fotografare. Quando usa questa modalità, la fotocamera ottimizza automaticamente le foto per avere i risultati migliori.

Segui i seguenti passi:

1. Turn the power switch to turn on the camera.
2. Posizionare la Ghiera delle Modalità sulla modalità Auto ().
3. Comporre l'immagine sullo schermo LCD e premere il tasto otturatore a metà per mettere a fuoco il soggetto.
4. Sullo schermo LCD il quadrante del mirino sarà verde quando il soggetto è a fuoco.
5. Premere a fondo il tasto otturatore per scattare foto.

Modalità Manuale M

Quando si seleziona la modalità M, potete impostare l'apertura e la velocità dell'otturatore manualmente.

1. Ruotare il selettore modalità su **M** e premere il tasto  per configurare le impostazioni.

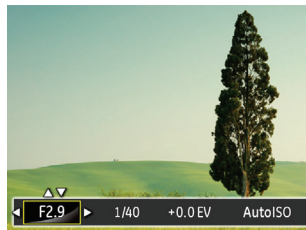



2. Premere il tasto freccia sinistro/destro per selezionare una voce di regolazione.
3. Premere il tasto su/giù per regolare i parametri.
4. Premere il pulsante  per terminare le impostazioni ed entrare nella schermata scatto.

Priorità Otturatore **S**

Quando si seleziona S (Priorità otturatore), è possibile regolare la velocità dell'otturatore e il valore EV. La fotocamera imposta automaticamente il valore di apertura in base alla velocità dell'otturatore per ottenere il valore di esposizione ottimale.

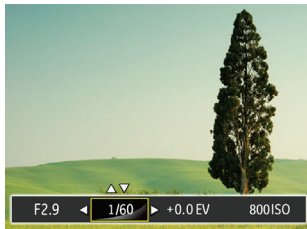
1. Turn the mode dial to **S** and press the  button to configure settings.





2. Press the left/right arrow button to select an adjustment item.
3. Press the up/down button to adjust the parameters.
4. Premere il pulsante  per terminare le impostazioni ed entrare nella schermata scatto.

Programmazione Automatica dell'Esposizione **P**

Quando si seleziona la modalità P (AE programmata), è possibile regolare il valore EV e il valore ISO.

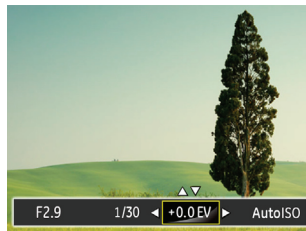
1. Turn the mode dial to **P** and press the  button to configure settings.



2. Press the left/right arrow button to select an adjustment item.
3. Press the up/down button to adjust the parameters.
4. Premere il pulsante  per terminare le impostazioni e entrare nella schermata scatto.

Fotoritocco ✨

In Modalità Ritratto, la fotocamera è impostata per regolare automaticamente l'esposizione per una resa realistica delle tonalità della pelle.

1. Ruota la manopola modalità per selezionare la modalità Bellezza (✨).
2. Premere il tasto **DISP** e premere il tasto su/giù per selezionare **BEAUTY**.
3. Premere il tasto freccia sinistro/destro per selezionare Fotoritocco e premere il tasto **SET** per confermare e tornare alla modalità di scatto foto.



La modalità Bellezza ha 3 effetti:

- ✨ 1 Effetto 1 : Pelle morbida
- ✨ 2 Effetto 2 : Pelle morbida + Occhi luminosi
- ✨ 3 Effetto 3 : Pelle morbida + Occhi luminosi + Ingrandimento occhi

Panoramica





La modalità Panorama vi permette di creare una foto panoramica mettendo insieme diverse immagini.

Attenersi alle procedure di seguito:

1. Ruotare la manopola modalità su Modalità Panorama ().
2. Premi il pulsante Sinistra / Destra per selezionare la direzione dello scatto, dopo 2 secondi o premi il pulsante otturatore per entrare automaticamente nella modalità scatto.
3. Comporre la prima visualizzazione della foto panoramica sullo schermo LCD, quindi premere il tasto otturatore per scattare.



- Quando termini di scattare la prima foto, due icone obiettivo verranno visualizzate sullo schermo LCD ai lati sinistro e destro. Quando sposterai la fotocamera fino a quando l'icona guida rotonda di direzione e il quadrato di posizionamento diventano verdi, essi si sovrapporranno e la fotocamera farà automaticamente un'altra foto. Ripetendo le stesse azioni puoi fare fino a 4 foto.
- Se le immagini scattate sono più piccole di 4 pcs, premi il pulsante , la fotocamera collegherà le immagini automaticamente. Premi il pulsante riproduzione per entrare in modalità riproduzione e vedere l'effetto.
- Dopo che hai fatto 4 foto, la fotocamera collegherà le immagini automaticamente. Premi il pulsante riproduzione per entrare nella modalità riproduzione e vedere l'effetto.

-  Dopo aver selezionato la modalità Montaggio Panoramico, non potete regolare il Flash, l'Autoscatto, la modalità Macro e la Compensazione dell'Esposizione.
-  Nel procedimento di scatto panoramico, "Allineamento inappropriato. Riprovare." che appare sullo schermo LCD, indica che l'angolo di movimento devia dalla linea verde di base durante il movimento della fotocamera che porta al fallimento dello scatto e per questo dovrai scattare di nuovo.
-  In modalità Montaggio Panoramico, quando la grandezza dell'immagine è impostata a 3M, possono essere montate fino a 4 foto in modalità Montaggio.
-  Nel menu Panorama, puoi impostare la direzione dello scatto iniziale.

Priorità di Apertura A

Quando si seleziona la modalità A (Priorità di Apertura), potete regolare l'ampiezza dell'apertura e il valore EV. Selezionando una grande apertura si focalizzerà sull'oggetto principale e mostrerà uno sfondo offuscato. Una piccola apertura manterrà sia lo sfondo che l'oggetto principale in una chiara focalizzazione.

1. Impostare la manopola della modalità su A e premere il pulsante per  entrare il menu di impostazioni Priorità dell'Apertura.
2. Press the left/right arrow button to select an adjustment item.

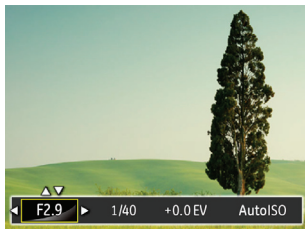

3. Press the up/down button to adjust the parameters.
4. Premere il pulsante  per terminare le impostazioni ed entrare nella schermata scatto.













Modalità Scenario (SCN)













È possibile selezionare la modalità appropriata tra le 24 modalità scenario in base all'ambiente di acquisizione attuale. La fotocamera configura automaticamente le impostazioni più appropriate.

Ruotare il selettore modalità su Modalità Scenario per accedere al menu Modalità Scenario. Sullo schermo LCD viene visualizzato quanto mostrato nella figura di seguito.



Premere i tasti freccia per selezionare uno scenario e premere il tasto  per confermare.







Scenario	Spiegazione
 Auto SCN	Identifica la scena automaticamente; Persona, Retroilluminazione persona, Paesaggio, Macro, Scena notturna, Persona scena notturna, Automatico
 Paesaggio	Per i paesaggi. Vivace riproduzione dei verdi e dei blu.
 Sport	Per soggetti in movimento veloce. Acq. nitida di soggetti che si muovono rapidamente.
 Spiaggia	Per fare buone foto nelle scene con una forte luce solare.
 Tramonto	Per foto di tramonti. Acquisizione di soggetti con intensa luce del sole.
 Fuochi d'artificio	Per foto di fuochi di artificio. Velocità lenta dell'otturatore regolata per immagini brillanti.
 Paesaggio notturno	Per i paesaggi notturni. Si consiglia l'uso del treppiede.
 Neve	Per paesaggi innevati. Riproduce scene naturali dove predomina il bianco.
 Bambini	Spegni la luce del flash automaticamente. Evita disturbi. E' adatta per fare foto ai bambini.
 ID	Per fare foto chiare ai certificati. (Si raccomanda di stampare usando carta fotografica 4R da 6 pollici (6X4)).
 Vetro	Per soggetti dietro a vetro trasparente.
 Cornice	Per aggiungere un fotogramma interessante.

Scenario	Spiegazione
 Scatto panoramico	Adatto per l'acquisizione di oggetti in rapido movimento per ottenere un soggetto nitido con uno sfondo sfocato.
 Testo	Per i materiali testuali da foto per ottenere foto pulite sui documenti o sui bordi bianchi.
 Ritratto	Il più adatto per l'acquisizione del volto delle persone.
 Fish Eye	Per aumentare l'interessante effetto occhio di pesce durante lo scatto.
 Party	Adatto per scattare le foto di feste al chiuso, anche in condizioni di illuminazione complesse.
 Interno	Per foto in interni. Riduce le sfocature migliorando la precisione del colore.
 Fogliame	Per foto di piante. Acquisisce immagini brillanti di piante e fiori.
 Museo	Per foto all'interno di musei o aree dove il flash è vietato. Conserva il colore e riduce le sfocature.
 Ritratto notturno	Per ritratti con scene notturne sullo sfondo.
 Modalità animali - Cane	Identifica velocemente l'animale domestico (cane), cattura il momento dinamico del cane.
 Modalità animali - Gatto	Identifica velocemente l'animale domestico (gatto), cattura il momento dinamico del gatto.
 Sketch	Per fare foto con effetto dello schizzo a matita.

Modalità scenario automatico (ASCN)

In modalità scenario "ASCN", la fotocamera è in grado di rilevare in modo intelligente vari ambienti e di selezionare automaticamente il miglior scenario e le impostazioni ideali per la foto.

"ASCN" è in grado di rilevare in modo intelligente i seguenti scenari:







Icona	Nome modalità	Icona	Nome modalità
	Paesaggio		Paesaggio notturno
	Ritratto		Macro
	Ritratto notturno		Automatica
	Ritratto controllo luce		

Per usare "ASCN"

1. Ruotare il selettore modalità su "SCN" e selezionare la modalità "ASCN".









2. Puntare la fotocamera al soggetto. La modalità ottimale dello scenario verrà identificata automaticamente.
3. Premere a metà il tasto otturatore per eseguire la messa a fuoco.
4. Fully press the shutter button to take pictures.

Nome modalità	Spiegazione
 Paesaggio	Per i paesaggi, la modalità ASCN regolerà automaticamente l'esposizione per bilanciare lo sfondo.
 Ritratto	Most suitable for capturing people with focus on their face.
 Ritratto notturno	Quando si acquisiscono ritratti di notte, o in condizioni di scarsa illuminazione, la modalità ASCN regolerà automaticamente l'esposizione per le persone e gli scenari notturni.
 Ritratto controluce	Quando il sole, o altra sorgente luminosa, è alle spalle di chi fotografa, la modalità ASCN regolerà automaticamente l'esposizione del primo piano per produrre buone immagini.
 Paesaggio notturno	Per le scene notturne, la modalità ASCN aumenterà automaticamente il valore ISO per compensare le condizioni di scarsa illuminazione.
 Macro	Per produrre primi piani più dettagliati, ASCN attiverà automaticamente la modalità Macro dell'obiettivo e metterà a fuoco l'obiettivo automaticamente.
 Automatica	La fotocamera regolerà automaticamente l'esposizione e la messa a fuoco per garantire delle immagini ottimali.

Impostazioni personalizzate CS

L'utente può memorizzare le modalità di scatto e i parametri più utilizzati e passare a queste modalità per una regolazione rapida.

Attenersi alle procedure di seguito:

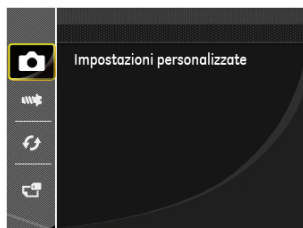

1. Selezionare una modalità o una modalità scenario da memorizzare.
2. Impostare i parametri desiderati nella modalità attuale.
3. Press the  button, press the up/down arrow button to select , and press the  button to enter the menu.
4. Press up/down arrow button to select , and press the  button or right arrow button to enter the menu.
5. Premere il tasto freccia su/giù per selezionare 「Impostazioni personalizzate」 e premere il tasto  o il tasto freccia destro per accedere al menu.

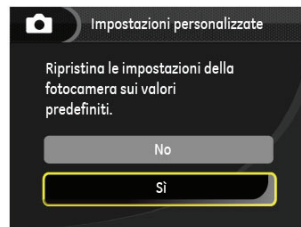

6. Selezionare 「Si」 per salvare o 「No」 per annullare.



7. Ruotare il selettore modalità per passare alle impostazioni personalizzate (**CS**).
8. Vengono richiamate le ultime impostazioni delle foto memorizzate.

-  Le impostazioni predefinite sono AE programmata (**P**) e altri parametri.
-  Impostazioni personalizzate memorizza solo la modalità di scatto foto e i parametri impostati per ultimi.

OPERAZIONI DI BASE

Uso della funzione zoom

La vostra fotocamera è dotata di due tipi di zoom: zoom ottico e zoom digitale. Premere il pulsante Zoom della fotocamera per eseguire uno zoom avanti o indietro sul soggetto mentre si fa una foto.

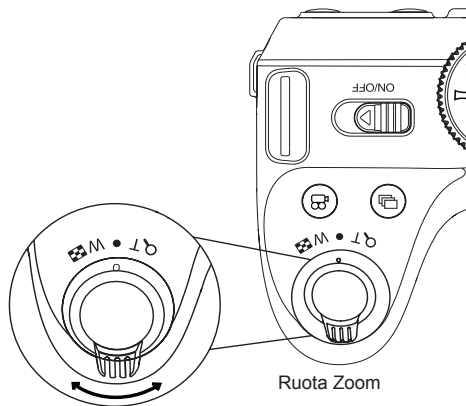

Indicatore zoom

Quando lo zoom ottico raggiunge la soglia dello zoom digitale, rilasciare e ruotare la leva dello zoom su T per passare tra lo zoom ottico e lo zoom digitale.

Impostazioni di focalizzazione

In diverse modalità di scatto foto, è possibile selezionare vari metodi di messa a fuoco.

1. Premere il tasto freccia su (**AF**) per visualizzare la schermata delle impostazioni.

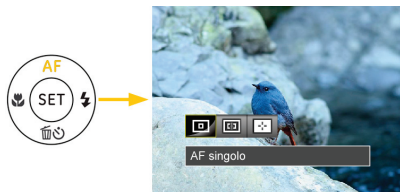

2. Premere il tasto freccia sinistro/destro per selezionare le 3 seguenti modalità:



AF singolo



AF multiplo



Object Tracking

3. Premere il pulsante **SET** per confermare le impostazioni e uscire dal menu.



Dopo aver abilitato la funzione ricerca dell'obiettivo, la ricerca dell'obiettivo può essere effettuata solo quando la focalizzazione è OK.

Modalità Macro

Potere usare lo scatto macro per fare foto di piccolo oggetti o foto in primo piano. Questa modalità vi permette di usare lo zoom quando siete più vicini al vostro soggetto.

1. Premere il tasto freccia sinistro () per accedere al menu macro.



2. Premere il tasto freccia sinistro/destro per selezionare le 2 seguenti modalità:



Macro Disattiva

Selezionare questa opzione per disabilitare la Macro.



Macro Attiva

Selezionare questa modalità per mettere a fuoco soggetti a 5 cm dall'obiettivo.

3. Premere il pulsante **SET** per confermare le impostazioni e uscire dal menu.



Impostazione autoscatto



Usando questa funzione si possono fare foto in un momento fissato. La fotocamera può essere selezionata per lo scatto quando si preme l'otturatore per 2 sec, 10 sec, o al sorriso.

1. Premere il tasto freccia giù () per accedere al menu autoscatto.



2. Premere il tasto freccia sinistro/destro per selezionare le 4 seguenti modalità:

-  Autoscatto disattivo
Disabilita l'autoscatto.
-  Autoscatto - 2 sec
Una sola immagine è acquisita 2 secondi dopo la pressione dell'otturatore.

-  Autoscatto - 10 sec
Una sola immagine è acquisita 10 secondi dopo la pressione dell'otturatore.
 -  Autoscatto Smile
Premere il tasto otturatore per scattare immediatamente una foto quando si rileva un sorriso.
3. Premere il pulsante () per confermare le impostazioni e uscire dal menu.

Aprire il Flash

Questo flash è usato per illuminare un soggetto in luce bassa i per la luce di riempimento per raggiungere una migliore illuminazione di un soggetto con ombre pronunciate.



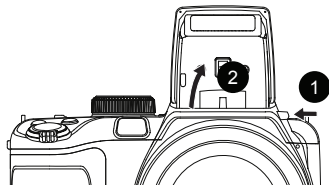



1. Premere il tasto flash  per far apparire il flash.



2. Premere il tasto freccia destro () per accedere al menu delle impostazioni del flash.



3. Premere il tasto freccia sinistro/destro per selezionare le 6 seguenti modalità:

-  Sempre disattivo
Il flash è disattivato.
-  Flash automatico
Il flash della videocamera scatta automaticamente in base alle condizioni di luce esistenti.
-  Flash sempre attivo
Fare un flash forzato al momento dello scatto.
-  Sincronia rallentata
Questo permette per le foto con scenario notturno che includono le persone sullo sfondo. Si consiglia l'uso di un cavalletto quando si fotografa con questa impostazione.
-  Slow Sync + Occhi rossi
Usare questa modalità per acquisire foto con sincronia rallentata e riduzione effetto occhi rossi.
-  Riduzione effetto occhi rossi
La fotocamera attiva brevemente il flash prima di acquisire l'immagine per ridurre l'effetto occhi rossi.

4. Premere il pulsante  per confermare le impostazioni e uscire dall'opzione.

Impostazione equilibrio bianco









Il bilanciamento del bianco permette all'utente di regolare la temperatura colore in presenza di diverse sorgenti luminose, per garantire la riproduzione fedele dei colori.

Attenersi alle procedure di seguito per impostare il bilanciamento del bianco della fotocamera:

1. Premi il pulsante  per entrare nel menu Equilibrio bianco.



2. Premere il tasto freccia sinistro/destro per selezionare le 8 seguenti modalità:

-  AWB
-  Luce diurna
-  Nuvoloso
-  Fluorescente
-  Fluorescente (CWF)
-  Incandescente
-  BB manuale (Premere a fondo il tasto otturatore per rilevare il valore del bilanciamento del bianco.)
-  Temperatura colore (1900K~10000K)
Premere il tasto freccia su/giù per regolare il valore K, premere il tasto freccia sinistro per annullare il valore K.

3. Premere il pulsante  per confermare le impostazioni e uscire dal menu.



Impostazione cattura continua

Attenersi alle procedure di seguito per configurare le impostazioni della sequenza scatti:

1. Premere il tasto  per accedere al menu Sequenza scatti.





2. Premere il tasto freccia sinistro/destro per selezionare le 4 seguenti modalità:

-  Singolo
Acquisizione di una singola immagine.
-  Sequenza scatti

-  3X scatto

-  Intervallo
Scattare foto in base all'intervallo preimpostato (30 sec./1 min./5 min./ 10 min.).

3. Premere il pulsante  per confermare le impostazioni e uscire dal menu.

 Il flash è progettato per non funzionare in questa modalità per abilitare la rapida successione degli scatti.

Impostazione EV

Il menu funzione EV della fotocamera include molte funzioni, come la regolazione EV, l'otturatore, l'apertura, ecc. L'impostazione della funzione adatta può farti ottenere migliori foto.

Segui i seguenti passi per effettuare l'impostazione:

1. Premere il tasto  per visualizzare la schermata delle impostazioni.
2. Premere il tasto freccia sinistro/destro per selezionare le opzioni di impostazione.

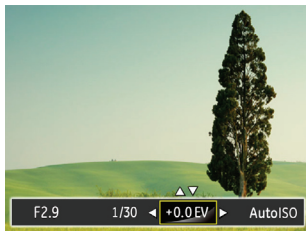

3. Premere il tasto su/giù per regolare i valori delle opzioni.
4. Premi il pulsante  per completare l'impostazione e entrare nella schermata scatto.

Compensazione d'esposizione

La compensazione dell'esposizione vi permette di regolare il valore di esposizione e di scattare la miglior foto.

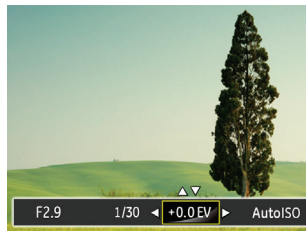

L'intervallo di regolazione dei valori di esposizione va da EV -2.0 a EV+2.0.

ISO

La funzione ISO permette di impostare la sensibilità alla luce del sensore della fotocamera sulla base della luminosità della scena. Per migliorare le prestazioni in ambienti bui, è necessario un valore ISO più alto. D'altra parte, in condizioni di forte illuminazione è necessario un valore ISO più basso.

Le foto scattate con più alti livelli di ISO conterranno naturalmente più rumore rispetto a quelle scattate con livelli più bassi.

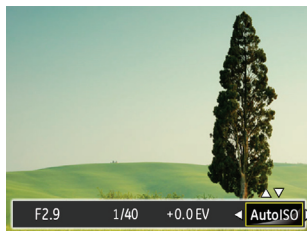

Le opzioni ISO sono automatica, 64, 100, 200, 400, 800 e 1600.

Regolazione otturatore

Potete regolare la velocità dell'otturatore. Selezionando l'otturatore ad alta velocità si cattureranno i movimenti veloci degli oggetti chiaramente. Un otturatore a bassa velocità mostrerà un offuscamento intorno agli oggetti in movimento.



Regolazione apertura

Potete regolare l'ampiezza dell'apertura. Selezionando una grande apertura si focalizzerà sull'oggetto principale e mostrerà uno sfondo offuscato. Una piccola apertura manterrà sia lo sfondo che l'oggetto principale in una chiara focalizzazione.

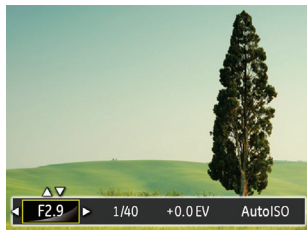

Usare la registrazione veloce

In modalità Scatto, premere il pulsante icona Registrazione  per entrare direttamente in stato di registrazione e registrare.

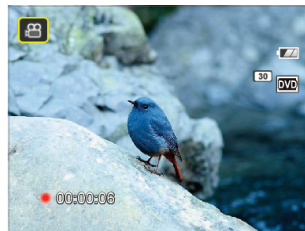

Dopo aver terminato la registrazione, premere il tasto icona Registrazione o di nuovo il tasto Otturatore, potete salvare il video e tornare alla schermata di scatto.

Menu funzione pulsanti



Modalità: **MSPA** 



L'impostazione dei colori dell'immagine può permettere all'utente di selezionare effetti di colore diversi.

1. Premendo il pulsante  puoi selezionare l'impostazione del colore dell'immagine.
2. Premere il tasto freccia sinistro/destro per selezionare le opzioni di impostazione del colore delle immagini.





La modalità di scatto foto presenta 7 opzioni di colore delle immagini **MSPA**:

-  Normale
-  Vivace
-  Retro
-  Bianco e nero



-  Vignettatura
-  Artistico
-  Romantico

La modalità film presenta 4 opzioni di colore delle immagini  :

-  Normale
-  Vivace
-  Retro
-  Bianco e nero

Guardare le foto ed i filmati

Per visualizzare sullo schermo LCD le foto e le sequenze video acquisite:

1. Dopo aver premuto il pulsante , l'ultima foto o video clip girato apparirà sullo schermo LCD.
2. Usare i tasti di navigazione **Sinistra/Destra** per scorrere tra le foto o le sequenze video archiviate nella memoria interna o nella scheda memoria.
3. Per seguire una sequenza video, premere il tasto  per accedere alla modalità di riproduzione filmati.

Durante la riproduzione video, verranno visualizzate le istruzioni operative sul display. Premere il pulsante Sinistra/Destra e il pulsante  per conferma.

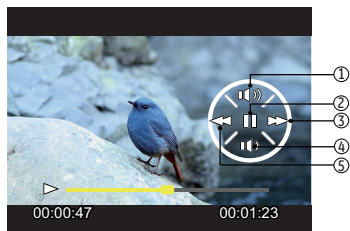

La funzione di ciascun tasto durante la riproduzione è descritta come segue:

- | | |
|-----------------------|-----------------------|
| 1 Aumentare il Volume | 4 Diminuire il Volume |
| 2 Pausa | 5 Riavvolgi |
| 3 Avanzamento veloce | |

La funzione di ciascun tasto durante l'interruzione è descritta come segue:

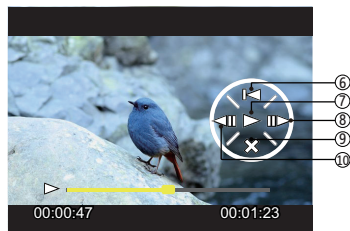

- | | |
|---------------------------------|-------------------------------------|
| 6 Tornare all'inizio del video | 9 Annullare la riproduzione |
| 7 Riprodurre | 10 Riprodurre il video all'indietro |
| 8 Riprodurre il video in avanti | |

Quando si riproduce un video, premere il tasto freccia su/giù per regolare il volume; quando il volume raggiunge lo zero, viene visualizzato .

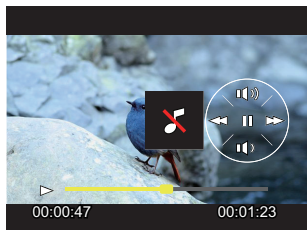

Visualizzazione di anteprima

In modalità Riproduzione, premere un'estremità del pulsante dello Zoom (W) per visualizzare le miniature di foto e video sullo schermo.

W Zoom Disinserito





T Zoom Inserito

1. Usare il pulsante Zoom per cambiare la visualizzazione a 3x3 e 4x4.
2. Quando viene visualizzata una miniatura 3x3 o 4x4, premere i tasti freccia per selezionare una foto o una sequenza video da visualizzare.

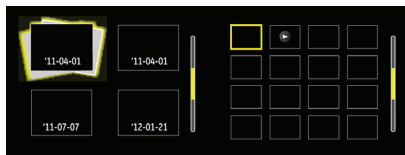

3. Premi il pulsante  per selezionare la riproduzione scatto continuo e la data di riproduzione.



4. Premere i tasti freccia per selezionare una foto o una sequenza video da visualizzare e premere il tasto  per ripristinare le dimensioni originali.



 La Cartella Data è visualizzata in ordine in base alla data dello scatto.

 Se l'indicatore  appare sull'LCD, è attualmente mostrato un file di filmato.

 Premere il pulsante  per ripristinare l'icona di un'anteprima alla dimensione dell'immagine originale.

Utilizzo dello zoom durante la riproduzione (solo per le foto)

I pulsanti dello zoom possono anche essere usati durante la riproduzione. Questo consente di ingrandire le foto fino a (2~8)X.

1. Premere il pulsante  per passare in modalità riproduzione.
2. Premere il tasto sinistro/destro per selezionare un'immagine da ingrandire.
3. Premere un'estremità del pulsante Zoom () per zoomare avanti.
4. L'ingrandimento e la gamma della foto vengono visualizzati nell'angolo inferiore destro dello schermo.





5. Premere i tasti freccia per navigare e selezionare una parte dell'immagine da ingrandire.
6. Premere il tasto  per riportare l'immagine alle sue dimensioni di scala originali.

 Le immagini del filmato non possono essere ingrandite.

Presentazione

Questa impostazione consente visualizzare come una presentazione tutte le immagini archiviate.

1. Premi il pulsante  per entrare nella schermata riproduzione.
2. Premi il pulsante  per entrare nell'opzione slide.
3. Premere il tasto sinistro/destro per selezionare la riproduzione di una presentazione o 「Annulla」 per tornare alla schermata di riproduzione.





- Effetto 1: intervallo di 1 sec, musica scatto
- Effetto 2: intervallo di 1 sec, musica passionale
- Effetto 3: intervallo 1 sec, musica elegante

4. Premere il tasto  per confermare l'impostazione.

Eliminazione di foto e video

In modalità riproduzione, premere il tasto freccia giù () per selezionare foto e video.

Per eliminare foto o filmati:

1. Premere il pulsante  per passare in modalità riproduzione.
2. Premere il tasto freccia sinistro/destro per selezionare foto e video da eliminare.
3. Premere il tasto freccia giù () per visualizzare la schermata di eliminazione.





4. Premere il tasto freccia su/giù per selezionare « Elimina uno » o « Indietro » e premere il tasto  per confermare.

 Le foto/sequenze video eliminate non possono essere recuperate.

 Vedere a pagina 64 per le istruzioni sulle opzioni del menu elimina.

Menu fotografia

Modalità:  **M S P A**   **SCN**

1. In modalità di scatto foto, premere il tasto  per accedere al menu di scatto foto.
2. Premere il tasto freccia su/giù per selezionare il menu di scatto foto da impostare.
3. Premere il tasto freccia sinistro/destro per selezionare il menu di scatto foto da impostare e premere il tasto  per confermare.



Fare riferimento alle seguenti pagine per i dettagli su ciascuna impostazione.

Misurazione (Misurazione esposizione)

Usare questa impostazione per selezionare la grandezza dell'"obiettivo" del campo di vista della fotocamera da misurare.



Vi sono 3 opzioni:

- **AiAE** (Intelligenza Artificiale AE) individua l'intero campo di vista della fotocamera.
- **Punto** la misurazione a punto individua una piccola area nel centro del campo di vista della fotocamera.
- **Media centr.** La misurazione centrale indica un'area leggermente più grande del campo di vista della fotocamera.

Dimens (Dimensioni)

L'impostazione delle dimensioni si riferisce alla risoluzione dell'immagine in pixel. Una risoluzione dell'immagine migliore permette di stamparla in dimensioni più grandi senza degradarne la qualità.



Maggiore è il numero di pixel registrati, migliore diventa la qualità d'immagine. Come diminuisce il numero di pixel registrati, si sarà in grado di registrare più immagini sulla scheda memoria.

OIS

Questa modalità può aiutare a ridurre lo sfuocamento provocato dal tremolio della mano, in condizioni di scarsa illuminazione o bassa velocità di scatto dell'otturatore.

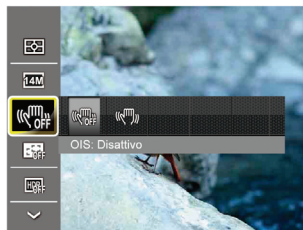

Utilizzare la modalità di stabilizzazione in ambienti bui oppure quando la velocità dell'otturatore è bassa.



Lo scattare foto in un ambiente ventoso o instabile (come un veicolo in movimento) può provocare immagini sfuocate.

AF continuo

Impostare AF continuo utilizzato quando si scattano foto.



Vi sono 2 opzioni:

- Disattiva
- Attiva

HDR

Impostare HDR utilizzato quando si scattano foto.





Vi sono 2 opzioni:





- Funzione disattivata
- Funzione attivata

Menu delle impostazioni di scatto foto

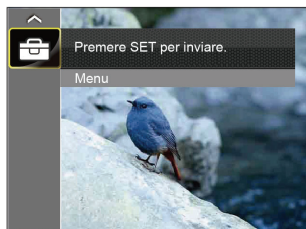
Modalità: **M S P A**  **SCN**

1. Premere il tasto  in modalità di scatto foto e premere il tasto su/giù per selezionare .



2. Premere il tasto  per accedere al menu.
3. Premere il tasto freccia su/giù per selezionare  e premere il tasto  o il tasto freccia di direzione per accedere al menu.
4. Premere il tasto freccia su/giù per selezionare la voce da impostare e premere il tasto  o il tasto freccia destro per accedere al menu.
5. Premere i tasti freccia su/giù per selezionare la lingua desiderata e premere il tasto  per confermare.

Qualità

È possibile utilizzare l'impostazione Qualità per regolare il rapporto di compressione dell'immagine.

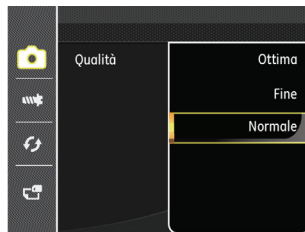

Vi sono 3 opzioni:

- Ottima
- Fine
- Normale

Assistenza AF

In ambienti più scuri, è possibile attivare Assistenza AF per una migliore messa a fuoco.

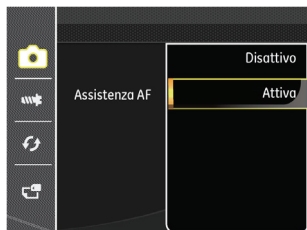

Zoom digitale

Attivare o disattivare lo zoom digitale.

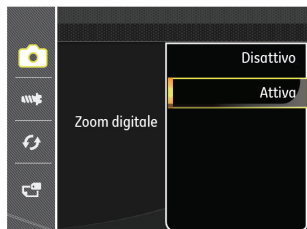

Stampa della Data

Accludi una stampa della data/orario sull'immagine della foto.

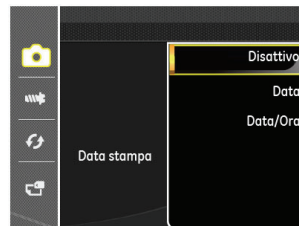

- Disattiva
- Data
- Data/ora

Revisione

Questa opzione consente di effettuare una revisione rapida delle foto subito dopo lo scatto. Ciascuna foto viene visualizzata sullo schermo LCD in base all'ora selezionata.

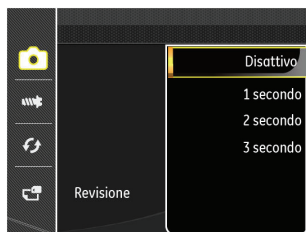

Vi sono 4 opzioni:

- Disattivo
- 1 secondo
- 2 secondo
- 3 secondo

Impostazioni personalizzate

Impostazioni personalizzate memorizza la modalità di scatto foto attuale e i relativi parametri. La modalità e i parametri memorizzati vengono richiamati direttamente in modalità Impostazioni personalizzate.

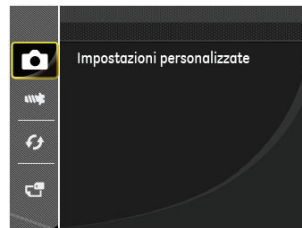



Vi sono 2 opzioni:

- Sì
- No

Menu Film

Modalità: 

1. Ruotare il selettore modalità, selezionare la modalità  e premere il tasto  per accedere al menu Film.



2. Premere il tasto freccia su/giù per selezionare il menu Film da impostare.
3. Premere il tasto freccia sinistro/destro per selezionare il menu Film da impostare e premere il tasto  per confermare.

Misurazione (Misurazione esposizione)

Usare questa impostazione per selezionare la grandezza dell'"obiettivo" del campo di vista della fotocamera da misurare.



Vi sono 3 opzioni:

- **AiAE** (Intelligenza Artificiale AE) individua l'intero campo di vista della fotocamera.
- **Punto** la misurazione a punto individua una piccola area nel centro del campo di vista della fotocamera.
- **Media centr.** La misurazione centrale indica un'area leggermente più grande del campo di vista della fotocamera.

Pixel immagine

Impostare la risoluzione dell'immagine durante la registrazione video.

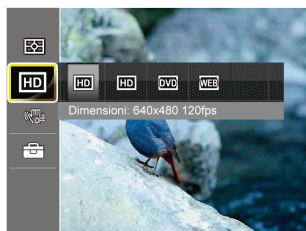

I requisiti per la lettura e scrittura veloce della scheda SD per la registrazione dei pixel di grandi immagini:

No.	Pixel immagine	Fotogramma	Requisito	Consiglio
1	320x240	30	Class 2	Class 4
2	640x480	30	Class 2	Class 4
3	1280x720	15	Class 2	Class 4
4	1280x720	30	Class 2	Class 4



Il limite di tempo per la registrazione di formato 30 fps superiore ai 1280x720 è sotto i 29 minuti.



Quando si fanno alte registrazioni di pixel, il surriscaldamento del corpo della macchina provocherà l'interruzione della registrazione ma non è un guasto.

OIS

Questa modalità può aiutare a ridurre lo sfuocamento provocato dal tremolio della mano, in condizioni di scarsa illuminazione o bassa velocità di scatto dell'otturatore.

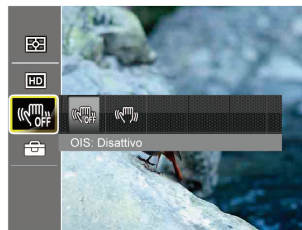





Utilizzare la modalità di stabilizzazione in ambienti bui oppure quando la velocità dell'otturatore è bassa.







Lo scattare foto in un ambiente ventoso o instabile (come un veicolo in movimento) può provocare immagini sfuocate.

Menu delle impostazioni di Film

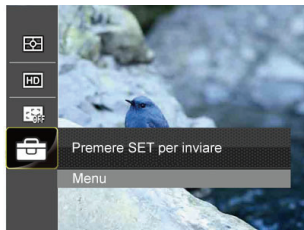
Modalità: 

1. Ruotare il selettore modalità e selezionare  per accedere alla schermata di registrazione video.
2. Premere il tasto , premere il tasto freccia su/giù per selezionare  e premere il tasto  per accedere al menu.



3. Premere il tasto freccia su/giù per selezionare  e premere il tasto  o il tasto freccia di direzione per accedere al menu.
4. Selezionare le voci da impostare e premere il tasto freccia  o il tasto freccia destro per accedere al menu.
5. Premere i tasti freccia su/giù per selezionare la lingua desiderata e premere il tasto  per confermare.



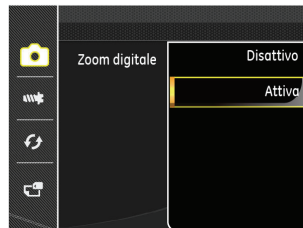

Zoom digitale

Attivare o disattivare lo zoom digitale.



Menu di riproduzione

模式: 



1. Premere il tasto  per visualizzare la schermata di riproduzione e premere il tasto  per accedere al menu.
2. Premere il tasto freccia su/giù per selezionare la riproduzione da impostare e premere il tasto  per accedervi.
3. Premere i tasti freccia sinistro/destro per selezionare la lingua desiderata e premere il tasto  per confermare.





Fare riferimento alle seguenti pagine per i dettagli su ciascuna impostazione.

HDR- Intervallo Dinamico Alto

Con la funzione HDR, può essere effettuata sulle foto fatte un'esposizione omogeneizzante. Ottimizzando i dettagli delle parti più scure ed evidenziate sulla foto che potrebbero essere sovraesposte o avere uno schermo ad alto contrasto, la foto sarà più rifinita e stereoscopica.

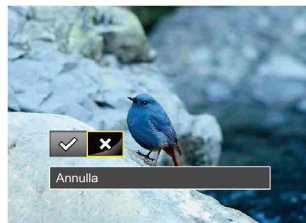
1. In modalità riproduzione, premere il tasto freccia sinistro/destro per selezionare le foto da modificare.
2. Premere il tasto  , selezionare le impostazioni  e premere il tasto  per visualizzare la schermata delle impostazioni.
3. Premere il tasto freccia sinistro/destro per selezionare se utilizzare HDR.





 : HDR





 : Annulla

4. Dopo aver utilizzato la funzione HDR, l'immagine sarà salvata come nuovo file e il file originale rimane ancora registrato in memoria.

Riduzione Effetto Occhi Rossi

1. In modalità riproduzione, premere il tasto freccia sinistro/destro per selezionare le foto da modificare.
2. Premere il tasto , selezionare le impostazioni  e premere il tasto  per visualizzare la schermata delle impostazioni.
3. Premere il tasto sinistro/destro per selezionare Ritocco o «Annulla» per tornare alla schermata di riproduzione.





-  : Riduzione effetto occhi rossi
-  : Pelle morbida
-  : Occhi luminosi
-  : Ingrandimento occhi  : Annulla



4. Premere il tasto  per confermare l'impostazione.

Ruota

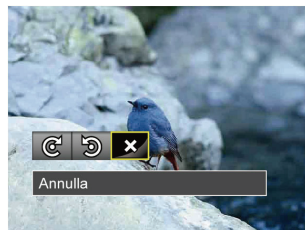

Usare questa impostazione per cambiare l'orientamento dell'immagine.

1. In modalità riproduzione, premere il tasto freccia sinistro/destro per selezionare le foto da modificare.
2. Premere il tasto , selezionare le impostazioni  e premere il tasto  per visualizzare la schermata delle impostazioni.
3. Premere il tasto sinistro/destro per selezionare la direzione di rotazione o «Annulla» per tornare al menu di riproduzione.





-  : Gira in senso orario
-  : Gira in senso antiorario
-  : Annulla

4. Premere il tasto  per confermare l'impostazione.

-  La foto panoramica e il video non possono essere ruotati.
-  Il file ruotato sostituirà quello originale.

Ridimensiona

Questa impostazione consente di ridimensionare un'immagine ad una risoluzione specifica e di salvarla come una nuova immagine.

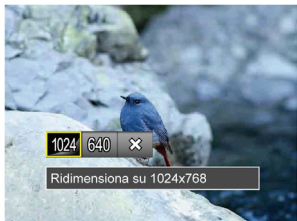

1. In modalità riproduzione, premere il tasto freccia sinistro/destro per selezionare le foto da modificare.
2. Premere il tasto , selezionare le impostazioni  e premere il tasto  per visualizzare la schermata delle impostazioni. ◦
3. Premere il tasto freccia sinistro/destro per selezionare «1024X768» o «640X480» oppure selezionare «Annulla» per tornare al menu di riproduzione.



4. Premere il tasto  per confermare l'impostazione.

Effetto colore

Questa impostazione ti permette di cambiare l'effetto del colore dell'immagine. E' salvata come nuova foto e memorizzata insieme alla foto originale.

1. In modalità riproduzione, premere il tasto freccia sinistro/destro per selezionare le foto da modificare.
2. Premere il tasto , selezionare le impostazioni  e premere il tasto  per visualizzare la schermata delle impostazioni.
3. Premere il tasto sinistro/destro per selezionare il corrispondente menu o «Annulla» per tornare alla schermata di riproduzione.

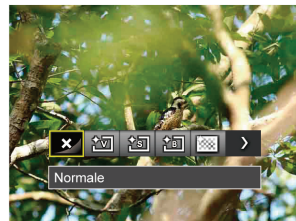

4. Premere il tasto  per confermare l'impostazione.

 : Annulla

 : Granuloso

 : Vivace

 : Vignettatura

 : Retro





 : Artistico

 : Bianco e nero





 : Romantico

Menu delle impostazioni di riproduzione

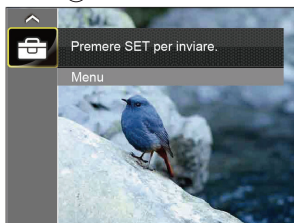
Modalità: 

1. Premere il tasto  per visualizzare la schermata di riproduzione, premere il tasto  e premere il tasto su/giù per selezionare .
2. Premere il tasto  per accedere al menu.



3. Premere il tasto freccia su/giù per selezionare  e premere il tasto  o il tasto freccia di direzione per accedere al menu.
4. Premere il tasto freccia su/giù per selezionare la voce da impostare e premere il tasto  o il tasto freccia destro per accedere al menu.
5. Premere i tasti freccia su/giù per selezionare la lingua desiderata e premere il tasto  per confermare.

Consultare le sezioni seguenti per le istruzioni dettagliate sulle varie opzioni del menu.

Proteggi

Per evitare che le foto o i filmati vengano eliminati accidentalmente, usare questa impostazione per bloccare uno o tutti i file.

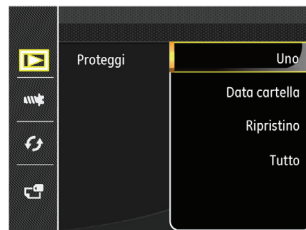

Per bloccare o sbloccare i file fotografici o video:

1. Premere il tasto freccia su/giù per selezionare 「Proteggi」 e premere il tasto  o il tasto freccia destro per accedere al menu secondario.

2. Premere il tasto freccia su/giù per selezionare il menu secondario e premere il tasto **SET** o il tasto freccia destro per mostrare la schermata delle impostazioni.

Sono disponibili 3 menu secondari:

- Uno : Blocca la foto o il video selezionati se non sono protetti; sblocca la foto o il video selezionati se sono protetti.
 - Data cartella : Proteggi tutte le foto in Data cartella.
 - Ripristino : Annulla tutte le foto o i video bloccati.
 - Tutto : Blocca tutte le foto o i video.
3. Premere i tasti freccia su/giù per selezionare la lingua desiderata e premere il tasto **SET** per confermare.

Elimina

È possibile eliminare uno o tutti i file fotografici/video.

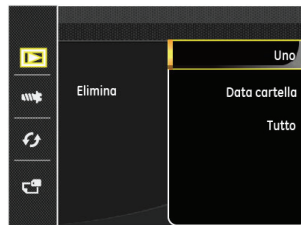

Per eliminare i file fotografici/video:

1. Premere il tasto freccia su/giù per selezionare 「Elimina」 e premere il tasto **SET** o il tasto freccia destro per accedere al menu secondario.
2. Premere il tasto freccia su/giù per selezionare il menu secondario e premere il tasto **SET** o il tasto freccia destro per mostrare la schermata delle impostazioni.

Sono disponibili 3 menu secondari:

- Uno : Eliminare una foto o un video.
- Data cartella : Elimina tutte le foto in Data cartella.
- Tutto : Elimina tutte le foto o i video.

3. Premere i tasti freccia su/giù per selezionare la lingua desiderata e premere il tasto  per confermare.



L'indicatore "🔒" significa che un file è protetto. Bisogna rimuovere la protezione del file prima che un file possa essere eliminato.



L'eliminazione dei file causa che le impostazioni DPOF vengano azzerate.



Se una foto della scatti di Data cartella è protetta, verrà conservata ma tutte le altre foto verranno eliminate.

DPOF

Il protocollo DPOF consente di registrare una selezione d'immagini da stampare e salverà la selezione nella scheda memoria; così si può portare la scheda presso un laboratorio e stampare le foto senza dover specificare quali foto stampare.

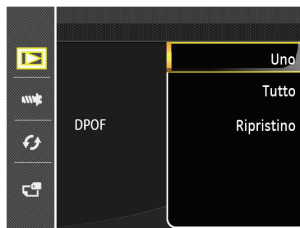

Ritaglia

L'impostazione Taglia vi permette di tagliare le foto e salvarle come nuove immagini.

1. Premere il tasto freccia su/giù per selezionare 「Ritaglia」 e premere il tasto (SET) o il tasto freccia destro per accedere al menu.
2. Selezionare 「Sì」 per confermare il ritaglio. Selezionare una parte da ritagliare utilizzando la leva dello zoom e i tasti freccia per ritagliare una foto.







3. Premere il tasto (SET) per visualizzare il messaggio 「Salvare le modifiche?」. Selezionare 「✓」 per modificare e salvare la foto. Selezionare 「✕」 per annullare le modifiche e tornare alla schermata del messaggio di ritaglio.





L'immagine non può essere nuovamente ritagliata quando è stata ritagliata a 640X480.

Menu Configurazione

Modalità:  M S P A    

1. Premere il tasto  in qualsiasi modalità e premere il tasto su/giù per selezionare .
2. Premere il tasto  per accedere al menu.
3. Premere il tasto freccia su/giù per selezionare  e premere il tasto  o il tasto freccia di direzione per accedere al menu.



4. Premere il tasto freccia su/giù per selezionare la voce da impostare e premere il tasto  o il tasto freccia destro per accedere al menu.
5. Premere i tasti freccia su/giù per selezionare la lingua desiderata e premere il tasto  per confermare.

Fare riferimento alle seguenti pagine per i dettagli su ciascuna impostazione.

Avviso sonoro

È possibile regolare i toni dell'otturatore e dei tasti e i suoni relativi all'autoscatto e all'accensione/allo spegnimento.

Per cambiare questa impostazione:

1. Selezionare le impostazioni del segnale acustico nel menu delle impostazioni di base.
2. Premere il tasto freccia su/giù per selezionare il tipo di tono.
 - Suono tipo 1: Depresso
 - Suono tipo 2: Piacevole
 - Suono tipo 3: Eccitato

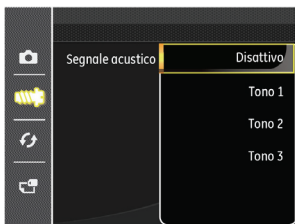

3. Premere il tasto **SET** o il tasto freccia destro per accedere, premere il tasto freccia su/giù per selezionare un tipo di tono e premere il tasto **SET** per confermare.



Una volta selezionato un tipo di tono nelle impostazioni di Segnale acustico, vengono cambiati contemporaneamente i toni dell'otturatore e dei tasti e i suoni relativi all'autoscatto e all'accensione/allo spegnimento.

Risp. energ.

Questa impostazione consente di conservare l'energia ed ottenere la massima durata della batteria. Attendersi alle fasi che seguono per spegnere automaticamente lo schermo LCD e la fotocamera dopo un intervallo d'inattività.

1. Selezionare 「Risparmio energia」 nel menu delle impostazioni di base. Premere il tasto **SET** o il tasto freccia destro per accedere al menu.
2. Premere il tasto freccia sinistro/destro per selezionare un'opzione.

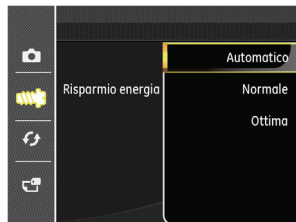



3. Premere il tasto **SET** per confermare.

Language/Lingua

Fare riferimento alla sezione "Ripristino della lingua" a pagina 18.

Fuso orario

L'impostazione del fuso orario è una funzione utile durante i viaggi all'estero. Questa funzione abilita a visualizzare sullo schermo LCD l'ora locale quando ci si trova all'estero.

1. Selezionare 「Ora mondiale」 nel menu delle impostazioni di base. Viene visualizzata la schermata Ora mondiale.
2. Premere il tasto su/giù per selezionare i campi relativi al luogo di partenza () e di destinazione ().
3. Premere il tasto freccia sinistro/destro per selezionare una città situata nello stesso fuso orario del campo. Premere il tasto  per confermare le impostazioni.

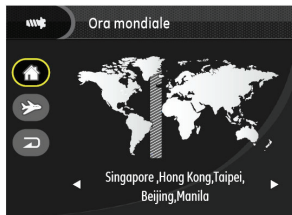

Data/Ora







Fare riferimento alla sezione "Ripristino di Data/Ora" a pagina 19.

File/programma

Formattazione

Nota: la formattazione vi permette di eliminare tutto il contenuto della scheda di memoria e memoria incorporata, comprese le foto e i file di filmati protetti.

Per usare questa impostazione:

1. Premere il tasto , premere il tasto freccia su/giù per selezionare  e premere il tasto  per accedere al menu.
2. Premere il tasto freccia su/giù per selezionare  e premere il tasto  o il tasto freccia di direzione per accedere al menu.
3. Premere il tasto freccia su/giù per selezionare 「Formatta」 e premere il tasto  o il tasto freccia destro per accedere al menu.
4. Premere i tasti freccia su/giù per selezionare 「Si」 o 「No」 e premere il tasto  per confermare.

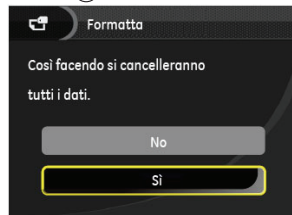







5. Se si seleziona 「Si」, la fotocamera formatta la memoria.



Quando la scheda di memoria non è stata inserita nella fotocamera, formattare la memoria incorporata; quando c'è una scheda di memoria solo quest'ultima può essere formattata.

Copia su scheda

Usare questa impostazione per copiare sulla scheda memoria i file archiviati nella memoria interna.



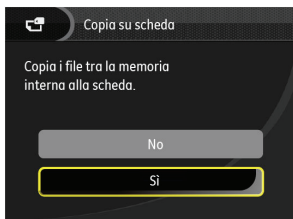



1. Premere il tasto , premere il tasto freccia su/giù per selezionare  e premere il tasto  per accedere al menu.
2. Premere il tasto freccia su/giù per selezionare  e premere il tasto  o il tasto freccia di direzione per accedere al menu.
3. Premere il tasto freccia su/giù per selezionare 「Copia su scheda」 e premere il tasto  o il tasto freccia destro per accedere al menu.
4. Premere i tasti freccia su/giù per selezionare 「Sì」 o 「No」 e premere il tasto  per confermare.



Se no averre una carta nel camera, no puo indicare la funzione.

Numerazione file





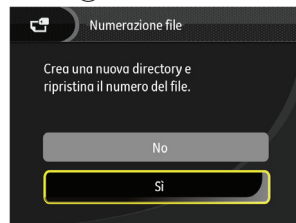

Una volta scattata una foto o acquisito un filmato, la fotocamera lo salverà come file e lo farà terminare con un numero seriale. È possibile usare questo elemento per scegliere se il file deve essere numerato in serie o se deve iniziare con 1 ed essere salvato in un'altra cartella sulla scheda di memoria.

1. Premere il tasto , premere il tasto freccia su/giù per selezionare  e premere il tasto  per accedere al menu.
2. Premere il tasto freccia su/giù per selezionare  e premere il tasto  o il tasto freccia di direzione per accedere al menu.
3. Premere il tasto freccia su/giù per selezionare 「Numerazione file」 e premere il tasto  o il tasto freccia destro per accedere al menu.
4. Premere i tasti freccia su/giù per selezionare 「Sì」 o 「No」 e premere il tasto  per confermare.



Ripristino





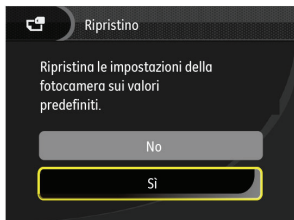

Usare questa impostazione per ripristinare la fotocamera sulle impostazioni predefinite.

1. Premere il tasto , premere il tasto freccia su/giù per selezionare  e premere il tasto  per accedere al menu.
2. Premere il tasto freccia su/giù per selezionare  e premere il tasto  o il tasto freccia di direzione per accedere al menu.
3. Premere il tasto freccia su/giù per selezionare «Ripristino» e premere il tasto  o il tasto freccia destro per accedere al menu.
4. Premere i tasti freccia su/giù per selezionare «Sì» o «No» e premere il tasto  per confermare.



Versione FW (versione Firmware)

Usare questa impostazione per vedere la versione corrente del firmware della fotocamera.

1. Premere il tasto , premere il tasto freccia su/giù per selezionare  e premere il tasto  per accedere al menu.
2. Premere il tasto freccia su/giù per selezionare  e premere il tasto  o il tasto freccia di direzione per accedere al menu.
3. Premere il tasto freccia su/giù per selezionare «Versione firmware» e premere il tasto  o il tasto freccia destro per accedere al menu.









4. Se vi è una nuova versione firmware nella scheda SD, selezionare «Sì» per aggiornare.

Collegamento al PC

Puoi usare il cavo USB per collegare la fotocamera per copiare (trasmettere) le foto al computer.

Impostazione della modalità USB

Poiché la porta USB della fotocamera può essere impostata sia per il collegamento al PC sia per il collegamento alla stampante, le fasi che seguono consentono di assicurarsi che la fotocamera sia configurata in modo corretto per eseguire il collegamento al PC.

1. Premere il tasto , premere il tasto freccia su/giù per selezionare  e premere il tasto  per accedere al menu.
2. Premere il tasto freccia su/giù per selezionare  e premere il tasto  o il tasto freccia di direzione per accedere al menu.
3. Premere il tasto freccia su/giù per selezionare 「USB」 e premere il tasto  o il tasto freccia destro per accedere al menu.
4. Premere i tasti freccia su/giù per selezionare 「PC」 e premere il tasto  per confermare.

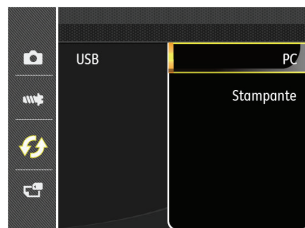

Trasferire i file al PC

Il computer rileverà automaticamente la fotocamera come una unità rimovibile. Fare doppio clic sull'icona **Risorse del computer** del desktop per trovare l'unità rimovibile e copiare le cartelle ed i file dell'unità in una directory del PC, come si copia qualsiasi altra cartella o file.

Usando il cavo USB si possono trasferire le foto ed i video acquisiti al PC. Attenersi alle fasi che seguono per collegare la fotocamera al PC.

1. Assicurarsi che sia la fotocamera, sia il PC siano accesi.
2. Collegare una estremità dell'adattatore USB fornito in dotazione alla porta USB/AV OUT della fotocamera.



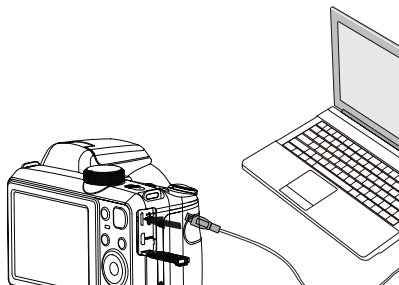



3. Collegare l'altra estremità del cavo ad una porta USB disponibile del PC.



4. Al termine della trasmissione, scollegare il cavo USB in base alle istruzioni specificando come rimuovere i dispositivi USB in modo sicuro.

Sistema video

Usare questa caratteristica per passare dal sistema video NTSC a PAL e viceversa.

1. Premere il tasto , premere il tasto freccia su/giù per selezionare  e premere il tasto  per accedere al menu.
2. Premere il tasto freccia su/giù per selezionare  e premere il tasto  o il tasto freccia di direzione per accedere al menu.
3. Premere il tasto freccia su/giù per selezionare 「Sistema TV」 e premere il tasto  o il tasto freccia destro per accedere al menu.
4. Premere i tasti freccia su/giù per selezionare 「NTSC」 o 「PAL」 e premere il tasto  per confermare.



Il segnale d'output video può essere cambiato su NTSC o PAL per accomodare vari standard di zona. L'impostazione appropriata varierà nelle diverse zone.







NTSC: USA, Canada, Taiwan, Giappone, eccetera.

PAL: Europa, Asia (esclusa Taiwan), Oceania, eccetera.

Nota: l'output TV non sarà visualizzato correttamente se è selezionato il sistema video scorretto.

Impostala modalità di connessione scheda SD occhi fissi

Questa fotocamera supporta la connessione senza fili della Scheda SD occhi fissi, carica le foto su internet con le seguenti azioni.

1. Premere il tasto , premere il tasto freccia su/giù per selezionare  e premere il tasto  per accedere al menu.
2. Premere il tasto freccia su/giù per selezionare  e premere il tasto  o il tasto freccia di direzione per accedere al menu.
3. Premere il tasto freccia su/giù per selezionare 「Eye-Fi」 e premere il tasto  o il tasto freccia destro per accedere al menu.
4. Premere i tasti freccia su/giù per selezionare 「Attiva」 o 「Disattivo」 e premere il tasto  per confermare.

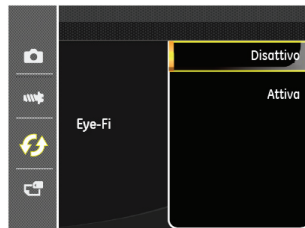

Supporto di collegamenti HDMI

HDMI (High Definition Multimedia Interface - Interfaccia multimediale ad alta definizione), è una interfaccia per la trasmissione di video/audio completamente digitale. Con questa interfaccia vengono trasmessi segnali video e audio non compressi.

La trasmissione diretta di segnali video digitali alle TV può ridurre le perdite causate dalla conversione e migliorare così la qualità delle immagini.

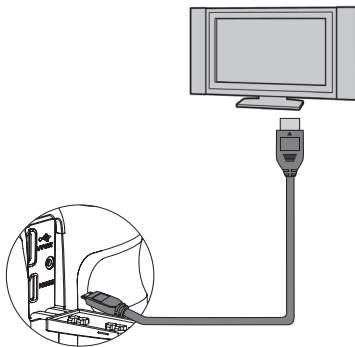

Collegamento ad un TV HDMI Ready

1. Usare un cavo con terminale di emission ad alta definizione (opzionale) per collegare la fotocamera a una TV HDMI conforme.
2. La fotocamera rileverà automaticamente e giudicherà la risoluzione corrente.
3. Dopo aver collegato l' HDMI, entra in modalità Riproduzione immagine .



Presta attenzione nell'accendere la telecamera e la TV prima di collegare la telecamera e la TV.



Consultare il manuale di istruzioni della TV per informazioni sulla risoluzione supportata. La risoluzione ed i formati di uscita non supportati saranno in grigio nello schermo LCD della fotocamera.

Collegamento ad una stampante compatibile PictBridge









La tecnologia PictBridge consente la stampa delle foto salvate nella scheda di memoria dalla stampante.

Per sapere se una stampante è compatibile PictBridge, cercare il logo PictBridge sulla confezione, oppure controllare le specifiche nel Manuale. Con la funzione PictBridge della fotocamera si possono stampare le foto acquisite direttamente su una stampante compatibile PictBridge usando il cavo USB fornito in dotazione, senza usare un PC.

Impostazione della modalità USB

Poiché la porta USB della fotocamera può essere impostata sia per il collegamento al PC sia per il collegamento alla stampante, le fasi che seguono consentono di assicurarsi che la fotocamera sia configurata in modo corretto per eseguire il collegamento alla stampante. per eseguire il collegamento alla stampante.

1. Premere il tasto , premere il tasto freccia su/giù per selezionare  e premere il tasto  per accedere al menu.
2. Premere il tasto freccia su/giù per selezionare  e premere il tasto  o il tasto freccia di direzione per accedere al menu.

3. Premere il tasto freccia su/giù per selezionare 「USB」 e premere il tasto  o il tasto freccia destro per accedere al menu.
4. Premere i tasti freccia su/giù per selezionare 「Stampante」 e premere il tasto  per confermare.

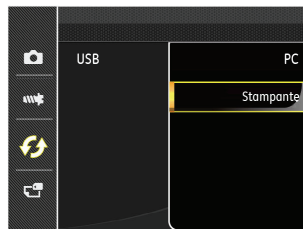

Una volta resettata la fotocamera, passerà automaticamente alla modalità PC dalla modalità USB.

Collegamento della stampante

1. Assicurarsi che sia la fotocamera, sia la stampante siano accese.
2. Collegare una estremità del cavo USB fornito in dotazione alla porta USB della fotocamera.
3. Collegare l'altra estremità del cavo alla porta USB della stampante.

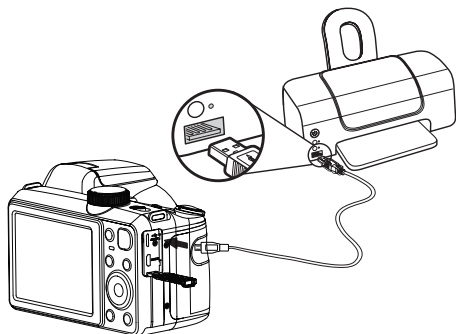

Se la fotocamera non è collegata ad una stampante compatibile PictBridge, sullo schermo LCD appare il seguente messaggio.

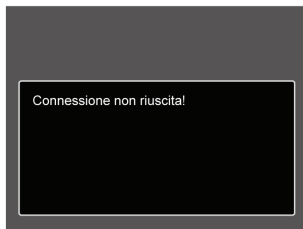

Il precedente messaggio d'errore appare anche se la modalità USB è impostata in modo scorretto; in questo caso bisogna scollegare il cavo USB, controllare le impostazioni della modalità USB, assicurarsi che la stampante sia accesa e provare a ricollegare il cavo USB.

Uso del menu PictBridge

Dopo avere impostato la modalità USB su Stampante, appare il menu **PictBridge**.

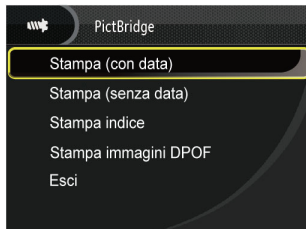

Premere il tasto freccia su/giù per selezionare una voce del menu e premere il tasto () o il tasto freccia destro per accedere alla voce.

Fare riferimento alle sezioni che seguono per altre informazioni dettagliate su ciascuna impostazione.

Stampa (con data)

Se la data e l'ora delle fotocamera sono state impostate, la data sarà salvata insieme alle foto acquisite. Le foto possono essere stampate con la data attendendosi alle fasi che seguono.

1. Nel menu PictBridge, selezionare 「Stampa (con data)」 per visualizzare la schermata di seguito.



2. Premere il tasto freccia sinistro/destro per selezionare una foto da stampare.

3. Premere il tasto freccia su/giù per selezionare il numero di copie per la foto attualmente visualizzata.
4. Premere il tasto **SET** ed appare la schermata che segue.

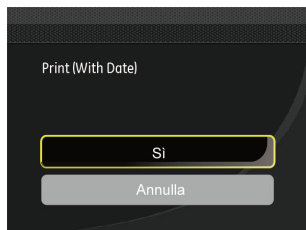

5. Selezionare 「Sì」 e premere il tasto **SET** per confermare; Selezionare 「Annulla」 per annullare la stampa.

Stampa (senza data)

Usare questa impostazione per stampare le foto senza data.

1. Nel menu PictBridge, selezionare 「Stampa (senza data)」 per visualizzare la schermata di seguito.



2. Premere il tasto freccia sinistro/destro per selezionare una foto da stampare.
3. Premere il tasto freccia su/giù per selezionare il numero di copie per la foto attualmente visualizzata.
4. Premere il tasto **SET** ed appare la schermata che segue.

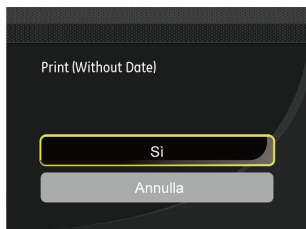

5. Selezionare 「Sì」 e premere il tasto **(SET)** per confermare;
Selezionare 「Annulla」 per annullare la stampa.

Stampa indice

Con questa funzione è possibile stampare tutte le foto della fotocamera.

1. Nel menu PictBridge, selezionare 「Stampa indice」 per visualizzare la schermata di seguito.



2. Selezionare 「Sì」 e premere il tasto **(SET)** per confermare;
Selezionare 「Annulla」 per annullare la stampa.

Stampa immagini DPOF

Per usare la stampa DPOF, in precedenza è necessario eseguire la selezione di foto da stampare usando l'impostazione DPOF. Fare riferimento alla sezione "DPOF" a pagina 58.

1. Nel menu PictBridge, selezionare 「Stampa immagini DPOF」 per visualizzare la schermata di seguito.



2. Selezionare 「Sì」 e premere il tasto  per confermare; Selezionare 「Annulla」 per annullare la stampa.

Esci

Selezionare 「Esci」 per uscire dal menu PictBridge. A questo punto, sullo schermo viene visualizzato il messaggio 「Rimuovere il cavo USB!」.



Staccare il cavo USB dalla fotocamera e dalla stampante.

Specifiche



“Il design e le specifiche sono soggette a cambiamenti senza preavviso.”

Pixel Sensore Immagine Attivo	14.14 Megapixel	
Pixel Sensore Immagine Totale	14.48 Megapixel [1/2.3"CCD]	
Obiettivo	Lunghezza focale	4.3mm (Ampiezza) — 154.6mm (Tele)
	[equivalente a film di 35mm]	[24mm (Ampiezza) — 864mm (Tele)]
	Numero F	F2.9 (Ampiezza) — F5.7 (Tele)
	Costruzione obiettivo	14 gruppi 16 elementi
	Zoom ottico	36x
	Intervallo di focalizzazione	Normale: (Ampiezza) 23.6in. ~ ∞ / 60cm ~ ∞, (Tele) 114.1in. ~ ∞ / 290cm ~ ∞ Macro: 1.9in. ~ ∞ / 5cm ~ ∞ (solo ampiezza)
Anti agitazione delle mani	Stabilizzazione Immagine Ottica	
Zoom digitale	Zoom digitale 4x (zoom combinato: 144x)	

Numero dei pixel di registrazione	Fermo immagine	14MP: 4320×3240, (3:2)12MP: 4320×2880, (16:9)10MP: 4320×2432, 8MP: 3264×2448, 5MP: 2592×1944, 3MP: 2048×1536,(16:9)2MP: 1920×1080, 0.3MP: 640×480
	Filamto	1280×720 (15/30fps), 640×480 (30fps), 320×240 (30fps)
Compressione dell'immagine		Ottima, Buona, Normale
Supporto DCF, DPOF (Ver1.1)		Si
Formato file	Fermo immagine	Exif 2.2 (JPEG)
	Filamto	Formato Filmato: MOV (H.264), Audio: G.711 [Monaurale]
Modalità di scatto		Automatico, Programmazione AE, Priorità Otturatore, Manuale, bellezza volto, Panorama, volto filmato, Priorità Apertura, Impostazioni personalizzate, Scena [Auto SCN, Paesaggio, Sport, Spiaggia, Tramonto, Fuochi d'artificio, Paesaggio notturno, Esposizione multipla, Neve, Bambini, ID, Vetro, Cornice, Scatto panoramico, Testo, Ritratto, Fish Eye, Party, Interno, Fogliame, Museo, Ritratto notturno, Modalità animali - Cane, Modalità animali - Gatto, Schizzo]
Caratteristiche di rilevamento		Face detection, sorriso, occholino, gatto, cane
Ritocco foto		Riduzione effetto occhi rossi, Pelle morbida, Occhi luminosi, Ingrandimento occhi
HDR		Si
Cattura panorama	Fermo immagine	Si (Orizzontale)
	Angolo di visualizzazione	0°~ 180°

Display LCD		3.0 pollici (230k Pixel)
Sensibilità ISO		Automatico, ISO60/100/200/400/800/1600
Metodo AF		AF singolo, AF multiplo (TTL 9-punti), ricerca oggetti, Rilevamento viso, luce aiuto AF (On/Off)
Metodo di misuramento dell'esposizione		Intelligenza artificiale AE (AiAE), Media centrata sul peso, punto (Fissato al centro dell'immagine) , AE volto
Metodo di controllo dell'esposizione		Programma AE (Blocco AE disponibile), Priorità Apertura, Otturatore principale
Compensazione dell'esposizione		±2EV con scatti incrementali di 1/3
Velocità otturatore		1/2000 ~ 4 Secondi (M/S: 30 Secondi)
Scatto continuo		Si
Modalità riproduzione		Foto singola. Indice (9/16 miniature), slide show, filmato, data, scatto forte
		Zoom (Approx. 2x ~ 8x), Visualizzazione istogramma
Controllo equilibrio bianco		Automatico (AWB), luce diurna, nuvoloso, fluorescente, CWF fluorescente, incandescente, manuale, Impostazioni di temperatura del colore (1900K ~ 10000K)
Flash	Metodo flash	Pop-up
	Modalità Flash	Automatico, riduzione occhi rossi, flash forzato, nessun flash,, sincronizzazione lenta, riduzione occhi rossi + sincronizzazione lenta
	Intervallo di scatto	(Ampiezza) Approx. 19.6in. ~ 295.2in. / 0.5m ~ 7.5m (ISO800) (Tele) Approx. 47in. ~ 173.2in. / 1.2m ~ 4.4m (ISO800)

Registrazione media	Memoria interna: apprx. 26 MB
	Scheda SD/SDHC (fino a 32GB supportati [Scheda MMC non supportata])
Altre caratteristiche	PictBridge,Supporto ExifPrint,Supporto Multi-Lingua (25 lingue)
Porte	AV-OUT/USB 2.0 (Micro USB a 5 pin), HDMI (Tipo D)
Alimentazione	Batteria agli ioni di Litio ricaricabile. SKL-60,3.7V 1100mAh, In camera Caricamento
Capacità di scatto (prestazione batteria)	Approx. 210 scatti (in base a standard CIPA)
Ambiente di funzionamento	Temperatura: 32 ~ 104°F / 0 ~ 40°C,Umidità: 0 ~ 90%
Dimensioni (LxHxP)	Approx. 4.1×3.1×2.9 pl. / 110.7×66.2×76.7mm (in base a standard CIPA)
Peso	Approx. 14.5oz. / 412g (Solo corpo)

Richieste e messaggi di avviso

Messaggi	Descrizione	Metodi di ripristino
Avviso! Batteria esaurita.	La batteria della fotocamera è scarica. È un avviso che indica che la fotocamera si sta per spegnere.	La fotocamera si spegne 2 secondi dopo che viene visualizzato.
Ostruzione obiettivo, riavviare la fotocamera.	L'obiettivo è inceppato o qualche oggetto estraneo impedisce il funzionamento corretto dell'obiettivo.	Spegnere e riaccendere la fotocamera per ripristinare l'obiettivo.
Errore memoria interna!	Si verifica un errore nella memoria interna.	Scompare dopo 2 secondi.
È inserito un otturatore lento: è facile che ciò provochi una sovrapposizione.	Quando l'otturatore B è attivo, sullo schermo appare la richiesta una volta tornati alla schermata di scatto foto.	Scompare dopo 2 secondi.
Allineamento inappropriato. Riprovare.	L'offset è troppo elevato per lo scatto panoramico.	Il messaggio scompare 2 secondi dopo per tornare alla schermata di scatto foto.

Messaggi	Descrizione	Metodi di ripristino
Impossibile salvare l'immagine, allineamento inappropriato. Riprovare.	Non è possibile unire le foto panoramiche salvate.	Il messaggio scompare 2 secondi dopo per tornare alla schermata di scatto foto.
Avviso! Non spegnere la fotocamera durante l'aggiornamento!	Il messaggio viene visualizzato durante la procedura di aggiornamento del firmware.	Il messaggio scompare una volta aggiornata e spenta la fotocamera.
Rimuovere il cavo USB!	Una volta trasmessi i dati e ricevuto il messaggio che indica che è possibile scollegare il cavo USB, sullo schermo viene visualizzata la richiesta.	Il messaggio scompare una volta scollegato il cavo USB per spegnere automaticamente la fotocamera.
Connessione non riuscita!	Impossibile collegare PC, stampante, televisore (con HDMI).	Il messaggio scompare rimuovendo il cavo USB per arrestare il collegamento.

Messaggi	Descrizione	Metodi di ripristino
Non si riesce a scrivere sulla scheda SD.	Quando si archiviano le immagini, la scheda SD è bloccata.	Scompare dopo 2 secondi.
Scheda piena!	Quando si accende la fotocamera o si preme il tasto otturatore, la fotocamera rileva uno spazio insufficiente nella scheda SD.	Scompare dopo 2 secondi.
Memoria piena	Quando si accende la fotocamera o si preme il tasto otturatore, la fotocamera rileva uno spazio insufficiente nella memoria della fotocamera.	Scompare dopo 2 secondi.
Errore scheda	Durante l'accensione, non è possibile riconoscere la scheda SD o si verifica un errore di lettura/scrittura.	Scompare dopo 2 secondi.
La scheda non è formattata.	Quando si verifica un errore nella scheda SD, viene visualizzato il messaggio "La scheda non è formattata".	Scompare 2 secondi dopo e viene visualizzata la schermata Formatta.
Accesso Lento	Quando si utilizza una scheda SD inferiore alla Classe 4 per registrare un filmato HD, la velocità di scrittura è inferiore e la registrazione non continua. Dopo 2 secondi, viene visualizzata una schermata che indica l'elaborazione in corso. (La memoria interna potrebbe richiedere 9 secondi.)	Il messaggio scompare 2 secondi dopo per tornare alla schermata di scatto foto.
Non si riesce a scrivere sulla scheda SD.	Lo scatto di foto o la registrazione di video si interrompe e la registrazione non può continuare.	Il messaggio scompare 2 secondi dopo per tornare alla schermata di scatto foto.
Nessun occhio rosso rilevato	Non vi sono occhi rossi nell'immagine. A questo punto, viene visualizzato il messaggio che indica la disabilitazione di Riduzione effetto occhi rossi.	Scompare dopo 2 secondi.

Messaggi	Descrizione	Metodi di ripristino
Questa immagine non può essere modificata.	Il formato del file non supporta la modifica o il file modificato non può essere modificato di nuovo.	Scompare dopo 2 secondi.
Numero massimo di cartelle superato.	Quando le cartelle della scheda SD superano il numero massimo (999), la loro lettura potrebbe richiedere molto tempo durante l'accensione. A questo punto scompare la richiesta.	Il messaggio scompare al termine delle operazioni.
Troppe immagini per l'esecuzione veloce.	Durante la riproduzione per data, le immagini superano le specifiche e non è possibile riprodurle per data.	Il messaggio scompare dopo 2 secondi e la fotocamera torna alla modalità di riproduzione normale.
Impossibile riconoscere i file.	Il formato del file da visualizzare non è supportato o il file è danneggiato e non può essere letto correttamente.	Questo messaggio immagine scompare solo dopo l'eliminazione del file.
Nessuna immagine	Quando si preme il tasto di riproduzione, non esiste alcun file immagine nella fotocamera o nella scheda di memoria.	Il messaggio scompare 2 secondi dopo per tornare alla schermata di scatto foto.
Protetto! Non eliminabile!	Il file è protetto. Il messaggio viene visualizzato quando lo si elimina.	Scompare dopo 2 secondi.

Risoluzione dei problemi

Problema	Cause possibili	Soluzione
La fotocamera non si accende.	<ul style="list-style-type: none">• La batteria è esaurita.• La batteria non è inserita in modo corretto.	<ul style="list-style-type: none">• Sostituire la batteria con una nuova completamente carica.• Installare correttamente la batteria.
La fotocamera si spegne improvvisamente durante le operazioni.	<ul style="list-style-type: none">• La batteria è esaurita.	<ul style="list-style-type: none">• Sostituire la batteria con una nuova completamente carica.
L'immagine è sfuocata.	<ul style="list-style-type: none">• L'icona  appare quando si acquisiscono immagini.	<ul style="list-style-type: none">• Attivare OIS.
I file delle immagini e dei video non possono essere salvati.	<ul style="list-style-type: none">• La scheda memoria è piena.• La scheda di memoria è bloccata.	<ul style="list-style-type: none">• Sostituire la scheda di memoria o eliminare i file non necessari.• Sbloccare la scheda memoria.
Impossibile stampare le immagini con la stampante collegata.	<ul style="list-style-type: none">• La fotocamera non è collegata in modo corretto alla stampante.• La stampante non è compatibile PictBridge.• La carta o l'inchiostro della stampante si è esaurito.• La carta è inceppata.	<ul style="list-style-type: none">• Controllare la connessione tra la fotocamera e la stampante.• Usare una stampante compatibile PictBridge.• Inserire carta nella stampante o sostituire la cartuccia di inchiostro della stampante.• Rimuovere la carta inceppata.

Problema	Cause possibili	Soluzione
Scrivere sulla scheda di memoria lentamente	<ul style="list-style-type: none"> Quando il filmato su HD è registrato su una scheda di memoria al di sotto della classe 4, forse è troppo lenta per continuare a registrare. 	<ul style="list-style-type: none"> Selezionare HCSD o scattare dopo aver formattato la scheda.
Non si può scrivere sulla scheda di memoria	<ul style="list-style-type: none"> La scheda di memoria è protetta da scrittura. Quando si scatta o si registra, l'interruzione della protezione dalla scrittura nella scheda di memoria (dovuto ad esempio a una memorizzazione lenta ecc.) comporta l'impossibilità a continuare a scattare o registrare. 	<ul style="list-style-type: none"> Rilasciare il blocco di scrittura della scheda di memoria o sostituire la scheda. Scatta ancora.
Troppi filmati da elaborare	<ul style="list-style-type: none"> Il numero di immagini o cartelle nella scheda di memoria supera le specifiche, perciò la riproduzione della cartella data non può essere effettuata. 	<ul style="list-style-type: none"> Cancellare i file inutili. Trasferire i file nella scheda di memoria in un altro luogo.

Customer Service Telephone Number:

For USA & Canada Service: Tel: +1-866-949-2624(Hours: 24 Hours/7 days a week)

For Europe Service: Tel: +33-965-281-845

For Asia Service: Tel: +866-2-26989910

For China Service: Tel: 400-800-8515