

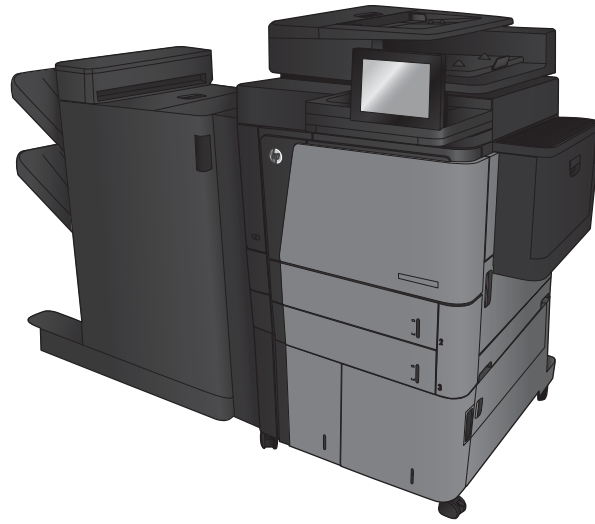

LASERJET ENTERPRISE FLOW MFP M830

Guide de l'utilisateur



M830z



Imprimante multifonctions HP LaserJet Enterprise flow M830

Guide de l'utilisateur

Copyright et licence

© Copyright 2017 HP Development Company, L.P.

Il est interdit de reproduire, adapter ou traduire ce manuel sans autorisation expresse par écrit, sauf dans les cas permis par les lois régissant les droits d'auteur.

Les informations contenues dans ce document sont susceptibles d'être modifiées sans préavis.

Les seules garanties des produits et services HP sont exposées dans les clauses expresses de garantie fournies avec les produits ou services concernés. Le contenu de ce document ne constitue en aucun cas une garantie supplémentaire. HP ne peut être tenu responsable des éventuelles erreurs techniques ou éditoriales de ce document.

Edition 2, 8/2017

Marques

Adobe®, Adobe Photoshop®, Acrobat® et PostScript® sont des marques de commerce d'Adobe Systems Incorporated.

Apple et le logo Apple sont des marques commerciales d'Apple Computer, Inc. aux Etats-Unis et dans d'autres pays. iPod est une marque commerciale d'Apple Computer, Inc. L'utilisation du terme iPod est soumis à autorisation. Ne volez pas de musique.

Microsoft®, Windows®, Windows® XP et Windows Vista® sont des marques déposées de Microsoft Corporation aux Etats-Unis.

UNIX® est une marque déposée de The Open Group.

Sommaire

1 Présentation du produit	1
Comparaison des produits	2
Vues du produit	4
Vue de face du produit	5
Vue arrière de l'imprimante	6
Ports d'interface	7
Vue du panneau de commande	7
Vues des accessoires de finition	10
Bac d'empilement/agrafeuse	10
Bac d'empilement/agrafeuse avec perforatrice	11
Module de création de livret	12
Configuration du produit et installation du logiciel	13
2 Bacs	15
Configuration des bacs pour le type et le format du papier	16
Configuration d'un bac lors du chargement du papier	16
Configuration d'un bac conformément aux paramètres de la tâche d'impression	16
Configuration d'un bac à l'aide du panneau de commande	16
Chargement du bac 1	17
Chargement des bacs 2 et 3.	21
Chargement des bacs 4 et 5	25
Configuration de l'emplacement de perforation par défaut	27
Configuration de l'emplacement de perforation par défaut	27
3 Pièces, consommables et accessoires	29
Commande de pièces, d'accessoires et de consommables	30
Commandes	30
Pièces détachées et consommables	30
Accessoires	32
Remplacement du toner	33

4 Imprimer	37
Imprimer des tâches (Windows)	38
Comment imprimer (Windows)	38
Imprimer automatiquement des deux côtés (Windows)	39
Imprimer en manuel des deux côtés (Windows)	41
Imprimer plusieurs pages par feuille (Windows)	43
Sélectionner le type de papier (Windows)	45
Imprimer des tâches (Mac OS X)	48
Comment imprimer (Mac OS X)	48
Imprimer automatiquement des deux côtés (Mac OS X)	48
Imprimer manuellement des deux côtés (Mac OS X)	48
Imprimer plusieurs pages par feuille (Mac OS X)	48
Sélectionner le type de papier (Mac OS X)	49
Stocker les tâches d'impression sur le produit	50
Créer une tâche en mémoire (Windows)	50
Créer une tâche en mémoire (Mac OS X)	52
Imprimer une tâche en mémoire	53
Suppression d'une tâche en mémoire	53
Impression mobile	54
HP ePrint	54
Logiciel HP ePrint	54
AirPrint	55
Impression via le port USB	56
Activer le port USB pour l'impression	56
Imprimer les documents via USB	56
5 Copie	57
Réaliser une copie	58
Copie recto verso	60
Copier automatiquement en recto verso	60
Copie recto verso manuelle	60
Optimiser la qualité de copie pour le texte ou les images	61
6 Numérisation/envoi	63
Configuration des fonctions de numérisation/envoi	64
Créer un réglage rapide	66
Envoi d'un document numérisé vers un dossier réseau	68
Envoi d'un document numérisé vers une ou plusieurs adresses électroniques	71
Utilisation du carnet d'adresses pour envoyer du courrier électronique	74
Ajout de contacts au carnet d'adresses à partir du panneau de commande	74

Envoi d'un document vers une adresse électronique à l'aide du carnet d'adresses	76
7 Télécopie	79
Configurer la télécopie	80
Première mise sous tension du produit doté d'un accessoire télécopieur	80
Après la configuration initiale du produit	80
Modification des configurations de télécopie	81
Paramètres de numérotation de télécopie	81
Paramètres généraux d'envoi de télécopies	82
Paramètres de réception de télécopie	83
Envoyer une télécopie	85
8 Gérer le produit	87
Serveur Web intégré HP	88
Accès au serveur Web intégré HP (EWS)	88
HP Utility pour Mac OS X	89
Ouvrir l'utilitaire HP	89
Caractéristiques de HP Utility	89
Utilisation du logiciel HP Web Jetadmin	91
Paramètres d'économie d'encre	92
Imprimer avec EconoMode	92
Définition du mode Veille	92
Définition de la programmation de veille	93
Caractéristiques de sécurité du produit	94
Déclarations de sécurité	94
Sécurité IP	94
Se connecter au produit	94
Attribution d'un mot de passe système	94
Prise en charge du chiffrement : Disques durs HP High Performance Secure	95
Mises à jour des logiciels et micrologiciels	96
9 Résoudre les problèmes	97
Restauration des paramètres d'usine par défaut	98
Système d'aide du panneau de commande	99
Le message « Le niveau de la cartouche est bas » ou « Le niveau de la cartouche est très bas » s'affiche sur le panneau de commande de l'imprimante	100
Modification des paramètres « très bas »	100
Pour les produits dotés de fonctions de télécopie	100
Consommables bas	101
Le produit n'entraîne pas le papier ou rencontre un défaut d'alimentation	102

Le produit n'entraîne pas de papier	102
Le produit entraîne plusieurs feuilles de papier	102
Le chargeur de documents crée des bourrages, part en oblique ou prend plusieurs feuilles de papier	102
Supprimer les bourrages	104
Auto-navigation pour l'élimination des bourrages	104
Les bourrages papier sont-ils fréquents ou récurrents ?	104
Suppression des bourrages dans la porte avant	105
Suppression des bourrages du bac 1	108
Suppression des bourrages dans la porte droite	111
Suppression des bourrages dans les bacs 2 et 3	114
Suppression des bourrages dans les bacs 4 et 5	116
Suppression des bourrages de l'unité d'impression recto verso	120
Suppression d'un bourrage dans la trappe gauche (zone de fusion)	125
Suppression des bourrages dans le bac d'empilement/agrafeuse	129
Suppression des bourrages dans l'agrafeuse/le réceptacle	129
Suppression des bourrages de connexion	130
Suppression des bourrages d'agrafes 1	131
Suppression des bourrages dans le bac d'empilement/agrafeuse avec perforatrice	135
Suppression des bourrages de la porte supérieure gauche dans le bac d'empilement/agrafeuse avec module de perforation	135
Suppression des bourrages de connexion dans le bac d'empilement/agrafeuse avec module de perforation	138
Suppression des bourrages d'agrafes 1	142
Suppression des bourrages dans le module de création de livret	146
Suppression des bourrages dans la porte avant gauche du module de création de livret	146
Suppression des bourrages de connexion	148
Suppression des bourrages d'agrafes 1	149
Suppression des bourrages d'agrafes dans le module de création de livret	152
Elimination des bourrages dans le bac d'alimentation	157
Améliorer la qualité d'impression	161
Imprimer à partir d'un autre logiciel	161
Vérification du paramètre type de papier pour la tâche d'impression	161
Vérifier le paramètre de format de papier (Windows)	161
Vérifier le paramètre de format de papier (Mac OS X)	162
Vérifier l'état du toner	162
Impression d'une page de nettoyage	163
Inspection visuelle du toner	163
Vérifier le papier et l'environnement d'impression	163
Utiliser du papier conforme aux spécifications HP	163

Vérifier l'environnement	164
Vérifier les paramètres EconoMode	164
Essayer un autre pilote d'impression	165
Configurer l'alignement de chaque bac	166
Améliorer la qualité d'image de la copie	167
Vérification que la vitre du scanner est dépourvue de saleté et de souillures	167
Etalonnage du scanner	168
Vérifier les paramètres du papier	168
Vérifier la configuration du format et du type de papier	169
Sélectionner le bac à utiliser pour la copie	169
Vérifier les paramètres d'ajustement de l'image	169
Optimiser la qualité de copie pour le texte ou les images	169
Copie bord à bord	169
Nettoyage des rouleaux et le tampon de séparation du bac d'alimentation.	170
Améliorer la qualité d'image de la numérisation	172
Vérification que la vitre du scanner est dépourvue de saleté et de souillures	172
Vérifier les paramètres de résolution	173
Vérifier les paramètres d'ajustement de l'image	173
Optimiser la qualité de numérisation pour le texte ou les images	174
Vérifier les paramètres de qualité de sortie	174
Nettoyage des rouleaux et le tampon de séparation du bac d'alimentation.	175
Améliorez la qualité d'image de la télécopie	176
Vérification que la vitre du scanner est dépourvue de saleté et de souillures	176
Vérifier les paramètres de résolution d'envoi de télécopie	177
Vérifier les paramètres d'ajustement de l'image	178
Optimiser la qualité de la télécopie pour le texte ou les images	178
Vérifier les paramètres de correction d'erreurs	178
Envoyer vers un autre télécopieur	179
Nettoyage des rouleaux et le tampon de séparation du bac d'alimentation.	179
Vérifier le paramètre Adapter à la page	180
Vérifier le télécopieur de l'expéditeur	180
Résoudre des problèmes de réseau câblé	181
Connexion physique faible	181
L'ordinateur utilise une adresse IP incorrecte pour le produit	181
L'ordinateur est incapable de communiquer avec le produit	181
Le produit utilise des paramètres de vitesse de liaison et de mode duplex incorrects pour le réseau	182
De nouveaux logiciels peuvent poser des problèmes de compatibilité	182
L'ordinateur ou la station de travail n'est peut-être pas correctement configuré(e)	182
Le produit est désactivé ou d'autres paramètres réseau sont incorrects	182
Résoudre les problèmes de télécopie	183

Liste de vérification de résolution des problèmes de télécopie	183
Quel type de ligne téléphonique utilisez-vous ?	183
Utilisez-vous un périphérique de protection contre les surtensions ?	183
Utilisez-vous le service de messagerie vocale d'une compagnie de téléphone ou un répondeur ?	184
Votre ligne téléphonique comporte-t-elle une fonction de mise en attente ?	184
Vérifier l'état de l'accessoire télécopieur	184
Problèmes généraux de télécopie	186
Echec d'envoi de télécopie	186
Un message d'état Mémoire insuffisante s'affiche sur le panneau de commande du produit.	186
La qualité d'impression d'une photo est médiocre ou une zone grisée est imprimée en guise de photo	186
Vous avez appuyé sur le bouton Stop pour annuler une télécopie, mais la télécopie a été envoyée malgré tout	186
Aucun bouton du carnet d'adresses du télécopieur n'apparaît	186
Impossible de localiser les paramètres de télécopie dans HP Web Jetadmin	186
L'en-tête est ajouté en haut de la page lorsque l'option de superposition est activée ...	186
Plusieurs noms et numéros apparaissent dans la zone des destinataires	186
Une télécopie s'imprime sur deux pages au lieu d'une	187
Un document s'arrête dans le chargeur de documents au milieu de la télécopie	187
Le volume des sons émis par l'accessoire télécopieur est trop élevé ou trop faible	187
Index	189

1 Présentation du produit

- [Comparaison des produits](#)
- [Vues du produit](#)
- [Vues des accessoires de finition](#)
- [Configuration du produit et installation du logiciel](#)

Pour plus d'informations :

Depuis les Etats-Unis, consultez le site www.hp.com/support/ljflowMFPM830.

En dehors des Etats-Unis, rendez-vous sur le site www.hp.com/support. Sélectionnez votre pays/région. Cliquez sur **Support produit et dépannage**. Saisissez le nom du produit, puis sélectionnez **Rechercher**.

Le plan d'assistance HP tout inclus de votre produit inclut les informations suivantes :

- Installation et configuration
- Utilisation
- Résolution des problèmes
- Téléchargement des mises à jour du logiciel
- Inscription au forum d'assistance
- Recherche d'informations réglementaires et de garantie

Comparaison des produits

		Configuration A	Configuration B	Configuration C
Gestion du papier	Bac 1 (capacité de 100 feuilles)	✓	✓	✓
	Bacs 2 et 3 (capacité de 500 feuilles chacun)	✓	✓	✓
	Bacs 4 et 5 (capacité totale de 3 500 feuilles)	✓	✓	✓
	Bac d'empilement/agrafeuse 2 bacs	✓		
	Bac d'empilement/agrafeuse 2 bacs avec perforatrice		✓	
	Module de création de livret			✓
	Impression recto verso automatique	✓	✓	✓
Connectivité	Connexion LAN Ethernet 10/100/1000 avec IPv4 et IPv6	✓	✓	✓
	Port USB à accès simplifié pour imprimer et numériser sans ordinateur et mettre à jour le micrologiciel	✓	✓	✓
	Accessoire sans fil direct pour imprimer d'une simple pression à partir de périphériques mobiles (en option sur certaines imprimantes)	✓	✓	✓
Stockage	Disque dur sécurisé de haute performance HP	✓	✓	✓
Ecran du panneau de commande et alimentation	Panneau de commande à écran tactile	✓	✓	✓
	Clavier rétractable	✓	✓	✓
Imprimer	Permet d'imprimer jusqu'à 55 pages par minute (ppm) sur du papier au format A4 et Lettre	✓	✓	✓
	Impression par le port USB à accès simplifié (sans ordinateur)	✓	✓	✓
	Accessoire sans fil direct pour imprimer d'une simple pression à partir de périphériques mobiles (en option sur certaines imprimantes)	✓	✓	✓

		Configuration A	Configuration B	Configuration C
	L'impression mobile utilise les logiciels suivants :	✓	✓	✓
	<ul style="list-style-type: none"> • HP ePrint • Logiciel HP ePrint¹ • HP ePrint Enterprise • HP ePrint Home & Biz • HP Printer Control • Google Cloud Print • AirPrint 			
Télécopie		✓	✓	✓
Copier et numériser	Permet de copier et de numériser 55 pages par minute sur du papier au format A4 et Lettre	✓	✓	✓
	Copie et numérisation par le port USB à accès simplifié (sans ordinateur)	✓	✓	✓
	Bac d'alimentation de 200 feuilles avec copie et numérisation recto verso électronique et détection de multi-chargement	✓	✓	✓
Envoyer un document numérique	Options Envoyer par E-mail, Enregistrer sur un périphérique USB, Enregistrer dans le dossier réseau, et Enregistrer sur SharePoint®	✓	✓	✓
 Systèmes d'exploitation pris en charge²³	Windows XP SP2 ou ultérieur (32 bits et 64 bits)	✓	✓	✓
	REMARQUE : Contrairement au pilote d'impression, le programme d'installation du logiciel ne prend pas en charge la version 64 bits.			
	REMARQUE : Microsoft a cessé le support général de Windows XP en avril 2009. HP continuera à offrir le meilleur support possible au système d'exploitation XP arrêté.			
	Windows Vista, 32 bits et 64 bits	✓	✓	✓
	REMARQUE : Windows Vista Starter n'est pas pris en charge par le programme d'installation ou le pilote d'impression.			
	Windows 7, 32 bits et 64 bits	✓	✓	✓
	Windows 8, 32 bits et 64 bits	✓	✓	✓
	REMARQUE : Le protocole UPD PCL 5 n'est pas pris en charge pour Windows 8.			

	Configuration A	Configuration B	Configuration C
Windows Server 2003 SP1 ou ultérieur (32 bits et 64 bits)	✓	✓	✓
<p>REMARQUE : Contrairement au pilote d'impression, le programme d'installation du logiciel ne prend pas en charge la version 64 bits.</p> <p>REMARQUE : Microsoft a cessé le support standard de Windows Serveur 2003 en juillet 2010. HP continuera à offrir le meilleur support possible au système d'exploitation Server 2003 arrêté.</p>			
Windows Server 2008 (32 bits et 64 bits)	✓	✓	✓
Windows Server 2008 R2 (64 bits)	✓	✓	✓
Windows Server 2012 (64 bits)	✓	✓	✓
<p>REMARQUE : Le protocole UPD PCL 5 n'est pas pris en charge pour Windows Server 2012.</p>			
Mac OS X 10.6, 10.7 Lion et 10.8 Mountain Lion	✓	✓	✓

- ¹ Le logiciel HP ePrint prend en charge les systèmes d'exploitation suivants : Windows® XP SP2 ou supérieur (32 bits) jusqu'à la version 3 du logiciel ePrint ; Windows Vista® (32 et 34 bits) ; Windows 7 (32 et 34 bits) ; Windows 8 (32 et 34 bits) ; Mac OS X versions 10.6, 10.7 Lion et 10.8 Mountain Lion.
- ² La liste des systèmes d'exploitation pris en charge s'applique aux pilotes d'imprimantes Windows PCL 6, UPD PCL 6, UPD PCL 5, UPD PS et Mac et au CD d'installation du logiciel fourni. Pour une liste à jour des systèmes d'exploitation pris en charge, rendez-vous sur www.hp.com/support/ljflowMFP830 pour consulter l'aide HP tout-compris pour votre produit. Si vous êtes situé hors des Etats-Unis, rendez-vous sur le site www.hp.com/support, sélectionnez un pays ou une région, cliquez sur **Assistance produit & Dépannage**, saisissez le nom du produit, puis sélectionnez **Rechercher**.
- ³ Le CD d'installation du logiciel HP pour Windows et Mac installe le pilote discret HP PCL 6 et .NET 3.5 SP1 pour les systèmes d'exploitation Windows, .NET 4.0 pour Windows 8 et Windows Server 2012, et le pilote et l'utilitaire Mac pour les systèmes d'exploitation Mac. Un autre logiciel facultatif est également inclus sur le CD d'installation

Vues du produit

- [Vue de face du produit](#)
- [Vue arrière de l'imprimante](#)
- [Ports d'interface](#)
- [Vue du panneau de commande](#)

Vue de face du produit

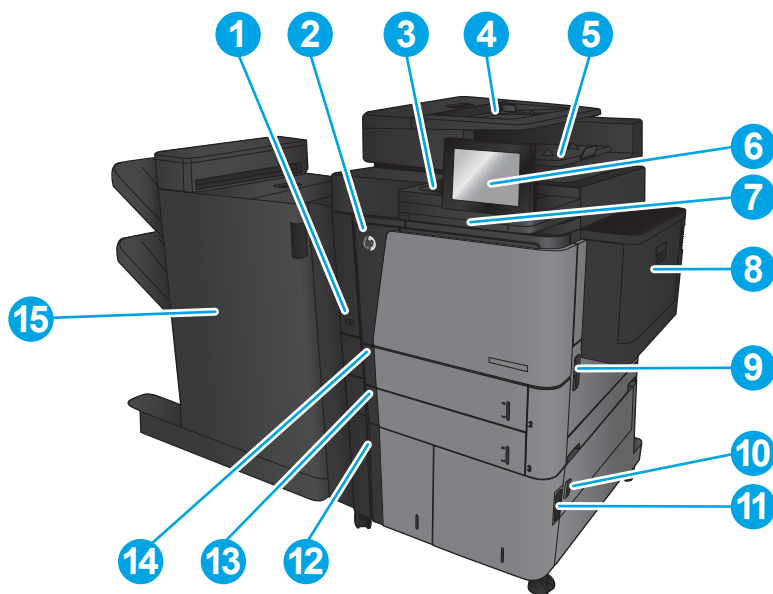

1	Bouton marche/arrêt
2	Porte avant (accès au toner)
3	Module d'intégration du matériel (pour la connexion d'accessoires et de périphériques tiers)
4	Bac d'alimentation de document
5	Bac de sortie du bac d'alimentation en documents
6	Panneau de commande avec écran couleur tactile (inclinable pour une meilleure visibilité)
7	Clavier (tirez sur le clavier pour l'utiliser)
8	Bac 1
9	Porte droite (accès à la suppression de bourrages)
10	Porte inférieure droite (accès à la suppression des bourrages)
11	Bac 4
12	Bac 5
13	Bac 3
14	Bac 2
15	Accessoire de finition (dépend de la configuration du produit)

Vue arrière de l'imprimante

 **REMARQUE :** Le produit est représenté sans accessoire de finition.

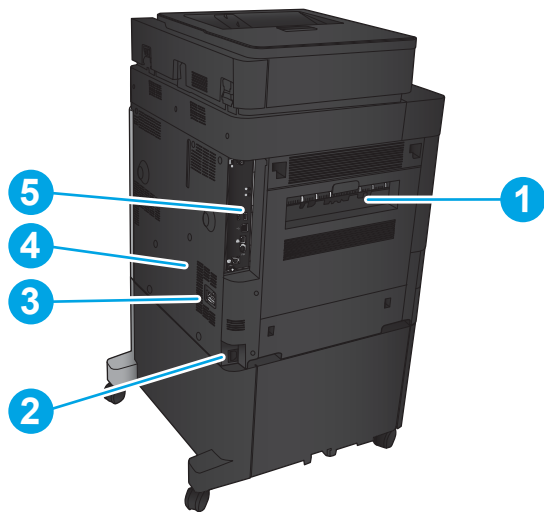

- | | |
|---|--|
| 1 | Porte gauche (accès à l'unité de fusion et à l'unité d'impression recto verso) |
| 2 | Branchement de l'alimentation |
| 3 | Connexion pour un accessoire de finition |
| 4 | Etiquette du numéro de série et modèle |
| 5 | Formateur (contient les ports d'interface) |

Ports d'interface

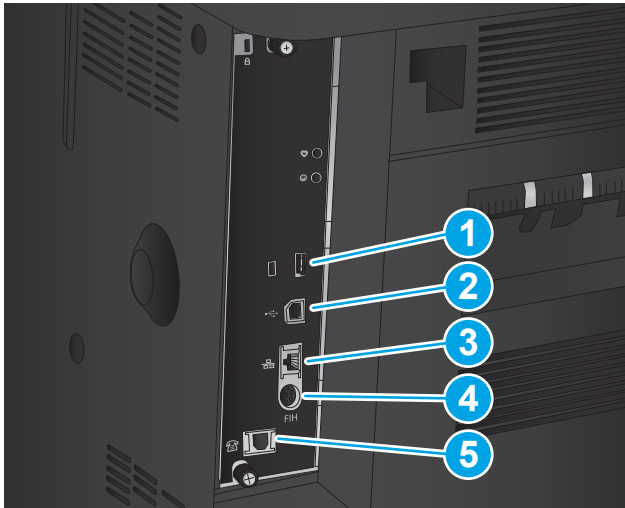

1 Port USB pour connecter des périphériques USB externes (port à couvrir)

2 Port d'impression USB 2.0 haute vitesse

REMARQUE : Pour imprimer avec un port USB à accès simplifié, utilisez le port USB près du panneau de commande.

3 Port réseau Ethernet LAN (RJ-45)

4 Port FIH (Foreign Interface Harness) pour la connexion de périphériques tiers

5 Port télécopie

Vue du panneau de commande



L'écran d'accueil permet d'accéder aux fonctions du produit et indique l'état actuel du produit.

Vous pouvez revenir à l'écran d'accueil à tout moment en appuyant sur le bouton Accueil situé à gauche du panneau de commande du produit. Il est également possible d'appuyer sur le bouton Accueil dans le coin supérieur gauche de la plupart des écrans.

 **REMARQUE :** HP met régulièrement à jour les fonctions disponibles dans le micrologiciel du produit. Pour profiter des toutes dernières fonctions, mettez à niveau le micrologiciel du produit. Pour télécharger la mise à jour micrologicielle la plus récente, rendez-vous sur www.hp.com/support/ljflowMFPM830 pour consulter l'aide HP tout-compris pour votre produit. Si vous êtes situé hors des Etats-Unis, rendez-vous sur le site www.hp.com/support, sélectionnez un pays ou une région, cliquez sur **Assistance produit & Dépannage**, saisissez le nom du produit, puis sélectionnez **Rechercher**.

 **REMARQUE :** Les fonctions qui s'affichent sur l'écran d'accueil peuvent varier en fonction de la configuration du produit.



1	Bouton Accueil	Appuyez sur ce bouton pour retourner à l'écran Accueil du produit à tout moment.
2	Bouton Actualiser	Appuyez sur le bouton Actualiser pour ignorer les modifications et revenir aux paramètres par défaut.
3	Bouton Se connecter ou Se déconnecter	Appuyez sur le bouton Se connecter pour accéder aux fonctionnalités sécurisées. Appuyez sur le bouton Se déconnecter pour vous déconnecter du produit si vous vous êtes connecté avec un accès disposant de fonctionnalités sécurisées. Une fois que vous êtes déconnecté, le produit rétablit toutes les options par défaut.
4	Bouton logo HP ou Accueil	Sur n'importe quel écran autre que l'écran Accueil, le logo HP se transforme en bouton Accueil  . Appuyez sur le bouton Accueil  pour revenir à l'écran d'accueil.
5	Bouton Arrêter	Touchez le bouton Arrêter pour interrompre la tâche en cours. L'écran État de la tâche s'ouvre. Vous pouvez alors annuler ou continuer la tâche.
6	Bouton Démarrer	Appuyez sur le bouton Start pour lancer la tâche de copie.
7	Etat du produit	La ligne d'état fournit des informations sur l'état général du produit.
8	Bouton de sélection de la langue	Touchez le bouton de sélection de la langue pour l'affichage du panneau de commande.
9	Bouton Veille	Appuyez sur le bouton Veille pour mettre le produit en mode Veille.
10	Bouton Réseau	Appuyez sur le bouton Réseau pour obtenir des informations sur la connexion réseau.
11	Bouton Aide	Appuyez sur le bouton Aide pour ouvrir le système d'aide intégré.
12	Champ Copies	Le champ Copies indique le nombre de copies défini sur le produit.
13	Barre de défilement	Appuyez sur les flèches vers le haut ou le bas dans la barre de défilement pour visualiser l'ensemble de la liste des fonctions disponibles.

14	Caractéristiques	<p>Selon la configuration du produit, les fonctions accessibles depuis l'écran d'accueil peuvent comprendre certains des éléments suivants :</p> <ul style="list-style-type: none"> • Réglages rapides • Copie • Messagerie électronique • Télécopie • Enregistrer sur un périphérique USB • Enregistrer dans le dossier réseau • Enregistrer sur la mémoire du périphérique • Récupérer à partir du périphérique USB • Récupérer à partir de la mémoire du périphérique • Enregistrer sur SharePoint • État de la tâche • Consommables • Bacs • Administration • Maintenance du périphérique
15	Clavier	<p>Ce produit comprend un clavier physique. Les touches sont mappées à votre langue de la même manière que le clavier virtuel du panneau de commande du produit est mappé. Si vous sélectionnez une autre disposition de clavier virtuel, les touches du clavier physique sont réattribuées en conséquence.</p>
16	Connexion USB directe	<p>Insérez un lecteur flash USB pour imprimer et numériser sans ordinateur ou pour mettre à jour le micrologiciel du produit.</p> <p>REMARQUE : Un administrateur doit activer ce port avant utilisation. Reportez-vous à la section Impression via le port USB à la page 56.</p>

Vues des accessoires de finition

- [Bac d'empilement/agrafeuse](#)
- [Bac d'empilement/agrafeuse avec perforatrice](#)
- [Module de création de livret](#)

Bac d'empilement/agrafeuse

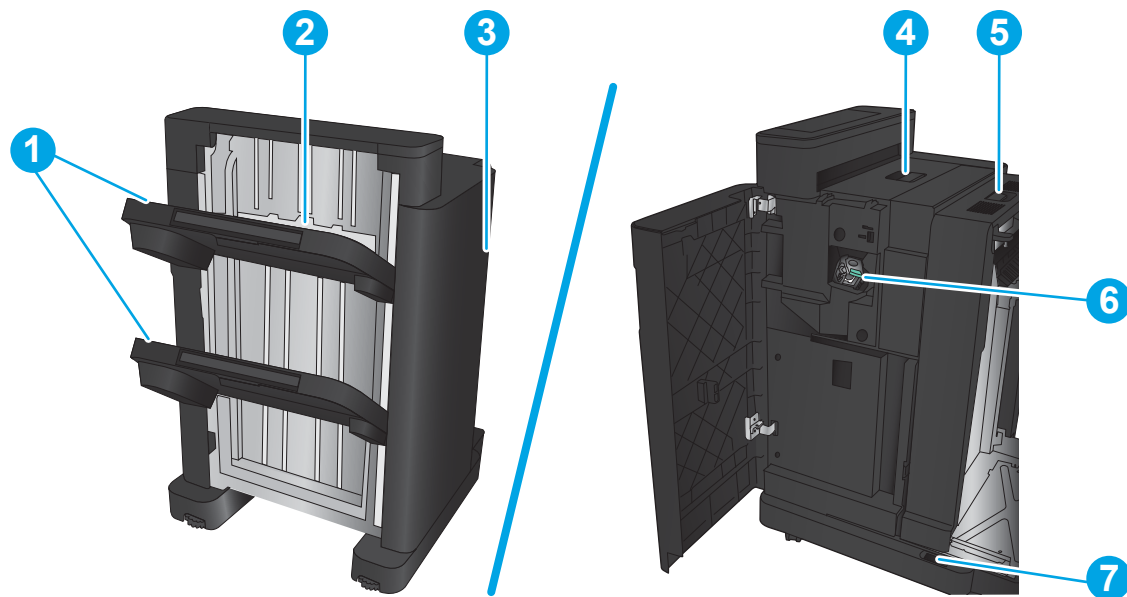

1	Bac de sortie du bac d'empilement/agrafeuse
2	Emplacement de sortie du bac d'empilement/agrafeuse
3	Porte avant
4	Capot supérieur
5	Loquet de déblocage supérieur
6	Agrafeuse 1
7	Loquet de déblocage inférieur

Bac d'empilement/agrafeuse avec perforatrice

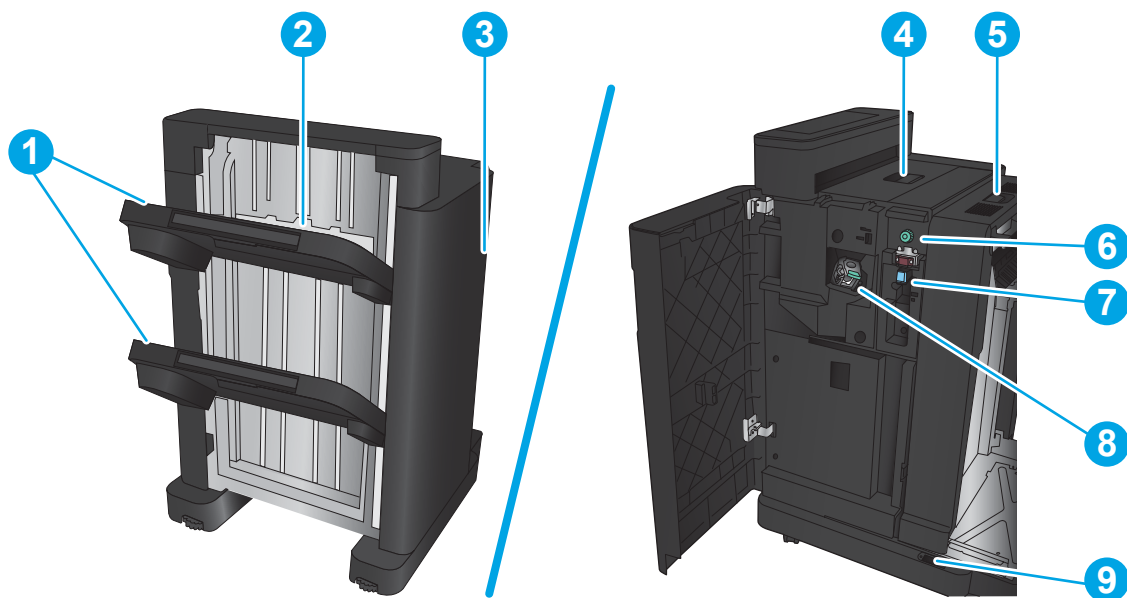

- | | |
|---|---|
| 1 | Bac de sortie du bac d'empilement/agrafeuse |
| 2 | Emplacement de sortie du bac d'empilement/agrafeuse |
| 3 | Porte avant |
| 4 | Capot supérieur |
| 5 | Loquet de déblocage supérieur |
| 6 | Perforatrice |
| 7 | Collecteur de confettis |
| 8 | Agrafeuse 1 |
| 9 | Loquet de déblocage inférieur |

Module de création de livret

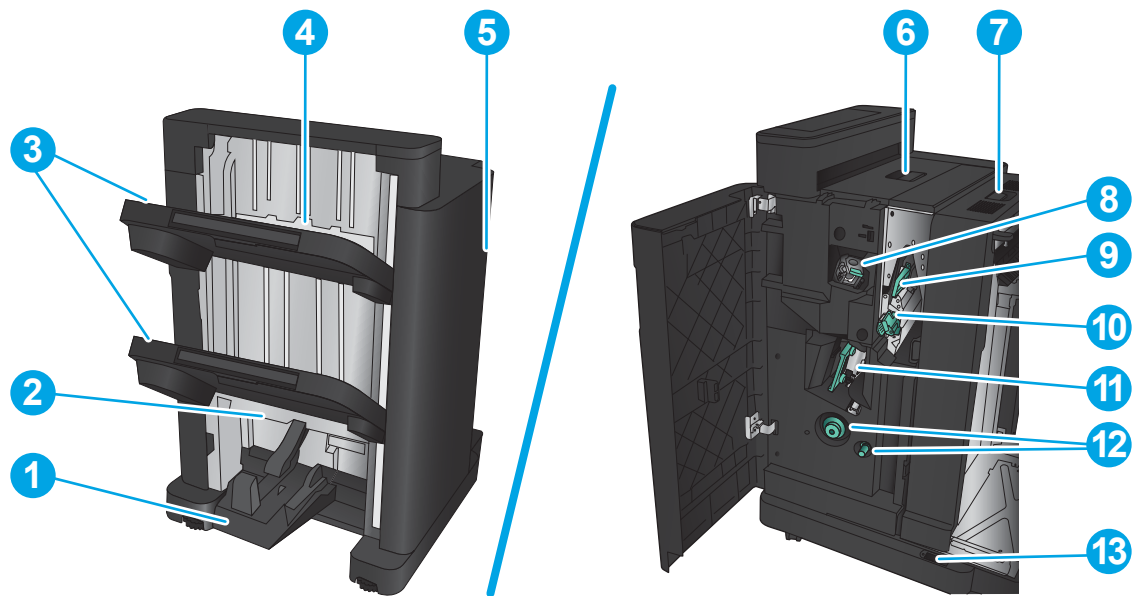

1	Bac de sortie des livrets
2	Emplacement de sortie des livrets
3	Bac de sortie du bac d'empilement/agrafeuse
4	Emplacement de sortie du bac d'empilement/agrafeuse
5	Porte avant
6	Capot supérieur
7	Loquet de déblocage supérieur
8	Agrafeuse 1
9	Guide de distribution de papier supérieur
10	Guide de distribution de papier inférieur
11	Chargeur de piqûre à cheval, accès aux agrafeuses 2 et 3
12	Molettes d'avancement du papier pour supprimer les bourrages
13	Loquet de déblocage inférieur

Configuration du produit et installation du logiciel

Pour obtenir des instructions de configuration élémentaires, reportez-vous au Guide d'installation du matériel livré avec le produit. Pour obtenir des instructions supplémentaires, reportez-vous à l'assistance HP sur le Web.

Depuis les Etats-Unis, accédez à l'adresse www.hp.com/support/ljflowMFPM830 dans le cadre du plan d'assistance HP tout inclus de votre produit.

En dehors des Etats-Unis, procédez comme suit :

1. Rendez-vous à la page www.hp.com/support.
2. Sélectionnez votre pays/région.
3. Cliquez sur **Support produit et dépannage**.
4. Saisissez le nom du produit, puis sélectionnez **Rechercher**.

Sélectionnez votre produit pour trouver les informations suivantes :

- Installation et configuration
- Utilisation
- Résolution des problèmes
- Téléchargement des mises à jour du logiciel
- Inscription au forum d'assistance
- Recherche d'informations réglementaires et de garantie

2 Bacs

- [Configuration des bacs pour le type et le format du papier](#)
- [Chargement du bac 1](#)
- [Chargement des bacs 2 et 3.](#)
- [Chargement des bacs 4 et 5](#)
- [Configuration de l'emplacement de perforation par défaut](#)
- [Configuration de l'emplacement de perforation par défaut](#)

Pour plus d'informations :

Depuis les Etats-Unis, consultez le site www.hp.com/support/ljflowMFPM830.

En dehors des Etats-Unis, rendez-vous sur le site www.hp.com/support. Sélectionnez votre pays/région. Cliquez sur **Support produit et dépannage**. Saisissez le nom du produit, puis sélectionnez **Rechercher**.

Le plan d'assistance HP tout inclus de votre produit inclut les informations suivantes :

- Installation et configuration
- Utilisation
- Résolution des problèmes
- Téléchargement des mises à jour du logiciel
- Inscription au forum d'assistance
- Recherche d'informations réglementaires et de garantie

Configuration des bacs pour le type et le format du papier

Le produit vous invite automatiquement à configurer le type et le format du bac dans les cas suivants :

- Lors du chargement de papier dans le bac.
- Lorsque vous spécifiez un bac ou un type de papier particulier pour une tâche d'impression par l'intermédiaire du pilote d'impression ou d'un logiciel et lorsque la configuration du bac ne correspond pas aux paramètres de la tâche d'impression.



REMARQUE : L'invite ne s'affiche pas si vous imprimez à partir du bac 1 et si ce dernier est configuré sur les paramètres de format de papier [Tout format](#) et de type de papier [Tout type](#). Dans ce cas, si la tâche d'impression ne spécifie pas un bac en particulier, le produit lance l'impression sur le bac 1, même si les paramètres de format et de type de papier de la tâche d'impression ne correspondent pas au papier chargé dans le bac 1.

Configuration d'un bac lors du chargement du papier

1. Chargez du papier dans le bac.
2. Le message de configuration du bac s'affiche sur le panneau de commande du produit.
3. Appuyez sur le bouton [OK](#) pour accepter le format et le type détectés ou appuyez sur le bouton [Modifier](#) pour choisir un format ou un type de papier différent.
4. Sélectionnez le format et le type appropriés, puis appuyez sur le bouton [OK](#).

Configuration d'un bac conformément aux paramètres de la tâche d'impression

1. Dans le logiciel, indiquez le bac source, le format et le type du papier.
2. Envoyez la tâche au produit.

Si le bac doit être configuré, un message de configuration du bac s'affiche sur le panneau de commande du produit.
3. Chargez le bac avec du papier du type et du format spécifiés, puis fermez le bac.
4. Appuyez sur le bouton [OK](#) pour accepter le format et le type détectés ou appuyez sur le bouton [Modifier](#) pour choisir un format ou un type de papier différent.
5. Sélectionnez le format et le type appropriés, puis appuyez sur le bouton [OK](#).

Configuration d'un bac à l'aide du panneau de commande

Vous pouvez également configurer le type et le format de bac sans invite du produit.

1. Faites défiler l'écran d'accueil du panneau de commande du produit jusqu'à trouver le bouton [Bacs](#), puis appuyez dessus.
2. Appuyez sur la ligne correspondant au bac que vous souhaitez configurer, puis appuyez sur le bouton [Modifier](#).
3. Sélectionnez le format et le type de papier dans les listes d'options.
4. Appuyez sur le bouton [OK](#) pour enregistrer votre sélection.

Chargement du bac 1

⚠ ATTENTION : Pour éviter les bourrages, n'ajoutez ou ne retirez jamais le bac 1 durant l'impression.

1. Ouvrez le bac 1.

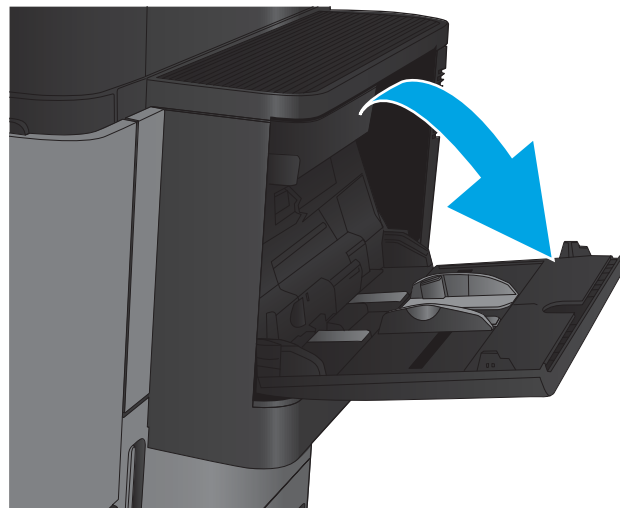

2. Sortez l'extension du bac permettant de supporter le papier.

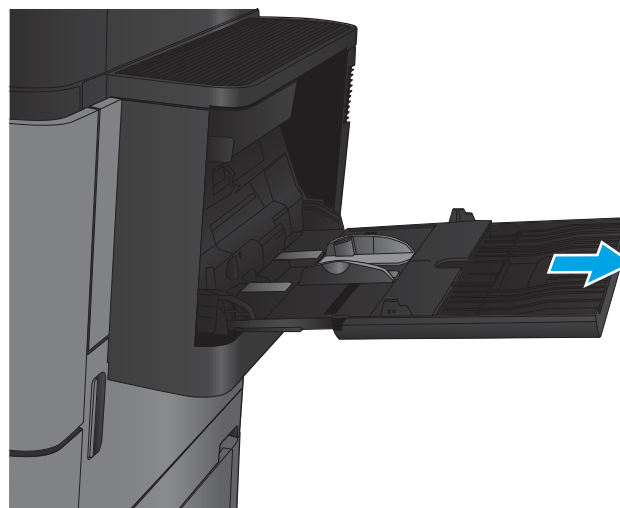

3. Chargez du papier dans le bac. Reportez-vous à la section [Tableau 2-1 Bac 1 : orientation du papier à la page 19](#).

CONSEIL : Afin d'optimiser la qualité de l'impression, HP recommande de charger le papier par son bord long.

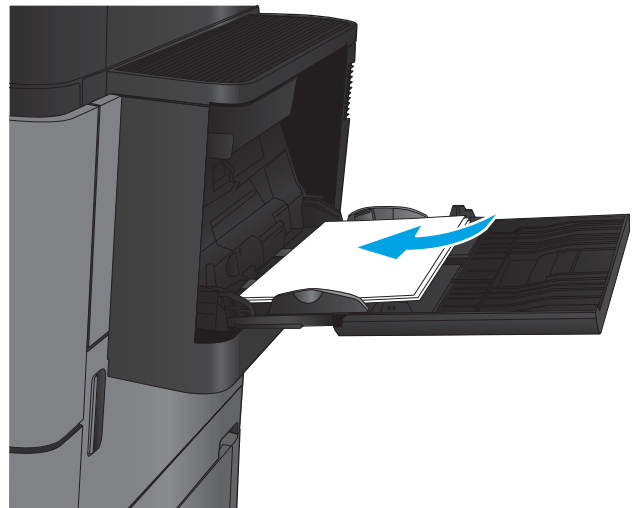

4. Assurez-vous que le papier est bien placé sous la ligne de remplissage des guides papier.

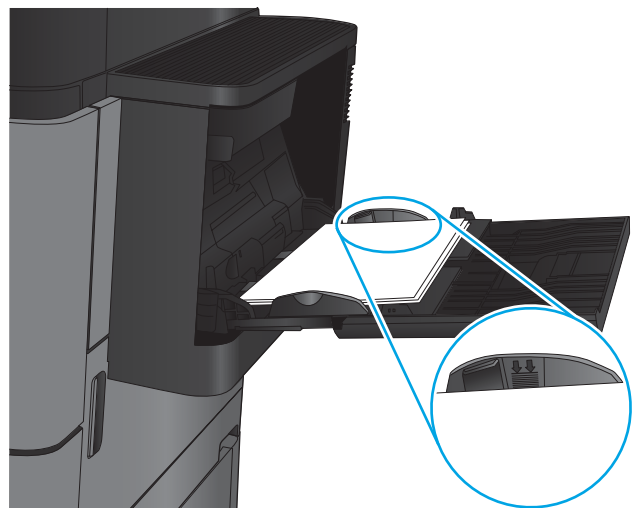

5. Réglez les guides latéraux de façon qu'ils touchent légèrement la pile de papier, sans la plier.



Tableau 2-1 Bac 1 : orientation du papier

Type de papier	Orientation de l'image	Mode d'impression recto verso	Chargement du papier
Préimprimé, papier à en-tête ou étiquettes	Portrait	Impression recto	Recto vers le haut Bord supérieur vers l'arrière du produit
		Impression recto verso automatique	Recto vers le haut Bord supérieur vers l'arrière du produit
Perforé	Portrait	Impression recto	Recto vers le bas Perforations vers la droite du bac
Papier à en-tête ou préimprimé	Paysage	Impression recto	Recto vers le haut Bord supérieur vers l'arrière du produit

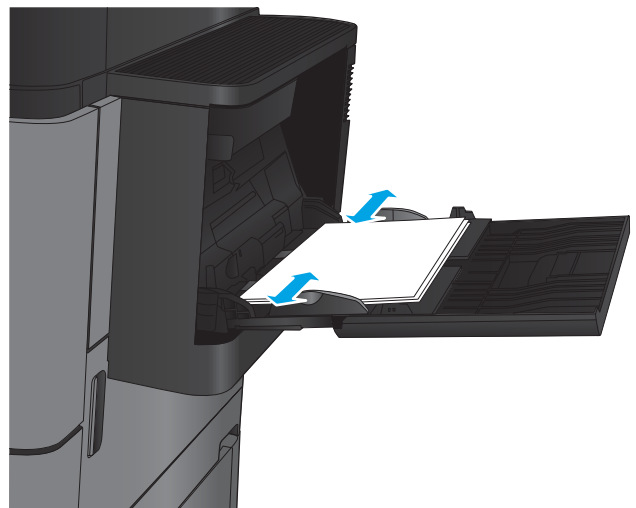

Tableau 2-1 Bac 1 : orientation du papier (suite)

Type de papier	Orientation de l'image	Mode d'impression recto verso	Chargement du papier
		Impression recto verso automatique	Recto vers le haut Bord supérieur vers l'arrière du produit
			
Enveloppes	Bord court de l'enveloppe inséré en premier	Impression recto	Recto vers le haut Bord supérieur vers l'arrière du produit
			

Chargement des bacs 2 et 3.

 **REMARQUE :** La procédure à suivre pour le chargement du bac 3 est la même que pour le bac 2. Seul le bac 2 est représenté ici.

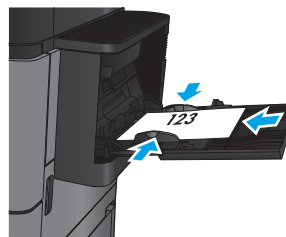
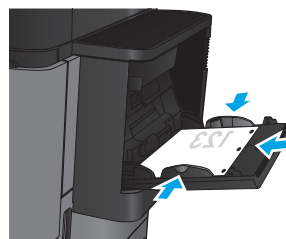
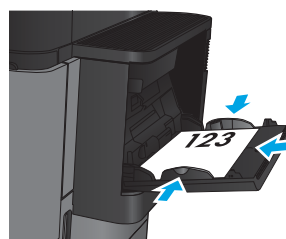
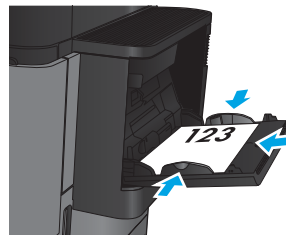
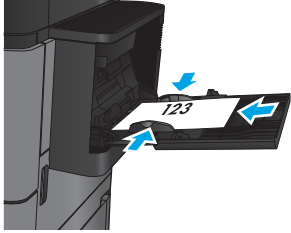
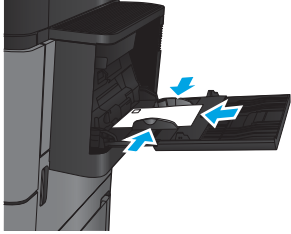
1. Ouvrez le bac.

REMARQUE : N'ouvrez pas ce bac lorsqu'il est en cours d'utilisation.

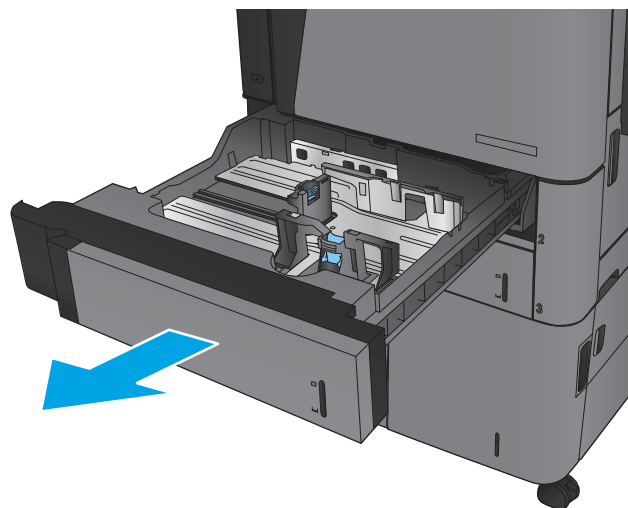

2. Réglez les guides de longueur et de largeur du papier en appuyant sur les taquets de réglage et en faisant glisser les guides jusqu'au format du papier utilisé.

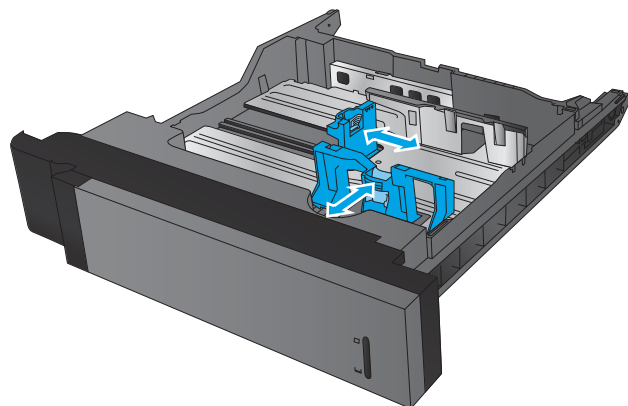

3. Chargez le papier dans le bac. Vérifiez le papier pour vous assurer que les guides touchent légèrement la pile, mais ne la courbent pas.

REMARQUE : Pour empêcher les brouillages, ne surchargez pas le bac. Assurez-vous que le sommet de la pile n'atteint pas l'indicateur de bac plein.

REMARQUE : Si le bac n'est pas correctement ajusté, un message d'erreur peut apparaître lors de l'impression ou un brouillage papier peut se produire.

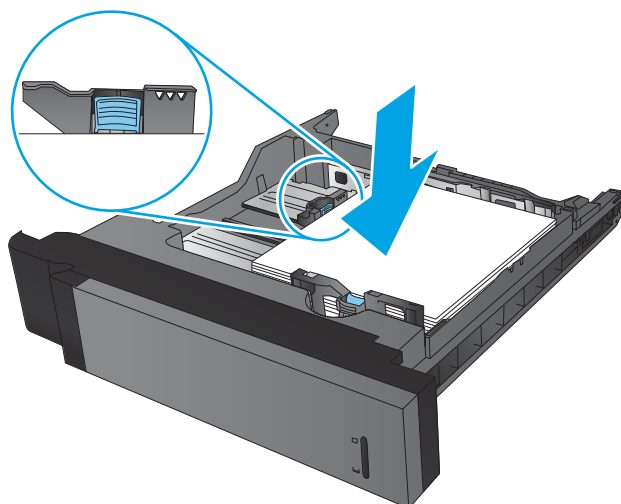

4. Fermez le bac.

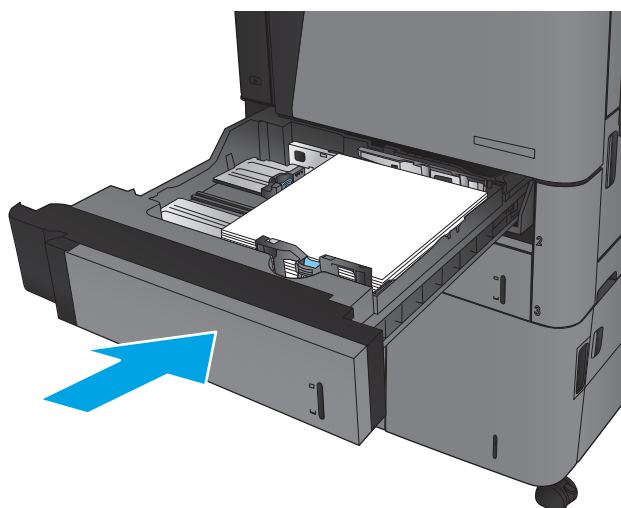

5. Le panneau de commande affiche le type et le format du support chargé dans le bac. Si la configuration n'est pas correcte, suivez les instructions qui s'affichent sur l'écran du panneau de commande afin de modifier le type ou le format.

6. Pour des formats de papier personnalisés, il est nécessaire de spécifier les dimensions X et Y lorsque l'invite s'affiche sur le panneau de commande du produit.



Tableau 2-2 Orientation du papier dans les bacs 2 et 3

Type de papier	Orientation de l'image	Mode d'impression recto verso	Chargement du papier
Papier à en-tête ou préimprimé	Portrait	Impression recto	Recto vers le bas Bord supérieur vers l'arrière du bac
		Impression recto verso automatique	Recto vers le haut Bord supérieur vers l'arrière du bac
	Paysage	Impression recto	Recto vers le bas Bord inférieur vers le côté droit du bac
		Impression recto verso automatique	Recto vers le haut Bord inférieur vers le côté droit du bac

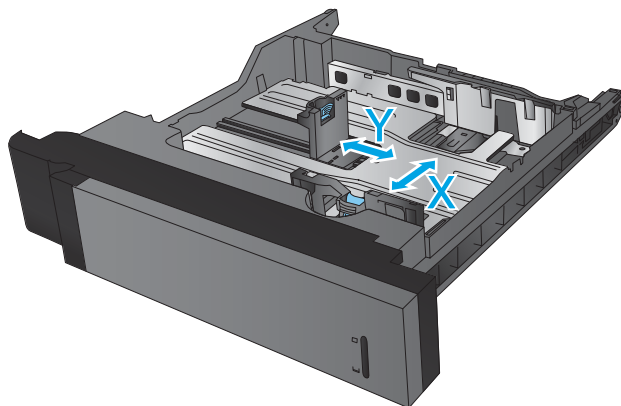

Tableau 2-2 Orientation du papier dans les bacs 2 et 3 (suite)

Type de papier	Orientation de l'image	Mode d'impression recto verso	Chargement du papier
Perforé	Portrait	Impression recto	Perforations vers le côté droit du bac
			
		Impression recto verso automatique	Perforations vers le côté gauche du bac
			

Chargement des bacs 4 et 5

Les bacs 4 et 5 prennent uniquement en charge le papier au format A4 et Lettre.

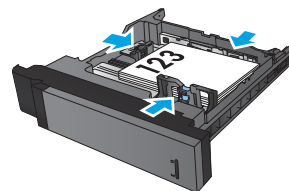
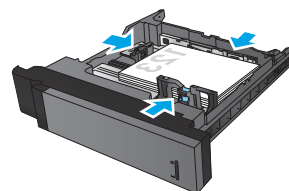
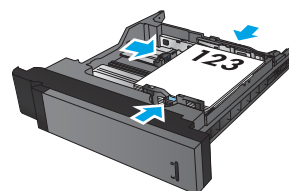
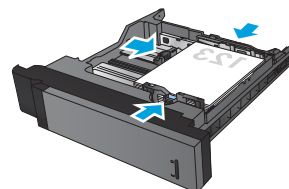
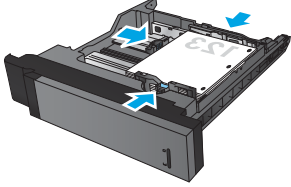
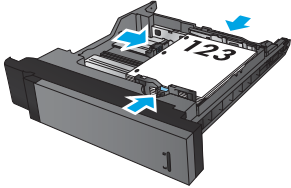
1. Ouvrez les côtés droit et gauche du bac.

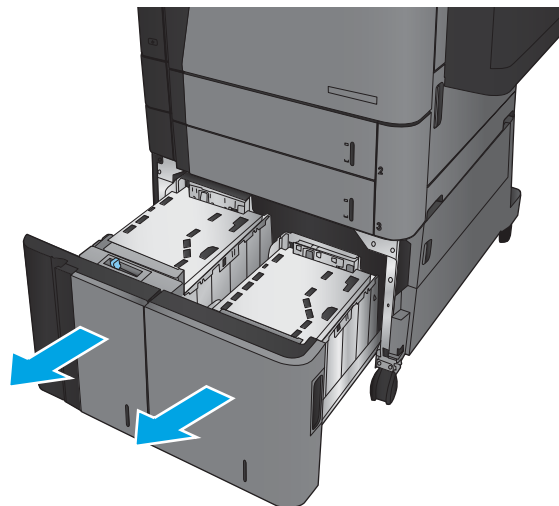

2. De chaque côté, réglez le levier du format de papier sur la position adéquate pour le papier que vous utilisez.

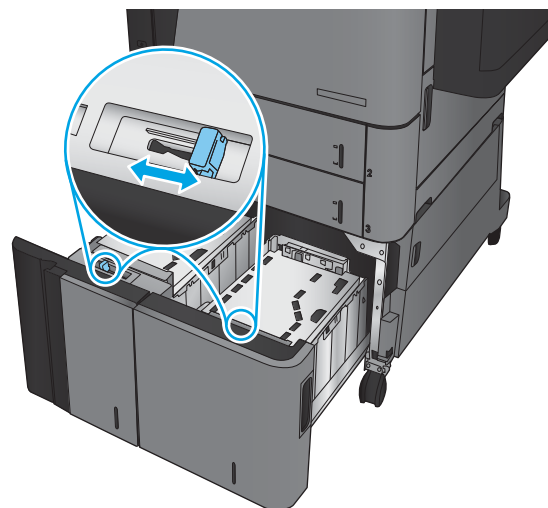

3. Chargez des rames de papier complètes de chaque côté du bac. Le côté droit supporte 1 500 feuilles de papier. Le côté gauche supporte 2,000 feuilles de papier.

REMARQUE : Pour de meilleurs résultats, chargez des rames de papier complètes. Ne divisez pas les rames en plusieurs paquets.

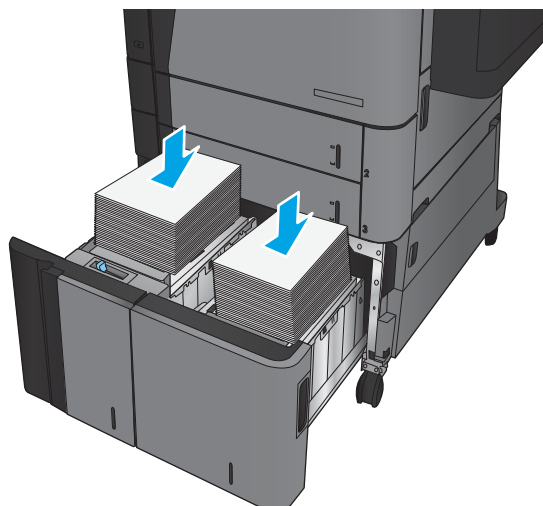

4. Fermez les côtés droit et gauche du bac.

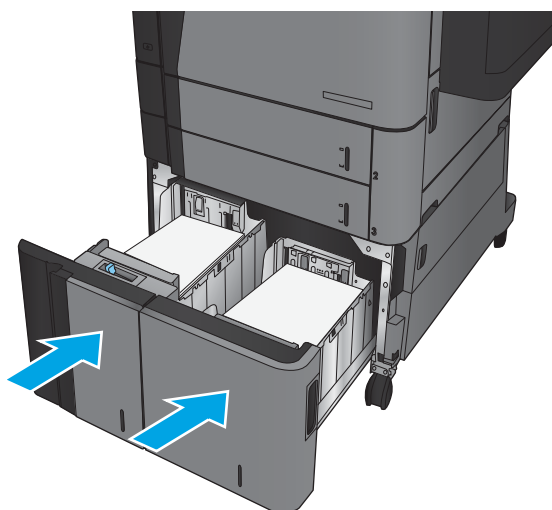

Configuration de l'emplacement de perforation par défaut

1. Faites défiler l'écran d'accueil du panneau de commande du produit jusqu'à trouver le bouton [Administration](#).
2. Ouvrez les menus suivants :
 - [Paramètres agrafeuse/réceptacle](#)
 - [Agrafage](#)
3. Sélectionnez un emplacement pour l'agrafe dans la liste des options, puis appuyez sur le bouton [Enregistrer](#). Les options suivantes sont disponibles :
 - [Aucun\(e\)](#)
 - [En haut à gauche](#)
 - [En haut à droite](#)
 - [Deux à gauche](#)
 - [Deux à droite](#)
 - [Deux en haut](#)
 - [Deux en haut ou à gauche](#)



REMARQUE : Dans le cas de documents avec une orientation portrait, les agrafes sont sur la gauche. Dans le cas de documents avec une orientation paysage, les agrafes sont en haut.

Configuration de l'emplacement de perforation par défaut

1. Faites défiler l'écran d'accueil du panneau de commande du produit jusqu'à trouver le bouton [Administration](#).
2. Ouvrez les menus suivants :
 - [Paramètres agrafeuse/réceptacle](#)
 - [Perforation](#)
3. Sélectionnez un emplacement pour la perforation dans la liste des options, puis appuyez sur le bouton [Enregistrer](#). Les options suivantes sont disponibles :
 - [Aucun\(e\)](#)
 - [Deux à gauche ou en haut](#)
 - [Deux à gauche](#)
 - [En haut à droite](#)
 - [Deux en haut](#)

- Deux en bas
- Trois à gauche
- Trois à droite
- Trois en haut
- Trois en bas



REMARQUE : Dans le cas de documents avec une orientation portrait, les perforations sont sur la gauche. Dans le cas de documents avec orientation paysage, les perforations sont en haut.

3 Pièces, consommables et accessoires

- [Commande de pièces, d'accessoires et de consommables](#)
- [Remplacement du toner](#)

Pour plus d'informations :

Depuis les Etats-Unis, consultez le site www.hp.com/support/ljflowMFPM830.

En dehors des Etats-Unis, rendez-vous sur le site www.hp.com/support. Sélectionnez votre pays/région. Cliquez sur **Support produit et dépannage**. Saisissez le nom du produit, puis sélectionnez **Rechercher**.

Le plan d'assistance HP tout inclus de votre produit inclut les informations suivantes :

- Installation et configuration
- Utilisation
- Résolution des problèmes
- Téléchargement des mises à jour du logiciel
- Inscription au forum d'assistance
- Recherche d'informations réglementaires et de garantie

Commande de pièces, d'accessoires et de consommables

Commandes

Commande de consommables et de papier	www.hp.com/go/suresupply
Commande de pièces et accessoires de marque HP	www.hp.com/buy/parts
Commande via un bureau de service ou d'assistance	Contactez un prestataire de services ou un bureau d'assistance agréé HP.
Commande à l'aide du serveur Web intégré HP (EWS)	Pour y accéder, saisissez l'adresse IP ou le nom d'hôte du produit dans le champ d'adresse/d'URL d'un navigateur Web pris en charge par votre ordinateur. EWS comprend un lien menant vers le site Web HP SureSupply. Ce dernier fournit des options pour l'achat de consommables HP d'origine.

Pièces détachées et consommables

Les pièces suivantes sont disponibles pour ce produit.

- Les pièces portant la mention **Obligatoire** doivent être installées par les clients, sauf si vous souhaitez prendre en charge les frais de réparation effectuée par le personnel de maintenance HP. Pour ces pièces, l'assistance hors magasin et l'assistance en atelier ne sont pas prises en charge au titre de la garantie du produit HP.
- Les pièces portant la mention **Facultatif** peuvent, à votre demande, être installées gratuitement par le personnel de maintenance HP pendant la période de garantie du produit.

Article	Description	Options de remplacement par le client	Référence
Kit de maintenance 110 V	<p>Il s'agit d'un kit de maintenance préventive qui comprend les éléments suivants :</p> <ul style="list-style-type: none">• Unité de fusion 110 V de remplacement• Rouleau de transfert de remplacement• Rouleaux d'entraînement, d'alimentation et de séparation de remplacement pour les bacs 2 et 3• Rouleaux d'entraînement et d'alimentation de remplacement pour le bac d'alimentation haute capacité (bacs 4 et 5)	Obligatoire	C2H67A

Article	Description	Options de remplacement par le client	Référence
Kit de maintenance 220 V	<p>Il s'agit d'un kit de maintenance préventive qui comprend les éléments suivants :</p> <ul style="list-style-type: none"> • Unité de fusion 220 V de remplacement • Rouleau de transfert de remplacement • Rouleaux d'entraînement, d'alimentation et de séparation de remplacement pour les bacs 2 et 3 • Rouleaux d'entraînement et d'alimentation de remplacement pour le bac d'alimentation haute capacité (bacs 4 et 5) 	Obligatoire	C2H57A
Kit de rouleau des bacs 2 et 5	Rouleaux d'entraînement et d'alimentation de remplacement pour les bacs 2, 3, 4 et 5 (nécessaire de commander un kit pour chaque bac)	Obligatoire	CF367-67903
Kit rouleau bac 1	Rouleaux d'entraînement et d'alimentation de remplacement du bac 1	Obligatoire	CF367-67904
Kit de fusion 110 V	Unité de fusion 110 V de remplacement	Obligatoire	CF367-67905
Kit de fusion 220 V	Unité de fusion 220 V de remplacement	Obligatoire	CF367-67906
Kit de cylindre de transfert	Rouleau de transfert de remplacement	Obligatoire	CF367-67907
Kit HCI	Bac d'alimentation haute capacité et socle de remplacement	Obligatoire	C3F79-37901
Kit de bac d'empilement/agrafeuse	Accessoire de finition de remplacement pour bac d'empilement/agrafeuse	Obligatoire	CZ994-67901
Kit de bac d'empilement/agrafeuse avec perforatrice à 2 ou 3 trous	Bac d'empilement/agrafeuse de remplacement avec perforatrice à 2 ou 3 trous pour les pays/régions qui utilisent les mesures impériales	Obligatoire	CZ995-67901
Kit de bac d'empilement/agrafeuse avec perforatrice à 2 ou 4 trous	Bac d'empilement/agrafeuse de remplacement avec perforatrice à 2 ou 4 trous pour les pays/régions qui utilisent les mesures métriques	Obligatoire	CZ996-67901
Kit de module de création de livret	Accessoire de finition de remplacement pour module de création de livret	Obligatoire	CZ285-67901
Kit de limiteur de couple	Limiteur de couple de remplacement pour rouleau de séparation des bacs 2 ou 3 (nécessaire de commander un kit pour chaque bac)	Obligatoire	CF367-67908

Article	Description	Options de remplacement par le client	Référence
Kit de recharge de cartouche d'agrafes	Cartouche d'agrafes de remplacement pour l'agrafeuse 1 du bac d'empilement/agrafeuse, du bac d'empilement/agrafeuse avec perforatrice ou du module de création de livret	Obligatoire	C8091A
Kit de cartouches de 2000 agrafes (2 lots)	Lot de cartouches d'agrafes de remplacement pour les agrafeuses 2 et 3 du module de création de livret	Obligatoire	CC383A
Cartouche de toner noir	Cartouche de toner haute capacité de remplacement	Obligatoire	CF325X
Kit de serveur d'impression sans fil USB	Serveur d'impression sans fil HP Jetdirect ew2500 de remplacement	Obligatoire	J8026-67901
Kit de maintenance du rouleau du bac d'alimentation	Rouleau de remplacement du chargeur de documents	Obligatoire	C1P70-67901
Kit DIMM 512 Mo	DIMM 512 Mo de remplacement	Obligatoire	CF306-67901
Kit de bloc du panneau de commande	Bloc du panneau de commande de remplacement	Obligatoire	CF367-67910
Kit de formateur	Formateur de remplacement	Obligatoire	CF367-67912
Kit de disque dur de remplacement	Disque dur de remplacement	En option	CF367-67913

Accessoires

Article	Description	Numéro de référence
Bac d'empilement/agrafeuse HP LaserJet	Accessoire de finition pour bac d'empilement/agrafeuse	CZ994A
Bac d'empilement/agrafeuse HP LaserJet avec perforatrice à 2 ou 3 trous	Bac d'empilement/agrafeuse avec perforatrice pour les pays/régions qui utilisent les mesures impériales	CZ995A
Bac d'empilement/agrafeuse HP LaserJet avec perforatrice à 2 ou 4 trous	Bac d'empilement/agrafeuse avec perforatrice pour les pays/régions qui utilisent les mesures métriques	CZ996A
Module de création de livret/module de finition HP LaserJet	Accessoire de finition pour module de création de livret	CZ285A
Serveur d'impression sans fil HP Jetdirect ew2500	Serveur d'impression sans fil USB	J8026A
HP Jetdirect 2800w NFC et Accessoire Wireless Direct	Accessoire sans fil direct pour imprimer d'une simple pression à partir de périphériques mobiles	J8029A

Remplacement du toner

Continuez à imprimer avec la cartouche actuelle jusqu'à ce que la qualité d'impression ne soit plus acceptable même après redistribution du toner. Pour redistribuer le toner, retirez la cartouche de toner de l'imprimante et secouez-la délicatement d'avant en arrière sur son axe horizontal. Pour obtenir une représentation graphique, reportez-vous aux instructions de remplacement des cartouches. Réinsérez la cartouche de toner dans l'imprimante, puis refermez le capot.

L'image suivante montre les différentes pièces du toner.

Figure 3-1 Pièces du toner, vue arrière

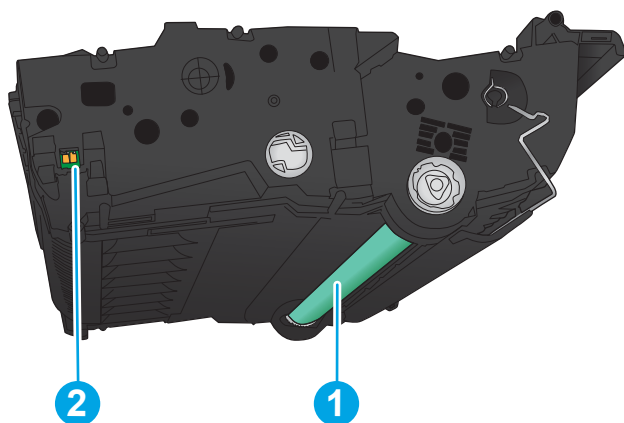

1	Tambour d'imagerie
ATTENTION : Ne touchez pas le rouleau vert. Vous risquez d'endommager la cartouche.	
2	Puce mémoire

ATTENTION : Si vous vous tachez avec du toner, essuyez la tache à l'aide d'un chiffon sec et lavez le vêtement à l'eau froide. L'eau chaude a pour effet de fixer l'encre sur le tissu.

REMARQUE : L'emballage de la cartouche d'encre contient des informations concernant le recyclage.

1. Ouvrez la porte avant. Assurez-vous que la porte est complètement ouverte.

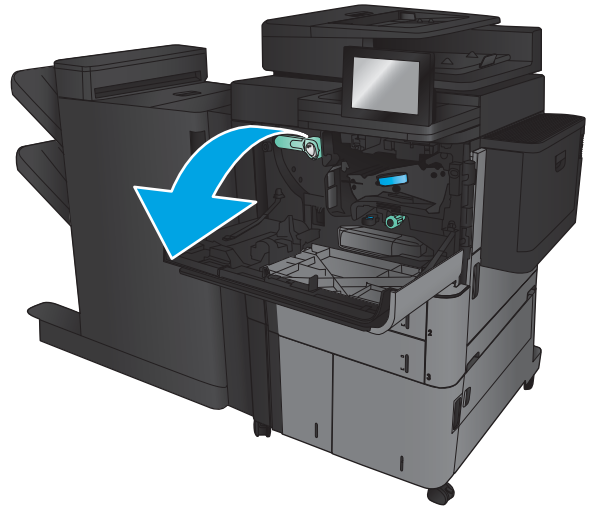

2. Appuyez sur le bouton situé sur le levier, puis placez le levier du toner en position basse.

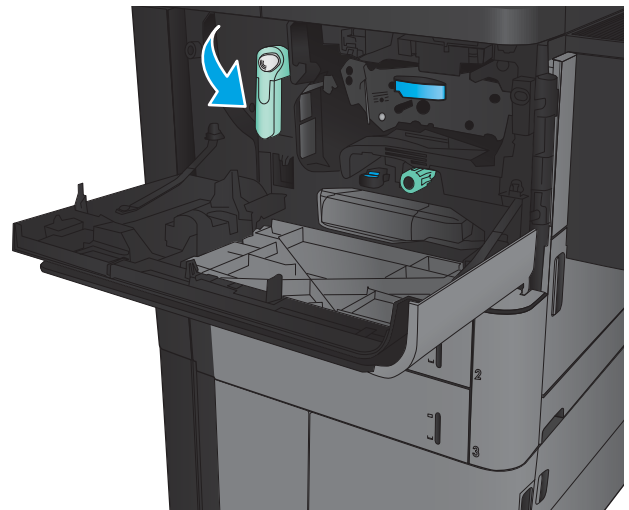

3. Saisissez la poignée de la cartouche d'encre usagée et tirez-la pour l'enlever.

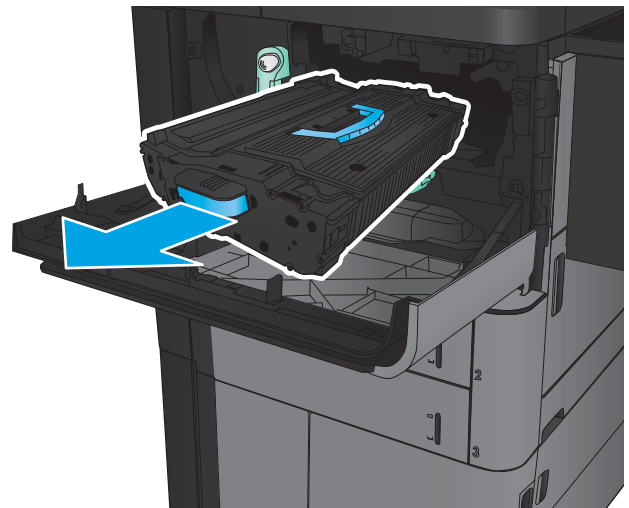

4. Retirez la cartouche d'encre neuve de son enveloppe de protection.

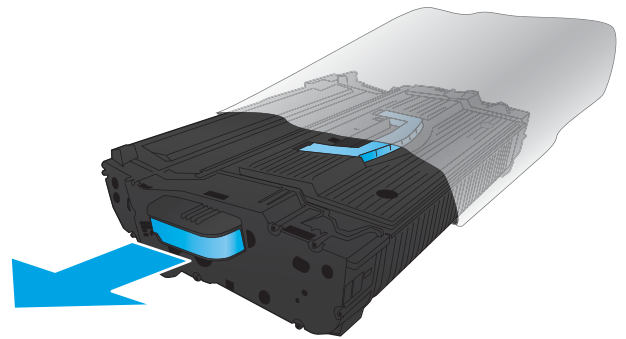

5. Prenez la cartouche de toner par les extrémités et secouez-la 5 ou 6 fois.

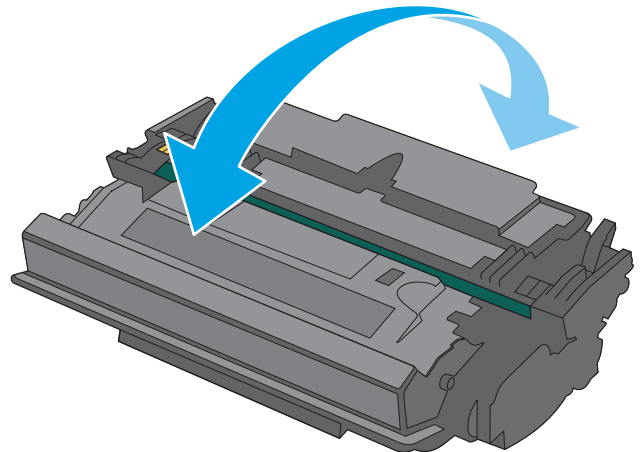

6. Placez le toner devant son emplacement, puis insérez-le dans le produit. Le toner s'abaisse légèrement une fois mis en place.

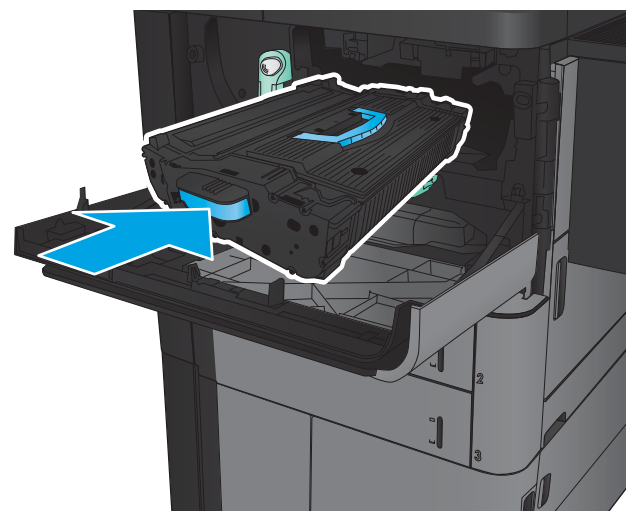

7. Appuyez sur le bouton situé sur le levier, puis placez le levier du toner en position haute.

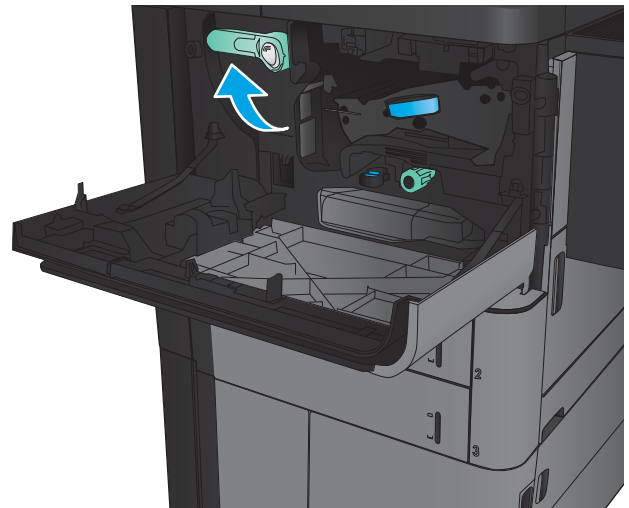

8. Fermez la porte avant.



4 Imprimer

- [Imprimer des tâches \(Windows\)](#)
- [Imprimer des tâches \(Mac OS X\)](#)
- [Stocker les tâches d'impression sur le produit](#)
- [Impression mobile](#)
- [Impression via le port USB](#)

Pour plus d'informations :

Depuis les Etats-Unis, consultez le site www.hp.com/support/ljflowMFPM830.

En dehors des Etats-Unis, rendez-vous sur le site www.hp.com/support. Sélectionnez votre pays/région. Cliquez sur **Support produit et dépannage**. Saisissez le nom du produit, puis sélectionnez **Rechercher**.

Le plan d'assistance HP tout inclus de votre produit inclut les informations suivantes :

- Installation et configuration
- Utilisation
- Résolution des problèmes
- Téléchargement des mises à jour du logiciel
- Inscription au forum d'assistance
- Recherche d'informations réglementaires et de garantie

Imprimer des tâches (Windows)

Comment imprimer (Windows)

La procédure suivante décrit le processus d'impression de base sous Windows.

1. Dans le logiciel, sélectionnez l'option **Imprimer**.
2. Sélectionnez le produit dans la liste d'imprimantes, puis sélectionnez **Propriétés** ou **Préférences** (le nom varie selon les logiciels).
3. Cliquez ou appuyez sur les onglets dans le pilote d'impression pour configurer les options disponibles.
4. Cliquez ou appuyez sur le bouton **OK** pour revenir à la boîte de dialogue **Imprimer**. Depuis cet écran, sélectionnez le nombre de copies à imprimer.
5. Cliquez ou appuyez sur le bouton **OK** pour lancer l'impression.

Imprimer automatiquement des deux côtés (Windows)

 **REMARQUE :** Il est possible que votre pilote d'impression soit différent de celui qui est présenté ici, mais les étapes sont les mêmes.

1. Dans le logiciel, sélectionnez l'option **Imprimer**.
2. Sélectionnez le produit dans la liste d'imprimantes, puis sélectionnez **Propriétés** ou **Préférences** (le nom varie selon les logiciels).

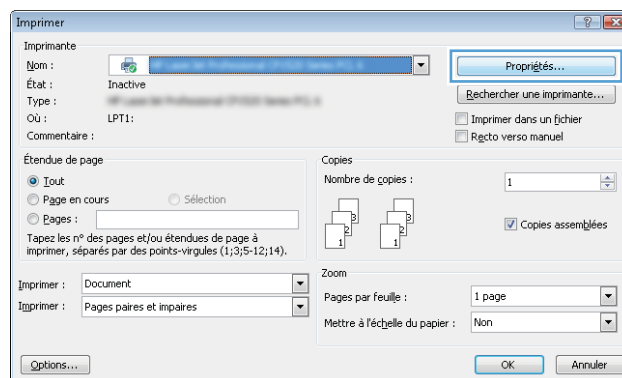

3. Sélectionnez l'onglet **Finition**.

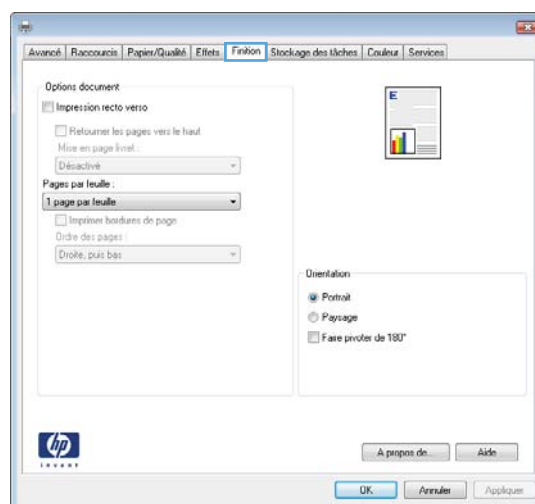

4. Cochez la case **Impression recto verso**. Cliquez sur le bouton **OK** pour fermer la boîte de dialogue **Propriétés du document**.

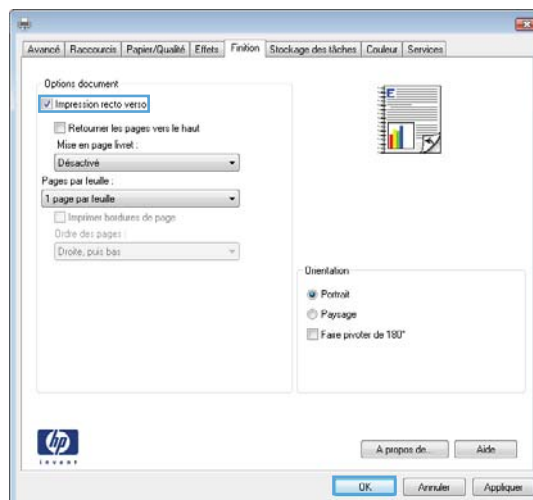

5. Dans la boîte de dialogue **Imprimer**, cliquez sur le bouton **OK** pour lancer la tâche d'impression.

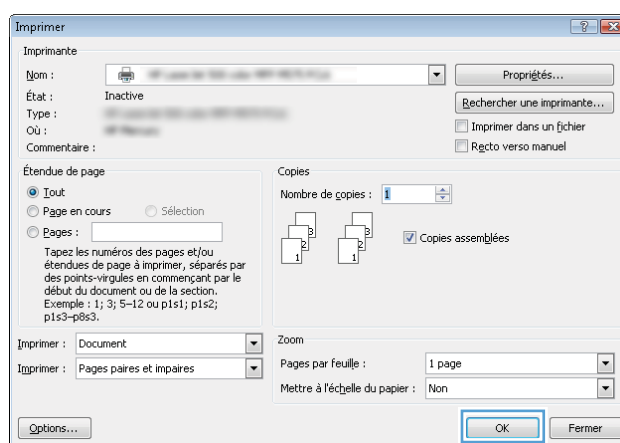

Imprimer en manuel des deux côtés (Windows)

 **REMARQUE :** Il est possible que votre pilote d'impression soit différent de celui qui est présenté ici, mais les étapes sont les mêmes.

1. Dans le logiciel, sélectionnez l'option **Imprimer**.
2. Sélectionnez le produit dans la liste d'imprimantes, puis sélectionnez **Propriétés** ou **Préférences** (le nom varie selon les logiciels).

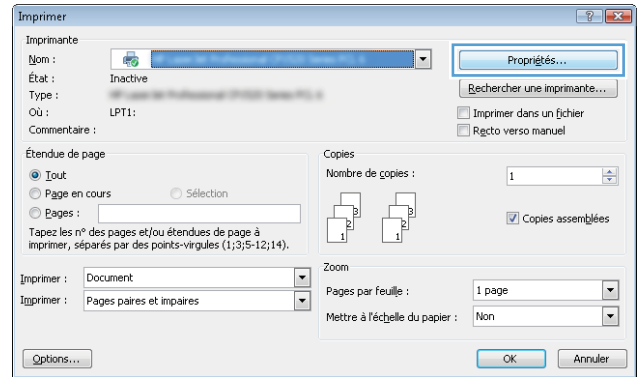

3. Sélectionnez l'onglet **Finition**.

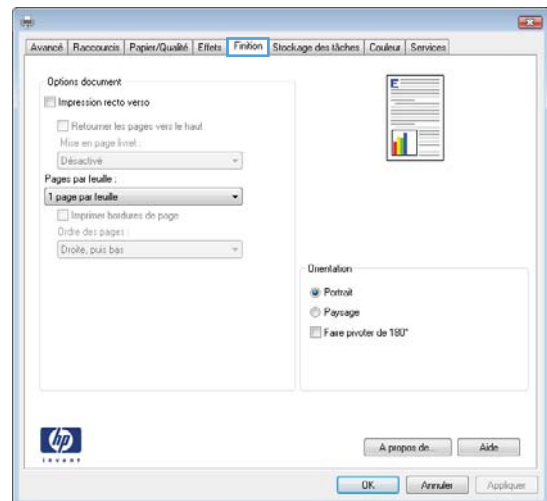

4. Cochez la case **Impression recto verso**. Cliquez sur le bouton **OK** pour imprimer le recto de la tâche d'impression.

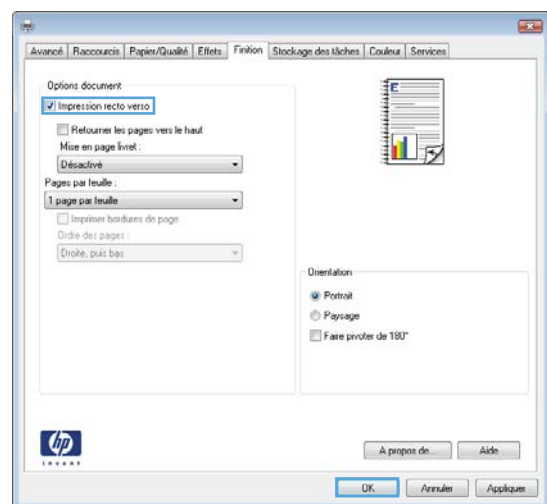

5. Récupérez la pile imprimée dans le bac de sortie et placez-la, côté imprimé vers le haut, dans le bac 1.
6. Si vous y êtes invité, appuyez sur le bouton approprié du panneau de commande pour continuer.

Imprimer plusieurs pages par feuille (Windows)

 **REMARQUE :** Il est possible que votre pilote d'impression soit différent de celui qui est présenté ici, mais les étapes sont les mêmes.

1. Dans le logiciel, sélectionnez l'option **Imprimer**.
2. Sélectionnez le produit dans la liste d'imprimantes, puis sélectionnez **Propriétés** ou **Préférences** (le nom varie selon les logiciels).

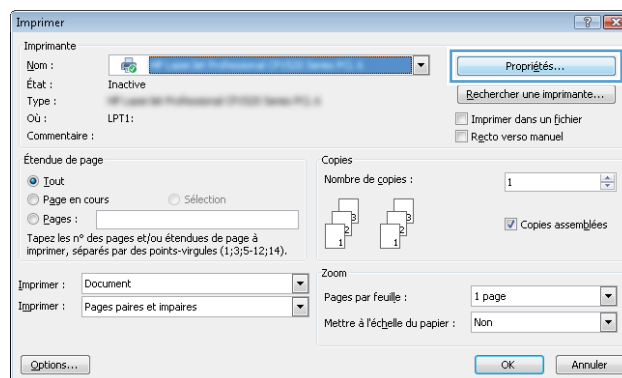

3. Sélectionnez l'onglet **Finition**.

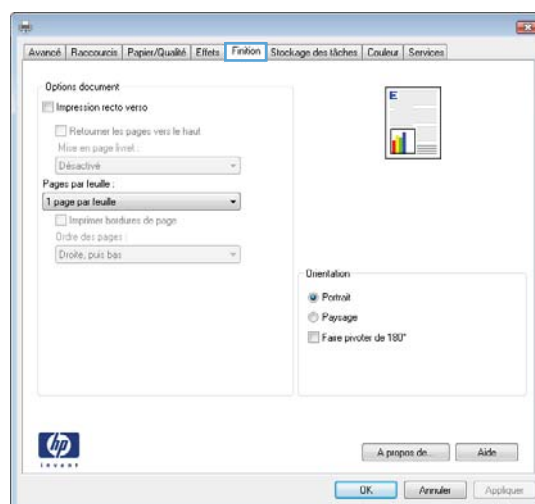

4. Sélectionnez le nombre de pages par feuille dans la liste déroulante **Pages par feuille**.

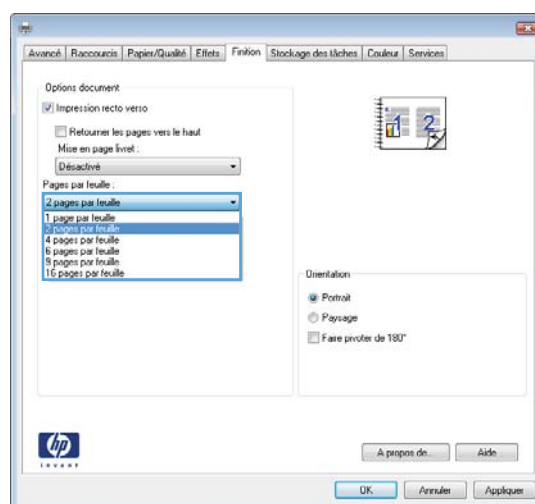

5. Sélectionnez les options appropriées pour **Imprimer bordures de page**, **Ordre des pages** et **Orientation**. Cliquez sur le bouton **OK** pour fermer la boîte de dialogue **Propriétés du document**.

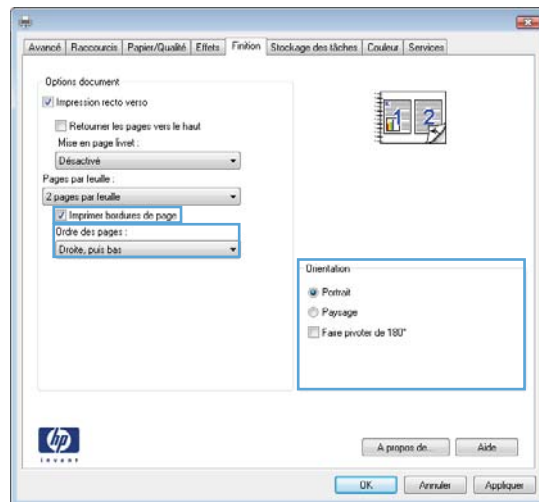

6. Dans la boîte de dialogue **Imprimer**, cliquez sur le bouton **OK** pour lancer la tâche d'impression.

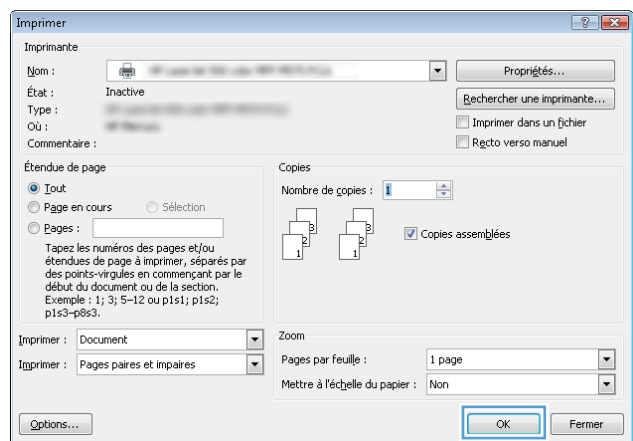

Sélectionner le type de papier (Windows)

 **REMARQUE :** Il est possible que votre pilote d'impression soit différent de celui qui est présenté ici, mais les étapes sont les mêmes.

1. Dans le logiciel, sélectionnez l'option **Imprimer**.
2. Sélectionnez le produit dans la liste d'imprimantes, puis sélectionnez **Propriétés** ou **Préférences** (le nom varie selon les logiciels).

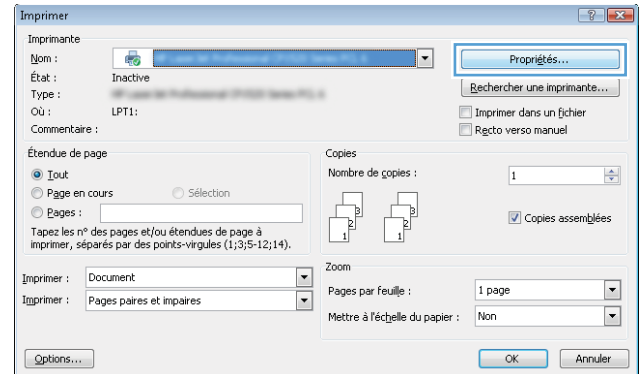

3. Cliquez sur l'onglet **Papier/Qualité**.

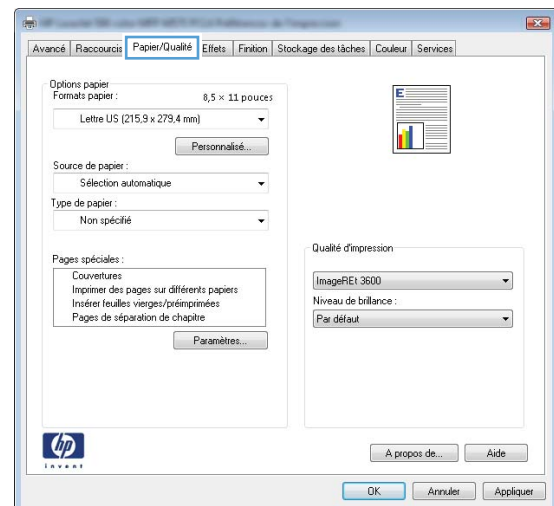

4. Dans la liste déroulante **Type de papier**, cliquez sur l'option **Plus...**

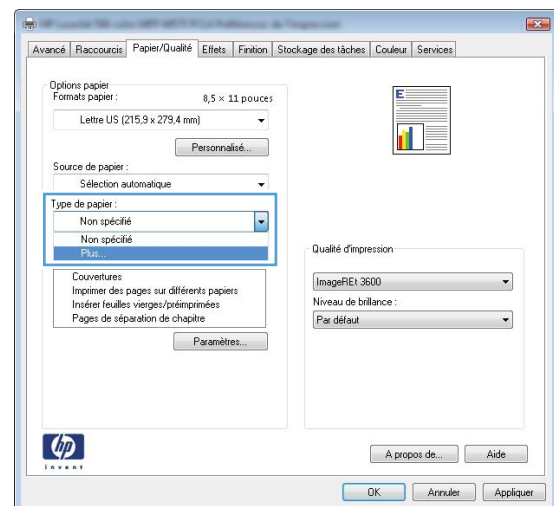

5. Développez la liste des options **Type** :

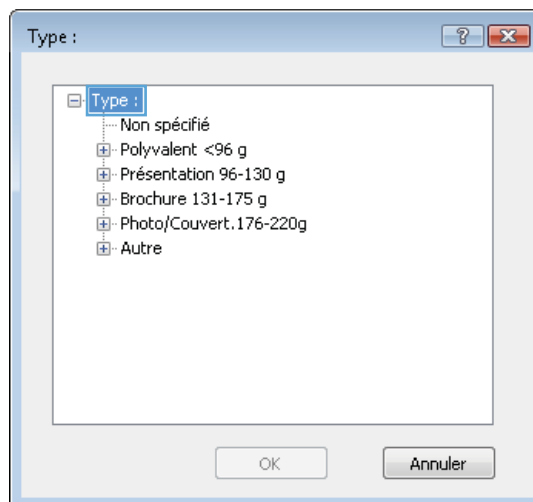

6. Développez la catégorie de types de papier qui correspond le mieux à votre papier.

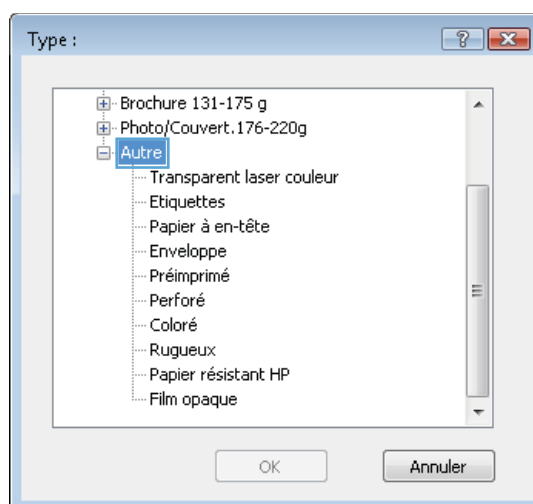

7. Sélectionnez l'option de type de papier que vous utilisez, puis cliquez sur le bouton **OK**.

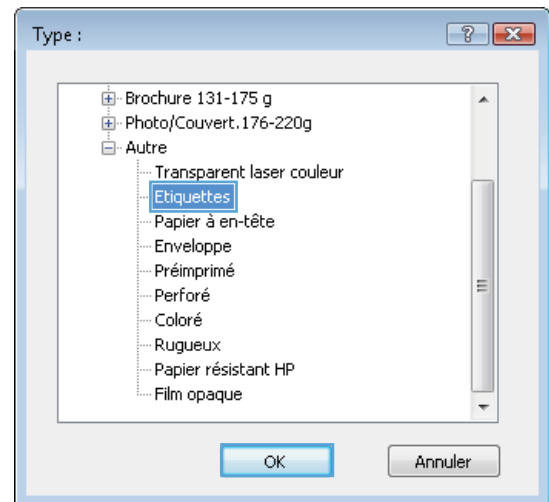

8. Cliquez sur le bouton **OK** pour fermer la boîte de dialogue **Propriétés du document**. Dans la boîte de dialogue **Imprimer**, cliquez sur le bouton **OK** pour lancer la tâche d'impression.

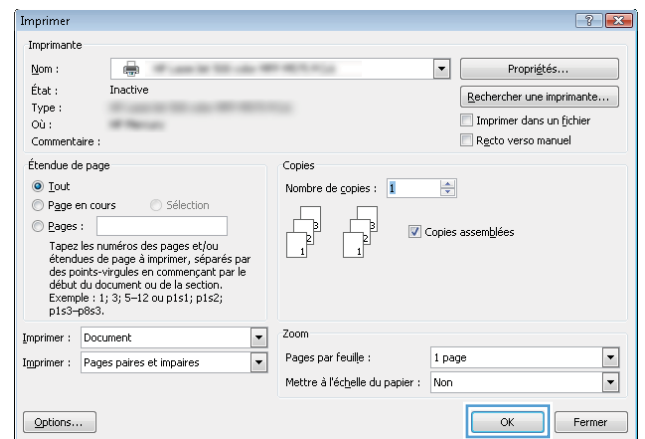

Imprimer des tâches (Mac OS X)

Comment imprimer (Mac OS X)

Les instructions suivantes décrivent la procédure d'impression de base pour Mac OS X.

1. Cliquez sur le menu **Fichier**, puis sur l'option **Imprimer**.
2. Dans le menu **Imprimante**, sélectionnez ce produit.
3. Ouvrez la liste déroulante du menu ou cliquez sur **Afficher les détails**, puis sélectionnez d'autres menus pour ajuster les paramètres d'impression.
4. Cliquez sur le bouton **Imprimer**.

Imprimer automatiquement des deux côtés (Mac OS X)



REMARQUE : Cette fonction est disponible si vous installez le pilote d'impression HP. Elle peut ne pas être disponible si vous utilisez AirPrint.

1. Cliquez sur le menu **Fichier**, puis sur l'option **Imprimer**.
2. Dans le menu **Imprimante**, sélectionnez ce produit.
3. Ouvrez la liste déroulante du menu ou cliquez sur **Afficher les détails**, puis cliquez sur le menu **Disposition**.
4. Sélectionnez une option de reliure dans la liste déroulante **Copie recto verso**.
5. Cliquez sur le bouton **Imprimer**.

Imprimer manuellement des deux côtés (Mac OS X)



REMARQUE : Cette fonction est disponible si vous installez le pilote d'impression HP. Elle peut ne pas être disponible si vous utilisez AirPrint.

1. Cliquez sur le menu **Fichier**, puis sur l'option **Imprimer**.
2. Dans le menu **Imprimante**, sélectionnez ce produit.
3. Ouvrez la liste déroulante du menu ou cliquez sur **Afficher les détails**, puis cliquez sur le menu **Recto verso manuel**.
4. Cochez la case **Recto verso manuel**, puis sélectionnez une option de reliure.
5. Cliquez sur le bouton **Imprimer**.
6. Retirez du produit tout le papier vierge présent dans le bac 1.
7. Récupérez la pile imprimée dans le bac de sortie et placez-la, côté imprimé vers le bas, dans le bac d'entrée.
8. Si vous y êtes invité, appuyez sur le bouton approprié du panneau de commande pour continuer.

Imprimer plusieurs pages par feuille (Mac OS X)

1. Cliquez sur le menu **Fichier**, puis sur l'option **Imprimer**.
2. Dans le menu **Imprimante**, sélectionnez ce produit.
3. Ouvrez la liste déroulante du menu ou cliquez sur **Afficher les détails**, puis cliquez sur le menu **Disposition**.
4. Dans la liste déroulante **Pages par feuille**, sélectionnez le nombre de pages que vous souhaitez imprimer sur chaque feuille.
5. Dans la partie **Sens de la disposition**, sélectionnez l'ordre et le positionnement des pages sur la feuille.
6. Dans le menu **Bordures**, sélectionnez le type de bordure à imprimer autour de chaque page sur la feuille.
7. Cliquez sur le bouton **Imprimer**.

Sélectionner le type de papier (Mac OS X)

1. Cliquez sur le menu **Fichier**, puis sur l'option **Imprimer**.
2. Dans le menu **Imprimante**, sélectionnez ce produit.
3. Ouvrez la liste déroulante du menu ou cliquez sur **Afficher les détails**, puis cliquez sur le menu **Finition**.
4. Sélectionnez un type dans la liste déroulante **Type de support**.
5. Cliquez sur le bouton **Imprimer**.

Stocker les tâches d'impression sur le produit

Créer une tâche en mémoire (Windows)

Vous avez la possibilité de stocker en mémoire des tâches sur le produit de façon à pouvoir les imprimer à tout moment.

 **REMARQUE :** Il est possible que votre pilote d'impression soit différent de celui qui est présenté ici, mais les étapes sont les mêmes.

1. Dans le logiciel, sélectionnez l'option **Imprimer**.
2. Sélectionnez le produit dans la liste d'imprimantes, puis sélectionnez **Propriétés** ou **Préférences** (le nom varie selon les logiciels).

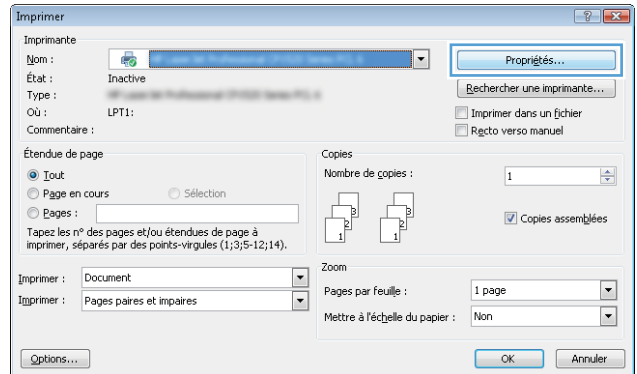

3. Cliquez sur l'onglet **Stockage des tâches**.

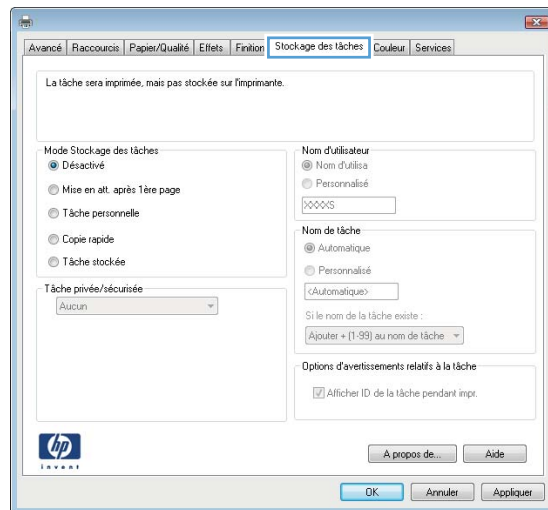

4. Sélectionnez une option de **Mode de stockage en mémoire des tâches**.

- **Mise en attente après 1ère page** : Imprimer une copie de tâche et la vérifier, puis imprimer des copies supplémentaires.
- **Tâche personnelle** : La tâche n'est imprimée qu'au moment où vous le demandez sur le panneau de commande du produit. Dans ce mode de stockage en mémoire des tâches, vous pouvez sélectionner l'une des options dans **Tâche privée/sécurisée**. Si vous attribuez un code d'identification personnel (PIN) à la tâche, vous devez indiquer le PIN requis sur le panneau de configuration. Si vous chiffrez la tâche, vous devez fournir le mot de passe requis sur le panneau de commande.
- **Copie rapide** : Vous pouvez imprimer le nombre souhaité de copies d'une tâche et enregistrer une copie de la tâche dans la mémoire du produit, afin de pouvoir la réimprimer ultérieurement.
- **Tâche stockée** : Stockez une tâche sur le produit et laissez à d'autres utilisateurs le soin de l'imprimer à tout moment. Dans ce mode de stockage en mémoire des tâches, vous pouvez sélectionner l'une des options dans **Tâche privée/sécurisée**. Si vous attribuez un code d'identification personnel (PIN) à la tâche, la personne qui imprime la tâche doit indiquer le PIN requis sur le panneau de commande. Si vous chiffrez la tâche, la personne qui imprime la tâche doit indiquer le mot de passe requis sur le panneau de commande.

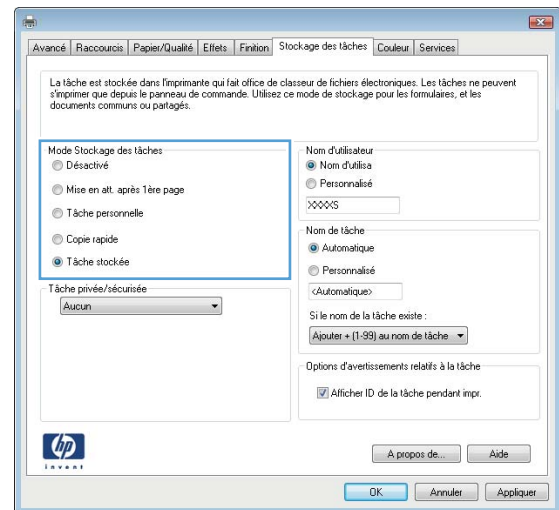

- Pour utiliser un nom d'utilisateur ou un nom de tâche personnalisé, cliquez sur le bouton **Personnalisé**, puis saisissez le nom d'utilisateur ou le nom de la tâche.

Si une autre tâche en mémoire porte déjà ce nom, sélectionnez l'option à utiliser :

- **Ajouter + (1-99) au nom de tâche** : Ajoutez un numéro unique à la fin du nom de la tâche.
- **Remplacer fichier existant** : Ecrasez la tâche stockée existante avec la nouvelle tâche.

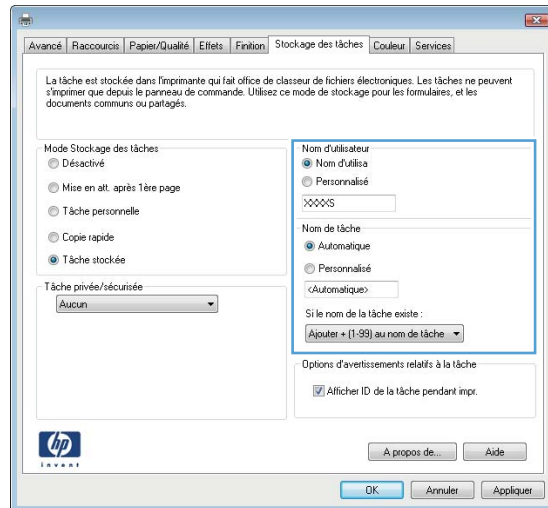

- Cliquez sur le bouton **OK** pour fermer la boîte de dialogue **Propriétés du document**. Dans la boîte de dialogue **Imprimer**, cliquez sur le bouton **OK** pour lancer la tâche d'impression.

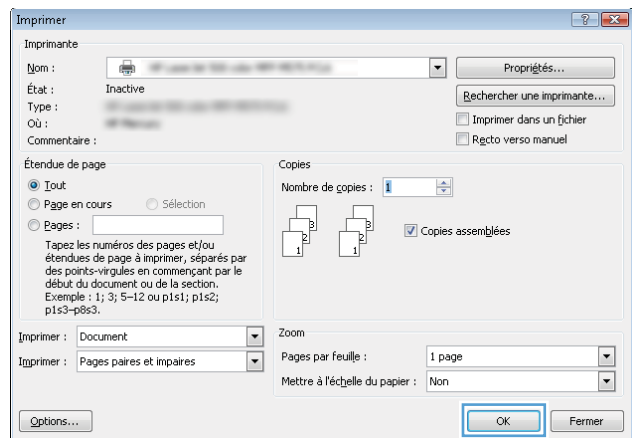

Créer une tâche en mémoire (Mac OS X)

Vous avez la possibilité de stocker en mémoire des tâches sur le produit de façon à pouvoir les imprimer à tout moment.

- Cliquez sur le menu **Fichier**, puis sur l'option **Imprimer**.
- Dans le menu **Imprimante**, sélectionnez le produit.
- Par défaut, le pilote d'impression affiche le menu **Copies et pages**. Ouvrez la liste déroulante des menus, puis cliquez sur le menu **Stockage des tâches**.
- Dans la liste déroulante **Mode**, sélectionnez le type de tâche en mémoire.
 - **Mise en attente après 1ère page** : Imprimer une copie de tâche et la vérifier, puis imprimer des copies supplémentaires.
 - **Tâche personnelle** : La tâche n'est imprimée qu'au moment où vous le demandez sur le panneau de commande du produit. Si vous attribuez un code d'identification personnel (PIN) à la tâche, vous devez indiquer le PIN requis sur le panneau de configuration.

- **Copie rapide** : Vous pouvez imprimer le nombre souhaité de copies d'une tâche et enregistrer une copie de la tâche dans la mémoire du produit, afin de pouvoir la réimprimer ultérieurement.
 - **Tâche stockée** : Stockez une tâche sur le produit et laissez à d'autres utilisateurs le soin de l'imprimer à tout moment. Si vous attribuez un code d'identification personnel (PIN) à la tâche, la personne qui imprime la tâche doit indiquer le PIN requis sur le panneau de commande.
5. Pour utiliser un nom d'utilisateur ou un nom de tâche personnalisé, cliquez sur le bouton **Personnalisé**, puis saisissez le nom d'utilisateur ou le nom de la tâche.
Si une autre tâche en mémoire porte déjà ce nom, sélectionnez l'option à utiliser.
 - **Ajouter + (1-99) au nom de tâche** : Ajoutez un numéro unique à la fin du nom de la tâche.
 - **Remplacer fichier existant** : Ecrivez la tâche stockée existante avec la nouvelle tâche.
 6. Si vous avez sélectionné l'option **Tâche stockée** ou **Tâche personnelle** à l'étape 3, vous pouvez protéger la tâche à l'aide d'un numéro PIN. Saisissez un numéro à 4 chiffres dans le champ **Utiliser un code PIN pour imprimer**. Lorsque d'autres utilisateurs tenteront d'imprimer cette tâche, le produit les invitera à saisir ce numéro PIN.
 7. Cliquez sur le bouton **Imprimer** pour traiter la tâche.

Imprimer une tâche en mémoire

Procédez comme suit pour imprimer une tâche stockée dans la mémoire du produit.

1. Sur l'écran d'accueil du panneau de commande, recherchez le bouton **Récupérer à partir de la mémoire du périphérique**, puis appuyez dessus.
2. Sélectionnez le nom du dossier qui contient la tâche.
3. Sélectionnez le nom de la tâche. Si la tâche est privée ou chiffrée, saisissez le code PIN ou le mot de passe.
4. Définissez le nombre de copies, puis appuyez sur le bouton **Démarrer**  pour imprimer la tâche.

Suppression d'une tâche en mémoire

Lorsque vous envoyez une tâche d'impression stockée dans la mémoire du produit, le produit efface toute autre tâche précédente de cet utilisateur portant le même nom. Si aucune tâche du même nom d'utilisateur et de tâche n'existe et que le produit requiert de l'espace supplémentaire, le produit risque de supprimer des tâches stockées en commençant par la plus ancienne. Vous pouvez modifier le nombre de tâches que le produit peut stocker en mémoire depuis le menu **Paramètres généraux** du panneau de commande du produit.

Utilisez cette procédure pour supprimer une tâche d'impression stockée dans la mémoire du produit.

1. Sur l'écran d'accueil du panneau de commande, recherchez le bouton **Récupérer à partir de la mémoire du périphérique**, puis appuyez dessus.
2. Sélectionnez le nom du dossier où se trouve la tâche d'impression.
3. Sélectionnez le nom de la tâche d'impression et appuyez sur le bouton **Supprimer**.
4. Si la tâche est privée ou chiffrée, saisissez le code PIN ou le mot de passe, puis appuyez sur le bouton **Supprimer**.

Impression mobile

HP propose plusieurs solutions mobiles et ePrint pour activer l'impression sans fil vers une imprimante HP à partir d'un ordinateur portable, d'une tablette, d'un smartphone ou d'un autre périphérique mobile. Pour déterminer le meilleur choix en fonction de vos besoins, rendez-vous sur www.hp.com/go/LaserJetMobilePrinting (en anglais uniquement).

HP ePrint

Utilisez HP ePrint pour imprimer des documents en les envoyant en tant que pièce jointe vers l'adresse électronique du produit, à partir de n'importe quel périphérique capable d'envoyer du courrier électronique.

 **REMARQUE :** Il peut s'avérer nécessaire de mettre à jour le micrologiciel du produit pour pouvoir utiliser cette fonction.

Pour utiliser HP ePrint, le produit doit répondre aux exigences suivantes :

- Le produit doit être connecté à un réseau câblé ou sans fil et avoir accès à Internet.
- Les services Web HP doivent être activés sur le produit et le produit doit être enregistré auprès de HP Connected.
 1. Entrez l'adresse IP dans la ligne d'adresse d'un navigateur Web afin d'ouvrir le serveur Web intégré.
 2. Cliquez sur l'onglet **Services Web HP**.
 3. Sélectionnez l'option afin d'activer les services Web.

 **REMARQUE :** L'activation des services Web peut prendre plusieurs minutes.

4. Rendez-vous sur www.hpconnected.com pour créer un compte HP ePrint et terminer le processus de configuration.

Pour plus d'informations, consultez le site www.hp.com/go/support pour prendre connaissance des informations d'assistance correspondant à votre produit.

Logiciel HP ePrint

Le logiciel HP ePrint simplifie le lancement des impressions à partir d'un ordinateur de bureau ou portable vers n'importe quel produit compatible avec HP ePrint. Une fois le logiciel installé, ouvrez l'option **Imprimer** de votre application, puis sélectionnez **HP ePrint** dans la liste des imprimantes installées. Ce logiciel permet de faciliter la recherche de produits compatibles avec HP ePrint enregistrés sur votre compte HP Connected. Le produit HP cible peut se trouver sur votre bureau ou dans un endroit distant, par exemple dans une filiale ou de l'autre côté du globe.

Pour Windows, le logiciel HP ePrint prend également en charge l'impression IP directe traditionnelle sur les imprimantes du réseau local (LAN ou WAN) vers des produits PostScript® pris en charge.

Veuillez consulter le site www.hp.com/go/eprintsoftware pour trouver des pilotes et des informations.

 **REMARQUE :** Le logiciel HP ePrint est un utilitaire de workflow PDF pour Mac et n'est techniquement pas un pilote d'impression. Le logiciel HP ePrint pour Mac prend en charge les chemins d'impression via HP Connected uniquement et ne prend pas en charge l'impression IP directe sur les imprimantes réseau locales.

AirPrint

L'impression directe via Apple AirPrint est prise en charge par iOS 4.2 ou version ultérieure. AirPrint permet une impression directe sur le produit depuis un iPad, un iPhone (3GS ou version ultérieure) ou un iPod Touch (troisième génération ou ultérieure) dans les applications suivantes :

- Mail
- Photos
- Safari
- iBooks
- Une sélection d'applications tierces

Pour utiliser AirPrint, le produit doit être connecté au même réseau sans fil que le périphérique Apple. Pour de plus amples informations sur AirPrint et sur les produits HP compatibles avec AirPrint, accédez à la page www.hp.com/go/airprint.



REMARQUE : AirPrint ne prend pas en charge les connexions USB.

Impression via le port USB

Ce produit dispose de la fonction d'impression directe par clé USB Easy-Access qui permet d'imprimer facilement des fichiers sans avoir à passer par un ordinateur. Le produit accepte les accessoires de stockage USB standard via le port USB situé à l'avant du produit. Vous pouvez imprimer les types de fichier suivants :

- .pdf
- .prn
- .pcl
- .ps
- .cht

Activer le port USB pour l'impression

Avant de pouvoir utiliser cette fonctionnalité, vous devez activer le port USB. Pour activer le port à partir des menus du panneau de commande du produit, suivez la procédure suivante :

1. Faites défiler l'écran d'accueil du panneau de commande du produit jusqu'à trouver le bouton [Administration](#).
2. Ouvrez les menus suivants :
 - [Paramètres généraux](#)
 - [Activer Récupérer à partir du périphérique USB](#)
3. Sélectionnez l'option [Activer](#), puis appuyez sur le bouton [Enregistrer](#).

Imprimer les documents via USB

1. Insérez le lecteur flash USB dans le port USB Easy-access.



REMARQUE : Vous devrez peut-être retirer le couvercle du port USB. Pour cela, tirez sur les couvercles.

2. Le produit détecte la clé USB. Appuyez sur le bouton [OK](#) pour accéder au disque ou, si vous y êtes invité, sélectionnez l'option [Récupérer à partir du périphérique USB](#) dans la liste des applications disponibles. L'écran [Récupérer à partir du périphérique USB](#) s'affiche.
3. Sélectionnez le nom du document que vous voulez imprimer.



REMARQUE : Le document peut se trouver dans un dossier. Si nécessaire, ouvrez les dossiers.

4. Pour régler le nombre de copies, appuyez sur le champ [Copies](#), puis servez-vous du clavier.
5. Appuyez sur le bouton Démarrer  pour imprimer le document.

5 Copie

- [Réaliser une copie](#)
- [Copie recto verso](#)
- [Optimiser la qualité de copie pour le texte ou les images](#)

Pour plus d'informations :

Depuis les Etats-Unis, consultez le site www.hp.com/support/ljflowMFPM830.

En dehors des Etats-Unis, rendez-vous sur le site www.hp.com/support. Sélectionnez votre pays/région. Cliquez sur **Support produit et dépannage**. Saisissez le nom du produit, puis sélectionnez **Rechercher**.

Le plan d'assistance HP tout inclus de votre produit inclut les informations suivantes :

- Installation et configuration
- Utilisation
- Résolution des problèmes
- Téléchargement des mises à jour du logiciel
- Inscription au forum d'assistance
- Recherche d'informations réglementaires et de garantie

Réaliser une copie

1. Placez le document face tournée vers le bas sur la vitre du scanner, ou face vers le haut dans le chargeur de documents et réglez les guide-papier en fonction de la taille du document.
2. Sur l'écran d'accueil du panneau de commande, appuyez sur le bouton **Copier**.



3. Pour régler le nombre de copies, appuyez sur le champ **Copies** pour afficher un clavier.



- Entrez le nombre de copies, puis appuyez sur le bouton **OK**.

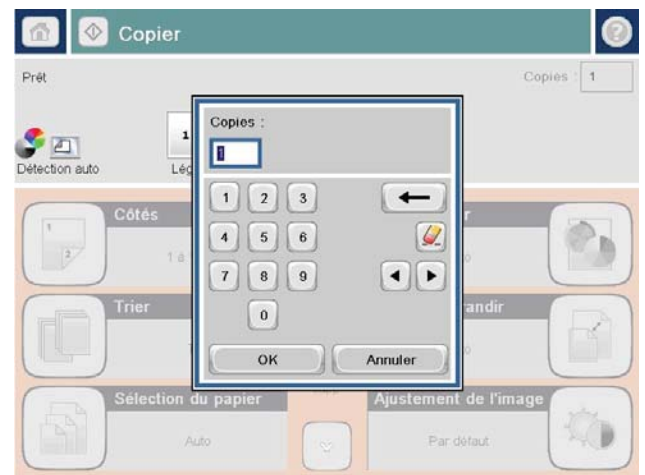

- Appuyez sur le bouton Démarrer .

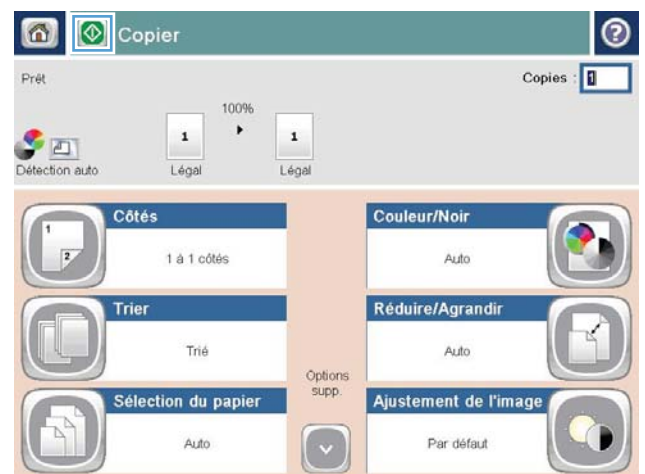

Copie recto verso

Copier automatiquement en recto verso

1. Chargez les documents originaux face vers le haut dans le bac d'alimentation, le haut de la page en premier. Réglez les guide-papier en fonction de la taille du document.
2. Sur l'écran d'accueil du panneau de commande, appuyez sur le bouton [Copier](#).
3. Appuyez sur le bouton [Côtés](#).
4. Pour faire une copie recto verso à partir d'un original recto, appuyez sur le bouton [Original recto, copie recto verso](#).

Pour faire une copie recto verso à partir d'un original recto verso, appuyez sur le bouton [Original recto verso, copie recto verso](#).

Pour faire une copie recto à partir d'un original recto verso, appuyez sur le bouton [Original recto verso, copie recto](#).
5. Appuyez sur le bouton [OK](#).
6. Appuyez sur le bouton Démarrer 

Copie recto verso manuelle

1. Chargez le document sur la vitre du scanner en suivant les indicateurs du produit.
2. Sur l'écran d'accueil du panneau de commande, appuyez sur le bouton [Copie](#).
3. Appuyez sur le bouton [Côtés](#).
4. Pour faire une copie recto verso à partir d'un original recto, appuyez sur le bouton [Original recto, copie recto verso](#).

Pour faire une copie recto verso à partir d'un original recto verso, appuyez sur le bouton [Original recto verso, copie recto verso](#).

Pour faire une copie recto à partir d'un original recto verso, appuyez sur le bouton [Original recto verso, copie recto](#).
5. Appuyez sur le bouton [OK](#).
6. Appuyez sur le bouton Démarrer 
7. Le produit vous invite à charger le document d'origine suivant. Placez-le sur la vitre et appuyez sur le bouton [Numérisation](#).
8. Le produit enregistre temporairement les images numérisées. Appuyez sur le bouton [Terminer](#) pour terminer l'impression des copies.

Optimiser la qualité de copie pour le texte ou les images

Optimisez la tâche de copie pour le type d'image copiée : texte, images ou photos.

1. Sur l'écran d'accueil du panneau de commande, appuyez sur le bouton [Copie](#).
2. Appuyez sur le bouton [Plus d'options](#), puis sur le bouton [Optimiser le texte/l'image](#).
3. Sélectionnez l'une des options prédéfinies ou appuyez sur le bouton [Réglage manuel](#), puis réglez le curseur dans la zone [Optimiser pour](#). Appuyez sur le bouton [OK](#).
4. Appuyez sur le bouton Démarrer .

 **REMARQUE :** Ces paramètres sont temporaires. Une fois la tâche terminée, le produit revient aux paramètres par défaut.

6 Numérisation/envoi

- [Configuration des fonctions de numérisation/envoi](#)
- [Créer un réglage rapide](#)
- [Envoi d'un document numérisé vers un dossier réseau](#)
- [Envoi d'un document numérisé vers une ou plusieurs adresses électroniques](#)
- [Utilisation du carnet d'adresses pour envoyer du courrier électronique](#)

Pour plus d'informations :

Depuis les Etats-Unis, consultez le site www.hp.com/support/ljflowMFPM830.

En dehors des Etats-Unis, rendez-vous sur le site www.hp.com/support. Sélectionnez votre pays/région. Cliquez sur **Support produit et dépannage**. Saisissez le nom du produit, puis sélectionnez **Rechercher**.

Le plan d'assistance HP tout inclus de votre produit inclut les informations suivantes :

- Installation et configuration
- Utilisation
- Résolution des problèmes
- Téléchargement des mises à jour du logiciel
- Inscription au forum d'assistance
- Recherche d'informations réglementaires et de garantie

Configuration des fonctions de numérisation/envoi

Le produit offre les fonctions de numérisation et d'envoi suivantes :

- Numériser et enregistrer des documents dans un dossier sur votre réseau.
- Numériser et enregistrer des documents dans la mémoire du produit.
- Numériser et enregistrer des fichiers sur un lecteur flash USB.
- Numériser et envoyer des documents vers une ou plusieurs adresses électroniques.
- Numériser et enregistrer des documents vers un ou plusieurs sites Microsoft® SharePoint®. Cette fonction est disponible uniquement sur les lecteurs HP FutureSmart et MFP HP Flow.

Certaines fonctions de numérisation et d'envoi requièrent d'être activées à l'aide du serveur Web intégré HP avant d'être disponibles sur le panneau de commande du produit.



REMARQUE : Pour plus d'informations sur l'utilisation du serveur Web intégré HP, cliquez sur le lien **Aide** dans le coin supérieur droit de chaque page du serveur Web intégré.

1. Identifiez l'adresse IP ou le nom hôte du produit. Sur l'écran d'accueil du panneau de commande du produit, appuyez sur le bouton Réseau pour afficher l'adresse IP du produit.
2. Ouvrez un navigateur Web, puis saisissez le nom d'hôte ou l'adresse IP du produit dans le champ d'adresse.
3. Lorsque le serveur Web intégré HP s'ouvre, cliquez sur l'onglet **Numérisation/Envoi numérique**.
4. Si vous n'avez pas configuré la fonction **Messagerie** au cours de l'installation du logiciel, vous pouvez quand même l'activer en utilisant le serveur Web intégré HP.
 - a. Cliquez sur le lien **Configurer le courrier électronique**.
 - b. Cochez la case **Activer l'envoi par e-mail** pour utiliser cette fonctionnalité.
 - c. Sélectionnez le serveur de courrier sortant à utiliser ou cliquez sur le bouton **Ajouter** pour ajouter un autre serveur à la liste. Suivez les instructions affichées à l'écran.



REMARQUE : Si vous ne connaissez pas le nom du serveur de courrier, vous pouvez normalement le trouver dans votre programme de courrier électronique, dans les paramètres de configuration du courrier sortant.

- d. Dans la zone **Envoi du message**, configurez le paramètre par défaut de l'adresse De. Configurer les autres paramètres n'est pas obligatoire.
 - e. Cliquez sur le bouton **Appliquer** en bas de la page.
5. Activer la fonction **Configuration de l'enregistrement dans un dossier réseau**.



CONSEIL : Définissez le dossier du réseau avant de configurer cette fonction, de sorte que le chemin de destination soit disponible lors de la configuration.

- a. Cliquez sur le lien **Configuration de l'enregistrement dans un dossier réseau**.
- b. Cochez la case **Activer l'enregistrement dans le dossier réseau** pour utiliser cette fonctionnalité.

- c. Configurez les options que vous souhaitez personnaliser.
 - d. Cliquez sur le bouton **Appliquer** en bas de la page.
6. Activer la fonction [Enregistrer vers un périphérique USB](#).
- a. Cliquez sur le lien **Configuration de l'enregistrement vers un périphérique USB**.
 - b. Cochez la case **Enregistrer vers un périphérique USB**.
 - c. Cliquez sur le bouton **Appliquer** en bas de la page.
7. Activer la fonction [Enregistrer vers un périphérique SharePoint®](#).
- a. Cliquez sur le lien **Enregistrer vers un périphérique SharePoint®**.
 - b. Cochez la case **Enregistrer vers un périphérique SharePoint®** pour utiliser cette fonction.
 - c. Dans la zone **Réglages rapides**, cliquez sur **Ajouter**.
 - d. Suivez les instructions de la boîte de dialogue **Assistant Réglage rapide** pour créer un réglage rapide. Cliquez sur **Terminer**.
 - e. Dans la boîte de dialogue **Enregistrer vers un périphérique SharePoint®**, cliquez sur **Appliquer**.

Pour plus d'informations sur la configuration de la numérisation et de l'envoi, rendez-vous sur le site www.hp.com/support. Sélectionnez votre pays/région. Cliquez sur **Support produit et dépannage**. Saisissez le nom du produit, puis sélectionnez **Rechercher**.

Créer un réglage rapide

Utilisez la fonction [Réglages rapides](#) pour accéder rapidement aux options de tâche présélectionnées pour les fonctions de numérisation et d'envoi ci-après.

- [Messagerie électronique](#)
- [Enregistrer dans le dossier réseau](#)
- [Enregistrer sur un périphérique USB](#)
- [Enregistrer sur SharePoint](#)

L'administrateur du produit peut utiliser le serveur Web intégré HP pour créer des réglages rapides, qui sont ensuite disponibles sur le menu [Réglages rapides](#), à partir de l'écran d'accueil du panneau de commande. Demandez à votre administrateur système si vous avez besoin d'aide pour les étapes suivantes.

1. Ouvrez le serveur Web intégré HP en saisissant l'adresse IP du produit dans la barre d'adresse du navigateur Web.
2. Cliquez sur l'onglet **Général**.
3. Dans le volet de navigation de gauche, cliquez sur le lien **Configuration des réglages rapides**.
4. Dans la boîte de dialogue **Réglages rapides**, cliquez sur **Ajouter**.
5. Dans la boîte de dialogue **Sélectionner une application**, sélectionnez celle pour laquelle vous voulez configurer un réglage rapide. Cliquez sur **Suivant**.
6. Dans la boîte de dialogue **Définir l'emplacement de bouton du réglage rapide et des options d'intervention de l'utilisateur sur le panneau de commande**, indiquez les informations suivantes :
 - **Titre de réglage rapide** : Ce titre apparaît sur le nouveau bouton de réglage rapide sur le panneau de commande du produit.
 - **Description du réglage rapide** : Cette brève description apparaît en regard du titre sur le nouveau bouton de réglage rapide sur le panneau de commande.
 - **Emplacement du bouton** : Choisissez de placer le nouveau bouton de réglage rapide sur l'écran d'accueil ou dans l'application Réglages rapides sur le panneau de commande.
 - **Option de démarrage du réglage rapide** : Sélectionnez l'une des options suivantes :
 - **Ouverture de l'application, puis l'utilisateur appuie sur Démarrer** : Le produit ouvre l'application de numérisation pour le réglage rapide, vous pouvez ainsi visualiser et modifier les paramètres avant d'appuyer sur le bouton **Démarrer** pour lancer la tâche.
 - **Démarrage dès la sélection** : La tâche démarre immédiatement lorsque vous appuyez sur le bouton de réglage rapide.

Cliquez sur **Suivant**.

7. Les boîtes de dialogue suivantes qui s'affichent dépendent de l'application que vous avez sélectionnée à l'étape 5 :

- Si vous avez sélectionné **Messagerie**, les éléments suivants s'affichent : **Contrôle du champ d'adresse et de message**, **Signature et chiffrement**
- Si vous avez sélectionné **Télécopie**, les éléments suivants s'affichent : **Sélection des destinataires de la télécopie**
- Si vous avez sélectionné **Enregistrer dans le dossier réseau**, la boîte de dialogue suivante s'affiche : **Paramètres du dossier**
- Si vous avez sélectionné **Enregistrer sur un périphérique USB**, la boîte de dialogue suivante s'affiche : **Définir l'endroit où les fichiers sont enregistrés sur le périphérique de stockage USB**
- Si vous avez sélectionné **Enregistrer sur un périphérique SharePoint®**, la boîte de dialogue suivante s'affiche : **Paramètres de destination SharePoint®**, **Ajouter un chemin SharePoint®**, **Paramètres de destination SharePoint®**



REMARQUE : La fonction **Enregistrer sur un périphérique SharePoint®** est disponible sur tous les MFP HP LaserJet Flow et Scanjet 8500 fn1, ainsi que sur Scanjet 7000nx avec date du micrologiciel 20120119 ou plus récente.

Parcourez les boîtes de dialogue relatives aux destinations. Cliquez sur **Suivant** pour passer à la boîte de dialogue suivante.

8. Dans la boîte de dialogue **Paramètres de notification**, sélectionnez votre notification de l'état de la numérisation préférée, puis cliquez sur **Suivant**.
9. Dans la boîte de dialogue **Paramètres de numérisation**, sélectionnez les paramètres de numérisation à utiliser. Cliquez sur **Suivant**.
10. Dans la boîte de dialogue **Paramètres de fichier**, sélectionnez les paramètres de fichier à utiliser. Cliquez sur **Suivant**.
11. Vérifiez les éléments de la boîte de dialogue **Synthèse**, puis cliquez sur **Terminer**.
12. Dans la boîte de dialogue propre au réglage rapide, cliquez sur **Appliquer** au bas de la fenêtre pour enregistrer le réglage rapide.

Envoi d'un document numérisé vers un dossier réseau

Le produit peut numériser un fichier et enregistrer celui-ci dans un dossier sur le réseau. Les systèmes d'exploitation suivants prennent en charge cette fonction :

- Windows Server 2003 (64 bits)
- Windows Server 2008 (64 bits)
- Windows XP (64 bits)
- Windows Vista (64 bits)
- Windows 7 (64 bits)
- Novell 5.1 et supérieur (accès aux dossiers [Configurations rapides](#) uniquement)

 **REMARQUE :** Il est possible d'utiliser cette fonctionnalité avec Mac OS X versions 10.6 et antérieures si vous avez configuré le partage de fichiers de Windows.

 **REMARQUE :** Vous devrez peut-être vous connecter au produit pour pouvoir utiliser cette fonction.

L'administrateur système peut utiliser le serveur Web HP intégré pour configurer les dossiers [Configurations rapides](#) prédéfinis. Alternativement, vous pouvez indiquer le chemin d'un autre dossier réseau.

1. Placez le document face tournée vers le bas sur la vitre du scanner, ou face vers le haut dans le chargeur de documents et réglez les guide-papier en fonction de la taille du document.
2. Sur l'écran d'accueil du panneau de commande du produit, appuyez sur le bouton [Enregistrer dans le dossier réseau](#).

REMARQUE : Entrez votre nom d'utilisateur et votre mot de passe si vous y êtes invité.



3. Pour utiliser un des paramètres de tâches prédéfinis, sélectionnez-le dans la liste des Réglages rapides.

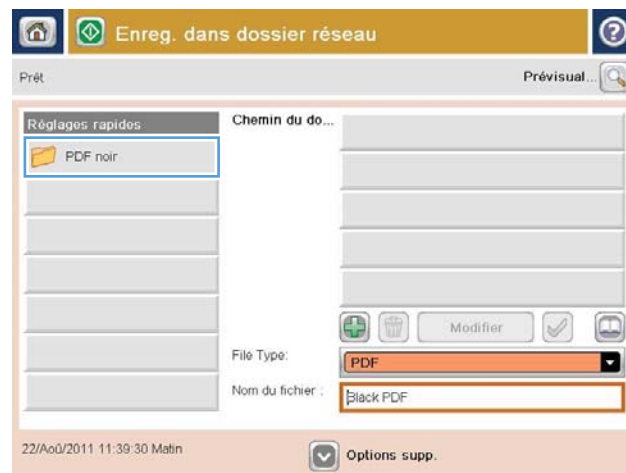

4. Pour définir une nouvelle tâche, appuyez sur le champ de texte Nom de fichier pour ouvrir un clavier, puis saisissez le nom du fichier. Appuyez sur le bouton OK.

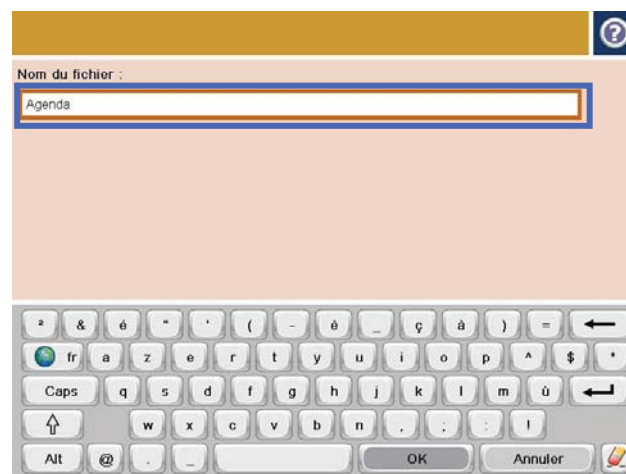

5. Si nécessaire, appuyez sur le menu déroulant Type de fichier pour sélectionner un format de fichier de sortie différent.

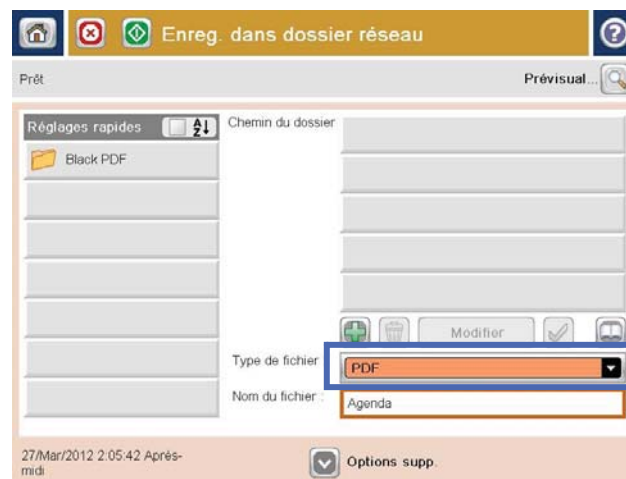

6. Appuyez sur le bouton Ajouter  qui se trouve sous le champ **Chemin d'accès au dossier réseau** pour ouvrir un clavier, puis saisissez le chemin vers le dossier réseau. Utilisez le format suivant pour le nom du chemin :

\\chemin\chemin

Appuyez sur le bouton **OK**.



7. Pour configurer les paramètres du document, appuyez sur le bouton **Options supp..**

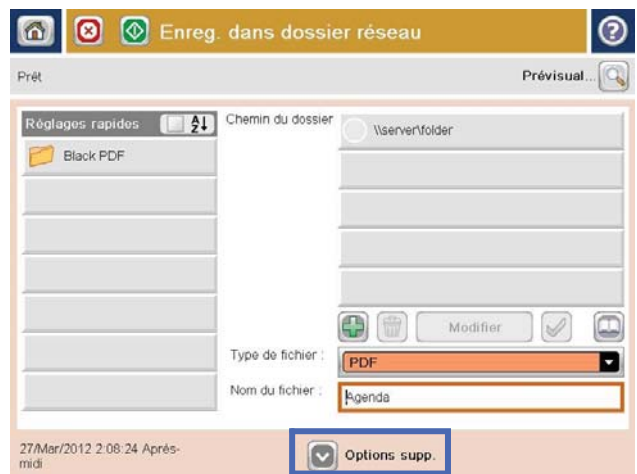

8. Appuyez sur le bouton Démarrer  pour enregistrer le fichier.

REMARQUE : Vous pouvez obtenir un aperçu de l'image à tout moment en appuyant sur le bouton **Prévisualisation** situé dans le coin supérieur droit de l'écran. Pour plus d'informations sur cette fonctionnalité, appuyez sur le bouton **Aide**  sur l'écran d'aperçu.



Envoi d'un document numérisé vers une ou plusieurs adresses électroniques

1. Placez le document face vers le bas sur la vitre du scanner ou face vers le haut dans le bac d'alimentation de documents et réglez les guides papier pour qu'ils coïncident avec le document.
2. Sur l'écran d'accueil du panneau de commande du produit, appuyez sur le bouton **Messagerie élec.**.

REMARQUE : Entrez votre nom d'utilisateur et votre mot de passe si vous y êtes invité.

3. Appuyez sur la zone de texte **A :** pour faire apparaître le clavier.

REMARQUE : Si vous êtes connecté au produit, votre nom d'utilisateur ou autre information par défaut peut s'afficher dans le champ **De :**. Si tel est le cas, vous ne pourrez peut-être pas les modifier.



4. Saisissez l'adresse électronique. Pour envoyer le document à plusieurs adresses, séparez chacune d'elles par un point-virgule ou appuyez sur le bouton **Entrée** sur le clavier tactile après avoir saisi chaque adresse.



5. Remplissez les champs **CC :**, **Objet :**, et **Nom du fichier :** en appuyant dessus et en utilisant le clavier tactile pour saisir les informations. Une fois les champs renseignés, appuyez sur le bouton **OK**.
6. Pour modifier les paramètres du document, appuyez sur le bouton **Plus d'options**.



7. Si vous envoyez un document recto verso, sélectionnez le menu **Côtés de l'original** et sélectionnez l'option **Recto verso**. Appuyez sur le bouton **OK**.

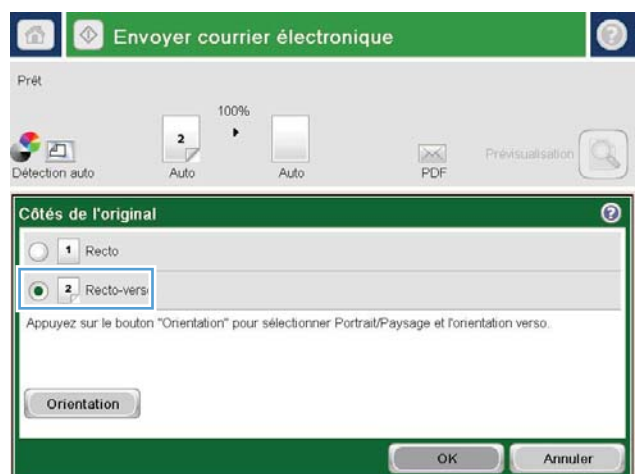

8. Appuyez sur le bouton Démarrer  pour procéder à l'envoi.

REMARQUE : Vous serez peut-être invité à ajouter ces adresses électroniques au carnet d'adresses.

REMARQUE : Vous pouvez obtenir un aperçu de l'image à tout moment en appuyant sur le bouton **Prévisualisation** situé dans le coin supérieur droit de l'écran. Pour plus d'informations sur cette fonctionnalité, appuyez sur le bouton Aide  sur l'écran d'aperçu.

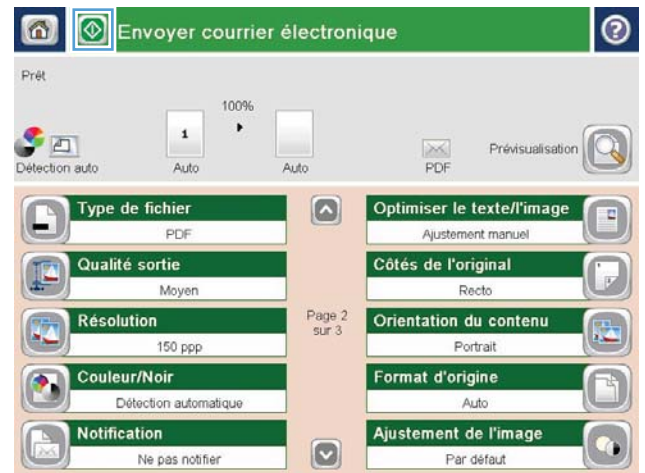

9. Pour définir un autre envoi par courrier électronique, appuyez sur le bouton **OK** de l'écran Etat.

REMARQUE : Il est possible de conserver les paramètres de cette tâche pour celles à venir.



Utilisation du carnet d'adresses pour envoyer du courrier électronique

Vous pouvez envoyer un courrier électronique à une liste de destinataires en utilisant le carnet d'adresses. En fonction de la configuration du produit, il existe une ou plusieurs options d'affichage du carnet d'adresses.

- **Tous les contacts** : liste de tous les contacts disponibles pour vous.
- **Contacts personnels** : liste de tous les contacts associés à votre nom d'utilisateur. Ces contacts ne sont pas visibles pour les autres utilisateurs du produit.



REMARQUE : Vous devez vous connecter au produit pour voir la liste **Contacts personnels**.

- **Contacts locaux** : liste de tous les contacts stockés dans la mémoire de l'appareil. Ces contacts sont visibles pour tous les utilisateurs du produit.

Pour utiliser cette fonction, utilisez d'abord le serveur Web intégré HP (EWS) pour activer les contacts personnels et les carnets d'adresses des contacts réseau. Demandez à votre administrateur système si vous avez besoin d'aide pour les étapes suivantes.

1. Pour ouvrir le serveur EWS, entrez l'adresse IP du produit dans la barre d'adresse d'un navigateur Web.
2. Cliquez sur l'onglet **Scan/Digital Send**.
3. Dans le volet de navigation de gauche, cliquez sur **Carnet d'adresses**.
4. Dans la zone **Configuration des contacts réseau**, cochez les cases **Activer les contacts personnels** et **Activer les contacts réseau**. Pour les contacts réseau, si aucun serveur LDAP n'est répertorié, cliquez sur **Ajouter**, puis suivez les instructions pour ajouter un serveur LDAP.
5. Cliquez sur le bouton **Appliquer** en bas de la page.

Ajout de contacts au carnet d'adresses à partir du panneau de commande

Si vous êtes connecté sur le produit, les contacts que vous ajoutez au carnet d'adresses ne seront pas visibles pour les autres utilisateurs du produit.

Si vous n'êtes pas connecté au produit, les contacts que vous ajoutez au carnet d'adresses seront visibles pour les autres utilisateurs du produit.



REMARQUE : Vous pouvez également utiliser le serveur Web intégré HP pour créer et gérer le carnet d'adresses.

1. Sur l'écran d'accueil du panneau de commande du produit, appuyez sur le bouton **Messagerie élec.**

REMARQUE : Saisissez votre nom d'utilisateur et votre mot de passe si vous y êtes invité.



2. Appuyez sur le bouton du carnet d'adresses  à côté du champ **De :** pour ouvrir l'écran **Carnet d'adresses**.



3. Appuyez sur le bouton **Ajouter**  situé dans le coin inférieur gauche de l'écran.



4. Dans le champ **Nom**, saisissez le nom du contact.



5. Dans la liste du menu, sélectionnez l'option **Adresse électronique**, puis saisissez l'adresse électronique du contact.

Appuyez sur le bouton **OK** pour ajouter le contact dans la liste.



Envoi d'un document vers une adresse électronique à l'aide du carnet d'adresses

1. Placez le document face tournée vers le bas sur la vitre du scanner, ou face vers le haut dans le chargeur de documents et réglez les guide-papier en fonction de la taille du document.
2. Sur l'écran d'accueil du panneau de commande du produit, appuyez sur le bouton **Messagerie élec.**

REMARQUE : Saisissez votre nom d'utilisateur et votre mot de passe si vous y êtes invité.



- Appuyez sur le bouton du carnet d'adresses  à côté du champ **De :** pour ouvrir l'écran **Carnet d'adresses**.



- Dans la liste déroulante, sélectionnez l'affichage du carnet d'adresses que vous souhaitez utiliser.

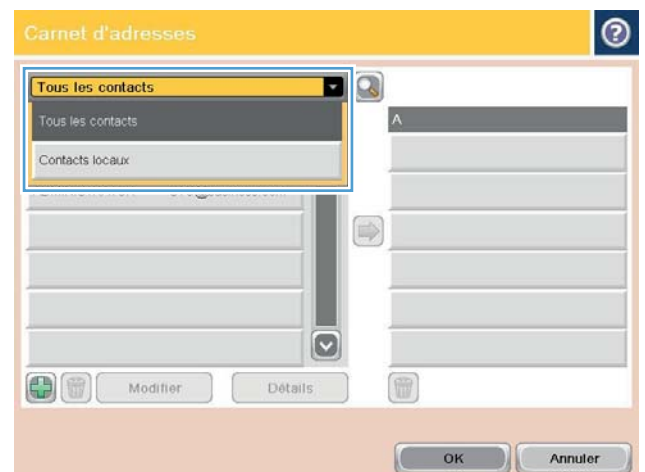

- Sélectionnez un nom dans la liste des contacts et appuyez sur le bouton flèche vers la droite ➡ pour ajouter le nom dans la liste des destinataires.

Répétez cette étape pour chaque destinataire et appuyez sur le bouton **OK**.

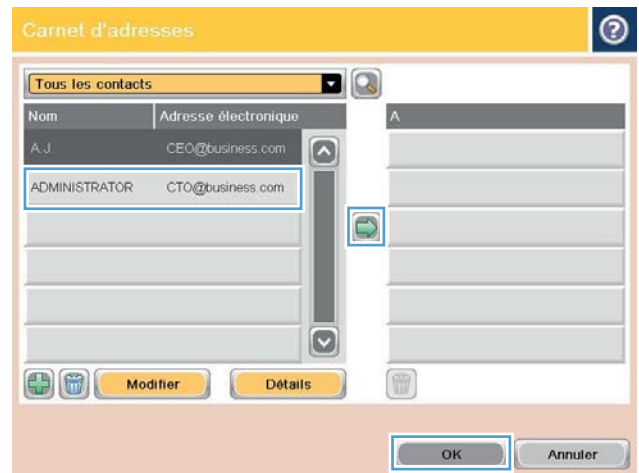

- Appuyez sur le bouton Démarrer ⏪ pour procéder à l'envoi.

REMARQUE : Vous pouvez obtenir un aperçu de l'image à tout moment en appuyant sur le bouton **Prévisualisation** situé dans le coin supérieur droit de l'écran. Pour plus d'informations sur cette fonctionnalité, appuyez sur le bouton Aide ? sur l'écran d'aperçu.

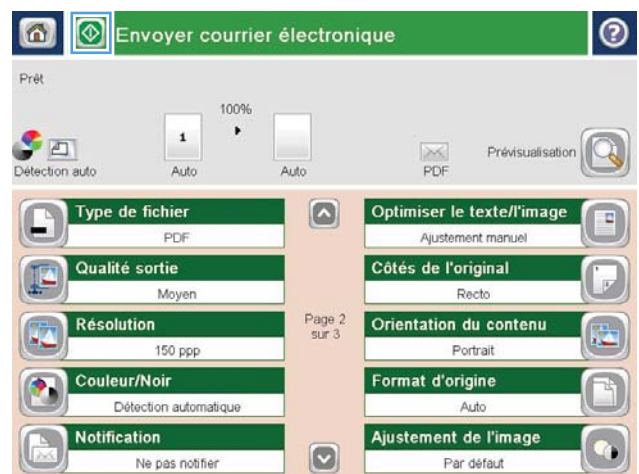

7 Télécopie

- [Configurer la télécopie](#)
- [Modification des configurations de télécopie](#)
- [Envoyer une télécopie](#)

Pour plus d'informations :

Depuis les Etats-Unis, consultez le site www.hp.com/support/ljflowMFPM830.

En dehors des Etats-Unis, rendez-vous sur le site www.hp.com/support. Sélectionnez votre pays/région. Cliquez sur **Support produit et dépannage**. Saisissez le nom du produit, puis sélectionnez **Rechercher**.

Le plan d'assistance HP tout inclus de votre produit inclut les informations suivantes :

- Installation et configuration
- Utilisation
- Résolution des problèmes
- Téléchargement des mises à jour du logiciel
- Inscription au forum d'assistance
- Recherche d'informations réglementaires et de garantie

Configurer la télécopie

Les étapes pour configurer la fonction de télécopie du produit sont différentes si vous devez d'abord configurer le matériel ou si le matériel est déjà configuré.

 **REMARQUE :** Les paramètres configurés via l'assistant de configuration de télécopie sur le panneau de commande remplacent ceux qui ont été définis sur le serveur Web intégré HP.

- [Première mise sous tension du produit doté d'un accessoire télécopieur](#)
- [Après la configuration initiale du produit](#)

Première mise sous tension du produit doté d'un accessoire télécopieur

Lors de la première activation du produit avec un accessoire télécopieur installé, accédez à l'assistant de configuration du télécopieur en procédant aux étapes suivantes :

1. Sur l'écran d'accueil du panneau de commande, appuyez sur le bouton [Configuration initiale](#).
2. Appuyez sur le menu [Assistant de configuration du télécopieur](#).
3. Suivez les étapes de l'Assistant de configuration du télécopieur pour configurer les paramètres requis.
4. Lorsque l'Assistant de configuration du télécopieur a terminé, l'option permettant de masquer le bouton [Configuration initiale](#) apparaît sur l'écran d'accueil. La configuration de la télécopie est terminée.

 **REMARQUE :** après la première installation, l'accessoire télécopieur peut lire certains des paramètres du produit ; une valeur peut donc avoir été déjà définie. Vérifiez que les valeurs sont correctes.

Après la configuration initiale du produit

Accédez à l'assistant de configuration de télécopie *après* la configuration initiale par le panneau de commande en suivant ces étapes :

1. Faites défiler l'écran Accueil du panneau de commande du produit, puis appuyez sur [Administration](#).
2. Ouvrez les menus suivants :
 - [Paramètres de télécopie](#)
 - [Paramètres d'envoi de télécopie](#)
 - [Configuration de l'envoi de télécopie](#)
 - [Assistant de configuration du télécopieur](#)
3. Suivez les étapes de l'Assistant de configuration du télécopieur pour configurer les paramètres requis. La configuration de la télécopie est terminée.

 **REMARQUE :** Si les paramètres du menu Paramètres de télécopie ne s'affichent pas dans la liste des menus, la télécopie en réseau ou Internet est peut-être activée. Si la télécopie en réseau ou Internet est activée, l'accessoire télécopieur analogique est désactivé et le menu Paramètres de télécopie ne s'affiche pas. Une seule fonction de télécopie peut être activée à la fois (télécopie en réseau, analogique ou Internet). Si vous voulez utiliser le télécopieur analogique lorsque l'option de télécopie en réseau est activée, utilisez l'utilitaire de configuration logicielle HP MFP Digital Sending ou le serveur Web intégré HP pour désactiver la télécopie en réseau.

Modification des configurations de télécopie

 **REMARQUE :** Les paramètres configurés via l'assistant de configuration de télécopie sur le panneau de commande remplacent ceux qui ont été définis sur le serveur Web intégré HP.

- [Paramètres de numérotation de télécopie](#)
- [Paramètres généraux d'envoi de télécopies](#)
- [Paramètres de réception de télécopie](#)

Paramètres de numérotation de télécopie

1. Faites défiler l'écran Accueil du panneau de commande du produit, puis appuyez sur [Administration](#).
2. Ouvrez les menus suivants :
 - [Paramètres de télécopie](#)
 - [Paramètres d'envoi de télécopie](#)
 - [Configuration de l'envoi de télécopie](#)
 - [Paramètres de numérotation de télécopie](#)

Configurez l'un des paramètres suivants :

Élément de menu	Description
Volume de numérotation télécopieur	Utilisez le paramètre Volume de numérotation télécopieur pour contrôler le niveau du volume de numérotation du produit lors de l'envoi de télécopies.
Mode de numérotation	Le paramètre Mode de numérotation définit le type de numérotation utilisé : soit par tonalité (téléphone à numérotation au clavier), soit par impulsions (téléphone à cadran).
Vitesse d'envoi de télécopie	Le paramètre Vitesse d'envoi de télécopie définit le débit du modem (mesuré en bits par seconds) du modem de télécopie analogique pendant l'envoi d'une télécopie. <ul style="list-style-type: none">• Rapide (par défaut) — v.34/max 33 600 bps• Moyenne — v.17/max 14 400 bps• Lente — v.29/max 9 600 bps
Interv. de recompos.	Le paramètre Interv. de recompos. définit le nombre de minutes entre chaque tentative lorsque le numéro composé est occupé ou sans réponse. REMARQUE : Vous pouvez lire un message de recomposition dans le panneau de commande lorsque les deux paramètres Recomposer si occupé et Recomposer si absence de réponse sont désactivés. Cela se produit lorsque l'accessoire télécopieur compose un numéro, établit une connexion, puis perd celle-ci. En raison de cette erreur, l'accessoire télécopieur effectue trois tentatives de recomposition automatiques, quels que soient les paramètres de recomposition. Lors de la recomposition, un message s'affiche dans le panneau de commande pour indiquer que l'opération de recomposition est en cours.
Rappel automatique en cas d'erreur	La fonction de rappel automatique en cas d'erreur définit le nombre de re compositions du numéro de télécopie en cas d'erreur pendant la transmission d'une télécopie.

Élément de menu	Description
Recomposer si occupé	Le paramètre de rappel automatique des numéros occupés définit le nombre de fois (de 0 à 9) où l'accessoire télécopieur rappelle un numéro occupé. Vous pouvez également définir l'intervalle entre chaque tentative à l'aide du paramètre Intervalle de recomposition.
Recomposer si absence de réponse	Le paramètre de recomposition si absence de réponse définit le nombre de fois où l'accessoire télécopieur rappelle un numéro resté sans réponse. Le nombre de tentatives varie de 0 à 1 (aux Etats-Unis) ou de 0 à 2, en fonction du paramètre de pays/région. Vous pouvez également définir l'intervalle entre chaque tentative à l'aide du paramètre d'intervalle de recomposition.
Détecter la tonalité de numérotation	Le paramètre de détection de tonalité définit si le télécopieur doit détecter ou non une tonalité avant d'envoyer une télécopie.
Préfixe de numérotation	Le paramètre de préfixe de numérotation vous permet de saisir un préfixe de numérotation (par exemple « 9 » pour accéder à une ligne extérieure) lorsque vous composez un numéro. Ce préfixe de numérotation est automatiquement ajouté à tous les numéros de téléphone lors de la composition.

Paramètres généraux d'envoi de télécopies

1. Faites défiler l'écran Accueil du panneau de commande du produit, puis appuyez sur [Administration](#).
2. Ouvrez les menus suivants :
 - [Paramètres de télécopie](#)
 - [Paramètres d'envoi de télécopie](#)
 - [Configuration de l'envoi de télécopie](#)
 - [Paramètres généraux d'envoi de télécopies](#)

Configurez l'un des paramètres suivants :

Élément de menu	Description
Confirmation du numéro de télécopie	Lorsque l'option de confirmation du numéro de télécopie est activée, le numéro de télécopie doit être saisi deux fois afin de vérifier qu'il n'y a pas d'erreur. Cette fonctionnalité est désactivée par défaut.
Envoi de télécopie via PC	La fonction d' envoi de télécopie via PC permet d'envoyer des télécopies depuis un ordinateur. Cette fonctionnalité est activée par défaut.
En-tête télécopie	Utilisez la fonction En-tête télécopie pour vous assurer que l'en-tête est ajouté en haut et que le contenu est déplacé vers le bas, ou que l'en-tête est superposé au dessus de l'en-tête précédent.
Compression JBIG	L'activation de la fonction de compression JBIG permet de réduire les dépenses de téléphone en diminuant la durée de transmission des télécopies. Il est de ce fait le paramètre privilégié. Cependant, la fonction de compression JBIG peut poser des problèmes de compatibilité en cas de communication avec des télécopieurs plus anciens. Dans ce cas, il est préférable de désactiver cette fonction. REMARQUE : La fonction de compression JBIG fonctionne uniquement si les télécopieurs expéditeur et destinataire disposent de ce paramètre.

Elément de menu	Description
Mode de correction d'erreur	<p>Normalement, l'accessoire télécopieur contrôle les signaux sur la ligne téléphonique lors de l'envoi ou de la réception d'une télécopie. Si l'accessoire télécopieur détecte une erreur pendant la transmission et que le paramètre Mode de correction d'erreur est activé, l'accessoire télécopieur pourra vous demander d'envoyer de nouveau la partie erronée de la télécopie.</p> <p>La fonction Mode de correction d'erreur est activée par défaut. Vous devez la désactiver seulement si vous rencontrez des difficultés lors de l'envoi ou la réception d'une télécopie et si vous souhaitez accepter les erreurs lors de la transmission et une réduction probable de la qualité de l'image. La désactivation du mode de correction d'erreur peut s'avérer utile lorsque vous essayez d'envoyer une télécopie à l'étranger ou d'en recevoir une de l'étranger, ou si vous utilisez une connexion téléphonique par satellite.</p> <p>REMARQUE : Certains prestataires VoIP peuvent suggérer de désactiver le paramètre du mode de correction d'erreur. Cependant, ce n'est généralement pas nécessaire.</p>
Correspondance num. rapide télécopie	<p>L'activation de la fonction Correspondance num. rapide télécopie peut vous aider lors de la composition des télécopies.</p> <p>Lorsque vous composez un numéro de télécopie manuellement, cette fonction cherche dans les entrées de numérotation rapide enregistrées le numéro qui correspond à celui que vous entrez. Cela permet d'accélérer le processus de numérotation et vous aide si vous ne vous souvenez pas du numéro de l'entrée de numérotation rapide d'un numéro de télécopie donné.</p> <p>Si le produit détecte une entrée de numérotation rapide correspondant au numéro de télécopieur saisi manuellement, vous pouvez appuyez sur Oui pour envoyer la télécopie à ce numéro ou pour l'ajouter à la liste de diffusion de télécopie.</p>

Paramètres de réception de télécopie

1. Faites défiler l'écran Accueil du panneau de commande du produit, puis appuyez sur [Administration](#).
2. Ouvrez les menus suivants :
 - [Paramètres de télécopie](#)
 - [Paramètres de réception de télécopie](#)
 - [Config. récept. télécop.](#)

Configurez l'un des paramètres suivants :

Elément de menu	Description
Volume de la sonnerie	Appuyez sur le menu déroulant Volume de la sonnerie et réglez les paramètres de volume de la sonnerie.
Nb sonneries avant réponse	<p>Le paramètre Nb sonneries avant réponse définit le nombre de fois où le téléphone sonne avant que le télécopieur ne réponde à un appel.</p> <p>REMARQUE : La plage par défaut des options disponibles pour le paramètre Nb sonneries avant réponse est définie selon le pays/la région. La plage Nb sonneries avant réponse est définie selon le pays/la région.</p> <p>Si vous rencontrez des problèmes avec la réponse du télécopieur et si le paramètre Nb sonneries avant réponse est sur 1, essayez de l'augmenter à 2.</p>

Élément de menu	Description
Vitesse de réception de télécopie	<p>Appuyez sur le menu déroulant Vitesse de réception de télécopie et sélectionnez l'une des options suivantes :</p> <ul style="list-style-type: none">• Rapide (par défaut) — v.34/max 33 600 bps• Moyenne — v.17/max 14 400 bps• Lente — v.29/max 9 600 bps
Intervalle entre sonneries	<p>Appuyez sur la case au-dessous de l'en-tête Intervalle entre sonneries pour ouvrir le clavier. Saisissez une valeur pour l'intervalle de sonnerie sur le clavier, puis appuyez sur le bouton OK. Le paramètre par défaut pour l'intervalle de sonnerie est de 600 ms.</p>
Fréquence de sonnerie	<p>Appuyez sur la case au-dessous de l'en-tête Fréquence de sonnerie pour ouvrir le clavier. Saisissez une valeur pour l'intervalle de sonnerie sur le clavier, puis appuyez sur le bouton OK. Le paramètre par défaut pour la fréquence de la sonnerie est de 68 Hz, qui permet de détecter des sonneries jusqu'à la fréquence de 68 Hz.</p>

Envoyer une télécopie

1. Placez le document face tournée vers le bas sur la vitre du scanner, ou face vers le haut dans le chargeur de documents et réglez les guide-papier en fonction de la taille du document.
2. Sur l'écran d'accueil du panneau de commande, appuyez sur le bouton **Télécopie**. Vous serez peut-être invité à saisir un nom d'utilisateur et un mot de passe.



3. Appuyez sur le bouton **Options supplémentaires**. Assurez-vous que les paramètres correspondent à ceux du document original. Une fois tous les paramètres définis, appuyez sur la flèche vers le haut pour revenir à l'écran **Télécopie** principal.



- Appuyez sur le champ **Numéro de télécopie** pour ouvrir le clavier.



- Composez un numéro de téléphone, puis appuyez sur le bouton **OK**.



- Appuyez sur le bouton Démarrer  pour envoyer la télécopie.

REMARQUE : Vous pouvez obtenir un aperçu de l'image à tout moment en appuyant sur le bouton **Prévisualisation** situé dans le coin supérieur droit de l'écran. Pour plus d'informations sur cette fonctionnalité, appuyez sur le bouton Aide  sur l'écran d'aperçu.



8 Gérer le produit

- [Serveur Web intégré HP](#)
- [HP Utility pour Mac OS X](#)
- [Utilisation du logiciel HP Web Jetadmin](#)
- [Paramètres d'économie d'encre](#)
- [Caractéristiques de sécurité du produit](#)
- [Mises à jour des logiciels et micrologiciels](#)

Pour plus d'informations :

Depuis les Etats-Unis, consultez le site www.hp.com/support/ljflowMFPM830.

En dehors des Etats-Unis, rendez-vous sur le site www.hp.com/support. Sélectionnez votre pays/région. Cliquez sur **Support produit et dépannage**. Saisissez le nom du produit, puis sélectionnez **Rechercher**.

Le plan d'assistance HP tout inclus de votre produit inclut les informations suivantes :

- Installation et configuration
- Utilisation
- Résolution des problèmes
- Téléchargement des mises à jour du logiciel
- Inscription au forum d'assistance
- Recherche d'informations réglementaires et de garantie

Serveur Web intégré HP

Utilisez le serveur Web intégré HP pour gérer les fonctions d'impression depuis votre ordinateur plutôt que depuis le panneau de commande du produit.

- Afficher les informations sur l'état de l'imprimante
- Déterminer la durée de vie restante de tous les consommables et commander de nouveaux consommables
- Afficher et modifier la configuration des bacs
- Afficher et modifier la configuration du menu du panneau de commande du produit
- Afficher et imprimer des pages internes
- Recevoir les notifications concernant les événements relatifs au produit et aux consommables
- Afficher et modifier la configuration du réseau

Le serveur Web intégré HP fonctionne lorsque le produit est connecté à un réseau IP. Il ne prend pas en charge les connexions produit IPX. L'accès à Internet n'est pas nécessaire pour ouvrir et utiliser le serveur Web intégré HP.

Lorsque le produit est connecté au réseau, le serveur Web intégré HP est disponible automatiquement.

Accès au serveur Web intégré HP (EWS)

1. Identifiez l'adresse IP ou le nom hôte du produit. Si le bouton Réseau  est affiché sur l'écran d'accueil du panneau de commande du produit, appuyez sur ce bouton pour afficher l'adresse. Si ce n'est pas le cas, suivez les étapes ci-dessous pour imprimer ou afficher la page de configuration du produit :
 - a. Faites défiler l'écran d'accueil du panneau de commande du produit jusqu'à trouver le bouton [Administration](#).
 - b. Ouvrez les menus suivants :
 - [Rapports](#)
 - [Pages de configuration/d'état](#)
 - [Page de configuration](#)
 - c. Appuyez sur le bouton [Imprimer](#) ou [Afficher](#).
 - d. Recherchez l'adresse IP ou le nom d'hôte sur la page Jetdirect.
2. Dans le champ d'adresse/d'URL d'un navigateur Web pris en charge de votre ordinateur, saisissez l'adresse IP ou le nom d'hôte du produit.

Pour utiliser le serveur Web intégré HP, votre navigateur doit correspondre aux critères suivants :

- Windows : Microsoft Internet Explorer 5.01 ou version ultérieure ou Netscape 6.2 ou version ultérieure
- Mac OS X : Safari ou Firefox combiné à Bonjour ou une adresse IP
- Linux : Netscape Navigator uniquement
- HP-UX 10 et HP-UX 11 : Netscape Navigator 4.7

HP Utility pour Mac OS X

Utilisez HP Utility pour Mac OS X pour connaître le statut du produit ou pour afficher ou modifier les paramètres du produit depuis votre ordinateur.

Vous pouvez utiliser HP Utility lorsque le produit est connecté à l'aide d'un câble USB ou est connecté à un réseau TCP/IP.

Ouvrir l'utilitaire HP

Depuis le Finder, cliquez sur **Applications**, sur **HP**, puis sur **HP Utility**.

Si l'utilitaire HP ne figure pas dans la liste **Utilitaires**, utilisez la procédure suivante pour l'ouvrir :

1. Sur l'ordinateur, ouvrez le menu Apple , cliquez sur le menu **Préférences Système**, puis sur l'icône **Imprimantes et fax** ou l'icône **Imprimantes et scanners**.
2. Sélectionnez le produit sur le côté gauche de la fenêtre.
3. Cliquez sur le bouton **Options et fournitures**.
4. Cliquez sur l'onglet **Utilitaire**.
5. Cliquez sur le bouton **Ouvrir l'utilitaire d'imprimante**.

Caractéristiques de HP Utility

La barre d'outils Utilitaire HP se trouve en haut de chaque page. Elle comporte les éléments suivants :

- **Périphériques** : Cliquez sur ce bouton pour afficher ou masquer les produits Mac trouvés par l'utilitaire HP dans le panneau **Imprimantes** sur le côté gauche de l'écran.
- **Tous les paramètres** : Cliquez sur ce bouton pour revenir à la page principale de l'utilitaire HP.
- **Applications** : Cliquez sur ce bouton pour définir les outils ou les utilitaires HP qui apparaissent dans la station de travail.
- **Assistance HP** : Cliquez sur ce bouton pour ouvrir un navigateur et accéder au site Web d'assistance HP du produit.
- **Consommables** : Cliquez sur ce bouton pour ouvrir le site Web HP SureSupply.
- **Inscription** : Cliquez sur ce bouton pour ouvrir le site Web HP d'inscription.
- **Recyclage** : Cliquez sur ce bouton pour ouvrir le site Web du programme de recyclage des partenaires HP Planet.

L'utilitaire HP se compose de pages que vous pouvez ouvrir en cliquant dans la liste **Tous les paramètres**. Le tableau suivant décrit les tâches que vous pouvez exécuter à partir de l'utilitaire HP.

Menu	Article	Description
Informations et assistance	Etat des consommables	Indique l'état des consommables du produit et contient des liens vers des sites de commande de consommables en ligne.
	Informations relatives au périphérique	Affiche les informations concernant le produit sélectionné.
	Téléchargement de fichiers	Transfère les fichiers de l'ordinateur au produit.

Menu	Article	Description
	Téléchargement de polices	Transfère les fichiers de polices de l'ordinateur au produit.
	HP Connected	Donne accès au site Web HP Connected.
	Mise à jour du micrologiciel	Transfère un fichier de mise à jour du micrologiciel vers le produit. REMARQUE : cette option est disponible uniquement une fois que le menu Affichage est ouvert et que l'élément Afficher les options avancées est sélectionné.
	Commandes	Envoie des caractères spéciaux ou des commandes d'impression au produit après la tâche d'impression. REMARQUE : cette option est disponible uniquement une fois que le menu Affichage est ouvert et que l'élément Afficher les options avancées est sélectionné.
Paramètres de l'imprimante	Gestion des consommables	Configure le comportement du produit lorsque les consommables approchent de la fin de leur durée de vie restante estimée.
	Configuration des bacs	Modifie les paramètres du bac par défaut.
	Périphériques de sortie	Gère les paramètres des accessoires de sortie facultatifs.
	Mode recto verso	Active le mode d'impression recto verso automatique.
	Protection des ports de connexion directe	Désactive l'impression via ports USB ou ports parallèles.
	Tâches en mémoire	Gère les tâches d'impression stockées sur le disque dur du produit.
	Paramètres réseau	Configure les paramètres réseau, tels que les paramètres IPv4 et IPv6.
	Paramètres supplémentaires	Donne accès au serveur Web intégré HP.
Paramètres de numérisation	Numérisation vers messagerie	Ouvre la page du serveur web intégré HP pour configurer les paramètres de numérisation vers le courrier électronique. REMARQUE : Les connexions USB ne sont pas prises en charge.
	Numérisation pour envoi vers le dossier réseau	Ouvre la page du serveur web intégré HP pour configurer les paramètres de numérisation vers un dossier réseau. REMARQUE : Les connexions USB ne sont pas prises en charge.

Utilisation du logiciel HP Web Jetadmin

HP Web Jetadmin est un outil primé leader sur le marché qui permet de gérer efficacement une grande variété de produits HP en réseau, notamment des imprimantes, des produits multifonction et des télémérisseurs. Cette solution unique vous permet d'installer, de surveiller, d'entretenir, de dépanner et de sécuriser à distance votre environnement d'impression et d'imagerie, ce qui améliore finalement la productivité de votre entreprise en vous aidant à gagner du temps, à contrôler les coûts et à protéger votre investissement.

Des mises à niveau de HP Web Jetadmin sont régulièrement proposées pour pouvoir prendre en charge les fonctions spécifiques du produit. Consultez le site www.hp.com/go/webjetadmin et cliquez sur le lien **Auto-Assistance et Documentation** pour en savoir plus sur les mises à niveau.

Paramètres d'économie d'encre

- [Imprimer avec EconoMode](#)
- [Définition du mode Veille](#)
- [Définition de la programmation de veille](#)

Imprimer avec EconoMode

Ce produit est muni d'une option EconoMode pour l'impression des brouillons. L'utilisation d'EconoMode peut économiser du toner. Mais elle peut également réduire la qualité d'impression.

HP ne recommande pas une utilisation permanente de la fonction EconoMode. Si la fonction EconoMode est employée de manière permanente, il est possible que l'encre survive aux composants mécaniques du toner. Si la qualité d'impression commence à se dégrader et n'est plus acceptable, envisagez le remplacement du toner.



REMARQUE : Si votre pilote d'impression ne propose pas cette option, définissez-la à l'aide du panneau de commande du produit.

Configuration du mode EconoMode à partir du pilote d'impression

1. Dans le logiciel, sélectionnez l'option **Imprimer**.
2. Sélectionnez le produit, puis cliquez sur le bouton **Propriétés** ou **Préférences**.
3. Cliquez sur l'onglet **Papier/Qualité**.
4. Cochez la case **EconoMode** pour activer la fonctionnalité, puis cliquez sur **OK**.

Configuration du mode EconoMode à partir du panneau de commande du produit

1. Faites défiler l'écran d'accueil du panneau de commande du produit jusqu'à trouver le bouton [Administration](#).
2. Ouvrez les menus suivants :
 - [Paramètres généraux](#)
 - [Qualité d'impression](#)
3. Faites défiler la liste et cliquez sur [EconoMode](#).
4. Appuyez sur [Activer](#) ou [Désactiver](#) pour activer ou désactiver la fonction, puis appuyez sur [Enregistrer](#).

Définition du mode Veille

1. Faites défiler l'écran d'accueil du panneau de commande du produit jusqu'à trouver le bouton [Administration](#).
2. Ouvrez les menus suivants :

- [Paramètres généraux](#)
 - [Paramètres d'énergie](#)
 - [Paramètres de la minuterie de mise en veille](#)
3. Appuyez sur [Mode veille/Arrêt auto après](#) pour sélectionner l'option.
 4. Sélectionnez la période de temps appropriée, puis appuyez sur le bouton [Enregistrer](#).

Définition de la programmation de veille

 **REMARQUE :** Vous devez configurer les paramètres de date et d'heure avant de pouvoir utiliser la fonction [Programmation veille](#).

1. Faites défiler l'écran d'accueil du panneau de commande du produit jusqu'à trouver le bouton [Administration](#).
2. Ouvrez les menus suivants :
 - [Paramètres généraux](#)
 - [Paramètres de date/d'heure](#)
3. Ouvrez le menu [Format de date/heure](#) et configurez les paramètres suivants :
 - [Format de la date](#)
 - [Format de l'heure](#)
4. Appuyez sur le bouton [Enregistrer](#).
5. Ouvrez le menu [Date/Heure](#) et configurez les paramètres suivants :
 - [Date/Heure](#)
 - [Fuseau horaire](#)

Si vous êtes dans une région qui pratique l'heure d'été, cochez la case [Régler pour l'heure d'été](#).
6. Appuyez sur le bouton [Enregistrer](#).
7. Appuyez sur le bouton de flèche de retour pour revenir à l'écran [Administration](#).
8. Ouvrez les menus suivants :
 - [Paramètres généraux](#)
 - [Paramètres d'énergie](#)
 - [Programmation veille](#)
9. Appuyez sur le bouton Ajouter , puis sélectionnez le type d'événement à programmer : [Réveil](#) ou [Veille](#).
10. Configurez les paramètres suivants :
 - [Heure](#)
 - [Jours de l'événement](#)
11. Appuyez sur le bouton [OK](#), puis sur le bouton [Enregistrer](#).

Caractéristiques de sécurité du produit

- [Déclarations de sécurité](#)
- [Sécurité IP](#)
- [Se connecter au produit](#)
- [Attribution d'un mot de passe système](#)
- [Prise en charge du chiffrement : Disques durs HP High Performance Secure](#)

Déclarations de sécurité

Le produit prend en charge des normes de sécurité et des protocoles recommandés qui aident à sécuriser le produit et à protéger les informations critiques présentes sur le réseau. Ces normes et protocoles simplifient également le contrôle et la maintenance du produit.

Pour plus d'informations sur les solutions d'imagerie et d'impression sécurisées HP, rendez-vous à l'adresse suivante : www.hp.com/go/secureprinting. Ce site Web propose des liens vers des livres blancs et FAQ sur les fonctions de sécurité.

Sécurité IP

Le standard IPsec est un ensemble de protocoles qui contrôlent le trafic réseau IP vers le périphérique et à partir de ce dernier. IPsec offre l'authentification hôte à hôte, l'intégrité des données et le chiffrement des communications réseau.

Pour les produits connectés au réseau et disposant d'un serveur d'impression HP Jetdirect, vous pouvez configurer IPsec en utilisant l'onglet **Réseau** dans le serveur Web intégré HP.

Se connecter au produit

Certaines fonctions sur le panneau de commande peuvent être sécurisées afin d'éviter que des personnes non autorisées s'en servent. Lorsqu'une fonction est sécurisée, le produit vous demande de vous connecter avant de l'utiliser. Vous pouvez également vous connecter sans attendre l'invite en appuyant sur le bouton [Connexion](#) de l'écran d'accueil.

En général, vous utilisez les mêmes nom d'utilisateur et mot de passe que ceux utilisés pour vous connecter à votre ordinateur sur le réseau. Consultez l'administrateur réseau pour ce produit si vous avez des questions sur les données d'authentification à utiliser.

Une fois connecté au produit, un bouton [Se déconnecter](#) s'affiche sur le panneau de commande. Pour sécuriser le produit, appuyez sur le bouton [Se déconnecter](#) lorsque vous avez terminé de l'utiliser.

Attribution d'un mot de passe système

Attribuez un mot de passe administrateur pour l'accès au produit et au serveur Web intégré HP, afin qu'aucun utilisateur non autorisé ne puisse modifier les paramètres du produit.

1. Ouvrez le serveur Web intégré HP en saisissant l'adresse IP du produit dans la barre d'adresse du navigateur Web.
2. Cliquez sur l'onglet **Sécurité**.
3. Ouvrez le menu **Sécurité générale**.

4. Dans le champ **Nom d'utilisateur**, saisissez le nom à associer au mot de passe.
5. Saisissez le mot de passe dans le champ **Nouveau mot de passe**, puis saisissez-le à nouveau dans le champ **Confirmer le mot de passe**.



REMARQUE : si vous modifiez un mot de passe existant, vous devez tout d'abord le saisir dans le champ **Ancien mot de passe**.

6. Cliquez sur le bouton **Appliquer**. Notez le mot de passe et conservez cette note dans un endroit sûr.

Prise en charge du chiffrement : Disques durs HP High Performance Secure

Ce disque dur permet de chiffrer les données en fonction du matériel. Vous pouvez ainsi stocker de manière sécurisée vos données importantes, sans enfreindre les performances du produit. Ce disque dur robuste est basé sur la dernière norme AES (Advanced Encryption Standard) et dispose de nombreuses fonctions qui vous permettent de gagner du temps.

Utilisez le menu **Sécurité** dans le serveur Web intégré HP pour configurer le disque.

Mises à jour des logiciels et micrologiciels

HP met régulièrement à jour les fonctions disponibles dans le micrologiciel du produit. Pour profiter des toutes dernières fonctions, mettez à jour le micrologiciel du produit. Téléchargez le fichier de mise à jour du micrologiciel le plus récent sur le site Web :

- Depuis les Etats-Unis, consultez le site www.hp.com/support/ljflowMFPM830. Cliquez sur **Pilotes et logiciels**.
- En dehors des Etats-Unis, rendez-vous sur le site www.hp.com/support. Sélectionnez votre pays/région. Cliquez sur **Pilotes et logiciels**. Saisissez le nom du produit (par exemple, « LaserJet M575 »), puis sélectionnez **Rechercher**.

9 Résoudre les problèmes

- [Restauration des paramètres d'usine par défaut](#)
- [Système d'aide du panneau de commande](#)
- [Le message « Le niveau de la cartouche est bas » ou « Le niveau de la cartouche est très bas » s'affiche sur le panneau de commande de l'imprimante](#)
- [Le produit n'entraîne pas le papier ou rencontre un défaut d'alimentation](#)
- [Supprimer les bourrages](#)
- [Améliorer la qualité d'impression](#)
- [Améliorer la qualité d'image de la copie](#)
- [Améliorer la qualité d'image de la numérisation](#)
- [Améliorez la qualité d'image de la télécopie](#)
- [Résoudre des problèmes de réseau câblé](#)
- [Résoudre les problèmes de télécopie](#)

Pour plus d'informations :

Depuis les Etats-Unis, consultez le site www.hp.com/support/ljflowMFPM830.

En dehors des Etats-Unis, rendez-vous sur le site www.hp.com/support. Sélectionnez votre pays/région. Cliquez sur **Support produit et dépannage**. Saisissez le nom du produit, puis sélectionnez **Rechercher**.

Le plan d'assistance HP tout inclus de votre produit inclut les informations suivantes :

- Installation et configuration
- Utilisation
- Résolution des problèmes
- Téléchargement des mises à jour du logiciel
- Inscription au forum d'assistance
- Recherche d'informations réglementaires et de garantie

Restauration des paramètres d'usine par défaut

1. Faites défiler l'écran d'accueil du panneau de commande du produit jusqu'à trouver le bouton [Administration](#).
2. Ouvrez les menus suivants :
 - [Paramètres généraux](#)
 - [Rétablissement paramètres d'usine](#)
3. Un message de vérification précise que l'utilisation de la fonction de réinitialisation peut entraîner une perte de données. Appuyez sur le bouton [Réinitialisation](#) pour lancer le processus.



REMARQUE : Une fois cette opération de réinitialisation terminée, le produit redémarre automatiquement.

Système d'aide du panneau de commande

L'appareil est doté d'un système d'aide en ligne intégré avec des instructions d'utilisation pour chaque écran. Pour ouvrir le système d'aide, appuyez sur le bouton Aide  dans le coin supérieur droit de l'écran.

Dans certains écrans, l'aide ouvre un menu global à partir duquel vous pouvez rechercher des rubriques spécifiques. Vous pouvez vous déplacer dans la structure du menu en appuyant sur les boutons disponibles.

Certains écrans d'aide incluent des animations qui vous guident dans les procédures, telles que la suppression des bourrages.

Pour les écrans contenant des paramètres de tâches spécifiques, l'aide ouvre une rubrique d'explication des options disponibles dans l'écran.

Si l'appareil vous signale une erreur ou un avertissement, appuyez sur le bouton Aide  pour afficher un message qui décrit le problème. Le message contient aussi des instructions pour résoudre le problème.

Le message « Le niveau de la cartouche est bas » ou « Le niveau de la cartouche est très bas » s'affiche sur le panneau de commande de l'imprimante

Le niveau de la cartouche est bas : lorsque le niveau d'une cartouche de toner est bas, l'imprimante vous en avertit. La durée de vie restante effective du toner peut varier. Veillez à toujours disposer d'une cartouche de remplacement afin de pouvoir en changer en temps voulu. Le toner ne doit pas nécessairement être remplacé immédiatement.

Continuez à imprimer avec la cartouche actuelle jusqu'à ce que la qualité d'impression ne soit plus acceptable même après redistribution du toner. Pour redistribuer le toner, retirez la cartouche de toner de l'imprimante et secouez-la délicatement d'avant en arrière sur son axe horizontal. Pour obtenir une représentation graphique, reportez-vous aux instructions de remplacement des cartouches. Réinsérez la cartouche de toner dans l'imprimante, puis refermez le capot.

Le niveau de la cartouche est très bas : lorsque le niveau du toner est très bas, l'imprimante vous avertit. La durée de vie restante effective du toner peut varier. Veillez à toujours disposer d'une cartouche de remplacement afin de pouvoir en changer en temps voulu. Il n'est pas nécessaire de remplacer le toner tant que la qualité d'impression reste acceptable.

Lorsqu'un toner HP atteint un niveau **très bas**, la garantie de protection Premium d'HP pour ce toner prend fin.

Modification des paramètres « très bas »

Vous pouvez modifier la réponse de l'imprimante lorsque les consommables atteignent l'état Très bas. Vous n'avez pas besoin de restaurer ces paramètres lorsque vous installez un nouveau toner.

1. Sur l'écran d'accueil du panneau de commande, recherchez et sélectionnez [Consommables](#).
2. Ouvrez les menus suivants :
 - [Gestion des consommables](#)
 - [Paramètres des consommables](#)
 - [Cartouche noire](#) ou [Cartouches couleur](#)
 - [Paramètres très bas](#)
3. Sélectionnez l'une des options suivantes :
 - Sélectionnez l'option [Stop](#) pour interrompre l'impression lorsque la cartouche atteint le seuil **Très bas**.
 - Sélectionnez l'option [Invite pour continuer](#) pour interrompre l'impression lorsque la cartouche atteint le seuil **Très bas**. Vous pouvez confirmer l'invite ou remplacez la cartouche d'impression pour reprendre l'impression.
 - Sélectionnez l'option [Continuer](#) pour que l'imprimante vous informe lorsque le niveau de la cartouche est très bas, mais qu'elle poursuive l'impression en ignorant le paramètre **Très bas** sans votre intervention. Ce paramètre peut entraîner une qualité d'impression médiocre.

Pour les produits dotés de fonctions de télécopie

Lorsque l'imprimante est définie sur l'option [Stop](#) ou [Invite pour continuer](#), il existe un risque que les télécopies ne s'impriment pas à la reprise de l'impression. Ce problème peut survenir si l'imprimante a reçu plus de télécopies que celles qu'il pouvait enregistrer pendant l'attente.

L'imprimante peut imprimer des télécopies sans s'arrêter après avoir dépassé le niveau Très bas si vous sélectionnez l'option [Continuer](#) pour les cartouches de toner, mais la qualité d'impression peut être affectée.

Consommables bas

Commande de consommables et de papier	www.hp.com/go/suresupply
Commande via un bureau de service ou d'assistance	Contactez un prestataire de services ou un bureau d'assistance agréé HP.
Commandes par le biais du serveur Web intégré (EWS) HP	Pour y accéder, saisissez l'adresse IP ou le nom d'hôte de l'imprimante dans le champ d'adresse/d'URL d'un navigateur Web pris en charge de votre ordinateur. Le serveur EWS comprend un lien menant vers le site Web HP SureSupply. Ce dernier fournit des options pour l'achat de consommables HP d'origine.

Le produit n'entraîne pas le papier ou rencontre un défaut d'alimentation

- [Le produit n'entraîne pas de papier](#)
- [Le produit entraîne plusieurs feuilles de papier](#)
- [Le chargeur de documents crée des bourrages, part en oblique ou prend plusieurs feuilles de papier](#)

Le produit n'entraîne pas de papier

Si le produit n'entraîne pas de papier du bac, essayez les solutions suivantes.

1. Ouvrez le produit et retirez les éventuelles feuilles de papier coincées.
2. Chargez le bac de papier de taille adaptée à votre tâche.
3. Assurez-vous que le format et le type de papier sont définis correctement sur le panneau de commande du produit.
4. Assurez-vous que les guides papier du bac sont réglés à la taille du papier. Ajustez les guides pour l'indentation appropriée dans le bac.
5. Vérifiez sur le panneau de commande du produit s'il n'attend pas une réponse de votre part à un chargement manuel de papier. Chargez du papier, puis continuez.
6. Les rouleaux situés au-dessus du bac peuvent être sales. Nettoyez-les à l'aide d'un chiffon non pelucheux humidifié d'eau chaude.

Le produit entraîne plusieurs feuilles de papier

Si le produit entraîne plusieurs feuilles de papier du bac, essayez les solutions suivantes.

1. Retirez la pile de papier du bac et assouplissez-la, tournez-la de 180 degrés et retournez-la. *N'aérez pas le papier.* Remettez la pile de papier dans le bac.
2. Utilisez uniquement du papier conforme aux spécifications HP pour ce produit.
3. Utilisez du papier non froissé, plié ou endommagé. Si nécessaire, utilisez du papier d'une autre ramette.
4. Assurez-vous que le bac n'est pas surchargé. Si c'est le cas, retirez la pile de papier du bac, tassez-la, puis remettez une partie du papier dans le bac.
5. Assurez-vous que les guides papier du bac sont réglés à la taille du papier. Ajustez les guides pour l'indentation appropriée dans le bac.
6. Assurez-vous que l'environnement d'impression est situé dans les spécifications conseillées.

Le chargeur de documents crée des bourrages, part en oblique ou prend plusieurs feuilles de papier



REMARQUE : Les informations suivantes s'appliquent uniquement aux produits MFP.

- Il est possible qu'un objet (par exemple une agrafe ou une note auto-adhésive) soit resté sur l'original et doive être enlevé.
- Vérifiez que tous les rouleaux sont en place et que la porte d'accès aux rouleaux située à l'intérieur du chargeur de documents, est fermée.
- Vérifiez que le capot du chargeur de documents est fermé.
- Il se peut que les pages ne soient pas correctement placées. Calez les pages et ajustez les guide-papier au centre du bac.
- Les guide-papier doivent toucher les côtés de la pile de papier pour fonctionner correctement. Assurez-vous que la pile de papier est droite et que les guides sont bien placés contre elle.
- Il est possible que les bacs d'alimentation ou de sortie contiennent trop de pages. Assurez-vous que la pile de papier soit bien placée sous les guides du bac d'alimentation et retirez les pages du bac de sortie.
- Vérifiez qu'il n'y a pas de morceaux de papier, agrafes, trombones ou autres débris dans le circuit d'alimentation en papier.
- Nettoyez les rouleaux du chargeur de documents et le tampon de séparation. Utilisez de l'air comprimé ou un chiffon propre, non pelucheux et humecté d'eau chaude. Si des décalages continuent de se produire, remplacez les rouleaux.
- Faites défiler l'écran d'accueil du panneau de commande du produit jusqu'à trouver le bouton [Consommables](#), puis appuyez dessus. Vérifiez le statut du kit du chargeur de documents et remplacez-le si nécessaire.

Supprimer les bourrages

Auto-navigation pour l'élimination des bourrages

La fonction d'auto-navigation vous aide à éliminer les bourrages en affichant des instructions étape-par-étape sur le panneau de commande. A la fin de chaque étape, le produit affiche des instructions concernant l'étape suivante jusqu'à ce que vous terminiez la procédure.

Les bourrages papier sont-ils fréquents ou récurrents ?

Pour réduire le nombre de bourrages papier, essayez les solutions suivantes.

1. Utilisez uniquement du papier conforme aux spécifications HP pour ce produit.
2. Utilisez du papier non froissé, plié ou endommagé. Si nécessaire, utilisez du papier d'une autre ramette.
3. N'utilisez pas du papier qui a déjà servi pour une impression ou une copie.
4. Assurez-vous que le bac n'est pas surchargé. Si c'est le cas, retirez la pile de papier du bac, tassez-la, puis remettez du papier dans le bac.
5. Assurez-vous que les guides papier du bac sont réglés à la taille du papier. Réglez les guides de façon à ce qu'ils touchent la pile de papier sans l'infléchir.
6. Assurez-vous que le bac est totalement inséré dans l'appareil.
7. Si vous imprimez sur du papier épais, gaufré ou perforé, utilisez la fonction d'introduction manuelle à raison d'une feuille à la fois.
8. Faites défiler l'écran d'accueil du panneau de commande du produit jusqu'à trouver le bouton [Bacs](#), puis appuyez dessus. Vérifiez que le bac d'alimentation est configuré correctement pour le type et le format du papier.
9. Assurez-vous que l'environnement d'impression est situé dans les spécifications conseillées.

Suppression des bouchages dans la porte avant

1. Ouvrez la porte avant. Assurez-vous que la porte est complètement ouverte.

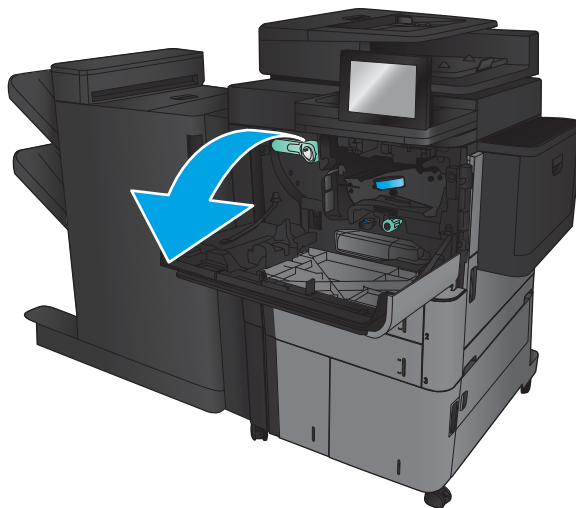

2. Appuyez sur le bouton situé sur le levier, puis placez le levier du toner en position basse.

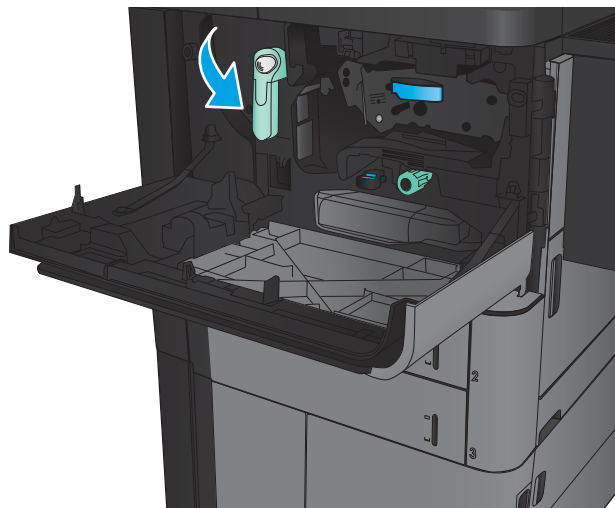

3. Saisissez la poignée du toner et tirez-la pour l'enlever.

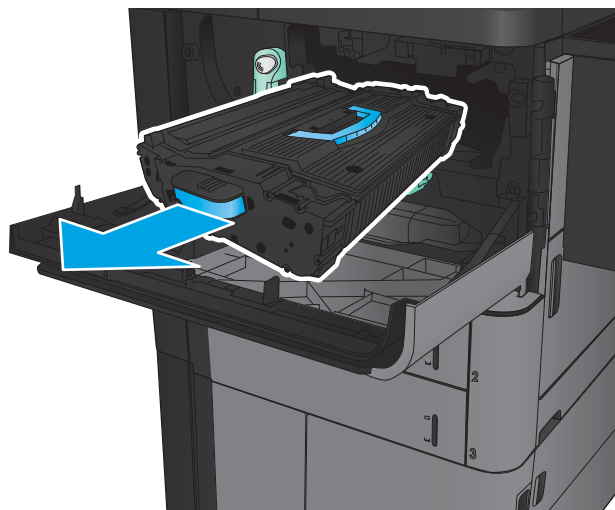

4. Tournez la molette verte dans le sens inverse des aiguilles d'une montre, puis retirez le papier coincé.

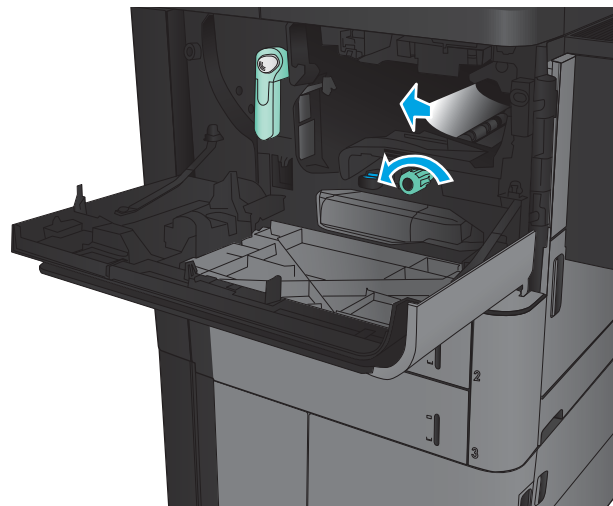

5. Placez le toner devant son emplacement, puis insérez-le dans le product. Le toner s'abaisse légèrement une fois mis en place.

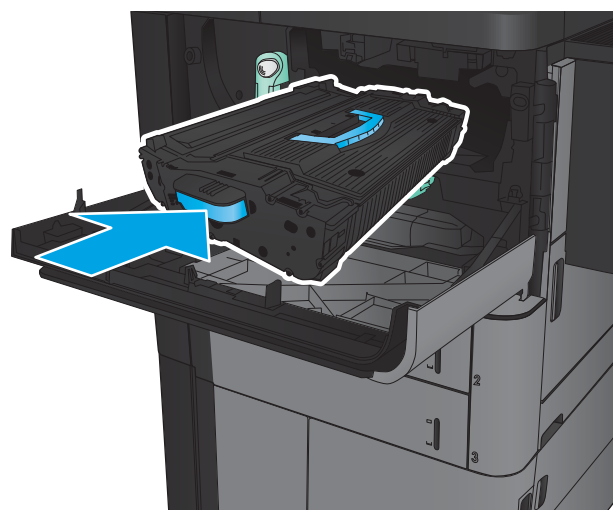

6. Appuyez sur le bouton situé sur le levier, puis placez le levier du toner en position haute.

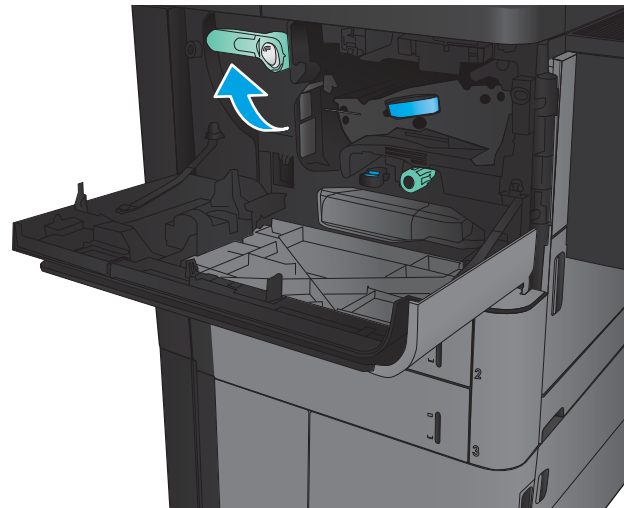

7. Fermez la porte avant.

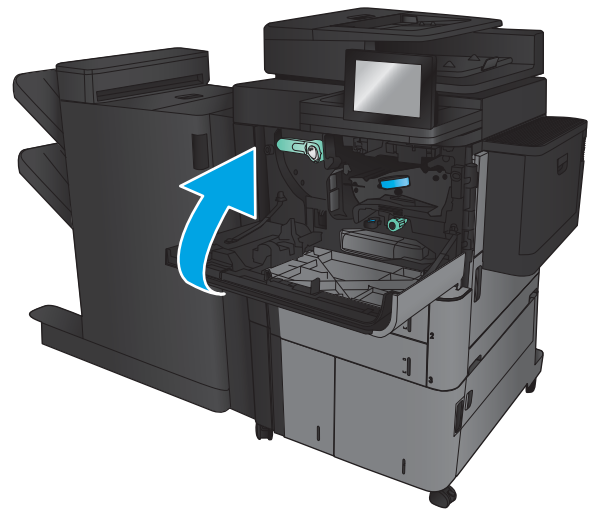

Suppression des brouillages du bac 1

1. Si vous apercevez du papier coincé dans le bac 1, éliminez le brouillage en appuyant sur le bouton de dégagement des brouillages placé sous le bac, puis tirez délicatement sur le papier.
2. Si vous ne pouvez pas retirer le papier ou si vous n'apercevez aucun brouillage dans le bac 1, ouvrez la porte droite.
3. Si un brouillage papier s'est produit dans la zone d'alimentation du bac 1, soulevez le capot d'accès aux brouillages et retirez le papier.

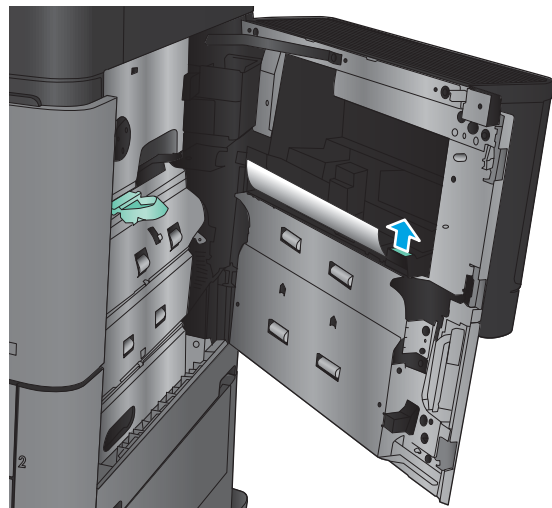
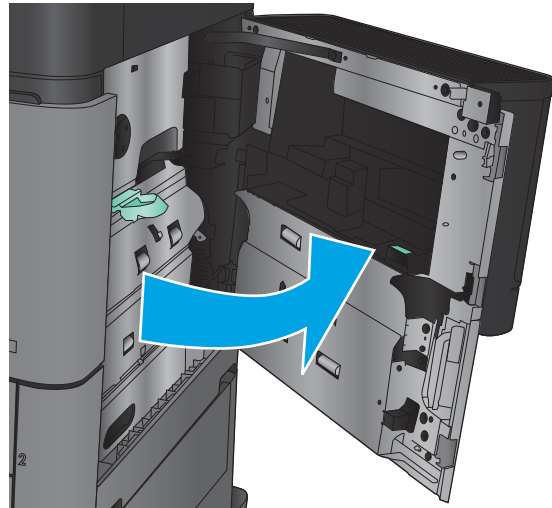
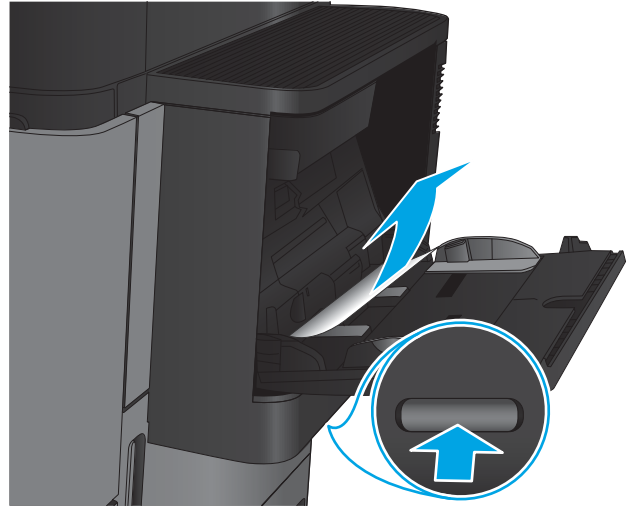

4. Tirez le levier du capot d'accès aux bourrages, puis soulevez-le pour l'ouvrir.

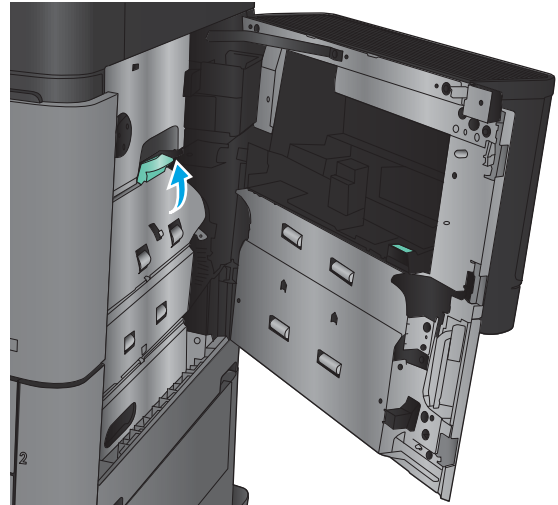

5. Retirez délicatement le papier de la zone d'alimentation.

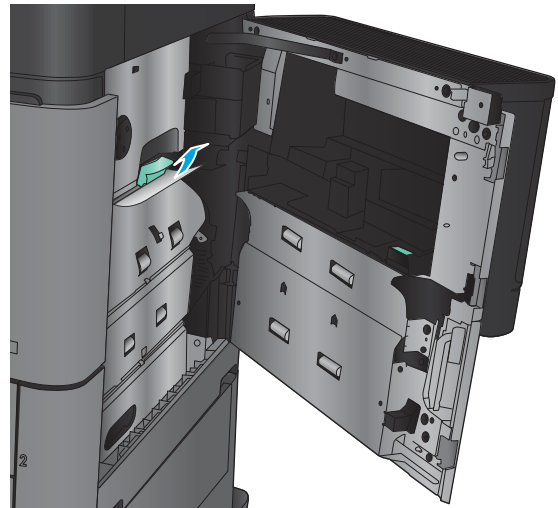

6. Tirez le levier du capot d'accès aux bourrages, puis abaissez-le pour le fermer.

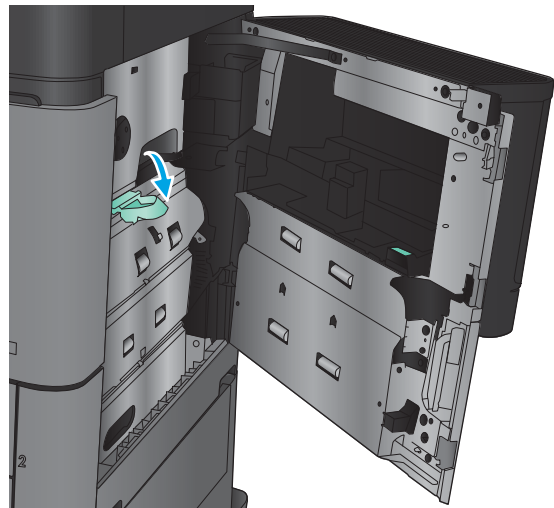

7. Fermez la porte droite.

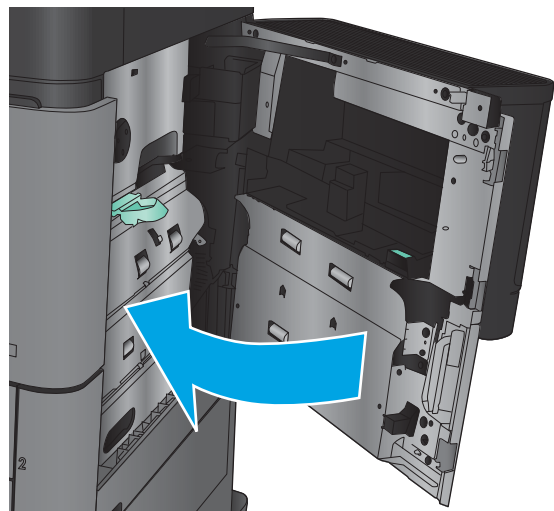

Suppression des boudrages dans la porte droite

1. Ouvrez la porte droite.

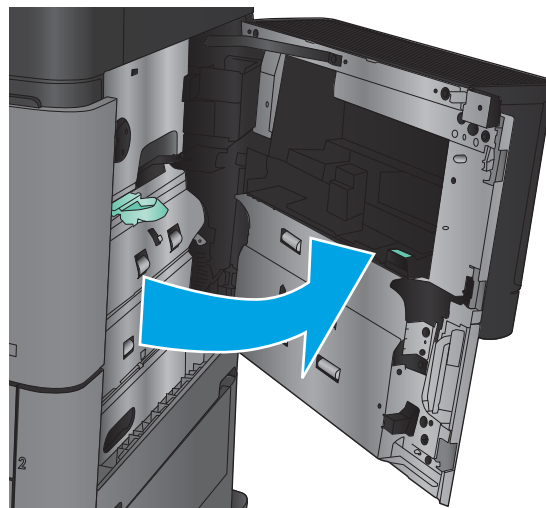

2. Si un boudrage papier se produit dans la porte, soulevez le capot d'accès aux boudrages, puis tirez délicatement sur le papier pour le retirer.

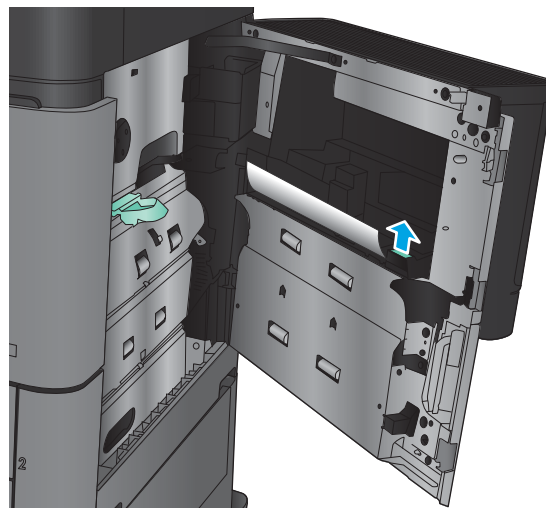

3. Si vous apercevez un boudrage papier en bas de la porte, tirez délicatement sur le papier vers le bas pour le retirer.

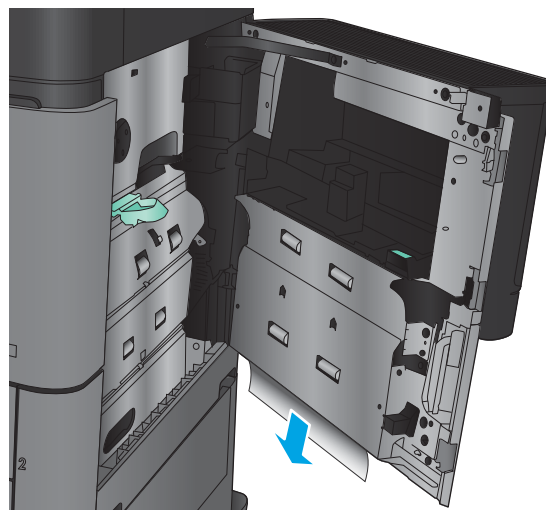

4. Tirez le levier du capot d'accès aux bourrages, puis soulevez-le pour l'ouvrir.

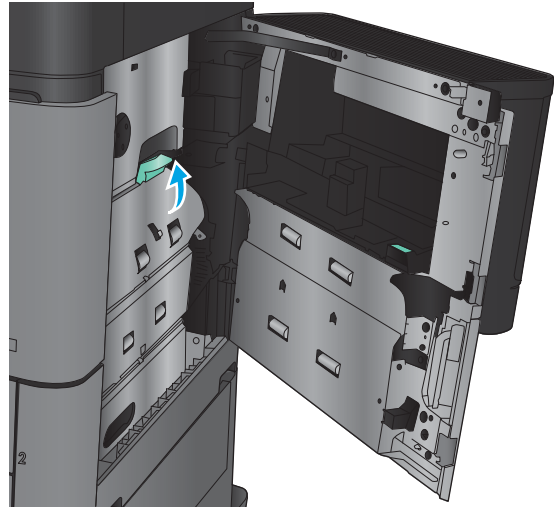

5. Retirez délicatement le papier de la zone d'alimentation.

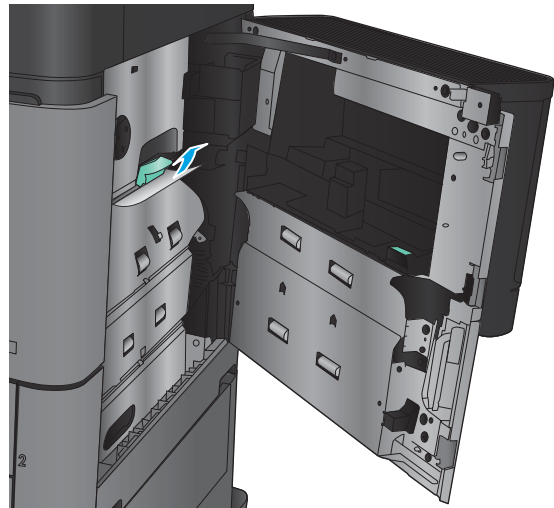

6. Tirez le levier du capot d'accès aux bourrages, puis abaissez-le pour le fermer.

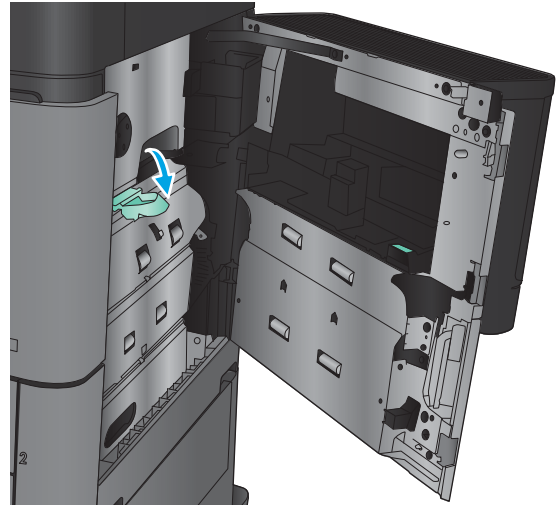

7. Fermez la porte droite.

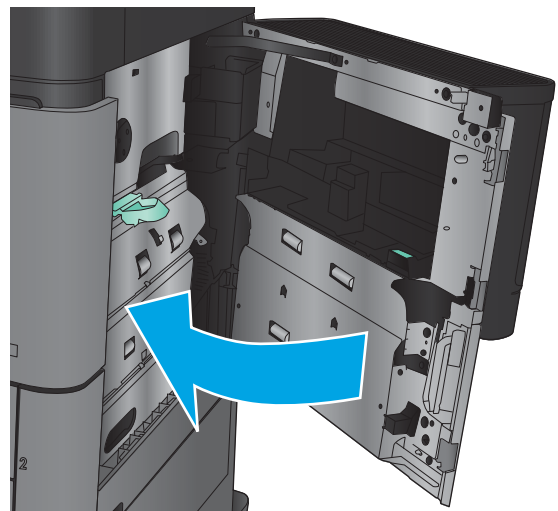

Suppression des bourrages dans les bacs 2 et 3

 **REMARQUE :** La procédure à suivre pour supprimer les bourrages du bac 3 est la même que pour le bac 2. Seul le bac 2 est représenté ici.

1. Ouvrez le bac d'alimentation.

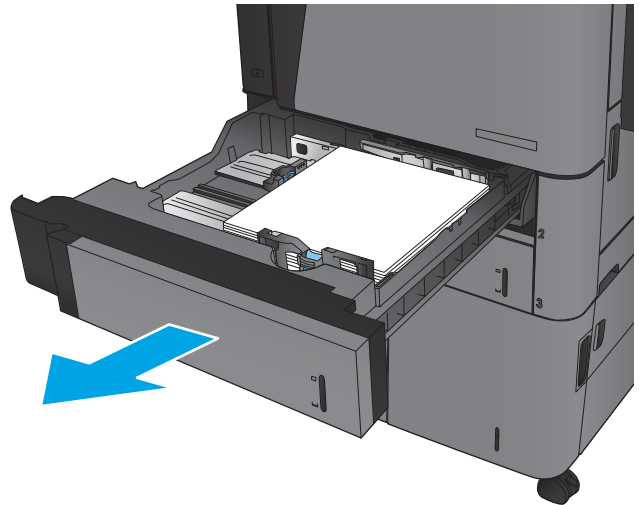

2. Retirez toute feuille de papier coincée ou endommagée.

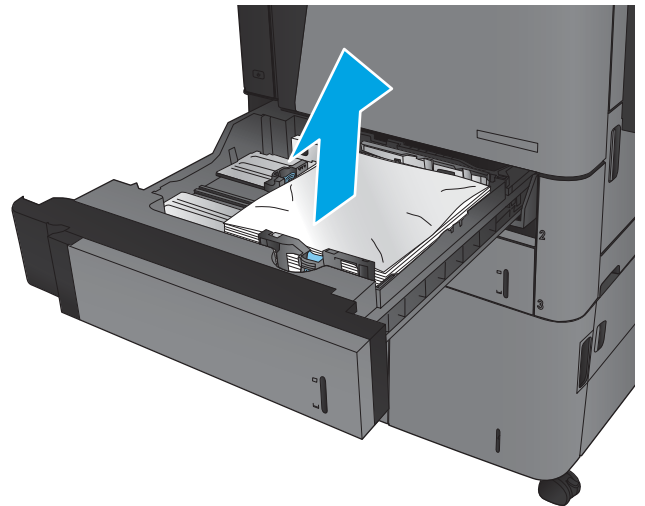

3. Réinsérez le bac, puis fermez-le.

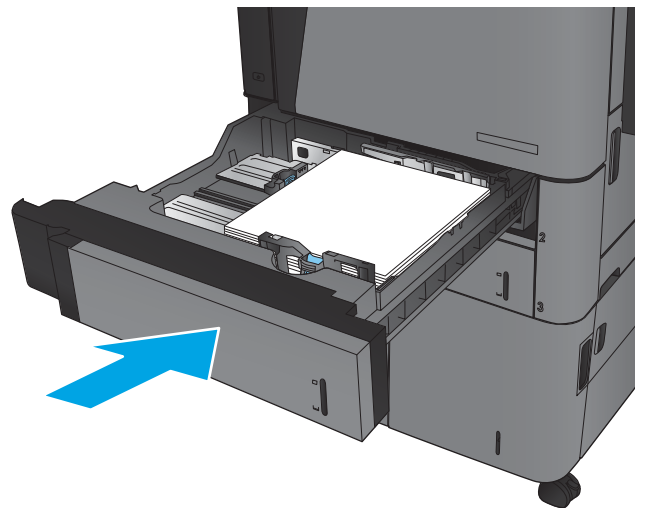

Suppression des bouchages dans les bacs 4 et 5

1. Ouvrez les bacs droit et gauche.

REMARQUE : Il n'est pas nécessaire de charger les deux bacs en même temps.

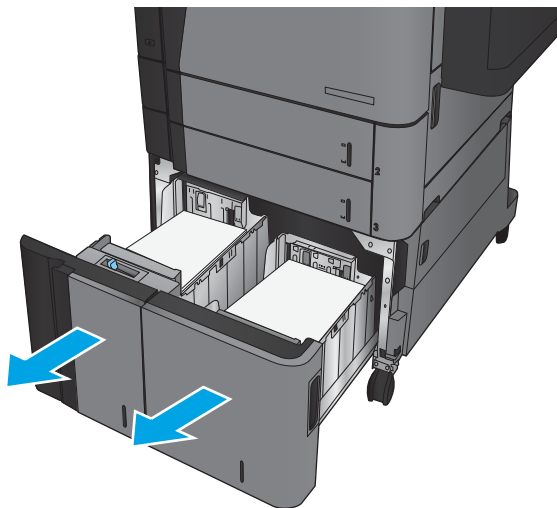

2. Retirez le papier des bacs et jetez les feuilles endommagées.

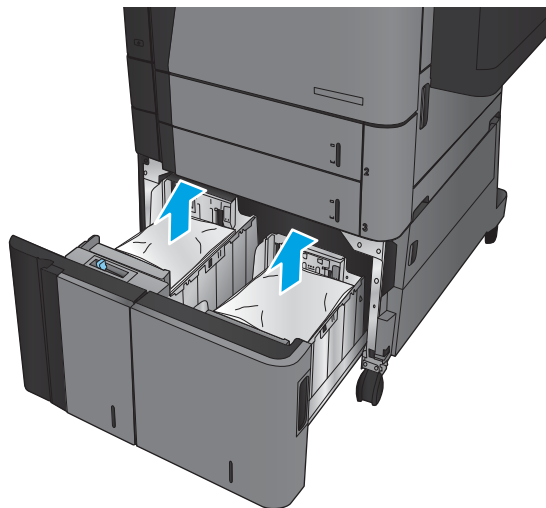

3. Au-dessus du bac de droite, appuyez sur le bouton vert pour libérer la plaque d'accès aux bouchages.

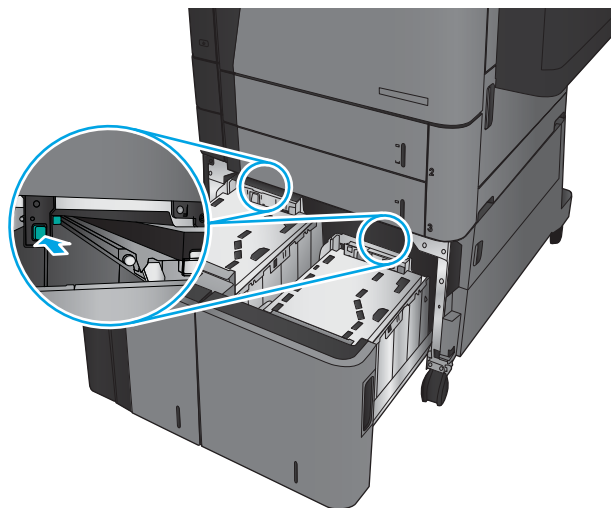

4. Si du papier est coincé dans la zone d'alimentation, tirez-la pour l'enlever.

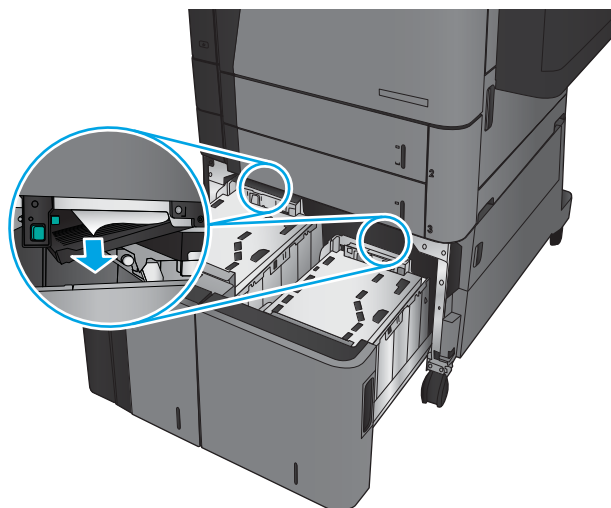

5. Appuyez vers le haut sur la plaque de suppression de bourrage pour la fermer.

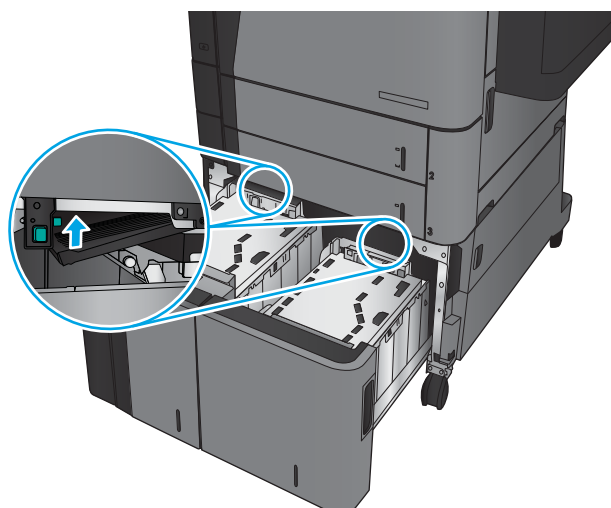

6. Chargez des rames de papier complètes de chaque côté du bac. Le côté droit supporte 1 500 feuilles de papier. Le côté gauche supporte 2,000 feuilles de papier.

REMARQUE : Pour de meilleurs résultats, chargez des rames de papier complètes. Ne divisez pas les rames en plusieurs paquets.

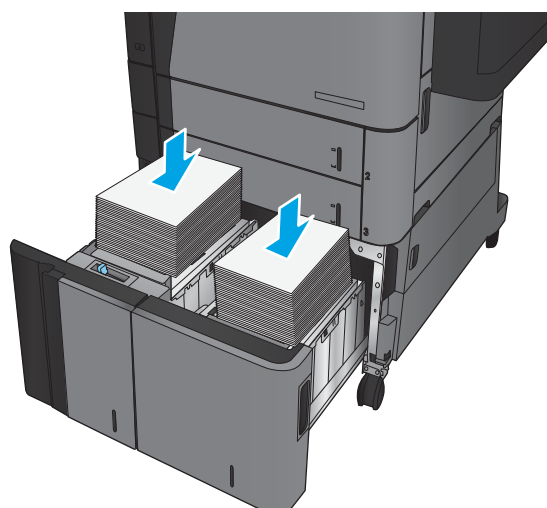

7. Fermez les bacs droit et gauche.

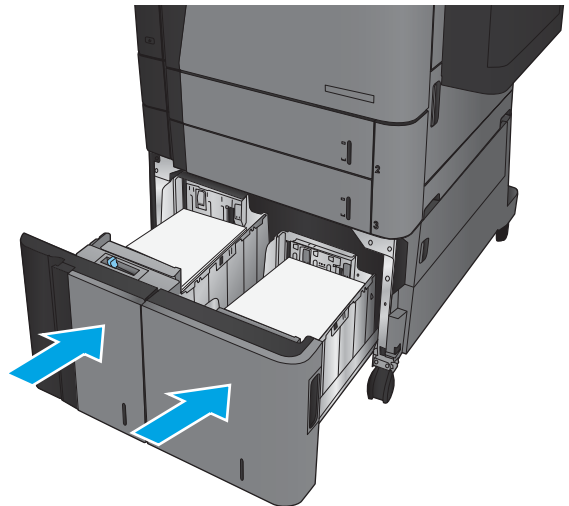

8. Ouvrez la porte d'accès aux bourrages sur le côté droit du bac à haute capacité.

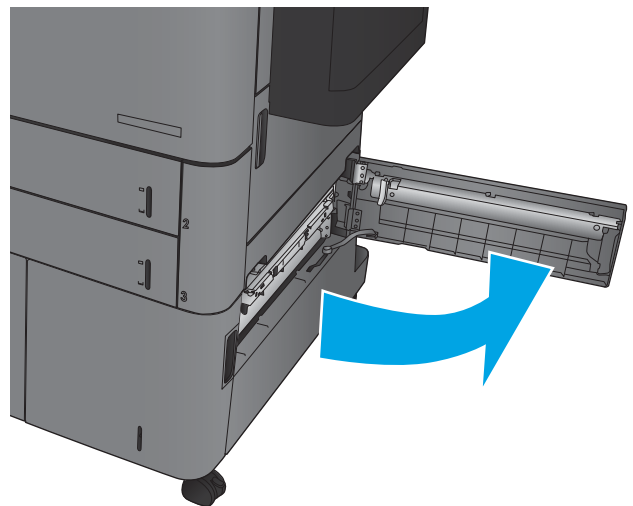

9. Retirez toute feuille de papier coincée.

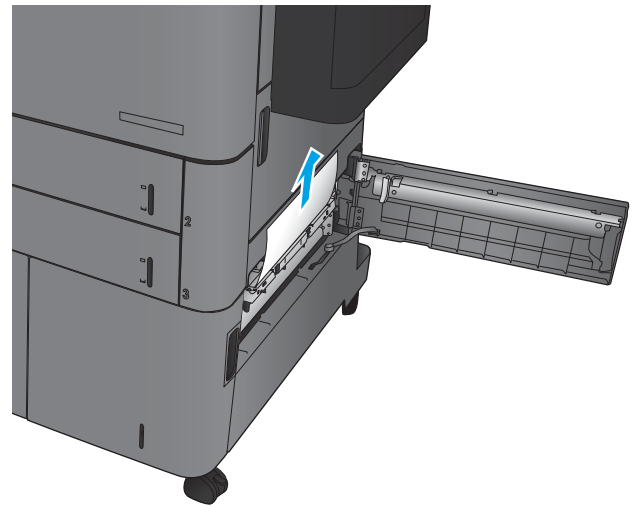

10. Fermez la porte d'accès aux bourrages sur le côté droit du bac à haute capacité.

REMARQUE : Après avoir éliminé le bourrage, si le panneau de commande du produit affiche un message indiquant qu'il n'y a pas de papier dans le bac ou que le bac est trop rempli, retirez le bac pour vérifier qu'il ne reste aucun papier derrière.

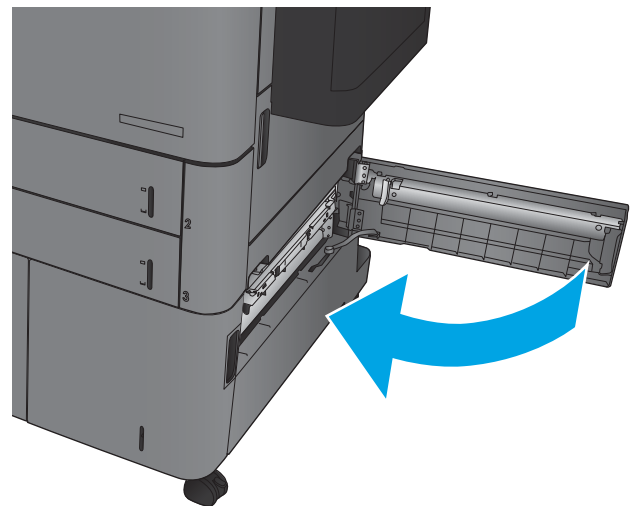

Suppression des bouchages de l'unité d'impression recto verso

1. Tirez sur la poignée de déblocage située sur le haut de l'accessoire de finition, puis faites glisser le module de finition du produit jusqu'à ce qu'il s'arrête.

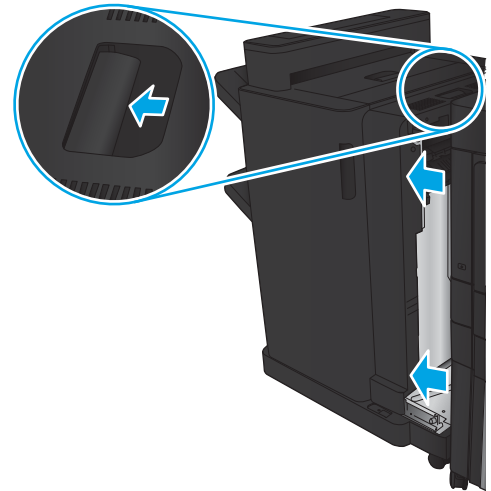

2. Ouvrez la porte de gauche.

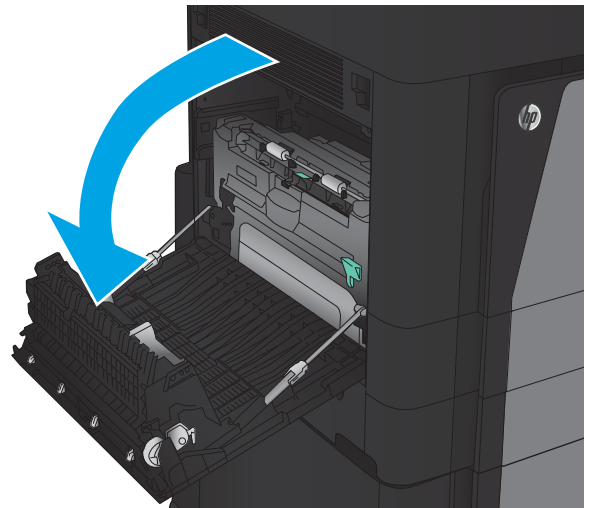

3. Soulevez le capot d'accès aux bouchages de l'unité d'impression recto verso.

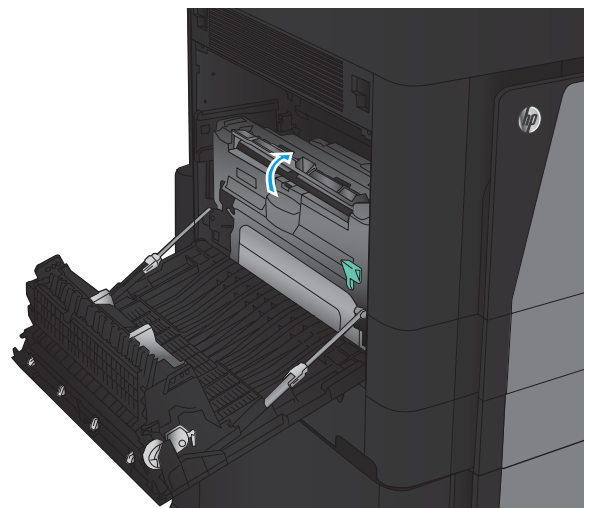

4. Retirez délicatement le papier coincé ou endommagé dans cette zone en le tirant hors du produit.

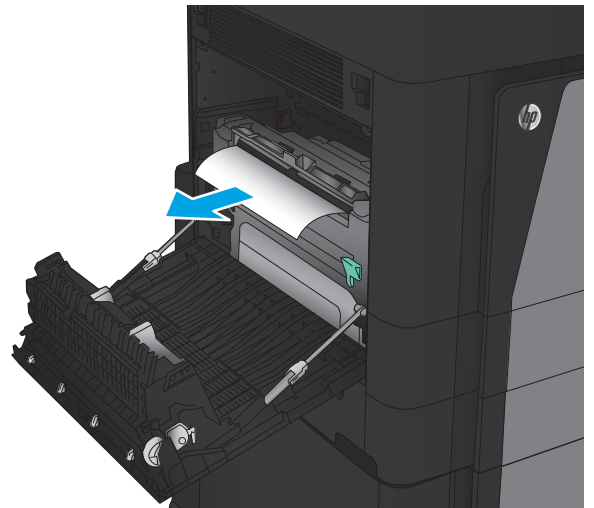

5. Appuyez sur le loquet pour débloquer l'unité d'impression recto verso.

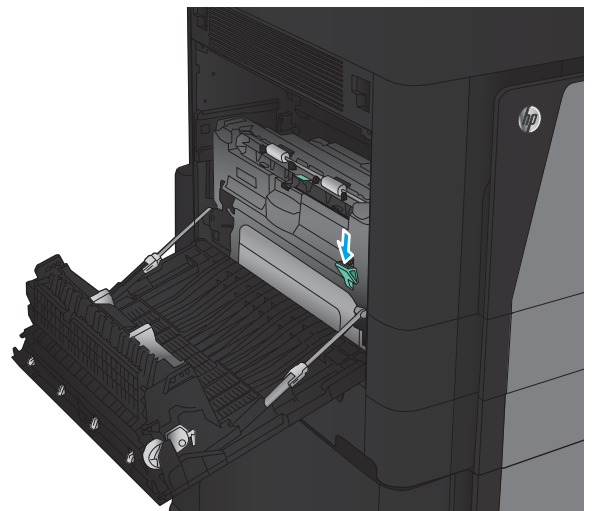

6. Tirez l'unité d'impression recto verso hors du produit jusqu'à ce qu'elle s'arrête.

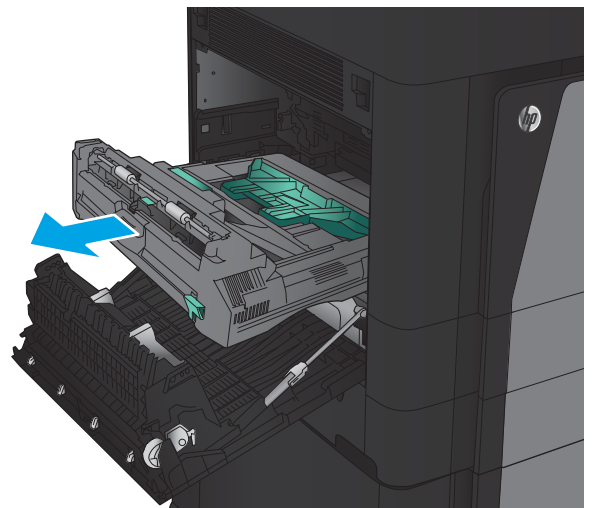

7. Levez le premier capot d'accès aux bourrages et retirez tout papier coincé.

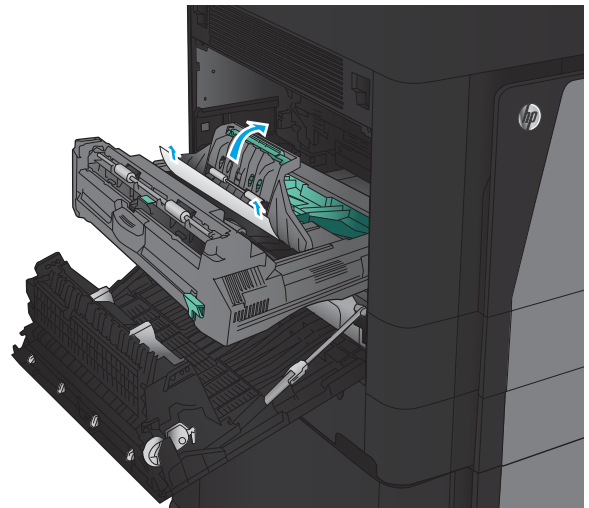

8. Levez le second capot d'accès aux bourrages et retirez tout papier coincé.

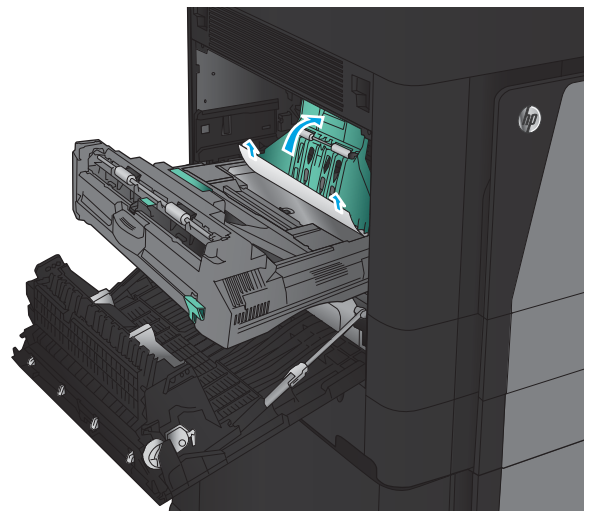

9. Ouvrez la porte avant.

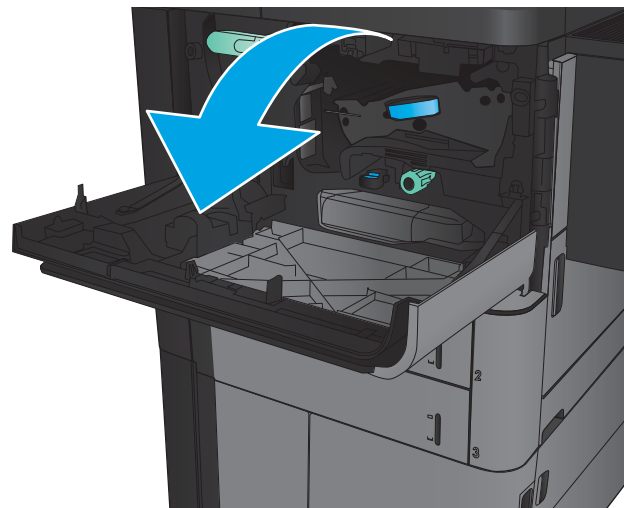

10. Retirez tout papier coincé dans l'ouverture située sous la zone du toner.

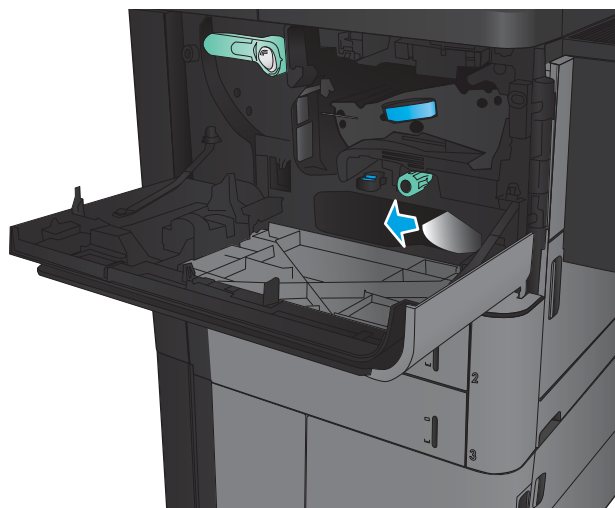

11. Fermez la porte avant.

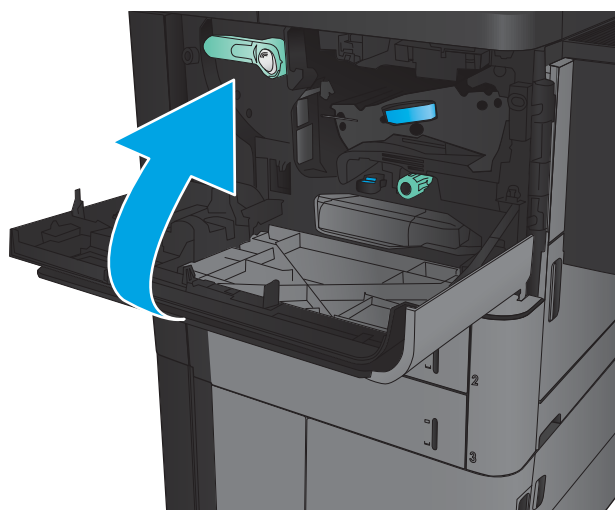

12. Faites glisser l'unité d'impression recto verso dans l'emplacement jusqu'à ce qu'elle soit bien en place.

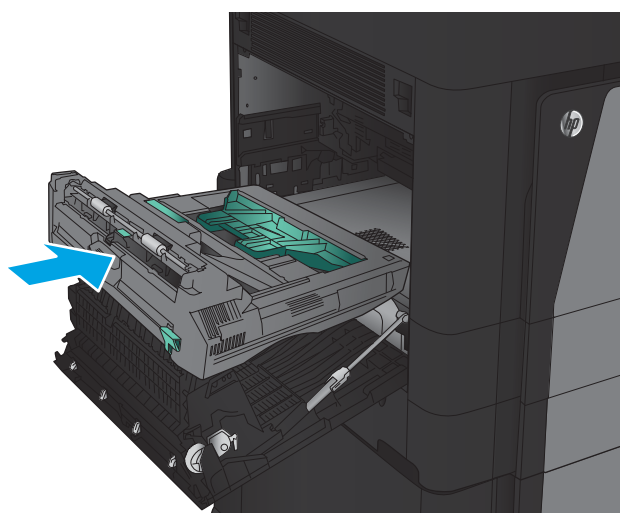

13. Fermez la porte de gauche.

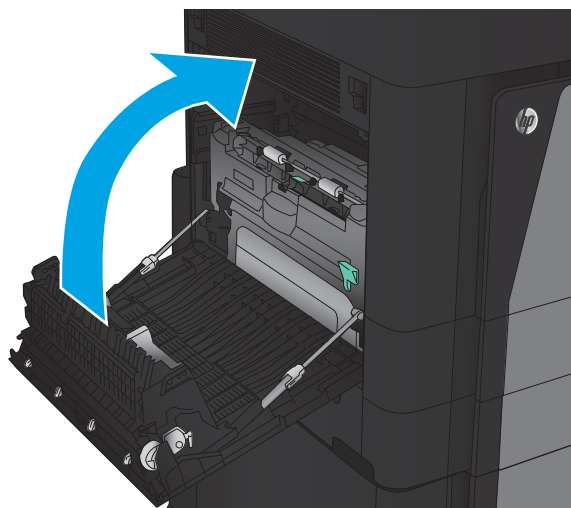

14. Fixez l'accessoire de finition.

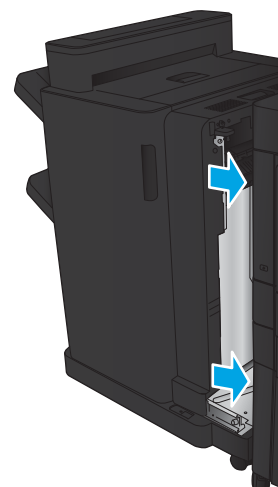

Suppression d'un bouchage dans la trappe gauche (zone de fusion)

⚠ AVERTISSEMENT ! L'unité de fusion peut être chaude lorsque le produit est en service.

1. Soulevez la poignée de déblocage située sur le haut de l'accessoire de finition, puis faites glisser le module de finition du produit jusqu'à ce qu'il s'arrête.

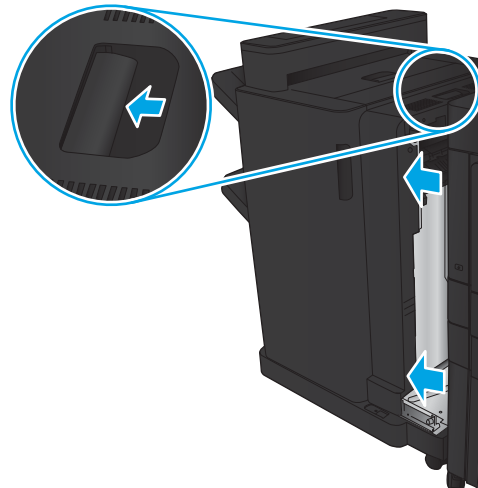

2. Ouvrez la porte gauche de l'appareil.

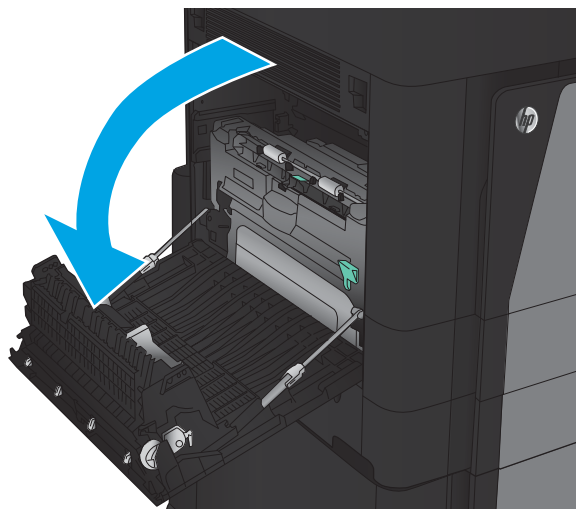

3. Poussez vers le bas pour débloquer le loquet sur l'unité d'impression recto verso.

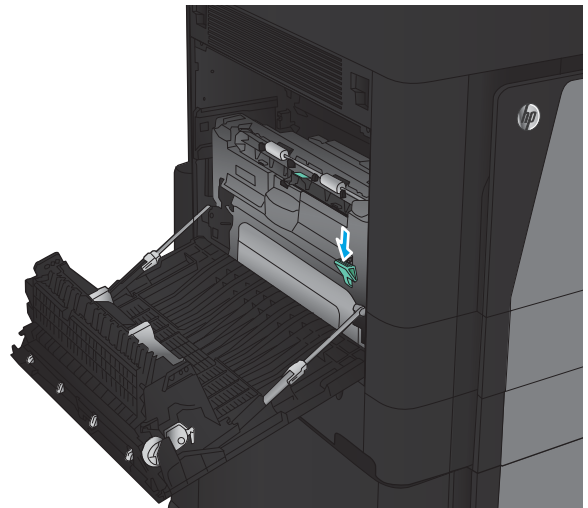

4. Tirez l'unité d'impression recto verso hors du produit jusqu'à ce qu'elle s'arrête.

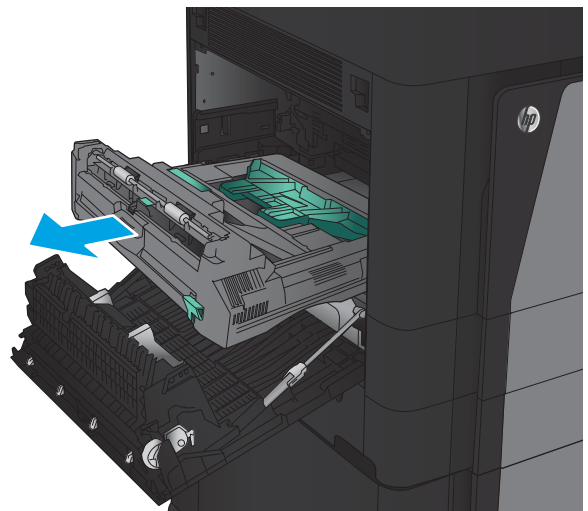

5. Ouvrez le capot d'accès aux bourrages.

AVERTISSEMENT ! L'unité de fusion peut être chaude lorsque le produit est en service.

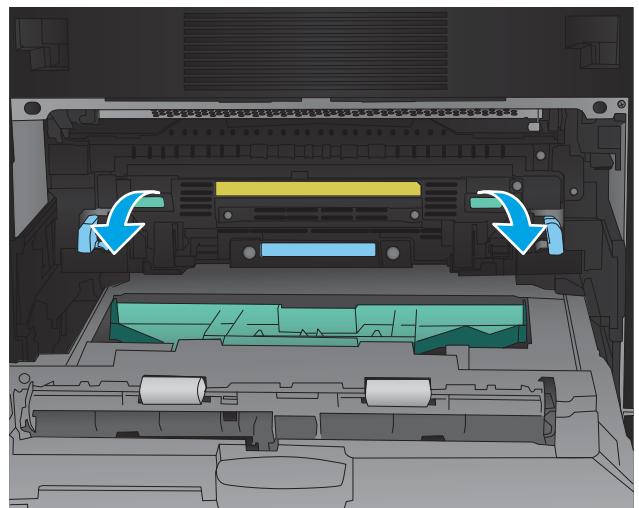

6. Retirez délicatement le papier coincé.

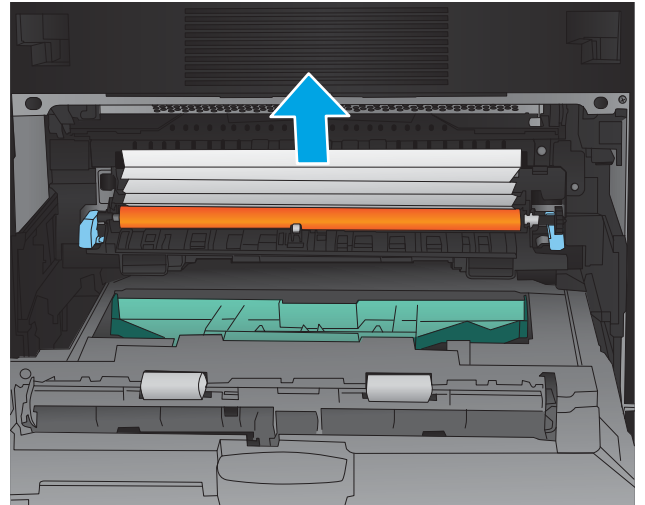

7. Faites glisser l'unité d'impression recto verso dans l'emplacement jusqu'à ce qu'elle soit bien en place.

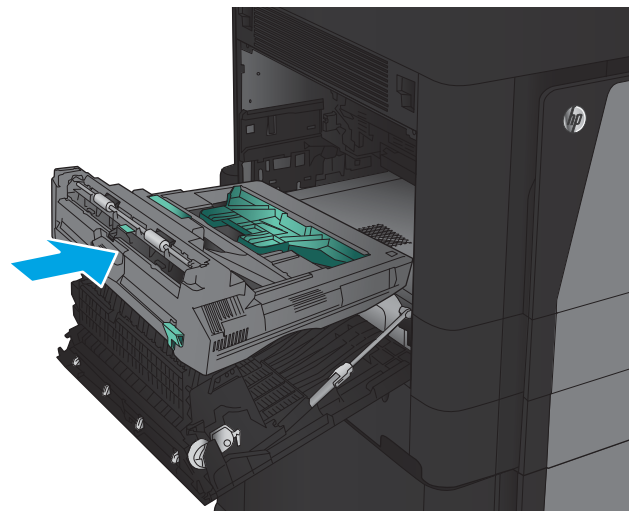

8. Fermez la porte de gauche.

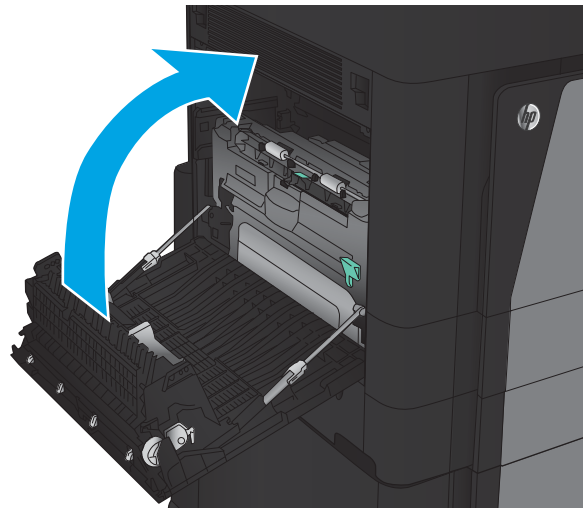

9. Fixez le module de finition.

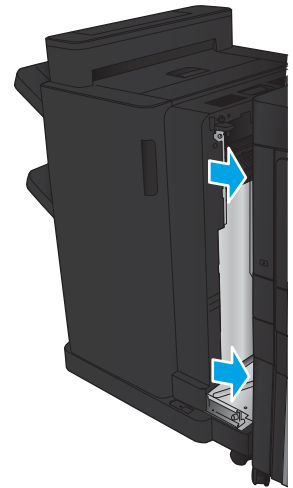

Suppression des bouchages dans le bac d'empilement/agrafeuse

- [Suppression des bouchages dans l'agrafeuse/le réceptacle](#)
- [Suppression des bouchages de connexion](#)
- [Suppression des bouchages d'agrafes 1](#)

Suppression des bouchages dans l'agrafeuse/le réceptacle

1. Ouvrez la porte supérieure gauche.

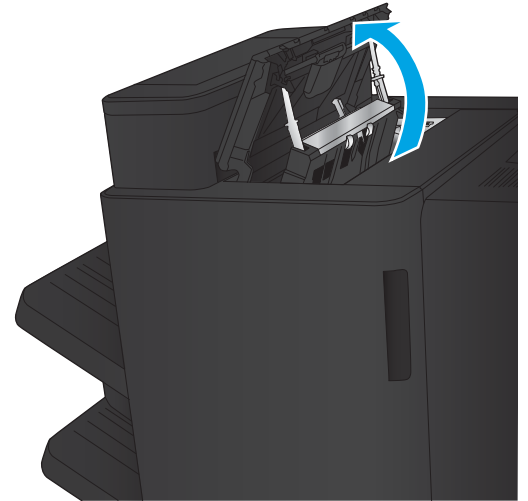

2. Soulevez le capot d'accès aux bouchages pour l'emplacement de sortie, puis retirez délicatement le papier coincé.

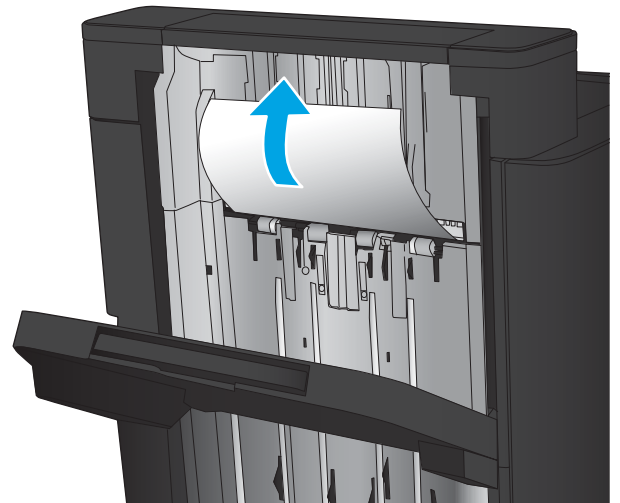

3. Retirez le papier dans la zone de la porte supérieure gauche.

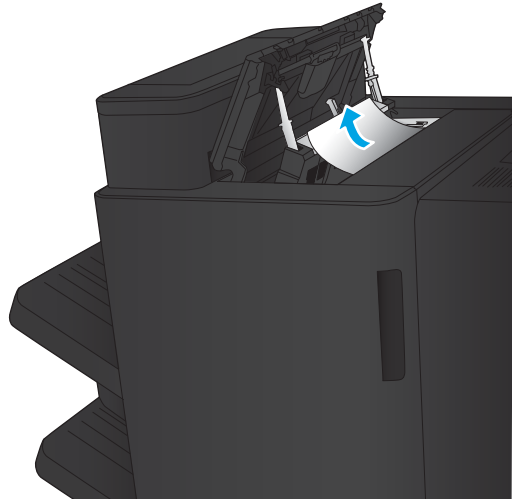

4. Fermez la porte supérieure gauche.

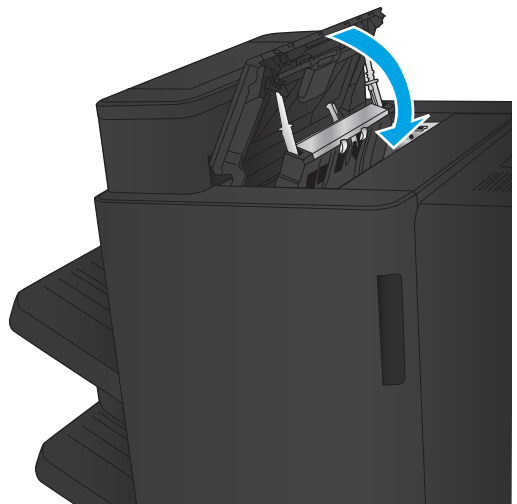

Suppression des bourrages de connexion

1. Tirez sur la poignée de déblocage située sur le haut de l'accessoire de finition, puis faites glisser le module de finition du produit jusqu'à ce qu'il s'arrête.

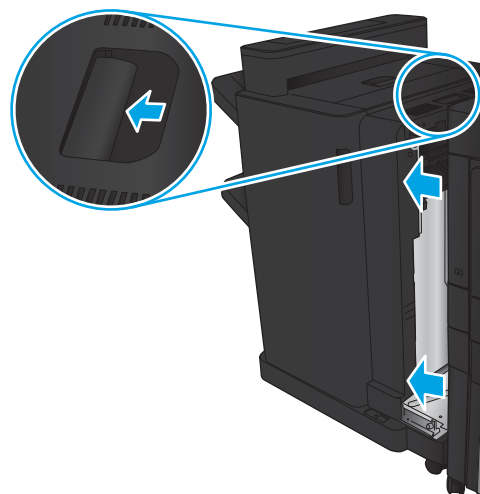

2. Retirez tout papier présent dans la zone.

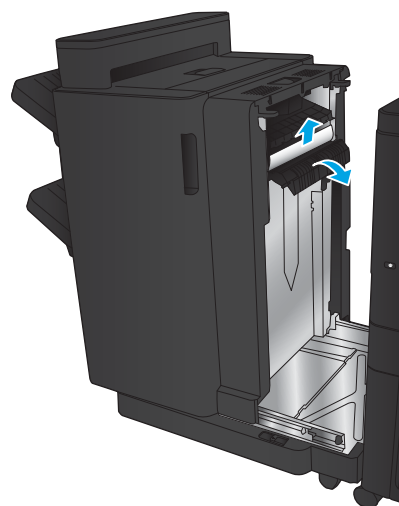

3. Fixez l'accessoire de finition.

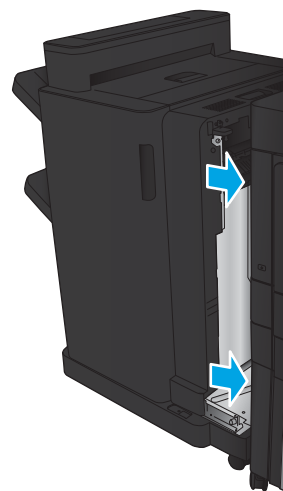

Suppression des bouchages d'agrafes 1

1. Soulevez le capot d'accès aux bouchages de l'emplacement de sortie, puis retirez délicatement le papier coincé.

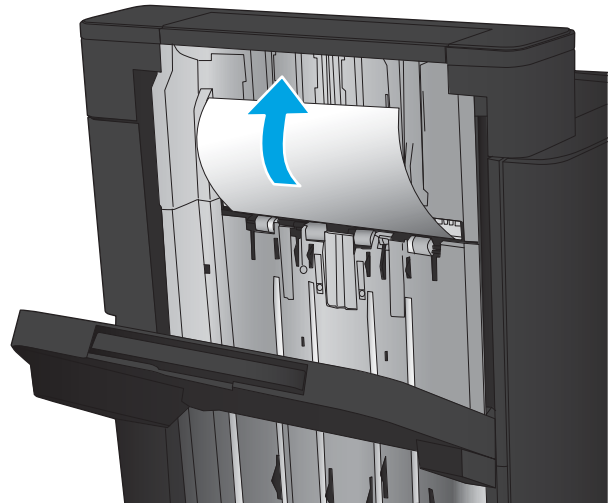

2. Patientez 3 secondes, puis ouvrez la porte avant gauche.

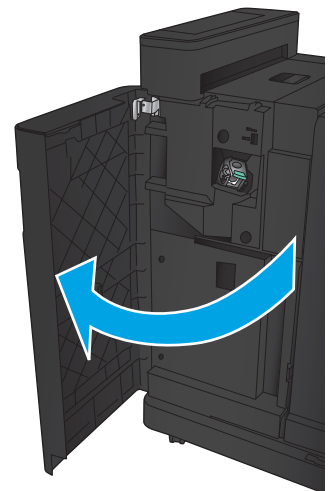

3. Tirez vers le haut sur la cartouche d'agrafes pour la retirer.

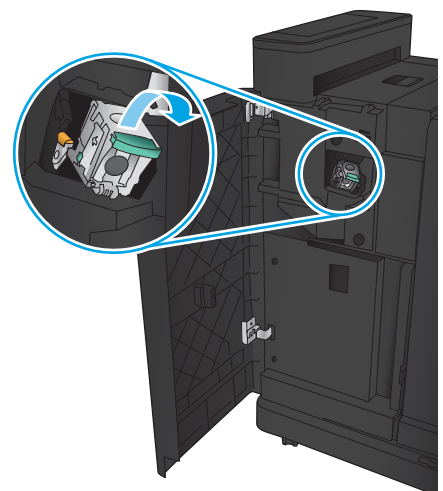

4. Soulevez le levier métallique situé à l'avant de la cartouche d'agrafes.

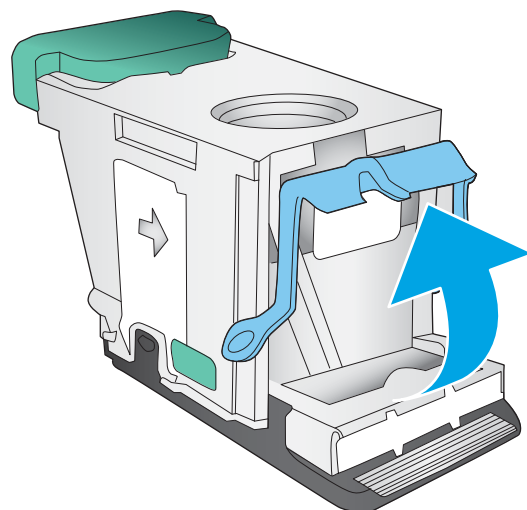

5. Retirez les agrafes coincées dans la cartouche d'agrafes.

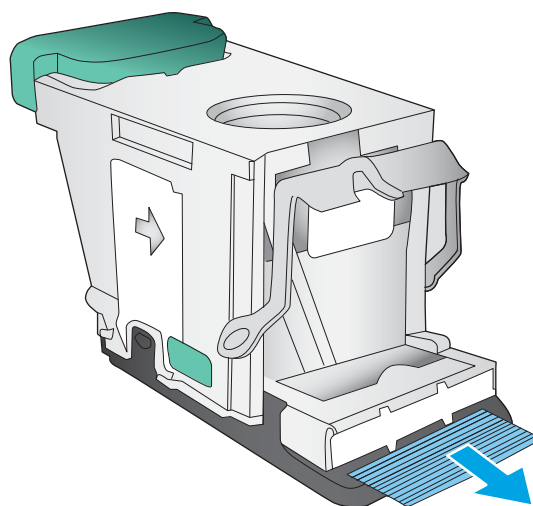

6. Abaissez le levier métallique situé à l'avant de la cartouche d'agrafes.

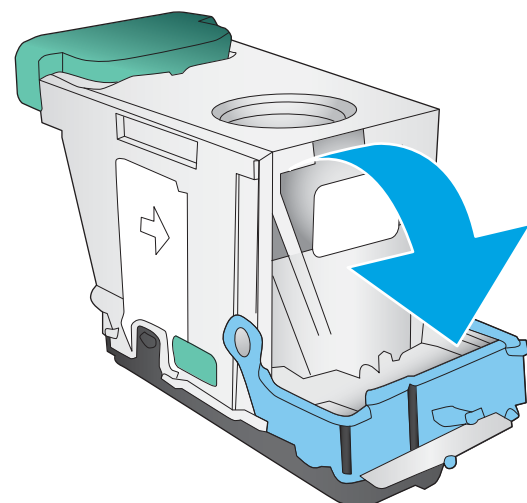

7. Insérez la cartouche d'agrafes. Appuyez sur le haut de la cartouche d'agrafes jusqu'à ce qu'elle s'enclenche.

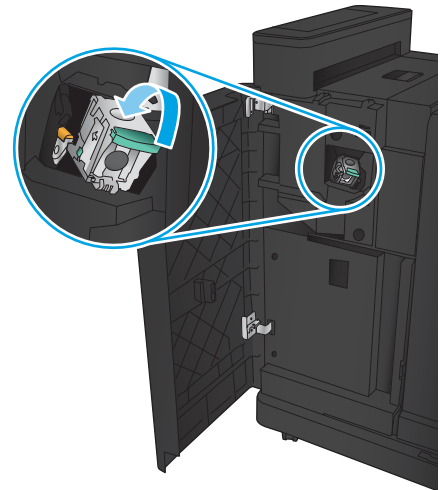

8. Fermez la porte avant gauche.

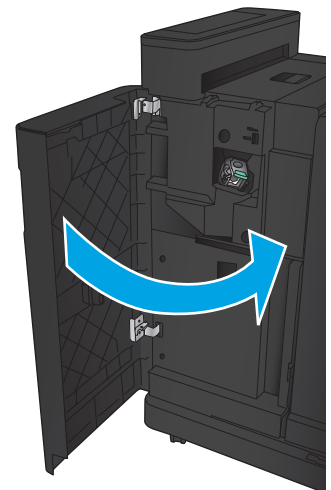

Suppression des bourrages dans le bac d'empilement/agrafeuse avec perforatrice

- [Suppression des bourrages de la porte supérieure gauche dans le bac d'empilement/agrafeuse avec module de perforation](#)
- [Suppression des bourrages de connexion dans le bac d'empilement/agrafeuse avec module de perforation](#)
- [Suppression des bourrages d'agrafes 1](#)

Suppression des bourrages de la porte supérieure gauche dans le bac d'empilement/agrafeuse avec module de perforation

1. Ouvrez la porte avant gauche.

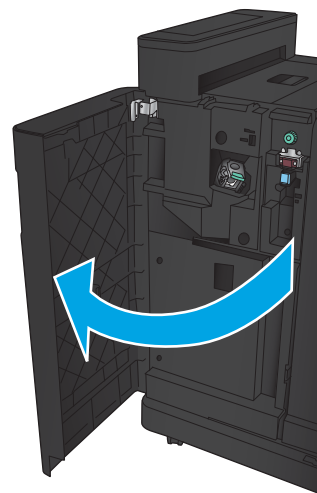

2. Ouvrez la porte supérieure gauche.

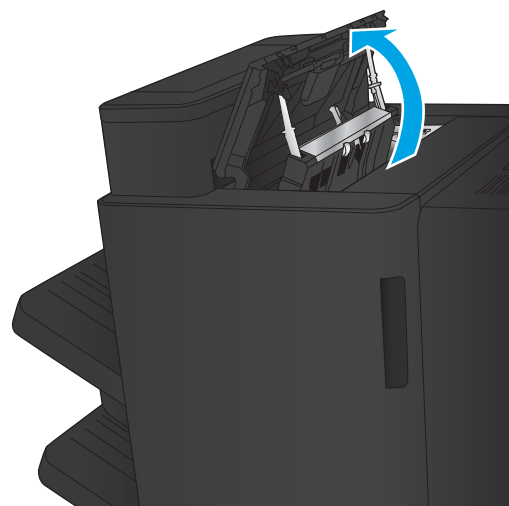

3. Tournez la molette pour aligner les flèches.

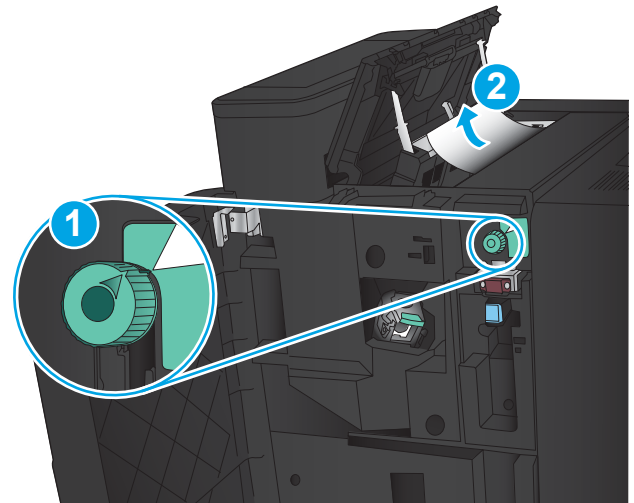

4. Soulevez la perforatrice.

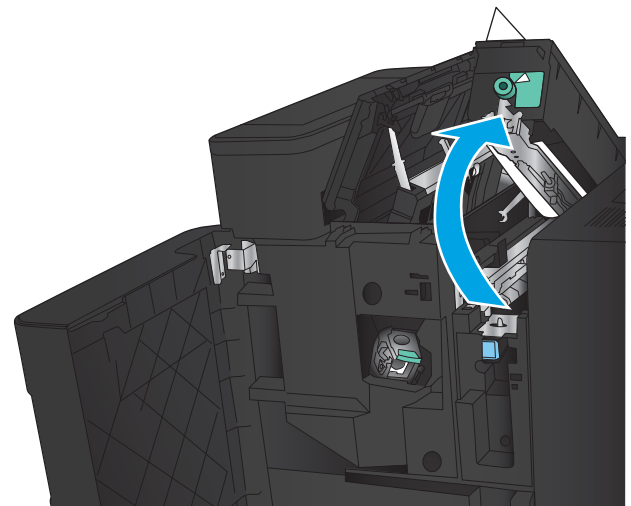

5. Soulevez le capot d'accès aux bourrages pour l'emplacement de sortie, puis retirez délicatement le papier coincé.

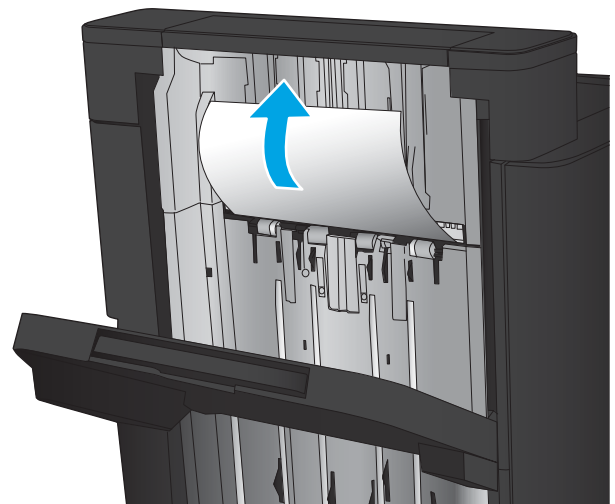

6. Retirez le papier coincé dans la zone du capot supérieur gauche.

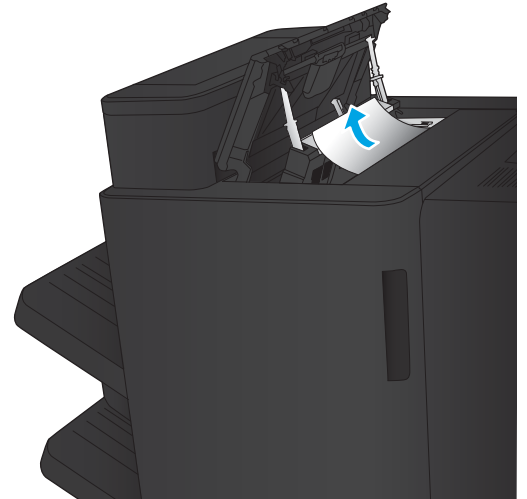

7. Fermez la perforatrice.

REMARQUE : Assurez-vous que l'entaille sur la perforatrice est positionnée comme indiqué à l'image.

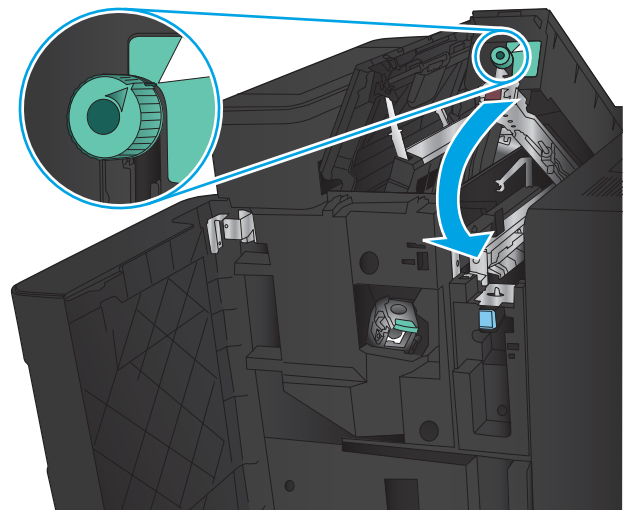

8. Fermez la porte supérieure gauche.

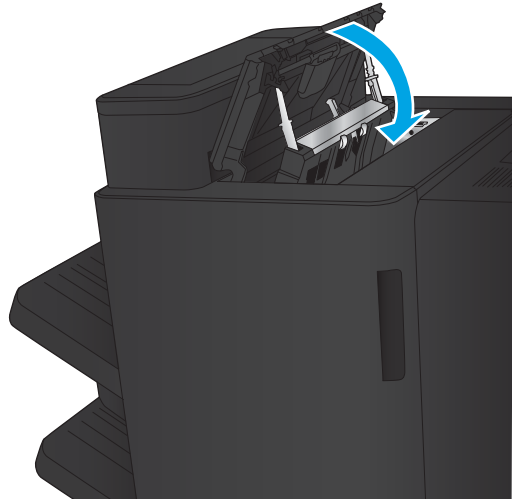

9. Fermez la porte avant gauche.

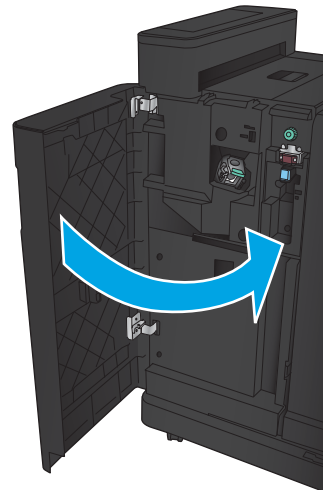

Suppression des bouchages de connexion dans le bac d'empilement/agrafeuse avec module de perforation

1. Tirez sur la poignée de déblocage située sur le haut de l'accessoire de finition, puis faites glisser le module de finition du produit jusqu'à ce qu'il s'arrête.

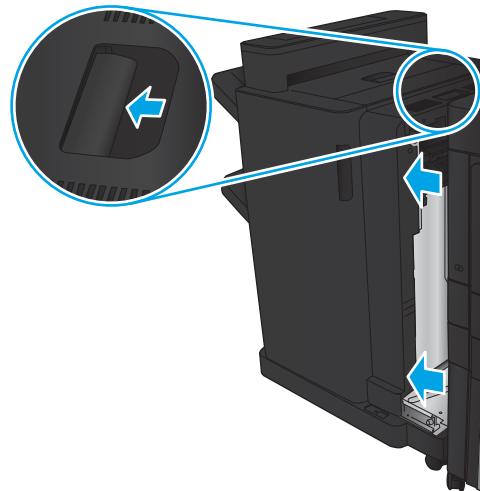

2. Retirez tout papier présent dans la zone.

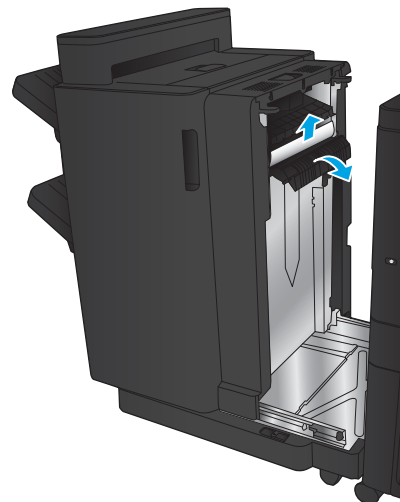

3. Ouvrez la porte avant gauche.

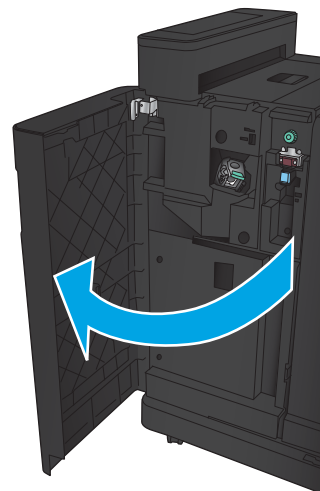

4. Ouvrez la porte supérieure gauche.

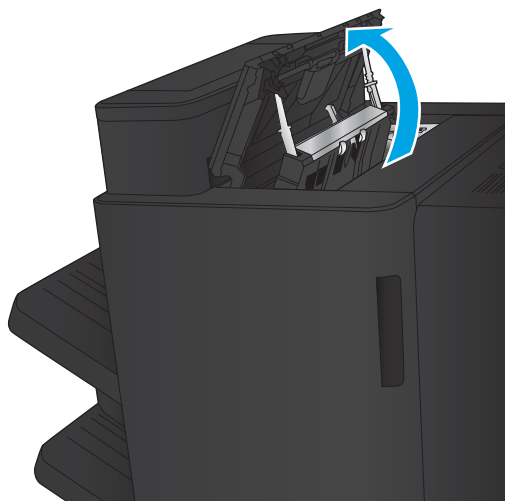

5. Tournez la molette pour aligner les flèches, puis retirez délicatement le papier coincé.

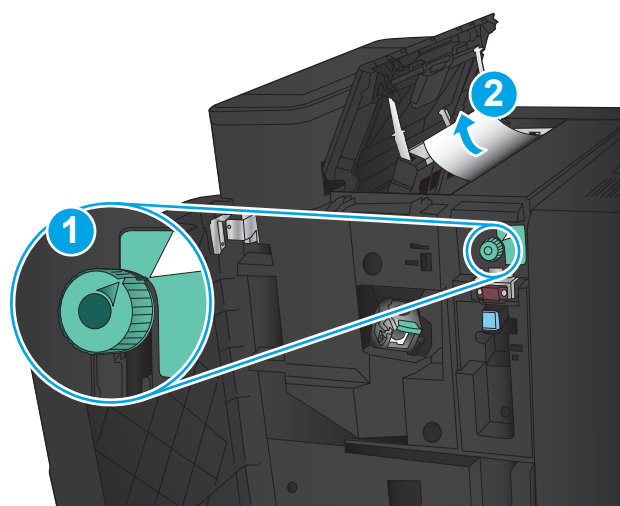

6. Si vous ne parvenez pas à retirer le papier coincé, soulevez la perforatrice.

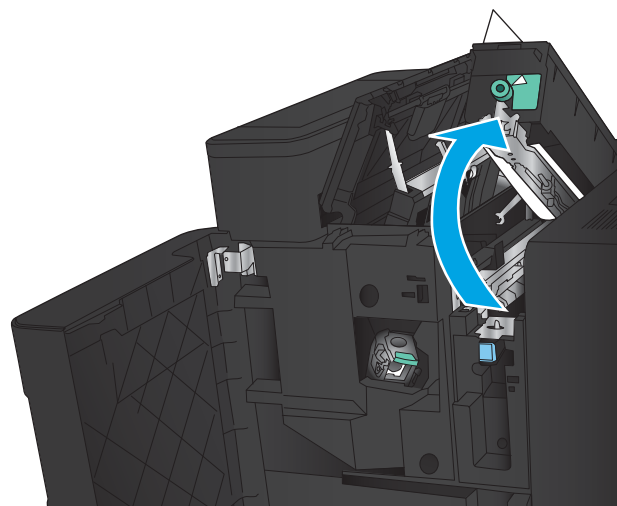

7. Retirez le papier coincé en bas de la perforatrice.

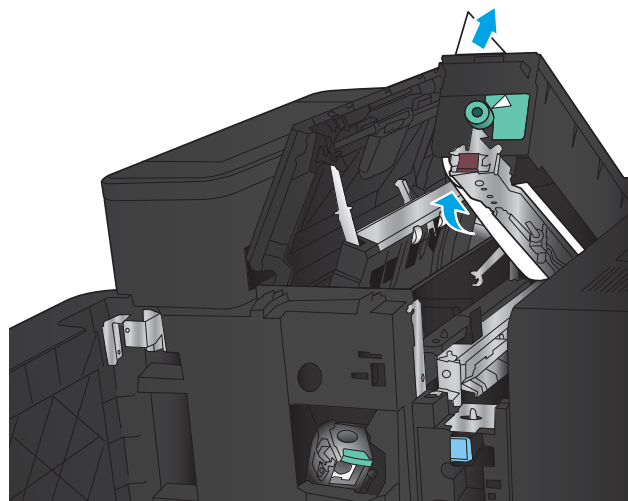

8. Fermez la perforatrice.

REMARQUE : Assurez-vous que la flèche sur la molette de la perforatrice est positionnée comme indiqué à l'image.

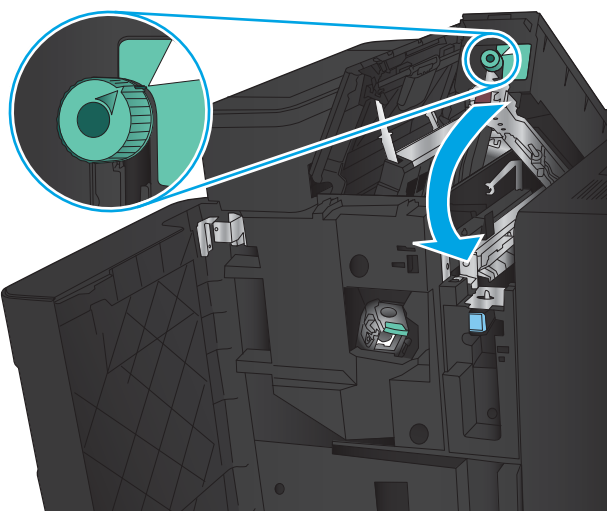

9. Fermez la porte supérieure gauche.

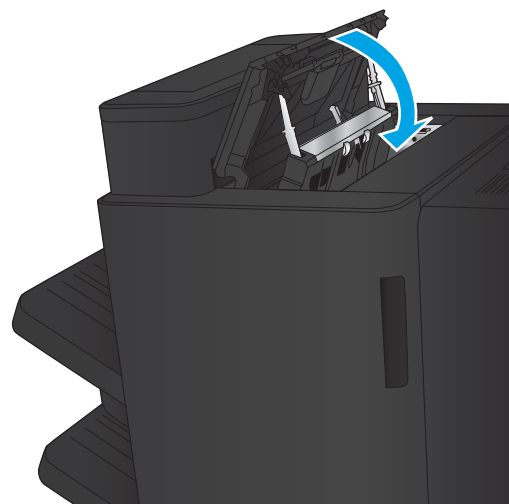

10. Fermez la porte avant gauche.

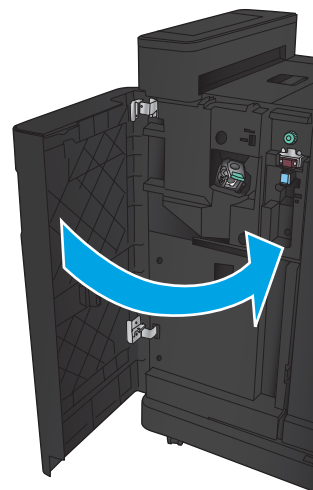

11. Fixez l'accessoire de finition au produit.

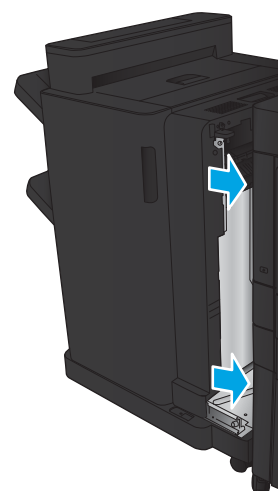

Suppression des bouchages d'agrafes 1

1. Soulevez le capot d'accès aux bouchages de l'emplacement de sortie, puis retirez délicatement le papier coincé.

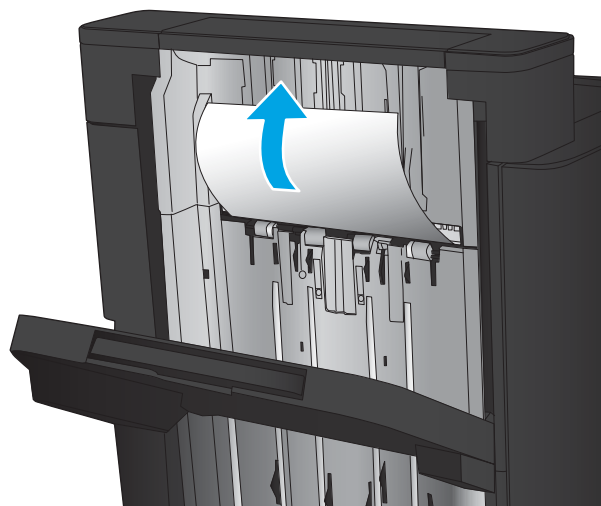

2. Patientez 3 secondes, puis ouvrez la porte avant gauche.

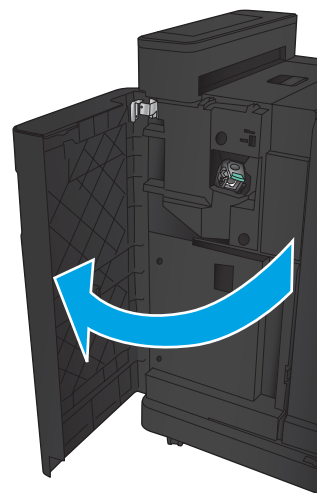

3. Tirez vers le haut sur la cartouche d'agrafes pour la retirer.

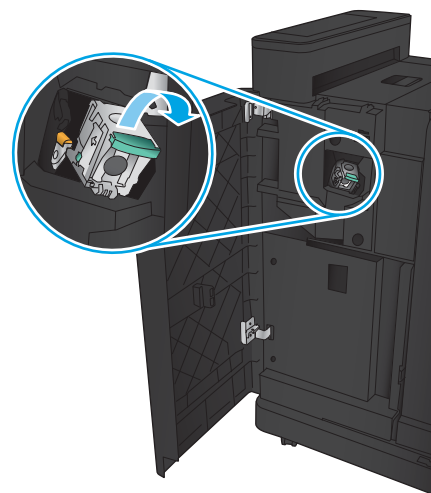

4. Soulevez le levier métallique situé à l'avant de la cartouche d'agrafes.

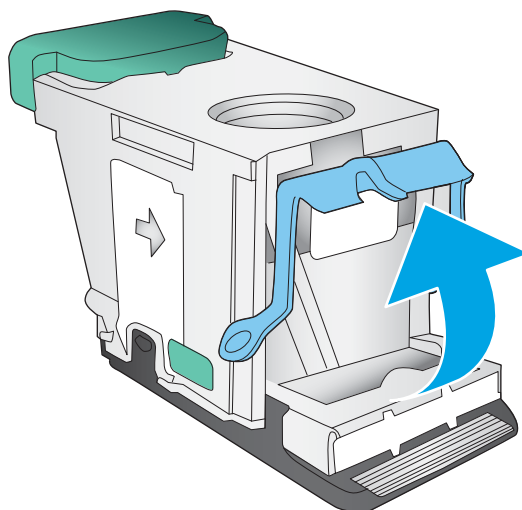

5. Retirez les agrafes coincées dans la cartouche d'agrafes.

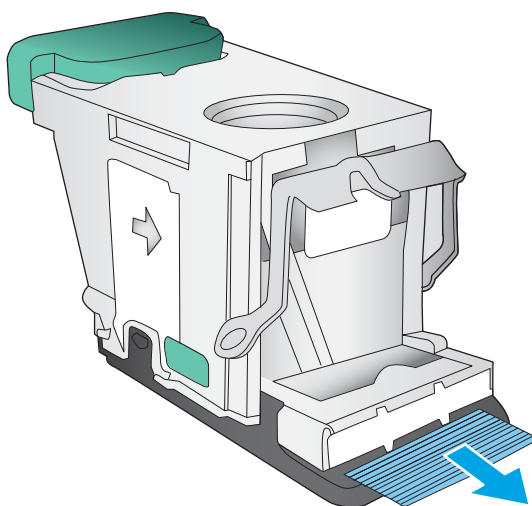

6. Abaissez le levier métallique situé à l'avant de la cartouche d'agrafes.

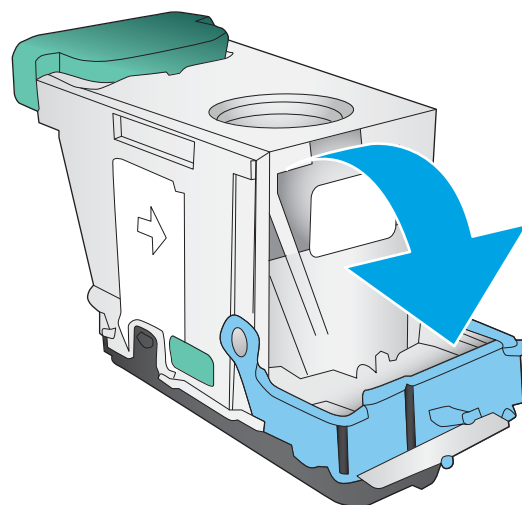

7. Insérez la cartouche d'agrafes. Appuyez sur le haut de la cartouche d'agrafes jusqu'à ce qu'elle s'enclenche.

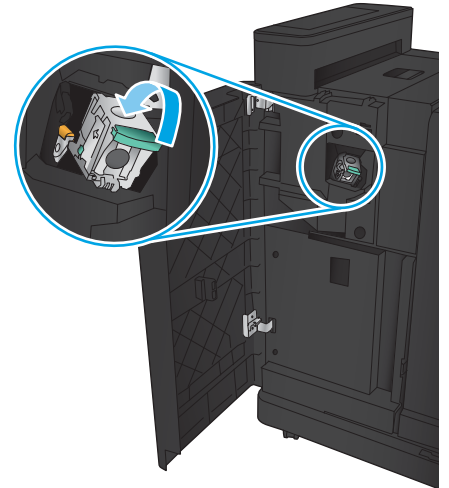

8. Fermez la porte avant gauche.

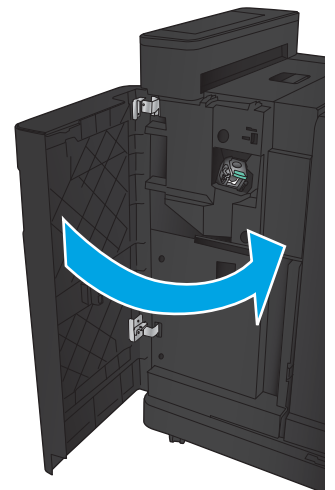

Suppression des bourrages dans le module de création de livret

- [Suppression des bourrages dans la porte avant gauche du module de création de livret](#)
- [Suppression des bourrages de connexion](#)
- [Suppression des bourrages d'agrafes 1](#)
- [Suppression des bourrages d'agrafes dans le module de création de livret](#)

Suppression des bourrages dans la porte avant gauche du module de création de livret

1. Ouvrez la porte avant gauche.

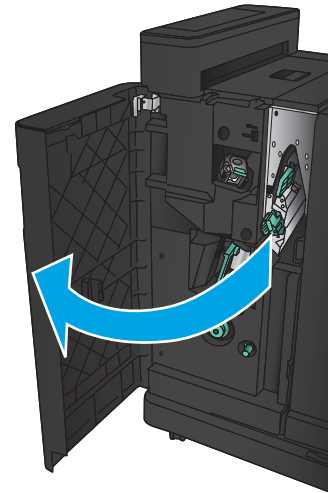

2. Déplacez le levier de dégagement des bourrages inférieur vers la droite, puis retirez le papier.

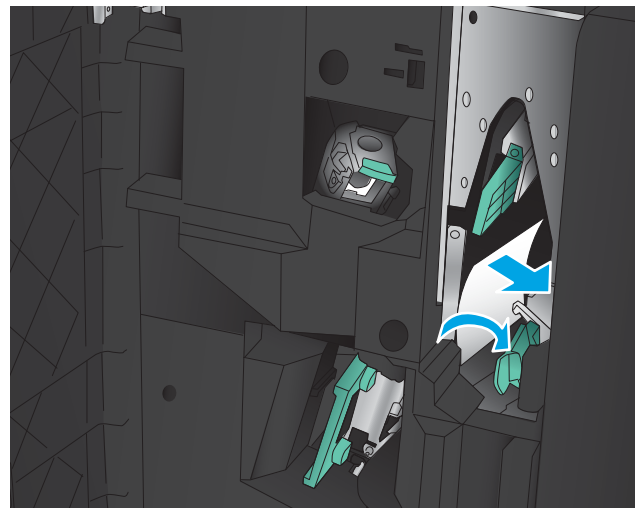

3. Déplacez la poignée de dégagement des bourrages inférieure vers la gauche.

4. Déplacez la poignée de dégagement des bourrages supérieure vers la droite, puis retirez le papier.

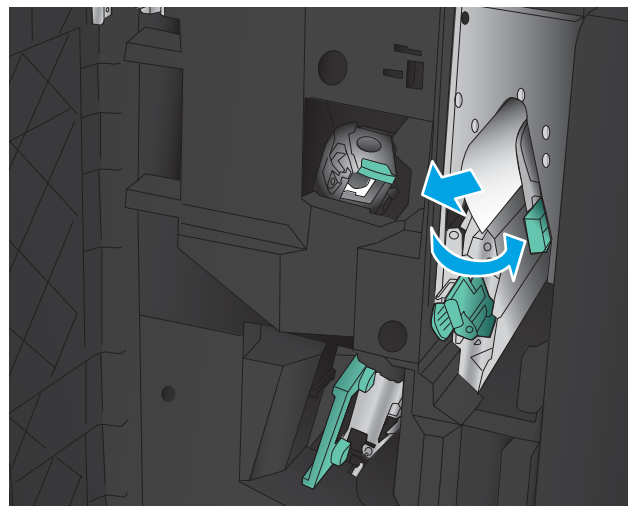

5. Déplacez la poignée de dégagement des bourrages supérieure vers la gauche.
6. Ouvrez la porte inférieure du module de création de livret.

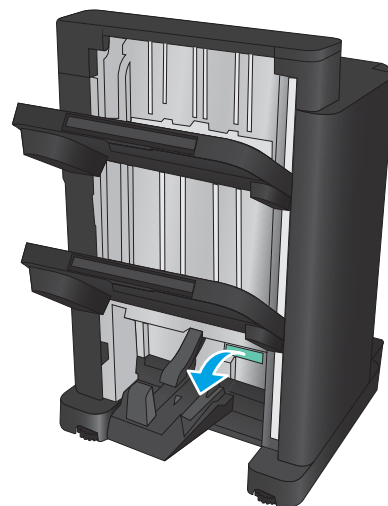

7. Tournez la molette de dégagement des bourrages inférieure dans le sens inverse des aiguilles d'une montre.

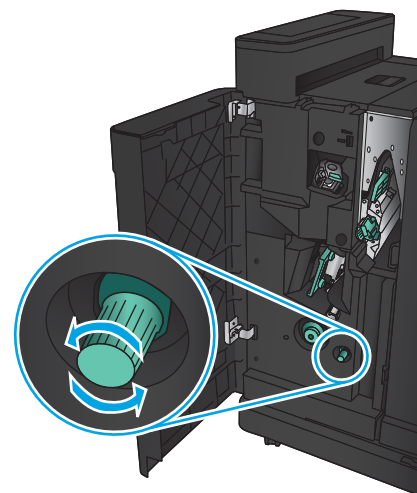

8. Appuyez sur la molette de dégagement des bourrages, puis tournez-la dans le sens des aiguilles d'une montre.

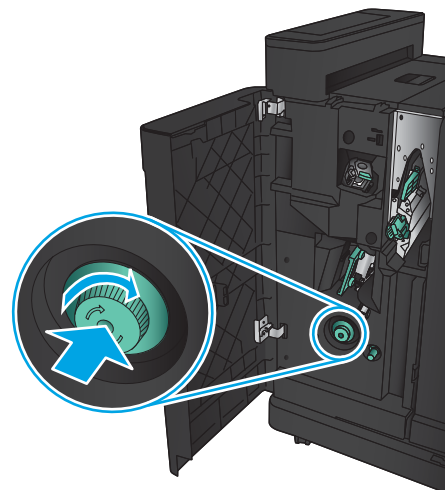

9. Retirez le papier dans la zone inférieure du module de création de livret, puis fermez la porte.

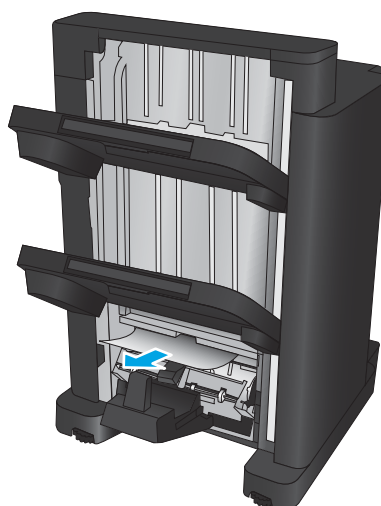

10. Fermez la porte avant gauche.

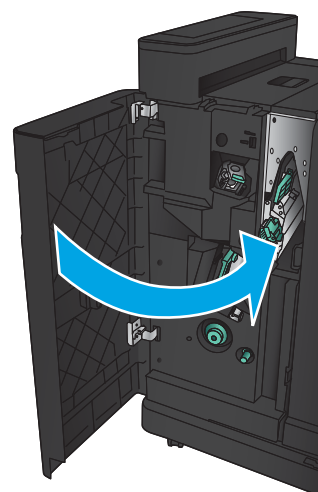

Suppression des bourrages de connexion

1. Tirez sur la poignée de déblocage située sur le haut de l'accessoire de finition, puis faites glisser le module de finition du produit jusqu'à ce qu'il s'arrête.

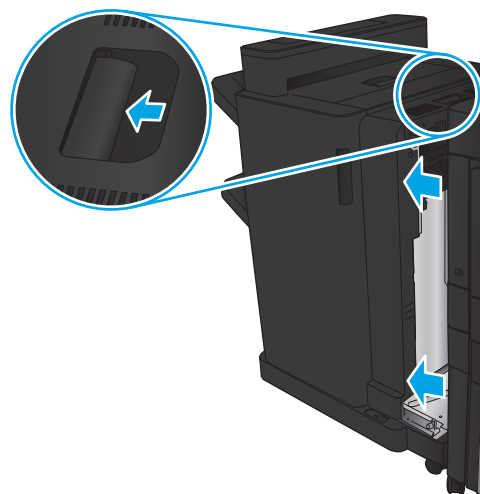

2. Retirez tout papier présent dans la zone.

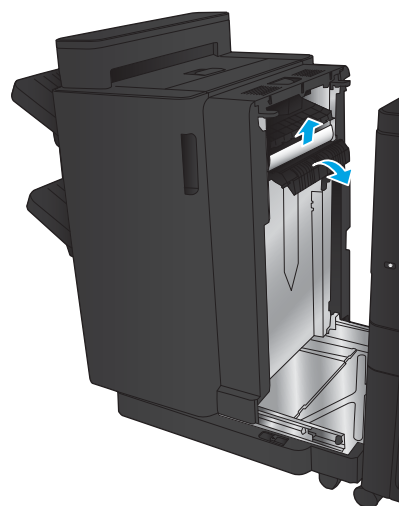

3. Fixez l'accessoire de finition.

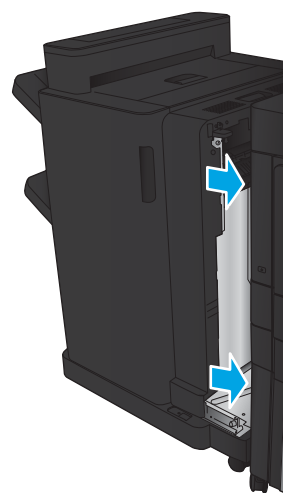

Suppression des bouchages d'agrafes 1

1. Soulevez le capot d'accès aux bouchages de l'emplacement de sortie, puis retirez délicatement le papier coincé.

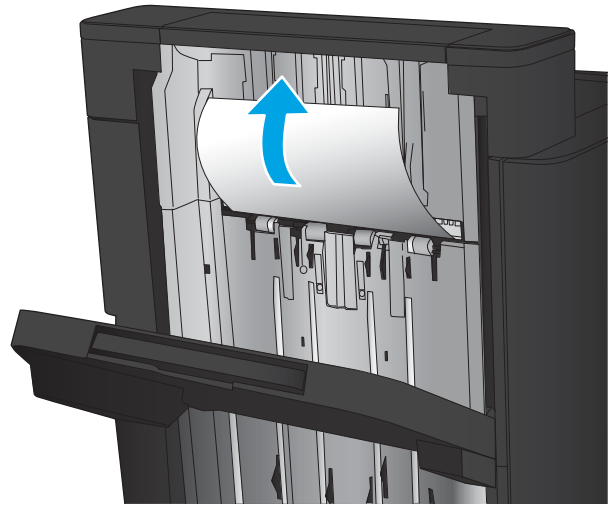

2. Patientez 3 secondes, puis ouvrez la porte avant gauche.

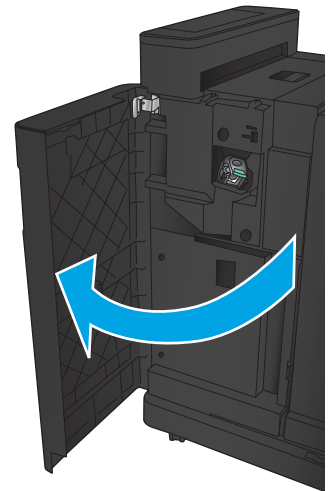

3. Tirez vers le haut sur la cartouche d'agrafes pour la retirer.

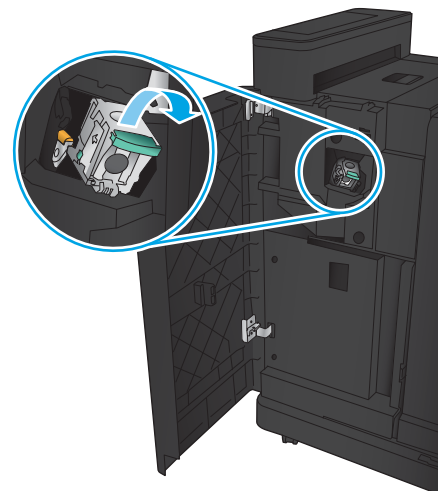

4. Soulevez le levier métallique situé à l'avant de la cartouche d'agrafes.

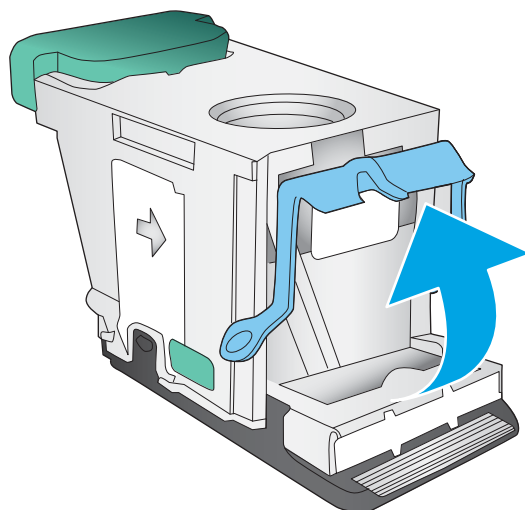

5. Retirez les agrafes coincées dans la cartouche d'agrafes.

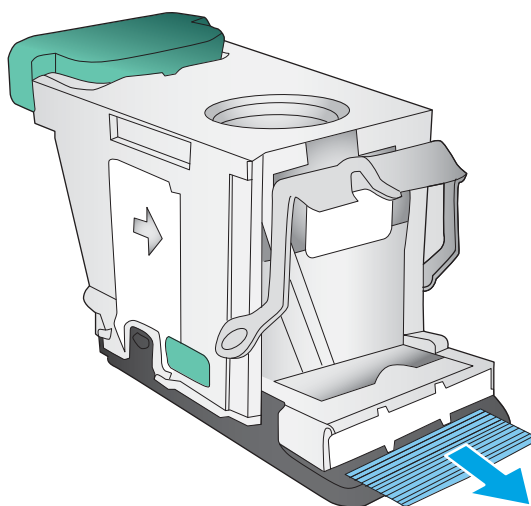

6. Abaissez le levier métallique situé à l'avant de la cartouche d'agrafes.

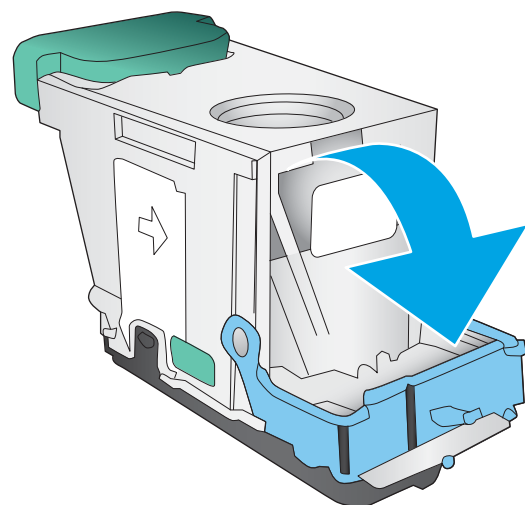

7. Insérez la cartouche d'agrafes. Appuyez sur le haut de la cartouche d'agrafes jusqu'à ce qu'elle s'enclenche.

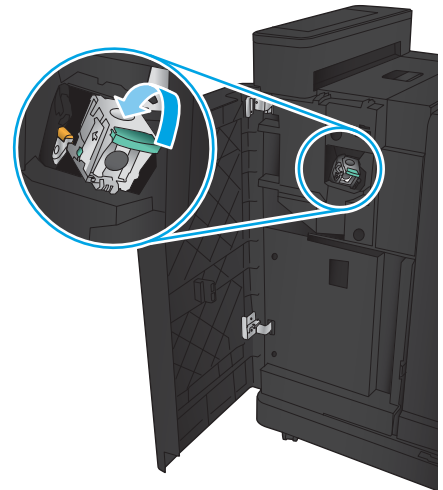

8. Fermez la porte avant gauche.

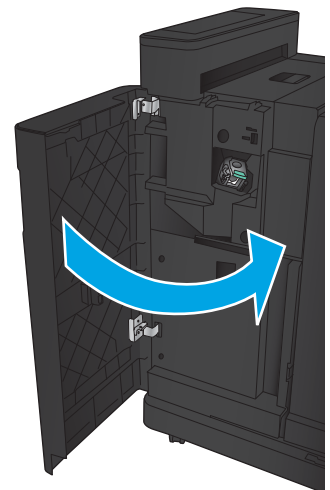

Suppression des bourrages d'agrafes dans le module de création de livret

1. Ouvrez la porte avant gauche.

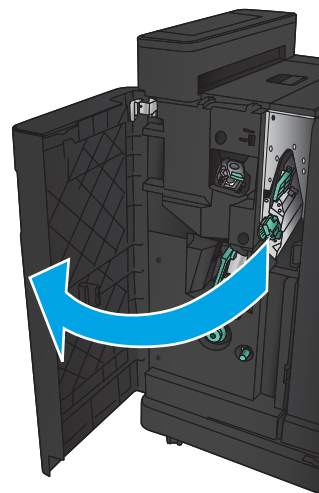

2. Déplacez le guide inférieur de distribution papier vers la droite, puis retirez le papier.

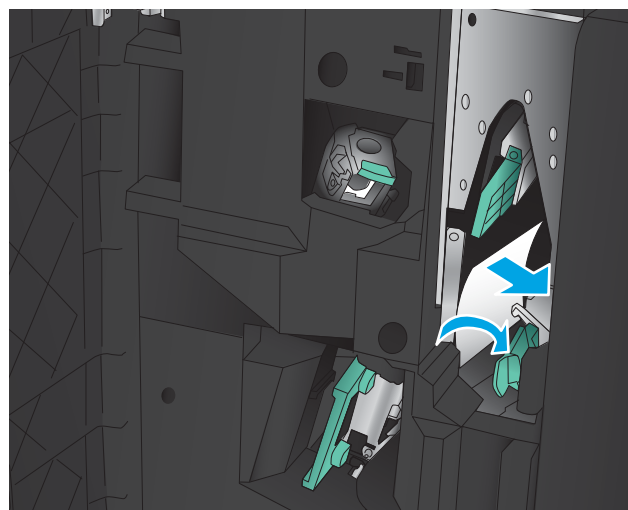

3. Déplacez le guide inférieur de distribution papier vers la gauche.
4. Saisissez la poignée verte et tirez pour sortir le chargeur d'agrafes.

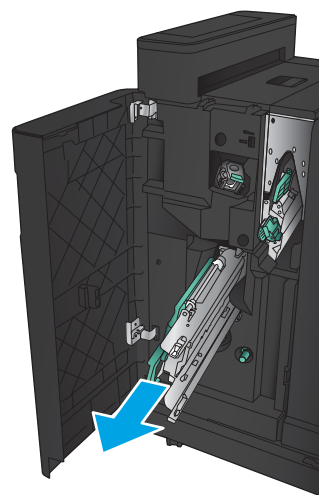

5. Tirez vers vous la poignée verte de l'unité de l'agrafeuse et tournez-la vers le haut. Appuyez sur la poignée pour la verrouiller en position ouverte.

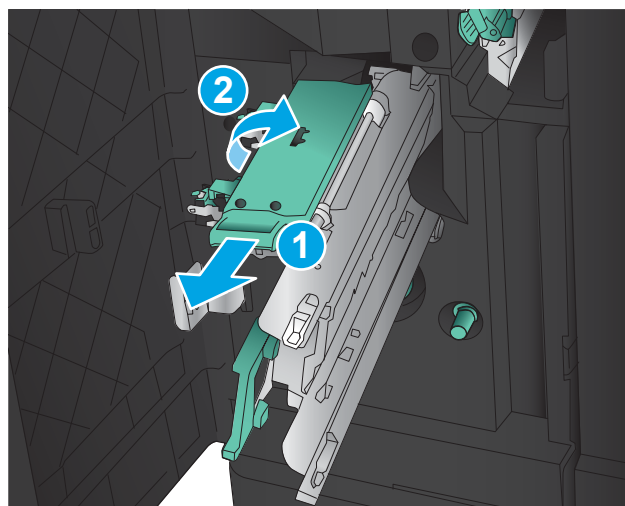

6. Saisissez les bords de chaque cartouche d'agrafes et tirez fermement vers le haut pour retirer les cartouches d'agrafes de l'unité d'agrafage.

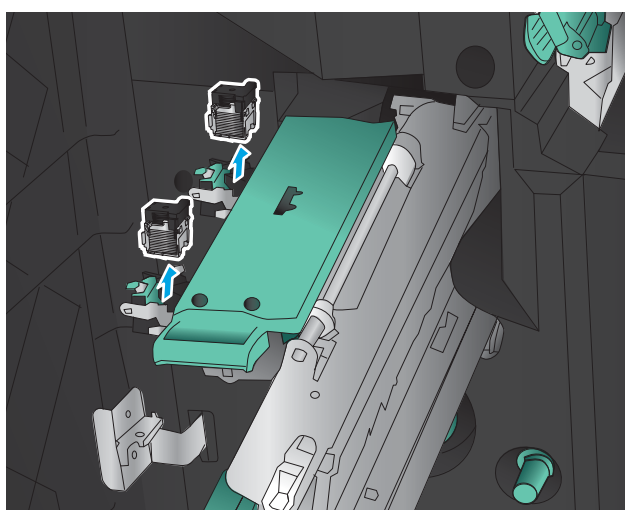

7. Appuyez sur le bouton de dégagement des bourrages à l'arrière de la cartouche d'agrafes à cheval. Poussez-le vers le haut sur la plaque à l'avant de la cartouche pour retirer les agrafes coincées.

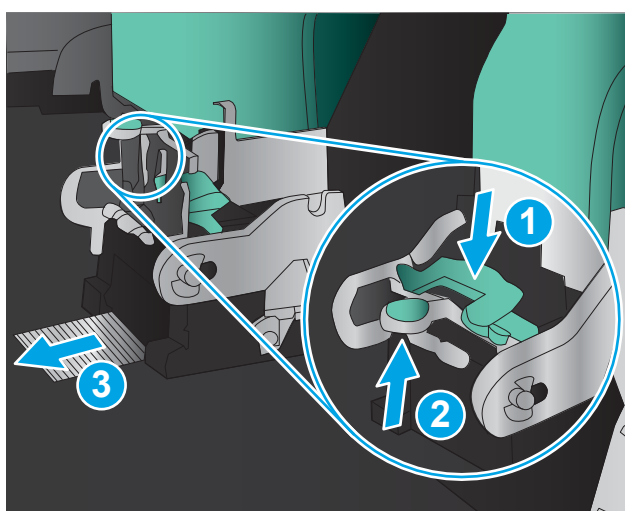

8. Appuyez sur l'avant de la cartouche d'agrafes à cheval pour la fermer.

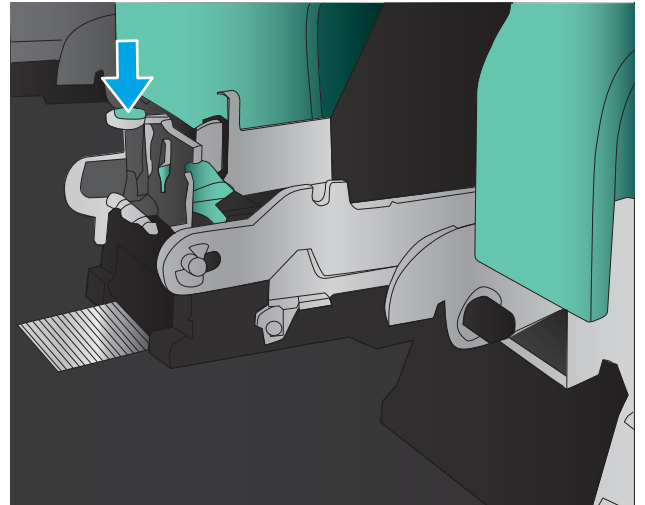

9. Insérez les cartouches d'agrafes.

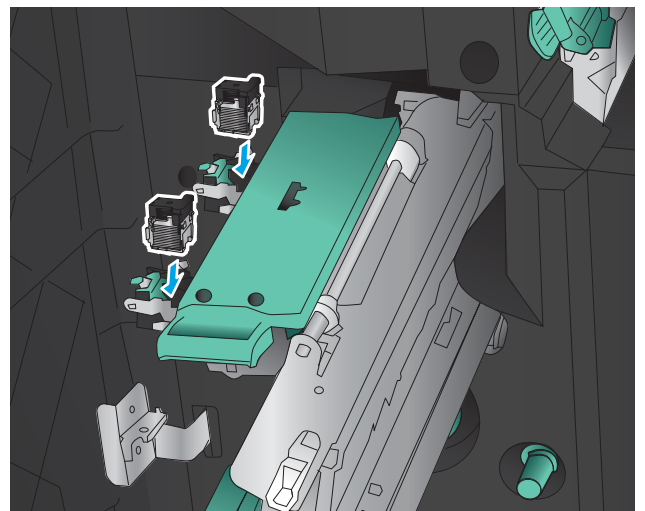

10. Tirez la poignée de l'unité d'agrafage vers vous, puis faites-la pivoter vers le bas, vers sa position d'origine. Enfoncez sa poignée pour la bloquer dans sa position de verrouillage.

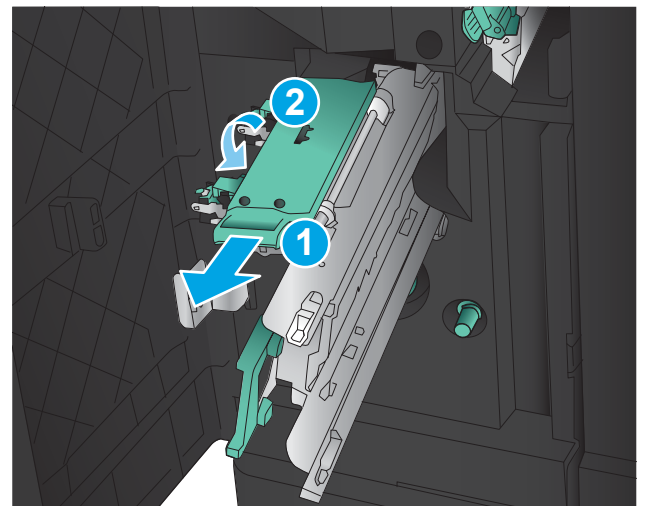

11. Poussez le chargeur de piqûre à cheval.

REMARQUE : Si le chargeur de piqûre à cheval ne glisse pas facilement dans le module de finition, l'unité de l'agrafeuse n'est pas correctement fermée. Retirez le chargeur de piqûre à cheval du module de finition, puis remettez l'unité de l'agrafeuse en place.

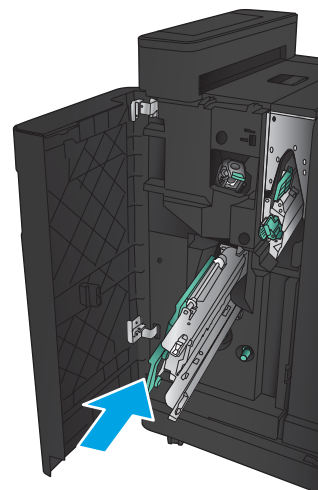

12. Fermez la porte avant gauche.

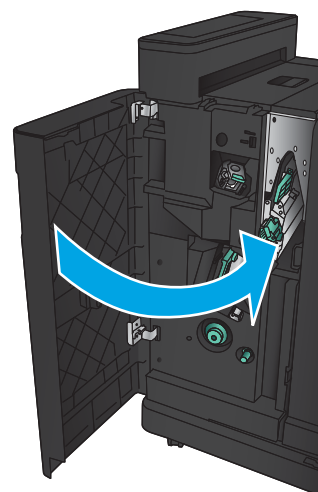

Elimination des brouillages dans le bac d'alimentation

1. Soulevez le loquet pour libérer le couvercle du bac d'alimentation.

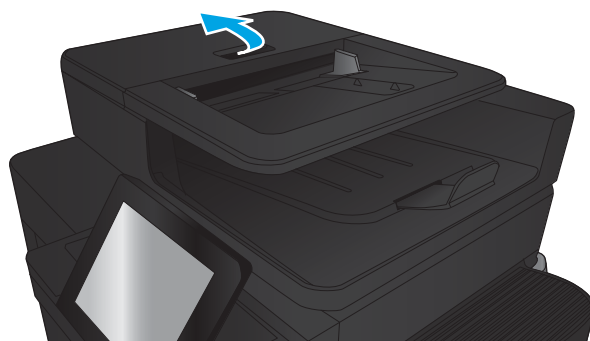

2. Ouvrez le capot du bac d'alimentation.

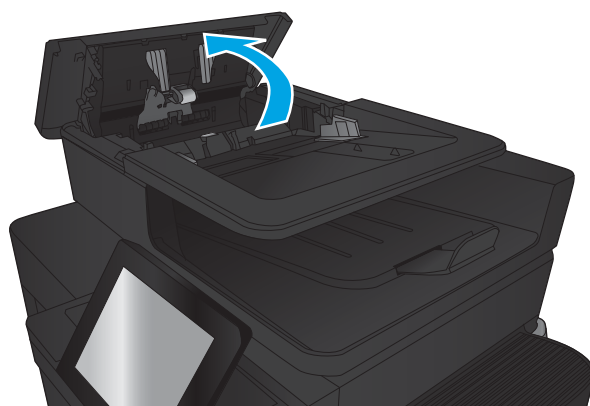

3. Levez la porte d'accès aux brouillages et retirez le papier coincé.
Si nécessaire, faites tourner la roue verte à l'avant du bac d'alimentation de documents pour retirer le papier bloqué.

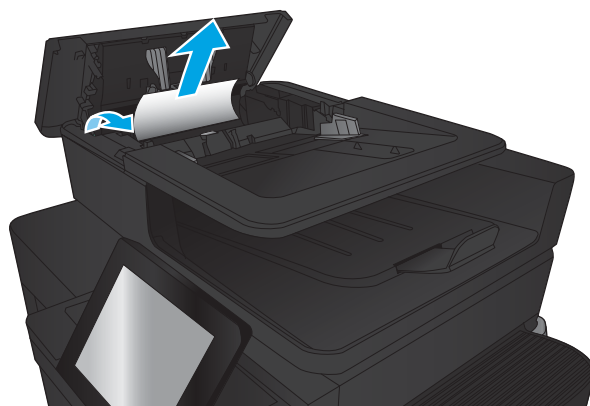

4. Appuyez sur la porte à côté des rouleaux du bac d'alimentation en documents pour vous assurer qu'elle est totalement fermée.



5. Soulevez le bac d'entrée du bac d'alimentation.

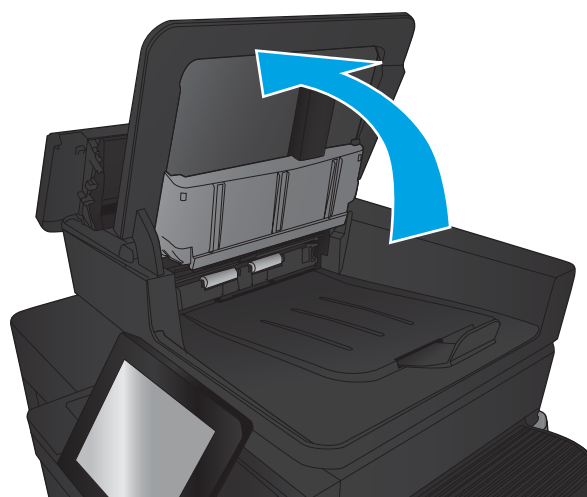

6. Appuyez sur les deux languettes à chaque extrémité du bloc e-Duplex.

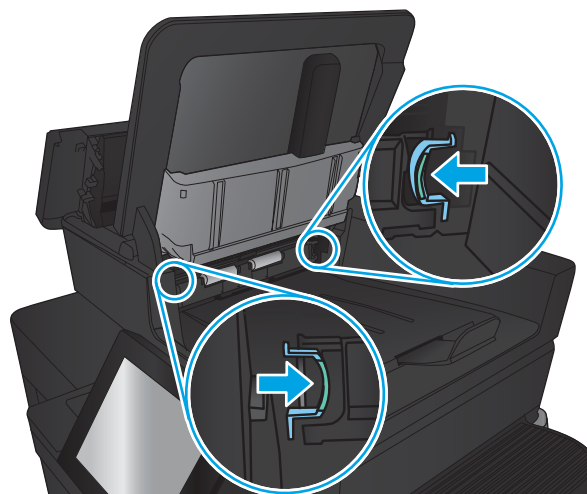

7. Retirez le bloc e-Duplex en le tirant vers l'extérieur.



8. Retirez toute feuille de papier coincée.



9. Réinstallez le bloc e-Duplex en le glissant dans son logement jusqu'à ce qu'il soit bien en place.



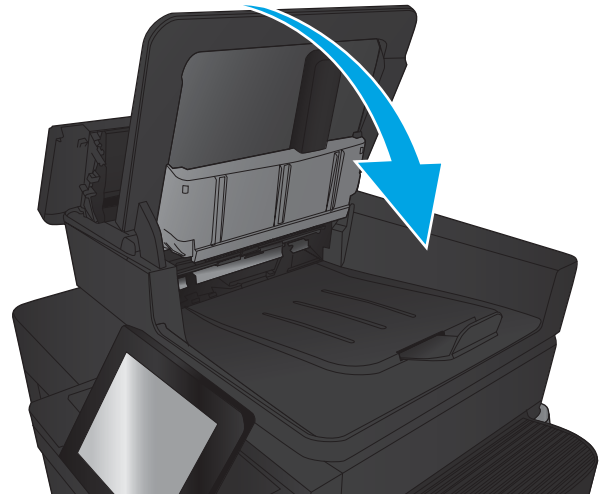

10. Abaissez le bac d'entrée du bac d'alimentation.

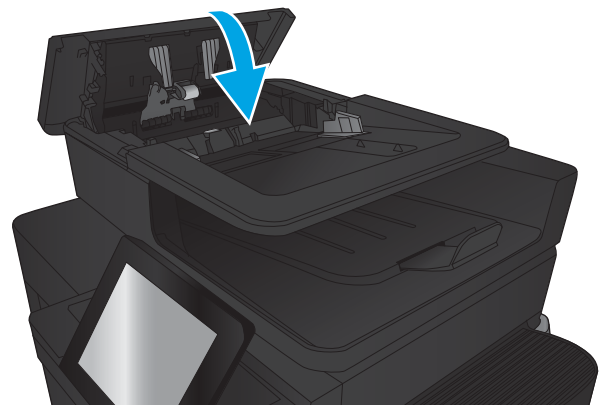

11. Fermez le capot du bac d'alimentation de documents.



 **REMARQUE :** Pour éviter les bouchages, assurez-vous que les guides du bac d'alimentation en documents sont réglés au plus près du document. Retirez toute agrafe et trombone des documents originaux.

 **REMARQUE :** Les documents originaux imprimés sur du papier épais brillant peuvent se coincer plus fréquemment que deux imprimés sur du papier ordinaire.

Améliorer la qualité d'impression

- [Imprimer à partir d'un autre logiciel](#)
- [Vérification du paramètre type de papier pour la tâche d'impression](#)
- [Vérifier l'état du toner](#)
- [Impression d'une page de nettoyage](#)
- [Inspection visuelle du toner](#)
- [Vérifier le papier et l'environnement d'impression](#)
- [Vérifier les paramètres EconoMode](#)
- [Essayer un autre pilote d'impression](#)
- [Configurer l'alignement de chaque bac](#)

Imprimer à partir d'un autre logiciel

Essayez d'imprimer à partir d'un autre logiciel. Si la page est correctement imprimée, le problème provient de l'application logicielle à partir de laquelle vous avez imprimé.

Vérification du paramètre type de papier pour la tâche d'impression

Vérifiez le paramètre type de papier si vous imprimez à partir d'un logiciel et que les pages présentent l'un des problèmes suivants :

- traînées
- impression floue
- Impression sombre
- papier gondolé
- points épars d'encre du toner
- Encre non fixée
- petites zones présentant des manques d'encre du toner

Vérifier le paramètre de format de papier (Windows)

1. Dans le logiciel, sélectionnez l'option **Imprimer**.
2. Sélectionnez le produit, puis cliquez sur le bouton **Propriétés** ou **Préférences**.
3. Cliquez sur l'onglet **Papier/Qualité**.
4. Dans la liste déroulante **Type de papier**, cliquez sur l'option **Plus...**
5. Développez la liste des options **Type :**.
6. Développez la catégorie de types de papier qui correspond le mieux à votre papier.

7. Sélectionnez l'option pour le type de papier que vous utilisez et cliquez sur le bouton **OK**.
8. Cliquez sur le bouton **OK** pour fermer la boîte de dialogue **Propriétés du document**. Dans la boîte de dialogue **Imprimer**, cliquez sur le bouton **OK** pour lancer la tâche d'impression.

Vérifier le paramètre de format de papier (Mac OS X)

1. Cliquez sur le menu **Fichier**, puis sur l'option **Imprimer**.
2. Dans le menu **Imprimante**, sélectionnez le produit.
3. Par défaut, le pilote d'impression affiche le menu **Copies et pages**. Ouvrez la liste déroulante des menus, puis cliquez sur le menu **Finition**.
4. Sélectionnez un type dans la liste déroulante **Type de média**.
5. Cliquez sur le bouton **Imprimer**.

Vérifier l'état du toner

Suivez la procédure suivante pour vérifier la durée de vie restante estimée des toners et, si nécessaire, l'état des autres pièces remplaçables.

1. Faites défiler l'écran d'accueil du panneau de commande du produit jusqu'à trouver le bouton **Consommables**, puis appuyez dessus.
2. La liste de l'état de tous les consommables apparaît à l'écran.
3. Pour imprimer ou afficher un rapport sur l'état de tous les consommables, y compris les pièces HP d'origine, pour renouveler une commande de consommables, appuyez sur le bouton **Gestion des consommables**. Appuyez sur le bouton **Etat des consommables**, puis appuyez sur le bouton **Imprimer** ou **Visualiser**.
4. Vérifiez le pourcentage de vie restant pour les toners et, si nécessaire, l'état des autres pièces remplaçables.

Des problèmes de qualité d'impression peuvent survenir si vous utilisez un toner dont la durée de vie estimée arrive à expiration. Lorsque le niveau d'un consommable est très bas, la page état du produit vous en avertit. Une fois qu'un consommable HP a atteint un niveau très bas, la garantie Premium de HP (protection des consommables) de ce consommable expire.

Il n'est pas nécessaire de remplacer le toner tant que la qualité d'impression reste acceptable. Veillez à toujours disposer d'une cartouche de remplacement afin de pouvoir en changer en temps voulu.

Si vous estimez devoir remplacer un toner ou une autre pièce remplaçable, la page état des consommables dresse la liste des numéros des pièces HP originales.

5. Vérifiez que vous utilisez bien une cartouche HP originale.

Une cartouche d'encre HP originale porte soit les mentions « HP », soit le logo HP. Pour plus d'informations sur l'identification des cartouches HP, consultez la page www.hp.com/support. Sélectionnez votre pays/région. Cliquez sur **Support produit et dépannage**. Saisissez le nom du produit, puis sélectionnez **Rechercher**.

HP déconseille l'utilisation de consommables non-HP, qu'ils soient neufs ou reconditionnés. En effet, comme il ne s'agit pas de produits HP, HP n'a aucun contrôle sur leur conception ni leur qualité. Si vous utilisez une cartouche d'encre rechargée ou remise à neuf et que vous n'êtes pas satisfait de la qualité d'impression, remplacez le toner par un toner de marque HP.

Impression d'une page de nettoyage

Imprimez une page de nettoyage pour éliminer la poussière et le surplus de toner dans le kit de fusion si vous rencontrez l'un des problèmes suivants :

- Les pages imprimées présentent des résidus de toner.
- Les pages imprimées présentent des taches de toner.
- Les pages imprimées présentent des marques répétées.

Suivez la procédure ci-dessous pour imprimer une page de nettoyage.

1. Faites défiler l'écran d'accueil du panneau de commande du produit jusqu'à trouver le bouton [Maintenance du périphérique](#), puis appuyez dessus.
2. Appuyez sur [Etalonnage/nettoyage](#), puis sur [Imprimer une page de nettoyage](#) pour imprimer la page.
3. Le processus de nettoyage peut prendre plusieurs minutes. Lorsqu'il est terminé, jetez la page imprimée.

Inspection visuelle du toner

1. Retirez le toner du produit et vérifiez que la bande d'étanchéité est retirée.
2. Vérifiez si la puce mémoire n'est pas endommagée.
3. Examinez la surface du tambour d'imagerie vert sur le toner.

 **ATTENTION :** Ne touchez pas le tambour d'imagerie. Vous risquez de dégrader la qualité d'impression si vous y laissez des empreintes de doigts.

4. Si vous constatez des rayures, des empreintes de doigts ou tout autre dommage sur le tambour d'imagerie, remplacez le toner.
5. Si le tambour d'imagerie ne semble pas endommagé, secouez légèrement le toner plusieurs fois, puis réinstallez-le. Imprimez quelques pages pour vérifier si le problème est résolu.

Vérifier le papier et l'environnement d'impression

Utiliser du papier conforme aux spécifications HP

Utilisez un autre papier si vous rencontrez l'un des problèmes suivants :

- L'impression est trop claire ou semble fade dans certaines zones.
- Les pages imprimées présentent des résidus de toner.
- Les pages imprimées présentent des taches de toner.
- Les caractères imprimés semblent mal formés.
- Les pages imprimées sont gondolées.

Utilisez toujours un type et un grammage de papier pris en charge par le produit. Veillez également à respecter les consignes suivantes lorsque vous choisissez un papier :

- Utilisez un papier de bonne qualité et sans coupures, entailles, déchirures, taches, particules libres, poussière, plis, vides, agrafes ni bords froissés ou pliés.
- N'utilisez pas du papier qui a déjà servi pour une impression.
- Utilisez un papier conçu pour les imprimantes laser. N'utilisez pas un papier conçu exclusivement pour les imprimantes jet d'encre.
- Utilisez un papier qui n'est pas trop rugueux. L'utilisation d'un papier plus lisse permet généralement d'obtenir une meilleure qualité d'impression.

Vérifier l'environnement

Les conditions environnementales peuvent affecter directement la qualité de l'impression et elles sont souvent la cause de problèmes d'alimentation du papier. Essayez les solutions suivantes :

- Placez le produit hors des endroits où se trouvent des courants d'air, tels que près de ventilations de climatisation ou de fenêtres ou de portes ouvertes.
- Assurez-vous que le produit n'est pas exposé à des températures ou à une humidité qui sortent des spécifications du produit.
- Ne placez pas le produit dans un espace confiné, tel qu'un placard.
- Posez le produit sur une surface plane et stable.
- Retirez tout ce qui bloque les ventilations du produit. Le produit a besoin d'une bonne circulation de l'air sur tous ses côtés, y compris le dessus.
- Protégez le produit de débris aériens, de poussière, de vapeur, de graisse ou d'autres éléments qui peuvent laisser des résidus à l'intérieur du produit.

Vérifier les paramètres EconoMode

HP ne recommande pas une utilisation permanente de la fonction EconoMode. Si la fonction EconoMode est employée de manière permanente, il est possible que l'encre survive aux composants mécaniques du toner. Si la qualité d'impression commence à se dégrader et n'est plus acceptable, envisagez le remplacement du toner.



REMARQUE : Cette fonctionnalité est disponible avec le pilote d'impression PCL 6 pour Windows. Si vous ne possédez pas le pilote correspondant, vous pouvez quand même activer cette fonctionnalité en utilisant le serveur Web intégré.

Suivez ces étapes si toute la page est trop foncée ou trop claire.

1. Dans le logiciel, sélectionnez l'option **Imprimer**.
2. Sélectionnez le produit, puis cliquez sur le bouton **Propriétés** ou **Préférences**.
3. Cliquez sur l'onglet **Papier/Qualité**, et repérez la zone **Qualité d'impression**.
4. Si toute la page est trop foncée, utilisez les paramètres suivants :
 - Sélectionnez l'option **600 dpi**.
 - Cochez la case **EconoMode** pour activer la fonction.

Si toute la page est trop claire, utilisez les paramètres suivants :

- Sélectionnez l'option **FastRes 1200**.
 - Décochez la case **EconoMode** pour désactiver la fonction.
5. Cliquez sur le bouton **OK** pour fermer la boîte de dialogue **Propriétés du document**. Dans la boîte de dialogue **Imprimer**, cliquez sur le bouton **OK** pour lancer la tâche d'impression.

Essayer un autre pilote d'impression

Essayez un autre pilote d'impression si vous imprimez depuis un logiciel et si les pages imprimées présentent des lignes inattendues sur les images, s'il manque du texte ou des images, si le format est incorrect ou si les polices d'écriture ont été remplacées par d'autres.

Téléchargez l'un des pilotes suivants à partir du site Web de HP. Rendez-vous à la page www.hp.com/support. Sélectionnez votre pays/région. Cliquez sur **Pilotes et logiciels**. Saisissez le nom du produit, puis sélectionnez **Rechercher**.

Pilote HP PCL 6	<ul style="list-style-type: none"> • Fourni comme pilote par défaut sur le CD du produit. Ce pilote est installé automatiquement, sauf si vous en sélectionnez un autre • Recommandé pour tous les environnements Windows • Fournit la meilleure vitesse d'impression, qualité et d'impression et support des fonctions du produit pour tous les utilisateurs • Conçu pour fonctionner avec l'interface GDI (Graphic Device Interface) de Windows pour une vitesse optimale dans les environnements Windows • Peut ne pas être totalement compatible avec les logiciels tiers ou personnalisés basés sur le PCL 5
Pilote HP UPD PS	<ul style="list-style-type: none"> • Conseillé pour l'impression avec les logiciels Adobe® ou avec les autres applications exigeantes en termes de graphisme • Prend en charge l'impression avec besoins d'émulation PostScript ou les polices PostScript en flash
HP UPD PCL 5	<ul style="list-style-type: none"> • Recommandé pour l'impression de bureau dans les environnements Windows • Compatible avec les versions PCL et les produits HP LaserJet antérieurs • Le meilleur choix pour les impressions à partir de logiciels tiers ou personnalisés • Le meilleur choix pour les environnements mixtes, nécessitant que le produit soit défini sur PCL 5 (UNIX, Linux, mainframe). • Conçu pour être utilisé dans des environnements Windows d'entreprise afin de fournir un seul pilote pour plusieurs modèles de produit • Particulièrement recommandé pour les impressions sur différents modèles de produits à partir d'un ordinateur portable Windows
HP UPD PCL 6	<ul style="list-style-type: none"> • Recommandé pour l'impression sur tous les environnements Windows. • Fournit la meilleure vitesse d'impression, qualité et d'impression et support des fonctions de l'imprimante pour tous les utilisateurs • Conçu pour fonctionner avec l'interface GDI (Graphic Device Interface) de Windows pour une vitesse optimale dans les environnements Windows • Peut ne pas être totalement compatible avec les logiciels tiers ou personnalisés basés sur le PCL 5

Configurer l'alignement de chaque bac

Lorsque le texte ou les images ne sont pas correctement centrés ou alignés sur la page imprimée, réglez l'alignement de chaque bac.

1. Faites défiler l'écran d'accueil du panneau de commande du produit jusqu'à trouver le bouton [Administration](#).
2. Ouvrez les menus suivants :
 - [Paramètres généraux](#)
 - [Qualité d'impression](#)
 - [Concordance des images](#)
3. Sélectionnez le bac que vous souhaitez régler.
4. Appuyez sur le bouton [Imprimer la page de test](#), puis suivez les instructions indiquées sur les pages imprimées.
5. Appuyez sur le bouton [Imprimer la page de test](#) pour vérifier les résultats, puis affinez les réglages si nécessaire.
6. Lorsque vous êtes satisfait des résultats, appuyez sur le bouton [Enregistrer](#) pour enregistrer les nouveaux paramètres.

Améliorer la qualité d'image de la copie

- [Vérification que la vitre du scanner est dépourvue de saleté et de souillures](#)
- [Etalonnage du scanner](#)
- [Vérifier les paramètres du papier](#)
- [Vérifier les paramètres d'ajustement de l'image](#)
- [Optimiser la qualité de copie pour le texte ou les images](#)
- [Copie bord à bord](#)
- [Nettoyage des rouleaux et le tampon de séparation du bac d'alimentation.](#)

Vérification que la vitre du scanner est dépourvue de saleté et de souillures

Avec le temps, des traces de résidus peuvent s'accumuler sur la vitre du scanner et sur le support blanc en plastique, ce qui peut avoir un impact sur les performances. Suivez la procédure ci-dessous pour nettoyer le scanner.

1. Appuyez sur le bouton Alimentation pour mettre le produit hors tension, puis débranchez le cordon d'alimentation de la prise électrique.



2. Ouvrez le capot du scanner.

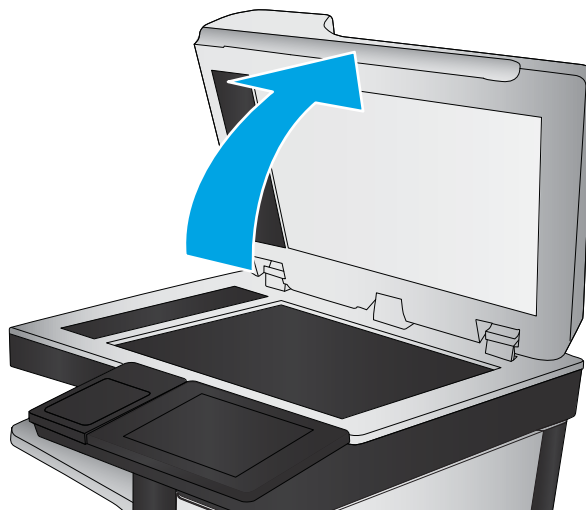

3. Nettoyez la vitre du scanner, la bande de numérisation du bac d'alimentation et le support blanc en plastique à l'aide d'un chiffon doux ou d'une éponge légèrement imbibée d'un produit pour vitres non abrasif.

ATTENTION : N'utilisez jamais de produits abrasifs, d'acétone, de benzène, d'ammoniaque, d'éthylène ou de tétrachlorure de carbone sur le produit, vous risqueriez de l'endommager. Ne versez pas de liquide directement sur la vitre ou le plateau. Il risquerait de s'infiltrer et d'endommager le produit.

REMARQUE : Si vous rencontrez des problèmes de stries présentes sur les copies lorsque vous utilisez le bac d'alimentation de documents, nettoyez la petite lamelle de verre située sur la gauche du scanner.

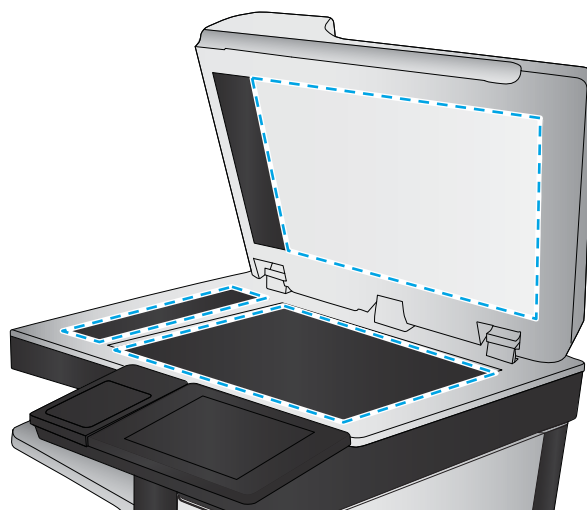

4. Essuyez la vitre et le support blanc en plastique avec une peau de chamois ou d'une éponge en cellulose afin d'éviter les traces.
5. Branchez le cordon d'alimentation à une prise, puis appuyez sur le bouton Alimentation pour allumer le produit.

Étalonnage du scanner

Si l'image copiée n'est pas bien positionnée sur la page, étalonnez le scanner.

 **REMARQUE :** Avec le chargeur de documents, assurez-vous de régler les guides du bac d'alimentation afin qu'ils soient au contact du document original.

1. Faites défiler l'écran d'accueil du panneau de commande du produit jusqu'à trouver le bouton [Maintenance du périphérique](#), puis appuyez dessus.
2. Ouvrez les menus suivants :
 - [Étalonnage/nettoyage](#)
 - [Étalonner scanner](#)
3. Appuyez sur le bouton [Suivant](#) pour démarrer le processus d'étalonnage. Suivez les instructions affichées à l'écran.
4. Attendez que le produit procède à l'étalonnage, puis essayez à nouveau de copier.

Vérifier les paramètres du papier

Vérifiez les paramètres du papier si les pages copiées présentent des traînées, des impressions incohérentes ou sombres, si le papier est gondolé, s'il présente des points de toner éparpillés, si l'encre n'est pas fixée ou s'il y a des zones où le toner a fait des gouttes.

Vérifier la configuration du format et du type de papier

1. Faites défiler l'écran d'accueil du panneau de commande du produit jusqu'à trouver le bouton [Bacs](#), puis appuyez dessus.
2. Appuyez sur la ligne correspondant au bac que vous souhaitez configurer, puis appuyez sur le bouton [Modifier](#).
3. Sélectionnez le format de papier et le type de papier dans les listes d'options.
4. Appuyez sur le bouton [OK](#) pour enregistrer votre sélection.

Sélectionner le bac à utiliser pour la copie

1. Sur l'écran d'accueil du panneau de commande, appuyez sur le bouton [Copie](#).
2. Appuyez sur le bouton [Sélection du papier](#).
3. Sélectionnez le bac contenant le papier à utiliser, puis appuyez sur le bouton [OK](#).

Vérifier les paramètres d'ajustement de l'image

Ajustez ces paramètres supplémentaires pour améliorer la qualité de la copie.

1. Sur l'écran d'accueil du panneau de commande, appuyez sur le bouton [Copie](#).
2. Appuyez sur le bouton [Ajustement de l'image](#).
3. Réglez les curseurs pour définir les niveaux d'[obscurité](#), de [contraste](#), de [netteté](#) et de [nettoyage de l'arrière-plan](#). Appuyez sur le bouton [OK](#).
4. Appuyez sur le bouton Démarrer .

Optimiser la qualité de copie pour le texte ou les images

Optimisez la tâche de copie pour le type d'image copiée : texte, images ou photos.

1. Sur l'écran d'accueil du panneau de commande, appuyez sur le bouton [Copie](#).
2. Appuyez sur le bouton [Plus d'options](#), puis sur le bouton [Optimiser le texte/ l'image](#).
3. Sélectionnez l'une des options prédéfinies ou appuyez sur le bouton [Réglage manuel](#), puis réglez le curseur dans la zone [Optimiser pour](#). Appuyez sur le bouton [OK](#).
4. Appuyez sur le bouton Démarrer .



REMARQUE : Ces paramètres sont temporaires. Une fois la tâche terminée, le produit revient aux paramètres par défaut.

Copie bord à bord

Utilisez cette fonction pour éviter les ombres qui peuvent s'afficher sur les bords des copies lorsque le document original est imprimé près des bords.

1. Faites défiler l'écran d'accueil du panneau de commande du produit jusqu'à trouver le bouton [Administration](#).
2. Ouvrez les menus suivants :

- Paramètres de copie
 - Pleine page
3. Sélectionnez l'option **Sortie Pleine page** si le document original est imprimé près des bords du papier.
 4. Appuyez sur le bouton **Enregistrer**.
 5. Appuyez sur le bouton **Démarrer** .

Nettoyage des rouleaux et le tampon de séparation du bac d'alimentation.

1. Soulevez le loquet du bac d'alimentation.

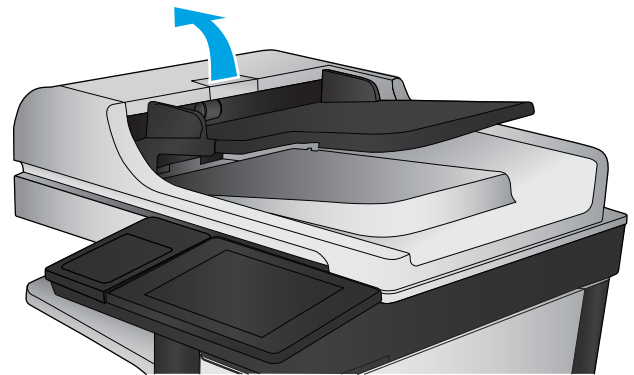

2. Ouvrez le capot du bac d'alimentation.

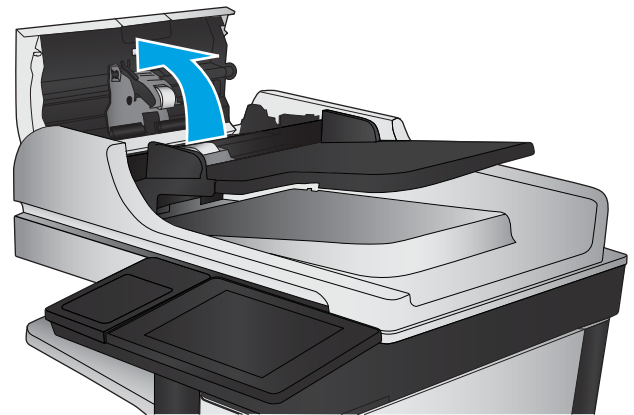

3. Ôtez tout résidu visible de fibres ou de poussière situé sur les rouleaux d'alimentation et la bande de séparation en insufflant de l'air comprimé ou au moyen d'un chiffon propre et non pelucheux imbibé d'eau chaude.

REMARQUE : Relevez l'assemblage des rouleaux de manière à pouvoir nettoyer le second rouleau.

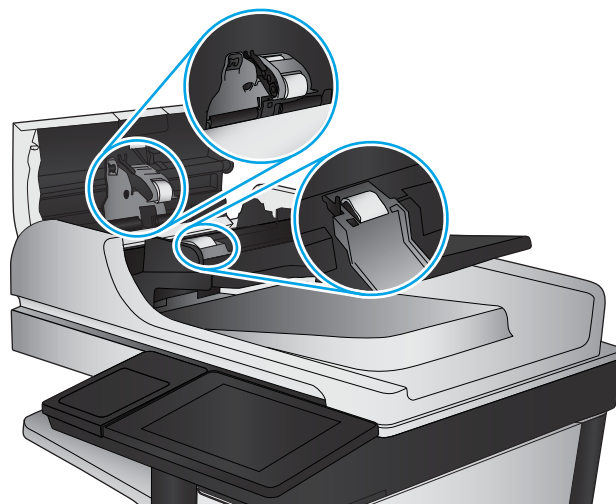

4. Fermez le capot du bac d'alimentation.

Améliorer la qualité d'image de la numérisation

- [Vérification que la vitre du scanner est dépourvue de saleté et de souillures](#)
- [Vérifier les paramètres de résolution](#)
- [Vérifier les paramètres d'ajustement de l'image](#)
- [Optimiser la qualité de numérisation pour le texte ou les images](#)
- [Vérifier les paramètres de qualité de sortie](#)
- [Nettoyage des rouleaux et le tampon de séparation du bac d'alimentation.](#)

Vérification que la vitre du scanner est dépourvue de saleté et de souillures

Avec le temps, des traces de résidus peuvent s'accumuler sur la vitre du scanner et sur le support blanc en plastique, ce qui peut avoir un impact sur les performances. Suivez la procédure ci-dessous pour nettoyer le scanner.

1. Appuyez sur le bouton Alimentation pour mettre le produit hors tension, puis débranchez le cordon d'alimentation de la prise électrique.



2. Ouvrez le capot du scanner.

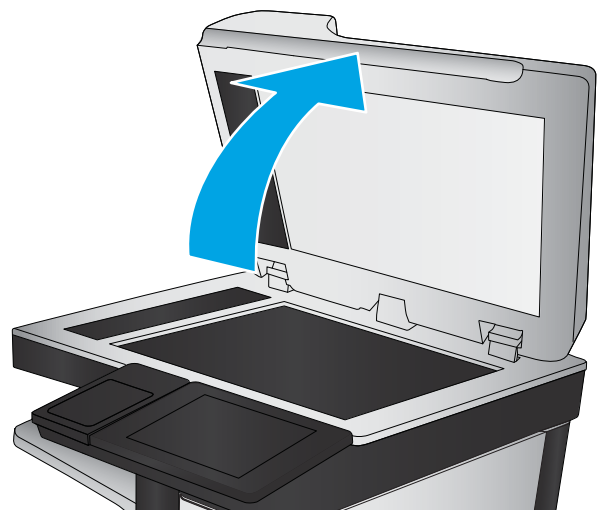

3. Nettoyez la vitre du scanner, la bande de numérisation du bac d'alimentation et le support blanc en plastique à l'aide d'un chiffon doux ou d'une éponge légèrement imbibée d'un produit pour vitres non abrasif.

ATTENTION : N'utilisez jamais de produits abrasifs, d'acétone, de benzène, d'ammoniaque, d'éthylène ou de tétrachlorure de carbone sur le produit, vous risqueriez de l'endommager. Ne versez pas de liquide directement sur la vitre ou le plateau. Il risquerait de s'infiltrer et d'endommager le produit.

REMARQUE : Si vous rencontrez des problèmes de stries présentes sur les copies lorsque vous utilisez le bac d'alimentation de documents, nettoyez la petite lamelle de verre située sur la gauche du scanner.

4. Essuyez la vitre et le support blanc en plastique avec une peau de chamois ou d'une éponge en cellulose afin d'éviter les traces.
5. Branchez le cordon d'alimentation à une prise, puis appuyez sur le bouton Alimentation pour allumer le produit.

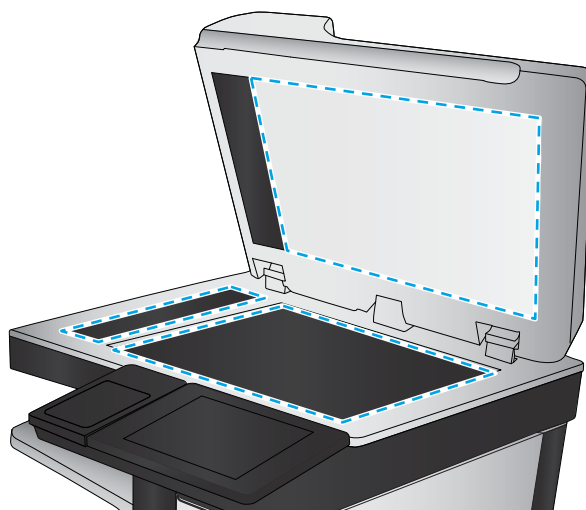

Vérifier les paramètres de résolution

 **REMARQUE :** Définir la résolution sur une valeur élevée augmente la taille du fichier et le temps de numérisation.

1. Faites défiler l'écran d'accueil du panneau de commande du produit jusqu'à trouver le bouton [Administration](#).
2. Ouvrez le menu [Paramètres Numérisation/Envoi numérique](#)
3. Sélectionnez la catégorie de paramètres de numérisation et d'envoi que vous souhaitez configurer.
4. Ouvrez le menu [Options de tâche par défaut](#).
5. Appuyez sur le bouton [Résolution](#).
6. Sélectionnez l'une des options prédéfinies. Appuyez sur le bouton [Enregistrer](#).
7. Appuyez sur le bouton Démarrer .

Vérifier les paramètres d'ajustement de l'image

Ajustez ces paramètres supplémentaires pour améliorer la qualité de la numérisation.

1. Faites défiler l'écran d'accueil du panneau de commande du produit jusqu'à trouver le bouton [Administration](#).
2. Ouvrez le menu [Paramètres Numérisation/Envoi numérique](#)
3. Sélectionnez la catégorie de paramètres de numérisation et d'envoi que vous souhaitez configurer.
4. Ouvrez le menu [Options de tâche par défaut](#).

5. Appuyez sur le bouton [Ajustement de l'image](#).
6. Réglez les curseurs pour définir les niveaux d'[obscurité](#), de [contraste](#), de [netteté](#) et de [nettoyage de l'arrière-plan](#). Appuyez sur le bouton [Enregistrer](#).
7. Appuyez sur le bouton Démarrer .

Optimiser la qualité de numérisation pour le texte ou les images

Optimisez la tâche de numérisation pour le type d'image numérisée : texte, images ou photos.

1. Dans l'écran d'accueil du panneau de commande du produit, appuyez sur l'un des boutons des fonctions numériser/envoyer :
 - [Enregistrer dans le dossier réseau](#)
 - [Enregistrer sur la mémoire du périphérique](#)
 - [Enregistrer sur un périphérique USB](#)
 - [Numériser au format SharePoint](#)
2. Appuyez sur le bouton [Plus d'options](#), puis appuyez sur le bouton [Optimiser le texte/ l'image](#).
3. Sélectionnez l'une des options prédéfinies ou appuyez sur le bouton [Réglage manuel](#), puis réglez le curseur dans la zone [Optimiser pour](#). Appuyez sur le bouton [OK](#).
4. Appuyez sur le bouton Démarrer .

 **REMARQUE :** Ces paramètres sont temporaires. Une fois la tâche terminée, le produit revient aux paramètres par défaut.

Vérifier les paramètres de qualité de sortie

Ce paramètre règle le niveau de compression lors de l'enregistrement d'un fichier. Choisissez le paramètre le plus élevé pour la qualité la plus grande.

1. Faites défiler l'écran d'accueil du panneau de commande du produit jusqu'à trouver le bouton [Administration](#).
2. Ouvrez le menu [Paramètres Numérisation/Envoi numérique](#)
3. Sélectionnez la catégorie de paramètres de numérisation et d'envoi que vous souhaitez configurer.
4. Ouvrez le menu [Options de tâche par défaut](#).
5. Appuyez sur le bouton [Qualité sortie](#).
6. Sélectionnez l'une des options prédéfinies. Appuyez sur le bouton [Enregistrer](#).
7. Appuyez sur le bouton Démarrer .

Nettoyage des rouleaux et le tampon de séparation du bac d'alimentation.

1. Soulevez le loquet du bac d'alimentation.

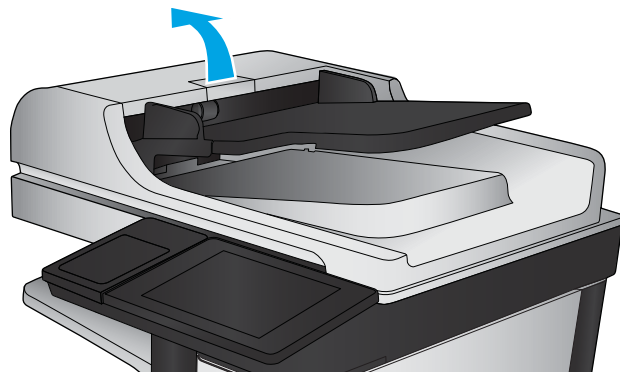

2. Ouvrez le capot du bac d'alimentation.

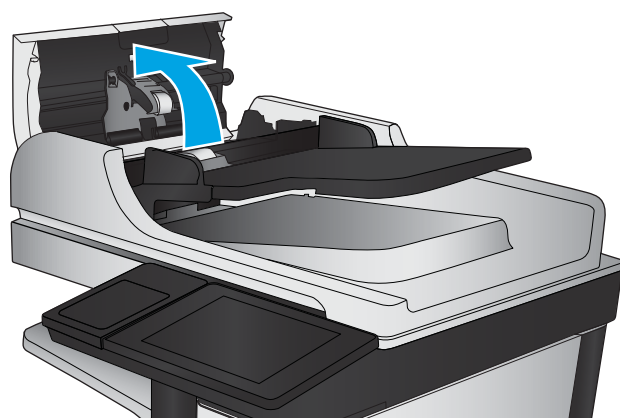

3. Ôtez tout résidu visible de fibres ou de poussière situé sur les rouleaux d'alimentation et la bande de séparation en insufflant de l'air comprimé ou au moyen d'un chiffon propre et non pelucheux imbibé d'eau chaude.

REMARQUE : Relevez l'assemblage des rouleaux de manière à pouvoir nettoyer le second rouleau.

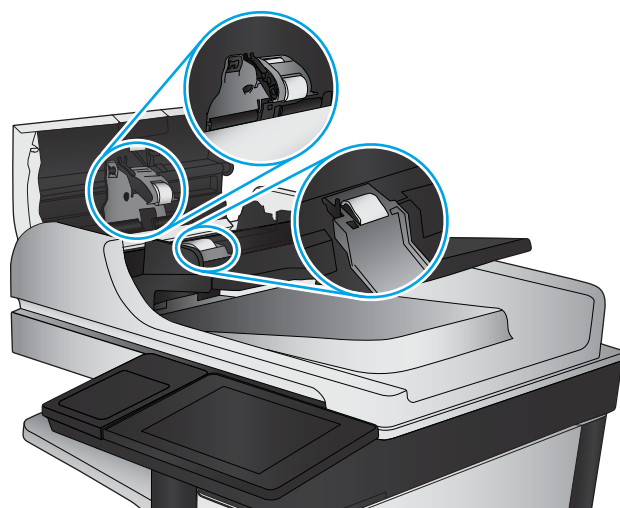

4. Fermez le capot du bac d'alimentation.

Améliorez la qualité d'image de la télécopie

- [Vérification que la vitre du scanner est dépourvue de saleté et de souillures](#)
- [Vérifier les paramètres de résolution d'envoi de télécopie](#)
- [Vérifier les paramètres d'ajustement de l'image](#)
- [Optimiser la qualité de la télécopie pour le texte ou les images](#)
- [Vérifier les paramètres de correction d'erreurs](#)
- [Envoyer vers un autre télécopieur](#)
- [Nettoyage des rouleaux et le tampon de séparation du bac d'alimentation.](#)
- [Vérifier le paramètre Adapter à la page](#)
- [Vérifier le télécopieur de l'expéditeur](#)

Vérification que la vitre du scanner est dépourvue de saleté et de souillures

Avec le temps, des traces de résidus peuvent s'accumuler sur la vitre du scanner et sur le support blanc en plastique, ce qui peut avoir un impact sur les performances. Suivez la procédure ci-dessous pour nettoyer le scanner.

1. Appuyez sur le bouton Alimentation pour mettre le produit hors tension, puis débranchez le cordon d'alimentation de la prise électrique.



2. Ouvrez le capot du scanner.

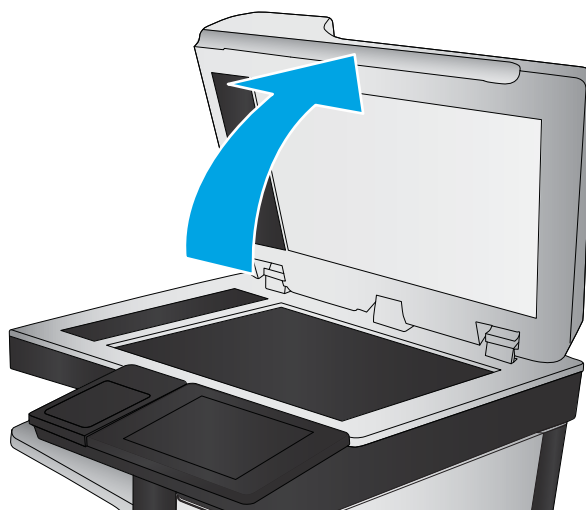

3. Nettoyez la vitre du scanner, la bande de numérisation du bac d'alimentation et le support blanc en plastique à l'aide d'un chiffon doux ou d'une éponge légèrement imbibée d'un produit pour vitres non abrasif.

ATTENTION : N'utilisez jamais de produits abrasifs, d'acétone, de benzène, d'ammoniaque, d'éthylène ou de tétrachlorure de carbone sur le produit, vous risqueriez de l'endommager. Ne versez pas de liquide directement sur la vitre ou le plateau. Il risquerait de s'infiltrer et d'endommager le produit.

REMARQUE : Si vous rencontrez des problèmes de stries présentes sur les copies lorsque vous utilisez le bac d'alimentation de documents, nettoyez la petite lamelle de verre située sur la gauche du scanner.

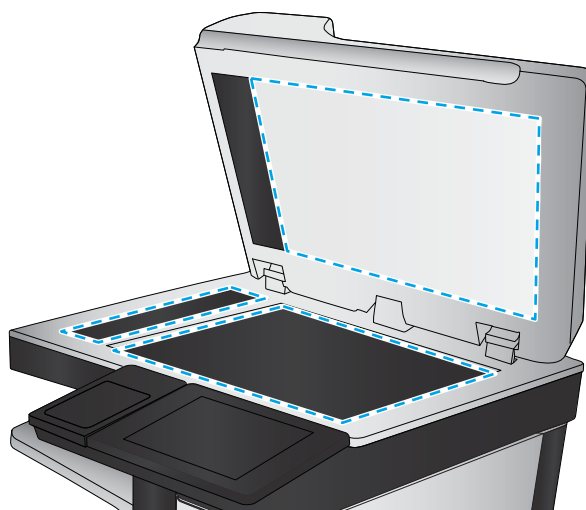

4. Essuyez la vitre et le support blanc en plastique avec une peau de chamois ou d'une éponge en cellulose afin d'éviter les traces.
5. Branchez le cordon d'alimentation à une prise, puis appuyez sur le bouton Alimentation pour allumer le produit.

Vérifier les paramètres de résolution d'envoi de télécopie



REMARQUE : L'augmentation de la résolution accroît le format de la télécopie et la durée d'envoi.

1. Faites défiler l'écran d'accueil du panneau de commande du produit jusqu'à trouver le bouton [Administration](#).
2. Ouvrez les menus suivants :
 - [Paramètres de télécopie](#)
 - [Paramètres d'envoi de télécopie](#)
 - [Options de tâche par défaut](#)

3. Appuyez sur le bouton [Résolution](#).
4. Sélectionnez l'une des options prédéfinies. Appuyez sur le bouton [Enregistrer](#).
5. Appuyez sur le bouton Démarrer .

Vérifier les paramètres d'ajustement de l'image

Ajustez ces paramètres supplémentaires pour améliorer la qualité de l'envoi des télécopies

1. Faites défiler l'écran d'accueil du panneau de commande du produit jusqu'à trouver le bouton [Administration](#).
2. Ouvrez les menus suivants :
 - [Paramètres de télécopie](#)
 - [Paramètres d'envoi de télécopie](#)
 - [Options de tâche par défaut](#)
3. Appuyez sur le bouton [Ajustement de l'image](#).
4. Réglez les curseurs pour définir les niveaux d'[obscurité](#), de [contraste](#), de [netteté](#) et de [nettoyage de l'arrière-plan](#). Appuyez sur le bouton [Enregistrer](#).
5. Appuyez sur le bouton Démarrer .

Optimiser la qualité de la télécopie pour le texte ou les images

Optimisez les tâches de télécopie pour le type d'image numérisée : texte, images ou photos.

1. Sur l'écran d'accueil du panneau de commande, appuyez sur le bouton [Télécopie](#).
2. Appuyez sur le bouton [Plus d'options](#), puis appuyez sur le bouton [Optimiser le texte/ l'image](#).
3. Sélectionnez l'une des options prédéfinies ou appuyez sur le bouton [Réglage manuel](#), puis réglez le curseur dans la zone [Optimiser pour](#). Appuyez sur le bouton [OK](#).
4. Appuyez sur le bouton Démarrer .



REMARQUE : Ces paramètres sont temporaires. Une fois la tâche terminée, le produit revient aux paramètres par défaut.

Vérifier les paramètres de correction d'erreurs

Le paramètre du [mode de correction d'erreur](#) peut être désactivé, ce qui peut réduire la qualité de l'image. Suivez les étapes ci-dessous pour l'activer :

1. Faites défiler l'écran d'accueil du panneau de commande du produit jusqu'à trouver le bouton [Administration](#).
2. Ouvrez les menus suivants :
 - [Paramètres de télécopie](#)
 - [Paramètres d'envoi de télécopie](#)

- [Configuration de l'envoi de télécopie](#)
 - [Paramètres généraux d'envoi de télécopies](#)
3. Sélectionnez l'option du [mode de correction d'erreur](#). Appuyez sur le bouton [Enregistrer](#).

Envoyer vers un autre télécopieur

Essayez d'envoyer la télécopie à un autre numéro. Si la qualité de la télécopie est meilleure, le problème est lié aux paramètres du télécopieur du destinataire de départ ou à l'état des consommables.

Nettoyage des rouleaux et le tampon de séparation du bac d'alimentation.

1. Soulevez le loquet du bac d'alimentation.

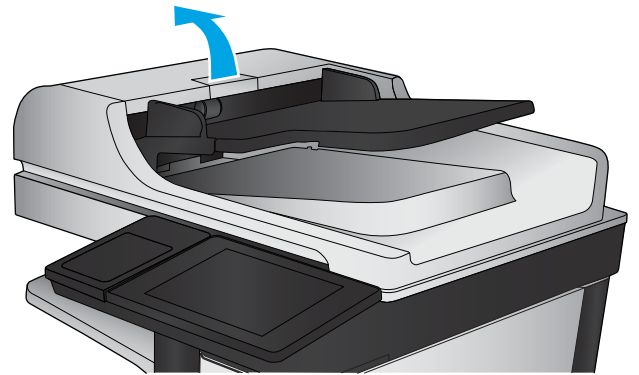

2. Ouvrez le capot du bac d'alimentation.

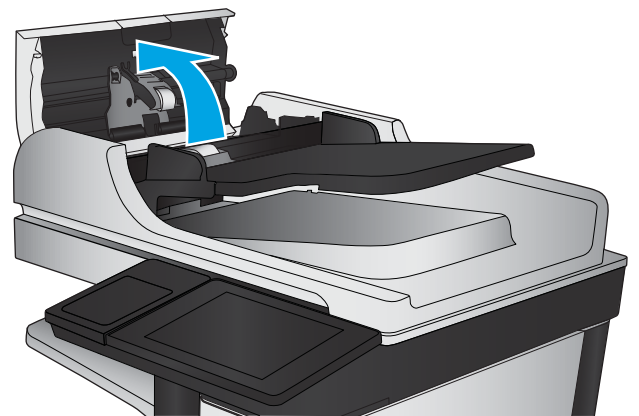

3. Ôtez tout résidu visible de fibres ou de poussière situé sur les rouleaux d'alimentation et la bande de séparation en insufflant de l'air comprimé ou au moyen d'un chiffon propre et non pelucheux imbibé d'eau chaude.

REMARQUE : Relevez l'assemblage des rouleaux de manière à pouvoir nettoyer le second rouleau.

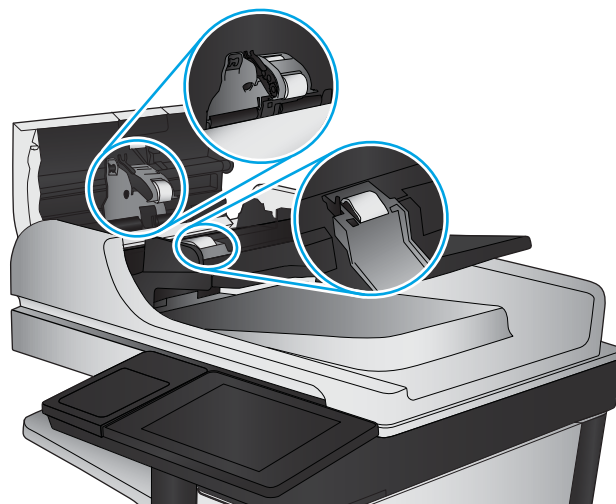

4. Fermez le capot du bac d'alimentation.

Vérifier le paramètre Adapter à la page

Si le paramètre [Adapter à la page](#) est activé et que le format de la télécopie entrante est supérieur à celui de la page par défaut, le produit tente d'adapter le format de l'image à l'échelle de la page. Si ce paramètre est désactivé, des images trop grandes seront réparties sur plusieurs pages.

1. Faites défiler l'écran d'accueil du panneau de commande du produit jusqu'à trouver le bouton [Administration](#).
2. Ouvrez les menus suivants :
 - [Paramètres de télécopie](#)
 - [Paramètres de réception de télécopie](#)
 - [Options de tâche par défaut](#)
 - [Adapter à la page](#)
3. Appuyez sur l'option [Activé](#) pour activer ce paramètre ou [Désactivé](#) pour le désactiver. Appuyez sur le bouton [Enregistrer](#).

Vérifier le télécopieur de l'expéditeur

Demandez à l'expéditeur d'essayer d'envoyer la télécopie depuis un autre télécopieur. Si la qualité de la télécopie est meilleure, le problème réside dans le télécopieur de l'expéditeur. Si aucun autre télécopieur n'est disponible, demandez à l'expéditeur d'éventuellement faire les modifications suivantes :

- S'assurer que le document original est imprimé sur du papier blanc (sans couleur).
- Augmenter les paramètres de résolution de la télécopie, du niveau de qualité ou du contraste.
- Si possible, envoyer la télécopie par un logiciel informatique.

Résoudre des problèmes de réseau câblé

Vérifiez les points suivants pour vous assurer que le produit communique avec le réseau. Avant de commencer, imprimez une page de configuration via le panneau de commande du produit et recherchez l'adresse IP du produit indiquée sur cette page.

- [Connexion physique faible](#)
- [L'ordinateur utilise une adresse IP incorrecte pour le produit](#)
- [L'ordinateur est incapable de communiquer avec le produit](#)
- [Le produit utilise des paramètres de vitesse de liaison et de mode duplex incorrects pour le réseau](#)
- [De nouveaux logiciels peuvent poser des problèmes de compatibilité](#)
- [L'ordinateur ou la station de travail n'est peut-être pas correctement configuré\(e\)](#)
- [Le produit est désactivé ou d'autres paramètres réseau sont incorrects](#)



REMARQUE : HP ne prend pas en charge les réseaux peer-to-peer car cette fonction est une fonction des systèmes d'exploitation Microsoft et non des pilotes d'imprimante HP. Pour plus d'informations, rendez-vous sur le site de Microsoft à l'adresse www.microsoft.com.

Connexion physique faible

1. Vérifiez que le produit est connecté au port réseau approprié à l'aide d'un câble de longueur suffisante.
2. Vérifiez que le câble est correctement branché.
3. Le voyant d'activité orange et le voyant vert d'état des liaisons situés à côté de la connexion du port réseau à l'arrière du produit doivent être allumés.
4. Si le problème persiste, essayez un autre câble ou un autre port sur le concentrateur.

L'ordinateur utilise une adresse IP incorrecte pour le produit

1. Ouvrez les propriétés de l'imprimante et cliquez sur l'onglet **Ports**. Vérifiez que l'adresse IP actuelle du produit est sélectionnée. L'adresse IP est indiquée sur la page de configuration du produit.
2. Si vous avez installé le produit à l'aide du port TCP/IP standard HP, cochez la case nommée **Toujours imprimer sur cette imprimante, même si son adresse IP change**.
3. Si vous avez installé le produit à l'aide d'un port TCP/IP standard Microsoft, utilisez le nom d'hôte plutôt que l'adresse IP.
4. Si l'adresse IP est correcte, supprimez le produit, puis ajoutez-le de nouveau.

L'ordinateur est incapable de communiquer avec le produit

1. Testez la connexion réseau en exécutant une commande Ping sur le réseau.

- a. Sur votre ordinateur, ouvrez une invite de ligne de commande. Sous Windows, cliquez sur **Démarrer**, **Exécuter**, tapez `cmd`, puis appuyez sur **Entrée**.
 - b. Tapez `ping` puis l'adresse IP de votre produit.

Pour Mac OS X, ouvrez l'utilitaire de réseau, puis indiquez l'adresse IP dans le champ correspondant du panneau **Ping**.
 - c. Si la fenêtre affiche des temps de propagation en boucle, cela signifie que le réseau est opérationnel.
2. Si la commande ping a échoué, vérifiez que les concentrateurs réseau sont actifs, puis vérifiez que les paramètres réseau, ceux du produit et ceux de l'ordinateur sont tous configurés pour le même réseau.

Le produit utilise des paramètres de vitesse de liaison et de mode duplex incorrects pour le réseau

HP recommande de laisser ces paramètres en mode automatique (paramètre par défaut). Si vous modifiez ces paramètres, vous devez également les modifier pour votre réseau.

De nouveaux logiciels peuvent poser des problèmes de compatibilité

Pour tout nouveau logiciel, vérifiez que celui-ci est correctement installé et qu'il utilise le pilote d'imprimante approprié.

L'ordinateur ou la station de travail n'est peut-être pas correctement configuré(e)

1. Vérifiez les paramètres de pilotes réseau, de pilotes d'impression et de redirection du réseau.
2. Vérifiez que le système d'exploitation est correctement configuré.

Le produit est désactivé ou d'autres paramètres réseau sont incorrects

1. Consultez la page de configuration pour vérifier l'état du protocole réseau. Activez-le, si nécessaire.
2. Configurez de nouveau les paramètres réseau si nécessaire.

Résoudre les problèmes de télécopie

- [Liste de vérification de résolution des problèmes de télécopie](#)
- [Problèmes généraux de télécopie](#)

Liste de vérification de résolution des problèmes de télécopie

Reportez-vous à la liste de vérifications suivante pour déterminer les causes des problèmes liés à la télécopie que vous risquez de rencontrer :

- **Utilisez-vous le cordon de télécopie fourni avec l'accessoire télécopieur ?** Cet accessoire télécopieur a été testé avec le cordon de télécopie fourni pour répondre à la norme RJ11 et aux spécifications fonctionnelles. N'utilisez aucun autre cordon : l'accessoire télécopieur analogique nécessite un cordon de télécopie analogique. Il exige également une connexion téléphonique analogique.
- **Le connecteur de ligne de télécopie/téléphone est-il correctement inséré dans la prise de l'accessoire télécopieur ?** Vérifiez que la prise téléphonique est correctement insérée dans la prise murale. Insérez le connecteur dans la prise murale jusqu'à ce qu'il s'encastre en faisant un « clic ».



REMARQUE : Vérifiez que la prise du téléphone est connectée au port de télécopie plutôt qu'au port réseau. Les ports sont similaires.

- **La prise téléphonique murale fonctionne-t-elle correctement ?** Vérifiez la présence d'une tonalité en connectant un téléphone à la prise murale. Entendez-vous une tonalité et pouvez-vous passer ou recevoir un appel ?

Quel type de ligne téléphonique utilisez-vous ?

- **Ligne dédiée :** Une ligne de télécopieur/téléphone analogique attribuée pour la réception ou l'envoi de télécopies.



REMARQUE : La ligne téléphonique doit être exclusivement réservée à l'usage du télécopieur du produit et ne doit pas être partagée avec d'autres types d'appareils téléphoniques. C'est le cas notamment des systèmes d'alarme qui utilisent la ligne téléphonique pour prévenir les sociétés de surveillance.

- **Système PBX :** système téléphonique employé dans un environnement professionnel. Les téléphones de particuliers standard et l'accessoire télécopieur utilisent un signal téléphonique analogique. Certains systèmes PBX numériques risquent de ne pas prendre en charge l'accessoire télécopieur. Il est possible que vous ayez besoin d'un ATA (adaptateur téléphonique analogique) d'interface pour connecter le télécopieur aux systèmes PBX numériques.
- **Lignes de transfert :** caractéristique du système téléphonique qui permet de reconduire l'appel suivant vers la prochaine ligne disponible lorsqu'une ligne entrante est occupée. Essayez de connecter le produit à la première ligne téléphonique entrante. L'accessoire télécopieur répondra à l'appel après le nombre de sonneries défini dans le paramètre de nombre de sonneries avant la réponse.

Utilisez-vous un périphérique de protection contre les surtensions ?

Un périphérique de protection contre les surtensions peut être placé entre la prise murale et l'accessoire télécopieur afin de protéger ce dernier de la puissance électrique circulant dans les lignes téléphoniques. Ces périphériques peuvent provoquer certains problèmes de communication au télécopieur en dégradant la qualité du signal téléphonique. Si vous rencontrez des problèmes lors de l'envoi ou de la réception de télécopies et utilisez un de ces périphériques, connectez directement le produit à la prise de téléphone murale pour déterminer si le problème est lié au périphérique de protection.

Utilisez-vous le service de messagerie vocale d'une compagnie de téléphone ou un répondeur ?

Si le paramètre de sonneries avant réponse du service de messagerie est inférieur à celui de l'accessoire télécopieur, le service de messagerie répond à l'appel et l'accessoire télécopieur ne peut pas recevoir de télécopie. Si le paramètre de sonneries avant réponse de l'accessoire télécopieur est inférieur à celui du service de messagerie, l'accessoire télécopieur répond à tous les appels.

Votre ligne téléphonique comporte-t-elle une fonction de mise en attente ?

Si la fonction de mise en attente est activée pour la ligne téléphonique du télécopieur, un avis de mise en attente peut interrompre un appel de télécopie en cours, entraînant une erreur de communication. Assurez-vous que la fonction de mise en attente n'est pas activée sur la ligne téléphonique du télécopieur.

Vérifier l'état de l'accessoire télécopieur

Si l'accessoire télécopieur analogique ne semble pas fonctionner, imprimez un rapport [Page de configuration](#) pour vérifier son état.

1. Sur l'écran d'accueil, faites défiler les éléments et appuyez sur le bouton [Administration](#).
2. Ouvrez les menus suivants :
 - [Rapports](#)
 - [Pages de configuration/d'état](#)
 - [Page de configuration](#)
3. Appuyez sur le bouton [Imprimer](#) pour imprimer le rapport ou appuyez sur le bouton [Afficher](#) pour afficher le rapport à l'écran. Le rapport comporte plusieurs pages.



REMARQUE : L'adresse IP et le nom d'hôte figurent sur la page Jetdirect.

Dans la page relative à l'accessoire télécopieur de la page de configuration, sous la rubrique informations sur le matériel, vérifiez Etat du modem. Le tableau ci-dessous identifie les conditions d'état et les solutions possibles.



REMARQUE : Si la page d'accessoire télécopieur ne s'imprime pas, il peut y avoir un problème d'accessoire télécopieur analogique. Les configurations de télécopie en réseau ou par Internet peuvent désactiver cette fonction.

Opérationnel/Activé ¹	L'accessoire télécopieur analogique est installé et prêt à fonctionner.
Opérationnel/Désactivé ¹	L'accessoire télécopieur est installé mais vous n'avez pas encore configuré ses paramètres requis. L'accessoire télécopieur est installé et prêt à fonctionner, mais l'utilitaire HP Digital Sending a désactivé la fonction de télécopie du produit ou activé la fonction de télécopie en réseau. Lorsque la télécopie en réseau est activée, la fonction de télécopie analogique est désactivée. Une seule fonction de télécopie peut être activée à la fois (télécopie en réseau ou analogique). REMARQUE : Si la télécopie en réseau est activée, la fonction Télécopie n'est pas disponible sur le panneau de commande du produit.
Non-opérationnel / Activé/Désactivé ¹	Le produit a détecté une panne de micrologiciel. Mettre le micrologiciel à niveau.

Endommagé / Activé/Désactivé¹

L'accessoire télécopieur est en panne. Remplacez la carte d'accessoire télécopieur et vérifiez que les broches ne sont pas tordues. Si l'état est toujours ENDOMMAGE, remplacez la carte de l'accessoire télécopieur analogique.

¹ L'état ACTIVE indique que l'accessoire télécopieur analogique est activé ; l'état DESACTIVE indique que la fonction de télécopie en réseau est activée (la télécopie analogique est désactivée).

Problèmes généraux de télécopie

Les éléments suivants décrivent les problèmes les plus courants liés à la télécopie.

Echec d'envoi de télécopie

La fonction JBIG est activée, mais elle n'est pas disponible sur le télécopieur de destination.

Désactivez le paramètre JBIG.

Un message d'état Mémoire insuffisante s'affiche sur le panneau de commande du produit.

Le disque de stockage du produit est plein.

Supprimez des tâches en mémoire du disque. Sur l'écran d'accueil du panneau de commande, appuyez sur le bouton [Récupérer à partir de la mémoire du périphérique](#). Ouvrez la liste des tâches en mémoire ou des télécopies en mémoire. Sélectionnez une tâche d'impression à supprimer et appuyez sur le bouton [Supprimer](#).

La qualité d'impression d'une photo est médiocre ou une zone grisée est imprimée en guise de photo

Vous utilisez le mauvais paramètre de contenu de page ou de résolution.

Essayez de définir l'option [Optimiser le texte/l'image](#) du paramètre [Photographie](#).

Vous avez appuyé sur le bouton Stop pour annuler une télécopie, mais la télécopie a été envoyée malgré tout

Si la tâche est trop loin dans le processus d'envoi, il vous est impossible de la supprimer.

Le fonctionnement est normal.

Aucun bouton du carnet d'adresses du télécopieur n'apparaît

La fonction carnet d'adresses télécopie n'est pas activée.

Utilisez l'utilitaire de configuration HP MFP Digital Sending Software pour activer la fonction de carnet d'adresses télécopie.

Impossible de localiser les paramètres de télécopie dans HP Web Jetadmin

Les paramètres de télécopie dans HP Web Jetadmin sont situés dans le menu déroulant de la page d'état du périphérique.

Sélectionnez **Envoi numérique** dans le menu déroulant.

L'en-tête est ajouté en haut de la page lorsque l'option de superposition est activée

Pour toutes les télécopies transférées, le produit ajoute l'en-tête en superposition en haut de la page.

Le fonctionnement est normal.

Plusieurs noms et numéros apparaissent dans la zone des destinataires

Les noms et les numéros peuvent s'afficher selon l'endroit dont ils sont issus. Le carnet d'adresses télécopie comprend les noms et toutes les autres bases de données comprennent des numéros.

Le fonctionnement est normal.

Une télécopie s'imprime sur deux pages au lieu d'une

L'en-tête de la télécopie ajouté en haut de la page fait passer le texte sur une seconde page.

Si vous souhaitez imprimer votre télécopie sur une seule page, définissez l'en-tête en mode de superposition ou ajustez le paramètre Adapter à la page.

Un document s'arrête dans le chargeur de documents au milieu de la télécopie

Il existe un bouchage dans le chargeur de documents.

Supprimez le bouchage et renvoyez la télécopie.

Le volume des sons émis par l'accessoire télécopieur est trop élevé ou trop faible

Vous devez régler le volume.

Réglez le volume dans le menu [Paramètres d'envoi de télécopie](#) et le menu [Paramètres de réception de télécopie](#).

Index

A

accessoires
références 32

Accessoires
commande 30

accessoires de stockage USB
impression à partir de 56

agrafage
définir l'emplacement par défaut 27

agrafeuse
définir l'emplacement de l'agrafe par défaut 27

Agrafeuse
emplacement 10

Aide, panneau de commande 99

Aide en ligne, panneau de commande 99

AirPrint 55

assistant
de configuration de télécopie 80, 81

assistant, configuration de télécopie 80, 81

B

Bac 1
bourrages 108
emplacement 5
orientation du papier 19

bac 2 et bac 3
emplacement 5

bac 4 et bac 5
emplacement 5

Bac d'alimentation
bourrages 157
copie de documents recto verso 60

bac d'empilement
bourrages d'agrafes 132, 143, 150

bac d'empilement/agrafeuse
bacs de sortie, emplacement 10
bourrages 129, 131, 149
bourrages d'agrafes 132, 143, 150
capot supérieur, emplacement 10
emplacement de sortie, emplacement 10
loquet de déblocage, emplacement 10
porte avant, emplacement 10

Bac d'empilement/agrafeuse
numéro de référence 32

bac d'empilement/agrafeuse avec perforatrice
bacs de sortie, emplacement 11
capot supérieur, emplacement 11
emplacement de sortie, emplacement 11
loquet de déblocage, emplacement 11
porte avant, emplacement 11

bacs
configurer 16
emplacement 5
inclus 2

Bacs
capacité 2

bacs, sortie
emplacement 5

bacs 2 et 3
bourrages 114
chargement 21
orientation du papier 23

bacs 4 et 5
chargement 25
suppression des bourrages 116

Bacs de sortie
emplacement 5

Bonjour
identification 88

bourrages
agrafes dans module de création de livret 153
agrafes dans module de perforation 132, 143, 150

Bac 1 108

bac d'empilement/agrafeuse 129, 131, 149

connexion avec module de perforation 139

module de perforation 135

porte avant 105

porte gauche (zone de fusion) 125

Bourrages
auto-navigation 104

bac 2 et bac 3 114

bac 4 et bac 5 116

bac d'alimentation 157

causes de 104

module de création de livret 146

porte droite 111

unité d'impression recto verso 120

bourrages d'agrafes
bac d'empilement/agrafeuse 132, 143, 150
module de création de livret 153

bourrages papier
bac d'alimentation 157
bac d'empilement/agrafeuse 129, 131, 149

- bacs 2 et 3 114
- bacs 4 et 5 116
- connexion avec module de perforation 139
- module de création de livret 146
- module de perforation 135
- porte avant 105
- porte droite 111
- unité de fusion 125
- Bourrages papier
 - bac 1 108
 - unité d'impression recto verso 120
- bouton Accueil
 - emplacement 7
- bouton Actualiser
 - emplacement 7
- bouton Aide
 - emplacement 7
- bouton Arrêter
 - emplacement 7
- bouton Démarrer
 - emplacement 7
- bouton de sélection de langue
 - emplacement 7
- bouton marche/arrêt
 - emplacement 5
- bouton Réseau
 - emplacement 7
- bouton Se connecter
 - emplacement 7
- bouton Se déconnecter
 - emplacement 7
- bouton Veille
 - emplacement 7

C

- capots
 - emplacement 5
- carnets d'adresses, courrier électronique
 - listes des destinataires 76
 - listes des destinataires, créer 74
- cartouche
 - remplacement 33
- Cartouches d'agrafes
 - numéros de référence 30
- chargement
 - papier dans le bac 1 17

- papier des bacs 2 et 3 21
- papier des bacs 4 et 5 25
- chargeur de documents
 - capacité 2
 - emplacement 5
- Chargeur de documents 60
 - problèmes d'alimentation papier 102
- clavier
 - emplacement 5
- Commande
 - consommables et accessoires 30
- Configuration minimale
 - serveur Web intégré HP 88
- Connexion
 - panneau de commande 94
- connexion de l'alimentation
 - emplacement 6
- consommables
 - références 30
 - remplacement du toner 33
- Consommables
 - commande 30
 - état, affichage dans HP Utility pour Mac 89
 - paramètres de seuil bas 100
 - utilisation lorsque bas 100
- Consommation d'énergie, optimiser 92
- copie
 - résolution 2
- Copie
 - copies uniques 58
 - documents recto verso 60
 - plusieurs copies 58
- Copie bord à bord 169
- Copier
 - optimiser pour le texte ou les images 61, 169
- copie recto verso 60
- Copie recto verso 60
- courrier électronique
 - carnets d'adresses 76
- Courrier électronique
 - carnets d'adresses 74
 - envoi de documents 71
 - listes des destinataires 76

D

- dépannage
 - problèmes de réseau 181
 - réseau câblé 181
- Dépannage
 - bourrages 104
 - problèmes d'alimentation papier 102
- Disques durs
 - cryptés 95
- Dossier réseau, numériser 68
- Dossiers
 - envoi vers 68

E

- Enregistrer dans le dossier réseau 68
- Enregistrer dans un dossier du réseau
 - activer 64
- Enregistrer sur mémoire périphérique
 - activer 64
- Enregistrer sur USB
 - activer 64
- enveloppes
 - orientation 19
- Enveloppes
 - chargement dans le bac 1 17
- envoi numérique
 - carnets d'adresses 76
- Envoi numérique
 - carnets d'adresses 74
 - dossiers 68
 - envoi de documents 71
 - listes de destinataires 76
- Envoi par courrier électronique
 - envoi de documents 71
- envoi vers courrier électronique
 - carnets d'adresses 76
- Envoi vers courrier électronique
 - activer 64
 - carnets d'adresses 74
 - listes des destinataires 76
- Etalonner
 - scanner 168
- état
 - HP Utility, Mac 89
- Etat, page de l'accessoire
 - télécopieur 184
- état des consommables 162
- état du produit 7

- état du toner 162
- Ethernet (RJ-45)
 - emplacement 7
- étiquettes
 - impression (Windows) 45
- Exigences relatives au navigateur
 - serveur Web intégré HP 88
- Exigences relatives au navigateur Web
 - serveur Web intégré HP 88
- Explorer, versions prises en charge
 - serveur Web intégré HP 88

F

- FIH (Foreign Interface Harness)
 - emplacement 7
- Fonction de courrier électronique
 - activer 64
- fonts
 - upload, Mac 90
- Foreign Interface Harness (FIH)
 - emplacement 7
- formateur
 - emplacement 6
- fusion
 - emplacement 6

H

- HIP (module d'intégration de matériel)
 - emplacement 5
- HP ePrint 54
- HP Utility pour Mac
 - Bonjour 89
 - fonctions 89
- HP Web Jetadmin 91

I

- impression
 - à partir d'accessoires de stockage
 - USB 56
- Impression
 - tâches en mémoire 53
- impression des deux côtés
 - Mac 48
- Impression des deux côtés
 - paramètres (Windows) 39
- impression recto verso
 - Mac 48
 - manuellement (Mac) 48
 - manuellement (Windows) 41
- Impression recto verso
 - paramètres (Windows) 39

- impression USB Easy-Access 56
- Imprimer des deux côtés
 - Windows 41
- Internet Explorer, versions prises en charge
 - serveur Web intégré HP 88
- interrupteur marche/arrêt
 - emplacement 5
- IPsec 94

J

- Jetadmin, HP Web 91

K

- Kits de maintenance
 - numéros de référence 30

L

- listes de destinataires 76
- Logiciel
 - HP Utility 89
- Logiciel HP ePrint 54

M

- Macintosh
 - HP Utility 89
- Marges, petites
 - copie 169
- mémoire
 - incluse 2
- Micrologiciel
 - mise à jour Mac 90
- module d'intégration de matériel (HIP)
 - emplacement 5
- module de création de livret
 - agrafeuse, emplacement 12
 - bacs de sortie, emplacement 12
 - bourrages 146
 - bourrages d'agrafes 153
 - capot supérieur, emplacement 12
 - emplacement de sortie,
 - emplacement 12
 - guides de distribution,
 - emplacement 12
 - loquet de déblocage,
 - emplacement 12
 - numéro de référence 32
 - porte avant, emplacement 12
- module de perforation
 - bourrages de connexion 139
 - des bourrages 135

N

- Netscape Navigator, versions prises en charge
 - serveur Web intégré HP 88
- nettoyage
 - circuit papier 163
- Nettoyage
 - rouleaux 170, 175, 179
 - vitre 167, 172, 176
- Nombre de copies, modification 58
- Non configuré 80, 81
- numérisation
 - résolution 2
- Numérisation
 - optimiser pour le texte ou les images 174
- numérisation vers courrier électronique
 - cartes d'adresses 74, 76
 - listes des destinataires 76
- Numérisation vers courrier électronique
 - envoi de documents 71
- numérisation vers dossier 68
- Numéro de modèle
 - emplacement 6
- Numéro de série
 - emplacement 6
- Numéros de référence
 - toner 30

O

- Optimiser les images de copie 61, 169
- Optimiser les images de télécopie 178
- Optimiser les images numérisées 174
- OS (système d'exploitation)
 - pris en charge 2

P

- pages par feuille
 - sélection (Mac) 49
- Pages par feuille
 - sélection (Windows) 43
- pages par minute 2
- panneau de commande
 - emplacement 5
 - emplacement des fonctions 7

- Panneau de commande
 - aide 99
 - papier
 - bacs 4 et 5 25
 - chargement dans les bacs 2 et 3 21
 - orientation des bacs 2 et 3 23
 - orientation du bac 1 19
 - Papier
 - bourrages 104
 - chargement du bac 1 17
 - Sélection 163
 - Papier, commande 30
 - papier spécial
 - impression (Windows) 45
 - Paramètres
 - obligatoires 80, 81
 - Paramètres d'usine
 - rétablissement 98
 - Paramètres du pilote Mac
 - stockage de tâches 52
 - Paramètres obligatoires
 - pays/région 80, 81
 - perforatrice
 - définir l'emplacement par défaut 27
 - emplacement 11
 - Petites marges 169
 - pièces de rechange
 - références 30
 - plusieurs pages par feuille
 - impression (Mac) 49
 - Plusieurs pages par feuille
 - impression (Windows) 43
 - port d'impression USB 2.0 haute vitesse
 - emplacement 7
 - port de télécopie
 - emplacement 7
 - porte avant
 - bourrages 105
 - emplacement 5
 - porte droite
 - emplacement 5
 - Porte droite
 - bourrages 111
 - porte gauche
 - bourrages 125
 - emplacement 6
 - port LAN
 - emplacement 7
 - port RJ-45
 - emplacement 7
 - ports
 - emplacement 7
 - ports d'interface
 - emplacement 7
 - port USB
 - activation 56
 - emplacement 7
 - Problèmes d'entraînement du papier
 - résolution 102
 - Problèmes d'alimentation 186
 - puce mémoire (toner)
 - emplacement 33
- R**
- Recto verso, copie 60
 - Recto verso, copie manuelle
 - recto verso, manuel 60
 - recto verso manuel
 - Mac 48
 - Windows 41
 - références
 - accessoires 32
 - cartouches d'agrafes 30
 - consommables 30
 - pièces de rechange 30
 - remplacement
 - toner 33
 - réseau local (LAN)
 - emplacement 7
 - réseaux
 - pris en charge 2
 - Réseaux
 - HP Web Jetadmin 91
 - résolution
 - copie et numérisation 2
 - rétablissement des paramètres d'usine 98
 - Rouleaux
 - nettoyage 170, 175, 179
- S**
- Scanner
 - étalonner 168
 - nettoyage de la vitre 167, 172, 176
- Sécurité**
- disque dur crypté 95
- Sécurité IP 94
- Serveur Web intégré
 - fonctions 88
- Serveur Web intégré (EWS)
 - attribution de mots de passe 94
 - connexion réseau 88
- Serveur Web intégré HP
 - fonctions 88
- Sites Web
 - HP Web Jetadmin, téléchargement 91
- solutions d'impression mobile 2
- Stockage, tâche
 - paramètres Mac 52
- Stockage de tâches
 - sous Windows 50
- Support d'impression
 - chargement dans le bac 1 17
- Suppression
 - tâches en mémoire 53
 - systèmes d'exploitation (OS) pris en charge 2
- T**
- tâches, en mémoire
 - paramètres Mac 52
 - Tâches, en mémoire
 - création (Windows) 50
 - impression 53
 - suppression 53
 - Tâches en mémoire
 - création (Mac) 52
 - création (Windows) 50
 - impression 53
 - suppression 53
 - tambour d'imagerie
 - emplacement 33
 - téléchargement, Mac 89
 - Télécopie
 - optimiser pour le texte ou les images 178
 - problèmes d'alimentation 186
 - Télécopieur
 - paramètres obligatoires 80, 81
 - toner
 - pièces 33
 - utilisation lorsque bas 100

- Toner
 - numéros de référence 30
 - paramètres de seuil bas 100
- toners
 - remplacement 33
- Transparents
 - impression (Windows) 45
- types de papier
 - sélection (Mac) 49
- Types de papier
 - sélection (Windows) 45

U

- Unité d'impression recto verso
 - bourrages 120
 - emplacement 6
- Unité de fusion
 - bourrages 125
- Utilitaire HP 89
- Utilitaire HP, Mac 89

V

- Vitesse, optimiser 92
- Vitre, nettoyage 167, 172, 176

