

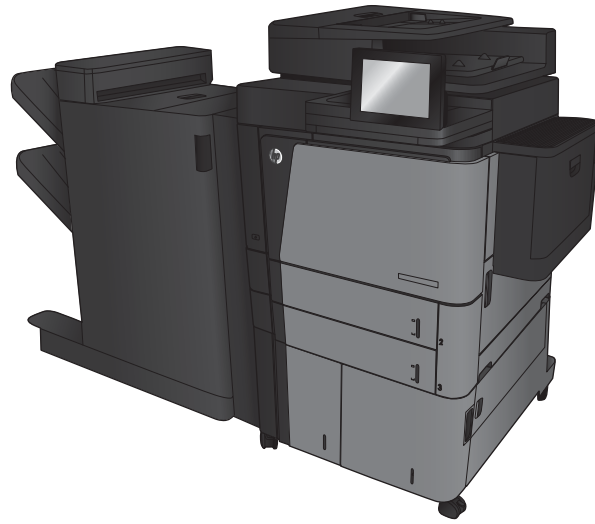

# LASERJET ENTERPRISE FLOW MFP M830

## Brukerhåndbok



M830z





HP LaserJet Enterprise flow MFP M830

Brukerhåndbok

## Copyright og lisens

© Copyright 2017 HP Development Company, L.P.

Reproduksjon, tilpasning eller oversettelse uten skriftlig tillatelse på forhånd er forbudt, med unntak av tillatelser gitt under lover om opphavsrett.

Opplysningene i dette dokumentet kan endres uten varsel.

De eneste garantiene for HP-produkter og -tjenester er angitt i uttrykte garantierklæringer som følger med slike produkter og tjenester. Ingenting i dette dokumentet skal oppfattes som en tilleggsgaranti. HP er ikke ansvarlig for tekniske eller redaksjonelle feil eller utelatelser i dette dokumentet.

Edition 2, 8/2017

## Varemerker

Adobe®, Adobe Photoshop®, Acrobat® og PostScript® er varemerker for Adobe Systems Incorporated.

Apple og Apple-logoen er varemerker for Apple Computer, Inc., registrert i USA og andre land/regioner. iPod er et varemerke for Apple Computer, Inc. iPod er bare for lovlig kopiering eller etter godkjenning fra rettighetseier. Ikke stjel musikk.

Microsoft®, Windows®, Windows® XP og Windows Vista® er registrerte varemerker for Microsoft Corporation i USA.

UNIX® er et registrert varemerke for Open Group.

---

# Innhold

<b>1 Kort om produktet .....</b>	<b>1</b>
Sammenligning av produkter .....	2
Produktet sett forfra og bakfra .....	4
Produktet sett forfra .....	4
Produktet sett bakfra .....	6
Grensesnittporter .....	7
Kontrollpanelvisning .....	7
Etterbehandlingsenhet – visninger .....	10
Stifte-/stableenhet .....	10
Stifte-/stableenhet med hullemaskin .....	11
Heftemaskin .....	12
Oppsett av produktmaskinvare og programvareinstallering .....	13
<b>2 Papirskuffer .....</b>	<b>15</b>
Konfigurere skuffer for papirtype og -størrelse .....	16
Konfigurere en skuff når du legger i papir .....	16
Konfigurere en skuff til å samsvare med innstillingene for utskriftsjobben .....	16
Konfigurere en skuff ved å bruke kontrollpanelet .....	16
Legg i skuff 1 .....	17
Legge i skuff 2 og skuff 3 .....	21
Legge i skuff 4 og skuff 5 .....	25
Konfigurere standard stifteplassering .....	27
Konfigurere standard hullplassering .....	27
<b>3 Deler, rekvisita og tilbehør .....</b>	<b>29</b>
Bestille deler, ekstrautstyr og rekvisita .....	30
Bestilling .....	30
Deler og rekvisita .....	30
Ekstrautstyr .....	32
Skifte ut tonerkassetten .....	33

<b>4 Skrive ut .....</b>	<b>37</b>
Utskriftsoppgaver (Windows) .....	38
Slik skriver du ut (Windows) .....	38
Skrive ut på begge sider automatisk (Windows) .....	39
Skrive ut på begge sider manuelt (Windows) .....	41
Skrive ut flere sider per ark (Windows) .....	43
Velge papirtype (Windows) .....	45
Utskriftsoppgaver (Mac OS X) .....	48
Slik skriver du ut (Mac OS X) .....	48
Skrive ut på begge sider automatisk (Mac OS X) .....	48
Skrive ut på begge sider manuelt (Mac OS X) .....	48
Skrive ut flere sider per ark (Mac OS X) .....	48
Velge papirtype (Mac OS X) .....	49
Lagre utskriftsjobber på produktet .....	50
Opprette en lagret jobb (Windows) .....	50
Opprette en lagret jobb (Mac OS X) .....	52
Skrive ut en lagret jobb .....	53
Slette en lagret jobb .....	53
Mobilutskrift .....	54
HP ePrint .....	54
HP ePrint-programvare .....	54
AirPrint .....	54
Skrive ut fra USB-porten .....	56
Aktiver USB-porten for utskrift .....	56
Skrive ut USB-dokumenter .....	56
<b>5 Kopiere .....</b>	<b>57</b>
Kopiere .....	58
Kopiere på begge sider (tosidig) .....	60
Kopiere på begge sider automatisk .....	60
Kopiere på begge sider manuelt .....	60
Optimalisere kopikvaliteten for tekst eller bilder .....	61
<b>6 Skanne/sende .....</b>	<b>63</b>
Konfigurere skanne-/sendefunksjoner .....	64
Opprette et hurtigsett .....	66
Sende et skannet dokument til en nettverksmappe .....	68
Sende et skannet dokument til én eller flere e-postadresser .....	71
Bruke adresseboken til å sende e-post .....	74
Legge til kontakter i adresseboken fra produktets kontrollpanel .....	74

Sende et dokument til e-post ved hjelp av adresseboken .....	76
<b>7 Faks .....</b>	<b>79</b>
Konfigurere faks .....	80
Første gang produktet slås på med fakstilbehør installert .....	80
Etter første konfigurering av produktmaskinvaren .....	80
Endre fakskonfigurasjoner .....	81
Oppringingsinnstillinger .....	81
Generelle innstillinger for fakssending .....	82
Innstillinger for faksmottak .....	83
Sende en faks .....	85
<b>8 Administrere produktet .....</b>	<b>87</b>
HPs innebygde webserver .....	88
Få tilgang til HPs innebygde webserver (EWS) .....	88
HP Utility for Mac OS X .....	89
Åpne HP Utility .....	89
HP Utility-funksjoner .....	89
Bruke HP Web Jetadmin-programvare .....	91
Økonomiske innstillinger .....	92
Skrive ut med EconoMode .....	92
Angi dvalemodus .....	92
Angi tidsskjema for dvale .....	93
Sikkerhetsfunksjoner for produktet .....	94
Sikkerhetserklæringer .....	94
IP-sikkerhet .....	94
Logge på produktet .....	94
Angi et systempassord .....	94
Krypteringsstøtte: HP sikker harddisk med høy ytelse .....	95
Programvare- og fastvareoppdateringer .....	96
<b>9 Løse problemer .....</b>	<b>97</b>
Gjenopprette fabrikkinnstillinger .....	98
Hjelpesystem på kontrollpanelet .....	99
Meldingen om lite eller svært lite i kassetten vises på skriverens kontrollpanel .....	100
Endre innstillingene for lite igjen. ....	100
For produkter med faksfunksjon .....	100
Best. rekvisita .....	101
Produktet mater papir feil .....	102
Produktet henter ikke papir .....	102

Produktet henter flere papirark samtidig .....	102
Dokumentmateren produserer papirstopp, forskyver papiret eller drar inn flere papirark .....	102
Fjerne fastkjøringer .....	104
Auto-navigering for fjerning av fastkjørt papir .....	104
Er det ofte papirstopp på skriveren? .....	104
Fjerne fastkjørt papir i frontdekselet .....	105
Fjerne fastkjørt papir i skuff 1 .....	108
Fjerne fastkjørt papir i det høyre dekselet .....	111
Fjern fastkjørt papir i skuff 2 og skuff 3 .....	114
Fjern fastkjørt papir i skuff 4 og skuff 5 .....	116
Fjerne fastkjørt papir i tosidigheten .....	120
Fjerne fastkjørt papir i området ved venstre deksel (området ved fikseringsmodulen) .....	125
Fjerne stifter som har satt seg fast i stifte-/stableenheten .....	129
Fjerne stifter som har satt seg fast i stifte-/stableenheten .....	129
Fjern tilkoblingsstopp .....	130
Fjerne fastkjørte stifter i stifteenhet 1 .....	131
Fjerne stifter som har satt seg fast i stifte-/stableenheten med hullemaskin .....	135
Fjerne fastkjøringer i øvre venstre deksel i stifte-/stableenheten med hullemaskin .....	135
Fjerne en tilkoblingsstopp i stifte-/stableenheten med hullemaskin .....	138
Fjerne fastkjørte stifter i stifteenhet 1 .....	142
Fjerne fastkjørt papir i heftemaskinen .....	146
Fjern fastkjøringer i venstre frontdeksel på heftemaskinen .....	146
Fjern tilkoblingsstopp .....	148
Fjerne fastkjørte stifter i stifteenhet 1 .....	149
Fjerne fastkjørte stifter i heftemaskinen .....	152
Fjerne fastkjørt papir fra dokumentmateren .....	157
Forbedre utskriftskvaliteten .....	161
Skrive ut fra et annet program .....	161
Kontroller papirtypeinnstillingen for utskriftsjobben .....	161
Kontrollere papirtypeinnstillingen (Windows) .....	161
Kontrollere papirtypeinnstillingen (Mac OS X) .....	162
Kontroller tonerkassetstatusen .....	162
Skrive ut et renseark .....	163
Inspiser tonerkassetten visuelt .....	163
Kontrollere papiret og utskriftsmiljøet .....	163
Bruke papir som oppfyller HPs spesifikasjoner .....	163
Kontrollere miljøet .....	164
Kontrollere EconoMode-innstillingene .....	164
Prøve en annen skriverdriver .....	165
Angi individuell skufftilpasning .....	165
Forbedre kopibildekvaliteten .....	167



Kontroller at det ikke er smuss eller flekker på skannerglasset .....	167
Kalibrere skanneren .....	168
Kontrollere papirinnstillingene .....	168
Kontrollere konfigurasjonen av papirstørrelse og -type .....	168
Velge skuffen som skal brukes for kopien .....	169
Kontrollere innstillinger for bildejustering .....	169
Optimalisere kopikvaliteten for tekst eller bilder .....	169
Kant til kant-kopiering .....	169
Rengjøre matervalsene og skilleputen i dokumentmateren .....	170
Forbedre skannekvaliteten .....	171
Kontroller at det ikke er smuss eller flekker på skannerglasset .....	171
Kontrollere oppløsningsinnstillingene .....	172
Kontrollere innstillinger for bildejustering .....	172
Optimalisere skannekvaliteten for tekst eller bilder .....	173
Kontrollere innstillingene for utskriftskvalitet .....	173
Rengjøre matervalsene og skilleputen i dokumentmateren .....	174
Forbedre faksbildekvaliteten .....	175
Kontroller at det ikke er smuss eller flekker på skannerglasset .....	175
Kontrollere oppløsningsinnstillingene for faks som sendes .....	176
Kontrollere innstillinger for bildejustering .....	177
Optimalisere faksbildekvaliteten for tekst eller bilder .....	177
Kontrollere innstillinger for feilkorrigeringsfunksjonen .....	177
Sende til en annen faksmaskin .....	178
Rengjøre matervalsene og skilleputen i dokumentmateren .....	178
Kontrollere innstillingen for Tilpass til side .....	179
Kontrollere avsenderens faksmaskin .....	179
Løse problemer med det kablede nettverket .....	180
Dårlig fysisk tilkobling .....	180
Datamaskinen bruker feil IP-adresse for produktet .....	180
Datamaskinen kan ikke kommunisere med produktet .....	180
Produktet bruker feil nettverksinnstillinger for kobling og tosidig utskrift .....	181
Ny programvare kan føre til kompatibilitetsproblemer .....	181
Datamaskinen eller arbeidsstasjonen er kanskje ikke riktig konfigurert .....	181
Produktet er deaktivert, eller andre nettverksinnstillinger er feil .....	181
Løse faksproblemer .....	182
Sjekkliste for å løse faksproblemer .....	182
Hvilken type telefonlinje bruker du? .....	182
Bruker du en enhet for overspenningsvern? .....	182
Bruker du en telefonsvartjeneste eller en telefonsvarer? .....	182
Har telefonlinjen en funksjon for ventende anrop? .....	183
Kontrollere fakstilbehørets status .....	183

Generelle faksproblemer .....	184
Faksen ble ikke sendt .....	184
Statusmeldingen Ikke nok minne vises på produktets kontrollpanel .....	184
Foto skrives ut med dårlig kvalitet, eller skrives ut som en grå boks .....	184
Du trykket på Stopp-knappen for å avbryte en faksoverføring, men faksen ble sendt likevel .....	184
Det vises ingen knapp for faksadresseboken .....	184
Jeg finner ikke Faksinnstillinger i HP Web Jetadmin .....	184
Toppteksten plasseres øverst på siden når alternativet for overlegg er aktivert .....	184
Det vises en blanding av navn og numre i mottakerboksen .....	184
En faks på bare én side skrives ut over to sider .....	185
Dokumentet stopper i dokumentmateren under faksing .....	185
Lydsignalene som kommer fra fakstilbehøret har for høyt eller lavt volum .....	185
<b>Stikkordregister .....</b>	<b>187</b>

---

# 1 Kort om produktet

- [Sammenligning av produkter](#)
- [Produktet sett forfra og bakfra](#)
- [Etterbehandlingsenhet – visninger](#)
- [Oppsett av produktmaskinvare og programvareinstallering](#)

## Mer informasjon:

For USA kan du gå til [www.hp.com/support/ljflowMFPM830](http://www.hp.com/support/ljflowMFPM830).

Brukere utenfor USA kan gå til [www.hp.com/support](http://www.hp.com/support). Velg land/region. Klikk på **Produktstøtte og feilsøking**. Angi navnet på produktet, og velg deretter **Søk**.

HPs omfattende hjelp for produktet inneholder følgende informasjon:

- Installer og konfigurer
- Lær og bruk
- Løse problemer
- Last ned programvareoppdateringer
- Delta i støttefora
- Finn informasjon om garanti og forskrifter

## Sammenligning av produkter

		Konfigurasjon A	Konfigurasjon B	Konfigurasjon C
<b>Papirhåndtering</b>	Skuff 1 (kapasitet på 100 ark)	✓	✓	✓
	Skuff 2 og skuff 3 (kapasitet på 500 ark hver)	✓	✓	✓
	Skuff 4 og skuff 5 (kombinert kapasitet på 3500 ark)	✓	✓	✓
	Stifte-/stableenhet med to skuffer	✓		
	Stifte-/stableenhet med to skuffer og hullemaskin		✓	
	Heftemaskin			✓
	Automatisk dupleksutskrift	✓	✓	✓
<b>Tilkobling</b>	10/100/1000 Ethernet LAN-tilkobling med IPv4 og IPv6	✓	✓	✓
	USB-port med enkel tilgang for utskrift og skanning uten datamaskin, og for oppgradering av fastvaren	✓	✓	✓
	Wireless direct-tilbehør for berøringsutskrift fra mobilenheter (tilleggsutstyr på enkelte skrivere)	✓	✓	✓
<b>Lager</b>	HP høytytelses sikker harddisk	✓	✓	✓
<b>Kontrollpanel – skjerm og inndata</b>	Kontrollpanel med berøringsskjerm	✓	✓	✓
	Uttrekkbart tastatur	✓	✓	✓
<b>Skriv ut</b>	Skriver ut 55 sider per minutt (spm) på papir i A4- og Letter-størrelse	✓	✓	✓
	Utskrift fra USB-enhet med enkel tilgang (ingen datamaskin kreves)	✓	✓	✓
	Wireless direct-tilbehør for berøringsutskrift fra mobilenheter (tilleggsutstyr på enkelte skrivere)	✓	✓	✓
	Mobilutskrift ved hjelp av følgende: <ul style="list-style-type: none"> <li>• HP ePrint</li> <li>• HP ePrint-programvare<sup>1</sup></li> <li>• HP ePrint Enterprise</li> <li>• HP ePrint Home &amp; Biz</li> <li>• HP Printer Control</li> <li>• Google Cloud Print</li> <li>• AirPrint</li> </ul>	✓	✓	✓

		Konfigurasjon A	Konfigurasjon B	Konfigurasjon C
<b>Faks</b>		✓	✓	✓
<b>Kopiere og skanne</b>	Kopierer og skanner 55 sider per minutt på papir i A4- og Letter-størrelse	✓	✓	✓
	Kopiering og skanning fra USB-enhet med enkel tilgang (ingen datamaskin kreves)	✓	✓	✓
	200-siders dokumentmater med elektronisk tosidig kopiering og skanning og registrering av dobbeltmåting	✓	✓	✓
<b>Sende digitalt</b>	Send til <a href="#">e-post</a> , <a href="#">Lagre til USB</a> , <a href="#">Lagre i nettverksmappe</a> og <a href="#">Lagre til SharePoint®</a> -alternativer	✓	✓	✓
<b>Operativsystemer som støttes<sup>23</sup></b>	Windows XP SP2 og nyere, 32-biters og 64-biters  <b>MERK:</b> Installeringsprogrammet støtter ikke 64-biters versjonen, men skriverdriven støtter den.  <b>MERK:</b> Microsoft sluttet å gi generell støtte for Windows XP i april 2009. HP fortsetter etter beste evne å tilby støtte for det avviklede operativsystemet XP.	✓	✓	✓
	Windows Vista, 32-biters og 64-biters  <b>MERK:</b> Windows Vista Starter støttes ikke av installeringsprogrammet eller skriverdriveren.	✓	✓	✓
	Windows 7, 32-biters og 64-biters	✓	✓	✓
	Windows 8, 32-biters og 64-biters  <b>MERK:</b> UPD PCL 5 støttes ikke for Windows 8.	✓	✓	✓
	Windows Server 2003 SP 1 og nyere, 32-biters og 64-biters  <b>MERK:</b> Installeringsprogrammet støtter ikke 64-biters versjonen, men skriverdriven støtter den.  <b>MERK:</b> Microsoft sluttet å gi generell støtte for Windows Server 2003 i juli 2010. HP fortsetter etter beste evne å tilby støtte for det avviklede operativsystemet Server 2003.	✓	✓	✓
	Windows Server 2008 32-biters og 64-biters	✓	✓	✓
	Windows Server 2008 R2, 64-biters	✓	✓	✓
	Windows Server 2012, 64-biters  <b>MERK:</b> UPD PCL 5 støttes ikke for Windows Server 2012.	✓	✓	✓

	Konfigurasjon A	Konfigurasjon B	Konfigurasjon C
Mac OS X 10.6, 10.7 Lion og 10.8 Mountain Lion	✓	✓	✓

- <sup>1</sup> HP ePrint-programvaren støtter følgende operativsystemer: Windows® XP SP2 eller høyere (32-bits) opptil ePrint-programvareversjon 3, Windows Vista® (32-bits og 64-bits), Windows 7 (32-bits og 64-bits), Windows 8 (32-bits og 64-bits) og Mac OS X-versjonene 10.6, 10.7 Lion og 10.8 Mountain Lion.
- <sup>2</sup> Listen over operativsystemer som støttes, gjelder Windows-skriverdriverne PCL 6, UPD PCL 6, UPD PCL 5, UPD PS, Mac-skriverdriverne og installasjons-CD-en som følger med i esken. Hvis du vil ha en oppdatert liste over støttede operativsystemer, kan du gå til [www.hp.com/support/ljflowMFPM83Q](http://www.hp.com/support/ljflowMFPM83Q) for HPs altomfattende hjelp for produktet. Hvis du holder utenfor USA, går du til [www.hp.com/support](http://www.hp.com/support), velger land/region, klikker på **Produktstøtte & feilsøking**, skriver inn navnet på produktet, og velger deretter **Søk**.
- <sup>3</sup> Installasjons-CD-en for HP-programvare for Windows og Mac installerer HP PCL 6 diskret driver og .NET 5 SP1 for Windows-operativsystemer, .NET 4.0 for Windows 8 og Windows Server 2012 og Mac-driveren og Mac Utility for Mac-operativsystemer. Andre valgfri programmer er også inkludert på installasjons-CD-en.

## Produktet sett forfra og bakfra

- [Produktet sett forfra](#)
- [Produktet sett bakfra](#)
- [Grensesnittporter](#)
- [Kontrollpanelvisning](#)

### Produktet sett forfra

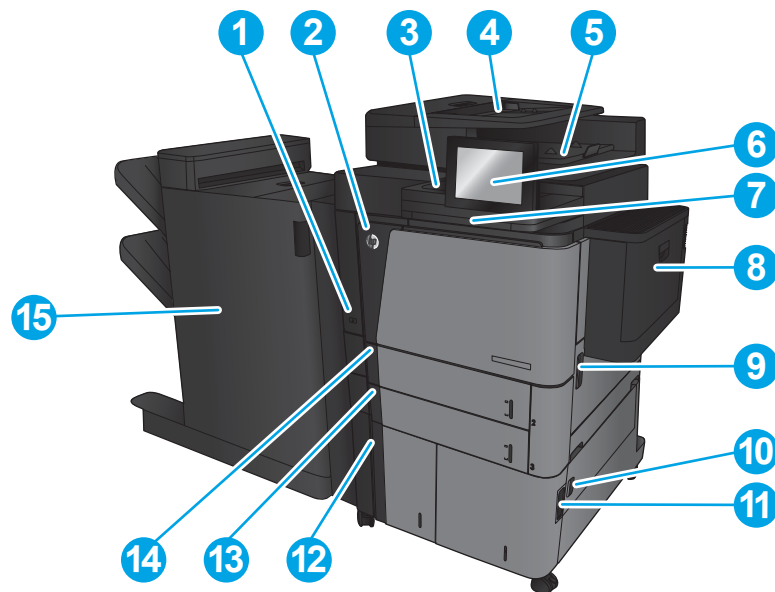

- |   |  |
|---|--|
| 1 | Av/på-knapp  |
| 2 | Frontdeksel (tilgang til tonerkassetten)                                   |
| 3 | Lomme for integrering av maskinvare (for tilkobling av tredjepartsenheter) |
| 4 | Dokumentmater  |

5	Utskuff for dokumentmater
6	Kontrollpanel med berøringsskjerm i farger (kan vippes oppover slik at den blir enklere å lese)
7	Tastatur (trekk tastaturet rett ut for å bruke det)
8	Skuff 1
9	Deksel på høyre side (for fjerning av fastkjørt papir)
10	Nedre høyre deksel (for fjerning av fastkjørt papir)
11	Skuff 4
12	Skuff 5
13	Skuff 3
14	Skuff 2
15	Etterbehandlingsenhet (varierer etter produktkonfigurasjon)

## Produktet sett bakfra

 **MERK:** Produktet vises uten en etterbehandlingsenhet koblet til.

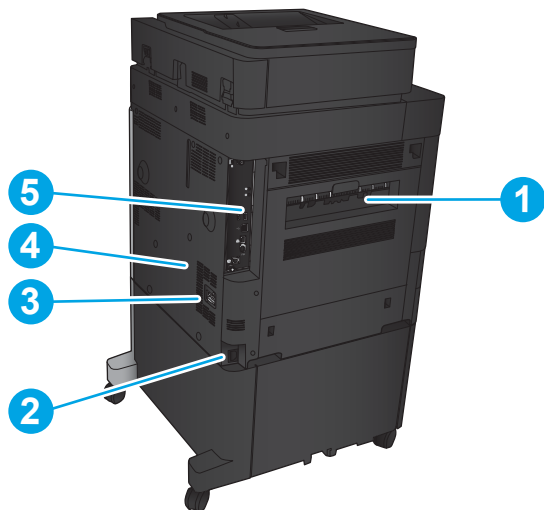

- |   |   |
|---|---|
| 1 | Venstre deksel (tilgang til varmeelement og tosidighet) |
| 2 | Strømtilkobling   |
| 3 | Tilkobling for en etterbehandlingsenhet                 |
| 4 | Modellnummer- og serienummermerke                       |
| 5 | Formaterer (med grensesnittporter)                      |



## Grensesnittporter

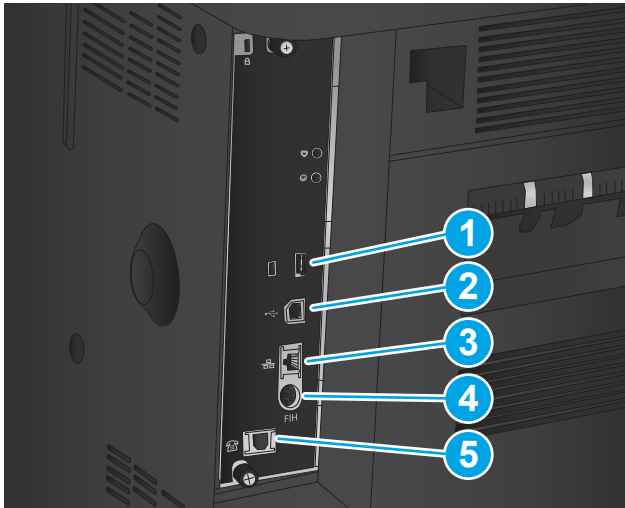

- 1 USB-port for tilkobling av eksterne USB-enheter (denne porten kan være dekket til)
- 2 Høyhastighets-USB 2.0-utskriftsport  
**MERK:** For enkel tilgang til USB-utskrift bruker du USB-porten i nærheten av kontrollpanelet.
- 3 Ethernet-nettverksport for LAN (Local Area Network) (RJ-45)
- 4 FIH (Foreign Interface Harness) for tilkobling av tredjepartsenheter
- 5 Faksport

## Kontrollpanelvisning

På startskjermbildet får du tilgang til produktfunksjonene, og du ser gjeldende status for produktet.

Du kan når som helst gå tilbake til startskjermbildet ved å trykke på Hjem-knappen på venstre side av produktets kontrollpanel. Du kan også trykke på Hjem-knappen i det øverste venstre hjørnet på skjermen.

 **MERK:** HP oppdaterer regelmessig funksjoner som er tilgjengelige i produktets fastvare. Oppdater produktets fastvare for å dra nytte av de nyeste funksjonene. Du kan laste ned den nyeste fastvareoppgraderingsfilen ved å gå til [www.hp.com/support/ljflowMFPM830](http://www.hp.com/support/ljflowMFPM830) for HPs altomfattende hjelp for produktet. Hvis du holder utenfor USA, går du til [www.hp.com/support](http://www.hp.com/support), velger land/region, klikker på **Produktstøtte & feilsøking**, skriver inn navnet på produktet, og velger deretter **Søk**.

 **MERK:** Funksjonen som vises på startskjermen, kan variere avhengig av produktkonfigurasjonen.



1	Hjem-knappen	Trykk for å gå tilbake til produktets startskjerm bilde når som helst
2	Oppdateringsknapp	Trykk på oppdateringsknappen for å fjerne endringer og gjenopprette standardinnstillingene.
3	Påloggings- eller avloggings-knapp	Trykk på <a href="#">påloggingsknappen</a> for å få tilgang til sikre funksjoner.  Trykk på <a href="#">avloggingsknappen</a> for å logge deg av produktet hvis du har logget deg på for å få tilgang til sikre funksjoner. Når du har logget deg av, gjenoppretter produktet alle alternativene til standardinnstillingene.
4	HP-logo eller Hjem-knapp	På alle andre skjermer enn Hjem-skjermen, skifter HP-logoen til en  Hjem-knapp. Trykk på  Hjem-knappen for å gå tilbake til Hjem-skjerm bildet.
5	Stopp-knapp	Trykk på Stopp-knappen for å stanse den gjeldende jobben midlertidig. Skjerm bildet <a href="#">Jobbstatus</a> åpnes, og du kan deretter avbryte eller fortsette jobben.
6	Start-knapp	Trykk på Start-knappen for å starte en kopieringsjobb.
7	Produktstatus	Statuslinjen gir informasjon om den generelle produktstatusen.
8	Knapp for valg av språk	Trykk på knappen for valg av språk for å velge språk for skjermen på kontrollpanelet.
9	Dvalemodus-knapp	Trykk på knappen for dvalemodus for å få produktet til å gå inn i dvalemodus.
10	Nettverksknapp	Trykk på nettverksknappen for å få informasjon om nettverkstilkoblingen.
11	Hjelp-knappen	Trykk på Hjelp-knappen for å åpne det innebygde hjelpesystemet.
12	<a href="#">Kopier</a> -feltet	<a href="#">Kopier</a> -feltet viser antall kopier som produktet skal lage.
13	Bla-felt	Trykk på pil opp eller pil ned i rullefeltet for å se hele listen over tilgjengelige funksjoner.

---

14	Funksjoner	<p>Funksjonene som vises i dette området, kan, avhengig av hvordan produktet er konfigurert, inkludere hvilke som helst av følgende elementer:</p> <ul style="list-style-type: none"><li>• Hurtigsett</li><li>• Kopiering</li><li>• E-post</li><li>• Faks</li><li>• Lagre til USB</li><li>• Lagre i nettverksmappe</li><li>• Lagre til enhetsminne</li><li>• Hent fra USB</li><li>• Hent fra enhetsminne</li><li>• Lagre til SharePoint®</li><li>• Jobbstatus</li><li>• Rekvisita</li><li>• Skuffer</li><li>• Administrasjon</li><li>• Vedlikehold av enhet</li></ul>
15	Tastatur	<p>Dette produktet har et fysisk tastatur. Tastene er tilordnet til språket ditt på samme måte som det virtuelle tastaturet på kontrollpanelet. Hvis du velger et annet tastaturomsett for det virtuelle tastaturet, får tastene på det fysiske tastaturet nye tilordninger for å stemme overens med de nye innstillingene.</p>
16	USB-port med enkel tilgang	<p>Sett inn en USB-flashstasjon for utskrift og skanning uten en datamaskin eller for å oppdatere produktfastvaren.</p> <p><b>MERK:</b> En administrator må aktivere denne porten før bruk. Se <a href="#">Skrive ut fra USB-porten på side 56</a>.</p>

---

## Etterbehandlingsenhet – visninger

- [Stifte-/stableenhet](#)
- [Stifte-/stableenhet med hullemaskin](#)
- [Heftemaskin](#)

### Stifte-/stableenhet

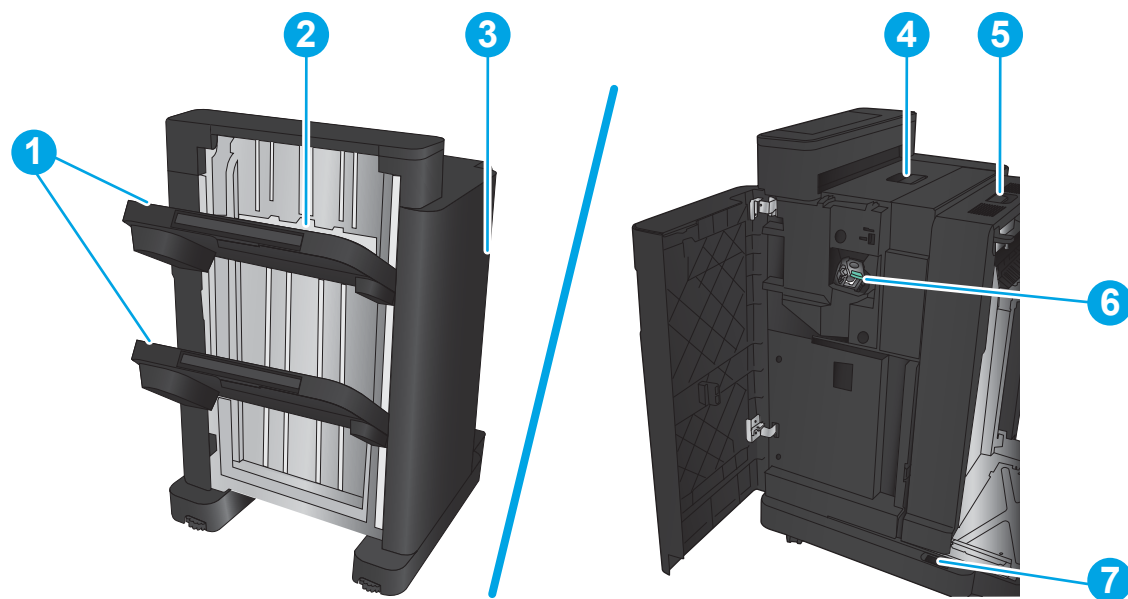

1	Utskuffer for stifte-/stableenhet
2	Utspor for stifte-/stableenhet
3	Frontdeksel
4	Øvre deksel
5	Øvre lås
6	Stifteenhet 1
7	Nedre lås

## Stifte-/stableenhet med hullemaskin

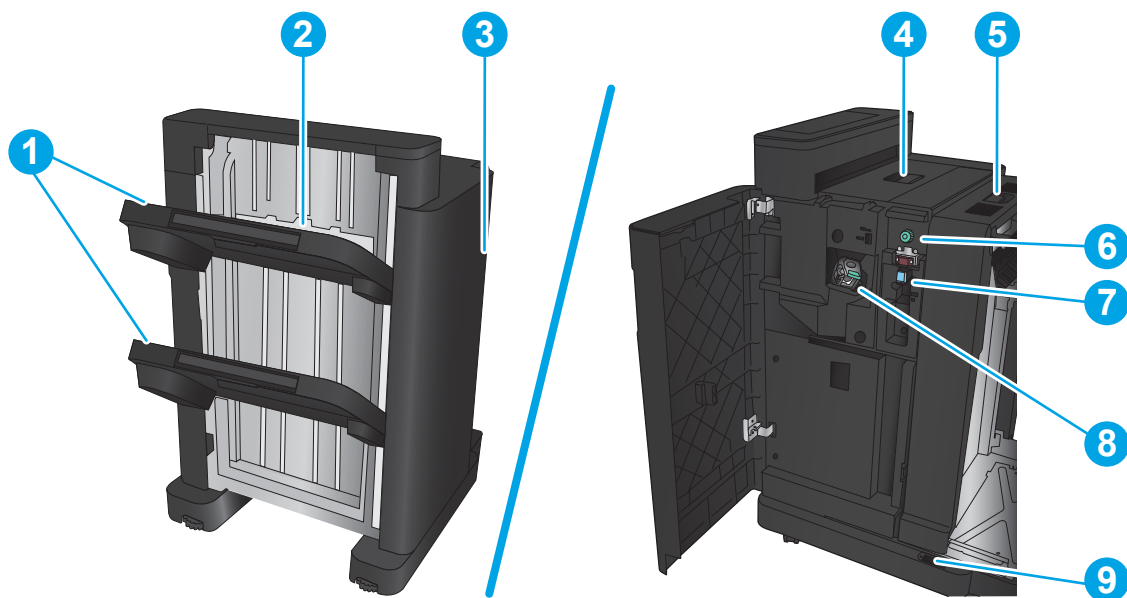

- |   |                                   |
|---|-----------------------------------|
| 1 | Utskuffer for stifte-/stableenhet |
| 2 | Utspor for stifte-/stableenhet    |
| 3 | Frontdeksel                       |
| 4 | Øvre deksel                       |
| 5 | Øvre lås                          |
| 6 | Hullemaskin                       |
| 7 | Hullesamler                       |
| 8 | Stifteenhet 1                     |
| 9 | Nedre lås                         |

## Heftemaskin

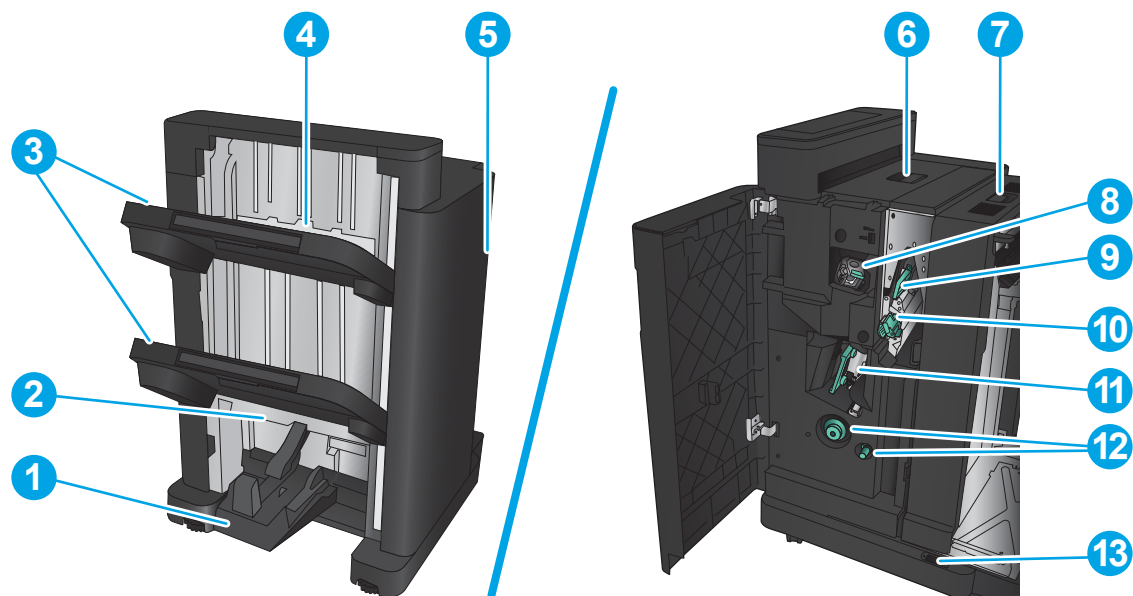

1	Utskuff for hefte
2	Utspor for hefte
3	Utskuffer for stifte-/stableenhet
4	Utspor for stifte-/stableenhet
5	Frontdeksel
6	Øvre deksel
7	Øvre lås
8	Stifteenhet 1
9	Øvre papirleveringsskinne
10	Nedre papirleveringsskinne
11	Ryggstiftevogn, tilgang til stifteenhet 2 og stifteenhet 3
12	Papirfremtrekkshåndtak for fjerning av fastkjørt papir
13	Nedre lås

## Oppsett av produktmaskinvare og programvareinstallering

Du finner mer informasjon i installeringsveiledningen for maskinvare som fulgte med produktet. For mer informasjon kan du gå til HP support på nettet.

I USA går du til [www.hp.com/support/ljflowMFPM830](http://www.hp.com/support/ljflowMFPM830) for HPs omfattende hjelp for produktet.

Følg denne fremgangsmåten utenfor USA:

1. Gå til [www.hp.com/support](http://www.hp.com/support).
2. Velg land/region.
3. Klikk på **Produktstøtte og feilsøking**.
4. Angi navnet på produktet, og velg deretter **Søk**.

Velg produktet for å finne følgende støtte:

- Installer og konfigurere
- Lær og bruk
- Løse problemer
- Last ned programvareoppdateringer
- Delta i støttefora
- Finn informasjon om garanti og forskrifter





---

## 2 Papirskuffer

- [Konfigurere skuffer for papirtype og -størrelse](#)
- [Legg i skuff 1](#)
- [Legge i skuff 2 og skuff 3](#)
- [Legge i skuff 4 og skuff 5](#)
- [Konfigurere standard stifteplassering](#)
- [Konfigurere standard hullplassering](#)

### Mer informasjon:

For USA kan du gå til [www.hp.com/support/ljflowMFPM830](http://www.hp.com/support/ljflowMFPM830).

Brukere utenfor USA kan gå til [www.hp.com/support](http://www.hp.com/support). Velg land/region. Klikk på **Produktstøtte og feilsøking**. Angi navnet på produktet, og velg deretter **Søk**.

HPs omfattende hjelp for produktet inneholder følgende informasjon:

- Installer og konfigurere
- Lær og bruk
- Løse problemer
- Last ned programvareoppdateringer
- Delta i støttefora
- Finn informasjon om garanti og forskrifter

## Konfigurere skuffer for papirtype og -størrelse

Produktet ber deg automatisk om å konfigurere en skuff for type og størrelse i følgende situasjoner:

- Når du legger papir i skuffen
- Når du angir en bestemt skuff eller papirtype for en utskriftsjobb via skriverdriveren eller et program, og skuffen ikke er konfigurert i samsvar med innstillingene for utskriftsjobben



**MERK:** Meldingen vises ikke hvis du skriver ut fra skuff 1 og skuff 1 er konfigurert for innstillingene for papirstørrelsen [Alle størrelser](#) og papirtypen [Alle typer](#). I denne situasjonen skriver produktet ut fra skuff 1 hvis utskriftsjobben ikke spesifiserer en skuff, selv om innstillingene for papirstørrelse og -type for utskriftsjobben ikke samsvarer med papiret som ligger i skuff 1.

### Konfigurere en skuff når du legger i papir

1. Legg papir i skuffen.
2. Konfigurasjonsmeldingen for skuffene vises på produktets kontrollpanel.
3. Velg **OK**-knappen for å godta størrelsen og typen som er registrert, eller velg **Endre**-knappen for å velge en annen papirstørrelse eller -type.
4. Velg riktig størrelse og type, og trykk deretter på knappen **OK**.

### Konfigurere en skuff til å samsvare med innstillingene for utskriftsjobben

1. I programmet angir du kildeskuffen, papirstørrelsen og papirtypen.
2. Send jobben til produktet.  
Hvis skuffen må konfigureres, vises det en konfigureringsmelding for skuffen på produktets kontrollpanel.
3. Legg papir med angitt type og størrelse i skuffen, og lukk skuffen.
4. Velg **OK**-knappen for å godta størrelsen og typen som er registrert, eller velg **Endre**-knappen for å velge en annen papirstørrelse eller -type.
5. Velg riktig størrelse og type, og trykk deretter på knappen **OK**.

### Konfigurere en skuff ved å bruke kontrollpanelet

Du kan også konfigurere skuffene for type og størrelse uten at du har fått en melding fra produktet.

1. Bla deg frem til og trykk på knappen **Skuffer** fra startskjermbildet på produktets kontrollpanel.
2. Velg linjen for skuffen som du vil konfigurere, og velg deretter **Endre**-knappen.
3. Velg papirstørrelsen og papirtypen fra listen over alternativer.
4. Velg **OK**-knappen for å lagre valget.

## Legg i skuff 1

 **FORSIKTIG:** For å unngå fastkjøring må det ikke legges i eller fjernes papir fra skuff 1 under utskrift.

1. Åpne skuff 1.

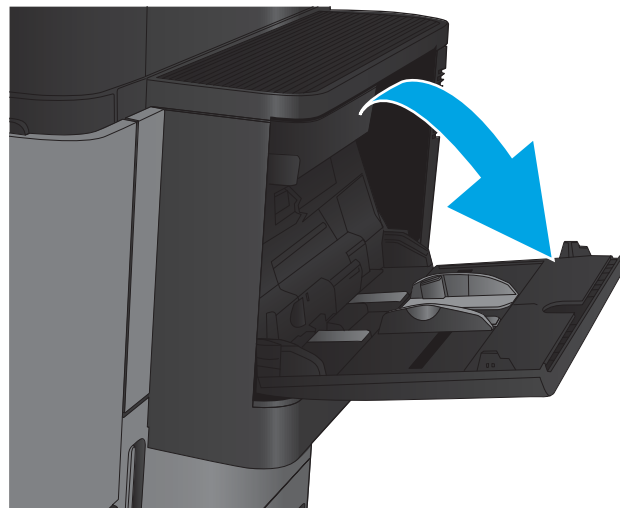

2. Trekk ut skufforlengeren for å gi støtte til papiret.

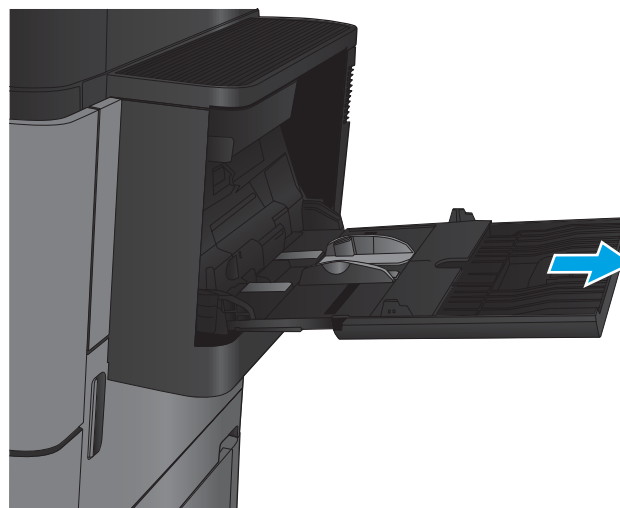

3. Legg papir i skuffen. Se [Tabell 2-1 Papirretning for skuff 1 på side 19](#).

**TIPS:** For beste utskriftskvalitet, anbefaler HP at du laster papiret med langsiden først.

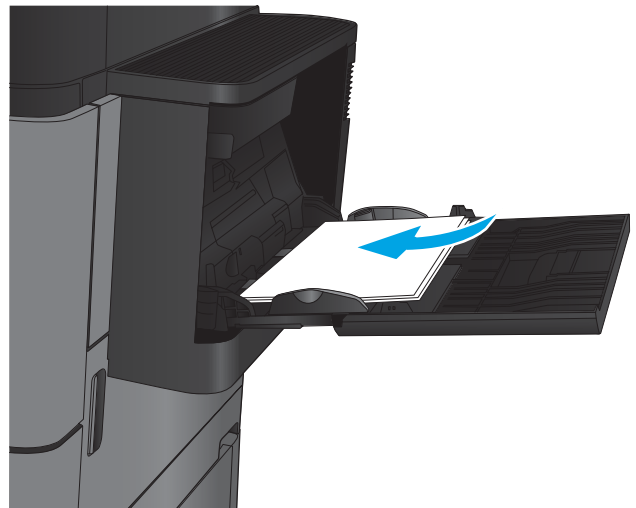

4. Kontroller at papiret passer under linjene på papirskinnene.

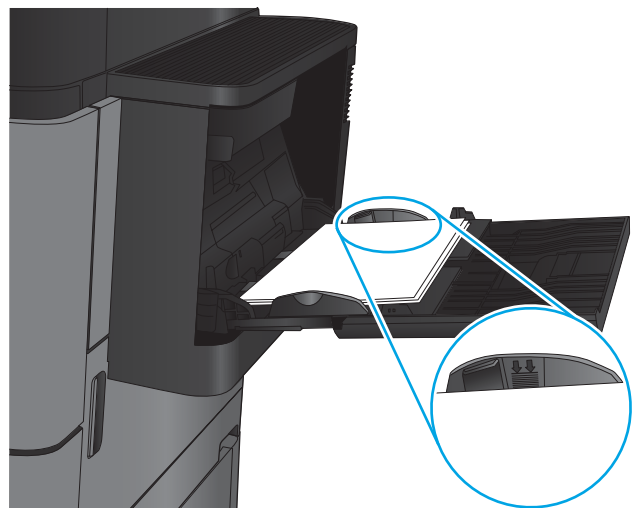

5. Juster sideskinnene slik at de så vidt berører papirbunnen uten å bøye papiret.

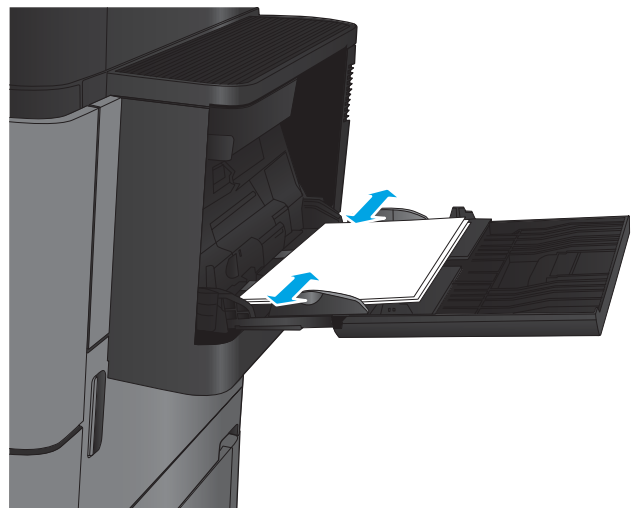

Tabell 2-1 Papirretning for skuff 1

Papirtype	Bilderetning	Tosidig-modus	Slik legger du i papir
Forhåndstrykt, brevhode eller etiketter	Stående	Ensidig utskrift	Forsiden opp Øverste del av arket mot baksiden av produktet
		Automatisk tosidig utskrift	Forsiden opp Øverste del av arket mot baksiden av produktet
Hullark	Stående	Ensidig utskrift	Forsiden ned Hull til høyre i skuffen
Forhåndstrykt eller brevhode	Liggende	Ensidig utskrift	Forsiden opp Øverste del av arket mot baksiden av produktet

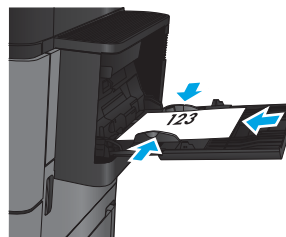
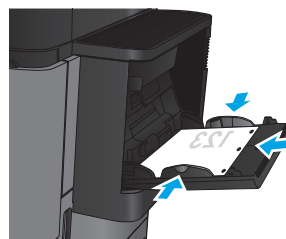
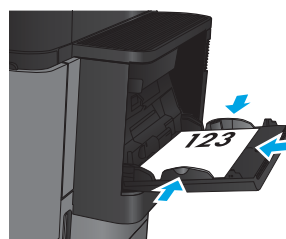
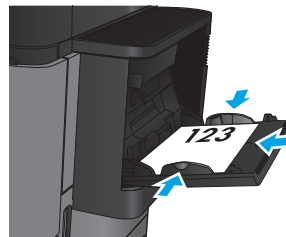

Tabell 2-1 Papirretning for skuff 1 (forts.)

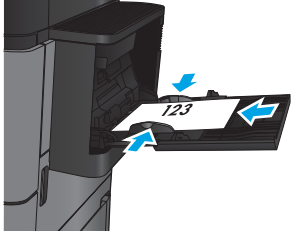
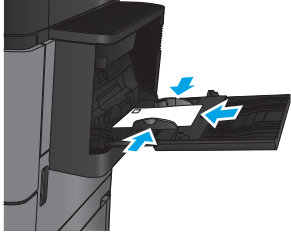
Papirtype	Bilderetning	Tosidig-modus	Slik legger du i papir
		Automatisk tosidig utskrift	Forsiden opp Øverste del av arket mot baksiden av produktet
			
Konvolutter	Kortsiden av konvolutten mates inn i produktet først	Ensidig utskrift	Forsiden opp Øverste del av arket mot baksiden av produktet
			

## Legge i skuff 2 og skuff 3

 **MERK:** Du legger papir i skuff 3 på den samme måten som i skuff 2. Bare skuff 2 vises her.

1. Åpne skuffen.

**MERK:** Ikke åpne skuffen mens den er i bruk.

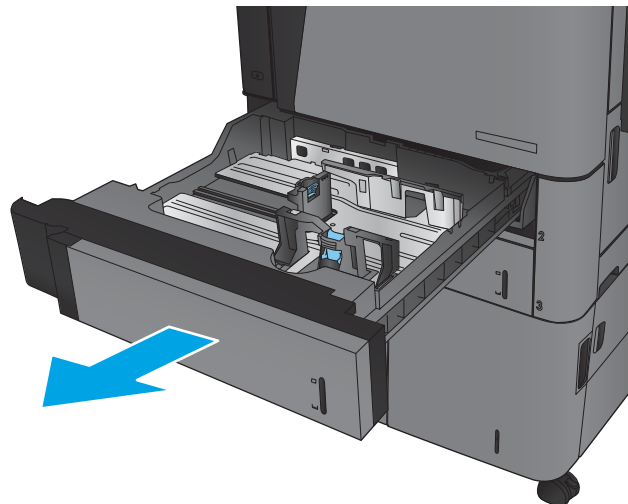

2. Juster papirskinnene for lengde og bredde ved å klemme på justeringslåsene og skyve skinnene til størrelsen på papiret som brukes.

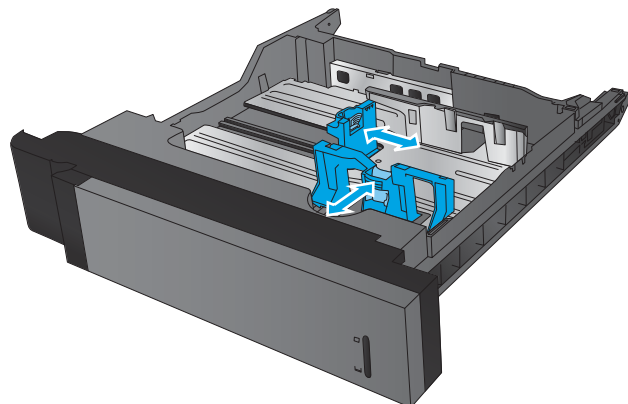

3. Legg papir i skuffen. Sjekk papiret for å kontrollere at skinnene berører bunnen lett, men ikke bøyer den.

**MERK:** Du forhindrer fastkjørt papir ved å ikke overfylle skuffen. Kontroller at toppen av bunnen er under indikatoren for full skuff.

**MERK:** Hvis skuffen ikke er riktig justert, kan det vises en feilmelding under utskrift, eller papiret kan kjøre seg fast.

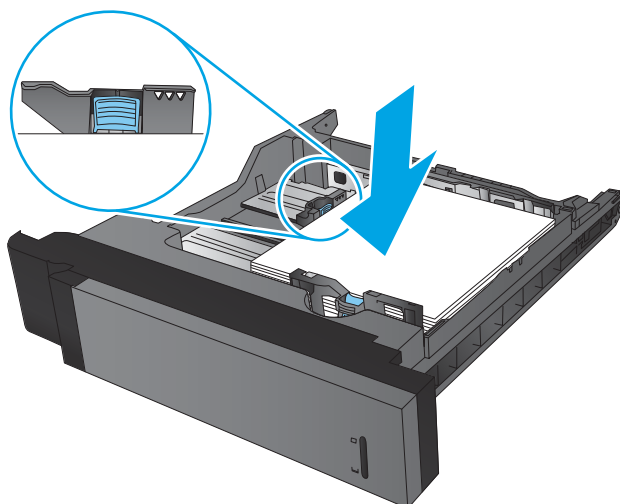

4. Lukk skuffen.

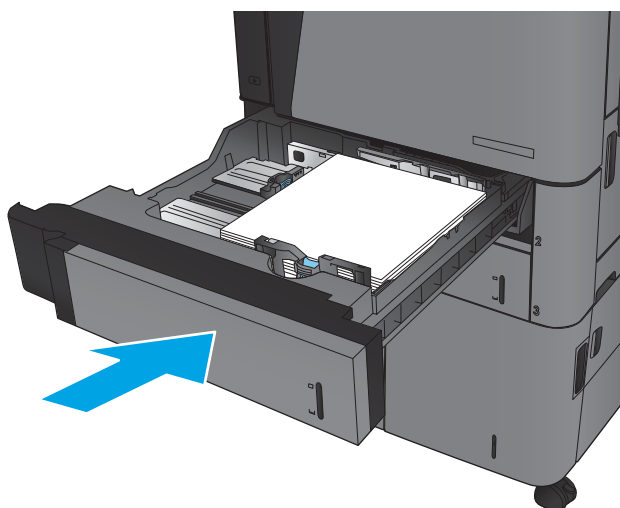

5. Kontrollpanelet viser typen og størrelsen på papiret i skuffen. Hvis konfigurasjonen ikke er riktig, følger du instruksjonene på kontrollpanelet for å endre størrelse eller type.
6. For papir med egendefinert størrelse, må du angi X- og Y-målene for papiret når meldingen vises på produktets kontrollpanel.

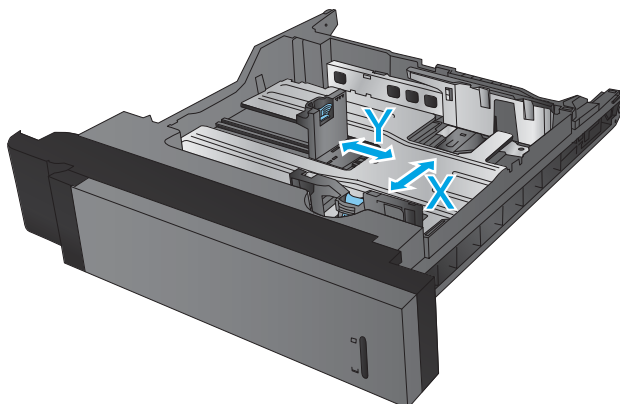



Tabell 2-2 Papirretning for skuff 2 og 3

Papirtype	Bilderetning	Tosidig-modus	Slik legger du i papir
Forhåndstrykt eller brevhode	Stående	Ensidig utskrift	Forsiden ned Øverste del av arket bakerst i skuffen
		Automatisk tosidig utskrift	Forsiden opp Øverste del av arket bakerst i skuffen
	Liggende	Ensidig utskrift	Forsiden ned Nederste del av arket til høyre i skuffen
		Automatisk tosidig utskrift	Forsiden opp Nederste del av arket til høyre i skuffen

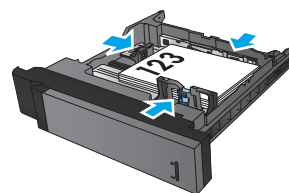
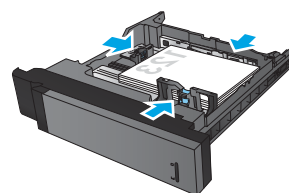
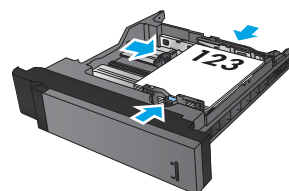
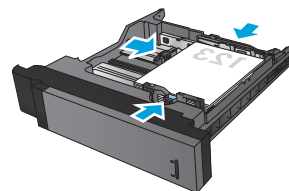

Tabell 2-2 Papirretning for skuff 2 og 3 (forts.)

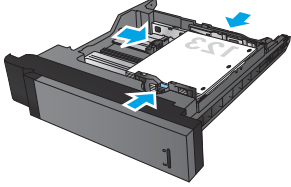
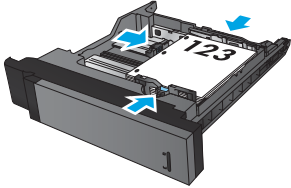
Papirtype	Bilderetning	Tosidig-modus	Slik legger du i papir
Hullark	Stående	Ensidig utskrift	Hull til høyre i skuffen
			
		Automatisk tosidig utskrift	Hull til venstre i skuffen
			

## Legge i skuff 4 og skuff 5

Skuff 4 og skuff 5 støtter bare A4- og Letter-papir.

1. Åpne høyre og venstre side av skuffen.

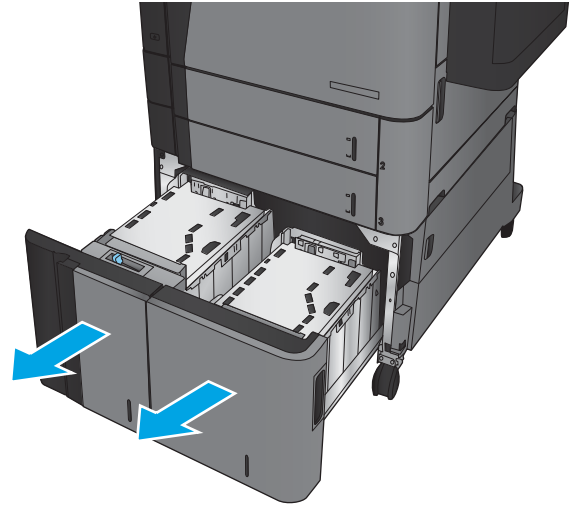

2. På hver side justerer du papirstørrelsehendelen til riktig posisjon for papiret du bruker.

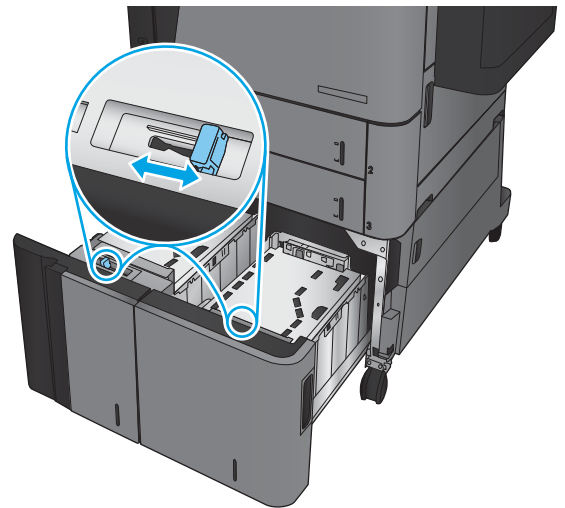

3. Legg alt papiret på hver siden av skuffen. Den høyre siden har en kapasitet på 1 500 ark. Den venstre siden har en kapasitet på 2 000 ark.

**MERK:** Du får best resultat hvis du fyller helt opp med papir. Ikke del papiret opp i mindre deler.

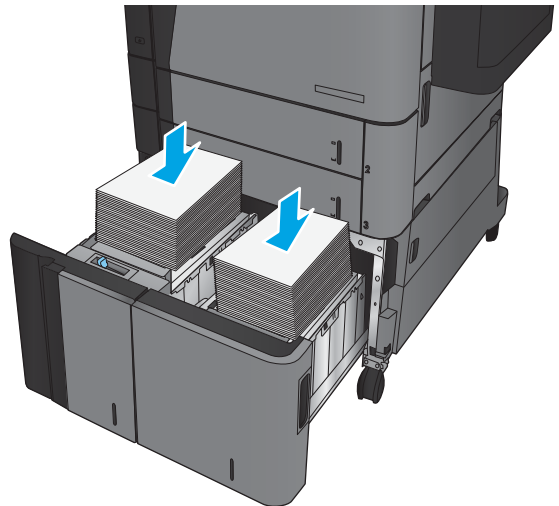

4. Lukk høyre og venstre side av skuffen.

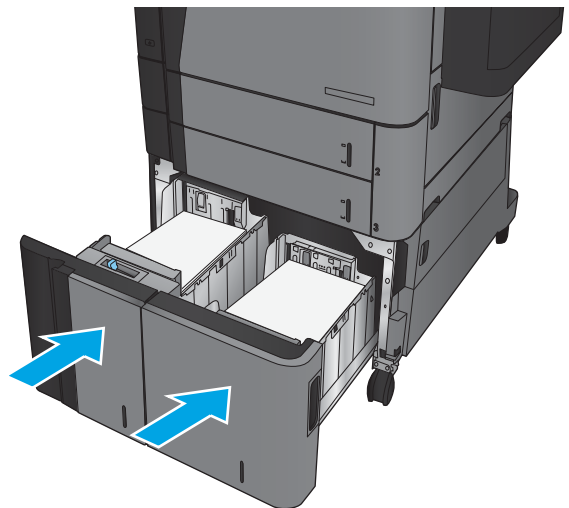

## Konfigurere standard stifteplassering

1. Bla deg frem til og trykk på knappen [Administrasjon](#) fra startskjermbildet på produktets kontrollpanel.
2. Åpne følgende menyer:
  - [Innstillinger for stifte-/stableenhet](#)
  - [Stifting](#)
3. Velg en stifteplassering fra listen over alternativer, og trykk deretter på [Lagre](#). Følgende alternativer finnes:
  - [Ingen](#)
  - [Øverst til venstre](#)
  - [Øverst til høyre](#)
  - [To til venstre](#)
  - [To til høyre](#)
  - [To øverst](#)
  - [To øverst eller til venstre](#)



---

**MERK:** For dokumenter med stående papirretning er stiftene til venstre. For dokumenter med liggende papirretning er stiftene øverst.

---

## Konfigurere standard hullplassering

1. Bla deg frem til og trykk på knappen [Administrasjon](#) fra startskjermbildet på produktets kontrollpanel.
2. Åpne følgende menyer:
  - [Innstillinger for stifte-/stableenhet](#)
  - [Hulling](#)
3. Velg en hullplassering fra listen over alternativer, og trykk deretter på [Lagre](#). Følgende alternativer finnes:
  - [Ingen](#)
  - [To til venstre eller øverst](#)
  - [To til venstre](#)
  - [Øverst til høyre](#)
  - [To øverst](#)
  - [To nederst](#)
  - [Tre til venstre](#)

- Tre til høyre
- Tre øverst
- Tre nederst



---

**MERK:** For dokumenter med stående papirretning er hullene til venstre. For dokumenter med liggende papirretning er hullene øverst.

---

---

## 3 Deler, rekvisita og tilbehør

- [Bestille deler, ekstrautstyr og rekvisita](#)
- [Skifte ut tonerkassetten](#)

### Mer informasjon:

For USA kan du gå til [www.hp.com/support/ljflowMFPM830](http://www.hp.com/support/ljflowMFPM830).

Brukere utenfor USA kan gå til [www.hp.com/support](http://www.hp.com/support). Velg land/region. Klikk på **Produktstøtte og feilsøking**. Angi navnet på produktet, og velg deretter **Søk**.

HPs omfattende hjelp for produktet inneholder følgende informasjon:

- Installer og konfigurer
- Lær og bruk
- Løse problemer
- Last ned programvareoppdateringer
- Delta i støttefora
- Finn informasjon om garanti og forskrifter

# Bestille deler, ekstrautstyr og rekvisita

## Bestilling

Bestille rekvisita og papir	<a href="http://www.hp.com/go/suresupply">www.hp.com/go/suresupply</a>
Bestille ekte HP-deler eller -ekstrautstyr	<a href="http://www.hp.com/buy/parts">www.hp.com/buy/parts</a>
Bestille gjennom leverandører av service eller kundestøtte	Kontakt en HP-autorisert leverandør av service eller kundestøtte.
Bestille ved hjelp av HPs innebygde webserver (EWS)	I en nettleser som støttes, angir du produktets IP-adresse eller vertsnavn i feltet for adresse/URL-adresse. HPs innebygde webserver har en kobling til webområdet HP SureSupply, som gir deg muligheten til å kjøpe originale HP-rekvisita.

## Deler og rekvisita

Følgende deler er tilgjengelige for produktet.

- Deler som er merket **Obligatorisk** under alternativer for egenreparasjon, skal installeres av kunder, med mindre du er villig til å betale for at en servicerepresentant fra HP utfører reparasjonen. HPs produktgaranti dekker ikke kundestøtte på stedet eller retur til lager for disse delene.
- Deler som er merket **Valgfritt** hva angår egenreparasjon, kan på anmodning installeres av en servicerepresentant fra HP uten ekstra kostnader i løpet av produktets garantiperiode.

Artikkel	Beskrivelse	Alternativer for egenreparasjon	Delenummer
Vedlikeholdssett 110V	Sett for forebyggende vedlikehold som omfatter følgende elementer: <ul style="list-style-type: none"><li>• 110-volts erstatningsvarmeelement</li><li>• Erstatningsoverføringsvalse</li><li>• Erstatningshente-, mate- og skillevalser for skuff 2 og 3</li><li>• Erstatningshente- og matevalser for høykapasitetsinnskuff (skuff 4 og skuff 5)</li></ul>	Obligatorisk	C2H67A



Artikkel	Beskrivelse	Alternativer for egenreparasjon	Delenummer
Vedlikeholdssett 220V	Sett for forebyggende vedlikehold som omfatter følgende elementer: <ul style="list-style-type: none"> <li>• 220-volts erstatningsvarmeelement</li> <li>• Erstatningsoverføringsvalse</li> <li>• Erstatningshente-, mate- og skillevalser for skuff 2 og 3</li> <li>• Erstatningshente- og matevalser for høykapasitetsinnskuff (skuff 4 og skuff 5)</li> </ul>	Obligatorisk	C2H57A
Valsesett for skuff 2–5	Erstatningshente- og matevalser som passer skuff 2, 3, 4 og 5 (bestill ett sett for hver skuff)	Obligatorisk	CF367-67903
Valsesett for skuff 1	Erstatningshente- og matevalser for skuff 1	Obligatorisk	CF367-67904
Varmeelementsett 110V	110-volts erstatningsvarmeelement	Obligatorisk	CF367-67905
Varmeelementsett 220V	220-volts erstatningsvarmeelement	Obligatorisk	CF367-67906
Overføringsvalsesett	Erstatningsoverføringsvalse	Obligatorisk	CF367-67907
HCI-sett	Erstatningshøykapasitetsinnskuff og stativ	Obligatorisk	C3F79-37901
Stifte-/stableenhetsett	Erstatningsstifte-/stableenhet	Obligatorisk	CZ994-67901
Stifte-/stableenhet 2/3-hull, sett	Erstatningsstifte-/stableenhet med hullemaskin, 2- eller 3-hulls versjon for land/regioner som bruker britiske måleenheter	Obligatorisk	CZ995-67901
Stifte-/stableenhet 2/4-hull, sett	Erstatningsstifte-/stableenhet med hullemaskin, 2- eller 4-hulls versjon for land/regioner som bruker metriske måleenheter	Obligatorisk	CZ996-67901
Heftemaskinsett	Erstatningsheftemaskin	Obligatorisk	CZ285-67901
Begrenser, torque-sett	Erstatningsskilleputevalsen torquebegrenser for skuff 2 eller skuff 3 (bestill ett sett for hver skuff)	Obligatorisk	CF367-67908
Påfyllingskassett for stifter, sett	Erstatningsstiftekassett for stifteenhet 1 i stifte-/stableenhet, stifte-/stableenhet med hullemaskin eller heftemaskin	Obligatorisk	C8091A
2000-stifters stiftekassett, sett (2-pakning)	Erstatningssett med stiftekassetter for stifteenhet 2 og 3 i heftemaskinen	Obligatorisk	CC383A
Svart tonerkassett	Erstatningtonerkassett, høy kapasitet	Obligatorisk	CF325X
Trådløs USB-utskriftserver-sett	Trådløs erstatningsutskriftserver for HP Jetdirect ew2500	Obligatorisk	J8026-67901
Vedlikeholdssett for dokumentmaterivalser	Erstatningsvalser for dokumentmateren	Obligatorisk	C1P70-67901

Artikkel	Beskrivelse	Alternativer for egenreparasjon	Delenummer
512 MB DIMM-sett	Erstatning for 512 MB DIMM	Obligatorisk	CF306-67901
Kontrollpanelsett	Erstatningssett for kontrollpanel	Obligatorisk	CF367-67910
Formaterersett	Erstatningsformateringsenhet	Obligatorisk	CF367-67912
Harddiskerstatningssett	Erstatningsharddisk	Valgfritt	CF367-67913

## Ekstraustyr

Artikkel	Beskrivelse	Delenummer
HP LaserJet stifte-/stableenhet	Stifte-/stableenhet	CZ994A
HP LaserJet stifte-/stableenhet med 2/3 hullemaskin	Stifte-/stableenhet med hullemaskin for land/regioner som bruker britiske måleenheter	CZ995A
HP LaserJet stifte-/stableenhet med 2/4 hullemaskin	Stifte-/stableenhet med hullemaskin for land/regioner som bruker metriske måleenheter	CZ996A
HP LaserJet heftemaskin	Heftemaskin	CZ285A
HP Jetdirect ew2500 trådløs utskriftsserver	Trådløs USB-utskriftsserver	J8026A
HP Jetdirect 2800w-tilbehør for NFC & Wireless Direct	Wireless Direct-tilbehør for berøringsutskrift fra mobilenheter	J8029A

## Skifte ut tonerkassetten

Fortsett å skrive ut med den nåværende skriverkassetten ved å omfordele toneren helt til utskriftskvaliteten ikke lenger er akseptabel. For å omfordele toneren tar du tonerkassetten ut av skriveren og rister forsiktig skriverkassetten frem og tilbake langs den vannrette aksen. Du finner en illustrasjon i instruksjonene for å skifte skriverkassett. Sett tonerkassetten inn i skriveren igjen, og lukk frontdekselet.

Illustrasjonen nedenfor viser tonerkassettkomponentene.

**Figur 3-1** Tonerkassettkomponenter, baksiden

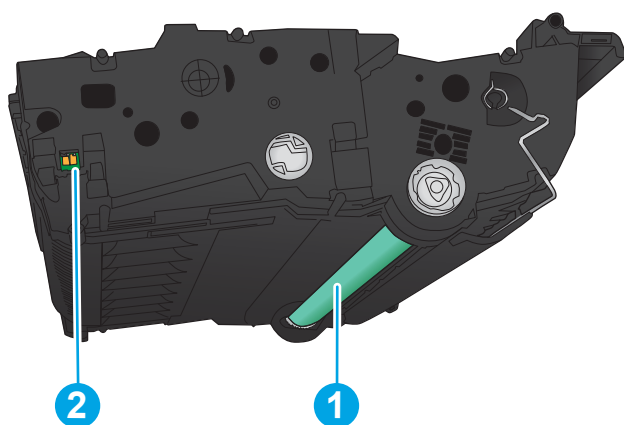

---

1	Bildetrommel
	<b>FORSIKTIG:</b> Ikke berør den grønne valsen. Dette kan skade kassetten.
2	Minnebrikke

---

**⚠ FORSIKTIG:** Hvis du får toner på klærne, bør du tørke det av med en tørr klut og vaske klærne i kaldt vann. Bruker du varmt vann, smitter toneren av på stoffet.

**📄 MERK:** Du finner informasjon om hvordan du resirkulerer brukte tonerkassetter, på tonerkassettboksen.

---

1. Åpne frontdekelet. Kontroller at dekelet er helt åpent.

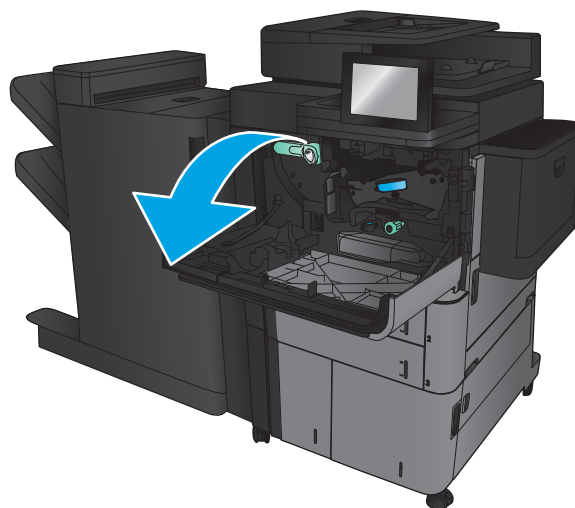

2. Trykk på knappen på spaken, og roter tonerkassettspaken ned.

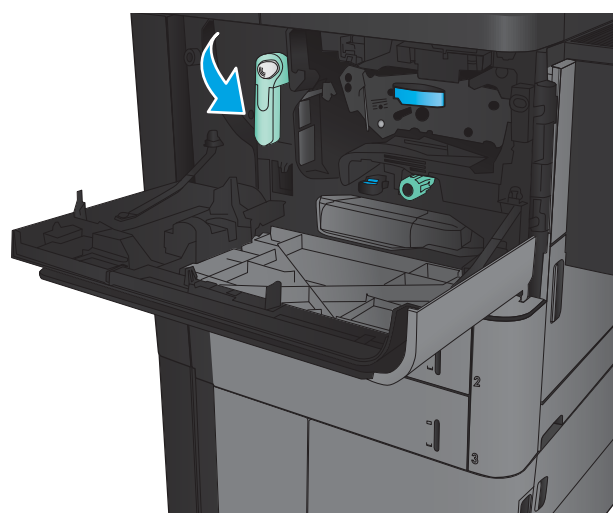

3. Ta tak i håndtaket til den brukte tonerkassetten, og dra den ut for å åpne den.

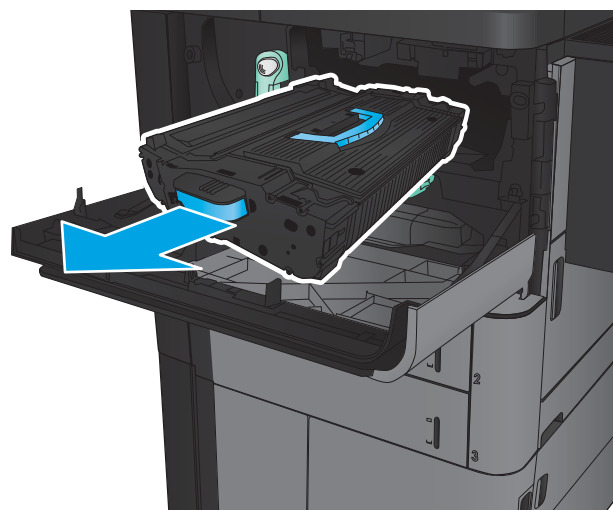

4. Ta den nye tonerkassetten ut av den beskyttende posen.

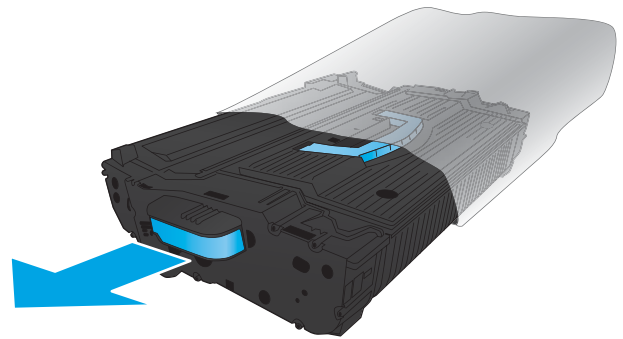

5. Hold i begge sidene av tonerkassetten, og rist den 5-6 ganger.

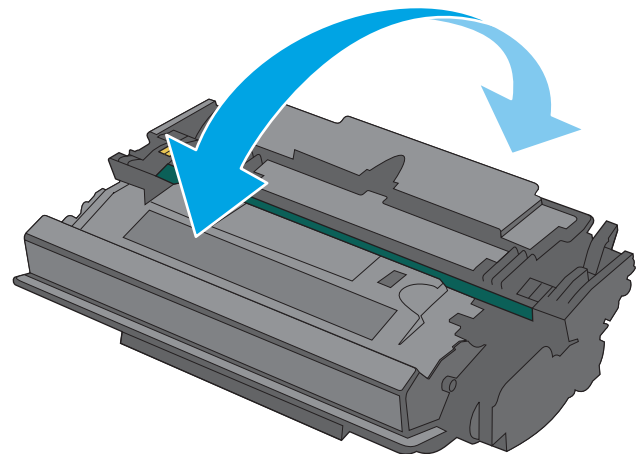

6. Juster tonerkassetten med åpningen, og skyv den inn i produktet. Tonerkassetten går litt ned når den er på plass.

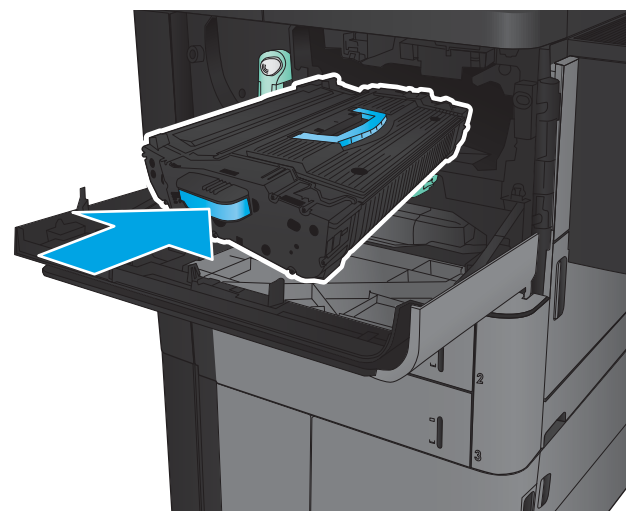

7. Trykk på knappen på spaken, og roter tonerkassettspaken opp.

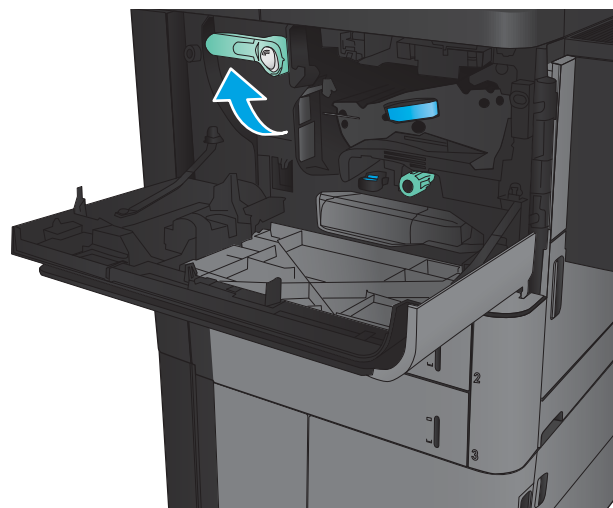

8. Lukk frontdekselet.

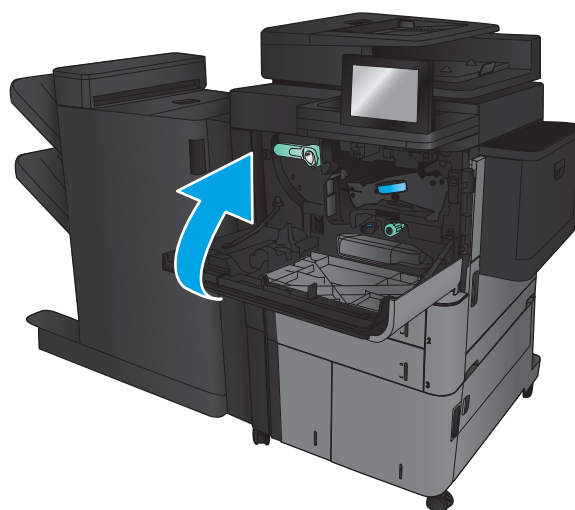

---

## 4 Skrive ut

- [Utskriftsoppgaver \(Windows\)](#)
- [Utskriftsoppgaver \(Mac OS X\)](#)
- [Lagre utskriftsjobber på produktet](#)
- [Mobilutskrift](#)
- [Skrive ut fra USB-porten](#)

### Mer informasjon:

For USA kan du gå til [www.hp.com/support/ljflowMFPM830](http://www.hp.com/support/ljflowMFPM830).

Brukere utenfor USA kan gå til [www.hp.com/support](http://www.hp.com/support). Velg land/region. Klikk på **Produktstøtte og feilsøking**. Angi navnet på produktet, og velg deretter **Søk**.

HPs omfattende hjelp for produktet inneholder følgende informasjon:

- Installer og konfigurer
- Lær og bruk
- Løse problemer
- Last ned programvareoppdateringer
- Delta i støttefora
- Finn informasjon om garanti og forskrifter

# Utskriftsoppgaver (Windows)

## Slik skriver du ut (Windows)

Prosedyren nedenfor beskriver den grunnleggende utskriftsprosessen for Windows.

1. Velg alternativet **Skriv ut** ved hjelp av programmet.
2. Velg produktet fra listen over skrivere, og velg deretter **Egenskaper** eller **Preferanser** (navnet varierer for forskjellige programmer).
3. Velg kategoriene i skriverdriveren for å konfigurere de tilgjengelige alternativene.
4. Velg **OK** for å gå tilbake til dialogboksen **Skriv ut**. Velg hvor mange eksemplarer som skal skrives ut.
5. Velg **OK** for å skrive ut jobben.



## Skrive ut på begge sider automatisk (Windows)

 **MERK:** Produktet ditt ser kanskje annerledes ut enn det som er på bildet, men handlingene er de samme.

1. Velg alternativet **Skriv ut** ved hjelp av programmet.
2. Velg produktet fra listen over skrivere, og velg deretter **Egenskaper** eller **Preferanser** (navnet varierer for forskjellige programmer).

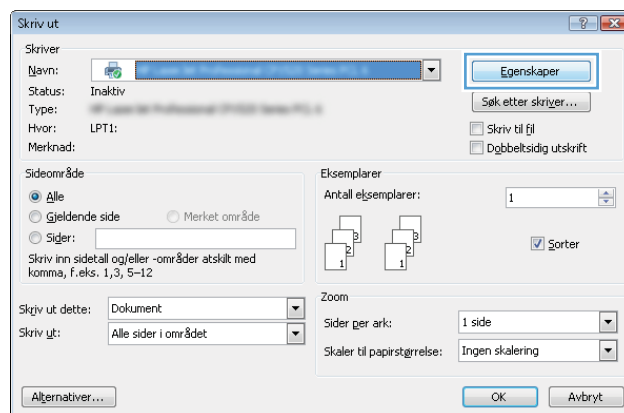

3. Klikk på kategorien **Etterbehandling**.

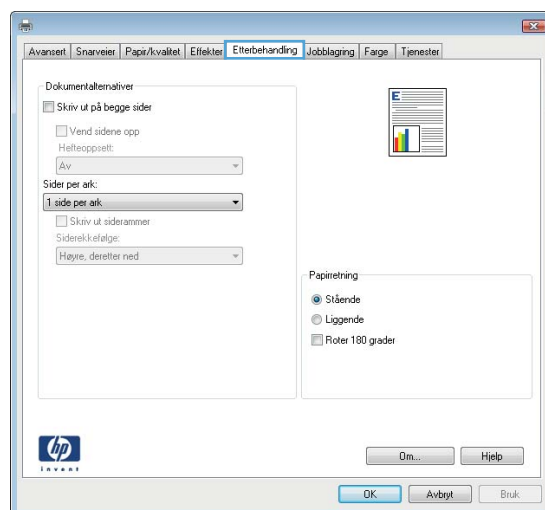

4. Merk av for **Skriv ut på begge sider**. Klikk på **OK** for å lukke dialogboksen **Dokumentegenskaper**.

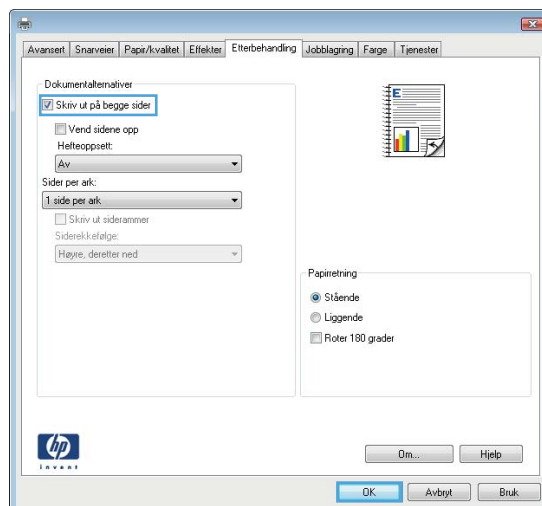

5. I dialogboksen **Skriv ut** klikker du på **OK** for å skrive ut jobben.

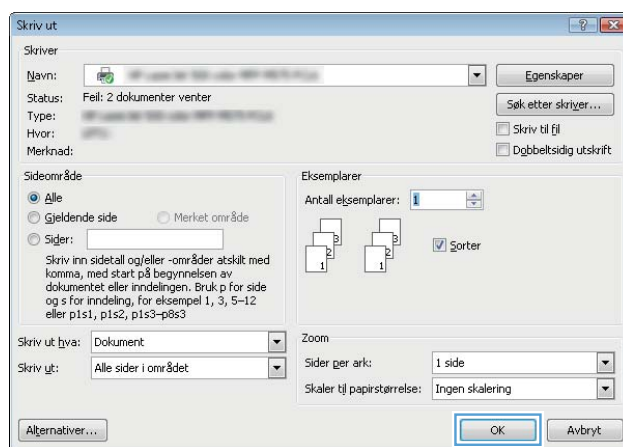

## Skrive ut på begge sider manuelt (Windows)

 **MERK:** Produktet ditt ser kanskje annerledes ut enn det som er på bildet, men handlingene er de samme.

1. Velg alternativet **Skriv ut** ved hjelp av programmet.
2. Velg produktet fra listen over skrivere, og velg deretter **Egenskaper** eller **Preferanser** (navnet varierer for forskjellige programmer).

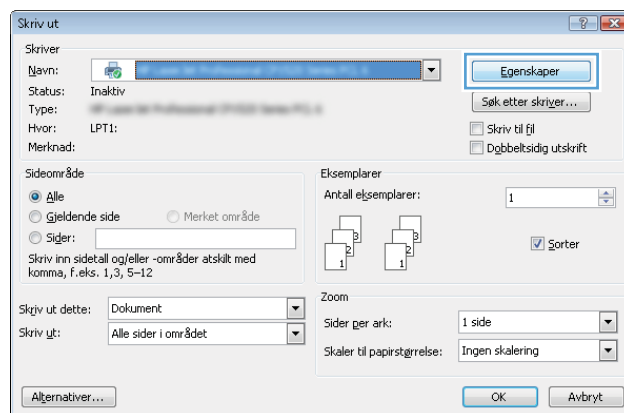

3. Klikk på kategorien **Etterbehandling**.

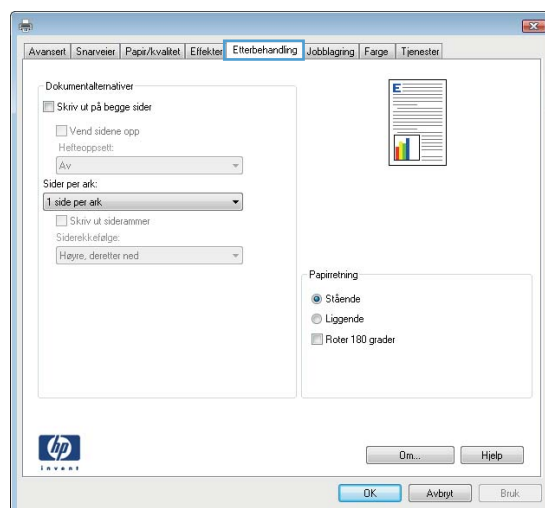

4. Merk av for **Skriv ut på begge sider**. Klikk på **OK**-knappen for å skrive ut den første siden av jobben.

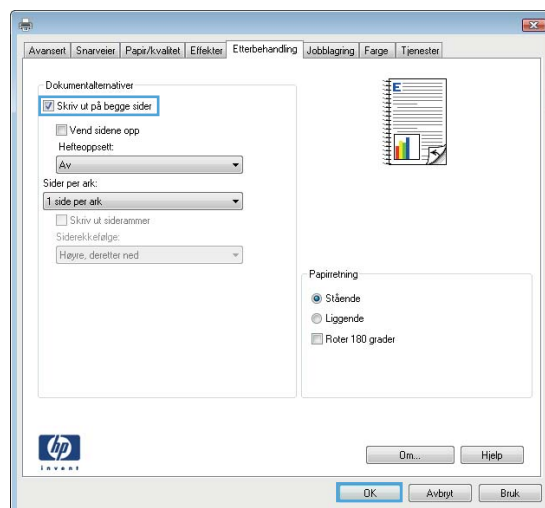

5. Hent den utskrevne bunken fra utskuffen, og plasser den med den trykte siden opp i skuff 1.
6. Hvis du blir bedt om det, velger du den aktuelle knappen på kontrollpanelet for å fortsette.

## Skrive ut flere sider per ark (Windows)

 **MERK:** Produktet ditt ser kanskje annerledes ut enn det som er på bildet, men handlingene er de samme.

1. Velg alternativet **Skriv ut** ved hjelp av programmet.
2. Velg produktet fra listen over skrivere, og velg deretter **Egenskaper** eller **Preferanser** (navnet varierer for forskjellige programmer).

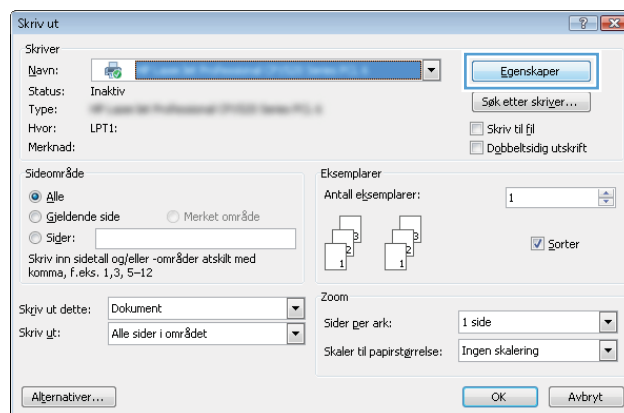

3. Klikk på kategorien **Etterbehandling**.

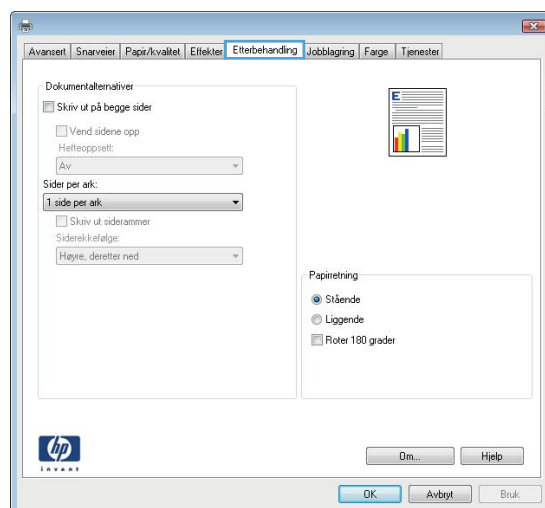

4. Velg antall sider per ark i rullegardinlisten **Sider per ark**.

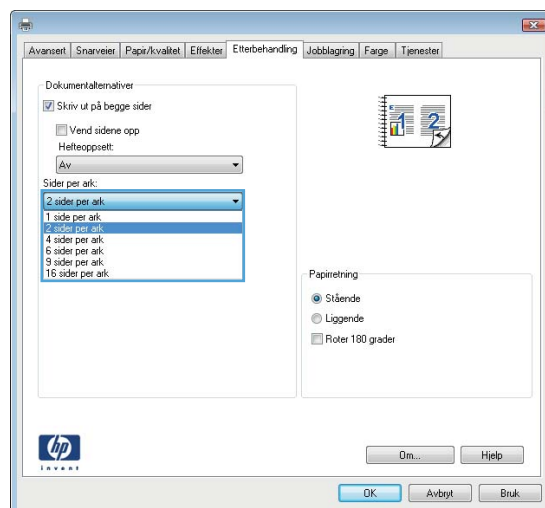

5. Velg riktige alternativer for **Skriv ut siderammer**, **Siderekkefølge** og **Papirretning**. Klikk på **OK** for å lukke dialogboksen **Dokumentegenskaper**.

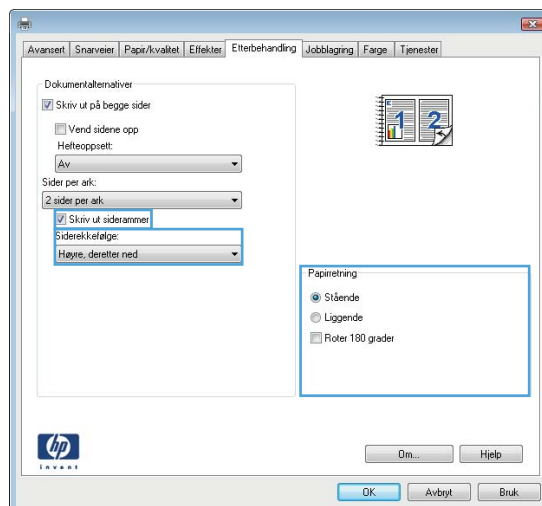

6. I dialogboksen **Skriv ut** klikker du på **OK** for å skrive ut jobben.

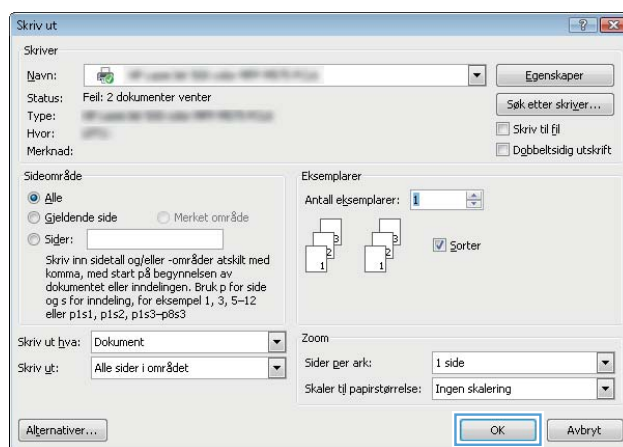

## Velge papirtype (Windows)

 **MERK:** Produktet ditt ser kanskje annerledes ut enn det som er på bildet, men handlingene er de samme.

1. Velg alternativet **Skriv ut** ved hjelp av programmet.
2. Velg produktet fra listen over skrivere, og velg deretter **Egenskaper** eller **Preferanser** (navnet varierer for forskjellige programmer).

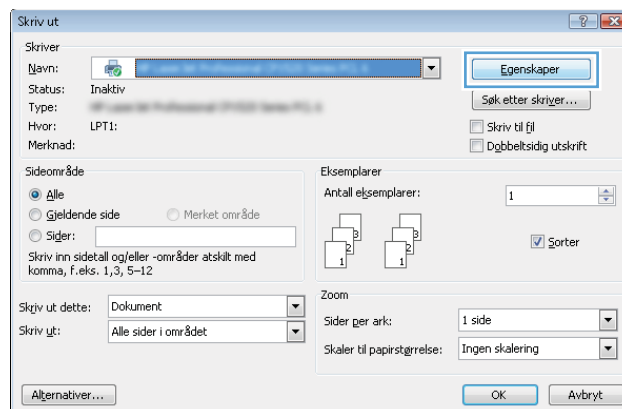

3. Klikk på kategorien **Papir/kvalitet**.

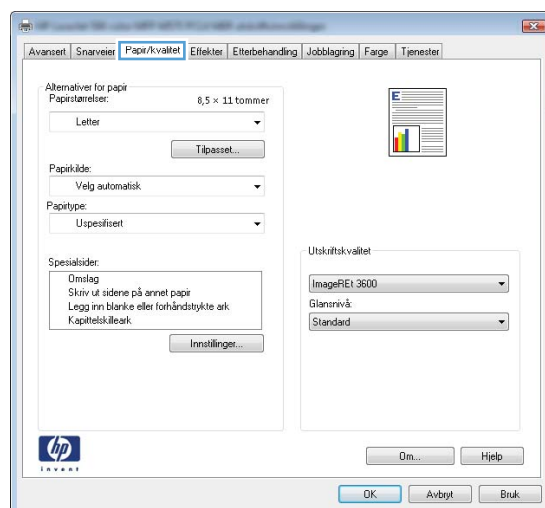

4. I nedtrekkslisten **Papirtype** klikker du på **Mer...**

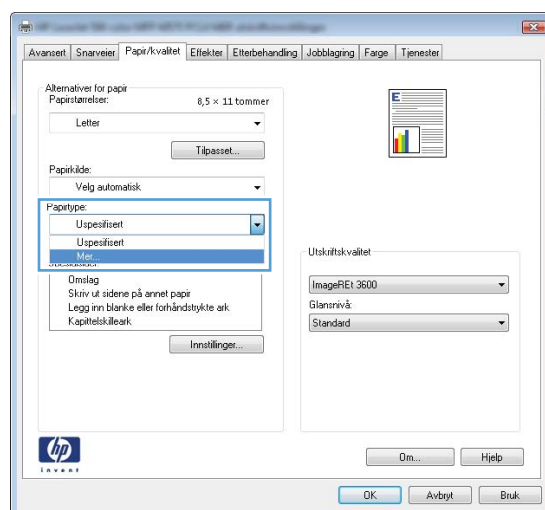

5. Utvid listen med alternativene for **Type er:** alternativer.

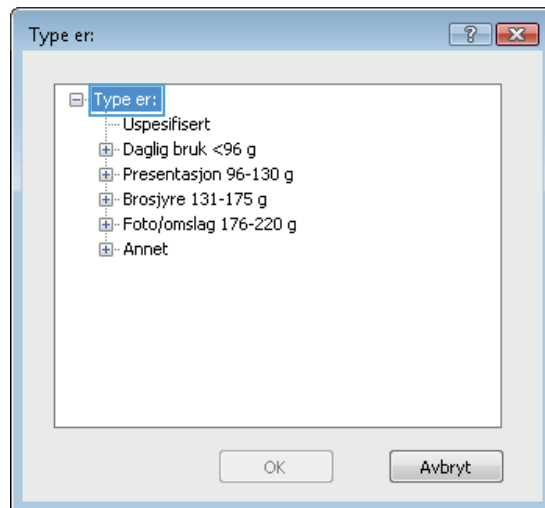

6. Utvid kategorien med papirtyper som best beskriver papiret.

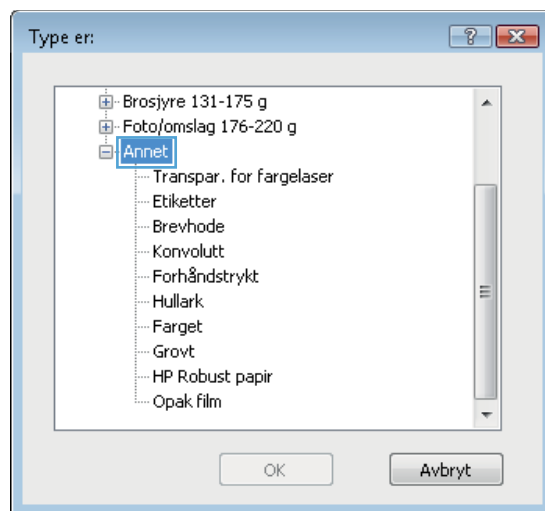



7. Velg alternativet for papirtypen du bruker, og klikk deretter på **OK**.

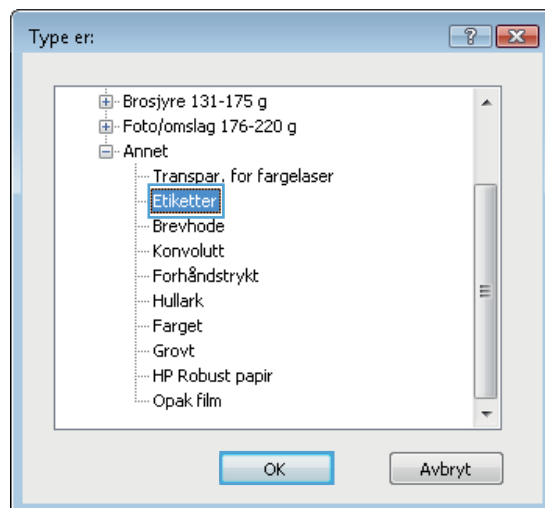

8. Klikk på **OK** for å lukke dialogboksen **Dokumentegenskaper**. I dialogboksen **Skriv ut** klikker du på **OK** for å skrive ut jobben.

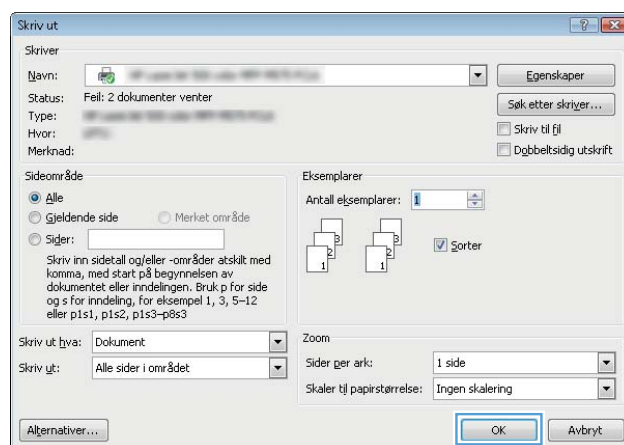

# Utskriftsoppgaver (Mac OS X)

## Slik skriver du ut (Mac OS X)

Prosedyren nedenfor beskriver den grunnleggende utskriftsprosessen for Mac OS X.

1. Klikk på **Fil**-menyen og deretter på **Skriv ut**.
2. På **Skriver**-menyen velger du produktet.
3. Åpne meny nedtrekkslisten, eller klikk på **Vis detaljer**, og velg deretter andre menyer for å justere utskriftsinnstillinger.
4. Klikk på **Skriv ut**.

## Skrive ut på begge sider automatisk (Mac OS X)

 **MERK:** Denne funksjonen er tilgjengelig hvis du installerer HP-skriverdriveren. Den er ikke tilgjengelig hvis du bruker AirPrint.

1. Klikk på **Fil**-menyen og deretter på **Skriv ut**.
2. På **Skriver**-menyen velger du produktet.
3. Åpne meny nedtrekkslisten, eller klikk på **Vis detaljer**, og klikk deretter på menyen **Oppsett**.
4. Velg et alternativ for innbinding fra nedtrekkslisten **Tosidig**.
5. Klikk på **Skriv ut**.

## Skrive ut på begge sider manuelt (Mac OS X)

 **MERK:** Denne funksjonen er tilgjengelig hvis du installerer HP-skriverdriveren. Den er ikke tilgjengelig hvis du bruker AirPrint.

1. Klikk på **Fil**-menyen og deretter på **Skriv ut**.
2. På **Skriver**-menyen velger du produktet.
3. Åpne meny nedtrekkslisten, eller klikk på **Vis detaljer**, og klikk deretter på menyen **Manuell tosidig**.
4. Klikk i **Manuell tosidig**-boksen, og velg et innbindingsalternativ.
5. Klikk på **Skriv ut**.
6. Gå til produktet, og fjern eventuelle tomme ark som ligger i skuff 1.
7. Hent den utskrevne bunken fra utskuffen, og plasser den med den trykte siden ned i innskuffen.
8. Hvis du blir bedt om det, velger du den aktuelle knappen på kontrollpanelet for å fortsette.

## Skrive ut flere sider per ark (Mac OS X)

1. Klikk på **Fil**-menyen og deretter på **Skriv ut**.
2. På **Skriver**-menyen velger du produktet.
3. Åpne meny nedtrekkslisten, eller klikk på **Vis detaljer**, og klikk deretter på menyen **Oppsett**.
4. På nedtrekkslisten **Sider per ark** velger du antall sider som du ønsker å skrive ut på hvert ark.
5. I området **Layoutretning** velger du rekkefølgen på og plasseringen av sidene på arket.
6. På **Rammer**-menyen velger du hvilken type ramme som skal skrives ut rundt hver side på arket.
7. Klikk på **Skriv ut**.

## Velge papirtype (Mac OS X)

1. Klikk på **Fil**-menyen og deretter på **Skriv ut**.
2. På **Skriver**-menyen velger du produktet.
3. Åpne meny nedtrekkslisten, eller klikk på **Vis detaljer**, og klikk deretter på menyen **Etterbehandling**.
4. Velg en type fra nedtrekkslisten **Type utskriftsmateriale**.
5. Klikk på **Skriv ut**.

# Lagre utskriftsjobber på produktet

## Opprette en lagret jobb (Windows)

Du kan lagre jobber på produktet, slik at du kan skrive dem ut når som helst.

 **MERK:** Produktet ditt ser kanskje annerledes ut enn det som er på bildet, men handlingene er de samme.

1. Velg alternativet **Skriv ut** ved hjelp av programmet.
2. Velg produktet fra listen over skrivere, og velg deretter **Egenskaper** eller **Preferanser** (navnet varierer for forskjellige programmer).

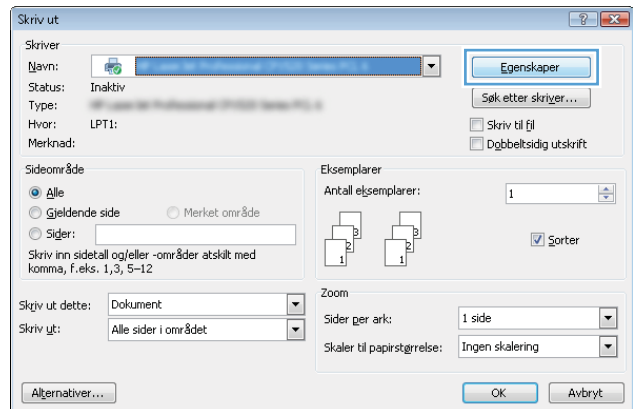

3. Klikk på kategorien **Jobblagring**.

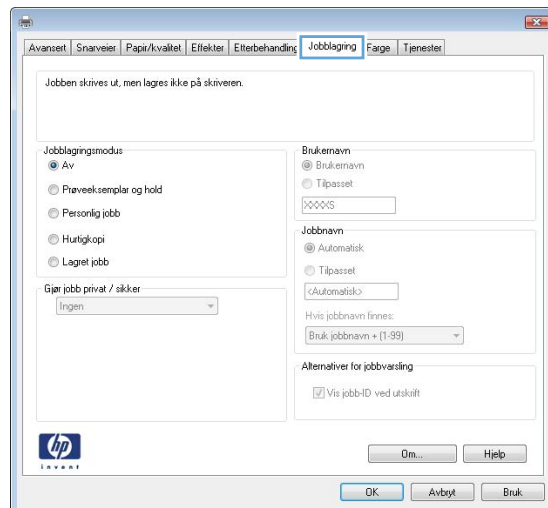

#### 4. Velg alternativet **Jobblagringsmodus**.

- **Prøveeksemplar og hold:** Skriv ut og korrekturles ett eksemplar av jobben, og skriv deretter ut flere eksemplarer.
- **Personlig jobb:** Jobben skrives ikke ut før produktet får beskjed om det via kontrollpanelet. I denne jobblagringsmodusen kan du velge ett av alternativene under **Gjør jobb privat/sikker**. Hvis du gir jobben en PIN-kode, må du oppgi den aktuelle PIN-koden på kontrollpanelet. Hvis du krypterer jobben, må du angi nødvendig passord via kontrollpanelet.
- **Hurtigkopi:** Skriv ut ønsket antall eksemplarer av en jobb, og lagre deretter et eksemplar av jobben i produktminnet, slik at du kan skrive den ut på nytt senere.
- **Lagret jobb:** Lagre en jobb på produktet, og gjør det mulig for andre brukere å skrive ut jobben når som helst. I denne jobblagringsmodusen kan du velge ett av alternativene under **Gjør jobb privat/sikker**. Hvis du gir jobben en PIN-kode, må personen som skriver ut jobben, angi den nødvendige PIN-koden via kontrollpanelet. Hvis du krypterer jobben, må personen som skriver ut jobben, angi nødvendig passord via kontrollpanelet.

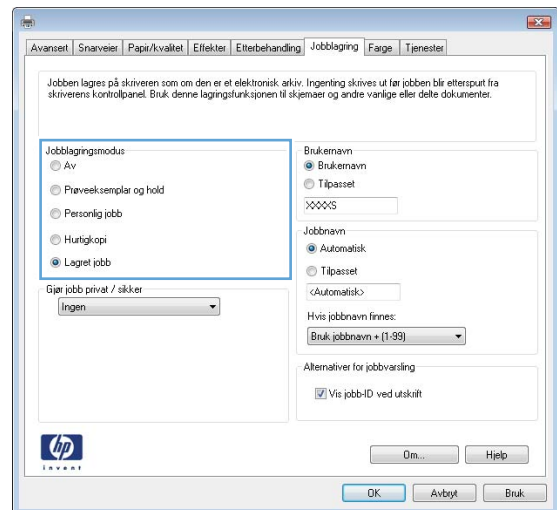

5. Hvis du vil bruke et egendefinert brukernavn eller jobbnavn, klikker du på **Egendefinert** og deretter skriver du inn brukernavnet eller jobbnavnet.

Velg hvilket alternativ som skal brukes hvis jobben har samme navn som en annen lagret jobb:

- **Bruk jobbnavn + (1–99):** Legg til et unikt tall på slutten av jobbnavnet.
- **Bytt eksisterende fil:** Overskriv den eksisterende lagrede jobben med den nye jobben.

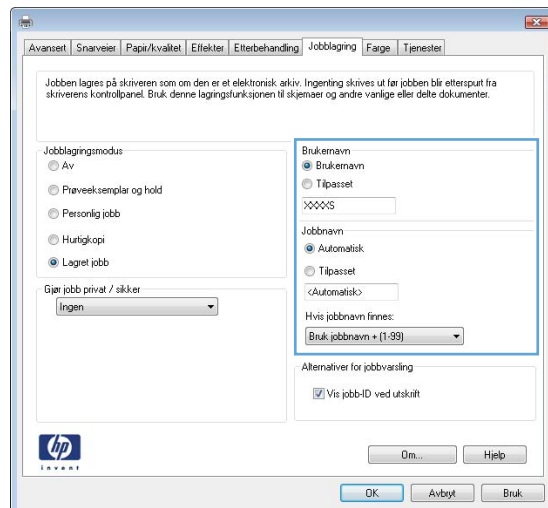

6. Klikk på **OK** for å lukke dialogboksen **Dokumentegenskaper**. I dialogboksen **Skriv ut** klikker du på **OK** for å skrive ut jobben.

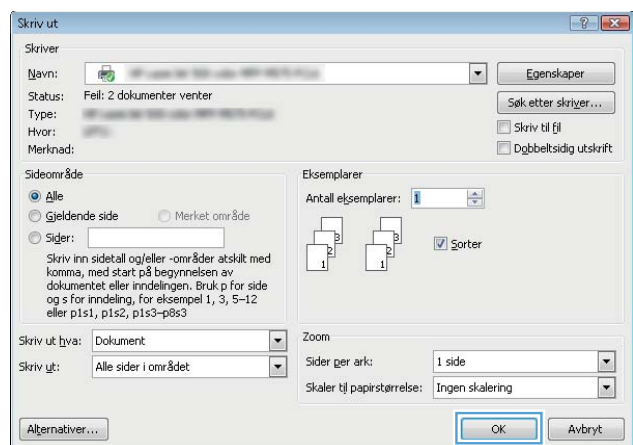

## Opprette en lagret jobb (Mac OS X)

Du kan lagre jobber på produktet, slik at du kan skrive dem ut når som helst.

1. Klikk på **Fil**-menyen og deretter på **Skriv ut**.
2. På **Skriver**-menyen velger du produktet.
3. Skriverdriveren viser menyen **Kopier og sider** som standard. Åpne nedtrekkslisten med menyer, og klikk deretter på menyen **Jobblagring**.
4. I nedtrekkslisten **Modus** velger du typen lagret jobb.
  - **Prøveeksemplar og hold:** Skriv ut og korrekturles ett eksemplar av jobben, og skriv deretter ut flere eksemplarer.
  - **Personlig jobb:** Jobben skrives ikke ut før produktet får beskjed om det via kontrollpanelet. Hvis du gir jobben en PIN-kode, må du oppgi den aktuelle PIN-koden på kontrollpanelet.

- **Hurtig kopi:** Skriv ut ønsket antall eksemplarer av en jobb, og lagre deretter et eksemplar av jobben i produktminnet, slik at du kan skrive den ut på nytt senere.
  - **Lagret jobb:** Lagre en jobb på produktet, og gjør det mulig for andre brukere å skrive ut jobben når som helst. Hvis du gir jobben en PIN-kode, må personen som skriver ut jobben, angi den nødvendige PIN-koden via kontrollpanelet.
5. Hvis du vil bruke et egendefinert brukernavn eller jobbnavn, klikker du på **Egendefinert** og deretter skriver du inn brukernavnet eller jobbnavnet.
- Velg hvilket alternativ du vil bruke hvis en annen lagret jobb allerede har det navnet.
- **Bruk jobbnavn + (1–99):** Legg til et unikt tall på slutten av jobbnavnet.
  - **Bytt eksisterende fil:** Overskriv den eksisterende lagrede jobben med den nye jobben.
6. Hvis du velger alternativet **Lagret jobb** eller **Personlig jobb** i trinn 3, kan du beskytte jobben med en PIN-kode. Skriv inn et firesifret tall i feltet **Bruk PIN for å skrive ut**. Når andre personer forsøker å skrive ut denne jobben, blir de bedt om å oppgi denne PIN-koden.
7. Klikk på knappen **Skriv ut** for å behandle jobben.

## Skrive ut en lagret jobb

Bruk følgende fremgangsmåte for å skrive ut en jobb som er lagret i produktminnet.

1. Bla deg frem til og trykk på knappen [Hent fra enhetsminne](#) fra startskjermbildet på produktets kontrollpanel.
2. Velg mappen der jobben er lagret.
3. Velg navnet på jobben. Hvis jobben er privat eller kryptert, angir du PIN-koden eller passordet.
4. Juster antall eksemplarer, og trykk på knappen Start  for å skrive ut jobben.

## Slette en lagret jobb

Når du sender en lagret jobb til produktminnet, overskrives eventuelle tidligere jobber med samme bruker- og jobbnavn. Hvis det ikke allerede er lagret en jobb med samme bruker- og jobbnavn og produktet trenger mer diskplass, kan det hende at produktet sletter andre lagrede jobber. Den eldste jobben slettes først. Du kan endre antallet jobber som produktet kan lagre, fra menyen [Generelle innstillinger](#) på produktets kontrollpanel.

Bruk denne fremgangsmåten for å slette en jobb som er lagret i produktminnet.

1. Bla deg frem til og trykk på knappen [Hent fra enhetsminne](#) fra startskjermbildet på produktets kontrollpanel.
2. Velg navnet på mappen der jobben er lagret.
3. Velg navnet på jobben, og velg deretter [Slett](#)-knappen.
4. Hvis jobben er privat eller kryptert, angir du PIN-koden eller passordet og trykker deretter på knappen [Slett](#).

## Mobilutskrift

HP tilbyr flere mobil- og ePrint-løsninger for trådløs utskrift til en HP-skriver fra bærbar PC, nettbrett, smarttelefon eller andre mobilenheter. For å finne det beste valget for ditt behov, kan du gå til [www.hp.com/go/LaserJetMobilePrinting](http://www.hp.com/go/LaserJetMobilePrinting) (bare på engelsk).

## HP ePrint

Bruk HP ePrint for å skrive ut dokumenter ved å sende dem som et e-postvedlegg til produktets e-postadresse fra en hvilken som helst e-postaktivert enhet.



---

**MERK:** Det kan hende at produktet trenger en fastvareoppdatering for å bruke denne funksjonen.

---

For å bruke HP ePrint må produktet oppfylle disse kravene:

- Produktet må være koblet til et kablet eller trådløst nettverk og ha Internett-tilgang.
- HPs webtjenester må være aktivert på produktet, og produktet må være registrert på HP Connected.
  1. Skriv inn IP-adressen til produktet i adresselinjen i en nettleser for å åpne den innebygde HP-webserveren.
  2. Klikk på kategorien **HP Web Services**.
  3. Velg alternativet for å aktivere webtjenester.



---

**MERK:** Det kan ta flere minutter å aktivere webtjenester.

---

4. Gå til [www.hpconnected.com](http://www.hpconnected.com) for å opprette en HP ePrint-konto og fullføre installeringen.

Hvis du vil ha mer informasjon, kan du gå til [www.hp.com/go/support](http://www.hp.com/go/support) for å se mer informasjon om kundestøtte for produktet.

## HP ePrint-programvare

HP ePrint-programvaren gjør det enkelt å skrive ut fra en stasjonær eller bærbar datamaskin til et HP ePrint-kompatibelt produkt. Når du har installert programvaren, åpner du alternativet **Utskrift** i programmet. Deretter velger du **HP ePrint** på listen over installerte skrivere. Denne programvaren gjør det enkelt å finne HP ePrint-aktiverte produkter som er registrert på HP Connected-kontoen din. Mål-HP-produktet kan befinne seg ved skrivebordet ditt eller ved en ekstern plassering, for eksempel på et avdelingskontor eller på andre siden av kloden.

I Windows støtter HP ePrint-programvaren også tradisjonell direkte IP-utskrift til lokale nettverksskrivere på nettverket (LAN eller WAN) for støttede PostScript®-produkter.

Du finner drivere og mer informasjon på [www.hp.com/go/eprintsoftware](http://www.hp.com/go/eprintsoftware).



---

**MERK:** HP ePrint-programvaren er et verktøy for PDF-arbeidsflyt for Mac, og er ikke teknisk sett en skriverdriver. HP ePrint-programvaren for Mac støtter bare utskriftsbaner via HP Connected og støtter ikke direkte IP-utskrift til lokale nettverksskrivere.

---

## AirPrint

Direkte utskrift ved hjelp av Apples AirPrint støttes i OS 4.2 eller nyere. Bruk AirPrint for å skrive ut direkte til produktet fra en iPad, iPhone (3GS eller nyere) eller iPod touch (tredje generasjon eller nyere) i følgende programmer:



- Mail
- Fotografier
- Safari
- iBooks
- Velg programmer fra tredjepart

Produktet må være koblet til det samme trådløse nettverket som Apple-enheten for å kunne bruke AirPrint. Hvis du vil ha mer informasjon om bruk av AirPrint og om hvilke HP-produkter som er kompatible med AirPrint, kan du gå til [www.hp.com/go/airprint](http://www.hp.com/go/airprint).



**MERK:** AirPrint støtter ikke USB-tilkoblinger.

---

## Skrive ut fra USB-porten

Dette produktet har funksjonalitet for utskrift fra USB-enheter, slik at du raskt kan skrive ut filer uten å sende dem fra en datamaskin. Produktet støtter standard USB-lagringseenheter i USB-porten foran på produktet. Du kan skrive ut følgende filtyper:

- PDF
- PRN
- PCL
- PS
- CHT

## Aktiver USB-porten for utskrift

Før du kan bruke denne funksjonen, må du aktivere USB-porten. Bruk følgende fremgangsmåte for å aktivere porten fra produktets kontrollpanelmenyer:

1. Bla deg frem til og trykk på knappen [Administrasjon](#) fra startskjermbildet på produktets kontrollpanel.
2. Åpne følgende menyer:
  - [Generelle innstillinger](#)
  - [Aktiver Hent fra USB](#)
3. Velg alternativet [Aktiver](#), og velg deretter [Lagre](#)-knappen.

## Skrive ut USB-dokumenter

1. Sett inn en USB-enhet i USB-porten på enheten.



---

**MERK:** Det kan hende du må fjerne dekselet fra USB-porten. Trekk dekselet rett ut for å fjerne det.

---

2. Produktet påviser USB-flashstasjonen. Trykk på [OK](#) for å få tilgang til stasjonen, eller hvis du blir bedt om det, velg alternativet [Hent fra USB](#) fra listen over tilgjengelige programmer. Skjermbildet [Hent fra USB](#) åpnes.
3. Velg navnet på dokumentet du vil skrive ut.



---

**MERK:** Dokumentet kan ligge i en mappe. Åpne mapper etter behov.

---

4. Hvis du må justere antall kopier, velger du [Kopier](#)-feltet og bruker deretter tastaturet til å velge antall kopier.
5. Trykk på knappen Start  for å skrive ut dokumentet.

---

# 5 Kopiere

- [Kopiere](#)
- [Kopiere på begge sider \(tosidig\)](#)
- [Optimalisere kopikvaliteten for tekst eller bilder](#)

## Mer informasjon:

For USA kan du gå til [www.hp.com/support/ljflowMFPM830](http://www.hp.com/support/ljflowMFPM830).

Brukere utenfor USA kan gå til [www.hp.com/support](http://www.hp.com/support). Velg land/region. Klikk på **Produktstøtte og feilsøking**. Angi navnet på produktet, og velg deretter **Søk**.

HPs omfattende hjelp for produktet inneholder følgende informasjon:

- Installer og konfigurere
- Lær og bruk
- Løse problemer
- Last ned programvareoppdateringer
- Delta i støttefora
- Finn informasjon om garanti og forskrifter

# Kopiere

1. Legg dokumentet med forsiden ned på skannerglasset, eller legg det med forsiden opp i dokumentmateren, og juster papirskinnene slik at de passer til størrelsen på dokumentet.
2. Velg [kopieringsknappen](#) på startskjermbildet til produktets kontrollpanel.



3. Hvis du vil justere antall kopier, trykk på [Kopier](#)-feltet for å åpne et tastatur.



4. Angi antall kopier, og trykk deretter på knappen OK.



5. Velg Start-knappen .



## Kopiere på begge sider (tosidig)

### Kopiere på begge sider automatisk

1. Legg originaldokumentene i dokumentmateren slik at den første siden vender opp og toppen av siden mates inn først. Juster papirskinnene til å passe med størrelsen på dokumentet.
2. Velg [kopieringsknappen](#) på startskjermbildet til produktets kontrollpanel.
3. Trykk på [Sider](#)-knappen.
4. Hvis du vil lage en tosidig kopi fra et enkeltsidig originaldokument, velger du knappen [Enkeltsidig original, tosidig utskrift](#).  
  
Hvis du vil lage en tosidig kopi fra et tosidig originaldokument, velger du knappen [Tosidig original, tosidig utskrift](#).  
  
Hvis du vil lage en enkeltsidig kopi fra et tosidig originaldokument, velger du knappen [Tosidig original, enkeltsidig utskrift](#).
5. Velg [OK](#)-knappen.
6. Velg [Start](#)-knappen .

### Kopiere på begge sider manuelt

1. Legg dokumentet på skannerglasset i henhold til indikatorer på produktet.
2. Velg [kopieringsknappen](#) på startskjermbildet til produktets kontrollpanel.
3. Trykk på [Sider](#)-knappen.
4. Hvis du vil lage en tosidig kopi fra et enkeltsidig originaldokument, velger du knappen [Enkeltsidig original, tosidig utskrift](#).  
  
Hvis du vil lage en tosidig kopi fra et tosidig originaldokument, velger du knappen [Tosidig original, tosidig utskrift](#).  
  
Hvis du vil lage en enkeltsidig kopi fra et tosidig originaldokument, velger du knappen [Tosidig original, enkeltsidig utskrift](#).
5. Velg [OK](#)-knappen.
6. Velg [Start](#)-knappen .
7. Produktet ber deg legge i neste originaldokument. Legg det på glasset, og trykk på knappen [Skann](#).
8. Produktet lagrer de skannede bildene midlertidig. Velg knappen [Fullfør](#) for å fullføre utskriften av kopiene.

## Optimalisere kopikvaliteten for tekst eller bilder

Optimaliser kopijobben etter typen bilde som kopieres: tekst, grafikk eller bilder.

1. Velg [kopieringsknappen](#) på startskjermbildet til produktets kontrollpanel.
2. Trykk på knappen [Flere alternativer](#), og trykk deretter på knappen [Optimaliser tekst/bilde](#).
3. Velg ett av de forhåndsdefinerte alternativene, eller velg knappen [Juster manuelt](#) og juster deretter glidebryteren i [Optimer for](#)-området. Velg [OK](#)-knappen.
4. Velg Start-knappen .

---

 **MERK:** Disse innstillingene er midlertidige. Når du er ferdig med en jobb, går produktet tilbake til standardinnstillingene.

---





---

## 6 Skanne/sende

- [Konfigurere skanne-/sendefunksjoner](#)
- [Opprette et hurtigsett](#)
- [Sende et skannet dokument til en nettverksmappe](#)
- [Sende et skannet dokument til én eller flere e-postadresser](#)
- [Bruke adresseboken til å sende e-post](#)

### Mer informasjon:

For USA kan du gå til [www.hp.com/support/ljflowMFPM830](http://www.hp.com/support/ljflowMFPM830).

Brukere utenfor USA kan gå til [www.hp.com/support](http://www.hp.com/support). Velg land/region. Klikk på **Produktstøtte og feilsøking**. Angi navnet på produktet, og velg deretter **Søk**.

HPs omfattende hjelp for produktet inneholder følgende informasjon:

- Installer og konfigurer
- Lær og bruk
- Løse problemer
- Last ned programvareoppdateringer
- Delta i støttefora
- Finn informasjon om garanti og forskrifter

## Konfigurere skanne-/sendefunksjoner

Produktet har følgende skanne- og sendefunksjoner:

- Skanne og lagre filer i en mappe i nettverket.
- Skanne og lagre filer til produktminnet.
- Skanne og lagre filer på en USB-flashstasjon.
- Skanne og sende dokumenter til én eller flere e-postadresser.
- Skann og lagre dokumenter til ett eller flere Microsoft® SharePoint®-områder. Denne funksjonen er bare tilgjengelig på HP FutureSmart-skannere og HP Flow-multifunksjonsenheter.

Enkelte skanne- og sendefunksjoner er ikke tilgjengelige på produktets kontrollpanel før du bruker HPs innebygde webserver til å aktivere dem.



**MERK:** Hvis du vil ha detaljert informasjon om bruk av HPs innebygde webserver, klikker du på koblingen **Hjelp** øverst til høyre på hver side i HPs innebygde webserver.

1. Identifiser produktets IP-adresse eller vertsnavn. Trykk på knappen  **Nettverk** på startskjerm bildet på produktets kontrollpanel for å vise adressen.
2. Åpne en nettleser, og angi deretter produktets IP-adresse eller vertsnavn i adresselinjen.
3. Når HPs innebygde webserver åpnes, klikker du på kategorien **Skann / Digital sending**.
4. Hvis du ikke konfigurerte funksjonen **E-post** under programvareinstalleringen, kan du aktivere den ved å bruke HPs innebygde webserver.
  - a. Klikk på koblingen **E-postoppsett**.
  - b. Merk av for **Aktiver Send til e-post** for å aktivere funksjonen.
  - c. Velg server for utgående e-post, eller klikk på knappen **Legg til** for å legge til en ny server i listen. Følg instruksjonene på skjermen.



**MERK:** Hvis ikke du vet navnet på e-postserveren, kan du vanligvis finne det ved å åpne e-postprogrammet og se på konfigurasjonsinnstillingene for utgående e-post.

- d. I området **Adressemelding** konfigurerer du standardinnstillingene for Fra-adressen. Det er valgfritt å konfigurere de andre innstillingene.
  - e. Klikk på **Bruk**-knappen nederst på siden.
5. Aktiver funksjonen **Oppsett for Lagre i nettverksmappe**.



**TIPS:** Opprett nettverksmappen før du konfigurerer denne funksjonen, slik at målbanen er tilgjengelig under oppsett.

- a. Klikk på koblingen **Oppsett for Lagre i nettverksmappe**.
- b. Merk av for **Aktiver Lagre i nettverksmappe** for å aktivere funksjonen.

- c. Konfigurer alternativene du vil tilpasse.
  - d. Klikk på **Bruk**-knappen nederst på siden.
6. Aktiver funksjonen [Lagre til USB](#).
- a. Klikk på koblingen **Oppsett for Lagre til USB**.
  - b. Merk av for **Aktiver Lagre til USB**.
  - c. Klikk på **Bruk**-knappen nederst på siden.
7. Aktiver funksjonen [Lagre til SharePoint®](#).
- a. Klikk på koblingen **Lagre til SharePoint®**.
  - b. Merk av for **Aktiver Lagre til SharePoint®** for å aktivere funksjonen.
  - c. I dialogen **Hurtigsett** klikker du på **Legg til**.
  - d. Følg dialogene i **veviseren for hurtigsett** for å opprette et hurtigsett. Klikk på **Fullfør**.
  - e. I dialogen **Lagre til SharePoint®** klikker du på **Bruk**.

For mer detaljert konfigurasjonsinformasjon for skanning og sending kan du gå til [www.hp.com/support](http://www.hp.com/support). Velg land/region. Klikk på **Produktstøtte og feilsøking**. Angi navnet på produktet, og velg deretter **Søk**.

## Opprette et hurtigsett

Bruk funksjonen [Hurtigsett](#) til å få rask tilgang til forhåndsconfigurerte jobbalternativer for de følgende skanne-/sendefunksjonene.

- E-post
- Lagre i nettverksmappe
- Lagre til USB
- Lagre til SharePoint®

Produktadministratoren kan bruke HPs innebygde webserver til å opprette hurtigsett, som deretter er tilgjengelige fra menyen [Hurtigsett](#) fra startskjermbildet på kontrollpanelet. Spør systemadministratoren for å få hjelp med følgende trinn:

1. Åpne HPs innebygde webserver ved å skrive inn produktets IP-adresse i adresselinjen til en nettleser.
2. Klikk på kategorien **Generelt**.
3. I venstre navigeringsfelt klikker du på koblingen **Oppsett av hurtigsett**.
4. I dialogen **Hurtigsett** klikker du på **Legg til**.
5. I dialogen **Velg et program** velger du programmet du vil lage et hurtigsett for. Klikk på **Neste**.
6. I dialogen for å **angi knapp plassering for hurtigsett og alternativer for brukerhandlinger** oppgir du følgende informasjon:
  - **Tittel på hurtigsett:** Tittelen vises over knappen for det nye hurtigsettet på produktets kontrollpanel.
  - **Beskrivelse av hurtigsett:** Denne korte beskrivelsen vises ved siden av tittelen på knappen for det nye hurtigsettet på kontrollpanelet.
  - **Knappeplassering:** Velg om den knappen for det nye hurtigsettet vil være direkte på startskjermen eller i hurtigsettprogrammet på kontrollpanelet.
  - **Startalternativer for hurtigsett:** Velg ett av disse alternativene:
    - **Angi programmet, deretter trykker brukeren på Starte:** Produktet åpner skanneprogrammet for hurtigsettet, slik at du kan se og endre innstillingene før du trykker på **Start**-knappen for å starte jobben.
    - **Start umiddelbart ved valg:** Jobben starter umiddelbart når du trykker på hurtigsettknappen.

Klikk på **Neste**.

7. Den neste dialogboksene som vises, avhenger av hvilket program du valgte i trinn 5:
  - Hvis du valgte **E-post**, vises følgende dialogbokser: **Kontroll av adresse og meldingsfelt**, **Signering og kryptering**
  - Hvis du valgte **Faks**, vises følgende dialogboks: **Velg faksmottakere**
  - Hvis du valgte **Lagre til nettverksmappe**, vises følgende dialogboks: **Mappeinnstillinger**

- Hvis du valgte **Lagre til USB**, vises følgende dialogboks: **Angi hvor filene lagres på USB-lagringsenheten**
- Hvis du valgte **Lagre til SharePoint®**, vises følgende dialogbokser: **SharePoint®-målinnstillinger**, **Legg til SharePoint®-bane**, **SharePoint®-målinnstillinger**



**MERK:** Funksjonen **Lagre til SharePoint®** er tilgjengelig for alle HP LaserJet flow-multifunksjonsenheter og Scanjet 8500 fn1 og Scanjet 7000nx med fastvaredatakode 20120119 eller nyere.

Fortsett gjennom målspesifikke dialoger. Klikk på **Neste** for å gå til neste dialogboks.

8. I dialogen **Varslingsinnstillinger** velger du varslingspreferanse for skannestatus og klikker deretter på **Neste**.
9. I dialogen **Skanneinnstillinger** velger du skanneinnstillinger. Klikk på **Neste**.
10. I dialogen **Filinnstillinger** velger du filinnstillinger. Klikk på **Neste**.
11. Se over dialogboksen **Sammendrag**, og klikk deretter på **Fullfør**.
12. I dialogen for hurtigsett klikker du på **Bruk** nederst i vinduet for å lagre hurtigsettet.

## Sende et skannet dokument til en nettverksmappe

Produktet kan skanne en fil og lagre den i en mappe på nettverket. Det er støtte for funksjonen på følgende operativsystemer:

- Windows Server 2003, 64-biters
- Windows Server 2008, 64-biters
- Windows XP, 64-biters
- Windows Vista, 64-biters
- Windows 7, 64-biters
- Novell v5.1 og nyere (bare tilgang til [hurtigsettmapper](#))

 **MERK:** Du kan bruke denne funksjonen med Mac OS X v10.6 og eldre hvis du har konfigurert fildeling for Windows.

 **MERK:** Det kan hende du må logge deg på produktet for å bruke denne funksjonen.

Systemansvarlig kan bruke HPs innebygde webserver til å konfigurere forhåndsdefinerte [hurtigsettmapper](#), eller du kan angi banen til en annen nettverksmappe.

1. Legg dokumentet med forsiden ned på skannerglasset, eller legg det med forsiden opp i dokumentmateren, og juster papirskinnene slik at de passer til størrelsen på dokumentet.
2. Trykk på knappen [Lagre i nettverksmappe](#) på startskjermbildet på produktets kontrollpanel for å vise IP-adressen.

**MERK:** Hvis du blir bedt om det, skriver du inn brukernavn og passord.



3. Hvis du vil bruke én av de forhåndsinnstilte jobbinnstillingene, velger du ett av elementene i listen [Hurtigsett](#).

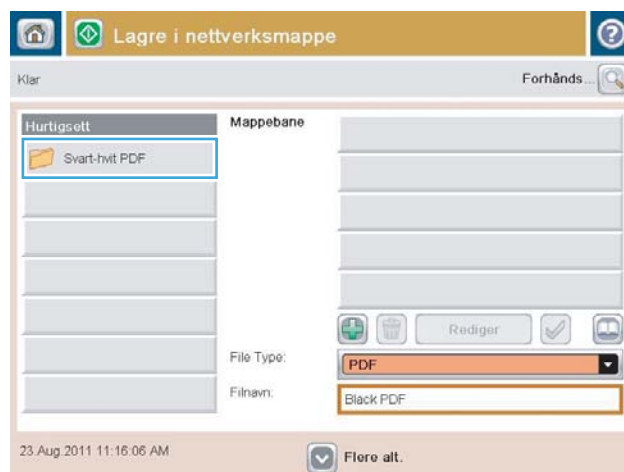

4. Hvis du vil konfigurere en ny jobb, trykker du på tekstfeltet [Filnavn](#) for å åpne et tastatur, og deretter skriver du inn navnet på filen. Velg [OK](#)-knappen.

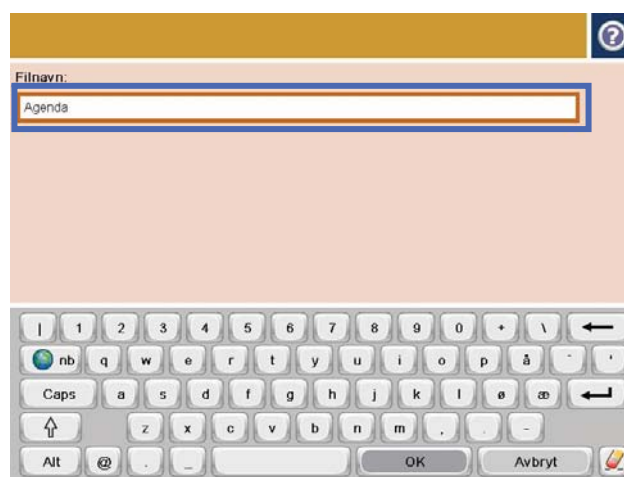

5. Ved behov trykker du på nedtrekkslisten [Filtype](#) for å velge en annet utdataformat.

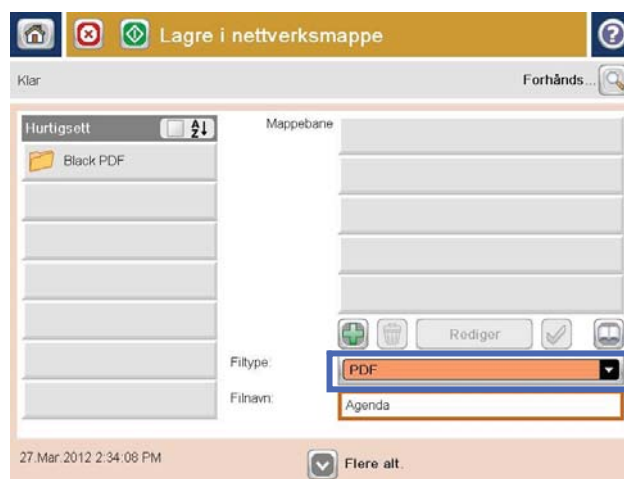

6. Trykk på knappen Legg til  som er under feltet **Mappebane**, for å åpne et tastatur, og skriv deretter inn banen til nettverkssmappen. Bruk dette formatet for banen:

\\bane\bane

Velg **OK**-knappen.

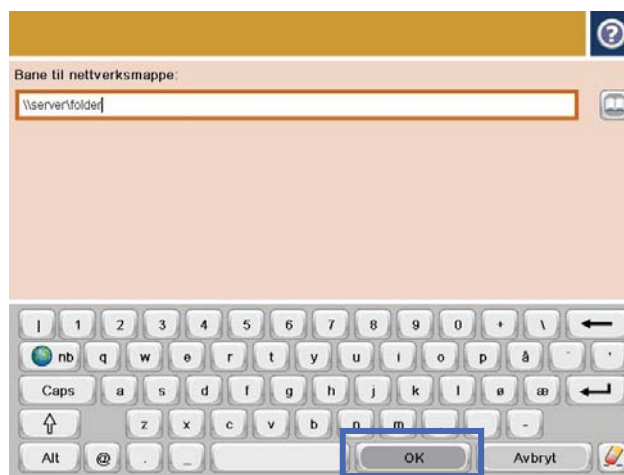

7. Hvis du vil konfigurere innstillinger for dokumentet, trykker du på **Flere alternativer**.

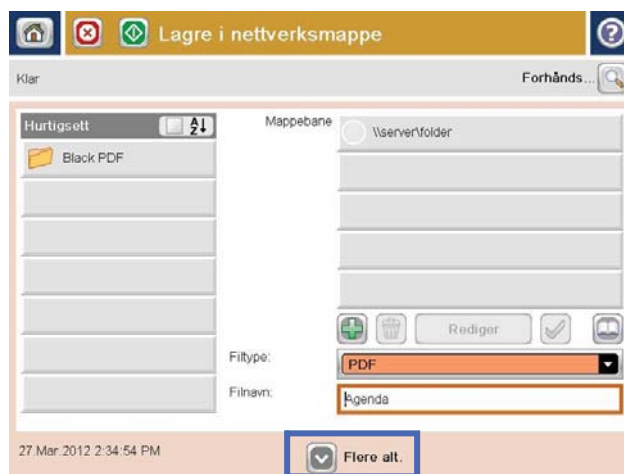

8. Velg knappen **Start**  for å lagre filen.

**MERK:** Du kan når som helst forhåndsvisne bildet ved å trykke på knappen **Forhåndsvisning** øverst til høyre i skjermbildet. Hvis du vil ha mer informasjon om denne funksjonen, trykker du på knappen  **Hjelp** i forhåndsvisningen.

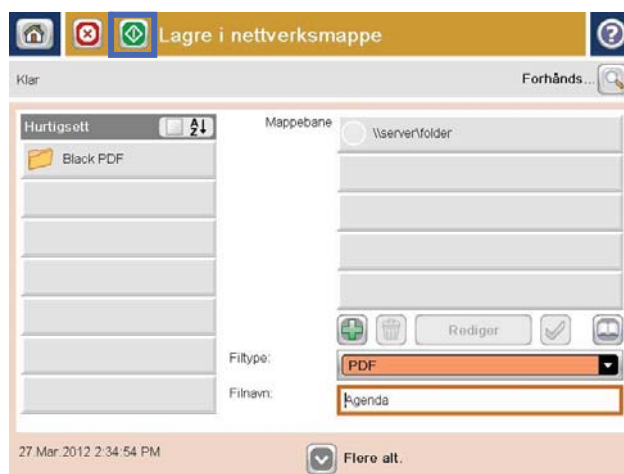



## Sende et skannet dokument til én eller flere e-postadresser

1. Plasser dokumentet med forsiden ned på skannerglasset, eller plasser det med forsiden opp i dokumentmateren, og juster papirsinnene slik at de passer til dokumentet.
2. Velg knappen **E-post** på startskjermbildet til produktets kontrollpanel.

**MERK:** Hvis du blir bedt om det, skriver du inn brukernavn og passord.



3. Velg tekstboksen **Til:** for å åpne tastaturet.

**MERK:** Hvis du er logget på produktet, kan det hende at brukernavnet ditt eller annen standardinformasjon vises i **Fra:-** feltet. I så fall er det ikke sikkert du kan endre det.

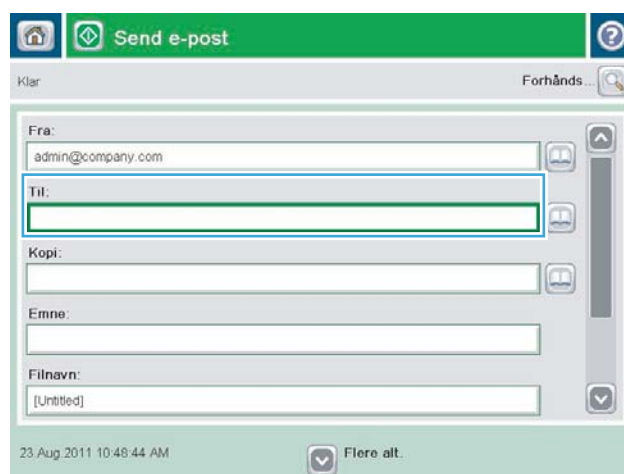

- 4. Skriv inn e-postadressen. Hvis du vil sende til flere adresser, skiller du adressene med et semikolon, eller du kan trykke på **Enter** på tastaturet på berørings skjermen etter at du har skrevet inn hver adresse.



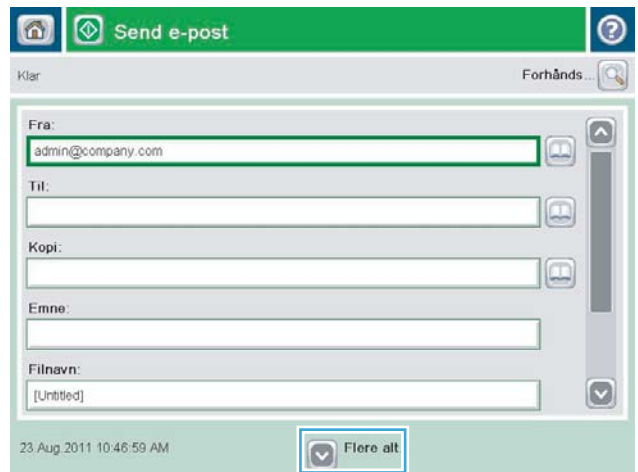

- 5. Fyll ut feltene **Kopi:**, **Emne:** og **Filnavn:** Bruk tastaturet på berørings skjermen til å fylle ut feltene. Trykk på **OK**-knappen når du har fylt ut feltene.

- 6. Hvis du vil endre innstillinger for dokumentet, trykker du på **Flere alternativer**.

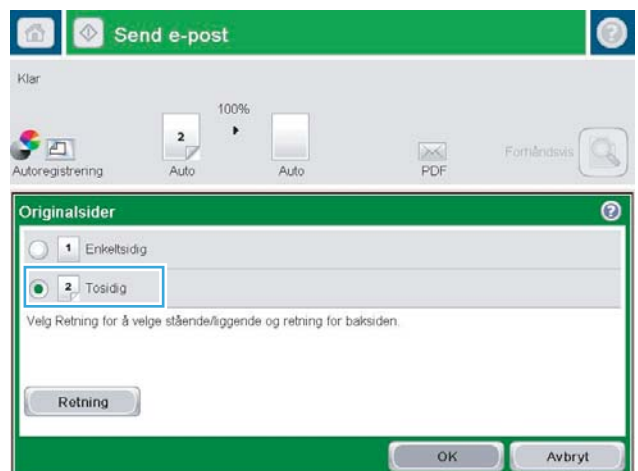

- 7. Hvis du skal sende et tosidig dokument, velger du menyen **Originalsider** og alternativet **2-sidig**. Velg **OK**-knappen.



8. Trykk på knappen Start  for å sende.

**MERK:** Det kan hende at produktet ber deg om å legge til e-postadressen i adresseboken.

**MERK:** Du kan når som helst forhåndsvisne bildet ved å trykke på knappen [Forhåndsvisning](#) øverst til høyre i skjermbildet. Hvis du vil ha mer informasjon om denne funksjonen, trykker du på knappen  Hjelp i forhåndsvisningen.

9. Hvis du vil konfigurere enda en e-post-jobb, trykker du på knappen [OK](#) på statusskjermen.

**MERK:** Du kan velge å beholde innstillingene fra denne jobben til bruk i neste jobb.

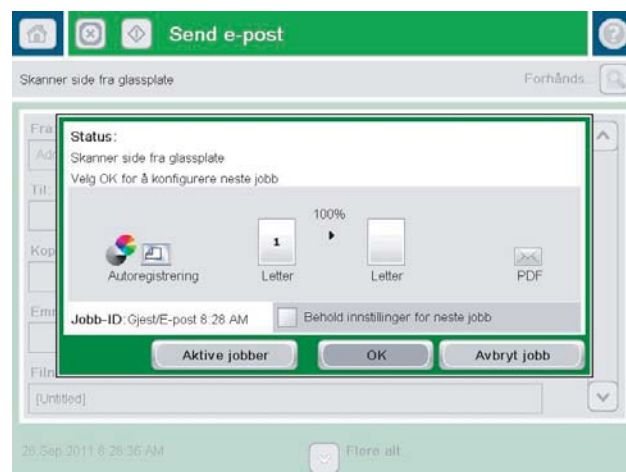

## Bruke adresseboken til å sende e-post

Du kan sende e-post til en liste med mottakere ved å bruke adresseboken. Avhengig av hvordan produktet er konfigurert, kan du ha ett eller flere av følgende alternativer for visning av adresseboken.

- **Alle kontakter:** Viser alle kontaktene som er tilgjengelige for deg.
- **Personlige kontakter:** Viser alle kontaktene som er tilknyttet ditt brukernavn. Disse kontaktene er ikke synlige for andre brukere av produktet.



**MERK:** Du må være logget på produktet for å vise listen [Personlige kontakter](#).

---

- **Lokale kontakter:** Viser alle kontaktene som er lagret i produktminnet. Disse kontaktene er synlige for alle brukere av produktet.

For å bruke denne funksjonen, må du først bruke HPs innebygde webserver (EWS) for å aktivere adressebøker for personlige kontakter og nettverkskontakter. Spør systemadministratoren for å få hjelp med følgende trinn:

1. Åpne HPs innebygde webserver ved å skrive inn IP-adressen i adresselinjen til en nettleser.
2. Klikk på kategorien **Skann / Digital sending**.
3. Klikk på koblingen **Adressebok** i den venstre navigasjonsruten.
4. I området **Oppsett av nettverkskontakter** klikker du på avmerkingsboksene for **Aktiver personlige kontakter** og **Aktiver nettverkskontakter**. For nettverkskontakter: Hvis ingen LDAP-servere er oppført, klikker du på **Legg til** og følger deretter instruksjonene for å legge til en LDAP-server.
5. Klikk på **Bruk**-knappen nederst på siden.

## Legge til kontakter i adresseboken fra produktets kontrollpanel

Hvis du er pålogget produktet, vil ikke kontakter som du legger til i adresseboken være synlige for andre brukere av produktet.

Hvis du ikke er pålogget produktet, vil kontakter som du legger til i adresseboken være synlige for alle brukere av produktet.



**MERK:** Du kan også bruke HPs innebygde webserver (EWS, Embedded Web Server) til å opprette og administrere adresseboken.

---

1. Velg knappen **E-post** på startskjerm bildet til produktets kontrollpanel.

**MERK:** Angi brukernavn og passord hvis du blir bedt om det.

2. Velg adressebokknappen  ved siden av **Til:**-feltet for å åpne -skjermen **Adressebok**.

3. Trykk på knappen **Legg til**  nederst til venstre på skjermen.

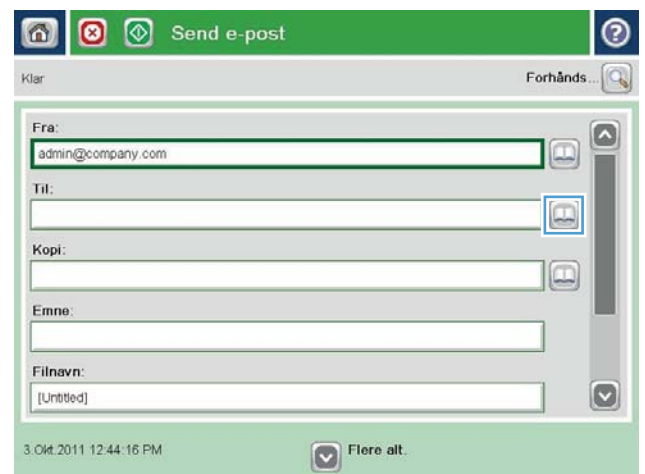

4. Angi navnet på kontakten i feltet **Navn**.



5. Velg alternativet **E-postadresse** fra menylisten, og skriv deretter inn kontaktens e-postadresse.  
Velg **OK**-knappen for å legge til kontakten i listen.



## Sende et dokument til e-post ved hjelp av adresseboken

1. Legg dokumentet med forsiden ned på skannerglasset, eller legg det med forsiden opp i dokumentmateren, og juster papirsinnene slik at de passer til størrelsen på dokumentet.
2. Velg knappen **E-post** på startskjermbildet til produktets kontrollpanel.

**MERK:** Angi brukernavn og passord hvis du blir bedt om det.



3. Velg adressebokknappen  ved siden av Til:-feltet for å åpne -skjermen [Adressebok](#).

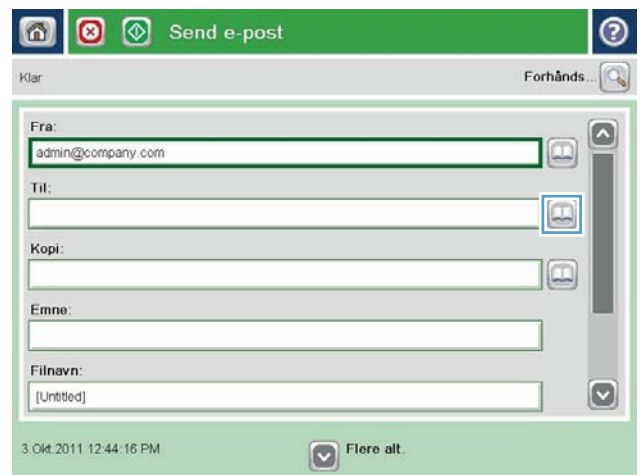

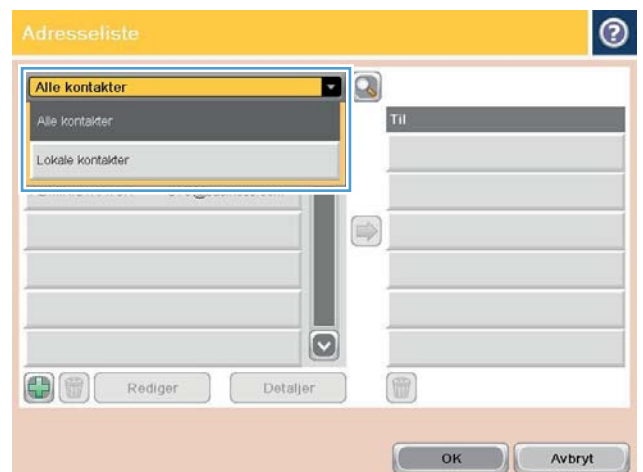

4. Fra nedtrekkslisten velger du adressebokvisningen du vil bruke.

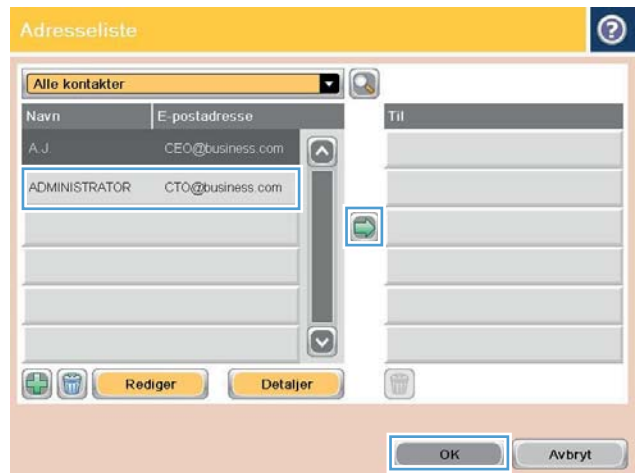

5. Velg et navn fra listen over kontakter, og trykk deretter på høyre pilknapp  for å legge til navnet i mottakerlisten.

Gjenta dette trinnet for hver mottaker, og velg deretter **OK**-knappen.



6. Trykk på knappen Start  for å sende.

**MERK:** Du kan når som helst forhåndsvisne bildet ved å trykke på knappen **Forhåndsvisning** øverst til høyre i skjermbildet. Hvis du vil ha mer informasjon om denne funksjonen, trykker du på knappen  Hjelp i forhåndsvisningen.





---

# 7 Faks

- [Konfigurere faks](#)
- [Endre fakskonfigurasjoner](#)
- [Sende en faks](#)

## Mer informasjon:

For USA kan du gå til [www.hp.com/support/ljflowMFP830](http://www.hp.com/support/ljflowMFP830).

Brukere utenfor USA kan gå til [www.hp.com/support](http://www.hp.com/support). Velg land/region. Klikk på **Produktstøtte og feilsøking**. Angi navnet på produktet, og velg deretter **Søk**.

HPs omfattende hjelp for produktet inneholder følgende informasjon:

- Installer og konfigurere
- Lær og bruk
- Løse problemer
- Last ned programvareoppdateringer
- Delta i støttefora
- Finn informasjon om garanti og forskrifter

## Konfigurere faks

Trinnene for å konfigurere faksfunksjonen på produktet varierer avhengig av om du konfigurerer maskinvaren for første gang, eller om maskinvaren allerede er konfigurert.

---

 **MERK:** Innstillingene som konfigureres ved hjelp av veiviseren for faksoppsett på kontrollpanelet, overstyrer eventuelle innstillinger som er gjort i HPs innebygde webserver.

---

- [Første gang produktet slås på med fakstilbehør installert](#)
- [Etter første konfigurering av produktmaskinvaren](#)

### Første gang produktet slås på med fakstilbehør installert

Første gang produktet slås på med et fakstilbehør installert, kan du gå til veiviseren for faksoppsett ved å følge denne fremgangsmåten:

1. Berør [Første konfigurering](#) på startskjermbildet til produktets kontrollpanel.
2. Velg menyen for [veiviseren for faksoppsett](#).
3. Følg trinnene i veiviseren for faksoppsett for å konfigurere de nødvendige innstillingene.
4. Når veiviseren for faksoppsett er ferdig, vises alternativet for å skjule knappen [Første konfigurering](#) på startskjermbildet. Faksoppsettet er fullført.

---

 **MERK:** Når fakstilbehøret installeres for første gang, kan det hende at det leser av noen av disse innstillingene fra produktet. Det kan derfor hende at en verdi allerede er angitt. Kontroller at verdiene er riktige.

---

### Etter første konfigurering av produktmaskinvaren

Veiviseren for faksoppsett kan åpnes via kontrollpanelet *etter* den første konfigureringen ved å følge denne fremgangsmåten:

1. Fra startskjermen på produktets kontrollpanel blar du til og trykker på [Administrasjon](#).
2. Åpne følgende menyer:
  - [Faksinnstillinger](#)
  - [Innstillinger for fakssending](#)
  - [Oppsett for fakssending](#)
  - [Veiviser faksopps.](#)
3. Følg trinnene i veiviseren for faksoppsett for å konfigurere de nødvendige innstillingene. Faksoppsettet er fullført.

---

 **MERK:** Hvis menyen for faksinnstillinger ikke vises på menylisten, kan det skyldes at LAN-faks eller Internett-faks er aktivert. Når LAN-faks eller Internett-faks er aktivert, deaktiveres det analoge fakstilbehøret, og menyen for faksinnstillinger vises ikke. Bare én aktivert faksfunksjon kan være aktivert om gangen – enten LAN-faks, analog faks eller Internett-faks. Hvis du vil bruke analog faks når LAN-faks er aktivert, bruker du konfigurasjonsverktøyet i HP MFP Digital Sending Software eller HPs innebygde webserver til å deaktivere LAN-faks.

---

## Endre fakskonfigurasjoner

 **MERK:** Innstillingene som konfigureres ved hjelp av veiviseren for faksoppsett på kontrollpanelet, overstyrer eventuelle innstillinger som er gjort i HPs innebygde webserver.

- [Oppringingsinnstillinger](#)
- [Generelle innstillinger for fakssending](#)
- [Innstillinger for faksmottak](#)

### Oppringingsinnstillinger

1. Fra startskjermen på produktets kontrollpanel blar du til og trykker på [Administrasjon](#).
2. Åpne følgende menyer:
  - [Faksinnstillinger](#)
  - [Innstillinger for fakssending](#)
  - [Oppsett for fakssending](#)
  - [Oppringingsinnstillinger](#)

Konfigurer følgende innstillinger:

Menyvalg	Beskrivelse
<a href="#">Volum for fakstringetone</a>	Bruk innstillingen <a href="#">Volum for fakstringetone</a> for å kontrollere volumnivået for produktets ringetone ved sending av fakser.
<a href="#">Oppringingsmodus</a>	Innstillingen <a href="#">Oppringingsmodus</a> angir typen oppringing som brukes: enten tone (tastafontoner) eller puls (telefoner med dreieskive).
<a href="#">Hastighet for fakssending</a>	<a href="#">Hastighetsinnstillingen for fakssending</a> angir bithastigheten for modemmet (målt i biter per sekund) for det analoge faksmodemmet ved sending av en faks. <ul style="list-style-type: none"><li>• <a href="#">Rask</a> (standard) – V.34 / maksimalt 33 600 bps</li><li>• <a href="#">Middels</a> – V.17 / maksimalt 14 400 bps</li><li>• <a href="#">Treg</a> – V.29 / maksimalt 9 600 bps</li></ul>
<a href="#">Intervall for ny oppringing</a>	Innstillingen <a href="#">Intervall for ny oppringing</a> brukes til å angi hvor mange minutter det skal gå mellom hvert forsøk på å ringe et nummer på nytt, ved opptattsignal eller når ingen svarer. <b>MERK:</b> Det kan hende at du ser en melding om ny oppringing på kontrollpanelet når både <a href="#">Ring på nytt ved opptatt</a> og <a href="#">Ring på nytt ved ikke svar</a> er satt til Av. Dette forekommer når fakstilbehøret slår et nummer, oppnår forbindelse og deretter mister forbindelsen. Som følge av denne feiltilstanden utfører fakstilbehøret tre automatiske oppringningsforsøk uavhengig av innstillingene for ny oppringing. Mens dette pågår, vises det en melding på kontrollpanelet som indikerer at det pågår ny oppringing.
<a href="#">Ring på nytt ved feil</a>	Funksjonen <a href="#">Ring på nytt ved feil</a> angir antall ganger et faknummer skal ringes opp på nytt når det oppstår feil under faksoverføring.

Menyvalg	Beskrivelse
<a href="#">Ring på nytt ved opptatt</a>	Innstillingen <a href="#">Ring på nytt ved opptatt</a> brukes til å angi hvor mange ganger (fra 0 til 9 ganger) fakstilbehøret skal ringe et nummer på nytt ved opptattsignal. Intervallet mellom nye oppringingsforsøk angis med innstillingen <a href="#">Intervall for ny oppringing</a> .
<a href="#">Ring på nytt ved ikke svar</a>	Innstillingen <a href="#">Ny oppringing når ingen svarer</a> brukes til å angi hvor mange ganger fakstilbehøret skal ringe et nummer på nytt hvis ingen svarer på dette nummeret. Antallet nye forsøk er enten 0 til 1 (brukes i USA) eller 0 til 2, avhengig av innstillingen for land/region. Intervallet mellom nye oppringingsforsøk angis med innstillingen <a href="#">Intervall for ny oppringing</a> .
<a href="#">Registrer ringetone</a>	Innstillingen for <a href="#">registrering av summetone</a> brukes til å angi om faksmaskinen skal vente på summetone før det gjøres forsøk på å sende en faks.
<a href="#">Oppringingsprefiks</a>	Innstillingen for <a href="#">oppingingsprefiks</a> lar deg angi et prefiks for oppringing (for eksempel "9" for å få en ekstern linje). Dette prefiksnummeret legges automatisk til alle telefonnumre ved oppringing.

## Generelle innstillinger for fakssending

1. Fra startskjermen på produktets kontrollpanel blar du til og trykker på [Administrasjon](#).
2. Åpne følgende menyer:
  - [Faksinnstillinger](#)
  - [Innstillinger for fakssending](#)
  - [Oppsett for fakssending](#)
  - [Generelle innstillinger for fakssending](#)

Konfigurer følgende innstillinger:

Menyvalg	Beskrivelse
<a href="#">Faksnummerbekreftelse</a>	Når <a href="#">faksnummerbekreftelse</a> er aktivert, må du skrive inn faksnummeret to ganger for å kontrollere at det har blitt skrevet inn riktig. Denne funksjonen er deaktivert som standard.
<a href="#">PC-fakssending</a>	Bruk funksjonen for <a href="#">PC-fakssending</a> for å sende fakser fra en PC. Denne funksjonen er aktivert som standard.
<a href="#">Fakstopptekst</a>	Bruk funksjonen <a href="#">Fakstopptekst</a> til å kontrollere om toppteksten legges til øverst på siden og innholdet skyves nedover, eller om toppteksten legges over den forrige toppteksten.
<a href="#">JBIG-komprimering</a>	Aktivert av <a href="#">JBIG-komprimering</a> kan redusere kostnadene ved bruk av linjen, fordi slik komprimering forkorter overføringstiden. Derfor er dette den foretrukne innstillingen. Bruk av funksjonen <a href="#">JBIG-komprimering</a> kan imidlertid forårsake kompatibilitetsproblemer når maskinen kommuniserer med enkelte eldre faksmaskiner. I slike tilfeller må du kanskje deaktivere funksjonen.  <b>MERK:</b> Funksjonen <a href="#">JBIG-komprimering</a> fungerer bare når både maskinen som sender og maskinen som mottar faksen, har denne innstillingen.

Menyvalg	Beskrivelse
<a href="#">Feilkorreksjonsmodus</a>	<p>Vanligvis vil fakstilbehøret overvåke signalene på telefonlinjen når en faks sendes eller mottas. Hvis fakstilbehøret registrerer en feil under overføring mens <a href="#">feilkorrigering</a> er aktivert, kan fakstilbehøret be om å få delen som inneholdt feil, sendt på nytt.</p> <p><a href="#">Feilrettingsmodus</a> er aktivert som standard. Du bør bare deaktivere denne funksjonen hvis du har problemer med å sende eller motta faks, og hvis du er villig til å godta feil i overføringen og at bildekvaliteten sannsynligvis reduseres. Muligheten til å slå av feilkorrigering kan være nyttig når du prøver å sende eller motta faks til eller fra utlandet, eller hvis faksoverføringen skjer via en satellittelefonforbindelse.</p> <p><b>MERK:</b> Det kan hende at enkelte VoIP-leverandører foreslår at du slår av <a href="#">feilkorrigering</a>. Vanligvis er dette imidlertid ikke nødvendig.</p>
<a href="#">Samsvar av faksnummer og hurtigvalg</a>	<p>Å aktivere <a href="#">Samsvar av faksnummer og hurtigvalg</a> kan hjelpe når du ringer fakser.</p> <p>Når du ringer et faksnummer manuelt, kontrollerer denne funksjonen lagrede kortnummeroppføringer for et nummer som tilsvarer nummeret du angir. Denne kan gjøre oppringingsprosessen raskere og hjelper deg hvis du ikke husker kortnummeroppføringen for et bestemt faksnummer.</p> <p>Hvis produktet finner et samsvarende kortnummer for faksnummeret som er angitt manuelt, kan du trykke på Ja for å sende faks til nummeret eller legge til nummeret i fakstdistribusjonslisten.</p>

## Innstillinger for faksmottak

1. Fra startskjermen på produktets kontrollpanel blar du til og trykker på [Administrasjon](#).
2. Åpne følgende menyer:
  - [Faksinnstillinger](#)
  - [Innstillinger for faksmottak](#)
  - [Opps. for faksmottak](#)

Konfigurer følgende innstillinger:

Menyvalg	Beskrivelse
<a href="#">Ringevolum</a>	Trykk på nedtrekkslisten <a href="#">Ringevolum</a> , og juster innstillingene for ringevolum.
<a href="#">Antall ring før svar</a>	<p>Innstillingen for <a href="#">antall ringesignaler før svar</a> definerer hvor mange ganger telefonen skal ringe før en oppringing blir besvart av fakstilbehøret.</p> <p><b>MERK:</b> Standardområdet for de tilgjengelige alternativene for innstillingen <a href="#">Antall ring før svar</a> avhenger av land/region. Intervallet for mulige <a href="#">antall ring før svar</a> er begrenset alt etter land/region.</p> <p>Hvis du opplever problemer med at fakstilbehøret svarer og innstillingen for <a href="#">Svar</a> er angitt som <b>1</b>, kan du øke den til <b>2</b>.</p>
<a href="#">Hastighet for faksmottak</a>	<p>Trykk på nedtrekkslisten <a href="#">Hastighet for faksmottak</a>, og velg et av følgende alternativer:</p> <ul style="list-style-type: none"> <li>• <a href="#">Rask</a> (standard) – V.34 / maksimalt 33 600 bps</li> <li>• <a href="#">Middels</a> – V.17 / maksimalt 14 400 bps</li> <li>• <a href="#">Treg</a> – V.29 / maksimalt 9 600 bps</li> </ul>

Menyvalg	Beskrivelse
Ringesintervall	Trykk på boksen nedenfor overskriften <a href="#">Ringesintervall</a> for å åpne tastaturet. Angi en verdi for ringesintervallet på tastaturet, og trykk deretter på knappen <b>OK</b> . Standardinnstillingen for ringesintervall er 600 ms.
Ringesfrekvens	Trykk på boksen nedenfor overskriften <a href="#">Ringesfrekvens</a> for å åpne tastaturet. Angi en verdi for ringesfrekvensen på tastaturet, og trykk deretter på knappen <b>OK</b> . Standardinnstillingen for ringesfrekvens er 68 Hz, som registrerer ringesignaler på opptil 68 Hz.

## Sende en faks

1. Legg dokumentet med forsiden ned på skannerglasset, eller legg det med forsiden opp i dokumentmaterialet, og juster papirskinnene slik at de passer til størrelsen på dokumentet.
2. Trykk på **Faks**-knappen fra startskjermbildet på produktets kontrollpanel. Du kan bli bedt om å taste inn brukernavn og passord.



3. Trykk på knappen **Flere alternativer**. Kontroller at innstillingene samsvarer med originalen. Når du har tilpasset alle innstillingene, trykker du på pil opp for å gå til hovedskjermbildet for **Faks**.

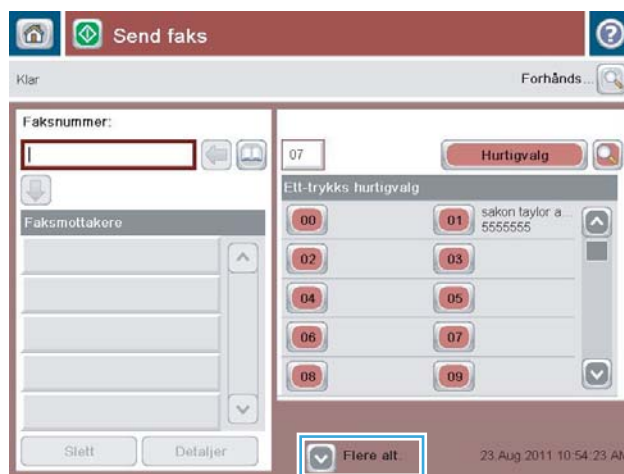

- Trykk på feltet [Faksnummer](#) for å åpne tastaturet.



- Angi et telefonnummer, og trykk deretter på knappen [OK](#).

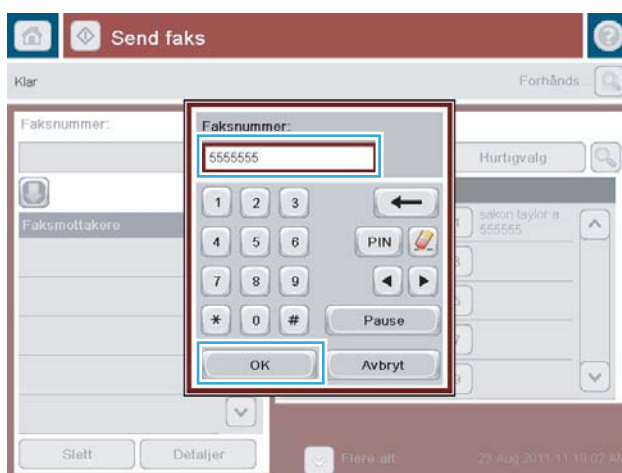

- Trykk på knappen [Start](#) for å sende dokumentet.

**MERK:** Du kan når som helst forhåndsvisne bildet ved å trykke på knappen [Forhåndsvisning](#) øverst til høyre i skjermbildet. Hvis du vil ha mer informasjon om denne funksjonen, trykker du på knappen [?](#) Hjelp i forhåndsvisningen.





---

## 8 Administrere produktet

- [HPs innebygde webserver](#)
- [HP Utility for Mac OS X](#)
- [Bruke HP Web Jetadmin-programvare](#)
- [Økonomiske innstillinger](#)
- [Sikkerhetsfunksjoner for produktet](#)
- [Programvare- og fastvareoppdateringer](#)

### Mer informasjon:

For USA kan du gå til [www.hp.com/support/ljflowMFPM830](http://www.hp.com/support/ljflowMFPM830).

Brukere utenfor USA kan gå til [www.hp.com/support](http://www.hp.com/support). Velg land/region. Klikk på **Produktstøtte og feilsøking**. Angi navnet på produktet, og velg deretter **Søk**.

HPs omfattende hjelp for produktet inneholder følgende informasjon:

- Installer og konfigurer
- Lær og bruk
- Løse problemer
- Last ned programvareoppdateringer
- Delta i støttefora
- Finn informasjon om garanti og forskrifter

## HPs innebygde webserver

Med den innebygde webserveren kan du behandle utskriftsfunksjoner fra datamaskinen i stedet for fra produktets kontrollpanel.

- vise produktstatusinformasjon
- fastslå gjenværende levetid for all rekvisita og bestille nye
- vise og endre skuffkonfigurasjonene
- vise og endre menykonfigurasjonen for produktets kontrollpanel
- vise og skrive ut interne sider
- motta varsler om produkt- og rekvisitahendelser
- vise og endre nettverkskonfigurasjonen

HPs innebygde webserver fungerer når produktet er koblet til et IP-basert nettverk. HPs innebygde webserver støtter ikke IPX-baserte produkttilkoblinger. Du trenger ikke tilgang til Internett for å kunne åpne og bruke HPs innebygde webserver.

Når produktet er koblet til nettverket, vil HPs innebygde webserver automatisk være tilgjengelig.

### Få tilgang til HPs innebygde webserver (EWS)

1. Identifiser produktets IP-adresse eller vertsnavn. Hvis knappen Nettverk  vises på startskjermbildet på produktets kontrollpanel, trykker du på denne knappen for å vise adressen. I motsatt fall følger du disse trinnene for å skrive ut eller vise konfigurasjonssiden for produktet:
  - a. Bla deg frem til og trykk på knappen [Administrasjon](#) fra startskjermbildet på produktets kontrollpanel.
  - b. Åpne følgende menyer:
    - [Rapporter](#)
    - [Konfigurasjons-/statussider](#)
    - [Konfigurasjonsside](#)
  - c. Velg [Skriv ut](#)-knappen eller [Vis](#)-knappen.
  - d. Finn IP-adressen eller vertsnavnet på Jetdirect-siden.
2. I en nettleser som støttes, angir du produktets IP-adresse eller vertsnavn i feltet for adresse/URL-adresse.

Hvis du vil bruke HPs innebygde webserver, må nettleseren din oppfylle følgende krav:

  - Windows: Microsoft Internet Explorer 5.01 eller nyere eller Netscape 6.2 eller nyere
  - Mac OS X: Safari eller Firefox som bruker Bonjour eller en IP-adresse
  - Linux: Bare Netscape Navigator
  - HP-UX 10 og HP-UX 11: Netscape Navigator 4.7

# HP Utility for Mac OS X

Bruk HP Utility for Mac OS X til å kontrollere produktstatus eller vise eller endre produktinnstillingene fra datamaskinen.

Du kan bruke HP Utility når produktet er koblet til med en USB-kabel eller er koblet til et TCP/IP-basert nettverk.

## Åpne HP Utility

Åpne Finder, klikk på **Programmer** og **HP**, og klikk deretter på **HP Utility**.

Hvis HP Utility ikke vises på listen **Verktøy**, gjør du følgende for å åpne den:

1. På datamaskinen åpner du Apple-menyen, klikker på **Systeminnstillinger** og deretter på ikonet **Utskrift og faks** eller **Utskrift og Skann**.
2. Velg produktet til venstre i vinduet.
3. Klikk på knappen **Alternativer og rekvisita**.
4. Klikk på kategorien **Verktøy**.
5. Klikk på **Åpne Printer Utility**.

## HP Utility-funksjoner

HP Utility-verktøylinjen er øverst på hver side. Den inneholder disse elementene:

- **Enheter:** Klikk på denne knappen for å vise eller skjule Mac-produkter som ble funnet av HHP Utility i ruten **Skrivere** på venstre side av skjermen.
- **Alle innstillinger:** Klikk på denne knappen for å gå tilbake til HP Utility-hovedsiden.
- **Programmer:** Klikk på denne knappen for å bestemme hvilke HP-verktøy som vises i dokken.
- **HP Kundestøtte:** Klikk på denne knappen for å åpne en nettleser og gå til HPs nettsted for støtte for produktet.
- **Rekvisita:** Klikk på denne knappen for å åpne nettstedet for HP SureSupply.
- **Registrering:** Klikk på denne knappen for å åpne nettstedet for HP-registrering.
- **Gjenvinning:** Klikk på denne knappen for å åpne HP Planet Partners nettsted for retur- og resirkuleringsprogram.

HP Utility består av sider som du kan åpne ved å klikke på listen **Alle innstillinger**. Tabellen nedenfor beskriver oppgavene du kan utføre med HP Utility.

Meny	Artikkel	Beskrivelse
Informasjon og støtte	Rekvisitastatus	Viser produktets rekvisitastatus og gir koblinger for bestilling av rekvisita på Internett.
	Enhetsinformasjon	Viser informasjon om det valgte produktet.
	Filoplasting	Overfører filer fra datamaskinen til produktet.
	Last opp skrifter	Overfører skriftfiler fra datamaskinen til produktet.
	Koblet til HP	Få tilgang til nettstedet for HP Connected.

Meny	Artikkel	Beskrivelse
	<b>Oppdater fastvare</b>	Overfører en fastvareoppdateringsfil til produktet.  <b>MERK:</b> Dette alternativet er bare tilgjengelig når du har åpnet <b>Vis</b> -menyen og velger å <b>vise avanserte alternativer</b> .
	<b>Kommandoer</b>	Sender spesialtegn eller utskriftskommandoer til produktet etter utskriftsjobben.  <b>MERK:</b> Dette alternativet er bare tilgjengelig når du har åpnet <b>Vis</b> -menyen og velger å <b>vise avanserte alternativer</b> .
<b>Skriverinnstillinger</b>	<b>Administrasjon av rekvisita</b>	Konfigurerer virkemåten til produktet når rekvisitaenheter nærmer seg slutten av den beregnede levetiden.
	<b>Skuffkonfigurasjon</b>	Endrer standard skuffinnstillinger.
	<b>Utmatingsenheter</b>	Administrerer innstillinger for valgfritt utskriftstilbehør.
	<b>Tosidig-modus</b>	Aktiverer den automatiske tosidige utskriftsmodusen.
	<b>Beskytt direkteporter</b>	Deaktiverer utskrift via USB-porter eller parallellporter.
	<b>Lagrede jobber</b>	Administrerer utskriftsjobber som er lagret på produktets harddisk.
	<b>Nettverksinnstillinger</b>	Konfigurerer nettverksinnstillingene, for eksempel IPv4- og IPv6-innstillingene.
	<b>Tilleggsinnstillinger</b>	Gir tilgang til HPs innebygde webserver.
<b>Skanneinnstillinger</b>	<b>Skann til e-post</b>	Åpner siden for HPs innebygde webserver hvor du kan konfigurere innstillinger for skanning til e-post.  <b>MERK:</b> USB-tilkoblinger støttes ikke.
	<b>Skann til nettverksmappe</b>	Åpner siden for HPs innebygde webserver hvor du kan konfigurere innstillinger for skanning til en nettverksmappe.  <b>MERK:</b> USB-koblinger støttes ikke.

## Bruke HP Web Jetadmin-programvare

HP Web Jetadmin er et prisbelønt, bransjeledende verktøy for effektiv administrasjon av en lang rekke nettverksenheter fra HP, inkludert skrivere, multifunksjonsprodukter og digitale sendere. Med denne enhetlige løsningen kan du installere, overvåke, vedlikeholde, feilsøke og sikre utskrifts- og bildemiljøet eksternt, noe som øker virksomhetens produktivitet og hjelper deg med å spare tid, kontrollere kostnadene og beskytte investeringen.

HP Web Jetadmin-oppgraderinger blir tilgjengelige med jevne mellomrom for å gi støtte for bestemte produktfunksjoner. Gå til [www.hp.com/go/webjetadmin](http://www.hp.com/go/webjetadmin) og klikk på koblingen **Self Help and Documentation** (Selvhjelp og dokumentasjon) for å få mer informasjon om oppgraderinger.

## Økonomiske innstillinger

- [Skrive ut med EconoMode](#)
- [Angi dvalemodus](#)
- [Angi tidsskjema for dvale](#)

### Skrive ut med EconoMode

Dette produktet har et EconoMode-alternativ som kan brukes til å skrive ut et utkast av dokumenter. Hvis du bruker EconoMode, kan du bruke mindre toner. Men utskriftskvaliteten kan også bli redusert når du bruker EconoMode.

HP anbefaler ikke konstant bruk av EconoMode. Hvis EconoMode brukes hele tiden, kan det hende at tonerinnholdet varer lenger enn de mekaniske komponentene i tonerkassetten. Hvis utskriftskvaliteten svekkes og ikke lenger er tilfredsstillende, bør du vurdere å bytte ut tonerkassetten.



**MERK:** Hvis dette alternativet ikke er tilgjengelig i din skriverdriver, kan du konfigurere det med med kontrollpanelet.

#### Konfigurere EconoMode fra skriverdriveren

1. Velg alternativet **Skriv ut** ved hjelp av programmet.
2. Velg produktet og klikk på **Egenskaper** eller **Innstillinger**.
3. Klikk på kategorien **Papir/kvalitet**.
4. Klikk på avmerkingsboksen for **EconoMode** for å aktivere funksjonen, og klikk deretter på **OK**.

#### Konfigurere EconoMode fra kontrollpanelet

1. Bla deg frem til og trykk på knappen **Administrasjon** fra startskjermbildet på produktets kontrollpanel.
2. Åpne følgende menyer:
  - [Generelle innstillinger](#)
  - [Utskriftskvalitet](#)
3. Bla frem til og velg **EconoMode**.
4. Trykk på **På** eller **Av** for å aktivere eller deaktivere funksjonen, og trykk deretter på **Lagre**.

### Angi dvalemodus

1. Bla deg frem til og trykk på knappen **Administrasjon** fra startskjermbildet på produktets kontrollpanel.
2. Åpne følgende menyer:
  - [Generelle innstillinger](#)
  - [Strøminnstillinger](#)
  - [Innstillinger for dvaletid](#)

3. Trykk på [Dvale/Auto av etter](#) for å velge alternativet.
4. Velg ønsket tidsperiode, og trykk deretter på knappen [Lagre](#).

## Angi tidsskjema for dvale



**MERK:** Du må konfigurere innstillingene for dato og tid før du kan bruke funksjonen [Tidsskjema for dvale](#).

1. Bla deg frem til og trykk på knappen [Administrasjon](#) fra startskjermbildet på produktets kontrollpanel.
2. Åpne følgende menyer:
  - [Generelle innstillinger](#)
  - [Innstillinger for dato/klokkeslett](#)
3. Åpne menyen [Dato-/tidsformat](#), og konfigurér følgende innstillinger:
  - [Datoformat](#)
  - [Tidsformat](#)
4. Velg [Lagre](#)-knappen.
5. Åpne [Dato/tid](#)-menyen og konfigurér følgende innstillinger:
  - [Dato/tid](#)
  - [Tidssone](#)

Hvis du er på et sted som bruker sommertid, merker du av i boksen [Juster for sommertid](#).
6. Velg [Lagre](#)-knappen.
7. Trykk på pil tilbake for å gå tilbake til skjermbildet [Administrasjon](#).
8. Åpne følgende menyer:
  - [Generelle innstillinger](#)
  - [Strøminnstillinger](#)
  - [Tidsskjema for dvale](#)
9. Trykk på knappen [Legg til](#) , og velg deretter hendelsestypen som skal planlegges: [oppvåkning](#) eller [dvale](#).
10. Konfigurér følgende innstillinger:
  - [Tid](#)
  - [Hendelsesdager](#)
11. Velg [OK](#)-knappen, og velg deretter [Lagre](#)-knappen.

# Sikkerhetsfunksjoner for produktet

- [Sikkerhetserklæringer](#)
- [IP-sikkerhet](#)
- [Logge på produktet](#)
- [Angi et systempassord](#)
- [Krypteringsstøtte: HP sikker harddisk med høy ytelse](#)

## Sikkerhetserklæringer

Produktet støtter sikkerhetsstandarder og anbefalte protokoller som hjelper deg med å opprettholde sikkerheten på produktet, beskytte viktig informasjon på nettverket og forenkle måten du overvåker og vedlikeholder produktet på.

Hvis du vil ha detaljert informasjon om HPs sikre bilde- og utskriftsløsninger, kan du gå til [www.hp.com/go/secureprinting](http://www.hp.com/go/secureprinting). På dette området finner du koblinger til rapporter og dokumenter med vanlige spørsmål om sikkerhetsfunksjoner.

## IP-sikkerhet

IP-sikkerhet (IPsec) er et sett med protokoller som kontrollerer IP-basert nettverkstrafikk til og fra produktet. IPsec tilbyr vert-til-vert-godkjenning, dataintegritet og kryptering av nettverkskommunikasjon.

For produkter som er koblet til nettverket, og som har en HP Jetdirect-utskriftsserver, kan du konfigurere IPsec ved hjelp av kategorien **Nettverk** i HPs innebygde webserver.

## Logge på produktet

Enkelte funksjoner på produktets kontrollpanel kan sikres slik at uautoriserte personer ikke kan bruke dem. Når en funksjon er sikret, ber produktet deg om å logge på før du kan bruke den. Du kan også logge deg på uten å vente på en melding ved å velge [påloggingsknappen](#) på startskjermbildet.

Vanligvis benytter du samme brukernavn og passord som du bruker til å logge deg på datamaskinen din i nettverket. Rådfør deg med nettverksadministratoren for dette produktet hvis du har spørsmål om hvilke påloggingsopplysninger du skal bruke.

Når du har logget deg på produktet, vises en [avloggingsknapp](#) på kontrollpanelet. Trykk på [avloggingsknappen](#) når du er ferdig med å bruke produktet for å opprettholde sikkerheten.

## Angi et systempassord

Tilordne et administratorpassord for å få tilgang til den innebygde webserveren, slik at uautoriserte brukere ikke kan endre produktinnstillingene.

1. Åpne HPs innebygde webserver ved å skrive inn produktets IP-adresse i adresselinjen til en nettleser.
2. Klikk på kategorien **Sikkerhet**.
3. Åpne menyen **Generell sikkerhet**.
4. I feltet **Brukernavn** skriver du inn navnet som skal knyttes til passordet.
5. Skriv inn passordet i feltet **Nytt passord**, og gjenta det i feltet **Bekreft passord**.



---

 **MERK:** Hvis du endrer et eksisterende passord, må du først skrive inn det eksisterende passordet i feltet **Gammelt passord**.

---

6. Klikk på **Bruk**. Skriv ned passordet, og lagre det på et trygt sted.

## Krypteringsstøtte: HP sikker harddisk med høy ytelse

Denne harddisken tilbyr maskinvarebasert kryptering, slik at du kan lagre sensitive data på en sikker måte, uten at det går utover produktets ytelse. Denne harddisken bruker den nyeste AES-standard (Advanced Encryption Standard) og har allsidige, tidsbesparende og kraftige funksjoner.

Bruk **Sikkerhet**-menyen i HPs innebygde webserver til å konfigurere disken.

## Programvare- og fastvareoppdateringer

HP oppdaterer regelmessig funksjoner som er tilgjengelige i produktets fastvare. Oppdater produktets fastvare for å dra nytte av de nyeste funksjonene. Last ned den nyeste fastvareoppdateringsfilen fra nettet:

- For USA kan du gå til [www.hp.com/support/ljflowMFPM830](http://www.hp.com/support/ljflowMFPM830). Klikk på **Drivere og programvare**.
- Brukere utenfor USA kan gå til [www.hp.com/support](http://www.hp.com/support). Velg land/region. Klikk på **Drivere og programvare**. Angi navnet på produktet (for eksempel LaserJet M575), og velg deretter **Søk**.

---

## 9 Løse problemer

- [Gjenopprette fabrikkinnstillinger](#)
- [Hjelpesystem på kontrollpanelet](#)
- [Meldingen om lite eller svært lite i kassetten vises på skriverens kontrollpanel](#)
- [Produktet mater papir feil](#)
- [Fjerne fastkjøringer](#)
- [Forbedre utskriftskvaliteten](#)
- [Forbedre kopibildekvaliteten](#)
- [Forbedre skannekvaliteten](#)
- [Forbedre faksbildekvaliteten](#)
- [Løse problemer med det kablede nettverket](#)
- [Løse faksproblemer](#)

### Mer informasjon:

For USA kan du gå til [www.hp.com/support/ljflowMFPM830](http://www.hp.com/support/ljflowMFPM830).

Brukere utenfor USA kan gå til [www.hp.com/support](http://www.hp.com/support). Velg land/region. Klikk på **Produktstøtte og feilsøking**. Angi navnet på produktet, og velg deretter **Søk**.

HPs omfattende hjelp for produktet inneholder følgende informasjon:

- Installer og konfigurer
- Lær og bruk
- Løse problemer
- Last ned programvareoppdateringer
- Delta i støttefora
- Finn informasjon om garanti og forskrifter

## Gjenopprette fabrikkinnstillinger

1. Bla deg frem til og trykk på knappen [Administrasjon](#) fra startskjermbildet på produktets kontrollpanel.
2. Åpne følgende menyer:
  - [Generelle innstillinger](#)
  - [Gjenoprett fabrikkinnstillinger](#)
3. Det vises en bekreftelsesmelding som informerer om at du risikerer tap av data ved å fullføre tilbakestillingsfunksjonen. Trykk på knappen [Tilbakestill](#) for å fullføre prosessen.



---

**MERK:** Produktet starter automatisk på nytt når tilbakestillingen er fullført.

---

## Hjelpesystem på kontrollpanelet

Produktet har et innebygd hjelpesystem som forklarer hvordan du bruker hvert skjermbilde. Du åpner hjelpesystemet ved å berøre Hjelp-knappen  øverst i høyre hjørne av skjermen.

I enkelte skjermbilder åpner hjelpesystemet en global meny der du kan søke etter spesielle emner. Du kan bla gjennom menystrukturen ved å velge knappene på menyen.

Enkelte hjelpeskjermbilder inkluderer animasjoner som fører deg gjennom fremgangsmåter, for eksempel fjerning av fastkjørt papir.

For skjermbilder som inneholder innstillinger for enkeltstående jobber, åpner hjelpesystemet et emne som forklarer alternativene for dette skjermbildet.

Hvis du får varsel om en feil eller advarsel, trykker du på Hjelp-knappen  for å åpne en melding som beskriver problemet. Meldingen gir også informasjon om hvordan problemet kan løses.

## Meldingen om lite eller svært lite i kassetten vises på skriverens kontrollpanel

**Lite toner:** Skriveren viser når det er lite igjen i en tonerkassett. Den faktiske gjenværende levetiden for tonerkassetten kan variere. Du bør ha en ny tonerkassett klar, slik at du kan skifte kassetten når utskriftskvaliteten ikke lenger er tilfredsstillende. Tonerkassetten må ikke skiftes ennå.

Fortsett å skrive ut med den nåværende skriverkassetten ved å omfordele toneren helt til utskriftskvaliteten ikke lenger er akseptabel. For å omfordele toneren tar du tonerkassetten ut av skriveren og rister forsiktig skriverkassetten frem og tilbake langs den vannrette akselen. Du finner en illustrasjon i instruksjonene for å skifte skriverkassett. Sett tonerkassetten inn i skriveren igjen, og lukk frontdekselet.

**Svært lite toner i kassetten:** Skriveren viser når det er svært lite igjen i en tonerkassett. Den faktiske gjenværende levetiden for tonerkassetten kan variere. Du bør ha en ny tonerkassett klar, slik at du kan skifte kassetten når utskriftskvaliteten ikke lenger er tilfredsstillende. Tonerkassetten må ikke byttes nå med mindre utskriftskvaliteten ikke lenger er tilfredsstillende.

Når en HP-tonerkassett har **svært lite** igjen, gjelder ikke lenger HPs beskyttelsesgaranti Premium Protection for den skriverkassetten.

### Endre innstillingene for lite igjen.

Du kan endre måten skriveren reagerer på når rekvisitaenheten har svært lite igjen. Du trenger ikke å angi disse innstillingene på nytt når du installerer en ny tonerkassett.

1. Bla deg frem til og velg [Rekvisita](#) fra startskjermbildet på skriverens kontrollpanel.
2. Åpne følgende menyer:
  - [Håndtere rekvisita](#)
  - [Rekvisitainnstillinger](#)
  - [Svart kassett](#) eller [Fargekassetter](#)
  - [Innstillinger for nedre terskelverdier](#)
3. Velg ett av disse alternativene:
  - Velg alternativet [Stopp](#) for å konfigurere skriveren slik at den stanser utskriften når kassetten når terskelen for **svært lite**.
  - Velg alternativet [Spør om å fortsette](#) for å konfigurere skriveren slik at den stanser utskriften når kassetten når terskelen for **svært lite**. Du kan bekrefte meldingen eller bytte kassetten for å fortsette utskriften.
  - Velg alternativet [Fortsett](#) for å konfigurere skriveren slik at den varsler deg når tonerkassetten har **svært lite** igjen, men likevel fortsetter å skrive ut. Hvis du bruker denne innstillingen, kan det føre til dårlig utskriftskvalitet.

### For produkter med faksfunksjon

Når skriveren er satt til alternativet [Stopp](#) eller [Spør om å fortsette](#), er det en risiko for at fakser ikke blir skrevet ut når skriveren gjenopptar utskriften. Dette kan skje hvis skriveren har mottatt flere fakser enn minnet har plass til mens skriveren venter.

Hvis du velger alternativet [Fortsett](#) for tonerkassetter, kan skriveren skrive ut fakser uten avbrudd når den har passert terskelverdien Svært lite, men utskriftskvaliteten kan bli dårligere.

## Best. rekvisita

Bestille rekvisita og papir	<a href="http://www.hp.com/go/suresupply">www.hp.com/go/suresupply</a>
Bestille gjennom leverandører av service eller kundestøtte	Kontakt en HP-autorisert leverandør av service eller kundestøtte.
Bestille ved hjelp av HPs innebygde webserver (EWS)	I en nettleser som støttes, angir du produktets IP-adresse eller vertsnavn i feltet for adresse/URL-adresse. HPs innebygde webserver har en kobling til webområdet HP SureSupply, som gir deg muligheten til å kjøpe originale HP-rekvisita.

## Produktet mater papir feil

- [Produktet henter ikke papir](#)
- [Produktet henter flere papirark samtidig](#)
- [Dokumentmateren produserer papirstopp, forskyver papiret eller drar inn flere papirark](#)

## Produktet henter ikke papir

Hvis produktet ikke henter papir fra skuffen, kan du prøve følgende:

1. Åpne produktet og fjern eventuelt fastkjørt papir.
2. Legg i papir av riktig størrelse for jobben.
3. Kontroller at papirstørrelsen og typen er riktig angitt på produktets kontrollpanel.
4. Kontroller at papirskinnene i skuffen er tilpasset papirstørrelsen. Juster skinnene til riktig spor i skuffen.
5. Sjekk produktets kontrollpanel for å se om produktet venter på at du skal si fra at du har mottatt beskjed om å mate papiret manuelt. Legg i papir, og fortsett.
6. Valsene over skuffen kan være skitne. Tørk av valsene med en klut som ikke loer, og som er fuktet med varmt vann.

## Produktet henter flere papirark samtidig

Hvis produktet henter flere ark fra skuffen på én gang, kan du prøve følgende:

1. Ta papirbunken ut av skuffen, bøy den, roter den 180° og vend den. *Ikke luft papiret.* Legg papirbunken tilbake i skuffen.
2. Bruk bare papir som oppfyller HPs spesifikasjoner for dette produktet.
3. Bruk papir som ikke er skrukket, brettet eller skadet. Bruk om nødvendig papir fra en annen pakke.
4. Kontroller at skuffen ikke er overfylt. Hvis det er tilfelle, må du ta hele papirbunken ut av skuffen, ordne den og deretter legge en del av papiret tilbake i skuffen.
5. Kontroller at papirskinnene i skuffen er tilpasset papirstørrelsen. Juster skinnene til riktig spor i skuffen.
6. Sørg for at utskriftsmiljøet er innenfor de anbefalte spesifikasjonene.

## Dokumentmateren produserer papirstopp, forskyver papiret eller drar inn flere papirark



**MERK:** Denne informasjonen gjelder bare for multifunksjonsprodukter.

- Det kan være festet noe på originalen, for eksempel stifter eller selvklebende notater, som må fjernes.
- Kontroller at alle valsene er på plass, og at valsedekselet inne i dokumentmateren er lukket.
- Kontroller at dokumentmaterens toppdeksel er lukket.
- Det kan hende at papiret ikke ligger riktig. Rett opp papiret og juster papirførerne for å sentrere bunken.



- Papirskinnene må berøre sidene av papirbunken for at matingen skal fungere på riktig måte. Kontroller at papirbunken er rett, og at papirskinnene ligger inntil papirbunken.
- Innskuffen eller utskuffen for dokumentmateren inneholder kanskje mer enn det maksimale antallet ark. Kontroller at papirbunken får plass under papirskinnene i innskuffen, og fjern sidene fra utskuffen.
- Kontroller at det ikke er papirbiter, stifter, binderser eller annet smuss i papirbanen.
- Rengjør dokumentmatervalsene og skilleputen. Bruk komprimert luft eller en ren, lofri klut som er fuktet med varmt vann. Hvis papir fremdeles mates feil, bytter du ut valsene.
- Fra startskjermbildet på produktets kontrollpanel blar du til og berører Rekvizita-knappen. Kontroller statusen til dokumentmatersettet, og bytt det ut ved behov.

## Fjerne fastkjøringer

### Auto-navigering for fjerning av fastkjørt papir

Funksjonen auto-navigering hjelper deg med å fjerne fastkjørt papir ved å vise trinnvise instruksjoner på kontrollpanelet. Når du har fullført et trinn, viser produktet instruksjoner for neste trinn helt til du har fullført alle trinnene.

### Er det ofte papirstopp på skriveren?

Prøv følgende for å unngå at papiret kjører seg fast:

1. Bruk bare papir som oppfyller HP-spesifikasjonene for dette produktet.
2. Bruk papir som ikke er skrukket, brettet eller skadet. Bruk om nødvendig papir fra en annen pakke.
3. Bruk papir som ikke har vært brukt til utskrift eller kopiering tidligere.
4. Kontroller at skuffen ikke er overfylt. Hvis det er tilfelle, må du ta hele papirbunken ut av skuffen, ordne den og deretter legge en del av papiret tilbake i skuffen.
5. Kontroller at papirskinnene i skuffen er tilpasset papirstørrelsen. Juster papirskinnene slik at de berører papirbunken uten å bøye papiret.
6. Kontroller at skuffen er satt ordentlig inn i produktet.
7. Hvis du skriver ut på tykt, preget eller perforert papir, bør du bruke den manuelle matefunksjonen og legge i ett ark om gangen.
8. Bla deg frem til og trykk på knappen [Skuffer](#) fra startskjermbildet på produktets kontrollpanel. Kontroller at skuffen er konfigurert riktig for papirtypen og -størrelsen.
9. Sørg for at utskriftsmiljøet er innenfor de anbefalte spesifikasjonene.

## Fjerne fastkjørt papir i frontdekselet

1. Åpne frontdekselet. Kontroller at dekselet er helt åpent.

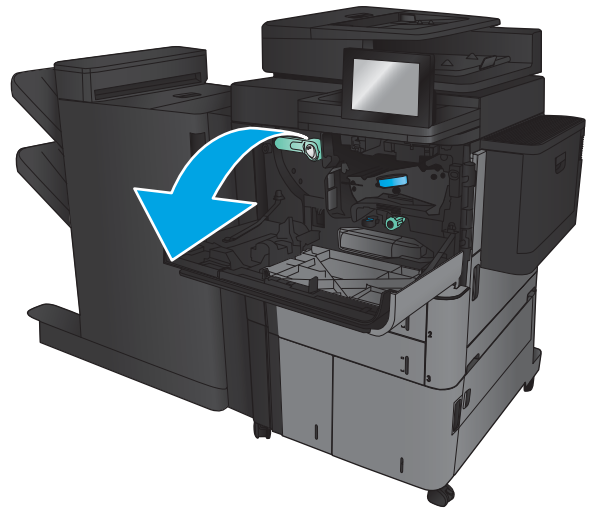

2. Trykk på knappen på spaken, og roter tonerkassettspaken ned.

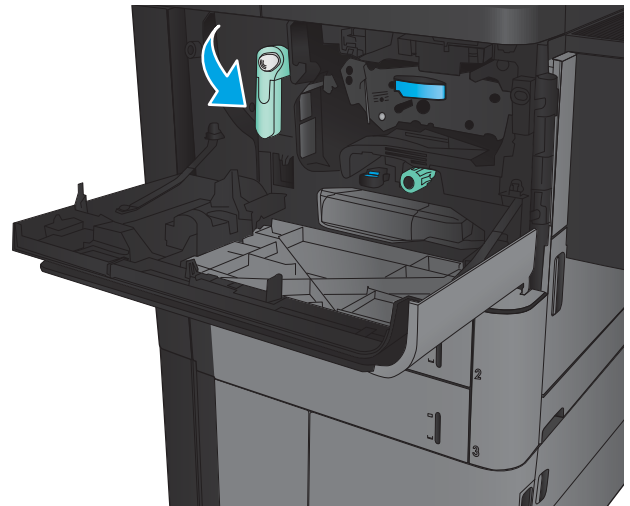

3. Ta tak i håndtaket til tonerkassetten, og dra den ut for å fjerne den.

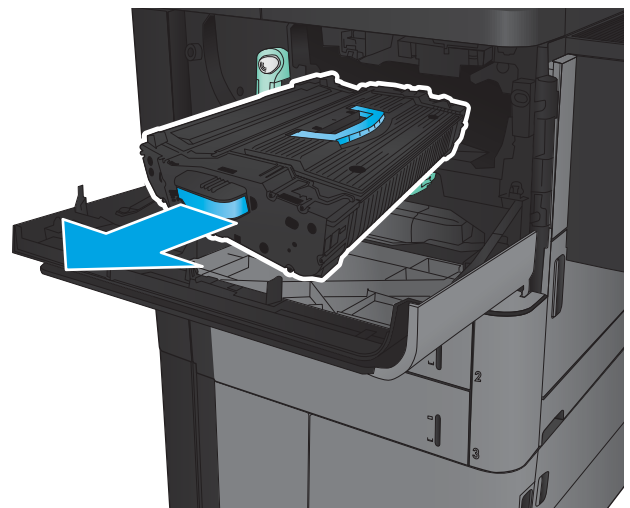

4. Vri den grønne bryteren mot klokken, og fjern det fastkjørte papiret.

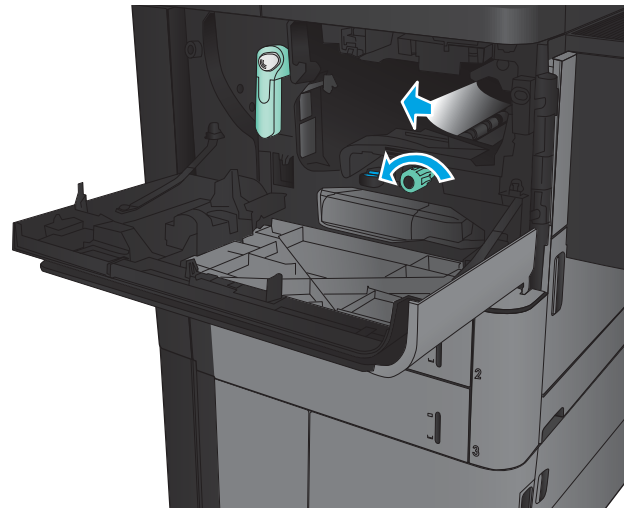

5. Juster tonerkassetten med åpningen, og skyv den inn i produktet. Tonerkassetten går litt ned når den er på plass.

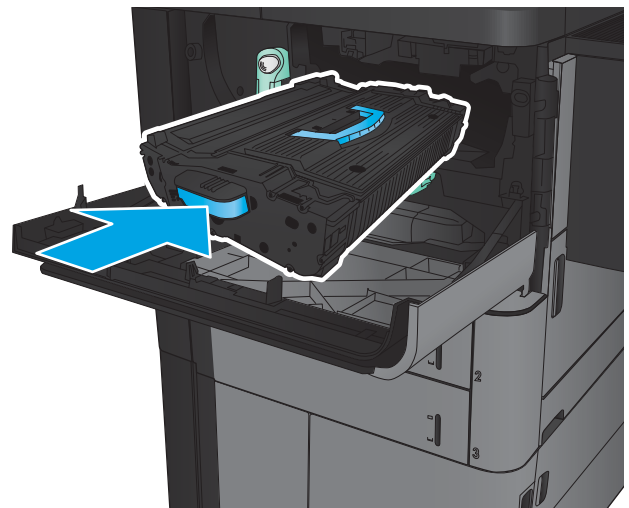

6. Trykk på knappen på spaken, og roter tonerkassettspaken opp.

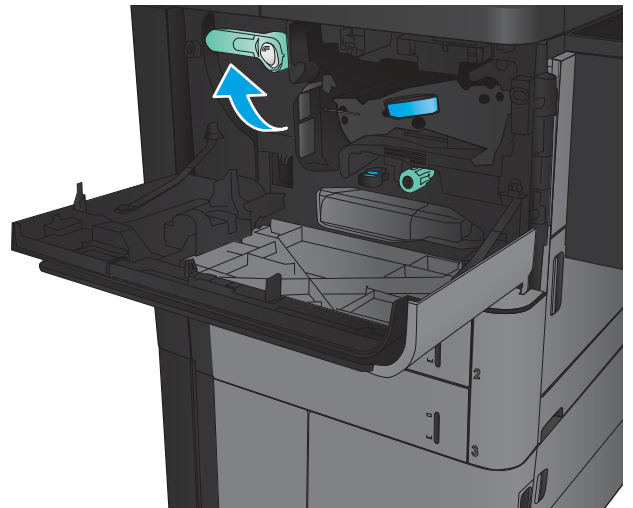

7. Lukk frontdekselet.

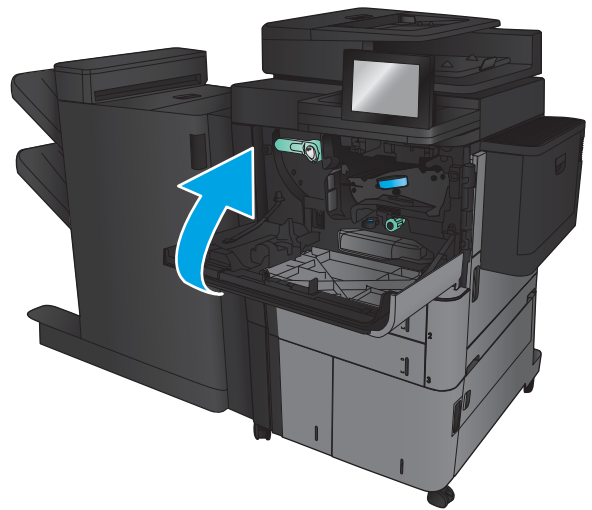

## Fjerne fastkjørt papir i skuff 1

1. Hvis du ser fastkjørt papir i skuff 1, fjerner du det fastkjørte papiret ved å trykke på knappen for å frigjøre fastkjørt papir og drar papiret forsiktig rett ut.
2. Hvis du ikke klarer å fjerne papiret, eller hvis du ikke ser noe papir i skuff 1, åpner du det høyre dekselet.
3. Hvis du ser fastkjørt papir i skuff 1-innmatingsområdet, løfter du dekselet for å få tilgang til det fastkjørte papiret og fjerner papiret.

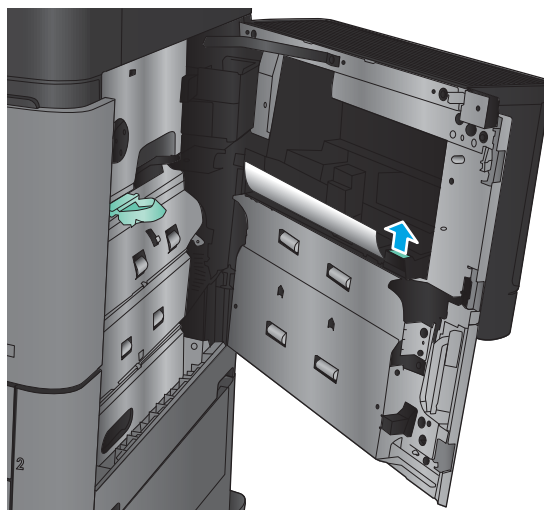
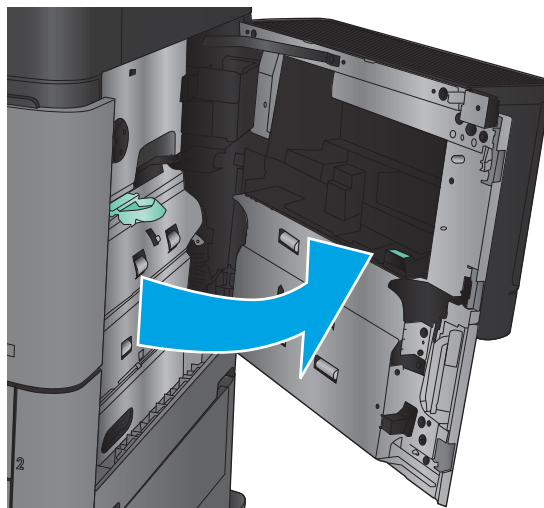
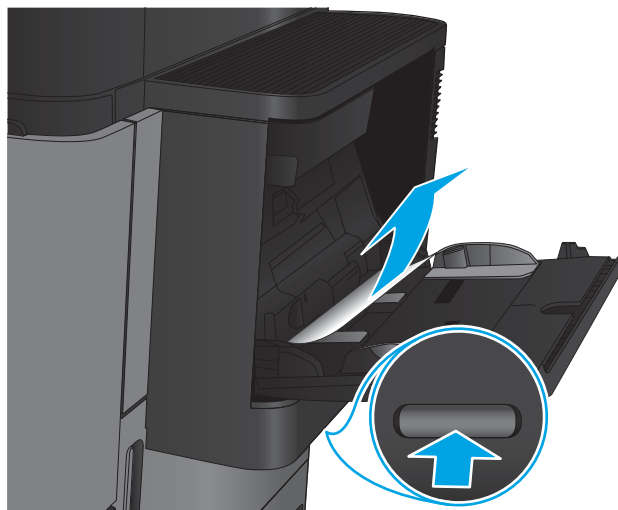

4. Trekk spaken til dekselet for tilgang til fastkjørt papir ut, og løft den for å åpne det.

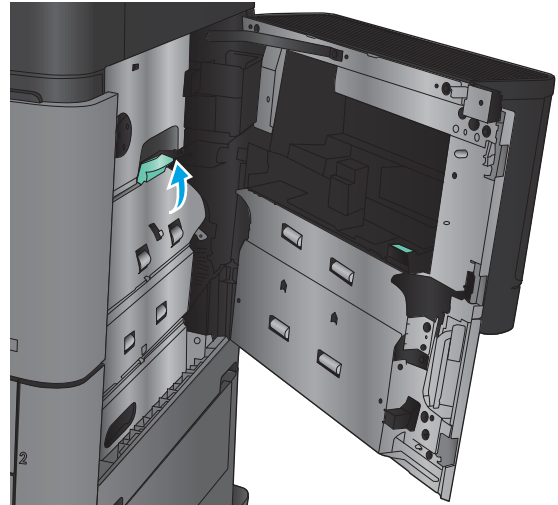

5. Trekk papiret forsiktig ut av inntaksområdet.

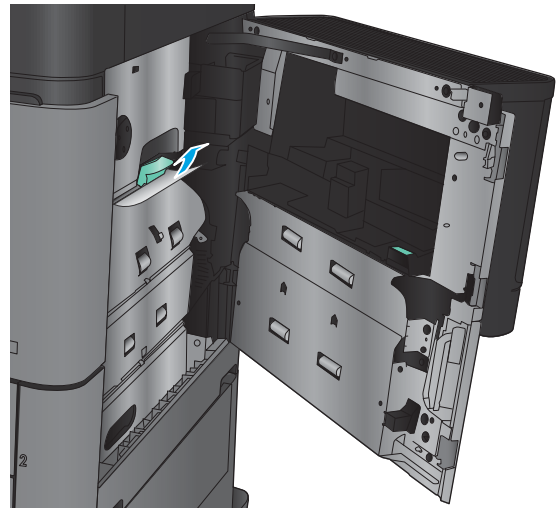

6. Trekk spaken til dekselet for tilgang til fastkjørt papir ut, og senk den for å lukke det.

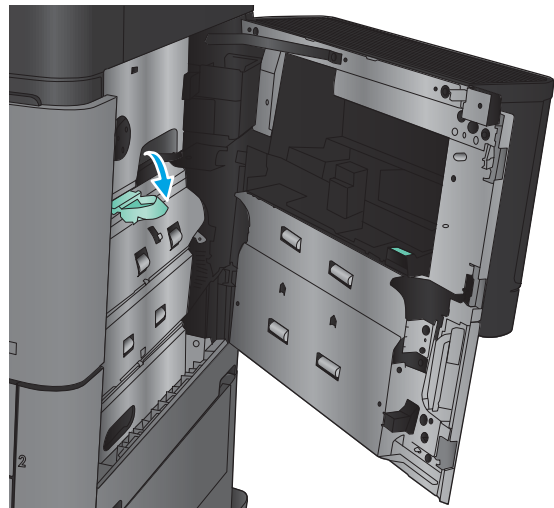

7. Lukk det høyre dekselet.

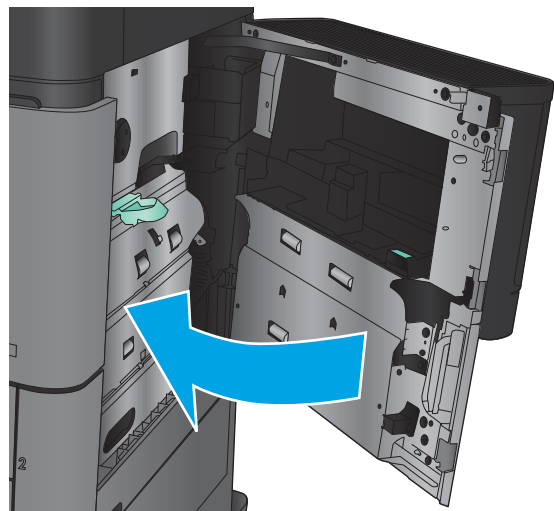



## Fjerne fastkjørt papir i det høyre dekselet

1. Åpne det høyre dekselet.

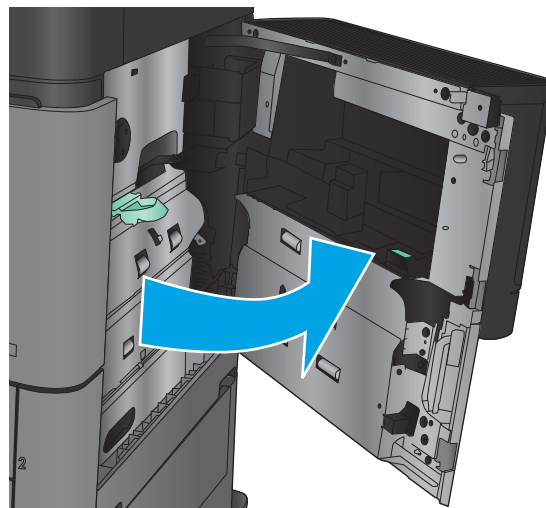

2. Hvis det er fastkjørt papir i dekselet, løfter du dekselet for å få tilgang til fastkjørt papir og trekker papiret forsiktig rett ut.

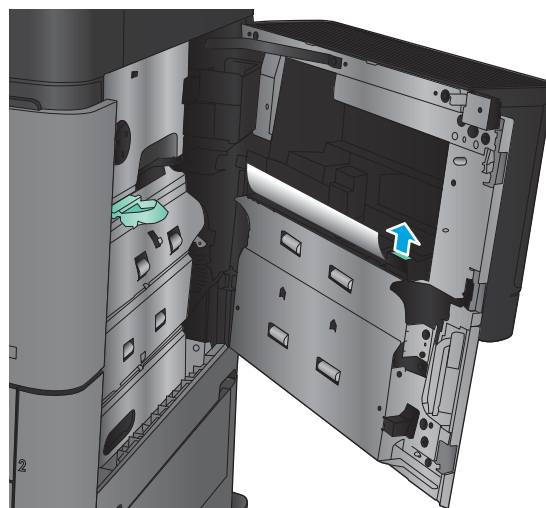

3. Hvis det er fastkjørt papir synlig nederst på dekselet, må du dra det forsiktig rett ned.

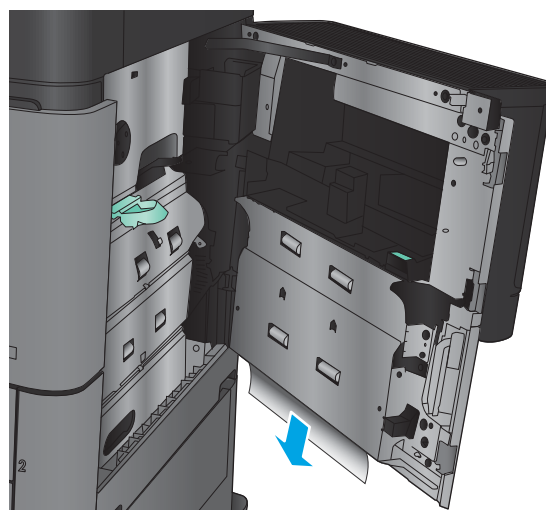

4. Trekk spaken til dekselet for tilgang til fastkjørt papir ut, og løft den for å åpne det.

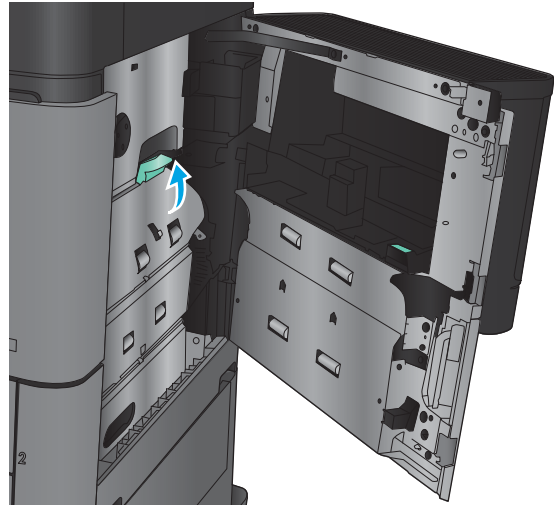

5. Trekk papiret forsiktig ut av inntaksområdet.

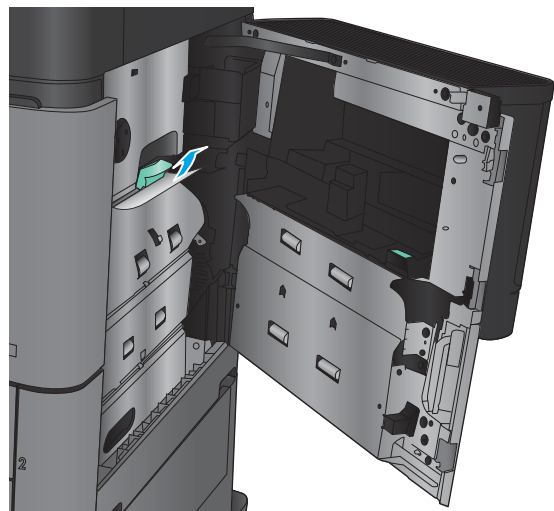

6. Trekk spaken til dekselet for tilgang til fastkjørt papir ut, og senk den for å lukke det.

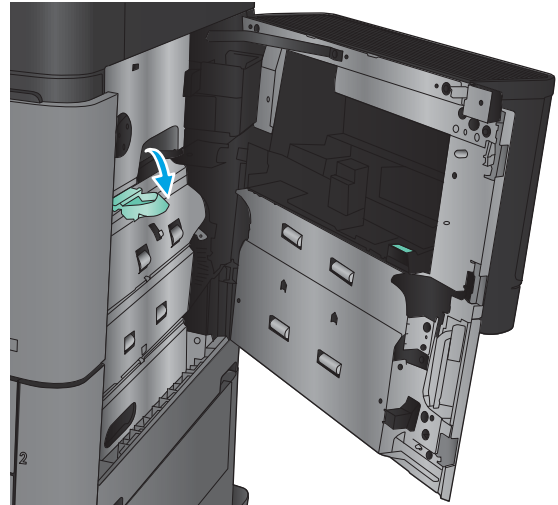

7. Lukk det høyre dekselet.

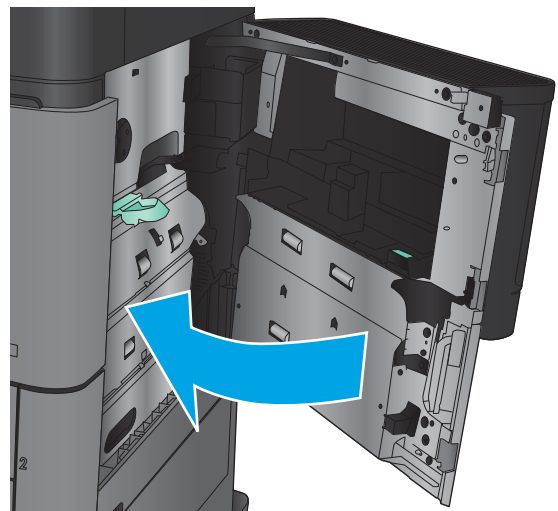

## Fjern fastkjørt papir i skuff 2 og skuff 3

 **MERK:** Du fjerner fastkjørt papir i skuff 3 på den samme måten som i skuff 2. Bare skuff 2 vises her.

1. Åpne skuffen.

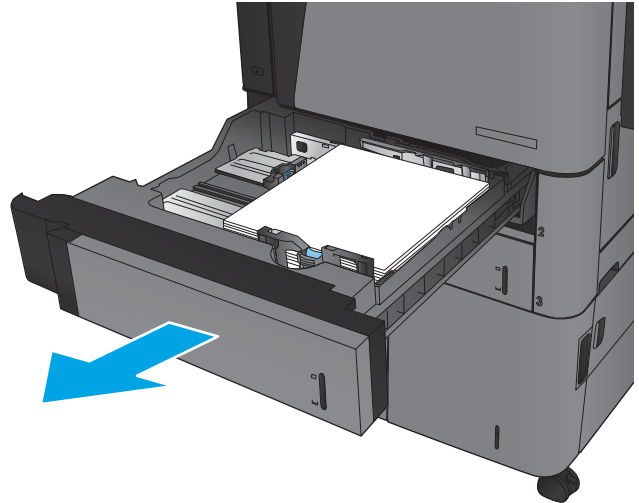

2. Fjern eventuelt fastkjørt eller ødelagt papir.

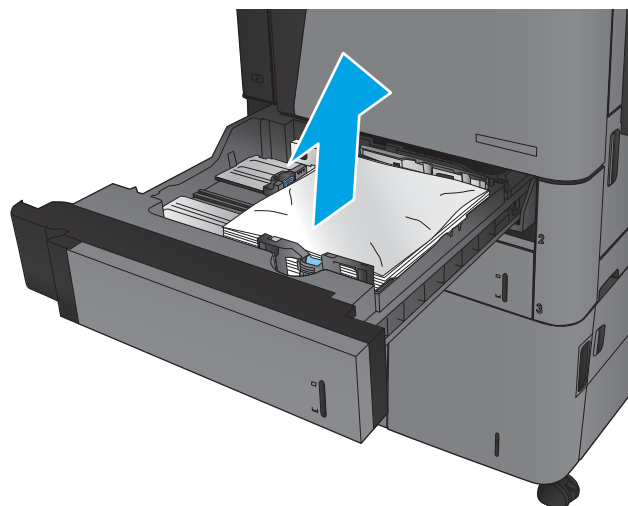

3. Fyll og lukk skuffen.

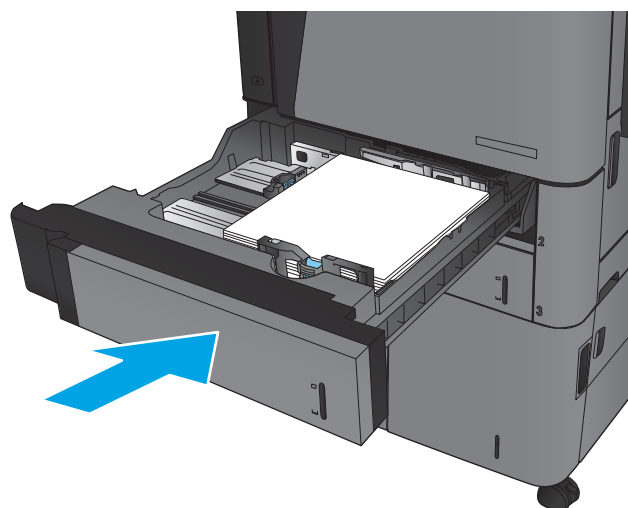

## Fjern fastkjørt papir i skuff 4 og skuff 5

1. Åpne høyre og venstre skuff.

**MERK:** Du trenger ikke å legge i begge skuffene samtidig.

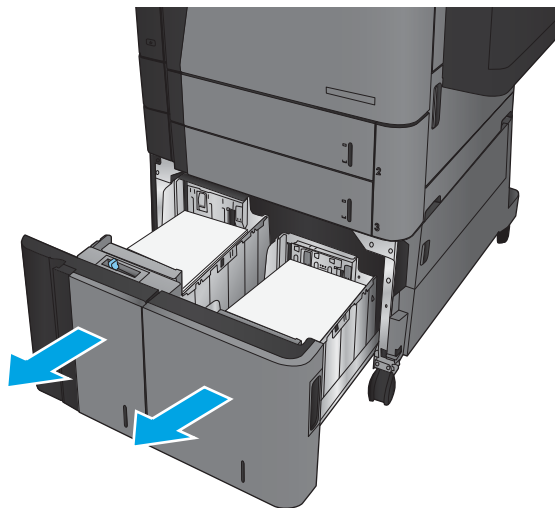

2. Fjern papiret fra skuffene, og kast eventuelt skadet papir.

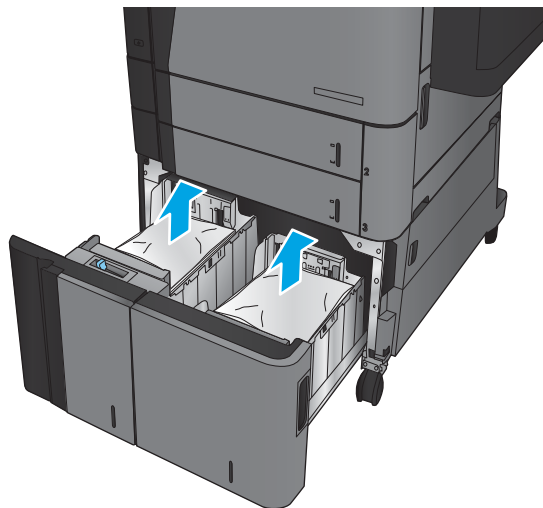

3. Over skuffen på høyre side, trykker du på den grønne knappen for å løse ut klareringsplaten.

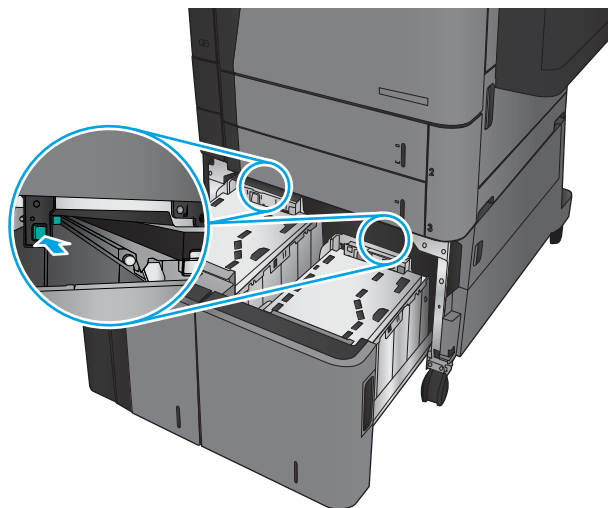

4. Hvis papir sitter fast inne i mateområdet, kan du fjerne det ved å dra det nedover.

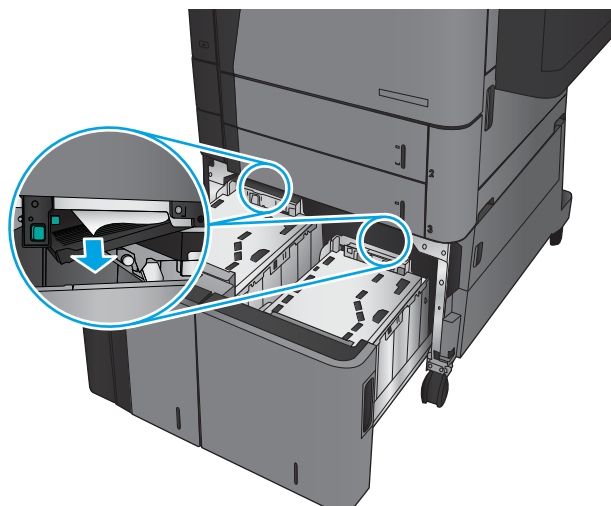

5. Trykk opp klaringsplaten for å lukke den.

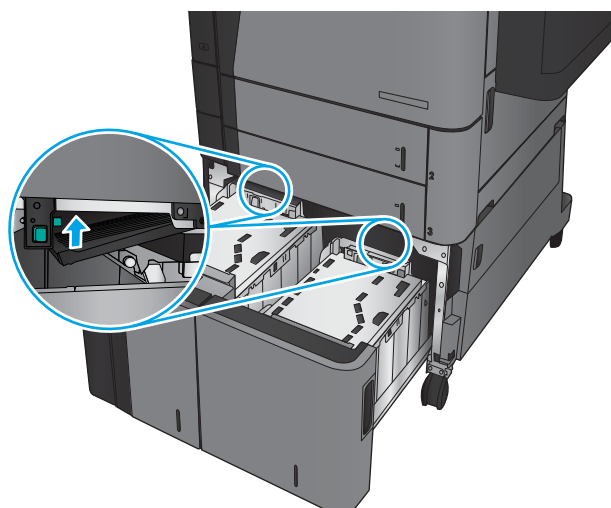

6. Legg alt papiret på hver siden av skuffen. Den høyre siden har en kapasitet på 1 500 ark. Den venstre siden har en kapasitet på 2 000 ark.

**MERK:** Du får best resultat hvis du fyller helt opp med papir. Ikke del papiret opp i mindre deler.

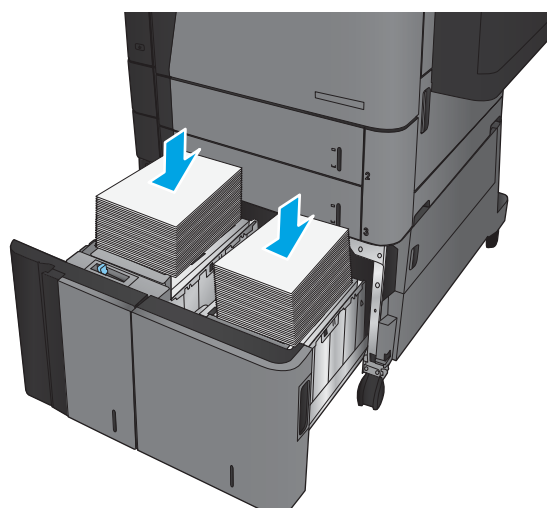

7. Lukk høyre og venstre skuff.

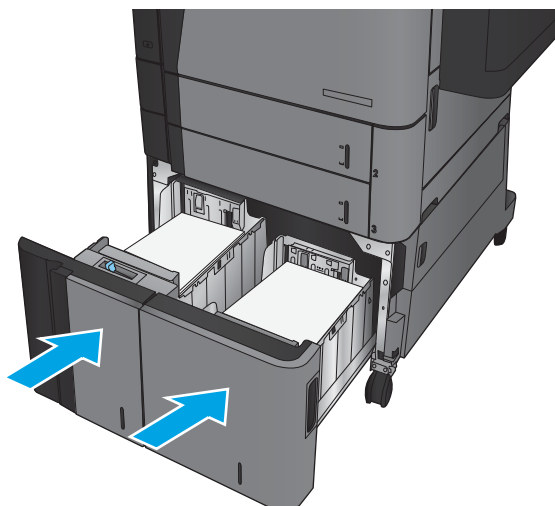

8. Åpne tilgangsdekslet på høyre side av kabinettet for høykapasitetsskuffen.

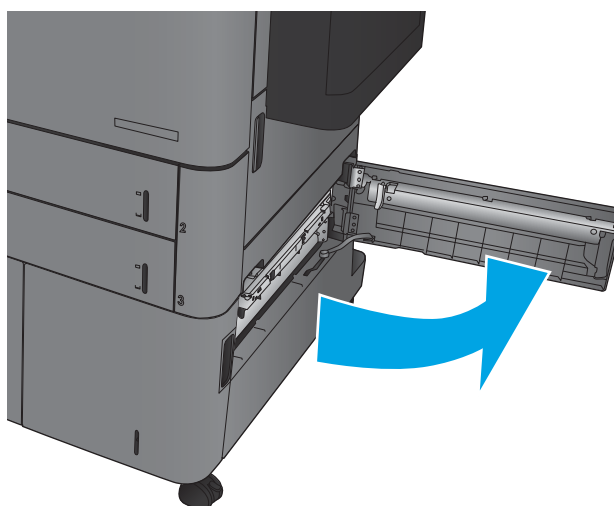



9. Fjern alt fastkjørt papir.

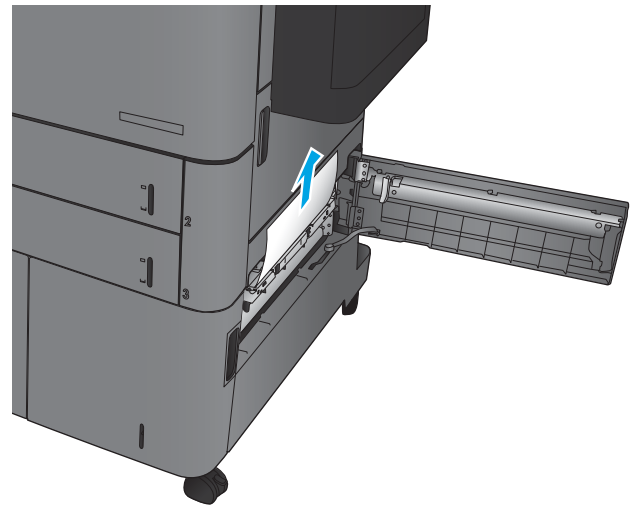

10. Lukk tilgangsdekslet på høyre side av kabinettet for høykapasitetsskuffen.

**MERK:** Hvis produktets kontrollpanel viser en melding når du har fjernet det fastkjørte papiret om at det ikke er noe papir i skuffen eller at skuffen er over fylt, fjerner du skuffen og ser bak den etter papir som er igjen.

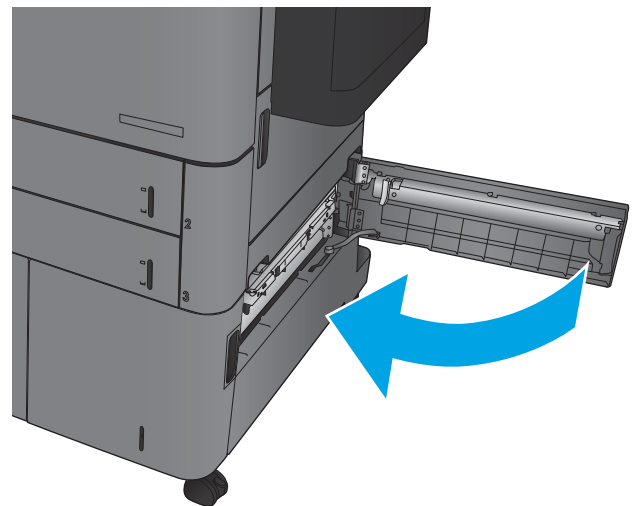

## Fjerne fastkjørt papir i tosidigenheten

1. Trekk i utløserhåndtaket øverst på etterbehandlingsenheten, og skyv etterbehandlingsenheten bort fra produktet til den stopper.

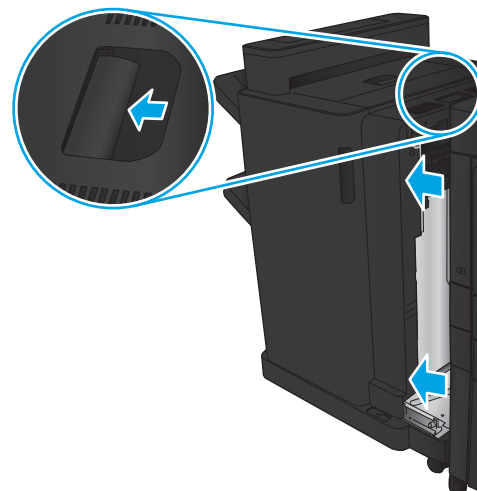

2. Åpne venstre deksel.

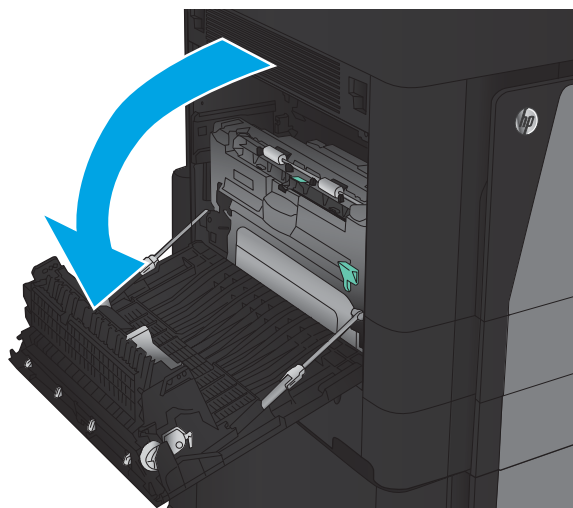

3. Løft dekselet for å få tilgang til fastkjørt papir på tosidigenheten.

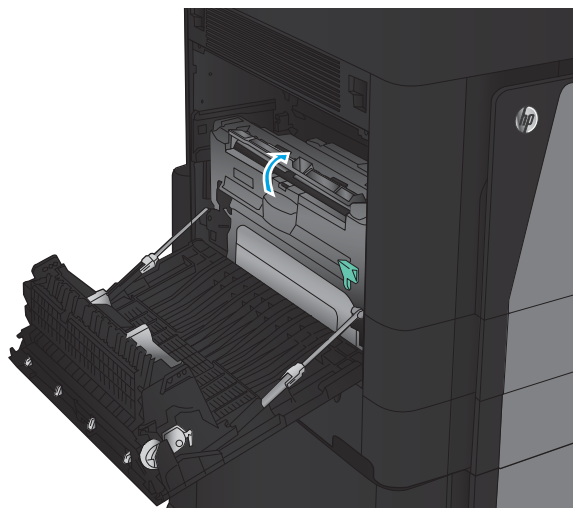

4. Fjern eventuelt fastkjørt og ødelagt papir fra dette området ved å dra det ut av produktet.

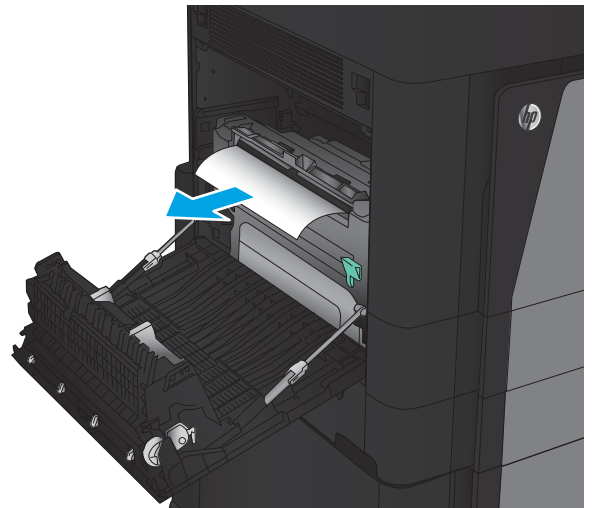

5. Trykk ned låsen for å løsne tosidigheten.

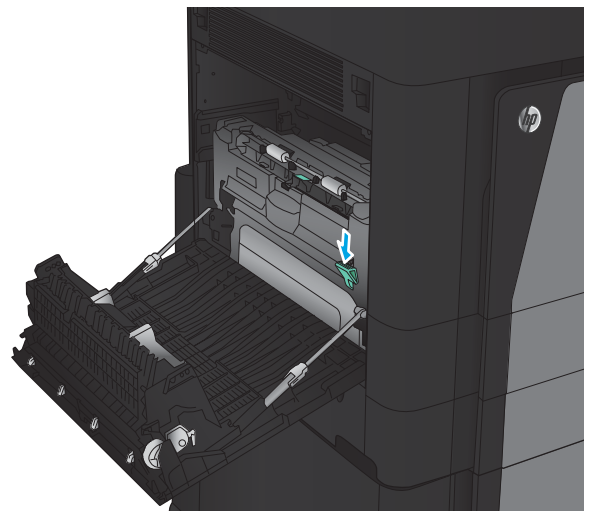

6. Dra tosidigheten rett ut av produktet til den stopper.

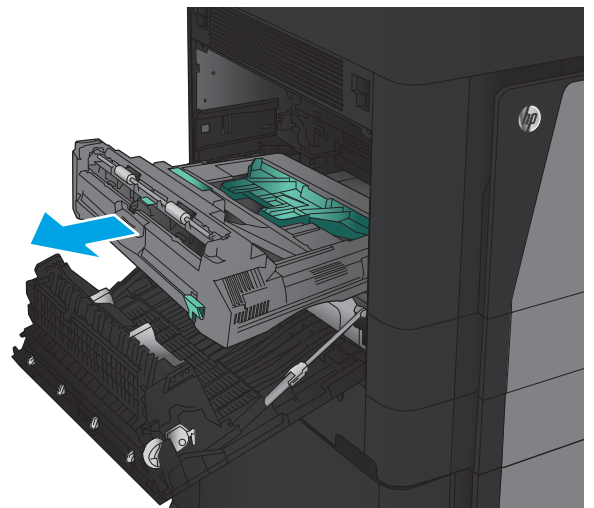

7. Løft det første dekselet som gir tilgang til fastkjørt papir, og fjern eventuelt fastkjørt papir.

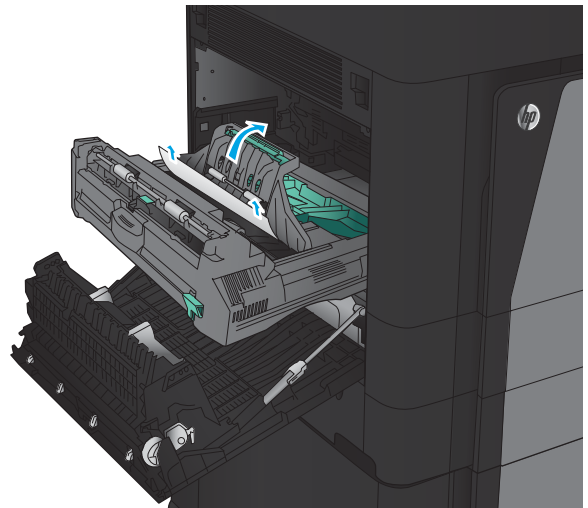

8. Løft det andre dekselet som gir tilgang til fastkjørt papir, og fjern eventuelt fastkjørt papir.

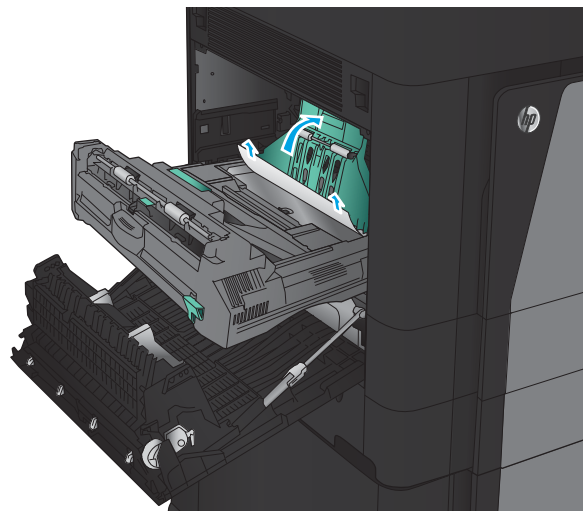

9. Åpne frontdekselet.

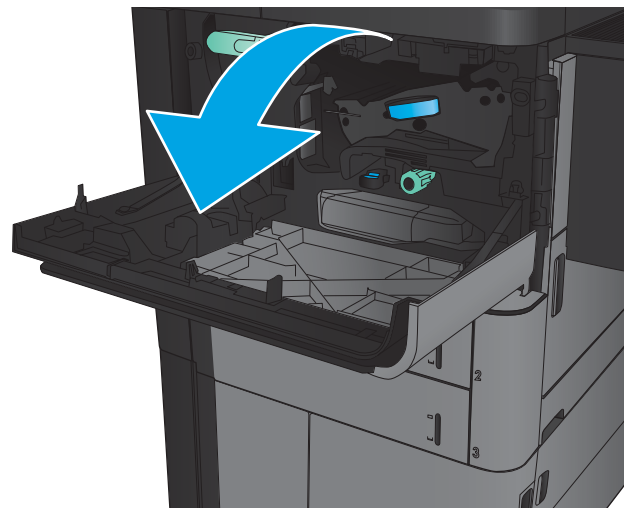

10. Fjern eventuelt fastkjørt papir fra åpningen under tonerkassettområdet.

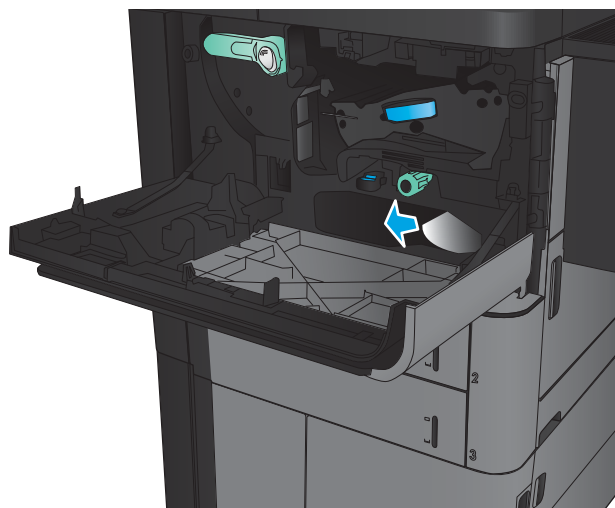

11. Lukk frontdekselet.

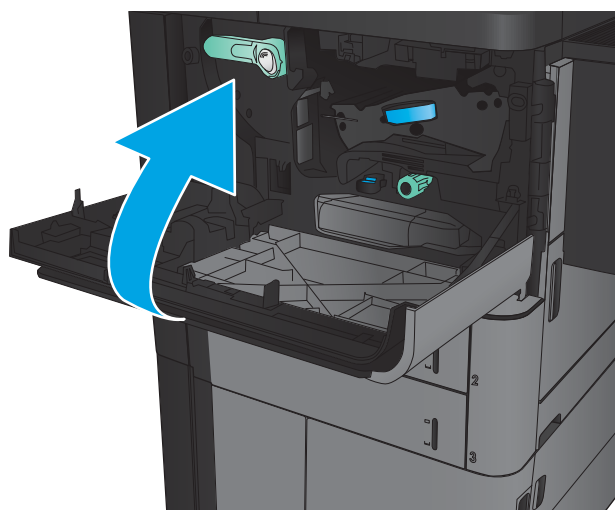

12. Skyv tosidigheten inn i sporet til den klikker på plass.

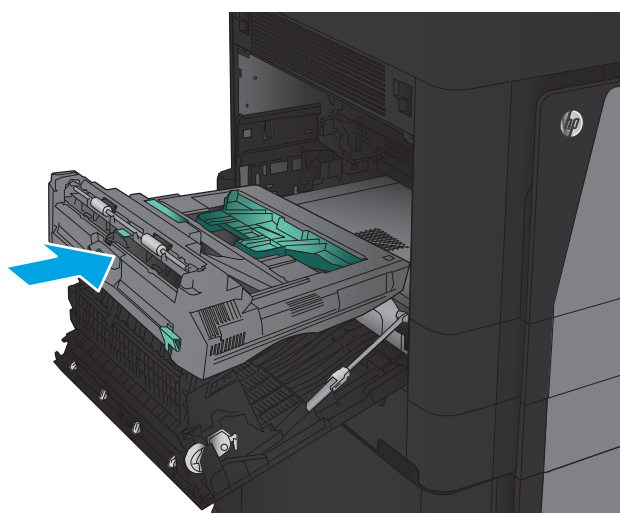

13. Lukk venstre deksel.

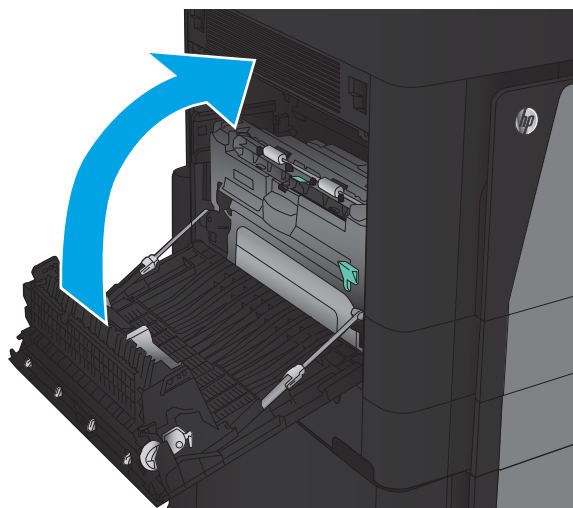

14. Fest etterbehandlingsenheten.

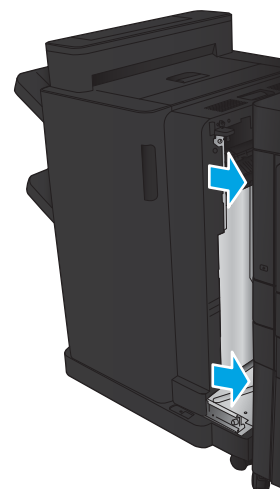

## Fjerne fastkjørt papir i området ved venstre deksel (området ved fikseringsmodulen)

**⚠ ADVARSEL:** Varmeelementet kan være varmt mens produktet er i bruk.

1. Løft utløserhåndtaket øverst på etterbehandlingsenheten, og skyv etterbehandlingsenheten bort fra produktet til den stopper.

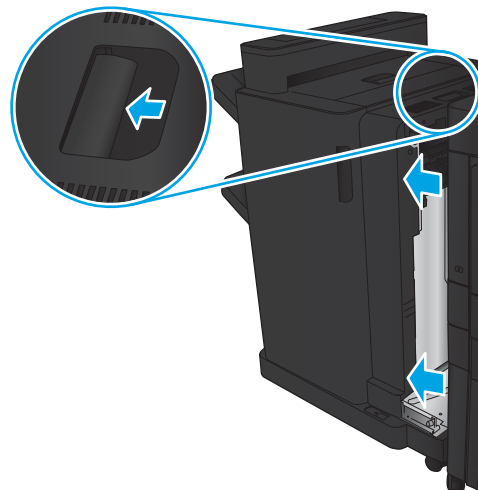

2. Åpne det venstre dekselet på produktet.

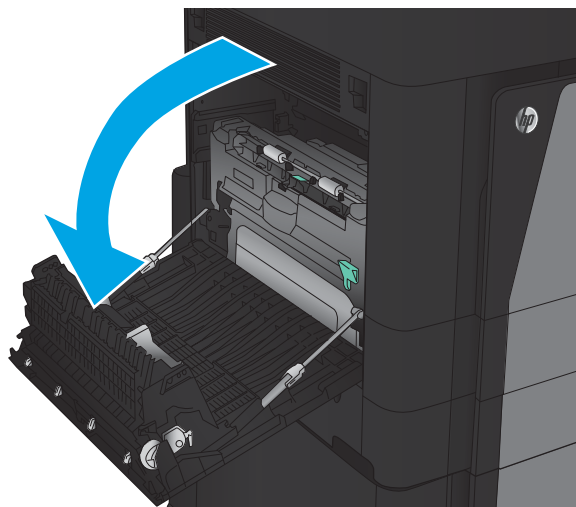

3. Skyv ned for å frigjøre låsen på tosidigenheten.

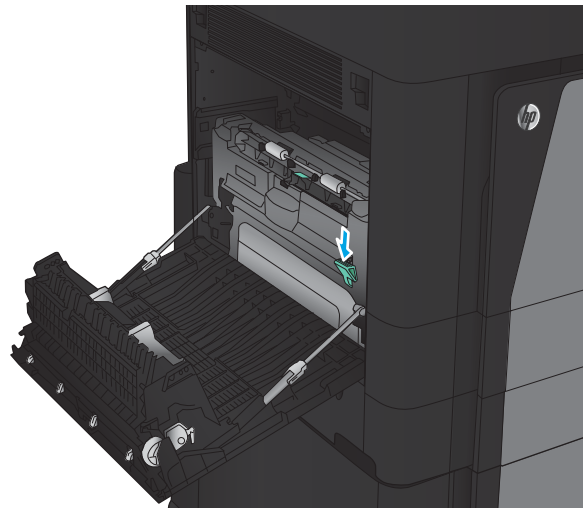

4. Dra tosidigenheten rett ut av produktet til den stopper.

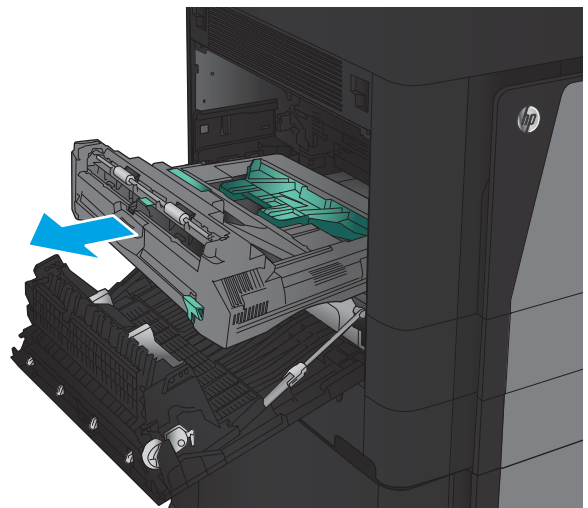

5. Åpne dekselet for å få tilgang til fastkjørt papir.

**ADVARSEL:** Varmeelementet kan være varmt mens produktet er i bruk.

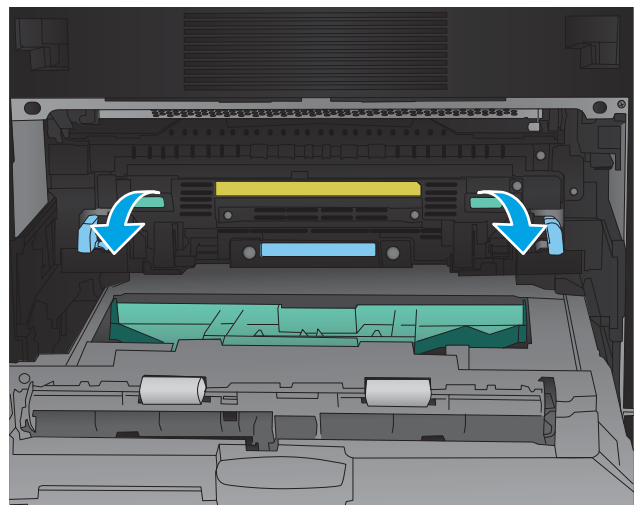



6. Fjern det fastkjørte papiret forsiktig.

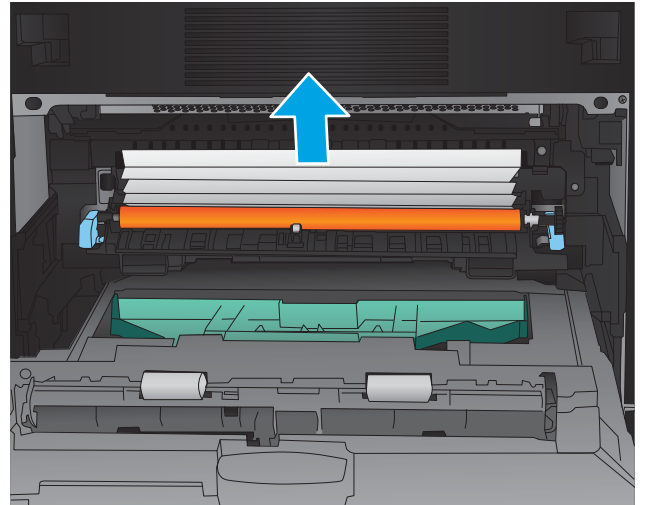

7. Skyv tosidigheten inn i sporet til den klikker på plass.

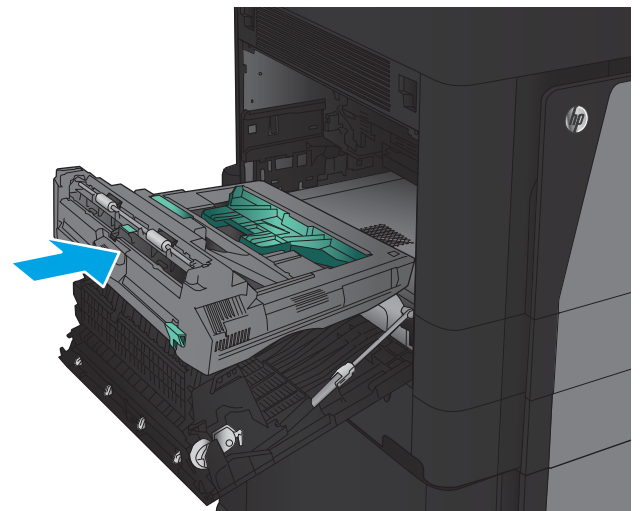

8. Lukk venstre deksel.

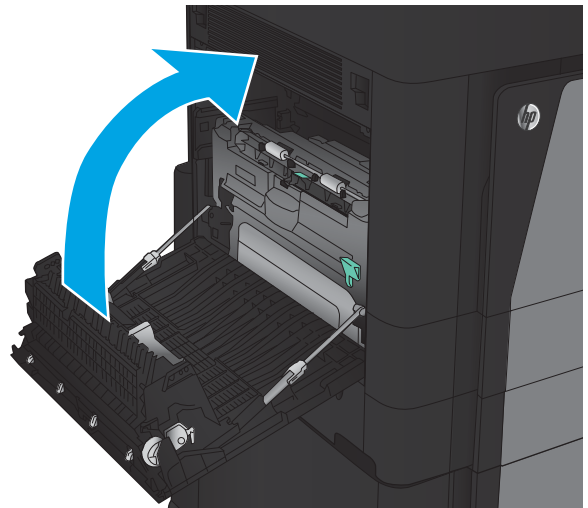

9. Fest etterbehandlingsenheten.

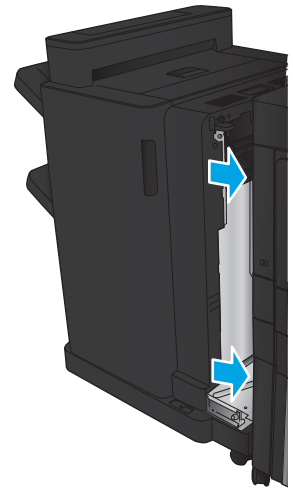

## Fjerne stifter som har satt seg fast i stifte-/stableenheten

- [Fjerne stifter som har satt seg fast i stifte-/stableenheten](#)
- [Fjern tilkoblingsstopp](#)
- [Fjerne fastkjørte stifter i stifteenhet 1](#)

## Fjerne stifter som har satt seg fast i stifte-/stableenheten

1. Åpne øvre venstre deksel.

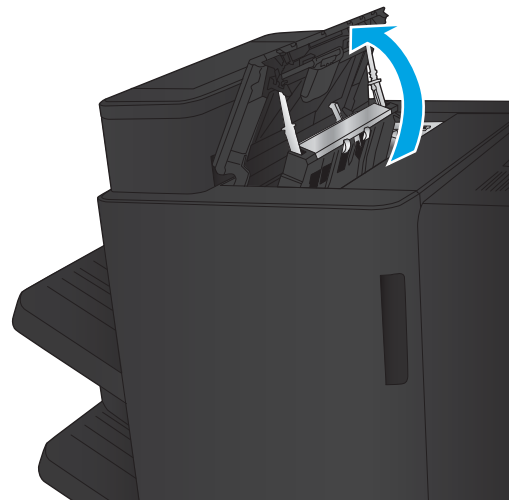

2. Løft dekselet for å få tilgang til fastkjørt papir for utsporet, og fjern forsiktig eventuelt fastkjørt papir.

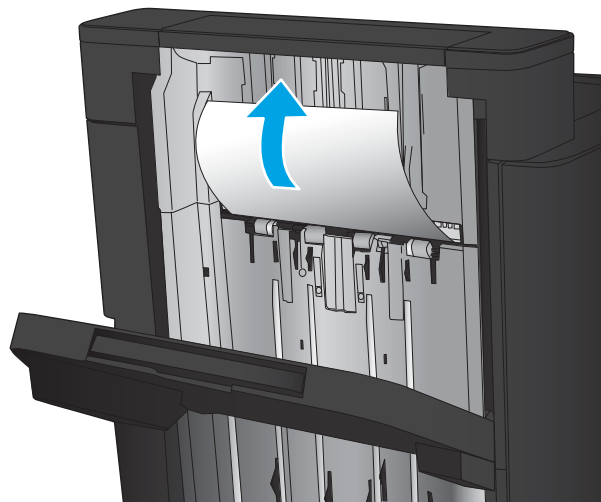

3. Fjern alt papir fra området ved venstre toppdeksel.

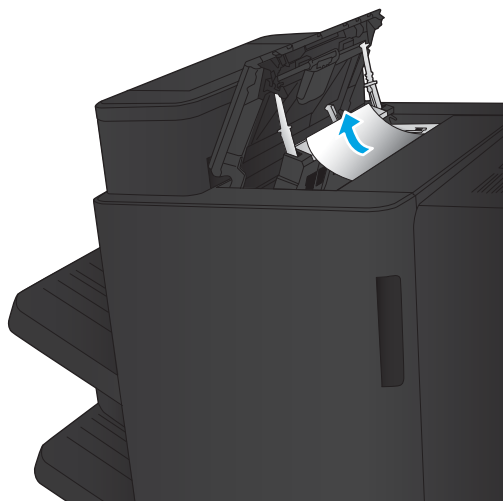

4. Lukk øvre venstre deksel.

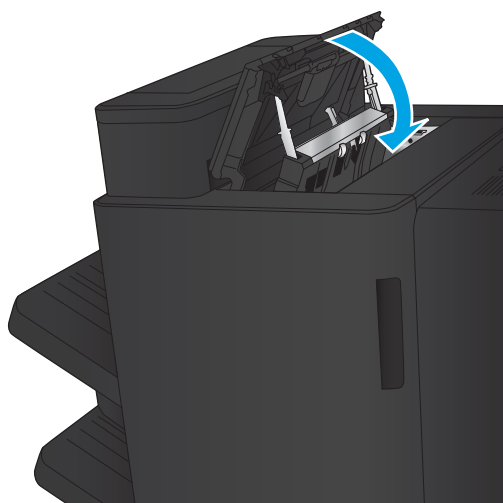

## Fjern tilkoblingsstopp

1. Trekk i utløserhåndtaket øverst på etterbehandlingsenheten, og skyv etterbehandlingsenheten bort fra produktet til den stopper.

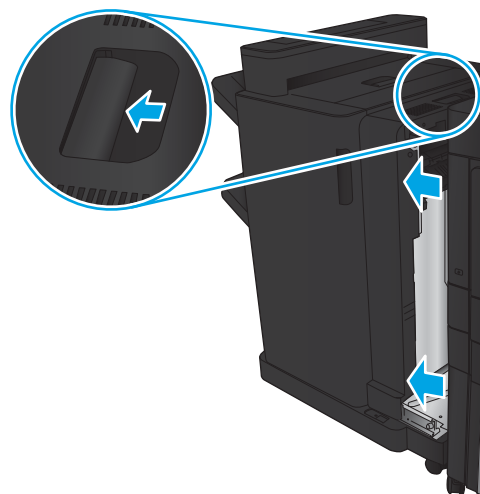

2. Fjern eventuelt papir fra området.

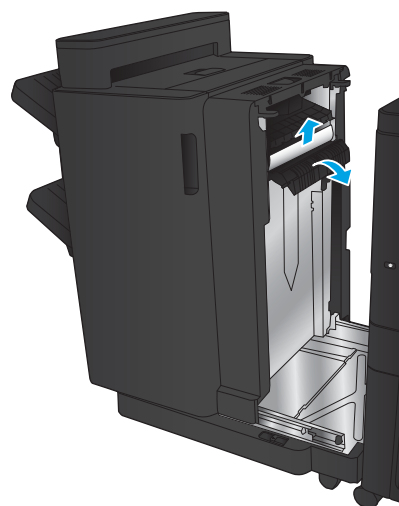

3. Fest etterbehandlingsenheten.

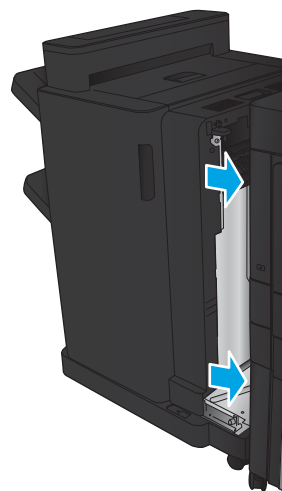

## Fjerne fastkjørte stifter i stifteenhet 1

1. Løft dekselet for å få tilgang til fastkjørt papir for utsporet, og fjern forsiktig eventuelt fastkjørt papir.

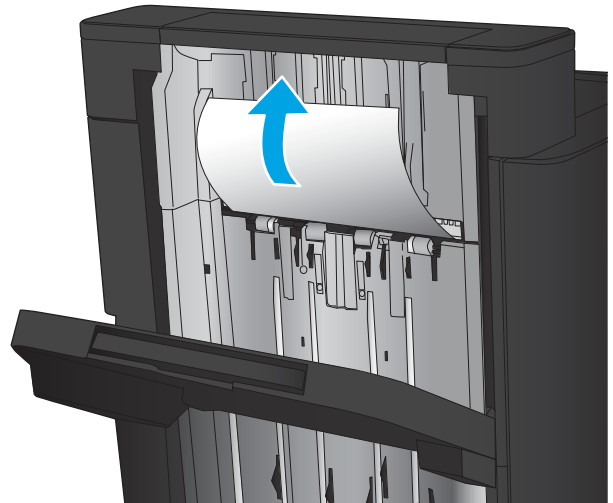

2. Vent i tre sekunder, og åpne deretter venstre frontdeksel.

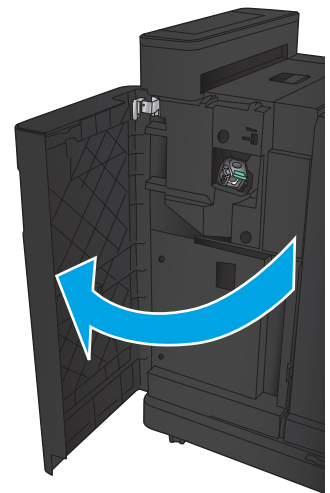

3. Trekk stiftekassetten opp og ut for å fjerne den.

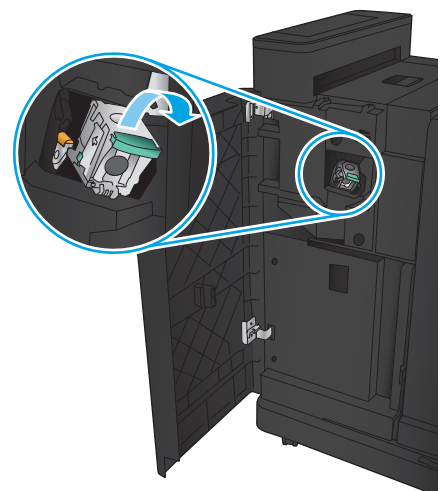

4. Løft metallspaken på forsiden av stiftekassetten.

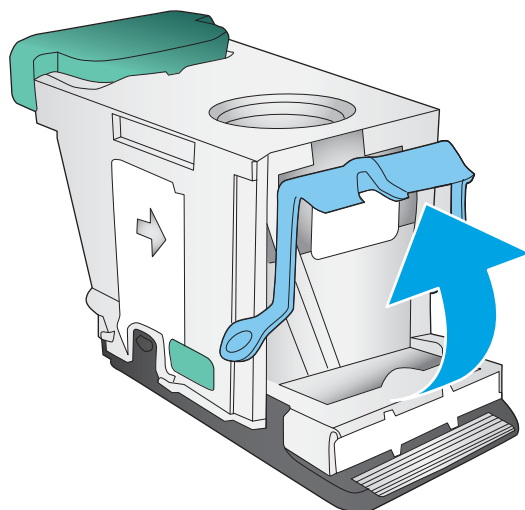

5. Fjern alle fastkjørte stifter fra stiftekassetten.

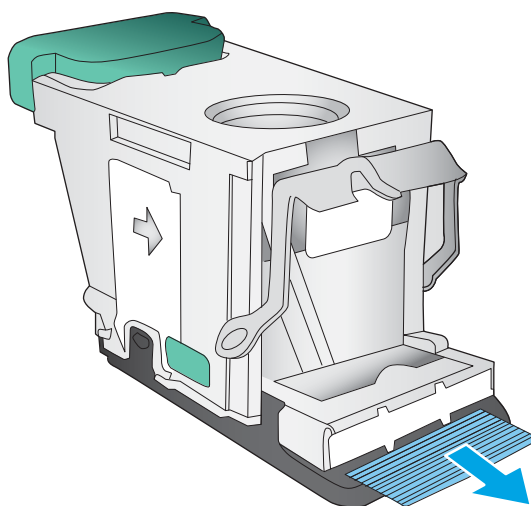

6. Trykk ned metallspaken på forsiden av stiftekassetten.

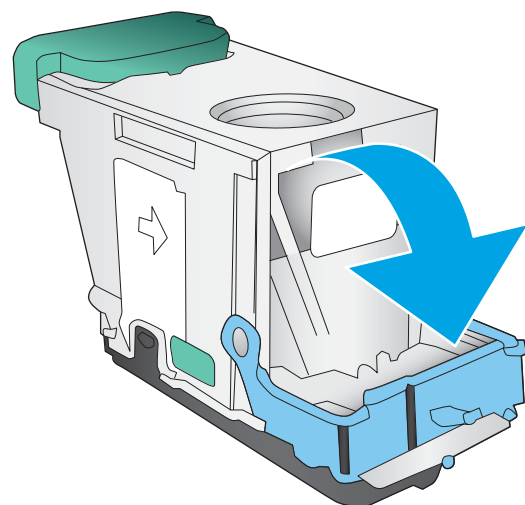

7. Sett inn stiftekassetten. Trykk øverst på stiftekassetten til den klikker på plass.

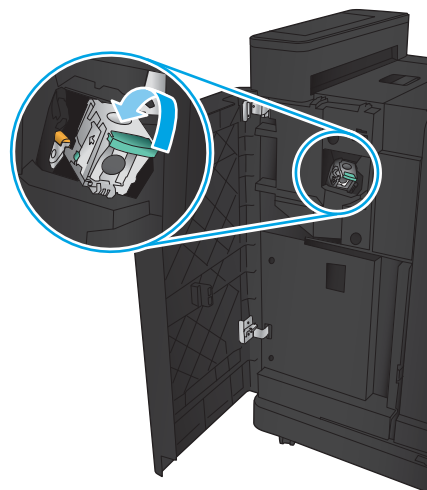

8. Lukk venstre frontdeksel.

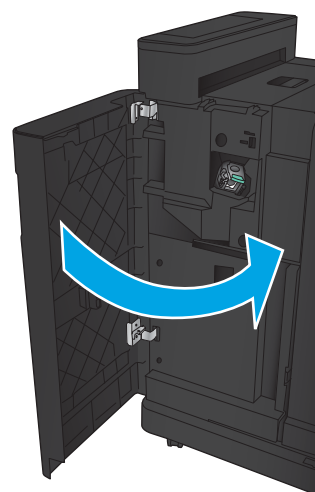



## Fjerne stifter som har satt seg fast i stifte-/stableenheten med hullemaskin

- [Fjerne fastkjøringer i øvre venstre deksel i stifte-/stableenheten med hullemaskin](#)
- [Fjerne en tilkoblingsstopp i stifte-/stableenheten med hullemaskin](#)
- [Fjerne fastkjørte stifter i stifteenhet 1](#)

### Fjerne fastkjøringer i øvre venstre deksel i stifte-/stableenheten med hullemaskin

1. Åpne venstre frontdeksel.

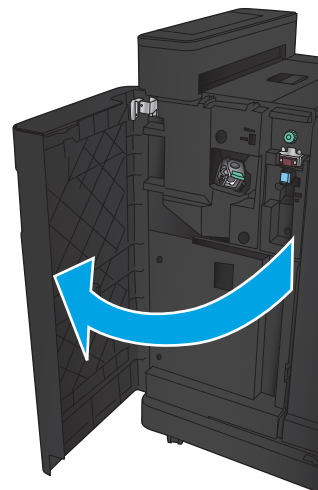

2. Åpne øvre venstre deksel.

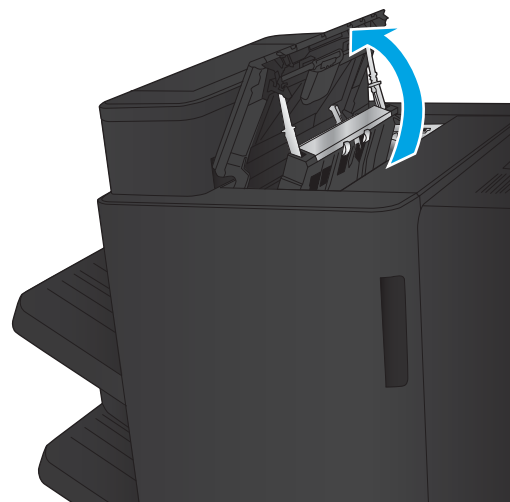

3. Vri bryteren for å justere pilene.

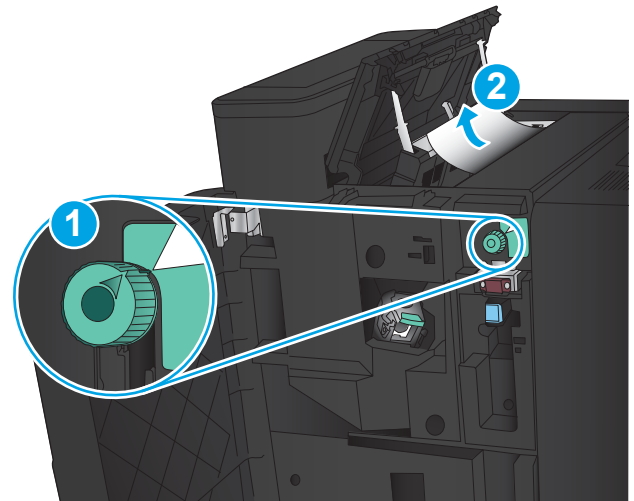

4. Løft hullemaskinen.

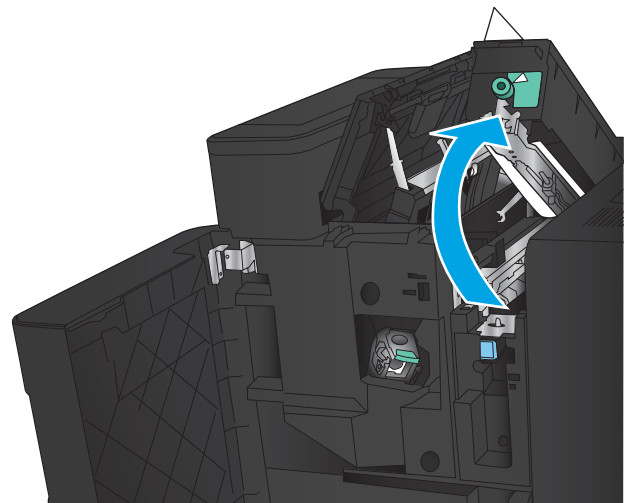

5. Løft dekelet for å få tilgang til fastkjørt papir for utsporet, og fjern forsiktig eventuelt fastkjørt papir.

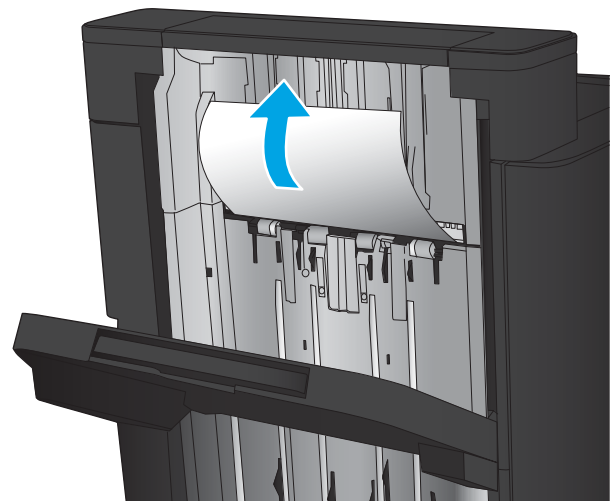

6. Fjern alt fastkjørt papir fra området ved venstre toppdeksel.

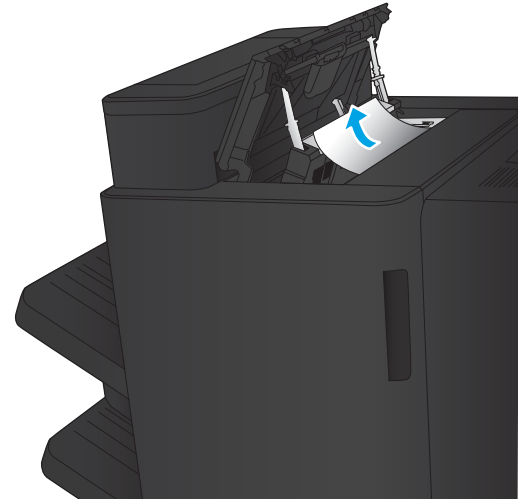

7. Lukk hullemaskinen.

**MERK:** Kontroller at merket på hullemaskinen er plassert som vist på illustrasjonen.

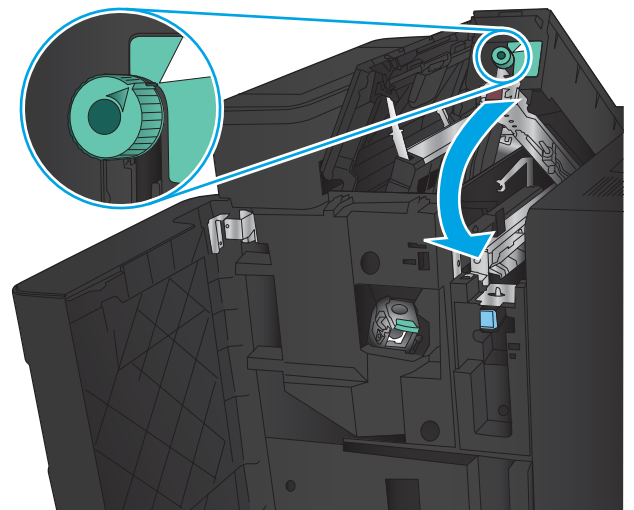

8. Lukk øvre venstre deksel.

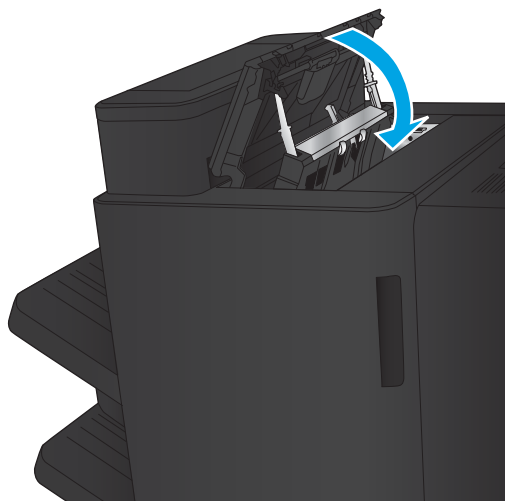

9. Lukk venstre frontdeksel.

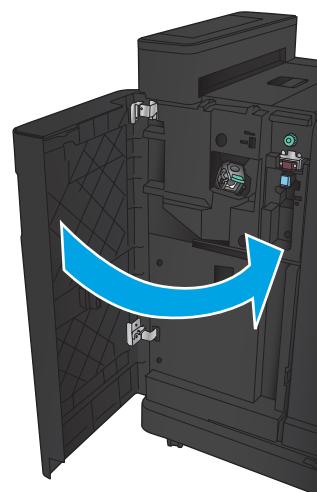

## Fjerne en tilkoblingsstopp i stifte-/stableenheten med hullemaskin

1. Trekk i utløserhåndtaket øverst på etterbehandlingsenheten, og skyv etterbehandlingsenheten bort fra produktet til den stopper.

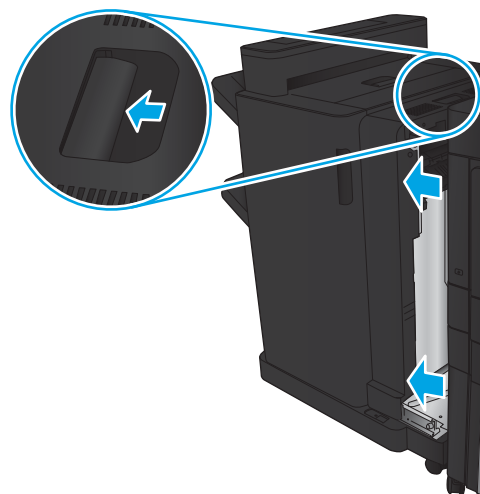

2. Fjern eventuelt papir fra området.

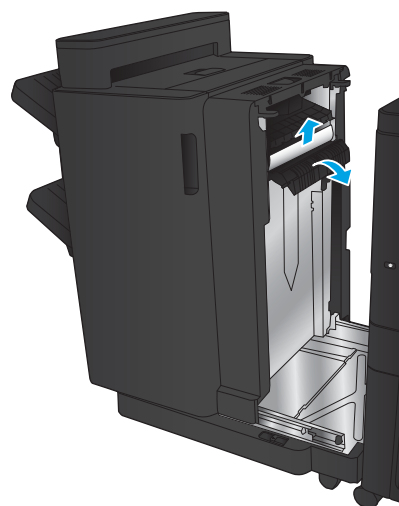

3. Åpne venstre frontdeksel.

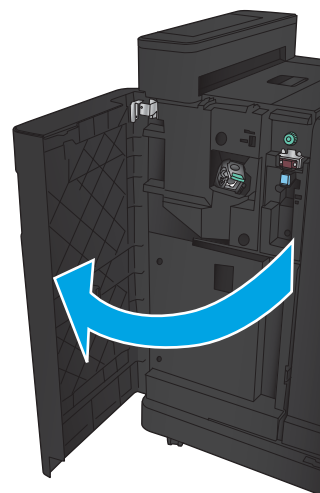

4. Åpne øvre venstre deksel.

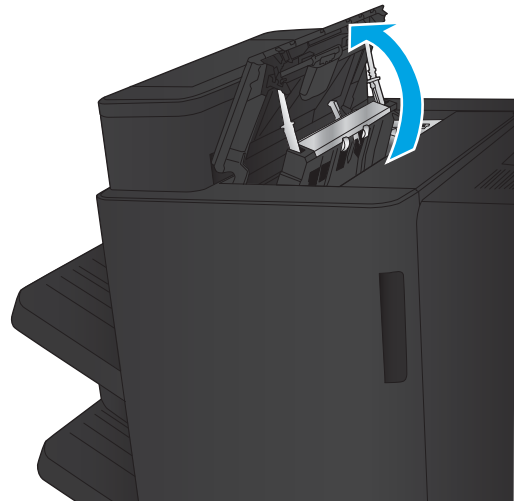

5. Vri bryteren for å justere pilene, og trekk deretter forsiktig ut det fastkjørte papiret.

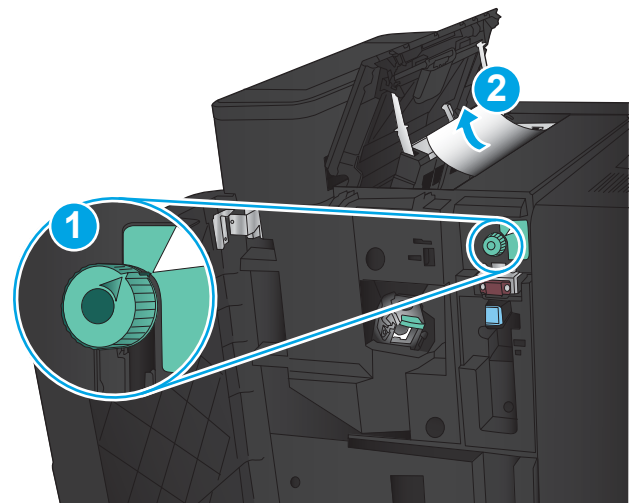

6. Hvis du ikke klarer å fjerne fastkjørt papir, løfter du hullemaskinen.

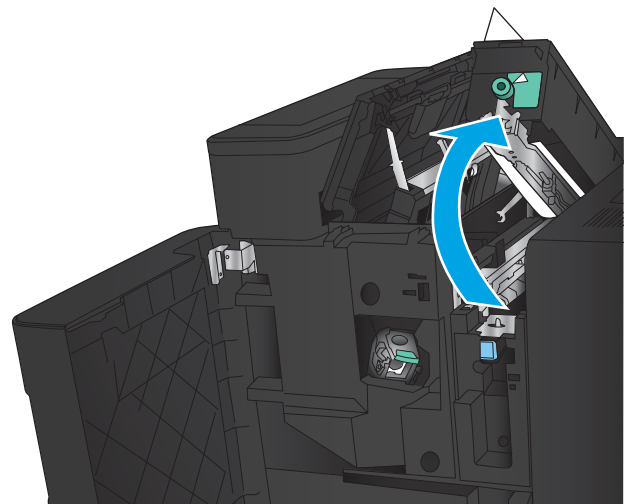

7. Fjern det fastkjørte papiret fra bunnen av hullemaskinen.

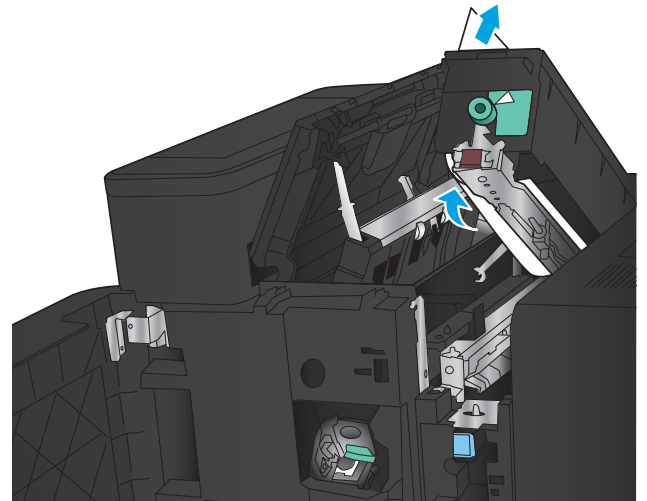

8. Lukk hullemaskinen.  
**MERK:** Kontroller at pilen på hullemaskinbryteren er plassert som vist på illustrasjonen.

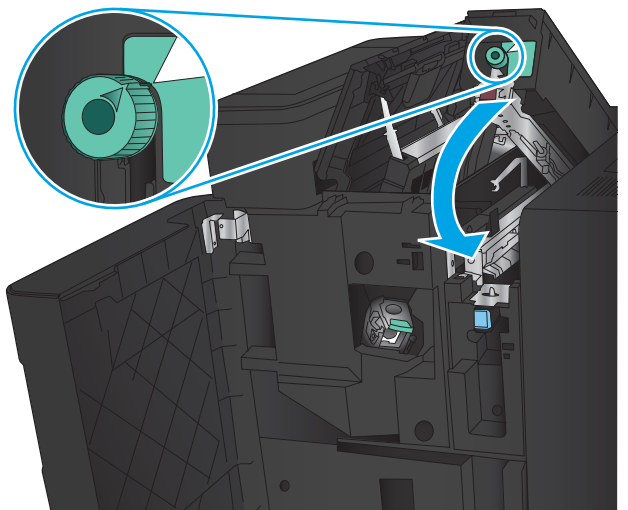

9. Lukk øvre venstre deksel.

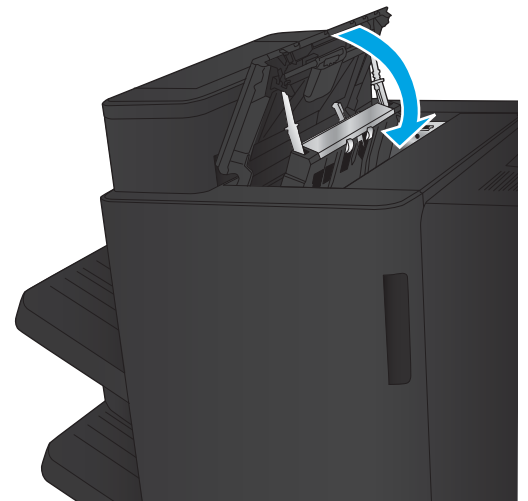

10. Lukk venstre frontdeksel.

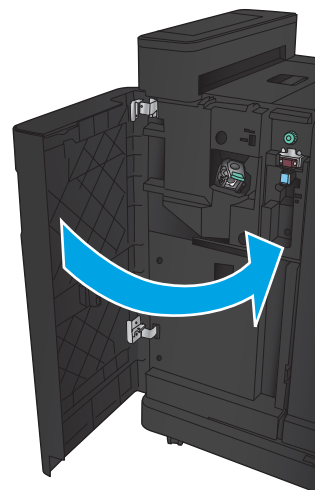

11. Fest etterbehandlingsenheten til produktet.

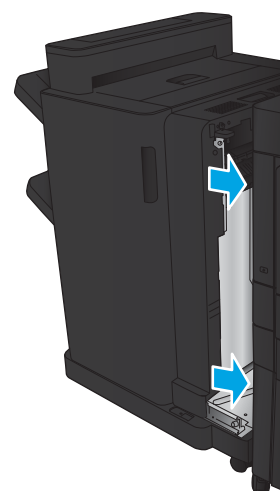



## Fjerne fastkjørte stifter i stifteenhet 1

1. Løft dekkelet for å få tilgang til fastkjørt papir for utsporet, og fjern forsiktig eventuelt fastkjørt papir.

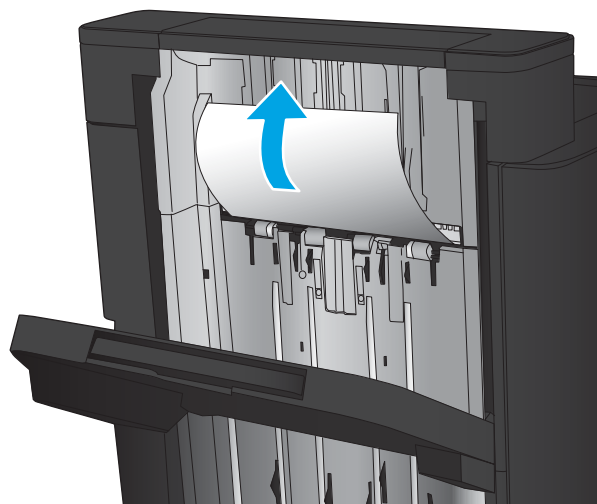

2. Vent i tre sekunder, og åpne deretter venstre frontdeksel.

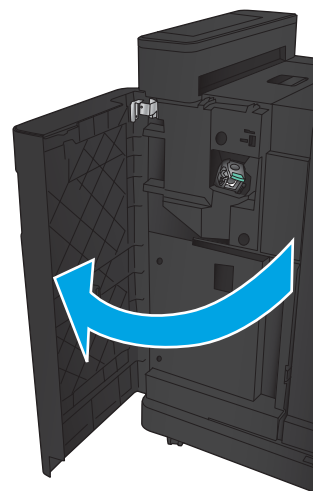

3. Trekk stiftekassetten opp og ut for å fjerne den.

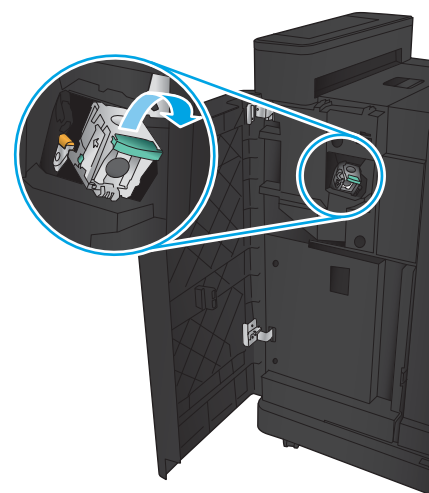

4. Løft metallspaken på forsiden av stiftekassetten.

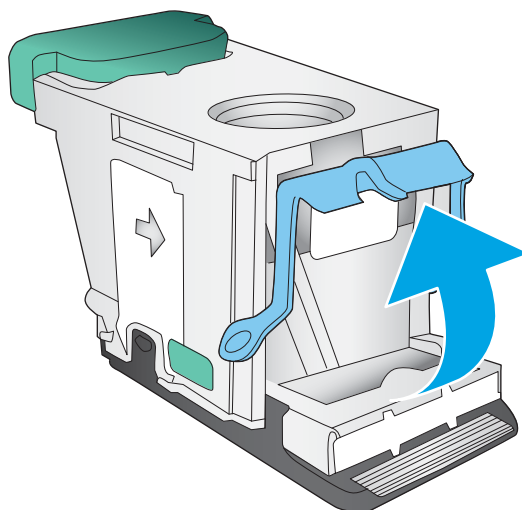

5. Fjern alle fastkjørte stifter fra stiftekassetten.

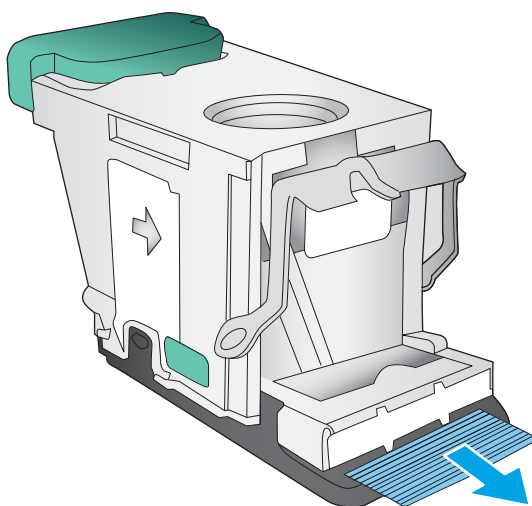

6. Trykk ned metallspaken på forsiden av stiftekassetten.

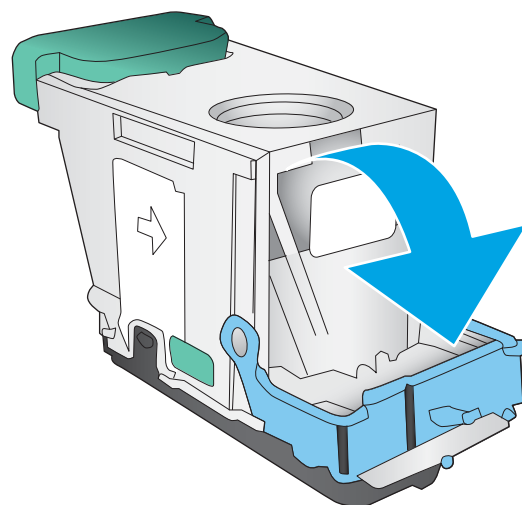

7. Sett inn stiftekassetten. Trykk øverst på stiftekassetten til den klikker på plass.

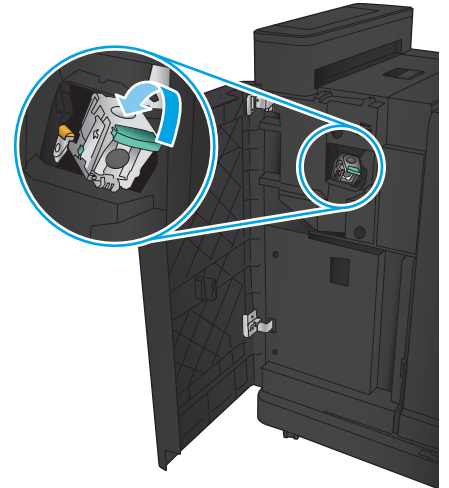

8. Lukk venstre frontdeksel.

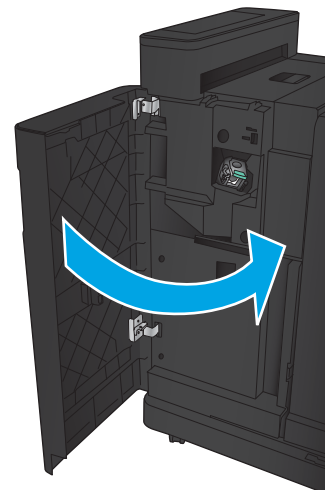

## Fjerne fastkjørt papir i heftemaskinen

- [Fjern fastkjøringer i venstre frontdeksel på heftemaskinen](#)
- [Fjern tilkoblingsstopp](#)
- [Fjerne fastkjørte stifter i stifteenhet 1](#)
- [Fjerne fastkjørte stifter i heftemaskinen](#)

### Fjern fastkjøringer i venstre frontdeksel på heftemaskinen

1. Åpne venstre frontdeksel.

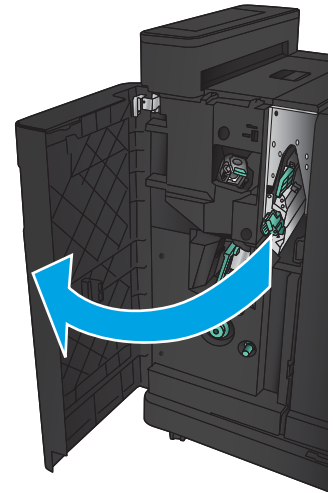

2. Skyv det nedre utløserhåndtaket for fastkjørt papir til høyre, og fjern eventuelt fastkjørt papir.

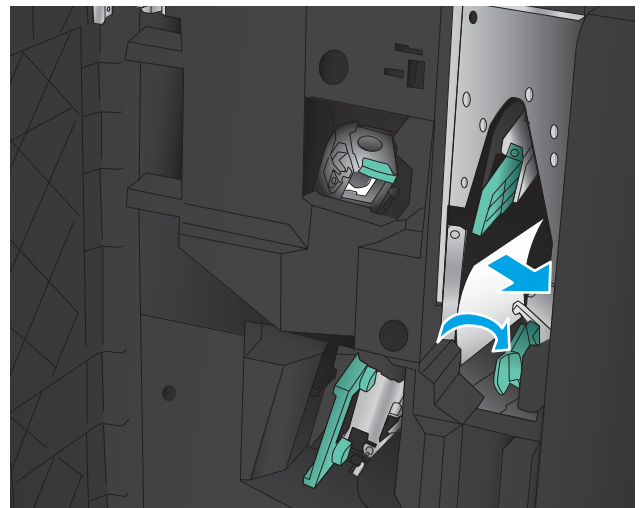

3. Skyv det nedre utløserhåndtaket for fastkjørt papir til venstre.

4. Skyv det øvre utløserhåndtaket for fastkjørt papir til høyre, og fjern eventuelt fastkjørt papir.

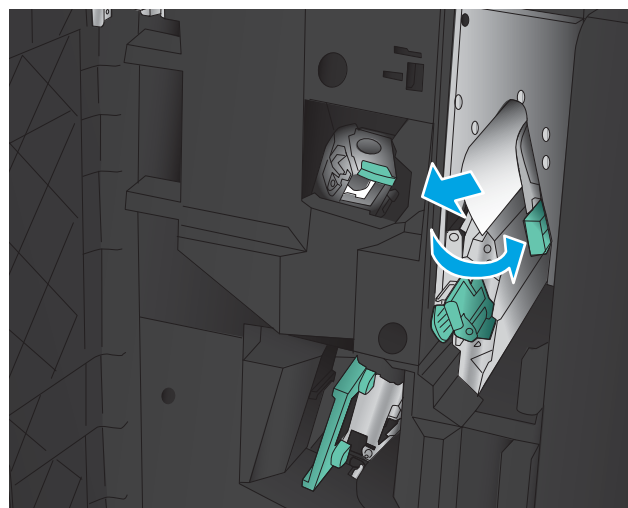

5. Skyv det øvre utløserhåndtaket for fastkjørt papir til venstre.
6. Åpne det nedre heftemaskindekselet.

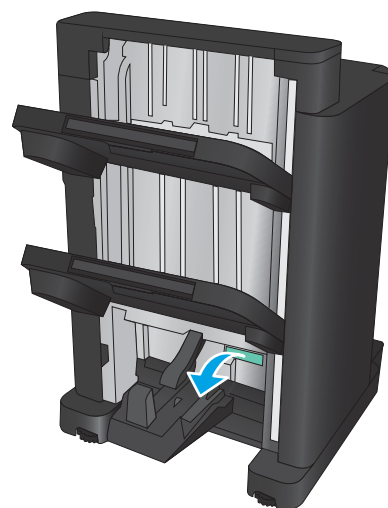

7. Vri den nedre utløserbryteren for fastkjørt papir mot klokken.

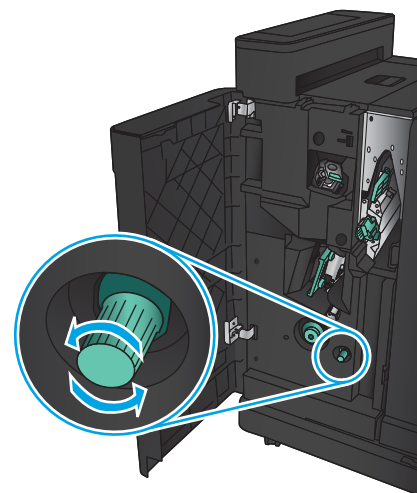

8. Trykk på utløserbryteren for fastkjørt papir, og vri den med klokken.

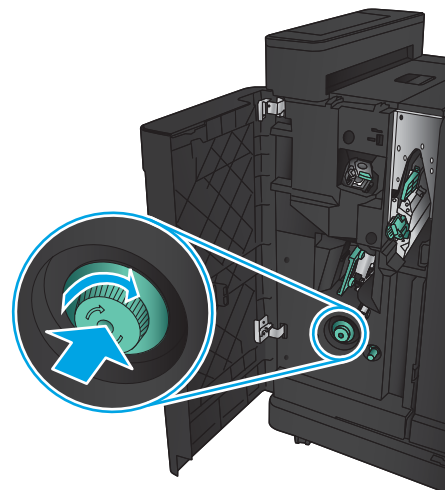

9. Fjern alt papir fra området ved det nedre heftemaskindekselet, og lukk deretter dekselet.

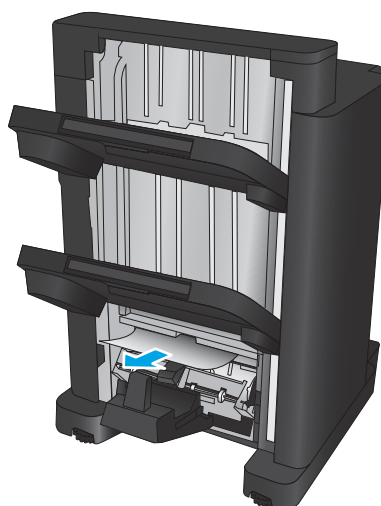

10. Lukk venstre frontdeksel.

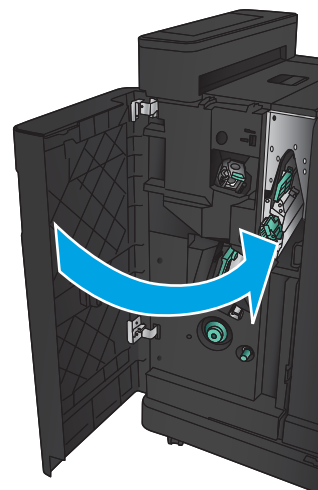

## Fjern tilkoblingsstopp

1. Trekk i utløserhåndtaket øverst på etterbehandlingsenheten, og skyv etterbehandlingsenheten bort fra produktet til den stopper.

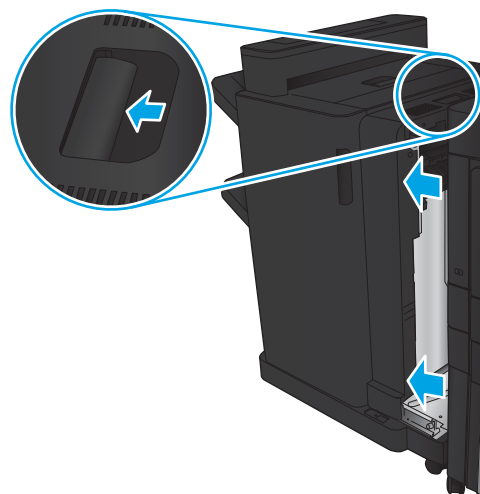

2. Fjern eventuelt papir fra området.

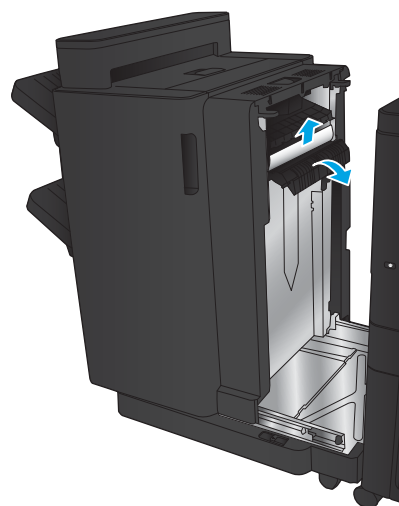

3. Fest etterbehandlingsenheten.

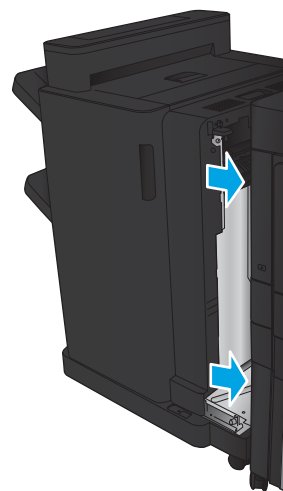

## Fjerne fastkjørte stifter i stifteenhet 1

1. Løft dekselet for å få tilgang til fastkjørt papir for utsporet, og fjern forsiktig eventuelt fastkjørt papir.

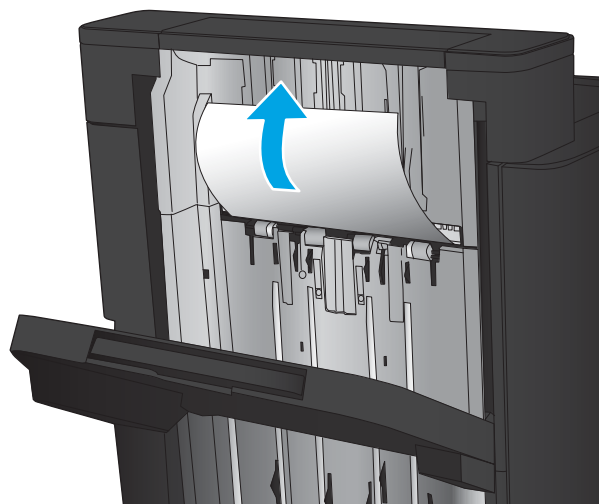

2. Vent i tre sekunder, og åpne deretter venstre frontdeksel.

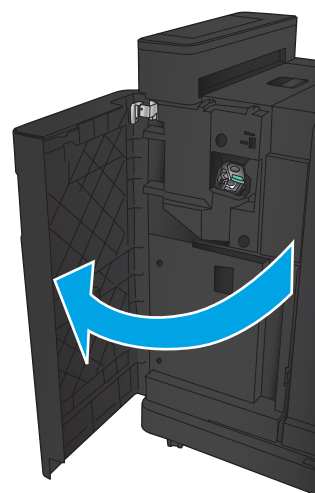

3. Trekk stiftekassetten opp og ut for å fjerne den.

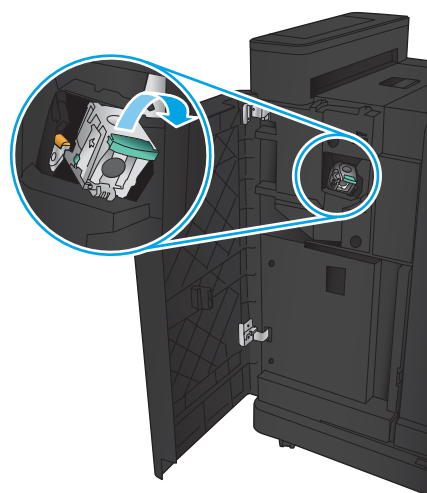



4. Løft metallspaken på forsiden av stiftekassetten.

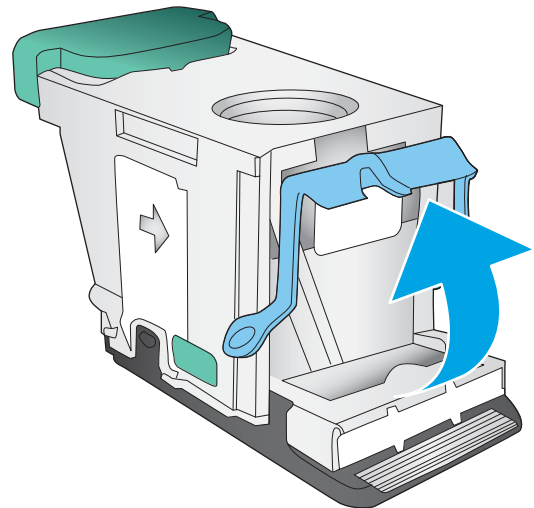

5. Fjern alle fastkjørte stifter fra stiftekassetten.

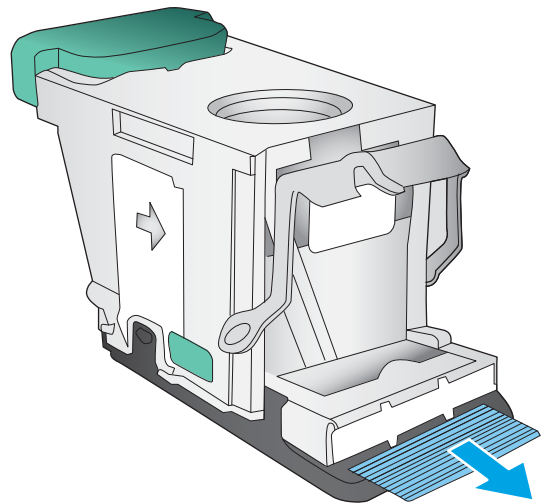

6. Trykk ned metallspaken på forsiden av stiftekassetten.

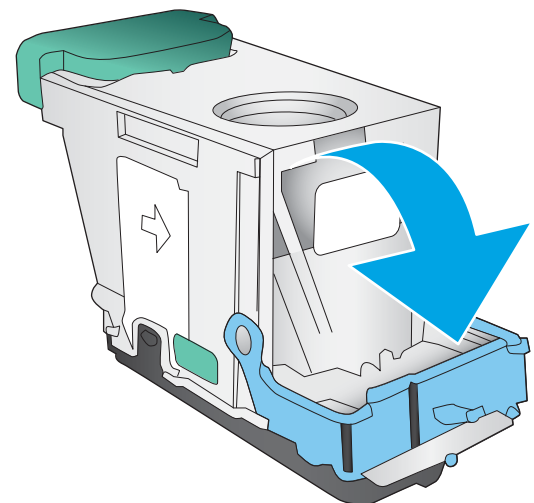

7. Sett inn stiftekassetten. Trykk øverst på stiftekassetten til den klikker på plass.

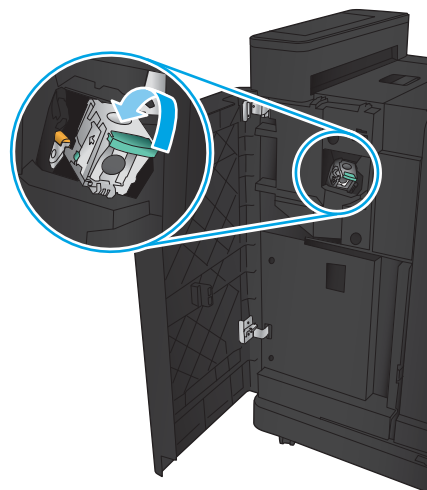

8. Lukk venstre frontdeksel.

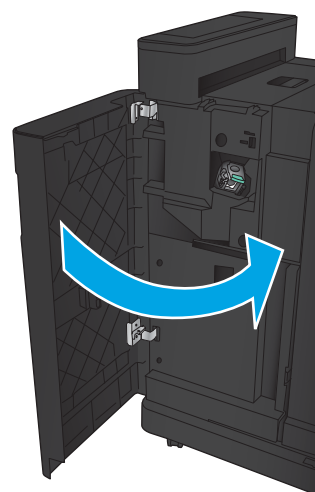

## Fjerne fastkjørte stifter i heftemaskinen

1. Åpne venstre frontdeksel.

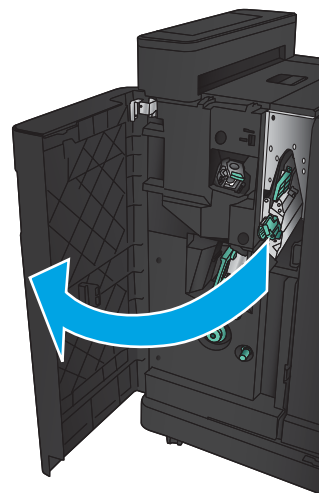

2. Skyv håndtaket på den nedre leveringskinnen til høyre, og fjern eventuelt fastkjørt papir.

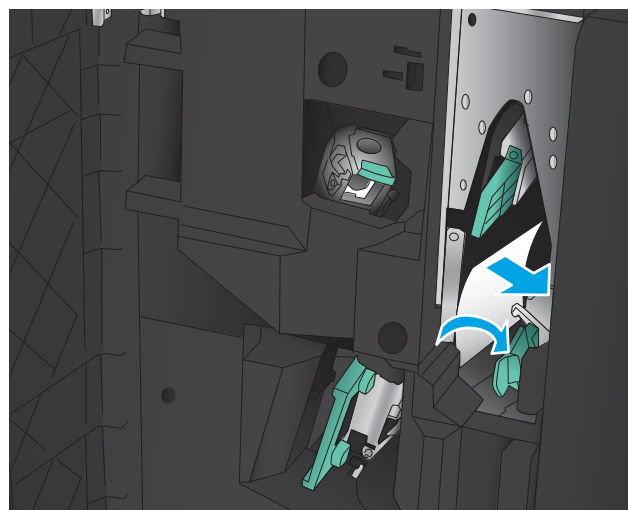

3. Skyv håndtaket på den nedre leveringskinnen til venstre.
4. Ta tak i det grønne håndtaket, og dra stiftevognen ut.

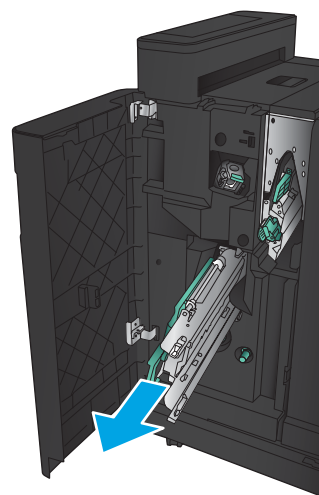

5. Trekk det grønne håndtaket på stifteenheten mot deg, og roter det oppover. Trykk inn håndtaket for å låse det i åpen stilling.

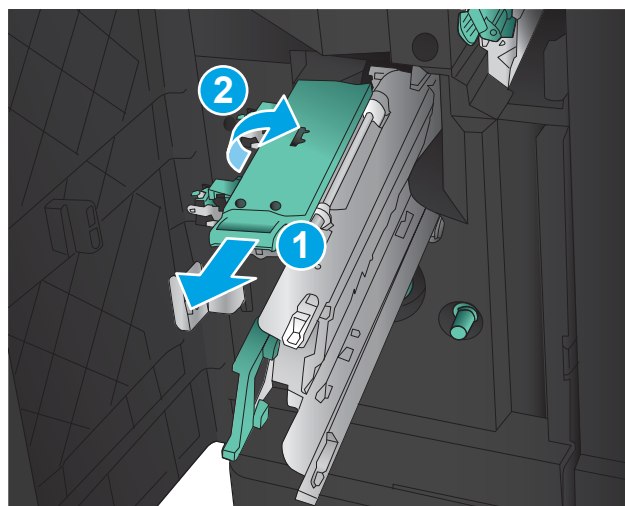

6. Ta tak i kantene til hver stiftekassett, og dra hardt opp for å fjerne stiftekassetten fra stiftekassettenheten.

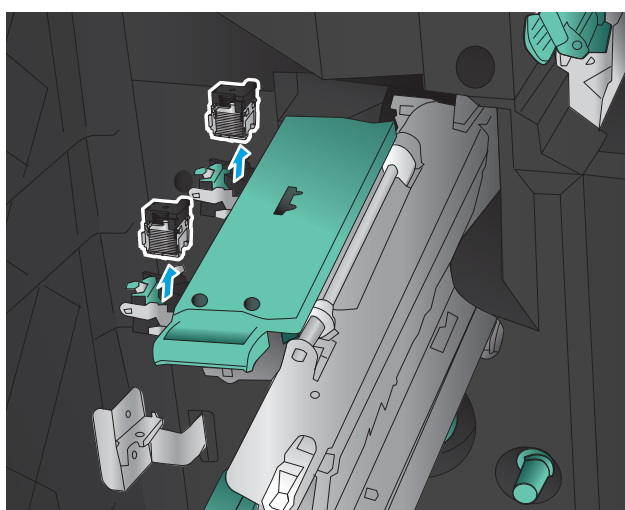

7. Trykk ned på utløseren for fjerning av fastkjørt papir på baksiden av ryggstiftekassetten, trykk opp på platen på forsiden av kassetten, og fjern eventuelt fastkjørte stifter.

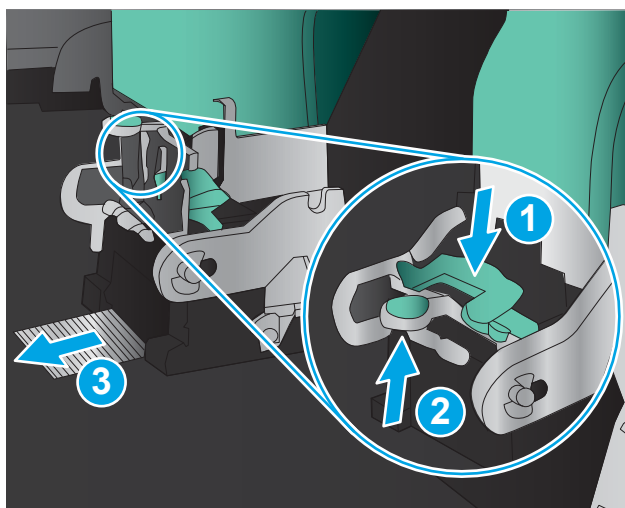

8. Trykk ned på forsiden av ryggstiftekassetten for å lukke den.

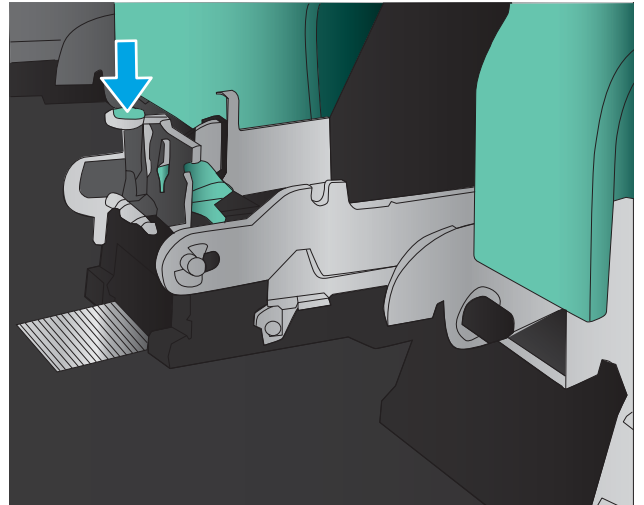

9. Sett i stiftekassetten.

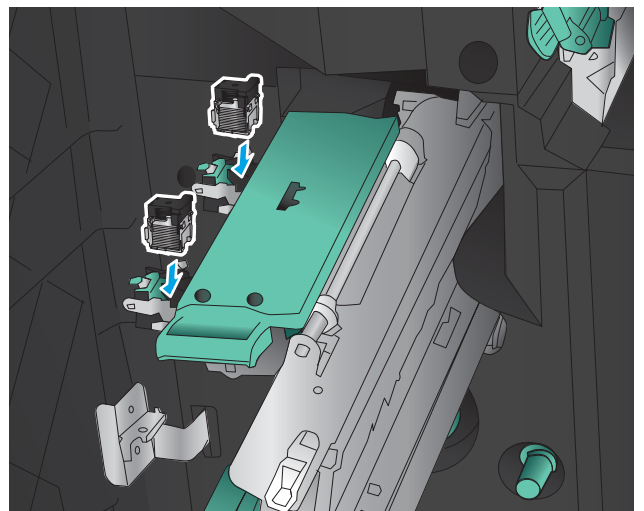

10. Dra håndtaket på stiftekassettenheten mot deg, og roter den ned til den opprinnelige posisjonen. Lås den på plass ved å trykke inn håndtaket.

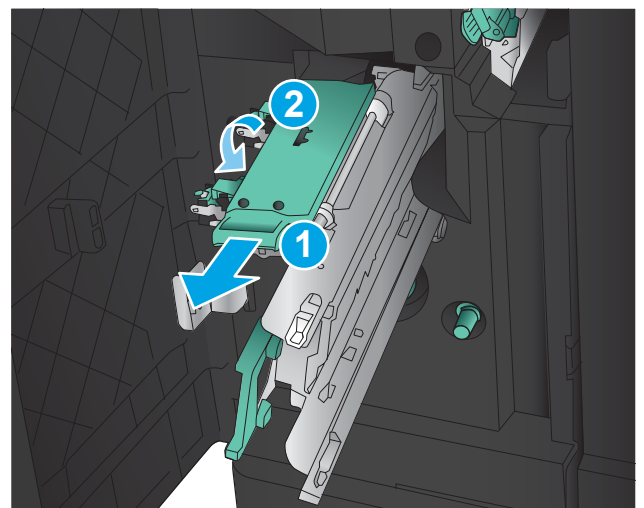

11. Skyv ryggstiftevognen inn.

**MERK:** Hvis ryggstiftevognen ikke glir lett inn i etterbehandlingsenheten, er ikke stifteenheten ordentlig lukket. Trekk ryggstiftevognen ut av etterbehandleren, og sett inn stifteenheten på nytt.

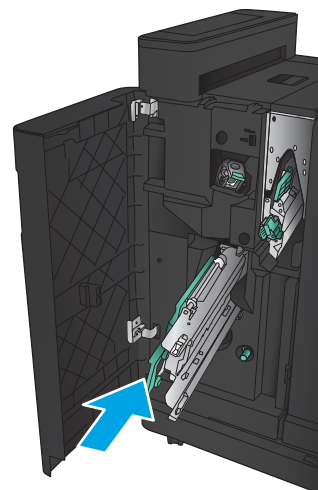

12. Lukk venstre frontdeksel.

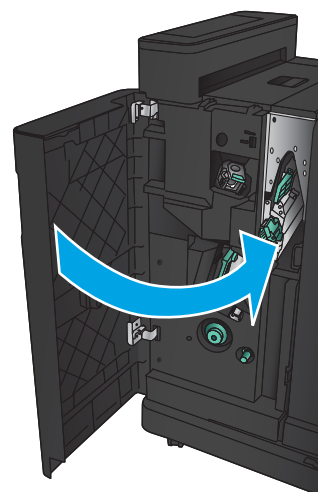

## Fjerne fastkjørt papir fra dokumentmateren

1. Løft opp låsen for å løse ut dokumentmaterdekselet.

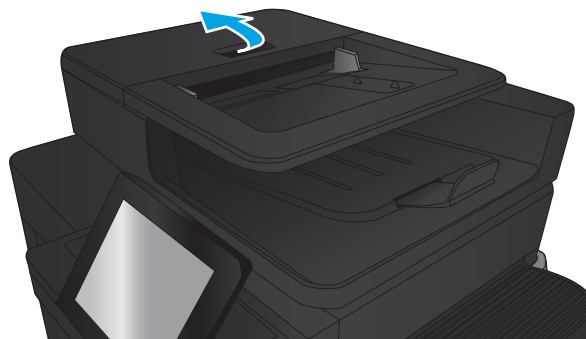

2. Åpne dokumentmaterdekselet.

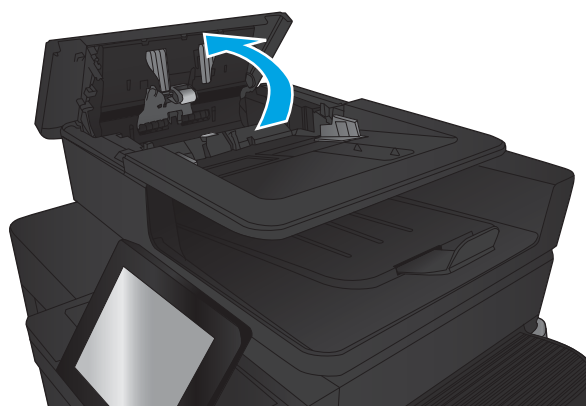

3. Løft dekselet som gir tilgang til fastkjørt papir, og fjern eventuelt fastkjørt papir.

Hvis det er nødvendig, roterer du det grønne hjulet foran på dokumentmateren for å fjerne det fastkjørte papiret.

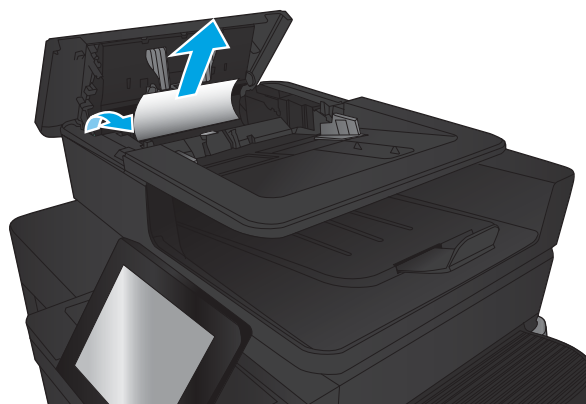

4. Trykk på dekselet ved siden av dokumentmateralsene for å kontrollere at det er lukket skikkelig.



5. Løft dokumentmaterens innskuff.

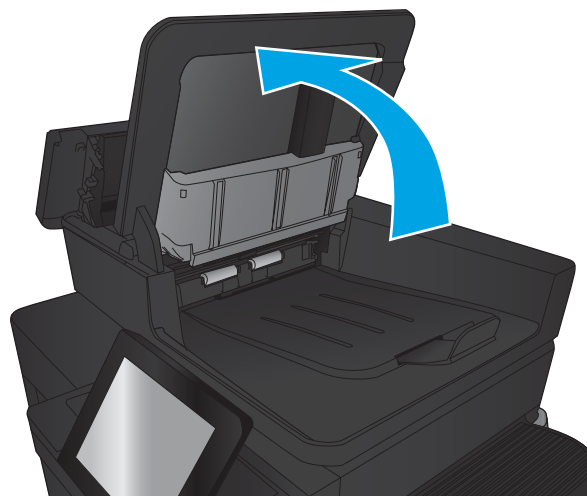

6. Trykk innover ved de to sporene på hver ende av e-Duplex-enheten.

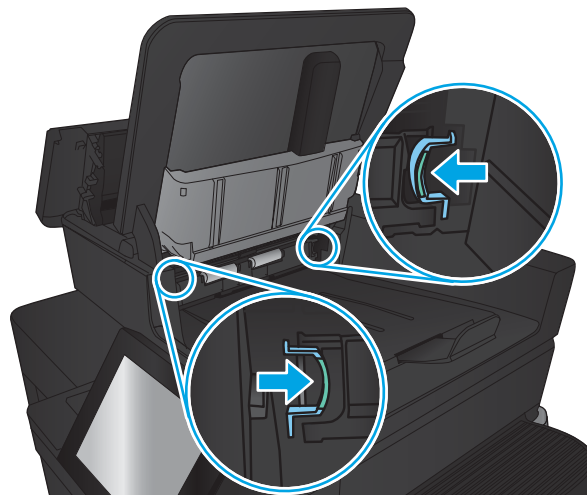



7. Fjern e-Duplex-enheten ved å dra den ut.

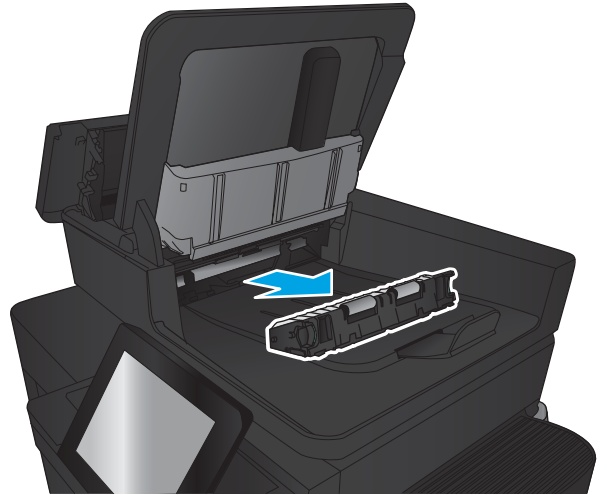

8. Fjern alt fastkjørt papir.



9. Sett tilbake e-Duplex-enheten ved å skyve den inn i sporet til den låses på plass.



10. Senk dokumentmaterens innskuff.

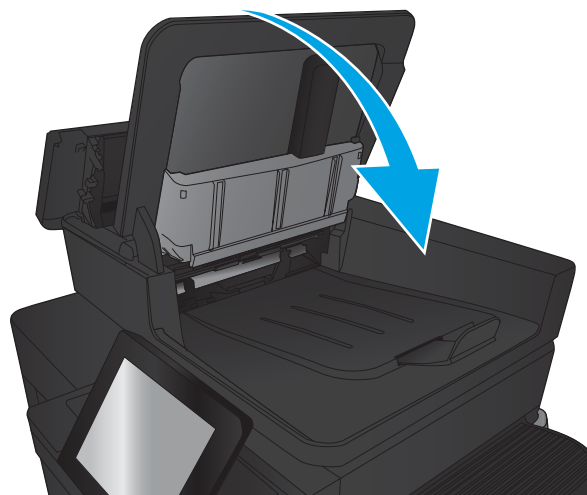

11. Lukk dokumentmaterdekselet.

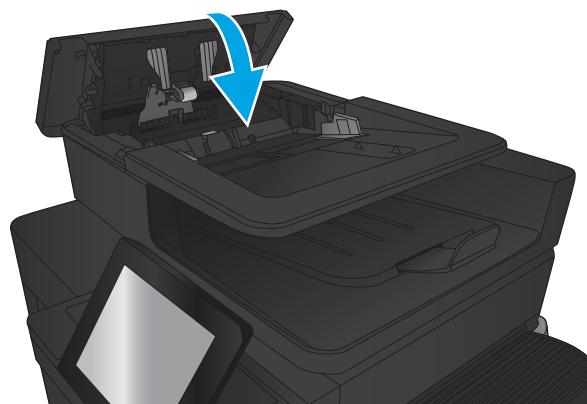

---

 **MERK:** For å unngå fastkjørt papir må du kontrollere at skinnene i dokumentmateren er plassert godt inntil dokumentet. Fjern alle stifter og binderser fra originaldokumentene.

 **MERK:** Originaldokumenter som er skrevet ut på tungt, glanset papir har større sannsynlighet for å kjøre seg fast enn dokumenter som er skrevet ut på vanlig papir.

---

## Forbedre utskriftskvaliteten

- [Skrive ut fra et annet program](#)
- [Kontroller papirtypeinnstillingen for utskriftsjobben](#)
- [Kontroller tonerkassetstatusen](#)
- [Skrive ut et renseark](#)
- [Inspiser tonerkassetten visuelt](#)
- [Kontrollere papiret og utskriftsmiljøet](#)
- [Kontrollere EconoMode-innstillingene](#)
- [Prøve en annen skriverdriver](#)
- [Angi individuell skufftilpasning](#)

### Skrive ut fra et annet program

Prøv å skrive ut fra et annet brukerprogram. Hvis siden skrives ut riktig, ligger årsaken til problemet i programmet du skrev ut fra.

### Kontroller papirtypeinnstillingen for utskriftsjobben

Kontroller papirtypeinnstillingen hvis du skriver ut fra en programvare og sidene har noen av disse problemene:

- flekket utskrift
- uklar utskrift
- mørk utskrift
- krøllet papir
- prikker med toner på arket
- løs toner
- små områder med manglende toner

### Kontrollere papirtypeinnstillingen (Windows)

1. Velg alternativet **Skriv ut** ved hjelp av programmet.
2. Velg produktet og klikk på **Egenskaper** eller **Innstillinger**.
3. Klikk på kategorien **Papir/kvalitet**.
4. I nedtrekkslisten **Papirtype** klikker du på **Mer....**
5. Utvid listen med alternativene for **Type er..** alternativer.
6. Utvid kategorien med papirtyper som best beskriver papiret.

7. Velg alternativet for papirtypen du bruker, og klikk på **OK**.
8. Klikk på **OK** for å lukke dialogboksen **Dokumentegenskaper**. I dialogboksen **Skriv ut** klikker du på **OK** for å skrive ut jobben.

## Kontrollere papirtypeinnstillingen (Mac OS X)

1. Klikk på **Fil**-menyen og deretter på **Skriv ut**.
2. På **Skriver**-menyen velger du produktet.
3. Skriverdriveren viser menyen **Kopier og sider** som standard. Åpne nedtrekkslisten, og klikk deretter på menyen **Etterbehandling**.
4. Velg en type fra nedtrekkslisten **Papirtype**.
5. Klikk på **Skriv ut**.

## Kontroller tonerkassettsstatusen

Følg denne fremgangsmåten for å kontrollere beregnet gjenværende levetid for tonerkassetten, og hvis aktuelt, statusen for andre utskiftbare deler.

1. Fra startskjerm bildet på produktets kontrollpanel blar du til og berører **Rekvisita**-knappen.
2. Statusen for alle rekvisitaelementer vises på skjermen.
3. Hvis du vil skrive ut eller vise en rapport over statusen til alle rekvisitaelementene, inkludert delenummeret for bestilling av originale HP-rekvisita, velger du **Behandle rekvisita**-knappen. Trykk på knappen **Rekvisitastatus**, og trykk deretter enten på **Skriv ut** eller **Vis**.
4. Kontroller beregnet gjenværende levetid i prosent for tonerkassetten, og hvis aktuelt, statusen for andre utskiftbare deler.

Det kan oppstå problemer med utskriftskvaliteten hvis du bruker en tonerkassett som nærmer seg slutten av den beregnede levetiden. Rekvisitastatussiden viser når det er svært lite igjen i en rekvisitaenhet. Når den laveste terskelverdien er nådd for en HP-rekvisitaenhet, opphører HPs beskyttelsesgaranti Premium Protection for enheten.

Tonerkassetten må ikke byttes nå med mindre utskriftskvaliteten ikke lenger er tilfredsstillende. Du bør ha en ny tonerkassett klar, slik at du kan skifte kassetten når utskriftskvaliteten ikke lenger er tilfredsstillende.

Hvis du fastslår at du må bytte en tonerkassett eller en annen utskiftbar del, viser rekvisitastatussiden en liste over originale HP-denumre.

5. Kontroller om du bruker en original HP-kassett.

En original HP-tonerkassett har ordene HP på seg, eller HP-logoen. Hvis du vil ha mer informasjon om identifisering av HP-rekvisita, kan du gå til [www.hp.com/support](http://www.hp.com/support). Velg land/region. Klikk på **Produktstøtte og feilsøking**. Angi navnet på produktet, og velg deretter **Søk**.

HP anbefaler ikke bruk av rekvisita som ikke er produsert av HP, uansett om de er nye eller refabrikerte. Siden de ikke er HP-produkter, kan ikke HP påvirke utformingen eller kontrollere kvaliteten. Hvis du bruker en etterfylt eller refabrikkert tonerkassett og ikke er fornøyd med utskriftskvaliteten, kan du bytte ut tonerkassetten med en original HP-tonerkassett.

## Skrive ut et renseark

Skriv ut et renseark for å fjerne støv og overflødig toner fra varmeelementet hvis du har ett eller flere av følgende problemer:

- Det er flekker av toner på utskriftene.
- Det er tonersøl på utskriftene.
- Merker som gjentas på utskriftene.

Bruk denne fremgangsmåten for å skrive ut et renseark:

1. Bla deg frem til og trykk på knappen [Vedlikehold av enhet](#) fra startskjermbildet på produktets kontrollpanel.
2. Trykk på [Kalibrering/rensing](#) og deretter på [Skriv ut et renseark](#) for å skrive ut arket.
3. Rengjøringsprosessen kan ta flere minutter. Når prosessen er ferdig, kan du kaste siden som ble skrevet ut.

## Inspiser tonerkassetten visuelt

1. Ta tonerkassetten ut av produktet, og kontroller at forseglingsstapen er fjernet.
2. Kontroller om minnebrikken er skadet.
3. Kontroller overflaten på den grønne bildetrommelen på tonerkassetten.

---

 **FORSIKTIG:** Ikke ta på bildetrommelen. Fingeravtrykk på bildetrommelen kan gi problemer med utskriftskvaliteten.

---

4. Skift tonerkassetten hvis det er riper, fingermerker eller andre skader på bildetrommelen.
5. Hvis bildetrommelen ikke ser ut til å være skadet, kan du vende tonerkassetten forsiktig frem og tilbake noen ganger og deretter sette den i på nytt. Skriv ut noen få sider for å se om problemet er løst.

## Kontrollere papiret og utskriftsmiljøet

### Bruke papir som oppfyller HPs spesifikasjoner

Bruk annet papir hvis du har ett eller flere av følgende problemer:

- Utskriften er for lys eller virker blass enkelte steder.
- Det er flekker av toner på utskriftene.
- Det er tonersøl på utskriftene.
- Utskriften inneholder misformede tegn.
- Utskriftene er krøllete.

Bruk alltid papir av en type og vekt som støttes av dette produktet. Følg i tillegg disse retningslinjene når du velger papir:

- Bruk papir av god kvalitet uten kutt, hakk, rifter, flekker, løse partikler, støv, skrukker, porer, stifter eller bøyde eller brettede kanter.
- Bruk papir som ikke allerede er brukt til utskrift.

- Bruk papir som er beregnet på laserskrivere. Ikke bruk papir som er beregnet bare på blekkskrivere.
- Ikke bruk for grovt papir. Glattere papir gir generelt bedre utskriftskvalitet.

## Kontrollere miljøet

Miljøforhold kan påvirke utskriftskvaliteten direkte og er en vanlig årsak til problemer med papirmating. Prøv følgende løsninger:

- Flytt produktet vekk fra plasseringer der det er trekk, for eksempel ventiler eller åpne vinduer eller dører.
- Sørg for at produktet ikke utsettes for temperaturer eller nivåer av luftfuktighet som ligger utenfor produktets spesifikasjoner.
- Ikke plasser produktet på et innelukket område, for eksempel inne i et skap.
- Plasser produktet på et stødig, flatt underlag.
- Fjern alt som blokkerer for luftventilene på produktet. Produktet trenger god luftflyt på alle sider, inkludert toppen.
- Beskytt produktet mot luftpartikler, støv, damp, fett eller andre elementer som kan etterlate rester inne i produktet.

## Kontrollere EconoMode-innstillingene

HP anbefaler ikke konstant bruk av EconoMode. Hvis EconoMode brukes hele tiden, kan det hende at tonerinnholdet varer lenger enn de mekaniske komponentene i tonerkassetten. Hvis utskriftskvaliteten svekkes og ikke lenger er tilfredsstillende, bør du vurdere å bytte ut tonerkassetten.



**MERK:** Denne funksjonen er tilgjengelig med PCL 6-skriverdriveren til Windows. Hvis du ikke bruker den driveren, kan du aktivere funksjonen ved hjelp av HPs innebygde webserver.

Følg disse trinnene hvis hele siden er for mørk eller for lys.

1. Velg alternativet **Skriv ut** ved hjelp av programmet.
2. Velg produktet og klikk på **Egenskaper** eller **Innstillinger**.
3. Klikk på kategorien **Papir/kvalitet**, og finn området **Utskriftskvalitet**.
4. Hvis hele siden er for mørk, kan du bruke disse innstillingene:

- Velg alternativet **600 dpi**.
- Velg avmerkingsboksen **EconoMode** for å aktivere den.

Hvis hele siden er for lys, kan du bruke disse innstillingene:

- Velg alternativet **FastRes 1200**.
- Fjern merket i avmerkingsboksen **EconoMode** for å deaktivere den.

5. Klikk på **OK** for å lukke dialogboksen **Dokumentegenskaper**. I dialogboksen **Skriv ut** klikker du på **OK** for å skrive ut jobben.

## Prøve en annen skriverdriver

Prøv å bruke en annen skriverdriver hvis du skriver ut fra et program og de utskrevne sidene har uventede linjer i grafikken, tekst som mangler, bilder som mangler, feil formatering eller skrifter som er byttet ut.

Last ned og installer programvaren fra HPs nettsted. Gå til [www.hp.com/support](http://www.hp.com/support). Velg land/region. Klikk på **Drivere og programvare**. Angi navnet på produktet, og velg deretter **Søk**.

---

<b>HP PCL 6-driver</b>	<ul style="list-style-type: none"><li>• denne driveren følger med som standarddriver på produkt-CDen og installeres automatisk med mindre du velger en annen driver</li><li>• anbefales for alle Windows-miljøer</li><li>• gir den generelt beste hastigheten, utskriftskvaliteten og produktfunksjonsstøtten for de fleste brukere</li><li>• utviklet for å fungere sammen med Windows Graphic Device Interface (GDI) for best hastighet i Windows-miljøer</li><li>• er kanskje ikke fullstendig kompatibel med tredjepartsprogrammer eller egendefinerte programmer som er basert på PCL 5</li></ul>
<b>HP UPD PS-driver</b>	<ul style="list-style-type: none"><li>• anbefales for utskrifter med Adobe®-programvare eller med annen programvare som bruker mye grafikk</li><li>• gir støtte for utskrifter med PostScript-emuleringsbehov eller støtte for PostScript-flashskrift</li></ul>
<b>HP UPD PCL 5</b>	<ul style="list-style-type: none"><li>• anbefales for generelle kontorutskrifter i Windows-miljøer</li><li>• kompatibel med tidligere PCL-versjoner og eldre HP LaserJet-produkter</li><li>• det beste valget for utskrifter fra tredjepartsprogrammer eller egendefinerte programmer</li><li>• det beste valget når du opererer i blandede miljøer som krever at produktet angis til PCL 5 (UNIX, Linux, mainframe)</li><li>• utviklet for bruk i Windows-miljøer i bedrifter for å bruke én driver med flere produktmodeller</li><li>• foretrekkes ved utskrifter til flere produktmodeller fra en mobil Windows-datamaskin</li></ul>
<b>HP UPD PCL 6</b>	<ul style="list-style-type: none"><li>• anbefales for utskrift i alle Windows-miljøer</li><li>• gir den generelt beste hastigheten, utskriftskvaliteten og skriverfunksjonsstøtten for de fleste brukere</li><li>• utviklet for å fungere sammen med Windows Graphic Device Interface (GDI) for best hastighet i Windows-miljøer</li><li>• er kanskje ikke fullstendig kompatibel med tredjepartsprogrammer eller egendefinerte programmer som er basert på PCL 5</li></ul>

---

## Angi individuell skufftilpasning

Juster tilpasningen av individuelle skuffer når tekst eller bilder ikke er sentrert eller plassert riktig på den utskrevne siden.

1. Bla deg frem til og trykk på knappen **Administrasjon** fra startskjermbildet på produktets kontrollpanel.
2. Åpne følgende menyer:

- [Generelle innstillinger](#)
  - [Utskriftskvalitet](#)
  - [Bildejustering](#)
3. Velg skuffen som du vil justere.
  4. Velg knappen [Skriv ut testside](#), og følg instruksjonene på de utskrevne sidene.
  5. Velg knappen [Skriv ut testside](#) for å bekrefte resultatene, og foreta ytterligere justeringer hvis det er nødvendig.
  6. Når du er fornøyd med resultatene, velger du [Lagre](#)-knappen for å lagre de nye innstillingene.



## Forbedre kopibildekvaliteten

- [Kontroller at det ikke er smuss eller flekker på skannerglasset](#)
- [Kalibrere skanneren](#)
- [Kontrollere papirinnstillingene](#)
- [Kontrollere innstillinger for bildejustering](#)
- [Optimalisere kopikvaliteten for tekst eller bilder](#)
- [Kant til kant-kopiering](#)
- [Rengjøre matervalsene og skilleputen i dokumentmateren](#)

### Kontroller at det ikke er smuss eller flekker på skannerglasset

Over tid kan det samle seg opp smuss på skannerglasset og den hvite plastbakgrunnen, og dette kan påvirke ytelsen. Bruk følgende fremgangsmåte for rengjøre skanneren.

1. Trykk på av/på-knappen for å slå av produktet, og koble strømledningen fra stikkontakten.



2. Åpne skannerlokket.

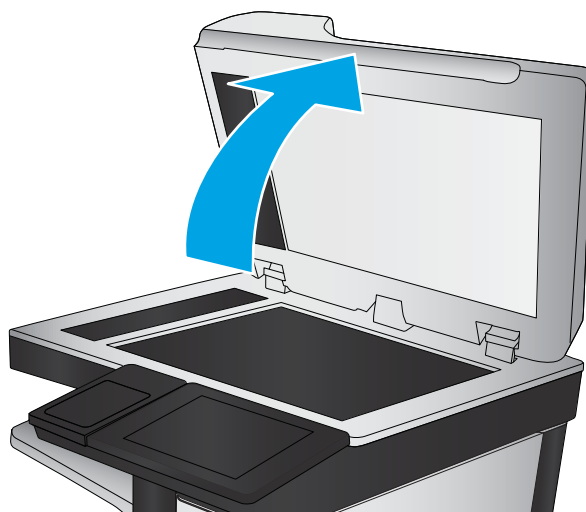

3. Rengjør skannerglasset, skannerstripene for dokumentmateren og den hvite plastbakgrunnen med en myk klut eller svamp som er fuktet med glassrengjøringsmiddel uten slipeeffekt.

**FORSIKTIG:** Du må ikke bruke skuremidler, aceton, benzen, ammoniakk, etylalkohol eller karbontetraklorid på noen deler av produktet. Produktet kan bli skadet. Du må ikke sprøyte væske direkte på glasset eller platen. Den kan trekke inn og skade produktet.

**MERK:** Hvis du har problemer med streker på kopier når du bruker dokumentmateren, må du sørge for å rengjøre den lille stripen med glass til venstre på skanneren.

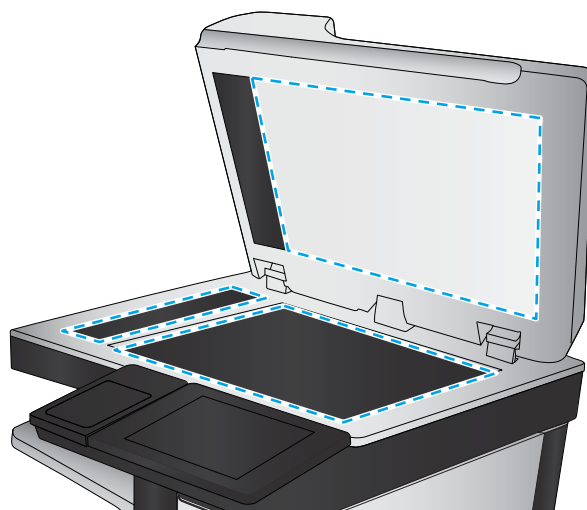

4. Tørk av glasset og de hvite plastdelene med et vaskeskin eller en cellulosesvamp, slik at det ikke blir skjoldete.
5. Koble strømledningen til en stikkontakt, og trykk deretter på av/på-knappen for å slå på produktet.

## Kalibrere skanneren

Hvis bildet som er kopiert, ikke er plassert riktig på siden, kalibrerer du skanneren.



**MERK:** Hvis du bruker dokumentmateren, må du justere skinnene i innskuffen, slik at de ligger inntil originaldokumentet.

1. Bla deg frem til og trykk på knappen **Vedlikehold av enhet** fra startskjermbildet på produktets kontrollpanel.
2. Åpne følgende menyer:
  - **Kalibrering/rensing**
  - **Kalibrer skanner**
3. Trykk på knappen **Neste** for å starte kalibreringsprosessen. Følg instruksjonene på skjermen.
4. Vent mens produktet kalibreres, og prøv deretter å kopiere på nytt.

## Kontrollere papirinnstillingene

Hvis kopierte sider har tonersøl, uklar eller mørk utskrift, krøllete papir, spredte tonerflekker, løs toner eller områder der det mangler toner, må du kontrollere papirinnstillingene.

## Kontrollere konfigurasjonen av papirstørrelse og -type

1. Bla deg frem til og trykk på knappen **Skuffer** fra startskjermbildet på produktets kontrollpanel.
2. Velg linjen for skuffen som du vil konfigurere, og velg deretter **Endre**-knappen.

3. Velg papirstørrelsen og papirtypen fra listen over alternativer.
4. Velg **OK**-knappen for å lagre valget.

### Velge skuffen som skal brukes for kopien

1. Velg **kopieringsknappen** på startskjermbildet til produktets kontrollpanel.
2. Velg knappen **Papirvalg**.
3. Velg skuffen som inneholder papiret du vil bruke, og velg deretter **OK**-knappen.

### Kontrollere innstillinger for bildejustering

Juster disse tilleggsinnstillingene for å forbedre kopikvaliteten.

1. Velg **kopieringsknappen** på startskjermbildet til produktets kontrollpanel.
2. Velg **Bildejustering**-knappen.
3. Juster glidebryterne for å angi nivåer for **mørkhet**, **kontrast**, **skarphet** og **bakgrunnsrens**. Velg **OK**-knappen.
4. Velg **Start**-knappen .

### Optimalisere kopikvaliteten for tekst eller bilder

Optimaliser kopijobben etter typen bilde som kopieres: tekst, grafikk eller bilder.

1. Velg **kopieringsknappen** på startskjermbildet til produktets kontrollpanel.
2. Trykk på knappen **Flere alternativer**, og trykk deretter på knappen **Optimaliser tekst/bilde**.
3. Velg ett av de forhåndsdefinerte alternativene, eller velg knappen **Juster manuelt** og juster deretter glidebryteren i **Optimer for**-området. Velg **OK**-knappen.
4. Velg **Start**-knappen .



**MERK:** Disse innstillingene er midlertidige. Når du er ferdig med en jobb, går produktet tilbake til standardinnstillingene.

### Kant til kant-kopiering

Bruk denne funksjonen for å unngå skygger som vises langs kanten av kopiene når originaldokumentet har små marger.

1. Bla deg frem til og trykk på knappen **Administrasjon** fra startskjermbildet på produktets kontrollpanel.
2. Åpne følgende menyer:
  - **Kopiinnstillinger**
  - **Kant-til-kant**
3. Velg alternativet **Kant til kant-utskrift** hvis originaldokumentet har små marger.
4. Velg **Lagre**-knappen.
5. Velg **Start**-knappen .

## Rengjøre matervalsene og skilleputen i dokumentmateren

1. Løft opp dokumentmaterlåsen.

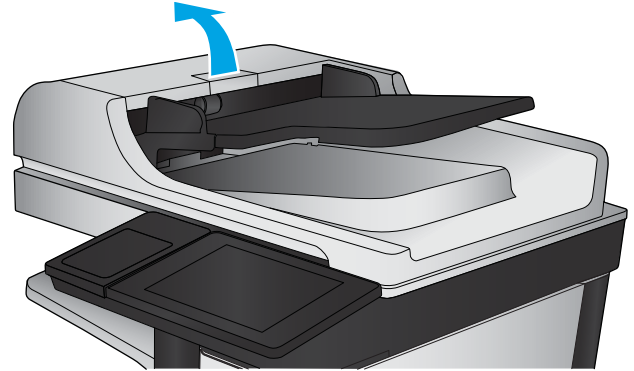

2. Åpne dokumentmaterdekselet.

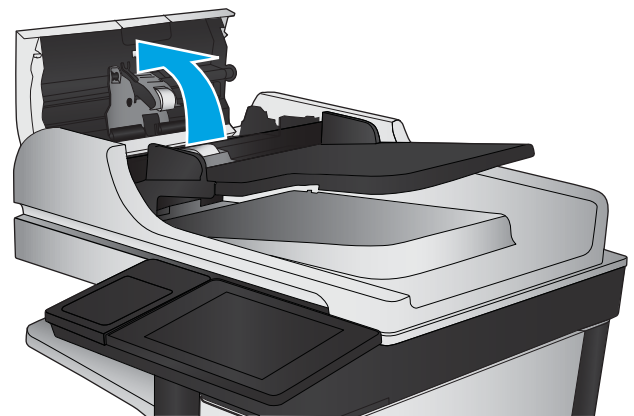

3. Fjern alt synlig lo og støv fra alle matevalse og skilleputen ved hjelp av trykkluft eller en ren, lofri klut som er fuktet med varmt vann.

**MERK:** Løft opp valsesettet slik at du kan rengjøre den andre valse.

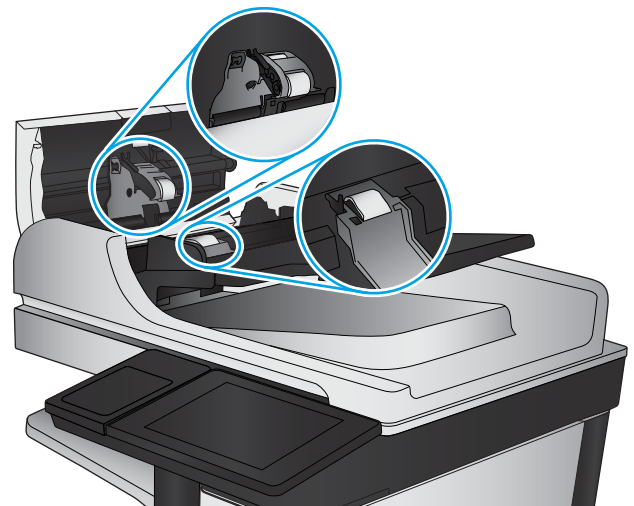

4. Lukk dokumentmaterdekselet.

## Forbedre skannekvaliteten

- [Kontroller at det ikke er smuss eller flekker på skannerglasset](#)
- [Kontrollere oppløsningsinnstillingene](#)
- [Kontrollere innstillinger for bildejustering](#)
- [Optimalisere skannekvaliteten for tekst eller bilder](#)
- [Kontrollere innstillingene for utskriftskvalitet](#)
- [Rengjøre matervalsene og skilleputen i dokumentmateren](#)

### Kontroller at det ikke er smuss eller flekker på skannerglasset

Over tid kan det samle seg opp smuss på skannerglasset og den hvite plastbakgrunnen, og dette kan påvirke ytelsen. Bruk følgende fremgangsmåte for rengjøre skanneren.

1. Trykk på av/på-knappen for å slå av produktet, og koble strømledningen fra stikkontakten.



2. Åpne skannerlokket.

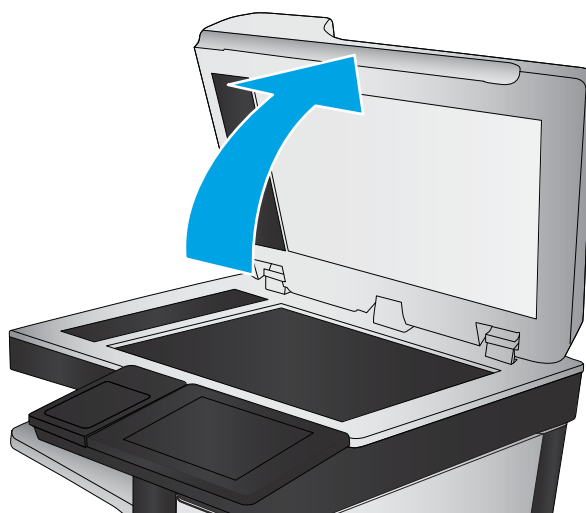

3. Rengjør skannerglasset, skannerstripene for dokumentmateren og den hvite plastbakgrunnen med en myk klut eller svamp som er fuktet med glassrengjøringsmiddel uten slipeeffekt.

**FORSIKTIG:** Du må ikke bruke skuremidler, aceton, benzen, ammoniakk, etylalkohol eller karbontetraklorid på noen deler av produktet. Produktet kan bli skadet. Du må ikke sprøyte væske direkte på glasset eller platen. Den kan trekke inn og skade produktet.

**MERK:** Hvis du har problemer med streker på kopier når du bruker dokumentmateren, må du sørge for å rengjøre den lille stripen med glass til venstre på skanneren.

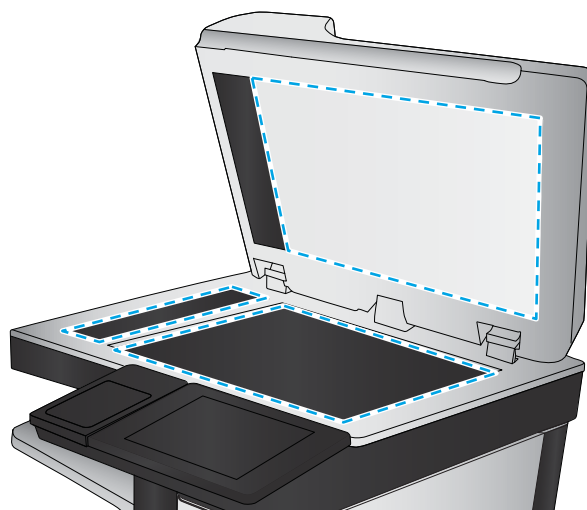

4. Tørk av glasset og de hvite plastdelene med et vaskeskin eller en cellulosesvamp, slik at det ikke blir skjoldete.
5. Koble strømledningen til en stikkontakt, og trykk deretter på av/på-knappen for å slå på produktet.

## Kontrollere oppløsningsinnstillingene



**MERK:** Hvis du setter oppløsningen til en høy verdi, øker filstørrelsen og skannetiden.

1. Bla deg frem til og trykk på knappen [Administrasjon](#) fra startskjermbildet på produktets kontrollpanel.
2. Åpne menyen [Innstillinger for skanning / digital sending](#).
3. Velg kategorien med skanne- og sendeinnstillinger som du vil konfigurere.
4. Åpne menyen [Standard jobbalternativer](#).
5. Velg knappen [Oppløsning](#).
6. Velg et av de forhåndsdefinerte alternativene. Velg [Lagre](#)-knappen.
7. Velg Start-knappen .

## Kontrollere innstillinger for bildejustering

Juster disse tilleggsinnstillingene for å forbedre skannekvaliteten.

1. Bla deg frem til og trykk på knappen [Administrasjon](#) fra startskjermbildet på produktets kontrollpanel.
2. Åpne menyen [Innstillinger for skanning / digital sending](#).
3. Velg kategorien med skanne- og sendeinnstillinger som du vil konfigurere.
4. Åpne menyen [Standard jobbalternativer](#).
5. Velg [Bildejustering](#)-knappen.

6. Juster glidebryterne for å angi nivåer for [mørkhet](#), [kontrast](#), [skarphet](#) og [bakgrunnsrens](#). Velg [Lagre](#)-knappen.
7. Velg Start-knappen .

## Optimalisere skannekvaliteten for tekst eller bilder

Optimaliser skannejobben etter typen bilde som skannes: tekst, grafikk eller bilder.

1. Trykk på en av knappene i startskjermbildet på produktets kontrollpanel for å vise funksjonene for skanning og sending:
  - [Lagre i nettverksmappe](#)
  - [Lagre til enhetsminne](#)
  - [Lagre til USB](#)
  - [Skann til SharePoint®](#)
2. Trykk på knappen [Flere alternativer](#), og trykk deretter på knappen [Optimaliser tekst/bilde](#).
3. Velg ett av de forhåndsdefinerte alternativene, eller velg knappen [Juster manuelt](#) og juster deretter glidebryteren i [Optimer for](#)-området. Velg [OK](#)-knappen.
4. Velg Start-knappen .

---

 **MERK:** Disse innstillingene er midlertidige. Når du er ferdig med en jobb, går produktet tilbake til standardinnstillingene.

---

## Kontrollere innstillingene for utskriftskvalitet

Denne innstillingen justerer komprimeringsnivået når du lagrer filen. Velg den høyeste innstillingen for å få best mulig kvalitet.

1. Bla deg frem til og trykk på knappen [Administrasjon](#) fra startskjermbildet på produktets kontrollpanel.
2. Åpne menyen [Innstillinger for skanning / digital sending](#).
3. Velg kategorien med skanne- og sendeinnstillinger som du vil konfigurere.
4. Åpne menyen [Standard jobbalternativer](#).
5. Velg knappen [Utskriftskvalitet](#).
6. Velg et av de forhåndsdefinerte alternativene. Velg [Lagre](#)-knappen.
7. Velg Start-knappen .

## Rengjøre matervalsene og skilleputen i dokumentmateren

1. Løft opp dokumentmaterlåsen.

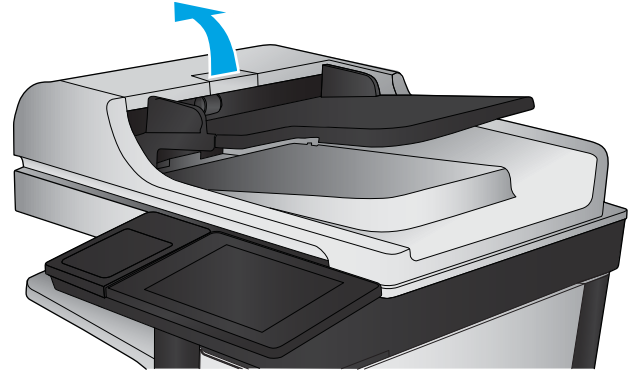

2. Åpne dokumentmaterdekselet.

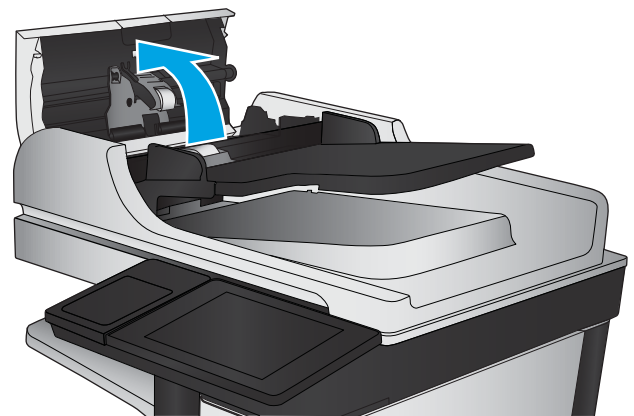

3. Fjern alt synlig lo og støv fra alle matevalse og skilleputen ved hjelp av trykkluft eller en ren, lofri klut som er fuktet med varmt vann.

**MERK:** Løft opp valsesettet slik at du kan rengjøre den andre valse.

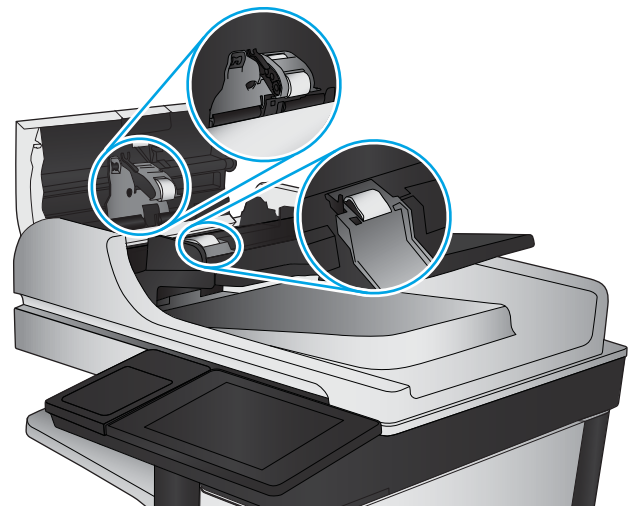

4. Lukk dokumentmaterdekselet.



## Forbedre faksbildekvaliteten

- [Kontroller at det ikke er smuss eller flekker på skannerglasset](#)
- [Kontrollere oppløsningsinnstillingene for faks som sendes](#)
- [Kontrollere innstillinger for bildejustering](#)
- [Optimalisere faks kvaliteten for tekst eller bilder](#)
- [Kontrollere innstillinger for feilkorrigering](#)
- [Sende til en annen faksmaskin](#)
- [Rengjøre matervalsene og skilleputen i dokumentmateren](#)
- [Kontrollere innstillingen for Tilpass til side](#)
- [Kontrollere avsenderens faksmaskin](#)

### Kontroller at det ikke er smuss eller flekker på skannerglasset

Over tid kan det samle seg opp smuss på skannerglasset og den hvite plastbakgrunnen, og dette kan påvirke ytelsen. Bruk følgende fremgangsmåte for rengjøre skanneren.

1. Trykk på av/på-knappen for å slå av produktet, og koble strømledningen fra stikkontakten.



2. Åpne skannerlokket.

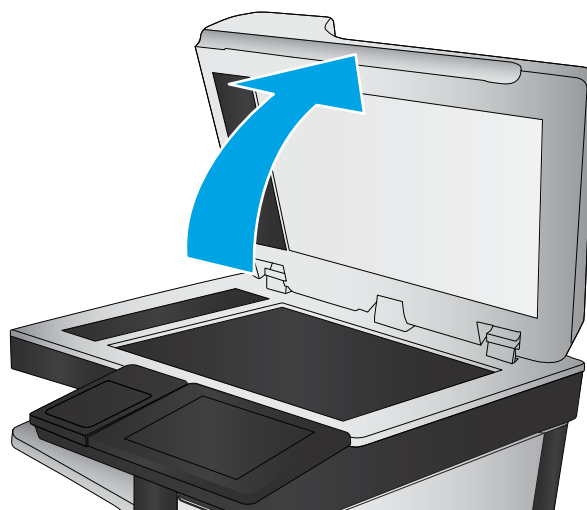

3. Rengjør skannerglasset, skannerstripene for dokumentmateren og den hvite plastbakgrunnen med en myk klut eller svamp som er fuktet med glassrengjøringsmiddel uten slipeeffekt.

**FORSIKTIG:** Du må ikke bruke skuremidler, aceton, benzen, ammoniakk, etylalkohol eller karbontetraklorid på noen deler av produktet. Produktet kan bli skadet. Du må ikke sprøyte væske direkte på glasset eller platen. Den kan trekke inn og skade produktet.

**MERK:** Hvis du har problemer med streker på kopier når du bruker dokumentmateren, må du sørge for å rengjøre den lille stripen med glass til venstre på skanneren.

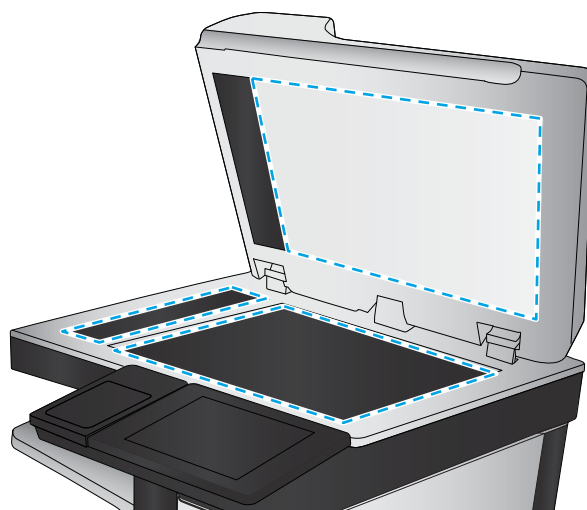

4. Tørk av glasset og de hvite plastdelene med et vaskeskinns eller en cellulosesvamp, slik at det ikke blir skjoldete.
5. Koble strømledningen til en stikkontakt, og trykk deretter på av/på-knappen for å slå på produktet.

## Kontrollere oppløsningsinnstillingene for faks som sendes



**MERK:** Hvis du øker oppløsningen, øker du størrelsen på og sendetiden for faksen.

1. Bla deg frem til og trykk på knappen [Administrasjon](#) fra startskjermbildet på produktets kontrollpanel.
2. Åpne følgende menyer:
  - [Faksinnstillinger](#)
  - [Innstillinger for fakssending](#)
  - [Standard jobbalternativer](#)
3. Velg knappen [Oppløsning](#).

4. Velg et av de forhåndsdefinerte alternativene. Velg [Lagre](#)-knappen.
5. Velg Start-knappen .

## Kontrollere innstillinger for bildejustering

Juster disse tilleggsinnstillingene for å forbedre kvaliteten på faks som sendes.

1. Bla deg frem til og trykk på knappen [Administrasjon](#) fra startskjermbildet på produktets kontrollpanel.
2. Åpne følgende menyer:
  - [Faksinnstillinger](#)
  - [Innstillinger for fakssending](#)
  - [Standard jobbalternativer](#)
3. Velg [Bildejustering](#)-knappen.
4. Juster glidebryterne for å angi nivåer for [mørkhet](#), [kontrast](#), [skarphet](#) og [bakgrunnsrens](#). Velg [Lagre](#)-knappen.
5. Velg Start-knappen .

## Optimalisere faks kvaliteten for tekst eller bilder

Optimaliser faksjobben etter typen bilde som skannes: tekst, grafikk eller bilder.

1. Trykk på [Faks](#)-knappen fra startskjermbildet på produktets kontrollpanel.
2. Trykk på knappen [Flere alternativer](#), og trykk deretter på knappen [Optimaliser tekst/bilde](#).
3. Velg ett av de forhåndsdefinerte alternativene, eller velg knappen [Juster manuelt](#) og juster deretter glidebryteren i [Optimer for](#)-området. Velg [OK](#)-knappen.
4. Velg Start-knappen .

---

 **MERK:** Disse innstillingene er midlertidige. Når du er ferdig med en jobb, går produktet tilbake til standardinnstillingene.

---

## Kontrollere innstillinger for feilkorrigeringsmodus

Innstillingen [Feilrettingsmodus](#) kan være deaktivert, noe som kan redusere bildekvaliteten. Følg disse trinnene for å aktivere den.

1. Bla deg frem til og trykk på knappen [Administrasjon](#) fra startskjermbildet på produktets kontrollpanel.
2. Åpne følgende menyer:
  - [Faksinnstillinger](#)
  - [Innstillinger for fakssending](#)
  - [Oppsett for fakssending](#)
  - [Generelle innstillinger for fakssending](#)
3. Angi alternativ for [feilkorrigeringsmodus](#). Velg [Lagre](#)-knappen.

## Sende til en annen faksmaskin

Prøv å sende faksen til en annen faksmaskin. Hvis fakskvaliteten er bedre, ligger årsaken til problemet i innstillingene eller rekvisitastatusen til den første mottakerens faksmaskin.

## Rengjøre matervalsene og skilleputen i dokumentmateren

1. Løft opp dokumentmaterlåsen.

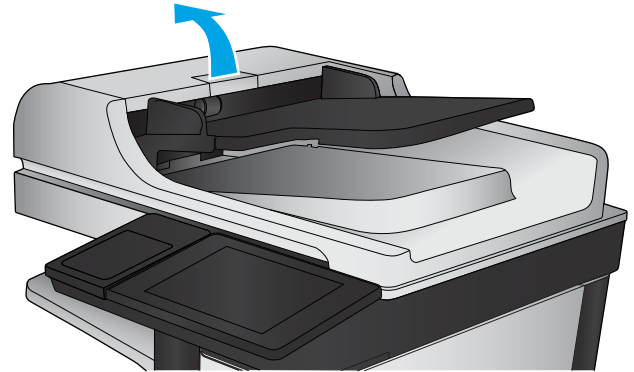

2. Åpne dokumentmaterdekslet.

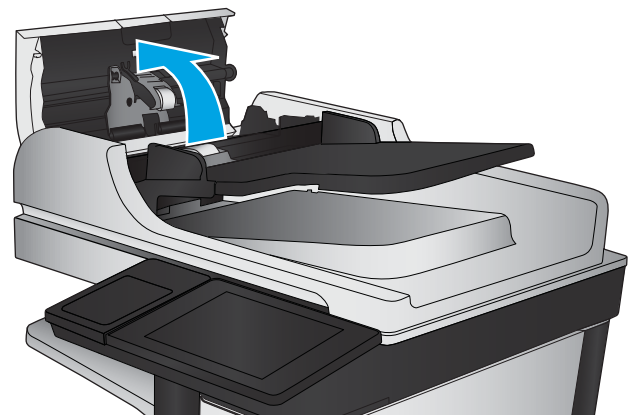

3. Fjern alt synlig lo og støv fra alle matevalsene og skilleputen ved hjelp av trykkluft eller en ren, lofri klut som er fuktet med varmt vann.

**MERK:** Løft opp valsesettet slik at du kan rengjøre den andre valsen.

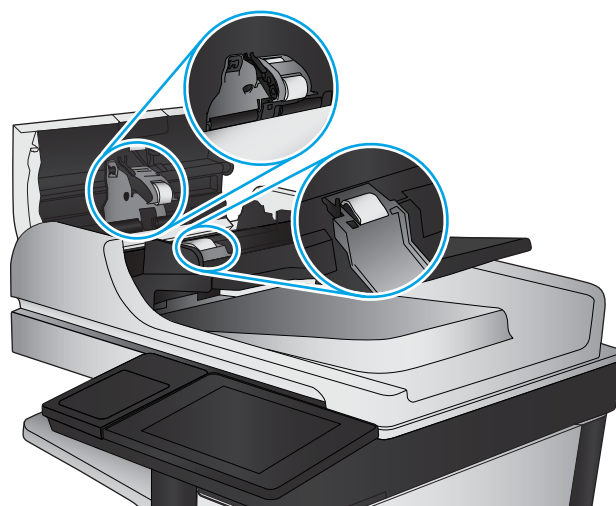

4. Lukk dokumentmaterdekslet.

## Kontrollere innstillingen for Tilpass til side

Hvis innstillingen [Tilpass til side](#) er aktivert, og den innkommende faksen er større enn standard sidestørrelse, prøver produktet å skalere bildet slik at det får plass på siden. Hvis denne innstillingen deaktiveres, deles større bilder over flere sider.

1. Bla deg frem til og trykk på knappen [Administrasjon](#) fra startskjermbildet på produktets kontrollpanel.
2. Åpne følgende menyer:
  - [Faksinnstillinger](#)
  - [Innstillinger for faksmottak](#)
  - [Standard jobbalternativer](#)
  - [Tilpass til side](#)
3. Trykk på alternativet [Aktivert](#) for å aktivere innstillingen, eller trykk på alternativet [Deaktivert](#) for å deaktivere den. Velg [Lagre](#)-knappen.

## Kontrollere avsenderens faksmaskin

Be senderen om å prøve å sende fra en annen faksmaskin. Hvis kvaliteten er bedre, skyldes problemet senderens faksmaskin. Hvis du ikke har tilgang på en annen faksmaskin, kan du be senderen om å utføre følgende endringer:

- Kontroller at originaldokumentet er på hvitt (ikke farget) papir.
- Øk faksoppløsningen, kvalitetsnivået eller kontrastinnstillingene.
- Hvis det er mulig, sender du faksen fra et program på en datamaskin.

## Løse problemer med det kablede nettverket

Kontroller følgende punkter for å finne ut om produktet kommuniserer med nettverket. Skriv ut en konfigurasjonsside fra produktets kontrollpanel før du går i gang, for å finne produktets IP-adresse som står oppført på denne siden.

- [Dårlig fysisk tilkobling](#)
- [Datamaskinen bruker feil IP-adresse for produktet](#)
- [Datamaskinen kan ikke kommunisere med produktet](#)
- [Produktet bruker feil nettverksinnstillinger for kobling og tosidig utskrift](#)
- [Ny programvare kan føre til kompatibilitetsproblemer](#)
- [Datamaskinen eller arbeidsstasjonen er kanskje ikke riktig konfigurert](#)
- [Produktet er deaktivert, eller andre nettverksinnstillinger er feil](#)



**MERK:** HP støtter ikke node-til-node-nettverk ettersom funksjonen er en del av Microsoft-operativsystemer og ikke HP-skriverdriverne. Du finner mer informasjon ved å gå til Microsoft på [www.microsoft.com](http://www.microsoft.com).

### Dårlig fysisk tilkobling

1. Kontroller at produktet er koblet til riktig nettverksport med en kabel som er lang nok.
2. Kontroller at kablet er koblet ordentlig til.
3. Se på porten for nettverkstilkobling på baksiden av produktet, og kontroller at den gule aktivitetslampe og den grønne lampen for tilkoblingsstatus lyser.
4. Hvis dette ikke løser problemet, kan du prøve med en annen kabel eller port på huben.

### Datamaskinen bruker feil IP-adresse for produktet

1. Åpne skriverregenskapene, og klikk på kategorien **Porter**. Kontroller at den gjeldende IP-adressen til produktet er valgt. Produktets IP-adresse står oppført på konfigurasjonssiden.
2. Hvis du installerte produktet ved bruk av HPs standard TCP/IP-port, merker du av for alternativet **Alltid å skrive ut på denne skriveren, selv om IP-adressen endres**.
3. Hvis du installerte produktet ved bruk av Microsofts standard TCP/IP-port, bruker du vertsnavnet i stedet for IP-adressen.
4. Hvis IP-adressen er riktig, sletter du produktet og legger det til på nytt.

### Datamaskinen kan ikke kommunisere med produktet

1. Sjekk nettverkskommunikasjonen ved hjelp av ping-kommandoen.

- a. Åpne en kommandolinje på datamaskinen. I Windows: Klikk på **Start** og **Kjør**, og skriv deretter inn `cmd` og trykk på **Enter**.
  - b. Skriv inn `ping` etterfulgt av produktets IP-adresse.  
Mac OS X-brukere må åpne Network Utility og deretter angi IP-adressen i riktig felt i **Ping**-ruten.
  - c. Hvis vinduet viser tiden for rundtur, betyr det at nettverket fungerer.
2. Hvis ping-kommandoen mislyktes, må du kontrollere at nettverkshubene er på, og deretter må du kontrollere at nettverksinnstillingene, produktet og datamaskinen er konfigurert for det samme nettverket.

## Produktet bruker feil nettverksinnstillinger for kobling og tosidig utskrift

HP anbefaler at du lar disse innstillingene stå i automatisk modus (standardinnstillingen). Hvis du endrer disse innstillingene, må du gjøre de samme endringene for nettverket.

## Ny programvare kan føre til kompatibilitetsproblemer

Kontroller at eventuell ny programvare er installert riktig, og at den bruker riktig skriverdriver.

## Datamaskinen eller arbeidsstasjonen er kanskje ikke riktig konfigurert

1. Kontroller nettverksdriverne, skriverdriverne og nettverksomadresseringen.
2. Kontroller at operativsystemet er konfigurert riktig.

## Produktet er deaktivert, eller andre nettverksinnstillinger er feil

1. Kontroller nettverksprotokollstatusen på konfigurasjonssiden. Aktiver den om nødvendig.
2. Konfigurer om nødvendig nettverksinnstillingene på nytt.

## Løse faksproblemer

- [Sjekkliste for å løse faksproblemer](#)
- [Generelle faksproblemer](#)

### Sjekkliste for å løse faksproblemer

Bruk følgende sjekkliste til å prøve å finne ut hva som forårsaker faksproblemer du kommer ut for:

- **Bruker du faksledningen som ble levert med fakstilbehøret?** Dette fakstilbehøret er testet med den vedlagte faksledningen i henhold til RJ11 og funksjonsspesifikasjoner. Ikke bruk en annen type faksledning. Det analoge fakstilbehøret krever at det brukes en analog faksledning. Telefonlinjen som fakstilbehøret kobles til, må også være analog.
- **Er faks-/telefonkontakten på plass i uttaket på fakstilbehøret?** Kontroller at telefonkontakten sitter ordentlig på plass i vegguttaket. Trykk kontakten inn i uttaket til den klikkes på plass.



---

**MERK:** Kontroller at telefonkontakten er koblet til fakSPORTEN og ikke til nettverksporten. Portene er ganske like.

---

- **Virker vegguttaket for telefonen ordentlig?** Sjekk at det er summetone ved å koble en telefon til vegguttaket. Hører du summetonen, og kan du ringe ut eller motta anrop?

### Hvilken type telefonlinje bruker du?

- **Dedikert linje:** En standard analog faks-/telefonlinje som er tilordnet for mottak eller sending av fakser.



---

**MERK:** Telefonlinjen bør bare være for faksbruk på produktet og bør ikke deles med andre typer telefonenheter. Et eksempel på en slik enhet er alarmsystemer som bruker telefonlinjen til varslinger til et vaktsselskap.

---

- **PBX-system:** Huser sentral for bedrifter. Vanlige hjemmetelefoner og fakstilbehøret bruker et analogt telefonsignal. Noen sentralbordsystemer er digitale, og kan derfor være inkompatible med fakstilbehøret. Du trenger kanskje en grensesnitt-ATA (Analog Telefon Adapter ) for å koble faks til digitale PBX-systemer.
- **Roll-over-linjer:** Et telefonsystem der et nytt anrop overføres til første ledige linje når den første inngående linjen er opptatt. Prøv å koble produktet til første inngående telefonlinje. Fakstilbehøret tar telefonen når det har ringt det antallet ganger som er angitt i innstillingen for ringesignaler før svar.

### Bruker du en enhet for overspenningsvern?

En enhet for overspenningsvern kan brukes mellom vegguttaket og fakstilbehøret for å beskytte fakstilbehøret mot elektrisk strøm som går gjennom telefonlinjene. Disse enhetene kan forårsake enkelte problemer med fakskommunikasjonen ved å redusere kvaliteten på telefonsignalet. Hvis du har problemer med å sende eller motta fakser og du bruker en av disse enhetene, kobler du produktet direkte til telefonuttaket i veggen for å avgjøre om problemet skyldes overspenningsvernet.

### Bruker du en telefonsvartjeneste eller en telefonsvarer?

Hvis innstillingen for antall ringesignaler før svar for meldingstjenesten er lavere enn den tilsvarende innstillingen for fakstilbehøret, vil meldingstjenesten besvare anropet, og fakstilbehøret vil ikke kunne motta fakser. Hvis innstillingen for antall ringesignaler for fakstilbehøret er lavere enn den tilsvarende innstillingen for meldingstjenesten, svarer fakstilbehøret på alle anrop.



## Har telefonlinjen en funksjon for ventende anrop?

Hvis fakstelefonlinjen har en funksjon for ventende anrop, kan en varsling om ventende anrop avbryte et pågående faksanrop og forårsake kommunikasjonsfeil. Kontroller at funksjonen for ventende anrop ikke er aktivert på fakstelefonlinjen.

## Kontrollere fakstilbehørets status

Hvis det ser ut til at det analoge fakstilbehøret ikke fungerer, bør du skrive ut en [konfigurasjonssiderapport](#) for å kontrollere statusen.

1. Bla til og velg [Administrasjon](#)-knappen på startskjermbildet.
2. Åpne følgende menyer:
  - [Rapporter](#)
  - [Konfigurasjons-/statussider](#)
  - [Konfigurasjonsside](#)
3. Velg [Skriv ut](#)-knappen for å skrive ut rapporten, eller velg [Vis](#)-knappen for å vise rapporten på skjermen. Rapporten består av flere sider.

 **MERK:** Produktets IP-adresse eller vertsnavn er oppført på Jetdirect-siden.

Se på Side for fakstilbehør på konfigurasjonssiden, og kontroller hva som står som Modemstatus under overskriften Maskinvareinformasjon. Tabellen nedenfor identifiserer feiltilstander og status, og mulige løsninger.

 **MERK:** Hvis siden for fakstilbehør ikke skrives ut, kan det være et problem med det analoge fakstilbehøret. Hvis du bruker LAN-faks eller Internett-faks, kan det hende at disse funksjonene deaktiverer funksjonen.

Operativ/Aktivert <sup>1</sup>	Det analoge fakstilbehøret er installert og klart til bruk.
Operativ/Deaktivert <sup>1</sup>	<p>Fakstilbehøret er installert, men du har ikke konfigurert de nødvendige faksinnstillingene ennå.</p> <p>Fakstilbehøret er installert og i drift, men verktøyet HP Digital Sending har enten deaktivert produktets faksfunksjon, eller det har aktivert LAN-faks. Funksjonen for analog faksing deaktiveres når LAN-faks er aktivert. Du kan bare ha én aktivert faksfunksjon om gangen, enten LAN-faks eller analog faks.</p> <p><b>MERK:</b> Hvis LAN-faks er aktivert, er ikke <a href="#">Faks</a>-funksjonen tilgjengelig på produktets kontrollpanel.</p>
Ikke-operativ / Aktivert/Deaktivert <sup>1</sup>	Produktet har registrert en fastvarefeil. Oppgrader fastvaren.
Skadet / Aktivert/Deaktivert <sup>1</sup>	Fakstilbehøret mislyktes. Sett inn fakstilbehørkortet på nytt, og se etter bøyde pinner. Hvis statusmeldingen SKADET fortsatt vises, må det analoge fakstilbehørkortet byttes ut.

<sup>1</sup> AKTIVERT angir at det analoge fakstilbehøret er aktivert og slått på, mens DEAKTIVERT angir at LAN-faks er aktivert (analog faks er slått av).

## Generelle faksproblemer

Følgende er noen vanlige faksproblemer.

### Faksen ble ikke sendt

JBIG er aktivert, men maskinen som skal motta faksen, har ikke JBIG-funksjonalitet.

Deaktiver JBIG-innstillingen.

### Statusmeldingen Ikke nok minne vises på produktets kontrollpanel

Produktets lagringsdisk er full.

Slett noen lagrede jobber fra disken. Trykk på knappen [Hent fra enhetsminne](#) fra startskjermbildet på produktets kontrollpanel. Åpne listen over lagrede jobber eller lagrede fakser. Velg en jobb du vil slette, og trykk på knappen [Slett](#).

### Foto skrives ut med dårlig kvalitet, eller skrives ut som en grå boks

Du bruker feil innstilling for sideinnhold eller oppløsning.

Prøv å sette alternativet for [Optimaliser Optimaliser tekst/bilde til Fotografi](#).

### Du trykket på Stopp-knappen for å avbryte en faksoverføring, men faksen ble sendt likevel

Du kan ikke avbryte jobben hvis jobben er kommet langt på vei i sendeprosessen.

Dette er normalt.

### Det vises ingen knapp for faksadresseboken

Funksjonen for faksadressebok er ikke aktivert.

Bruk konfigurasjonsverktøyet HP MFP Digital Sending Software til å aktivere funksjonen for faksadressebok.

### Jeg finner ikke Faksinnstillinger i HP Web Jetadmin

Faksinnstillinger i HP Web Jetadmin finnes under nedtrekkslisten på enhetens statusside.

Velg **Digital sending og faks** fra nedtrekksmenyen.

### Toppteksten plasseres øverst på siden når alternativet for overlegg er aktivert

Produktet plasserer overleggstoppteksten øverst på siden for alle videresendte fakser.

Dette er normalt.

### Det vises en blanding av navn og numre i mottakerboksen

Det kan vises både navn og numre, avhengig av hvor de er fra. Faksadresseboken fører opp navn, og alle andre databaser fører opp numre.

Dette er normalt.

## En faks på bare én side skrives ut over to sider

Fakstoppteksten settes inn øverst på faksen, slik at innholdet nederst på siden forskyves til neste side.

Hvis du vil at en faks på én side skal skrives ut på én side, velger du overlegg for overleggstoppteksten eller justere innstillingen Tilpass til side.

## Dokumentet stopper i dokumentmateren under faksing

Det har oppstått papirstopp i dokumentmateren.

Fjern alt fastkjørt papir, og send faksen på nytt.

## Lydsignalene som kommer fra fakstilbehøret har for høyt eller lavt volum

Innstillingen for volumet må justeres.

Justere volumet i menyene [Innstillinger for fakssending](#) og [Innstillinger for faksmottak](#).



# Stikkordregister

## A

adressebøker, e-post  
mottakerlister 76  
mottakerlister, opprette 74  
AirPrint 54  
antall kopier, endre 58  
av/på-knapp  
finne 4  
Avloggingsknapp  
finne 7

## B

begge sider, kopiere 60  
begge sider, kopiere manuelt  
tosidig, manuelt 60  
bestille  
rekvisita og ekstrautstyr 30  
bildetrommel  
finne 33  
Bonjour  
identifisering 88

## D

deksler  
finne 4  
delenumre  
ekstrautstyr 32  
rekvisita 30  
stiftekassetter 30  
tonerkassett 30  
utskiftbare deler 30  
digital sending  
adressebøker 74, 76  
mapper 68  
mottakerlister 76  
sende dokumenter 71  
dobbeltsidig kopiering 60  
dobbeltsidig utskrift  
Mac 48

dokumentmater 60  
fastkjørt papir 157  
finne 4  
kapasitet 2  
kopiere tosidige dokumenter 60  
papirmatingsproblemer 102  
Driverinnstillinger for Mac  
Jobblagring 52  
dupleksutskrift (dobbeltsidig)  
innstillinger (Windows) 39  
Dvaleknapp  
finne 7

## E

ekstrautstyr  
bestille 30  
elektronisk hjelp, kontrollpanel 99  
e-post  
adressebøker 74, 76  
mottakerlister 76  
e-post  
sende dokumenter 71  
e-postfunksjon  
aktivere 64  
Ethernet (RJ-45)  
finne 7  
etiketter  
skrive ut (Windows) 45  
Explorer, versjoner som støttes  
HPs innebygde webserver 88

## F

faks  
mateproblemer 184  
nødvendige innstillinger 80, 81  
optimalisere for tekst eller bilder  
177  
veiviser for oppsett 80, 81

faksport  
finne 7  
fastkjøringer  
heftemaskin 146  
hullemaskin 135  
hullemaskintilkobling 139  
stifte-/stableenhet 129, 131,  
149  
stifter i heftemaskinen 153  
stift i hullemaskin 132, 143, 150  
fastkjørte stifter  
heftemaskin 153  
stifte-/stableenhet 132, 143,  
150  
fastkjørt papir  
auto-navigering 104  
dokumentmater 157  
frontdeksel 105  
heftemaskin 146  
hullemaskin 135  
hullemaskintilkobling 139  
høyre deksel 111  
skuff 1 108  
skuff 2 og skuff 3 114  
skuff 4 og skuff 5 116  
stifte-/stableenhet 129, 131,  
149  
tosidigenhet 120  
varmeelement 125  
venstre deksel  
(varmeelementområdet) 125  
årsaker til 104  
fastvare  
oppdatere, Mac 90  
feilsøking  
fastkjøringer 104  
kablet nettverk 180  
nettverksproblemer 180  
papirmatingsproblemer 102

FIH (utrustning for eksternt grensesnitt)  
finne 7  
filoplasting, Mac 89  
flere sider per ark  
skrive ut (Mac) 49  
skrive ut (Windows) 43  
formaterer  
finne 6  
frontdeksel  
fastkjørt papir 105  
finne 4

## G

gjenopprette fabrikkinnstillinger 98  
glass, rengjøre 167, 171, 175  
grensesnittporter  
finne 7

## H

harddisker  
krypterte 95  
hastighet, optimalisere 92  
heftemaskin  
delenummer 32  
fastkjøringer 146  
fastkjørte stifter 153  
frontdeksel, finne 12  
leveringsskinner, finne 12  
lås, finne 12  
stifteenhet, finne 12  
utskuffer, finne 12  
utspor, finne 12  
øvre deksel, finne 12  
hjelp, kontrollpanel 99  
Hjelp-knapp  
finne 7  
Hjem-knapp  
finne 7  
HP ePrint 54  
HP ePrint-programvare 54  
HP innebygd webserver (EWS)  
-nettverkstilkobling 88  
HPs innebygde webserver (EWS)  
funksjoner 88  
HP Utility 89  
HP Utility, Mac 89  
HP Utility for Mac  
Bonjour 89  
funksjoner 89

HP Web Jetadmin 91  
hull  
angi standardplassering 27  
hullemaskin  
fastkjøringer 135  
finne 11  
tilkoblingsfastkjøringer 139  
Høyhastighets-USB 2.0-utskriftsport  
finne 7  
høyre deksel  
fastkjørt papir 111  
finne 4

## I

ikke konfigurert 80, 81  
innebygd webserver (EWS)  
funksjoner 88  
Innebygd webserver (EWS)  
-nettverkstilkobling 88  
tildele passord 94  
innstillinger  
gjenopprette fabrikk 98  
nødvendige 80, 81  
Internet Explorer, versjoner som støttes  
HPs innebygde webserver 88  
IPsec 94  
IP-sikkerhet 94

## J

Jetadmin, HP Web 91  
jobber, lagrede  
innstillinger for Mac 52  
opprette (Windows) 50  
skrive ut 53  
slette 53

## K

kalibrere  
skanner 168  
kant til kant-kopiering 169  
kassett  
skifte 33  
Knapp for valg av språk  
finne 7  
kontrollpanel  
finne 4  
finne funksjoner 7  
hjelp 99

konvolutter  
legge i skuff 1 17  
retning 19  
kopi  
optimalisere for tekst eller bilder  
61, 169  
tosidige dokumenter 60  
kopiere  
enkeltkopier 58  
flere kopier 58  
kopiering  
oppløsning 2

## L

lagrede jobber  
opprette (Mac) 52  
opprette (Windows) 50  
skrive ut 53  
slette 53  
Lagre i nettverksmappe 68  
lagre jobber  
med Windows 50  
lagre til enhetsminne  
aktivere 64  
lagre til nettverksmappe  
aktivere 64  
lagre til USB  
aktivere 64  
lagring, jobb  
innstillinger for Mac 52  
LAN (Local Area Network)  
finne 7  
LAN-port  
finne 7  
legge  
papir i skuff 1 17  
papir i skuff 2 og skuff 3 21  
papir i skuff 4 og skuff 5 25  
leserkrav  
HPs innebygde webserver 88  
Logg på  
kontrollpanel 94  
lomme for integrering av maskinvare  
finne 4

## M

Macintosh  
HP Utility 89

- manuell tosidig utskrift
    - Mac 48
    - Windows 41
  - mapper
    - sende til 68
  - marger, smale
    - kopiering 169
  - mateproblemer 184
  - minne
    - inkludert 2
  - minnebrikke (toner)
    - finne 33
  - mobilutskriftsløsninger 2
  - modellnummer
    - finne 6
  - mottakerlister 76
- N**
- Netscape Navigator, versjoner som støttes
    - HPs innebygde webserver 88
  - nettleserkrav
    - HPs innebygde webserver 88
  - nettverk
    - HP Web Jetadmin 91
    - støttes 2
  - Nettverksknapp
    - finne 7
  - Nettverksmappe, skanne til 68
  - nødvendige innstillinger
    - land/region 80, 81
- O**
- operativsystem
    - som støttes 2
  - operativsystemer
    - som støttes 2
  - Oppdateringsknapp
    - finne 7
  - oppløsning
    - kopiering og skanning 2
  - optimalisere faksbilder 177
  - optimalisere kopieringsbilder 61, 169
  - optimalisere skannede bilder 173
- P**
- papir
    - fastkjøringer 104
    - legge i skuff 1 17
    - legge i skuff 2 og skuff 3 21
    - retning for skuff 1 19
    - retning for skuff 2 og 3 23
    - skuff 4 og skuff 5 25
    - velge 163
  - papir, bestille 30
  - papirhentingsproblemer
    - løse 102
  - papirtyper
    - velge (Mac) 49
    - velge (Windows) 45
  - porter
    - finne 7
  - programvare
    - HP Utility 89
  - Påloggingsknapp
    - finne 7
- R**
- rekvisita
    - bestille 30
    - bruke ved lavt 100
    - denumre 30
    - nedre terskelverdi-innstillinger 100
    - skifte tonerkassetten 33
    - status, vise med HP Utility for Mac 89
  - rekvisitastatus 162
  - rengjøre
    - glass 167, 171, 175
    - papirbane 163
    - valsene 170, 174, 178
  - RJ-45-port
    - finne 7
- S**
- sende til e-post
    - adressebøker 74, 76
    - mottakerlister 76
    - sende dokumenter 71
  - send til e-post
    - aktivere 64
  - serienummer
    - finne 6
  - sider per ark
    - velge (Mac) 49
    - velge (Windows) 43
  - sider per minutt 2
  - sikkerhet
    - kryptert harddisk 95
  - skanner
    - glassrengjøring 167, 171, 175
    - kalibrere 168
  - skanne til e-post
    - adressebøker 74, 76
    - mottakerlister 76
    - sende dokumenter 71
  - skanne til mappe 68
  - skanning
    - oppløsning 2
    - optimalisere for tekst eller bilder 173
  - skifte
    - tonerkassett 33
  - skrifter
    - laste opp, Mac 89
  - skrive ut
    - fra USB-lagringseenheter 56
    - lagrede jobber 53
  - skrive ut på begge sider
    - innstillinger (Windows) 39
    - Mac 48
    - Windows 41
  - skuff 1
    - fastkjørt papir 108
    - finne 4
    - papirretning 19
  - skuff 2 og skuff 3
    - fastkjørt papir 114
  - Skuff 2 og skuff 3
    - finne 4
    - legge i 21
    - papirretning 23
  - skuff 4 og skuff 5
    - fjerne fastkjørt papir 116
  - Skuff 4 og skuff 5
    - finne 4
    - legge i 25
  - skuffer
    - finne 4
    - inkludert 2
    - kapasitet 2
    - konfigurere 16
  - skuffer, ut
    - finne 4
  - slette
    - lagrede jobber 53
  - smale marger 169
  - spesialpapir
    - skrive ut (Windows) 45

stableenhet  
  fastkjørte stifter 132, 143, 150  
Start-knapp  
  finne 7  
status  
  HP Utility, Mac 89  
status, side for fakstilbehør 183  
status for produktet 7  
stifte-/stableenhet  
  delenummer 32  
  fastkjøringer 129, 131, 149  
  fastkjørte stifter 132, 143, 150  
  frontdeksel, finne 10  
  lås, finne 10  
  utskuffer, finne 10  
  utspor, finne 10  
  øvre deksel, finne 10  
stifte-/stableenhet med hullemaskin  
  frontdeksel, finne 11  
  lås, finne 11  
  utskuffer, finne 11  
  utspor, finne 11  
  øvre deksel, finne 11  
stifteenhet  
  angi standard stifteplassering 27  
  finne 10  
stiftekassetter  
  delenumre 30  
stifting  
  angi standardplassering 27  
Stopp-knapp  
  finne 7  
strømbryter  
  finne 4  
strømforbruk, optimalisere 92  
strømtilkobling  
  finne 6  
systemkrav  
  HPs innebygde webserver 88

## T

tastatur  
  finne 4  
tilbehør  
  delenummer 32  
tonerkassett  
  bruke ved lavt 100  
  delenumre 30  
  komponenter 33

  nedre terskelverdi-innstillinger  
  100  
  skifte 33  
tonerkassettstatus 162  
tosidigenhet  
  fastkjørt papir 120  
  finne 6  
tosidig kopiering 60  
tosidig utskrift  
  innstillinger (Windows) 39  
  manuell (Windows) 41  
  manuelt (Mac) 48  
transparenter  
  skrive ut på (Windows) 45

## U

USB-lagringsenheter  
  skrive ut fra 56  
USB-port  
  aktivere 56  
  finne 7  
USB-utskrift for enkel tilgang 56  
utskiftbare deler  
  delenumre 30  
utskriftsmateriale  
  legge i skuff 1 17  
utskuffer  
  finne 4

## V

valsene  
  rengjøre 170, 174, 178  
varmeelement  
  fastkjørt papir 125  
  finne 6  
vedlikeholdssett  
  delenumre 30  
veiviser, faksoppsett 80, 81  
venstre deksel  
  fastkjørt papir 125  
  finne 6

## W

webområder  
  HP Web Jetadmin, laste ned 91