

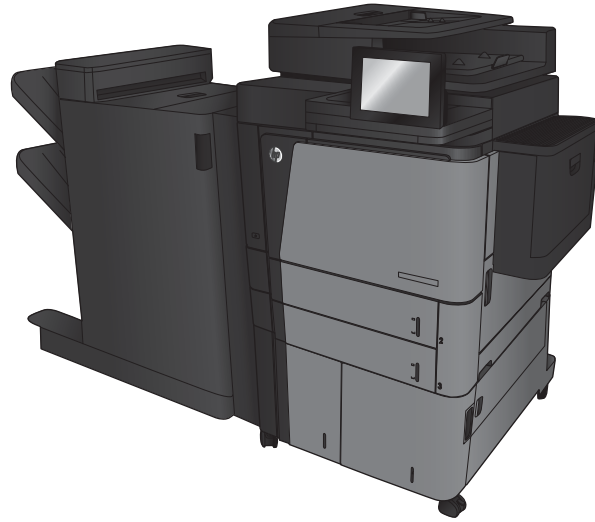

LASERJET ENTERPRISE FLOW MFP M830

用户指南



M830z



HP LaserJet Enterprise flow MFP M830

用户指南

版权和许可证

© Copyright 2017 HP Development Company, L.P.

未经事先书面许可，严禁进行任何形式的复制、改编或翻译，除非版权法另有规定。

此处包含的信息如有更改，恕不另行通知。

HP 产品及服务的保修仅以随该产品及服务提供的书面保修声明为准。本文所述任何内容不应被视为附加保修。对任何技术或编辑错误或者本文所述内容的遗漏，HP 不承担任何责任。

Edition 2, 8/2017

商标声明

Adobe®、Adobe Photoshop®、Acrobat® 和 PostScript® 是 Adobe Systems Incorporated 的商标。

Apple 和 Apple 徽标是 Apple Computer, Inc. 在美国以及其它国家/地区注册的商标。iPod 是 Apple Computer, Inc. 的商标。iPod 只能用于合法复制，或在版权所有者的授权下复制。请勿盗用音乐作品。

Microsoft®、Windows®、Windows® XP 和 Windows Vista® 是 Microsoft Corporation 在美国的注册商标。

UNIX® 是 The Open Group 的注册商标。

目录

1 产品简介	1
产品比较	2
产品视图	4
产品前视图	4
产品后视图	6
端口	7
控制面板视图	7
装订附件视图	10
订书机/堆栈器	10
带打孔器的订书机/堆栈器	11
小册子制作器	12
产品硬件设置与软件安装	13
2 纸盘	15
为纸盘配置纸张类型和尺寸	16
装入纸张时配置纸盘	16
按照打印作业设置配置纸盘，使二者相符	16
使用控制面板配置纸盘	16
向纸盘 1 装入纸张	17
向纸盘 2 和纸盘 3 装入纸张	21
向纸盘 4 和纸盘 5 装入纸张	25
配置默认订书钉位置	27
配置默认的打孔位置	27
3 部件、耗材和附件	29
订购部件、附件和耗材	30
订购	30
部件和耗材	30
附件	32
更换碳粉盒	33

4 打印	37
打印任务 (Windows)	38
如何打印 (Windows)	38
自动执行双面打印 (Windows)	39
手动执行双面打印 (Windows)	41
每张打印多页 (Windows)	43
选择纸张类型 (Windows)	45
打印任务 (Mac OS X)	48
如何打印 (Mac OS X)	48
自动执行双面打印 (Mac OS X)	48
手动执行双面打印 (Mac OS X)	48
每张打印多页 (Mac OS X)	48
选择纸张类型 (Mac OS X)	49
在产品上存储打印作业	50
创建存储的作业 (Windows)	50
创建存储的作业 (Mac OS X)	52
打印存储的作业	52
删除存储的作业	52
移动打印	54
HP ePrint	54
HP ePrint 软件	54
AirPrint	54
通过 USB 端口打印	56
启用 USB 端口进行打印	56
打印 USB 文档	56
5 复印	57
复印	58
双面复印	60
自动双面复印	60
手动双面复印	60
针对文本或图片优化复印质量	61
6 扫描/发送	63
设置扫描/发送功能	64
创建快速设置	66
将扫描的文档发送到网络文件夹	68
将扫描的文档发送到一个或多个电子邮件地址	71
使用通讯簿发送电子邮件	74

将联系人添加到产品控制面板的通讯簿中	74
使用通讯簿将文档发送到电子邮件	76
7 传真	79
设置传真	80
第一次打开安装传真附件的产品	80
初始产品硬件设置后	80
更改传真配置	81
传真拨号设置	81
常规传真发送设置	82
传真接收设置	83
发送传真	85
8 管理产品	87
HP 内嵌式 Web 服务器	88
如何访问 HP 内嵌式 Web 服务器 (EWS)	88
HP Utility (Mac OS X)	89
打开 HP Utility	89
HP Utility 功能	89
使用 HP Web Jetadmin 软件	91
节约设置	92
使用经济模式进行打印	92
设置睡眠模式	92
设置睡眠时间表	93
产品安全功能	94
安全声明	94
IP 安全性	94
登录到产品	94
分配系统密码	94
加密支持：HP 高性能安全硬盘	95
软件和固件更新	96
9 解决问题	97
恢复工厂默认设置	98
控制面板帮助系统	99
打印机控制面板上显示“碳粉盒中碳粉不足”或“碳粉盒中碳粉严重不足”消息	100
更改“严重不足”设置	100
配备传真功能的产品	100
订购耗材	100

产品不拾纸或进纸错误	102
产品不拾纸	102
产品一次拾起多张纸	102
文档进纸器卡纸、倾斜或抽取多张纸	102
清除卡住的纸张	104
自动导航以清除卡纸	104
频繁发生或重复发生卡纸现象?	104
清除前挡盖中的卡纸	105
清除纸盘 1 中的卡纸	108
清除右挡盖中的卡纸	111
清除纸盘 2 或纸盘 3 中的卡纸	114
清除纸盘 4 或纸盘 5 中的卡纸	116
清除双面打印机中的卡纸	120
清除左挡盖中的卡纸（热凝器区域）	125
清除订书机/堆栈器附件中的卡纸	129
清除订书机/堆栈器中的卡纸	129
清除连接卡纸	130
清除订书机 1 卡塞	131
清除带打孔附件的订书机/堆栈器中的卡纸	135
清除带打孔附件的订书机/堆栈器的左顶盖中的卡纸	135
清除带打孔附件的订书机/堆栈器中的卡纸	138
清除订书机 1 卡塞	142
清除小册子制作器附件中的卡纸	146
清除小册子制作器左前挡盖中的卡纸	146
清除连接卡纸	148
清除订书机 1 卡塞	149
清除卡在小册子制作器中的订书钉	152
清除文档进纸器中的卡纸	157
改善打印质量	161
使用不同软件程序打印	161
检查打印作业的纸张类型设置	161
检查纸张类型设置 (Windows)	161
检查纸张类型设置 (Mac OS X)	162
检查碳粉盒状态	162
打印清洁页	162
目测检查碳粉盒	163
检查纸张和打印环境	163
使用符合 HP 规格的纸张	163
检查环境	163
检查经济模式设置	164

尝试不同的打印驱动程序	164
设置个别纸盘的对齐情况	165
改善复印图像质量	166
检查扫描仪玻璃板上是否有灰尘和污渍	166
校准扫描仪	167
检查纸张设置	167
检查纸张尺寸和类型配置	167
选择用于复印的纸盘	168
检查图像调整设置	168
针对文本或图片优化复印质量	168
边到边复印	168
清洁文档进纸器的拾纸轮和分隔垫	169
改善扫描图像质量	170
检查扫描仪玻璃板上是否有灰尘和污渍	170
检查分辨率设置	171
检查图像调整设置	171
针对文本或图片优化扫描质量	172
检查输出质量设置	172
清洁文档进纸器的拾纸轮和分隔垫	173
改进传真图像质量	174
检查扫描仪玻璃板上是否有灰尘和污渍	174
检查发送传真分辨率设置	175
检查图像调整设置	176
针对文本或图片优化传真质量	176
检查纠错设置	176
发送到不同的传真机	177
清洁文档进纸器的拾纸轮和分隔垫	177
检查适合页面设置	178
检查发件人的传真机	178
解决有线网络问题	179
物理连接不良	179
计算机使用的本产品 IP 地址不正确	179
计算机不能与产品通信	179
产品使用的链路和双工设置不适合网络	180
新软件程序可能引起兼容性问题。	180
计算机或工作站可能设置不正确。	180
产品被禁用或其它网络设置不正确	180
解决传真问题	181
解决传真问题的清单	181
您使用的是哪种类型的电话线路?	181

是否使用了电涌保护设备?	181
是否使用了电话公司的语音信息服务或是使用了应答机?	181
您的电话线路是否有呼叫等待功能?	181
检查传真附件状态	182
常见的传真问题	183
传真发送失败	183
产品控制面板上显示“内存不足”状态消息	183
照片的打印质量不理想或打印为灰色框。	183
您轻触停止按钮取消传真，但是传真仍然发送	183
未显示传真通讯簿按钮	183
在 HP Web Jetadmin 中找不到传真设置	183
启用覆盖选项后，标题附加在页面顶端	183
收件人框中既有姓名又有号码	183
长度为一页的传真分两页打印	183
传真过程中文档在文档进纸器中停止	184
传真附件发出的声音过大或过小	184

索引	185
----------	-----

1 产品简介

- [产品比较](#)
- [产品视图](#)
- [装订附件视图](#)
- [产品硬件设置与软件安装](#)

有关详细信息，请参阅：

在美国，请访问 www.hp.com/support/ljflowMFPM830。

美国以外，请访问 www.hp.com/support。选择所在国家/地区。单击**产品支持和故障排除**。输入产品名称，然后选择**搜索**。

针对您的 HP 产品的全包帮助包括以下信息：

- 安装和配置
- 学习和使用
- 解决问题
- 下载软件更新
- 加入支持论坛
- 查找保修和监管信息

产品比较

		配置 A	配置 B	配置 C
纸张处理	纸盘 1（容纳 100 张纸）	✓	✓	✓
	纸盘 2 和纸盘 3（各 500 页容量）	✓	✓	✓
	纸盘 4 和纸盘 5（共 3,500 页容量）	✓	✓	✓
	2 槽订书机/堆栈器	✓		
	带打孔器的 2 槽订书机/堆栈器		✓	
	小册子制作器			✓
	自动双面打印	✓	✓	✓
连接方式	支持 IPv4 和 IPv6 的 10/100/1000 以太网 LAN 连接	✓	✓	✓
	直接 USB 端口，用于无计算机打印和扫描以及升级固件	✓	✓	✓
	用于从移动设备进行“轻触”打印的无线直接附件（某些打印机上可选装）	✓	✓	✓
存储	HP 高性能安全硬盘	✓	✓	✓
控制面板显示屏和输入	触摸屏控制面板	✓	✓	✓
	可伸缩键盘	✓	✓	✓
打印	在 A4 和 Letter 尺寸纸张上每分钟可打印 55 页 (ppm)	✓	✓	✓
	直接 USB 打印（无需计算机）	✓	✓	✓
	用于从移动设备进行“轻触”打印的无线直接附件（某些打印机上可选装）	✓	✓	✓
	使用以下软件进行移动打印： <ul style="list-style-type: none"> • HP ePrint • HP ePrint 软件¹ • HP ePrint Enterprise • HP ePrint Home & Biz • HP Printer Control • Google Cloud Print • AirPrint 	✓	✓	✓
传真		✓	✓	✓

		配置 A	配置 B	配置 C
复印和扫描	在 A4 和 Letter 尺寸纸张上的复印和扫描速度为 55 ppm	✓	✓	✓
	直接 USB 复印和扫描（无需计算机）	✓	✓	✓
	200 页文档进纸器，带电子双面复印和扫描及多拾纸检测功能	✓	✓	✓
数字发送	发送到电子邮件、保存到 USB、保存到网络文件夹和保存到 SharePoint® 选项	✓	✓	✓
支持的操作系统 ²³	Windows XP SP2 或更高版本，32 位和 64 位 注： 软件安装程序不支持 64 位版本，但打印驱动程序支持。 注： Microsoft 在 2009 年 4 月停止了对 Windows XP 的主流支持。HP 将继续对停止生产的 XP 操作系统提供最大努力的支持。	✓	✓	✓
	Windows Vista，32 位和 64 位 注： 软件安装程序或打印驱动程序不支持 Windows Vista Starter。	✓	✓	✓
	Windows 7，32 位和 64 位	✓	✓	✓
	Windows 8，32 位和 64 位 注： Windows 8 不支持 UPD PCL 5。	✓	✓	✓
	Windows 2003 Server SP1 或更高版本，32 位和 64 位 注： 软件安装程序不支持 64 位版本，但打印驱动程序支持。 注： Microsoft 已于 2010 年 7 月停止了对 Windows Server 2003 的主流支持。HP 将继续对停止生产的 Server 2003 操作系统提供最大努力的支持。	✓	✓	✓
	Windows Server 2008，32 位和 64 位	✓	✓	✓
	Windows Server 2008 R2，64 位	✓	✓	✓
	Windows Server 2012（64 位） 注： Windows Server 2012 不支持 UPD PCL 5。	✓	✓	✓

	配置 A	配置 B	配置 C
Mac OS X 10.6、10.7 Lion 和 10.8 Mountain Lion	✓	✓	✓

- HP ePrint 软件支持以下操作系统：Windows® XP SP2 或更高版本（32 位），直至 ePrint Software 版本 3；Windows Vista®（32 位和 64 位）；Windows 7（32 位和 64 位）；Windows 8（32 位和 64 位）；及 Mac OS X 10.6、10.7 Lion 和 10.8 Mountain Lion 等版本。
- 受支持操作系统的列表适用于 Windows PCL 6、UPD PCL 6、UPD PCL 5、UPD PS 和 Mac 打印驱动程序和包装箱内的软件安装 CD。受支持操作系统的最新列表，请访问 www.hp.com/support/ljflowMFP830，查找针对您产品的 HP 全包帮助。如果您位于美国之外，请访问 www.hp.com/support，选择国家/地区，单击**产品支持和故障排除**，输入产品名称，然后选择**搜索**。
- 适用于 Windows 和 Mac 的 HP 软件安装程序 CD 会为 Windows 操作系统安装 HP PCL 6 个别驱动程序和 .NET 3.5 SP1，为 Windows 8 和 Windows Server 2012 安装 .NET 4.0，为 Mac 操作系统安装 Mac 驱动程序和 Mac 实用程序。安装 CD 上还包括了其他可选软件。

产品视图

- [产品前视图](#)
- [产品后视图](#)
- [端口](#)
- [控制面板视图](#)

产品前视图

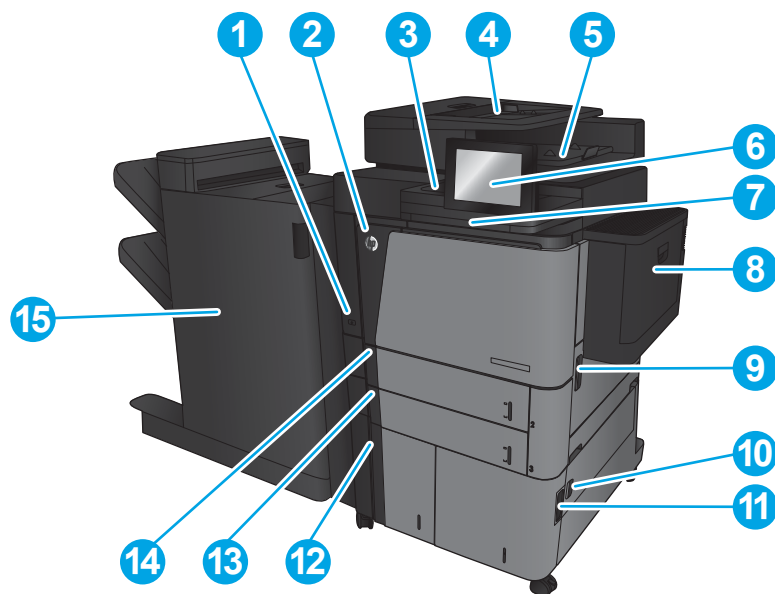

- | | |
|---|---------------------|
| 1 | 开/关按钮 |
| 2 | 前挡盖（由此可取放碳粉盒） |
| 3 | 硬件集成包（用于连接附件和第三方设备） |

4	文档进纸器
5	文档进纸器出纸槽
6	控制面板，含彩色触摸显示屏（可向上倾斜以便于观看）
7	键盘（直接拉出键盘以使用）
8	纸盘 1
9	右挡盖（由此可清除卡纸）
10	右下挡盖（由此可清除卡纸）
11	纸盘 4
12	纸盘 5
13	纸盘 3
14	纸盘 2
15	装订附件（因产品配置而异）

产品后视图

 注：所示产品未连接装订附件。

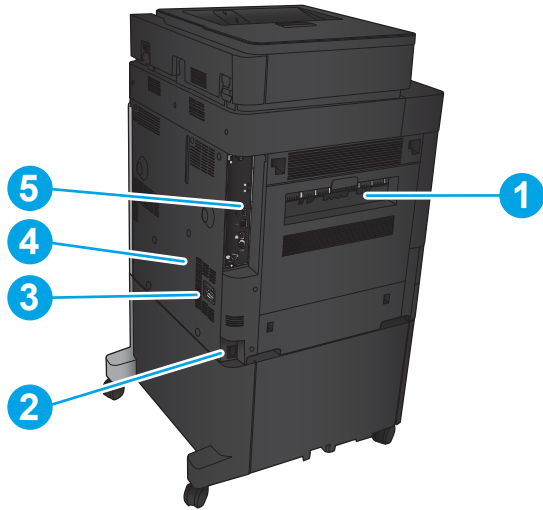

- | | |
|---|---------------------|
| 1 | 左挡盖（由此可检修热凝器和双面打印器） |
| 2 | 电源接口 |
| 3 | 连接装订附件 |
| 4 | 型号和序列号标签 |
| 5 | 格式化板（包含接口端口） |

端口

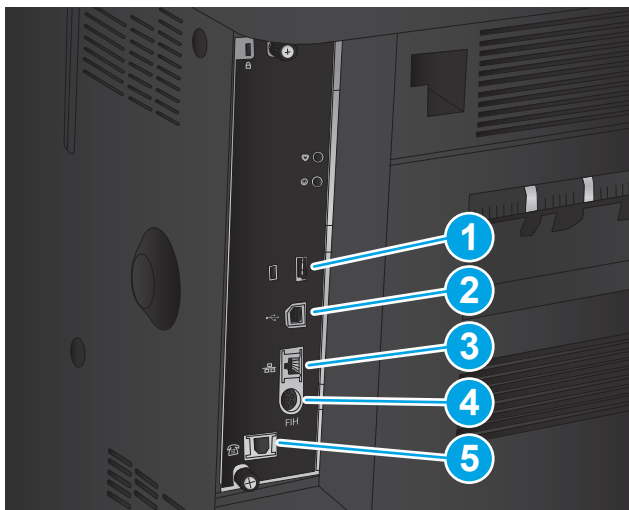

1 用于连接外置 USB 设备的 USB 端口（此端口可能被遮盖）

2 高速 USB 2.0 打印端口

注：要进行直接 USB 打印，请使用控制面板附近的 USB 端口。

3 局域网 (LAN) 以太网 (RJ-45) 网络端口

4 外接接口线束（用于连接第三方设备）

5 传真端口

控制面板视图



通过主屏幕可访问产品的各项功能，并且主屏幕指示产品当前的状态。

随时可通过轻触产品控制面板左侧的“主页”按钮返回主屏幕。也可轻触大多数屏幕左上角的“主页”按钮。

 **注：** HP 定期更新产品固件中提供的功能。要利用最新的功能，请升级产品固件。要下载最新的固件升级文件，请访问 www.hp.com/support/ljflowMFPM830，查找针对您产品的 HP 全包帮助。如果您位于美国之外，请访问 www.hp.com/support，选择国家/地区，单击**产品支持和故障排除**，输入产品名称，然后选择**搜索**。

 **注：** 主屏幕显示的功能可能会有所不同，视产品配置而定。



1	“主页”按钮	轻触可随时返回产品主屏幕。
2	刷新按钮	轻触刷新按钮可清除更改并恢复默认设置。
3	登录或注销按钮	轻触登录按钮可访问安全功能。 轻触注销按钮可从产品中注销（如果已登录以访问安全功能）。注销后，产品将所有选项恢复为默认设置。
4	HP 徽标或“主页”按钮	在主屏幕以外的任何屏幕上，HP 徽标变为“主页”  按钮。轻触“主页”  按钮可返回主屏幕。
5	“停止”按钮	轻触停止按钮可暂停当前作业。此时将打开作业状态屏幕，然后即可取消或继续该作业。
6	“开始”按钮	轻触“开始”按钮可开始复印作业。
7	产品状态	状态行提供有关整体产品状态的信息。
8	“语言选择”按钮	轻触“语言选择”按钮可选择控制面板显示屏的语言。
9	“睡眠”按钮	轻触“睡眠”按钮可让产品进入睡眠模式。
10	“网络”按钮	轻触“网络”按钮可找到有关网络连接的信息。
11	“帮助”按钮	轻触“帮助”按钮可打开内嵌式帮助系统。
12	份数字段	份数字段指示所设置的产品制作份数。
13	滚动条	轻触滚动条上的向上或向下箭头可查看可用功能的完整列表。

14	功能	根据产品配置，此区域中显示的功能可包括以下任意项：
		<ul style="list-style-type: none"> • 快速设置 • 复印 • 电子邮件 • 传真 • 保存到 USB • 保存到网络文件夹 • 保存到设备存储器 • 从 USB 检索 • 从设备存储器检索 • 保存到 SharePoint® • 作业状态 • 耗材 • 纸盘 • 管理 • 设备维护
15	键盘	本产品包含一个物理键盘。与产品控制面板上虚拟键盘的映射一样，物理键也映射到您的语言。如果您为虚拟键盘选择了不同的键盘布局，则物理键盘上的按键会被重新映射以匹配新设置。
16	直接 USB 端口	插入 USB 闪存盘以进行无计算机打印和扫描或者更新产品固件。
		注： 管理员启用此端口后方可使用。请参阅 第 56 页的通过 USB 端口打印 。

装订附件视图

- [订书机/堆栈器](#)
- [带打孔器的订书机/堆栈器](#)
- [小册子制作器](#)

订书机/堆栈器

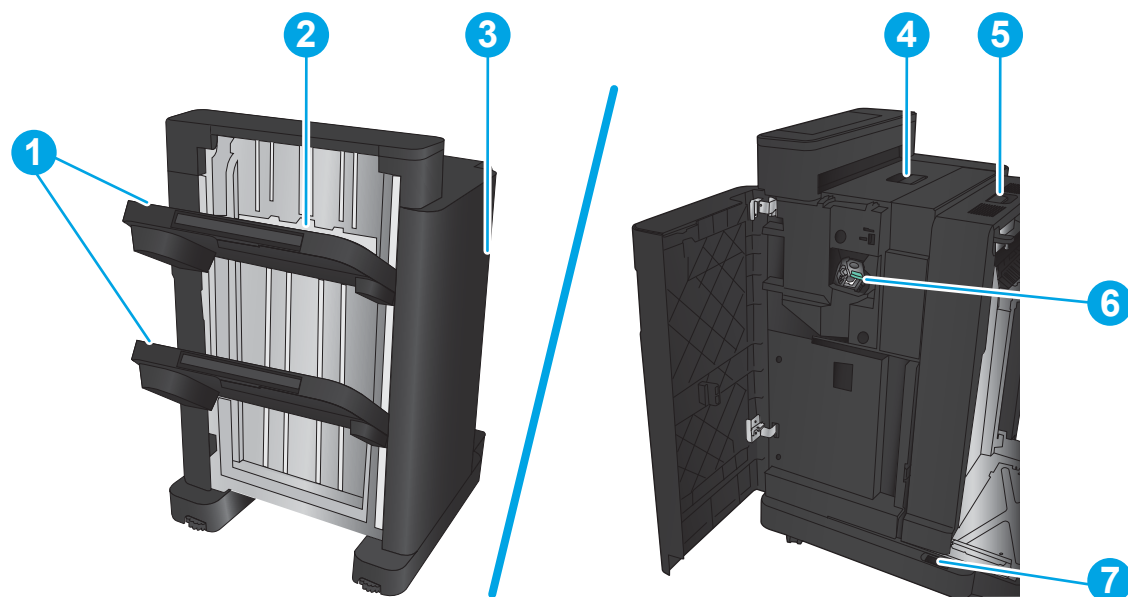

1	订书机/堆栈器出纸槽
2	订书机/堆栈器输出槽
3	前挡盖
4	顶盖
5	上释放栓锁
6	订书机 1
7	下释放栓锁

带打孔器的订书机/堆栈器

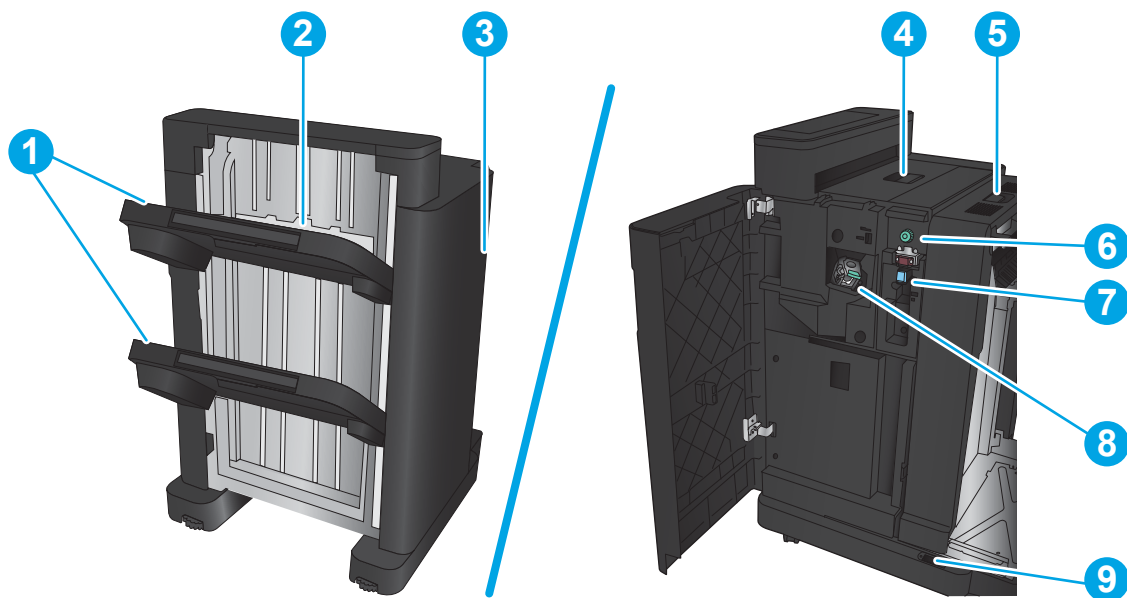

1	订书机/堆栈器出纸槽
2	订书机/堆栈器输出槽
3	前挡盖
4	顶盖
5	上释放栓锁
6	打孔器
7	纸屑收集器
8	订书机 1
9	下释放栓锁

小册子制作器

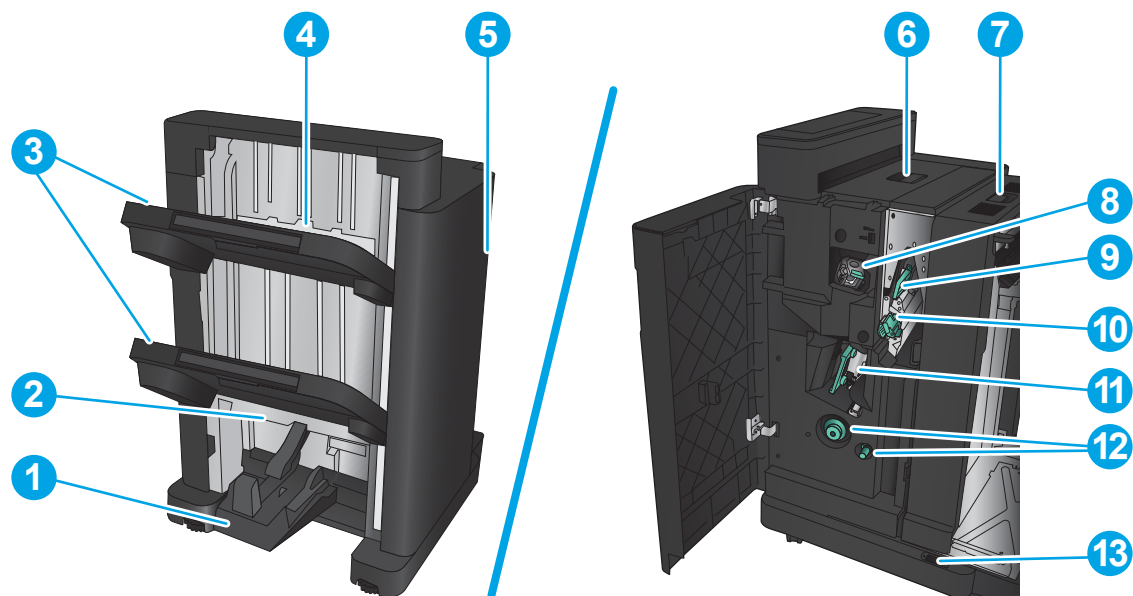

- | | |
|----|-------------------------|
| 1 | 小册子出纸槽 |
| 2 | 小册子输出槽 |
| 3 | 订书机/堆栈器出纸槽 |
| 4 | 订书机/堆栈器输出槽 |
| 5 | 前挡盖 |
| 6 | 顶盖 |
| 7 | 上释放栓锁 |
| 8 | 订书机 1 |
| 9 | 上部纸张输送导板 |
| 10 | 下部纸张输送导板 |
| 11 | 骑马装订架，由此可检修订书机 2 和订书机 3 |
| 12 | 纸张前移旋钮，用于清除卡纸 |
| 13 | 下释放栓锁 |

产品硬件设置与软件安装

要了解基本设置说明，请参阅产品随附的《硬件安装指南》。要了解其他说明，请访问 HP 的网上支持。

在美国，请访问 www.hp.com/support/ljflowMFPM830 了解 HP 产品的全包帮助。

美国以外，请执行以下步骤：

1. 访问 www.hp.com/support。
2. 选择所在国家/地区。
3. 单击**产品支持和故障排除**。
4. 输入产品名称，然后选择**搜索**。

选择您的产品查找下列支持：

- 安装和配置
- 学习和使用
- 解决问题
- 下载软件更新
- 加入支持论坛
- 查找保修和监管信息

2 纸盘

- [为纸盘配置纸张类型和尺寸](#)
- [向纸盘 1 装入纸张](#)
- [向纸盘 2 和纸盘 3 装入纸张](#)
- [向纸盘 4 和纸盘 5 装入纸张](#)
- [配置默认订书钉位置](#)
- [配置默认的打孔位置](#)

有关详细信息，请参阅：

在美国，请访问 www.hp.com/support/ljflowMFPM830。

美国以外，请访问 www.hp.com/support。选择所在国家/地区。单击**产品支持和故障排除**。输入产品名称，然后选择**搜索**。

针对您的 HP 产品的全包帮助包括以下信息：

- 安装和配置
- 学习和使用
- 解决问题
- 下载软件更新
- 加入支持论坛
- 查找保修和监管信息

为纸盘配置纸张类型和尺寸

在下列情况下，产品将自动提示您配置纸盘的类型和尺寸：

- 将纸张装入纸盘后
- 通过打印机驱动程序或软件程序为打印作业指定特定纸盘或纸张类型时，配置的纸盘设置与打印作业设置不匹配

 **注：**如果从纸盘 1 进行打印并且纸盘 1 的纸张尺寸和纸张类型分别配置为任意尺寸和任意类型，则不会出现提示。在这种情况下，如果打印作业未指定纸盘，即使打印作业中的纸张类型和尺寸设置与纸盘 1 中装入的纸张不匹配，产品也将从纸盘 1 进行打印。

装入纸张时配置纸盘

1. 将纸张装入纸盘。
2. 从产品控制面板打印纸盘配置信息。
3. 轻触**确定**按钮接受检测到的尺寸和类型或轻触**修改**按钮选择其他纸张尺寸或类型。
4. 选择正确的尺寸和类型，然后轻触**确定**按钮。

按照打印作业设置配置纸盘，使二者相符

1. 在软件程序中，指定源纸盘、纸张尺寸和纸张类型。
2. 向产品发送作业。
如果需要配置纸盘，产品控制面板上会显示纸盘配置信息。
3. 将指定类型和尺寸的纸张装入纸盘，然后合上纸盘。
4. 轻触**确定**按钮接受检测到的尺寸和类型或轻触**修改**按钮选择其他纸张尺寸或类型。
5. 选择正确的尺寸和类型，然后轻触**确定**按钮。

使用控制面板配置纸盘

在产品不显示提示信息的情况下，也可以配置纸盘的类型和尺寸。

1. 在产品控制面板的主屏幕中，滚动至**纸盘**按钮并轻触。
2. 轻触要配置纸盘所在的行，然后轻触**修改**按钮。
3. 从选项列表中选择纸张类型和尺寸。
4. 轻触**确定**按钮保存所选的内容。

向纸盘 1 装入纸张

⚠ 注意： 为避免卡塞，请不要在打印期间在纸盘 1 中放入或取出纸张。

1. 打开纸盘 1。

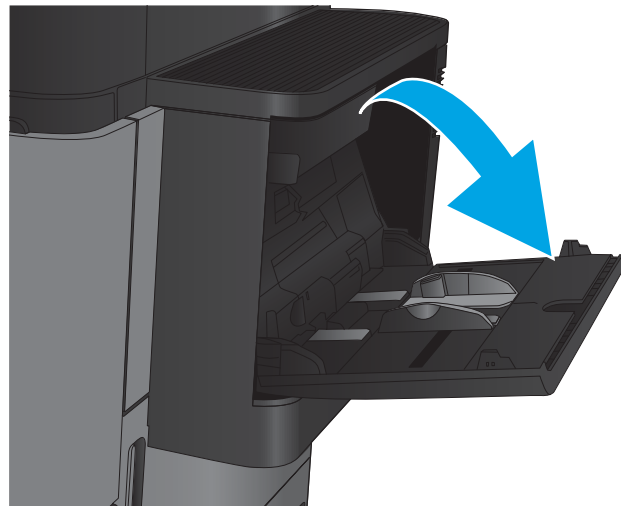

2. 拉出纸盘延伸板来支撑纸张。

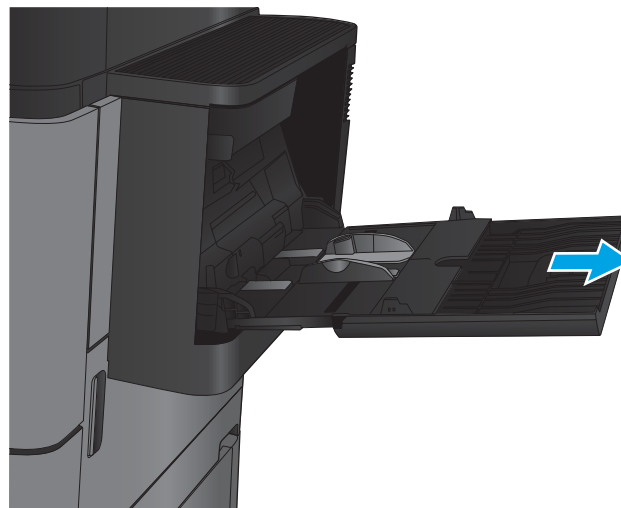

3. 将纸张装入纸盘。请参阅[第 19 页的表 2-1 纸盘 1 纸张方向](#)。

提示：要获得最高打印质量，HP 建议您在装入纸张时先送入长边。



4. 确保纸张位于纸张导板上表明纸张满的线条之下。

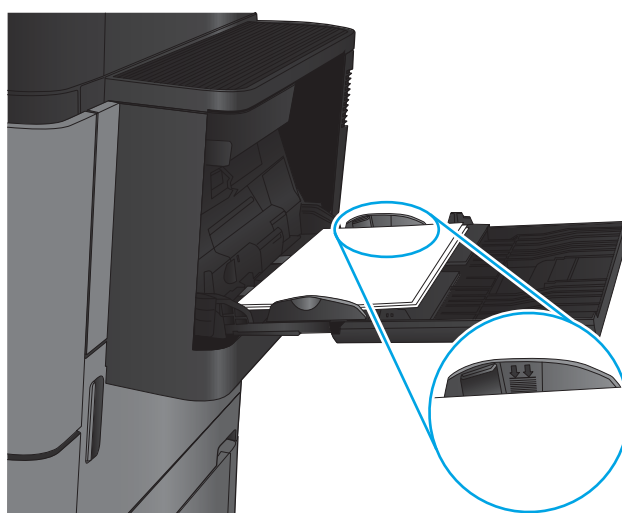

5. 调整两侧导板，使其轻触纸叠，但不要压弯纸张。



表 2-1 纸盘 1 纸张方向

纸张类型	图像方向	双面打印模式	如何装入纸张
预打印纸、信头纸或标签	纵向	单面打印	正面朝上 顶边朝向产品后部
		自动双面打印	正面朝上 顶边朝向产品后部
预先打孔纸	纵向	单面打印	正面朝下 孔朝向纸盘右侧
预打印纸或信头纸	横向	单面打印	正面朝上 顶边朝向产品背面



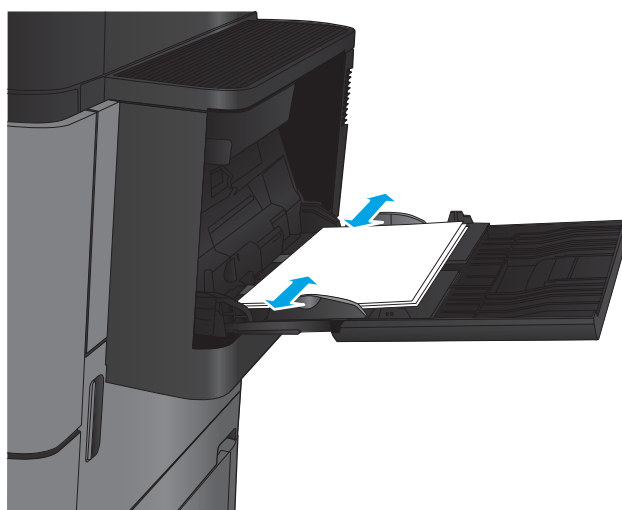

表 2-1 纸盘 1 纸张方向（续）

纸张类型	图像方向	双面打印模式	如何装入纸张
		自动双面打印	正面朝上 顶边朝向产品背面
	信封	信封短边进入产品	单面打印
			正面朝上 顶边朝向产品后部

向纸盘 2 和纸盘 3 装入纸张

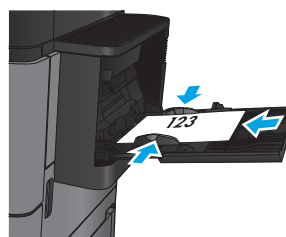
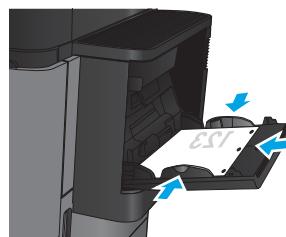
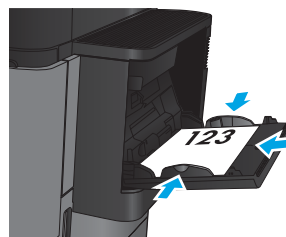
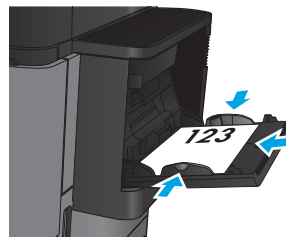
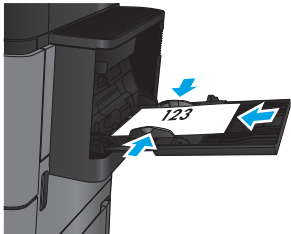
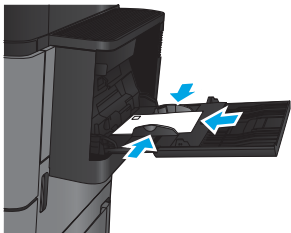
 **注：**纸盘 3 装入纸张的步骤与纸盘 2 相同。在此仅演示纸盘 2。

1. 打开纸盘。

注：此纸盘正在使用时，请勿将其打开。

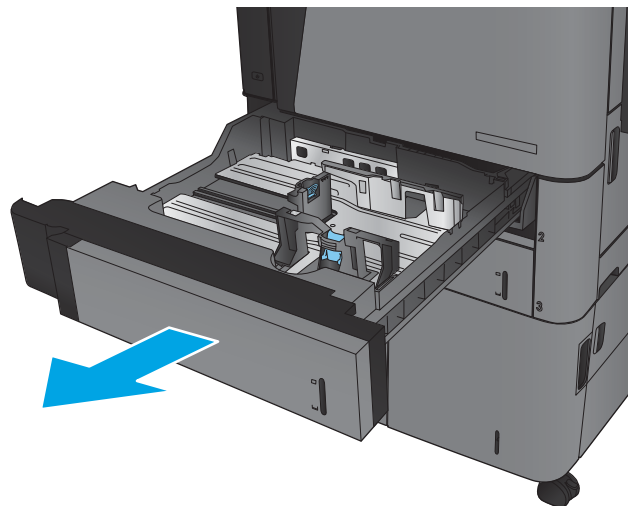

2. 挤压调整栓并将导板滑到要使用的纸张尺寸位置，调整纸张长度和纸张宽度导板。

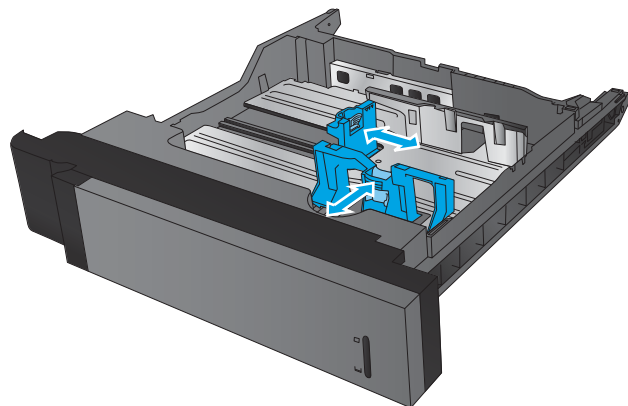

3. 在纸盘中装入纸张。检查纸张以验证导板是否只是紧靠纸叠而未将纸叠压弯。

注：为防止卡纸，请勿将纸盘装得过满。确保纸叠顶部在纸盘已满标志下面。

注：如果纸盘调整不正确，在打印过程中可能会出现错误消息或可能会卡纸。

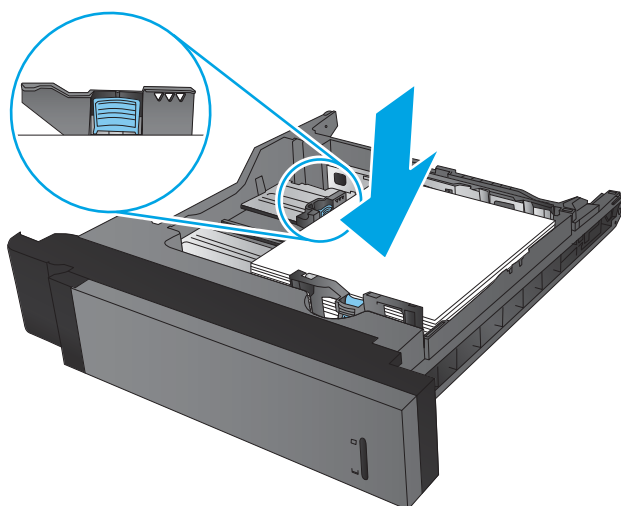

4. 合上纸盘。

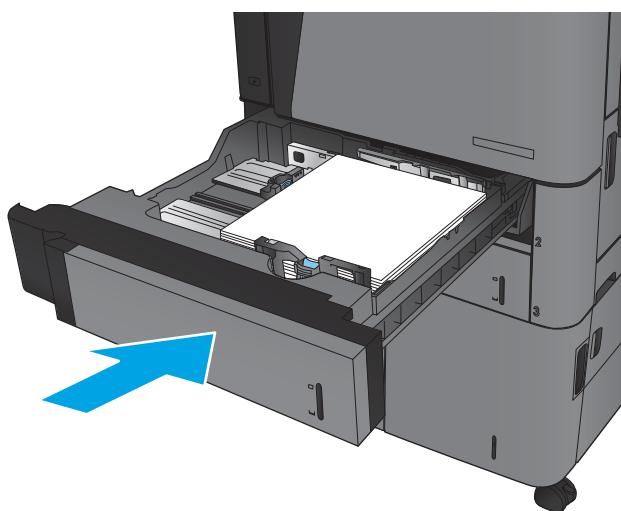

5. 控制面板会显示纸盘的纸张类型和尺寸。如果配置不正确，请按照控制面板上的说明更改类型或尺寸。

6. 对于自定义尺寸的纸张，当产品控制面板上显示提示时，需要指定纸张的 X 和 Y 尺寸。



表 2-2 纸盘 2 和纸盘 3 纸张方向

纸张类型	图像方向	双面打印模式	如何装入纸张
预打印纸或信头纸	纵向	单面打印	正面朝下 顶边位于纸盘后部
		自动双面打印	正面朝上 顶边位于纸盘后部
	横向	单面打印	正面朝下 底边朝向纸盘右侧
		自动双面打印	正面朝上 底边朝向纸盘右侧

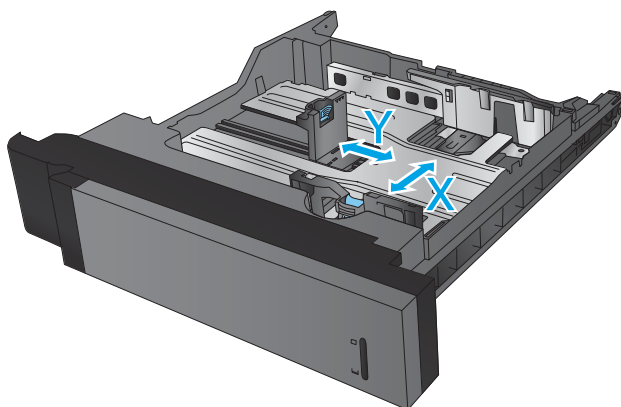

表 2-2 纸盘 2 和纸盘 3 纸张方向（续）

纸张类型	图像方向	双面打印模式	如何装入纸张
预先打孔纸	纵向	单面打印	孔朝向纸盘右侧
			
		自动双面打印	孔朝向纸盘左侧
			

向纸盘 4 和纸盘 5 装入纸张

纸盘 4 和纸盘 5 仅支持 A4 和 Letter 尺寸的纸张。

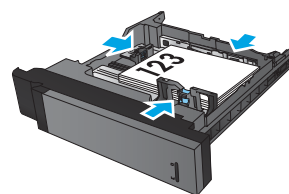
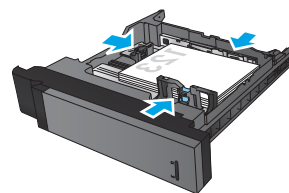
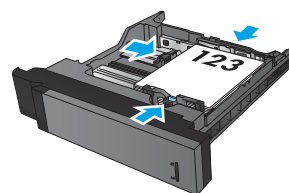
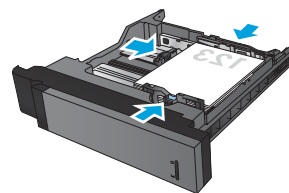
1. 打开纸盘的右侧和左侧。

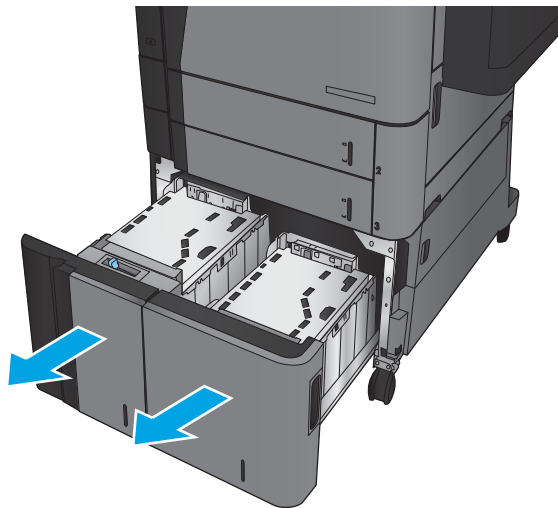

2. 在每一侧，将纸张尺寸手柄调整到适合所用纸张的位置。

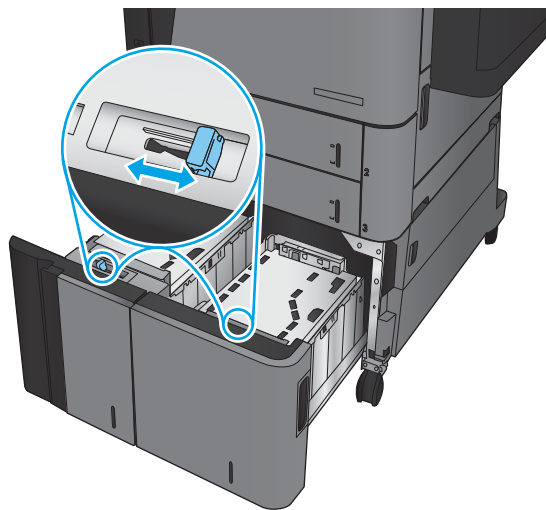

3. 将整令纸装入纸盘的每一侧。右侧可容纳 1,500 张纸。左侧可容纳 2,000 张纸。

注：为获得最佳效果，请装入整令纸。不要将整令纸分成几小部分。

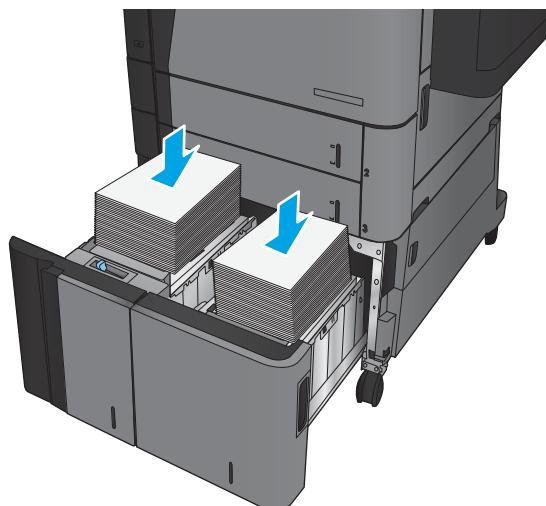

4. 合上纸盘的右侧和左侧。

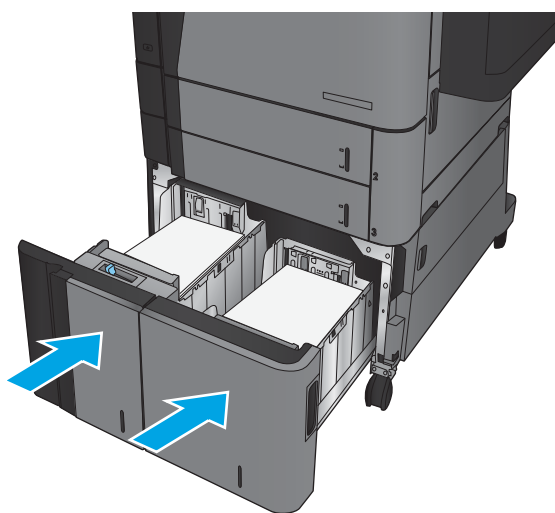

配置默认订书钉位置

1. 从产品控制面板上的主屏幕中，滚动至并轻触[管理](#)按钮。
2. 打开以下菜单：
 - [订书机/堆栈器设置](#)
 - [装订](#)
3. 从选项列表中选择一种订书钉位置，然后轻触[保存](#)按钮。提供以下选项：
 - [无](#)
 - [左上角](#)
 - [右上角](#)
 - [左侧两个](#)
 - [右侧两个](#)
 - [顶部两个](#)
 - [顶部或左侧两个](#)

 **注：**对于纵向文档，订书钉位于左侧。对于横向文档，订书钉位于顶部。

配置默认的打孔位置

1. 从产品控制面板上的主屏幕中，滚动至并轻触[管理](#)按钮。
2. 打开以下菜单：
 - [订书机/堆栈器设置](#)
 - [打孔](#)
3. 从选项列表中选择一种打孔位置，然后轻触[保存](#)按钮。提供以下选项：
 - [无](#)
 - [左侧或顶部两个](#)
 - [左侧两个](#)
 - [右上角](#)
 - [顶部两个](#)
 - [底部两个](#)
 - [左侧三个](#)
 - [右侧三个](#)

- 顶部三个
- 底部三个

 **注：**对于纵向文档，孔位于左侧。对于横向文档，孔位于顶部。

3 部件、耗材和附件

- [订购部件、附件和耗材](#)
- [更换碳粉盒](#)

有关详细信息，请参阅：

在美国，请访问 www.hp.com/support/liflowMFPM830。

美国以外，请访问 www.hp.com/support。选择所在国家/地区。单击**产品支持和故障排除**。输入产品名称，然后选择**搜索**。

针对您的 HP 产品的全包帮助包括以下信息：

- 安装和配置
- 学习和使用
- 解决问题
- 下载软件更新
- 加入支持论坛
- 查找保修和监管信息

订购部件、附件和耗材

订购

订购耗材和纸张	www.hp.com/go/suresupply
订购原装 HP 部件或附件	www.hp.com/buy/parts
通过服务或支持提供商订购	请与 HP 授权的服务或支持提供商联系。
使用 HP 内嵌式 Web 服务器 (EWS) 订购	要访问，请在计算机上支持的 Web 浏览器的地址/URL 字段中输入产品 IP 地址或主机名称。EWS 包含 HP SureSupply 网站的链接，该网站提供购买原装 HP 耗材的选项。

部件和耗材

本产品以下部件有售。

- 以**必需**自助更换件形式列出的部件由客户负责安装，除非您愿意付费让 HP 服务人员进行维修。对于这些部件，依照 HP 产品保修协议不提供现场或返回维修中心支持。
- 在产品保修期内可要求 HP 服务人员安装以**可选**自助更换件形式列出的部件，不另行收费。

项目	说明	自助更换选项	部件号
维护套件 110V	预防性维护套件包括以下各项： <ul style="list-style-type: none">• 备用 110 伏热凝器• 备用转印滚筒• 纸盘 2 和纸盘 3 的备用拾纸轮、送纸轮和分纸轮• 用于大容量进纸器（纸盘 4 和纸盘 5）的备用拾纸轮和送纸轮	必需	C2H67A

项目	说明	自助更换选件	部件号
维护套件 220V	预防性维护套件包括以下各项： <ul style="list-style-type: none"> • 备用 220 伏热凝器 • 备用转印滚筒 • 纸盘 2 和纸盘 3 的备用拾纸轮、送纸轮和分纸轮 • 用于大容量进纸器（纸盘 4 和纸盘 5）的备用拾纸轮和送纸轮 	必需	C2H57A
纸盘 2 - 5 滚筒套件	适合纸盘 2、3、4 和 5 的备用拾纸轮和送纸轮（为每个纸盘订购 1 组套件）	必需	CF367-67903
纸盘 1 滚筒套件	用于纸盘 1 的备用拾纸轮和送纸轮	必需	CF367-67904
110V 热凝器套件	备用 110 伏热凝器	必需	CF367-67905
220V 热凝器套件	备用 220 伏热凝器	必需	CF367-67906
转印滚筒套件	备用转印滚筒	必需	CF367-67907
HCI 套件	备用大容量进纸器和支架	必需	C3F79-37901
订书机/堆栈器套件	备用订书机/堆栈器装订附件	必需	CZ994-67901
订书机/堆栈器 2/3 打孔器套件	备用带打孔器装订附件的订书机/堆栈器，2 或 3 孔版本，适用于使用英制度量的国家/地区	必需	CZ995-67901
订书机/堆栈器 2/4 打孔器套件	备用带打孔器装订附件的订书机/堆栈器，2 或 4 孔版本，适用于使用公制度量的国家/地区	必需	CZ996-67901
小册子制作器套件	备用小册子制作器装订附件	必需	CZ285-67901
限制器，扭矩套件	用于纸盘 2 或纸盘 3 的备用分纸轮扭矩限制器（为每个纸盘订购 1 组套件）	必需	CF367-67908
订书钉盒补充套件	用于订书机/堆栈器、带打孔器的订书机/堆栈器或小册子制作器中的订书机 1 的备用订书钉盒	必需	C8091A
2000 枚装订书钉盒套件（2 包）	用于小册子制作器中订书机 2 和 3 的备用订书钉盒	必需	CC383A
黑色碳粉盒	备用大容量碳粉盒	必需	CF325X
USB 无线打印服务器套件	备用 HP Jetdirect ew2500 无线打印服务器	必需	J8026-67901
文档进纸器滚轮维护套件	用于文档进纸器的备用滚轮	必需	C1P70-67901
512 MB DIMM 套件	备用 512 MB DIMM	必需	CF306-67901

项目	说明	自助更换选件	部件号
控制面板组件套件	备用控制面板组件	必需	CF367-67910
格式化板套件	备用格式化板	必需	CF367-67912
HDD 备用套件	备用硬盘驱动器	可选	CF367-67913

附件

项目	说明	产品号
HP LaserJet 订书机/堆栈器	订书机/堆栈器装订附件	CZ994A
HP LaserJet 带 2/3 打孔器的订书机/堆栈器	带打孔装订附件的订书机/堆栈器，适用于使用英制度量的国家/地区	CZ995A
HP LaserJet 带 2/4 打孔器的订书机/堆栈器	带打孔装订附件的订书机/堆栈器，适用于使用公制度量的国家/地区	CZ996A
HP LaserJet 小册子制作器/装订器	小册子制作器装订附件	CZ285A
HP Jetdirect ew2500 无线打印服务器	USB 无线打印服务器	J8026A
HP Jetdirect 2800w NFC 和无线直接附件	用于从移动设备进行“轻触”打印的无线直接附件	J8029A

更换碳粉盒

继续使用当前的碳粉盒进行打印，直至重新分布碳粉也不能产生可接受的打印质量。要使碳粉重新分布，从打印机中取出碳粉盒，然后沿水平轴方向轻轻来回摇晃碳粉盒。有关图示，请参阅碳粉盒更换说明。将碳粉盒装入打印机中，然后关闭盖板。

下图显示了碳粉盒组件。

图 3-1 碳粉盒组件，后视图

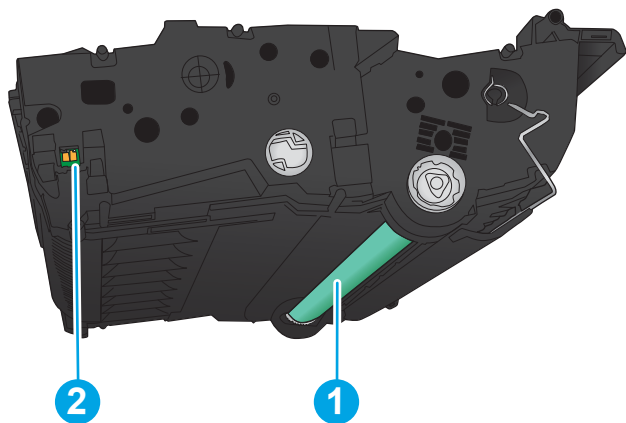

1	成像鼓
	注意： 不要接触绿色滚轮。这样做会损坏碳粉盒。
2	内存芯片

⚠ 注意：如果衣服上沾上碳粉，可用干布擦去，再用凉水洗涤衣服。热水会使碳粉渗入衣物的纤维。

📖 注：碳粉盒包装盒中有如何回收利用旧碳粉盒的信息。

1. 打开前挡盖。确保挡盖完全打开。

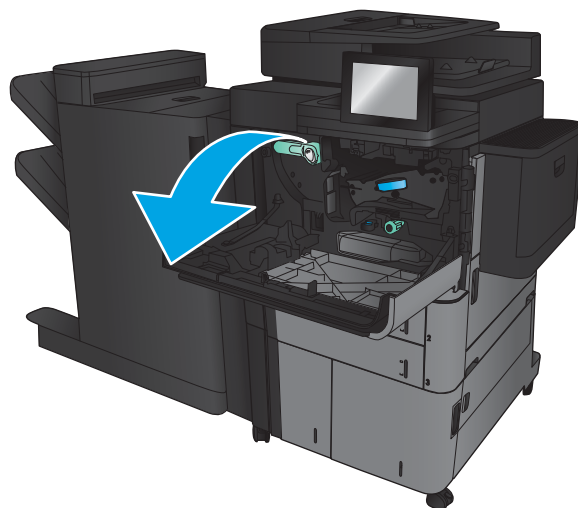

2. 按下手柄上的按钮，然后将碳粉盒手柄旋转到靠下位置。

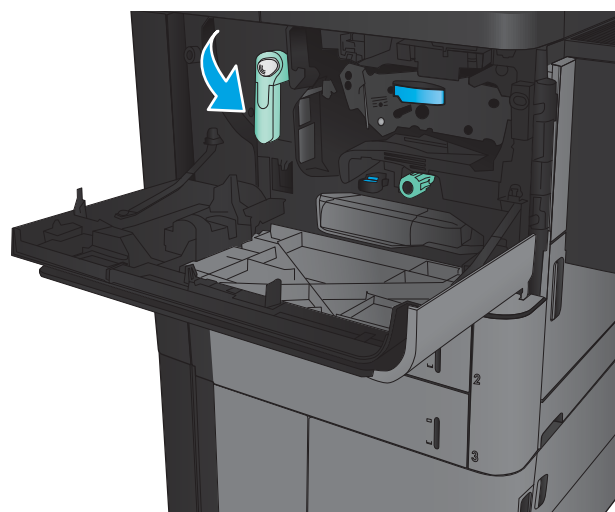

3. 抓住旧打印碳粉盒的手柄并向外拉，将其卸下。

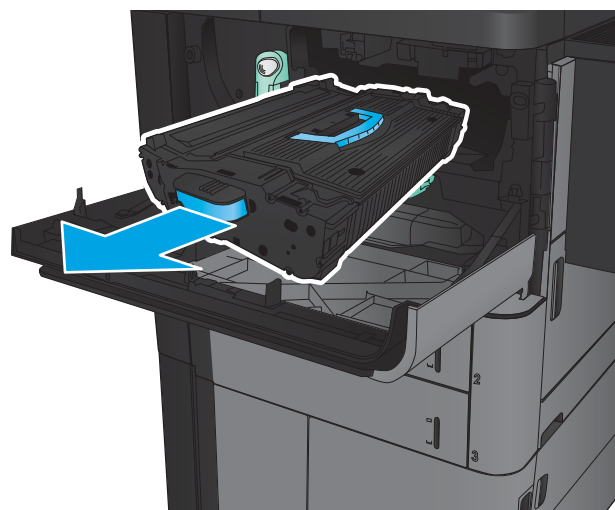

4. 从保护袋中取出新的碳粉盒。

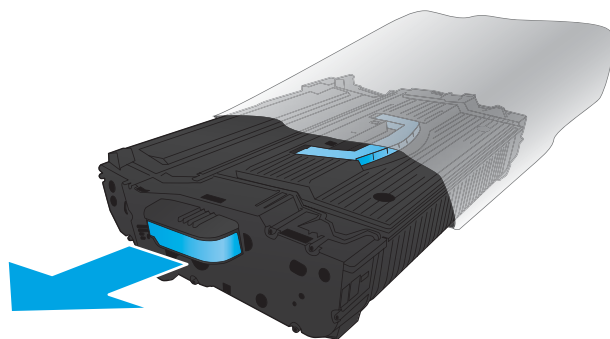

5. 握住碳粉盒的两侧，然后上下晃动 5-6 次。

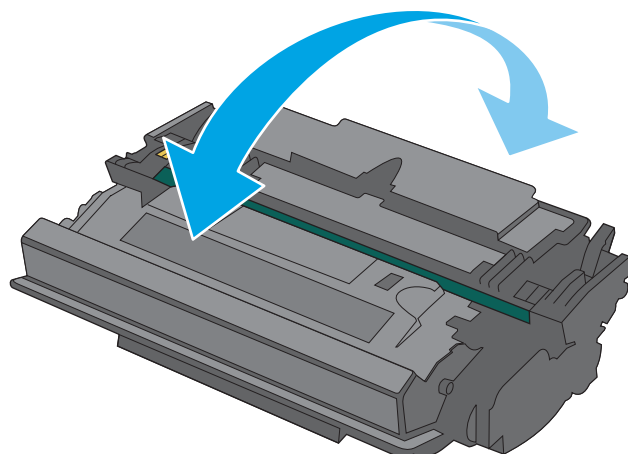

6. 将碳粉盒与其插槽对齐，然后将碳粉盒插入产品。碳粉盒就位后，会稍微落下。

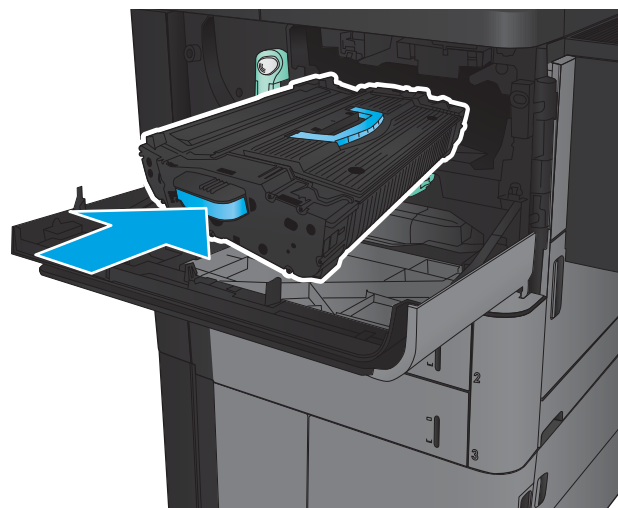

7. 按下手柄上的按钮，然后将碳粉盒手柄旋转到靠上位置。

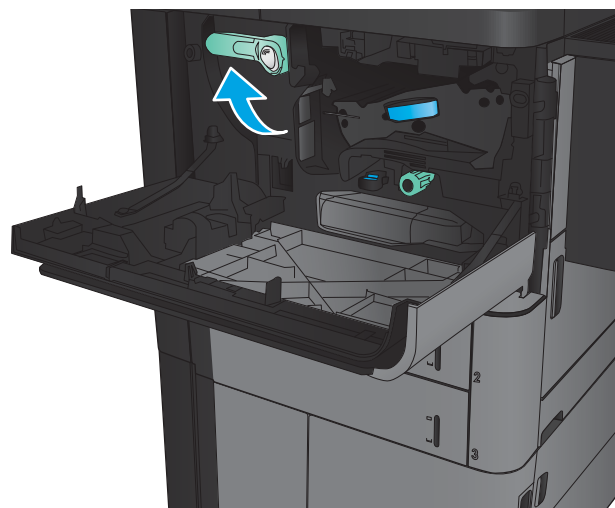

8. 合上前挡盖。

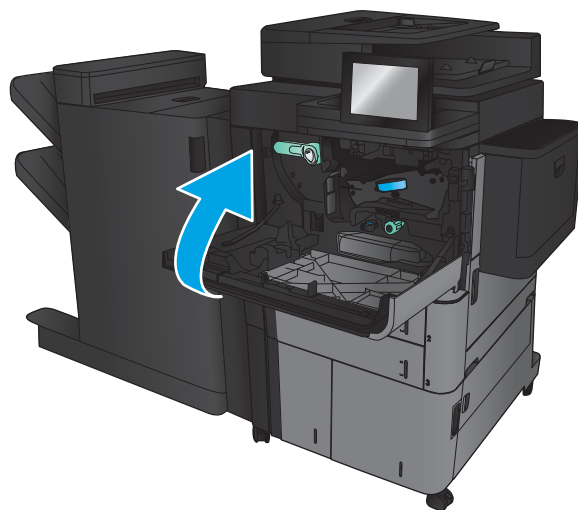

4 打印

- [打印任务 \(Windows\)](#)
- [打印任务 \(Mac OS X\)](#)
- [在产品上存储打印作业](#)
- [移动打印](#)
- [通过 USB 端口打印](#)

有关详细信息，请参阅：

在美国，请访问 www.hp.com/support/ljflowMFPM830。

美国以外，请访问 www.hp.com/support。选择所在国家/地区。单击**产品支持和故障排除**。输入产品名称，然后选择**搜索**。

针对您的 HP 产品的全包帮助包括以下信息：

- 安装和配置
- 学习和使用
- 解决问题
- 下载软件更新
- 加入支持论坛
- 查找保修和监管信息

打印任务 (Windows)

如何打印 (Windows)

下列步骤介绍了适用于 Windows 的基本打印过程。

1. 从软件程序中，选择**打印**选项。
2. 从打印机列表中选择产品，然后选择**属性**或**首选项**（名称因不同的软件程序而异）。
3. 单击或轻触打印驱动程序中的选项卡来配置可用选项。
4. 单击或轻触**确定**按钮以返回**打印**对话框。在此屏幕上选择要打印的份数。
5. 单击或轻触**确定**按钮以打印作业。

自动执行双面打印 (Windows)

 **注：**您的打印机驱动程序可能与此处显示的不同，但是步骤相同。

1. 从软件程序中，选择**打印**选项。
2. 从打印机列表中选择产品，然后选择**属性**或**首选项**（名称因不同的软件程序而异）。

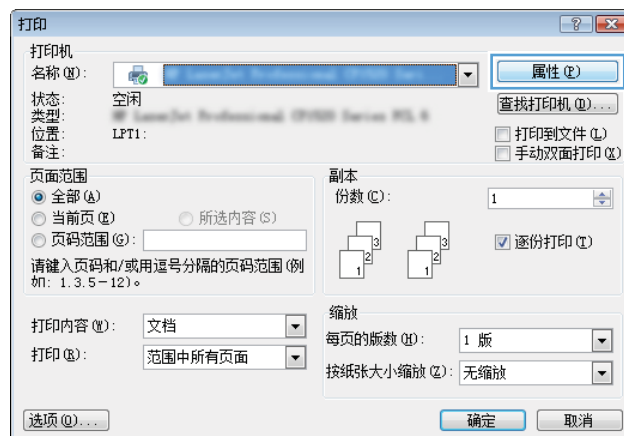

3. 单击**完成**选项卡。

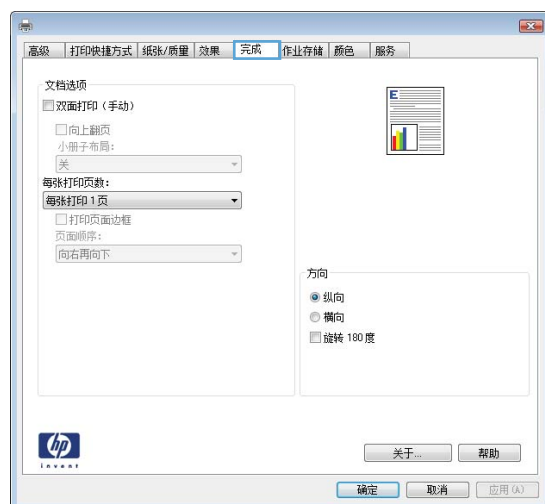

4. 选择**双面打印**复选框。单击**确定**按钮关闭**文档属性**对话框。

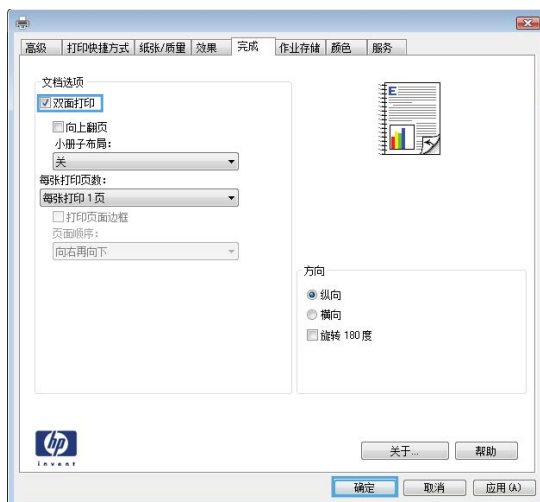

5. 在**打印**对话框中，单击**确定**按钮打印作业。

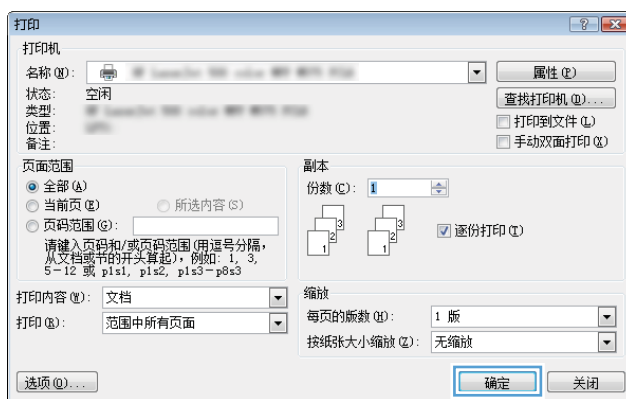

手动执行双面打印 (Windows)

 **注：**您的打印机驱动程序可能与此处显示的不同，但是步骤相同。

1. 从软件程序中，选择**打印**选项。
2. 从打印机列表中选择产品，然后选择**属性**或**首选项**（名称因不同的软件程序而异）。

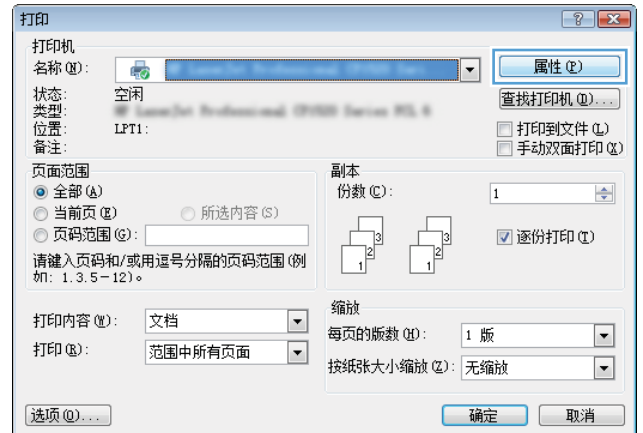

3. 单击**完成**选项卡。

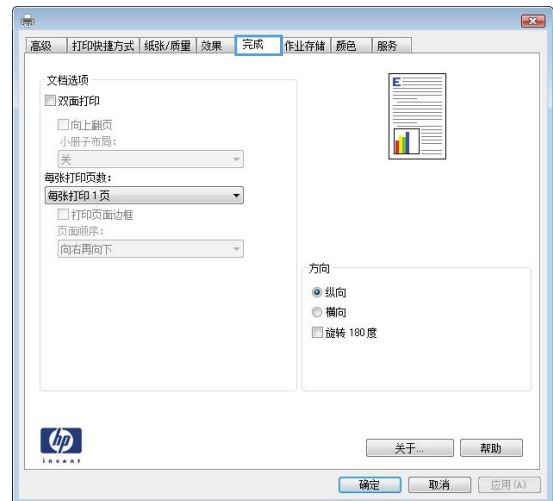

4. 选择**双面打印**复选框。单击**确定**按钮以打印作业的第一面。

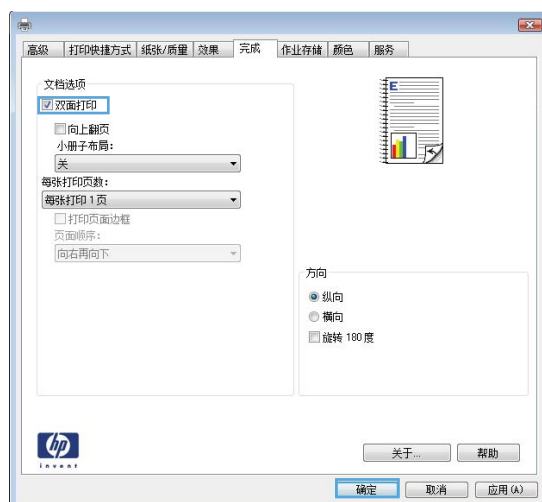

5. 从出纸槽收起打印的纸堆，然后将其已打印面朝上放入纸盘 1。
6. 如果出现提示，请轻触相应的控制面板按钮以继续。

每张打印多页 (Windows)

 **注：**您的打印机驱动程序可能与此处显示的不同，但是步骤相同。

1. 从软件程序中，选择**打印**选项。
2. 从打印机列表中选择产品，然后选择**属性**或**首选项**（名称因不同的软件程序而异）。

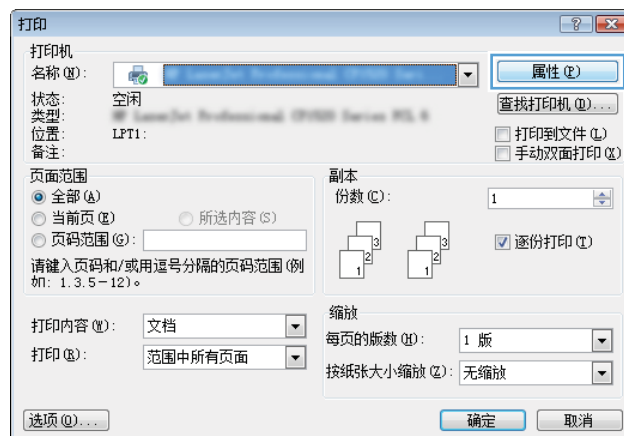

3. 单击**完成**选项卡。

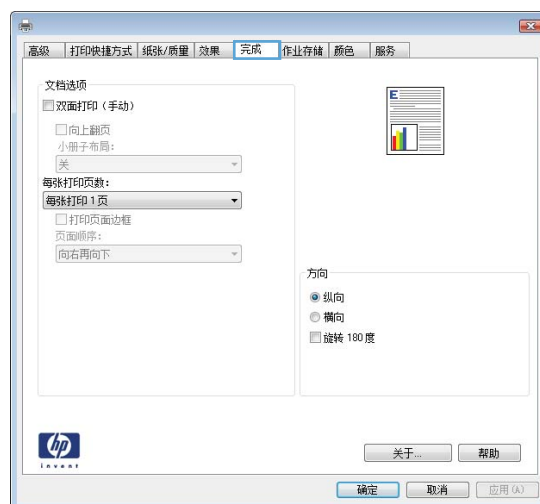

4. 从**每张打印页数**下拉列表选择每张打印页数。

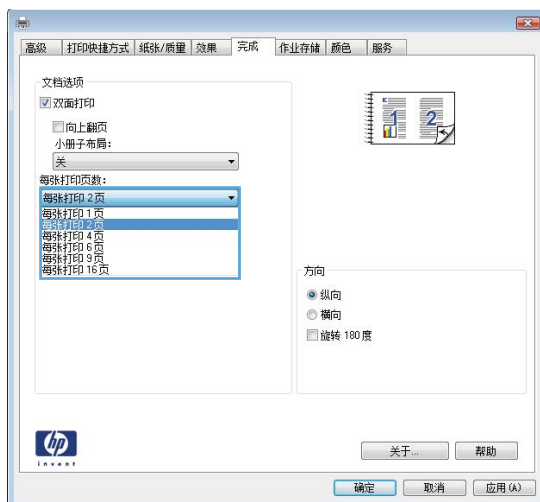

5. 选择正确的**打印页面边框**、**页面顺序**和**方向**选项。单击**确定**按钮关闭**文档属性**对话框。



6. 在**打印**对话框中，单击**确定**按钮打印作业。

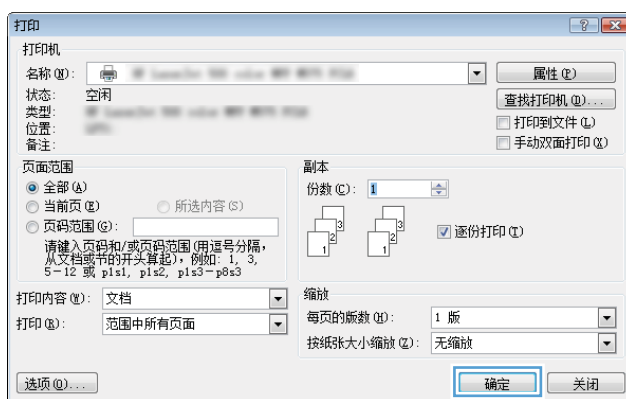

选择纸张类型 (Windows)

 **注：**您的打印机驱动程序可能与此处显示的不同，但是步骤相同。

1. 从软件程序中，选择**打印**选项。
2. 从打印机列表中选择产品，然后选择**属性**或**首选项**（名称因不同的软件程序而异）。

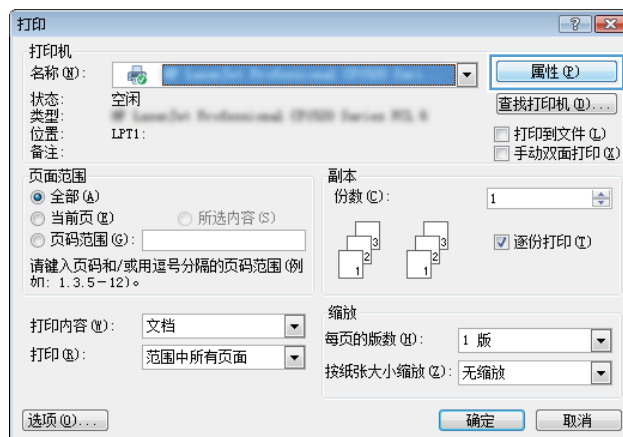

3. 单击**纸张/质量**选项卡。

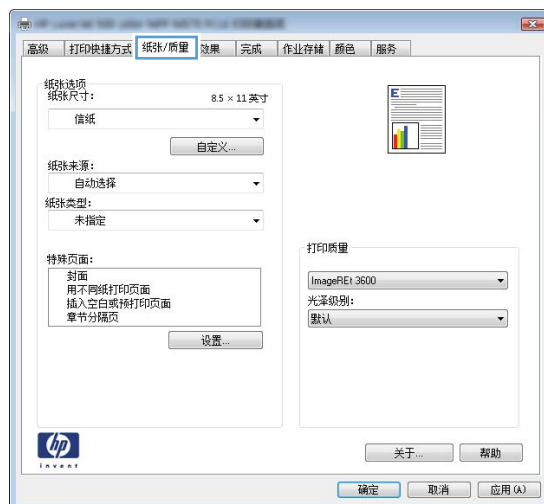

4. 在**纸张类型**下拉列表中单击**更多...**选项。

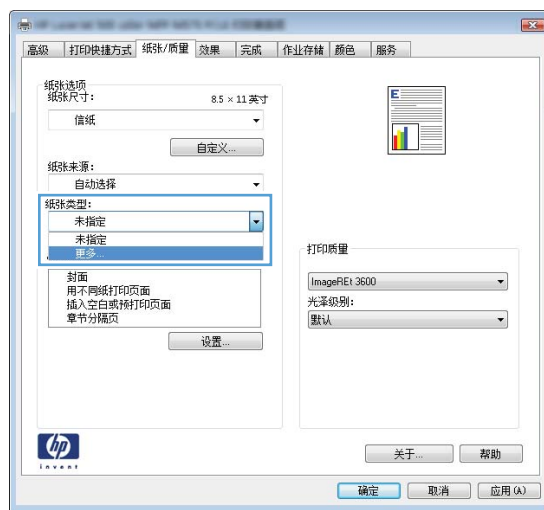

5. 展开**类型：** 选项。

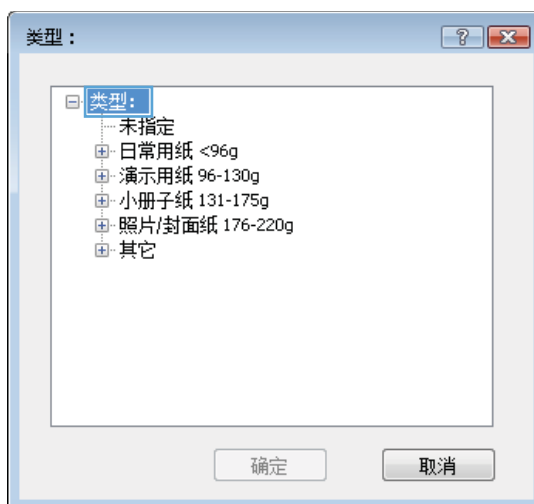

6. 展开能最准确描述您的纸张的纸张类型类别。

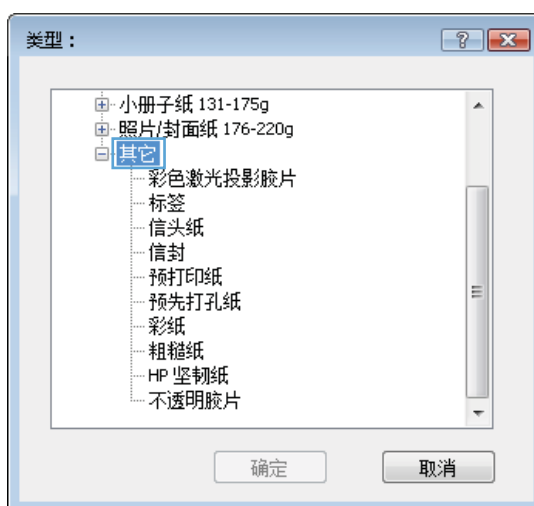

7. 选择要使用的纸张类型对应的选项，然后单击**确定**按钮。

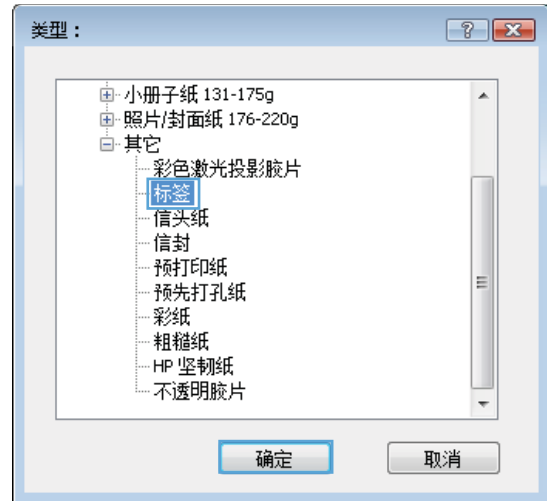

8. 单击**确定**按钮关闭**文档属性**对话框。在**打印**对话框中，单击**确定**按钮打印作业。

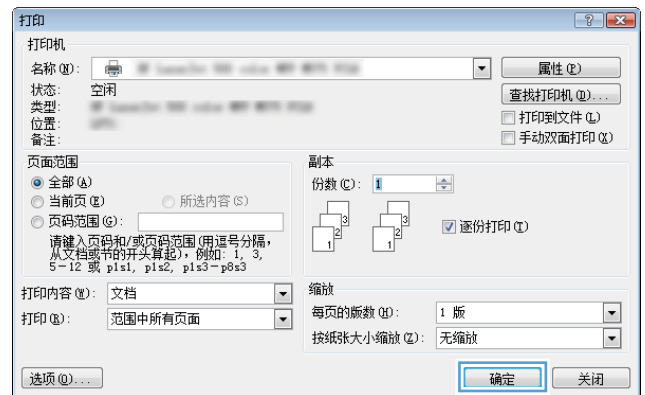

打印任务 (Mac OS X)

如何打印 (Mac OS X)

以下步骤说明了在 Mac OS X 中的基本打印流程。

1. 单击**文件**菜单，然后单击**打印**选项。
2. 在**打印机**菜单中，选择本产品。
3. 打开菜单下拉列表或单击**显示详细信息**，然后选择其它菜单以调整打印设置。
4. 单击**打印**按钮。

自动执行双面打印 (Mac OS X)

 **注：**如果您安装了 HP 打印驱动程序，则可使用此功能。如果您使用的是 AirPrint，则可能无法使用此功能。

1. 单击**文件**菜单，然后单击**打印**选项。
2. 在**打印机**菜单中，选择本产品。
3. 打开菜单下拉列表或单击**显示详细信息**，然后单击**布局**菜单。
4. 从**双面**下拉列表选择一个装订选项。
5. 单击**打印**按钮。

手动执行双面打印 (Mac OS X)

 **注：**如果您安装了 HP 打印驱动程序，则可使用此功能。如果您使用的是 AirPrint，则可能无法使用此功能。

1. 单击**文件**菜单，然后单击**打印**选项。
2. 在**打印机**菜单中，选择本产品。
3. 打开菜单下拉列表或单击**显示详细信息**，然后单击**手动双面打印**菜单。
4. 单击**手动双面打印**框，选择一个装订选项。
5. 单击**打印**按钮。
6. 转至产品，然后取出纸盘 1 中的所有空白纸张。
7. 从出纸槽收起已打印的纸叠，然后将其以打印面朝下的方向放入进纸盘。
8. 如果出现提示，请轻触相应的控制面板按钮以继续。

每张打印多页 (Mac OS X)

1. 单击**文件**菜单，然后单击**打印**选项。
2. 在**打印机**菜单中，选择本产品。
3. 打开菜单下拉列表或单击**显示详细信息**，然后单击**布局**菜单。
4. 从**每张页数**下拉列表中，选择要在每张纸上打印的页数。
5. 在**布局方向**区域中，选择页面在纸张上的放置顺序和位置。
6. 在**边框**菜单中，选择要在纸张上每页周围打印的边框类型。
7. 单击**打印**按钮。

选择纸张类型 (Mac OS X)

1. 单击**文件**菜单，然后单击**打印**选项。
2. 在**打印机**菜单中，选择本产品。
3. 打开菜单下拉列表或单击**显示详细信息**，然后单击**完成**菜单。
4. 从**介质类型**下拉列表中选择一种类型。
5. 单击**打印**按钮。

在产品上存储打印作业

创建存储的作业 (Windows)

您可以将作业存储在产品上，以便随时打印它们。

 **注：** 您的打印机驱动程序可能与此处显示的不同，但是步骤相同。

1. 从软件程序中，选择**打印**选项。
2. 从打印机列表中选择产品，然后选择**属性**或**首选项**（名称因不同的软件程序而异）。

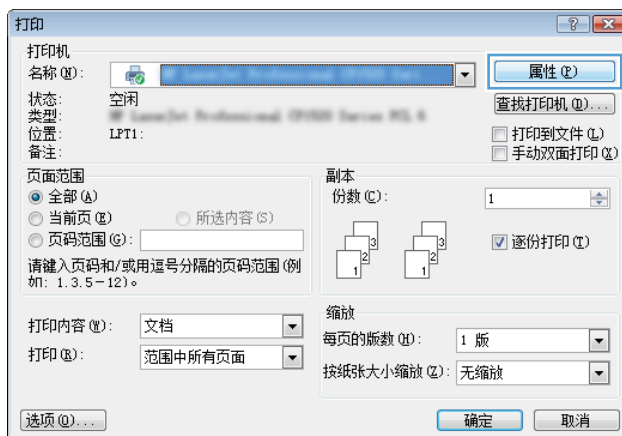

3. 单击**作业存储**选项卡。

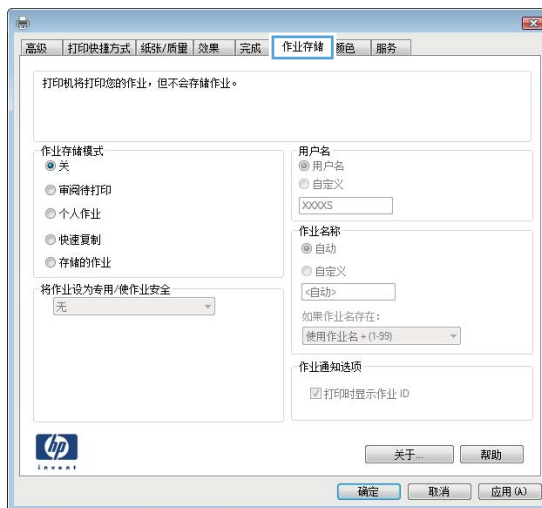

4. 选择作业存储模式选项。

- **审阅待打印：** 打印并校对一份作业，然后打印多份。
- **个人作业：** 在产品控制面板请求该作业之前，该作业不会打印。对于此作业存储模式，您可以选择**将作业设为专有/安全**中的某一选项。如果为作业指定了个人识别码 (PIN)，则必须通过控制面板提供必要的 PIN。如果您对作业加密，在控制面板必须提供必需的密码。
- **快速复印：** 打印请求的作业份数，然后将作业副本存储在产品内存中以便稍后再次打印。
- **存储的作业：** 将作业存储在产品上，允许其他用户随时打印此作业。对于此作业存储模式，您可以选择**将作业设为专有/安全**中的某一选项。如果为作业指定了个人识别码 (PIN)，则必须通过控制面板提供必要的 PIN。如果您对作业加密，打印作业的人必须通过控制面板提供必要的密码。

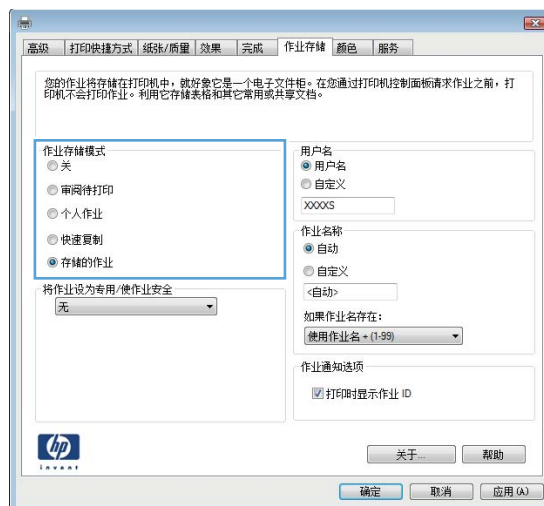

5. 要使用自定义用户名或作业名，请单击**自定义**按钮，然后输入用户名或作业名。

如果另一个存储作业已使用了该名称，请选择要使用的选项。

- **使用作业名 + (1-99)：** 在作业名末尾附加一个唯一编号。
- **替换现有文件：** 用新的存储作业覆盖现有的存储作业。

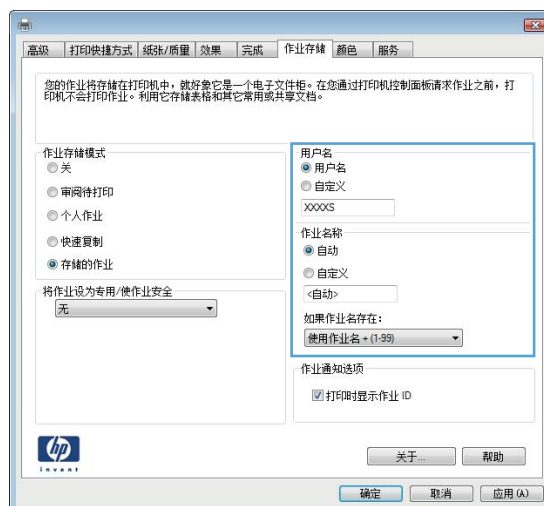

6. 单击**确定**按钮关闭**文档属性**对话框。在**打印**对话框中，单击**确定**按钮打印作业。

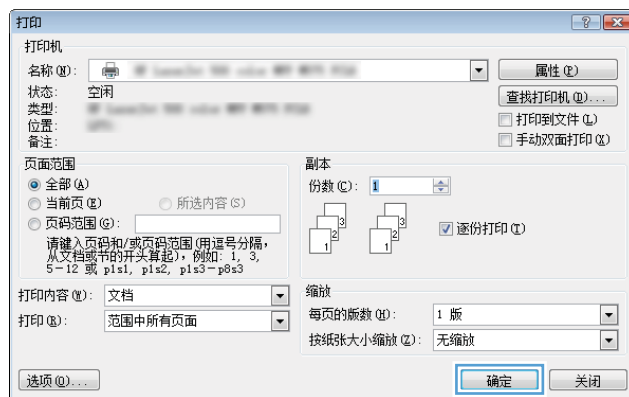

创建存储的作业 (Mac OS X)

您可以将作业存储在产品上，以便随时打印它们。

1. 单击**文件**菜单，然后单击**打印**选项。
2. 在**打印机**菜单中，选择本产品。
3. 默认情况下，打印驱动程序显示**份数和页数**菜单。打开菜单下拉列表，然后单击**作业存储**菜单。
4. 在**模式**下拉列表中，选择存储的作业类型。
 - **审阅待打印**：打印并校对一份作业，然后打印多份。
 - **个人作业**：在产品控制面板请求该作业之前，该作业不会打印。如果为作业指定了个人识别码 (PIN)，则必须通过控制面板提供必要的 PIN。
 - **快速复印**：打印请求的作业份数，然后将作业副本存储在产品内存中以便稍后再次打印。
 - **存储的作业**：将作业存储在产品上，允许其他用户随时打印此作业。如果为作业指定了个人识别码 (PIN)，则必须通过控制面板提供必要的 PIN。
5. 要使用自定义用户名或作业名，请单击**自定义**按钮，然后输入用户名或作业名。

如果另一个存储作业已使用了该名称，请选择要使用的选项。

 - **使用作业名 + (1-99)**：在作业名末尾附加一个唯一编号。
 - **替换现有文件**：用新的存储作业覆盖现有的存储作业。
6. 如果在步骤 3 中选择**存储的作业**或**个人作业**选项，则可以使用 PIN 保护作业。在**使用 PIN 打印**字段键入 4 位数字。当其他人试图打印此作业时，产品会提示他们输入此 PIN 码。
7. 单击**打印**按钮处理作业。

打印存储的作业

可以使用以下过程打印产品内存中存储的作业。

1. 在产品控制面板的主屏幕中，滚动至**在设备内存中检索**按钮并轻触。
2. 选择在其中存储作业的文件夹的名称。
3. 选择作业的名称。如果作业为私有或加密，请输入 PIN 或密码。
4. 调整副本份数，然后轻触开始  按钮打印作业。

删除存储的作业

在将存储的作业发送到产品内存时，产品将覆盖具有相同用户和作业名称的任何以前作业。如果产品中尚未存储具有相同用户名和作业名的作业，且产品需要更多空间，则产品可能会从最早的作业开始删除其它存储的作业。您可在产品控制面板菜单的**常规设置**中更改产品可存储的作业数量。

可以使用以下过程删除产品内存中存储的作业。

1. 在产品控制面板的主屏幕中，滚动至**在设备内存中检索**按钮并轻触。
2. 选择存储作业的文件夹名称。

3. 选择作业名称，然后轻触删除按钮。
4. 如果作业为私有或加密，请输入 PIN 或密码并轻触删除按钮。

移动打印

HP 提供多种移动和 ePrint 解决方案，可通过笔记本电脑、平板电脑、智能手机或其他移动设备在 HP 打印机上进行无线打印。要确定满足需要的最佳产品，请访问 www.hp.com/go/LaserJetMobilePrinting（仅英文版）。

HP ePrint

使用 HP ePrint 可从任何具有电子邮件功能的设备将文档作为电子邮件附件发送到产品的电子邮件地址，从而打印文档。

 **注：** 产品可能需要固件更新以使用此功能。

要使用 HP ePrint，产品必须满足以下要求：

- 产品必须连接到有线或无线网络并可访问 Internet。
- 产品上必须启用 HP Web 服务，并且产品必须注册 HP Connected。
 1. 在 Web 浏览器的地址行中键入产品 IP 地址，以打开 HP 内嵌式 Web 服务器。
 2. 单击 **HP Web 服务** 选项卡。
 3. 选择用于启用 Web 服务的选项。

 **注：** 启用 Web 服务可能需要几分钟。

4. 访问 www.hpconnected.com 以创建 HP ePrint 帐户并完成设置流程。

有关更多信息，请访问 www.hp.com/go/support 以查看您产品的其他支持信息。

HP ePrint 软件

借助 HP ePrint 软件，可轻松从台式机或笔记本电脑打印到任何支持 HP ePrint 的产品。安装该软件后，从应用程序中打开 **打印** 选项，然后从已安装的打印机列表中选择 **HP ePrint**。通过此软件，可轻松找到注册到您的 HP Connected 帐户并且具有 HP ePrint 功能的产品。目标 HP 产品可放在您的办公桌上，也可放在远程位置，如分支办事处或全世界任何地点。

在 Windows 下，HP ePrint 软件也支持将传统的通过网络（LAN 或 WAN）直接 IP 打印至本地网络打印机的作业打印至支持的 PostScript® 产品。

有关驱动程序和信息，请访问 www.hp.com/go/eprintsoftware。

 **注：** HP ePrint 软件是用于 Mac 的一种 PDF 工作流实用程序，在技术上并非打印驱动程序。适用于 Mac 的 HP ePrint 软件仅支持通过 HP Connected 的打印路径，不支持直接 IP 打印到本地网络打印机。

AirPrint

iOS 4.2 或更高版本支持使用 Apple 的 AirPrint 功能进行直接打印。使用 AirPrint 可从 iPad、iPhone（3GS 或更新产品）或 iPod touch（第三代或更新产品）的以下应用程序中直接打印到本产品：

- 邮件
- 照片
- Safari

- iBooks
- 某些第三方应用程序

要使用 AirPrint，本产品必须与 Apple 设备连接到同一个无线网络。有关使用 AirPrint 和有关哪些 HP 产品与 AirPrint 兼容的详细信息，请访问 www.hp.com/go/airprint。

 **注：** AirPrint 不支持 USB 连接。

通过 USB 端口打印

本产品具备轻松访问 USB 打印功能，因此无需从计算机发送文件，即可快速打印这些文件。本产品正面的 USB 端口中可插入标准 USB 闪存驱动器。您可以打印以下类型的文件：

- .pdf
- .prn
- .pcl
- .ps
- .cht

启用 USB 端口进行打印

必须先启用该 USB 端口，然后才能使用此功能。请按以下过程从产品控制面板菜单中启用该端口：

1. 从产品控制面板上的主屏幕中，滚动至**管理**按钮并轻触。
2. 打开以下菜单：
 - **常规设置**
 - **启用从 USB 检索**
3. 选择**启用**选项，然后轻触**保存**按钮。

打印 USB 文档

1. 将 U 盘插入直接 USB 端口。

 **注：**可能需要取下 USB 端口的盖板。径直抽出盖板以将其卸下。

2. 产品检测到 U 盘。轻触**确定**按钮访问该驱动器，或在出现提示后从可用应用程序的列表中选择**从 USB 检索**选项。随后打开**从 USB 检索**屏幕。
3. 选择要打印的文档的名称。

 **注：**该文档可能位于某个文件夹中。打开所需的文件夹。

4. 要调整副本份数，请轻触**份数**字段，然后使用小键盘选择份数。
5. 轻触开始  按钮打印文档。

5 复印

- [复印](#)
- [双面复印](#)
- [针对文本或图片优化复印质量](#)

有关详细信息，请参阅：

在美国，请访问 www.hp.com/support/liflowMFPM830。

美国以外，请访问 www.hp.com/support。选择所在国家/地区。单击**产品支持和故障排除**。输入产品名称，然后选择**搜索**。

针对您的 HP 产品的全包帮助包括以下信息：

- 安装和配置
- 学习和使用
- 解决问题
- 下载软件更新
- 加入支持论坛
- 查找保修和监管信息

复印

1. 将文档正面朝下放到扫描仪玻璃板上，或将其正面朝上放到文档进纸器中，然后调整纸张导轨使其适合文档的尺寸。
2. 在产品控制面板的主页屏幕上，轻触**复印**按钮。



3. 要调整副本份数，轻触**份数**字段打开小键盘。



4. 输入份数，然后轻触**确定**按钮。



5. 轻触开始  按钮。



双面复印

自动双面复印

1. 将原始文档页面朝上装入文档进纸器中（页面顶部在前）。根据文档大小调整纸张导板。
2. 在产品控制面板的主页屏幕上，轻触**复印**按钮。
3. 轻触**面数**按钮。
4. 要从单面原件制作双面副本，请轻触**单面原件双面输出**按钮。
要从双面原件制作双面副本，请轻触**双面原件双面输出**按钮。
要从双面原件制作单面副本，请轻触**双面原件单面输出**按钮。
5. 轻触**确定**按钮。
6. 轻触**开始**  按钮。

手动双面复印

1. 根据产品上的指示灯将文档装入扫描仪玻璃板上。
2. 在产品控制面板的主页屏幕上，轻触**复印**按钮。
3. 轻触**面数**按钮。
4. 要从单面原件制作双面副本，请轻触**单面原件双面输出**按钮。
要从双面原件制作双面副本，请轻触**双面原件双面输出**按钮。
要从双面原件制作单面副本，请轻触**双面原件单面输出**按钮。
5. 轻触**确定**按钮。
6. 轻触**开始**  按钮。
7. 本产品会提示您装入下一个原文档。将文档放在玻璃板上，然后轻触**扫描**按钮。
8. 产品将临时保存所有扫描的图像。轻触**完成**按钮完成副本打印。

针对文本或图片优化复印质量

针对复印的图像类型优化复印作业：文本、图形或照片。

1. 在产品控制面板的主页屏幕上，轻触**复印**按钮。
2. 轻触**更多选项**按钮，然后轻触**优化文本/图片**按钮。
3. 选择一个预定义选项或轻触**手动调整**按钮，然后在**优化**区域中调整滑块。轻触**确定**按钮。
4. 轻触开始  按钮。

 **注：**这些设置是临时的。在完成作业后，产品将恢复为默认设置。

6 扫描/发送

- [设置扫描/发送功能](#)
- [创建快速设置](#)
- [将扫描的文档发送到网络文件夹](#)
- [将扫描的文档发送到一个或多个电子邮件地址](#)
- [使用通讯簿发送电子邮件](#)

有关详细信息，请参阅：

在美国，请访问 www.hp.com/support/ljflowMFPM830。

美国以外，请访问 www.hp.com/support。选择所在国家/地区。单击**产品支持和故障排除**。输入产品名称，然后选择**搜索**。

针对您的 HP 产品的全包帮助包括以下信息：

- 安装和配置
- 学习和使用
- 解决问题
- 下载软件更新
- 加入支持论坛
- 查找保修和监管信息

设置扫描/发送功能

本产品提供了以下扫描和发送功能：

- 扫描文件并保存到网络上的文件夹中。
- 扫描文件并保存到产品内存中。
- 扫描文件并保存到 USB 闪存盘中。
- 扫描文档并发送到一个或多个电子邮件地址。
- 扫描并将文档保存到一个或多个 Microsoft® SharePoint® 网站。该功能仅可在 HP FutureSmart 扫描仪和 HP Flow MFP 上使用。

在使用 HP 内嵌式 Web 服务器启用后，才会 在产品控制面板中提供某些扫描和发送功能。

 **注：**要了解有关使用 HP 内嵌式 Web 服务器的详细信息，请单击每个 HP 内嵌式 Web 服务器页面右上角的**帮助**链接。

1. 查找产品 IP 地址或主机名。在产品控制面板的主屏幕中，轻触网络  按钮显示地址。
2. 打开 Web 浏览器，然后在地址行中输入产品的 IP 地址或主机名称。
3. 打开 HP 内嵌式 Web 服务器后，单击**扫描/数字发送**选项卡。
4. 如果未在软件安装过程中设置**电子邮件**功能，则可以通过 HP 内嵌式 Web 服务器启用该功能。
 - a. 单击**电子邮件设置**链接。
 - b. 选中**启用发送到电子邮件**复选框启用该功能。
 - c. 选择要使用的外发邮件服务器或单击**添加**按钮将其他服务器添加到列表中。按照屏幕上的提示进行操作。

 **注：**如果不知道邮件服务器的名称，通常可打开电子邮件程序并查看外发邮件配置设置以找到该名称。

- d. 在**地址消息**区域中配置发件人地址的默认设置。可以选择是否配置其它设置。
 - e. 单击页面底部的**应用**按钮。
5. 启用**保存到网络文件夹设置**功能。

 **提示：**在设置该功能前建立网络文件夹，这样就可以在设置期间使用目标路径。

- a. 单击**保存到网络文件夹设置**链接。
 - b. 选中**启用保存到网络文件夹**复选框启用该功能。
 - c. 配置要自定义的选项。
 - d. 单击页面底部的**应用**按钮。
6. 启用**保存到 USB**功能。

- a. 单击**保存到 USB 设置**链接。
 - b. 选中**启用保存到 USB**复选框。
 - c. 单击页面底部的**应用**按钮。
7. 启用**保存到 SharePoint®**功能。
- a. 单击**保存到 SharePoint®**链接。
 - b. 选中**保存到 SharePoint®**复选框启用该功能。
 - c. 在**快速设置**区域中单击**添加**。
 - d. 按照**快速设置向导**的对话框创建快速设置。单击**完成**。
 - e. 在**保存到 SharePoint®**对话框中单击**应用**。

有关扫描和发送配置的详细信息，请访问 www.hp.com/support。选择所在国家/地区。单击**产品支持和故障排除**。输入产品名称，然后选择**搜索**。

创建快速设置

使用**快速设置**功能快速访问以下扫描/发送功能的预设作业选项：

- 电子邮件
- 保存到网络文件夹
- 保存到 USB
- 保存到 SharePoint®

产品管理员可使用 HP 内嵌式 Web 服务器创建快速设置，然后即可在控制面板主屏幕的**快速设置**菜单中使用此设置。使用下列步骤寻求系统管理的帮助：

1. 在 Web 浏览器的地址行中输入产品 IP 地址打开 HP 内嵌式 Web 服务器。
2. 单击**常规**选项卡。
3. 在左侧的导航窗格中单击**快速设置**链接。
4. 在**快速设置**对话框中单击**添加**。
5. 在**选择应用程序**对话框中选择要创建快速设置的应用程序。单击**下一步**。
6. 在为**快速设置**设定**按钮位置**并且为用户交互设定**控制面板选项**对话框中提供下列信息：
 - **快速设置标题**：该标题显示在产品控制面板的新快速设置按钮上。
 - **快速设置说明**：该简要说明显示在控制面板的新快速设置按钮旁边。
 - **按钮位置**：选择新快速设置按钮是直接放在控制面板的主屏幕上，还是放在快速设置应用程序中。
 - **快速设置启动选项**：选择以下某一选项：
 - **进入应用程序，然后用户按开始**：产品打开扫描应用程序进行快速设置，因此您可以在按**开始**按钮开始作业前查看并更改设置。
 - **选择后立即开始**：作业会在轻触快速设置按钮后立即开始。

单击**下一步**。

7. 接下来显示的几个对话框取决于您在步骤 5 中选定的应用程序：
 - 如果您选定**电子邮件**，则会显示下列对话框：**地址和消息字段控制、签名和加密**
 - 如果您选定**传真**，则会显示如下对话框：**选择传真收件人**
 - 如果您选定**保存到网络文件夹**，则会显示如下对话框：**文件夹设置**
 - 如果选定**保存到 USB**，则会显示如下对话框：**设置文件在 USB 存储设备中的保存位置**
 - 如果您选定**保存到 SharePoint®**，则会显示下列对话框：**SharePoint® 目标设置、添加 SharePoint® 路径、SharePoint® 目标设置**

 **注：**保存到 SharePoint® 功能适用于所有 HP LaserJet flow MFP、Scanjet 8500 fn1 以及固件代码为 20120119 或更新的 Scanjet 7000nx。

进入特定目标对话框。单击**下一步**进入下一个对话框。

8. 在**通知设置**对话框中选择扫描状态通知首选项，然后单击**下一步**。
9. 在**扫描设置**对话框中选择要使用的扫描设置。单击**下一步**。
10. 在**文件设置**对话框中选择要使用的文件设置。单击**下一步**。
11. 查看**摘要**对话框，然后单击**完成**。
12. 在快速设置特定对话框中单击窗口底部的**应用**保存快速设置。

将扫描的文档发送到网络文件夹

产品可以扫描文件并将其保存到网络文件夹中。以下操作系统支持此功能：

- Windows Server 2003，64 位
- Windows Server 2008，64 位
- Windows XP，64 位
- Windows Vista，64 位
- Windows 7，64 位
- Novell v5.1 及更高版本（仅访问快速设置文件夹）

 **注：** 如果已配置了 Windows 文件共享，则可将此功能用于 Mac OS X 10.6 版和更早版本。

 **注：** 您可能需要登录产品才能使用此功能。

系统管理员可以使用 HP 内嵌式 Web 服务器配置预定义的快速设置文件夹，或者您可以提供至其他网络文件夹的路径。

1. 将文档朝下放在扫描仪玻璃板上，或将它朝上放在文档进纸器中，并调整纸张导板以适合文档尺寸。
2. 在产品控制面板的主屏幕中，轻触保存到网络文件夹按钮。

注： 如果提示，请键入用户名和密码。



3. 要使用其中一项预设作业设置，请从快速设置列表中选择一个项目。



4. 要设置新作业，请轻触文件名称文本字段打开键盘，然后键入文件名称。轻触确定按钮。



5. 如有必要，可轻触文件类型下拉菜单，选择其它输出文件格式。



- 轻触文件夹路径字段下方的添加  按钮打开键盘，然后输入到网络文件夹的路径。请按以下格式输入路径：

\\path\path

轻触确定按钮。



- 要为文档配置设置，请轻触更多选项按钮。



- 轻触开始  按钮保存文件。

注：轻触屏幕右上角的预览按钮可随时预览图像。有关此功能的详细信息，请轻触预览屏幕上的帮助  按钮。



将扫描的文档发送到一个或多个电子邮件地址

1. 将文档以面朝下的方向放在扫描仪玻璃板上，或将其以面朝上的方向放入文档进纸器中，然后调整纸张导板以适合文档的尺寸。
2. 从产品控制面板上的主屏幕中，轻触**电子邮件**按钮。

注：如果提示，请键入用户名和密码。

3. 轻触**收件人：** 可打开键盘的字段。

注：如果已登录产品，您的用户名或其他默认信息可能会显示在**发件人：** 字段中。如果是这样，则可能无法更改它。

4. 输入电子邮件地址。要发送到多个地址，请用分号隔开这些地址，或在键入每个地址后轻触触摸屏键盘上的 **Enter** 按钮。



- 5. 填写抄送: , 主题: 和文件名称: 字段, 方法为轻触字段并使用触摸屏键盘输入信息。填写这些字段后轻触确定按钮。
- 6. 要更改文档设置, 请轻触更多选项按钮。



- 7. 如果发送双面文档, 请选择原件面数菜单, 然后选择双面选项。轻触确定按钮。



8. 轻触开始  按钮发送。

注：产品可能会提示您将电子邮件地址添加到通讯簿。

注：轻触屏幕右上角的预览按钮可随时预览图像。有关此功能的详细信息，请轻触预览屏幕上的帮助  按钮。

9. 要设置其他电子邮件作业，请在“状态”屏幕上轻触确定按钮。

注：可保留此作业中的设置用于后续作业。



使用通讯簿发送电子邮件

可以使用通讯簿将电子邮件发送给一组收件人。根据配置产品的方式，您可以使用下面的一个或多个通讯簿查看选项。

- **所有联系人：** 列出您的所有可用联系人。
- **个人联系人：** 列出与您的用户名关联的所有联系人。使用产品的其他人员看不见这些联系人。

 **注：** 您必须登录产品才能看见**个人联系人**列表。

- **本地联系人：** 列出产品内存中存储的所有联系人。使用该产品的所有人员均可看到这些联系人。

要使用此功能，应先使用 HP 内嵌式 Web 服务器 (EWS) 启用个人联系人和网络联系人通讯簿。使用下列步骤寻求系统管理的帮助：

1. 要打开 EWS，请在 Web 浏览器的地址行中键入产品 IP 地址。
2. 单击**扫描/数字发送**选项卡。
3. 在左侧导航窗格中单击**通讯簿**链接。
4. 在**网络联系人设置**区域单击**启用个人联系人**和**启用网络联系人**复选框。对于网络联系人，如果未列出 LDAP 服务器，可单击**添加**并按说明添加 LDAP 服务器。
5. 单击屏幕底部的**应用**按钮。

将联系人添加到产品控制面板的通讯簿中

如果您已登录到产品上，使用产品的其他人员将看不见您添加到通讯簿中的联系人。

如果您未登录到产品上，使用产品的所有人员都可以看见您添加到通讯簿中的联系人。

 **注：** 也可以使用 HP 内嵌式 Web 服务器 (EWS) 创建和管理通讯簿。

1. 从产品控制面板上的主屏幕中，轻触**电子邮件**按钮。

注： 如果提示，请输入用户名和密码。



- 轻触**收件人**：字段旁边的通讯簿  按钮 打开**通讯簿**屏幕。



- 轻触屏幕左下角的添加  按钮。



- 在姓名字段中输入联系人的姓名。



- 在菜单列表中选择电子邮件地址选项，然后输入联系人的电子邮件地址。

轻触确定按钮将联系人添加到列表中。



使用通讯簿将文档发送到电子邮件

- 将文档朝下放在扫描仪玻璃板上，或将它朝上放在文档进纸器中，并调整纸张导板以适合文档尺寸。
- 从产品控制面板上的主屏幕中，轻触电子邮件按钮。

注：如果提示，请输入用户名和密码。



3. 轻触**收件人**：字段旁边的通讯簿  按钮 打开通讯簿屏幕。



4. 从下拉列表中，选择要使用的通讯簿视图。

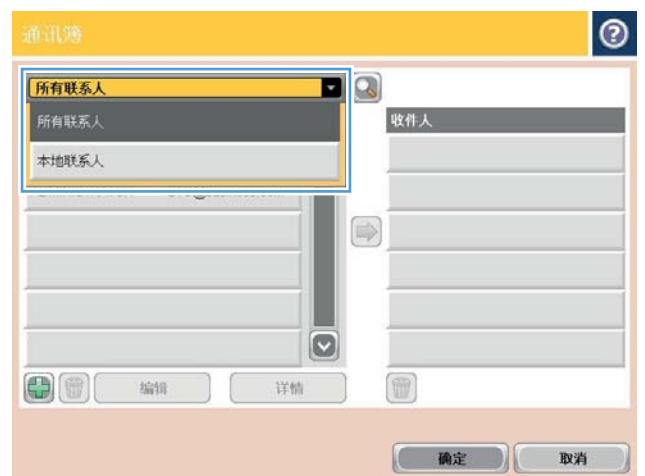

5. 从联系人列表选择一个名字，然后轻触右箭头  按钮以将该名字添加到收件人列表中。

对每个收件人重复此步骤，然后轻触**确定**按钮。



6. 轻触开始  按钮发送。

注：轻触屏幕右上角的**预览**按钮可随时预览图像。有关此功能的详细信息，请轻触预览屏幕上的帮助  按钮。



7 传真

- [设置传真](#)
- [更改传真配置](#)
- [发送传真](#)

有关详细信息，请参阅：

在美国，请访问 www.hp.com/support/liflowMFPM830。

美国以外，请访问 www.hp.com/support。选择所在国家/地区。单击**产品支持和故障排除**。输入产品名称，然后选择**搜索**。

针对您的 HP 产品的全包帮助包括以下信息：

- 安装和配置
- 学习和使用
- 解决问题
- 下载软件更新
- 加入支持论坛
- 查找保修和监管信息

设置传真

在产品上设置传真功能的步骤有所不同，具体步骤取决于您是否是初始设置产品硬件或硬件已设置。

 **注：**在控制面板上使用传真设置向导配置的设置将覆盖在 HP 内嵌式 Web 服务器中进行的任何设置。

- [第一次打开安装传真附件的产品](#)
- [初始产品硬件设置后](#)

第一次打开安装传真附件的产品

第一次打开安装了传真附件的产品时，请按照以下步骤访问传真设置向导：

1. 在产品控制面板的主屏幕上，轻触[初始设置](#)。
2. 轻触[传真设置向导](#)菜单。
3. 按传真设置向导中的步骤配置所需的设置。
4. 完成传真设置向导后，主屏幕上出现隐藏[初始设置](#)按钮的选项。产品设置已完成。

 **注：**首次安装后，传真附件可能会从产品中读取其中某些设置；因此，可能已设置了值。请检查这些值以确保其正确。

初始产品硬件设置后

在进行初始设置后，按照以下步骤通过控制面板访问传真设置向导：

1. 从产品控制面板的主屏幕中，滚动至[管理](#)并轻触。
2. 打开以下菜单：
 - [传真设置](#)
 - [传真发送设置](#)
 - [传真发送设置](#)
 - [传真设置向导](#)
3. 按传真设置向导中的步骤配置所需的设置。产品设置已完成。

 **注：**如果菜单列表中不显示“传真设置”菜单，则可能是启用了 LAN 或 Internet 传真。如果启用了 LAN 或 Internet 传真，则会禁用模拟传真附件，并且不会显示“传真设置”菜单。每次只能启用一项传真功能：LAN 传真、模拟传真或 Internet 传真。如果要在启用 LAN 传真的情况下使用模拟传真，请使用 HP MFP 数字发送软件配置实用程序或 HP 内嵌式 Web 服务器禁用 LAN 传真。

更改传真配置

 **注：** 在控制面板上使用传真设置向导配置的设置将覆盖在 HP 内嵌式 Web 服务器中进行的任何设置。

- [传真拨号设置](#)
- [常规传真发送设置](#)
- [传真接收设置](#)

传真拨号设置

1. 从产品控制面板的主屏幕中，滚动至[管理](#)并轻触。
2. 打开以下菜单：
 - [传真设置](#)
 - [传真发送设置](#)
 - [传真发送设置](#)
 - [传真拨号设置](#)

配置以下任何设置：

菜单项	说明
传真拨号音量	使用 传真拨号音量 设置控制发送传真时的产品拨号音量。
拨号模式	拨号模式 设置设定使用的拨号类型：即音频拨号（按键式电话）或脉冲拨号（拨盘式电话）。
传真发送速度	传真发送速度 设置用于设置发送传真时的模拟传真调制解调器的比特率（以比特/秒为单位）。 <ul style="list-style-type: none">• 快速（默认） — v.34/最大 33,600 bps• 中等 — v.17/最大 14,400 bps• 慢速 — v.29/最大 9,600 bps
重拨间隔	重拨间隔 设置可选择当所拨号码占线、无应答或出现错误时重拨的时间间隔（以分钟为单位）。 注： 占线时重拨 和 无应答时重拨 均设置为关闭时，控制面板上会显示一则重拨消息。当传真附件拨号，建立连接，然后丢失连接时会发生这种情况。出现这种错误状况后，传真附件会尝试三次自动重拨，不论重拨设置如何。在重拨操作过程中，控制面板上会显示一则消息，指示正在进行重拨。
出错时重拨	出错时重拨 功能设置传真传输过程中发生错误时重拨传真号码的次数。
占线时重拨	占线时重拨 设置可选择传真附件在所拨号码占线时重拨的次数 (0-9)。重拨间隔由“ 重拨间隔 ”设置设定。

菜单项	说明
无应答时重拨	无应答时重拨 设置可选择传真附件在所拨号码无应答时重拨的次数。重拨次数为 0 至 1（美国）或 0 至 2，具体取决于国家/地区设置。重拨间隔由“重拨间隔”设置设定。
检测拨号音	检测拨号音 设置可决定传真附件在发送传真前是否检查拨号音。
拨号前缀	拨号前缀 设置允许输入拨号时使用的前缀号（如拨“9”接通外部线路）。拨号时，此前缀号码会自动添加到所有电话号码前。

常规传真发送设置

1. 从产品控制面板的主屏幕中，滚动至**管理**并轻触。
2. 打开以下菜单：
 - **传真设置**
 - **传真发送设置**
 - **传真发送设置**
 - **常规传真发送设置**

配置以下任何设置：

菜单项	说明
传真号确认	如果启用了 传真号码确认 功能，则必须输入传真号两次以确保正确输入了该传真号。默认情况下，将启用此功能。
PC 传真发送	使用 PC 传真发送 功能从 PC 中发送传真。默认情况下启用此功能。
传真标题	使用 传真标题 功能可以控制是否在顶部附加标题，并向下移动内容或者在前一个标题上面叠加标题。
JBIG 压缩	启用 JBIG 压缩 功能可缩短传真传输时间，从而降低电话费用，并可能是首选设置。不过，当与某些老式传真机通信时， JBIG 压缩 功能可能会引发兼容问题，此时可能需要禁用此功能。 注： 仅当发送方和接收方的传真机都有此设置时， JBIG 压缩 功能才起作用。

菜单项	说明
错误纠正模式	<p>通常，传真附件在发送或接收传真期间会监控电话线路上的信号。如果传真附件在传输期间检测到错误，并且错误纠正模式设置已开启，则传真附件能够请求重发该传真的错误部分。</p> <p>默认情况下启用错误纠正模式功能。只有在发送或接收传真时遇到问题，或者愿意接受传输错误以及可能的图像质量下降时，才应关闭错误纠正模式。当您试图向国外发传真或接收国外发来的传真时，或使用的是卫星电话连接时，关闭该设置可能会有用。</p> <p>注：某些 VoIP 提供商可能建议关闭错误纠正模式设置。但是，通常不需要这样做。</p>
传真号码快速拨号匹配	<p>启用传真号码快速拨号匹配有助于传真拨号。</p> <p>手动拨打传真号码时，该功能会检查与您输入号码相匹配的已保存快速拨号条目编号。这样可以加快拨号速度并且在您忘记指定传真号码的快速拨号条目编号时提供帮助。</p> <p>如果产品找到与手动输入的传真号码匹配的快速拨号条目，您可以轻触是向该号码发送传真或将号码添加到传真通讯组列表。</p>

传真接收设置

1. 从产品控制面板的主屏幕中，滚动至**管理**并轻触。
2. 打开以下菜单：
 - **传真设置**
 - **传真接收设置**
 - **传真接收设置**

配置以下任何设置：

菜单项	说明
振铃器音量	轻触 振铃器音量 下拉菜单调整振铃音量设置。
应答前的振铃次数	<p>应答前的振铃次数设置可决定传真附件应答呼叫前电话响的次数。</p> <p>注：应答前的振铃次数设置可用选项的默认范围由具体所在国家/地区决定。可用的应答前振铃次数选项范围受国家/地区的限制。</p> <p>如果遇到传真附件应答问题，且应答前振铃次数设置为1，则尝试将其增加到2。</p>
传真接收速度	<p>轻触传真接收速度下拉菜单，然后选择以下某一选项：</p> <ul style="list-style-type: none"> • 快速（默认） — v.34/最大 33,600 bps • 中等 — v.17/最大 14,400 bps • 慢速 — v.29/最大 9,600 bps

菜单项	说明
振铃间隔	轻触 振铃间隔 下面的框打开小键盘。使用小键盘输入振铃间隔值，然后轻触 确定 按钮。默认振铃间隔设置为 600 ms。
振铃频率	轻触 振铃频率 下面的框打开小键盘。使用小键盘输入振铃频率值，然后轻触 确定 按钮。振铃频率的默认设置为 68 Hz，它可检测高达 68 Hz 的振铃。

发送传真

1. 将文档朝下放在扫描仪玻璃板上，或将它朝上放在文档送纸器中，并调整纸张导板以适合文档尺寸。
2. 从产品控制面板上的主屏幕中，轻触**传真**按钮。系统可能会提示您键入用户名和口令。



3. 轻触**更多选项**按钮。验证设置是否与原件匹配。完成所有设置后，轻触向上箭头滚动到主**传真**屏幕。



4. 轻触**传真号码**字段打开小键盘。



5. 输入一个电话号码，然后轻触**确定**按钮。



6. 轻触开始  按钮发送传真。

注：轻触屏幕右上角的**预览**按钮可随时预览图像。有关此功能的详细信息，请轻触预览屏幕上的帮助  按钮。



8 管理产品

- [HP 内嵌式 Web 服务器](#)
- [HP Utility \(Mac OS X\)](#)
- [使用 HP Web Jetadmin 软件](#)
- [节约设置](#)
- [产品安全功能](#)
- [软件和固件更新](#)

有关详细信息，请参阅：

在美国，请访问 www.hp.com/support/ljflowMFPM830。

美国以外，请访问 www.hp.com/support。选择所在国家/地区。单击**产品支持和故障排除**。输入产品名称，然后选择**搜索**。

针对您的 HP 产品的全包帮助包括以下信息：

- 安装和配置
- 学习和使用
- 解决问题
- 下载软件更新
- 加入支持论坛
- 查找保修和监管信息

HP 内嵌式 Web 服务器

使用 HP 内嵌式 Web 服务器通过计算机（而不是通过产品控制面板）管理打印功能。

- 查看产品状态信息
- 确定所有耗材的剩余寿命以及订购新耗材。
- 查看和更改纸盘配置
- 查看并更改产品控制面板菜单配置
- 查看和打印内部页
- 接收产品和耗材事件的通知
- 查看和更改网络配置

产品连接至基于 IP 的网络时，HP 内嵌式 Web 服务器即会工作。HP 内嵌式 Web 服务器不支持基于 IPX 的产品连接。您无需访问互联网即可打开并使用 HP 内嵌式 Web 服务器。

当产品连接至网络时，HP 内嵌式 Web 服务器自动可供使用。

如何访问 HP 内嵌式 Web 服务器 (EWS)

1. 查找产品 IP 地址或主机名。如果产品控制面板的主屏幕上显示网络  按钮，请轻触该按钮以显示地址。否则，按照以下步骤打印或查看产品配置页：
 - a. 从产品控制面板上的主屏幕中，滚动至**管理**按钮并轻触。
 - b. 打开以下菜单：
 - [报告](#)
 - [配置/状态页](#)
 - [配置页](#)
 - c. 轻触**打印**或**查看**按钮。
 - d. 在 Jetdirect 页中查找 IP 地址或主机名。
2. 在计算机支持的 Web 浏览器的地址/URL 字段中，键入产品 IP 地址或主机名称。

要使用 HP 内嵌式 Web 服务器，您的浏览器必须满足下列要求：

- Windows： Microsoft Internet Explorer 5.01 或更高版本或 Netscape 6.2 或更高版本
- Mac OS X： 使用 Bonjour 或 IP 地址的 Safari 或 Firefox
- Linux： 仅限 Netscape Navigator
- HP-UX 10 和 HP-UX 11： Netscape Navigator 4.7

HP Utility (Mac OS X)

使用 HP Utility (Mac OS X) 从计算机中检查产品状态或者查看/更改产品设置。

当产品通过 USB 电缆进行连接，或连接到基于 TCP/IP 的网络时，可使用 HP Utility。

打开 HP Utility

从 Finder 中依次单击**应用程序**、**HP**、**HP Utility**。

如果 HP Utility 不在 **实用程序** 列表中，请使用以下步骤将其打开：

1. 在计算机中打开 Apple  菜单，单击 **系统首选项** 菜单，然后单击 **打印和传真** 图标或 **打印和扫描** 图标。
2. 从窗口左侧选择本产品。
3. 单击 **选件和耗材** 按钮。
4. 单击 **实用程序** 选项卡。
5. 单击 **打开打印机实用程序** 按钮。

HP Utility 功能

HP Utility 工具栏位于每个页面顶部。它包含以下项目：

- **设备**：单击此按钮显示或隐藏通过屏幕左侧的 **打印机** 窗格中的 HP Utility 找到的 Mac 产品。
- **所有设置**：单击此按钮返回 HP Utility 主页。
- **应用程序**：单击此按钮管理要在 Dock 中出现的 HP 工具或实用程序。
- **HP 支持**：单击此按钮打开浏览器并转至本产品的 HP 支持网站。
- **耗材**：单击此按钮打开 HP SureSupply 网站。
- **注册**：单击此按钮打开 HP 注册网站。
- **回收**：单击此按钮打开 HP 环球伙伴回收计划网站。

HP Utility 包含一些页面，在 **所有设置** 列表中单击即可打开这些页面。下表说明了可以使用 HP Utility 执行的任务。

菜单	项目	说明
信息和支持	耗材状态	显示产品耗材状态并提供可以在线订购耗材的链接。
	设备信息	显示有关当前选定产品的信息。
	文件上载	从计算机将文件传输到产品。
	上载字体	从计算机将字体文件传输到产品。
	HP Connected	访问 HP Connected 网站。

菜单	项目	说明
	更新固件	将固件更新文件传输到产品。 注： 仅在打开 查看 菜单并选择 显示高级选项 后，此选项才可使用。
	命令	在打印作业后，将特殊字符或打印命令发送到产品。 注： 仅在打开 查看 菜单并选择 显示高级选项 后，此选项才可使用。
打印机设置	耗材管理	配置在耗材接近估计的使用寿命时，产品如何操作。
	纸盘配置	更改默认纸盘设置。
	输出设备	管理可选输出附件的设置。
	双面打印模式	打开自动双面打印模式。
	保护直接端口	禁止通过 USB 或并行端口进行打印。
	存储的作业	管理存储在产品硬盘上的打印作业。
	网络设置	配置网络设置，如 IPv4 和 IPv6 设置。
	其它设置	访问 HP 内嵌式 Web 服务器。
扫描设置	扫描到电子邮件	打开 HP 内嵌式 Web 服务器页面以配置扫描电子邮件的设置。 注： 不支持 USB 连接。
	扫描到网络文件夹	打开 HP 内嵌式 Web 服务器页面以配置扫描网络文件夹的设置。 注： 不支持 USB 连接。

使用 HP Web Jetadmin 软件

HP Web Jetadmin 是一个屡获殊荣的业界领先工具，可以有效地管理各种不同的联网 HP 设备，包括打印机、多功能产品和数码发送机。通过使用这一解决方案，您可以远程安装、监视、维护和保护打印和成像环境以及排除故障，以帮助您节省时间、控制成本和保护投资，从而最终提高企业生产率。

HP Web Jetadmin 定期进行升级，以便为特定产品功能提供支持。请访问 www.hp.com/go/webjetadmin，然后单击 **Self Help and Documentation**（自我帮助和文档）链接以了解有关升级的详细信息。

节约设置

- [使用经济模式进行打印](#)
- [设置睡眠模式](#)
- [设置睡眠时间表](#)

使用经济模式进行打印

本产品有专门用于打印草稿文档的经济模式选项。使用经济模式可减少碳粉用量。但是，使用经济模式也会降低打印质量。

HP 建议不要一直使用经济模式。如果始终使用经济模式，则碳粉使用时间可能要比碳粉盒中机械部件的寿命还要长。如果打印质量开始降低到无法接受的程度，请考虑更换碳粉盒。

 **注：**如果打印驱动程序中未提供此选项，则可使用产品控制面板设置此选项

在打印驱动程序中配置经济模式

1. 从软件程序中，选择**打印**选项。
2. 选择产品，然后单击**属性**或**首选项**按钮。
3. 单击**纸张/质量**选项卡。
4. 单击**经济模式**复选框启用功能，然后单击**确定**。

在产品控制面板上配置经济模式

1. 从产品控制面板上的主屏幕中，滚动至**管理**按钮并轻触。
2. 打开以下菜单：
 - [常规设置](#)
 - [打印质量](#)
3. 滚动至**经济模式**并选择。
4. 轻触**打开**或**关闭**启用或禁用功能，然后轻触**保存**。

设置睡眠模式

1. 从产品控制面板上的主屏幕中，滚动至**管理**按钮并轻触。
2. 打开以下菜单：
 - [常规设置](#)
 - [电能设置](#)
 - [睡眠计时器设置](#)

3. 轻触睡眠模式/一段时间后自动关闭选中选项。
4. 选择适当的时间段，然后轻触保存按钮。

设置睡眠时间表

 **注：**您必须先配置日期和时间设置，才能使用睡眠时间表功能。

1. 从产品控制面板上的主屏幕中，滚动至管理按钮并轻触。
2. 打开以下菜单：
 - 常规设置
 - 日期/时间设置
3. 打开日期/时间格式菜单并配置以下设置：
 - 日期格式
 - 时间格式
4. 轻触保存按钮。
5. 打开日期/时间菜单并配置以下设置：
 - 日期/时间
 - 时区

如果您所在区域使用夏令时，请选中调整为夏令时复选框。
6. 轻触保存按钮。
7. 轻触后退箭头按钮以返回到管理屏幕。
8. 打开以下菜单：
 - 常规设置
 - 电能设置
 - 睡眠时间表
9. 轻触“添加” 按钮，然后选择要计划的事件类型：唤醒或睡眠。
10. 配置以下设置：
 - 时间
 - 事件天数
11. 轻触确定按钮，然后轻触保存按钮。

产品安全功能

- [安全声明](#)
- [IP 安全性](#)
- [登录到产品](#)
- [分配系统密码](#)
- [加密支持：HP 高性能安全硬盘](#)

安全声明

产品支持安全标准和推荐的协议，可帮助您保持产品安全、保护网络上的重要信息并简化监控和维护产品的方法。

有关 HP 的安全成像和打印解决方案的详细信息，请访问 www.hp.com/go/secureprinting。该网站提供有关安全功能的白皮书和常见问题解答文档的链接。

IP 安全性

IP 安全性 (IPsec) 是一组协议，可控制来往产品的、基于 IP 的网络流量。IPsec 提供主机到主机验证、数据完整性和网络通信加密。

对于连接至网络并配有 HP Jetdirect 打印服务器的产品，可以通过 HP 内嵌式 Web 服务器的**联网**选项卡配置 IPsec。

登录到产品

可保护产品控制面板中的某些功能，使未经授权的人员无法使用这些功能。如果某项功能受到保护，则产品将提示您先进行登录，然后才能使用该项功能。也可不等待提示，通过轻触主屏幕上的**登录**按钮进行登录。

通常，应使用与登录到网络上的计算机时所用的相同用户名和密码。如果您不清楚要使用哪种凭证，请咨询此产品的网络管理员。

登录产品后，控制面板上将显示**注销**按钮。为确保产品的安全性，请在使用完产品后轻触**注销**按钮。

分配系统密码

分配用于访问产品和 HP 内嵌式 Web 服务器的管理员密码，可使未经授权的用户无法更改产品设置。

1. 在 Web 浏览器的地址行中输入产品 IP 地址，打开 HP 内嵌式 Web 服务器。
2. 单击**安全**选项卡。
3. 打开**常规安全**菜单。
4. 在**用户名**字段中，输入要与密码关联的名称。
5. 在**新密码**字段中输入密码，然后在**确认密码**字段中再次输入该密码。

 **注：**如要更改现有密码，必须先在**旧密码**字段中输入现有密码。

6. 单击**应用**按钮。请记下密码并将其存放在安全处。

加密支持：HP 高性能安全硬盘

本硬盘提供基于硬件的加密，以便您安全存储敏感数据，而不会影响产品性能。本硬盘使用最新的高级加密标准 (AES)，而且具有多种省时功能和可靠功能。

使用 HP 内嵌式 Web 服务器中的**安全菜单**配置磁盘。

软件和固件更新

HP 定期更新产品固件中提供的功能。要利用最新的功能，请更新产品固件。从 Web 下载最新的固件更新文件：

- 在美国，请访问 www.hp.com/support/ljflowMFPM830。单击 **Drivers & Software**（驱动程序和软件）。
- 美国以外，请访问 www.hp.com/support。选择所在国家/地区。单击 **Drivers & Software**（驱动程序和软件）。输入产品名称（如“LaserJet M575”），然后选择 **Search**（搜索）。

9 解决问题

- [恢复工厂默认设置](#)
- [控制面板帮助系统](#)
- [打印机控制面板上显示“碳粉盒中碳粉不足”或“碳粉盒中碳粉严重不足”消息](#)
- [产品不拾纸或进纸错误](#)
- [清除卡住的纸张](#)
- [改善打印质量](#)
- [改善复印图像质量](#)
- [改善扫描图像质量](#)
- [改进传真图像质量](#)
- [解决有线网络问题](#)
- [解决传真问题](#)

有关详细信息，请参阅：

在美国，请访问 www.hp.com/support/ljflowMFPM830。

美国以外，请访问 www.hp.com/support。选择所在国家/地区。单击**产品支持和故障排除**。输入产品名称，然后选择**搜索**。

针对您的 HP 产品的全包帮助包括以下信息：

- 安装和配置
- 学习和使用
- 解决问题
- 下载软件更新
- 加入支持论坛
- 查找保修和监管信息

恢复工厂默认设置

1. 从产品控制面板上的主屏幕中，滚动至[管理](#)按钮并轻触。
2. 打开以下菜单：
 - [常规设置](#)
 - [恢复工厂设置](#)
3. 验证消息告知，完成重置功能可能导致丢失数据。轻触[重置](#)按钮完成此过程。

 **注：**完成重置操作后，产品将自动重新启动。

控制面板帮助系统

产品具有内置的帮助系统，对如何使用每个屏幕进行了说明。要打开帮助系统，请轻触屏幕右上角的帮助按钮 。

在某些屏幕上，帮助系统将打开一个全局菜单供您搜索特定主题。您可以轻触菜单中的按钮浏览菜单结构。

某些帮助屏幕上还配有动画，指导您完成清除卡纸等过程。

对于包含单个作业设置的屏幕，帮助系统将打开一个解释该屏幕选项的主题。

如果产品提示您有错误或警告，请轻触帮助  按钮打开问题说明消息。该消息中还含有可帮助解决问题的说明。

打印机控制面板上显示“碳粉盒中碳粉不足”或“碳粉盒中碳粉严重不足”消息

碳粉盒中碳粉不足：当碳粉盒中的碳粉不足时，产品会发出指示。实际的碳粉盒剩余寿命可能不同。考虑备好备用碳粉盒，在打印质量无法接受时进行安装。此时不需要更换碳粉盒。

继续使用当前的碳粉盒进行打印，直至重新分布碳粉也不能产生可接受的打印质量。要使碳粉重新分布，从打印机中取出碳粉盒，然后沿水平轴方向轻轻来回摇晃碳粉盒。有关图示，请参阅碳粉盒更换说明。将碳粉盒装入打印机中，然后关闭盖板。

碳粉盒中碳粉严重不足：当碳粉盒中的碳粉严重不足时，打印机会发出指示。实际的碳粉盒剩余寿命可能不同。考虑备好备用碳粉盒，在打印质量无法接受时进行安装。此时不需要更换碳粉盒，除非打印质量无法接受。

HP 碳粉盒达到**严重不足**后，HP 对该碳粉盒的高级保护保修即告终止。

更改“严重不足”设置

可更改在耗材达到严重不足状态时打印机的反应方式。安装新碳粉盒时，您不必恢复这些设置。

1. 从打印机控制面板上的主屏幕中，滚动至**耗材**按钮并轻触它。
2. 打开以下菜单：
 - **管理耗材**
 - **耗材设置**
 - **黑色碳粉盒或彩色碳粉盒**
 - **严重不足设置**
3. 选择以下选项之一：
 - 选择**停止**选项，将打印机设置为当碳粉盒达到**严重不足**阈值时停止打印。
 - 选择**提示继续**选项，将打印机设置为当碳粉盒达到**严重不足**阈值时停止打印。您可以确认提示或更换碳粉盒恢复打印。
 - 选择**继续**选项，将打印机设为当碳粉盒中的碳粉严重不足时提醒您，并在碳粉超出**严重不足**设置时继续打印而不中断。这可能导致打印质量较差。

配备传真功能的产品

如果将打印机设置为**停止**或**提示继续**选项，当打印机恢复打印时可能不会打印传真。在打印机等待期间，如果打印机接收的传真数量超过内存容量，则可能会出现这种情况。

如果为碳粉盒选择了**继续**选项，在超过严重不足阈值时，打印机可以继续打印传真而不会中断，但打印质量可能会下降。

订购耗材

订购耗材和纸张

www.hp.com/go/suresupply

通过服务或支持提供商订购

请与 HP 授权的服务或支持提供商联系。

使用 HP 内嵌式 Web 服务器 (EWS) 订购

要访问，请在计算机上支持的 Web 浏览器的地址/URL 字段中，输入打印机的 IP 地址或主机名称。EWS 包含 HP SureSupply 网站的链接，该网站提供购买原装 HP 耗材的选项。

产品不拾纸或进纸错误

- [产品不拾纸](#)
- [产品一次拾起多张纸](#)
- [文档进纸器卡纸、倾斜或抽取多张纸](#)

产品不拾纸

如果产品不从纸盘中拾纸，请尝试以下解决方案。

1. 打开产品，取出所有卡纸。
2. 将适合作业的正确尺寸的纸张装入纸盘。
3. 确保已在产品控制面板上正确设置纸张尺寸和类型。
4. 确保已根据纸张尺寸正确调整了纸盘中的纸张导板。将导板调整到纸盘中的适当凹进。
5. 检查产品控制面板，看看产品是否在等待您确认手动进纸提示。装上纸，然后继续。
6. 纸盘上的滚筒可能已受到污染。用蘸了温水的无绒软布清洁辊筒。

产品一次拾起多张纸

如果产品一次从纸盘中拾起多张纸，请尝试以下解决方案。

1. 从纸盘中取出纸叠，将其弯曲并旋转 180 度，然后将其翻转过来。请勿展开纸张。将纸叠放回纸盘中。
2. 请在本产品上仅使用符合 HP 规格的纸张。
3. 使用无皱、无折痕或未受损的纸张。如有必要，使用不同纸包中的纸张。
4. 确保纸盘未装得太满。如果纸盘装得太满，请从中取出整叠纸，将纸叠弄平，然后再将部分纸装到纸盘中。
5. 确保已根据纸张尺寸正确调整了纸盘中的纸张导板。将导板调整到纸盘中的适当凹进。
6. 确保打印环境处于建议的规格范围内。

文档进纸器卡纸、倾斜或抽取多张纸

 **注：**此信息仅适用于 MFP 产品。

- 该原件上可能有附着物，例如，原件上可能有必须去掉的钉书针或自粘便条。
- 检查所有滚筒是否安装到位，以及滚筒挡板和文档进纸器内的盖板是否已经合上。
- 确保上面的文档进纸器盖板已合上。
- 可能未正确放置纸张。放直纸张并调整纸张导板，使纸叠居中。
- 纸张导板必须与纸叠的侧面接触才能正常工作。确保纸叠没有弯曲，且导板紧贴着纸叠。

- 文档进纸器进纸盘或出纸盘中的纸张数超过了最大纸张数。确保纸叠低于进纸盘中的导板，并从出纸槽中取出打印页。
- 确保送纸道没有纸张碎片、订书钉、曲别针或其它碎屑。
- 清洁或更换文档进纸器的滚筒和分隔垫。使用压缩空气或清洁的无绒布蘸温水清洁。如果还是出现进纸错误，请更换滚筒。
- 在产品控制面板的主屏幕中，滚动至**耗材**按钮并轻触。检查文档进纸器套件的状态，必要时将其更换。

清除卡住的纸张

自动导航以清除卡纸

自动导航功能通过在控制面板上提供逐步说明来帮助您清除卡纸。完成一个步骤后，产品会显示下一个步骤的说明，直到完成过程中的所有步骤。

频繁发生或重复发生卡纸现象？

要减少卡纸次数，请尝试以下解决方案。

1. 请在本产品上仅使用符合 HP 规格的纸张。
2. 使用无皱、无折痕或未受损的纸张。如有必要，使用不同纸包中的纸张。
3. 使用以前未打印过或复印过的纸张。
4. 确保纸盘未装得太满。如果纸盘装得太满，请从中取出整叠纸，将纸叠弄平，然后再将部分纸装到纸盘中。
5. 确保已根据纸张尺寸正确调整了纸盘中的纸张导板。调整纸张导板，使其接触纸叠，但没有挤压纸叠。
6. 确保将纸盘完全插入产品中。
7. 在重磅纸、压纹纸或穿孔纸上打印时，请使用手动进纸功能，且一次只能送入一张纸。
8. 在产品控制面板的主屏幕中，滚动至**纸盘**按钮并轻触。确保已针对纸张类型和尺寸正确配置纸盘。
9. 确保打印环境处于建议的规格范围内。

清除前挡盖中的卡纸

1. 打开前挡盖。确保挡盖完全打开。

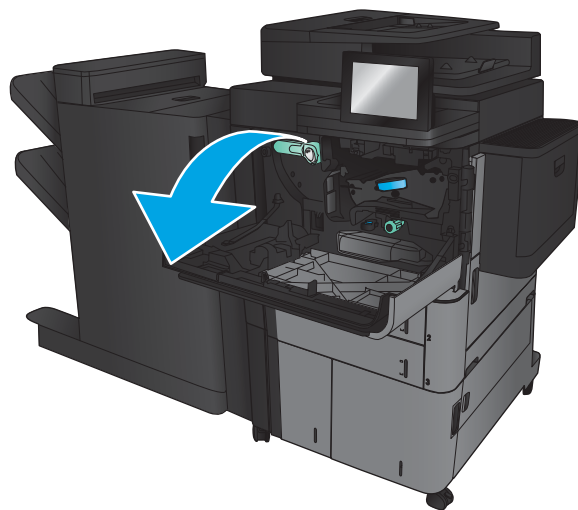

2. 按下手柄上的按钮，然后将碳粉盒手柄旋转到靠下位置。

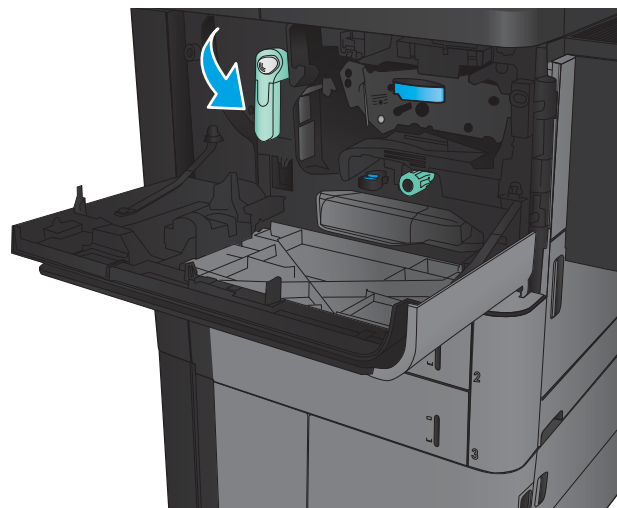

3. 抓住碳粉盒的手柄并向外拉，将其卸下。

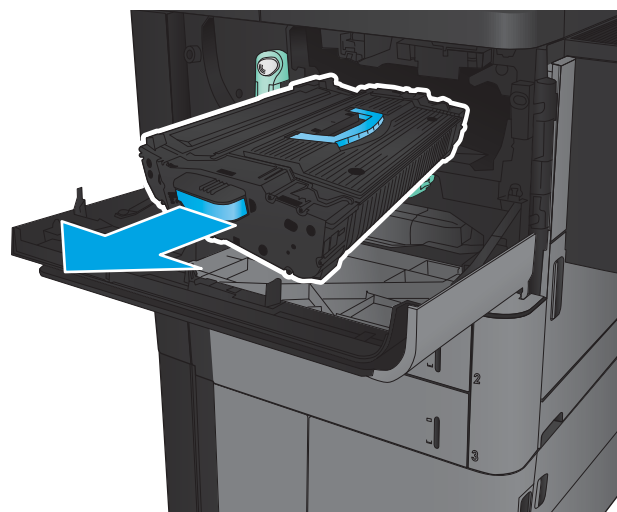

4. 逆时针转动绿色旋钮，然后取出卡纸。

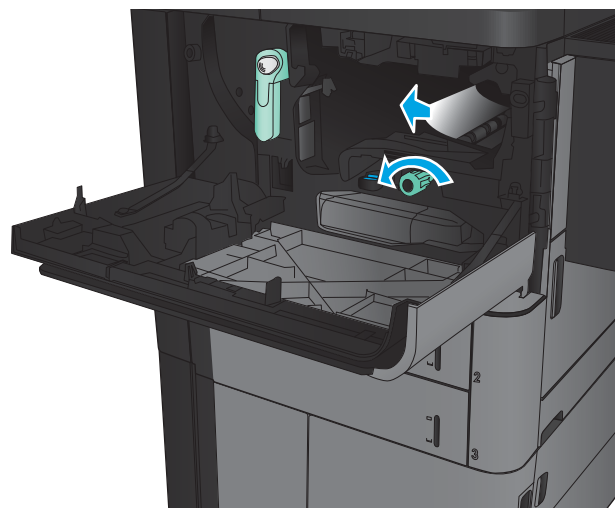

5. 将碳粉盒与其插槽对齐，然后将碳粉盒插入产品。碳粉盒就位后，会稍微落下。

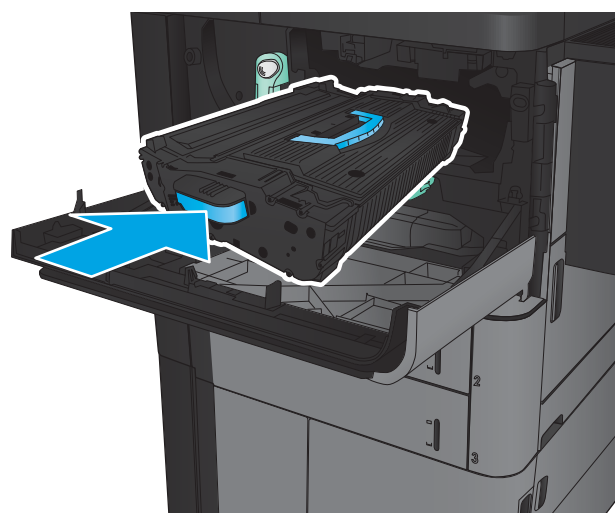

6. 按下手柄上的按钮，然后将碳粉盒手柄旋转到靠上位置。

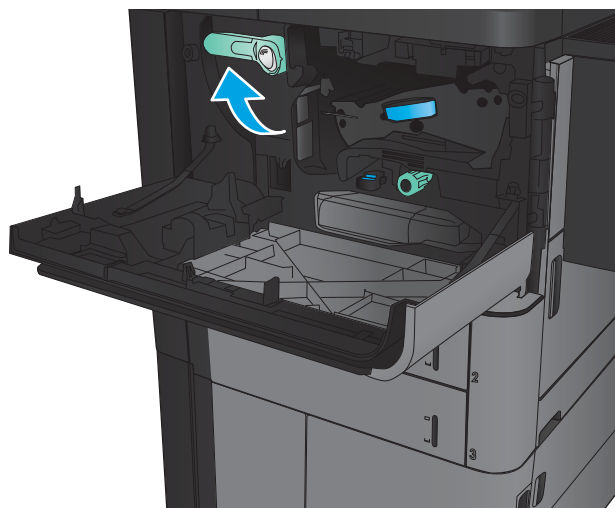

7. 合上前挡盖。



清除纸盘 1 中的卡纸

1. 如果纸盘 1 中可以看到卡纸，请按下纸盘下方的卡纸释放按钮并将纸张轻轻平直拉出，从而清除卡纸。
2. 如果无法取出纸张，或者纸盘 1 中看不到卡纸，请打开右挡盖。
3. 如果纸盘 1 进纸区域中可以看到卡纸，请提起卡纸检修盖并取出纸张。

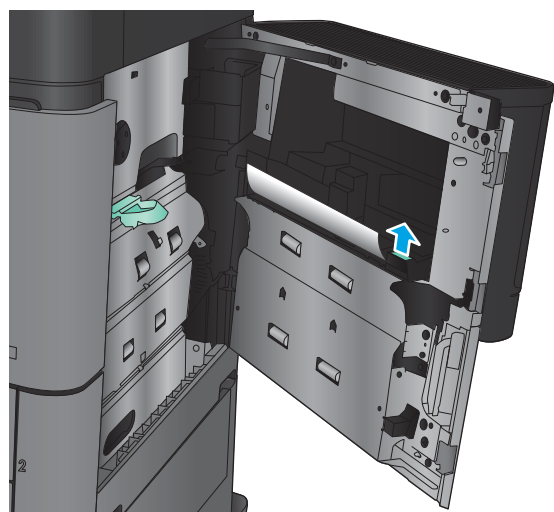
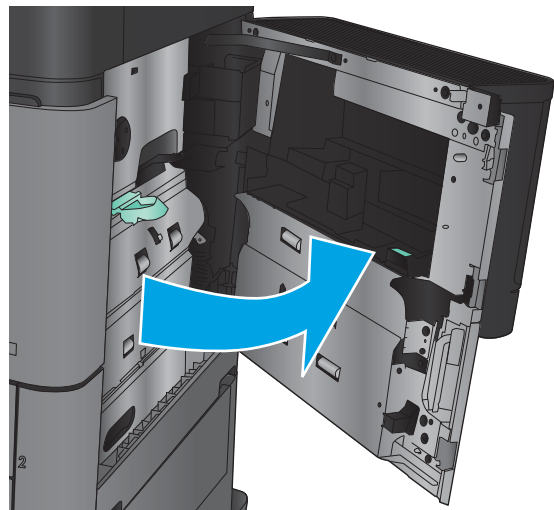
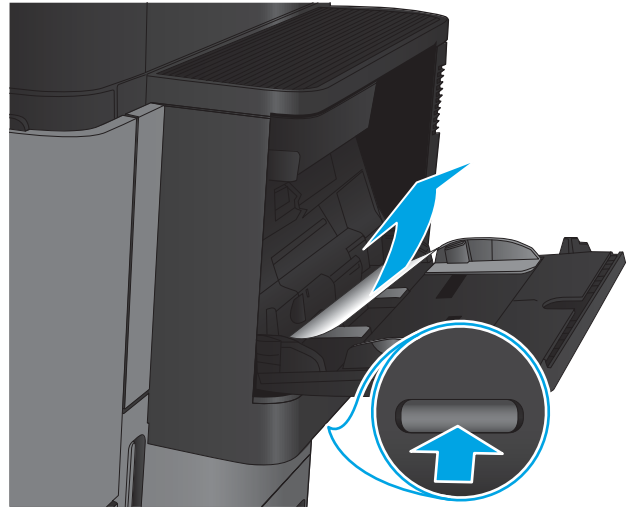

4. 将卡纸检修盖手柄拉出，然后提起，将其打开。

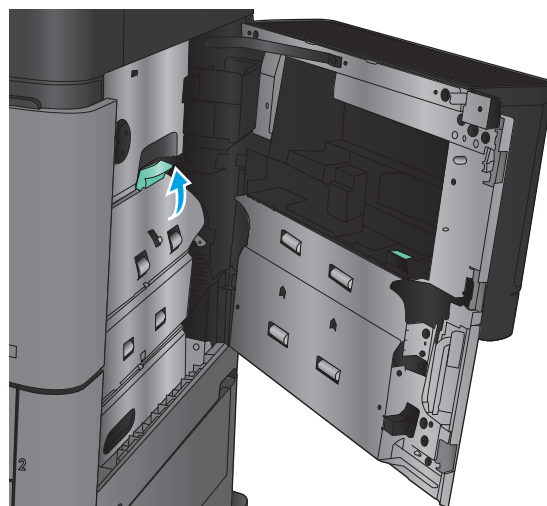

5. 轻轻拉出拾纸区域的纸张。

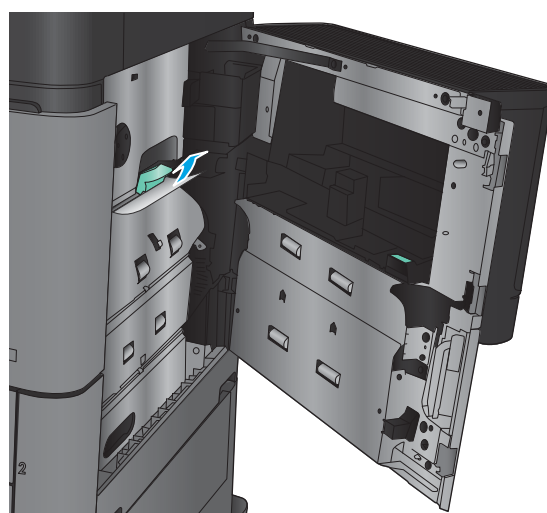

6. 将卡纸检修盖手柄拉出，然后放下，将其合上。

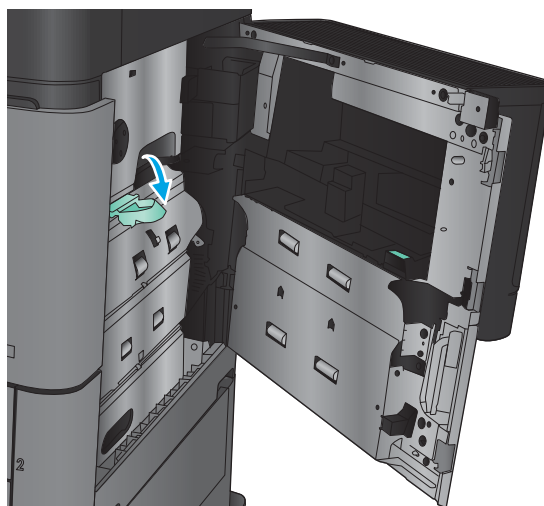

7. 合上右挡盖。

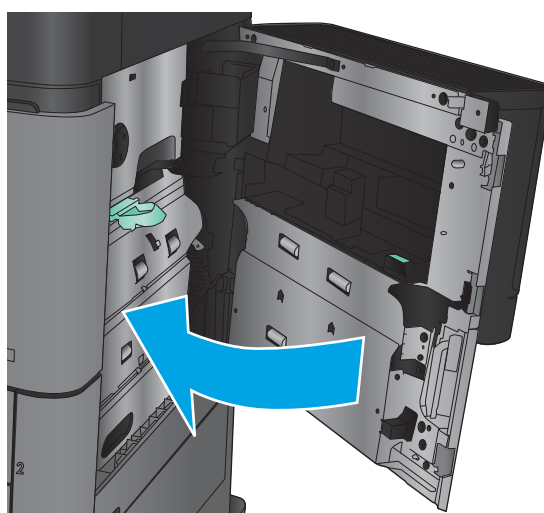

清除右挡盖中的卡纸

1. 打开右挡盖。

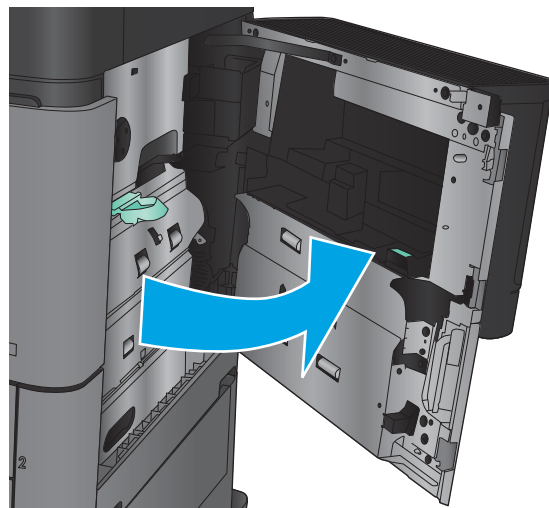

2. 如果挡盖中有卡纸，请提起卡纸检修盖，然后轻轻地平直拉出纸张。

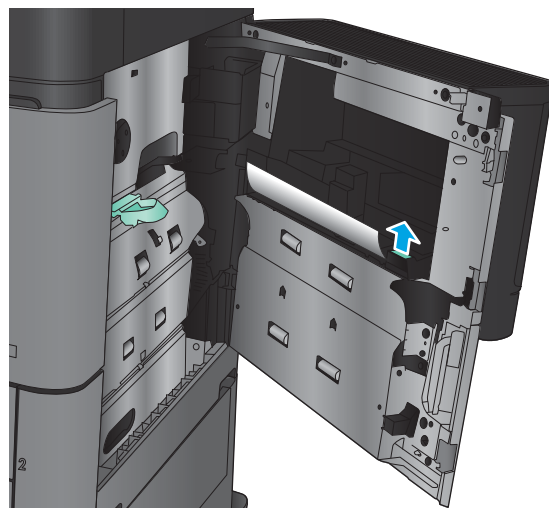

3. 如果挡盖底部可以看见卡纸，请轻轻地平直向下拉出。

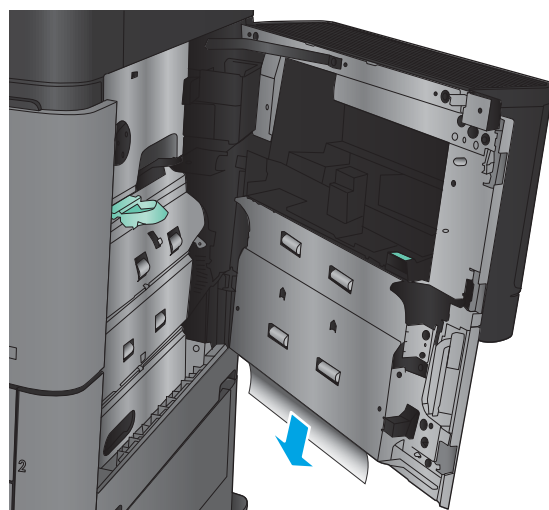

4. 将卡纸检修盖手柄拉出，然后提起，将其打开。

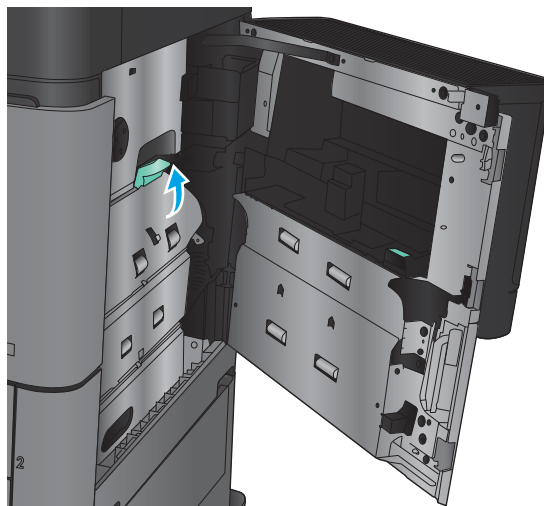

5. 轻轻拉出拾纸区域的纸张。

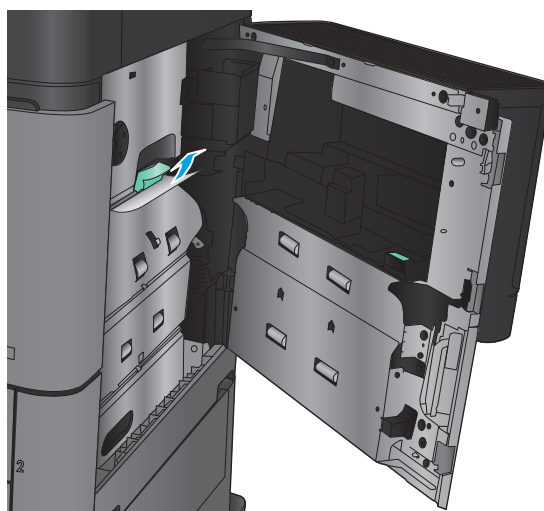

6. 将卡纸检修盖手柄拉出，然后放下，将其合上。

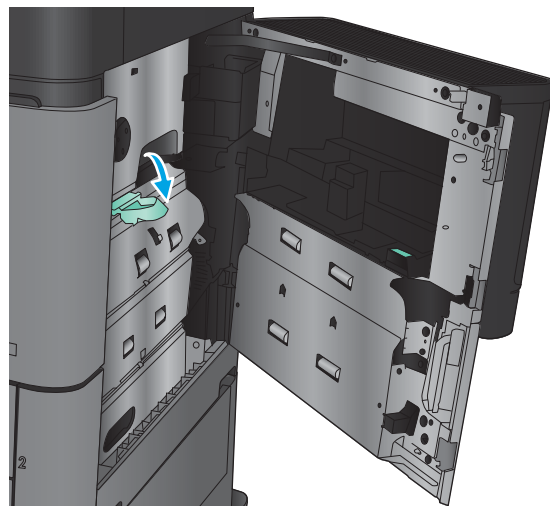

7. 合上右挡盖。

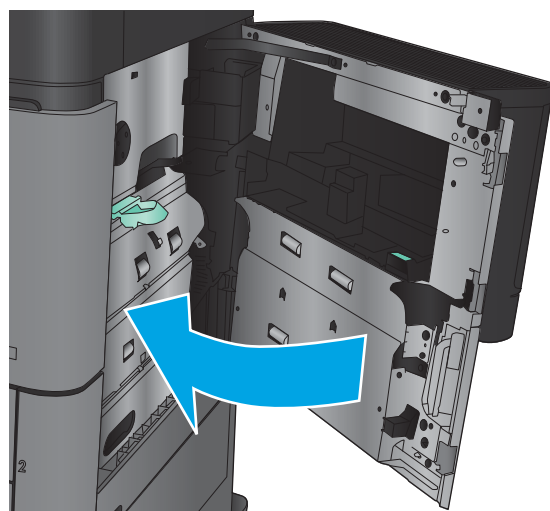

清除纸盘 2 或纸盘 3 中的卡纸

 **注：**清除纸盘 3 中卡纸的步骤与纸盘 2 相同。在此仅演示纸盘 2。

1. 打开纸盘。

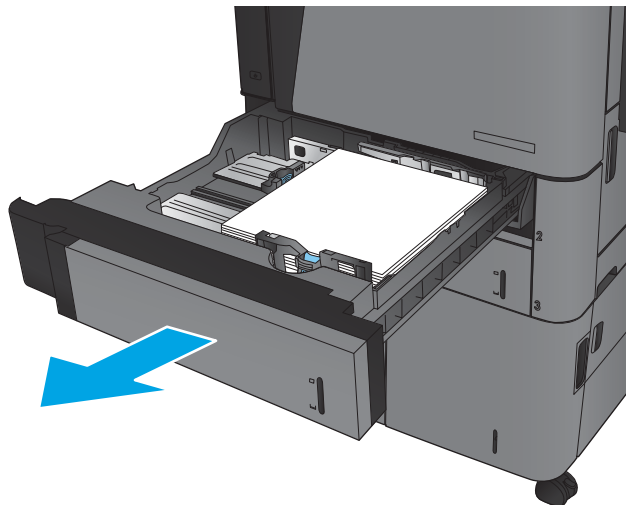

2. 取出任何卡住或损坏的纸张。

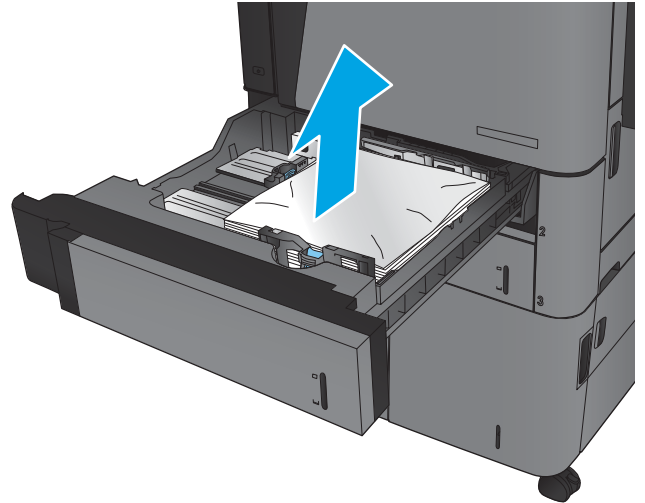

3. 重新插入并合上纸盘。

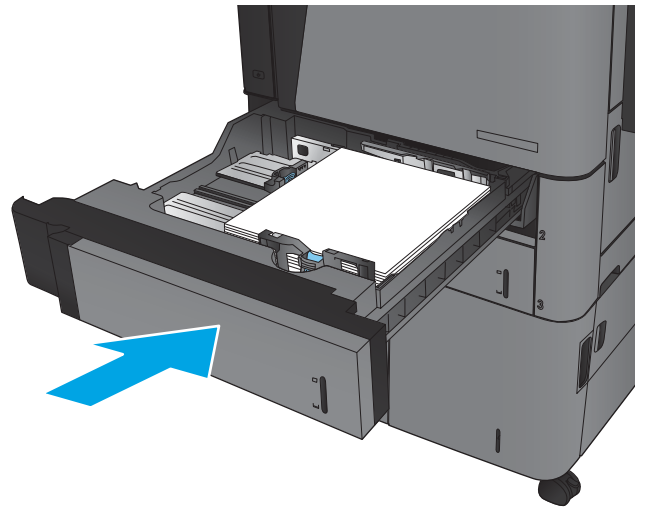

清除纸盘 4 或纸盘 5 中的卡纸

1. 打开右纸盘和左纸盘。

注：无需同时为两个纸盘装纸。

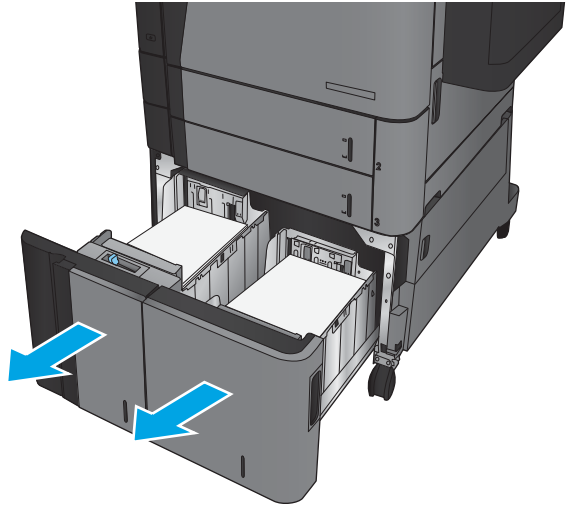

2. 从纸盘中取出纸张，并丢弃损坏的纸张。

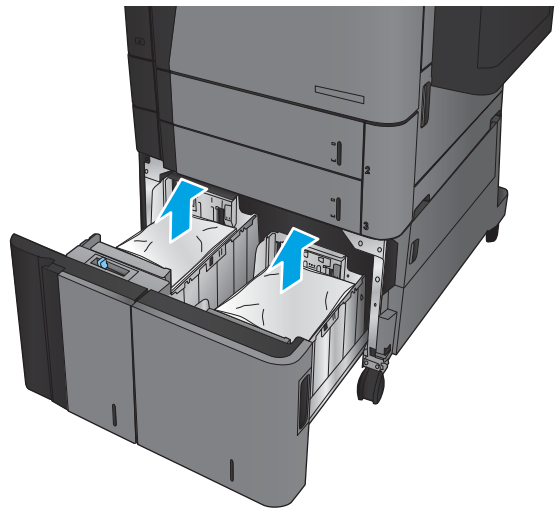

3. 在纸盘右侧上方，按绿色按钮以松开卡纸检查板。

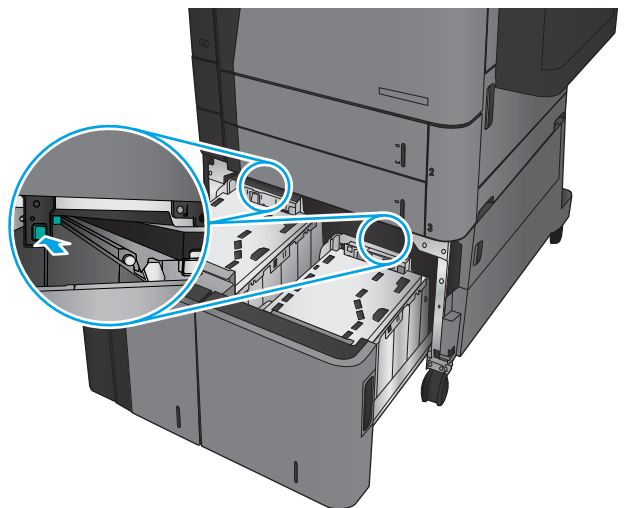

4. 如果纸张卡在进纸区域中，请向下拉纸张以将其取出。

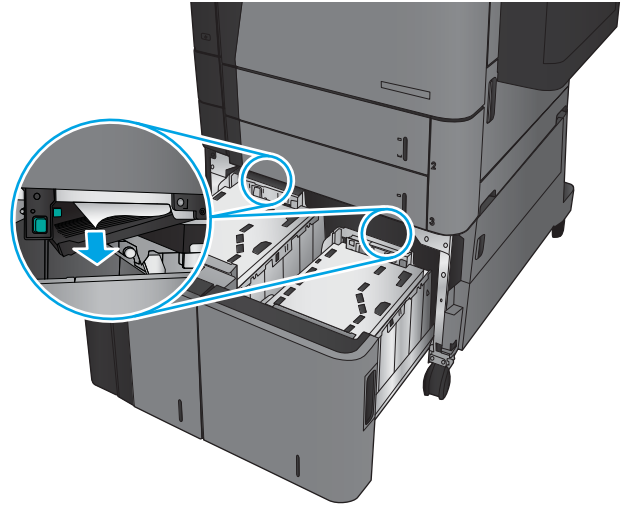

5. 向上推动卡纸检查板以将其合上。

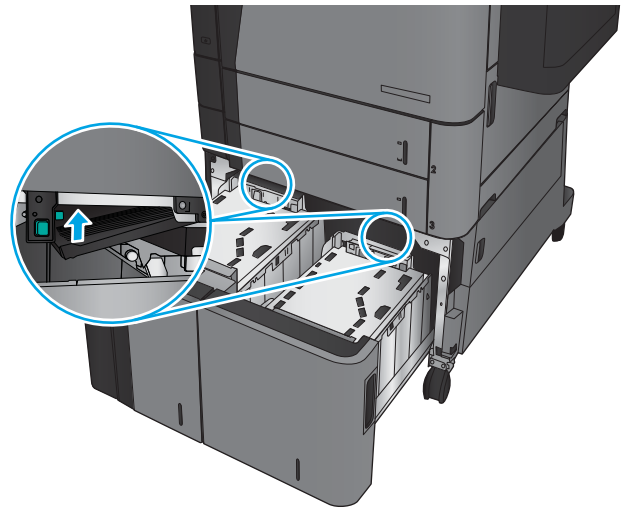

6. 将整令纸装入纸盘的每一侧。右侧可容纳 1,500 张纸。左侧可容纳 2,000 张纸。

注：为获得最佳效果，请装入整令纸。不要将整令纸分成几小部分。

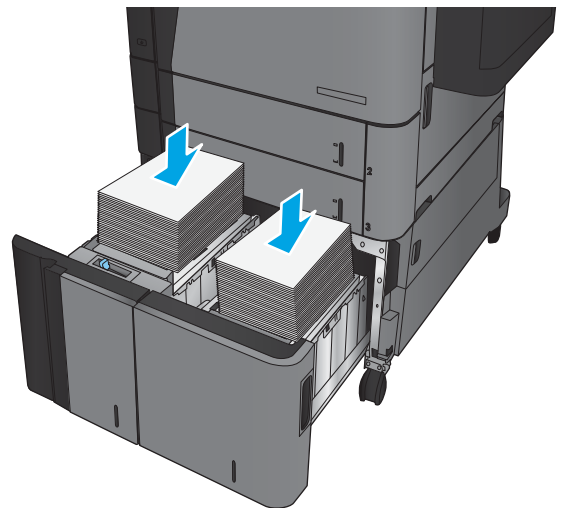

7. 合上右纸盘和左纸盘。

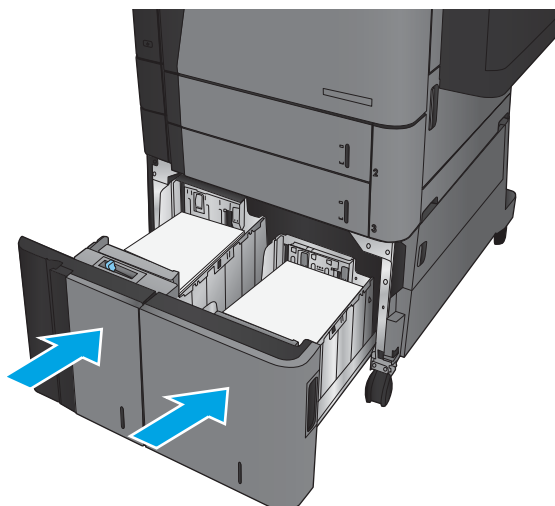

8. 打开大容量纸盘箱右侧的卡纸检查盖。

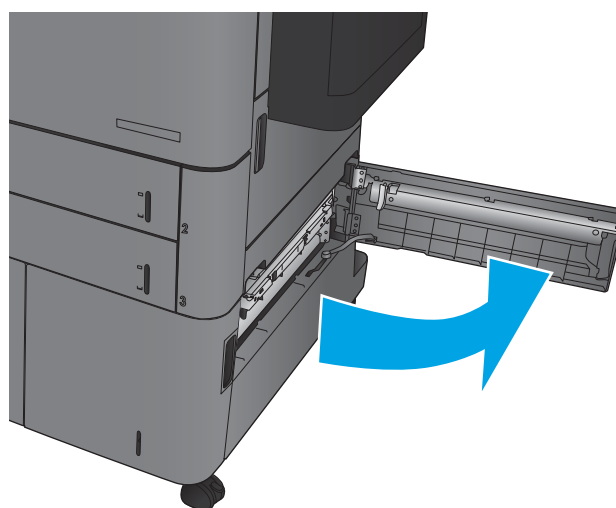

9. 取出所有卡纸。

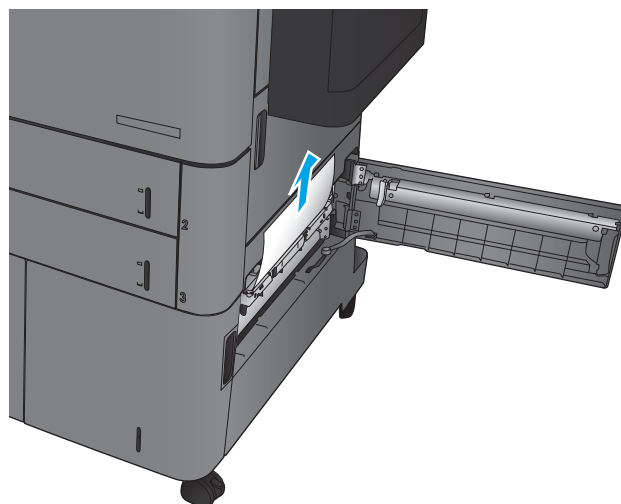

10. 合上大容量纸盘箱右侧的卡纸检查盖。

注：如果清除卡纸后产品控制面板显示消息：纸盘中缺纸或纸盘中装纸太多，请取下纸盘并检查其后面是否还有纸张。

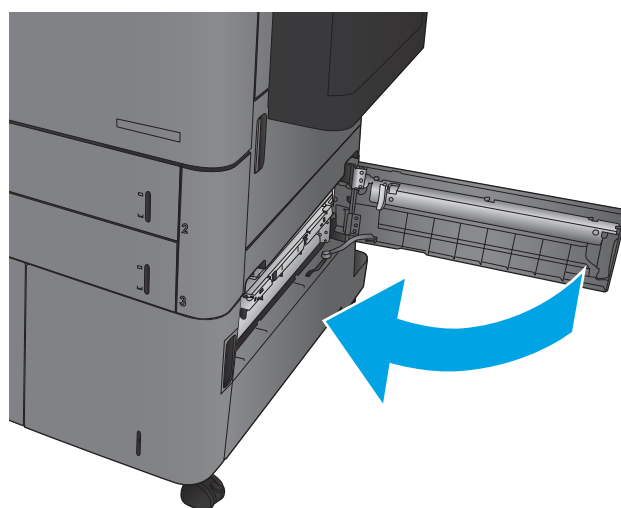

清除双面打印器中的卡纸

1. 拉动装订附件顶部的释放手柄，然后将装订器滑离产品，直至其停住。

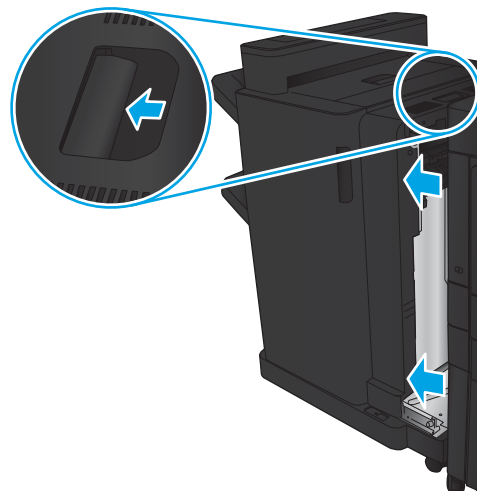

2. 打开左挡盖。

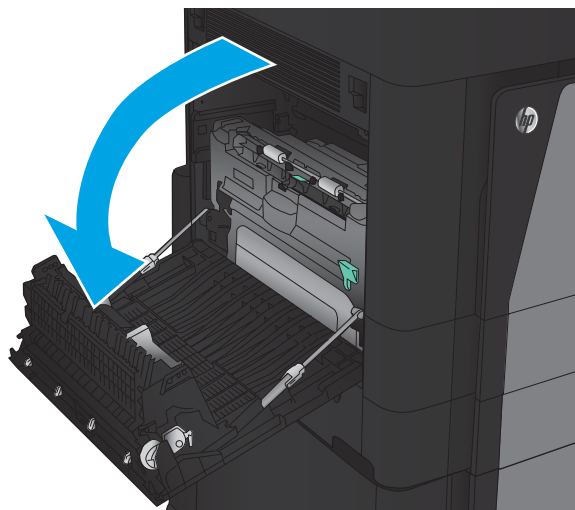

3. 提起双面打印器上的卡纸检修盖。

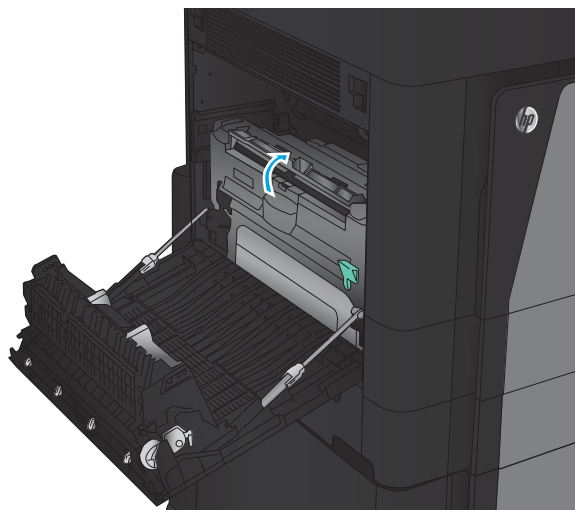

4. 轻轻将此区域中所有卡塞或破损的纸张从产品中拉出。

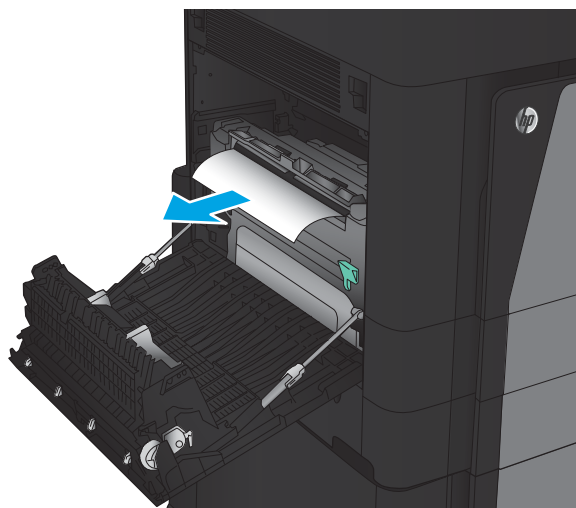

5. 按下栓锁以释放双面打印机。

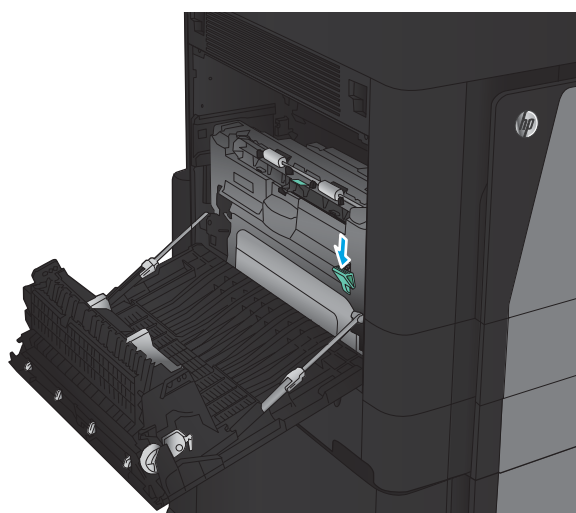

6. 将双面打印机从产品中平直拉出，直至其停住。

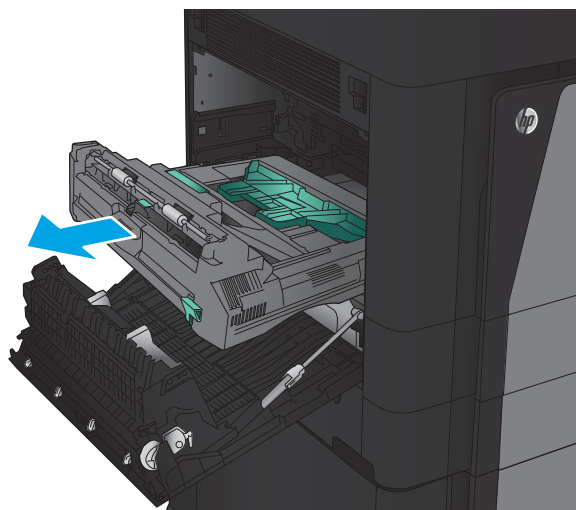

7. 提起第一个卡纸检修盖，然后取出所有卡纸。

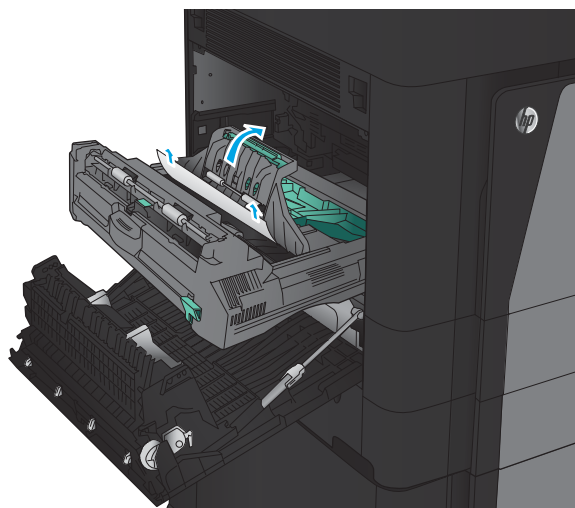

8. 提起第二个卡纸检修盖，然后取出所有卡纸。

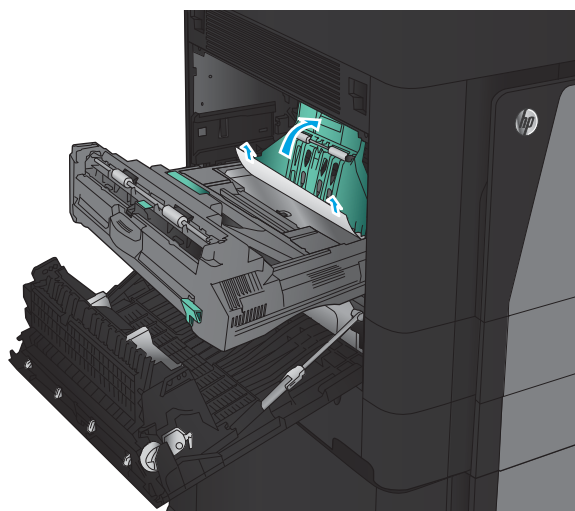

9. 打开前挡盖。

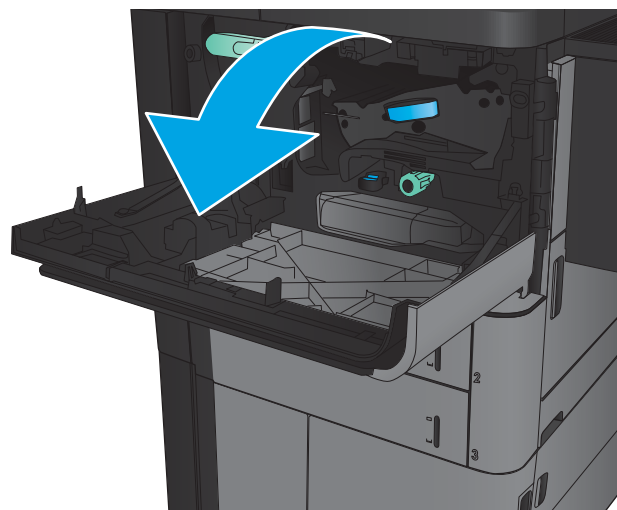

10. 从碳粉盒区域下方的的开口中取出所有卡纸。

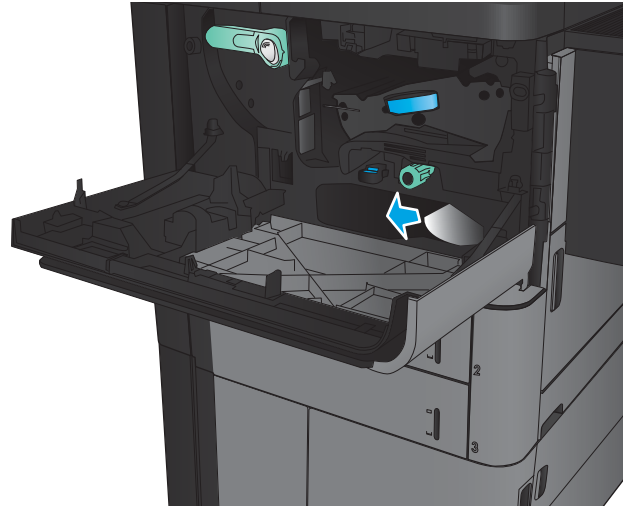

11. 合上前挡盖。

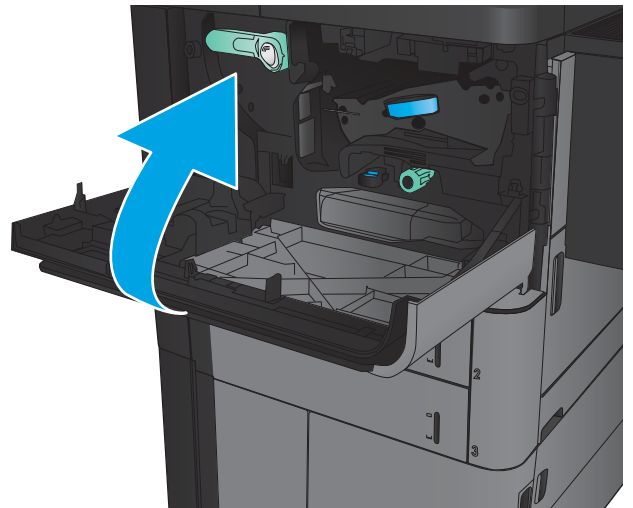

12. 将双面打印机滑入凹槽，直至其卡入到位。

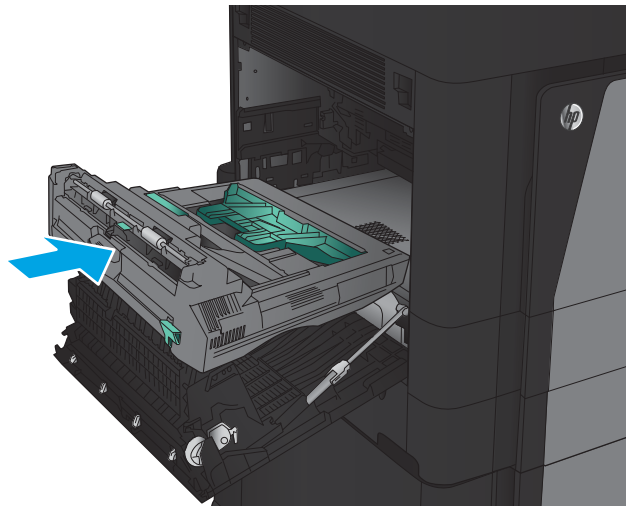

13. 合上左挡盖。

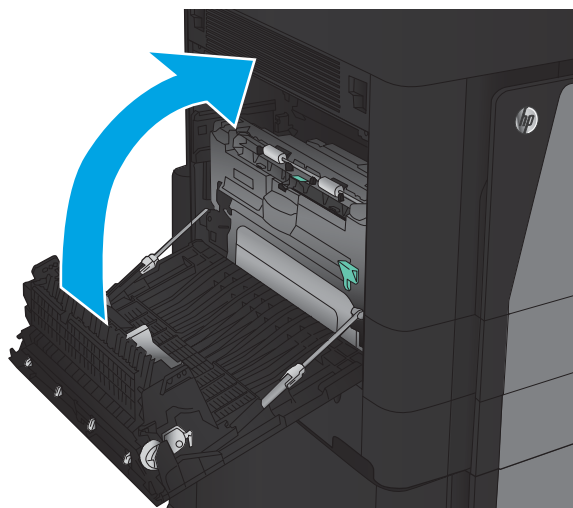

14. 连接装订附件。

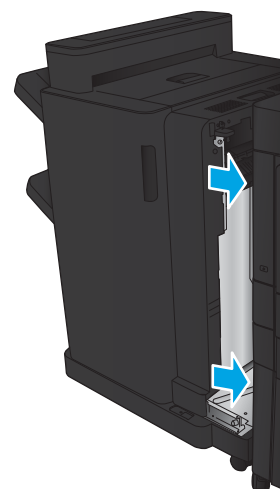

清除左挡盖中的卡纸（热凝器区域）

⚠ 警告！ 正在使用产品时，热凝器可能会很热。

1. 提起装订附件顶部的释放手柄，然后将装订器滑离产品，直至其停住。

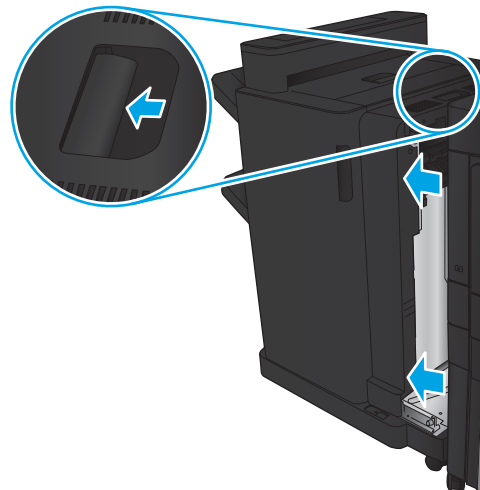

2. 打开产品的左挡盖。

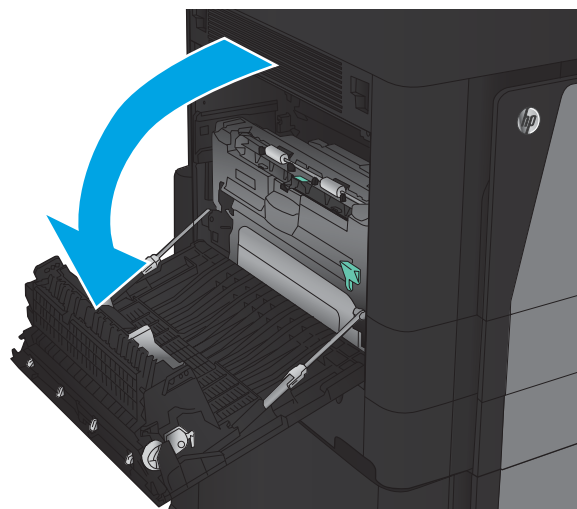

3. 按下以释放双面打印机上的栓锁。

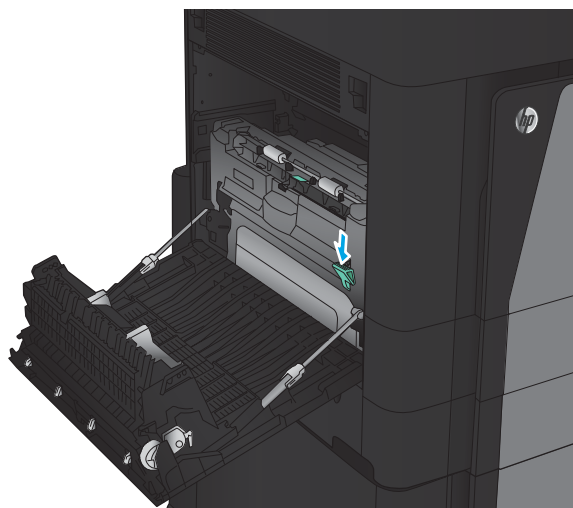

4. 将双面打印机从产品中平直拉出，直至其停住。

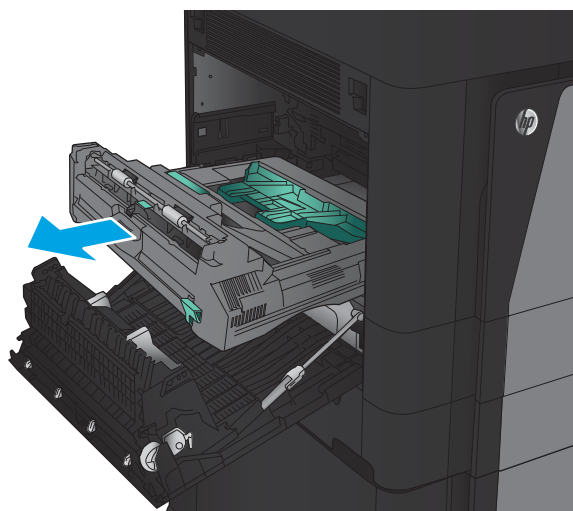

5. 打开卡纸检查盖。

警告！ 正在使用产品时，热凝器可能会很热。

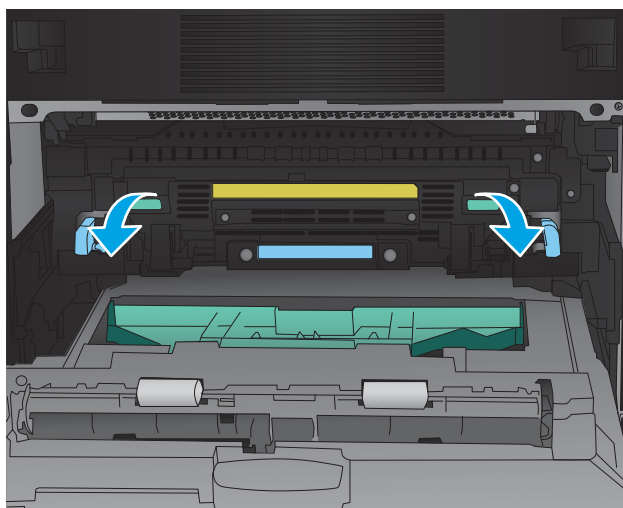

6. 轻轻取出卡纸。

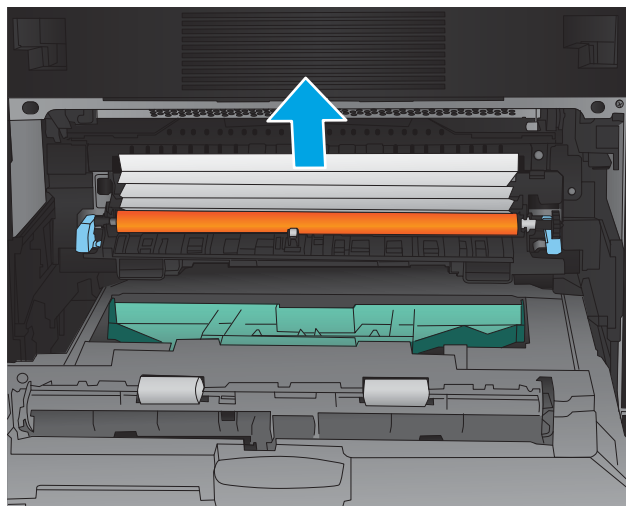

7. 将双面打印器滑入凹槽，直至其卡入到位。

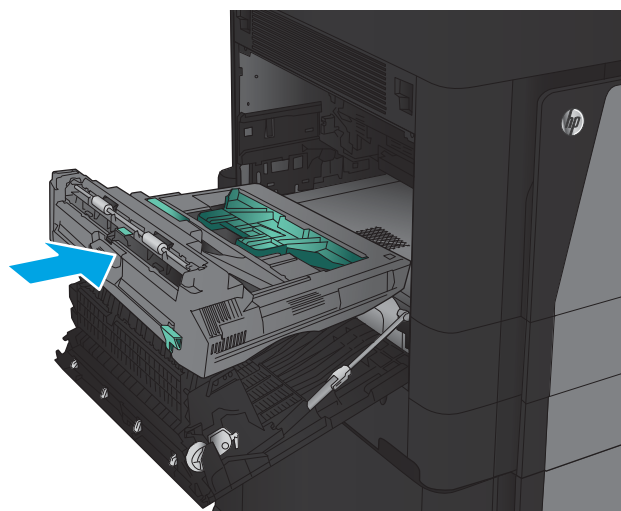

8. 合上左挡盖。

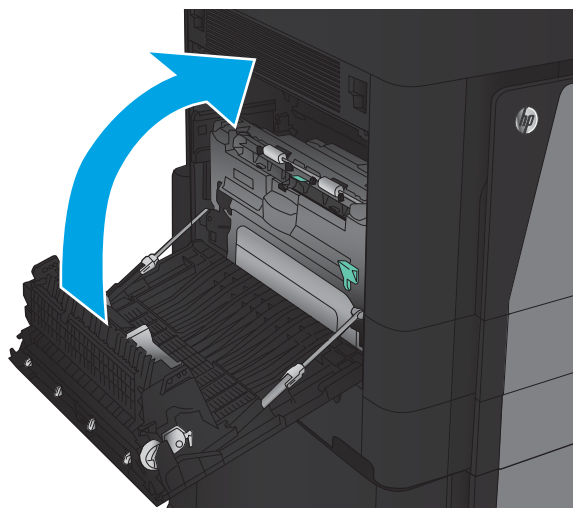

9. 连接装订器。

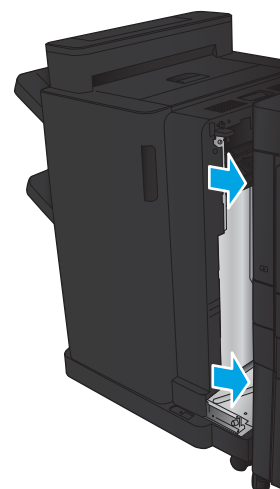

清除订书机/堆栈器附件中的卡纸

- [清除订书机/堆栈器中的卡纸](#)
- [清除连接卡纸](#)
- [清除订书机 1 卡塞](#)

清除订书机/堆栈器中的卡纸

1. 打开左顶盖。

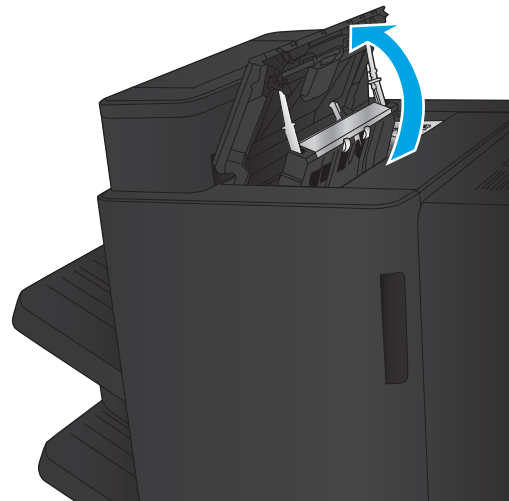

2. 提起输出槽的卡纸检修盖，然后轻轻取出所有卡纸。

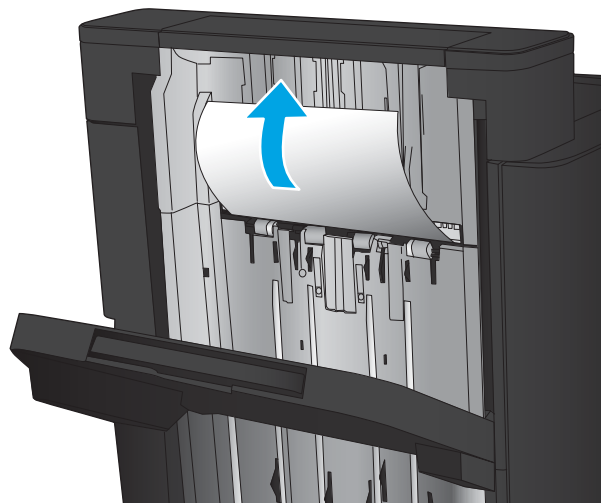

3. 取出左顶盖区域中的所有纸张。

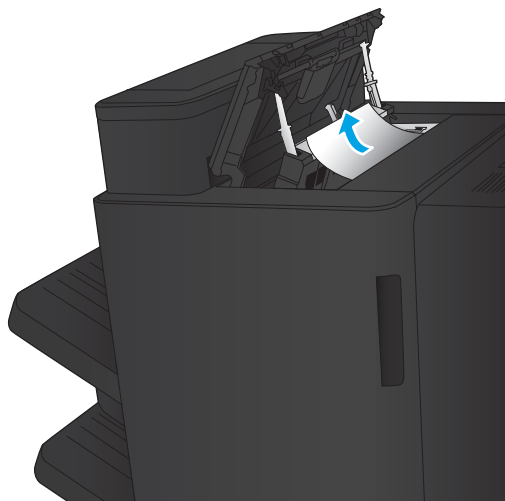

4. 合上左顶盖。

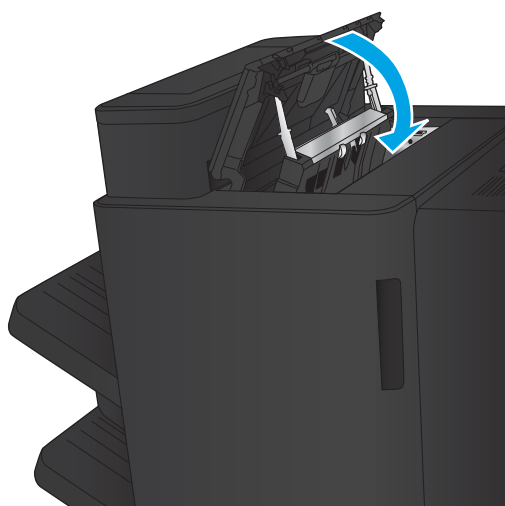

清除连接卡纸

1. 拉动装订附件顶部的释放手柄，然后将装订器滑离产品，直至其停住。

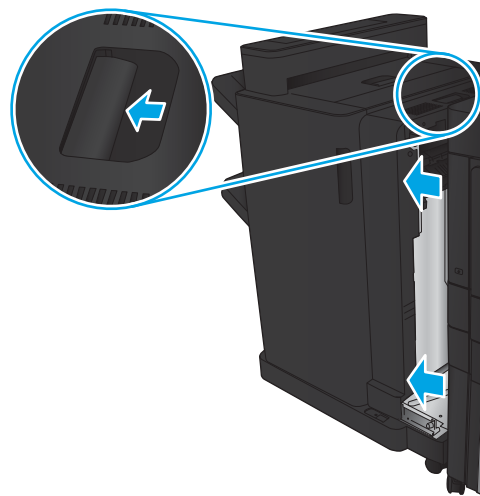

2. 取出该区域中的任何纸张。

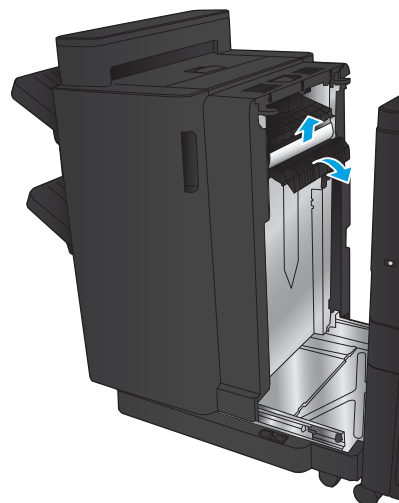

3. 连接装订附件。

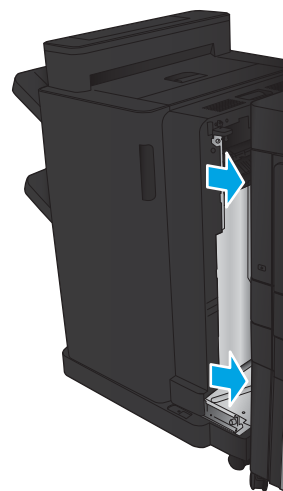

清除订书机 1 卡塞

1. 提起输出槽的卡纸检修盖，然后轻轻取出所有卡纸。

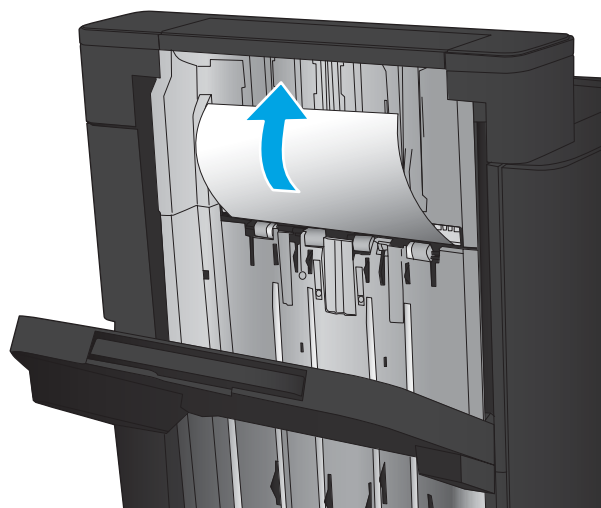

2. 等待三秒钟，然后打开左前挡盖。

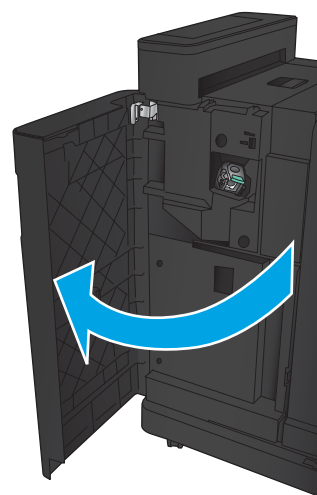

3. 向上并向外拉动订书钉盒以将其卸下。

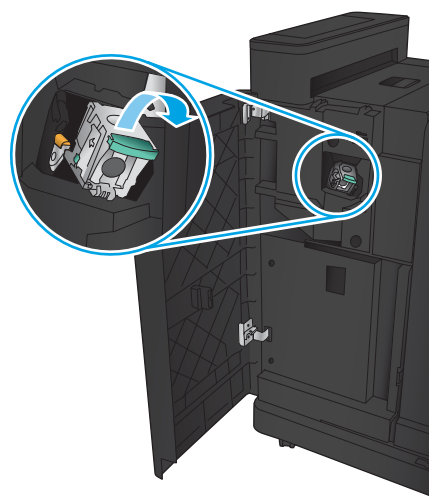

4. 提起订书钉盒正面的金属手柄。

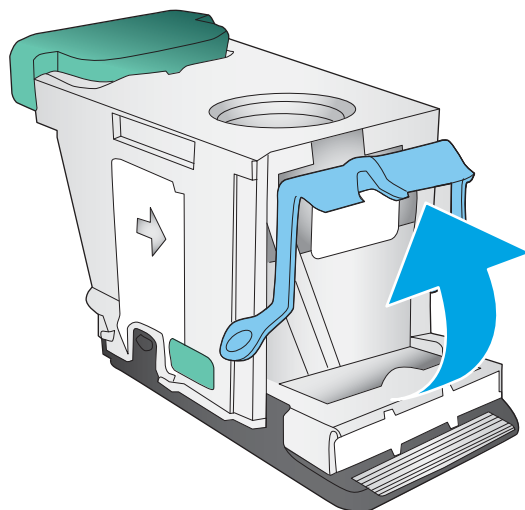

5. 从订书钉盒中取出所有卡住的订书钉。

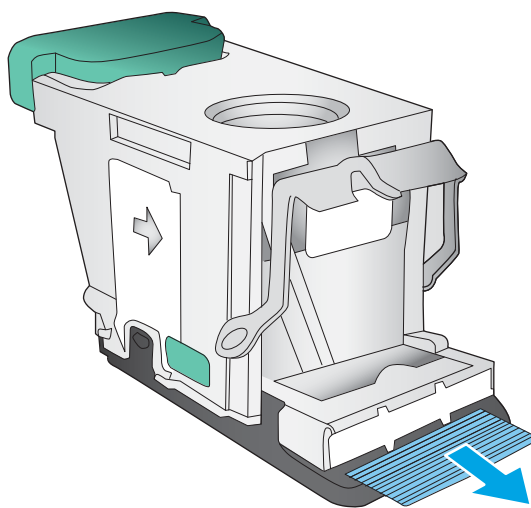

6. 向下按订书钉盒正面的金属手柄。

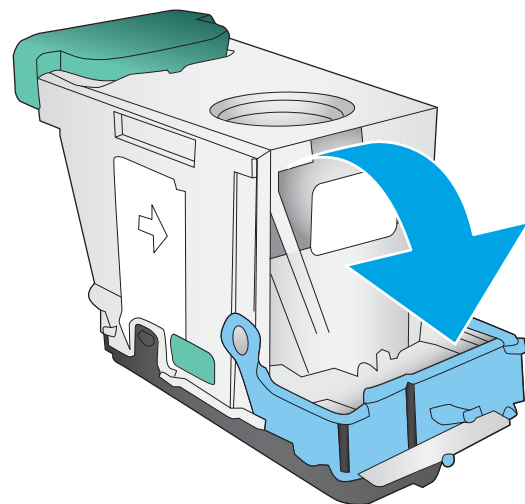

7. 插入订书钉盒。向下按订书钉盒的顶部，直至其咔哒一声到位。

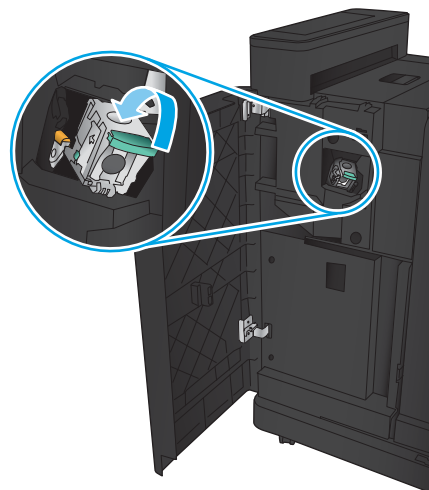

8. 合上左前挡盖。

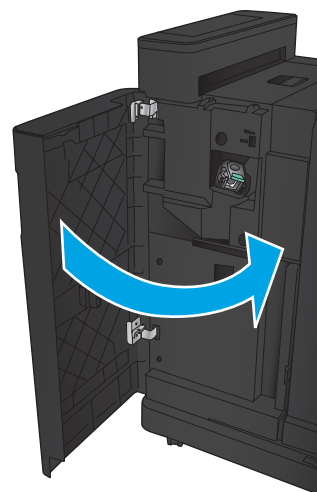

清除带打孔附件的订书机/堆栈器中的卡纸

- [清除带打孔附件的订书机/堆栈器的左顶盖中的卡纸](#)
- [清除带打孔附件的订书机/堆栈器中的卡纸](#)
- [清除订书机 1 卡塞](#)

清除带打孔附件的订书机/堆栈器的左顶盖中的卡纸

1. 打开左前挡盖。

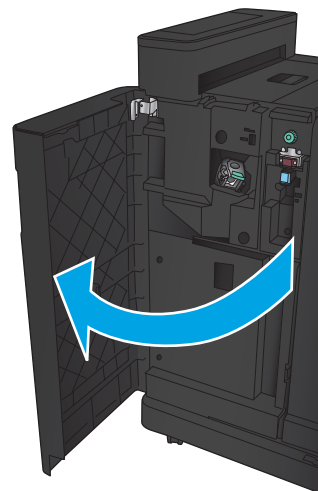

2. 打开左顶盖。

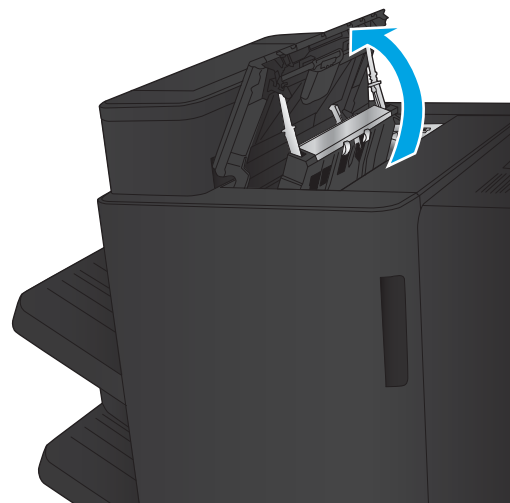

3. 转动旋钮以对齐箭头。

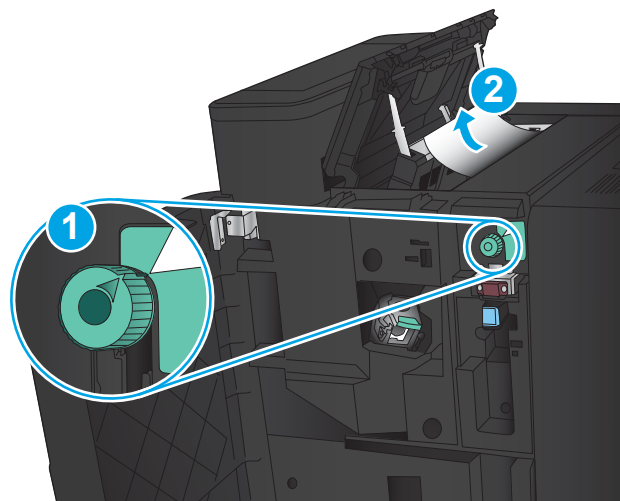

4. 提起打孔器装置。

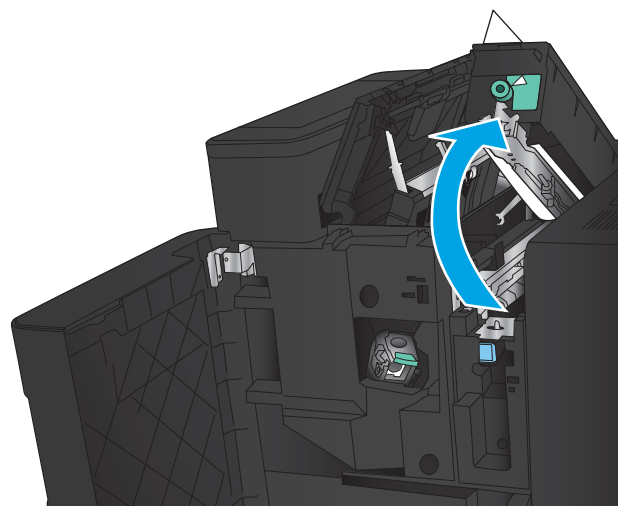

5. 提起输出槽的卡纸检修盖，然后轻轻取出所有卡纸。

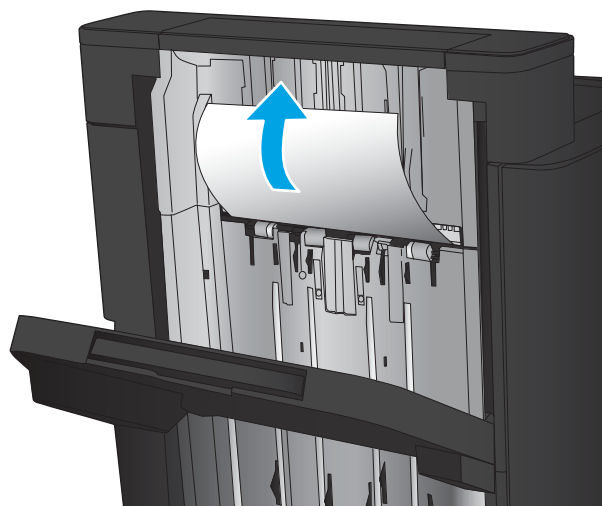

6. 取出左顶盖区域中的卡纸。

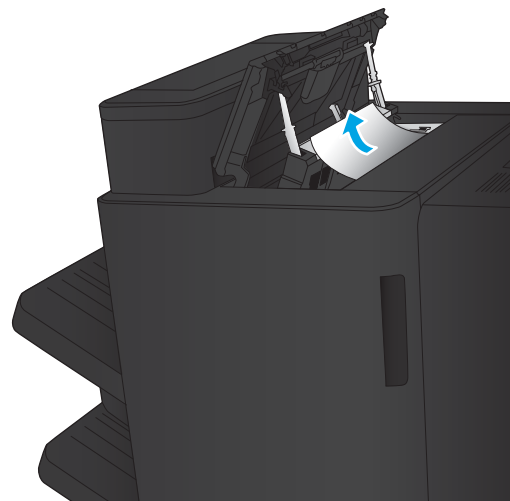

7. 合上打孔器装置。

注： 确保打孔器上缺口的位置如图所示。

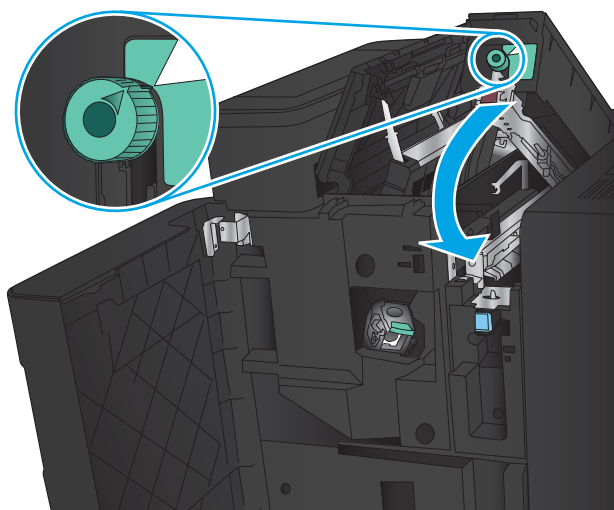

8. 合上左顶盖。

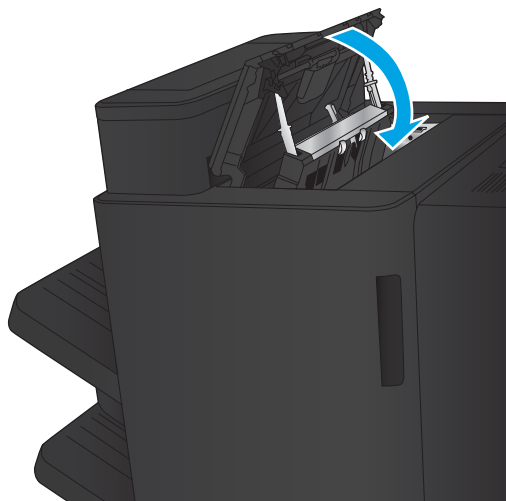

9. 合上左前挡盖。

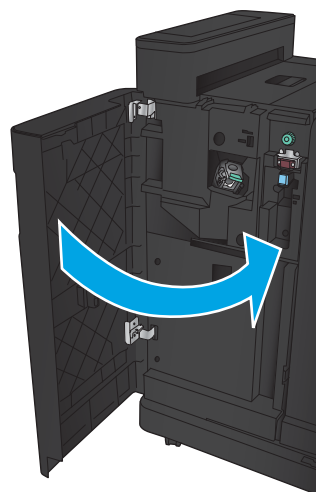

清除带打孔附件的订书机/堆栈器中的卡纸

1. 拉动装订附件顶部的释放手柄，然后将装订器滑离产品，直至其停住。

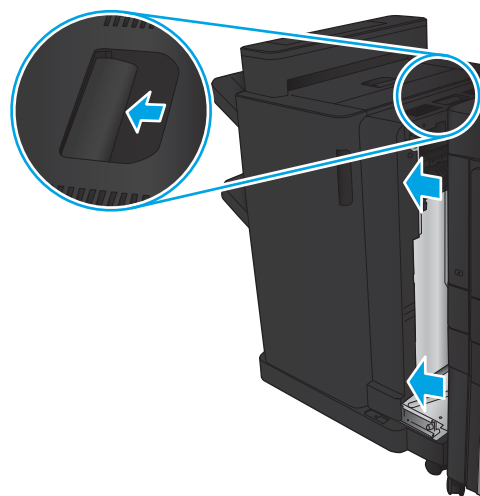

2. 取出该区域中的任何纸张。

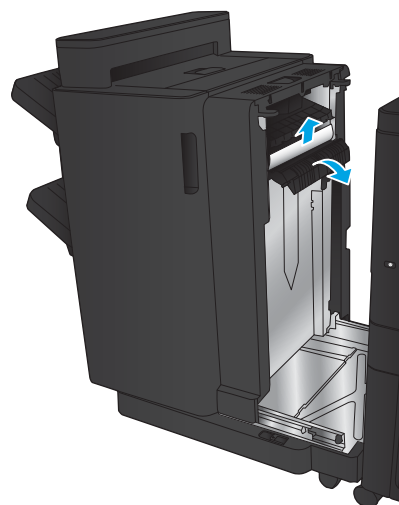

3. 打开左前挡盖。

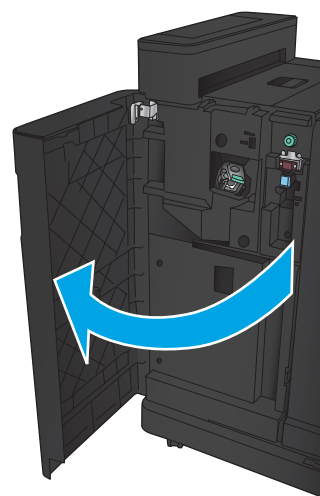

4. 打开左顶盖。

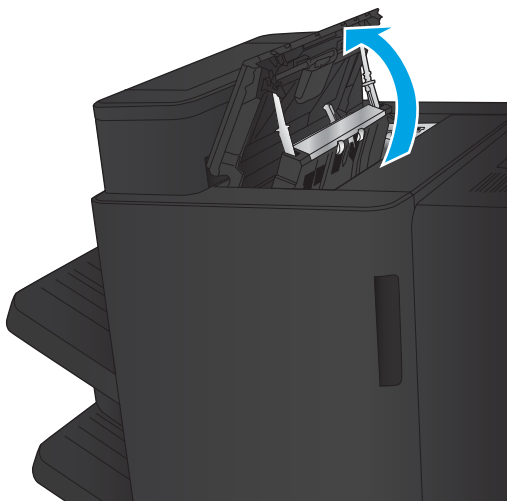

5. 转动旋钮以对齐箭头，然后轻轻拉出卡纸。

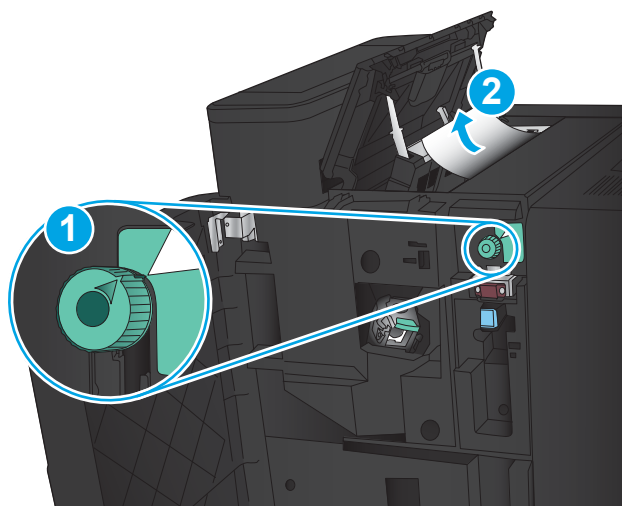

6. 如果无法取出卡纸，请提起打孔器装置。

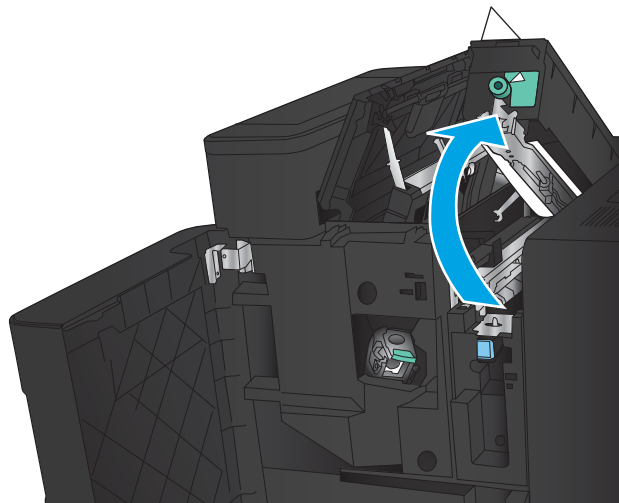

7. 从打孔器装置底部取出卡纸。

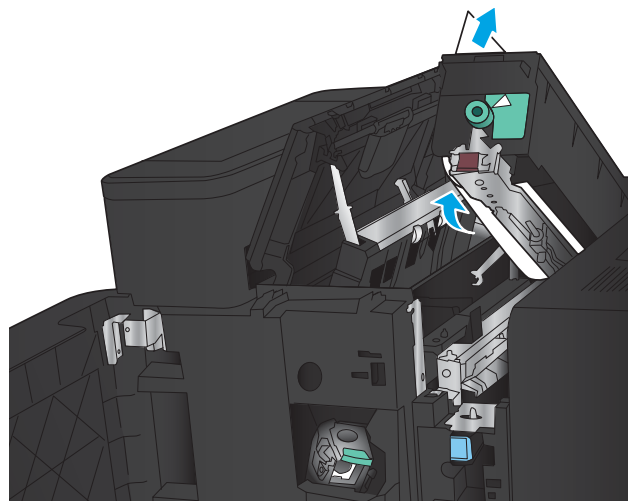

8. 合上打孔器装置。

注： 确保打孔器旋钮上箭头的位置如图所示。

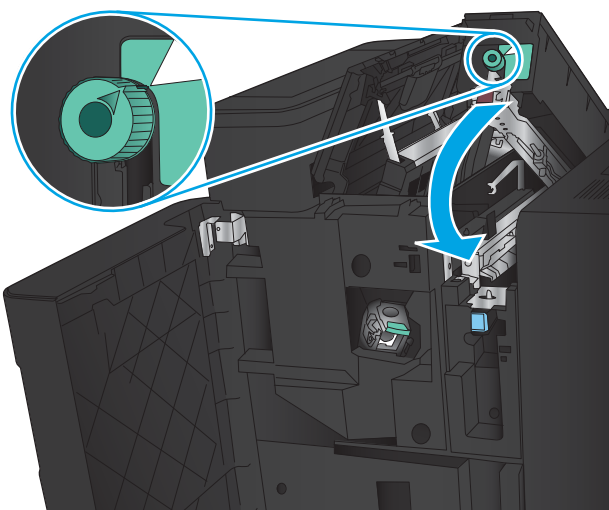

9. 合上左顶盖。

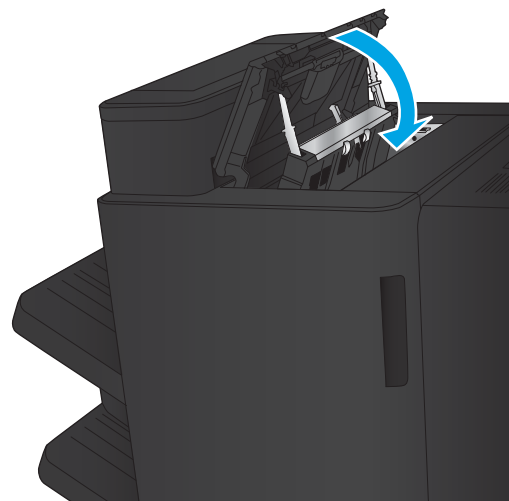

10. 合上左前挡盖。

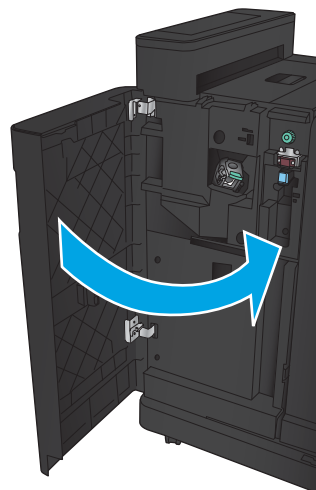

11. 将装订附件连接到产品。

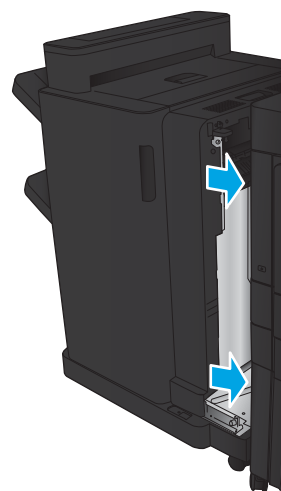

清除订书机 1 卡塞

1. 提起输出槽的卡纸检修盖，然后轻轻取出所有卡纸。

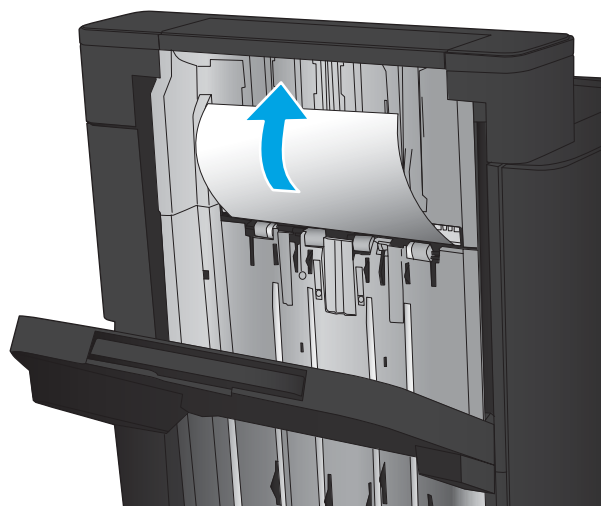

2. 等待三秒钟，然后打开左前挡盖。

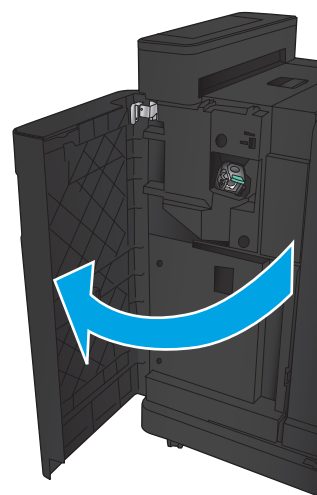

3. 向上并向外拉动订书钉盒以将其卸下。

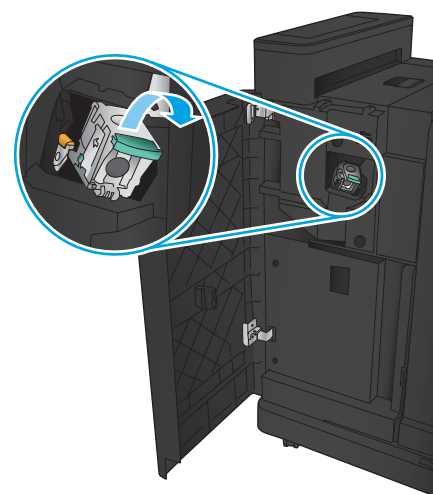

4. 提起订书钉盒正面的金属手柄。

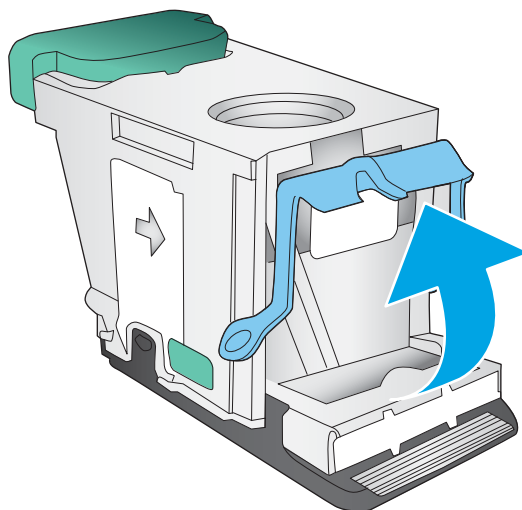

5. 从订书钉盒中取出所有卡住的订书钉。

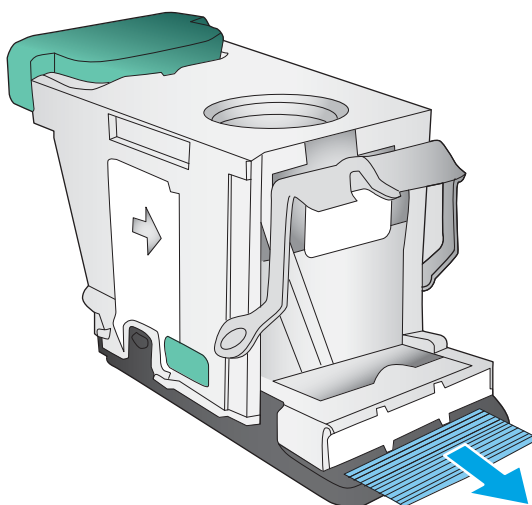

6. 向下按订书钉盒正面的金属手柄。

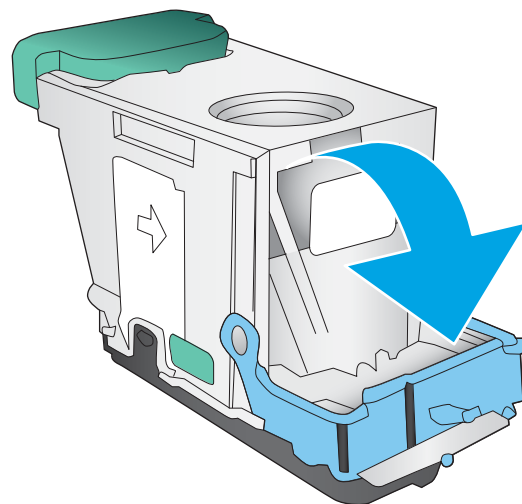

7. 插入订书钉盒。向下按订书钉盒的顶部，直至其咔哒一声到位。

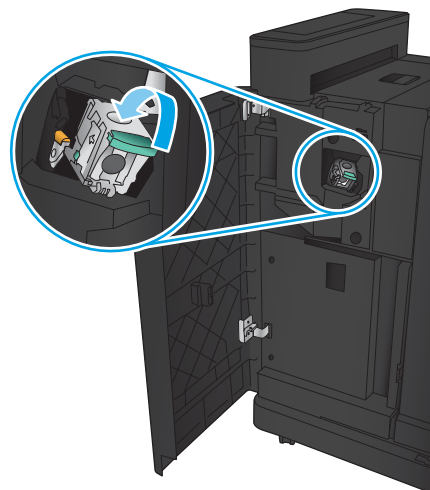

8. 合上左前挡盖。

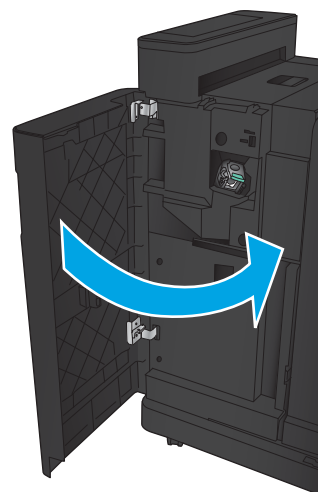

清除小册子制作器附件中的卡纸

- [清除小册子制作器左前挡盖中的卡纸](#)
- [清除连接卡纸](#)
- [清除订书机 1 卡塞](#)
- [清除卡在小册子制作器中的订书钉](#)

清除小册子制作器左前挡盖中的卡纸

1. 打开左前挡盖。

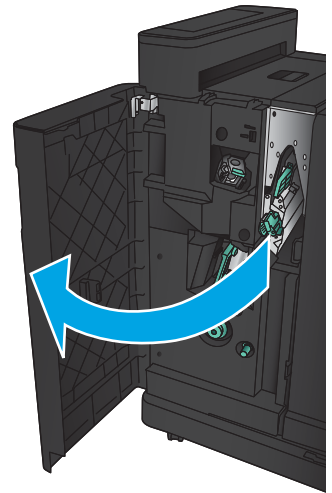

2. 将下卡纸释放手柄移至右侧，然后取出所有纸张。

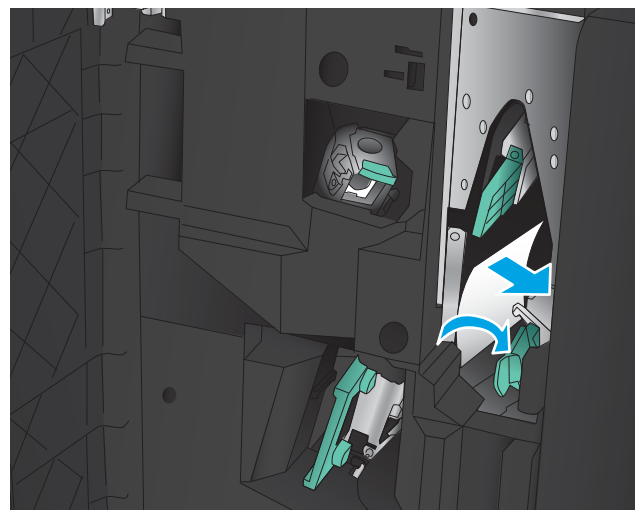

3. 将下卡纸释放手柄移至左侧。

4. 将上卡纸释放手柄移至右侧，然后取出所有纸张。

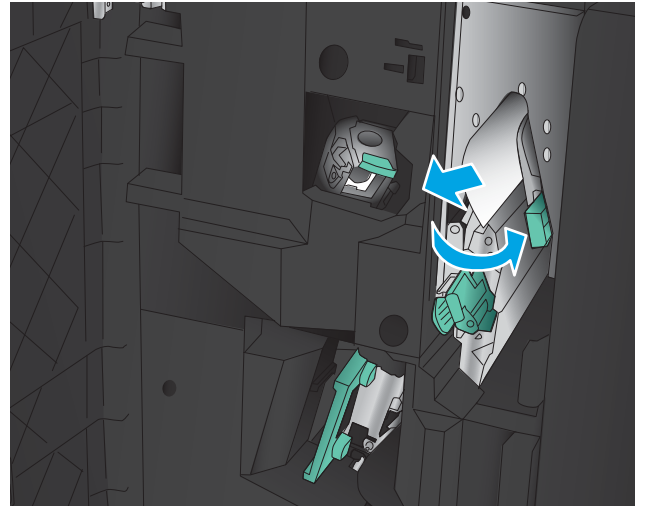

5. 将上卡纸释放手柄移至左侧。
6. 打开下层小册子挡盖。

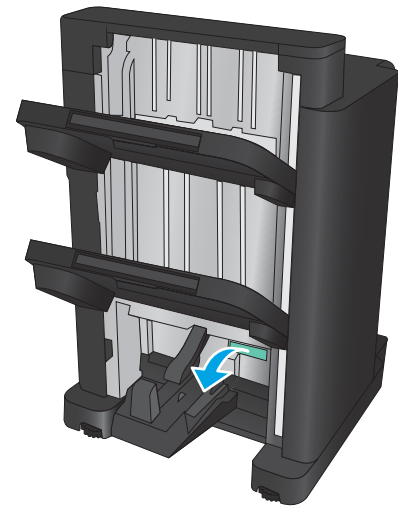

7. 逆时针转动下部卡纸释放旋钮。

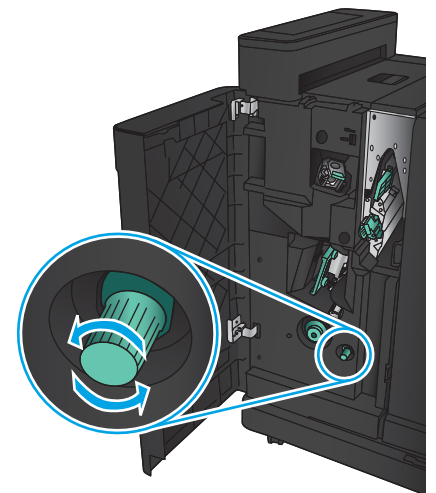

8. 按下卡纸释放旋钮，然后顺时针方向转动。

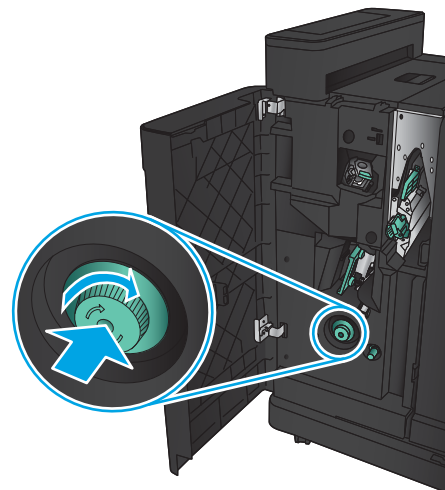

9. 取出下层小册子挡盖区域中的所有纸张，然后合上挡盖。

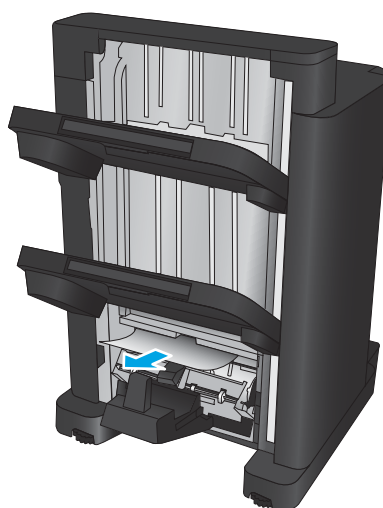

10. 合上左前挡盖。

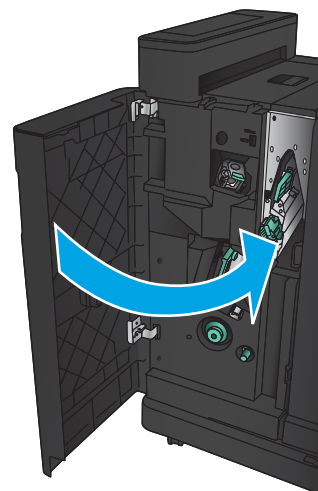

清除连接卡纸

1. 拉动装订附件顶部的释放手柄，然后将装订器滑离产品，直至其停住。

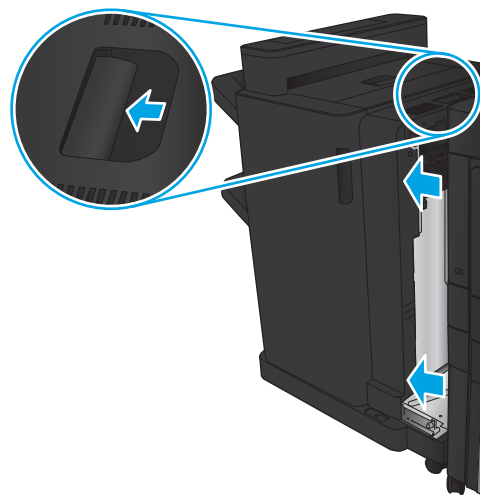

2. 取出该区域中的任何纸张。

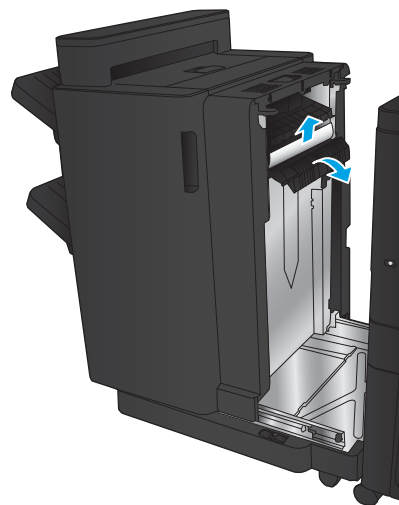

3. 连接装订附件。

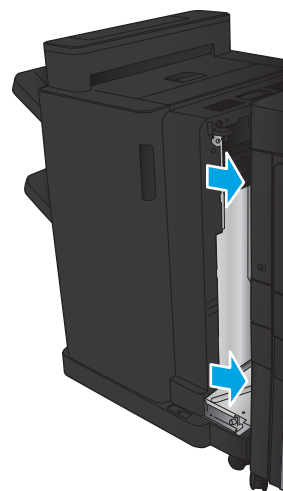

清除订书机 1 卡塞

1. 提起输出槽的卡纸检修盖，然后轻轻取出所有卡纸。

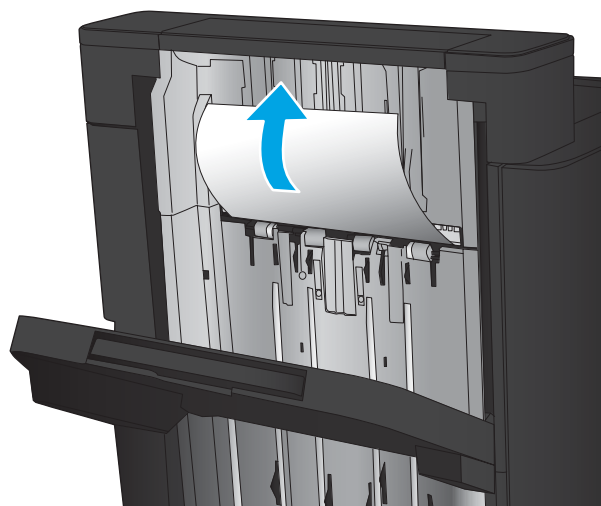

2. 等待三秒钟，然后打开左前挡盖。

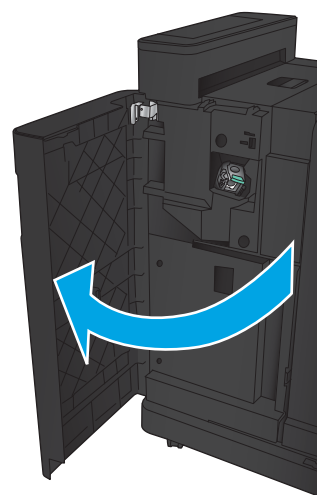

3. 向上并向外拉动订书钉盒以将其卸下。

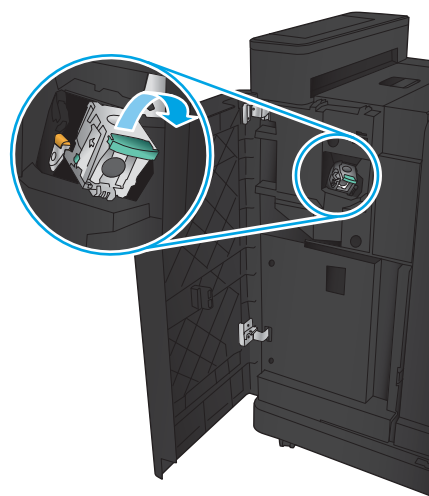

4. 提起订书钉盒正面的金属手柄。

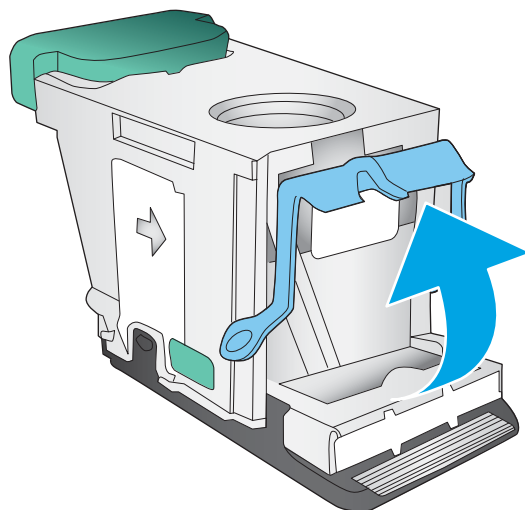

5. 从订书钉盒中取出所有卡住的订书钉。

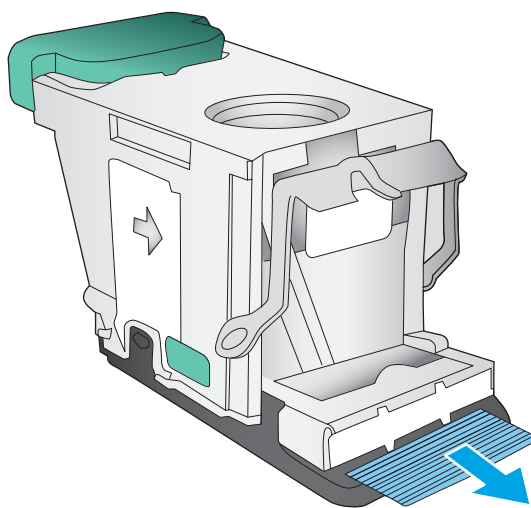

6. 向下按订书钉盒正面的金属手柄。

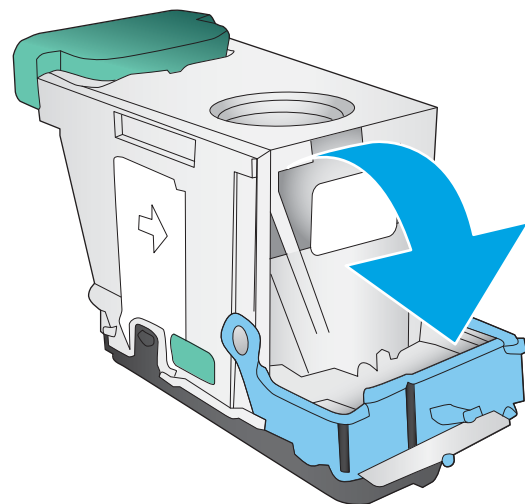

7. 插入订书钉盒。向下按订书钉盒的顶部，直至其咔哒一声到位。

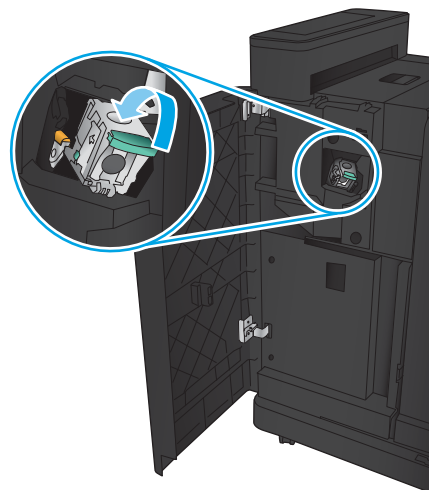

8. 合上左前挡盖。

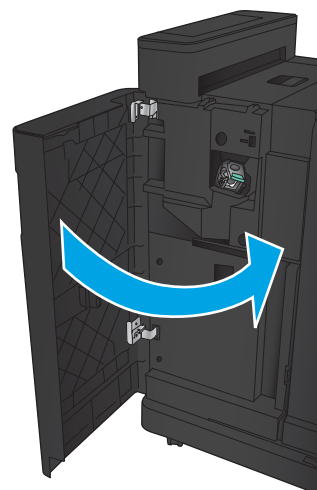

清除卡在小册子制作器中的订书钉

1. 打开左前挡盖。

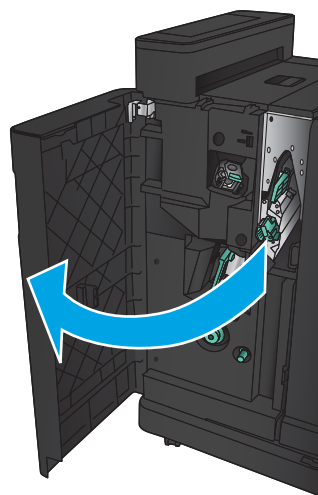

2. 将下部输送导板手柄移至右侧，然后取出所有纸张。

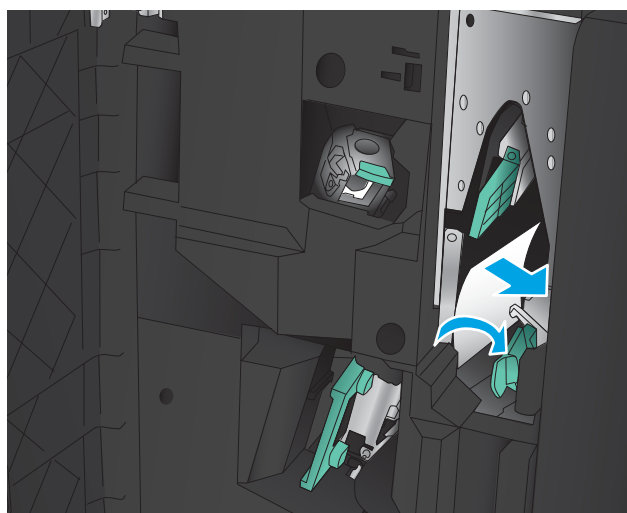

3. 将下部输送导板手柄移至左侧。
4. 抓住绿色手柄，并将订书钉盒拉出。

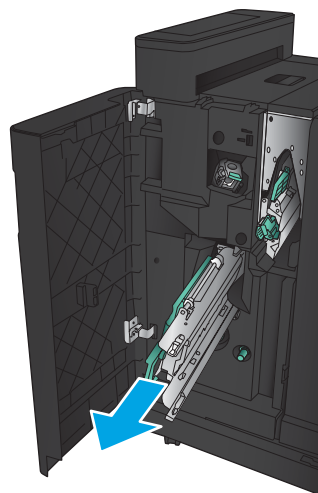

5. 朝自己所在方向拉订书机装置的绿色手柄，然后向上旋转。向里推手柄，将其锁定到打开位置。

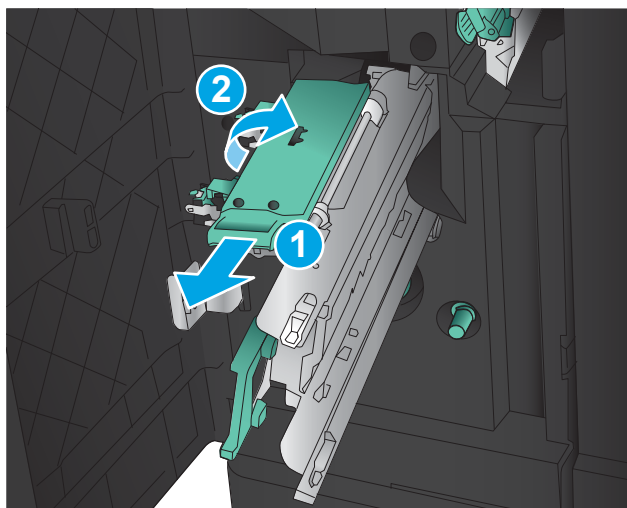

6. 抓住每个订书钉盒的两边并用力向上拉，将订书钉盒从订书钉盒装置中取出。

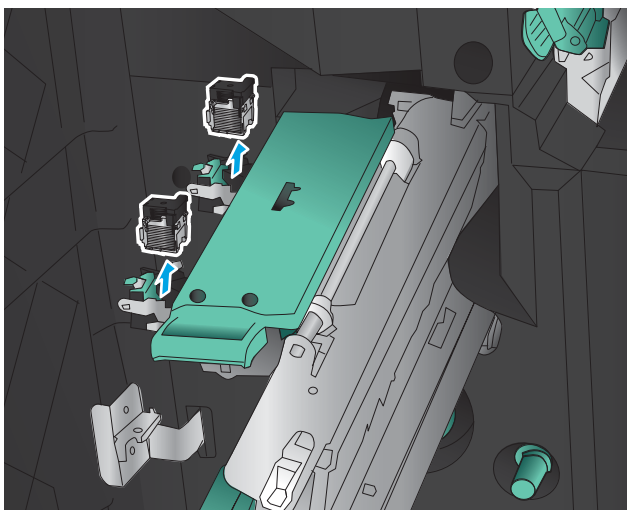

7. 向下按骑马订书钉盒背面的卡纸释放挡盖，向上推订书钉盒前面的板子，然后取出所有卡塞的订书钉。

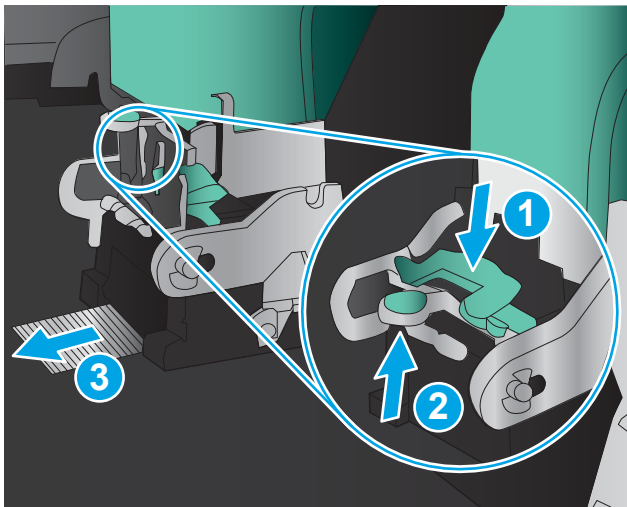

8. 向下按骑马订书钉盒的前面，将其合上。

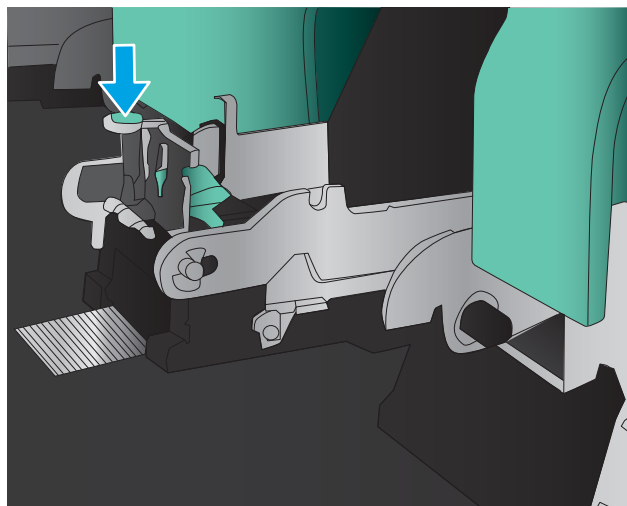

9. 插入订书钉盒。

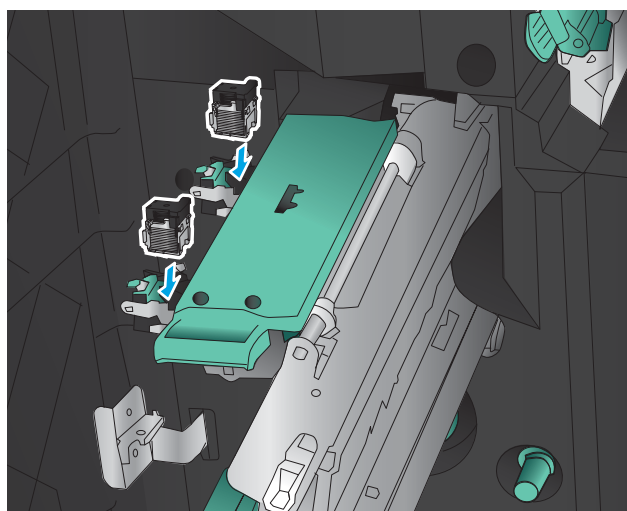

10. 朝自己所在的方向拉订书钉盒装置的手柄，然后将其向下旋转至其原始位置。向里推手柄，将其锁定到位。

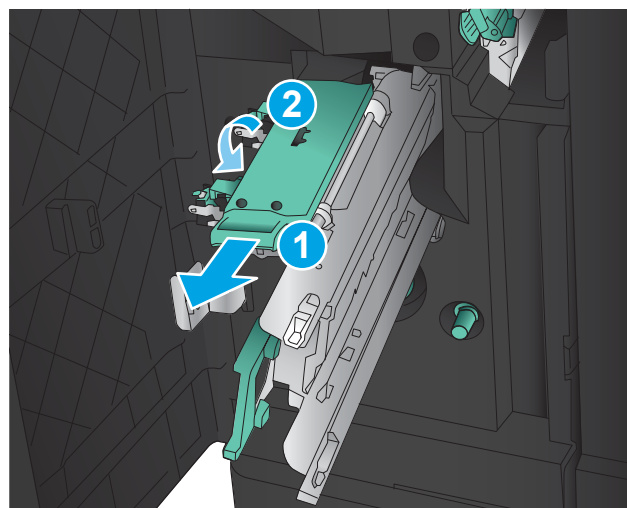

11. 将骑马装订架推入。

注：如果骑马装订架无法轻松滑入装订器，则订书机装置未正确合上。将骑马装订架从装订器中拉出，然后重新安装订书机装置。

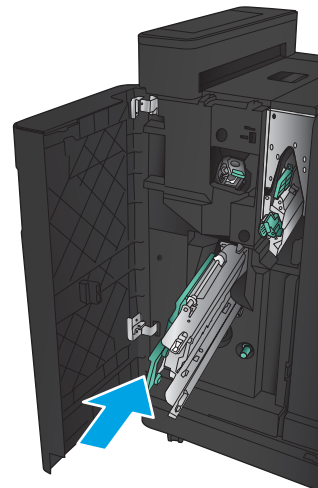

12. 合上左前挡盖。

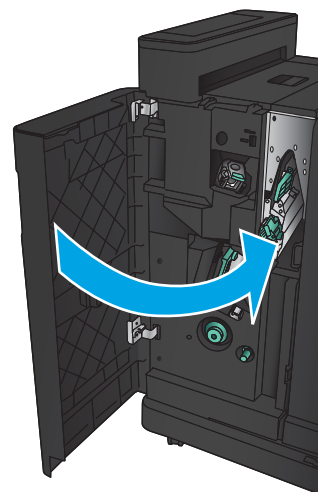

清除文档进纸器中的卡纸

1. 抬起门锁以松开文档进纸器盖板。

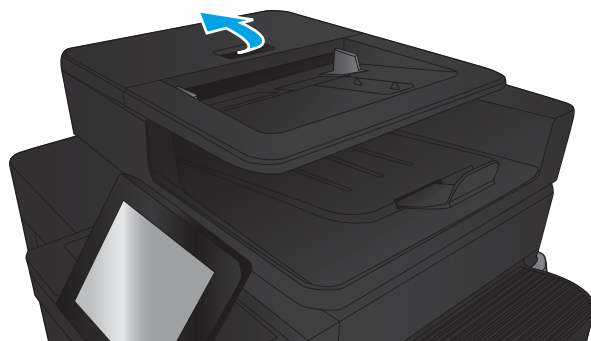

2. 打开文档进纸器盖板。

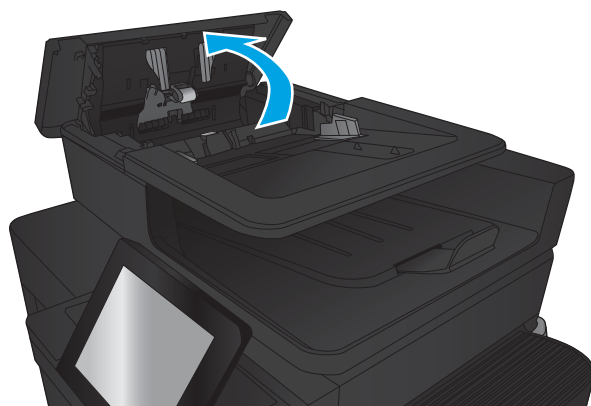

3. 提起卡纸检修门，然后取出所有卡纸。

如有必要，请旋转文档进纸器正面的绿色滚轮以取出卡纸。

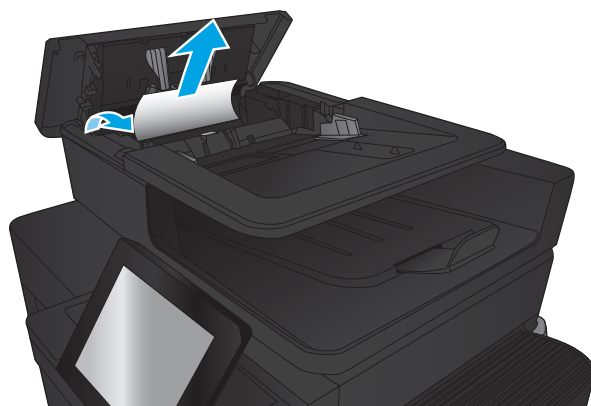

- 按文档进纸器滚筒旁的挡盖，确保其完全合上。



- 提起文档进纸器进纸盘。

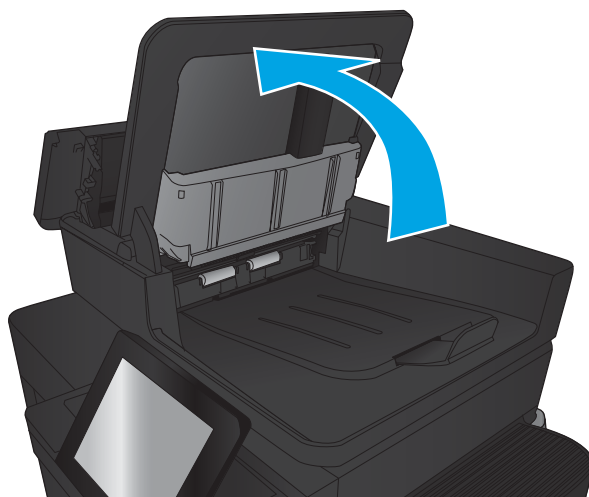

- 在位于双面打印附件的各个端部的两个插槽上向内挤压。

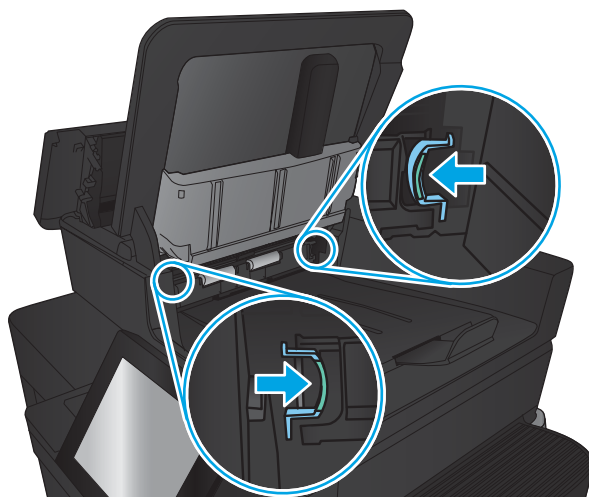

7. 向外拉双面打印附件将其卸除。



8. 取出所有卡纸。



9. 将双面打印附件滑进插槽，直至其锁定到位，以便重新安装双面打印附件。



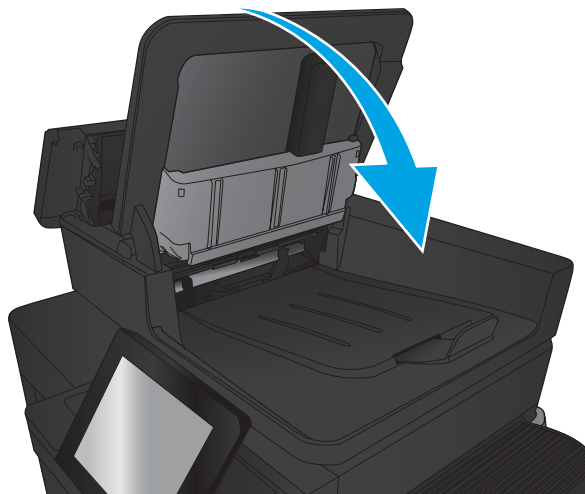

10. 降低文档进纸器进纸盘。

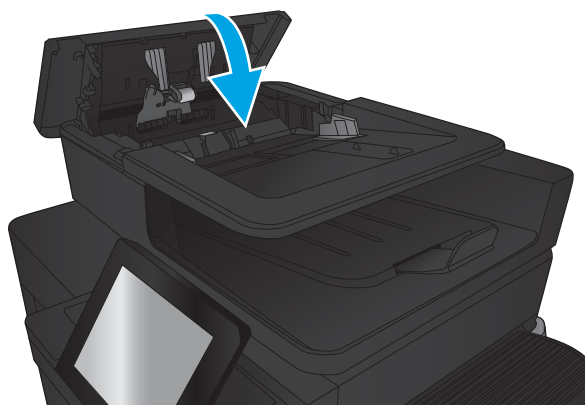

11. 合上文档进纸器盖板。



 **注：** 要避免卡纸，请确保将文档进纸器进纸盘中的导轨调整到紧贴文档的地方。从文档原件上取下所有订书钉和曲别针。

 **注：** 在重磅光泽纸上打印的文档原件发生卡纸的情况可能比在普通纸上打印的原件更频繁。

改善打印质量

- [使用不同软件程序打印](#)
- [检查打印作业的纸张类型设置](#)
- [检查碳粉盒状态](#)
- [打印清洁页](#)
- [目测检查碳粉盒](#)
- [检查纸张和打印环境](#)
- [检查经济模式设置](#)
- [尝试不同的打印驱动程序](#)
- [设置个别纸盘的对齐情况](#)

使用不同软件程序打印

尝试通过不同的软件程序打印作业。如果页面打印正确，则可能是您正在从中打印的软件程序有问题。

检查打印作业的纸张类型设置

如果从软件程序中进行打印，而页面有以下任何问题，请检查纸张类型设置：

- 涂污的打印件
- 打印结果不清楚
- 深色打印件
- 卷曲纸张
- 有散开的点状碳粉
- 松散的碳粉
- 有几个微小的区域缺少碳粉

检查纸张类型设置 (Windows)

1. 从软件程序中，选择 **打印** 选项。
2. 选择产品，然后单击 **属性** 或 **首选项** 按钮。
3. 单击 **纸张/质量** 选项卡。
4. 在 **纸张类型** 下拉列表中单击 **更多...** 选项。
5. 展开 **类型：** 选项。
6. 展开能最准确描述您的纸张的纸张类型类别。

7. 选择要使用的纸张类型对应的选项，然后单击 **确定** 按钮。
8. 单击 **确定** 按钮关闭 **文档属性** 对话框。在 **打印** 对话框中，单击 **确定** 按钮打印作业。

检查纸张类型设置 (Mac OS X)

1. 单击 **文件** 菜单，然后单击 **打印** 选项。
2. 在 **打印机** 菜单中，选择本产品。
3. 默认情况下，打印驱动程序显示 **份数和页数** 菜单。打开菜单下拉列表，然后单击 **装订** 菜单。
4. 在 **介质类型** 下拉列表中选择类型。
5. 单击 **打印** 按钮。

检查碳粉盒状态

按照以下这些步骤检查碳粉盒的估计剩余寿命以及（如果适用）其它可更换的维护部件的状态。

1. 在产品控制面板的主屏幕中，滚动至 **耗材** 按钮并轻触。
2. 此时屏幕上将列出所有耗材项的状态。
3. 要打印或查看所有耗材项（包括用于重新订购耗材的原装 HP 部件号）的状态报告，请轻触 **管理耗材** 按钮。轻触 **耗材状态** 按钮，然后轻触 **打印** 或 **查看** 按钮。
4. 检查碳粉盒剩余寿命的百分比以及（如果适用）其它可更换的维护部件的状态。

当所使用的碳粉盒即将结束其估计使用寿命时，打印质量可能会出现問題。当耗材严重不足时，耗材状态页将发出指示。在 HP 耗材达到严重不足阈值后，HP 对该耗材的高级保护保修将会终止。

此时不需要更换碳粉盒，除非打印质量无法接受。请考虑购买备用碳粉盒，在打印质量无法接受时安装。

如果确定需要更换碳粉盒或其它可更换的维护部件，则耗材状态页将列出原装 HP 部件的编号。

5. 查看所使用的是否为原装 HP 碳粉盒。

原装 HP 碳粉盒上有“HP”字样或 HP 徽标。有关识别 HP 碳粉盒的更多信息，请访问 www.hp.com/support。选择所在国家/地区。单击 **产品支持和故障排除**。输入产品名称，然后选择 **搜索**。

HP 建议不要使用非 HP 耗材，无论全新还是翻新。因为这些产品不是 HP 产品，HP 无法改变其设计或控制其质量。如果使用再装注或再造的碳粉盒时对打印质量不满意，请将碳粉盒更换为原装 HP 碳粉盒。

打印清洁页

遇到以下任何问题时，请打印清洁页以清除加热组件中的灰尘和多余碳粉：

- 打印页面上出现碳粉斑点。
- 打印页面上出现碳粉污迹。
- 打印页面上出现重复的标记。

按照下列步骤打印清洁页。

1. 在产品控制面板的主屏幕中，滚动至 **设备维护** 按钮并轻触。
2. 轻触 **校准/清洁**，然后轻触 **打印清洁页** 打印页面。
3. 清洁过程可能需要几分钟的时间。在清洁过程完成后，丢弃打印的页面。

目测检查碳粉盒

1. 从产品中取出碳粉盒，然后检查是否已取下密封胶带。
2. 检查内存芯片是否损坏。
3. 检查碳粉盒上绿色成像鼓的表面。

 **注意：** 不要碰到成像鼓。如果成像鼓上有手印，将影响打印质量。

4. 如果发现成像鼓上有任何刮痕、指印或其它受损迹象，请更换碳粉盒。
5. 如果成像鼓未受损，请轻轻地摇动碳粉盒几下，然后重新装入它。打印数页，看看问题是否已解决。

检查纸张和打印环境

使用符合 HP 规格的纸张

如果遇到以下任何问题，请换用其它纸张：

- 打印颜色太浅或部分区域看上去褪色。
- 打印页面上出现碳粉斑点。
- 打印页面上出现碳粉污迹。
- 打印字符似乎变形。
- 打印的页面卷曲。

始终使用其类型和重量受本产品支持的纸张。此外，选择纸张时请遵循以下准则：

- 确保纸张质量优良，无划损、缺口、破损、污点、浮粒、灰尘、折皱、脱墨、订书钉和卷曲边。
- 使用以前未打印过的纸张。
- 使用激光打印机专用纸张。不要使用专用于喷墨打印机的纸张。
- 不要使用粗糙的纸张。一般而言，使用的纸张越光滑，打印质量就越好。

检查环境

环境条件可直接影响打印质量，这些条件是进纸问题的常见原因。尝试采用以下解决方案：

- 将产品从通风良好的位置移开，如空调通风口或打开的窗户和门边。
- 确保产品未处于超出产品规格的温度或湿度下。
- 勿将产品置于密闭空间，如橱柜中。

- 将产品放在稳固的平面上。
- 拿开阻挡产品通风口的任何物体。产品需要在各个方面保持良好通风，包括顶部。
- 防止产品接触粉尘、灰尘、蒸汽、油脂或其他可能留存在产品内部的东西。

检查经济模式设置

HP 建议不要一直使用经济模式。如果始终使用经济模式，则碳粉使用时间可能要比碳粉盒中机械部件的寿命还要长。如果打印质量开始降低到无法接受的程度，请考虑更换碳粉盒。

 **注：** PCL 6 打印驱动程序（适用于 Windows）提供此功能。如果使用的不是该驱动程序，则可使用内嵌式 Web 服务器启用此功能。

如果整个页面太暗或太亮，请执行这些操作步骤。

1. 从软件程序中，选择 **打印** 选项。
2. 选择产品，然后单击 **属性** 或 **首选项** 按钮。
3. 单击 **纸张/质量** 选项卡，找到 **打印质量** 区域。
4. 如果整个页面太暗，请使用这些设置：
 - 选择 **600 dpi** 选项。
 - 选中 **经济模式** 复选框启用该功能。

如果整个页面太亮，请使用这些设置：

- 选择 **FastRes 1200** 选项。
 - 清除 **经济模式** 复选框禁用该功能。
5. 单击 **确定** 按钮关闭 **文档属性** 对话框。在 **打印** 对话框中，单击 **确定** 按钮打印作业。

尝试不同的打印驱动程序

如果您正使用软件程序打印，且打印的页面有多余的图形线条、缺失的文本、错误的格式或替换的字体等问题，请尝试使用其他打印驱动程序。

从 HP 网站的下列驱动程序中任意选择进行下载。访问 www.hp.com/support。选择所在国家/地区。单击 **Drivers & Software**（驱动程序和软件）。输入产品名称，然后选择 **搜索**。

HP PCL 6 驱动程序

- 在产品 CD 上作为默认驱动程序提供。此驱动程序将自动安装，除非您选择另一个驱动程序。
- 建议用于所有 Windows 环境
- 为大多数用户提供了整体最佳打印速度、打印质量以及产品功能
- 按照 Windows 图形设备接口 (GDI) 规范开发，以便在 Windows 环境中实现最佳打印速度
- 可能与基于 PCL 5 的第三方软件程序和自定义软件程序不完全兼容

HP UPD PS 驱动程序	<ul style="list-style-type: none">● 建议用于通过 Adobe® 软件程序或其它图形密集程度高的软件程序执行的打印● 为从 postscript 仿真打印提供所需的支持，或者为获得 postscript flash 字体支持提供支持
HP UPD PCL 5	<ul style="list-style-type: none">● 建议用于 Windows 环境中的一般办公打印● 与以前的 PCL 版本或早期型号的 HP LaserJet 产品兼容● 是从第三方软件程序或自定义软件程序进行打印的最佳选择● 是在混合环境中使用时的最佳选择，此类环境要求将产品设置为 PCL 5（UNIX、Linux、大型机）● 适用于公司 Windows 环境，提供一个驱动程序供多种产品型号使用● 是从移动 Windows 计算机打印到多种产品型号时的首选驱动程序
HP UPD PCL 6	<ul style="list-style-type: none">● 建议用于所有 Windows 环境中的打印● 为大多数用户提供总体最佳速度、打印质量和打印机功能支持● 按照 Windows 图形设备接口 (GDI) 规范进行开发，从而在 Windows 环境中获得最佳速度● 可能与基于 PCL 5 的第三方软件程序和自定义软件程序不完全兼容

设置个别纸盘的对齐情况

当文本或图像在打印的页面上不居中或未正确对齐时，请调整个别纸盘的对齐情况。

1. 从产品控制面板上的主屏幕中，滚动至 [管理按钮](#) 并轻触。
2. 打开以下菜单：
 - [常规设置](#)
 - [打印质量](#)
 - [图像定位](#)
3. 选择要调整的纸盘。
4. 轻触 [打印测试页按钮](#)，然后按所打印页面上的说明进行操作。
5. 轻触 [打印测试页按钮](#) 验证结果，然后作出进一步调整（如有必要）。
6. 对结果满意后，轻触 [保存按钮](#) 保存新设置。

改善复印图像质量

- [检查扫描仪玻璃板上是否有灰尘和污渍](#)
- [校准扫描仪](#)
- [检查纸张设置](#)
- [检查图像调整设置](#)
- [针对文本或图片优化复印质量](#)
- [边到边复印](#)
- [清洁文档进纸器的拾纸轮和分隔垫](#)

检查扫描仪玻璃板上是否有灰尘和污渍

随着时间的推移，碎屑颗粒可能会聚集到扫描仪玻璃板和白色塑料衬底上，这可能会影响性能。按以下过程清洁扫描仪。

1. 按电源按钮以关闭产品，然后从电源插座拔下电源线。



2. 打开扫描仪盖。

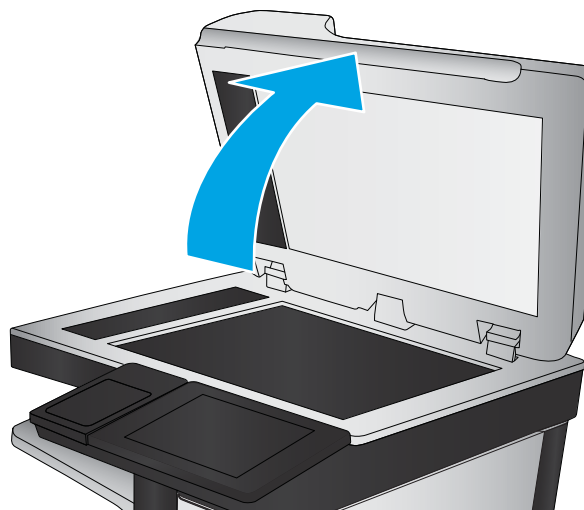

3. 使用蘸有无腐蚀性玻璃清洁剂的软布或海绵清洁扫描仪玻璃板、文档进纸器条带及白色塑料衬底。

注意：不要使用研磨剂、丙酮、苯、氨水、普通酒精或四氯化碳擦拭产品的任何部分，因为它们可能损坏产品。切勿将液体直接倒在玻璃板或压板上。液体可能会渗入并损坏产品。

注：如果在使用文档进纸器时复印件上出现条纹，则务必清洁扫描仪左侧的一小条玻璃。

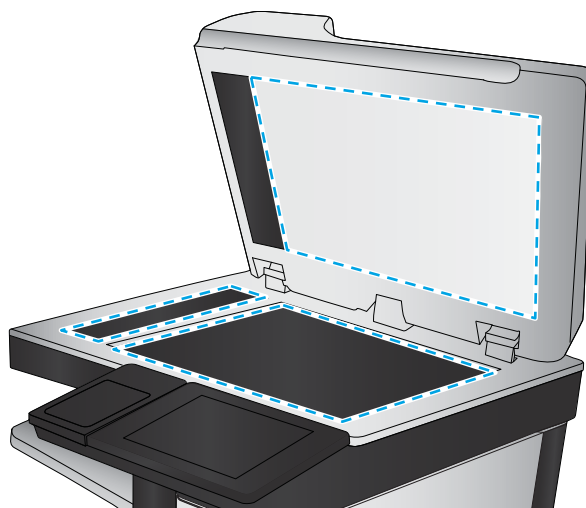

4. 用软皮或纤维海绵擦干玻璃板和白色塑料部分以免出现污迹。
5. 将电源线连接至电源插座，然后按电源按钮以打开产品电源。

校准扫描仪

如果页面上复印的图像位置有误，请校准扫描仪。

 **注：**使用文档进纸器时，确保调整进纸盘中的导板，使其紧靠原文档。

1. 在产品控制面板的主屏幕中，滚动至 **设备维护** 按钮并轻触。
2. 打开以下菜单：
 - **校准/清洁**
 - **校准扫描仪**
3. 轻触 **下一步** 按钮开始校准过程。按照屏幕上的提示进行操作。
4. 等产品校准完成后，尝试重新进行打印。

检查纸张设置

如果复印的页面有涂污、模糊或暗色打印痕迹、纸张卷曲、碳粉散点、松散碳粉或碳粉掉出的区域，则检查纸张设置。

检查纸张尺寸和类型配置

1. 在产品控制面板的主屏幕中，滚动至 **纸盘** 按钮并轻触。
2. 轻触要配置纸盘所在的行，然后轻触 **修改** 按钮。
3. 从选项列表中选择纸张尺寸和纸张类型。
4. 轻触 **确定** 按钮保存所选的内容。

选择用于复印的纸盘

1. 在产品控制面板的主页屏幕上，轻触**复印**按钮。
2. 轻触**纸张选择**按钮。
3. 选择包含要使用纸张的纸盘，然后轻触**确定**按钮。

检查图像调整设置

调整这些额外设置以改善复印质量。

1. 在产品控制面板的主页屏幕上，轻触**复印**按钮。
2. 轻触**图像调整**按钮。
3. 调整滑块设置**明暗**程度、**对比度**、**清晰度**级别和**背景清除**级别。轻触**确定**按钮。
4. 轻触开始  按钮。

针对文本或图片优化复印质量

针对复印的图像类型优化复印作业：文本、图形或照片。

1. 在产品控制面板的主页屏幕上，轻触**复印**按钮。
2. 轻触**更多选项**按钮，然后轻触**优化文本/图片**按钮。
3. 选择一个预定义选项或轻触**手动调整**按钮，然后在**优化**区域中调整滑块。轻触**确定**按钮。
4. 轻触开始  按钮。

 **注：** 这些设置是临时的。在完成作业后，产品将恢复为默认设置。

边到边复印

当原文档打印得太靠边时，使用此功能可以避免复印文档的边缘出现阴影。

1. 从产品控制面板上的主屏幕中，滚动至**管理**按钮并轻触。
2. 打开以下菜单：
 - **复印设置**
 - **边到边**
3. 如果打印的原文档靠近纸张边缘，请选择**边到边输出**选项。
4. 轻触**保存**按钮。
5. 轻触开始  按钮。

清洁文档进纸器的拾纸轮和分隔垫

1. 提起文档进纸器栓锁。

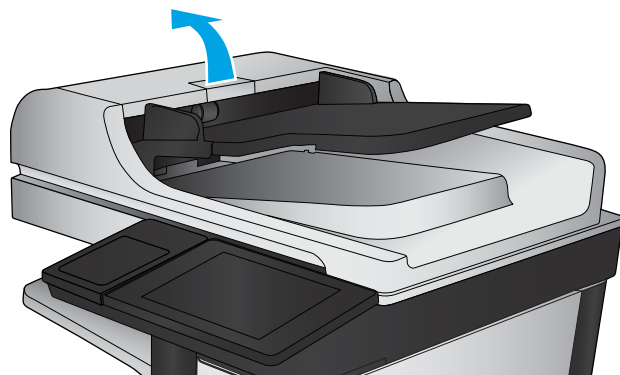

2. 打开文档进纸器盖板。

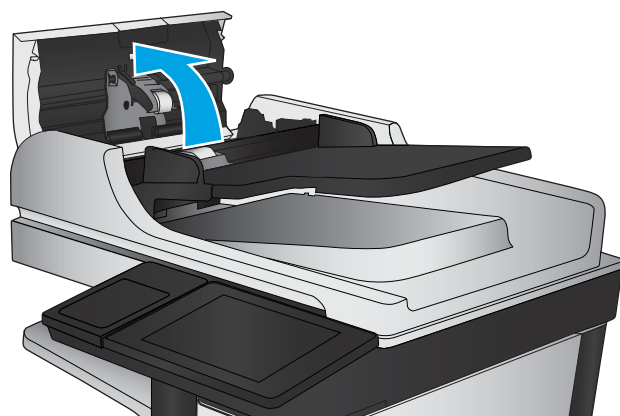

3. 使用压缩空气或蘸有温水的干净无绒布清洁所有进纸滚筒和分隔垫上任何可见的绒毛或灰尘。

注：抬起滚筒组件，以使您可清洁第二个滚筒。

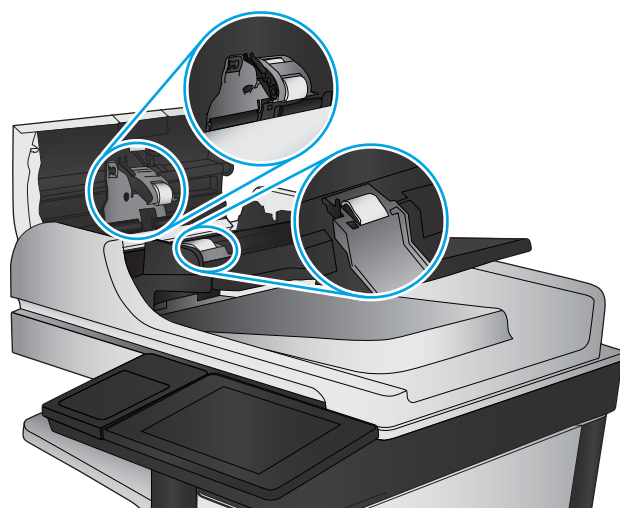

4. 合上文档进纸器端盖。

改善扫描图像质量

- [检查扫描仪玻璃板上是否有灰尘和污渍](#)
- [检查分辨率设置](#)
- [检查图像调整设置](#)
- [针对文本或图片优化扫描质量](#)
- [检查输出质量设置](#)
- [清洁文档进纸器的拾纸轮和分隔垫](#)

检查扫描仪玻璃板上是否有灰尘和污渍

随着时间的推移，碎屑颗粒可能会聚集到扫描仪玻璃板和白色塑料衬底上，这可能会影响性能。按以下过程清洁扫描仪。

1. 按电源按钮以关闭产品，然后从电源插座拔下电源线。



2. 打开扫描仪盖。

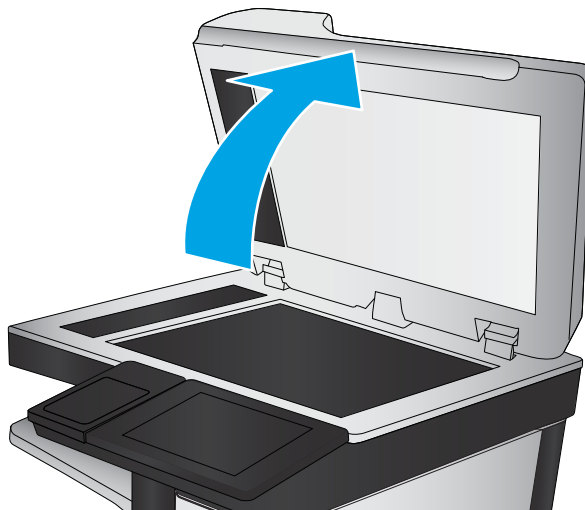

3. 使用蘸有无腐蚀性玻璃清洁剂的软布或海绵清洁扫描仪玻璃板、文档进纸器条带及白色塑料衬底。

注意：不要使用研磨剂、丙酮、苯、氨水、普通酒精或四氯化碳擦拭产品的任何部分，因为它们可能损坏产品。切勿将液体直接倒在玻璃板或压板上。液体可能会渗入并损坏产品。

注：如果在使用文档进纸器时复印件上出现条纹，则务必清洁扫描仪左侧的一小条玻璃。

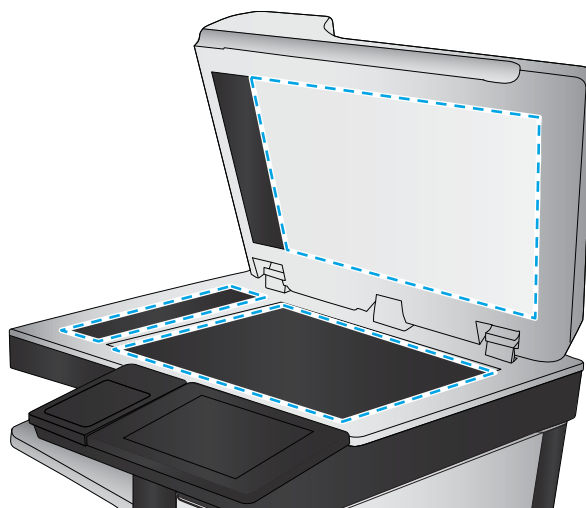

4. 用软皮或纤维海绵擦干玻璃板和白色塑料部分以免出现污迹。
5. 将电源线连接至电源插座，然后按电源按钮以打开产品电源。

检查分辨率设置

 **注：**将分辨率设置为高值，以增加文件大小和扫描时间。

1. 从产品控制面板上的主屏幕中，滚动至**管理**按钮并轻触。
2. 打开**扫描/数字发送设置**菜单。
3. 选择要配置的扫描和发送设置类别。
4. 打开**默认作业选项**菜单。
5. 轻触**分辨率**按钮。
6. 选择一个预定义选项。轻触**保存**按钮。
7. 轻触开始  按钮。

检查图像调整设置

调整这些额外设置以改善扫描质量。

1. 从产品控制面板上的主屏幕中，滚动至**管理**按钮并轻触。
2. 打开**扫描/数字发送设置**菜单。
3. 选择要配置的扫描和发送设置类别。
4. 打开**默认作业选项**菜单。
5. 轻触**图像调整**按钮。

6. 调整滑块设置**明暗程度**、**对比度**、**清晰度级别**和**背景清除级别**。轻触**保存**按钮。
7. 轻触开始按钮。

针对文本或图片优化扫描质量

针对扫描的图像类型优化扫描作业：文本、图形或照片。

1. 从产品控制面板上的主屏幕中，轻触扫描/发送功能的其中一个按钮：
 - 保存到网络文件夹
 - 保存到设备存储器
 - 保存到 USB
 - 扫描到 SharePoint®
2. 轻触**更多选项**按钮，然后轻触**优化文本/图片**按钮。
3. 选择一个预定义选项或轻触**手动调整**按钮，然后在**优化**区域中调整滑块。轻触**确定**按钮。
4. 轻触开始按钮。

 **注：**这些设置是临时的。在完成作业后，产品将恢复为默认设置。

检查输出质量设置

此设置调整保存文件时的压缩级别。有关最高质量，请选择最高设置。

1. 从产品控制面板上的主屏幕中，滚动至**管理**按钮并轻触。
2. 打开**扫描/数字发送设置**菜单。
3. 选择要配置的扫描和发送设置类别。
4. 打开**默认作业选项**菜单。
5. 轻触**输出质量**按钮。
6. 选择一个预定义选项。轻触**保存**按钮。
7. 轻触开始按钮。

清洁文档进纸器的拾纸轮和分隔垫

1. 提起文档进纸器栓锁。

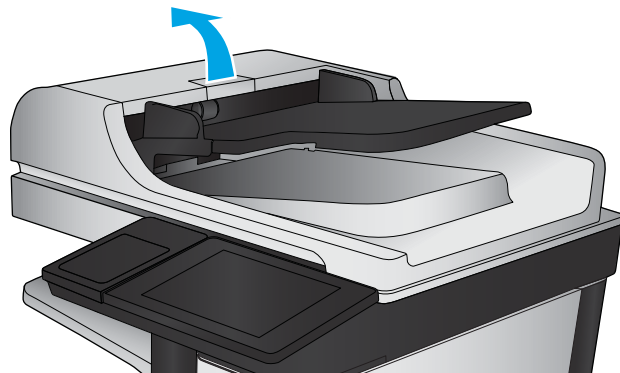

2. 打开文档进纸器盖板。

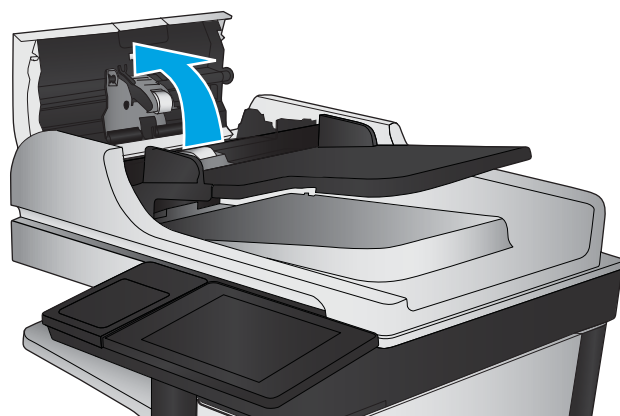

3. 使用压缩空气或蘸有温水的干净无绒布清洁所有进纸滚筒和分隔垫上任何可见的绒毛或灰尘。

注：抬起滚筒组件，以使您可清洁第二个滚筒。

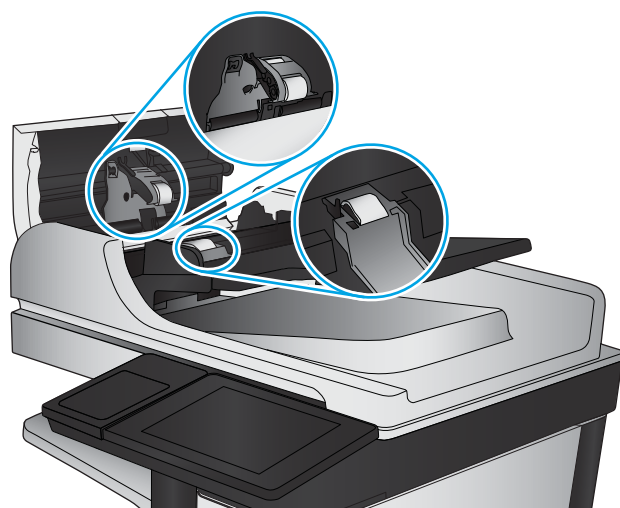

4. 合上文档进纸器端盖。

改进传真图像质量

- [检查扫描仪玻璃板上是否有灰尘和污渍](#)
- [检查发送传真分辨率设置](#)
- [检查图像调整设置](#)
- [针对文本或图片优化传真质量](#)
- [检查纠错设置](#)
- [发送到不同的传真机](#)
- [清洁文档进纸器的拾纸轮和分隔垫](#)
- [检查适合页面设置](#)
- [检查发件人的传真机](#)

检查扫描仪玻璃板上是否有灰尘和污渍

随着时间的推移，碎屑颗粒可能会聚集到扫描仪玻璃板和白色塑料衬底上，这可能会影响性能。按以下过程清洁扫描仪。

1. 按电源按钮以关闭产品，然后从电源插座拔下电源线。



2. 打开扫描仪盖。

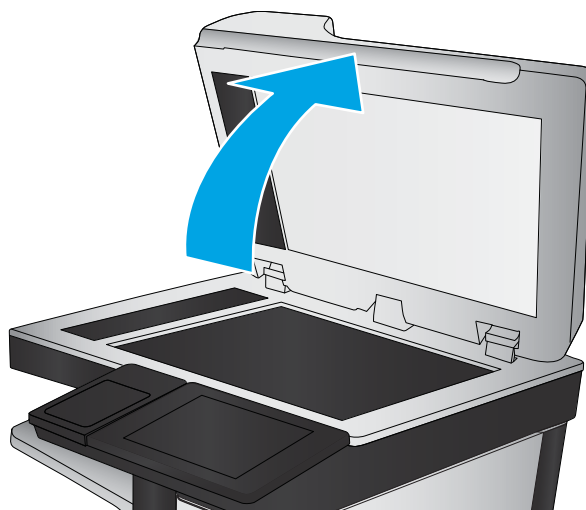

3. 使用蘸有无腐蚀性玻璃清洁剂的软布或海绵清洁扫描仪玻璃板、文档进纸器条带及白色塑料衬底。

注意：不要使用研磨剂、丙酮、苯、氨水、普通酒精或四氯化碳擦拭产品的任何部分，因为它们可能损坏产品。切勿将液体直接倒在玻璃板或压板上。液体可能会渗入并损坏产品。

注：如果在使用文档进纸器时复印件上出现条纹，则务必清洁扫描仪左侧的一小条玻璃。

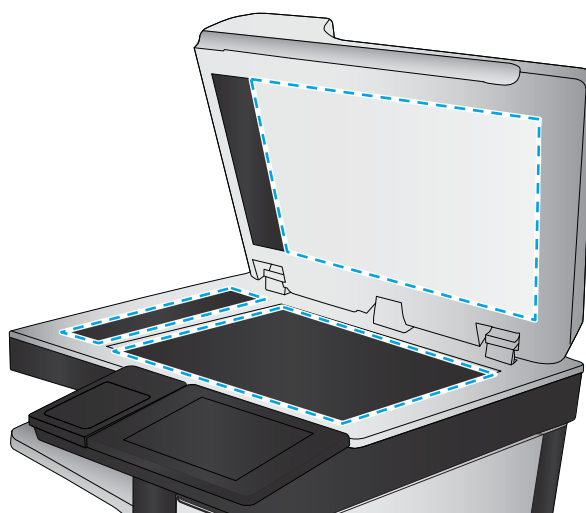

4. 用软皮或纤维海绵擦干玻璃板和白色塑料部分以免出现污迹。
5. 将电源线连接至电源插座，然后按电源按钮以打开产品电源。

检查发送传真分辨率设置

 **注：**提高分辨率会增加传真文件大小和发送时间。

1. 从产品控制面板上的主屏幕中，滚动至**管理**按钮并轻触。
2. 打开以下菜单：
 - **传真设置**
 - **传真发送设置**
 - **默认作业选项**
3. 轻触**分辨率**按钮。

4. 选择一个预定义选项。轻触保存按钮。
5. 轻触开始按钮。

检查图像调整设置

调整这些额外设置以改善传真发送质量

1. 从产品控制面板上的主屏幕中，滚动至管理按钮并轻触。
2. 打开以下菜单：
 - 传真设置
 - 传真发送设置
 - 默认作业选项
3. 轻触图像调整按钮。
4. 调整滑块设置明暗程度、对比度、清晰度级别和背景清除级别。轻触保存按钮。
5. 轻触开始按钮。

针对文本或图片优化传真质量

针对扫描的图像类型优化传真作业：文本、图形或照片。

1. 从产品控制面板上的主屏幕中，轻触传真按钮。
2. 轻触更多选项按钮，然后轻触优化文本/图片按钮。
3. 选择一个预定义选项或轻触手动调整按钮，然后在优化区域中调整滑块。轻触确定按钮。
4. 轻触开始按钮。

 **注：** 这些设置是临时的。在完成作业后，产品将恢复为默认设置。

检查纠错设置

错误纠正模式设置可能已被禁用，这会降低图像质量。按以下步骤启用该设置：

1. 从产品控制面板上的主屏幕中，滚动至管理按钮并轻触。
2. 打开以下菜单：
 - 传真设置
 - 传真发送设置
 - 传真发送设置
 - 常规传真发送设置
3. 选择错误纠正模式选项。轻触保存按钮。

发送到不同的传真机

尝试将传真发送到其它传真机。如果传真质量较好，则问题出在首位收件人的传真机设置或耗材状态上。

清洁文档进纸器的拾纸轮和分隔垫

1. 提起文档进纸器栓锁。

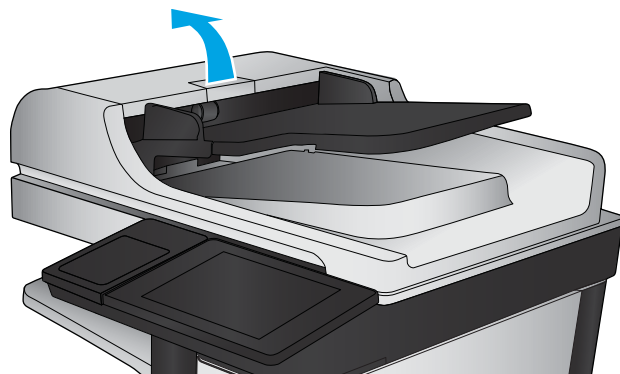

2. 打开文档进纸器盖板。

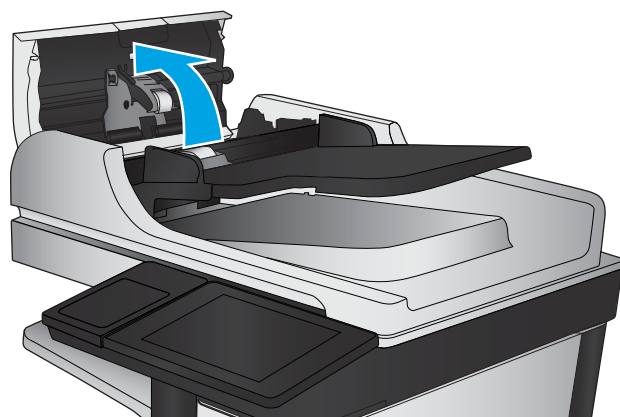

3. 使用压缩空气或蘸有温水的干净无绒布清洁所有进纸滚筒和分隔垫上任何可见的绒毛或灰尘。

注：抬起滚筒组件，以使您可清洁第二个滚筒。

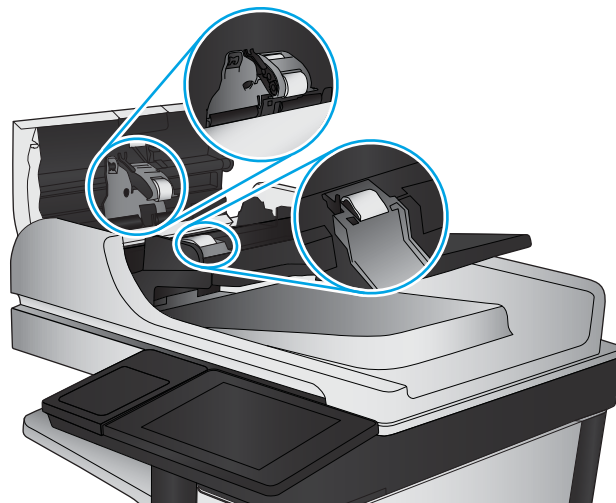

4. 合上文档进纸器端盖。

检查适合页面设置

如果启用了**适合页面**设置并且接收的传真大于默认页面尺寸，产品将尝试缩放图像使其适合页面。如果已禁用该设置，过大的图像会划分成多个页面。

1. 从产品控制面板上的主屏幕中，滚动至**管理**按钮并轻触。
2. 打开以下菜单：
 - **传真设置**
 - **传真接收设置**
 - **默认作业选项**
 - **适合页面**
3. 轻触**启用**选项启用设置或轻触**禁用**选项将其禁用。轻触**保存**按钮。

检查发件人的传真机

请发件人尝试从其他传真机发送传真。如果传真质量更好，则问题出在发件人的传真机上。如果其他传真机不可用，发件人可考虑做以下更改：

- 确保原文档使用的是白纸（而不是彩色纸张）。
- 调高传真分辨率、质量级别或对比度设置。
- 如有可能，从计算机软件程序发送传真。

解决有线网络问题

检查以下项目，验证产品是否能与网络通信。开始之前，从产品控制面板打印配置页，然后查找此页中列出的产品 IP 地址。

- [物理连接不良](#)
- [计算机使用的本产品 IP 地址不正确](#)
- [计算机不能与产品通信](#)
- [产品使用的链路和双工设置不适合网络](#)
- [新软件程序可能引起兼容性问题。](#)
- [计算机或工作站可能设置不正确。](#)
- [产品被禁用或其它网络设置不正确](#)

 **注：**HP 不支持对等网络，因为此功能是 Microsoft 操作系统的功能，而不是 HP 打印驱动程序的功能。有关详细信息，请访问 Microsoft，网址为 www.microsoft.com。

物理连接不良

1. 检查是否使用正确长度的电缆将产品连接至正确的网络端口。
2. 检查电缆连接是否牢固。
3. 查看产品背面的网络端口连接，检查琥珀色活动指示灯和绿色的链路状态指示灯是否亮起。
4. 如果问题继续存在，请试用其它电缆或集线器上的其它端口。

计算机使用的本产品 IP 地址不正确

1. 打开打印机属性，然后单击**端口**选项卡。检查是否选择了产品的当前 IP 地址。产品 IP 地址列在产品配置页上。
2. 如果使用 HP 标准 TCP/IP 端口安装本产品，请选中以下复选框：**Always print to this printer, even if its IP address changes**（始终打印到此打印机，即使其 IP 地址已更改）。
3. 如果使用 Microsoft 标准 TCP/IP 端口安装本产品，请使用主机名而不是 IP 地址。
4. 如果 IP 地址正确，请删除产品，然后重新添加。

计算机不能与产品通信

1. PING 网络以测试其通信情况。

- a. 在计算机上打开命令行提示符。对于 Windows，请依次单击**开始**和**运行**，键入 `cmd`，然后按下 `Enter`。
 - b. 先后键入 `ping` 及您产品的 IP 地址。
对于 Mac OS X，请打开网络实用程序，然后在 **Ping** 窗格的正确字段中填入 IP 地址。
 - c. 如果窗口显示往返时间，则表明网络运行正常。
2. 如果 `ping` 命令失败，请检查是否打开了网络集线器，然后检查网络设置、产品及计算机是否全部配置为使用同一网络。

产品使用的链路和双工设置不适合网络

HP 建议将这些设置保留为自动模式（默认设置）。如果更改了这些设置，则必须根据您的网络作出相应的更改。

新软件程序可能引起兼容性问题。

确认任何新软件程序均安装正确，并且其使用的打印驱动程序正确无误。

计算机或工作站可能设置不正确。

1. 检查网络驱动程序、打印驱动程序和网络重定向设置。
2. 检查操作系统是否配置正确。

产品被禁用或其它网络设置不正确

1. 查看配置页以检查网络协议的状态。如有必要请启用它。
2. 如有必要，请重新配置网络设置。

解决传真问题

- [解决传真问题的清单](#)
- [常见的传真问题](#)

解决传真问题的清单

核对以下清单，找出所遇传真问题的症结所在：

- **所用的电话线是否是传真附件附带的电话线？** 此传真附件已使用附带的电话线进行测试，结果表明符合 RJ11 和功能规格。请勿换用其它电话线；模拟传真附件要求使用模拟电话线。它还需要模拟电话连接。
- **传真/电话线路插头是否已插入传真附件的插孔中？** 请确保电话线插头已正确插入插孔中。将插头插入插孔中，直至听到“咔哒”声。

 **注：** 验证电话插孔已经连接到传真端口，而非网络端口。这两个端口外观类似。

- **电话的墙上插孔是否正常工作？** 将电话连接到墙上插孔中，确认有拨号音。您能否听到拨号音？能否拨出或接听电话？

您使用的是哪种类型的电话线路？

- **专线：** 指定用来接收或发送传真的标准模拟传真/电话线路。

 **注：** 这种电话线路应仅供本产品用于传真，而不应与其它类型的电话设备共用。这样的电话设备包括使用电话线路向监控公司发送通知的报警系统。

- **PBX 系统：** 这是一种商务电话系统。普通的家庭电话和本传真附件使用模拟电话信号。有些 PBX 系统采用数字信号，因此可能与本传真附件不兼容。您可能需要接口模拟电话适配器 (ATA) 将传真机连接到数字 PBX 系统。
- **切换线路：** 这是一种电话系统功能，当第一个来电线路正忙时，如果有新的来电，此功能将把新的来电“切换”到下一个可用线路。尽量将本产品连接到第一个来电线路。当来电的振铃次数达到应答前振铃次数设置中设定的次数后，传真附件将应答。

是否使用了电涌保护设备？

可在墙上插孔和传真附件之间连接一个电涌保护设备，使传真附件不会受到电话线路传来的电流冲击。此类设备会降低电话信号的质量，从而使传真产生一些通信问题。如果发送或接收传真时有问题，而且使用了这些设备之一，可将产品直接连接到墙上的电话插孔，确定问题是否由电涌保护设备所致。

是否使用了电话公司的语音信息服务或是使用了应答机？

如果信息服务的应答前振铃次数设置小于传真附件的应答前振铃次数设置，则信息服务将应答呼叫，这样，传真附件即无法收到传真。如果传真附件的应答前振铃次数设置小于信息服务的该设置，则传真附件将应答所有呼叫。

您的电话线路是否有呼叫等待功能？

如果传真电话线路具有激活的呼叫等待功能，呼叫等待通知可能会中断正在进行的传真呼叫，这会导致通信错误。请确保传真电话线路上的呼叫等待功能未处于活动状态。

检查传真附件状态

如果模拟传真附件似乎无法正常工作，请打印[配置页面](#)报告检查其状态。

1. 在主屏幕上，滚动至[管理](#)按钮并轻触。
2. 打开以下菜单：
 - [报告](#)
 - [配置/状态页](#)
 - [配置页](#)
3. 轻触[打印](#)按钮打印报告或轻触[查看](#)按钮查看屏幕上的报告。报告包含几个页面。

 **注：**产品 IP 地址或主机名在 Jetdirect 页中列出。

在配置页的传真附件页中，查看“硬件信息”标题下面的调制解调器状态。下表列出了各种状态，并说明了可用的解决方法。

 **注：**如果“传真附件页”未打印，则可能模拟传真附件出现问题。如果您正在使用 LAN 传真或 Internet 传真，这些配置可能会禁用该功能。

运行/已启用 ¹	模拟传真附件已安装并就绪。
运行/已禁用 ¹	传真附件已经安装，但尚未配置必要的传真设置。 已安装传真附件并正常运行；不过，HP 数字发送实用程序已禁用了产品传真功能，或者启用了 LAN 传真。如果启用了 LAN 传真，则模拟传真功能将禁用。一次只能启用一项传真功能，非 LAN 传真即模拟传真。 注： 如果已启用 LAN 传真，则 传真 功能无法在产品控制面板上使用。
非运行/已启用/已禁用 ¹	产品检测到固件故障。升级固件。
已损坏/已启用/已禁用 ¹	传真附件有故障。重新安装传真附件卡并检查弯针。如果状态仍显示为“已损坏”，请更换模拟传真附件卡。

¹ “已启用”表示模拟传真附件已启用且开启；“已禁用”表示已启用 LAN 传真（模拟传真已关闭）。

常见的传真问题

下面是一些常见的传真问题。

传真发送失败

已启用 JBIG，但接收传真机没有 JBIG 功能。

关闭 JBIG 设置。

产品控制面板上显示“内存不足”状态消息

产品存储磁盘已满。

删除磁盘上存储的某些作业。在产品控制面板的主屏幕中轻触[从设备内存检索](#)按钮。打开已存储作业或已存储传真的列表。选择要删除的作业，然后轻触[删除](#)按钮。

照片的打印质量不理想或打印为灰色框。

使用的页面内容设置有误或分辨率设置有误。

尝试将[照片](#)设置设定为[优化文本/图片](#)选项。

您轻触停止按钮取消传真，但是传真仍然发送

如果作业还远未进入发送流程，则无法取消作业。

这是正常操作。

未显示传真通讯簿按钮

尚未启用传真通讯簿功能。

使用 HP MFP 数字发送软件配置实用程序启用传真通讯簿功能。

在 HP Web Jetadmin 中找不到传真设置

HP Web Jetadmin 的传真设置位于设备状态页的下拉菜单中。

从下列菜单中选择[数字发送和传真](#)。

启用覆盖选项后，标题附加在页面顶端

对于所有外发传真，产品都会将覆盖标题附加到页面的顶端。

这是正常操作。

收件人框中既有姓名又有号码

根据来源的位置，可以同时显示姓名和号码。传真通讯簿列出姓名，同时所有其它数据库列出号码。

这是正常操作。

长度为一页的传真分两页打印

传真标题附加在传真的顶部，而将传真内容推至第二页。

如果要将单页传真打印在一页上，请将覆盖标题设置为覆盖模式，或者调整适合页面设置。

传真过程中文档在文档进纸器中停止

文档进纸器出现卡纸。

清除卡纸，重新发送传真。

传真附件发出的声音过大或过小

需要调整音量设置。

在[传真发送设置](#)菜单和[传真接收设置](#)菜单中调整音量。

索引

A

AirPrint 54
安全
 加密硬盘 95

B

Bonjour
 确定 88
帮助按钮
 定位 7
帮助, 控制面板 99
保存到 USB
 启用 64
保存到设备内存
 启用 64
保存到网络文件夹 68
 启用 64
备用部件
 部件号 30
边到边复印 168
边距, 小
 复印 168
标签
 打印 (Windows) 45
玻璃板, 清洁 166, 170, 174
部件号
 备用部件 30
 订书钉盒 30
 附件 32
 耗材 30
 碳粉盒 30

C

操作系统 (OS)
 支持的 2
产品状态 7
成像鼓
 定位 33

出纸槽
 定位 4
传真
 进纸问题 183
 设置向导 80, 81
 所需设置 80, 81
 针对文本或图片优化 176
传真端口
 定位 7
存储的作业
 创建 (Mac) 52
 创建 (Windows) 50
 打印 52
 删除 52
存储作业
 Windows 50
存储, 作业
 Mac 设置 52

D

打孔
 定位 11
 设置默认位置 27
打孔附件
 连接卡纸 139
 卡纸 135
打印
 从 USB 存储附件 56
 存储的作业 52
打印介质
 装入纸盘 1 17
带打孔器的订书机/堆栈器
 出纸槽, 定位 11
 顶盖, 定位 11
 前挡盖, 定位 11
 释放栓锁, 定位 11
 输出槽, 定位 11

登录

 控制面板 94
登录按钮
 定位 7
电源接口
 定位 6
电源开关
 定位 4
电子邮件
 发送文档 71
 收件人列表 76
 通讯簿 74, 76
电子邮件功能
 启用 64
订购
 耗材和附件 30
订书钉盒
 部件号 30
订书钉卡塞
 订书机/堆栈器 132, 143, 150
 小册子制作器 153
订书机
 定位 10
 设置默认装订位置 27
订书机/堆栈器
 部件号 32
 出纸槽, 定位 10
 顶盖, 定位 10
 订书钉卡塞 132, 143, 150
 卡纸 129, 131, 149
 前挡盖, 定位 10
 释放栓锁, 定位 10
 输出槽, 定位 10
端口
 定位 7
堆栈器
 订书钉卡塞 132, 143, 150

E

Explorer, 支持的版本
HP 内嵌式 Web 服务器 88

F

FIH (外部接口线束)
定位 7
发送到电子邮件
发送文档 71
启用 64
收件人列表 76
通讯簿 74, 76
分辨率
复印和扫描 2
份数, 更改 58
附件
部件号 32
订购 30
复印
单份副本 58
多份副本 58
分辨率 2
双面文档 60
针对文本或图片优化 61, 168

G

盖板
定位 4
高速 USB 2.0 打印端口
定位 7
格式化板
定位 6
更换
碳粉盒 33
固件
更新, Mac 90
故障排除
进纸问题 102
卡纸 104
网络问题 179
有线网络 179

H

HIP (硬件集成包)
定位 4
HP ePrint 54
HP ePrint 软件 54
HP Utility 89

HP Utility (Mac)

Bonjour 89
功能 89
HP Utility, Mac 89
HP Web Jetadmin 91
HP 内嵌式 Web 服务器 (EWS)
功能 88
网络连接 88
耗材
不足时使用 100
部件号 30
低阈值设置 100
订购 30
更换碳粉盒 33
状态, 使用 HP Utility (Mac) 查看 89
耗材状态 162
恢复工厂设置 98

I

Internet Explorer, 支持的版本
HP 内嵌式 Web 服务器 88
IPsec 94
IP 安全性 94

J

Jetadmin, HP Web 91
键盘
定位 4
校准
扫描仪 167
接口端口
定位 7
进纸器
容量 2
进纸问题 183
局域网 (LAN)
定位 7

K

开/关按钮
定位 4
开始按钮
定位 7
控制面板
帮助 99
定位 4
定位功能 7

L

LAN 端口
定位 7
联机帮助, 控制面板 99
两面打印
设置 (Windows) 39
浏览器要求
HP 内嵌式 Web 服务器 88

M

Macintosh
HP Utility 89
Mac 驱动程序设置
作业存储 52
每分钟页数 2
每张多页
打印 (Mac) 49
每张纸上的页面
选择 (Mac) 49
选择 (Windows) 43
每张纸上多个页面
打印 (Windows) 43

N

Netscape Navigator, 支持的版本
HP 内嵌式 Web 服务器 88
内存
随附 2
内存芯片 (碳粉)
定位 33
内嵌式 Web 服务器 (EWS)
功能 88
网络连接 88
指定密码 94
能量使用, 优化 92

O

OS (操作系统)
支持的 2

Q

卡塞
打孔附件中的订书钉 132, 143, 150
卡纸
打孔附件 135
打孔附件连接 139
打孔器附件 135
订书机/堆栈器 129, 131, 149
前挡盖 105

- 热凝器 125
- 双面打印机 120
- 文档进纸器 157
- 小册子制作器 146
- 小册子制作器中的订书钉 153
- 右挡盖 111
- 原因 104
- 纸盘 1 108
- 纸盘 2 和纸盘 3 114
- 纸盘 4 和纸盘 5 116
- 自动导航 104
- 左挡盖（热凝器区域） 125
- 前挡盖
 - 定位 4
 - 卡纸 105
- 轻松访问 USB 打印 56
- 清洁
 - 玻璃板 166, 170, 174
 - 拾纸轮 169, 173, 177
 - 送纸道 162

R

- RJ-45 端口
 - 定位 7
- 热凝器
 - 定位 6
 - 卡塞 125
- 软件
 - HP Utility 89

S

- 扫描
 - 分辨率 2
 - 针对文本或图片优化 172
- 扫描到电子邮件
 - 发送文档 71
 - 收件人列表 76
 - 通讯簿 74, 76
- 扫描到文件夹 68
- 扫描仪
 - 玻璃板清洁 166, 170, 174
 - 校准 167
- 删除
 - 存储的作业 52
- 尚未配置 80, 81
- 设置
 - 恢复工厂 98
 - 所需的 80, 81

- 拾纸轮
 - 清洁 169, 173, 177
- 拾纸问题
 - 解决 102
- 收件人列表 76
- 手动双面打印
 - Mac 48
 - Windows 41
- 数字发送
 - 发送文档 71
 - 收件人列表 76
 - 通讯簿 74, 76
 - 文件夹 68
- 刷新按钮
 - 定位 7
- 双面打印
 - Mac 48
 - 设置 (Windows) 39
 - 手动 (Mac) 48
 - 手动 (Windows) 41
- 双面打印机
 - 定位 6
 - 卡纸 120
- 双面复印 60
- 双面, 复印 60
- 双面, 手动复印
 - 双面打印, 手动 60
- 睡眠按钮
 - 定位 7
- 速度, 优化 92
- 所需设置
 - 国家/地区 80, 81

T

- 碳粉盒
 - 部件号 30
 - 更换 33
 - 碳粉不足时使用 100
 - 碳粉不足阈值设置 100
 - 组件 33
- 碳粉盒状态 162
- 特殊纸张
 - 打印 (Windows) 45
- 停止按钮
 - 定位 7
- 通讯簿, 电子邮件
 - 收件人列表 76
 - 收件人列表, 创建 74

- 投影胶片
 - 打印 (Windows) 45

U

- USB 存储附件
 - 打印 56
- USB 端口
 - 定位 7
 - 启用 56

W

- Web 浏览器要求
 - HP 内嵌式 Web 服务器 88
- 外部接口线束 (FIH)
 - 定位 7
- 网络
 - HP Web Jetadmin 91
 - 支持的 2
- 网络按钮
 - 定位 7
- 网络文件夹, 扫描到 68
- 网站
 - HP Web Jetadmin, 下载 91
- 维护套件
 - 部件号 30
- 文档进纸器 60
 - 定位 4
 - 复印双面文档 60
 - 进纸问题 102
 - 卡纸 157
- 文件夹
 - 发送到 68
- 文件上载, Mac 89

X

- 系统要求
 - HP 内嵌式 Web 服务器 88
- 向导, 传真设置 80, 81
- 小边距 168
- 小册子制作器
 - 部件号 32
 - 出纸槽, 定位 12
 - 顶盖, 定位 12
 - 订书钉卡塞 153
 - 订书机, 定位 12
 - 卡纸 146
 - 前挡盖定位 12
 - 释放门锁, 定位 12

- 输出槽, 定位 12
- 输送导板, 定位 12
- 信封
 - 方向 19
 - 装入纸盘 1 17
- 型号
 - 定位 6
- 序列号
 - 定位 6

Y

- 移动打印解决方案 2
- 以太网 (RJ-45)
 - 定位 7
- 硬件集成包 (HIP)
 - 定位 4
- 硬盘
 - 已加密 95
- 优化传真图像 176
- 优化复印图像 61, 168
- 优化扫描图像 172
- 右挡盖
 - 定位 4
 - 卡纸 111
- 语言选择按钮
 - 定位 7

Z

- 在两面打印
 - Windows 41
 - 设置 (Windows) 39
- 纸槽, 输出
 - 定位 4
- 纸盘
 - 定位 4
 - 配置 16
 - 容量 2
 - 随附 2
- 纸盘 1
 - 定位 4
 - 卡纸 108
 - 纸张方向 19
- 纸盘 2 和纸盘 3
 - 定位 4
 - 卡纸 114
 - 纸张方向 23
 - 装入 21
- 纸盘 4 和纸盘 5
 - 定位 4

- 清除卡纸 116
- 装入 25
- 纸张
 - 卡塞 104
 - 选择 163
 - 纸盘 1 方向 19
 - 纸盘 2 和纸盘 3 方向 23
 - 纸盘 4 和纸盘 5 25
 - 装入纸盘 1 17
 - 装入纸盘 2 和纸盘 3 21
- 纸张类型
 - 选择 (Mac) 49
 - 选择 (Windows) 45
- 纸张卡塞
 - 双面打印机 120
 - 纸盘 1 108
- 纸张, 订购 30
- 主页按钮
 - 定位 7
- 注销按钮
 - 定位 7
- 装订
 - 设置默认位置 27
- 装入
 - 纸张在纸盘 1 中 17
 - 纸张在纸盘 2 和纸盘 3 中 21
 - 纸张在纸盘 4 和纸盘 5 中 25
- 状态
 - HP Utility, Mac 89
- 状态, 传真附件页 182
- 字体
 - 上载, Mac 89
- 左挡盖
 - 定位 6
 - 卡纸 125
- 作业, 保存的
 - Mac 设置 52
- 作业, 存储的
 - 创建 (Windows) 50
 - 打印 52
 - 删除 52