



# LASERJET ENTERPRISE M806

## Benutzerhandbuch



M806dn



M806x+





HP LaserJet Enterprise M806

Benutzerhandbuch

## Copyright und Lizenz

© Copyright 2017 HP Development Company, L.P.

Die Vervielfältigung, Adaption oder Übersetzung ist ohne vorherige schriftliche Genehmigung nur im Rahmen des Urheberrechts zulässig.

Die in diesem Dokument enthaltenen Informationen können ohne Vorankündigung geändert werden.

Für HP Produkte und Dienste gelten nur die Gewährleistungen, die in den ausdrücklichen Gewährleistungserklärungen des jeweiligen Produkts bzw. Dienstes aufgeführt sind. Dieses Dokument gibt keine weiteren Gewährleistungen. HP haftet nicht für technische oder redaktionelle Fehler oder Auslassungen in diesem Dokument.

Edition 2, 8/2017

## Marken

Adobe®, Adobe Photoshop®, Acrobat® und PostScript® sind Marken von Adobe Systems Incorporated.

Apple und das Apple-Logo sind Marken von Apple Computer, Inc., eingetragen in den USA und anderen Ländern/Regionen. iPod ist eine Marke von Apple Computer, Inc. iPod darf nur für legale oder vom Rechtsinhaber genehmigte Kopien verwendet werden. Erwerben Sie Musik auf legale Weise.

Microsoft®, Windows®, Windows® XP und Windows Vista® sind in den USA eingetragene Marken der Microsoft Corporation.

UNIX® ist eine eingetragene Marke von The Open Group.

---

# Inhaltsverzeichnis

<b>1</b>	<b>Produkteinführung</b>	<b>1</b>
	Modellvergleich	2
	Produktübersicht	3
	Vorderansicht des Geräts	4
	Rückansicht des Geräts	5
	Schnittstellenanschlüsse	6
	Bedienfeldanzeige	6
	Finisher – Übersicht	9
	Hefter/Stapler	9
	Hefter/Stapler mit Lochfunktion	10
	Booklet Maker	11
	Konfiguration der Gerätehardware und Softwareinstallation	12
<b>2</b>	<b>Papierfächer</b>	<b>13</b>
	Konfigurieren der Fächer für Papiertyp und -format	14
	Konfigurieren eines Fachs beim Einlegen von Papier	14
	Konfigurieren eines Fachs mit den Einstellungen des Druckjobs	14
	Konfigurieren eines Fachs über das Bedienfeld	14
	Einlegen in Fach 1	16
	Einlegen von Medien in Fach 2 und Fach 3	20
	Einlegen von Medien in Fach 4 und Fach 5	24
	Konfigurieren der Standardheftposition	26
	Konfigurieren der Standardlochposition	26
<b>3</b>	<b>Teile, Verbrauchsmaterial und Zubehör</b>	<b>29</b>
	Bestellen von Teilen, Zubehör und Verbrauchsmaterialien	30
	Bestellen	30
	Ersatzteile und Zubehör	30
	Zubehör	32
	Austauschen der Tonerpatrone	33

<b>4 Drucken</b> .....	<b>37</b>
Druckaufträge (Windows) .....	38
Druckanleitung (Windows) .....	38
Automatisches Drucken auf beiden Seiten (Windows) .....	39
Manueller beidseitiger Druck (Windows) .....	41
Drucken mehrerer Seiten pro Blatt (Windows) .....	43
Auswählen der Papiersorte (Windows) .....	45
Druckaufträge (Mac OS X) .....	48
Druckanleitung (Mac OS X) .....	48
Automatischer beidseitiger Druck (Mac OS X) .....	48
Manueller beidseitiger Druck (Mac OS X) .....	48
Drucken mehrerer Seiten pro Blatt (Mac OS X) .....	49
Auswählen der Papiersorte (Mac OS X) .....	49
Speichern von Druckjobs auf dem Gerät .....	50
Erstellen eines gespeicherten Jobs (Windows) .....	50
Erstellen eines gespeicherten Jobs (Mac OS X) .....	52
Drucken eines gespeicherten Auftrags .....	53
Löschen eines gespeicherten Auftrags .....	53
Mobiles Drucken .....	55
HP ePrint .....	55
HP ePrint-Software .....	55
AirPrint .....	56
Drucken über den USB-Anschluss .....	57
Aktivieren des USB-Anschlusses zum Drucken .....	57
Drucken von Dokumenten über USB .....	57
<b>5 Verwalten des Geräts</b> .....	<b>59</b>
Integrierter HP Webserver .....	60
Zugreifen auf den integrierten HP Webserver (EWS) .....	60
HP Dienstprogramm für Mac OS X .....	61
Öffnen des HP Dienstprogramms .....	61
Funktionen des HP Dienstprogramms .....	61
Verwenden der HP Web Jetadmin Software .....	63
Einstellungen zum Energiesparen .....	64
Drucken im EconoMode .....	64
Einrichten des Bereitschaftsmodus .....	64
Festlegen des Bereitschaftszeitplans .....	65
Funktionen für die Gerätesicherheit .....	67
Sicherheitshinweise .....	67
IP-Sicherheit .....	67
Anmelden beim Gerät .....	67

Zuordnen eines Systemkennworts .....	67
Verschlüsselungsunterstützung: HP High Performance Secure Hard Disks .....	68
Software- und Firmware-Aktualisierungen .....	69

## 6 Lösen von Problemen ..... 71

Wiederherstellen der werkseitigen Einstellungen .....	72
Hilfesystem zum Bedienfeld .....	73
Die Meldung „Patrone ist bald leer“ oder „Patrone ist fast leer“ erscheint auf dem Bedienfeld des Druckers .....	74
Ändern der „Fast leer“-Einstellungen .....	74
Für Geräte mit Faxfunktion .....	75
Materialbestell. ....	75
Gerät zieht kein Papier oder Zufuhrprobleme .....	76
Das Gerät zieht kein Papier ein .....	76
Das Gerät zieht mehrere Blatt Papier ein. ....	76
Am Vorlageneinzug treten Papierstaus auf, oder der Vorlageneinzug zieht das Papier schief oder mehrere Blätter gleichzeitig ein .....	76
Beseitigen von Papierstaus .....	78
Auto-Navigation zum Beseitigen von Papierstaus .....	78
Häufige oder wiederholt auftretende Papierstaus? .....	78
Beheben von Papierstaus im Bereich der vorderen Klappe .....	79
Beseitigen von Staus in Fach 1 .....	82
Beheben von Papierstaus im Bereich der rechten Klappe .....	85
Beseitigen von Papierstaus in Fach 2 und 3 .....	88
Beseitigen von Papierstaus in Fach 4 und 5 .....	90
Beheben von Papierstaus im Duplexer .....	94
Beseitigen von Papierstaus hinter der linken Klappe (Fixiererbereich) .....	99
Beheben von Papierstaus im Bereich des Ausgabefachs .....	103
Beheben von Papierstaus im Hefter/Stapler .....	105
Beseitigen von Papierstaus im Hefter/Stapler .....	105
Beseitigen von Verbindungsstaus .....	106
Beheben von Staus in Heftklammernmagazin 1 .....	107
Beheben von Papierstaus im Hefter/Stapler mit Lochfunktion .....	111
Beseitigen von Staus an der oberen linken Klappe im Hefter/Stapler mit Lochfunktion .....	111
Beseitigen von Verbindungsstaus im Hefter/Stapler mit Lochfunktion .....	114
Beheben von Staus in Heftklammernmagazin 1 .....	118
Beheben von Papierstaus im Booklet Maker .....	122
Beseitigen von Staus an der vorderen linken Klappe des Booklet Maker .....	122
Beseitigen von Verbindungsstaus .....	124
Beheben von Staus in Heftklammernmagazin 1 .....	125
Beseitigen von verklemmten Heftklammern aus dem Booklet Maker .....	128

Verbesserung der Druckqualität .....	133
Drucken von einem anderen Softwareprogramm .....	133
Prüfen der Papiersorte für den Druckauftrag .....	133
Überprüfen der Papiersorteneinstellung (Windows) .....	133
Überprüfen der Papiersorteneinstellung (Mac OS X) .....	134
Überprüfen des Status der Tonerpatrone .....	134
Drucken einer Reinigungsseite .....	135
Visuelle Prüfung der Tonerpatrone .....	135
Überprüfen des Papiers und der Druckumgebung .....	135
Verwenden von Papier, das den HP Spezifikationen entspricht .....	135
Überprüfen der Umgebung .....	136
Überprüfen der EconoMode-Einstellungen .....	136
Verwenden eines anderen Druckertreibers .....	137
Einstellen der Ausrichtung einzelner Fächer .....	138
Lösen von Problemen in drahtgebundenen Netzwerken .....	139
Unzureichende physische Verbindung .....	139
Der Computer verwendet die falsche IP-Adresse für das Gerät .....	139
Der Computer kann nicht mit dem Gerät kommunizieren .....	139
Das Gerät verwendet falsche Verbindungs- oder Duplexeinstellungen für das Netzwerk .....	140
Neue Softwareprogramme können Kompatibilitätsprobleme verursachen .....	140
Ihr Computer oder Ihre Arbeitsstation sind möglicherweise nicht richtig eingerichtet .....	140
Das Gerät ist deaktiviert, oder die Netzwerkeinstellungen sind falsch .....	140

Index .....	141
-------------	-----



---

# 1 Produkteinführung

- [Modellvergleich](#)
- [Produktübersicht](#)
- [Finisher – Übersicht](#)
- [Konfiguration der Gerätehardware und Softwareinstallation](#)

## Siehe auch:

In den USA gehen Sie zu [www.hp.com/support/ljM806](http://www.hp.com/support/ljM806).

Außerhalb der USA gehen Sie zu [www.hp.com/support](http://www.hp.com/support). Wählen Sie Ihr Land/Ihre Region aus. Klicken Sie auf **Produkte Support & Fehlerbehebung**. Geben Sie den Produktnamen ein, und klicken Sie dann auf **Suchen**.

Die HP Kompletthilfe für Ihr Gerät beinhaltet die folgenden Informationen:

- Installieren und Konfigurieren
- Lernen und Verwenden
- Lösen von Problemen
- Herunterladen von Softwareaktualisierungen.
- Beitritt zu Support-Foren
- Suchen nach Garantie- und Zulassungsinformationen

## Modellvergleich

		M806dn	M806x+
		CZ244A	CZ245A
<b>Papierzuführung</b>	Fach 1 (Kapazität von 100 Blatt)	✓	✓
	Fach 2 und Fach 3 (jedes mit Kapazität von 500 Blatt)	✓	✓
	Fach 4 und Fach 5 (mit einer Gesamtkapazität von 3.500 Blatt)		✓
	Automatisches beidseitiges Drucken	✓	✓
	500-Blatt-Ausgabefach	✓	✓
<b>Konnektivität</b>	10/100/1000 Ethernet LAN-Verbindung mit IPv4 und IPv6	✓	✓
	Easy-Access-USB-Anschluss zum Drucken ohne Computer und zum Aktualisieren der Firmware	✓	✓
	Wireless-Zubehör für Drucken per Knopfdruck von mobilen Geräten (Option bei manchen Druckern)		✓
<b>Speicherung</b>	HP Hochleistungs-Sicherheitsfestplatte		✓
<b>Bedienfeld-Anzeige und -Eingabe</b>	Bedienfeld mit Touchscreen	✓	✓
<b>Drucken</b>	Druckt 55 Seiten pro Minute auf Papier im Format A4 und Letter.	✓	✓
	Direktes Drucken von USB (kein Computer erforderlich)	✓	✓
	Wireless-Zubehör für Drucken per Knopfdruck von mobilen Geräten (Option bei manchen Druckern)		✓
	Mobiles Drucken mit Folgendem: <ul style="list-style-type: none"> <li>• HP ePrint</li> <li>• HP ePrint-Software<sup>1</sup></li> <li>• HP ePrint Enterprise</li> <li>• HP ePrint Home &amp; Biz</li> <li>• HP Printer Control</li> <li>• Google Cloud Print</li> <li>• AirPrint</li> </ul>	✓	✓

		M806dn	M806x+
		CZ244A	CZ245A
<b>Unterstützte Betriebssysteme<sup>23</sup></b>	Windows XP SP2 oder höher, 32 Bit und 64 Bit	✓	✓
	<b>HINWEIS:</b> Das Softwareinstallationsprogramm unterstützt nicht die 64-Bit-Version, der Druckertreiber aber schon.		
	<b>HINWEIS:</b> Microsoft hat den Mainstream-Support für Windows XP im April 2009 eingestellt. HP wird weiterhin den bestmöglichen Support für das eingestellte Betriebssystem Windows XP bereitstellen.		
	Windows Vista, 32-Bit und 64-Bit	✓	✓
	<b>HINWEIS:</b> Windows Vista Starter wird vom Softwareinstallationsprogramm und vom Druckertreiber nicht unterstützt.		
	Windows 7, 32 Bit und 64 Bit	✓	✓
	Windows 8, 32 Bit und 64 Bit	✓	✓
	<b>HINWEIS:</b> UPD PCL 5 wird unter Windows 8 nicht unterstützt.		
	Windows Server 2003 SP1 oder höher, 32 Bit und 64 Bit	✓	✓
	<b>HINWEIS:</b> Das Softwareinstallationsprogramm unterstützt nicht die 64-Bit-Version, der Druckertreiber aber schon.		
	<b>HINWEIS:</b> Microsoft hat den Mainstream-Support für Windows Server 2003 im Juli 2010 eingestellt. HP wird weiterhin den bestmöglichen Support für das eingestellte Betriebssystem Server 2003 bereitstellen.		
	Windows Server 2008, 32 Bit und 64 Bit	✓	✓
	Windows Server 2008 R2, 64 Bit	✓	✓
	Windows Server 2012, 64 Bit	✓	✓
	<b>HINWEIS:</b> UPD PCL 5 wird unter Windows Server 2012 nicht unterstützt.		
	Mac OS X 10.6, 10.7 Lion und 10.8 Mountain Lion	✓	✓

<sup>1</sup> Die HP ePrint-Software unterstützt die folgenden Betriebssysteme: Windows® XP SP2 oder höher (32 Bit) bis zu ePrint Software Version 3; Windows Vista® (32 Bit und 64 Bit); Windows 7 (32 Bit und 64 Bit); Windows 8 (32 Bit und 64 Bit) und Mac OS X-Versionen 10.6, 10.7 Lion und 10.8 Mountain Lion.

<sup>2</sup> Die Liste der unterstützten Betriebssysteme bezieht sich auf die Windows PCL 6-, UPD PCL 6-, UPD PCL 5-, UPD PS- und die Mac-Druckertreiber sowie die mitgelieferte Softwareinstallations-CD. Rufen Sie die Liste der unterstützten Betriebssysteme ab. Gehen Sie für die HP Kompletthilfe für Ihr Gerät zu [www.hp.com/support/ljM806](http://www.hp.com/support/ljM806). Außerhalb der USA gehen Sie zu [www.hp.com/support](http://www.hp.com/support), wählen Sie Ihr Land/Ihre Region aus, klicken Sie auf **Produkte Support & Fehlerbehebung**, geben Sie den Produktnamen ein, und klicken Sie dann auf **Suchen**.

<sup>3</sup> Mit der CD mit dem HP Software-Installationsprogramm für Windows und Mac werden der HP PCL 6-Treiber und .NET 3.5 SP1 für Windows-Betriebssysteme, .NET 4.0 für Windows 8 und Windows Server 2012 sowie der Mac-Treiber und das Mac-Dienstprogramm für die Mac-Betriebssysteme installiert. Auf der Installations-CD ist auch weitere optionale Software enthalten.

# Produktübersicht

- [Vorderansicht des Geräts](#)
- [Rückansicht des Geräts](#)
- [Schnittstellenanschlüsse](#)
- [Bedienfeldanzeige](#)

## Vorderansicht des Geräts

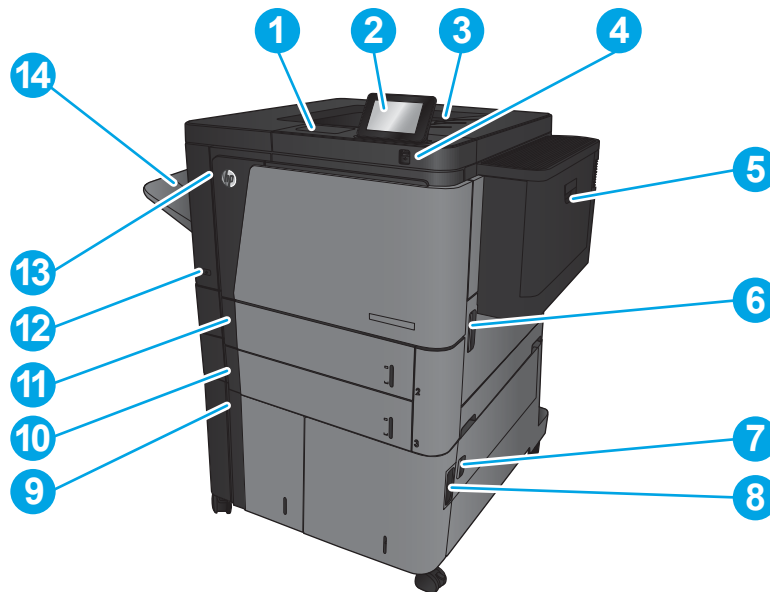

---

1 Hardware-Integrationsfach (zum Anschließen von Zubehör und Drittanbietergeräten)

---

2 Bedienfeld mit Farb-Touchscreen (nach oben schwenkbar)

---

3 Oberes Ausgabefach

---

4 Easy-Access-USB-Anschluss (zum Drucken ohne Computer)

---

**HINWEIS:** Ein Administrator muss diesen Anschluss aktivieren, bevor Sie ihn verwenden können. Siehe [Drucken über den USB-Anschluss auf Seite 57](#).

---

5 Fach 1

---

6 Rechte Klappe (Zugang zum Beheben von Papierstaus)

---

7 Untere rechte Klappe (Zugang zum Beheben von Papierstaus)

---

8 Fach 4

---

9 Fach 5

---

10 Fach 3

---

11 Fach 2

---

12 Ein-/Ausschalter

---

13 Vordere Klappe (Zugang zur Tonerpatrone)

---

14 Gerades Papierausgabefach

---

## Rückansicht des Geräts

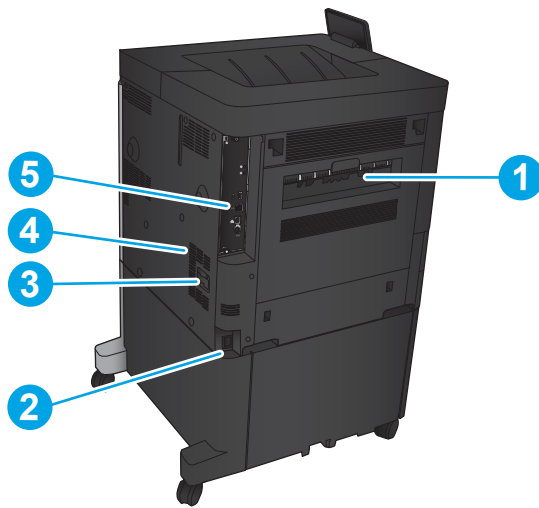

- |   |   |
|---|---|
| 1 | Linke Klappe (Zugang zum Fixierer und zum Duplexer) |
| 2 | Netzanschluss                                       |
| 3 | Anschluss für ein optionales Finisher               |
| 4 | Modell- und Seriennummertikett                      |
| 5 | Formatierer (enthält die Schnittstellenanschlüsse)  |

## Schnittstellenanschlüsse

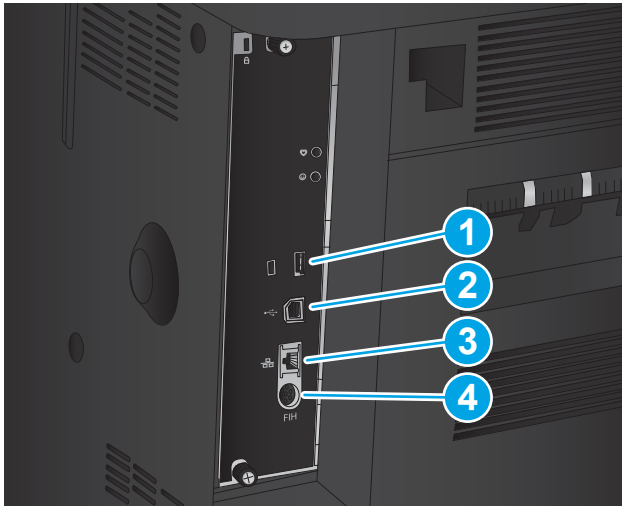

- 1 USB-Anschluss für den Anschluss externer USB-Geräte (dieser Anschluss ist möglicherweise abgedeckt)
- 2 High-Speed-USB-2.0-Druckeranschluss  
**HINWEIS:** Für Direktdruck über USB verwenden Sie den USB-Anschluss in der Nähe des Bedienfelds.
- 3 LAN-Ethernet-Netzwerkanschluss (RJ-45)
- 4 FIH-Schnittstelle (Foreign Interface Harness) für den Anschluss von Geräten von Drittanbietern

## Bedienfeldanzeige

Über den Home-Bildschirm können Sie auf die Gerätefunktionen zugreifen und den aktuellen Status des Geräts einsehen.

Sie können jederzeit zum Home-Bildschirm zurückkehren, indem Sie die Home-Schaltfläche auf der linken Seite des Gerätebedienfelds berühren. Sie können auch die Home-Schaltfläche links oben in den meisten Bildschirmen berühren.

 **HINWEIS:** HP aktualisiert regelmäßig Funktionen, die in der Gerätefirmware enthalten sind. Aktualisieren Sie die Gerätefirmware, damit Sie von den aktuellen Funktionen profitieren können. Laden Sie die aktuelle Firmware-Aktualisierungsdatei herunter. Gehen Sie für die HP Kompletthilfe für Ihr Gerät zu [www.hp.com/support/ljM806](http://www.hp.com/support/ljM806). Außerhalb der USA gehen Sie zu [www.hp.com/support](http://www.hp.com/support), wählen Sie Ihr Land/Ihre Region aus, klicken Sie auf **Produkte Support & Fehlerbehebung**, geben Sie den Produktnamen ein, und klicken Sie dann auf **Suchen**.

 **HINWEIS:** Die auf dem Home-Bildschirm angezeigten Funktionen variieren je nach Gerätekonfiguration.

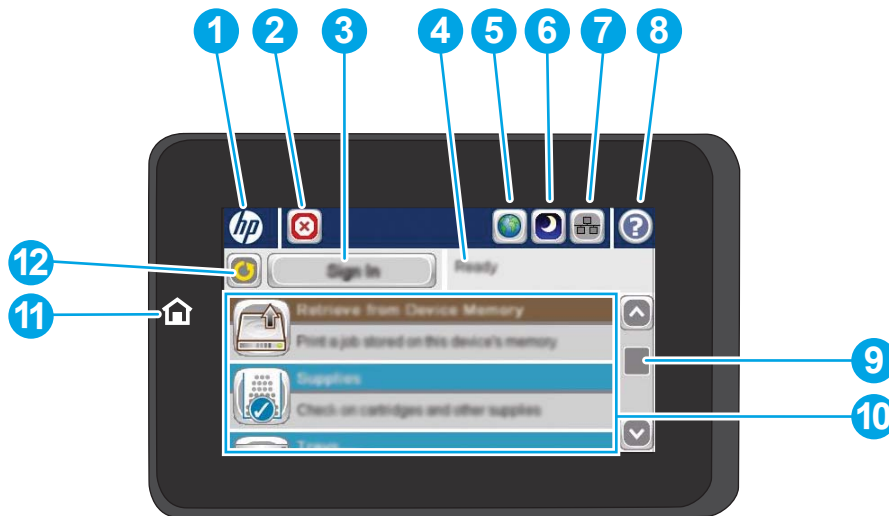

1	HP Logo oder Home-Schaltfläche	Bis auf den Home-Bildschirm ändert sich das HP Logo in allen Bildschirmen und wird zur Schaltfläche „Home“  . Berühren Sie die Schaltfläche Home  , um zum Home-Bildschirm zurückzukehren.
2	Stopp-Schaltfläche	Berühren Sie die Stopp-Taste, um den aktuellen Auftrag anzuhalten. Der Bildschirm <b>Jobstatus</b> wird geöffnet, und Sie können den Job abbrechen oder ihn fortsetzen.
3	Schaltfläche <b>Anmeldung</b> oder <b>Abmeldung</b>	Berühren Sie die Schaltfläche <b>Anmeldung</b> , um auf gesicherte Funktionen zuzugreifen.  Berühren Sie die Schaltfläche <b>Abmeldung</b> zum Abmelden vom Gerät, falls Sie sich für den Zugriff auf gesicherte Funktionen angemeldet haben. Nachdem Sie sich abgemeldet haben, stellt das Gerät die Standardeinstellungen für alle Funktionen wieder her.
4	Gerätestatus	Die Statuslinie liefert Informationen zum Gesamtstatus des Geräts.
5	Sprachauswahl	Verwenden Sie die Schaltfläche für die Sprachauswahl, um die Sprache auszuwählen, die auf dem Bedienfeld des Geräts angezeigt werden soll.
6	Bereitschafts-Schaltfläche	Berühren Sie die Bereitschafts-Schaltfläche, um das Gerät in den Bereitschaftsmodus zu versetzen.
7	Netzwerk-Schaltfläche	Berühren Sie die Netzwerk-Schaltfläche, um Informationen zur Netzwerkverbindung abzurufen.
8	Hilfe-Schaltfläche	Mit der Hilfe-Schaltfläche rufen Sie das integrierte Hilfesystem auf.
9	Bildlaufleiste	Mit den Pfeilen nach oben und unten auf der Bildlaufleiste können Sie die vollständige Liste der verfügbaren Funktionen anzeigen.

---

10	Funktionen	<p>Je nach Konfiguration des Geräts können die dort angezeigten Funktionen folgende Elemente enthalten:</p> <ul style="list-style-type: none"><li>• Schnelleinstellungen</li><li>• Von USB-Gerät abrufen</li><li>• Aus Gerätespeicher abrufen</li><li>• Jobstatus</li><li>• Verbrauchsmaterial</li><li>• Fächer</li><li>• Administration</li><li>• Gerätewartung</li></ul>
11	Home-Taste und zugehörige LED	<p>Durch Berühren der Schaltfläche „Home“ können Sie jederzeit zum Home-Bildschirm des Geräts zurückkehren.</p>
12	Aktualisieren-Schaltfläche	<p>Berühren Sie die Aktualisieren-Schaltfläche zum Löschen von Änderungen und zur Wiederherstellung der Standardeinstellungen.</p>

---



# Finisher – Übersicht

- [Hefter/Stapler](#)
- [Hefter/Stapler mit Lochfunktion](#)
- [Booklet Maker](#)

## Hefter/Stapler

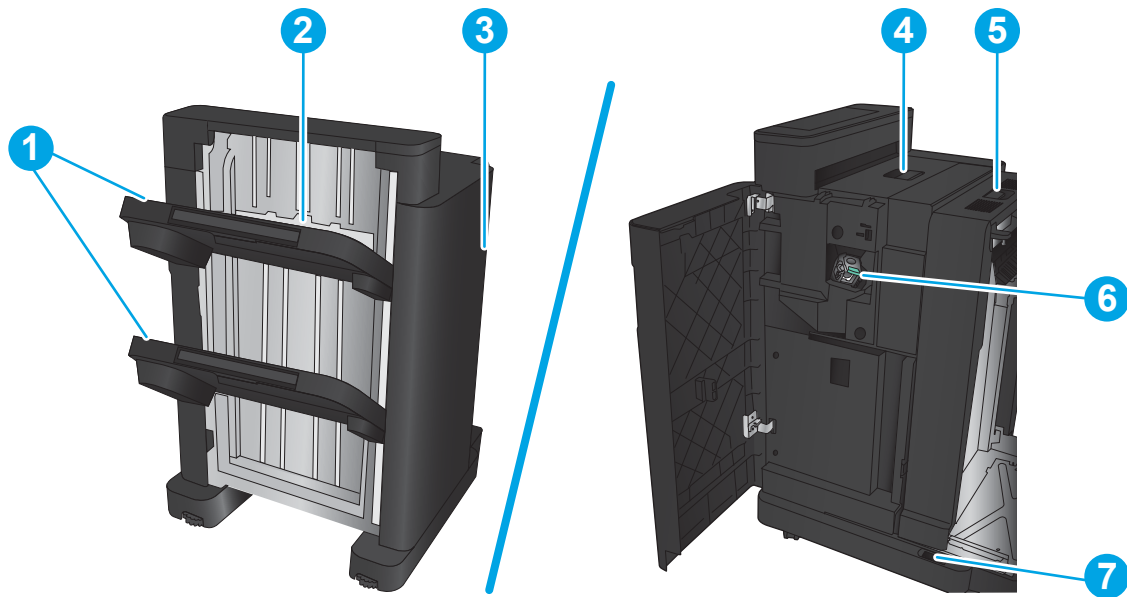

1	Ausgabefächer für Hefter/Stapler
2	Ausgabebereich für Hefter/Stapler
3	Vordere Klappe
4	Obere Abdeckung
5	Obere Freigabeklammer
6	Hefter 1
7	Untere Freigabeklammer

## Hefter/Stapler mit Lochfunktion

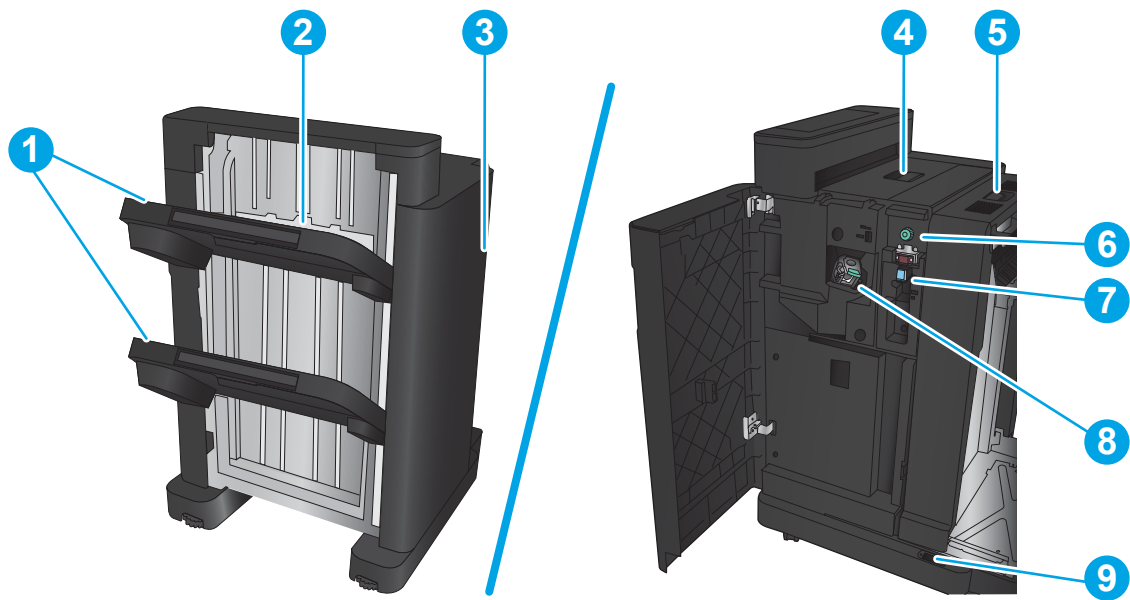

- |   |                                    |
|---|------------------------------------|
| 1 | Ausgabefächer für Hefter/Stapler   |
| 2 | Ausgabebereich für Hefter/Stapler  |
| 3 | Vordere Klappe                     |
| 4 | Obere Abdeckung                    |
| 5 | Obere Freigabeklammer              |
| 6 | Lochfunktion                       |
| 7 | Sammelbehälter für Papierschnipsel |
| 8 | Hefter 1                           |
| 9 | Untere Freigabeklammer             |

## Booklet Maker

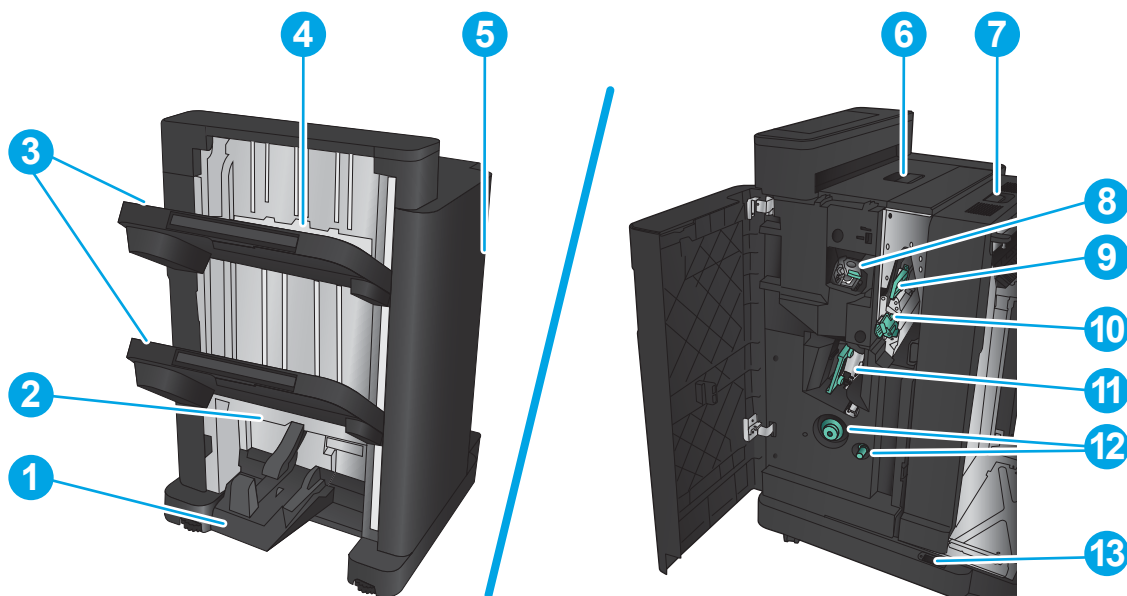

1	Broschürenausgabefach
2	Broschürenausgabebereich
3	Ausgabefächer für Hefter/Stapler
4	Ausgabebereich für Hefter/Stapler
5	Vordere Klappe
6	Obere Abdeckung
7	Obere Freigabeklammer
8	Hefter 1
9	Obere Papierführung
10	Untere Papierführung
11	Rückenheftungsschlitten, Zugang zum Hefter 2 und 3
12	Papieranschubknöpfe zum Beheben von Papierstaus
13	Untere Freigabeklammer

# Konfiguration der Gerätehardware und Softwareinstallation

Grundlegende Konfigurationsanleitungen werden in dem im Lieferumfang enthaltenen Hardware-Installationshandbuch erläutert. Weitere Anleitungen finden Sie auf der Kundendienst-Webseite von HP.

In den USA gehen Sie für die HP Kompletthilfe für Ihr Gerät zu [www.hp.com/support/ljM806](http://www.hp.com/support/ljM806).

Außerhalb der USA führen Sie die folgenden Schritte aus:

1. Besuchen Sie die Website [www.hp.com/support](http://www.hp.com/support).
2. Wählen Sie Ihr Land/Ihre Region aus.
3. Klicken Sie auf **Produkte Support & Fehlerbehebung**.
4. Geben Sie den Produktnamen ein, und klicken Sie dann auf **Suchen**.

Wählen Sie Ihr Produkt aus, um nach folgendem Support zu suchen:

- Installieren und Konfigurieren
- Lernen und Verwenden
- Lösen von Problemen
- Herunterladen von Softwareaktualisierungen
- Beitritt zu Support-Foren
- Suchen nach Garantie- und Zulassungsinformationen

---

## 2 Papierfächer

- [Konfigurieren der Fächer für Papiertyp und -format](#)
- [Einlegen in Fach 1](#)
- [Einlegen von Medien in Fach 2 und Fach 3](#)
- [Einlegen von Medien in Fach 4 und Fach 5](#)
- [Konfigurieren der Standardheftposition](#)
- [Konfigurieren der Standardlochposition](#)

### Siehe auch:

In den USA gehen Sie zu [www.hp.com/support/ljM806](http://www.hp.com/support/ljM806).

Außerhalb der USA gehen Sie zu [www.hp.com/support](http://www.hp.com/support). Wählen Sie Ihr Land/Ihre Region aus. Klicken Sie auf **Produkte Support & Fehlerbehebung**. Geben Sie den Produktnamen ein, und klicken Sie dann auf **Suchen**.

Die HP Kompletthilfe für Ihr Gerät beinhaltet die folgenden Informationen:

- Installieren und Konfigurieren
- Lernen und Verwenden
- Lösen von Problemen
- Herunterladen von Softwareaktualisierungen.
- Beitritt zu Support-Foren
- Suchen nach Garantie- und Zulassungsinformationen

## Konfigurieren der Fächer für Papiertyp und -format

Das Produkt fordert Sie in den folgenden Situationen automatisch zum Konfigurieren des Medientyps und -formats für ein Fach auf:

- Wenn Sie Papier in das Fach einlegen.
- Sie haben über den Druckertreiber oder eine Softwareanwendung ein bestimmtes Fach oder einen bestimmten Papiertyp für einen Druckjob angegeben, und das Fach ist nicht für die Einstellungen des Druckjobs konfiguriert.



**HINWEIS:** Die Aufforderung wird nicht angezeigt, wenn Sie aus Fach 1 drucken und für dieses Fach das Papierformat **Alle Formate** und die Papiersorte **Beliebiger Typ** eingestellt ist. Wenn in dieser Situation für den Druckjob kein Fach angegeben wird, wird aus Fach 1 gedruckt, auch wenn die Einstellungen für Papierformat und Papiersorte des Druckjobs nicht dem in Fach 1 eingelegten Papier entsprechen.

### Konfigurieren eines Fachs beim Einlegen von Papier

1. Legen Sie Papier in das Fach ein.
2. Die Meldung zur Fachkonfiguration wird auf dem Gerätebedienfeld angezeigt.
3. Berühren Sie die Schaltfläche **OK**, um die erkannten Spezifikationen (Format und Sorte) anzunehmen, oder berühren Sie **Ändern**, um ein anderes Papierformat bzw. eine andere Papiersorte auszuwählen.
4. Wählen Sie das korrekte Papierformat und die korrekte Papiersorte aus, und berühren Sie **OK**.

### Konfigurieren eines Fachs mit den Einstellungen des Druckjobs

1. Wählen Sie in der Softwareanwendung das Zufuhrfach, das Medienformat und den Medientyp aus.
2. Senden Sie den Auftrag an den Drucker.

Wenn das Fach konfiguriert werden muss, wird eine Meldung zur Fachkonfiguration auf dem Gerätebedienfeld angezeigt.

3. Legen Sie Papier des angegebenen Typs und mit dem angegebenen Papierformat in das Fach ein, und schließen Sie das Fach.
4. Berühren Sie die Schaltfläche **OK**, um die erkannten Spezifikationen (Format und Sorte) anzunehmen, oder berühren Sie **Ändern**, um ein anderes Papierformat bzw. eine andere Papiersorte auszuwählen.
5. Wählen Sie das korrekte Papierformat und die korrekte Papiersorte aus, und berühren Sie **OK**.

### Konfigurieren eines Fachs über das Bedienfeld

Sie können die Fächer auch ohne eine Aufforderung vom Produkt für den Medientyp und das Medienformat konfigurieren.

1. Berühren Sie im Bedienfeld des Geräts auf dem Home-Bildschirm die Schaltfläche **Fächer**.
2. Berühren Sie die Zeile für das zu konfigurierende Fach, und wählen Sie dann die Schaltfläche **Ändern**.

3. Wählen Sie in der Liste der Optionen das Papierformat und die Papiersorte aus.
4. Berühren Sie die Schaltfläche **OK**, um Ihre Auswahl zu speichern.

## Einlegen in Fach 1

**⚠ ACHTUNG:** Um Staus zu vermeiden, sollten Sie während des Druckens niemals Papier in Fach 1 einlegen oder daraus entfernen.

1. Öffnen Sie Fach 1.

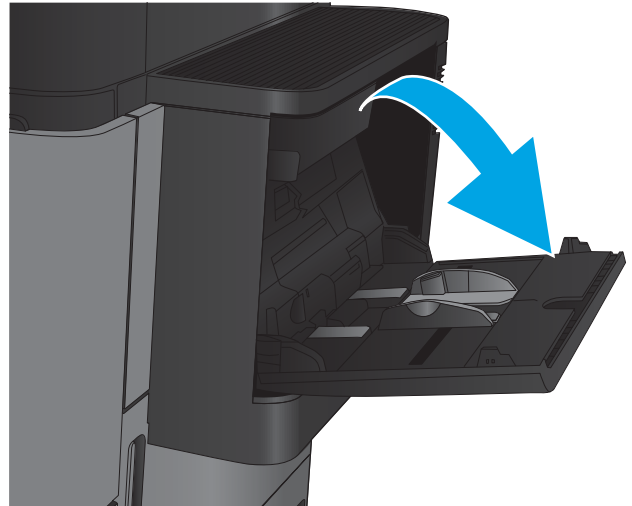

2. Ziehen Sie die Fachverlängerung heraus, damit das Papier von unten gestützt wird.





3. Legen Sie Papier in das Fach ein. Siehe [Tabelle 2-1, „Fach 1 Papierausrichtung“, auf Seite 18.](#)

**TIPP:** Für eine optimale Druckqualität sollten Sie das Papier mit der Längsseite voran einlegen.

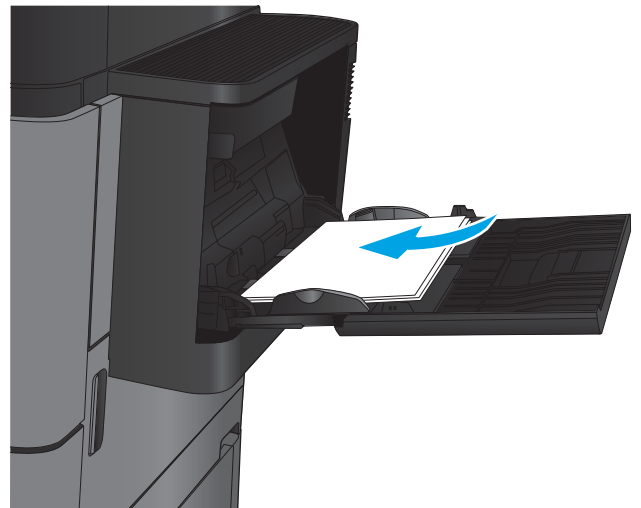

4. Achten Sie darauf, dass sich das Papier unterhalb der Fülllinie an den Papierführungen befindet.

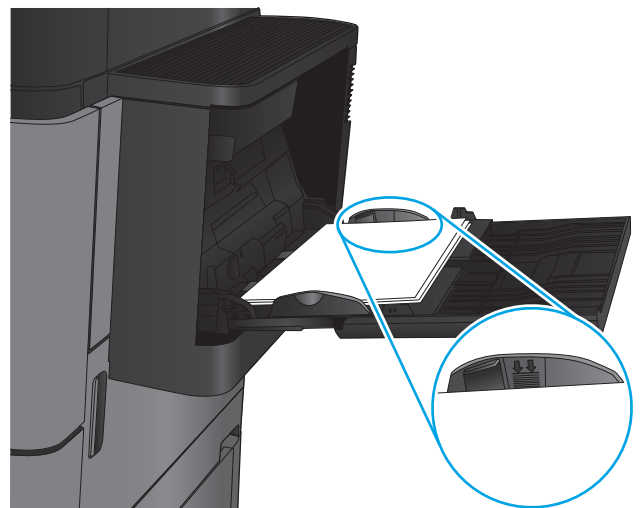

5. Schieben Sie die seitlichen Führungen nach innen, bis sie am Papier anliegen, ohne es zu biegen.

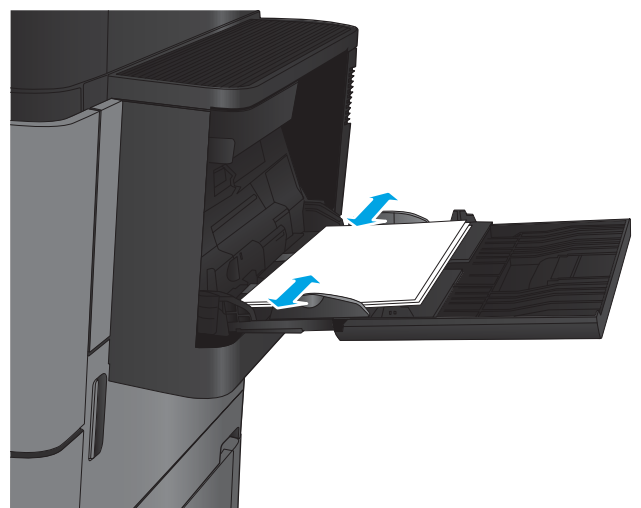

**Tabelle 2-1 Fach 1 Papierausrichtung**

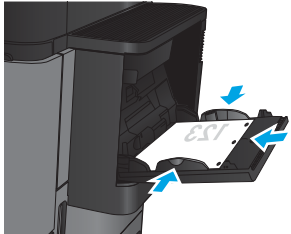
Papiersorte	Bildausrichtung	Duplexmodus	So legen Sie Papier ein
Vordruck, Briefkopfpapier oder Etiketten	Hochformat	Einseitiger Druck	Druckseite oben Oberkante in Richtung Druckerrückseite
			
		Automatischer beidseitiger Druck	Druckseite oben Oberkante in Richtung Druckerrückseite
			
Gelocht	Hochformat	Einseitiger Druck	Druckseite unten Lochung in Richtung der rechten Seite des Fachs
			
Vordruck oder Briefkopfpapier	Querformat	Einseitiger Druck	Druckseite oben Oberkante in Richtung Druckerrückseite
			

**Table 2-1** Fach 1 Papierausrichtung (Fortsetzung)

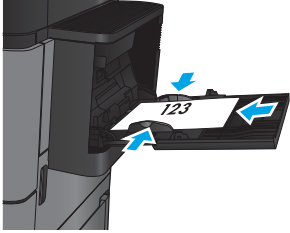
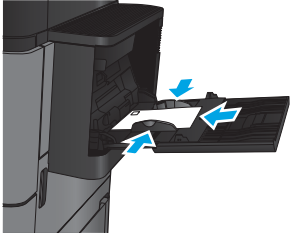
Papiersorte	Bildausrichtung	Duplexmodus	So legen Sie Papier ein
		Automatischer beidseitiger Druck	Druckseite oben Oberkante in Richtung Druckerrückseite 
Briefumschläge	Kurze Umschlagseite zuerst	Einseitiger Druck	Druckseite oben Oberkante in Richtung Druckerrückseite 

## Einlegen von Medien in Fach 2 und Fach 3

 **HINWEIS:** Gehen Sie beim Einlegen von Papier in Fach 3 wie bei Fach 2 vor. Hier wird nur Fach 2 gezeigt.

1. Öffnen Sie das Fach.

**HINWEIS:** Öffnen Sie dieses Fach nicht, wenn es verwendet wird.

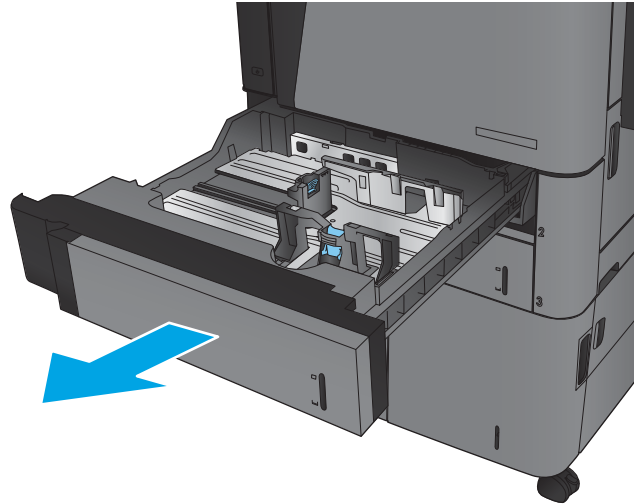

2. Passen Sie die Führungen auf die Papierlänge und Papierbreite an, indem Sie die Anpassungsverriegelungen zusammendrücken und dann die Führungen entsprechend des verwendeten Papierformats verschieben.

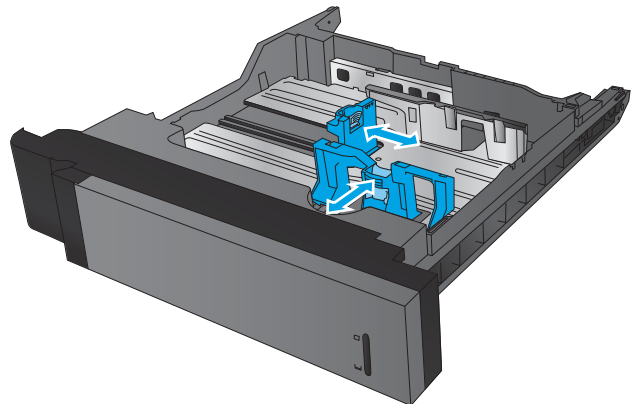

- Legen Sie Papier in das Fach ein. Überprüfen Sie das Papier, um sicherzustellen, dass die Führungen das Papier leicht berühren, ohne es zu biegen.

**HINWEIS:** Um Papierstaus zu vermeiden, legen Sie nicht zu viel Papier in das Fach ein. Vergewissern Sie sich, dass sich die Oberkante des Stapels unterhalb der Markierungen befindet.

**HINWEIS:** Wenn das Fach nicht ordnungsgemäß ausgerichtet ist, wird während des Druckvorgangs eventuell eine Fehlermeldung angezeigt oder es tritt ein Papierstau auf.

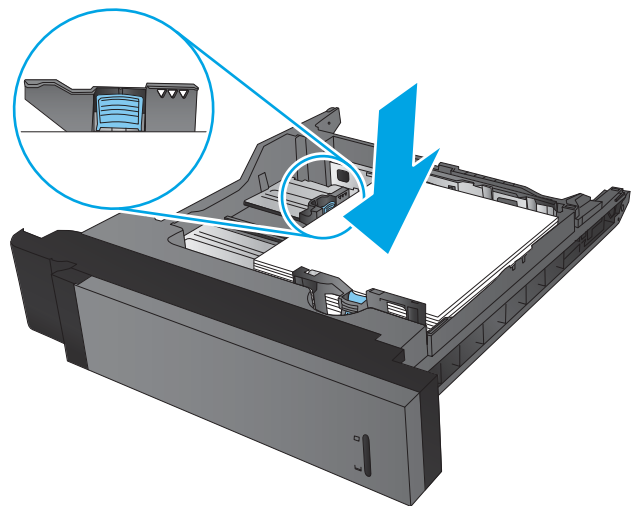

- Schließen Sie das Fach.

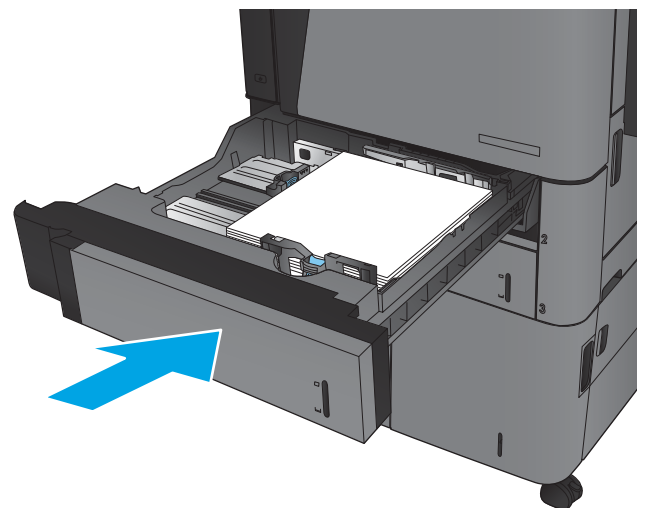

- Auf dem Bedienfeld werden nun Papiersorte und -format des Fachs angezeigt. Wenn die Konfiguration nicht korrekt ist, befolgen Sie zum Ändern des Formats oder der Papiersorte die Anweisungen auf dem Bedienfeld.

- Bei benutzerdefiniertem Papier müssen Sie die X- und Y-Abmessungen des Papiers angeben, wenn Sie auf dem Bedienfeld des Geräts dazu aufgefordert werden.

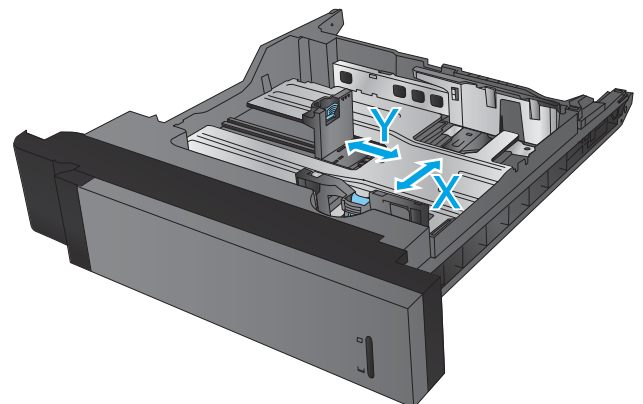

**Tabelle 2-2** Fach 2 und Fach 3, Papierausrichtung

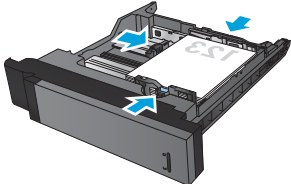
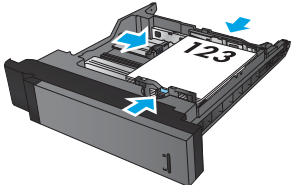
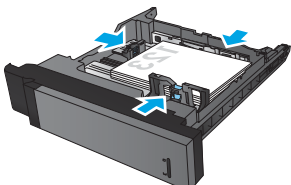
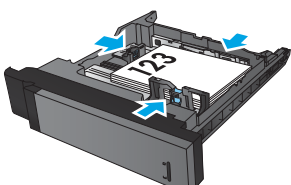
Papiersorte	Bildausrichtung	Duplexmodus	So legen Sie Papier ein
Vordruck oder Briefkopfpapier	Hochformat	Einseitiger Druck	Druckseite unten Oberkante in Richtung Rückseite des Fachs
			
		Automatischer beidseitiger Druck	Druckseite oben Oberkante in Richtung Rückseite des Fachs
			
	Querformat	Einseitiger Druck	Druckseite unten Unterkante in Richtung der rechten Seite des Fachs
			
		Automatischer beidseitiger Druck	Druckseite oben Unterkante in Richtung der rechten Seite des Fachs
			

**Table 2-2** Fach 2 und Fach 3, Papierausrichtung (Fortsetzung)

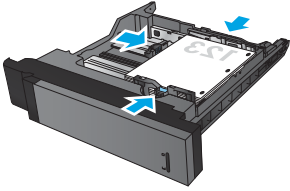
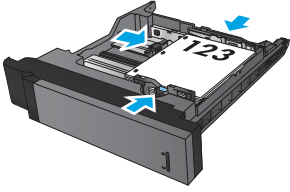
Papiersorte	Bildausrichtung	Duplexmodus	So legen Sie Papier ein
Gelochtes Papier	Hochformat	Einseitiger Druck	Lochung in Richtung der rechten Seite des Fachs
			
		Automatischer beidseitiger Druck	Lochung in Richtung der linken Seite des Fachs
			

## Einlegen von Medien in Fach 4 und Fach 5

Fach 4 und Fach 5 unterstützen nur Papier im Format A4 und Letter.

1. Öffnen Sie die rechte und die linke Seite des Fachs.

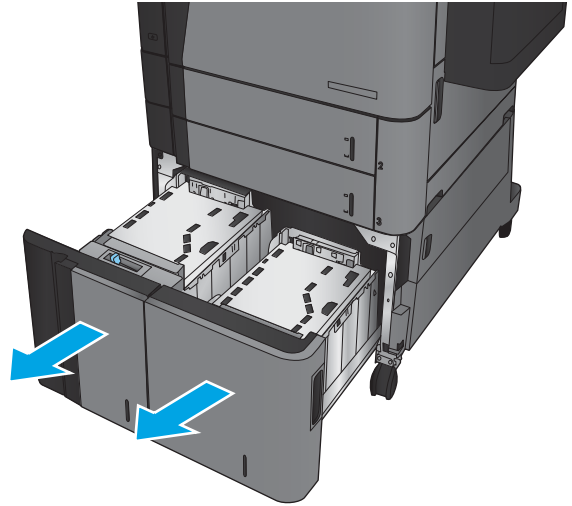

2. Stellen Sie den Papierformathebel auf jeder Seite auf die richtige Position des verwendeten Papiers ein.

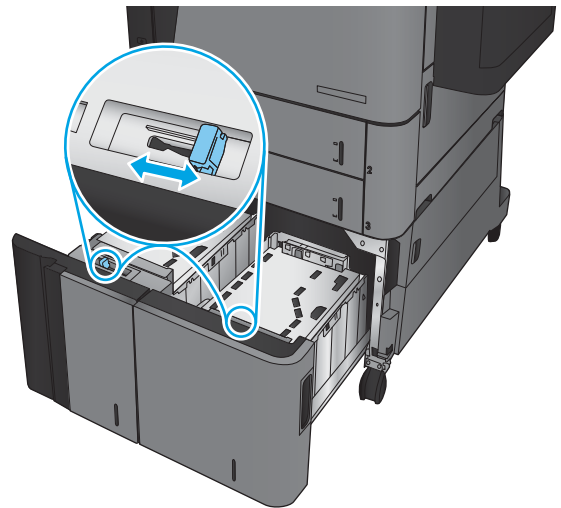



- Legen Sie ganze Packungen Papier auf jeder Seite des Fachs ein. Die rechte Seite kann bis zu 1.500 Blatt Papier aufnehmen. Die linke Seite kann bis zu 2.000 Blatt Papier aufnehmen.

**HINWEIS:** Legen Sie ganze Packungen Papier ein, um optimale Ergebnisse zu erzielen. Teilen Sie die Packungen nicht in kleinere Stapel auf.

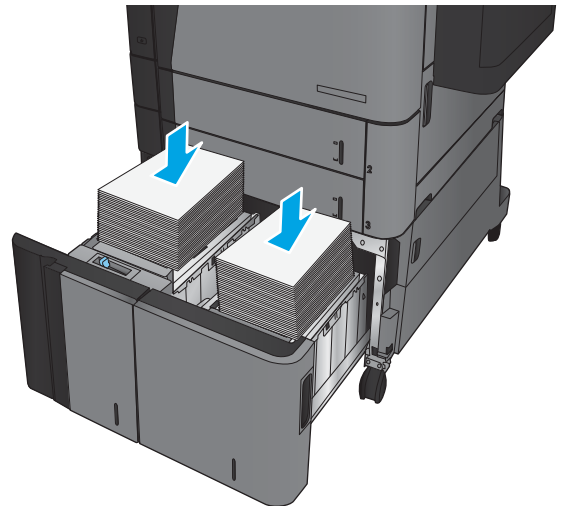

- Schließen Sie die rechte und die linke Seite des Fachs.

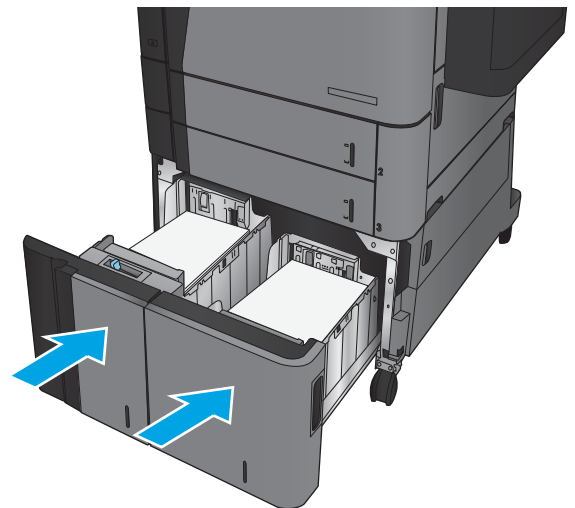

## Konfigurieren der Standardheftposition

1. Berühren Sie im Bedienfeld des Geräts auf dem Home-Bildschirm die Schaltfläche [Administration](#).
2. Öffnen Sie die folgenden Menüs:
  - [Einstellungen Hefter/Stapler](#)
  - [Heften](#)
3. Wählen Sie in der Liste der Optionen eine Heftposition aus, und berühren Sie anschließend die Schaltfläche [Speichern](#). Die folgenden Optionen sind verfügbar:
  - [Keiner](#)
  - [Oben links](#)
  - [Oben rechts](#)
  - [Zwei links](#)
  - [Zwei rechts](#)
  - [Zwei oben](#)
  - [Zwei oben oder links](#)



---

**HINWEIS:** Bei Dokumenten im Hochformat befinden sich die Heftklammern auf der linken Seite. Bei Dokumenten im Querformat befinden sich die Heftklammern oben.

---

## Konfigurieren der Standardlochposition

1. Berühren Sie im Bedienfeld des Geräts auf dem Home-Bildschirm die Schaltfläche [Administration](#).
2. Öffnen Sie die folgenden Menüs:
  - [Einstellungen Hefter/Stapler](#)
  - [Stanzen](#)
3. Wählen Sie in der Liste der Optionen eine Lochposition aus, und berühren Sie anschließend die Schaltfläche [Speichern](#). Die folgenden Optionen sind verfügbar:
  - [Keiner](#)
  - [Zwei links oder oben](#)
  - [Zwei links](#)
  - [Oben rechts](#)
  - [Zwei oben](#)
  - [Zwei unten](#)

- Drei links
- Drei rechts
- Drei oben
- Drei unten



**HINWEIS:** Bei Dokumenten im Hochformat befinden sich die Löcher auf der linken Seite. Bei Dokumenten im Querformat befinden sich die Löcher oben.

---



---

## 3 Teile, Verbrauchsmaterial und Zubehör

- [Bestellen von Teilen, Zubehör und Verbrauchsmaterialien](#)
- [Austauschen der Tonerpatrone.](#)

### Siehe auch:

In den USA gehen Sie zu [www.hp.com/support/ljM806](http://www.hp.com/support/ljM806).

Außerhalb der USA gehen Sie zu [www.hp.com/support](http://www.hp.com/support). Wählen Sie Ihr Land/Ihre Region aus. Klicken Sie auf **Produkte Support & Fehlerbehebung**. Geben Sie den Produktnamen ein, und klicken Sie dann auf **Suchen**.

Die HP Kompletthilfe für Ihr Gerät beinhaltet die folgenden Informationen:

- Installieren und Konfigurieren
- Lernen und Verwenden
- Lösen von Problemen
- Herunterladen von Softwareaktualisierungen.
- Beitritt zu Support-Foren
- Suchen nach Garantie- und Zulassungsinformationen

# Bestellen von Teilen, Zubehör und Verbrauchsmaterialien

## Bestellen

Bestellen von Verbrauchsmaterial und Papier	<a href="http://www.hp.com/go/suresupply">www.hp.com/go/suresupply</a>
Bestellen von HP Originalteilen oder -zubehör	<a href="http://www.hp.com/buy/parts">www.hp.com/buy/parts</a>
Bestellen über Kundendienst- oder Serviceanbieter	Wenden Sie sich an einen von HP autorisierten Kundendienst- oder Serviceanbieter.
Bestellen über den integrierten Webserver von HP (EWS)	Geben Sie in einem unterstützten Webbrowser auf Ihrem Computer im Feld für die Adresse/URL die IP-Adresse oder den Hostnamen des Geräts ein, um auf den Webserver zuzugreifen. Der integrierte HP Webserver enthält einen Link zur HP SureSupply-Website, auf der Optionen zum Kauf von HP Originalverbrauchsmaterial bereitgestellt werden.

## Ersatzteile und Zubehör

Die folgenden Teile sind für das Gerät verfügbar.

- Bauteile, die in der Spalte „Austausch durch Kunden“ durch den Eintrag **Obligatorisch** ausgewiesen sind, müssen vom Kunden selbst installiert werden – es sei denn, der Kunde bezahlt Servicemitarbeiter von HP für die Ausführung der Reparatur. Für diese Bauteile wird unter der HP Produktgewährleistung kein vor Ort- oder Return-to-Depot-Support angeboten.
- Bauteile, die in der Spalte „Austausch durch Kunden“ den Eintrag **Optional** aufweisen, können innerhalb des Produktgewährleistungszeitraums auf Anforderung des Kunden und ohne zusätzliche Kosten durch Servicemitarbeiter von HP installiert werden.

Komponente	Beschreibung	Austausch durch Kunden	Bestellnummer
Wartungskit (110 V)	Das Wartungskit besteht aus den folgenden Komponenten: <ul style="list-style-type: none"><li>• Ersatz für 110-Volt-Fixierer</li><li>• Ersatztransferwalze</li><li>• Einzugs-, Zufuhr- und Trennersatzwalzen für die Fächer 2 und 3</li><li>• Einzugs- und Zufuhersatzwalzen für die Zufuhr für hohe Kapazität (Fächer 4 und 5)</li></ul>	Obligatorisch	C2H67A

Komponente	Beschreibung	Austausch durch Kunden	Bestellnummer
Wartungskit (220 V)	Das Wartungskit besteht aus den folgenden Komponenten: <ul style="list-style-type: none"> <li>• Ersatz für 220-Volt-Fixierer</li> <li>• Ersatztransferwalze</li> <li>• Einzugs-, Zufuhr- und Trennersatzwalzen für die Fächer 2 und 3</li> <li>• Einzugs- und Zufuhersatzwalzen für die Zufuhr für hohe Kapazität (Fächer 4 und 5)</li> </ul>	Obligatorisch	C2H57A
Walzenkit für Fächer 2 bis 5	Einzugs- und Zufuhersatzwalzen für die Fächer 2, 3, 4 und 5 (ein Kit pro Fach bestellen)	Obligatorisch	CF367-67903
Rollenkit für Fach 1	Einzugs- und Zufuhersatzwalzen für Fach 1	Obligatorisch	CF367-67904
Fixiererkit, 110 V	Ersatz für 110-Volt-Fixierer	Obligatorisch	CF367-67905
Fixiererkit, 220 V	Ersatz für 220-Volt-Fixierer	Obligatorisch	CF367-67906
Transferwalzen-Kit	Ersatztransferwalze	Obligatorisch	CF367-67907
HCI-Kit	Ersatz für Zufuhr für hohe Kapazität mit Ständer	Obligatorisch	C3F79-37901
Hefter/Stapler-Kit	Ersatz-Hefter/Stapler, Finisher	Obligatorisch	CZ994-67901
Hefter/Stapler-2/3-Lochfunktions-Kit	Ersatz-Hefter/Stapler mit Lochfunktion, Finisher, Version mit 2 oder 3 Löchern für Länder/Regionen, die britische Abmessungen verwenden	Obligatorisch	CZ995-67901
Hefter/Stapler-2/4-Lochfunktions-Kit	Ersatz-Hefter/Stapler mit Lochfunktion, Finisher, Version mit 2 oder 4 Löchern für Länder/Regionen, die metrische Abmessungen verwenden	Obligatorisch	CZ996-67901
Booklet Maker-Kit	Ersatz-Booklet Maker, Finisher	Obligatorisch	CZ285-67901
Drehmomentbegrenzer-Kit	Ersatz für Trennwalzen-Drehmomentbegrenzer für Fach 2 oder Fach 3 (ein Kit pro Fach bestellen)	Obligatorisch	CF367-67908
Heftklammernmagazin, Ersatzfüllung, Kit	Ersatz für Heftklammernmagazin für Hefter 1 im Hefter/Stapler, Hefter/Stapler mit Lochfunktion oder im Booklet Maker	Obligatorisch	C8091A
Magazin für 2000 Heftklammern, Kit (Zweierpack)	Ersatz-Heftklammernmagazin für Hefter 2 und 3 im Booklet Maker	Obligatorisch	CC383A
Schwarze Tonerpatrone	Ersatz für Tonerpatrone für hohe Kapazität	Obligatorisch	CF325X

Komponente	Beschreibung	Austausch durch Kunden	Bestellnummer
Drahtloser USB-Druckserver, Kit	Ersatz für HP Jetdirect ew2500, drahtloser USB-Druckserver	Obligatorisch	J8026-67901
512 MB DIMM-Kit	Ersatz für 512 MB DIMM	Obligatorisch	CF306-67901
Bedienfeldeinheit-Kit	Ersatz für Bedienfeldeinheit-Kit	Obligatorisch	CZ245-67901
Formatierer-Kit	Ersatzformatierer	Obligatorisch	CF367-67912
HDD-Ersatzkit	Ersatz-Festplatte	Optional	CF367-67913

## Zubehör

Artikel	Beschreibung	Teilenummer
HP LaserJet Hefter/Stapler	Hefter/Stapler, Finisher	CZ994A
HP LaserJet Hefter/Stapler mit 2/3-Lochfunktion	Hefter/Stapler mit Lochfunktion, Finisher, für Länder/Regionen, die britische Abmessungen verwenden	CZ995A
HP LaserJet Hefter/Stapler mit 2/4-Lochfunktion	Hefter/Stapler mit Lochfunktion, Finisher, für Länder/Regionen, die metrische Abmessungen verwenden	CZ996A
HP LaserJet Booklet Maker/Finisher	Booklet Maker, Finisher	CZ285A
HP LaserJet 3.500-Blatt-Zufuhr für hohe Kapazität mit Ständer	Optionales Fach für erhöhte Papierkapazität	C3F79A
HP Jetdirect ew2500, drahtloser Druckserver	Drahtloser USB-Druckserver	J8026A
HP Jetdirect 2800w NFC & Wireless-Zubehör	Wireless-Zubehör für Drucken per Knopfdruck von mobilen Geräten	J8029A
1 GB HP DIMM	Optionales Speichermodul	CF306AX



## Austauschen der Tonerpatrone.

Arbeiten Sie vorerst so lange mit der aktuellen Patrone weiter, bis auch das Verteilen des Toners in der Patrone keine annehmbare Druckqualität mehr erbringt. Um den Toner zu verteilen, entfernen Sie die Tonerpatrone aus dem Drucker, und schütteln Sie die Patrone vorsichtig horizontal hin und her. Eine grafische Darstellung finden Sie in der Anleitung zum Ersetzen von Verbrauchsmaterial. Setzen Sie die Tonerpatrone wieder in den Drucker ein, und schließen Sie die Abdeckung.

Die folgende Abbildung zeigt die Komponenten der Tonerpatrone.

Abbildung 3-1 Tonerpatronenkomponenten, Rückseite

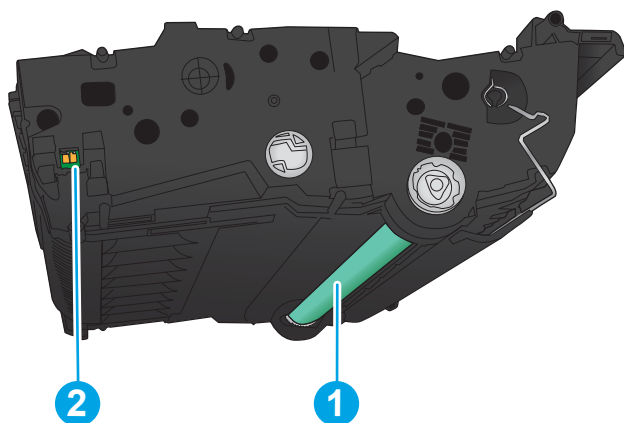

---

1 Bildtrommel

**ACHTUNG:** Berühren Sie die grüne Walze nicht. Die Patrone könnte sonst beschädigt werden.

---

2 Speicherchip

---

**⚠ ACHTUNG:** Sollte Toner auf Ihre Kleidung gelangen, entfernen Sie ihn mit Hilfe eines trockenen Tuchs, und waschen Sie die Kleidungsstücke anschließend in kaltem Wasser. Durch heißes Wasser setzt sich der Toner im Gewebe fest.

**📄 HINWEIS:** Informationen zum Recycling von gebrauchten Tonerpatronen finden Sie auf der Verpackung der neuen Patrone.

---

1. Öffnen Sie die vordere Klappe. Stellen Sie sicher, dass die Klappe vollständig geöffnet ist.

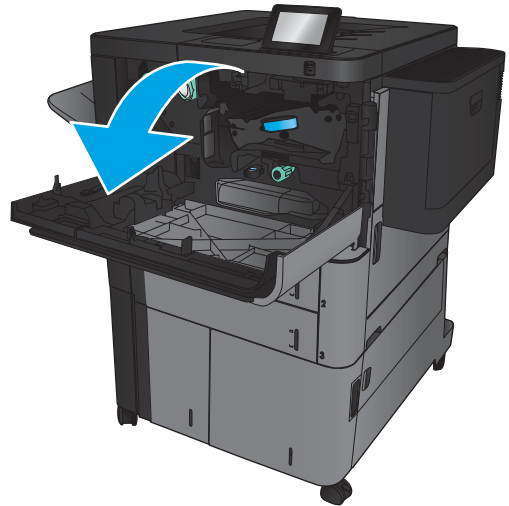

2. Drücken Sie die Taste am Griff, und drehen Sie den Griff der Tonerpatrone in die untere Position.

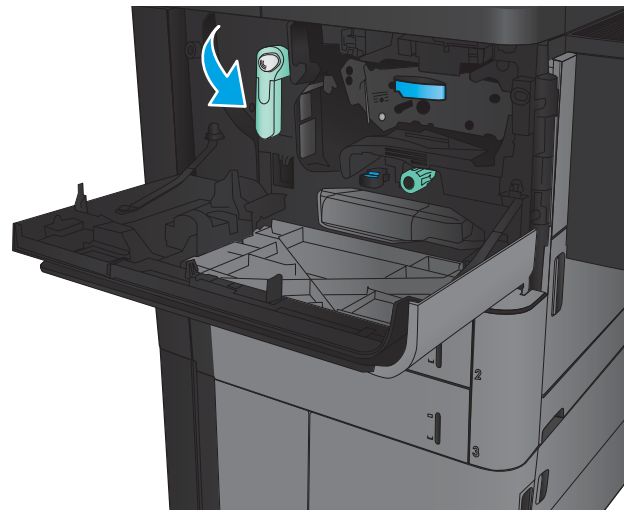

3. Fassen Sie die gebrauchte Tonerpatrone am Griff, und ziehen Sie sie heraus.

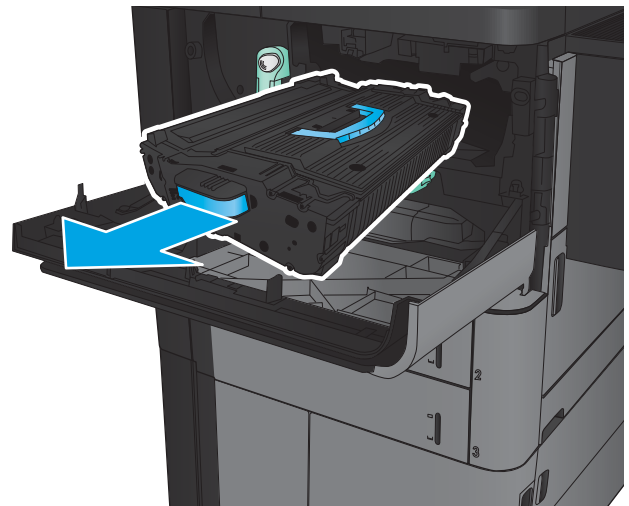

4. Nehmen Sie die neue Tonerpatrone aus ihrem Schutzbeutel.

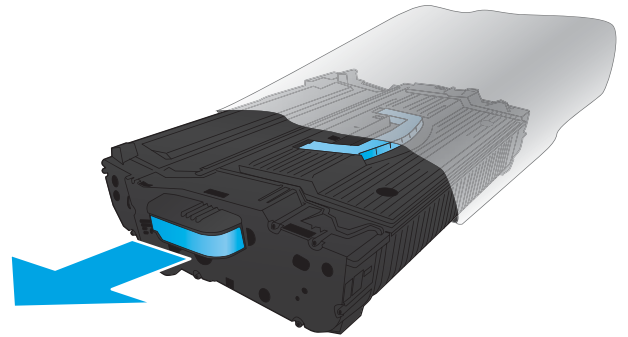

5. Halten Sie die Tonerpatrone an beiden Enden, und schütteln Sie sie 5 bis 6 Mal auf und ab.

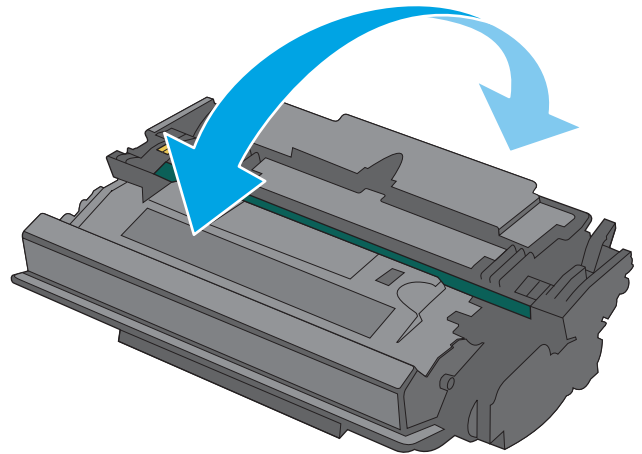

6. Richten Sie die Tonerpatrone an der Öffnung aus, und schieben Sie sie in das Gerät. Die Tonerpatrone sinkt beim Einrasten leicht nach unten.

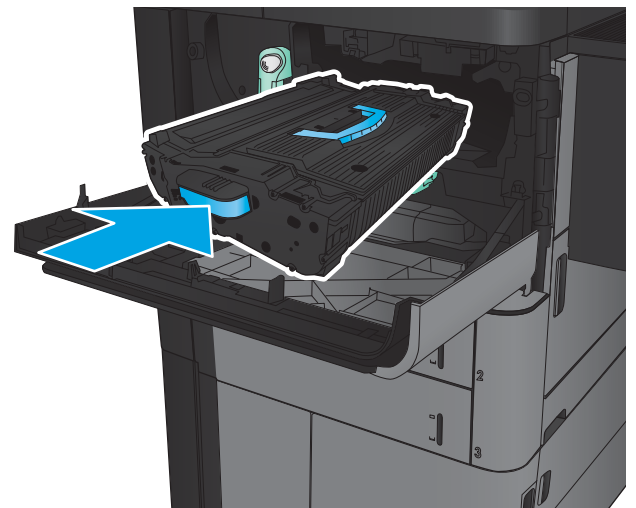

7. Drücken Sie die Taste am Griff, und drehen Sie den Griff der Tonerpatrone in die obere Position.

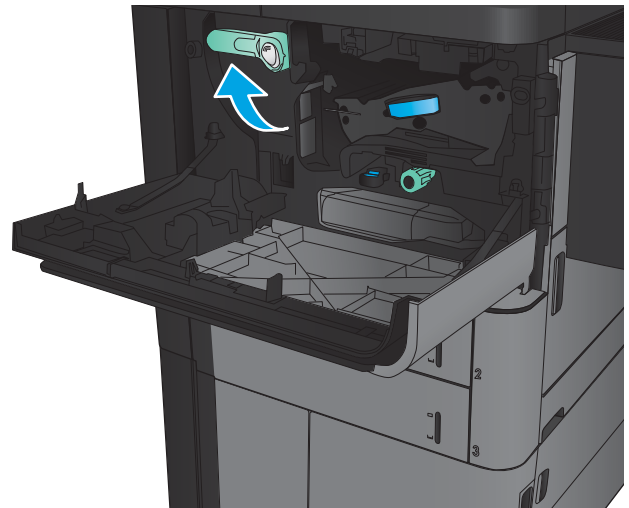

8. Schließen Sie die vordere Klappe.

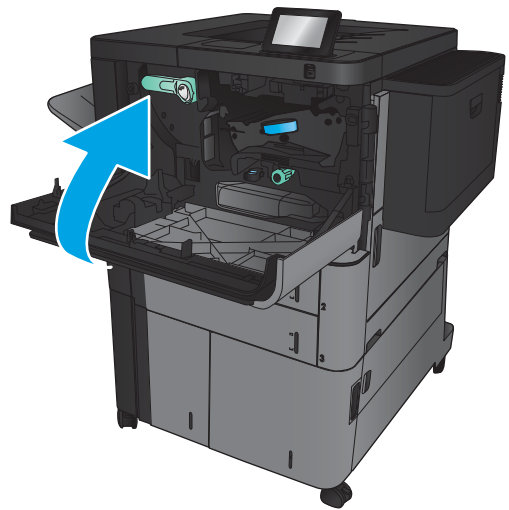

---

# 4 Drucken

- [Druckaufträge \(Windows\)](#)
- [Druckaufträge \(Mac OS X\)](#)
- [Speichern von Druckjobs auf dem Gerät](#)
- [Mobiles Drucken](#)
- [Drucken über den USB-Anschluss](#)

## Siehe auch:

In den USA gehen Sie zu [www.hp.com/support/ljM806](http://www.hp.com/support/ljM806).

Außerhalb der USA gehen Sie zu [www.hp.com/support](http://www.hp.com/support). Wählen Sie Ihr Land/Ihre Region aus. Klicken Sie auf **Produkte Support & Fehlerbehebung**. Geben Sie den Produktnamen ein, und klicken Sie dann auf **Suchen**.

Die HP Kompletthilfe für Ihr Gerät beinhaltet die folgenden Informationen:

- Installieren und Konfigurieren
- Lernen und Verwenden
- Lösen von Problemen
- Herunterladen von Softwareaktualisierungen.
- Beitritt zu Support-Foren
- Suchen nach Garantie- und Zulassungsinformationen

# Druckaufträge (Windows)

## Druckanleitung (Windows)

Die folgende Vorgehensweise beschreibt den grundlegenden Druckvorgang für Windows.

1. Wählen Sie im Softwareprogramm die Option **Drucken**.
2. Wählen Sie das Gerät in der Druckerliste aus, und klicken Sie anschließend auf **Eigenschaften** oder **Einstellungen** (der Name variiert für verschiedene Softwareprogramme).
3. Klicken oder tippen Sie auf die Registerkarten im Druckertreiber, um die verfügbaren Optionen zu konfigurieren.
4. Klicken oder tippen Sie auf die Schaltfläche **OK**, um zum Dialogfeld **Drucken** zurückzukehren. Wählen Sie die Anzahl der von diesem Bildschirm zu druckenden Exemplare aus.
5. Klicken oder tippen Sie auf die Schaltfläche **OK**, um den Druckauftrag zu drucken.

## Automatisches Drucken auf beiden Seiten (Windows)

 **HINWEIS:** Ihr Druckertreiber sieht möglicherweise anders aus, aber die Schritte sind die gleichen.

1. Wählen Sie im Softwareprogramm die Option **Drucken**.
2. Wählen Sie das Gerät in der Druckerliste aus, und klicken Sie anschließend auf **Eigenschaften** oder **Einstellungen** (der Name variiert für verschiedene Softwareprogramme).

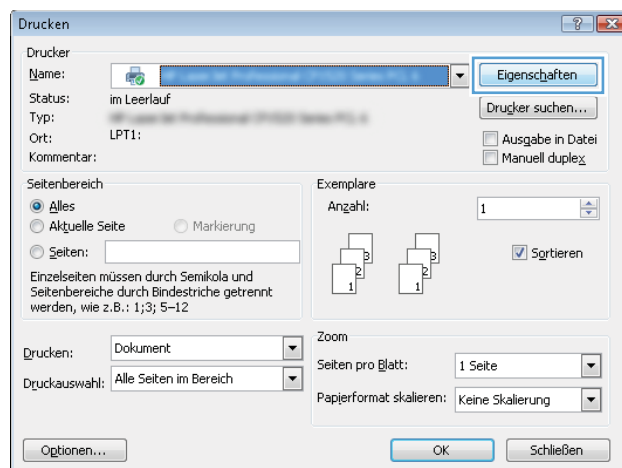

3. Klicken Sie auf die Registerkarte **Fertigstellung**.

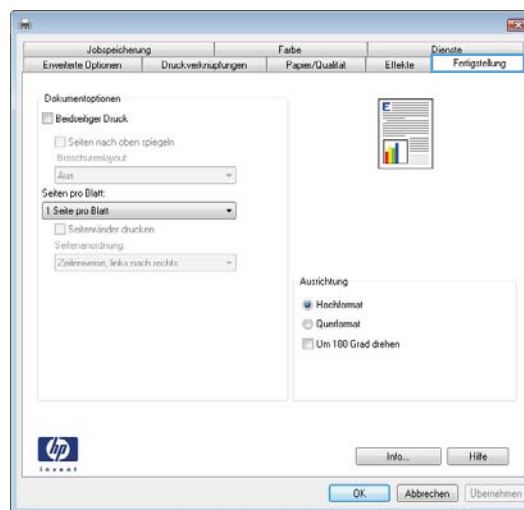

4. Aktivieren Sie das Kontrollkästchen **Beidseitiger Druck**. Klicken Sie auf die Schaltfläche **OK**, um das Dialogfeld **Dokumenteigenschaften** zu schließen.

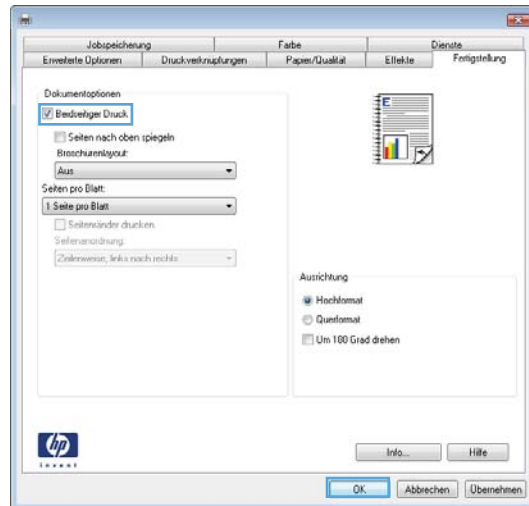

5. Klicken Sie im Dialogfeld **Drucken** auf **OK**, um den Druckauftrag zu drucken.

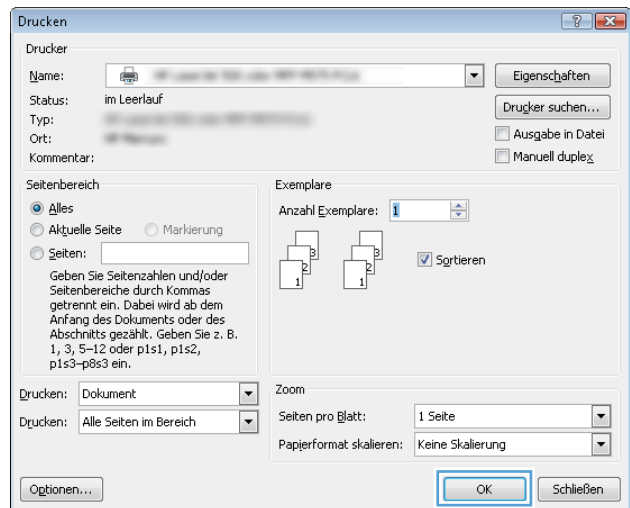



## Manueller beidseitiger Druck (Windows)

 **HINWEIS:** Ihr Druckertreiber sieht möglicherweise anders aus, aber die Schritte sind die gleichen.

1. Wählen Sie im Softwareprogramm die Option **Drucken**.
2. Wählen Sie das Gerät in der Druckerliste aus, und klicken Sie anschließend auf **Eigenschaften** oder **Einstellungen** (der Name variiert für verschiedene Softwareprogramme).

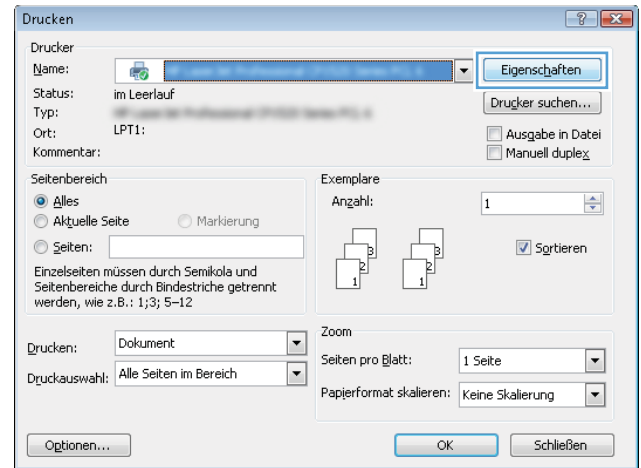

3. Klicken Sie auf die Registerkarte **Fertigstellung**.

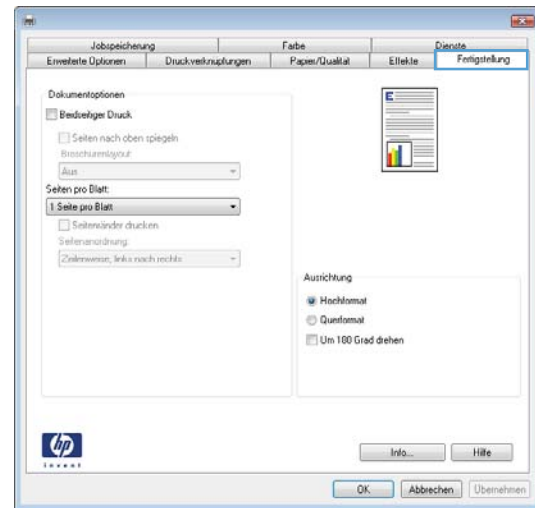

- Aktivieren Sie das Kontrollkästchen **Beidseitiger Druck**. Klicken Sie auf **OK**, um die erste Seite des Jobs zu drucken.

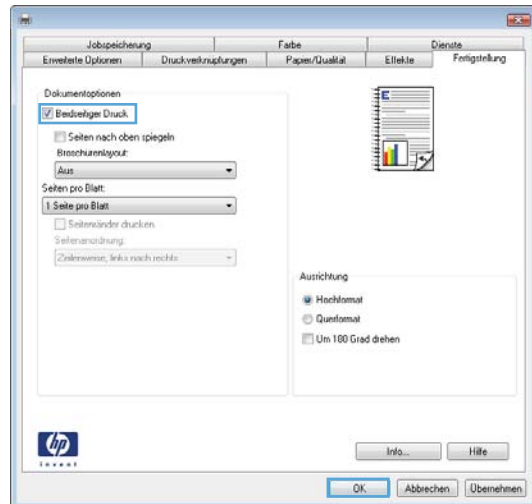

- Nehmen Sie den bedruckten Stapel aus dem Ausgabefach, und legen Sie ihn mit der bedruckten Seite nach oben in Fach 1 ein.
- Wenn Sie dazu aufgefordert werden, berühren Sie die entsprechende Schaltfläche auf dem Bedienfeld, um fortzufahren.

## Drucken mehrerer Seiten pro Blatt (Windows)

 **HINWEIS:** Ihr Druckertreiber sieht möglicherweise anders aus, aber die Schritte sind die gleichen.

1. Wählen Sie im Softwareprogramm die Option **Drucken**.
2. Wählen Sie das Gerät in der Druckerliste aus, und klicken Sie anschließend auf **Eigenschaften** oder **Einstellungen** (der Name variiert für verschiedene Softwareprogramme).

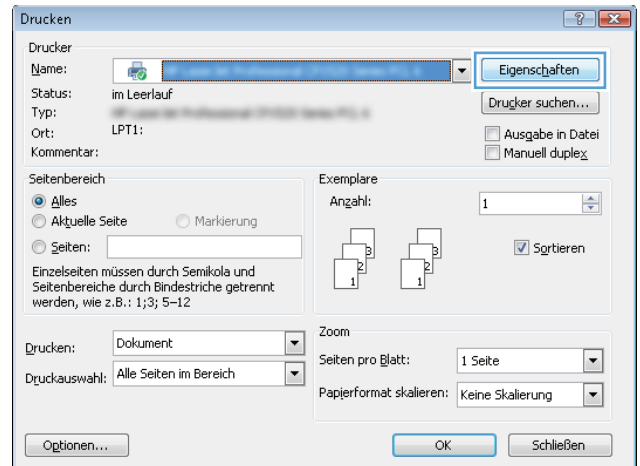

3. Klicken Sie auf die Registerkarte **Fertigstellung**.

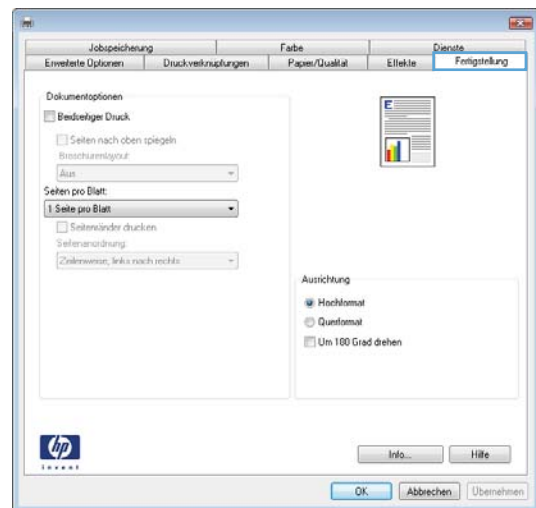

- Wählen Sie in der Dropdown-Liste **Seiten pro Blatt** die gewünschte Anzahl der Seiten pro Blatt aus.

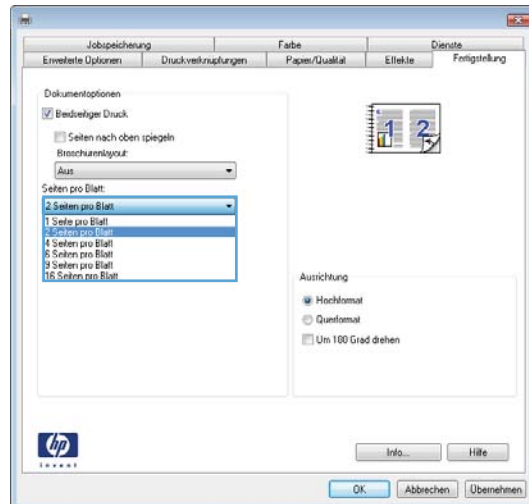

- Wählen Sie die richtigen Optionen für **Seitenränder drucken**, **Seitenreihenfolge** und **Ausrichtung** aus. Klicken Sie auf die Schaltfläche **OK**, um das Dialogfeld **Dokumenteigenschaften** zu schließen.

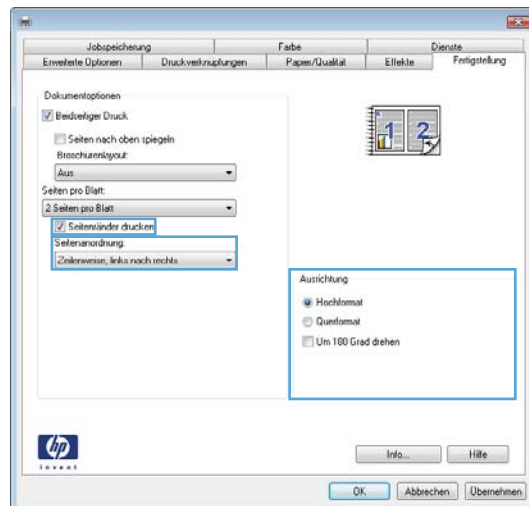

- Klicken Sie im Dialogfeld **Drucken** auf **OK**, um den Druckauftrag zu drucken.

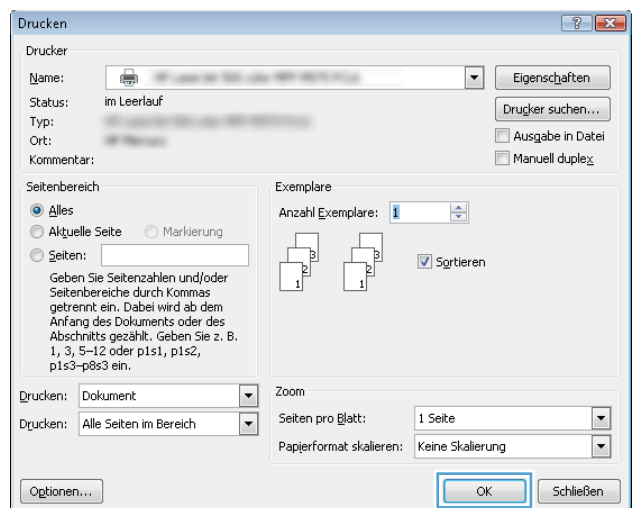

## Auswählen der Papiersorte (Windows)

 **HINWEIS:** Ihr Druckertreiber sieht möglicherweise anders aus, aber die Schritte sind die gleichen.

1. Wählen Sie im Softwareprogramm die Option **Drucken**.
2. Wählen Sie das Gerät in der Druckerliste aus, und klicken Sie anschließend auf **Eigenschaften** oder **Einstellungen** (der Name variiert für verschiedene Softwareprogramme).

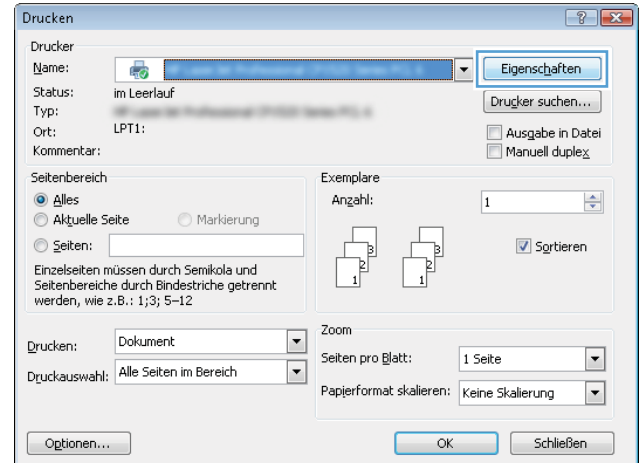

3. Klicken Sie auf die Registerkarte **Papier/Qualität**.

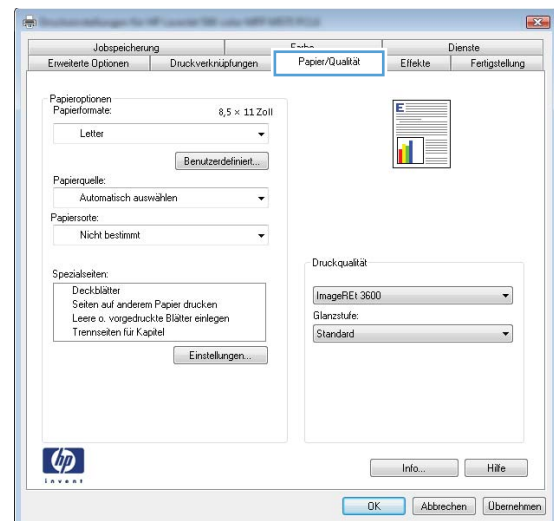

4. Klicken Sie in der Dropdownliste **Papiersorte** auf **Sonstige...**

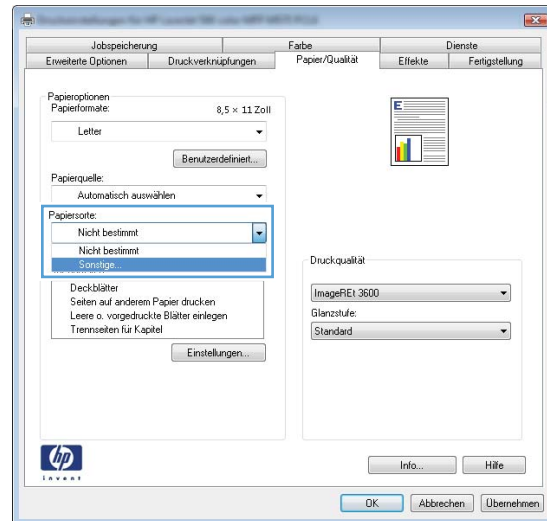

5. Erweitern Sie die Optionen unter **Papiersorte** festzulegen.

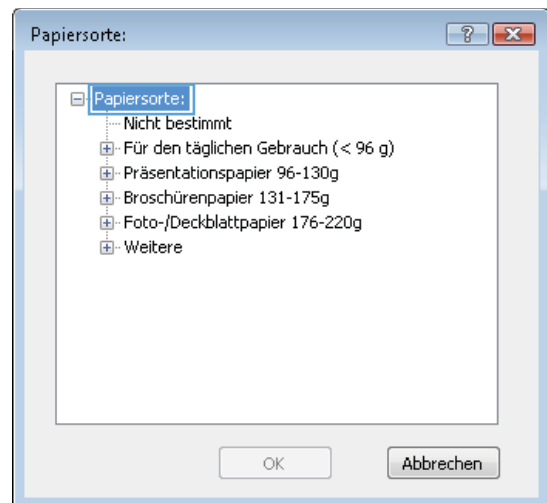

6. Erweitern Sie die Kategorie der Papiersorten, die am besten zum gewünschten Papier passt.

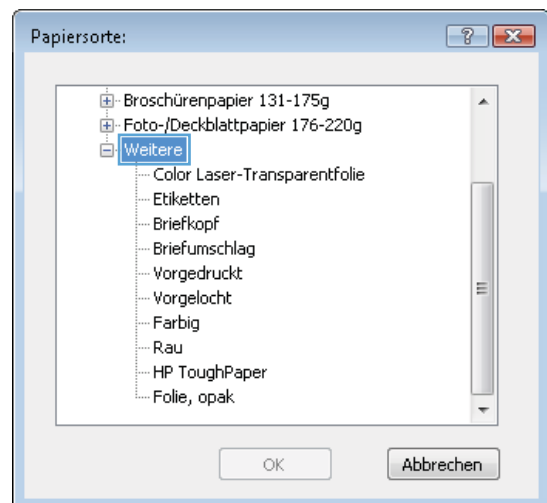

7. Wählen Sie die Option für die gewünschte Papiersorte aus, und klicken Sie dann auf die Schaltfläche **OK**.

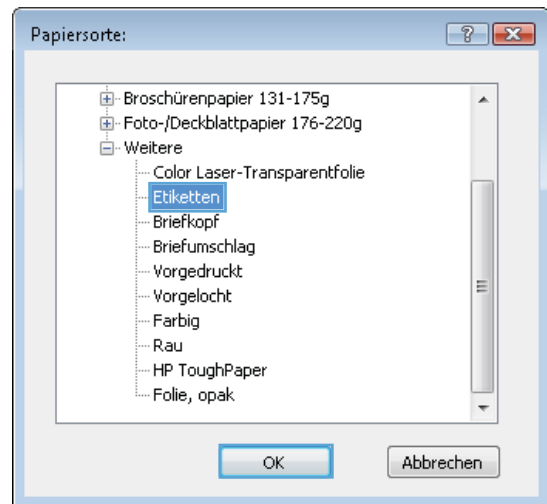

8. Klicken Sie auf die Schaltfläche **OK**, um das Dialogfeld **Dokumenteigenschaften** zu schließen. Klicken Sie im Dialogfeld **Drucken** auf **OK**, um den Druckauftrag zu drucken.

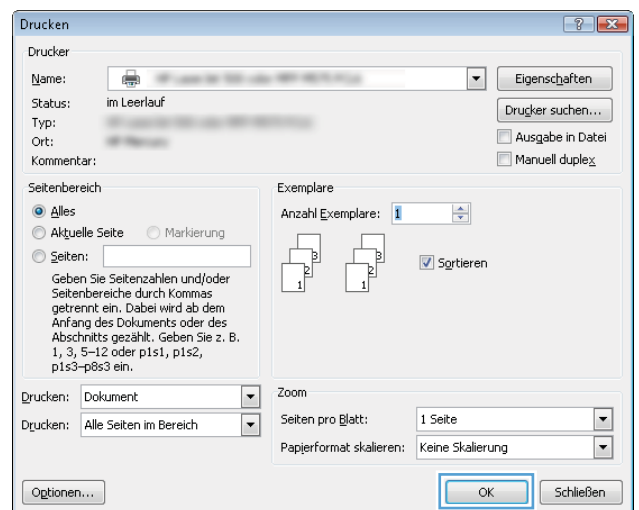

# Druckaufträge (Mac OS X)

## Druckanleitung (Mac OS X)

Die folgende Vorgehensweise beschreibt den grundlegenden Druckvorgang für Mac OS X.

1. Klicken Sie auf das Menü **Datei** und dann auf die Option **Drucken**.
2. Wählen Sie das Gerät im Menü **Drucker** aus.
3. Öffnen Sie die Dropdown-Liste des Menüs, oder klicken Sie auf **Details anzeigen**, und wählen Sie dann andere Menüs, um die Druckeinstellungen anzupassen.
4. Klicken Sie auf die Schaltfläche **Drucken**.

## Automatischer beidseitiger Druck (Mac OS X)



**HINWEIS:** Diese Funktion ist verfügbar, wenn Sie den HP Druckertreiber installieren. Wenn Sie AirPrint verwenden, steht sie möglicherweise nicht zur Verfügung.

1. Klicken Sie auf das Menü **Datei** und dann auf die Option **Drucken**.
2. Wählen Sie das Gerät im Menü **Drucker** aus.
3. Öffnen Sie die Dropdown-Liste des Menüs, oder klicken Sie auf **Details anzeigen**, und klicken Sie anschließend auf das Menü **Layout**.
4. Wählen Sie eine Bindungsoption aus der **zweiseitigen** Dropdown-Liste aus.
5. Klicken Sie auf die Schaltfläche **Drucken**.

## Manueller beidseitiger Druck (Mac OS X)



**HINWEIS:** Diese Funktion ist verfügbar, wenn Sie den HP Druckertreiber installieren. Wenn Sie AirPrint verwenden, steht sie möglicherweise nicht zur Verfügung.

1. Klicken Sie auf das Menü **Datei** und dann auf die Option **Drucken**.
2. Wählen Sie dieses Gerät im Menü **Drucker** aus.
3. Öffnen Sie die Dropdown-Liste des Menüs, oder klicken Sie auf **Details anzeigen**, und klicken Sie anschließend auf das Menü **Manueller Duplexdruck**.
4. Klicken Sie auf das Feld **Manueller Duplexdruck**, und wählen Sie eine Bindungsoption aus.
5. Klicken Sie auf die Schaltfläche **Drucken**.
6. Entfernen Sie das gesamte verbleibende unbedruckte Papier aus Fach 1 des Geräts.
7. Nehmen Sie den bedruckten Stapel aus dem Ausgabefach, und legen Sie ihn mit der bedruckten Seite nach unten in das Zufuhrfach ein.
8. Wenn Sie dazu aufgefordert werden, berühren Sie die entsprechende Schaltfläche auf dem Bedienfeld, um fortzufahren.



## Drucken mehrerer Seiten pro Blatt (Mac OS X)

1. Klicken Sie auf das Menü **Datei** und dann auf die Option **Drucken**.
2. Wählen Sie das Gerät im Menü **Drucker** aus.
3. Öffnen Sie die Dropdown-Liste des Menüs, oder klicken Sie auf **Details anzeigen**, und klicken Sie anschließend auf das Menü **Layout**.
4. Wählen Sie in der Dropdown-Liste **Seiten pro Blatt** die Anzahl der Seiten aus, die jeweils auf ein Blatt gedruckt werden sollen.
5. Wählen Sie im Bereich **Seitenfolge** die Reihenfolge und die Position der Seiten auf dem Blatt aus.
6. Wählen Sie aus dem Menü **Ränder** die Art des Rahmens aus, der auf dem Blatt um jede Seite gedruckt werden soll.
7. Klicken Sie auf die Schaltfläche **Drucken**.

## Auswählen der Papiersorte (Mac OS X)

1. Klicken Sie auf das Menü **Datei** und dann auf die Option **Drucken**.
2. Wählen Sie das Gerät im Menü **Drucker** aus.
3. Öffnen Sie die Dropdown-Liste des Menüs, oder klicken Sie auf **Details anzeigen**, und klicken Sie anschließend auf das Menü **Fertigstellung**.
4. Wählen Sie in der Dropdown-Liste **Medientyp** einen Typ aus.
5. Klicken Sie auf die Schaltfläche **Drucken**.

# Speichern von Druckjobs auf dem Gerät

## Erstellen eines gespeicherten Jobs (Windows)

Sie können auf dem Gerät Jobs speichern, so dass diese jederzeit gedruckt werden können.

 **HINWEIS:** Ihr Druckertreiber sieht möglicherweise anders aus, aber die Schritte sind die gleichen.

1. Wählen Sie im Softwareprogramm die Option **Drucken**.
2. Wählen Sie das Gerät in der Druckerliste aus, und klicken Sie anschließend auf **Eigenschaften** oder **Einstellungen** (der Name variiert für verschiedene Softwareprogramme).

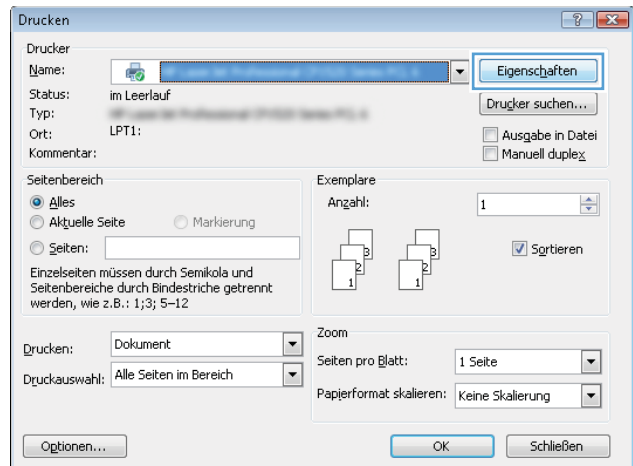

3. Klicken Sie auf die Registerkarte **Jobspeicherung**.

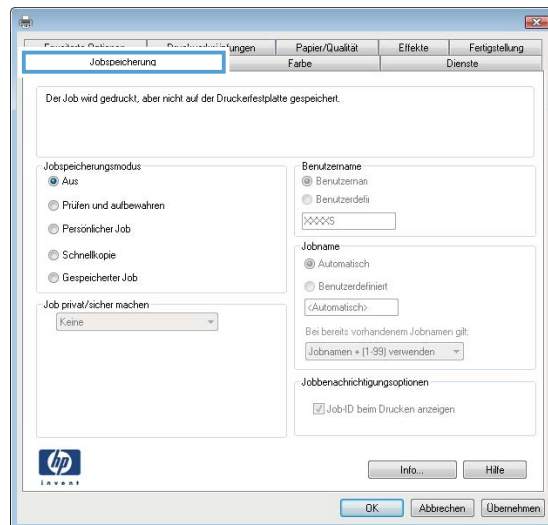

#### 4. Wählen Sie die Option **Jobspeicherungsmodus**.

- **Prüfen und Aufbewahren** Drucken und prüfen Sie eine Kopie eines Jobs, um anschließend weitere Kopien zu drucken.
- **Persönlicher Job:** Der Job wird erst gedruckt, wenn Sie ihn am Bedienfeld des Gerätes abrufen. Für diesen Jobspeicherungsmodus können Sie eine der **Job privat/sicher machen**-Optionen auswählen. Wenn Sie dem Job eine persönliche Identifikationsnummer (PIN) zuweisen, müssen Sie am Bedienfeld die erforderliche PIN bereitstellen. Wenn Sie den Job verschlüsseln, müssen Sie am Bedienfeld das erforderliche Kennwort bereitstellen.
- **Schnellkopie:** Mit Hilfe dieser Option können Sie die gewünschte Anzahl Kopien eines Jobs drucken und eine Kopie des Jobs im Gerätespeicher speichern, um ihn zu einem späteren Zeitpunkt erneut zu drucken.
- **Gespeicherter Job:** Diese Option ermöglicht es Ihnen, einen Job auf dem Gerät zu speichern und anderen Benutzern den Druck des Jobs jederzeit zu erlauben. Für diesen Jobspeicherungsmodus können Sie eine der **Job privat/sicher machen**-Optionen auswählen. Wenn Sie dem Job eine persönliche Identifikationsnummer (PIN) zuweisen, muss die Person, die den Job drucken möchte, am Bedienfeld die erforderliche PIN bereitstellen. Wenn Sie den Job verschlüsseln, muss die Person, die den Job drucken möchte, am Bedienfeld das erforderliche Kennwort bereitstellen.

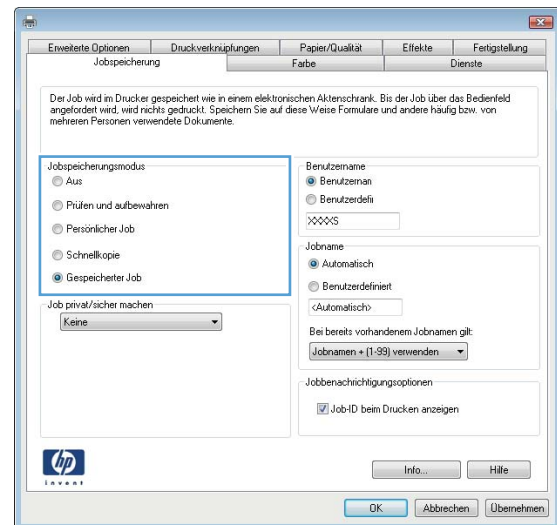

- Um einen benutzerdefinierten Benutzer- oder Jobnamen zu verwenden, klicken Sie auf die Schaltfläche **Benutzerdefiniert**. Geben Sie dann den Benutzer- oder Jobnamen ein.

Entscheiden Sie sich für eine Option, falls dieser Name bereits für einen anderen gespeicherten Job vergeben ist:

- **Jobnamen + (1-99) verwenden:** Hängen Sie eine eindeutige Zahl an das Ende des Jobnamens an.
- **Vorhandene Datei ersetzen:** Überschreiben Sie den bereits vorhandenen gespeicherten Job mit dem neuen.

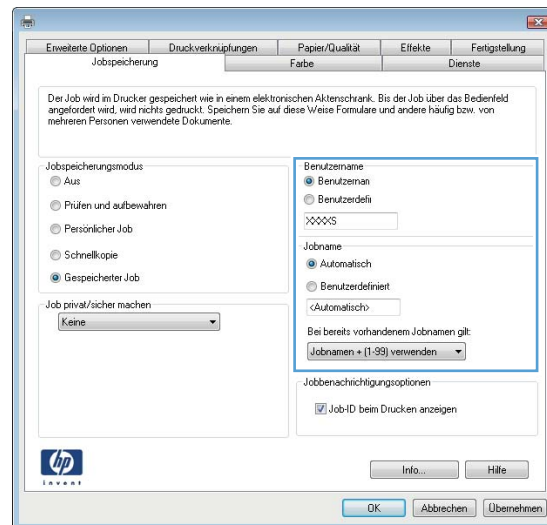

- Klicken Sie auf die Schaltfläche **OK**, um das Dialogfeld **Dokumenteigenschaften** zu schließen. Klicken Sie im Dialogfeld **Drucken** auf **OK**, um den Druckauftrag zu drucken.

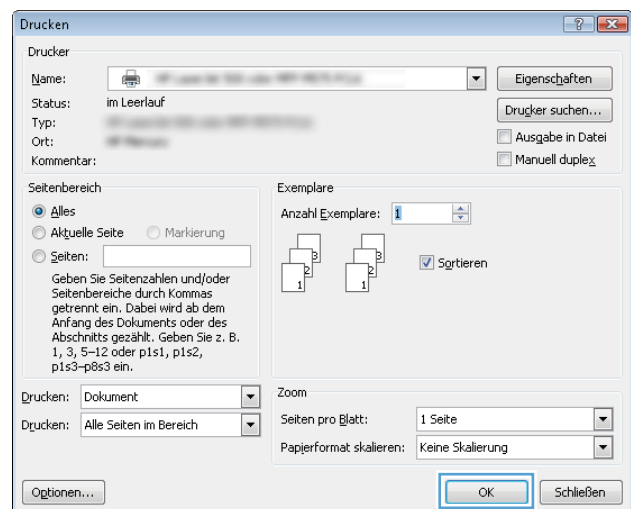

## Erstellen eines gespeicherten Jobs (Mac OS X)

Sie können auf dem Gerät Jobs speichern, so dass diese jederzeit gedruckt werden können.

- Klicken Sie auf das Menü **Datei** und dann auf **Drucken**.
- Wählen Sie das Gerät im Menü **Drucker** aus.
- Der Druckertreiber zeigt standardmäßig das Menü **Kopien & Seiten** an. Öffnen Sie die Dropdown-Liste der Menüs und dann das Menü **Jobspeicherung**.
- Wählen Sie in der Dropdown-Liste **Modus** den Typ des gespeicherten Jobs aus.
  - **Prüfen und Aufbewahren:** Drucken und prüfen Sie eine Kopie eines Jobs, um anschließend weitere Kopien zu drucken.
  - **Persönlicher Job:** Der Job wird erst gedruckt, wenn Sie ihn am Bedienfeld des Gerätes abrufen. Wenn Sie dem Job eine persönliche Identifikationsnummer (PIN) zuweisen, müssen Sie am Bedienfeld die erforderliche PIN bereitstellen.

- **Schnellkopie:** Mit Hilfe dieser Option können Sie die gewünschte Anzahl Kopien eines Jobs drucken und eine Kopie des Jobs im Gerätespeicher speichern, um ihn zu einem späteren Zeitpunkt erneut zu drucken.
  - **Gespeicherter Job:** Diese Option ermöglicht es Ihnen, einen Job auf dem Gerät zu speichern und anderen Benutzern den Druck des Jobs jederzeit zu erlauben. Wenn Sie dem Job eine persönliche Identifikationsnummer (PIN) zuweisen, muss die Person, die den Job drucken möchte, am Bedienfeld die erforderliche PIN bereitstellen.
5. Um einen benutzerdefinierten Benutzer- oder Jobnamen zu verwenden, klicken Sie auf die Schaltfläche **Benutzerdefiniert**. Geben Sie dann den Benutzer- oder Jobnamen ein.
- Entscheiden Sie sich für eine Option, falls dieser Name bereits für einen anderen gespeicherten Job vergeben ist.
- **Jobnamen + (1-99) verwenden:** Hängen Sie eine eindeutige Zahl an das Ende des Jobnamens an.
  - **Vorhandene Datei ersetzen:** Überschreiben Sie den bereits vorhandenen gespeicherten Job mit dem neuen.
6. Wenn Sie in Schritt 3 die Optionen **Gespeicherter Job** oder **Persönlicher Job** ausgewählt haben, können Sie den Job mit einer PIN schützen. Geben Sie eine vierstellige Zahl in das Feld **Zum Drucken PIN verwenden** ein. Wenn andere Personen versuchen, diesen Job zu drucken, werden Sie aufgefordert, diese PIN-Nummer einzugeben.
7. Klicken Sie auf **Drucken**, um den Druckjob zu verarbeiten.

## Drucken eines gespeicherten Auftrags

Gehen Sie anhand der folgenden Anleitung vor, um einen auf dem Gerät gespeicherten Job zu drucken.

1. Berühren Sie auf dem Bedienfeld des Geräts auf dem Home-Bildschirm die Schaltfläche [Aus Gerätespeicher abrufen](#).
2. Wählen Sie den Namen des Ordners aus, in dem der Job gespeichert ist.
3. Wählen Sie den Namen des Jobs aus. Wenn der Job privat oder verschlüsselt ist, geben Sie die PIN oder das Kennwort ein.
4. Passen Sie die Anzahl der Kopien an, und berühren Sie dann die Schaltfläche „Start“ , um den Job zu drucken.

## Löschen eines gespeicherten Auftrags

Wenn Sie einen gespeicherten Job an den Gerätespeicher senden, überschreibt das Gerät alle vorherigen Jobs mit dem gleichen Benutzer und Jobnamen. Wenn ein Job nicht bereits unter demselben Benutzer- und Jobnamen gespeichert ist und das Gerät zusätzlichen Speicherplatz benötigt, werden andere gespeicherte Jobs gelöscht, beginnend mit dem ältesten Job. Sie können die Anzahl der auf dem Gerät speicherbaren Jobs am Gerätebedienfeld mit dem Menü [Allgemeine Einstellungen](#) ändern.

Führen Sie die folgenden Schritte aus, um einen Job zu löschen, der im Gerätespeicher gespeichert ist.

1. Berühren Sie auf dem Bedienfeld des Geräts auf dem Home-Bildschirm die Schaltfläche [Aus Gerätespeicher abrufen](#).
2. Wählen Sie den Namen des Ordners aus, in dem der Job gespeichert ist.

3. Wählen Sie den Namen des Jobs, und berühren Sie anschließend die Schaltfläche [Löschen](#).
4. Wenn der Job privat oder verschlüsselt ist, geben Sie die PIN oder das Kennwort ein, und berühren Sie dann die Schaltfläche [Löschen](#).

# Mobiles Drucken

HP hat mehrere Mobile- und ePrint-Lösungen im Angebot, um drahtloses Drucken an einen HP Drucker von einem Laptop, Tablet, Smartphone oder anderem mobilen Gerät zu ermöglichen. Weitere Informationen darüber, welche Lösung am besten für Ihre Anforderungen geeignet ist, finden Sie unter [www.hp.com/go/LaserJetMobilePrinting](http://www.hp.com/go/LaserJetMobilePrinting) (nur Englisch).

## HP ePrint

Verwenden Sie HP ePrint zum Drucken von Dokumenten, indem Sie sie als E-Mail-Anhang an die E-Mail-Adresse des Geräts von jedem E-Mail-fähigen Gerät aus senden.

---

 **HINWEIS:** Möglicherweise benötigt das Gerät eine Firmware-Aktualisierung, um diese Funktion verwenden zu können.

---

Zur Verwendung von HP ePrint muss das Gerät diese Anforderungen erfüllen:

- Das Gerät muss mit einem drahtgebundenen oder drahtlosen Netzwerk verbunden sein und über einen Internetzugang verfügen.
- HP Web Services müssen im Gerät aktiviert sein, und das Gerät muss bei HP Connected registriert sein.
  1. Geben Sie die IP-Adresse in die Adresszeile eines Webbrowsers ein, um den integrierten HP Webserver zu öffnen.
  2. Klicken Sie auf die Registerkarte **HP Web Services**.
  3. Wählen Sie die Option aus, um Web-Dienste zu aktivieren.

---

 **HINWEIS:** Die Aktivierung der Web-Dienste kann einige Minuten in Anspruch nehmen.

---

4. Gehen Sie zur Erstellung eines HP ePrint-Kontos zu [www.hpconnected.com](http://www.hpconnected.com), und schließen Sie den Einrichtungsprozess ab.

Weitere Informationen finden Sie auf [www.hp.com/go/support](http://www.hp.com/go/support), wo Sie zusätzliche Support-Informationen für Ihr Gerät einsehen können.

## HP ePrint-Software

Die HP ePrint-Software vereinfacht das Drucken von Desktop-Computern oder Laptops auf beliebigen HP ePrint-fähigen Geräten. Öffnen Sie nach der Installation der Software in Ihrer Anwendung die Option **Drucken**, und wählen Sie anschließend in der Liste der installierten Drucker den Eintrag **HP ePrint** aus. Mit dieser Software finden Sie mühelos alle HP ePrint-fähigen Geräte, die für Ihr HP Connected-Konto registriert sind. Das gewünschte HP Gerät kann sich auf Ihrem Schreibtisch oder an einem entfernten Ort befinden, z. B. in einer Zweigstelle des Unternehmens oder auf der anderen Seite der Welt.

Die HP ePrint-Software unterstützt unter Windows außerdem den direkten IP-Druck auf lokalen Netzwerkdruckern (LAN oder WAN), bei denen es sich um unterstützte PostScript®-Geräte handelt.

Treiber und Informationen finden Sie unter [www.hp.com/go/eprintsoftware](http://www.hp.com/go/eprintsoftware).

---

 **HINWEIS:** Die HP ePrint-Software ist ein PDF-Workflow-Dienstprogramm für Mac, bei dem es sich technisch gesehen nicht um einen Druckertreiber handelt. Die HP ePrint-Software für Mac unterstützt nur Druckerpfade über HP Connected und nicht den direkten IP-Druck auf lokalen Netzwerkdruckern.

---

## AirPrint

Das direkte Drucken mittels Apple AirPrint wird für iOS 4.2 und höher unterstützt. Mit AirPrint können Sie direkt aus den folgenden Anwendungen heraus von einem iPad, iPhone (3GS oder höher) oder iPod Touch (dritte Generation oder später) drucken:

- Mail
- Fotos
- Safari
- iBooks
- Ausgewählte Anwendungen von Drittanbietern

AirPrint muss mit demselben drahtlosen Netzwerk wie das Apple-Gerät verbunden sein. Weitere Informationen zur Verwendung von AirPrint und den damit kompatiblen HP Geräten finden Sie unter [www.hp.com/go/airprint](http://www.hp.com/go/airprint).



**HINWEIS:** AirPrint unterstützt keine USB-Verbindungen.



## Drucken über den USB-Anschluss

Dieses Gerät bietet Direktdruck über USB. Auf diese Weise können Sie Dateien schnell drucken, ohne sie vom Computer zu senden. Sie können standardmäßige USB-Flash-Laufwerke mit dem Gerät verwenden. Der USB-Anschluss befindet sich auf der Vorderseite des Geräts. Sie können folgende Dateitypen drucken:

- .pdf
- .prn
- .pcl
- .ps
- .cht

### Aktivieren des USB-Anschlusses zum Drucken

Bevor Sie mit dieser Funktion arbeiten können, müssen Sie den USB-Anschluss aktivieren. Führen Sie die folgenden Schritte aus, um den Anschluss über die Bedienfeldmenüs des Geräts zu aktivieren:

1. Berühren Sie im Bedienfeld des Geräts auf dem Home-Bildschirm die Schaltfläche [Administration](#).
2. Öffnen Sie die folgenden Menüs:
  - [Allgemeine Einstellungen](#)
  - [„Vom USB-Gerät abrufen“ aktivieren](#)
3. Wählen Sie die Option [Aktivieren](#) aus, und berühren Sie anschließend die Schaltfläche [Speichern](#).

### Drucken von Dokumenten über USB

1. Verbinden Sie das USB-Flash-Laufwerk mit dem Direktzugriff-USB-Anschluss.



---

**HINWEIS:** Eventuell müssen Sie die Abdeckung des USB-Anschlusses abnehmen. Ziehen Sie hierzu die Abdeckung gerade heraus.

---

2. Das Gerät erkennt das USB-Flash-Laufwerk. Berühren Sie die Schaltfläche [OK](#), um auf das Laufwerk zuzugreifen. Oder wählen Sie bei entsprechender Aufforderung die Option [Vom USB-Gerät abrufen](#) in der Liste der verfügbaren Anwendungen aus. Der Bildschirm [Vom USB-Gerät abrufen](#) wird geöffnet.
3. Wählen Sie den Namen des Dokuments aus, das Sie drucken möchten.



---

**HINWEIS:** Das Dokument kann ein Ordner sein. Öffnen Sie die erforderlichen Ordner.

---

4. Um die Anzahl der Kopien zu ändern, berühren Sie das Feld [Kopien](#), und geben Sie dann die Anzahl der Kopien über das Tastenfeld ein.
5. Berühren Sie die Schaltfläche „Start“ , um das Dokument zu drucken.



---

# 5 Verwalten des Geräts

- [Integrierter HP Webserver](#)
- [HP Dienstprogramm für Mac OS X](#)
- [Verwenden der HP Web Jetadmin Software](#)
- [Einstellungen zum Energiesparen](#)
- [Funktionen für die Gerätesicherheit](#)
- [Software- und Firmware-Aktualisierungen](#)

## Siehe auch:

In den USA gehen Sie zu [www.hp.com/support/ljM806](http://www.hp.com/support/ljM806).

Außerhalb der USA gehen Sie zu [www.hp.com/support](http://www.hp.com/support). Wählen Sie Ihr Land/Ihre Region aus. Klicken Sie auf **Produkte Support & Fehlerbehebung**. Geben Sie den Produktnamen ein, und klicken Sie dann auf **Suchen**.

Die HP Kompletthilfe für Ihr Gerät beinhaltet die folgenden Informationen:

- Installieren und Konfigurieren
- Lernen und Verwenden
- Lösen von Problemen
- Herunterladen von Softwareaktualisierungen.
- Beitritt zu Support-Foren
- Suchen nach Garantie- und Zulassungsinformationen

# Integrierter HP Webserver

Mit dem integrierten HP Webserver können Sie vom Computer aus die Druckfunktionen verwalten. Sie brauchen die Einstellungen nicht direkt am Drucker vorzunehmen.

- Anzeigen der Druckerstatusinformationen
- Ermitteln des verbleibenden Verbrauchsmaterials und ggf. Bestellen von Ersatz
- Anzeigen und Ändern von Fachkonfigurationen
- Anzeigen und Ändern der Konfiguration des Menüs für das Bedienfeld des Geräts
- Anzeigen und Drucken von internen Seiten
- Empfangen von Benachrichtigungen zu Geräte- und Verbrauchsmaterialereignissen
- Anzeigen und Ändern der Netzwerkkonfiguration

Der integrierte HP Webserver ist funktionsfähig, wenn das Gerät mit einem IP-basierten Netzwerk verbunden ist. IPX-basierte Geräteverbindungen werden vom integrierten HP Webserver nicht unterstützt. Sie benötigen keinen Internetzugang zum Öffnen und Verwenden des integrierten HP Webserver.

Wenn das Gerät mit dem Netzwerk verbunden ist, ist der integrierte HP Webserver automatisch verfügbar.

## Zugreifen auf den integrierten HP Webserver (EWS)

1. Ermitteln Sie die IP-Adresse oder den Hostnamen des Geräts. Wenn im Home-Bildschirm des Bedienfelds des Produkts die Schaltfläche „Netzwerk“  sichtbar ist, berühren Sie diese Schaltfläche, um die Adresse anzuzeigen. Andernfalls führen Sie die folgenden Schritte aus, um die Produktkonfigurationsseite zu drucken oder anzuzeigen:
  - a. Berühren Sie im Bedienfeld des Geräts auf dem Home-Bildschirm die Schaltfläche [Administration](#).
  - b. Öffnen Sie die folgenden Menüs:
    - [Berichte](#)
    - [Konfigurations-/Statusseiten](#)
    - [Konfigurationsseite](#)
  - c. Berühren Sie die Schaltfläche [Drucken](#) oder [Anzeigen](#).
  - d. Suchen Sie auf der Jetdirect-Seite die IP-Adresse oder den Hostnamen.
2. Geben Sie in einem unterstützten Webbrowser auf Ihrem Computer im Feld für die Adresse/URL die IP-Adresse oder den Hostnamen des Geräts ein.

Zur Verwendung des integrierten HP Webserver muss Ihr Browser die folgenden Anforderungen erfüllen:

- Windows: Microsoft Internet Explorer 5.01 oder höher oder Netscape 6.2 oder höher
- Mac OS X: Safari oder Firefox mit Bonjour oder einer IP-Adresse
- Linux: Nur Netscape Navigator
- HP-UX 10 und HP-UX 11: Netscape Navigator 4.7

# HP Dienstprogramm für Mac OS X

Verwenden Sie das HP Dienstprogramm für Mac OS X, um den Gerätestatus zu überprüfen oder die Geräteeinstellungen auf Ihrem Computer anzuzeigen oder zu ändern.

Sie können das HP Dienstprogramm nutzen, wenn das Gerät über ein USB-Kabel angeschlossen oder mit einem TCP/IP-Netzwerk verbunden ist.

## Öffnen des HP Dienstprogramms

Öffnen Sie die Suche, klicken Sie zunächst auf **Programme**, dann auf **HP** und anschließend auf **HP Dienstprogramm**.

Wenn HP Dienstprogramm nicht in der Liste **Dienstprogramme** enthalten ist, gehen Sie wie folgt vor, um es zu öffnen:

1. Öffnen Sie auf dem Computer das Apple-Menü , klicken Sie auf das Menü **Systemeinstellungen**, und klicken Sie dann auf das Symbol **Drucken & Faxen** oder auf das Symbol **Drucken & Scannen**.
2. Wählen Sie links im Fenster das Gerät aus.
3. Klicken Sie auf **Options & Supplies** (Optionen & Zubehör).
4. Klicken Sie auf die Registerkarte **Dienstprogramm**.
5. Klicken Sie auf die Schaltfläche **Druckerdienstprogramm öffnen**.

## Funktionen des HP Dienstprogramms

Die Symbolleiste des HP Dienstprogramms befindet sich am oberen Rand aller Seiten. Sie umfasst die folgenden Elemente:

- **Geräte:** Klicken Sie auf diese Schaltfläche, um vom HP Dienstprogramm im Bereich **Drucker** auf der linken Seite des Bildschirms gefundene Mac-Geräte anzuzeigen oder auszublenden.
- **Alle Einstellungen:** Klicken Sie auf diese Schaltfläche, um zur Hauptseite des HP Dienstprogramms zurückzukehren.
- **Anwendungen:** Klicken Sie auf diese Schaltfläche, um die im Dock anzuzeigenden HP Tools oder Dienstprogramme zu verwalten.
- **HP Support:** Klicken Sie auf diese Schaltfläche, um ein Browserfenster zu öffnen, und rufen Sie die Kundendienst-Webseite von HP für das Gerät auf.
- **Zubehör:** Klicken Sie auf diese Schaltfläche, um die Website HP SureSupply zu öffnen.
- **Registrierung:** Klicken Sie auf diese Schaltfläche, um die HP Registrierungswebsite zu öffnen.
- **Recycling:** Klicken Sie auf diese Schaltfläche, um die Recyclingprogramm-Website von HP Planet Partners zu öffnen.

HP Dienstprogramm besteht aus Seiten, die Sie öffnen, indem Sie in die Liste **Alle Einstellungen** klicken. In der folgenden Tabelle werden die Aufgaben beschrieben, die Sie mit Hilfe des HP Dienstprogramms ausführen können.

Menü	Element	Beschreibung
Informationen und Support	Verbrauchsmaterialstatus	Zeigt den Verbrauchsmaterialstatus des Geräts an und enthält Verknüpfungen zur Online-Bestellung von Verbrauchsmaterialien.
	Geräteinformationen	Zeigt Informationen zum aktuell ausgewählten Gerät an.
	Datei hochladen	Übermittelt Dateien vom Computer zum Gerät.
	Schriftarten hochladen	Übermittelt Schriftarten vom Computer zum Gerät.
	HP Connected	Zugriff auf die HP Connected-Website.
	Firmware aktualisieren	Überträgt eine Firmwareupdate-Datei an das Gerät.  <b>HINWEIS:</b> Diese Option steht erst zur Verfügung, wenn Sie das Menü <b>Anzeigen</b> öffnen und die Option <b>Erweiterte anzeigen</b> auswählen.
	Befehle	Sendet nach dem Druckjob Sonderzeichen oder Druckbefehle an das Gerät.  <b>HINWEIS:</b> Diese Option steht erst zur Verfügung, wenn Sie das Menü <b>Anzeigen</b> öffnen und die Option <b>Erweiterte anzeigen</b> auswählen.
Druckereinstellungen	Verwalten des Verbrauchsmaterials	Konfiguriert das Verhalten des Geräts, wenn Verbrauchsmaterialien das Ende der geschätzten Gebrauchsdauer erreichen.
	Fächerkonfiguration	Ändert die StandardfächerEinstellungen.
	Ausgabegeräte	Verwaltet die Einstellungen für optionales Ausgabezubehör.
	Duplex-Modus	Aktiviert den automatischen beidseitigen Druck.
	Direktanschlüsse schützen	Deaktiviert das Drucken über USB- oder parallele Anschlüsse.
	Gespeicherte Jobs	Verwaltet Druckjobs, die auf der Festplatte des Geräts gespeichert sind.
	Netzwerkeinstellungen	Konfiguriert die Netzwerkeinstellungen, beispielsweise die IPv4- und IPv6-Einstellungen.
Zusätzliche Einstellungen	Bietet Zugriff auf den integrierten HP Webserver.	

## Verwenden der HP Web Jetadmin Software

HP Web Jetadmin ist ein preisgekröntes, branchenführendes Tool für die effiziente Verwaltung von vielfältigen vernetzten HP Geräten, darunter Drucker, Multifunktionsprodukte und Geräte für digitales Senden. Diese Komplettlösung ermöglicht Ihnen die Remote-Installation, -Überwachung, -Verwaltung, -Fehlersuche und -Sicherung Ihrer Druck- und Imaging-Umgebung. So steigern Sie die Produktivität Ihres Unternehmens, indem Sie Zeit sparen, Kosten kontrollieren und Ihre Investitionen schützen.

HP Web Jetadmin Aktualisierungen werden regelmäßig zur Verfügung gestellt, um Unterstützung für spezifische Gerätefunktionen bereitzustellen. Weitere Informationen zu Aktualisierungen erhalten Sie, indem Sie auf der Seite [www.hp.com/go/webjetadmin](http://www.hp.com/go/webjetadmin) auf den Link **Self Help and Documentation** (Selbsthilfe und Dokumentation) klicken.

## Einstellungen zum Energiesparen

- [Drucken im EconoMode](#)
- [Einrichten des Bereitschaftsmodus](#)
- [Festlegen des Bereitschaftszeitplans](#)

### Drucken im EconoMode

Dieses Gerät ist mit einer EconoMode-Option zum Drucken von Dokumententwürfen ausgestattet. Mithilfe von EconoMode kann Toner eingespart werden. Allerdings wird auch die Druckqualität vermindert.

HP rät von einer ständigen Verwendung der EconoMode-Funktion ab. Wenn EconoMode durchgehend verwendet wird, hält der Toner möglicherweise länger als die mechanischen Teile in der Tonerpatrone. Wenn sich die Druckqualität verschlechtert und nicht mehr annehmbar ist, sollten Sie die Tonerpatrone ersetzen.



**HINWEIS:** Sollte diese Option in Ihrem Druckertreiber nicht verfügbar sein, kann sie direkt über das Bedienfeld des Geräts eingestellt werden.

#### Konfigurieren des EconoMode über den Druckertreiber

1. Wählen Sie im Softwareprogramm die Option **Drucken**.
2. Wählen Sie das Gerät aus, und klicken Sie auf **Eigenschaften** oder **Voreinstellungen**.
3. Klicken Sie auf die Registerkarte **Papier/Qualität**.
4. Klicken Sie auf das Kontrollkästchen **EconoMode**, um die Funktion zu aktivieren, und klicken Sie anschließend auf **OK**.

#### Konfigurieren des EconoMode über das Bedienfeld des Geräts

1. Berühren Sie im Bedienfeld des Geräts auf dem Home-Bildschirm die Schaltfläche **Administration**.
2. Öffnen Sie die folgenden Menüs:
  - [Allgemeine Einstellungen](#)
  - [Druckqualität](#)
3. Scrollen Sie zu **EconoMode**, und wählen Sie die Funktion aus.
4. Berühren Sie **Ein** oder **Aus**, um die Funktion zu aktivieren oder zu deaktivieren, und berühren Sie anschließend **Speichern**.

### Einrichten des Bereitschaftsmodus

1. Berühren Sie im Bedienfeld des Geräts auf dem Home-Bildschirm die Schaltfläche **Administration**.
2. Öffnen Sie die folgenden Menüs:



- [Allgemeine Einstellungen](#)
  - [Energieeinstellungen](#)
  - [Sleep-Timer-Einstellungen](#)
3. Berühren Sie [Bereitschafts-/Auto-Aus-Modus](#), um die Option auszuwählen.
  4. Wählen Sie die gewünschte Zeitdauer aus, und berühren Sie anschließend die Schaltfläche [Speichern](#).

## Festlegen des Bereitschaftszeitplans

 **HINWEIS:** Sie müssen die Datums- und Zeiteinstellungen konfigurieren, bevor Sie die Funktion [Bereitschaftsplan](#) verwenden können.

1. Berühren Sie im Bedienfeld des Geräts auf dem Home-Bildschirm die Schaltfläche [Administration](#).
2. Öffnen Sie die folgenden Menüs:
  - [Allgemeine Einstellungen](#)
  - [Datums-/Zeiteinstellungen](#)
3. Öffnen Sie das Menü [Datum-/Zeitformat](#), und konfigurieren Sie die folgenden Einstellungen:
  - [Datumsformat](#)
  - [Zeitformat](#)
4. Berühren Sie die Schaltfläche [Speichern](#).
5. Öffnen Sie das Menü [Datum/Zeit](#), und konfigurieren Sie die folgenden Einstellungen:
  - [Datum/Zeit](#)
  - [Zeitzone](#)

Wenn Sie sich in einem Gebiet mit Zeitumstellung befinden, aktivieren Sie das Feld [An Zeitumstellung anpassen](#).
6. Berühren Sie die Schaltfläche [Speichern](#).
7. Berühren Sie die Schaltfläche mit dem Rückwärtspfeil, um zum Bildschirm [Administration](#) zurückzukehren.
8. Öffnen Sie die folgenden Menüs:
  - [Allgemeine Einstellungen](#)
  - [Energieeinstellungen](#)
  - [Bereitschaftsplan](#)
9. Berühren Sie die Schaltfläche , und wählen Sie dann die Art des zu planenden Ereignisses: [Aktivieren](#) oder [Bereitschaft](#).
10. Konfigurieren Sie die folgenden Einstellungen:

- Zeit
- Ereignistage

11. Berühren Sie die Schaltfläche **OK** und dann die Schaltfläche **Speichern**.

# Funktionen für die Gerätesicherheit

- [Sicherheitshinweise](#)
- [IP-Sicherheit](#)
- [Anmelden beim Gerät](#)
- [Zuordnen eines Systemkennworts](#)
- [Verschlüsselungsunterstützung: HP High Performance Secure Hard Disks](#)

## Sicherheitshinweise

Das Gerät unterstützt Sicherheitsstandards und empfohlene Protokolle, mit denen Sie das Gerät sichern, kritische Informationen in ihrem Netzwerk schützen und die Überwachung und Verwaltung des Geräts vereinfachen können.

Genaue Informationen zu den sicheren Imaging- und Drucklösungen von HP finden Sie unter [www.hp.com/go/secureprinting](http://www.hp.com/go/secureprinting). Die Site bietet Links zu Whitepaper- und FAQ-Dokumenten, die sich mit Sicherheitsmerkmalen beschäftigen.

## IP-Sicherheit

IP Security (IPsec) umfasst eine Reihe von Protokollen, die den IP-basierten Netzwerkverkehr zum und vom Gerät steuern. IPsec umfasst die Host-zu-Host-Authentifizierung, Datenintegrität und Verschlüsselung der Netzwerkkommunikation.

Für Geräte, die mit dem Netzwerk verbunden sind und über einen HP Jetdirect-Druckserver verfügen, können Sie IPsec über die Registerkarte **Netzwerk** im integrierten HP Webserver konfigurieren.

## Anmelden beim Gerät

Einige der Funktionen auf dem Bedienfeld des Geräts können so gesichert werden, dass nicht autorisierte Personen sie nicht verwenden können. Wenn eine Funktion gesichert ist, werden Sie vom Gerät aufgefordert, sich anzumelden, bevor Sie die Funktion verwenden können. Sie können sich auch anmelden, ohne auf eine Aufforderung zu warten, indem Sie im Home-Bildschirm die Schaltfläche [Anmelden](#) berühren.

Normalerweise verwenden Sie den gleichen Benutzernamen und das gleiche Kennwort wie bei der Anmeldung bei Ihrem Computer im Netzwerk. Wenn Sie Fragen zu den Anmeldeinformationen haben, wenden Sie sich an den Netzwerkadministrator für dieses Gerät.

Nachdem Sie sich bei diesem Gerät angemeldet haben, wird die Schaltfläche [Abmeldung](#) auf dem Bedienfeld angezeigt. Damit die Sicherheit für das Gerät gewährleistet ist, berühren Sie die Schaltfläche [Abmeldung](#), nachdem Sie das Gerät benutzt haben.

## Zuordnen eines Systemkennworts

Weisen Sie ein Administratorkennwort für den Zugriff auf das Gerät und den integrierten HP Webserver zu, damit die Geräteeinstellungen nur von berechtigten Benutzern geändert werden können.

1. Öffnen Sie den integrierten HP Webserver, indem Sie die IP-Adresse des Geräts in die Adresszeile eines Webbrowsers eingeben.
2. Klicken Sie auf die Registerkarte **Sicherheit**.
3. Öffnen Sie das Menü **Allgemeine Sicherheit**.

4. Geben Sie im Feld **Benutzername** den mit dem Kennwort zu verknüpfenden Namen ein.
5. Geben Sie das Kennwort im Feld **Neues Kennwort** ein, und geben Sie es dann erneut im Feld **Kennwort bestätigen** ein.



**HINWEIS:** Wenn Sie ein bestehendes Kennwort ändern, müssen Sie dieses zuerst im Feld **Altes Kennwort** eingeben.

---

6. Klicken Sie auf die Schaltfläche **Übernehmen**. Notieren Sie das Kennwort, und bewahren Sie es an einem sicheren Ort auf.

## Verschlüsselungsunterstützung: HP High Performance Secure Hard Disks

Die Festplatte bietet eine hardwarebasierte Verschlüsselung, so dass Sie wichtige Daten sicher speichern können, ohne dabei die Geräteleistung zu beeinträchtigen. Die Festplatte nutzt den neuesten AES-Standard (Advanced Encryption Standard) und verfügt über vielfältige zeitsparende und leistungsstarke Funktionen.

Verwenden Sie zum Konfigurieren der Festplatte das Menü **Sicherheit** im integrierten HP Webserver.

## Software- und Firmware-Aktualisierungen

HP aktualisiert regelmäßig Funktionen, die in der Gerätefirmware enthalten sind. Aktualisieren Sie die Gerätefirmware, damit Sie von den aktuellen Funktionen profitieren können. Laden Sie die aktuelle Firmware-Aktualisierungsdatei vom Internet herunter:

- In den USA gehen Sie zu [www.hp.com/support/ljM806](http://www.hp.com/support/ljM806). Klicken Sie auf **Treiber und Software**.
- Außerhalb der USA gehen Sie zu [www.hp.com/support](http://www.hp.com/support). Wählen Sie Ihr Land/Ihre Region aus. Klicken Sie auf **Treiber und Software**. Geben Sie den Produktnamen ein (z. B. „LaserJet M575“), und klicken Sie dann auf **Suchen**.



---

# 6 Lösen von Problemen

- [Wiederherstellen der werkseitigen Einstellungen](#)
- [Hilfesystem zum Bedienfeld](#)
- [Die Meldung „Patrone ist bald leer“ oder „Patrone ist fast leer“ erscheint auf dem Bedienfeld des Druckers](#)
- [Gerät zieht kein Papier oder Zufuhrprobleme](#)
- [Beseitigen von Papierstaus](#)
- [Verbesserung der Druckqualität](#)
- [Lösen von Problemen in drahtgebundenen Netzwerken](#)

## Siehe auch:

In den USA gehen Sie zu [www.hp.com/support/ljM806](http://www.hp.com/support/ljM806).

Außerhalb der USA gehen Sie zu [www.hp.com/support](http://www.hp.com/support). Wählen Sie Ihr Land/Ihre Region aus. Klicken Sie auf **Produkte Support & Fehlerbehebung**. Geben Sie den Produktnamen ein, und klicken Sie dann auf **Suchen**.

Die HP Kompletthilfe für Ihr Gerät beinhaltet die folgenden Informationen:

- Installieren und Konfigurieren
- Lernen und Verwenden
- Lösen von Problemen
- Herunterladen von Softwareaktualisierungen.
- Beitritt zu Support-Foren
- Suchen nach Garantie- und Zulassungsinformationen

## Wiederherstellen der werkseitigen Einstellungen

1. Berühren Sie im Bedienfeld des Geräts auf dem Home-Bildschirm die Schaltfläche [Administration](#).
2. Öffnen Sie die folgenden Menüs:
  - [Allgemeine Einstellungen](#)
  - [Wiederherstellen der Werkseinstellungen](#)
3. Eine Überprüfungsmeldung weist Sie darauf hin, dass das Zurücksetzen zu Datenverlust führen kann. Berühren Sie die Schaltfläche [Zurücksetzen](#), um den Vorgang auszuführen.



---

**HINWEIS:** Das Produkt wird nach dem Zurücksetzen automatisch neu gestartet.

---



## Hilfesystem zum Bedienfeld

Das Gerät verfügt über ein integriertes Hilfesystem, in dem die Verwendung der einzelnen Bildschirme erläutert wird. Berühren Sie zum Öffnen des Hilfesystems die Hilfe-Schaltfläche  oben rechts auf dem Bildschirm.

Bei einigen Bildschirmen wird ein globales Menü geöffnet, in dem Sie nach bestimmten Themen suchen können. Durchsuchen Sie die Menüstruktur mit Hilfe der Menüschnittflächen.

Einige Hilfe-Bildschirme enthalten Animationen, die Sie Schritt für Schritt durch Vorgehensweisen wie das Beseitigen von Papierstaus führen.

Bei Bildschirmen mit Einstellungen für einzelne Jobs wird ein Hilfethema angezeigt, in dem die Optionen für diesen Bildschirm erläutert werden.

Wenn Sie eine Fehler- oder Warnmeldung erhalten, berühren Sie die Schaltfläche „Hilfe“ , um eine Meldung anzuzeigen, in der das Problem beschrieben wird. Die Meldung enthält außerdem Anleitungen, die zur Problemlösung beitragen.

# Die Meldung „Patrone ist bald leer“ oder „Patrone ist fast leer“ erscheint auf dem Bedienfeld des Druckers

**Niedriger Füllstand Patrone:** Der Drucker zeigt an, wenn eine Tonerpatrone zur Neige geht. Die tatsächlich verbleibende Gebrauchsdauer einer Tonerpatrone kann variieren. Besorgen Sie eine Ersatztonerpatrone für den Fall, dass der Drucker keine akzeptable Druckqualität mehr liefert. Die Tonerpatrone muss derzeit nicht ausgetauscht werden.

Arbeiten Sie vorerst so lange mit der aktuellen Patrone weiter, bis auch das Verteilen des Toners in der Patrone keine annehmbare Druckqualität mehr erbringt. Um den Toner zu verteilen, entfernen Sie die Tonerpatrone aus dem Drucker, und schütteln Sie die Patrone vorsichtig horizontal hin und her. Eine grafische Darstellung finden Sie in der Anleitung zum Ersetzen von Verbrauchsmaterial. Setzen Sie die Tonerpatrone wieder in den Drucker ein, und schließen Sie die Abdeckung.

**Sehr niedriger Füllstand Patrone:** Der Drucker zeigt an, wenn die Tonerpatrone fast leer ist. Die tatsächlich verbleibende Gebrauchsdauer einer Tonerpatrone kann variieren. Besorgen Sie eine Ersatztonerpatrone für den Fall, dass der Drucker keine akzeptable Druckqualität mehr liefert. Die Tonerpatrone muss zu diesem Zeitpunkt nur dann ersetzt werden, wenn die Druckqualität nachlässt.

Sobald eine HP Tonerpatrone **fast leer** ist, erlischt die von HP gewährte Premiumschutz-Garantie für diese Tonerpatrone.

## Ändern der „Fast leer“-Einstellungen

Sie können die Funktionsweise des Druckers bei sehr niedrigem Materialfüllstand ändern. Sie müssen diese Einstellungen nicht wiederherstellen, wenn Sie eine neue Tonerpatrone einsetzen.

1. Gehen Sie auf dem Bedienfeld des Geräts auf dem Home-Bildschirm zu [Verbrauchsmaterial](#).
2. Öffnen Sie die folgenden Menüs:
  - [Verbrauchsmaterial verwalten](#)
  - [Verbrauchsmaterialeinstellungen](#)
  - [Patrone Schwarz](#) oder [Farbpatronen](#)
  - [„Fast leer“-Einstellungen](#)
3. Wählen Sie eine der folgenden Optionen aus:
  - Wählen Sie die Option [Stopp](#), wenn der Drucker zu drucken aufhören soll, wenn die Patrone den Schwellenwert **Fast leer** erreicht.
  - Wählen Sie die Option [Auffordern zum Fortfahren](#), wenn der Drucker zu drucken aufhören soll, wenn die Patrone den Schwellenwert **Fast leer** erreicht. Sie können die Aufforderung bestätigen oder die Patrone ersetzen, um mit dem Drucken fortzufahren.
  - Wählen Sie die Option [Fortsetzen](#) aus, um den Drucker so einzurichten, dass er eine Warnmeldung ausgibt, wenn die Druckpatrone fast leer ist, der Druckvorgang jedoch ohne Benutzerinteraktion auch bei Einstellung **Fast leer** fortgesetzt werden soll. Dies kann eine unbefriedigende Druckqualität zur Folge haben.

## Für Geräte mit Faxfunktion

Wenn auf dem Drucker die Option **Stopp** oder **Auffordern zum Fortfahren** eingestellt ist, werden Faxe nach dem Fortsetzen des Druckvorgangs eventuell nicht gedruckt, falls der Drucker während der Unterbrechung des Druckvorgangs mehr Faxe empfangen hat, als der Speicher aufnehmen konnte.

Der Drucker kann Faxe ohne Unterbrechung drucken, wenn die Druckpatrone fast leer ist, falls Sie die Option **Fortsetzen** für die Tonerpatrone auswählen. Die Druckqualität kann jedoch beeinträchtigt werden.

## Materialbestell.

Bestellen von Verbrauchsmaterial und Papier	<a href="http://www.hp.com/go/suresupply">www.hp.com/go/suresupply</a>
Bestellen über Kundendienst- oder Serviceanbieter	Wenden Sie sich an einen von HP autorisierten Kundendienst- oder Serviceanbieter.
Bestellen über den integrierten HP Webserver (EWS)	Geben Sie in einem unterstützten Webbrowser auf Ihrem Computer im Feld für die Adresse/URL die IP-Adresse oder den Hostnamen des Druckers ein, um auf den Webserver zuzugreifen. Der integrierte HP Webserver enthält einen Link zur HP SureSupply-Website, auf der Optionen zum Kauf von HP Originalverbrauchsmaterial bereitgestellt werden.

## Gerät zieht kein Papier oder Zufuhrprobleme

- [Das Gerät zieht kein Papier ein](#)
- [Das Gerät zieht mehrere Blatt Papier ein.](#)
- [Am Vorlageneinzug treten Papierstaus auf, oder der Vorlageneinzug zieht das Papier schief oder mehrere Blätter gleichzeitig ein](#)

### Das Gerät zieht kein Papier ein

Wenn das Gerät kein Papier aus dem Fach einzieht, versuchen Sie folgende Lösungsansätze.

1. Öffnen Sie das Gerät, und entfernen Sie gegebenenfalls gestautes Papier.
2. Legen Sie Papier mit dem richtigen Format für Ihren Job in das Fach ein.
3. Stellen Sie sicher, dass das Papierformat und der Papiertyp am Gerätebedienfeld korrekt eingestellt sind.
4. Stellen Sie sicher, dass die Papierführungen im Fach korrekt für das Papierformat eingestellt sind. Passen Sie die Führungen dem entsprechenden Einzug im Fach an.
5. Überprüfen Sie auf dem Bedienfeld, ob das Gerät darauf wartet, dass Sie die Aufforderung zur manuellen Zufuhr des Papiers bestätigen. Legen Sie Papier ein, und setzen Sie den Vorgang fort.
6. Die Walzen über dem Fach sind möglicherweise verschmutzt. Reinigen Sie die Walzen mit einem mit warmem Wasser angefeuchteten fusselfreien Tuch.

### Das Gerät zieht mehrere Blatt Papier ein.

Wenn das Gerät mehrere Blatt Papier aus dem Fach einzieht, versuchen Sie folgende Lösungsansätze.

1. Nehmen Sie den Papierstapel aus dem Fach, beugen Sie ihn, drehen Sie ihn um 180 Grad, und wenden Sie ihn. *Fächern Sie nicht das Papier.* Legen Sie den Papierstapel erneut in das Fach ein.
2. Verwenden Sie nur Papier, das den HP Spezifikationen für diesen Drucker entspricht.
3. Verwenden Sie Papier, das keine Knicke, Falten oder Schäden aufweist. Verwenden Sie gegebenenfalls Papier aus einem anderen Paket.
4. Vergewissern Sie sich, dass das Fach nicht zu voll ist. Wenn dies der Fall ist, nehmen Sie den gesamten Papierstapel aus dem Fach, richten Sie den Stapel aus, und legen Sie einen Teil des Papiers erneut in das Fach ein.
5. Stellen Sie sicher, dass die Papierführungen im Fach korrekt für das Papierformat eingestellt sind. Passen Sie die Führungen dem entsprechenden Einzug im Fach an.
6. Stellen Sie sicher, dass die Umgebung des Druckers den empfohlenen Spezifikationen entspricht.

### Am Vorlageneinzug treten Papierstaus auf, oder der Vorlageneinzug zieht das Papier schief oder mehrere Blätter gleichzeitig ein



---

**HINWEIS:** Diese Informationen beziehen sich nur auf MFP-Produkte.

- Möglicherweise befinden sich am Original Büroklammern oder Haftnotizen, die entfernt werden müssen.
- Vergewissern Sie sich, dass alle Walzen korrekt eingesetzt sind und die Walzenzugangsabdeckung im Vorlageneinzug geschlossen ist.
- Vergewissern Sie sich, dass die obere Abdeckung des Vorlageneinzugs geschlossen ist.
- Möglicherweise wurden die Vorlagen nicht richtig eingelegt. Richten Sie die Seiten gerade aus, und zentrieren Sie den Stapel mithilfe der Papierführungen.
- Die Papierführungen erfüllen nur dann ihren Zweck, wenn sie an den Seiten des Papierstapels anliegen. Vergewissern Sie sich, dass der Stapel gerade liegt und dass die Führungen an den Kanten anliegen.
- Das Zufuhrfach des Vorlageneinzugs oder das Ausgabefach enthält möglicherweise mehr Seiten als maximal zulässig. Stellen Sie sicher, dass der Papierstapel im Vorlagenfach nur bis zu den Führungen reicht, und nehmen Sie Seiten aus dem Ausgabefach.
- Vergewissern Sie sich, dass sich keine Papierreste, Heftklammern, Büroklammern oder andere Rückstände im Papierpfad befinden.
- Reinigen Sie die Vorlageneinzugswalzen und die Trennvorrichtung. Verwenden Sie einen Druckluftstrahler oder ein sauberes, fusselfreies und mit warmem Wasser angefeuchtetes Tuch. Werden die Vorlagen weiterhin fehlerhaft eingezogen, tauschen Sie die Walzen aus.
- Berühren Sie auf dem Bedienfeld des Geräts auf dem Home-Bildschirm die Schaltfläche [Verbrauchsmaterial](#). Überprüfen Sie den Zustand des Vorlageneinzugskits, und ersetzen Sie es gegebenenfalls.

# Beseitigen von Papierstaus

## Auto-Navigation zum Beseitigen von Papierstaus

Die Auto-Navigationsfunktion unterstützt Sie beim Beseitigen von Staus, indem Ihnen schrittweise Anweisungen auf dem Bedienfeld angezeigt werden. Wenn Sie einen Schritt abgeschlossen haben, zeigt das Gerät Anweisungen für den nächsten Schritt an, bis alle Schritte des Vorgangs abgeschlossen sind.

## Häufige oder wiederholt auftretende Papierstaus?

Um die Anzahl Papierstaus zu vermeiden, führen Sie folgende Vorgänge aus.

1. Verwenden Sie nur Papier, das den HP Spezifikationen für diesen Drucker entspricht.
2. Verwenden Sie Papier, das keine Knicke, Falten oder Schäden aufweist. Verwenden Sie gegebenenfalls Papier aus einem anderen Paket.
3. Verwenden Sie kein Papier, das bereits bedruckt oder kopiert wurde.
4. Vergewissern Sie sich, dass das Fach nicht zu voll ist. Wenn dies der Fall ist, nehmen Sie den gesamten Papierstapel aus dem Fach, richten Sie den Stapel aus, und legen Sie einen Teil des Papiers erneut in das Fach ein.
5. Stellen Sie sicher, dass die Papierführungen im Fach auf das Format des Papiers ausgerichtet sind. Stellen Sie die Papierführungen so ein, dass sie den Papierstapel leicht berühren. Das Papier darf sich nicht verbiegen.
6. Stellen Sie sicher, dass das Fach vollständig in das Gerät eingeführt wurde.
7. Wenn Sie auf schwerem, geprägtem oder perforiertem Papier drucken, verwenden Sie die Funktion zur manuellen Zufuhr, und führen Sie die Blätter einzeln ein.
8. Berühren Sie im Bedienfeld des Geräts auf dem Home-Bildschirm die Schaltfläche **Fächer**. Vergewissern Sie sich, dass das Fach für den Papiertyp und das Papierformat korrekt konfiguriert sind.
9. Stellen Sie sicher, dass die Umgebung des Druckers den empfohlenen Spezifikationen entspricht.

## Beheben von Papierstaus im Bereich der vorderen Klappe

1. Öffnen Sie die vordere Klappe. Stellen Sie sicher, dass die Klappe vollständig geöffnet ist.

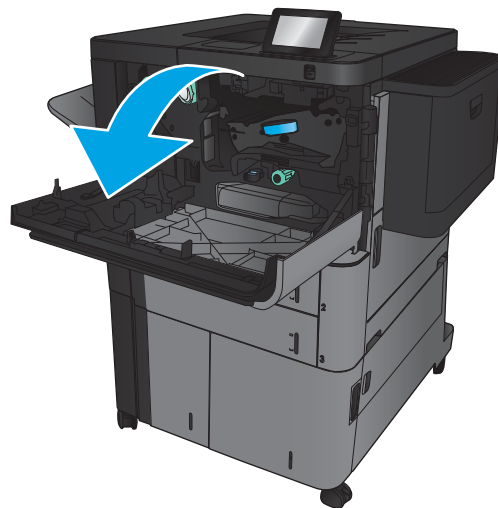

2. Drücken Sie die Taste am Griff, und drehen Sie den Griff der Tonerpatrone in die untere Position.

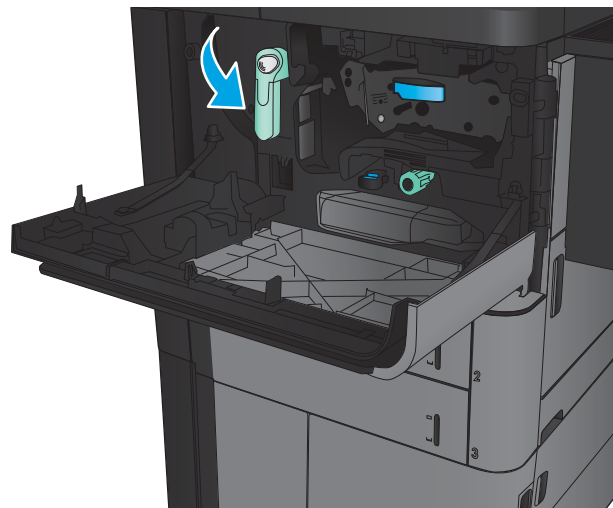

3. Fassen Sie die Tonerpatrone am Griff, und ziehen Sie sie heraus.

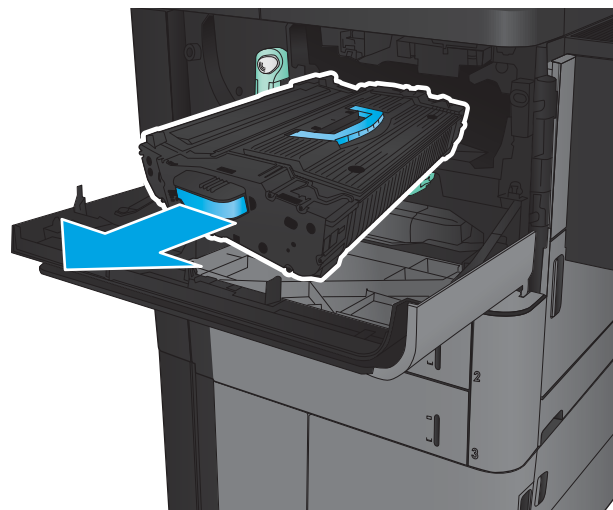

4. Drehen Sie den grünen Knopf entgegen dem Uhrzeigersinn, und ziehen Sie das gestaute Papier heraus.

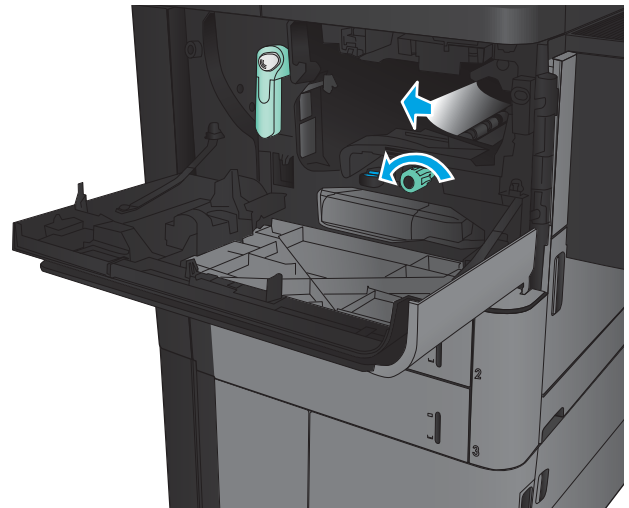

5. Richten Sie die Tonerpatrone an der Öffnung aus, und schieben Sie sie in das Gerät. Die Tonerpatrone sinkt beim Einrasten leicht nach unten.

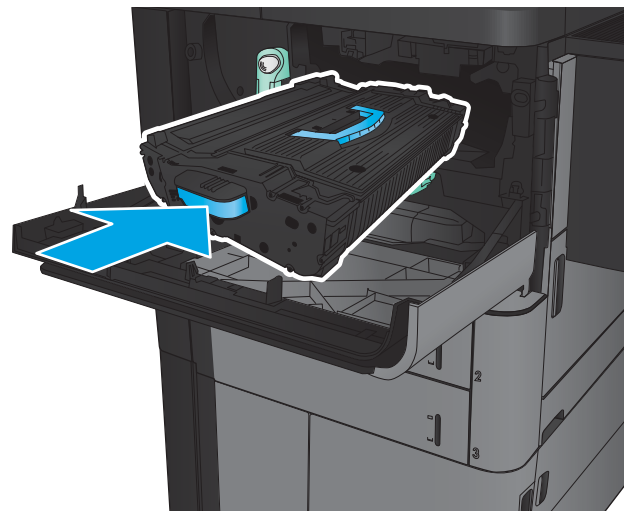



6. Drücken Sie die Taste am Griff, und drehen Sie den Griff der Tonerpatrone in die obere Position.

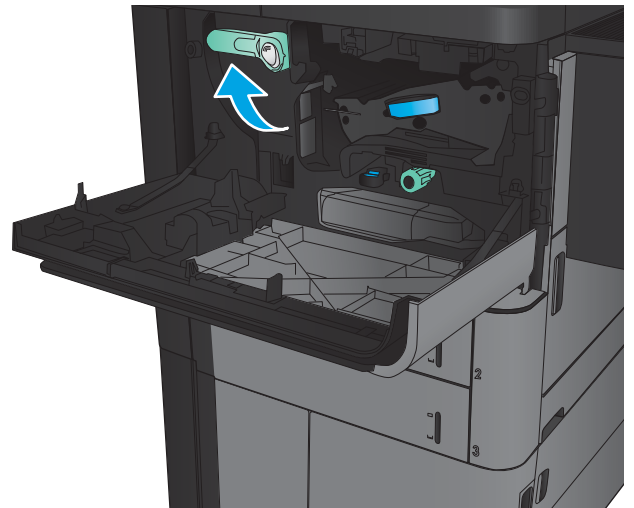

7. Schließen Sie die vordere Klappe.

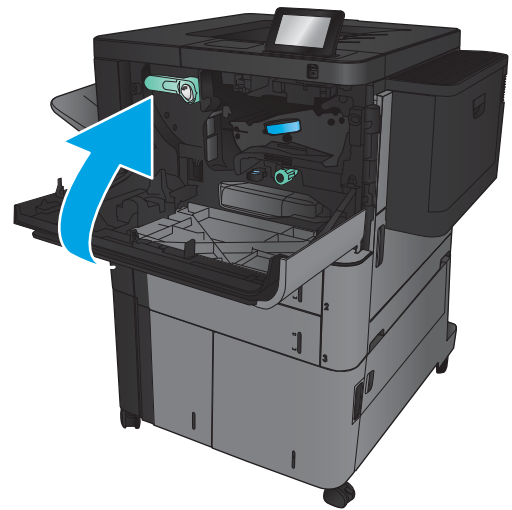

## Beseitigen von Staus in Fach 1

1. Wenn eingeklemmtes Papier in Fach 1 sichtbar ist, beheben Sie den Papierstau, indem Sie die Entriegelungstaste zur Staubehebung unter dem Fach drücken und das Papier gerade herausziehen.
2. Wenn Sie das Papier nicht entfernen können oder wenn kein eingeklemmtes Papier in Fach 1 sichtbar ist, öffnen Sie die rechte Klappe.
3. Wenn Papier im Zufuhrbereich von Fach 1 gestaut ist, öffnen Sie die Zugangsklappe für Papierstaus, und entfernen Sie das Papier.

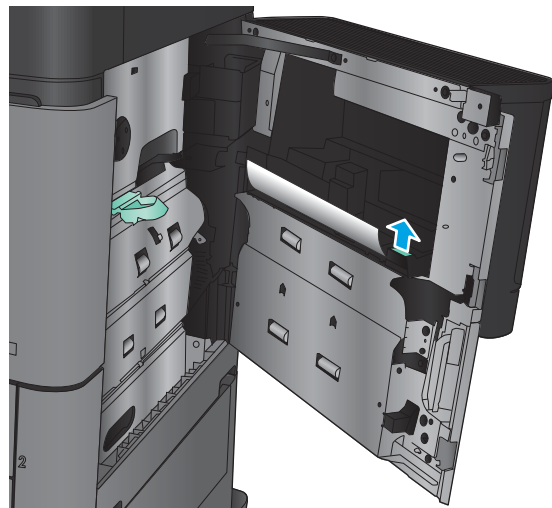
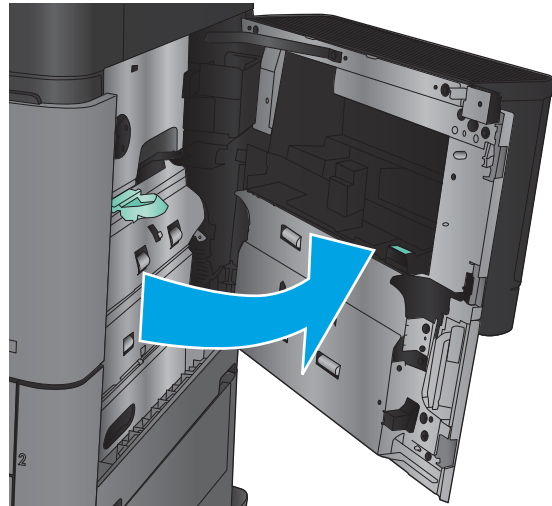
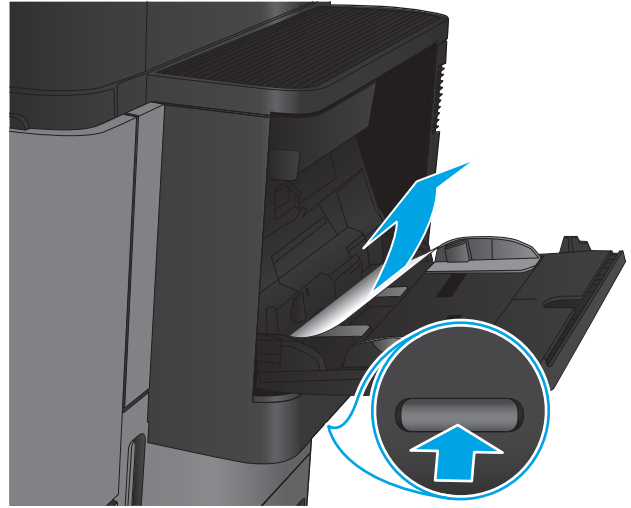

4. Ziehen Sie den Hebel der Zugangsklappe für Papierstaus heraus, und heben Sie ihn dann an, um die Klappe zu öffnen.

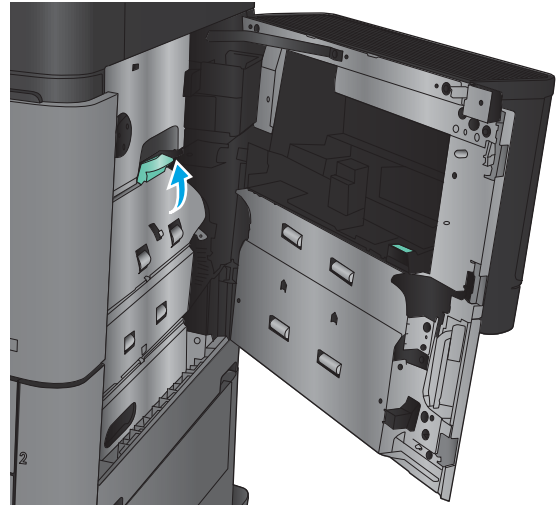

5. Ziehen Sie das Papier vorsichtig aus dem Einzugsbereich.

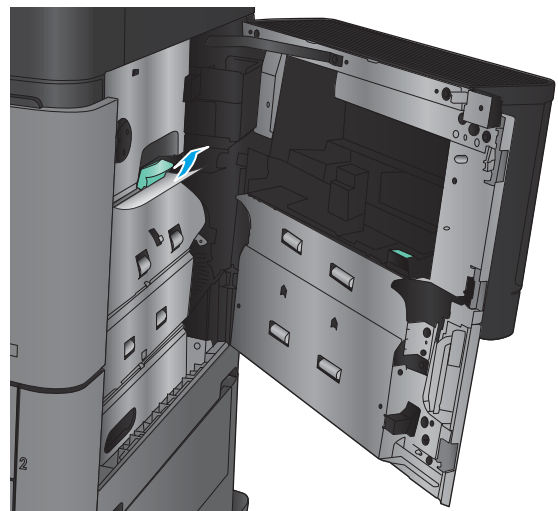

6. Ziehen Sie den Hebel der Zugangsklappe für Papierstaus heraus, und senken Sie ihn dann ab, um die Klappe zu schließen.

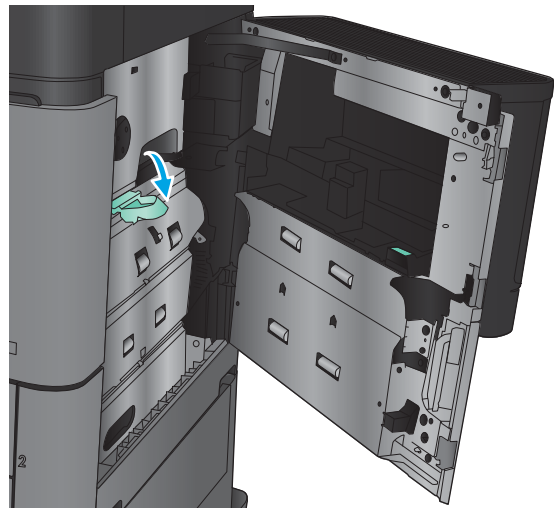

7. Schließen Sie die rechte Klappe.

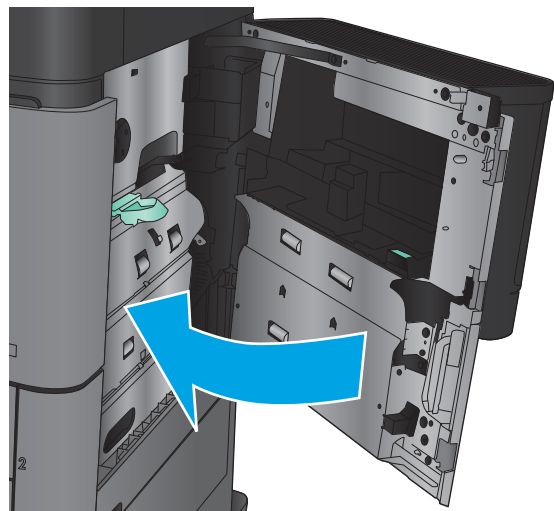

## Beheben von Papierstaus im Bereich der rechten Klappe

1. Öffnen Sie die rechte Klappe.

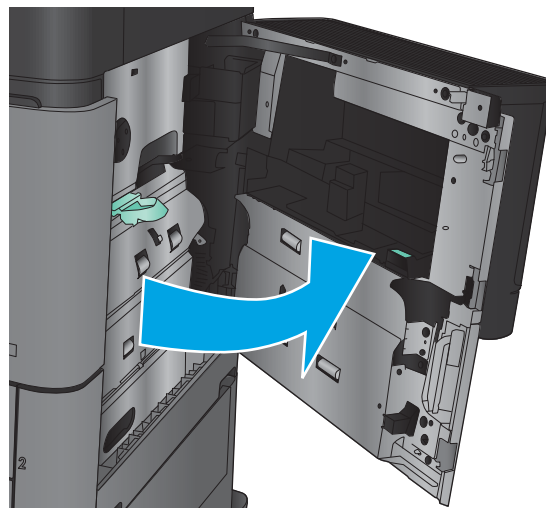

2. Wenn eingeklemmtes Papier an der Klappe vorhanden ist, öffnen Sie die Zugangsklappe für Papierstaus, und ziehen Sie das Papier vorsichtig gerade heraus.

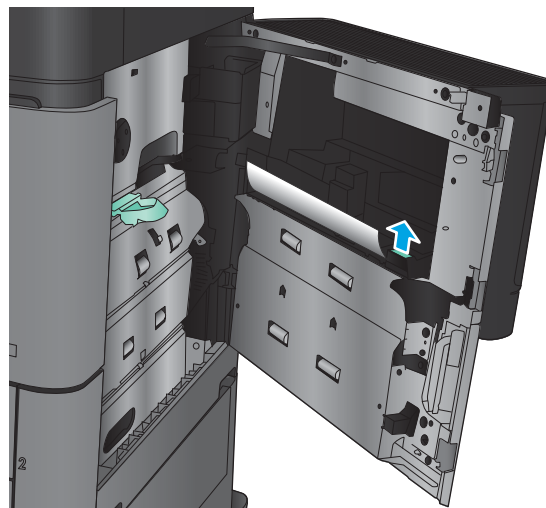

3. Wenn eingeklemmtes Papier unten an der Klappe vorhanden ist, ziehen Sie es vorsichtig gerade nach unten.

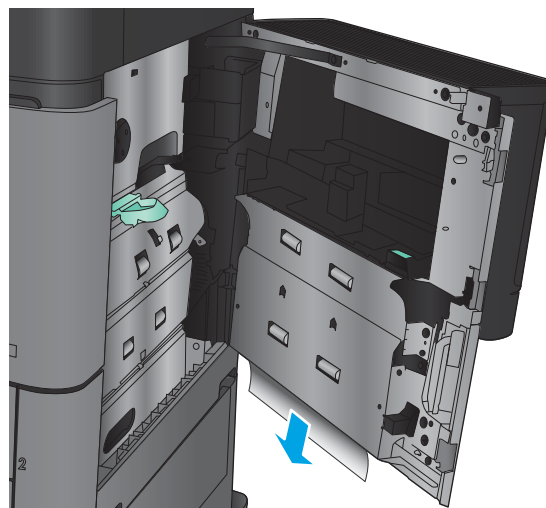

4. Ziehen Sie den Hebel der Zugangsklappe für Papierstaus heraus, und heben Sie ihn dann an, um die Klappe zu öffnen.

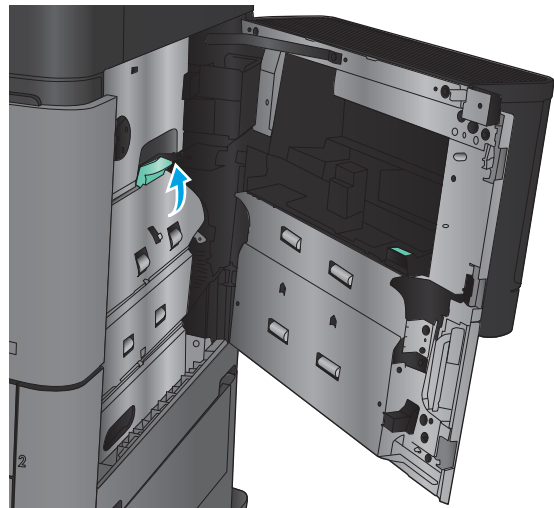

5. Ziehen Sie das Papier vorsichtig aus dem Einzugsbereich.

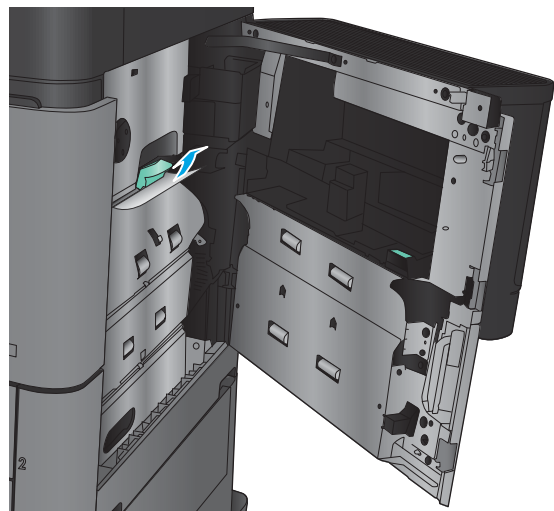

6. Ziehen Sie den Hebel der Zugangsklappe für Papierstaus heraus, und senken Sie ihn dann ab, um die Klappe zu schließen.

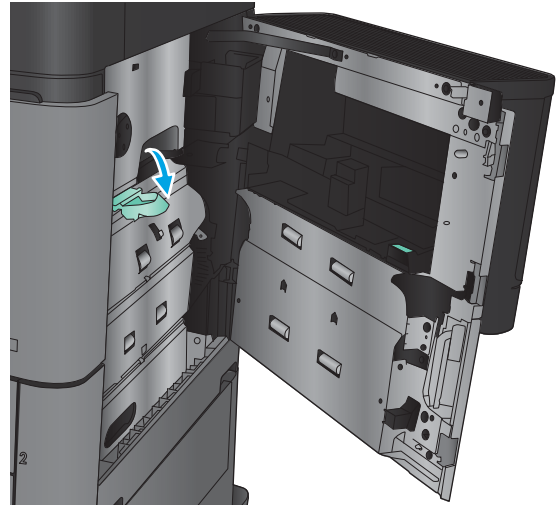

7. Schließen Sie die rechte Klappe.

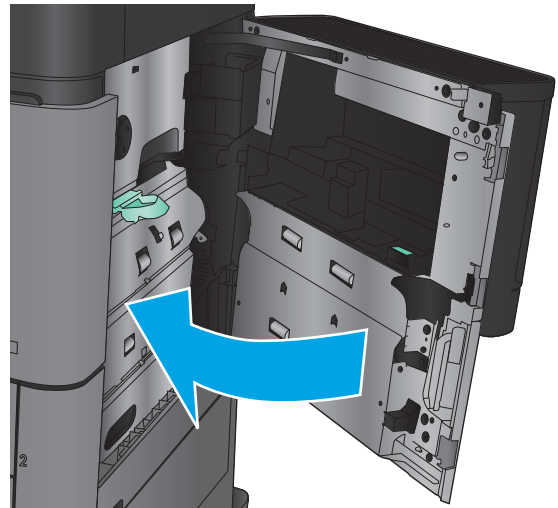

## Beseitigen von Papierstaus in Fach 2 und 3

 **HINWEIS:** Gehen Sie beim Beseitigen von Papierstaus in Fach 3 wie bei Fach 2 vor. Hier wird nur Fach 2 gezeigt.

1. Öffnen Sie das Fach.

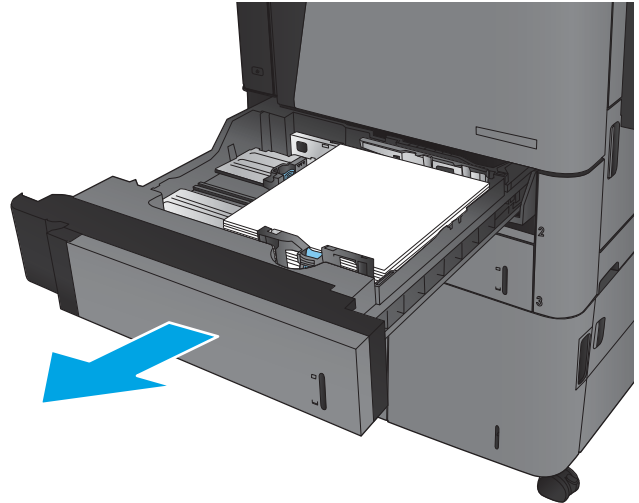



2. Entfernen Sie eingeklemmtes oder beschädigtes Papier.

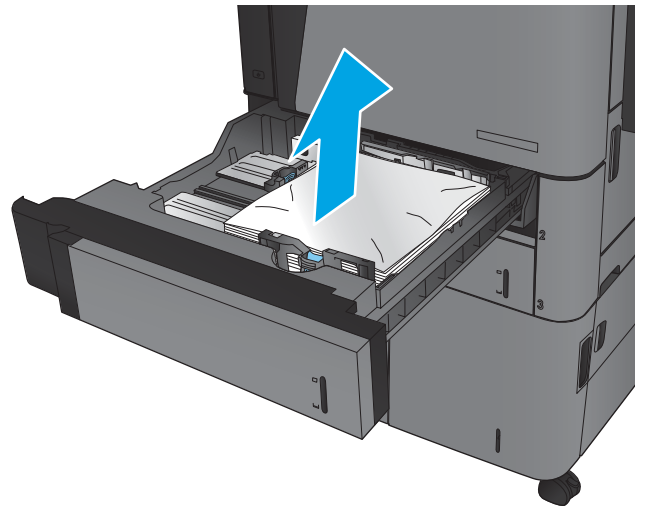

3. Setzen Sie das Fach wieder ein, und schließen Sie es.

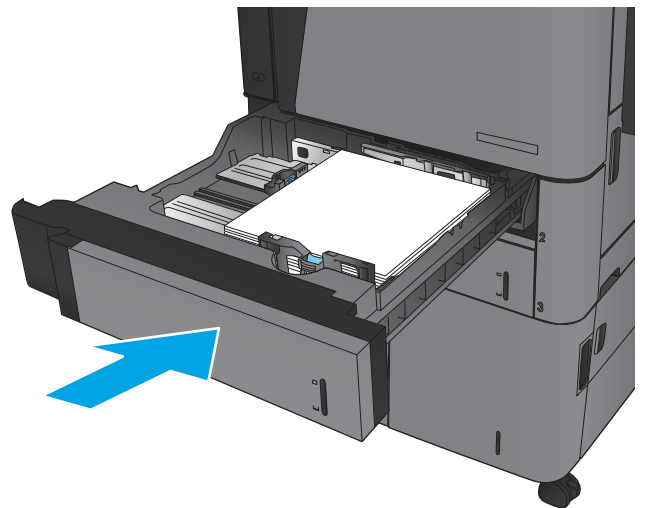

## Beseitigen von Papierstaus in Fach 4 und 5

1. Öffnen Sie das rechte und das linke Fach.

**HINWEIS:** Es ist nicht erforderlich, Papier in beiden Fächern gleichzeitig einzulegen.

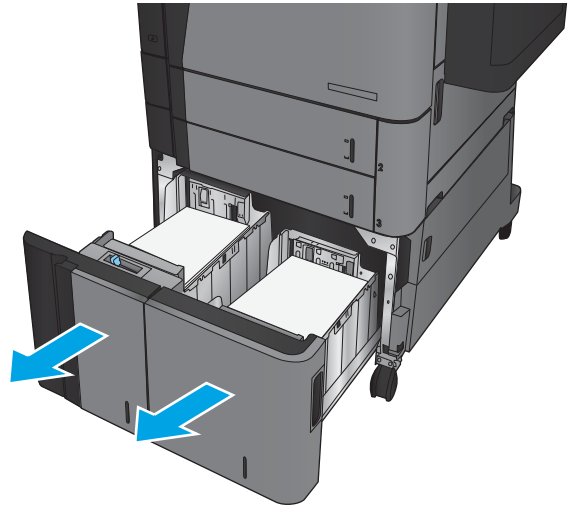

2. Entfernen Sie das Papier aus den Fächern, und entsorgen Sie beschädigte Blätter.

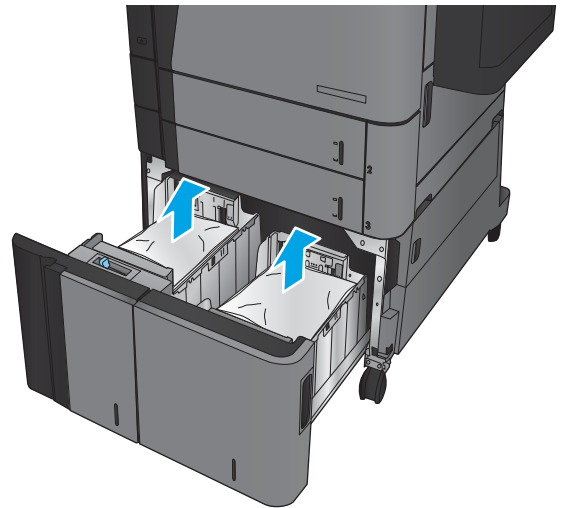

3. Drücken Sie die grüne Taste über dem rechten Fach, um die Papierstauplatte zu lösen.

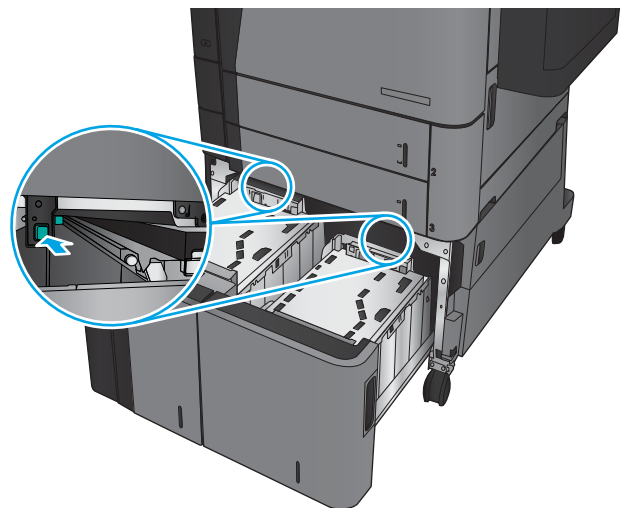

4. Wenn Papier im Einzugsbereich gestaut ist, ziehen Sie es nach unten, um es zu entfernen.

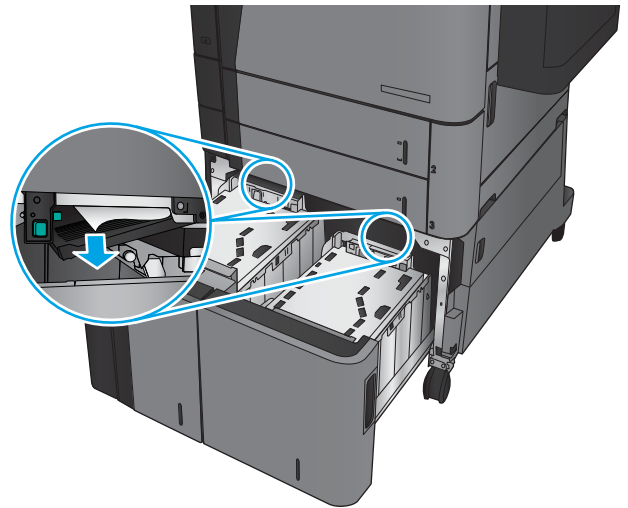

5. Drücken Sie die Papierstauplatte nach oben, um sie zu schließen.

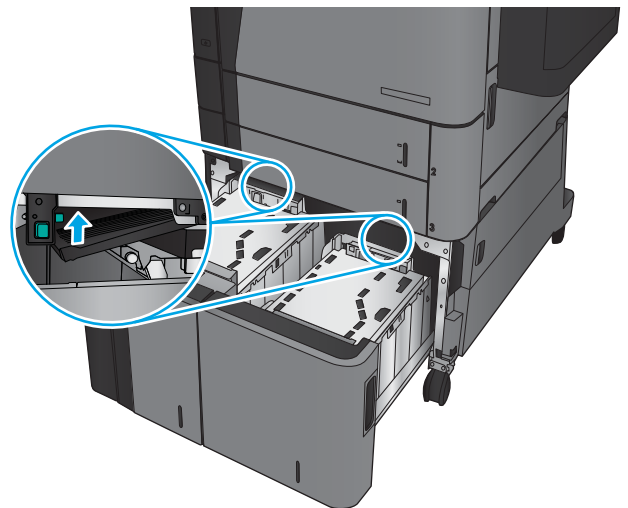

6. Legen Sie ganze Packungen Papier auf jeder Seite des Fachs ein. Die rechte Seite kann bis zu 1.500 Blatt Papier aufnehmen. Die linke Seite kann bis zu 2.000 Blatt Papier aufnehmen.

**HINWEIS:** Legen Sie ganze Packungen Papier ein, um optimale Ergebnisse zu erzielen. Teilen Sie die Packungen nicht in kleinere Stapel auf.

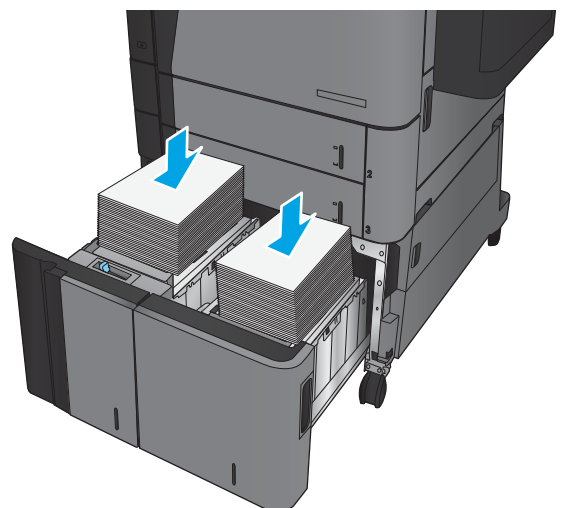

7. Schließen Sie das rechte und das linke Fach.

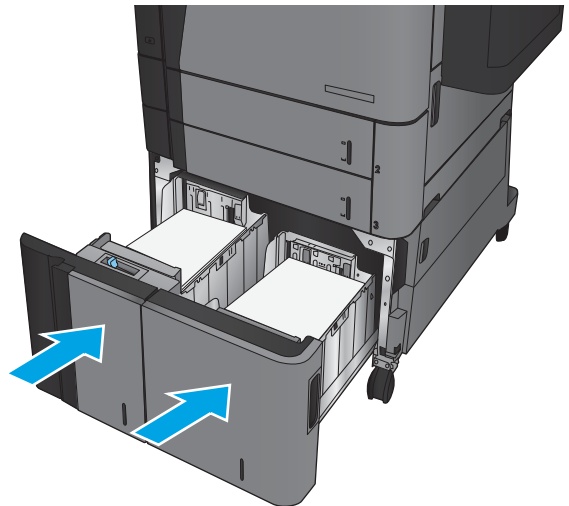

8. Öffnen Sie die Papierstauklappe auf der rechten Seite des Fachs mit hoher Kapazität.

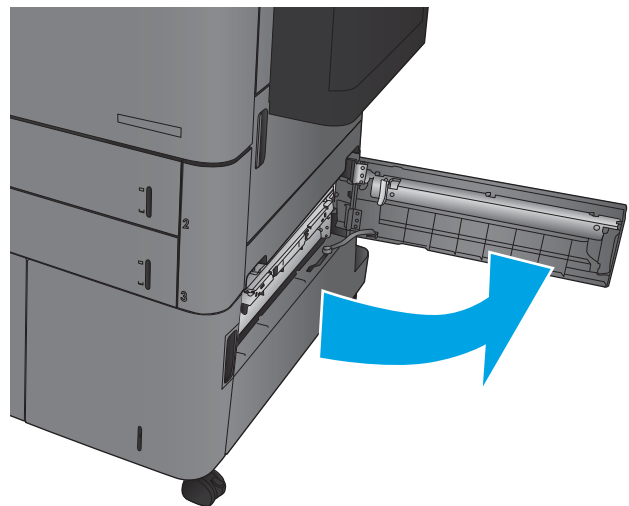

9. Beseitigen Sie den Papierstau.

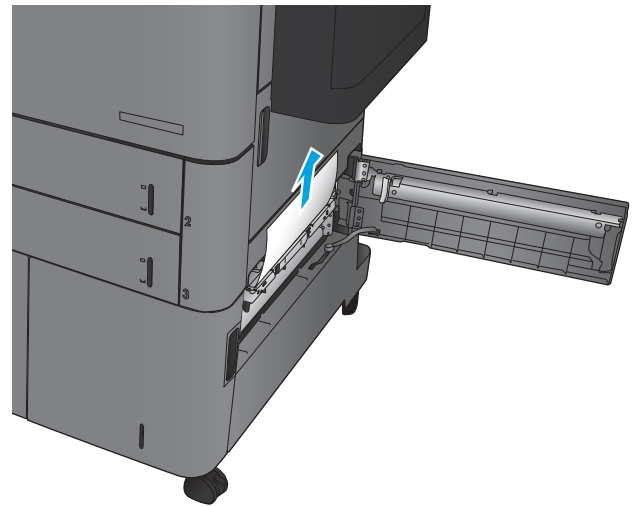

10. Schließen Sie die Papierstauklappe auf der rechten Seite des Fachs mit hoher Kapazität.

**HINWEIS:** Wenn das Bedienfeld des Geräts nach der Beseitigung des Staus eine Meldung anzeigt, dass kein Papier im Fach eingelegt ist oder das Fach überfüllt ist, entfernen Sie das Fach, und suchen Sie dahinter nach verbliebenem Papier.

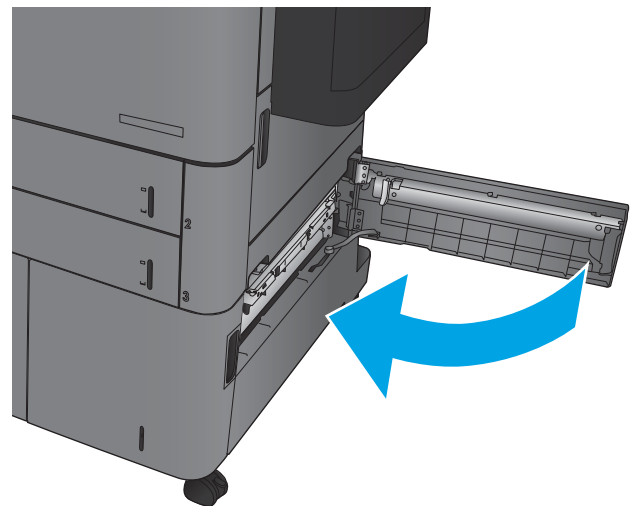

## Beheben von Papierstaus im Duplexer

1. Ziehen Sie am Entriegelungshebel oben am Finisher-Zubehör, und schieben Sie dann den Finisher bis zum Anschlag vom Gerät weg.

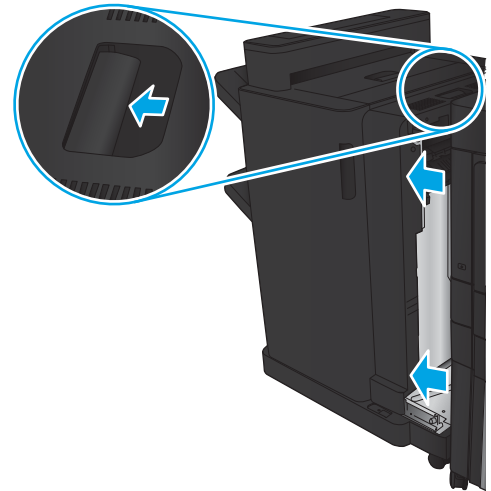

2. Öffnen Sie die linke Klappe.

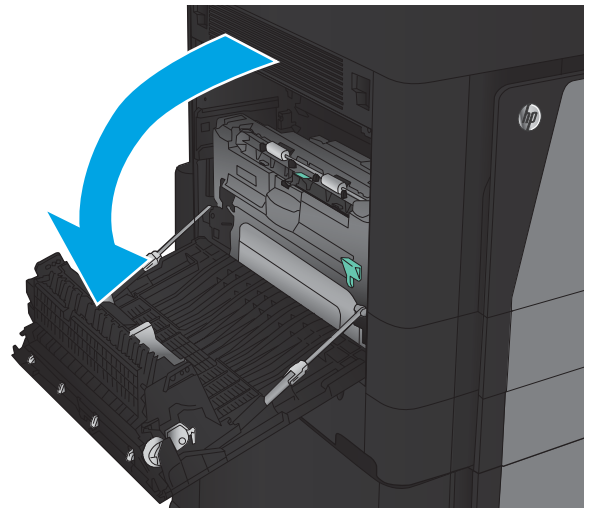

3. Öffnen Sie die Zugangsklappe für Papierstaus am Duplexer an.

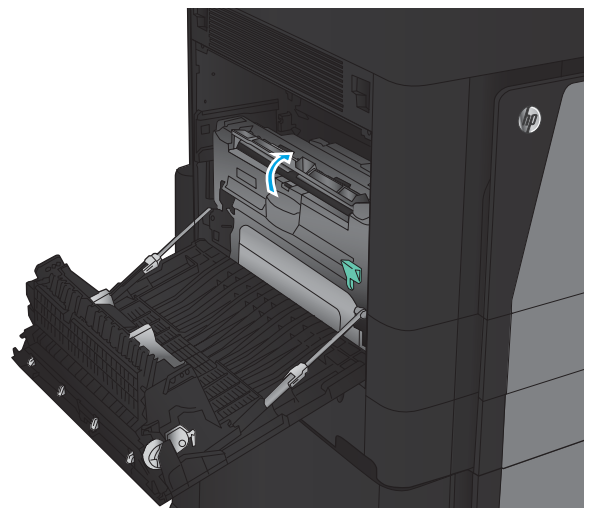

4. Entfernen Sie eingeklemmtes oder beschädigtes Papier vorsichtig aus diesem Bereich, indem Sie es aus dem Gerät ziehen.

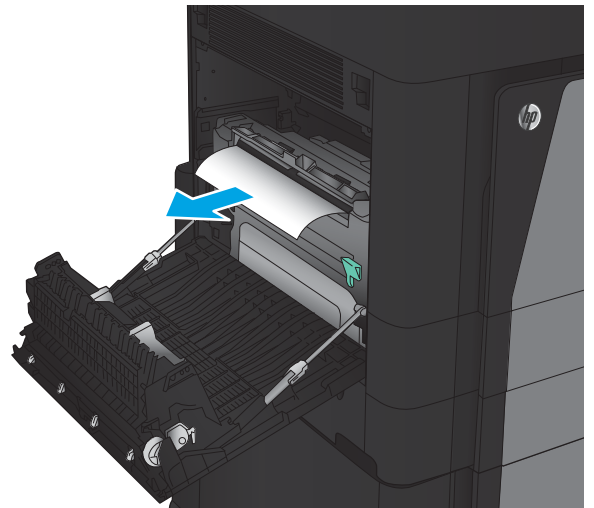

5. Drücken Sie auf die Verriegelung, um den Duplexer zu entriegeln.

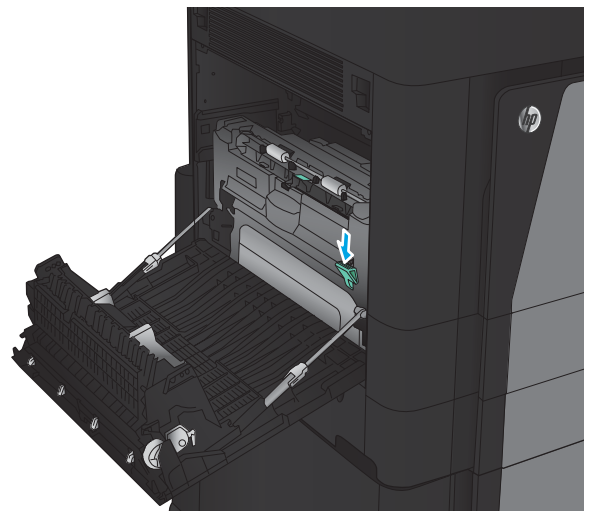

6. Ziehen Sie den Duplexer bis zum Anschlag gerade aus dem Gerät.

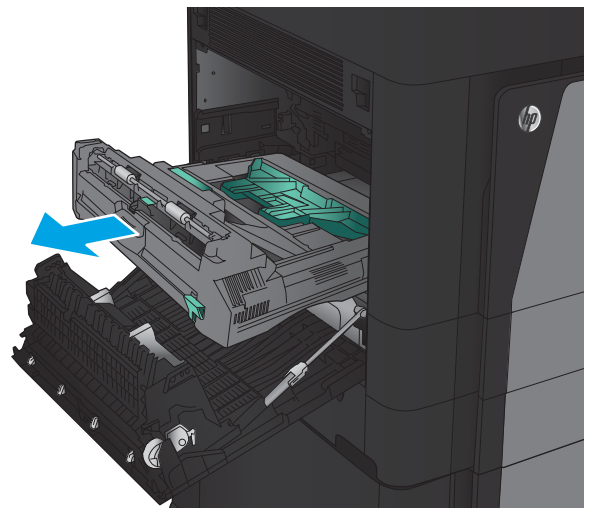

7. Öffnen Sie die erste Stauzugangsklappe, und nehmen Sie das gestaute Papier heraus.

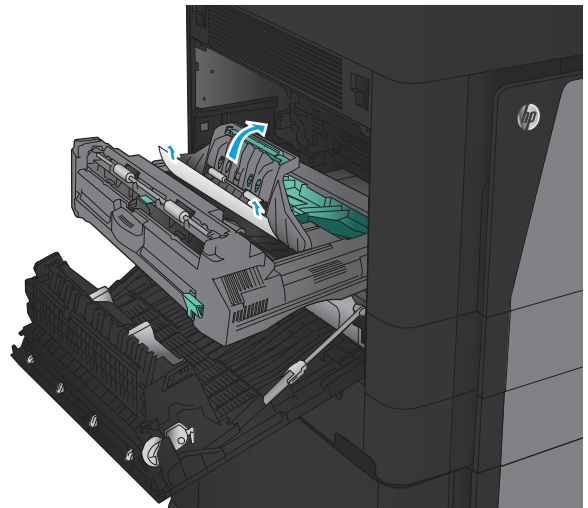

8. Öffnen Sie die zweite Stauzugangsklappe, und nehmen Sie das gestaute Papier heraus.

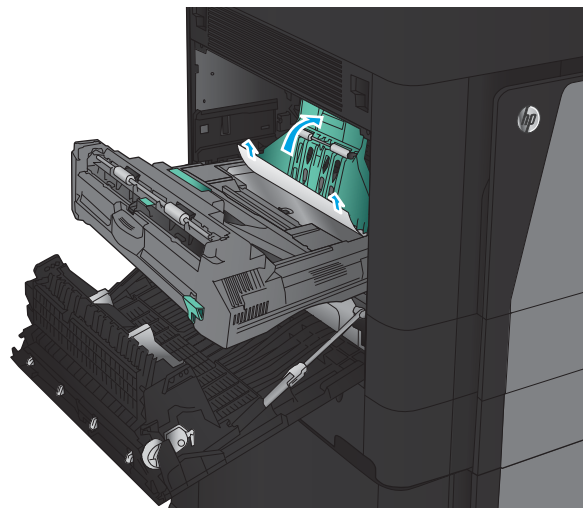

9. Öffnen Sie die vordere Klappe.

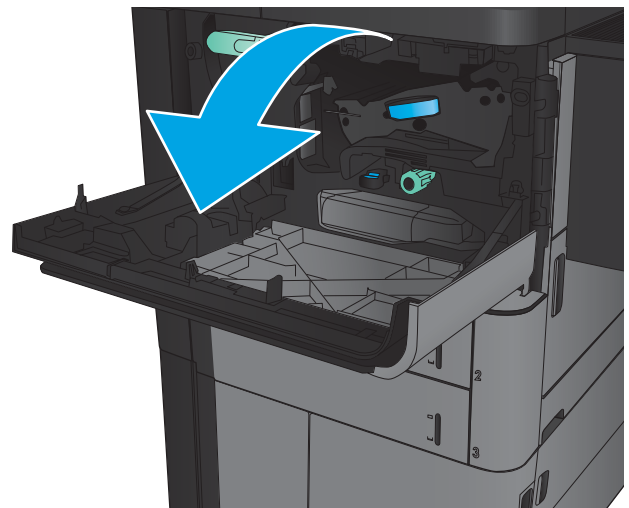



10. Entfernen Sie sämtliches gestaute Papier aus der Öffnung unter dem Tonerpatronenbereich.

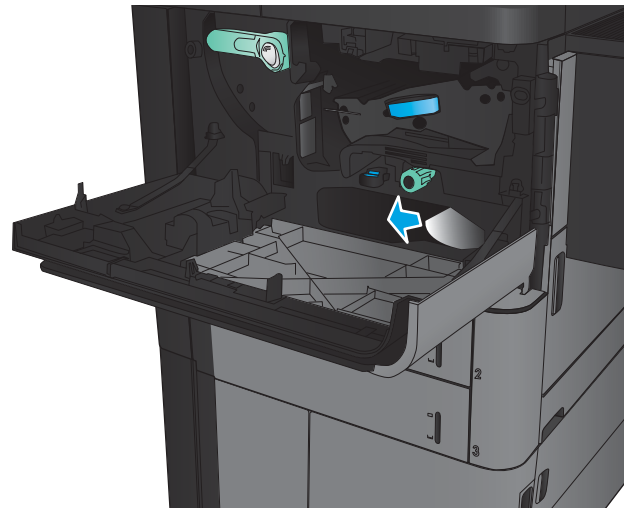

11. Schließen Sie die vordere Klappe.

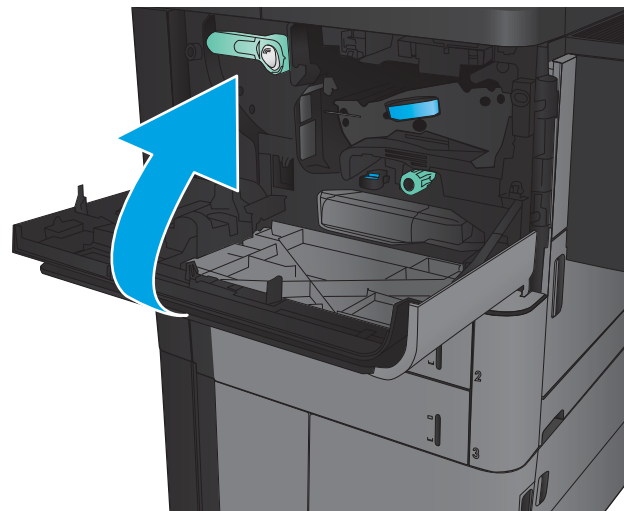

12. Schieben Sie den Duplexer in die Öffnung, bis er einrastet.

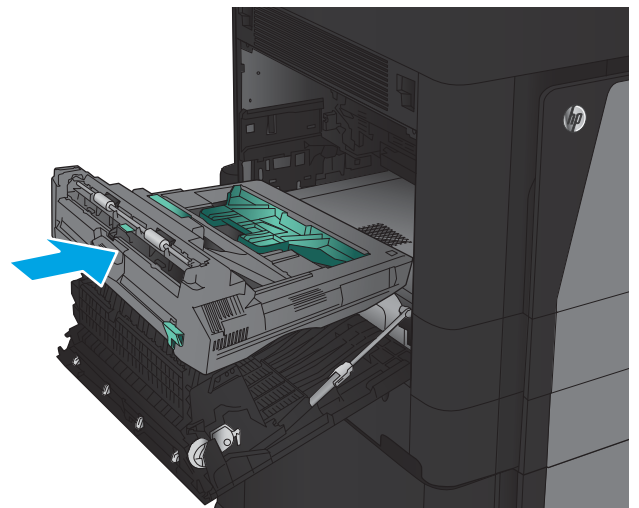

13. Schließen Sie die linke Klappe.

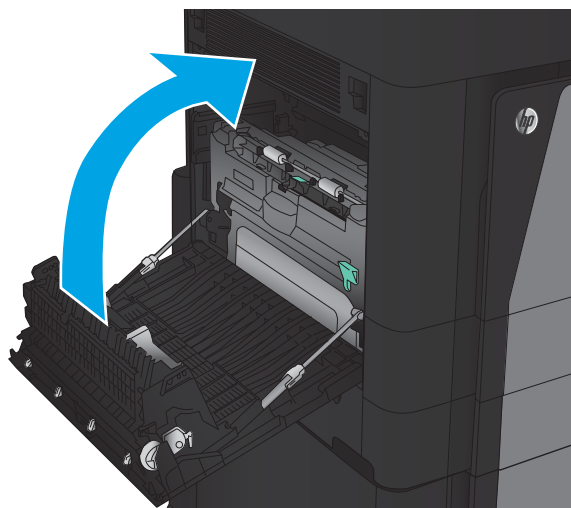

14. Bringen Sie das Finisher-Zubehör an.

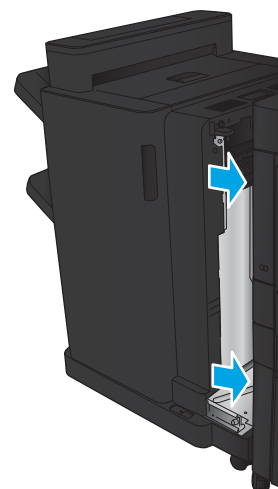

## Beseitigen von Papierstaus hinter der linken Klappe (Fixierbereich)

**⚠ VORSICHT!** Die Fixiereinheit kann heiß sein, während das Gerät läuft.

1. Heben Sie den Entriegelungshebel oben am Finisher-Zubehör an, und schieben Sie dann den Finisher bis zum Anschlag vom Gerät weg.

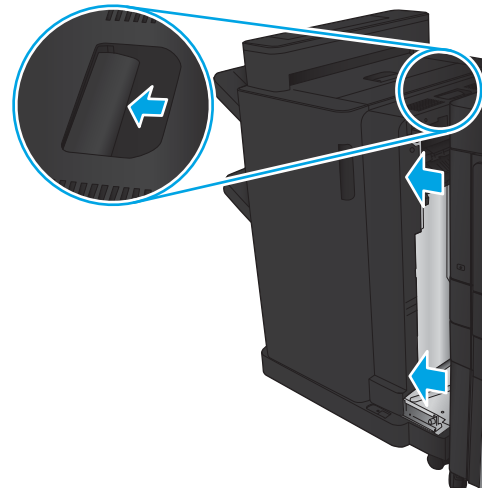

2. Öffnen Sie die linke Klappe des Geräts.

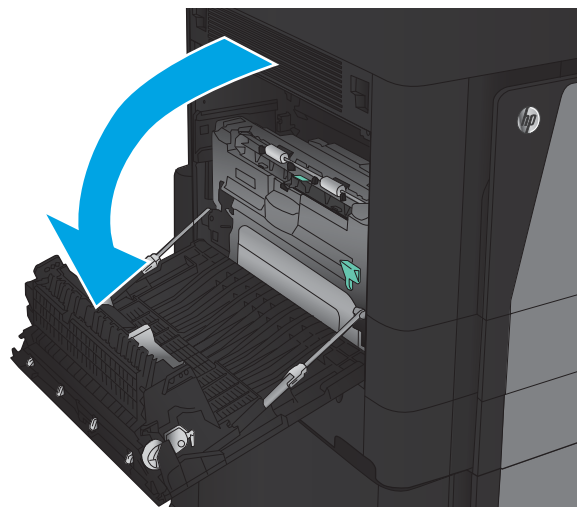

3. Drücken Sie nach unten, um die Verriegelung am Duplexer zu lösen.

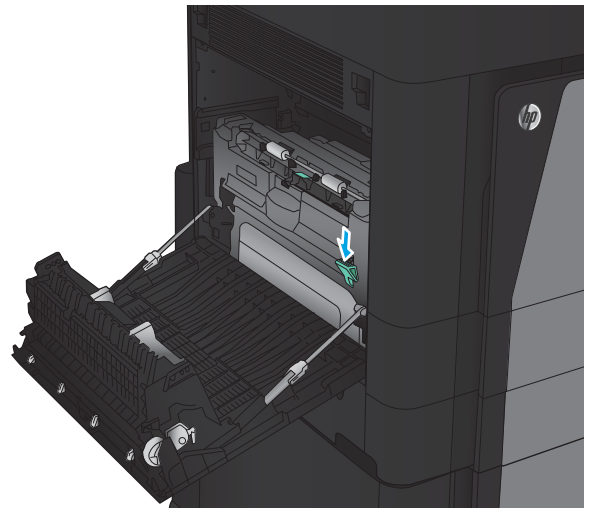

4. Ziehen Sie den Duplexer bis zum Anschlag gerade aus dem Gerät.

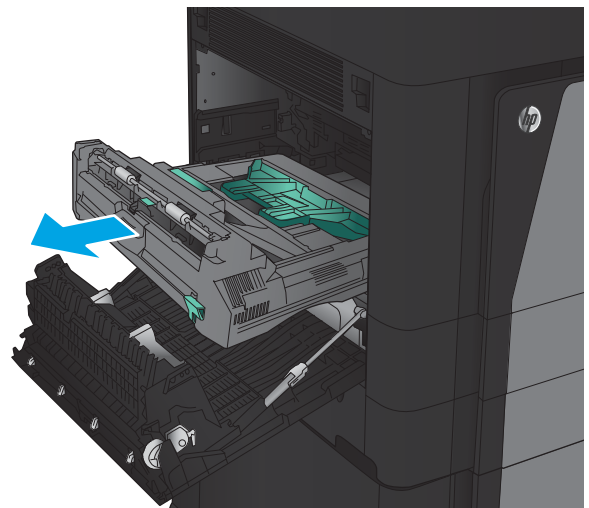

5. Öffnen Sie die Papierstauklappe.

**VORSICHT!** Die Fixiereinheit kann heiß sein, während das Gerät läuft.

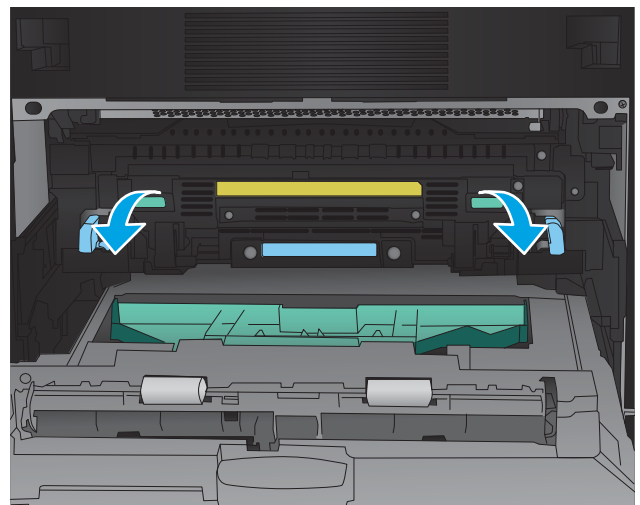

6. Entfernen Sie das gestaute Papier vorsichtig.

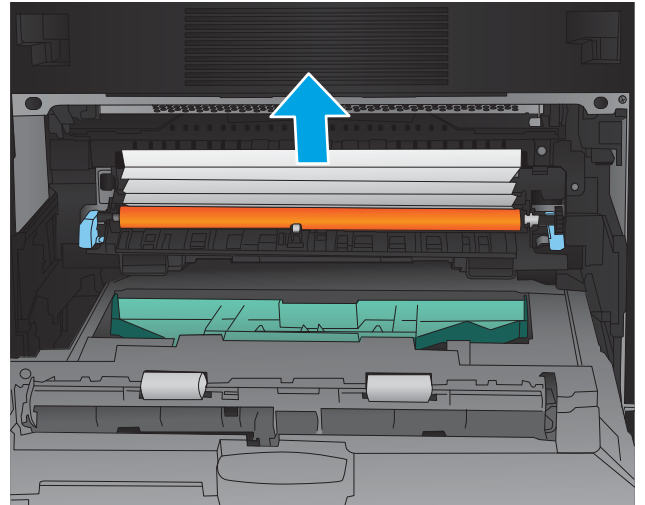

7. Schieben Sie den Duplexer in die Öffnung, bis er einrastet.

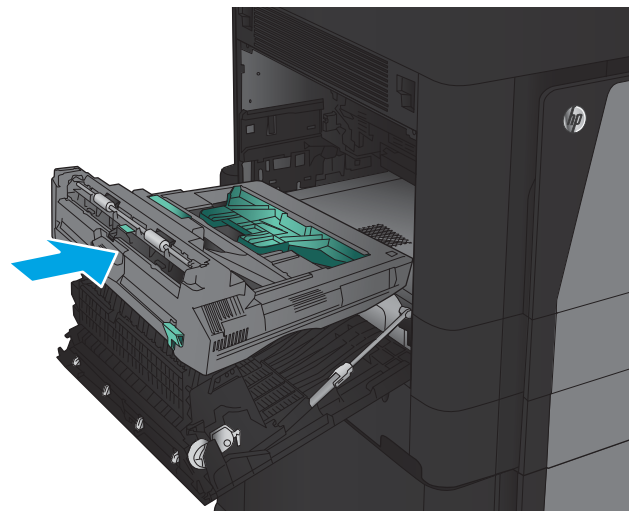

8. Schließen Sie die linke Klappe.

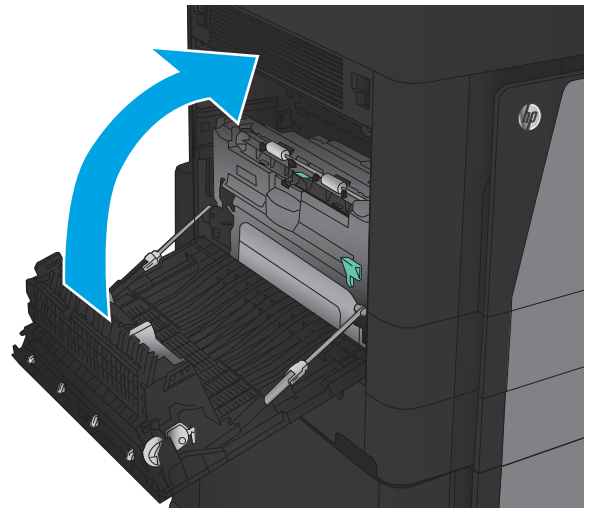

9. Bringen Sie das Abschlussgerät an.

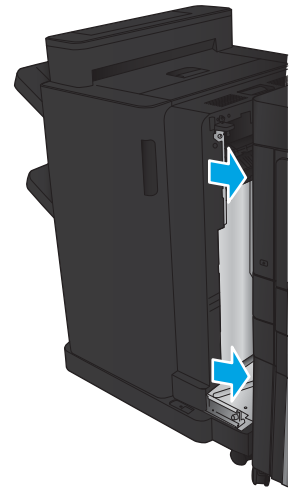

## Beheben von Papierstaus im Bereich des Ausgabefachs

1. Ist kein Finisher mit dem Gerät verbunden, jedoch Papier vom Ausgabefach aus sichtbar, fassen Sie es an der vorstehenden Kante, und ziehen Sie es heraus.

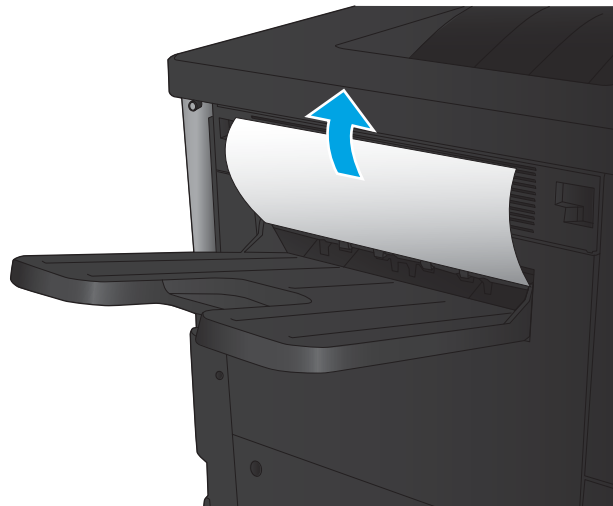

2. Falls ein Finisher mit dem Gerät verbunden ist, heben Sie den Griff an, um die obere Abdeckung des Finishers zu öffnen.

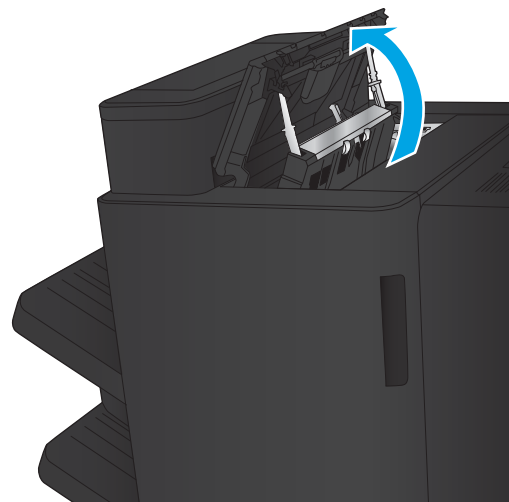

3. Entfernen Sie gestautes Papier aus dem Inneren des Finishers.

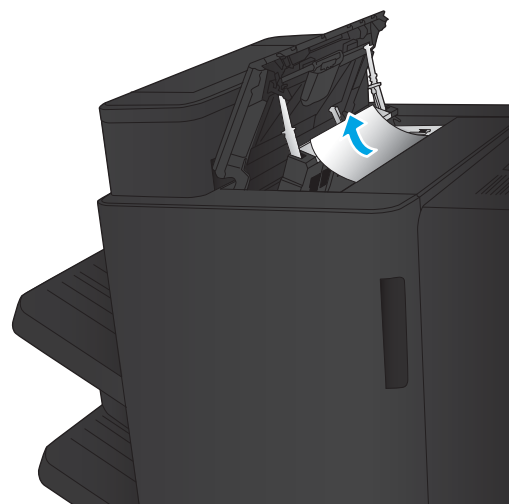

4. Schließen Sie die obere Abdeckung des Finishers.

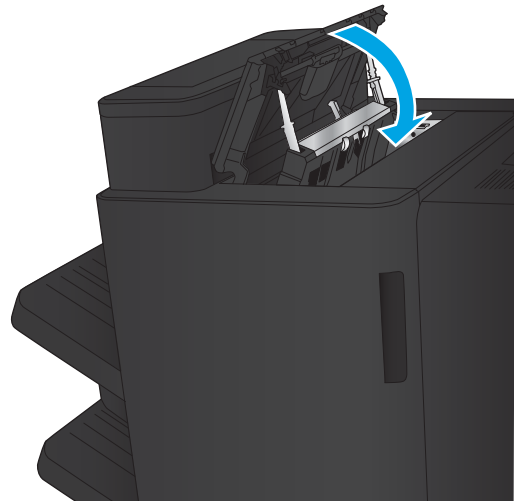

5. Heben Sie die Abdeckung an, um Zugang zum Stau im Ausgabebereich zu erhalten. Wenn Sie gestautes Papier sehen, ziehen Sie es vorsichtig heraus.

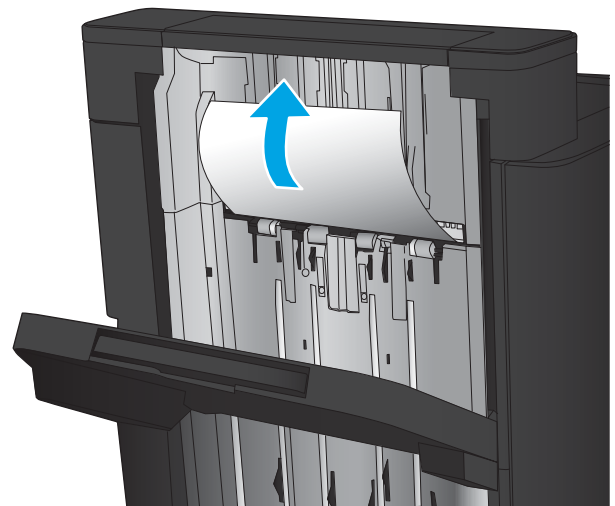



## Beheben von Papierstaus im Hefter/Stapler

- [Beseitigen von Papierstaus im Hefter/Stapler](#)
- [Beseitigen von Verbindungsstaus](#)
- [Beheben von Staus in Heftklammermagazin 1](#)

### Beseitigen von Papierstaus im Hefter/Stapler

1. Öffnen Sie die obere linke Klappe.

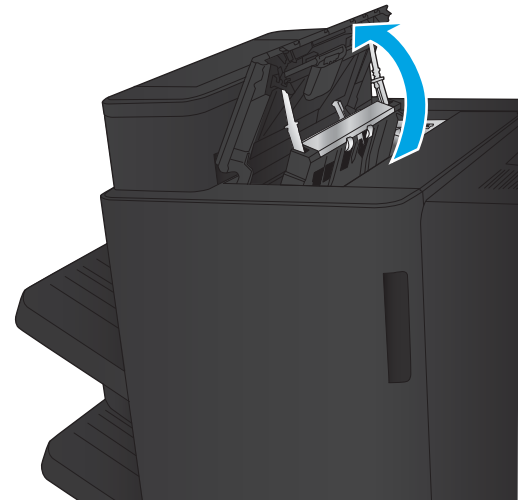

2. Öffnen die Sie Zugangsklappe für Papierstaus für den Ausgabebereich, und entfernen Sie dann vorsichtig das gestaute Papier.

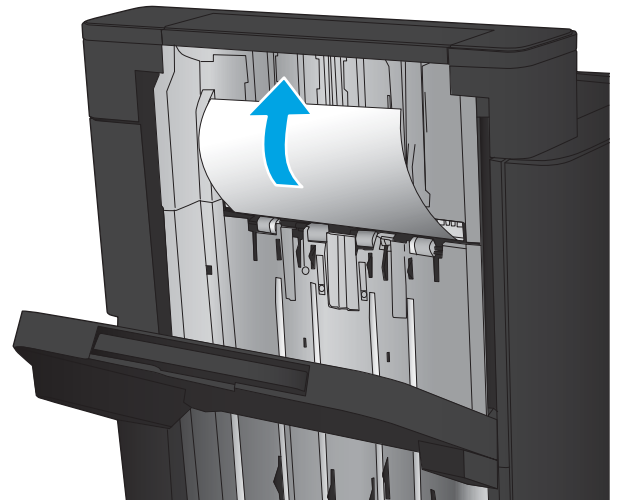

3. Entfernen Sie sämtliches Papier aus dem Bereich der oberen linken Klappe.

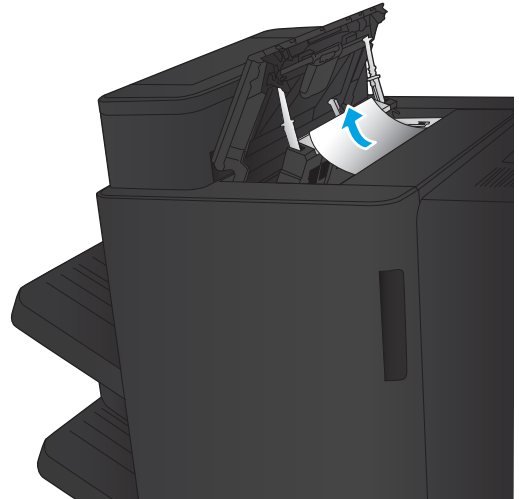

4. Schließen Sie die obere linke Klappe.

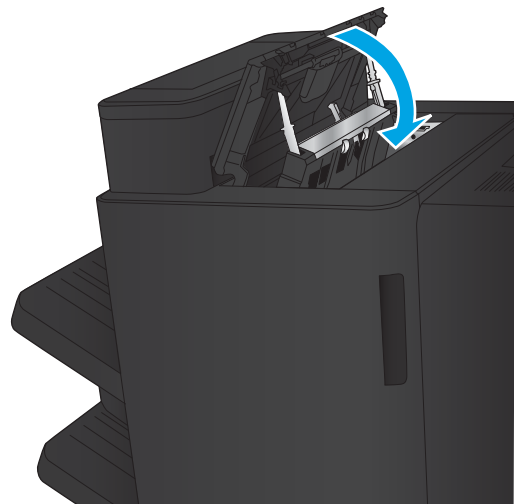

## Beseitigen von Verbindungsstaus

1. Ziehen Sie am Entriegelungshebel oben am Finisher-Zubehör, und schieben Sie dann den Finisher bis zum Anschlag vom Gerät weg.

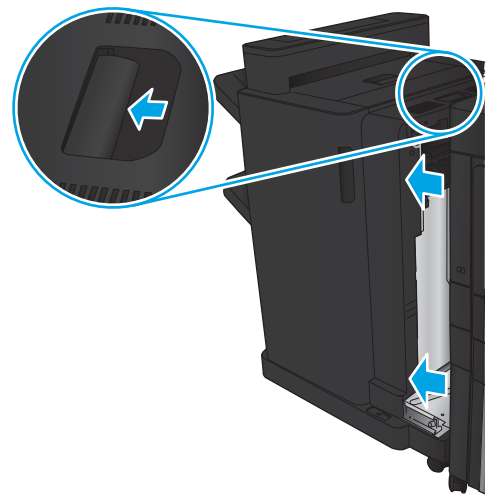

2. Nehmen Sie das gesamte Papier aus dem Bereich.

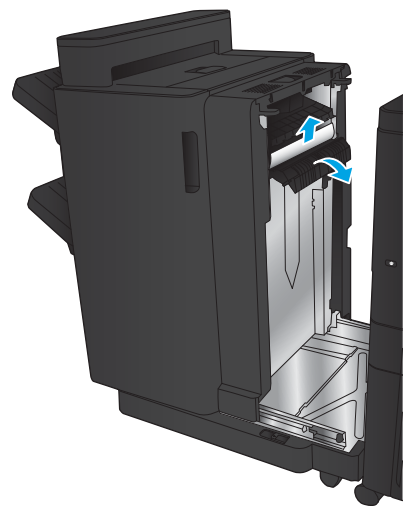

3. Bringen Sie das Finisher-Zubehör an.

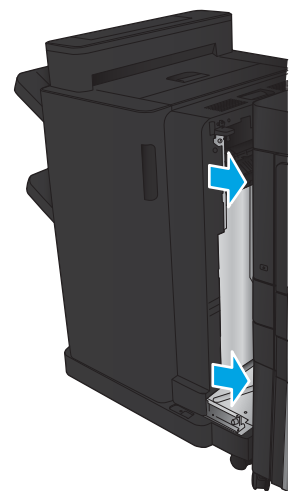

## Beheben von Staus in Heftklammernmagazin 1

1. Öffnen die Sie Zugangsklappe für Papierstaus für den Ausgabebereich, und entfernen Sie dann vorsichtig das gestaute Papier.

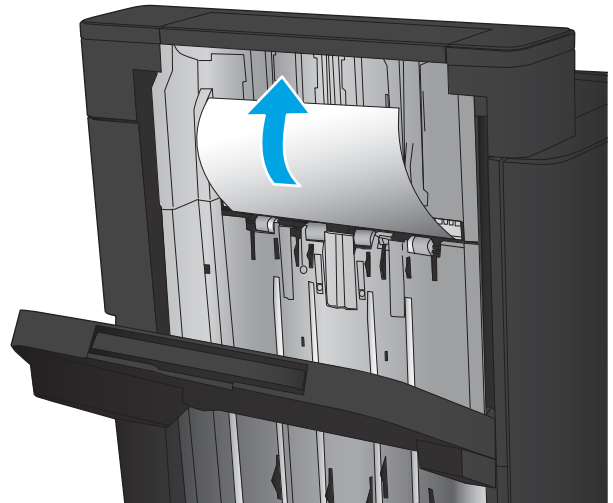

2. Warten Sie drei Sekunden, und öffnen Sie dann die vordere linke Klappe.

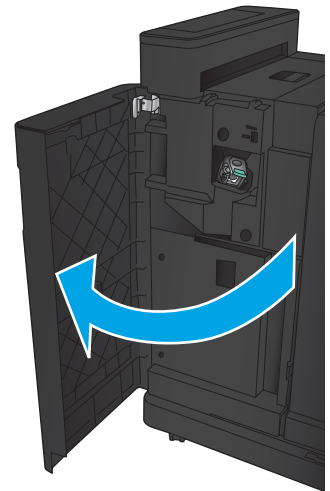

3. Ziehen Sie das Heftklammernmagazin heraus, und heben Sie es leicht an, um es zu entfernen.

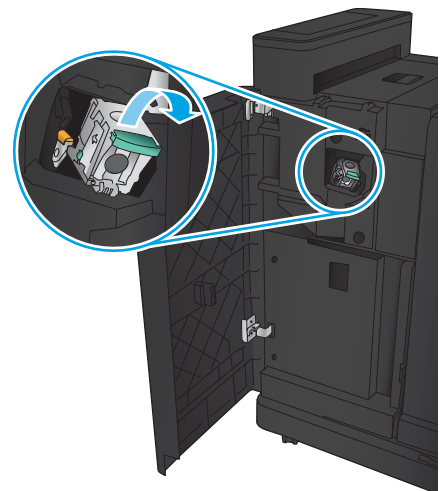

4. Heben Sie den Metallhebel an der Vorderseite des Heftklammermagazins an.

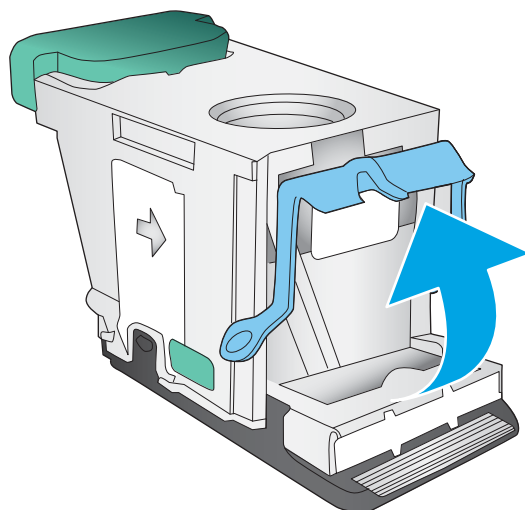

5. Entfernen Sie sämtliche gestauten Heftklammern aus dem Heftklammermagazin.

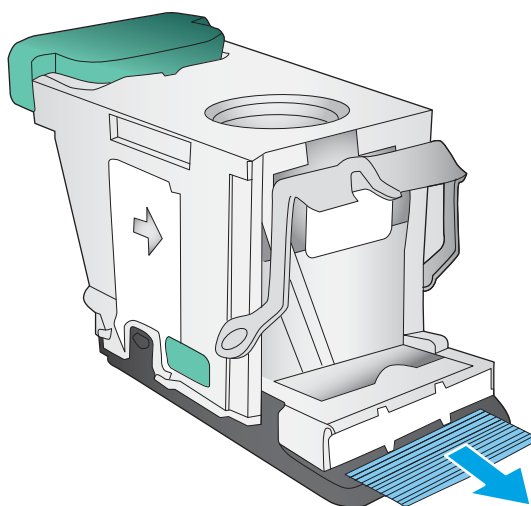

6. Drücken Sie den Metallhebel an der Vorderseite des Heftklammermagazins nach unten.

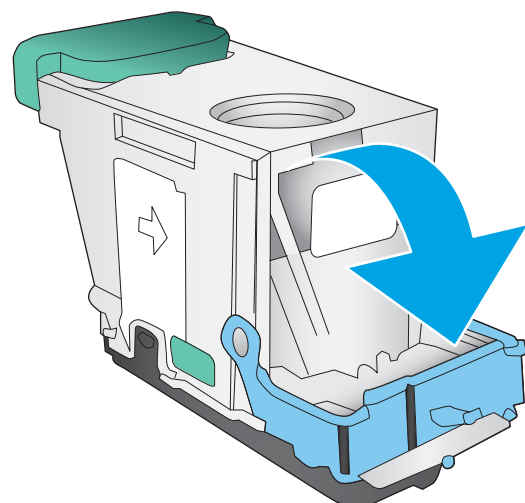

7. Setzen Sie das Heftklammernmagazin ein. Drücken Sie auf das Heftklammernmagazin, bis es einrastet.

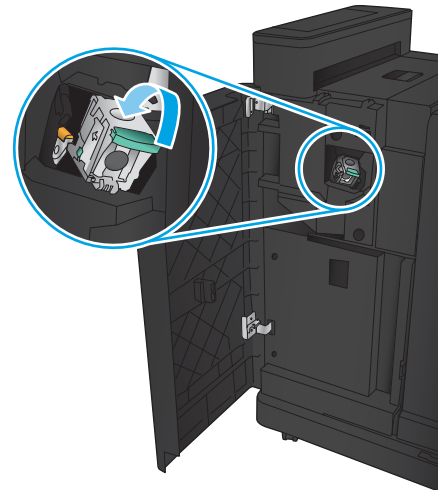

8. Schließen Sie die vordere linke Klappe.

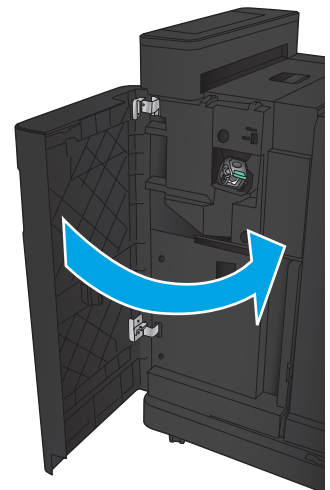

## Beheben von Papierstaus im Hefter/Stapler mit Lochfunktion

- [Beseitigen von Staus an der oberen linken Klappe im Hefter/Stapler mit Lochfunktion](#)
- [Beseitigen von Verbindungsstaus im Hefter/Stapler mit Lochfunktion](#)
- [Beheben von Staus in Heftklammernmagazin 1](#)

### Beseitigen von Staus an der oberen linken Klappe im Hefter/Stapler mit Lochfunktion

1. Öffnen Sie die vordere linke Klappe.

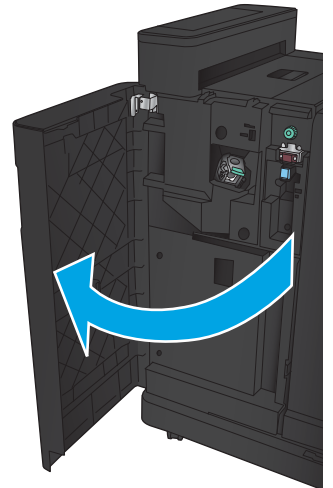

2. Öffnen Sie die obere linke Klappe.

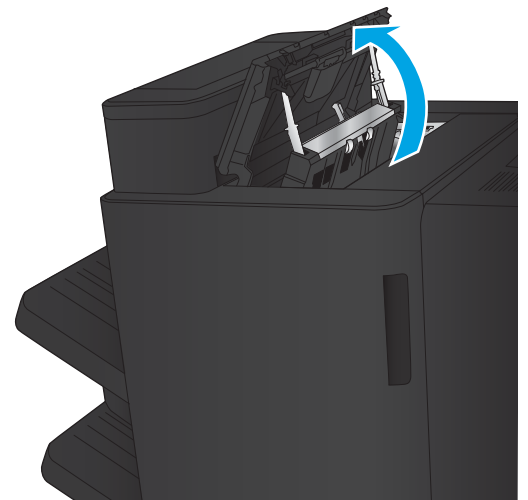

3. Drehen Sie den Knopf, um die Pfeile auszurichten.

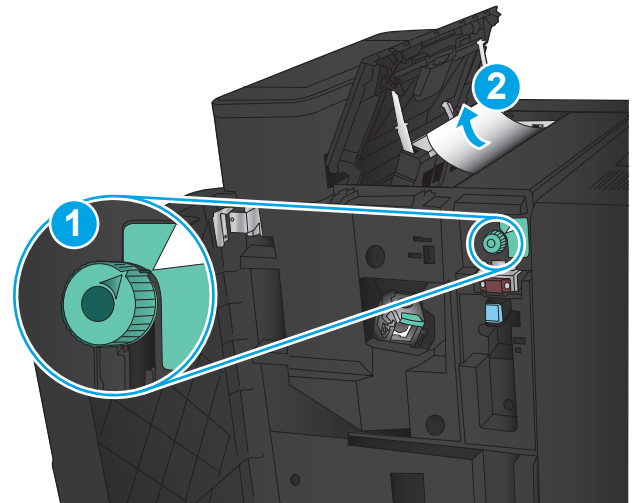

4. Öffnen Sie die Locheinheit.

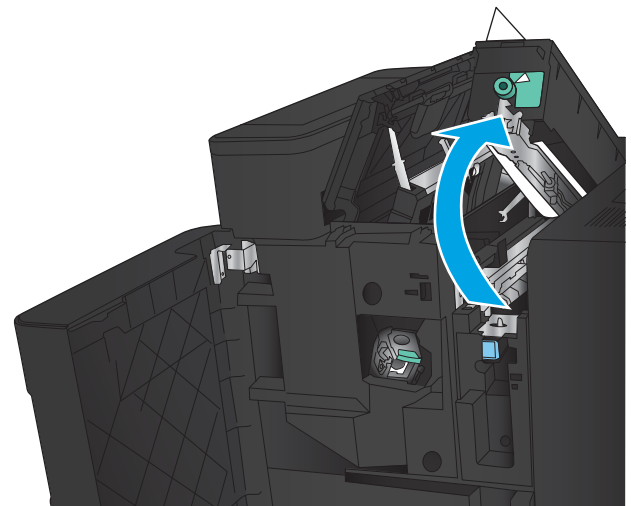

5. Öffnen die Sie Zugangsklappe für Papierstaus für den Ausgabebereich, und entfernen Sie dann vorsichtig das gestaute Papier.

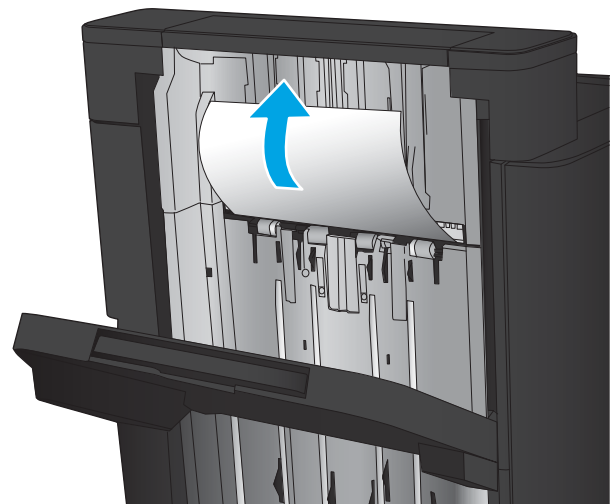



6. Entfernen Sie gestautes Papier aus dem Bereich der oberen linken Abdeckung.

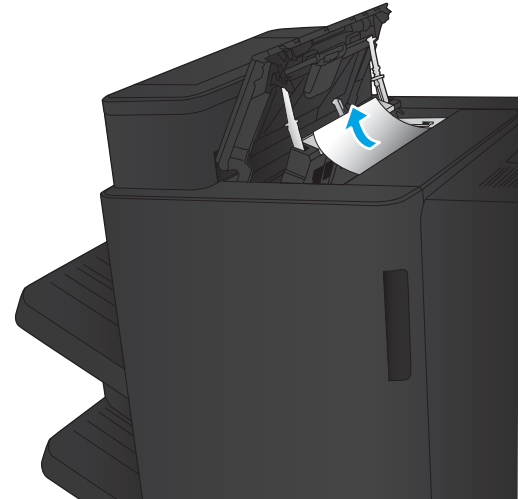

7. Schließen Sie die Locheinheit.
- HINWEIS:** Stellen Sie sicher, dass die Einkerbung an der Locheinheit sich in der in Abbildung gezeigten Position befindet.

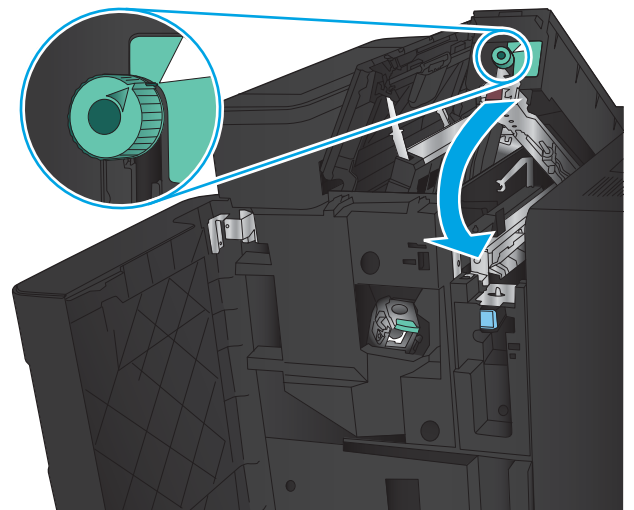

8. Schließen Sie die obere linke Klappe.

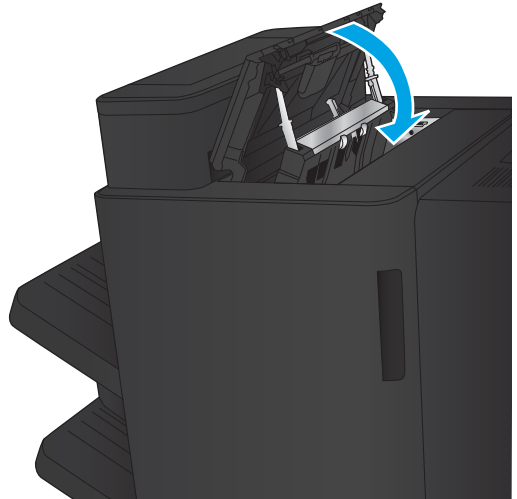

9. Schließen Sie die vordere linke Klappe.

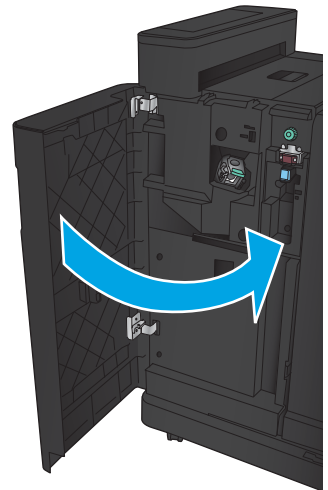

## Beseitigen von Verbindungsstaus im Hefter/Stapler mit Lochfunktion

1. Ziehen Sie am Entriegelungshebel oben am Finisher-Zubehör, und schieben Sie dann den Finisher bis zum Anschlag vom Gerät weg.

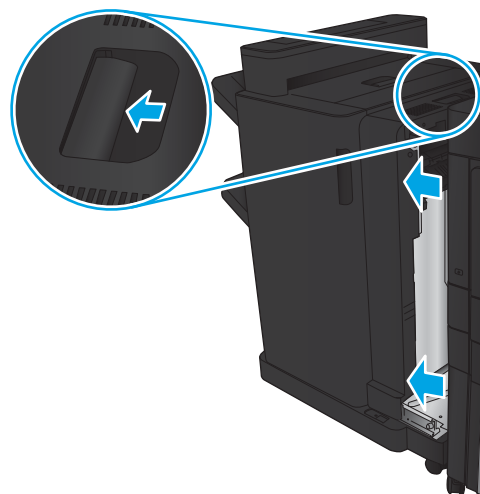

2. Nehmen Sie ggf. das Papier aus dem Bereich.

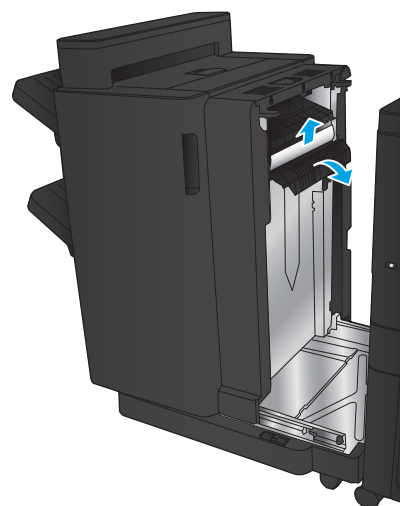

3. Öffnen Sie die vordere linke Klappe.

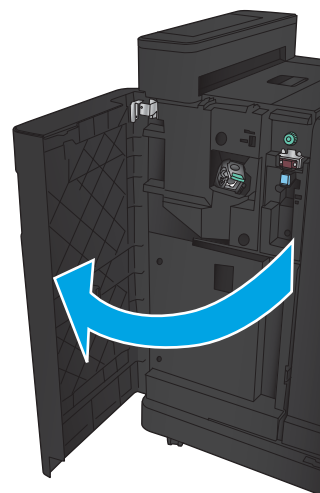

4. Öffnen Sie die obere linke Klappe.

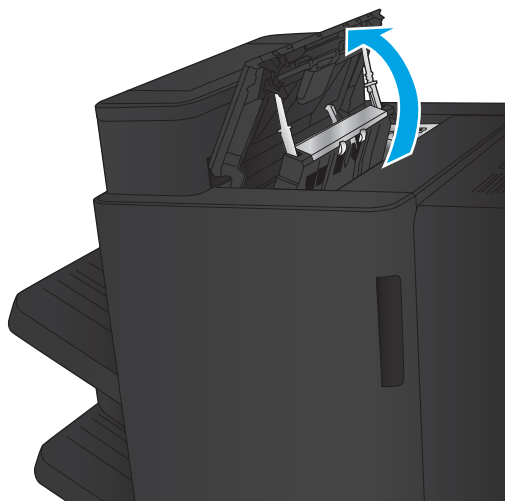

5. Drehen Sie den Knopf, um die Pfeile auszurichten, und ziehen Sie dann vorsichtig das gestaute Papier heraus.

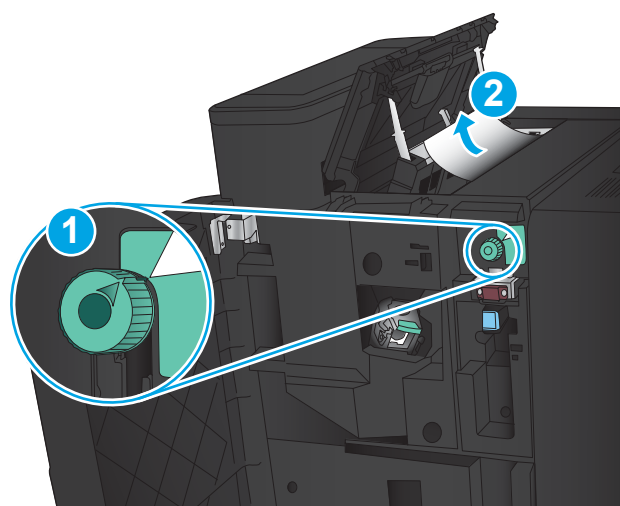

6. Wenn das gestaute Papier nicht entfernt werden kann, heben Sie die Locheinheit an.

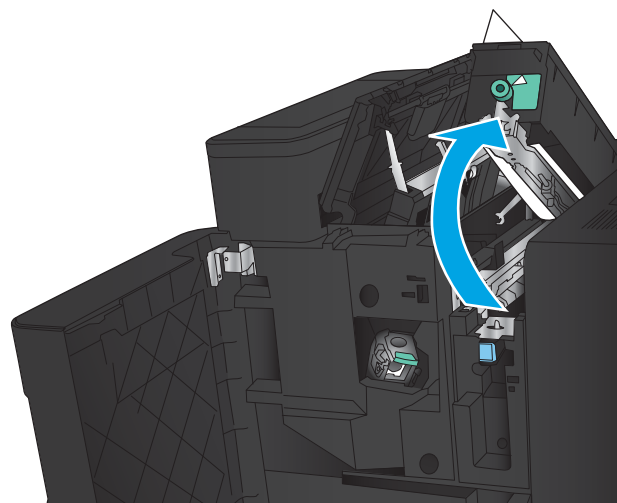

7. Entfernen Sie das gestaute Papier von der Unterseite der Lochereinheit.

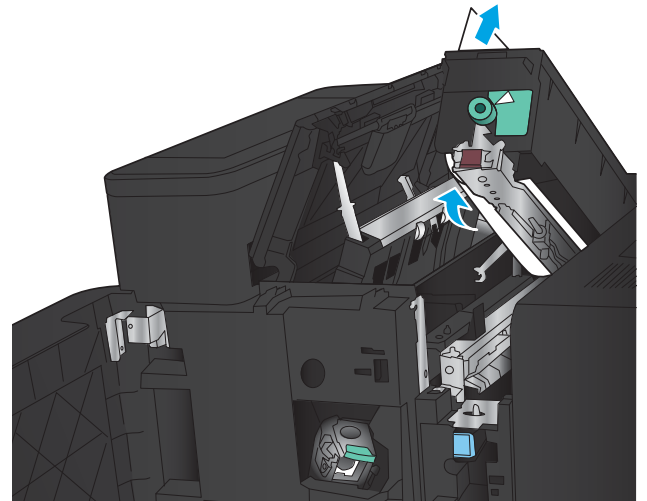

8. Schließen Sie die Lochereinheit.

**HINWEIS:** Stellen Sie sicher, dass der Pfeil auf dem Knopf der Lochereinheit sich in der wie in der Abbildung gezeigten Position befindet.

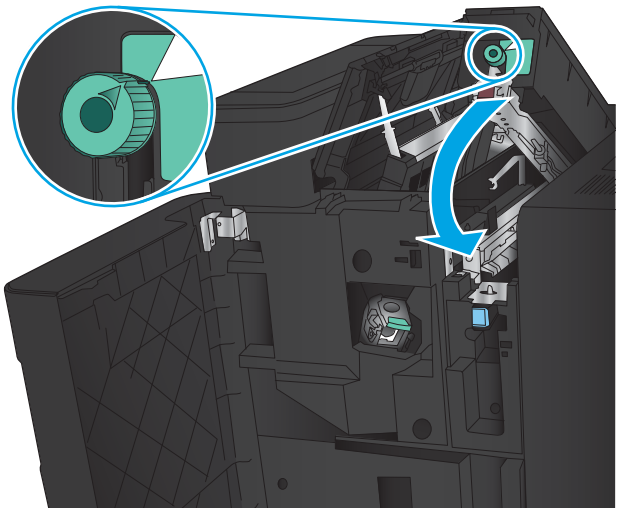

9. Schließen Sie die obere linke Klappe.

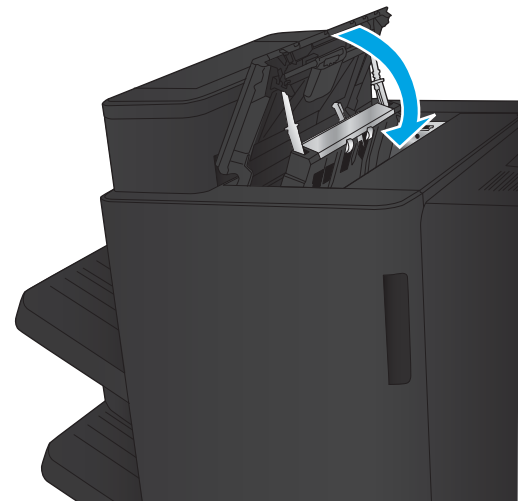

10. Schließen Sie die vordere linke Klappe.

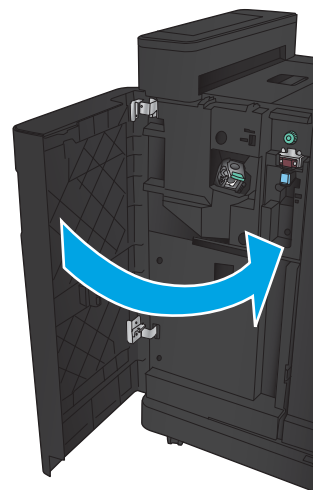

11. Bringen Sie das Finisher-Zubehör am Gerät an.

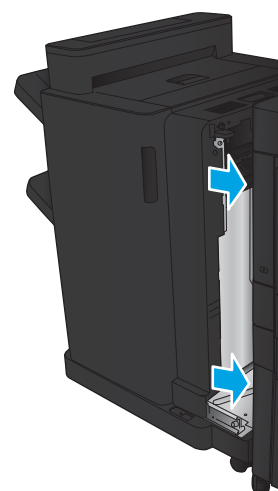

## Beheben von Staus in Heftklammernmagazin 1

1. Öffnen die Sie Zugangsklappe für Papierstaus für den Ausgabebereich, und entfernen Sie dann vorsichtig das gestaute Papier.

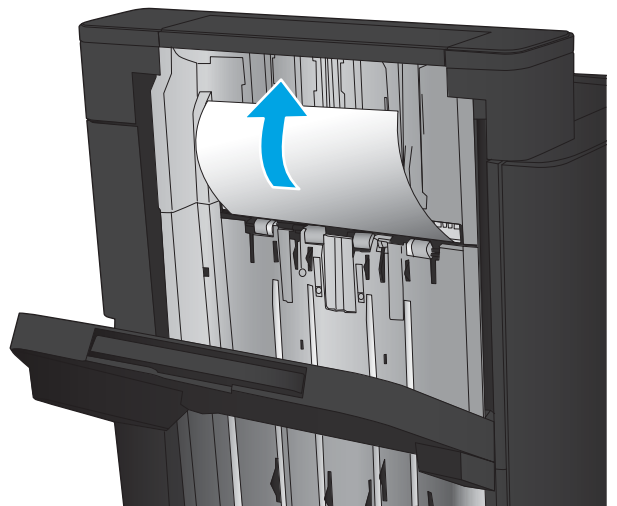

2. Warten Sie drei Sekunden, und öffnen Sie dann die vordere linke Klappe.

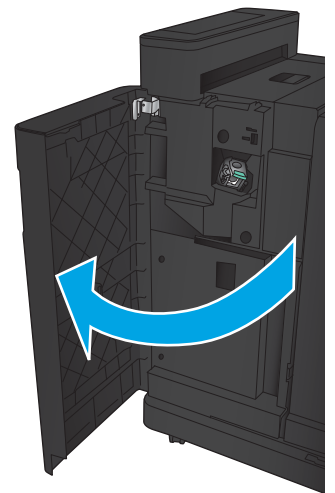

3. Ziehen Sie das Heftklammernmagazin heraus, und heben Sie es leicht an, um es zu entfernen.

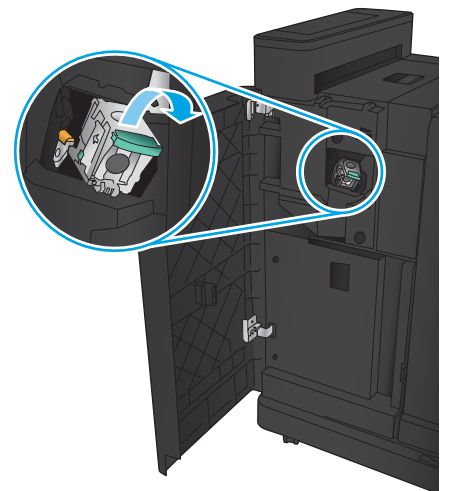

4. Heben Sie den Metallhebel an der Vorderseite des Heftklammermagazins an.

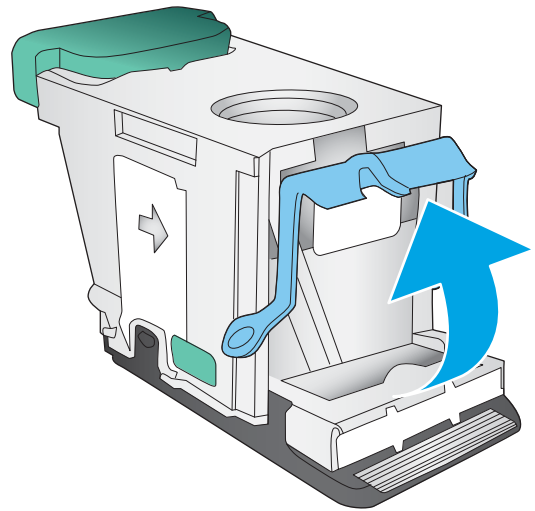

5. Entfernen Sie sämtliche gestauten Heftklammern aus dem Heftklammermagazin.

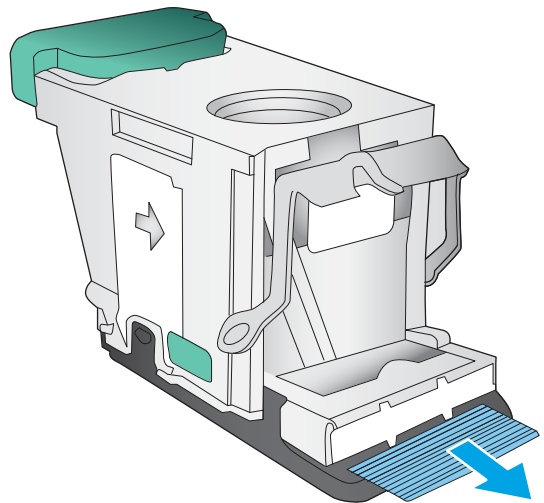

6. Drücken Sie den Metallhebel an der Vorderseite des Heftklammermagazins nach unten.

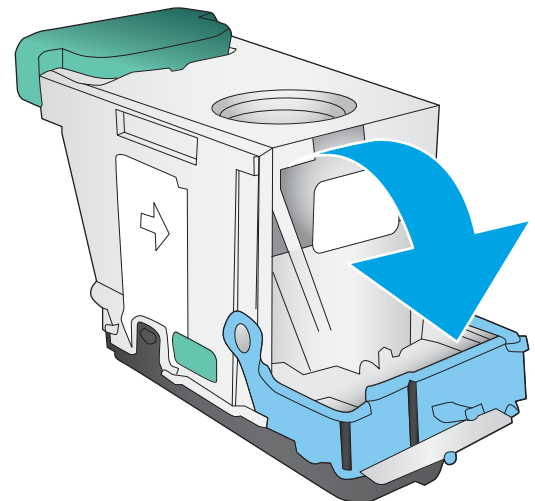



7. Setzen Sie das Heftklammernmagazin ein. Drücken Sie auf das Heftklammernmagazin, bis es einrastet.

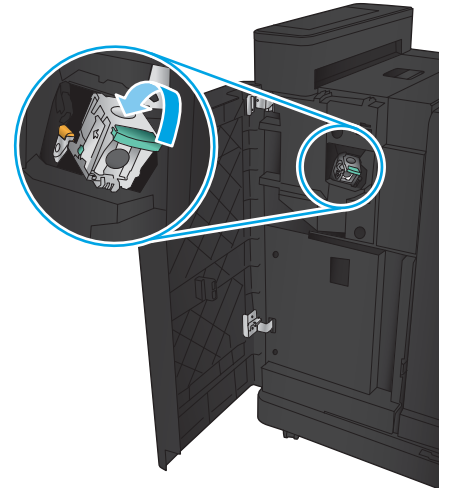

8. Schließen Sie die vordere linke Klappe.

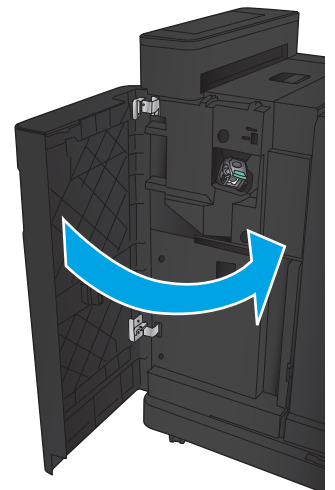

## Beheben von Papierstaus im Booklet Maker

- [Beseitigen von Staus an der vorderen linken Klappe des Booklet Maker](#)
- [Beseitigen von Verbindungsstaus](#)
- [Beheben von Staus in Heftklammernmagazin 1](#)
- [Beseitigen von verklemmten Heftklammern aus dem Booklet Maker](#)

### Beseitigen von Staus an der vorderen linken Klappe des Booklet Maker

1. Öffnen Sie die vordere linke Klappe.

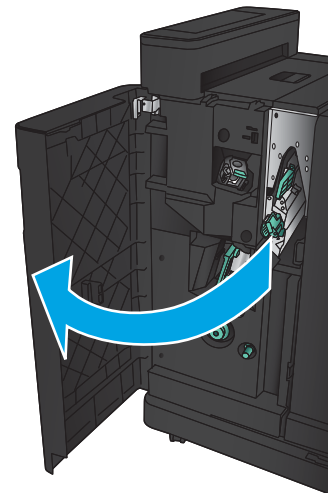

2. Schieben Sie den unteren Hebel zur Staubehebung nach rechts, und entfernen Sie vorhandenes Papier.

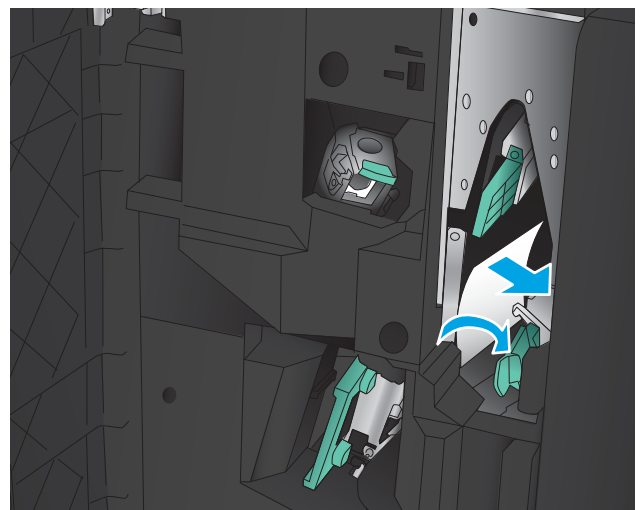

3. Schieben Sie den unteren Griff zur Staubehebung nach links.

4. Schieben Sie den oberen Griff zur Staubehebung nach rechts, und entfernen Sie vorhandenes Papier.

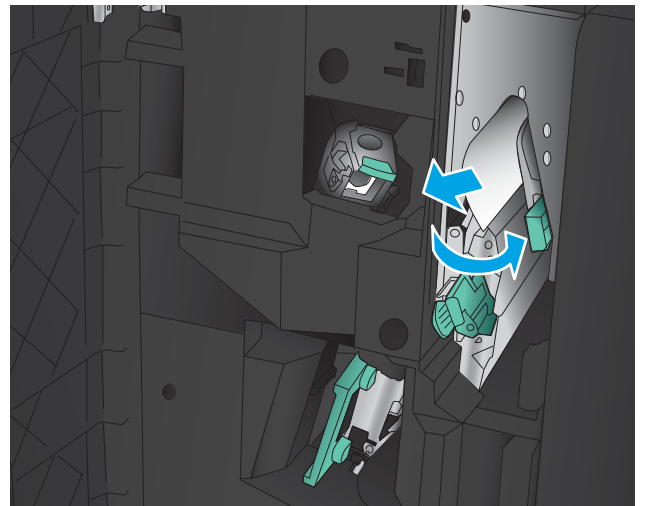

5. Schieben Sie den oberen Griff zur Staubehebung nach links.
6. Öffnen Sie die untere Klappe des Booklet Maker.

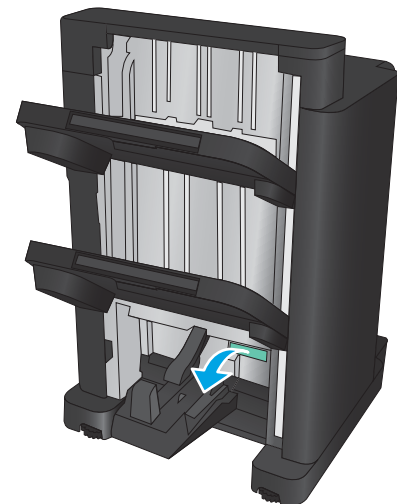

7. Drehen Sie den unteren Knopf zur Staubehebung gegen den Uhrzeigersinn.

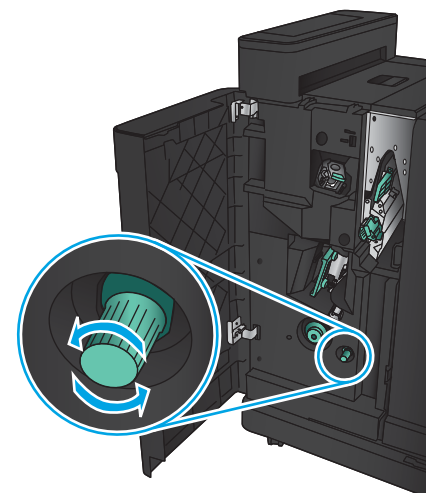

8. Drücken Sie den Knopf zur Staubehebung, und drehen Sie ihn gegen den Uhrzeigersinn.

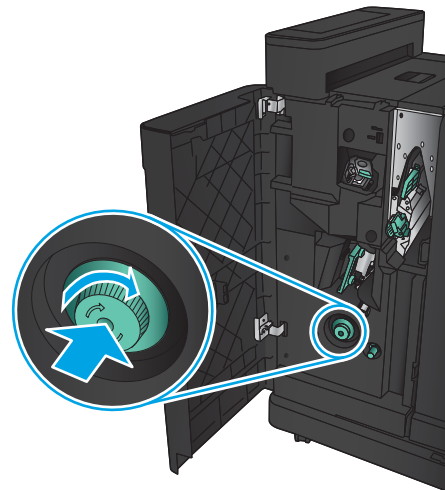

9. Entfernen Sie sämtliches Papier aus dem Bereich an der unteren Klappe des Booklet Maker, und schließen Sie dann die Klappe.

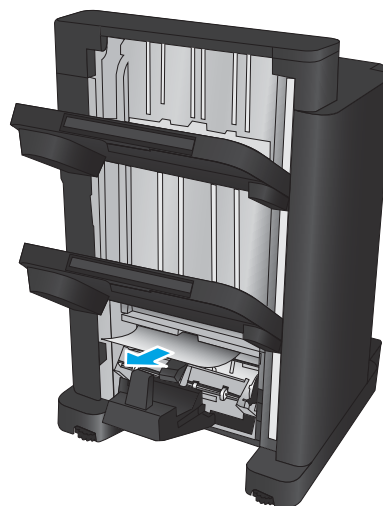

10. Schließen Sie die vordere linke Klappe.

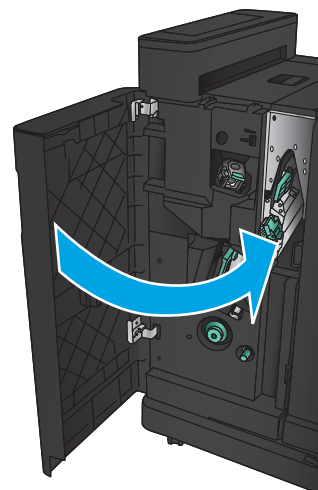

## Beseitigen von Verbindungsstaus

1. Ziehen Sie am Entriegelungshebel oben am Finisher-Zubehör, und schieben Sie dann den Finisher bis zum Anschlag vom Gerät weg.

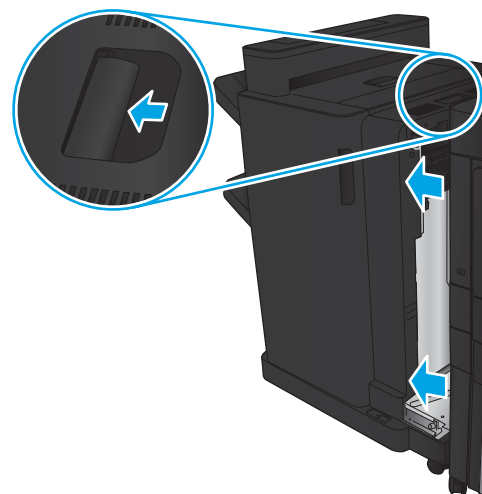

2. Nehmen Sie das gesamte Papier aus dem Bereich.

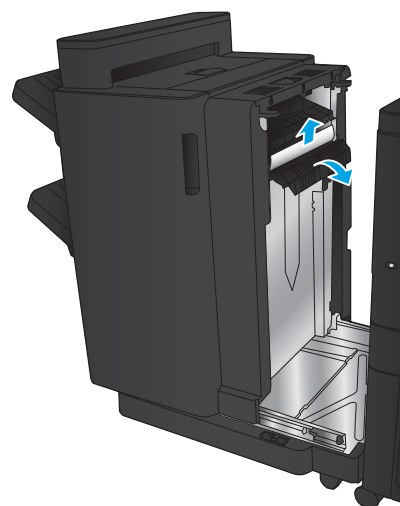

3. Bringen Sie das Finisher-Zubehör an.

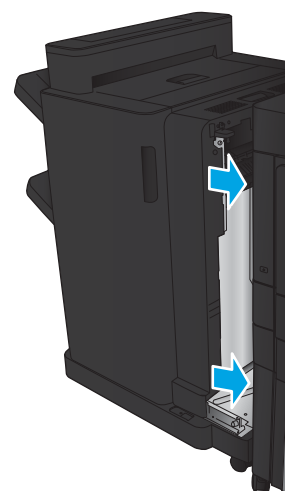

## Beheben von Staus in Heftklammernmagazin 1

1. Öffnen die Sie Zugangsklappe für Papierstaus für den Ausgabebereich, und entfernen Sie dann vorsichtig das gestaute Papier.

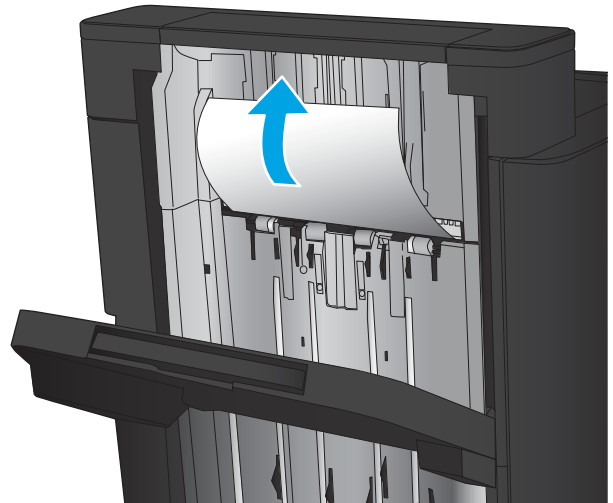

2. Warten Sie drei Sekunden, und öffnen Sie dann die vordere linke Klappe.

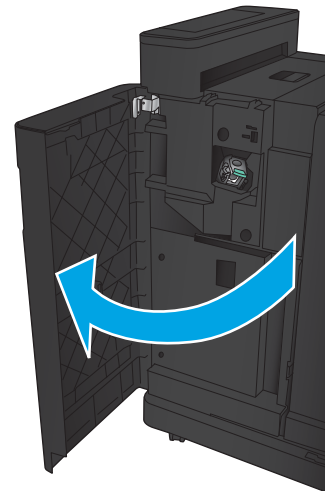

3. Ziehen Sie das Heftklammernmagazin heraus, und heben Sie es leicht an, um es zu entfernen.

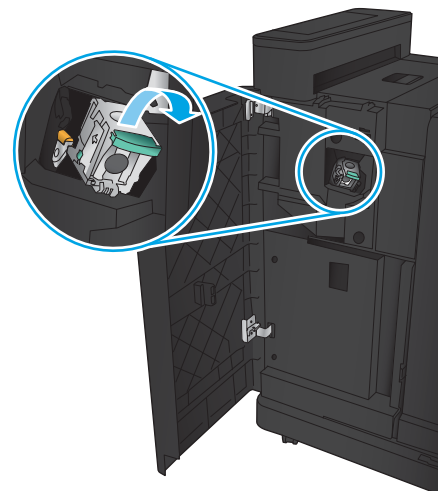

4. Heben Sie den Metallhebel an der Vorderseite des Heftklammermagazins an.

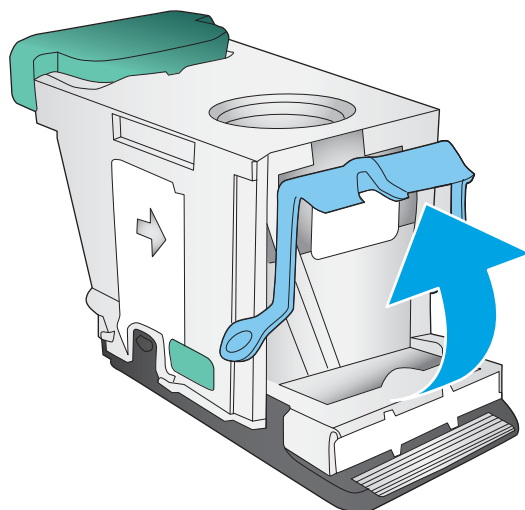

5. Entfernen Sie sämtliche gestauten Heftklammern aus dem Heftklammermagazin.

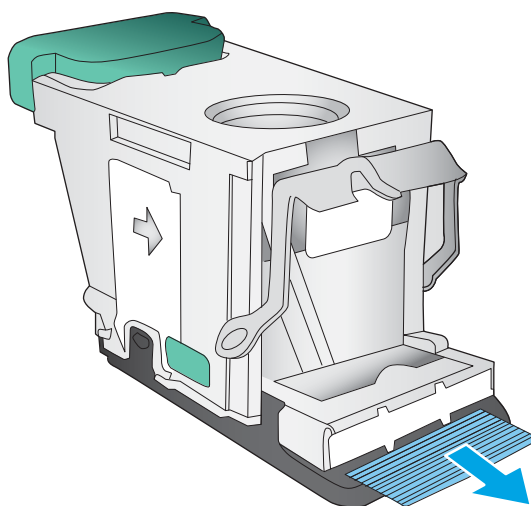

6. Drücken Sie den Metallhebel an der Vorderseite des Heftklammermagazins nach unten.

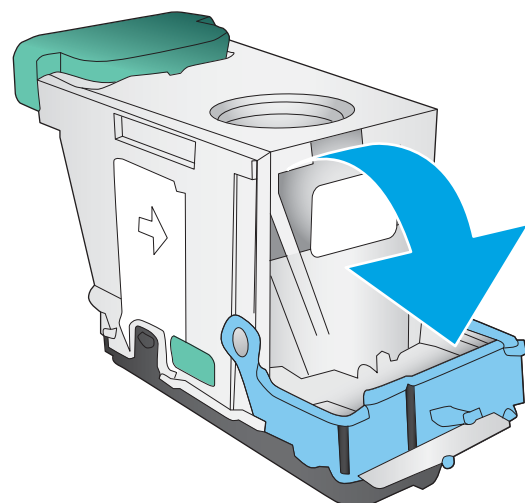

7. Setzen Sie das Heftklammernmagazin ein. Drücken Sie auf das Heftklammernmagazin, bis es einrastet.

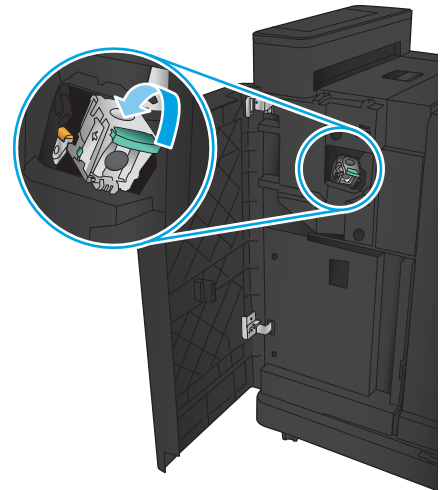

8. Schließen Sie die vordere linke Klappe.

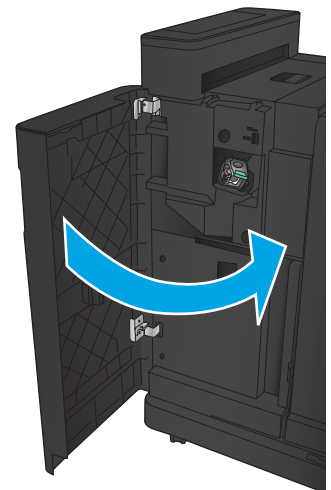



## Beseitigen von verklemmten Heftklammern aus dem Booklet Maker

1. Öffnen Sie die vordere linke Klappe.

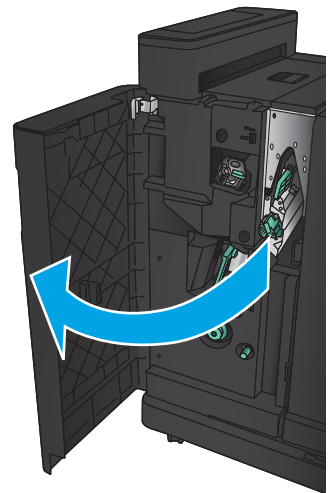

2. Schieben Sie den Griff der unteren Ausgabeführung nach rechts, und entfernen Sie vorhandenes Papier.

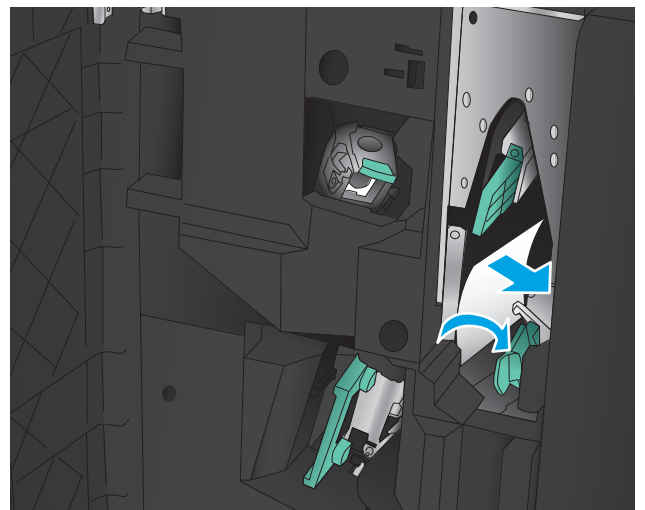

3. Schieben Sie den Griff der unteren Ausgabeführung nach links.
4. Fassen Sie den grünen Griff, und ziehen Sie den Heftklammernwagen heraus.

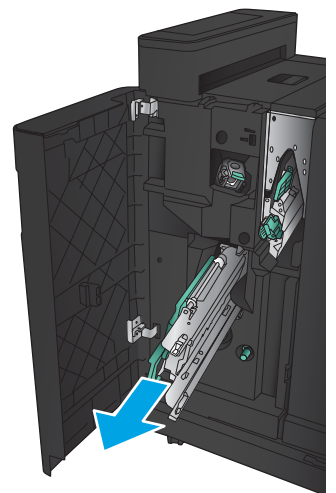

5. Ziehen Sie den grünen Griff der Heftereinheit zu sich, und drehen Sie ihn nach oben. Drücken Sie den Griff hinein, um ihn in der geöffneten Position zu fixieren.

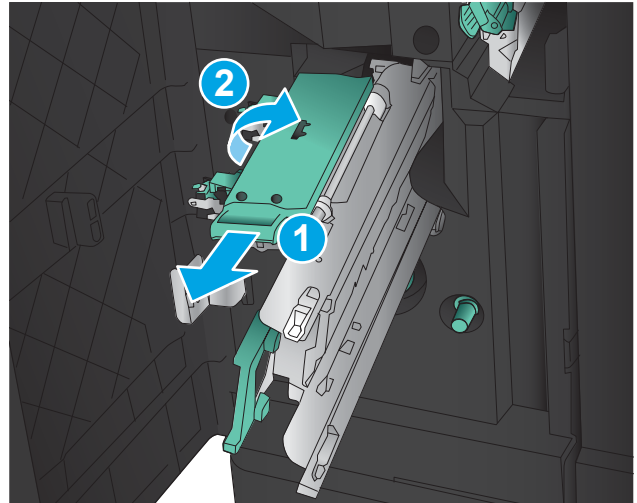

6. Fassen Sie die Kanten jedes Heftklammernmagazins, und ziehen Sie kräftig, um die Heftklammernmagazine aus der Heftklammernmagazineinheit herauszuziehen.

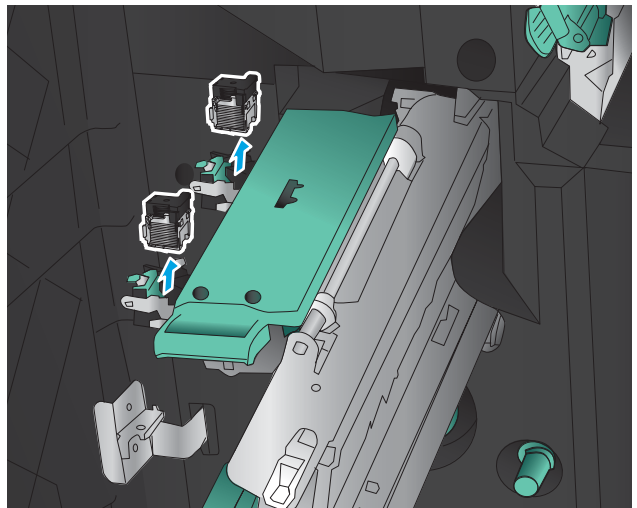

7. Drücken Sie die Entriegelungstaste zur Staubehebung an der Rückseite des Heftklammernmagazins für Rückendrahtheftung, drücken Sie die Platte vorne am Magazin nach oben, und entfernen Sie alle gestauten Heftklammern.

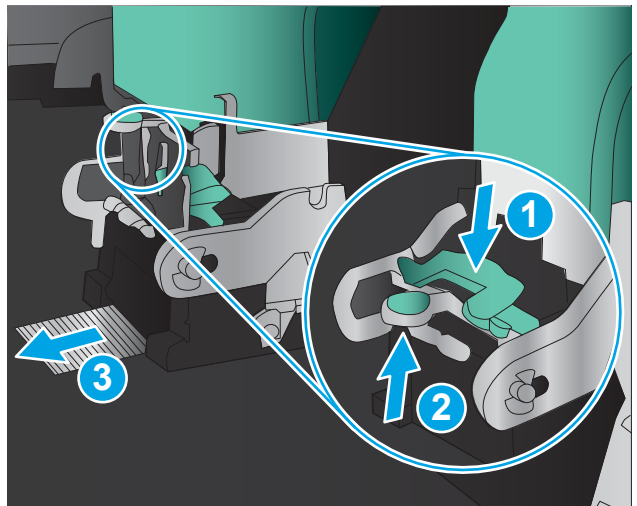

8. Drücken Sie die Vorderseite des Heftklammernmagazins für Rückendrahtheftung nach unten, um sie zu schließen.

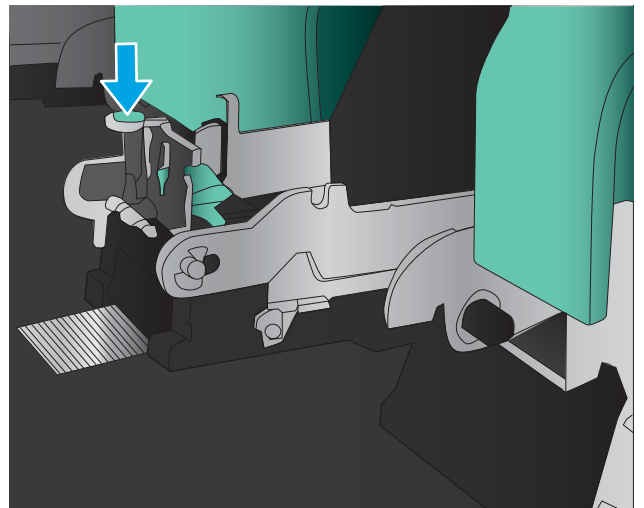

9. Setzen Sie die Heftklammernmagazine ein.

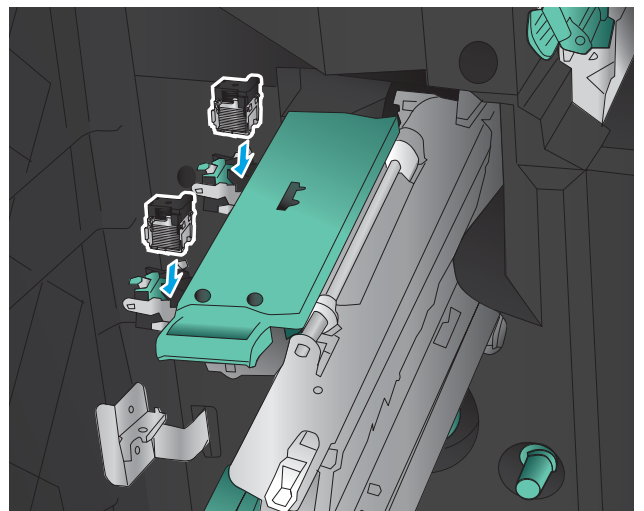

10. Ziehen Sie den Griff der Heftklammernmagazineinheit, und drehen Sie sie in ihre ursprüngliche Stellung. Sichern Sie die Einheit in ihrer Stellung, indem Sie den Griff zurück drücken.

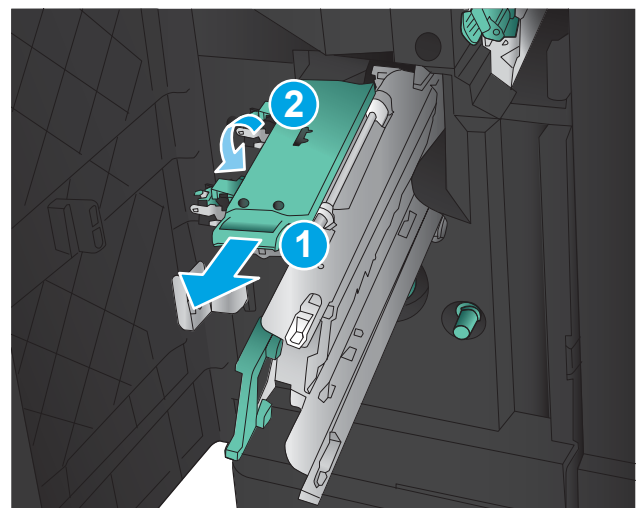

11. Drücken Sie den Rückendrahtheftungswagen nach innen.

**HINWEIS:** Wenn der Rückendrahtheftungswagen sich nicht einfach in den Finisher schieben lässt, ist die Heftereinheit nicht richtig geschlossen. Ziehen Sie den Rückendrahtheftungswagen aus dem Finisher, und setzen Sie die Heftereinheit neu ein.

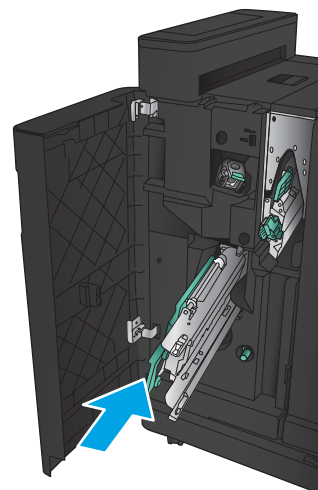

12. Schließen Sie die vordere linke Klappe.

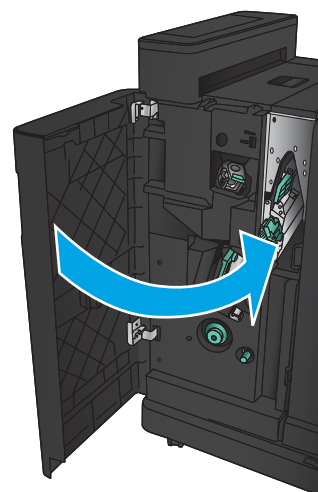

## Verbesserung der Druckqualität

- [Drucken von einem anderen Softwareprogramm](#)
- [Prüfen der Papiersorte für den Druckauftrag](#)
- [Überprüfen des Status der Tonerpatrone](#)
- [Drucken einer Reinigungsseite](#)
- [Visuelle Prüfung der Tonerpatrone](#)
- [Überprüfen des Papiers und der Druckumgebung](#)
- [Überprüfen der EconoMode-Einstellungen](#)
- [Verwenden eines anderen Druckertreibers](#)
- [Einstellen der Ausrichtung einzelner Fächer](#)

### Drucken von einem anderen Softwareprogramm

Versuchen Sie, von einem anderen Softwareprogramm aus zu drucken. Wenn die Seite richtig gedruckt wird, ist das Problem auf das verwendete Softwareprogramm zurückzuführen.

### Prüfen der Papiersorte für den Druckauftrag

Prüfen Sie die Einstellung für die Papiersorte, wenn Sie über eine Anwendung drucken und eines der folgenden Probleme auftritt:

- verschmierter Ausdruck
- unscharfer Druck
- zu dunkler Druck
- gewelltes Papier
- verstreute Tonerpunkte
- loser Toner
- kleine Bereiche mit fehlendem Toner

### Überprüfen der Papiersorteneinstellung (Windows)

1. Wählen Sie im Softwareprogramm die Option **Drucken**.
2. Wählen Sie das Gerät aus, und klicken Sie auf **Eigenschaften** oder **Voreinstellungen**.
3. Klicken Sie auf die Registerkarte **Papier/Qualität**.
4. Klicken Sie in der Dropdownliste **Papiersorte** auf **Sonstige...**
5. Erweitern Sie die Optionen unter **Papiersorte**. festzulegen.
6. Erweitern Sie die Kategorie der Papiersorten, die am besten zum gewünschten Papier passt.

7. Wählen Sie die Option für die gewünschte Papiersorte aus, und klicken Sie auf **OK**.
8. Klicken Sie auf die Schaltfläche **OK**, um das Dialogfeld **Dokumenteigenschaften** zu schließen. Klicken Sie im Dialogfeld **Drucken** auf **OK**, um den Druckauftrag zu drucken.

## Überprüfen der Papiersorteneinstellung (Mac OS X)

1. Klicken Sie auf das Menü **Datei** und dann auf **Drucken**.
2. Wählen Sie das Gerät im Menü **Drucker** aus.
3. Der Druckertreiber zeigt standardmäßig das Menü **Kopien & Seiten** an. Öffnen Sie die Dropdown-Liste der Menüs und dann das Menü **Fertigstellung**.
4. Wählen Sie in der Dropdown-Liste **Medientyp** einen Typ aus.
5. Klicken Sie auf die Schaltfläche **Drucken**.

## Überprüfen des Status der Tonerpatrone

Führen Sie die folgenden Schritte aus, um die Resttonermenge in der Tonerpatrone und ggf. den Status anderer austauschbarer Wartungsteile zu überprüfen.

1. Berühren Sie auf dem Bedienfeld des Geräts auf dem Home-Bildschirm die Schaltfläche [Verbrauchsmaterial](#).
2. Der Status aller Verbrauchsmaterialien wird auf dem Bildschirm aufgelistet.
3. Berühren Sie die Schaltfläche [Verbrauchsmaterial verwalten](#), um einen Bericht über den Status aller Verbrauchsmaterialien, einschließlich der Nummer der HP Originalteile, zu drucken oder anzuzeigen. Berühren Sie die Schaltfläche [Verbrauchsmaterialstatus](#) und anschließend entweder [Drucken](#) oder [Anzeigen](#).
4. Überprüfen Sie den Prozentsatz für die Resttonermenge der Tonerpatronen und ggf. den Status anderer austauschbarer Wartungsteile.

Die Druckqualität kann durch die Verwendung einer Tonerpatrone, die das Ende ihrer geschätzten Gebrauchsdauer erreicht hat, beeinträchtigt werden. Die Seite für das Gerät zeigt an, wenn der Füllstand von Verbrauchsmaterial sehr niedrig ist. Wenn das HP Verbrauchsmaterial fast verbraucht ist, erlischt die Gewährleistung mit Premiumschutz von HP.

Die Tonerpatrone muss zu diesem Zeitpunkt nur dann ersetzt werden, wenn die Druckqualität nachlässt. Besorgen Sie eine Ersatztonerpatrone für den Fall, dass der Drucker keine akzeptable Druckqualität mehr liefert.

Wenn Sie feststellen, dass Sie die Tonerpatrone und andere austauschbaren Wartungsteile ersetzen müssen, werden die Teilenummern der HP Originalteile auf der Statusseite angezeigt.

5. Prüfen Sie, ob Sie eine Originalpatrone von HP verwenden.

Auf einer HP Originaltonerpatrone befindet sich der Aufdruck „HP“ oder das HP Logo. Weitere Informationen zum Erkennen von HP Patronen finden Sie auf der Website [www.hp.com/support](http://www.hp.com/support). Wählen Sie Ihr Land/Ihre Region aus. Klicken Sie auf **Produkte Support & Fehlerbehebung**. Geben Sie den Produktnamen ein, und klicken Sie auf **Suchen**.

HP empfiehlt, kein Verbrauchsmaterial von Fremdherstellern zu verwenden. Dabei spielt es keine Rolle, ob es sich dabei um neues oder um überarbeitetes Material handelt. Da es sich bei diesen Geräten nicht um HP Produkte handelt, hat HP keinen Einfluss auf deren Beschaffenheit oder Qualität. Wenn Sie eine

nachgefüllte oder überholte Tonerpatrone verwenden und mit der Druckqualität nicht zufrieden sind, verwenden Sie stattdessen eine Originaltonerpatrone von HP.

## Drucken einer Reinigungsseite

Drucken Sie eine Reinigungsseite, um Staub und Tonerreste aus der Fixiereinheit zu entfernen, wenn eines der folgenden Probleme auftritt:

- Tonerflecken befinden sich auf den gedruckten Seiten.
- Toner verschmiert auf den gedruckten Seiten.
- Wiederholte Fehler erscheinen auf den gedruckten Seiten.

Diese Reinigungsseite kann wie nachfolgend beschrieben gedruckt werden.

1. Berühren Sie auf dem Bedienfeld des Geräts auf dem Home-Bildschirm die Schaltfläche [Gerätewartung](#).
2. Berühren Sie [Kalibrierung/Reinigung](#) und anschließend [Reinigungsseite drucken](#), um die Seite zu drucken.
3. Der Reinigungsvorgang kann einige Minuten dauern. Entsorgen Sie nach Abschluss die gedruckte Seite.

## Visuelle Prüfung der Tonerpatrone

1. Nehmen Sie die Tonerpatrone aus dem Gerät, und stellen Sie sicher, dass das Versiegelungsband entfernt wurde.
2. Überprüfen Sie den Speicherchip auf Schäden.
3. Untersuchen Sie die Oberfläche der grünen Bildtrommel auf der Oberseite der Tonerpatrone.

---

 **ACHTUNG:** Berühren Sie nicht die Bildtrommel. Fingerabdrücke auf der Bildtrommel können die Druckqualität beeinträchtigen.

---

4. Wenn Sie Kratzer, Fingerabdrücke oder andere Schäden an der Bildtrommel erkennen, tauschen Sie die Tonerpatrone aus.
5. Wenn die Bildtrommel keine sichtbaren Schäden aufweist, bewegen Sie die Tonerpatrone einige Male vorsichtig hin und her, und setzen Sie sie erneut ein. Drucken Sie einige Seiten, um festzustellen, ob das Problem gelöst wurde.

## Überprüfen des Papiers und der Druckumgebung

### Verwenden von Papier, das den HP Spezifikationen entspricht

Verwenden Sie anderes Papier, wenn eines der folgenden Probleme auftritt:

- Der Druck ist zu hell oder teilweise verblasst.
- Tonerflecken befinden sich auf den gedruckten Seiten.
- Toner verschmiert auf den gedruckten Seiten.
- Gedruckte Zeichen erscheinen verzerrt.
- Gedruckte Seiten werden gewellt ausgegeben.

Verwenden Sie ausschließlich Papiersorten und Papiergewichte, die von diesem Gerät unterstützt werden. Beachten Sie des Weiteren die folgenden Richtlinien bei der Auswahl des Papiers:

- Verwenden Sie Papier von guter Qualität, das keine Einschnitte, Ritzen, Risse, Flecken, lose Partikel, Staubteilchen, Falten, Perforationen, Heftklammern und eingerollte oder geknickte Ecken aufweist.
- Verwenden Sie kein Papier, das bereits bedruckt wurde.
- Verwenden Sie für Laserdrucker geeignetes Papier. Verwenden Sie kein Papier, das nur für Tintenstrahldrucker geeignet ist.
- Verwenden Sie kein Papier, das zu rau ist. Glatteres Papier führt im Allgemeinen zu einer besseren Druckqualität.

## Überprüfen der Umgebung

Die Umgebungsbedingungen können direkte Auswirkung auf die Druckqualität haben und sind häufig Grund für Probleme mit der Papierzufuhr. Sie haben folgende Möglichkeiten:

- Stellen Sie das Gerät nicht an einem zugigen Standort auf, wie z. B. in der Nähe von Klimaanlagegebläsen oder offenen Fenstern und Türen.
- Stellen Sie sicher, dass das Gerät keinen Temperatur- und Luftfeuchtigkeitswerten ausgesetzt ist, die außerhalb der Produktspezifikationen liegen.
- Stellen Sie das Gerät nicht in einem beengten Raum, wie z. B. einem Schrank, auf.
- Stellen Sie das Gerät auf eine stabile, gerade Fläche.
- Entfernen Sie Gegenstände, die die Lüftungsschlitze des Geräts verdecken. Das Gerät erfordert eine ungehinderte Luftströmung an allen Seiten, einschließlich der Oberseite.
- Schützen Sie das Gerät vor Schmutz, Staub, Dampf, Fettpartikeln und anderen Stoffen, die über die Luft übertragen werden und sich im Produkt ablagern können.

## Überprüfen der EconoMode-Einstellungen

HP rät von einer ständigen Verwendung der EconoMode-Funktion ab. Wenn EconoMode durchgehend verwendet wird, hält der Toner möglicherweise länger als die mechanischen Teile in der Tonerpatrone. Wenn sich die Druckqualität verschlechtert und nicht mehr annehmbar ist, sollten Sie die Tonerpatrone ersetzen.



**HINWEIS:** Diese Funktion steht mit dem PCL 6-Druckertreiber für Windows zur Verfügung. Wenn Sie diesen Treiber nicht benutzen, können Sie die Funktion aktivieren, indem Sie den integrierten HP Webserver verwenden.

Befolgen Sie diese Schritte, wenn die gesamte Seite zu dunkel oder zu hell ist.

1. Wählen Sie im Softwareprogramm die Option **Drucken** aus.
2. Wählen Sie das Gerät aus, und klicken Sie auf **Eigenschaften** oder **Voreinstellungen**.
3. Klicken Sie auf die Registerkarte **Papier/Qualität**, und suchen Sie den Bereich **Druckqualität**.
4. Wenn die gesamte Seite zu dunkel ist, verwenden Sie diese Einstellungen:
  - Wählen Sie die Option **600 dpi** aus.
  - Markieren Sie das Kontrollkästchen **EconoMode**, um die Funktion zu aktivieren.

Wenn die gesamte Seite zu hell ist, verwenden Sie diese Einstellungen:



- Wählen Sie die Option **FastRes 1200** aus.
  - Entfernen Sie die Markierung im Kontrollkästchen **EconoMode**, um die Funktion zu deaktivieren.
5. Klicken Sie auf die Schaltfläche **OK**, um das Dialogfeld **Dokumenteigenschaften** zu schließen. Klicken Sie im Dialogfeld **Drucken** auf die Schaltfläche **OK**, um den Druckauftrag zu drucken.

## Verwenden eines anderen Druckertreibers

Verwenden Sie einen anderen Druckertreiber, wenn Sie von einem Softwareprogramm drucken und auf Ihren gedruckten Seiten unerwartete Linien in den Grafiken erscheinen, Text oder Bilder fehlen, die Formatierung nicht korrekt ist oder Schriftarten ersetzt wurden.

Laden Sie einen der folgenden Treiber von der HP Website herunter. Besuchen Sie die Website [www.hp.com/support](http://www.hp.com/support). Wählen Sie Ihr Land/Ihre Region aus. Klicken Sie auf **Treiber und Software**. Geben Sie den Produktnamen ein, und klicken Sie dann auf **Suchen**.

<b>HP PCL 6-Treiber</b>	<ul style="list-style-type: none"> <li>• Als Standardtreiber auf der Produkt-CD-ROM vorhanden. Dieser Treiber wird automatisch installiert, wenn Sie nicht explizit einen anderen Treiber auswählen.</li> <li>• Empfohlen für alle Windows-Umgebungen</li> <li>• Bietet für die meisten Benutzer die bestmögliche Geschwindigkeit, Druckqualität und Unterstützung von Druckerfunktionen</li> <li>• Optimale Integration mit der Windows-GDI (Graphic Device Interface) für höchste Druckgeschwindigkeit in Windows-Umgebungen</li> <li>• Möglicherweise nicht vollständig mit Drittanbieter- und kundenspezifischen Softwareprogrammen kompatibel, die auf der Basis von PCL5 funktionieren</li> </ul>
<b>HP UPD PS-Treiber</b>	<ul style="list-style-type: none"> <li>• Empfohlen für das Drucken in Adobe®-Programmen oder anderen grafikintensiven Anwendungen</li> <li>• Unterstützt das Drucken über Postscript-Emulation und Postscript Flash-Schriftarten</li> </ul>
<b>HP UPD PCL 5</b>	<ul style="list-style-type: none"> <li>• Für allgemeine Bürodruckaufgaben in Windows-Umgebungen empfohlen</li> <li>• Kompatibel mit früheren PCL-Versionen und älteren HP LaserJet-Geräten</li> <li>• Beste Wahl für das Drucken in Verbindung mit Drittanbieter- oder kundenspezifischen Softwareprogrammen</li> <li>• Die beste Wahl für das Drucken in kombinierten Umgebungen (UNIX, Linux, Mainframe), in denen das Gerät auf PCL 5 eingestellt sein muss</li> <li>• Für den Einsatz in Unternehmensumgebungen auf Windows-Basis ausgelegt und ermöglicht die Verwendung eines einzigen Treibers für verschiedene Gerätemodelle</li> <li>• Bevorzugte Verwendung beim Drucken auf unterschiedlichen Gerätemodellen von einem mobilen Windows-Computer aus</li> </ul>
<b>HP UPD PCL 6</b>	<ul style="list-style-type: none"> <li>• Empfohlen für das Drucken in allen Windows-Umgebungen</li> <li>• Bietet den meisten Benutzern allgemein die beste Geschwindigkeit, Druckqualität und Unterstützung für Druckerfunktionen</li> <li>• Wurde entwickelt, um zusammen mit der Windows Graphic Device Interface (GDI) die höchste Geschwindigkeit in Windows-Umgebungen bereitzustellen</li> <li>• Möglicherweise nicht vollständig mit Drittanbieter- und kundenspezifischen Softwareprogrammen kompatibel, die auf der Basis von PCL5 funktionieren</li> </ul>

## Einstellen der Ausrichtung einzelner Fächer

Stellen Sie die Ausrichtung für einzelne Fächer ein, wenn Text oder Bilder auf dem Ausdruck nicht richtig zentriert oder ausgerichtet werden.

1. Berühren Sie im Bedienfeld des Geräts auf dem Home-Bildschirm die Schaltfläche [Administration](#).
2. Öffnen Sie die folgenden Menüs:
  - [Allgemeine Einstellungen](#)
  - [Druckqualität](#)
  - [Bildausrichtung](#)
3. Wählen Sie das Fach aus, das Sie anpassen möchten.
4. Berühren Sie die Schaltfläche [Testseite drucken](#), und befolgen Sie die Anweisungen auf dem Ausdruck.
5. Berühren Sie die Schaltfläche [Testseite drucken](#), um die Ergebnisse zu prüfen. Nehmen Sie bei Bedarf ggf. weitere Anpassungen vor.
6. Wenn Sie mit den Ergebnissen zufrieden sind, berühren Sie die Schaltfläche [Speichern](#), um die neuen Einstellungen zu speichern.

# Lösen von Problemen in drahtgebundenen Netzwerken

Überprüfen Sie die folgenden Elemente, um sicherzustellen, dass das Gerät mit dem Netzwerk kommuniziert. Drucken Sie zu Beginn eine Konfigurationsseite über das Bedienfeld, und ermitteln Sie die IP-Adresse des Geräts, die auf dieser Seite angegeben ist.

- [Unzureichende physische Verbindung](#)
- [Der Computer verwendet die falsche IP-Adresse für das Gerät](#)
- [Der Computer kann nicht mit dem Gerät kommunizieren](#)
- [Das Gerät verwendet falsche Verbindungs- oder Duplexeinstellungen für das Netzwerk](#)
- [Neue Softwareprogramme können Kompatibilitätsprobleme verursachen](#)
- [Ihr Computer oder Ihre Arbeitsstation sind möglicherweise nicht richtig eingerichtet](#)
- [Das Gerät ist deaktiviert, oder die Netzwerkeinstellungen sind falsch](#)



**HINWEIS:** HP unterstützt keine Peer-to-Peer-Netzwerke, da es sich dabei um eine Funktion der Microsoft-Betriebssysteme und nicht der HP Druckertreiber handelt. Weitere Informationen erhalten Sie von Microsoft unter [www.microsoft.com](http://www.microsoft.com).

## Unzureichende physische Verbindung

1. Vergewissern Sie sich, dass das Gerät mit dem richtigen Netzwerkanschluss verbunden ist. Stellen Sie sicher, dass das Kabel die richtige Länge hat.
2. Vergewissern Sie sich, dass die Kabelverbindungen sicher sind.
3. Überprüfen Sie die Netzwerkanschlüsse auf der Rückseite des Geräts. Vergewissern Sie sich, dass die gelbe Aktivitäts-LED und die grüne Verbindungs-LED auch leuchten.
4. Wenn das Problem weiterhin besteht, verwenden Sie ein anderes Kabel oder einen anderen Anschluss am Hub.

## Der Computer verwendet die falsche IP-Adresse für das Gerät

1. Öffnen Sie die Druckereigenschaften, und klicken Sie auf die Registerkarte **Anschlüsse**. Stellen Sie sicher, dass die aktuelle IP-Adresse für das Gerät ausgewählt ist. Die IP-Adresse des Geräts wird auf der Konfigurationsseite angezeigt.
2. Wenn Sie das Gerät über den HP Standard-TCP/IP-Port installiert haben, aktivieren Sie das Kontrollkästchen **Immer auf diesem Drucker drucken, auch wenn sich seine IP-Adresse ändert**.
3. Wenn Sie das Gerät über einen Standard-TCP/IP-Port von Microsoft angeschlossen haben, verwenden Sie statt der IP-Adresse den Hostnamen.
4. Wenn die IP-Adresse korrekt ist, löschen Sie das Gerät und fügen es dann erneut hinzu.

## Der Computer kann nicht mit dem Gerät kommunizieren

1. Testen Sie die Netzwerkverbindung, indem Sie einen Ping-Befehl ausführen.

- a. Öffnen Sie eine Befehlszeile auf Ihrem Computer: Klicken Sie unter Windows auf **Start** und danach auf **Ausführen**. Geben Sie den Befehl `cmd` ein, und drücken Sie danach die [Eingabetaste](#).
  - b. Geben Sie `Ping` und anschließend die IP-Adresse Ihres Geräts ein.  
  
Öffnen Sie unter Mac OS X das Netzwerkdienstprogramm, und geben Sie im entsprechenden Feld des Fensters **Ping** die IP-Adresse ein.
  - c. Wenn im Fenster Rückmeldungen angezeigt werden, ist das Netzwerk funktionsfähig.
2. Wenn der Ping-Befehl fehlgeschlagen ist, überprüfen Sie, ob die Netzwerk-Hubs aktiv sind. Überprüfen Sie anschließend, ob die Netzwerkeinstellungen, das Gerät und der Computer für dasselbe Netzwerk konfiguriert sind.

## Das Gerät verwendet falsche Verbindungs- oder Duplexeinstellungen für das Netzwerk

HP empfiehlt, den automatischen Modus (Standardeinstellung) für diese Einstellungen beizubehalten. Wenn Sie diese Einstellungen ändern, müssen Sie sie ebenfalls für Ihr Netzwerk ändern.

## Neue Softwareprogramme können Kompatibilitätsprobleme verursachen

Vergewissern Sie sich, dass die neuen Softwareanwendungen richtig installiert wurden und den richtigen Druckertreiber verwenden.

## Ihr Computer oder Ihre Arbeitsstation sind möglicherweise nicht richtig eingerichtet

1. Überprüfen Sie die Einstellungen für die Netzwerktreiber, die Druckertreiber und die Netzwerkkumleitung.
2. Vergewissern Sie sich, dass das Betriebssystem richtig konfiguriert wurde.

## Das Gerät ist deaktiviert, oder die Netzwerkeinstellungen sind falsch

1. Sehen Sie sich die Konfigurationsseite an, um den Status des Netzwerkprotokolls zu prüfen. Aktivieren Sie das Protokoll, falls erforderlich.
2. Konfigurieren Sie bei Bedarf die Netzwerkeinstellungen erneut.

# Index

## A

- Abdeckungen
  - Position 4
- Abmeldung-Schaltfläche
  - Position 6
- AirPrint 56
- Aktualisieren-Schaltfläche
  - Position 6
- Anmeldung
  - Bedienfeld 67
- Anmeldung-Schaltfläche
  - Position 6
- Anschlüsse
  - Position 6
- Anschluss für Fremdschnittstellen-Verkabelung (FIH)
  - Position 6
- Ausgabefach
  - Papierstaus 103
- Ausgabefächer
  - Position 4
- Austausch
  - Tonerpatrone 33

## B

- Bedienfeld
  - Hilfe 73
  - Position 4, 6
- Beidseitiger Druck
  - Einstellungen (Windows) 39
  - Mac 48
  - Windows 41
- Bereitschaft-Schaltfläche
  - Position 6
- Bestellen
  - Verbrauchsmaterial und Zubehör 30
- Betriebssysteme
  - Unterstützte 2

## Bildtrommel

- Position 33
- Bonjour
  - Ermittlung 60
- Booklet Maker
  - Ausgabebereich, Position 11
  - Ausgabefächer, Position 11
  - Freigabeklammer, Position 11
  - Hefter, Position 11
  - Heftklammernstaus 129
  - Obere Abdeckung, Position 11
  - Papierführungen, Position 11
  - Staus 122
  - Teilenummer 32
  - Vordere Klappe, Position 11
- Browseranforderungen
  - Integrierter HP Webserver 60

## D

- Datei hochladen, Mac 62
- Direktdruck über USB 57
- Doppelseitiges Drucken
  - Mac 48
- Drucken
  - Gespeicherte Jobs 53
  - Von USB-Speicherzubehör 57
- Drucken auf beiden Seiten
  - Einstellungen (Windows) 39
- Druckmedien
  - In Fach 1 einlegen 16
- Duplexdruck
  - Mac 48
  - Manuell (Mac) 48
  - Manuell (Windows) 41
- Duplexdruck (beidseitig)
  - Einstellungen (Windows) 39
- Duplexer
  - Position 5
  - Staus 94

## E

- Ein-/Aus-Taste
  - Position 4
- Einlegen
  - Papier in Fach 1 16
  - Papier in Fach 2 und Fach 3 20
  - Papier in Fach 4 und Fach 5 24
- Einstellungen
  - werkseitige wiederherstellen 72
- Energieverbrauch, Optimieren 64
- Ersatzteile
  - Teilenummern 30
- Ethernet (RJ-45)
  - Position 6
- Etiketten
  - Drucken (Windows) 45
- Explorer, unterstützte Versionen
  - Integrierter HP Webserver 60

## F

- Fach 1
  - Papierausrichtung 18
  - Position 4
  - Staus 82
- Fach 2 und Fach 3
  - Einlegen 20
  - Papierausrichtung 22
  - Position 4
  - Staus 88
- Fach 4 und Fach 5
  - Beseitigen von Staus 90
  - Einlegen 24
  - Position 4
- Fächer
  - Im Lieferumfang enthalten 2
  - Kapazität 2
  - konfigurieren 14
  - Position 4

- Fächer, Ausgabe
  - Position 4
- Fehlerbehebung
  - drahtgebundenes Netzwerk 139
  - Netzwerkprobleme 139
  - Staus 78
- Fehlerberhebung
  - Probleme beim Papiereinzug 76
- Festplatten
  - verschlüsselt 68
- FIH (Anschluss für Fremdschnittstellen)
  - Position 6
- Firmware
  - aktualisieren, Mac 62
- Fixierer
  - Papierstaus 99
  - Position 5
- Formatierer
  - Position 5

## G

- Geschwindigkeit, Optimieren 64
- Gespeicherte Jobs
  - Drucken 53
  - Erstellen (Mac) 52
  - Erstellen (Windows) 50
  - Löschen 53

## H

- Hardware-Integrationsfach (Hardware Integration Pocket, HIP)
  - Position 4
- Heften
  - Einstellen der Standardposition 26
- Hefter
  - Einstellen der Standardheftposition 26
  - Position 9
- Hefter/Stapler
  - Ausgabebereich, Position 9
  - Ausgabefächer, Position 9
  - Freigabeklammer, Position 9
  - Heftklammernstaus 108, 119, 126
  - Obere Abdeckung, Position 9
  - Staus 105, 107, 125
  - Teilenummer 32
  - Vordere Klappe, Position 9

- Hefter/Stapler mit Lochfunktion
  - Ausgabebereich, Position 10
  - Ausgabefächer, Position 10
  - Freigabeklammer, Position 10
  - Lochfunktion, Position 10
  - Obere Abdeckung, Position 10
  - Stapler, Position 10
  - Vordere Klappe, Position 10

- Heftklammermagazin
  - Teilenummern 30
- Heftklammernstaus
  - Booklet Maker 129
  - Hefter/Stapler 108, 119, 126
- High-Speed-USB-2.0-Druckeranschluss
  - Position 6
- Hilfe, Bedienfeld 73
- Hilfe-Schaltfläche
  - Position 6
- HIP (Hardware-Integrationsfach)
  - Position 4
- Home-Schaltfläche
  - Position 6
- HP Dienstprogramm 61
- HP Dienstprogramm, Mac 61
- HP Dienstprogramm für Mac
  - Bonjour 61
  - Funktionen 61
- HP ePrint 55
- HP ePrint-Software 55
- HP Web Jetadmin 63

## I

- Integrierter HP Webserver
  - Funktionen 60
- Integrierter HP Webserver (EWS)
  - Netzwerkverbindung 60
- Integrierter Webserver
  - Funktionen 60
  - Kennwörter zuweisen 67
- Integrierter Webserver (EWS)
  - Netzwerkverbindung 60
- Internet Explorer, unterstützte Versionen
  - Integrierter HP Webserver 60
- IPsec 67
- IP-Sicherheit 67

## J

- Jetadmin, HP Web 63

- Jobs, gespeichert
  - Mac-Einstellungen 52
- Jobs, gespeicherte
  - Drucken 53
  - Erstellen (Windows) 50
  - Löschen 53

## L

- LAN
  - Position 6
- LAN-Anschluss
  - Position 6
- Linke Klappe
  - Position 5
  - Staus 99
- Lochen
  - Einstellen der Standardposition 26
- Lochfunktion
  - Staus 111
  - Verbindungsstaus 115
- Löschen
  - Gespeicherte Jobs 53
- Lösungen für das mobile Drucken 2

## M

- Macintosh
  - HP Dienstprogramm 61
- Mac-Treibereinstellungen
  - Jobspeicherung 52
- Manueller Duplexdruck
  - Mac 48
  - Windows 41
- Mehrere Seiten pro Blatt
  - Drucken (Mac) 49
  - Drucken (Windows) 43
- Modellnummer
  - Position 5

## N

- Netscape Navigator, unterstützte Versionen
  - Integrierter HP Webserver 60
- Netzanschluss
  - Position 5
- Netzschalter
  - Position 4
- Netzwerke
  - HP Web Jetadmin 63
  - Unterstützt 2

Netzwerk-Schaltfläche  
Position 6

## O

Online-Hilfe, Bedienfeld 73

## P

Papier

Ausrichtung in Fach 1 18  
Ausrichtung in Fach 2 und Fach 3  
22  
Auswählen 135  
einlegen, in Fach 1 16  
Einlegen in Fach 2 und Fach 3 20  
Fach 4 und Fach 5 24  
Staus 78

Papier, bestellen 30

Papiereinzugprobleme  
Lösen 76

Papiersorte

auswählen (Mac) 49  
auswählen (Windows) 45

Papierstaus

Ausgabefach 103  
Booklet Maker 122  
Duplexer 94  
Fach 1 82  
Fach 2 und Fach 3 88  
Fach 4 und Fach 5 90  
Fixierer 99  
Hefter/Stapler 105, 107, 125  
Lochfunktion 111  
rechte Klappe 85  
Rechte Klappe 85  
Verbindung der Lochfunktion  
115  
Vordere Klappe 79

Patrone

Austausch 33

## R

Rechte Klappe

Papierstaus 85  
Position 4

Reinigen

Papierpfad 135

RJ-45-Anschluss

Position 6

## S

Schnittstellenanschlüsse  
Position 6

Schriftarten

hochladen, Mac 62

Seiten pro Blatt

Auswählen (Mac) 49  
Auswählen (Windows) 43

Seiten pro Minute 2

Seriennummer

Position 5

Sicherheit

verschlüsselte Festplatte 68

Software

HP Dienstprogramm 61

Speicher

Im Lieferumfang enthalten 2

Speicherchip (Toner)

Position 33

Speichern, Job

Mac-Einstellungen 52

Speichern von Jobs

Unter Windows 50

Spezialpapier

Drucken (Windows) 45

Sprachauswahl-Schaltfläche

Position 6

Stapler

Heftklammernstaus 108, 119,  
126

Start-Schaltfläche

Position 6

Status

HP Dienstprogramm, Mac 61

Status des Produkts 6

Staus

Auto-Navigation 78  
Hefter/Stapler 105, 107, 125  
Heftklammern im Booklet Maker  
129  
Heftklammern in Lochfunktion  
108, 119, 126

Linke Klappe (Fixiererbereich) 99

Lochfunktion 111

Ursachen 78

Verbindung der Lochfunktion  
115

Vordere Klappe 79

Stopp-Schaltfläche

Position 6

Systemanforderungen

Integrierter HP Webserver 60

## T

Teilenummern

Ersatzteile 30  
Heftklammernmagazine 30  
Tonerpatrone 30  
Verbrauchsmaterial 30  
Zubehör 32

Tonerpatrone

Austausch 33  
Einstellungen für unteren  
Schwellenwert 74  
Komponenten 33  
Teilenummern 30  
Verwenden, wenn niedrig 74

Tonerpatronenstatus 134

Transparentfolien

Drucken (Windows) 45

## U

Umschläge

Ausrichtung 18  
In Fach 1 einlegen 16

USB-Anschluss

Aktivieren 57  
Position 6

USB-Speicherzubehör

Drucken von 57

## V

Verbrauchsmaterial

Artikelnummern 30  
Austausch der Tonerpatrone 33  
bestellen 30  
Status, mit HP Dienstprogramm für  
Mac anzeigen 61

Verbrauchsmaterialien

Einstellungen für unteren  
Schwellenwert 74  
Verwenden, wenn niedrig 74

Verbrauchsmaterial-Statusseite 134

Vordere Klappe

Papierstaus 79  
Position 4

Vorlageneinzug

Probleme mit der Papierzufuhr  
76

## W

Wartungskits

Teilenummern 30

Webbrowseranforderungen

Integrierter HP Webserver 60

Websites

HP Web Jetadmin,

Herunterladen 63

Wiederherstellen der

Werkseinstellungen 72

## Z

Zubehör

bestellen 30

Teilenummer 32