



LASERJET ENTERPRISE M806

Användarhandbok



M806dn

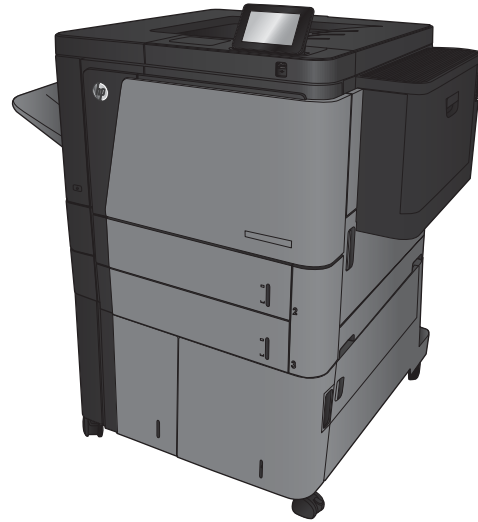

M806x+



HP LaserJet Enterprise M806

Användarhandbok

Copyright och licens

© Copyright 2017 HP Development Company, L.P.

Det är förbjudet att reproducera, ändra eller översätta den här handboken utan föregående skriftligt medgivande, förutom i den utsträckning som upphovsrättslagen tillåter.

Den här informationen kan ändras utan föregående meddelande.

De enda garantierna för HP-produkterna och -tjänsterna fastställs i de uttryckliga garantier som medföljer produkterna och tjänsterna. Inget i detta dokument ska tolkas som att det utgör en ytterligare garanti. HP kan inte hållas ansvarigt för tekniska fel, korrekturfel eller utelämnanden i dokumentet.

Edition 2, 8/2017

Varumärken

Adobe®, Adobe Photoshop®, Acrobat® och PostScript® är varumärken som tillhör Adobe Systems Incorporated.

Apple och Apple-logotypen är varumärken som tillhör Apple Computer, Inc. och är registrerade i USA och andra länder/regioner. iPod är ett varumärke som tillhör Apple Computer, Inc. iPod får endast kopieras lagenligt eller med tillstånd från rättighetsinnehavaren. Stjäl inte musik.

Microsoft®, Windows®, Windows® XP och Windows Vista® är amerikanska registrerade varumärken som tillhör Microsoft Corporation.

UNIX® är ett registrerat varumärke som tillhör The Open Group.

Innehåll

1 Produktintroduktion	1
Produktjämförelse	2
Produktvyer	3
Produktvy framifrån	4
Produktens baksida	5
Gränssnittsportar	6
Kontrollpanelsvy	6
Vy för efterbehandlingstillbehör	9
Häftare/staplare	9
Häftare/staplare med håslagning	10
Häftestillbehör	11
Installation av produktens maskinvara och programvara	12
2 Pappersfack	13
Konfigurera fack för papperstyp och pappersstorlek	14
Konfigurera ett fack när du fyller på papper	14
Konfigurera ett fack så att det matchar inställningarna för utskriften	14
Ställa in ett fack från kontrollpanelen	14
Fylla på fack 1	15
Fylla på fack 2 och fack 3	19
Fylla på fack 4 och fack 5	23
Ange standardplats för häftning	25
Ange standardplats för håslagning	25
3 Delar, förbrukningsmaterial och tillbehör	27
Beställ delar, tillbehör och förbrukningsmaterial	28
Beställa	28
Delar och tillbehör	28
Tillbehör	30
Byt ut tonerkassetten	31

4 Skriv ut	35
Utskriftsmetoder (Windows)	36
Så här skriver du ut (Windows)	36
Skriva ut på båda sidor automatiskt (Windows)	37
Skriva ut på båda sidor manuellt (Windows)	39
Skriva ut flera sidor per ark (Windows)	41
Välja papperstyp (Windows)	43
Utskriftsmetoder (Mac OS X)	46
Hur du skriver ut (Mac OS X)	46
Skriva ut på båda sidor automatiskt (Mac OS X)	46
Skriva ut på båda sidor manuellt (Mac OS X)	46
Skriva ut flera sidor per ark (Mac OS X)	46
Välja papperstyp (Mac OS X)	47
Lagra utskrifter på skrivaren	48
Skapa en lagrad utskrift (Windows)	48
Skapa en lagrad utskrift (Mac OS X)	50
Skriva ut en lagrad utskrift	51
Ta bort ett lagrat jobb	51
Mobila utskrifter	52
HP ePrint	52
Programmet HP ePrint	52
AirPrint	52
Skriv ut från USB-porten	54
Aktiva USB-porten för utskrift	54
Skriv ut USB-dokument	54
5 Hantera skrivaren	55
Inbäddad HP-webbserver	56
Så här öppnar du den inbäddade HP-webbservern (EWS)	56
HP-program för Mac OS X	57
Öppna HP-program	57
Funktioner för HP-program	57
Använda programvaran HP Web Jetadmin	59
Energisparinställningar	60
Skriva ut med EconoMode	60
Aktivera viloläge	60
Ange schemat för viloläget	61
Funktioner för produktsäkerhet	62
Säkerhetsinformation	62
IP-säkerhet	62
Logga in på produkten	62

Ange ett systemlösenord	62
Stöd för kryptering: Säkra hårddiskar med höga prestanda från HP	63
Uppdateringar av program och den inbyggda programvaran	64
6 Problemlösning	65
Återställa till standardinställningar	66
Kontrollpanelens hjälpsystem	67
Meddelandet "Kassetten nästan slut" eller "Kassetten nästan helt slut" visas på skrivarens kontrollpanel	68
Ändra inställningar för "Snart slut"	68
För produkter med faxfunktioner	68
Beställ material	69
Produkten hämtar inte papper eller matar fram det fel	70
Skrivaren matar inte in papper	70
Skrivaren matar in flera pappersark	70
Papper fastnar i dokumentmataren, eller så matar den in snett eller plockar flera pappersark	70
Åtgärda trassel	72
Autonavigering för borttagning av papper som fastnat	72
Har du ofta papperstrassel?	72
Åtgärda papperstrassel innanför den främre luckan	73
Rensa papperstrassel i fack 1	76
Åtgärda papperstrassel innanför höger lucka	79
Åtgärda papperstrassel i fack 2 och 3	82
Åtgärda papperstrassel i fack 4 och 5	84
Åtgärda papperstrassel i duplexenheten	88
Åtgärda papperstrassel innanför den vänstra luckan (området kring fixeringsenheten)	93
Rensa papperstrassel i utmatningsfackets område	97
Åtgärda papperstrassel i tillbehöret för häftning/stapling	99
Åtgärda papperstrassel i enheten för häftning/stapling	99
Ta bort papper som har fastnat	100
Åtgärda trassel i häftningsenhet 1	101
Åtgärda papperstrassel i enheten för häftning/stapling med håslagningstillbehöret	105
Åtgärda trassel i den övre luckan till vänster i häftnings-/staplingsenheten med håslagningstillbehöret	105
Åtgärda papperstrassel i häftnings-/staplingsenheten med håslagningstillbehöret	108
Åtgärda trassel i häftningsenhet 1	112
Åtgärda papperstrassel i häftestillbehöret	116
Åtgärda papperstrassel i den främre vänstra luckan på häftestillbehöret	116
Ta bort papper som har fastnat	118
Åtgärda trassel i häftningsenhet 1	119
Rensa klamrar som fastnat i häftestillbehöret	122
Förbättra utskriftskvaliteten	127

Skriva ut från ett annat program	127
Kontrollera inställningen för utskriftsjobbets papperstyp	127
Kontrollera inställningen för papperstyp (Windows)	127
Kontrollera inställningen för papperstyp (Mac OS X)	128
Kontrollera tonerkassetstatusen	128
Skriva ut en rengöringssida	129
Undersöka tonerkassetten visuellt	129
Kontrollera papperet och utskriftsmiljön	129
Använd papper som uppfyller HP:s specifikationer för papper	129
Kontrollera miljön	130
Kontrollera EconoMode-inställningarna	130
Prova en annan skrivardrivrutin	131
Ange individuell pappersinställning	131
Lösa problem med trådslutna nätverk	133
Dålig fysisk anslutning	133
Datorn använder felaktig IP-adress för skrivaren	133
Datorn kan inte kommunicera med skrivaren	133
Skrivaren använder felaktiga länk- och duplexinställningar för nätverket	134
Nya programvaror kan orsaka kompatibilitetsproblem	134
Datorn eller arbetsstationen är felaktigt inställd	134
Skrivaren är avaktiverad eller så är andra nätverksinställningar felaktiga	134
Index	135

1 Produktintroduktion

- [Produktjämförelse](#)
- [Produkttyper](#)
- [Vy för efterbehandlingstillbehör](#)
- [Installation av produktens maskinvara och programvara](#)

Mer information:

I USA går du till www.hp.com/support/ljM806.

Utanför USA går du till www.hp.com/support. Välj ditt land eller din region. Klicka på **Produktsupport och felsökning**. Ange produktnamnet och välj sedan **Sök**.

HP:s heltäckande hjälp för produkten innehåller följande information:

- Installera och konfigurera
- Lär och använd
- Problemlösning
- Ladda ned programuppdateringar
- Delta i supportforum
- Hitta information om garanti och regler

Produktjämförelse

		M806dn	M806x+
		CZ244A	CZ245A
Pappershantering	Fack 1 (rymmer 100 ark)	✓	✓
	Fack 2 och Fack 3 (kapacitet för 500 ark vardera)	✓	✓
	Fack 4 och Fack 5 (kapacitet för 3 500 ark totalt)		✓
	Automatisk dubbelsidig utskrift	✓	✓
	Utmatningsfack för 500 ark	✓	✓
Anslutningar	10/100/1000 Ethernet LAN-anslutning med IPv4 och IPv6	✓	✓
	Lättåtkomlig USB-port för utskrifter utan en dator och för uppgradering av den inbyggda programvaran	✓	✓
	Trådlöst direkttillbehör för "pekutskrifter" från mobila enheter (tillval på vissa skrivare)		✓
Lagring	HP Säker hårddisk med höga prestanda		✓
Kontrollpanelsskärm och -inmatning	Pekkontrollpanel	✓	✓
Skriv ut	Skriver ut 55 sidor per minut (spm) på A4- och Letter-papper	✓	✓
	Lättåtkomlig USB-utskrift (ingen dator behövs)	✓	✓
	Trådlöst direkttillbehör för "pekutskrifter" från mobila enheter (tillval på vissa skrivare)		✓
	Skriv ut mobilt med något av följande: <ul style="list-style-type: none"> • HP ePrint • Programmet HP ePrint¹ • HP ePrint Enterprise • HP ePrint Home & Biz • HP Printer Control • Google Cloud Print • AirPrint 	✓	✓
Operativsystem som kan användas²³	Windows XP SP2 eller senare, 32- och 64-bitars OBS! Installationsprogrammet stöder inte 64-bitarsversionen men det gör skrivardrivrutinen. OBS! Microsoft-support för Windows XP upphörde i april 2009. HP fortsätter att tillhandahålla begränsad support för det avslutade XP-operativsystemet.	✓	✓

	M806dn	M806x+
	CZ244A	CZ245A
Windows Vista, 32-bitars och 64-bitars	✓	✓
OBS! Windows Vista Starter stöds inte av installationsprogrammet eller skrivardrivrutinen.		
Windows 7, 32-bitars och 64-bitars	✓	✓
Windows 8, 32-bitars och 64-bitars	✓	✓
OBS! UPD PCL 5 stöds inte för Windows 8.		
Windows Server 2003 SP1 eller senare, 32- och 64-bitars	✓	✓
OBS! Installationsprogrammet stöder inte 64-bitarsversionen men det gör skrivardrivrutinen.		
OBS! Microsoft-support för Windows Server upphörde i juli 2010. HP fortsätter att tillhandahålla begränsad support för det avslutade Server 2003-operativsystemet.		
Windows Server 2008, 32-bitars och 64-bitars	✓	✓
Windows Server 2008 R2, 64-bitars	✓	✓
Windows Server 2012, 64-bitars	✓	✓
OBS! UPD PCL 5 stöds inte för Windows Server 2012.		
Mac OS X 10.6, 10.7 Lion och 10.8 Mountain Lion	✓	✓

- ¹ HP ePrint-programvaran stöder följande operativsystem: Windows® XP SP2 eller senare (32-bitars) upp till ePrint Software version 3; Windows Vista® (32-bitars och 64-bitars); Windows 7 (32-bitars och 64-bitars); Windows 8 (32-bitars och 64-bitars); och Mac OS X version 10.6, 10.7 Lion och 10.8 Mountain Lion.
- ² Listan med de operativsystem som stöds gäller skrivardrivrutiner för Windows PCL 6, UPD PCL 6, UPD PCL 5, UPD PS och Mac och för installationsskivan i förpackningen. För en aktuell lista över de operativsystem som stöds för närvarande, besök www.hp.com/support/ijm806 för att ta del av HP:s heltäckande hjälp för produkten. Om du bor utanför USA går du till www.hp.com/support, väljer land/region, klickar på **Produktsupport och felsökning**, anger produktnamnet och väljer sedan **Sök**.
- ³ Med HP:s installationsskiva för Windows och Mac installeras den diskreta drivrutinen HP PCL 6 och .NET 3.5 SP1 för Windows-operativsystem, .NET 4.0 för Windows 8 och Windows Server 2012 samt Mac-drivrutinen och Mac-programmet för Mac-operativsystem. Annan valfri programvara finns även på installationsskivan.

Produkttyper

- [Produktty framifrån](#)
- [Produktens baksida](#)
- [Gränssnittsportar](#)
- [Kontrollpanelsvy](#)

Produktvy framifrån

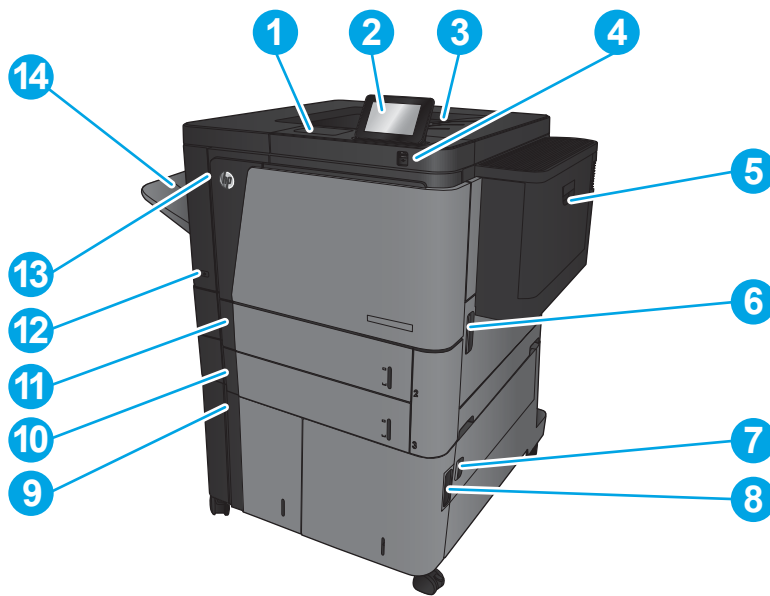

1 Hårdvaruintegreringsplats (för anslutning av tillbehör och enheter från tredje part)

2 Kontrollpanel med färgpekskärm (kan fällas upp för tydligare visning)

3 Övre utmatningsfack

4 Lättåtkomlig USB-port (för utskrift utan dator)

OBS! En administratör måste aktivera den här porten innan den kan användas. Se [Skriv ut från USB-porten på sidan 54](#).

5 Fack 1

6 Höger lucka (åtkomst för att rensa papperstrassel)

7 Höger nedre lucka (åtkomst för att rensa papperstrassel)

8 Fack 4

9 Fack 5

10 Fack 3

11 Fack 2

12 Av/på-knapp

13 Främre lucka (tillgång till tonerkassetten)

14 Rak pappersbana till utmatningsfacket

Produktens baksida

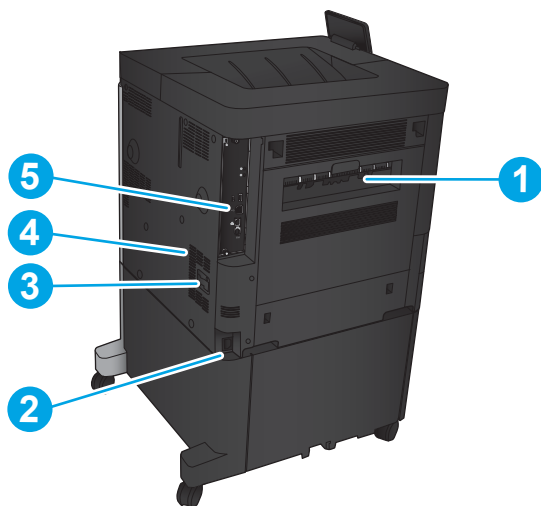

1	Vänster lucka (åtkomst till fixeringsenheten och enheten för dubbelsidig utskrift)
2	Strömanslutning
3	Anslutning för valbart efterbehandlingstillbehör
4	Etikett med modell- och serienummer
5	Formaterare (innehåller gränssnittsportarna)

Gränssnittsportar

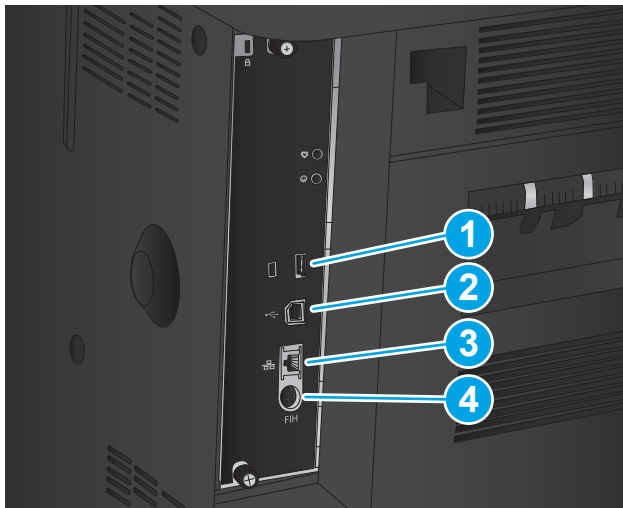

- 1 USB-port för anslutning av externa USB-enheter (den här porten kan vara täckt)
- 2 Snabb USB 2.0-skrivarport
OBS! För lättåtkomliga USB-utskrifter använder du USB-porten nära kontrollpanelen.
- 3 Ethernet-port (RJ-45) för lokalt nätverk (LAN)
- 4 Kontakt för anslutning av externa enheter

Kontrollpanelsvy

Från startskärmen får du åtkomst till produktens funktioner. Där visas också produktens aktuella status.

Du kan återgå till startskärmen när som helst genom att trycka på knappen Hem på den vänstra sidan av produktens kontrollpanel. Du kan även trycka på hemknappen i det övre vänstra hörnet på de flesta skärmar.

OBS! HP uppdaterar regelbundet funktioner i enhetens inbyggda programvara. Uppdatera den inbyggda programvaran så att du kan utnyttja de senaste funktionerna. Hämta den senaste uppdateringsfilen för den inbyggda programvaran genom att besöka www.hp.com/support/ljM806 för att ta del av HP:s heltäckande hjälp för produkten. Om du bor utanför USA går du till www.hp.com/support, väljer land/region, klickar på **Produktsupport och felsökning**, anger produktnamnet och väljer sedan **Sök**.

OBS! Vilka funktioner som visas på startskärmen varierar beroende på produktkonfiguration.

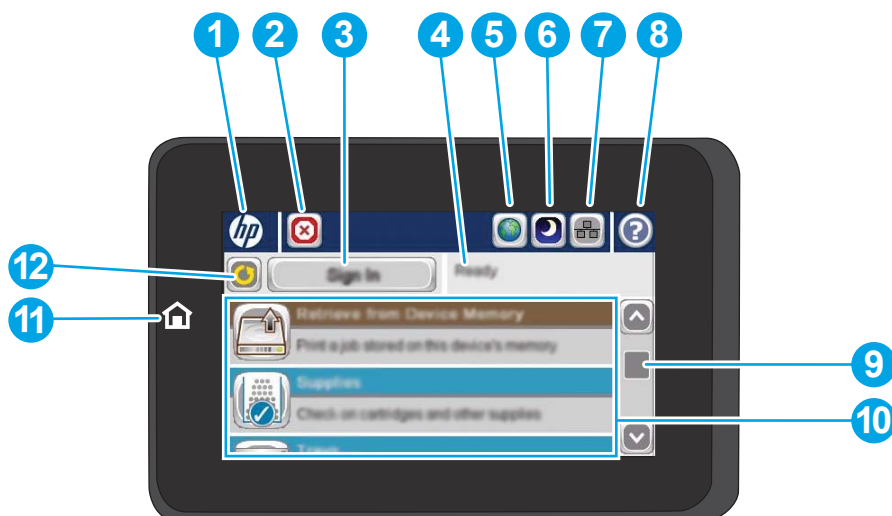

1	HP-logotypen eller hemknappen	På alla andra skärmar än startsidan ändras HP-logotypen till knappen Hem . Tryck på knappen Hem för att återgå till startsidan.
2	Stoppknapp	Tryck på knappen Stopp om du vill pausa det pågående jobbet. Skärmen Jobbstatus öppnas och du kan avbryta eller fortsätta jobbet.
3	Knappen Logga in eller Logga ut	Tryck på Logga in om du vill komma åt skyddade funktioner. Tryck på Logga ut om du vill logga ut från produkten, om du loggade in för att få åtkomst till skyddade funktioner. När du har loggat ut återställs alla alternativ till standardinställningarna.
4	Produktstatus	I statusfältet visas information om produktens övergripande status.
5	Knappen Språkval	Peka på knappen Språkval när du vill välja språk för produktens kontrollpanel.
6	Vilolägesknapp	Tryck på knappen Viloläge för att försätta produkten i viloläge.
7	Knappen Nätverk	Tryck på knappen Nätverk om du vill ha information om nätverksanslutningen.
8	Hjälp-knapp	Tryck på knappen Hjälp om du vill öppna det inbäddade hjälpsystemet.
9	Rullningslist	Tryck på upp- och nedpilarna i rullningslistan om du vill visa en lista över alla tillgängliga funktioner.
10	Funktioner	Vilka funktioner som visas på startskärmen varierar, beroende på produktkonfiguration och kan omfatta följande: <ul style="list-style-type: none"> • Snabbval • Hämta från USB • Hämta från enhetsminne • Jobbstatus • Förbrukningsmaterial • Fack • Administration • Enhetsunderhåll

11	Knappen och lampan Hem	Tryck när som helst för att återgå till produktens startsida.
12	Uppdateringsknapp	Tryck på knappen Uppdatera när du vill åtgärda ändringar och återställa standardinställningarna.

Vy för efterbehandlingstillbehör

- [Häftare/staplare](#)
- [Häftare/staplare med hålslagning](#)
- [Häftestillbehör](#)

Häftare/staplare

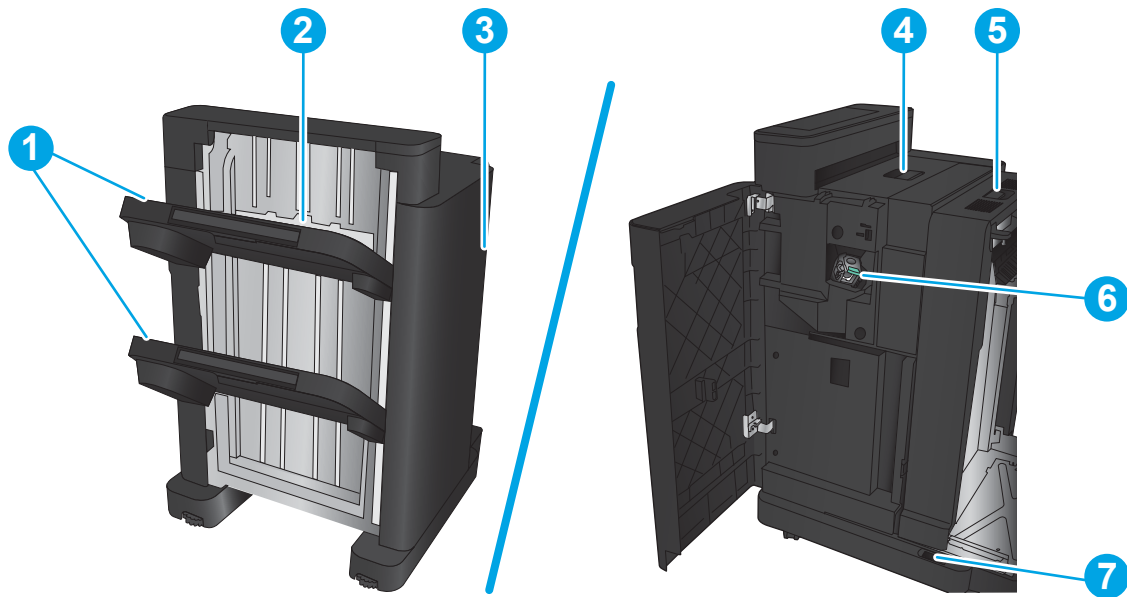

1	Utmatningsfack för häftning/stapling
2	Utmatningsplats för enheten för häftning/stapling
3	Frontlucka
4	Övre lucka
5	Övre frigöringsspak
6	Häftare 1
7	Nedre frigöringsspak

Häftare/staplare med håslagning

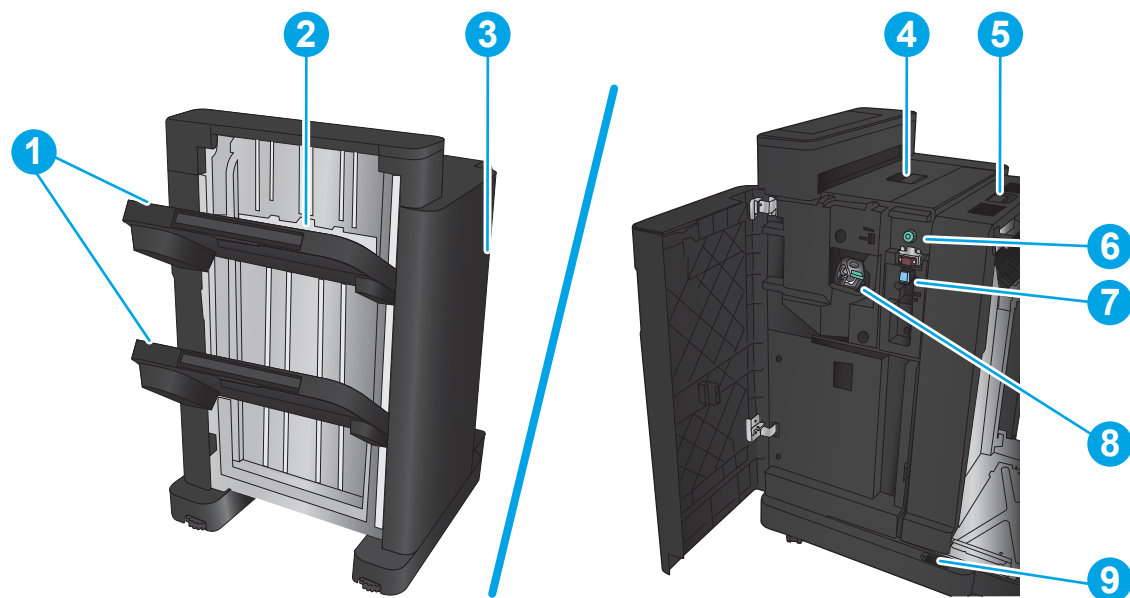

1	Utmatningsfack för häftning/stapling
2	Utmatningsplats för enheten för häftning/stapling
3	Frontlucka
4	Övre lucka
5	Övre frigöringsspak
6	Håslagning
7	Restuppsamlare
8	Häftare 1
9	Nedre frigöringsspak

Häftestillbehör

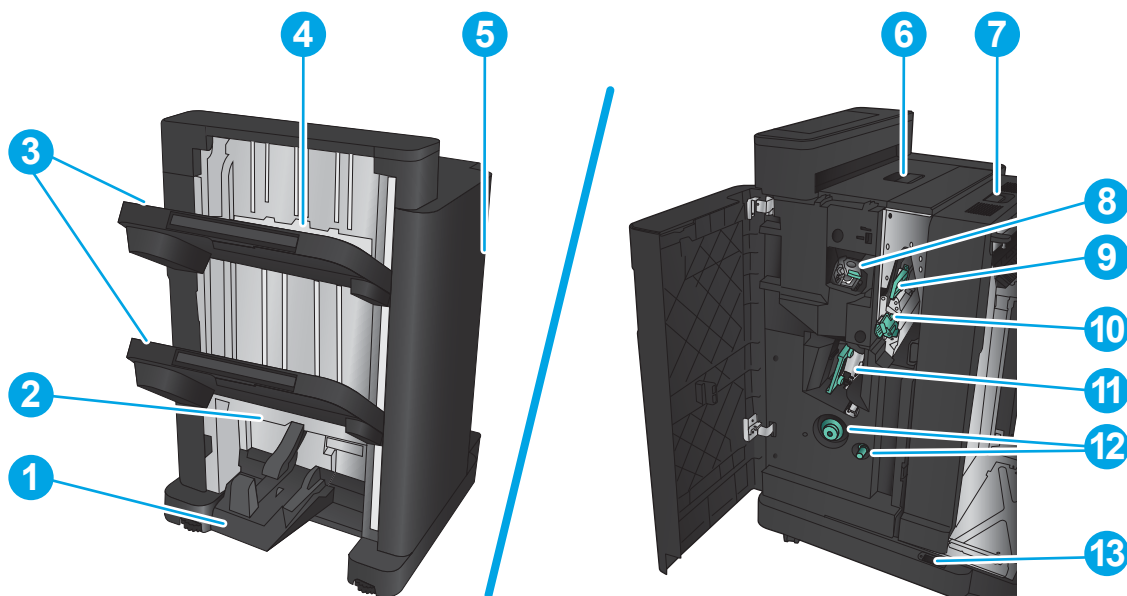

1	Utmatningsfack för häfte
2	Utmatningsplats för häfte
3	Utmatningsfack för häftning/stapling
4	Utmatningsplats för enheten för häftning/stapling
5	Frontlucka
6	Övre lucka
7	Övre frigöringsspak
8	Häftare 1
9	Leveransguide för övre papper
10	Leveransguide för nedre papper
11	Vagn för klammerhäftning, åtkomst till häftare 2 och häftare 3
12	Rattar för pappersmatning för åtgärning av papperstrassel
13	Nedre frigöringsspak

Installation av produktens maskinvara och programvara

Grundläggande inställningsinstruktioner finns i installationshandboken för maskinvaran som medföljde produkten. Fler instruktioner finns på HP-supporten på webben.

I USA går du till www.hp.com/support/ljM806 för att ta del av HP:s heltäckande hjälp för produkten.

Utanför USA följer du de här stegen:

1. Gå till www.hp.com/support.
2. Välj ditt land eller din region.
3. Klicka på **Produktsupport och felsökning**.
4. Ange produktnamnet och välj sedan **Sök**.

Hitta följande support genom att välja din produkt:

- Installera och konfigurera
- Lär och använd
- Problemlösning
- Ladda ned programuppdateringar
- Delta i supportforum
- Hitta information om garanti och regler

2 Pappersfack

- [Konfigurera fack för papperstyp och pappersstorlek](#)
- [Fylla på fack 1](#)
- [Fylla på fack 2 och fack 3](#)
- [Fylla på fack 4 och fack 5](#)
- [Ange standardplats för häftning](#)
- [Ange standardplats för hålslagning](#)

Mer information:

I USA går du till www.hp.com/support/ljM806.

Utanför USA går du till www.hp.com/support. Välj ditt land eller din region. Klicka på **Produktsupport och felsökning**. Ange produktnamnet och välj sedan **Sök**.

HP:s heltäckande hjälp för produkten innehåller följande information:

- Installera och konfigurera
- Lär och använd
- Problemlösning
- Ladda ned programuppdateringar
- Delta i supportforum
- Hitta information om garanti och regler

Konfigurera fack för papperstyp och pappersstorlek

I följande situationer blir du automatiskt ombedd att konfigurera typ och storlek för ett fack:

- När du laddar papper i facket
- Om du väljer ett särskilt fack eller en papperstyp för en utskrift via skrivardrivrutinen eller ett program och facket inte är inställt att matcha utskriftens inställningar



OBS! Meddelandet visas inte om du skriver ut från fack 1 och om det har konfigurerats för pappersstorleken **Valfri storlek** och papperstypen **Valfri typ**. I den här situationen, om utskriftsjobbet inte specificerar ett fack, skrivs jobbet ut från fack 1, även om inställningarna för papperstypen och pappersstorleken inte stämmer med det papper som finns i fack 1.

Konfigurera ett fack när du fyller på papper

1. Fyll på papper i facket.
2. Meddelandet om fackets konfiguration visas på produktens kontrollpanel.
3. Tryck på **OK** för att godkänna identifierad typ och storlek eller på **Ändra** om du vill välja en annan pappersstorlek eller typ.
4. Välj rätt papperstyp och -storlek, och tryck sedan på **OK**.

Konfigurera ett fack så att det matchar inställningarna för utskriften

1. I programmet anger du källfack, pappersstorlek och papperstyp.
2. Skicka utskriften till skrivaren.

Om facket behöver konfigureras visas ett meddelande om fackets konfiguration på produktens kontrollpanel.
3. Fyll på facket med papper av angiven typ och storlek och stäng facket.
4. Tryck på **OK** för att godkänna identifierad typ och storlek eller på **Ändra** om du vill välja en annan pappersstorlek eller typ.
5. Välj rätt papperstyp och -storlek, och tryck sedan på **OK**.

Ställa in ett fack från kontrollpanelen

Du kan också konfigurera facken för typ och storlek utan en uppmaning från skrivaren.

1. Bläddra till och tryck på **Fack** på startskärmen på produktens kontrollpanel.
2. Tryck på raden med facket som du vill ställa in och tryck sedan på **Ändra**.
3. Välj papperstyp och -storlek i listan med alternativ.
4. Tryck på **OK** så sparas ditt val.

Fylla på fack 1

⚠ VIKTIGT: Undvik papperstrassel genom att aldrig fylla på eller ta bort papper från fack 1 medan en utskrift pågår.

1. Öppna fack 1.

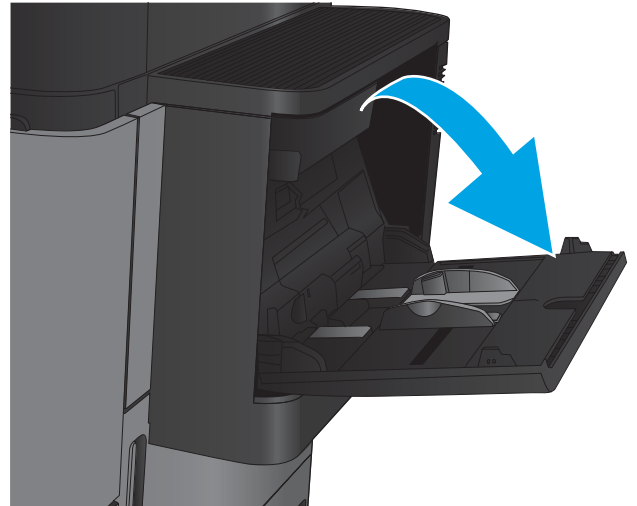

2. Dra ut fackförlängningen för att ge stöd åt papperet.

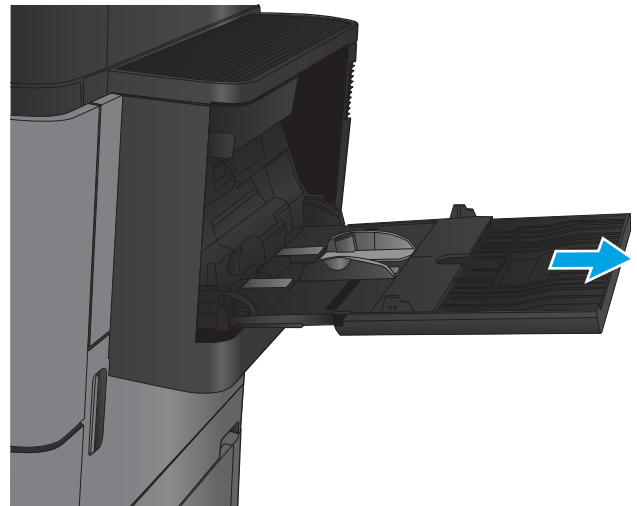

3. Fyll på papper i facket. Se [Tabell 2-1 Fack 1, pappersorientering på sidan 17](#).

TIPS: För att få bästa möjliga utskriftskvalitet rekommenderar HP att du fyller på papperet med långsidan först.

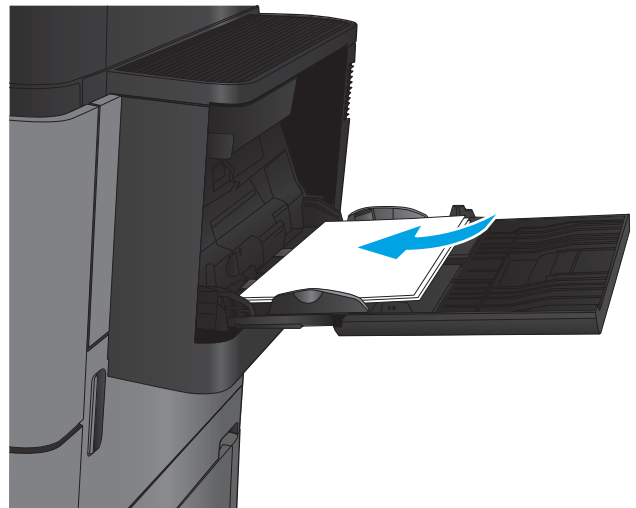

4. Kontrollera att papperen passar under flikarna på pappersledarna.

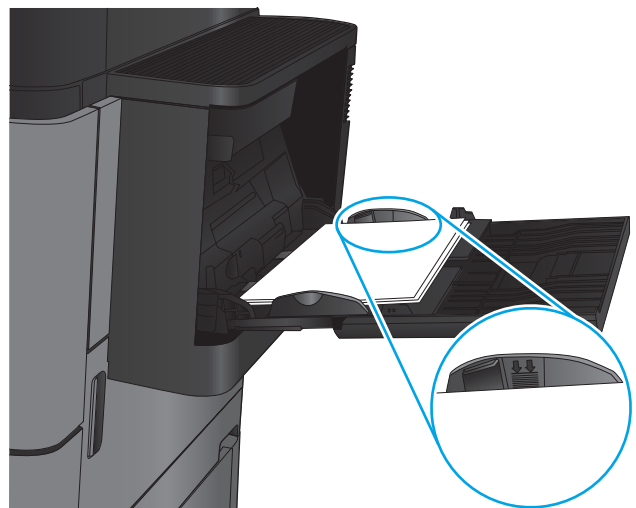

5. Justera sidoledarna så att de ligger lätt an mot bunten med utskriftsmaterial utan att böja den.

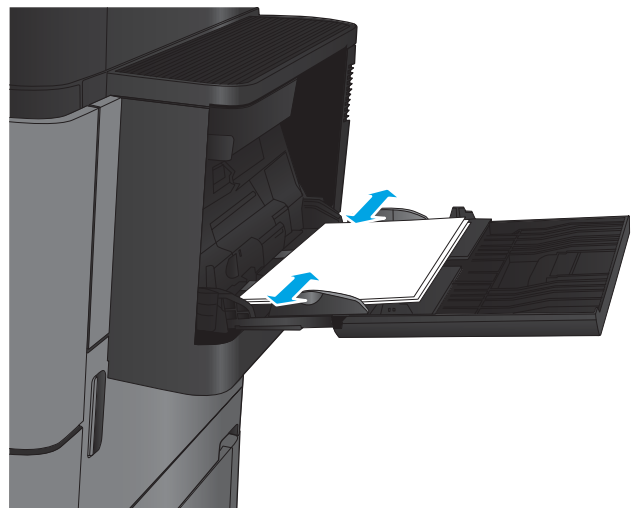

Tabell 2-1 Fack 1, pappersorientering

Papperstyp	Bildorientering	Läget för dubbelsidig utskrift	Fylla på papper
Förtryckt, brevpapper eller etiketter	Stående	Enkelsidig utskrift	Textsidan uppåt Övre kanten vänd mot produktens baksida
		Automatisk dubbelsidig utskrift	Textsidan uppåt Övre kanten vänd mot produktens baksida
Hålat	Stående	Enkelsidig utskrift	Textsidan nedåt Hålen vända mot fackets högra sida
Brevhuvud eller annat förtryck	Liggande	Enkelsidig utskrift	Textsidan uppåt Övre kanten vänd mot produktens baksida

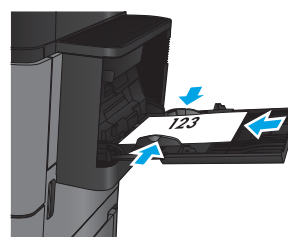
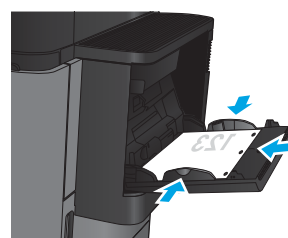
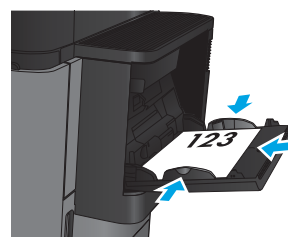
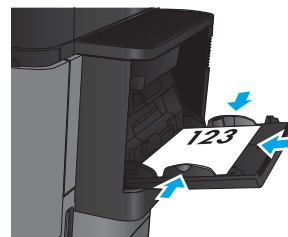

Tabell 2-1 Fack 1, pappersorientering (fortsättning)

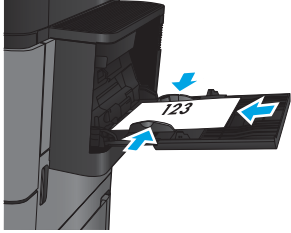
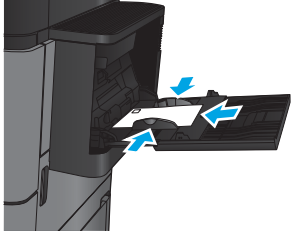
Papperstyp	Bildorientering	Läget för dubbelsidig utskrift	Fylla på papper
		Automatisk dubbelsidig utskrift	Textsidan uppåt Övre kanten vänd mot produktens baksida
			
Kuvert	Den korta kanten på kuvertet matas in i produkten	Enkelsidig utskrift	Textsidan uppåt Övre kanten vänd mot produktens baksida
			

Fylla på fack 2 och fack 3

 **OBS!** Du fyller på papper i fack 3 på samma sätt som i fack 2. Endast fack 2 visas här.

1. Öppna facket.

OBS! Öppna inte facket medan det används.

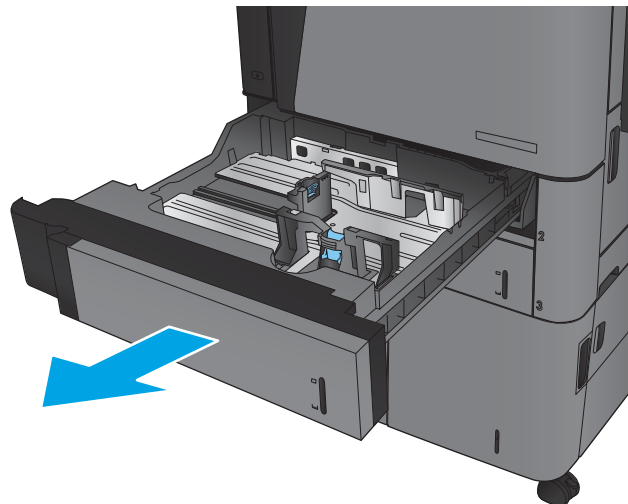

2. Ställ in pappersledarna för längd och bredd genom att klämma ihop justeringsreglagen och skjuta ledarna till den pappersstorlek som används.

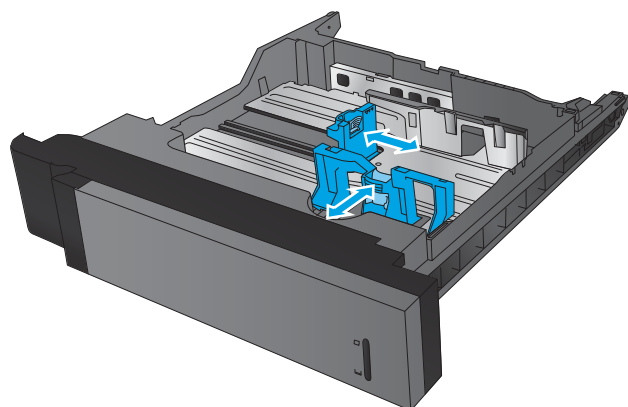

3. Fyll på papper i facket. Kontrollera att pappersledarna ligger an lätt mot buntens, men inte böjer den.

OBS! För att undvika papperstrassel ska du inte fylla på för mycket papper i facket. Kontrollera att buntens överkant inte når över markeringen för maxnivå.

OBS! Om facket inte är ordentligt justerat, kan ett felmeddelande visas under utskrift och papperet kan fastna.

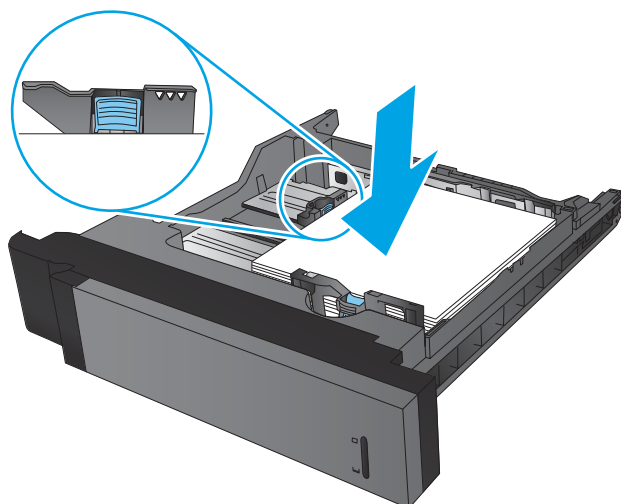

4. Stäng facket.

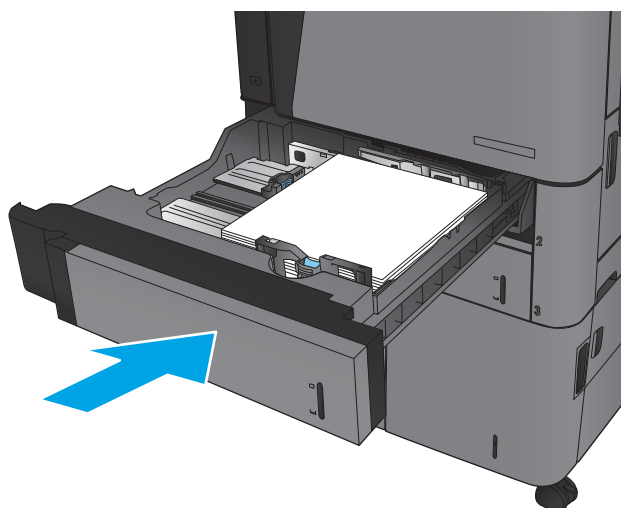

5. Fackets papperstyp och -storlek visas på kontrollpanelen. Om konfigurationen inte är korrekt följer du instruktionerna på kontrollpanelen för hur du ändrar typ och storlek.

6. För anpassade pappersstorlekar behöver du ange måtten X och Y för papper när meddelandet visas på produktens kontrollpanel.

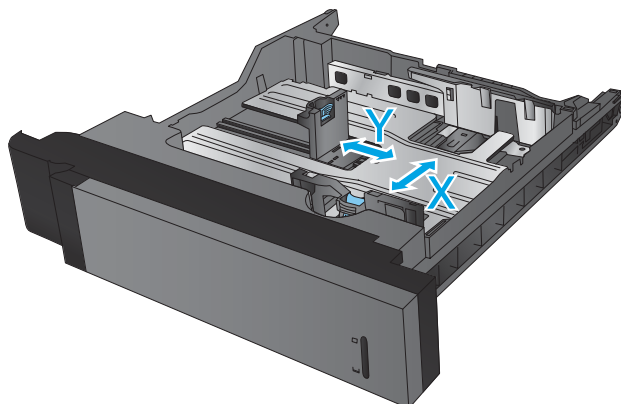

Tabell 2-2 Pappersorientering i fack 2 och 3

Papperstyp	Bildorientering	Läget för dubbelsidig utskrift	Fylla på papper
Brevhuvud eller annat förtryck	Stående	Enkelsidig utskrift	Textsidan nedåt Övre kanten mot fackets baksida
		Automatisk dubbelsidig utskrift	Textsidan uppåt Övre kanten mot fackets baksida
	Liggande	Enkelsidig utskrift	Textsidan nedåt Undre kanten mot fackets högra sida
		Automatisk dubbelsidig utskrift	Textsidan uppåt Undre kanten mot fackets högra sida

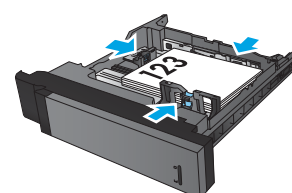
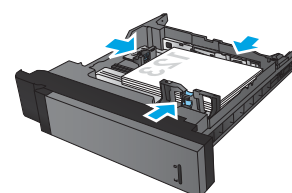
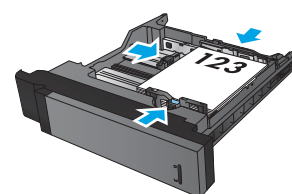
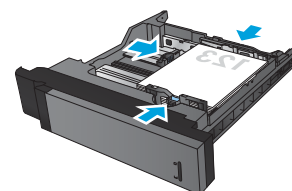

Tabell 2-2 Pappersorientering i fack 2 och 3 (fortsättning)

Papperstyp	Bildorientering	Läget för dubbelsidig utskrift	Fylla på papper
Hålat	Stående	Enkelsidig utskrift	Hålen vända mot fackets högra sida

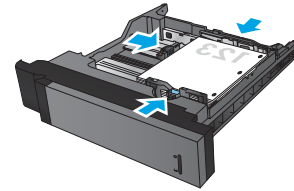

Automatisk dubbelsidig utskrift Hålen vända mot fackets vänstra sida

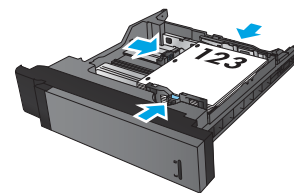

Fylla på fack 4 och fack 5

Fack 4 och fack 5 stöder endast papper i A4- och Letter-format.

1. Öppna höger och vänster sida av facket.

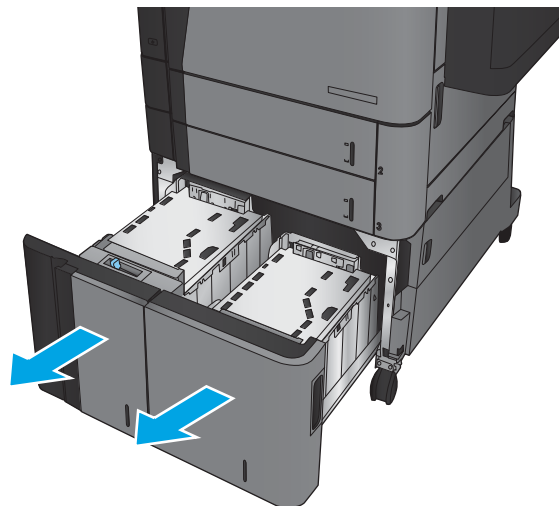

2. Justera spaken för pappersstorlek på varje sida till korrekt position för det papper du använder.

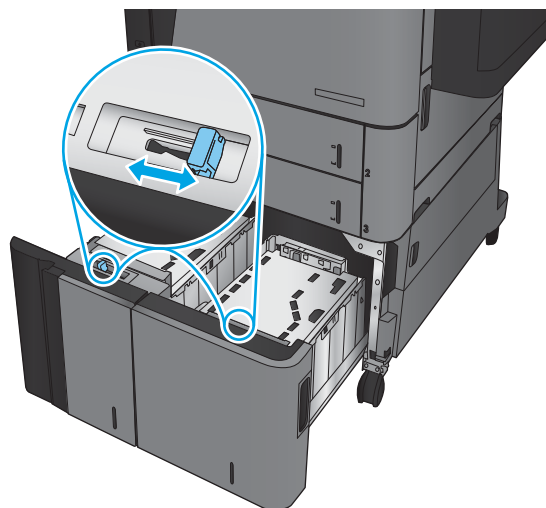

3. Fyll på fulla buntar med papper i varje sida av facket. Höger sida har kapacitet för 1 500 pappersark. Vänster sida rymmer 2 000 pappersark.

OBS! För bästa resultat, fyll på hela pappersbuntar. Dela inte upp buntar i mindre delar.

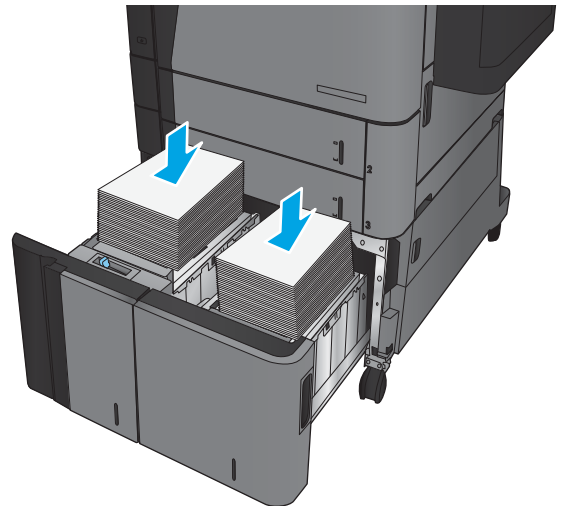

4. Stäng höger och vänster sida på facket.

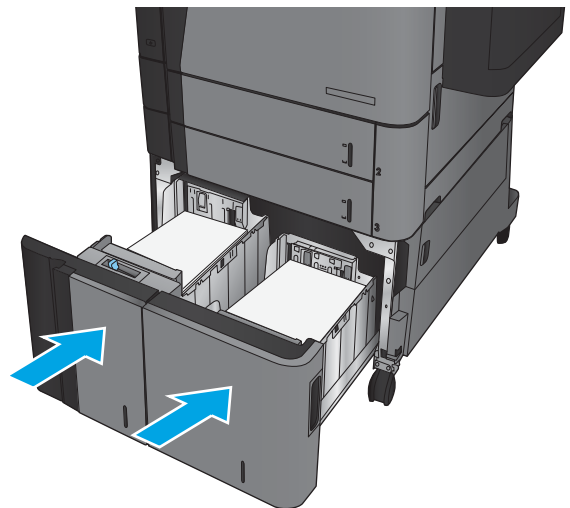

Ange standardplats för häftning

1. Bläddra till och tryck på [Administration](#) på startskärmen på produktens kontrollpanel.
2. Öppna följande menyer:
 - [Inställningar för häftning/stapling](#)
 - [Häftning](#)
3. Välj en häftningsplats bland alternativen och tryck sedan på [Spara](#). Följande alternativ är tillgängliga:
 - [Ingen](#)
 - [Överst vänster](#)
 - [Överst höger](#)
 - [Två vänster](#)
 - [Två höger](#)
 - [Två överst](#)
 - [Två överst eller till vänster](#)



OBS! För stående objekt hamnar häftklamrarna till vänster. För liggande objekt hamnar häftklamrarna överst.

Ange standardplats för hålslagning

1. Bläddra till och tryck på [Administration](#) på startskärmen på produktens kontrollpanel.
2. Öppna följande menyer:
 - [Inställningar för häftning/stapling](#)
 - [Hålslagning](#)
3. Välj en hålslagningsplats bland alternativen och tryck sedan på [Spara](#). Följande alternativ är tillgängliga:
 - [Ingen](#)
 - [Två till vänster eller överst](#)
 - [Två vänster](#)
 - [Överst höger](#)
 - [Två överst](#)
 - [Två nederst](#)
 - [Tre till vänster](#)

- Tre till höger
- Tre överst
- Tre nederst



OBS! För stående dokument hamnar hålen till vänster. För liggande dokument hamnar hålen överst.

3 Delar, förbrukningsmaterial och tillbehör

- [Beställ delar, tillbehör och förbrukningsmaterial](#)
- [Byt ut tonerkassetten](#)

Mer information:

I USA går du till www.hp.com/support/ljM806.

Utanför USA går du till www.hp.com/support. Välj ditt land eller din region. Klicka på **Produktsupport och felsökning**. Ange produktnamnet och välj sedan **Sök**.

HP:s heltäckande hjälp för produkten innehåller följande information:

- Installera och konfigurera
- Lär och använd
- Problemlösning
- Ladda ned programuppdateringar
- Delta i supportforum
- Hitta information om garanti och regler

Beställ delar, tillbehör och förbrukningsmaterial

Beställa

Beställa förbrukningsmaterial och papper	www.hp.com/go/suresupply
Beställa äkta delar och tillbehör till HP	www.hp.com/buy/parts
Beställa via service- eller supportleverantörer	Kontakta en auktoriserad HP-service- eller supportleverantör.
Beställ med den inbyggda HP-webbservern (EWS)	Öppna den genom att ange produktens IP-adress eller värdnamn i adress-/URL-fältet i datorns webbläsare. Den inbyggda webbservern innehåller en länk till HP SureSupply-webbplatsen, som ger många alternativ vid köp av original-HP-tillbehör.

Delar och tillbehör

Följande delar finns tillgängliga för produkten.

- Artiklar som anges som **obligatoriska** för egenutbyte måste installeras av kunden, såvida du inte vill betala för att HP:s servicepersonal utför reparationen. För dessa artiklar finns ingen på plats- eller retur till depå-support enligt HP-produktgarantin.
- Artiklar som anges som **valfria** för egenutbyte kan installeras av HP:s servicepersonal på begäran utan extra kostnad under produktens garantiperiod.

Objekt	Beskrivning	Alternativ för egenutbyte	Artikelnummer
Underhållssats (110 V)	Förebyggande underhållningssats som innehåller följande: <ul style="list-style-type: none">• Fixeringsvals, 110 volt (utbyte)• Överföringsvals (utbyte)• Inmatningsvals, matarvals och separeringsvalsar för Fack 2 och Fack 3 (utbyte)• Inmatningsvals och matarvals för högkapacitetsmataren (Fack 4 och Fack 5)	Obligatoriskt	C2H67A

Objekt	Beskrivning	Alternativ för egenutbyte	Artikelnummer
Underhållssats (220 V)	Förebyggande underhållningssats som innehåller följande: <ul style="list-style-type: none"> • Fixeringssats, 220 volt (utbyte) • Överföringsvals (utbyte) • Inmatningsvals, matarvals och separeringsvalsar för Fack 2 och Fack 3 (utbyte) • Inmatningsvals och matarvals för högkapacitetsmataren (Fack 4 och Fack 5) 	Obligatoriskt	C2H57A
Valssats för Fack 2-5	Inmatningsvals och matarvals för Fack 2, 3, 4 och 5 (beställ en sats för varje fack)	Obligatoriskt	CF367-67903
Valssats för fack 1	Inmatnings- och matningsvalsar för Fack 1 (utbyte)	Obligatoriskt	CF367-67904
110 V fixeringsenhet	Fixeringssats, 110 volt (utbyte)	Obligatoriskt	CF367-67905
220 V fixeringsenhet	Fixeringssats, 220 volt (utbyte)	Obligatoriskt	CF367-67906
Överföringsvalssats	Överföringsvals (utbyte)	Obligatoriskt	CF367-67907
HCI-sats	Högkapacitetsmatrare och stativ (utbyte)	Obligatoriskt	C3F79-37901
Häftnings-/staplingssats	Efterbehandlingstillbehör för häftning/stapling (utbyte)	Obligatoriskt	CZ994-67901
Häftnings-/staplingssats med hålslagning för 2 eller 3 hål	Häftnings-/staplingssats med efterbehandlingstillbehör för hålslagning, 2 eller 3 hål för länder/regioner med imperiska mått (utbyte)	Obligatoriskt	CZ995-67901
Häftnings-/staplingssats med hålslagning för 2 eller 4 hål	Häftnings-/staplingssats med efterbehandlingstillbehör för hålslagning, 2 eller 4 hål för länder/regioner med metriska mått (utbyte)	Obligatoriskt	CZ996-67901
Häftestillbehörsset	Efterbehandlingstillbehör för häftestillbehör (utbyte)	Obligatoriskt	CZ285-67901
Begränsare, vridningsset	Separeringsvals med vridningsbegränsare för Fack 2 eller Fack 3 (beställ ett set för varje fack) (utbyte)	Obligatoriskt	CF367-67908
Påfyllningsset för häftkassetten	Häftkassett för Häftare 1 i Häftare/staplare, Häftare/staplare med hålslagning eller Häftestillbehör (utbyte)	Obligatoriskt	C8091A
Häftkassett för 2000 klamrar (2-pack)	Häftklammerpatroner för Häftare 2 och 3 i Häftestillbehöret (utbyte)	Obligatoriskt	CC383A
Svart tonerkassett	Högkapacitetstonerkassett (utbyte)	Obligatoriskt	CF325X
Trådlöst USB-skrivarserversats	Den trådlösa skrivarservern HP Jetdirect ew2500n (utbyte)	Obligatoriskt	J8026-67901

Objekt	Beskrivning	Alternativ för egenutbyte	Artikelnummer
512 MB DIMM-sats	512 MB DIMM (utbyte)	Obligatoriskt	CF306-67901
Monteringssats för kontrollpanel	Montering av kontrollpanel (utbyte)	Obligatoriskt	CZ245-67901
Formaterarsats	Formaterare (reserv)	Obligatoriskt	CF367-67912
Hårddiskersättningssats	Hårddisk (utbyte)	Tillval	CF367-67913

Tillbehör

Objekt	Beskrivning	Artikelnummer
HP LaserJet-häftning/buntning	Efterbehandlingstillbehör för häftning/buntning	CZ994A
HP LaserJet-häftning/stapling med håslagning för 2 eller 3 hål	Häftnings-/staplingssats med efterbehandlingstillbehör för håslagning, för länder/regioner med imperiska mått	CZ995A
HP LaserJet-häftning/stapling med håslagning för 2 eller 4 hål	Häftnings-/staplingssats med efterbehandlingstillbehör för håslagning, för länder/regioner med metrisk mått	CZ996A
HP LaserJet-häftestillbehör/efterbehandlare	Efterbehandlingstillbehör för häftestillbehör	CZ285A
3 500-arks högkapacitetsmatare och stativ för HP LaserJet	Extra fack för att öka papperskapaciteten	C3F79A
Den trådlösa skrivarservern HP Jetdirect ew2500n	Trådlös USB-utskriftsserver	J8026A
Närfältskommunikation och trådlöst direktillbehör för HP Jetdirect 2800w	Trådlöst direktillbehör för "pekutskrifter" från mobila enheter	J8029A
HP 1 GB DIMM	Valbar minnesmodul	CF306AX

Byt ut tonerkassetten

Du kan fortsätta skriva ut med den aktuella kassetten tills omfördelning av tonern inte längre ger acceptabel utskriftskvalitet. Om du vill omfördela tonern, ta bort tonerkassetten från skrivaren och vippa försiktigt på tonerkassetten fram och tillbaka så att tonern omfördelas. Det finns bildanvisningar för byte av kassett. Sätt tillbaka tonerkassetten i skrivaren och stäng luckan.

Tonerkassetterns komponenter visas i nedanstående bild.

Bild 3-1 Tonerkassetterns komponenter, bakre vy

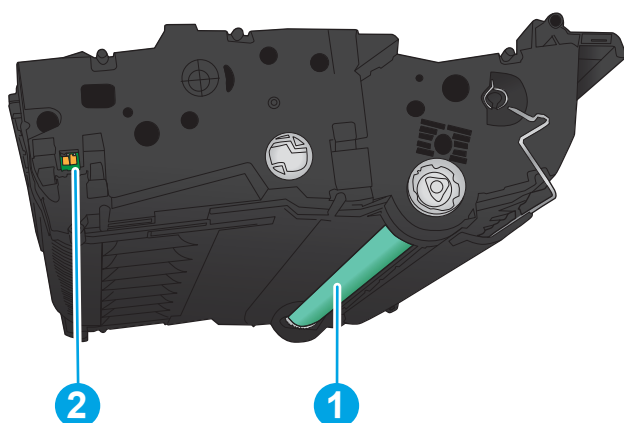

1	Bildtrumma
	VIKTIGT: Vidrör inte den gröna rullen. Om du gör det kan kassetten skadas.
2	Minneskrets

⚠ VIKTIGT: Om du får toner på kläderna torkar du av den med en torr trasa och tvättar sedan kläderna i kallt vatten. Om du använder varmt vatten fastnar tonern i tyget.

📄 OBS! Information om hur du återvinner använda tonerkassetter finns på tonerkassetterns förpackning.

1. Öppna den främre luckan. Se till att luckan är helt öppen.

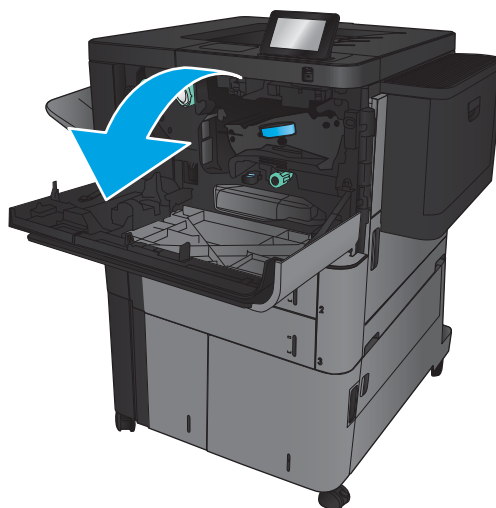

2. Tryck på knappen på spaken och rotera sedan spaken för tonerkassetten till det nedre läget.

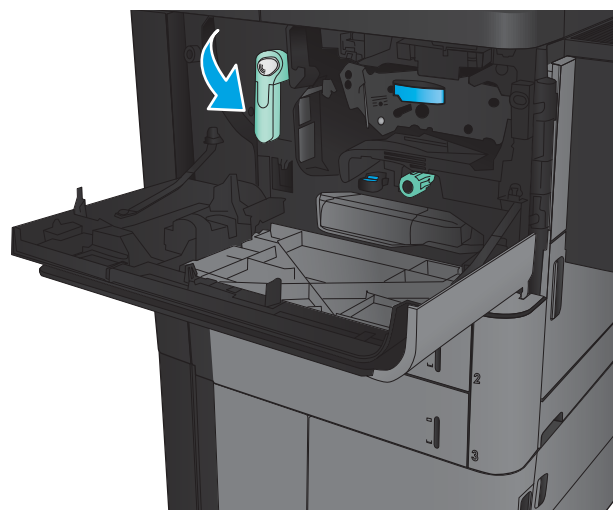

3. Ta tag i handtaget på den använda tonerkassetten och ta bort den genom att dra den utåt.

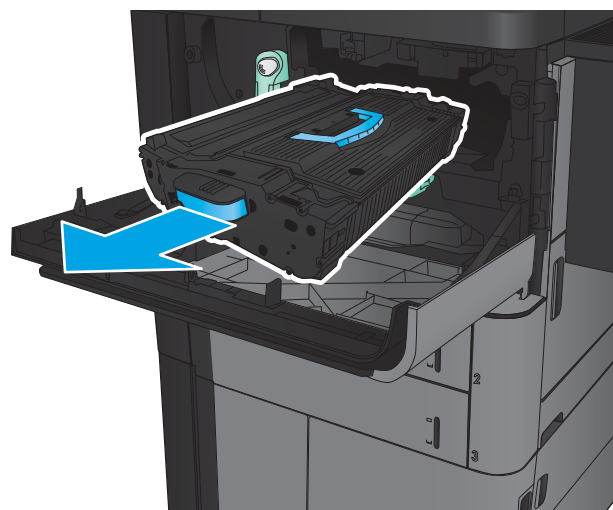

4. Ta ut den nya tonerkassetten ur den skyddande påsen.

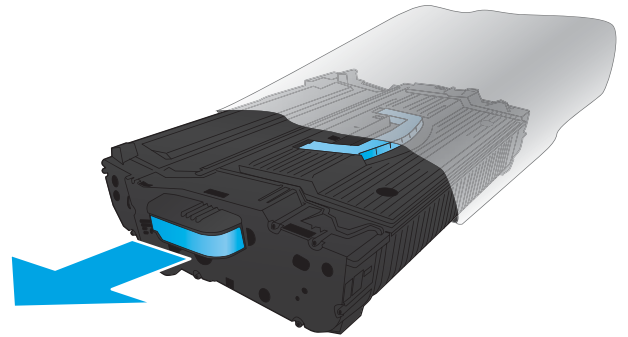

5. Håll i båda sidorna av tonerkassetten och skaka den 5-6 gånger.

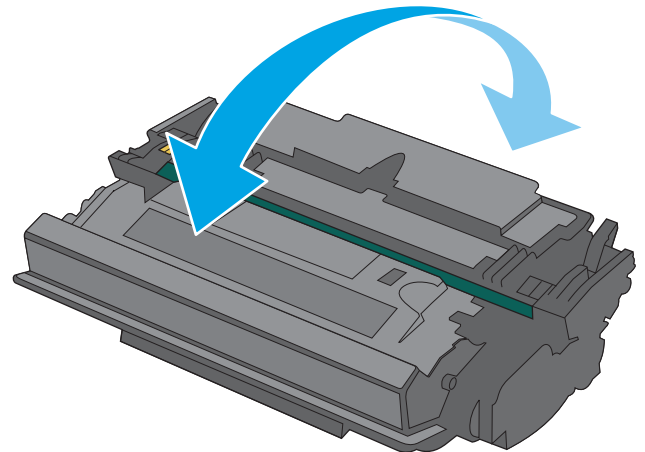

6. Passa in tonerkassetten på platsen och skjut sedan in den i produkten. Tonerkassetten sjunker ned något när den är på plats.

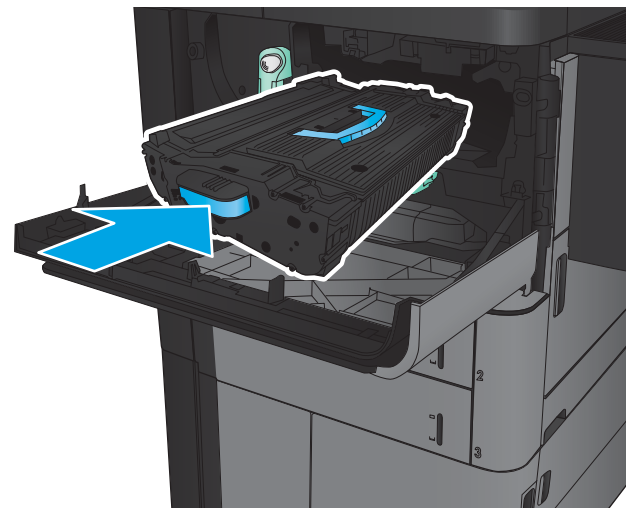

7. Tryck på knappen på spaken och rotera sedan spaken för tonerkassetten till det övre läget.

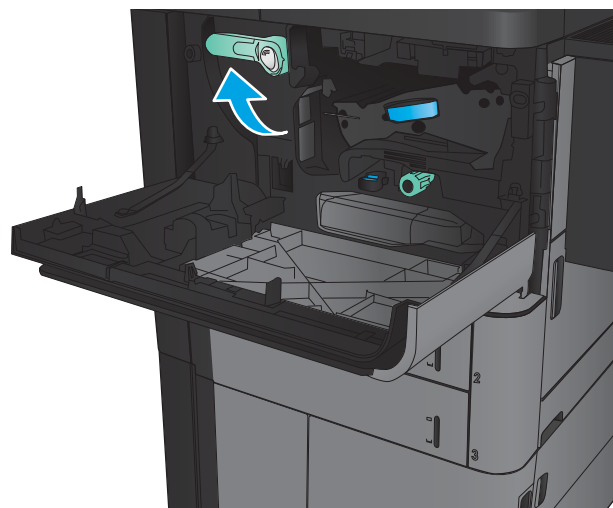

8. Stäng den främre luckan.

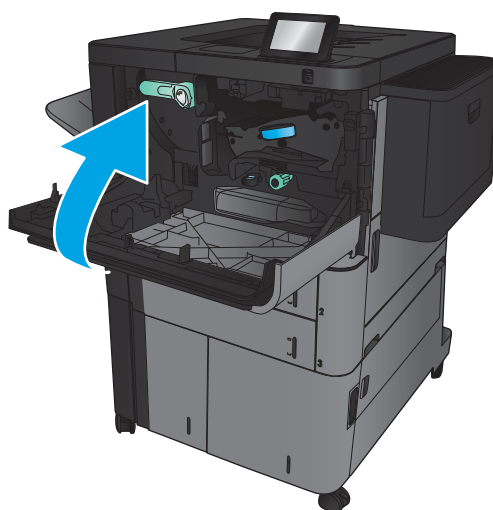

4 Skriv ut

- [Utskriftsmetoder \(Windows\)](#)
- [Utskriftsmetoder \(Mac OS X\)](#)
- [Lagra utskrifter på skrivaren](#)
- [Mobila utskrifter](#)
- [Skriv ut från USB-porten](#)

Mer information:

I USA går du till www.hp.com/support/ljM806.

Utanför USA går du till www.hp.com/support. Välj ditt land eller din region. Klicka på **Produktsupport och felsökning**. Ange produktnamnet och välj sedan **Sök**.

HP:s heltäckande hjälp för produkten innehåller följande information:

- Installera och konfigurera
- Lär och använd
- Problemlösning
- Ladda ned programuppdateringar
- Delta i supportforum
- Hitta information om garanti och regler

Utskriftsmetoder (Windows)

Så här skriver du ut (Windows)

Följande procedur beskriver den grundläggande utskriftsprocessen för Windows.

1. Välj alternativet **Skriv ut** i programvaran.
2. Välj produkten från listan med skrivare och välj sedan **Egenskaper** eller **Inställningar** (namnet varierar beroende på programvaran).
3. Konfigurera de tillgängliga alternativen genom att klicka eller trycka på flikarna i skrivardrivrutinen.
4. Klicka eller tryck på knappen **OK** när du vill återgå till dialogrutan **Skriv ut**. Välj hur många kopior som ska skrivas ut från den här skärmen.
5. Klicka eller tryck på knappen **OK** om du vill skriva ut jobbet.

Skriva ut på båda sidor automatiskt (Windows)

 **OBS!** Drivrutinen för din skrivare kan se annorlunda ut än den gör här, men stegen är likadana.

1. Välj alternativet **Skriv ut** i programvaran.
2. Välj produkten från listan med skrivare och välj sedan **Egenskaper** eller **Inställningar** (namnet varierar beroende på programvaran).

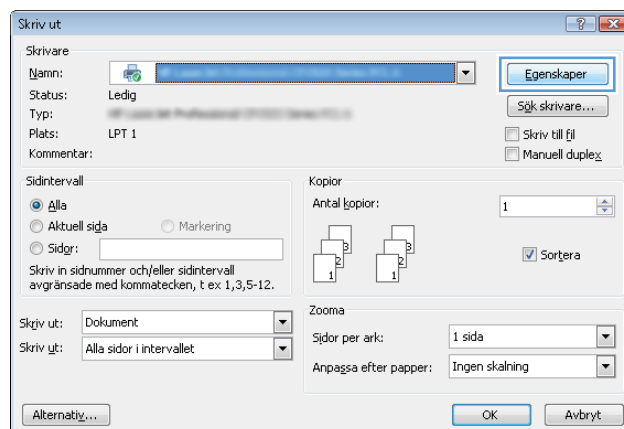

3. Klicka på fliken **Efterbehandling**.

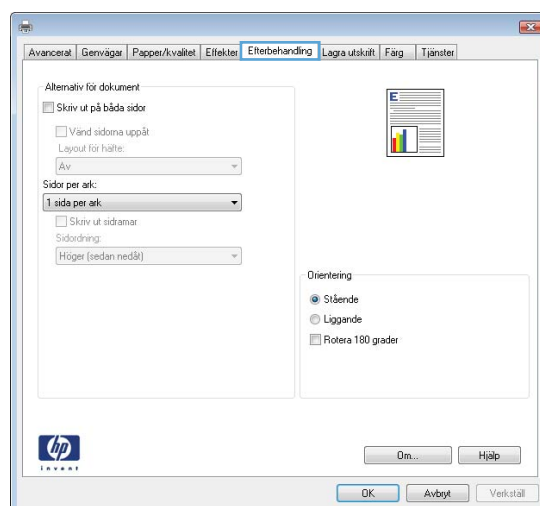

4. Markera kryssrutan **Skriv ut på båda sidor**. Klicka på **OK** för att stänga dialogrutan **Dokumentegenskaper**.

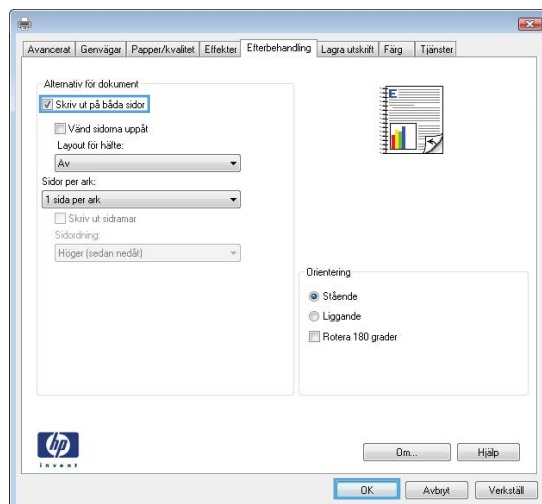

5. I dialogrutan **Skriv ut** klickar du på knappen **OK** för att skriva ut.

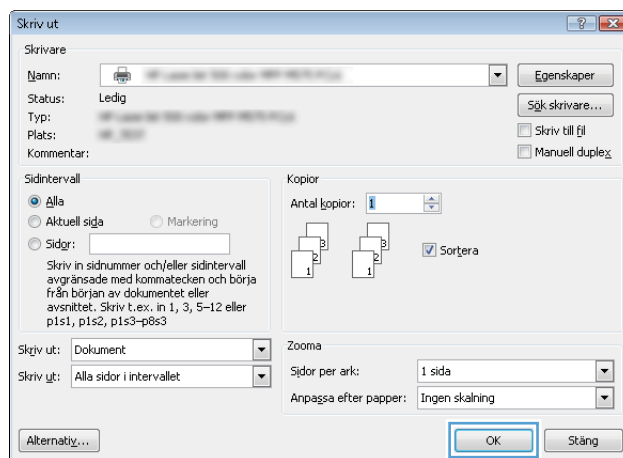

Skriva ut på båda sidor manuellt (Windows)

 **OBS!** Drivrutinen för din skrivare kan se annorlunda ut än den gör här, men stegen är likadana.

1. Välj alternativet **Skriv ut** i programvaran.
2. Välj produkten från listan med skrivare och välj sedan **Egenskaper** eller **Inställningar** (namnet varierar beroende på programvaran).

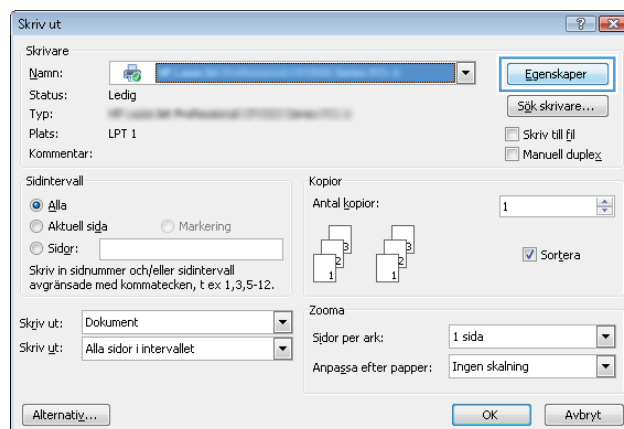

3. Klicka på fliken **Efterbehandling**.

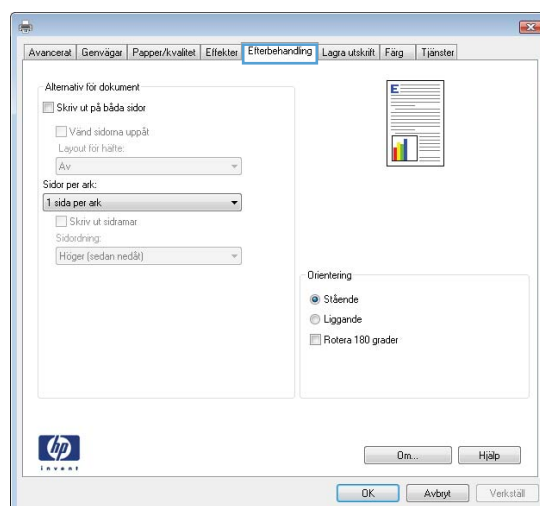

4. Markera kryssrutan **Skriv ut på båda sidor**. Tryck på knappen **OK** om du vill skriva ut jobbets första sida.

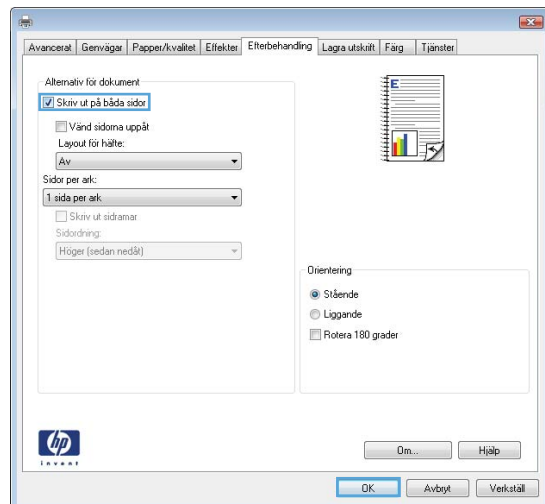

5. Hämta den utskrivna bunten i utmatningsfacket och placera sedan den med den utskrivna sidan vänt uppåt i fack 1.
6. Om du uppmanas trycka på en knapp på kontrollpanelen för att fortsätta ska du göra det.

Skriva ut flera sidor per ark (Windows)

 **OBS!** Drivrutinen för din skrivare kan se annorlunda ut än den gör här, men stegen är likadana.

1. Välj alternativet **Skriv ut** i programvaran.
2. Välj produkten från listan med skrivare och välj sedan **Egenskaper** eller **Inställningar** (namnet varierar beroende på programvaran).

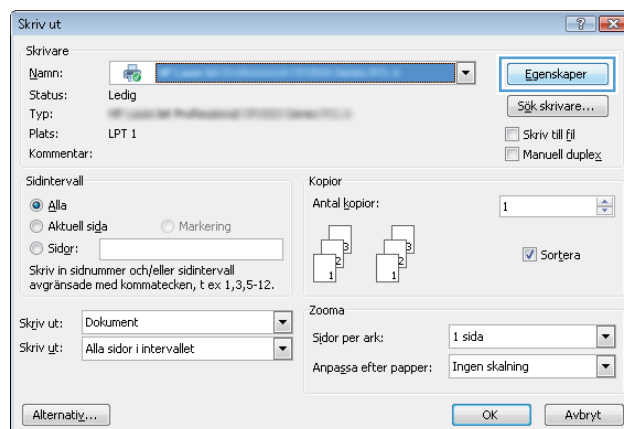

3. Klicka på fliken **Efterbehandling**.

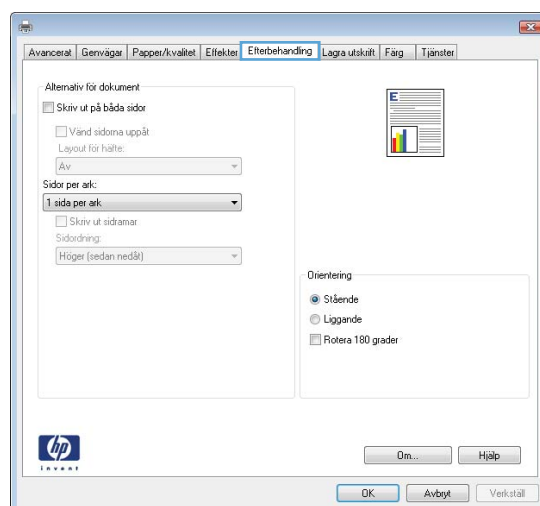

4. Välj antal sidor per ark i listan **Sidor per ark**.

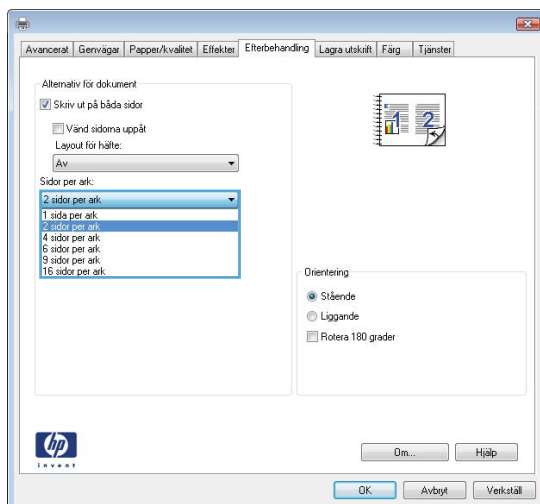

5. Välj önskade alternativ för **Skriv ut sidamar**, **Sidordning** och **Orientering**. Klicka på **OK** för att stänga dialogrutan **Dokumentegenskaper**.

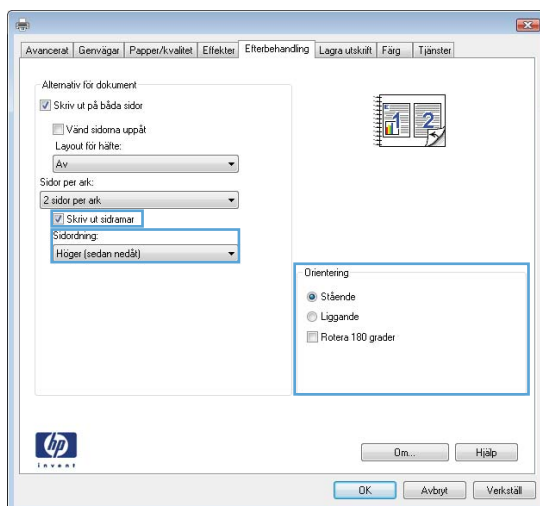

6. I dialogrutan **Skriv ut** klickar du på knappen **OK** för att skriva ut.

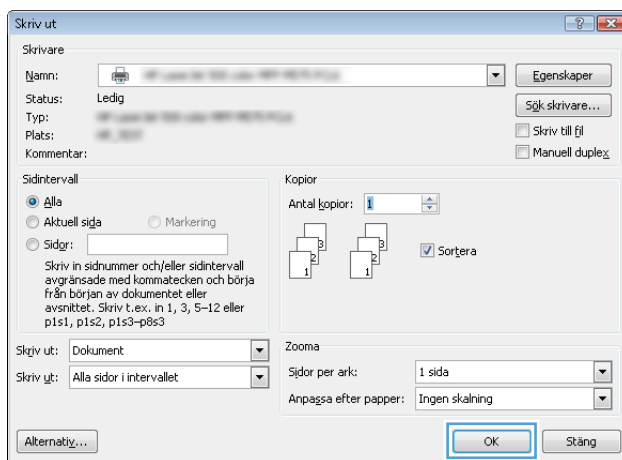

Välja papperstyp (Windows)

 **OBS!** Drivrutinen för din skrivare kan se annorlunda ut än den gör här, men stegen är likadana.

1. Välj alternativet **Skriv ut** i programvaran.
2. Välj produkten från listan med skrivare och välj sedan **Egenskaper** eller **Inställningar** (namnet varierar beroende på programvaran).

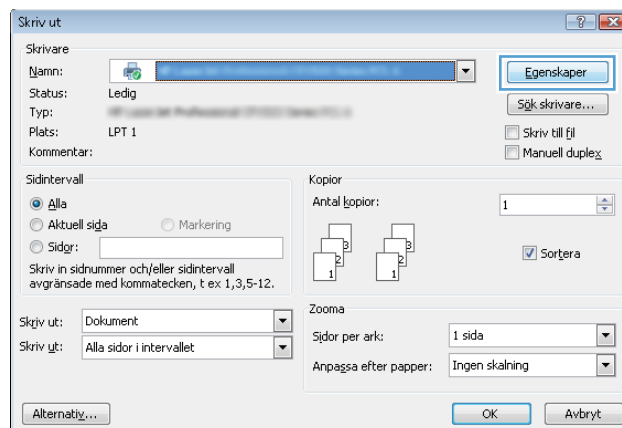

3. Klicka på fliken **Papper/kvalitet**.

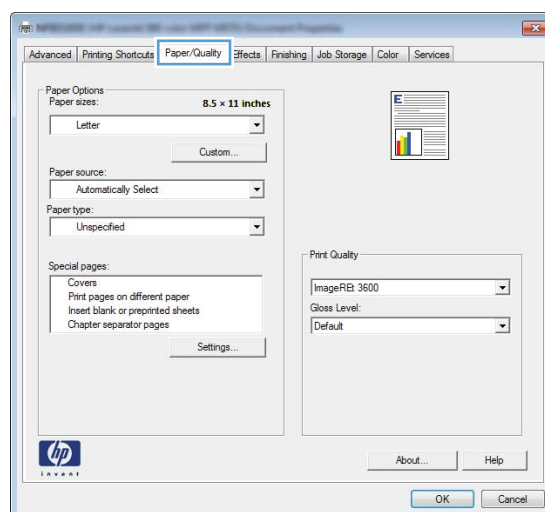

4. I listrutan **Papperstyp** klickar du på alternativet **Mer....**

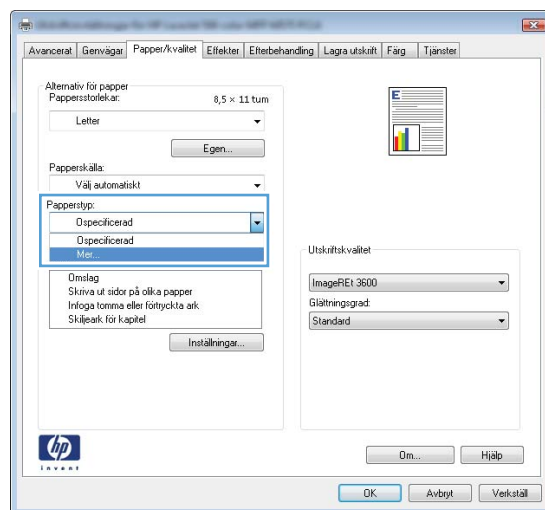

5. Expandera listan med alternativ för **Typ** är:

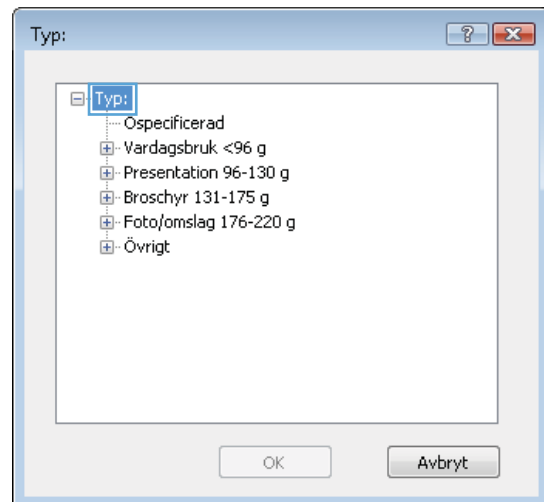

6. Utöka kategorin med papperstyper som bäst stämmer med dina papper.

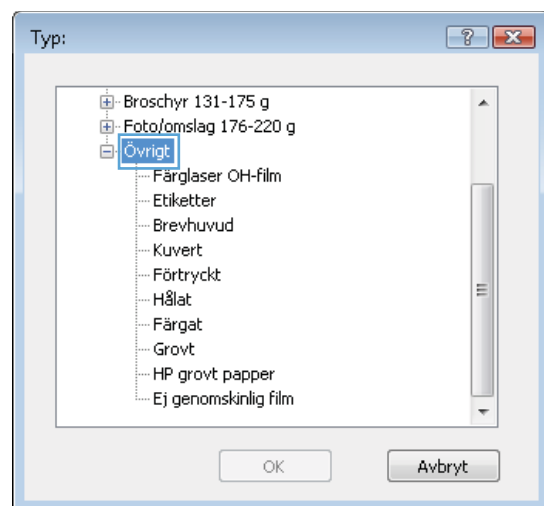

7. Välj alternativet för den papperstyp som du använder och klicka sedan på **OK**.

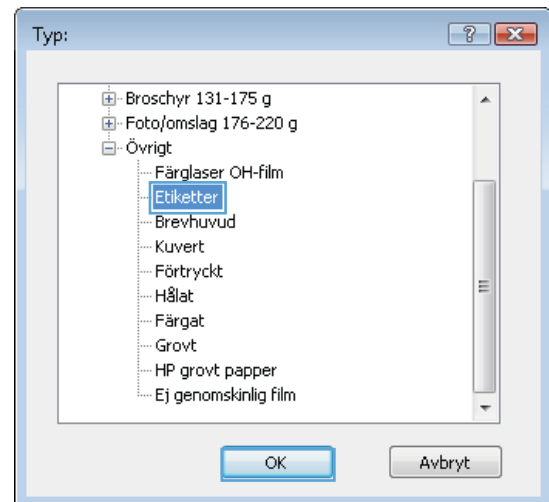

8. Klicka på **OK** för att stänga dialogrutan **Dokumentegenskaper**. I dialogrutan **Skriv ut** klickar du på knappen **OK** för att skriva ut.

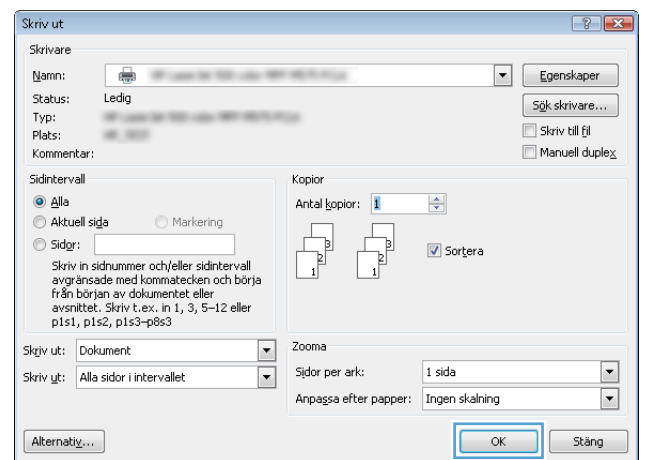

Utskriftsmetoder (Mac OS X)

Hur du skriver ut (Mac OS X)

Nedan beskrivs den grundläggande utskriftsprocessen för Mac OS X.

1. Klicka på menyn **Arkiv** och sedan på **Skriv ut**.
2. Välj produkten på menyn **Skrivare**.
3. Öppna menyernas listruta eller klicka på **Visa detaljer** och välj sedan andra menyer för att justera utskriftsinställningarna.
4. Klicka på knappen **Skriv ut**.

Skriva ut på båda sidor automatiskt (Mac OS X)

 **OBS!** Den här funktionen är tillgänglig om du installerar HP-skrivardrivrutinen. Den är kanske inte tillgänglig om du använder AirPrint.

1. Klicka på menyn **Arkiv** och sedan på **Skriv ut**.
2. Välj produkten på menyn **Skrivare**.
3. Öppna menyernas listruta eller klicka på **Visa detaljer** och klicka sedan på menyn **Layout**.
4. Välj ett bindningsalternativ i listrutan **Dubbelsidig**.
5. Klicka på knappen **Skriv ut**.

Skriva ut på båda sidor manuellt (Mac OS X)

 **OBS!** Den här funktionen är tillgänglig om du installerar HP-skrivardrivrutinen. Den är kanske inte tillgänglig om du använder AirPrint.

1. Klicka på menyn **Arkiv** och sedan på **Skriv ut**.
2. Välj produkten på menyn **Skrivare**.
3. Öppna menyernas listruta eller klicka på **Visa detaljer** och klicka sedan på menyn **Manuell duplex**.
4. Klicka i rutan **Manuell Duplex** och välj ett bindningsalternativ.
5. Klicka på knappen **Skriv ut**.
6. Gå till skrivaren och ta bort eventuellt tomt papper som finns i fack 1.
7. Hämta den utskrivna bunten i utmatningsfacket och placera den med den utskrivna sidan vänd nedåt i inmatningsfacket.
8. Om du uppmanas trycka på en knapp på kontrollpanelen för att fortsätta gör du det.

Skriva ut flera sidor per ark (Mac OS X)

1. Klicka på menyn **Arkiv** och sedan på **Skriv ut**.
2. Välj produkten på menyn **Skrivare**.
3. Öppna menyernas listruta eller klicka på **Visa detaljer** och klicka sedan på menyn **Layout**.
4. I listrutan **Sidor per ark** väljer du det antal sidor som du vill skriva ut på varje ark.
5. Vid **Utskriftsriktning** väljer du ordning och placering för sidorna på arket.
6. I menyn **Ram** väljer du den typ av ram som du vill skriva ut runt varje sida på arket.
7. Klicka på knappen **Skriv ut**.

Välja papperstyp (Mac OS X)

1. Klicka på menyn **Arkiv** och sedan på **Skriv ut**.
2. Välj produkten på menyn **Skrivare**.
3. Öppna menyernas listruta eller klicka på **Visa detaljer** och klicka sedan på menyn **Efterbehandling**.
4. Välj en typ i listrutan **Materialtyp**.
5. Klicka på knappen **Skriv ut**.

Lagra utskrifter på skrivaren

Skapa en lagrad utskrift (Windows)

Du kan lagra utskriftsjobb i produkten och skriva ut dem när du vill.

 **OBS!** Drivrutinen för din skrivare kan se annorlunda ut än den gör här, men stegen är likadana.

1. Välj alternativet **Skriv ut** i programvaran.
2. Välj produkten från listan med skrivare och välj sedan **Egenskaper** eller **Inställningar** (namnet varierar beroende på programvaran).

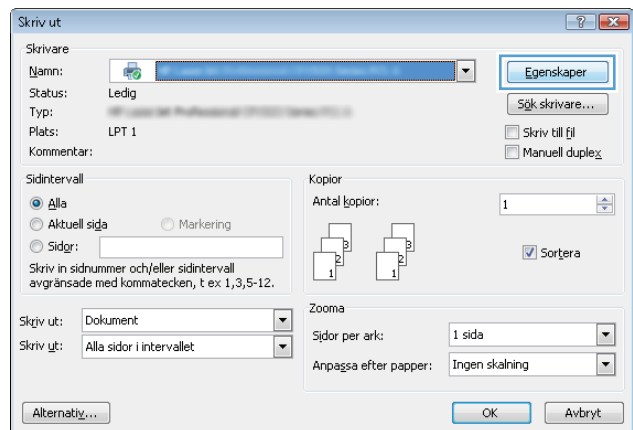

3. Klicka på fliken **Lagra utskrift**.

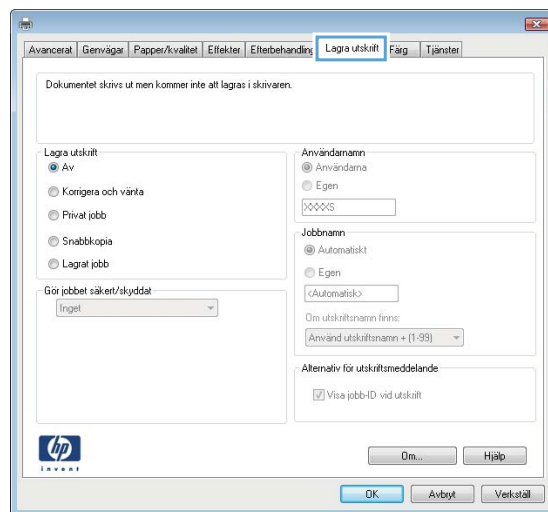

4. Välj alternativet **Utskriftslagringsläge**.

- **Korrigera och vänta:** Skriv ut och korrekturläs en kopia av ett dokument och skriv sedan ut fler kopior.
- **Privat jobb:** Utskriftsjobbet skrivs inte ut förrän du begär det på kontrollpanelen. För det här jobblagringsläget kan du välja ett av alternativen **Gör jobbet säkert/skyddat**. Om du tilldelar utskriftsjobbet en personlig kod (PIN) måste du ange PIN-koden i kontrollpanelen. Om du krypterar utskriften måste du ange det lösenord som krävs på kontrollpanelen.
- **Snabbkopia:** Skriv ut önskat antal kopior av ett dokument och spara en kopia i produktminnet så att du kan skriva ut det igen senare.
- **Lagrat jobb:** Lagra ett dokument i skrivaren och tillåt andra användare att skriva ut det när som helst. För det här jobblagringsläget kan du välja ett av alternativen **Gör jobbet säkert/skyddat**. Om du tilldelar utskriftsjobbet en personlig kod (PIN) måste den person som skriver ut jobbet ange PIN-koden i kontrollpanelen. Om du krypterar utskriften måste den person som skriver ut jobbet ange det nödvändiga lösenordet på kontrollpanelen.

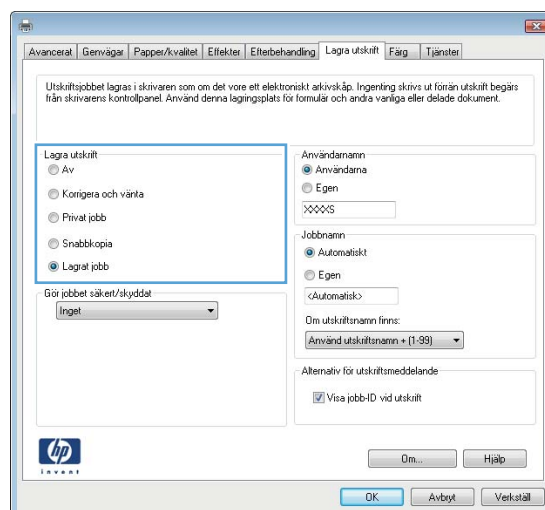

- Använd ett eget användarnamn eller utskriftsnamn, klicka på knappen **Anpassa** och ange sedan användarnamnet eller utskriftsnamnet.

Välj vilket alternativ som ska användas om det redan finns en lagrad utskrift med samma namn:

- Använd utskriftsnamn + (1–99):** Lägg till ett unikt nummer i slutet på utskriftsnamnet.
- Ersätt befintlig fil:** Skriv över den lagrade utskriften med en ny.

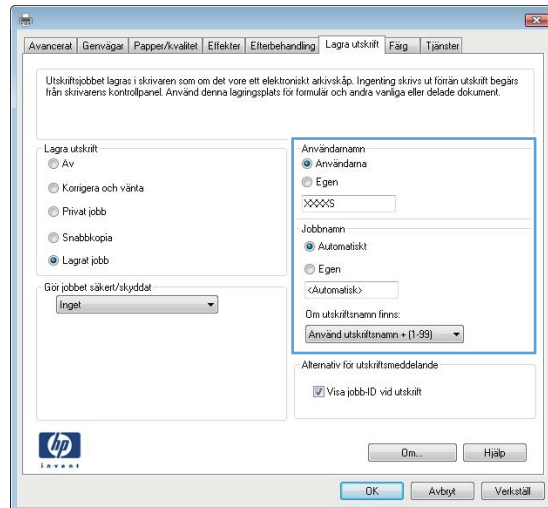

- Klicka på **OK** för att stänga dialogrutan **Dokumentegenskaper**. I dialogrutan **Skriv ut** klickar du på knappen **OK** för att skriva ut.

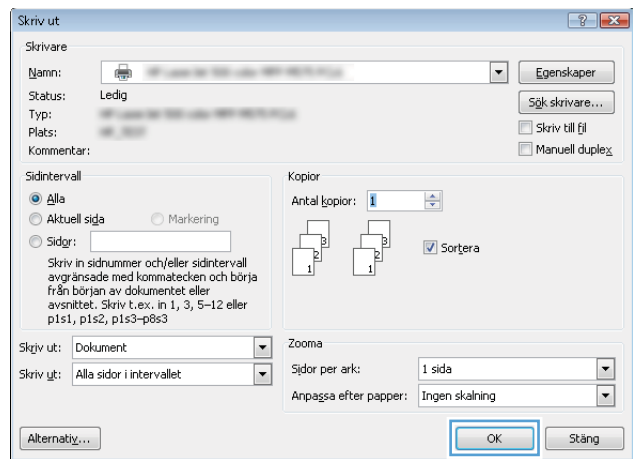

Skapa en lagrad utskrift (Mac OS X)

Du kan lagra utskriftsjobb i produkten och skriva ut dem när du vill.

- Klicka på menyn **Arkiv** och sedan på **Skriv ut**.
- Välj produkten på menyn **Skrivare**.
- Som standard visar skrivardrivrutinen menyn **Kopior och sidor**. Öppna menyns listruta och klicka sedan på menyn **Lagra utskrift**.
- I listrutan **Läge** väljer du typ av lagrad utskrift.
 - Korrigerings och vänta:** Skriv ut och korrekturläs en kopia av ett dokument och skriv sedan ut fler kopior.
 - Privat jobb:** Utskriftsjobbet skrivs inte ut förrän du begär det på kontrollpanelen. Om du tilldelar utskriftsjobbet en personlig kod (PIN) måste du ange PIN-koden i kontrollpanelen.

- **Snabbkopia:** Skriv ut önskat antal kopior av ett dokument och spara en kopia i produktminnet så att du kan skriva ut det igen senare.
 - **Lagrad utskrift:** Lagra ett dokument i skrivaren och tillåt andra användare att skriva ut det när som helst. Om du tilldelar utskriftsjobbet en personlig kod (PIN) måste den person som skriver ut jobbet ange PIN-koden i kontrollpanelen.
5. Använd ett eget användarnamn eller utskriftsnamn, klicka på knappen **Anpassa** och ange sedan användarnamnet eller utskriftsnamnet.
- Välj vilket alternativ som ska användas om det redan finns ett lagrat utskriftsjobb med samma namn.
- **Använd utskriftsnamn + (1–99):** Lägg till ett unikt nummer i slutet på utskriftsnamnet.
 - **Ersätt befintlig fil:** Skriv över den lagrade utskriften med en ny.
6. Om du valde alternativet **Lagrat jobb** eller **Privat jobb** i steg 3 kan du skydda utskriften med en PIN-kod. Skriv en fyrsiffrig kod i fältet **Använd PIN-kod för att skriva ut**. Om någon annan försöker skriva ut det här jobbet uppmanas han eller hon att ange PIN-koden.
7. Tryck på knappen **Skriv ut** för att bearbeta utskriften.

Skriva ut en lagrad utskrift

Skriv ut ett jobb som har lagrats i produktens minne på följande sätt.

1. Bläddra till och tryck på [Hämta från enhetsminne](#) på startskärmen på produktens kontrollpanel.
2. Välj namnet på den mapp där jobbet lagras.
3. Välj namn på jobbet. Om utskriften är privat eller krypterad anger du PIN-koden eller lösenordet.
4. Ange antalet kopior och tryck sedan på knappen Start  så skrivs jobbet ut.

Ta bort ett lagrat jobb

När du skickar ett lagrat jobb till enhetens minne skrivs eventuella tidigare jobb med samma användarnamn och jobbnamn över. Om det inte redan finns ett dokument lagrat under samma användarnamn och jobbnamn och produkten behöver mer utrymme, kan det hända att andra lagrade dokument raderas, med början från det äldsta. Du kan ändra antalet snabbkopieringsdokument som produkten kan lagra på menyn [Allmänna inställningar](#) på produktens kontrollpanel.

Så här tar du bort ett jobb som har lagrats i enhetens minne.

1. Bläddra till och tryck på [Hämta från enhetsminne](#) på startskärmen på produktens kontrollpanel.
2. Markera namnet på den mapp där jobbet har lagrats.
3. Markera jobbets namn och tryck på [Ta bort](#).
4. Om jobbet är privat eller krypterat anger du PIN-koden eller lösenordet och trycker sedan på knappen [Ta bort](#).

Mobila utskrifter

HP erbjuder flera lösningar för mobila utskrifter och ePrint-lösningar för att aktivera trådlösa utskrifter till en HP-skrivare från en bärbar dator, en Tablet, en Smartphone eller en annan mobil enhet. Hitta det bästa valet för dina behov genom att gå till www.hp.com/go/LaserJetMobilePrinting (endast på engelska).

HP ePrint

Använd HP ePrint för att skriva ut dokument genom att skicka dem som e-postbilagor till skrivarens e-postadress från valfri e-postaktiverad enhet.

 **OBS!** Den här produkten kan kräva en uppdatering av den inbyggda programvaran för att funktionen ska fungera.

För att du ska kunna använda HP ePrint måste produkten uppfylla följande krav:

- Produkten måste vara ansluten till ett trådbundet eller trådlöst nätverk och ha internetåtkomst.
- HP-webbtjänster måste aktiveras på produkten och den måste vara registrerad med HP Connected.
 1. Öppna HP:s inbyggda webbserver genom att skriva IP-adressen i adressfältet i webbläsaren.
 2. Klicka på fliken **HP-webbtjänster**.
 3. Välj alternativet att aktivera webbtjänster.

 **OBS!** Det kan ta flera minuter att aktivera webbtjänsterna.

4. Gå till www.hpconnected.com för att skapa ett HP ePrint-konto och slutföra installationsprocessen.

Mer information och granskning av ytterligare supportinformation för din produkt finns på www.hp.com/go/support.

Programmet HP ePrint

Med HP ePrint-programvaran är det enkelt att skriva ut från en stationär eller bärbar dator till en enhet med funktioner för HP ePrint. När du har installerat programmet väljer du alternativet **Skriv ut** i programmet, och väljer sedan **HP ePrint** i listan med installerade skrivare. Det här programmet gör det enkelt att hitta HP ePrint-aktiverade produkter som är registrerade i ditt HP Connected-konto. HP-målprodukten kan finnas på ditt skrivbord eller långt ifrån dig, t.ex. på ett filialkontor eller i en annan del av världen.

I Windows har HP ePrint även funktioner för traditionella direkta IP-utskrifter till lokala nätverksskrivare i nätverket (LAN eller WAN) till PostScript®-produkter som stöds.

Besök www.hp.com/go/eprintsoftware för drivrutiner och information.

 **OBS!** HP ePrint är ett PDF-arbetsflödesverktyg för Mac, och är egentligen inte en skrivardrivrutin. HP ePrint för Mac stödjer bara utskriftsvägar genom HP Connected och stödjer inte direkta IP-utskrifter till lokala nätverksskrivare.

AirPrint

Direktutskrift med Apples AirPrint stöds i iOS 4.2 eller senare. Använd AirPrint för att skriva ut direkt till produkten från iPad, iPhone (3GS eller senare) eller iPod touch (tredje generationen eller senare) i följande program:

- E-post
- Foton
- Safari
- iBooks
- Välj tredjepartsprogram

För att kunna använda AirPrint måste produkten vara ansluten till samma trådlösa nätverk som Apple-enheten. Mer information om hur du använder AirPrint och vilka HP-produkter som är kompatibla med AirPrint finns på www.hp.com/go/airprint.

 **OBS!** AirPrint stöder inte USB-anslutningar.

Skriv ut från USB-porten

Den här skrivaren har funktion för easy-access USB-utskrift så att du snabbt kan skriva ut filer utan att behöva skicka dem från en dator. Du kan ansluta vanliga USB-lagringsenheter till USB-porten på skrivarens framsida. Du kan skriva ut följande typer av filer:

- .pdf
- .prn
- .pcl
- .ps
- .cht

Aktiva USB-porten för utskrift

Innan du kan använda den här funktionen måste du aktivera USB-porten. Använd följande procedur för att aktivera porten från produktens kontrollpanelsmenyer:

1. Bläddra till och tryck på **Administration** på startskärmen på produktens kontrollpanel.
2. Öppna följande menyer:
 - **Allmänna inställningar**
 - **Aktivera Hämta från USB**
3. Välj alternativet **Aktivera** och tryck sedan på knappen **Spara**.

Skriv ut USB-dokument

1. Sätt in USB-flashenheten i den lättåtkomliga USB-porten.



OBS! Det kan hända att du måste ta bort skyddshöljet från USB-porten. Dra varje omslag rakt utåt för att avlägsna det.

2. Produkten identifierar USB-flashenheten. Tryck på **OK** för att komma åt enheten eller välj alternativet **Hämta från USB** i listan med tillgängliga program. Skärmen **Hämta från USB** öppnas.
3. Välj namnet på det dokument som du vill skriva ut.



OBS! Dokumentet kan finnas i en mapp. Öppnar mapparna.

4. Om du behöver ändra antalet kopior trycker du på fältet **Kopior** och skriver önskat antal med knappsetsen.
5. Tryck på knappen **Start**  när du vill skriva ut dokumentet.

5 Hantera skrivaren

- [Inbäddad HP-webbserver](#)
- [HP-program för Mac OS X](#)
- [Använda programvaran HP Web Jetadmin](#)
- [Energisparinställningar](#)
- [Funktioner för produktsäkerhet](#)
- [Uppdateringar av program och den inbyggda programvaran](#)

Mer information:

I USA går du till www.hp.com/support/ljM806.

Utanför USA går du till www.hp.com/support. Välj ditt land eller din region. Klicka på **Produktsupport och felsökning**. Ange produktnamnet och välj sedan **Sök**.

HP:s heltäckande hjälp för produkten innehåller följande information:

- Installera och konfigurera
- Lär och använd
- Problemlösning
- Ladda ned programuppdateringar
- Delta i supportforum
- Hitta information om garanti och regler

Inbäddad HP-webbserver

Med den inbäddade HP-webbservern kan du hantera utskriftsfunktioner från datorn i stället för från produktens kontrollpanel.

- Visa statusinformation om produkten
- Bestämma återstående livslängd för förbrukningsartiklar och beställa nya
- Visa och ändra fackens konfiguration
- Visa och ändra produktkonfiguration på kontrollpanelen
- Visa och skriva ut interna sidor
- Visa meddelande om händelser som rör produkten och förbrukningsmaterialen
- Visa och ändra nätverkskonfigurationen

När skrivaren är ansluten till ett IP-baserat nätverk fungerar den inbäddade HP-webbservern. Den inbäddade HP-webbservern fungerar inte med IPX-baserade skrivaranlutningar. Du måste inte ha tillgång till Internet för att öppna eller använda den inbyggda HP-webbservern.

När skrivaren är ansluten till nätverket är den inbäddade HP-webbservern automatiskt tillgänglig.

Så här öppnar du den inbäddade HP-webbservern (EWS)

1. Identifiera skrivarens IP-adress eller värddamn. Om knappen **Nätverk**  syns på startskärmen på produktens kontrollpanel trycker du på den så att adressen visas. Följ i annat fall dessa anvisningar för att skriva ut eller läsa produktens konfigurationssida:
 - a. Bläddra till och tryck på **Administration** på startskärmen på produktens kontrollpanel.
 - b. Öppna följande menyer:
 - **Rapporter**
 - **Konfigurations-/statussidor**
 - **Konfigurationssida**
 - c. Tryck på knappen **Skriv ut** eller **Visa**.
 - d. Leta reda på IP-adressen eller värddamnet på sidan Jetdirect.
2. Ange produktens IP-adress eller värddamn i adress-/URL-fältet i datorns webbläsare.

För att kunna använda HP Embedded Web Server måste webbläsaren uppfylla följande kriterier:

 - Windows: Microsoft Internet Explorer 5.01 eller senare eller Netscape 6.2 eller senare
 - Mac OS X: Safari eller Firefox med Bonjour eller en IP-adress
 - Linux: Endast Netscape Navigator
 - HP-UX 10 och HP-UX 11: Netscape Navigator 4.7

HP-program för Mac OS X

Du kan använda HP-program för Mac OS X till att kontrollera produktstatus eller när du vill visa eller ändra produktinställningar från datorn.

Du kan använda HP-program om skrivaren använder en USB-anslutning eller är ansluten till ett TCP/IP-baserat nätverk.

Öppna HP-program

Från Finder klickar du på **Program, HP** och sedan på **HP-program**.

Om HP-program inte finns med i listan **Verktyg** genomför du följande procedur för att öppna det:

1. På datorn öppnar du menyn Apple , klickar på menyn **Systeminställningar** och sedan på ikonen **Skrivare och fax** eller ikonen **Skriv ut och skanna**.
2. Välj skrivaren i fönstrets vänstersida.
3. Klicka på knappen **Alternativ och tillbehör**.
4. Klicka på fliken **Verktyg**.
5. Klicka på knappen **Öppna skrivprogram**.

Funktioner för HP-program

Verktygsfältet HP-program finns högst upp på varje sida. Den innehåller följande objekt:

- **Enheter:** Klicka på den här knappen om du vill visa eller dölja Mac-produkter som hittats med HP-programmet i fönstret **Printers** på vänster sida av skärmen.
- **Alla inställningar:** Klicka på det här programmet och du vill återgå till huvudsidan för HP-verktyget.
- **Program:** Klicka på den här knappen om du vill hantera vilka HP-verktyg eller -program som visas i dockningen.
- **HP:s support:** Klicka på den här knappen om du vill öppna en webbläsare och gå till HP-supportwebbplatsen för produkten.
- **Förbrukningsmaterial:** Klicka på den här knappen om du vill öppna HP SureSupply-webbplatsen.
- **Registrering:** Klicka på den här knappen om du vill öppna HP-registreringswebbplatsen.
- **Återvinning:** Klicka på den här knappen om du vill öppna HP Planet Partners Recycling Program-webbplatsen.

HP-program består av sidor som du kan öppna genom att klicka i listan **Alla inställningar**. Följande tabell visar vilka åtgärder du kan utföra med HP-program.

Meny	Objekt	Beskrivning
Information och support	Status för förbrukningsmaterial	Visar statusen för produktens förbrukningsmaterial och ger länkar för onlinebeställning.
	Information om enheten	Visa information om den valda produkten.
	Filöverföring	Överför filer från datorn till produkten.

Meny	Objekt	Beskrivning
	Överföring av teckensnitt	Överför teckensnittsfiler från datorn till produkten.
	HP Connected	Öppnar HP Connected-webbplatsen.
	Uppdatera inbyggd programvara	Överför en uppdateringsfil för fast programvara till enheten. OBS! Det här alternativet är bara tillgängligt när du öppnat menyn Visa mig och valt alternativet Visa avancerade alternativ .
	Kommandon	Skickar specialtecken eller utskriftskommandon till enheten efter utskriften. OBS! Det här alternativet är bara tillgängligt när du öppnat menyn Visa mig och valt alternativet Visa avancerade alternativ .
Skrivarinställningar	Hantering av förbrukningsmaterial	Ställer in hur produkten ska reagera när förbrukningsmaterial börjar ta slut.
	Konfigurering av fack	Ändrar standardinställningarna för pappersfack.
	Utmatningsenheter	Hanterar inställningar för extra utmatningstillbehör.
	Dubbelsidigt läge	Aktiverar läget för automatisk dubbelsidig utskrift.
	Skydda direktportar	Avaktiverar utskrift via USB eller parallella portar.
	Lagrade utskrifter	Hanterar utskriftsjobb som lagras på produktens hårddisk.
	Nätverksinställningar	Konfigurerar nätverksinställningarna, t.ex. inställningarna för IPv4 och IPv6.
	Ytterligare inställningar	Ger åtkomst till den inbäddade HP-webbservern.

Använda programvaran HP Web Jetadmin

HP Web Jetadmin är ett prisbelönt och branschledande verktyg för att effektivt hantera en rad olika typer av nätverksanslutna produkter från HP, som skrivare, multifunktionsenheter och faxenheter. Med en och samma lösning kan du installera, övervaka, underhålla, felsöka och skydda utskrifts- och bildmiljön på distans. Produktiviteten på företaget ökar eftersom ni sparar tid, sänker kostnaderna och skyddar er investering.

Uppgraderingar av HP Web Jetadmin tillhandahålls regelbundet och ger stöd för specifika funktioner på enheten. Besök www.hp.com/go/webjetadmin och klicka på länken **Self Help and Documentation** (Egenhjälp och dokumentation) om du vill läsa mer om uppgraderingarna.

Energisparinställningar

- [Skriva ut med EconoMode](#)
- [Aktivera viloläge](#)
- [Ange schemat för viloläget](#)

Skriva ut med EconoMode

Den här produkten har ett EconoMode-alternativ för utskrift av utkast. EconoMode kan ge lägre tonerförbrukning. Men EconoMode kan också försämra utskriftskvaliteten.

HP rekommenderar inte att du alltid använder EconoMode. Om du alltid använder EconoMode kan det hända att tonern räcker längre än de mekaniska delarna i tonerkassetten. Om utskriftskvaliteten börjar försämrans och inte längre är godtagbar bör du fundera på att byta ut tonerkassetten.



OBS! Om det här alternativet inte används i skrivardrivrutinen kan du ange det via produktens kontrollpanel.

Konfigurera EconoMode från skrivardrivrutinen

1. Välj alternativet **Skriv ut** i programvaran.
2. Välj produkten och klicka sedan på **Egenskaper** eller **Inställningar**.
3. Klicka på fliken **Papper/kvalitet**.
4. Aktivera funktionen genom att markera kryssrutan **EconoMode** och klicka sedan på **OK**.

Konfigurera EconoMode från produktens kontrollpanel

1. Bläddra till och tryck på **Administration** på startskärmen på produktens kontrollpanel.
2. Öppna följande menyer:
 - [Allmänna inställningar](#)
 - [Utskriftskvalitet](#)
3. Bläddra till och välj **EconoMode**.
4. Tryck på **På** eller **Av** om du vill aktivera eller avaktivera funktionen, och tryck sedan på **Spara**.

Aktivera viloläge

1. Bläddra till och tryck på **Administration** på startskärmen på produktens kontrollpanel.
2. Öppna följande menyer:
 - [Allmänna inställningar](#)
 - [Ströminställningar](#)
 - [Timerinställningar för viloläge](#)

3. Välj inställningen genom att trycka på [Viloläge/automatisk avstängning efter](#).
4. Välj önskad tidsperiod och tryck på [Spara](#).

Ange schemat för viloläget

 **OBS!** Du måste konfigurera datum- och tidsinställningarna innan du kan använda funktionen [Vilolägesschema](#).

1. Bläddra till och tryck på [Administration](#) på startskärmen på produktens kontrollpanel.
2. Öppna följande menyer:
 - [Allmänna inställningar](#)
 - [Inställningar för datum/tid](#)
3. Öppna menyn [Format för datum/tid](#) och gör följande inställningar:
 - [Datumformat](#)
 - [Tidsformat](#)
4. Tryck på knappen [Spara](#).
5. Öppna menyn [Datum/tid](#) och gör följande inställningar:
 - [Datum/tid](#)
 - [Tidszon](#)

Om du befinner dig på en plats där sommartid råder ska du markera kryssrutan [Justera för sommartid](#).
6. Tryck på knappen [Spara](#).
7. Tryck på bakåtpilen om du vill återgå till skärmen [Administration](#).
8. Öppna följande menyer:
 - [Allmänna inställningar](#)
 - [Ströminställningar](#)
 - [Vilolägesschema](#)
9. Tryck på Lägg till  och välj vilken typ av händelse som du vill schemalägga: [Vakna](#) eller [Viloläge](#).
10. Ange följande inställningar:
 - [Tid](#)
 - [Händelsedagar](#)
11. Tryck på knappen [OK](#) och tryck sedan på knappen [Spara](#).

Funktioner för produktsäkerhet

- [Säkerhetsinformation](#)
- [IP-säkerhet](#)
- [Logga in på produkten](#)
- [Ange ett systemlösenord](#)
- [Stöd för kryptering: Säkra hårddiskar med höga prestanda från HP](#)

Säkerhetsinformation

Produkten stöder säkerhetsstandarder och rekommenderade protokoll som kan hjälpa dig att hålla produkten säker, skydda kritisk information på nätverket och förenkla övervakningen och underhållet av produkten.

Detaljerad information om säker bildbehandling och utskriftslösningar från HP finns på www.hp.com/go/secureprinting. På webbplatsen finns länkar till rapporter och dokument med vanliga frågor om säkerhetsfunktioner.

IP-säkerhet

IPsec är en uppsättning protokoll som styr IP-baserad nätverkstrafik till och från enheten. IPsec tillhandahåller värd-till-värdverifiering, dataintegritet och kryptering av nätverkskommunikation.

För produkter som är anslutna till nätverket eller har en HP Jetdirect-skrivarserver kan du konfigurera IPsec genom att använda fliken **Nätverk** i den inbyggda HP-webbservern.

Logga in på produkten

Vissa funktioner på kontrollpanelen kan skyddas så att de inte kan användas av obehöriga. När en funktion är skyddad blir du ombedd att logga in innan du kan använda den. Du kan logga in när som helst genom att trycka på [Logga in](#) på startskärmen.

Vanligtvis använder du samma användarnamn och lösenord som när du loggar in på datorn i nätverket. Kontakta nätverksadministratören om du inte är säker på vilka inloggningsuppgifter du ska använda.

När du har loggat in visas knappen [Logga ut](#) på kontrollpanelen. Skydda enheten genom att trycka på [Logga ut](#) när du är klar.

Ange ett systemlösenord

Tilldela ett administratörlösenord för åtkomst till den inbyggda HP-webbservern så att obehöriga användare inte kan ändra inställningarna på produkten.

1. Öppna den inbyggda HP-webbservern genom att ange produktens IP-adress i adressfältet i webbläsaren.
2. Klicka på fliken **Säkerhet**.
3. Öppna menyn **Allmän säkerhet**.
4. Ange namnet som ska kopplas till lösenordet i fältet **Användarnamn**.
5. Ange lösenordet i fältet **Nytt lösenord** och sedan en gång till i fältet **Bekräfta lösenord**.

 **OBS!** Om du ändrar ett befintligt lösenord måste du först ange det befintliga lösenordet i fältet **Gammalt lösenord**.

6. Klicka på **Verkställ**. Anteckna lösenordet och förvara det på ett säkert ställe.

Stöd för kryptering: Säkra hårddiskar med höga prestanda från HP

Hårddisken är försedd med hårdvarubaserad kryptering så att du säkert kan lagra känslig information utan att produktens prestanda påverkas. Hårddisken använder den senaste AES-standard (Advanced Encryption Standard) och är försedd med flexibla tidsbesparande funktioner och är mycket robust.

Gå till menyn **Säkerhet** i den inbyggda HP-webbservern om du vill konfigurera hårddisken.

Uppdateringar av program och den inbyggda programvaran

HP uppdaterar regelbundet funktioner i enhetens inbyggda programvara. Uppdatera den inbyggda programvaran så att du kan utnyttja de senaste funktionerna. Hämta den senaste versionen av filen för den inbyggda programvaran från webben:

- I USA går du till www.hp.com/support/ljM806. Klicka på **Drivrutiner och programvara**.
- Utanför USA går du till www.hp.com/support. Välj ditt land eller din region. Klicka på **Drivrutiner och programvara**. Ange produktnamnet (till exempel "LaserJet M575") och välj sedan **Sök**.

6 Problemlösning

- [Återställa till standardinställningar](#)
- [Kontrollpanelens hjälpsystem](#)
- [Meddelandet "Kassetten nästan slut" eller "Kassetten nästan helt slut" visas på skrivarens kontrollpanel](#)
- [Produkten hämtar inte papper eller matar fram det fel](#)
- [Åtgärda trassel](#)
- [Förbättra utskriftskvaliteten](#)
- [Lös problem med trådslutna nätverk](#)

Mer information:

I USA går du till www.hp.com/support/ljM806.

Utanför USA går du till www.hp.com/support. Välj ditt land eller din region. Klicka på **Produktsupport och felsökning**. Ange produktnamnet och välj sedan **Sök**.

HP:s heltäckande hjälp för produkten innehåller följande information:

- Installera och konfigurera
- Lär och använd
- Problemlösning
- Ladda ned programuppdateringar
- Delta i supportforum
- Hitta information om garanti och regler

Återställa till standardinställningar

1. Bläddra till och tryck på [Administration](#) på startskärmen på produktens kontrollpanel.
2. Öppna följande menyer:
 - [Allmänna inställningar](#)
 - [Återställ leveransinställningar](#)
3. Ett bekräftelsemeddelande informerar om att dataförluster kan uppstå om återställningsfunktionen slutförs. Tryck på knappen [Återställ](#).



OBS! Enheten startar om automatiskt när återställningsåtgärden har slutförts.

Kontrollpanelens hjälpsystem

Produkten har ett inbyggt hjälpsystem som förklarar hur de olika skärmarna används. Du öppnar hjälpsystemet genom att trycka på knappen Hjälp  i det övre, högra hörnet av skärmen.

På en del skärmar öppnas en global meny när du trycker på knappen Hjälp. Du kan använda menyn för att söka efter ämnen. Du kan bläddra igenom menystrukturen genom att trycka på knapparna på menyn.

Vissa hjälpskrmar har animationer som vägleder dig genom åtgärder, t.ex. rensa papperstrassel.

För skärmar som innehåller inställningar för enskilda utskrifter, öppnas ett avsnitt som förklarar de olika alternativen på skärmen.

Om ett fel- eller varningsmeddelande visas trycker du på knappen Hjälp  för att visa ett meddelande som beskriver problemet. Meddelandet innehåller också instruktioner för hur du löser problemet.

Meddelandet "Kassetten nästan slut" eller "Kassetten nästan helt slut" visas på skrivarens kontrollpanel

Kassetten snart slut: Skrivaren indikerar när nivån för en tonerkassett är låg. Tonerkassetters faktiska livslängd varierar. Det kan vara bra att ha en ersättningskassett i reserv som kan installeras när utskriftskvaliteten inte längre är acceptabel. Tonerkassetten behöver inte bytas ut direkt.

Du kan fortsätta skriva ut med den aktuella kassetten tills omfördelning av tonern inte längre ger acceptabel utskriftskvalitet. Om du vill omfördela tonern, ta bort tonerkassetten från skrivaren och vippa försiktigt på tonerkassetten fram och tillbaka så att tonern omfördelas. Det finns bildanvisningar för byte av kassett. Sätt tillbaka tonerkassetten i skrivaren och stäng luckan.

Kassetten nästan helt slut: Det visas ett meddelande när nivån i tonerkassetten är mycket låg. Tonerkassetters faktiska livslängd varierar. Det kan vara bra att ha en ersättningskassett i reserv som kan installeras när utskriftskvaliteten inte längre är acceptabel. Tonerkassetten behöver inte bytas nu såvida utskriftskvaliteten inte längre är acceptabel.

När HP-tonerkassetten har nått nivån **Snart slut** upphör HP:s skyddsgaranti för den tonerkassetten.

Ändra inställningar för "Snart slut"

Du kan ändra hur skrivaren ska reagera när förbrukningsmaterialet når en mycket låg nivå. Du behöver inte göra om dessa inställningar när du installerar en ny tonerkassett.

1. Bläddra till och tryck på [Förbrukningsmaterial](#) på startskärmen på produktens kontrollpanel.
2. Öppna följande menyer:
 - [Hantera förbrukningsmaterial](#)
 - [Inställningar för förbrukningsmaterial](#)
 - [Svart kassett](#) eller [Färgkassett](#)
 - [Inställningar för mycket lågt](#)
3. Välj något av följande alternativ:
 - Välj alternativet [Stopp](#) om du vill att skrivaren ska sluta skriva ut när kassetten når gränsvärdet för **Snart slut**.
 - Välj alternativet [Uppmanas fortsätta](#) om du vill att skrivaren ska sluta skriva ut när kassetten når gränsvärdet för **Snart slut**. Du kan återuppta utskriften genom att svara på uppmaningen eller ersätta kassetten.
 - Välj alternativet [Fortsätt](#) om du vill att skrivaren ska meddela dig att kassetten snart är slut, och fortsätta att skriva ut även när gränsvärdet **Snart slut** har nåtts utan interaktion. Det här kan resultera i otillfredsställande utskriftskvalitet.

För produkter med faxfunktioner

Om skrivaren är inställd på alternativet [Stopp](#) eller [Uppmanas fortsätta](#) finns det en viss risk för att fax inte skrivs ut när skrivaren återupptar utskrifterna. Det kan inträffa om skrivaren har tagit emot fler fax än som ryms i minnet medan skrivaren har varit i vänteläge.

Skrivaren kan skriva ut fax utan avbrott efter att tröskelvärdet Mycket låg har uppnåtts. Då ska du ha valt alternativet [Fortsätt](#) för tonerkassetten, men utskriftskvaliteten kan påverkas negativt.

Beställ material

Beställa förbrukningsmaterial och papper	www.hp.com/go/suresupply
Beställa via service- eller supportleverantörer	Kontakta en auktoriserad HP-service- eller supportleverantör.
Beställ med den inbyggda HP-webbservern (EWS)	Öppna den genom att ange skrivarens IP-adress eller värdnamn i adress-/URL-fältet i datorns webbläsare. Den inbyggda webbservern innehåller en länk till HP SureSupply-webbplatsen, som ger många alternativ vid köp av äkta HP-tillbehör.

Produkten hämtar inte papper eller matar fram det fel

- [Skrivaren matar inte in papper](#)
- [Skrivaren matar in flera pappersark](#)
- [Papper fastnar i dokumentmataren, eller så matar den in snett eller plockar flera pappersark](#)

Skrivaren matar inte in papper

Om skrivaren inte matar in papper från facket provar du med följande åtgärder.

1. Öppna skrivaren och ta bort allt papperstrassel.
2. Fyll på facket med rätt pappersstorlek för utskriftsjobbet.
3. Kontrollera att pappersstorleken och -typen är korrekt inställda på produktens kontrollpanel.
4. Kontrollera att pappersledarna i facket är korrekt justerade efter pappersstorleken. Justera pappersledarna till rätt markering i facket.
5. Kontrollera på skrivarens kontrollpanel om skrivaren väntar på att du ska bekräfta ett meddelande om att fylla på papper manuellt. Fyll på papper och fortsätt.
6. Valsarna ovanför facket kan vara smutsiga. Rengör valsarna med en luddfri trasa, lätt fuktad med varmt vatten.

Skrivaren matar in flera pappersark

Om skrivaren matar in flera pappersark från facket provar du med dessa åtgärder.

1. Ta bort pappersbunten från facket, böj buntens, rotera den 180 grader och vänd på den. *Lufta inte papperet.* Lägg tillbaka pappersbunten i facket.
2. Använd bara papper som uppfyller HP:s specifikationer för skrivaren.
3. Använd inte papper som är skrynkligt, vikt eller skadat. Om det behövs använder du papper från ett annat paket.
4. Kontrollera att facket inte är överfyllt. Om det är det tar du bort hela pappersbunten från facket, rättar till buntens och lägger sedan tillbaka en del av den i facket.
5. Kontrollera att pappersledarna i facket är korrekt justerade efter pappersstorleken. Justera pappersledarna till rätt markering i facket.
6. Se till att utskriftsmiljön uppfyller kraven i specifikationerna.

Papper fastnar i dokumentmataren, eller så matar den in snett eller plockar flera pappersark

 **OBS!** Den här informationen gäller endast MFP-produkter.

- Någonting kanske är fäst på originalet, t.ex. häftklamrar eller självhäftande notislappar som måste tas bort.
- Kontrollera att valsarna sitter på plats och att luckan till valsarna inuti dokumentmataren är stängd.
- Kontrollera att det övre locket till dokumentmataren är stängt.
- Dokumenten kanske inte är korrekt placerade. Lägg dokumenten rakt och justera pappersledarna så att buntens centreras.
- Pappersledarna måste snudda vid bägge kanterna av buntens om de ska fungera. Se till att buntens ligger rakt och att ledarna vidrör buntens kanter.
- Inmatnings- eller utmatningsfacket till dokumentmataren kanske innehåller mer än det tillåtna antalet sidor. Kontrollera att buntens får plats under ledarna i inmatningsfacket, och ta bort sidor från utmatningsfacket.
- Kontrollera att det inte finns några pappersbitar, häftklamrar, gem eller annat skräp i pappersbanan.
- Rengör dokumentmatarens valsar och separeringsdynan. Använd tryckluft eller en ren, luddfri trasa fuktad med varmt vatten. Om matningsproblemen kvarstår, byt ut valsarna.
- Bläddra till och tryck på knappen [Förbrukningsmaterial](#) på startskärmen på produktens kontrollpanel. Kontrollera dokumentmatarsatsens status och byt ut den om det behövs.

Åtgärda trassel

Autonavigering för borttagning av papper som fastnat

Med autonavigeringsfunktionen kan du ta bort papper som fastnat med stegvisa instruktioner på kontrollpanelen. När du slutför ett steg visas instruktioner för nästa steg tills du har slutfört alla steg i proceduren.

Har du ofta papperstrassel?

Prova följande åtgärder för att minska mängden papperstrassel.

1. Använd bara papper som uppfyller HP:s specifikationer för skrivaren.
2. Använd inte papper som är skrynkligt, vikt eller skadat. Om det behövs använder du papper från ett annat paket.
3. Använd inte papper som redan skrivits ut eller kopierats på.
4. Kontrollera att facket inte är överfyllt. Om det är det tar du bort hela pappersbunten från facket, rättar till bunten och lägger sedan tillbaka en del av den i facket.
5. Kontrollera att pappersledarna i facket är korrekt justerade efter pappersstorleken. Justera pappersledarna så att de vidrör pappersbunten utan att böja den.
6. Kontrollera att facket är fullständigt insatt i skrivaren.
7. Om du skriver på tungt, präglad eller perforerat papper använder du manuell matning och matar in arken ett åt gången.
8. Bläddra till och tryck på **Fack** på startskärmen på produktens kontrollpanel. Kontrollera att facket har konfigurerats på rätt sätt för papperstypen och -storleken.
9. Se till att utskriftsmiljön uppfyller kraven i specifikationerna.

Åtgärda papperstrassel innanför den främre luckan

1. Öppna den främre luckan. Se till att luckan är helt öppen.

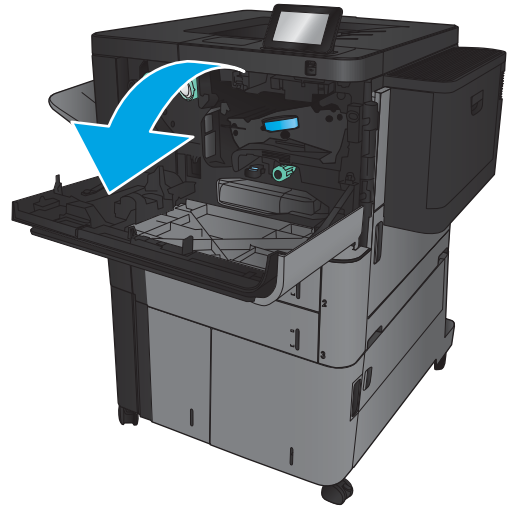

2. Tryck på knappen på spaken och rotera sedan spaken för tonerkassetten till det nedre läget.

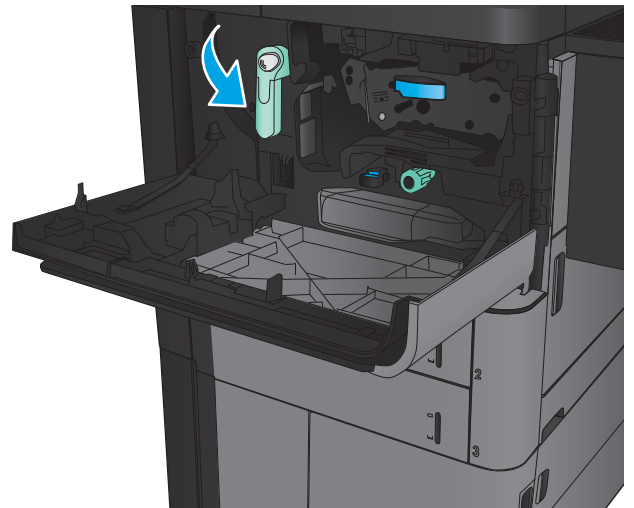

3. Ta tag i handtaget på tonerkassetten och ta bort den genom att dra den utåt.

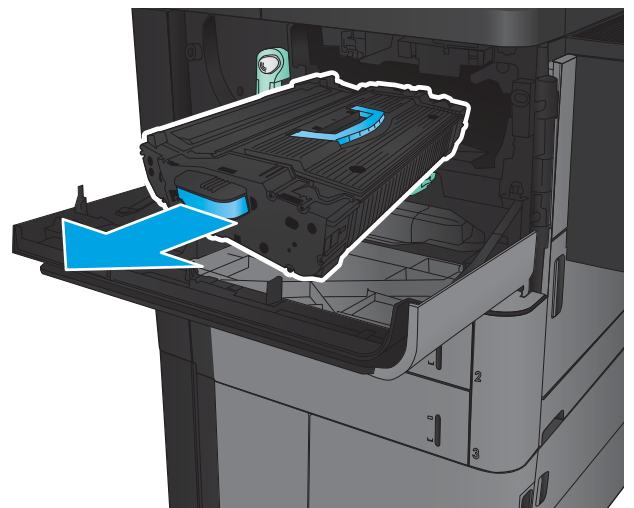

4. Vrid den gröna ratten motsols och ta sedan bort papperet som fastnat.

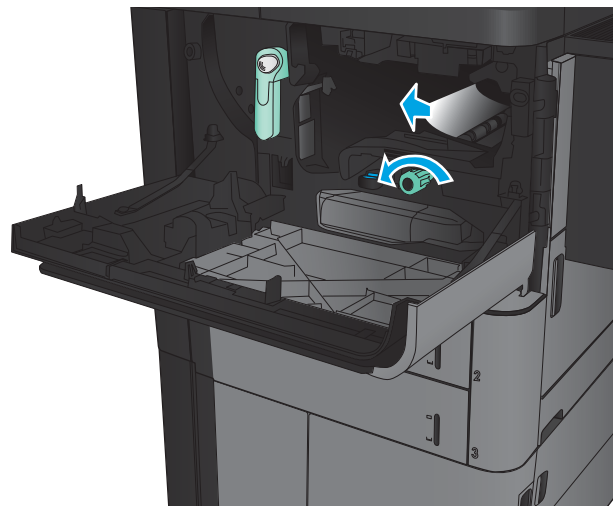

5. Passa in tonerkassetten på platsen och skjut sedan in den i produkten. Tonerkassetten sjunker ned något när den är på plats.

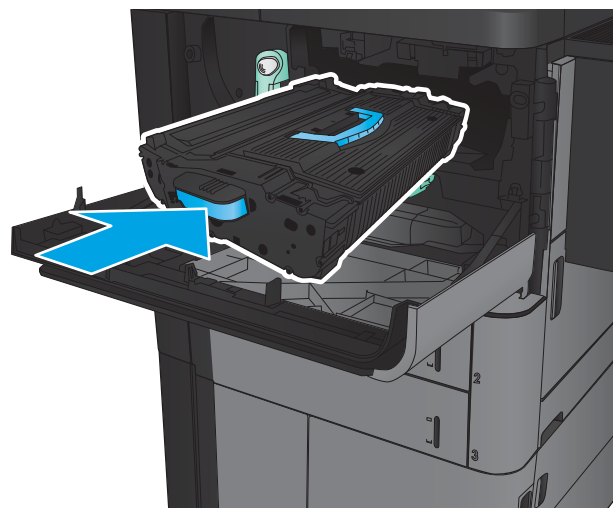

- Tryck på knappen på spaken och rotera sedan spaken för tonerkassetten till det övre läget.

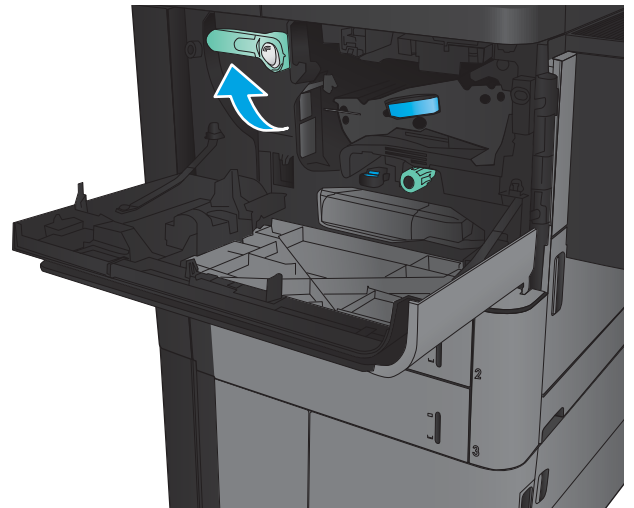

- Stäng den främre luckan.

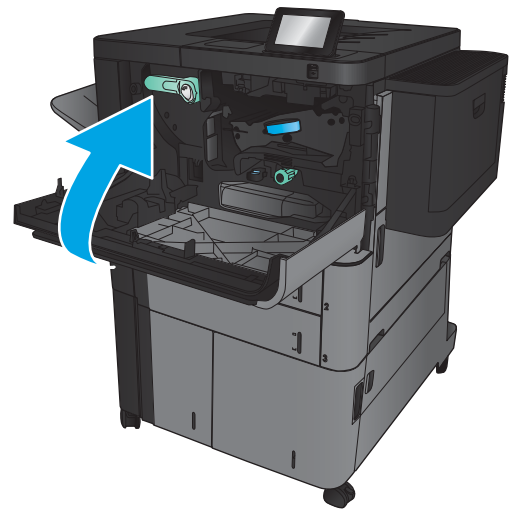

Rensa papierstrassel i fack 1

1. Om papierstrassel är synligt i fack 1 tar du bort papperet genom att trycka på frigöringsknappen för trassel under facket och försiktigt dra papperet rakt ut.

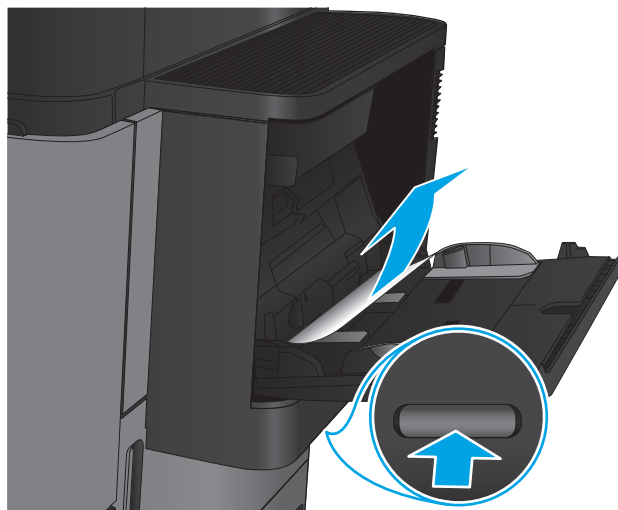

2. Om du inte kan avlägsna papperet eller om inget papierstrassel är synligt i fack 1 öppnar du den högra luckan.

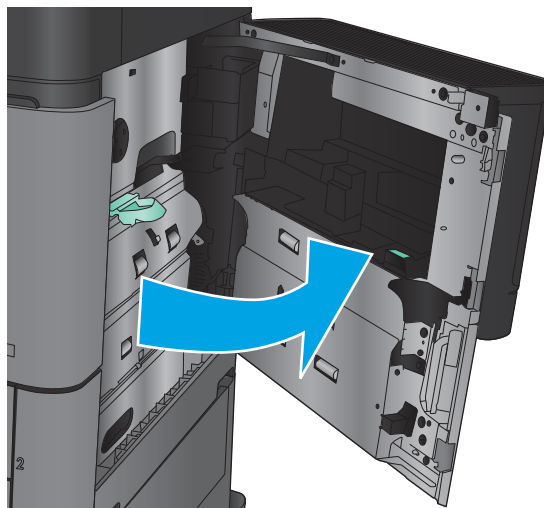

3. Om papper fastnat i matningsområdet i fack 1 lyfter du på luckan och tar bort papperet.

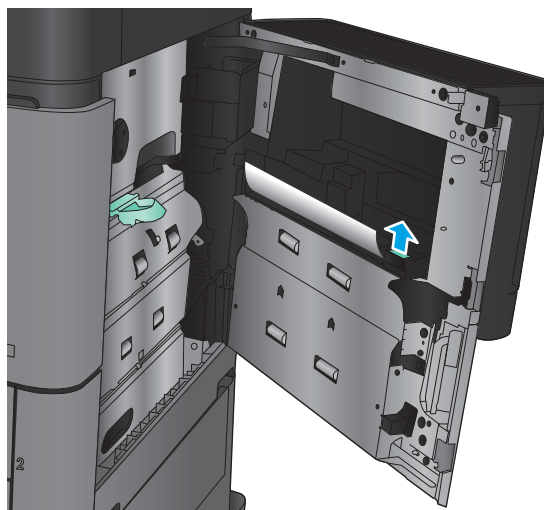

4. Dra ut spaken för åtkomsluckan för
papperstrassel och lyft sedan på den för att öppna
den.

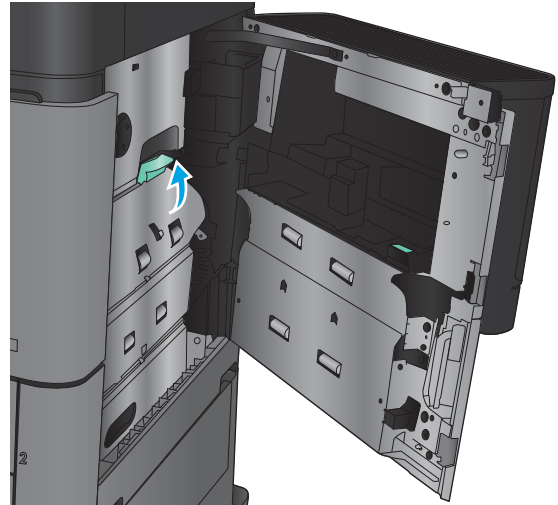

5. Dra försiktigt papperet ut från
upplockningsområdet.

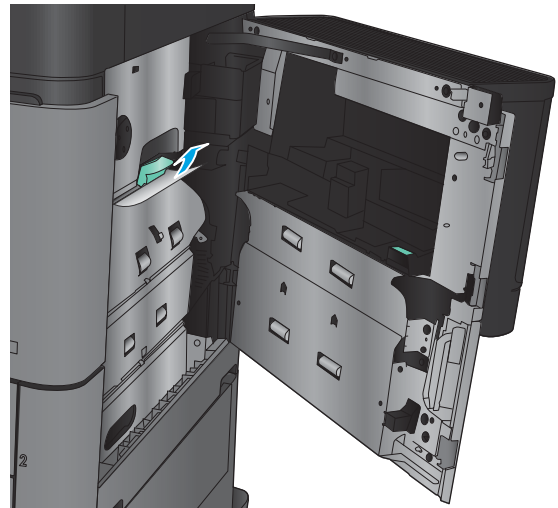

6. Dra ut spaken för åtkomstluckan för
papperstrassel och sänk den sedan för att stänga
den.

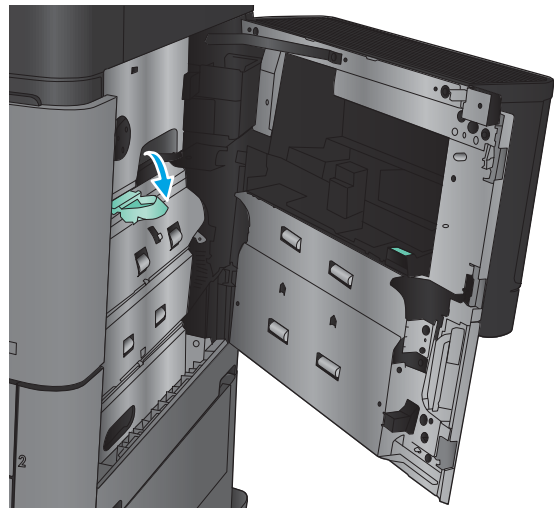

7. Stäng höger lucka.

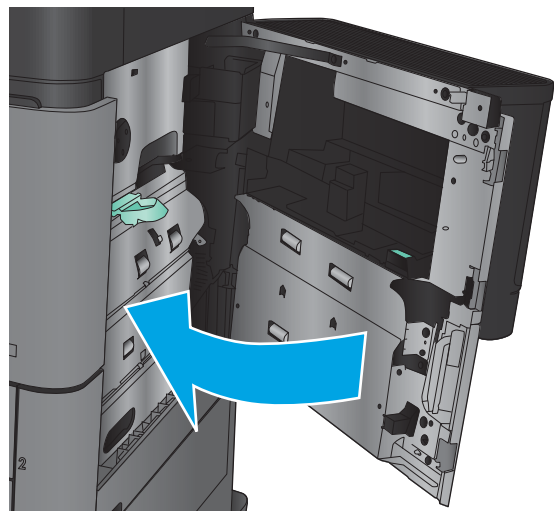

Åtgärda papperstrassel innanför höger lucka

1. Öppna den högra luckan.

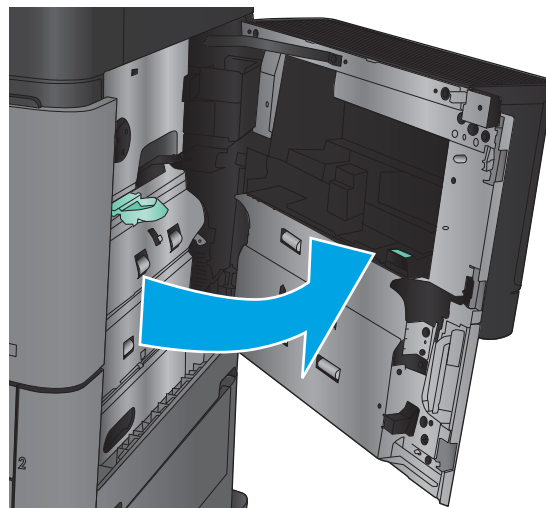

2. Om papper har fastnat innanför luckan lyfter du på åtkomstluckan för papperstrassel och drar försiktigt papperet rakt ut.

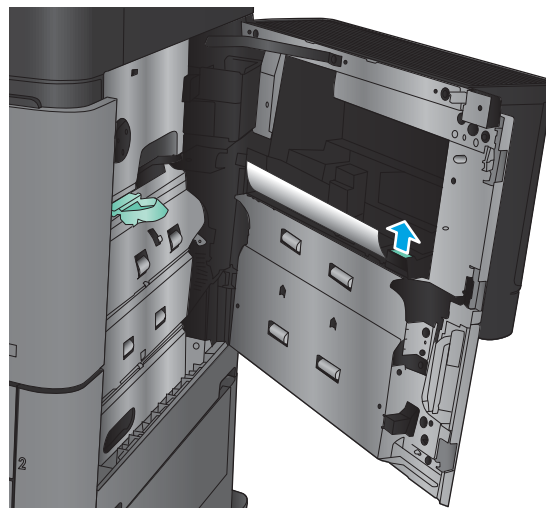

3. Om det finns synligt papper som fastnat längst ned i luckan drar du det försiktigt rakt nedåt.

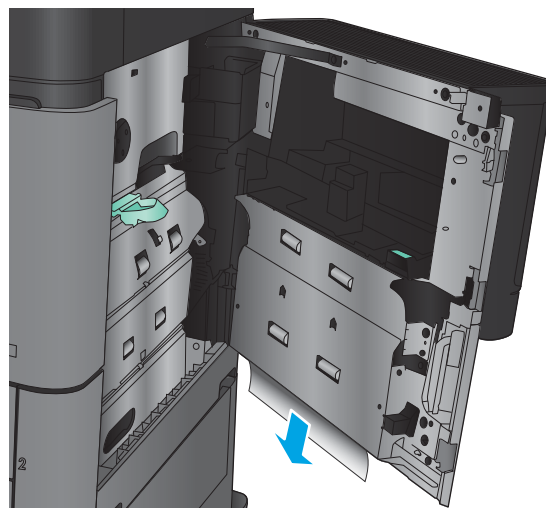

4. Dra ut spaken för åtkomstluckan för
papperstrassel och lyft sedan på den för att öppna
den.

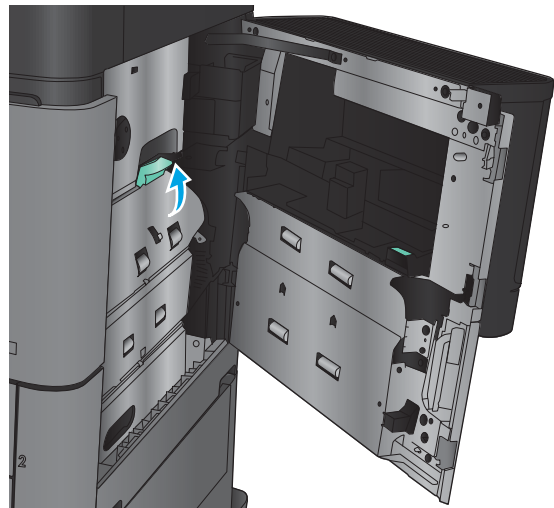

5. Dra försiktigt papperet ut från
upplockningsområdet.

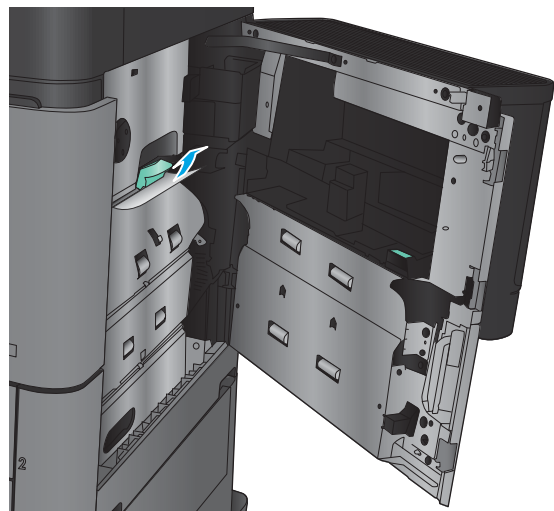

6. Dra ut spaken för åtkomsluckan för
paperstrassel och sänk den sedan för att stänga
den.

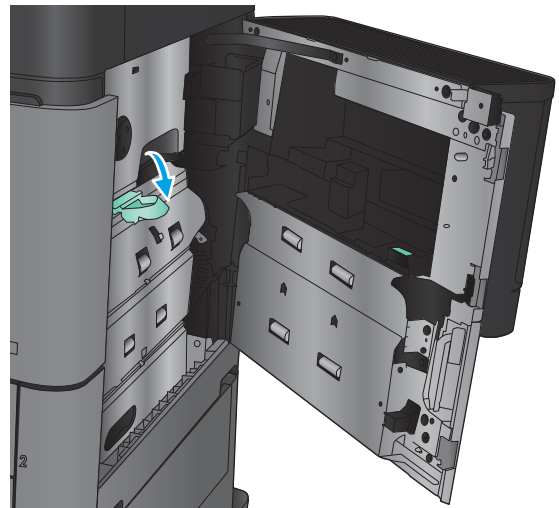

7. Stäng höger lucka.

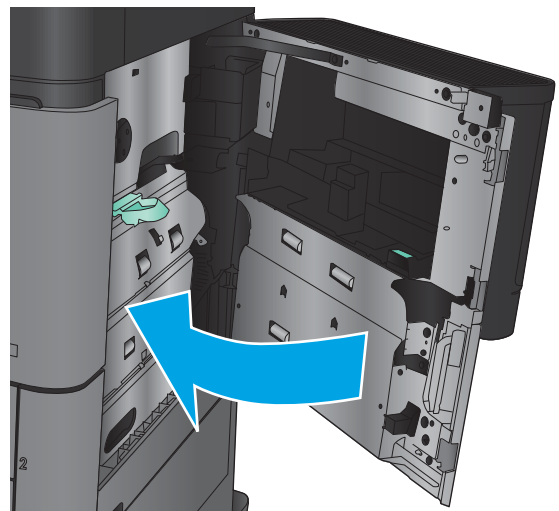

Åtgärda papperstrassel i fack 2 och 3

 **OBS!** Du åtgärdar trassel för fack 3 på samma sätt som för fack 2. Endast fack 2 visas här.

1. Öppna facket.

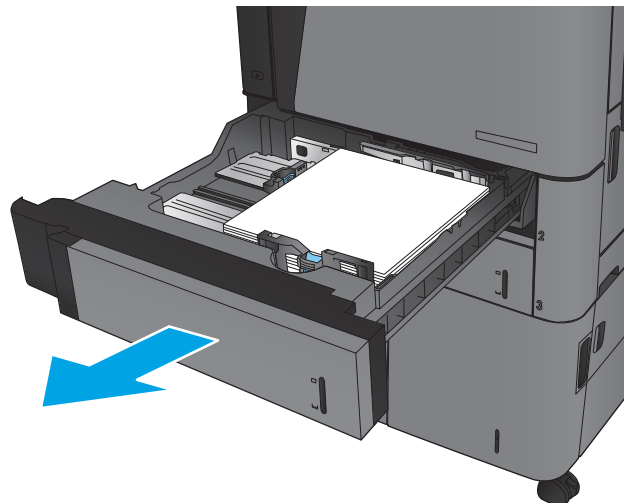

2. Ta bort eventuellt papperstrassel eller skadade ark.

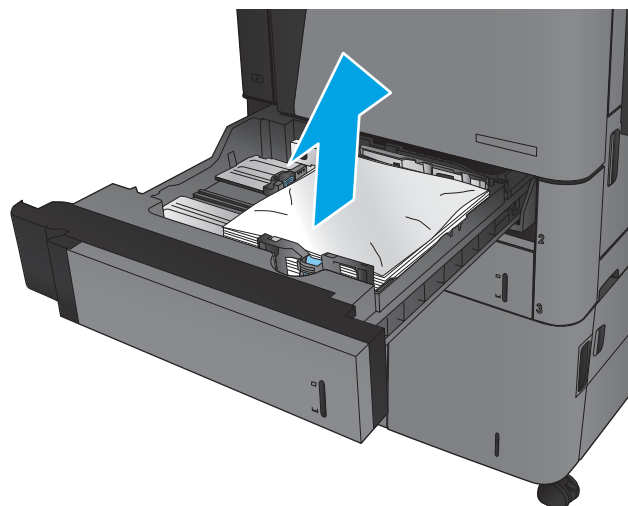

3. Sätt tillbaka och stäng facket.

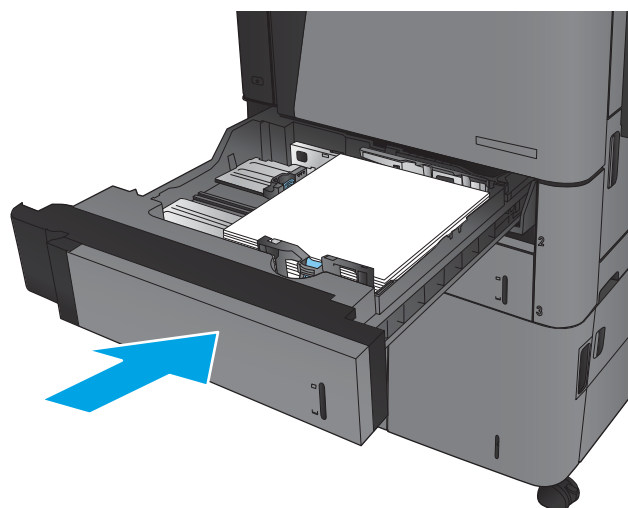

Åtgärda papperstrassel i fack 4 och 5

1. Öppna höger och vänster fack.

OBS! Du behöver inte fylla på båda facken samtidigt.

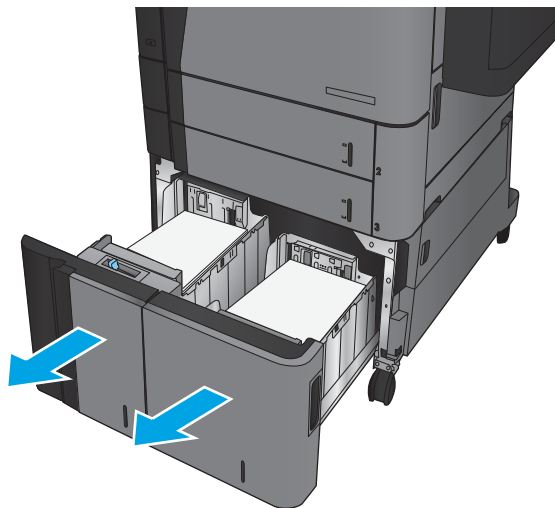

2. Ta bort papper i facken och släng eventuellt skadat papper.

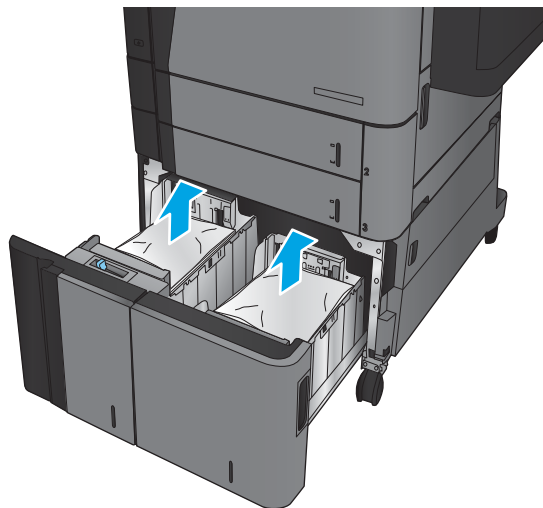

3. Ovanför det högra facket trycker du på den gröna knappen för att aktivera trasselrensingsplattan.

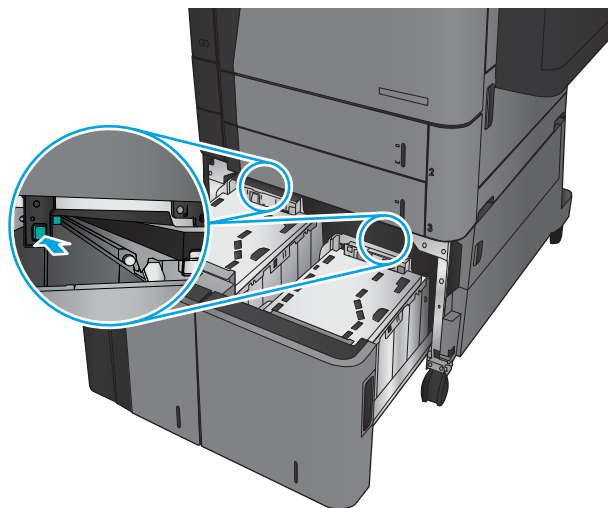

- Om papper har fastnat inuti fixeringsenheten tar du bort det genom att dra det försiktigt rakt ned.

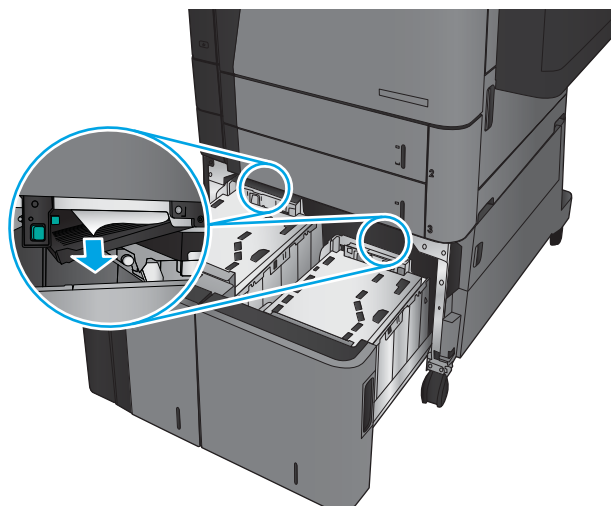

- Stäng trasselrensingsplattan trycka den uppåt.

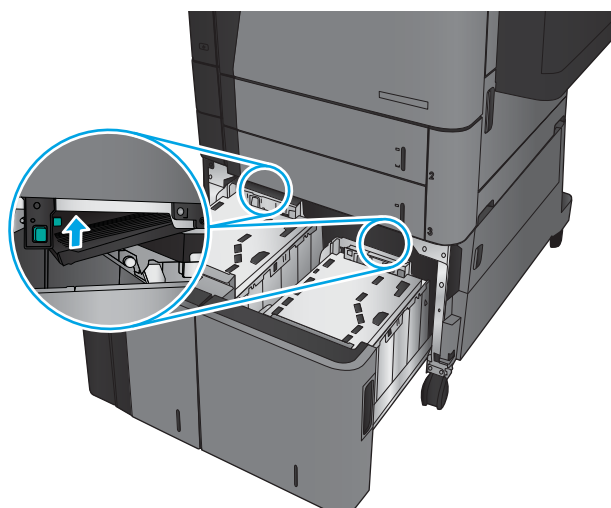

- Fyll på fulla buntar med papper i varje sida av facket. Höger sida har kapacitet för 1 500 pappersark. Vänster sida rymmer 2 000 pappersark.

OBS! För bästa resultat, fyll på hela pappersbuntar. Dela inte upp buntar i mindre delar.

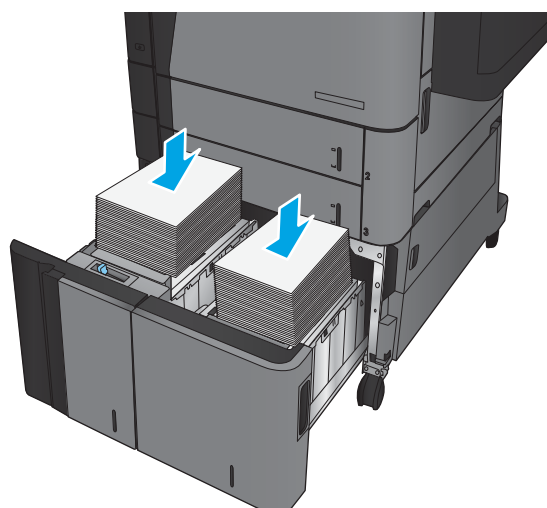

7. Stäng höger och vänster fack.

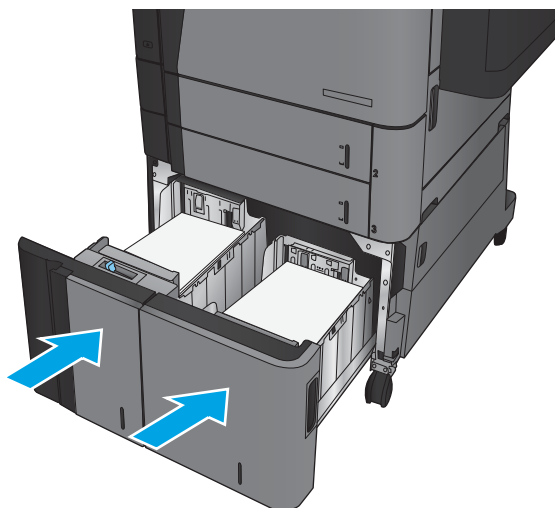

8. Öppna trasselrensingsplattan på höger sida av högkapacitetsskåpet.

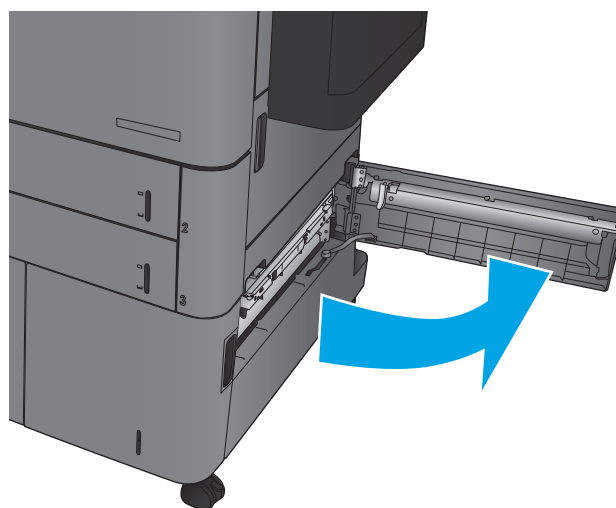

9. Ta bort papper som fastnat.

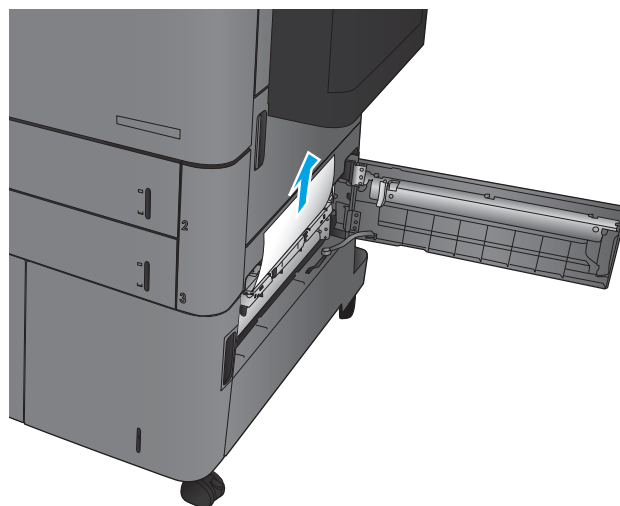

10. Stäng trasselrensningsluckan på höger sida av högkapacitetsskåpet.

OBS! När du har tagit bort papperet kan det hända att det visas ett meddelande på produktens kontrollpanel om att det inte finns något papper i facket eller om att facket är överfullt. Då tar du bort facket och tittar efter eventuella kvarvarande papper bakom facket.

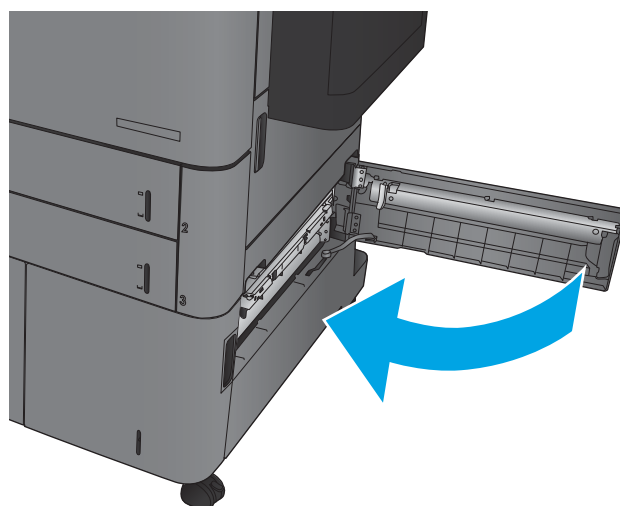

Åtgärda papperstrassel i duplexenheten

1. Dra i spärren överst på efterbehandlaren och dra bort efterbehandlaren så långt det går.

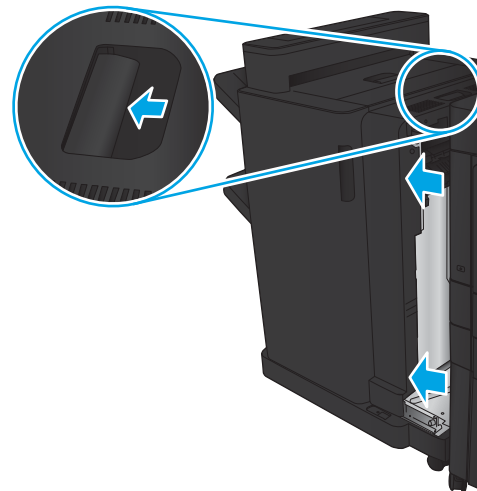

2. Öppna den vänstra luckan.

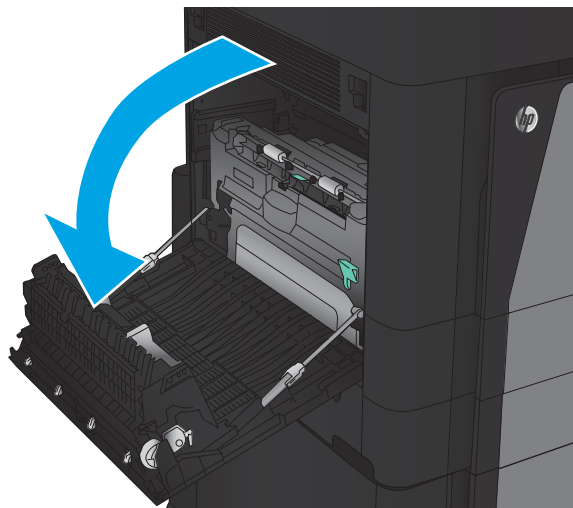

3. Lyft på åtkomstluckan för papperstrassel på duplexenheten.

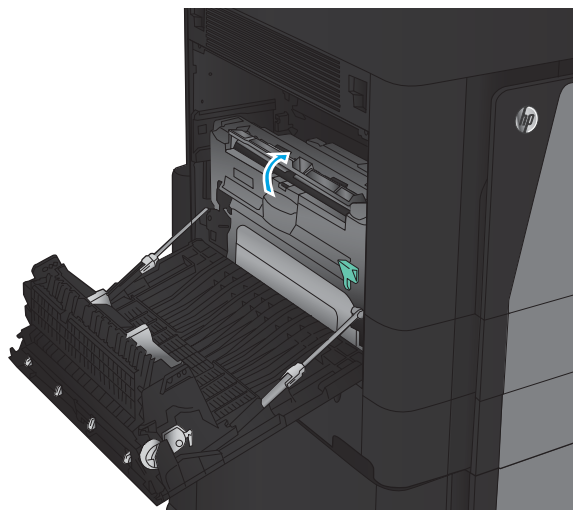

4. Ta försiktigt bort eventuellt papper som fastnat eller gått sönder i det här området genom att dra ut det ur produkten.

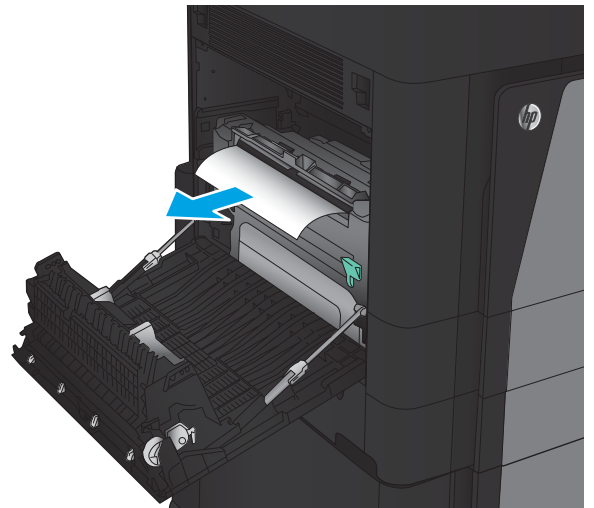

5. Tryck nedåt för att lossa spärren på duplexenheten.

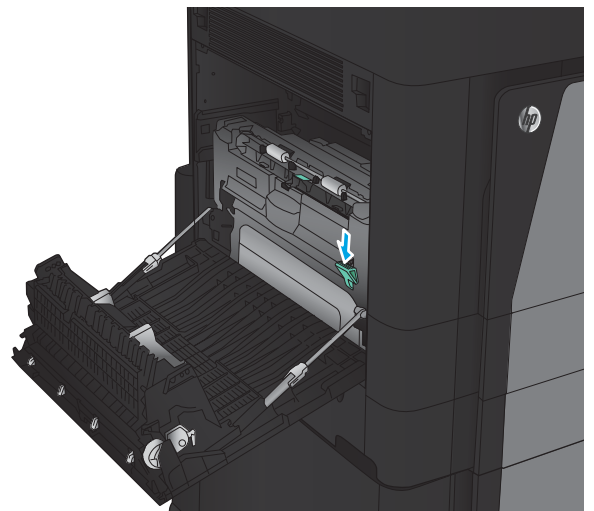

6. Dra duplexenheten rakt ut ur skrivaren tills det tar stopp.

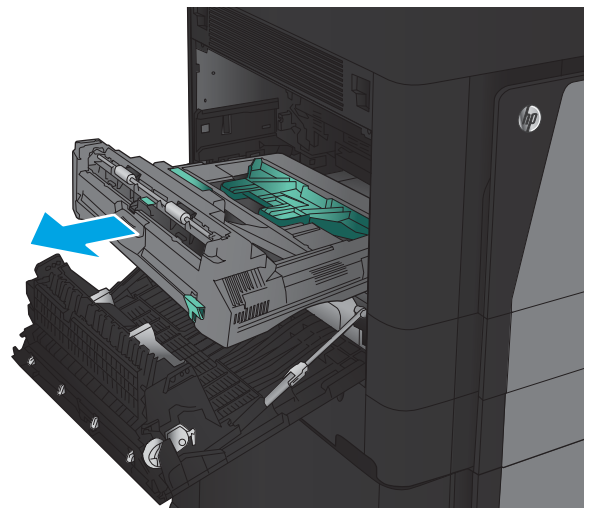

7. Lyft upp den första åtkomstluckan för papperstrassel och ta bort de papper som har fastnat.

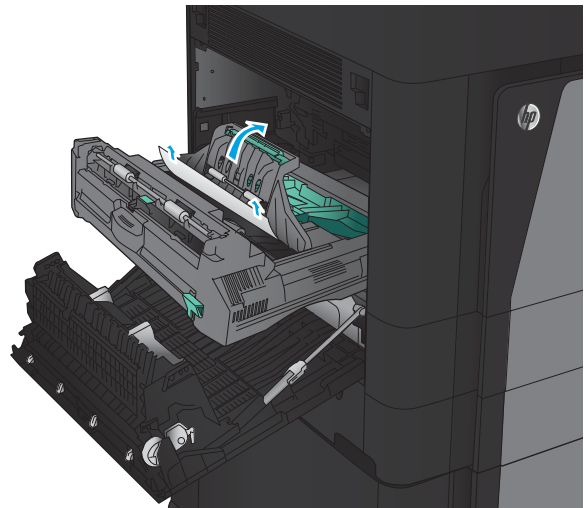

8. Lyft upp den andra åtkomstluckan för papperstrassel och ta bort de papper som har fastnat.

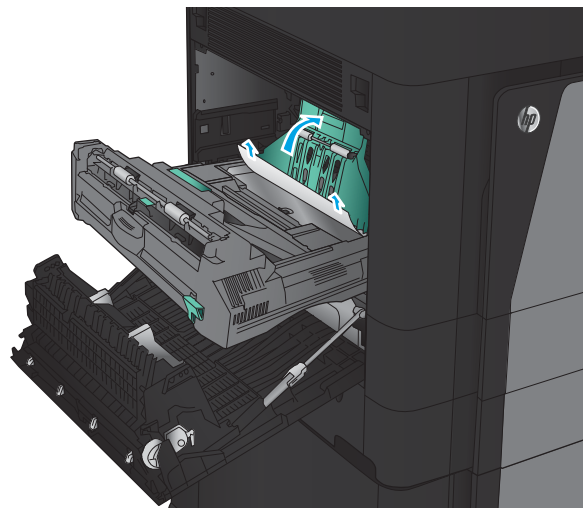

9. Öppna den främre luckan.

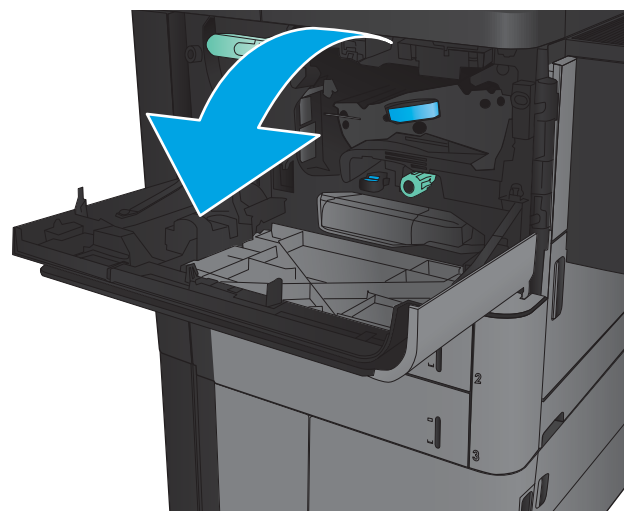

10. Ta bort papper som har fastnat vid öppningen under tonerkassetten.

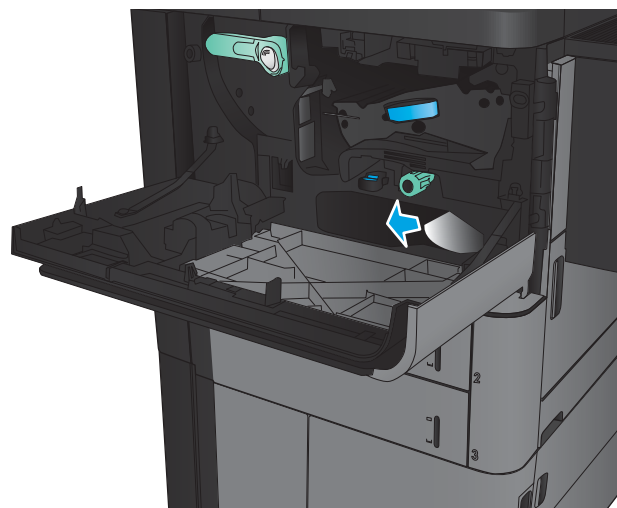

11. Stäng den främre luckan.

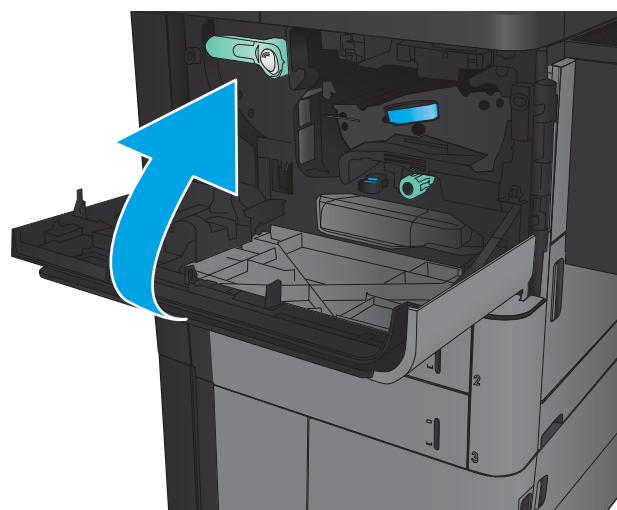

12. Skjut in duplexenheten i ledarna som på bilden tills det klickar på plats.

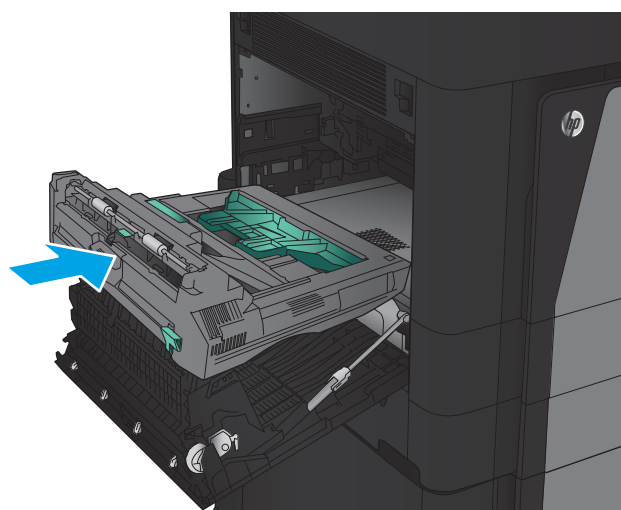

13. Stäng den vänstra luckan.

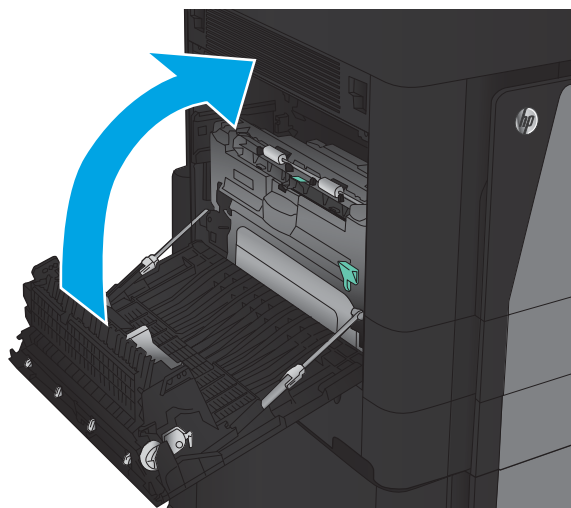

14. Montera efterbehandlaren.

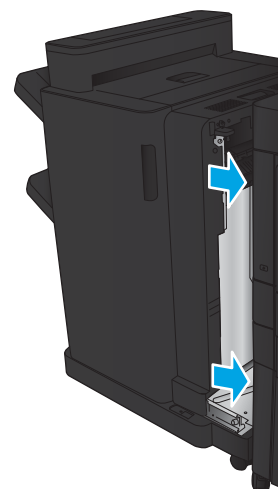

Åtgärda papperstrassel innanför den vänstra luckan (området kring fixeringsenheten)

 **VARNING:** Fixeringsenheten kan bli varm när skrivaren används.

1. Lyft spärren överst på efterbehandlaren och dra bort efterbehandlaren så långt det går.

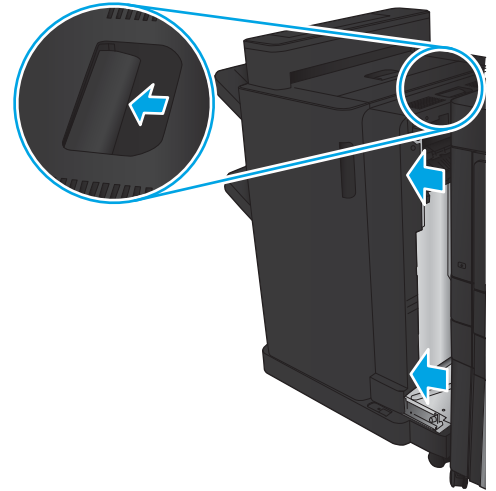

2. Öppna den vänstra luckan på produkten.

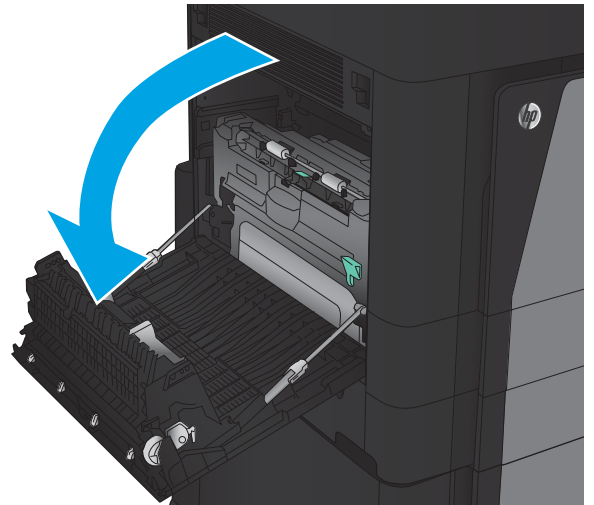

3. Tryck nedåt för att lossa spärren på duplexenheten.

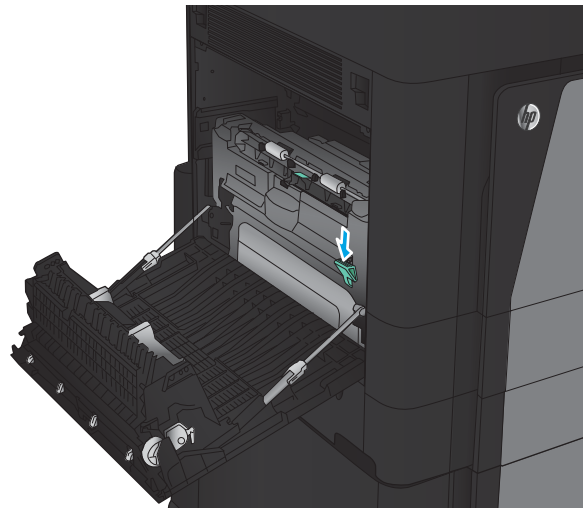

4. Dra duplexenheten rakt ut ur skrivaren tills det tar stopp.

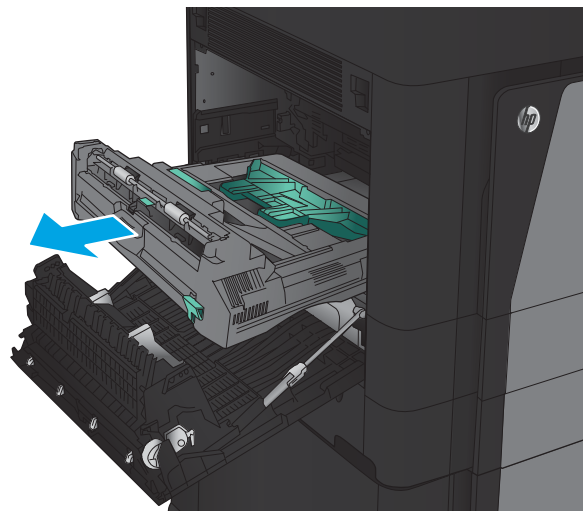

5. Öppna åtkomstluckan för papperstrassel.

WARNING: Fixeringsenheten kan bli varm när skrivaren används.

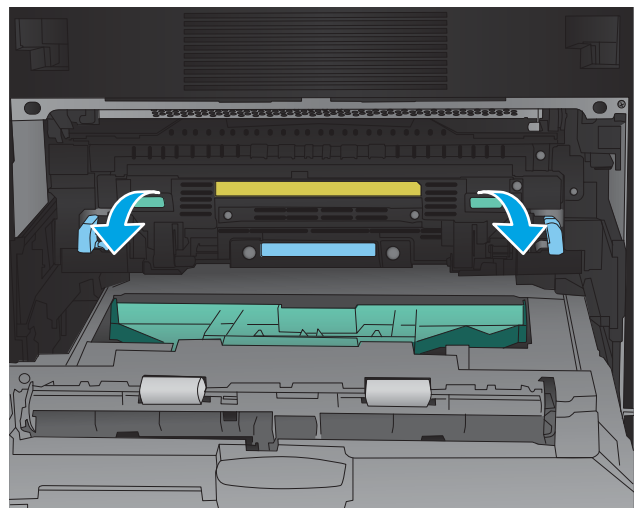

6. Ta försiktigt bort papper som fastnat.

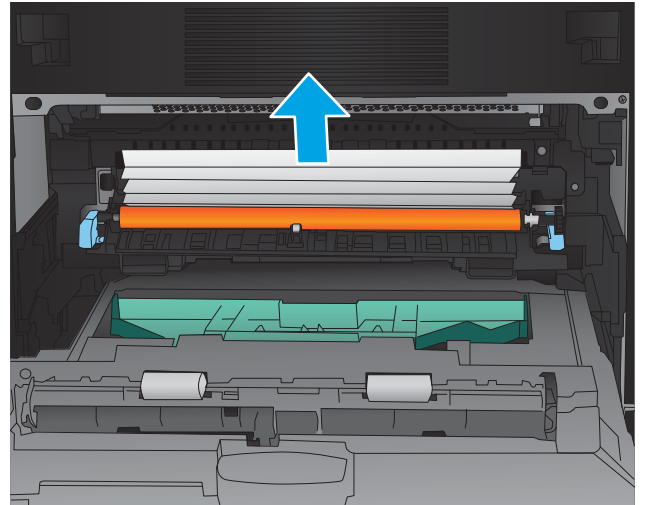

7. Skjut in duplexenheten i ledarna som på bilden tills det klickar på plats.

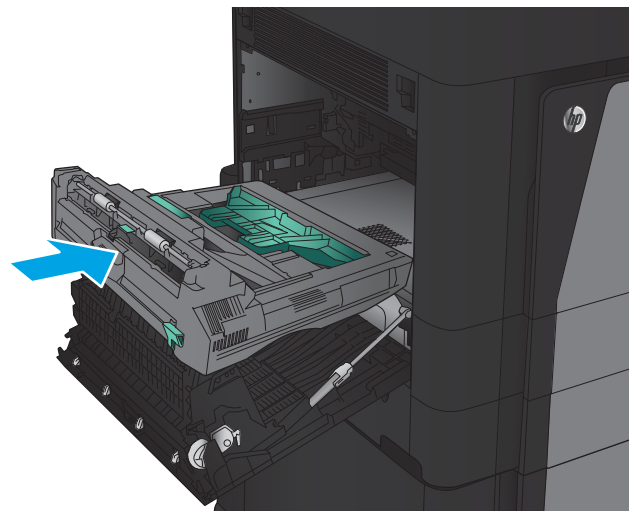

8. Stäng den vänstra luckan.

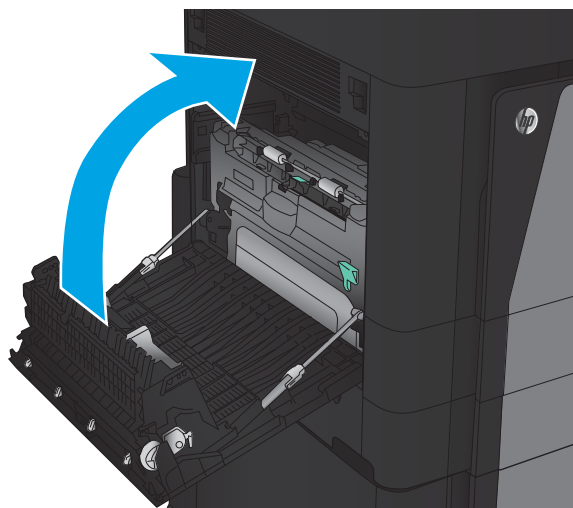

9. Fäst efterbehandlaren.

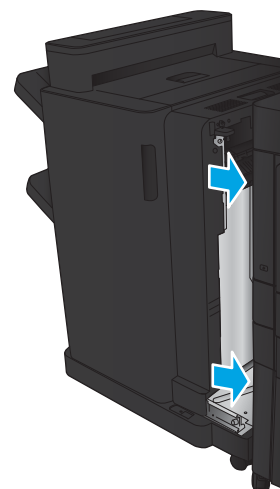

Rensa papperstrassel i utmatningsfacket område

1. Om ett efterbehandlingstillbehör inte har anslutits till produkten och papperet syns från utmatningsfacket tar du tag i den ledande kanten och tar bort det.

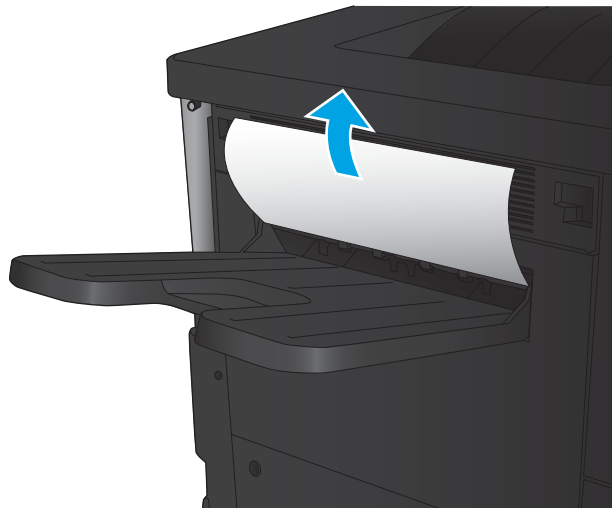

2. Om ett efterbehandlingstillbehör har anslutits till produkten lyfter du handtaget så att den övre luckan för efterbehandlingstillbehöret öppnas.

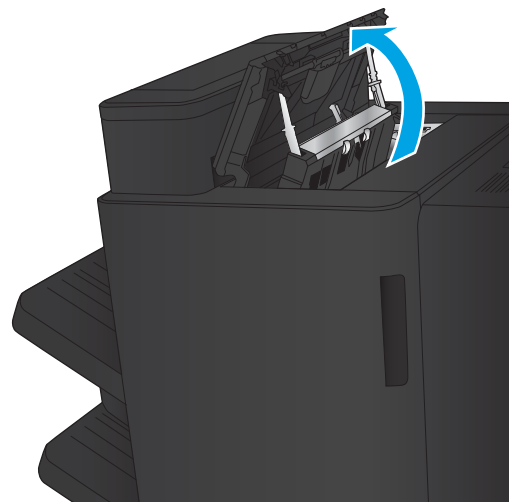

3. Ta bort papper som sitter fast i området för efterbehandlingstillbehöret.

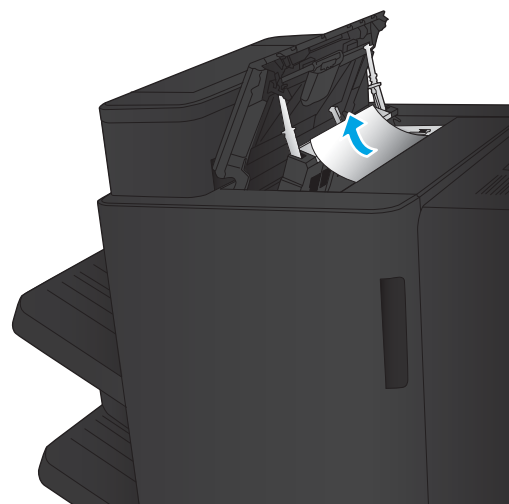

4. Stäng efterbehandlingstillbehörets övre lucka.

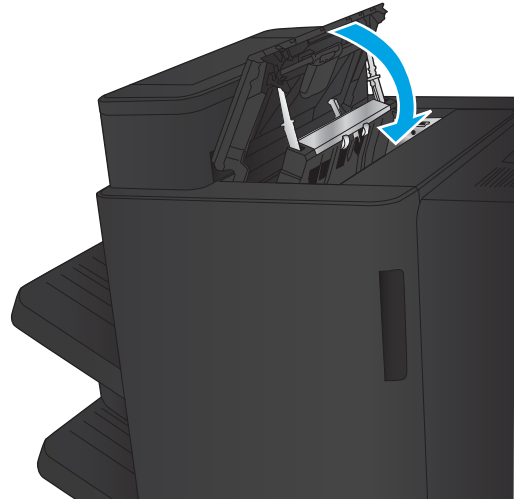

5. Lyft upp åtkomsluckan för papperstrassel på utmatningsplatsen. Om du ser något fastnat papper drar du försiktigt ut det.

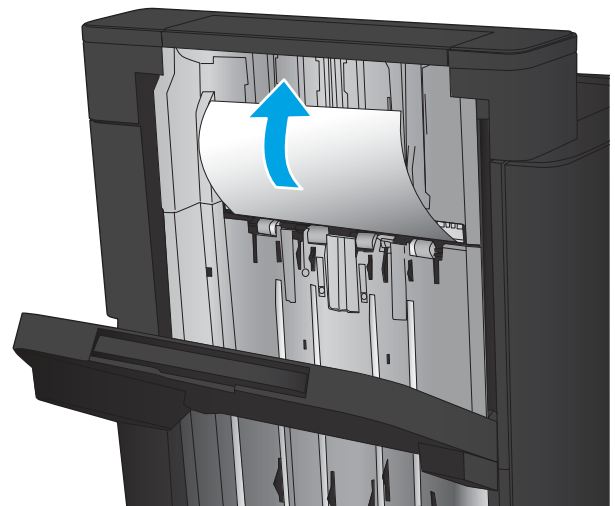

Åtgärda papperstrassel i tillbehöret för häftning/stapling

- [Åtgärda papperstrassel i enheten för häftning/stapling](#)
- [Ta bort papper som har fastnat](#)
- [Åtgärda trassel i häftningsenhet 1](#)

Åtgärda papperstrassel i enheten för häftning/stapling

1. Öppna den övre vänstra luckan.

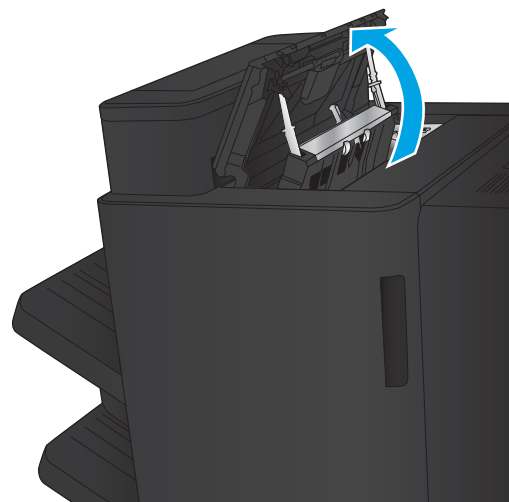

2. Lyft på åtkomstluckan för papperstrassel för utmatningsplatsen och ta försiktigt bort allt papper som fastnat.

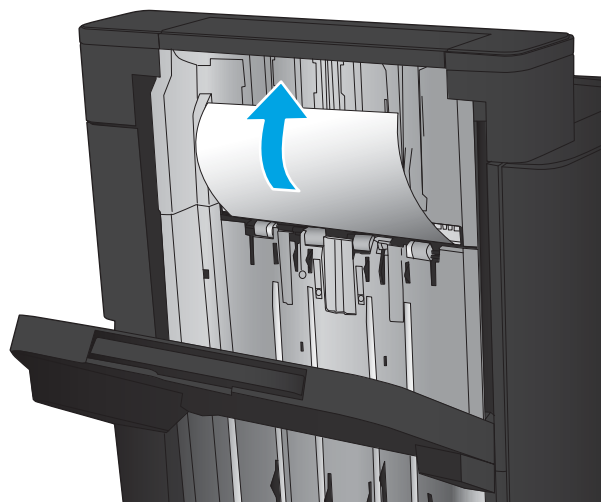

3. Ta bort allt papper från den övre vänstra delen av luckan.

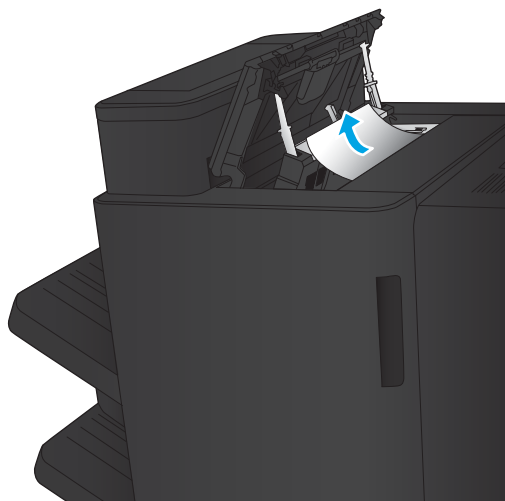

4. Stäng den övre vänstra luckan.

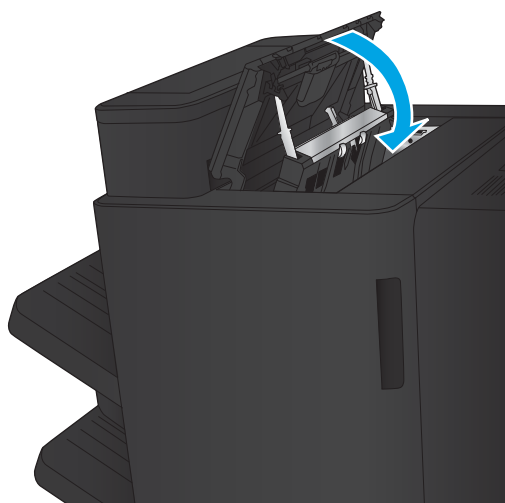

Ta bort papper som har fastnat

1. Dra i spärren överst på efterbehandlaren och dra bort efterbehandlaren så långt det går.

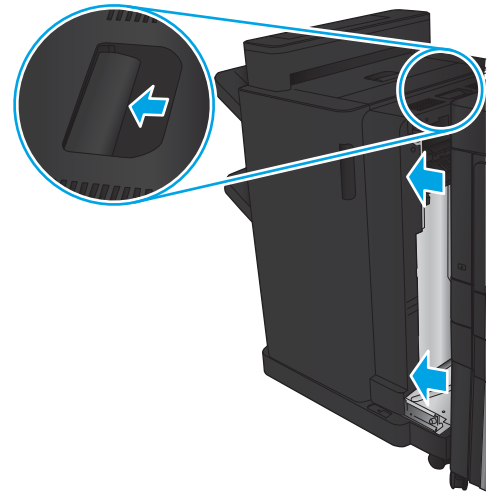

2. Ta bort allt papper från området.

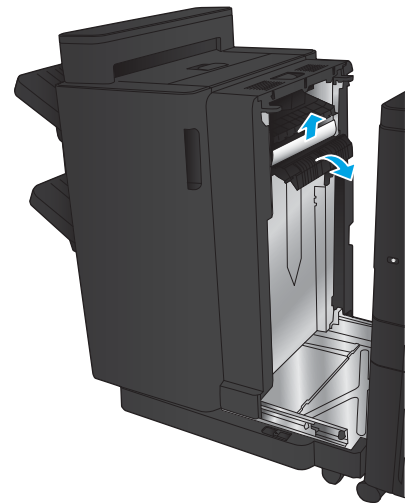

3. Montera efterbehandlaren.

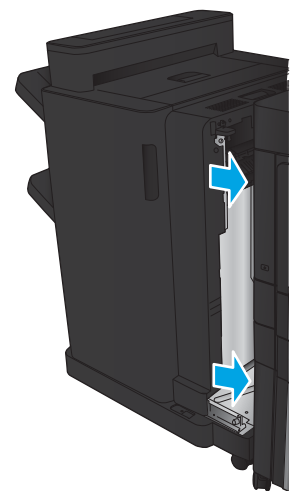

Åtgärda trassel i häftningsenhet 1

1. Lyft på åtkomstluckan för papperstrassel för utmatningsplatsen och ta försiktigt bort allt papper som fastnat.

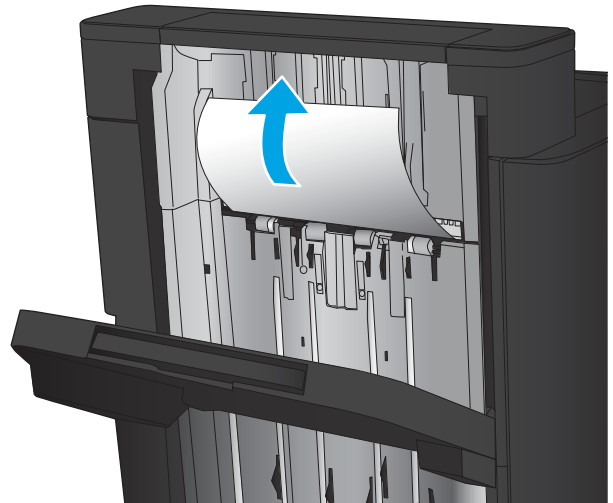

2. Vänta i tre sekunder och öppna sedan den främre luckan till vänster.

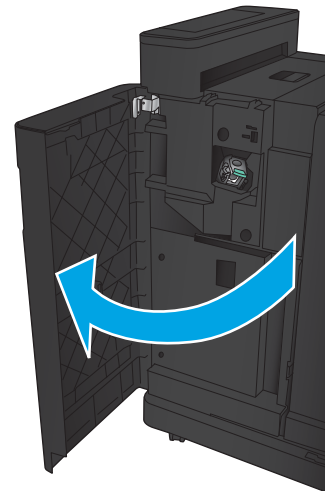

3. Ta bort häftkassetten genom att dra den utåt och sedan ta bort den.

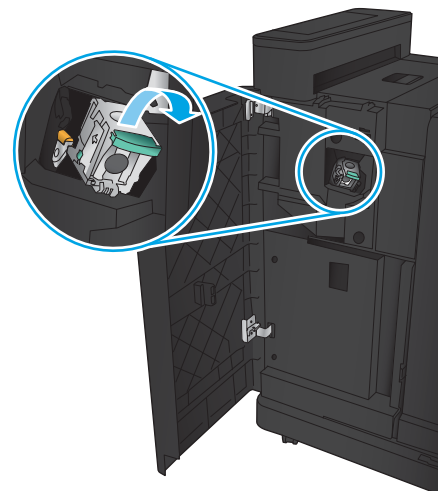

4. Lyft upp den lilla metallspaken på framsidan av häftkassetten.

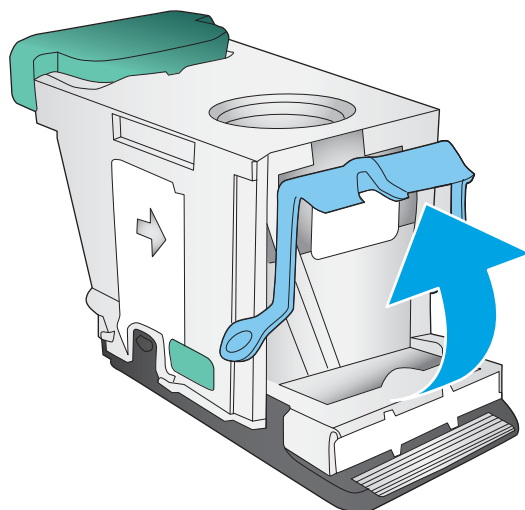

5. Ta bort de häftklamrar som har fastnat från häftkassetten.

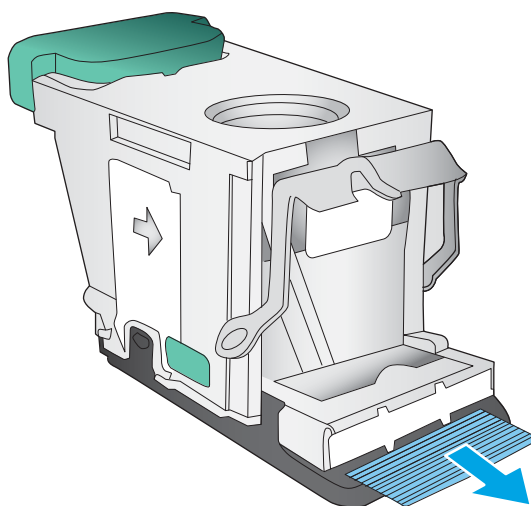

6. Tryck den lilla metallspaken nedåt på framsidan av häftkassetten.

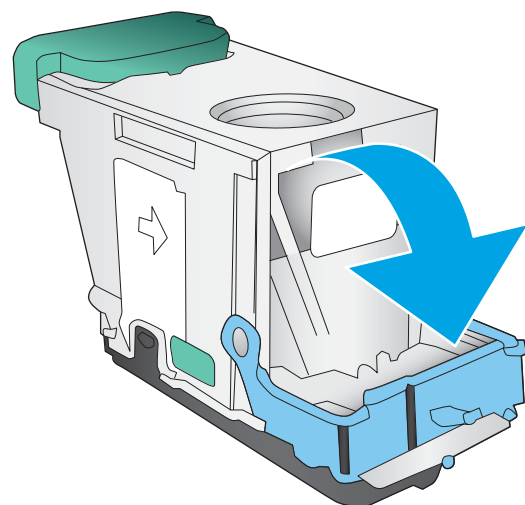

7. Sätt i häftkassetten. Tryck nedåt på häftkassetten tills den klickar på plats.

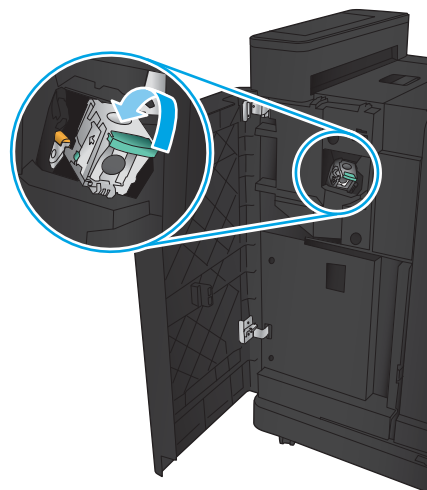

8. Stäng den främre vänstra luckan.

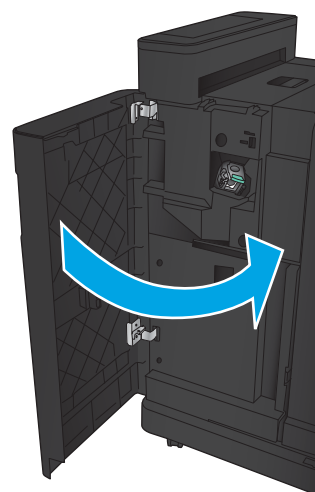

Åtgärda papperstrassel i enheten för häftning/stapling med håslagningstillbehöret

- [Åtgärda trassel i den övre luckan till vänster i häftnings-/staplingsenheten med håslagningstillbehöret](#)
- [Åtgärda papperstrassel i häftnings-/staplingsenheten med håslagningstillbehöret](#)
- [Åtgärda trassel i häftningsenhet 1](#)

Åtgärda trassel i den övre luckan till vänster i häftnings-/staplingsenheten med håslagningstillbehöret

1. Öppna den vänstra luckan.

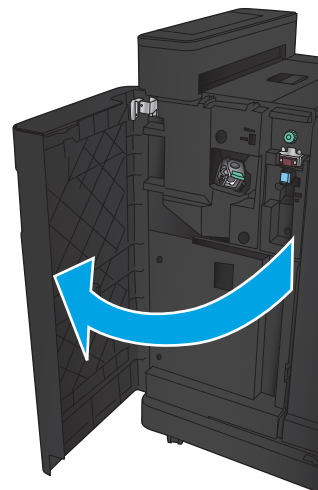

2. Öppna den övre vänstra luckan.

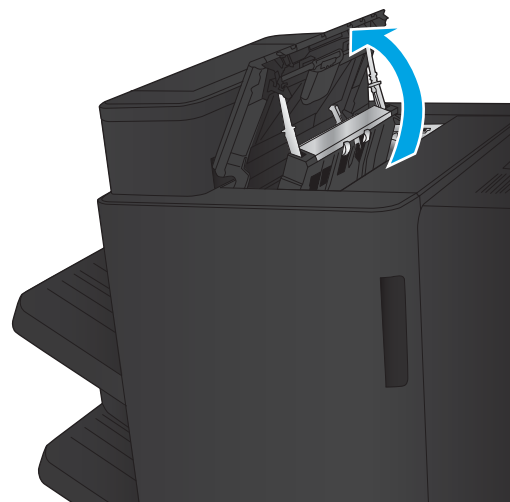

3. Vrid på ratten för att passa in pilarna.

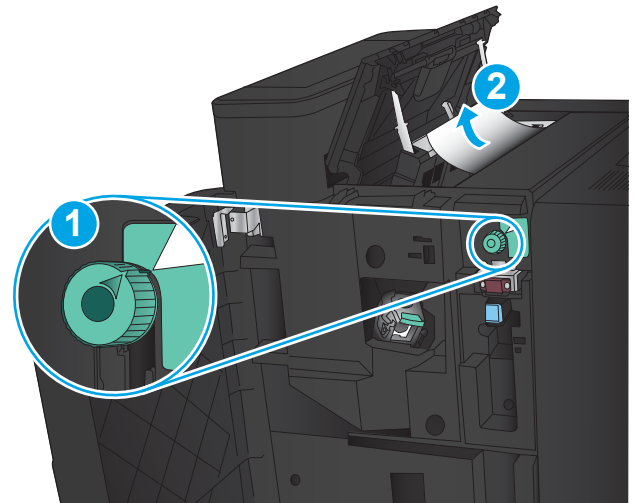

4. Lyft på håslagningstillbehöret.

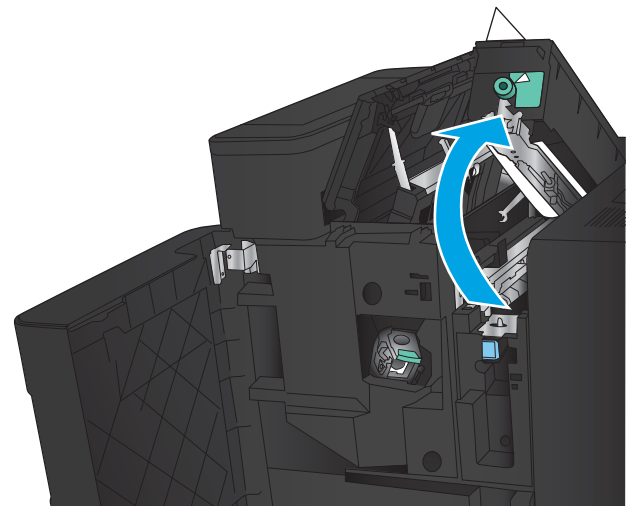

5. Lyft på åtkomstluckan för papperstrassel för utmatningsplatsen och ta försiktigt bort allt papper som fastnat.

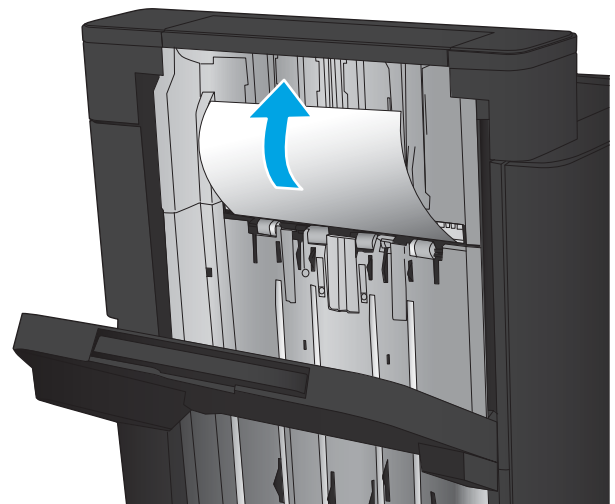

6. Ta bort papperet som fastnat från den övre vänstra delen av luckan.

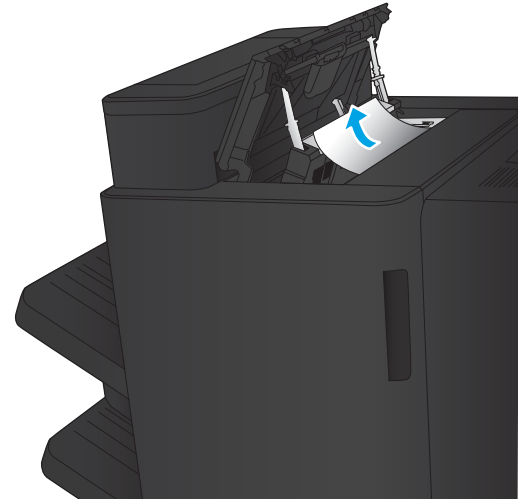

7. Stäng håslagningstillbehöret
OBS! Kontrollera att skåran på håslaget är placerad enligt bilden.

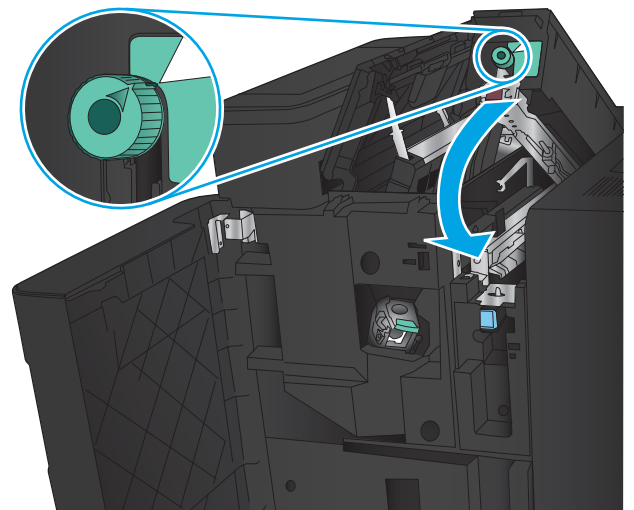

8. Stäng den övre vänstra luckan.

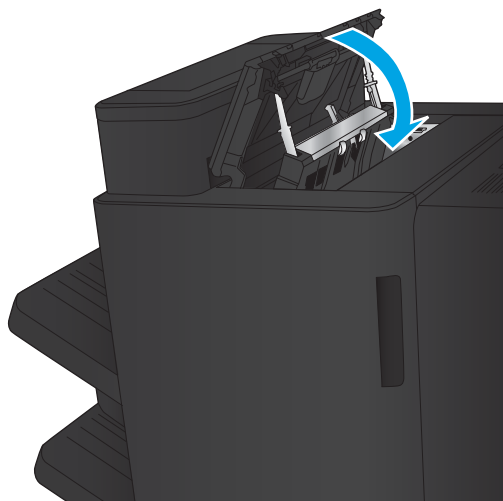

9. Stäng den främre vänstra luckan.

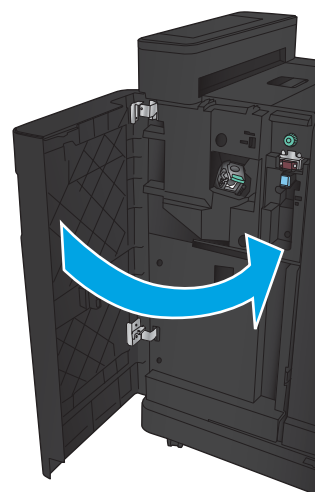

Åtgärda papperstrassel i häftnings-/staplingsenheten med håslagningstillbehöret

1. Dra i spärren överst på efterbehandlaren och dra bort efterbehandlaren så långt det går.

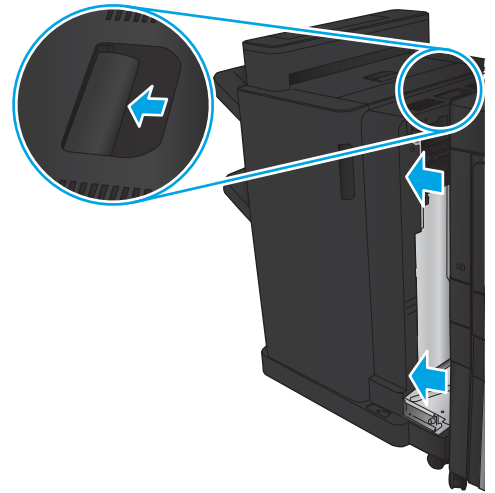

2. Ta bort allt papper från området.

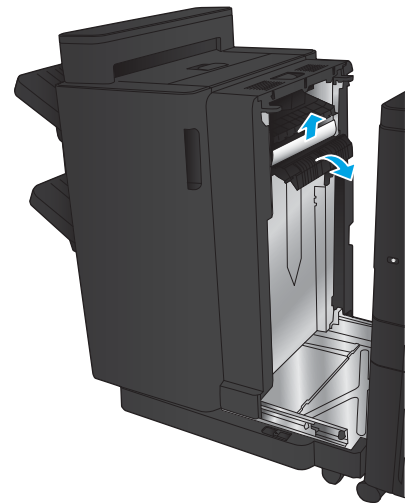

3. Öppna den vänstra luckan.

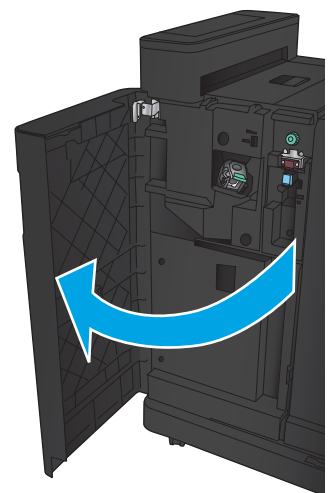

4. Öppna den övre vänstra luckan.

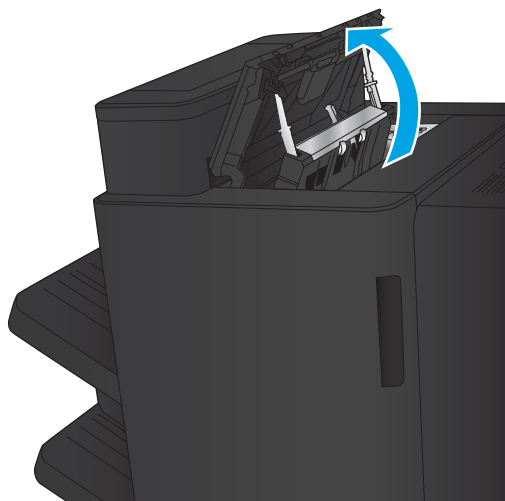

5. Vrid på ratten för att rikta in pilknapparna och dra försiktigt ut papperet som fastnat.

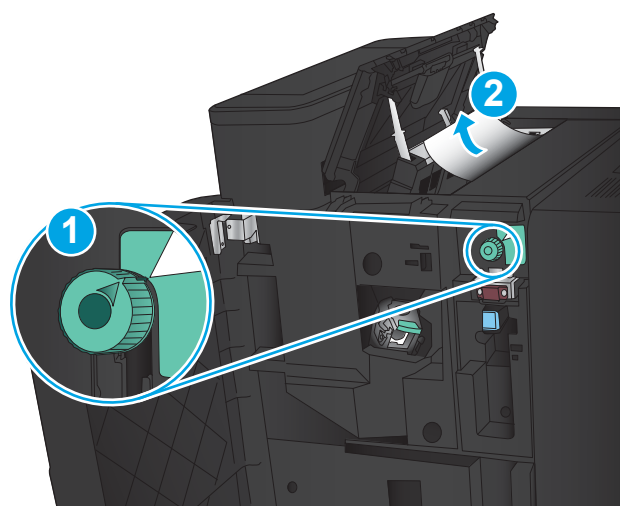

6. Om du inte kan ta bort papperet som har fastnat lyfter du på håslagningstillbehöret.

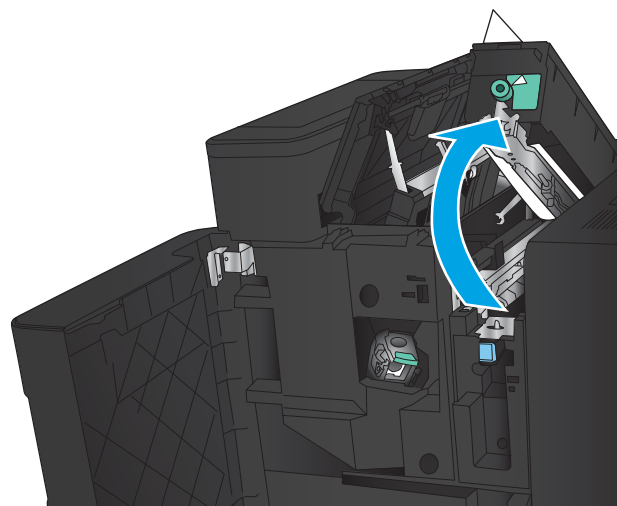

7. Ta bort det papper som har fastnat från den nedre delen av håslagningstillbehöret.

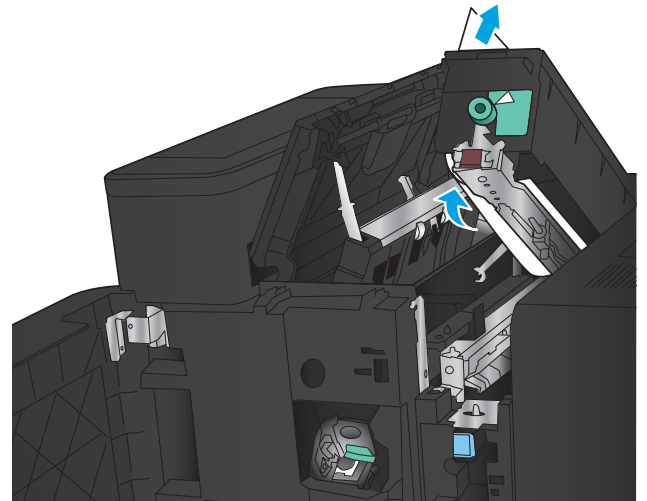

8. Stäng håslagningstillbehöret
OBS! Kontrollera att pilen på håslagningstillbehöret är placerad enligt bilden.

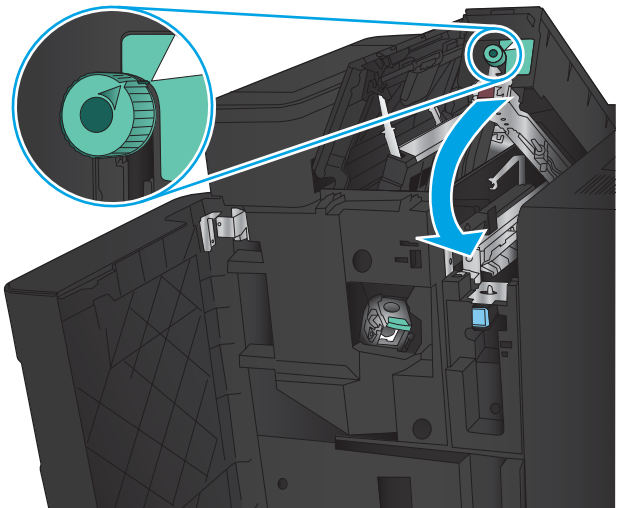

9. Stäng den övre vänstra luckan.

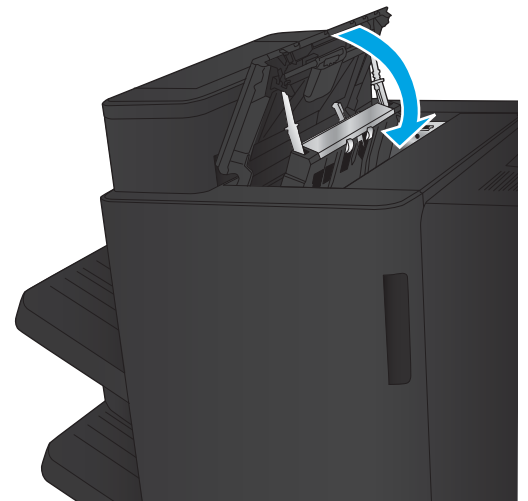

10. Stäng den främre vänstra luckan.

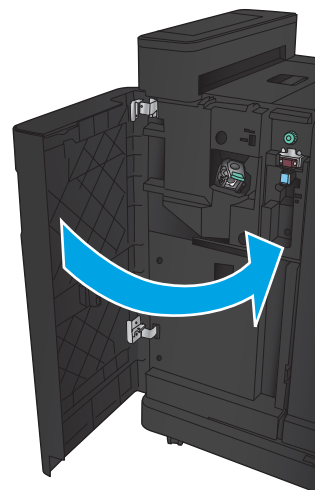

11. Montera efterbehandlare på produkten.

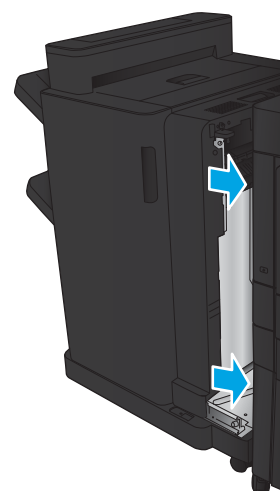

Åtgärda trassel i häftningsenhet 1

1. Lyft på åtkomstluckan för papperstrassel för utmatningsplatsen och ta försiktigt bort allt papper som fastnat.

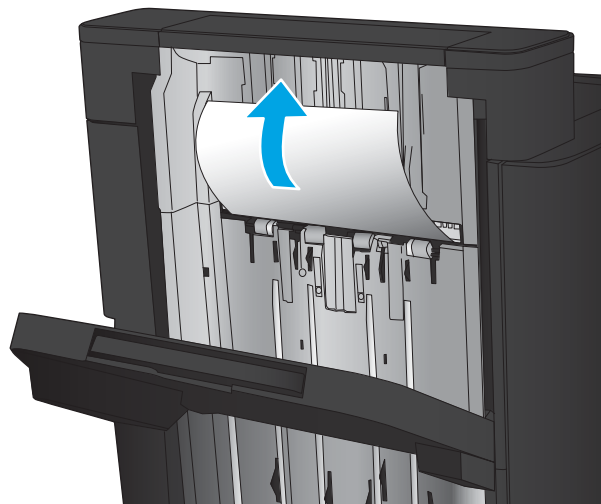

2. Vänta i tre sekunder och öppna sedan den främre luckan till vänster.

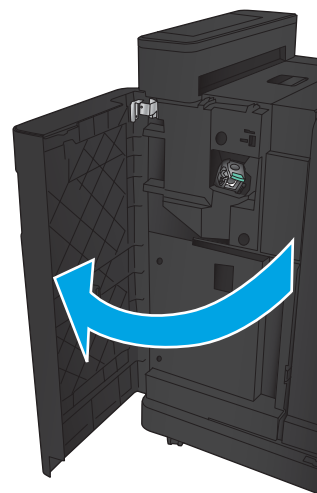

3. Ta bort häftkassetten genom att dra den utåt och sedan ta bort den.

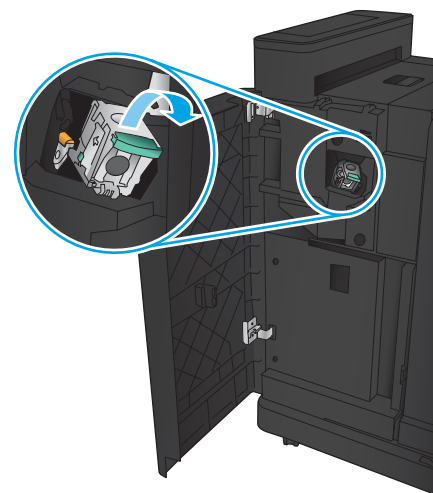

4. Lyft upp den lilla metallspaken på framsidan av häftkassetten.

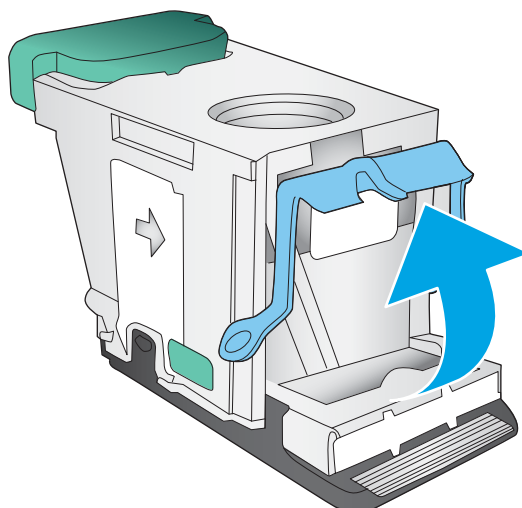

5. Ta bort de häftklamrar som har fastnat från häftkassetten.

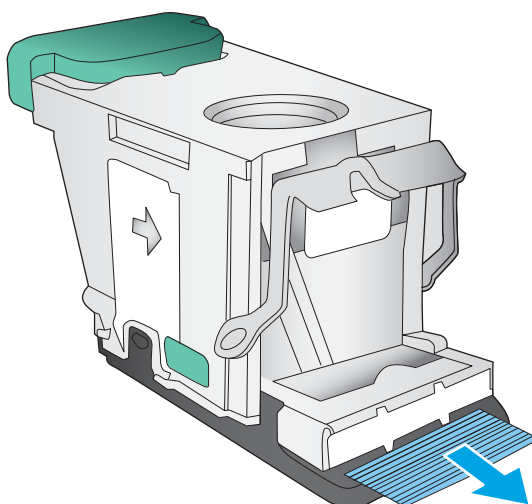

6. Tryck den lilla metallspaken nedåt på framsidan av häftkassetten.

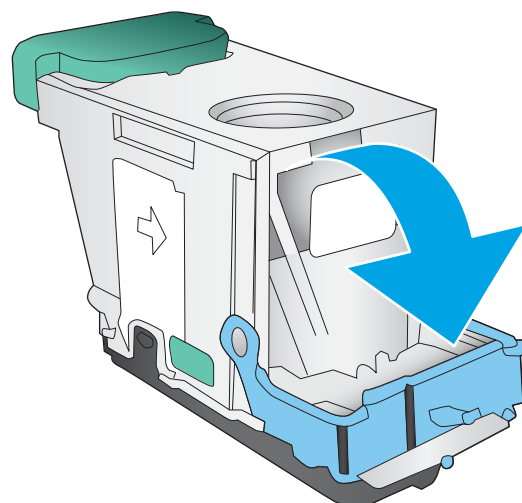

7. Sätt i häftkassetten. Tryck nedåt på häftkassetten tills den klickar på plats.

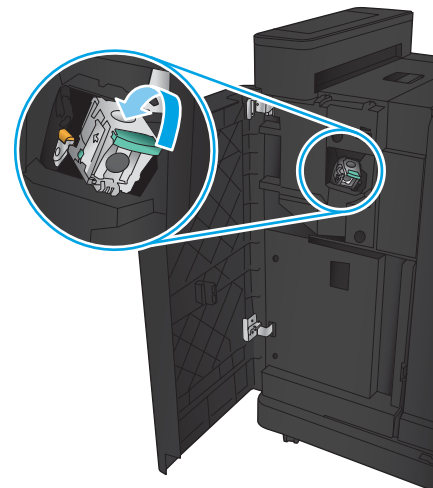

8. Stäng den främre vänstra luckan.

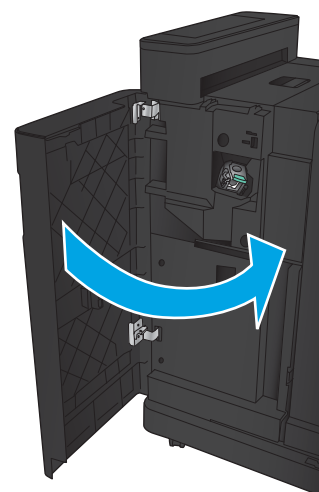

Åtgärda papperstrassel i häftestillbehöret

- [Åtgärda papperstrassel i den främre vänstra luckan på häftestillbehöret](#)
- [Ta bort papper som har fastnat](#)
- [Åtgärda trassel i häftningsenhet 1](#)
- [Rensa klamrar som fastnat i häftestillbehöret](#)

Åtgärda papperstrassel i den främre vänstra luckan på häftestillbehöret

1. Öppna den vänstra luckan.

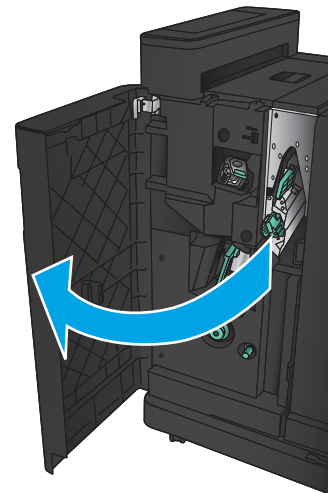

2. Flytta den nedre frigöringsspaken för trassel åt höger och ta sedan bort eventuellt papper.

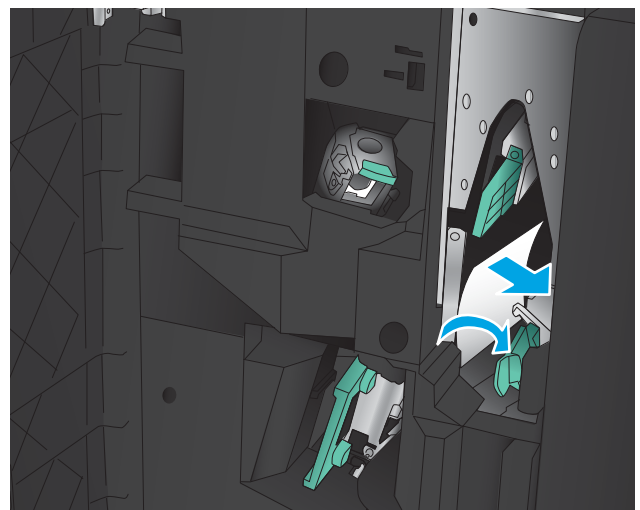

3. Flytta det nedre frigöringshandtaget för trassel åt vänster.

4. Flytta det övre frigöringshandtaget för trassel åt höger och ta sedan bort eventuellt papper.

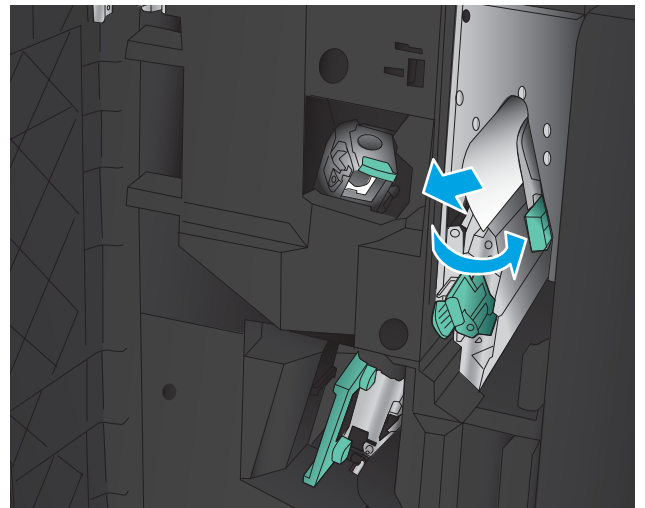

5. Flytta det övre frigöringshandtaget för trassel åt vänster.
6. Öppna den nedre luckan på häftestillbehöret.

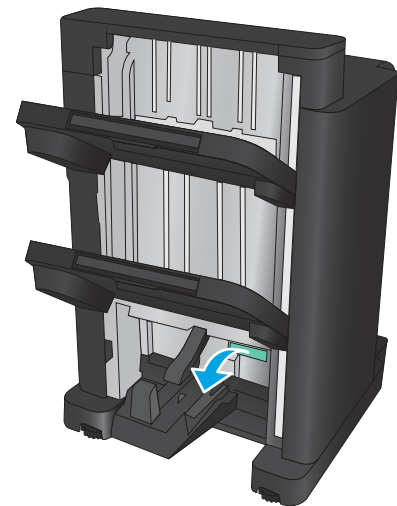

7. Vrid den nedre frigöringsratten för trassel moturs.

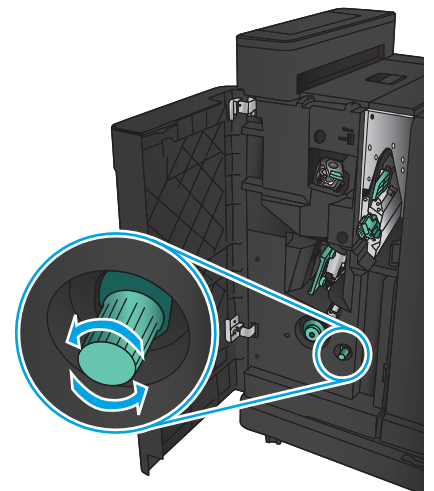

8. Tryck på frigöringsratten för trassel och vrid den medurs.

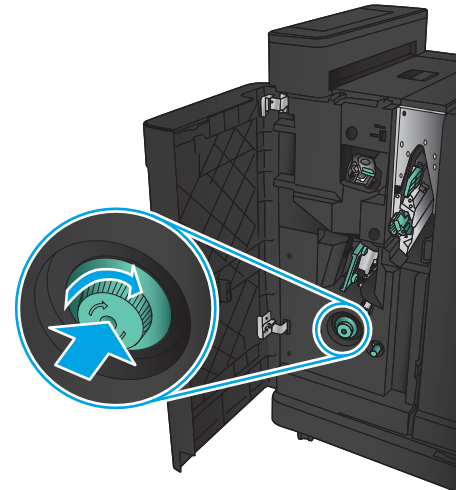

9. Ta bort allt papper i den nedre luckan på häftestillbehöret och stäng luckan.

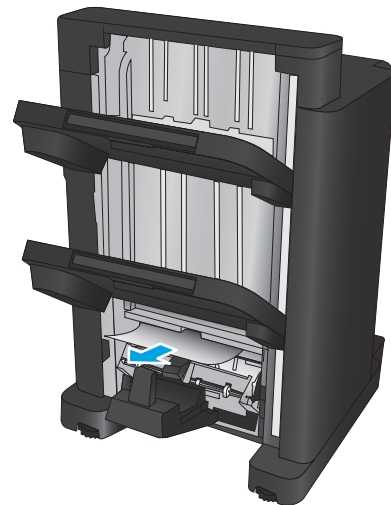

10. Stäng den främre vänstra luckan.

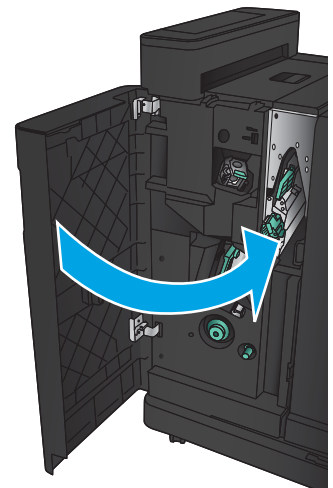

Ta bort papper som har fastnat

1. Dra i spärren överst på efterbehandlaren och dra bort efterbehandlaren så långt det går.

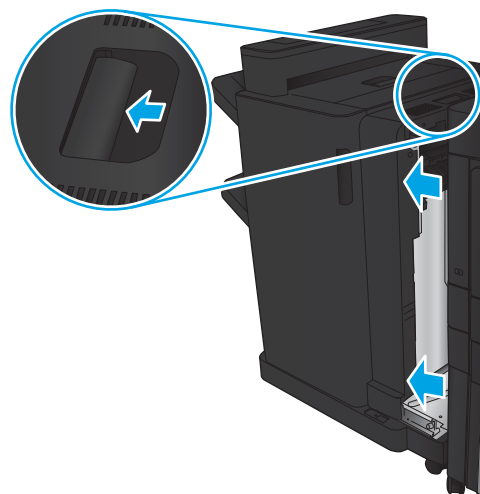

2. Ta bort allt papper från området.

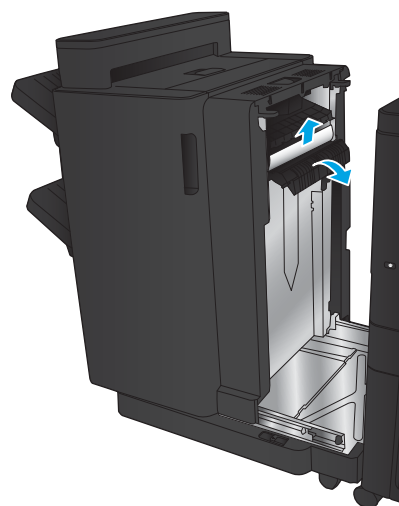

3. Montera efterbehandlaren.

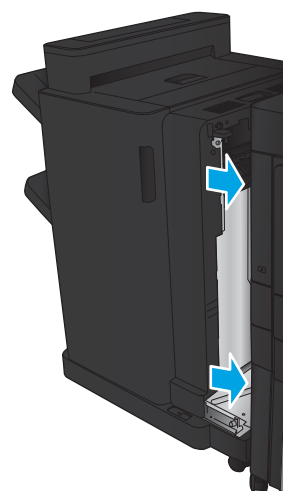

Åtgärda trassel i häftningsenhet 1

1. Lyft på åtkomstluckan för papperstrassel för utmatningsplatsen och ta försiktigt bort allt papper som fastnat.

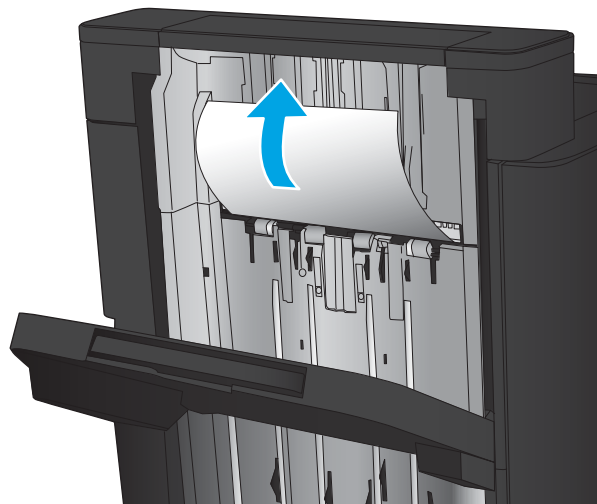

2. Vänta i tre sekunder och öppna sedan den främre luckan till vänster.

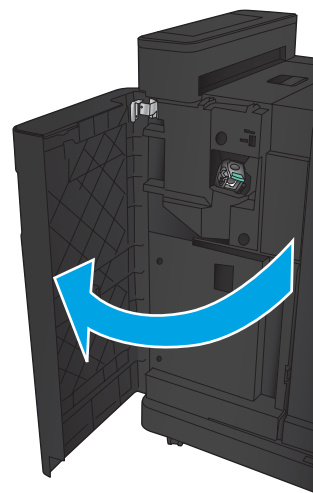

3. Ta bort häftkassetten genom att dra den utåt och sedan ta bort den.

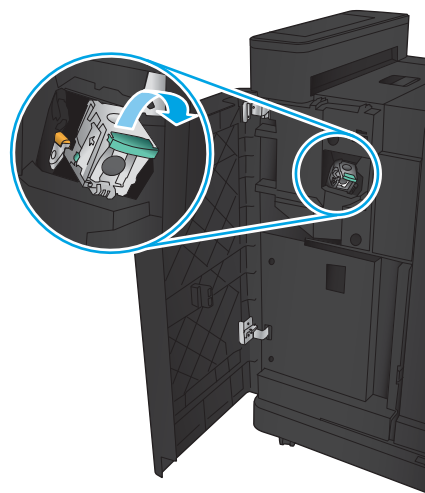

4. Lyft upp den lilla metallspaken på framsidan av häftkassetten.

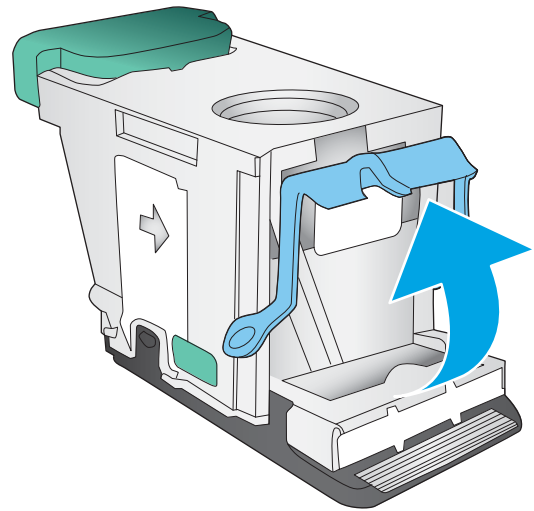

5. Ta bort de häftklamrar som har fastnat från häftkassetten.

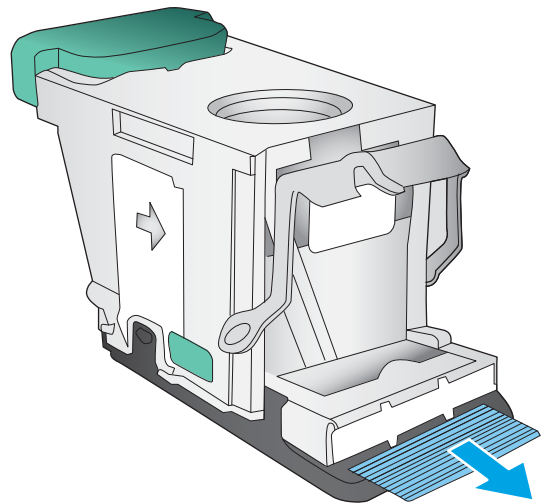

6. Tryck den lilla metallspaken nedåt på framsidan av häftkassetten.

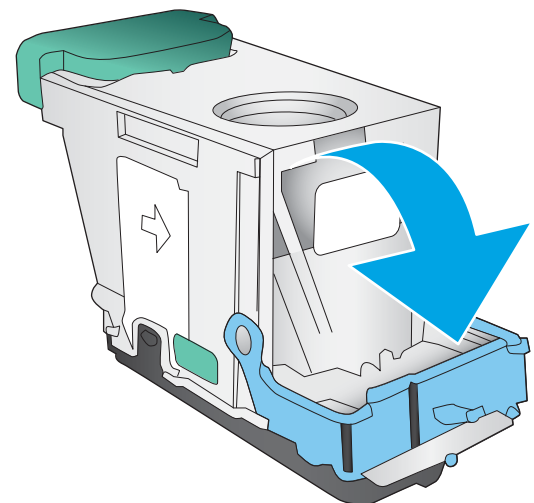

7. Sätt i häftkassetten. Tryck nedåt på häftkassetten tills den klickar på plats.

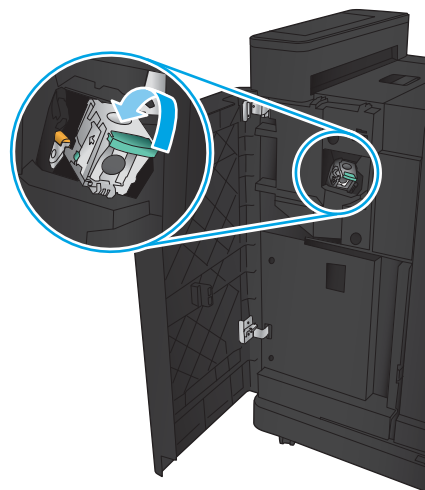

8. Stäng den främre vänstra luckan.

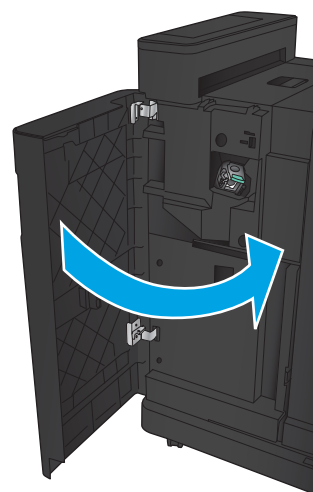

Rensa klamrar som fastnat i häftestillbehöret

1. Öppna den vänstra luckan.

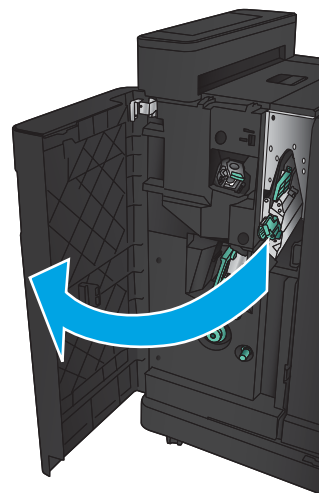

2. Flytta den nedre ledaren åt höger och ta sedan bort eventuellt papper.

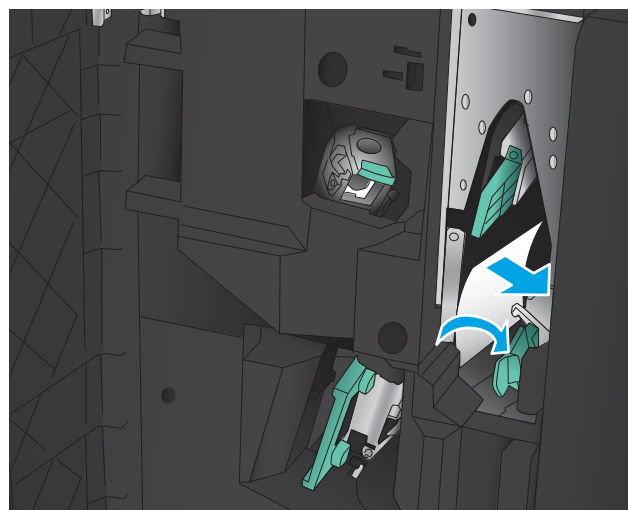

3. Flytta den nedre ledaren åt vänster.
4. Ta tag i det gröna handtaget och dra ut häftningsvagnen.

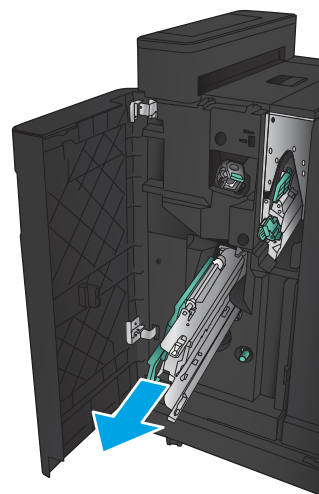

5. Dra i det gröna handtaget på häftningsenheten mot dig och vrid det uppåt. Tryck handtaget inåt så att det låses i sitt läge.

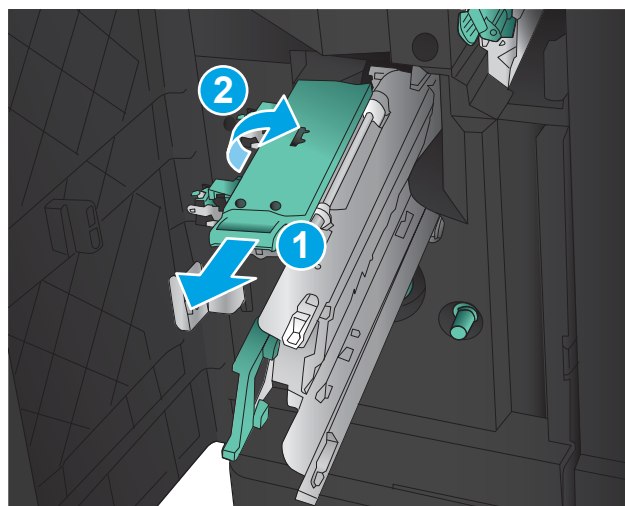

6. Ta tag i ändarna på var och en av häftkassetterna och ta ut dem ur hållaren genom att dra kraftigt uppåt.

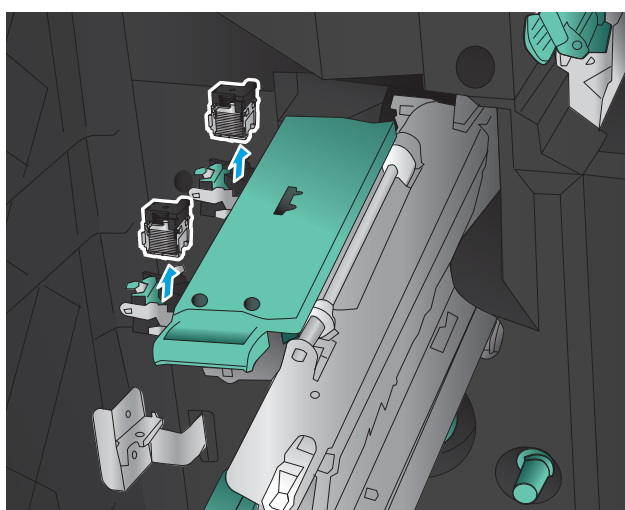

7. Tryck ned knappen för frigöring vid trassel av pappersstopp på baksidan av sadel-häftkassetten, tryck på plattan på kassetten framsida och ta sedan ta bort häftklamrar som fastnat.

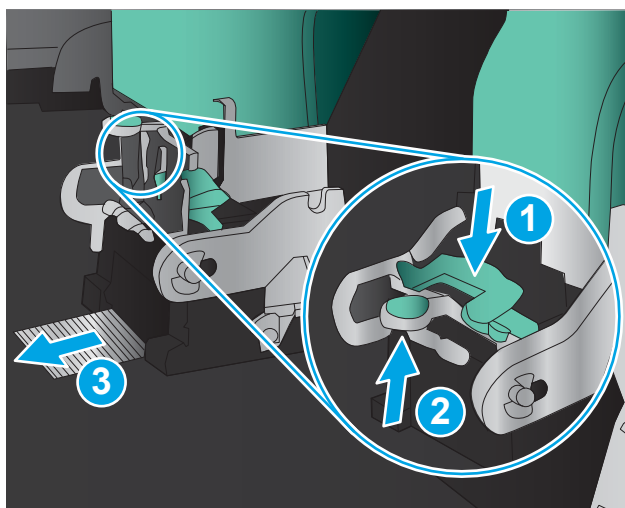

8. Tryck nedåt på framsidan av sadel-häftkassetten och stäng den.

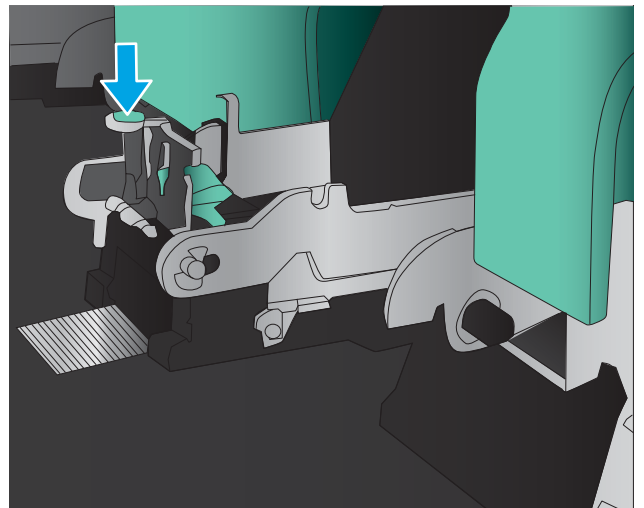

9. Sätt i häftkassetterna.

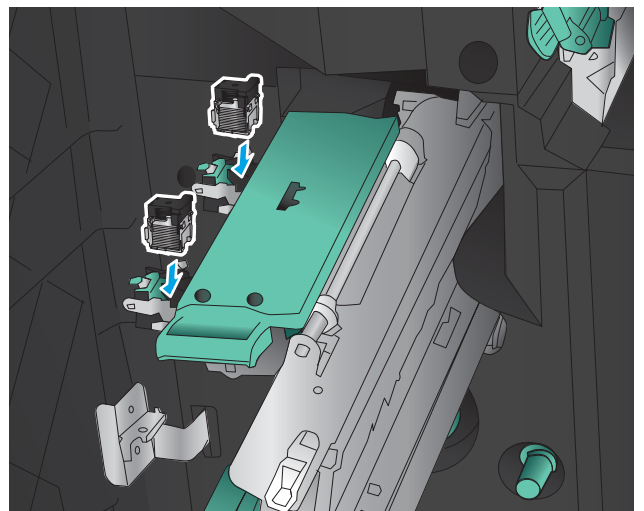

10. Dra handtaget på häftkassetthållaren mot dig och vrid det sedan till sitt ursprungliga nedåtriktade läge. Lås det i sitt läge genom att trycka handtaget inåt.

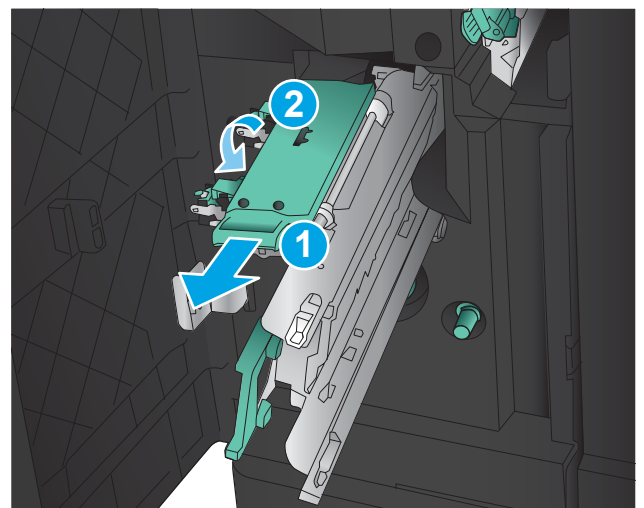

11. Skjut in sadelhäftningsvagnen.

OBS! Om sadelhäftningsvagnen inte är lätt att skjuta in i efterbehandlaren är häftningsenheten inte ordentligt stängd. Dra ut sadelhäftningsvagnen från efterbehandlaren och sätt tillbaka häftningsenheten.

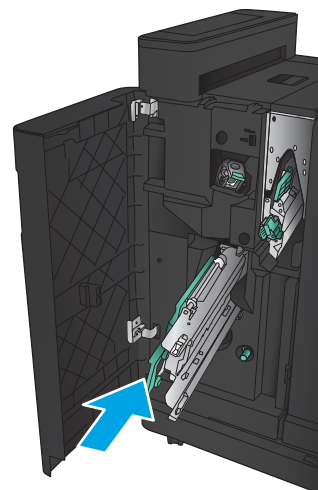

12. Stäng den främre vänstra luckan.

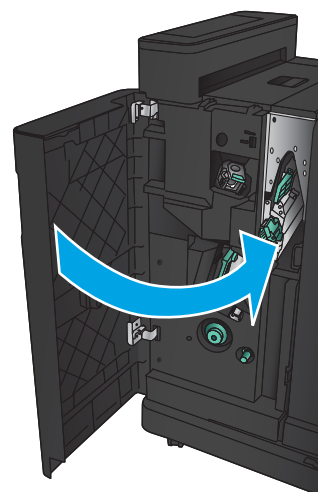

Förbättra utskriftskvaliteten

- [Skriva ut från ett annat program](#)
- [Kontrollera inställningen för utskriftsjobbets papperstyp](#)
- [Kontrollera tonerkassetstatusen](#)
- [Skriva ut en rengöringssida](#)
- [Undersöka tonerkassetten visuellt](#)
- [Kontrollera papperet och utskriftsmiljön](#)
- [Kontrollera EconoMode-inställningarna](#)
- [Prova en annan skrivardrivrutin](#)
- [Ange individuell pappersinställning](#)

Skriva ut från ett annat program

Försök skriva ut från ett annat program. Om sidan skrivs ut på rätt sätt ligger problemet i det program som du använde för att skriva ut.

Kontrollera inställningen för utskriftsjobbets papperstyp

Kontrollera inställningen för papperstyp om du skriver ut från en programvara och sidorna har något av följande problem:

- smetig utskrift
- suddig utskrift
- mörk utskrift
- buktat papper
- spridda tonerprickar
- lös toner
- små områden där toner saknas

Kontrollera inställningen för papperstyp (Windows)

1. Välj alternativet **Skriv ut** i programvaran.
2. Välj produkten och klicka sedan på **Egenskaper** eller **Inställningar**.
3. Klicka på fliken **Papper/kvalitet**.
4. I listrutan **Papperstyp** klickar du på alternativet **Mer...**
5. Expandera listan för **Typ är:** alternativ.
6. Utöka kategorin med papperstyper som bäst stämmer med dina papper.

7. Välj alternativet för den papperstyp som du använder och klicka sedan på **OK**.
8. Klicka på **OK** för att stänga dialogrutan **Dokumentegenskaper**. I dialogrutan **Skriv ut** klickar du på knappen **OK** för att skriva ut.

Kontrollera inställningen för papperstyp (Mac OS X)

1. Klicka på menyn **Arkiv** och sedan på **Skriv ut**.
2. Välj produkten på menyn **Skrivare**.
3. Som standard visar skrivardrivrutinen menyn **Kopior och sidor**. Öppna menyns listruta och klicka sedan på menyn **Efterbehandling**.
4. Välj en typ i listrutan **Medietyp**.
5. Klicka på knappen **Skriv ut**.

Kontrollera tonerkassettstatusen

Följ stegen nedan för att kontrollera den beräknade återstående livslängden i tonerkassetterna om tillämpligt, samt status för andra utbytbara servicedelar.

1. Bläddra till och tryck på knappen **Förbrukningsmaterial** på startskärmen på produktens kontrollpanel.
2. Status för alla tillbehörsalternativ listas på skärmen.
3. För att skriva ut eller visa en rapport över status för alla tillbehörsalternativ, inklusive äkta HP-originalreservdelsnummer för nybeställning, tryck på knappen **Hantera förbrukningsmaterial**. Tryck på knappen **Status för förbrukningsmaterial** och sedan på knappen **Skriv ut** eller **Visa**.
4. Kontrollera den procentuella återstående livslängden för tonerkassetter och om tillämpligt, status för utbytbara servicedelar.

Det kan bli problem med utskriftskvaliteten om du använder en tonerkassett som nästan är slut. Produkten indikerar när nivån på något förbrukningsmaterial är mycket låg. HP:s Premium Protection-garanti upphör att gälla för en HP-förbrukningsartikel som nått den lägsta gränsen.

Tonerkassetten behöver inte bytas nu såvida utskriftskvaliteten inte längre är acceptabel. Det kan vara bra att ha en ersättningskassett i reserv som kan installeras när utskriftskvaliteten inte längre är acceptabel.

Om du bestämmer dig för att du behöver byta tonerkassett eller andra utbytbara delar visar sidan för leverantörsstatus en lista över äkta HP-originaldelsnummer.

5. Kontrollera för att se om du använder en äkta HP-kassett.

En äkta HP-bläckpatron har ordet "HP" eller HP-logotypen tryckt på patronen. Mer information om hur du identifierar HP-patroner finns på www.hp.com/support. Välj ditt land eller din region. Klicka på **Produktsupport och felsökning**. Ange produktnamn och välj **Sök**.

HP kan inte rekommendera att du använder produkter som inte kommer från HP vare sig de är nya eller återanvända. Eftersom de inte är HP-produkter har HP inget inflytande över deras utförande eller kvalitet. Om du använder en återfylld eller omarbetad tonerkassett och är missnöjd med utskriftskvaliteten rekommenderar vi att du byter ut tonerkassetten mot en äkta HP-tonerkassett.

Skriva ut en rengöringssida

Skriv ut en rengöringssida för att ta bort damm och överflödigt toner från fixeringsenheten om något av följande problem uppstår:

- Tonerfläckar förekommer på de utskrivna sidorna.
- Toner smetas ut på de utskrivna sidorna.
- Återkommande märken förekommer på de utskrivna sidorna.

Skriv ut rengöringssidan med hjälp av nedanstående procedur.

1. Bläddra till och tryck på [Enhetsunderhåll](#) på startskärmen på produktens kontrollpanel.
2. Tryck [Kalibrering/rengöring](#) och sedan på [Skriv ut rengöringssida](#) så skrivs sidan ut.
3. Rengöringen kan ta några minuter. Kassera den utskrivna sidan när allt är klart.

Undersöka tonerkassetten visuellt

1. Ta bort tonerkassetten från produkten och kontrollera att tätningstejpen har tagits bort.
2. Kontrollera om minneskretsen är skadad.
3. Undersök ytan på den gröna bildtrumman på tonerkassetten.

 **VIKTIGT:** Rör inte bildtrumman. Om det finns fingeravtryck på bildtrumman kan kvaliteten på utskriften försämrans.

4. Om du ser några repor, fingeravtryck eller andra skador på bildtrumman byter du ut tonerkassetten.
5. Om bildtrumman inte verkar vara skadad, vippa du tonerkassetten försiktigt ett par gånger och installerar den på nytt. Skriv ut ett par sidor till för att se om felet försvinner.

Kontrollera papperet och utskriftsmiljön

Använd papper som uppfyller HP:s specifikationer för papper

Använd ett annat papper om följande problem uppstår:

- Utskriften är för ljus eller verkar urblekt i vissa områden.
- Tonerfläckar förekommer på de utskrivna sidorna.
- Toner smetas ut på de utskrivna sidorna.
- Utskrivna tecken verkar felformade.
- Utskrivna sidor är böjda.

Använd en papperstyp och -vikt som skrivaren har stöd för. Använd dessutom följande riktlinjer när du väljer papper:

- Använd papper av bra kvalitet som är fritt från revor, hack, fläckar, lösa partiklar, damm, veck, hål och häftklamrar och se till att det inte har skrynkliga eller vikta kanter.
- Använd papper som inte har använts för tryck tidigare.

- Använd papper som är avsett för laserskrivare. Använd inte papper som endast är avsett för bläckstråleskrivare.
- Använd inte papper som är för grovt. Om du använder mjukare papper får du oftast bättre utskriftskvalitet.

Kontrollera miljön

Miljöförhållanden kan ha en direkt påverkan på utskriftskvalitet, och de är en vanlig orsak bakom problem med pappersmatning. försöker du med följande lösningar:

- Flytta enheten bort från dragiga platser, till exempel luftkonditioneringsventiler eller öppna fönster och dörrar.
- Försäkra dig om att enheten inte är utsatt för temperaturer eller luftfuktighet som ligger utanför det som anges i produktspecifikationen.
- Ställ inte produkten i ett trångt utrymme, till exempel ett skåp.
- Ställ enheten på en stadig, plan yta.
- Ta bort saker som blockerar produktens fläktar. Enheten behöver bra luftflöde på alla sidor, inklusive överdelen.
- Skydda enheten från skräp, damm, ånga, fett eller annat som sprids med luften och som kan lämna rester inuti enheten.

Kontrollera EconoMode-inställningarna

HP rekommenderar inte att du alltid använder EconoMode. Om du alltid använder EconoMode kan det hända att tonern räcker längre än de mekaniska delarna i tonerkassetten. Om utskriftskvaliteten börjar försämrats och inte längre är godtagbar bör du fundera på att byta ut tonerkassetten.



OBS! Funktionen är tillgänglig med PCL 6-skrivardrivrutinen för Windows. Om du inte använder den drivrutinen kan du aktivera funktionen genom att använda den inbäddade webbservern.

Följ de här stegen om hela sidan är för mörk eller för ljus.

1. Välj alternativet **Skriv ut** i programvaran.
2. Välj produkten och klicka sedan på **Egenskaper** eller **Inställningar**.
3. Klicka på fliken **Papper/kvalitet** och leta sedan reda på området **Utskriftskvalitet**.
4. Om sidan är för mörk använder du de här inställningarna:
 - Välj alternativet **600 dpi**.
 - Aktivera alternativet genom att markera kryssrutan **EconoMode**.Om sidan är för ljus använder du de här inställningarna:
 - Välj alternativet **FastRes 1200**.
 - Aktivera alternativet genom att avmarkera kryssrutan **EconoMode**.
5. Klicka på **OK** för att stänga dialogrutan **Dokumentegenskaper**. I dialogrutan **Skriv ut** klickar du på knappen **OK** för att skriva ut.

Prova en annan skrivardrivrutin

Prova med att använda en annan skrivardrivrutin om du skriver ut från ett program och de utskrivna sidorna har oväntade linjer i grafiken, saknad text, saknad grafik, felaktig formatering eller utbytta teckensnitt.

Hämta någon av följande drivrutiner från HP-webbplatsen. Gå till www.hp.com/support. Välj ditt land eller din region. Klicka på **Drivrutiner och programvara**. Ange produktnamnet och välj sedan **Sök**.

HP PCL 6-drivrutin	<ul style="list-style-type: none">• Medföljer som standarddrivrutin på produktens cd-skiva. Den här drivrutinen installeras automatiskt såvida du inte väljer en annan.• Rekommenderas för alla Windows-miljöer• Ger det stora flertalet användare bästa möjliga utskriftshastighet, utskriftskvalitet och stöd för skrivarens funktioner• Kompatibel med Windows-användargränssnittet för högsta hastighet i Windows-miljöer• Är eventuellt inte fullt kompatibel med tredjepartsprogram och anpassade program som baseras på PCL 5
HP UPD PS-drivrutin	<ul style="list-style-type: none">• Rekommenderas för användning tillsammans med programvara från Adobe® samt med andra program som har en hög grafisk komplexitetsnivå• Stöder utskrift av PostScript-emulering och PostScript-flashteckensnitt
HP UPD PCL 5-drivrutin	<ul style="list-style-type: none">• Rekommenderas för allmänna kontorsutskrifter i Windows-miljöer• Kompatibelt med tidigare PCL-versioner och äldre HP LaserJet-produkter• Det bästa valet för utskrift från tredjepartsprogram och anpassade program• Det bästa valet vid arbete i blandmiljöer som kräver att produkten ställs in som PCL 5 (UNIX, Linux, stordator)• Särskilt utformad för användning i Windows-miljöer på företag som behöver en och samma drivrutin till flera produktmodeller• Rekommenderas vid utskrift till flera produktmodeller från en mobil Windows-dator
HP UPD PCL 6-drivrutin	<ul style="list-style-type: none">• Rekommenderas för utskrift i alla Windows-miljöer• Ger generellt bäst hastighet, utskriftskvalitet och stöd för skrivarfunktioner för de flesta användare• Anpassad till användargränssnittet i Windows för att ge högsta hastighet i Windows-miljöer• Är eventuellt inte fullt kompatibel med tredjepartsprogram och anpassade program som baseras på PCL 5

Ange individuell pappersinställning

Justera inriktningen för individuella fack när text eller bilder inte är centrerade eller inriktade korrekt på den utskrivna sidan.

1. Bläddra till och tryck på [Administration](#) på startskärmen på produktens kontrollpanel.
2. Öppna följande menyer:

- [Allmänna inställningar](#)
 - [Utskriftskvalitet](#)
 - [Bildregistrering](#)
3. Välj det fack som du vill justera.
 4. Tryck på knappen [Skriv ut testsida](#) och följ sedan instruktionerna på de utskrivna sidorna.
 5. Tryck på knappen [Skriv ut testsida](#) för att bekräfta resultaten och gör sedan ytterligare inställningar vid behov.
 6. När du är nöjd med resultaten trycker du på knappen [Spara](#) för att spara de nya inställningarna.

Lösa problem med trådslutna nätverk

Bekräfta att produkten kommunicerar med nätverket genom att kontrollera följande. Innan du börjar skriver du ut en konfigurationssida från skrivarens kontrollpanel och letar reda på skrivarens IP-adress som visas på den här sidan.

- [Dålig fysisk anslutning](#)
- [Datorn använder felaktig IP-adress för skrivaren](#)
- [Datorn kan inte kommunicera med skrivaren](#)
- [Skrivaren använder felaktiga länk- och duplexinställningar för nätverket](#)
- [Nya programvaror kan orsaka kompatibilitetsproblem](#)
- [Datorn eller arbetsstationen är felaktigt inställd](#)
- [Skrivaren är avaktiverad eller så är andra nätverksinställningar felaktiga](#)

 **OBS!** HP ger ingen support för peer to peer-nätverk, då detta är en funktion i Microsofts operativsystem och inte på något sätt ingår i HP:s skrivardrivrutiner. Mer information finns på Microsofts webbplats på www.microsoft.com.

Dålig fysisk anslutning

1. Verifiera att produkten är ansluten till rätt nätverksport med en kabel av rätt längd.
2. Verifiera att kabelanslutningarna är korrekt gjorda.
3. Titta på anslutningen till nätverksporten på baksidan av produkten och verifiera att den gula aktivitetslampan och den gröna länkstatuslampan lyser.
4. Om problemet kvarstår, pröva en annan kabel eller port i navet.

Datorn använder felaktig IP-adress för skrivaren

1. Öppna skrivaregenskaperna och klicka på fliken **Portar**. Kontrollera att den aktuella IP-adressen för produkten är vald. Skrivarens IP-adressen anges på skrivarens konfigurationssida.
2. Om du har installerat produkten med HP:s standard-TCP/IP-port, markerar du rutan **Skriv alltid ut till den här skrivaren, även om IP-adressen ändras**.
3. Om du har installerat produkten med en Microsoft standard-TCP/IP-port, använder du värnamnet istället för IP-adressen.
4. Om IP-adressen är korrekt ska du ta bort produkten och sedan lägga till den igen.

Datorn kan inte kommunicera med skrivaren

1. Testa nätverkskommunikationen genom att skicka ett pingkommando till nätverket.

- a. Öppna en kommandoprompt på datorn. För Windows, klickar du på **Start** och sedan **Kör**. Skriv `cmd` och tryck på **Enter**.
 - b. Skriv `ping` följt av skrivarens IP-adress.
I Mac OS X öppnar du nätverksverktyget och anger sedan IP-adressen i tillämpligt fält i rutan **Ping**.
 - c. Om fönstret visar returtider fungerar nätverket.
2. Om pingkommandot misslyckas kontrollerar du att nätnaven är på. Kontrollera sedan att nätverksinställningarna, produkten och datorn är konfigurerade för samma nätverk.

Skrivaren använder felaktiga länk- och duplexinställningar för nätverket

HP rekommenderar att du låter dessa inställningar vara i automatiskt läge (standardinställning). Om du ändrar dessa inställningar måste du även ändra dem för nätverket.

Nya programvaror kan orsaka kompatibilitetsproblem

Verifiera att alla nya programvaror är rätt installerade och att de används med rätt skrivardrivrutin.

Datorn eller arbetsstationen är felaktigt inställd

1. Kontrollera nätverksdrivrutinerna, skrivardrivrutinerna och nätverksomdirigeringen.
2. Verifiera att operativsystemet är korrekt konfigurerat.

Skrivaren är avaktiverad eller så är andra nätverksinställningar felaktiga

1. Granska konfigurationssidan och kontrollera nätverksprotokollets status. Aktivera det vid behov.
2. Konfigurera nätverksinställningarna på nytt om det behövs.

Index

A

- AirPrint 52
- artikelnummer
 - förbrukningsmaterial 28
 - häftklammerpatroner 28
 - reservdelar 28
 - tillbehör 30
 - tonerkasset 28

B

- beställa
 - förbrukningsmaterial och tillbehör 28
- bildtrumma
 - placering 31
- Bonjour
 - identifiera 56
- byta ut
 - tonerkasset 31

D

- dokumentmatare
 - problem med pappersmatning 70
- drivrutinsinställningar för Mac
 - utskriftslagring 50
- dubbelsidig utskrift
 - inställningar (Windows) 37
 - Mac 46
- dubbelsidig utskrift, enhet
 - placering 5
- duplex
 - manuell (Windows) 39
 - manuellt (Mac) 46
- duplexenhet
 - papperstrassel 88
- duplexutskrift (dubbelsidig)
 - inställningar (Windows) 37

E

- easy-access USB-utskrift 54
- energiförbrukning, optimera 60
- Ethernet (RJ-45)
 - placering 6
- etiketter
 - skriva ut på (Windows) 43
- Explorer, användbara versioner
 - inbäddad HP-webbserver 56

F

- fack
 - kapacitet 2
 - konfigurera 14
 - placering 4
 - som ingår 2
- fack, utmatning
 - placering 4
- fack 1
 - Pappersorientering 17
 - trassel 76
- Fack 1
 - placering 4
- fack 2 och fack 3
 - fylla på 19
- Fack 2 och fack 3
 - pappersorientering 21
 - trassel 82
- Fack 2 och Fack 3
 - placering 4
- Fack 4 och fack 5
 - fylla på 23
 - åtgärda papperstrassel 84
- Fack 4 och Fack 5
 - placering 4
- fast programvara
 - uppdatering, Macintosh 58
- felsökning
 - nätverksproblem 133
 - problem med pappersmatningen 70
 - trassel 72
 - trådanslutet nätverk 133
- FIH (Foreign Interface Harness)
 - placering 6
- filöverföring, Macintosh 57
- fixeringsenhet
 - placering 5
 - trassel 93
- flera sidor per ark
 - skriva ut (Mac) 47
 - skriva ut (Windows) 41
- fomatere
 - placering 5
- Foreign Interface Harness (FIH)
 - placering 6
- främre lucka
 - placering 4
 - trassel 73
- fylla på
 - papper i fack 1 15
 - papper i fack 2 och fack 3 19
 - papper i fack 4 och fack 5 23
- förbrukningsartiklar
 - artikelnummer 28
- förbrukningsmaterial
 - använda vid låg nivå 68
 - beställa 28
 - byta ut tonerkasset 31
 - inställning för låg nivå 68
 - status, visa med HP-program för Mac 57

G

- gränssnittsportar
 - placering 6

- H**
- hastighet, optimera 60
 - HIP (Hardware Integration Pocket)
 - placering 4
 - hjälp, kontrollpanel 67
 - HP ePrint 52
 - HP-program 57
 - HP-program, Mac 57
 - HP-program för Mac
 - Bonjour 57
 - funktioner 57
 - HP Web Jetadmin 59
 - hålslagning
 - ange standardplatsen 25
 - hålslagningstillbehör
 - trassel 105, 109
 - hårddiskar
 - krypterade 63
 - häftapparat
 - ange standardplatsen för häftning 25
 - häftare
 - placering 9
 - häftare/staplare
 - frigöringsspak, placering 9
 - främre lucka, placering 9
 - utmatningsfack, placering 9
 - utmatningsplats, placering 9
 - övre lucka, placering 9
 - häftare/staplare med hålslagning
 - frigöringsspak, placering 10
 - främre lucka, placering 10
 - hålslagning, placering 10
 - häftare, placering 10
 - utmatningsfack, placering 10
 - utmatningsplats, placering 10
 - övre lucka, placering 10
 - häftestillbehör
 - artikelnummer 30
 - frigöringsspak, placering 11
 - främre dörr, placering 11
 - häftare, placering 11
 - leveransguider, placering 11
 - trassel 116
 - trassel bland häftklamrar 123
 - utmatningsfack, placering 11
 - utmatningsplats, placering 11
 - övre lucka, placering 11
 - häftkassett
 - artikelnummer 28
 - häftning
 - ange standardplatsen 25
 - häftnings-/buntningsenhet
 - artikelnummer 30
 - häftnings-/staplingsenhet
 - trassel 99, 101, 119
 - trassel bland häftklamrar 102, 113, 120
 - höger lucka
 - trassel 79
 - högre lucka
 - placering 4

I

 - Inbyggd HP-webbserver (EWS)
 - nätverksanslutning 56
 - Inbyggd webbserver (EWS)
 - nätverksanslutning 56
 - tilldela lösenord 62
 - inbäddad HP-webbserver (EWS)
 - funktioner 56
 - inbäddad webbserver (EWS)
 - funktioner 56
 - inställningar
 - återställa fabriksvärden 66
 - Internet Explorer, användbara versioner
 - inbäddad HP-webbserver 56
 - IPsec 62
 - IP-säkerhet 62

J

 - Jetadmin, HP Web 59

K

 - kassett
 - byta ut 31
 - Knappen Energisparläge
 - placering 6
 - Knappen Hem
 - placering 6
 - Knappen Hjälp
 - placering 6
 - Knappen Logga in
 - placering 6
 - Knappen Logga ut
 - placering 6
 - Knappen Nätverk
 - placering 6
 - Knappen Språkval
 - placering 6
 - Knappen Start
 - placering 6
 - Knappen Stopp
 - placering 6
 - Knappen Uppdatera
 - placering 6
 - kontrollpanel
 - hjälp 67
 - placering 4
 - placeringsfunktioner 6
 - kuvert
 - fylla på i fack 1 15
 - orientering 17

L

 - lagrade utskrifter
 - skapa (Mac) 50
 - skapa (Windows) 48
 - skriva ut 51
 - ta bort 51
 - lagra utskrifter
 - i Windows 48
 - lagring, utskrift
 - Mac-inställningar 50
 - LAN-port
 - placering 6
 - logga in
 - kontrollpanel 62
 - lokalt nätverk (LAN)
 - placering 6
 - luckor
 - placering 4
 - lösningar för mobila utskrifter 2

M

 - Mac
 - HP-program 57
 - manuell dubbelsidig utskrift
 - Mac 46
 - manuell duplex
 - Windows 39
 - minne
 - som ingår 2
 - minneskrets (toner)
 - placering 31
 - modellnummer
 - placering 5

N

Netscape Navigator, användbara versioner
inbäddad HP-webbserver 56
nätverk
HP Web Jetadmin 59
som stöds 2

O

OH-film
skriva ut på (Windows) 43
onlinehjälp, kontrollpanel 67
operativsystem (OS)
som stöds 2
OS (operativsystem)
som stöds 2

P

panel till facket för
maskinvaruintegrering (HIP)
placering 4
papper
fack 1 orientering 17
fack 2 och fack 3, orientering 21
fack 4 och fack 5 23
fylla på fack 1 15
fylla på fack 2 och fack 3 19
välja 129
papper, sortera 28
pappers
trassel 72
pappersmatningsproblem
lösa 70
papperstrassel
enhet för dubbelsidig utskrift 88
fack 1 76
Fack 2 och fack 3 82
fack 4 och fack 5 84
fixeringsenhet 93
främre lucka 73
hålslagningstillbehör 105, 109
häftestillbehör 116
häftnings-/staplingsenhet 99,
101, 119
höger lucka 79
utmatningsfack 97
papperstyp
välja (Mac) 47
välja (Windows) 43

portar
placering 6
produktstatus 6
Programmet HP ePrint 52
programvara
HP-program 57
på/av-knapp
placering 4

R

rengöra
pappersbanan 129
reservdelar
artikelnummer 28
RJ-45-port
placering 6

S

serienummer
placering 5
sidor per ark
välja (Mac) 47
välja (Windows) 41
sidor per minut 2
skriva ut
från USB-lagringsenheter 54
lagrade utskrifter 51
skriva ut på båda sidor
inställningar (Windows) 37
Mac 46
Windows 39
Snabb USB 2.0-skrivarport
placering 6
specialpapper
skriva ut på (Windows) 43
staplingsenhet
trassel bland häftklamrar 102,
113, 120
status
HP-program, Mac 57
status för förbrukningsartiklar 128
strömanslutning
placering 5
strömbrytare
placering 4
systemkrav
inbäddad HP-webbserver 56
säkerhet
krypterad hårddisk 63

T

ta bort
lagrade utskrifter 51
teckensnitt
överföring, Macintosh 58
tillbehör
artikelnummer 30
beställa 28
toner cartridge\:\:status 128
tonerkassett
använda vid låg nivå 68
artikelnummer 28
byta ut 31
inställning för låg nivå 68
komponenter 31
trassel
autonavigering 72
duplexenhet 88
fack 1 76
Fack 2 och fack 3 82
främre lucka 73
hålslagningstillbehör 105, 109
häftestillbehör 116
häftklamrar i
hålslagningstillbehöret 102,
113, 120
häftklamrar i häftestillbehöret
123
häftnings-/staplingsenhet 99,
101, 119
höger lucka 79
orsaker 72
utmatningsfack 97
vänster lucka (området kring
fixeringsenheten) 93
trassel bland häftklamrar
häftestillbehör 123
häftnings-/staplingsenhet 102,
113, 120

U

underhållssatser
artikelnummer 28
USB-lagringsenheter
skriva ut från 54
USB-port
aktivera 54
placering 6

- utmatningsfack
 - placering 4
 - trassel 97
- utskrifter, lagrade
 - Mac-inställningar 50
 - skapa (Windows) 48
 - skriva ut 51
 - ta bort 51
- utskriftsmaterial
 - fylla på i fack 1 15

V

- vänster lucka
 - placering 5
 - trassel 93

W

- webbkraV
 - inbäddad HP-webbserver 56
- webbläsarkraV
 - inbäddad HP-webbserver 56
- webbplatser
 - HP Web Jetadmin, hämta 59

Å

- återställa fabriksinställningar 66