



LASERJET ENTERPRISE M806

Kullanım Kılavuzu



M806dn



M806x+



HP LaserJet Enterprise M806

Kullanım Kılavuzu

Telif Hakkı ve Lisans

© Copyright 2017 HP Development Company, L.P.

Telif hakkı yasalarının izin verdiği durumlar dışında, önceden yazılı izin alınmadan çoğaltılması, uyarlanması veya çevrilmesi yasaktır.

Burada yer alan bilgiler önceden haber verilmeden değiştirilebilir.

HP ürünleri ve servisleriyle ilgili garantiler, söz konusu ürün ve servislerle birlikte sunulan açık garanti bildirimlerinde belirtilmiştir. Buradaki hiçbir husus ek bir garanti oluşturacak şekilde yorumlanmamalıdır. HP, teknik veya yazım hatalarından ya da eksikliklerden sorumlu değildir.

Edition 2, 8/2017

Ticari Markalar

Adobe®, Adobe Photoshop®, Acrobat® ve PostScript®, Adobe Systems Incorporated kuruluşunun ticari markalarıdır.

Apple ve Apple logosu, Apple Computer, Inc. kuruluşunun ABD ve diğer ülkelerde/bölgelerde kayıtlı ticari markalarıdır. iPod, Apple Computer, Inc. kuruluşunun ticari markasıdır. iPod yalnızca yasal veya hak sahibi tarafından izin verilmiş kopyalama içindir. Müzik hırsızlığı yapmayın.

Microsoft®, Windows®, Windows® XP ve Windows Vista®; Microsoft Corporation şirketinin ABD'de tescilli ticari markalarıdır.

UNIX®, Open Group kuruluşunun tescilli ticari markasıdır.

İçindekiler

1 Ürün tanıtımı	1
Ürün karşılaştırması	2
Ürün görünümleri	3
Ürünün önden görünümü	4
Ürünün arkadan görünümü	5
Arabirim bağlantı noktaları	6
Kontrol paneli görünümü	6
Son işlem aksesuarı görünümleri	9
Zimbalayıcı/yığınlayıcı	9
Delik delme özellikli zimbalayıcı/yığınlayıcı	10
Kitapçık oluşturucu	11
Ürün donanımı kurulumu ve yazılım yüklemesi	12
2 Kağıt tepsileri	13
Kağıt türü ve boyutu için tepsileri yapılandır	14
Kağıt yüklerken bir tepsiyi yapılandırma	14
Bir tepsiyi baskı yazdırma işi ayarlarına uygun şekilde yapılandırma	14
Kontrol panelini kullanarak bir tepsiyi yapılandırın.	14
Tepsi 1'e kağıt yerleştirin	15
Tepsi 2 ve Tepsi 3'ü yükleme	19
Tepsi 4 ve Tepsi 5'ü yükleme	23
Varsayılan zimba konumunu yapılandırma	25
Varsayılan delik delme konumunu yapılandırma	25
3 Parçalar, sarf malzemeleri ve aksesuarlar	27
Yedek parçalar, aksesuarlar ve sarf malzemeleri sipariş etme	28
Sipariş verme	28
Parçalar ve sarf malzemeleri	28
Aksesuarlar	30
Toner kartuşunu değiştirme	31

4 Yazdırma	35
Yazdırma görevleri (Windows)	36
Nasıl yazdırma yapılır (Windows)	36
Otomatik olarak her iki tarafa yazdırma (Windows)	37
Her iki tarafa el ile yazdırma (Windows)	39
Kağıt başına birden fazla sayfa yazdırma (Windows)	41
Kağıt türünü seçme (Windows)	43
Yazdırma görevleri (Mac OS X)	46
Nasıl yazdırılır (Mac OS X)	46
Her iki tarafa otomatik yazdırma (Mac OS X)	46
El ile her iki tarafa yazdırma (Mac OS X)	46
Kağıt başına birden fazla sayfa yazdırma (Mac OS X)	46
Kağıt türünü seçme (Mac OS X)	47
Yazdırma işlerini üründe depolama	48
Depolanan iş oluşturma (Windows)	48
Depolanan iş oluşturma (Mac OS X)	50
Depolanan bir işi yazdırma	51
Depolanan bir işi silme	51
Mobil yazdırma	52
HP ePrint	52
HP ePrint yazılımı	52
AirPrint	52
USB bağlantı noktasından yazdırma	54
USB bağlantı noktasını yazdırma için etkinleştirme	54
USB belgelerini yazdırma	54
5 Ürünü yönetme	55
HP Katıştırılmış Web Sunucusu	56
HP Katıştırılmış Web Sunucusu'na (EWS) erişim	56
Mac OS X için HP Utility	57
HP Utility'i açma	57
HP Utility özellikleri	57
HP Web Jetadmin yazılımının kullanımı	59
Ekonomi ayarları	60
EconoMode ile yazdırma	60
Uyku modunu ayarlama	60
Uyku Zamanlamasını ayarlama	61
Ürün güvenlik özellikleri	62
Güvenlik bildirimleri	62
IP Güvenliği	62
Üründe oturma açma	62

Sistem parolası atama	62
Şifreleme desteği: HP Yüksek Performanslı Güvenli Sabit Diskler	63
Yazılım ve ürün yazılımı güncelleştirmeleri	64

6 Sorunları çözüme

Fabrika varsayılan ayarlarını geri yükleme	66
Kontrol paneli yardım sistemi	67
Yazıcı kontrol panelinde “Kartuş azaldı” veya “Kartuş çok azaldı” mesajı görüntüleniyor	68
“Çok Düşük” ayarlarını değiştirme	68
Faks özelliği olan ürünler için	68
Sarf malzemesi siparişi	69
Ürün kağıt almıyor veya yanlış besleme yapıyor	70
Ürün kağıt almıyor	70
Ürün birden çok kağıt yaprağı alıyor	70
Belge besleyici birden çok kağıt alıyor, sıkıştırıyor, kırıştırıyor	70
Sıkışmaları giderme	72
Sıkışmaları gidermek için otomatik hareket	72
Sık veya yinelenen kağıt sıkışmaları mı yaşıyorsunuz?	72
Ön kapaktaki sıkışmaları giderme	73
Tepsi 1'deki sıkışmaları giderme	76
Sağ kapaktaki sıkışmaları giderme	79
Tepsi 2 ve Tepsi 3'teki sıkışmaları giderme	82
Tepsi 4 ve Tepsi 5'teki sıkışmaları giderme	84
Dupleksleyicideki sıkışmaları giderme	88
Sol kapaktaki sıkışmaları temizleme (kaynaştırıcı alanı)	93
Çıkış bölmesi alanındaki sıkışmaları giderme	97
Zımbalayıcı/yığıncı aksesorundaki sıkışmaları giderme	99
Zımbalayıcı/yığıncıdaki sıkışmaları giderme	99
Bağlantı sıkışmalarını giderme	100
Zimba 1 sıkışmalarını giderme	101
Delik delme özellikli zımbalayıcı/yığıncı aksesorundaki sıkışmaları giderme	105
Delik delme aksesoruna sahip zımbalayıcı/yığıncıdaki üst sol kapak sıkışmalarını giderme	105
Delik delme aksesoruna sahip zımbalayıcı/yığıncıdaki bağlantı sıkışmasını giderme	108
Zimba 1 sıkışmalarını giderme	112
Kitapçık oluşturucu aksesorundaki sıkışmaları giderme	116
Kitapçık oluşturucunun ön sol kapağındaki sıkışmaları giderme	116
Bağlantı sıkışmalarını giderme	118
Zimba 1 sıkışmalarını giderme	119
Kitapçık oluşturucudaki zimba sıkışmalarını giderme	122

Baskı kalitesini artırma	127
Farklı bir yazılım programından yazdırma	127
Yazdırma işi kağıt türü ayarını kontrol etme	127
Kağıt türü ayarını denetleme (Windows)	127
Kağıt türü ayarını denetleme (Mac OS X)	128
Toner kartuşu durumunu kontrol etme	128
Temizleme sayfası yazdırma	129
Toner kartuşunu görsel olarak inceleme	129
Kağıdı ve yazdırma ortamını denetleme	129
HP özelliklerine uygun kağıt kullanma	129
Ortamı denetleme	130
EconoMode ayarlarını denetleme	130
Farklı bir yazıcı sürücüsü deneme	131
Tepsileri ayrı ayrı ayarlama	131
Kablolu ağ sorunlarını çözme	133
Kötü fiziksel bağlantı	133
Bilgisayar ürün için hatalı IP adresi kullanıyor	133
Bilgisayar ürünle iletişim kuramıyor	133
Ürün ağ için hatalı bağlantı ve duplex ayarları kullanıyor	134
Yeni yazılım programları uyumluluk sorunlarına neden olmuş olabilir	134
Bilgisayar veya iş istasyonu hatalı ayarlanmış olabilir	134
Ürün devre dışı veya diğer ağ ayarları yanlış	134
Dizin	135

1 Ürün tanıtımı

- [Ürün karşılaştırması](#)
- [Ürün görünümleri](#)
- [Son işlem aksesuarı görünümleri](#)
- [Ürün donanımı kurulumu ve yazılım yüklemesi](#)

Daha fazla bilgi için:

ABD'de www.hp.com/support/ljM806 adresine gidin.

ABD dışında, www.hp.com/support adresine gidin. Ülkenizi/bölgenizi seçin. **Ürün Desteği ve Sorun Giderme**'yi tıklayın. Ürün adını girin ve ardından, **Ara** öğesini seçin.

HP'nin ürününüz için sağladığı her şeyi kapsayan yardım aşağıdaki bilgileri içerir:

- Yükleme ve yapılandırma
- Bilgi alma ve kullanma
- Sorunları çözme
- Yazılım güncelleştirmelerini indirme
- Destek forumlarına katılma
- Garanti ve yasal bilgileri bulma

Ürün karşılaştırması

		M806dn	M806x+
		CZ244A	CZ245A
Kağıt yükleme	Tepsi 1 (100 yapraklık kapasite)	✓	✓
	Tepsi 2 ve Tepsi 3 (her biri 500 sayfa kapasiteli)	✓	✓
	Tepsi 4 ve Tepsi 5 (toplam 3.500 sayfa kapasiteli)		✓
	Otomatik dupleks yazdırma	✓	✓
	500 sayfalık çıkış bölmesi	✓	✓
Bağlantı	10/100/1000 IPv4 ve IPv6 ile Ethernet LAN bağlantısı	✓	✓
	Bilgisayar olmadan yazdırmak ve ürün yazılımını yükseltmek için kolay erişilebilir USB bağlantı noktası	✓	✓
	Mobil aygıtlardan "dokunarak" yazdırma için kablosuz doğrudan aksesuar (bazı yazıcılarda isteğe bağlı)		✓
Depolama	HP Yüksek Performanslı Güvenli Sabit Disk		✓
Kontrol paneli ekranı ve giriş	Dokunmatik ekran kontrol paneli	✓	✓
Yazdırma	A4 ve Letter boyutunda kağıda 55 sayfa/dakika (ppm) hızında yazdırır	✓	✓
	Kolay erişimli USB'den yazdırma (bilgisayar gerekmez)	✓	✓
	Mobil aygıtlardan "dokunarak" yazdırma için kablosuz doğrudan aksesuar (bazı yazıcılarda isteğe bağlı)		✓
	Aşağıdakileri kullanan mobil yazdırma:	✓	✓
	<ul style="list-style-type: none">• HP ePrint• HP ePrint yazılımı¹• HP ePrint Enterprise• HP ePrint Home & Biz• HP Printer Control• Google Cloud Print• AirPrint		
Desteklenen işletim sistemleri ²³	Windows XP SP2 veya üstü, 32 bit ve 64 bit	✓	✓
	NOT: Yazılım yükleyici 64 bit sürümünü desteklemez ama yazdırma sürücüsü destekler.		
	NOT: Microsoft, Nisan 2009'da Windows XP'den temel desteğini çekti. HP, sonlandırılmış XP işletim sistemi için en iyi şekilde destek sağlamaya devam edecektir.		

	M806dn	M806x+
	CZ244A	CZ245A
Windows Vista, 32 bit ve 64 bit	✓	✓
NOT: Windows Vista Starter yazılım yükleyici veya yazdırma sürücüsü tarafından desteklenmez.		
Windows 7, 32 bit ve 64 bit	✓	✓
Windows 8, 32 bit ve 64 bit	✓	✓
NOT: UPD PCL 5, Windows 8'de desteklenmez.		
Windows 2003 Server SP1 veya üstü, 32 bit ve 64 bit	✓	✓
NOT: Yazılım yükleyici 64 bit sürümünü desteklemez ama yazdırma sürücüsü destekler.		
NOT: Microsoft, Temmuz 2010'da Windows Server 2003'ten temel desteğini çekmiştir. HP, sonlandırılmış Server 2003 işletim sistemi için en iyi şekilde destek sağlamaya devam edecektir.		
Windows Server 2008, 32 bit ve 64 bit	✓	✓
Windows Server 2008 R2, 64 bit	✓	✓
Windows Server 2012, 64 bit	✓	✓
NOT: UPD PCL 5, Windows Server 2012'de desteklenmez.		
Mac OS X 10.6, 10.7 Lion ve 10.8 Mountain Lion	✓	✓

- HP ePrint Yazılımı aşağıdaki işletim sistemlerini destekler: Windows® XP SP2 veya üzeri (32 bit) için en fazla ePrint Yazılımı sürüm 3'e kadar; Windows Vista® (32 bit ve 64 bit); Windows 7 (32 bit ve 64 bit); Windows 8 (32 bit ve 64 bit) ile 10.6, 10.7 Lion ve 10.8 Mountain Lion Mac OS X sürümleri.
- Windows PCL 6, UPD PCL 6, UPD PCL 5, UPD PS ve Mac yazdırma sürücülere ve de ürünle birlikte gelen yazılım yükleme CD'si için desteklenen işletim sistemlerinin listesi verilmiştir. Desteklenen işletim sistemlerinin güncel bir listesini, www.hp.com/support/ljM806 adresindeki HP'nin ürününüz için sağladığı her şeyi kapsayan yardımda bulabilirsiniz. ABD dışındaysanız www.hp.com/support adresine gidin, bir ülke/bölge seçin, **Ürün Desteği ve Sorun Giderme**'yi tıklayın, ürün adını girin ve ardından, **Aray**'i seçin.
- Windows ve Mac için HP Software Installer CD'si, Windows işletim sistemleri için HP PCL 6 ayrı sürücüsünü ve .NET 3.5 SP1'i, Windows 8 ve Windows Server 2012 için .NET 4.0'ı ve Mac işletim sistemleri için Mac sürücüsünü ve Mac Utility uygulamasını yükler. Yükleme CD'sinde isteğe bağlı başka yazılımlar da vardır.

Ürün görünümleri

- [Ürünün önden görünümü](#)
- [Ürünün arkadan görünümü](#)
- [Arabirim bağlantı noktaları](#)
- [Kontrol paneli görünümü](#)

Ürünün önden görünümü

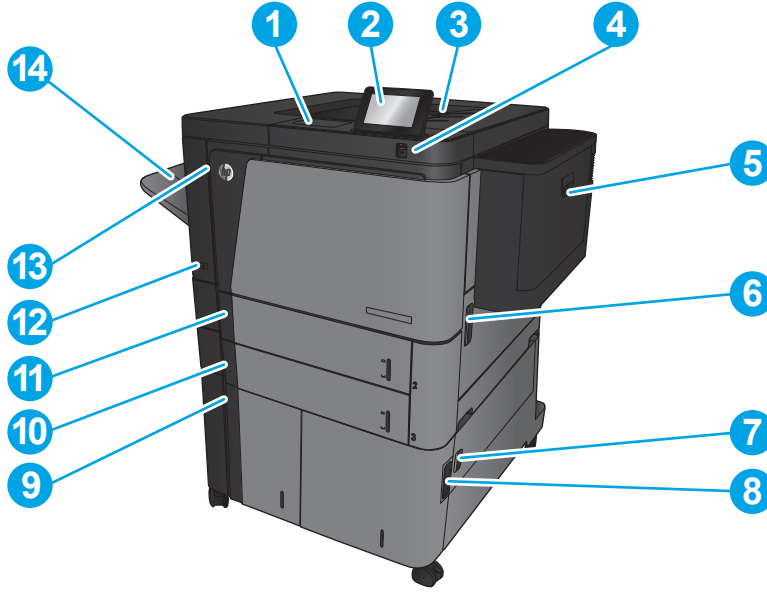

1	Donanım tümleştirme cebi (aksesuar ve üçüncü taraf aygıtları bağlamak için)
2	Renkli dokunmatik ekranlı kontrol paneli (daha kolay görebilmek için eğilebilir)
3	Üst çıkış bölümü
4	Kolay erişilebilir USB bağlantı noktası (bilgisayarsız yazdırma için) NOT: Bu bağlantı noktasının kullanılmadan önce yönetici tarafından etkinleştirilmesi gerekir. Bkz. USB bağlantı noktasından yazdırma, sayfa 54 .
5	Tepsi 1
6	Sağ kapak (sıkışmaları gidermek için erişim)
7	Sağ alt kapak (kağıt sıkışmalarını gidermek için erişim)
8	Tepsi 4
9	Tepsi 5
10	Tepsi 3
11	Tepsi 2
12	Açma/kapatma düğmesi
13	Ön kapak (toner kartuşuna erişim)
14	Düz çıkış bölümü

Ürünün arkadan görünümü

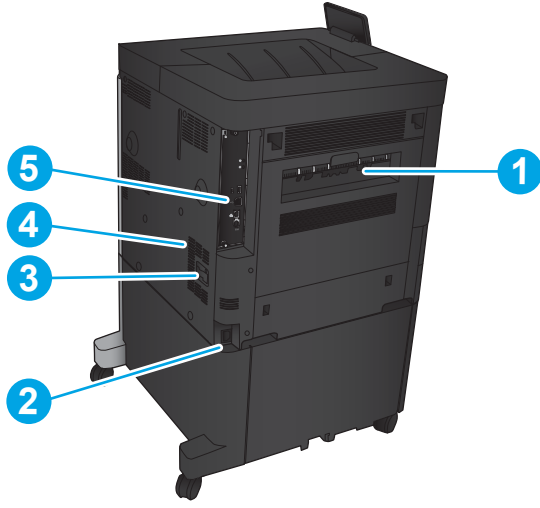

- | | |
|---|---|
| 1 | Sol kapak (füzere ve dupleksleyiciye erişim) |
| 2 | Güç bağlantısı |
| 3 | İsteğe bağlı bir son işlem aksesuarı bağlantısı |
| 4 | Model ve seri numarası etiketi |
| 5 | Biçimlendirici (arabirim bağlantı noktalarını içerir) |

Arabirim bağlantı noktaları

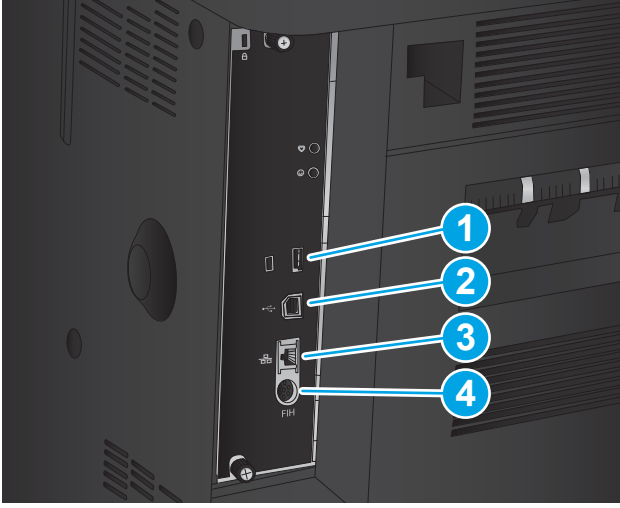

- 1 Harici USB aygıtlarını bağlamak için USB bağlantı noktası (bu bağlantı noktası kapatılabilir)
- 2 Yüksek hızlı USB 2.0 yazdırma bağlantı noktası
NOT: Kolay Erişilebilir USB yazdırması için kontrol paneli yakınındaki USB bağlantı noktasını kullanın.
- 3 Yerel ağ (LAN) Ethernet (RJ-45) ağ bağlantı noktası
- 4 Harici arabirim kablo demeti (üçüncü taraf aygıtların bağlanması için)

Kontrol paneli görünümü

Ana ekran, ürün özelliklerine erişim sağlar ve ürünün geçerli durumunu belirtir.

Ürün kontrol panelinin sol tarafındaki Ana ekran düğmesine dokunarak istediğiniz zaman Ana ekrana dönebilirsiniz. Ayrıca çoğu ekranın sol üst köşesindeki Ana ekran düğmesine de dokunabilirsiniz.

NOT: HP, ürün yazılımında bulunan özellikleri düzenli olarak günceller. En yeni özelliklerden yararlanmak için ürün yazılımını güncelleyin. En yeni ürün yazılımı güncelleştirme dosyasını indirmek üzere HP'nin ürününüz için sağladığı her şeyi içeren yardımına www.hp.com/support/ljM806 adresinden ulaşabilirsiniz. ABD dışındaysanız www.hp.com/support adresine gidin, bir ülke/bölge seçin, **Ürün Desteği ve Sorun Giderme**'yi tıklayın, ürün adını girin ve ardından, **Ara**'yı seçin.

NOT: Ana ekranda görüntülenen özellikler, ürün yapılandırmasına bağlı olarak değişebilir.

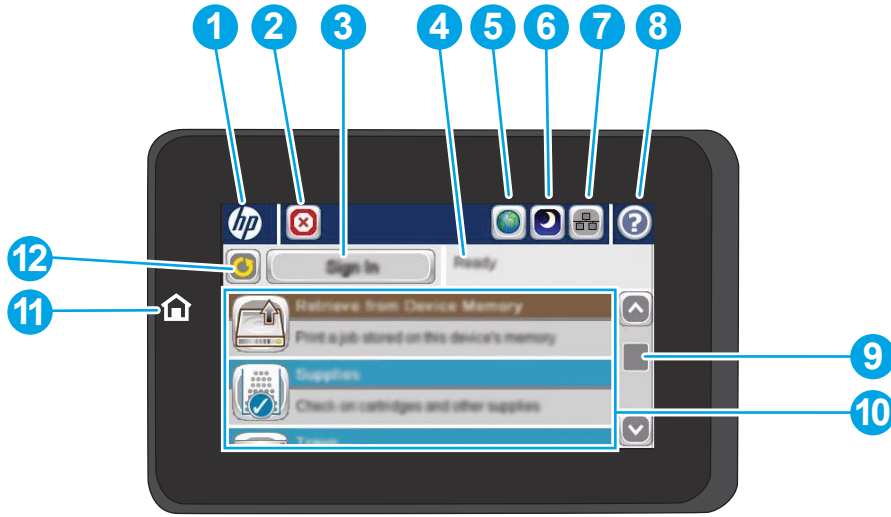

1	HP logosu veya Ana ekran düğmesi	Ana ekran dışındaki tüm ekranlarda HP logosunun yerini bir Ana ekran düğmesi alır. Ana ekrana dönmek için Ana ekran düğmesine dokunun.
2	Dur düğmesi	Geçerli işi duraklatmak için Dur düğmesine dokunun. İş Durumu ekranı açılır. Böylece işi iptal edebilir ya da sürdürebilirsiniz.
3	Oturum Aç veya Oturumu Kapat düğmesi	Güvenli özelliklere erişim için Oturum Aç düğmesine dokunun. Güvenli özelliklere erişim için oturum açtıysanız, üründe oturumu kapatmak için Oturumu Kapat düğmesine dokunun. Oturumu kapattıktan sonra, ürün tüm seçenekleri varsayılan ayarlara geri yükler.
4	Ürün durumu	Durum satırı, genel ürün durumuyla ilgili bilgiler sağlar.
5	Dil Seçimi düğmesi	Kontrol paneli ekranının dilini seçmek için Dil Seçimi düğmesine dokunun.
6	Uyku düğmesi	Ürünü Uyku moduna geçirmek için Uyku düğmesine dokunun.
7	Ağ düğmesi	Ağ bağlantısıyla ilgili bilgi almak için Ağ düğmesine dokunun.
8	Yardım düğmesi	Katıştırılmış yardım sistemini açmak için Yardım düğmesine dokunun.
9	Kaydırma çubuğu	Kullanılabilen özelliklerin tam listesini görmek için kaydırma çubuğu üzerindeki yukarı veya aşağı oklarına dokunun.
10	Özellikler	Ürün yapılandırmasına bağlı olarak, bu alanda görüntülenen özellikler aşağıdaki öğelerden herhangi birini içerebilir: <ul style="list-style-type: none"> • Hızlı Ayarlar • USB'den Al • Aygıt Belleğinden Al • İş Durumu • Sarf Malzemeleri • Tepsiler • Yönetim • Aygıt Bakımı

11	Ana ekran düğmesi ve ışığı	İstedığınız zaman ürünün Ana ekranına geri dönmek için dokununuz.
----	----------------------------	---

12	Yenile düğmesi	Değişiklikleri silip varsayılan ayarlara geri dönmek için Yenile düğmesine dokununuz.
----	----------------	---

Son işlem aksesuarı görünümleri

- [Zımbalayıcı/yığınlayıcı](#)
- [Delik delme özellikli zımbalayıcı/yığınlayıcı](#)
- [Kitapçık oluşturucu](#)

Zımbalayıcı/yığınlayıcı

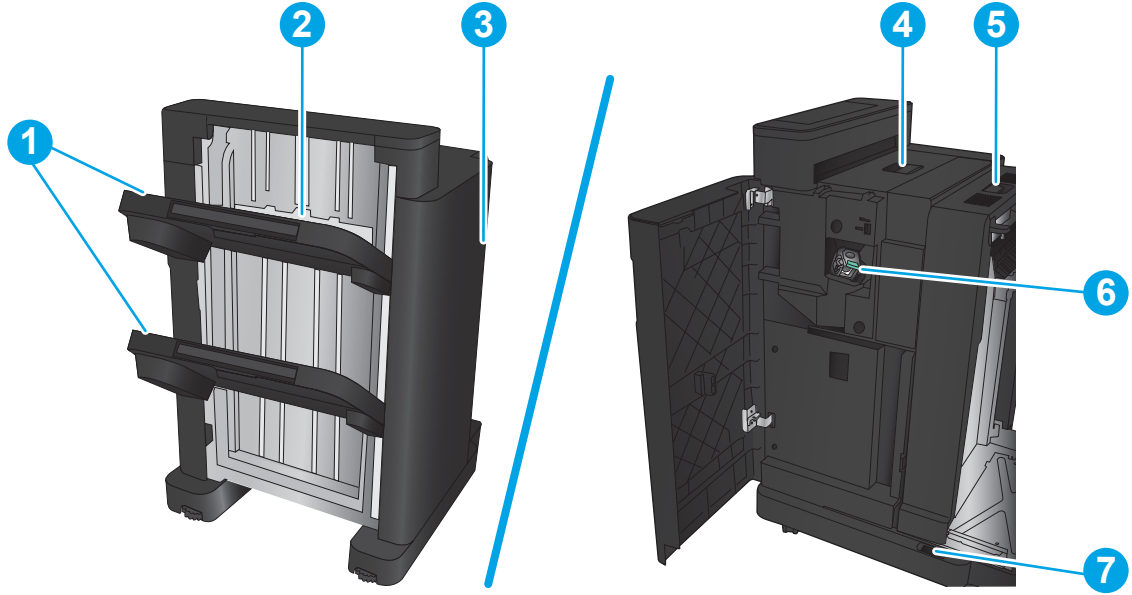

1	Zımbalayıcı/yığınlayıcı çıkış bölmeleri
2	Zımbalayıcı/yığınlayıcı çıkış yuvası
3	Ön kapak
4	Üst kapak
5	Üst serbest bırakma mandalı
6	Zımbalayıcı 1
7	Alt serbest bırakma mandalı

Delik delme özellikli zımbalayıcı/yığıncı

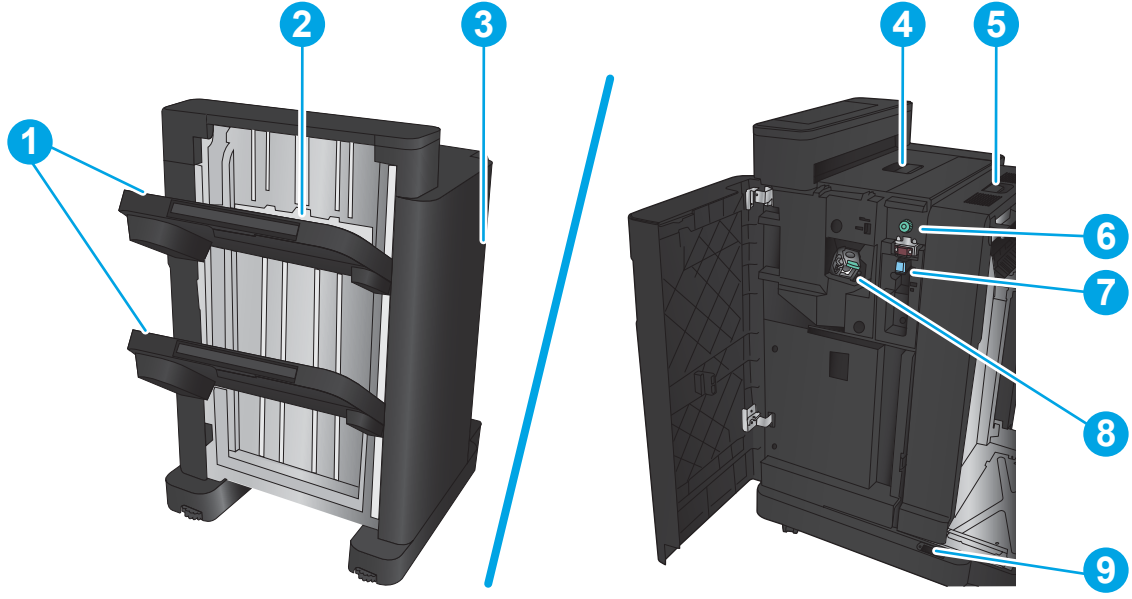

- | | |
|---|-------------------------------------|
| 1 | Zımbalayıcı/yığıncı çıkış bölmeleri |
| 2 | Zımbalayıcı/yığıncı çıkış yuvası |
| 3 | Ön kapak |
| 4 | Üst kapak |
| 5 | Üst serbest bırakma mandalı |
| 6 | Delik delme |
| 7 | Kağıt kırpıntısı toplayıcı |
| 8 | Zımbalayıcı 1 |
| 9 | Alt serbest bırakma mandalı |

Kitapçık oluřturucu

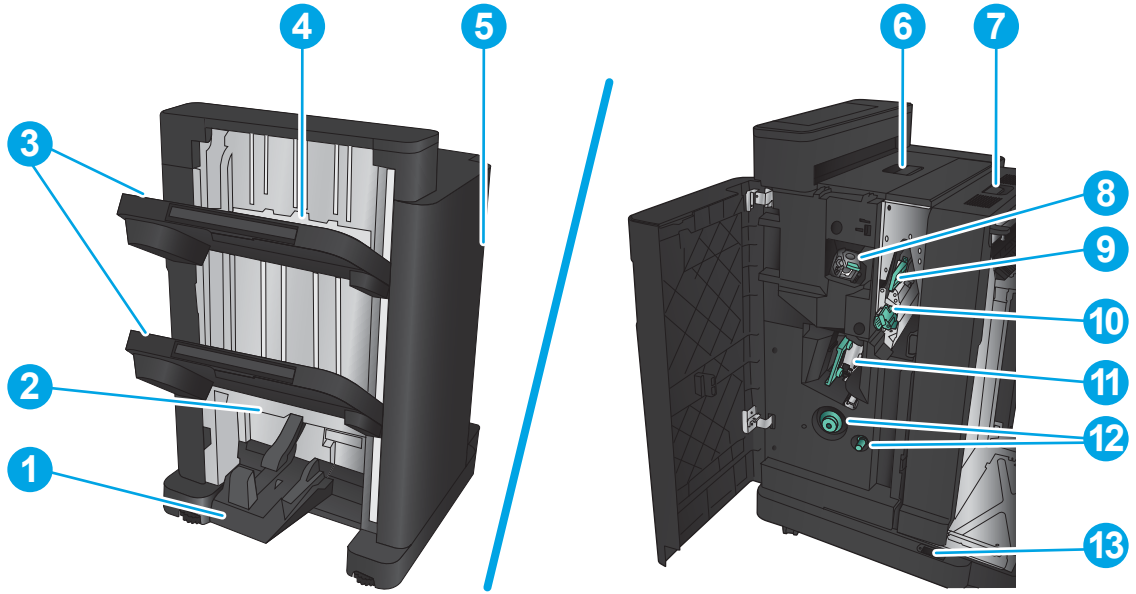

- | | |
|----|---|
| 1 | Kitapçık çıkıř bölmesi |
| 2 | Kitapçık çıkıř yuvası |
| 3 | Zımbalayıcı/yıđınlayıcı çıkıř bölmeleri |
| 4 | Zımbalayıcı/yıđınlayıcı çıkıř yuvası |
| 5 | Ön kapak |
| 6 | Üst kapak |
| 7 | Üst serbest bırakma mandalı |
| 8 | Zımbalayıcı 1 |
| 9 | Üst kađıt teslim kılavuzu |
| 10 | Alt kađıt teslim kılavuzu |
| 11 | Tel dikiř taşıyıcısı, zımbalayıcı 2 ve zımbalayıcı 3'e eriřim |
| 12 | Sıkıřmaları gidermek için kađıt ilerletme düđmeleri |
| 13 | Alt serbest bırakma mandalı |

Ürün donanımı kurulumu ve yazılım yüklemesi

Temel kurulum talimatları için ürünle birlikte verilen Donanım Kurulumu Kılavuzu adlı belgeye bakın. Ek talimatlar için Web'de bulunan HP destek sayfasına gidin.

ABD'de, HP'nin ürününüz için sağladığı her şeyi kapsayan yardımı için www.hp.com/support/ljM806 adresine gidin.

ABD dışında, aşağıdaki adımları izleyin:

1. www.hp.com/support adresine gidin.
2. Ülkenizi/bölgenizi seçin.
3. **Ürün Desteği ve Sorun Giderme**'yi tıklayın.
4. Ürün adını girin ve ardından, **Ara** ögesini seçin.

Aşağıdaki destek konularını bulmak için ürününüzü seçin:

- Yükleme ve yapılandırma
- Bilgi alma ve kullanma
- Sorunları çözme
- Yazılım güncelleştirmelerini indirme
- Destek forumlarına katılma
- Garanti ve yasal bilgileri bulma

2 Kağıt tepsileri

- [Kağıt türü ve boyutu için tepsileri yapılandır](#)
- [Tepsi 1'e kağıt yerleştirin](#)
- [Tepsi 2 ve Tepsi 3'ü yükleme](#)
- [Tepsi 4 ve Tepsi 5'ü yükleme](#)
- [Varsayılan zımba konumunu yapılandırma](#)
- [Varsayılan delik delme konumunu yapılandırma](#)

Daha fazla bilgi için:

ABD'de www.hp.com/support/ljM806 adresine gidin.

ABD dışında, www.hp.com/support adresine gidin. Ülkenizi/bölgenizi seçin. **Ürün Desteği ve Sorun Giderme**'yi tıklatın. Ürün adını girin ve ardından, **Ara** öğesini seçin.

HP'nin ürününüz için sağladığı her şeyi kapsayan yardım aşağıdaki bilgileri içerir:

- Yükleme ve yapılandırma
- Bilgi alma ve kullanma
- Sorunları çözme
- Yazılım güncelleştirmelerini indirme
- Destek forumlarına katılma
- Garanti ve yasal bilgileri bulma

Kağıt türü ve boyutu için tepsileri yapılandır

Aşağıdaki durumlarda, tepsiyi türe ve boyuta göre yapılandırmanızı ürün otomatik olarak ister:

- Tepsiyi kağıt yüklediğinizde
- Yazıcı sürücüsü ya da yazılım programı aracılığıyla bir yazdırma işi için belirli bir tepsi ya da kağıt türü belirlediğinizde tepsi, yazdırma işi ayarlarına uygun şekilde yapılandırılmamışsa



NOT: Tepsi 1'den yazdırıyorsanız ve Tepsi 1 **Her Boyut** kağıt boyutu ve **Her Tür** kağıt türü ayarlarına göre yapılandırılmışsa istem görüntülenmez. Bu durumda, yazdırma işi bir tepsi belirtmezse, yazdırma işinde kağıt türü ve boyutu ile ilgili ayarlar Tepsi 1'e yüklenen kağıttan farklı olsa dahi, ürün Tepsi 1'den yazdırma yapar.

Kağıt yüklerken bir tepsiyi yapılandırma

1. Tepsiyi kağıt yerleştirin.
2. Ürün kontrol panelinde tepsi yapılandırma iletisi görüntülenir.
3. Algılanan türü ve boyutu kabul etmek için **Tamam** düğmesine veya farklı bir kağıt boyutu ve türü seçmek için **Değiştir** düğmesine dokununuz.
4. Doğru türü ve boyutu seçip **Tamam** düğmesine dokununuz.

Bir tepsiyi baskı yazdırma işi ayarlarına uygun şekilde yapılandırma

1. Yazılım programında kaynak tepsiyi, kağıt boyutunu ve kağıt türünü belirtin.
2. İş ürüne gönderin.
Tepsinin yapılandırılması gerekiyorsa ürün kontrol panelinde bir tepsi yapılandırma iletisi görüntülenir.
3. Tepsiyi belirtilen tür ve boyuttaki kağıdı yerleştirin ve tepsiyi kapatın.
4. Algılanan türü ve boyutu kabul etmek için **Tamam** düğmesine veya farklı bir kağıt boyutu ve türü seçmek için **Değiştir** düğmesine dokununuz.
5. Doğru türü ve boyutu seçip **Tamam** düğmesine dokununuz.

Kontrol panelini kullanarak bir tepsiyi yapılandırın.

Tepsilerin tür ve boyut ayarlarını, üründen istem görüntülenmeden de yapılandırabilirsiniz.

1. Ürün kontrol panelindeki Ana ekrandan **Tepsiler** düğmesine gidin ve dokununuz.
2. Yapılandırmak istediğiniz tepsinin satırına ve ardından **Değiştir** düğmesine dokununuz.
3. Seçenek listelerinden kağıt türünü ve boyutunu seçin.
4. Seçiminizi kaydetmek için **Tamam** düğmesine dokununuz.

Tepsi 1'e kağıt yerleştirin

⚠ DİKKAT: Sıkışmaları önlemek için, yazdırma sırasında Tepsi 1'e kesinlikle kağıt eklemeyin veya kaldırmayın.

1. Tepsi 1'i açın.

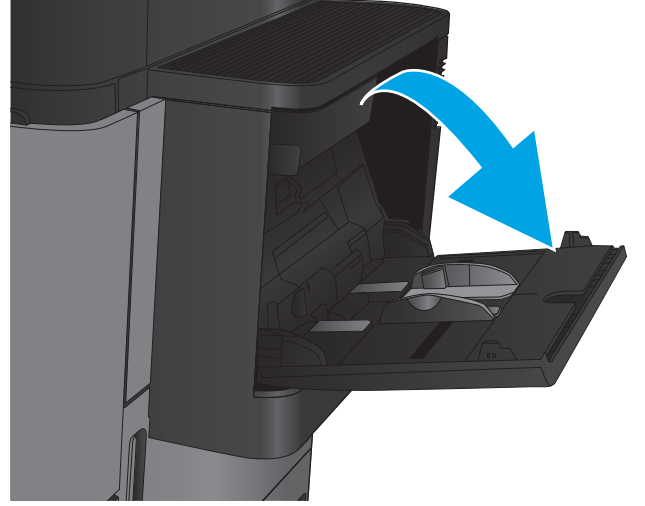

2. Kağıdı desteklemek için tepsi uzantısını dışarı çekin.

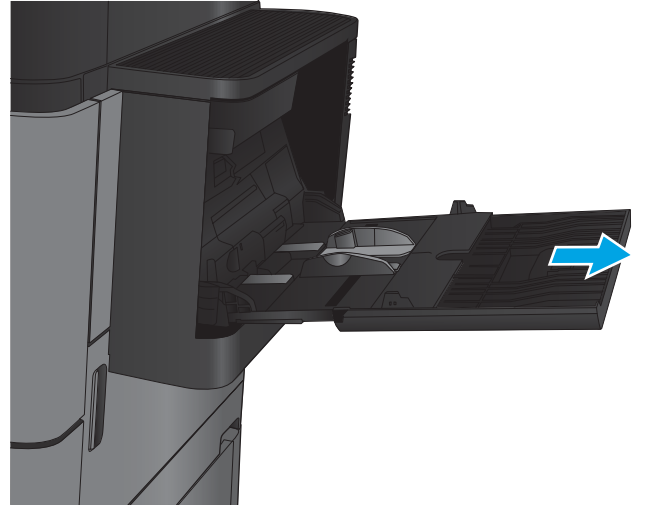

3. Tepsiye kağıt yerleştirin. Bkz. [Tablo 2-1 Tepsi 1 kağıt yönü, sayfa 17](#).

İPUCU: En yüksek baskı kalitesinin elde edilmesi için, HP, kağıdı uzun kenarından başlayarak yüklemenizi tavsiye eder.

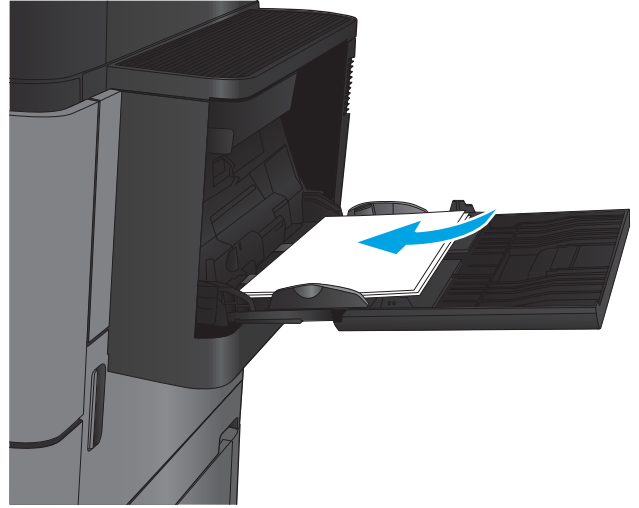

4. Kağıtların, kağıt kılavuzlarındaki dolun çizgisinin altında olduğuna emin olun.

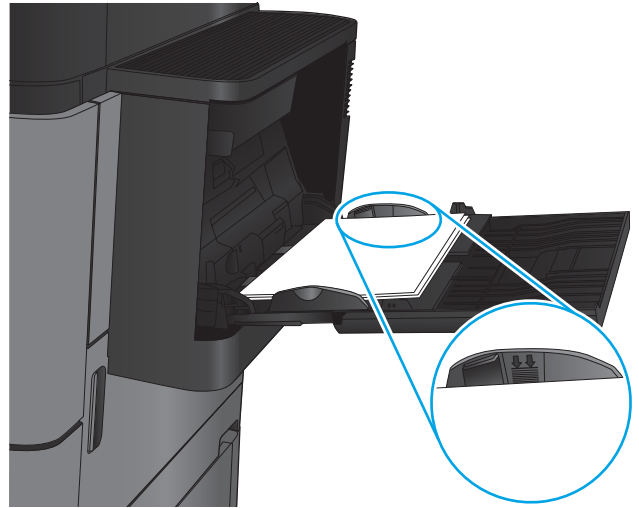

5. Yan kılavuzları, kağıt destesine hafifçe dokunacak, ancak kağıtları bükmeyecek biçimde hizalayın.

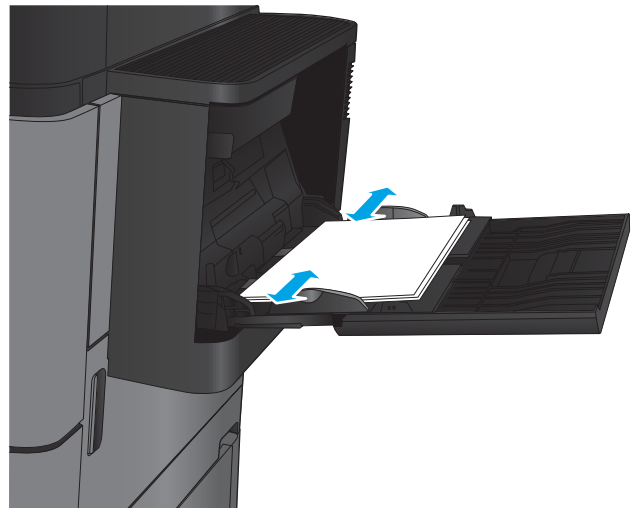

Tablo 2-1 Tepsi 1 kağıt yönü

Kağıt türü	Görüntü döndürme	Dupleks modu	Kağıt yükleme
Önceden basılı, antet veya etiketler	Dikey	1 taraflı yazdırma	Ön yüzü yukarı Üst kenar ürünün arkasına doğru
		Otomatik 2 taraflı yazdırma	Ön yüzü yukarı Üst kenar ürünün arkasına doğru
Delikli	Dikey	1 taraflı yazdırma	Ön yüzü aşağı Tepsinin sağındaki delikler
Baskılı veya antetli	Yatay	1 taraflı yazdırma	Ön yüzü yukarı Üst kenar ürünün arkasına doğru

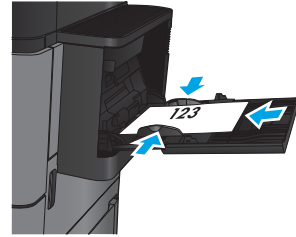
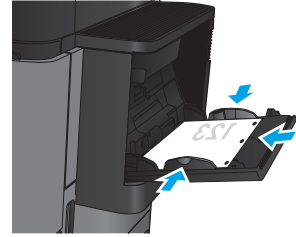
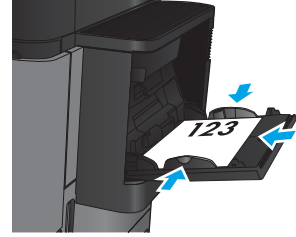
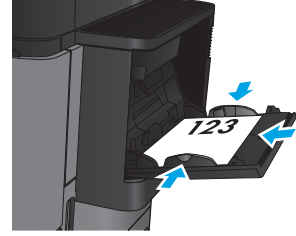

Tablo 2-1 Tepsi 1 kağıt yönü (devam)

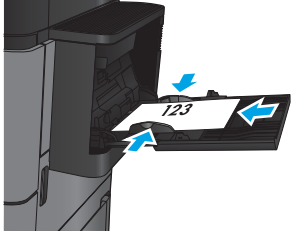
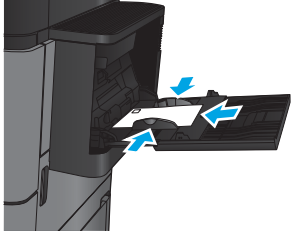
Kağıt türü	Görüntü döndürme	Dupleks modu	Kağıt yükleme
		Otomatik 2 taraflı yazdırma	Ön yüzü yukarı Üst kenar ürünün arkasına doğru
			
Zarflar	Zarfların kısa kenarı ürüne önce girecek şekilde	1 taraflı yazdırma	Ön yüzü yukarı Üst kenar ürünün arkasına doğru
			

Tepsi 2 ve Tepsi 3'ü yükleme

 **NOT:** Tepsi 3'e kağıt yerleştirme prosedürü, Tepsi 2 ile aynıdır. Burada yalnızca Tepsi 2 gösterilmektedir.

1. Tepsiyi açın.

NOT: Kullanımdayken bu tepsiyi açmayın.

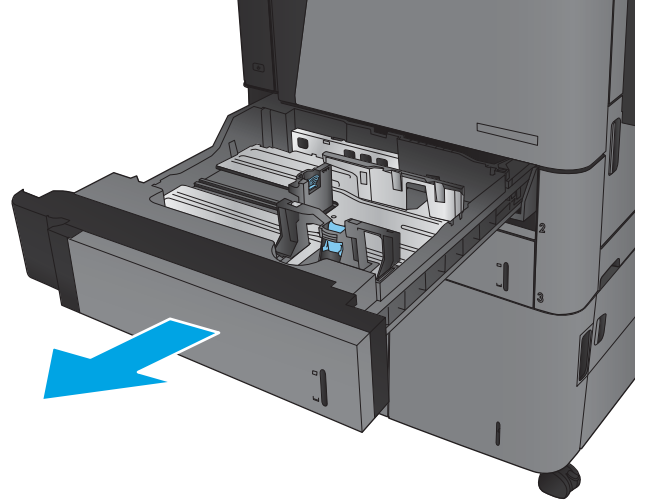

2. Ayar mandallarını sıkarak ve kılavuzları kullanarak kağıdın boyutuna kaydırarak, kağıt uzunluğu ve kağıt genişliği kılavuzlarını ayarlayın.

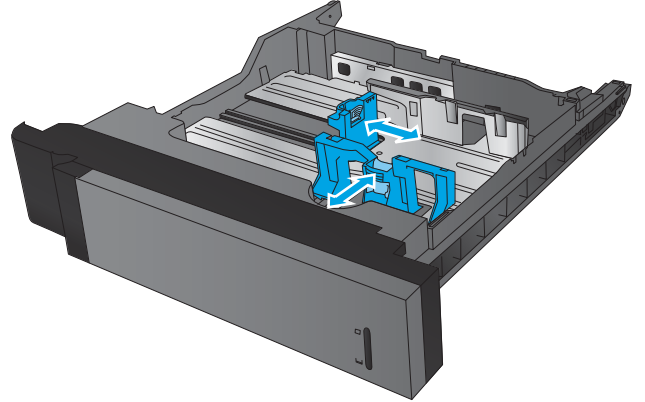

3. Tepsiye kağıt koyun. Kılavuzların yığına hafifçe değdiğini, fakat onu eğmediğini doğrulamak için kağıdı kontrol edin.

NOT: Sıkışmaları önlemek için tepsiyi aşırı doldurmayın. Yığının üst kısmının tepsi dolu göstergesinin altında bulunduğundan emin olun.

NOT: Tepsi doğru şekilde ayarlanmazsa, yazdırma sırasında hata iletisi görüntülenebilir veya kağıt sıkışabilir.

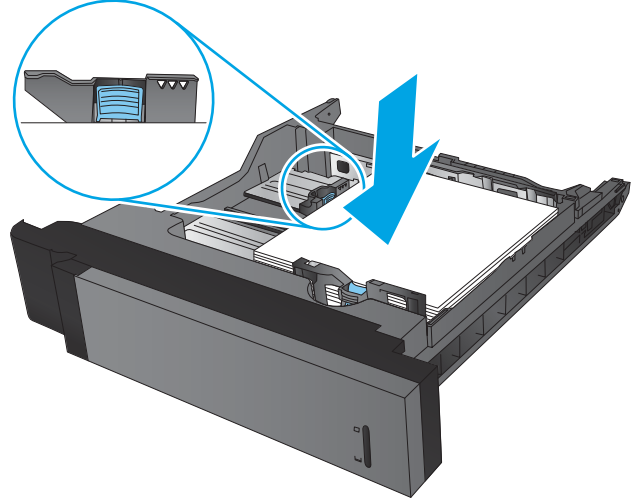

4. Tepsiyi kapatın.

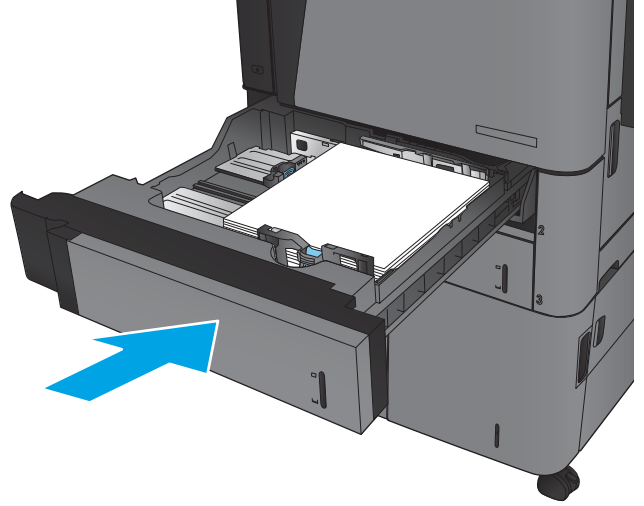

5. Kontrol paneli, tepsinin kağıt türünü ve boyutunu gösterir. Yapılandırma doğru değilse, türü veya boyutu değiştirmek için kontrol panelindeki yönergeleri uygulayın.
6. Özel boyutlu kağıtlar için, ürünün kontrol panelinde talep görüntülediğinde kağıdın X ve Y boyutlarını belirtmeniz gerekir.

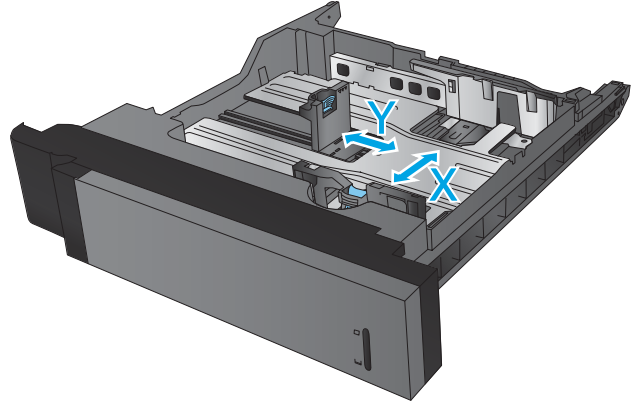

Tablo 2-2 Tepsi 2 ve Tepsi 3 kağıt yönü

Kağıt türü	Görüntü döndürme	Dupleks modu	Kağıt yükleme
Baskılı veya antetli	Dikey	1 taraflı yazdırma	Ön yüzü aşağı Tepsinin arkasındaki üst kenar
		Otomatik 2 taraflı yazdırma	Ön yüzü yukarı Tepsinin arkasındaki üst kenar
	Yatay	1 taraflı yazdırma	Ön yüzü aşağı Tepsinin sağ tarafındaki alt kenar
		Otomatik 2 taraflı yazdırma	Ön yüzü yukarı Tepsinin sağ tarafındaki alt kenar

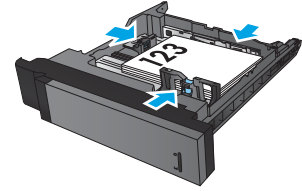
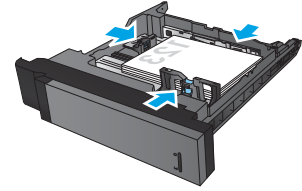
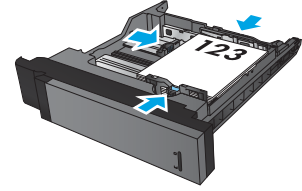
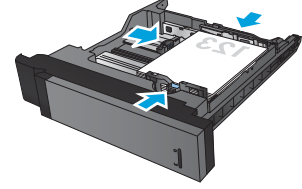

Tablo 2-2 Tepsi 2 ve Tepsi 3 kağıt yönü (devam)

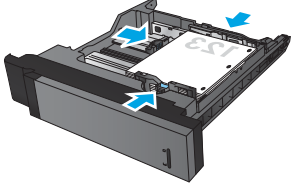
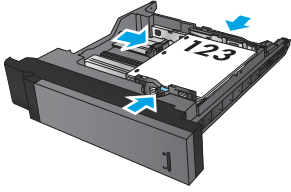
Kağıt türü	Görüntü döndürme	Dupleks modu	Kağıt yükleme
Delikli	Dikey	1 taraflı yazdırma	Tepsinin sağ tarafındaki delikler
			
		Otomatik 2 taraflı yazdırma	Tepsinin sol tarafındaki delikler
			

Tepsi 4 ve Tepsi 5'ü yükleme

Tepsi 4 ve Tepsi 5 yalnızca A4 ve Letter boyutlu kağıtları destekler.

1. Tepsinin sağ veya sol bölmelerini açın.

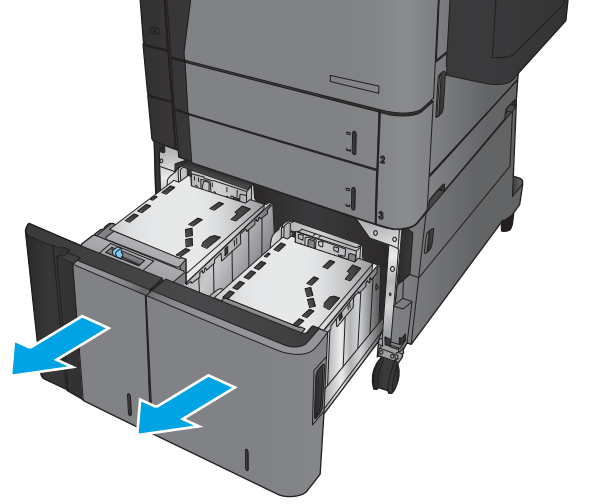

2. Her iki tarafta da, kağıt boyutu kolunu kullanmakta olduğunuz kağıt için doğru konuma getirin.

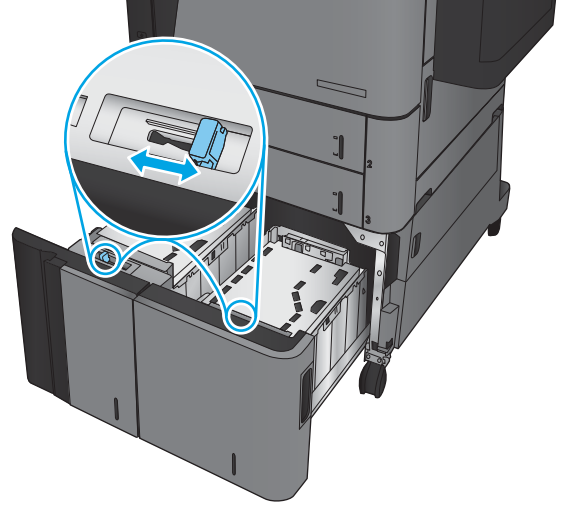

3. Tepsinin her iki tarafına da tam kağıt topu yerleştirin. Sağ bölme, 1.500 yaprak kağıt alır. Sol bölme, 2.000 yaprak kağıt alır.

NOT: En iyi sonuçlar için, tam kağıt topları yükleyin. Topları daha küçük bölümlere ayırmayın.

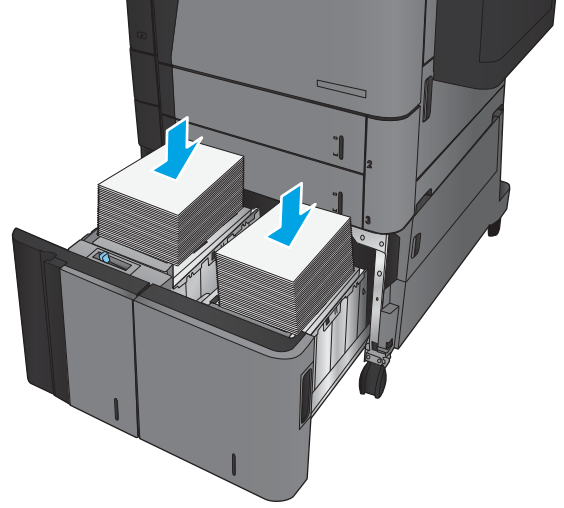

4. Tepsinin sağ ve sol bölmelerini kapatın.

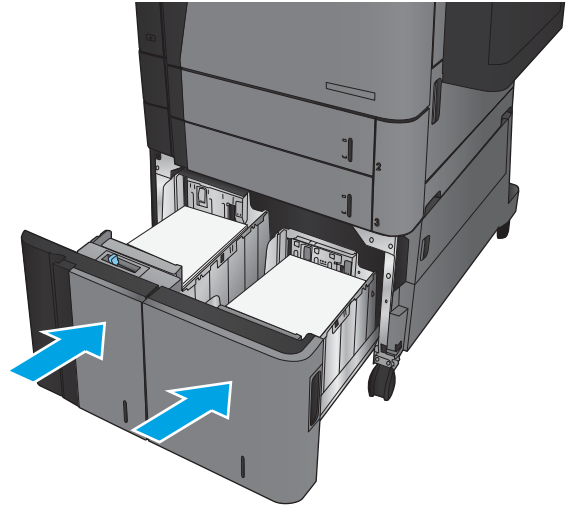

Varsayılan zimba konumunu yapılandırma

1. Ürün kontrol panelindeki Ana ekrandan [Yönetim](#) düğmesine gidin ve dokununuz.
2. Aşağıdaki menüleri açın:
 - [Zimbalayıcı/Yığınlayıcı Ayarları](#)
 - [Zimbalama](#)
3. Seçenekler listesinden bir zimba konumu seçin ve ardından [Kaydet](#) düğmesine dokununuz. Aşağıdaki seçenekler kullanılabilir:
 - Yok
 - Üst sol
 - Üst sağ
 - İki sol
 - İki sağ
 - İki üst
 - İki üst ya da sol



NOT: Dikey yöndeki belgeler için zimbalar sol taraftadır. Yatay yöndeki belgeler için zimbalar üst taraftadır.

Varsayılan delik delme konumunu yapılandırma

1. Ürün kontrol panelindeki Ana ekrandan [Yönetim](#) düğmesine gidin ve dokununuz.
2. Aşağıdaki menüleri açın:
 - [Zimbalayıcı/Yığınlayıcı Ayarları](#)
 - [Delik Delme](#)
3. Seçenekler listesinden bir delik delme konumu seçin ve ardından [Kaydet](#) düğmesine dokununuz. Aşağıdaki seçenekler kullanılabilir:
 - Yok
 - İki sol ya da sağ
 - İki sol
 - Üst sağ
 - İki üst
 - İki alt

- Üç sol
- Üç sağ
- Üç üst
- Üç alt



NOT: Dikey yöndeki belgeler için delikler sol taraftadır. Yatay yöndeki belgeler için delikler üst taraftadır.

3 Parçalar, sarf malzemeleri ve aksesuarlar

- [Yedek parçalar, aksesuarlar ve sarf malzemeleri sipariş etme](#)
- [Toner kartuşunu değiştirme](#)

Daha fazla bilgi için:

ABD'de www.hp.com/support/ljM806 adresine gidin.

ABD dışında, www.hp.com/support adresine gidin. Ülkenizi/bölgenizi seçin. **Ürün Desteği ve Sorun Giderme**'yi tıklatın. Ürün adını girin ve ardından, **Ara** öğesini seçin.

HP'nin ürününüz için sağladığı her şeyi kapsayan yardım aşağıdaki bilgileri içerir:

- Yükleme ve yapılandırma
- Bilgi alma ve kullanma
- Sorunları çözme
- Yazılım güncelleştirmelerini indirme
- Destek forumlarına katılma
- Garanti ve yasal bilgileri bulma

Yedek parçalar, aksesuarlar ve sarf malzemeleri sipariş etme

Sipariş verme

Sarf malzemeleri ve kağıt sipariş etme	www.hp.com/go/suresupply
Orijinal HP parçaları veya aksesuarları sipariş etme	www.hp.com/buy/parts
Servis veya destek sağlayıcıları aracılığıyla sipariş verme	Bir HP yetkili servisine veya destek sağlayıcısına başvurun.
HP Katıştırılmış Web Sunucusu'nu (EWS) kullanarak sipariş verme	Erişmek için bilgisayarınızda desteklenen bir Web tarayıcısının adres/URL alanına ürünün IP adresini veya ana bilgisayar adını girin. EWS'nin HP SureSupply Web sitesine bir bağlantısı vardır; bu bağlantı Orijinal HP sarf malzemeleri satın almak için seçenekler sunar.

Parçalar ve sarf malzemeleri

Aşağıdaki parçalar ürün için kullanılabilir.

- **Zorunlu** kendi kendine değiştirme şeklinde listelenen parçalar, onarımı gerçekleştirmek için HP servis personeline ödeme yapılması düşünülmüyorsa müşteriler tarafından takılacaktır. HP ürün garantiniz çerçevesinde, bu parçalar için yerinde veya depoya gönderme türünde destek sağlanmayacaktır.
- **İsteğe bağlı** kendi kendine değiştirme şeklinde listelenen parçalar, ürün garanti süresi içinde talep etmeniz durumunda HP servis personeli tarafından ücretsiz olarak takılabilir.

Öge	Açıklama	Kendi kendine değiştirme seçenekleri	Parça numarası
Bakım Takımı 110 V	Önleyici bakım takımı aşağıdaki öğeleri içerir: <ul style="list-style-type: none">• Yedek 110 Volt füzer• Yedek aktarma silindiri• Tepsi 2 ve Tepsi 3 için yedek kağıt alma, besleme ve ayırma silindirleri• Yüksek kapasiteli giriş besleyici (Tepsi 4 ve Tepsi 5) için yedek kağıt alma ve besleme silindirleri	Zorunlu	C2H67A

Öge	Açıklama	Kendi kendine değiştirme seçenekleri	Parça numarası
Bakım Takımı 220 V	<p>Önleyici bakım takımı aşağıdaki öğeleri içerir:</p> <ul style="list-style-type: none"> • Yedek 220 Volt füzer • Yedek aktarma silindiri • Tepsi 2 ve Tepsi 3 için yedek kağıt alma, besleme ve ayırma silindirleri • Yüksek kapasiteli giriş besleyici (Tepsi 4 ve Tepsi 5) için yedek kağıt alma ve besleme silindirleri 	Zorunlu	C2H57A
Tepsi 2-5 için Silindir Takımı	Tepsi 2, 3, 4 ve 5'e uygun yedek kağıt alma ve besleme silindirleri (her tepsi için bir takım siparişi verin)	Zorunlu	CF367-67903
Tepsi 1 makara kiti	Tepsi 1 için yedek kağıt alma ve besleme silindirleri	Zorunlu	CF367-67904
110 V Füzer Takımı	Yedek 110 Volt füzer	Zorunlu	CF367-67905
220 V Füzer Takımı	Yedek 220 Volt füzer	Zorunlu	CF367-67906
Aktarma Silindiri Takımı	Yedek aktarma silindiri	Zorunlu	CF367-67907
HCI Takımı	Yedek yüksek kapasiteli giriş besleyici ve stand	Zorunlu	C3F79-37901
Zımbalayıcı/Yiğınlayıcı Takımı	Yedek Zımbalayıcı/Yiğınlayıcı son işlem aksesuarı	Zorunlu	CZ994-67901
Zımbalayıcı/Yiğınlayıcı 2/3 Delik Delme Takımı	Delik Delme özelliğine sahip yedek Zımbalayıcı/Yiğınlayıcı son işlem aksesuarı, İngiliz ölçü birimlerinin kullanıldığı ülkeler/bölgeler için 2 veya 3 delikli sürüm	Zorunlu	CZ995-67901
Zımbalayıcı/Yiğınlayıcı 2/4 Delik Delme Takımı	Delik Delme özelliğine sahip yedek Zımbalayıcı/Yiğınlayıcı son işlem aksesuarı, metrik ölçü birimlerinin kullanıldığı ülkeler/bölgeler için 2 veya 4 delikli sürüm	Zorunlu	CZ996-67901
Kitapçık Oluşturucu Takımı	Yedek Kitapçık Oluşturucu son işlem aksesuarı	Zorunlu	CZ285-67901
Sınırlayıcı, Tork Takımı	Tepsi 2 veya Tepsi 3 için yedek ayırma silindiri tork sınırlayıcısı (her tepsi için bir takım siparişi verin)	Zorunlu	CF367-67908
Zimba Kartuşu Doldurma Takımı	Zımbalayıcı/Yiğınlayıcı, Delik Delme özellikli Zımbalayıcı/Yiğınlayıcı veya Kitapçık Oluşturucu'daki Zımbalayıcı 1 için yedek zimba kartuşu	Zorunlu	C8091A
2.000 Zımbalık Kartuş Takımı (2 paket)	Kitapçık Oluşturucu'daki Zımbalayıcı 2 ve 3 için yedek zimba kartuşları seti	Zorunlu	CC383A
Siyah Toner Kartuşu	Yedek yüksek kapasiteli toner kartuşu	Zorunlu	CF325X

Öge	Açıklama	Kendi kendine değiştirme seçenekleri	Parça numarası
USB Kablosuz Yazdırma Sunucusu Takımı	Yedek HP Jetdirect ew2500 kablosuz yazdırma sunucusu	Zorunlu	J8026-67901
512 MB DIMM Takımı	Yedek 512 MB DIMM	Zorunlu	CF306-67901
Kontrol Paneli Düzeneği Takımı	Yedek kontrol paneli düzeneği	Zorunlu	CZ245-67901
Bičimlendirici Takımı	Yedek biçimlendirici	Zorunlu	CF367-67912
HDD Yedek Takımı	Yedek sabit disk sürücüsü	İsteğe bağlı	CF367-67913

Aksesuarlar

Öge	Tanım	Parça numarası
HP LaserJet Zımbalayıcı/Yığınlıyıcı	Zımbalayıcı/yığınlıyıcı son işlem aksesuarı	CZ994A
2/3 delik delme özellikli HP LaserJet Zımbalayıcı/Yığınlıyıcı	İngiliz ölçü birimlerinin kullanıldığı ülkeler/bölgeler için delik delme özelliğine sahip zımbalayıcı/yığınlıyıcı son işlem aksesuarı	CZ995A
2/4 delik delme özellikli HP LaserJet Zımbalayıcı/Yığınlıyıcı	Metrik ölçü birimlerinin kullanıldığı ülkeler/bölgeler için delik delme özelliğine sahip zımbalayıcı/yığınlıyıcı son işlem aksesuarı	CZ996A
HP LaserJet Kitapçık Oluşturucu/Son İşlemci	Kitapçık oluşturucu son işlem aksesuarı	CZ285A
HP LaserJet 3.500 Sayfalık Yüksek Kapasiteli Giriş Besleyici ve Stand	Kağıt kapasitesini artırmaya yarayan isteğe bağlı tepsi	C3F79A
HP Jetdirect ew2500 Kablosuz Yazdırma Sunucusu	USB kablosuz yazdırma sunucusu	J8026A
HP Jetdirect 2800w NFC ve Kablosuz Doğrudan Yazdırma Aksesuarı	Mobil aygıtlardan "dokunarak" yazdırmak için kablosuz doğrudan yazdırma aksesuarı	J8029A
HP 1 GB DIMM	İsteğe bağlı bellek modülü	CF306AX

Toner kartuşunu deęiřtirme

Tonerin yeniden daęıtılması kabul edilebilir baskı kalitesi saęlamayana kadar mevcut kartuşla yazdırmaya devam edin. Toneri yeniden daęıtmak için toner kartuşunu yazıcıdan çıkarın ve kartuşu yatay ekseninde hafifçe ileri geri sallayın. Resimli örnekler için kartuş deęiřtirme talimatlarına bakın. Toner kartuşunu yazıcıya tekrar takın ve kapaęı kapatın.

Ařaęıdaki řekilde toner kartuşu bileřenleri gsterilmektedir.

řekil 3-1 Toner kartuşu bileřenleri, arkadan gcrunm

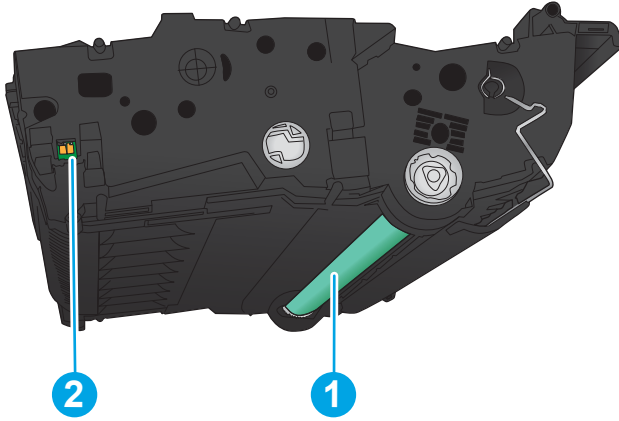

1 Görüntü tamburu

DİKKAT: Yeřil silindire dokunmayın. Dokunursanız kartuşa zarar verebilirsiniz.

2 Bellek yongası

⚠ DİKKAT: Toner giysilerinize bulařırsa, kuru bir bezle silin ve soęuk suyla yıkayın. Sıcak su, tonerin kumařa iřlemesine neden olur.

📝 NOT: Kullanılmıř toner kartuşlarının geri dcrnüşümüyle ilgili bilgiler toner kartuşu kutusundadır.

1. Ön kapağı açın. Kapağın tamamen açık olduğundan emin olun.

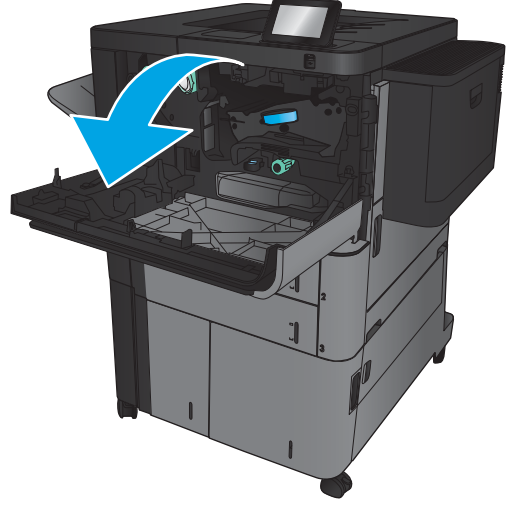

2. Kolun üzerindeki düğmeye basın ve daha sonra, toner kartuşu kolunu aşağı doğru döndürün.

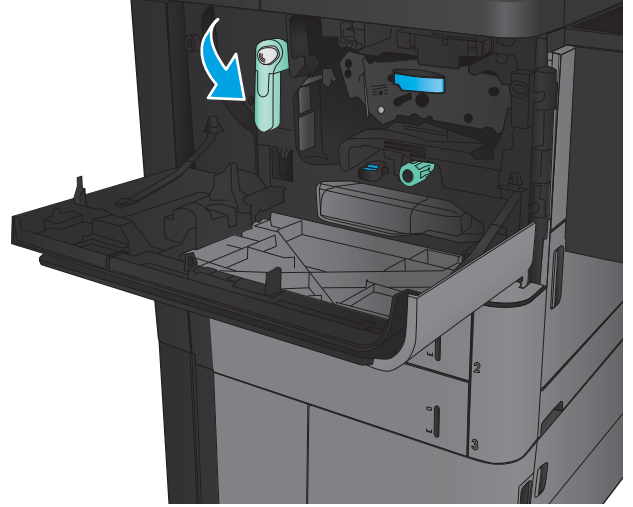

3. Kullanılmış toner kartuşunun sapını tutun ve dışarı çekerek açın.

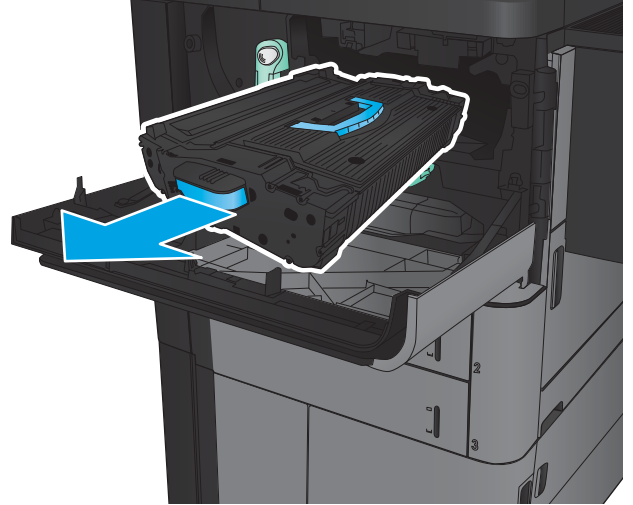

4. Yeni toner kartuşunu koruyucu torbasından alın.

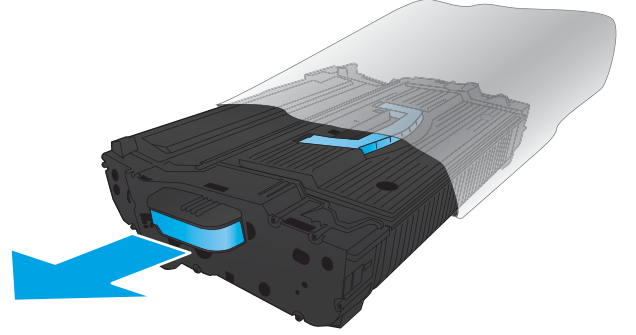

5. Toner kartuşunun iki kenarını tutun ve 5-6 kez sallayın.

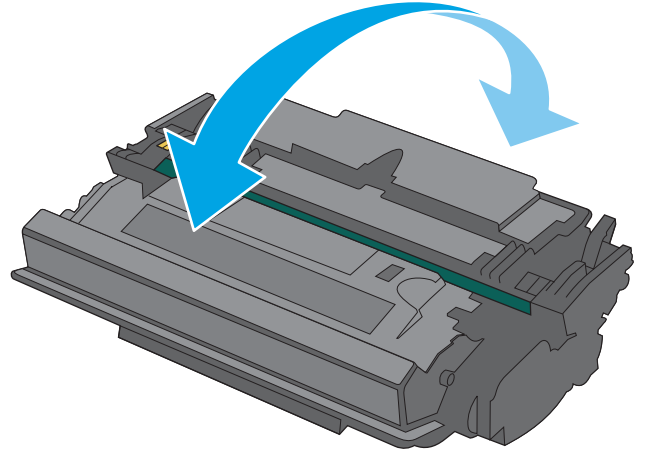

6. Toner kartuşunu yuvayla hizalayın ve daha sonra, toner kartuşunu ürünün içine yerleştirin. Toner kartuşu yerine oturduğunda hafifçe düşer.

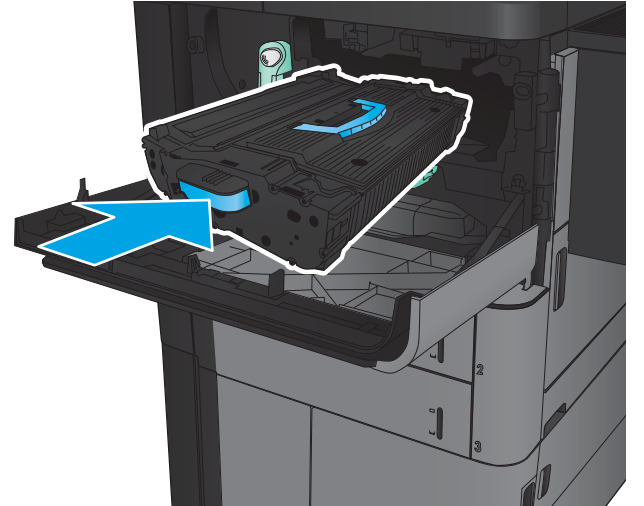

7. Kolun üzerindeki düğmeye basın ve daha sonra, toner kartuşu kolunu yukarı doğru döndürün.

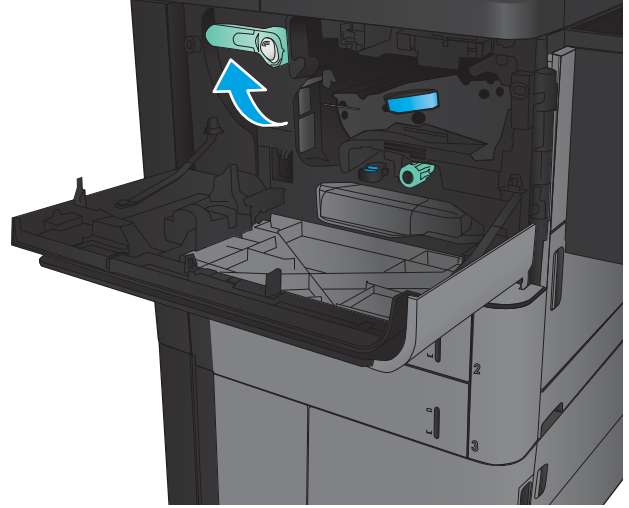

8. Ön kapağı kapatın.

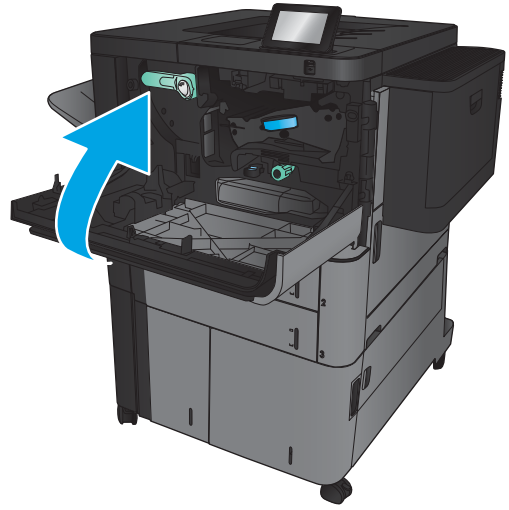

4 Yazdırma

- [Yazdırma görevleri \(Windows\)](#)
- [Yazdırma görevleri \(Mac OS X\)](#)
- [Yazdırma işlerini üründe depolama](#)
- [Mobil yazdırma](#)
- [USB bağlantı noktasından yazdırma](#)

Daha fazla bilgi için:

ABD'de www.hp.com/support/ljM806 adresine gidin.

ABD dışında, www.hp.com/support adresine gidin. Ülkenizi/bölgenizi seçin. **Ürün Desteği ve Sorun Giderme**'yi tıklayın. Ürün adını girin ve ardından, **Ara** öğesini seçin.

HP'nin ürününüz için sağladığı her şeyi kapsayan yardım aşağıdaki bilgileri içerir:

- Yükleme ve yapılandırma
- Bilgi alma ve kullanma
- Sorunları çözme
- Yazılım güncelleştirmelerini indirme
- Destek forumlarına katılma
- Garanti ve yasal bilgileri bulma

Yazdırma görevleri (Windows)

Nasıl yazdırma yapılır (Windows)

Aşağıdaki yordamda Windows için temel yazdırma işlemi açıklanmaktadır.

1. Yazılım programından, **Yazdır** seçeneğini belirleyin.
2. Yazıcı listesinden ürünü seçin ve ardından, **Özellikler** veya **Tercihler** seçeneğini belirleyin (seçenek adı yazılım programlarına göre değişir).
3. Kullanılabilir seçenekleri yapılandırmak için yazdırma sürücüsündeki sekmeleri tıklatın veya dokununuz.
4. **Yazdır** iletişim kutusuna dönmek için **Tamam** düğmesini tıklatın veya dokununuz. Bu ekrandan yazdırılacak kopya sayısını seçin.
5. İş yazdırmak için **Tamam** düğmesini tıklatın veya dokununuz.

Otomatik olarak her iki tarafa yazdırma (Windows)

 **NOT:** Yazdırma sürücünüz burada gösterilenden farklı görünebilir ancak izlenecek adımlar aynıdır.

1. Yazılım programından **Yazdır** seçeneğini belirleyin.
2. Yazıcı listesinden ürünü seçin ve ardından, **Özellikler** veya **Tercihler** seçeneğini belirleyin (seçenek adı yazılım programlarına göre değişir).

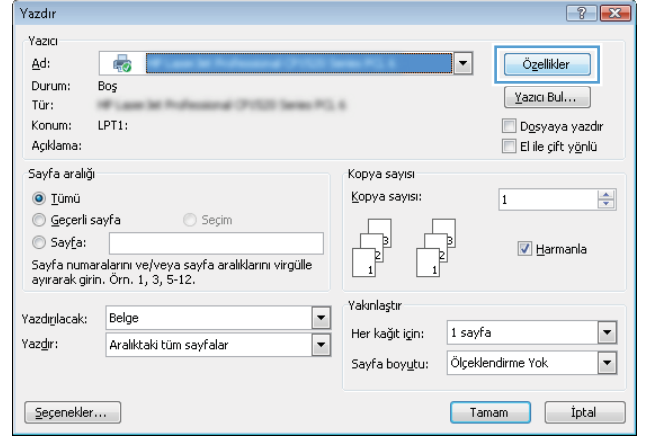

3. **Son İşlem** sekmesini tıklayın.

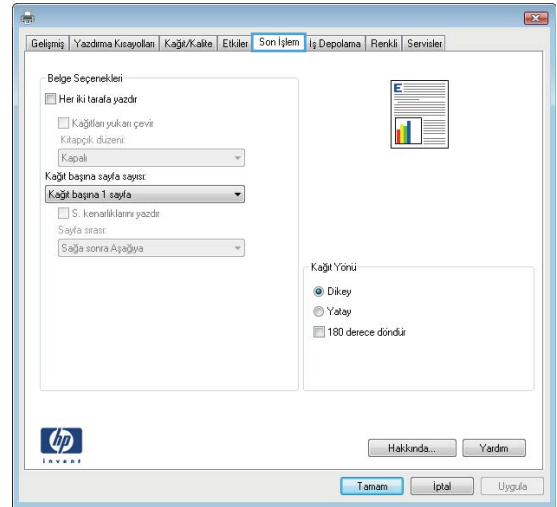

4. Her iki tarafa yazdır onay kutusunu seçin. Tamam düğmesini tıklatarak Belge Özellikleri iletişim kutusunu kapatın.

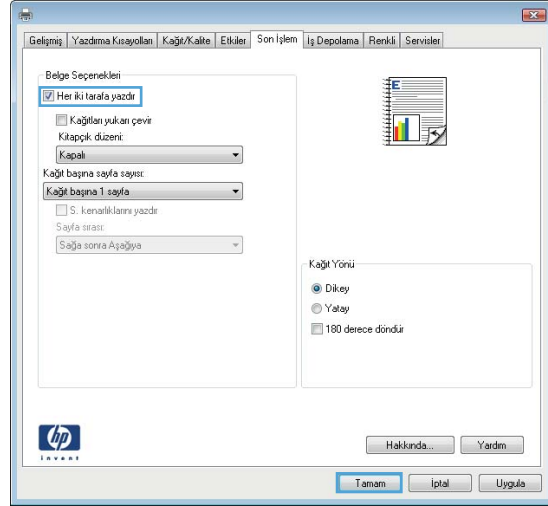

5. İşi yazdırmak için Yazdır iletişim kutusunda Tamam düğmesini tıklatın.

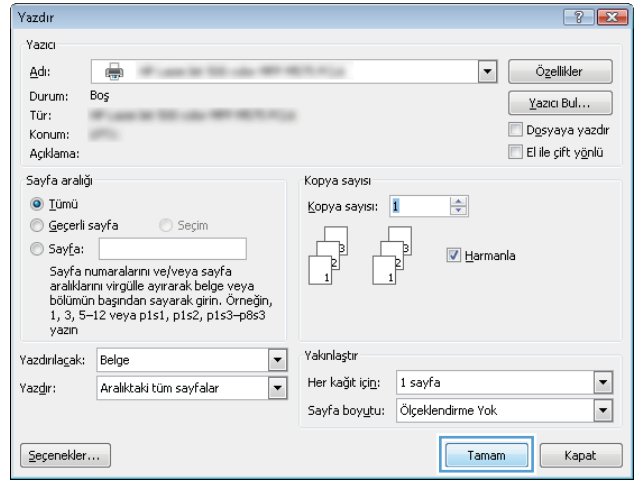

Her iki tarafa el ile yazdırma (Windows)

 **NOT:** Yazdırma sürücünüz burada gösterilenden farklı görünebilir ancak izlenecek adımlar aynıdır.

1. Yazılım programından **Yazdır** seçeneğini belirleyin.
2. Yazıcı listesinden ürünü seçin ve ardından, **Özellikler** veya **Tercihler** seçeneğini belirleyin (seçenek adı yazılım programlarına göre değişir).

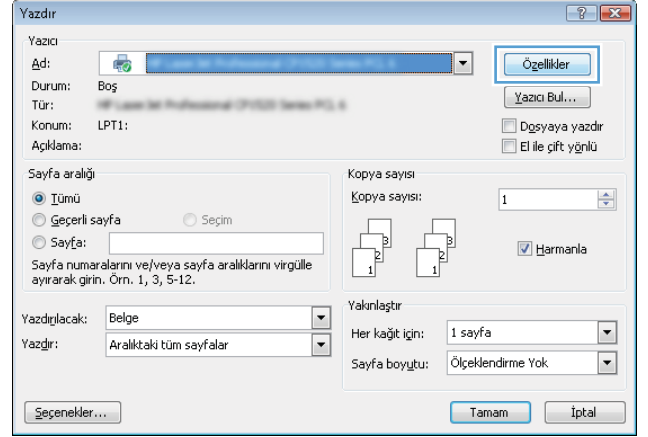

3. **Son İşlem** sekmesini tıklayın.

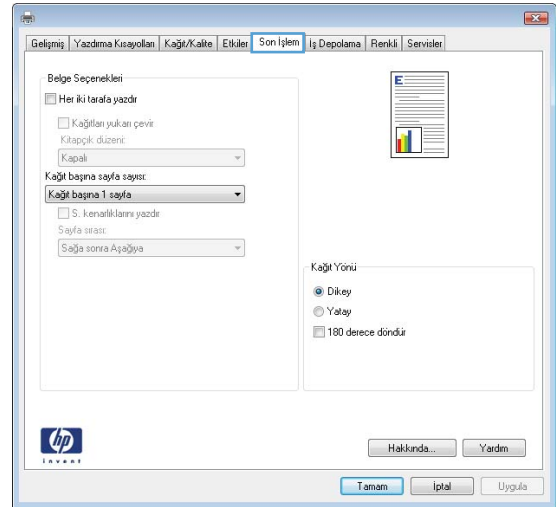

4. **Her iki tarafa yazdır** onay kutusunu seçin. İşin ilk yüzünü yazdırmak için **Tamam** düğmesini tıklayın.

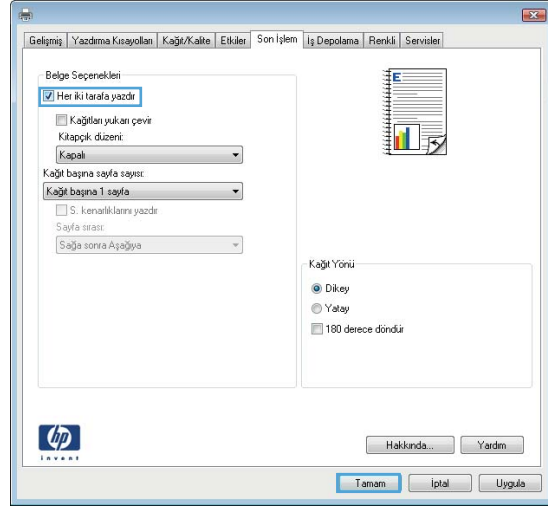

5. Yazdırılan kağıtları çıkış bölmesinden alın ve daha sonra, yazdırılan yüzleri yukarı gelecek şekilde Tepsi 1'e yerleştirin.
6. İstenirse, devam etmek için uygun kontrol paneli düğmesine dokununuz.

Kağıt başına birden fazla sayfa yazdırma (Windows)

 **NOT:** Yazdırma sürücünüz burada gösterilenden farklı görünebilir ancak izlenecek adımlar aynıdır.

1. Yazılım programından **Yazdır** seçeneğini belirleyin.
2. Yazıcı listesinden ürünü seçin ve ardından, **Özellikler** veya **Tercihler** seçeneğini belirleyin (seçenek adı yazılım programlarına göre değişir).

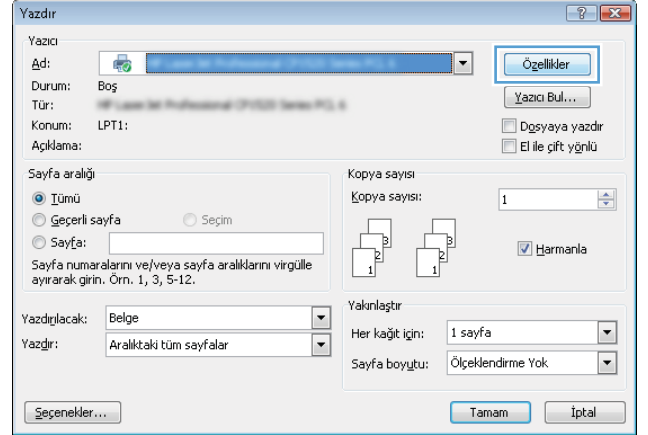

3. **Son İşlem** sekmesini tıklayın.

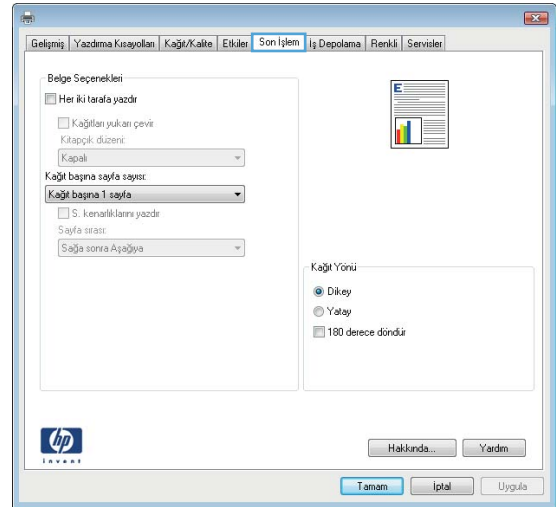

4. Her yaprağa yazdırılacak sayfa sayısını **Kağıt başına sayfa sayısı** açılan listesinden seçin.

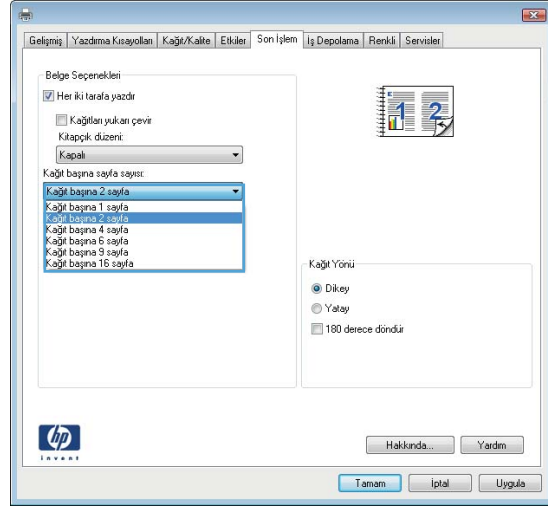

5. **S. kenarlıklarını yazdır**, **Sayfa sırası** ve **Yön** için doğru seçenekleri belirleyin. **Tamam** düğmesini tıklayarak **Belge Özellikleri** iletişim kutusunu kapatın.

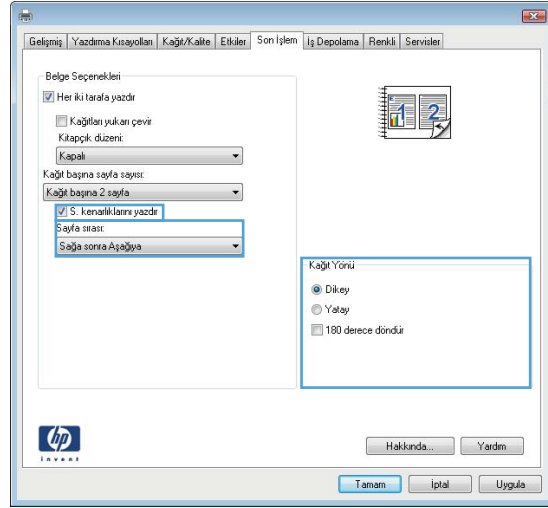

6. İş yazdırmak için **Yazdır** iletişim kutusunda **Tamam** düğmesini tıklayın.

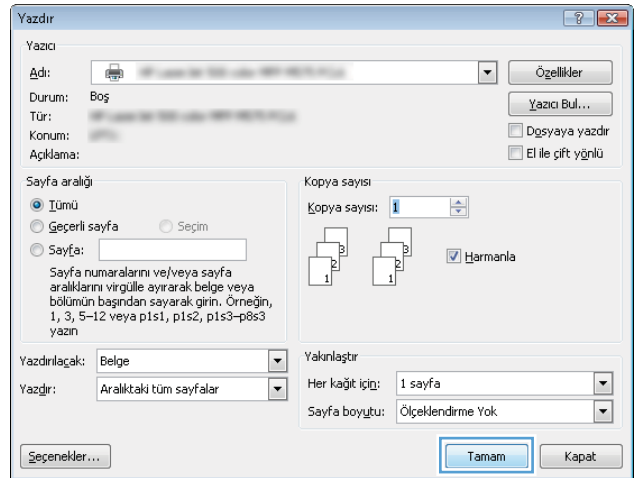

Kağıt türünü seçme (Windows)



NOT: Yazdırma sürücünüz burada gösterilenden farklı görünebilir ancak izlenecek adımlar aynıdır.

1. Yazılım programından **Yazdır** seçeneğini belirleyin.
2. Yazıcı listesinden ürünü seçin ve ardından, **Özellikler** veya **Tercihler** seçeneğini belirleyin (seçenek adı yazılım programlarına göre değişir).

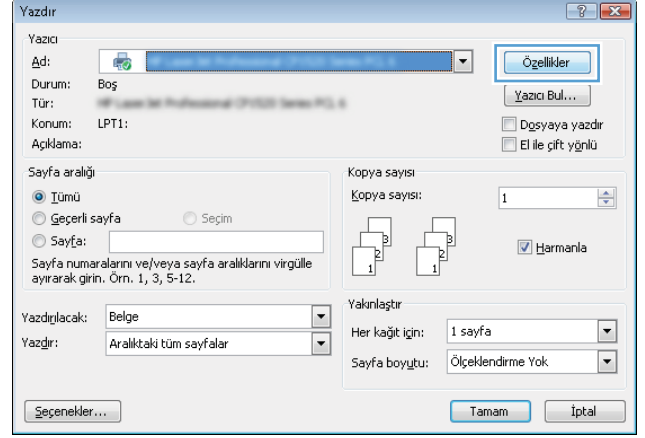

3. **Kağıt/Kalite** sekmesini tıklayın.

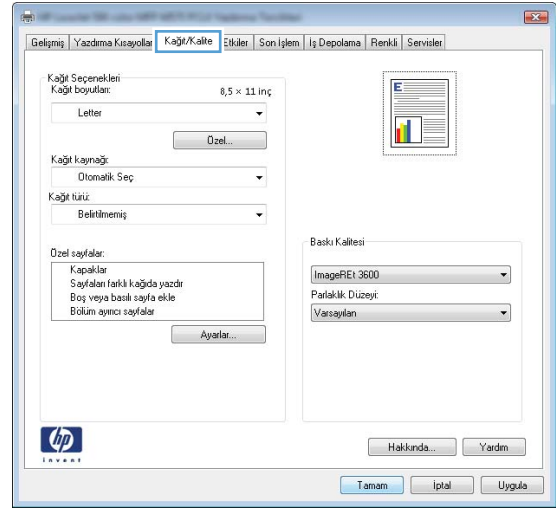

4. **Kağıt türü** açılır listesinden **Diğer...** seçeneğini tıklayın.

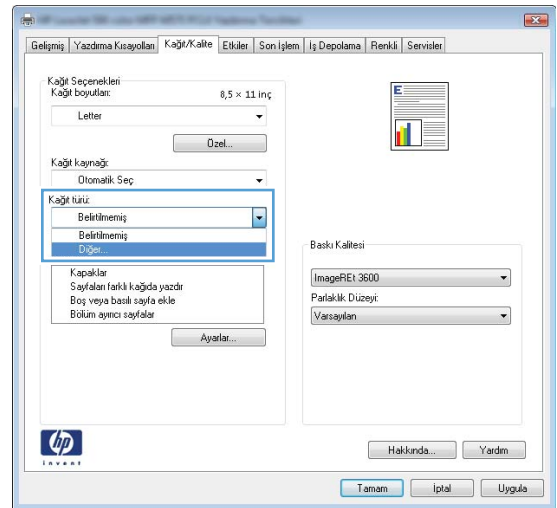

5. Tür: seçenekleri listesini genişletin.

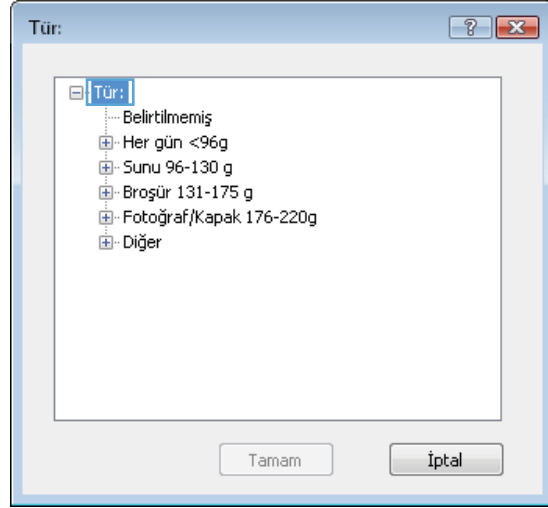

6. Kağıdınızı en iyi tanımlayan kağıt türleri kategorisini genişletin.

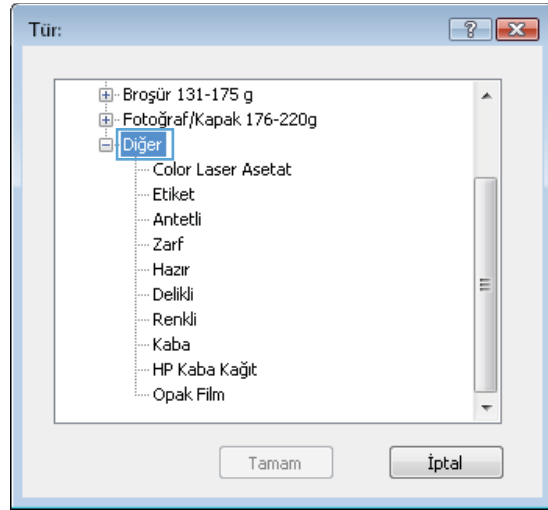

7. Kullandığınız kağıdın türü ile ilgili seçeneği belirtin ve daha sonra **Tamam** düğmesini tıklayın.

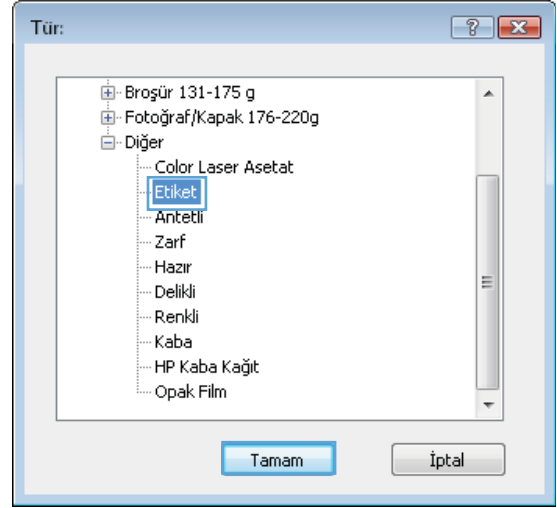

8. **Tamam** düğmesini tıklayarak **Belge Özellikleri** iletişim kutusunu kapatın. İş yazdırmak için **Yazdır** iletişim kutusunda **Tamam** düğmesini tıklayın.

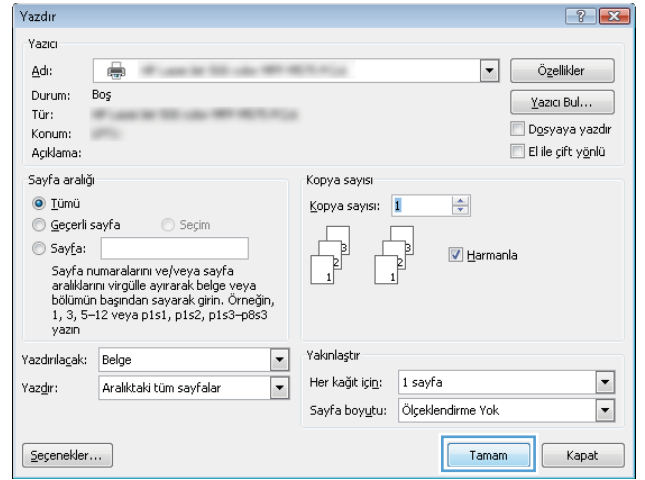

Yazdırma görevleri (Mac OS X)

Nasıl yazdırılır (Mac OS X)

Aşağıdaki prosedürde, Mac OS X için temel yazdırma işlemi açıklanmaktadır.

1. **Dosya** menüsünü tıklatın ve sonra **Yazdır** seçeneğini tıklatın.
2. **Yazıcı** menüsünden ürünü seçin.
3. Menülerin açılır listesini açın veya **Ayrıntıları Göster** öğesini tıklatın, sonra da yazdırma ayarlarını belirlemek üzere diğer menüleri seçin.
4. **Yazdır** düğmesini tıklatın.

Her iki tarafa otomatik yazdırma (Mac OS X)



NOT: HP yazıcı sürücüsünü yüklerseniz bu özellik kullanılabilir. AirPrint kullanıyorsanız mevcut olmayabilir.

1. **Dosya** menüsünü tıklatın ve sonra **Yazdır** seçeneğini tıklatın.
2. **Yazıcı** menüsünden ürünü seçin.
3. Menüler açılır listesini açın veya **Ayrıntıları Göster**'i tıklatın ve sonra **Düzen** menüsünü tıklatın.
4. **Çift Taraflı** açılır listesinden bir ciltleme seçeneğini belirleyin.
5. **Yazdır** düğmesini tıklatın.

El ile her iki tarafa yazdırma (Mac OS X)



NOT: HP yazıcı sürücüsünü yüklerseniz bu özellik kullanılabilir. AirPrint kullanıyorsanız mevcut olmayabilir.

1. **Dosya** menüsünü tıklatın ve sonra **Yazdır** seçeneğini tıklatın.
2. **Yazıcı** menüsünden bu ürünü seçin.
3. Menüler açılır listesini açın veya **Ayrıntıları Göster**'i tıklatın ve sonra **El ile Çift Taraflı** menüsünü tıklatın.
4. **El ile Çift Taraflı** kutusunu tıklatın ve bir ciltleme seçeneğini belirleyin.
5. **Yazdır** düğmesini tıklatın.
6. Ürüne gidin ve varsa Tepsi 1'deki boş kağıtları çıkarın.
7. Yazdırılan kağıtları çıkış bölgesinden alın ve yazdırılan yüzleri aşağı gelecek şekilde giriş tepsisine yerleştirin.
8. İstenirse, devam etmek için uygun kontrol paneli düğmesine dokunun.

Kağıt başına birden fazla sayfa yazdırma (Mac OS X)

1. **Dosya** menüsünü tıklatın ve sonra **Yazdır** seçeneğini tıklatın.
2. **Yazıcı** menüsünden ürünü seçin.
3. Menüler açılır listesini açın veya **Ayrıntıları Göster**'i tıklatın ve sonra **Düzen** menüsünü tıklatın.
4. **Kağıt Başına Sayfa** açılır listesinden, her kağıda yazdırmak istediğiniz sayfa sayısını seçin.
5. **Yerleşim Yönü** alanında, yaprak üzerindeki sayfaların sırasını ve yerleşimini seçin.
6. **Kenarlıklar** menüsünden, yaprak üzerindeki her sayfanın çevresine yazdırılacak kenarlık türünü seçin.
7. **Yazdır** düğmesini tıklatın.

Kağıt türünü seçme (Mac OS X)

1. **Dosya** menüsünü tıklatın ve sonra **Yazdır** seçeneğini tıklatın.
2. **Yazıcı** menüsünden ürünü seçin.
3. Menüler açılır listesini açın veya **Ayrıntıları Göster**'i tıklatın ve sonra **Son İşlem** menüsünü tıklatın.
4. **Ortam türü** açılır listesinden bir tür seçin.
5. **Yazdır** düğmesini tıklatın.

Yazdırma işlerini üründe depolama

Depolanan iş oluşturma (Windows)

İşleri üründe depolayarak istediğiniz zaman yazdırabilirsiniz.

NOT: Yazdırma sürücünüz burada gösterilenden farklı görünebilir ancak izlenecek adımlar aynıdır.

1. Yazılım programından, **Yazdır** seçeneğini belirleyin.
2. Yazıcı listesinden ürünü seçin ve ardından, **Özellikler** veya **Tercihler** seçeneğini belirleyin (seçenek adı yazılım programlarına göre değişir).

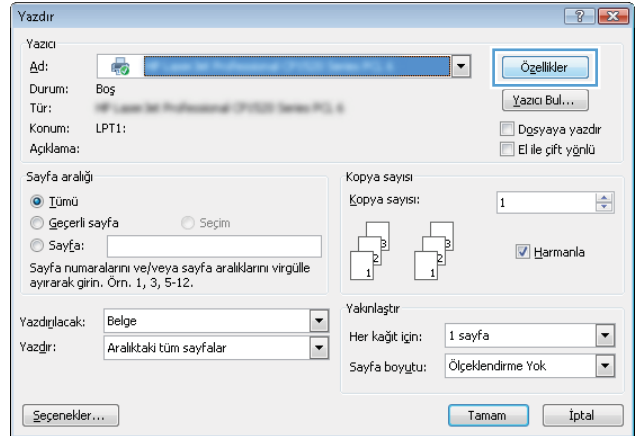

3. **İş Depolama** sekmesini tıklayın.

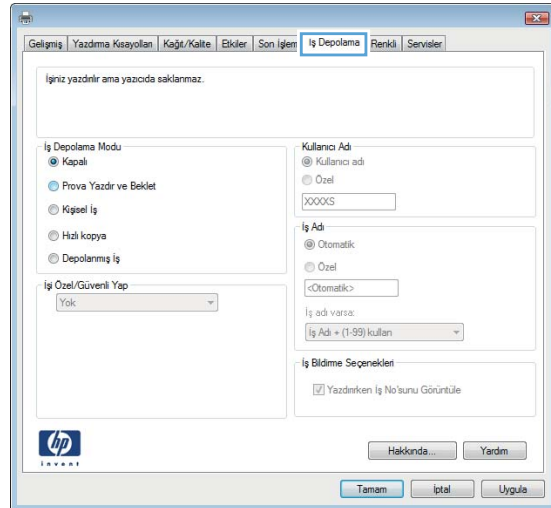

4. İş Depolama Modu seçeneğini belirleyin.

- **Prova Yazdır ve Beklet:** Bir işten bir kopya yazdırarak deneyin ve ardından daha fazla kopya yazdırın.
- **Kişisel İş:** Ürün kontrol panelinden istekte bulunmadığınız sürece iş yazdırılmaz. Bu iş depolama modu için **İş Özel/Güvenli Yap** seçeneklerinden birini belirleyebilirsiniz. İşe bir kişisel kimlik numarası (PIN) atarsanız, gerekli PIN değerini kontrol panelinde girmelisiniz. İş şifrelerseniz, kontrol panelinde istenen parolayı girmeniz gerekir.
- **Hızlı Kopya:** Bir işin istenen sayıda kopyasını yazdırın ve işin bir kopyasını ürünün belleğinde depolayın, böylece bu işi daha sonra tekrar yazdırabilirsiniz.
- **Depolanmış İş:** Bir işi üründe depolayarak diğer kullanıcıların herhangi bir zamanda bu işi yazdırmalarına olanak verin. Bu iş depolama modu için **İş Özel/Güvenli Yap** seçeneklerinden birini belirleyebilirsiniz. İşe bir kişisel kimlik numarası (PIN) atarsanız, işi yazdıran kişi, kontrol panelinde istenen PIN değerini girmek zorundadır. İş şifrelerseniz, işi yazdıran kişi kontrol panelinde istenen parolayı girmek zorundadır.

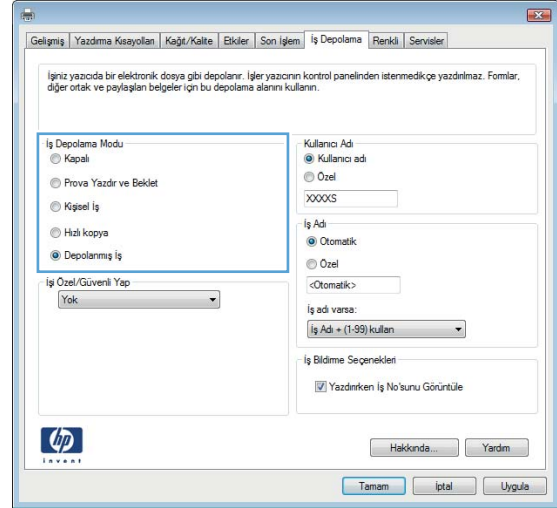

5. Özel bir kullanıcı adı veya iş adı kullanmak için **Özel** düğmesini tıklatın ve kullanıcı adını veya iş adını girin.

Bu adla depolanan başka bir iş varsa hangi seçeneğin kullanılacağını belirtin:

- **İş Adı + (1 - 99) Kullan:** İş adının sonuna benzersiz bir numara ekleyin.
- **Varolan Dosyayı Değiştir:** Varolan depolanan işi yenisiyle değiştirin.

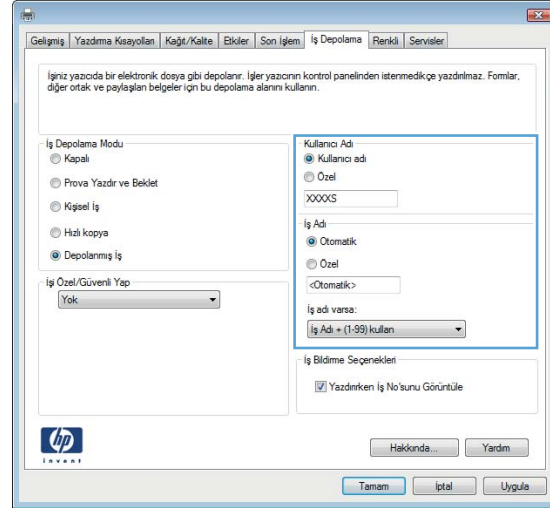

6. **Tamam** düğmesini tıklatarak **Belge Özellikleri** iletişim kutusunu kapatın. İş yazdırmak için **Yazdır** iletişim kutusunda **Tamam** düğmesini tıklatın.

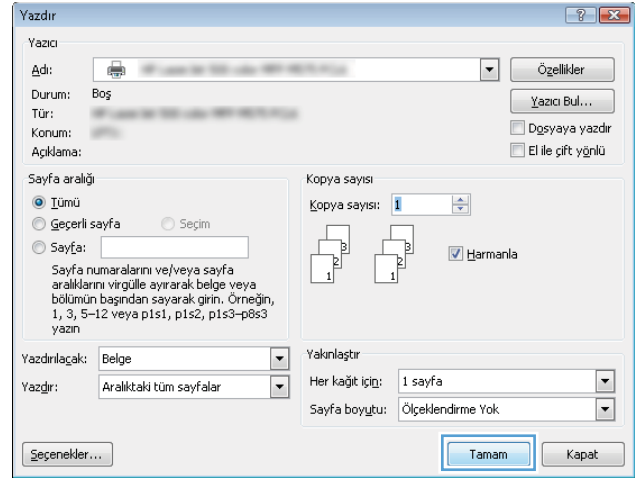

Depolanan iş oluşturma (Mac OS X)

İşleri üründe depolayarak istediğiniz zaman yazdırabilirsiniz.

1. **Dosya** menüsünü ve sonra **Yazdır** seçeneğini tıklatın.
2. **Yazıcı** menüsünde ürünü seçin.
3. Yazdırma sürücüsü, varsayılan olarak **Kopyalar ve Sayfalar** menüsünü gösterir. Menüler açılır listesini açın ve ardından, **İş Depolama** menüsünü tıklatın.
4. **Mod** açılır listesinden depolanan işin türünü seçin.
 - **Prova Yazdır ve Beklet:** Bir işten bir kopya yazdırarak deneyin ve ardından daha fazla kopya yazdırın.
 - **Kişisel İş:** Ürün kontrol panelinden istekte bulunmadığınız sürece iş yazdırılmaz. İşe bir kişisel kimlik numarası (PIN) atarsanız, gerekli PIN değerini kontrol panelinde girmelisiniz.

- **Hızlı Kopya:** Bir işin istenen sayıda kopyasını yazdırın ve işin bir kopyasını ürünün belleğinde depolayın, böylece bu işi daha sonra tekrar yazdırabilirsiniz.
 - **Depolanmış İş:** Bir işi üründe depolayarak diğer kullanıcıların herhangi bir zamanda bu işi yazdırmalarına olanak verin. İşe bir kişisel kimlik numarası (PIN) atarsanız, işi yazdıran kişi, kontrol panelinde istenen PIN değerini girmek zorundadır.
5. Özel bir kullanıcı adı veya iş adı kullanmak için **Özel** düğmesini tıklatın ve kullanıcı adını veya iş adını girin. Bu adda başka bir depolanan iş varsa, hangi seçeneğin kullanılacağını belirtin.
- **İş Adı + (1 - 99) Kullan:** İş adının sonuna benzersiz bir numara ekleyin.
 - **Varolan Dosyayı Değiştir:** Varolan depolanan işi yenisiyle değiştirin.
6. 3. adımda **Depolanan İş** veya **Kişisel İş** seçeneğini belirlediyseniz işi PIN kullanarak koruma altına alabilirsiniz. **Yazdırmak İçin PIN Kullan** alanına 4 basamaklı bir sayı yazın. Başka kişiler bu işi yazdırmaya çalıştığında, ürün bu PIN numarasını girmelerini ister.
7. İş işleme almak için **Yazdır** düğmesini tıklatın.

Depolanan bir işi yazdırma

Ürünün belleğinde depolanan bir işi yazdırmak için aşağıdaki prosedürü kullanın.

1. Ürün kontrol panelindeki Ana ekrandan **Aygıt Belleğinden Al** düğmesine gidin ve dokununuz.
2. İşin depolandığı klasörün adını seçin.
3. İşin adını seçin. İş özel ya da şifreliyse PIN ya da parolayı girin.
4. Kopya sayısını ayarlayın ve işi yazdırmak için **Başlat**  düğmesine dokununuz.

Depolanan bir işi silme

Depolanan bir işi ürün belleğine gönderdiğinizde, ürün, aynı kullanıcı ve iş adına sahip önceki tüm işlerin üzerine yazdırır. Bir iş zaten aynı kullanıcı ve iş adı altında depolanmıyorsa ve ürün ek alan gerektiriyorsa, ürün en eski işten başlamak suretiyle depolanan diğer işleri silebilir. Üründe depolanabilecek iş sayısını ürünün kontrol panelindeki **Genel Ayarlar** menüsünden değiştirebilirsiniz.

Ürün belleğinde depolanan bir işi silmek için bu prosedürü kullanın.

1. Ürün kontrol panelindeki Ana ekrandan **Aygıt Belleğinden Al** düğmesine gidin ve dokununuz.
2. İşin kayıtlı olduğu klasörün adını seçin.
3. İşin adını seçin ve **Sil** düğmesine dokununuz.
4. İş özel veya şifreliyse PIN ya da parolayı girin ve **Sil** düğmesine dokununuz.

Mobil yazdırma

HP, bir dizüstü bilgisayardan, tablettan, akıllı telefondan veya diğer mobil aygıtlardan bir HP yazıcıda kablosuz yazdırma yapılabilmesi için birden çok Mobil ve ePrint çözümü sunar. Gereksinimleriniz için en iyi seçeneği belirlemek üzere www.hp.com/go/LaserJetMobilePrinting adresine gidin (yalnızca İngilizce dilindedir).

HP ePrint

Belgeleri herhangi bir e-posta özellikli aygıttan ürünün e-posta adresine e-posta eki olarak göndererek yazdırmak için HP ePrint'i kullanın.



NOT: Bu özelliğin kullanılabilmesi için üründe bir ürün yazılımı güncelleştirmesinin yapılması gerekebilir.

HP ePrint'i kullanmak için ürünün şu gereksinimleri karşılaması gerekir:

- Ürün bir ağa kablolu veya kablosuz bir şekilde bağlı ve Internet erişimine sahip olmalıdır.
- HP Web Hizmetleri üründe etkinleştirilmiş ve ürün, HP Connected olanağına kaydedilmiş olmalıdır.
 1. HP Katıştırılmış Web Sunucusu'nu açmak için, ürün IP adresini Web tarayıcısının adres satırına yazın.
 2. **HP Web Hizmetleri** sekmesini tıklayın.
 3. Web Hizmetlerini etkinleştirme seçeneğini belirleyin.



NOT: Web Hizmetleri'ni etkinleştirmek birkaç dakika sürebilir.

4. Bir HP ePrint hesabı oluşturmak için www.hpconnected.com adresine gidin ve kurulum işlemini tamamlayın.

Daha fazla bilgi için ürününüze ilişkin ek destek bilgilerini gözden geçirmek üzere www.hp.com/go/support adresine gidin.

HP ePrint yazılımı

HP ePrint yazılımı bir masaüstü ya da dizüstü bilgisayardan herhangi bir HP ePrint özellikli ürüne yazdırmayı kolaylaştırır. Yazılımı yükledikten sonra uygulamanızın içinden **Yazdırma** seçeneğini açın ve yüklü yazıcılar listesinden **HP ePrint** seçeneğini belirleyin. Bu yazılım, HP Connected hesabınıza kayıtlı olan HP ePrint özellikli ürünleri bulmanızı kolaylaştırır. Hedef HP ürünü masanızın üzerinde ya da uzak bir yerde, örneğin, bir şubede ya da dünyanın herhangi bir yerinde olabilir.

Windows için HP ePrint yazılımı desteklenen PostScript® ürünlerde ağ (LAN ya da WAN) üzerindeki yerel ağ yazıcılarına geleneksel doğrudan IP Yazdırma işlevini de destekler.

Sürücüler ve bilgi için www.hp.com/go/eprintsoftware adresini ziyaret edin.



NOT: HP ePrint yazılımı, Mac için bir PDF iş akışı yardımcı programıdır, teknik olarak bir yazdırma sürücüsü değildir. Mac için HP ePrint yazılımı, sadece HP Connected aracılığıyla yazdırma yollarını destekler ve yerel ağ yazıcılarına geleneksel doğrudan IP Yazdırma işlevini desteklemez.

AirPrint

Apple'ın AirPrint özelliğini kullanarak doğrudan yazdırma, iOS 4.2 veya sonraki sürümlerde desteklenmektedir. Bir iPad, iPhone (3GS veya üstü) ya da iPod touch (üçüncü nesil veya üstü) aygıtından aşağıdaki uygulamalarda ürüne doğrudan yazdırmak için AirPrint'i kullanın:

- E-posta
- Fotoğraflar
- Safari
- iBooks
- Belirli üçüncü taraf uygulamaları

AirPrint özelliğini kullanmak için ürünün Apple aygıtı ile aynı kablosuz ağa bağlı olması gerekir. AirPrint kullanımı ve AirPrint ile uyumlu HP ürünleri hakkında daha fazla bilgi için www.hp.com/go/airprint adresini ziyaret edin.

 **NOT:** AirPrint, USB bağlantılarını desteklemez.

USB bağlantı noktasından yazdırma

Bu üründeki kolay erişimli USB'den yazdırma özelliği sayesinde, dosyaları bilgisayardan göndermeden hızlı şekilde yazdırabilirsiniz. Ürünün ön tarafında bulunan USB bağlantı noktasına standart USB flash sürücüler takılabilir. Aşağıdaki türden dosyaları yazdırabilirsiniz:

- .pdf
- .prn
- .pcl
- .ps
- .cht

USB bağlantı noktasını yazdırma için etkinleştirme

Bu özelliği kullanmadan önce USB bağlantı noktasını etkinleştirmeniz gerekir. Bağlantı noktasını ürünün kontrol paneli menüsünden etkinleştirmek için aşağıdaki yordamı kullanın:

1. Ürün kontrol panelindeki Ana ekrandan **Yönetim** düğmesine gidin ve dokununuz.
2. Aşağıdaki menüleri açın:
 - Genel Ayarlar
 - USB'den Almayı Etkinleştir
3. **Etkinleştir** seçeneğini belirleyin ve sonra **Kaydet** düğmesine dokununuz.

USB belgelerini yazdırma

1. Kolay erişilebilir USB bağlantı noktasına USB flash sürücüsünü yerleştirin.



NOT: USB bağlantı noktasının kapağını çıkarmanız gerekebilir. Kapağı düz bir şekilde çekerek çıkarın.

2. Ürün, USB flash sürücüyü algılar. Sürücüye erişmek için **Tamam** düğmesine dokununuz veya istenirse kullanılabilir uygulamalar listesinden **USB'den Al** seçeneğini belirleyin. **USB'den Al** ekranı açılır.
3. Yazdırmak istediğiniz belgenin adını seçin.



NOT: Belge klasörde olabilir. Klasörleri gereken şekilde açın.

4. Kopya sayısını ayarlamak için **Kopya Sayısı** alanına dokununuz ve ardından kopya sayısını seçmek için tuş takımını kullanınız.
5. Belgeyi yazdırmak için **Başlat**  düğmesine dokununuz.

5 Ürünü yönetme

- [HP Katıştırılmış Web Sunucusu](#)
- [Mac OS X için HP Utility](#)
- [HP Web Jetadmin yazılımının kullanımı](#)
- [Ekonomi ayarları](#)
- [Ürün güvenlik özellikleri](#)
- [Yazılım ve ürün yazılımı güncelleştirmeleri](#)

Daha fazla bilgi için:

ABD'de www.hp.com/support/ljM806 adresine gidin.

ABD dışında, www.hp.com/support adresine gidin. Ülkenizi/bölgenizi seçin. **Ürün Desteği ve Sorun Giderme**'yi tıklayın. Ürün adını girin ve ardından, **Ara** öğesini seçin.

HP'nin ürününüz için sağladığı her şeyi kapsayan yardım aşağıdaki bilgileri içerir:

- Yükleme ve yapılandırma
- Bilgi alma ve kullanma
- Sorunları çözme
- Yazılım güncelleştirmelerini indirme
- Destek forumlarına katılma
- Garanti ve yasal bilgileri bulma

HP Katıştırılmış Web Sunucusu

Baskı işlevlerini ürünün kontrol paneli yerine bilgisayarınızdan yönetmek için HP Katıştırılmış Web Sunucusu'nu kullanın.

- Ürün durumu bilgilerini görüntüleme
- Tüm sarf malzemelerinin kalan ömrünü belirleme ve yenilerini sipariş etme
- Tepsı yapılandırmalarını görüntüleme ve değiştirme
- Ürün kontrol paneli menü yapılandırmasını görüntüleme ve değiştirme
- Dahili sayfaları görüntüleme ve yazdırma
- Ürün ve sarf malzemeleri olayları hakkında bildirim alma
- Ağ yapılandırmasını görüntüleme ve değiştirme

HP Katıştırılmış Web Sunucusu, ürün IP tabanlı bir ağa bağlı olduğunda çalışır. HP Katıştırılmış Web Sunucusu IPX tabanlı ürün bağlantılarını desteklemez. HP Katıştırılmış Web sunucusunu açmak ve kullanmak için Internet erişiminiz olması gerekmez.

Ürün ağa bağlandığında, HP Katıştırılmış Web Sunucusu otomatik olarak kullanılabilir duruma gelir.

HP Katıştırılmış Web Sunucusu'na (EWS) erişim

1. Ürünün IP adresini veya ana bilgisayar adını tanımlayın. Ürün kontrol panelinin Ana ekranında Ağ  düğmesi görünüyorsa adresi görüntülemek için bu düğmeye dokunun. Aksi durumda ürün yapılandırma sayfasını yazdırmak veya görüntülemek için şu adımları takip edin:
 - a. Ürün kontrol panelindeki Ana ekrandan **Yönetim** düğmesine gidin ve dokunun.
 - b. Aşağıdaki menüleri açın:
 - [Raporlar](#)
 - [Yapılandırma/Durum Sayfaları](#)
 - [Yapılandırma Sayfası](#)
 - c. **Yazdır** veya **Görüntüle** düğmesine dokunun.
 - d. Jetdirect sayfasında IP adresini veya ana bilgisayar adını bulun.
2. Bilgisayarınızda, desteklenen bir Web tarayıcısında adres/URL alanına ürünün IP adresini veya ana bilgisayar adını girin.

HP Katıştırılmış Web Sunucusunu kullanmak için, tarayıcınız aşağıdaki özellikleri karşılamalıdır:

- Windows: Microsoft Internet Explorer 5.01 veya üzeri ve Netscape 6.2 veya üzeri
- Mac OS X: Bonjour veya bir IP adresi kullanan Safari ve Firefox için
- Linux: Sadece Netscape Navigator
- HP-UX 10 ve HP-UX 11: Netscape Navigator 4.7

Mac OS X için HP Utility

Ürün durumu kontrol etmek veya ürün ayarlarını bilgisayarınızdan görüntülemek veya değiştirmek için Mac OS X için HP Utility aracını kullanın.

Ürün bir USB kablosuyla veya TCP/IP tabanlı bir ağa bağlıysa HP Utility'yi kullanabilirsiniz.

HP Utility'i açma

Finder uygulamasında **Uygulamalar**, **HP** ve ardından **HP Utility** seçeneğini tıklatın.

HP Utility, **Utilities** (Yardımcı Programlar) listesinde yoksa açmak için aşağıdaki yordamı kullanın:

1. Bilgisayarda, Apple  menüsünü açıp, **Sistem Tercihleri** menüsünü ve ardından **Yazdır ve Faks Gönder** simgesini veya **Yazdır ve Tara** simgesini tıklatın.
2. Pencerenin sol tarafından ürünü seçin.
3. **Seçenekler ve Sarf Malzemeleri** düğmesini tıklatın.
4. **Yardımcı Program** sekmesini tıklatın.
5. **Yazıcı Yardımcı Programını Aç** düğmesini tıklatın.

HP Utility özellikleri

HP Utility araç çubuğu her sayfanın üst kısmında görünür. Şu öğeleri içerir:

- **Aygıtlar:** Ekranın sol tarafındaki **Yazıcılar** bölmesinde HP Utility tarafından bulunan Mac ürünlerini göstermek veya gizlemek için bu düğmeyi tıklatın.
- **Tüm Ayarlar:** HP Utility ana sayfasına dönmek için bu düğmeyi tıklatın.
- **Uygulamalar:** Dock'ta görünecek HP araçlarını veya yardımcı programlarını yönetmek için bu düğmeyi tıklatın.
- **HP Desteği:** Bir tarayıcı açmak ve ürüne ilişkin HP destek Web sitesine gitmek için bu düğmeyi tıklatın.
- **Sarf Malzemeleri:** HP SureSupply Web sitesini açmak için bu düğmeyi tıklatın.
- **Kayıt:** HP kayıt Web sitesini açmak için bu düğmeyi tıklatın.
- **Geri Dönüşüm:** HP Gezegen Ortakları Geri Dönüşüm Programı Web sitesini açmak için bu düğmeyi tıklatın.

HP Utility, **Tüm Ayarlar** listesinden tıklatarak açtığınız sayfalardan oluşur. Aşağıdaki tabloda HP Utility ile yapabileceğiniz görevler açıklanmaktadır.

Menü	Öğe	Açıklama
Bilgi ve Destek	Sarf Malzemeleri Durumu	Ürünün sarf malzemeleri durumunu gösterir ve çevrimiçi sarf malzemesi sipariş etmek için bağlantılar sağlar.
	Aygıt Bilgileri	Seçili ürünle ilgili bilgileri gösterir.
	Dosya Yükle	Dosyaları bilgisayardan ürüne aktarır.
	Yazı Tiplerini Karşıya Yükle	Yazı tipi dosyalarını bilgisayardan ürüne aktarır.
	HP Connected	HP Connected Web sitesine erişir.

Menü	Öge	Açıklama
	Ürün Yazılımını Güncelleştir	Bir ürün yazılımı güncelleştirme dosyasını ürüne aktarır. NOT: Bu seçenek yalnızca Görünüm menüsünü açıp Gelişmiş Seçenekleri Göster seçeneğini belirlemenizden sonra kullanılabilir.
	Komutlar	Yazdırma işinden sonra ürüne özel karakterler ya da yazdırma komutları gönderir. NOT: Bu seçenek yalnızca Görünüm menüsünü açıp Gelişmiş Seçenekleri Göster seçeneğini belirlemenizden sonra kullanılabilir.
Yazıcı Ayarları	Sarf Malzemelerinin Yönetimi	Sarf malzemeleri kullanım ömrünün sonuna yaklaştığında ürünün nasıl davranması gerektiğini yapılandırır.
	Tepsilerin Yapılandırması	Varsayılan tepsi ayarlarını değiştirir.
	Çıkış Aygıtları	İsteğe bağlı çıkış aksesuarları ayarlarını yönetir.
	Dupleks Modu	Otomatik iki taraflı yazdırma modelini açar.
	Doğrudan Bağlantı Noktalarını Korumak	USB veya paralel bağlantı noktaları üzerinden yazdırmayı devre dışı bırakır.
	Depolanan İşler	Ürünün sabit diskinde depolanan yazdırma işlerini yönetir.
	Ağ Ayarları	IPv4 ve IPv6 ayarları gibi ağ ayarlarını yapılandırır.
	Ek Ayarlar	HP Katıştırılmış Web Sunucusu'na erişim sağlar.

HP Web Jetadmin yazılımının kullanımı

HP Web Jetadmin, yazıcılar, çok işlevli ürünler ve dijital göndericiler gibi ağ bağlantılı birçok HP aygıtını etkin bir şekilde yönetmeyi sağlayan ödüllü ve endüstri lideri bir araçtır. Bu tek çözüm yazdırma ve görüntüleme ortamınızı uzaktan yüklemenizi, izlemenizi, bakımını yapıp sorunlarını gidermenizi ve güvenlik altına almanızı sağlar ve böylece zaman kazanmanıza, maliyetleri denetlemenize ve yatırımınızı korumanıza yardımcı olarak işletme verimliliğini artırır.

Belirli ürün özelliklerine destek sağlamak için düzenli olarak HP Web Jetadmin sürüm yükseltmeleri kullanıma sunulur. www.hp.com/go/webjetadmin adresini ziyaret edin ve sürüm yükseltmeleri hakkında daha fazla bilgi edinmek için **Kendi Kendine Yardım ve Dokümantasyon** bağlantısını tıklayın.

Ekonomi ayarları

- [EconoMode ile yazdırma](#)
- [Uyku modunu ayarlama](#)
- [Uyku Zamanlamasını ayarlama](#)

EconoMode ile yazdırma

Bu ürün belge taslaklarını yazdırmak için EconoMode seçeneği içerir. EconoMode kullanmak daha az toner kullanımı sağlayabilir. Ancak, EconoMode kullanımı baskı kalitesini de azaltabilir.

HP, EconoMode'un sürekli kullanılmasını önermez. EconoMode sürekli kullanılırsa, tonerin ömrü, toner kartuşu içindeki mekanik parçaların ömründen daha uzun olabilir. Baskı kalitesi düşmeye başlar ve istenmeyen bir hale gelirse toner kartuşunu değiştirin.



NOT: Bu seçenek yazıcı sürücünüzde mevcut değilse, bunu ürün kontrol panelini kullanarak ayarlayabilirsiniz

Yazdırma sürücüsünden EconoMode'u yapılandırma

1. Yazılım programından, **Yazdır** seçeneğini belirleyin.
2. Ürünü seçin ve ardından **Özellikler** veya **Tercihler** düğmesini tıklayın.
3. **Kağıt/Kalite** sekmesini tıklayın.
4. Özelliği etkinleştirmek için **EconoMode** onay kutusunu ve ardından, **Tamam** düğmesini tıklayın.

Ürün kontrol panelinden EconoMode'u yapılandırma

1. Ürün kontrol panelindeki Ana ekrandan **Yönetim** düğmesine gidin ve dokununuz.
2. Aşağıdaki menüleri açın:
 - **Genel Ayarlar**
 - **Baskı Kalitesi**
3. **EconoMode** öğesine gidin ve dokununuz.
4. Özelliği etkinleştirmek için **Açık** veya devre dışı bırakmak için **Kapalı** seçeneğine ve ardından, **Kaydet** düğmesine dokununuz.

Uyku modunu ayarlama

1. Ürün kontrol panelindeki Ana ekrandan **Yönetim** düğmesine gidin ve dokununuz.
2. Aşağıdaki menüleri açın:
 - **Genel Ayarlar**
 - **Enerji Ayarları**
 - **Uyku Zamanlayıcısı Ayarları**

3. Seçeneđi belirlemek için [Uyku Modu/Şu Süreden Sonra Otomatik Kapanma](#) öđesine dokunun.
4. Uygun zaman aralđını seçin ve ardından [Kaydet](#) düđmesine dokunun.

Uyku Zamanlamasını ayarlama



NOT: [Uyku Zamanlaması](#) özelliđini kullanabilmek için tarih ve saat ayarlarını yapılandırmanız gerekir.

1. Ürün kontrol panelindeki Ana ekrandan [Yönetim](#) düđmesine gidin ve dokunun.
2. Aşađıdaki menüleri açın:
 - [Genel Ayarlar](#)
 - [Tarih/Saat Ayarları](#)
3. [Tarih/Saat Biçimi](#) menüsünü açın ve aşağıdaki ayarları yapılandırın:
 - [Tarih Biçimi](#)
 - [Saat Biçimi](#)
4. [Kaydet](#) düđmesine dokunun.
5. [Tarih/Saat](#) menüsünü açın ve aşağıdaki ayarları yapılandırın:
 - [Tarih/Saat](#)
 - [Saat Dilimi](#)

Gün ışığından yararlanma saati kullanan bir bölgedeyseniz [Gün Işıđından Yararlanma Saatini Ayarla](#) kutusunu işaretleyin.
6. [Kaydet](#) düđmesine dokunun.
7. [Yönetim](#) ekranına dönmek için geri ok düđmesine dokunun.
8. Aşađıdaki menüleri açın:
 - [Genel Ayarlar](#)
 - [Enerji Ayarları](#)
 - [Uyku Zamanlaması](#)
9. Ekle  düđmesine dokunun ve planlanacak olay türünü seçin: [Uyan](#) veya [Uyku](#).
10. Aşađıdaki ayarları yapılandırın:
 - [Saat](#)
 - [Etkinlik Günleri](#)
11. [Tamam](#) düđmesine ve ardından [Kaydet](#) düđmesine dokunun.

Ürün güvenlik özellikleri

- [Güvenlik bildirimleri](#)
- [IP Güvenliği](#)
- [Üründe oturma açma](#)
- [Sistem parolası atama](#)
- [Şifreleme desteği: HP Yüksek Performanslı Güvenli Sabit Diskler](#)

Güvenlik bildirimleri

Ürün, kendisini güvende tutmaya, ağındaki kritik bilgileri korumaya ve ürünü izleme ve bakımını yapma yollarını basitleştirmeye yardımcı olan güvenlik standartlarını ve önerilen protokolleri desteklemektedir.

HP'nin güvenli görüntüleme ve yazdırma çözümleri hakkında ayrıntılı bilgi için www.hp.com/go/secureprinting adresini ziyaret edin. Bu site, güvenlik özellikleriyle ilgili teknik raporlara ve SSS belgelerine bağlantılar sağlar.

IP Güvenliği

IP Güvenliği (IPsec), ürüne gelen ve giden IP tabanlı ağ trafiğini denetleyen bir protokol kümesidir. IPsec ana bilgisayarlar arası kimlik doğrulama, veri tutarlılığı ve ağ iletişiminin şifrenmesi hizmetlerini sağlar.

Ağa bağlı olan bir HP Jetdirect baskı sunucusu bulunan ürünler için HP Katıştırılmış Web Sunucusu'ndaki **Ağ** sekmesini kullanarak IPsec'i yapılandırabilirsiniz.

Üründe oturma açma

Ürün kontrol panelindeki bazı özellikler, izinsiz kişilerin kullanmasını önlemek için güvenli hale getirilebilir. Bir ürün güvenli hale getirildiğinde, ürün, özelliği kullanabilmeniz için oturma açmanızı ister. Ana ekrandaki **Oturum Aç** düğmesine dokunarak istemi beklemeksizin de oturma açabilirsiniz.

Tipik olarak ağdaki bilgisayarınızda oturma açmak için kullandığınız kullanıcı adı ve parolayı kullanırsınız. Hangi referansların kullanılacağı hakkında sorularınız varsa bu ürünün ağ yöneticisine başvurun.

Üründe oturma açtıktan sonra kontrol panelinde bir **Oturumu Kapat** düğmesi görüntülenir. Ürünün güvenliğini sağlamak için ürünle işiniz bittiğinde **Oturumu Kapat** düğmesine dokunun.

Sistem parolası atama

Yetkisiz kullanıcıların ürün ayarlarını değiştirememesi için ürün ve HP Katıştırılmış Web Sunucusu'na erişime yönelik bir yönetici parolası atayın.

1. HP Katıştırılmış Web Sunucusu'nu açmak için Web tarayıcının adres satırına ürünün IP adresini yazın.
2. **Güvenlik** sekmesini tıklayın.
3. **Genel Güvenlik** menüsünü açın.
4. **Kullanıcı Adı** alanına parolayla ilişkilendirilecek adı girin.
5. **Yeni Parola** alanına parolayı girin ve **Parolayı Doğrulayın** alanına parolayı yeniden girin.



NOT: Geçerli parolayı deęiřtirecekseniz öncelikle **Eski Parola** alanına geçerli parolayı yazmanız gerekir.

6. **Uygula** düğmesini tıkladın. Parolayı not edin ve güvenli bir yerde saklayın.

Şifreleme desteęi: HP Yüksek Performanslı Güvenli Sabit Diskler

Bu sabit disk donanım tabanlı şifreleme sağlar ve böylece ürün performansını etkilemeden hassas verileri güvenle depolayabilirsiniz. Bu sabit disk, en son Gelişmiş Şifreleme Standardını (AES) kullanır ve çok yönlü zaman tasarrufu özelliklerine ve sağlam işlevselliğe sahiptir.

HP Katıştırılmış Web Sunucusu'ndaki **Güvenlik** menüsünü kullanarak diski yapılandırın.

Yazılım ve ürün yazılımı güncelleřtirmeleri

HP, ürün yazılımında bulunan özellikleri düzenli olarak günceller. En yeni özelliklerden yararlanmak için ürün yazılımını güncelleyin. Web'den en yeni ürün yazılımı güncelleřtirme dosyasını indirin:

- ABD'de www.hp.com/support/ljM806 adresine gidin. **Sürücüler ve Yazılım**'ı tıkladın.
- ABD dıřında, www.hp.com/support adresine gidin. Ülkenizi/bölgenizi seçin. **Sürücüler ve Yazılım**'ı tıkladın. Ürün adını (örneğin, "LaserJet M575") girin ve daha sonra, **Ara**'yı seçin.

6 Sorunları çözme

- [Fabrika varsayılan ayarlarını geri yükleme](#)
- [Kontrol paneli yardım sistemi](#)
- [Yazıcı kontrol panelinde “Kartuş azaldı” veya “Kartuş çok azaldı” mesajı görüntüleniyor](#)
- [Ürün kağıt almıyor veya yanlış besleme yapıyor](#)
- [Sıkışmaları giderme](#)
- [Baskı kalitesini artırma](#)
- [Kablolu ağ sorunlarını çözme](#)

Daha fazla bilgi için:

ABD'de www.hp.com/support/ljM806 adresine gidin.

ABD dışında, www.hp.com/support adresine gidin. Ülkenizi/bölgenizi seçin. **Ürün Desteği ve Sorun Giderme**'yi tıklayın. Ürün adını girin ve ardından, **Ara** öğesini seçin.

HP'nin ürününüz için sağladığı her şeyi kapsayan yardım aşağıdaki bilgileri içerir:

- Yükleme ve yapılandırma
- Bilgi alma ve kullanma
- Sorunları çözme
- Yazılım güncelleştirmelerini indirme
- Destek forumlarına katılma
- Garanti ve yasal bilgileri bulma

Fabrika varsayılan ayarlarını geri yükleme

1. Ürün kontrol panelindeki Ana ekrandan [Yönetim](#) düğmesine gidin ve dokununuz.
2. Aşağıdaki menüleri açın:
 - [Genel Ayarlar](#)
 - [Fabrika Ayarlarını Geri Yükle](#)
3. Bir onay iletilisinde sıfırlama işlevinin veri kaybına yol açabileceği uyarısı verilir. İşlemi tamamlamak için [Sıfırla](#) düğmesine dokununuz.



NOT: Sıfırlama işlemi tamamlanınca ürün otomatik olarak yeniden başlatılır.

Kontrol paneli yardım sistemi

Ürün, her ekranın nasıl kullanılacağını açıklayan dahili bir Yardım sistemine sahiptir. Yardım sistemini açmak için ekranın sağ üst köşesindeki Yardım  düğmesine dokununuz.

Yardım, bazı ekranlar için özel konuları arayabileceğiniz genel bir menü açar. Menüdeki düğmelere dokunarak menü yapısı içinde dolaşabilirsiniz.

Bazı Yardım ekranlarında, sıkışmaları giderme gibi işlemlerde size yol gösteren animasyonlar vardır.

Yardım, tek tek işlerin ayarını içeren ekranlar için ekranla ilgili seçeneklerin açıklandığı bir konu açar.

Ürün hata veya uyarı verirse sorunu açıklayan iletiyi açmak için Yardım  düğmesine dokununuz. İleti ayrıca sorunu çözmeye yardımcı olacak yönergeler de içerir.

Yazıcı kontrol panelinde “Kartuş azaldı” veya “Kartuş çok azaldı” mesajı görüntüleniyor

Kartuş azaldı: Toner kartuşunun düzeyi azaldığında yazıcı bunu bildirir. Kalan gerçek toner kartuşu ömrü farklı olabilir. Baskı kalitesi kabul edilemez duruma geldiğinde takmak üzere yeni bir kartuşu hazırda bulundurmamayı düşünmelisiniz. Toner kartuşunun şimdi değiştirilmesi gerekmez.

Tonerin yeniden dağıtılması kabul edilebilir baskı kalitesi sağlamayana kadar mevcut kartuşla yazdırmaya devam edin. Toneri yeniden dağıtmak için toner kartuşunu yazıcıdan çıkarın ve kartuşu yatay ekseninde hafifçe ileri geri sallayın. Resimli örnekler için kartuş değiştirme talimatlarına bakın. Toner kartuşunu yazıcıya tekrar takın ve kapağı kapatın.

Kartuş çok azaldı: Toner kartuşunun düzeyi çok azaldığında yazıcı bunu bildirir. Kalan gerçek toner kartuşu ömrü farklı olabilir. Baskı kalitesi kabul edilemez duruma geldiğinde takmak üzere yeni bir kartuşu hazırda bulundurmamayı düşünmelisiniz. Baskı kalitesi kabul edilebilir olduğu sürece, toner kartuşunun bu aşamada değiştirilmesi gerekmez.

HP toner kartuşu **Çok Az** düzeyine geldiğinde, HP'nin bu toner kartuşuyla ilgili Yüksek Koruma Garantisi sona erer.

“Çok Düşük” ayarlarını değiştirme

Yazıcının sarf malzemeleri Çok Az durumuna ulaştığında vereceği tepkiyi değiştirebilirsiniz. Yeni bir toner kartuşu taktığınızda, bu ayarları yeniden yapmanız gerekmez.

1. Yazıcı kontrol panelinde Ana ekrandan [Sarf Malzemeleri](#) seçeneğine gidin ve seçin.
2. Aşağıdaki menüleri açın:
 - [Sarf Malzemelerini Yönet](#)
 - [Sarf Malzemesi Ayarları](#)
 - [Siyah Kartuş veya Renkli Kartuşlar](#)
 - [Çok Düşük Ayarlar](#)
3. Aşağıdaki seçeneklerden birini belirtin:
 - Kartuş **Çok Düşük** eşiğine ulaştığında yazıcının yazdırma işlemini durdurmak için [Dur](#) seçeneğini belirleyin.
 - Kartuş **Çok Düşük** eşiğine ulaştığında yazıcının yazdırma işlemini durdurmak için [Devam etmek için sor](#) seçeneğini belirleyin. Yazdırmayı sürdürmek için bilgi istemini onaylayabilir veya kartuşu değiştirebilirsiniz.
 - Kartuş çok azaldığında yazıcının sizi uarması ve **Çok Düşük** ayarından sonra da etkileşimde bulunmaksızın yazdırma işlemine devam etmesi için [Devam](#) seçeneğini belirleyin. Bu seçenek, düşük baskı kalitesi ile sonuçlanabilir.

Faks özelliği olan ürünler için

Yazıcı [Dur](#) veya [Devam etmek için sor](#) seçeneğine ayarlandığında, yazdırmaya kaldığı yerden devam ederken faksların yazdırılmama riski bulunur. Bu durum, yazıcı beklemedeyken belleğin kapasitesinden daha fazla faks alması durumunda meydana gelebilir.

Toner kartuşu için [Devam](#) seçeneğini belirlediğinizde, Çok Düşük eşiği geçildiğinde bile yazıcı faksları kesintisiz bir şekilde yazdırabilir ancak baskı kalitesi bozulabilir.

Sarf malzemesi siparişi

Sarf malzemeleri ve kağıt sipariş etme	www.hp.com/go/suresupply
Servis veya destek sağlayıcıları aracılığıyla sipariş verme	Bir HP yetkili servisine veya destek sağlayıcısına başvurun.
HP Katıştırılmış Web Sunucusu'nu (EWS) kullanarak sipariş verme	Erişmek için bilgisayarınızda desteklenen bir Web tarayıcısının adres/URL alanına yazıcının IP adresini veya ana bilgisayar adını girin. EWS'nin HP SureSupply Web sitesine bir bağlantısı vardır; bu bağlantı Orijinal HP sarf malzemeleri satın almak için seçenekler sunar.

Ürün kağıt almıyor veya yanlış besleme yapıyor

- [Ürün kağıt almıyor](#)
- [Ürün birden çok kağıt yaprağı alıyor](#)
- [Belge besleyici birden çok kağıt alıyor, sıkıştırıyor, kırıştırıyor](#)

Ürün kağıt almıyor

Ürün tepside kağıt almıyorsa, şu çözümleri deneyin.

1. Ürünü açın ve sıkışmış kağıtları çıkarın.
2. Tepsiye, işinize uygun boyutta kağıt yerleştirin.
3. Ürün kontrol panelinde kağıt boyutu ve kağıt türünün doğru belirlendiğinden emin olun.
4. Tepsideki kağıt kılavuzlarının kağıt boyutuna göre ayarlandığından emin olun. Kılavuzları tepsi içindeki doğru girintilere denk getirin.
5. Ürünün, kağıdı elle beslemek üzere bir istemi onaylamanızı bekleyip beklemediğini görmek için ürün kontrol paneline bakın. Kağıt yükleyin ve devam edin.
6. Tepsinin üzerindeki silindirler kirlenmiş olabilir. Ilık suyla nemlendirilmiş hav bırakmayan bir bezle silindirleri temizleyin.

Ürün birden çok kağıt yaprağı alıyor

Ürün tepside birden çok kağıt yaprağı alıyorsa, şu çözümleri deneyin.

1. Kağıt yığını tepside çıkarın, gevşetin, 180 derece döndürün ve ters çevirin. *Kağıdı havalandırmayın.* Kağıt yığını tepsiye geri koyun.
2. Bu üründe yalnızca HP özelliklerine uygun kağıt kullanın.
3. Kırışık olmayan, katlanmamış ve zarar görmemiş kağıt kullanın. Gerekirse, farklı ambalajdaki kağıdı kullanın.
4. Tepsinin aşırı doldurulmadığından emin olun. Doldurulmuşsa, kağıt yığınının tümünü tepside çıkarın, yığını düzleştirin ve kağıtların bir bölümünü tepsiye geri koyun.
5. Tepsideki kağıt kılavuzlarının kağıt boyutuna göre ayarlandığından emin olun. Kılavuzları tepsi içindeki doğru girintilere denk getirin.
6. Yazdırma ortamının tavsiye edilen özelliklere uygun olduğundan emin olun.

Belge besleyici birden çok kağıt alıyor, sıkıştırıyor, kırıştırıyor



NOT: Bu bilgiler yalnızca MFP ürünleri için geçerlidir.

- Orijinal belgenin üzerinde zimba teli veya yapışkan notlar gibi çıkarılması gereken malzemeler olabilir.
- Tüm silindirlerin yerli yerinde ve belge besleyicinin içindeki silindir kapağının kapalı olup olmadığını kontrol edin.

- Belge besleyici üst kapağının kapalı olduğundan emin olun.
- Sayfalar doğru yerleştirilmemiş olabilir. Sayfaları düzeltin ve desteyi ortalamak için kağıt kılavuzlarını ayarlayın.
- Doğru çalışması için kağıt kılavuzlarının kağıdın iki tarafına da temas etmesi gerekir. Kağıt destesinin düz olduğundan ve kılavuzların kağıt destesine dayandığından emin olun.
- Belge besleyici giriş tepsisindeki ya da çıkış bölmesindeki sayfa sayısı, maksimum sayıdan fazla olabilir. Kağıt destesinin giriş tepsisindeki kılavuzların aşağısında kaldığından emin olun ve çıkış bölmesindeki kağıtları alın.
- Kağıt yolunda kağıt parçası, zimba telleri, kağıt klipsleri veya başka parçalar olmadığını kontrol edin.
- Belge besleyici silindirlerini ve ayırma tablasını temizleyin. Sıkıştırılmış hava ya da ılık suyla nemlendirilmiş, temiz, hav bırakmayan bir bez kullanın. Besleme hataları devam ediyorsa makaraları değiştirin.
- Ürün kontrol panelinde Ana ekrandan [Sarf Malzemeleri](#) düğmesine gidip dokununuz. Belge besleyici setinin durumunu kontrol edin, gerekiyorsa değiştirin.

Sıkışmaları giderme

Sıkışmaları gidermek için otomatik hareket

Otomatik hareket özelliđi, kontrol panelinde adım adım yönergeler sağlayarak sıkışıklıkları gidermenize yardımcı olur. Yordamdaki tüm adımlar tamamlanıncaya kadar, bir adımı tamamladıđınızda ürün bir sonraki adıma ilişkin yönergeleri görüntüler.

Sık veya yinelenen kağıt sıkışmaları mı yaşıyorsunuz?

Kağıt sıkışması sayısını azaltmak için, řu çözümleri deneyin.

1. Bu üründe yalnızca HP özelliklerine uygun kağıt kullanın.
2. Kırışık olmayan, katlanmamış ve zarar görmemiş kağıt kullanın. Gerekirse, farklı ambalajdaki kağıdı kullanın.
3. Daha önce yazdırılmamış veya üzerine fotokopi çekilmemiş kağıt kullanın.
4. Tepsinin aşırı doldurulmadıđından emin olun. Doldurulmuşsa, kağıt yığınının tümünü tepsiden çıkarın, yığını düzleştirin ve kağıtların bir bölümünü tepsie geri koyun.
5. Tepsideki kağıt kılavuzlarının kağıt boyutuna uygun ayarlandıđından emin olun. Kağıt kılavuzlarını, kağıt yığınınına deđecek ancak kağıdı kıvrımayacak řekilde ayarlayın.
6. Tepsinin ürüne tam yerleřtirildiđinden emin olun.
7. Ağır, kabartmalı veya delikli kağıda yazdırıyorsanız, elle besleme özelliđini kullanın ve sayfaları birer birer besleyin.
8. Ürün kontrol panelindeki Ana ekrandan **Tepsiler** düğmesine gidin ve dokununuz. Tepsinin kağıt türü ve boyutuna uygun yapılandırıldıđından emin olun.
9. Yazdırma ortamının tavsiye edilen özelliklere uygun olduđundan emin olun.

Ön kapaktaki sıkışmaları giderme

1. Ön kapağı açın. Kapağın tamamen açık olduğundan emin olun.

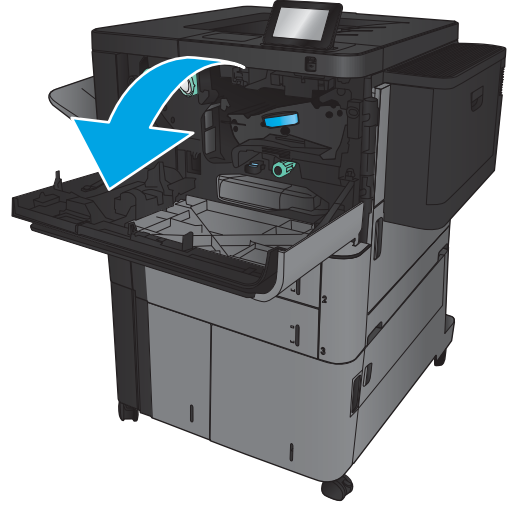

2. Kolun üzerindeki düğmeye basın ve daha sonra, toner kartuşu kolunu aşağı doğru döndürün.

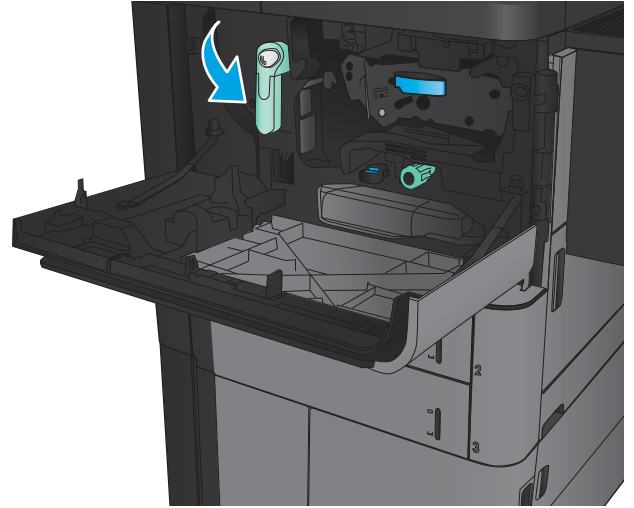

3. Toner kartuşunun sapını tutun ve dışarı çekerek çıkarın.

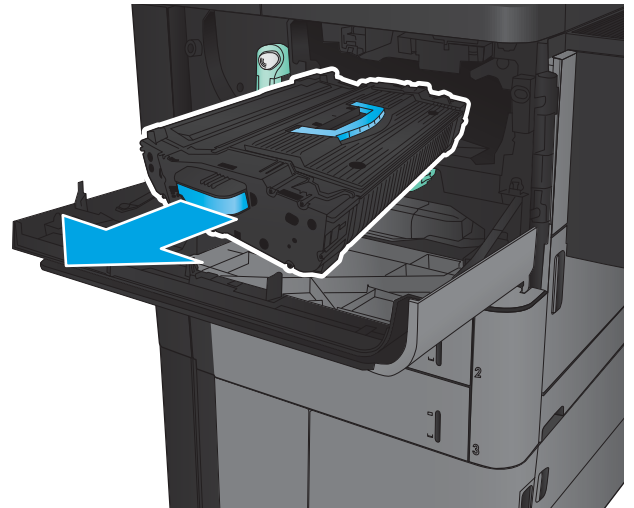

4. Yeşil düğmeyi saat yönünde döndürün ve daha sonra, sıkışmış kağıdı çıkarın.

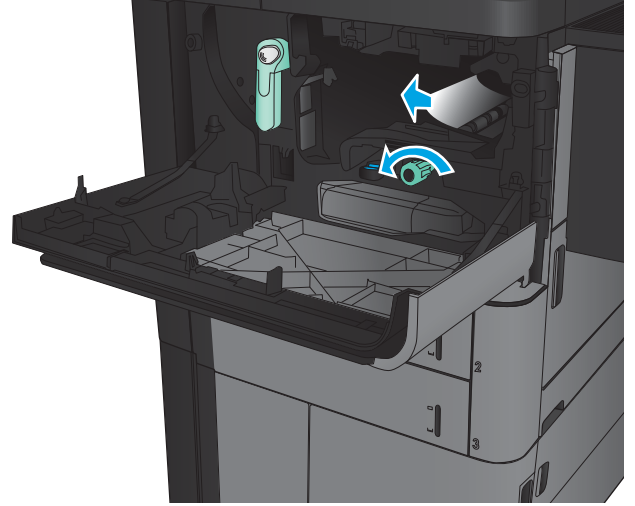

5. Toner kartuşunu yuvayla hizalayın ve daha sonra, toner kartuşunu ürünün içine yerleştirin. Toner kartuşu yerine oturduğunda hafifçe düşer.

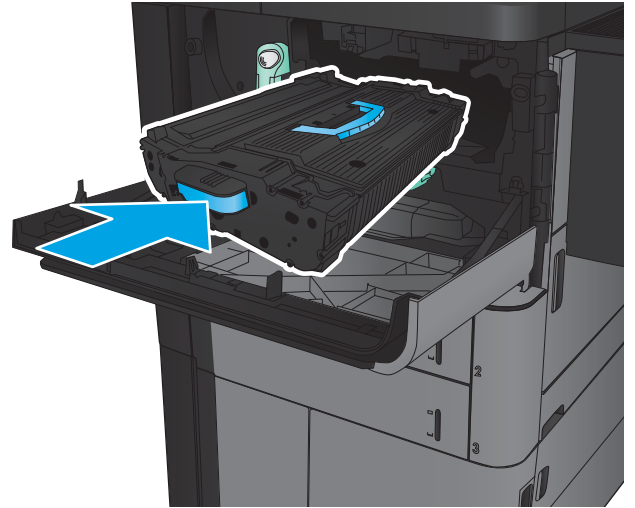

6. Kolun üzerindeki düğmeye basın ve daha sonra, toner kartuşu kolunu yukarı doğru döndürün.

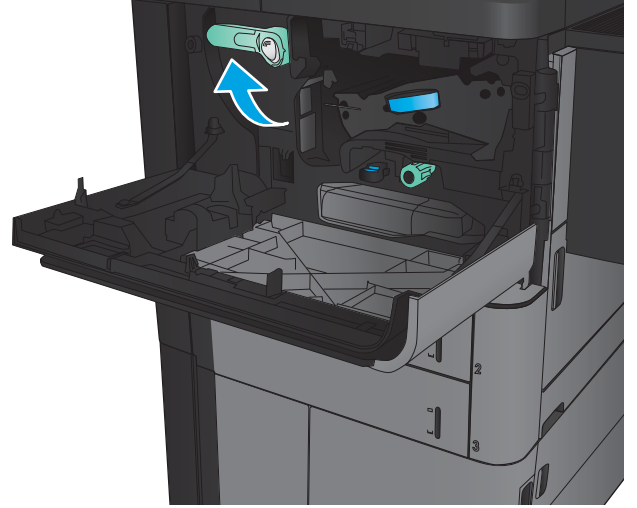

7. Ön kapağı kapatın.

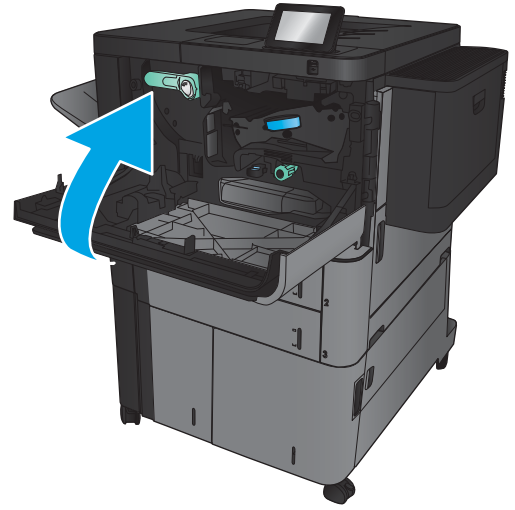

Tepsi 1'deki sıkışmaları giderme

1. Tepsi 1'de görünen sıkışmış kağıt varsa tepsinin altındaki sıkışma serbest bırakma düğmesine basarak ve kağıdı yavaşça dümdüz dışarı çekerek sıkışıklığı giderin.
2. Kağıdı çıkaramıyorsanız veya Tepsi 1'de sıkışmış kağıt görünmüyorsa sağ kapağı açın.
3. Sıkış kağıt Tepsi 1 besleme bölgesindeyse sıkışma erişim kapağını kaldırın ve kağıdı çıkarın.

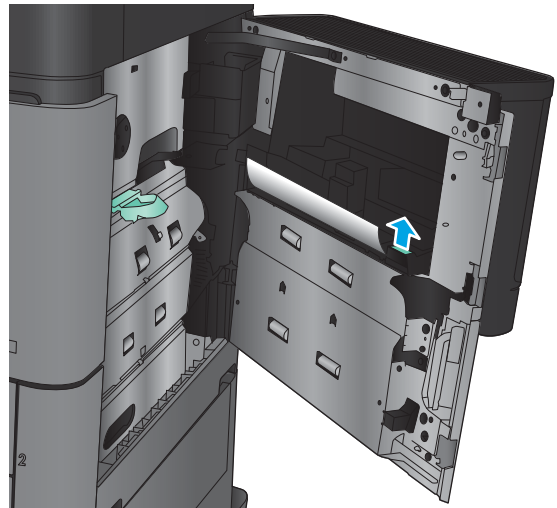
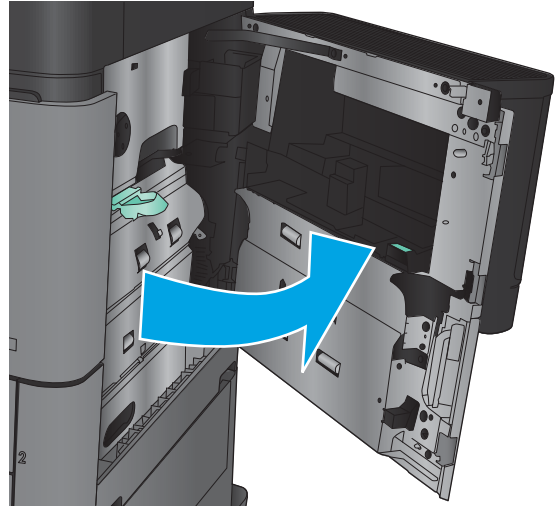
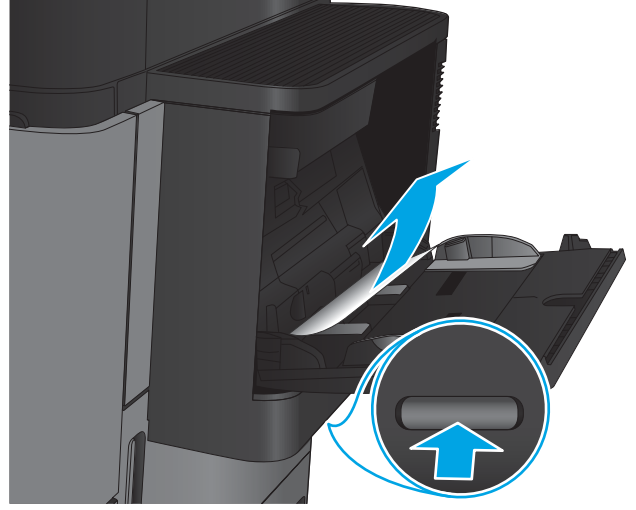

4. Sıkışma erişim kapağı kolunu dışarı çekin ve ardından açmak için kolu kaldırın.

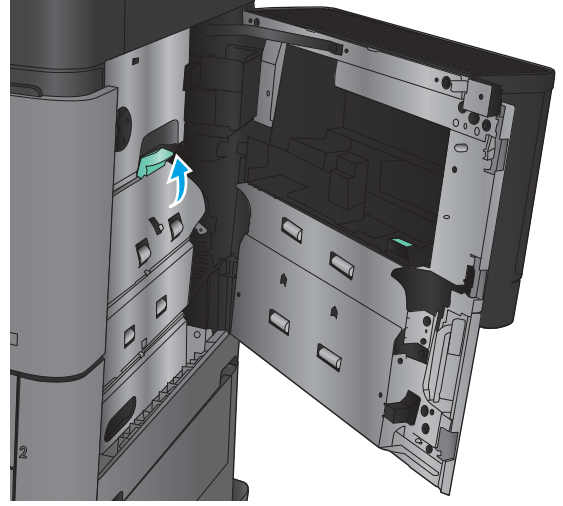

5. Kağıdı yavaşça alma alanından dışarı çekin.

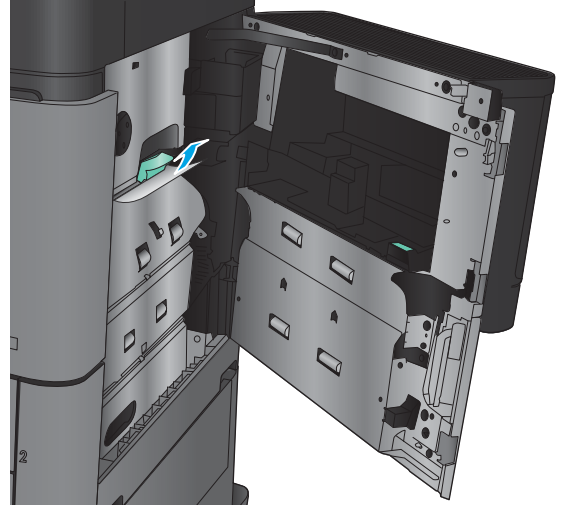

6. Sıkışma erişim kapağı kolunu dışarı çekin ve ardından kapatmak için kolu indirin.

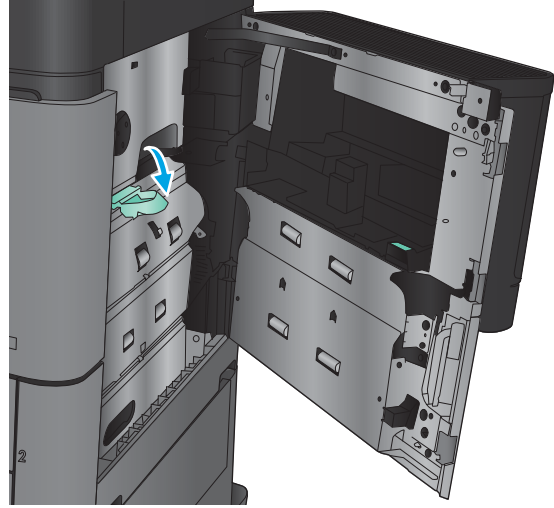

7. Sağ kapağı kapatın.

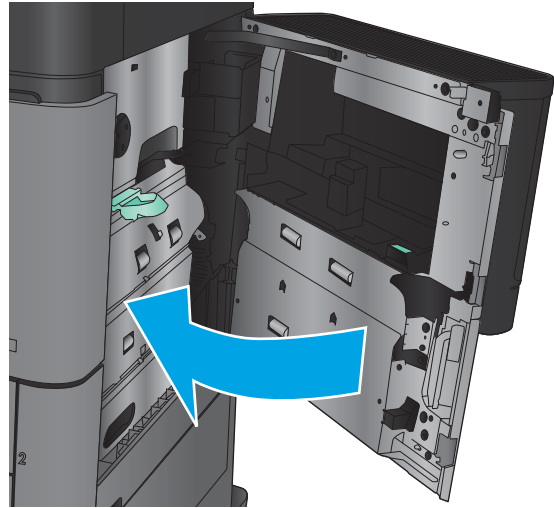

Sağ kapaktaki sıkışmaları giderme

1. Sağ kapağı açın.

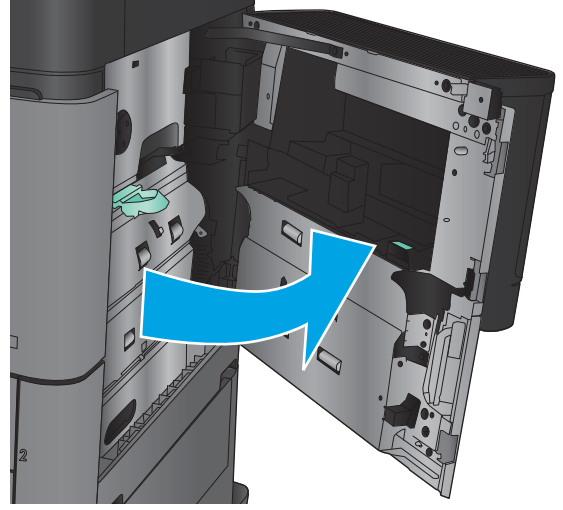

2. Kapakta sıkışmış kağıt varsa sıkışma erişim kapağını kaldırın ve ardından kağıdı yavaşça dümdüz dışarı çekin.

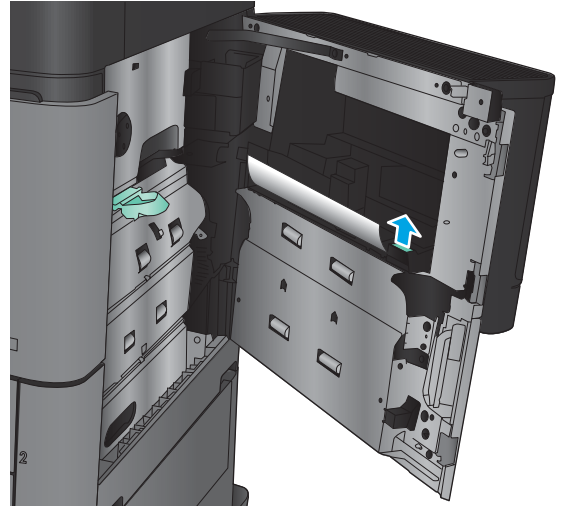

3. Kapağın altında görünen sıkışmış kağıt varsa yavaşça dümdüz aşağı çekin.

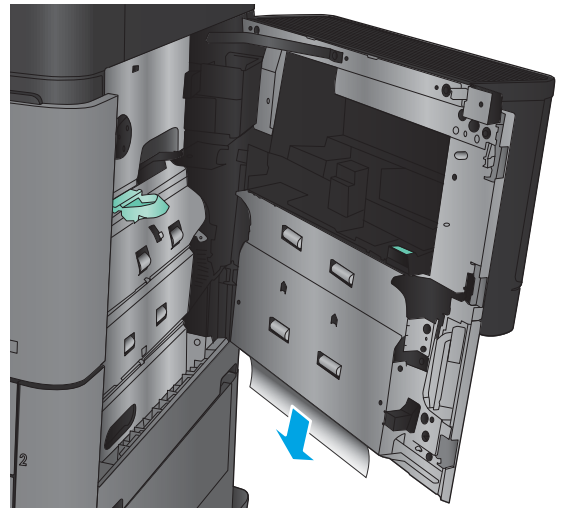

4. Sıkışma erişim kapağı kolunu dışarı çekin ve ardından açmak için kolu kaldırın.

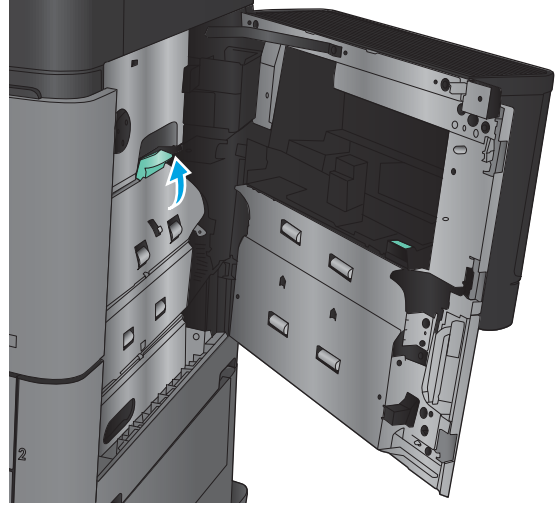

5. Kağıdı yavaşça alma alanından dışarı çekin.

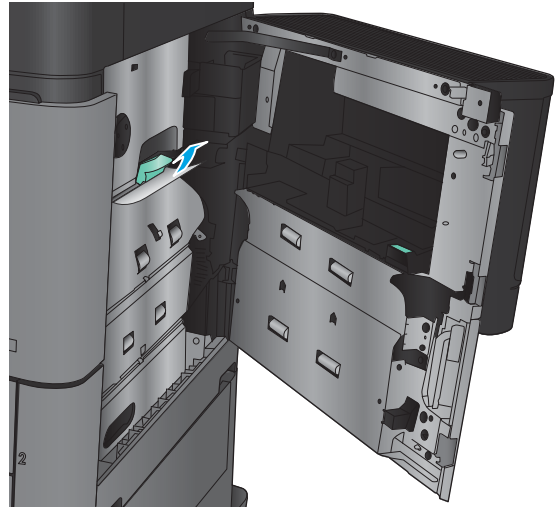

6. Sıkışma erişim kapağı kolunu dışarı çekin ve ardından kapatmak için kolu indirin.

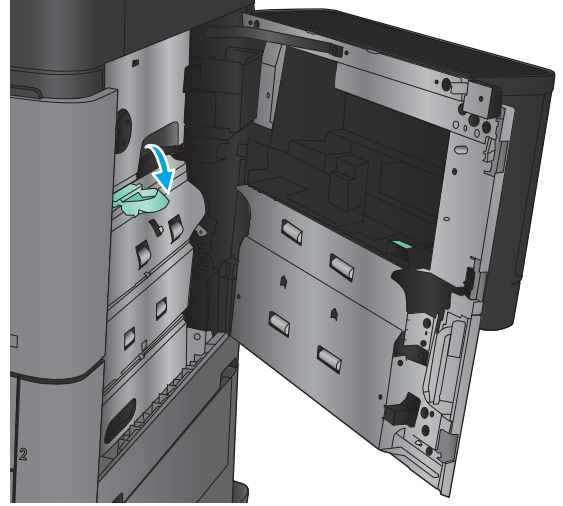

7. Sağ kapağı kapatın.

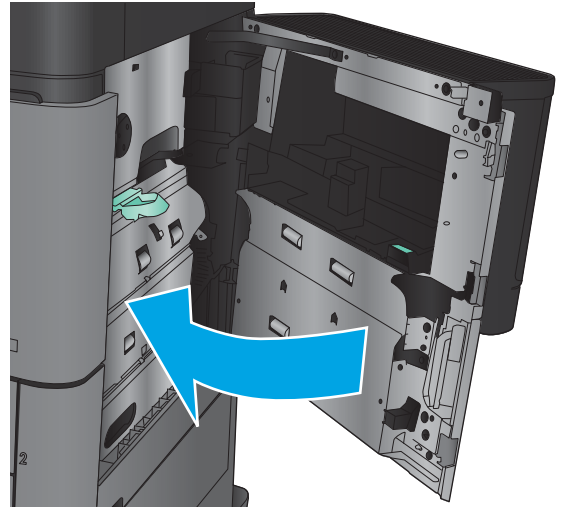

Tepsi 2 ve Tepsi 3'teki sıkışmaları giderme

 **NOT:** Tepsi 3'teki sıkışıkları giderme prosedürü, Tepsi 2 ile aynıdır. Burada yalnızca Tepsi 2 gösterilmektedir.

1. Tepsiyi açın.

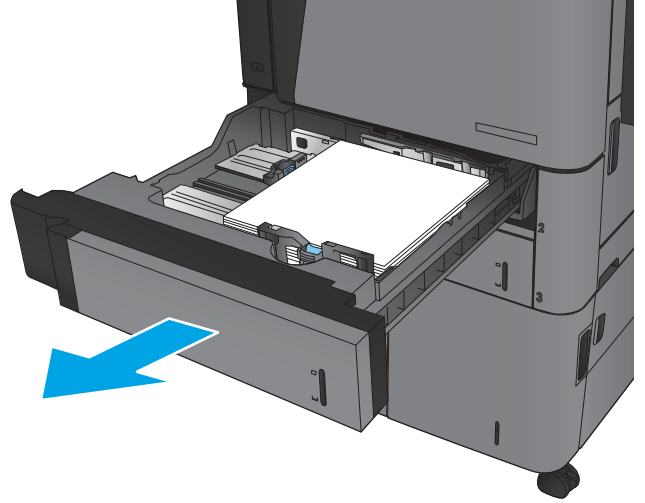

2. Varsa sıkışmış veya zarar görmüş kağıtları çıkarın.

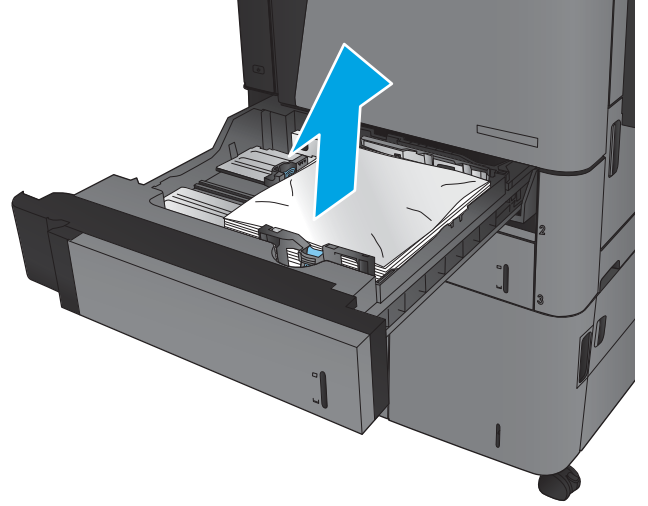

3. Tepsiyi geri takıp kapatın.

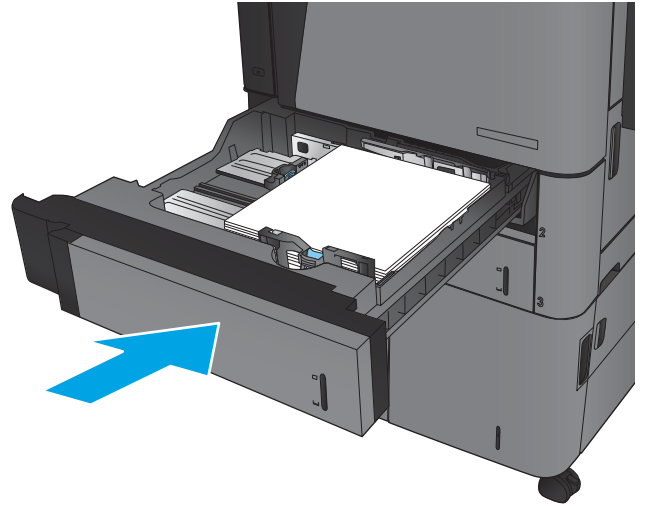

Tepsi 4 ve Tepsi 5'teki sıkışmaları giderme

1. Sağ ve sol tepsileri açın.

NOT: İki tepsiyi de aynı anda doldurmanız gerekmez.

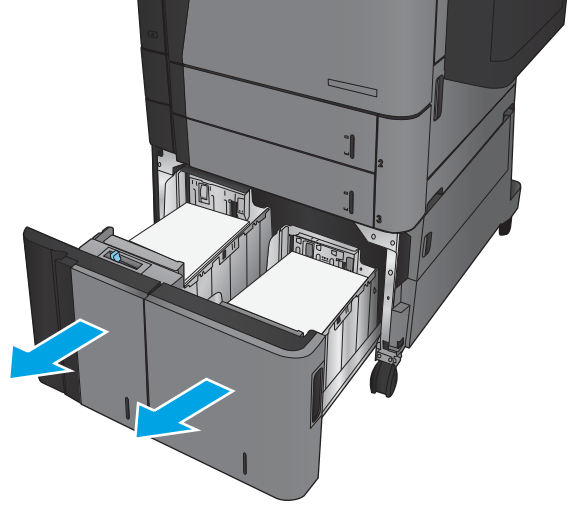

2. Kağıtları tepsilerden çıkarın ve zarar gören tüm yaprakları atın.

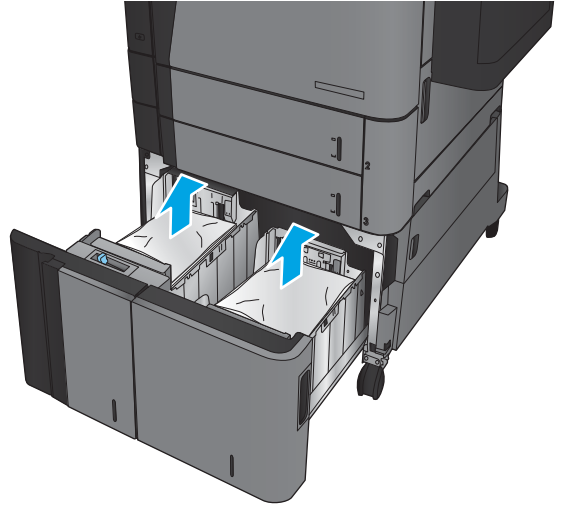

3. Sağ taraftaki tepsinin üstünde, yeşil düğmeye basarak sıkışma erişim plakasını açın.

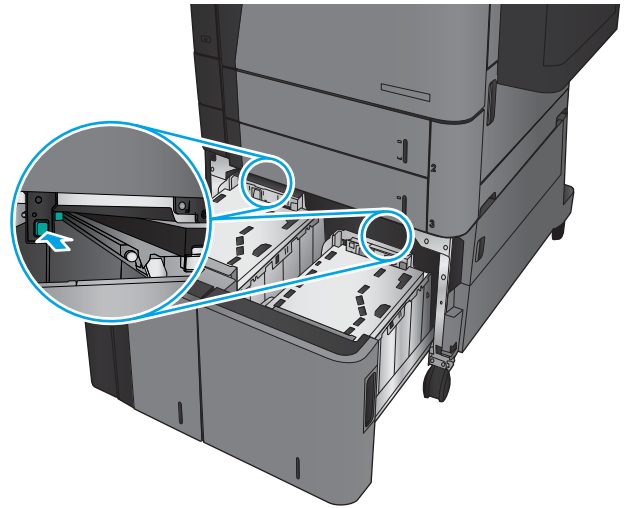

4. Sıkışan kağıt besleme bölgesindeyse, aşağı doğru çekerek çıkarın.

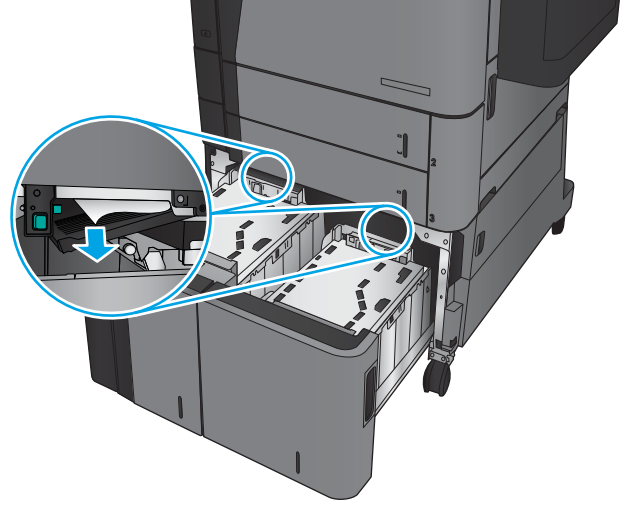

5. Sıkışma erişim plakasını iterek kapatın.

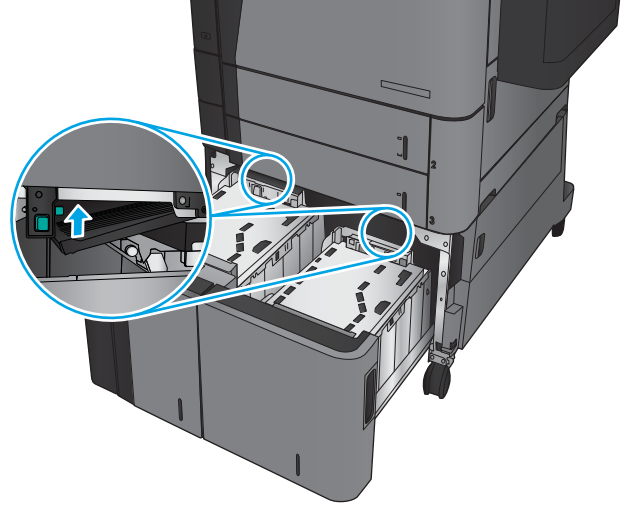

6. Tepsinin her iki tarafına da tam kağıt topu yerleştirin. Sağ bölme, 1.500 yaprak kağıt alır. Sol bölme, 2.000 yaprak kağıt alır.

NOT: En iyi sonuçlar için, tam kağıt topları yükleyin. Topları daha küçük bölümlere ayırmayın.

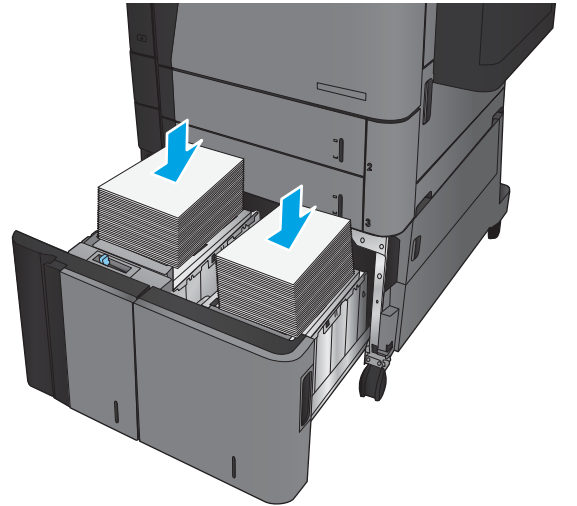

7. Sağ ve sol tepsileri kapatın.

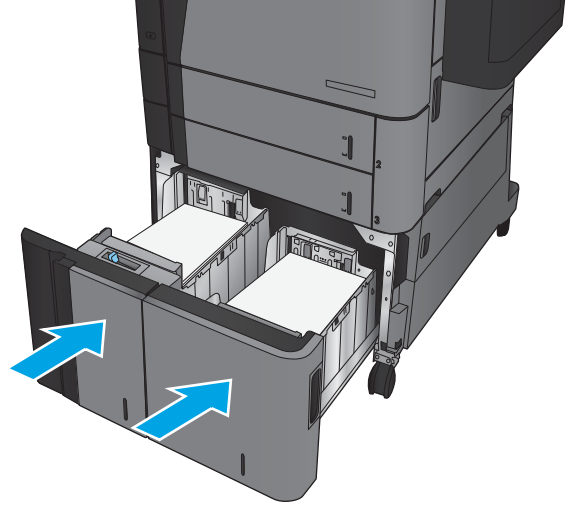

8. Yüksek kapasiteli tepsi bölmesinin sağ tarafındaki sıkışma erişim kapağını açın.

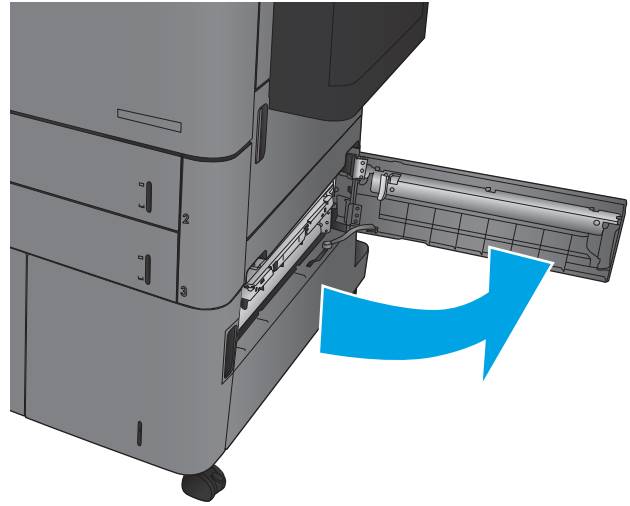

9. Sıkışmış kağıt varsa çıkarın.

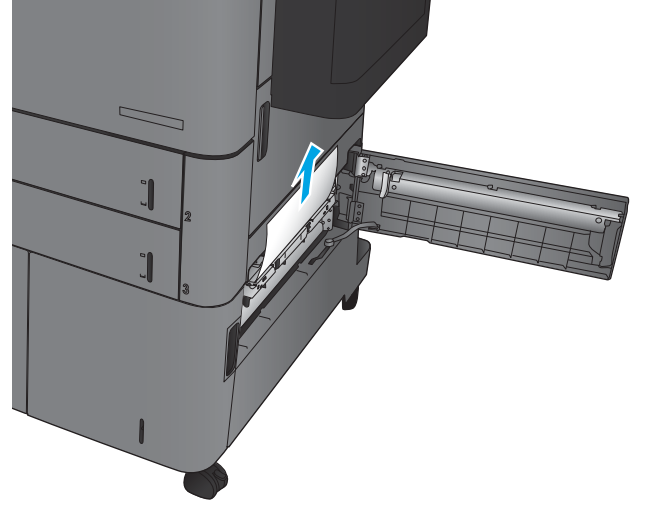

10. Yüksek kapasiteli tepsi bölmesininin sağ tarafındaki sıkışma erişim kapağını kapatın.

NOT: Sıkışmayı giderdikten sonra ürün kontrol paneli tepside kağıt yok veya tepsi aşırı dolduruldu mesajını görüntülerse tepsiyi çıkarın ve kağıt kalmış mı diye arkasına bakın.

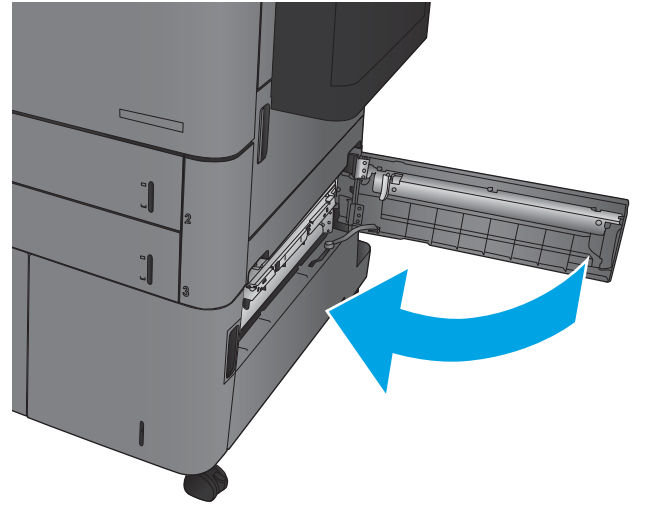

Dupleksleyicideki sıkışmaları giderme

1. Sonlandırma aksesuarının üstündeki serbest bırakma tutacağına çekin ve ardından sonlandırıcıyı durana kadar üründen dışarı doğru kaydırın.

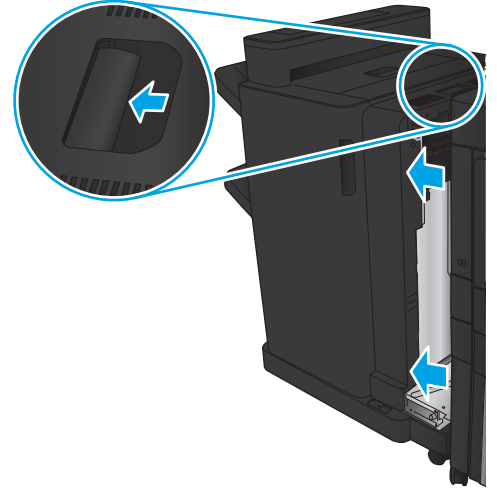

2. Sol kapağı açın.

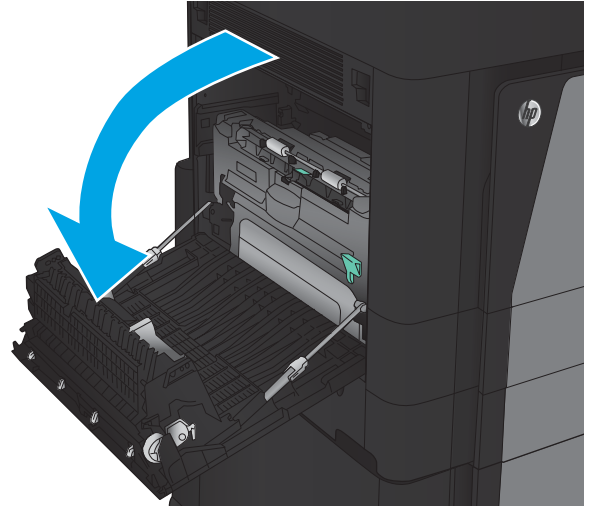

3. Dupleksleyicinin üzerindeki sıkışma erişim kapağını kaldırın.

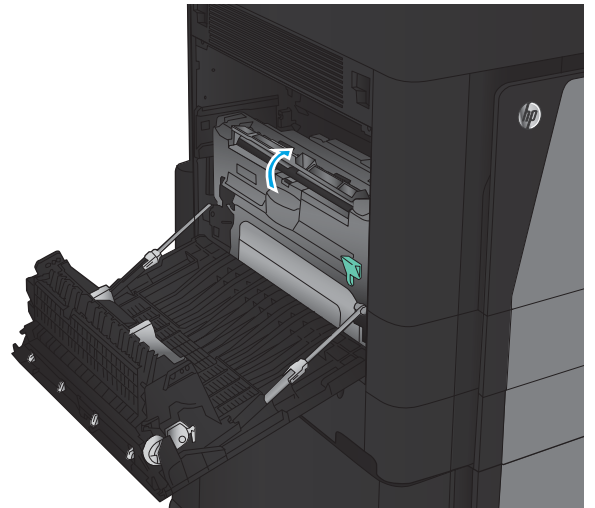

4. Bu bölgedeki sıkışmış veya yırtılmış kağıtları üründen yavaşça çekerek çıkartın.

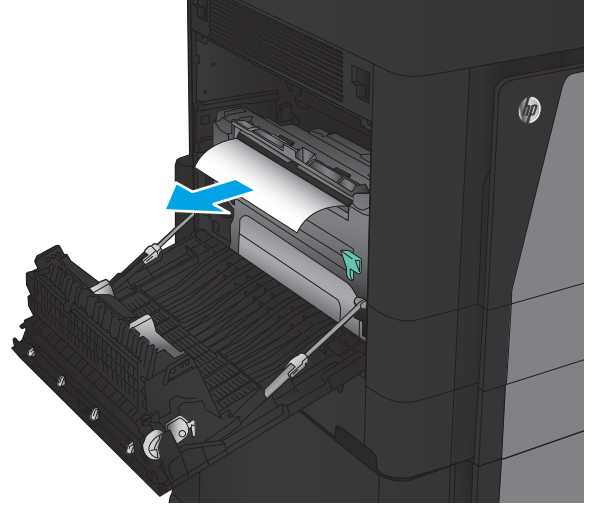

5. Dupleksleyiciyi serbest bırakmak için mandala basın.

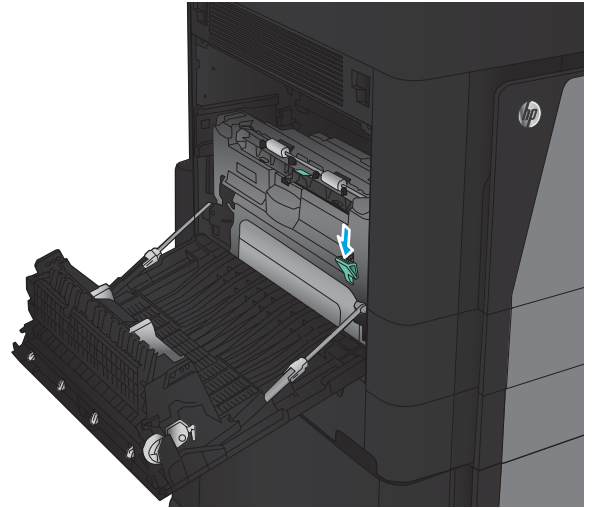

6. Dupleksleyiciyi durana kadar dümdüz çekerek üründen dışarı çıkarın.

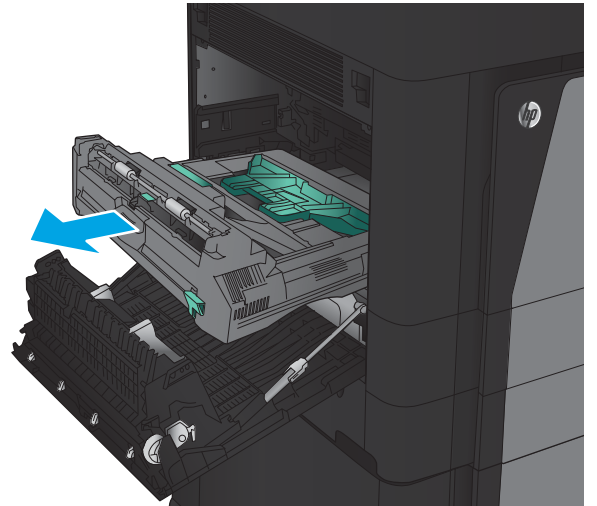

7. Birinci sıkışma erişimi kapağını kaldırın ve ardından sıkışan kağıtları çıkarın.

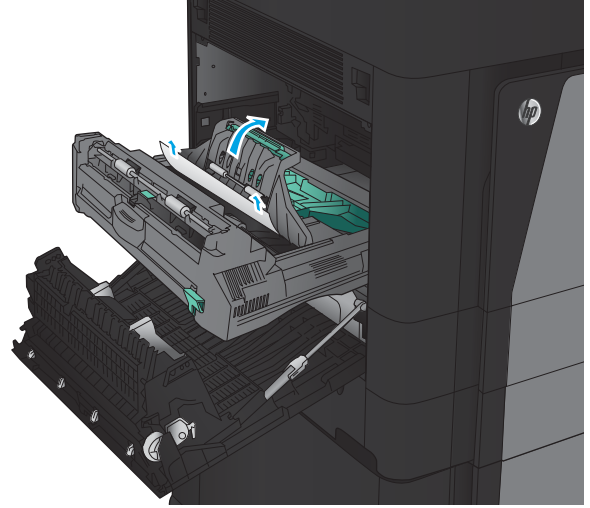

8. İkinci sıkışma erişimi kapağını kaldırın ve ardından sıkışan kağıtları çıkarın.

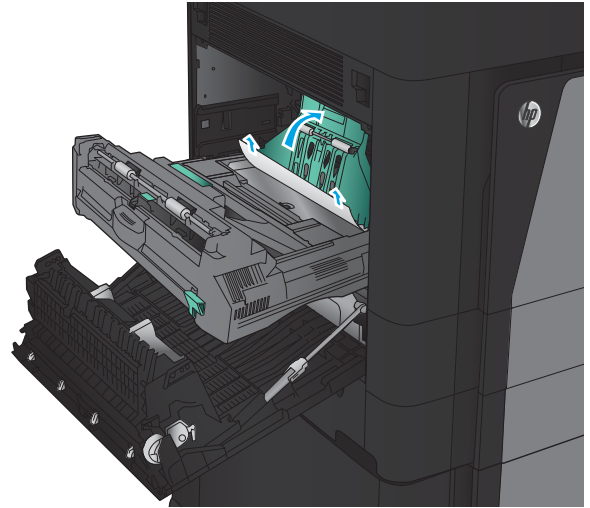

9. Ön kapağı açın.

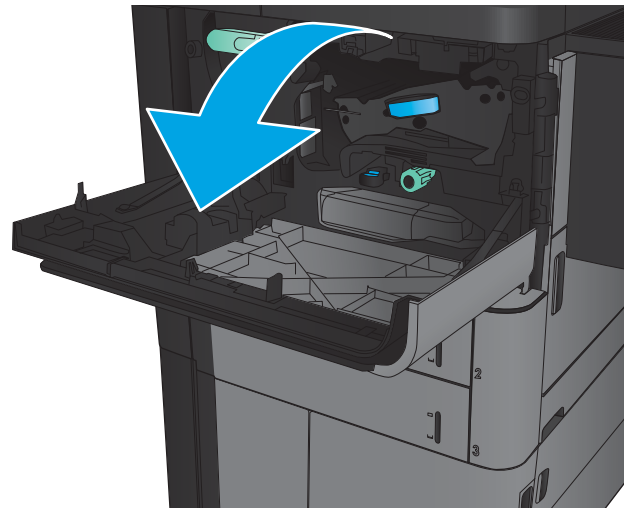

10. Sıkışmış kağıtları toner kartuşu bölgesindeki açıklıktan çıkarın.

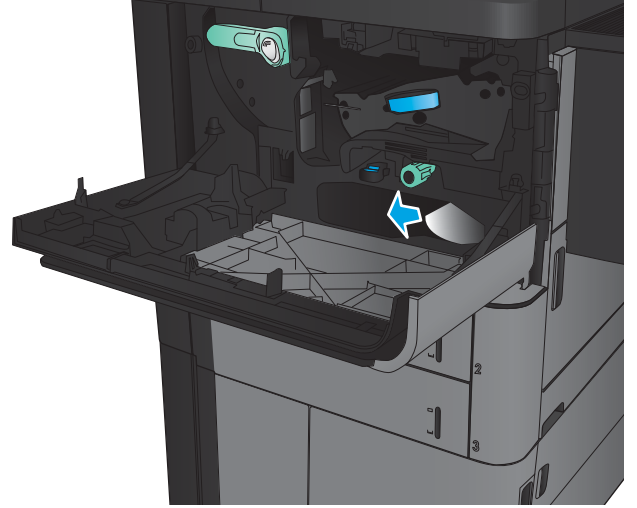

11. Ön kapağı kapatın.

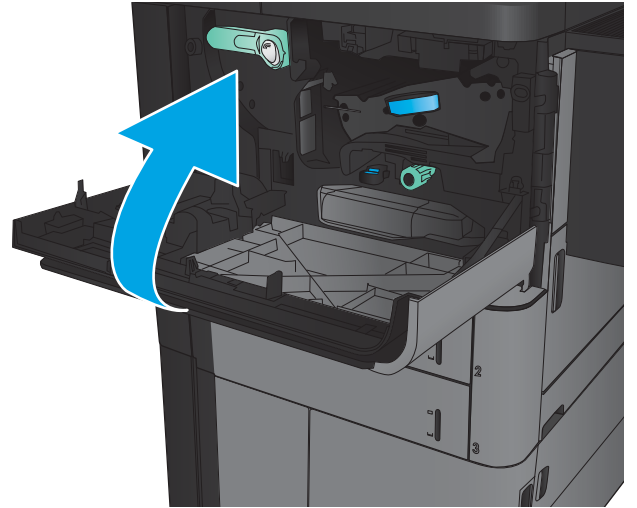

12. Dupleksleyiciyi, yerine oturuncaya kadar yuvaya doğru kaydırın.

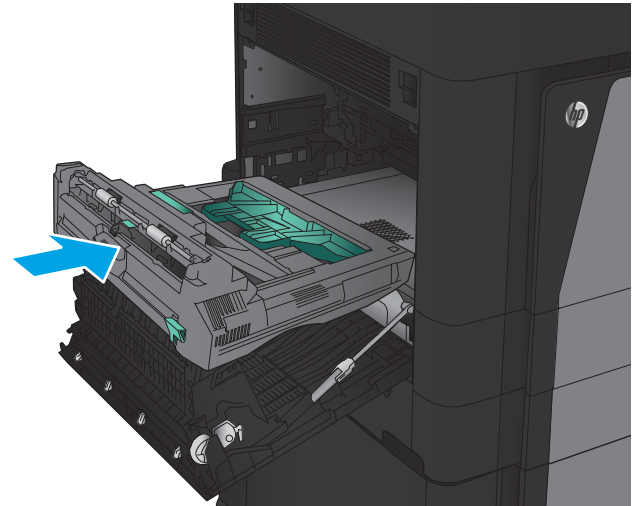

13. Sol kapađı kapatın.

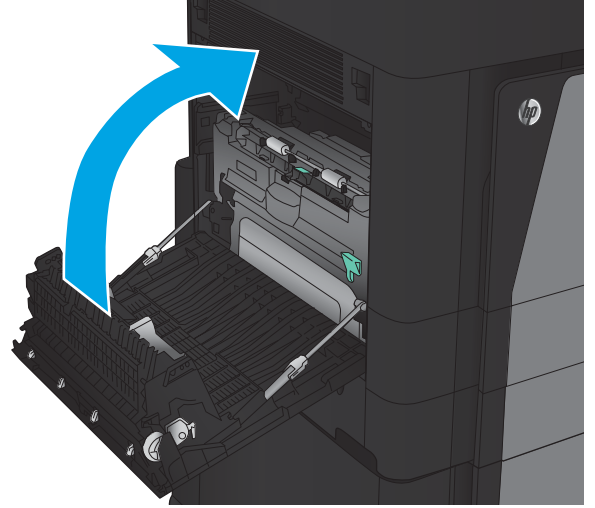

14. Sonlandırma aksesuarını takın.

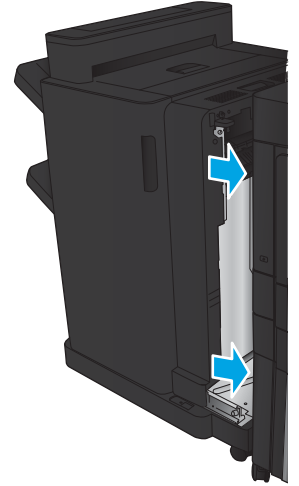

Sol kapaktaki sıkışmaları temizleme (kaynaştırıcı alanı)

⚠ UYARI! Ürün kullanımdayken birleştirme birimi sıcak olabilir.

1. Sonlandırma aksesuarının üstündeki serbest bırakma tutacağına kaldırın ve ardından sonlandırıcıyı durana kadar üründen dışarı doğru kaydırın.

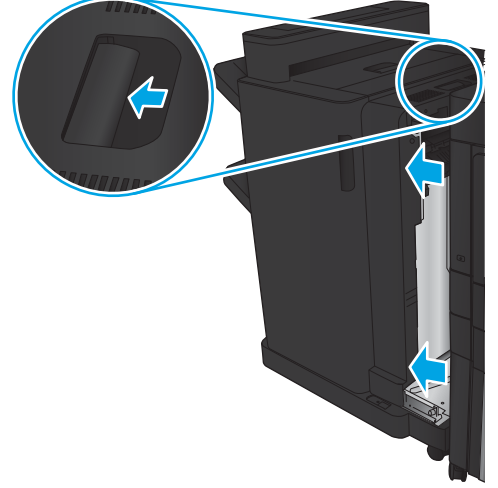

2. Ürünün sol kapağını açın.

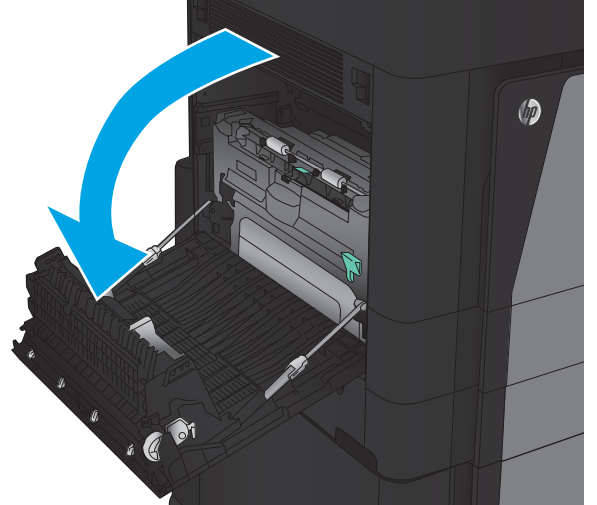

3. Dupleksleyicinin üzerindeki mandalı serbest bırakmak için basın.

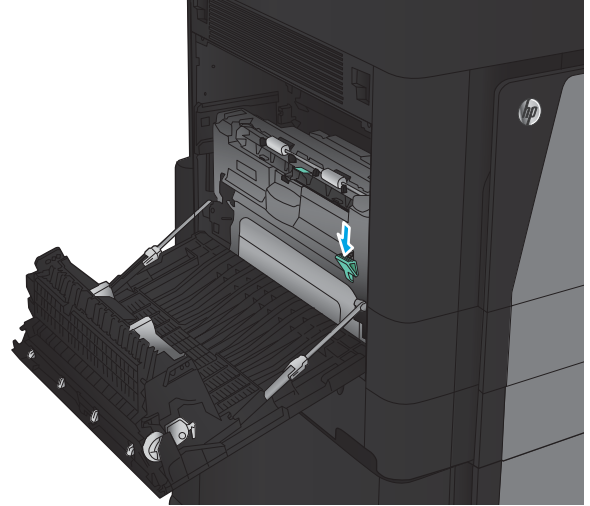

4. Dupleksleyiciyi durana kadar dümdüz çekerek üründen dışarı çıkarın.

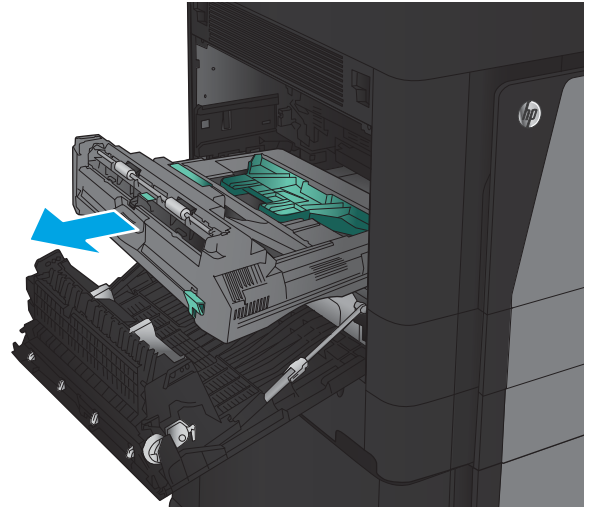

5. Sıkışma erişim kapağını açın.

UYARI! Ürün kullanımdayken birleştirme birimi sıcak olabilir.

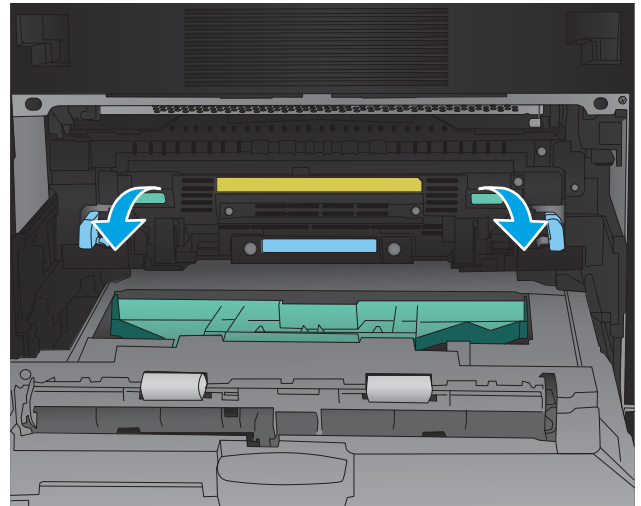

6. Sıkışan kağıdı yavaşça çıkarın.

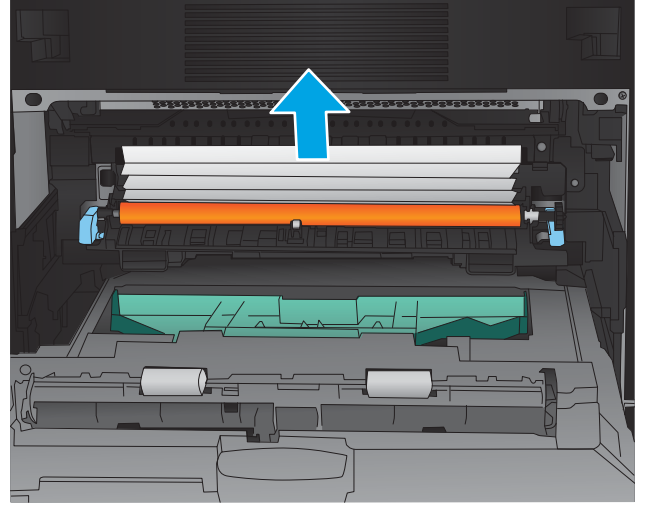

7. Dupleksleyiciyi, yerine oturuncaya kadar yuvaya doğru kaydırın.

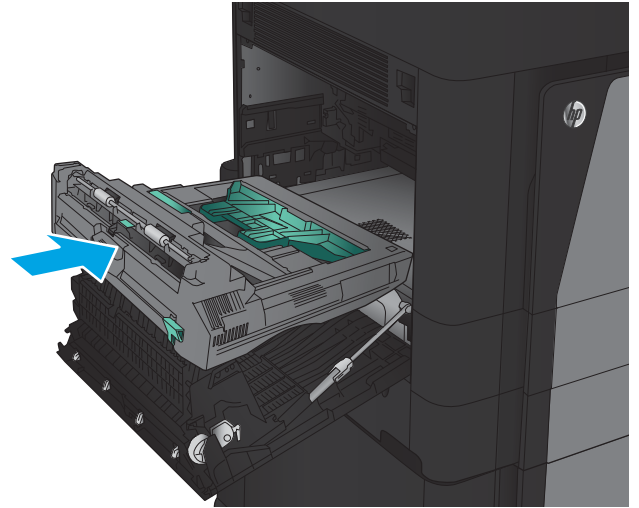

8. Sol kapađı kapatın.

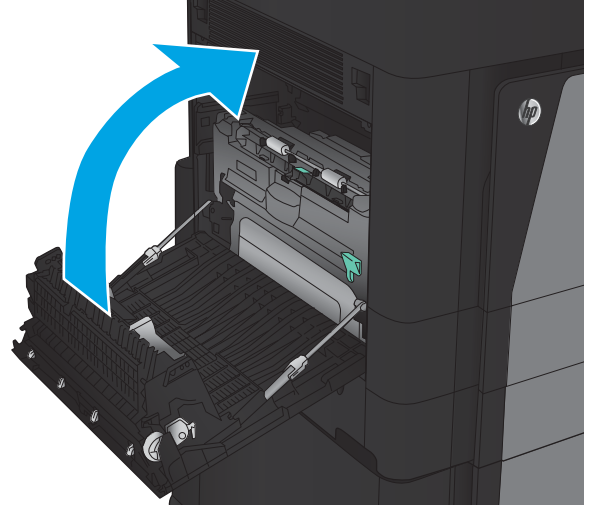

9. Sonlandırıcıyı takın.

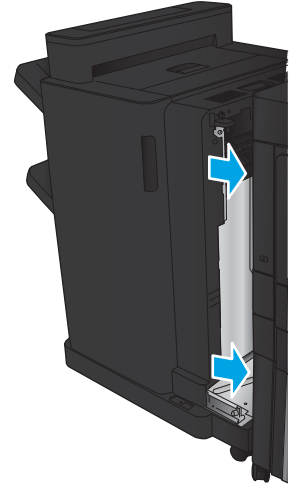

Çıkış bölmesi alanındaki sıkışmaları giderme

1. Ürüne takılı bir son işlem aksesuarı yoksa ve kağıt, çıkış bölgesinden görülebiliyorsa ön ucundan kavrayıp kağıdı çıkarın.

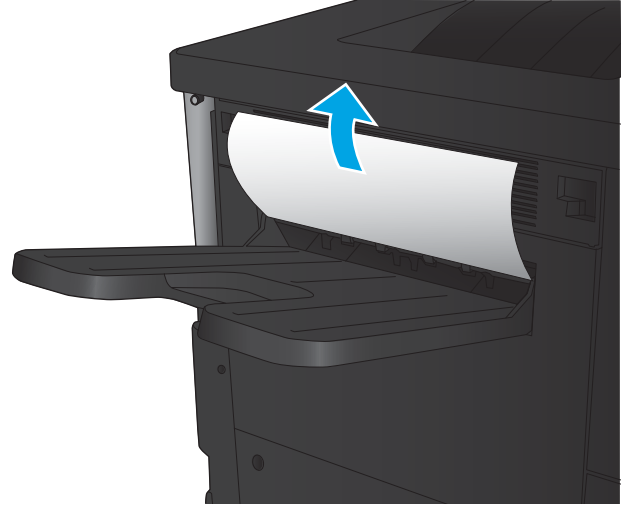

2. Ürüne bir son işlem aksesuarı takılıysa son işlem aksesuarının üst kapağını sapından kaldırarak açın.

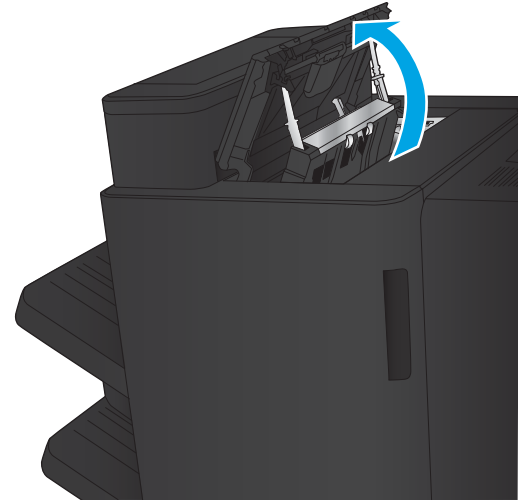

3. Sıkışmış kağıdı son işlem aksesuarının içinden çıkarın.

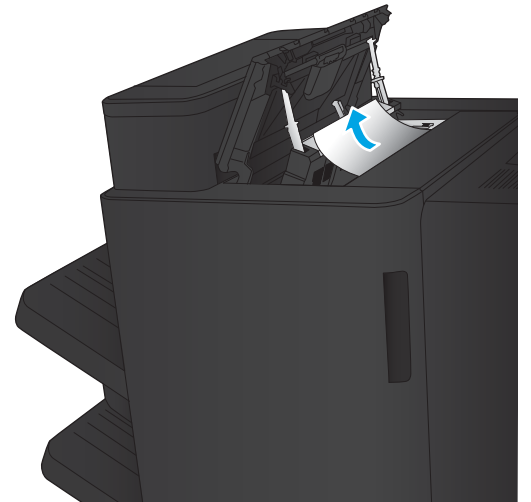

4. Son işlem aksesuarının üst kapağını kapatın.

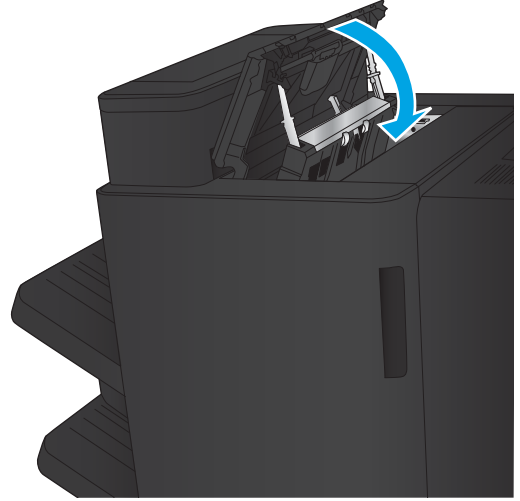

5. Çıkış yuvasına ilişkin sıkışma erişim kapağını kaldırın. Sıkışmış kağıt görürseniz yavaşça çıkarın.

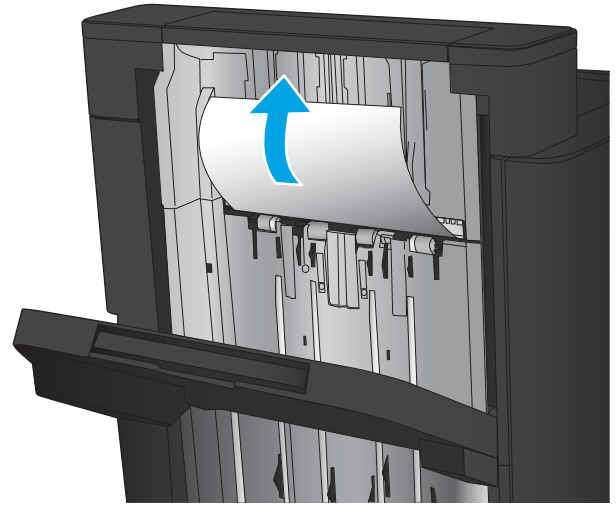

Zımbalayıcı/yığıncıdaki sıkışmaları giderme

- [Zımbalayıcı/yığıncıdaki sıkışmaları giderme](#)
- [Bağlantı sıkışmalarını giderme](#)
- [Zimba 1 sıkışmalarını giderme](#)

Zımbalayıcı/yığıncıdaki sıkışmaları giderme

1. Üst sol kapağı açın.

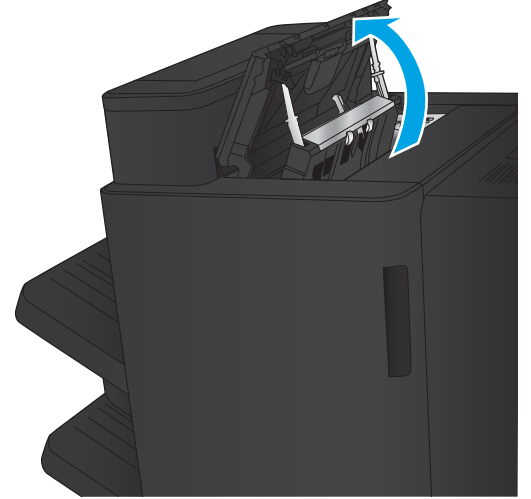

2. Çıkış yuvasındaki sıkışma erişim kapağını kaldırın ve ardından yavaşça sıkışmış kağıtları çıkarın.

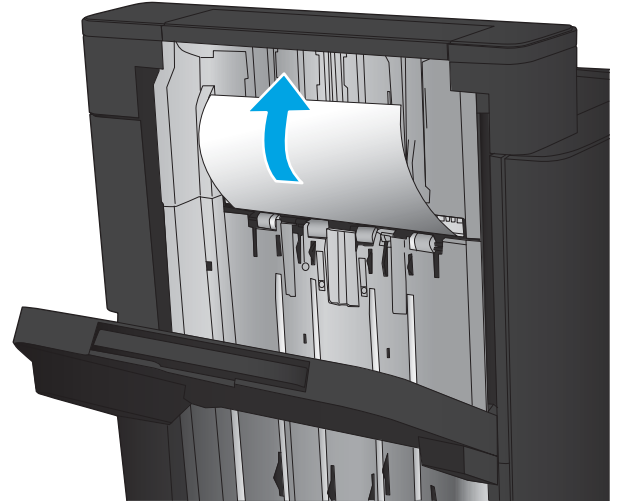

3. Üst sol kapak bölgesindeki tüm kağıtları çıkarın.

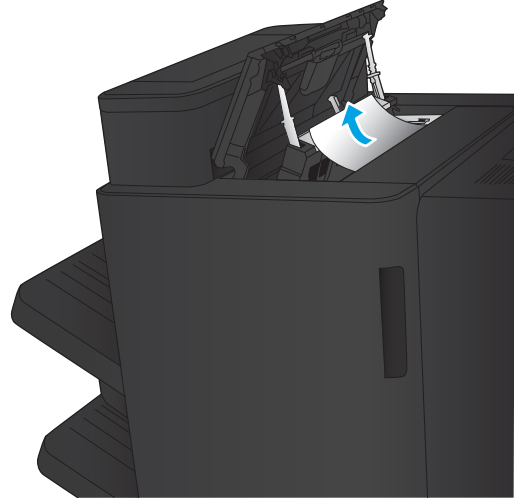

4. Üst sol kapağı kapatın.

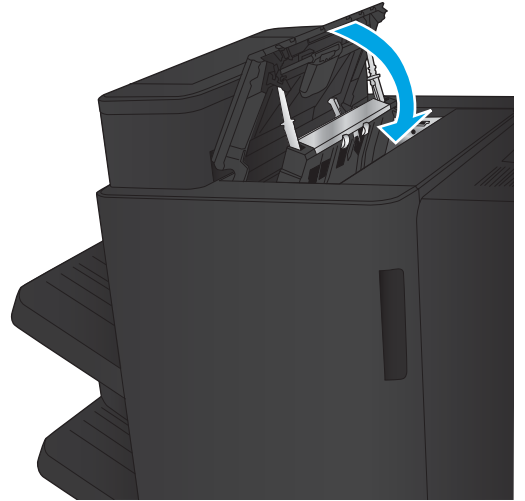

Baęlantı sıkışmalarını giderme

1. Sonlandırma aksesuarının üstündeki serbest bırakma tutacağıını çekin ve ardından sonlandırıcıyı durana kadar üründen dışarı doğru kaydırın.

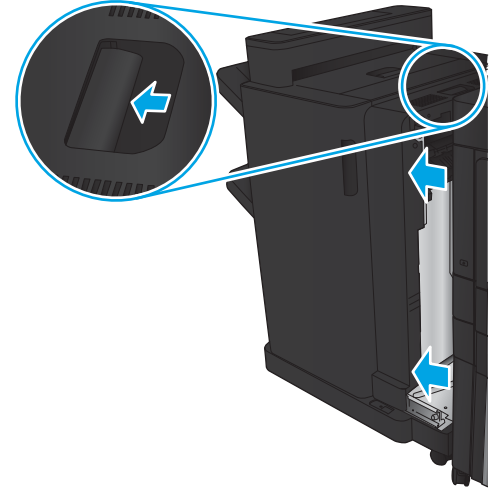

2. Bölgedeki tüm kağıtları çıkarın.

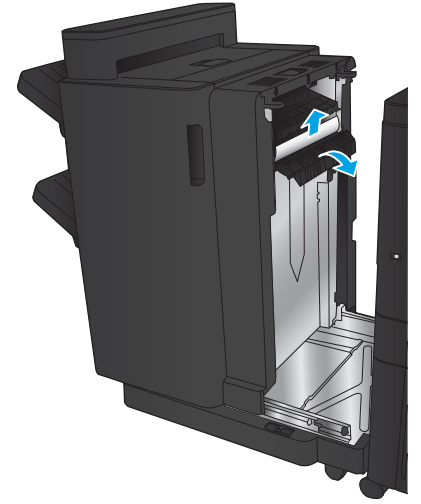

3. Sonlandırma aksesuarını takın.

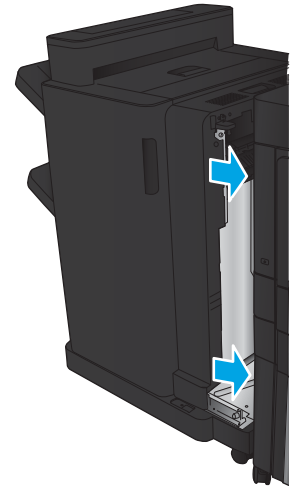

Zimba 1 sıkışmalarını giderme

1. Çıkış yuvasındaki sıkışma erişim kapağını kaldırın ve ardından yavaşça sıkışmış kağıtları çıkarın.

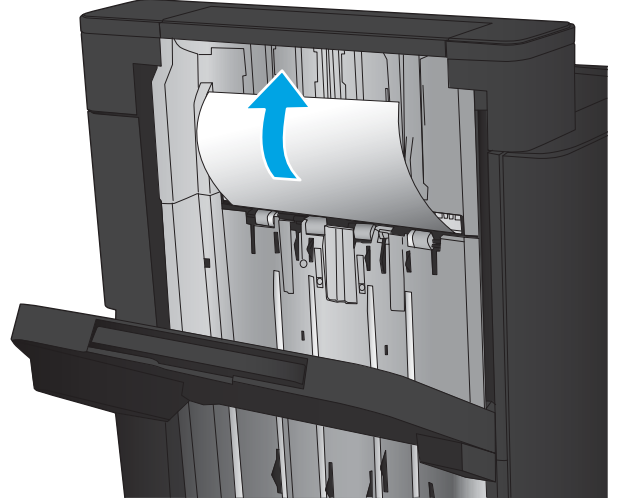

2. Üç saniye bekleyin ve ardından ön sol kapağı açın.



3. Zimba kartuşunu yukarı doğru çekerek çıkarın.

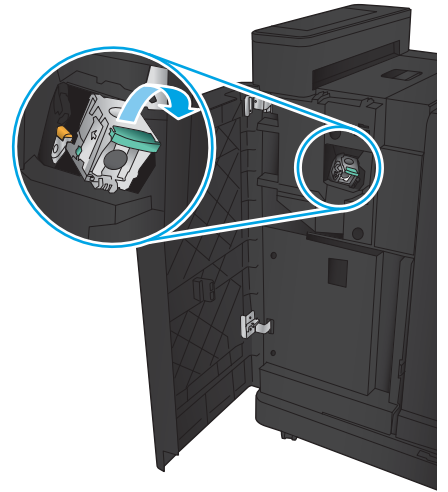

4. Zimba kartuşunun önündeki metal kolu yukarı kaldırın.

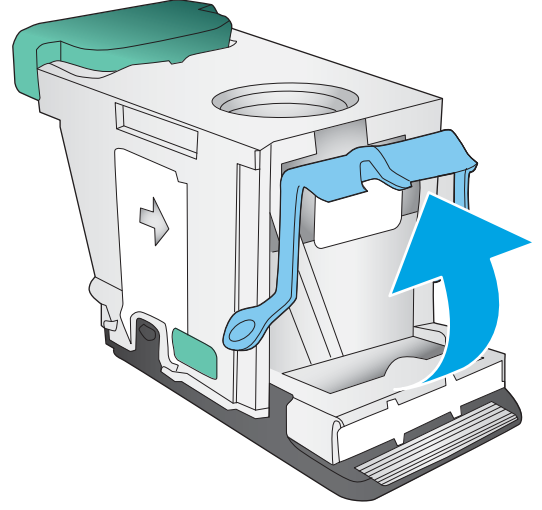

5. Sıkışmış zimbaları zimba kartuşundan çıkarın.

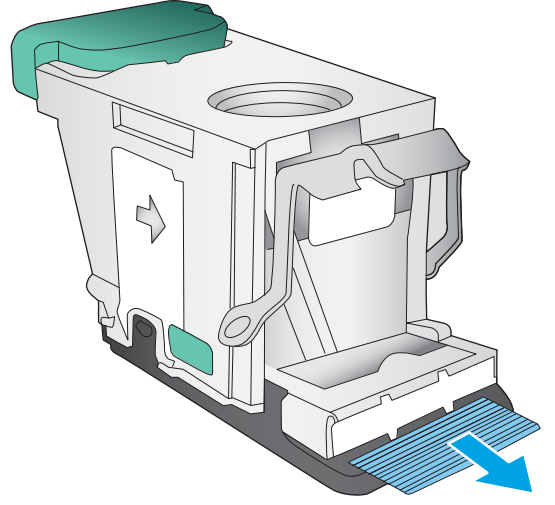

6. Zimba kartuşunun önündeki metal kolu aşağı doğru itin.

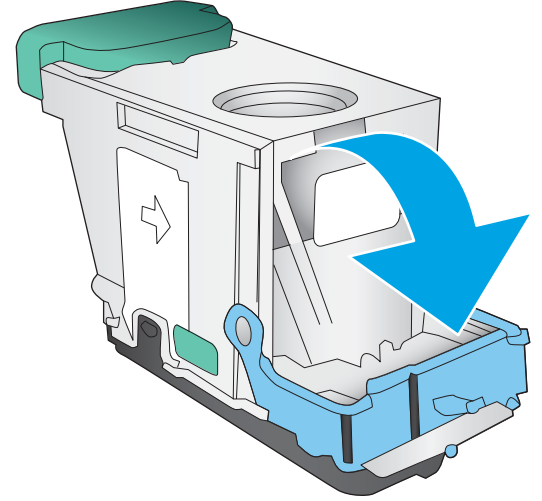

7. Zimba kartuşunu takın. Zimba kartuşunu yerine oturana kadar üstten bastırın.

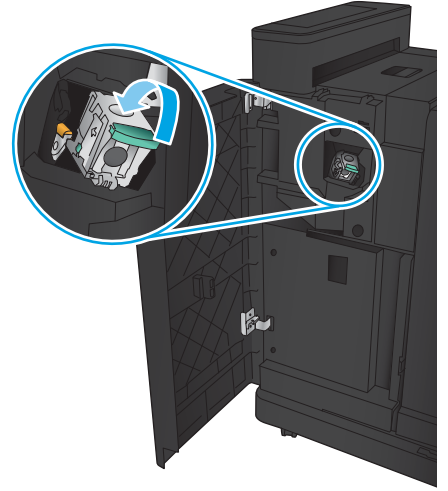

8. Ön sol kapağı kapatın.

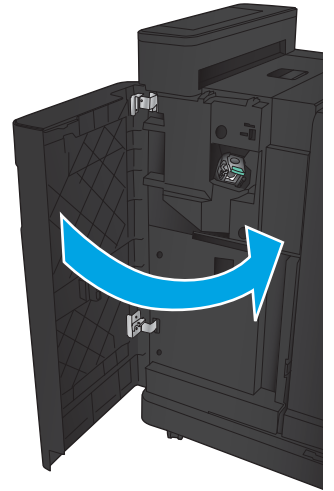

Delik delme özellikli zımbalayıcı/yığıncıdaki aksesuarındaki sıkışmaları giderme

- [Delik delme aksesuarına sahip zımbalayıcı/yığıncıdaki üst sol kapak sıkışmalarını giderme](#)
- [Delik delme aksesuarına sahip zımbalayıcı/yığıncıdaki bağlantı sıkışmasını giderme](#)
- [Zimba 1 sıkışmalarını giderme](#)

Delik delme aksesuarına sahip zımbalayıcı/yığıncıdaki üst sol kapak sıkışmalarını giderme

1. Ön sol kapağı açın.

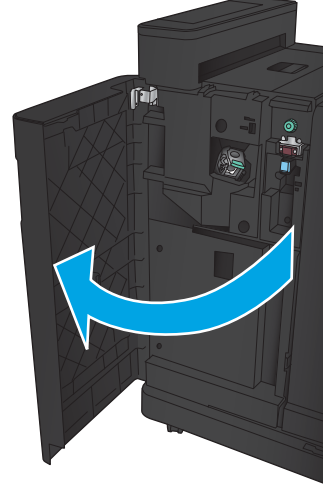

2. Üst sol kapağı açın.

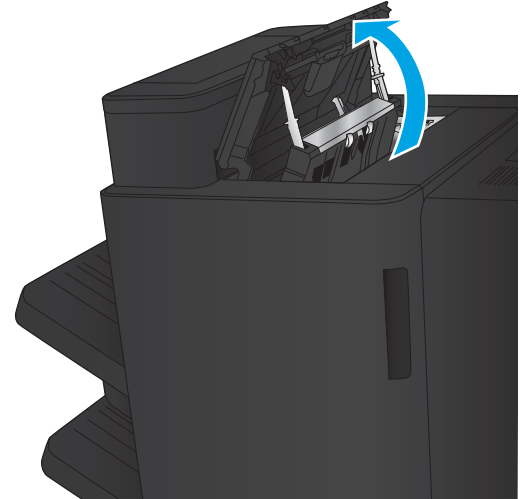

3. Okları hizalamak için düğmeyi çevirin.

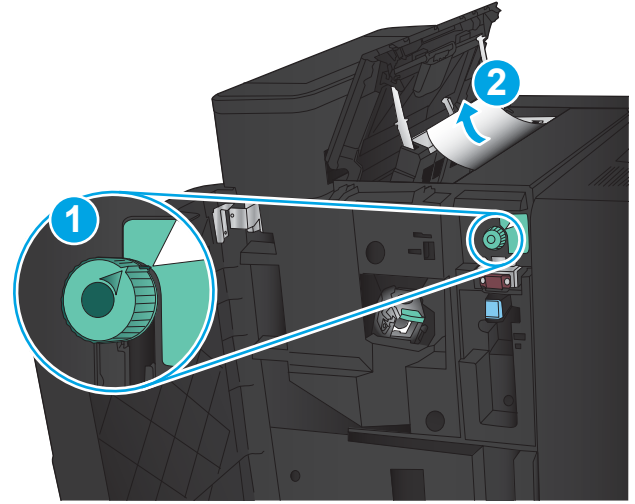

4. Delik delme birimini kaldırın.

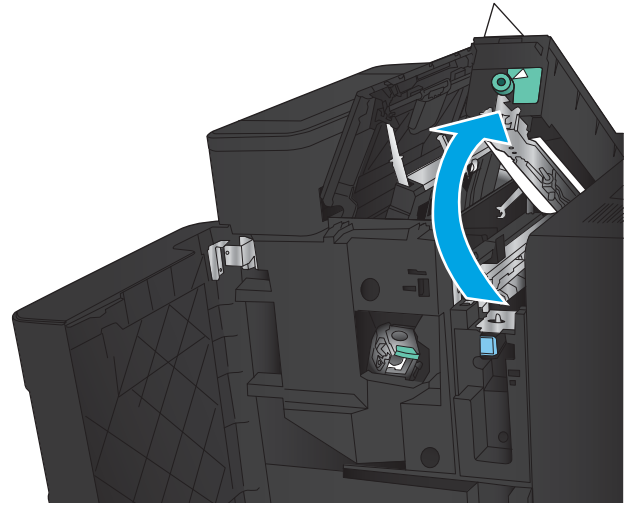

5. Çıkış yuvasındaki sıkışma erişim kapağını kaldırın ve ardından yavaşça sıkışmış kağıtları çıkarın.

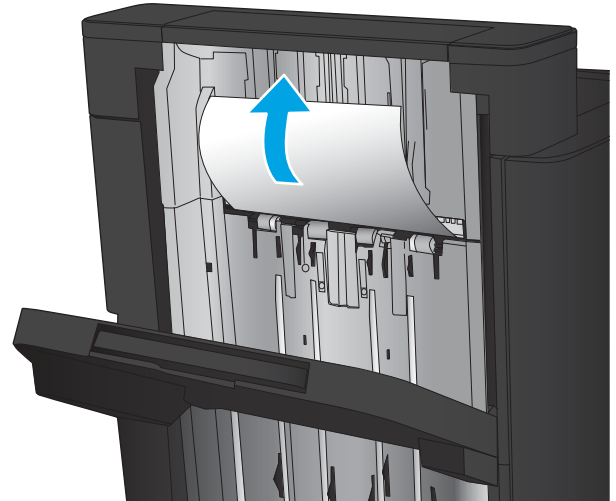

6. Üst sol kapak bölgesindeki kağıtları çıkarın.

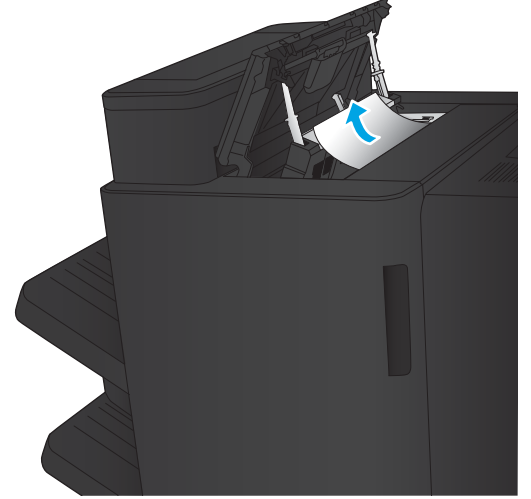

7. Delik delme birimini kapatın.

NOT: Delik delme aksesuarındaki çentiğin grafikte gösterildiği gibi konumlandırıldığından emin olun.

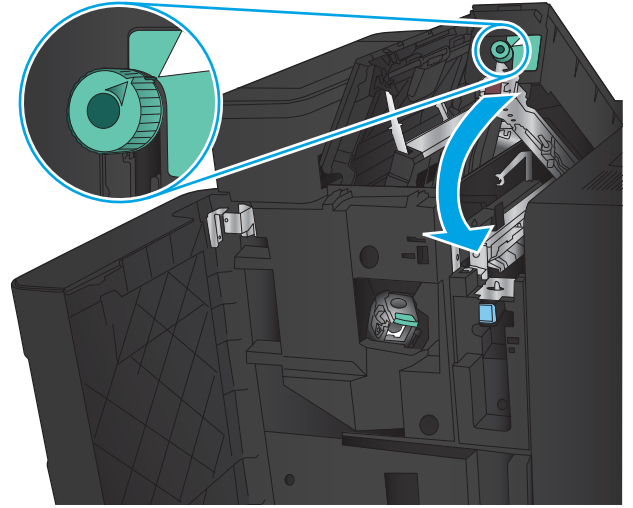

8. Üst sol kapağı kapatın.

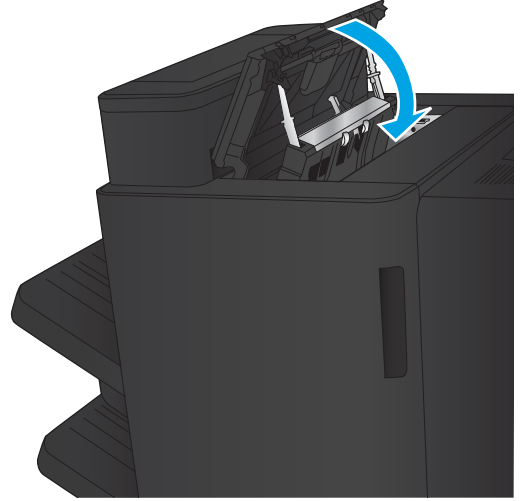

9. Ön sol kapağı kapatın.

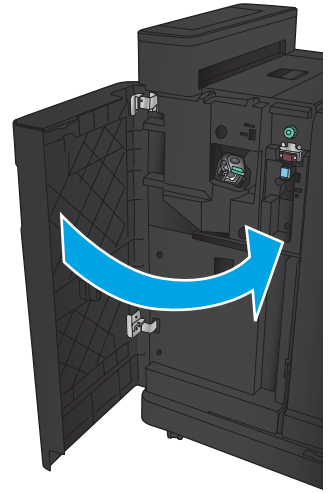

Delik delme aksesuarına sahip zımbalayıcı/yığınlıyıcıdaki bağlantı sıkışmasını giderme

1. Sonlandırma aksesuarının üstündeki serbest bırakma tutacağıni çekin ve ardından sonlandırıcıyı durana kadar üründen dışarı doğru kaydırın.

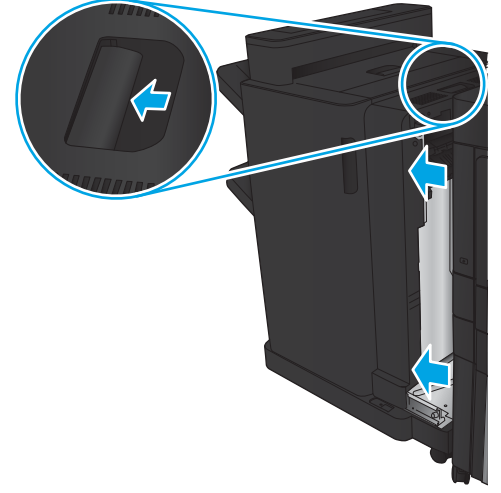

2. Bölgedeki tüm kağıtları çıkarın.

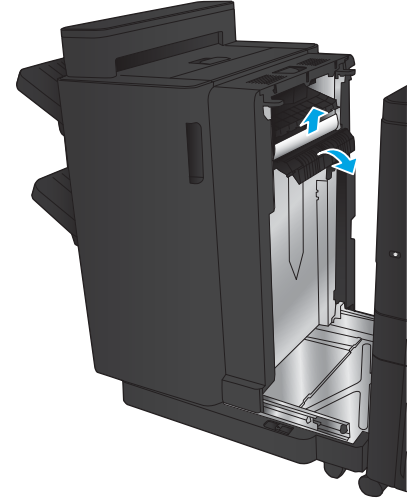

3. Ön sol kapağı açın.

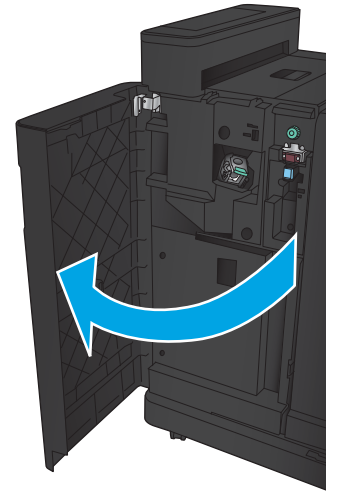

4. Üst sol kapağı açın.

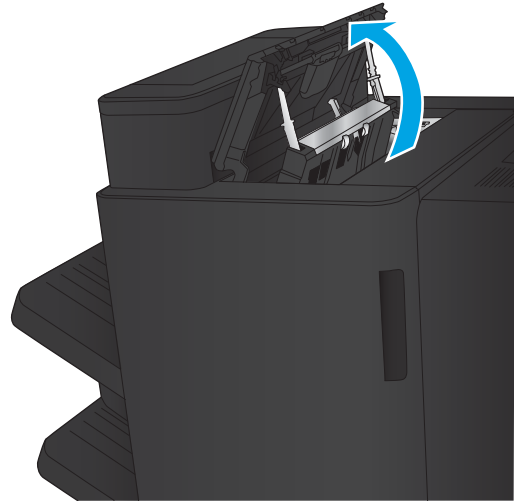

5. Orları hizalamak için düğmeyi çevirin ve ardından sıkışmış kağıdı yavaşça çekin.

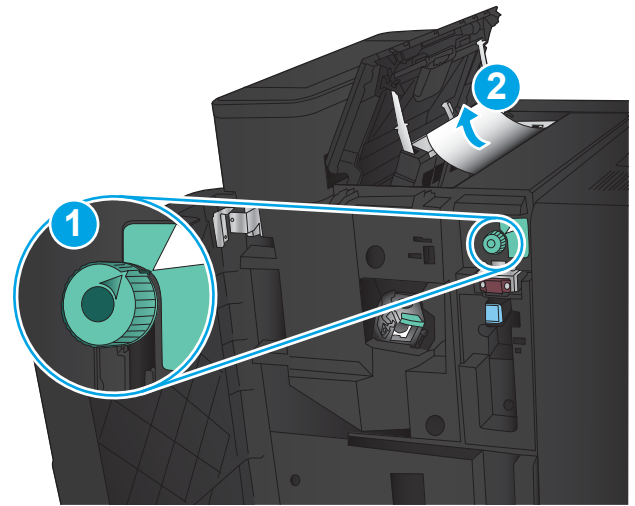

6. Sıkışmış kağıdı çıkaramıyorsanız delik delme birimini kaldırın.

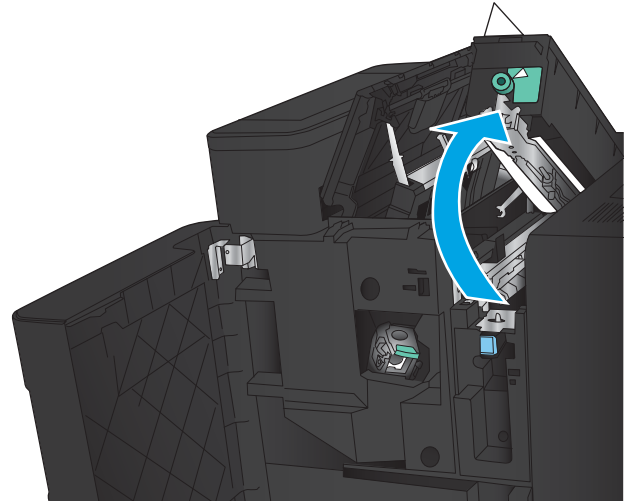

7. Sıkışmış kağıdı delik delme biriminin altından çıkarın.

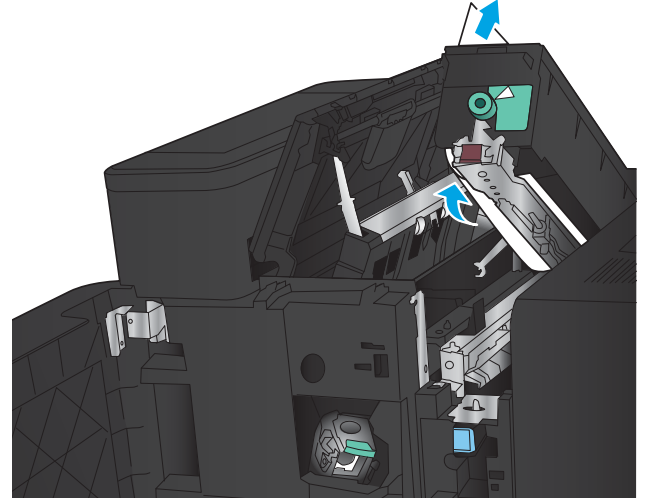

8. Delik delme birimini kapatın.

NOT: Delik delme düğmesindeki okun grafikte gösterildiği gibi konumlandırıldığından emin olun.

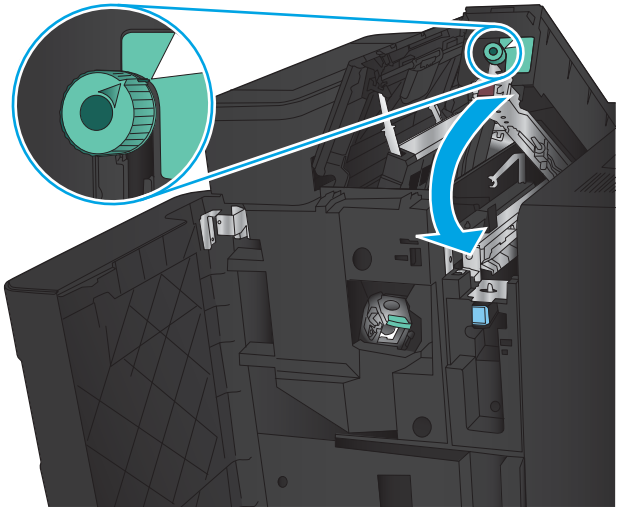

9. Üst sol kapağı kapatın.

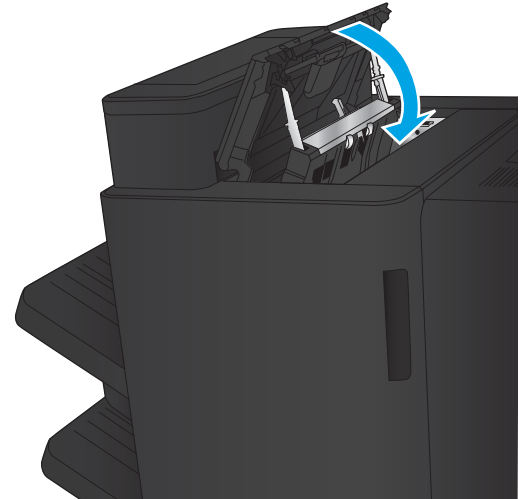

10. Ön sol kapağı kapatın.

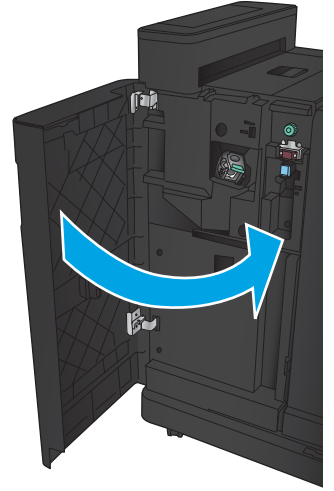

11. Sonlandırma aksesuarını ürüne takın.

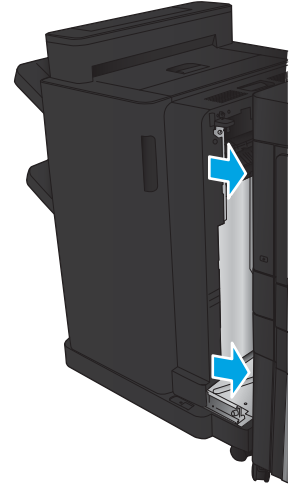

Zimba 1 sıkışmalarını giderme

1. Çıkış yuvasındaki sıkışma erişim kapağını kaldırın ve ardından yavaşça sıkışmış kağıtları çıkarın.

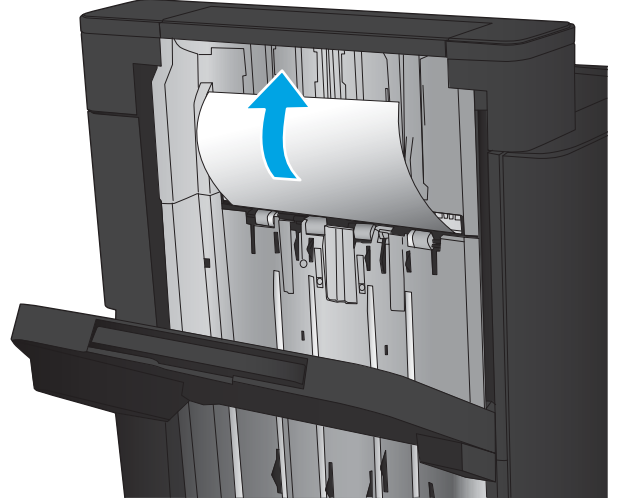

2. Üç saniye bekleyin ve ardından ön sol kapağı açın.

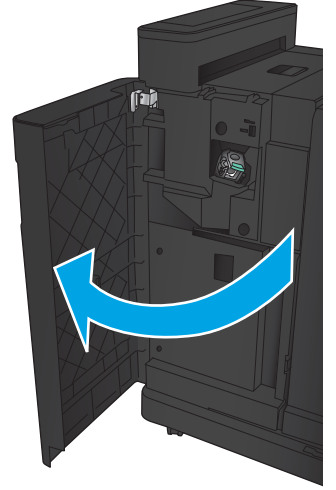

3. Zimba kartuşunu yukarı doğru çekerek çıkarın.

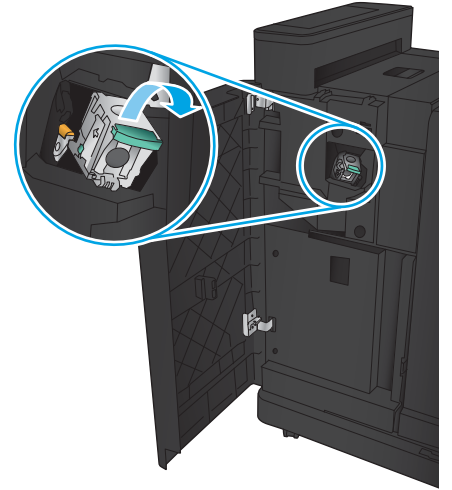

4. Zimba kartuşunun önündeki metal kolu yukarı kaldırın.

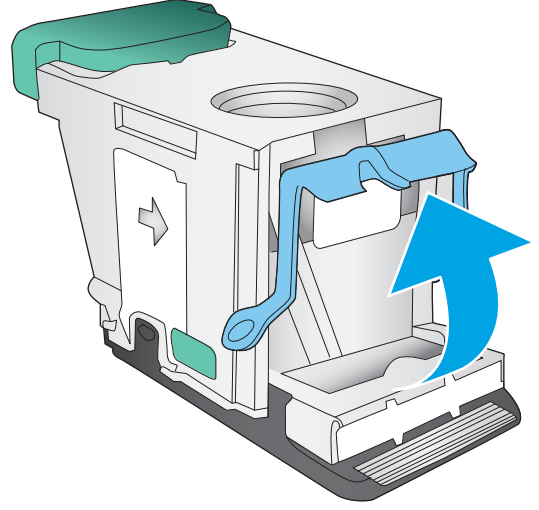

5. Sıkışmış zimbaları zimba kartuşundan çıkarın.

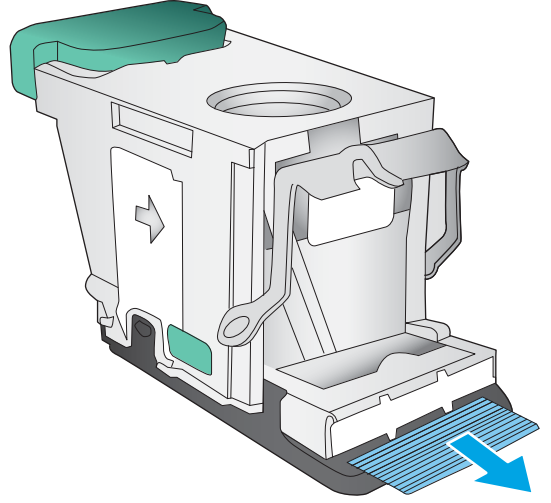

6. Zimba kartuşunun önündeki metal kolu aşağı doğru itin.

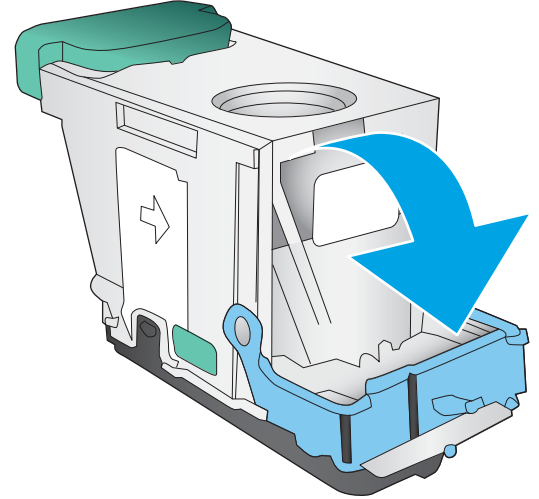

7. Zimba kartuşunu takın. Zimba kartuşunu yerine oturana kadar üstten bastırın.

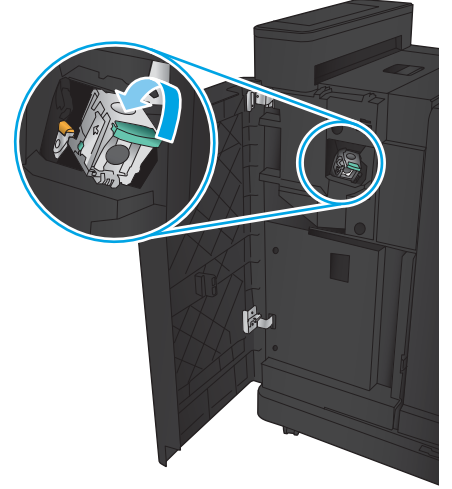

8. Ön sol kapağı kapatın.

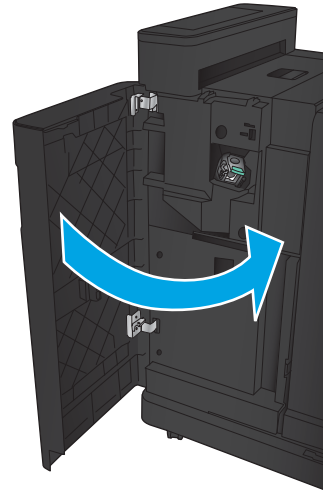

Kitapçık oluřturucu aksesuarındaki sıkıřmalarını giderme

- [Kitapçık oluřturucunun ön sol kapađındaki sıkıřmalarını giderme](#)
- [Bađlantı sıkıřmalarını giderme](#)
- [Zimba 1 sıkıřmalarını giderme](#)
- [Kitapçık oluřturucudaki zimba sıkıřmalarını giderme](#)

Kitapçık oluřturucunun ön sol kapađındaki sıkıřmalarını giderme

1. Ön sol kapađı açın.

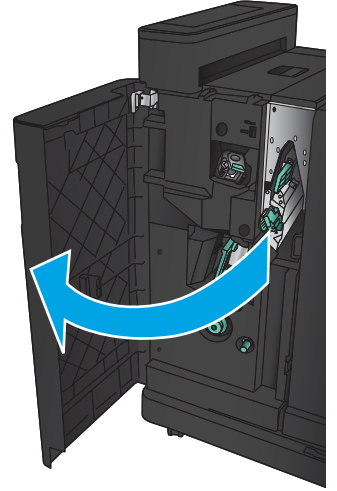

2. Alt sıkıřma serbest bırakma kolunu sađa dođru hareket ettirin ve ardından kađıtları çıkarın.

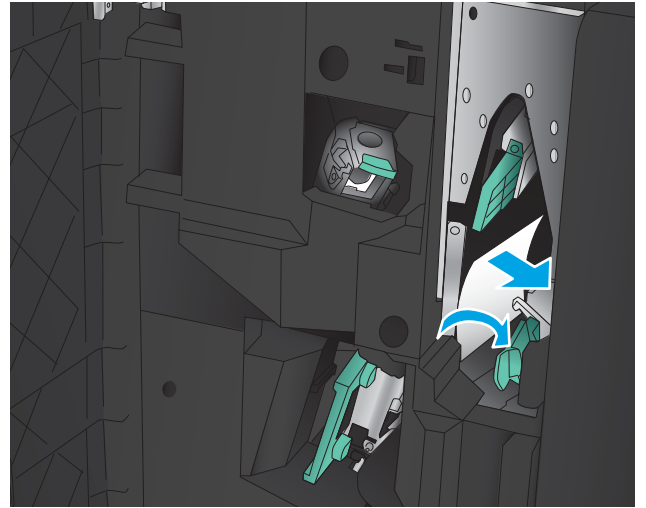

3. Alt sıkıřma serbest bırakma kolunu sola dođru hareket ettirin.

4. Üst sıkışma serbest bırakma tutacağına sağa doğru hareket ettirin ve ardından kağıtları çıkarın.

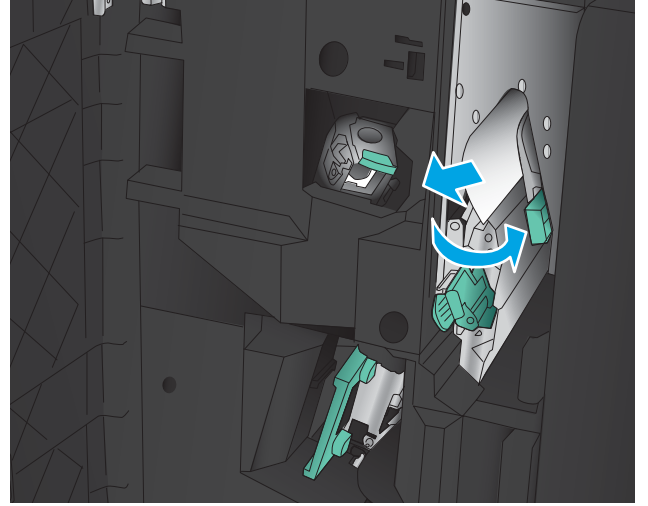

5. Üst sıkışma serbest bırakma kolunu sola doğru hareket ettirin.
6. Alt kitapçık kapağını açın.

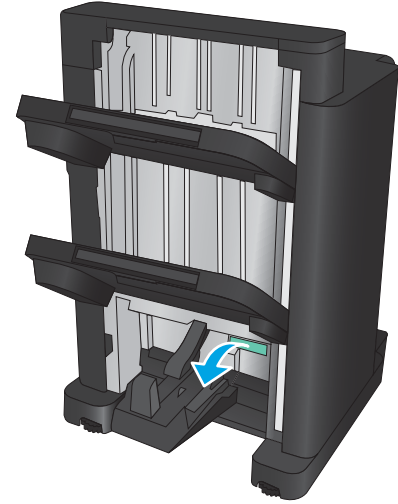

7. Alt sıkışma serbest bırakma düğmesini saat yönünün tersine çevirin.

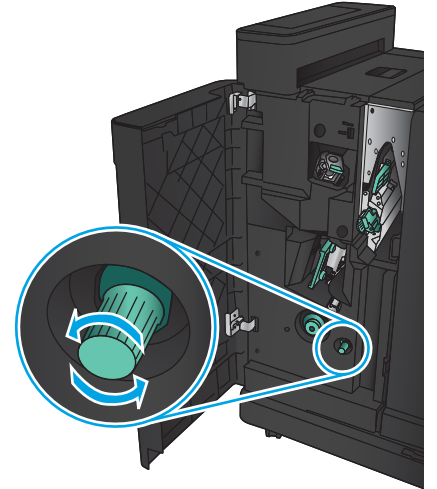

8. Sıkışma serbest bırakma düğmesine basın ve ardından saat yönünde çevirin.

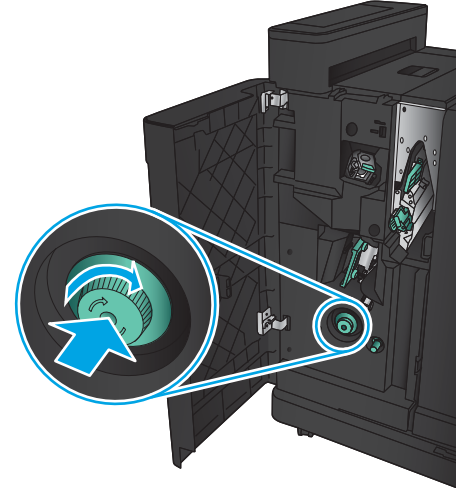

9. Kitapçık kapağı bölgesindeki tüm kağıtları çıkarın ve ardından kapağı kapatın.

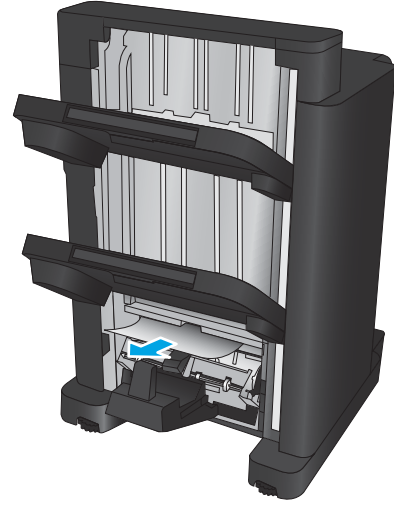

10. Ön sol kapağı kapatın.

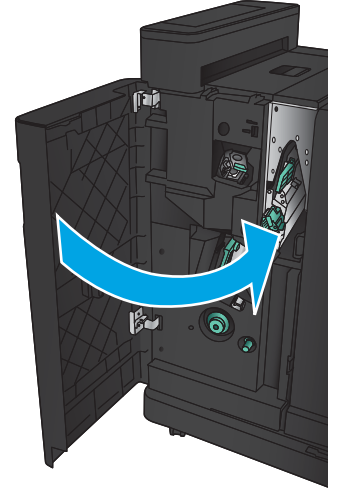

Baęlantı sıkışmalarını giderme

1. Sonlandırma aksesuarının üstündeki serbest bırakma tutacağıını çekin ve ardından sonlandırıcıyı durana kadar üründen dışarı doğru kaydırın.

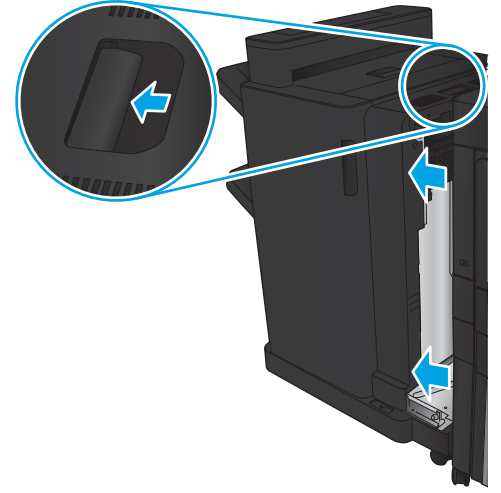

2. Bölgedeki tüm kağıtları çıkarın.

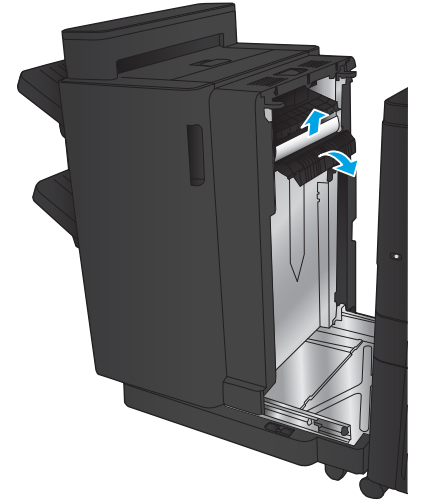

3. Sonlandırma aksesuarını takın.

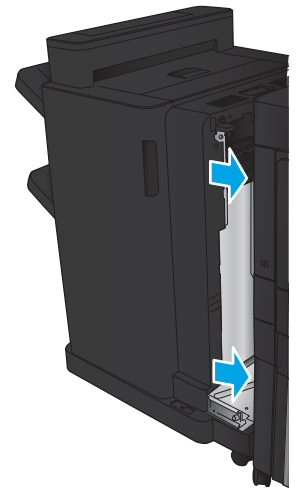

Zimba 1 sıkışmalarını giderme

1. Çıkış yuvasındaki sıkışma erişim kapağını kaldırın ve ardından yavaşça sıkışmış kağıtları çıkarın.

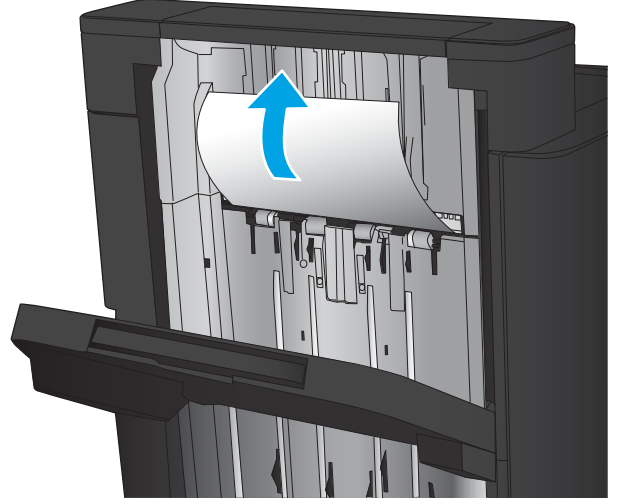

2. Üç saniye bekleyin ve ardından ön sol kapağı açın.

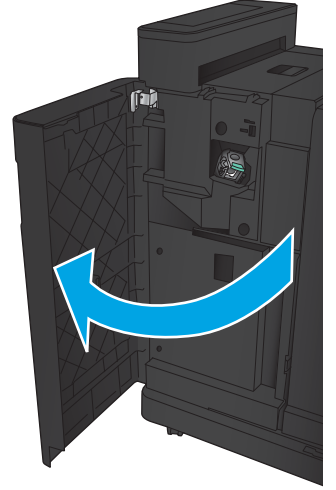

3. Zimba kartuşunu yukarı doğru çekerek çıkarın.

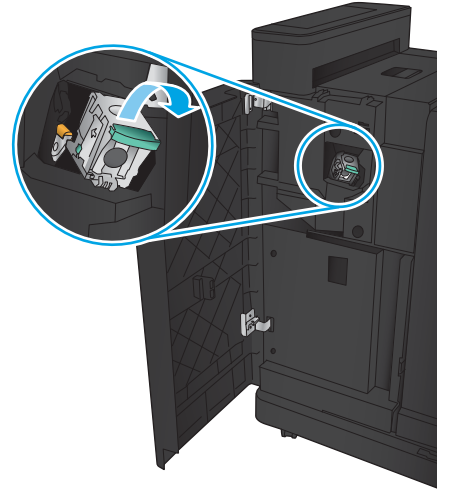

4. Zimba kartuşunun önündeki metal kolu yukarı kaldırın.

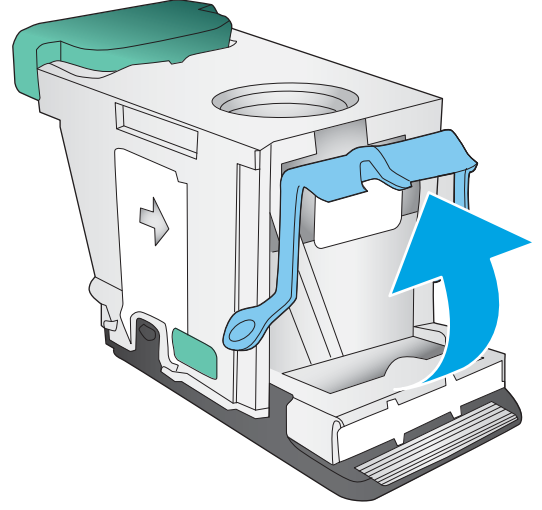

5. Sıkışmış zimbaları zimba kartuşundan çıkarın.

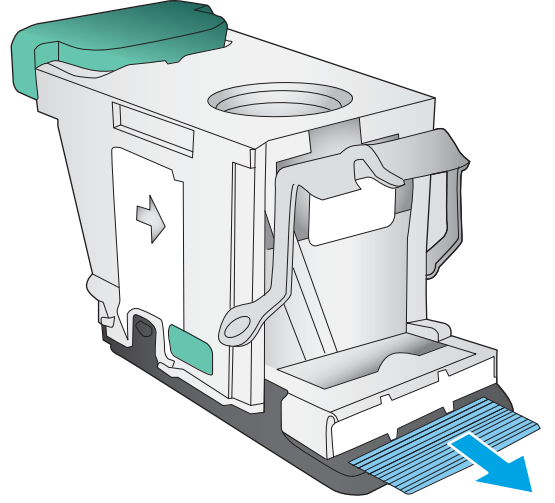

6. Zimba kartuşunun önündeki metal kolu aşağı doğru itin.

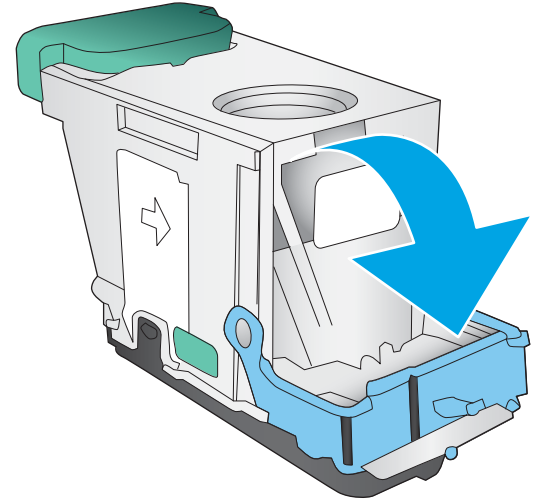

7. Zimba kartuşunu takın. Zimba kartuşunu yerine oturana kadar üstten bastırın.

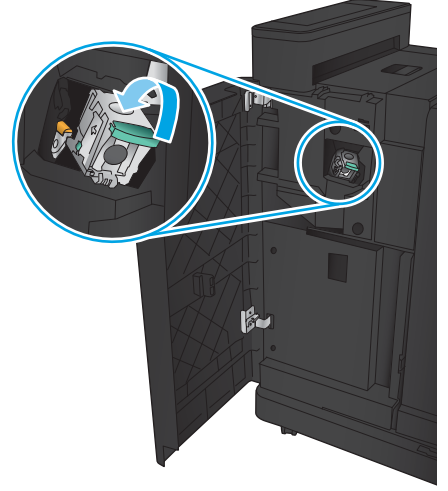

8. Ön sol kapağı kapatın.

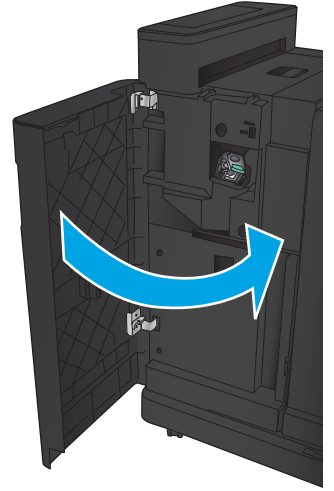

Kitapçık oluşturunca zımba sıkışmalarını giderme

1. Ön sol kapağı açın.

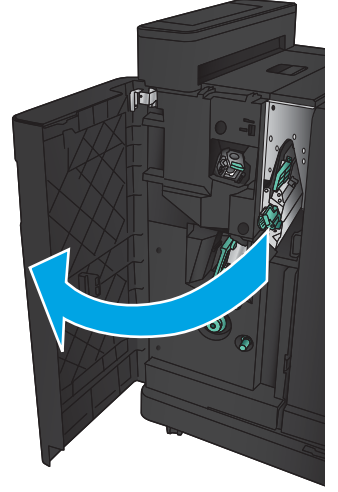

2. Alt teslim kılavuzunu sağa doğru hareket ettirin ve kağıtları çıkarın.

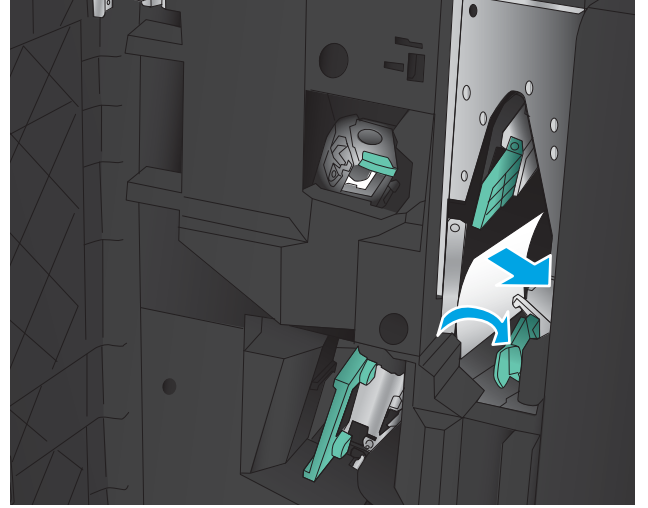

3. Alt teslim kılavuzunu sola doğru hareket ettirin.
4. Yeşil tutacağı tutun ve zımba taşıyıcısını dışarı çekin.

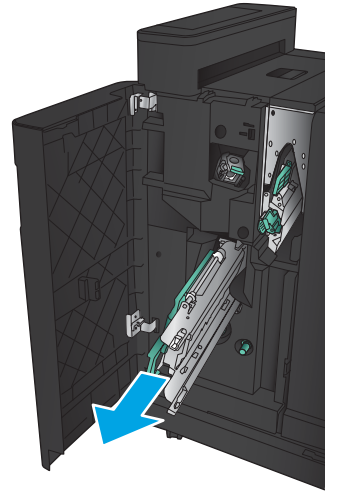

5. Zımbalayıcı ünitesinin yeşil tutacağına kendinize doğru çekin ve yukarı döndürün. Tutacağı açık konuma sabitlemek için içeri itin.

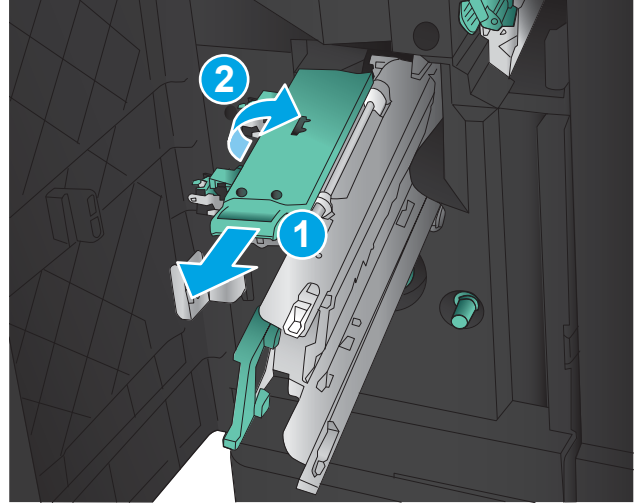

6. Zimba kartuşlarının uçlarını tutun ve zimba kartuşlarını zimba kartuşu biriminden çıkarmak için sertçe yukarı çekin.

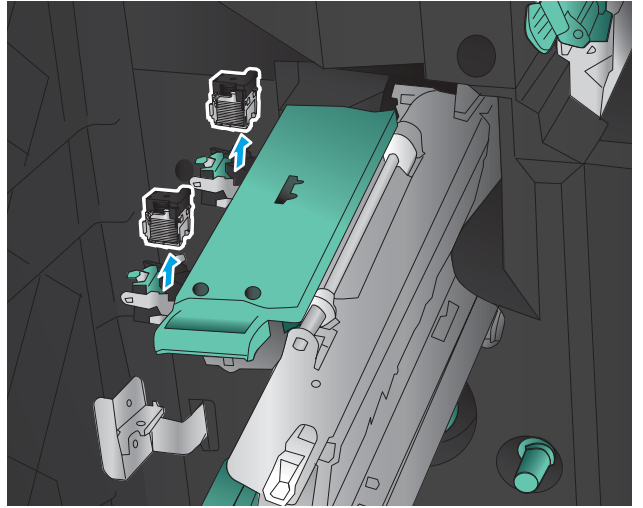

7. Tel zimba taşıyıcının arkasındaki sıkışma serbest bırakma düğmesine basın, kartuşun önündeki plakadan yukarı doğru itin ve ardından sıkışmış zımbaları çıkarın.

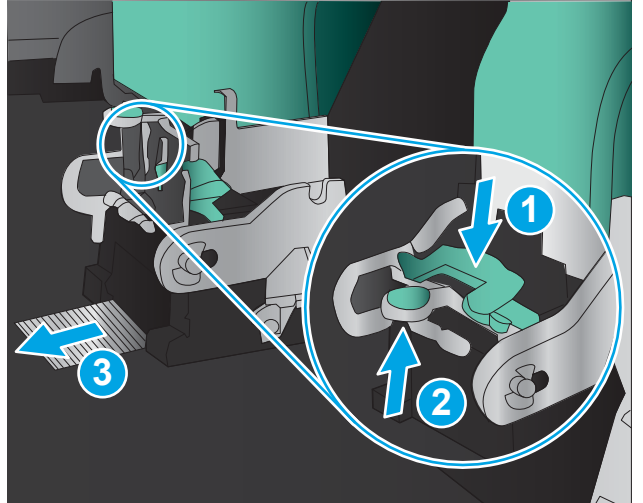

8. Tel zimba kartuşunun ön tarafına basın ve kapatın.

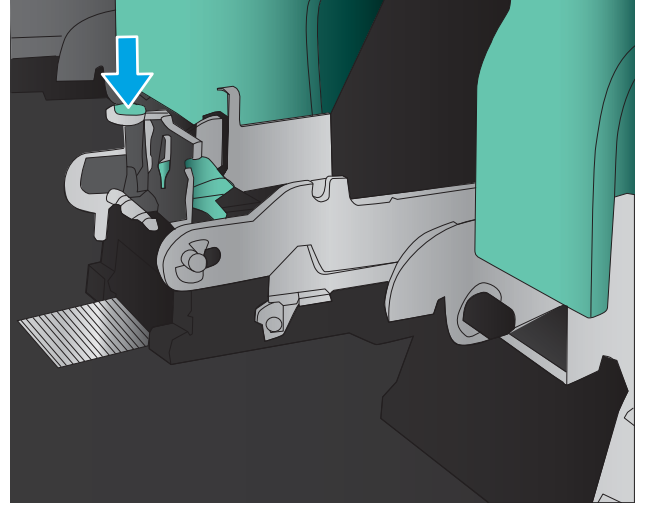

9. Zimba kartuşlarını takın.

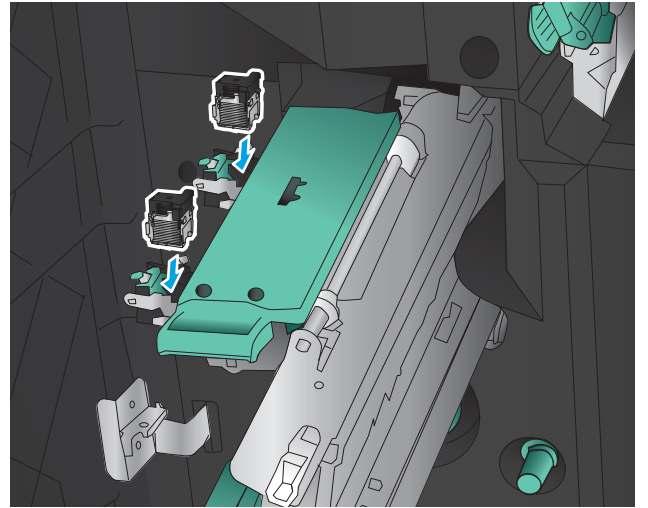

10. Zimba kartuş biriminin tutacağı kendinize doğru çekin ve özgün konumuna gelecek şekilde aşağı doğru döndürün. Tutacağı iterek yerine sabitleyin.

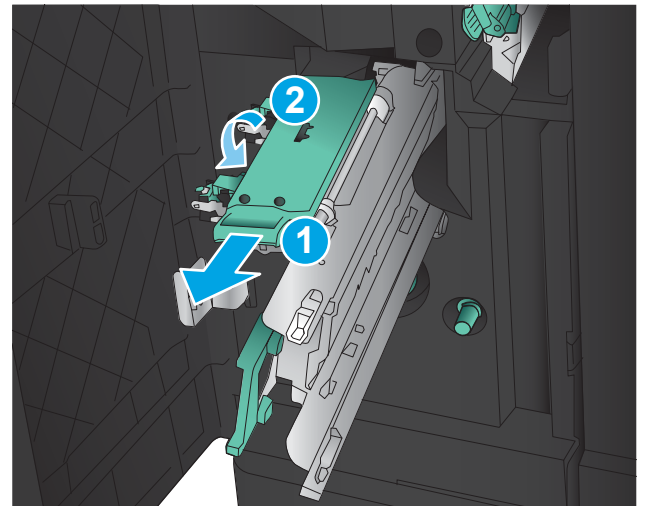

11. Tel dikiş taşıyıcıyı içeri itin.

NOT: Tel dikiş taşıyıcı, sonlandırıcıya kolayca girmiyorsa zimba ünitesi düzgün kapatılmamıştır. Tel dikiş taşıyıcıyı sonlandırıcıdan dışarı çekin ve zimba birimini yeniden oturtun.

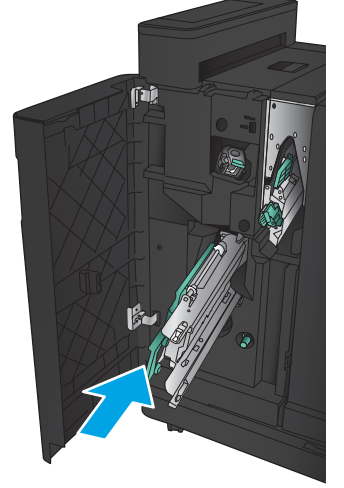

12. Ön sol kapağı kapatın.

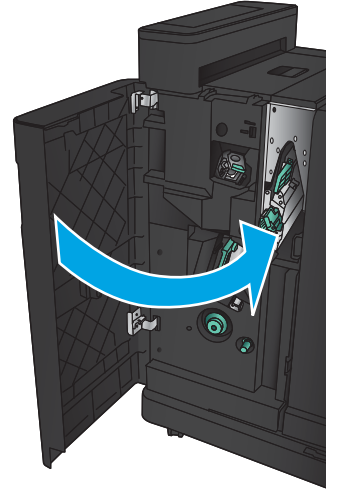

Baskı kalitesini artırma

- [Farklı bir yazılım programından yazdırma](#)
- [Yazdırma işi kağıt türü ayarını kontrol etme](#)
- [Toner kartuşu durumunu kontrol etme](#)
- [Temizleme sayfası yazdırma](#)
- [Toner kartuşunu görsel olarak inceleme](#)
- [Kağıdı ve yazdırma ortamını denetleme](#)
- [EconoMode ayarlarını denetleme](#)
- [Farklı bir yazıcı sürücüsü deneme](#)
- [Tepsileri ayrı ayrı ayarlama](#)

Farklı bir yazılım programından yazdırma

Farklı bir yazılım programından yazdırmayı deneyin. Sayfalar düzgün yazdırılıyorsa, sorun yazdırma işlemini yaptığınız yazılım programıyla ilgilidir.

Yazdırma işi kağıt türü ayarını kontrol etme

Bir yazılım programından yazdırma işlemi gerçekleştiriyorsanız ve sayfalarda bu sorunlardan biri varsa kağıt türü ayarını kontrol edin:

- baskı bulaşması
- bulanık baskı
- koyu baskı
- kıvrılmış kağıt
- dağılmış toner parçacıkları
- yapışmayan toner
- tonersiz küçük alanlar

Kağıt türü ayarını denetleme (Windows)

1. Yazılım programından, **Yazdır** seçeneğini belirleyin.
2. Ürünü seçin ve ardından **Özellikler** veya **Tercihler** düğmesini tıklayın.
3. **Kağıt/Kalite** sekmesini tıklayın.
4. **Kağıt Türü** açılır listesinden **Diğer...** seçeneğini tıklayın.
5. **Tür:** seçenekleri listesini genişletin.
6. Kağıdınızı en iyi tanımlayan kağıt türleri kategorisini genişletin.

7. Kullandığınız kağıdın türü ile ilgili seçeneği belirtin ve **Tamam** düğmesini tıklayın.
8. **Tamam** düğmesini tıklayarak **Belge Özellikleri** iletişim kutusunu kapatın. İşi yazdırmak için **Yazdır** iletişim kutusunda **Tamam** düğmesini tıklayın.

Kağıt türü ayarını denetleme (Mac OS X)

1. **Dosya** menüsünü ve sonra **Yazdır** seçeneğini tıklayın.
2. **Yazıcı** menüsünde ürünü seçin.
3. Yazdırma sürücüsü, varsayılan olarak **Kopyalar ve Sayfalar** menüsünü gösterir. Menüler açılır listesini açın ve ardından, **Son İşlem** menüsünü tıklayın.
4. **Ortam Türü** açılır listesinden bir tür seçin.
5. **Yazdır** düğmesini tıklayın.

Toner kartuşu durumunu kontrol etme

Toner kartuşlarında kalan tahmini kullanım miktarını ve varsa diğer değiştirilebilir bakım parçalarının durumunu kontrol etmek için bu adımları uygulayın.

1. Ürün kontrol panelinde Ana ekrandan **Sarf Malzemeleri** düğmesine gidip dokunun.
2. Tüm sarf malzemesi öğelerinin durumları ekranda görüntülenir.
3. Sarf malzemesi siparişi için gereken orijinal HP parça numarası dahil, tüm sarf malzemesi öğelerinin durum raporlarını yazdırmak veya görüntülemek için **Sarf Malzemelerini Yönet** düğmesine dokunun. **Sarf Malzemeleri Durumu** düğmesine ve ardından, **Yazdır** veya **Görüntüle** düğmesine dokunun.
4. Toner kartuşlarının kalan kullanım süresi oranını ve varsa diğer değiştirilebilir bakım parçalarının durumunu kontrol edin.

Tahmini ömrünün sonuna gelmiş bir toner kartuşu kullanılırken baskı kalitesi sorunlarıyla karşılaşılabilir. Bir sarf malzemesinin düzeyi çok azaldığında sarf malzemeleri durum sayfasında görüntülenir. Bir HP sarf malzemesi alt düzey eşiğine ulaştığında, HP'nin söz konusu sarf malzemesi ile ilgili yüksek koruma garantisi sona erer.

Baskı kalitesi kabul edilebilir olduğu sürece, toner kartuşunun bu aşamada değiştirilmesi gerekmez. Baskı kalitesi kabul edilemez duruma geldiğinde takmak üzere yeni bir kartuşu hazırda bulundurmayı düşünmelisiniz.

Toner kartuşunu veya diğer değiştirilebilir bakım parçalarını değiştirmeniz gerektiğini saptamanız durumunda, orijinal HP parça numaraları sarf malzemesi durum sayfasında listelenir.

5. Orijinal HP kartuşu kullandığınızdan emin olun.

Orijinal HP toner kartuşunun üzerinde "HP" sözcükleri ya da HP logosu yer alır. HP kartuşlarının tespit edilmesi hakkında daha fazla bilgi için www.hp.com/support adresine gidin. Ülkenizi/bölgenizi seçin. **Ürün Desteği ve Sorun Giderme**'yi tıklayın. Ürün adını girin, ardından **Search (Ara)** seçeneğini belirleyin.

HP, HP dışı yeni veya yeniden üretilmiş sarf malzemelerinin kullanılmasını öneremez. Bunlar HP ürünleri olmadığı için HP bu ürünlerin tasarımını etkileyemez ve kalite düzeylerini denetleyemez. Tekrar doldurulmuş veya yeniden üretilmiş bir toner kartuşu kullanıyorsanız ve baskı kalitesinden memnun değilseniz kartuşu orijinal bir HP toner kartuşuyla değiştirin.

Temizleme sayfası yazdırma

Aşağıdaki sorunlardan biriyle karşılaşıyorsanız, füzlerden tozu ve toner artıklarını temizlemek için bir temizleme sayfası yazdırın:

- Basılı sayfalarda toner lekeleri var.
- Basılı sayfalara toner bulaşmış.
- Basılı sayfalarda yinelenen izler görülüyor.

Temizleme sayfası yazdırmak için aşağıdaki yordamı kullanın.

1. Ürün kontrol panelinde Ana ekrandan [Aygıt Bakımı](#) düğmesine gidip dokununuz.
2. [Kalibrasyon/Temizleme](#) ve ardından, sayfayı yazdırmak için [Temizleme Sayfası Yazdır](#) seçeneğine dokununuz.
3. Temizleme işlemi birkaç dakika sürebilir. İşlem tamamlandıktan sonra yazdırılan sayfayı atın.

Toner kartuşunu görsel olarak inceleme

1. Toner kartuşunu üründen çıkarın ve koruyucu bandın çıkarıldığını doğrulayın.
2. Bellek yongasının hasar görüp görmediğini denetleyin.
3. Toner kartuşundaki yeşil görüntü tamburunun yüzeyini inceleyin.

⚠ DİKKAT: Görüntü tamburuna dokunmayın. Görüntü tamburunun üstündeki parmak izleri yazdırmada kalite sorunlarına yol açabilir.

4. Görüntü tamburunda herhangi bir çizik, parmak izi veya başka bir hasar görürseniz, toner kartuşunu değiştirin.
5. Görüntü tamburu zarar görmüş gibi durmuyorsa, toner kartuşunu nazikçe birkaç kez sallayıp geri takın. Sorunun çözülüp çözülmediğini görmek için birkaç sayfa yazdırın.

Kağıdı ve yazdırma ortamını denetleme

HP özelliklerine uygun kağıt kullanma

Aşağıdaki sorunlardan biriyle karşılaşmışsanız, farklı kağıt kullanın:

- Baskı çok silik veya bazı alanlarda soluk görünüyor.
- Basılı sayfalarda toner lekeleri var.
- Basılı sayfalara toner bulaşmış.
- Basılı karakterler bozulmuş görünüyor.
- Yazdırılan sayfalar kıvrılıyor.

Her zaman bu ürünün desteklediği bir kağıt türü ve ağırlığı kullanın. Ek olarak, kağıt seçerken şu kurallara uyun:

- İyi kalitede, kesik, kertik, yırtık, lekeli, gevşek parçacıklı, tozlu, kırıksık, boşluklu, zımba telli ve kenarları kıvrık veya bükülmüş olmayan kağıt kullanın.
- Daha önce üzerine yazdırılmamış kağıt kullanın.

- Lazer yazıcılarda kullanılmak üzere tasarlanmış kağıt kullanın. Yalnızca Inkjet yazıcılarda kullanılmak için tasarlanmış kağıt kullanmayın.
- Aşırı pürüzlü olmayan kağıt kullanın. Daha düzgün kağıt kullanmak genellikle daha iyi baskı kalitesi sağlar.

Ortamı denetleme

Ortam koşulları yazdırma kalitesini doğrudan etkileyebilir, kağıt besleme sorunlarının yaygın nedenlerinden biri bu koşullardır. Aşağıdaki çözümleri deneyin:

- Ürünü hava akımı olan yerlerden, örneğin havalandırma menfezlerinden ya da açık pencere veya kapılardan uzak tutun.
- Ürünün, ürün özelliklerini aşan ısı ya da nem oranlarına maruz kalmamasını sağlayın.
- Ürünü, dolap gibi kapalı bir yere yerleştirmeyin.
- Ürünü sağlam ve düz bir zemin üzerine yerleştirin.
- Ürünün üzerine havalandırmayı engelleyen herhangi bir şey koymayın. Ürün, üstü de dahil olmak üzere her yönden iyi bir havalandırma ister.
- Ürünü havadan kaynaklanan kir, toz, buhar, yağ ya da ürünün içinde tortu bırakabilecek diğer öğelerden koruyun.

EconoMode ayarlarını denetleme

HP, EconoMode'un sürekli kullanılmasını önermez. EconoMode sürekli kullanılırsa, tonerin ömrü, toner kartuşu içindeki mekanik parçaların ömründen daha uzun olabilir. Baskı kalitesi düşmeye başlar ve istenmeyen bir hale gelirse toner kartuşunu değiştirin.



NOT: Windows için PCL 6 yazdırma sürücüsünde bu özellik mevcuttur. Bu sürücüyü kullanmıyorsanız, Katıştırılmış Web Sunucusu'nu kullanarak özelliği etkinleştirebilirsiniz.

Sayfanın tamamı çok koyu veya çok açık renkliyse aşağıdaki adımları izleyin.

1. Yazılım programından, **Yazdır** seçeneğini belirleyin.
2. Ürünü seçin ve ardından **Özellikler** veya **Tercihler** düğmesini tıklayın.
3. **Kağıt/Kalite** sekmesini tıklayın ve **Baskı Kalitesi** alanını bulun.
4. Sayfanın tamamı çok koyu renkliyse aşağıdaki ayarları kullanın:
 - **600 dpi** seçeneğini belirleyin.
 - Etkinleştirmek için **EconoMode** onay kutusunu seçin.

Sayfanın tamamı çok açık renkliyse aşağıdaki ayarları kullanın:

- **FastRes 1200** seçeneğini belirleyin.
 - Devre dışı bırakmak için **EconoMode** onay kutusunun seçimini kaldırın.
5. **Tamam** düğmesini tıklayarak **Belge Özellikleri** iletişim kutusunu kapatın. İşi yazdırmak için **Yazdır** iletişim kutusunda **Tamam** düğmesini tıklayın.

Farklı bir yazıcı sürücüsü deneme

Bir yazılım programından yazdırıyorsanız ve yazdırılan sayfalardaki grafiklerde beklenmeyen çizgiler, metin kayıpları, grafik kayıpları, yanlış biçimlendirme ya da farklı yazı tipleri oluşuyorsa farklı bir yazıcı sürücüsü kullanmayı deneyin.

Aşağıdaki sürücülerin birini HP Web sitesinden indirin. www.hp.com/support adresine gidin. Ülkenizi/bölgenizi seçin. **Sürücüler ve Yazılım**'ı tıkkatın. Ürün adını girin ve ardından, **Ara** öğesini seçin.

HP PCL 6 sürücüsü	<ul style="list-style-type: none">• Ürün CD'sinde varsayılan sürücü olarak sağlanır. Farklı bir sürücü seçilmedikçe bu sürücü otomatik olarak yüklenir• Tüm Windows ortamları için önerilir• Çoğu kullanıcı için genel olarak en iyi hız, baskı kalitesi ve ürün özellikleri desteği sunar• Windows ortamlarında en iyi hızı elde etmek için Windows Grafik Aygıt Arabirimiyle (GDI) uyumlu çalışacak şekilde geliştirilmiştir• PCL 5 tabanlı üçüncü taraf veya özel yazılım programlarıyla tam olarak uyumlu olmayabilir
HP UPD PS sürücüsü	<ul style="list-style-type: none">• Adobe® yazılım programlarıyla veya diğer grafik ağırlıklı yazılım programlarıyla yapılan yazdırma işlemlerinde önerilir• Postscript öykünme üzerinden yazdırma gereksinimleri veya postscript flash yazı tipi için destek sağlar
HP UPD PCL 5	<ul style="list-style-type: none">• Windows ortamlarında genel işyeri yazdırma işlemleri için önerilir• Önceki PCL sürümleri ve eski HP LaserJet ürünleriyle uyumludur• Üçüncü taraf veya özel yazılım programlarıyla yazdırmak için en iyi seçimdir• Ürünün PCL 5 olarak ayarlanması gereken karma işletim sistemi ortamları için en iyi çözümdür (UNIX, Linux, ana bilgisayar sistemi)• Şirketlere yönelik Windows ortamlarında kullanılması amacıyla birden çok ürün modeliyle kullanılacak tek bir sürücü sağlanması için tasarlanmıştır• Mobil Windows bilgisayarından birden çok ürün modeline yazdırıldığında tercih edilir
HP UPD PCL 6	<ul style="list-style-type: none">• Tüm Windows ortamlarındaki yazdırmalar için önerilir• Toplam olarak en iyi hızı, baskı kalitesini ve çoğu kullanıcı için yazıcı özelliği desteğini sağlar• Windows ortamlarında en iyi hız için Windows Grafik Aygıt Arabirimi (GDI)• PCL 5 tabanlı üçüncü taraf veya özel yazılım programlarıyla tam olarak uyumlu olmayabilir

Tepsileri ayrı ayrı ayarlama

Metin veya görüntülerin yazdırılan sayfada doğru şekilde ortalanmaması ya da hizalanmaması durumunda tepsileri ayrı ayrı ayarlayın.

1. Ürün kontrol panelindeki Ana ekrandan **Yönetim** düğmesine gidin ve dokununuz.
2. Aşağıdaki menüleri açın:

- [Genel Ayarlar](#)
 - [Baskı Kalitesi](#)
 - [Görüntü Hizalama](#)
3. Ayarlamak istediğiniz tepsiyi seçin.
 4. [Test Sayfası Yazdır](#) düğmesine dokunun ve yazdırılan sayfadaki talimatları uygulayın.
 5. Sonuçları onaylamak için [Test Sayfası Yazdır](#) düğmesine dokunun ve ardından gerekirse başka ayarlamalar yapın.
 6. Sonuçlardan memnun olduğunuzda yeni ayarları kaydetmek için [Kaydet](#) düğmesine dokunun.

Kablolu ağ sorunlarını çözme

Ürünün ağla iletişim kurduğundan emin olmak için aşağıdaki öğeleri denetleyin. Başlamadan önce, ürün kontrol panelinden bir yapılandırma sayfası yazdırın ve bu sayfada listelenen ürün IP adresini bulun.

- [Kötü fiziksel bağlantı](#)
- [Bilgisayar ürün için hatalı IP adresi kullanıyor](#)
- [Bilgisayar ürünle iletişim kuramıyor](#)
- [Ürün ağ için hatalı bağlantı ve dupleks ayarları kullanıyor](#)
- [Yeni yazılım programları uyumluluk sorunlarına neden olmuş olabilir](#)
- [Bilgisayar veya iş istasyonu hatalı ayarlanmış olabilir](#)
- [Ürün devre dışı veya diğer ağ ayarları yanlış](#)



NOT: HP eşdüzeyli ağ kullanımını desteklemez; bu HP yazıcı sürücülerinin değil Microsoft işletim sistemlerinin sağladığı bir işlemdir. Daha fazla bilgi için www.microsoft.com adresindeki Microsoft sitesini ziyaret edin.

Kötü fiziksel bağlantı

1. Ürünün doğru uzunlukta bir kabloyla doğru ağ bağlantı noktasına bağlı olduğunu doğrulayın.
2. Kablo bağlantılarının güvenli olduğunu doğrulayın.
3. Ürünün arkasındaki ağ bağlantı noktası bağlantısına bakın ve koyu sarı renkli etkinlik ışığının ve yeşil renkli bağlantı durumu ışığının yandığını doğrulayın.
4. Sorun devam ederse, hub üzerindeki farklı bir kablo veya bağlantı noktasını deneyin.

Bilgisayar ürün için hatalı IP adresi kullanıyor

1. Yazıcı özelliklerini açın ve **Bağlantı Noktaları** sekmesini tıklatın. Ürünün geçerli IP adresinin seçildiğinden emin olun. Ürün IP adresi ürün yapılandırma sayfasında listelenir.
2. Ürünü HP standart TCP/IP bağlantı noktasını kullanarak yüklediyseniz, **IP adresi değişse bile her zaman bu ürünü kullanarak yazdır**'ı seçin.
3. Ürünü bir Microsoft standart TCP/IP bağlantı noktasını kullanarak yüklediyseniz, IP adresi yerine ana bilgisayar adını kullanın.
4. IP adresi doğruysa, ürünü silip yeniden ekleyin.

Bilgisayar ürünle iletişim kuramıyor

1. Ağa ping komutu göndererek ağ iletişimini test edin.

- a. Bilgisayarınızda bir komut satırı istemi açın. Windows için **Başlat**'ı tıklatın, **Çalıştır**'ı tıklatın, cmd yazın ve **Enter** tuşuna basın.
 - b. Önce ping, ardından ürününüzün IP adresini yazın.
Mac OS X işletim sisteminde, Network Utility'yi açın ve **Ping** bölümündeki doğru alana IP adresini girin.
 - c. Pencere gidiş geliş sürelerini görüntülüyorsa, ağ çalışıyordur.
2. Ping komutu başarısız olduysa, ağ hub'larının açık olduğunu doğrulayın ve ardından ağ ayarlarının, ürünün ve bilgisayarın aynı ağ için yapılandırılmış olduklarını doğrulayın.

Ürün ağ için hatalı bağlantı ve duplex ayarları kullanıyor

HP, bu ayarların otomatik modda (varsayılan ayar) bırakılmasını önerir. Bu ayarları değiştirirseniz, onları ağınız için de değiştirmeniz gerekir.

Yeni yazılım programları uyumluluk sorunlarına neden olmuş olabilir

Yeni yazılım programlarının doğru şekilde yüklendiğini ve doğru yazdırma sürücüsünü kullandığını doğrulayın.

Bilgisayar veya iş istasyonu hatalı ayarlanmış olabilir

1. Ağ sürücülerini, yazıcı sürücülerini ve ağ yönlendirmesi ayarlarını kontrol edin.
2. İşletim sisteminin doğru yapılandırıldığını doğrulayın.

Ürün devre dışı veya diğer ağ ayarları yanlış

1. Ağ protokolünün durumunu denetlemek için yapılandırma sayfasını inceleyin. Gerekirse etkinleştirin.
2. Gerekirse ağ ayarlarını yeniden yapılandırın.

Dizin

A

- açma/kapatma düğmesi
 - yerini bulma 4
- Ağ düğmesi
 - yerini bulma 6
- ağlar
 - desteklenen 2
 - HP Web Jetadmin 59
- AirPrint 52
- aksesuarlar
 - parça numarası 30
 - sipariş etme 28
- Ana ekran düğmesi
 - yerini bulma 6
- arabirim bağlantı noktaları
 - yerini bulma 6
- asetat
 - yazdırma (Windows) 43
- ayarlar
 - fabrika ayarlarını geri yükleme 66

B

- bağlantı noktaları
 - yerini bulma 6
- bakım kitleri
 - parça numaraları 28
- Başlat düğmesi
 - yerini bulma 6
- belge besleyici
 - kağıt besleme sorunları 70
- bellek
 - birlikte gelen 2
- bellek yongası (toner)
 - yerini bulma 31
- biçimlendirici
 - yerini bulma 5
- birleştirme birimi
 - sıkışmalar 93

Bonjour

- tanımlama 56
- bölmeler, çıkış
 - konum 4

Ç

- çevrimiçi yardım, kontrol paneli 67
- çift taraflı yazdırma
 - ayarlar (Windows) 37
- çift yüze yazdırma
 - elle (Mac) 46
 - elle (Windows) 39
 - Mac 46
- çıkış bölmeleri
 - konumu 4
- çıkış bölmesi
 - sıkışmalar 97

D

- değiştirme
 - toner kartuşu 31
- delik delme
 - varsayılan konumu ayarlama 25
- delik delme aksesuarı
 - bağlantı sıkışmaları 109
 - sıkışmalar 105
- delik delme özellikli zımbalayıcı/
yığınlayıcı
 - çıkış bölmeleri, yerini bulma 10
 - çıkış yuvası, yerini bulma 10
 - delik delme, yerini bulma 10
 - ön kapak, yerini bulma 10
 - serbest bırakma mandalı, yerini bulma 10
 - üst kapak, yerini bulma 10
 - zımbalayıcı, yerini bulma 10
- depolama, iş
 - Mac ayarları 50

depolanan işler

- oluşturma (Mac) 50
- oluşturma (Windows) 48
- silme 51
- yazdırma 51
- Dil Seçimi düğmesi
 - yerini bulma 6
- donanım tümleştirme cebi (HIP)
 - yerini bulma 4
- dosya yükleme, Mac 57
- dupleks yazdırma (çift taraflı)
 - ayarlar (Windows) 37
- dupleksleyici
 - sıkışmalar 88
 - yerini bulma 5
- Dur düğmesi
 - yerini bulma 6
- durum
 - HP Utility, Mac 57

E

- elle çift yüze yazdırma
 - Mac 46
 - Windows 39
- enerji kullanımı, optimize etme 60
- Ethernet (RJ-45)
 - yerini bulma 6
- etiket
 - yazdırma (Windows) 43
- Explorer, desteklenen sürümler
 - HP Katıştırılmış Web Sunucusu 56

F

- fabrika ayarlarını geri yükleme 66
- FIH (yabancı arabirim demeti)
 - yerini bulma 6
- füzer
 - yerini bulma 5

- G**
görüntü tamburu
 yerini bulma 31
güç bağlantısı
 konum 5
güç düğmesi
 yerini bulma 4
güvenlik
 şifreli sabit disk 63
- H**
her iki tarafa yazdırma
 ayarlar (Windows) 37
her iki yüze yazdırma
 Mac 46
 Windows 39
HIP (donanım tümleştirme cebi)
 yerini bulma 4
hız, optimize etme 60
HP ePrint 52
HP ePrint yazılımı 52
HP Katıştırılmış Web Sunucusu (EWS)
 ağ bağlantısı 56
 özellikler 56
HP Utility (HP Yardımcı Programı) 57
HP Utility (HP Yardımcı Programı),
 Mac 57
HP Web Jetadmin 59
- I**
Internet Explorer, desteklenen
 sürümler
 HP Katıştırılmış Web Sunucusu
 56
IP Güvenliği 62
IPsec 62
- İ**
iki taraflı yazdırma
 Mac 46
İS (işletim sistemi)
 desteklenen 2
işler, depolanan
 Mac ayarları 50
 oluşturma (Windows) 48
 silme 51
 yazdırma 51
işleri depolama
 Windows ile 48
işletim sistemleri (İS)
 desteklenen 2
- J**
Jetadmin, HP Web 59
- K**
kağıt
 seçme 129
 sıkışmalar 72
 Tepsi 1 yönü 17
 Tepsi 1'e yerleştirme 15
 Tepsi 2 ve Tepsi 3 yönü 21
 Tepsi 2 ve Tepsi 3'e yerleştirme
 19
 Tepsi 4 ve Tepsi 5 23
kağıt alma sorunları
 çözme 70
kağıt başına birden fazla sayfa
 yazdırma (Mac) 47
 yazdırma (Windows) 41
kağıt başına sayfa
 seçme (Mac) 47
 seçme (Windows) 41
kağıt sıkışmalar
 delik delme aksesuarı bağlantısı
 109
kağıt sıkışmaları
 çıkış bölmesi 97
 delik delme aksesuarı 105
 dupleksleyici 88
 füzer 93
 kitapçık oluşturucu 116
 ön kapak 73
 sağ kapak 79
 Tepsi 1 76
 Tepsi 2 ve Tepsi 3 82
 Tepsi 4 ve Tepsi 5 84
 zımbalayıcı/yığınlayıcı 99, 101,
 119
kağıt türleri
 seçme (Mac) 47
 seçme (Windows) 43
kağıt, sipariş etme 28
kapaklar
 yerini bulma 4
kartuş
 değiştirme 31
Katıştırılmış Web Sunucusu (EWS)
 ağ bağlantısı 56
 özellikler 56
 parolaları atama 62
- kitapçık oluşturucu
 çıkış bölmeleri, yerini bulma 11
 çıkış yuvası, yerini bulma 11
 ön kapak, yerini bulma 11
 parça numarası 30
 serbest bırakma mandalı, yerini
 bulma 11
 sıkışmalar 116
 teslim kılavuzları, yerini bulma 11
 üst kapak, yerini bulma 11
 zimba sıkışmaları 123
 zımbalayıcı, yerini bulma 11
- kolay erişimli USB'den yazdırma 54
kontrol paneli
 özelliklerin yerini bulma 6
 yardım 67
 yerini bulma 4
- L**
LAN bağlantı noktası
 yerini bulma 6
- M**
Mac için HP Utility
 Bonjour 57
 özellikler 57
Mac sürücü ayarları
 İş Depolama 50
Macintosh
 HP Utility (HP Yardımcı Programı)
 57
mobil yazdırma çözümleri 2
model numarası
 konumu 5
- N**
Netscape Navigator, desteklenen
 sürümler
 HP katıştırılmış Web Sunucusu 56
- O**
Oturum Aç düğmesi
 yerini bulma 6
Oturum açma
 kontrol paneli 62
Oturumu Kapat düğmesi
 yerini bulma 6

Ö

- ön kapak
 - sıkışmalar 73
 - yerini bulma 4
- özel kağıt
 - yazdırma (Windows) 43

P

- parça numaraları
 - aksesuarlar 30
 - sarf malzemeleri 28
 - toner kartuşu 28
 - yedek parçalar 28
 - zımba kartuşları 28

R

- RJ-45 bağlantı noktası
 - yerini bulma 6

S

- sabit diskler
 - şifreli 63
- sağ kapak
 - sıkışmalar 79
 - yerini bulma 4
- sarf malzemeleri
 - alt eşik ayarları 68
 - azaldığında kullanma 68
 - durum, Mac için HP Utility ile görüntüleme 57
 - parça numaraları 28
 - sipariş etme 28
 - toner kartuşunu değiştirme 31
- sarf malzemeleri durumu 128
- sayfa sayısı/dakika 2
- seri numarası
 - konumu 5
- sıkışmalar
 - çıkış bölmesi 97
 - delik delme aksesuarı 105
 - delik delme aksesuarı bağlantısı 109
 - delik delme aksesuarındaki zımba 102, 113, 120
 - dupleksleyici 88
 - kitapçık oluşturucu 116
 - kitapçık oluşturucudaki zimbalar 123
 - nedenleri 72
 - otomatik hareket 72
 - ön kapak 73

- sağ kapak 79
- sol kapak (füzer bölgesi) 93
- Tepsi 1 76
- Tepsi 2 ve Tepsi 3 82
- Tepsi 4 ve Tepsi 5 84
- zımbalayıcı/yığınlayıcı 99, 101, 119

silme

- depolanan işler 51
- sipariş etme
 - sarf malzemeleri ve aksesuarlar 28
- sistem gereksinimleri
 - HP Katıştırılmış Web Sunucusu 56
- sol kapak
 - sıkışmalar 93
 - yerini bulma 5
- sorun giderme
 - ağ sorunları 133
 - kablolu ağ 133
 - kağıt besleme sorunları 70
 - sıkışmalar 72

T

- tarayıcı gereksinimleri
 - HP katıştırılmış Web Sunucusu 56
- Tarayıcı gereksinimleri
 - HP Katıştırılmış Web Sunucusu 56
- temizleme
 - kağıt yolu 129
- Tepsi 1
 - kağıt yönü 17
 - konumu 4
 - sıkışmalar 76
- Tepsi 2 ve Tepsi 3
 - kağıt yönü 21
 - sıkışmalar 82
 - yerini bulma 4
 - yerleştirme 19
- Tepsi 4 ve Tepsi 5
 - sıkışmaları giderme 84
 - yerini bulma 4
 - yerleştirme 23
- tepsiler
 - birlikte gelen 2
 - kapasite 2
 - yapılandırma 14
 - yerini bulma 4

toner kartuşu

- alt eşik ayarları 68
- azaldığında kullanma 68
- bileşenler 31
- değiştirme 31
- parça numaraları 28
- toner kartuşu durumu 128

U

- USB bağlantı noktası
 - etkinleştirme 54
 - yerini bulma 6
- USB depolama aksesuarlarından yazdırma 54
- Uyku düğmesi
 - yerini bulma 6

Ü

- ürün yazılımı
 - güncelleme, Mac 58
- ürünün durumu 6

W

- Web siteleri
 - HP Web Jetadmin, indirme 59

Y

- yabancı arabirim demeti (FIH)
 - yerini bulma 6
- Yardım düğmesi
 - yerini bulma 6
- yardım, kontrol paneli 67
- yazdırma
 - depolanan işler 51
 - USB depolama aksesuarlarından 54
- yazdırma ortamı
 - Tepsi 1'e yerleştirme 15
- yazı tipleri
 - yükleme, Mac 57
- yazılım
 - HP Utility (HP Yardımcı Programı) 57
- yedek parçalar
 - parça numaraları 28
- Yenile düğmesi
 - yerini bulma 6
- yerel alan ağı (LAN)
 - yerini bulma 6
- yerleştirme
 - Tepsi 1'deki kağıt 15

Tepsi 2 ve Tepsi 3'teki kağıt 19
Tepsi 4 ve Tepsi 5'teki kağıt 23
yığınlayıcı
zımba sıkışmaları 102, 113, 120
Yüksek Hızlı USB 2.0 yazdırma bağlantı
noktası
yerini bulma 6

Z

zarflar
Tepsi 1'e yerleştirme 15
yön 17
zımba kartuşları
parça numaraları 28
zımba sıkışmaları
kitapçık oluşturucu 123
zımbalayıcı/yığınlayıcı 102, 113,
120
zımbalayıcı
konumu 9
varsayılan konumu ayarlama 25
varsayılan zımba konumunu
ayarlama 25
zımbalayıcı/yığınlayıcı
çıkış bölmeleri, yerini bulma 9
çıkış yuvası, yerini bulma 9
ön kapak, yerini bulma 9
parça numarası 30
serbest bırakma mandalı, yerini
bulma 9
sıkışmaları 99, 101, 119
üst kapak, yerini bulma 9
zımba sıkışmaları 102, 113, 120