

Guida per l'utente



HP OfficeJet 7610



HP Officejet 7610 Wide Format e-All-in-One

Guida per l'utente

Informazioni sul copyright

© Copyright 2016 HP Development Company, L.P.

Edizione 3, 8/2016

avvisi della Hewlett-Packard Company

Le informazioni contenute in questa guida sono soggette a modifiche senza preavviso.

Tutti i diritti riservati. La riproduzione, l'adattamento o la traduzione del presente materiale è proibita senza previo consenso scritto di Hewlett-Packard, salvo per i casi consentiti dalle leggi sul copyright.

Le uniche garanzie per i servizi e prodotti HP sono espresse nelle informazioni di garanzia fornite con tali prodotti e servizi. Il presente documento non costituisce alcuna garanzia aggiuntiva. HP non è responsabile degli eventuali errori tecnici o editoriali ovvero delle omissioni contenute nel presente documento.

Riconoscimenti

Microsoft, Windows, Windows XP, Windows Vista, Windows 7 e Windows 8 sono marchi registrati di Microsoft Corporation negli Stati Uniti.

ENERGY STAR e il marchio ENERGY STAR sono marchi registrati negli Stati Uniti.

Informazioni sulla sicurezza



Per ridurre il rischio di danni dovuti a incendi o scosse elettriche, quando si utilizza questo prodotto attenersi sempre alle precauzioni sulla sicurezza.

1. Si consiglia di leggere e apprendere tutte le istruzioni contenute nei documenti forniti insieme alla stampante.
2. Osservare tutte le avvertenze e le istruzioni indicate sul prodotto.
3. Prima di effettuare le operazioni di pulizia, scollegare il prodotto dalle prese a muro.
4. Non installare o utilizzare il prodotto nelle vicinanze di acqua o se non si è perfettamente asciutti.
5. Installare il prodotto collocandolo su una superficie stabile.
6. Installare il prodotto in un luogo protetto dove non sia possibile calpestare il cavo di alimentazione o inciamparvi e danneggiarlo.
7. Se il prodotto non funziona come richiesto, consultare [Risoluzione dei problemi](#) a pagina 93.
8. All'interno non vi sono parti su cui l'utente possa effettuare riparazioni. Per la manutenzione rivolgersi a personale tecnico qualificato.

Sommario

1 Informazioni preliminari	1
Accesso facilitato	2
HP EcoSolutions (HP e l'ambiente)	3
Gestione dei consumi energetici	3
Ottimizzazione dei materiali per la stampa	4
Componenti della stampante	5
Vista anteriore	5
Area degli elementi di stampa	6
Vista posteriore	6
Uso del pannello di controllo della stampante	7
Panoramica dei pulsanti e delle spie luminose	7
Icone sul display del pannello di controllo	7
Modificare le impostazioni della stampante	8
Selezione della modalità	9
Per selezionare un'altra modalità	9
Per modificare le impostazioni di una modalità	9
Modifica delle impostazioni della stampante	9
Soluzioni digitali HP	10
HP Digital Scan (Scansione su computer e Scansione a e-mail)	10
Fax digitale HP (Fax su PC e Fax su Mac)	10
Selezione di carta per stampa	11
Tipi di carta consigliati per la stampa e la copia	11
Tipi di carta consigliati per la stampa	12
Suggerimenti per la scelta e l'uso della carta	13
Caricamento di un originale sul piano di scansione	14
Caricamento di un originale nell'alimentatore automatico documenti (ADF)	15
Caricamento della carta	16
Caricare carta di formato standard	16
Caricare buste	17
Caricare cartoncini e carta fotografica	17
Caricamento di carta di formato personalizzato	18
Inserimento di un dispositivo di memoria	19

Installazione degli accessori	20
Installare l'accessorio per la stampa fronte/retro automatica (unità duplex)	20
Attivazione degli accessori nel driver della stampante	20
Per attivare gli accessori (Windows)	20
Per attivare gli accessori (Mac OS X)	20
Manutenzione della stampante	22
Pulizia del piano di scansione	22
Pulizia della superficie esterna	23
Pulizia dell'alimentatore automatico documenti	23
Ripristino dei valori predefiniti	23
Aggiornamento della stampante	25
Configurazione della stampante mediante il server Web incorporato (EWS)	25
Invio di un fax dal pannello di controllo della stampante	25
Aprire il software della stampante HP (Windows)	26
Spegnere la stampante	27
2 Stampa	27
Stampa dei documenti	28
Stampa di documenti (Windows)	28
Stampa documenti (Mac OS X)	28
Stampa di brochure	29
Stampa di brochure (Windows)	29
Stampa di brochure (Mac OS X)	29
Stampa sulle buste	31
Stampa sulle buste (Windows)	31
Stampa sulle buste (Mac OS X)	31
Stampa delle foto	33
Stampa di foto su carta fotografica (Windows)	33
Stampa di foto su carta fotografica (Mac OS X)	33
Stampa di foto da una scheda di memoria	34
Stampa su supporti speciali e di formato personalizzato	35
Stampa su carta speciale o di formato personalizzato (Mac OS X)	35
Configurazione dei formati personalizzati (Mac OS X)	36
Stampa di documenti o foto senza bordo	37
Stampa di documenti o foto senza bordo (Windows)	37
Stampa di documenti o foto senza bordo (Mac OS X)	37
Stampa su entrambi i lati dei fogli (fronte/retro)	39
Esecuzione della stampa fronte-retro (Windows)	39
Esecuzione della stampa fronte-retro (Mac OS X)	39
Consigli per la riuscita della stampa	40

3 Scansione	42
Scansione di un originale	44
Scansione a computer	44
Scansione di un originale in un computer dal pannello di controllo della stampante	44
Scansione di un originale sul computer dal software della stampante HP	44
Scansione su un dispositivo di memoria	45
Scansione a e-mail	46
Esecuzione della scansione tramite Webscan	47
Scansione di documenti come testo modificabile	48
Per effettuare la scansione di documenti come testo modificabile	48
Indicazioni per effettuare la scansione di documenti come testo modificabile	49
4 Copia	50
Copia di documenti	51
Modifica delle impostazioni di copia	52
Salvataggio delle impostazioni di copia	53
5 Fax	53
Invio di un fax	54
Invio di un fax standard	54
Invio di un fax standard dal computer	55
Invio manuale di un fax da un telefono	56
Invio di un fax tramite il controllo selezione	56
Invio di un fax dalla memoria	57
Programmazione di un fax da inviare successivamente	58
Invio di un fax a più destinatari	58
Invio di un fax nella modalità correzione errori	59
Ricezione di un fax	60
Ricezione manuale di un fax	60
Impostazione del backup dei fax	61
Ristampa dei fax ricevuti dalla memoria	61
Richiesta di fax	62
Inoltro dei fax ad altri numeri	62
Impostazione del formato carta per i fax ricevuti	63
Impostazione della riduzione automatica per i fax in entrata	63
Blocco dei numeri di fax indesiderati	63
Aggiungere numeri all'elenco fax indesiderati	64
Rimuovere numeri dall'elenco fax indesiderati	64
Stampa di un rapporto sull'Elenco indesiderati	65
Ricezione dei fax sul computer tramite Fax digitale HP (Fax a PC e Fax a Mac)	65

Requisiti di Fax a PC e Fax a Mac	65
Attivare Fax a PC e Fax a Mac	65
Modificare le impostazioni di Fax a PC e Fax a Mac	66
Impostazione delle voci di selezione rapida	68
Configurazione e modifica di voci di selezione rapida	68
Configurazione e modifica di gruppi di voci di selezione rapida	68
Eliminazione delle voci di selezione rapida	69
Stampa di un elenco di voci di selezione rapida	69
Modifica delle impostazioni fax	70
Configurazione dell'intestazione del fax	70
Impostazione della modalità di risposta (risposta automatica)	70
Impostazione del numero di squilli prima della risposta	71
Modifica del motivo tono risposta per lo squillo diversificato	71
Impostazione del tipo di selezione	72
Impostazione delle opzioni di rifelezione	72
Impostazione della velocità fax	73
Impostare il volume audio del fax	73
Fax e servizi telefonici digitali	75
Invio di fax su Protocollo Internet (FoIP)	76
Uso dei rapporti	77
Stampa di rapporti di conferma fax	77
Stampa dei rapporti di errore dei fax	78
Stampa e visualizzazione del registro fax	78
Cancellare il registro del fax	79
Stampa i dettagli dell'ultima transazione fax.	79
Stampare un rapporto ID chiamante	79
Visualizzare la cronologia chiamate	79
6 Web Services	80
Quali sono i servizi Web Services?	81
HP ePrint	81
Apps stampante	81
Configurazione di Web Services	82
Configurazione di Web Services mediante il pannello di controllo della stampante	82
Configurazione di Web Services tramite server Web incorporato	82
Configurazione di Web Services tramite il software della stampante HP	83
Uso di Web Services	84
HP ePrint	84
Stampa tramite HP ePrint	84
Individuazione dell'indirizzo e-mail della stampante	84
Disabilitazione di HP ePrint	85

Apps stampante	85
Uso delle Apps stampante	85
Gestione delle Apps stampante	85
Disattivazione delle Apps stampante	85
Rimozione di Web Services	86
7 Operazioni relative alle cartucce d'inchiostro	86
Informazioni sulle cartucce d'inchiostro e sulla testina di stampa	87
Controllo dei livelli di inchiostro stimati	88
Stampare utilizzando solo inchiostro nero o a colori	89
Sostituzione delle cartucce d'inchiostro	90
Conservazione di forniture di stampa	92
Memorizzazione dei dati di utilizzo anonimi	93
8 Risoluzione dei problemi	93
Assistenza HP	95
Supporto tecnico online	95
Assistenza telefonica HP	96
Prima di chiamare	96
Durata dell'assistenza telefonica	96
Numeri dell'assistenza telefonica	97
Al termine del periodo di assistenza telefonica	98
Suggerimenti e risorse generali per la risoluzione dei problemi	99
Risoluzione dei problemi di stampa	100
La stampante si spegne improvvisamente	100
La stampante produce rumori inaspettati	100
Allineamento non riuscito	100
La stampante non risponde (non stampa)	101
La stampante stampa lentamente	101
Soluzione 1: Impostare una qualità di stampa inferiore	101
Soluzione 2: Controllo del livello di inchiostro	102
Soluzione 3: Contattare l'assistenza HP	102
Viene stampata una pagina vuota o incompleta	102
Parti del documento risultano mancanti o errate	103
La posizione del testo o della grafica è errata	103
Risoluzione dei problemi di qualità di stampa	105
Soluzione 1: Assicurarsi di usare cartucce d'inchiostro HP originali.	105
Soluzione 2: Controllare i livelli d'inchiostro	105
Soluzione 3: Controllare la carta caricata nel vassoio di alimentazione	106
Soluzione 4: Controllare il tipo di carta	106
Soluzione 5: Controllare le impostazioni di stampa	106

Soluzione 6: Stampare e valutare un rapporto sulla qualità di stampa	107
Soluzione 7: Contattare il supporto HP	107
Risoluzione dei problemi di alimentazione della carta	109
Risoluzione dei problemi di copia	111
La copia non viene eseguita	111
Le copie sono vuote	111
Mancano delle pagine o sono sbiadite	112
Il formato viene ridotto	112
La qualità di stampa è insoddisfacente	112
Sono presenti evidenti difetti di copia	113
La stampante stampa mezza pagina, quindi espelle il foglio	114
Carta non corrispondente	114
Risoluzione dei problemi di scansione	115
Lo scanner non ha funzionato	115
La scansione richiede tempi eccessivi	115
Il documento è stato acquisito solo parzialmente o una parte del testo è mancante	116
Impossibile modificare il testo	116
Vengono visualizzati messaggi di errore	117
La qualità di scansione è insufficiente	117
Sono presenti evidenti difetti di scansione	119
Risoluzioni dei problemi di invio e ricezione di fax	120
Il test del fax ha avuto esito negativo	120
Il "Test hardware fax" ha avuto esito negativo	121
Il test "Fax collegato alla presa telefonica attiva" ha avuto esito negativo	121
Il test "Cavo telefonico collegato alla porta fax corretta" ha avuto esito negativo	122
Il test "Cavo telefonico corretto collegato al fax" ha avuto esito negativo	122
Il test "Rilevamento segnale di linea" ha avuto esito negativo	123
Il "Test linea fax" ha avuto esito negativo	124
Nel display viene visualizzato Ricevitore sganciato	125
Si verificano problemi durante l'invio e la ricezione di fax con la stampante	125
Si verificano problemi durante l'invio manuale di fax con la stampante	127
I fax vengono inviati, ma non è possibile riceverli con la stampante	127
I fax vengono ricevuti, ma non è possibile inviarli con la stampante	129
I toni del fax vengono registrati sulla segreteria telefonica	129
Il cavo telefonico fornito con la stampante non è sufficientemente lungo	129
I fax a colori non vengono stampati	130
Il computer non è in grado di ricevere fax (Fax a PC o Fax a Mac)	130
Risoluzione dei problemi tramite i siti Web di Web Services e HP	131
Risoluzione dei problemi tramite Web Services	131
Risoluzione dei problemi tramite i siti Web di HP	132
Risoluzione dei problemi relativi alle periferiche di memoria	133

Il dispositivo di memoria non viene letto dalla stampante	133
La stampante non legge le fotografie sul dispositivo di memoria	133
Risoluzione dei problemi di rete	134
Risoluzione dei problemi di una rete Ethernet	134
Risoluzione dei problemi wireless	134
Risoluzione dei problemi di base sulla rete wireless	135
Risoluzione dei problemi wireless avanzata	136
Fase 1: Assicurarsi che il computer sia collegato alla rete	137
Fase 2: Accertarsi che la stampante sia collegata alla rete	138
Fase 3: Verificare che il computer non sia connesso a una rete privata virtuale (VPN, Virtual Private Network)	139
Fase 4: Assicurarsi che la stampante sia in linea e pronta.	140
Fase 5: Assicurarsi che la stampante denominata HP (rete) sia impostata come driver di stampa predefinito (solo Windows)	140
Fase 6: Verificare se il firewall sta bloccando la comunicazione	141
Dopo la risoluzione dei problemi	141
Ripristino delle impostazioni di rete della stampante	142
Configurazione del firewall per utilizzarlo con la stampante	143
Risoluzione dei problemi di gestione della stampante	144
Impossibile aprire il server Web incorporato	144
Risoluzione dei problemi d'installazione	146
Suggerimenti per l'installazione dell'hardware	146
Suggerimenti per l'installazione del software HP	146
Informazioni sul rapporto sullo stato della stampante	148
Pagina Descrizione della configurazione della rete	150
Manutenzione della testina di stampa	152
Pulire la testina di stampa	152
Allineamento della testina di stampa	153
Disinstallare e reinstallare il software HP	155
Eliminazione degli inceppamenti	156
Eliminazione degli inceppamenti carta	156
Evitare inceppamenti della carta	158
Appendice A Informazioni tecniche	161
Informazioni sulla garanzia	162
Dichiarazione di garanzia limitata Hewlett-Packard	162
Informazioni sulla garanzia delle cartucce di stampa	163
Specifiche della stampante	164
Specifiche fisiche	164
Funzioni e capacità del prodotto	165
Specifiche del processore e della memoria	165

Requisiti di sistema	165
Specifiche del protocollo di rete	165
Specifiche del server Web incorporato	166
Caratteristiche della carta	166
Comprensione delle specifiche della carta supportata	166
Comprensione dei formati supportati	166
Tipi e grammature di carta supportati	169
Impostazione dei margini minimi	169
Indicazioni per stampare su entrambi i lati di una pagina	171
Risoluzione della stampa	171
Specifiche di copia	171
Specifiche fax	171
Specifiche di scansione	172
Specifiche di Web Services	172
HP ePrint	173
Apps stampante	173
Specifiche del sito Web di HP	173
Specifiche ambientali	173
Specifiche elettriche	174
Specifiche delle emissioni acustiche	174
Specifiche del dispositivo di memoria	174
Unità flash USB	174
Informazioni sulle norme vigenti	175
Numero di modello di conformità	175
Dichiarazione FCC	176
Avviso per gli utenti in Corea	176
Dichiarazione di conformità VCCI (classe B) per gli utenti in Giappone	176
Avviso sul cavo di alimentazione per gli utenti in Giappone	177
Dichiarazione sull'emissione di rumori per la Germania	177
Dichiarazione GS (Germania)	177
Nota per gli utenti della rete telefonica statunitense: requisiti FCC	178
Avviso per gli utenti della rete telefonica canadese	179
Avviso per gli utenti dell'area economica europea	180
Nota per gli utenti della rete telefonica tedesca	180
Specifiche per fax in rete cablata in Australia	180
Avviso normativo per l'Unione Europea	180
Informazioni sulle norme vigenti per i prodotti wireless	182
Esposizione ai campi a radiofrequenza	182
Avviso per gli utenti in Brasile	182
Avviso per gli utenti in Canada	183
Avviso per gli utenti in Taiwan	183

Avviso per gli utenti residenti in Messico	184
Avviso per gli utenti in Giappone	184
Programma di protezione ambientale relativo ai prodotti	185
Direttiva della Commissione della Comunità Europea 1275/2008	185
Utilizzo della carta	185
Plastica	186
Schede dati sulla sicurezza dei materiali	186
Programma di riciclaggio	186
Programma per il riciclaggio dei materiali di consumo HP a getto d'inchiostro	186
Smaltimento delle apparecchiature da parte di utenti nelle abitazioni nell'Unione Europea	187
Consumo energetico	188
Sostanze chimiche	188
Informazioni sulla batteria	188
Smaltimento delle batterie in Taiwan	188
All'attenzione degli utenti della California	188
Smaltimento delle batterie nei Paesi Bassi	189
Notifiche RoHS (solo per la Cina)	189
Notifiche RoHS (solo per l'Ucraina)	189
Licenze per terze parti	190
Appendice B Accessori e materiali di consumo HP	200
Ordinazione di materiali di consumo per la stampa	201
Materiali di consumo	202
Cartucce di inchiostro	202
Carta HP	202
Appendice C Configurazione del fax aggiuntiva	202
Impostazione delle funzioni fax (sistemi telefonici paralleli)	204
Selezione della configurazione fax corretta per la casa o l'ufficio	205
Caso A: Linea fax separata (non si ricevono chiamate vocali)	207
Caso B: Configurazione della stampante con una linea DSL	208
Caso C: Configurazione della stampante con un sistema telefonico PBX o una linea ISDN	209
Caso D: Fax con servizio di suoneria diversificata sulla stessa linea	210
Caso E: Linea per le chiamate vocali e fax condivisa	211
Caso F: Linea per le chiamate vocali e fax condivisa con messaggeria vocale	212
Caso G: Linea fax condivisa con un modem per computer (non vengono ricevute chiamate vocali)	213
Configurazione della stampante con un modem per computer	213
Configurazione della stampante con un modem DSL/ADSL	214
Caso H: Linea per le chiamate vocali e fax condivisa con un modem	216
Linea condivisa per le chiamate vocali/fax con modem computer	216

Linea condivisa per le chiamate vocali/fax con modem DSL/ADSL	218
Caso I: Linea per le chiamate vocali e fax condivisa con una segreteria telefonica	219
Caso J: Linea condivisa per le chiamate vocali/fax con modem per computer e segreteria telefonica	221
Linea condivisa per le chiamate vocali/fax con modem per computer e servizio di segreteria telefonica	221
Linea condivisa per le chiamate vocali/fax con modem DSL/ADSL e segreteria telefonica	223
Caso K: Linea per le chiamate vocali e fax condivisa con modem e messaggeria vocale	225
Configurazione fax di tipo seriale	227
Test della configurazione del fax	228
Appendice D Installazione della rete	228
Configurazione del la stampante per la comunicazione wireless	230
Operazioni preliminari	230
Configurazione della stampante per la rete wireless	231
Configurazione della stampante mediante il software della stampante HP	231
Configurazione della stampante mediante l'installazione guidata wireless	231
Configurazione della stampante tramite WPS (WiFi Protected Setup)	231
Per connettere la stampante utilizzando il metodo tramite pulsante	232
Per connettere la stampante utilizzando il metodo tramite PIN	232
Configurazione tramite server Web incorporato (EWS)	233
Modifica del metodo di connessione	233
Passare da un collegamento Ethernet ad un collegamento wireless	233
Passaggio da una connessione USB a una rete wireless	233
Passaggio da una connessione wireless a una connessione USB o Ethernet	234
Test della connessione wireless	234
Indicazioni per la sicurezza della rete wireless	234
Panoramica delle impostazioni di sicurezza	234
Aggiunta di indirizzi hardware a un router wireless (filtro MAC)	235
Altre indicazione per la sicurezza wireless	235
Indicazioni per ridurre le interferenze in una rete senza fili	236
Modifica delle impostazioni di rete di base	237
Visualizzazione e stampa delle impostazioni di rete	237
Attivazione e disattivazione delle comunicazioni radio wireless	237
Modifica delle impostazioni di rete avanzate	238
Impostazione della velocità di collegamento	238
Visualizzare le impostazioni IP	238
Modifica delle impostazioni IP	238
Ripristinare le impostazioni di rete	239
Stampa wireless diretta HP	240

Attivazione della stampa diretta wireless HP	240
Stampa da un dispositivo portatile wireless	241
Stampa da un computer wireless	241
Stampa da un computer wireless (Windows)	241
Stampa da un computer wireless (Mac OS X)	242
Appendice E Strumenti di gestione della stampante	242
Casella degli strumenti (Windows)	244
Apertura della Casella degli strumenti.	244
Utility HP (Mac OS X)	245
Per aprire Utility HP	245
Server Web incorporato	246
Informazioni sui cookie	246
Per aprire il server Web integrato	246
Appendice F Procedure	247
Appendice G Errori (Windows)	247
Memoria fax piena	250
Impossibile comunicare con la stampante	251
Inchiostro in esaurimento	252
Problema relativo alla cartuccia	253
Sostituire la cartuccia d'inchiostro	254
Carta non corrispondente	255
Il supporto della cartuccia è bloccato	256
Inceppamenti carta	257
Nella stampante è esaurita la carta	258
Stampante non in linea	259
Stampante in pausa	260
Impossibile stampare il documento	261
Errore della stampante	262
Sportello o coperchio aperto	263
Installata cartuccia già utilizzata	264
Cartucce di inchiostro esaurite	265
Errore cartuccia d'inchiostro	266
Aggiornamento materiali consumo stampante	267
Aggiornamento materiali consumo stampante riuscito	268
Problema aggiornamento materiali consumo stampante	269
Installate cartucce inchiostro non HP	270
L'utilizzo di cartucce HP originali presenta vantaggi	271

Cartuccia contraffatta	272
Rilevata cartuccia usata, rigenerata o contraffatta	273
Usare cartucce di CONFIGURAZIONE	274
Non usare cartucce di CONFIGURAZIONE	275
Inchiostro non sufficiente all'avvio	276
Usare solo inchiostro nero?	277
Usare solo inchiostro a colori?	278
Cartucce di inchiostro non compatibili	279
Guasto del sensore dell'inchiostro	280
Avvertenza sensore inchiostro	281
Problema con preparazione stampante	282
Inchiostro cartuccia a colori esaurito	283
Inchiostro cartuccia del nero esaurito	284
Coperchio alimentatore automatico documenti aperto	285
Problema del sistema dell'inchiostro	286
Indice analitico	287

1 Informazioni preliminari

Questa Guida fornisce informazioni dettagliate sull'utilizzo della stampante e sulla risoluzione dei problemi.

- [Accesso facilitato](#)
- [HP EcoSolutions \(HP e l'ambiente\)](#)
- [Componenti della stampante](#)
- [Uso del pannello di controllo della stampante](#)
- [Soluzioni digitali HP](#)
- [Selezione di carta per stampa](#)
- [Caricamento di un originale sul piano di scansione](#)
- [Caricamento di un originale nell'alimentatore automatico documenti \(ADF\)](#)
- [Caricamento della carta](#)
- [Inserimento di un dispositivo di memoria](#)
- [Installazione degli accessori](#)
- [Manutenzione della stampante](#)
- [Aggiornamento della stampante](#)
- [Aprire il software della stampante HP \(Windows\)](#)
- [Spegnere la stampante](#)



NOTA: Se si utilizza la stampante con un computer su cui è installato Windows XP Starter Edition, Windows Vista Starter Edition, Windows 7 Starter Edition o Windows 8 Starter Edition, alcune funzionalità potrebbero non essere disponibili. Per maggiori informazioni, vedere [Requisiti di sistema a pagina 165](#).

Accesso facilitato

La stampante offre varie funzioni che consentono l'accesso agli utenti con particolari esigenze.

Esigenze visive

Per gli utenti con problemi di vista, il software HP della stampante supporta l'utilizzo delle opzioni e delle funzioni di accesso facilitato del sistema operativo in uso. Il software supporta anche la più sofisticata tecnologia di assistenza, ad esempio lettori di testo, lettori Braille e applicazioni di riconoscimento vocale. Per gli utenti affetti da daltonismo, le schede e i pulsanti colorati usati nel software HP sono dotati di scritte o icone che rappresentano l'azione svolta.

Esigenze di mobilità

Per gli utenti affetti da deficit della mobilità, le funzioni del software HP possono essere eseguite da appositi comandi sulla tastiera. Il software HP supporta anche le opzioni di accessibilità Windows quali Tasti permanenti, Segnali acustici, Filtro tasti, e Controllo puntatore. Gli sportelli della stampante, i pulsanti, i vassoi della carta e le guide per la carta possono essere manovrati da utenti con forza e capacità di movimento limitate.

Assistenza

Per ulteriori informazioni sulle opzioni di accesso facilitato offerte da questa stampante e sull'impegno della HP in tal senso, visitare il sito Web della HP all'indirizzo www.hp.com/accessibility.

Per informazioni sull'accesso facilitato nei sistemi Mac OS X, visitare il sito Web della Apple all'indirizzo www.apple.com/accessibility.

HP EcoSolutions (HP e l'ambiente)

Hewlett-Packard si impegna ad aiutarvi a ottimizzare l'impatto sull'ambiente e vi consente di stampare responsabilmente, a casa come in ufficio.

Per informazioni più dettagliate sulle linee guida ambientali seguite da HP nel processo di produzione, consultare [Programma di protezione ambientale relativo ai prodotti a pagina 185](#). Per ulteriori informazioni sulle soluzioni HP per la tutela dell'ambiente, visitare www.hp.com/ecosolutions.

Questo capitolo tratta i seguenti argomenti:

- [Gestione dei consumi energetici](#)
- [Ottimizzazione dei materiali per la stampa](#)

Gestione dei consumi energetici

Per risparmiare energia, la stampante è dotata delle seguenti funzionalità:

Modalità di sospensione

In modalità Sospensione il consumo è ridotto. Dopo l'inizializzazione, la stampante entra in modalità di risparmio energetico dopo 5 minuti di inattività.

Per modificare il tempo della modalità Sospensione

- ▲ Dal pannello di controllo della stampante, toccare  (pulsante Eco), **Sospensione**, quindi toccare l'opzione desiderata.

 **NOTA:** Se si modifica il paese o la regione dal pannello di controllo della stampante, il tempo per la modalità di sospensione viene impostato automaticamente a 5 minuti.

Spegnimento automatico

Questa funzionalità consente di spegnere automaticamente la stampante dopo 2 ore di inattività per favorire la riduzione del consumo energetico. Spegnimento automatico spegne completamente la stampante, quindi sarà necessario utilizzare il pulsante di accensione per riaccenderla. Se la stampante supporta questa funzionalità di risparmio energetico, Spegnimento automatico viene abilitato o disabilitato automaticamente in base alle funzioni della stampante e alle opzioni di connessione. Anche quando la funzione Spegnimento automatico è disabilitata la stampante entra nella modalità di sospensione dopo 5 minuti di inattività per ridurre il consumo energetico.

- Lo spegnimento automatico viene abilitato quando la stampante è accesa, se la stampante non è dotata di funzionalità di rete, fax o Wi-Fi Direct o attualmente non utilizza tali funzionalità.
- Lo spegnimento automatico viene disabilitato quando la funzionalità wireless o Wi-Fi Direct della stampante è attivata o quando una stampante con funzionalità di rete Ethernet, fax o USB o stabilisce una connessione fax, USB o di rete Ethernet.

Pianificazione On/Off

Utilizzare la funzione Pianificazione On/Off della stampante, quindi selezionare i giorni e l'ora in cui si desidera che la stampante si accenda e si spenga automaticamente. Ad esempio, è possibile pianificare l'accensione della stampante alle 8:00 e il suo spegnimento alle 20:00 dal lunedì al venerdì. In questo modo, si risparmierà energia elettrica durante la notte e i fine settimana.

Per configurare la funzione Pianificazione On/Off della stampante

- ▲ Dal pannello di controllo della stampante, toccare  (pulsante Eco), **Pianificazione On/Off**, quindi impostare l'ora di accensione e spegnimento della stampante.

 **ATTENZIONE:** HP consiglia di sostituire quanto prima eventuali cartucce mancanti per evitare problemi di qualità di stampa, spreco di inchiostro o danni al sistema di inchiostro. Non spegnere la stampante se manca una cartuccia.

Ottimizzazione dei materiali per la stampa

Per ottimizzare le forniture di stampa, come inchiostro e carta, provare le soluzioni seguenti:

- Riciclare le cartucce d'inchiostro originali HP usate tramite i Planet Partners HP. Per ulteriori informazioni, visitare il sito www.hp.com/recycle.
- Ottimizzare il consumo di carta stampando su entrambi i lati di ciascun foglio. Se la stampante dispone di un Accessorio automatico per stampa in fronte retro HP (unità duplex), vedere [Stampa su entrambi i lati dei fogli \(fronte/retro\)](#) a pagina 39.
- Risparmiare inchiostro e carta stampando contenuti Web con HP Smart Print. Per ulteriori informazioni, visitare www.hp.com/go/smartprint.
- Impostare una modalità bozza per la stampa. La modalità bozza consente di utilizzare meno inchiostro.
- Non pulire la testina di stampa se non strettamente necessario. Tale operazione comporta un elevato consumo d'inchiostro e una minore durata delle cartucce.

Componenti della stampante

Questo capitolo tratta i seguenti argomenti:

- [Vista anteriore](#)
- [Area degli elementi di stampa](#)
- [Vista posteriore](#)

Vista anteriore

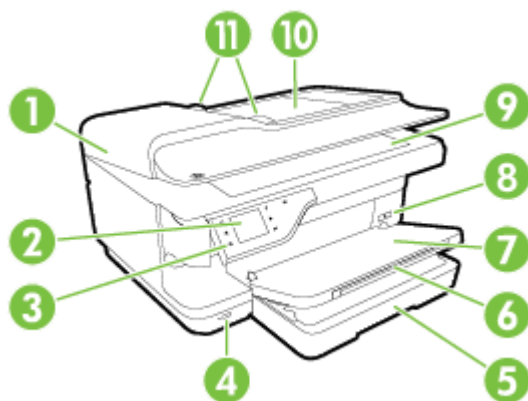

1	Alimentatore automatico documenti (ADF)
2	Display del pannello di controllo
3	Pannello di controllo
4	Porta USB (Universal Serial Bus) frontale
5	Vassoio di alimentazione
6	Estensione del vassoio di uscita
7	Vassoio di uscita
8	Pulsante di accensione
9	Vetro dello scanner
10	Vassoio dell'alimentatore documenti
11	Guide della carta

Area degli elementi di stampa

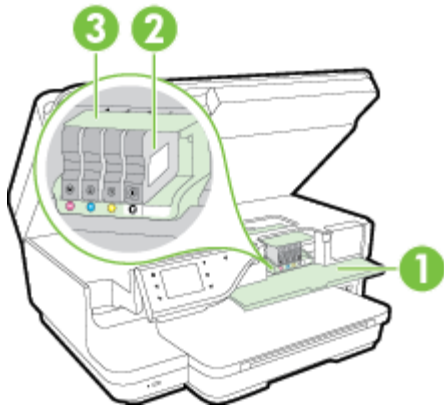

-
- | | |
|---|--|
| 1 | Aprire lo sportello di accesso alle cartucce |
| 2 | Cartucce di inchiostro |
| 3 | Testina di stampa |
-



NOTA: I materiali di consumo per la stampa vanno conservati nella stampante per prevenire possibili problemi della qualità di stampa o danni alla testina di stampa. Evitare di rimuovere per lunghi periodi i materiali di consumo per la stampa. Non spegnere la stampante se manca una cartuccia.

Vista posteriore

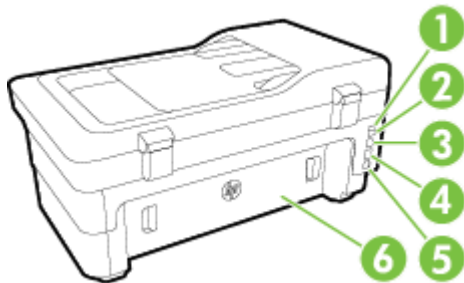

-
- | | |
|---|---|
| 1 | Porta fax (1-LINE) |
| 2 | Porta fax (2-EXT) |
| 3 | Porta USB (Universal Serial Bus) posteriore |
| 4 | Porta della rete Ethernet |
| 5 | Ingresso di alimentazione |
| 6 | Pannello di accesso posteriore |
-

Uso del pannello di controllo della stampante

Questo capitolo tratta i seguenti argomenti:

- [Panoramica dei pulsanti e delle spie luminose](#)
- [Icone sul display del pannello di controllo](#)
- [Modificare le impostazioni della stampante](#)

Panoramica dei pulsanti e delle spie luminose



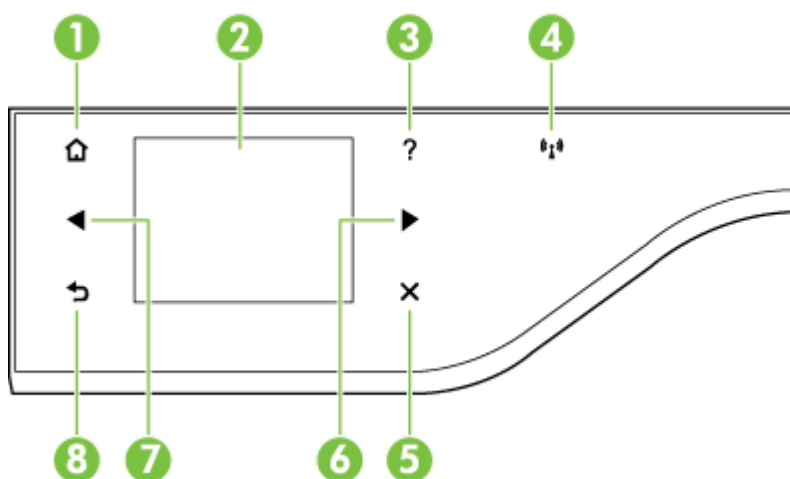





Le figure seguenti e le relative tabelle forniscono un riferimento rapido alle funzioni del pannello di controllo della stampante.



Numero	Nome e descrizione
1	Pulsante Pagina iniziale: consente di tornare alla schermata iniziale da qualsiasi altra schermata.
2	Display del pannello di controllo: Toccare lo schermo per selezionare le opzioni di menu. Per ulteriori informazioni sulle icone visualizzate sul display, vedere Icone sul display del pannello di controllo a pagina 7.
3	Pulsante Guida: Apre il menu Guida.
4	Spia wireless: Per impostazione predefinita, la spia wireless è spenta. Per ulteriori informazioni sullo stato della spia wireless, vedere Risoluzione dei problemi di base sulla rete wireless a pagina 135.
5	Pulsante Annulla: consente di interrompere un lavoro oppure di uscire da un menu o dalle impostazioni.
6	Pulsante Freccia destra: consente di scorrere le impostazioni nei menu.
7	Pulsante Freccia sinistra: consente di scorrere le impostazioni nei menu.
8	Pulsante Indietro: consente di tornare al menu precedente.

Icone sul display del pannello di controllo

Icona	Scopo
	Mostra che esiste una connessione alla rete cablata e consente di accedere facilmente alla schermata di stato della rete.

Icona	Scopo
	Mostra che esiste una connessione alla rete wireless. La potenza del segnale è indicata dal numero di linee curve. Questo è relativo alla modalità infrastruttura. Consente inoltre di accedere facilmente alla schermata di stato della rete. Per maggiori informazioni, vedere Configurazione del la stampante per la comunicazione wireless a pagina 230 .
	Visualizza una schermata contenente informazioni sulle funzioni della stampante che contribuiscono alla conservazione delle risorse naturali e alla riduzione dell'impatto ambientale della stampa. SUGGERIMENTO: Da questa schermata è possibile configurare alcune di queste funzioni.
	Indica che il servizio HP ePrint è attivato. Per maggiori informazioni, vedere HP ePrint a pagina 84 .
	Consente di visualizzare una schermata in cui è possibile effettuare copie o selezionare altre opzioni.
	Consente di visualizzare una schermata in cui è possibile inviare un fax o scegliere le impostazioni per il fax.
	Visualizza la schermata in cui è possibile effettuare una scansione o modificare le impostazioni di scansione.
	Visualizza una schermata in cui è possibile utilizzare HP Apps.
	Consente di visualizzare una schermata in cui è possibile modificare le opzioni di stampa di foto.
	Visualizza la schermata Impostazione per generare rapporti, modificare impostazioni Fax e altre impostazioni di manutenzione e accedere al menu Guida.
	Fornisce ulteriori informazioni sulle funzioni della stampante.
	Visualizza una schermata in cui è possibile vedere le informazioni relative alle cartucce di inchiostro, compreso il livello di riempimento. Questa icona ha un bordo rosso quando una cartuccia di inchiostro richiede un intervento da parte dell'utente. NOTA: Le avvertenze e gli indicatori del livello di inchiostro forniscono stime a solo scopo di pianificazione. Quando sul display viene visualizzato un messaggio di avviso di inchiostro in esaurimento, è consigliabile avere a disposizione una cartuccia sostitutiva per evitare possibili ritardi nella stampa. Non è necessario sostituire le cartucce di inchiostro finché non viene richiesto.
	Visualizza lo stato della funzione Risposta automatica. Toccare Risposta automatica per attivare o disattivare la funzione. Per maggiori informazioni, vedere Impostazione della modalità di risposta (risposta automatica) a pagina 70 .

Modificare le impostazioni della stampante

Utilizzare il pannello di controllo per modificare la modalità e le impostazioni della stampante, stampare report o visualizzare la Guida.

 **SUGGERIMENTO:** Se la stampante è collegata a un computer, si possono utilizzare anche gli strumenti software HP installati sul computer per modificare le impostazioni della stampante, come, ad esempio, Utility HP (Mac OS X) o EWS. Per ulteriori informazioni sull'uso di questi strumenti, vedere [Strumenti di gestione della stampante a pagina 242](#).

Questo capitolo tratta i seguenti argomenti:

- Selezione della modalità
- Per selezionare un'altra modalità
- Per modificare le impostazioni di una modalità
- Modifica delle impostazioni della stampante

Selezione della modalità

Il menu principale del display del pannello di controllo mostra le modalità disponibili per la stampante.

Per selezionare una modalità, toccare ◀ (Freccia sinistra) o ▶ (Freccia destra) per visualizzare le modalità disponibili, quindi toccare l'icona per selezionare la modalità desiderata. Seguire i suggerimenti sul display del pannello di controllo per completare l'operazione. Il display del pannello di controllo torna al menu principale una volta terminata l'operazione.

Per selezionare un'altra modalità

Toccare il pulsante ↶ (Indietro) per tornare al menu principale. Toccare ◀ (Freccia sinistra) o ▶ (Freccia destra) per scorrere attraverso le modalità disponibili, quindi toccare l'icona per selezionare la modalità desiderata.

Per modificare le impostazioni di una modalità

1. Dopo aver selezionato una modalità, premere i pulsanti freccia per scorrere le impostazioni disponibili, quindi toccare l'impostazione da modificare.
2. Seguire i suggerimenti sul display per modificare le impostazioni, quindi toccare **Eseguito**.

 **NOTA:** Toccare il pulsante ↶ (Indietro) per tornare al menu precedente.

Modifica delle impostazioni della stampante

Per modificare le impostazioni della stampante o stampare un report, utilizzare le opzioni nella schermata Configurazione:

1. Toccare ▶ (Freccia destra) e, quindi, **Configura**.
2. Toccare le frecce per scorrere tra le schermate.
3. Toccare gli elementi della schermata per selezionare le schermate o le opzioni.

 **NOTA:** Usare il pulsante ↶ (Indietro) per tornare al menu precedente.

Soluzioni digitali HP

La stampante include una raccolta di soluzioni digitali che possono essere di aiuto nel semplificare e snellire il lavoro.

- [HP Digital Scan \(Scansione su computer e Scansione a e-mail\)](#)
- [Fax digitale HP \(Fax su PC e Fax su Mac\)](#)

HP Digital Scan (Scansione su computer e Scansione a e-mail)

Andare alla stampante, selezionare le opzioni sul pannello di controllo e acquisire il documento direttamente sul computer o condividerlo rapidamente con i propri corrispondenti come allegato a una e-mail.

Per maggiori informazioni, vedere [Scansione a pagina 42](#).

Fax digitale HP (Fax su PC e Fax su Mac)

Non si perderanno più fax importanti perché fuori posto in una catasta di pagine di carta!

Utilizzare la funzione Fax a PC e Fax a Mac per ricevere e salvare automaticamente i fax sul computer. Con Fax a PC e Fax a Mac, è possibile memorizzare le copie digitali dei fax così da eliminare i tipici problemi legati alla presenza di troppi documenti cartacei. In aggiunta, è possibile disabilitare completamente la stampa dei fax per risparmiare denaro per la carta e l'inchiostro come pure per ridurre il consumo e lo spreco di carta.

Per maggiori informazioni, vedere [Ricezione dei fax sul computer tramite Fax digitale HP \(Fax a PC e Fax a Mac\)](#) a pagina 65.

Selezione di carta per stampa

La stampante è progettata per l'uso con la maggior parte dei tipi di carta da ufficio. Prima di acquistare grandi quantità di carta per stampa, è opportuno effettuare delle prove. Per ottenere una qualità di stampa ottimale si consiglia di utilizzare carta HP. Per ulteriori informazioni sulla carta HP, visitare il sito Web di HP all'indirizzo www.hp.com.



HP raccomanda l'uso di carta comune con il logo ColorLok per le stampe quotidiane. Tutti i tipi di carta con logo ColorLok sono testati singolarmente per soddisfare gli elevati standard di affidabilità e qualità di stampa, nonché per generare documenti con colori nitidi e brillanti, neri più intensi; inoltre si asciugano più velocemente rispetto alla tradizionale carta comune. Richiedere la carta con il logo ColorLok in diverse grammature e formati ai produttori di carta principali.

Questo capitolo tratta i seguenti argomenti:

- [Tipi di carta consigliati per la stampa e la copia](#)
- [Tipi di carta consigliati per la stampa](#)
- [Suggerimenti per la scelta e l'uso della carta](#)

Tipi di carta consigliati per la stampa e la copia

Per ottenere stampe di ottima qualità, si consiglia di utilizzare i tipi di carta HP appositamente progettati per il tipo di documento che si desidera stampare.

In alcuni paesi o regioni, alcuni tipi di carta potrebbero non essere disponibili.

HP Brochure Paper	Queste carte sono lucide o opache sui due lati per consentire l'uso di entrambi i lati.
Carta professionale HP	Rappresentano la scelta ideale per la produzione di materiali di marketing di qualità professionale, come opuscoli e stampe pubblicitarie, nonché grafica aziendale per copertine di rapporti e calendari.
Carta HP per brochure e pieghevoli	
Carta HP per brochure piegata in tre	
Carta per presentazioni HP alta qualità	Questi tipi di carta sono ideali per carte pesanti opache su entrambi i lati per presentazioni, proposte, rapporti e newsletter. Sono pesanti per un aspetto professionale.
Carta professionale HP	
Carta HP bianca lucida per getto d'inchiostro	La carta per getto d'inchiostro HP Bright White offre colori a contrasto elevato e testo molto nitido. L'opacità di tale carta consente di stampare in fronte/retro a colori senza alcun effetto di trasparenza e risulta ideale per newsletter, rapporti e volantini. È caratterizzata dalla tecnologia ColorLok per neri più intensi con meno sbavature e colori brillanti.
Carta per stampa HP	La carta per stampa HP è una carta multifunzione di alta qualità. Produce documenti di aspetto più efficace rispetto ai documenti stampati su carta standard multifunzione o per la copia. È caratterizzata dalla tecnologia ColorLok per neri più intensi con meno sbavature e colori brillanti.
Carta per ufficio HP	La carta per ufficio HP è una carta multifunzione di alta qualità. Adatta per copie, bozze, promemoria e altri documenti di tutti i giorni. È caratterizzata dalla tecnologia ColorLok per neri più intensi con meno sbavature e colori brillanti.

Carta riciclata per ufficio HP	La carta riciclata per ufficio HP è una carta di alta qualità multifunzione prodotta con il 30% di fibre riciclate. È caratterizzata dalla tecnologia ColorLok per neri più intensi con meno sbavature e colori brillanti.
Carta fotografica HP di alta qualità	La miglior carta fotografica di HP è spessa e consente di produrre foto professionali. Si tratta di un tipo di carta a rapida asciugatura, per evitare sbavature e per una maggiore semplicità d'utilizzo. È resistente all'acqua, alle macchie, alle impronte digitali e all'umidità. È disponibile in vari formati incluso A4, 8,5x11 pollici, 10x15 cm (4x6 pollici), 13x18 cm (5x7 pollici) e due finiture: lucida o semilucida (satinata opaca). Senza acidi per una maggiore durata dei documenti.
Carta fotografica avanzata HP	Carta fotografica HP lucida robusta, a rapida asciugatura, per evitare sbavature e per una maggiore semplicità d'utilizzo. È resistente all'acqua, alle macchie, alle impronte digitali e all'umidità. Le stampe sono simili alle foto sviluppate nei laboratori sia al tatto che per l'aspetto. È disponibile in vari formati, inclusi A4, 8,5 x 11 pollici e 10 x 15 cm (4 x 6 pollici), 13 x 18 cm (5 x 7 pollici), A3 e due finiture: lucida o semilucida (satinata opaca). Senza acidi per una maggiore durata dei documenti.
Carta fotografica per uso quotidiano HP	Stampa a colori le istantanee quotidiane ad un prezzo contenuto utilizzando carta progettata per la stampa di foto comuni. Questa carta conveniente asciuga rapidamente per essere subito manipolata. Immagini nitide e ben definite su qualsiasi stampante a getto d'inchiostro. Disponibile con finitura semi-lucida nei formati 8,5 x 11 pollici, A4, 4 x 6 pollici e 10 x 15 cm. È senza acidi per una lunga conservazione dei documenti.

Per ordinare carta HP e altri materiali di consumo, consultare www.hp.com . Accedere a **Acquista prodotti e servizi** e selezionare **Inchiostro e Toner** .



NOTA: Attualmente alcune sezioni del sito Web HP sono disponibili solo in inglese.

Tipi di carta consigliati per la stampa

Per ottenere stampe di qualità ottimale, HP consiglia di utilizzare i tipi di carta HP appositamente designati per il tipo di documento che si desidera stampare. In alcuni paesi o regioni, alcuni tipi di carta potrebbero non essere disponibili.

Carta fotografica HP di alta qualità	La miglior carta fotografica di HP è spessa e consente di produrre foto professionali. Si tratta di un tipo di carta a rapida asciugatura, per evitare sbavature e per una maggiore semplicità d'utilizzo. È resistente all'acqua, alle macchie, alle impronte digitali e all'umidità. È disponibile in vari formati incluso A4, 8,5x11 pollici, 10x15 cm (4x6 pollici), 13x18 cm (5x7 pollici) e due finiture: lucida o semilucida (satinata opaca). Senza acidi per una maggiore durata dei documenti.
Carta fotografica avanzata HP	Carta fotografica HP lucida robusta, a rapida asciugatura, per evitare sbavature e per una maggiore semplicità d'utilizzo. È resistente all'acqua, alle macchie, alle impronte digitali e all'umidità. Le stampe sono simili alle foto sviluppate nei laboratori sia al tatto che per l'aspetto. È disponibile in vari formati, inclusi A4, 8,5 x 11 pollici e 10 x 15 cm (4 x 6 pollici), 13 x 18 cm (5 x 7 pollici), A3 e due finiture: lucida o semilucida (satinata opaca). Senza acidi per una maggiore durata dei documenti.
Carta fotografica per uso quotidiano HP	Stampa a colori le istantanee quotidiane ad un prezzo contenuto utilizzando carta progettata per la stampa di foto comuni. Questa carta conveniente asciuga rapidamente per essere subito manipolata. Immagini nitide e ben definite su qualsiasi stampante a getto d'inchiostro. Disponibile con finitura semi-lucida nei formati 8,5 x 11 pollici, A4, 4 x 6 pollici e 10 x 15 cm. È senza acidi per una lunga conservazione dei documenti.
Kit HP Photo Value Pack	I Value Pack carta fotografica HP raggruppano praticamente cartucce di inchiostro HP originali e carta fotografica ottimizzata HP per consentire di risparmiare tempo e semplificare la stampa di foto professionali economiche con la stampante HP. Gli inchiostri originali HP e la carta fotografica ottimizzata HP sono stati progettati per interagire e offrire foto durature e nitide, stampa dopo stampa. Sono ideali per stampare tutte le foto di un'intera vacanza o più foto da condividere.

Per ordinare carta HP e altri materiali di consumo, consultare www.hp.com . Accedere a **Acquista prodotti e servizi** e selezionare **Inchiostro e Toner** .



NOTA: Attualmente alcune sezioni del sito Web HP sono disponibili solo in inglese.

Suggerimenti per la scelta e l'uso della carta

Per i migliori risultati, tenere presenti le seguenti indicazioni:

- Usare sempre carta conforme alle specifiche della stampante. Per maggiori informazioni, vedere [Caratteristiche della carta a pagina 166](#).
- Caricare un tipo di carta alla volta nel vassoio o nell'alimentatore automatico dei documenti (ADF).
- Quando si caricano i vassoi e l'ADF, verificare che il caricamento sia stato effettuato correttamente. Per ulteriori informazioni, vedere [Caricamento della carta a pagina 16](#) o [Caricamento di un originale nell'alimentatore automatico documenti \(ADF\) a pagina 15](#).
- Non sovraccaricare il vassoio né l'ADF. Per ulteriori informazioni, vedere [Caricamento della carta a pagina 16](#) o [Caricamento di un originale nell'alimentatore automatico documenti \(ADF\) a pagina 15](#).
- Per prevenire inceppamenti, qualità di stampa scadente e altri problemi di stampa, evitare di caricare i seguenti tipi di carta nel vassoio o nell'ADF:
 - Moduli a più parti
 - Supporti danneggiati, arricciati o piegati
 - Supporti con tagli o perforazioni
 - Supporti spessi, in rilievo o che non assorbono bene l'inchiostro
 - Supporti troppo sottili o soggetti a strapparsi con facilità
 - Supporti con punti o fermagli

Caricamento di un originale sul piano di scansione

È possibile eseguire la copia, la scansione e l'invio via fax di originali caricandoli sul piano di scansione.

 **NOTA:** Molte funzioni speciali non offrono prestazioni ottimali se il piano di scansione e il retro del coperchio non sono puliti. Per maggiori informazioni, vedere [Manutenzione della stampante a pagina 22](#).

 **NOTA:** Rimuovere tutti gli originali dal vassoio dell'alimentatore documenti prima di sollevare il coperchio del dispositivo.

Per caricare un originale sul piano di scansione

Per caricare un originale sul piano di scansione, fare quanto di seguito indicato.

1. Sollevare il coperchio dello scanner.
2. Caricare l'originale con il lato di stampa rivolto verso il basso come mostrato nella figura di seguito.

 **SUGGERIMENTO:** Per ulteriori istruzioni sul caricamento di un originale, fare riferimento alle guide presenti lungo il bordo del piano di scansione.



3. Chiudere il coperchio.

Caricamento di un originale nell'alimentatore automatico documenti (ADF)

È possibile copiare, acquisire o inviare via fax un documento inserendolo nell'alimentatore automatico documenti (ADF).

ATTENZIONE: Non caricare foto nell'ADF, in quanto ciò potrebbe danneggiare le foto. Utilizzare solo carta supportata dalla stampante. Per maggiori informazioni, vedere Suggerimenti per la scelta e l'uso della carta a pagina 13.

NOTA: L'ADF consente di acquisire, copiare e inviare tramite fax solo documenti a lato singolo. L'ADF non supporta i documenti fronte/retro.

NOTA: Documenti in formato B non possono essere scansionati, copiati o inviati via fax utilizzando l'ADF.

NOTA: Alcune funzioni, ad esempio l'opzione di copia **Adatta a pagina**, non funzionano quando si caricano gli originali nell'ADF. Caricare gli originali sul piano di scansione.

Per caricare un originale nell'ADF

Fare quanto segue per caricare un documento nell'alimentatore automatico dei documenti (ADF).

1. Caricare nell'ADF gli originali con il lato di stampa rivolto verso l'alto.
 - a. Se si sta caricando un originale stampato in orientamento verticale, posizionare le pagine in modo che il bordo alto del documento venga inserito per primo. Se si sta caricando un originale stampato in orientamento orizzontale, posizionare le pagine in modo che il bordo sinistro del documento venga inserito per primo.
 - b. Inserire la carta nell'ADF finché non verrà emesso un segnale acustico o non verrà visualizzato un messaggio sul display che indica il rilevamento delle pagine caricate.

SUGGERIMENTO: Per ulteriori informazioni sul caricamento di originali nell'ADF, fare riferimento al diagramma presente all'interno del vassoio dell'alimentatore documenti.

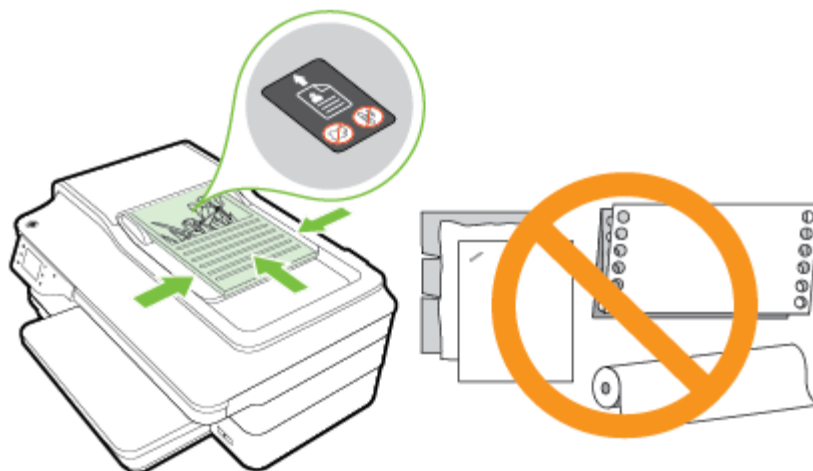

2. Far scorrere le guide della carta verso l'interno fino a toccare i bordi destro e sinistro della risma.

Caricamento della carta

In questa sezione vengono fornite le istruzioni per il caricamento della carta nella stampante.

- [Caricare carta di formato standard](#)
- [Caricare buste](#)
- [Caricare cartoncini e carta fotografica](#)
- [Caricamento di carta di formato personalizzato](#)

Caricare carta di formato standard

Attenersi alle seguenti istruzioni per caricare carta standard.

1. Sollevare il vassoio di uscita.
2. Allontanare il più possibile la guida del formato carta.

 **NOTA:** Se la carta è troppo lunga, estendere il vassoio di alimentazione.

3. Caricare la carta con orientamento verticale e con il lato di stampa rivolto verso il basso.

Verificare che la risma sia inserita completamente nella stampante senza però superare gli appositi segni presenti sul vassoio.

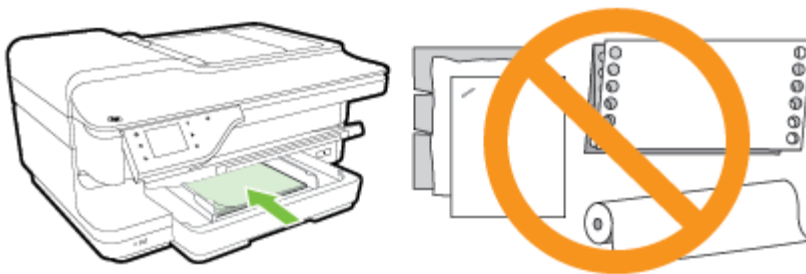

 **NOTA:** Non caricare la carta mentre è in corso un'operazione di stampa.

4. Far scorrere le guide della carta nel vassoio fino a quando non entrano a contatto con il bordo della risma di carta.
5. Abbassare il vassoio di uscita.
6. Estrarre l'estensione del vassoio.

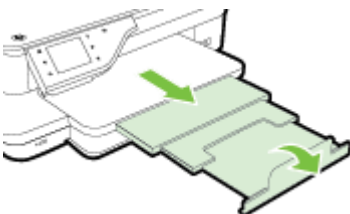

Caricare buste

Attenersi alle seguenti istruzioni per caricare una busta:

1. Sollevare il vassoio di uscita.
2. Allontanare il più possibile le guide del formato carta nel vassoio di alimentazione.

 **NOTA:** Se si caricano buste di dimensioni maggiori, tirare il lato anteriore del vassoio di alimentazione per estenderlo.

3. Inserire le buste con il lato di stampa verso il basso e caricarle in base alla grafica.
Assicurarsi che la risma di buste non superi la linea presente sul vassoio.

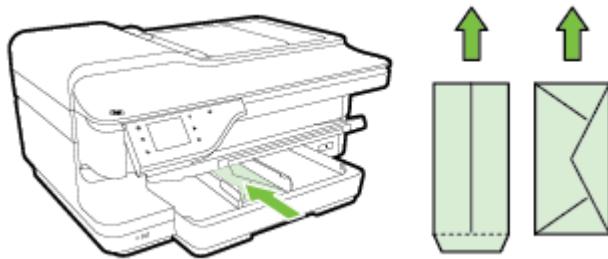

 **NOTA:** Non caricare le buste mentre è in corso un'operazione di stampa.

4. Far scorrere le guide della carta nel vassoio fino a quando non entrano a contatto con il bordo della risma di buste.
5. Abbassare il vassoio di uscita.
6. Estrarre l'estensione del vassoio.

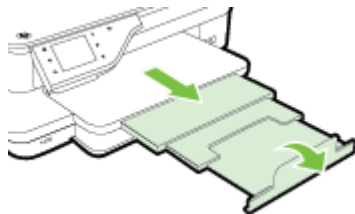

Caricare cartoncini e carta fotografica

Usare queste istruzioni per caricare schede e carta fotografica.

1. Sollevare il vassoio di uscita.
2. Allontanare il più possibile le guide del formato carta nel vassoio di alimentazione.

 **NOTA:** Se si carica carta di dimensioni maggiori, tirare il lato anteriore del vassoio di alimentazione per estenderlo.

3. Inserire la carta nel vassoio con il lato di stampa rivolto verso il basso.

Verificare che la risma sia inserita completamente nella stampante senza però superare gli appositi segni presenti sul vassoio. Se la carta fotografica ha un tagliando lungo uno dei bordi, accertarsi che il tagliando punti verso la parte frontale della stampante.



NOTA: Non caricare la carta mentre è in corso un'operazione di stampa.

4. Far scorrere le guide della carta nel vassoio fino a quando non entrano a contatto con il bordo della risma di carta.
5. Abbassare il vassoio di uscita.
6. Estrarre l'estensione del vassoio.

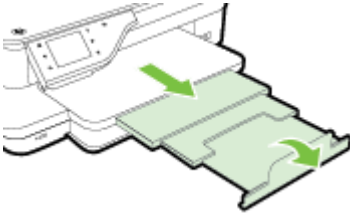

Caricamento di carta di formato personalizzato

Attenersi alle seguenti istruzioni per caricare carta di formato personalizzato.



ATTENZIONE: Utilizzare solo carta di formato personalizzato supportata dalla stampante. Per maggiori informazioni, vedere [Caratteristiche della carta a pagina 166](#).

1. Sollevare il vassoio di uscita.
2. Allontanare il più possibile la guida del formato carta.



NOTA: Se si carica carta di dimensioni maggiori, tirare il lato anteriore del vassoio di alimentazione per estenderlo.

3. Inserire la carta nel vassoio con il lato di stampa rivolto verso il basso.

Verificare che la risma sia inserita completamente nella stampante senza però superare gli appositi segni presenti sul vassoio.



NOTA: Non caricare la carta mentre è in corso un'operazione di stampa.

4. Far scorrere le guide della carta nel vassoio fino a quando non entrano a contatto con il bordo della risma di carta.
5. Abbassare il vassoio di uscita.
6. Estrarre l'estensione del vassoio.

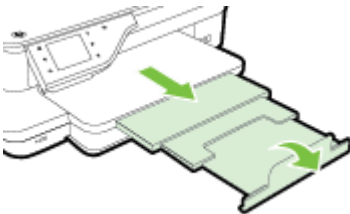

Inserimento di un dispositivo di memoria

Utilizzando la porta USB posta sul lato anteriore della stampante, è possibile connettere un'unità flash USB. È anche possibile trasferire file dall'unità flash USB al computer oppure acquisire file sull'unità flash USB direttamente dalla stampante.

 **ATTENZIONE:** Il tentativo di rimozione di un'unità flash USB durante l'accesso potrà danneggiare i file contenuti nell'unità flash USB. L'unità flash USB può essere rimossa in sicurezza solo se l'indicatore di stato non lampeggia.

 **NOTA:** La stampante non supporta unità flash USB crittografate.

Per ulteriori informazioni sulle unità flash USB che possono essere utilizzate con la stampante, vedere [Specifiche del dispositivo di memoria a pagina 174](#).

Per connettere un'unità Flash USB

▲ Inserire l'unità flash USB nella porta USB sulla parte anteriore della stampante.

 **NOTA:** Se l'unità flash USB utilizzata non può essere collegata a questa porta a causa delle dimensioni o se il connettore è più piccolo di 11 millimetri, per stabilire il collegamento sarà necessario acquistare una prolunga USB.

Installazione degli accessori

Questo capitolo tratta i seguenti argomenti:

- [Installare l'accessorio per la stampa fronte/retro automatica \(unità duplex\)](#)
- [Attivazione degli accessori nel driver della stampante](#)

Installare l'accessorio per la stampa fronte/retro automatica (unità duplex)

È possibile stampare automaticamente su entrambi i lati di un foglio di carta. Per informazioni sull'uso della dell'unità fronte-retro, vedere [Stampa su entrambi i lati dei fogli \(fronte/retro\)](#) a pagina 39.

Per installare l'unità duplex:

Fare scorrere l'unità duplex nel retro della stampante finché non scatta in posizione. Durante l'installazione dell'unità, non premere i pulsanti posti sui lati dell'unità duplex. Questi pulsanti devono essere utilizzati solo per rimuovere l'unità dalla stampante.

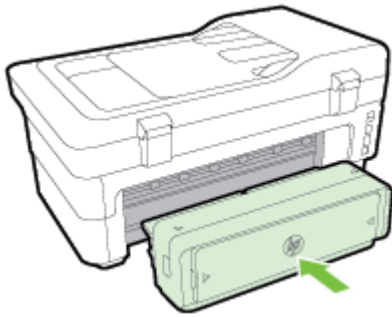

Attivazione degli accessori nel driver della stampante

- [Per attivare gli accessori \(Windows\)](#)
- [Per attivare gli accessori \(Mac OS X\)](#)

Per attivare gli accessori (Windows)

1. Fare clic su **Avvio**, quindi su **Stampanti, Stampanti e fax** o su **Dispositivi e stampanti**.
- Oppure -
Fare clic su **Avvio**, **Pannello di controllo**, e fare quindi doppio clic su **Stampanti**.
- Oppure -
Nella schermata **Avvio**, fare clic su **Pannello di controllo**, quindi su **Visualizza dispositivi e stampanti**.
2. Fare clic con il pulsante destro del mouse sull'icona della stampante, quindi fare clic su **Proprietà**.
3. Selezionare la scheda **Impostazioni periferica**. Fare clic sull'accessorio da attivare, scegliere **Installato** dal menu a discesa, quindi fare clic su **OK**.

Per attivare gli accessori (Mac OS X)

Mac OS X attiva automaticamente tutti gli accessori nel driver di stampa quando si installa il software della stampante. Se si aggiunge un nuovo accessorio successivamente, effettuare le operazioni riportate di seguito.

1. Aprire **Preferenze di Sistema** e selezionare **Stampa & fax** o **Stampa & scansione**.
2. Selezionare la stampante dall'elenco, quindi fare clic su **Opzioni e forniture**.
3. Fare clic sulla scheda **Driver**.
4. Selezionare le opzioni da installare e fare clic su **OK**.

Manutenzione della stampante

Questa sezione contiene le istruzioni per mantenere la stampante in condizioni ottimali di funzionamento. Eseguire queste operazioni di manutenzione come necessario.

- Pulizia del piano di scansione
- Pulizia della superficie esterna
- Pulizia dell'alimentatore automatico documenti
- Ripristino dei valori predefiniti

Pulizia del piano di scansione



NOTA: La presenza di polvere e di sporizia sul piano di scansione, sul retro del coperchio o sul riquadro dello scanner può rallentare le prestazioni, causare il peggioramento della qualità di scansione e compromettere la precisione delle funzioni speciali, quali ad esempio, l'adattamento delle copie a uno specifico formato di pagina.

Per pulire il piano di scansione

1. Spegnerla stampante. Per maggiori informazioni, vedere Spegnere la stampante a pagina 27.
2. Sollevare il coperchio dello scanner.
3. Pulire il vetro e il retro del coperchio con un panno morbido che non lasci residui utilizzando un detergente per vetri delicato. Asciugare il vetro con un panno asciutto e morbido che non lasci residui.

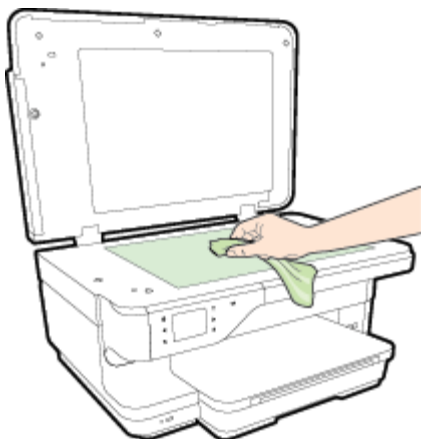

ATTENZIONE: Per pulire il piano di scansione utilizzare esclusivamente un detergente per vetri. Non utilizzare detersivi che contengono sostanze abrasive, acetone, benzene o tetracloruro poiché possono danneggiarlo. Non utilizzare alcool isopropilico poiché potrebbe rigarlo.

ATTENZIONE: Non spruzzare il detergente direttamente sul piano di scansione. Se viene utilizzata una quantità eccessiva di detergente, il liquido potrebbe depositarsi sotto il piano di scansione e danneggiare lo scanner.

4. Chiudere il coperchio dello scanner e accendere la stampante.

Pulizia della superficie esterna

AVVERTENZA! Prima di pulire la stampante, spegnerla premendo il pulsante  (Accensione) e scollegare il cavo di alimentazione dalla presa elettrica.

Utilizzare un panno morbido, umido e privo di lanugine per rimuovere la polvere, lo sporco ed eventuali macchie sulle superfici esterne. Prestare attenzione a non far penetrare liquidi all'interno dell'unità e sul pannello di controllo.

Pulizia dell'alimentatore automatico documenti

Se l'alimentatore automatico documenti preleva più fogli oppure non preleva la carta comune, è possibile pulire i rulli e il separatore. Sollevare il coperchio dell'alimentatore automatico documenti per accedere al gruppo di prelievo al suo interno, pulire i rulli e il separatore, quindi chiudere il coperchio.

Per pulire i rulli e il pattino separatore

1. Rimuovere tutti gli originali dal vassoio dell'alimentatore documenti.
2. Sollevare il coperchio dell'alimentatore automatico documenti (1).

Ciò consente di accedere facilmente ai rulli (2) e al pattino separatore (3).

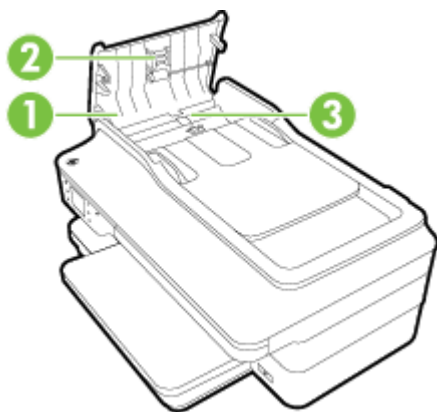

1	Coperchio dell'alimentatore automatico documenti
2	Rulli
3	Pattino separatore

3. Inumidire un panno privo di lanugine con acqua distillata, quindi rimuovere l'acqua in eccesso.
4. Utilizzare il panno bagnato per rimuovere eventuali residui di sporco dai rulli e dal pattino separatore.

 **NOTA:** Se non si ottengono risultati soddisfacenti con l'acqua distillata, ripetere le operazioni descritte utilizzando alcool isopropilico.

5. Chiudere il coperchio dell'alimentatore automatico di documenti.

Ripristino dei valori predefiniti

In questa sezione vengono fornite le istruzioni sulla modalità di ripristino della stampante alle impostazioni predefinite.

1. Toccare  (Freccia destra) e, quindi, **Configura** .
2. Toccare **Strumenti** e infine **Ripristina impost. predefinite**.

Aggiornamento della stampante

HP è continuamente impegnata nel miglioramento delle proprie stampanti e relative funzionalità. Se la stampante è connessa alla rete e Web Services è abilitato, verificare la disponibilità ed eventualmente installare gli aggiornamenti della stampante.

In ambiente Mac OS X, utilizzare uno dei seguenti metodi:

- Configurazione della stampante mediante il server Web incorporato (EWS)
- Invio di un fax dal pannello di controllo della stampante

Configurazione della stampante mediante il server Web incorporato (EWS)

1. Aprire l'EWS. Per maggiori informazioni, vedere Server Web incorporato a pagina 246.
2. Fare clic sulla scheda **Web Services**.
3. Nella sezione **Impostazioni Web Services**, fare clic su **Aggiornamento prodotto**, quindi su **Verifica ora** e seguire le istruzioni visualizzate sullo schermo.
4. Se l'opzione di aggiornamento del prodotto non è disponibile, attenersi alle istruzioni riportate di seguito:
 - a. Nella sezione **Impostazioni Web Services**, fare clic su **Configura**, quindi su **Continua** e seguire le istruzioni visualizzate sullo schermo.
 - b. Se richiesto, scegliere di consentire alla stampante di verificare la disponibilità di eventuali aggiornamenti e di installarli.

 **NOTA:** Se è disponibile un aggiornamento, la stampante scaricherà e installerà l'aggiornamento e quindi verrà riavviata.

 **NOTA:** Se vengono richieste le impostazioni proxy e se la rete utilizza impostazioni proxy, seguire le istruzioni visualizzate sullo schermo per configurare un server proxy. Se non si dispone di tali informazioni, contattare l'amministratore di rete o la persona che ha configurato la rete wireless.

Invio di un fax dal pannello di controllo della stampante

1. Sul pannello di controllo della stampante, toccare  (HP ePrint), **OK**, **Impostazioni** e infine **Aggiornamento stampante**.
2. Toccare **Verifica disp. aggiornam.**, quindi seguire le istruzioni visualizzate.

Per abilitare la stampante a verificare automaticamente la presenza di aggiornamenti:

1. Sul pannello di controllo della stampante, toccare  (HP ePrint), **OK**, **Impostazioni** e infine **Aggiornamento stampante**.
2. Toccare **Aggiornamento automatico** e quindi, **Attivato**.

Aprire il software della stampante HP (Windows)

Aprire il software della stampante HP in uno dei modi seguenti:

- Sul desktop del computer, fare clic su **Avvio** , selezionare **Programmi** o **Tutti i programmi** , fare clic su **HP**, quindi sulla cartella della stampante e selezionare l'icona con il nome della stampante.
- Nella schermata **Avvio** fare clic con il tasto destro in un'area vuota dello schermo, fare clic su **Tutte le app** nella barra delle applicazioni, quindi fare clic sull'icona con il nome della stampante.

Spegnere la stampante

Spegnere la stampante premendo il pulsante  (Accensione) sulla stampante. Attendere che la spia sia spenta prima di scollegare il cavo di alimentazione o spegnere la basetta di alimentazione.



ATTENZIONE: Se si spegne l'unità in modo non corretto, il carrello di stampa potrebbe non ritornare nella posizione corretta e causare problemi alle cartucce dell'inchiostro e alla qualità di stampa.

ATTENZIONE: HP consiglia di sostituire quanto prima eventuali cartucce mancanti per evitare problemi di qualità di stampa, spreco di inchiostro o danni al sistema di inchiostro. Non spegnere mai la stampante se mancano le cartucce d'inchiostro.

2 Stampa

La maggior parte delle impostazioni di stampa viene gestita automaticamente dall'applicazione. Modificare manualmente le impostazioni solo se si desidera modificare la qualità di stampa, stampare su tipi di carta particolari oppure avvalersi di funzioni speciali. Per ulteriori informazioni sulla scelta del miglior tipo di carta per la stampa dei propri documenti, vedere [Selezione di carta per stampa a pagina 11](#).

Selezionare un lavoro di stampa per continuare:

	Stampa dei documenti a pagina 28
	Stampa di brochure a pagina 29
	Stampa sulle buste a pagina 31
	Stampa delle foto a pagina 33
	Stampa su supporti speciali e di formato personalizzato a pagina 35
	Stampa di documenti o foto senza bordo a pagina 37

Stampa dei documenti

Attenersi alle istruzioni relative al proprio sistema operativo.

- [Stampa di documenti \(Windows\)](#)
- [Stampa documenti \(Mac OS X\)](#)

 **SUGGERIMENTO:** Questa stampante include HP ePrint, un servizio gratuito di HP che consente di stampare i documenti dalla stampante HP dotata di funzionalità ePrint in qualunque momento, da qualunque luogo e senza alcun software o driver aggiuntivo. Per maggiori informazioni, vedere [HP ePrint a pagina 84](#).

Stampa di documenti (Windows)

1. Caricare la carta nel vassoio. Per maggiori informazioni, vedere [Caricamento della carta a pagina 16](#).
2. Nel menu **File** nell'applicazione software, fare clic su **Stampa**.
3. Accertarsi che la stampante che si desidera utilizzare sia selezionata.
4. Per modificare le impostazioni fare clic sul pulsante che apre la finestra di dialogo **Proprietà**.

A seconda dell'applicazione software in uso, questo pulsante potrebbe apparire come **Proprietà**, **Opzioni**, **Configurazione della stampante**, **Stampante** o **Preferenze**.

5. Modificare le impostazioni di orientamento carta nella scheda **Layout** e origine carta, tipo di supporto, formato carta e qualità nella scheda **Carta/Qualità**.

Per stampare in bianco e nero, fare clic sul pulsante **Avanzate**, quindi selezionare **Solo inchiostro nero** dall'elenco a discesa **Stampa con scala di grigi** in **Funzioni della stampante**.

6. Fare clic su **OK**.
7. Fare clic su **Stampa** o su **OK** per avviare la stampa.

Stampa documenti (Mac OS X)

1. Caricare la carta nel vassoio. Per maggiori informazioni, vedere [Caricamento della carta a pagina 16](#).
2. Nel menu **File** nell'applicazione software in uso, fare clic su **Stampa**.
3. Assicurarsi che la stampante da utilizzare sia selezionata nel menu a comparsa **Formato per**.

Se non vengono visualizzate le opzioni di stampa nella finestra di dialogo **Stampa**, effettuare le operazioni descritte di seguito.

- **Mac OS X v10.6:** fare clic sul triangolo blu accanto alla selezione della stampante.
- **OS X Lion:** fare clic su **Mostra dettagli**.

4. Selezionare un formato pagina nel menu a comparsa.

Se il menu a comparsa **Formato carta** non è presente nella finestra di dialogo **Stampa**, fare clic sul pulsante **Imposta pagina**. Al termine della selezione del formato carta, fare clic su **OK** per chiudere **Imposta pagina** e tornare alla finestra di dialogo **Stampa**.

5. Fare clic su **Stampa**.

Stampa di brochure

Attenersi alle istruzioni relative al proprio sistema operativo.

- [Stampa di brochure \(Windows\)](#)
- [Stampa di brochure \(Mac OS X\)](#)

 **SUGGERIMENTO:** Questa stampante include HP ePrint, un servizio gratuito di HP che consente di stampare i documenti dalla stampante HP dotata di funzionalità ePrint in qualunque momento, da qualunque luogo e senza alcun software o driver aggiuntivo. Per maggiori informazioni, vedere [HP ePrint a pagina 84](#).

Stampa di brochure (Windows)

 **NOTA:** Per selezionare le impostazioni di stampa per tutti i processi, apportare le modifiche nel software HP della stampante. Per ulteriori informazioni sul software HP, fare riferimento a [Strumenti di gestione della stampante a pagina 242](#).

1. Caricare la carta nel vassoio. Per maggiori informazioni, vedere [Caricamento della carta a pagina 16](#).
2. Nel menu **File** nell'applicazione software, fare clic su **Stampa**.
3. Accertarsi che la stampante che si desidera utilizzare sia selezionata.
4. Per modificare le impostazioni fare clic sul pulsante che apre la finestra di dialogo **Proprietà**.
A seconda dell'applicazione software in uso, questo pulsante potrebbe apparire come **Proprietà**, **Opzioni**, **Configurazione della stampante**, **Stampante** o **Preferenze**.
5. Modificare le impostazioni di orientamento carta nella scheda **Layout** e origine carta, tipo di supporto, formato carta e qualità nella scheda **Carta/Qualità**.
Per stampare in bianco e nero, fare clic sul pulsante **Avanzate**, quindi selezionare **Solo inchiostro nero** dall'elenco a discesa **Stampa con scala di grigi** in **Funzioni della stampante**.
6. Fare clic su **OK**.
7. Fare clic su **Stampa** o su **OK** per avviare la stampa.

Stampa di brochure (Mac OS X)

1. Caricare la carta nel vassoio. Per maggiori informazioni, vedere [Caricamento della carta a pagina 16](#).
2. Nel menu **File** nell'applicazione software in uso, fare clic su **Stampa**.
3. Assicurarsi che la stampante da utilizzare sia selezionata nel menu a comparsa **Formato per**.
Se non vengono visualizzate le opzioni di stampa nella finestra di dialogo **Stampa**, effettuare le operazioni descritte di seguito.
 - **Mac OS X v10.6:** fare clic sul triangolo blu accanto alla selezione della stampante.
 - **OS X Lion:** fare clic su **Mostra dettagli**.

4. Selezionare un formato pagina nel menu a comparsa.

Se il menu a comparsa **Formato carta** non è presente nella finestra di dialogo **Stampa** , fare clic sul pulsante **Imposta pagina** . Al termine della selezione del formato carta, fare clic su **OK** per chiudere **Imposta pagina** e tornare alla finestra di dialogo **Stampa** .

5. Dal menu a comparsa fare clic su **Tipo di carta/Qualità** e selezionare le impostazioni seguenti:
 - **Tipo di carta:** Il tipo di carta da brochure appropriato
 - **Qualità: Normale** oppure **Ottima**
6. Selezionare eventuali altre impostazioni di stampa desiderate, quindi fare clic su **Stampa** per avviare la stampa.

Stampa sulle buste

Evitare di utilizzare buste con le seguenti caratteristiche:

- Finiture molto lucide
- Autoadesivi, fermagli o finestre
- Bordi spessi, irregolari o arricciati
- Zone spiegazzate, strappate o comunque danneggiate.

Verificare che le falde delle buste caricate nella stampante siano ben piegate.



NOTA: Per ulteriori informazioni sulla stampa delle buste, vedere la documentazione disponibile con l'applicazione che si sta utilizzando.

Attenersi alle istruzioni relative al proprio sistema operativo.

- [Stampa sulle buste \(Windows\)](#)
- [Stampa sulle buste \(Mac OS X\)](#)

Stampa sulle buste (Windows)

1. Caricare le buste nel vassoio con il lato di stampa rivolto verso il basso. Per maggiori informazioni, vedere [Caricamento della carta a pagina 16](#).
2. Nel menu **File** nell'applicazione software, fare clic su **Stampa**.
3. Accertarsi che la stampante che si desidera utilizzare sia selezionata.
4. Per modificare le impostazioni fare clic sul pulsante che apre la finestra di dialogo **Proprietà**.
A seconda dell'applicazione software in uso, questo pulsante potrebbe apparire come **Proprietà**, **Opzioni**, **Configurazione della stampante**, **Stampante** o **Preferenze**.
5. Nella scheda **Layout**, modificare l'orientamento in **Orizzontale**.
6. Fare clic su **Carta/Qualità** e selezionare l'appropriato tipo di busta dall'elenco a discesa **Formato carta**.



SUGGERIMENTO: È possibile selezionare altre opzioni per la stampa utilizzando le funzioni disponibili nelle varie schede della finestra di dialogo.

7. Fare clic su **OK**, quindi fare clic su **Stampa** oppure su **OK** per avviare la stampa.

Stampa sulle buste (Mac OS X)

1. Caricare le buste nel vassoio con il lato di stampa rivolto verso il basso. Per maggiori informazioni, vedere [Caricamento della carta a pagina 16](#).
2. Nel menu **File** nell'applicazione software in uso, fare clic su **Stampa**.
3. Assicurarsi che la stampante da utilizzare sia selezionata nel menu a comparsa **Formato per**.
Se non vengono visualizzate le opzioni di stampa nella finestra di dialogo **Stampa**, effettuare le operazioni descritte di seguito.

- **Mac OS X v10.6:** fare clic sul triangolo blu accanto alla selezione della stampante.
 - **OS X Lion:** fare clic su **Mostra dettagli** .
4. Selezionare un formato pagina nel menu a comparsa.

Se il menu a comparsa **Formato carta** non è presente nella finestra di dialogo **Stampa** , fare clic sul pulsante **Imposta pagina** . Al termine della selezione del formato carta, fare clic su **OK** per chiudere **Imposta pagina** e tornare alla finestra di dialogo **Stampa** .
 5. Selezionare l'opzione **Orientamento**.
 6. Selezionare eventuali altre impostazioni di stampa desiderate, quindi fare clic su **Stampa** per avviare la stampa.

Stampa delle foto

Non lasciare carta fotografica inutilizzata nel vassoio di alimentazione. La carta potrebbe arricciarsi compromettendo la qualità di stampa. Verificare che la carta fotografica sia ben distesa prima della stampa.

Attenersi alle istruzioni relative al proprio sistema operativo.

- [Stampa di foto su carta fotografica \(Windows\)](#)
- [Stampa di foto su carta fotografica \(Mac OS X\)](#)
- [Stampa di foto da una scheda di memoria](#)

 **SUGGERIMENTO:** Questa stampante include HP ePrint, un servizio gratuito di HP che consente di stampare documenti dalla stampante HP dotata di funzionalità ePrint in qualsiasi momento, da qualunque luogo e senza alcun software o driver aggiuntivo. Per maggiori informazioni, vedere [HP ePrint a pagina 84](#).

Stampa di foto su carta fotografica (Windows)

1. Caricare la carta nel vassoio. Per maggiori informazioni, vedere [Caricamento della carta a pagina 16](#).
2. Nel menu **File** nell'applicazione software, fare clic su **Stampa**.
3. Accertarsi che la stampante che si desidera utilizzare sia selezionata.
4. Per modificare le impostazioni, fare clic sull'opzione che apre la finestra di dialogo **Proprietà** della stampante.

A seconda dell'applicazione software in uso, questa opzione potrebbe apparire come **Proprietà**, **Opzioni**, **Configurazione della stampante**, **Stampante** o **Preferenze**.

5. Nella scheda **Carta/Qualità**, selezionare il tipo di carta dal menu a discesa **Supporto**.

 **NOTA:** **Massima risoluzione** è supportata solo per la stampa su carta fotografica HP Premium Plus e HP Advanced.

6. Fare clic su **Avanzate**, quindi selezionare **Ottimale** o **Massima risoluzione** dal menu a discesa **Qualità di stampa**.
7. Per stampare la foto in bianco e nero, fare clic su menu a discesa **Stampa in scala di grigi**, quindi selezionare una delle opzioni seguenti:
 - **Alta qualità in scala di grigi:** questa opzione usa tutti i colori disponibili per stampare la foto in scala di grigi. In questo modo si creano sfumature di grigi omogenee e naturali.
8. Fare clic su **OK**, quindi fare clic su **Stampa** oppure su **OK** per avviare la stampa.

Stampa di foto su carta fotografica (Mac OS X)

1. Caricare la carta fotografica nel vassoio di alimentazione con il lato di stampa rivolto verso il basso. Per maggiori informazioni, vedere [Caricamento della carta a pagina 16](#).
2. Nel menu **File** dell'applicazione software, fare clic su **Stampa**.
3. Accertarsi che la stampante che si desidera utilizzare sia selezionata.

Se non vengono visualizzate le opzioni di stampa nella finestra di dialogo **Stampa**, effettuare le operazioni descritte di seguito.

- **Mac OS X v10.6:** fare clic sul triangolo blu accanto alla selezione della stampante.
 - **OS X Lion:** fare clic su **Mostra dettagli**.
4. Selezionare un formato pagina nel menu a comparsa.

Se il menu a comparsa **Formato carta** non è presente nella finestra di dialogo **Stampa**, fare clic sul pulsante **Imposta pagina**. Al termine della selezione del formato carta, fare clic su **OK** per chiudere **Imposta pagina** e tornare alla finestra di dialogo **Stampa**.
 5. Dal menu a comparsa fare clic su **Tipo di carta/Qualità** e selezionare le impostazioni seguenti:
 - **Tipo di carta:** Il tipo di carta fotografica appropriato
 - **Qualità: Ottima o Max dpi**
 6. Se necessario, modificare le opzioni foto e colore:
 - a. Fare clic sul triangolo a fianco di **Opzioni colore** e selezionare le appropriate opzioni **Correggi foto**:
 - **Disattivato:** Non vengono applicate correzioni automatiche all'immagine.
 - **Base:** Mette automaticamente a fuoco l'immagine; consente di regolare leggermente la nitidezza dell'immagine.
 - b. Per stampare la foto in bianco e nero, fare clic su **Scala di grigi** nel menu a comparsa **Colore**, quindi selezionare una delle seguenti opzioni:
 - **Alta qualità:** Questa opzione usa tutti i colori disponibili per stampare la foto in scala di grigi. In questo modo si creano sfumature di grigi omogenee e naturali.
 7. Selezionare eventuali altre impostazioni di stampa desiderate, quindi fare clic su **Stampa** per avviare la stampa.

Stampa di foto da una scheda di memoria

È possibile collegare un'unità flash USB, quale un'unità keychain o un disco rigido portatile, alla porta USB nella parte anteriore della stampante.

Per ulteriori informazioni sull'utilizzo delle periferiche di memoria, vedere [Inserimento di un dispositivo di memoria a pagina 19](#).

 **ATTENZIONE:** Il tentativo di rimozione di una periferica di memoria durante l'accesso, potrà danneggiare i file contenuti. La scheda di memoria può essere rimossa solo se l'indicatore di stato non lampeggia.

Per stampare le foto selezionate

 **NOTA:** Questa funzione è disponibile solo se nella periferica di memoria non è presente contenuto DPOF (Digital Print Order Format).

1. Inserire la periferica di memoria nell'apposito alloggiamento nella stampante. Sul display del pannello di controllo viene visualizzata la schermata **Foto**.
2. Toccare **Vedi e stampa**. Vengono visualizzate le foto.
3. Seguire le istruzioni visualizzate sul display del pannello di controllo per selezionare, modificare o stampare le foto.

Stampa su supporti speciali e di formato personalizzato

Se l'applicazione supporta formati carta personalizzati, impostare il formato nell'applicazione prima di stampare il documento. In caso contrario, impostare il formato nel driver della stampante. Si consiglia di riformattare i documenti esistenti per stamparli correttamente su formati personalizzati.

Utilizzare solo carta di formato personalizzato supportata dalla stampante. Per maggiori informazioni, vedere [Caratteristiche della carta a pagina 166](#).



NOTA: La definizione di dimensioni personalizzate della carta è disponibile solo nel software di stampa HP per Mac OS X.

- [Stampa su carta speciale o di formato personalizzato \(Mac OS X\)](#)
- [Configurazione dei formati personalizzati \(Mac OS X\)](#)

Stampa su carta speciale o di formato personalizzato (Mac OS X)



NOTA: Prima di stampare su carta di formato personalizzato, occorre impostare i formati personalizzati nel software HP della stampante. Per istruzioni, vedere [Configurazione dei formati personalizzati \(Mac OS X\) a pagina 36](#).

1. Caricare la carta appropriata nel vassoio. Per maggiori informazioni, vedere [Caricamento della carta a pagina 16](#).

2. Nel menu **File** nell'applicazione software in uso, fare clic su **Stampa**.

3. Assicurarci che la stampante da utilizzare sia selezionata nel menu a comparsa **Formato per**.

Se non vengono visualizzate le opzioni di stampa nella finestra di dialogo **Stampa**, effettuare le operazioni descritte di seguito.

- **Mac OS X v10.6:** fare clic sul triangolo blu accanto alla selezione della stampante.
- **OS X Lion:** fare clic su **Mostra dettagli**.

4. Selezionare un formato pagina nel menu a comparsa.

Se il menu a comparsa **Formato carta** non è presente nella finestra di dialogo **Stampa**, fare clic sul pulsante **Imposta pagina**. Al termine della selezione del formato carta, fare clic su **OK** per chiudere **Imposta pagina** e tornare alla finestra di dialogo **Stampa**.

5. Fare clic su **Gestione carta** dal menu a comparsa.

6. In **Formato carta di destinazione**, fare clic sulla scheda **Adatta a formato carta** e selezionare il formato carta personalizzato.

7. Selezionare eventuali altre impostazioni di stampa desiderate, quindi fare clic su **Stampa** per avviare la stampa.

Configurazione dei formati personalizzati (Mac OS X)

1. Caricare la carta nel vassoio. Per maggiori informazioni, vedere [Caricamento della carta a pagina 16](#).
2. Dal menu **File** nell'applicazione software, fare clic su **Imposta pagina** , quindi assicurarsi che la stampante da utilizzare sia selezionata nel menu a comparsa **Formato per** .

- OPPURE -

Dal menu **File** nell'applicazione software, fare clic su **Stampa** , quindi assicurarsi che la stampante da utilizzare sia selezionata.

3. Selezionare **Gestione formati personalizzati** nel menu a comparsa **Formato carta** .



NOTA: Se tali opzioni non sono visibili, nella finestra di dialogo **Stampa** , fare clic sul triangolo accanto al menu a comparsa **Stampante** o fare clic su **Mostra dettagli** .

4. Fare clic su **+** posto a sinistra sullo schermo, fare doppio clic su **Senza nome**, quindi digitare un nome per il nuovo formato personalizzato.
5. Immettere le dimensioni nelle caselle **Larghezza** e **Altezza** e impostare i margini.
6. Fare clic su **OK** .

Stampa di documenti o foto senza bordo

La stampa senza bordo consente di stampare sui margini di alcuni tipi di supporto fotografico e su numerosi formati standard.

Prima di avviare la stampa, aprire il file e assicurarsi che le dimensioni del documento o dell'immagine corrispondano a quelle del supporto caricato nella stampante.



NOTA: La stampa senza bordo è disponibile solo in alcune applicazioni.

Attenersi alle istruzioni relative al proprio sistema operativo.

- [Stampa di documenti o foto senza bordo \(Windows\)](#)
- [Stampa di documenti o foto senza bordo \(Mac OS X\)](#)

Stampa di documenti o foto senza bordo (Windows)

1. Caricare la carta nel vassoio. Per maggiori informazioni, vedere [Caricamento della carta a pagina 16](#).
2. Nel menu **File** nell'applicazione software, fare clic su **Stampa**.
3. Accertarsi che la stampante che si desidera utilizzare sia selezionata.
4. Per modificare le impostazioni fare clic sul pulsante che apre la finestra di dialogo **Proprietà**.
A seconda dell'applicazione software in uso, questo pulsante potrebbe apparire come **Proprietà**, **Opzioni**, **Configurazione della stampante**, **Stampante** o **Preferenze**.
5. Fare clic sulla scheda **Carta/Qualità**, quindi sul pulsante **Avanzate**.
6. In **Stampa senza bordi**, fare clic su **Stampare senza bordi**, quindi sul pulsante **OK**.
7. Nell'elenco a discesa **Supporto**, selezionare il tipo di carta appropriato.
8. Fare clic su **OK**, quindi fare clic su **Stampa** oppure su **OK** per avviare la stampa.

Stampa di documenti o foto senza bordo (Mac OS X)

1. Caricare la carta nel vassoio. Per maggiori informazioni, vedere [Caricamento della carta a pagina 16](#).
2. Nel menu **File** dell'applicazione software, fare clic su **Stampa**.
3. Accertarsi che la stampante che si desidera utilizzare sia selezionata.
Se non vengono visualizzate le opzioni di stampa nella finestra di dialogo **Stampa**, effettuare le operazioni descritte di seguito.
 - **Mac OS X v10.6:** fare clic sul triangolo blu accanto alla selezione della stampante.
 - **OS X Lion:** fare clic su **Mostra dettagli**.
4. Selezionare un formato pagina nel menu a comparsa.
Se il menu a comparsa **Formato carta** non è presente nella finestra di dialogo **Stampa**, fare clic sul pulsante **Imposta pagina**. Al termine della selezione del formato carta, fare clic su **OK** per chiudere **Imposta pagina** e tornare alla finestra di dialogo **Stampa**.
5. Dal menu a comparsa fare clic su **Tipo di carta/Qualità** e selezionare le impostazioni seguenti:

- **Tipo di carta:** Il tipo di carta appropriato
- **Qualità: Ottima o Max dpi**





NOTA: Se tali opzioni non sono visibili, fare clic sul triangolo accanto al menu a comparsa **Stampante** o fare clic su **Mostra dettagli**.

6. Accertarsi che la casella di controllo **Stampa senza bordi** sia selezionata.
7. Se necessario, fare clic sul triangolo accanto a **Opzioni colore** e selezionare le opzioni appropriate di **Correggi foto**:
 - **Disattivato:** Non vengono applicate correzioni automatiche all'immagine.
 - **Base:** Mette automaticamente a fuoco l'immagine; consente di regolare leggermente la nitidezza dell'immagine.
8. Selezionare eventuali altre impostazioni di stampa desiderate, quindi fare clic su **Stampa** per avviare la stampa.

Stampa su entrambi i lati dei fogli (fronte/retro)

Se l'accessorio automatico per la stampa fronte/retro automatica (unità duplex) è installato, è possibile stampare automaticamente su entrambi i lati del supporto di stampa (unità duplex).

 **NOTA:** La stampa fronte/retro richiede l'installazione nella stampante di un accessorio per la stampa fronte/retro automatica (unità duplex).

 **SUGGERIMENTO:** Se i margini superiori e inferiori del documento sono di lunghezza inferiore a 16 mm (0,63 pollici), la stampa del documento potrebbe non essere effettuata in modo corretto.

- [Esecuzione della stampa fronte-retro \(Windows\)](#)
- [Esecuzione della stampa fronte-retro \(Mac OS X\)](#)

Esecuzione della stampa fronte-retro (Windows)

1. Caricare il supporto appropriato. Per maggiori informazioni, vedere [Caricamento della carta a pagina 16](#).
2. Verificare che l'unità duplex sia installata correttamente. Per maggiori informazioni, vedere [Installare l'accessorio per la stampa fronte/retro automatica \(unità duplex\) a pagina 20](#).
3. Con un documento aperto, fare clic su **Stampa** nel menu **File**, quindi nelle opzioni di **Stampa fronte-retro** nella scheda **Layout**, selezionare **Lato lungo** o **Lato corto**.
4. Modificare eventuali altre impostazioni e fare clic su **OK**.
5. Stampare il documento.

Esecuzione della stampa fronte-retro (Mac OS X)

1. Caricare il supporto appropriato. Per maggiori informazioni, vedere [Caricamento della carta a pagina 16](#).
2. Verificare che l'unità duplex sia installata correttamente. Per maggiori informazioni, vedere [Installare l'accessorio per la stampa fronte/retro automatica \(unità duplex\) a pagina 20](#).
3. Nel menu **File** nell'applicazione software in uso, fare clic su **Stampa**.
4. Assicurarsi che la stampante da utilizzare sia selezionata nel menu a comparsa **Formato per**.

Se non vengono visualizzate le opzioni di stampa nella finestra di dialogo **Stampa**, effettuare le operazioni descritte di seguito.

- **Mac OS X v10.6:** fare clic sul triangolo blu accanto alla selezione della stampante.
- **OS X Lion:** fare clic su **Mostra dettagli**.

5. Selezionare un formato pagina nel menu a comparsa.

Se il menu a comparsa **Formato carta** non è presente nella finestra di dialogo **Stampa**, fare clic sul pulsante **Imposta pagina**. Al termine della selezione del formato carta, fare clic su **OK** per chiudere **Imposta pagina** e tornare alla finestra di dialogo **Stampa**.

6. Fare clic sul menu a comparsa **Layout**, quindi selezionare le opzioni di rilegatura appropriate per il documento dal menu a comparsa **Fronte/retro**.
7. Selezionare eventuali altre impostazioni di stampa desiderate, quindi fare clic su **Stampa** per avviare la stampa.

Consigli per la riuscita della stampa

Per risultati ottimali, installare correttamente le cartucce di inchiostro HP e assicurarsi che siano funzionanti e che l'inchiostro sia sufficiente. Verificare inoltre che la carta sia stata correttamente caricata e che le impostazioni di stampa siano corrette.

Consigli per l'inchiostro

- Se la qualità di stampa non è accettabile, consultare [Risoluzione dei problemi di qualità di stampa a pagina 105](#) per ulteriori informazioni.

- Usare cartucce d'inchiostro HP originali.
- Installare correttamente le cartucce nero e a colori.

Per ulteriori informazioni, vedere [Sostituzione delle cartucce d'inchiostro a pagina 90](#).

- Controllare i livelli di inchiostro stimato nelle cartucce, per verificare che sia sufficiente.

Per ulteriori informazioni, vedere [Controllo dei livelli di inchiostro stimati a pagina 88](#).

- Spegnerne sempre la stampante utilizzando  (pulsante Accensione) per consentire la protezione degli ugelli.

Consigli per il caricamento della carta

Per ulteriori informazioni, vedere anche [Caricamento della carta a pagina 16](#).

- Caricare una risma di carta (non solo un foglio). Per evitare che la carta si inceppi, tutti i fogli della risma devono essere dello stesso tipo e formato.
- Caricare la carta con il lato di stampa verso il basso nel vassoio principale.
- Verificare che la carta caricata sia adagiata correttamente nel vassoio di alimentazione e che i margini non siano spiegazzati o strappati.
- Regolare le guide di larghezza della carta nel vassoio di alimentazione in modo che aderisca alla risma di carta. Verificare che le guide non pieghino la carta nel vassoio.

Consigli per le impostazioni della stampante (Windows)

- Per modificare le impostazioni di stampa predefinite, fare clic su **Imposta preferenze Stampa, scans. e fax** nel software della stampante HP.

Per ulteriori informazioni sull'apertura del software della stampante, vedere [Aprire il software della stampante HP \(Windows\) a pagina 26](#).

- Per selezionare il numero di pagine da stampare per foglio, nella scheda **Layout** del driver della stampante, selezionare l'opzione appropriata dall'elenco a discesa **Pagine per foglio**.
- Per modificare l'orientamento dalla pagina, impostarlo nell'interfaccia dell'applicazione.
- Per visualizzare ulteriori impostazioni di stampa, nella scheda **Layout** o **Carta/Qualità** del driver della stampante, fare clic sul pulsante **Avanzate** per aprire la finestra di dialogo **Opzioni avanzate**.

- **Stampa in scala di grigi:** consente di stampare il documento in bianco e nero utilizzando solo l'inchiostro nero. Selezionare **Solo inchiostro nero**, quindi fare clic sul pulsante **OK**.
- **Layout pagine per foglio:** consente di specificare l'ordine delle pagine per la stampa di documenti con più di due pagine per foglio.



NOTA: L'anteprima nella scheda **Layout pagine per foglio** non riflette la selezione effettuata dal menu a discesa **Opuscolo**.

- **Stampa senza bordi:** selezionare questa funzione per stampare foto senza bordi. Questa funzionalità non è supportata con tutti i tipi di carta. Se la carta selezionata nel menu a discesa **Supporto** non supporta questa funzione, verrà visualizzata un'icona di avviso di fianco all'opzione.
- **Mantieni layout:** funziona solo con la stampa fronte/retro. Se le dimensioni dell'immagine sono superiori rispetto all'area stampabile, selezionare questa funzione per ridurre il contenuto della pagina e farlo rientrare in margini inferiori in modo che non vengano create pagine aggiuntive.
- **Tecnologie HP Real Life:** consente di aumentare il contrasto nelle immagini e nei grafici per migliorare la qualità di stampa.
- **Opuscolo:** consente di stampare un documento contenente più pagine come un opuscolo. Su ciascun lato del foglio vengono posizionate due pagine in modo che piegando il foglio a metà si ottenga un opuscolo con una pagina su ogni lato. Selezionare un metodo di rilegatura dal menu a discesa, quindi fare clic su **OK**.
 - **Opuscolo-Rilegatura a sinistra:** il lato di rilegatura dopo la piegatura del foglio compare sul lato sinistro. Scegliere questa opzione se l'orientamento di lettura è da sinistra a destra.
 - **Opuscolo-Rilegatura a destra:** il lato di rilegatura dopo la piegatura del foglio compare sul lato destro. Scegliere questa opzione se l'orientamento di lettura è da destra a sinistra.



NOTA: L'anteprima nella scheda **Layout** non riflette la selezione effettuata dal menu a discesa **Opuscolo**.

- **Bordi pagina:** consente di aggiungere i bordi alle pagine se si stampa un documento contenente due o più pagine per foglio.



NOTA: La visualizzazione dell'anteprima nella scheda **Layout** non consente di visualizzare le impostazioni selezionate nell'elenco a discesa **Bordi pagina**.

- È possibile utilizzare il collegamento di stampa per accelerare la configurazione. Il collegamento di stampa archivia i valori di configurazione relativi a un determinato tipo di lavoro, in modo da impostare tutte le opzioni con un solo clic. Per utilizzare questa funzionalità, accedere alla scheda **Collegamento di stampa**, selezionare un collegamento di stampa, quindi fare clic su **OK**.

Per aggiungere un nuovo collegamento di stampa, dopo aver configurato le impostazioni nella scheda **Layout** o **Carta/qualità**, fare clic sulla scheda **Collegamento di stampa**, fare clic su **Salva con nome** quindi inserire un nome e fare clic su **OK**.

Per eliminare un collegamento di stampa, selezionarlo e fare clic su **Elimina**.



NOTA: I collegamenti di stampa predefiniti non possono essere eliminati.

Consigli per le impostazioni della stampante(OS X)

- Nella finestra di dialogo Stampa, utilizzare il menu a comparsa **Formato carta** per selezionare le dimensioni della carta caricata nella stampante.
- Nella finestra di dialogo Stampa, scegliere il riquadro **Tipo di carta/qualità** per selezionare il tipo di carta e la qualità desiderate.
- Per stampare un documento in bianco e nero utilizzando solo inchiostro nero, scegliere il riquadro **Tipo di carta/qualità** e selezionare **Scala di grifi** dal menu a comparsa Colore.

Note

- Le cartucce d'inchiostro HP originali sono progettate e testate su stampanti e supporti HP per ottenere facilmente risultati eccezionali.



NOTA: HP non garantisce la qualità o l'affidabilità dei materiali di consumo non HP. Gli interventi di assistenza o riparazione del prodotto resi necessari a seguito dell'uso di materiali non HP non sono coperti dalla garanzia.

Se si ritiene di aver acquistato una cartuccia originale HP, visitare il sito Web:

www.hp.com/go/anticounterfeit

- Le avvertenze e gli indicatori del livello di inchiostro forniscono una stima a scopo puramente informativo.



NOTA: Se viene visualizzato un messaggio di livello di inchiostro basso, è opportuno disporre di una cartuccia di ricambio in modo da evitare ogni possibile ritardo nella stampa. Non è necessario sostituire le cartucce finché la qualità di stampa è accettabile.

- Le impostazioni software definite nel driver si applicano solo alla stampa, non alla copia o alla scansione.
- È possibile stampare il documento su entrambi i lato del foglio.

3 Scansione

È possibile acquisire documenti, foto e altri originali per poi inviarli a diverse destinazioni come, ad esempio, una cartella su un computer.

Durante la scansione dei documenti, è possibile utilizzare il software HP per convertire i documenti in un formato che consenta di cercare, copiare, incollare e modificare.



NOTA: Alcune funzioni di scansione risultano disponibili solo dopo aver installato il software HP consigliato.





 **SUGGERIMENTO:** Per qualsiasi problema relativo alla scansione di documenti, vedere [Risoluzione dei problemi di scansione a pagina 115](#).

Questo capitolo tratta i seguenti argomenti:

- [Scansione di un originale](#)
- [Esecuzione della scansione tramite Webscan](#)
- [Scansione di documenti come testo modificabile](#)

Scansione di un originale

Questo capitolo tratta i seguenti argomenti:

-
-  **NOTA:** La stampante deve essere accesa e collegata al computer.
 -  **NOTA:** Prima di eseguire la scansione, assicurarsi che il software HP sia installato e che la funzionalità di scansione sia attiva nei computer Windows.
 -  **NOTA:** Se si sta copiando un originale senza bordo, caricare l'originale sul piano di scansione, non nell'alimentatore automatico di documenti.
 -  **NOTA:** TIFF nero e PDF nero non sono supportati nelle scansioni di formato B.

La dimensione minima dei margini superiori ed inferiori per gli originali di grandi dimensioni deve essere maggiore o uguale a 5 mm (0,2 pollici).

- [Scansione a computer](#)
- [Scansione su un dispositivo di memoria](#)
- [Scansione a e-mail](#)

Scansione a computer

Questo capitolo tratta i seguenti argomenti:

- [Scansione di un originale in un computer dal pannello di controllo della stampante](#)
- [Scansione di un originale sul computer dal software della stampante HP](#)

Scansione di un originale in un computer dal pannello di controllo della stampante

1. Caricare l'originale con il lato di stampa rivolto verso il basso sull'angolo posteriore sinistro del piano o nell'ADF.

Per ulteriori informazioni, vedere [Caricamento di un originale sul piano di scansione a pagina 14](#) o [Caricamento di un originale nell'alimentatore automatico documenti \(ADF\) a pagina 15](#).

2. Toccare **Scansione** quindi selezionare **Computer**.
3. Modificare le opzioni di scansione, se necessario.
4. Toccare **Avvio scansione**.

Scansione di un originale sul computer dal software della stampante HP

-
-  **NOTA:** È possibile inoltre utilizzare il software della stampante HP per acquisire dei documenti con testo modificabile. Per maggiori informazioni, vedere [Scansione di documenti come testo modificabile a pagina 48](#).
-

Windows

1. Caricare l'originale con il lato di stampa rivolto verso il basso sull'angolo posteriore sinistro del piano o nell'ADF.

Per ulteriori informazioni, vedere [Caricamento di un originale sul piano di scansione a pagina 14](#) o [Caricamento di un originale nell'alimentatore automatico documenti \(ADF\) a pagina 15](#).
2. Aprire il software della stampante HP. Per maggiori informazioni, vedere [Aprire il software della stampante HP \(Windows\) a pagina 26](#). Nella finestra visualizzata, selezionare **Stampa, scansione & fax** o **Stampa & Scansione**, quindi selezionare **Scansione di documento** o foto in **Scansione**.
3. Modificare le impostazioni di scansione se necessario.
4. Fare clic su **Scansione** e selezionare un collegamento di scansione.

Mac OS X

1. Caricare l'originale con il lato di stampa rivolto verso il basso sull'angolo posteriore sinistro del piano o con il lato di stampa rivolto verso l'alto nell'ADF.

Per ulteriori informazioni, vedere [Caricamento di un originale sul piano di scansione a pagina 14](#) o [Caricamento di un originale nell'alimentatore automatico documenti \(ADF\) a pagina 15](#).
2. Dal desktop del computer fare clic su **HP Scan** nella cartella **Applicazioni/Hewlett-Packard**.
3. Modificare le impostazioni di scansione se necessario.
4. Fare clic su **Continua** e seguire le istruzioni visualizzate per completare la scansione.

Scansione su un dispositivo di memoria

È possibile eseguire la scansione direttamente in un dispositivo di memoria, ad esempio un'unità Flash USB, dal pannello di controllo della stampante senza utilizzare un computer o il software HP fornito con la stampante.



NOTA: È possibile inoltre utilizzare il software della stampante HP per acquisire dei documenti con testo modificabile. Per maggiori informazioni, vedere [Scansione di documenti come testo modificabile a pagina 48](#).

Per effettuare la scansione di un originale in un dispositivo di memoria dal pannello di controllo della stampante

Seguire questi passi per inviare la scansione di un originale nella scheda di memoria.

1. Caricare l'originale con il lato di stampa rivolto verso il basso sull'angolo posteriore sinistro del piano o nell'ADF.

Per ulteriori informazioni, vedere [Caricamento di un originale sul piano di scansione a pagina 14](#) o [Caricamento di un originale nell'alimentatore automatico documenti \(ADF\) a pagina 15](#).
2. Inserire il dispositivo di memoria. Per maggiori informazioni, vedere [Inserimento di un dispositivo di memoria a pagina 19](#).
3. Toccare **Scansione**, quindi selezionare **Periferica di memoria**.
4. Modificare le opzioni di scansione, se necessario.
5. Toccare **Avvio scansione**.

Scansione a e-mail

1. Caricare l'originale con il lato di stampa rivolto verso il basso sull'angolo posteriore sinistro del piano o con il lato di stampa rivolto verso l'alto nell'ADF.

Per ulteriori informazioni, vedere [Caricamento di un originale sul piano di scansione a pagina 14](#) o [Caricamento di un originale nell'alimentatore automatico documenti \(ADF\) a pagina 15](#).

2. Toccare **Scansione** , quindi **E-mail**.
3. Sul display del pannello di controllo, selezionare il nome corrispondente al profilo e-mail in uscita da utilizzare.
4. Se richiesto, immettere il PIN.
5. Selezionare l'indirizzo e-mail A (il destinatario dell'e-mail) o immettere un indirizzo e-mail.
6. Immettere o modificare l'OGGETTO del messaggio e-mail.
7. Modificare le impostazioni di scansione, quindi toccare **Avvio scansione** .



NOTA: Per stabilire la connessione potrebbero essere necessari alcuni minuti, a seconda del traffico di rete e della velocità di connessione.

Esecuzione della scansione tramite Webscan

Webscan è una funzionalità del server Web incorporato che consente di acquisire sul computer fotografie e documenti dalla stampante utilizzando un browser Web. Questa funzionalità è disponibile anche se sul computer non è installato il software della stampante.

 **NOTA:** Se non si riesce ad aprire Webscan nel server Web incorporato (EWS), l'amministratore della rete potrebbe averlo disattivato. Per ulteriori informazioni, contattare l'amministratore della rete o la persona che ha configurato la rete.

Per maggiori informazioni, vedere [Server Web incorporato a pagina 246](#).

Per eseguire la scansione con Webscan

1. Caricare l'originale con il lato di stampa rivolto verso il basso sull'angolo posteriore sinistro del piano o con il lato di stampa rivolto verso l'alto nell'ADF.

Per ulteriori informazioni, vedere [Caricamento di un originale sul piano di scansione a pagina 14](#) o [Caricamento di un originale nell'alimentatore automatico documenti \(ADF\) a pagina 15](#).

2. Apertura del server web incorporato. Per maggiori informazioni, vedere [Server Web incorporato a pagina 246](#).
3. Fare clic sulla scheda **Scansione**, fare clic su **Webscan** nel riquadro a sinistra, modificare le impostazioni, quindi fare clic su **Avvio scansione**.

 **SUGGERIMENTO:** Per eseguire la scansione di documenti come testo modificabile, è necessario installare il software HP fornito con la stampante. Per maggiori informazioni, vedere [Scansione di documenti come testo modificabile a pagina 48](#).

Scansione di documenti come testo modificabile

Durante la scansione dei documenti, è possibile utilizzare il software HP per convertire i documenti in un formato che consenta di cercare, copiare, incollare e modificare. In questo modo è possibile modificare lettere, ritagli di giornale e molti altri tipi di documenti.

Questo capitolo tratta i seguenti argomenti:

- [Per effettuare la scansione di documenti come testo modificabile](#)
- [Indicazioni per effettuare la scansione di documenti come testo modificabile](#)

Per effettuare la scansione di documenti come testo modificabile

Attenersi alle seguenti indicazioni per effettuare la scansione di documenti come testo modificabile.

Attenersi alle istruzioni relative al proprio sistema operativo.

Windows

1. Caricare l'originale con il lato di stampa rivolto verso il basso sull'angolo posteriore sinistro del piano o con il lato di stampa rivolto verso l'alto nell'ADF.

Per ulteriori informazioni, vedere [Caricamento di un originale sul piano di scansione a pagina 14](#) o [Caricamento di un originale nell'alimentatore automatico documenti \(ADF\) a pagina 15](#).

2. Aprire il software della stampante HP. Per maggiori informazioni, vedere [Aprire il software della stampante HP \(Windows\) a pagina 26](#). Nella finestra visualizzata, selezionare **Stampa, scansione& fax o Stampa & Scansione**, quindi selezionare **Scansione di documento** o foto in **Scansione**.
3. Selezionare il tipo di testo editabile da utilizzare nella scansione:

Per...	Attenersi alla seguente procedura
Estrarre solo del testo, senza la formattazione dell'originale	Selezionare il collegamento Salva come testo modificabile (OCR) dall'elenco, quindi selezionare Testo (.txt) dal menu a discesa Tipo di file .
Estrarre del testo e parte della formattazione dell'originale	Selezionare il collegamento Salva come testo modificabile (OCR) dall'elenco, quindi selezionare Rich Text (.rtf) dal menu a discesa Tipo di file .
Estrarre il testo e renderlo ricercabile nei lettori PDF	Selezionare il collegamento Salva come PDF dall'elenco, quindi selezionare PDF con ricerca (.pdf) dal menu a discesa Tipo di file .

4. Per iniziare la scansione, fare clic su **Scansione** e seguire le istruzioni visualizzate.

Mac OS X

1. Caricare l'originale con il lato di stampa rivolto verso il basso sull'angolo posteriore sinistro del piano o con il lato di stampa rivolto verso l'alto nell'ADF.

Per ulteriori informazioni, vedere [Caricamento di un originale sul piano di scansione a pagina 14](#) o [Caricamento di un originale nell'alimentatore automatico documenti \(ADF\) a pagina 15](#).

2. Dal desktop del computer fare clic su **HP Scan** nella cartella **Applicazioni/Hewlett-Packard**.
3. Per avviare la scansione, fare clic su **Scansione**.

4. Seguire le istruzioni visualizzate per completare la scansione.
5. Terminata la scansione, fare clic su **File** nella barra dei menu delle applicazioni, quindi selezionare **Salva**.
6. Selezionare il tipo di testo editabile da utilizzare nella scansione:

Per...	Attenersi alla seguente procedura
Estrarre solo del testo, senza la formattazione dell'originale	Selezionare TXT dal menu a comparsa Formato .
Estrarre del testo e parte della formattazione dell'originale	Selezionare RTF dal menu a comparsa Formato .
Estrarre il testo e renderlo ricercabile nei lettori PDF	Selezionare PDF con ricerca dal menu a comparsa Formato .

7. Fare clic su **Salva**.

Indicazioni per effettuare la scansione di documenti come testo modificabile

Per accertarsi che i documenti vengano convertiti correttamente tramite il software, seguire la procedura descritta.

- **Accertarsi che il vetro dello scanner o la finestra ADF sia pulita.**

Quando si esegue la scansione del documento sulla stampante, è possibile che venga eseguita la scansione anche di eventuali residui di sporco o polvere sul vetro dello scanner o sulla finestra ADF impedendo la corretta conversione del documento in testo modificabile.

- **Accertarsi che il documento sia caricato correttamente.**

Quando si esegue la scansione di documenti come testo modificabile dall'ADF, l'originale deve essere caricato nell'ADF con il margine superiore in avanti e il lato da acquisire rivolto verso l'alto. Quando si esegue la scansione dal vetro dello scanner, l'originale deve essere caricato con il margine superiore rivolto verso il bordo destro del vetro di scansione.

Accertarsi inoltre che il documento non sia inclinato. Per ulteriori informazioni, vedere [Caricamento di un originale sul piano di scansione a pagina 14](#) o [Caricamento di un originale nell'alimentatore automatico documenti \(ADF\) a pagina 15](#).

- **Accertarsi che il testo del documento sia nitido.**

Per convertire correttamente il documento in testo modificabile, l'originale deve essere nitido e di alta qualità. Le condizioni indicate di seguito possono impedire la corretta conversione del documento da parte del software:

- Il testo dell'originale è sbiadito o la carta è arricciata.
- Il testo è troppo piccolo.
- La struttura del documento è troppo complessa.
- Il testo ha una spaziatura ridotta. Ad esempio, se il testo convertito dal software presenta caratteri mancanti o combinati, i caratteri "rn" potrebbero venire visualizzati come "m".
- Il testo è stampato su uno sfondo colorato. Con uno sfondo a colori, le immagini in primo piano potrebbero apparire poco nitide.

- **Scegliere il profilo corretto.**

Assicurarsi di selezionare un collegamento o un'impostazione predefinita che consenta di effettuare la scansione come testo modificabile. Queste opzioni utilizzano le impostazioni di scansione sviluppate per ottimizzare la qualità della scansione OCR. In Windows, utilizzare il collegamento **Testo modificabile (OCR)** o **Salva come PDF**. In Mac OS X, utilizzare l'impostazione predefinita **Documenti**.

- **Salvare il file nel formato corretto.**

Per estrarre solo il testo del documento, senza la formattazione dell'originale, selezionare un formato di testo normale (come **Testo (.txt)** o **TXT**). Per estrarre il testo e parte della formattazione originale, selezionare il formato Rich Text Format (come **Rich Text (.rtf)** o **RTF**) o quello PDF con ricerca consentita (**PDF con ricerca (.pdf)** o **PDF con ricerca**).

4 Copia

È possibile realizzare copie a colori e in scala di grigi di alta qualità su numerosi tipi e formati di carta.



NOTA: Se quando arriva un fax si sta copiando un documento, il fax viene archiviato nella memoria della stampante fino alla fine della copia. Di conseguenza, il numero di pagine del fax che possono essere memorizzate potrebbe essere inferiore.

Questo capitolo tratta i seguenti argomenti:

- Copia di documenti
- Modifica delle impostazioni di copia
- Salvataggio delle impostazioni di copia

Copia di documenti



NOTA: La dimensione minima dei margini superiori ed inferiori per gli originali di grandi dimensioni deve essere maggiore o uguale a 5 mm (0,2 pollici).

È possibile creare copie di qualità usando il pannello di controllo della stampante.

Per copiare i documenti

1. Verificare che nel vassoio principale sia caricata la carta. Per maggiori informazioni, vedere [Caricamento della carta a pagina 16](#).
2. Posizionare gli originali a faccia in giù sul piano di scansione o a faccia in su nell'ADF. Per ulteriori informazioni, vedere [Caricamento di un originale sul piano di scansione a pagina 14](#) o [Caricamento di un originale nell'alimentatore automatico documenti \(ADF\) a pagina 15](#).



NOTA: Se si copia una foto, posizionare la foto sul vetro dello scanner con il lato da acquisire rivolto verso il basso, come indicato dall'icona sul bordo del vetro.

3. Toccare **Copia**.
4. Modificare le impostazioni desiderate. Per maggiori informazioni, vedere [Modifica delle impostazioni di copia a pagina 52](#).
5. Per avviare un lavoro di copia, toccare **Nero** o **Colore**.



NOTA: Se l'originale è a colori, **Nero** produce una copia in bianco e nero dell'originale, mentre **Colore** consente di ottenere una copia a colori.

Modifica delle impostazioni di copia

È possibile personalizzare le seguenti impostazioni di copia utilizzando il pannello di controllo della stampante:

- Numero di copie
- Formato carta copia
- Tipo carta
- Stampa fronte/retro (se l'unità duplex è installata)
- Copia ID
- Qualità o velocità copia
- Più chiara/scura
- Ridimensionamento originali per adattamento a vari formati carta
- Fascicolazione di copie
- Spostare il margine della copia
- Ottimizzazione della copia
- Ritaglio della copia con il layout della carta
- Anteprima copia
- Imposta come nuovi predefiniti

È possibile usare queste impostazioni per singoli lavori di copia.

Per modificare le impostazioni di copia di un singolo lavoro

1. Toccare **Copia** .
2. Selezionare l'impostazione della funzione di copia che si vuole modificare.
3. Toccare **Nero o Colore** .

Salvataggio delle impostazioni di copia

È possibile salvare le impostazioni come predefinite per i lavori successivi.

Per salvare le impostazioni correnti come predefinite per le sessioni di copia future

1. Toccare **Copia** .
2. Modificare il numero delle copie, quindi toccare **Impostazioni** .
3. Modificare le impostazioni, quindi toccare **Imposta nuove predefinite**.
4. Toccare **Sì** e, quindi, **Eseguito** .

5 Fax

Si può usare la stampante per inviare e ricevere fax sia in bianco e nero che a colori. Per inviare i fax in modo facile e veloce a numeri utilizzati di frequente, è possibile pianificare l'invio differito e configurare le selezioni rapide. Dal pannello di controllo della stampante è inoltre possibile impostare un certo numero di opzioni fax, quali la risoluzione e la regolazione del contrasto dei fax inviati.

 **NOTA:** Prima di utilizzare il fax, verificare di aver configurato correttamente la stampante per le operazioni di fax. È possibile che questa operazione sia già stata effettuata come parte dell'impostazione iniziale utilizzando il pannello di controllo oppure il software HP fornito con la stampante. È possibile verificare se il fax è impostato correttamente eseguendo il test di configurazione del fax dal pannello di controllo. Per ulteriori informazioni sul test del fax, vedere [Test della configurazione del fax a pagina 228](#).

 **NOTA:** La stampante non supporta fax di formato B.

Questo capitolo tratta i seguenti argomenti:

- [Invio di un fax](#)
- [Ricezione di un fax](#)
- [Impostazione delle voci di selezione rapida](#)
- [Modifica delle impostazioni fax](#)
- [Fax e servizi telefonici digitali](#)
- [Invio di fax su Protocollo Internet \(FoIP\)](#)
- [Uso dei rapporti](#)

Invio di un fax

È possibile inviare un fax in vari modi. Utilizzando il pannello di controllo della stampante, è possibile inviare un fax a colori o in bianco e nero. È anche possibile inviare un fax manualmente da un telefono esterno. Ciò consente di parlare con il destinatario prima di inviare il fax.

Questo capitolo tratta i seguenti argomenti:

- [Invio di un fax standard](#)
- [Invio di un fax standard dal computer](#)
- [Invio manuale di un fax da un telefono](#)
- [Invio di un fax tramite il controllo selezione](#)
- [Invio di un fax dalla memoria](#)
- [Programmazione di un fax da inviare successivamente](#)
- [Invio di un fax a più destinatari](#)
- [Invio di un fax nella modalità correzione errori](#)

Invio di un fax standard

È possibile inviare facilmente un fax in bianco e nero o a colori di una o più pagine utilizzando il pannello di controllo della stampante.



NOTA: Se si desidera una conferma stampata per i fax inviati correttamente, attivare la conferma fax **prima** dell'invio di qualsiasi fax.



SUGGERIMENTO: È inoltre possibile inviare un fax manualmente da un telefono o tramite il controllo selezione. Queste funzioni consentono di controllare la velocità di composizione. Inoltre, sono utili se si desidera utilizzare una scheda telefonica per l'addebito della chiamata ed è necessario rispondere alle richieste a toni durante la selezione.

Per inviare un fax standard dal pannello di controllo della stampante

1. Caricare l'originale con il lato di stampa rivolto verso il basso sull'angolo posteriore sinistro del piano o nell'ADF.

Per ulteriori informazioni, vedere [Caricamento di un originale sul piano di scansione a pagina 14](#) o [Caricamento di un originale nell'alimentatore automatico documenti \(ADF\) a pagina 15](#).

2. Toccare **Fax** .
3. Immettere il numero di fax utilizzando il tastierino numerico.



SUGGERIMENTO: Per inserire una pausa durante la composizione del numero di fax, toccare * ripetutamente, fino a visualizzare un trattino (-) sul display.

4. Toccare **Nero o Colore** .

Se la stampante rileva un originale caricato nell'alimentatore automatico documenti, la stampante invia il documento al numero specificato.

 **SUGGERIMENTO:** Se il destinatario rileva dei problemi in merito alla qualità del fax che è stato inviato, è possibile tentare di modificare la risoluzione o il contrasto del fax.

Invio di un fax standard dal computer

È possibile inviare un documento sul computer come fax, senza doverlo stampare e inviare come fax dalla stampante.

 **NOTA:** I fax inviati dal computer con questo metodo usano la connessione fax della stampante e non la connessione Internet o il modem del computer. Tuttavia, accertarsi che la stampante sia collegata ed una linea telefonica funzionante e che la funzione fax sia impostata e funzioni correttamente.

Per utilizzare questa funzionalità, si deve installare il software della stampante usando il programma di installazione disponibile sul CD del software HP fornito con la stampante.

Windows

1. Sul computer, aprire il documento che si vuole spedire come fax.
2. Nel menu **File** nell'applicazione software, fare clic su **Stampa**.
3. Nell'elenco **Nome**, selezionare la stampante nel cui nome è presente la parola "**Fax**".
4. Per modificare le impostazioni (ad esempio selezionare se inviare il documento come fax a colori o meno), fare clic sul pulsante che apre la finestra di dialogo **Proprietà**. A seconda dell'applicazione software in uso, questo pulsante potrebbe apparire come **Proprietà**, **Opzioni**, **Configurazione della stampante**, **Stampante** o **Preferenze**.
5. Dopo aver modificato le impostazioni fare clic su **OK**.
6. Fare clic su **Stampa** o **OK**.
7. Immettere il numero del fax e altre informazioni del destinatario, modificare qualunque altra impostazione del fax e fare clic su **Invia fax**. La stampante inizia a comporre il numero del fax e a trasmettere il documento.

Mac OS X

1. Sul computer, aprire il documento che si vuole spedire come fax.
2. Fare doppio clic su **HP Scan** nella cartella **Applicazioni /Hewlett-Packard**.
3. Selezionare la stampante con "**(Fax)**" nel nome.
4. Selezionare **Destinatari fax** dal menu a comparsa sotto l'impostazione **Orientamento**.

 **NOTA:** Se non si riesce a individuare il menu a comparsa, effettuare le seguenti operazioni:

Mac OS X v10.6: fare clic sul triangolo blu accanto alla **selezione della stampante**.

OS X 10.7: fare clic su **Mostra dettagli**.

5. Immettere il numero di fax e le altre informazioni negli appositi riquadri, poi fare clic su **Aggiungi ai destinatari**.
6. Selezionare **Modalità fax** e qualunque altra opzione di fax desiderata e fare clic su **Invia fax ora** per iniziare a comporre il numero e inviare il documento.

Invio manuale di un fax da un telefono

L'invio manuale di fax consente all'utente di effettuare una chiamata telefonica e parlare con il destinatario prima di inviare il fax. Questo è molto utile qualora l'utente desideri prima informare il destinatario dell'invio del fax. Quando si invia un fax manualmente, è possibile avvertire il segnale di linea, le richieste del telefono o altri segnali acustici tramite il ricevitore del telefono. Ciò facilita l'uso di una scheda telefonica per inviare un fax.

A seconda delle impostazioni della macchina fax del destinatario, il destinatario può rispondere al telefono oppure la chiamata può essere presa dalla macchina fax. Se al telefono risponde una persona, è possibile parlare con il destinatario prima di inviare il fax. Se a rispondere alla chiamata è la macchina fax, è possibile inviare il fax direttamente alla macchina fax quando si avvertono i toni del fax dalla macchina fax del destinatario.

Per inviare manualmente un fax da un telefono interno

1. Caricare l'originale con il lato di stampa rivolto verso il basso sull'angolo posteriore sinistro del piano o nell'ADF.

Per ulteriori informazioni, vedere [Caricamento di un originale sul piano di scansione a pagina 14](#) o [Caricamento di un originale nell'alimentatore automatico documenti \(ADF\) a pagina 15](#).

2. Toccare **Fax**.
3. Digitare il numero tramite la tastiera del telefono collegato alla stampante.



NOTA: Non utilizzare il tastierino del pannello di controllo della stampante quando si invia manualmente un fax. Per comporre il numero del destinatario è necessario utilizzare la tastiera del telefono.

4. Se il destinatario risponde alla chiamata, è possibile iniziare una conversazione prima di inviare il fax.



NOTA: Se a rispondere alla chiamata è la macchina fax, è possibile sentire i toni del fax dalla macchina fax del destinatario. Procedere con il passo successivo per trasmettere il fax.

5. Quando si è pronti all'invio del fax, toccare **Nero** o **Colore**.



NOTA: Se richiesto, selezionare **Invia fax**.

Se si stava parlando con il destinatario prima di inviare il fax, informarlo di premere **Avvio** sull'apparecchio dopo aver avvertito i toni fax.

Durante la trasmissione del fax, la linea telefonica è muta. A questo punto, è possibile riagganciare il telefono. Se si desidera continuare a parlare con il destinatario, rimanere in linea fino al completamento della trasmissione del fax.

Invio di un fax tramite il controllo selezione

La composizione su monitor consente di comporre un numero dal pannello di controllo della stampante così come si farebbe con un telefono normale. Quando si invia un fax mediante il controllo selezione, è possibile avvertire il segnale di linea, le richieste del telefono o altri segnali acustici tramite gli altoparlanti della stampante. Ciò consente di rispondere alle richieste durante la selezione e di controllare la velocità di selezione.



 **SUGGERIMENTO:** Se si utilizza una scheda telefonica e non si immette il PIN con sufficiente rapidità, la stampante potrebbe iniziare troppo presto l'invio dei toni del fax impedendo il riconoscimento del PIN da parte del servizio di gestione della scheda telefonica. In questo caso, è possibile creare una voce di selezione rapida contenente il PIN della scheda telefonica. Per maggiori informazioni, vedere [Impostazione delle voci di selezione rapida a pagina 68](#).

 **NOTA:** Accertarsi che il volume sia attivato per avvertire il segnale di linea.

Per inviare un fax tramite il controllo selezione dal pannello di controllo della stampante

1. Caricare gli originali. Per ulteriori informazioni, vedere la sezione [Caricamento di un originale sul piano di scansione a pagina 14](#) o [Caricamento di un originale nell'alimentatore automatico documenti \(ADF\) a pagina 15](#).
2. Toccare **Fax** e, quindi, **Nero o Colore** .

Se la stampante rileva un originale caricato nell'alimentatore automatico dei documenti, si avvertirà il segnale di linea.
3. Quando si avverte il segnale di linea, immettere il numero tramite il tastierino sul pannello di controllo della stampante.
4. Attenersi alle eventuali richieste formulate in linea.

 **SUGGERIMENTO:** Se si utilizza una scheda telefonica per l'invio di un fax e il PIN è stato memorizzato come selezione rapida, quando viene richiesto di immettere il PIN, toccare  (Selezione rapida) per selezionare la voce di selezione rapida dove è memorizzato il PIN.

Il fax viene inviato alla risposta dell'apparecchio fax ricevente.



Invio di un fax dalla memoria

È possibile acquisire tramite scanner un fax in bianco e nero direttamente nella memoria del fax e poi inviarlo dalla memoria stessa. Questa funzione è utile se il numero di fax che si sta contattando è occupato o temporaneamente non disponibile. La stampante esegue la scansione degli originali nella memoria e li invia quando è possibile eseguire un collegamento con l'apparecchio fax ricevente. Dopo che la stampante ha eseguito la scansione delle pagine in memoria, è possibile rimuovere immediatamente gli originali dal vassoio dell'alimentatore documenti o dal vetro dello scanner.

 **NOTA:** Dalla memoria si possono mandare solo fax in bianco e nero.

Per inviare un fax dalla memoria

1. Caricare gli originali. Per ulteriori informazioni, vedere [Caricamento di un originale nell'alimentatore automatico documenti \(ADF\) a pagina 15](#).
2. Toccare **Fax** e, quindi, **Impostazioni** .
3. Toccare **Scansione e fax**.

4. Immettere il numero del fax usando il tastierino, toccare  (Selezione rapida) per selezionare una voce di selezione rapida, o toccare  (Cronologia chiamate) per selezionare un numero già chiamato in precedenza o un numero ricevuto.
5. Toccare **Avvio fax** .

La stampante acquisisce gli originali in memoria e invia il fax quando l'apparecchio fax ricevente è disponibile.

Programmazione di un fax da inviare successivamente





È possibile programmare l'invio di un fax in bianco e nero entro le 24 ore successive. Ciò consente, ad esempio, di inviare un fax in bianco e nero nelle ore della sera, quando le linee telefoniche non sono occupate o i costi telefonici sono inferiori. La stampante invia automaticamente il fax all'ora prestabilita.

È possibile programmare l'invio di un solo fax alla volta. È comunque possibile continuare a inviare fax normalmente anche quando è programmato l'invio di un fax.



NOTA: È possibile inviare solo fax programmati in bianco e nero.

Per programmare l'invio di un fax dal pannello di controllo della stampante

1. Caricare gli originali nell'ADF. Per ulteriori informazioni, vedere [Caricamento di un originale nell'alimentatore automatico documenti \(ADF\)](#) a pagina 15.
2. Toccare **Fax** e, quindi, **Impostazioni** .
3. Toccare **Invia fax dopo** .
4. Toccare  (Freccia su) e  (Freccia giù) per inserire l'ora di invio, quindi selezionare **Eseguito** .
5. Immettere il numero del fax usando il tastierino, toccare  (Selezione rapida) per selezionare una voce di selezione rapida, o toccare  (Cronologia chiamate) per selezionare un numero già chiamato in precedenza o un numero ricevuto.
6. Toccare **Avvio fax** .

La stampante esegue la scansione di tutte le pagine e l'ora prestabilita viene visualizzata sul display. Il fax viene inviato all'ora prestabilita.

Per annullare un fax programmato

1. Toccare **Fax** , **Impostazioni** e quindi, **Invia fax dopo** .
2. Toccare **Annulla fax program.**, quindi toccare **OK** .

Invio di un fax a più destinatari

È possibile inviare un fax a più destinatari alla volta raggruppando singole voci di selezione rapida in voci di selezione rapida di gruppo.

Per inviare un fax a più destinatari utilizzando un gruppo di selezione rapida

1. Caricare gli originali. Per ulteriori informazioni, vedere [Caricamento di un originale nell'alimentatore automatico documenti \(ADF\) a pagina 15](#).
2. Toccare **Fax** ,  (Selezione rapida), quindi selezionare il gruppo di destinatari.
3. Toccare **Nero** .

Se la stampante rileva un originale caricato nell'alimentatore automatico documenti, invia il documento a tutti i numeri del gruppo di selezione rapida.

 **NOTA:** Le selezioni rapide di gruppo possono essere utilizzate solo per inviare fax in bianco e nero a causa dei limiti di memoria. La stampante acquisisce il fax in memoria, quindi compone il primo numero. Una volta stabilita la connessione, l'unità invia il fax e compone il numero successivo. Se un numero è occupato o non risponde, la stampante segue le impostazioni relative a **Riselezione se occupato** e **Riselezione in caso di nessuna risposta** . Se non è possibile stabilire una connessione, viene composto il numero successivo e creato un rapporto di errore.

Invio di un fax nella modalità correzione errori

Modalità Correzione Errori (ECM) La modalità ECM previene la perdita di dati dovuta ad una linea telefonica di bassa qualità rilevando gli errori che avvengono durante la trasmissione e richiedendo automaticamente la ritrasmissione della porzione in errore. I costi telefonici non vengono influenzati, o potrebbero essere ridotti, con una linea telefonica di buona qualità. Su linee telefoniche di bassa qualità, ECM aumenta il tempo di trasmissione e quindi i costi, ma trasmette i dati con maggiore affidabilità. L'impostazione predefinita è **Attivato** . Disattivare ECM solo se incrementa in modo considerevole i costi di trasmissione, e solo se si è disposti ad accettare una qualità scadente in cambio di una riduzione dei costi.

Prima di disattivare l'ECM, considerare quanto segue. Se si disattiva l'ECM:

- La disattivazione dell'ECM influisce sulla qualità e sulla velocità di trasmissione dei fax inviati.
- L'opzione **Velocità fax** viene impostata automaticamente a **Media** .
- Non è più possibile inviare o ricevere fax a colori.

Per modificare l'impostazione ECM dal pannello di controllo

1. Sul pannello di controllo della stampante, toccare  (Freccia destra), quindi toccare **Configura** .
2. Toccare **Impostazione fax** , quindi selezionare, **Impostazione fax avanzata** .
3. Selezionare **Modalità Correzione Errori (ECM)** .
4. Selezionare **Attivato** o **Off** .

Ricezione di un fax

È possibile ricevere i fax automaticamente o manualmente. Se si disabilita l'opzione **Risposta automatica**, si devono ricevere i fax manualmente. Se si abilita l'opzione **Risposta automatica** (impostazione predefinita), la stampante risponde automaticamente alle chiamate in ingresso e riceve il fax dopo il numero di squilli specificato dall'impostazione **Squilli prima di rispondere**. (L'impostazione predefinita per **Squilli prima di rispondere** è di cinque squilli).

Se si riceve un fax in formato Legale o di dimensioni superiori e l'unità non è configurata per utilizzare carta di questo formato, le dimensioni del fax verranno adattate al formato della carta effettivamente caricata. Se la funzione **Riduzione automatica** non è abilitata, la stampante stampa il fax su due pagine.



NOTA: Se quando arriva un fax si sta copiando un documento, il fax viene archiviato nella memoria della stampante fino alla fine della copia. Questo può ridurre il numero di pagine di fax archiviate in memoria.

- [Ricezione manuale di un fax](#)
- [Impostazione del backup dei fax](#)
- [Ristampa dei fax ricevuti dalla memoria](#)
- [Richiesta di fax](#)
- [Inoltro dei fax ad altri numeri](#)
- [Impostazione del formato carta per i fax ricevuti](#)
- [Impostazione della riduzione automatica per i fax in entrata](#)
- [Blocco dei numeri di fax indesiderati](#)
- [Ricezione dei fax sul computer tramite Fax digitale HP \(Fax a PC e Fax a Mac\)](#)

Ricezione manuale di un fax

Durante le conversazioni telefoniche, l'interlocutore può inviare un fax durante la connessione. Questa funzione è conosciuta come invio manuale dei fax. Seguire le istruzioni di questa sezione per ricevere un fax manualmente.



NOTA: Si può sollevare il ricevitore per parlare o per ascoltare il segnale del fax.

È possibile ricevere manualmente fax da un telefono con le seguenti caratteristiche:

- Collegato direttamente alla stampante (sulla porta 2-EXT)
- Collegato alla stessa linea telefonica, ma non collegato direttamente alla stampante

Per ricevere manualmente un fax

1. Assicurarsi che la stampante sia accesa e che vi sia carta caricata nel vassoio principale.
2. Rimuovere gli originali dal vassoio dell'alimentatore documenti.
3. Impostare l'opzione **Squilli prima di rispondere** su un valore elevato per consentire all'utente di rispondere alla chiamata in entrata prima che risponda la stampante. In alternativa, disattivare l'impostazione **Risposta automatica** in modo che la stampante non risponda automaticamente alle chiamate in entrata.

4. Se si è al telefono con la persona che invia il fax, chiederle di premere **Avvio** sull'apparecchio fax.
5. Se si avvertono i toni fax dell'apparecchio fax di origine, effettuare le seguenti operazioni:
 - a. Toccare **Fax** , quindi selezionare **Nero o Colore** .
 - b. Quando la stampante inizia a ricevere il fax, è possibile riagganciare il telefono o rimanere in linea. Durante la trasmissione del fax, la linea telefonica è muta.

Impostazione del backup dei fax

A seconda delle preferenze e dei requisiti di sicurezza, è possibile impostare la stampante per memorizzare tutti i fax ricevuti, solo quelli ricevuti in condizione di errore o nessuno dei fax ricevuti.

Per impostare il backup dei fax dal pannello di controllo della stampante

1. Toccare  (Freccia destra), quindi selezionare **Configura** .
2. Toccare **Impostazione fax** , quindi selezionare, **Impostazione fax avanzata** .
3. Toccare **Ricezione con backup dei fax**.
4. Toccare le impostazioni richieste.

Attivato	<p>Questa è l'impostazione predefinita. Quando Backup dei fax è Attivato , la stampante archivia in memoria tutti i fax ricevuti. Ciò consente di ristampare gli ultimi 30 fax stampati, se ancora presenti in memoria.</p> <p>NOTA: Quando la memoria è insufficiente, la stampante ricevendo nuovi fax, sovrascrive i fax stampati meno recentemente. Se la memoria è piena di fax non stampati, la stampante non risponde più alle chiamate fax in entrata.</p> <p>NOTA: Se si riceve un fax di dimensioni eccessive, ad esempio una foto a colori con molti dettagli, è possibile che non possa essere memorizzato a causa delle limitazioni della memoria.</p>
Solo in caso di errore	<p>Indica alla stampante di memorizzare i fax solo se si verifica una condizione di errore che impedisce alla stampante di stampare i fax (ad esempio, se la stampante esaurisce la carta). La stampante continua ad archiviare i fax in entrata finché dispone di spazio nella memoria. Quando la memoria è piena, la stampante non risponde più alle chiamate fax in entrata. Una volta risolta la condizione di errore, i fax archiviati in memoria vengono stampati automaticamente ed eliminati dalla memoria.</p>
Off	<p>I fax non vengono mai salvati nella memoria. Per esempio, è possibile disattivare Backup dei fax per ragioni di sicurezza. Se si verifica una condizione di errore che impedisce alla stampante di stampare (ad esempio, si esaurisce la carta), la stampante non risponde più alle chiamate fax in entrata.</p>

Ristampa dei fax ricevuti dalla memoria

Se si imposta la modalità **Backup dei fax** su **Attivato** , i fax ricevuti vengono memorizzati in ogni caso, indipendentemente dalla presenza o meno di condizioni di errore nella stampante.

 **NOTA:** Quando la memoria è piena, i fax stampati meno recenti vengono sovrascritti quando si ricevono nuovi fax. Se nessuno dei fax memorizzati è stato stampato, la stampante non sarà in grado di ricevere altre chiamate fax finché i fax memorizzati non vengono stampati o eliminati. È anche possibile cancellare i fax in memoria per motivi di sicurezza o riservatezza.

A seconda delle dimensioni dei fax in memoria, è possibile ristampare fino a otto dei fax stampati più recentemente, se sono ancora presenti in memoria. Ad esempio, è possibile ristampare i fax se si perde la copia degli ultimi fax stampati.

Per ristampare i fax in memoria dal pannello di controllo della stampante

1. Verificare che nel vassoio principale sia caricata la carta. Per maggiori informazioni, vedere [Caricamento della carta a pagina 16](#).
2. Toccare  (Freccia destra) e, quindi, **Configura**.
3. Toccare **Impostazione fax**, toccare **Strumenti fax**, quindi selezionare **Ristampa fax in memoria**.

I fax vengono stampati nell'ordine inverso di ricezione, ossia il fax ricevuto più di recente viene stampato per primo e così via.

4. Se si desidera interrompere la ristampa dei fax in memoria, toccare il  (pulsante Pulsante di annullamento)

Richiesta di fax

Il polling consente alla stampante di richiedere a un altro apparecchio fax l'invio di un fax in coda. Quando si utilizza la funzione **Richiedi fax**, la stampante chiama l'apparecchio fax designato e richiede il documento. È necessario che l'apparecchio fax designato sia impostato per il polling e disponga di un fax pronto per l'invio.

 **NOTA:** La stampante non supporta i codici di accesso per il polling. I codici di accesso per il polling rappresentano una funzione di protezione che richiede all'apparecchio fax ricevente di fornire un codice di accesso alla stampante che effettua il polling in modo da poter ricevere il fax. Verificare che per la stampante a cui viene richiesto il codice non sia stato impostato un codice di accesso (o non sia stato modificato il codice predefinito) altrimenti la stampante non sarà in grado di ricevere il fax.

Per impostare la richiesta di ricezione di un fax dal pannello di controllo della stampante

1. Toccare **Fax** e, quindi, **Impostazioni**.
2. Toccare **Richiedi fax**.
3. Immettere il numero fax dell'altro apparecchio fax.
4. Toccare **Avvio fax**.

Inoltro dei fax ad altri numeri

Si può impostare la stampante per inoltrare i fax ad un altro numero fax. Se la funzione di inoltro fax è abilitata, la stampante può ricevere e inoltrare solo i fax in bianco e nero.

Inviare un fax di prova per accertarsi che l'apparecchio fax sia in grado di ricevere i fax inoltrati.

Per inoltrare i fax dal pannello di controllo della stampante

1. Toccare  (Freccia destra) e, quindi, **Configura**.
2. Toccare **Impostazione fax**, quindi selezionare, **Impostazione fax avanzata**.
3. Toccare **Inoltro fax**.
4. Toccare **On (Stampa e inoltra)** per stampare ed inoltrare il fax o selezionare **On (Inoltra)** per inoltrare il fax.

 **NOTA:** Se la stampante non è in grado di inoltrare i fax all'apparecchio designato (ad esempio, se non è acceso), la stampante stampa il fax. Se la stampante è stata configurata in modo da stampare automaticamente i rapporti di errore per i fax ricevuti, stamperà anche un rapporto di errore.

5. Quando richiesto, immettere il numero dell'apparecchio fax a cui verranno inoltrati i fax, quindi toccare **Eseguito** . Immettere le necessarie informazioni per ciascuna delle seguenti richieste: data inizio, ora inizio, data fine, e ora fine.
6. Inoltro fax attivato. Toccare **OK** per confermare.

Se la stampante si spegne mentre è attivata la funzione di inoltro fax, vengono salvate le impostazioni di inoltro fax e numero di telefono. Quando si ripristina l'alimentazione alla stampante, l'impostazione di inoltro fax è ancora su **Attivato** .

 **NOTA:** Si può disabilitare l'inoltro dei fax selezionando **Off** dal menu **Inoltro fax**.

Impostazione del formato carta per i fax ricevuti

È possibile selezionare il formato della carta per i fax in ricezione. Il formato carta selezionato deve corrispondere a quello caricato nel vassoio principale di alimentazione. I fax possono essere stampati solo su carta Lettera, A4 o Legale.

 **NOTA:** Se nel vassoio principale viene caricato un formato carta errato durante la ricezione di un fax, questo non viene stampato e viene visualizzato un messaggio di errore sul display. Caricare la carta formato Letter, A4 o Legal e toccare **OK** per stampare il fax.

Per impostare il formato carta per i fax ricevuti dal pannello di controllo della stampante

1. Toccare  (Freccia destra) e, quindi, **Configura** .
2. Toccare **Impostazione fax** , quindi selezionare, **Impostazione fax base** .
3. Toccare **Formato carta fax** e selezionare una opzione.

Impostazione della riduzione automatica per i fax in entrata

L'impostazione **Riduzione automatica** determina il comportamento della stampante se si riceve un fax di dimensioni superiori al formato carta predefinito. Questa impostazione è attivata automaticamente in modo da consentire la riduzione dell'immagine del fax in entrata per farlo rientrare in una sola pagina, se possibile. Se questa funzione è disattivata, le informazioni che non rientrano nella prima pagina vengono stampate su una seconda pagina. La funzione **Riduzione automatica** è utile se si riceve un fax nel formato Legale e nel vassoio principale di alimentazione è caricata carta di formato Lettera.

Per impostare la riduzione automatica dal pannello di controllo della stampante

1. Toccare  (Freccia destra) e, quindi, **Configura** .
2. Toccare **Impostazione fax** , quindi selezionare, **Impostazione fax avanzata** .
3. Toccare **Riduzione automatica** , quindi selezionare **Attivato** o **Off** .

Blocco dei numeri di fax indesiderati

Se si effettua l'abbonamento ad un servizio ID chiamante tramite la propria società telefonica, è possibile bloccare numeri fax specifici in modo che in futuro la stampante non stampi più i fax ricevuti da tali numeri. Quando si riceve una chiamata fax, la stampante confronta il numero con l'elenco dei numeri fax indesiderati per stabilire se bloccare o meno la chiamata. Se il numero corrisponde ad un numero contenuto nell'elenco dei numeri fax indesiderati, il fax non viene stampato. La quantità massima di numeri fax che è possibile bloccare dipende dal modello.



NOTA: Questa funzionalità non è supportata in alcuni paesi/regioni. Se la funzionalità non è supportata nel proprio paese/regione, **Blocco fax indesiderati** non compare nel menu **Opzioni fax** o **Impostazioni fax**.



NOTA: Se non vengono aggiunti numeri telefonici nell'elenco degli ID chiamanti, si presume che l'utente non sia abbonato al servizio ID chiamante.

- [Aggiungere numeri all'elenco fax indesiderati](#)
- [Rimuovere numeri dall'elenco fax indesiderati](#)
- [Stampa di un rapporto sull'Elenco indesiderati](#)

Aggiungere numeri all'elenco fax indesiderati

Per bloccare numeri specifici, è possibile aggiungerli all'elenco dei numeri indesiderati.

Per aggiungere un numero all'elenco fax indesiderati

1. Toccare  (Freccia destra) e, quindi, **Configura** .
 2. Toccare **Impostazione fax** , quindi selezionare, **Impostazione fax base** .
 3. Toccare **Blocco fax indesiderati** .
 4. Viene visualizzato un messaggio che richiede l'ID del chiamante per bloccare i fax indesiderati. Toccare **OK** per continuare.
 5. Toccare **Aggiungi numeri**.
 6. Per selezionare un numero di fax da bloccare dall'elenco degli ID chiamante, selezionare **Seleziona da cronologia ID chiamante**.
- oppure -

Per immettere manualmente un numero di fax da bloccare, toccare **Immettere nuovo numero**.

7. Dopo aver immesso un numero di fax da bloccare, toccare **Eseguito** .



NOTA: Immettere il numero di fax così come visualizzato sul display del pannello di controllo e non il numero di fax indicato sull'intestazione del fax ricevuto, in quanto tali numeri possono essere differenti.

Rimuovere numeri dall'elenco fax indesiderati

Se non si desidera più bloccare un numero, è possibile rimuovere tale numero dall'elenco dei fax indesiderati.

Per rimuovere dei numeri dall'elenco dei numeri fax indesiderati

1. Toccare  (Freccia destra) e, quindi, **Configura** .
2. Toccare **Impostazione fax** e, quindi, **Impostazione fax base** .
3. Toccare **Blocco fax indesiderati** .
4. Toccare **Rimuovi numeri**.
5. Selezionare i numeri da rimuovere e toccare **OK** .

Stampa di un rapporto sull'Elenco indesiderati

Usare le seguenti procedure per stampare un elenco dei numeri di fax indesiderati.

Stampa di un rapporto sull'Elenco indesiderati

1. Toccare  (Freccia destra) e, quindi, **Configura** .
2. Toccare **Impostazione fax** e, quindi, **Impostazione fax base** .
3. Toccare **Blocco fax indesiderati** .
4. Toccare **Stampa rapporti**, quindi toccare **Elenco indesiderati**.

Ricezione dei fax sul computer tramite Fax digitale HP (Fax a PC e Fax a Mac)

Se la stampante è collegata al computer con un cavo USB, è possibile utilizzare il Fax digitale HP (Fax a PC e Fax a Mac) per ricevere automaticamente i fax e salvarli direttamente sul computer. Con Fax a PC e Fax a Mac, è possibile memorizzare le copie digitali dei fax così da eliminare i tipici problemi legati alla presenza di troppi documenti cartacei.

I file ricevuti vengono salvati in formato TIFF (Tagged Image File Format). Alla ricezione del fax, viene visualizzata una notifica con un collegamento alla cartella in cui il fax viene salvato.

Ai file viene assegnato un nome basato sul formato seguente: XXXX_YYYYYYYY_ZZZZZZ.tif, dove X corrisponde ai dati del mittente, Y alla data e Z all'ora di ricezione del fax.



NOTA: La funzione Fax a PC e Fax a Mac è disponibile solo per i fax in bianco e nero. I fax a colori vengono stampati e non salvati sul computer.

Questo capitolo tratta i seguenti argomenti:

- [Requisiti di Fax a PC e Fax a Mac](#)
- [Attivare Fax a PC e Fax a Mac](#)
- [Modificare le impostazioni di Fax a PC e Fax a Mac](#)

Requisiti di Fax a PC e Fax a Mac

- Il computer amministratore, il computer che ha attivato le funzioni Fax a PC o Fax a Mac deve essere sempre acceso. Solo un computer può avere funzioni di amministratore per Fax a PC o Fax a Mac.
- Il computer o il server della cartella di destinazione deve essere sempre attivo. Anche il computer di destinazione deve essere sempre attivo. I fax non verranno salvati se il computer è in modalità di attesa o in stato di ibernazione.
- La carta deve essere stata caricata nel vassoio di alimentazione. Per maggiori informazioni, vedere [Caricamento della carta a pagina 16](#).

Attivare Fax a PC e Fax a Mac

In un computer con sistema operativo Windows, è possibile utilizzare la Configurazione guidata di Fax digitale per attivare Fax a PC. Su un computer Mac, è possibile utilizzare HP Utility.

Configurazione di Fax a PC (Windows)

1. Aprire il software della stampante HP. Per maggiori informazioni, vedere [Aprire il software della stampante HP \(Windows\) a pagina 26](#).
2. Fare doppio clic su **Azioni fax** e doppio clic su **Configurazione guidata di Fax digitale**.
3. Seguire le istruzioni visualizzate sullo schermo.

Per configurare Fax a Mac (Mac OS X)

1. Aprire Utility HP. Per maggiori informazioni, vedere [Utility HP \(Mac OS X\) a pagina 245](#).
2. Selezionare la stampante.
3. Fare clic su **Archivio fax digitali** nella sezione Impostazioni fax.

Modificare le impostazioni di Fax a PC e Fax a Mac

In qualsiasi momento è possibile aggiornare le impostazioni di Fax a PC sul computer dalla Configurazione guidata di Fax digitale. È possibile aggiornare le impostazioni di Fax a Mac da Utility HP.

Dal pannello di controllo della stampante è possibile disattivare la funzione Da fax a PC o Da fax a Mac e disabilitare la stampa dei fax.

Per modificare le impostazioni dal pannello di controllo della stampante

1. Toccare  (Freccia destra) e, quindi, **Configura**.
2. Toccare **Impostazione fax**, **Impostazione fax base** e quindi, **Fax a PC**.
3. Selezionare l'impostazione che si desidera modificare. È possibile modificare le seguenti impostazioni:
 - **Visualizza nome host PC:** Visualizza il nome del computer sul quale è configurata l'amministrazione di Fax a PC o Fax a Mac.
 - **Disattiva**: Disattivare Da fax a PC o Da fax a Mac.



NOTA: Utilizzare il software HP sul proprio computer per attivare Fax a PC o Fax a Mac.

- **Disabilita stampa fax:** scegliere questa opzione per stampare i fax nel momento in cui vengono ricevuti. Se si disattiva la stampa, i fax a colori verranno comunque stampati.

Per modificare le impostazioni nel software HP (Windows)

1. Aprire il software della stampante HP. Per maggiori informazioni, vedere [Aprire il software della stampante HP \(Windows\) a pagina 26](#).
2. Fare doppio clic su **Impostazione fax** e doppio clic su **Configurazione guidata di Fax digitale**.
3. Seguire le istruzioni visualizzate sullo schermo.

Per modificare le impostazioni nel software HP (Mac OS X)

1. Aprire Utility HP. Per maggiori informazioni, vedere [Utility HP \(Mac OS X\) a pagina 245](#).
2. Selezionare la stampante.
3. Fare clic su **Archivio fax digitali** nella sezione Impostazioni fax.

Disattivazione di Fax a PC o Fax a Mac

- 1.** Toccare  (Freccia destra) e, quindi, **Configura** .
- 2.** Toccare **Impostazione fax** , **Impostazione fax base** e quindi, **Fax a PC** .
- 3.** Toccare **Disattiva** .

Impostazione delle voci di selezione rapida

È possibile impostare i numeri di fax utilizzati più spesso come voci di selezione rapida. Ciò consente di selezionare rapidamente i numeri utilizzando il pannello di controllo della stampante.

 **SUGGERIMENTO:** Oltre a creare e gestire le voci di selezione rapida dal pannello di controllo della stampante, è anche possibile utilizzare gli strumenti installati sul computer, ad esempio il software HP incluso con la stampante e il server Web incorporato (EWS) della stampante. Per maggiori informazioni, vedere Strumenti di gestione della stampante a pagina 242.

Questo capitolo tratta i seguenti argomenti:

- [Configurazione e modifica di voci di selezione rapida](#)
- [Configurazione e modifica di gruppi di voci di selezione rapida](#)
- [Eliminazione delle voci di selezione rapida](#)
- [Stampa di un elenco di voci di selezione rapida](#)

Configurazione e modifica di voci di selezione rapida

È possibile memorizzare numeri fax come voci di selezione rapida.

Per impostare le voci di selezione rapida

1. Sul pannello di controllo della stampante, toccare  (Freccia destra), quindi toccare **Configura** .
2. Toccare **Impostazione fax** , quindi selezionare, **Impostazione selezioni rapide** .
3. Toccare **Aggiungi/Modifica selezione rapida** e toccare un numero di voce non utilizzato.
4. Digitare il numero di fax, quindi toccare **Avanti** .

 **NOTA:** Accertarsi di includere le pause o altri numeri necessari, ad esempio un prefisso, un codice di accesso per numeri esterni a un centralino (solitamente 9 o 0) o un prefisso internazionale.

5. Digitare il nome per la voce di selezione rapida, quindi toccare **Eseguito** .

Per modificare le voci di selezione rapida

1. Sul pannello di controllo della stampante, toccare  (Freccia destra), quindi toccare **Configura** .
2. Toccare **Impostazione fax** , quindi selezionare, **Impostazione selezioni rapide** .
3. Toccare **Aggiungi/Modifica selezione rapida** quindi toccare la voce di selezione rapida da modificare.
4. Per modificare il numero di fax, digitare il nuovo numero, quindi toccare **Avanti** .

 **NOTA:** Accertarsi di includere le pause o altri numeri necessari, ad esempio un prefisso, un codice di accesso per numeri esterni a un centralino (solitamente 9 o 0) o un prefisso internazionale.

5. Per modificare il nome della voce di selezione rapida, digitare il nuovo nome, quindi toccare **Eseguito** .

Configurazione e modifica di gruppi di voci di selezione rapida

È possibile memorizzare gruppi di numeri fax come gruppo di voci di selezione rapida.

Per configurare un gruppo di voci di selezione rapida



NOTA: Prima di creare un gruppo di voci di selezione rapida, è necessario avere creato almeno una voce di selezione rapida.

1. Sul pannello di controllo della stampante, toccare ► (Freccia destra), quindi toccare **Configura** .
2. Toccare **Impostazione fax** , quindi selezionare, **Impostazione selezioni rapide** .
3. Toccare **Selezione rapida di gruppo** e toccare un numero di voce non utilizzato.
4. Toccare la voce di selezione rapida che si vuole includere nel gruppo selezioni rapide quindi toccare **OK** .
5. Digitare il nome per la voce di selezione rapida, quindi toccare **Eseguito** .

Per modificare voci di selezione rapida di gruppo

1. Sul pannello di controllo della stampante, toccare ► (Freccia destra), quindi toccare **Configura** .
2. Toccare **Impostazione fax** , quindi selezionare, **Impostazione selezioni rapide** .
3. Selezionare **Selezione rapida di gruppo** e toccare la voce che si vuole modificare.
4. Per aggiungere o rimuovere le voci di selezione rapida del gruppo, toccare le voci da includere o da rimuovere, quindi toccare **OK** .
5. Per modificare il nome del gruppo di selezione rapida, digitare il nuovo nome, quindi toccare **Eseguito** .

Eliminazione delle voci di selezione rapida

Per eliminare voci di selezione rapida singole o di gruppo, attenersi alla procedura descritta di seguito.

1. Sul pannello di controllo della stampante, toccare ► (Freccia destra), quindi toccare **Configura** .
2. Toccare **Impostazione fax** e, quindi, **Impostazione selezioni rapide** .
3. Toccare **Elimina selezione rapida**, toccare la voce da eliminare, toccare **Elimina**, quindi toccare **Sì** per confermare.



NOTA: L'eliminazione di una voce di selezione rapida di gruppo non comporta l'eliminazione delle singole voci di selezione rapida.

Stampa di un elenco di voci di selezione rapida

Per stampare un elenco di tutte le voci di selezione rapida impostate, completare la procedura seguente.

1. Caricare la carta nel vassoio. Per maggiori informazioni, vedere [Caricamento della carta a pagina 16](#).
2. Sul pannello di controllo della stampante, toccare ► (Freccia destra), quindi toccare **Configura** .
3. Toccare **Impostazione fax** e, quindi, **Impostazione selezioni rapide** .
4. Toccare **Stampa elenco selezioni rapide**.

Modifica delle impostazioni fax

Dopo avere completato la procedura descritta nella Guida introduttiva fornita con la stampante, utilizzare la procedura descritta di seguito per modificare le impostazioni iniziali o per configurare nuove opzioni per l'invio dei fax.

- Configurazione dell'intestazione del fax
- Impostazione della modalità di risposta (risposta automatica)
- Impostazione del numero di squilli prima della risposta
- Modifica del motivo tono risposta per lo squillo diversificato
- Impostazione del tipo di selezione
- Impostazione delle opzioni di rifelezione
- Impostazione della velocità fax
- Impostare il volume audio del fax

Configurazione dell'intestazione del fax

Nella parte superiore di ogni fax inviato viene stampata un'intestazione contenente il nome e il numero di fax del mittente. HP raccomanda di impostare l'intestazione del fax usando il software HP fornito con la stampante. È inoltre possibile impostare l'intestazione fax dal pannello di controllo della stampante, come descritto di seguito.



NOTA: In alcuni paesi/regioni l'intestazione del fax costituisce un requisito obbligatorio.

Per impostare o modificare l'intestazione del fax

1. Toccare  (Freccia destra) e, quindi, **Configura** .
2. Toccare **Impostazione fax** e, quindi, **Impostazione fax base** .
3. Toccare **Intestazione fax**.
4. Immettere il proprio nome o quello dell'azienda, quindi toccare **Eseguito** .
5. Immettere il numero di fax, quindi toccare **Eseguito** .

Impostazione della modalità di risposta (risposta automatica)

La modalità di risposta determina se la stampante deve rispondere alle chiamate in arrivo.

- Attivare l'impostazione **Risposta automatica** se si desidera che la stampante risponda **automaticamente** ai fax. La stampante risponderà a tutte le chiamate in entrata e ai fax.
- Disattivare l'impostazione **Risposta automatica** se si desidera ricevere i fax **manualmente**. È necessario rispondere di persona alle chiamate fax in entrata, altrimenti la stampante non sarà in grado di ricevere i fax.

Per impostare la modalità di risposta

1. Toccare  (Freccia destra) e, quindi, **Configura** .
2. Toccare **Impostazione fax** e, quindi, **Impostazione fax base** .
3. Toccare **Risposta automatica** , quindi selezionare **Attivato** o **Off** .



Impostazione del numero di squilli prima della risposta

Se si attiva l'opzione **Risposta automatica** , è possibile specificare il numero di squilli che devono essere emessi prima che il dispositivo risponda automaticamente alle chiamate in arrivo.

L'opzione **Squilli prima di rispondere** è importante se una segreteria telefonica è collegata sulla stessa linea della stampante poiché consente di specificare che la segreteria telefonica deve rispondere prima della stampante. Il numero di squilli dopo i quali la stampante risponde alle chiamate dovrebbe essere maggiore rispetto a quello impostato per la segreteria telefonica.

Ad esempio, impostare il numero minimo per la segreteria telefonica e il massimo per la stampante. Il numero massimo di squilli varia a seconda del paese/regione. Con questa configurazione, la segreteria telefonica risponde alla chiamata e la stampante controlla la linea. Se la stampante individua dei segnali fax, riceve il fax. Se si tratta di una chiamata vocale, il messaggio viene registrato dalla segreteria telefonica.

Per impostare il numero di squilli prima della risposta

1. Toccare  (Freccia destra) e, quindi, **Configura** .
2. Toccare **Impostazione fax** e, quindi, **Impostazione fax base** .
3. Toccare **Squilli prima di rispondere** .
4. Toccare  (Freccia su) o  (Freccia giù) per modificare il numero di squilli.
5. Premere **Eseguito** per accettare l'impostazione.

Modifica del motivo tono risposta per lo squillo diversificato

Molte società telefoniche offrono una funzione di differenziazione degli squilli che consente di disporre di più numeri telefonici sulla stessa linea. Abbonandosi a questo servizio, ciascun numero disporrà di uno squillo diverso. È possibile impostare la stampante in modo che risponda alle chiamate in entrata con uno specifico tipo di squillo.

Se la stampante viene collegata a una linea su cui è attiva questa funzione, richiedere alla società telefonica l'assegnazione di un tipo di squillo per le chiamate vocali e di un altro tipo per le chiamate fax. HP consiglia di richiedere squilli doppi o tripli per un numero fax. Quando la stampante rileva il tipo di squillo specificato, risponde alla chiamata e riceve il fax.

 **SUGGERIMENTO:** è inoltre possibile utilizzare la funzione di rilevamento del tipo di squillo nel pannello di controllo della stampante per impostare la suoneria diversificata. Con questa funzione, la stampante riconosce e registra il tipo di squillo di una chiamata in arrivo e, in base ad essa, determina automaticamente il tipo di squillo diversificato assegnato dalla società telefonica alle chiamate fax.

Se il servizio di suoneria differenziata non è disponibile, utilizzare il tipo di squillo predefinito **Tutte le sequenze di squilli** .

 **NOTA:** La stampante non può ricevere fax quando il numero di telefono principale risulta sganciato.

Per modificare il tipo di squillo di risposta per la differenziazione degli squilli

1. Verificare che la stampante sia impostata per la risposta automatica alle chiamate fax.
2. Toccare ► (Freccia destra) e, quindi, **Configura** .
3. Toccare **Impostazione fax** , quindi selezionare, **Impostazione fax avanzata** .
4. Toccare **Tipo di squilli** .
5. Viene visualizzato un messaggio che avvisa di non modificare questa impostazione a meno che non siano presenti più numeri sulla stessa linea telefonica. Toccare **Sì** per continuare.
6. Effettuare una delle seguenti operazioni:
 - Toccare il tipo di squillo assegnato alle chiamate fax dalla società telefonica.
- Oppure -
 - Toccare **Rilevam. tipo squillo**, quindi seguire le istruzioni sul pannello di controllo della stampante.

 **NOTA:** Se la funzione Rilevamento del tipo di squillo non è in grado di rilevare il tipo di squillo o se viene annullata prima del completamento dell'operazione, il tipo di squillo viene automaticamente impostato su **Tutte le sequenze di squilli** .

 **NOTA:** se si utilizza un sistema telefonico PBX con diversi tipi di squillo per le chiamate interne ed esterne, è necessario chiamare il numero fax da un numero esterno.

Impostazione del tipo di selezione

Utilizzare questa procedura per impostare la modalità di selezione a toni o a impulsi. L'impostazione predefinita di fabbrica è la **selezione a toni**. Modificare l'impostazione predefinita solo se si è certi che la linea telefonica non può utilizzare la selezione a toni.

 **NOTA:** L'opzione di selezione a impulsi non è disponibile in tutti i paesi/regioni.

Per impostare il tipo di selezione

1. Toccare ► (Freccia destra) e, quindi, **Configura** .
2. Toccare **Impostazione fax** e, quindi, **Impostazione fax base** .
3. Toccare ▼ (Freccia giù) e, quindi, **Tipo selezione**.
4. Toccare per selezionare **Chiamata toni** o **Chiamata impulsi**.

Impostazione delle opzioni di rielezione

Se la stampante non è in grado di inviare un fax perché il dispositivo fax ricevente non ha risposto o era occupato, la stampante tenta di ricomporre il numero, in base alle impostazioni relative alle opzioni di rielezione nel caso di numero occupato o di mancata risposta. Utilizzare la procedura indicata di seguito per attivare o disattivare le opzioni.

- **Riselezione se occupato:** Se tale opzione è attivata, la stampante esegue automaticamente la riselezione in caso di numero occupato. L'impostazione di fabbrica predefinita per tale opzione è **Attivato** .
- **Riselez. su no risposta:** Se tale opzione è attivata, la stampante riselezione automaticamente il numero se il dispositivo fax ricevente non risponde. L'impostazione di fabbrica predefinita per tale opzione è **Off** .

Per impostare le opzioni di riselezione

1. Toccare  (Freccia destra) e, quindi, **Configura** .
2. Toccare **Impostazione fax** e, quindi, **Impostazione fax avanzata** .
3. Toccare **Riselezione se occupato** o **Riselezione in caso di nessuna risposta** , quindi selezionare le opzioni appropriate.

Impostazione della velocità fax

È possibile impostare la velocità fax utilizzata per la comunicazione tra la stampante e altri fax quando si inviano e si ricevono i fax.

Può essere necessario impostare una velocità fax inferiore nel caso si utilizzi uno dei sistemi seguenti:

- Servizio telefonico Internet
- Sistema PBX
- Invio di fax su rete IP (FoIP)
- Servizio ISDN (Integrated Services Digital Network)

In caso di problemi di invio e ricezione dei fax, provare a specificare un valore più basso per **Velocità fax** . La seguente tabella fornisce le impostazioni di velocità fax disponibili.

Impostazione velocità fax	Velocità fax
Veloce	v.34 (33600 baud)
Media	v.17 (14400 baud)
Lenta	v.29 (9600 baud)

Per impostare la velocità fax

1. Toccare  (Freccia destra) e, quindi, **Configura** .
2. Toccare **Impostazione fax** e, quindi, **Impostazione fax avanzata** .
3. Toccare **Velocità fax** .
4. Toccare un'opzione per selezionarla.

Impostare il volume audio del fax

Usare questa procedura per aumentare o diminuire il volume audio del fax.

Per impostare il volume audio fax

1. Toccare  (Freccia destra) e, quindi, **Configura** .
2. Toccare **Impostazione fax** e, quindi, **Impostazione fax base** .
3. Toccare **Volume audio fax**.
4. Toccare per selezionare **Basso, Alto o Off** .

Fax e servizi telefonici digitali

Molte società telefoniche offrono ai clienti servizi telefonici digitali, ad esempio:

- DSL: un servizio DSL (Digital Subscriber Line) fornito dalla società telefonica. In altri paesi/regioni, il servizio DSL potrebbe essere denominato ADSL.
- PBX: sistema di centralino (Private Branch Exchange).
- ISDN: sistema ISDN (Integrated Services Digital Network)
- FoIP: servizio telefonico a tariffe ridotte che consente di inviare e ricevere fax con la stampante tramite Internet. Questo metodo viene chiamato protocollo FoIP (Fax over Internet Protocol). Per maggiori informazioni, vedere [Invio di fax su Protocollo Internet \(FoIP\) a pagina 76](#).

Le stampanti HP sono progettate appositamente per l'utilizzo con servizi telefonici analogici tradizionali. Se si utilizza un ambiente telefonico digitale (ad esempio DSL/ADSL, PBX o ISDN), può essere necessario utilizzare filtri o convertitori da digitale ad analogico per la configurazione della stampante per l'invio e la ricezione di fax.

 **NOTA:** HP non garantisce che la stampante sia compatibile con tutte le linee o i provider di servizi digitali, in tutti gli ambienti digitali o con tutti i convertitori da digitale ad analogico. È sempre consigliabile consultare direttamente la società telefonica per informazioni sulle opzioni di configurazione corrette in base ai servizi forniti.

Invio di fax su Protocollo Internet (FoIP)

Può essere possibile abbonarsi ad un servizio telefonico a tariffe ridotte che consente di inviare e ricevere fax con la stampante tramite Internet. Questo metodo viene chiamato protocollo FoIP (Fax over Internet Protocol).

Probabilmente si utilizza un servizio FoIP (fornito dalla società telefonica) se:

- si compone un codice di accesso speciale insieme al numero di fax, oppure
- si dispone di un convertitore IP che si connette a Internet e fornisce porte telefoniche analogiche per il collegamento fax.



NOTA: È possibile inviare e ricevere fax solo collegando un cavo telefonico alla porta contrassegnata con "1-LINE" sulla stampante. La connessione Internet, pertanto, deve essere effettuata tramite un convertitore (che fornisce delle prese telefoniche analogiche comuni per il collegamento fax) o tramite la società telefonica.



SUGGERIMENTO: Il supporto per la trasmissione fax tradizionale su sistemi telefonici con protocollo Internet è spesso limitato. In caso di problemi di invio e ricezione dei fax, provare a utilizzare una velocità fax inferiore o disabilitare la modalità di correzione errori (ECM). Se tuttavia si disattiva tale modalità, non è possibile inviare e ricevere fax a colori. Per ulteriori informazioni sulla modifica della velocità fax, vedere [Impostazione della velocità fax a pagina 73](#). Per ulteriori informazioni sull'utilizzo della modalità di correzione errori, vedere [Invio di un fax nella modalità correzione errori a pagina 59](#).

In caso di domande riguardo ai fax via Internet, rivolgersi al proprio gruppo di supporto o al fornitore del servizio fax via Internet per ulteriore assistenza.

Uso dei rapporti

È possibile configurare la stampante in modo che stampi automaticamente i rapporti di errore e i rapporti di conferma per ogni fax inviato e ricevuto. È anche possibile stampare manualmente i rapporti di sistema quando necessario; questi rapporti costituiscono un valido sistema di informazioni relative alla stampante.

Per impostazione predefinita, la stampante è impostata per stampare un rapporto solo nel caso in cui si verifichi un problema con l'invio e la ricezione di un fax. Dopo l'invio di ogni fax, sul display del pannello di controllo viene brevemente visualizzato un messaggio che indica se la trasmissione è stata completata correttamente.

 **NOTA:** Se i rapporti sulla qualità di stampa non sono leggibili, è possibile controllare i livelli d'inchiostro stimati dal pannello di controllo o dal software HP. Per maggiori informazioni, vedere [Strumenti di gestione della stampante a pagina 242](#).

 **NOTA:** Le avvertenze e gli indicatori del livello di inchiostro forniscono una stima a scopo puramente informativo. Quando un messaggio avverte che il livello di inchiostro è basso, sarebbe opportuno disporre di una cartuccia di ricambio per non dover rimandare la stampa. Non è necessario sostituire le cartucce di inchiostro finché non viene richiesto.

 **NOTA:** Accertarsi che le testine di stampa e le cartucce d'inchiostro siano in buone condizioni e correttamente installate. Per maggiori informazioni, vedere [Operazioni relative alle cartucce d'inchiostro a pagina 86](#).

Questo capitolo tratta i seguenti argomenti:

- [Stampa di rapporti di conferma fax](#)
- [Stampa dei rapporti di errore dei fax](#)
- [Stampa e visualizzazione del registro fax](#)
- [Cancellare il registro del fax](#)
- [Stampa i dettagli dell'ultima transazione fax.](#)
- [Stampare un rapporto ID chiamante](#)
- [Visualizzare la cronologia chiamate](#)

Stampa di rapporti di conferma fax

Se è necessaria una conferma stampata per i fax inviati correttamente, eseguire le operazioni indicate di seguito per attivare la conferma fax **prima** dell'invio di qualsiasi fax. Selezionare **On (Invio fax)** o **On (Invia e ricevi)**.

L'impostazione predefinita di conferma del fax è **Off**. Ciò significa che non viene stampato un report di conferma per ogni fax inviato o ricevuto. Dopo l'invio di ogni fax, sul display del pannello di controllo viene brevemente visualizzato un messaggio che indica se la trasmissione è stata completata correttamente.

 **NOTA:** È possibile includere un'immagine della prima pagina del fax nel rapporto Conferma fax inviato, se si seleziona **On (Invio fax)** o **On (Invia e ricevi)** e se si effettua la scansione del fax da inviare dalla memoria oppure se si utilizza l'opzione **Scansione e fax**.

Per attivare la conferma fax

1. Toccare  (Freccia destra) e, quindi, **Configura** .
2. Toccare **Impostazione fax** e, quindi, **Rapporti fax** .
3. Toccare **Conferma fax** .
4. Toccare per selezionare una delle seguenti opzioni.

Off	Non stampa un rapporto di conferma quando si inviano e si ricevono i fax correttamente. Si tratta dell'impostazione predefinita.
On (Invio fax)	Stampa un rapporto di conferma per ogni fax inviato.
On (Ricezione fax)	Stampa un rapporto di conferma per ogni fax ricevuto.
On (Invia e ricevi)	Stampa un rapporto di conferma per ogni fax inviato e ricevuto.

Per includere un'immagine del fax nel rapporto

1. Toccare  (Freccia destra) e, quindi, **Configura** .
2. Toccare **Rapporti fax** e, quindi, **Conferma fax** .
3. Toccare **On (Invio fax)** o **On (Invia e ricevi)** .
4. Toccare **Conferma fax con immagine**.

Stampa dei rapporti di errore dei fax

È possibile configurare la stampante in modo che stampi automaticamente un rapporto quando si verifica un errore durante la trasmissione o la ricezione.

Per impostare la stampante in modo che stampi automaticamente i rapporti di errore dei fax

1. Toccare  (Freccia destra) e, quindi, **Configura** .
2. Toccare **Impostazione fax** e, quindi, **Rapporti fax** .
3. Toccare **Rapporto errori fax**.
4. Toccare per selezionare una delle seguenti opzioni.

On (Invia e ricevi)	Viene stampato un rapporto ogni volta che si verifica un errore dei fax.
Off	Non stampa alcun rapporto di errore dei fax.
On (Invio fax)	Viene stampato un rapporto ogni volta che si verifica un errore di trasmissione. Questa è l'impostazione predefinita.
On (Ricezione fax)	Viene stampato un rapporto ogni volta che si verifica un errore di ricezione.

Stampa e visualizzazione del registro fax

È possibile stampare un registro dei fax ricevuti e inviati dalla stampante.

Per stampare il registro fax dal pannello di controllo della stampante

1. Toccare  (Freccia destra) e, quindi, **Configura** .
2. Toccare **Impostazione fax** e, quindi, **Rapporti fax** .
3. Toccare **Registro fax** .

Cancellare il registro del fax

Attenersi alla procedura descritta di seguito per cancellare il registro fax:



NOTA: La cancellazione del registro del fax determina l'eliminazione di tutti i fax in uscita archiviati in memoria.

Per cancellare il registro fax

1. Toccare  (Freccia destra) e, quindi, **Configura** .
2. Effettuare una delle seguenti operazioni:
 - Toccare **Strumenti** .
- Oppure -
 - Toccare **Impostazione fax** , quindi toccare **Strumenti fax**.
3. Toccare **Cancella registro fax**.

Stampa i dettagli dell'ultima transazione fax.

Il rapporto ultima transazione fax stampa i dettagli dell'ultima transazione fax effettuata. I dettagli includono il numero fax, numero di pagine e lo stato del fax.

Per stampare il rapporto ultima transazione fax

1. Toccare  (Freccia destra) e, quindi, **Configura** .
2. Toccare **Impostazione fax** e, quindi, **Rapporti fax** .
3. Toccare **Ultima transazione**.

Stampare un rapporto ID chiamante

Usare le seguenti procedure per stampare rapporto cronologia ID chiamante.

Stampare un rapporto cronologia ID chiamante

1. Toccare  (Freccia destra) e, quindi, **Configura** .
2. Toccare **Impostazione fax** e, quindi, **Rapporti fax** .
3. Toccare **Rapporto ID chiamanti**.



Visualizzare la cronologia chiamate

Attenersi alla seguente procedura per visualizzare un elenco di tutte le chiamate effettuate dalla stampante.



NOTA: La cronologia delle chiamate non può essere stampata. È possibile solo visualizzarla dal pannello di controllo della stampante.

Per visualizzare la cronologia chiamate

1. Toccare  (Freccia destra) e, quindi, **Fax** .
2. Toccare  (Cronologia chiamate).

6 Web Services

La stampante offre soluzioni Web innovative che consentono di accedere rapidamente a Internet, ottenere documenti e stamparli rapidamente con facilità, senza utilizzare un computer.



NOTA: Per utilizzare queste funzioni Web, la stampante deve essere collegata a Internet, tramite un cavo Ethernet o una connessione wireless. Non è possibile utilizzare queste funzionalità Web, se la stampante è collegata tramite un cavo USB.

Questo capitolo tratta i seguenti argomenti:

- [Quali sono i servizi Web Services?](#)
- [Configurazione di Web Services](#)
- [Uso di Web Services](#)
- [Rimozione di Web Services](#)

Quali sono i servizi Web Services?

La stampante include i seguenti servizi Web Services:

- [HP ePrint](#)
- [Apps stampante](#)

HP ePrint

HP ePrint è un servizio gratuito di HP che consente di stampare dalla stampante dotata di funzionalità HP ePrint in qualunque momento e da qualsiasi luogo. È semplice quanto l'invio di un messaggio e-mail all'indirizzo e-mail assegnato alla stampante quando si attivano i servizi Web sulla stampante. Non sono necessari driver o software particolari. Se si è in grado di inviare una e-mail, si è in grado di stampare da qualunque luogo tramite HP ePrint.

Una volta effettuata la registrazione per un account su ePrintCenter, è possibile accedere per visualizzare lo stato delle operazioni HP ePrint, gestire la coda della stampante HP ePrint, controllare gli utenti che possono utilizzare l'indirizzo e-mail HP ePrint per stampare, nonché ottenere assistenza per HP ePrint.

Apps stampante

Le Apps stampante consentono di trovare e stampare facilmente, direttamente sulla propria stampante, contenuti Web preformattati. È anche possibile acquisire e archiviare digitalmente sul Web i propri documenti.

Le Apps stampante offrono un'ampia gamma di contenuti; buoni sconto dei negozi, attività per la famiglia, notizie, viaggi, sport, cucina, fotografia e altro ancora. Si possono perfino visualizzare e stampare le immagini online dai più noti siti fotografici

Alcune Apps stampante consentono anche di pianificare lo scaricamento di contenuti sulla propria stampante.

I contenuti preformattati appositamente per la stampante garantiscono l'assenza di testi e immagini troncati e di pagine extra contenenti solo una riga di testo. Su alcune stampanti, è possibile scegliere il tipo di carta e la qualità di stampa dalla schermata dell'anteprima di stampa.

E tutto questo senza dover accendere il computer!

Configurazione di Web Services

Per configurare Web Services, utilizzare uno dei seguenti metodi:



 **NOTA:** Prima di configurare Web Services, verificare la connessione wireless o Ethernet a Internet.

- [Configurazione di Web Services mediante il pannello di controllo della stampante](#)
- [Configurazione di Web Services tramite server Web incorporato](#)
- [Configurazione di Web Services tramite il software della stampante HP](#)

Configurazione di Web Services mediante il pannello di controllo della stampante

Il pannello di controllo della stampante offre un modo semplice di configurare e gestire Web Services.

Per configurare Web Services, fare quanto segue:

1. Accertarsi che la stampante sia connessa a Internet.
2. Sul pannello di controllo della stampante, toccare l'  (Applicazioni) o  (HP ePrint).
3. Toccare **Si** per accettare i termini di utilizzo di Web Services e abilitarli.
4. Nella schermata **Aggiornamento automatico**, toccare **Si** per consentire alla stampante di verificare automaticamente la presenza di aggiornamenti di prodotto e installarli.

 **NOTA:** Se è disponibile un aggiornamento, la stampante scaricherà e installerà l'aggiornamento e quindi verrà riavviata. Per configurare HP ePrint sarà necessario eseguire nuovamente le istruzioni sin dal passaggio 1.

 **NOTA:** Se vengono richieste le impostazioni proxy e se la rete utilizza impostazioni proxy, seguire le istruzioni visualizzate sullo schermo per configurare un server proxy. Se non si dispone delle informazioni necessarie, contattare l'amministratore di rete o la persona che ha configurato la rete.

5. Quando la stampante è collegata al server, viene stampata una pagina di informazioni. Seguire le istruzioni presenti sulla pagina di informazioni per completare la configurazione.

Configurazione di Web Services tramite server Web incorporato

È possibile utilizzare il server Web incorporato (EWS) della stampante per configurare e gestire Web Services.

Per configurare Web Services, fare quanto segue:

1. Aprire l'EWS. Per maggiori informazioni, vedere [Server Web incorporato a pagina 246](#).
2. Fare clic sulla scheda **Web Services**.
3. Nella sezione **Impostazioni Web Services**, fare clic su **Configura**, quindi su **Continua** e seguire le istruzioni visualizzate sullo schermo per accettare le condizioni di utilizzo.
4. Se richiesto, scegliere di consentire alla stampante di verificare la disponibilità di eventuali aggiornamenti e di installarli.

 **NOTA:** Se è disponibile un aggiornamento, la stampante scaricherà e installerà l'aggiornamento e quindi verrà riavviata. Eseguire nuovamente le istruzioni sin dal passaggio 1 per configurare HP ePrint.

 **NOTA:** Se vengono richieste le impostazioni proxy e se la rete utilizza impostazioni proxy, seguire le istruzioni visualizzate sullo schermo per configurare un server proxy. Se non si dispone delle informazioni necessarie, contattare l'amministratore di rete o la persona che ha configurato la rete.

5. Quando la stampante è collegata al server, viene stampata una pagina di informazioni. Seguire le istruzioni presenti sulla pagina di informazioni per completare la configurazione.

Configurazione di Web Services tramite il software della stampante HP

Se Web Services non è stato configurato al momento dell'installazione del software HP sul computer, è comunque possibile utilizzare questo software successivamente per configurare Web Services.

Per configurare Web Services, fare quanto segue in base al sistema operativo utilizzato.

Windows:

1. Aprire il software della stampante HP. Per maggiori informazioni, vedere [Aprire il software della stampante HP \(Windows\)](#) a pagina 26.
2. Nella finestra che si apre, selezionare **Stampa, Scansione e Fax** o **Stampa & Scansione** e selezionare **Configurazione ePrint**. Si apre il server Web incorporato della stampante.
3. Fare clic sulla scheda **Web Services**.
4. Nella sezione **Impostazioni Web Services**, fare clic su **Configura**, quindi su **Continua** e seguire le istruzioni visualizzate sullo schermo per accettare le condizioni di utilizzo.
5. Se richiesto, scegliere di consentire alla stampante di verificare la disponibilità di eventuali aggiornamenti e di installarli.

 **NOTA:** Se è disponibile un aggiornamento, la stampante scaricherà e installerà l'aggiornamento e quindi verrà riavviata. Per configurare HP ePrint sarà necessario eseguire nuovamente le istruzioni sin dal passaggio 1.

6. Se la rete utilizza impostazioni proxy per connettersi a Internet, immettere queste impostazioni:
 - a. Toccare **Immettere proxy**.
 - b. Inserire le impostazioni del server proxy, quindi toccare **Eseguito**.
7. Quando la stampante è collegata al server, viene stampata una pagina di informazioni. Seguire le istruzioni presenti sulla pagina di informazioni per completare la configurazione.

Mac OS X:

- ▲ Per configurare e gestire Web Services in Mac OS X, è possibile utilizzare il server Web incorporato (EWS) della stampante. Per maggiori informazioni, vedere [Configurazione di Web Services tramite server Web incorporato](#) a pagina 82.

Uso di Web Services

Le sezioni che seguono descrivono come configurare e utilizzare Web Services.

- [HP ePrint](#)
- [Apps stampante](#)

HP ePrint

HP ePrint consente di stampare sulla stampante dotata di funzionalità ePrint in qualunque momento e da qualsiasi luogo.

Per utilizzare HP ePrint, verificare che vi siano le seguenti condizioni:

- Un dispositivo mobile o computer con connessione a Internet e in grado di inviare e-mail
- Una stampante configurata per HP ePrint sulla quale siano abilitati i servizi Web Services

 **SUGGERIMENTO:** Per ulteriori informazioni sulla configurazione e gestione di HP ePrint e sulle sue più recenti funzionalità, visitare ePrintCenter all'indirizzo www.eprintcenter.com.

Stampa tramite HP ePrint

Per stampare documenti tramite HP ePrint, fare quanto segue:

1. Sul computer o dispositivo mobile, aprire il programma di posta elettronica.

 **NOTA:** Per informazioni sull'uso del programma di posta elettronica sul computer o dispositivo mobile, vedere la documentazione fornita con il programma.

2. Creare una e-mail e allegare il file che si desidera stampare. Per sapere quali tipi di file possono essere stampati tramite HP ePrint e per le istruzioni sull'uso di HP ePrint, vedere [Web Services a pagina 80](#) e [Specifiche del sito Web di HP a pagina 173](#).
3. Immettere l'indirizzo e-mail della stampante nel campo "A" della e-mail, quindi selezionare l'opzione per l'invio del messaggio.

 **NOTA:** Il server HP ePrint non accetta lavori di stampa via e-mail se nei campi "A" o "Cc" sono inclusi più indirizzi e-mail. Immettere solo l'indirizzo e-mail della propria stampante HP nel campo "A". e non inserire alcun indirizzo e-mail negli altri campi.

Individuazione dell'indirizzo e-mail della stampante

 **NOTA:** Assicurarsi di aver creato un account ePrint.

Per creare un account su ePrintCenter, visitare ePrintCenter all'indirizzo www.eprintcenter.com.

- ▲ Dal pannello di controllo della stampante, toccare  (HP ePrint).

Per personalizzare l'indirizzo e-mail, toccare **Info stampa**. Viene stampata una pagina di informazioni che contiene il codice della stampante e come personalizzare l'indirizzo e-mail.

Disabilitazione di HP ePrint

1. Sul pannello di controllo della stampante, toccare  (HP ePrint), quindi toccare **Impostazioni** .
2. Toccare **ePrint**, quindi toccare **Off** .



NOTA: Per la rimozione di tutti i servizi Web Services, vedere [Rimozione di Web Services a pagina 86](#).

Apps stampante

Le Apps stampante consentono di trovare e stampare facilmente, direttamente sulla propria stampante, contenuti Web preformattati.

- [Uso delle Apps stampante](#)
- [Gestione delle Apps stampante](#)
- [Disattivazione delle Apps stampante](#)

Uso delle Apps stampante

Per utilizzare le applicazioni della stampante sulla propria stampante, toccare Apps sul display del pannello di controllo della stampante, quindi toccare le applicazioni che si desidera utilizzare.

Per ulteriori informazioni sulle singole applicazioni della stampante, visitare il sito www.eprintcenter.com .

Gestione delle Apps stampante

È possibile gestire le Apps stampante tramite ePrintCenter. È possibile aggiungere, configurare o rimuovere le applicazioni della stampante nonché impostare l'ordine con il quale si desidera vengano visualizzate sul display della stampante.



NOTA: Per gestire le Apps stampante tramite ePrintCenter, creare un account su ePrintCenter e aggiungere la propria stampante. Per ulteriori informazioni, visitare www.eprintcenter.com .

Disattivazione delle Apps stampante

Per disattivare le Apps stampante, fare quanto segue:

1. Sul pannello di controllo della stampante, toccare  (HP ePrint), quindi toccare **Impostazioni** .
2. Toccare **Apps**, quindi toccare **Off** .



NOTA: Per la rimozione di tutti i servizi Web Services, vedere [Rimozione di Web Services a pagina 86](#).

Rimozione di Web Services

Per rimuovere Web Services, fare quanto segue:

1. Sul pannello di controllo della stampante, toccare  (HP ePrint), quindi toccare **Impostazioni**.
2. Toccare **Rimuovi Web Services**.

7 Operazioni relative alle cartucce d'inchiostro

Per assicurare che la stampante fornisca la migliore qualità di stampa, è necessario effettuare alcune semplici procedure di manutenzione.

 **SUGGERIMENTO:** Per qualsiasi problema relativo alla copia di documenti, vedere [Risoluzione dei problemi di qualità di stampa a pagina 105](#).

Questo capitolo tratta i seguenti argomenti:

- [Informazioni sulle cartucce d'inchiostro e sulla testina di stampa](#)
- [Controllo dei livelli di inchiostro stimati](#)
- [Stampare utilizzando solo inchiostro nero o a colori](#)
- [Sostituzione delle cartucce d'inchiostro](#)
- [Conservazione di forniture di stampa](#)
- [Memorizzazione dei dati di utilizzo anonimi](#)

Informazioni sulle cartucce d'inchiostro e sulla testina di stampa

Di seguito vengono elencati alcuni suggerimenti per la manutenzione delle cartucce d'inchiostro HP e per garantire una qualità di stampa costante.

- Le istruzioni contenute in questa Guida d'uso riguardano la sostituzione delle cartucce di stampa e non riguardano la prima installazione.
- Conservare le cartucce d'inchiostro nelle confezioni originali sigillate fino al momento dell'uso.
- Spegnerne la stampante correttamente. Per ulteriori informazioni, vedere [Spegnerne la stampante a pagina 27](#).
- Conservare le cartucce a temperatura ambiente (15-35° C o 59-95° F).
- Non pulire la testina di stampa se non strettamente necessario. Tale operazione comporta un elevato consumo di inchiostro e una minore durata delle cartucce.
- Maneggiare le cartucce d'inchiostro con la massima cura. La caduta, lo scuotimento o la manipolazione non corretta delle cartucce durante l'installazione può causare problemi di stampa temporanei.
- Se si trasporta la stampante, eseguire le operazioni riportate di seguito per evitare la fuoriuscita dell'inchiostro o altri danni alla stampante:
 - Accertarsi di spegnere la stampante, utilizzando il pulsante  (Accensione). Prima di scollegare la stampante, attendere che cessino tutti i rumori di movimento interno. Per maggiori informazioni, vedere [Spegnerne la stampante a pagina 27](#).
 - Verificare che le cartucce d'inchiostro siano installate.
 - Il prodotto deve essere posizionato in piano durante il trasporto; non deve essere appoggiato sui lati o capovolto.

⚠ ATTENZIONE: HP consiglia di sostituire quanto prima eventuali cartucce mancanti per evitare problemi di qualità di stampa, spreco di inchiostro o danni al sistema di inchiostro. Non spegnere mai la stampante se mancano le cartucce d'inchiostro.

Argomenti correlati

- [Controllo dei livelli di inchiostro stimati a pagina 88](#)

Controllo dei livelli di inchiostro stimati

Per controllare il livello di inchiostro stimato, è possibile utilizzare il software della stampante o il pannello di controllo della stampante. Per informazioni sull'utilizzo di questi strumenti, vedere [Strumenti di gestione della stampante a pagina 242](#) e [Uso del pannello di controllo della stampante a pagina 7](#). È possibile stampare la pagina Stato stampante per visualizzare queste informazioni (vedere [Informazioni sul rapporto sullo stato della stampante a pagina 148](#)).

Per controllare i livelli di inchiostro stimati dal pannello di controllo della stampante

1. Sul pannello di controllo della stampante, toccare  (Freccia destra), quindi toccare **Configura**.
2. Toccare **Strumenti**, quindi toccare **Visualizza livelli inch. stimati**.



NOTA: Le avvertenze e gli indicatori del livello di inchiostro forniscono una stima a scopo puramente informativo. Quando un messaggio avverte che il livello di inchiostro è basso, sarebbe opportuno disporre di una cartuccia di ricambio per non dover rimandare la stampa. Non è necessario sostituire le cartucce di inchiostro finché non viene richiesto.



NOTA: Se è stata installata una cartuccia ricaricata o rifabbricata oppure se la cartuccia è stata già utilizzata in un'altra unità, l'indicatore del livello d'inchiostro potrebbe risultare impreciso o non disponibile.



NOTA: durante il processo di stampa, l'inchiostro delle cartucce viene utilizzato in diversi modi, inclusi il processo di inizializzazione, che prepara la stampante e le cartucce per la stampa e la fase di manutenzione della testina, che mantiene puliti gli ugelli e garantisce che l'inchiostro scorra senza problemi. Tenere presente che nella cartuccia usata restano sempre dei residui di inchiostro. Per maggiori informazioni, vedere www.hp.com/go/inkusage.

Stampare utilizzando solo inchiostro nero o a colori

Per il normale utilizzo, questo prodotto non è progettato per stampare utilizzando solo la cartuccia del nero quando le cartucce a colori sono esaurite.

Tuttavia, la stampante è programmata per consentirvi di stampare il più a lungo possibile quando l'inchiostro delle cartucce è in via di esaurimento.

Se la testina di stampa contiene una quantità sufficiente di inchiostro, la stampante offrirà la possibilità di utilizzare solo l'inchiostro nero se una o più cartucce a colori sono esaurite e solo l'inchiostro a colori in caso di esaurimento della cartuccia del nero.

- La quantità di stampe che è possibile effettuare utilizzando solo l'inchiostro nero o a colori è limitata, pertanto è opportuno avere a disposizione cartucce sostitutive quando si stampa solo con inchiostro nero o a colori.
- Quando l'inchiostro non è più sufficiente, apparirà un messaggio che segnala l'esaurimento di una o più cartucce e sarà necessario sostituire le cartucce esaurite per riprendere la stampa.

⚠ ATTENZIONE: Sebbene le cartucce d'inchiostro non siano soggette a danni se lasciate fuori dalla stampante, la testina di stampa deve sempre avere tutte le cartucce montate, se la stampante è stata configurata ed è in uso. Lasciare uno o più alloggiamenti delle cartucce vuoto per un tempo prolungato può influire sulla qualità di stampa e può danneggiare la testina di stampa. Se di recente una cartuccia è stata lasciata fuori dalla stampante per un lungo periodo di tempo oppure si è verificato un inceppamento della carta e la stampa risulta di scarsa qualità, pulire la testina di stampa. Per maggiori informazioni, vedere [Pulire la testina di stampa a pagina 152](#).

Sostituzione delle cartucce d'inchiostro

 **NOTA:** Per ulteriori informazioni sul riciclaggio delle forniture di inchiostro, vedere [Programma per il riciclaggio dei materiali di consumo HP a getto d'inchiostro a pagina 186](#).

Se non si possiedono ancora le cartucce d'inchiostro di ricambio per la stampante vedere [Accessori e materiali di consumo HP a pagina 200](#).

 **NOTA:** Attualmente alcune sezioni del sito Web HP sono disponibili solo in inglese.

 **NOTA:** Alcune cartucce di inchiostro non sono disponibili in tutti i paesi/regioni.

 **ATTENZIONE:** HP consiglia di sostituire quanto prima eventuali cartucce mancanti per evitare problemi di qualità di stampa, spreco di inchiostro o danni al sistema di inchiostro. Non spegnere mai la stampante se mancano le cartucce d'inchiostro.

Sostituzione delle cartucce di inchiostro

Utilizzare questi passi per sostituire le cartucce d'inchiostro.

1. Accertarsi che la stampante sia accesa
2. Aprire lo sportello di accesso delle cartucce d'inchiostro.

 **NOTA:** Attendere che il carrello di stampa si fermi prima di procedere.

3. Premere la parte anteriore della cartuccia d'inchiostro per sganciarla, quindi rimuoverla dall'alloggiamento.

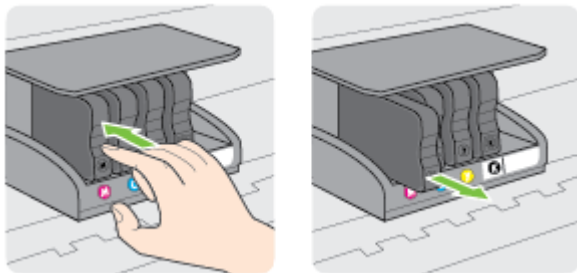

4. Estrarre la nuova cartuccia d'inchiostro dalla confezione.

5. Aiutandosi con le lettere a colori, fare scorrere la cartuccia di inchiostro nell'alloggiamento vuoto fino al completo inserimento.

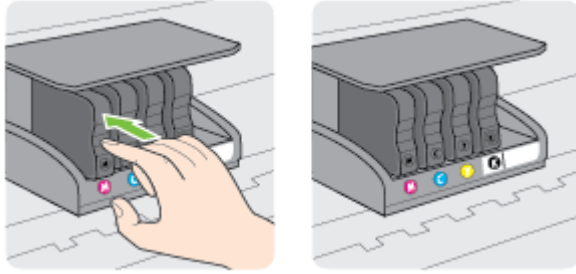

Accertarsi di inserire la cartuccia di inchiostro nell'alloggiamento con la stessa lettera colorata e lo stesso colore della cartuccia che si sta installando.



6. Ripetere i passi da 3 a 5 per ciascuna cartuccia che si desidera sostituire.
7. Chiudere lo sportello di accesso al carrello di stampa.

Argomenti correlati

- [Accessori e materiali di consumo HP a pagina 200](#)

Conservazione di forniture di stampa

È possibile lasciare le cartucce d'inchiostro nella stampante per lunghi periodi di tempo. Tuttavia, per la conservazione ottimale delle cartucce di inchiostro, spegnere correttamente la stampante. Per maggiori informazioni, vedere [Spegnere la stampante a pagina 27](#).

Memorizzazione dei dati di utilizzo anonimi

Le cartucce HP utilizzate con questa stampante contengono un chip di memoria che guida nelle operazioni della stampante. In aggiunta, questo chip di memoria memorizza un insieme limitato di informazioni in forma anonima sull'utilizzo della stampante, che potrebbe includere le seguenti informazioni: la data di installazione della cartuccia, la data dell'ultima volta che è stata utilizzata, il numero di pagine stampate con la cartuccia in questione, il numero massimo di pagine stampabili, la frequenza di stampa, le modalità di stampa utilizzate, eventuali errori di stampa che possono essersi verificati e il modello della stampante.

Queste informazioni consentono ad HP di progettare le stampanti future per soddisfare le necessità dei clienti. I dati raccolti dal chip di memoria della cartuccia non contengono informazioni che possono essere utilizzate per identificare un cliente o utente della cartuccia o la sua stampante.

HP raccoglie un campione dei chip di memoria dalle cartucce restituite ad HP tramite il programma di ritiro e riciclo HP gratuito (HP Planet Partners: www.hp.com/hpinfo/globalcitizenship/environment/recycle/). I chip di memoria di questo campionamento vengono letti e studiati al fine di migliorare le stampanti HP future. I partner HP che aiutano a riciclare questa cartuccia potrebbero avere accesso a questi dati.

Terzi che dispongono della cartuccia potrebbero avere accesso alle informazioni anonime sul chip di memoria. Se si preferisce non consentire l'accesso a queste informazioni, è possibile rendere il chip inoperabile. Tuttavia, una volta reso inoperabile, la cartuccia non può più essere utilizzata in una stampante HP.

Se si desidera non fornire queste informazioni in forma anonima, è possibile renderle inaccessibili disattivando il chip di memoria per non consentire la raccolta delle informazioni sull'utilizzo della stampante.

Per disattivare la funzione relativa alle informazioni di utilizzo

1. Sul pannello di controllo della stampante, toccare  (Freccia destra), quindi toccare **Configura**.
2. Selezionare **Preferenze**, quindi toccare **Informazioni chip cartuccia**.
3. Toccare **OK** per disattivare la raccolta delle informazioni d'uso.

 **NOTA:** Per riattivare la funzione, ripristinare i valori predefiniti. Per informazioni su come ripristinare i valori predefiniti, vedere [Ripristino dei valori predefiniti a pagina 23](#).

 **NOTA:** È possibile continuare ad utilizzare la cartuccia nella stampante HP anche se si disattiva la capacità del chip di memoria di raccogliere le informazioni relative all'utilizzo del prodotto.

8 Risoluzione dei problemi

Le informazioni contenute in questa sezione offrono suggerimenti per risolvere i problemi più comuni. Se la stampante non funziona correttamente e tali informazioni non risolvono il problema, utilizzare uno dei seguenti servizi di supporto per ricevere assistenza.

Questo capitolo tratta i seguenti argomenti:

- Assistenza HP
- Suggerimenti e risorse generali per la risoluzione dei problemi
- Risoluzione dei problemi di stampa
- Risoluzione dei problemi di qualità di stampa
- Risoluzione dei problemi di alimentazione della carta
- Risoluzione dei problemi di copia
- Risoluzione dei problemi di scansione
- Risoluzioni dei problemi di invio e ricezione di fax
- Risoluzione dei problemi tramite i siti Web di Web Services e HP
- Risoluzione dei problemi relativi alle periferiche di memoria
- Risoluzione dei problemi di rete
- Configurazione del firewall per utilizzarlo con la stampante
- Risoluzione dei problemi di gestione della stampante
- Risoluzione dei problemi d'installazione
- Informazioni sul rapporto sullo stato della stampante
- Pagina Descrizione della configurazione della rete
- Manutenzione della testina di stampa
- Disinstallare e reinstallare il software HP
- Eliminazione degli inceppamenti

Assistenza HP

Nel caso dovesse verificarsi un problema, procedere come segue:

1. Consultare la documentazione fornita con la stampante.
2. Visitare il sito Web dell'assistenza online HP all'indirizzo www.hp.com/support . Questo sito Web fornisce informazioni e programmi di utilità che possono essere di aiuto nella soluzione di molti comuni problemi della stampante. L'assistenza online HP è disponibile per tutti i clienti HP. È il modo più rapido per avere informazioni aggiornate sulla stampante ed avere assistenza da parte di esperti. Il servizio include:
 - Accesso rapido in linea agli specialisti dell'assistenza HP
 - Aggiornamenti del software e del driver HP per la stampante HP
 - Informazioni necessarie sulla risoluzione dei problemi comuni
 - Aggiornamenti della stampante proattivi, avvisi dell'assistenza e newsgroup HP disponibili quando si registra la stampante

Per maggiori informazioni, vedere [Supporto tecnico online a pagina 95](#).

3. Chiamare l'assistenza clienti HP. Le opzioni e la disponibilità dell'assistenza variano a seconda della stampante, del paese o della regione e della lingua. Per maggiori informazioni, vedere [Assistenza telefonica HP a pagina 96](#).

Se i problemi persistono, utilizzare uno dei seguenti servizi di supporto:

- [Supporto tecnico online](#)
- [Assistenza telefonica HP](#)

Supporto tecnico online

Per assistenza e informazioni sulla garanzia, visitare il sito Web di HP all'indirizzo www.hp.com/support . Questo sito Web fornisce informazioni e programmi di utilità che possono essere di aiuto nella soluzione di molti comuni problemi della stampante. Se richiesto, selezionare il paese/regione e fare clic su **Contatta HP** per informazioni su come richiedere assistenza tecnica.

Il sito Web offre assistenza tecnica, driver, materiali di consumo, informazioni sulle modalità di ordinazione e altre opzioni quali:

- Accesso alle pagine dell'assistenza online.
- inviare un messaggio e-mail a HP per ottenere l'informazione desiderata.
- Collegamento con un tecnico HP tramite il servizio di chat online.
- Verifica della disponibilità di aggiornamenti software HP.

È possibile ottenere supporto dal software HP per Windows o Mac OS X, che fornisce soluzioni ai comuni problemi di stampa. Per maggiori informazioni, vedere [Strumenti di gestione della stampante a pagina 242](#).

Le opzioni e la disponibilità dell'assistenza variano a seconda della stampante, del paese o della regione e della lingua.

Assistenza telefonica HP

I numeri telefonici dell'assistenza e i relativi costi qui elencati sono quelli in vigore al momento della pubblicazione e sono applicabili solo per le chiamate effettuate da una linea fissa. Tariffe diverse vengono applicate per i telefoni cellulari.

Per l'elenco aggiornato dei numeri di telefono dell'assistenza HP e delle informazioni sui costi delle chiamate, vedere www.hp.com/support.

Durante il periodo di garanzia è possibile rivolgersi al Centro di assistenza clienti HP.



NOTA: HP non fornisce supporto telefonico per la stampa Linux. Tutta l'assistenza è fornita online al seguente sito Web: <https://launchpad.net/hplip>. Fare clic sul pulsante **Fai una domanda** per avviare la procedura di assistenza.

Il sito Web HPLIP non fornisce supporto per Windows o Mac OS X. Se si utilizzano questi sistemi operativi, visitare il sito Web www.hp.com/support.

Questo capitolo tratta i seguenti argomenti:

- [Prima di chiamare](#)
- [Durata dell'assistenza telefonica](#)
- [Numeri dell'assistenza telefonica](#)
- [Al termine del periodo di assistenza telefonica](#)

Prima di chiamare

Contattare l'assistenza HP mentre ci si trova davanti al computer e alla stampante. Tenere a portata di mano le seguenti informazioni:

- Numero modello
- Numero di serie (indicato sulla parte posteriore o inferiore del prodotto)
- Messaggi che compaiono quando si verifica la situazione oggetto della chiamata
- Risposte alle seguenti domande:
 - Il problema si è già verificato in precedenza?
 - Si è in grado di riprodurre la situazione di errore?
 - È stato installato nuovo hardware o software sul computer nel periodo in cui il problema si è verificato per la prima volta?
 - Si è verificato qualcosa di particolare prima di questa situazione (ad esempio un temporale o lo spostamento della stampante)?

Durata dell'assistenza telefonica

Assistenza telefonica gratuita di un anno disponibile per il Nord America, Asia/Pacifico e America Latina (incluso Messico). Per informazioni sulla durata dell'assistenza telefonica gratuita per l'Europa orientale, il Medio Oriente e l'Africa, vedere www.hp.com/support. Vengono applicate le tariffe standard del servizio telefonico.

Numeri dell'assistenza telefonica

In molti paesi, HP offre assistenza telefonica gratuita durante il periodo di garanzia. Tuttavia, alcuni numeri di assistenza potrebbero non essere gratuiti.

Per l'elenco dei numeri di supporto telefonico aggiornati, visitare il sito Web all'indirizzo www.hp.com/support. Questo sito Web fornisce informazioni e programmi di utilità che possono essere di aiuto nella soluzione di molti comuni problemi della stampante.



www.hp.com/support

Africa (English speaking)	(0027)112345872	Lietuva	+370 5 210 3333
Afrique (francophone)	0033 1 4993 9230	Jamaica	1-800-711-2884
021 672 280	الجزائر	日本	0120-96-1665
Algérie	021 67 22 80	0800 222 47	الاردن
Argentina (Buenos Aires)	54-11-4708-1600	한국	1588-3003
Argentina	0-800-555-5000	Luxembourg (Français)	900 40 006
Australia	1300 721 147	Luxemburg (Deutsch)	900 40 007
Australia (out-of-warranty)	1902 910 910		0.15 €/min
Österreich	0820 874 417 doppelter Ortstarif	Madagascar	262 262 51 21 21
Белоруссия	(375) 17 328 4840	Magyarország	06 40 200 629
172 12 049	البحرين		7.2 HUF/perc vezetékes telefonra
België (Nederlands)	078 600 019 0.0546 euro/min piekuren 0.0273 euro/min daluren	Malaysia	1800 88 8588
Belgique (Français)	078 600 020 0.0546 euro/min heures de pointe 0.0273 euro/min heures creuses	Maurice	262 262 210 404
България	0 700 1 0404	México (Ciudad de México)	55-5258-9922
Hrvatska	0800 223213	México	01-800-472-68368
Brasil (Sao Paulo)	55-11-4004-7751	Maroc	0801 005 010
Brasil	0-800-709-7751	Nederland	+31 0900 2020 165
Canada	1-(800)-474-6836 (1-800 hp invent)	New Zealand	0800 441 147
Central America & The Caribbean	www.hp.com/la/soporte	Nigeria	(01) 271 2320
Chile	800-360-999	Norge	815 62 070 sluttet på 0.59 Kr per min., deretter 0.39 Kr per min. Fra mobiltelefon gjelder mobiltelefonkostnader.
中国	800-820-6616	24791773	السعودية
中国	400-885-6616	Panamá	1-800-711-2884
Colombia (Bogotá)	571-606-9191	Paraguay	009 800 54 1 0006
Colombia	01-8000-51-4746-8368	Perú	0-800-10111
Costa Rica	0-800-011-1046	Philippines	2 867 3551
Česká republika	420 810 222 222 1.53 CZN/min	Polska	(22) 583 43 73 Koszt połączenia:- z tel. stacjonarnego jak za 1 impuls wg taryfy operatora, - z tel. komórkowego wg taryfy operatora.
Danmark	70 20 28 45 Opkald: 0,145 (kr. pr. min.) Pr. min. mand-ter 08.00-19.30: 0,25 Pr. min. øvrige tidspunkter: 0,125	Portugal	808 201 492 Custo: 8 céntimos no primeiro minuto e 3 céntimos restantes minutos
Eesti	372 6813 823	Puerto Rico	1-877-232-0589
Ecuador (Andinatel)	1-999-119 ☎ 800-711-2884	00974 - 44761936	قطر
Ecuador (Pacifitel)	1-800-225-528 ☎ 800-711-2884	República Dominicana	1-800-711-2884
02 691 0602	مصر	La Réunion	0820 890 323
El Salvador	800-6160	România	0801 033 390 (021 204 7090) 0.029 pe minut
España	902 010 059 Coste horario normal (de 8:00 a 20:00) 6.73 ct€/min Coste horario reducido 4.03 ct€/min Coste de establecimiento de llamada 8.33 cts	Rossija	800 500 9268 المسعودية
France	0969 320 435 Tarif local	800 897 1415	سنگاپور
Deutschland	069 29 993 434 0,14 €/Min aus dem deutschen Festnetz - bei Anrufen aus Mobilfunknetzen können andere Preise gelten	Singapore	+65 6272 5300
Ελλάδα	801-11-75400 0,30 Ευρώ/λεπτό	Srbija	0700 301 301
Κύπρος	800 9 2654	Slovenská republika	0850 111 256 miestna tarifa
Guatemala	1-800-711-2884 (852) 2802 4098	Slovenija	01 432 2001
香港特別行政區	1-800-425-7737	South Africa (RSA)	0860 104 771 Calls at Local Rate
India	91-80-28526900	Suomi	0203 667 67 0.0147€/min
Indonesia	+62 (21) 350 3408	Sverige	0771-20 47 65 0.23 kr/min
+971 4 224 9189	العراق	Schweiz (Deutsch)	0848 672 672 8Rp./Min
+971 4 224 9189	البحرين	Suisse (Français)	0848 672 672 0.08CHF/min
Ireland	1890 923 902 Calls cost Cost 5.1 cent peak / 1.3 cent off-peak per minute	Svizzera	0848 672 672 0.08CHF/min
1-700-503-048	ישראל	臺灣	0800-010055 (免費)
(עות שירה מקומית) עלות קבוצה לדיקט שירה מוק טלפון בית 0.1127 ש"ח (0.59 לכל דיוקט), עלות לדיקט שירה מוק טלפון בית 0.178 ש"ח		ไทย	+66 (2) 353 9000 تونس
Italia	848 800 871 costo telefonico locale	071 891 391	Trinidad & Tobago
Казахстан	+7 7172 978 177	1-800-711-2884	Tunisie
(965) 6767 0099	الكويت	23 927 000	Türkiye
Latvija	8000 80 12	0(212) 444 0307 Yerel numara: 444 0307 0.08 TL/dk, yerel numara (İstanbul, Bursa, Ankara ve İzmir) ve 0,10 TL ulusal ücret	Україна
00961 1 217970	لبنان	38 (044) 230-51-06	الإمارات العربية المتحدة
		600 54 47 47	United Kingdom
			0844 369 0369 0.50 £ p/m
			United States
			1-(800)-474-6836
			Uruguay
			0004-054-177
			Venezuela (Caracas)
			58-212-278-8666
			Venezuela
			0-800-474-68368
			Việt Nam
			+84 88234530

Al termine del periodo di assistenza telefonica

Una volta trascorso il periodo di assistenza telefonica, l'assistenza HP viene prestata a un costo aggiuntivo. Per assistenza è inoltre possibile visitare il sito Web di assistenza in linea HP all'indirizzo: www.hp.com/support . Per informazioni sulle opzioni di assistenza, contattare il rivenditore locale HP oppure rivolgersi al numero dell'assistenza telefonica del paese/regione di appartenenza.

Suggerimenti e risorse generali per la risoluzione dei problemi

 **NOTA:** Molte delle procedure seguenti richiedono il software HP. Se il software HP non è stato installato, è possibile installarlo utilizzando il CD del software HP fornito con la stampante o scaricarlo dal sito Web del supporto HP www.hp.com/support. Questo sito Web fornisce informazioni e programmi di utilità che possono essere di aiuto nella soluzione di molti comuni problemi della stampante.

Prima di avviare la risoluzione dei problemi, effettuare i seguenti controlli:

- Provare a spegnere e riaccendere la stampante.
- In caso di inceppamento della carta, vedere [Eliminazione degli inceppamenti a pagina 156](#).
- In caso di problemi di alimentazione della carta, come ad esempio problemi di allineamento e prelevamento, vedere [Risoluzione dei problemi di alimentazione della carta a pagina 109](#).
- Il pulsante  (Accensione) è acceso e non lampeggia. Alla prima accensione, sono necessari circa 9 minuti per l'inizializzazione della stampante dopo l'installazione delle testine di stampa.
- Assicurarsi che il cavo di alimentazione e gli altri cavi siano funzionanti e che siano collegati correttamente alla stampante. Accertarsi che la stampante sia collegata saldamente ad una presa elettrica di corrente alternata (CA) funzionante e che sia accesa. Per informazioni sui requisiti relativi alla tensione elettrica, vedere [Specifiche elettriche a pagina 174](#).
- Accertarsi che i supporti siano correttamente caricati nel vassoio e che non vi siano inceppamenti.
- Assicurarsi che tutti i nastri e i materiali di imballaggio siano stati rimossi.
- La stampante è impostata come stampante corrente o predefinita. Per Windows, impostarla come predefinita nella cartella Stampanti. Per Mac OS X, impostarla come predefinita nella sezione **Stampa & Fax** o **Stampa & Scansione di Preferenze di sistema**. Per ulteriori informazioni, consultare il manuale per l'utente del computer.
- Se si utilizza un computer Windows, assicurarsi di non avere selezionato **Sospendi stampa**.
- Assicurarsi di non avere in esecuzione troppi programmi durante lo svolgimento di un'operazione. Prima di effettuare un nuovo tentativo, chiudere tutti i programmi non utilizzati oppure riavviare il computer.

Risoluzione dei problemi di stampa

Questo capitolo tratta i seguenti argomenti:

- [La stampante si spegne improvvisamente](#)
- [La stampante produce rumori inaspettati](#)
- [Allineamento non riuscito](#)
- [La stampante non risponde \(non stampa\)](#)
- [La stampante stampa lentamente](#)
- [Viene stampata una pagina vuota o incompleta](#)
- [Parti del documento risultano mancanti o errate](#)
- [La posizione del testo o della grafica è errata](#)

La stampante si spegne improvvisamente

Controllare i cavi e i collegamenti elettrici

- Verificare che il cavo di alimentazione della stampante sia collegato a una presa elettrica funzionante. Per informazioni sui requisiti relativi alla tensione elettrica, vedere [Specifiche elettriche a pagina 174](#).

La stampante produce rumori inaspettati

È possibile sentire rumori insoliti provenire dalla stampante. Questi sono rumori prodotti dalla stampante durante le operazioni di servizio svolte per la conservazione ottimale della testina di stampa.

 **NOTA:** Per prevenire potenziali danni alla stampante:

Non spegnere la stampante quando sta eseguendo operazioni di manutenzione. Se si vuole spegnere la stampante, attendere che siano completate tutte le operazioni di servizio prima di azionare il pulsante  (Accensione). Per maggiori informazioni, vedere [Spegnere la stampante a pagina 27](#).

Verificare che tutte le cartucce d'inchiostro siano installate. Se manca qualche cartuccia, la stampante eseguirà operazioni di servizio aggiuntive per proteggere la testina di stampa.

Allineamento non riuscito

Se il processo di allineamento non riesce, verificare di aver caricato carta comune bianca nuova nel vassoio di alimentazione. Se nel vassoio di alimentazione è caricata carta colorata, la procedura di allineamento delle cartucce avrà esito negativo.

Se il problema persiste, potrebbe essere necessario pulire la testina di stampa o un sensore potrebbe essere difettoso. Per eseguire la pulizia della testina di stampa, vedere [Pulire la testina di stampa a pagina 152](#)

Se la pulizia della testina di stampa non risolve il problema, contattare il supporto HP. Aprire la pagina all'indirizzo www.hp.com/support. Questo sito Web fornisce informazioni e programmi di utilità che possono essere di aiuto nella soluzione di molti comuni problemi della stampante. Se richiesto, selezionare il paese/regione e fare clic su **Contatta HP** per informazioni su come richiedere assistenza tecnica.

La stampante non risponde (non stampa)

Ci sono lavori di stampa bloccati nella coda di stampa

- Aprire la coda di stampa, annullare tutti i documenti, quindi riavviare il computer. Provare di nuovo a stampare dopo aver riavviato il computer. Per maggiori informazioni, fare riferimento alla Guida del sistema operativo.

Controllare la configurazione della stampante

- Per ulteriori informazioni, vedere [Suggerimenti e risorse generali per la risoluzione dei problemi a pagina 99](#).

Verificare l'installazione del software HP

- Se la stampante viene spenta durante la stampa, sullo schermo del computer dovrebbe comparire un messaggio di avviso; altrimenti, il software HP fornito con la stampante potrebbe non essere installato correttamente. Per risolvere il problema, disinstallare completamente il software HP, quindi reinstallarlo. Per maggiori informazioni, vedere [Disinstallare e reinstallare il software HP a pagina 155](#).

Controllare i collegamenti dei cavi

- Assicurarsi che entrambe le estremità del cavo USB o Ethernet siano saldamente collegate.
- Se la stampante è collegata a una rete, effettuare i seguenti controlli:
 - Controllare la spia Collegamento sulla parte posteriore della stampante.
 - Accertarsi di non usare un cavo telefonico per collegare la stampante.

Controllare i programmi software firewall personalizzati installati sul computer

- Il firewall personale è un programma di protezione che protegge un computer da attacchi esterni. Tuttavia, il firewall potrebbe bloccare la comunicazione tra il computer e la stampante. Se si verifica un problema di comunicazione con la stampante, provare a disabilitare temporaneamente il firewall. Se il problema persiste, il firewall non è la causa del problema di comunicazione. Riattivare il firewall.

La stampante stampa lentamente

Se la stampante stampa molto lentamente, provare le seguenti soluzioni.

- [Soluzione 1: Impostare una qualità di stampa inferiore](#)
- [Soluzione 2: Controllo del livello di inchiostro](#)
- [Soluzione 3: Contattare l'assistenza HP](#)

Soluzione 1: Impostare una qualità di stampa inferiore

La qualità di stampa selezionata era alta.

Controllare le impostazioni di qualità di stampa. **Ottima** e **Massima risoluzione** garantiscono la qualità migliore ma sono più lente di **Normale** o **Bozza**. **Bozza** è la modalità di stampa più veloce.

Se ciò non risolve il problema, provare la soluzione seguente.

Soluzione 2: Controllo del livello di inchiostro

Le cartucce potrebbero contenere una quantità di inchiostro insufficiente.

Controllare i livelli di inchiostro stimati delle cartucce.



NOTA: Le avvertenze e gli indicatori del livello di inchiostro forniscono una stima a scopo puramente informativo. Quando un messaggio avverte che il livello di inchiostro è basso, sarebbe opportuno disporre di una cartuccia di ricambio per non dover rimandare la stampa. Non è necessario sostituire le cartucce di inchiostro finché non viene richiesto.



ATTENZIONE: Sebbene le cartucce d'inchiostro non siano soggette a danni se lasciate fuori dalla stampante, la testina di stampa deve sempre avere tutte le cartucce montate, se la stampante è stata configurata ed è in uso. Lasciare uno o più alloggiamenti delle cartucce vuoto per un tempo prolungato può influire sulla qualità di stampa e può danneggiare la testina di stampa. Se si nota una scadente qualità di stampa, dopo aver lasciato una cartuccia fuori dalla stampante per un lungo periodo, pulire la testina di stampa. Per maggiori informazioni, vedere [Pulire la testina di stampa a pagina 152](#).

Per ulteriori informazioni, vedere:

- [Controllo dei livelli di inchiostro stimati a pagina 88](#)

Se ciò non risolve il problema, provare la soluzione seguente.

Soluzione 3: Contattare l'assistenza HP

Si è verificato un problema con la stampante.

Contattare il servizio di assistenza HP.

Andare all'indirizzo: www.hp.com/support. Questo sito Web fornisce informazioni e programmi di utilità che possono essere di aiuto nella soluzione di molti comuni problemi della stampante.



Se richiesto, selezionare il paese/regione e fare clic su **Contatta HP** per informazioni su come richiedere assistenza tecnica.

Viene stampata una pagina vuota o incompleta

Pulire la testina di stampa

- Completare la procedura di pulizia delle testine di stampa. Potrebbe essere necessario pulire la testina di stampa se la stampante non è stata spenta in modo corretto.



NOTA: Uno spegnimento non corretto della stampante può causare problemi di qualità di stampa, come pagine non stampate o stampate solo parzialmente. La pulizia delle testine di stampa può risolvere tali problemi, ma si consiglia di spegnere correttamente la stampante per evitarli del tutto. Spegner sempre la stampante premendo il pulsante  (Accensione) sulla stampante stessa. Attendere che la spia del pulsante  (Accensione) si spenga prima di scollegare il cavo di alimentazione o spegnere la presa multipla.

Controllare le impostazioni della carta

- Assicurarsi di avere selezionato nel driver della stampante le impostazioni di qualità di stampa adeguate per la carta caricata nei vassoi.
- Assicurarsi che le impostazioni di pagina nel driver della stampante corrispondano al formato pagina della carta caricata nel vassoio.

Vengono trascinate più pagine insieme

- Per ulteriori informazioni sui problemi di alimentazione, vedere [Risoluzione dei problemi di alimentazione della carta a pagina 109](#).

Nel file c'è una pagina bianca

- Verificare che nel file non rimangano pagine bianche.

Parti del documento risultano mancanti o errate

Esaminare la pagina di diagnostica della qualità di stampa

- Stampare una pagina di diagnostica della qualità di stampa per stabilire se utilizzare gli strumenti di manutenzione per migliorare il livello di qualità delle stampe ottenute. Per maggiori informazioni, vedere [Informazioni sul rapporto sullo stato della stampante a pagina 148](#).

Controllare le impostazioni dei margini

- Accertarsi che le impostazioni dei margini per il documento non superino l'area stampabile della stampante. Per maggiori informazioni, vedere [Impostazione dei margini minimi a pagina 169](#).

 **SUGGERIMENTO:** Se i margini superiori e inferiori del documento sono di lunghezza inferiore a 16 mm (0,63 pollici), la stampa del documento potrebbe non essere effettuata in modo corretto.

Controllare le impostazioni di stampa del colore

- Accertarsi che l'opzione **Stampa con scala di grigi** non sia selezionata nel driver di stampa.

Controllare la posizione della stampante e la lunghezza del cavo USB

- Forti campi elettromagnetici (come quelli generati dai cavi USB) talvolta possono generare lievi distorsioni alla stampa. Allontanare la stampante dalla sorgente dei campi elettromagnetici. Si raccomanda inoltre di usare cavi USB di lunghezza inferiore ai 3 metri (9,8 piedi) per ridurre al minimo gli effetti di questi campi elettromagnetici.

Controllare il formato della carta

- Accertarsi che il formato carta selezionato corrisponda al formato della carta realmente caricata.

La posizione del testo o della grafica è errata

Verificare che la carta sia stata caricata correttamente

- Accertarsi che le guide della carta siano a filo con i bordi della risma di carta e assicurarsi che il vassoio non sia sovraccarico. Per maggiori informazioni, vedere [Caricamento della carta a pagina 16](#).

Controllare il formato della carta

- Il contenuto di una pagina potrebbe risultare tagliato se le dimensioni del documento sono superiori a quelle della carta utilizzata.
- Assicurarsi che il formato della carta selezionata nel driver di stampa corrisponda a quello della carta caricata nel vassoio.

Controllare le impostazioni dei margini

- Se il testo o la grafica sono tagliati ai bordi della pagina, accertarsi che le impostazioni dei margini per il documento non superino l'area stampabile. Per maggiori informazioni, vedere [Impostazione dei margini minimi a pagina 169](#).

Controllare l'impostazione dell'orientamento della pagina

- Verificare che il formato della carta e l'orientamento della pagina selezionati nell'applicazione corrispondano alle impostazioni selezionate nel driver della stampante. Per maggiori informazioni, vedere [Stampa a pagina 27](#).

Controllare la posizione della stampante e la lunghezza del cavo USB

- Forti campi elettromagnetici (come quelli generati dai cavi USB) talvolta possono generare lievi distorsioni alla stampa. Allontanare la stampante dalla sorgente dei campi elettromagnetici. Si raccomanda inoltre di usare cavi USB di lunghezza inferiore ai 3 metri (9,8 piedi) per ridurre al minimo gli effetti di questi campi elettromagnetici.

Se le soluzioni sopra fornite dovessero risultare inefficaci, è possibile che il problema sia causato dall'incapacità dell'applicazione di interpretare correttamente le impostazioni di stampa. Vedere le note di rilascio per informazioni sui conflitti software noti, consultare la documentazione dell'applicazione o contattare il produttore del software per ottenere assistenza specifica.



SUGGERIMENTO: Se si utilizza un computer su cui è in esecuzione Windows, è possibile visitare il sito Web del supporto online HP all'indirizzo www.hp.com/support. Questo sito Web fornisce informazioni e programmi di utilità che possono essere di aiuto nella soluzione di molti comuni problemi della stampante.

Risoluzione dei problemi di qualità di stampa

Provare le soluzioni proposte in questa sezione per risolvere i problemi di qualità della stampa.

- Soluzione 1: Assicurarsi di usare cartucce d'inchiostro HP originali.
- Soluzione 2: Controllare i livelli d'inchiostro
- Soluzione 3: Controllare la carta caricata nel vassoio di alimentazione
- Soluzione 4: Controllare il tipo di carta
- Soluzione 5: Controllare le impostazioni di stampa
- Soluzione 6: Stampare e valutare un rapporto sulla qualità di stampa
- Soluzione 7: Contattare il supporto HP

Soluzione 1: Assicurarsi di usare cartucce d'inchiostro HP originali.

Sono state utilizzate cartucce d'inchiostro non HP.

Verificare che le cartucce siano cartucce d'inchiostro HP originali.

HP consiglia di utilizzare cartucce di inchiostro HP originali. Le cartucce HP originali sono progettate e testate su stampanti HP per consentire di produrre ogni volta risultati eccezionali.

 **NOTA:** HP non garantisce la qualità o l'affidabilità dei materiali di consumo non HP. Gli interventi di assistenza o riparazione della stampante resi necessari a seguito dell'uso di materiali non HP non sono coperti dalla garanzia.

Se si ritiene di aver acquistato una cartuccia originale HP, visitare il sito Web:

www.hp.com/go/anticounterfeit

Se ciò non risolve il problema, provare la soluzione seguente.

Soluzione 2: Controllare i livelli d'inchiostro

Le cartucce potrebbero contenere una quantità di inchiostro insufficiente.

Controllare i livelli di inchiostro stimati delle cartucce.

 **NOTA:** Le avvertenze e gli indicatori del livello di inchiostro forniscono una stima a scopo puramente informativo. Quando un messaggio avverte che il livello di inchiostro è basso, sarebbe opportuno disporre di una cartuccia di ricambio per non dover rimandare la stampa. Non è necessario sostituire le cartucce d'inchiostro finché non viene richiesto.

 **ATTENZIONE:** Sebbene le cartucce d'inchiostro non siano soggette a danni se lasciate fuori dalla stampante, la testina di stampa deve sempre avere tutte le cartucce montate, se la stampante è stata configurata ed è in uso. Lasciare uno o più alloggiamenti delle cartucce vuoto per un tempo prolungato può influire sulla qualità di stampa e può danneggiare la testina di stampa. Se di recente una cartuccia è stata lasciata fuori dalla stampante per un lungo periodo di tempo oppure si è verificato un inceppamento della carta e la stampa risulta di bassa qualità, pulire la testina di stampa. Per maggiori informazioni, vedere [Pulire la testina di stampa a pagina 152](#).

Per ulteriori informazioni, vedere:

- [Controllo dei livelli di inchiostro stimati a pagina 88](#)

Se ciò non risolve il problema, provare la soluzione seguente.

Soluzione 3: Controllare la carta caricata nel vassoio di alimentazione

La carta non è stata caricata correttamente oppure è arricciata o troppo spessa.

Accertarsi che la carta sia caricata correttamente e che non sia arricciata o troppo spessa.

- Caricare la carta con il lato di stampa rivolto verso il basso. Ad esempio, se si sta caricando carta fotografica lucida, caricarla con il lato lucido rivolto verso il basso.
- Accertarsi che la carta sia ben adagiata sul vassoio di alimentazione e che non sia piegata. Se la carta è troppo vicina alla testina durante la stampa, l'inchiostro potrebbe essere sbavato. Ciò può accadere se la carta è sollevata, arricciata o se è molto spessa, ad esempio una busta da lettera.

Per ulteriori informazioni, vedere:

- [Caricamento della carta a pagina 16](#)

Se ciò non risolve il problema, provare la soluzione seguente.

Soluzione 4: Controllare il tipo di carta

Nel vassoio di alimentazione è stato caricato un tipo di carta errato.

HP consiglia di utilizzare carta HP o qualsiasi altro tipo di carta con tecnologia ColorLok appropriata alla stampante. Tutti i tipi di carta con il logo ColorLok logo vengono testati indipendentemente per soddisfare alti standard di affidabilità e qualità di stampa e producono documenti con immagini nitide, colori accesi, neri più decisi e che si asciugano più velocemente rispetto agli altri tipi di carta comune.

Assicurarsi sempre che la carta su cui si sta stampando sia priva di grinze. Per ottenere risultati ottimali nella stampa di immagini, utilizzare Carta fotografica HP Advanced.

Conservare la carta speciale nella confezione originale o in una busta di plastica sigillabile su una superficie piana, in un luogo fresco e asciutto. Quando si è pronti per la stampa, rimuovere soltanto la carta che si intende utilizzare immediatamente. Una volta terminata la stampa, reinserire la carta fotografica non utilizzata nella busta di plastica. Ciò previene l'arricciamento della carta fotografica.



NOTA: In questo caso, non vi è alcun problema con le forniture di inchiostro. Quindi, non è necessario sostituire le cartucce d'inchiostro.

Per ulteriori informazioni, vedere:

- [Selezione di carta per stampa a pagina 11](#)

Se ciò non risolve il problema, provare la soluzione seguente.

Soluzione 5: Controllare le impostazioni di stampa

Le impostazioni di stampa non sono corrette.

Controllare le impostazioni di stampa.

- Verificare le impostazioni di stampa per controllare che le impostazioni dei colori non siano errate.

Ad esempio, verificare che il documento sia impostato su stampa in scala di grigi. Oppure, verificare se le opzioni avanzate relative al colore, ad esempio la saturazione, la luminosità o il tono del colore, sono state impostate per la modifica della visualizzazione dei colori.

- Verificare l'impostazione della qualità di stampa in modo che corrisponda al tipo di carta caricato nella stampante.

Potrebbe essere necessario diminuire la qualità di stampa, se i colori si sovrappongono. Altrimenti, aumentarla se si stampa una foto alta qualità, poi accertarsi che la carta fotografica, come Carta fotografica HP Advanced, sia caricata nel vassoio di alimentazione.



NOTA: Su alcuni schermi i colori potrebbero apparire diversi da quelli della stampa. In tal caso, non dipende dalla stampante, dalle impostazioni di stampa o dalle cartucce. Non ci sono ulteriori problemi da risolvere.

Per ulteriori informazioni, vedere:

- [Selezione di carta per stampa a pagina 11](#)

Se ciò non risolve il problema, provare la soluzione seguente.

Soluzione 6: Stampare e valutare un rapporto sulla qualità di stampa

I problemi di qualità di stampa possono avere diverse cause: le impostazioni del software, un file immagine di scarsa qualità o il sistema di stampa stesso. Se non si è soddisfatti della qualità delle stampe, la Pagina diagnostica qualità di stampa può aiutare a determinare se il sistema di stampa funziona correttamente.

Per stampare un rapporto sulla qualità di stampa

- **Pannello di controllo:** Toccare  (Freccia destra), toccare **Configura**, toccare **Rapporti**, quindi toccare **Rapporto qualità stampa**.
- **Server Web incorporato:** Fare clic sulla scheda **Strumenti**, su **Casella degli strumenti qualità di stampa** in **Utility**, quindi fare clic sul pulsante **Rapporto qualità stampa**.
- **Utility HP (Mac OS X):** Nella sezione **Informazioni e supporto** fare clic su **Pagina di diagnostica della qualità di stampa** quindi fare clic su **Stampa**.

Stampa pagina di diagnostica qualità di stampa

In caso di difetti sulla pagina, effettuare la seguente procedura:

1. Se le linee nel modello di test 1 non sono dritte e collegate, allineare la stampante. Per maggiori informazioni, vedere [Allineamento della testina di stampa a pagina 153](#).
2. Se sono visibili linee bianche in qualunque blocco colore nel modello di test 2, pulire la testina di stampa. Per maggiori informazioni, vedere [Pulire la testina di stampa a pagina 152](#).
3. Se sono visibili linee bianche o scure dove puntano le frecce del modello di test 3, allineare la stampante. Per maggiori informazioni, vedere [Allineamento della testina di stampa a pagina 153](#).

In assenza di difetti, la stampante e sistema di inchiostro funzionano correttamente. Se la stampa presenta ancora problemi di qualità, verificare le impostazioni del software e la carta come descritto nelle soluzioni indicate in precedenza.

Soluzione 7: Contattare il supporto HP

Si è verificato un problema con la testina di stampa.

Contattare il servizio di assistenza HP.

Se richiesto, selezionare il paese/regione e fare clic su **Contatta HP** per informazioni su come richiedere assistenza tecnica.



SUGGERIMENTO: Se si utilizza un computer su cui è in esecuzione Windows, è possibile visitare il sito Web dell'assistenza online HP all'indirizzo www.hp.com/support. Questo sito Web fornisce informazioni e programmi di utilità che possono essere di aiuto nella soluzione di molti comuni problemi della stampante.

Risoluzione dei problemi di alimentazione della carta

 **SUGGERIMENTO:** È possibile visitare il sito Web del supporto online HP all'indirizzo www.hp.com/support per avere informazioni e utilità che consentono di risolvere molti dei più comuni problemi della stampante.

Il supporto di stampa non è compatibile con la stampante o il vassoio

- Usare solo carta supportata dalla stampante e dal vassoio che si stanno utilizzando. Per maggiori informazioni, vedere [Caratteristiche della carta a pagina 166](#).

La carta non viene prelevata dal vassoio

- Assicurarsi che la carta sia caricata nel vassoio. Per maggiori informazioni, vedere [Caricamento della carta a pagina 16](#). Sfogliare la risma di carta prima del caricamento.
- Assicurarsi che le guide della carta siano regolate in corrispondenza degli appositi segni del vassoio corrispondenti al formato caricato. Verificare inoltre che le guide della carta siano a contatto della risma, senza comprimerla.
- Assicurarsi che la carta inserita nel vassoio non sia piegata. Stirare i fogli piegandoli nella direzione opposta a quella dell'arricciatura.

Il supporto non viene espulso correttamente

- Assicurarsi che l'estensione del vassoio di uscita sia stata completamente estesa; altrimenti, le pagine stampate potrebbero cadere dalla stampante.

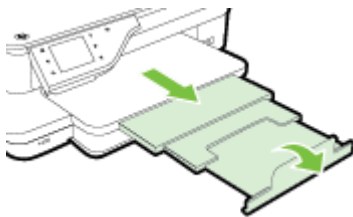

- Rimuovere la carta in eccesso dal vassoio di uscita. Il vassoio può contenere un numero limitato di fogli.

Le stampe risultano inclinate

- Assicurarsi che la carta caricata nei vassoi sia allineata alle guide della carta. Se necessario, estrarre il vassoio dalla stampante e ricaricare correttamente la carta, assicurandosi che le guide della carta siano correttamente allineate.
- Caricare la carta nella stampante solo quando la stampa non è in corso.
- Rimuovere e sostituire l'accessorio per la stampa fronte/retro automatica (unità duplex).
 - Premere il pulsante su uno dei due lati dell'unità duplex e rimuovere l'unità.

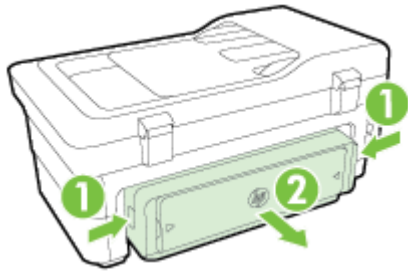

— Reinserire l'unità duplex nella stampante.

Vengono prelevate più pagine alla volta

- Sfolgiare la risma di carta prima del caricamento.
- Assicurarsi che le guide della carta siano regolate in corrispondenza degli appositi segni del vassoio corrispondenti al formato caricato. Verificare inoltre che le guide della carta siano a contatto della risma, senza comprimerla.
- Assicurarsi di non aver sovraccaricato il vassoio.
- Per ottenere le migliori prestazioni ed efficienza, utilizzare carta HP.

Risoluzione dei problemi di copia

Se i seguenti suggerimenti non consentono di risolvere il problema, vedere [Assistenza HP a pagina 95](#) per informazioni sull'assistenza HP.

- [La copia non viene eseguita](#)
- [Le copie sono vuote](#)
- [Mancano delle pagine o sono sbiadite](#)
- [Il formato viene ridotto](#)
- [La qualità di stampa è insoddisfacente](#)
- [Sono presenti evidenti difetti di copia](#)
- [La stampante stampa mezza pagina, quindi espelle il foglio](#)
- [Carta non corrispondente](#)

La copia non viene eseguita

- **Controllare l'alimentazione**
 - Assicurarsi che il cavo di alimentazione sia collegato correttamente e che la stampante sia accesa.
- **Controllare lo stato della stampante**
 - La stampante potrebbe essere occupata con un altro lavoro. Controllare il display del pannello di controllo per informazioni sullo stato dei lavori. Attendere il completamento di qualunque lavoro in esecuzione.
 - La stampante potrebbe essere inceppata. Verificare la presenza di eventuali inceppamenti. Vedere [Eliminazione degli inceppamenti a pagina 156](#).
- **Controllare i vassoi**
 - Accertarsi che la carta sia stata caricata. Per maggiori informazioni, vedere [Caricamento della carta a pagina 16](#).

Le copie sono vuote

- **Controllare la carta**
 - La carta potrebbe non rispondere ai requisiti stabiliti dalla Hewlett-Packard (ad esempio, potrebbe essere troppo umida o ruvida). Per maggiori informazioni, vedere [Caratteristiche della carta a pagina 166](#).
- **Controllare le impostazioni**
 - L'impostazione del contrasto potrebbe essere troppo chiara. Sul pannello di controllo della stampante, toccare **Copia**, toccare **Impostazioni**, toccare **Più chiaro/scuro**, e usare le frecce per ottenere copie più scure.
- **Controllare i vassoi**

Se si copia da un alimentatore automatico di documenti (ADF), fare attenzione di caricare correttamente gli originali. Per maggiori informazioni, vedere [Caricamento di un originale nell'alimentatore automatico documenti \(ADF\) a pagina 15](#).

Mancano delle pagine o sono sbiadite

- **Controllare la carta**
 - La carta potrebbe non rispondere ai requisiti stabiliti dalla Hewlett-Packard (ad esempio, potrebbe essere troppo umida o ruvida). Per maggiori informazioni, vedere [Caratteristiche della carta a pagina 166](#).
- **Controllare le impostazioni**
 - L'impostazione **Veloce** della qualità di stampa (utilizzata per copie con qualità di bozza) potrebbe rappresentare il motivo per cui i documenti hanno una qualità insoddisfacente. Modificare l'impostazione in **Normale** o **Ottima**.
- **Controllare l'originale**
 - La precisione della copia dipende dalla qualità e dal formato dell'originale. Utilizzare il menu **Copia** per regolare la luminosità della copia. Se l'originale è troppo chiaro, la funzione di copia potrebbe non riuscire a compensarlo, anche se si regola il contrasto.
 - Con uno sfondo a colori, le immagini in primo piano potrebbero apparire poco nitide oppure lo sfondo potrebbe apparire in una sfumatura diversa.
 - Se si sta copiando un originale senza bordi, caricare l'originale sul piano di scansione, non sull'alimentatore automatico di documenti. Per maggiori informazioni, vedere [Caricamento di un originale sul piano di scansione a pagina 14](#).
 - Se si copia una foto, assicurarsi di caricarla dal vetro dello scanner, come indicato dall'icona sul piano dello scanner.

Il formato viene ridotto

- L'opzione Riduzione/Ingrandimento o altre funzioni di copia potrebbero essere state impostate dal pannello di controllo della stampante per ridurre l'immagine acquisita tramite scansione. Controllare le impostazioni per la stampa in modo da accertarsi che siano impostate sulle dimensioni normali.
- Le impostazioni del software HP potrebbero essere impostate per ridurre l'immagine acquisita. Modificare le impostazioni, se necessario. Per ulteriori informazioni, consultare la Guida in linea fornita con il software HP.
- Se il vetro dello scanner è sporco, l'immagine generata potrebbe essere ridotta. Pulire il vetro dello scanner o il retro del coperchio. Per maggiori informazioni, vedere [Manutenzione della stampante a pagina 22](#).

La qualità di stampa è insoddisfacente

- **Intraprendere azioni correttive per migliorare la qualità di copia**

- Utilizzare originali di qualità.
- Caricare la carta in maniera corretta. Se la carta non è caricata correttamente, potrebbe inclinarsi causando immagini poco chiare. Per maggiori informazioni, vedere [Caratteristiche della carta a pagina 166](#).
- Utilizzare o creare un foglio di supporto per proteggere gli originali.
- **Controllare la stampante**
 - Il coperchio dello scanner potrebbe non essere chiuso correttamente.
 - Occorre pulire il vetro dello scanner o il retro del coperchio dello scanner. Per maggiori informazioni, vedere [Manutenzione della stampante a pagina 22](#).
 - Può essere necessario pulire l'alimentatore automatico documenti (ADF). Per maggiori informazioni, vedere [Manutenzione della stampante a pagina 22](#).
- Stampare una pagina di diagnostica della qualità di stampa e seguire le istruzioni riportate nella pagina per risolvere il problema di qualità della stampa. Per maggiori informazioni, vedere [Risoluzione dei problemi di qualità di stampa a pagina 105](#).

Sono presenti evidenti difetti di copia

- **Strisce verticali bianche o sbiadite**
 - La carta potrebbe non rispondere ai requisiti stabiliti dalla Hewlett-Packard (ad esempio, potrebbe essere troppo umida o ruvida). Per maggiori informazioni, vedere [Caratteristiche della carta a pagina 166](#).
- **Copie troppo chiare o scure**
 - Provare a regolare le impostazioni del contrasto e della qualità di copia.
- **Linee inopportune**
 - È necessario pulire il piano di scansione, il retro del coperchio o la cornice dello scanner. Per maggiori informazioni, vedere [Manutenzione della stampante a pagina 22](#).
- **Punti neri o strisce**
 - Il vetro dello scanner o il retro del coperchio potrebbe presentare tracce di inchiostro, colla, correttore fluido o altre sostanze. Pulire la stampante. Per maggiori informazioni, vedere [Manutenzione della stampante a pagina 22](#).
- **La copia è inclinata**

Se si utilizza l'alimentatore automatico documenti (ADF), controllare quanto segue:

 - Verificare che il vassoio di alimentazione ADF non sia troppo pieno.
 - Verificare che le guide di larghezza dell'ADF aderiscano ai lati della carta.

Per maggiori informazioni, vedere [Caricamento di un originale nell'alimentatore automatico documenti \(ADF\) a pagina 15](#).
- **Testo poco nitido**

- Provare a regolare le impostazioni del contrasto e della qualità di copia.
- L'impostazione di ottimizzazione predefinita potrebbe non essere adatta al processo. Verificare l'impostazione e modificarla per migliorare il testo o le immagini, se necessario. Per ulteriori informazioni, vedere [Modifica delle impostazioni di copia a pagina 52](#).
- **Grafica o testo non completamente definito**
 - Provare a regolare le impostazioni del contrasto e della qualità di copia.
- **I caratteri di colore nero di grandi dimensioni risultano irregolari**
 - L'impostazione di ottimizzazione predefinita potrebbe non essere adatta al processo. Verificare l'impostazione e modificarla per migliorare il testo o le immagini, se necessario. Per ulteriori informazioni, vedere [Modifica delle impostazioni di copia a pagina 52](#).
- **Nelle aree di colore grigio chiaro vengono visualizzate strisce orizzontali bianche o sgranate**
 - L'impostazione di ottimizzazione predefinita potrebbe non essere adatta al processo. Verificare l'impostazione e modificarla per migliorare il testo o le immagini, se necessario. Per ulteriori informazioni, vedere [Modifica delle impostazioni di copia a pagina 52](#).

La stampante stampa mezza pagina, quindi espelle il foglio

Controllare le cartucce d'inchiostro

- Accertarsi che siano installate le cartucce di inchiostro correttamente e che le cartucce abbiano inchiostro sufficiente. Per ulteriori informazioni, vedere [Strumenti di gestione della stampante a pagina 242](#) e [Informazioni sul rapporto sullo stato della stampante a pagina 148](#).

HP non può garantire la qualità delle cartucce d'inchiostro non HP.

Carta non corrispondente

Controllo delle impostazioni

- Verificare che il tipo e le dimensioni della carta caricata corrispondano alle impostazioni del pannello di controllo.

Risoluzione dei problemi di scansione

 **SUGGERIMENTO:** È possibile visitare il sito Web del supporto online HP all'indirizzo www.hp.com/support per avere informazioni e utilità che consentono di risolvere molti dei più comuni problemi della stampante.

- [Lo scanner non ha funzionato](#)
- [La scansione richiede tempi eccessivi](#)
- [Il documento è stato acquisito solo parzialmente o una parte del testo è mancante](#)
- [Impossibile modificare il testo](#)
- [Vengono visualizzati messaggi di errore](#)
- [La qualità di scansione è insufficiente](#)
- [Sono presenti evidenti difetti di scansione](#)

Lo scanner non ha funzionato

- **Controllare l'originale**
 - Verificare che l'originale sia caricato correttamente. Per ulteriori informazioni, vedere [Caricamento di un originale sul piano di scansione a pagina 14](#) o [Caricamento di un originale nell'alimentatore automatico documenti \(ADF\) a pagina 15](#).
- **Controllare la stampante**
 - La stampante potrebbe essere in fase di riavvio dalla modalità Sospensione dopo un periodo di inattività, che ritarda leggermente l'elaborazione. Attendere che la stampante visualizzi la schermata iniziale.
- **Controllare il software HP**

Accertarsi che il software HP fornito con la stampante sia correttamente installato.

 **NOTA:** Se si prevede di non utilizzare la scansione frequentemente, è possibile disabilitarla.

- **Windows:** Aprire il software della stampante HP. Per maggiori informazioni, vedere [Aprire il software della stampante HP \(Windows\) a pagina 26](#). Nella finestra visualizzata, selezionare **Stampa, scansione & fax** o **Stampa & Scansione**, quindi selezionare **Scansione di documento** o foto in **Scansione**.
- **Mac OS X:** Aprire HP Utility. Per maggiori informazioni, vedere [Utility HP \(Mac OS X\) a pagina 245](#). In **Impostazioni di scansione**, fare clic su **Scansione su computer** e assicurarsi che **Abilita scansione su computer** sia selezionata.

La scansione richiede tempi eccessivi

- **Controllare le impostazioni**
 - La scansione ad alta risoluzione richiede più tempo e genera file di dimensioni maggiori. Utilizzare l'alta risoluzione sono quando necessario. Per accelerare il processo di scansione, è possibile ridurre la risoluzione.
 - Se si acquisisce un'immagine con TWAIN su un computer Windows, è possibile modificare le impostazioni per eseguire la scansione in bianco e nero. Per informazioni sul programma TWAIN,

vedere la relativa Guida. È possibile inoltre modificare le impostazioni di scansione in bianco e nero nel software di scansione HP per Mac.

- **Controllare lo stato della stampante**

- Se è stata inviata un processo di stampa o di copia prima della scansione, questa viene avviata se lo scanner non è occupato. Tuttavia, poiché i processi di stampa e scansione condividono la memoria, la scansione potrebbe risultare più lenta.

Il documento è stato acquisito solo parzialmente o una parte del testo è mancante

- **Controllare l'originale**

- Verificare che l'originale sia stato caricato correttamente. Per ulteriori informazioni, vedere [Caricamento di un originale sul piano di scansione a pagina 14](#) o [Caricamento di un originale nell'alimentatore automatico documenti \(ADF\) a pagina 15](#).
- Se la scansione del documento è stata eseguita dall'ADF, provare a rieseguirlo direttamente dal vetro dello scanner. Per maggiori informazioni, vedere [Caricamento di un originale sul piano di scansione a pagina 14](#).
- Con uno sfondo a colori, le immagini in primo piano potrebbero apparire poco nitide. Provare a regolare le impostazioni prima della scansione dell'originale o a migliorare l'immagine dopo averla acquisita.

- **Controllare le impostazioni**

- Verificare che il formato della carta utilizzata sia adatto all'originale che viene acquisito.
- Se si sta utilizzando il software per la stampante HP, le impostazioni predefinite di tale software potrebbero essere impostate per eseguire automaticamente un'attività specifica diversa da quella che si desidera eseguire. Vedere la Guida in linea del software per la stampante HP per istruzioni relative alla modifica delle proprietà.

Impossibile modificare il testo

- Verificare che la funzionalità OCR sia stata installata.

- Verificare che la funzionalità OCR sia stata installata.

Windows: Sul desktop del computer, fare clic su **Avvio**, selezionare **Programmi o Tutti i programmi**, fare clic su **HP**, selezionare il nome della stampante, quindi fare clic su **Impostazioni stampante & Software**. Fare clic su **Aggiungi altro software**, fare clic su **Selezioni software personalizzate** e verificare che l'opzione OCR sia selezionata.

- Oppure -

Nella schermata **Avvio**, fare clic su **Impostazioni stampante e software**.

Sistema operativo Mac OS X: Se il software HP è stato installato con l'opzione di installazione Minima, la funzionalità OCR potrebbe non essere stata installata. Per installare questo software, inserire il CD del software HP nel computer, fare doppio clic sull'icona HP Installer, quindi selezionare, quando richiesto, l'opzione **Software consigliato HP**.

- Quando si acquisisce un originale, selezionare nel software un tipo di documento che crei testo modificabile. Se il testo viene classificato come una figura, non viene convertito in testo.

- Se si utilizza un diverso programma OCR (riconoscimento ottico dei caratteri), questo programma potrebbe essere associato a un programma di elaborazione testi che non è in grado di eseguire attività di tipo OCR. Per ulteriori informazioni, vedere la documentazione fornita con il programma OCR.
- Verificare che la lingua OCR scelta corrisponda alla lingua del documento da acquisire. Per ulteriori informazioni, vedere la documentazione fornita con il programma OCR.
- **Controllare gli originali**
 - Quando si esegue la scansione di documenti come testo modificabile dall'ADF, l'originale deve essere caricato nell'ADF con il margine superiore in avanti e il lato da acquisire rivolto verso l'alto. Quando si esegue la scansione dal vetro dello scanner, l'originale deve essere caricato con il margine superiore rivolto verso il bordo destro del vetro di scansione. Accertarsi inoltre che il documento non sia inclinato. Per ulteriori informazioni, vedere [Caricamento di un originale sul piano di scansione a pagina 14](#) o [Caricamento di un originale nell'alimentatore automatico documenti \(ADF\) a pagina 15](#).
 - Il software potrebbe non riconoscere un testo con spaziature troppo strette. Ad esempio, se il testo convertito dal software presenta caratteri mancanti o combinati, i caratteri "rn" potrebbero venire visualizzati come "m".
 - La precisione del software dipende dalla qualità dell'immagine, dalle dimensioni del testo, dalla struttura dell'originale e anche dalla qualità della scansione. Verificare che la qualità dell'immagine dell'originale sia buona.
 - Con uno sfondo a colori, le immagini in primo piano potrebbero apparire poco nitide.

Vengono visualizzati messaggi di errore

- **Impossibile attivare l'origine dati TWAIN o Si è verificato un errore durante l'acquisizione dell'immagine**
 - Se si stanno acquisendo immagini da altri dispositivi, quali altri scanner, accertarsi che questi dispositivi siano conformi TWAIN. Dispositivi non conformi TWAIN non sono compatibili con il software HP fornito con la stampante.
 - Se si utilizza una connessione USB, accertarsi di avere collegato il cavo della periferica USB alla porta corretta sul retro del computer.
 - Verificare che sia stata selezionata l'origine dati TWAIN corretta. Nel software HP, verificare l'origine dati TWAIN facendo clic su **Seleziona scanner** dal menu **File**.
- **Ricaricare il documento e riavviare il processo**
 - Toccare **OK** sul pannello di controllo della stampante, quindi ricaricare i documenti restanti nell'ADF. Per maggiori informazioni, vedere [Caricamento di un originale nell'alimentatore automatico documenti \(ADF\) a pagina 15](#).

La qualità di scansione è insufficiente

- **L'originale è una fotografia o un'immagine ristampata da una copia**

Le ristampe fotografiche da copie, quali le foto di giornali e riviste, vengono eseguite mediante una procedura che utilizza piccoli punti di inchiostro per interpretare l'originale, riducendo notevolmente la qualità risultante. Spesso, questi punti di inchiostro formano motivi casuali che possono essere notati quando l'immagine viene sottoposta a scansione, ristampata o visualizzata su uno schermo. Se i

seguenti suggerimenti non risolvono il problema, potrebbe essere necessario utilizzare un originale di qualità migliore.

- Per eliminare i motivi, cercare di ridurre le dimensioni dell'immagine dopo la scansione.
- Stampare l'immagine acquisita per controllare se la qualità è migliore.
- Verificare che la risoluzione e le impostazioni dei colori siano adatte al tipo di processo di scansione.
- Per ottenere risultati ottimali, utilizzare il vetro dello scanner anziché l'ADF per eseguire la scansione.

- **Il testo o le immagini sul retro di un originale fronte/retro sono presenti nella scansione**

- Se viene eseguita la scansione di originali fronte/retro stampati su carta troppo sottile o trasparente, è possibile che vengano acquisiti anche il testo o le immagini sul lato posteriore dei fogli.

- **L'immagine acquisita è obliqua (disallineata)**

- L'originale non è stato caricato correttamente. Accertarsi di utilizzare le guide del foglio quando vengono caricati gli originali nell'ADF. Per maggiori informazioni, vedere [Caricamento di un originale nell'alimentatore automatico documenti \(ADF\) a pagina 15](#).

Per ottenere risultati ottimali, utilizzare il vetro dello scanner anziché l'ADF per eseguire la scansione.

- **La qualità dell'immagine stampata è migliore**

L'immagine visualizzata sullo schermo non è sempre una rappresentazione fedele della qualità della scansione.

- Provare a regolare le impostazioni del monitor del computer per visualizzare più colori (o toni di grigio). Sui computer Windows, è possibile modificare queste impostazioni selezionando **Schermo** dal Pannello di controllo di Windows.

- Provare a regolare la risoluzione e le impostazioni del colore.

- **L'immagine acquisita presenta macchie, linee, strisce bianche verticali o altri difetti**

- Se il vetro dello scanner è sporco, l'immagine generata non sarà nitida e chiara. Per istruzioni sulla pulizia, vedere [Manutenzione della stampante a pagina 22](#).

- I difetti potrebbero essere presenti nell'originale e non dipendere dal processo di scansione.

- **La grafica è diversa dall'originale**

- Eseguire la scansione con una risoluzione superiore.



NOTA: La scansione a una risoluzione superiore può richiedere molto tempo e può inoltre richiedere molto spazio sul computer.

- **Intraprendere azioni correttive per migliorare la qualità di scansione**

- Eseguire le scansioni utilizzando il piano di scansione anziché l'ADF.
- Utilizzare originali di alta qualità.

- Posizionare la carta in maniera corretta. Se la carta non è posizionata correttamente sul piano di scansione, potrebbe inclinarsi causando immagini poco chiare. Per maggiori informazioni, vedere [Caricamento di un originale sul piano di scansione a pagina 14](#).
- Modificare le impostazioni del software HP in base all'utilizzo previsto della pagina acquisita.
- Utilizzare o creare un foglio di supporto per proteggere gli originali.
- Pulire il piano di scansione. Per maggiori informazioni, vedere [Pulizia del piano di scansione a pagina 22](#).

Sono presenti evidenti difetti di scansione

- **Pagine vuote**
 - Assicurarsi che il documento originale sia caricato correttamente. Posizionare il documento originale sullo scanner piano con il lato da acquisire rivolto verso il basso, avvicinando l'angolo superiore sinistro del documento all'angolo inferiore destro del vetro dello scanner.
- **Immagine troppo chiare o scure**
 - Provare a regolare le impostazioni. Accertarsi di utilizzare la risoluzione e le impostazioni di colore corrette.
 - L'immagine originale potrebbe essere molto chiara o scura oppure potrebbe essere stampata su carta colorata.
- **Linee inopportune**
 - Il piano di scansione potrebbe presentare tracce di inchiostro, colla, correttore fluido o altre sostanze. Pulire il vetro dello scanner. Per maggiori informazioni, vedere [Manutenzione della stampante a pagina 22](#).
- **Punti neri o strisce**
 - Il piano di scansione potrebbe presentare tracce di inchiostro, colla, correttore fluido o altre sostanze. Il vetro del piano di scansione potrebbe essere sporco o graffiato; oppure il retro del coperchio potrebbe essere sporco. Pulire il vetro dello scanner e il retro del coperchio. Per maggiori informazioni, vedere [Manutenzione della stampante a pagina 22](#). Se il problema persiste anche dopo la pulizia, potrebbe essere necessario sostituire il vetro dello scanner o il retro del coperchio.
 - I difetti potrebbero essere presenti nell'originale e non dipendere dal processo di scansione.
- **Testo poco nitido**
 - Provare a regolare le impostazioni. Accertarsi che la risoluzione e le impostazioni di colore siano corrette.
- **Il formato viene ridotto**
 - Le impostazioni del software HP potrebbero essere impostate per ridurre l'immagine acquisita. Consultare la Guida per il software per la stampante HP per ulteriori informazioni sulla modifica delle impostazioni.

Risoluzioni dei problemi di invio e ricezione di fax

Questa sezione contiene informazioni relative alla risoluzione dei problemi di configurazione del fax per la stampante. Se la stampante non è correttamente impostata per le operazioni del fax, si possono riscontrare problemi sia nella spedizione che nella ricezione dei fax.

Se si riscontrano problemi con il fax, è possibile stampare un rapporto di prova del fax per controllare lo stato della stampante. La prova non andrà a buon fine se la stampante non è correttamente configurata per le operazioni del fax. Eseguire il test dopo aver completato la configurazione della stampante per le operazioni del fax. Per maggiori informazioni, vedere [Test della configurazione del fax a pagina 228](#).

Se il test non ha avuto esito positivo, consultare il rapporto per informazioni sulla risoluzione dei problemi individuati. Per ulteriori informazioni, vedere [Il test del fax ha avuto esito negativo a pagina 120](#).

[Fare clic qui per ottenere maggiori informazioni online](#). Al momento, questo sito Web potrebbe non essere disponibile in tutte le lingue.

Per ulteriore assistenza, visitare il sito di supporto online HP www.hp.com/support.

- [Il test del fax ha avuto esito negativo](#)
- [Nel display viene visualizzato Ricevitore sganciato](#)
- [Si verificano problemi durante l'invio e la ricezione di fax con la stampante](#)
- [Si verificano problemi durante l'invio manuale di fax con la stampante](#)
- [I fax vengono inviati, ma non è possibile riceverli con la stampante](#)
- [I fax vengono ricevuti, ma non è possibile inviarli con la stampante](#)
- [I toni del fax vengono registrati sulla segreteria telefonica](#)
- [Il cavo telefonico fornito con la stampante non è sufficientemente lungo](#)
- [I fax a colori non vengono stampati](#)
- [Il computer non è in grado di ricevere fax \(Fax a PC o Fax a Mac\)](#)

Il test del fax ha avuto esito negativo

Se il test del fax non è stato superato, riesaminare il rapporto per informazioni di base sull'errore. Per informazioni più dettagliate, individuare nel rapporto la parte del test non superata e cercare in questa sezione l'argomento relativo e le possibili soluzioni.

Questo capitolo tratta i seguenti argomenti:

- [Il "Test hardware fax" ha avuto esito negativo](#)
- [Il test "Fax collegato alla presa telefonica attiva" ha avuto esito negativo](#)
- [Il test "Cavo telefonico collegato alla porta fax corretta" ha avuto esito negativo](#)
- [Il test "Cavo telefonico corretto collegato al fax" ha avuto esito negativo](#)
- [Il test "Rilevamento segnale di linea" ha avuto esito negativo](#)
- [Il "Test linea fax" ha avuto esito negativo](#)

Il "Test hardware fax" ha avuto esito negativo

- Spegnere la stampante premendo il pulsante  (Accensione) posto sul pannello di controllo della stampante, quindi scollegare il cavo di alimentazione dal retro della stampante. Dopo alcuni secondi, collegare il cavo di alimentazione e accendere di nuovo la stampante. Ripetere il test. Se il test non viene ancora superato, controllare le informazioni sulla risoluzione dei problemi nella presente sezione.
- Inviare o ricevere un fax di prova. Se è possibile effettuare l'invio o la ricezione di un fax, potrebbe non essersi verificato alcun problema.
- Se si esegue il test da **Configurazione guidata Fax** (Windows) o **HP Setup Assistant** (Mac OS X), verificare che la stampante non sia occupata nel completamento di un'altra attività, ad esempio la ricezione di un fax o la realizzazione di una copia. Controllare se viene visualizzato un messaggio per indicare che la stampante è occupata. In tal caso, attendere che l'operazione sia completata e che l'unità sia in stato di pausa prima di eseguire il test.
- Utilizzare il cavo telefonico fornito con la stampante. Se per collegare la stampante alla presa telefonica a muro non viene utilizzato il cavo telefonico in dotazione, l'invio e la ricezione dei fax potrebbero avere esito negativo. Dopo aver inserito il cavo telefonico fornito con la stampante, eseguire nuovamente il test del fax.
- Se si utilizza uno splitter telefonico, possono verificarsi dei problemi relativi alle funzioni fax. (Lo splitter è un connettore a due uscite che si inserisce in una presa telefonica a muro). Provare a rimuovere lo splitter e collegare la stampante direttamente alla presa telefonica a muro.

Dopo aver risolto i problemi rilevati, ripetere il test per verificare che abbia esito positivo e che la stampante sia pronta per la trasmissione di fax. Se il **Test hardware fax** continua a dare esito negativo e i problemi con la trasmissione dei fax persistono, contattare l'assistenza HP. Aprire la pagina all'indirizzo www.hp.com/support. Questo sito Web fornisce informazioni e programmi di utilità che possono essere di aiuto nella soluzione di molti comuni problemi della stampante. Se richiesto, selezionare il paese/regione e fare clic su **Contatta HP** per informazioni su come richiedere assistenza tecnica.

Il test "Fax collegato alla presa telefonica attiva" ha avuto esito negativo

- Controllare il collegamento tra la presa telefonica a muro e la stampante per accertarsi che il cavo telefonico sia inserito correttamente.
- Utilizzare il cavo telefonico fornito con la stampante. Se per collegare la stampante alla presa telefonica a muro non viene utilizzato il cavo telefonico in dotazione, l'invio e la ricezione dei fax potrebbero avere esito negativo. Dopo aver inserito il cavo telefonico fornito con la stampante, eseguire nuovamente il test del fax.
- Accertarsi di aver collegato correttamente la stampante alla presa telefonica a muro. Utilizzando il cavo telefonico fornito con la stampante, collegare un'estremità alla presa telefonica a muro, quindi collegare l'altra estremità alla porta contrassegnata con 1-LINE sul retro della stampante. Per ulteriori informazioni sulla configurazione della stampante per la trasmissione dei fax, vedere [Configurazione del fax aggiuntiva a pagina 202](#).
- Se si utilizza uno splitter telefonico, possono verificarsi dei problemi relativi alle funzioni fax. (Lo splitter è un connettore a due uscite che si inserisce in una presa telefonica a muro). Provare a rimuovere lo splitter e collegare la stampante direttamente alla presa telefonica a muro.

- Collegare un telefono e un cavo funzionanti alla presa telefonica a muro utilizzata per la stampante e attendere il segnale di linea. Se non si avverte alcun segnale di linea, contattare la società telefonica e richiedere una verifica della linea.
- Inviare o ricevere un fax di prova. Se è possibile effettuare l'invio o la ricezione di un fax, potrebbe non essersi verificato alcun problema.

Dopo aver risolto i problemi rilevati, ripetere il test per verificare che abbia esito positivo e che la stampante sia pronta per la trasmissione di fax.

Il test "Cavo telefonico collegato alla porta fax corretta" ha avuto esito negativo

Inserire il cavo telefonico nella porta corretta.

1. Utilizzando il cavo telefonico fornito con la stampante, collegare un'estremità alla presa telefonica a muro, quindi collegare l'altra estremità alla porta contrassegnata con 1-LINE sul retro della stampante.

 **NOTA:** Se si utilizza la porta 2-EXT per connettere la presa telefonica a muro, non sarà possibile spedire o ricevere fax. La porta 2-EXT deve essere utilizzata esclusivamente per collegare altre apparecchiature quali una segreteria telefonica.

Figura 8-1 Vista posteriore della stampante



1	Presa telefonica a muro
2	Utilizzare il cavo telefonico fornito con la stampante per il collegamento alla porta "1-LINE"

2. Dopo aver collegato il cavo telefonico alla porta contrassegnata con 1-LINE, ripetere il test fax per verificare che venga superato e che la stampante sia pronta per l'invio di fax.
3. Inviare o ricevere un fax di prova.
 - Utilizzare il cavo telefonico fornito con la stampante. Se per collegare la stampante alla presa telefonica a muro non viene utilizzato il cavo telefonico in dotazione, l'invio e la ricezione dei fax potrebbero avere esito negativo. Dopo aver inserito il cavo telefonico fornito con la stampante, eseguire nuovamente il test del fax.
 - Se si utilizza uno splitter telefonico, possono verificarsi dei problemi relativi alle funzioni fax. (Lo splitter è un connettore a due uscite che si inserisce in una presa telefonica a muro). Provare a rimuovere lo splitter e collegare la stampante direttamente alla presa telefonica a muro.

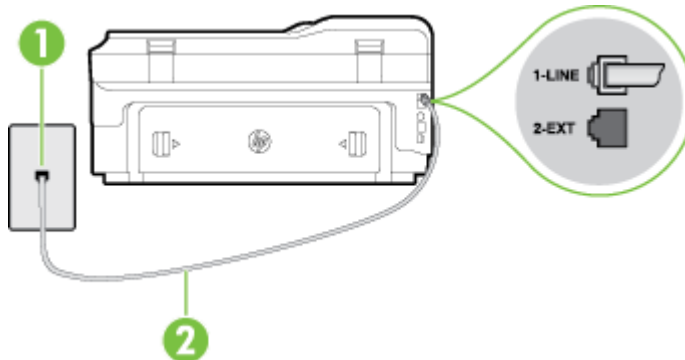
Il test "Cavo telefonico corretto collegato al fax" ha avuto esito negativo

- Accertarsi che il cavo telefonico utilizzato per il collegamento alla presa telefonica a muro sia quello fornito con la stampante. Un'estremità di questo cavo telefonico deve essere collegata alla porta

denominata 1-LINE sul retro della stampante e l'altra estremità alla presa telefonica a muro, come mostrato nella figura.

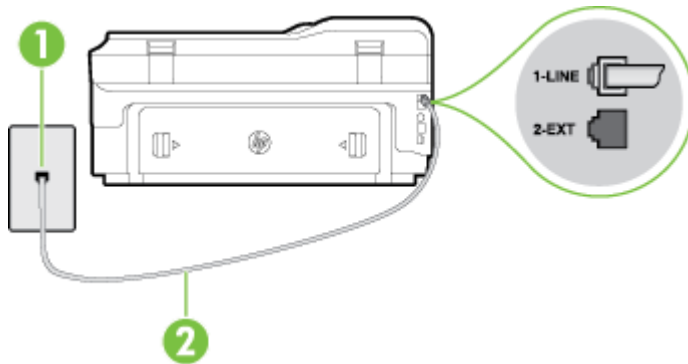

1	Presa telefonica a muro
2	Utilizzare il cavo telefonico fornito con la stampante per il collegamento alla porta "1-LINE"

Se il cavo telefonico fornito con la stampante non è sufficientemente lungo, è possibile utilizzare un cavo telefonico a due fili per allungarlo. È possibile acquistare il cavo in un negozio di elettronica con un reparto di accessori telefonici.

- Controllare il collegamento tra la presa telefonica a muro e la stampante per accertarsi che il cavo telefonico sia inserito correttamente.
- Utilizzare il cavo telefonico fornito con la stampante. Se per collegare la stampante alla presa telefonica a muro non viene utilizzato il cavo telefonico in dotazione, l'invio e la ricezione dei fax potrebbero avere esito negativo. Dopo aver inserito il cavo telefonico fornito con la stampante, eseguire nuovamente il test del fax.
- Se si utilizza uno splitter telefonico, possono verificarsi dei problemi relativi alle funzioni fax. (Lo splitter è un connettore a due uscite che si inserisce in una presa telefonica a muro). Provare a rimuovere lo splitter e collegare la stampante direttamente alla presa telefonica a muro.

Il test "Rilevamento segnale di linea" ha avuto esito negativo

- Altre apparecchiature che utilizzano la stessa linea telefonica della stampante potrebbero causare il fallimento del test. Per verificare se altre apparecchiature causano il problema, scollegare qualsiasi dispositivo dalla linea telefonica e ripetere il test. Se il **Rilevamento segnale di linea** ha esito positivo senza altri componenti significa che i problemi sono causati da una o più di queste apparecchiature; aggiungerle una alla volta e ripetere il test, finché non si identifica il componente che causa il problema.
- Collegare un telefono e un cavo funzionanti alla presa telefonica a muro utilizzata per la stampante e attendere il segnale di linea. Se non si avverte alcun segnale di linea, contattare la società telefonica e richiedere una verifica della linea.
- Accertarsi di aver collegato correttamente la stampante alla presa telefonica a muro. Utilizzando il cavo telefonico fornito con la stampante, collegare un'estremità alla presa telefonica a muro, quindi collegare l'altra estremità alla porta contrassegnata con 1-LINE sul retro della stampante.
- Se si utilizza uno splitter telefonico, possono verificarsi dei problemi relativi alle funzioni fax. (Lo splitter è un connettore a due uscite che si inserisce in una presa telefonica a muro). Provare a rimuovere lo splitter e collegare la stampante direttamente alla presa telefonica a muro.

- Se il sistema telefonico non utilizza un segnale telefonico standard, come nel caso dei sistemi PBX, è possibile che il test abbia esito negativo. Ciò non determina un problema nell'invio o nella ricezione dei fax. Provare ad inviare o ricevere un fax di prova.
- Verificare che sia impostato il paese/regione di appartenenza appropriato. Se l'opzione relativa al paese/regione non è impostata o è impostata in modo errato, il test potrebbe avere esito negativo e potrebbero verificarsi problemi nell'invio e nella ricezione dei fax.
- Accertarsi di avere collegato la stampante ad una linea telefonica analogica o sarà impossibile spedire e ricevere fax. Per controllare se la linea telefonica è digitale, collegare un telefono analogico tradizionale alla linea e attendere il segnale. Se non è presente il normale segnale di linea, la linea telefonica potrebbe essere impostata per telefoni digitali. Collegare la stampante a una linea telefonica analogica e provare a inviare o ricevere un fax.
- Utilizzare il cavo telefonico fornito con la stampante. Se per collegare la stampante alla presa telefonica a muro non viene utilizzato il cavo telefonico in dotazione, l'invio e la ricezione dei fax potrebbero avere esito negativo. Dopo aver inserito il cavo telefonico fornito con la stampante, eseguire nuovamente il test del fax.

Dopo aver risolto i problemi rilevati, ripetere il test per verificare che abbia esito positivo e che la stampante sia pronta per la trasmissione di fax. Se il test **Rilevamento segnale di linea** continua ad avere esito negativo, contattare l'operatore telefonico e richiedere una verifica della linea.

Il "Test linea fax" ha avuto esito negativo

- Accertarsi di avere collegato la stampante ad una linea telefonica analogica o sarà impossibile spedire e ricevere fax. Per controllare se la linea telefonica è digitale, collegare un telefono analogico tradizionale alla linea e attendere il segnale. Se non è presente il normale segnale di linea, la linea telefonica potrebbe essere impostata per telefoni digitali. Collegare la stampante a una linea telefonica analogica e provare a inviare o ricevere un fax.
- Controllare il collegamento tra la presa telefonica a muro e la stampante per accertarsi che il cavo telefonico sia inserito correttamente.
- Accertarsi di aver collegato correttamente la stampante alla presa telefonica a muro. Utilizzando il cavo telefonico fornito con la stampante, collegare un'estremità alla presa telefonica a muro, quindi collegare l'altra estremità alla porta contrassegnata con 1-LINE sul retro della stampante.
- Altre apparecchiature che utilizzano la stessa linea telefonica della stampante potrebbero causare il fallimento del test. Per verificare se altre apparecchiature causano il problema, scollegare qualsiasi dispositivo dalla linea telefonica e ripetere il test.
 - Se il **Test linea fax** viene superato senza le altre apparecchiature collegate, il problema è causato da uno o più dispositivi; provare a ricollegare tali dispositivi uno alla volta e ripetere ogni volta il test fino ad identificare il dispositivo che causa il problema.
 - Se il **Test linea fax** ha esito negativo senza altre apparecchiature, collegare la stampante a una linea telefonica funzionante e continuare a consultare i suggerimenti per la risoluzione dei problemi forniti in questa sezione.
- Se si utilizza uno splitter telefonico, possono verificarsi dei problemi relativi alle funzioni fax. (Lo splitter è un connettore a due uscite che si inserisce in una presa telefonica a muro). Provare a rimuovere lo splitter e collegare la stampante direttamente alla presa telefonica a muro.
- Utilizzare il cavo telefonico fornito con la stampante. Se per collegare la stampante alla presa telefonica a muro non viene utilizzato il cavo telefonico in dotazione, l'invio e la ricezione dei fax potrebbero avere



esito negativo. Dopo aver inserito il cavo telefonico fornito con la stampante, eseguire nuovamente il test del fax.

Dopo aver risolto i problemi rilevati, ripetere il test per verificare che abbia esito positivo e che la stampante sia pronta per la trasmissione di fax. Se il test **Test linea fax** continua a dare esito negativo e si riscontrano problemi nelle funzioni fax, contattare l'operatore telefonico e richiedere una verifica della linea telefonica.

Nel display viene visualizzato Ricevitore sganciato

- Si utilizza il cavo telefonico errato. Accertarsi di utilizzare il cavo telefonico a due fili fornito con la stampante per collegare la stampante alla linea telefonica. Se il cavo telefonico fornito con la stampante non è sufficientemente lungo, è possibile utilizzare un cavo telefonico più lungo per allungarlo. È possibile acquistare il cavo in un negozio di elettronica con un reparto di accessori telefonici.
- È possibile che altre apparecchiature stiano utilizzando la stessa linea telefonica della stampante. Verificare che interni (telefoni che utilizzano la stessa linea ma che non sono collegati alla stampante) o altre apparecchiature non siano in uso o sganciati. Ad esempio, non è possibile utilizzare la stampante per la trasmissione di fax se il telefono di un interno è sganciato o se si utilizza un modem del computer per inviare un'e-mail o accedere a Internet.

Si verificano problemi durante l'invio e la ricezione di fax con la stampante

- Accertarsi che la stampante sia accesa. Osservare il display della stampante. Se il display è vuoto e la spia  (Accensione) non è accesa, la stampante è spenta. Verificare che il cavo di alimentazione sia collegato correttamente alla stampante e alla presa elettrica. Premere il pulsante  (Accensione) per accendere la stampante.

Dopo aver acceso la stampante, HP consiglia di attendere cinque minuti prima di inviare o ricevere un fax. La stampante non è in grado di inviare o ricevere fax durante l'inizializzazione che segue l'accensione.

- Se è stato abilitato Fax a PC o Fax a Mac, potrebbe non essere possibile inviare o ricevere fax se la memoria del fax è piena (limitata dalla memoria della stampante).
- Accertarsi che il cavo telefonico utilizzato per il collegamento alla presa telefonica a muro sia quello fornito con la stampante. Un'estremità del cavo telefonico deve essere collegata alla porta denominata 1-LINE sul retro della stampante e l'altra estremità alla presa telefonica a muro, come mostrato nella figura.

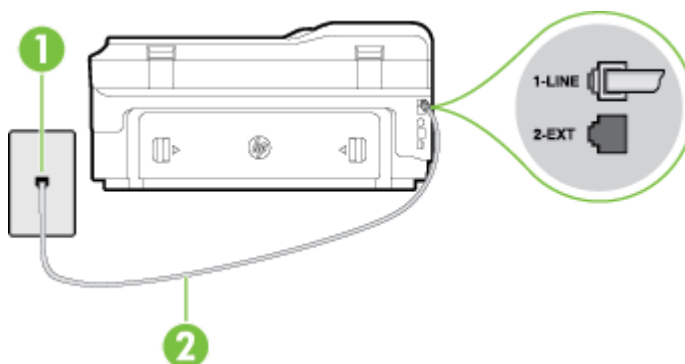

1	Presse telefonica a muro
2	Utilizzare il cavo telefonico fornito con la stampante per il collegamento alla porta "1-LINE"

Se il cavo telefonico fornito con la stampante non è sufficientemente lungo, è possibile utilizzare un cavo telefonico a due fili per allungarlo. È possibile acquistare il cavo in un negozio di elettronica con un reparto di accessori telefonici.

- Collegare un telefono e un cavo funzionanti alla presa telefonica a muro utilizzata per la stampante e attendere il segnale di linea. Se non è presente il segnale di linea, contattare la società telefonica per richiedere assistenza.
- È possibile che altre apparecchiature stiano utilizzando la stessa linea telefonica della stampante. Ad esempio, non è possibile utilizzare la stampante per la trasmissione di fax se il telefono di un interno è sganciato o se si utilizza un modem del computer per inviare un'e-mail o accedere a Internet.
- Verificare se l'errore è stato generato da un altro processo. Verificare se sul display o sul computer è presente un messaggio di errore con informazioni sul problema e sulle risoluzioni possibili. Se è presente un errore, la stampante non è in grado di inviare o ricevere fax finché non si risolve la condizione di errore.
- La connessione della linea telefonica potrebbe avere interferenze. Le linee telefoniche con scarsa qualità del suono (disturbate) possono causare problemi di trasmissione fax. Controllare la qualità del suono della linea telefonica collegando un telefono alla presa a muro e rimanendo in ascolto per verificare la presenza di eventuali interferenze. Se si avvertono interferenze, disattivare **Modalità Correzione Errori (ECM)** (ECM) e riprovare a inviare il fax. Per informazioni sulla modifica dell'ECM, vedere [Invio di un fax nella modalità correzione errori a pagina 59](#). Se il problema persiste, contattare l'operatore telefonico.
- Se si sta utilizzando una linea DSL (Digital Subscriber Line), verificare di disporre di un filtro DSL collegato; in caso contrario, non sarà possibile effettuare la trasmissione di fax. Per maggiori informazioni, vedere [Caso B: Configurazione della stampante con una linea DSL a pagina 208](#).
- La stampante potrebbe essere collegata a una presa telefonica a muro configurata per l'uso di telefoni digitali. Per controllare se la linea telefonica è digitale, collegare un telefono analogico tradizionale alla linea e attendere il segnale. Se non è presente il normale segnale di linea, la linea telefonica potrebbe essere impostata per telefoni digitali.
- Se si utilizza un convertitore/adattatore per centralino (PBX) o una linea ISDN, controllare che la stampante sia collegata alla porta corretta e che la scheda di terminale sia impostata sul tipo di commutatore corretto per il proprio paese/regione, se possibile. Per maggiori informazioni, vedere [Caso C: Configurazione della stampante con un sistema telefonico PBX o una linea ISDN a pagina 209](#).
- Se la stampante condivide la stessa linea telefonica di un servizio DSL, il modem DSL potrebbe non essere collegato correttamente a terra. In questo caso, il modem DSL può generare interferenze sulla linea telefonica. Le linee telefoniche con scarsa qualità del suono (disturbate) possono causare problemi nella trasmissione fax. È possibile controllare la qualità del suono della linea collegando un telefono alla presa telefonica a muro e rimanendo in attesa di eventuali interferenze. Se si avvertono interferenze, spegnere il modem DSL e rimuovere completamente l'alimentazione per almeno 15 minuti. Riaccendere il modem DSL e attendere nuovamente il segnale di chiamata.



NOTA: In futuro, si potrebbero avvertire nuovamente interferenze sulla linea. Se la stampante interrompe l'invio e la ricezione di fax, ripetere questo processo.

Se il problema persiste, contattare la propria società telefonica. Per informazioni su come spegnere il modem DSL, contattare il provider DSL.

- Se si utilizza uno splitter telefonico, possono verificarsi dei problemi relativi alle funzioni fax. (Lo splitter è un connettore a due uscite che si inserisce in una presa telefonica a muro). Provare a rimuovere lo splitter e collegare la stampante direttamente alla presa telefonica a muro.

Si verificano problemi durante l'invio manuale di fax con la stampante

 **NOTA:** Questa possibile soluzione è valida soltanto nei paesi o nelle regioni che ricevono un cavo telefonico a due fili fornito nella confezione dell'unità, quali: Argentina, Australia, Brasile, Canada, Cile, Cina, Colombia, Grecia, India, Indonesia, Irlanda, Giappone, Corea, America Latina, Malaysia, Messico, Filippine, Polonia, Portogallo, Russia, Arabia Saudita, Singapore, Spagna, Taiwan, Tailandia, Stati Uniti, Venezuela e Vietnam.

- Verificare che l'apparecchio telefonico utilizzato per inviare la chiamata fax sia collegato direttamente alla stampante. Per inviare un fax manualmente, l'apparecchio telefonico deve essere collegato direttamente alla porta contrassegnata con 2-EXT sulla stampante, come mostrato nella figura.

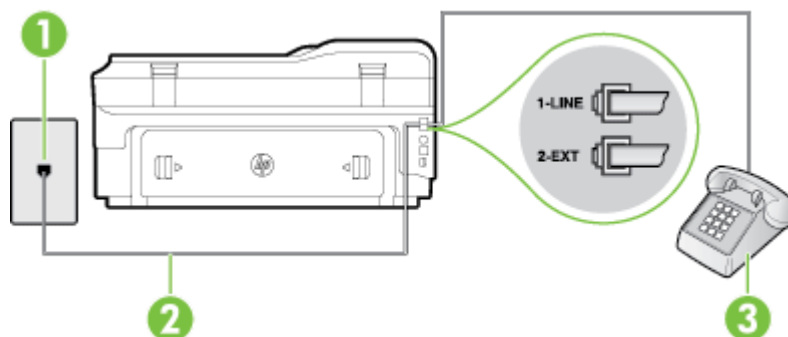

1	Pres a telefonica a muro
2	Utilizzare il cavo telefonico fornito con la stampante per il collegamento alla porta "1-LINE"
3	Telefono

- Se si invia un fax manualmente dal telefono collegato direttamente alla stampante, è necessario utilizzare la tastiera del telefono per inviare il fax. Non è possibile utilizzare la tastierina numerica sul pannello di controllo della stampante.

 **NOTA:** Se si utilizza un sistema telefonico seriale, collegare il telefono direttamente al cavo della stampante collegato alla presa a muro.

I fax vengono inviati, ma non è possibile riceverli con la stampante

- Se non si utilizza un servizio di suoneria differenziata, accertarsi che la funzione **Tipo di squilli** sulla stampante sia impostata su **Tutte le sequenze di squilli**. Per maggiori informazioni, vedere [Modifica del motivo tono risposta per lo squillo diversificato a pagina 71](#).
- Se **Risposta automatica** è impostato su **Off**, è necessario ricevere i fax manualmente; in caso contrario, l'unità non riceverà i fax. Per informazioni sulla ricezione manuale dei fax, vedere [Ricezione manuale di un fax a pagina 60](#).
- Se si dispone di un servizio di messaggiera vocale sullo stesso numero di telefono utilizzato per le chiamate fax, è necessario impostare la ricezione fax in modalità manuale e non automatica. Ciò implica che è necessario essere disponibili per rispondere di persona alle chiamate fax in entrata. Per informazioni su come configurare la stampante in presenza di un servizio messaggiera vocale, vedere [Caso F: Linea per le chiamate vocali e fax condivisa con messaggiera vocale a pagina 212](#). Per informazioni sulla ricezione manuale dei fax, vedere [Ricezione manuale di un fax a pagina 60](#).
- Se si dispone di un modem per computer sulla stessa linea telefonica della stampante, verificare che il software fornito con il modem non sia impostato per la ricezione fax automatica. I modem impostati per ricevere automaticamente i fax si inseriscono sulla linea telefonica per ricevere tutti i fax in arrivo e ciò impedisce alla stampante di ricevere le chiamate fax.

- Se è presente una segreteria telefonica sulla stessa linea telefonica della stampante, è possibile che si sia verificato uno dei seguenti problemi:
 - La segreteria telefonica potrebbe non essere configurata correttamente per la stampante.
 - È possibile che il messaggio in uscita sia troppo lungo o che abbia un volume troppo alto per consentire alla stampante di rilevare il segnale fax, provocando la disconnessione dell'unità fax di origine.
 - È possibile che il tempo di attesa della segreteria telefonica non sia sufficientemente lungo, dopo il messaggio in uscita, da consentire alla stampante di individuare i toni del fax. Questo problema si verifica soprattutto con le segreterie telefoniche digitali.

Per risolvere tali problemi, effettuare le seguenti operazioni:

- Se è presente una segreteria telefonica sulla stessa linea telefonica usata per le chiamate fax, provare a collegarla direttamente alla stampante come descritto in [Caso I: Linea per le chiamate vocali e fax condivisa con una segreteria telefonica a pagina 219](#).
- Accertarsi che la stampante sia impostata per la ricezione automatica dei fax. Per informazioni sulla configurazione della stampante per la ricezione automatica dei fax, vedere [Ricezione di un fax a pagina 60](#).
- Accertarsi che il valore dell'impostazione **Squilli prima di rispondere** sia superiore rispetto a quello della segreteria telefonica. Per ulteriori informazioni, vedere [Impostazione del numero di squilli prima della risposta a pagina 71](#).
- Scollegare la segreteria telefonica, quindi tentare di ricevere un fax. Se la trasmissione fax ha esito positivo, è possibile che il problema sia causato dalla segreteria telefonica.
- Ricollegare la segreteria telefonica e registrare di nuovo il messaggio in uscita. Registrare un messaggio che abbia una durata di circa 10 secondi. Durante la registrazione del messaggio, parlare lentamente e con un tono di voce basso. Lasciare almeno 5 secondi di silenzio al termine del messaggio vocale. È opportuno che durante la registrazione di questo "silenzio" non vi siano rumori in sottofondo. Provare nuovamente a ricevere un fax.



NOTA: Alcune segreterie telefoniche digitali potrebbero non conservare la pausa (silenzio) registrata al termine del messaggio in uscita. Riprodurre il messaggio di uscita per verificare.

- Se la stampante condivide la stessa linea telefonica con altri tipi di apparecchiature telefoniche, quali una segreteria telefonica, un modem del computer o un commutatore a più porte, si potrebbe verificare una diminuzione del livello del segnale del fax. L'intensità del segnale può essere negativamente influenzata anche dall'uso di uno splitter o dal collegamento di cavi supplementari per prolungare la linea telefonica. Un segnale fax troppo debole può causare problemi di ricezione fax.

Per verificare se il problema è causato da uno di questi dispositivi, scollegarli tutti dalla linea telefonica tranne la stampante e provare a ricevere un fax. Se la ricezione dei fax ha esito positivo senza utilizzare l'altra apparecchiatura, è possibile che il problema sia causato da uno o più componenti dell'altra apparecchiatura; aggiungerli uno alla volta e ricevere un fax, finché non si identifica il componente che causa il problema.

- Se si è assegnato un tipo di squillo speciale al proprio numero di fax (utilizzando un servizio di suoneria differenziata fornito dall'operatore telefonico), accertarsi che l'impostazione **Tipo di squilli** sulla stampante sia definita di conseguenza. Per maggiori informazioni, vedere [Modifica del motivo tono risposta per lo squillo diversificato a pagina 71](#).

I fax vengono ricevuti, ma non è possibile inviarli con la stampante

- È possibile che la stampante componga il numero troppo velocemente o troppo presto. Potrebbe essere necessario inserire delle pause nella sequenza numerica. Se, ad esempio, è necessario accedere a una linea esterna prima di comporre il numero di telefono, inserire una pausa dopo il numero di accesso. Se il numero è 95555555 e 9 è il numero che fornisce l'accesso alla linea esterna, è possibile inserire le pause nel modo seguente: 9-555-5555. Per inserire una pausa durante la composizione del numero di fax, toccare il pulsante * ripetutamente, fino a visualizzare un trattino (-) sul display.

È possibile anche inviare il fax utilizzando la funzione di controllo selezione, che consente di controllare il segnale della linea telefonica durante la composizione del numero. È inoltre possibile impostare la velocità di composizione, nonché rispondere a eventuali messaggi di richiesta durante la composizione. Per ulteriori informazioni, vedere [Invio di un fax tramite il controllo selezione a pagina 56](#).

- Il formato del numero inserito durante l'invio del fax non è corretto oppure si sono verificati dei problemi nella macchina fax ricevente. Per controllare, chiamare il numero fax da un telefono e attendere i toni del fax. Se non si avvertono i toni del fax, è possibile che la macchina fax ricevente non sia accesa o collegata o che un servizio di messaggeria vocale interferisca con la linea telefonica ricevente. È inoltre possibile chiedere al destinatario di verificare l'eventuale presenza di errori sulla macchina fax ricevente.

I toni del fax vengono registrati sulla segreteria telefonica

- Se è presente una segreteria telefonica sulla stessa linea telefonica usata per le chiamate fax, provare a collegarla direttamente alla stampante come descritto in [Caso I: Linea per le chiamate vocali e fax condivisa con una segreteria telefonica a pagina 219](#). Se non si effettua il collegamento secondo queste indicazioni, è possibile che i toni del fax vengano registrati sulla segreteria telefonica.
- Verificare che la stampante sia impostata per la ricezione automatica dei fax e che l'impostazione **Squilli prima di rispondere** sia corretta. Il numero di squilli dopo i quali la stampante risponde alle chiamate dovrebbe essere maggiore rispetto a quello impostato per la segreteria telefonica. Se la segreteria telefonica e la stampante sono impostate con lo stesso numero di squilli prima della risposta, entrambe le periferiche rispondono alla chiamata e i toni del fax vengono registrati sulla segreteria telefonica.
- Impostare la segreteria telefonica su un basso numero di squilli e impostare la stampante in modo da rispondere dopo il numero massimo di squilli supportato. Il numero massimo di squilli varia a seconda del paese/regione. Con questa configurazione, la segreteria telefonica risponde alla chiamata e la stampante controlla la linea. Se la stampante individua dei segnali fax, riceve il fax. Se si tratta di una chiamata vocale, il messaggio viene registrato dalla segreteria telefonica. Per maggiori informazioni, vedere [Impostazione del numero di squilli prima della risposta a pagina 71](#).

Il cavo telefonico fornito con la stampante non è sufficientemente lungo

Se il cavo telefonico fornito con la stampante non è sufficientemente lungo, è possibile utilizzare un cavo telefonico a due fili per allungarlo. È possibile acquistare il cavo in un negozio di elettronica con un reparto di accessori telefonici.

 **SUGGERIMENTO:** Se la stampante viene fornita con un adattatore per cavo telefonico a 2 fili, è possibile utilizzare un cavo telefonico a 4 fili per allungarlo. Per maggiori informazioni sull'uso dell'adattatore per cavo telefonico a 2 fili, consultare la relativa documentazione.

Per estendere il cavo telefonico

1. Utilizzando il cavo telefonico fornito con la stampante, effettuare il collegamento alla porta denominata 1-LINE sul retro della stampante.
2. Collegare un altro cavo telefonico alla porta aperta dell'accoppiatore e alla presa telefonica a muro.

I fax a colori non vengono stampati

La disattivazione dell'opzione di stampa dei fax in arrivo determina l'impossibilità di stampare fax a colori.

- Per stampare i fax a colori, verificare che l'opzione di stampa dei fax in arrivo sul pannello di controllo della stampante sia attivata.

Il computer non è in grado di ricevere fax (Fax a PC o Fax a Mac)

- Il computer selezionato per ricevere i fax è disattivato.
 - Verificare che il computer selezionato per ricevere i fax sia sempre acceso.
- È possibile che computer diversi siano stati configurati per l'impostazione e la ricezione di fax e che uno di questi sia spento.
 - Se il computer che riceve i fax è diverso da quello utilizzato per l'impostazione, è necessario che entrambi i computer siano sempre accesi.
- Fax a PC o Fax a Mac non è attivato o il computer non è configurato per ricevere fax.
 - Attivare Fax a PC o Fax a Mac e accertarsi che il computer sia configurato per ricevere fax.

Risoluzione dei problemi tramite i siti Web di Web Services e HP

Questa sezione consente di risolvere i problemi più comuni avvalendosi dei siti Web di Web Services e HP.

- [Risoluzione dei problemi tramite Web Services](#)
- [Risoluzione dei problemi tramite i siti Web di HP](#)

Risoluzione dei problemi tramite Web Services

Se si riscontrano problemi nell'utilizzo dei servizi Web Services, come HP ePrint e Apps stampante, verificare quanto segue:

- La stampante sia connessa a Internet tramite connessione Ethernet o wireless.



NOTA: Non è possibile utilizzare queste funzionalità Web, se la stampante è collegata tramite un cavo USB.

- Sulle stampante siano installati i più recenti aggiornamenti del prodotto. Per maggiori informazioni, vedere [Aggiornamento della stampante a pagina 25](#).
- Verificare che sulla stampante sia abilitato Web Services. Per maggiori informazioni, vedere [Configurazione di Web Services mediante il pannello di controllo della stampante a pagina 82](#).
- Assicurarsi che l'hub, lo switch o il router di rete sia acceso e funzionante.
- Se per la connessione della stampante si utilizza un cavo Ethernet, assicurarsi che non venga utilizzato un cavo telefonico o un cavo incrociato (crossover) per connettere la stampante alla rete e che il cavo Ethernet sia collegato saldamente alla stampante. Per maggiori informazioni, vedere [Risoluzione dei problemi di una rete Ethernet a pagina 134](#).
- Se per la connessione della stampante si utilizza una connessione wireless, verificare che la rete wireless funzioni correttamente. Per maggiori informazioni, vedere [Risoluzione dei problemi wireless a pagina 134](#).
- Se si sta utilizzando HP ePrint, verificare quanto segue:
 - Verificare che l'indirizzo e-mail della stampante sia corretto.
 - Verificare che l'indirizzo e-mail della stampante sia l'unico indirizzo immesso nel campo "A" della e-mail. Se il campo "A" contiene anche altri indirizzi, gli allegati potrebbero non essere stampati.
 - Verificare che i documenti da inviare siano supportati da HP ePrint. Per maggiori informazioni, vedere [Specifiche di Web Services a pagina 172](#).
- Se la rete utilizza le impostazioni proxy per la connessione a Internet, verificare che tali impostazioni siano valide:
 - Verificare le impostazioni utilizzate dal browser (Internet Explorer, Firefox o Safari).
 - Chiedere conferma all'amministratore IT o alla persona che ha configurato il firewall.

Se le impostazioni proxy utilizzate dal firewall sono cambiate, è necessario aggiornarle sul pannello di controllo della stampante. Se queste impostazioni non sono aggiornate, non sarà possibile utilizzare Web Services.

Per maggiori informazioni, vedere [Configurazione di Web Services mediante il pannello di controllo della stampante a pagina 82](#).



SUGGERIMENTO: Per ulteriore assistenza nella configurazione e nell'utilizzo di Web Services, visitare ePrintCenter all'indirizzo www.eprintcenter.com.

Risoluzione dei problemi tramite i siti Web di HP

In caso di problemi nell'uso dei siti Web di HP dal computer, verificare quanto segue:

- Verificare che il computer utilizzato sia collegato a Internet.
- Assicurarsi che il browser Web soddisfi i requisiti minimi di sistema. Per maggiori informazioni, vedere [Specifiche del sito Web di HP a pagina 173](#).
- Se il browser Web utilizza qualsiasi impostazioni proxy per collegarsi ad Internet, provare a disattivare queste impostazioni. Per ulteriori informazioni, consultare la documentazione fornita con il browser.

Risoluzione dei problemi relativi alle periferiche di memoria

 **SUGGERIMENTO:** È possibile visitare il sito Web del supporto online HP all'indirizzo www.hp.com/support per avere informazioni e utilità che consentono di risolvere molti dei più comuni problemi della stampante.

 **NOTA:** Se un'operazione relativa al dispositivo di memoria viene avviata dal computer, per informazioni sulla risoluzione dei problemi consultare la Guida in linea del software.

- Il dispositivo di memoria non viene letto dalla stampante
- La stampante non legge le fotografie sul dispositivo di memoria

Il dispositivo di memoria non viene letto dalla stampante

- **Controllare il dispositivo di memoria**
 - Verificare che il tipo di dispositivo di memoria sia supportato. Per maggiori informazioni, vedere Specifiche del dispositivo di memoria a pagina 174.
 - Alcuni dispositivi di memoria dispongono di uno switch che ne controlla la modalità di utilizzo. Accertarsi che tale switch sia impostato in modo da consentire la lettura del dispositivo di memoria.
 - Verificare che sulle estremità del dispositivo di memoria non siano presenti tracce di sporco o altri materiali che ostruiscono un foro o compromettono un contatto metallico. Pulire i contatti con un panno che non lasci residui, leggermente imbevuto di alcool isopropilico.
 - Verificare che il dispositivo di memoria funzioni correttamente provandolo con altri dispositivi.
- **Controllare l'alloggiamento del dispositivo di memoria**
 - Verificare che il dispositivo di memoria sia completamente inserito nell'alloggiamento appropriato. Per maggiori informazioni, vedere Inserimento di un dispositivo di memoria a pagina 19.
 - Rimuovere il dispositivo di memoria (quando la luce non lampeggia) e illuminare l'alloggiamento vuoto. Controllare che nessuno dei piccoli contatti interni sia piegato. Con la stampante spenta, si possono raddrizzare i contatti leggermente piegati usando la punta sottile di una penna a sfera. Se un contatto è piegato da toccare un altro contatto, sostituire il lettore di schede o provvedere alla manutenzione della stampante. Per maggiori informazioni, vedere Assistenza HP a pagina 95.

La stampante non legge le fotografie sul dispositivo di memoria

- **Controllare il dispositivo di memoria**
 - Il dispositivo di memoria potrebbe essere danneggiato.

 **SUGGERIMENTO:** Se si utilizza un computer su cui è in esecuzione Windows, è possibile visitare il sito Web del supporto online HP all'indirizzo www.hp.com/support. Questo sito Web fornisce informazioni e programmi di utilità che possono essere di aiuto nella soluzione di molti comuni problemi della stampante.

Risoluzione dei problemi di rete

Questa sezione fornisce soluzioni ai più comuni problemi quando non è possibile connettersi o a usare la stampante sulla rete.

Questo capitolo tratta i seguenti argomenti:

- [Risoluzione dei problemi di una rete Ethernet](#)
- [Risoluzione dei problemi wireless](#)
- [Ripristino delle impostazioni di rete della stampante](#)

Risoluzione dei problemi di una rete Ethernet

Se non è possibile connettere la stampante alla rete Ethernet, verificare che:

- La spia della connessione **wireless** sulla stampante non sia accesa.
- La spia Ethernet sia accesa quando il cavo Ethernet è collegato alla stampante.
- Tutti i cavi collegati al computer e alla stampante siano inseriti correttamente.
- La rete sia funzionante e l'hub, lo switch o il router di rete sia acceso.
- Tutte le applicazioni, inclusi i programmi antivirus, i programmi anti-spyware e i firewall siano chiusi o disattivati per i computer che eseguono Windows.
- La stampante sia stata installata nella stessa sottorete dei computer che la utilizzeranno.
- Se il programma di installazione non riesce a rilevare la stampante, stampare la pagina di configurazione della rete e immettere manualmente l'indirizzo IP nel programma di installazione. Per maggiori informazioni, vedere [Pagina Descrizione della configurazione della rete a pagina 150](#).
- Reinstallare il software HP. Per maggiori informazioni, vedere [Disinstallare e reinstallare il software HP a pagina 155](#).

L'assegnazione di un indirizzo IP statico alla stampante potrebbe risolvere alcuni problemi di installazione, come ad esempio un conflitto con un firewall personalizzato. (Non consigliata)



SUGGERIMENTO: È possibile visitare il sito Web del supporto online HP all'indirizzo www.hp.com/support per avere informazioni e utilità che consentono di risolvere molti dei più comuni problemi della stampante.

Risoluzione dei problemi wireless

Questa sezione fornisce informazioni sulla risoluzione dei problemi rilevati nel corso della connessione della stampante alla rete wireless.

Seguire questi suggerimenti nell'ordine, a partire da quelli riportati nella sezione relativa alla risoluzione dei problemi wireless di base. Se i problemi persistono, seguire i suggerimenti riportati nella sezione relativa alla risoluzione dei problemi wireless avanzati.

- [Risoluzione dei problemi di base sulla rete wireless](#)
- [Risoluzione dei problemi wireless avanzata](#)
- [Dopo la risoluzione dei problemi](#)

SUGGERIMENTO: Per maggiori informazioni sulla risoluzione dei problemi wireless, vedere www.hp.com/go/wirelessprinting.

NOTA: Dopo aver risolto il problema, seguire le istruzioni descritte in [Dopo la risoluzione dei problemi a pagina 141](#).

Risoluzione dei problemi di base sulla rete wireless

NOTA: Se la stampante è già stata configurata per la connessione wireless ma la spia del wireless continua a lampeggiare, riavviare i componenti della rete wireless.

Per riavviare i componenti della rete wireless, spegnere il router e la stampante, riaccenderli in quest'ordine: prima il router, quindi la stampante. Se non è ancora possibile eseguire la connessione, spegnere il router, la stampante e il computer. Talvolta, lo spegnimento e la riaccensione consentono di risolvere problemi di comunicazione di rete.

NOTA: Se non è stata configurata la connessione wireless per la stampante, utilizzare il software HP per completare la configurazione. Per maggiori informazioni, vedere [Configurazione del la stampante per la comunicazione wireless a pagina 230](#).

Adottare le seguenti soluzioni nell'ordine indicato.

SUGGERIMENTO: Se si utilizza un computer con Windows, utilizzare HP Print and Scan Doctor per la diagnostica dei problemi e per ricevere assistenza per l'installazione e l'uso delle stampanti HP su una rete domestica. Per l'utilizzo di questo strumento, visitare HP Wireless Printing Center (www.hp.com/go/wirelessprinting), e fare clic su **Print and Scan Doctor** nella sezione **Collegamenti rapidi**.

Passo 1 - Assicurarsi che la spia wireless (802.11) sia accesa

- La spia Wireless nel pannello di controllo della stampante indica lo stato delle funzionalità wireless.

Per attivare le funzionalità wireless della stampante



Sul pannello di controllo della stampante, toccare **(1)** (Senza fili), quindi toccare **Impostazioni**. Toccare **Wireless**, quindi toccare **Attivato** per attivare le funzionalità wireless della stampante.

NOTA: Se la stampante supporta i servizi di rete Ethernet, verificare che un cavo Ethernet non sia stato collegato alla stampante. Se si collega un cavo Ethernet, le funzionalità wireless della stampante vengono disattivate.

Verificare lo stato della spia wireless in base alla tabella seguente.

Descrizione/schema delle spie	Descrizione
La spia Senza fili è spenta.	Le funzionalità wireless sono spente.



Descrizione/schema delle spie	Descrizione
La spia Senza fili è accesa ma lampeggia.	Le funzionalità wireless sono accese ma la stampante non è connessa a una rete.
	
La spia Senza fili è accesa ed è continua.	Le funzionalità wireless sono accese e la stampante è connessa a una rete.
	

Passo 2 - Avvicinare la stampante al router wireless

- Se la stampante è stata configurata per la connessione wireless e la spia Wireless è continua, ma persistono problemi di connessione con la stampante, di stampa o di comunicazione con lo scanner, provare ad avvicinare la stampante al router wireless.

Passo 3 - Eseguire il Test rete wireless

- Per i problemi relativi alla rete wireless, eseguire il test della rete wireless. Se viene rilevato un problema, il report del test include suggerimenti che potrebbero essere di aiuto alla sua soluzione. Per ulteriori informazioni sulla stampa della pagina di test wireless, visitare [Test della connessione wireless a pagina 234](#).

Risoluzione dei problemi wireless avanzata

Se si sono effettuate le operazioni indicate in [Risoluzione dei problemi di base sulla rete wireless a pagina 135](#) e non è comunque possibile usare la stampante sulla rete con un computer o un dispositivo mobile abilitato alla stampa o alla scansione, eseguire le seguenti operazioni nell'ordine indicato:

- [Fase 1: Assicurarsi che il computer sia collegato alla rete](#)
- [Fase 2: Accertarsi che la stampante sia collegata alla rete](#)
- [Fase 3: Verificare che il computer non sia connesso a una rete privata virtuale \(VPN, Virtual Private Network\).](#)
- [Fase 4: Assicurarsi che la stampante sia in linea e pronta.](#)
- [Fase 5: Assicurarsi che la stampante denominata HP \(rete\) sia impostata come driver di stampa predefinito \(solo Windows\)](#)
- [Fase 6: Verificare se il firewall sta bloccando la comunicazione](#)



SUGGERIMENTO: Se si utilizza un computer con Windows, utilizzare HP Print and Scan Doctor per la diagnostica dei problemi e per ricevere assistenza per l'installazione e l'uso delle stampanti HP su una rete domestica. Per l'utilizzo di questo strumento, visitare HP Wireless Printing Center (www.hp.com/go/wirelessprinting), e fare clic su **Print and Scan Doctor** nella sezione **Collegamenti rapidi** .

Fase 1: Assicurarsi che il computer sia collegato alla rete

Assicurarsi che il computer sia connesso alla rete Ethernet o wireless. Se il computer non è connesso alla rete, non è possibile utilizzare la stampa in rete.

Per verificare la connessione Ethernet

- ▲ Molti computer presentano spie luminose accanto alla porta nel punto in cui il cavo Ethernet del router si collega al computer. In genere, sono presenti due spie luminose, una accesa e l'altra lampeggiante. Se il computer dispone di spie luminose, verificare che siano accese. Se le spie non sono accese, provare a collegare il cavo Ethernet al computer e al router. Se le spie non si accendono, il problema potrebbe derivare dal router, dal cavo Ethernet o dal computer.



NOTA: I computer Mac non dispongono di spie luminose. Per controllare la connessione Ethernet su un computer Macintosh, fare clic su **Preferenze di sistema** nel Dock, quindi fare clic su **Rete** . Se la connessione Ethernet funziona correttamente, nell'elenco di connessioni viene visualizzato **Ethernet incorporato** insieme all'indirizzo IP e ad altre informazioni di stato. Se **Ethernet incorporato** non viene visualizzato nell'elenco, il problema può derivare dal router, dal cavo Ethernet o dal computer. Per ulteriori informazioni, fare clic sul pulsante **?** nella finestra.

Per verificare un collegamento wireless

1. Accertarsi che la connessione wireless del computer sia stata attivata. Per ulteriori informazioni, consultare la documentazione fornita con il computer.
2. Se non si utilizza un nome di rete (SSID) univoco, è possibile che il computer wireless si colleghi ad una rete vicina che non è la propria.

I seguenti passi aiutano a determinare se il computer è collegato ad una rete.

Windows

- a. Dal desktop del computer, fare clic su **Avvio** , **Pannello di controllo** , quindi su **Rete e Internet** e su **Visualizza stato della rete e attività** .

- Oppure -

Dal desktop del computer, fare clic su **Avvio** , **Impostazioni** , quindi su **Pannello di controllo** , e fare doppio clic su **Connessioni di rete** .

- Oppure -

Nella schermata **Avvio** fare clic con il tasto destro in un'area vuota dello schermo, fare clic su **Tutte le app** nella barra delle applicazioni, quindi fare clic su **Pannello di controllo** , **Centro di rete e condivisione** e su **Visualizza stato della rete e attività** .

Lasciare la finestra di dialogo della rete aperta mentre si procede con il passo successivo.

- b. Scollegare il cavo di alimentazione dal router wireless. Lo stato di connessione del computer dovrebbe passare a **Non connesso**.
- c. Ricollegare il cavo di alimentazione al router wireless. Lo stato di connessione dovrebbe passare a **Connesso**.

Mac OS X

- ▲ Fare clic sull'icona di **AirPort** nella barra dei menu nella parte superiore della schermata. Dal menu visualizzato è possibile determinare se AirPort è attivato e a quale rete wireless è connesso il computer.

 **NOTA:** per ulteriori informazioni sulla connessione AirPort, fare clic su **Preferenze di sistema** nel Dock, quindi su **Rete**. Se la connessione wireless funziona correttamente, nell'elenco di connessioni viene visualizzato un punto verde accanto ad AirPort. Per ulteriori informazioni, fare clic sul pulsante **?** nella finestra.

Se non si è in grado di collegare il computer alla rete, contattare la persona che ha configurato la rete o il produttore del router, perché la causa potrebbe essere un problema hardware del router o del computer.

 **SUGGERIMENTO:** Se si utilizza un computer con Windows, utilizzare HP Print and Scan Doctor per la diagnostica dei problemi e per ricevere assistenza per l'installazione e l'uso delle stampanti HP su una rete domestica. Per l'utilizzo di questo strumento, visitare HP Wireless Printing Center (www.hp.com/go/wirelessprinting), e fare clic su **Print and Scan Doctor** nella sezione **Collegamenti rapidi**.

Fase 2: Accertarsi che la stampante sia collegata alla rete

Se la stampante non è connessa alla stessa rete del computer, non è possibile usare la stampante in rete. Seguire i punti descritti in questa sezione per verificare se la stampante è connessa alla rete corretta.

 **NOTA:** Se il router wireless o Apple AirPort Base Station utilizza un nome SSID nascosto, la stampante non è in grado di rilevare automaticamente la rete.

A: Assicurarsi che la stampante sia in rete

1. Se la stampante supporta il collegamento in rete Ethernet ed è connessa a una rete Ethernet, assicurarsi che il cavo Ethernet non sia collegato nella parte posteriore della stampante. Se un cavo Ethernet è inserito nella parte posteriore della stampante, la connettività wireless è disattivata.
2. Se la stampante è connessa a una rete wireless, eseguire il test della rete wireless. Per ulteriori informazioni sulla stampa della pagina di test wireless, visitare [Test della connessione wireless a pagina 234](#).
3. Dopo che la pagina è stata stampata, verificare lo stato della connessione wireless, il nome della rete (SSID) e l'indirizzo IP:

Connessione

La Connessione è elencata nell'area **Connettività**, nella sezione dei Risultati di diagnostica, che indica se la stampante è connessa alla rete Ethernet o wireless.

- Se la Connessione è Pronta, la stampante è attivamente collegata alla rete.
 - Se la Connessione è Offline, la stampante non è collegata alla rete.
-

Nome rete (SSID)	Il Nome della rete (SSID) è riportato nella sezione Configurazione corrente che mostra il nome di rete scelto per la connessione della stampante alla rete wireless.
Indirizzo IP	L'indirizzo IP è riportato nella sezione Configurazione corrente che mostra l'indirizzo IP valido della stampante. L'indirizzo IP è quello utilizzato per aprire il server Web incorporato (EWS) della stampante.

Per informazioni su come collegare la stampante a una rete wireless, consultare la sezione [Configurazione del la stampante per la comunicazione wireless a pagina 230](#).

Per informazioni su come collegare la stampante a una rete wireless, consultare la sezione [Configurazione del la stampante per la comunicazione wireless a pagina 230](#).

B: Verificare di poter accedere al server EWS

Dopo avere verificato che il computer e la stampante siano entrambi connessi attivamente a una rete, è possibile verificare se sono sulla stessa rete accedendo all'EWS della stampante. Per maggiori informazioni, vedere [Server Web incorporato a pagina 246](#).

Per accedere l'EWS

1. Sul Mac, aprire il server Web incorporato (EWS). Per maggiori informazioni, vedere [Server Web incorporato a pagina 246](#).



NOTA: Se il browser utilizza un server proxy, potrebbe essere necessario disabilitarlo per accedere al server EWS.

2. Se è possibile accedere al server EWS, provare ad utilizzare la stampante sulla rete (ad esempio per stampare) per vedere se la rete è stata impostata correttamente.
3. Se non è possibile accedere al server EWS o se persistono i problemi utilizzando la stampante sulla rete, passare alla sezione successiva relativa al firewall.

C: Controllare lo stato della stampante utilizzando il pannello di controllo.

- ▲ Se la stampante è collegata a una rete, aprire la schermata dello stato della rete per verificare lo stato del wireless. Per maggiori informazioni, vedere [Visualizzazione e stampa delle impostazioni di rete a pagina 237](#).

Fase 3: Verificare che il computer non sia connesso a una rete privata virtuale (VPN, Virtual Private Network).

Una VPN è una rete di computer che utilizza Internet per fornire una connessione remota protetta alla rete di una data organizzazione. Tuttavia, la maggior parte dei servizi VPN non consente di accedere ai dispositivi locali (come una stampante) sulla rete locale mentre il computer è connesso alla VPN.

Per connettere la stampante, disconnettersi dalla VPN.



SUGGERIMENTO: Per utilizzare la stampante durante la connessione a una VPN, connettere la stampante al computer tramite un cavo USB. La stampante è in grado di utilizzare contemporaneamente una connessione USB e di rete.

Per ulteriori informazioni, contattare l'amministratore della rete o la persona che ha configurato la rete wireless.

Fase 4: Assicurarsi che la stampante sia in linea e pronta.

Se è stato installato il software HP, è possibile verificare lo stato della stampante dal computer per controllare se la stampante è in pausa oppure offline e pertanto non può essere utilizzata.

Per controllare lo stato della stampante, attenersi alle istruzioni relative al proprio sistema operativo:

Windows

1. Fare clic su **Avvio**, quindi su **Stampanti, Stampanti e fax** o su **Dispositivi e stampanti**.
- Oppure -
Fare clic su **Avvio**, **Pannello di controllo**, e quindi fare doppio clic su **Stampanti**.
- Oppure -
Nella schermata **Avvio**, fare clic su **Pannello di controllo**, quindi su **Visualizza dispositivi e stampanti**.
2. Se le stampanti sul computer non vengono visualizzate in Dettagli, fare clic sul menu **Vista** e poi fare clic su **Dettagli**.
3. Effettuare una delle seguenti operazioni, in base allo stato della stampante:
 - a. Se la stampante è **Offline**, fare clic con il pulsante destro del mouse sulla stampante e fare clic su **Utilizza stampante online**.
 - b. Se la stampante è **In pausa**, fare clic con il pulsante destro del mouse sulla stampante e fare clic su **Riprendi stampa**.
4. Riprovare ad utilizzare la stampante in rete.

Mac OS X

1. Fare clic sull'icona **Preferenze di sistema** nel Dock e quindi su **Stampa & Fax** o **Stampa & Scansione**.
2. Selezionare la stampante e fare clic su **Apri Coda di stampa**.
3. Se il lavoro di stampa è bloccato, fare clic su **Riprendi**.
4. Se la stampante è in pausa, fare clic su **Riprendi stampante**.

Se è possibile utilizzare la stampante dopo avere eseguito i punti precedenti ma il problema permane quando si utilizza la stampante, potrebbe essere un problema di interferenza del firewall. Per maggiori informazioni, vedere [Configurazione del firewall per utilizzarlo con la stampante a pagina 143](#).

Se ancora non si può utilizzare la stampante sulla rete, continuare con la prossima sezione per ulteriori informazioni sulla risoluzione dei problemi

Fase 5: Assicurarsi che la stampante denominata HP (rete) sia impostata come driver di stampa predefinito (solo Windows)

Se si installa nuovamente il software HP, il programma di installazione potrebbe creare una seconda versione del driver di stampa nella cartella **Stampanti, Stampanti e fax**, **Dispositivi e stampanti**, o **Visualizza dispositivi e stampanti**. Qualora si riscontrassero difficoltà a stampare o a collegarsi alla stampante, verificare che la versione corretta del driver della stampante sia impostato come predefinito.

1. Fare clic su **Avvio**, quindi su **Stampanti, Stampanti e fax** o su **Dispositivi e stampanti**.
- Oppure -

Fare clic su **Avvio** , **Pannello di controllo** , e quindi fare doppio clic su **Stampanti**.

- Oppure -

Nella schermata **Avvio** , fare clic su **Pannello di controllo** , quindi su **Visualizza dispositivi e stampanti**.

2. Fare clic con il pulsante destro del mouse sull'icona della stampante per la versione del driver di stampa collegata in modalità wireless e selezionare **Imposta come stampante predefinita**.



NOTA: Qualora la cartella contenesse più icone relative alla stampante, fare clic con il pulsante destro del mouse sull'icona della stampante relativa al driver di stampa collegato in modalità wireless e selezionare **Imposta come stampante predefinita**.

Fase 6: Verificare se il firewall sta bloccando la comunicazione

Disattivare temporaneamente i software di protezione firewall in esecuzione sul computer e provare a stampare, scansionare o inviare fax per verificare la comunicazione.



SUGGERIMENTO: Print and Scan Doctor può contribuire a identificare se il software di protezione firewall rilevato sia in comunicazione con la stampante. Per l'utilizzo di questo strumento, visitare HP Wireless Printing Center www.hp.com/go/wirelessprinting , e fare clic su **Print and Scan Doctor** nella sezione **Collegamenti rapidi** .

In alternativa, la Guida Firewall fornisce anche informazioni dettagliate sulla risoluzione dei problemi di firewall. Per maggiori informazioni, visitare il Centro di stampa wireless HP www.hp.com/go/wirelessprinting e fare clic su **Guida Firewall** nella sezione **Guida per la rete wireless**.

Dopo la risoluzione dei problemi

Una volta risolti tutti i problemi e connessa la stampante alla rete wireless, fare quanto segue in base al sistema operativo utilizzato:

Windows



1. Sul desktop del computer, fare clic su **Avvio** , selezionare **Programmi** o **Tutti i programmi** , fare clic su **HP** , selezionare il nome della stampante, quindi fare clic su **Impostazioni stampante & Software**.
- Oppure -
Nella schermata **Avvio** , fare clic su **Impostazioni stampante e software**.
2. Fare clic su **Collegamento di una nuova stampante** , quindi selezionare il tipo di connessione che si desidera utilizzare.

Mac OS X

1. Aprire HP Utility. Per maggiori informazioni, vedere [Utility HP \(Mac OS X\) a pagina 245](#).
2. Fare clic sull'icona **Applicazioni** sulla barra degli strumenti, fare doppio clic su **HP Setup Assistant** , quindi seguire le istruzioni visualizzate.

Ripristino delle impostazioni di rete della stampante

Per ripristinare le impostazioni di rete della stampante, completare i seguenti passi:

1. Sul pannello di controllo della stampante, toccare  (Senza fili), quindi toccare **Impostazioni** . Toccare **Ripristina impostazioni di rete predefinite**, quindi toccare **Sì** . Un messaggio conferma che le impostazioni di rete predefinite sono state ripristinate.
2. Sul pannello di controllo della stampante, toccare  (Senza fili), toccare **Impostazioni** , quindi toccare **Stampa pagina di configurazione della rete** per stampare la pagina di configurazione della rete e verificare che le impostazioni di rete siano state ripristinate.



NOTA: Le impostazioni wireless precedentemente configurate sono rimosse dopo il ripristino delle impostazioni di rete della stampante. È necessario riconnettere la stampante alla rete wireless utilizzando la Configurazione guidata wireless. Per maggiori informazioni, vedere [Configurazione della stampante mediante l'Installazione guidata wireless a pagina 231](#).



SUGGERIMENTO: È possibile visitare il sito Web del supporto online HP all'indirizzo www.hp.com/support per avere informazioni e utilità che consentono di risolvere molti dei più comuni problemi della stampante.

Configurazione del firewall per utilizzarlo con la stampante

Un firewall personale, che è il software per la sicurezza in esecuzione sul computer, può bloccare la comunicazione di rete tra la stampante e il computer.

Se si hanno problemi come:

- Stampante non trovata durante l'installazione del software HP
- Impossibile stampare, lavoro di stampa bloccato in coda o stampante non in linea
- Errori di comunicazione con lo scanner o messaggi di occupato dello scanner
- Impossibile visualizzare lo stato della stampante sul computer

Il firewall potrebbe impedire alla stampante di comunicare con i computer in rete.

Se si utilizza un computer su cui è in esecuzione Windows ed il software HP non trova la stampante durante l'installazione (e si è ha conoscenza che la stampante è in rete) o è già stato correttamente installato il software HP e si verificano dei problemi, effettuare le seguenti operazioni:

- Se si è appena conclusa l'installazione del software HP, provare a spegnere e riaccendere il computer e la stampante.
- Tenere aggiornato il proprio software di protezione. Molti fornitori di software di sicurezza forniscono aggiornamenti per la correzione di problemi conosciuti e con i meccanismi di difesa aggiornati contro le nuove minacce alla sicurezza.
- Se il firewall è dotato di impostazioni di protezione "Alta", "Media" e "Bassa", utilizzare quella "Media" quando il computer è connesso alla rete.
- Se si è modificata qualche impostazione del firewall rispetto a quelle predefinite, provare a tornare a quelle predefinite.
- Se il firewall dispone di una impostazione chiamata "trusted zone", utilizzarla quando il computer è connesso alla rete.
- Se il firewall dispone di una impostazione per non mostrare i messaggi di avviso, disabilitarla. Durante l'installazione del software HP e quando si utilizza la stampante HP è possibile che il firewall generi dei messaggi con le opzioni per "consentire", "permettere" o "sbloccare". Si dovrebbero consentire i software HP che creano messaggi di avviso. Inoltre, se l'avviso contiene l'opzione "ricorda questa azione" oppure "crea una regola per questo", selezionarla. In questo modo, il firewall ricorda cosa accettare nella propria rete.
- Non avere più di un firewall attivo allo stesso tempo sul proprio computer. Ad esempio, evitare di abilitare contemporaneamente il firewall di Windows, fornito dal sistema operativo, e un altro firewall di terzi. Avere più firewall abilitati contemporaneamente non renderà il computer più sicuro e può essere causa di problemi.

Per ulteriori informazioni sull'utilizzo della stampante con il software del firewall personale, visitare il sito Web www.hp.com/go/wirelessprinting e fare clic su **Guida Firewall** nella **sezione Guida per la rete wireless**.



NOTA: Attualmente alcune sezioni del sito Web non sono disponibili in tutte le lingue.

Risoluzione dei problemi di gestione della stampante

Questa sezione fornisce soluzioni ai più comuni problemi di gestione della stampante. Questa sezione tratta i seguenti argomenti:

- [Impossibile aprire il server Web incorporato](#)



NOTA: Per utilizzare il server Web incorporato, la stampante deve essere collegata ad una rete tramite una connessione wireless o Ethernet. Non è possibile utilizzare il server Web incorporato se la stampante viene collegata a un computer con un cavo USB.



SUGGERIMENTO: È possibile visitare il sito Web del supporto online HP all'indirizzo www.hp.com/support per avere informazioni e utilità che consentono di risolvere molti dei più comuni problemi della stampante.

Impossibile aprire il server Web incorporato

Controllare l'impostazione di rete

- Assicurarsi di non aver utilizzato un cavo telefonico o un cavo incrociato (crossover) per collegare la stampante alla rete.
- Assicurarsi di avere collegato correttamente il cavo di rete alla stampante.
- Assicurarsi che l'hub di rete, il commutatore o il router siano accesi e funzionanti.

Controllare il computer

- Assicurarsi che il computer utilizzato sia collegato alla rete.



NOTA: Per utilizzare il server Web incorporato, la stampante deve essere collegata a una rete. Non è possibile utilizzare il server Web incorporato se la stampante viene collegata a un computer con un cavo USB.

Controllare il browser Web

- Assicurarsi che il browser Web soddisfi i requisiti minimi di sistema. Per maggiori informazioni, vedere [Specifiche del server Web incorporato a pagina 166](#).
- Se il browser Web utilizza qualsiasi impostazione proxy per collegarsi ad Internet, provare a disattivare queste impostazioni. Per ulteriori informazioni, consultare la documentazione fornita con il browser Web.
- Accertarsi che nel browser web siano abilitati JavaScript e cookie. Per ulteriori informazioni, consultare la documentazione fornita con il browser Web.

Controllare l'indirizzo IP della stampante

- Per controllare l'indirizzo IP della stampante, ottenere l'indirizzo IP stampando una pagina di configurazione di rete. Sul pannello di controllo della stampante, toccare  (Senza fili), **Impostazioni**, e infine **Stampa pagina di configurazione di rete**.
- Eseguire il ping della stampante con l'indirizzo IP dal prompt dei comandi (Windows) o da Utility Network (Mac OS X). Utility Network si trova nella cartella **Utility** della cartella **Applicazioni** nel livello superiore del disco rigido.

Ad esempio, se l'indirizzo IP è 123.123.123.123, digitare quanto segue al prompt dei comandi (Windows):

C:\Ping 123.123.123.123

oppure

In Utility Network (Mac OS X), fare clic sulla scheda **Ping**, digitare 123.123.123.123 nella casella e fare clic su **Ping**.

Se viene visualizzata una risposta, l'indirizzo IP è corretto. Se viene visualizzato un messaggio di timeout, l'indirizzo IP non è corretto.

 **SUGGERIMENTO:** Se si utilizza un computer su cui è in esecuzione Windows, è possibile visitare il sito Web del supporto online HP all'indirizzo www.hp.com/support . Questo sito Web fornisce informazioni e programmi di utilità che possono essere di aiuto nella soluzione di molti comuni problemi della stampante.

Risoluzione dei problemi d'installazione

Se i seguenti suggerimenti non consentono di risolvere il problema, vedere [Assistenza HP a pagina 95](#) per informazioni sull'assistenza HP.

 **SUGGERIMENTO:** È possibile visitare il sito Web del supporto online HP all'indirizzo www.hp.com/support per avere informazioni e utilità che consentono di risolvere molti dei più comuni problemi della stampante.

- [Suggerimenti per l'installazione dell'hardware](#)
- [Suggerimenti per l'installazione del software HP](#)

Suggerimenti per l'installazione dell'hardware

Controllare la stampante

- Assicurarsi che il nastro e il materiale di imballaggio siano stati rimossi dall'interno e dall'esterno della stampante.
- Verificare che la carta sia caricata nella stampante.
- Accertarsi che non ci siano luci accese o lampeggianti, ad eccezione della luce Pronta che deve essere accesa. Se la spia Attenzione lampeggia, controllare i messaggi sul pannello di controllo della stampante.

Controllare le connessioni di rete

- Assicurarsi che i cavi siano integri e che funzionino correttamente.
- Assicurarsi che il cavo di alimentazione sia saldamente collegato sia alla stampante sia a una presa di corrente funzionante.

Controllare le cartucce d'inchiostro

- Accertarsi che tutte le cartucce d'inchiostro siano ben installate ed allineate negli alloggiamenti del colore corrispondente. Una cartuccia d'inchiostro correttamente installata non si dovrebbe muovere se viene spinta leggermente. La stampante non funziona se non vengono installate tutte le cartucce.

Suggerimenti per l'installazione del software HP

Controllare il computer

- Assicurarsi che il computer in uso esegua uno dei sistemi operativi supportati. Per maggiori informazioni, vedere [Requisiti di sistema a pagina 165](#).
- Assicurarsi che il computer disponga almeno dei requisiti di sistema minimi richiesti. Per maggiori informazioni, vedere [Requisiti di sistema a pagina 165](#).
- Se si utilizza un computer con Windows, verificare che i driver USB non siano stati disabilitati nella Gestione dispositivi di Windows.
- Se si utilizza un computer con sistema operativo Windows e il computer non è in grado di rilevare la stampante, disinstallare e reinstallare il software HP fornito con la stampante. Per maggiori informazioni, vedere [Disinstallare e reinstallare il software HP a pagina 155](#).

Verificare le operazioni preliminari dell'installazione

- Assicurarsi di utilizzare il CD di installazione contenente il software HP corretto per il sistema operativo in uso.
- Prima di installare il software HP, assicurarsi che tutti gli altri programmi siano chiusi.
- Se il computer non riconosce il percorso dell'unità del CD-ROM, verificare di avere specificato la lettera giusta relativa a tale unità.
- Se il computer non è in grado di riconoscere il CD di installazione nell'unità CD-ROM, controllare che il CD non sia danneggiato. È possibile scaricare il driver della stampante dal sito Web di HP www.hp.com/support . Questo sito Web fornisce informazioni e programmi di utilità che possono essere di aiuto nella soluzione di molti comuni problemi della stampante.



NOTA: Dopo aver corretto un problema, eseguire di nuovo il programma di installazione.

Informazioni sul rapporto sullo stato della stampante

Utilizzare il rapporto sullo stato della stampante per visualizzare informazioni aggiornate sulla stampante, con dati sullo stato delle cartucce di inchiostro. Utilizzare inoltre il rapporto sullo stato della stampante per facilitare la risoluzione dei problemi relativi alla stampante.

Il rapporto sullo stato della stampante include inoltre il registro degli eventi recenti.

Se si desidera contattare HP, può essere utile stampare il rapporto sullo stato della stampante prima di chiamare.

Per stampare il rapporto sullo stato della stampante

- Sul pannello di controllo della stampante, toccare  (Freccia destra), quindi toccare **Configura** . Toccare **Rapporti** , quindi toccare **Rapporto stato stampante**.

Printer Status Report

1 Product Information

- Model Name: HP Officejet 7610 Wide Format e-All-in-One
- Model Number:
- Serial Number: CH23C1F20209SP
- Product Number: CR799A
- Service ID: 22080
- Printer Zone (PZ): 0
- Firmware Version: E0L2CA12.12BR
- FW Patch Version: 0
- Country/Region: 15 / 1
- Duplexer: Not Installed
- ADF: Installed

Connectivity Settings

- Network Status: Offline
- Active Connection Type: None
- URL: http://0.0.0.0
- Hostname: HP326796
- Admin Password: Not Set

Scan Settings

- Front Panel Destinations List: 0
- Scanner Glass Test: Not Run

Scan Usage Information

- Pages Scanned: 0
- Scans From ADF: 0

Fax Settings

- Fax Speed: Medium (14400)
- Backup Fax Reception: On
- Fax Forwarding: Off
- Auto Answer: On
- Ring to Answer: 5
- Distinctive Ring: All Rings
- (ECM) Error Correction Mode: On
- Fax to PC: Off

Fax Usage Information

- Faxes Sent: 0
- Faxes Received: 0

2 Print Usage Information





- Total Pages Printed: 1
- Bordered Pages Printed: 0

3 Ink Delivery System Information

33. IC: 435

34. Ink Supply:

35. Estimated Ink Level:

	Magenta	Cyan	Yellow	Black
				
36. Ink Number:	HP 933 SETUP	HP 933 SETUP	HP 933 SETUP	HP 932 SETUP
37. End of Warranty Date (Y-M-D):	2013/10/22	2013/07/16	2013/09/24	2013/10/15
38. First Installation Date (Y-M-D):	2012/03/25	2012/03/25	2012/03/25	2012/03/25
39. Ink Zone:	1	1	1	1
40. USE:	0	0	0	0
41. HP:	1	1	1	1
42. Supported Ink Cartridges*:	HP 933XL HP 933	HP 933XL HP 933	HP 933XL HP 933	HP 932XL HP 932

**Not all cartridges are available in all regions.

4 Additional Assistance

For more information about how to change settings and diagnose problems, see the user documentation for your device. This documentation is available on your computer after you install the software—either from the HP Officejet 7610 Wide Format e-All-in-One Printer Software (Windows) or the Help Viewer (Mac OS).

Fax Test Setup
To verify that your product is setup correctly for Fax, run the Fax Test. You can access this test from the device control panel or from the HP Officejet 7610 Wide Format e-All-in-One Printer Software.

Wireless Network Test
To verify your product is setup correctly for Wireless, run the Wireless Network Test. You can access this test from the device control panel.

- 1. Informazioni sul dispositivo:** Mostra le informazioni sulla stampante (ad esempio, il nome, il numero del modello, il numero di serie e la versione del firmware), gli accessori installati (ad esempio,

l'accessorio per la stampa fronte/retro automatica o l'unità duplex) e il numero di pagine stampate dai vassoi e dagli accessori.

- 2. Informazioni sull'utilizzo della stampante:** Mostra informazioni riassuntive delle pagine stampate dalla stampante.
- 3. Informazioni sul sistema di fornitura inchiostro:** Mostra i livelli di inchiostro stimati (rappresentati in forma grafica come indicatori), i numeri di parte e le date di scadenza delle garanzie per le cartucce di inchiostro.



NOTA: Le avvertenze e gli indicatori del livello di inchiostro forniscono stime a solo scopo di pianificazione. Quando sul display viene visualizzato un messaggio di avviso di inchiostro in esaurimento, è consigliabile avere a disposizione una cartuccia sostitutiva per evitare possibili ritardi nella stampa. Non è necessario sostituire le cartucce di inchiostro finché non viene richiesto.

- 4. Ulteriore assistenza:** Indica dove è possibile reperire ulteriori informazioni sulla stampante, nonché informazioni su come configurare il test fax e come eseguire il test della rete wireless.

Pagina Descrizione della configurazione della rete

Se la stampante è connessa a una rete, è possibile stampare una pagina di configurazione di rete per ottenere le impostazioni di rete della stampante e un elenco delle reti rilevate dalla stampante. È possibile utilizzare la pagina di configurazione di rete per facilitare la risoluzione dei problemi della connettività di rete. Se si desidera contattare HP, può essere utile stampare questa pagina prima di chiamare.

Per stampare la pagina di configurazione della rete dal pannello di controllo della stampante

- Sul pannello di controllo della stampante, toccare  (Freccia destra), quindi toccare **Configura** . Toccare **Rapporti** , quindi toccare **Pagina di configurazione di rete**.

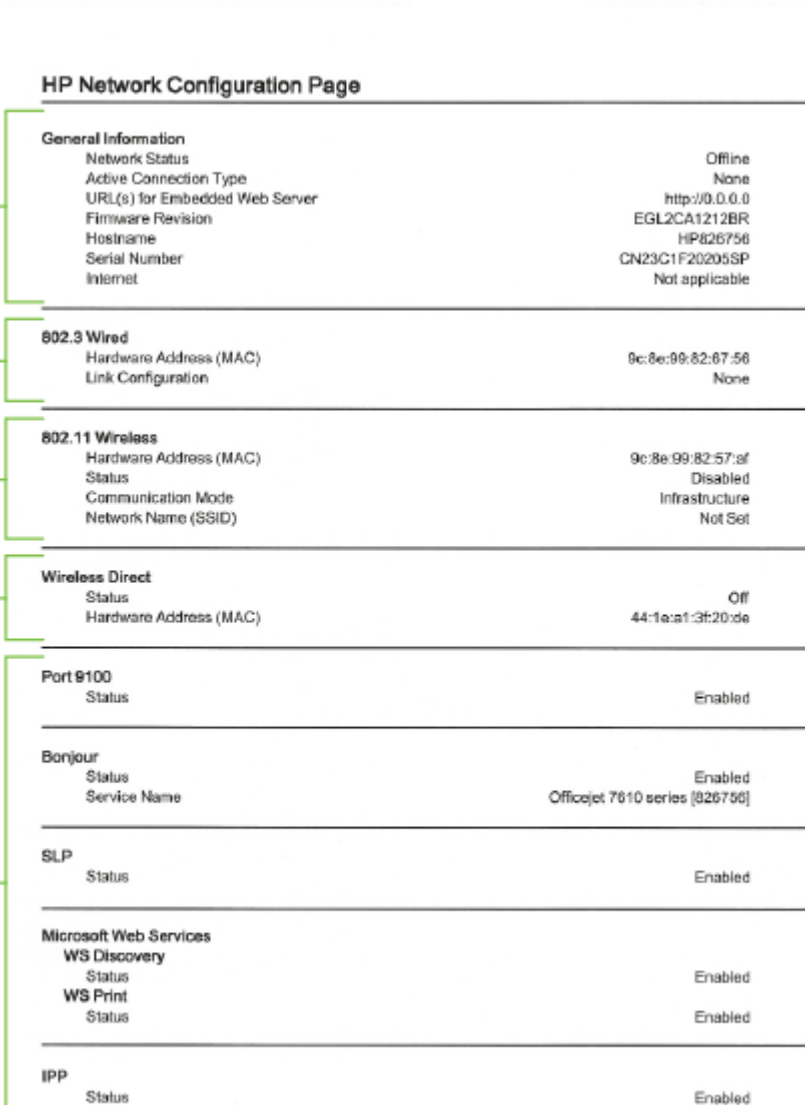

HP Network Configuration Page		
1	General Information	
	Network Status	Offline
	Active Connection Type	None
	URL(s) for Embedded Web Server	http://0.0.0.0
	Firmware Revision	EGL2CA1212BR
	Hostname	HP826756
	Serial Number	CN23C1F20205SP
Internet	Not applicable	
2	802.3 Wired	
	Hardware Address (MAC) Link Configuration	9c:8e:99:82:67:56 None
3	802.11 Wireless	
	Hardware Address (MAC)	9c:8e:99:82:57:af
	Status	Disabled
	Communication Mode Network Name (SSID)	Infrastructure Not Set
4	Wireless Direct	
	Status Hardware Address (MAC)	Off 44-1e:a1:3f:20:da
5	Port B100	
	Status	Enabled
	Bonjour	
	Status Service Name	Enabled Officejet 7610 series [826756]
	SLP	
	Status	Enabled
	Microsoft Web Services	
	WS Discovery	
	Status	Enabled
	WS Print	
Status	Enabled	
IPP		
Status	Enabled	

1. **Informazioni generali:** Mostra le informazioni sullo stato corrente e sul tipo di connessione attiva della rete e altre informazioni, ad esempio l'URL del server Web incorporato.
2. **802.3 Cablata:** Mostra le informazioni sulla connessione di rete Ethernet attiva, quali indirizzo IP, subnet mask, gateway predefinito e indirizzo hardware della stampante.

3. **802.11 Wireless:** mostra le informazioni sulla connessione di rete wireless, quali nome host, indirizzo IP, subnet mask, gateway predefinito e server. Indica inoltre il nome della rete (SSID), le relative potenze di segnale e i canali in uso. È possibile controllare l'elenco delle reti per vedere se la potenza di segnale della propria rete è buona e modificare la configurazione della comunicazione wireless mediante il programma di installazione guidata wireless. Per maggiori informazioni, vedere [Configurazione della stampante mediante l'Installazione guidata wireless a pagina 231](#).
4. **Wireless diretta:** mostra le informazioni sulla connessione della stampa diretta wireless, quali nome di rete (SSID), indirizzo IP, subnet mask, gateway predefinito e server.
5. **Varie:** Mostra informazioni sulle impostazioni di rete più avanzate.
 - **Porta 9100:** la stampante supporta la stampa RAW IP dalla porta TCP 9100. Questa porta TCP/IP sviluppata da HP sulla stampante è la porta predefinita per la stampa. È possibile accedere a tale porta utilizzando il software HP (ad esempio la porta HP standard).
 - **Bonjour:** I servizi Bonjour (che utilizzano mDNS, Multicast Domain Name System) sono in genere utilizzati per la risoluzione di nomi e indirizzi IP (tramite la porta UDP 5353) su reti di piccole dimensioni dove non viene utilizzato un server DNS convenzionale.
 - **SLP:** Service Location Protocol (SLP) è un protocollo di rete standard su Internet che fornisce uno schema che consente alle applicazioni in rete di scoprire l'esistenza, la posizione e la configurazione dei servizi collegati in rete nelle reti aziendali. Questo protocollo semplifica il rilevamento e l'utilizzo di risorse di rete, quali stampanti, server Web, fax, videocamere, file system, dispositivi di backup (unità nastro), database, directory, server di posta, calendari.
 - **Microsoft Web Services:** abilitare o disabilitare i protocolli di rilevamento dinamico (WS-Discovery) o i servizi di stampa WSD di Microsoft Web Services supportati dalla stampante. Disabilita i servizi di stampa inutilizzati per impedire l'accesso tramite questi servizi.



NOTA: Per ulteriori informazioni su WS-Discovery e sul servizio di stampa WSD, visitare il sito Web all'indirizzo www.microsoft.com.

- **IPP:** Internet Printing Protocol (IPP) è un protocollo di rete standard per la stampa in remoto. A differenza di altri protocolli remoti di tipo IP, l'IPP supporta il controllo degli accessi, l'autenticazione e la codifica dei dati per una stampa più sicura.

Manutenzione della testina di stampa

Se si verificano problemi durante la stampa, il problema potrebbe essere dovuto alla testina di stampa. Per risolvere i problemi relativi alla qualità di stampa, è necessario eseguire le procedure riportate nelle sezioni seguenti solo se richiesto.

Le procedure di allineamento e pulizia non necessarie potrebbero comportare uno spreco di inchiostro e ridurre la durata delle cartucce.

Questo capitolo tratta i seguenti argomenti:

- [Pulire la testina di stampa](#)
- [Allineamento della testina di stampa](#)

Pulire la testina di stampa

Se il risultato di stampa presenta striature o viene stampato con colori non corretti o mancanti, potrebbe essere necessario pulire la testina di stampa.

Ci sono due fasi di pulizia. Ogni fase richiede circa due minuti, l'uso di un foglio di carta e di una quantità crescente di inchiostro. Dopo ogni fase, ricontrollare la qualità del foglio stampato. Passare alla fase successiva solo se la qualità di stampa è scadente.

Se la qualità di stampa resta scadente anche dopo l'esecuzione di entrambe le fasi di pulizia, provare ad eseguire l'allineamento della stampante. Se persistono problemi relativi alla qualità di stampa anche dopo la pulizia della testina di stampa e l'allineamento della stampante, contattare l'assistenza clienti HP. Per maggiori informazioni, vedere [Assistenza HP a pagina 95](#).



NOTA: Il processo di pulizia consuma inchiostro. Si consiglia pertanto di pulire la testina di stampa solo quando è necessario. Il processo di pulizia richiede alcuni minuti. Durante questo processo è possibile che vengano prodotti alcuni rumori. Prima di pulire la testina di stampa, assicurarsi di caricare la carta. Per maggiori informazioni, vedere [Caricamento della carta a pagina 16](#).

Non spegnere la stampante in modo corretto può causare problemi di qualità di stampa. Per maggiori informazioni, vedere [Spegnere la stampante a pagina 27](#).

Per pulire la testina di stampa dal pannello di controllo

1. Caricare carta normale bianca nuova in formato Letter, A4, o Legal nel vassoio di alimentazione principale. Per maggiori informazioni, vedere [Caricare carta di formato standard a pagina 16](#).
2. Toccare  (Freccia destra) e, quindi, **Configura**.
3. Toccare **Strumenti** e, quindi, **Pulisci testina di stampa**.

Per pulire la testina di stampa dalla Casella strumenti (Windows)

1. Caricare carta normale bianca nuova in formato Letter, A4, o Legal nel vassoio di alimentazione principale. Per maggiori informazioni, vedere [Caricare carta di formato standard a pagina 16](#).
2. Aprire la Casella degli strumenti. Per maggiori informazioni, vedere [Apertura della Casella degli strumenti. a pagina 244](#).
3. Dalla scheda **Servizi dispositivo**, fare clic sull'icona alla sinistra di **Pulisci testine di stampa**.
4. Seguire le istruzioni visualizzate sullo schermo.

Per pulire la testina di stampa da Utility HP (Mac OS X)

1. Caricare carta normale bianca nuova in formato Letter, A4, o Legal nel vassoio di alimentazione principale. Per maggiori informazioni, vedere [Caricare carta di formato standard a pagina 16](#).
2. Aprire HP Utility. Per maggiori informazioni, vedere [Utility HP \(Mac OS X\) a pagina 245](#).
3. Nella sezione **Informazioni e supporto** fare clic su **Pulizia delle testine di stampa**.
4. Fare clic su **Pulisci**, quindi seguire le istruzioni visualizzate.

Per pulire la testina di stampa dal server Web incorporato (EWS)

1. Caricare carta normale bianca nuova in formato Letter, A4, o Legal nel vassoio di alimentazione principale. Per maggiori informazioni, vedere [Caricare carta di formato standard a pagina 16](#).
2. Aprire l'EWS. Per maggiori informazioni, vedere [Server Web incorporato a pagina 246](#).
3. Fare clic sull'icona **Strumenti** nel Dock e quindi su **Casella degli strumenti qualità di stampa** nella sezione **Utility**.
4. Fare clic su **Pulisci testina di stampa** e seguire le istruzioni visualizzate sullo schermo.

Allineamento della testina di stampa

La stampante allinea automaticamente la testina di stampa durante la configurazione iniziale.

È consigliabile utilizzare questa funzione se la pagina di stato della stampante presenta striature o righe bianche attraverso i blocchi di colore o se si verificano problemi relativi alla qualità di stampa.

Per allineare la testina di stampa dal pannello di controllo

1. Caricare carta normale bianca nuova in formato Letter, A4, o Legal nel vassoio di alimentazione principale. Per maggiori informazioni, vedere [Caricare carta di formato standard a pagina 16](#).
2. Sul pannello di controllo della stampante, toccare  (Freccia destra), quindi toccare **Configura**.
3. Toccare **Strumenti**, quindi selezionare, **Allinea testine di stampa**.

Per allineare la testina di stampa dalla Casella strumenti (Windows)

1. Caricare carta normale bianca nuova in formato Letter, A4, o Legal nel vassoio di alimentazione principale. Per maggiori informazioni, vedere [Caricare carta di formato standard a pagina 16](#).
2. Aprire la Casella degli strumenti. Per maggiori informazioni, vedere [Apertura della Casella degli strumenti. a pagina 244](#).
3. Dalla scheda **Servizi dispositivo**, fare clic sull'icona alla sinistra di **Allinea testine di stampa**.
4. Seguire le istruzioni visualizzate sullo schermo.

Per allineare la testina di stampa da Utility HP (Mac OS X)

1. Caricare carta normale bianca nuova in formato Letter, A4, o Legal nel vassoio di alimentazione principale. Per maggiori informazioni, vedere [Caricare carta di formato standard a pagina 16](#).
2. Aprire HP Utility. Per maggiori informazioni, vedere [Utility HP \(Mac OS X\) a pagina 245](#).

3. Nella sezione **Informazioni e supporto** fare clic su **Allinea testine di stampa** .
4. Fare clic su **Allinea**, quindi seguire le istruzioni visualizzate.

Per eseguire l'allineamento della testina di stampa dal server Web incorporato

1. Caricare carta normale bianca nuova in formato Letter, A4, o Legal nel vassoio di alimentazione principale. Per maggiori informazioni, vedere [Caricare carta di formato standard a pagina 16](#).
2. Aprire l'EWS. Per maggiori informazioni, vedere [Server Web incorporato a pagina 246](#).
3. Fare clic sull'icona **Strumenti** nel Dock e quindi su **Casella degli strumenti qualità di stampa** nella sezione **Utility** .
4. Fare clic su **Allinea stampante** e seguire le istruzioni visualizzate.

Disinstallare e reinstallare il software HP

Se l'installazione risulta incompleta o il cavo USB è stato collegato al computer prima che venisse richiesto nella schermata di installazione del software HP, potrebbe essere necessario disinstallare e reinstallare il software HP fornito con la stampante. Non effettuare la semplice eliminazione dei file dell'applicazione della stampante dal computer.

Per eseguire la disinstallazione da un computer Windows:

1. Sul desktop del computer, fare clic su **Avvio**, quindi selezionare **Impostazioni** e **Pannello di controllo**. Infine, fare clic su **Installazione applicazioni**.

- Oppure -

Fare clic su **Avvio**, **Pannello di controllo**, quindi fare clic su **Disinstalla un programma** o doppio clic su **Programmi e funzionalità**.

- Oppure -

Nella schermata **Avvio**, fare clic su **Pannello di controllo**, quindi su **Disinstalla un programma**.
2. Selezionare il software della stampante HP, quindi fare clic su **Disinstalla**.

Seguire le istruzioni visualizzate sullo schermo.
3. Scollegare la stampante dal computer.
4. Riavviare il computer.



NOTA: È importante scollegare la stampante prima di riavviare il computer. Riconnettere la stampante al computer solo dopo aver reinstallato il software HP.

5. Inserire il CD del software HP nell'unità CD del computer, quindi avviare il programma di installazione.
6. Seguire le istruzioni visualizzate sullo schermo.

Per eseguire la disinstallazione da un computer Mac:

1. Fare doppio clic su **HP Uninstaller** nella cartella **Applicazioni /Hewlett-Packard**.
2. Quando richiesto, digitare il nome e la password dell'amministratore corretto, quindi fare clic su **OK**.
3. Seguire le istruzioni visualizzate sullo schermo.
4. Una volta completata la procedura da parte di **HP Uninstaller**, sarà possibile riavviare il computer.

Eliminazione degli inceppamenti

Occasionalmente può accadere che la carta si inceppi durante un processo.

Questo capitolo tratta i seguenti argomenti:

- [Eliminazione degli inceppamenti carta](#)
- [Evitare inceppamenti della carta](#)

Eliminazione degli inceppamenti carta

La carta può incepparsi all'interno della stampante o nell'alimentatore automatico di documenti.

ATTENZIONE: Rimuovere immediatamente l'inceppamento della carta per non danneggiare la testina di stampa.

SUGGERIMENTO: Se la qualità di stampa è mediocre, pulire la testina. Per maggiori informazioni, vedere [Pulire la testina di stampa a pagina 152](#).

Eseguire questi passi per rimuovere un inceppamento della carta.

Per eliminare un inceppamento all'interno della stampante

1. Rimuovere tutta la carta dal vassoio di uscita.

ATTENZIONE: Il tentativo di eliminare l'inceppamento della carta dalla parte anteriore della stampante potrebbe danneggiare il meccanismo di stampa. Eliminare sempre gli inceppamenti della carta dall'accessorio per la stampa fronte/retro automatica (unità duplex).

2. Controllare l'unità duplex.

- a. Premere i pulsanti sui due lati dell'unità fronte/retro per sbloccarla, quindi rimuovere l'unità.

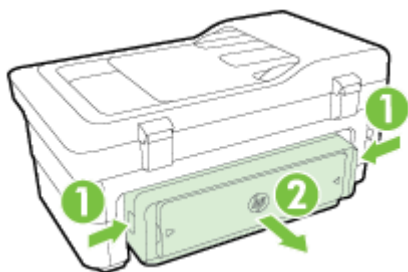

- b. Individuata la carta inceppata dentro la stampante, afferrarla con entrambe le mani e tirarla verso l'esterno.

ATTENZIONE: Se la carta si strappa mentre la si rimuove dai rulli, controllare che non ne rimangano frammenti all'interno della stampante. Se non si rimuovono tutti i frammenti di carta dalla stampante, è possibile che si verifichino altri inceppamenti.

- c. Se l'inceppamento non si è verificato in questo punto, spingere il fermo sulla parte superiore dell'unità duplex e abbassare il relativo coperchio. Se l'inceppamento è all'interno, rimuoverlo con cautela. Chiudere il coperchio.
- d. Reinscrivere l'unità fronte/retro nella stampante fino a che non scatta in posizione.

3. Controllare il lato frontale della stampante
 - a. Aprire lo sportello di accesso delle cartucce d'inchiostro.
 - b. Se nella stampante sono rimasti fogli inceppati, assicurarsi che il carrello sia posizionato a destra, rimuovere gli eventuali residui di carta o i fogli e tirare la carta verso l'esterno attraverso la parte anteriore della stampante.

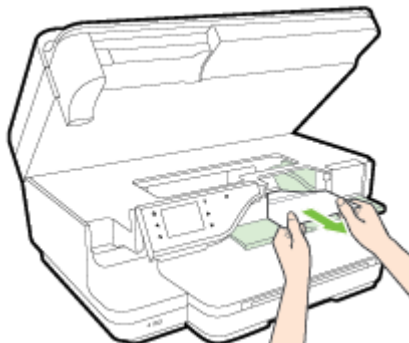

- c. Spostare il carrello verso sinistra, individuare la carta inceppata nella stampante sul lato destro del carrello, eliminare qualunque residuo di carta o carta danneggiata e tirare la carta verso di sé attraverso la parte anteriore della stampante.

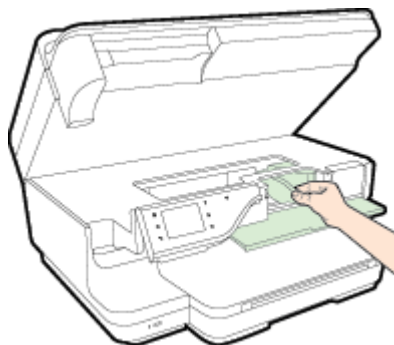

⚠ AVVERTENZA! Non toccare le parti interne della stampante se questa è accesa e il carrello è bloccato. Quando viene aperto lo sportello di accesso alla cartuccia di inchiostro, il carrello dovrebbe spostarsi sul lato destro della stampante. Se non si sposta sulla destra, spegnere la stampante prima di eliminare l'inceppamento.

4. Dopo aver eliminato l'inceppamento, chiudere tutti i coperchi, accendere la stampante (se è stata spenta) e inviare di nuovo la stampa.

Per eliminare un inceppamento della carta nell'alimentatore automatico documenti

1. Sollevare il coperchio dell'alimentatore automatico documenti.

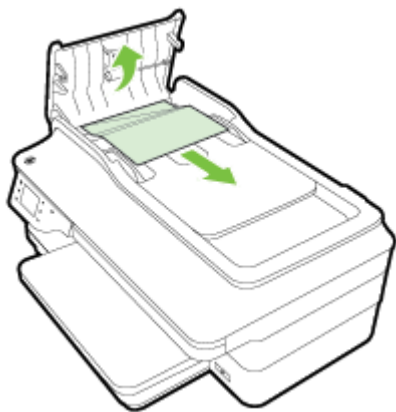

2. Sollevare la linguetta posta sul bordo anteriore dell'alimentatore automatico documenti.
3. Estrarre delicatamente la carta dai rulli.

! ATTENZIONE: Se la carta si strappa mentre la si rimuove dai rulli, controllare che non ne rimangano frammenti all'interno della stampante. Se non si rimuovono tutti i frammenti di carta dalla stampante, è possibile che si verifichino altri inceppamenti.

4. Chiudere il coperchio dell'alimentatore automatico documenti premendolo con decisione finché non scatta in posizione.

Evitare inceppamenti della carta

Per evitare inceppamenti della carta, attenersi alle indicazioni riportate di seguito.

- Rimuovere spesso il materiale stampato dal vassoio di uscita.
- Verificare che la carta su cui si sta stampando non sia stropicciata, piegata o danneggiata.
- Evitare che la carta si pieghi o si arricci conservando tutta la carta inutilizzata in un sacchetto a chiusura ermetica riutilizzabile.
- Non utilizzare carta troppo spessa o sottile per la stampante.
- Verificare che i vassoi siano caricati correttamente, evitando di inserire una quantità eccessiva di fogli. Per ulteriori informazioni, vedere [Caricamento della carta a pagina 16](#).
- Verificare che la carta caricata sia adagiata correttamente nel vassoio di alimentazione e che i margini non siano spiegazzati o strappati.
- Non caricare eccessivamente il vassoio dell'alimentatore documenti. Per informazioni sul numero massimo di fogli consentito nell'alimentatore automatico documenti, consultare il capitolo [Caratteristiche della carta a pagina 166](#).
- Non abbinare diversi tipi e formati di carta nel vassoio di alimentazione; l'intera risma di carta nel vassoio di alimentazione deve essere dello stesso tipo e dello stesso formato.
- Regolare le guide della carta nel vassoio di alimentazione in modo che aderisca alla risma di carta. Verificare che le guide della carta non pieghino i fogli nel vassoio di alimentazione.
- Non forzare troppo la carta nel vassoio di alimentazione.
- Se si stampa su entrambe le facciate del foglio, non stampare immagini dai colori saturati su fogli di poco spessore.

- Utilizzare i tipi di carta consigliati per la stampante. Per maggiori informazioni, vedere Caratteristiche della carta a pagina 166.
- Se la carta nella stampante sta per terminare, attendere che si esaurisca completamente prima di inserirne di nuova. Non aggiungere la carta quando la stampante sta cercando di prendere un foglio.
- Accertarsi che la stampante sia pulita. Per ulteriori informazioni, consultare Manutenzione della stampante a pagina 22.

A Informazioni tecniche

Questo capitolo tratta i seguenti argomenti:

- [Informazioni sulla garanzia](#)
- [Specifiche della stampante](#)
- [Informazioni sulle norme vigenti](#)
- [Programma di protezione ambientale relativo ai prodotti](#)
- [Licenze per terze parti](#)

Informazioni sulla garanzia

Questo capitolo tratta i seguenti argomenti:

- [Dichiarazione di garanzia limitata Hewlett-Packard](#)
- [Informazioni sulla garanzia delle cartucce di stampa](#)

Dichiarazione di garanzia limitata Hewlett-Packard

Prodotto HP	Durata della garanzia limitata
Supporti del software	90 giorni
Stampante	1 anno
Cartucce di stampa o di Inchiostro	Fino ad esaurimento dell'inchiostro HP o fino al raggiungimento della data di "scadenza della garanzia" stampata sulla cartuccia, a seconda di quale evento si verifichi per primo. La presente garanzia non copre i prodotti con Inchiostro HP che siano stati ricaricati, ricostruiti, ricondizionati, utilizzati in modo improprio o manomessi.
Testine di stampa (si applica solo ai prodotti con testine di stampa sostituibili dal cliente)	1 anno
Accessori	1 anno salvo diversamente definito

A. Durata della garanzia limitata

1. Hewlett-Packard (HP) garantisce all'utente finale che per il periodo sopra indicato, a partire dalla data dell'acquisto, i prodotti HP specificati sono privi di difetti di materiali e di manodopera. Il cliente è responsabile della conservazione della prova di acquisto.
2. Per i prodotti software, la garanzia limitata HP si applica solo in caso di mancata esecuzione delle istruzioni di programmazione. HP non garantisce che il funzionamento dei prodotti HP sia ininterrotto e privo di errori.
3. La garanzia HP si applica solo agli eventuali difetti derivanti dall'uso normale del prodotto e non da:
 - a. Manutenzione non corretta oppure modifiche improprie o inadeguate;
 - b. Software, supporti, parti o componenti non forniti o supportati da HP;
 - c. Uso non rispondente alle specifiche del prodotto;
 - d. Uso improprio o modifiche non autorizzate.
4. Per le stampanti HP, l'utilizzo di una cartuccia non HP o di una cartuccia ricaricata non ha effetti sulla garanzia o su eventuali contratti di assistenza con il cliente. Tuttavia, qualora il malfunzionamento o il danneggiamento della stampante sia dovuto all'uso di una cartuccia di stampa non HP o ricaricata, o di una cartuccia scaduta, al cliente verranno addebitati i costi di manodopera e di materiale sostenuti per la riparazione.
5. Se, durante il periodo della garanzia, HP verrà a conoscenza di un difetto di un prodotto hardware coperto dalla garanzia HP, a sua discrezione HP sostituirà o riparerà il prodotto difettoso.
6. Se HP non fosse in grado di riparare o sostituire adeguatamente un prodotto difettoso coperto dalla garanzia HP entro un tempo ragionevole, HP rimborserà il prezzo d'acquisto del prodotto.
7. HP non ha alcun obbligo di riparazione, sostituzione o rimborso fino al momento della restituzione del prodotto difettoso.
8. I prodotti sostitutivi possono essere nuovi o di prestazioni equivalenti a un prodotto nuovo, purché dotati di funzioni almeno uguali a quelle del prodotto sostituito.
9. I prodotti HP possono contenere parti, componenti o materiali ricondizionati equivalenti ai nuovi per prestazioni.
10. La garanzia limitata HP è valida in qualunque paese in cui i prodotti HP sopraelencati sono distribuiti da HP. Eventuali contratti per servizi di garanzia aggiuntivi, come l'assistenza "on-site", possono essere richiesti a un centro di assistenza HP autorizzato che si occupi della distribuzione del prodotto o a un importatore autorizzato.

B. Garanzia limitata

IN CONFORMITÀ ALLE DISPOSIZIONI DI LEGGE VIGENTI, È ESCLUSA QUALSIASI GARANZIA O CONDIZIONE, SCRITTA OPPURE VERBALE, ESPRESSA O IMPLICITA DA PARTE DI HP O DI SUOI FORNITORI. HP ESCLUDE SPECIFICAMENTE QUALSIASI GARANZIA O CONDIZIONE IMPLICITA DI COMMERCIALITÀ, QUALITÀ SODDISFACENTE E IDONEITÀ AD USO PARTICOLARE.

C. Responsabilità limitata

1. Le azioni offerte dalla presente garanzia sono le sole a disposizione del cliente.
2. IN CONFORMITÀ ALLE DISPOSIZIONI DI LEGGE VIGENTI, FATTA ECCEZIONE PER GLI OBBLIGHI ESPRESSI SPECIFICAMENTE NELLA PRESENTE GARANZIA HP, IN NESSUN CASO HP O I RELATIVI FORNITORI SARANNO RESPONSABILI DI DANNI DIRETTI, INDIRETTI, SPECIALI, ACCIDENTALI O CONSEGUENTI, O ALTRI DANNI DERIVANTI DALL'INADEMPIMENTO DEL CONTRATTO, ILLECITO CIVILE O ALTRO.

D. Disposizioni locali

1. Questa garanzia HP conferisce al cliente diritti legali specifici. Il cliente può anche godere di altri diritti legali che variano da stato a stato negli Stati Uniti, da provincia a provincia in Canada, e da paese/regione a paese/regione nel resto del mondo.
2. Laddove la presente garanzia HP risulti non conforme alle leggi locali, essa verrà modificata secondo tali leggi. Per alcune normative locali, alcune esclusioni e limitazioni della presente garanzia HP possono non essere applicabili. Ad esempio, in alcuni stati degli Stati Uniti e in alcuni governi (come le province del Canada), è possibile:
 - a. Impedire che le esclusioni e le limitazioni contenute nella garanzia HP limitino i diritti statutarli del consumatore (come avviene nel Regno Unito).
 - b. Limitare la possibilità da parte del produttore di rafforzare tali esclusioni o limitazioni.
 - c. Concedere al cliente diritti aggiuntivi, specificare la durata delle garanzie implicite che il produttore non può escludere o consentire limitazioni alla durata delle garanzie implicite.
3. I TERMINI CONTENUTI NELLA PRESENTE DICHIARAZIONE DI GARANZIA, FATTI SALVI I LIMITI IMPOSTI DALLA LEGGE, NON ESCLUDONO, LIMITANO O MODIFICANO, BENSÌ INTEGRANO, I DIRITTI LEGALI APPLICABILI ALLA VENDITA DEI PRODOTTI HP AI CLIENTI DI TALI PAESI.

Garanzia del Produttore

In allegato il cliente troverà i nomi e indirizzi delle Società del Gruppo HP che prestano i servizi in Garanzia (garanzia di buon funzionamento e garanzia convenzionale) in Italia.

Italia: Hewlett-Packard Italiana S.r.l., Via G. Di Vittorio 9, 20063 Cernusco sul Naviglio

Oltre alla Garanzia del Produttore, ed in modo indipendente dalla stessa, il Consumatore potrà far valere i propri diritti di legge nei confronti del venditore tra cui il diritto di chiedere, nei primi 24 mesi dalla data di acquisto del prodotto, la riparazione gratuita o la sostituzione del prodotto non conforme al contratto ai sensi dell'art. 130 del Codice del Consumo (D.lgs. 206/2005) laddove ne ricorrano le condizioni.

Informazioni sulla garanzia delle cartucce di stampa

La garanzia delle cartucce di stampa HP è applicabile quando il prodotto viene utilizzato nella stampante HP designata. Tale garanzia non copre i prodotti a inchiostro HP ricaricati, ricostruiti, rigenerati, usati in modo improprio o manomessi.

Durante il periodo di garanzia il prodotto è coperto fino all'esaurimento dell'inchiostro HP e al raggiungimento della data di fine garanzia. La data di fine garanzia, in formato AAAA-MM può essere individuata sul prodotto come mostrato di seguito:

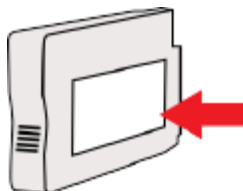

Specifiche della stampante

Questo capitolo tratta i seguenti argomenti:

- [Specifiche fisiche](#)
- [Funzioni e capacità del prodotto](#)
- [Specifiche del processore e della memoria](#)
- [Requisiti di sistema](#)
- [Specifiche del protocollo di rete](#)
- [Specifiche del server Web incorporato](#)
- [Caratteristiche della carta](#)
- [Risoluzione della stampa](#)
- [Specifiche di copia](#)
- [Specifiche fax](#)
- [Specifiche di scansione](#)
- [Specifiche di Web Services](#)
- [Specifiche del sito Web di HP](#)
- [Specifiche ambientali](#)
- [Specifiche elettriche](#)
- [Specifiche delle emissioni acustiche](#)
- [Specifiche del dispositivo di memoria](#)

Specifiche fisiche

Dimensioni stampante (larghezza x altezza x profondità)

- 617 x 297 x 419,03 mm (24,3 x 11,7 x 16,5 pollici)

Peso della stampante

Nel peso della stampante sono inclusi l'accessorio per la stampa fronte/retro automatica (unità duplex) e i materiali di consumo.

- 16,17 kg (35,6 lb)

Funzioni e capacità del prodotto

Funzione	Capacità
Connettività	<ul style="list-style-type: none">• USB 2.0 alta velocità• Porta host USB 2.0 alta velocità• Rete wireless (802.11b/g/n ¹)• Rete Ethernet (802.3) <p>¹ Questo prodotto supporta la banda di frequenza 802.11n 2.4 GHz.</p>
Cartucce di stampa	Quattro cartucce di stampa (una per ciascun colore - nero, ciano, magenta e giallo) NOTA: Non tutte le cartucce di inchiostro sono supportate in tutti i paesi/regioni.
Rendimento dei materiali di consumo	Visitare il sito Web www.hp.com/go/learnaboutsupplies/ per ulteriori informazioni sul rendimento stimato delle cartucce d'inchiostro.
Lingue della stampante	HP PCL 3
Font supportati	Font US: CG Times, CG Times Italic, Universe, Universe Italic, Courier, Courier Italic, Letter Gothic, Letter Gothic Italic.
Ciclo di utilizzo	Fino a 12.000 pagine al mese
Supporto della lingua del pannello di controllo della stampante La disponibilità della lingua varia a seconda del paese/regione.	Bulgaro, croato, ceco, danese, olandese, inglese, finlandese, francese, tedesco, greco, ungherese, italiano, giapponese, coreano, norvegese, polacco, portoghese, rumeno, russo, cinese semplificato, slovacco, sloveno, spagnolo, svedese, cinese tradizionale, turco.

Specifiche del processore e della memoria

Processore della stampante

- ARM R4

Memoria della stampante

- 256 MB di RAM incorporata

Requisiti di sistema

I requisiti di sistema e del software sono disponibili nel file Readme.



NOTA: Per informazioni aggiornate sui sistemi operativi supportati e sui requisiti di sistema, visitare www.hp.com/support.

Specifiche del protocollo di rete

I requisiti di sistema e del software sono disponibili nel file Leggimi.

Specifiche del server Web incorporato

Requisiti

- Rete basata su TCP/IP (le reti basate su IPX/SPX non sono supportate)
- Un browser Web (Microsoft Internet Explorer 7.0 o versione successiva, Mozilla Firefox 3.0 o versione successiva, Safari 3.0 o versione successiva o Google Chrome 5.0 o versione successiva)
- Una connessione di rete (non può essere utilizzata con una stampante collegata a un computer tramite un cavo USB)
- Connessione a Internet (richiesta per alcune funzioni)

 **NOTA:** È possibile aprire il server web incorporato anche se non si è connessi a Internet. Tuttavia, alcune funzionalità non sono disponibili.

 **NOTA:** Il server Web incorporato deve trovarsi sullo stesso lato di un firewall come la stampante.

Caratteristiche della carta

Utilizzare le tabelle per stabilire la carta corretta da utilizzare con la stampante e le funzioni adeguate per la carta.

- [Comprensione delle specifiche della carta supportata](#)
- [Impostazione dei margini minimi](#)
- [Indicazioni per stampare su entrambi i lati di una pagina](#)

Comprensione delle specifiche della carta supportata

Utilizzare le tabelle per stabilire la carta corretta da utilizzare con la stampante e stabilire le funzioni adeguate per la carta.

- [Comprensione dei formati supportati](#)
- [Tipi e grammature di carta supportati](#)

Comprensione dei formati supportati

 **SUGGERIMENTO:** Se si utilizza l'unità duplex, i margini superiore e inferiore devono essere di almeno 16 mm (0,63 pollici).

Formato della carta	Vassoio di alimentazione	ADF	Dispositivo per stampa fronte/retro
Formati di carta standard			
10x15cm*	✓		
2L*	✓		
Lettera U.S.A. (216 x 279 mm; 8,5 x 11 pollici)	✓	✓	✓
8,5 x 13 pollici (216 x 330 mm)	✓	✓	✓
Legale U.S.A. (216 x 356 mm; 8,5 X 14 pollici)	✓	✓	✓

Formato della carta	Vassoio di alimentazione	ADF	Dispositivo per stampa fronte/retro
A4 (210 x 297 mm; 8,3 x 11,7 pollici)*	✓	✓	✓
Executive U.S.A. (184 x 267 mm; 7,25 x 10,5 pollici)	✓	✓	✓
Statement U.S.A. (140 x 216 mm; 5,5 x 8,5 pollici)	✓	✓	
B5 (JIS) (182 x 257 mm; 7,17 x 10,12 pollici)*	✓	✓	✓
6 x 8 pollici	✓	✓	✓
A5 (148 x 210 mm; 5,8 x 8,3 pollici)*	✓	✓	
A4 da bordo a bordo*	✓		✓
Letter da bordo a bordo*	✓		✓
formato B			
11 x 14 pollici*	✓		✓
12 x 12 pollici*	✓		
B4 (JIS) (257 x 364 mm)	✓		✓
Tabloid (11 x 17 pollici)*	✓		✓
Super B (13 x 19 pollici)*	✓		
A3 (297 x 420 mm; 11,69 x 16,54 pollici)*	✓		✓
A3+ (330 x 483 mm; 12,99 x 18,98 pollici)*	✓		
Tabloid da bordo a bordo (11 x 17 pollici)*	✓		
A3 da bordo a bordo*	✓		
Buste			
Busta U.S.A. n.10 (105 x 241 mm; 4,12 x 9,5 pollici)	✓		
Busta Monarch (98 x 191 mm; 3,88 x 7,5 pollici)	✓		
Busta n. 6 ¾ (91 x 165 mm; 3,63 x 6,5 pollici)	✓		
Busta per biglietti (111 x 152 mm; 4,4 x 6 pollici)	✓		
Busta A2 (111 x 146 mm; 4,37 x 5,75 pollici)	✓		
Busta DL (110 x 220 mm; 4,3 x 8,7 pollici)	✓		
Busta C5 (162 x 229 mm; 6,4 x 9 pollici)	✓		
Busta C6 (114 x 162 mm; 4,5 x 6,4 pollici)	✓		
Busta giapponese Chou n. 3 (120 x 235 mm; 4,7 x 9,3 pollici)	✓		

Formato della carta	Vassoio di alimentazione	ADF	Dispositivo per stampa fronte/retro
Busta giapponese Chou n. 4 (90 x 205 mm; 3,5 x 8,1 pollici)	✓		
Schede			
Scheda (76,2 x 127 mm; 3 x 5 pollici)	✓		
Scheda (102 x 152 mm; 4 x 6 pollici)	✓		
Scheda (127 x 203 mm; 5 x 8 pollici)	✓		
Scheda A6 (105 x 148,5 mm; 4,13 x 5,83 pollici)*	✓		
Scheda A4 (210 x 297 mm; 8,3 x 11,7 pollici)	✓		
Hagaki** (100 x 148 mm; 3,9 x 5,8 pollici)	✓		
Supporta anche la stampa senza bordi.			
Ofuku Hagaki** (200 x 148 mm; 7,8 x 5,8 pollici)	✓		
Index Card Letter (216 x 279 mm; 8,5 x 11 pollici)	✓		
Carta fotografica			
Carta fotografica (76,2 x 127 mm; 3 x 5 pollici)	✓		
Carta fotografica (102 x 152 mm; 4 x 6 pollici)*	✓		
Carta fotografica (5 x 7 pollici)*	✓		
Carta fotografica (8 x 10 pollici)*	✓		
Carta fotografica (8,5 x 11 pollici)*	✓		
Carta fotografica L (89 x 127 mm; 3,5 x 5 pollici)*	✓		
Carta fotografica 2L (127 x 178 mm)*	✓		
Formato Cabinet (120 x 165 mm)*	✓		
13 x 18 cm*	✓		
Brochure			
11 x 14 pollici*	✓		✓
B4 (JIS) (257 x 364 mm)	✓		✓
Tabloid (11 x 17 pollici)*	✓		✓
A3 (297 x 420 mm; 11,69 x 16,54 pollici)*	✓		✓
Altri formati di carta			
NOTA: La definizione dei formati di carta personalizzati è possibile solamente nel software di stampa HP in Mac OS X.			

Formato della carta	Vassoio di alimentazione	ADF	Dispositivo per stampa fronte/retro
Carta di dimensioni personalizzate da 76,2 a 330 mm di larghezza e da 127 a 1118 mm di lunghezza (da 3 a 13 pollici di larghezza e da 5 a 44 pollici di lunghezza)	✓		
Carta di dimensioni personalizzate (ADF) da 147 a 216 mm di larghezza e da 211 a 356 mm di lunghezza (da 5,8 a 8,5 pollici di larghezza e da 8,3 a 14 pollici di lunghezza)		✓	

* Questi formati possono essere utilizzati per la stampa senza bordi.

** La stampante è compatibile solo con supporti Hagaki comuni e per getto d'inchiostro delle Poste giapponesi. Non è compatibile con il supporto fotografico Hagaki delle Poste giapponesi.

Tipi e grammature di carta supportati

Vassoio	Tipo	Grammatura	Capacità
Vassoio di alimentazione	Carta	Da 60 a 105 g/m ² (16 - 28 lb)	Fino a 250 fogli di carta comune (risma da 25 mm o 1 pollice)
	Carta fotografica	280 gmq (75 libbre)	Fino a 60 fogli di carta HP Premium Plus Photo Paper da 280 gsm (risma da 17 mm o 0,67 pollici)
	Buste	Da 75 a 90 g/m ² (busta da 20 a 24 lb bond)	Fino a 30 fogli (risma da 17 mm o 0,67 pollici)
	Schede	Fino a 200 g/m ² (110 lb index)	Fino a 80 schede (risma da 17 mm o 0,67 pollici)
	Brochure	180 gmq	Fino a 65 fogli di carta HP opaca per brochure e pieghevoli da 180 gmq
Dispositivo per stampa fronte/retro	Carta comune e brochure	da 60 a 180 g/m ² (16 - 48 libbre)	Non applicabile
Vassoio di uscita	Tutta la carta supportata		Fino a 75 fogli di carta comune (per la stampa di testo)
Alimentatore automatico documenti	Carta	Da 60 a 75 g/m ² (16 - 20 lb bond)	35 fogli di carta comune

Impostazione dei margini minimi

I margini del documento devono corrispondere o superare le seguenti impostazioni dei margini nell'orientamento verticale.

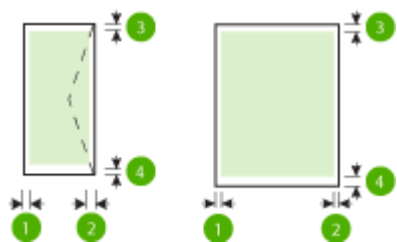

Carta	(1) Margine sinistro	(2) Margine destro	(3) Margine superiore	(4) Margine inferiore
U.S. Letter	3,3 mm (0,13 pollici)	3,3 mm (0,13 pollici)	3,3 mm (0,13 pollici)	3,3 mm (0,13 pollici)
U.S. Legal				12 mm (0,47 pollici)
A4				Mac e Linux
U.S. Executive				
U.S. Statement				
8,5 x 13 pollici				
B5				
A5				
Schede				
carta di formato personalizzato				
Carta fotografica				
11 x 14 pollici	5 mm (0,197 pollici) ¹	5 mm (0,197 pollici) ¹	5 mm (0,197 pollici) ²	5 mm (0,197 pollici) ²
12 x 12 pollici				
B4 (JIS)				
Tabloid				
Super B				
A3				
A3+				
Edge-to-Edge Tabloid				
A3 da bordo a bordo				
Buste	3,3 mm (0,13 pollici)	3,3 mm (0,13 pollici)	16,5 mm (0,65 pollici)	16,5 mm (0,65 pollici)

¹ I margini della carta comune e per brochure sono di 13 mm (0,51 pollici) per la stampa su e lato o fronte/retro.

² I margini della carta comune sono di 16 mm (0,63 pollici) per la stampa su un lato e 22 mm (0,87 pollici) per la stampa fronte/retro. I margini della carta per brochure sono di 16 mm (0,63 pollici) per la stampa su un lato e fronte/retro.

Indicazioni per stampare su entrambi i lati di una pagina

- Usare sempre carta conforme alle specifiche della stampante. Per maggiori informazioni, vedere [Caratteristiche della carta a pagina 166](#).
- Specificare le opzioni di stampa su due lati nell'applicazione o nel driver di stampa.
- Non eseguire la stampa fronte/retro su buste, carta fotografica, supporti lucidi o carta più leggera di 60 g/m² o più pesante di 105 g/m². Questi tipi di carta possono causare inceppamenti.
- Alcuni tipi di carta richiedono un orientamento specifico se si stampa su entrambi i lati della pagina. Questi includono carta intestata, carta prestampata, carta con filigrana e carta preperforata. Quando si utilizza un computer Windows, la stampante inizia la stampa dal primo lato della carta. Caricare la carta con il lato di stampa rivolto verso il basso.
- Per la stampa fronte/retro automatica, al termine della stampa di un lato della carta, la stampante trattiene i supporti, si ferma e attende che l'inchiostro si asciughi. Una volta asciutti, la carta viene risucchiata di nuovo nella stampante per la stampa del secondo lato. Al termine della stampa, la carta viene depositata nel vassoio di uscita. Non prenderla se la stampa non è stata completata.
- È possibile eseguire la stampa fronte/retro di carta di formato personalizzato girando la carta sull'altro lato e inserendola nuovamente nella stampante. Per maggiori informazioni, vedere [Caratteristiche della carta a pagina 166](#).

Risoluzione della stampa

Bozza	<ul style="list-style-type: none">• Input colore/rendering del nero: 300 x 300 dpi• Output (Nero/Colore): Automatica
Modalità normale	<ul style="list-style-type: none">• Input colore/rendering del nero: 600 x 600 dpi• Output (Nero/Colore): Automatica
Modalità Ottima	<ul style="list-style-type: none">• Input colore/rendering del nero: 600 x 600 dpi• Output (Nero/Colore): Automatica
Modalità Max DPI	<ul style="list-style-type: none">• Input colore/rendering del nero: 1200 x 1200 dpi• Output: Automatico (nero), 4800 x 1200 dpi ottimizzati (colore)

Specifiche di copia

- Elaborazione delle immagini digitali
- Fino a 99 copie da un originale
- Zoom digitale: dal 25 al 400%
- Adatta a pagina, anteprima copia

Specifiche fax

- Funzionalità per fax indipendente a colori e in bianco e nero
- Fino a 99 codici di selezione rapida.

- Memoria per un massimo di 100 pagine (sulla base del test ITU-T Test Image #1 alla risoluzione standard). Le pagine più complesse o risoluzioni più alte richiedono più tempo e più memoria
- Invio e ricezione fax manuali
- Ripetizione automatica fino a cinque tentativi di un numero occupato (a seconda del modello)
- Rilezione automatica - un solo tentativo - in caso di nessuna risposta (a seconda del modello)
- Rapporti delle attività e di conferma
- Fax CCITT/ITU gruppo 3 con modalità di correzione degli errori (ECM)
- Trasmissione a 33,6 Kbps
- Fino a 4 secondi per pagina a 33,6 Kbps (si basa su una risoluzione standard ITU-T Test Image n. 1); Le pagine più complesse o risoluzioni più alte richiedono più tempo e più memoria
- Rilevamento tipo di squillo con commutazione automatica fax/segreteria telefonica

	Foto (dpi)	Super fine (dpi)	Fine (dpi)	Standard (dpi)
Nero	205 x 196 (scala di grigi a 8 bit)	308 x 300	205 x 196	205 x 98
Colore	205 x 200	205 x 200	205 x 200	205 x 200

Requisiti di Fax a PC/Fax a Mac

- Tipo di file supportato: TIFF non compresso
- Tipi di fax supportati: fax in bianco e nero

Specifiche di scansione

- Il software OCR integrato converte automaticamente il testo acquisito tramite scansione in testo modificabile
- Interfaccia compatibile con Twain (Windows) e interfaccia compatibile con Image Capture (Mac OS X)
- Risoluzione:
 - Piano di scansione: 1200 x 1200 ppi
 - ADF: 300 x 300 ppi
- Colore: Colori a 24 bit, scala di grigi a 8 bit (256 livelli di grigio)
- Dimensioni massime scansione:
 - Piano di scansione: 297 x 243 mm (11,7 x 17 pollici)
 - ADF: 216 x 356 mm (8,5 x 14 pollici)

Specifiche di Web Services

Una connessione Internet che utilizza una connessione Ethernet o wireless.

HP ePrint

- Dimensione massima e-mail o allegati: 5 MB
- Numero massimo di allegati: 10

Il server HP ePrint non accetta lavori di stampa via e-mail se nei campi "A" o "Cc" sono inclusi più indirizzi e-mail. Immettere solo l'indirizzo e-mail della propria stampante HP nel campo "A". e non inserire alcun indirizzo e-mail negli altri campi.



NOTA: Il server HP ePrint non accetta lavori di stampa via e-mail se nei campi "A" o "Cc" sono inclusi più indirizzi e-mail. Immettere solo l'indirizzo e-mail della propria stampante HP nel campo "A". e non inserire alcun indirizzo e-mail negli altri campi.

- Tipi di file supportati:
 - PDF
 - HTML
 - Formati file di testo standard
 - Microsoft Word, PowerPoint
 - File Immagine, come PNG, JPEG, TIFF, GIF, BMP



NOTA: HP ePrint potrebbe supportare anche altri tipi di file. Tuttavia, HP non garantisce il loro corretto funzionamento con la stampante in quanto non sono stati testati.

Apps stampante

Per alcune Apps stampante, potrebbe essere necessario aprire un account sul sito Web di un partner. Per ulteriori informazioni, visitare www.eprintcenter.com.

Specifiche del sito Web di HP

- Un browser Web (Microsoft Internet Explorer 6.0 o successivo, Mozilla Firefox 2.0 o successivo, Safari 3.2.3 o successivo o Google Chrome 3.0) con il plug-in Adobe Flash (versione 10 o successiva).
- Una connessione Internet

Specifiche ambientali

Ambiente operativo

- Temperatura di esercizio: Da 5° a 40° C
Condizioni di funzionamento consigliate: Da 15° a 32° C
Umidità relativa consigliata: Dal 20 all'80% senza condensa

Ambiente di conservazione

- Temperatura di immagazzinaggio: Da -40° a 60° C
Umidità relativa di immagazzinaggio: Fino al 90% senza condensa a una temperatura di 65° C

Specifiche elettriche

Alimentazione

- Adattatore di alimentazione universale (esterno)

Requisiti di alimentazione

- Tensione di ingresso: da 100 a 240 VCA, 50/60 Hz (in tutto il mondo); da 200 a 240 VCA, 50/60 Hz (esclusivamente Cina e India)

Tensione in uscita: +32V/+12V a 1094 mA/250 mA

Consumo energetico

- 26 watt in modalità Bozza; 20 watt in copia bozza nell'ADF

Specifiche delle emissioni acustiche

Stampa in modalità Bozza, livelli di rumore conformi a ISO 7779

- Pressione acustica (accanto al dispositivo)
 - LpAm 55 (dBA) (stampa bozza mono)
- Potenza sonora
 - LwAd 6.8 (BA)

Specifiche del dispositivo di memoria



NOTA: Il prodotto è in grado di leggere solo dispositivi di memoria formattati con il file system FAT, FAT32 o EX_FAT.

Questo capitolo tratta i seguenti argomenti:

- Unità flash USB

Unità flash USB

HP ha eseguito dei test completi sulle seguenti unità flash USB con la stampante:

- **Kingston:** Unità Flash Data Traveler 100 USB 2.0 (4 GB, 8 GB e 16 GB)
- **Lexar JumpDrive S73:** unità Flash USB 3.0 da 8 GB
- **Imation:** USB Swivel 1 GB
- **SanDisk:** Unità Flash Cruzer Micro Skin USB (4 GB)
- **HP:** Unità Flash Hi-Speed USB v100w (8 GB)



NOTA: Il prodotto potrebbe supportare anche altri tipi di unità Flash USB. Tuttavia, HP non ne garantisce il corretto funzionamento, in quanto le unità Flash USB non incluse nell'elenco delle unità supportate non sono state pienamente testate.

Informazioni sulle norme vigenti

La stampante soddisfa i requisiti degli enti normativi del proprio paese/regione.

Questo capitolo tratta i seguenti argomenti:

- [Numero di modello di conformità](#)
- [Dichiarazione FCC](#)
- [Avviso per gli utenti in Corea](#)
- [Dichiarazione di conformità VCCI \(classe B\) per gli utenti in Giappone](#)
- [Avviso sul cavo di alimentazione per gli utenti in Giappone](#)
- [Dichiarazione sull'emissione di rumori per la Germania](#)
- [Dichiarazione GS \(Germania\)](#)
- [Nota per gli utenti della rete telefonica statunitense: requisiti FCC](#)
- [Avviso per gli utenti della rete telefonica canadese](#)
- [Avviso per gli utenti dell'area economica europea](#)
- [Nota per gli utenti della rete telefonica tedesca](#)
- [Specifica per fax in rete cablata in Australia](#)
- [Avviso normativo per l'Unione Europea](#)
- [Informazioni sulle norme vigenti per i prodotti wireless](#)
 - [Esposizione ai campi a radiofrequenza](#)
 - [Avviso per gli utenti in Brasile](#)
 - [Avviso per gli utenti in Canada](#)
 - [Avviso per gli utenti in Taiwan](#)
 - [Avviso per gli utenti residenti in Messico](#)
 - [Avviso per gli utenti in Giappone](#)

Numero di modello di conformità

Al prodotto viene assegnato un numero che consente di identificare le norme di conformità a esso applicabili. Il numero di modello normativo del prodotto è SNPRC-1103-01, da non confondere con il numero commerciale (HP Officejet 7610 Wide Format e-All-in-One) o il numero di prodotto (CR769A).

Dichiarazione FCC

FCC statement

The United States Federal Communications Commission (in 47 CFR 15.105) has specified that the following notice be brought to the attention of users of this product.

This equipment has been tested and found to comply with the limits for a Class B digital device, pursuant to Part 15 of the FCC Rules. These limits are designed to provide reasonable protection against harmful interference in a residential installation. This equipment generates, uses and can radiate radio frequency energy and, if not installed and used in accordance with the instructions, may cause harmful interference to radio communications. However, there is no guarantee that interference will not occur in a particular installation. If this equipment does cause harmful interference to radio or television reception, which can be determined by turning the equipment off and on, the user is encouraged to try to correct the interference by one or more of the following measures:

- Reorient or relocate the receiving antenna.
- Increase the separation between the equipment and the receiver.
- Connect the equipment into an outlet on a circuit different from that to which the receiver is connected.
- Consult the dealer or an experienced radio/TV technician for help.

For further information, contact:

Manager of Corporate Product Regulations
Hewlett-Packard Company
3000 Hanover Street
Palo Alto, Ca 94304
(650) 857-1501

Modifications (part 15.21)

The FCC requires the user to be notified that any changes or modifications made to this device that are not expressly approved by HP may void the user's authority to operate the equipment.

This device complies with Part 15 of the FCC Rules. Operation is subject to the following two conditions: (1) this device may not cause harmful interference, and (2) this device must accept any interference received, including interference that may cause undesired operation.

Avviso per gli utenti in Corea

B 급 기기 (가정용 방송통신기기)	이 기기는 가정용(B급)으로 전자파적합등록을 한 기기로서 주로 가정에서 사용하는 것을 목적으로 하며, 모든 지역에서 사용할 수 있습니다.
------------------------	--

Dichiarazione di conformità VCCI (classe B) per gli utenti in Giappone

この装置は、クラスB情報技術装置です。この装置は、家庭環境で使用することを目的としていますが、この装置がラジオやテレビジョン受信機に近接して使用されると、受信障害を引き起こすことがあります。取扱説明書に従って正しい取り扱いをして下さい。

VCCI-B

Avviso sul cavo di alimentazione per gli utenti in Giappone

製品には、同梱された電源コードをお使い下さい。
同梱された電源コードは、他の製品では使用出来ません。

Dichiarazione sull'emissione di rumori per la Germania

Geräuschemission

LpA < 70 dB am Arbeitsplatz im Normalbetrieb nach DIN 45635 T. 19

Dichiarazione GS (Germania)

GS-Erklärung (Deutschland)

Das Gerät ist nicht für die Benutzung im unmittelbaren Gesichtsfeld am Bildschirmarbeitsplatz vorgesehen. Um störende Reflexionen am Bildschirmarbeitsplatz zu vermeiden, darf dieses Produkt nicht im unmittelbaren Gesichtsfeld platziert werden.

Nota per gli utenti della rete telefonica statunitense: requisiti FCC

Notice to users of the U.S Telephone network: FCC requirements

This equipment complies with Part 68 of the FCC rules and the requirements adopted by the ACTA. On the rear (or bottom) of this equipment is a label that contains, among other information, a product identifier in the format US:AAAEQ##TXXXX. If requested, this number must be provided to the telephone company.

Applicable connector jack Universal Service Order Codes ("USOC") for the Equipment is: RJ-11C.

A plug and jack used to connect this equipment to the premises wiring and telephone network must comply with the applicable FCC Part 68 rules and requirements adopted by the ACTA. A compliant telephone cord and modular plug is provided with this product. It is designed to be connected to a compatible modular jack that is also compliant. See installation instructions for details.

The REN is used to determine the number of devices that may be connected to a telephone line. Excessive RENs on a telephone line may result in the devices not ringing in response to an incoming call. In most but not all areas, the sum of RENs should not exceed five (5.0). To be certain of the number of devices that may be connected to a line, as determined by the total RENs, contact the local telephone company. For products approved after July 23, 2001, the REN for this product is part of the product identifier that has the format US:AAAEQ##TXXXX. The digits represented by ## are the REN without a decimal point (e.g., 00 is a REN of 0.0).

If this equipment causes harm to the telephone network, the telephone company will notify you in advance that temporary discontinuance of service may be required. But if advance notice isn't practical, the telephone company will notify the customer as soon as possible. Also, you will be advised of your right to file a complaint with the FCC if you believe it is necessary.

The telephone company may make changes in its facilities, equipment, operations or procedures that could affect the operation of the equipment. If this happens the telephone company will provide advance notice in order for you to make necessary modifications to maintain uninterrupted service.

If trouble is experienced with this equipment, please contact the manufacturer, or look elsewhere in this manual, for repair or warranty information. If the equipment is causing harm to the telephone network, the telephone company may request that you disconnect the equipment until the problem is resolved.

Connection to party line service is subject to state tariffs. Contact the state public utility commission, public service commission or corporation commission for information.

If your home has specially wired alarm equipment connected to the telephone line, ensure the installation of this equipment does not disable your alarm equipment. If you have questions about what will disable alarm equipment, consult your telephone company or a qualified installer.

WHEN PROGRAMMING EMERGENCY NUMBERS AND/OR MAKING TEST CALLS TO EMERGENCY NUMBERS:

- 1) Remain on the line and briefly explain to the dispatcher the reason for the call.
- 2) Perform such activities in the off-peak hours, such as early morning or late evenings.



Note The FCC hearing aid compatibility rules for telephones are not applicable to this equipment.

The Telephone Consumer Protection Act of 1991 makes it unlawful for any person to use a computer or other electronic device, including FAX machines, to send any message unless such message clearly contains in a margin at the top or bottom of each transmitted page or on the first page of the transmission, the date and time it is sent and an identification of the business or other entity, or other individual sending the message and the telephone number of the sending machine or such business, other entity, or individual. (The telephone number provided may not be a 900 number or any other number for which charges exceed local or long-distance transmission charges.)

In order to program this information into your FAX machine, you should complete the steps described in the software.

Avviso per gli utenti della rete telefonica canadese

Note à l'attention des utilisateurs du réseau téléphonique canadien/Notice to users of the Canadian telephone network

Cet appareil est conforme aux spécifications techniques des équipements terminaux d'Industrie Canada. Le numéro d'enregistrement atteste de la conformité de l'appareil. L'abréviation IC qui précède le numéro d'enregistrement indique que l'enregistrement a été effectué dans le cadre d'une Déclaration de conformité stipulant que les spécifications techniques d'Industrie Canada ont été respectées. Néanmoins, cette abréviation ne signifie en aucun cas que l'appareil a été validé par Industrie Canada.

Pour leur propre sécurité, les utilisateurs doivent s'assurer que les prises électriques reliées à la terre de la source d'alimentation, des lignes téléphoniques et du circuit métallique d'alimentation en eau sont, le cas échéant, branchées les unes aux autres. Cette précaution est particulièrement importante dans les zones rurales.



Remarque Le numéro REN (Ringer Equivalence Number) attribué à chaque appareil terminal fournit une indication sur le nombre maximal de terminaux qui peuvent être connectés à une interface téléphonique. La terminaison d'une interface peut se composer de n'importe quelle combinaison d'appareils, à condition que le total des numéros REN ne dépasse pas 5.

Basé sur les résultats de tests FCC Partie 68, le numéro REN de ce produit est 0.0B.

This equipment meets the applicable Industry Canada Terminal Equipment Technical Specifications. This is confirmed by the registration number. The abbreviation IC before the registration number signifies that registration was performed based on a Declaration of Conformity indicating that Industry Canada technical specifications were met. It does not imply that Industry Canada approved the equipment.

Users should ensure for their own protection that the electrical ground connections of the power utility, telephone lines and internal metallic water pipe system, if present, are connected together. This precaution might be particularly important in rural areas.



Note The REN (Ringer Equivalence Number) assigned to each terminal device provides an indication of the maximum number of terminals allowed to be connected to a telephone interface. The termination on an interface might consist of any combination of devices subject only to the requirement that the sum of the Ringer Equivalence Numbers of all the devices does not exceed 5.

The REN for this product is 0.0B, based on FCC Part 68 test results.

Avviso per gli utenti dell'area economica europea

Notice to users in the European Economic Area

This product is designed to be connected to the analog Switched Telecommunication Networks (PSTN) of the European Economic Area (EEA) countries/regions.

Network compatibility depends on customer selected settings, which must be reset to use the equipment on a telephone network in a country/region other than where the product was purchased. Contact the vendor or Hewlett-Packard Company if additional product support is necessary.

This equipment has been certified by the manufacturer in accordance with Directive 1999/5/EC (annex II) for Pan-European single-terminal connection to the public switched telephone network (PSTN). However, due to differences between the individual PSTNs provided in different countries, the approval does not, of itself, give an unconditional assurance of successful operation on every PSTN network termination point.

In the event of problems, you should contact your equipment supplier in the first instance.

This equipment is designed for DTMF tone dialing and loop disconnect dialing. In the unlikely event of problems with loop disconnect dialing, it is recommended to use this equipment only with the DTMF tone dial setting.

Nota per gli utenti della rete telefonica tedesca

Hinweis für Benutzer des deutschen Telefonnetzes

Dieses HP-Fax ist nur für den Anschluss eines analogen Public Switched Telephone Network (PSTN) gedacht. Schließen Sie den TAE N-Telefonstecker, der im Lieferumfang des HP All-in-One enthalten ist, an die Wandsteckdose (TAE 6) Code N an. Dieses HP-Fax kann als einzelnes Gerät und/oder in Verbindung (mit serielltem Anschluss) mit anderen zugelassenen Endgeräten verwendet werden.

Specifica per fax in rete cablata in Australia

In Australia, the HP device must be connected to Telecommunication Network through a line cord which meets the requirements of the Technical Standard AS/ACIF S008.

Avviso normativo per l'Unione Europea

I prodotti che portano il marchio CE sono conformi alle seguenti direttive EU:

- Direttiva bassa tensione 2006/95/EC
- Direttiva EMC 2004/108/EC
- Direttiva Ecodesign 2009/125/EC, ove applicabile

La conformità CE è valida se il prodotto viene alimentato con il corretto alimentatore CA, dotato di marchio CE, fornito da HP.

Se questo prodotto ha funzionalità di telecomunicazione e/o wireless, esso è anche conforme ai requisiti essenziali della seguente direttiva UE:

- direttiva R&TTE 1999/5/EC

La conformità con queste direttive implica la conformità con gli standard europei armonizzati applicabili (Norme Europee) elencati nella Dichiarazione di conformità UE pubblicata da HP per questo prodotto o famiglia di prodotti e disponibile (solo in inglese) all'interno della documentazione del prodotto o presso il seguente sito Web: www.hp.com/go/certificates (inserire il codice del prodotto nel campo di ricerca).

La conformità è indicata da uno dei seguenti marchi di conformità applicati sul prodotto:



Per prodotti non di telecomunicazione e per i prodotti di telecomunicazione armonizzati UE, come Bluetooth® nella classe di potenza inferiore ai 10 mW.



Per i prodotti di telecomunicazione non armonizzati UE (se applicabile, un numero di 4 cifre indicante il corpo a cui è stata inviata notifica è inserito fra CE e!).

Fare riferimento all'etichetta normativa fornita sul prodotto.

Le funzionalità di telecomunicazione di questo prodotto possono essere utilizzate nei seguenti paesi UE ed EFTA: Austria, Belgio, Bulgaria, Cipro, Danimarca, Estonia, Finlandia, Francia, Germania, Grecia, Irlanda, Islanda, Italia, Lettonia, Liechtenstein, Lituania, Lussemburgo, Malta, Norvegia, Paesi Bassi, Polonia, Portogallo, Regno Unito, Repubblica Ceca, Repubblica Slovacca, Romania, Slovenia, Spagna, Svezia, Svizzera, Ungheria.

Il connettore telefonico (non disponibile per tutti i prodotti) è destinato al collegamento con una rete telefonica analogica.

Prodotti con dispositivi LAN wireless

- Alcuni paesi possono avere obblighi specifici o requisiti speciali circa l'utilizzo di reti LAN wireless, come la limitazione all'uso in interni o restrizioni sui canali disponibili. Verificare la correttezza delle impostazioni della rete wireless per il particolare paese.

Francia

- Per l'uso di questo prodotto su LAN wireless a 2,4 GHz si applicano alcune restrizioni: Questo dispositivo può essere usato in interni in tutta la banda di frequenze da 2.400 a 2483,5 MHz (canali 1-13). Per l'uso in esterno, è possibile usare solo la banda di frequenze da 2.400 a 2.454 MHz (canali 1-7). Per l'ultimo requisito, si veda www.arcep.fr.

Il punto di contatto per le questioni normative è:

Hewlett-Packard GmbH, Dept./MS: HQ-TRE, Herrenberger Strasse 140, 71034 Boeblingen, GERMANIA

Informazioni sulle norme vigenti per i prodotti wireless

Questa sezione contiene le seguenti informazioni sulle norme vigenti in materia di prodotti wireless:

- [Esposizione ai campi a radiofrequenza](#)
- [Avviso per gli utenti in Brasile](#)
- [Avviso per gli utenti in Canada](#)
- [Avviso per gli utenti in Taiwan](#)
- [Avviso per gli utenti residenti in Messico](#)
- [Avviso per gli utenti in Giappone](#)

Esposizione ai campi a radiofrequenza

Exposure to radio frequency radiation



Caution The radiated output power of this device is far below the FCC radio frequency exposure limits. Nevertheless, the device shall be used in such a manner that the potential for human contact during normal operation is minimized. This product and any attached external antenna, if supported, shall be placed in such a manner to minimize the potential for human contact during normal operation. In order to avoid the possibility of exceeding the FCC radio frequency exposure limits, human proximity to the antenna shall not be less than 20 cm (8 inches) during normal operation.

Avviso per gli utenti in Brasile

Aviso aos usuários no Brasil

Este equipamento opera em caráter secundário, isto é, não tem direito à proteção contra interferência prejudicial, mesmo de estações do mesmo tipo, e não pode causar interferência a sistemas operando em caráter primário. (Res.ANATEL 282/2001).

Avviso per gli utenti in Canada

Notice to users in Canada/Note à l'attention des utilisateurs canadiens

Under Industry Canada regulations, this radio transmitter may only operate using an antenna of a type and maximum (or lesser) gain approved for the transmitter by Industry Canada. To reduce potential radio interference to other users, the antenna type and its gain should be so chosen that the equivalent isotropically radiated power (e.i.r.p.) is not more than that necessary for successful communication.

This device complies with Industry Canada licence-exempt RSS standard(s). Operation is subject to the following two conditions: (1) this device may not cause interference, and (2) this device must accept any interference, including interference that may cause undesired operation of the device.

WARNING! Exposure to Radio Frequency Radiation The radiated output power of this device is below the Industry Canada radio frequency exposure limits. Nevertheless, the device should be used in such a manner that the potential for human contact is minimized during normal operation.

To avoid the possibility of exceeding the Industry Canada radio frequency exposure limits, human proximity to the antennas should not be less than 20 cm (8 inches).

Conformément au Règlement d'Industrie Canada, cet émetteur radioélectrique ne peut fonctionner qu'avec une antenne d'un type et d'un gain maximum (ou moindre) approuvé par Industrie Canada. Afin de réduire le brouillage radioélectrique potentiel pour d'autres utilisateurs, le type d'antenne et son gain doivent être choisis de manière à ce que la puissance isotrope rayonnée équivalente (p.i.r.e.) ne dépasse pas celle nécessaire à une communication réussie.

Cet appareil est conforme aux normes RSS exemptes de licence d'Industrie Canada. Son fonctionnement dépend des deux conditions suivantes : (1) cet appareil ne doit pas provoquer d'interférences nuisibles et (2) doit accepter toutes interférences reçues, y compris des interférences pouvant provoquer un fonctionnement non souhaité de l'appareil.

AVERTISSEMENT relatif à l'exposition aux radiofréquences. La puissance de rayonnement de cet appareil se trouve sous les limites d'exposition de radiofréquences d'Industrie Canada. Néanmoins, cet appareil doit être utilisé de telle sorte qu'il soit mis en contact le moins possible avec le corps humain.

Afin d'éviter le dépassement éventuel des limites d'exposition aux radiofréquences d'Industrie Canada, il est recommandé de maintenir une distance de plus de 20 cm entre les antennes et l'utilisateur.

Avviso per gli utenti in Taiwan

低功率電波輻射性電機管理辦法

第十二條

經型式認證合格之低功率射頻電機，非經許可，公司、商號或使用者均不得擅自變更頻率、加大功率或變更設計之特性及功能。

第十四條

低功率射頻電機之使用不得影響飛航安全及干擾合法通信；經發現有干擾現象時，應立即停用，並改善至無干擾時方得繼續使用。

前項合法通信，指依電信法規定作業之無線電通信。低功率射頻電機須忍受合法通信或工業、科學及醫藥用電波輻射性電機設備之干擾。

Avviso per gli utenti residenti in Messico

Aviso para los usuarios de México

La operación de este equipo está sujeta a las siguientes dos condiciones: (1) es posible que este equipo o dispositivo no cause interferencia perjudicial y (2) este equipo o dispositivo debe aceptar cualquier interferencia, incluyendo la que pueda causar su operación no deseada.

Para saber el modelo de la tarjeta inalámbrica utilizada, revise la etiqueta regulatoria de la impresora.

Avviso per gli utenti in Giappone

この機器は技術基準適合証明又は工事設計認証を受けた無線設備を搭載しています。

Programma di protezione ambientale relativo ai prodotti

Hewlett-Packard è determinata a fornire prodotti in grado di coniugare qualità ed ecosostenibilità:

- Questa stampante è stata progettata in modo da facilitarne il riciclo.
- Il numero dei materiali utilizzati è stato ridotto al minimo, garantendo comunque un prodotto di funzionalità e affidabilità elevate.
- Materiali di tipo diverso sono stati progettati in modo da facilitarne la separazione.
- I dispositivi di bloccaggio e gli altri connettori sono facilmente individuabili, accessibili e rimovibili usando comuni utensili.
- I componenti più importanti sono stati progettati in modo da essere rapidamente accessibili per ottimizzare il disassemblaggio e la riparazione.

Per ulteriori informazioni, visitare il sito www.hp.com/ecosolutions

Questo capitolo tratta i seguenti argomenti:

- [Direttiva della Commissione della Comunità Europea 1275/2008](#)
- [Utilizzo della carta](#)
- [Plastica](#)
- [Schede dati sulla sicurezza dei materiali](#)
- [Programma di riciclaggio](#)
- [Programma per il riciclaggio dei materiali di consumo HP a getto d'inchiostro](#)
- [Smaltimento delle apparecchiature da parte di utenti nelle abitazioni nell'Unione Europea](#)
- [Consumo energetico](#)
- [Sostanze chimiche](#)
- [Informazioni sulla batteria](#)
- [Notifiche RoHS \(solo per la Cina\)](#)
- [Notifiche RoHS \(solo per l'Ucraina\)](#)

Direttiva della Commissione della Comunità Europea 1275/2008

Per i dati relativi all'alimentazione del prodotto, compreso il consumo elettrico del prodotto in standby in rete in caso di connessione di tutte le porte cablate e attivazione di tutte le porte di rete wireless, fare riferimento alla sezione P14 "Informazioni aggiuntive" della Dichiarazione ECO IT del prodotto all'indirizzo www.hp.com/hpinfo/globalcitizenship/environment/productdata/itecodesktop-pc.html.

Utilizzo della carta

Il prodotto è adatto a utilizzare carta riciclata conforme alle normative DIN 19309 ed EN 12281:2002.

Plastica

I componenti in plastica di peso superiore a 25 grammi sono contrassegnati secondo gli standard internazionali per facilitarne l'identificazione e il riciclaggio quando il prodotto viene smaltito.

Schede dati sulla sicurezza dei materiali

È possibile ottenere le schede dati sulla sicurezza dei materiali (MSDS) dal sito Web HP all'indirizzo:

www.hp.com/go/msds

Programma di riciclaggio

HP dispone di numerosi programmi per la resa e il riciclaggio dei prodotti in molti paesi/regioni e collabora con alcuni dei maggiori centri di riciclaggio di parti elettroniche in tutto il mondo. HP contribuisce al risparmio delle risorse rivendendo alcuni dei propri migliori prodotti riciclati. Per informazioni sul riciclaggio dei prodotti HP, visitare il sito Web all'indirizzo:

www.hp.com/hpinfo/globalcitizenship/environment/recycle/

Programma per il riciclaggio dei materiali di consumo HP a getto d'inchiostro

HP si impegna nella protezione dell'ambiente. Il programma per il riciclaggio dei materiali di consumo HP a getto d'inchiostro è disponibile in molti paesi e regioni e consente di riciclare gratuitamente le cartucce di stampa e le cartucce d'inchiostro utilizzate. Per ulteriori informazioni, visitare il sito Web indicato di seguito:

www.hp.com/hpinfo/globalcitizenship/environment/recycle/

Consumo energetico

I dispositivi di imaging e stampa Hewlett-Packard contrassegnati dal logo ENERGY STAR® sono conformi alle specifiche ENERGY STAR per i dispositivi di imaging stabilite dall'ente statunitense per la tutela dell'ambiente. Il seguente contrassegno compare su tutti i prodotti di imaging omologati ENERGY STAR:



Ulteriori informazioni sui modelli dei prodotti di imaging conformi alle specifiche ENERGY STAR sono disponibili all'indirizzo:

www.hp.com/go/energystar

Sostanze chimiche

HP si impegna a fornire ai propri clienti informazioni sulle sostanze chimiche contenute nei propri prodotti nella misura necessaria a soddisfare i requisiti legali, ad esempio REACH (*normativa CE N. 1907/2006 del Parlamento Europeo e del Consiglio*). Un rapporto delle informazioni chimiche per questo prodotto è disponibile all'indirizzo: www.hp.com/go/reach.

Informazioni sulla batteria

Questo capitolo tratta i seguenti argomenti:

- [Smaltimento delle batterie in Taiwan](#)
- [All'attenzione degli utenti della California](#)
- [Smaltimento delle batterie nei Paesi Bassi](#)

Smaltimento delle batterie in Taiwan



廢電池請回收

Please recycle waste batteries.

All'attenzione degli utenti della California

California Perchlorate Material Notice

Perchlorate material - special handling may apply. See:
<http://www.dtsc.ca.gov/hazardouswaste/perchlorate/>

This product's real-time clock battery or coin cell battery may contain perchlorate and may require special handling when recycled or disposed of in California.

Smaltimento delle batterie nei Paesi Bassi



Dit HP Product bevat een lithium-manganees-dioxide batterij. Deze bevindt zich op de hoofdprintplaat. Wanneer deze batterij leeg is, moet deze volgens de geldende regels worden afgevoerd.

Notifiche RoHS (solo per la Cina)

Figura A-1 Tabella delle sostanze tossiche e nocive

有毒有害物质表						
根据中国《电子信息产品污染控制管理办法》						
零件描述	有毒有害物质和元素					
	铅	汞	镉	六价铬	多溴联苯	多溴联苯醚
外壳和托盘*	0	0	0	0	0	0
电线*	0	0	0	0	0	0
印刷电路板*	X	0	0	0	0	0
打印系统*	X	0	0	0	0	0
显示器*	X	0	0	0	0	0
喷墨打印机墨盒*	0	0	0	0	0	0
驱动光盘*	X	0	0	0	0	0
扫描仪*	X	X	0	0	0	0
网络配件*	X	0	0	0	0	0
电池板*	X	0	0	0	0	0
自动双面打印系统*	0	0	0	0	0	0
外部电源*	X	0	0	0	0	0

0: 指此部件的所有均一材质中包含的这种有毒有害物质, 含量低于SJ/T11363-2006 的限制
X: 指此部件使用的均一材质中至少有一种包含的这种有毒有害物质, 含量高于SJ/T11363-2006 的限制
注: 环保使用期限的参考标识取决于产品正常工作的温度和湿度等条件
*以上只适用于使用这些部件的产品

Notifiche RoHS (solo per l'Ucraina)

Технічний регламент щодо обмеження використання небезпечних речовин (Україна)

Обладнання відповідає вимогам Технічного регламенту щодо обмеження використання деяких небезпечних речовин в електричному та електронному обладнанні, затвердженого постановою Кабінету Міністрів України від 3 грудня 2008 № 1057

Licenze per terze parti

LICENSE.aes-pubdom--crypto

/* rijndael-alg-fst.c

*

* @version 3.0 (December 2000)

*

* Optimised ANSI C code for the Rijndael cipher (now AES)

*

* @author Vincent Rijmen <vincent.rijmen@esat.kuleuven.ac.be>

* @author Antoon Bosselaers <antoon.bosselaers@esat.kuleuven.ac.be>

* @author Paulo Barreto <paulo.barreto@terra.com.br>

*

* This code is hereby placed in the public domain.

*

* THIS SOFTWARE IS PROVIDED BY THE AUTHORS "AS IS" AND ANY EXPRESS

* OR IMPLIED WARRANTIES, INCLUDING, BUT NOT LIMITED TO, THE IMPLIED

* WARRANTIES OF MERCHANTABILITY AND FITNESS FOR A PARTICULAR PURPOSE

* ARE DISCLAIMED. IN NO EVENT SHALL THE AUTHORS OR CONTRIBUTORS BE

* LIABLE FOR ANY DIRECT, INDIRECT, INCIDENTAL, SPECIAL, EXEMPLARY, OR

* CONSEQUENTIAL DAMAGES (INCLUDING, BUT NOT LIMITED TO, PROCUREMENT OF

* SUBSTITUTE GOODS OR SERVICES; LOSS OF USE, DATA, OR PROFITS; OR

* BUSINESS INTERRUPTION) HOWEVER CAUSED AND ON ANY THEORY OF LIABILITY,

* WHETHER IN CONTRACT, STRICT LIABILITY, OR TORT (INCLUDING NEGLIGENCE

* OR OTHERWISE) ARISING IN ANY WAY OUT OF THE USE OF THIS SOFTWARE,

* EVEN IF ADVISED OF THE POSSIBILITY OF SUCH DAMAGE.

*/

LICENSE.expats-mit--expat

Copyright (c) 1998, 1999, 2000 Thai Open Source Software Center Ltd

Permission is hereby granted, free of charge, to any person obtaining a copy of this software and associated documentation files (the "Software"), to deal in the Software without restriction, including without limitation the rights to use, copy, modify, merge, publish, distribute, sublicense, and/or sell copies of the Software, and to permit persons to whom the Software is furnished to do so, subject to the following conditions:

The above copyright notice and this permission notice shall be included in all copies or substantial portions of the Software.

THE SOFTWARE IS PROVIDED "AS IS", WITHOUT WARRANTY OF ANY KIND, EXPRESS OR IMPLIED, INCLUDING BUT NOT LIMITED TO THE WARRANTIES OF MERCHANTABILITY, FITNESS FOR A PARTICULAR PURPOSE AND NONINFRINGEMENT. IN NO EVENT SHALL THE AUTHORS OR COPYRIGHT HOLDERS BE LIABLE FOR ANY CLAIM, DAMAGES OR OTHER LIABILITY, WHETHER IN AN ACTION OF CONTRACT, TORT OR OTHERWISE, ARISING FROM, OUT OF OR IN CONNECTION WITH THE SOFTWARE OR THE USE OR OTHER DEALINGS IN THE SOFTWARE.

LICENSE.hmac-sha2-bsd--nos_crypto

/* HMAC-SHA-224/256/384/512 implementation
* Last update: 06/15/2005
* Issue date: 06/15/2005
*
* Copyright (C) 2005 Olivier Gay <olivier.gay@a3.epfl.ch>
* All rights reserved.
*

- * Redistribution and use in source and binary forms, with or without
- * modification, are permitted provided that the following conditions
- * are met:
- * 1. Redistributions of source code must retain the above copyright
- * notice, this list of conditions and the following disclaimer.
- * 2. Redistributions in binary form must reproduce the above copyright
- * notice, this list of conditions and the following disclaimer in the
- * documentation and/or other materials provided with the distribution.
- * 3. Neither the name of the project nor the names of its contributors
- * may be used to endorse or promote products derived from this software
- * without specific prior written permission.

*
* THIS SOFTWARE IS PROVIDED BY THE PROJECT AND CONTRIBUTORS ``AS IS'' AND
* ANY EXPRESS OR IMPLIED WARRANTIES, INCLUDING, BUT NOT LIMITED TO, THE
* IMPLIED WARRANTIES OF MERCHANTABILITY AND FITNESS FOR A PARTICULAR
* PURPOSE ARE DISCLAIMED. IN NO EVENT SHALL THE PROJECT OR CONTRIBUTORS
* BE LIABLE FOR ANY DIRECT, INDIRECT, INCIDENTAL, SPECIAL, EXEMPLARY, OR
* CONSEQUENTIAL DAMAGES (INCLUDING, BUT NOT LIMITED TO, PROCUREMENT OF
* SUBSTITUTE GOODS OR SERVICES; LOSS OF USE, DATA, OR PROFITS; OR
* BUSINESS INTERRUPTION) HOWEVER CAUSED AND ON ANY THEORY OF LIABILITY,
* WHETHER IN CONTRACT, STRICT LIABILITY, OR TORT (INCLUDING NEGLIGENCE OR
* OTHERWISE) ARISING IN ANY WAY OUT OF THE USE OF THIS SOFTWARE, EVEN IF
* ADVISED OF THE POSSIBILITY OF SUCH DAMAGE.

*/

LICENSE.open_ssl--open_ssl

Copyright (C) 1995-1998 Eric Young (eay@cryptsoft.com)

All rights reserved.

This package is an SSL implementation written

by Eric Young (eay@cryptsoft.com).

The implementation was written so as to conform with Netscapes SSL.

This library is free for commercial and non-commercial use as long as the following conditions are adhered to. The following conditions apply to all code found in this distribution, be it the RC4, RSA, lhash, DES, etc., code; not just the SSL code. The SSL documentation included with this distribution is covered by the same copyright terms except that the holder is Tim Hudson (tjh@cryptsoft.com).

Copyright remains Eric Young's, and as such any Copyright notices in the code are not to be removed.

If this package is used in a product, Eric Young should be given attribution as the author of the parts of the library used.

This can be in the form of a textual message at program startup or in documentation (online or textual) provided with the package.

Redistribution and use in source and binary forms, with or without modification, are permitted provided that the following conditions are met:

1. Redistributions of source code must retain the copyright notice, this list of conditions and the following disclaimer.
2. Redistributions in binary form must reproduce the above copyright notice, this list of conditions and the following disclaimer in the documentation and/or other materials provided with the distribution.
3. All advertising materials mentioning features or use of this software must display the following acknowledgement:

"This product includes cryptographic software written by
Eric Young (eay@cryptsoft.com)"

The word 'cryptographic' can be left out if the routines from the library being used are not cryptographic related :-).

4. If you include any Windows specific code (or a derivative thereof) from the apps directory (application code) you must include an acknowledgement: "This product includes software written by Tim Hudson (tjh@cryptsoft.com)"

THIS SOFTWARE IS PROVIDED BY ERIC YOUNG ``AS IS'' AND ANY EXPRESS OR IMPLIED WARRANTIES, INCLUDING, BUT NOT LIMITED TO, THE IMPLIED WARRANTIES OF MERCHANTABILITY AND FITNESS FOR A PARTICULAR PURPOSE ARE DISCLAIMED. IN NO EVENT SHALL THE AUTHOR OR CONTRIBUTORS BE LIABLE FOR ANY DIRECT, INDIRECT, INCIDENTAL, SPECIAL, EXEMPLARY, OR CONSEQUENTIAL DAMAGES (INCLUDING, BUT NOT LIMITED TO, PROCUREMENT OF SUBSTITUTE GOODS OR SERVICES; LOSS OF USE, DATA, OR PROFITS; OR BUSINESS INTERRUPTION) HOWEVER CAUSED AND ON ANY THEORY OF LIABILITY, WHETHER IN CONTRACT, STRICT LIABILITY, OR TORT (INCLUDING NEGLIGENCE OR OTHERWISE) ARISING IN ANY WAY OUT OF THE USE OF THIS SOFTWARE, EVEN IF ADVISED OF THE POSSIBILITY OF SUCH DAMAGE.

The licence and distribution terms for any publically available version or derivative of this code cannot be changed. i.e. this code cannot simply be copied and put under another distribution licence [including the GNU Public Licence.]

=====

Copyright (c) 1998-2001 The OpenSSL Project. All rights reserved.

Redistribution and use in source and binary forms, with or without modification, are permitted provided that the following conditions are met:

1. Redistributions of source code must retain the above copyright notice, this list of conditions and the following disclaimer.

2. Redistributions in binary form must reproduce the above copyright notice, this list of conditions and the following disclaimer in the documentation and/or other materials provided with the distribution.

3. All advertising materials mentioning features or use of this software must display the following acknowledgment:

"This product includes software developed by the OpenSSL Project for use in the OpenSSL Toolkit. (<http://www.openssl.org/>)"

4. The names "OpenSSL Toolkit" and "OpenSSL Project" must not be used to endorse or promote products derived from this software without prior written permission. For written permission, please contact openssl-core@openssl.org.

5. Products derived from this software may not be called "OpenSSL" nor may "OpenSSL" appear in their names without prior written permission of the OpenSSL Project.

6. Redistributions of any form whatsoever must retain the following acknowledgment:

"This product includes software developed by the OpenSSL Project for use in the OpenSSL Toolkit (<http://www.openssl.org/>)"

THIS SOFTWARE IS PROVIDED BY THE OpenSSL PROJECT ``AS IS" AND ANY EXPRESSED OR IMPLIED WARRANTIES, INCLUDING, BUT NOT LIMITED TO, THE IMPLIED WARRANTIES OF MERCHANTABILITY AND FITNESS FOR A PARTICULAR PURPOSE ARE DISCLAIMED. IN NO EVENT SHALL THE OpenSSL PROJECT OR ITS CONTRIBUTORS BE LIABLE FOR ANY DIRECT, INDIRECT, INCIDENTAL, SPECIAL, EXEMPLARY, OR CONSEQUENTIAL DAMAGES (INCLUDING, BUT NOT LIMITED TO, PROCUREMENT OF SUBSTITUTE GOODS OR SERVICES;

LOSS OF USE, DATA, OR PROFITS; OR BUSINESS INTERRUPTION)
HOWEVER CAUSED AND ON ANY THEORY OF LIABILITY, WHETHER IN CONTRACT,
STRICT LIABILITY, OR TORT (INCLUDING NEGLIGENCE OR OTHERWISE)
ARISING IN ANY WAY OUT OF THE USE OF THIS SOFTWARE, EVEN IF ADVISED
OF THE POSSIBILITY OF SUCH DAMAGE.

=====

This product includes cryptographic software written by Eric Young
(eay@cryptsoft.com). This product includes software written by Tim
Hudson (tjh@cryptsoft.com).

=====

Copyright (c) 1998-2006 The OpenSSL Project. All rights reserved.

Redistribution and use in source and binary forms, with or without
modification, are permitted provided that the following conditions
are met:

1. Redistributions of source code must retain the above copyright
notice, this list of conditions and the following disclaimer.
2. Redistributions in binary form must reproduce the above copyright
notice, this list of conditions and the following disclaimer in
the documentation and/or other materials provided with the
distribution.
3. All advertising materials mentioning features or use of this
software must display the following acknowledgment:
"This product includes software developed by the OpenSSL Project
for use in the OpenSSL Toolkit. (<http://www.openssl.org/>)"

4. The names "OpenSSL Toolkit" and "OpenSSL Project" must not be used to endorse or promote products derived from this software without prior written permission. For written permission, please contact openssl-core@openssl.org.

5. Products derived from this software may not be called "OpenSSL" nor may "OpenSSL" appear in their names without prior written permission of the OpenSSL Project.

6. Redistributions of any form whatsoever must retain the following acknowledgment:

"This product includes software developed by the OpenSSL Project for use in the OpenSSL Toolkit (<http://www.openssl.org/>)"

THIS SOFTWARE IS PROVIDED BY THE OpenSSL PROJECT ``AS IS'' AND ANY EXPRESSED OR IMPLIED WARRANTIES, INCLUDING, BUT NOT LIMITED TO, THE IMPLIED WARRANTIES OF MERCHANTABILITY AND FITNESS FOR A PARTICULAR PURPOSE ARE DISCLAIMED. IN NO EVENT SHALL THE OpenSSL PROJECT OR ITS CONTRIBUTORS BE LIABLE FOR ANY DIRECT, INDIRECT, INCIDENTAL, SPECIAL, EXEMPLARY, OR CONSEQUENTIAL DAMAGES (INCLUDING, BUT NOT LIMITED TO, PROCUREMENT OF SUBSTITUTE GOODS OR SERVICES; LOSS OF USE, DATA, OR PROFITS; OR BUSINESS INTERRUPTION) HOWEVER CAUSED AND ON ANY THEORY OF LIABILITY, WHETHER IN CONTRACT, STRICT LIABILITY, OR TORT (INCLUDING NEGLIGENCE OR OTHERWISE) ARISING IN ANY WAY OUT OF THE USE OF THIS SOFTWARE, EVEN IF ADVISED OF THE POSSIBILITY OF SUCH DAMAGE.

=====

This product includes cryptographic software written by Eric Young (eay@cryptsoft.com). This product includes software written by Tim

Hudson (tjh@cryptsoft.com).

=====

Copyright 2002 Sun Microsystems, Inc. ALL RIGHTS RESERVED.

ECC cipher suite support in OpenSSL originally developed by
SUN MICROSYSTEMS, INC., and contributed to the OpenSSL project.

LICENSE.sha2-bsd--nos_crypto

/* FIPS 180-2 SHA-224/256/384/512 implementation

* Last update: 02/02/2007

* Issue date: 04/30/2005

*

* Copyright (C) 2005, 2007 Olivier Gay <olivier.gay@a3.epfl.ch>

* All rights reserved.

*

* Redistribution and use in source and binary forms, with or without

* modification, are permitted provided that the following conditions

* are met:

* 1. Redistributions of source code must retain the above copyright

* notice, this list of conditions and the following disclaimer.

* 2. Redistributions in binary form must reproduce the above copyright

* notice, this list of conditions and the following disclaimer in the

* documentation and/or other materials provided with the distribution.

* 3. Neither the name of the project nor the names of its contributors

* may be used to endorse or promote products derived from this software

* without specific prior written permission.

*

* THIS SOFTWARE IS PROVIDED BY THE PROJECT AND CONTRIBUTORS ``AS IS'' AND

* ANY EXPRESS OR IMPLIED WARRANTIES, INCLUDING, BUT NOT LIMITED TO, THE
* IMPLIED WARRANTIES OF MERCHANTABILITY AND FITNESS FOR A PARTICULAR
* PURPOSE ARE DISCLAIMED. IN NO EVENT SHALL THE PROJECT OR CONTRIBUTORS
* BE LIABLE FOR ANY DIRECT, INDIRECT, INCIDENTAL, SPECIAL, EXEMPLARY, OR
* CONSEQUENTIAL DAMAGES (INCLUDING, BUT NOT LIMITED TO, PROCUREMENT OF
* SUBSTITUTE GOODS OR SERVICES; LOSS OF USE, DATA, OR PROFITS; OR BUSINESS
* INTERRUPTION) HOWEVER CAUSED AND ON ANY THEORY OF LIABILITY, WHETHER IN
* CONTRACT, STRICT LIABILITY, OR TORT (INCLUDING NEGLIGENCE OR OTHERWISE)
* ARISING IN ANY WAY OUT OF THE USE OF THIS SOFTWARE, EVEN IF ADVISED OF
* THE POSSIBILITY OF SUCH DAMAGE.
*/

LICENSE.zlib--zlib

zlib.h -- interface of the 'zlib' general purpose compression library
version 1.2.3, July 18th, 2005

Copyright (C) 1995-2005 Jean-loup Gailly and Mark Adler

This software is provided 'as-is', without any express or implied
warranty. In no event will the authors be held liable for any damages
arising from the use of this software.

Permission is granted to anyone to use this software for any purpose,
including commercial applications, and to alter it and redistribute it
freely, subject to the following restrictions:

1. The origin of this software must not be misrepresented; you must not
claim that you wrote the original software. If you use this software
in a product, an acknowledgment in the product documentation would be
appreciated but is not required.

2. Altered source versions must be plainly marked as such, and must not be misrepresented as being the original software.
3. This notice may not be removed or altered from any source distribution.

Jean-loup Gailly Mark Adler

jloup@gzip.org madler@alumni.caltech.edu

The data format used by the zlib library is described by RFCs (Request for Comments) 1950 to 1952 in the files <http://www.ietf.org/rfc/rfc1950.txt> (zlib format), [rfc1951.txt](http://www.ietf.org/rfc/rfc1951.txt) (deflate format) and [rfc1952.txt](http://www.ietf.org/rfc/rfc1952.txt) (gzip format).

B Accessori e materiali di consumo HP

Tale sezione fornisce informazioni sui materiali di consumo HP e sugli accessori della stampante. Le informazioni sono soggette a modifiche, visitare il sito Web Hp (www.hpshopping.com) per gli ultimi aggiornamenti. Tramite il sito Web è anche possibile effettuare acquisti.



NOTA: Alcune cartucce di inchiostro non sono disponibili in tutti i paesi/regioni.

Questo capitolo tratta i seguenti argomenti:

- [Ordinazione di materiali di consumo per la stampa](#)
- [Materiali di consumo](#)

Ordinazione di materiali di consumo per la stampa

Per ordinare materiali di consumo o per creare un elenco degli acquisti stampabile, aprire il software HP fornito con la stampante e fare clic su **Acquista**. Selezionare **Acquisto materiali di consumo online**. Il software HP carica, con l'autorizzazione dell'utente, le informazioni sulla stampante, inclusi il numero di modello, il numero di serie e i livelli stimati di inchiostro. I materiali di consumo HP compatibili con la stampante sono preselezionati. È possibile modificare le quantità, aggiungere o rimuovere elementi, quindi stampare l'elenco o acquistare online dagli HP Store o altri rivenditori online (le opzioni variano da paesi o regioni). Informazioni sulle cartucce e sui collegamenti per gli acquisti online appaiono anche sui messaggi di Avviso inchiostro.

È anche possibile ordinare online sul sito www.hp.com/buy/supplies. Se richiesto, selezionare il paese/regione, attenersi alle istruzioni per selezionare la stampante, quindi i materiali di consumo necessari.



NOTA: In alcuni paesi/regioni non è possibile ordinare cartucce online. Tuttavia, in molti paesi/regioni è possibile reperire informazioni sull'ordinazione per telefono, individuando un negozio locale e stampando una lista acquisti. Inoltre, è possibile selezionare l'opzione "Come Acquistare" nella parte superiore della pagina www.hp.com/buy/supplies per ottenere informazioni sull'acquisto dei prodotti HP nel proprio paese/regione.

Materiali di consumo

- [Cartucce di inchiostro](#)
- [Carta HP](#)

Cartucce di inchiostro

In alcuni paesi/regioni non è possibile ordinare cartucce online. Tuttavia, in molti paesi/regioni è possibile reperire informazioni sull'ordinazione per telefono, individuando un negozio locale e stampando una lista acquisti. Inoltre, è possibile selezionare l'opzione "Come Acquistare" nella parte superiore della pagina www.hp.com/buy/supplies per ottenere informazioni sull'acquisto dei prodotti HP nel proprio paese/regione.

Utilizzare esclusivamente cartucce di ricambio con lo stesso numero di cartuccia di quella che viene sostituita. Il numero di cartuccia è riportato:

- Nel server web incorporato, facendo clic sulla scheda **Strumenti**, quindi, facendo clic su **Indicatore inch. in Informazioni sul prodotto**. Per maggiori informazioni, vedere [Server Web incorporato a pagina 246](#).
- Sul rapporto sullo stato della stampante (vedere [Informazioni sul rapporto sullo stato della stampante a pagina 148](#)).
- Sull'etichetta della cartuccia che viene sostituita.

Su un adesivo all'interno della stampante.

ATTENZIONE: La cartuccia di inchiostro di **Configurazione** fornita con la stampante non è acquistabile separatamente. Verificare il numero della cartuccia tramite il server EWS, nel rapporto sullo stato della stampante o sull'adesivo all'interno della stampante.

 **NOTA:** Le avvertenze e gli indicatori del livello di inchiostro forniscono stime a solo scopo di pianificazione. Quando sul display viene visualizzato un messaggio di avviso di inchiostro in esaurimento, è consigliabile avere a disposizione una cartuccia sostitutiva per evitare possibili ritardi nella stampa. Non è necessario sostituire le cartucce di inchiostro finché non viene richiesto.

Carta HP

Per ordinare carta come quella Carta HP alta qualità, visitare il sito Web www.hp.com.



HP raccomanda l'uso di carta comune con il logo ColorLok per le stampe quotidiane. Tutti i tipi di carta con logo ColorLok sono testati singolarmente per soddisfare gli elevati standard di affidabilità e qualità di stampa, nonché per generare documenti con colori nitidi e brillanti, neri più intensi; inoltre si asciugano più velocemente rispetto alla tradizionale carta comune. Richiedere la carta con il logo ColorLok in diverse grammature e formati ai produttori di carta principali.

C Configurazione del fax aggiuntiva

Dopo aver eseguito tutte le operazioni indicate nella Guida introduttiva, utilizzare le istruzioni fornite in questa sezione per completare la configurazione del fax. Conservare la Guida introduttiva per uso futuro.

In questa sezione vengono fornite istruzioni per la configurazione della stampante per la trasmissione corretta dei fax con le apparecchiature e i servizi di cui dispone la linea telefonica utilizzata.

 **SUGGERIMENTO:** È anche possibile utilizzare Configurazione guidata Fax (Windows) o HP Setup Assistant (Mac OS X) per configurare rapidamente alcune importanti impostazioni fax, quali la modalità di risposta e le informazioni da inserire sull'intestazione del fax. È possibile accedere a questi strumenti mediante il software HP installato con la stampante. Dopo aver eseguito tali strumenti, seguire le procedure in questa sezione per completare la configurazione del fax.

Questo capitolo tratta i seguenti argomenti:

- [Impostazione delle funzioni fax \(sistemi telefonici paralleli\)](#)
- [Configurazione fax di tipo seriale](#)
- [Test della configurazione del fax](#)

Impostazione delle funzioni fax (sistemi telefonici paralleli)

Prima di iniziare la configurazione della stampante per la trasmissione di fax, individuare il sistema telefonico utilizzato dal paese/regione di appartenenza. Le istruzioni per la configurazione del Fax HP variano a seconda che il sistema telefonico sia seriale o parallelo.

- Se il paese o la località di appartenenza non è presente nella tabella, probabilmente si dispone di un sistema telefonico di tipo seriale. In un sistema telefonico seriale, il tipo di connettore sulle apparecchiature telefoniche condivise (modem, telefoni e segreterie telefoniche) non consente la connessione telefonica alla porta "2-EXT" della stampante. È quindi necessario che tutte le apparecchiature siano collegate alla presa telefonica a muro.



NOTA: In determinati paesi/regioni che utilizzano i sistemi telefonici seriali, il cavo del telefono fornito con la stampante potrebbe essere dotato di una presa a muro supplementare. Ciò consente di collegare gli altri dispositivi di telecomunicazione alla stessa presa a muro utilizzata per collegare la stampante.

Potrebbe essere necessario collegare il cavo telefonico fornito all'adattatore per il proprio paese.

- Se il paese/la regione desiderata è presente nella tabella, probabilmente si dispone di un sistema telefonico di tipo parallelo. In un sistema telefonico parallelo, è possibile collegare le apparecchiature telefoniche condivise alla linea telefonica mediante la porta "2-EXT" sul retro della stampante.



NOTA: Se si dispone di un sistema telefonico parallelo, HP consiglia di utilizzare un cavo telefonico a 2 fili con la stampante per poterla collegare alla presa telefonica a muro.

Tabella C-1 Paesi/regioni con sistema telefonico di tipo parallelo

Argentina	Australia	Brasile
Canada	Cile	Cina
Colombia	Grecia	India
Indonesia	Irlanda	Giappone
Corea	America Latina	Malesia
Messico	Filippine	Polonia
Portogallo	Russia	Arabia Saudita
Singapore	Spagna	Taiwan
Thailandia	Stati Uniti	Venezuela
Vietnam		

Se non si è sicuri del tipo di sistema telefonico in uso (seriale o parallelo), rivolgersi alla società telefonica.

Questo capitolo tratta i seguenti argomenti:

- Selezione della configurazione fax corretta per la casa o l'ufficio
- Caso A: Linea fax separata (non si ricevono chiamate vocali)
- Caso B: Configurazione della stampante con una linea DSL
- Caso C: Configurazione della stampante con un sistema telefonico PBX o una linea ISDN
- Caso D: Fax con servizio di suoneria diversificata sulla stessa linea

- Caso E: Linea per le chiamate vocali e fax condivisa
- Caso F: Linea per le chiamate vocali e fax condivisa con messaggia vocale
- Caso G: Linea fax condivisa con un modem per computer (non vengono ricevute chiamate vocali)
- Caso H: Linea per le chiamate vocali e fax condivisa con un modem
- Caso I: Linea per le chiamate vocali e fax condivisa con una segreteria telefonica
- Caso J: Linea condivisa per le chiamate vocali/fax con modem per computer e segreteria telefonica
- Caso K: Linea per le chiamate vocali e fax condivisa con modem e messaggia vocale

Selezione della configurazione fax corretta per la casa o l'ufficio

Per un esito positivo delle operazioni di fax, è necessario sapere quali tipi di dispositivi e servizi (se presenti) condividono la linea telefonica con la stampante. Tutto ciò è importante poiché potrebbe essere necessario collegare direttamente alla stampante alcuni dei dispositivi presenti in ufficio, potrebbe anche essere necessario modificare alcune impostazioni per riuscire ad operare correttamente con il fax.

1. Determinare se il sistema telefonico è seriale o parallelo. Consultare la sezione Impostazione delle funzioni fax (sistemi telefonici paralleli) a pagina 204.
 - a. Sistema telefonico di tipo seriale—Vedere Configurazione fax di tipo seriale a pagina 227.
 - b. Sistema telefonico di tipo parallelo—Andare al passo 2.
2. Selezionare la combinazione apparecchiatura/servizi presente sulla linea fax.
 - DSL: Un servizio DSL (Digital Subscriber Line) fornito dalla società telefonica. In altri paesi/regioni, il servizio DSL potrebbe essere denominato ADSL.
 - PBX: Un sistema telefonico PBX (Private Branch Exchange) o ISDN (Integrated Services Digital Network).
 - Servizio di differenziazione degli squilli: Un servizio di differenziazione degli squilli tramite la società telefonica consente di avere più numeri di telefono con differenti tipi di squillo.
 - Chiamate vocali: Chiamate vocali vengono ricevute allo stesso numero di telefono utilizzato dalla stampante per le chiamate fax.
 - Modem per computer: Sulla stessa linea telefonica della stampante è presente un modem per la connessione remota del computer. Se la risposta a una qualsiasi delle seguenti domande è "Sì", si sta utilizzando un modem per computer:
 - È possibile inviare e ricevere fax utilizzando le applicazioni software del computer mediante una connessione remota?
 - È possibile inviare e ricevere messaggi e-mail sul computer mediante una connessione remota?
 - È possibile accedere a Internet dal computer mediante una connessione remota?

- Segreteria telefonica: Una segreteria telefonica che risponde alle chiamate vocali allo stesso numero di telefono utilizzato dalla stampante per le chiamate fax.
 - Servizio di messaggeria vocale: Un abbonamento di messaggeria vocale tramite la società telefonica allo stesso numero di telefono utilizzato dalla stampante per le chiamate fax.
3. Nella seguente tabella selezionare la combinazione di apparecchiatura e servizi applicabile alla configurazione di casa o dell'ufficio. Dopodiché cercare la configurazione fax consigliata. Nelle sezioni successive sono fornite istruzioni dettagliate per ciascuna configurazione.

 **NOTA:** Se la configurazione di casa o dell'ufficio non è tra quelle descritte in questa sezione, configurare la stampante come un normale telefono analogico. Utilizzare il cavo telefonico in dotazione per collegare un'estremità alla presa telefonica a muro e l'altra alla porta 1-LINE sul retro della stampante. Se si utilizza un altro cavo telefonico, potrebbero presentarsi dei problemi durante la trasmissione dei fax.

Potrebbe essere necessario collegare il cavo telefonico fornito all'adattatore per il proprio paese.

Altri servizi o apparecchiature presenti sulla linea fax							Configurazione fax consigliata
DSL	PBX	Servizio di differenziazione degli squilli	Chiamate vocali	Modem per computer	Segreteria telefonica	Servizio di messaggeria a vocale	
							<u>Caso A: Linea fax separata (non si ricevono chiamate vocali) a pagina 207</u>
✓							<u>Caso B: Configurazione della stampante con una linea DSL a pagina 208</u>
	✓						<u>Caso C: Configurazione della stampante con un sistema telefonico PBX o una linea ISDN a pagina 209</u>
		✓					<u>Caso D: Fax con servizio di suoneria diversificata sulla stessa linea a pagina 210</u>
			✓				<u>Caso E: Linea per le chiamate vocali e fax condivisa a pagina 211</u>
			✓			✓	<u>Caso F: Linea per le chiamate vocali e fax condivisa con messaggeria vocale a pagina 212</u>
				✓			<u>Caso G: Linea fax condivisa con un modem per computer (non vengono ricevute chiamate vocali) a pagina 213</u>
			✓	✓			<u>Caso H: Linea per le chiamate vocali e fax condivisa con un modem a pagina 216</u>

Altri servizi o apparecchiature presenti sulla linea fax							Configurazione fax consigliata
DSL	PBX	Servizio di differenziazione degli squilli	Chiamate vocali	Modem per computer	Segreteria telefonica	Servizio di messaggeri a vocale	
			✓		✓		Caso I: Linea per le chiamate vocali e fax condivisa con una segreteria telefonica a pagina 219
			✓	✓	✓		Caso J: Linea condivisa per le chiamate vocali/fax con modem per computer e segreteria telefonica a pagina 221
			✓	✓		✓	Caso K: Linea per le chiamate vocali e fax condivisa con modem e messaggeria vocale a pagina 225

Caso A: Linea fax separata (non si ricevono chiamate vocali)

Se si dispone di una linea telefonica separata su cui non si ricevono chiamate vocali e non vi sono altri apparecchi collegati, configurare la stampante come descritto in questa sezione.

Figura C-1 Vista posteriore della stampante

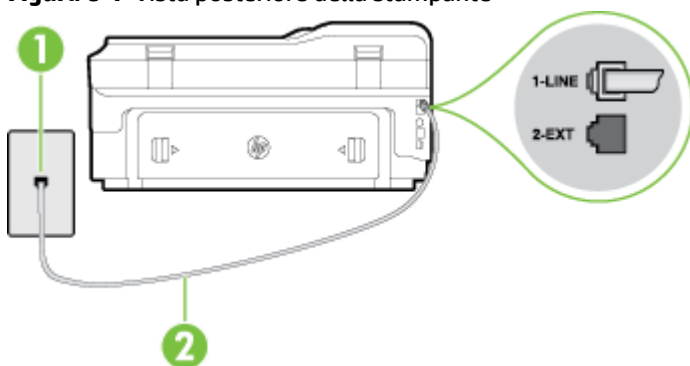

1	Presa telefonica a muro
2	Utilizzare il cavo telefonico fornito con la stampante per il collegamento alla porta 1-LINE Potrebbe essere necessario collegare il cavo telefonico fornito all'adattatore per il proprio paese.

Per configurare la stampante con una linea fax separata

1. Utilizzando il cavo telefonico fornito con la stampante, collegare un'estremità alla presa telefonica a muro, quindi collegare l'altra estremità alla porta contrassegnata con 1-LINE sul retro della stampante.

 **NOTA:** Potrebbe essere necessario collegare il cavo telefonico fornito all'adattatore per il proprio paese.

Se per collegare la stampante alla presa telefonica a muro non viene utilizzato il cavo telefonico in dotazione, l'invio e la ricezione dei fax potrebbero avere esito negativo. Questo cavo speciale è diverso dai cavi telefonici di cui si dispone normalmente a casa o negli uffici.

2. Attivare l'impostazione **Risposta automatica** .
3. (Facoltativo) Modificare l'impostazione **Squilli prima di rispondere** sul valore inferiore (due squilli).
4. Eseguire un test fax.

Quando il telefono squilla, la stampante risponde automaticamente dopo il numero di squilli impostato in **Squilli prima di rispondere** . La stampante invia il tono di risposta del fax all'apparecchio chiamante e riceve il fax.

Caso B: Configurazione della stampante con una linea DSL

Se si utilizza un servizio DSL e non si connette nessun dispositivo alla stampante, utilizzare le istruzioni in questa sezione per collegare un filtro DSL tra la presa telefonica a muro e la stampante. Il filtro DSL rimuove il segnale digitale che può interferire con la stampante in modo che questa possa comunicare correttamente con la linea telefonica. In altri paesi/regioni, il servizio DSL potrebbe essere denominato ADSL.

 **NOTA:** Se si dispone di una linea DSL e non si collega un filtro DSL, non è possibile inviare e ricevere fax tramite la stampante.

Figura C-2 Vista posteriore della stampante



1	Presse telefonica a muro
2	Filtro DSL (o ADSL) e cavo forniti dal fornitore di servizi DSL
3	Utilizzare il cavo telefonico fornito con la stampante per il collegamento alla porta 1-LINE

Potrebbe essere necessario collegare il cavo telefonico fornito all'adattatore per il proprio paese.

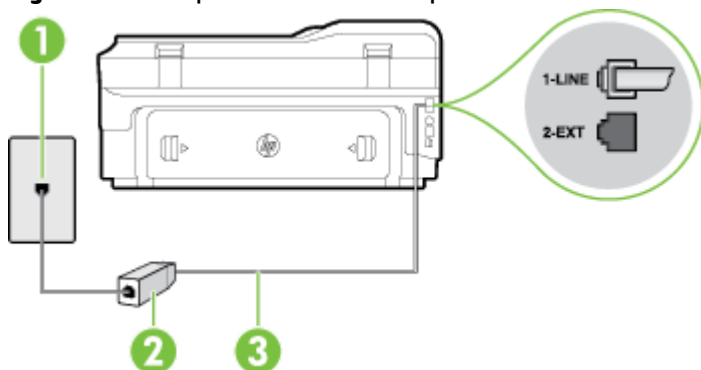
Per configurare la stampante con la linea DSL

1. Richiedere un filtro DSL al fornitore del servizio.
2. Utilizzando il cavo telefonico fornito con la stampante, collegare un'estremità alla porta aperta sul filtro DSL, quindi collegare l'altra estremità alla porta contrassegnata con 1-LINE sul retro della stampante.



NOTA: Potrebbe essere necessario collegare il cavo telefonico fornito all'adattatore per il proprio paese.

Se non si utilizza il cavo fornito per collegare la stampante al filtro DSL, potrebbe non essere possibile utilizzare il fax correttamente. Questo cavo speciale è diverso dai cavi telefonici di cui si dispone normalmente a casa o negli uffici.

Poiché viene fornito un solo cavo telefonico, per questa configurazione potrebbe essere necessario procurarsi altri cavi.

3. Collegare un cavo telefonico aggiuntivo dal filtro DSL alla presa telefonica a muro.
4. Eseguire un test fax.

Se si incontrano problemi configurando la stampante con apparecchiature opzionali, rivolgersi al proprio gruppo di supporto o al fornitore del servizio per ulteriore assistenza.

Caso C: Configurazione della stampante con un sistema telefonico PBX o una linea ISDN

Se si utilizza un convertitore/adattatore PBX o ISDN, accertarsi di effettuare le seguenti operazioni:

- Se si utilizza un convertitore/adattatore PBX o ISDN, collegare la stampante alla porta designata per l'utilizzo del telefono e del fax. Inoltre, verificare che l'adattatore sia impostato in modo appropriato per il paese/la regione in cui viene utilizzato.



NOTA: Alcuni sistemi ISDN consentono di configurare le porte per un'apparecchiatura telefonica specifica. Ad esempio, è possibile assegnare una porta per il telefono e per il fax gruppo 3 e un'altra per altre funzioni. Se si verificano dei problemi quando si è collegati alla porta fax/telefono del convertitore ISDN, utilizzare la porta designata per le altre funzioni, solitamente contrassegnata con "multi-combi" o con un'espressione simile.

- Se si utilizza un sistema telefonico PBX, disattivare il tono di segnalazione della chiamata in attesa.



NOTA: Molti sistemi digitali PBX includono, per impostazione predefinita, il tono di avviso di chiamata impostato su "on". Il tono di avviso di chiamata interferisce con qualunque trasmissione fax ed è impossibile inviare e ricevere fax con la stampante. Consultare la documentazione fornita con il sistema PBX per le istruzioni su come disabilitare il tono di avviso di chiamata.

- Se si utilizza un sistema telefonico PBX, comporre il numero per una linea esterna prima di comporre il numero fax.
- Utilizzare il cavo fornito con la stampante per collegarla alla presa telefonica a muro. Se non si usa quel cavo potrebbe essere impossibile utilizzare il fax. Questo cavo speciale è diverso dai cavi telefonici di cui si dispone normalmente a casa o negli uffici. Se il cavo telefonico fornito è corto, è possibile allungarlo acquistando un cavo telefonico a due fili più lungo in un locale negozio di elettronica.

Potrebbe essere necessario collegare il cavo telefonico fornito all'adattatore per il proprio paese.

Se si incontrano problemi configurando la stampante con apparecchiature opzionali, rivolgersi al proprio gruppo di supporto o al fornitore del servizio per ulteriore assistenza.

Caso D: Fax con servizio di suoneria diversificata sulla stessa linea

Se si è abbonati a un servizio di suoneria diversificata (fornito dalla società telefonica) che consente di disporre di più numeri telefonici sulla stessa linea, ognuno con un tipo di squillo diverso, configurare la stampante come descritto in questa sezione.

Figura C-3 Vista posteriore della stampante

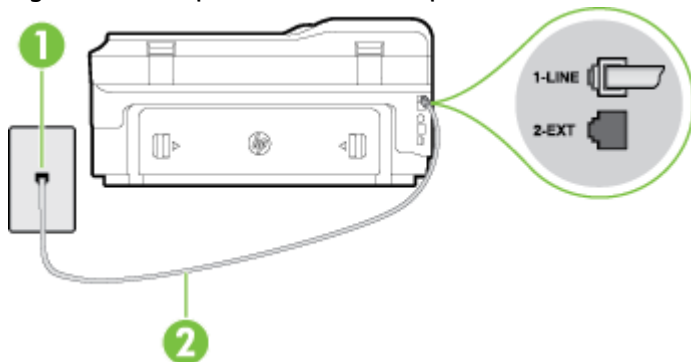

1	Presca telefonica a muro
2	Utilizzare il cavo telefonico fornito con la stampante per il collegamento alla porta 1-LINE Potrebbe essere necessario collegare il cavo telefonico fornito all'adattatore per il proprio paese.

Per configurare la stampante con un servizio di suoneria diversificata

1. Utilizzando il cavo telefonico fornito con la stampante, collegare un'estremità alla presa telefonica a muro, quindi collegare l'altra estremità alla porta contrassegnata con 1-LINE sul retro della stampante.

 **NOTA:** Potrebbe essere necessario collegare il cavo telefonico fornito all'adattatore per il proprio paese.

Se per collegare la stampante alla presa telefonica a muro non viene utilizzato il cavo telefonico in dotazione, l'invio e la ricezione dei fax potrebbero avere esito negativo. Questo cavo speciale è diverso dai cavi telefonici di cui si dispone normalmente a casa o negli uffici.

2. Attivare l'impostazione **Risposta automatica**.
3. Modificare l'impostazione **Tipo di squilli** in modo che corrisponda al tipo di squillo assegnato al numero di fax dalla società telefonica.

 **NOTA:** Per impostazione predefinita, la stampante risponde a qualsiasi tipo di squillo. Se non si imposta **Tipo di squilli** con il tipo di squillo assegnato al fax, la stampante potrebbe rispondere sia alle chiamate vocali che a quelle fax o non rispondere per nulla.

 **SUGGERIMENTO:** È inoltre possibile utilizzare la funzione di rilevamento del tipo di squillo nel pannello di controllo della stampante per impostare la suoneria diversificata. Con questa funzione, la stampante riconosce e registra il tipo di squillo di una chiamata in arrivo e, in base ad essa, determina automaticamente il tipo di squillo diversificato assegnato dalla società telefonica alle chiamate fax. Per maggiori informazioni, vedere Modifica del motivo tono risposta per lo squillo diversificato a pagina 71.

4. (Facoltativo) Modificare l'impostazione **Squilli prima di rispondere** sul valore inferiore (due squilli).
5. Eseguire un test fax.

La stampante risponde automaticamente alle chiamate in entrata che corrispondono al tipo di squillo selezionato (impostazione di **Tipo di squilli**) dopo il numero di squilli selezionato (impostazione di **Squilli prima di rispondere**). La stampante invia il tono di risposta del fax all'apparecchio chiamante e riceve il fax.

Se si incontrano problemi configurando la stampante con apparecchiature opzionali, rivolgersi al proprio gruppo di supporto o al fornitore del servizio per ulteriore assistenza.

Caso E: Linea per le chiamate vocali e fax condivisa

Se si ricevono chiamate vocali e fax allo stesso numero telefonico e non vi sono altri apparecchi per ufficio (o messaggeria vocale) collegati alla linea telefonica utilizzata, configurare la stampante come descritto in questa sezione.

Figura C-4 Vista posteriore della stampante

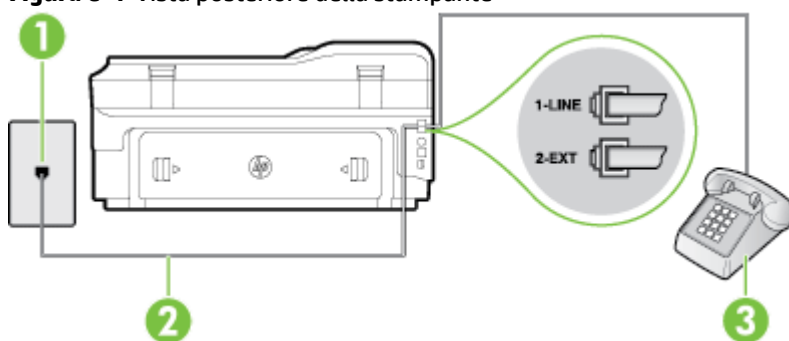

1	Presa telefonica a muro
2	Utilizzare il cavo telefonico fornito con la stampante per il collegamento alla porta 1-LINE Potrebbe essere necessario collegare il cavo telefonico fornito all'adattatore per il proprio paese.
3	Telefono (opzionale)

Per configurare la stampante su una linea condivisa per le chiamate vocali e fax

1. Utilizzando il cavo telefonico fornito con la stampante, collegare un'estremità alla presa telefonica a muro, quindi collegare l'altra estremità alla porta contrassegnata con 1-LINE sul retro della stampante.

 **NOTA:** Potrebbe essere necessario collegare il cavo telefonico fornito all'adattatore per il proprio paese.

Se per collegare la stampante alla presa telefonica a muro non viene utilizzato il cavo telefonico in dotazione, l'invio e la ricezione dei fax potrebbero avere esito negativo. Questo cavo speciale è diverso dai cavi telefonici di cui si dispone normalmente a casa o negli uffici.

2. Effettuare una delle seguenti operazioni:
 - Se si dispone di un sistema telefonico di tipo parallelo, rimuovere il connettore bianco dalla porta 2-EXT sul retro della stampante, quindi collegare un telefono alla porta.
 - Se si dispone di un sistema telefonico di tipo seriale, è possibile collegare il telefono direttamente al cavo della stampante collegato alla presa a muro.

3. A questo punto, è necessario decidere se si desidera che la stampante risponda alle chiamate automaticamente o manualmente:
 - Se viene impostata la risposta **automatica** alle chiamate, la stampante risponde a tutte le chiamate in entrata e riceve i fax. In questo caso la stampante non è in grado di distinguere tra una chiamata vocale ed una fax, se si suppone che la chiamata sia vocale, rispondere prima della stampante. Per configurare la stampante in modo che risponda automaticamente alle chiamate, attivare l'impostazione **Risposta automatica**.
 - Se la stampante è stata configurata per rispondere ai fax **manualmente**, è necessario rispondere di persona alle chiamate fax in entrata, altrimenti la stampante non è in grado di ricevere i fax. Per configurare la stampante in modo che sia possibile rispondere manualmente alle chiamate, disattivare l'impostazione **Risposta automatica**.
4. Eseguire un test fax.

Se si alza il ricevitore prima della stampante e si avvertono i toni di un apparecchio fax di origine, rispondere manualmente alla chiamata fax.

Se si incontrano problemi configurando la stampante con apparecchiature opzionali, rivolgersi al proprio gruppo di supporto o al fornitore del servizio per ulteriore assistenza.

Caso F: Linea per le chiamate vocali e fax condivisa con messaggeria vocale

Se si ricevono chiamate vocali e fax sullo stesso numero telefonico e si è abbonati a un servizio di messaggeria vocale fornito dalla società telefonica, configurare la stampante come descritto in questa sezione.

 **NOTA:** Se si dispone di un servizio di messaggeria vocale che utilizza lo stesso numero telefonico utilizzato per le chiamate fax, non è possibile ricevere i fax automaticamente. Sarà necessario ricevere i fax manualmente, ovvero essere disponibili per rispondere di persona alle chiamate fax in arrivo. Se invece si desidera ricevere i fax in modo automatico, rivolgersi alla propria società telefonica per abbonarsi a un servizio di suoneria diversificata o per richiedere l'installazione di una linea telefonica distinta per il fax.

Figura C-5 Vista posteriore della stampante



1	Presse telefonica a muro
2	Utilizzare il cavo telefonico fornito con la stampante per il collegamento alla porta 1-LINE. Potrebbe essere necessario collegare il cavo telefonico fornito all'adattatore per il proprio paese.

Per configurare la stampante con un servizio di messaggeria vocale

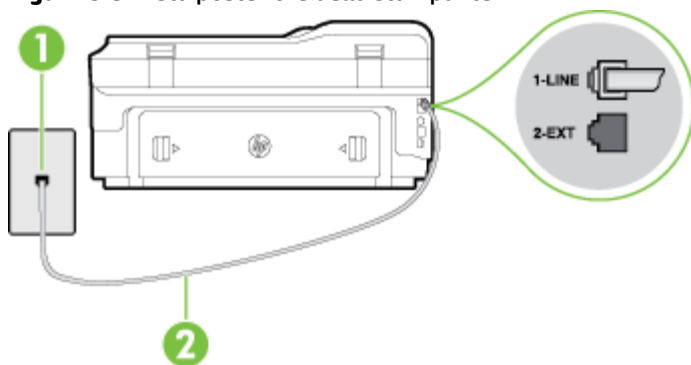
1. Utilizzando il cavo telefonico fornito con la stampante, collegare un'estremità alla presa telefonica a muro, quindi collegare l'altra estremità alla porta contrassegnata con 1-LINE sul retro della stampante.

Potrebbe essere necessario collegare il cavo telefonico fornito all'adattatore per il proprio paese.

 **NOTA:** Potrebbe essere necessario collegare il cavo telefonico fornito all'adattatore per il proprio paese.

Se per collegare la stampante alla presa telefonica a muro non viene utilizzato il cavo telefonico in dotazione, l'invio e la ricezione dei fax potrebbero avere esito negativo. Questo cavo speciale è diverso dai cavi telefonici di cui si dispone normalmente a casa o negli uffici.

2. Disattivare l'impostazione **Risposta automatica**.
3. Eseguire un test fax.

È necessario rispondere di persona alle chiamate fax in arrivo, altrimenti la stampante non sarà in grado di ricevere fax. L'invio manuale del fax va effettuato prima che la casella vocale occupi la linea.

Se si incontrano problemi configurando la stampante con apparecchiature opzionali, rivolgersi al proprio gruppo di supporto o al fornitore del servizio per ulteriore assistenza.

Caso G: Linea fax condivisa con un modem per computer (non vengono ricevute chiamate vocali)

Se si dispone di una linea fax su cui non si ricevono chiamate vocali e a cui è collegato anche un modem per computer, configurare la stampante come descritto in questa sezione.

 **NOTA:** Se si dispone di un modem per computer, questo condivide la linea telefonica con la stampante. Non è possibile utilizzare contemporaneamente il modem per computer e la stampante. Ad esempio, non è possibile utilizzare la stampante per la trasmissione fax mentre si utilizza il modem per inviare e-mail o per accedere a Internet.

- [Configurazione della stampante con un modem per computer](#)
- [Configurazione della stampante con un modem DSL/ADSL](#)

Configurazione della stampante con un modem per computer

Se si utilizza la stessa linea telefonica per la trasmissione di fax e per il modem per computer, seguire le indicazioni riportate di seguito per configurare la stampante.

Figura C-6 Vista posteriore della stampante

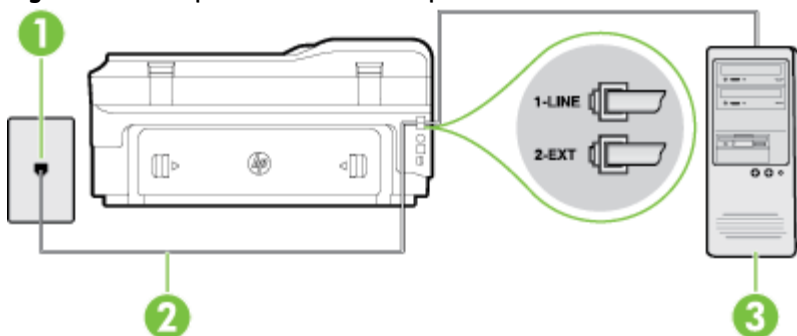

1	Presenza telefonica a muro
2	Utilizzare il cavo telefonico fornito con la stampante per il collegamento alla porta 1-LINE. Potrebbe essere necessario collegare il cavo telefonico fornito all'adattatore per il proprio paese.
3	Computer con modem

Per configurare la stampante con un modem per computer

1. Rimuovere il connettore bianco dalla porta 2-EXT sul retro della stampante.
2. Individuare il cavo telefonico che collega il retro del computer (modem remoto per computer) a una presa a muro. Scollegare il cavo dalla presa telefonica a muro e collegarlo alla porta 2-EXT sul retro della stampante.
3. Utilizzando il cavo telefonico fornito con la stampante, collegare un'estremità alla presa telefonica a muro, quindi collegare l'altra estremità alla porta contrassegnata con 1-LINE sul retro della stampante.



NOTA: Potrebbe essere necessario collegare il cavo telefonico fornito all'adattatore per il proprio paese.

Se per collegare la stampante alla presa telefonica a muro non viene utilizzato il cavo telefonico in dotazione, l'invio e la ricezione dei fax potrebbero avere esito negativo. Questo cavo speciale è diverso dai cavi telefonici di cui si dispone normalmente a casa o negli uffici.

4. Se il software del modem è impostato per ricevere automaticamente i fax sul computer, disattivare l'impostazione.



NOTA: Se l'impostazione di ricezione automatica dei fax non viene disattivata nel software del modem, la stampante non è in grado di ricevere i fax.

5. Attivare l'impostazione **Risposta automatica**.
6. (Facoltativo) Modificare l'impostazione **Squilli prima di rispondere** sul valore inferiore (due squilli).
7. Eseguire un test fax.

Quando il telefono squilla, la stampante risponde automaticamente dopo il numero di squilli impostato in **Squilli prima di rispondere**. La stampante invia il tono di risposta del fax all'apparecchio chiamante e riceve il fax.

Se si incontrano problemi configurando la stampante con apparecchiature opzionali, rivolgersi al proprio gruppo di supporto o al fornitore del servizio per ulteriore assistenza.

Configurazione della stampante con un modem DSL/ADSL

Se si dispone di una linea DSL e si utilizza la medesima linea per la trasmissione di fax, seguire le istruzioni riportate di seguito per la configurazione del fax.

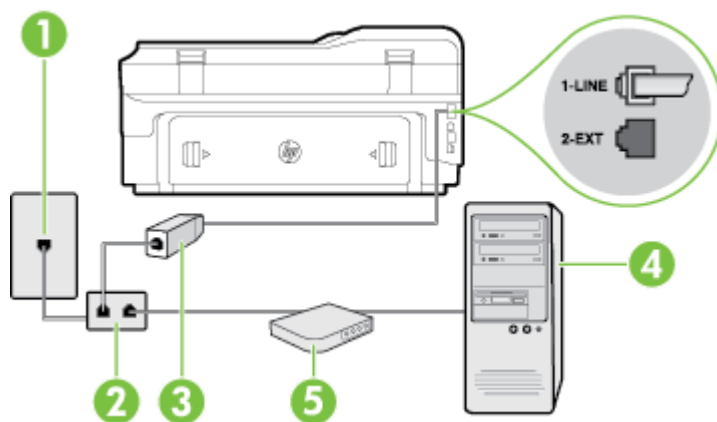

1	Presa telefonica a muro
2	Splitter per connessione parallela
3	Filtro DSL/ADSL
	Collegare un capo del cavo telefonico fornito con la stampante alla porta 1-LINE sul retro della stampante. Collegare l'altro capo del cavo al filtro DSL/ADSL.
	Potrebbe essere necessario collegare il cavo telefonico fornito all'adattatore per il proprio paese.
4	Computer
5	Modem DSL/ADSL per computer

NOTA: È necessario acquistare uno splitter per connessione parallela. Uno splitter per connessione parallela ha una porta RJ-11 sul lato anteriore e due porte RJ-11 sul retro. Non utilizzare uno splitter per connessione a due linee telefoniche, uno splitter per connessione seriale o uno splitter per connessione parallela con due porte RJ-11 sul lato anteriore e una spina sul retro.

Figura C-7 Esempio di splitter per connessione parallela



Configurazione della stampante con un modem DSL/ADSL

1. Richiedere un filtro DSL al fornitore del servizio.
2. Utilizzando il cavo telefonico fornito con la stampante, collegare un'estremità al filtro DSL, quindi collegare l'altra estremità alla porta contrassegnata con 1-LINE sul retro della stampante.

NOTA: Potrebbe essere necessario collegare il cavo telefonico fornito all'adattatore per il proprio paese.

Se non si utilizza il cavo fornito per collegare la stampante al filtro DSL, potrebbe non essere possibile utilizzare il fax correttamente. Questo cavo speciale è diverso dai cavi telefonici di cui si dispone normalmente a casa o negli uffici.

3. Collegare il filtro DSL allo splitter per connessione parallela.
4. Collegare il modem DSL allo splitter per connessione parallela.

5. Collegare lo splitter per connessione parallela alla presa a muro.
6. Eseguire un test fax.

Quando il telefono squilla, la stampante risponde automaticamente dopo il numero di squilli impostato in **Squilli prima di rispondere**. La stampante invia il tono di risposta del fax all'apparecchio chiamante e riceve il fax.

Se si incontrano problemi configurando la stampante con apparecchiature opzionali, rivolgersi al proprio gruppo di supporto o al fornitore del servizio per ulteriore assistenza.

Caso H: Linea per le chiamate vocali e fax condivisa con un modem

Esistono due modi diversi per configurare la stampante con il computer in base al numero di porte telefoniche disponibili sul computer. Prima di iniziare, verificare se il computer dispone di una o due porte telefoniche.

 **NOTA:** Se il computer dispone solo di una porta telefonica, sarà necessario acquistare uno splitter per connessione parallela (denominato anche accoppiatore), come mostrato nella figura. Uno splitter per connessione parallela ha una porta RJ-11 sul lato anteriore e due porte RJ-11 sul retro. Non utilizzare uno splitter per connessione a due linee telefoniche, uno splitter per connessione seriale o uno splitter per connessione parallela con due porte RJ-11 sul lato anteriore e una spina sul retro.

- [Linea condivisa per le chiamate vocali/fax con modem computer](#)
- [Linea condivisa per le chiamate vocali/fax con modem DSL/ADSL](#)

Linea condivisa per le chiamate vocali/fax con modem computer

Se si utilizza la stessa linea telefonica per le chiamate fax e vocali, seguire le istruzioni riportate di seguito per la configurazione del fax.

Esistono due modi diversi per configurare la stampante con il computer in base al numero di porte telefoniche disponibili sul computer. Prima di iniziare, verificare se il computer dispone di una o due porte telefoniche.

 **NOTA:** Se il computer dispone solo di una porta telefonica, sarà necessario acquistare uno splitter per connessione parallela (denominato anche accoppiatore), come mostrato nella figura. Uno splitter per connessione parallela ha una porta RJ-11 sul lato anteriore e due porte RJ-11 sul retro. Non utilizzare uno splitter per connessione a due linee telefoniche, uno splitter per connessione seriale o uno splitter per connessione parallela con due porte RJ-11 sul lato anteriore e una spina sul retro.

Figura C-8 Esempio di splitter per connessione parallela



Per configurare la stampante sulla stessa linea telefonica di un computer con due porte telefoniche

Figura C-9 Vista posteriore della stampante

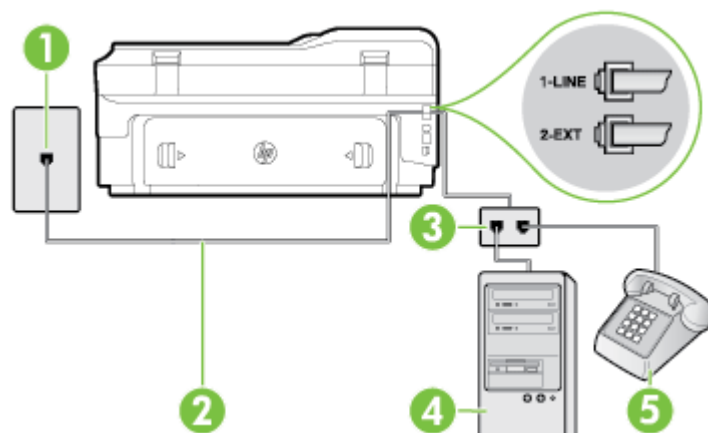

1	Presenza telefonica a muro
2	Utilizzare il cavo telefonico fornito con la stampante per il collegamento alla porta 1-LINE
3	Splitter per connessione parallela
4	Computer con modem
5	Telefono

1. Rimuovere il connettore bianco dalla porta 2-EXT sul retro della stampante.
2. Individuare il cavo telefonico che collega il retro del computer (modem remoto per computer) a una presa a muro. Scollegare il cavo dalla presa telefonica a muro e collegarlo alla porta 2-EXT sul retro della stampante.
3. Collegare un telefono alla porta "OUT" sul retro del modem per computer.
4. Utilizzando il cavo telefonico fornito con la stampante, collegare un'estremità alla presa telefonica a muro, quindi collegare l'altra estremità alla porta contrassegnata con 1-LINE sul retro della stampante.

 **NOTA:** Potrebbe essere necessario collegare il cavo telefonico fornito all'adattatore per il proprio paese.

Se per collegare la stampante alla presa telefonica a muro non viene utilizzato il cavo telefonico in dotazione, l'invio e la ricezione dei fax potrebbero avere esito negativo. Questo cavo speciale è diverso dai cavi telefonici di cui si dispone normalmente a casa o negli uffici.

5. Se il software del modem è impostato per ricevere automaticamente i fax sul computer, disattivare l'impostazione.

 **NOTA:** Se l'impostazione di ricezione automatica dei fax non viene disattivata nel software del modem, la stampante non è in grado di ricevere i fax.

6. A questo punto, è necessario decidere se si desidera che la stampante risponda alle chiamate automaticamente o manualmente:
 - Se viene impostata la risposta **automatica** alle chiamate, la stampante risponde a tutte le chiamate in entrata e riceve i fax. In questo caso la stampante non è in grado di distinguere tra una chiamata vocale ed una fax, se si suppone che la chiamata sia vocale, rispondere prima della

stampante. Per configurare la stampante in modo che risponda automaticamente alle chiamate, attivare l'impostazione **Risposta automatica**.

- Se la stampante è stata configurata per rispondere ai fax **manualmente**, è necessario rispondere di persona alle chiamate fax in entrata, altrimenti la stampante non è in grado di ricevere i fax. Per configurare la stampante in modo che sia possibile rispondere manualmente alle chiamate, disattivare l'impostazione **Risposta automatica**.

7. Eseguire un test fax.

Se si alza il ricevitore prima della stampante e si avvertono i toni di un apparecchio fax di origine, rispondere manualmente alla chiamata fax.

Se si utilizza la linea telefonica per le chiamate vocali, per le trasmissioni fax e per il modem per computer, seguire le istruzioni riportate di seguito per la configurazione del fax.

Se si incontrano problemi configurando la stampante con apparecchiature opzionali, rivolgersi al proprio gruppo di supporto o al fornitore del servizio per ulteriore assistenza.

Linea condivisa per le chiamate vocali/fax con modem DSL/ADSL

Seguire le istruzioni riportate di seguito se il computer è dotato di un modem DSL/ADSL

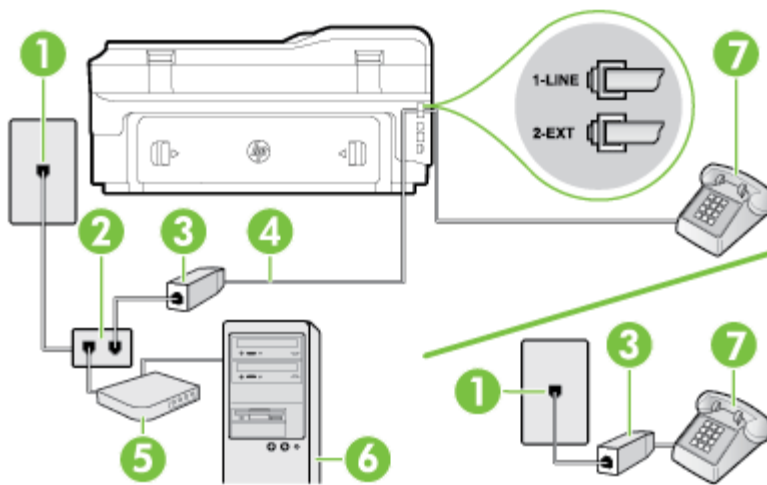

1	Presse telefonica a muro
2	Splitter per connessione parallela
3	Filtro DSL/ADSL
4	Utilizzare il cavo telefonico fornito per effettuare il collegamento alla porta 1-LINE sul retro della stampante. Potrebbe essere necessario collegare il cavo telefonico fornito all'adattatore per il proprio paese.
5	Modem DSL/ADSL
6	Computer
7	Telefono



 **NOTA:** È necessario acquistare uno splitter per connessione parallela. Uno splitter per connessione parallela ha una porta RJ-11 sul lato anteriore e due porte RJ-11 sul retro. Non utilizzare uno splitter per connessione a due linee telefoniche, uno splitter per connessione seriale o uno splitter per connessione parallela con due porte RJ-11 sul lato anteriore e una spina sul retro.

Figura C-10 Esempio di splitter per connessione parallela



Configurazione della stampante con un modem DSL/ADSL

1. Richiedere un filtro DSL al fornitore del servizio.

 **NOTA:** Gli apparecchi telefonici situati in altre parti della casa o dell'ufficio che condividono lo stesso numero telefonico con il servizio DSL devono essere collegati a filtri DSL aggiuntivi per impedire i disturbi sulla linea telefonica durante le chiamate vocali.

2. Utilizzando il cavo telefonico fornito con la stampante, collegare un'estremità al filtro DSL, quindi collegare l'altra estremità alla porta contrassegnata con 1-LINE sul retro della stampante.

 **NOTA:** Potrebbe essere necessario collegare il cavo telefonico fornito all'adattatore per il proprio paese.

Se non si utilizza il cavo fornito per collegare la stampante al filtro DSL, potrebbe non essere possibile utilizzare il fax correttamente. Questo cavo speciale è diverso dai cavi telefonici di cui si dispone normalmente a casa o negli uffici.

3. Se si dispone di un sistema telefonico di tipo parallelo, rimuovere il connettore bianco dalla porta 2-EXT sul retro della stampante, quindi collegare un telefono alla porta.
4. Collegare il filtro DSL allo splitter per connessione parallela.
5. Collegare il modem DSL allo splitter per connessione parallela.
6. Collegare lo splitter per connessione parallela alla presa a muro.
7. Eseguire un test fax.

Quando il telefono squilla, la stampante risponde automaticamente dopo il numero di squilli impostato in **Squilli prima di rispondere**. La stampante invia il tono di risposta del fax all'apparecchio chiamante e riceve il fax.

Se si incontrano problemi configurando la stampante con apparecchiature opzionali, rivolgersi al proprio gruppo di supporto o al fornitore del servizio per ulteriore assistenza.

Caso I: Linea per le chiamate vocali e fax condivisa con una segreteria telefonica

Se si ricevono chiamate vocali e fax sullo stesso numero telefonico e si dispone inoltre di una segreteria telefonica per le chiamate vocali, configurare la stampante come descritto in questa sezione.

Figura C-11 Vista posteriore della stampante

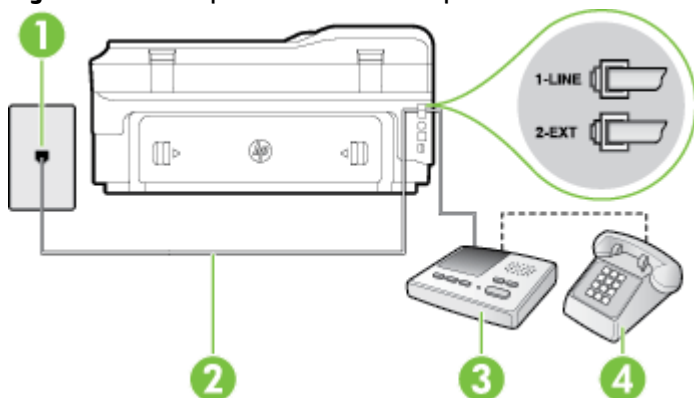

1	Presenza telefonica a muro
2	Utilizzare il cavo telefonico fornito per effettuare il collegamento alla porta contrassegnata con 1-LINE sul retro della stampante Potrebbe essere necessario collegare il cavo telefonico fornito all'adattatore per il proprio paese.
3	Segreteria telefonica
4	Telefono (opzionale)

Per configurare la stampante con una linea per le chiamate vocali e fax condivisa con una segreteria telefonica

1. Rimuovere il connettore bianco dalla porta 2-EXT sul retro della stampante.
2. Scollegare la segreteria telefonica dalla presa telefonica a muro e collegarla alla porta 2-EXT sul retro della stampante.

 **NOTA:** Se la segreteria telefonica non viene collegata direttamente alla stampante, è possibile che i toni dell'apparecchio fax di origine vengano registrati dalla segreteria telefonica e che la stampante non sia in grado di ricevere fax.

3. Utilizzando il cavo telefonico fornito con la stampante, collegare un'estremità alla presa telefonica a muro, quindi collegare l'altra estremità alla porta contrassegnata con 1-LINE sul retro della stampante.

 **NOTA:** Potrebbe essere necessario collegare il cavo telefonico fornito all'adattatore per il proprio paese.

Se per collegare la stampante alla presa telefonica a muro non viene utilizzato il cavo telefonico in dotazione, l'invio e la ricezione dei fax potrebbero avere esito negativo. Questo cavo speciale è diverso dai cavi telefonici di cui si dispone normalmente a casa o negli uffici.

4. (Opzionale) Se la segreteria telefonica non dispone di un telefono incorporato, per comodità è possibile collegare un telefono alla porta "OUT" sul retro della segreteria telefonica.

 **NOTA:** Se la segreteria telefonica non consente di collegare un telefono esterno, è possibile acquistare e utilizzare uno splitter per connessione parallela (denominato anche accoppiatore) per collegare la segreteria telefonica e il telefono alla stampante. È possibile utilizzare cavi telefonici standard per queste connessioni.

5. Attivare l'impostazione **Risposta automatica**.
6. Impostare la segreteria telefonica in modo che risponda dopo pochi squilli.

7. Impostare l'opzione **Squilli prima di rispondere** nella stampante sul numero massimo di squilli supportati. Il numero massimo di squilli varia a seconda del paese/regione.
8. Eseguire un test fax.

Quando il telefono squilla, la segreteria telefonica risponderà dopo il numero di squilli impostato, quindi riprodurrà il messaggio registrato. La stampante controlla la chiamata durante questo periodo, rimanendo in ascolto dei toni fax. Se rileva toni fax in entrata, la stampante emette toni di ricezione e riceve il fax; in assenza di tali toni, la stampante interrompe il monitoraggio della linea e la segreteria telefonica può registrare un messaggio vocale.

Se si incontrano problemi configurando la stampante con apparecchiature opzionali, rivolgersi al proprio gruppo di supporto o al fornitore del servizio per ulteriore assistenza.

Caso J: Linea condivisa per le chiamate vocali/fax con modem per computer e segreteria telefonica

Se si ricevono sia chiamate vocali sia fax sullo stesso numero telefonico e alla stessa linea sono collegati un modem per computer e una segreteria telefonica, configurare la stampante come descritto in questa sezione.

 **NOTA:** Poiché il modem per computer condivide la linea telefonica con la stampante, non sarà possibile utilizzare il modem e la stampante contemporaneamente. Ad esempio, non è possibile utilizzare la stampante per la trasmissione fax mentre si utilizza il modem per inviare e-mail o per accedere a Internet.

- [Linea condivisa per le chiamate vocali/fax con modem per computer e servizio di segreteria telefonica](#)
- [Linea condivisa per le chiamate vocali/fax con modem DSL/ADSL e segreteria telefonica](#)

Linea condivisa per le chiamate vocali/fax con modem per computer e servizio di segreteria telefonica

Esistono due modi diversi per configurare la stampante con il computer in base al numero di porte telefoniche disponibili sul computer. Prima di iniziare, verificare se il computer dispone di una o due porte telefoniche.

 **NOTA:** Se il computer dispone solo di una porta telefonica, sarà necessario acquistare uno splitter per connessione parallela (denominato anche accoppiatore), come mostrato nella figura. Uno splitter per connessione parallela ha una porta RJ-11 sul lato anteriore e due porte RJ-11 sul retro. Non utilizzare uno splitter per connessione a due linee telefoniche, uno splitter per connessione seriale o uno splitter per connessione parallela con due porte RJ-11 sul lato anteriore e una spina sul retro.

Figura C-12 Esempio di splitter per connessione parallela



Per configurare la stampante sulla stessa linea telefonica di un computer con due porte telefoniche

Figura C-13 Vista posteriore della stampante

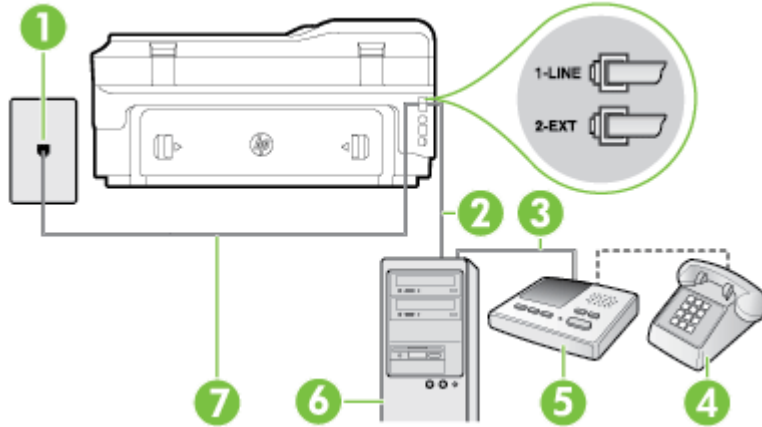

1	Pres a telefonica a muro
2	Porta telefonica "IN" del computer
3	Porta telefonica "OUT" del computer
4	Telefono (opzionale)
5	Segreteria telefonica
6	Computer con modem
7	Utilizzare il cavo telefonico fornito con la stampante per il collegamento alla porta 1-LINE

Potrebbe essere necessario collegare il cavo telefonico fornito all'adattatore per il proprio paese.

1. Rimuovere il connettore bianco dalla porta 2-EXT sul retro della stampante.
2. Individuare il cavo telefonico che collega il retro del computer (modem remoto per computer) a una presa a muro. Scollegare il cavo dalla presa telefonica a muro e collegarlo alla porta 2-EXT sul retro della stampante.
3. Scollegare la segreteria telefonica dalla presa telefonica a muro e collegarla alla porta "OUT" sul retro del computer (modem remoto per computer).
4. Utilizzando il cavo telefonico fornito con la stampante, collegare un'estremità alla presa telefonica a muro, quindi collegare l'altra estremità alla porta contrassegnata con 1-LINE sul retro della stampante.

 **NOTA:** Potrebbe essere necessario collegare il cavo telefonico fornito all'adattatore per il proprio paese.

Se per collegare la stampante alla presa telefonica a muro non viene utilizzato il cavo telefonico in dotazione, l'invio e la ricezione dei fax potrebbero avere esito negativo. Questo cavo speciale è diverso dai cavi telefonici di cui si dispone normalmente a casa o negli uffici.

5. (Opzionale) Se la segreteria telefonica non dispone di un telefono incorporato, per comodità è possibile collegare un telefono alla porta "OUT" sul retro della segreteria telefonica.

 **NOTA:** Se la segreteria telefonica non consente di collegare un telefono esterno, è possibile acquistare e utilizzare uno splitter per connessione parallela (denominato anche accoppiatore) per collegare la segreteria telefonica e il telefono alla stampante. È possibile utilizzare cavi telefonici standard per queste connessioni.

- Se il software del modem è impostato per ricevere automaticamente i fax sul computer, disattivare l'impostazione.

 **NOTA:** Se l'impostazione di ricezione automatica dei fax non viene disattivata nel software del modem, la stampante non è in grado di ricevere i fax.

- Attivare l'impostazione **Risposta automatica**.
- Impostare la segreteria telefonica in modo che risponda dopo pochi squilli.
- Impostare l'opzione **Squilli prima di rispondere** nella stampante, sul numero massimo di squilli supportati. Il numero massimo di squilli varia a seconda del paese/regione di appartenenza.
- Eeguire un test fax.

Quando il telefono squilla, la segreteria telefonica risponderà dopo il numero di squilli impostato, quindi riprodurrà il messaggio registrato. La stampante controlla la chiamata durante questo periodo, rimanendo in ascolto dei toni fax. Se rileva toni fax in entrata, la stampante emette toni di ricezione e riceve il fax; in assenza di tali toni, la stampante interrompe il monitoraggio della linea e la segreteria telefonica può registrare un messaggio vocale.

Se si incontrano problemi configurando la stampante con apparecchiature opzionali, rivolgersi al proprio gruppo di supporto o al fornitore del servizio per ulteriore assistenza.

Linea condivisa per le chiamate vocali/fax con modem DSL/ADSL e segreteria telefonica

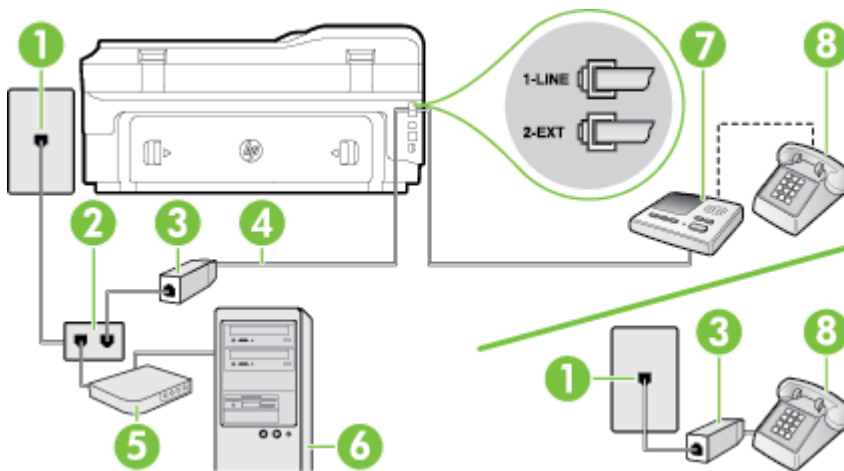

1	Presa telefonica a muro
2	Splitter per connessione parallela
3	Filtro DSL/ADSL
4	Cavo telefonico fornito con la stampante inserito nella porta 1-LINE sul retro della stampante Potrebbe essere necessario collegare il cavo telefonico fornito all'adattatore per il proprio paese.
5	Modem DSL/ADSL
6	Computer
7	Segreteria telefonica
8	Telefono (opzionale)



 **NOTA:** È necessario acquistare uno splitter per connessione parallela. Uno splitter per connessione parallela ha una porta RJ-11 sul lato anteriore e due porte RJ-11 sul retro. Non utilizzare uno splitter per connessione a due linee telefoniche, uno splitter per connessione seriale o uno splitter per connessione parallela con due porte RJ-11 sul lato anteriore e una spina sul retro.

Figura C-14 Esempio di splitter per connessione parallela



Configurazione della stampante con un modem DSL/ADSL

1. Richiedere un filtro DSL/ADSL al fornitore del servizio DSL/ADSL.

 **NOTA:** Gli apparecchi telefonici situati in altre parti della casa o dell'ufficio che condividono lo stesso numero telefonico con il servizio DSL/ADSL devono essere collegati a filtri DSL/ADSL aggiuntivi per impedire i disturbi sulla linea telefonica durante le chiamate vocali.

2. Utilizzando il cavo telefonico fornito con la stampante, collegare un'estremità al filtro DSL/ADSL, quindi collegare l'altra estremità alla porta contrassegnata con 1-LINE sul retro della stampante.

 **NOTA:** Potrebbe essere necessario collegare il cavo telefonico fornito all'adattatore per il proprio paese.

Se non si utilizza il cavo fornito per collegare la stampante al filtro DSL, potrebbe non essere possibile utilizzare il fax correttamente. Questo cavo speciale è diverso dai cavi telefonici di cui si dispone normalmente a casa o negli uffici.

3. Collegare il filtro DSL/ADSL allo splitter.
4. Scollegare la segreteria telefonica dalla presa telefonica a muro e collegarla alla porta 2-EXT sul retro della stampante.

 **NOTA:** Se la segreteria telefonica non viene collegata direttamente alla stampante, è possibile che i toni dell'apparecchio fax di origine vengano registrati dalla segreteria telefonica e che la stampante non sia in grado di ricevere fax.

5. Collegare il modem DSL allo splitter per connessione parallela.
6. Collegare lo splitter per connessione parallela alla presa a muro.
7. Impostare la segreteria telefonica in modo che risponda dopo pochi squilli.
8. Impostare l'opzione **Squilli prima di rispondere** nella stampante sul numero massimo di squilli supportati.

 **NOTA:** Il numero massimo di squilli varia a seconda del paese/regione di appartenenza.

9. Eseguire un test fax.

Quando il telefono squilla, la segreteria telefonica risponderà dopo il numero di squilli impostato, quindi riprodurrà il messaggio registrato. La stampante controlla la chiamata durante questo periodo, rimanendo in ascolto dei toni fax. Se rileva toni fax in entrata, la stampante emette toni di ricezione e riceve il fax; in assenza di tali toni, la stampante interrompe il monitoraggio della linea e la segreteria telefonica può registrare un messaggio vocale.

Se si utilizza la stessa linea telefonica per il telefono, il fax e si dispone di un modem DSL, seguire le istruzioni riportate di seguito per la configurazione del fax.

Se si incontrano problemi configurando la stampante con apparecchiature opzionali, rivolgersi al proprio gruppo di supporto o al fornitore del servizio per ulteriore assistenza.

Caso K: Linea per le chiamate vocali e fax condivisa con modem e messaggia vocale

Se si ricevono le chiamate vocali e fax sullo stesso numero telefonico, si utilizza un modem per computer sulla stessa linea e si è abbonati a un servizio di messaggia vocale fornito dalla società telefonica, configurare la stampante come descritto in questa sezione.

NOTA: Se si dispone di un servizio di messaggia vocale che utilizza lo stesso numero telefonico utilizzato per le chiamate fax, non è possibile ricevere i fax automaticamente. Sarà necessario ricevere i fax manualmente, ovvero essere disponibili per rispondere di persona alle chiamate fax in arrivo. Se invece si desidera ricevere i fax in modo automatico, rivolgersi alla propria società telefonica per abbonarsi a un servizio di suoneria diversificata o per richiedere l'installazione di una linea telefonica distinta per il fax.

Poiché il modem per computer condivide la linea telefonica con la stampante, non sarà possibile utilizzare il modem e la stampante contemporaneamente. Ad esempio, non è possibile utilizzare la stampante per la trasmissione fax mentre si utilizza il modem per inviare e-mail o per accedere a Internet.

Esistono due modi diversi per configurare la stampante con il computer in base al numero di porte telefoniche disponibili sul computer. Prima di iniziare, verificare se il computer dispone di una o due porte telefoniche.

- Se il computer dispone solo di una porta telefonica, sarà necessario acquistare uno splitter per connessione parallela (denominato anche accoppiatore), come mostrato nella figura. Uno splitter per connessione parallela ha una porta RJ-11 sul lato anteriore e due porte RJ-11 sul retro. Non utilizzare uno splitter per connessione a due linee telefoniche, uno splitter per connessione seriale o uno splitter per connessione parallela con due porte RJ-11 sul lato anteriore e una spina sul retro.

Figura C-15 Esempio di splitter per connessione parallela



- Se il computer dispone di due porte telefoniche, configurare la stampante come descritto di seguito.

Figura C-16 Vista posteriore della stampante

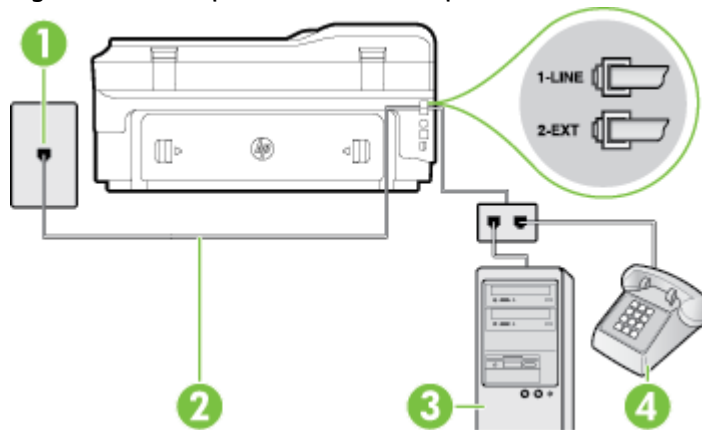

1 Presa telefonica a muro

2	Utilizzare il cavo telefonico fornito con la stampante per il collegamento alla porta 1-LINE Potrebbe essere necessario collegare il cavo telefonico fornito all'adattatore per il proprio paese.
3	Computer con modem
4	Telefono

Per configurare la stampante sulla stessa linea telefonica di un computer con due porte telefoniche

1. Rimuovere il connettore bianco dalla porta 2-EXT sul retro della stampante.
2. Individuare il cavo telefonico che collega il retro del computer (modem remoto per computer) a una presa a muro. Scollegare il cavo dalla presa telefonica a muro e collegarlo alla porta 2-EXT sul retro della stampante.
3. Collegare un telefono alla porta "OUT" sul retro del modem per computer.
4. Utilizzando il cavo telefonico fornito con la stampante, collegare un'estremità alla presa telefonica a muro, quindi collegare l'altra estremità alla porta contrassegnata con 1-LINE sul retro della stampante.



NOTA: Potrebbe essere necessario collegare il cavo telefonico fornito all'adattatore per il proprio paese.

Se per collegare la stampante alla presa telefonica a muro non viene utilizzato il cavo telefonico in dotazione, l'invio e la ricezione dei fax potrebbero avere esito negativo. Questo cavo speciale è diverso dai cavi telefonici di cui si dispone normalmente a casa o negli uffici.

5. Se il software del modem è impostato per ricevere automaticamente i fax sul computer, disattivare l'impostazione.



NOTA: Se l'impostazione di ricezione automatica dei fax non viene disattivata nel software del modem, la stampante non è in grado di ricevere i fax.

6. Disattivare l'impostazione **Risposta automatica**.
7. Eseguire un test fax.

È necessario rispondere di persona alle chiamate fax in arrivo, altrimenti la stampante non sarà in grado di ricevere fax.

Se si incontrano problemi configurando la stampante con apparecchiature opzionali, rivolgersi al proprio gruppo di supporto o al fornitore del servizio per ulteriore assistenza.

Configurazione fax di tipo seriale

Per informazioni sulla configurazione della stampante per la trasmissione di fax utilizzando un sistema telefonico di tipo seriale, consultare i siti Web di configurazione fax per il proprio paese/regione.

Austria	www.hp.com/at/faxconfig
Germania	www.hp.com/de/faxconfig
Svizzera (francese)	www.hp.com/ch/fr/faxconfig
Svizzera (tedesco)	www.hp.com/ch/de/faxconfig
Regno Unito	www.hp.com/uk/faxconfig
Finlandia	www.hp.fi/faxconfig
Danimarca	www.hp.dk/faxconfig
Svezia	www.hp.se/faxconfig
Norvegia	www.hp.no/faxconfig
Paesi Bassi	www.hp.nl/faxconfig
Belgio (olandese)	www.hp.be/nl/faxconfig
Belgio (francese)	www.hp.be/fr/faxconfig
Portogallo	www.hp.pt/faxconfig
Spagna	www.hp.es/faxconfig
Francia	www.hp.com/fr/faxconfig
Irlanda	www.hp.com/ie/faxconfig
Italia	www.hp.com/it/faxconfig

Test della configurazione del fax

È possibile eseguire un test della configurazione fax per verificare lo stato della stampante e controllare che sia configurata correttamente per l'invio e la ricezione dei fax. Eseguire il test dopo aver completato la configurazione della stampante per le operazioni del fax. Il test effettua le seguenti operazioni:

- Controllo dell'hardware fax
- Verifica dell'inserimento del cavo telefonico corretto nella stampante
- Verifica dell'inserimento del cavo telefonico nella porta corretta
- Controllo della presenza del segnale di linea
- Controllo della presenza di una linea telefonica attiva
- Controllo dello stato della connessione della linea telefonica

La stampante produce un rapporto con i risultati del test. Se il test non ha esito positivo, consultare il rapporto per informazioni sulla risoluzione del problema ed eseguire nuovamente il test.

Per controllare le impostazioni fax dal pannello di controllo della stampante

1. Impostare la stampante per l'invio di fax secondo le istruzioni di configurazione per il proprio ambiente domestico o lavorativo.
2. Accertarsi che le cartucce d'inchiostro siano installate e che la carta formato standard sia caricata nel vassoio di alimentazione prima di avviare il test.
3. Sul pannello di controllo della stampante, toccare ► (Freccia destra), quindi toccare **Configura**.
4. Toccare **Strumenti**, quindi toccare **Esegui test fax**.

La stampante visualizza lo stato del test sul display e stampa un rapporto.

5. Esaminare il rapporto.
 - Se il test viene superato ma continuano a verificarsi problemi con la trasmissione dei fax, verificare che le impostazioni del fax siano corrette. Un'impostazione del fax non corretta può causare problemi nella trasmissione.
 - Se il test non ha esito positivo, consultare il rapporto per ulteriori informazioni sulla risoluzione dei problemi riscontrati.

D Installazione della rete

È possibile gestire le impostazioni di rete per la stampante tramite il pannello di controllo della stampante, come descritto nella sezione successiva. Ulteriori impostazioni avanzate sono disponibili nel server web incorporato, uno strumento di configurazione e di verifica dello stato, accessibile dal proprio browser web mediante il collegamento di rete già esistente alla stampante. Per maggiori informazioni, vedere [Server Web incorporato a pagina 246](#).

Questo capitolo tratta i seguenti argomenti:

- [Configurazione del la stampante per la comunicazione wireless](#)
- [Modifica delle impostazioni di rete di base](#)
- [Modifica delle impostazioni di rete avanzate](#)
- [Stampa wireless diretta HP](#)

Configurazione della stampante per la comunicazione wireless

È possibile configurare la stampante per la comunicazione wireless.

Questo capitolo tratta i seguenti argomenti:

- [Operazioni preliminari](#)
- [Configurazione della stampante per la rete wireless](#)
- [Modifica del metodo di connessione](#)
- [Test della connessione wireless](#)
- [Indicazioni per la sicurezza della rete wireless](#)
- [Indicazioni per ridurre le interferenze in una rete senza fili](#)



NOTA: In caso di problemi di connessione della stampante, vedere [Risoluzione dei problemi wireless a pagina 134](#)



SUGGERIMENTO: Per ulteriori informazioni sulla configurazione e sull'utilizzo della stampante in modalità wireless, visitare il Centro di stampa wireless HP (www.hp.com/go/wirelessprinting).

Operazioni preliminari

Prima di iniziare a configurare la connessione wireless, verificare quanto segue:

- Che la stampante non sia collegata alla rete tramite un cavo di rete.
- Che la rete wireless sia configurata e funzioni correttamente.
- Che la stampante e i computer che la utilizzano siano sulla stessa rete (subnet).

Durante il collegamento della stampante, potrebbe venire richiesto di immettere il nome della rete wireless (SSID) e una password wireless.

- Il nome di rete o SSID identifica una rete wireless.
- La password wireless impedisce ad altri di connettersi alla rete wireless senza permesso. A seconda del livello di sicurezza necessario, la rete wireless può utilizzare una chiave WPA o una passphrase WEP.

Se dal momento della prima configurazione della rete wireless non è stata più apportata alcuna variazione al nome della rete o alla chiave di sicurezza, in alcuni casi l'uno e l'altra sono riportati sul retro o sul lato del router wireless.

Se non si riesce a trovare il nome della rete o la chiave di sicurezza oppure queste informazioni sono state dimenticate, vedere la documentazione fornita con il computer o il router wireless. Se ancora queste informazioni risultano irreperibili, contattare l'amministratore della rete o la persona che ha configurato la rete wireless.





SUGGERIMENTO: Se si utilizza un computer con Windows, utilizzare HP Print and Scan Doctor per la diagnostica dei problemi e per ricevere assistenza per l'installazione e l'uso delle stampanti HP su una rete domestica. Per l'utilizzo di questo strumento, visitare HP Wireless Printing Center (www.hp.com/go/wirelessprinting), e fare clic su **Print and Scan Doctor** nella sezione **Collegamenti rapidi** .

Configurazione della stampante per la rete wireless

Per configurare la stampante in modo da poterla connettere alla rete wireless, utilizzare uno dei seguenti metodi:

- [Configurazione della stampante mediante il software della stampante HP](#)
- [Configurazione della stampante mediante l'Installazione guidata wireless](#)
- [Configurazione della stampante tramite WPS \(WiFi Protected Setup\)](#)
- [Configurazione tramite server Web incorporato \(EWS\)](#)

 **NOTA:** Assicurarsi di avere installato nel computer il software HP fornito con la stampante e i driver della stampante di rete. Per ulteriori informazioni sull'installazione dei driver, visitare [Dopo la risoluzione dei problemi a pagina 141](#).

 **NOTA:** Se si utilizza già la stampante con un diverso tipo di connessione, ad esempio una connessione USB, seguire le istruzioni in [Modifica del metodo di connessione a pagina 233](#) per configurare la stampante sulla rete wireless.

Configurazione della stampante mediante il software della stampante HP

Oltre che per abilitare le principali funzioni della stampante, è possibile utilizzare il software della stampante HP per configurare la connessione wireless.

Se si utilizza già la stampante con un diverso tipo di connessione, ad esempio una connessione USB, seguire le istruzioni in [Modifica del metodo di connessione a pagina 233](#) per configurare la stampante sulla rete wireless.

Configurazione della stampante mediante l'Installazione guidata wireless

L'Installazione guidata wireless fornisce un metodo semplice per configurare e gestire i collegamenti wireless alla stampante dal pannello di controllo della stampante stessa.



1. Impostare l'hardware della stampante. Vedere la Guida introduttiva o il poster fornito con la stampante.
2. Sul pannello di controllo della stampante, toccare  (Senza fili), quindi toccare **Impostazioni**.
3. Toccare **Programma di installazione guidata wireless**, e quindi **Continua**.
4. Seguire le istruzioni visualizzate per completare l'impostazione.
5. Dopo aver completato l'impostazione, è possibile installare i driver della stampante di rete aprendo la cartella della stampante **HP** in **Programmi** o **Tutti i programmi**, facendo clic su **Impostazione stampante e software** e selezionando **Collega nuova stampante**.

 **NOTA:** Se non si conosce il nome di rete wireless (SSID) e la password wireless (passphrase WPA, chiave WEP), vedere [Operazioni preliminari a pagina 230](#).

Configurazione della stampante tramite WPS (WiFi Protected Setup)

Il Wi-Fi Protected Setup (WPS) consente di configurare rapidamente la stampante per la rete wireless, senza dover immettere il nome della rete wireless (SSID), la password wireless (passphrase WPA o chiave WEP) e altre impostazioni wireless.

 **NOTA:** Configurare la connessione wireless tramite WPS esclusivamente se la rete wireless utilizza la crittografia WPA. Se la rete wireless utilizza la crittografia WEP o non utilizza alcuna crittografia, configurare la stampante per la rete wireless utilizzando uno degli altri metodi riportati in questa sezione.

 **NOTA:** Per utilizzare la crittografia WPS, verificare che il router o punto di accesso wireless supporti la crittografia WPS. I router che supportano WPS dispongono di norma di un pulsante  (WPS) o di un pulsante denominato "WPS".

Utilizzare uno dei seguenti metodi per configurare la stampante tramite WPS:

- Metodo tramite pulsante: Utilizzare il pulsante  (WPS) o WPS, se disponibile sul router.
- Metodo tramite PIN: Immettere il PIN generato dalla stampante nel software di configurazione del router.
- Per connettere la stampante utilizzando il metodo tramite pulsante
- Per connettere la stampante utilizzando il metodo tramite PIN

Per connettere la stampante utilizzando il metodo tramite pulsante

1. Sul pannello di controllo della stampante, toccare  (Senza fili), quindi toccare **Impostazioni**.
2. Toccare **Wi-Fi Protected Setup** e seguire le istruzioni sullo schermo.
3. Quando richiesto, toccare **mediante il metodo di pressione del pulsante**.
4. Sul router o sul punto di accesso wireless, tenere premuto il pulsante WPS per tre secondi.

Attendere per circa 2 minuti. Se la stampante si connette, la spia luminosa wireless smette di lampeggiare e rimane accesa fissa.

5. Dopo aver completato l'impostazione, è possibile installare i driver della stampante di rete aprendo la cartella della stampante **HP** in **Programmi** o **Tutti i programmi**, facendo clic su **Impostazione stampante e software** e selezionando **Collega nuova stampante**.

Per connettere la stampante utilizzando il metodo tramite PIN

1. Sul pannello di controllo della stampante, toccare  (Senza fili), quindi toccare **Impostazioni**.
2. Toccare **Wi-Fi Protected Setup** e seguire le istruzioni sullo schermo.
3. Quando richiesto, toccare **PIN**. Il PIN WPS verrà visualizzato sul display.
4. Aprire l'utilità o il software di configurazione del router o punto di accesso wireless, quindi immettere il PIN WPS.

 **NOTA:** Per ulteriori informazioni sull'utilità di configurazione, vedere la documentazione con il router o punto di accesso wireless.

Attendere per circa 2 minuti. Se la stampante si connette, la spia luminosa wireless smette di lampeggiare e rimane accesa fissa.

5. Dopo aver completato l'impostazione, è possibile installare i driver della stampante di rete aprendo la cartella della stampante **HP** in **Programmi** o **Tutti i programmi**, facendo clic su **Impostazione stampante e software** e selezionando **Collega nuova stampante**.

Configurazione tramite server Web incorporato (EWS)

Se la stampante è connessa a una rete, è possibile utilizzare il server Web incorporato (EWS) della stampante per configurare la comunicazione wireless.

1. Aprire l'EWS. Per maggiori informazioni, vedere [Server Web incorporato a pagina 246](#).
2. Nella scheda **Home**, fare clic su **Programma di installazione guidata wireless** nella casella **Configura**.
3. Seguire le istruzioni visualizzate sullo schermo.
4. Dopo aver completato l'impostazione, è possibile installare i driver della stampante di rete aprendo la cartella della stampante **HP** in **Programmi** o **Tutti i programmi**, facendo clic su **Impostazione stampante e software** e selezionando **Collega nuova stampante**.

 **SUGGERIMENTO:** È possibile configurare la comunicazione wireless anche immettendo o modificando le singole impostazioni wireless. Per modificare queste impostazioni, sulla scheda **Rete**, fare clic su **Avanzate** nella sezione Wireless (802.11) a sinistra, modificare le impostazioni wireless, quindi fare click su **Applica**.

Modifica del metodo di connessione

Una volta installato il software HP e connessa la stampante al computer o a una rete, è possibile utilizzare il software HP per modificare il tipo di connessione (ad esempio, da USB a wireless).

 **NOTA:** Se si passa a una connessione wireless, verificare che alla stampante non sia collegato un cavo Ethernet. Se si collega un cavo Ethernet, le funzionalità wireless della stampante vengono disattivate. Inoltre, durante l'installazione potrebbe essere richiesto di connettere temporaneamente un cavo USB.

Per modificare il tipo di connessione, effettuare una delle seguenti operazioni:

- [Passare da un collegamento Ethernet ad un collegamento wireless](#)
- [Passaggio da una connessione USB a una rete wireless](#)
- [Passaggio da una connessione wireless a una connessione USB o Ethernet](#)

Passare da un collegamento Ethernet ad un collegamento wireless

1. Sul pannello di controllo della stampante, toccare  (Senza fili), quindi toccare **Impostazioni**.
2. Toccare **Programma di installazione guidata wireless**, e quindi **Continua**.
3. Seguire le istruzioni visualizzate per completare l'impostazione.

 **NOTA:** Se non si conosce il nome di rete wireless (SSID) e la password wireless (passphrase WPA, chiave WEP), vedere [Operazioni preliminari a pagina 230](#).

Passaggio da una connessione USB a una rete wireless

Attenersi alle istruzioni relative al proprio sistema operativo.

Windows

1. Sul desktop del computer, fare clic su **Avvio**, selezionare **Programmi** o **Tutti i programmi**, fare clic su **HP**, selezionare il nome della stampante, quindi fare clic su **Impostazioni stampante & Software**.
- Oppure -

Nella schermata **Avvio** , fare clic su **Impostazione stampante e software**.

2. Fare clic su **Converti il collegamento USB in wireless**.
3. Seguire le istruzioni visualizzate per completare l'impostazione.

Mac OS X

1. Aprire Utility HP. Per maggiori informazioni, vedere [Per aprire Utility HP a pagina 245](#).
2. Fare clic su **Applicazioni** sulla barra degli strumenti di HP Utility.
3. Fare doppio clic su **HP Setup Assistant** e seguire le istruzioni visualizzate sullo schermo.

Passaggio da una connessione wireless a una connessione USB o Ethernet

Per passare da una connessione wireless a una connessione USB o Ethernet, connettere il cavo USB o Ethernet alla stampante.



NOTA: Se si utilizza un computer con Mac OS X, aggiungere la stampante alla coda di stampa. Fare clic su **Preferenze di sistema** nel Dock, fare clic su **Stampa & Fax** o **Stampa & Scansione** nella sezione **Hardware**, fare clic su **+**, quindi selezionare la stampante.

Test della connessione wireless

Stampare una pagina di prova wireless per informazioni relative al collegamento wireless della stampante. La pagina di test wireless fornisce le informazioni relative allo stato della stampante, all'indirizzo MAC hardware e all'indirizzo IP. Se la stampante è collegata ad una rete, la pagina di prova visualizza i dettagli relativi alle impostazioni di rete.

Per stampare il rapporto di test della rete wireless

1. Sul pannello di controllo della stampante, toccare  (Senza fili), quindi toccare **Impostazioni** .
2. Toccare **Stampa rapp. test wireless**.

Indicazioni per la sicurezza della rete wireless

Le seguenti informazioni possono contribuire a proteggere la rete e la stampante wireless da accessi non autorizzati.

Per ulteriori informazioni, visitare www.hp.com/go/wirelessprinting .

Questo capitolo tratta i seguenti argomenti:

- [Panoramica delle impostazioni di sicurezza](#)
- [Aggiunta di indirizzi hardware a un router wireless \(filtro MAC\)](#)
- [Altre indicazione per la sicurezza wireless](#)

Panoramica delle impostazioni di sicurezza

Per migliorare la sicurezza della rete wireless e impedire accessi non autorizzati, la stampante supporta molti dei più comuni tipi di autenticazioni di rete, inclusa la crittografia WEP, WPA e WPA2.

- WEP: Garantisce la sicurezza crittografando i dati inviati tramite onde radio da un dispositivo wireless a un altro. I dispositivi presenti in una rete compatibili con questo protocollo utilizzano le chiavi WEP per codificare i dati. Se la rete utilizza il protocollo WEP, è necessario conoscere le chiavi WEP utilizzate.
- WPA: Aumenta il livello di protezione dati e il controllo degli accessi sulle reti wireless esistenti e future. Risolve tutti i punti deboli di WEP (Wired Equivalent Privacy), il meccanismo di sicurezza nativo originale nello standard 802.11. WPA utilizza il protocollo TKIP (Temporal Key Integrity Protocol) per la cifratura e l'autenticazione 802.1X con uno dei tipi EAP (Extensible Authentication Protocol) standard attualmente disponibili.
- WPA2: Offre agli utenti enterprise e consumer un'elevata garanzia che soltanto gli utenti autorizzati potranno accedere alle loro reti wireless. WPA2 utilizza l'Advanced Encryption Standard (AES). L'AES è definito in CCM (Counter Cipher-Block Chaining Mode) e supporta l'IBSS (Independent Basic Service Set) per abilitare la sicurezza tra le workstation client operanti in connessione wireless senza router wireless (ad esempio, router wireless Linksys o Apple AirPort Base Station).

Aggiunta di indirizzi hardware a un router wireless (filtro MAC)

Il filtro MAC è una funzione di sicurezza grazie alla quale un router o punto di accesso wireless viene configurato con un elenco di indirizzi hardware (noti anche come "indirizzi MAC") dei dispositivi a cui è consentito l'accesso alla rete tramite il router.

Se il router filtra gli indirizzi hardware, è necessario aggiungere l'indirizzo hardware della stampante all'elenco degli indirizzi hardware accettati del router. Se il router non dispone dell'indirizzo hardware di una stampante che sta tentando di accedere alla rete, il router nega l'accesso della stampante alla rete.

 **ATTENZIONE:** Tuttavia, questo metodo non è consigliato perché gli indirizzi MAC possono facilmente essere letti e falsificati da utenti indesiderati esterni alla rete.

Per aggiungere indirizzi hardware a un router o punto di accesso wireless

1. Stampare la pagina di configurazione della rete per trovare l'indirizzo IP hardware della stampante. Per maggiori informazioni, vedere [Pagina Descrizione della configurazione della rete a pagina 150](#).

 **NOTA:** La stampante mantiene indirizzi hardware separati per le connessioni Ethernet e wireless. Entrambi gli indirizzi hardware sono riportati nella pagina di configurazione di rete della stampante.

2. Aprire l'utilità di configurazione del router o punto di accesso wireless e aggiungere l'indirizzo hardware della stampante all'elenco di indirizzi hardware accettati.

 **NOTA:** Per ulteriori informazioni sull'utilità di configurazione, vedere la documentazione con il router o punto di accesso wireless.

Altre indicazione per la sicurezza wireless

Per mantenere sicura la rete senza fili, attenersi alle seguenti indicazioni:

- Utilizzare una password wireless che contenga almeno 20 caratteri casuali. Nelle password wireless WPA è possibile utilizzare fino a 64 caratteri.
- Non utilizzare per le password wireless parole o frasi comuni, sequenze di caratteri semplici (ad esempio tutti numeri 1) e informazioni personali. Utilizzare sempre stringhe casuali composte da lettere maiuscole e minuscole, numeri e, se possibile, caratteri speciali, quali i segni di punteggiatura.

- Cambiare la password wireless predefinita fornita dal produttore per l'accesso dell'amministratore al punto di accesso o al router wireless. Con alcuni router è possibile cambiare anche il nome dell'amministratore.
- Se possibile, disattivare l'accesso amministrativo tramite comunicazione wireless. In tal caso, sarà necessario collegare il router mediante una connessione Ethernet quando si desidera apportare modifiche alla configurazione.
- Disattivare l'accesso amministrativo remoto via Internet sul router, se possibile. È possibile utilizzare il desktop remoto per stabilire una connessione crittografata a un computer connesso al router e per apportare modifiche di configurazione dal computer locale al quale si sta accedendo via Internet.
- Per evitare la connessione accidentale a un'altra rete wireless, disattivare l'impostazione di connessione automatica alle reti non preferite. In Windows XP, questa opzione è disabilitata per impostazione predefinita.

Indicazioni per ridurre le interferenze in una rete senza fili

Per ridurre le cause di interferenze in una rete senza fili, adottare le seguenti precauzioni:

- Posizionare i dispositivi senza fili lontano da oggetti metallici di grandi dimensioni, come ad esempio i casellari, e da altri dispositivi elettromagnetici, come ad esempio i forni a microonde o i telefoni cordless. Tali oggetti potrebbero disturbare i segnali radio.
- Posizionare i dispositivi senza fili lontano dalle strutture murarie dell'edificio, in quanto tali oggetti possono assorbire le onde radio e indebolire la potenza del segnale.
- Posizionare il router o punto di accesso wireless in posizione centrale e in vista dei dispositivi wireless della rete.
- Posizionare tutti i dispositivi senza fili della rete in modo che rientrino nei relativi raggi di azione.

Modifica delle impostazioni di rete di base

Le opzioni del pannello di controllo consentono di impostare e gestire una connessione wireless e di eseguire varie attività di gestione della rete. Queste includono la visualizzazione delle impostazioni di rete, il ripristino delle impostazioni di rete predefinite, l'attivazione/disattivazione delle comunicazioni radio wireless e la modifica delle impostazioni della rete wireless.

Questo capitolo tratta i seguenti argomenti:

- [Visualizzazione e stampa delle impostazioni di rete](#)
- [Attivazione e disattivazione delle comunicazioni radio wireless](#)

Visualizzazione e stampa delle impostazioni di rete

È possibile visualizzare un riepilogo delle impostazioni di rete nel pannello di controllo della stampante o nel software HP fornito con la stampante. È possibile stampare una pagina di configurazione di rete più dettagliata in cui vengono elencate tutte le impostazioni di rete più importanti, ad esempio indirizzo IP, velocità di collegamento, DNS e mDNS. Per maggiori informazioni, vedere [Pagina Descrizione della configurazione della rete a pagina 150](#).

- ▲ Per visualizzare le impostazioni di rete dal pannello di controllo della stampante, toccare **(Senza fili)**, quindi toccare **Impostazioni**. Si apre la schermata dello stato di rete.
- ▲ Per informazioni sulla visualizzazione delle impostazioni di rete con il software della stampante HP, vedere [Visualizzare le impostazioni IP a pagina 238](#).

Attivazione e disattivazione delle comunicazioni radio wireless

La comunicazione wireless è attiva per impostazione predefinita, come indicato dalla luce blu sulla parte frontale della stampante. Per restare collegati ad una rete wireless, è necessario che le comunicazioni radio wireless siano attivate. Tuttavia, se la stampante è collegata a una rete Ethernet o tramite USB, le comunicazioni radio non vengono utilizzate. In questo caso, è possibile disattivarle.

1. Sul pannello di controllo della stampante, toccare **(Senza fili)**, quindi toccare **Impostazioni**.
2. Toccare **Wireless**, quindi **Attivato** per attivare le comunicazioni radio oppure toccare **Off** per disattivarle.

Modifica delle impostazioni di rete avanzate

⚠ ATTENZIONE: Le impostazioni di rete vengono fornite per comodità dell'utente. Tuttavia, è consigliabile non modificare alcune di tali impostazioni, se non si è esperti (ad esempio, le impostazioni relative a velocità di connessione, impostazioni IP, gateway predefinito e impostazioni del firewall).

Questo capitolo tratta i seguenti argomenti:

- [Impostazione della velocità di collegamento](#)
- [Visualizzare le impostazioni IP](#)
- [Modifica delle impostazioni IP](#)
- [Ripristinare le impostazioni di rete](#)

Impostazione della velocità di collegamento

È possibile modificare la velocità di trasmissione dei dati sulla rete. L'impostazione predefinita è **Auto**.

1. Sul pannello di controllo della stampante, toccare **(1)** (Senza fili), quindi toccare **Impostazioni**.
2. Selezionare **Configurazione avanzata**, quindi toccare **Velocità collegamento**.
3. Toccare il numero accanto alla velocità di collegamento corrispondente all'hardware di rete:

Visualizzare le impostazioni IP

Per visualizzare l'indirizzo IP della stampante:

- Stampare la pagina di configurazione di rete. Per maggiori informazioni, vedere [Pagina Descrizione della configurazione della rete a pagina 150](#).
- Aprire il software HP (Windows), fare doppio clic su **Livelli di inchiostro stimati**, quindi fare clic sulla scheda **Informazioni dispositivo**. L'indirizzo IP è elencato nella sezione **Informazioni rete**.

Modifica delle impostazioni IP

Il valore predefinito per le impostazioni IP è **Auto**, che consente di definire automaticamente le impostazioni IP. Tuttavia, gli utenti esperti possono modificare manualmente l'indirizzo IP, la maschera di sottorete (subnet mask) o il gateway predefinito.

⚠ ATTENZIONE: Prestare molta attenzione quando si assegna un indirizzo IP. Se durante l'installazione si immette un indirizzo IP non valido, i componenti di rete non saranno in grado di connettersi alla stampante.

1. Sul pannello di controllo della stampante, toccare **(1)** (Senza fili), quindi toccare **Impostazioni**.
2. Toccare **Configurazione avanzata**, quindi toccare **Impostazioni IP**.
3. Compare un messaggio di avvertenza che modificando l'indirizzo IP si rimuove la stampante dalla rete. Toccare **OK** per continuare.
4. **Auto** viene selezionato per impostazione predefinita. Per modificare manualmente le impostazioni, toccare **Manuale**, quindi immettere le informazioni appropriate per le seguenti impostazioni:
 - **Indirizzo IP**
 - **Subnet Mask**

- **Gateway predefinito**
 - **Indirizzo DNS**
5. Effettuare le modifiche, quindi toccare **Eseguito** .

Ripristinare le impostazioni di rete

Per reimpostare la password dell'amministratore e le impostazioni di rete

1. Sul pannello di controllo della stampante, toccare **(1)** (Senza fili), quindi toccare **Impostazioni** .
2. Toccare **Ripristina impostazioni di rete predefinite**, quindi toccare **Sì** .

Un messaggio conferma che le impostazioni di rete predefinite sono state ripristinate.

 **NOTA:** Le impostazioni wireless precedentemente configurate sono rimosse dopo il ripristino delle impostazioni di rete della stampante. È necessario riconnettere la stampante alla rete wireless utilizzando la Configurazione guidata wireless. Per maggiori informazioni, vedere [Configurazione della stampante mediante l'Installazione guidata wireless a pagina 231](#).

 **NOTA:** Stampare la pagina di configurazione della rete e verificare che le impostazioni di rete siano state ripristinate. Per maggiori informazioni, vedere [Pagina Descrizione della configurazione della rete a pagina 150](#).

Stampa wireless diretta HP

Con la stampa diretta wireless HP, è possibile stampare in modalità wireless da un computer, smartphone, tablet o altro dispositivo wireless, senza connettersi a una rete wireless esistente.

Per l'uso della stampa diretta wireless HP, rispettare le seguenti linee guida:

- Assicurarsi che il computer o il dispositivo portatile disponga del software necessario:
 - Se si usa un computer, assicurarsi di aver installato il software della stampante HP fornito con la stampante.
- Se si usa un dispositivo portatile, assicurarsi di aver installato un'applicazione di stampa compatibile. Per maggiori informazioni sulla stampa con dispositivi portatili, visitare www.hp.com/global/us/en/eprint/mobile_printing_apps.html.
- Assicurarsi che la stampa diretta wireless HP sia attivata sulla stampante e, se necessario, che la protezione sia attivata. Per maggiori informazioni, vedere [Attivazione della stampa diretta wireless HP a pagina 240](#).
- La stessa connessione di stampa diretta wireless HP può essere utilizzata da un massimo di cinque computer e dispositivi portatili.
- La stampa diretta wireless HP può essere utilizzata anche mentre la stampante è collegata a un computer tramite un cavo USB o a una rete (tramite una connessione wireless o Ethernet).
- La stampa diretta wireless HP non può essere utilizzata per collegare un computer, un dispositivo portatile o una stampante a Internet.



[Fare clic qui per accedere a maggiori informazioni online.](#)

Per maggiori informazioni sulla stampa wireless, vedere [Configurazione del la stampante per la comunicazione wireless a pagina 230](#).



NOTA: Al momento, questi siti Web potrebbe non essere disponibili in tutte le lingue.

Questo capitolo tratta i seguenti argomenti:

- [Attivazione della stampa diretta wireless HP](#)
- [Stampa da un dispositivo portatile wireless](#)
- [Stampa da un computer wireless](#)

Attivazione della stampa diretta wireless HP

1. Sul pannello di controllo della stampante, toccare (Senza fili), quindi toccare **Impostazioni**.
2. Toccare **Wireless diretta** e, quindi, **Attivato**.



SUGGERIMENTO: Se si desidera utilizzare la stampa diretta wireless HP in una modalità più protetta e se il computer o il dispositivo portatile supporta la crittografia WPA2, selezionare l'opzione che attiva la protezione. Se la protezione è attivata, solo gli utenti che conoscono la password potranno connettersi in modalità wireless alla stampante. Se la protezione è disattivata, chiunque possieda un dispositivo wireless entro il raggio d'azione wireless della stampante potrà connettersi a essa.

3. Toccare **Nome connessione diretta wireless** per visualizzare il nome della wireless diretta.
4. Se è attivata la protezione, toccare **Passcode di protezione** per visualizzare la password per la connessione diretta wireless.

 **SUGGERIMENTO:** È possibile attivare la stampa diretta wireless HP anche dal server EWS. Per maggiori informazioni sull'utilizzo del server EWS, vedere [Server Web incorporato a pagina 246](#).

Stampa da un dispositivo portatile wireless

Assicurarsi di aver installato un'applicazione di stampa compatibile sul dispositivo portatile. Per maggiori informazioni, visitare www.hp.com/global/us/en/eprint/mobile_printing_apps.html.

1. Assicurarsi di aver attivato la stampa diretta wireless HP sulla stampante. Per maggiori informazioni, vedere [Attivazione della stampa diretta wireless HP a pagina 240](#).
2. Attivare la connessione wireless sul dispositivo portatile. Per maggiori informazioni, vedere la documentazione fornita con il dispositivo portatile.
3. Dal dispositivo portatile, cercare il nome della connessione di stampa HP wireless diretta ad esempio **HP-Print-**-Officejet 7610 series** (dove ** sono i caratteri univoci che identificano la stampante) e connettersi.

Se la stampa diretta wireless HP è attivata con protezione, inserire la password quando richiesto.

4. Dall'applicazione di stampa del dispositivo portatile, verificare che la stampante HP sia quella predefinita, quindi stampare il documento.

Stampa da un computer wireless

Attenersi alle istruzioni relative al proprio sistema operativo.

- [Stampa da un computer wireless \(Windows\)](#)
- [Stampa da un computer wireless \(Mac OS X\)](#)

Stampa da un computer wireless (Windows)

1. Assicurarsi di aver attivato la stampa diretta wireless HP sulla stampante. Per maggiori informazioni, vedere [Attivazione della stampa diretta wireless HP a pagina 240](#).
2. Attivare la connessione wireless sul computer. Per ulteriori informazioni, vedere la documentazione fornita con il computer.
3. Sul computer, fare clic sull'icona wireless nell'area di notifica e selezionare il nome della connessione di stampa HP wireless diretta, ad esempio **HP-Print-**-Officejet 7610 series** (dove ** sono i caratteri univoci che identificano la stampante).

Se la stampa diretta wireless HP è attivata con protezione, inserire la password quando richiesto.

4. Se la stampante è stata installata e collegata al computer con un cavo USB, attivare la stampa HP wireless diretta nel software della stampante HP. Se la stampante è stata installata e collegata al computer tramite una rete (Ethernet o wireless), procedere con il passo 5.

- a. Dal desktop del computer, fare clic su **Avvio**, selezionare **Programmi** o **Tutti i programmi**, fare clic su **HP**, fare clic sulla cartella della stampante, quindi selezionare **Software di configurazione & della stampante**

- Oppure -

Nella schermata **Avvio**, fare clic con il pulsante destro del mouse in un'area vuota, fare clic su **Tutte le applicazioni** sulla barra delle applicazioni, quindi fare clic sull'icona con il nome della stampante.

- b. Selezionare **Collega nuova stampante**.
- c. Quando viene visualizzata la schermata del software **Opzioni di connessione**, selezionare **Wireless**.

Selezionare la stampante nell'elenco delle stampanti individuate, ad esempio **HP-Print-**-Officejet 7610 series** (dove ** sono i caratteri univoci che identificano la stampante).

- d. Seguire le istruzioni visualizzate sullo schermo.

5. Stampare il documento.

Stampa da un computer wireless (Mac OS X)

1. Assicurarsi di aver attivato la stampa diretta wireless HP sulla stampante. Per maggiori informazioni, vedere [Attivazione della stampa diretta wireless HP a pagina 240](#).
2. Attivare AirPort. Per maggiori informazioni, consultare la documentazione fornita da Apple.
3. Fare clic sull'icona AirPort e selezionare il nome della connessione di stampa diretta wireless HP, ad esempio **HP-Print-**-Officejet 7610 series** (dove ** sono i caratteri univoci che identificano la stampante).

Se la stampa diretta wireless HP è attivata con protezione, inserire la password quando richiesto.

4. Aggiungere la stampante.
 - a. In **Preferenze di sistema**, selezionare **Stampa & fax** o **Stampa & scansione**, a seconda del sistema operativo.
 - b. Fare clic su + sotto l'elenco delle stampanti a sinistra.
 - c. Selezionare la stampante nell'elenco delle stampanti individuate (nella colonna destra accanto al nome della stampante compare la parola "Bonjour") e fare clic su **Aggiungi**.
5. Stampare il documento.

E Strumenti di gestione della stampante

Questo capitolo tratta i seguenti argomenti:

- [Casella degli strumenti \(Windows\)](#)
- [Utility HP \(Mac OS X\)](#)
- [Server Web incorporato](#)

Casella degli strumenti (Windows)

La Casella degli strumenti fornisce informazioni sulla manutenzione della stampante.



NOTA: La casella degli strumenti può essere installata dal CD del software HP, se il computer soddisfa i requisiti di sistema.

- Apertura della Casella degli strumenti.

Apertura della Casella degli strumenti.

1. Aprire il software della stampante HP in uno dei modi seguenti:
 - Sul desktop del computer, fare clic su **Avvio** , selezionare **Programmi** o **Tutti i programmi** , fare clic su **HP** , quindi sulla cartella della stampante e selezionare l'icona con il nome della stampante.
 - Nella schermata **Avvio** fare clic con il tasto destro in un'area vuota dello schermo, fare clic su **Tutte le app** nella barra delle applicazioni, quindi fare clic sull'icona con il nome della stampante.
2. Nella finestra visualizzata, selezionare **Stampa, scansione & fax** o **&**, quindi selezionare **Manutenzione stampante** in **Stampa** .

Utility HP (Mac OS X)

Utility HP include strumenti per la configurazione delle impostazioni di stampa, la calibrazione della stampante, l'ordine online dei materiali di consumo e la ricerca dei siti Web che contengono informazioni di assistenza.



NOTA: Le funzionalità disponibili in Utility HP dipendono dalla stampante selezionata.

Le avvertenze e gli indicatori del livello di inchiostro forniscono stime a solo scopo di pianificazione. Quando sul display viene visualizzato un messaggio di avviso di inchiostro in esaurimento, è consigliabile avere a disposizione una cartuccia sostitutiva per evitare possibili ritardi nella stampa. Non è necessario sostituire le cartucce di inchiostro finché non viene richiesto.

- [Per aprire Utility HP](#)

Per aprire Utility HP

Fare doppio clic su HP Utility nella cartella **Applicazioni /Hewlett-Packard**.

Server Web incorporato

Se la stampante è collegata a una rete, è possibile utilizzare la home page della stampante (server Web incorporato o EWS) per visualizzare le informazioni sullo stato, modificare le impostazioni e gestire la stampante dal computer.

 **NOTA:** Per un elenco dei requisiti di sistema per il server Web incorporato, vedere [Specifiche del server Web incorporato](#) a pagina 166.

Per visualizzare o modificare alcune impostazioni, potrebbe essere necessaria una password.

È possibile aprire e utilizzare il server web incorporato senza essere collegati a Internet. Tuttavia, alcune funzionalità non sono disponibili.

Questo capitolo tratta i seguenti argomenti:

- [Informazioni sui cookie](#)
- [Per aprire il server Web integrato](#)

Informazioni sui cookie

Il server web incorporato (EWS) inserisce file di testo di piccole dimensioni (cookie) sul disco rigido durante la navigazione. Questo file consente a EWS di riconoscere il computer alla prossima esplorazione. Ad esempio, se è stata configurata la lingua EWS, un cookie consente di memorizzare la lingua selezionata, in modo che al successivo accesso a EWS, le pagine siano visualizzate in tale lingua. Anche se alcuni cookie vengono cancellati alla fine di una sessione (così come i cookie che memorizzano la lingua selezionata), altri (come i cookie che memorizzano specifiche preferenze dell'utente) rimangono memorizzati sul computer fino a che non vengono cancellati manualmente.

 **NOTA:** I cookie archiviati tramite EWS sul computer vengono utilizzati solo per salvare le impostazioni sul computer o per la condivisione di informazioni tra stampante e computer. Tali cookie non vengono inviati ad alcun sito Web HP.

È possibile configurare il browser per accettare tutti i cookie oppure per avvisare l'utente ogni volta che viene offerto un cookie, consentendo di decidere quali cookie accettare o rifiutare. È anche possibile usare il browser per rimuovere i cookie non desiderati.

 **NOTA:** A seconda della stampante, se si sceglie di disabilitare i cookie, sarà necessario disabilitare una o più delle seguenti funzioni:

- Rientro nell'applicazione esattamente nel punto da cui si è usciti (particolarmente utile quando si utilizzano procedure guidate di installazione)
- L'utilizzo dell'impostazione della lingua del browser EWS
- Personalizzazione della home page del server EWS

Per informazioni su come cambiare la privacy e le impostazioni dei cookie e su come visualizzare o eliminare i cookie, consultare la documentazione disponibile con il browser Web.

Per aprire il server Web integrato

 **NOTA:** La stampante deve essere in rete e deve avere un indirizzo IP. L'indirizzo IP e il nome host della stampante sono elencati nel rapporto stato. Per maggiori informazioni, vedere [Pagina Descrizione della configurazione della rete](#) a pagina 150.

- In un browser Web supportato sul computer in uso, digitare l'indirizzo IP o il nome host assegnato alla stampante.

Ad esempio, se l'indirizzo IP è 123.123.123.123, digitare il seguente indirizzo nel browser: `http://123.123.123.123.`

 **SUGGERIMENTO:** Dopo aver aperto il server Web incorporato, sarà possibile creare un segnalibro in modo da poterlo individuare rapidamente.

SUGGERIMENTO: se si utilizza il browser Safari in Mac OS X, è anche possibile utilizzare il segnalibro Bonjour per aprire il server EWS senza digitare l'indirizzo IP. Per utilizzare il segnalibro Bonjour, aprire Safari e, dal menu **Safari**, fare clic su **Preferenze**. Nella scheda **Segnalibri** della sezione **Segnalibri**, selezionare **Includi Bonjour** e chiudere la finestra. Fare clic sul segnalibro **Bonjour** e selezionare la stampante in rete per aprire il server EWS.

F Procedure

- [Informazioni preliminari a pagina 1](#)
- [Stampa a pagina 27](#)
- [Scansione a pagina 42](#)
- [Copia a pagina 50](#)
- [Fax a pagina 53](#)
- [Web Services a pagina 80](#)
- [Operazioni relative alle cartucce d'inchiostro a pagina 86](#)
- [Risoluzione dei problemi a pagina 93](#)

G Errori (Windows)

- [Memoria fax piena](#)
- [Impossibile comunicare con la stampante](#)
- [Inchiostro in esaurimento](#)
- [Problema relativo alla cartuccia](#)
- [Sostituire la cartuccia d'inchiostro](#)
- [Carta non corrispondente](#)
- [Il supporto della cartuccia è bloccato](#)
- [Inceppamenti carta](#)
- [Nella stampante è esaurita la carta](#)
- [Stampante non in linea](#)
- [Stampante in pausa](#)
- [Impossibile stampare il documento](#)
- [Errore della stampante](#)
- [Sportello o coperchio aperto](#)
- [Installata cartuccia già utilizzata](#)
- [Cartucce di inchiostro esaurite](#)
- [Errore cartuccia d'inchiostro](#)
- [Aggiornamento materiali consumo stampante](#)
- [Aggiornamento materiali consumo stampante riuscito](#)
- [Problema aggiornamento materiali consumo stampante](#)
- [Installate cartucce inchiostro non HP](#)
- [L'utilizzo di cartucce HP originali presenta vantaggi](#)
- [Cartuccia contraffatta](#)
- [Rilevata cartuccia usata, rigenerata o contraffatta](#)

- Usare cartucce di CONFIGURAZIONE
- Non usare cartucce di CONFIGURAZIONE
- Inchiostro non sufficiente all'avvio
- Usare solo inchiostro nero?
- Usare solo inchiostro a colori?
- Cartucce di inchiostro non compatibili
- Guasto del sensore dell'inchiostro
- Avvertenza sensore inchiostro
- Problema con preparazione stampante
- Inchiostro cartuccia a colori esaurito
- Inchiostro cartuccia del nero esaurito
- Coperchio alimentatore automatico documenti aperto
- Problema del sistema dell'inchiostro

Memoria fax piena

Se Ricezione con backup fax o Fax digitale HP (Fax a PC o Fax a Mac) viene attivata e la stampante presenta un problema (ad esempio un inceppamento della carta), i fax in entrata vengono salvati in memoria finché non viene risolto il problema. Tuttavia, la memoria della stampante potrebbe riempirsi di fax non ancora stampati o trasferiti sul computer.

Per risolvere questo problema, occorre prima risolvere qualsiasi problema della stampante.

Per maggiori informazioni, vedere [Risoluzioni dei problemi di invio e ricezione di fax a pagina 120](#).

Impossibile comunicare con la stampante

Il computer non può comunicare con la stampante, poiché si è verificato uno degli eventi seguenti:

- La stampante è stata spenta.
- Il cavo che collega la stampante, ad esempio un cavo USB o un cavo di rete (Ethernet), è stato scollegato.
- Se la stampante viene collegata ad una rete wireless, il collegamento wireless è stato interrotto.

Per risolvere il problema, provare le soluzioni seguenti:

- Controllare che stampante sia accesa e che la spia  (Accensione) sia accesa.
- Assicurarsi che il cavo di alimentazione e gli altri cavi siano funzionanti e che siano collegati correttamente alla stampante.
- Accertarsi che il cavo di alimentazione sia collegato saldamente ad una presa elettrica di corrente alternata (CA) funzionante.
- Se la stampante è collegata ad una rete, verificare che la rete funzioni correttamente. Per maggiori informazioni, vedere [Risoluzione dei problemi di una rete Ethernet a pagina 134](#).
- Se la stampante è collegata ad una rete wireless, verificare che la rete wireless funzioni correttamente. Per maggiori informazioni, vedere [Risoluzione dei problemi wireless a pagina 134](#).

Inchiostro in esaurimento

La cartuccia d'inchiostro indicata nel messaggio non ha inchiostro a sufficienza.

Le avvertenze e gli indicatori del livello di inchiostro forniscono stime a solo scopo di pianificazione. Quando sul display viene visualizzato un messaggio di avviso di inchiostro in esaurimento, è consigliabile avere a disposizione una cartuccia sostitutiva per evitare possibili ritardi nella stampa. Non è necessario sostituire le cartucce di inchiostro finché non viene richiesto.

Per ulteriori informazioni sulla sostituzione delle cartucce d'inchiostro, vedere [Sostituzione delle cartucce d'inchiostro a pagina 90](#). Per ulteriori informazioni sull'ordinazione delle cartucce d'inchiostro, vedere [Ordinazione di materiali di consumo per la stampa a pagina 201](#). Per ulteriori informazioni sul riciclaggio delle forniture d'inchiostro, vedere [Programma per il riciclaggio dei materiali di consumo HP a getto d'inchiostro a pagina 186](#).



NOTA: L'inchiostro contenuto nelle cartucce viene utilizzato in vari modi durante la stampa, inclusa la procedura di inizializzazione che prepara la stampante e le cartucce per la stampa. Tenere presente che nella cartuccia usata restano sempre dei residui di inchiostro. Per maggiori informazioni, vedere www.hp.com/go/inkusage.

Problema relativo alla cartuccia

La cartuccia d'inchiostro indicata nel messaggio è mancante, danneggiata, incompatibile o è inserita nell'alloggiamento errato della stampante.



NOTA: Se la cartuccia viene identificata nel messaggio come incompatibile, vedere [Ordinazione di materiali di consumo per la stampa a pagina 201](#) per informazioni su come ottenere cartucce per la stampante.

Per risolvere il problema, provare le soluzioni seguenti. L'elenco delle soluzioni è ordinato e riporta prima quelle che hanno maggiore probabilità di risolvere il problema. Se la prima soluzione non risolve il problema, continuare a provare con le successive.

- Soluzione 1: Spegner e riaccendere la stampante.
- Soluzione 2: Installare le cartucce d'inchiostro correttamente.

Soluzione 1: Spegner e riaccendere la stampante

Spegner e riaccendere la stampante.

Se il problema persiste, provare la soluzione successiva.

Soluzione 2: Installare le cartucce d'inchiostro correttamente

Accertarsi che le cartucce d'inchiostro siano installate correttamente:

1. Aprire delicatamente lo sportello di accesso alla cartuccia di inchiostro
2. Rimuovere la cartuccia spingendola verso l'interno per sbloccarla e quindi tirarla saldamente verso di sé.
3. Inserire la cartuccia nell'alloggiamento. Premere sulla cartuccia in modo che ad installazione avvenuta faccia contatto.
4. Chiudere lo sportello di accesso alle cartucce d'inchiostro e accertarsi che il messaggio di errore sia scomparso.

Sostituire la cartuccia d'inchiostro

Sostituire la cartuccia d'inchiostro indicata. Per maggiori informazioni, vedere [Sostituzione delle cartucce d'inchiostro a pagina 90](#).



NOTA: Se la cartuccia è ancora in garanzia, contattare il servizio di supporto HP per la sostituzione. Per ulteriori informazioni sulla garanzia delle cartucce d'inchiostro, vedere [Informazioni sulla garanzia delle cartucce di stampa a pagina 163](#). Se il problema persiste dopo aver sostituito la cartuccia, contattare l'assistenza HP. Per maggiori informazioni, vedere [Assistenza HP a pagina 95](#).

Carta non corrispondente

Il tipo o il formato carta selezionato nel driver di stampa non coincide con la carta caricata nella stampante. Controllare la carta. Accertarsi che nella stampante sia caricata la carta corretta, quindi stampare nuovamente il documento. Per maggiori informazioni, vedere [Caricamento della carta a pagina 16](#).



NOTA: Se le dimensioni della carta caricata nella stampante sono corrette, modificare il formato carta selezionato nel driver di stampa, quindi stampare nuovamente il documento.

Il supporto della cartuccia è bloccato

Qualcosa blocca il supporto della cartuccia di inchiostro (la parte della stampante in cui sono alloggiati le cartucce di inchiostro).

Per eliminare l'ostruzione, premere il pulsante  (Accensione) per spegnere la stampante, quindi controllare che non vi siano inceppamenti della carta.

Per maggiori informazioni, vedere [Eliminazione degli inceppamenti a pagina 156](#).

Inceppamenti carta

La carta si è inceppata nella stampante.

Prima di eliminare l'inceppamento, controllare quanto segue:

- Accertarsi di aver caricato un tipo di carta che soddisfi le specifiche e che non sia arricciata, piegata o danneggiata. Per maggiori informazioni, vedere [Caratteristiche della carta a pagina 166](#).
- Accertarsi che la stampante sia pulita. Per maggiori informazioni, vedere [Manutenzione della stampante a pagina 22](#).
- Verificare che i vassoi siano caricati correttamente, evitando di inserire una quantità eccessiva di fogli. Per maggiori informazioni, vedere [Caricamento della carta a pagina 16](#).

Per istruzioni su come eliminare gli inceppamenti e su come evitarli, vedere [Eliminazione degli inceppamenti a pagina 156](#).

Nella stampante è esaurita la carta

Il vassoio predefinito è vuoto.

Caricare altra carta e toccare **OK**.

Per maggiori informazioni, vedere [Caricamento della carta a pagina 16](#).

Stampante non in linea

La stampante è offline. Mentre la stampante è offline, non può essere utilizzata.

Per modificare lo stato della stampante, completare le procedure seguenti.

1. Fare clic su **Avvio** , quindi su **Stampanti, Stampanti e fax** o su **Dispositivi e stampanti** .

- Oppure -

Fare clic su **Avvio** , **Pannello di controllo** , e quindi fare doppio clic su **Stampanti**.

- Oppure -

Nella schermata **Avvio** , fare clic su **Pannello di controllo** , quindi su **Visualizza dispositivi e stampanti**.

2. Se le stampanti elencate nella finestra di dialogo non sono visualizzate nella vista Dettagli, fare clic sul menu **Vista** , quindi su **Dettagli** .
3. Se la stampante è Offline, fare clic con il pulsante destro del mouse sulla stampante e fare clic su **Utilizza stampante online**.
4. Riprovare a utilizzare la stampante.

Stampante in pausa

La stampante è al momento in pausa. Mentre il dispositivo è in pausa, nuovi lavori vengono aggiunti alla coda ma non vengono stampati.

Per modificare lo stato della stampante, completare le procedure seguenti.

1. Fare clic su **Avvio** , quindi su **Stampanti, Stampanti e fax** o su **Dispositivi e stampanti** .
- Oppure -
Fare clic su **Avvio** , **Pannello di controllo** , e quindi fare doppio clic su **Stampanti**.
- Oppure -
Nella schermata **Avvio** , fare clic su **Pannello di controllo** , quindi su **Visualizza dispositivi e stampanti**.
2. Se le stampanti elencate nella finestra di dialogo non sono visualizzate nella vista Dettagli, fare clic sul menu **Vista** , quindi su **Dettagli** .
3. Se la stampante è in pausa, fare clic con il pulsante destro del mouse sulla stampante e fare clic su **Riprendi stampa**.
4. Riprovare a utilizzare la stampante.



Impossibile stampare il documento

Non è stato possibile stampare il documento a causa di un problema verificatosi nel sistema di stampa.

Per informazioni su come risolvere i problemi di stampa, vedere [Risoluzione dei problemi di stampa a pagina 100](#).

Errore della stampante

Si è verificato un problema con la stampante. Di solito, è possibile risolvere tali problemi completando le procedure seguenti:

1. Premere il pulsante  (Accensione) per spegnere la stampante.
2. Scollegare il cavo di alimentazione, quindi collegarlo nuovamente.
3. Premere il pulsante  (Accensione) per accendere la stampante.

Se il problema persiste, annotare il codice di errore fornito nel messaggio, quindi contattare l'assistenza HP. Per ulteriori informazioni su come contattare l'assistenza HP, vedere [Assistenza HP a pagina 95](#).

Sportello o coperchio aperto

Prima di poter stampare, è necessario che tutti gli sportelli e i coperchi siano chiusi.

 **SUGGERIMENTO:** Se completamente chiusi, la maggior parte degli sportelli e dei coperchi scattano in posizione.

Se il problema persiste dopo aver chiuso correttamente tutti gli sportelli e i coperchi, contattare l'assistenza HP. Per maggiori informazioni, vedere [Assistenza HP a pagina 95](#).

Installata cartuccia già utilizzata

La cartuccia d'inchiostro indicata nel messaggio è già stata utilizzata in un'altra stampante.

È possibile utilizzare cartucce di inchiostro in stampanti diverse, ma se la cartuccia è stata lasciata fuori da una stampante per un lungo periodo di tempo, la qualità di stampa dei documenti potrebbe venire compromessa. Inoltre, se si utilizzano cartucce di inchiostro già utilizzate in un'altra stampante, l'indicatore del livello d'inchiostro potrebbe risultare impreciso o non disponibile.

Se la qualità di stampa è insufficiente, provare a pulire le testine di stampa.



NOTA: Durante il processo di stampa, l'inchiostro delle cartucce viene utilizzato in diversi modi, inclusi il processo di inizializzazione, che prepara la stampante e le cartucce per la stampa e la fase di manutenzione della testina, che mantiene puliti gli ugelli e garantisce che l'inchiostro scorra senza problemi. Tenere presente che nella cartuccia usata restano sempre dei residui di inchiostro. Per maggiori informazioni, vedere www.hp.com/go/inkusage .

Per ulteriori informazioni sulla conservazione delle cartucce d'inchiostro, vedere [Materiali di consumo a pagina 202](#).

Cartucce di inchiostro esaurite

Per continuare a stampare, è necessario sostituire le cartucce indicate nel messaggio. HP consiglia di non rimuovere una cartuccia di inchiostro finché non se ne ha a disposizione una nuova da installare.

Per maggiori informazioni, vedere [Sostituzione delle cartucce d'inchiostro a pagina 90](#).

Errore cartuccia d'inchiostro

Le cartucce indicate nel messaggio sono danneggiate.

Consultare la sezione [Sostituzione delle cartucce d'inchiostro a pagina 90](#).

Aggiornamento materiali consumo stampante

La cartuccia indicata nel messaggio può essere utilizzata solo per aggiornare una stampante. Fare clic su OK per utilizzarla in questa stampante. Se non si desidera procedere con l'aggiornamento dei materiali di consumo della stampante, fare clic su Annulla stampa e rimuovere la cartuccia.

Aggiornamento materiali consumo stampante riuscito

L'aggiornamento dei materiali di consumo della stampante è stato effettuato correttamente. Le cartucce indicate nel messaggio possono essere utilizzate nella stampante.

Problema aggiornamento materiali consumo stampante

L'aggiornamento dei materiali di consumo non è avvenuto correttamente. Le cartucce indicate nel messaggio possono comunque essere utilizzate nella stampante. Sostituire la cartuccia di aggiornamento. Per maggiori informazioni, vedere [Sostituzione delle cartucce d'inchiostro a pagina 90](#).

Installate cartucce inchiostro non HP

HP non garantisce la qualità o l'affidabilità dei materiali di consumo non HP. Gli interventi di assistenza o riparazione della stampante resi necessari a seguito dell'uso di materiali non HP non sono coperti dalla garanzia. Se si ritiene di avere acquistato cartucce di inchiostro HP originali, visitare il sito HP all'indirizzo www.hp.com/go/anticounterfeit per ulteriori informazioni o per segnalare una frode.

L'utilizzo di cartucce HP originali presenta vantaggi

HP intende ricompensare i clienti più fedeli per avere scelto materiali di consumo HP originali. Fare clic sul pulsante sotto il messaggio per visualizzare i premi online. I premi potrebbero non essere disponibili in tutti i paesi/regioni.

Cartuccia contraffatta

La cartuccia installata non è una cartuccia HP nuova e originale. Contattare il punto vendita in cui si è acquistata la cartuccia. Per segnalare il sospetto di frodi, visitare il sito HP all'indirizzo www.hp.com/go/anticounterfeit . Per continuare a utilizzare la cartuccia, fare clic su **Continua**.

Rilevata cartuccia usata, rigenerata o contraffatta

L'inchiostro HP originale nella cartuccia è esaurito. Per risolvere il problema, sostituire la cartuccia di inchiostro oppure fare clic su OK per continuare a utilizzare la cartuccia. Per ulteriori informazioni sulla sostituzione della cartuccia, vedere [Sostituzione delle cartucce d'inchiostro a pagina 90](#). HP intende ricompensare i clienti più fedeli per avere scelto materiali di consumo HP originali. Fare clic sul pulsante sotto il messaggio per visualizzare i premi online. I premi potrebbero non essere disponibili in tutti i paesi/regioni.

⚠ AVVERTENZA! La garanzia sulle cartucce di inchiostro di HP non copre inchiostri o cartucce non HP. La garanzia sulle stampanti HP non copre riparazioni o manutenzioni dovute all'uso di inchiostri o cartucce non HP. HP non garantisce la qualità o l'affidabilità degli inchiostri non HP. Non saranno disponibili ulteriori informazioni relative ai livelli d'inchiostro.

Usare cartucce di CONFIGURAZIONE

Alla prima configurazione della stampante è necessario installare le cartucce fornite nella confezione con la stampante. Queste cartucce sono etichettate con SETUP e consentono di tarare la stampante prima del primo lavoro di stampa. La mancata installazione delle cartucce SETUP durante la configurazione iniziale del prodotto provoca un errore. Se è stato inserito un set di cartucce normali, rimuoverle e installare le cartucce SETUP per completare la configurazione della stampante. Una volta completata l'impostazione della stampante, il dispositivo potrà utilizzare le normali cartucce.

Se i messaggi di errore persistono e non è possibile completare l'inizializzazione del sistema di inchiostro della stampante, contattare l'assistenza HP. Per maggiori informazioni, vedere [Assistenza HP a pagina 95](#).

[Fare clic qui per ottenere maggiori informazioni online](#) .

Non usare cartucce di CONFIGURAZIONE

Dopo avere inizializzato il dispositivo, non è possibile utilizzare le cartucce di CONFIGURAZIONE. Rimuoverle e installare cartucce diverse da quelle di CONFIGURAZIONE. Per maggiori informazioni, vedere Sostituzione delle cartucce d'inchiostro a pagina 90.

Inchiostro non sufficiente all'avvio

Le cartucce usate indicate nel messaggio potrebbero non contenere sufficiente inchiostro per completare l'avvio.

Soluzione: Installare nuove cartucce oppure fare clic su **OK** per utilizzare le cartucce installate.

Se non è possibile completare l'avvio con le cartucce installate, sarà necessario installarne di nuove. Per informazioni sull'installazione di nuove cartucce, vedere [Sostituzione delle cartucce d'inchiostro a pagina 90](#).

Usare solo inchiostro nero?

L'inchiostro delle cartucce indicate nel messaggio è esaurito.

Soluzioni: Per stampare a colori, sostituire le cartucce vuote. Per informazioni sull'installazione di nuove cartucce, vedere [Sostituzione delle cartucce d'inchiostro a pagina 90](#).

Per stampare temporaneamente solo con l'inchiostro nero, fare clic su **Usa solo nero** . La stampante sostituirà i colori con la scala di grigi. Le cartucce vuote dovranno essere sostituite appena possibile.

 **ATTENZIONE:** **NON** rimuovere la cartuccia colore esaurita per stampare in modalità **Usa solo nero** .

Usare solo inchiostro a colori?

L'inchiostro della cartuccia del nero è esaurito.

Soluzioni: Per sostituire temporaneamente il nero con il colore, fare clic su **Usa solo colore** . Il nero verrà simulato. La qualità di testo e foto sarà diversa da quella ottenuta quando si stampa con tutte le cartucce. La cartuccia del nero dovrà essere sostituita appena possibile.

Per stampare in nero, sostituire la cartuccia di inchiostro nero. Per informazioni sull'installazione di nuove cartucce, vedere [Sostituzione delle cartucce d'inchiostro a pagina 90](#).

 **ATTENZIONE:** **NON** rimuovere la cartuccia nera esaurita per stampare in modalità **Usa solo colore** .

Cartucce di inchiostro non compatibili

La cartuccia d'inchiostro non è compatibile con la stampante.

Soluzione: Rimuovere immediatamente la cartuccia e sostituirla con una compatibile. Per informazioni sull'installazione di nuove cartucce, vedere [Sostituzione delle cartucce d'inchiostro a pagina 90](#).

Guasto del sensore dell'inchiostro

Il sensore dell'inchiostro non funziona e la stampante non può più stampare.

Contattare l'assistenza HP. Per maggiori informazioni, vedere www.hp.com/support.

Avvertenza sensore inchiostro

Il sensore dell'inchiostro segnala una condizione imprevista. Questo errore potrebbe essere causato dalla cartuccia o da un guasto del sensore. Se si tratta il sensore è guasto, non sarà più in grado di rilevare quando le cartucce hanno esaurito l'inchiostro. Se si stampa con una cartuccia vuota, l'aria penetrerà nel sistema di inchiostro peggiorando la qualità di stampa. Per ovviare a questo problema, verrà utilizzata un'ingente quantità di inchiostro, esaurendo la maggior parte di quello contenuto in tutte le cartucce.

Soluzione: Fare clic su **OK** per continuare a stampare oppure sostituire la cartuccia. Per informazioni su come installare nuove cartucce, vedere [Sostituzione delle cartucce d'inchiostro a pagina 90](#).

Problema con preparazione stampante

L'orologio della stampante è guasto e la preparazione dell'inchiostro potrebbe non venire completata. La lettura dell'indicatore del livello di inchiostro stimato potrebbe non essere accurata.

Soluzione: Controllare la qualità del lavoro di stampa. Se non risulta soddisfacente, provare a eseguire la procedura di pulizia della testina di stampa dalla Casella degli strumenti.

Inchiostro cartuccia a colori esaurito

L'inchiostro delle cartucce indicate nel messaggio è esaurito.

Soluzioni: Per stampare a colori, sostituire le cartucce vuote. Per informazioni sull'installazione di nuove cartucce, vedere [Sostituzione delle cartucce d'inchiostro a pagina 90](#).

Per stampare utilizzando temporaneamente solo l'inchiostro nero, fare clic su Annulla stampa e inviare nuovamente il lavoro. Prima della stampa del lavoro viene visualizzato il messaggio **Usare solo inchiostro nero?**. Le cartucce vuote dovranno essere sostituite appena possibile.

 **ATTENZIONE:** **NON** rimuovere la cartuccia colore esaurita per stampare in modalità **Usa solo nero** .

Inchiostro cartuccia del nero esaurito

L'inchiostro della cartuccia del nero è esaurito.

Soluzioni: Sostituire la cartuccia dell'inchiostro nero. Per informazioni sull'installazione di nuove cartucce, vedere [Sostituzione delle cartucce d'inchiostro a pagina 90](#).

 **ATTENZIONE:** **NON** rimuovere la cartuccia nera esaurita per stampare in modalità **Usa solo colore** .

Per sostituire temporaneamente l'inchiostro nero con quello a colori, fare clic su Annulla stampa e inviare nuovamente il lavoro. Prima della stampa del lavoro viene visualizzato il messaggio **Usare solo inchiostro a colori?**. La cartuccia del nero dovrà essere sostituita appena possibile.

Coperchio alimentatore automatico documenti aperto

Per continuare, chiudere il coperchio dell'alimentatore automatico documenti.

Problema del sistema dell'inchiostro

Rimuovere la cartucce d'inchiostro ed esaminarle per verificare l'eventuale presenza di tracce di perdite d'inchiostro. In caso affermativo, contattare HP. Non utilizzare le cartucce che presentano segni di perdite d'inchiostro.

In caso negativo, reinstallare le cartucce e chiudere il coperchio della stampante. Spegner e riaccendere la stampante. Se questo messaggio compare di nuovo, contattare HP.

Per ulteriori informazioni su come contattare l'assistenza HP, vedere [Assistenza HP a pagina 95](#).

Indice analitico

Simboli/Numerici

? 8

A

Accesso facilitato 2

Accessori

attivazione e disattivazione nel driver 20

installazione 20

accessori

garanzia 162

rapporto stato stampante 149

ADF (alimentatore automatico documenti)

caricamento degli originali 15

ADSL, configurazione fax

sistemi telefonici paralleli 208

Al termine del periodo di

assistenza 98

alimentatore automatico (ADF)

formati di carta supportati 166

alimentatore automatico di documenti (ADF)

formati di carta supportati 166

problemi di alimentazione, risoluzione 23

pulizia 23

alimentatore automatico documenti (ADF)

caricamento degli originali 15

alimentazione

risoluzione dei problemi 100

specifiche 174

allineamento della testina di

stampa 153

annullamento

fax programmato 58

assistenza clienti

online 95

assistenza telefonica 96

B

backup dei fax 61

bande bianche o strisce, risoluzione dei problemi

copie 113

scansioni 118

Brochure

formati supportati 168

Buste

formati supportati 167

buste

cassetto 169

C

cancellazione

registro fax 79

capacità

vassoi 169

carta

caricamento del vassoio 16

eliminazione inceppamenti 156

formati supportati 166

formato, impostazione per il fax 63

HP, ordine 202

inceppamenti 156, 158

pagine inclinate 109

scelta 13

specifiche 166

cartucce 202

cartucce d'inchiostro

controllo dei livelli d'inchiostro 88

date scadenza garanzia 149

numeri di catalogo 149, 202

ordinazione online 201

posizione 6

resa 165

Sostituzione 90

stato 149

Suggerimenti 87

cartucce di inchiostro 6

garanzia 162

cartucce di stampa

supportate 165

cavo telefonico

prolunga 129

test del tipo corretto negativo 122

test di collegamento porta corretta negativo 122

ciclo di utilizzo 165

codice di identificazione

dell'abbonato 70

computer, modem

condivisione con fax e

messaggeria vocale (sistemi telefonici paralleli) 225

condivisione con linea per

chiamate fax e vocali (sistemi telefonici paralleli) 216

comunicazione senza fili

riduzione delle interferenze 236

comunicazione wireless

informazioni sulle norme

vigenti 182

comunicazioni wireless

configurazione 230

risoluzione dei problemi di base

sulla rete wireless 135

risoluzione dei problemi wireless

avanzata 136

Configura 8

configurazione

firewall 143

- linea ISDN (sistemi telefonici paralleli) 209
- sistema PBX (sistemi telefonici paralleli) 209
- test fax 228
- Connessione USB
 - specifiche 165
- connessione USB
 - porta, posizione 5, 6
- connettori, posizione 6
- controllo selezione 56
- copia 8, 51
 - impostazioni 52, 53
 - qualità 112
 - risoluzione dei problemi 111
 - specifiche 171
- copia a colori 51
- copie sbiadite 112

D

- dati tecnici
 - specifiche di copia 171
 - specifiche fax 171
- disallineamento, risoluzione dei problemi
 - copia 113
 - scansione 118
 - stampa 109
- dispositivi di archiviazione
 - unità flash USB supportate 174
- dispositivi di memoria
 - risoluzione dei problemi 133
- Driver
 - impostazioni degli accessori 20
- driver
 - garanzia 162
- DSL, configurazione fax
 - sistemi telefonici paralleli 208
- due lati, stampa 39
- Durata dell'assistenza telefonica
 - periodo di assistenza 96

E

- ECM. *Vedere* modalità correzione errori
- emissioni acustiche 174
- entrambi i lati, stampa 39
- EWS. *Vedere* server Web incorporato

F

- fax
 - backup dei fax 61
 - blocco dei numeri 63
 - cavo telefonico troppo corto 129
 - condivisione con modem (sistemi telefonici paralleli) 213
 - condivisione con modem e messaggeria vocale (sistemi telefonici paralleli) 225
 - condivisione linea per modem e chiamate vocali (sistemi telefonici paralleli) 216
 - configurazione linea DSL (sistemi telefonici paralleli) 208
 - configurazione linea telefonica condivisa (sistemi telefonici paralleli) 211
 - configurazione messaggeria vocale (sistemi telefonici paralleli) 212
 - configurazione segreteria telefonica (sistemi telefonici paralleli) 219
 - configurazione suoneria diversificata (sistemi telefonici paralleli) 210
 - controllo selezione 56
 - formato carta 63
 - impostazione linea separata (sistemi telefonici paralleli) 207
 - impostazione tipo di selezione 72
 - inoltro 62
 - intestazione 70
 - invio 54
 - invio, risoluzione dei problemi 125, 127, 129
 - linea ISDN, configurazione (sistemi telefonici paralleli) 209
 - modalità correzione errori 59
 - modalità di risposta 70
 - modem e segreteria telefonica, condivisi (sistemi telefonici paralleli) 221
 - modifica delle impostazioni 70
 - modifica motivo per lo squillo diversificato 71

- opzioni di riselectore 72
- programmazione 58
- protocollo Internet, su 76
- rapporti 77
- rapporti di conferma 77
- rapporti di errore 78
- registro, cancellare 79
- registro, stampa 78
- ricezione 60
- ricezione manuale 60
- ricezione, risoluzione dei problemi 125, 127
- richiesta 62
- riduzione 63
- risoluzione dei problemi 120
- risoluzione dei problemi della segreteria telefonica 129
- ristampa 61
- segreteria telefonica modem, condivisi (sistemi telefonici paralleli) 221
- selezione monitor 58
- sistema PBX, configurazione (sistemi telefonici paralleli) 209
- sistemi telefonici paralleli 204
- specifiche 171
- squilli prima della risposta 71
- stampa dettagli ultima transazione 79
- test del tipo di cavo telefonico, negativo 122
- test della configurazione 228
- test di collegamento cavo telefonico, negativo 122
- test linea, negativo 124
- test negativo 120
- test presa, negativo 121
- test segnale di linea, negativo 123
- tipi di configurazione 205
- velocità 73
- Volume audio 73
- fax da telefono
 - invio 56
 - ricezione 60
- fax indesiderati, modalità 63
- fFax
 - risposta automatica 70

- firewall
 - configurazione 143
- firewall, risoluzione dei problemi 101
- FoIP 76
- font supportati 165
- formati carta personalizzati
 - Mac OS 35, 36
 - stampa su 35
- formato
 - risoluzione dei problemi di copia 112
 - scansione, risoluzione dei problemi 119
- formato B
 - formati supportati 167
- formato carta personalizzato
 - formati supportati 168
- foto
 - inserimento scheda di memoria 19
 - risoluzione dei problemi dei dispositivi di memoria 133
 - stampa da periferiche di memoria 34
- fronte/retro, stampa 39

G

- garanzia 162
- grafica
 - diversa dalla scansione originale 118
 - non completamente definita sulle copie 114

H

- hardware, test configurazione del fax 121

I

- icone del livello di inchiostro 8
- icone della connessione wireless 8
- icone di stato 7
- immagini chiare, risoluzione dei problemi
 - copie 113
 - scansione 119
- immagini scure, risoluzione dei problemi
 - copie 113
 - scansione 119

- Impostazione
 - suoneria diversificata (sistemi telefonici paralleli) 210
- impostazione
 - DSL (sistemi telefonici paralleli) 208
 - fax con sistemi telefonici paralleli 204
 - linea fax separata (sistemi telefonici paralleli) 207
 - linea per modem e chiamate vocali (sistemi telefonici paralleli) 216
 - linea telefonica condivisa (sistemi telefonici paralleli) 211
 - messaggeria vocale (sistemi telefonici paralleli) 212
 - messaggeria vocale e modem (sistemi telefonici paralleli) 225
 - modem del computer e segreteria telefonica (sistemi telefonici paralleli) 221
 - modem per computer (sistemi telefonici paralleli) 213
 - modem per computer e messaggeria vocale (sistemi telefonici paralleli) 225
 - scenari fax 205
 - segreteria telefonica (sistemi telefonici paralleli) 219
 - segreteria telefonica e modem (sistemi telefonici paralleli) 221
 - squillo diversificato 71
- impostazioni
 - copia 52, 53
 - rete 237
 - velocità, fax 73
 - volume, fax 73
- impostazioni di copia
 - copia 52
- impostazioni di stampa
 - Qualità di stampa 105
- impostazioni IP 238
- impostazioni predefinite
 - copia 53
- impulsi, selezione a 72
- inceppamenti
 - cancellazione 156

- carta 156, 158
 - tipi di carta sconsigliati 13
- indirizzo IP
 - controllo per la stampante 144
- informazioni mancanti o errate, risoluzione dei problemi 103
- informazioni sulla rumorosità 174
- informazioni sulle norme vigenti 175, 182
- informazioni tecniche
 - specifiche di scansione 172
- ingresso di alimentazione, posizione 6
- inoltro dei fax 62
- Installazione
 - accessori 20
- installazione
 - risoluzione dei problemi 146
 - suggerimenti per l'installazione del software HP 146
 - suggerimenti per l'installazione dell'hardware 146
 - unità fronte/retro 20
- interferenze radio
 - informazioni sulle norme vigenti 182
 - riduzione 236
- intestazione, fax 70
- invio di fax
 - controllo selezione 56
 - fax standard 54
 - manuale 56
 - risoluzione dei problemi 125, 127, 129
- invio di scansioni
 - per OCR 48
 - risoluzione dei problemi 115
- invio fax
 - memoria, invio 57
 - programmazione 58
 - selezione monitor 58
- IP, impostazioni 238

L

- linea ISDN, configurazione con fax
 - sistemi telefonici paralleli 209
- linea telefonica, motivo tono
 - risposta 71

- linee
 - copie, risoluzione dei problemi 113
 - scansione, risoluzione dei problemi 119
 - scansioni, risoluzione dei problemi 118
- lingua, stampante 165
- livelli di inchiostro, verifica 88
- M**
- Mac OS 29
 - attivazione e disattivazione degli accessori nel driver 20
 - formati carta personalizzati 35, 36
 - impostazioni di stampa 28
 - Stampa delle foto 33
 - Stampa senza bordo 37
- Mac OS X
 - Utility HP 245
- manuale, fax
 - invio 56
 - ricezione 60
- Manutenzione
 - sostituzione cartucce d'inchiostro 90
- manutenzione
 - allineamento della testina di stampa 153
 - controllo dei livelli d'inchiostro 88
 - pagina di diagnostica 107
 - pulire testina di stampa 152
 - rapporto qualità di stampa 107
 - testina di stampa 152
- margini
 - specifiche di impostazione 169
- materiali di consumo
 - ordinazione online 201
 - rapporto stato stampante 149
 - resa 165
- memoria
 - ristampa dei fax 61
 - salvataggio di fax 61
 - specifiche 165
- messaggeria vocale
 - configurazione con fax e modem (sistemi telefonici paralleli) 225
 - configurazione con il fax (sistemi telefonici paralleli) 212
- messaggi di errore
 - impossibile attivare l'origine dati TWAIN 117
- modalità correzione errori 59
- modem
 - condivisi con fax e segreteria telefonica (sistemi telefonici paralleli) 221
 - condivisione con fax (sistemi telefonici paralleli) 213
 - condivisione con fax e messaggeria vocale (sistemi telefonici paralleli) 225
 - condivisione con linea per chiamate fax e vocali (sistemi telefonici paralleli) 216
- modem per computer
 - condivisi con fax e segreteria telefonica (sistemi telefonici paralleli) 221
 - condivisione con fax (sistemi telefonici paralleli) 213
- modifica
 - testo in un programma OCR 48
- motivo tono risposta
 - modifica 71
 - sistemi telefonici paralleli 210
- N**
- numeri di fax bloccati
 - impostazione 63
- numero del modello di conformità 175
- numero di modello 149
- Numero di serie 149
- O**
- OCR
 - modifica di documenti acquisti tramite scansione 48
 - risoluzione dei problemi 116
- opzioni di riselectzione, impostazione 72
- originali
 - scansione 44
- P**
- pagina di diagnostica 107
- pagine bianche, risoluzione dei problemi
 - copia 111
- pagine in bianco e nero
 - copia 51
 - fax 53
- pagine per mese (ciclo di utilizzo) 165
- pagine tagliate, risoluzione dei problemi 103
- pagine vuote, risoluzione dei problemi
 - scansione 119
 - stampa 102
- pannello di accesso posteriore
 - eliminazione inceppamenti 156
 - illustrazione 6
- pannello di controllo 51
 - icone di stato 7
 - pulsanti 7
 - spie luminose 7
- pannello di controllo della stampante
 - impostazioni di rete 237
 - invio di fax 54
 - posizione 5
 - scansione 44
- periferiche di memoria
 - stampa di file 34
- piano di scansione
 - caricamento degli originali 14
 - posizione 5
- più pagine prelevate, risoluzione dei problemi 110
- porte, specifiche 165
- presa telefonica, fax 121
- pressione acustica 174
- problemi di alimentazione della carta, risoluzione dei problemi 109
- programma di sostenibilità ambientale 185
- programmazione fax 58
- protocollo Internet
 - fax, uso 76

pulizia
 alimentatore automatico di documenti 23
 superficie esterna 23
 testina di stampa 152
 vetro dello scanner 22
Pulsante Annulla 7
pulsante di navigazione destro 7
pulsanti, pannello di controllo 7
punti neri o strisce, risoluzione dei problemi
 copie 113
 scansione 119
punti, risoluzione dei problemi
 scansione 119

Q

qualità, risoluzione dei problemi
 copia 112
 scansione 117

R

radio, disattivazione delle comunicazioni 237
rapporti
 conferma, fax 77
 diagnostica 107
 errore, fax 78
 Qualità di stampa 107
 test del fax negativo 120
 testina di stampa 152
rapporti di conferma, fax 77
rapporti di errore, fax 78
rapporto qualità di stampa 107
rapporto stato stampante
 informazioni 148
 stampa 148
registro, fax
 stampa 78
remoto, modem
 condivisione con fax (sistemi telefonici paralleli) 213
 condivisione con fax e messaggia vocale (sistemi telefonici paralleli) 225
 condivisione con linea per chiamate fax e vocali (sistemi telefonici paralleli) 216
requisiti di sistema 165

reti

 configurazione della comunicazione wireless 230
 firewall, risoluzione dei problemi 101
 illustrazione connettore 6
 impostazioni avanzate 238
 impostazioni IP 238
 impostazioni wireless 150
 impostazioni, visualizzazione e stampa 237
 modifica delle impostazioni 237
 risoluzione dei problemi 134
 velocità di collegamento 238
ricezione dei fax
 automatica 60
 blocco dei numeri 63
 inoltro 62
 manuale 60
 modalità risposta automatica 70
 squilli prima della risposta 71
ricezione di fax
 risoluzione dei problemi 125, 127
ricezione fax
 polling 62
richiesta di fax 62
Riciclaggio
 cartucce d'inchiostro 186
riduzione fax 63
riduzione fax automatica 63
risoluzione dei problemi
 alimentazione 100
 copia 111
 copie inclinate 113
 dispositivi di memoria 133
 fax 120
 firewall 101
 inceppamenti, carta 158
 informazioni mancanti o errate 103
 invio di fax 125, 127, 129
 la carta non viene prelevata dal vassoio 109
 pagina di configurazione della rete 150
 pagine inclinate 109
 pagine tagliate, posizione del testo o della grafica errata 103

 più pagine prelevate contemporaneamente 110
 problemi di alimentazione della carta 109
 problemi wireless 134
 qualità della copia 112
 qualità di scansione 117
 rapporto stato stampante 148
 ricezione di fax 125, 127
 scansione 115
 segreterie telefoniche 129
 server Web incorporato 144
 stampa 100
 stampa non eseguita 101
 stampate pagine vuote 102
 suggerimenti 99
 suggerimenti per l'installazione del software HP 146
 test del fax 120
 test del tipo di cavo telefonico del fax negativo 122
 test di collegamento cavo telefonico del fax negativo 122
 test hardware fax negativo 121
 test linea fax negativo 124
 test presa fax, negativo 121
 test segnale di linea del fax negativo 123
risoluzione problemi
 problemi di installazione 146
Rete Ethernet 134
risoluzione dei problemi di rete 134
 suggerimenti per l'installazione dell'hardware 146
ristampa
 fax dalla memoria 61

S

salvataggio
 fax nella memoria 61
scansione
 da WebScan 47
 dal pannello di controllo della stampante 44
 lenta 115
 messaggi di errore 117
OCR 48
qualità 117

- risoluzione dei problemi 115
- schermata Scansione 8
- specifiche di scansione 172
- scansione, piano
 - caricamento degli originali 14
 - posizione 5
- scansione, schermata 8
- scheda di memoria MMC
 - inserimento 19
- scheda di memoria Secure Digital
 - inserimento 19
- scheda di memoria xD-Picture Card
 - inserimento 19
- schede
 - cassetto 169
 - formati supportati 168
- schede di memoria
 - inserimento 19
- schermata Fax 8
- schermata Foto 8
- segreteria telefonica
 - configurazione con il fax (sistemi telefonici paralleli) 219
 - impostazione con fax e modem 221
 - toni del fax registrati 129
- selezione monitor 58
- selezione rapida
 - invio di un fax 54
- server Web incorporato
 - apertura 246
 - informazioni su 246
 - risoluzione dei problemi, impossibile aprire il server Web incorporato (EWS) 144
 - Webscan 47
- sistema PBX, configurazione con fax sistemi telefonici paralleli 209
- sistemi operativi supportati 165
- sistemi telefonici paralleli
 - configurazione con modem 213
 - configurazione ISDN 209
 - configurazione linea condivisa 211
 - configurazione linea DSL 208
 - configurazione modem condiviso con linea per chiamate vocali 216
 - configurazione modem e messaggeria vocale 225
 - configurazione PBX 209
 - configurazione segreteria telefonica 219
 - configurazione suoneria diversificata 210
 - impostazione linea separata 207
 - impostazione modem e segreteria telefonica 221
 - paesi/località 204
 - tipi di configurazione 205
- sistemi telefonici seriali
 - paesi/località 204
 - tipi di configurazione 205
- siti Web
 - assistenza clienti 95
 - ordinare accessori e materiali di consumo HP 200
 - programmi ambientali 185
 - scheda della resa dei materiali di consumo 165
- siti web
 - informazioni sull'accesso facilitato 2
- Software
 - impostazioni degli accessori 20
- software
 - garanzia 162
 - OCR 48
 - Webscan 47
- software stampante (Windows)
 - apertura 26, 244
 - informazioni su 244
- sostituzione cartucce d'inchiostro 90
- specifiche
 - ambiente di conservazione 173
 - ambiente operativo 173
 - carta 166
 - elettriche 174
 - emissioni acustiche 174
 - fisiche 164
 - processore e memoria 165
 - requisiti di sistema 165
 - specifiche ambientali 173
 - specifiche del processore 165
 - specifiche dell'ambiente di conservazione 173
 - specifiche dell'ambiente operativo 173
 - specifiche di temperatura 173
 - specifiche di tensione 174
 - specifiche di umidità 173
 - specifiche elettriche 174
 - spie luminose, pannello di controllo 7
 - sportello di accesso al carrello di stampa, individuazione 6
 - sportello di accesso alla cartuccia di inchiostro, individuazione 6
 - squilli prima della risposta 71
 - squillo diversificato
 - modifica 71
 - stampa
 - dettagli ultimo fax 79
 - fax 61
 - foto da periferiche di memoria 34
 - fronte/retro 39
 - pagina di diagnostica 107
 - rapporti fax 77
 - rapporto qualità di stampa 107
 - rapporto stato stampante 148
 - registri fax 78
 - risoluzione dei problemi 100
 - stampa lenta, risoluzione dei problemi 101
 - stampa busta 31
 - Stampa delle foto
 - Mac OS 33
 - Windows 33
 - stampa di brochure
 - stampa 29
 - Stampa senza bordo
 - Mac OS 37
 - Windows 37
 - stampa sulle buste
 - Mac OS 31
 - Stampante, driver
 - impostazioni degli accessori 20
 - stampante, driver
 - garanzia 162
 - stato
 - pagina di configurazione della rete 150
 - rapporto stato stampante 149
 - strisce bianche o sgranate sulle copie, risoluzione dei problemi 114

strisce o bande bianche, risoluzione dei problemi
 copie 114
strisce sbiadite sulle copie, risoluzione dei problemi 113
strisce sulle scansioni, risoluzione dei problemi 118
strisce verticali sulle copie, risoluzione dei problemi 113
strisce, risoluzione dei problemi
 copie 113
 scansione 119
suoneria diversificata
 sistemi telefonici paralleli 210
supporti
 risoluzione dei problemi di alimentazione 109
 stampa fronte/retro 39
 stampa su supporti di formato personalizzato 35
 tipi e grammature supportati 169
supporti fotografici
 formati supportati 168
supporto 95
supporto PCL 3 165

T
telefono, fax
 invio 56
 ricezione 60
telefono, motivo tono risposta 71
test linea, fax 124
test porta corretta, fax 122
test presa, fax 121
test segnale di linea, negativo 123
test, fax
 collegamento porta, negativo 122
 configurazione 228
 hardware, negativo 121
 linea fax 124
 negativo 120
 presa telefonica 121
 segnale di linea, negativo 123
 test del tipo di cavo telefonico del fax negativo 122
testina 152
testina di stampa
 pulizia 152

testina di stampa, allineamento 153
testine di stampa
 ordinazione online 201
testo
 macchiato sulle copie 114
 mancante dalla scansione, risoluzione dei problemi 116
 non completamente definito sulle copie 114
 non può essere modificato dopo la scansione, risoluzione dei problemi 116
 poco nitido sulle copie, risoluzione dei problemi 113
 risoluzione dei problemi 103
 scansioni poco nitide 119
testo a colori e OCR 48
tipo di selezione, impostazione 72
toni, selezione a 72
trasmissione fax
 invio 58
TWAIN
 impossibile attivare origine dati 117

U

Unità duplex
 attivazione e disattivazione nel driver 20
unità flash USB 174
unità fronte/retro
 eliminazione inceppamenti 156
 installazione 20
Utility HP (Mac OS X)
 apertura 245

V

vassoi
 capacità 169
 caricamento della carta 16
 eliminazione inceppamenti 156
 formati di carta supportati 166
 illustrazione delle guide della carta 5
 posizione 5
 risoluzione dei problemi di alimentazione 109
 tipi e grammature dei supporti consentiti 169

Vassoio
 attivazione e disattivazione nel driver 20
Vassoio 2
 attivazione e disattivazione nel driver 20
vassoio 2
 formati di carta supportati 166
vassoio di alimentazione
 capacità 169
 formati di carta supportati 166
 tipi e grammature di carta supportati 169
vassoio di uscita
 carta supportata 169
 posizione 5
velocità
 risoluzione dei problemi dello scanner 115
velocità di collegamento, impostazione 238
velocità di trasmissione 73
vetro dello scanner
 pulizia 22
vetro, scanner
 pulizia 22
visualizzazione
 impostazioni di rete 237
volume
 audio fax 73

W

Webscan 47
Windows 31
 attivazione e disattivazione degli accessori nel driver 20
 impostazioni di stampa 28
 requisiti di sistema 165
 senza bordo 37
 Stampa delle foto 33
 stampa di brochure 29
wireless, comunicazioni
 disattivazione 237

