



HP Scanjet Enterprise N9120/Flow N9120

Guia do usuário

Direitos autorais e licença

© 2013 Copyright HP Development Company, L.P.

É proibida a reprodução, a adaptação ou a tradução sem permissão prévia por escrito, exceto sob as formas permitidas pelas leis de direitos autorais.

As informações contidas neste documento estão sujeitas a alterações sem aviso prévio.

As únicas garantias para produtos e serviços HP estão estabelecidas nas declarações de garantia expressa que acompanham esses produtos e serviços. Nenhuma informação neste documento deve ser interpretada como garantia adicional. A HP não será responsável por omissões ou erros técnicos ou editoriais contidos neste documento.

Edition 3, 1/2017

Créditos de marcas registradas

ENERGY STAR é uma marca de serviço registrada nos EUA da Environmental Protection Agency.

Microsoft e Windows são marcas registradas da Microsoft Corporation.

Conteúdo

1 Usar o scanner	
Visão geral do scanner.....	3
Botões do painel frontal do scanner.....	3
Configuração da lâmpada do scanner.....	5
Carregar documentos originais.....	5
Usar o alimentador automático de documentos.....	5
Dicas para colocar documentos.....	5
Como colocar documentos.....	7
Carregar um original no vidro do scanner.....	8
Como digitalizar.....	9
Associar um botão de início rápido ao software de digitalização.....	10
Digitalizar a partir do software de digitalização.....	10
Digitalizar no HP Smart Document Scan Software (Software de digitalização de documentos HP Smart).....	10
Digitalizar a partir de software de digitalização compatível com ISIS ou TWAIN.....	10
Como copiar.....	11
2 Recursos úteis do scanner	
Trabalhar com perfis do HP Smart Document Scan Software (Software de digitalização de documentos HP Smart).....	12
Girar automaticamente páginas digitalizadas.....	13
Digitalizar documentos muito longos.....	13
Remover cor de um documento (eliminação de cores).....	14
Definir a cor de fundo para digitalizações a partir do alimentador automático de documentos.....	14
Usar a compactação por hardware do scanner para digitalizações mais rápidas.....	15
Misfeed (Multipick) Detection (Detecção de erro de alimentação – várias páginas).....	15
Digitalizar sem visualizar.....	16
Configurar e usar o gravador.....	16
Instalar ou substituir um cartucho de impressão no gravador.....	16
Posicionar o gravador.....	18
Testar o gravador.....	19
Limpar o gravador.....	19
Usar o gravador.....	19
3 Cuidado e manutenção	
Solicitar suprimentos de digitalização e de manutenção.....	20
Limpar o alimentador automático de documentos.....	20
Limpar o vidro do scanner.....	23
Limpar os filtros da ventoinha do scanner.....	23
Substituir o rolete de alimentação e a almofada de separação.....	24
Informações sobre manutenção do scanner do HP Scanner Tools Utility (Utilitário de ferramentas do scanner HP).....	25
4 Solução de problemas	
LEDs do scanner.....	26
Solução de problemas de instalação.....	27
Verificar se o scanner está recebendo energia.....	27
Verificar a conexão USB.....	27
Desinstalar e reinstalar os utilitários do HP Scanjet.....	28
Problemas de operação do scanner.....	28
O scanner não liga.....	29
A lâmpada do scanner permanece acesa.....	29
O scanner não digitaliza imediatamente.....	29
O scanner digitaliza apenas uma face de uma página em frente e verso.....	29
A imagem digitalizada está indistinta.....	29
As páginas digitalizadas estão fora da ordem no destino da digitalização.....	30
Estão faltando páginas digitalizadas no destino da digitalização.....	30
Aumentar a velocidade das tarefas e da digitalização.....	30

A imagem está totalmente branca ou preta.....	30
As imagens digitalizadas não estão retas.....	31
Imagens digitalizadas apresentam faixas ou riscos.....	31
Há listras brancas verticais na página impressa.....	31
Os arquivos digitalizados são grandes demais.....	31
O gravador não está imprimindo ou a qualidade de impressão é baixa.....	32
Os botões do scanner não estão funcionando corretamente.....	32
Os botões não funcionam.....	32
Um programa inesperado é aberto quando o botão é pressionado.....	33
O perfil errado é usado quando o botão Digitalizar é pressionado.....	33
Problemas do alimentador automático de documentos.....	33
Eliminar um congestionamento de papel pelo alimentador automático de documentos.....	34
O ADF não alimenta papel.....	36
A parte inferior da imagem digitalizada está cortada.....	36
Informações adicionais sobre solução de problemas.....	36
5 Assistência e suporte ao equipamento	
Manutenção, solução de problemas e suporte.....	37
Obter assistência.....	37
6 Informações regulamentares e especificações do produto	38
7 Acessibilidade	41

1 Usar o scanner

- [Visão geral do scanner](#)
- [Carregar documentos originais](#)
- [Como digitalizar](#)
- [Associar um botão de início rápido ao software de digitalização](#)
- [Digitalizar a partir do software de digitalização](#)
- [Como copiar](#)

Visão geral do scanner

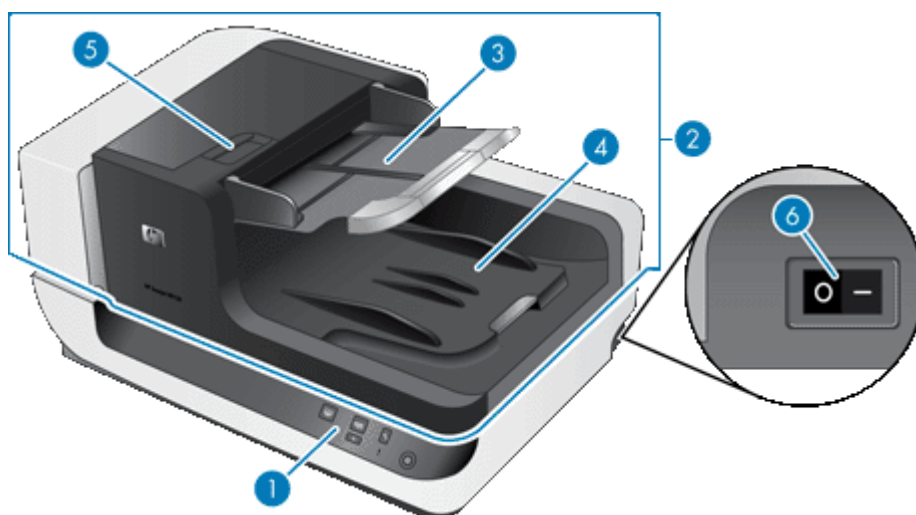

1	Painel frontal
2	Alimentador automático de documentos (automatic document feeder, ADF)
3	Bandeja de entrada do ADF
4	Bandeja de saída do ADF
5	Trava para abertura do ADF
6	Botão Liga/Desliga





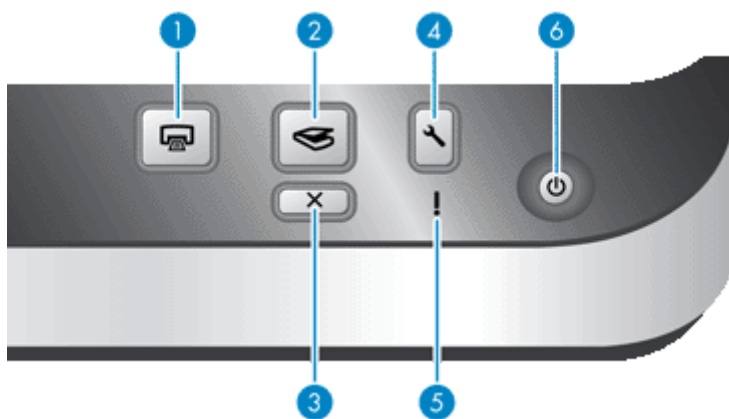

Veja também

- [Botões do painel frontal do scanner](#)
- [Configuração da lâmpada do scanner](#)

Botões do painel frontal do scanner

Use os botões do painel frontal do scanner para iniciar uma digitalização e definir algumas configurações do scanner.



Ícone	Nome do botão	Descrição
1 	Copiar	Por padrão, imprime o número de cópias atualmente configurado no HP Document Copy (Cópia de documento HP). No outro modo, esse botão inicia o software de digitalização atribuído a ele.
2 	Digitalizar	Por padrão, esse botão inicia uma digitalização que utiliza o perfil do HP Smart Document Scan Software (Software de digitalização de documentos HP Smart) atribuído a ele. No outro modo, esse botão inicia o software de digitalização atribuído a ele.
3 	Cancelar	Cancela uma digitalização ou uma cópia em andamento.
4 	Ferramentas	Abre o HP Scanner Tools Utility (Utilitário de ferramentas do scanner HP), no qual é possível realizar as seguintes tarefas: <ul style="list-style-type: none"> • Associar os botões de início rápido do scanner ao software de digitalização • Configurar os botões no painel frontal do scanner • Gerenciar o gravador • Ver informações sobre configurações, status e manutenção do scanner
5 	LED Atenção	O LED Atenção oferece informações sobre o status do scanner.
6 	Economia de energia	Pressione o botão Economia de energia para colocar o scanner no modo de economia de energia quando ele <i>não</i> estiver em uso. Quando for fazer digitalizações novamente, pressione o botão Economia de energia para reativar o scanner.

Veja também

- [LEDs do scanner](#)

Configuração da lâmpada do scanner

O scanner é compatível com dois modos de operação da lâmpada:

- No Power Save mode (Modo economia de energia), a lâmpada do scanner se apaga automaticamente após 15 minutos de inatividade. Quando for fazer digitalizações novamente, pressione o botão **Economia de energia** para reativar o scanner.
- No Instant Lamp On mode (Modo de acendimento instantâneo da lâmpada), a lâmpada do scanner esgota o tempo-limite e se desliga automaticamente após 15 minutos de inatividade, mas permanece aquecida e pronta para digitalizar.

Para mudar do Power Save mode (Modo economia de energia) para o Instant Lamp On mode (Modo de acendimento instantâneo da lâmpada), selecione a caixa **Enable Instant Lamp On** (Ativar acendimento instantâneo da lâmpada) na guia **Buttons** (Botões) do HP Scanner Tools Utility (Utilitário de ferramentas do scanner HP). Para voltar para o Power Save mode (Modo economia de energia), desmarque a opção **Enable Instant Lamp On** (Ativar acendimento instantâneo da lâmpada).

Carregar documentos originais

É possível digitalizar até 200 páginas de documentos de uma página ou frente e verso pelo alimentador automático de documentos (ADF). Também é possível digitalizar uma página de um documento diretamente do vidro do scanner.

A seção contém os seguintes tópicos:

- [Usar o alimentador automático de documentos](#)
- [Carregar um original no vidro do scanner](#)

Usar o alimentador automático de documentos

Para informações úteis sobre colocar os documentos adequadamente, consulte estes tópicos.

- [Dicas para colocar documentos](#)
- [Como colocar documentos](#)







Dicas para colocar documentos







- O ADF aceita os seguintes tipos de papel.

Largura:	70–300 mm (2,75–11,8 pol.)
Comprimento:	148–864 mm (5,8–34 pol.)
Peso:	49–120 g/m ² (13–32 lb)

 **Nota** No software de digitalização, configure o tamanho da página para corresponder à largura e ao comprimento do papel que será digitalizado.

- Digitalizar os tipos de documentos a seguir pode resultar em congestionamentos de papel ou danos aos documentos. Para digitalizar tais documentos, faça uma fotocópia e digitalize-a.

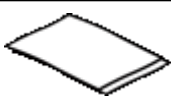
	Documentos enrugados ou vincados		Documentos enrolados
	Documentos rasgados		Documentos com cliques ou grampos
	Papel-carbono		Papel com revestimento

	Papel extremamente fino, translúcido		Papel com notas adesivas ou pedaços de papel anexados
	Fotos		Transparências
	Papéis grudados		Papel com umidade decorrente de cola ou corretivo líquido, por exemplo

- Antes de colocar documentos, observe se as portas de acesso do ADF estão bem travadas.
- Ao carregar uma pilha de documentos, verifique se todos têm o mesmo tamanho.
- A capacidade máxima do ADF é de 200 folhas de papel de 75 g/m² (20 lb.) Ao se usar papel mais pesado, a capacidade máxima diminui. Use a linha de preenchimento, como mostrado abaixo, como uma medida da altura máxima da pilha de documentos.

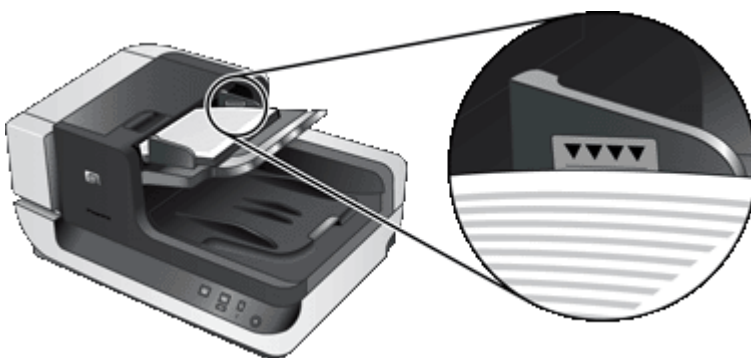

- Para documentos pequenos ou estreitos, coloque a borda que seja menor que 148 mm (5,8 pol.) apontando para o alimentador, para que a borda maior possa ser puxada pelo alimentador e passar pelos roletes de alimentação.

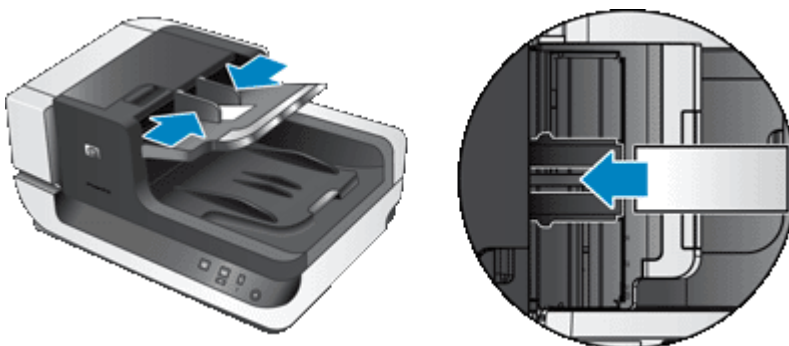

- Ao colocar documentos pequenos ou leves, como cartões A6 (cartões de índice) ou papel-carbono, monte uma pilha de pelo menos cinco documentos para assegurar que o ADF detecte corretamente a pilha e a alimente. Se for digitalizar menos que cinco documentos pequenos ou leves, faça-o colocando os documentos no vidro do scanner.
- Ao carregar documentos longos, que excedem a bandeja de entrada, puxe o extensor da bandeja (1) e, em seguida, coloque os documentos (2).

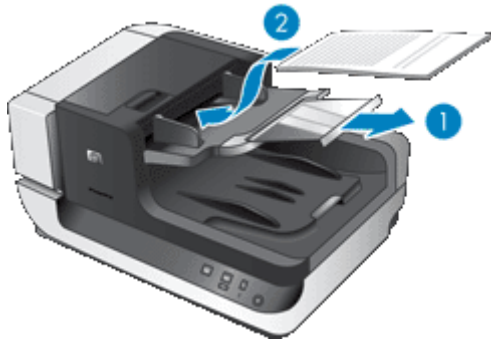

Como colocar documentos

1. Levante a trava de papel na bandeja de saída que corresponda ao tamanho dos documentos a ser digitalizados. Escolha a posição de parada que esteja mais perto (e superior) da borda dos documentos à medida que saem do ADF.

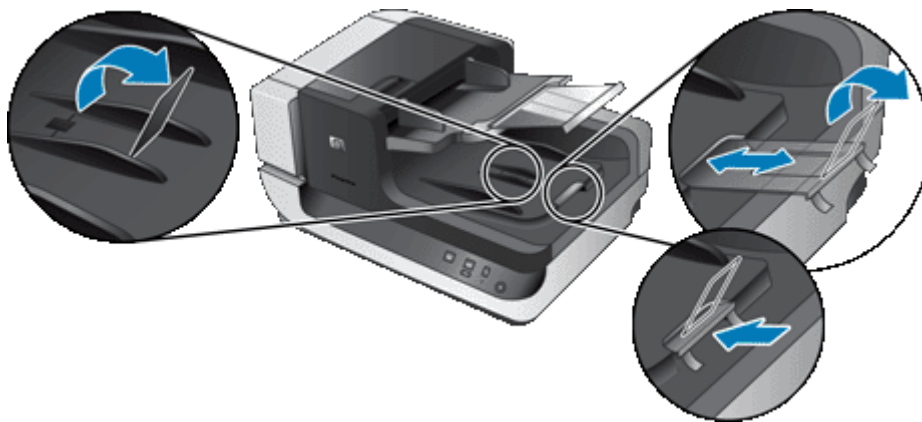

2. Sacuda a pilha de documentos, para garantir que as folhas não fiquem grudadas. Sacuda a borda que entrará no ADF em uma direção e, depois, na direção oposta.



3. Alinhe as bordas dos documentos, batendo a base da pilha em uma mesa. Vire a pilha em 90 graus e repita.

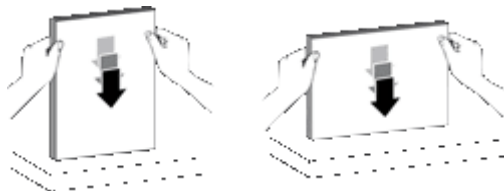

4. Coloque a pilha no meio da bandeja de entrada. Coloque a pilha com a face voltada para cima. Para digitalizar mais rápido, coloque a pilha com a borda esquerda em direção ao ADF.

 **Nota** No software de digitalização, escolha a configuração do layout que corresponda à orientação dos originais no ADF.



5. Ajuste as guias de papel de acordo com a largura dos documentos. Atente para não empurrar demais as guias, o que pode impedir a alimentação do papel, mas observe se as guias tocam as bordas dos documentos.

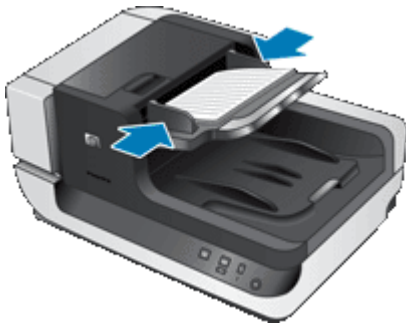

6. Devagar, empurre a pilha para a frente para movimentar o sensor da bandeja.

Carregar um original no vidro do scanner

Os itens que não atendem às especificações para o alimentador automático de documentos (ADF) devem ser colocados diretamente no vidro do scanner.

Tamanho mínimo:	Qualquer tamanho
Tamanho máximo:	300 x 432 mm (11,8 x 17 pol.)

Coloque o original voltado para baixo no vidro do scanner, como indicado pela marca de referência.



 **Nota** No software de digitalização, escolha a configuração do layout que corresponda à orientação do original no vidro do scanner.

Como digitalizar

As etapas básicas para digitalização são:

1. Coloque os originais.
2. Execute um dos seguintes procedimentos:
 - Pressione o botão **Digitalizar** () no painel frontal do scanner para iniciar a digitalização com o software designado (e o perfil, se for o caso).
 - No computador, abra o software de digitalização e selecione a fonte de dados ISIS ou TWAIN. Escolha as configurações adequadas e inicie a digitalização.

 **Dica 1** Para reduzir congestionamentos de papel, use as configurações de digitalização que definem as dimensões atuais das páginas que estão sendo digitalizadas.

Dica 2 Se você selecionar digitalização ou cópia em frente e verso e colocar os originais no alimentador automático de documentos (ADF), o scanner processará ao mesmo tempo as duas faces de um original em frente e verso.

Veja também

- [Carregar documentos originais](#)
- [Associar um botão de início rápido ao software de digitalização](#)
- [Digitalizar a partir do software de digitalização](#)
- [Trabalhar com perfis do HP Smart Document Scan Software \(Software de digitalização de documentos HP Smart\)](#)

Associar um botão de início rápido ao software de digitalização

O scanner inclui dois botões de início rápido, **Scan** (🖨️) e **Copy** (📄). É possível associar qualquer software de digitalização que possa ser acessado por botão a cada um desses botões.

Para associar um botão de início rápido ao software de digitalização, siga estas instruções:

1. Pressione o botão **Ferramentas** (🔧) no painel frontal do scanner para abrir o HP Scanner Tools Utility (Utilitário de ferramentas do scanner HP). Clique na guia **Buttons** (Botões).
2. Na lista suspensa de botões para **Program to Start** (Programa a ser iniciado), selecione o software de digitalização que deseja que seja iniciado por esse botão.
3. (Opcional) Se você tiver selecionado HP Smart Document Scan Software (Software de digitalização de documentos HP Smart), na lista suspensa **Profile** (Perfil), selecione um perfil. Caso não tenha selecionado um perfil, pressionar o botão iniciará o HP Smart Document Scan Software (Software de digitalização de documentos HP Smart) para que possa escolher as configurações toda vez que iniciar uma nova digitalização.

 **Nota** Se você alterar o nome de um perfil atribuído a um botão de início rápido, atualize as informações do botão em HP Scanner Tools Utility (Utilitário de ferramentas do scanner HP).

Veja também

- [Trabalhar com perfis do HP Smart Document Scan Software \(Software de digitalização de documentos HP Smart\)](#)

Digitalizar a partir do software de digitalização

É possível digitalizar uma imagem ou documento diretamente em um programa de software se o programa for compatível com ISIS ou TWAIN. Geralmente, o programa será compatível se tiver uma opção de menu como **Obter**, **Digitalizar**, **Importar novo objeto** ou **Inserir**. Se você não tiver certeza de que o aplicativo é compatível ou de qual opção usar, consulte a documentação do programa.

Veja também

- [Digitalizar no HP Smart Document Scan Software \(Software de digitalização de documentos HP Smart\)](#)
- [Digitalizar a partir de software de digitalização compatível com ISIS ou TWAIN](#)

Digitalizar no HP Smart Document Scan Software (Software de digitalização de documentos HP Smart)

1. Clique em **Iniciar**, aponte para **Programas** ou **Todos os programas**, aponte para **HP**, aponte para **HP Smart Document Scan** e clique em **HP Smart Document Scan Software** (Software de digitalização de documentos HP Smart).
2. Selecione um perfil e clique em **Scan** (Digitalizar).

 **Dica** Uma descrição do perfil selecionado aparecerá após a lista.

3. Siga as instruções exibidas na tela para concluir a digitalização.

Para obter mais informações, consulte a HP Smart Document Scan Software Help (Ajuda do software de digitalização de documentos HP Smart).

Digitalizar a partir de software de digitalização compatível com ISIS ou TWAIN

1. Abra o software de digitalização e selecione a fonte de dados ISIS ou TWAIN.
2. Selecione as configurações corretas para os documentos que estão sendo digitalizados.
3. Realize as ações apropriadas para concluir a digitalização.

Para mais informações, consulte a ajuda on-line do software de digitalização.

Como copiar

As etapas básicas para cópia são:

1. Coloque os originais.
2. Execute um dos seguintes procedimentos:
 - Pressione o botão **Copiar** () no painel frontal do scanner para imprimir as cópias com as configurações de cópia atuais.
 - Clique em **Iniciar**, aponte para **Programas** ou **Todos os programas**, aponte para **HP**, aponte para **Scanjet**, aponte para **N9120** e clique em **Document Copy** (Cópia de documentos).
Selecione as configurações de impressão na caixa de diálogo **HP Document Copy** (Cópia de documento HP).

 **Nota** Se você quiser alterar as configurações de cópia, inicie a cópia no software HP Document Copy (Cópia de documento HP).

 **Dica 1** É possível configurar o HP Document Copy para sempre solicitar as configurações da cópia antes de iniciar a impressão. Para informações, consulte a HP Scanner Tools Utility help (Ajuda do utilitário de ferramentas do scanner HP).

Dica 2 Se você selecionar digitalização ou cópia em frente e verso e colocar os originais no alimentador automático de documentos (ADF), o scanner processará ao mesmo tempo as duas faces de um original em frente e verso.

Veja também

- [Carregar documentos originais](#)
- [Associar um botão de início rápido ao software de digitalização](#)
- [Digitalizar a partir do software de digitalização](#)

2 Recursos úteis do scanner

Profissionais com experiência no gerenciamento de documentos podem se interessar pelos recursos do scanner a seguir, que estão disponíveis no HP Smart Document Scan Software (Software de digitalização de documentos HP Smart). Muitos desses recursos também estão disponíveis em qualquer software de digitalização de documento compatível com ISIS ou TWAIN que permita a modificação das configurações de digitalização.

- [Trabalhar com perfis do HP Smart Document Scan Software \(Software de digitalização de documentos HP Smart\)](#)
- [Girar automaticamente páginas digitalizadas](#)
- [Digitalizar documentos muito longos](#)
- [Remover cor de um documento \(eliminação de cores\)](#)
- [Definir a cor de fundo para digitalizações a partir do alimentador automático de documentos](#)
- [Usar a compactação por hardware do scanner para digitalizações mais rápidas](#)
- [Misfeed \(Multipick\) Detection \(Detecção de erro de alimentação – várias páginas\)](#)
- [Digitalizar sem visualizar](#)
- [Configurar e usar o gravador](#)

Trabalhar com perfis do HP Smart Document Scan Software (Software de digitalização de documentos HP Smart)

Um perfil do HP Smart Document Scan Software (Software de digitalização de documentos HP Smart) oferece um modo rápido e eficiente de se selecionarem configurações para digitalizar e processar páginas de documentos. É possível configurar perfis para uso com os botões de início rápido no painel frontal do scanner.

Use o HP Smart Document Scan Software (Software de digitalização de documentos HP Smart) para configurar e modificar perfis. Use o HP Scanner Tools Utility (Utilitário de ferramentas do scanner HP) para atribuir um perfil a um botão de início rápido no painel frontal do scanner.

É possível configurar cada perfil para realizar funções de digitalização específicas que sejam usadas com frequência. Por exemplo, se você frequentemente precisar digitalizar originais coloridos em 200 dpi em arquivos PDF pesquisáveis e enviar esses arquivos por e-mail para um colega de trabalho, poderá criar um perfil com as configurações necessárias para concluir essa tarefa.

Ver perfis

O HP Smart Document Scan Software (Software de digitalização de documentos HP Smart) inclui vários perfis-padrão.

Para ver os perfis já existentes do HP Smart Document Scan Software (Software de digitalização de documentos HP Smart), siga estas etapas:

1. Clique em **Iniciar**, aponte para **Programas** ou **Todos os programas**, aponte para **HP**, aponte para **HP Smart Document Scan** e clique em **HP Smart Document Scan Software** (Software de digitalização de documentos HP Smart).
2. Exibir a lista de perfis.

Criar perfis

Para criar um perfil do HP Smart Document Scan Software (Software de digitalização de documentos HP Smart), siga estas etapas:

1. Clique em **Iniciar**, aponte para **Programas** ou **Todos os programas**, aponte para **HP**, aponte para **HP Smart Document Scan** e clique em **HP Smart Document Scan Software** (Software de digitalização de documentos HP Smart).
2. Clique em **New** (Novo).
A caixa de diálogo Create New Profile (Criar novo perfil) aparecerá.
3. Na caixa **Profile name** (Nome do perfil), digite o nome desejado ou aceite o padrão.

 **Dica** É possível configurar o novo perfil com base em um existente. Para fazer isso, marque a caixa de seleção **Copy settings from profile** (Copiar configurações de perfil) e selecione um perfil existente na lista.

4. Clique em **Continue** (Continuar).
A caixa de diálogo Profile Settings (Configurações de perfil) é exibida.
5. Selecione as configurações do perfil.

Para obter mais informações, consulte a HP Smart Document Scan Software Help (Ajuda do software de digitalização de documentos HP Smart).

Girar automaticamente páginas digitalizadas

Por padrão, as páginas alimentadas através do ADF são digitalizadas na mesma orientação que as páginas colocadas na bandeja de entrada do ADF. O scanner pode girar os dados digitalizados e deixá-los em uma orientação diferente no resultado final. Esse recurso é útil, por exemplo, quando se deseja digitalizar rapidamente páginas com a orientação retrato. Você pode colocar a borda mais longa dessas páginas na bandeja de entrada do ADF e obter digitalizações com uma borda mais curta das páginas na parte superior da imagem.

Para ativar a rotação de páginas digitalizadas em um perfil do HP Smart Document Scan Software (Software de digitalização de documentos HP Smart), siga estas etapas:

1. Abra o HP Smart Document Scan Software (Software de digitalização de documentos HP Smart).
2. Selecione um perfil de digitalização e clique em **Edit** (Editar).
3. Na guia **Layout** da caixa de diálogo **Profile Settings** (Configurações de perfil), selecione as opções adequadas para **Original Layout** (Layout original) e **ADF Feed Direction** (Direção da alimentação do ADF).

 **Nota** Em outro software de digitalização, as opções para rotação de página estão na guia **Layout** da caixa de diálogo ISIS or TWAIN **Advanced Settings** (Configurações avançadas).

Digitalizar documentos muito longos

Por padrão, o alimentador automático de documentos (ADF) aceita uma pilha de originais de até 300 x 432 mm (11,8 x 17 pol.). Você pode optar por digitalizar páginas de até 300 x 864 mm (11,8 x 34 pol.) pelo ADF.

Para ativar a digitalização de páginas longas em um perfil do HP Smart Document Scan Software (Software de digitalização de documentos HP), siga estas etapas:

1. Abra o HP Smart Document Scan Software (Software de digitalização de documentos HP Smart).
2. Selecione um perfil de digitalização e clique em **Edit** (Editar).
3. Na guia **Layout** da caixa de diálogo **Profile Settings** (Configurações de perfil), selecione **Custom** (Personalizar) na lista suspensa **Size** (Tamanho). Em seguida, digite as dimensões reais da página, até 300 x 864 mm (11,8 x 34 pol.), nas caixas **Width** (Largura) e **Height** (Altura).

 **Nota 1** Em outro software de digitalização, as configurações de tamanho da página estão na guia **Layout** da caixa de diálogo ISIS or TWAIN **Advanced Settings** (Configurações avançadas).

Nota 2 Alguns softwares de digitalização ou destino (incluindo o driver do Kofax VirtualReScan) podem não ser compatíveis com todos os tamanhos de página aceitos pelo scanner.

Nota 3 A HP recomenda que páginas longas sejam digitalizadas individualmente, em uma resolução de 300 dpi ou inferior.

Remover cor de um documento (eliminação de cores)

É possível remover o fundo escuro de uma imagem, por exemplo, texto preto em papel verde ou instruções em vermelho em um formulário. A remoção de cores da digitalização pode reduzir o tamanho de um arquivo e melhorar o resultado final do reconhecimento óptico de caracteres (optical character recognition, OCR). É possível remover um canal de cores (vermelho, verde ou azul) ou até três cores específicas. Para cores específicas, a configuração de sensibilidade controla quão similar uma cor digitalizada deve ser da cor definida.

Para selecionar as cores a serem eliminadas de uma digitalização em um perfil do HP Smart Document Scan Software (Software de digitalização de documentos HP Smart), siga estas etapas:

1. Abra o HP Smart Document Scan Software (Software de digitalização de documentos HP Smart).
2. Selecione um perfil de digitalização e clique em **Edit** (Editar).
3. Na guia **Scan** (Digitalizar) da caixa de diálogo **Profile Settings** (Configurações de perfil), clique em **Advanced Settings** (Configurações avançadas).
4. Na guia **Color Dropout** (Eliminação de cores) da caixa de diálogo **Properties** (Propriedades), selecione as configurações da eliminação.

Para informações sobre as configurações da eliminação de cores, consulte a ajuda on-line do software de digitalização em uso.

 **Nota 1** O filtro do canal de cores aplica-se somente a digitalizações em escala de cinza ou em preto-e-branco. Filtros de cor específica são aplicáveis a todos os modos de cores.

Nota 2 Para remover uma cor em outro software de digitalização, vá até a caixa de diálogo ISIS or TWAIN **Advanced Settings** (Configurações avançadas). Na guia **Color Dropout** (Eliminação de cores), defina as configurações da eliminação.

Definir a cor de fundo para digitalizações a partir do alimentador automático de documentos

Quando você faz digitalizações a partir do alimentador automático de documentos (ADF), é possível escolher branco ou preto como cor de fundo. Quando a cor de fundo da digitalização contrasta com a cor fora das bordas do documento, o software de digitalização pode reconhecer melhor as bordas do documento digitalizado. Por exemplo, use o fundo preto para digitalizar um documento impresso em papel branco.

Para escolher a cor de fundo da digitalização em um perfil do HP Smart Document Scan Software (Software de digitalização de documentos HP Smart), siga estas etapas:

1. Abra o HP Smart Document Scan Software (Software de digitalização de documentos HP Smart).
2. Selecione um perfil de digitalização e clique em **Edit** (Editar).
3. Na guia **Scan** (Digitalizar) da caixa de diálogo **Profile Settings** (Configurações de perfil), clique em **Advanced Settings** (Configurações avançadas).
4. Na guia **More** (Mais) da caixa de diálogo **Properties** (Propriedades), selecione uma cor na lista suspensa **ADF Background** (Fundo do ADF).

 **Nota** Para definir uma cor de fundo em outro software de digitalização, vá até a caixa de diálogo ISIS or TWAIN **Advanced Settings** (Configurações avançadas). Na guia **More** (Mais), selecione uma cor na lista suspensa **ADF Background** (Fundo do ADF).

Usar a compactação por hardware do scanner para digitalizações mais rápidas

O scanner tem suporte a vários níveis de compactação JPEG para aumentar a taxa de transferência de dados do scanner para o software de digitalização no computador. O scanner compacta os dados durante o processo de digitalização. O software de digitalização pode descompactar dados para criar imagens digitalizadas. A compactação JPEG funciona em digitalizações coloridas e em escala de cinza.

Para ativar a JPEG compression (compactação JPEG) em um perfil do HP Smart Document Scan Software (Software de digitalização de documentos HP Smart), siga estas etapas:

1. Abra o HP Smart Document Scan Software (Software de digitalização de documentos HP Smart).
2. Selecione um perfil de digitalização e clique em **Edit** (Editar).
3. Ativar a compactação:
 - ▲ Na guia **Scan** (Digitalizar) da caixa de diálogo **Profile Settings** (Configurações de perfil), selecione a caixa **Use scanner compression (for optimal speed)** (Usar compactação do scanner [para a maior velocidade]).
4. Defina quanto de compactação deve ser aplicado:
 - a. Na guia **Scan** (Digitalizar) da caixa de diálogo **Profile Settings** (Configurações de perfil), clique em **Advanced Settings** (Configurações avançadas).
 - b. Na guia **More** (Mais) da caixa de diálogo **Properties** (Propriedades), mova **Scanner JPEG Compression** (Compactação JPEG do scanner) até a posição desejada.

 **Nota** Para estabelecer o nível da compactação JPEG em outro aplicativo, abra a caixa de diálogo ISIS or TWAIN **Advanced Settings** (Configurações avançadas) e mova **Scanner JPEG Compression** (Compactação JPEG do scanner) até a posição desejada.

Misfeed (Multipick) Detection (Detecção de erro de alimentação – várias páginas)

O recurso Misfeed (Multipick) Detection (Detecção de erro de alimentação – várias páginas) interrompe o processo de digitalização ou cópia, se detectar que várias páginas foram alimentadas no scanner ao mesmo tempo. Por padrão, esse recurso fica ativado.

Para desativar o recurso Misfeed (Multipick) Detection (Detecção de erro de alimentação – várias páginas) em um perfil do HP Smart Document Scan Software (Software de digitalização de documentos HP Smart), siga estas etapas:

1. Abra o HP Smart Document Scan Software (Software de digitalização de documentos HP Smart).
2. Selecione um perfil de digitalização e clique em **Edit** (Editar).
3. Na guia **Scan** (Digitalizar) da caixa de diálogo **Profile Settings** (Configurações de perfil), clique em **Advanced Settings** (Configurações avançadas).
4. Na guia **More** (Mais) da caixa de diálogo **Properties** (Propriedades), desmarque a caixa **Enable** (Ativar).

 **Nota** Para desativar o recurso Misfeed (Multipick) Detection (Detecção de erro de alimentação – várias páginas) em outro software de digitalização, vá até a caixa de diálogo ISIS or TWAIN **Advanced Settings** (Configurações avançadas). Na guia **More** (Mais), desmarque a caixa de seleção **Enable** (Ativar).

Digitalizar sem visualizar

O processo-padrão para usar o HP Smart Document Scan Software (Software de digitalização de documentos HP Smart) para fazer digitalizações é:

1. Digitalize as páginas do documento.
2. Verifique as páginas do documento digitalizado na **Scan Progress Window** (Janela de progresso da digitalização) do HP Smart Document Scan Software (Software de digitalização de documentos HP Smart). Reorganize, exclua e redigitalize páginas, conforme necessário.
3. Conclua a digitalização clicando em **Done Scanning** (Conclusão da digitalização) na **Scan Progress Window** (Janela de progresso da digitalização).
4. Aguarde o software de digitalização processar as páginas do documento digitalizado de acordo com as configurações do perfil.

É possível configurar um perfil que pule as etapas 2 e 3 do processo-padrão. Depois de selecionar esse perfil, pressione o botão **Digitalizar** no painel frontal do scanner ou clique em **Scan** (Digitalizar) na **Main Window** (Janela principal) do HP Smart Document Scan Software (Software de digitalização de documentos HP Smart). As páginas serão digitalizadas e processadas sem outras intervenções.

Para que uma digitalização seja feita automaticamente, o perfil selecionado do HP Smart Document Scan Software (Software de digitalização de documentos HP Smart) deve incluir estas configurações:

- Na guia **Profile** (Perfil), a caixa **Display thumbnails when scanning** (Exibir miniaturas durante a digitalização) deve estar desmarcada.
- As configurações adicionais da guia **Destination** (Destino), como desativar a caixa de diálogo **Show Save As** (Exibir Salvar como), podem ser solicitadas, dependendo do perfil.

Configurar e usar o gravador

O scanner inclui um gravador que pode imprimir uma mensagem de texto e o número de índice no verso de documentos que são alimentados através do ADF. A marca de gravação confirma que o documento foi digitalizado e pode indicar quando isso ocorreu.

 **Nota** No caso de digitalização de páginas frente e verso, a marca de gravação pode ser impressa sobre o conteúdo.

- [Instalar ou substituir um cartucho de impressão no gravador](#)
- [Posicionar o gravador](#)
- [Testar o gravador](#)
- [Limpar o gravador](#)
- [Usar o gravador](#)

Instalar ou substituir um cartucho de impressão no gravador

O scanner utiliza um cartucho de impressão HP 51604A. O cartucho deve ser adquirido separadamente.

1. Levante a bandeja de entrada do ADF até que se encaixe no lugar.

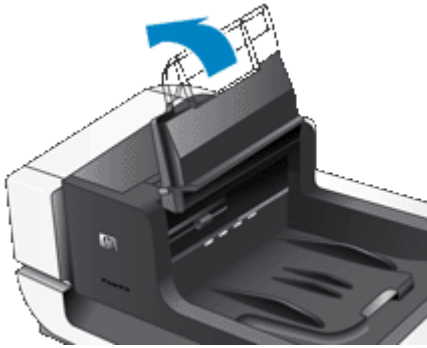

2. Com cuidado, levante o controle verde lateral e deslize o gravador completamente para a esquerda.

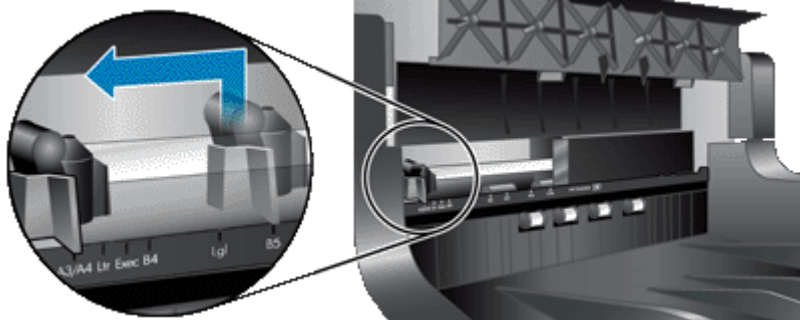

3. Levante a trava do compartimento do cartucho.



4. Se você estiver substituindo um cartucho de impressão vazio, deslize-o para a direita para removê-lo do compartimento.
5. Retire o cartucho de impressão da embalagem. Puxe a aba para remover a fita de proteção dos injetores.

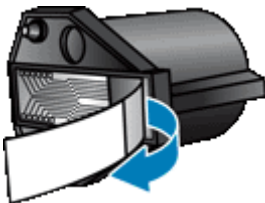

6. Segure o novo cartucho de impressão com os injetores voltados para baixo e deslize-o no compartimento do cartucho.

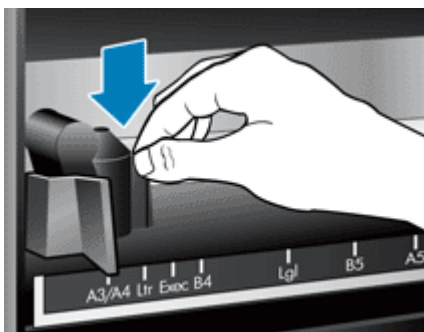

7. Feche a trava do compartimento para prender o cartucho de impressão.
8. Segure a bandeja de entrada do ADF pelo meio e abaixe-a até a posição de digitalização.
9. Atualize o histórico do gravador:
 - a. Pressione o botão **Ferramentas** (🔧) no painel frontal do scanner para abrir o HP Scanner Tools Utility (Utilitário de ferramentas do scanner HP). Clique na guia **Imprinter** (Gravador).
 - b. Na seção **Cartridge Status** (Status do cartucho), clique em **Record Replacement** (Registrar substituição).

Posicionar o gravador

A posição do gravador determina o local da marca do gravador (esquerda ou direita) na página digitalizada.

 **Nota** No caso de páginas estreitas, se o gravador não estiver nos limites da largura da página na bandeja de entrada do ADF, ele não será impresso nas páginas digitalizadas. Como consequência, a digitalização não será concluída, e uma mensagem de erro será exibida na tela do computador.

1. Levante a bandeja de entrada do ADF até que se encaixe no lugar.



2. Com cuidado, levante o controle lateral verde e deslize o gravador para a posição desejada.

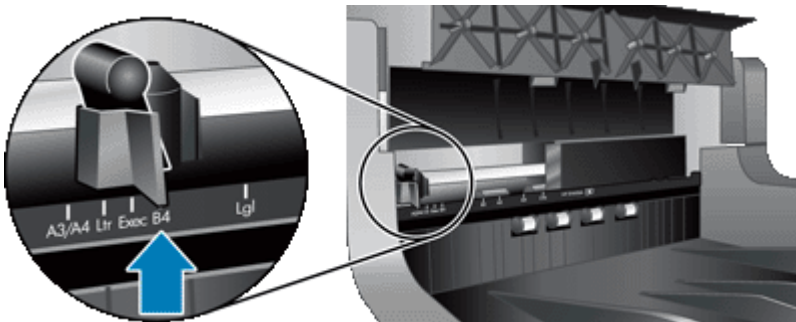



 **Nota** Diversos tamanhos de papel são indicados para o carro do gravador. Se você definir o gravador para a posição do tamanho do papel em uso, a marca do gravador será impressa a 5 mm (0,2 polegada) da lateral da página. É possível escolher qualquer posição que possa ser impressa no tamanho do papel em uso. Se o gravador for deixado entre duas posições marcadas, poderá se movimentar durante a digitalização, o que deixará a marca do gravador com uma qualidade ruim.

3. Segure a bandeja de entrada do ADF pelo meio e abaixe-a até a posição de digitalização.

Testar o gravador

Teste o gravador para verificar se o cartucho de impressão está carregado corretamente e observar a colocação da marca do gravador na página.

 **Nota** Para evitar que o valor do contador seja modificado durante o teste, é impressa uma marca predefinida no local configurado.

1. Coloque uma única página na bandeja de entrada do alimentador automático de documentos.
2. Pressione o botão **Ferramentas**  no painel frontal do scanner para abrir o HP Scanner Tools Utility (Utilitário de ferramentas do scanner HP). Clique na guia **Imprinter** (Gravador).
3. Na seção **Cartridge Status** (Status do cartucho), clique em **Test Imprinter** (Testar gravador).

Limpar o gravador

Limpe o gravador sempre que a marca não for mais impressa completamente.

1. Pressione o botão **Ferramentas**  no painel frontal do scanner para abrir o HP Scanner Tools Utility (Utilitário de ferramentas do scanner HP). Clique na guia **Imprinter** (Gravador).
2. Na seção **Cartridge Status** (Status do cartucho), clique em **Clean Imprinter** (Limpar gravador).

Usar o gravador

1. Abra o HP Smart Document Scan Software (Software de digitalização de documentos HP Smart).
2. Selecione um perfil de digitalização e clique em **Edit** (Editar).
3. Na guia **Scan** (Digitalizar) da caixa de diálogo **Profile Settings** (Configurações de perfil), clique em **Advanced Settings** (Configurações avançadas).
4. Na guia **Imprinter** (Gravador) da caixa de diálogo **Properties** (Propriedades), selecione **Enable Imprinting** (Ativar gravação).
5. Na caixa **Text** (Texto), digite o texto a ser impresso no verso de cada documento digitalizado.

Você também pode:

- Definir um contador para o número de páginas gravadas.
- Incluir a data e a hora da marca gravada.
- Estabelecer a distância entre a borda anterior do documento e o início da marca do gravador.
- Girar a marca do gravador.
- Deixar a marca em negrito.
- Desabilitar a digitalização quando o cartucho de impressão está com pouca tinta.

3 Cuidado e manutenção

Esta seção apresenta informações sobre como cuidar e manter o scanner.

- [Solicitar suprimentos de digitalização e de manutenção](#)
- [Limpar o alimentador automático de documentos](#)
- [Limpar o vidro do scanner](#)
- [Limpar os filtros da ventoinha do scanner](#)
- [Substituir o rolete de alimentação e a almofada de separação](#)
- [Informações sobre manutenção do scanner do HP Scanner Tools Utility \(Utilitário de ferramentas do scanner HP\)](#)

A limpeza regular do scanner ajuda a assegurar digitalizações de alta qualidade. O cuidado necessário depende de vários fatores, como a frequência de uso e o ambiente. A limpeza de rotina deve ser feita de acordo com a necessidade.

A limpeza de rotina deve incluir a limpeza do alimentador automático de documentos (ADF), do vidro do scanner e dos filtros da ventoinha.

⚠ Cuidado Evite colocar no scanner itens com pontas vivas, cliques de papel, grampos, cola fresca, corretor líquido ou substâncias similares. As páginas do documento não devem estar enroladas, amassadas, nem grudadas.

Solicitar suprimentos de digitalização e de manutenção

É possível adquirir peças de manutenção on-line. Itens como o kit de substituição do rolete de alimentação estão disponíveis para entrega no mundo inteiro.

1. Visite o site de suporte ao scanner HP no endereço www.hp.com/support.
2. Selecione seu país/região e seu idioma.
3. Informe o número do modelo do scanner e pressione **Enter**.

Limpar o alimentador automático de documentos

O ADF requer manutenção periódica, dependendo do uso e do tipo de papel utilizado. Limpe o ADF nas seguintes situações:

- Os roletes do ADF estão visivelmente sujos.
- O ADF não está conseguindo alimentar os documentos.
- Aparecem faixas verticais nas imagens digitalizados pelo ADF.
- Foi digitalizado pelo ADF um documento empoeirado, sujo ou escrito a lápis.
- O ambiente está empoeirado.

Se o ADF for utilizado várias vezes por semana, convém limpá-lo uma vez por mês. Defina uma rotina de limpeza apropriada para o scanner.

1. Mude o botão **Liga/Desliga** para a posição Desligado, depois desconecte o cabo USB e a fonte de alimentação do scanner.
2. Abra a tampa do scanner.

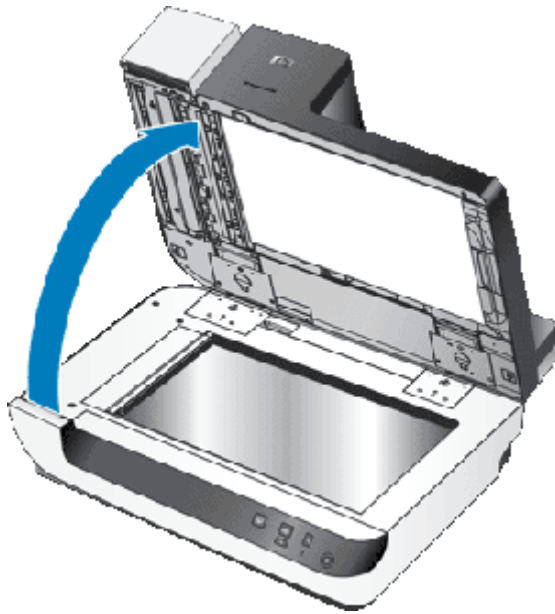

3. Limpe a tira de digitalização transparente na mesa do scanner. Limpe a área transparente com um pano limpo, úmido e sem fiapos.



4. Feche a tampa do scanner.
5. Levante a trava acima do ADF para abrir suas portas de acesso superior e lateral.

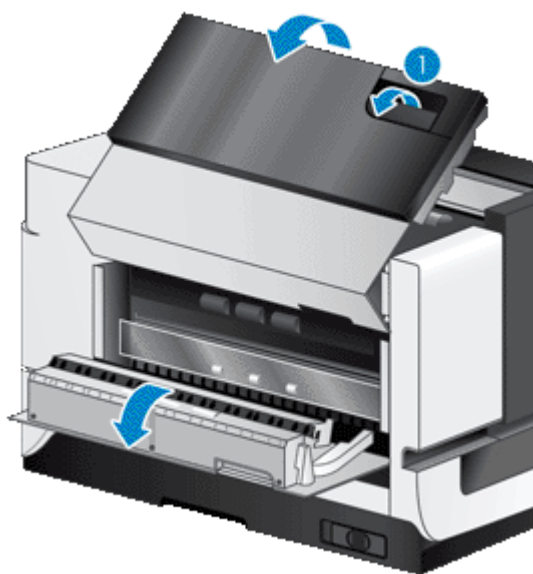

6. Localize a listra branca na porta de acesso lateral do ADF e a janela de digitalização transparente dentro do ADF. Limpe esses dois locais com um pano limpo, úmido e sem fiapos.

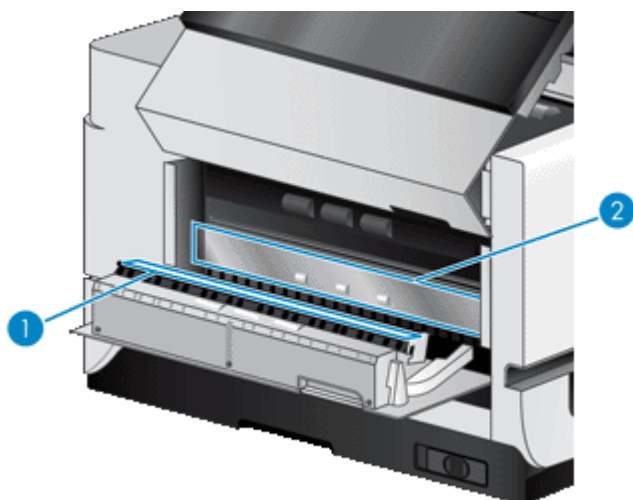

7. Limpe os roletes do ADF com um pano limpo, úmido e sem fiapos.

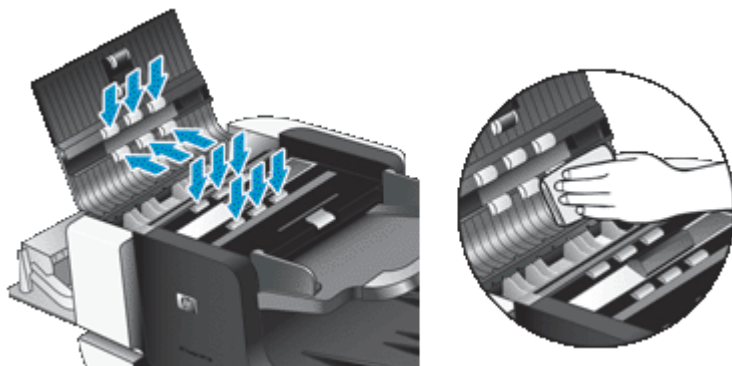

8. Aguarde alguns minutos a secagem dos roletes, depois feche as portas de acesso do ADF.
9. Conecte novamente os cabos USB e de alimentação ao scanner, depois pressione o botão **Liga/Desliga** para a posição Ligado.

Limpar o vidro do scanner

Limpe o vidro do scanner nas seguintes situações:

- Faixas, riscos e manchas aparecem nas imagens digitalizadas a partir do vidro.
- Foi digitalizado um documento sujo ou empoeirado a partir do vidro do scanner.
- O ambiente está empoeirado.

Para limpar o vidro do scanner, siga estas etapas:

1. Mude o botão **Liga/Desliga** para a posição Desligado, depois desconecte o cabo USB e a fonte de alimentação do scanner.
2. Abra a tampa do scanner.
3. Limpe o vidro usando um pano macio e sem fiapos umedecido com limpador de vidros suave.

⚠ Cuidado Use somente limpador de vidros para limpar o vidro do scanner. Evite limpadores que contenham abrasivos, acetona, benzina e tetracloreto de carbono, pois todas essas substâncias podem danificar o vidro do scanner. Evite álcool isopropílico, porque ele pode deixar vestígios no vidro.

Não borrife o limpador de vidro diretamente sobre o vidro. Se for usado um grande excesso do limpador de vidros, esse líquido poderá escorrer pelo vidro e danificar o scanner.

4. Seque o vidro com um pano seco, macio e sem fiapos.
5. Conecte novamente os cabos USB e de alimentação ao scanner, depois pressione o botão **Liga/Desliga** para a posição Ligado.

📝 Nota Se limpar a parte de cima do vidro não remover toda a sujeira e as manchas, você também pode limpar a parte de baixo do vidro. Para tanto, é preciso desmontar o scanner. Para obter instruções sobre como limpar a parte de baixo do vidro do scanner, visite o endereço www.hp.com/support.

Limpar os filtros da ventoinha do scanner

O scanner dispõe de dois filtros da ventoinha que estão ao alcance do usuário. Esses filtros impedem que poeira e resíduos entrem nas ventoinhas. Se o scanner estiver sujo ou em um ambiente empoeirado, limpe os filtros mensalmente.

Siga estas instruções para cada filtro:

1. Mude o botão **Liga/Desliga** para a posição Desligado, depois desconecte o cabo USB e a fonte de alimentação do scanner.
2. Remova a tampa do filtro.

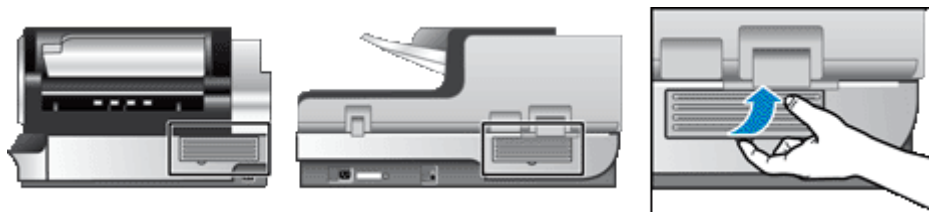

3. Limpe o filtro de uma destas maneiras:
 - Use ar comprimido para retirar os resíduos do filtro.
 - Use um aspirador para retirar os resíduos do filtro.
 - Lave o filtro com água.

 **Nota** Caso o filtro esteja danificado, troque-o por um novo. Para solicitar uma peça de substituição, acesse www.hp.com/support.

4. Observe a tampa do filtro. Se estiver suja, use um pano limpo, úmido e sem fiapos para limpá-la.
5. Verifique se o filtro e sua tampa estão completamente secos.

 **Cuidado** Filtros molhados podem danificar o scanner.

6. Coloque o filtro limpo e seco na tampa, depois a coloque no scanner.

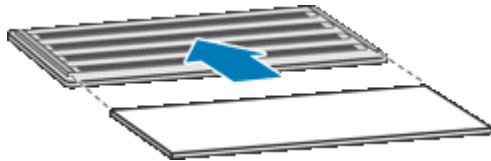

7. Conecte novamente os cabos USB e de alimentação ao scanner, depois pressione o botão **Liga/Desliga** para a posição Ligado.

Substituir o rolete de alimentação e a almofada de separação

Substitua o rolete de alimentação e a almofada de separação quando ocorrer uma destas situações:

- Com frequência, aparecem faixas nas digitalizações ou ocorrem congestionamentos de papel, e a limpeza do alimentador automático de documentos não resolve.
- A guia **Maintenance** (Manutenção) do HP Scanner Tools Utility (Utilitário de ferramentas do scanner HP) indica quando a manutenção deve ser realizada.

O kit de substituição do rolete de alimentação contém um rolete de alimentação e instruções de instalação. O kit de substituição da almofada de separação contém uma almofada de separação e instruções de instalação. Para solicitar kits de substituição, acesse www.hp.com/support.

1. Mude o botão **Liga/Desliga** para a posição Desligado, depois desconecte o cabo USB e a fonte de alimentação do scanner.
2. Examine e limpe os dois filtros da ventoinha que estão ao alcance do usuário.
3. Abra a porta de acesso superior do ADF e substitua o rolete de alimentação e a almofada de separação conforme descrito nas instruções de instalação incluídas nos kits de substituição.
4. Feche todas as portas de acesso do ADF e reconecte o cabo USB e o cabo de alimentação ao scanner.
5. Pressione o botão **Liga/Desliga** para a posição Ligado e atualize o histórico de manutenção do scanner:
 - a. Pressione o botão **Ferramentas**  no painel frontal do scanner para abrir o HP Scanner Tools Utility (Utilitário de ferramentas do scanner HP). Clique na guia **Maintenance** (Manutenção).
 - b. Nas seções **Feed Roller Maintenance** (Manutenção do rolete de alimentação) e **Separation Pad Maintenance** (Manutenção da almofada de separação), clique em **Record Replacement** (Registrar substituição).
Para mais informações, consulte a ajuda do HP Scanner Tools Utility (Utilitário de ferramentas do scanner HP).

Veja também

- [Limpar os filtros da ventoinha do scanner](#)

Informações sobre manutenção do scanner do HP Scanner Tools Utility (Utilitário de ferramentas do scanner HP)

A guia **Maintenance** (Manutenção) do HP Scanner Tools Utility (Utilitário de ferramentas do scanner HP) exibe o histórico de manutenção e uso do scanner. Você pode usar essa guia para registrar a manutenção do scanner.

A guia **Imprinter** (Gravador) do HP Scanner Tools Utility (Utilitário de ferramentas do scanner HP) traz informações sobre o gravador do scanner e o cartucho de impressão do gravador. É possível usar essa guia para registrar a substituição do cartucho de impressão.

Pressione o botão **Ferramentas** no painel frontal do scanner para abrir o HP Scanner Tools Utility (Utilitário de ferramentas do scanner HP).

Para obter informações detalhadas sobre o uso do HP Scanner Tools Utility (Utilitário de ferramentas do scanner HP), consulte a HP Scanner Tools Utility help (Ajuda do utilitário de ferramentas do scanner HP).

4 Solução de problemas

Esta seção contém soluções para problemas comuns com o scanner.











- [LEDs do scanner](#)
- [Solução de problemas de instalação](#)
- [Problemas de operação do scanner](#)
- [Os botões do scanner não estão funcionando corretamente](#)
- [Problemas do alimentador automático de documentos](#)
- [Informações adicionais sobre solução de problemas](#)

Para mais soluções de problemas, consulte a ajuda on-line do software de digitalização em uso ou acesse www.hp.com/support para informações atualizadas sobre o scanner.

LEDs do scanner

O scanner dispõe de dois LEDs no painel frontal que indicam as funções do aparelho e as condições de erro. O LED na forma de um ponto de exclamação (!) é o LED Atenção, e o LED no botão **Economia de energia** é o LED Liga/desliga. A tabela abaixo explica como interpretar os LEDs indicadores.



Indicações dos LEDs		Condição ou ação do scanner
 O LED Atenção pisca rapidamente em âmbar.	 O LED Liga/desliga é aceso com uma luz verde sólida.	Condição de erro. Veja se há alguma mensagem de erro na tela do computador.
 O LED Atenção é aceso com uma luz âmbar sólida.	 O LED Liga/desliga é aceso com uma luz verde sólida.	Condição de atenção. Veja se há alguma mensagem de Maintenance Recommended (Manutenção recomendada) na tela do computador.
 O LED Atenção pisca lentamente em verde.	 O LED Liga/desliga é aceso com uma luz verde sólida.	O scanner está em aquecimento.
	 O LED Liga/desliga é aceso com uma luz âmbar fraca.	O scanner está no modo economia de energia.
	 O LED Liga/desliga é aceso com uma luz verde sólida.	O scanner está ligado e pronto para digitalizar.
 O LED Atenção pisca em verde em uma velocidade média.	 O LED Liga/desliga é aceso com uma luz verde sólida.	O scanner está digitalizando um original.

(continuação)

Indicações dos LEDs	Condição ou ação do scanner
Ambos os LEDs estão desligados.	O scanner não está recebendo energia.

Solução de problemas de instalação

Se o scanner não funcionar após a instalação ou se parar de funcionar corretamente, poderá aparecer uma mensagem na tela do computador similar a esta:

- O scanner não pôde ser inicializado.
- O scanner não pôde ser localizado.
- Ocorreu um erro interno.
- O computador não pode se comunicar com o scanner.

Para corrigir o problema, verifique os cabos do scanner e o software, conforme descrito nas seções a seguir:

- [Verificar se o scanner está recebendo energia](#)
- [Verificar a conexão USB](#)
- [Desinstalar e reinstalar os utilitários do HP Scanjet](#)

Verificar se o scanner está recebendo energia

O cabo de alimentação está conectado entre o scanner e uma tomada elétrica.

- Certifique-se de que o cabo de alimentação esteja firmemente conectado entre o scanner e uma tomada elétrica ativa.
- Se o cabo de alimentação estiver conectado a um filtro de linha, certifique-se de que esse filtro esteja conectado a uma tomada e ligado.
- Observe se o botão **Liga/Desliga** na lateral do scanner está na posição Ligado.



Se o problema persistir após a verificação dos itens acima, tente o procedimento a seguir:

1. Pressione o botão **Liga/Desliga** para a posição Desligado e desconecte o cabo de alimentação do scanner.
2. Aguarde 30 segundos.
3. Conecte novamente o cabo de alimentação ao scanner, depois pressione o botão **Liga/Desliga** para a posição Ligado.
Decorridos 30 segundos, o **LED Liga/Desliga** é aceso com uma luz verde contínua, e o **LED Atenção** é desligado.

Verificar a conexão USB

Verifique a conexão física com o scanner.

- Use o cabo que acompanha o scanner. Outro cabo USB pode não ser compatível com o scanner.
- Certifique-se de que o cabo USB esteja firmemente conectado entre o scanner e o computador ou hub USB. O ícone de tridente no cabo USB fica voltado para cima quando o cabo está conectado corretamente ao scanner.

Se o problema persistir após a verificação dos itens acima, tente o procedimento a seguir:

1. Execute uma das etapas a seguir dependendo do modo como o scanner está conectado ao computador:
 - Se o cabo USB estiver conectado a um hub ou a uma estação de acoplamento de laptop, desconecte o cabo USB do hub ou da estação e conecte-o diretamente ao computador.
 - Se o cabo USB estiver conectado diretamente ao computador, conecte-o a outra porta do computador.
 - Remova todos os dispositivos USB do computador, com exceção do teclado e do mouse.
2. Coloque o botão **Liga/Desliga** na posição Desligado, aguarde 30 segundos, depois coloque o botão **Liga/Desliga** na posição Ligado.
3. Reinicie o computador.
4. Depois de reiniciar o computador, tente usar o scanner.
Se o scanner funcionar e o modo como ele estava conectado ao computador tiver sido alterado na etapa 1, o problema de comunicação pode estar relacionado ao hub USB, à estação de acoplamento, à porta USB ou a outro dispositivo USB. Deixe o scanner conectado diretamente ao computador. Tente usar o scanner depois de reconectar cada dispositivo USB adicional e desconecte aqueles que estiverem impedindo o equipamento de funcionar corretamente.
Se o scanner não funcionar, desinstale e reinstale os drivers e utilitários HP Scanjet.

Desinstalar e reinstalar os utilitários do HP Scanjet

Se a verificação das conexões do cabo do scanner não tiver solucionado o problema, este pode ter ocorrido em decorrência de uma instalação incompleta. Tente desinstalar e reinstalar os utilitários de digitalização HP.

1. Mude o botão **Liga/Desliga** para a posição Desligado, depois desconecte o cabo USB e a fonte de alimentação do scanner.
2. Use a ferramenta **Adicionar/remover** (no Windows Vista, a ferramenta **Programas e recursos**) no **Painel de controle** para desinstalar estes itens:
 - ISIS/TWAIN de documentos do HP Scanjet N9120
 - Utilitários do HP Scanjet N9120
3. Reinicie o computador.
4. Use o HP Scanning Software CD (CD do software HP Scanning) que acompanha o scanner para reinstalar o HP Scanjet Drivers and Tools (Ferramentas e drivers do HP Scanjet).
5. Conecte novamente os cabos USB e de alimentação ao scanner, depois pressione o botão **Liga/Desliga** para a posição Ligado.
Decorridos 30 segundos, o **LED Liga/Desliga** é aceso com uma luz verde contínua, e o **LED Atenção** é desligado.

Problemas de operação do scanner

- O scanner não liga
- A lâmpada do scanner permanece acesa
- O scanner não digitaliza imediatamente
- O scanner digitaliza apenas uma face de uma página em frente e verso
- A imagem digitalizada está indistinta
- As páginas digitalizadas estão fora da ordem no destino da digitalização
- Estão faltando páginas digitalizadas no destino da digitalização
- Aumentar a velocidade das tarefas e da digitalização
- A imagem está totalmente branca ou preta
- As imagens digitalizadas não estão retas
- Imagens digitalizadas apresentam faixas ou riscos
- Há listras brancas verticais na página impressa
- Os arquivos digitalizados são grandes demais
- O gravador não está imprimindo ou a qualidade de impressão é baixa

O scanner não liga

Se o scanner não ligar quando os botões do painel frontal forem pressionados, verifique o seguinte:

- Verifique se o scanner está recebendo energia.
- Observe se o botão **Liga/Desliga** na lateral do scanner está na posição Ligado.
- O scanner pode ter sido desconectado. Verifique se o cabo de alimentação não foi desconectado do scanner ou da fonte de alimentação.

A lâmpada do scanner permanece acesa

A lâmpada do scanner deve esgotar seu tempo-limite e desligar-se automaticamente após um período de inatividade (cerca de 15 minutos).

Se a lâmpada do scanner permanecer acesa após um longo período de inatividade, desligue o scanner, aguarde 30 segundos e, em seguida, ligue-o novamente.

 **Nota** A lâmpada do scanner não se desliga quando há papel na bandeja de entrada do alimentador automático de documentos.

O scanner não digitaliza imediatamente

Verifique se o botão Liga/Desliga localizado na lateral direita do scanner está na posição Ligado.

Se o scanner não tiver sido utilizado por algum tempo, talvez sua lâmpada necessite de um período de aquecimento antes de a digitalização ser iniciada. Se a lâmpada do scanner precisar aquecer, isso demorará alguns instantes depois de iniciar o software ou de pressionar um botão do scanner para começar a digitalização.

Você pode ativar o Instant Lamp On mode (Modo de acendimento instantâneo da lâmpada) no HP Scanner Tools Utility (Utilitário de ferramentas do scanner HP).

O scanner digitaliza apenas uma face de uma página em frente e verso

Verifique o seguinte:

- Para digitalização dúplex em passada única, digitalize as páginas pelo ADF.
- Selecione a configuração **Dúplex** no software de digitalização ou cópia.

A imagem digitalizada está indistinta

Quando você for fazer uma digitalização com o alimentador automático de documentos (ADF), siga estas instruções:

1. Observe se o documento original não está confuso.
2. Verifique se há obstruções no caminho do papel do scanner e se as guias do papel estão posicionadas corretamente. Tente outra digitalização.
3. Se a imagem digitalizada ainda estiver com uma qualidade ruim, limpe o ADF.

Quando for digitalizar a partir do vidro do scanner, é importante que o item a ser digitalizado esteja totalmente em contato com o vidro do scanner. Siga estes procedimentos:

1. Observe se o documento original não está confuso.
2. Verifique se item está totalmente em contato com o vidro do scanner.
3. Se a imagem digitalizada ainda estiver com uma qualidade ruim, limpe o vidro do scanner.

Veja também

- [Limpar o alimentador automático de documentos](#)
- [Limpar o vidro do scanner](#)

As páginas digitalizadas estão fora da ordem no destino da digitalização

Insira um documento de várias páginas com a primeira página impressa virada para cima e com a borda superior ou esquerda do documento apontando para o alimentador.

Veja também

- [Carregar documentos originais](#)

Estão faltando páginas digitalizadas no destino da digitalização

Na digitalização pelo ADF, páginas grudadas são digitalizadas como se fossem um único item. Páginas escondidas não são digitalizadas. Ative o recurso Misfeed (Multipick) Detection (Detecção de erro de alimentação – várias páginas) para interromper o processo de digitalização ou cópia se várias páginas tiverem sido alimentadas no scanner ao mesmo tempo.

Para ativar o recurso Misfeed (Multipick) Detection (Detecção de erro de alimentação – várias páginas) em um perfil do HP Smart Document Scan Software (Software de digitalização de documentos HP Smart), siga estas etapas:

1. Abra o HP Smart Document Scan Software (Software de digitalização de documentos HP Smart).
2. Selecione um perfil de digitalização e clique em **Edit** (Editar).
3. Na guia **Scan** (Digitalizar) da caixa de diálogo **Profile Settings** (Configurações de perfil), clique em **Advanced Settings** (Configurações avançadas).
4. Na guia **More** (Mais) da caixa de diálogo **Properties** (Propriedades), marque a caixa **Enable** (Ativar).

Aumentar a velocidade das tarefas e da digitalização

Diversas configurações influenciam no tempo total de um trabalho de digitalização. Quando você quiser melhorar o desempenho da otimização, deverá levar em conta as seguintes informações.

- Para aumentar a velocidade de digitalização de páginas com tamanho A4 (ou Carta) ou menor, coloque as folhas com o lado mais longo entrando primeiro no alimentador automático de documentos (ADF). Digitalizar as páginas colocando primeiro o lado mais longo diminui o comprimento da mídia que passa pelos cabeçotes de digitalização, resultando em digitalizações mais rápidas.

 **Nota** No software de digitalização, escolha a configuração do layout que corresponda à orientação dos originais no ADF.

- Para melhorar a transferência de dados do scanner para o software de digitalização instalado no computador, ative a compactação por hardware do scanner (JPEG). Geralmente, o uso de compactação do scanner reduz o tempo para concluir todas as digitalizações em cores e em escala de cinza com resolução acima de 300 dpi. A compactação do scanner afeta apenas a taxa de transferência de dados e pode ser usada com todos os formatos de saída.
- Se estiver digitalizando texto para edição, o software de reconhecimento óptico de caracteres (OCR) irá exigir mais tempo de processamento do que digitalizações que não usam OCR, o que é normal. Aguarde a digitalização do item.

 **Nota** Para obter os melhores resultados com OCR, a compactação do scanner deve ser configurada para o nível mínimo, ou desativada.

- A digitalização em resolução mais alta do que o necessário aumenta o tempo de digitalização e cria um arquivo maior, sem benefícios adicionais. Se você estiver digitalizando com uma resolução alta, configure a resolução com um nível mais baixo para aumentar a velocidade de digitalização.

Veja também

- [Girar automaticamente páginas digitalizadas](#)
- [Usar a compactação por hardware do scanner para digitalizações mais rápidas](#)
- [Os arquivos digitalizados são grandes demais](#)

A imagem está totalmente branca ou preta

Na digitalização pelo ADF, verifique a orientação do papel.

Na digitalização pelo vidro do scanner, talvez o item não estivesse colocado corretamente sobre o vidro. Certifique-se de que o item que você está tentando digitalizar esteja voltado para baixo no vidro e que a tampa esteja fechada.

Veja também

- [Carregar documentos originais](#)

As imagens digitalizadas não estão retas

Na digitalização pelo ADF, observe se as guias do papel tocam as bordas do original. Verifique se todos os documentos têm o mesmo tamanho.

Na digitalização pelo vidro do scanner, o item pode ter se movimentado quando você fechou a tampa. Ajeite o original no vidro do scanner e, em seguida, digitalize-o novamente.

Imagens digitalizadas apresentam faixas ou riscos

Quando você for fazer uma digitalização com o alimentador automático de documentos (ADF), siga estas instruções: Após cada etapa, tente outra digitalização para verificar se faixas ou riscos ainda aparecem. Se aparecerem, tente a próxima etapa.

1. Verifique se os originais estão limpos e sem rugas.
2. Limpe o ADF ou o vidro do scanner.
3. Substitua a almofada de separação e o rolete de alimentação.

Veja também

- [Limpar o alimentador automático de documentos](#)
- [Limpar o vidro do scanner](#)
- [Substituir o rolete de alimentação e a almofada de separação](#)

Há listras brancas verticais na página impressa

A impressora de destino pode estar sem toner ou tinta. Digitalize um original diferente para a mesma impressora para ver se o problema persiste com a impressora.

Se o segundo original tiver o mesmo problema, limpe o ADF ou o vidro do scanner.

Veja também

- [Limpar o alimentador automático de documentos](#)
- [Limpar o vidro do scanner](#)

Os arquivos digitalizados são grandes demais

Se os arquivos digitalizados salvos forem muito grandes, experimente o seguinte:

- Verifique a configuração de resolução da digitalização:
 - 200 dpi é o suficiente para armazenar documentos como imagens.
 - Para a maioria das fontes, 300 dpi é o suficiente para usar o reconhecimento óptico de caracteres (OCR) para criar texto editável.
 - Para fontes asiáticas e fontes pequenas, a resolução recomendada é de 400 dpi.

A digitalização em resolução mais alta do que o necessário cria um arquivo maior sem benefícios adicionais.

- As digitalizações em cores criam arquivos maiores que aquelas em preto e branco.
- Se você precisar digitalizar grande quantidade de páginas de uma vez, considere digitalizar menos páginas por vez para criar mais arquivos menores.
- Use o software Kofax VirtualReScan para processar os dados digitalizados. O Kofax VirtualReScan comprime os dados, o que resulta em um arquivo menor.

O gravador não está imprimindo ou a qualidade de impressão é baixa

Se você tiver redefinido o nível de tinta no HP Scanner Tools Utility (Utilitário de ferramentas do scanner HP) na última vez em que o cartucho de impressão foi substituído, você receberá um alerta do status do gravador quando o nível de tinta estiver baixo. Se você não tiver redefinido o nível de tinta quando houve a substituição do cartucho, é possível que receba alertas falsos do status do gravador ou que o gravador esteja sem tinta antes de o HP Scanner Tools Utility (Utilitário de ferramentas do scanner HP) indicar que o nível de tinta está baixo.

 **Nota** Para usar o gravador, carregue os originais no alimentador automático de documentos (ADF). O gravador não faz impressão em páginas colocadas no vidro do scanner.

Para resolver outros problemas relacionados ao gravador, tente o seguinte:

1. Verifique se a caixa de seleção de **Enable Imprinting** (Ativar gravador) está marcada no software de digitalização.
2. Caso a tinta do gravador esteja manchando ou deixando gotas no papel, retire o cartucho de impressão e, cuidadosamente, limpe os contatos cor de cobre do cartucho com um pano limpo, úmido e sem fiapos. Recoloque o cartucho de impressão, mas *não* redefina o nível de tinta no HP Scanner Tools Utility (Utilitário de ferramentas do scanner HP).
3. Verifique se a trava do compartimento prende o cartucho de impressão.
4. Confirme se o gravador está posicionado em um dos locais predefinidos que está dentro da largura do papel alimentado pelo ADF.
5. Limpe e teste o gravador:
 - a. Pressione o botão **Ferramentas**  no painel frontal do scanner para abrir o HP Scanner Tools Utility (Utilitário de ferramentas do scanner HP). Clique na guia **Imprinter** (Gravador) e em **Clean Imprinter** (Limpar gravador).
 - b. Certifique-se de que o ADF tenha pelo menos uma folha de papel na bandeja de entrada.
 - c. No HP Scanner Tools Utility (Utilitário de ferramentas do scanner HP), clique em **Test Imprinter** (Testar gravador).
 - d. Continue com a digitalização caso a qualidade de impressão do gravador seja satisfatória. Do contrário, substitua o cartucho de impressão.

Veja também

- [Configurar e usar o gravador](#)

Os botões do scanner não estão funcionando corretamente

- [Os botões não funcionam](#)
- [Um programa inesperado é aberto quando o botão é pressionado](#)
- [O perfil errado é usado quando o botão Digitalizar é pressionado](#)

Os botões não funcionam

Após cada etapa, pressione um botão para ver se ele está funcionando corretamente. Se o problema persistir, vá para a próxima etapa.

1. Os botões podem estar desativados no software de digitalização HP. Confirme se a configuração **Disable front panel buttons** (Desabilitar botões do painel frontal) no HP Scanner Tools Utility (Utilitário de ferramentas do scanner HP) está desmarcada.
2. Um cabo pode estar solto. Certifique-se de que o cabo USB e a fonte de alimentação estejam conectados firmemente.
3. Desligue o scanner, aguarde 30 segundos e, em seguida, ligue-o novamente.

4. Reinicie o computador.
5. Se o problema persistir, os botões podem estar desativados fora do software de digitalização HP. Tente o seguinte procedimento:
 - a. Abra o **Painel de controle**, selecione **Scanners e câmeras**, em seguida, selecione o modelo de seu scanner da lista.
 - b. Exibição das propriedades do scanner:
 - Windows 2000: Clique em **Propriedades**.
 - Windows XP e Vista: Clique com o botão direito no modelo do scanner e clique em **Propriedades**.
 - c. Examine a configuração dos botões do scanner:
 - Windows 2000: Assegure-se de que a opção **Desativar eventos de dispositivo** não esteja selecionada.
 - Windows XP e Vista: Assegure-se de que a opção **Nenhuma ação** não esteja selecionada.

Um programa inesperado é aberto quando o botão é pressionado

 **Nota** As configurações dos botões **Digitalizar** e **Copiar** podem ser alteradas no HP Scanner Tools Utility (Utilitário de ferramentas do scanner HP). Não é possível alterar as configurações dos botões **Cancelar**, **Ferramentas** e **Economia de energia**.

Após cada etapa, pressione um botão para ver se ele está funcionando corretamente. Se o problema persistir, vá para a próxima etapa.

1. Na guia **Buttons** (Botões) do HP Scanner Tools Utility (Utilitário de ferramentas do scanner HP), estabeleça as associações dos **Scanner Front Panel Buttons** (Botões do painel frontal). Se preciso, altere o software designado a um botão.
2. Verifique se o programa esperado está instalado no computador por meio do menu **Iniciar**. Se necessário, instale o programa.
3. Se o problema persistir, os botões podem estar atribuídos fora do HP Scanner Tools Utility (Utilitário de ferramentas do scanner HP). Tente o seguinte procedimento:
 - a. Abra o **Painel de controle**, selecione **Scanners e câmeras** e, em seguida, selecione o modelo de seu scanner da lista.
 - b. Exibição das propriedades do scanner:
 - Windows 2000: Clique em **Propriedades**.
 - Windows XP e Vista: Clique com o botão direito no modelo do scanner e clique em **Propriedades**.
 - c. Certifique-se de que a opção **Iniciar este programa** está selecionada e de que o aplicativo correto está selecionado na lista suspensa.

O perfil errado é usado quando o botão Digitalizar é pressionado

Caso esteja usando o HP Smart Document Scan Software (Software de digitalização de documentos HP Smart), use o HP Scanner Tools Utility (Utilitário de ferramentas do scanner HP) para estabelecer qual perfil do HP Smart Document Scan Software será designado ao botão **Digitalizar**. Se necessário, redefina o perfil configurado para o botão.

 **Nota** Também é possível designar um perfil do HP Smart Document Scan Software (Software de digitalização de documentos HP Smart) ao botão **Copiar**.

Se estiver usando outro software de digitalização, consulte a respectiva ajuda on-line.

Veja também

- [Associar um botão de início rápido ao software de digitalização](#)

Problemas do alimentador automático de documentos

Consulte esta seção para tentar solucionar problemas que podem ocorrer na digitalização pelo ADF.

Em geral, congestionamentos de papel são consequência do uso de um papel incorreto no ADF. Leia as dicas para o uso do ADF. Se ocorrerem congestionamentos com frequência, faça a manutenção do ADF.

Esta seção contém estes tópicos:

- [Eliminar um congestionamento de papel pelo alimentador automático de documentos](#)
- [O ADF não alimenta papel](#)
- [A parte inferior da imagem digitalizada está cortada](#)

Veja também

- [Usar o alimentador automático de documentos](#)
- [Misfeed \(Multipick\) Detection \(Detecção de erro de alimentação – várias páginas\)](#)
- [Cuidado e manutenção](#)

Eliminar um congestionamento de papel pelo alimentador automático de documentos

1. Remova todas as páginas soltas da bandeja de entrada do ADF.
2. Levante a trava acima do ADF para abrir suas portas de acesso superior e lateral.

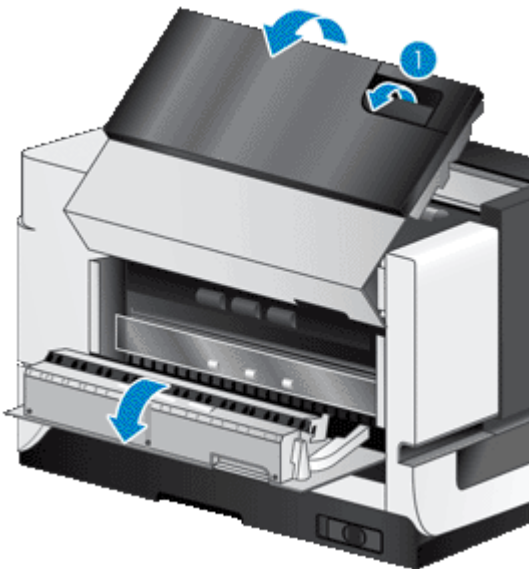

3. Tire as folhas congestionadas da bandeja de entrada do ADF.



4. Retire as páginas congestionadas de dentro do ADF.

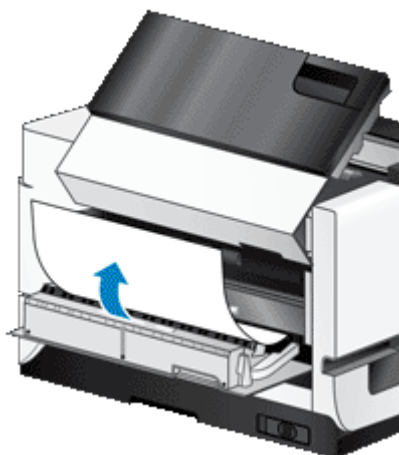

5. Retire as páginas congestionadas da bandeja de saída do ADF.



6. Se você ainda não tiver conseguido retirar a página congestionada, faça o seguinte:
 - a. Abra a tampa do scanner.
 - b. Empurre a guia verde em direção à tampa do scanner a fim de abrir a porta de acesso interna do ADF. Caso a porta não seja aberta automaticamente, abra-a com cuidado.
 - c. Puxe o papel com cuidado, retirando-o do ADF.

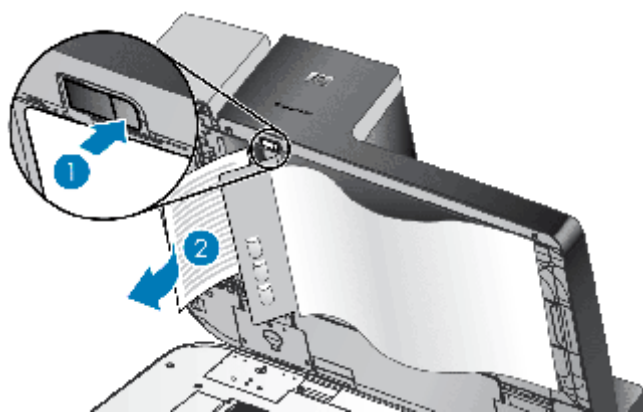

7. Feche a porta de acesso interna do ADF, depois abaixe a tampa do scanner.
8. No destino da digitalização, analise o material para saber qual página foi a última a ser completamente digitalizada.
9. Recoloque as páginas não digitalizadas na bandeja de entrada do ADF. Proceda da seguinte forma se houver páginas danificadas:
 - Faça uma fotocópia da página danificada e, em seguida, coloque a fotocópia nas pilhas de entrada.
 - Digitalize a página danificada pelo vidro do scanner.
 - Imprima novamente o documento original.

Prepare a pilha desta maneira:

- a. Sacuda a pilha de documentos, para garantir que as folhas não fiquem grudadas. Sacuda a borda que entrará no alimentador em uma direção e, depois, na direção oposta.



- b. Alinhe as bordas dos documentos, batendo a base da pilha em uma mesa. Vire a pilha em 90 graus e repita.

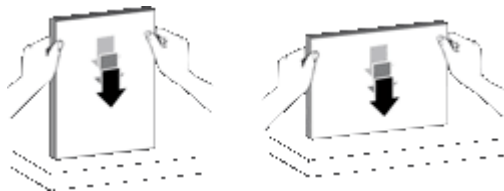

10. Dê continuidade a digitalização.

O ADF não alimenta papel

- As portas de acesso do alimentador automático de documentos (ADF) podem não estar bem travadas. Abra as portas de acesso do ADF e feche-as pressionando com firmeza.
- Talvez exista um problema com o hardware do ADF. Aplique este procedimento para testar o ADF:
 - Desconecte os cabos USB e de alimentação do scanner. Verifique se o cabo de alimentação ainda está conectado à fonte de alimentação.
 - Certifique-se de que o ADF tenha pelo menos uma folha de papel na bandeja de entrada.
 - Reconecte o cabo de alimentação ao scanner e, em seguida, ligue o scanner.
 - Tente digitalizar outra página por meio do ADF.

A parte inferior da imagem digitalizada está cortada

Por padrão, o scanner pode digitalizar papel de até 432 mm (17 pol.). Em páginas mais longas, o fim do documento não é incluído na imagem digitalizada.

Verifique se você especificou o tamanho de página correto no software de digitalização.

Veja também

- [Digitalizar documentos muito longos](#)

Informações adicionais sobre solução de problemas

Para obter informações adicionais sobre solução de problemas, consulte os recursos a seguir:

- Para informações sobre o software de digitalização em uso, consulte a respectiva ajuda on-line.
- Para informações atualizadas sobre o scanner, acesse o site de suporte ao scanner HP no endereço www.hp.com/support.
 - Selecione seu país/região e seu idioma.
 - Informe o número do modelo do scanner e pressione **Enter**.
- Caso não tenha acesso à Internet, para obter informações sobre suporte, consulte a seção de ajuda no Guia de introdução do scanner.

5 Assistência e suporte ao equipamento

Esta seção descreve as opções de suporte do produto.

- [Manutenção, solução de problemas e suporte](#)
- [Obter assistência](#)

Manutenção, solução de problemas e suporte

A limpeza regular do scanner ajuda a assegurar digitalizações de alta qualidade. A quantidade de cuidado necessária depende de vários fatores, incluindo a quantidade de uso e o ambiente. A limpeza de rotina deve ser feita de acordo com a necessidade.

A limpeza de rotina deve incluir a limpeza do vidro do scanner e do alimentador automático de documentos (ADF).

-
- ⚠ **Cuidado** Evite colocar no scanner itens com pontas vivas, cliques de papel, grampos, cola fresca, corretor líquido, ou substâncias similares. As páginas do documento não devem estar enroladas, amassadas, nem grudadas.
-

Obter assistência

Para aproveitar ao máximo o seu produto HP, consulte as seguintes opções de suporte HP padrão:

1. Consulte a documentação fornecida com o produto.
Consulte a seção Solução de problemas deste manual.
2. Acesse o **suporte on-line HP** em www.hp.com/support ou entre em contato com seu ponto-de-venda. O suporte on-line HP está disponível a todos os clientes HP. É a fonte mais rápida de informações atualizadas do produto e assistência de especialistas, incluindo os seguintes recursos:
 - Chat on-line e acesso ao e-mail de especialistas de suporte qualificados
 - Atualizações de software e de driver para o produto
 - Informações importantes sobre o produto e solução para problemas técnicos
 - Atualizações proativas do produto, alertas de suporte e boletins HP (disponíveis quando você registra o produto)
3. **Suporte HP por telefone**
 - As opções e taxas de suporte variam de acordo com o produto, país/região e idioma.
 - As taxas e as políticas estão sujeitas a alterações sem aviso prévio. Consulte o site www.hp.com/support para obter as informações mais recentes.
4. **Período de pós-garantia**
Após o período da garantia limitada, há ajuda disponível on-line em www.hp.com/support.
5. **Prolongar ou atualizar a garantia**
Se você desejar estender ou atualizar a garantia do produto, entre em contato com seu ponto de compra ou verifique as opções do Pacote de assistência HP em www.hp.com/support.
6. Se você já tiver adquirido um **Pacote de assistência HP**, verifique as condições de suporte no seu contrato.

6 Informações regulamentares e especificações do produto

Especificações do scanner

Nome	Descrição
Tipo do scanner	De mesa, com alimentador automático de documentos (ADF)
Tamanho	692 x 558 x 343 mm (27,3 x 22,0 x 13,5 pol.)
Peso	38,5 kg (85 lb)
Elemento digitalizador	Dispositivo de carga acoplada (CCD)
Interface	USB 2.0 de alta velocidade (compatível com USB 1.1)
Resolução óptica	Hardware de 600 x 600 dpi
Alimentação AC	100–240 V~, 50/60 Hz, 1,8 A
Consumo de energia	Para informações sobre o consumo de energia, consulte o arquivo regulatory_supplement.htm no HP Scanning Software CD.
Informações da Energy Star	Para saber se seu scanner HP tem a certificação ENERGY STAR®, acesse www.hp.com , selecione o país/região e faça uma busca por <i>Energy Star</i> .

Especificações do alimentador automático de documentos (ADF)

Nome	Descrição
Capacidade da bandeja de papel	200 folhas de papel de 75 g/m ² (20 lb)
Tamanho mínimo do papel	70 x 148 mm (2,75 x 5,8 pol.)
Tamanho máximo do papel	300 x 864 mm (11,8 x 34 pol.)
Peso mínimo do papel	49 g/m ² (13 lb)
Peso máximo do papel	120 g/m ² (32 lb)

Especificações do gravador

Nome	Descrição
Cartucho de impressão	HP 51604A

Especificações ambientais

Nome	Descrição
Temperatura	Scanner em funcionamento: 10°C a 35°C (50°F a 95°F)
	Armazenamento: -40°C a 65°C (-40°F a 149°F)
Umidade relativa	Scanner em funcionamento: 10% a 80% sem condensação a uma temperatura de 10°C a 35°C (50°F a 95°F)
	Armazenamento: até 90% a uma temperatura de 0°C a 65°C (32°F a 149°F)

Informações de regulamentação

Número de identificação regulamentar do modelo: Com propósitos de identificação regulamentar, seu produto possui um Número regulamentar de modelo. O número regulamentar do Modelo para este equipamento

é FCLSD-0705. Esse número não deve ser confundido com o nome comercial (HP Scanjet N9120/Flow N9120) ou com o número de produto (L2683A/L2683B). Outras informações sobre a regulamentação do scanner podem ser encontradas no arquivo [regulatory_supplement.htm](#), no HP Scanning Software CD.

Descarte de materiais

Este produto HP contém os materiais indicados a seguir que podem exigir tratamento especial no final da vida útil:

- Mercúrio na lâmpada fluorescente do scanner e/ou do adaptador de materiais transparentes.

O descarte desse material pode ser regulamentado por conta de considerações ambientais. Para obter informações sobre descarte ou reciclagem, entre em contato com as autoridades locais ou com a Electronic Industries Alliance (EIA) www.eiae.org.

Descarte de equipamento residual pelos usuários em lixos domésticos particulares na União Européia



Esse símbolo no produto ou na embalagem indica que este produto não deverá ser descartado junto com o lixo doméstico. Em vez disso, é sua responsabilidade descartar o equipamento residual, levando-o a um ponto de coleta designado para reciclagem de equipamento residual eletroeletrônico. A coleta separada e a reciclagem do equipamento residual no momento do descarte ajudará a conservar os recursos naturais e garante que ele seja reciclado de forma a proteger a saúde humana e o meio ambiente. Para obter mais informações sobre o local onde você poderá deixar o equipamento residual para reciclagem, entre em contato com o escritório local da cidade, com o serviço de descarte de lixo residencial ou com a loja onde o produto foi adquirido.

Declaração de garantia limitada HP

HP Scanjet Enterprise N9120/Flow N9120

Modelo	Ásia/Pacífico	Américas	Europa/Oriente Médio/ África
N9120/Flow N9120	1 ano	1 ano	1 ano

1. A HP garante a você, o cliente usuário final, que o hardware HP, os acessórios e os suprimentos não apresentarão defeitos de materiais e de fabricação após a data da compra, pelo período especificado acima. Se receber uma notificação de defeitos durante o período de garantia, a HP tem a opção de substituir ou consertar os produtos que comprovadamente estejam com defeito. Os produtos para substituição podem ser novos ou com desempenho equivalente aos novos.

2. A HP garante que o software HP não falhará ao executar as instruções de programação após a data da compra, pelo período especificado acima, devido a defeitos de materiais e fabricação, quando instalado e utilizado de forma correta. Se receber uma notificação de defeitos durante o período de garantia, a HP substituirá o software que não executar as instruções de programação relacionadas a esses defeitos.

3. A HP não garante que a operação dos produtos HP será ininterrupta ou sem erros. Se a HP não puder consertar ou substituir, em um período razoável, qualquer produto conforme a condição especificada na garantia, o cliente terá direito ao reembolso do preço de compra assim que o produto for devolvido.

4. Os produtos HP podem conter peças reconcondicionadas com desempenho equivalente ao de peças novas ou que tenham sido eventualmente usadas.

5. Essa garantia não se aplica aos defeitos resultantes de (a) manutenção ou calibração impróprias ou inadequadas, (b) software, interface, peças ou suprimentos não fornecidos pela HP, (c) modificação não autorizada ou uso incorreto, (d) operação fora das especificações ambientais publicadas para o produto ou (e) manutenção ou preparação inadequada do local.

6. DE ACORDO COM OS LIMITES PERMITIDOS PELA LEGISLAÇÃO LOCAL, AS GARANTIAS ACIMA SÃO EXCLUSIVAS E NENHUMA OUTRA GARANTIA OU CONDIÇÃO, ESCRITA OU ORAL, ESTÁ EXPRESSA OU

IMPLÍCITA E A HP ESPECIFICAMENTE RECUSA QUALQUER CONDIÇÃO OU GARANTIA IMPLÍCITA DE COMERCIALIZAÇÃO, QUALIDADE SATISFATÓRIA E ADEQUAÇÃO A DETERMINADA FINALIDADE. Alguns países/regiões, estados ou municípios não permitem limitações na duração de uma garantia implícita, portanto a limitação ou exclusão acima poderá não se aplicar a você. Esta garantia concede direitos legais específicos e você também pode ter outros direitos que variam de acordo com o país/região, estado ou município.

7. A garantia limitada da HP é válida em todos os países/regiões ou locais nos quais a HP ofereça suporte para este produto e nos quais ele tenha sido comercializado. O nível do serviço de garantia que você recebe pode variar de acordo com padrões locais. A HP não alterará formas, objetivos ou funções do produto para fazê-lo operar em um país/região ao qual nunca foi destinado a funcionar por razões legais ou regulamentares.

8. DE ACORDO COM OS LIMITES PERMITIDOS PELA LEGISLAÇÃO LOCAL, AS SOLUÇÕES FORNECIDAS NESTA DECLARAÇÃO DE GARANTIA SÃO SOLUÇÕES EXCLUSIVAS E ÚNICAS DO CLIENTE. EXCETO CONFORME ACIMA ESPECIFICADO, EM HIPÓTESE ALGUMA A HP OU SEUS FORNECEDORES SERÃO RESPONSÁVEIS PELA PERDA DE DADOS OU POR DANOS DIRETOS, ESPECIAIS, INCIDENTAIS, CONSEQÜENTES (INCLUSIVE POR PERDA DE LUCROS OU DADOS) NEM POR QUAISQUER OUTROS DANOS, QUER SEJAM BASEADOS EM CONTRATO, OBRIGAÇÕES EXTRA CONTRATUAIS OU EM QUALQUER OUTRO ASPECTO. Alguns países/regiões, estados ou municípios não permitem a exclusão ou limitação de danos incidentais ou conseqüentes, portanto a limitação ou exclusão acima pode não se aplicar a você.

9. OS TERMOS DE GARANTIA CONTIDOS NESTA DECLARAÇÃO, EXCETO PARA OS LIMITES LEGALMENTE PERMITIDOS, NÃO EXCLUEM, RESTRINGEM OU SE MODIFICAM E ESTÃO DE ACORDO COM OS DIREITOS LEGAIS APLICÁVEIS À VENDA DESTE PRODUTO AO CONSUMIDOR.

HP Scanjet Enterprise N9120/Flow N9120

7 Acessibilidade

Recursos de acessibilidade

- [Leitor de LED \(LED Reader\)](#)
- [Controle dos botões do scanner](#)

Leitor de LED (LED Reader)

Leitor de LED (LED Reader) é o software que informa o status dos LEDs indicadores no painel frontal do scanner ao monitor do computador à medida que os LEDs se alteram. O Leitor de LED (LED Reader) permite que ferramentas de software de acessibilidade expressem o que está exibido no painel frontal do scanner.

Para usar o Leitor de LED (LED Reader), siga estas etapas:

1. Na unidade de disco rígido, vá até o diretório C:\Program Files\Common Files\HP\Scanjet\9120.
2. Para iniciar o programa, clique duas vezes em **hpled.exe**.

 **Nota** O Leitor de LED (LED Reader) não exibe as indicações dos LEDs quando ocorre um erro de conexão USB ou o scanner está desligado.

Veja também

- [LEDs do scanner](#)

Controle dos botões do scanner

É possível desativar os botões do painel frontal do scanner para evitar que sejam pressionados acidentalmente.

Quando os botões estiverem desativados, sempre inicie digitalizações e cópias no computador usando o software de digitalização. Ainda assim você pode pressionar o botão **Cancelar** no painel frontal do scanner, para interromper uma digitalização ou cópia, e o botão **Economia de energia** para colocar o scanner nesse modo.

Para desativar os botões do scanner, siga estas etapas:

1. Abra o HP Scanner Tools Utility (Utilitário de ferramentas do scanner HP).
2. Na guia **Buttons** (Botões), marque a caixa **Disable front panel buttons** (Desativar botões do painel frontal).
Para ativar os botões do scanner, desmarque a caixa **Disable front panel buttons** (Desativar botões do painel frontal).

 **Nota** Você deve ter privilégios administrativos no computador para alterar a configuração dessa opção.
