

Kullanım Kılavuzu



HP Officejet Pro 3610/3620



HP Officejet Pro 3610/3620 Siyah Beyaz e-All-in-One

Kullanıcı Kılavuzu

Telif hakkı bilgileri

© 2013 Copyright Hewlett-Packard Development Company, L.P.

1. Baskı, 4/2013

Hewlett-Packard Company bildirimleri

Bu belgede yer alan bilgiler önceden bildirilmeksizin değiştirilebilir.

Tüm hakları saklıdır. Telif hakkı yasalarında izin verilen durumlar dışında, bu belgenin önceden Hewlett-Packard şirketinin yazılı izni alınmadan çoğaltılması, uyarlanması veya başka bir dile çevrilmesi yasaktır.

HP ürün ve hizmetlerine ait yegane garantiler, söz konusu ürün ve hizmetlerle birlikte verilen açık garanti beyanlarında belirtilmiştir. Bu belgede yazılı hiçbir şey ek bir garanti olarak yorumlanamaz. HP, burada yer alabilecek teknik veya düzenleme hatalarından veya eksikliklerden sorumlu değildir.

Onaylar

Microsoft, Windows, Windows XP, Windows Vista, Windows 7 ve Windows 8, Microsoft Corporation kuruluşunun ABD'de tescilli ticari markalarıdır.

ENERGY STAR ve ENERGY STAR markası ABD'de tescilli markalardır.

Güvenlik bilgileri



Yangın ya da elektrik çarpması riskini azaltmak için, bu ürünü kullanırken her zaman temel güvenlik önlemlerine uyun.

1. Yazıcıyla birlikte gelen belgelerdeki tüm talimatları okuyup anlayın.
2. Üründe belirtilen tüm uyarıları ve talimatları dikkate alın.
3. Temizlemeden önce ürünü prizden çekin.
4. Bu ürünü suya yakın yerde veya ıslakken kurmayın veya kullanmayın.
5. Ürünü sabit bir yüzey üzerinde güvenli duracak şekilde kurun.
6. Ürünü, kimsenin elektrik hat kablosunun üzerine basamayacağı veya kabloya takılamayacağı ve kablounun zarar görmeyeceği korumalı bir yere kurun.
7. Ürün normal çalışmazsa, bkz. [Sorun çözme](#)
8. Ürünün içinde kullanıcının bakım veya onarım yapabileceği parça bulunmamaktadır. Servis, bakım ve onarımını yetkili servis personeline bırakın.

İçindekiler

1	Başlarken	
	Erişilebilirlik.....	7
	HP EcoSolutions (HP ve Çevre).....	7
	Güç Yönetimi.....	8
	Yazdırma malzemelerini en iyileştirme.....	9
	Yazıcı parçalarını anlama.....	9
	Önden görünüm.....	9
	Yazdırma malzemeleri alanı.....	10
	Arkadan görünüm.....	10
	Yazıcı kontrol panelini kullanma.....	11
	Düğme ve ışıklara genel bakış.....	11
	Yazıcı ayarlarını değiştirme.....	11
	Mod seçme.....	12
	Mod ayarlarını değiştirme.....	12
	Yazıcı ayarlarını değiştirme.....	12
	HP Digital Solutions.....	12
	Yazdırma kağıdı seçme.....	13
	Yazdırma ve kopyalama için önerilen kağıtlar.....	13
	Kağıt seçimi ve kullanımı hakkında ipuçları.....	13
	Tarayıcı camına orijinal yükleme.....	14
	Otomatik belge besleyiciye (OBB) orijinal yükleme (Yalnızca HP Officejet Pro 3620).....	14
	Kağıt yükleme.....	15
	Standart boyutlu kağıt yükleme.....	16
	Zarfları yükleme.....	16
	Kart yükleme.....	17
	Yazıcı bakımı.....	18
	Tarayıcı camını ve kapak desteğini temizleme.....	18
	Dış yüzeyi temizleme.....	19
	Otomatik belge besleyiciyi (OBB) temizleme (Yalnızca HP Officejet Pro 3620).....	19
	Fabrika ayarlarına dönme.....	21
	Yazıcıyı güncelleştirme.....	21
	Yazıcı kontrol panelini kullanarak yazıcıyı güncelleştirme.....	21
	Katiştirilmiş web sunucusunu (EWS) kullanarak yazıcıyı güncelleştirme.....	21
	HP yazıcı yazılımını açma (Windows).....	22
	Yazıcıyı kapatma.....	22
2	Yazdırma	
	Belge yazdırma.....	23
	Belge yazdırma (Windows).....	23
	Belge yazdırma (Mac OS X).....	23
	Broşür yazdırma.....	24
	Broşür yazdırma (Windows).....	24
	Broşür yazdırma (Mac OS X).....	24
	Zarfa yazdırma.....	24
	Zarfa yazdırma (Windows).....	25
	Zarfa yazdırma (Mac OS X).....	25
	Özel ve özel boyutlu kağıtlara yazdırma.....	25
	Özel veya özel boyutlu kağıtlara yazdırma (Mac OS X).....	25
	İki tarafa yazdırma (dupleksleme).....	26
3	Tarama	
	Kontrol paneli veya HP yazılımını kullanarak tarama.....	28
	Yazıcı kontrol panelinden bir orijinali bilgisayara tarama.....	28
	HP yazıcı yazılımından bir orijinali bilgisayara tarama.....	28

Webscan'i kullanarak tarama.....	29
Belgeleri düzenlenebilir metin olarak tarama.....	29
Belgeleri düzenlenebilir metin olarak taramak için.....	29
Belgeleri düzenlenebilir metin olarak tarama yönergeleri.....	30
4 Kopyalama	
Belge kopyalama.....	32
Kopyalama ayarlarını değiştirme.....	32
Geçerli ayarları varsayılanlar olarak kaydetme.....	33
5 Faks (Yalnızca HP Officejet Pro 3620)	
Faks gönderme.....	34
Yazıcı kontrol panelini kullanarak faks gönderme.....	34
Faks gönderme.....	34
Monitörden arama özelliğini kullanarak faks gönderme.....	35
Bellekten faks gönderme.....	35
Faksı daha sonra göndermek üzere zamanlama.....	36
Birden fazla alıcıya faks gönderme.....	37
Bilgisayardan faks gönderme.....	37
Telefondan el ile faks gönderme.....	38
Faks alma.....	38
El ile faks alma.....	39
Faks yedeklemeyi kurma.....	39
Alınan faksları bellekten yeniden yazdırma.....	40
Faks almak için yoklama.....	40
Faksları başka bir numaraya iletme.....	40
Alınan fakslar için kağıt boyutunu ayarlama.....	41
Gelen fakslar için otomatik küçültme ayarlama.....	41
İstenmeyen faks numaralarını engelleme.....	41
Önemsiz faks listesine numara ekleme.....	42
Önemsiz faks listesinden numara çıkarma.....	42
Önemsiz Listesi yazdırma.....	42
HP Dijital Faks'ı (PC'ye Faks ve Mac'e Faks) kullanarak faksları bilgisayarınıza alma.....	42
PC'ye Faks ve Mac'e Faks özelliğinin gereksinimleri.....	43
PC'ye Faks ve Mac'e Faks özelliğini etkinleştirme.....	43
PC'ye Faks ve Mac'e Faks ayarlarını değiştirme.....	43
Hızlı arama girişlerini ayarlama.....	44
Hızlı Kişi girişlerini ayarlama ve değiştirme.....	44
Hızlı Kişi grup girişlerini ayarlama ve değiştirme.....	45
Hızlı Kişi girişlerini silme.....	45
Hızlı arama girişlerinin listesini yazdırma.....	45
Faks ayarlarını değiştirme.....	45
Faks başlığını yapılandırma.....	46
Yanıtlama modunu ayarlama (Otomatik yanıt).....	46
Kaç zil sesinden sonra yanıtlanacağını ayarlama.....	46
Ayırt edici zil sesi için yanıtlama zil tonunu değiştirme.....	46
Arama türünü ayarlama.....	47
Yeniden arama seçeneklerini ayarlama.....	47
Faks hızını ayarlama.....	48
Faksın ses düzeyini ayarlama.....	48
Hata Düzeltme Modu'nu ayarlama.....	48
Faks ve dijital telefon hizmetleri.....	49
Internet Protokolü üzerinden Faks.....	49
Faks günlüğünü temizleme.....	49
Arama Geçmiş'i ni görüntüleme.....	50
Raporları kullanma.....	50
Faks onay raporlarını yazdırma.....	50
Faks hata raporlarını yazdırma.....	51
Faks günlüğünü yazdırma ve görüntüleme.....	51
Son faks işleminin ayrıntılarını yazdırma.....	52

İçindekiler

Arayan No Raporu yazdırma.....	52
T30 faks izi raporu yazdırma.....	52
6 HP ePrint	
HP ePrint'i kurma.....	53
HP ePrint'i yazıcı kontrol panelini kullanarak kurma.....	53
HP ePrint'i katıştırılmış web sunucusunu kullanarak kurma.....	53
HP ePrint'i HP yazıcı yazılımını kullanarak kurma	54
HP ePrint'i kullanma.....	54
HP ePrint kullanarak yazdırma.....	55
Yazıcının e-posta adresini bulma.....	55
HP ePrint'i kapatma.....	55
Web Hizmetleri'ni kaldırma.....	55
7 Mürekkep kartuşlarıyla çalışma	
Mürekkep kartuşları ve yazıcı kafası bilgileri.....	56
Tahmini mürekkep düzeyini kontrol etme.....	56
Mürekkep kartuşunu değiştirme.....	57
Yazdırma malzemelerini saklama.....	58
Anonim kullanım bilgilerinin depolanması.....	58
8 Sorun çözme	
HP destek.....	59
Elektronik destek alma.....	59
Telefonla HP desteği.....	60
Aramadan önce.....	60
Telefon desteği süresi.....	60
Telefon destek numaraları.....	60
Telefon desteğinden sonra.....	61
Genel sorun giderme ipuçları ve kaynakları.....	62
Yazıcı sorunlarını çözme.....	62
Yazıcı beklenmedik şekilde kapanıyor.....	62
Yazıcı beklenmedik sesler çıkarıyor.....	62
Hizalama başarısız.....	63
Yazıcı yanıt vermiyor (hiçbir şey yazdırılmıyor).....	63
Yazıcı yavaş yazdırıyor.....	63
Boş sayfa veya sayfanın bir kısmı yazdırılıyor.....	64
Sayfada eksiklikler veya yanlışlıklar var.....	65
Metin veya resim yerleşimi yanlış.....	65
Baskı kalitesi sorunlarını giderme.....	66
Kağıt besleme sorunlarını çözme.....	68
Kopyalama sorunlarını çözme.....	69
Kopya yazdırılmıyor.....	69
Kopyalar boş.....	69
Boyut küçültülmüş.....	69
Kopya kalitesi düşük	70
Yazıcı sayfanın yarısını yazdırdıktan sonra kağıdı çıkarıyor.....	71
Kağıt uyumsuzluğu.....	71
Tarama sorunlarını çözme.....	71
Tarayıcı çalışmadı.....	71
Tarama çok uzun sürüyor.....	71
Belgenin bir parçası taranmamış veya metin eksik.....	72
Metin düzenlenemiyor.....	72
Hata mesajları görüntüleniyor.....	73
Taranan görüntünün kalitesi düşük.....	73
Tarama kusurları görünüyor.....	74
Faks sorunlarını çözme (Yalnızca HP Officejet Pro 3620).....	74
Faks sınaması başarısız.....	74
HP ePrint'i ve HP web sitelerini kullanmayla ilgili sorunları giderme.....	84
HP ePrint'i kullanmayla ilgili sorunları giderme.....	84
HP web sitelerini kullanmayla ilgili sorunları giderme.....	84

Ağ sorunlarını çözme.....	84
Ethernet ağ sorunlarını çözme.....	85
Yazıcının Ağ Ayarlarını sıfırlama.....	85
Güvenlik duvarı yazılımınızı yazıcılarla çalışacak şekilde yapılandırma.....	85
Yazıcı yönetimi sorunlarını çözme.....	86
Katiştirilmiş web sunucusu açılmıyor.....	86
Yükleme sorunlarını giderme.....	87
Donanım yükleme önerileri.....	87
HP yazılımı yüklemeye önerileri.....	87
Yazıcı durumu raporunu anlama.....	88
Ağ yapılandırması sayfasını anlama.....	89
HP yazılımını kaldırma ve yeniden yüklemeye.....	90
Yazıcı kafası bakımı.....	91
Yazıcı kafasını temizleme.....	91
Yazıcı kafasını hizalama.....	92
Baskı kalitesi raporu yazdırma ve değerlendirme.....	92
Baskı kalitesi raporu yazdırmak için.....	92
Baskı Kalitesi Tanılama Sayfasını değerlendirmek için.....	93
Sıkışmaları giderme.....	93
Kağıt sıkışmalarını giderme.....	94
Kağıt sıkışmalarından kaçınma.....	95

A Teknik bilgiler

Garanti bilgisi.....	97
Hewlett-Packard sınırlı garanti bildirimini.....	98
Mürekkep kartuşu garanti bilgileri.....	98
Yazıcı belirtileri.....	100
Fiziksel belirtiler.....	100
Ürün özellikleri ve kapasiteleri.....	100
İşlemci ve bellek belirtileri.....	101
Sistem gereksinimleri.....	101
Ağ iletişim kuralları belirtileri.....	101
Katiştirilmiş web sunucusu belirtileri.....	101
Kağıt belirtileri.....	101
Desteklenen kağıtlar için belirtileri anlama.....	101
En küçük kenar boşluklarını ayarlama.....	103
Sayfanın iki yüzüne yazdırma konusunda bilgiler.....	103
Baskı çözünürlüğü.....	104
Kopyalama belirtileri.....	104
Faks belirtileri (Yalnızca HP Officejet Pro 3620).....	104
Tarama belirtileri.....	105
HP ePrint belirtileri.....	105
HP web sitesi belirtileri.....	105
Ortam belirtileri.....	105
Elektrik belirtileri.....	105
Akustik yayım belirtileri.....	106
Yasal düzenleme bilgileri.....	107
Yasal Model Numarası.....	107
FCC beyanı.....	108
Kore'deki kullanıcılara yönelik bildirim.....	108
Japonya'daki kullanıcılara yönelik VCCI (Sınıf B) uyumluluk bildirimini.....	108
Japonya'daki kullanıcılara yönelik güç kablosu bildirimini.....	109
Almanya için ses emisyonu beyanı.....	109
GS Beyannamesi (Almanya).....	109
ABD telefon şebekesi kullanıcılarına yönelik bildirim: FCC gereklilikleri.....	109
Kanada telefon şebekesi kullanıcılarına yönelik bildirim.....	110
Almanya telefon şebekesi kullanıcılarına yönelik bildirim.....	111
Avrupa Ekonomik Alanı'ndaki kullanıcılara yönelik bildirim.....	112
Avustralya kablolu faks beyanı.....	112
Avrupa Birliği Yasal Düzenleme Bildirimi.....	112

İçindekiler

Çevre için ürün hizmet programı.....	114
Kağıt kullanımı.....	114
Plastik.....	114
Malzeme güvenliği veri sayfaları.....	114
Geri dönüşüm programı.....	114
HP inkjet sarf malzemeleri geri dönüşüm programı.....	114
Avrupa Birliği'ndeki evlerdeki atık donanımın kullanıcılar tarafından atılması.....	115
Güç tüketimi.....	115
Kimyasal Maddeler.....	116
Pil bilgisi.....	116
Tayvan'da pil atma.....	116
California'lı kullanıcıların dikkatine.....	116
Hollanda'da pil atma.....	116
RoHS bildirimleri (yalnızca Çin).....	116
RoHS bildirimleri (yalnızca Ukrayna).....	117
Üçüncü şahıs lisansları.....	118
B HP sarf malzemeleri ve aksesuarlar	
Çevrimiçi sarf malzemeleri sipariş etme.....	127
Sarf Malzemeleri.....	127
Mürekkep kartuşları.....	127
HP kağıt.....	128
C Diğer faks ayarları (Yalnızca HP Officejet Pro 3620)	
Faks kurulumu (paralel telefon sistemleri).....	129
Ev veya ofisiniz için doğru faks kurulumunu seçme.....	130
Senaryo A: Ayrı faks hattı (sesli arama alınmaz).....	131
Senaryo B: Yazıcıyı DSL ile kurma.....	132
Senaryo C: Yazıcıyı bir PBX telefon sistemi veya ISDN hattı ile kurma.....	133
Senaryo D: Aynı hat üzerinde ayırt edici zil sesi hizmetine sahip faks.....	134
Senaryo E: Paylaşılan ses/faks hattı.....	135
Senaryo F: Sesli mesajla paylaşılan ses/faks hattı.....	136
Senaryo G: Bilgisayar modemi ile paylaşılan faks hattı (sesli arama alınmaz).....	137
Yazıcıyı çevirmeli bilgisayar modemiyle kurma.....	137
Yazıcıyı bilgisayar DSL/ADSL modemiyle kurma.....	138
Senaryo H: Bilgisayar modemi ile paylaşılan ses/faks hattı.....	139
Paylaşılan ses/faks ve çevirmeli bilgisayar modemi.....	139
Bilgisayar DSL/ADSL modemiyle paylaşılan ses/faks.....	141
Senaryo I: Telesekreterle paylaşılan ses/faks hattı.....	142
Senaryo J: Bilgisayar modemi ve telesekreterle paylaşılan ses/faks hattı.....	143
Çevirmeli bilgisayar modemi ve telesekreterle paylaşılan ses/faks hattı.....	143
Bilgisayar DSL/ADSL modem ve telesekreterle paylaşılan ses/faks hattı.....	145
Senaryo K: Çevirmeli bilgisayar modemi ve sesli mesajla paylaşılan ses/faks hattı.....	146
Seri tip faks kurulumu.....	148
Faks kurulumunuzu sınaama.....	148
D Ağ kurulumu	
Temel ağ ayarlarını değiştirme.....	150
Ağ ayarlarını görüntüleme ve yazdırma.....	150
Gelişmiş ağ ayarlarını değiştirme.....	150
IP ayarlarını görüntüleme.....	150
IP ayarlarını değiştirme.....	150
Ağ ayarlarını sıfırlama.....	151
E Yazıcı yönetimi araçları	
Araç Kutusu (Windows).....	152
Araç Kutusu'nu açma.....	152
HP Utility (Mac OS X).....	152
HP Utility'yi açmak için.....	152
Katiştirilmiş web sunucusu.....	152
Çerezler hakkında.....	153

Katıştırılmış web sunucusunu açmak için.....	153
Dizin	161

1 Başlarken

Bu kılavuzda, yazıcının nasıl kullanılacağı ve sorunların nasıl çözüleceği anlatılmaktadır.

- [Erişilebilirlik](#)
- [HP EcoSolutions \(HP ve Çevre\)](#)
- [Yazıcı parçalarını anlama](#)
- [Yazıcı kontrol panelini kullanma](#)
- [HP Digital Solutions](#)
- [Yazdırma kağıdı seçme](#)
- [Tarayıcı camına orijinal yükleme](#)
- [Otomatik belge besleyiciye \(OBB\) orijinal yükleme \(Yalnızca HP Officejet Pro 3620\)](#)
- [Kağıt yükleme](#)
- [Yazıcı bakımı](#)
- [Yazıcıyı güncelleştirme](#)
- [HP yazıcı yazılımını açma \(Windows\)](#)
- [Yazıcıyı kapatma](#)

 **Not** Yazıcıyı, Windows XP Starter Edition, Windows Vista Starter Edition, Windows 7 Starter Edition veya Windows 8 Starter Edition ile çalışan bir bilgisayarla kullanıyorsanız, bazı özellikler kullanılamayabilir. Daha fazla bilgi için, bkz. [Sistem gereksinimleri](#).

Erişilebilirlik

Yazıcı, engelli kişilerin aygıt erişimine yardımcı olan bazı özelliklere sahiptir.

Görsel

Yazıcıyla birlikte verilen HP yazılımı, işletim sisteminizin erişilebilirlik seçeneklerinin ve özelliklerinin kullanımıyla, görsel engelli veya düşük görme gücüne sahip kullanıcılar için erişilebilir hale gelir. Yazılım ayrıca ekran okuyucular, Braille alfabesi okuyucuları ve sestem metne uygulamaları gibi çoğu yardımcı teknolojileri de destekler. Renk körlüğü olan kullanıcılar için, yazılımda ve HP yazılımında kullanılan renkli düğmeler ile sekmeler, uygun eylemi anlatan basit metinlerle veya simge etiketleriyle sunulmuştur.

Hareket yeteneği

Hareket engeline sahip kullanıcılar için HP yazılım işlevleri, klavye komutları yoluyla yürütülebilir. HP yazılımı ayrıca Yapışkan Tuşlar, Geçiş Tuşları, Filtre Tuşları ve Fare Tuşları gibi Windows erişilebilirlik seçeneklerini de destekler. Yazıcı kapakları, düğmeleri, kağıt tepsileri ve kağıt kılavuzları, sınırlı güç ve erişim olanağına sahip kullanıcılar tarafından kullanılabilir.

Destek

Bu yazıcının erişilebilirliği ve HP'nin ürün erişilebilirliğine bağlılığı hakkında daha fazla bilgi için www.hp.com/accessibility adresindeki HP web sitesini ziyaret edin.

Mac OS X ile ilgili erişilebilirlik bilgileri için, www.apple.com/accessibility adresindeki Apple web sitesini ziyaret edin.

HP EcoSolutions (HP ve Çevre)

HP olarak kendimizi, hem evde hem de ofiste çevresel ayak izinizi en iyileştirmenize yardımcı olmaya ve sorumlu şekilde yazdırmanızı sağlamaya adanmışız.

HP'nin üretim sürecinde izlediği çevresel yönergeler hakkında daha ayrıntılı bilgi için, bkz. [Çevre için ürün hizmet programı](#). HP'nin çevreyle ilgili girişimleri hakkında daha fazla bilgi için www.hp.com/ecosolutions adresini ziyaret edin.

Bu bölüm aşağıdaki konuları içermektedir:

- [Güç Yönetimi](#)
- [Yazdırma malzemelerini en iyileştirme](#)

Güç Yönetimi

Yazıcı, elektrik tasarrufu sağlayan şu özelliklerle birlikte gelir:

 **Not** Mürekkep kartuşu eksikse, Uyku Modu ve Otomatik Kapanma özellikleri geçici olarak devre dışı kalacaktır. İşlevler kartuş yeniden takıldıktan sonra sürecektir.

 **Dikkat uyarısı** HP, baskı kalitesi sorunlarını ve olası fazladan mürekkep kullanımını veya mürekkep sisteminin hasar görmesini önlemek için en kısa zamanda eksik mürekkep kartuşunu değiştirmenizi önerir. Mürekkep kartuşu eksikken yazıcıyı asla kapatmayın.

Uyku modu

Uyku modunda güç tüketimi azaltılır. Yazıcının ilk kurulumu sonrasında, yazıcı 5 dakikalık işlemsizlik sonrasında Uyku moduna girecektir.

Yazıcının uykuya gireceği saati değiştirmek için:

1. Yazıcı kontrol panelindeki Giriş ekranından  (Kurulum) düğmesine basın.
2. Sağdaki düğmeleri kullanarak seçenekler arasında ilerleyin ve **Tercihler**'i seçin, **Uyku**'yu seçin, sonra da istenilen seçeneği seçin.

Otomatik Kapanma (Yalnızca HP Officejet Pro 3610)

Otomatik Kapanma, yazıcıyı açtığınızda varsayılan olarak otomatikman etkinleşir. Otomatik Kapanma etkinleşince, enerji kullanımını azaltmaya yardımcı olmak üzere, 8 saatlik işlemsizlik sonrasında yazıcı otomatik olarak kapanır. Otomatik Kapanma, yazıcı bir Ethernet (destekleniyorsa) ağ bağlantısı kurduğunda otomatik olarak devre dışı kalır. Otomatik Kapanma ayarını yazıcı yazılımından değiştirebilirsiniz. Uyarı değiştirdiğinizde, yazıcı seçtiğiniz ayarı koruyacaktır. Otomatik Kapanma, yazıcıyı tamamen kapatır, bu nedenle, yazıcıyı geri açmak için güç düğmesini kullanmanız gerekir.

 **Not** Yazıcı ağ üzerinden paylaşıyorsa, işlerin kesintiye uğramasını önlemek için, Otomatik Kapanma'nın kapalı olduğundan emin olun.

Yazıcının kapanacağı saati değiştirmek için:

Windows: Araç Kutusu'nu açın. (Daha fazla bilgi için, bkz. [Araç Kutusu \(Windows\)](#).) **Gelişmiş Ayarlar** sekmesinde, **Değiştir**'i tıklatın, sonra da tercih edilen süreyi seçin.

Mac OS X: HP Utility'yi açın. (Daha fazla bilgi için, bkz. [HP Utility \(Mac OS X\)](#).) **Printer Settings** (Yazıcı Ayarları) bölümünde, **Power Management**'i (Güç Yönetimi) tıklatın, sonra da tercih edilen süreyi seçin.

Açma ve Kapatma Zamanı Ayarlama (Yalnızca HP Officejet Pro 3620)

Yazıcının Açma ve Kapatma Zamanı Ayarlama özelliğini kullanarak yazıcının otomatik olarak açılmasını ve kapanmasını istediğiniz günleri ve saatleri belirleyebilirsiniz.

Örneğin, yazıcıyı Pazartesi'den Cuma'ya kadar 08:00'da açılacak ve 20:00'da kapanacak şekilde zamanlayabilirsiniz. Bu şekilde geceleri ve hafta sonları enerji tasarrufu sağlayacaksınız.

Yazıcının otomatik olarak açılacağı veya kapanacağı zamanı değiştirmek için:

1. Yazıcı kontrol panelindeki Giriş ekranından  (Kurulum) düğmesine basın.
2. Sağdaki düğmeleri kullanarak **Açma/Kapatma Zamanı Ayarlama**'ya gidip seçin ve zamanlamayı ayarlamak için ekrandaki yönergeleri izleyin.

Yazdırma malzemelerini en iyileştirme

Mürekkep ve kağıt gibi yazdırma sarf malzemelerini en iyileştirmek için şunları deneyin:

- Kullanılmış orijinal HP mürekkep kartuşlarını HP Planet Partners üzerinden geri dönüştürün. Daha fazla bilgi için, www.hp.com/recycle adresini ziyaret edin.
- Kağıdın her iki yüzüne de yazdırarak kağıt kullanımını en iyileştirin. Yazıcıda HP otomatik iki taraflı yazdırma aksesuarı (dupleksleyici) varsa, bkz. [İki tarafa yazdırma \(dupleksleme\)](#). Aksi takdirde, sayfaların önce tek yüzlerine yazdırabilir ve sonra sayfaları ters çevirerek ikinci yüzlerine yazdırabilirsiniz.
- HP Akıllı Yazdırma ile web içeriklerini yazdırırken mürekkep ve kağıt tasarrufu yapın. Daha fazla bilgi için www.hp.com/go/smartprint adresini ziyaret edin.
- Yazdırma modunu bir taslak ayarına değiştirin. Taslak ayarı daha az mürekkep kullanır.
- Gerekmedikçe, yazıcı kafasını temizlemeyin. Bunu yapmak, mürekkep israfına neden olur ve kartuşların ömrünü kısaltır.

Yazıcı parçalarını anlama

Bu bölüm aşağıdaki konuları içermektedir:

- [Önden görünüm](#)
- [Yazdırma malzemeleri alanı](#)
- [Arkadan görünüm](#)

Önden görünüm

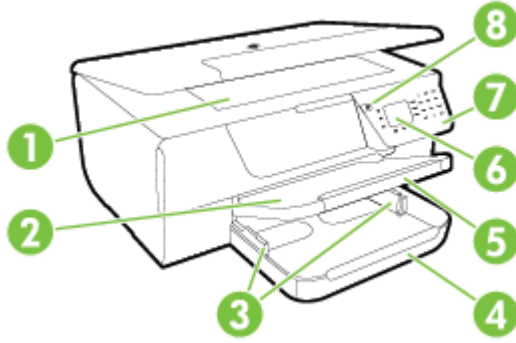

1	Tarayıcı camı
2	Çıkış tepsisi
3	Kağıt kılavuzları
4	Giriş tepsisi
5	Çıkış tepsisi uzantısı
6	Kontrol paneli ekranı
7	Kontrol paneli
8	Güç düğmesi
9 ve 10	Belge besleyici tepsisi ve kağıt kılavuzları (Yalnızca HP Officejet Pro 3620)
11	Otomatik belge besleyici (OBB) (Yalnızca HP Officejet Pro 3620)

Yazdırma malzemeleri alanı

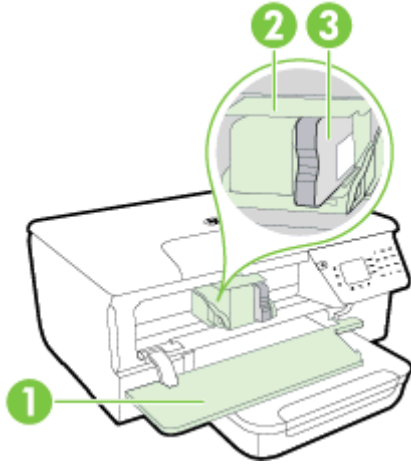

1	Mürekkep kartuşu erişim kapağı
2	Yazıcı kafası
3	Mürekkep kartuşu

Not Yazdırma malzemeleri, olası yazdırma kalitesi sorunlarını veya yazıcı kafası hasarını önlemek için yazıcıda tutulmalıdır. Malzemeleri uzun süreli olarak dışarıda bırakmaktan kaçının. Eksik mürekkep kartuşu varken yazıcıyı kapatmayın.

Arkadan görünüm

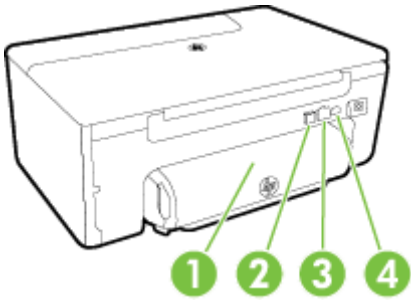

1	Otomatik iki taraflı yazdırma aksesuarı (dupleksleyici)
2	Evrensel seri veriyolu (USB) bağlantı noktası
3	Ethernet ağ bağlantı noktası
4	Güç girişi
5	Faks bağlantı noktası (1-LINE) (Yalnızca HP Officejet Pro 3620)
6	Faks bağlantı noktası (2-EXT)(Yalnızca HP Officejet Pro 3620)

Yazıcı kontrol panelini kullanma

Bu bölüm aşağıdaki konuları içermektedir:

- [Düğme ve ışıklara genel bakış](#)
- [Yazıcı ayarlarını değiştirme](#)

Düğme ve ışıklara genel bakış

Aşağıdaki şema ve ilgili tablo, yazıcı kontrol paneli işlevleri hakkında hızlı bir referans sağlar.

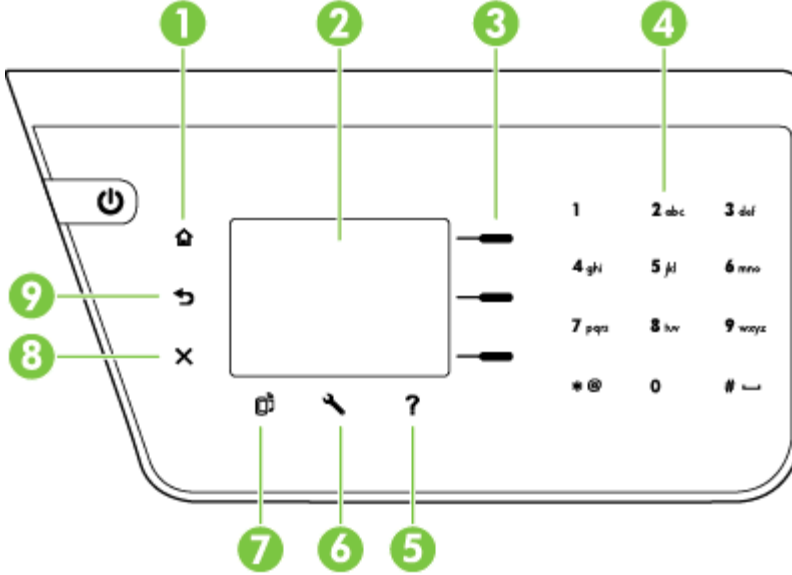

Etiket	Ad ve Açıklama
1	Giriş düğmesi: Başka bir ekrandan giriş ekranına dönmek için kullanılır.
2	Kontrol paneli ekranı: Menü seçeneklerini gösterir.
3	Seçim düğmesi: Ekranda neyin görüntülediğine bağlı olarak değişen bağlamsal düğme.
4	Tuş takımı: Sayı ve metin girmek için tuş takımını kullanın.
5	Yardım düğmesi: Yardım konularını görmek için Giriş ekranında Yardım düğmesine basın. Diğer ekranlarda, bu düğmeye basarak yardım veya görüntülediğiniz ekran hakkında daha fazla bilgi alabilirsiniz.
6	Kurulum düğmesi: Raporlar oluşturmak ve rutin bakım gerçekleştirmek için Giriş ekranında Kurulum düğmesine basın. Faks, kopyalama veya tarama ekranında, ayarları değiştirmek için bu düğmeye basın.
7	HP ePrint düğmesi: HP ePrint menüsünü açar. Daha fazla bilgi için, bkz. HP ePrint .
8	İptal düğmesi: Bir işi durdurmak, bir menüden veya ayarlardan çıkmak için kullanılır.
9	Geri düğmesi: Önceki menüye dönmek için kullanılır.

Yazıcı ayarlarını değiştirme

Yazıcının modunu ve ayarlarını değiştirmek, raporları yazdırmak veya yazıcı konusunda yardım almak için kontrol panelini kullanın.

İpucu Yazıcı bir bilgisayara bağlıysa, bilgisayarınızda bulunan HP yazılım araçlarını kullanarak yazıcı ayarlarını da değiştirebilirsiniz. Bu araçlar hakkında daha fazla bilgi için, bkz. [Yazıcı yönetimi araçları](#).

Bu bölüm aşağıdaki konuları içermektedir:

- [Mod seçme](#)
- [Mod ayarlarını değiştirme](#)
- [Yazıcı ayarlarını değiştirme](#)

Mod seçme



Giriş ekranı yazıcı için **Kopyalama** ve **Tarama** gibi kullanılabilir yazıcı modlarını gösterir.

Mod seçmek için, kullanmak istediğiniz modun yanındaki düğmeye basın. İş tamamlamak için kontrol paneli ekranındaki istemleri izleyin. İş tamamlandığında, kontrol paneli ekranı Giriş ekranına geri döner.

Modları değiştirmek için, yazıcı kontrol panelindeki  (Giriş) düğmesine basarak Giriş ekranına dönün, sonra da kullanmak istediğiniz modun yanındaki düğmeye basın.

Mod ayarlarını değiştirme



1. Mod seçtikten sonra, kullanılabilir ayarlar arasında gezinmek için  (Kurulum) düğmesine basın, sonra da değiştirmek istediğiniz ayarı seçin.
2. Ayarları değiştirmek için ekrandaki istemleri izleyin.

 **Not** Önceki menüye geri dönmek için  (Geri) düğmesine basın.

Yazıcı ayarlarını değiştirme

Yazıcı ayarlarını değiştirmek veya raporları yazdırmak için, Kurulum menüsündeki seçenekleri kullanın.

1. Yazıcı kontrol panelindeki Giriş ekranından  (Kurulum) düğmesine basın.
2. Ekranın sağındaki düğmeleri kullanarak kaydırma yapın ve istenilen ayarları veya seçenekleri seçin.

 **Not** Önceki menüye geri dönmek için  (Geri) düğmesine basın.

HP Digital Solutions

Bu çözümler çalışmanızı basitleştirmenize ve düzenlemenize yardımcı olur.

- **Bilgisayara Tarama**
Bir belgeyi doğrudan bilgisayara tarayabilir ve taranan dosyayı bir e-postaya ekleyebilirsiniz. Daha fazla bilgi için, bkz. [Tarama](#).
- **HP Dijital Faks (PC'ye Faks ve Mac'e Faks) (Yalnızca HP Officejet Pro 3620)**
Faksları otomatik olarak alabilir ve bilgisayarınıza kaydedebilirsiniz. Faks yazdırmayı kapatabilirsiniz de; böylece kağıt ve mürekkepten tasarruf edip atık miktarını azaltabilirsiniz.
Daha fazla bilgi için, bkz. [HP Dijital Faks'ı \(PC'ye Faks ve Mac'e Faks\) kullanarak faksları bilgisayarınıza alma](#).

Yazdırma kağıdı seçme

Yazıcı, birçok ofis kağıdı türüyle iyi çalışacak şekilde tasarlanmıştır. Büyük miktarlarda alım yapmadan önce çeşitli baskı kağıdı türlerini denemekte yarar vardır. En iyi baskı kalitesi için HP kağıdı kullanın. HP kağıdı hakkında daha fazla bilgi için www.hp.com adresindeki HP web sitesini ziyaret edin.



HP, günlük belgelerin yazdırılması ve kopyalanması için ColorLok logosunu taşıyan düz kağıtları önermektedir. ColorLok logosu taşıyan tüm kağıtlar yüksek güvenilirlik ve baskı kalitesi standartlarını karşılamak için bağımsız kuruluşlarca test edilmiştir ve bu kağıtlar keskin, canlı renklere ve net siyahlara sahip belgeler üretir ve normal düz kağıtlardan daha hızlı kurur. Başlıca kağıt üreticilerinin sağladığı çeşitli ağırlık ve boyutlardaki ColorLok logolu kağıtları tercih edin.

Bu bölüm aşağıdaki konuları içermektedir:

- [Yazdırma ve kopyalama için önerilen kağıtlar](#)
- [Kağıt seçimi ve kullanımı hakkında ipuçları](#)

Yazdırma ve kopyalama için önerilen kağıtlar

HP, en iyi baskı kalitesi için, yazdığınız proje için özel olarak tasarlanmış HP kağıtlarını kullanmanızı önerir.

Bulduğunuz ülkeye/bölgeye bağlı olarak bu kağıtlardan bazılarını bulamayabilirsiniz.

HP Broşür Kağıdı HP Professional Kağıdı	Bu kağıtlar çift taraflı kullanım için iki tarafı da mat kaplanmıştır. Broşürler ve zarf biçiminde katlanabilen el ilanları gibi profesyonel kalitede pazarlama malzemeleri oluşturmak ve ayrıca, rapor kapakları ve takvimlerde kullanılabilecek iş grafikleri için mükemmel bir seçimdir.
HP Premium Sunu Kağıdı HP Professional Kağıdı	Bu kağıtlar sunu, teklif, rapor ve bültenler için kusursuz olan iki taraflı, ağır, mat kağıtlardır. Etkileyici görünüm ve doku vermek üzere kalın üretilmişlerdir.
HP Parlak Beyaz Inkjet Kağıdı	HP Parlak Beyaz Inkjet Kağıdı, yüksek karışıklıkta renkler ve keskin metinler sağlar. İki taraflı renkli yazdırma için yeterince opak olduğundan ve arkasını göstermediğinden, bültenler, raporlar ve broşürler için idealdir. Daha az bulaşan, daha koyu siyah tonları ve daha canlı renkler için ColorLok Technology özelliğini taşır.
HP Yazdırma Kağıdı	HP Yazdırma Kağıdı yüksek kaliteli çok işlevli bir kağıttır. Standart çok amaçlı kağıtlara veya fotokopi kağıtlarına basılan belgelere göre daha gerçek görünüm sağlar. Daha az bulaşan, daha koyu siyah tonları ve daha canlı renkler için ColorLok Technology özelliğini taşır.
HP Ofis Kağıdı	HP Ofis Kağıdı yüksek kaliteli çok işlevli bir kağıttır. Kopya, taslak, duyuru ve diğer günlük belgeler için uygundur. Daha az bulaşan, daha koyu siyah tonları ve daha canlı renkler için ColorLok Technology özelliğini taşır.
HP Geri Dönüştürülmüş Ofis Kağıdı	HP Geri Dönüştürülmüş Ofis Kağıdı %30 oranında geri dönüştürülmüş liften üretilen, yüksek kaliteli, çok işlevli bir kağıttır. Daha az mürekkep bulaşması, daha dolgun siyahlar ve daha canlı renkler için ColorLok Technology özelliğine sahiptir.

HP kağıtları ve diğer sarf malzemelerini sipariş etmek için www.hp.com adresine gidin. **Ürün ve Hizmetlerde Alışveriş'e** gidin ve **Mürekkep ve toner'i** seçin.

 **Not** Şu anda HP web sitesinin bazı bölümleri yalnızca İngilizcedir.

Kağıt seçimi ve kullanımı hakkında ipuçları

En iyi sonuçları elde etmek için aşağıdaki yönergeleri gözden geçirin.

- Her zaman yazıcı belirtilmesine uygun kağıt kullanın. Daha fazla bilgi için, bkz. [Kağıt belirtileri](#).
- Her seferinde yalnızca tek bir tür kağıt yükleyin.

- Tepsiyeye yükleme yaparken, kağıdın doğru yüklendiğinden emin olun. Daha fazla bilgi için, bkz. **Kağıt yükleme veya Otomatik belge besleyiciye (OBB) orijinal yükleme (Yalnızca HP Officejet Pro 3620)**.
- Aşırı yüklemeyin.
- Sıkışmayı, düşük baskı kalitesini ve diğer yazdırma sorunlarını önlemek için, tepsilere aşağıdaki kağıtları yüklemekten kaçının:
 - Birden çok bölümlü formlar
 - Hasar görmüş, kıvrılmış veya buruşmuş kağıtlar
 - Kesilmiş veya delikli kağıtlar
 - Belirgin dokulu, kabartmalı veya mürekkebi iyi emmeyen kağıtlar
 - Çok hafif veya kolay esneyen kağıtlar
 - Raptiye veya ataş içeren kağıtlar

Tarayıcı camına orijinal yükleme

Not 1 Tarayıcı camı ve kapak desteği temiz değilse, yazıcınıza özgü özelliklerin birçoğu doğru olarak çalışmaz. Daha fazla bilgi için, bkz. **Yazıcı bakımı**.

Not 2 HP Officejet Pro 3620'de, yazıcının üzerindeki kapağı kaldırmadan önce, tüm orijinalleri belge besleyici tepsisinden çıkarın.

Orijinali tarayıcı camına yerleştirmek için

Tarayıcı camına orijinal yüklemek için bu adımları kullanın.

1. Tarayıcı kapağını kaldırın.
2. Orijinali yazdırılacak yüzü aşağı bakacak şekilde yükleyin. Tarayıcı camı kenarlarındaki kabartma kılavuzlara başvurun.



3. Kapağı kapatın.

Otomatik belge besleyiciye (OBB) orijinal yükleme (Yalnızca HP Officejet Pro 3620)

Dikkat uyarısı OBB'ye fotoğraf yüklemeyin; bu, fotoğraflarınıza zarar verebilir.

Not 1 OBB kullanılarak yalnızca tek taraflı belgeler taranabilir, kopyalanabilir veya fakslanabilir. OBB iki taraflı belgeleri desteklemez.

Not 2 Kopyalama özelliği **Sayfaya Sığdır** gibi kimi özellikler, OBB ile birlikte çalışmayabilir. Bu özellikler için tarayıcı camını kullanın.

OBB'ye orijinal yüklemek için

OBB'ye belge yüklemek için şu adımları kullanın.

1. Orijinali yazdırılacak yüzü yukarı bakacak şekilde OBB'ye yükleyin.
 - a. Dikey yönde yazdırılmış bir orijinal yüklüyorsanız, sayfaları belgenin üst kenarı önce girecek şekilde yerleştirin.
Yatay yönde yazdırılmış bir orijinal yüklüyorsanız, sayfaları belgenin sol kenarı önce girecek şekilde yerleştirin.

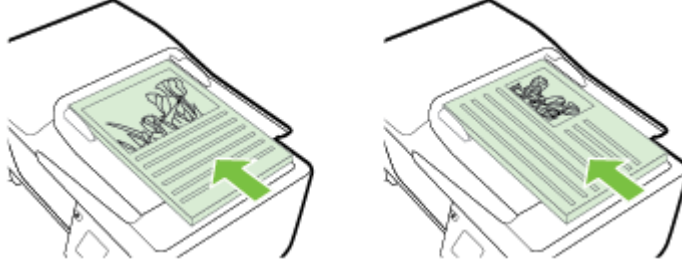

- b. Yüklenen sayfaların algılandığını belirten bir ses duyana ya da mesaj görene dek, kağıdı OBB'nin içine doğru kaydırın.
2. Kağıt kılavuzlarını kağıdın sol ve sağ kenarlarına değene kadar kaydırın.

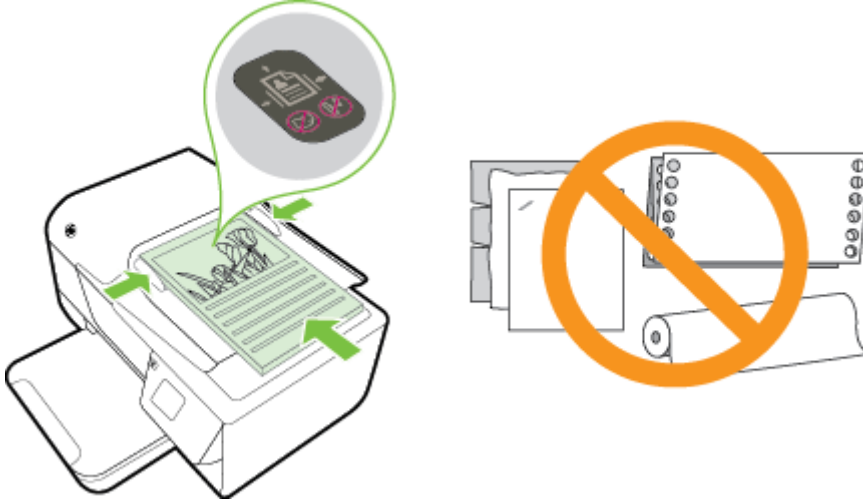

Kağıt yükleme

Bu bölümde, yazıcıya kağıt yüklemeye ilgili yönergeler bulunmaktadır.

- [Standart boyutlu kağıt yükleme](#)
- [Zarfları yükleme](#)
- [Kart yükleme](#)

Standart boyutlu kağıt yükleme

Standart boyutlu kağıt yüklemek için

Standart boyutlu kağıt yüklemek için bu yönergeleri kullanın.

1. Çıkış tepsisini kaldırın.
2. Giriş tepsisindeki kağıt kılavuzlarını olabildiğince dışarı çekin.

 **Not** Kağıt çok uzunsa, giriş tepsisinin önündeki mandalı kaldırın ve giriş tepsisinin ön kısmını indirin.

3. Kağıdı, yazdırılacak yüzü aşağı bakacak şekilde tepsiye yerleştirin. Kağıt destesinin mümkün olduğunca yazıcının içine doğru yerleştirildiğinden ve tepsiyi işaretleyen çizgiyi aşmadığından emin olun.

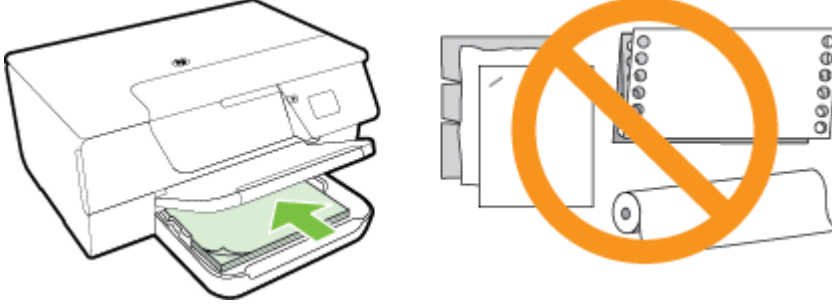

 **Not** Yazdırma işlemi sırasında kağıt yüklemeyin.

4. Kağıt kılavuzlarını, kağıt destesinin kenarına değene dek tepsiye kaydırın. Eğik durumdayken giriş tepsisine kağıt yüklemeyin, kağıt kılavuzları tüm kağıt destesini düzgün şekilde kavrayamayabilir.
5. Çıkış tepsisini aşağı indirin.
6. Çıkış tepsi uzantısını dışarı doğru çekin.

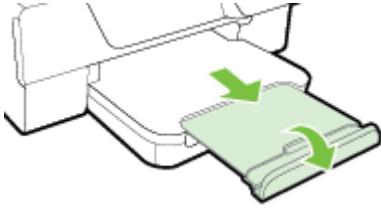



Zarfları yükleme

Zarfları yüklemek için

Zarf yüklemek için bu yönergeleri kullanın.

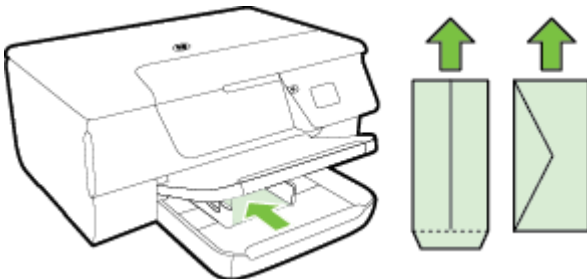
1. Çıkış tepsisini kaldırın.
2. Giriş tepsisindeki kağıt kılavuzlarını olabildiğince dışarı çekin.
3. Zarfları, yazdırılacak yüzleri aşağıya bakacak şekilde ve resme göre yükleyin. Zarf destesinin mümkün olduğunca yazıcının içine doğru yerleştirildiğinden ve tepsiyi işaretleyen çizgiyi aşmadığından emin olun.



 **Not** Yazıcı yazdırırken zarf yüklemeyin.

4. Kağıt kılavuzlarını, zarf destesinin kenarına değene dek tepsiye kaydırın. Eğik durumdayken giriş tepsisine kağıt yüklemeyin, kağıt kılavuzları tüm kağıt destesini düzgün şekilde kavrayamayabilir.
5. Çıkış tepsisini aşağı indirin.
6. Çıkış tepsiyi uzantısını dışarı doğru çekin.



Kart yükleme

Kart yüklemek için

Kart yüklemek için bu yönergeleri kullanın.

1. Çıkış tepsisini kaldırın.
2. Kağıt kılavuzlarını giriş tepsisinden dışarı çekin.
3. Kartları, yazdırılacak yüzleri aşağı bakacak şekilde tepsiye yerleştirin.
Kart destesinin mümkün olduğunca yazıcının içine doğru yerleştirildiğinden ve tepsiyi işaretleyen çizgiyi aşmadığından emin olun.



 **Not** Yazıcı yazdırırken kart yüklemeyin.

4. Kağıt kılavuzlarını, kağıt destesinin kenarına değene dek tepsiye kaydırın. Eğik durumdayken giriş tepsisine kağıt yüklemeyin, kağıt kılavuzları tüm kağıt destesini düzgün şekilde kavrayamayabilir.
5. Çıkış tepsisini aşağı indirin.
6. Çıkış tepsiyi uzantısını dışarı doğru çekin.



Yazıcı bakımı

Bu bölümde, yazıcının her zaman en iyi şekilde çalışmasını sağlamaya yönelik bakım yönergeleri verilmektedir. Gerektiğinde bu bakım yordamlarını uygulayın.

- [Tarayıcı camını ve kapak desteğini temizleme](#)
- [Dış yüzeyi temizleme](#)
- [Otomatik belge besleyiciyi \(OBB\) temizleme \(Yalnızca HP Officejet Pro 3620\)](#)
- [Fabrika ayarlarına dönme](#)

Tarayıcı camını ve kapak desteğini temizleme

Tarayıcı camındaki, tarayıcı kapak desteğindeki veya tarayıcı çerçevesindeki toz ve kir; performansı ve taramaların kalitesini düşürebilir ve kopyaları belirli bir sayfa boyutuna sığdırma gibi özel özelliklerin doğruluğunu etkileyebilir.

Tarayıcı camını ve kapak desteğini temizlemek için

1. Yazıcıyı kapatın.
Daha fazla bilgi için, bkz. [Yazıcıyı kapatma](#).
2. Tarayıcı kapağını kaldırın.

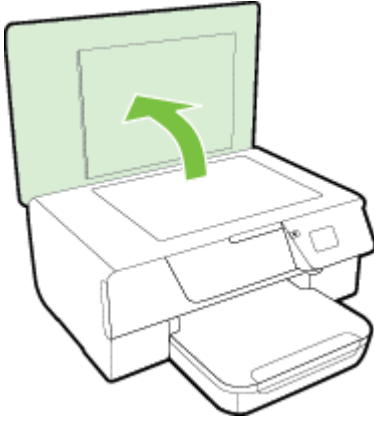

3. Tarayıcı camını ve kapak desteğini, hafif bir cam temizleyicisi püskürtülmüş, lif bırakmayan, yumuşak bir bezle temizleyin.

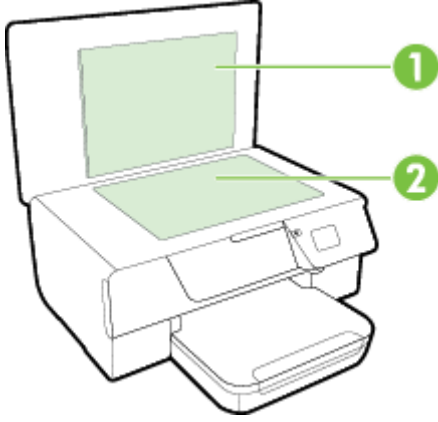

1	Kapak desteđi
2	Tarayıcı camı

⚠ **Dikkat uyarısı 1** Tarayıcı camını temizlemek için yalnızca cam temizleyicilerini kullanın. Tarayıcı camına zarar verebilecek olan aşındırıcı, aseton, benzen ve karbon tetraklorür içeren temizleyicilerden kaçınin. Tarayıcı camında çizikler bırakabileceğinden izopropil alkolden kaçınin.

Dikkat uyarısı 2 Cam temizleyiciyi doğrudan tarayıcı camına püskürtmeyin. Çok fazla cam temizleyici uygulanırsa, temizleyici tarayıcı camının altına sızabilir ve tarayıcıya zarar verebilir.

4. Tarayıcı camını ve kapak desteğini kuru, yumuşak ve lif bırakmayan bir bezle kurulayın.
5. Tarayıcı kapağını kapatıp yazıcıyı açın.

Dış yüzeyi temizleme

⚠ **Uyarı** Yazıcıyı temizlemeden önce  (Güç) düğmesine basarak yazıcıyı kapatın ve güç kablosunu elektrik prizinden çekin.

Kasadaki toz, leke ve kirleri silmek için yumuşak, nemli ve tüy bırakmayan bir bez kullanın. Yazıcının iç kısmına ve yazıcı kontrol paneline sıvı girmesine izin vermeyin.

Otomatik belge besleyiciyi (OBB) temizleme (Yalnızca HP Officejet Pro 3620)

OBB birden fazla sayfa alıyorsa veya düz kağıt almıyorsa, OBB'yi temizleyebilirsiniz.

OBB'yi temizlemek için

1. Yazıcıyı kapatın.
Daha fazla bilgi için, bkz. [Yazıcıyı kapatma](#).
2. OBB'deki tüm orijinaleri çıkarın.
3. OBB kapağını kaldırın.

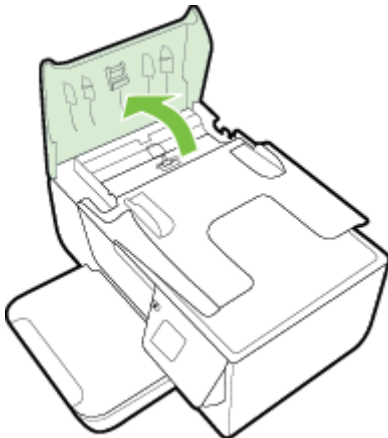

4. Lif bırakmayan temiz bir bezi hafifçe saf suyla ıslatın ve fazla suyu sıkın.
5. Silindirlerdeki veya ayırma pabucundaki kalıntıları silmek için nemli bir bez kullanın.

 **Not** Kalıntıları saf su kullanarak çıkaramazsanız, izopropil alkol kullanarak ovalamayı deneyin.

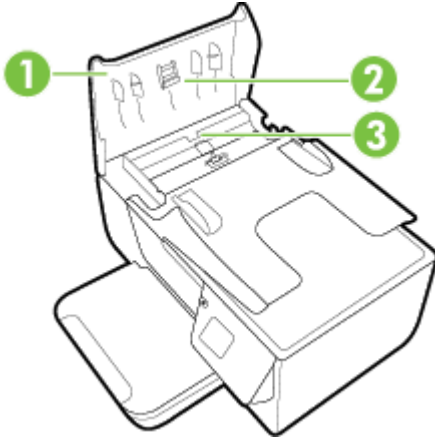

1	OBB kapağı
2	Silindirler
3	Ayırma pabucu

6. OBB kapağını kapatın.
7. Tarayıcı kapağını kaldırın.



8. OBB çubuğunu ve cam şeridi silin.

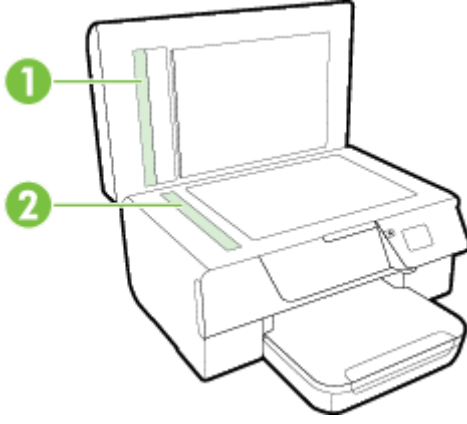

1	OBB çubuğu
2	Cam şerit

9. Tarayıcı kapağını kapatıp yazıcıyı açın.

Fabrika ayarlarına dönme

1. Yazıcı kontrol panelindeki Giriş ekranından  (Kurulum) düğmesine basın.
2. Sağdaki düğmeleri kullanarak seçenekler arasında ilerleyip **Araçlar**'ı, sonra da **Varsayılanları Geri Yükle**'yi seçin.
3. **Tamam**'ın yanındaki düğmeye basın.



Yazıcıyı güncelleştirme

Yazıcı bir ağa bağlıysa ve Web Hizmetleri etkinleştirilmişse, yazıcı güncelleştirmelerini denetleyebilir ve yükleyebilirsiniz.

Yazıcıyı güncelleştirmek için, aşağıdaki yöntemlerden birini kullanın:

- [Yazıcı kontrol panelini kullanarak yazıcıyı güncelleştirme](#)
- [Katıştırılmış web sunucusunu \(EWS\) kullanarak yazıcıyı güncelleştirme](#)

Yazıcı kontrol panelini kullanarak yazıcıyı güncelleştirme

1. Yazıcı kontrol panelinde,  (HP ePrint) düğmesine basın, sonra da  (Kurulum) düğmesine basın.
2. Sağdaki düğmeleri kullanarak seçenekler arasında ilerleyin ve **Yazıcı Güncelleştirme**'ni seçin.

 **İpucu** Yazıcının güncelleştirmeleri otomatik olarak denetleyip yüklemesini etkinleştirmek için **Otomatik Güncelleştirme**'yi ve ardından bunu açacak seçeneği seçin.

3. **Güncelleştirmeleri Şimdi Denetle**'nin yanındaki düğmeye basın ve ekrandaki yönergeleri izleyin.

Katıştırılmış web sunucusunu (EWS) kullanarak yazıcıyı güncelleştirme

1. EWS'yi açın. Daha fazla bilgi için, bkz. [Katıştırılmış web sunucusu](#).
2. **Web Hizmetleri** sekmesini tıklayın.
3. **Web Hizmetleri Ayarları** kısmında, **Ürün Güncelleştirme**'ni tıklayın, **Şimdi Denetle**'yi tıklayın, sonra da ekrandaki yönergeleri izleyin.
4. Ürün güncelleştirme seçeneği kullanılabilir değilse, bu yönergeleri izleyin:
 - a. **Web Hizmetleri Ayarları** kısmında, **Ayarlar**'ı tıklayın, **Devam**'ı tıklayın ve ekrandaki yönergeleri izleyin.
 - b. İstendiğinde, yazıcının yazıcı güncelleştirmelerini denetlemesine ve yüklemesine izin vermeyi seçin.

 **Not 1** Yazıcı güncelleştirme varsa, yazıcı güncelleştirmeyi indirip yükleyecek, sonra da yeniden başlatılacaktır.

Not 2 Proxy ayarları istenirse ve ağınız proxy ayarlarını kullanıyorsa, bir proxy sunucu kurmak için ekrandaki yönergeleri izleyin. Bu bilgileri bulamazsanız, ağ yöneticinize veya kablosuz ağı kuran kişiye danışın.

HP yazıcı yazılımını açma (Windows)

Aşağıdakilerden birini yaparak HP yazıcı yazılımını açın:

- Bilgisayar masaüstünden, **Başlat**'ı tıklatın, **Programlar**'ı veya **Tüm Programlar**'ı seçin, **HP**'yi seçin, yazıcının klasörünü tıklatın, sonra da yazıcının adını taşıyan simgeyi seçin.
- **Başlat** ekranında, ekran üzerinde boş bir alanı sağ tıklatın, app çubuğunda **Tüm App'lar**'ı tıklatın, sonra da yazıcının adını taşıyan simgeyi tıklatın.

Yazıcıyı kapatma

Yazıcının üzerinde bulunan  (Güç) düğmesine basarak yazıcıyı kapatın. Güç kablosunu çıkarmadan veya kablo anahtarını kapatmadan önce güç ışığının sönmmesini bekleyin.

⚠ Dikkat uyarısı 1 Yazıcıyı düzgün şekilde kapatmazsanız, taşıyıcı doğru konuma geri dönmeyebileceğinden mürekkep kartuşunda ve baskı kalitesinde sorunlara neden olabilir.

Dikkat uyarısı 2 HP, baskı kalitesi sorunlarını ve olası fazladan mürekkep kullanımını veya mürekkep sisteminin hasar görmesini önlemek için en kısa zamanda eksik mürekkep kartuşunu değiştirmenizi önerir. Mürekkep kartuşu eksikken yazıcıyı asla kapatmayın.

2 Yazdırma

Yazdırma ayarlarının çoğu yazılım uygulaması tarafından otomatik olarak yapılır. Yalnızca baskı kalitesini değiştirmek, belirli kağıt türlerine yazdırmak veya belirli özellikleri kullanmak istediğinizde ayarları el ile değiştirin. Belgeleriniz için en iyi yazdırma kağıdını seçme hakkında daha fazla bilgi için, bkz. [Yazdırma kağıdı seçme](#).

Devam etmek için bir yazdırma işi seçin:

	Belge yazdırma
	Broşür yazdırma
	Zarfa yazdırma
	Özel ve özel boyutlu kağıtlara yazdırma

 **Not** Yazdırma ayarlarını tüm yazdırma işleri için geçerli olacak şekilde düzenlemek için, değişiklikleri yazıcıyla birlikte sağlanan HP yazılımı içinde yapın. HP yazılımı hakkında daha fazla bilgi için, bkz. [Yazıcı yönetimi araçları](#).

 **İpucu** Bu yazıcı, HP ePrint özellikli yazıcınızdaki belgeleri dilediğiniz an, dilediğiniz yerden ve ilave bir yazılım veya yazıcı sürücüsü gerekmeden yazdırabilmenize imkan veren ücretsiz bir HP hizmeti olan HP ePrint özelliğini içermektedir. Daha fazla bilgi için, bkz. [HP ePrint](#).

Belge yazdırma

İşletim sisteminizle ilgili yönergeleri izleyin.

- [Belge yazdırma \(Windows\)](#)
- [Belge yazdırma \(Mac OS X\)](#)

Belge yazdırma (Windows)

1. Tepsiyeye kağıt yükleyin. Daha fazla bilgi için, bkz. [Kağıt yükleme](#).
2. Yazılım uygulamanızın **Dosya** menüsünde **Yazdır**'ı tıklatın.
3. Kullanmak istediğiniz yazıcının seçili olduğundan emin olun.
4. Ayarları değiştirmek için, **Özellikler** iletişim kutusunu açan düğmeyi tıklatın. Yazılım uygulamanıza bağlı olarak, bu düğme **Özellikler**, **Seçenekler**, **Yazıcı Kurulumu** veya **Yazıcı** ya da **Tercihler** olarak adlandırılabilir.
5. **Düzen** sekmesini tıklatın ve gerekirse kağıt yönünü ve diğer ayarları değiştirin.
6. **Kağıt/Kalite** sekmesini tıklatın, **Kağıt** açılır listesinden belge için uygun kağıt türünü seçin, sonra da kağıt kaynağını, kağıt boyutunu ve gerekirse kalite ayarlarını değiştirin.
7. **Tamam**'ı tıklatın, sonra da **Yazdır**'ı veya **Tamam**'ı tıklatarak yazdırmayı başlatın.

Belge yazdırma (Mac OS X)

1. Tepsiyeye kağıt yükleyin. Daha fazla bilgi için, bkz. [Kağıt yükleme](#).
2. Yazılım uygulamanızın **File** (Dosya) menüsünden **Print**'i (Yazdır) tıklatın.
3. Kullanmak istediğiniz yazıcının seçili olduğundan emin olun.

Print (Yazdır) iletişiminde yazdırma seçenekleri görmüyorsanız, aşağıdakileri yapın.

- **Mac OS X v10.6:** Yazıcı seçiminin yanındaki mavi açıklama üçgenini tıklatın.
 - **OS X Lion: Show Details'i** (Ayrıntıları Göster) tıklatın.
4. Açılır menüden bir kağıt boyutu seçin.
Print (Yazdır) iletişim kutusunda **Paper Size** (Kağıt Boyutu) açılır menüsü yoksa, **Page Setup** (Sayfa Yapısı) düğmesini tıklatın. Kağıt boyutunu seçtikten sonra, **OK**'i (Tamam) tıklatarak **Page Setup**'ı (Sayfa Yapısı) kapatın ve **Print** (Yazdır) iletişim kutusuna geri dönün.
 5. **Print**'i (Yazdır) tıklatın.

Broşür yazdırma

İşletim sisteminizle ilgili yönergeleri izleyin.

- [Broşür yazdırma \(Windows\)](#)
- [Broşür yazdırma \(Mac OS X\)](#)

Broşür yazdırma (Windows)

1. Tepsiye kağıt yükleyin. Daha fazla bilgi için, bkz. [Kağıt yükleme](#).
2. Yazılım uygulamanızın **Dosya** menüsünde **Yazdır**'ı tıklatın.
3. Kullanmak istediğiniz yazıcının seçili olduğundan emin olun.
4. Ayarları değiştirmek için, **Özellikler** iletişim kutusunu açan düğmeyi tıklatın. Yazılım uygulamanıza bağlı olarak, bu düğme **Özellikler**, **Seçenekler**, **Yazıcı Kurulumu** veya **Yazıcı** ya da **Tercihler** olarak adlandırılabilir.
5. **Düzen** sekmesini tıklatın ve gerekirse kağıt yönünü ve diğer ayarları değiştirin.
6. **Kağıt/Kalite** sekmesini tıklatın, **Kağıt** açılır listesinden broşür için uygun kağıt türünü seçin, sonra da kağıt kaynağını, kağıt boyutunu ve gerekirse kalite ayarlarını değiştirin.
7. **Tamam**'ı tıklatın, sonra da **Yazdır**'ı veya **Tamam**'ı tıklatarak yazdırmayı başlatın.

Broşür yazdırma (Mac OS X)

1. Tepsiye kağıt yükleyin. Daha fazla bilgi için, bkz. [Kağıt yükleme](#).
2. Yazılım uygulamanızın **File** (Dosya) menüsünden **Print**'i (Yazdır) tıklatın.
3. Kullanmak istediğiniz yazıcının seçili olduğundan emin olun.
Print (Yazdır) iletişiminde yazdırma seçenekleri görmüyorsanız, aşağıdakileri yapın.
 - **Mac OS X v10.6:** Yazıcı seçiminin yanındaki mavi açıklama üçgenini tıklatın.
 - **OS X Lion: Show Details'i** (Ayrıntıları Göster) tıklatın.
4. Açılır menüden bir kağıt boyutu seçin.
Print (Yazdır) iletişim kutusunda **Paper Size** (Kağıt Boyutu) açılır menüsü yoksa, **Page Setup** (Sayfa Yapısı) düğmesini tıklatın. Kağıt boyutunu seçtikten sonra, **OK**'i (Tamam) tıklatarak **Page Setup**'ı (Sayfa Yapısı) kapatın ve **Print** (Yazdır) iletişim kutusuna geri dönün.
5. Açılır pencereden **Paper Type/Quality**'yi (Kağıt Türü/Kalitesi) tıklatın, sonra da aşağıdaki ayarları seçin:
 - **Paper Type** (Kağıt Türü): Uygun broşür kağıdı türü
 - **Quality** (Kalite): **Normal** veya **Best** (En İyi)
6. İsteddiğiniz diğer yazdırma ayarlarını seçin, sonra da **Print**'i (Yazdır) tıklatın.

Zarfa yazdırma

Aşağıdaki özelliklere sahip zarfları kullanmayın:

- Çok kaygan yüzeyli
- Kendinden yapışkanlı, kısaçaplı veya pencereli
- Kalın, eğri veya kenarları kıvrılmış
- Kırışık, yırtık ya da başka şekilde zarar görmüş

Yazıcıya yüklediğiniz zarfların keskin katlanmış olduğundan emin olun.

 **Not** Zarf üzerine yazdırma hakkında daha fazla bilgi için, kullandığınız yazılım programı ile birlikte gelen belgelere bakın.

İşletim sisteminizle ilgili yönergeleri izleyin.

- [Zarfa yazdırma \(Windows\)](#)
- [Zarfa yazdırma \(Mac OS X\)](#)

Zarfa yazdırma (Windows)

1. Zarfları tepsiye, yazdırılacak taraf aşağıya gelecek şekilde yükleyin. Daha fazla bilgi için, bkz. [Kağıt yükleme](#).
2. Yazılım uygulamanızın **Dosya** menüsünde **Yazdır**'i tıklayın.
3. Kullanmak istediğiniz yazıcının seçili olduğundan emin olun.
4. Ayarları değiştirmek için, **Özellikler** iletişim kutusunu açan düğmeyi tıklayın. Yazılım uygulamanıza bağlı olarak, bu düğme **Özellikler**, **Seçenekler**, **Yazıcı Kurulumu** veya **Yazıcı** ya da **Tercihler** olarak adlandırılabilir.
5. **Düzen** sekmesini tıklayın, kağıt yönünü **Yatay** olarak değiştirin, ardından gerekirse diğer ayarları değiştirin.
6. **Kağıt/Kalite** sekmesini tıklayın, **Kağıt** açılır listesinden zarf için uygun kağıt türünü seçin, sonra da kağıt kaynağını, kağıt boyutunu ve gerekirse kalite ayarlarını değiştirin.
7. **Tamam**'i tıklayın, sonra da **Yazdır**'i veya **Tamam**'i tıklayarak yazdırmayı başlatın.

Zarfa yazdırma (Mac OS X)

1. Zarfları tepsiye, yazdırılacak taraf aşağıya gelecek şekilde yükleyin. Daha fazla bilgi için, bkz. [Kağıt yükleme](#).
2. Yazılım uygulamanızın **File** (Dosya) menüsünden **Print**'i (Yazdır) tıklayın.
3. Kullanmak istediğiniz yazıcının seçili olduğundan emin olun. **Print** (Yazdır) iletişiminde yazdırma seçenekleri görmüyorsanız, aşağıdakileri yapın.
 - **Mac OS X v10.6:** Yazıcı seçiminin yanındaki mavi açıklama üçgenini tıklayın.
 - **OS X Lion: Show Details**'i (Ayrıntıları Göster) tıklayın.
4. Açılır menüden bir kağıt boyutu seçin. **Print** (Yazdır) iletişim kutusunda **Paper Size** (Kağıt Boyutu) açılır menüsü yoksa, **Page Setup** (Sayfa Yapısı) düğmesini tıklayın. Kağıt boyutunu seçtikten sonra, **OK**'i (Tamam) tıklayarak **Page Setup**'i (Sayfa Yapısı) kapatın ve **Print** (Yazdır) iletişim kutusuna geri dönün.
5. **Orientation**'i (Kağıt Yönü) seçin.
6. İsteddiğiniz diğer yazdırma ayarlarını seçin, sonra da **Print**'i (Yazdır) tıklayın.

Özel ve özel boyutlu kağıtlara yazdırma

Uygulamanız özel boyutlu kağıtları destekliyorsa, belgeyi yazdırmadan önce uygulamada boyutu ayarlayın. Aksi durumda, boyutu yazıcı sürücüsünden ayarlayın. Var olan belgeleri özel boyutlu kağıtlara hatasız yazdırabilmek için yeniden biçimlendirmeniz gerekebilir.

Yalnızca yazıcının desteklediği özel boyutlu kağıdı kullanın. Daha fazla bilgi için, bkz. [Kağıt belirtileri](#).

 **Not** Özel kağıt boyutları yalnızca Mac yazıcı sürücüsü içinde belirlenebilir. Daha fazla bilgi için, bkz. [Özel boyut ayarlama \(Mac OS X\)](#).

- [Özel veya özel boyutlu kağıtlara yazdırma \(Mac OS X\)](#)

Özel veya özel boyutlu kağıtlara yazdırma (Mac OS X)

 **Not** Özel boyutlu kağıtlara yazdırabilmek için, önce yazıcınızla birlikte verilen HP yazılımında özel boyutu ayarlamamız gerekir. Yönergeler için, bkz. [Özel boyut ayarlama \(Mac OS X\)](#).

1. Tepsiye uygun kağıdı yerleştirin. Daha fazla bilgi için, bkz. [Kağıt yükleme](#).
2. Yazılım uygulamanızın **File** (Dosya) menüsünden **Print**'i (Yazdır) tıklayın.

3. **Format For** (Biçim) açılır menüsünde kullanmak istediğiniz yazıcının seçili olduğundan emin olun. **Print** (Yazdır) iletişim kutusunda yazdırma seçeneklerini görmüyorsanız, aşağıdakileri yapın:
 - **Mac OS X v10.6:** Yazıcı seçiminin yanındaki mavi açıklama üçgenini tıklatın.
 - **OS X Lion: Show Details'i** (Ayrıntıları Göster) tıklatın.
4. Açılır menüden bir kağıt boyutu seçin. **Print** (Yazdır) iletişim kutusunda **Paper Size** (Kağıt Boyutu) açılır menüsü yoksa, **Page Setup** (Sayfa Yapısı) düğmesini tıklatın. Kağıt boyutunu seçtikten sonra, **OK**'i (Tamam) tıklatarak **Page Setup**'ı (Sayfa Yapısı) kapatın ve **Print** (Yazdır) iletişim kutusuna geri dönün.
5. Açılır menüden **Paper Handling**'i (Kağıt Kullanımı) tıklatın.
6. **Destination Paper Size** (Hedef Kağıt Boyutu) altında, **Scale to fit paper size**'ı (Kağıt boyutuna sığacak şekilde ölçeklendir) tıklatın, sonra da özel boyutu seçin.
7. İsteddiğiniz diğer yazdırma ayarlarını seçin, sonra da yazdırmayı başlatmak için **Print**'i (Yazdır) tıklatın.

Özel boyut ayarlama (Mac OS X)

1. Tepsiyeye kağıt yükleyin. Daha fazla bilgi için, bkz. [Kağıt yükleme](#).
2. Yazılım uygulamanızın **File** (Dosya) menüsünden **Page Setup**'ı (Sayfa Yapısı) tıklatın, sonra da **Format For** (Biçim) açılır menüsünde kullanmak istediğiniz yazıcının seçili olduğundan emin olun.
 - VEYA -
 - Yazılım uygulamanızın **File** (Dosya) menüsünden **Print**'i (Yazdır) tıklatın, sonra da kullanmak istediğiniz yazıcının seçili olduğundan emin olun.
3. **Paper Size** (Kağıt Boyutu) açılır menüsünde **Manage Custom Sizes**'ı (Özel Boyutları Yönet) seçin.

 **Not Print** (Yazdır) iletişim kutusunda bu seçenekleri görmüyorsanız, **Printer** (Yazıcı) açılır menüsünün yanındaki açıklama üçgenini veya **Show Details**'i (Ayrıntıları Göster) tıklatın.

4. Ekranın sol tarafındaki **+** işaretini tıklatın, **Untitled**'ı (Adsız) çift tıklatın ve yeni özel boyut için bir ad girin.
5. **Width** (Genişlik) ve **Height** (Yükseklik) kutularına boyutları yazıp ardından özelleştirmek isterseniz, kenar boşluklarını ayarlayın.
6. **Tamam** seçeneğini tıklatın.

İki tarafa yazdırma (dupleksleme)

Otomatik iki taraflı yazdırma aksesuarını (dupleksleyici) kullanarak sayfanın her iki tarafına da otomatik olarak yazdırabilirsiniz.

-
-  **Not** İlk önce tek sayfaları yazdırarak, sayfaları ters çevirerek ve ardından çift sayfalara yazdırarak el ile dupleksleme yapabilirsiniz.
-

İki tarafa yazdırma (Windows)

1. Uygun kağıdı yükleyin. Daha fazla bilgi için, bkz. [Kağıt yükleme](#).
2. Dupleksleyicinin doğru şekilde takıldığından emin olun.
3. Belge açıkken, **Dosya** menüsünden **Yazdır**'ı tıklatın, sonra da **Düzen** sekmesinden **İki Tarafa Yazdır**'ı tıklatın. **Uzun Kenardan Çevir**'i veya **Kısa Kenardan Çevir**'i seçin.
4. İsteddiğiniz ayarları değiştirip **Tamam**'ı tıklatın.
5. Belgenizi yazdırın.

Sayfanın her iki tarafına da yazdırma (Mac OS X)

1. Uygun kağıdı yükleyin. Daha fazla bilgi için, bkz. [Kağıt yükleme](#).
2. Dupleksleyicinin doğru şekilde takıldığından emin olun.
3. Bir kağıt boyutu seçin:
 - Page Setup** (Sayfa Yapısı) iletişim kutusunda bir kağıt boyutu seçin.
 - a. Yazılım uygulamanızın **File** (Dosya) menüsünden **Page Setup**'ı (Sayfa Yapısı) tıklatın.
 - b. **Format For** (Biçim) açılır menüsünde kullanmak istediğiniz yazıcının seçili olduğundan emin olun.
 - c. **Paper Size** (Kağıt Boyutu) açılır menüsünden kağıt boyutunu seçip **OK**'i (Tamam) tıklatın.

Print (Yazdır) iletişim kutusunda bir kağıt boyutu seçin.

- a. Yazılım uygulamanızın **File** (Dosya) menüsünden **Print**'i (Yazdır) tıklatın.
- b. Kullanmak istediğiniz yazıcının seçili olduğundan emin olun.
- c. **Paper Size** (Kağıt Boyutu) açılır menüsünden (varsa) kağıt boyutunu seçin.

 **Not Two-Sided margins** (İki Taraflı kenar boşlukları) adlı kağıt boyutu seçeneğini seçmeniz gerekebilir.

4. **Two-Sided Printing** (İki Taraflı Yazdırma) açılır menüsünü tıklatın, **Print Both Sides**'i (İki Taraflı Yazdır) seçin, sonra da belge için uygun ciltleme seçeneklerini tıklatın.

- VEYA -

Layout (Düzen) açılır menüsünü tıklatın, sonra da **Two-Sided** (İki Taraflı) açılır menüsünden belge için uygun ciltleme seçeneklerini seçin.

 **Not** Herhangi bir seçenek görmüyorsanız, **Printer** (Yazıcı) açılır menüsünün yanındaki açıklama üçgenini veya **Show Details**'i (Ayrıntıları Göster) tıklatın.

5. İsteddiğiniz diğer yazdırma ayarlarını seçin, sonra da yazdırmayı başlatmak için **Print**'i (Yazdır) tıklatın.

3 Tarama

Belgeleri, fotoğrafları ve diğer orijinaleri tarayabilir ve bunları bilgisayardaki bir klasör gibi çeşitli hedeflere gönderebilirsiniz.

Belgeleri tararken, içinde arama yapabileceğiniz, kopyalayabileceğiniz, yapıştıırabileceğiniz veya düzenleme yapabileceğiniz bir biçime dönüştürmek için HP yazılımını kullanabilirsiniz.

 **Not** Bazı tarama işlevleri yalnızca HP yazılımını yüklemenizin ardından kullanılabilir.

Belge taramada sorun yaşıyorsanız, bkz. [Tarama sorunlarını çözme](#).

Bu bölüm aşağıdaki konuları içermektedir:

- [Kontrol paneli veya HP yazılımını kullanarak tarama](#)
- [Webscan'i kullanarak tarama](#)
- [Belgeleri düzenlenebilir metin olarak tarama](#)

Kontrol paneli veya HP yazılımını kullanarak tarama

 **Not 1** Yazıcı bilgisayara bağlı ve açık olmalıdır.

Not 2 Taramadan önce, HP yazılımının yüklü olduğundan ve Windows bilgisayarlarda tarama özelliğinin açık olduğundan emin olun.

Not 3 HP Officejet Pro 3620'de, kenarlıksız bir orijinali taramak için OBB yerine tarayıcı camını kullanın.

Bu bölüm aşağıdaki konuları içermektedir:

- [Yazıcı kontrol panelinden bir orijinali bilgisayara tarama](#)
- [HP yazıcı yazılımından bir orijinali bilgisayara tarama](#)

Yazıcı kontrol panelinden bir orijinali bilgisayara tarama

1. Orijinal belgeyi yazdırılacak yüzü aşağı bakacak şekilde camın sağ ön köşesine veya yazdırılacak yüzü yukarı gelecek şekilde OBB'ye yerleştirin.
Daha fazla bilgi için, bkz. [Tarayıcı camına orijinal yükleme](#) veya [Otomatik belge besleyiciye \(OBB\) orijinal yükleme \(Yalnızca HP Officejet Pro 3620\)](#).
2. Giriş ekranında **Tara**'nın yanındaki düğmeye basın ve ardından tarama yapmak istediğiniz bilgisayarı seçin.
3. Gerekirse tarama seçenekleri üzerinde değişiklik yapın.
4. **Tarama Başlat**'ın yanındaki düğmeye basın.

HP yazıcı yazılımından bir orijinali bilgisayara tarama

 **Not** HP yazıcı yazılımını belgeleri düzenlenebilir metne taramak için de kullanabilirsiniz. Daha fazla bilgi için, bkz. [Belgeleri düzenlenebilir metin olarak tarama](#).

Windows

1. Orijinal belgeyi yazdırılacak yüzü aşağı bakacak şekilde camın sağ ön köşesine veya yazdırılacak yüzü yukarı gelecek şekilde OBB'ye yerleştirin.
Daha fazla bilgi için, bkz. [Tarayıcı camına orijinal yükleme](#) veya [Otomatik belge besleyiciye \(OBB\) orijinal yükleme \(Yalnızca HP Officejet Pro 3620\)](#).
2. HP yazıcı yazılımını açın. Daha fazla bilgi için, bkz. [HP yazıcı yazılımını açma \(Windows\)](#). Görünen pencerede, **Yazdırma, Tarama ve Faks** veya **Yazdırma ve Tarama**'yı seçin ve ardından **Tara**'nın altında **Belge veya Fotoğraf Tara**'yı seçin.
3. Gerekirse, tarama ayarlarında değişiklik yapın.
4. **Tara**'yı tıklatın ve bir tarama kısayolu seçin.

Mac OS X

1. Orijinal belgeyi yazdırılacak yüzü aşağı bakacak şekilde camın sağ ön köşesine veya yazdırılacak yüzü yukarı gelecek şekilde OBB'ye yerleştirin.
Daha fazla bilgi için, bkz. [Tarayıcı camına orijinal yükleme](#) veya [Otomatik belge besleyiciye \(OBB\) orijinal yükleme \(Yalnızca HP Officejet Pro 3620\)](#).
2. **Applications/Hewlett-Packard** (Uygulamalar/Hewlett Packard) klasöründe **HP Scan**'i çift tıklayın.
3. Gerekirse, tarama ayarlarında değişiklik yapın.
4. **Continue**'yu (Devam) tıklayın, sonra da taramayı tamamlamak için ekrandaki yönergeleri izleyin.

Webscan'i kullanarak tarama

Webscan, web tarayıcısını kullanarak yazıcınızdan bilgisayarınıza fotoğraf ve belge taramanıza olanak sağlayan bir katıştırılmış web sunucusu özelliğidir. Bu özellik, HP yazıcı yazılımını bilgisayarınıza yüklemesiniz de kullanılabilir.

 **Not 1** Webscan'i EWS'de açamıyorsanız, ağ yöneticiniz bu özelliği kapatmış olabilir. Daha fazla bilgi için ağ yöneticinize veya ağınıza kuran kişiye başvurun.

Not 2 Otomatik belge besleyici (OBB) yalnızca HP Officejet Pro 3620'de kullanılabilir.

Daha fazla bilgi için, bkz. [Katıştırılmış web sunucusu](#).

Webscan kullanarak taramak için

1. Orijinal belgeyi yazdırılacak yüzü aşağı bakacak şekilde camın sağ ön köşesine veya yazdırılacak yüzü yukarı gelecek şekilde OBB'ye yerleştirin.
Daha fazla bilgi için, bkz. [Tarayıcı camına orijinal yükleme](#) veya [Otomatik belge besleyiciye \(OBB\) orijinal yükleme \(Yalnızca HP Officejet Pro 3620\)](#).
2. Katıştırılmış web sunucusunu açın. Daha fazla bilgi için, bkz. [Katıştırılmış web sunucusu](#).
3. **Tarama** sekmesini ve sol bölmedeki **Webscan**'i tıklayın, seçenekleri değiştirin ve **Tarama Başlat**'ı tıklayın.
4. Taranan görüntüyü kaydetmek için görüntüyü sağ tıklayın ve **Görüntüyü Farklı Kaydet**'i seçin.

 **İpucu** Bir belgeyi düzenlenebilir metin olarak taramak için önce yazıcı ile birlikte gelen HP yazılımını yüklemeniz gerekir. Daha fazla bilgi için, bkz. [Belgeleri düzenlenebilir metin olarak tarama](#).

Belgeleri düzenlenebilir metin olarak tarama

Belgeleri tararken, içinde arama yapabileceğiniz, kopyalayabileceğiniz, yapıştırabileceğiniz veya düzenleyebileceğiniz bir biçime dönüştürmek için HP yazılımını kullanabilirsiniz. Bu sayede mektup, gazete kupürü ve diğer birçok belgeyi düzenleyebilirsiniz.

Bu bölüm aşağıdaki konuları içermektedir:

- [Belgeleri düzenlenebilir metin olarak taramak için](#)
- [Belgeleri düzenlenebilir metin olarak tarama yönergeleri](#)

Belgeleri düzenlenebilir metin olarak taramak için

 **Not** Otomatik belge besleyici (OBB) yalnızca HP Officejet Pro 3620'de kullanılabilir.

Windows

1. Orijinal belgeyi yazdırılacak yüzü aşağı bakacak şekilde camın sağ ön köşesine veya yazdırılacak yüzü yukarı gelecek şekilde OBB'ye yerleştirin.
Daha fazla bilgi için, bkz. [Tarayıcı camına orijinal yükleme](#) veya [Otomatik belge besleyiciye \(OBB\) orijinal yükleme \(Yalnızca HP Officejet Pro 3620\)](#).
2. HP yazıcı yazılımını açın. Daha fazla bilgi için, bkz. [HP yazıcı yazılımını açma \(Windows\)](#). Görünen pencerede, **Yazdırma**, **Tarama ve Faks** veya **Yazdırma ve Tarama**'yı seçin ve ardından **Tara**'nın altında **Belge veya Fotoğraf Tara**'yı seçin.

3. Tarama işleminde kullanmak istediğiniz düzenlenebilir metin türünü seçin:

Yapmak istediklerim...	İzlenecek adımlar
Metni orijinaldeki biçimlendirmelerin hiçbiri olmadan alma	Listeden Düzenlenebilir Metin Olarak Kaydet (OCR) kısayolunu seçin ve ardından aşağı açılan Dosya Türü menüsünden Metin (.txt) seçeneğini belirleyin.
Metni orijinaldeki biçimlendirmenin bir kısmı ile alma	Listeden Düzenlenebilir Metin Olarak Kaydet (OCR) kısayolunu seçin, sonra da aşağı açılan Dosya Türü menüsünden Zengin metin (.rtf) seçeneğini belirleyin.
Metni açma ve PDF okuyucularda aranabilir hale getirme	Listeden PDF Olarak Kaydet kısayolunu seçin, sonra da aşağı açılan Dosya Türü menüsünden Aranabilir PDF (.pdf) seçeneğini belirleyin.

4. Taramayı başlatmak için **Tara**'yı tıklatın ve ekrandaki yönergeleri izleyin.**Mac OS X**

1. Orijinal belgeyi yazdırılacak yüzü aşağı bakacak şekilde camın sağ ön köşesine veya yazdırılacak yüzü yukarı gelecek şekilde OBB'ye yerleştirin.
Daha fazla bilgi için, bkz. [Tarayıcı camına orijinal yükleme](#) veya [Otomatik belge besleyiciye \(OBB\) orijinal yükleme \(Yalnızca HP Officejet Pro 3620\)](#).
2. **Applications/Hewlett-Packard** (Uygulamalar/Hewlett Packard) klasöründe **HP Scan**'i çift tıklatın.
3. Tarama işlemini başlatmak için **Scan**'i (Tara) tıklatın.
4. Tarama işlemini tamamlamak için ekrandaki yönergeleri izleyin.
5. Tarama tamamlandıktan sonra, uygulama menü çubuğunda **File**'ı (Dosya) ve ardından **Save**'i (Kaydet) tıklatın.
6. Tarama işleminde kullanmak istediğiniz düzenlenebilir metin türünü seçin:

Yapmak istediklerim...	İzlenecek adımlar
Metni orijinaldeki biçimlendirmelerin hiçbiri olmadan alma	Açılan Format (Biçim) menüsünden TXT biçimini seçin.
Metni orijinaldeki biçimlendirmenin bir kısmı ile alma	Açılan Format (Biçim) menüsünden RTF biçimini seçin.
Metni açma ve PDF okuyucularda aranabilir hale getirme	Açılan Format (Biçim) menüsünden PDF (Aranabilir PDF) biçimini seçin.

7. **Save**'i (Kaydet) tıklatın.**Belgeleri düzenlenebilir metin olarak tarama yönergeleri**

Yazılımın belgelerinizi başarıyla dönüştürdüğünden emin olmak için aşağıdakileri yapın:

 **Not** Otomatik belge besleyici (OBB) yalnızca HP Officejet Pro 3620'de kullanılabilir.

- **Tarayıcı camının ve OBB penceresinin temiz olduğundan emin olun.**
Tarayıcı belgeleri tararken, tarayıcı camındaki ya da OBB penceresindeki lekeler veya tozlar da taranabilir ve yazılımın belgeyi düzenlenebilir metin olarak dönüştürmesini engelleyebilir.
Tarayıcı camının veya OBB'nin temizlenmesi hakkında daha fazla bilgi için, bkz. [Tarayıcı camını ve kapak desteğini temizleme](#) veya [Otomatik belge besleyiciyi \(OBB\) temizleme \(Yalnızca HP Officejet Pro 3620\)](#).
- **Belgenin doğru şekilde yüklendiğinden emin olun.**
Belgeleri düzenlenebilir metin olarak OBB'den tararken, orijinal belgelerin OBB'ye üst kısmı ileri ve yazdırılacak yüzü yukarı bakacak şekilde yüklenmeleri gerekir. Tarayıcı camından tararken, orijinali üst kenarı camın sağ köşesinde olacak şekilde yerleştirin.
Belge yamuk durmamalıdır. Daha fazla bilgi için, bkz. [Tarayıcı camına orijinal yükleme](#) veya [Otomatik belge besleyiciye \(OBB\) orijinal yükleme \(Yalnızca HP Officejet Pro 3620\)](#).
- **Belgedeki metnin okunabilir olduğundan emin olun.**

Belgeyi düzenlenebilir metin olarak başarıyla dönüştürmek için orijinal net ve yüksek kaliteli olmalıdır. Aşağıdaki koşullar yazılımın belgelerinizi başarıyla dönüştürmesini engelleyebilir:

- Orijinaldeki metin soluk veya buruşmuş.
- Metin çok küçük.
- Belgenin yapısı çok karmaşık.
- Metindeki kelimeler çok fazla sıkıştırılmış. Örneğin, yazılımın dönüştürdüğü metinde eksik veya birleşik karakterler varsa, "rn" harf çifti "m" olarak görünecektir.
- Metnin arkasındaki fon renkli. Arka plan renkliyse, ön plandaki resimler çok fazla birbirine karışabilir.
- **Doğru profili seçin.**

Taramanın düzenlenebilir metin olarak yapılmasını sağlayan kısayol veya ön ayarın seçildiğinden emin olun. Bu seçenekler OCR taramasının kalitesini en üst düzeye çıkarmak için tasarlanmış tarama seçeneklerini kullanır. Windows'da, **Düzenlenebilir Metin (OCR)** veya **PDF Olarak Kaydet** kısayollarını kullanın. Mac OS X'te, **Documents** (Belgeler) ön ayarını kullanın.
- **Dosyanızı doğru biçimde kaydedin.**
 - Metni orijinaldeki biçimlendirme olmadan açmak istiyorsanız (**Metin** veya **TXT** gibi) düz metin biçimini seçin.
 - Metni orijinal belgedeki biçimlendirme ile birlikte açmak istiyorsanız, Zengin Metin Biçimi'ni (**Zengin Metin** veya **RTF** gibi) seçin.
 - Metni açmak ve PDF okuyucularda aranabilir hale getirmek için **Aranabilir PDF**'yi seçin.

4 Kopyalama

Çeşitli tür ve boyutlardaki kağıtları kullanarak yüksek kaliteli gri tonlamalı kopyalar oluşturabilirsiniz.

 **Not** HP Officejet Pro 3620'de, faks geldiğinde bir belge kopyalıyorsanız, faks, kopyalama bitinceye kadar yazıcının belleğinde saklanır Sonuç olarak, bellekte depolanabilecek faks sayfası sayısı azalabilir.

Bu bölüm aşağıdaki konuları içermektedir:

- [Belge kopyalama](#)
- [Kopyalama ayarlarını değiştirme](#)
- [Geçerli ayarları varsayılanlar olarak kaydetme](#)

Belge kopyalama

Yazıcı kontrol panelinden kaliteli kopyalar alabilirsiniz.

Belge kopyalamak için

1. Ana tepsiye kağıt yüklü olduğundan emin olun. Daha fazla bilgi için, bkz. [Kağıt yükleme](#).
2. Orijinali, taranacak yüzü aşağı bakacak şekilde tarayıcı camına ya da yukarı bakacak şekilde OBB'ye yerleştirin. Daha fazla bilgi için, bkz. [Tarayıcı camına orijinal yükleme](#) veya [Otomatik belge besleyiciye \(OBB\) orijinal yükleme \(Yalnızca HP Officejet Pro 3620\)](#).

 **Not** Bir fotoğraf kopyalıyorsanız, fotoğrafı aşağı bakacak şekilde tarayıcı camına, tarayıcı camının kenarındaki simgede gösterildiği gibi yerleştirin.

3. Yazıcı kontrol panelinin Giriş ekranından, **Kopyalama**'nın yanındaki düğmeye basın.
4. Diğer ayarları değiştirin. Daha fazla bilgi için, bkz. [Kopyalama ayarlarını değiştirme](#).
5. Kopyalama işini başlatmak için, **Kopyalama Başlat**'ın yanındaki düğmeye basın.



Kopyalama ayarlarını değiştirme

Kopyalama işlerini, aşağıdakiler dahil, yazıcı kontrol panelindeki çeşitli ayarları kullanarak özelleştirebilirsiniz:

- Kopya sayısı
- Kopyalama kağıdı boyutu
- Kopyalama kağıdı türü
- Kopyalama hızı veya kalitesi
- Açık/Koyu ayarları
- İki taraflı yazdırma
- Orijinalleri farklı kağıt boyutlarına sığacak şekilde yeniden boyutlandırma

Bu ayarları tekli kopyalama işleri için kullanabilir veya ayarları gelecekteki işler için varsayılan olarak kullanmak üzere kaydedebilirsiniz.

Tek bir işe yönelik kopyalama ayarlarını değiştirmek için

1. Yazıcı kontrol panelinin Giriş ekranından, **Kopyalama**'nın yanındaki düğmeye basın.
2.  (Kurulum) düğmesine basın, sonra da, sağdaki düğmeleri kullanarak kaydırma yapın ve değiştirmek istediğiniz kopyalama işlevi ayarlarını seçin.
3.  (Geri) düğmesine ve ardından **Kopyalamayı Başlat**'ın yanındaki düğmeye basın.

Geçerli ayarları varsayılanlar olarak kaydetme

Geçerli ayarları ilerideki işlerin varsayılan ayarları olarak kaydetmek için

1. Yazıcı kontrol panelinin Giriş ekranından, **Kopyalama**'nın yanındaki düğmeye basın.
2.  (Kurulum) düğmesine basın, sonra da, sağdaki düğmeleri kullanarak kaydırma yapın ve değiştirmek istediğiniz kopyalama işlevi ayarlarını seçin.
3. Sağdaki düğmeleri kullanarak **Yeni Varsayılanlar Olarak Ayarla**'ya gidin ve seçin, sonra da **Evet**'in yanındaki düğmeye basın.

5 Faks (Yalnızca HP Officejet Pro 3620)

Yazıcıyı kullanarak, renkli veya siyah beyaz faks gönderebilir ve siyah beyaz faks alabilirsiniz. Faksları ileriki bir tarih ve saatte gönderilecek şekilde zamanlayabilir ve sık kullanılan numaralara hızla ve kolayca faks göndermek için hızlı aramalar ayarlayabilirsiniz. Yazıcı kontrol panelinden, gönderdiğiniz faksların çözünürlüğü ve açıklık ile koyuluk arasındaki karışıklık gibi bir dizi faks seçeneğini de ayarlayabilirsiniz.

 **Not** Faksı kullanmaya başlamadan önce, yazıcıyı faks için doğru şekilde ayarladığınızdan emin olun. Bunu, kontrol panelini veya yazıcıyla birlikte verilen HP yazılımını kullanarak başlangıç ayarlarının bir parçası olarak zaten yapmış olabilirsiniz. Kontrol panelinden faks kurulum sınavını çalıştırarak faksın doğru kurulduğunu doğrulayabilirsiniz. Faks sınavı hakkında daha fazla bilgi için, bkz. [Faks kurulumunuzu sınama](#).

Bu bölüm aşağıdaki konuları içermektedir:

- [Faks gönderme](#)
- [Faks alma](#)
- [Hızlı arama girişlerini ayarlama](#)
- [Faks ayarlarını değiştirme](#)
- [Faks ve dijital telefon hizmetleri](#)
- [İnternet Protokolü üzerinden Faks](#)
- [Faks günlüğünü temizleme](#)
- [Arama Geçmişi'ni görüntüleme](#)
- [Raporları kullanma](#)

Faks gönderme

Çeşitli şekillerde faks gönderebilirsiniz. Yazıcı kontrol panelini kullanarak siyah beyaz veya renkli faks gönderebilirsiniz. Bağlı bir telefondan el ile de faks gönderebilirsiniz. Bu, faksı göndermeden önce alıcıyla konuşmanıza olanak sağlar.

Bu bölüm aşağıdaki konuları içermektedir:

- [Yazıcı kontrol panelini kullanarak faks gönderme](#)
- [Bilgisayardan faks gönderme](#)
- [Telefondan el ile faks gönderme](#)

Yazıcı kontrol panelini kullanarak faks gönderme

Bu bölüm aşağıdaki konuları içermektedir:

- [Faks gönderme](#)
- [Monitörden arama özelliğini kullanarak faks gönderme](#)
- [Bellekten faks gönderme](#)
- [Faksı daha sonra göndermek üzere zamanlama](#)
- [Birden fazla alıcıya faks gönderme](#)

Faks gönderme

Yazıcı kontrol panelini kullanarak tek veya çok sayfalı siyah beyaz ya da renkli faksları kolayca gönderebilirsiniz.

 **Not** Faksların başarıyla gönderildiğine dair basılı onay almanız gerekiyorsa, faks göndermeden **önce** faks onayını etkinleştirin. Daha fazla bilgi için, bkz. [Faks onay raporlarını yazdırma](#).

 **İpucu** Ayrıca, telefondan veya monitörden arama yoluyla faksı el ile de gönderebilirsiniz. Bu özellikler arama hızını kontrol etmenize olanak sağlar. Ayrıca, özellikle arama ücretinin ödenmesi için bir arama kartı kullandığınızda ve ararken ton isteklerine yanıt vermeniz gerektiğinde yararlıdırlar.

Yazıcı kontrol panelinden faks göndermek için

1. Orijinal belgeyi yazdırılacak yüzü aşağı bakacak şekilde camın sağ ön köşesine veya yazdırılacak yüzü yukarı gelecek şekilde OBB'ye yerleştirin.
Daha fazla bilgi için, bkz. Tarayıcı camına orijinal yükleme veya Otomatik belge besleyiciye (OBB) orijinal yükleme (Yalnızca HP Officejet Pro 3620).
2. Giriş ekranında **Faks**'ın yanındaki düğmeye basın.
3. Tuş takımını kullanarak faks numarasını girin.

 **İpucu** Girdiğiniz faks numarasına bir duraklama eklemek için, ekranda bir tire (-) görüntüleninceye kadar * düğmesine arka arkaya basın.

4. **Faks Başlat**'ın yanındaki düğmeye basın, sonra da **Siyah**'ın veya **Renkli**'nin yanındaki düğmeye basın.

 **İpucu** Alıcı, gönderdiğiniz faksın kalitesinde sorunlar olduğunu bildirirse, faksınızın çözünürlüğünü veya karşıtlığını değiştirmeyi deneyebilirsiniz.

Monitörden arama özelliğini kullanarak faks gönderme

Monitörden arama, çevir seslerini, telefon istemlerini veya diğer sesleri yazıcı hoparlöründen duymanıza imkan verir. Bu, arama sırasında istemlere yanıt vermenizi ve arama hızınızı denetlemenizi sağlar.

 **İpucu** Arama kartı kullanıyorsanız ve PIN kodunuzu yeterince hızlı şekilde girmezseniz, yazıcı faks tonları göndermeye başlayabilir ve PIN kodunuzun arama kartı hizmeti tarafından tanınmamasına neden olabilir. Bu durumda arama kartınızın PIN'ini saklamak için hızlı arama girişi oluşturabilirsiniz. Daha fazla bilgi için, bkz. Hızlı arama girişlerini ayarlama.

 **Not** Çevir sesi duyabilmeniz için, ses düzeyinin açık olduğundan emin olun.

Monitörden arama özelliğini kullanarak yazıcı kontrol panelinden faks göndermek için

1. Orijinalleri yükleyin.
Daha fazla bilgi için, bkz. Tarayıcı camına orijinal yükleme veya Otomatik belge besleyiciye (OBB) orijinal yükleme (Yalnızca HP Officejet Pro 3620).
2. Giriş ekranından, **Faks**'ın yanındaki düğmeye basın, **Faks Başlat**'ı seçin, sonra da **Siyah**'ı veya **Renkli**'yi seçin.
 - Yazıcı OBB'ye bir orijinal yüklendiğini algılasa, çevir sesi duyarsınız.
 - Orijinal tarayıcı camına yüklenmişse, **Camdan Faks**'ı seçin.
3. Çevir sesini duyduğunuzda, yazıcı kontrol panelindeki tuş takımını kullanarak numarayı girin.
4. Ekranda görüntülenen istemleri uygulayın.

 **İpucu** Faks göndermek için arama kartı kullanıyorsanız ve arama kartınızın PIN kodu hızlı arama olarak saklanmışsa, PIN kodunuzu girmeniz istendiğinde **Hızlı Kişiler**'in yanındaki düğmeye basarak PIN kodunuzu sakladığınız hızlı arama girişini seçin.

Alıcı faks makinesi yanıt verdiğinde, faksınız gönderilir.

Bellekten faks gönderme

Siyah beyaz bir faksı belleğe tarayabilir ve sonra bellekten faksı gönderebilirsiniz. Ulaşmaya çalıştığınız faks numarası meşgul veya geçici olarak ulaşılamaz olduğunda bu özellik kullanışlıdır. Yazıcı orijinalleri belleğe tarar ve alıcı faks makinesine bağlanabildiğinde bunları gönderir. Yazıcı sayfaları belleğe taradıktan sonra, belge besleyici tepeşinden veya tarayıcı camından orijinalleri hemen kaldırabilirsiniz.

 **Not** Bellekten yalnızca siyah beyaz faks gönderebilirsiniz.

Faksı bellekten göndermek için

1. Orijinalleri yazdırılacak yüzleri yukarı bakacak şekilde OBB'ye yükleyin.
Daha fazla bilgi için, bkz. Otomatik belge besleyiciye (OBB) orijinal yükleme (Yalnızca HP Officejet Pro 3620).
2. Yazıcı kontrol panelinin Giriş ekranından, **Faks**'ın yanındaki düğmeye basın.

3.  (Kurulum) düğmesine basın, sonra da, sağdaki düğmeleri kullanarak seçenekler arasında gezinin ve **Tara ve Faksla'yı** seçin.
4. **Faks Gönder**'in yanındaki düğmeye basın.
5. Tuş takımını kullanarak faks numarasını girin veya **Hızlı Kişiler**'in yanındaki düğmeye basarak telefon defterinden bir numarayı veya daha önce aranmış veya alınmış bir numarayı seçin.
6. **Siyah Faks Başlat**'ın yanındaki düğmeye basın.
Yazıcı orijinaleri belleğe tarar ve alıcı faks makinesi uygun olduğunda faksı gönderir.

Faksı daha sonra göndermek üzere zamanlama

Siyah beyaz bir faksı 24 saat içinde gönderilecek şekilde zamanlayabilirsiniz. Bu, siyah beyaz faksı örneğin akşam geç saatlerde, telefon hatlarının fazla meşgul olmadığı veya telefon ücretinin daha düşük olduğu bir zamanda göndermenize olanak sağlar. Yazıcı faksınızı belirtilen saatte otomatik olarak gönderir.

Aynı anda gönderilmek üzere sadece bir faks zamanlayabilirsiniz. Zamanlanmış bir faks varken normal olarak faks göndermeye devam edebilirsiniz.

 **Not 1** Programlanan faksları yalnızca siyah beyaz gönderebilirsiniz.

Not 2 Bu özelliği kullanabilmek için önce yazıcı için tarih ve saat ayarlamamız gerekir.

Yazıcı kontrol panelinden faks zamanlamak için

1. Orijinaleri yazdırılacak yüzleri yukarı bakacak şekilde OBB'ye yükleyin.
Daha fazla bilgi için, bkz. Otomatik belge besleyiciye (OBB) orijinal yükleme (Yalnızca HP Officejet Pro 3620).
2. Giriş ekranında **Faks**'ın yanındaki düğmeye basın.
3.  (Kurulum) düğmesine basın, sonra da, sağdaki düğmeleri kullanarak seçenekler arasındaki gezinin ve **Faksı Sonra Gönder**'i seçin.
4. Sayısal tuş takımını kullanarak gönderme zamanını girin ve **Tamam**'ın yanındaki düğmeye basın.
5. Tuş takımını kullanarak faks numarasını girin veya **Hızlı Kişiler**'in yanındaki düğmeye basarak telefon defterinden bir numarayı veya daha önce aranmış veya alınmış bir numarayı seçin.
6. **Siyah Faks Başlat**'ın yanındaki düğmeye basın.
Yazıcı tüm sayfaları tarar ve ayarlanan zamanda faksı gönderir.

Zamanlanmış bir faksı yazıcı kontrol panelinden iptal etmek için

1. Giriş ekranında **Faks**'ın yanındaki düğmeye basın.  (Kurulum) düğmesine basın, sonra da, sağdaki düğmeleri kullanarak seçenekler arasındaki gezinin ve **Faksı Sonra Gönder**'i seçin.
2. **Zamanlanmış Faksı İptal Et**'e gidip seçin.

Birden fazla alıcıya faks gönderme

Bireysel hızlı arama girişlerini grup hızlı arama girişlerinde gruplayarak bir faksı birden çok alıcıya bir seferde gönderebilirsiniz. Daha fazla bilgi için, bkz. [Hızlı arama girişlerini ayarlama](#).

Grup hızlı aramayı kullanarak faksı birden çok alıcıya göndermek için

1. Orijinalleri yazdırılacak yüzleri yukarı bakacak şekilde OBB'ye yükleyin.
Daha fazla bilgi için bkz. [Otomatik belge besleyiciye \(OBB\) orijinal yükleme \(Yalnızca HP Officejet Pro 3620\)](#).
2. Yazıcı kontrol panelinin Giriş ekranından, **Faks**'ın yanındaki düğmeye basın, **Hızlı Kişiler**'in yanındaki düğmeye basın, **Grup Kişiler**'e gidin ve seçin, sonra da alıcı grubunu seçin.
3. **Faks Gönder**'in yanındaki düğmeye basın; faks belleğe taranır.
Yazıcı, belgeyi grup hızlı arama girişindeki her numaraya gönderir.

 **Not** Bellek sınırlamaları nedeniyle, faksları siyah beyaz göndermek için yalnızca grup hızlı arama girişlerini kullanabilirsiniz. Yazıcı faksı belleğe tarar ve sonra birinci numarayı çevirir. Bağlantı yapıldığında, faksı gönderir ve sonraki numarayı çevirir. Bir numara meşgulse veya yanıt vermiyorsa, yazıcı **Meşgulse Yeniden Ara** ve **Yanıt Yoksa Yeniden Ara** ayarlarını izler. Bağlantı yapılamıyorsa, sonraki numara çevrilir ve bir hata raporu oluşturulur.

Bilgisayardan faks gönderme

Bir kopya yazdırıp yazıcıdan fakslamadan, bilgisayarınızda bir belgeyi faks olarak gönderebilirsiniz.

 **Not** Bu yöntemle bilgisayarınızdan gönderilen faks, Internet bağlantısını veya bilgisayar modemini değil, yazıcının faks bağlantısını kullanır. Bu nedenle, yazıcının çalışan bir telefon hattına bağlandığından ve faks işlevinin kurulup düzgün şekilde çalıştığından emin olun.

Bu özelliği kullanmak için, yazıcıyla birlikte verilen HP yazılım CD'sindeki yükleme programını kullanarak HP yazıcı yazılımını yüklemeniz gerekir.

Windows

1. Bilgisayarınızda fakslamak istediğiniz belgeyi açın.
2. Yazılım uygulamanızın **Dosya** menüsünde **Yazdır**'i tıklatın.
3. **Ad** listesinden, adında "**faks**" sözcüğü bulunan yazıcıyı seçin.
4. Ayarları değiştirmek için (örn. **Kağıt Yönü**, **Sayfa Sıralaması** ve **Kağıt Başına Sayfa**), **Özellikler** iletişim kutusunu açan düğmeyi tıklatın. Yazılım uygulamanıza bağlı olarak, bu düğme **Özellikler**, **Seçenekler**, **Yazıcı Kurulumu** veya **Yazıcı** ya da **Tercihler** olarak adlandırılabilir.
5. Ayarları değiştirdikten sonra **Tamam**'i tıklatın.
6. **Yazdır**'i veya **Tamam**'i tıklatın.
7. Alıcının faks numarasını veya diğer bilgilerini girin, faks için diğer ayarları değiştirin (belgeyi siyah beyaz faks veya renkli faks olarak göndermek gibi), sonra da **Faksı Gönder**'i tıklatın. Yazıcı faks numarasını çevirmeye ve belgeyi fakslamaya başlar.

Mac OS X

1. Bilgisayarınızda fakslamak istediğiniz belgeyi açın.
2. Yazılım uygulamanızın **File** (Dosya) menüsünden **Print**'i (Yazdır) tıklatın.
3. Adında "**(Fax)**" bulunan yazıcıyı seçin.
4. **Orientation** (Kağıt Yönü) ayarının altındaki açılır menüden **Fax Recipients**'i (Faks Alıcıları) seçin.

 **Not** Açılır menüyü bulamazsanız, **Printer selection**'ın (Yazıcı seçimi) yanındaki mavi açma üçgenini veya **Show Details**'i (Ayrıntıları Göster) tıklatın.

5. Verilen kutulara faks numarasını ve diğer bilgileri girin, **Add to Recipients**'i (Alıcılara Ekle) tıklatın.
6. **Fax Mode**'u (Faks Modu) ve istediğiniz diğer seçenekleri belirleyin, ardından faks numarasını çevirmeye ve belgeyi fakslamaya başlamak için **Send Fax Now**'ı (Faksı Şimdi Gönder) tıklatın.

Telefondan el ile faks gönderme

Faksı el ile göndermek, telefon görüşmesi yapmanıza ve faksı göndermeden önce alıcıyla konuşmanıza olanak sağlar. Faks göndermeden önce, alıcıyı faks göndereceğinize dair bilgilendirmek isterseniz kullanışlıdır.

Alıcının faks makinesi kurulumuna bağlı olarak, alıcı telefona yanıt verebilir veya aramayı faks makinesi alabilir. Telefona bir kişi yanıt verirse, faksı göndermeden önce alıcıyla konuşabilirsiniz. Aramayı faks makinesi yanıtlarsa, alıcı faks makinesinin faks sinyallerini duyduğunuzda faksınızı faks makinesine doğrudan gönderebilirsiniz.

Dahili bir telefondan el ile faks göndermek için

1. Orijinalleri yazdırılacak yüzleri aşağı bakacak şekilde camın sağ ön köşesine veya yazdırılacak yüzleri yukarı bakacak şekilde OBB'ye yerleştirin.
Daha fazla bilgi için, bkz. [Tarayıcı camına orijinal yükleme veya Otomatik belge besleyiciye \(OBB\) orijinal yükleme \(Yalnızca HP Officejet Pro 3620\)](#).
2. Yazıcı kontrol panelinin Giriş ekranından, **Faks**'ın yanındaki düğmeye basın.
3. Yazıcıya bağlı telefonun tuş takımını kullanarak numarayı çevirin.

 **Not** El ile faks gönderirken yazıcının kontrol panelindeki tuş takımını kullanmayın. Alıcının numarasını tuşlamak için telefonunuzun tuş takımını kullanmalısınız.

4. Alıcı telefonu açarsa, faksınızı göndermeden önce konuşabilirsiniz.

 **Not** Aramayı faks makinesi yanıtlarsa, alıcı faks makinesinin faks sinyallerini duyarsınız. Faksı göndermek için bir sonraki adıma ilerleyin.

5. Faksı göndermeye hazır olduğunuzda, **Tamam**'ın yanındaki düğmeye basın, **Yeni Faks Gönder**'in yanındaki düğmeye basın, sonra da **Siyah**'ın veya **Renkli**'nin yanındaki düğmeye basın.
Faksı göndermeden önce alıcıyla konuşursanız, alıcıya faks sinyallerini duyduktan sonra kendi faks makinesinde **Faksı El ile Al**'a basması gerektiğini bildirin.
Faks iletilirken telefon hattı sessizleşir. Bu noktada, telefonu kapatabilirsiniz. Alıcıyla konuşmaya devam etmek isterseniz, faks iletimi tamamlanıncaya kadar hatta kalın.

Faks alma

Faksları otomatik olarak veya el ile alabilirsiniz. **Otomatik Yanıt** seçeneğini kapatırsanız, faksları el ile almanız gerekir. **Otomatik Yanıt** seçeneğini açarsanız (varsayılan ayar), yazıcı, **Yanıt için Çalma Sayısı** ayarıyla belirtilen sayıda çaldıktan sonra gelen aramaları otomatik olarak yanıtlar ve faksları alır. (Varsayılan **Yanıt için Çalma Sayısı** ayarı beş defa çalmadır.) Daha fazla bilgi için, bkz. [Faks ayarlarını değiştirme](#).

Legal veya daha büyük boyutta faks alırsanız ve yazıcı o anda Legal boyutunda kağıt kullanmaya ayarlı değilse, yazıcı yüklü olan kağıda sığması için faksı küçültür. **Otomatik Küçültme** özelliğini devre dışı bıraktıysanız, yazıcı faksı iki sayfaya yazdırır.

 **Not** Faks geldiğinde bir belge kopyalıyorsanız, kopyalama bitinceye kadar faks yazıcı belleğinde saklanır. Sonuç olarak, bellekte depolanabilecek faks sayfası sayısı azalabilir.

- [El ile faks alma](#)
- [Faks yedeklemeyi kurma](#)
- [Alınan faksları bellekten yeniden yazdırma](#)
- [Faks almak için yoklama](#)
- [Faksları başka bir numaraya iletme](#)
- [Alınan fakslar için kağıt boyutunu ayarlama](#)
- [Gelen fakslar için otomatik küçültme ayarlama](#)
- [İstenmeyen faks numaralarını engelleme](#)
- [HP Dijital Faks'ı \(PC'ye Faks ve Mac'e Faks\) kullanarak faksları bilgisayarınıza alma](#)

El ile faks alma

Telefonla konuştuğunuz kişi, telefon görüşmesi devam ederken size faks gönderebilir. Buna el ile faks gönderme denir. Faksı el ile almak için bu bölümdeki yönergeleri kullanın.

Aşağıdaki özellikleri taşıyan bir telefondan el ile faks alabilirsiniz:

- Doğrudan yazıcıya bağlı olan (2-EXT bağlantı noktasından)
- Yazıcı ile aynı telefon hattını paylaşan, ancak yazıcıya bağlı olmayan

Faksı el ile almak için

1. Yazıcının açık olduğundan ve ana tepsiye kağıt yüklediğinizden emin olun.
2. Belge besleyici tepsisinden orijinal belgeleri çıkarın.
3. Gelen aramaya, yazıcıdan önce yanıt verebilmek için **Yanıt için Çalma Sayısı** ayarını daha büyük bir sayıya ayarlayın. Veya yazıcının gelen aramaları otomatik olarak yanıtlamaması için **Otomatik Yanıt** ayarını kapatın.
4. O sırada göndericiyle telefonda konuşuyorsanız, göndericiye kendi faks makinesinde **Yeni Faks Gönder'e** basmasını söyleyin.
5. Gönderen bir faks makinesinin faks sinyallerini duyduğunuzda aşağıdakileri yapın:
 - a. Yazıcı kontrol panelinin Giriş ekranından, **Faks**'ın yanındaki düğmeye basın, **Tamam**'ın yanındaki düğmeye basın, sonra da **Faksı El ile Al**'ın yanındaki düğmeye basın.
 - b. Yazıcı faksı almaya başladıktan sonra telefonu kapatabilir veya hatta kalabilirsiniz. Faks iletimi sırasında telefon hattı sessizdir.

Faks yedeklemeyi kurma

Tercihlerinize ve güvenlik gereksinimlerinize bağlı olarak, yazıcıyı aldığı faksları saklayacak şekilde ayarlayabilirsiniz.

 **Not** Faks yedekleme kapatıldığında, yazıcı hata durumundayken almış olabileceğiniz yazdırılmamış fakslar da dahil olmak üzere, bellekte saklanan tüm fakslar silinir. Gönderenlerle iletişim kurup yazdırılmayan faksları yeniden göndermelerini istemeniz gerekir. Aldığınız faksların listesi için **Faks Günlüğü** yazdırın. Yazıcı kapatıldığında **Faks Günlüğü** silinmez.

Faks yedeklemeyi yazıcı kontrol panelinden ayarlamak için

1. Giriş ekranından,  (Kurulum) düğmesine basın.
2. Sağdaki düğmeleri kullanarak, **Faks Kurulumu**'nu seçin, **Gelişmiş Kurulum**'u seçin, sonra da **Faks Alımını Yedekle**'yi seçin.
3. İstenilen ayara gidip seçin, sonra da **Tamam**'ın yanındaki düğmeye basın.

Açık	<p>Varsayılan ayardır. Faks yedekleme ayarı Açık olarak belirlendiğinde, yazıcı aldığı tüm faksları bellekte saklar. Bu, bellekte saklanıyorlarsa en son yazdırılan en fazla 30 faksı yeniden yazdırmanıza olanak sağlar.</p> <p>Not 1 Yazıcı belleği azaldığında, yeni faks alındıkça, yazdırılan fakslardan en eski olanın üzerine yazılır. Bellek yazdırılmamış fakslarla dolduğunda, yazıcı gelen faks aramalarına yanıt vermeyi durdurur.</p> <p>Not 2 Çok ayrıntılı renkli bir fotoğraf gibi çok büyük bir faks alırsanız, bellek sınırlamaları nedeniyle bunu bellekte depolayamayabilirsiniz.</p>
Yalnızca Hata Durumunda	<p>Yalnızca yazıcının faks yazdırmasını engelleyen bir hata durumu varsa (örneğin, yazıcıda kağıt kalmadıysa) yazıcının faksları bellekte saklamasına neden olur. Yazıcı, boş bellek olduğu sürece gelen faksları saklamaya devam eder. (Bellek dolduğunda, yazıcı gelen faks aramalarına yanıt vermeyi durdurur.) Hata durumu çözüldüğünde, bellekte saklanan fakslar otomatik olarak yazdırılır ve bellekten silinir.</p>
Kapalı	<p>Fakslar asla bellekte saklanmaz. Örneğin, Faks yedekleme'yi güvenlik amacıyla kapatmak isteyebilirsiniz. Yazıcının yazdırmasını engelleyen bir hata durumu olursa (örneğin, yazıcıda kağıt kalmadıysa), yazıcı gelen faks aramalarına yanıt vermeyi durdurur.</p>



Alınan faksları bellekten yeniden yazdırma

Faks Alımını Yedekleme modunu **Açık** olarak ayarlarsanız, yazıcının hata durumunda olup olmasına bakılmaksızın alınan faksler her koşulda bellekte saklanır.

 **Not** Belek dolduktan sonra, yeni faksler alındıkça, yazdırılmış en eski faksların üzerine yazılır. Saklanan tüm faksler yazdırılmadıysa, siz bellekten faksları yazdırıncaya veya silinceye kadar yazıcı faks aramalarını almaz. Güvenlik veya gizlilik amaçlarıyla da bellekteki faksları silmek isteyebilirsiniz.

Bellekteki faksların boyutlarına bağlı olarak, bellekteki en son alınmış 30 faks başarıyla yeniden yazdırılabilir. Örneğin, son çıktınızın kopyasını kaybetmiyorsanız fakslarınızı yeniden yazdırmanız gerekebilir.

Bellekte saklanan faksları yazıcı kontrol panelinden yazdırmak için

1. Ana tepside kağıt yüklü olduğundan emin olun. Daha fazla bilgi için, bkz. [Kağıt yükleme](#).
2. Giriş ekranından,  (Kurulum) düğmesine basın.
3. Sağdaki düğmeleri kullanarak seçenekler arasında ilerleyip sırasıyla **Faks Kurulumu**'nu, **Faks Araçları**'nı, sonra da **Bellekteki Faksları Yeniden Yazdır**'i seçin.
Faksler, en son alınan faks ilk önce yazdırılacak şekilde ters sırada yazdırılır.
4. Bellekteki faksları yeniden yazdırmayı durdurmak istiyorsanız  (İptal) düğmesine basın.

Faks almak için yoklama

Yoklama, yazıcının başka bir faks makinesinden bekleyen faksları göndermesini istemesini sağlar. **Almak için Yokla** özelliğini kullandığınızda, yazıcı belirlenen faks makinesini arar ve ondan faksı ister. Belirlenen faks makinesinin yoklama için ayarlanmış olması ve göndermek üzere faksının bulunması gerekir.

 **Not** Yazıcı yoklama parola kodlarını desteklemez. Yokladığınız yazıcının bir parola kodu ayarı olmadığından (veya varsayılan parola kodunun değişmediğinden) emin olun, aksi takdirde yazıcı faksı alamaz.

Bir faksı yazıcı kontrol panelinden almak üzere yoklamayı ayarlamak için

1. Giriş ekranında **Faks**'in yanındaki düğmeye basın.
2.  (Kurulum) düğmesine basın, sonra da, sağdaki düğmeleri kullanarak kaydırma yapın ve **Almak için Yokla**'yı seçin.
3. Diğer faks makinesinin faks numarasını girin.
- Veya -
Hızlı Kişiler'in yanındaki düğmeye basarak **Telefon Defteri** veya **Arama Geçmişi**'nden bir numara seçin.
4. **Faks Başlat**'in yanındaki düğmeye basın.

Faksları başka bir numaraya iletme

Yazıcıyı, fakslarınızı başka bir faks numarasına iletcek şekilde ayarlayabilirsiniz. Alınan bir faks, siyah beyaz olarak iletilir.

Faks makinesinin ilettiğiniz faksları alabileceğinden emin olmak için bir sına faksı gönderin.

Faksları yazıcı kontrol panelinden iletme için

1. Giriş ekranından,  (Kurulum) düğmesine basın.
2. Sağdaki düğmeleri kullanarak seçenekler arasında ilerleyip sırasıyla **Faks Kurulumu**'nu, **Gelişmiş Kurulum**'u, sonra da **Faks İletme**'yi seçin.
3. Faksı yazdırmak ve iletme üzere **Açık (Yazdır ve İlet)** öğesine gidip seçin veya **Açık (İlet)** öğesini seçerek faksı iletin.

 **Not** Yazıcı faksı belirlenen faks makinesine iletemezse (örneğin, makine açık değilse), yazıcı faksı yazdırır. Yazıcıyı, alınan faksların hata raporlarını yazdıracak şekilde ayarlarsanız, yazıcı bir hata raporu da yazdırır.

4. Sorulduğunda, iletilecek faksları alacak faks makinesinin numarasını girin, ardından **Bitti**'nin yanındaki düğmeye basın. Aşağıdaki istemlerin her biri için gerekli bilgileri girin: başlangıç tarihi, başlangıç saati, bitiş tarihi ve bitiş saati.
5. Faks iletme etkinleştirilir. Onaylamak için **Tamam**'ın yanındaki düğmeye basın. Faks iletme ayarlandığında yazıcı güç kaybederse, faks iletme ayarını ve telefon numarasını kaydeder. Yazıcıya yeniden güç sağlandığında, faks iletme ayarı **Açık** olur.

 **Not** Faks iletme menüsünden **Kapalı**'yı seçerek faks iletmeyi iptal edebilirsiniz.

Alınan fakslar için kağıt boyutunu ayarlama

Alınan fakslar için kağıt boyutunu seçebilirsiniz. Seçtiğiniz kağıt boyutu, ana tepsinizde yüklü olanla aynı olmalıdır. Fakslar, yalnızca Letter, A4 ve Legal kağıtlara yazdırılabilir.

 **Not** Bir faksı alırken ana tepsiye yanlış boyutta kağıt yerleştirilmişse, faks yazdırılmaz ve ekranda bir hata mesajı görüntülenir. Faksı yazdırmak için Letter, A4 veya Legal kağıt yükleyin, sonra da **Tamam** öğesinin yanındaki düğmeye basın.

Alınan faksların kağıt boyutunu yazıcı kontrol panelinden ayarlamak için

1. Giriş ekranından,  (Kurulum) düğmesine basın.
2. Sağdaki düğmeleri kullanarak seçenekler arasında ilerleyip sırasıyla **Faks Kurulumu**'nu, **Temel Kurulum**'u, sonra da **Faks Kağıt Boyutu**'nu seçin.
3. İstenilen seçeneğe ilerleyip seçin, sonra da **Tamam**'ın yanındaki düğmeye basın.

Gelen fakslar için otomatik küçültme ayarlama

Otomatik Küçültme ayarı, yazıcının varsayılan kağıt boyutundan çok daha büyük bir faks aldığında yapacağı işlemi belirler. Bu ayar varsayılan olarak açıktır; böylece gelen faksın görüntüsü mümkünse sayfaya sığacak şekilde küçültülür. Bu özellik kapalıysa, ilk sayfaya sığmayan bilgiler ikinci sayfaya yazdırılır. **Otomatik Küçültme** ayarı, Legal boyutta faks alıyorsanız ve ana tepside Letter boyutunda kağıt yüklüyse kullanışlıdır.

Otomatik küçültmeyi yazıcı kontrol panelinden ayarlamak için

1. Giriş ekranından,  (Kurulum) düğmesine basın.
2. Sağdaki düğmeleri kullanarak seçenekler arasında ilerleyip sırasıyla **Faks Kurulumu**'nu, **Gelişmiş Kurulum**'u, sonra da **Otomatik Küçültme**'yi seçin.
3. Seçenekler arasında ilerleyerek **Açık**'ı veya **Kapalı**'yı seçin, sonra da **Tamam**'ın yanındaki düğmeye basın.

İstenmeyen faks numaralarını engelleme

Telefon sağlayıcınız aracılığıyla bir arayan kimliği hizmetine abone olursanız, yazıcının belirli faks numaralarından gelen faksları engelleyebilirsiniz. Gelen faks araması alındığında, yazıcı, aramanın engellenmesi gerekip gerekmediğini belirlemek için bu numarayı önemsiz faks numaraları listesiyle karşılaştırır. Numara, engellenen faks numaraları listesindeki bir numarayla aynıysa, faks alınmaz. (Engelleyebileceğiniz en fazla faks numarası sayısı, modele göre değişiklik gösterir.)

 **Not 1** Bu özellik tüm ülkede/bölgede desteklenmez.

Not 2 Arayan No listesine hiçbir telefon numarası eklenmediyse, sizin Arayan No hizmeti kaydınızın olmadığı varsayılır.

- [Önemsiz faks listesine numara ekleme](#)
- [Önemsiz faks listesinden numara çıkarma](#)
- [Önemsiz Listesi yazdırma](#)

Önemsiz faks listesine numara ekleme

Belirli numaraları önemsiz faks listesine ekleyerek engelleyebilirsiniz.

Önemsiz faks listesine numara eklemek için

1. Yazıcı kontrol panelindeki Giriş ekranından  (Kurulum) düğmesine basın.
2. Sağdaki düğmeleri kullanarak seçenekler arasındaki ilerleyip **Faks Kurulumu**'nu, **Temel Kurulum**'u, sonra da **Önemsiz Faks Kurulumu**'nu seçin.
3. Önemsiz faksları engellemek için Arayan Kimliği'nin gerektiğini bildiren bir mesaj görüntülenir. Devam etmek için **Tamam**'ın yanındaki düğmeye basın.
4. **Önemsiz Listesine Ekle**'ye gidip seçin.
5. Arayan kimliği listesinden engellenecek bir faks numarası seçmek için **Arayan Kimliği Geçmişinden Seç'e** gidip seçin.
- veya -
Engellenecek bir faks numarasını el ile girmek için **Yeni Numara Gir'e** gidip seçin.
6. Engellenecek bir faks numarası girdikten sonra, **Tamam**'ın yanındaki düğmeye basın.

 **Not** Faks numarasını, alınan faksın faks başlığında görüntülediği gibi (bu numaralar farklı olabileceğinden) değil de kontrol paneli ekranında görüntülediği gibi girdiğinizden emin olun.

Önemsiz faks listesinden numara çıkarma

Bir faks numarasını artık engellemek istemiyorsanız, o numarayı önemsiz faks listesinden silebilirsiniz.

Önemsiz faks numaraları listesinden numara çıkarmak için

1. Yazıcı kontrol panelindeki Giriş ekranından  (Kurulum) düğmesine basın.
2. Sağdaki düğmeleri kullanarak seçenekler arasındaki ilerleyip **Faks Kurulumu**'nu, **Temel Kurulum**'u, sonra da **Önemsiz Faks Kurulumu**'nu seçin.
3. **Önemsiz Listesinden Çıkar**'a gidip seçin.
4. Kaldırmak istediğiniz numaraya gidin, **Tamam**'ın yanındaki düğmeye basın, sonra da **Bitti**'yi seçin.

Önemsiz Listesi yazdırma

Engellenmiş olan önemsiz faks numaralarının listesini yazdırmak için aşağıdaki yordamı kullanın.

Önemsiz Listesi yazdırmak için

1. Yazıcı kontrol panelindeki Giriş ekranından  (Kurulum) düğmesine basın.
2. Sağdaki düğmeleri kullanarak seçenekler arasındaki ilerleyip **Faks Kurulumu**'nu, **Temel Kurulum**'u, sonra da **Önemsiz Faks Kurulumu**'nu seçin.
3. Önemsiz listesi yazdırmak için Arayan Kimliği'nin gerektiğini bildiren bir mesaj görüntülenir. Devam etmek için **Tamam**'ın yanındaki düğmeye basın.
4. **Rapor Yazdır**'a gidip seçin, sonra da **Önemsiz Listesi**'ni seçin.

HP Dijital Faks'ı (PC'ye Faks ve Mac'e Faks) kullanarak faksları bilgisayarınıza alma

Yazıcı bilgisayarınıza USB kablosu ile bağlıysa, faksları otomatik olarak alıp doğrudan bilgisayarınıza kaydetmek için HP Dijital Faks'ı (PC'ye Faks ve Mac'e Faks) kullanabilirsiniz. PC'ye Faks ve Mac'e Faks özellikleri ile, fakslarınızın dijital kopyalarını kolayca depolayabilir ve kağıt yığınlarıyla uğraşmaktan kurtulursunuz.

Alınan fakslar TIFF (Etiketli Resim Dosyası Biçimi) olarak kaydedilir. Faks alındıktan sonra, faksın kaydedildiği klasöre bağlantı veren bir ekran uyarısı alırsınız.

Dosyalar şu yöntemle adlandırılır: XXXX_YYYYYYYY_ZZZZZZ.tif, burada X gönderici bilgileri, Y tarih ve Z faksın alındığı saattir.

Bu bölüm aşağıdaki konuları içermektedir:

- [PC'ye Faks ve Mac'e Faks özelliğinin gereksinimleri](#)
- [PC'ye Faks ve Mac'e Faks özelliğini etkinleştirme](#)
- [PC'ye Faks ve Mac'e Faks ayarlarını değiştirme](#)

PC'ye Faks ve Mac'e Faks özelliğinin gereksinimleri

- PC'ye Faks veya Mac'e Faks özelliğinin etkinleştirildiği bilgisayar olan yönetici bilgisayarı sürekli açık olmalıdır. PC'ye Faks veya Mac'e Faks özelliğinin yönetici bilgisayarı işlevini tek bir bilgisayar üstlenebilir.
- Hedef klasörün bilgisayarı veya sunucusu her zaman açık olmalıdır. Hedef bilgisayarın uyanık olması gerekir, bilgisayar uyku ya da hazırda bekletme modundayken fakslar kaydedilmez.
- Dosya paylaşımı etkin olmalı ve yazdırma erişimli bir Windows (SMB) paylaşım klasörünüz olmalı.
- Giriş tepsisinde kağıdın yüklü olması gerekir. Daha fazla bilgi için, bkz. [Kağıt yükleme](#).

PC'ye Faks ve Mac'e Faks özelliğini etkinleştirme

PC'ye Faks özelliğini etkinleştirmek için Windows çalıştıran bir bilgisayarda Dijital Faks Kurulum Sihirbazı'nı kullanabilirsiniz. Mac bilgisayarda HP Utility'yi kullanabilirsiniz.

PC'ye Faks (Windows) özelliğini kurmak için

1. HP yazıcı yazılımını açın. Daha fazla bilgi için, bkz. [HP yazıcı yazılımını açma \(Windows\)](#).
2. Beliren pencerede, **Yazdırma, Tarama ve Faks**'ı veya **Yazdırma ve Tarama**'ı seçin, sonra da **Faks** altından **Dijital Faks Kurulum Sihirbazı**'nı seçin.
3. Ekrandaki yönergeleri izleyin.

Mac'e Faks özelliğini kurmak için (Mac OS X)

1. HP Utility'yi açın. Daha fazla bilgi için, bkz. [HP Utility \(Mac OS X\)](#).
2. Yazıcıyı seçin.
3. **Fax Settings** (Faks Ayarları) bölümünde **Digital Fax Archive**'i (Dijital Faks Arşivi) tıklatın ve ekrandaki yönergeleri izleyin.

PC'ye Faks ve Mac'e Faks ayarlarını değiştirme

PC'ye Faks ayarlarını dilediğiniz zaman Dijital Faks Kurulum Sihirbazı'ndan güncelleştirebilirsiniz. Mac'e Faks ayarlarını HP Utility'den güncelleştirebilirsiniz.

PC'ye Faks veya Mac'e Faks özelliklerini kapatabilir ve yazıcı kontrol panelinden faksların yazdırılmasını devre dışı bırakabilirsiniz.

Ayarları yazıcı kontrol panelinden değiştirmek için

1. Giriş ekranından,  (Kurulum) düğmesine basın.
2. Sağdaki düğmeleri kullanarak seçenekler arasında ilerleyip sırasıyla **Faks Kurulumu**'nu, **Temel Kurulum**'u, sonra da **HP Dijital Faks**'ı seçin.
3. Değiştirmek istediğiniz ayara gidip seçin. Aşağıdaki ayarları değiştirebilirsiniz:
 - **Ayarları Görüntüle:** PC'ye Faks veya Mac'e Faks özelliklerini yönetmek üzere ayarlanmış bilgisayarın adını görüntüler.
 - **Dijital Faksı Devre Dışı Bırak:** PC'ye Faks veya Mac'e Faks özelliğini kapatır.

 **Not** PC'ye Faks veya Mac'e Faks özelliğini açmak için bilgisayarınızda HP yazılımını kullanın.

- **Faks Yazdırma:** Geldiğinde faksları yazdırmak için bu seçeneği belirleyin.

HP yazılımından ayarları değiştirmek için (Windows)

1. HP yazıcı yazılımını açın. Daha fazla bilgi için, bkz. [HP yazıcı yazılımını açma \(Windows\)](#).
2. Beliren pencerede, **Yazdırma, Tarama ve Faks**'ı veya **Yazdırma ve Tarama**'ı seçin, sonra da **Faks** altından **Dijital Faks Kurulum Sihirbazı**'nı seçin.
3. Ekrandaki yönergeleri izleyin.

Ayarları HP Utility'den değiştirmek için (Mac OS X)

1. HP Utility'yi açın. Daha fazla bilgi için, bkz. [HP Utility \(Mac OS X\)](#).
2. Yazıcıyı seçin.
3. **Fax Settings** (Faks Ayarları) bölümünde **Digital Fax Archive**'ı (Dijital Faks Arşivi) tıklatın ve ekrandaki yönergeleri izleyin.

PC'ye Faks veya Mac'e Faks özelliğini kapatma

1. Yazıcı kontrol panelindeki Giriş ekranından  (Kurulum) düğmesine basın.
2. Sağdaki düğmeleri kullanarak seçenekler arasında ilerleyip sırasıyla **Faks Kurulumu**'nu, **Temel Kurulum**'u, sonra da **HP Dijital Faks**'ı seçin.
3. **Dijital Faksı Devre Dışı Bırak**'a gidip seçin.

Hızlı arama girişlerini ayarlama

Sık kullanılan faks numaralarını hızlı arama girişleri olarak ayarlayabilirsiniz. Bu işlem, yazıcı kontrol panelini kullanarak numaraları hızla aramanıza olanak sağlar.

 **İpucu** Yazıcı kontrol panelinden hızlı arama girişleri oluşturma ve yönetmenin yanında, bilgisayarınızdaki araçları da (örneğin, yazıcınızla birlikte gelen HP yazılımı ve yazıcının katıştırılmış web sunucusu (EWS)) kullanabilirsiniz. Daha fazla bilgi için, bkz. [Yazıcı yönetimi araçları](#).

Bu bölüm aşağıdaki konuları içermektedir:

- [Hızlı Kişi girişlerini ayarlama ve değiştirme](#)
- [Hızlı Kişi grup girişlerini ayarlama ve değiştirme](#)
- [Hızlı Kişi girişlerini silme](#)
- [Hızlı arama girişlerinin listesini yazdırma](#)

Hızlı Kişi girişlerini ayarlama ve değiştirme

Faks numaralarını Hızlı Kişi girişleri olarak saklayabilirsiniz.

Hızlı Kişi girişleri ayarlamak için

1. Yazıcı kontrol panelindeki Giriş ekranından, **Faks**'ın yanındaki düğmeye basın, sonra da **Hızlı Kişiler**'in yanındaki düğmeye basın.
2. **Telefon Defteri**'nin yanındaki düğmeye basın, sonra da **Kişi Ekle**'yi seçin.
3. Faks numarasını girin, sonra da **Tamam**'ın yanındaki düğmeye basın.

 **Not** Duraklama ve alan kodu, PBX sisteminin dışındaki numaralar için erişim kodu (genellikle 9 ya da 0) veya bir uluslararası arama öneki gibi gerekli olan diğer numaraları da girin.

4. Girişin adını girin, sonra da **Tamam**'ın yanındaki düğmeye basın.

Hızlı Kişi girişlerini değiştirmek için

1. Yazıcı kontrol panelindeki Giriş ekranından, **Faks**'ın yanındaki düğmeye basın, sonra da **Hızlı Kişiler**'in yanındaki düğmeye basın.
2. Sağdaki düğmeleri kullanarak, **Telefon Defteri Kurulumu**'nu, **Kişi Ekle/Düzenle**'yi, sonra da **Tek Tek Kişiler**'i seçin.
3. Değiştirmek istediğiniz girişe gidip seçin, faks numarasını girin (gerekirse), sonra da **Tamam**'ın yanındaki düğmeye basın.

 **Not** Duraklama ve alan kodu, PBX sisteminin dışındaki numaralar için erişim kodu (genellikle 9 ya da 0) veya bir uluslararası arama öneki gibi gerekli olan diğer numaraları da girin.

4. Girişin yeni adını girin (gerekirse), sonra da **Tamam**'ın yanındaki düğmeye basın.

Hızlı Kişi grup girişlerini ayarlama ve değiştirme

Faks numaralarını Hızlı Kişi grup girişleri olarak saklayabilirsiniz.

Hızlı Kişi grup girişleri ayarlamak için

 **Not** Grup hızlı arama girişi oluşturmak için önce en az bir Hızlı Kişi girişi oluşturmuş olmalısınız.

1. Yazıcı kontrol panelindeki Giriş ekranından, **Faks**'ın yanındaki düğmeye basın, sonra da **Hızlı Kişiler**'in yanındaki düğmeye basın.
2. Sağdaki düğmeleri kullanarak, **Grup Kişiler**'e gidip seçin, sonra da **Grup Ekle**'yi seçin.
3. Hızlı Kişi grubuna eklemek istediğiniz girişlere gidip seçin, sonra da **Bitti**'yi seçin.
4. Grubun adını girin, sonra da **Tamam**'ın yanındaki düğmeye basın.

Hızlı Kişi grup girişlerini değiştirmek için

1. Yazıcı kontrol panelindeki Giriş ekranından, **Faks**'ın yanındaki düğmeye basın, sonra da **Hızlı Kişiler**'in yanındaki düğmeye basın.
2. Sağdaki düğmeleri kullanarak seçenekler arasında ilerleyip sırasıyla **Telefon Defteri Kurulumu**'nu, **Kişi Ekle/Düzenle**'yi, sonra da **Grup Kişiler**'i seçin.
3. Değiştirmek istediğiniz gruba gidip seçin. Gruba giriş eklemek veya gruptan giriş çıkarmak için, eklemek veya çıkarmak istediğiniz girişlere gidip seçin, sonra da **Tamam**'ı seçin.
4. Grubun yeni adını girin (gerekirse), sonra da **Tamam**'ın yanındaki düğmeye basın.

Hızlı Kişi girişlerini silme

Hızlı kişi girişlerini veya Hızlı Kişi grup girişlerini silmek için, aşağıdaki adımları yerine getirin:

1. Yazıcı kontrol panelindeki Giriş ekranından, **Faks**'ın yanındaki düğmeye basın, sonra da **Hızlı Kişiler**'in yanındaki düğmeye basın.
2. Sağdaki düğmeleri kullanarak seçenekler arasında ilerleyip **Telefon Defteri Kurulumu**'nu, sonra da **Kişileri Sil**'i seçin.
3. Silmek istediğiniz girişlere gidip seçin, sonra da **Bitti**'yi seçin.
4. Onaylamak için **Evet**'in yanındaki düğmeye basın.

 **Not** Grup girişini silmek, tek tek girişleri silmez.

Hızlı arama girişlerinin listesini yazdırma

Ayarlanan tüm hızlı arama girişlerinin listesini yazdırmak için aşağıdaki adımları tamamlayın:

1. Tepsiyeye kağıt yükleyin. Daha fazla bilgi için, bkz. [Kağıt yükleme](#).
2. Yazıcı kontrol panelindeki Giriş ekranından  (Kurulum) düğmesine basın.
3. Sağdaki düğmeleri kullanarak seçenekler arasında ilerleyip sırasıyla **Faks Kurulumu**'nu, **Faks Raporları**'nı, sonra da **Telefon Defteri Listesi**'ni seçin.

Faks ayarlarını değiştirme

Yazıcıyla birlikte gelen başlangıç kılavuzundaki adımları tamamladıktan sonra, başlangıç ayarlarını değiştirmek veya faks işlemleri için diğer seçenekleri yapılandırmak için aşağıdaki adımları kullanın.

- [Faks başlığını yapılandırma](#)
- [Yanıtlama modunu ayarlama \(Otomatik yanıt\)](#)
- [Kaç zil sesinden sonra yanıtlanacağını ayarlama](#)
- [Ayırt edici zil sesi için yanıtlama zil tonunu değiştirme](#)
- [Arama türünü ayarlama](#)
- [Yeniden arama seçeneklerini ayarlama](#)
- [Faks hızını ayarlama](#)

- [Faksın ses düzeyini ayarlama](#)
- [Hata Düzeltme Modu'nu ayarlama](#)

Faks başlığını yapılandırma

Gönderdiğiniz her faksın en üstündeki faks başlığında adınız ve faks numaranız yazdırılır. HP, faks başlığını yazıcıyla birlikte verilen HP yazılımını kullanarak ayarlamayı önerir. Ayrıca faks başlığını burada açıkladığı gibi yazıcı kontrol panelinden de ayarlayabilirsiniz.

 **Not** Bazı ülkelerde/bölgelerde, faks başlığı bilgileri yasal gerekliliktir.

Faks başlığını ayarlamak veya değiştirmek için

1. Yazıcı kontrol panelindeki Giriş ekranından  (Kurulum) düğmesine basın.
2. Sağdaki düğmeleri kullanarak seçenekler arasında ilerleyip sırasıyla **Faks Kurulumu**'nu, **Temel Kurulum**'u, sonra da **Faks Başlığı**'ni seçin.
3. Kişisel adınızı veya şirket adını yazın, sonra da **Tamam**'ın yanındaki düğmeye basın.
4. Faks numaranızı girin, sonra da **Tamam**'ın yanındaki düğmeye basın.

Yanıtlama modunu ayarlama (Otomatik yanıt)

Yanıt modu, yazıcının gelen aramaları yanıtlayıp yanıtlamayacağını belirler.

- Yazıcının faksları otomatik olarak yanıtlamasını istiyorsanız, ayarını açın. Yazıcı tüm gelen aramaları ve faksları yanıtlar. **Otomatik Yanıt**
- Faksları el ile almak istiyorsanız, ayarını kapatın. Gelen faks aramalarını yanıtlamak üzere hazır bulunmalısınız, aksi takdirde yazıcı faksları almaz. **Otomatik Yanıt**

Yanıt modunu ayarlamak için

1. Yazıcı kontrol panelindeki Giriş ekranından  (Kurulum) düğmesine basın.
2. Sağdaki düğmeleri kullanarak seçenekler arasında ilerleyip **Faks Kurulumu**'nu, sonra da **Otomatik Yanıt**'ı seçin.
3. **Açık** veya **Kapalı**'ya gidip seçin.

Kaç zil sesinden sonra yanıtlanacağını ayarlama

Otomatik Yanıt ayarını açarsanız, gelen aramalar otomatik olarak yanıtlanmadan önce zilin kaç kez çalması gerektiğini ayarlayabilirsiniz.

Yazıcıyla aynı telefon hattı üzerinde bir telesekreteriniz varsa **Yanıt için Çalma Sayısı** ayarı önemlidir: Örneğin, telesekreterinizi daha az zil sayısında ve yazıcıyı maksimum zil sayısında yanıtlamaya ayarlayın. Telesekreter aramayı yanıtlar ve yazıcı hattı kontrol eder. Yazıcı faks sinyalleri algırsa, faksı alır. Arama sesli ise, telesekreter gelen mesajı kaydeder.

Kaç zil sesinden sonra yanıtlanacağını ayarlamak için

1. Yazıcı kontrol panelindeki Giriş ekranından  (Kurulum) düğmesine basın.
2. Sağdaki düğmeleri kullanarak seçenekler arasında ilerleyip sırasıyla **Faks Kurulumu**'nu, **Temel Kurulum**'u, sonra da **Yanıt için Çalma Sayısı**'ni seçin.
3. Dilediğiniz çalma sayısına gidin, sonra da **Tamam**'ın yanındaki düğmeye basın.

Ayırt edici zil sesi için yanıtlama zil tonunu değiştirme

Birçok telefon şirketi, size tek bir telefon hattından birden çok telefon numarasına sahip olmanızı sağlayan ayırt edici zil sesi özelliğini sunar. Bu hizmete abone olduğunuzda, her numaraya farklı bir zil sesi tonu atanır.

HP, telefon şirketinizin faks numaranız için iki veya üç çalma sayısı atamasını sağlamanızı önerir. Yazıcı belirtilen zil tonunu algırsa, aramayı yanıtlar ve faksı alır.

 **İpucu** Ayırt edici zil sesi ayarlamak için yazıcı kontrol panelinden Zil Tonu Tespiti özelliğini de kullanabilirsiniz. Bu özellik, yazıcı gelen bir aramanın zil tonunu tanır ve kaydeder, sonra bu aramayı esas alarak telefon şirketinizin faks çağrılarını atadığı ayırt edici zil sesini otomatik olarak belirler.

Ayırt edici zil sesi hizmetiniz yoksa, **Tüm Zil Sesleri** olan varsayılan zil tonunu kullanın.

 **Not** Yazıcı, ana telefon numarası açık olduğunda faks alamaz.

Ayırt edici zil sesi için yanıtlama zil tonunu değiştirmek için

1. Yazıcının faks aramalarını otomatik olarak yanıtlayacak şekilde ayarlandığını doğrulayın.
 2. Yazıcı kontrol panelindeki Giriş ekranından  (Kurulum) düğmesine basın.
 3. Sağdaki düğmeleri kullanarak seçenekler arasında ilerleyip **Faks Kurulumu**'nu, sonra da **Gelişmiş Kurulum**'u seçin.
 4. **Ayırt Edici Zil Sesi**'nin yanındaki düğmeye basın.
Aynı telefon hattında birden çok numaranız yoksa bu ayarın değiştirilmemesi gerektiğini bildiren bir mesaj görüntülenir.
 5. Devam etmek için **Tamam**'ın yanındaki düğmeye basın, sonra da **Evet**'i seçin.
 6. Aşağıdakilerden birini yapın:
 - Telefon şirketinizin faks çağrılarını atadığı zil tonuna gidip seçin.
- Veya -
 - **Otomatik Algılama**'yı seçin, sonra da yazıcının kontrol panelindeki yönergeleri izleyin.
-

 **Not 1** Zil Tonu Tespiti özelliği zil tonunu algılayamazsa veya özelliği tamamlanmadan önce iptal ederseniz, zil tonu otomatik olarak varsayılan değere (**Tüm Zil Sesleri**) ayarlanır.

Not 2 Dahili ve harici aramalar için farklı zil sesleri içeren PBX telefon sistemi kullanıyorsanız, harici bir numaradan faks numarasını aramalısınız.

Arama türünü ayarlama

Tonlu arama veya darbeli arama modunu ayarlamak için bu yordamı kullanın. Fabrika varsayılan ayarı **Tonlu**'dur. Telefon hattınızın tonlu arama kullanamayacağından emin olmadığınız sürece ayarı değiştirmeyin.

 **Not** Darbeli arama seçeneği her ülkede/bölgede bulunmaz.

Arama türünü ayarlamak için

1. Yazıcı kontrol panelindeki Giriş ekranından  (Kurulum) düğmesine basın.
2. Sağdaki düğmeleri kullanarak seçenekler arasında ilerleyip sırasıyla **Faks Kurulumu**'nu, **Temel Kurulum**'u, sonra da **Arama Türü**'nü seçin.
3. **Tonlu Arama**'ya veya **Darbeli Arama**'ya gidip seçin.

Yeniden arama seçeneklerini ayarlama

Yazıcı, alıcı faks makinesi yanıt vermediği veya meşgul olduğu için faks gönderemezse, meşgulde yeniden arama ve yanıt yoksa yeniden arama seçeneklerine bağlı olarak yeniden aramayı dener. Seçenekleri açmak veya kapatmak için aşağıdaki yordamı kullanın.

Yeniden arama seçeneklerini ayarlamak için

1. Yazıcı kontrol panelindeki Giriş ekranından  (Kurulum) düğmesine basın.
2. Sağdaki düğmeleri kullanarak seçenekler arasında ilerleyip sırasıyla **Faks Kurulumu**'nu, **Gelişmiş Kurulum**'u, sonra da **Meşgulde Yeniden Ara**'yı veya **Yanıt Yoksa Yeniden Ara**'yı seçin.
 - **Meşgulde yeniden ara**: Bu seçenek açılırsa, yazıcı meşgul sinyali aldığı otomatik olarak yeniden arar. Bu seçeneğin varsayılan fabrika ayarı **Açık**'tir.
 - **Yanıt yoksa yeniden ara**: Bu seçenek açılırsa, alıcı faks makinesi yanıt vermediğinde yazıcı otomatik olarak yeniden arar. Bu seçeneğin varsayılan fabrika ayarı **Kapalı**'dir.
3. Uygun seçeneklere gidip seçin, sonra da **Tamam**'ın yanındaki düğmeye basın.

Faks hızını ayarlama

Faks gönderip alırken yazıcını ile diğer faks makineleri arasında iletişim kurmak için kullanılan faks hızını ayarlayabilirsiniz.

Aşağıdakilerden birini kullanırsanız, faks hızı için daha düşük bir değer ayarlamanız gerekebilir:

- İnternet telefon hizmeti
- PBX sistemi
- İnternet Protokolü Üzerinden Faks (FoIP)
- Tümleşik hizmetler dijital ağı (ISDN) hizmeti

Faks gönderip alırken sorun yaşıyorsanız daha düşük bir faks hızı kullanmayı deneyin. Aşağıdaki tabloda kullanılacak faks hızı ayarları açıklanmıştır.

Faks hızı ayarı	Faks hızı
Hızlı	v.34 (33600 baud)
Orta	v.17 (14400 baud)
Yavaş	v.29 (9600 baud)

Faks hızını ayarlamak için

1. Yazıcı kontrol panelindeki Giriş ekranından  (Kurulum) düğmesine basın.
2. Sağdaki düğmeleri kullanarak seçenekler arasında ilerleyip sırasıyla **Faks Kurulumu**'nu, **Gelişmiş Kurulum**'u, sonra da **Faks Hızı**'ni seçin.
3. İstenilen seçeneğe ilerleyip seçin, sonra da **Tamam**'ın yanındaki düğmeye basın.

Faksın ses düzeyini ayarlama

Faks seslerinin düzeyini artırmak veya azaltmak için bu yordamı kullanın. Örneğin, monitörden aramayı kullanarak faks gönderirken çevir sesini duymak için sesi artırmak isteyebilirsiniz.

Faksın ses düzeyini ayarlamak için

1. Yazıcı kontrol panelindeki Giriş ekranından  (Kurulum) düğmesine basın.
2. Sağdaki düğmeleri kullanarak seçenekler arasında ilerleyip sırasıyla **Faks Kurulumu**'nu, **Temel Kurulum**'u, sonra da **Faks Ses Düzeyi**'ni seçin.
3. Seçenekler arasında ilerleyerek **Düşük**, **Yüksek** veya **Kapalı**'yı seçin, sonra da **Tamam**'ın yanındaki düğmeye basın.

Hata Düzeltme Modu'nu ayarlama

Hata Düzeltme Modu (ECM), iletim sırasında oluşan hataları algılayıp otomatik olarak hatalı kısmın yeniden iletilmesini isteyerek, düşük kaliteli telefon hatları nedeniyle yaşanan veri kayıplarını önler. Telefon ücretleri etkilenmez, hatta yüksek kaliteli telefon hatlarında azalabilir. Düşük kaliteli telefon hatlarında ECM, gönderim süresini ve telefon ücretlerini artırır ancak verileri daha güvenilir şekilde gönderir. **Açık**, varsayılan ayardır. Ancak telefon ücretlerini büyük ölçüde artırıyorsa ve düşük ücrete düşük kalite sizin için uygunsa ECM'yi kapatın.

ECM ayarını kapatmadan önce aşağıdakileri dikkate alın. ECM'yi kapatırsanız:

- Gönderdiğiniz ve aldığınız faksların kalitesi ve iletim hızı etkilenir.
- Fakslar yalnızca siyah beyaz gönderilir ve alınır ve maksimum hız Orta (V.17) değerine düşürülür.
- Artık renkli faks gönderemezsiniz.

ECM ayarını yazıcı kontrol panelinden değiştirmek için

1. Giriş ekranından,  (Kurulum) düğmesine basın.
2. Sağdaki düğmeleri kullanarak seçenekler arasında ilerleyip sırasıyla **Faks Kurulumu**'nu, **Gelişmiş Kurulum**'u, sonra da **Hata Düzeltme**'yi seçin.
3. **Açık** veya **Kapalı** seçeneklerine gidip seçin, sonra da **Tamam**'ın yanındaki düğmeye basın.

Faks ve dijital telefon hizmetleri

Çoğu telefon şirketi müşterilerine aşağıdakiler gibi dijital telefon hizmetleri sağlar:

- DSL: Telefon şirketiniz üzerinden dijital abonelik hattı (DSL) hizmeti. (DSL, ülkenizde/bölgenizde ADSL olarak da bilinebilir.)
- PBX: Özel santral (PBX) telefon sistemi.
- ISDN: Tümüleşik hizmetler dijital ağı (ISDN) sistemi.
- FoIP: İnternet kullanarak yazıcınızla faks gönderip almanıza olanak sağlayan düşük maliyetli bir telefon hizmeti. Bu yöntem, İnternet Protokolü üzerinden Faks (FoIP) denir. Daha fazla bilgi için, bkz. [İnternet Protokolü üzerinden Faks](#).

HP yazıcıları geleneksel analog telefon hizmetleri ile kullanım için özel olarak tasarlanmıştır. Dijital telefon ortamındaysanız (örneğin, DSL/ADSL, PBX veya ISDN), faks için yazıcıyı ayarlarken dijitalden analoga dönüşüm yapan filtreler veya dönüştürücüler kullanmanız gerekebilir.

 **Not** HP, yazıcının tüm dijital ortamlarda tüm dijital hizmet hatları veya sağlayıcılarla veya dijitalden analoga dönüşüm yapan dönüştürücülerle uyumlu olacağını garanti etmez. Sağlanan hat hizmetlerine göre doğru ayar seçenekleri için her zaman doğrudan telefon şirketi ile konuşmanız önerilir.

İnternet Protokolü üzerinden Faks

İnternet kullanarak yazıcınızla faks gönderip almanıza olanak sağlayan düşük maliyetli bir telefon hizmetine abone olabilirsiniz. Bu yöntem, İnternet Protokolü üzerinden Faks (FoIP) denir.

Büyük ihtimalle şu durumlarda FoIP hizmetini (telefon şirketiniz tarafından sağlanan) kullanırsınız:

- Faks numarasını çevirirken özel bir erişim kodu çeviriyorsanız ya da
- İnternet bağlantı faks bağlantısı için analog telefon bağlantı noktaları sağlayan bir IP dönüştürücü kutunuz varsa.

 **Not** Yalnızca yazıcıdaki "1-LINE" etiketli bağlantı noktasına telefon kablosu bağlayarak faks gönderebilir ve alabilirsiniz. Başka bir deyişle, İnternet bağlantınız ancak bir dönüştürücü kutusundan (faks bağlantıları için normal analog telefon girişleri sağlar) veya telefon şirketiniz üzerinden yapılabilir.

 **İpucu** Her tür İnternet protokollü telefon sistemi üzerinden geleneksel faks aktarımı için destek çoğu zaman sınırlıdır. Faks gönderip almada sorun yaşıyorsanız, daha düşük bir faks hızı kullanmayı deneyin veya faks hata doğrulama modunu (ECM) devre dışı bırakın. Ancak, ECM'yi kapatırsanız renkli fakslar gönderemezsiniz. (Faks hızını değiştirme ile ilgili daha fazla bilgi için, bkz. [Faks hızını ayarlama](#). ECM kullanma ile ilgili daha fazla bilgi için, bkz. [Hata Düzeltme Modu'nu ayarlama](#).)

İnternet faks hizmetleri konusunda sorularınız varsa, daha fazla yardım almak için İnternet faks hizmetlerinizin destek bölümüne veya yerel hizmet sağlayıcınıza başvurun.

Faks günlüğünü temizleme

Aşağıdaki adımları izleyerek faks günlüğünü temizleyin.

 **Not** Faks günlüğü temizlendiğinde bellekte kaydedilmiş olan tüm fakslar silinir.

Faks günlüğünü temizlemek için

1. Yazıcı kontrol panelindeki Giriş ekranından  (Kurulum) düğmesine basın.
2. Sağdaki düğmeleri kullanarak seçenekler arasında ilerleyip sırasıyla **Faks Kurulumu**'nu, **Faks Araçları**'nı, sonra da **Faks Günlüğünü Temizle**'yi seçin.

Arama Geçmişini görüntüleme

Yazıcıdan yapılan aramaların tümünün listesini görüntülemek için aşağıdaki yordamı kullanın.

 **Not** Arama geçmişi yazdırılamıyor. Arama geçmişini, yalnızca yazıcı kontrol paneli ekranından görüntüleyebilirsiniz.

Arama Geçmişini görüntülemek için

1. Yazıcı kontrol panelinin Giriş ekranından, **Faks**'ın yanındaki düğmeye basın.
2. **Hızlı Kişiler**'in yanındaki düğmeye basın, sonra da **Arama Geçmişini**'ne gidip seçin.

Raporları kullanma

Yazıcıyı, gönderip aldığınız her faks için otomatik olarak hata raporları ve onay raporları yazdıracak şekilde ayarlayabilirsiniz. Ayrıca gerektiği şekilde sistem raporlarını el ile yazdırabilirsiniz; bu raporlar yazıcıyla ilgili kullanışlı sistem bilgileri sağlar.

Varsayılan olarak yazıcı yalnızca faks gönderme veya almayla ilgili bir sorun olduğunda rapor yazdıracak şekilde ayarlıdır. Faksın başarıyla gönderilip gönderilmediğini belirten bir onay mesajı, her işlemten sonra kontrol paneli ekranında kısa bir süreliğine görüntülenir.

 **Not 1** Raporlar artık okunaklı çıkmıyorsa, tahmini mürekkep düzeyini kontrol panelinden veya HP yazılımından kontrol edin. Daha fazla bilgi için, bkz. [Yazıcı yönetimi araçları](#).

Not 2 Mürekkep düzeyi uyarıları ve göstergeleri yalnızca planlama amaçlı tahminler verir. Düşük mürekkep uyarısı aldığınızda, olası yazdırma gecikmelerini önlemek için yedek mürekkep kartuşunu hazır bulundurun. Baskı kalitesi kabul edilemez düzeye gelmedikçe mürekkep kartuşunu değiştirmeniz gerekmez.

Not 3 Yazıcı kafası ve mürekkep kartuşunun iyi durumda olduğundan ve düzgün takıldığından emin olun. Daha fazla bilgi için, bkz. [Mürekkep kartuşlarıyla çalışma](#).

Bu bölüm aşağıdaki konuları içermektedir:

- [Faks onay raporlarını yazdırma](#)
- [Faks hata raporlarını yazdırma](#)
- [Faks günlüğünü yazdırma ve görüntüleme](#)
- [Son faks işleminin ayrıntılarını yazdırma](#)
- [Arayan No Raporu yazdırma](#)
- [T30 faks izi raporu yazdırma](#)

Faks onay raporlarını yazdırma

Fakslarınızın başarıyla gönderildiğine ilişkin basılı onay almak için, herhangi bir faks göndermeden önce faks onayını etkinleştirmek üzere veya **Açık (Faks Gönderme)** seçeneklerini belirleyin. **Açık (Gönderme ve Alma)**

Açık (Faks Gönderme), varsayılan faks onay ayarıdır.

 **Not** **Açık (Faks Gönderme)** veya **Açık (Gönderme ve Alma)** öğesini seçerseniz veya **Tara ve Faks Gönder** seçeneğini kullanırsanız, faksın ilk sayfasının bir görüntüsünü Faks Gönderildi Onayı raporuna ekleyebilirsiniz.

Faks onaylamayı etkinleştirmek için

1. Yazıcı kontrol panelindeki Giriş ekranından  (Kurulum) düğmesine basın.
2. Sağdaki düğmeleri kullanarak seçenekler arasında ilerleyip sırasıyla **Faks Kurulumu**'nu, **Faks Raporları**'nı, sonra da **Faks Onayı**'nı seçin.
3. Aşağıdaki seçeneklerden birine gidip seçin.

Kapalı	Başarıyla faks gönderdiğinizde veya aldığınızda faks onay raporu yazdırılmaz.
Açık (Faks Gönderme)	Gönderdiğiniz her faksta bir faks onay raporu yazdırılır. Bu varsayılan ayardır.
Açık (Faks Alma)	Aldığınız her faksta bir faks onay raporu yazdırılır.
Açık (Gönderme ve Alma)	Gönderdiğiniz veya aldığınız her faksta bir faks onay raporu yazdırılır.

Rapora faksın bir görüntüsünü eklemek için

1. Yazıcı kontrol panelindeki Giriş ekranından  (Kurulum) düğmesine basın.
2. Sağdaki düğmeleri kullanarak seçenekler arasında ilerleyip sırasıyla **Faks Kurulumu**'nu, **Faks Raporları**'nı, sonra da **Faks Onayı**'nı seçin.
3. **Açık (Faks Gönderme)** veya **Açık (Gönderme ve Alma)** seçeneklerine gidip seçin, sonra da **Resimli Faks Onayı**'nı seçin.

Faks hata raporlarını yazdırma

Yazıcıyı, faks iletimi veya alımı sırasında hata olduğunda otomatik olarak rapor yazdıracak şekilde yapılandırabilirsiniz.

Yazıcıyı faks hata raporlarını otomatik olarak yazdıracak biçimde ayarlamak için

1. Yazıcı kontrol panelindeki Giriş ekranından  (Kurulum) düğmesine basın.
2. Sağdaki düğmeleri kullanarak seçenekler arasında ilerleyip sırasıyla **Faks Kurulumu**'nu, **Faks Raporları**'nı, sonra da **Faks Hata Raporu**'nu seçin.
3. Aşağıdakilerden birine gidip seçin.

Açık (Gönderme ve Alma)	Bir faks hatası olduğunda yazdırır.
Kapalı	Hiçbir faks hata raporunu yazdırmaz.
Açık (Faks Gönderme)	Bir iletim hatası olduğunda yazdırır. Bu varsayılan ayardır.
Açık (Faks Alma)	Bir alma hatası olduğunda yazdırır.

Faks günlüğünü yazdırma ve görüntüleme

Alınan ve yazıcı tarafından gönderilen faksların günlüğünü yazdırabilirsiniz.

Yazıcı kontrol panelinden faks günlüğünü yazdırmak için

1. Giriş ekranından,  (Kurulum) düğmesine basın.
2. Sağdaki düğmeleri kullanarak seçenekler arasında ilerleyip sırasıyla **Faks Kurulumu**'nu, **Faks Raporları**'nı, sonra da **Faks Günlüğü**'nü seçin.

Son faks işleminin ayrıntılarını yazdırma

Son Faks İşlemi raporunda, gerçekleşen son faks işleminin ayrıntıları yazdırılır. Ayrıntılar faks numarası, sayfa sayısı ve faks durumundan oluşur.

Son Faks İşlemi raporunu yazdırmak için

1. Yazıcı kontrol panelindeki Giriş ekranından  (Kurulum) düğmesine basın.
2. Sağdaki düğmeleri kullanarak seçenekler arasında ilerleyip sırasıyla **Faks Kurulumu**'nu, **Faks Raporları**'nı, sonra da **Son İşlem**'i seçin.

Arayan No Raporu yazdırma

Arayan kimliği faks numaralarının listesini yazdırmak için aşağıdaki yordamı kullanın.

Arayan Numaralar Geçmiş Raporu yazdırma

1. Yazıcı kontrol panelindeki Giriş ekranından  (Kurulum) düğmesine basın.
2. Sağdaki düğmeleri kullanarak seçenekler arasında ilerleyip sırasıyla **Faks Kurulumu**'nu, **Faks Raporları**'nı, sonra da **Arayan Kimliği Raporu**'nu seçin.

T30 faks izi raporu yazdırma

T30 faks izi raporu yazdırmak için aşağıdaki yordamı kullanın.

T30 faks izi raporu yazdırmak için

1. Yazıcı kontrol panelindeki Giriş ekranından  (Kurulum) düğmesine basın.
2. Sağdaki düğmeleri kullanarak seçenekler arasında ilerleyip sırasıyla **Faks Kurulumu**'nu, **Faks Raporları**'nı, sonra da **T30 Faks İzi Raporu**'nu seçin.

6 HP ePrint

HP ePrint, HP ePrint özellikli yazıcınıza e-posta gönderebildiğiniz her yerden yazdırmanıza imkan veren ücretsiz bir HP hizmetidir. Belge ve fotoğraflarınızı Web Hizmetleri'ni etkinleştirirken yazıcınıza atanan e-posta adresine göndermeniz yeterli. Ek sürücüye ya da yazılıma gerek yoktur.

ePrintCenter'da (www.eprintcenter.com) hesap oluşturduktan sonra, HP ePrint iş durumunuzu görüntülemek, HP ePrint yazıcı kuyruğunuzu yönetmek, kimlerin yazıcınızın HP ePrint e-posta adresini, yazdırmak için kullanabileceğini kontrol etmek ve HP ePrint konusunda yardım almak için oturum açabilirsiniz.

 **Not** HP ePrint'i kullanmak için, yazıcının Internet bağlantısı ile etkin bir ağa bağlı olması gerekir. Yazıcı bir USB kablosu kullanılarak bağlanmışsa bu web özelliklerini kullanamazsınız.

Bu bölüm aşağıdaki konuları içermektedir:

- [HP ePrint'i kurma](#)
- [HP ePrint'i kullanma](#)
- [Web Hizmetleri'ni kaldırma](#)

HP ePrint'i kurma

HP ePrint'i kurmak için, aşağıdaki yöntemlerden birini kullanın:

- [HP ePrint'i yazıcı kontrol panelini kullanarak kurma](#)
- [HP ePrint'i katıştırılmış web sunucusunu kullanarak kurma](#)
- [HP ePrint'i HP yazıcı yazılımını kullanarak kurma](#)

 **Not** HP ePrint'i kurmadan önce, Ethernet bağlantı üzerinden Internet'e bağlı olduğunuzdan emin olun.

HP ePrint'i yazıcı kontrol panelini kullanarak kurma

1. Yazıcının Internet'e bağlı olduğundan emin olun.
2. Yazıcı kontrol panelinde  (HP ePrint) düğmesine basın.
3. Kullanım şartlarını kabul etmek için **Tamam** seçeneğinin yanındaki düğmeye basın.
4. İleriki güncelleştirmeleri kabul etmek için **Tamam** seçeneğinin yanındaki düğmeye basın.

 **Not 1** Yazıcı güncelleştirmesi varsa, yazıcı güncelleştirmeyi indirip yükleyecek, sonra da yeniden başlatılacaktır. HP ePrint'i kurmak için 1. adımdan itibaren yönergeleri tekrarlamamız gerekecektir.

Not 2 Proxy ayarları istenirse ve ağınız proxy ayarlarını kullanıyorsa, bir proxy sunucu kurmak için ekrandaki yönergeleri izleyin. Bu bilgileri bulamazsanız, ağ yöneticinize veya kablosuz ağı kuran kişiye danışın.

5. Yazıcı, sunucuya bağlandığında bir bilgi sayfası yazdırır. Kurulumu bitirmek için bilgi sayfasındaki yönergeleri izleyin.

HP ePrint'i katıştırılmış web sunucusunu kullanarak kurma

1. EWS'yi açın. Daha fazla bilgi için, bkz. [Katıştırılmış web sunucusu](#).
2. **Web Hizmetleri** sekmesini tıklayın.
3. **Web Hizmetleri Ayarları** kısmında, **Kurulum**'u tıklayın, **Devam**'ı tıklayın ve ekrandaki yönergeleri izleyerek kullanım şartlarını kabul edin.

- İstendiğinde, yazıcının yazıcı güncelleştirmelerini denetlemesine ve yüklemesine izin vermeyi seçin.

 **Not 1** Yazıcı güncelleştirmesi varsa, yazıcı güncelleştirmeyi indirip yükleyecek, sonra da yeniden başlatılacaktır. HP ePrint'i kurmak için 1. adımdan itibaren yönergeleri tekrarlamamız gerekecektir.

Not 2 Proxy ayarları istenirse ve ağınız proxy ayarlarını kullanıyorsa, bir proxy sunucu kurmak için ekrandaki yönergeleri izleyin. Bu bilgileri bulamazsanız, ağ yöneticinize veya kablosuz ağı kuran kişiye danışın.

- Yazıcı, sunucuya bağlandığında bir bilgi sayfası yazdırır. Kurulumu bitirmek için bilgi sayfasındaki yönergeleri izleyin.

HP ePrint'i HP yazıcı yazılımını kullanarak kurma

HP yazılımını bilgisayarınıza yüklerken HP ePrint'i kurmadıysanız, yazılımı kullanarak HP ePrint'i yine de kurabilirsiniz.

HP ePrint'i kurmak için aşağıdaki adımlardan işletim sisteminize uygun olanı yerine getirin:

Windows

- HP yazıcı yazılımını açın. Daha fazla bilgi için, bkz. [HP yazıcı yazılımını açma \(Windows\)](#).
- HP yazıcı yazılımında **Yazdırma, Tarama ve Faks** veya **Yazdırma ve Tarama** sekmesini tıklayın, sonra da **ePrint Kurulumu**'nu tıklayın. Yazıcının katıştırılmış web sunucusu açılır.
- Web Hizmetleri** sekmesini tıklayın.
- Web Hizmetleri Ayarları** kısmında, **Kurulum**'u tıklayın, **Devam**'ı tıklayın ve ekrandaki yönergeleri izleyerek kullanım şartlarını kabul edin.
- İstendiğinde, yazıcının yazıcı güncelleştirmelerini denetlemesine ve yüklemesine izin vermeyi seçin.

 **Not 1** Yazıcı güncelleştirmesi varsa, yazıcı güncelleştirmeyi indirip yükleyecek, sonra da yeniden başlatılacaktır. HP ePrint'i kurmak için 1. adımdan itibaren yönergeleri tekrarlamamız gerekecektir.

Not 2 Proxy ayarları istenirse ve ağınız proxy ayarlarını kullanıyorsa, bir proxy sunucu kurmak için ekrandaki yönergeleri izleyin. Bu bilgileri bulamazsanız, ağ yöneticinize veya kablosuz ağı kuran kişiye danışın.

- Yazıcı, sunucuya bağlandığında bir bilgi sayfası yazdırır. Kurulumu bitirmek için bilgi sayfasındaki yönergeleri izleyin.

Mac OS X

- ▲ Mac OS X'de Web Hizmetleri'ni kurmak için, yazıcının katıştırılmış web sunucusunu (EWS) kullanabilirsiniz. Daha fazla bilgi için, bkz. [HP ePrint'i katıştırılmış web sunucusunu kullanarak kurma](#).

HP ePrint'i kullanma

HP ePrint'i kullanmak için, aşağıdakilere sahip olduğunuzdan emin olun:

- Internet ve e-posta özellikli bir bilgisayar veya mobil aygıt
- Web Hizmetleri'nin etkinleştirildiği, HP ePrint özellikli bir yazıcı

 **İpucu** HP ePrint ayarlarının yönetilmesi ve yapılandırılması ve en son özellikler hakkında bilgi almak için, ePrintCenter'ı ziyaret edin (www.eprintcenter.com).

Bu bölüm aşağıdaki konuları içermektedir:

- [HP ePrint kullanarak yazdırma](#)
- [Yazıcının e-posta adresini bulma](#)
- [HP ePrint'i kapatma](#)

HP ePrint kullanarak yazdırma

HP ePrint kullanarak belge yazdırmak için, aşağıdaki adımları yerine getirin:

1. Bilgisayarınızda veya mobil aygıtınızda, e-posta uygulamanızı açın.



 **Not** Bilgisayarınızdaki veya mobil aygıtınızdaki e-posta uygulaması hakkında bilgi için, uygulama ile birlikte verilen belgelere bakın.

2. Yeni bir e-posta mesajı oluşturun, sonra da yazdırmak istediğiniz dosyayı ekleyin. HP ePrint kullanırken izlemeniz gereken yönergelerin yanı sıra HP ePrint kullanılarak yazdırılabilecek dosyaların bir listesi için, bkz. [HP ePrint belirtileri](#).
3. Yazıcının e-posta adresini, e-posta mesajının "Kime" satırına girin, sonra da e-posta mesajını göndermek için ilgili seçeneği seçin.



 **Not** HP ePrint sunucusu, "Kime" veya "Cc" alanlarında birden fazla e-posta adresi varsa e-posta yazdırma işlerini kabul etmez. "Kime" alanına yalnızca HP yazıcınızın e-posta adresini girin. Diğer alanlara başka e-posta adresi girmeyin.

Yazıcının e-posta adresini bulma

 **Not** Bir ePrint hesabı oluşturduğunuzdan emin olun. Daha fazla bilgi için, ePrintCenter'ı (www.eprintcenter.com) ziyaret edin.

1. Yazıcı kontrol panelinde,  (HP ePrint) düğmesine basın, sonra da  (Kurulum) düğmesine basın.
2. **E-posta Adresini Görüntüle**'nin yanındaki düğmeye basın.
E-posta adresini özelleştirmek için, **Bilgi Sayfası Yazdır**'ı seçin. Yazıcı, yazıcı kodunun yanı sıra e-posta adresinin nasıl özelleştirileceğine dair yönergeleri içeren bir bilgi sayfası yazdırır.



HP ePrint'i kapatma

1. Yazıcı kontrol panelinde,  (HP ePrint) düğmesine basın, sonra da  (Kurulum) düğmesine basın.
2. Sağdaki düğmeleri kullanarak seçenekler arasında ilerleyin ve **ePrint**'i seçin.
3. Seçenekler arasında ilerleyerek **Kapalı**'yı seçin, sonra da **Tamam**'ın yanındaki düğmeye basın.

 **Not** Tüm Web Hizmetleri'ni kaldırmak için, bkz. [Web Hizmetleri'ni kaldırma](#).

Web Hizmetleri'ni kaldırma

Web Hizmetleri'ni kaldırmak için, aşağıdaki adımları yerine getirin:

1. Yazıcı kontrol panelinde,  (HP ePrint) düğmesine basın, sonra da  (Kurulum) düğmesine basın.
2. Sağdaki düğmeleri kullanarak seçenekler arasında ilerleyin ve **Web Hizmetleri'ni Kaldır**'ı seçin, sonra da **Tamam**'ın yanındaki düğmeye basın.

7 Mürekkep kartuşlarıyla çalışma

Yazıcıdan en iyi baskı kalitesini elde etmek için bazı basit bakım yordamlarını uygulamanız gerekir.

Baskı kalitesi sorunları gidermek için, bkz. [Baskı kalitesi sorunlarını giderme](#).

Bu bölüm aşağıdaki konuları içermektedir:

- [Mürekkep kartuşları ve yazıcı kafası bilgileri](#)
- [Tahmini mürekkep düzeyini kontrol etme](#)
- [Mürekkep kartuşunu değiştirme](#)
- [Yazdırma malzemelerini saklama](#)
- [Anonim kullanım bilgilerinin depolanması](#)

Mürekkep kartuşları ve yazıcı kafası bilgileri

Aşağıdaki ipuçları, HP mürekkep kartuşlarının bakımı ve tutarlı bir baskı kalitesi sağlanması konularında yardımcı olacaktır.

- Bu kullanıcı kılavuzundaki yönergeler mürekkep kartuşlarının değiştirilmesi için olup ilk kez takılmaları için değildir.
- Tüm mürekkep kartuşlarını takmanız gerektiği zamana kadar kapalı ambalajlarda saklayın.
- Yazıcıyı düzgün şekilde kapattığınızdan emin olun. Daha fazla bilgi için, bkz. [Yazıcıyı kapatma](#).
- Mürekkep kartuşlarını oda sıcaklığında saklayın (15-35° C ya da 59-95° F).
- Gerekmedikçe, yazıcı kafasını temizlemeyin. Bu, mürekkep israfına neden olur ve mürekkep kartuşlarının ömrünü kısaltır.
- Mürekkep kartuşlarını dikkatli tutun. Takma sırasında kartuşun düşürülmesi, sarsılması veya sıkı tutulması geçici yazdırma sorunlarına neden olabilir.
- Yazıcıyı naklediyorsanız, yazıcıdan mürekkep sızmasını veya yazıcıya başka bir zarar gelmesini önlemek için aşağıdakileri yapın:
 - Yazıcıyı  (Güç) düğmesine basarak kapattığınızdan emin olun. Yazıcının fişini çıkarmadan önce yazıcıdan gelen çalışma seslerinin tamamen kesilmesini bekleyin. Daha fazla bilgi için, bkz. [Yazıcıyı kapatma](#).
 - Mürekkep kartuşunun takılı olduğundan emin olun.
 - Yazıcının düz biçimde taşınarak nakledilmesi gerekir; yanına, arkasına, önüne veya üstüne yatırılmamalıdır.

⚠ Dikkat uyarısı HP, baskı kalitesi sorunlarını ve olası fazladan mürekkep kullanımını veya mürekkep sisteminin hasar görmesini önlemek için en kısa zamanda eksik mürekkep kartuşunu değiştirmenizi önerir. Mürekkep kartuşu eksikken yazıcıyı asla kapatmayın.

İlgili konular

- [Tahmini mürekkep düzeyini kontrol etme](#)

Tahmini mürekkep düzeyini kontrol etme

Tahmini mürekkep düzeyini yazıcı kontrol panelinden, yazıcı yazılımından veya katıştırılmış Web sunucusundan kontrol edebilirsiniz. HP yazıcı yazılımı veya katıştırılmış Web sunucusu hakkında daha fazla bilgi için, bkz. [Yazıcı yönetimi araçları](#). Bu bilgiyi görmek için yazıcı durumu sayfası da yazdırabilirsiniz (bkz. [Yazıcı durumu raporunu anlama](#)).

Tahmini mürekkep düzeyini yazıcı kontrol panelinden kontrol etmek için

1. Giriş ekranından,  (Kurulum) düğmesine basın.
2. Sağdaki düğmeleri kullanarak seçenekler arasında ilerleyip **Mürekkep Bilgileri**'ni, sonra da **Tahmini Düzey**'i seçin.

Not 1 Mürekkep düzeyi uyarıları ve göstergeleri yalnızca planlama amaçlı tahminler verir. Düşük mürekkep uyarısı aldığınızda, olası yazdırma gecikmelerini önlemek için yedek mürekkep kartuşunu hazır bulundurun. Baskı kalitesi kabul edilemez düzeye gelmedikçe mürekkep kartuşunu değiştirmeniz gerekmez.

Not 2 Yeniden doldurulmuş veya yeniden üretilmiş ya da başka bir yazıcıda kullanılmış bir mürekkep kartuşu taktıysanız, mürekkep düzeyi göstergesi yanlış veya kullanılamaz olabilir.

Not 3 Mürekkep kartuşunda bulunan mürekkep, yazdırma sırasında bir dizi farklı biçimde kullanılır; bunlar arasında yazıcıyı ve kartuşu yazdırmaya hazırlayan başlangıç işlemi ile püskürtme uçlarını temiz tutan ve mürekkebin düzgün akmasını sağlayan yazıcı kafası servisi de vardır. Ayrıca, kullanıldıktan sonra kartuşta bir miktar mürekkep kalabilir. Daha fazla bilgi için, bkz. www.hp.com/go/inkusage.

Mürekkep kartuşunu değiştirme

Not Kullanılmış mürekkep sarf malzemeleri geri kazanılması hakkında bilgi için, bkz. [HP inkjet sarf malzemeleri geri dönüşüm programı](#).

Yazıcı için elinizde yedek mürekkep kartuşu yoksa, bkz. [HP sarf malzemeleri ve aksesuarlar](#).

Not 1 Şu anda HP Web sitesinin bazı bölümleri yalnızca İngilizcedir.

Not 2 Mürekkep kartuşlarının hepsi tüm ülkelerde/bölgelerde kullanılamaz.

⚠ Dikkat uyarısı HP, baskı kalitesi sorunlarını ve olası fazladan mürekkep kullanımını veya mürekkep sisteminin hasar görmesini önlemek için en kısa zamanda eksik mürekkep kartuşunu değiştirmenizi önerir. Mürekkep kartuşu eksikken yazıcıyı asla kapatmayın.

Mürekkep kartuşunu değiştirmek için

Mürekkep kartuşunu değiştirmek için bu adımları kullanın.

1. Yazıcının açık olduğundan emin olun.
2. Mürekkep kartuşu erişim kapağını açın.

⚠ Uyarı İşleme devam etmeden önce taşıyıcı durana kadar bekleyin.

3. Mürekkep kartuşunu ön kısmına bastırıp serbest bıraktıktan sonra yuvadan çıkarın.

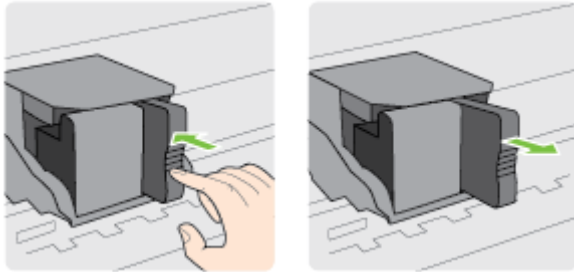

4. Yeni mürekkep kartuşunu ambalajından çıkarın.
5. Mürekkep kartuşunu tık sesi çıkarıp sıkıca yerine oturana dek boş yuvaya kaydırın.

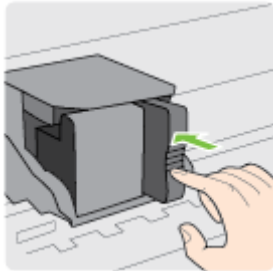

6. Mürekkep kartuşu erişim kapağını kapatın.

İlgili konular

- [HP sarf malzemeleri ve aksesuarlar](#)

Yazdırma malzemelerini saklama

Mürekkep kartuşu uzun süreler boyunca yazıcının içinde bırakılabilir. Ancak optimum mürekkep kartuşu sağlığı sağlamak için, yazıcıyı düzgün kapattığınızdan emin olun. Daha fazla bilgi için, bkz. [Yazıcıyı kapatma](#).

Anonim kullanım bilgilerinin depolanması

Bu yazıcıda kullanılan HP kartuşlarında yazıcının çalışmasına yardımcı olan bellek çipleri bulunur. Buna ek olarak, bu bellek çipi yazıcının kullanımı hakkında sınırlı bir grup anonim bilgiyi depolar; bu bilgiler şunları içerebilir: kartuşun ilk takıldığı tarih, kartuşun son kullanıldığı tarih, kartuş kullanılarak yazdırılan sayfa sayısı, sayfanın kapsamı, yazdırma sıklığı, kullanılan yazdırma modları, oluşmuş olabilecek yazdırma hataları ve yazıcı modeli.

Bu bilgiler HP'nin müşterilerimizin yazdırma ihtiyaçlarına uygun yazıcılar tasarlamasına yardımcı olmaktadır. Kartuş belleğinden toplanan veriler, müşterileri veya kartuş ya da yazıcı kullanıcılarını belirlemek için kullanılabilecek bilgileri içermez.

HP, ücretsiz iade ve geri dönüşüm programına iade edilen kartuşlardan bellek çiplerinin bir örneğini toplar (HP Planet Partners: www.hp.com/hpinfo/globalcitizenship/environment/recycle/). Bu örneklere alınan bellek çipleri, gelecekte HP yazıcıları geliştirmek için okunur ve incelenir. Söz konusu kartuşun geri dönüşümüne yardımcı olan HP ortakları da bu verilere erişebilir.

Kartuşun sahibi olan üçüncü taraflar bellek çipindeki anonim bilgilere erişebilir. Bu bilgilere erişim izni vermemeyi tercih ediyorsanız, çipi çalışmaz hale getirebilirsiniz. Ancak, kartuşu çalışmaz yapmanızdan sonra kartuş HP yazıcıda kullanılamaz.

Bu anonim bilgileri verme konusunda endişeleriniz varsa, bellek çipinin yazıcı kullanım bilgileri toplama özelliğini kapatarak bu bilgileri erişilemez duruma getirebilirsiniz.

Kullanım bilgileri işlevini devre dışı bırakmak için

1. Yazıcı kontrol panelindeki Giriş ekranından  (Kurulum) düğmesine basın.
2. Sağdaki düğmeleri kullanarak seçenekler arasında ilerleyip **Tercihler**'i, sonra da **Kartuş Çip Bilgisi**'ni seçin.
3. İşlevi kapatmak için **Tamam**'ın yanındaki düğmeye basın.

 **Not 1** Kullanım bilgileri işlevini yeniden etkinleştirmek için yukarıdaki adımları tekrarlayın,.

Not 2 Bellek çipinin yazıcının kullanım bilgilerini toplama yeteneğini kapatırsanız kartuşu HP yazıcısında kullanmaya devam edebilirsiniz.

8 Sorun çözüme

Bu bölümdeki bilgiler sık karşılaşılan sorunlara ilişkin çözüm önerileri sunar. Yazıcınız düzgün çalışmıyorsa ve bu öneriler sorununuzu çözmediyse, yardım almak için HP destek hizmetleri kullanmayı deneyin.

Bu bölüm aşağıdaki konuları içermektedir:

- [HP destek](#)
- [Genel sorun giderme ipuçları ve kaynakları](#)
- [Yazıcı sorunlarını çözme](#)
- [Baskı kalitesi sorunlarını giderme](#)
- [Kağıt besleme sorunlarını çözme](#)
- [Kopyalama sorunlarını çözme](#)
- [Tarama sorunlarını çözme](#)
- [Faks sorunlarını çözme \(Yalnızca HP Officejet Pro 3620\)](#)
- [HP ePrint'i ve HP web sitelerini kullanmayla ilgili sorunları giderme](#)
- [Ağ sorunlarını çözme](#)
- [Güvenlik duvarı yazılımınızı yazıcılarla çalışacak şekilde yapılandırma](#)
- [Yazıcı yönetimi sorunlarını çözme](#)
- [Yükleme sorunlarını giderme](#)
- [Yazıcı durumu raporunu anlama](#)
- [Ağ yapılandırması sayfasını anlama](#)
- [HP yazılımını kaldırma ve yeniden yükleme](#)
- [Yazıcı kafası bakımı](#)
- [Sıkışmaları giderme](#)

HP destek

Sorun yaşarsanız, aşağıdaki adımları uygulayın

1. Yazıcıyla birlikte gelen belgelere bakın.
2. www.hp.com/support adresinde bulunan HP çevrimiçi destek web sitesini ziyaret edin. Bu web sitesi, birçok yaygın yazıcı sorununu düzeltmenize yardımcı olabilecek bilgiler ve yardımcı programlar sağlamaktadır. HP çevrimiçi destek tüm HP müşterileri tarafından kullanılabilir. Bu, en güncel yazıcı bilgileri ve uzman yardımı için en hızlı ulaşılabilecek kaynak olup aşağıdaki özellikleri kapsar:
 - Yetkili çevrimiçi destek uzmanlarına hızlı erişim
 - HP yazıcı için HP yazılımı ve sürücü güncelleştirmeleri
 - Sık rastlanan sorunlar için değerli sorun giderme bilgileri
 - HP yazıcıyı kaydettiğinizde sunulan önceden tanımlı yazıcı güncelleştirmeleri, destek uyarıları ve HP haber bültenleriDaha fazla bilgi için, bkz. [Elektronik destek alma](#).
3. HP desteğini arayın. Destek seçenekleri ve destekten faydalanma koşulları yazıcıya, ülkeye/bölgeye ve dile göre değişir. Daha fazla bilgi için, bkz. [Telefonla HP desteği](#).

Bu bölüm aşağıdaki konuları içermektedir:

- [Elektronik destek alma](#)
- [Telefonla HP desteği](#)

Elektronik destek alma

Destek ve garanti bilgilerini bulmak için www.hp.com/support adresindeki HP web sitesine gidin. Bu web sitesi, birçok yaygın yazıcı sorununu düzeltmenize yardımcı olabilecek bilgiler ve yardımcı programlar sağlamaktadır. İstendiğinde ülkenizi/bölgenizi seçin ve telefonla teknik destek isteme hakkında bilgi almak için **Bize Ulaşın**'ı tıklattın.

Bu web sitesi teknik destek, sürücüler, sarf malzemeleri, sipariş bilgileri ve aşağıda belirtilen diğer seçenekleri sağlar:

- Çevrimiçi destek sayfalarına erişim.
- Sorularınızla ilgili HP'ye e-posta mesajı gönderin.
- Çevrimiçi sohbet yoluyla bir HP teknisyeniyle görüşün.
- HP yazılım güncelleştirmelerini kontrol edin.

Ayrıca, sık karşılaşılan yazdırma sorunlarına kolay, adım adım çözümler sağlayan HP yazılımından da (Windows veya Mac OS X) destek alabilirsiniz. Daha fazla bilgi için, bkz. [Yazıcı yönetimi araçları](#).

Destek seçenekleri ve destekten faydalanma koşulları yazıcıya, ülkeye/bölgeye ve dile göre değişir.

Telefonla HP desteği

Burada listelenen telefon desteği numaraları ve ilişkili maliyetler yayın sırasında geçerli olan bilgilerdir ve yalnızca kablolu hatlardan yapılan aramalara uygulanabilir. Cep telefonları için farklı ücretlendirme söz konusu olabilir.

HP'nin en güncel telefon destek numaraları ve arama ücreti bilgileri listesi için bkz. www.hp.com/support.

Garanti süresi boyunca, HP Müşteri Destek Merkezi'nden yardım alabilirsiniz.

Not HP, Linux'ta yazdırma için telefon desteği sağlamaz. Desteğin tümü çevrimiçi olarak şu web sitesinde sağlanır: <https://launchpad.net/hplip>. Destek işlemi başlatmak için **Ask a question** (Bir Soru Sor) düğmesini tıklatın.

HPLIP web sitesi Windows veya Mac OS X için destek sağlamaz. Bu işletim sistemlerini kullanıyorsanız, bkz. www.hp.com/support.

Bu bölüm aşağıdaki konuları içermektedir:

- [Aramadan önce](#)
- [Telefon desteği süresi](#)
- [Telefon destek numaraları](#)
- [Telefon desteğinden sonra](#)

Aramadan önce

HP desteğini bilgisayar ve yazıcı önünüzdeyken arayın. Aşağıdaki bilgileri vermek için hazırlıklı olun:

- Model numarası
- Seri numarası (yazıcının arkasında veya altında bulunur)
- Söz konusu durum olduğunda beliren mesajlar
- Şu soruların yanıtları:
 - Bu sorunla daha önce de karşılaştınız mı?
 - Yeniden oluşturabilir misiniz?
 - Bu sorun ortaya çıktığı sıralarda bilgisayarınıza yeni donanım veya yazılım eklediniz mi?
 - Bu durumdan önce başka herhangi bir şey (şimşekli fırtına veya yazıcının taşınması vb.) oldu mu?

Telefon desteği süresi

Kuzey Amerika, Asya Pasifik ve Latin Amerika'da (Meksika dahil) bir yıllık ücretsiz telefon desteği verilmektedir. Doğu Avrupa, Orta Doğu ve Afrika'daki telefon desteğinin süresini öğrenmek için lütfen www.hp.com/support adresine gidin. Telefon şirketinin standart tarifesi uygulanır.

Telefon destek numaraları

Birçok yerde, HP, garanti periyodu sırasında ücretsiz telefon desteği sağlar. Ancak, bazı destek numaraları ücretsiz olmayabilir.

En yeni telefon destek numaralarının listesini görmek için, bkz: www.hp.com/support. Bu web sitesi, birçok yaygın yazıcı sorununu düzeltmenize yardımcı olabilecek bilgiler ve yardımcı programlar sağlamaktadır.



Africa (English speaking)	(0027)112345872
Afrique (francophone)	0033 1 4993 9230
021 672 280	المغرب
Algérie	021 67 22 80
Argentina (Buenos Aires)	54-11-4708-1800
Argentina	0-800-555-5000
Australia	1300 721 147
Australia (out-of-warranty)	1902 910 910
Österreich	0820 874 417 doppelter Ortstarif
Белоруссия	(375) 17 328 4640
172 12 049	البحرين
België (Nederlands)	078 600 019 0.0546 euro/min piekuren 0.0273 euro/min daluren
Belgique (Français)	078 600 020 0,0546 euro/min heures de pointe 0,0273 euro/min heures creuses
България	0 700 1 0404
Hrvatska	0800 223213
Brasil (Sao Paulo)	55-11-4004-7751
Brasil	0-800-709-7751
Canada	1-(800)-474-6836 (1-800 hp invent)
Central America & The Caribbean	www.hp.com/la/soporte
Chile	800-360-999
中国	800-820-6616
中国	400-885-6616
Colombia (Bogotá)	571-606-9191
Colombia	01-8000-51-4746-8368
Costa Rica	0-800-011-1046
Česká republika	420 810 222 222 1.53 CZN/min
Danmark	70 20 28 45 Opkald: 0,145 (kr. pr. min.) Pr. min. man-lar 08.00-19.30: 0,25 Pr. min. øvrige tidspunkter: 0,125
Eesti	372 6813 823
Ecuador (Andinatel)	1-999-119 ☎ 800-711-2884
Ecuador (Pacifitel)	1-800-225-528 ☎ 800-711-2884
02 691 0602	مصر
El Salvador	800-6160
España	902 010 059 Coste horario normal (de 8:00 a 20:00) 6.73 cts/min Coste horario reducido 4.03 cts/min Coste de establecimiento de llamada 8.33 cts
France	0969 320 435 Tarif local
Deutschland	069 29 993 434 0,14 €/Min aus dem deutschen Festnetz - bei Anrufen aus Mobilfunknetzen können andere Preise gelten
Ελλάδα	801-11-75400 0,30 Ευρώ/λεπτό
Κύπρος	800 9 2654
Guatemala	1-800-711-2884
香港特別行政區	(852) 2802 4098
India	1-800-425-7737
India	91-80-28526900
Indonesia	+62 (21) 350 3408
+971 4 224 9189	العراق
+971 4 224 9189	البحرين
Ireland	1890 923 902 Calls cost Cost 5.1 cent peak / 1.3 cent off-peak per minute
1-700-503-048	ישראל
(עלות שיחה מקומית) עלות קוויקה דרוקט 0.59) ש"ח 0.1127 ש"ח כיוון ש"ח 0.59) לכל היחידה, עלות דרוקט ש"ח מקו טלפון ביד 0.176 ש"ח	
Italia	848 800 871 costo telefonico locale
Казакстан	+7 7172 978 177
(965) 6767 0099	الكويت
Latvija	8000 80 12
00961 1 217970	لبنان

Lietuva	+370 5 210 3333
Jamaica	1-800-711-2884
日本	0120-96-1665
0800 222 47	الأردن
한국	1588-3003
Luxembourg (Français)	900 40 006 0.15 €/min
Luxemburg (Deutsch)	900 40 007 0.15 €/Min
Madagascar	262 262 51 21 21
Magyarország	06 40 200 629 7.2 HUF/perc vezetékes telefonra
Malaysia	1800 88 8588
Maurice	262 262 210 404
México (Ciudad de México)	55-5258-9922
México	01-800-472-68368
Maroc	0801 005 010
Nederland	+31 0900 2020 165 0.10 €/Min
New Zealand	0800 441 147
Nigeria	(01) 271 2320
Norge	815 62 070 slåtter på 0.59 Kr per min., direkt 0.39 Kr per min. Fra mobiltelefon gjelder mobiltelfontakster.
24791773	عمان
Panamá	1-800-711-2884
Paraguay	009 800 54 1 0006
Perú	0-800-10111
Philippines	2 867 3551
Polska	(22) 583 43 73 Koszt połączenia: - z tel. stacjonarnego jak za 1 impuls wg taryfy operatora, - z tel. komórkowego wg taryfy operatora.
Portugal	808 201 492 Custo: 6 cêntimos no primeiro minuto e 3 cêntimos restantes minutos
Puerto Rico	1-877-232-0589
00974 - 44761936	قطر
República Dominicana	1-800-711-2884
La Réunion	0820 890 323
România	0801 033 390 (021 204 7090) 0.029 pe minut
Россия	800 500 9268
800 897 1415	السعودية
Singapore	+65 6272 5300
Srbija	0700 301 301
Slovenská republika	0850 111 256 miestna tarifa
Slovenija	01 432 2001
South Africa (RSA)	0860 104 771 Calls at Local Rate
Suomi	0203 667 67 0.0147€/min
Sverige	0771-20 47 65 0,23 kr/min
Schweiz (Deutsch)	0848 672 672 8Rp./Min
Suisse (Français)	0848 672 672 0.08CHF/min
Svizzera	0848 672 672 0.08CHF/min
臺灣	0800-010055 (免費)
ไทย	+66 (2) 353 9000
071 891 391	تونس
Trinidad & Tobago	1-800-711-2884
Tunisie	23 927 000
Türkiye	0(212) 444 0307 Yerel numara: 444 0307 0.08 TL/dk, yerel numaraya (İstanbul, Bursa, Ankara ve İzmir) ve 0.10 TL ulusal ücret
Україна	38 (044) 230-51-06
600 54 47 47	الإمارات العربية المتحدة
United Kingdom	0844 369 0369 0.50 £ per min
United States	1-(800)-474-6836
Uruguay	0004-054-177
Venezuela (Caracas)	58-212-278-8666
Venezuela	0-800-474-68368
Việt Nam	+84 88234530

Telefon desteğinden sonra

Telefon desteği süresinden sonra HP'den ücret karşılığı yardım alabilirsiniz. HP çevrimiçi destek Web sitesinde de yardım bulunabilir: www.hp.com/support. Destek seçenekleri hakkında daha fazla bilgi için HP satıcınıza başvurun veya ülkenize/bölgenize ait destek telefon numaralarını arayın.

Genel sorun giderme ipuçları ve kaynakları

 **Not** Aşağıdaki adımların birçoğu HP yazılımı gerektirir. HP yazılımını yüklemeyerseniz, bu yazılımı yazıcıyla birlikte gelen HP yazılım CD'sini kullanarak yükleyebilir veya www.hp.com/support adresindeki HP destek web sitesinden indirebilirsiniz. Bu web sitesi, birçok yaygın yazıcı sorununu düzeltmenize yardımcı olabilecek bilgiler ve yardımcı programlar sağlamaktadır.

Yazdırma sorunlarını gidermeye başladığınızda aşağıdakileri kontrol edin.

- Kağıt sıkışması için, bkz. [Sıkışmaları giderme](#).
- Kağıt kayması ve kağıt alma gibi kağıt besleme sorunları için, bkz. [Kağıt besleme sorunlarını çözme](#).
-  (Güç) düğmesi sürekli yanıyor (yanıp sönüyor). Yazıcı ilk kez açılırken, mürekkep kartuşu takıldıktan sonra başlatılması yaklaşık 9 dakika sürer.
- Güç kablosu ve diğer kablolar çalışır durumda ve yazıcıya sıkıca takılı olmalıdır. Yazıcının çalışır durumdaki bir alternatif akım (AC) güç prizine sıkıca bağlı ve açık olduğundan emin olun. Voltaj gereksinimleri, bkz. [Elektrik belirtileri](#).
- Kağıt, giriş tepsinine düzgün şekilde yüklenmiş ve yazıcıda sıkışmamıştır.
- Tüm paket bantları ve malzemeleri yazıcıdan çıkartılmış olmalıdır.
- Yazıcı, geçerli ya da varsayılan yazıcı olarak ayarlanmış olmalıdır. Windows'da, **Yazıcılar** klasöründe varsayılan olarak ayarlayın. Mac OS X için, **System Preferences**'ın (Sistem Tercihleri) **Print & Fax** (Yazdırma ve Faks) ya da **Print & Scan** (Yazdırma ve Tarama) bölümünde varsayılan olarak ayarlayın. Daha fazla bilgi için bilgisayarınızın belgelerine bakın.
- Windows çalıştıran bir bilgisayar kullanıyorsanız, **Yazdırmayı Duraklat** komutu seçili olmamalıdır.
- Bir görevi gerçekleştirirken birçok program çalıştırmamalısınız. Kullanılmayan programları kapatın veya görevi tekrar denemeden önce bilgisayarı yeniden başlatın.

Yazıcı sorunlarını çözme

Bu bölüm aşağıdaki konuları içermektedir:

- [Yazıcı beklenmedik şekilde kapanıyor](#)
- [Yazıcı beklenmedik sesler çıkarıyor](#)
- [Hizalama başarısız](#)
- [Yazıcı yanıt vermiyor \(hiçbir şey yazdırılmıyor\)](#)
- [Yazıcı yavaş yazdırıyor](#)
- [Boş sayfa veya sayfanın bir kısmı yazdırılıyor](#)
- [Sayfada eksiklikler veya yanlışlıklar var](#)
- [Metin veya resim yerleşimi yanlış](#)

Yazıcı beklenmedik şekilde kapanıyor

Elektrik olup olmadığını ve güç bağlantılarını kontrol edin

- Yazıcıya ait güç kablosunun, çalışır durumdaki bir elektrik prizine sıkıca bağlı olduğundan emin olun. Voltaj gereksinimleri, bkz. [Elektrik belirtileri](#).

Yazıcı beklenmedik sesler çıkarıyor

Yazıcıdan beklenmeyen sesler duyabilirsiniz. Bunlar, yazıcı kafasının sağlığını korumak için yazıcı otomatik bakım işlevleri gerçekleştirirken çıkan bakım sesleridir.

 **Not** Yazıcınızın hasar görmesi olasılığını engellemek için:

Yazıcı herhangi bir servis işlemini gerçekleştirirken yazıcıyı kapatmayın. Yazıcıyı kapatıyorsanız  (Güç) düğmesini kullanarak kapatmadan önce yazıcının tamamen durmasını bekleyin. Daha fazla bilgi için, bkz. [Yazıcıyı kapatma](#).

Mürekkep kartuşunun düzgün şekilde takıldığından emin olun. Eksikse, yazıcı kafasını korumak için yazıcı ekstra bakım gerçekleştirecektir.

Hizalama başarısız

Hizalama işlemi başarısız olursa, giriş tepesinde kullanılmamış düz beyaz kağıt bulunduğundan emin olun. Giriş tepesinde renkli kağıt yüklüyse hizalama başarısız olur.

Hizalama işlemi üst üste başarısız olursa, yazıcı kafasını temizlemeniz gerekebilir. Yazıcı kafasını temizlemek için, bkz. [Yazıcı kafasını temizleme](#).

Yazıcı kafasını temizlemek sorunu çözmezse, HP desteğe başvurun. www.hp.com/support adresine gidin. Bu web sitesi, birçok yaygın yazıcı sorununu düzeltmenize yardımcı olabilecek bilgiler ve yardımcı programlar sağlamaktadır. İstendiğinde ülkenizi/bölgenizi seçin ve telefonla teknik destek alma hakkında bilgi için **Bize Ulaşın**'i tıklayın.

Yazıcı yanıt vermiyor (hiçbir şey yazdırılmıyor)

Yazdırma kuyruğunda sıkışmış yazdırma işleri vardır

- Yazdırma kuyruğunu açıp tüm belgeleri iptal edin ve bilgisayarı yeniden başlatın. Bilgisayar yeniden başladıktan sonra yazdırmayı deneyin. Daha fazla bilgi için İşletim sisteminin Yardım sistemine bakın.

Yazıcı ayarlarını gözden geçirin

- Daha fazla bilgi için, bkz. [Genel sorun giderme ipuçları ve kaynakları](#).

HP yazılımı yüklemesini kontrol edin

- Yazdırma sırasında yazıcı kapatılırsa bilgisayarınızın ekranında bir uyarı mesajının görüntülenmesi gerekir; görünmüyorsa yazıcıyla birlikte verilen HP yazılımı doğru yüklenmemiş olabilir. Bu sorunu çözmek için, HP yazılımını tamamen kaldırıp yeniden yükleyin. Daha fazla bilgi için, bkz. [HP yazılımını kaldırma ve yeniden yükleme](#).

Kablo bağlantılarını kontrol edin

- USB veya Ethernet kablosunun her iki ucunun da güvenli bir şekilde bağlı olduğundan emin olun.
- Yazıcı bir ağa bağlı ise, aşağıdakileri gözden geçirin:
 - Yazıcının arkasındaki bağlantı ışığını kontrol edin.
 - Yazıcının bağlantısını yaparken bir telefon kablosu kullanmadığınızdan emin olun.

Bilgisayarda yüklü kişisel güvenlik duvarı yazılımlarını kontrol edin

- Kişisel yazılım güvenlik duvarı, bilgisayarlara izinsiz erişimi engelleyen bir güvenlik programıdır. Ancak güvenlik duvarları bilgisayar ile yazıcı arasındaki iletişimi engelleyebilir. Yazıcıyla iletişimde bir sorun varsa, güvenlik duvarını geçici olarak devre dışı bırakmayı deneyin. İletişimde sorun devam ederse, nedeni güvenlik duvarı değildir. Güvenlik duvarını tekrar etkinleştirin.

Yazıcı yavaş yazdırıyor

Yazıcı çok yavaş yazdırıyorsa aşağıdaki çözümleri deneyin.

- [1. Çözüm: Daha düşük baskı kalitesi ayarı kullanın](#)
- [2. Çözüm: Mürekkep düzeyini kontrol edin](#)
- [3. Çözüm: HP desteğe başvurun](#)

1. Çözüm: Daha düşük baskı kalitesi ayarı kullanın

Çözüm: Baskı kalitesi ayarını kontrol edin. **Best** (En İyi), en iyi kaliteyi sağlar; ancak **Normal** veya **Draft** (Taslak) ayarındakinden daha yavaştır. **Draft** (Taslak) en yüksek baskı hızını sağlar.

Neden: Baskı kalitesi daha yüksek bir değere ayarlanmış.

Bu sorunu çözmezse sonraki çözümü deneyin.

2. Çözüm: Mürekkep düzeyini kontrol edin

Çözüm: Mürekkep kartuşundaki tahmini mürekkep düzeyini kontrol edin.

 **Not** Mürekkep düzeyi uyarıları ve göstergeleri yalnızca planlama amaçlı tahminler verir. Düşük mürekkep mesajı aldığınızda, olası yazdırma gecikmelerini önlemek için yedek mürekkep kartuşunu hazır bulundurun. Baskı kalitesi kabul edilemez düzeye gelmedikçe mürekkep kartuşunu değiştirmeniz gerekmez.

 **Dikkat uyarısı** Eski kartuşu çıkarmadan önce yenisi hazır olana kadar bekleyin. Mürekkep kartuşunu uzun süre yazıcı dışında bırakmayın. Bu, hem yazıcının hem de mürekkep kartuşunun zarar görmesine neden olabilir.

Daha fazla bilgi için, bkz.:

- [Tahmini mürekkep düzeyini kontrol etme](#)

Neden: Mürekkep kartuşundaki mürekkep yetersiz olabilir. Bitmiş kartuşla yazdırmak yazıcıyı yavaşlatır.

Bu sorunu çözmezse sonraki çözümü deneyin.

3. Çözüm: HP desteğe başvurun

Çözüm: Servis için HP desteğe başvurun.

Şu adresi ziyaret edin: www.hp.com/support. Bu web sitesi, birçok yaygın yazıcı sorununu düzeltmenize yardımcı olabilecek bilgiler ve yardımcı programlar sağlamaktadır.



İstendiğinde ülkenizi/bölgenizi seçin ve telefonla teknik destek alma hakkında bilgi için **Bize Ulaşın**'i tıklayın.

Neden: Yazıcıda sorun olmuştur.

Boş sayfa veya sayfanın bir kısmı yazdırılıyor

Yazıcı kafasını temizleme

- Yazıcı kafası temizleme işlemi tamamlayın. Yazıcı düzgün kapatılmadıysa yazıcı kafasının temizlenmesi gerekebilir.

 **Not** Yazıcının düzgün kapatılmaması, boş veya kısmen basılmış sayfalar gibi baskı kalitesi sorunlarına neden olabilir. Yazıcı kafasının temizlenmesi bu sorunu çözebilir, ancak öncelikle yazıcının hatalı kapatılması bunları önleyebilir. Her zaman, yazıcının üzerinde yer alan  (Güç) düğmesine basarak yazıcıyı kapatın. Güç kablosunu çıkarmadan veya kablo anahtarını kapatmadan önce  (Güç) düğmesi ışığının sönmesini bekleyin.

Kağıt ayarlarını kontrol edin

- Tepsiye yerleştirilen kağıt için yazıcı sürücüsünde doğru baskı kalitesi ayarlarını seçtiğinizden emin olun.
- Yazıcı sürücüsündeki sayfa ayarlarının tepsiye yüklü kağıdın boyutuyla eşleştiğinden emin olun.

Birden fazla sayfa seçiliyor

- Kağıt besleme sorunlarını giderme hakkında daha fazla bilgi için, bkz. [Kağıt besleme sorunlarını çözme](#).

Dosyada boş sayfa var

- Boş sayfa olmadığından emin olmak için dosyayı kontrol edin.

Sayfada eksiklikler veya yanlışlıklar var

Baskı Kalitesi Tanılaması sayfasını kontrol edin

- Baskı kalitesini etkileyen sorunlara tanı koymanıza ve çıktılarınızın baskı kalitesini iyileştirecek bakım hizmetlerini çalıştırıp çalıştırmayacağınıza karar vermenize yardımcı olması için bir Baskı Kalitesi Tanılama sayfası yazdırın. Daha fazla bilgi için, bkz. [Baskı kalitesi raporu yazdırma ve değerlendirme](#).

Kenar boşluğu ayarlarını gözden geçirin

- Belgenin kenar boşluklarının yazıcının yazdırılabilir alanını aşmamasına dikkat edin. Daha fazla bilgi için, bkz. [En küçük kenar boşluklarını ayarlama](#).

Yazıcının yerini ve USB kablosunun uzunluğunu kontrol edin

- Yüksek elektromanyetik alanlar (örn. USB kablolarının ürettiği) bazen çıktılarda hafif bozulmalara neden olabilir. Yazıcıyı elektromanyetik alan kaynaklarından uzağa taşıyın. Ayrıca, bu elektromanyetik alanların etkilerini en aza indirmek için 3 metreden (9,8 ft.) kısa bir USB kablosu kullanmanız önerilir.

Kağıt boyutunu kontrol edin

- Seçilen kağıt boyutunun yüklü kağıt boyutu ile aynı olduğundan emin olun.

Metin veya resim yerleşimi yanlış

Kağıdın nasıl yüklendiğini kontrol edin

- Kağıt kılavuzlarının, kağıt destesinin kenarına hafifçe dayandığından ve tepsiye gereğinden fazla kağıt yerleştirilmediğinden emin olun. Daha fazla bilgi için, bkz. [Kağıt yükleme](#).

Kağıt boyutunu kontrol edin

- Belge boyutu kullandığınız kağıttan büyükse sayfa içeriği kesilebilir.
- Yazıcı sürücüsünde seçili kağıt boyutuyla tepsiye yüklü kağıt boyutunun eşleştiğinden emin olun.

Kenar boşluğu ayarlarını gözden geçirin

- Metin veya grafikler sayfa kenarlarında kesik olarak yazdırılıyorsa, belge kenar boşluğu ayarlarının yazıcının yazdırılabilir alanını aşmadığından emin olun. Daha fazla bilgi için, bkz. [En küçük kenar boşluklarını ayarlama](#).

Sayfa yönü ayarını gözden geçirin

- Uygulamada seçilmiş olan kağıt boyutu ve sayfa yönünün yazıcı sürücüsündeki ayarlarla eşleştiğinden emin olun. Daha fazla bilgi için, bkz. [Yazdırma](#).

Yazıcının yerini ve USB kablosunun uzunluğunu kontrol edin

- Yüksek elektromanyetik alanlar (örn. USB kablolarının ürettiği) bazen çıktılarda hafif bozulmalara neden olabilir. Yazıcıyı elektromanyetik alan kaynaklarından uzağa taşıyın. Ayrıca, bu elektromanyetik alanların etkilerini en aza indirmek için 3 metreden (9,8 ft.) kısa bir USB kablosu kullanmanız önerilir.

Yukarıdaki yöntemler işe yaramıyorsa, sorunun nedeni uygulamanın baskı ayarlarını doğru şekilde algılayamaması olabilir. Bilinen yazılım çakışmaları için sürüm notlarına bakın, uygulamanın belgelerine bakın ya da belirli yardımlar için yazılım üreticisine başvurun.

🔗 **İpucu** Windows üzerinde çalışan bir bilgisayar kullanıyorsanız, www.hp.com/support adresindeki HP çevrimiçi destek web sitesini ziyaret edebilirsiniz. Bu web sitesi, birçok yaygın yazıcı sorununu düzeltmenize yardımcı olabilecek bilgiler ve yardımcı programlar sağlamaktadır.

Baskı kalitesi sorunlarını giderme

Çıktılarınızdaki baskı kalitesi sorunlarını çözmek için bu bölümdeki çözümleri deneyin.

- [1. Çözüm: Orijinal HP mürekkep kartuşlarını kullandığınızdan emin olun](#)
- [2. Çözüm: Mürekkep düzeyini kontrol edin](#)
- [3. Çözüm: Giriş tepsisindeki kağıdı kontrol edin](#)
- [4. Çözüm: Kağıt türünü kontrol edin](#)
- [5. Çözüm: Yazdırma ayarlarını gözden geçirin](#)
- [6. Çözüm: Bir baskı kalitesi raporu yazdırıp inceleyin](#)
- [7. Çözüm: HP desteğe başvurun](#)

1. Çözüm: Orijinal HP mürekkep kartuşlarını kullandığınızdan emin olun

Çözüm: Mürekkep kartuşlarınızın orijinal HP mürekkep kartuşları olup olmadığını kontrol edin.

HP, orijinal HP mürekkep kartuşlarını kullanmanızı önerir. Orijinal HP mürekkep kartuşları, kolaylıkla defalarca yüksek sonuçlar elde etmenize yardımcı olmak için tasarlanmış ve HP yazıcılarıyla test edilmiştir.

 **Not** HP, HP olmayan sarf malzemelerinin kalitesini ve güvenilirliğini garanti etmez. HP olmayan sarf malzemelerinin kullanılması nedeniyle gerekli olan yazıcı servis veya onarımları garanti kapsamında değildir.

Orijinal HP mürekkep kartuşları satın aldığınızı düşünüyorsanız şu adrese gidin:

www.hp.com/go/anticounterfeit

Neden: HP marka olmayan mürekkep kartuşları kullanılmış.

Bu sorunu çözmezse sonraki çözümü deneyin.

2. Çözüm: Mürekkep düzeyini kontrol edin

Çözüm: Mürekkep kartuşundaki tahmini mürekkep düzeyini kontrol edin.

 **Not** Mürekkep düzeyi uyarıları ve göstergeleri yalnızca planlama amaçlı tahminler verir. Düşük mürekkep uyarısı aldığınızda, olası yazdırma gecikmelerini önlemek için yedek mürekkep kartuşunu hazır bulundurun. Baskı kalitesi kabul edilemez düzeye gelmedikçe mürekkep kartuşunu değiştirmeniz gerekmez.

 **Dikkat uyarısı** Eski kartuşu çıkarmadan önce yenisi hazır olana kadar bekleyin. Mürekkep kartuşunu uzun süre yazıcı dışında bırakmayın. Bu, hem yazıcının hem de mürekkep kartuşunun zarar görmesine neden olabilir.

Daha fazla bilgi için, bkz.:

- [Tahmini mürekkep düzeyini kontrol etme](#)

Neden: Mürekkep kartuşundaki mürekkep yetersiz olabilir.

Bu sorunu çözmezse sonraki çözümü deneyin.

3. Çözüm: Giriş tepsisindeki kağıdı kontrol edin

Çözüm: Kağıdın doğru yüklendiğinden ve buruşuk ya da çok kalın olmadığından emin olun.

- Kağıdı yazdırılan yüzü aşağı bakacak şekilde yükleyin.
- Giriş tepsisindeki kağıdın düz durduğundan ve kırışık olmadığından emin olun. Yazdırma sırasında kağıt yazdırma kafasına çok yakınsa mürekkep bulaşabilir. Bu durum, kağıt yüksekse, kırışıksa ya da posta zarfı gibi çok kalınsa meydana gelebilir.

Daha fazla bilgi için, bkz.:

- [Kağıt yükleme](#)

Neden: Kağıt yanlış yüklenmiş veya buruşuk ya da çok kalın.

Bu sorunu çözmezse sonraki çözümü deneyin.

4. Çözüm: Kağıt türünü kontrol edin

Çözüm: HP, HP kağıtlarını veya yazıcınıza uygun ve ColorLok teknolojisine sahip diğer kağıt türlerini kullanmanızı önerir. ColorLok logosunun olduğu tüm kağıtlar baskı kalitesi güvencesi standartlarına uygun olarak bağımsız kuruluşlarca sınanmıştır. Bu kağıtlar keskin, canlı renklere ve net siyah renge sahip belgeler üretir ve normal düz kağıtlardan daha hızlı kurur.

Yazdırma için kullandığınız kağıdın her zaman düz olmasına dikkat edin.

Özel kağıdı düz bir yüzey üzerinde, ağzı kapatılabilir plastik bir torba içinde, orijinal ambalajında, serin ve kuru bir yerde saklayın. Yazdırmaya hazır olduğunuzda yalnızca hemen kullanacağınız kağıdı çıkarın. Yazdırmayı bitirdiğinizde, kullanılmayan kağıt varsa plastik torbaya geri koyun. Bu, kağıdın kıvrılmasını önler.

Daha fazla bilgi için, bkz.:

- [Yazdırma kağıdı seçme](#)

Neden: Giriş tepsisine yanlış türde kağıt yerleştirilmiş.

Bu sorunu çözmezse sonraki çözümü deneyin.

5. Çözüm: Yazdırma ayarlarını gözden geçirin

Çözüm: Yazıcıda yüklü kağıt türüne uyduğundan emin olmak için baskı kalitesi ayarını kontrol edin.

 **Not** Bazı bilgisayar ekranlarında renkler kağıda yazdırılanlardan farklı görünebilir. Bu durumda yazıcıda, yazdırma ayarlarında veya mürekkep kartuşlarında herhangi bir sorun yoktur. Başka bir sorun giderme işlemine gerek yoktur.

Daha fazla bilgi için, bkz.:

- [Yazdırma kağıdı seçme](#)

Neden: Yazdırma ayarları yanlış belirlenmiş.

Bu sorunu çözmezse sonraki çözümü deneyin.

6. Çözüm: Bir baskı kalitesi raporu yazdırıp inceleyin

Çözüm: Bir Baskı Kalitesi Tanılama sayfası, yazdırma sisteminizin doğru çalışıp çalışmadığını belirlemenize yardımcı olabilir. Daha fazla bilgi için, bkz. [Baskı kalitesi raporu yazdırma ve değerlendirme](#).

Neden: Baskı kalitesi sorunlarının pek çok nedeni olabilir: yazılım ayarları, düşük kaliteli görüntü dosyası veya yazdırma sisteminin kendisi.

7. Çözüm: HP desteğe başvurun

Çözüm: Servis için HP desteğe başvurun.

Şu adresi ziyaret edin: www.hp.com/support. Bu web sitesi, birçok yaygın yazıcı sorununu düzeltmenize yardımcı olabilecek bilgiler ve yardımcı programlar sağlamaktadır.

İstendiğinde ülkenizi/bölgenizi seçin ve telefonla teknik destek alma hakkında bilgi için **Bize Ulaşın**'i tıklattın.

Neden: Yazıcıda sorun olmuştur.

Kağıt besleme sorunlarını çözme

İpucu HP çevrimiçi destek web sitesini www.hp.com/support adresinden ziyaret ederek birçok yaygın yazıcı sorununu düzeltmenize yardımcı olabilecek bilgiler ve yardımcı programlar edinebilirsiniz.

Kağıt yazıcı veya tepsi tarafından desteklenmiyor

- Yalnızca yazıcı ve kullanılmakta olan tepsi için desteklenen kağıdı kullanın. Daha fazla bilgi için, bkz. [Kağıt belirtileri](#).

Kağıt, bir tepsideen alınmıyor

- Tepsiye kağıt yüklü olduğundan emin olun. Daha fazla bilgi için, bkz. [Kağıt yükleme](#). Yerleştirmeden önce kağıtları havalandırın.
- Kağıt kılavuzlarının yüklediğiniz kağıt boyutu için tepsideki uygun işaret yerlerine ayarlandığından emin olun. Ayrıca kılavuzlar ortam destesine hafifçe dayanmış olmalıdır.
- Tepsideki kağıt kıvrılmamalıdır. Kıvrılmış kağıdı ters yönde hafifçe bükerek düzeltin.

Kağıt doğru çıkmıyor

- Çıkış tepsi uzantısının tamamen uzatıldığından emin olun; aksi halde, yazdırılan sayfalar tekrar yazıcıya çekilebilir veya yazıcıdan düşebilir.

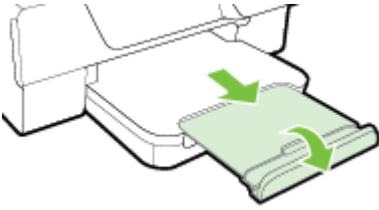

- Fazla kağıdı çıkış tepsisinden alın. Tepsi belli sayıda kağıt alabilir.

Sayfalar eğriliyor

- Tepsilere yüklenen kağıdın kağıt kılavuzlarıyla hizalandığından emin olun. Gerekirse, çıkış tepsisini kaldırın, giriş tepsisinin önündeki mandalı kaldırın, giriş tepsisinin önünü indirin, sonra da kağıt kılavuzlarının doğru hizalandığından emin olarak düzgün şekilde kağıt yükleyin.
- Yazıcıya, yalnızca yazdırmadığı zamanlarda kağıt yükleyin.
- Otomatik iki taraflı yazdırma aksesuarını (dupleksleyici) çıkarıp yeniden takın.
 - Dupleksleyicinin her iki yanındaki düğmelere basarak birimi çıkarın.

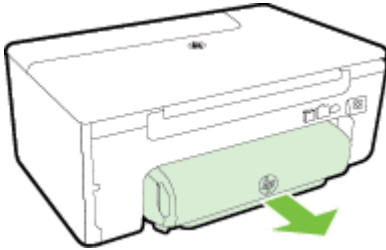

- Dupleksleyici yazıcıya tekrar takın.

Birden çok sayfa alınıyor

- Yerleştirmeden önce kağıtları havalandırın.
- Kağıt kılavuzlarının yüklediğiniz kağıt boyutu için tepsideki uygun işaret yerlerine ayarlandığından emin olun. Ayrıca kılavuzlar ortam destesine hafifçe dayanmış olmalıdır.
- Tepsiye aşırı miktarda kağıt yüklenmediğinden emin olun. Kağıt kılavuzlarının üzerindeki deste yüksekliği göstergelerini aşacak şekilde fazladan yükleme yapmayın.
- En iyi performans ve verimlilik için HP kağıtları kullanın.

Kopyalama sorunlarını çözme

Aşağıdaki konular yardımcı olmazsa, HP desteği hakkında bilgi için, bkz. [HP destek](#).

- [Kopya yazdırılmıyor](#)
- [Kopyalar boş](#)
- [Boyut küçültülmüş](#)
- [Kopya kalitesi düşük](#)
- [Yazıcı sayfanın yarısını yazdırdıktan sonra kağıdı çıkarıyor](#)
- [Kağıt uyumsuzluğu](#)

Kopya yazdırılmıyor

- **Güç bağlantısını kontrol edin**
 - Güç kablosunun sıkıca bağlandığından ve yazıcının açık olduğundan emin olun.
- **Yazıcının durumunu kontrol edin**
 - Yazıcı başka bir işle meşgul olabilir. Kontrol paneli ekranında işlerin durumuyla ilgili bilgi olup olmadığını kontrol edin. Devam etmekte olan işlerin bitmesini bekleyin.
 - Yazıcıda sıkışma olmuş olabilir. Sıkışma olup olmadığını kontrol edin. Bkz. [Sıkışmaları giderme](#).
- **Tepsileri kontrol edin**
 - Kağıt yüklendiğinden emin olun. Daha fazla bilgi için, bkz. [Kağıt yükleme](#).

Kopyalar boş

- **Kağıdı kontrol edin**
 - Yazıcıya yüklenen kağıt türü ve boyutunun yazdırmaya çalıştığınız belgeyle aynı olduğundan emin olun. Örneğin A4 boyutunda yazdırıyor ancak A6 kağıt yüklediyseniz, yazıcı yalnızca boş bir sayfa çıkarabilir. Desteklenen HP kağıt türü ve boyutu için, bkz. [Kağıt belirtileri](#).
- **Ayarları kontrol edin**
 - Karşıtlık ayarı çok açık bir değere ayarlanmış olabilir. Yazıcı kontrol panelinin Giriş ekranından, **Kopyalama**'nın yanındaki düğmeye basın.  (Kurulum) düğmesine basın, seçenekler arasında ilerleyin ve **Açık/Koyu**'yu seçin, sonra da daha koyu kopyalar oluşturmak için okları kullanın.
- **Tepsileri kontrol edin**

Orijinallerin doğru yüklendiğinden emin olun. Daha fazla bilgi için, bkz. [Tarayıcı camına orijinal yükleme veya Otomatik belge besleyiciye \(OBB\) orijinal yükleme \(Yalnızca HP Officejet Pro 3620\)](#).

Boyut küçültülmüş

- Taranan görüntüyü küçültmek için küçültme/büyütme veya diğer kopyalama özelliği, yazıcı kontrol panelinden ayarlanmış olabilir. Normal boyut için olduğundan emin olmak için kopyalama işinin ayarlarını kontrol edin.
- Windows üzerinde çalışan bir bilgisayar kullanıyorsanız, HP yazılım ayarları taranan görüntüyü küçültecek şekilde ayarlanmış olabilir. Gerekirse ayarları değiştirin.

Kopya kalitesi düşük

Kopyalama kalitesini artırmak için gerekenleri yapın

- Kullandığınız orijinalerin kaliteli olmasına dikkat edin. Kopyanın doğruluğu, orijinalin kalitesine ve boyutuna bağlıdır. Kopyanın parlaklığını ayarlamak için **Kopyalama** menüsünü kullanın. Orijinal çok açık renkse, karşıtlığı ayarlasanız da, kopya telafi edemeyebilir.
- Kağıdı düzgün şekilde yükleyin. Kağıt yanlış yüklenirse kıvrılabilir ve net olmayan görüntülere yol açar. Daha fazla bilgi için, bkz. [Kağıt belirtileri](#).
- Orijinaleri korumak için bir taşıyıcı sayfa kullanın veya yapın.

Yazıcıyı kontrol edin

- Tarayıcı kapağı düzgün kapatılmamış olabilir.
- Tarayıcı camı veya kapak desteğinin temizlenmesi gerekir. Daha fazla bilgi için, bkz. [Tarayıcı camını ve kapak desteğini temizleme](#).
- OBB'nin temizlenmesi gerekebilir. Daha fazla bilgi için, bkz. [Otomatik belge besleyiciyi \(OBB\) temizleme \(Yalnızca HP Officejet Pro 3620\)](#).

Ayarları kontrol edin

- Eksik veya soluk belgelerin nedeni **Taslak** (taslak kalitesinde kopyalar oluşturur) kalite ayarı olabilir. **Normal** veya **Best** (En İyi) ayarını seçin.

Bir Baskı Kalitesi Tanılama Sayfası yazdırın ve sayfadaki yönergeleri izleyerek düşük kaliteli kopyalama sorunlarını giderin. Daha fazla bilgi için, bkz. [Baskı kalitesi raporu yazdırma ve değerlendirme](#).

- **Dikey beyaz veya soluk şeritler**
 - Kağıt, Hewlett-Packard'ın belirlediği kağıt belirtilerini karşılamayabilir (örneğin, kağıt çok nemli veya çok pürüzlü olabilir). Daha fazla bilgi için, bkz. [Kağıt belirtileri](#).
- **Çok açık veya koyu**
 - Kontrast ve kopyalama kalitesini ayarlamayı deneyin.
- **İstenmeyen çizgiler**
 - Tarayıcı camı, kapak desteği veya çerçevenin temizlenmesi gerekiyor olabilir. Daha fazla bilgi için, bkz. [Yazıcı bakımı](#).
- **Siyah nokta veya çizgiler**
 - Tarayıcı camı veya kapak desteğinde mürekkep, yapışkan, düzeltme sıvısı veya istenmeyen maddeler olabilir. Yazıcıyı temizlemeyi deneyin. Daha fazla bilgi için, bkz. [Yazıcı bakımı](#).
- **Kopya eğik veya kıvrık**

OBB (Yalnızca HP Officejet Pro 3620) kullanıyorsanız, şunları kontrol edin:

 - OBB veya giriş tepsisinin çok dolu olmadığından emin olun.
 - OBB kağıt kılavuzlarının, kağıdın kenarlarına iyice oturduğundan emin olun.

Daha fazla bilgi için, bkz. [Otomatik belge besleyiciye \(OBB\) orijinal yükleme \(Yalnızca HP Officejet Pro 3620\)](#).
- **Net olmayan metin**
 - Kontrast ve kopyalama kalitesini ayarlamayı deneyin.
 - Varsayılan kusur iyileştirme ayarı iş için uygun olmayabilir. Ayarı kontrol edin ve gerekirse metin veya fotoğrafları düzgünleştirmek için değiştirin. Daha fazla bilgi için, bkz. [Kopyalama ayarlarını değiştirme](#).
- **Tam doldurulmamış metin veya resim**
 - Kontrast ve kopyalama kalitesini ayarlamayı deneyin.
- **Lekeli görünen büyük, siyah yazı tipleri (düz değil)**
 - Varsayılan kusur iyileştirme ayarı iş için uygun olmayabilir. Ayarı kontrol edin ve gerekirse metin veya fotoğrafları düzgünleştirmek için değiştirin. Daha fazla bilgi için, bkz. [Kopyalama ayarlarını değiştirme](#).
- **Açık gri ile orta koyulukta gri alanlarda yatay tanecikler veya beyaz şeritler**
 - Varsayılan kusur iyileştirme ayarı iş için uygun olmayabilir. Ayarı kontrol edin ve gerekirse metin veya fotoğrafları düzgünleştirmek için değiştirin. Daha fazla bilgi için, bkz. [Kopyalama ayarlarını değiştirme](#).

Yazıcı sayfanın yarısını yazdırdıktan sonra kağıdı çıkarıyor

Mürekkep kartuşunu kontrol edin

- Doğru mürekkep kartuşunun takıldığından ve mürekkep kartuşundaki mürekkebin az olmadığından emin olun. Daha fazla bilgi için, bkz. [Yazıcı yönetimi araçları](#) ve [Yazıcı durumu raporunu anlama](#). HP, kendi üretimi olmayan mürekkep kartuşlarının kalitesine garanti vermez.

Kağıt uyumsuzluğu

Ayarları kontrol edin

- Yüklenen kağıt boyutu ve türünün kontrol paneli ayarlarıyla eşleştiğini doğrulayın.

Tarama sorunlarını çözme

 **İpucu** HP çevrimiçi destek web sitesini www.hp.com/support adresinden ziyaret ederek birçok yaygın yazıcı sorununu düzeltmenize yardımcı olabilecek bilgiler ve yardımcı programlar edinebilirsiniz.

- [Tarayıcı çalışmadı](#)
- [Tarama çok uzun sürüyor](#)
- [Belgenin bir parçası taranmamış veya metin eksik](#)
- [Metin düzenlenemiyor](#)
- [Hata mesajları görüntüleniyor](#)
- [Taranan görüntünün kalitesi düşük](#)
- [Tarama kusurları görünüyor](#)

Tarayıcı çalışmadı

- **Orijinali kontrol edin**
 - Orijinalin düzgün şekilde yüklendiğinden emin olun. Daha fazla bilgi için, bkz. [Tarayıcı camına orijinal yükleme](#) veya [Otomatik belge besleyiciye \(OBB\) orijinal yükleme](#) (Yalnızca HP Officejet Pro 3620).
- **Yazıcıyı kontrol edin**
 - Yazıcı, belirli bir işlemsizlik süresinden sonra girdiği Uyku modundan çıkıyor olabilir. Bu, kısa bir süreliğine işlemeyi erteleyebilir. Yazıcı Giriş ekranını görüntüleyinceye kadar bekleyin.
- **HP yazılımını kontrol edin**

HP yazıcı yazılımının yüklü ve düzgün şekilde çalışır durumda olduğundan ve tarama özelliğinin açık olduğundan emin olun.

 **Not** Sık sık tarama yapmıyorsanız, bu özelliği devre dışı bırakmayı seçebilirsiniz.

- **Windows:** HP yazıcı yazılımını açın. Daha fazla bilgi için, bkz. [HP yazıcı yazılımını açma \(Windows\)](#). Görünen pencerede, **Yazdırma, Tarama ve Faks** veya **Yazdırma ve Tarama**'yı seçin ve ardından **Tara**'nın altında **Belge veya Fotoğraf Tara**'yı seçin.
- **Mac OS X:** HP Utility'yi açın. Daha fazla bilgi için, bkz. [HP Utility \(Mac OS X\)](#). **Scan Settings** (Tarama Ayarları) altında, **Scan to Computer**'u (Bilgisayara Tarama) tıklatın ve **Enable Scan to Computer**'un (Bilgisayara Taramayı Etkinleştir) seçili olduğundan emin olun.

Tarama çok uzun sürüyor

- **Ayarları kontrol edin**
 - Daha yüksek çözünürlüklerle tarama yapmak daha uzun sürer ve daha büyük dosya boyutları ile sonuçlanır. Yüksek çözünürlükleri sadece gerekli olduğunda kullanın. Daha hızlı taramak için çözünürlüğü düşürün.
 - Windows bilgisayarlardaki TWAIN üzerinden bir görüntü elde ederseniz, ayarları orijinal siyah beyaz taranacak şekilde değiştirebilirsiniz. Bilgi için ekrandaki TWAIN programı Yardım'a bakın. Tarama ayarlarını Mac için HP tarama yazılımında siyah beyaza değiştirmeniz de mümkündür.

Belgenin bir parçası taramamış veya metin eksik

- **Orijinali kontrol edin**
 - Orijinalin düzgün şekilde yüklendiğinden emin olun. Daha fazla bilgi için, bkz. [Tarayıcı camına orijinal yükleme](#) veya [Otomatik belge besleyiciye \(OBB\) orijinal yükleme \(Yalnızca HP Officejet Pro 3620\)](#).
 - Belgeyi OBB'den taradıysanız, doğrudan tarayıcı camından taramayı deneyin. Daha fazla bilgi için, bkz. [Tarayıcı camına orijinal yükleme](#).
 - Renkli arka planlar, ön plandaki görüntülerin arka plana karışmasına neden olur. Orijinal belgeyi taramadan önce ayarları değiştirmeyi veya orijinal belgeyi taradıktan sonra görüntüyü büyütmeyi deneyin.
- **Ayarları kontrol edin**
 - HP yazıcı yazılımında belirtilen tarama boyutunun, taramakta olduğunuz orijinal için yeterli büyüklükte olduğundan emin olun.
 - HP yazıcı yazılımını kullanıyorsanız, HP yazıcı yazılımındaki varsayılan ayarlar yapmak istediğiniz görev yerine otomatik olarak belirli bir görevi gerçekleştirecek şekilde ayarlanmış olabilir. Özelliklerin değiştirilmesi üzerine yönergeler için ekrandaki HP yazıcı yazılımı Yardım'a bakın.

Metin düzenlenemiyor

- OCR yüklü olduğundan emin olun:
 - OCR yüklü olduğundan emin olun:

Windows: Bilgisayar masaüstünden, **Başlat**'ı tıklatın, **Programlar**'ı veya **Tüm Programlar**'ı seçin, **HP**'yi tıklatın, yazıcınızın klasörünü tıklatın, sonra da **Yazıcı Kurulumu ve Yazılımı**'nı seçin. **Başka Yazılım Ekle**'yi tıklatın, **Yazılım Seçimlerini Özelleştir**'i tıklatın ve OCR seçeneğinin seçili olduğundan emin olun.

-Veya-

Başlat ekranında, **Yazıcı Kurulumu ve Yazılımı**'nı tıklatın.

Mac OS X: HP yazılımının yüklemesini Minimum yükleme seçeneğini kullanarak yaptıysanız, OCR yazılımı yüklenmemiş olabilir. Bu yazılımı yüklemek için HP yazılım CD'sini bilgisayara yerleştirin, yazılım CD'si üzerindeki HP Installer simgesini çift tıklatın ve istendiğinde **HP Recommended Software** (HP'nin Önerdiği Yazılımlar) seçeneğini seçin.
 - Orijinal belgeyi tararken, yazılımda düzenlenebilir metin oluşturan bir belge türü seçtiğinizden emin olun. Metin resim olarak sınıflandırılırsa, metne dönüştürülmez.
 - Ayrıca bir OCR (optik karakter tanıma) programı kullanıyorsanız, OCR programı OCR görevlerini gerçekleştirmeyen bir sözcük işleme programına bağlanmış olabilir. Daha fazla bilgi için OCR programıyla birlikte verilen belgelere bakın.
 - Taradığınız belge için kullanılan dile karşılık gelen bir OCR dili seçtiğinizden emin olun. Daha fazla bilgi için OCR programıyla birlikte verilen belgelere bakın.
- **Orijinalleri kontrol edin**
 - Belgeleri düzenlenebilir metin olarak OBB'den (Yalnızca HP Officejet Pro 3620) tararken, orijinalin OBB'ye üst kısmı önde olacak ve yazdırılacak yüzü yukarı bakacak şekilde yüklenmesi gerekir. Tarayıcı camından tararken, orijinali üst kenarı camın sağ köşesinde olacak şekilde kağıdı yerleştirin. Belge yamuk durmamalıdır. Daha fazla bilgi için, bkz. [Tarayıcı camına orijinal yükleme](#) veya [Otomatik belge besleyiciye \(OBB\) orijinal yükleme \(Yalnızca HP Officejet Pro 3620\)](#).
 - Yazılım çok bitişik olan metni tanımayabilir. Örneğin, yazılımın dönüştürdüğü metinde eksik veya birleşik karakterler varsa, "m" harf çifti "m" olarak görünecektir.
 - Yazılımın hassasiyeti, görüntü kalitesine, metin boyutuna, orijinalin yapısına ve taramanın kendisinin kalitesine bağlıdır. Orijinalin görüntü kalitesinin iyi olduğundan emin olun.
 - Arka plan renkliyse, ön plandaki resimler çok fazla birbirine karışabilir.

Hata mesajları görüntüleniyor

- **TWAIN kaynağı etkinleştirilemiyor veya Görüntü elde edilirken bir hata oluştu**
 - Başka bir tarayıcı gibi diğer bir aygıttan görüntü alıyorsanız, diğer aygıtın TWAIN uyumlu olduğundan emin olun. TWAIN uyumlu olmayan aygıtlar, yazıcı ile birlikte sağlanan HP yazılımıyla çalışmaz.
 - USB bağlantısı kullanıyorsanız, USB Aygıt Kablosunu bilgisayarınızın arkasındaki doğru bağlantı noktasına taktığınızdan emin olun.
 - Doğru TWAIN kaynağının seçili olduğunu doğrulayın. HP yazılımında, **Dosya** menüsünden **Tarayıcı Seç'i** seçerek TWAIN kaynağını işaretleyin.
-
-  **Not** HP tarama yazılımı, Mac OS X çalıştıran bilgisayarlarda TWAIN ve WIA taramasını desteklemez.
-
- **Belgeyi yeniden yükleyin, sonra da işi yeniden başlatın**
 - Yazıcı kontrol panelinde **Tamam**'ın yanındaki düğmeye basın, sonra da geri kalan belgeleri OBB'ye yeniden yükleyin. Daha fazla bilgi için bkz. [Otomatik belge besleyiciye \(OBB\) orijinal yükleme \(Yalnızca HP Officejet Pro 3620\)](#).

Taranan görüntünün kalitesi düşük

- **Orijinal belge ikinci basım bir resim veya fotoğraf**

Gazete ve dergilerdeki ikinci kez basılı fotoğraflar, çok küçük mürekkep noktaları kullanarak basılır ve orijinal fotoğrafın çok düşük kaliteli taklitleridir. Genellikle, görüntü tarandığında veya yazdırıldığında ya da ekranda görüntü belirdiğinde, istenmeyen desenlerden mürekkep noktaları algılanır. Aşağıdaki öneriler soruna çözüm getirmese, özgün belgenin daha kaliteli bir basımını kullanmalısınız.

 - İstenmeyen desenleri yok etmek için, tarandıktan sonra görüntünün boyutlarını küçültmeyi deneyin.
 - Kalitesinin daha iyi duruma gelip gelmediğini görmek için, taradığınız görüntüyü yazdırın.
 - Çözünürlük ve renk ayarlarının, tarama işinin türüne uygun olduğundan emin olun.
 - En iyi sonuçları elde etmek için, tarama için OBB (Yalnızca HP Officejet Pro 3620) yerine tarayıcı camını kullanın.
 - **Taramada iki taraflı orijinalin arkasında metin veya görüntüler beliyor**
 - Orijinal belgeler çok ince veya çok şeffaf kağıda yazdırılıyorsa, iki taraflı orijinal belgeler taramanın arka tarafından metin veya görüntüleri "akıtılabilir".
 - **Taranmış görüntü eğri**
 - Orijinal doğru yerleştirilmemiş olabilir. Orijinal belgeleri OBB'ye yüklediğinizde kağıt kılavuzlarını kullanmayı unutmayın. Daha fazla bilgi için, bkz. [Otomatik belge besleyiciye \(OBB\) orijinal yükleme \(Yalnızca HP Officejet Pro 3620\)](#).
 - En iyi sonuçları elde etmek için, tarama için OBB yerine tarayıcı camını kullanın.
 - **Görüntü kalitesi bastırıldığında daha iyi olur**

Ekranınızdaki görüntü, tarama kalitesini her zaman tam olarak göstermez.

 - Bilgisayar monitörünüzün ayarlarını değiştirerek, daha çok renk (veya gri tonları) kullanımı sağlayın. Windows çalıştıran bilgisayarlarda, bu ayarlamayı genelde Windows denetim masasındaki **Görüntü**'yü açarak yaparsınız.
 - Çözünürlük ve renk ayarlarını yapmayı deneyin.
 - **Taranan görüntü lekeler, çizgiler, dikey beyaz şeritler veya başka kusurlar görüntüler**
 - Tarayıcı camı kirliyse, oluşturulan görüntü net olmaz. Silme yönergeleri için bkz. [Yazıcı bakımı](#).
 - Kusurlar orijinal belgeden kaynaklanıyor olabilir ve tarama işleminin sonucu değildir.
 - **Grafikler orijinal taramadan farklı görünüyor**
 - Daha yüksek çözünürlükte tarayın.
-
-  **Not** Yüksek bir çözünürlükte taramak uzun sürebilir ve bilgisayarınızda fazla yer kaplayabilir.
-
- **Tarama kalitesini arttırmak için gerekenleri yapın**
 - Taramak için OBB (Yalnızca HP Officejet Pro 3620) yerine tarayıcı camını kullanın.
 - Kağıdı doğru şekilde yerleştirin. Kağıt tarayıcı camına yanlış yerleştirilirse kıvrılabilir ve net olmayan görüntülere yol açabilir. Daha fazla bilgi için, bkz. [Tarayıcı camına orijinal yükleme](#).
 - HP yazılım ayarlarını, taranmış sayfayı kullanmayı düşündüğünüz şekilde ayarlayın.

- Orijinalleri korumak için bir taşıyıcı sayfa kullanın veya yapın.
- Camı temizleyin. Daha fazla bilgi için, bkz. [Tarayıcı camını ve kapak desteğini temizleme](#).

Tarama kusurları görünüyor

- **Boş sayfalar**
 - Orijinal belgenin doğru şekilde yerleştirildiğinden emin olun. Orijinal belgeyi düz yatak tarayıcıya yüzü aşağı bakacak şekilde, belgenin sol üst köşesi tarayıcı camının sap at köşesine gelecek şekilde yerleştirin.
- **Çok açık veya koyu**
 - Ayarları değiştirmeyi deneyin. Doğru çözünürlük ve renk ayarlarını kullandığınızdan emin olun.
 - Orijinal belge çok açık veya koyu olabilir veya renkli kağıda yazdırılmıştır.
- **İstenmeyen çizgiler, siyah noktalar veya çizgiler**
 - Tarayıcı camında mürekkep, yapışkan, düzeltici sıvı veya istenmeyen maddeler olabilir; tarayıcı camı kirli veya çizilmiş olabilir; veya tarayıcı kapak desteği kirli olabilir. Tarayıcı camını ve kapak desteğini temizlemeyi deneyin. Daha fazla bilgi için, bkz. [Tarayıcı camını ve kapak desteğini temizleme](#). Temizlemek sorunu çözmezse, tarayıcı camı veya kapak desteğinin değiştirilmesi gerekiyor olabilir.
 - Kusurlar orijinal belgeden kaynaklanıyor olabilir ve tarama işleminin sonucu değildir.
- **Net olmayan metin**
 - Ayarları değiştirmeyi deneyin. Çözünürlük ve renk ayarlarının doğru olduğundan emin olun.
- **Boyut düşürülüyor**
 - HP yazılım ayarları taranan görüntüyü azaltacak şekilde ayarlanmış olabilir. Ayarları değiştirme hakkında daha fazla bilgi için HP yazıcı yazılımı Yardımı'na bakın.

Faks sorunlarını çözme (Yalnızca HP Officejet Pro 3620)

Bu bölümde yazıcıyla ilgili faks kurulumu sorunlarını giderme bilgileri bulunmaktadır. Yazıcı faks işlemi için düzgün şekilde kurulmadysa, faks gönderip alırken sorun yaşayabilirsiniz.

Faks işlemiyle ilgili sorun yaşıyorsanız, yazıcının durumunu kontrol etmek için bir faks sına raporu yazdırabilirsiniz. Yazıcı faks işlemi için doğru şekilde ayarlanmadysa, sına başarısız olur. Yazıcıyı faks işlemi için ayarlamayı tamamladıktan sonra bu sınayı gerçekleştirin. Daha fazla bilgi için, bkz. [Faks kurulumunuzu sına](#).

Sına geçmezse, bulunan sorunların nasıl çözülebileceğine ilişkin bilgi için raporu inceleyin. Daha fazla bilgi için, bkz. [Faks sınası başarısız](#).

[Çevrimiçi daha fazla bilgi için burayı tılatın](#). (Bu web sitesi şu anda tüm dillerde mevcut olmayabilir.)

Daha fazla yardım için, HP çevrimiçi destek sitesini www.hp.com/support adresinden ziyaret edin.

- [Faks sınası başarısız](#)
- [Ekranda her zaman Telefon Açık görüntüleniyor](#)
- [Yazıcı faks gönderip alırken sorunla karşılaşıyor](#)
- [Yazıcı el ile faks gönderirken sorunla karşılaşıyor](#)
- [Yazıcı faks alamıyor ancak gönderebiliyor](#)
- [Yazıcı faks gönderemiyor ancak alabiliyor](#)
- [Faks sesleri telesekreterime kaydediliyor](#)
- [Yazıcımla birlikte gelen telefon kablosu yeterince uzun değil](#)
- [Bilgisayar faksları alamıyor \(PC'ye Faks veya Mac'e Faks\)](#)

Faks sınası başarısız

Faks sınasını çalıştırırsanız ve sına başarısız olursa, hata hakkında temel bilgileri almak için raporu gözden geçirin. Daha ayrıntılı bilgi için sınanın hangi kısmının başarısız olduğunu görmek üzere raporu kontrol edin ve sonra deneyebileceğiniz çözümler için bu bölümdeki ilgili başlığa bakın.

Bu bölüm aşağıdaki konuları içermektedir:

- "Faks Donanımı Sınaması" başarısız
- "Faks Etkin Duvar Telefonu Prizine Bağlı" sınaması başarısız oldu
- "Telefon Kablosu Faksın Doğru Bağlantı Noktasına Bağlı" sınaması başarısız oldu
- "Faksla Doğru Türde Telefon Kablosu Kullanma" sınaması başarısız oldu
- "Çevir Sesi Algılama" sınaması başarısız oldu
- "Faks Hattı Durumu" sınaması başarısız

"Faks Donanımı Sınaması" başarısız

Çözüm

- Yazıcıyı, yazıcı kontrol panelinde bulunan  (Güç) düğmesine basarak kapatın ve yazıcının arkasındaki güç kablosunu çıkarın. Birkaç saniye sonra güç kablosunu geri takıp gücü açın. Sınamayı tekrar yürütün. Sınama yine yapılamazsa, bu bölümdeki sorun giderme bilgilerini gözden geçirmeye devam edin.
- Bir sınama faksı gönderip almayı deneyin. Faks gönderip alabiliyorsanız hiçbir sorun olmayabilir.
- Sınamayı **Faks Kurulum Sihirbazı** (Windows) veya **HP Setup Assistant**'tan (Mac OS X) çalıştırıyorsanız, yazıcının faks alma veya kopyalama gibi başka bir görevi tamamlamakla meşgul olmadığından emin olun. Ekranda yazıcının meşgul olduğunu belirten bir mesaj olup olmadığına dikkat edin. Meşgulse, sınamayı çalıştırmadan önce iş tamamlanıp boş duruma gelinceye kadar bekleyin.
- Yazıcıyla birlikte verilen telefon kablosunu kullandığınızdan emin olun. Yazıcıyı telefon prizine bağlamak için yazıcıyla birlikte verilen telefon kablosunu kullanmazsanız, faks gönderip alamayabilirsiniz. Yazıcıyla birlikte verilen telefon kablosunu taktıktan sonra faks sınamasını yeniden yapın.
- Telefon hattı ayırıcısı kullanıyorsanız faks işlemlerindeki sorunun nedeni bu olabilir. (Ayırıcı, telefon prizine takılan ve üzerine iki ayrı kablo takabildiğiniz bir konektördür.) Ayırıcıyı kaldırmayı ve yazıcıyı duvardaki telefon prizine doğrudan bağlamayı deneyin.

Sorunları giderdikten sonra faks sınamasını tekrar çalıştırın ve yazıcının sınamayı geçip faks işlemleri için hazır olduğundan emin olun. **Faks Donanımı Sınaması** başarısız olmaya ve faks işlemlerinde sorunlar çıkmaya devam ederse HP desteği arayın. www.hp.com/support adresine gidin. Bu web sitesi, birçok yaygın yazıcı sorununu düzeltmenize yardımcı olabilecek bilgiler ve yardımcı programlar sağlamaktadır. İstendiğinde ülkenizi/bölgenizi seçin ve telefonla teknik destek alma hakkında bilgi için **Bize Ulaşın**'ı tıklayın.

"Faks Etkin Duvar Telefonu Prizine Bağlı" sınaması başarısız oldu

Çözüm

- Telefon kablosunun sağlam olduğundan emin olmak için duvardaki telefon prizi ile yazıcı arasındaki bağlantıyı kontrol edin.
- Yazıcıyla birlikte verilen telefon kablosunu kullandığınızdan emin olun. Yazıcıyı telefon prizine bağlamak için yazıcıyla birlikte verilen telefon kablosunu kullanmazsanız, faks gönderip alamayabilirsiniz. Yazıcıyla birlikte verilen telefon kablosunu taktıktan sonra faks sınamasını yeniden yapın.
- Yazıcıyı telefon prizine doğru şekilde bağladığınızdan emin olun. Kutuda gelen telefon kablosunun bir ucunu duvardaki telefon prizine, diğer ucunu da yazıcının arkasındaki 1-LINE etiketli bağlantı noktasına takın. Yazıcıyı faks işlemleri için ayarlama hakkında daha fazla bilgi için, bkz. [Diğer faks ayarları](#) (Yalnızca HP Officejet Pro 3620).
- Telefon hattı ayırıcısı kullanıyorsanız faks işlemlerindeki sorunun nedeni bu olabilir. (Ayırıcı, telefon prizine takılan ve üzerine iki ayrı kablo takabildiğiniz bir konektördür.) Ayırıcıyı kaldırmayı ve yazıcıyı duvardaki telefon prizine doğrudan bağlamayı deneyin.
- Yazıcı için kullandığınız telefon prizine, çalışan bir telefon ve telefon kablosu bağlayarak çevir sesi gelip gelmediğini kontrol edin. Çevir sesi duymuyorsanız telefon şirketine başvurun ve hattı kontrol ettirin.
- Bir sınama faksı gönderip almayı deneyin. Faks gönderip alabiliyorsanız hiçbir sorun olmayabilir.

Sorunları giderdikten sonra faks sinamasını tekrar çalıştırın ve yazıcının sinamayı geçip faks işlemleri için hazır olduğundan emin olun.

"Telefon Kablosu Faksın Doğru Bağlantı Noktasına Bağlı" sinaması başarısız oldu

Çözüm: Telefon kablosunu doğru bağlantı noktasına takın.

1. Kutuda gelen telefon kablosunun bir ucunu duvardaki telefon prizine, diğer ucunu da yazıcının arkasındaki 1-LINE etiketli bağlantı noktasına takın.

Not Duvardaki telefon prizine bağlanmak için 2-EXT bağlantı noktasını kullanırsanız, faks gönderemez veya alamazsınız. 2-EXT bağlantı noktası yalnızca telesekreter gibi başka donanımlara bağlanmak için kullanılmalıdır.

Yazıcının arkadan görünümü

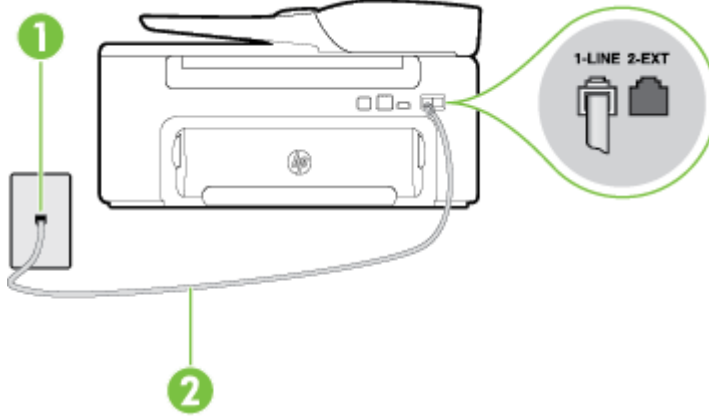

1	Telefon prizi
2	"1-LINE" bağlantı noktasına bağlanmak için yazıcıyla birlikte verilen telefon kablosunu kullanın.

2. Telefon kablosunu 1-LINE etiketli bağlantı noktasına bağladıktan sonra faks sinamasını tekrar çalıştırın ve yazıcının faks işlemleri için hazır olduğundan emin olun.
3. Bir sinama faksı gönderip almayı deneyin.
 - Yazıcıyla birlikte verilen telefon kablosunu kullandığınızdan emin olun. Yazıcıyı telefon prizine bağlamak için yazıcıyla birlikte verilen telefon kablosunu kullanmazsanız, faks gönderip alamayabilirsiniz. Yazıcıyla birlikte verilen telefon kablosunu taktıktan sonra faks sinamasını yeniden yapın.
 - Telefon hattı ayırıcısı kullanıyorsanız faks işlemlerindeki sorunun nedeni bu olabilir. (Ayırıcı, telefon prizine takılan ve üzerine iki ayrı kablo takabildiğiniz bir konektördür.) Ayırıcıyı kaldırmayı ve yazıcıyı duvardaki telefon prizine doğrudan bağlamayı deneyin.

"Faksla Doğru Türde Telefon Kablosu Kullanma" sinaması başarısız oldu

Çözüm

- Yazıcıyı duvardaki telefon prizine bağlamak için yazıcıyla birlikte verilen telefon kablosunu kullandığınızdan emin olun. Resimde gösterildiği gibi, telefon kablosunun bir ucu yazıcının arkasındaki 1-LINE etiketli bağlantı noktasına, diğer ucu da telefon prizine takılmalıdır.

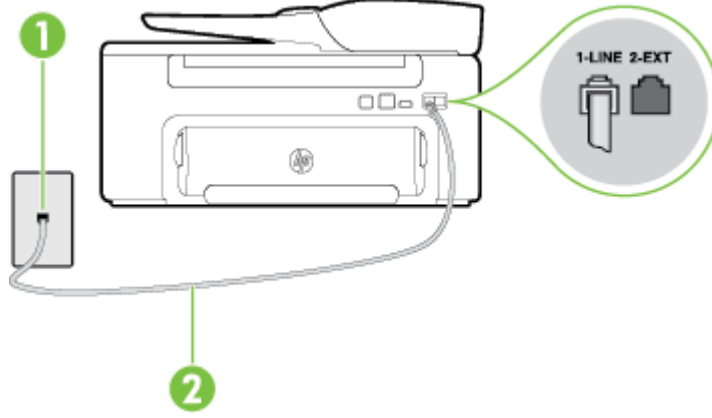

1	Telefon prizi
2	"1-LINE" bağlantı noktasına bağlanmak için yazıcıyla birlikte verilen telefon kablosunu kullanın.

Yazıcıyla verilen telefon kablosu yeterince uzun değilse, boyunu uzatmak için bir bağlayıcı kullanabilirsiniz. Telefon aksesuarları bulunduran bir elektronik mağazasından bağlayıcı alabilirsiniz. Ayrıca, bir başka telefon kablosuna daha gereksininiz olacaktır. Bu kablo evinizde veya ofisinizde bulunabilecek standart telefon kablosudur.

- Telefon kablosunun sağlam olduğundan emin olmak için duvardaki telefon prizi ile yazıcı arasındaki bağlantıyı kontrol edin.
- Yazıcıyla birlikte verilen telefon kablosunu kullandığınızdan emin olun. Yazıcıyı telefon prizine bağlamak için yazıcıyla birlikte verilen telefon kablosunu kullanmazsanız, faks gönderip alamayabilirsiniz. Yazıcıyla birlikte verilen telefon kablosunu taktıktan sonra faks sınavasını yeniden yapın.
- Telefon hattı ayırıcısı kullanıyorsanız faks işlemlerindeki sorunun nedeni bu olabilir. (Ayırıcı, telefon prizine takılan ve üzerine iki ayrı kablo takabildiğiniz bir konektördür.) Ayırıcıyı kaldırmayı ve yazıcıyı duvardaki telefon prizine doğrudan bağlamayı deneyin.

"Çevir Sesi Algılama" sınavası başarısız oldu

Çözüm

- Yazıcıyla aynı telefon hattını kullanan diğer donanımlar sınavanın başarısız olmasına neden olabilir. Sorunu diğer donanımların yaratıp yaratmadığını anlamak için telefon hattına bağlı her şeyi çıkarın ve sınavayı yeniden çalıştırın. **Çevir Sesi Algılama Sınavası** diğer aygıtlar olmadan başarılı olursa bir veya daha fazla aygıt soruna neden oluyordur; hangi aygıtın soruna neden olduğunu belirleyene kadar aygıtları teker teker tekrar takıp testi yeniden yaparak deneyin.
- Yazıcı için kullandığınız telefon prizine, çalışan bir telefon ve telefon kablosu bağlayarak çevir sesi gelip gelmediğini kontrol edin. Çevir sesi duymuyorsanız telefon şirketine başvurun ve hattı kontrol ettirin.
- Yazıcıyı telefon prizine doğru şekilde bağladığınızdan emin olun. Kutuda gelen telefon kablosunun bir ucunu duvardaki telefon prizine, diğer ucunu da yazıcının arkasındaki 1-LINE etiketli bağlantı noktasına takın.
- Telefon hattı ayırıcısı kullanıyorsanız faks işlemlerindeki sorunun nedeni bu olabilir. (Ayırıcı, telefon prizine takılan ve üzerine iki ayrı kablo takabildiğiniz bir konektördür.) Ayırıcıyı kaldırmayı ve yazıcıyı duvardaki telefon prizine doğrudan bağlamayı deneyin.
- Telefon sisteminiz, bazı PBX sistemleri gibi standart çevir sesi kullanmıyorsa, bu durum sınavanın başarısız olmasına neden olabilir. Bu durum faks gönderme ve alma sorunlarına neden olmaz. Sınama faksı gönderip almayı deneyin.
- Ülke/bölge ayarının ülkenize/bölgenize uygun olarak yapıp yapılmadığını kontrol edin. Ülke/bölge ayarı yapılmamışsa veya yapılan ayar yanlışsa, sınavı başarısız olabilir ve faks göndermede ve almada sorun yaşayabilirsiniz.

- Yazıcıyı analog telefon hattına bağladığınızdan emin olun, aksi takdirde faks gönderemez veya alamazsınız. Telefon hattınızın dijital olup olmadığını kontrol etmek için hatta bir analog telefon bağlayın ve sinyal sesi dinleyin. Normal çevir sesi gelmiyorsa dijital telefonlara göre ayarlanmış bir telefon hattı olabilir. Yazıcıyı analog telefon hattına bağlayıp faks almaya veya göndermeye çalışın.
- Yazıcıyla birlikte verilen telefon kablosunu kullandığınızdan emin olun. Yazıcıyı telefon prizine bağlamak için yazıcıyla birlikte verilen telefon kablosunu kullanmazsanız, faks gönderip alamayabilirsiniz. Yazıcıyla birlikte verilen telefon kablosunu taktıktan sonra faks sınavasını yeniden yapın.

Sorunları giderdikten sonra faks sınavasını tekrar çalıştırın ve yazıcının sınamayı geçip faks işlemleri için hazır olduğundan emin olun. **Çevir Sesi Algılama** sınavası başarısız olmaya devam ederse telefon şirketinize başvurarak telefon hattını kontrol etmelerini isteyin.

"Faks Hattı Durumu" sınavası başarısız

Çözüm

- Yazıcıyı analog telefon hattına bağladığınızdan emin olun, aksi takdirde faks gönderemez veya alamazsınız. Telefon hattınızın dijital olup olmadığını kontrol etmek için hatta bir analog telefon bağlayın ve sinyal sesi dinleyin. Normal çevir sesi gelmiyorsa dijital telefonlara göre ayarlanmış bir telefon hattı olabilir. Yazıcıyı analog telefon hattına bağlayıp faks almaya veya göndermeye çalışın.
- Telefon kablosunun sağlam olduğundan emin olmak için duvardaki telefon prizi ile yazıcı arasındaki bağlantıyı kontrol edin.
- Yazıcıyı telefon prizine doğru şekilde bağladığınızdan emin olun. Kutuda gelen telefon kablosunun bir ucunu duvardaki telefon prizine, diğer ucunu da yazıcının arkasındaki 1-LINE etiketli bağlantı noktasına takın.
- Yazıcıyla aynı telefon hattını kullanan diğer donanımlar sınavanın başarısız olmasına neden olabilir. Sorunu diğer donanımların yaratıp yaratmadığını anlamak için telefon hattına bağlı her şeyi çıkarın ve sınamayı yeniden çalıştırın.
 - **Faks Hattı Durumu Sınavası** diğer aygıtlar olmadan başarılı olursa, sorun diğer aygıtlardan birinden veya daha fazlasından kaynaklanıyordu; hangi aygıtın soruna neden olduğunu bulana kadar her defasında bir aygıtı bağlayarak sınamayı çalıştırmayı deneyin.
 - **Faks Hattı Durumu Sınavası** diğer aygıtlar olmadan başarısız oluyorsa, yazıcıyı çalışan bir telefon hattına bağlayın ve bu bölümdeki sorun giderme bilgilerini gözden geçirmeye devam edin.
- Telefon hattı ayırıcısı kullanıyorsanız faks işlemlerindeki sorunun nedeni bu olabilir. (Ayrıcısı, telefon prizine takılan ve üzerine iki ayrı kablo takabildiğiniz bir konektördür.) Ayrıcısı kaldırmayı ve yazıcıyı duvardaki telefon prizine doğrudan bağlamayı deneyin.
- Yazıcıyla birlikte verilen telefon kablosunu kullandığınızdan emin olun. Yazıcıyı telefon prizine bağlamak için yazıcıyla birlikte verilen telefon kablosunu kullanmazsanız, faks gönderip alamayabilirsiniz. Yazıcıyla birlikte verilen telefon kablosunu taktıktan sonra faks sınavasını yeniden yapın.

Sorunları giderdikten sonra faks sınavasını tekrar çalıştırın ve yazıcının sınamayı geçip faks işlemleri için hazır olduğundan emin olun. **Faks Hattı Durumu** sınavası başarısız oluyor ve faksla ilgili sorunlar devam ediyorsa telefon şirketinize başvurarak telefon hattını kontrol etmelerini isteyin.

Ekranında her zaman Telefon Açık görüntüleniyor

Çözüm: Yanlış tür telefon kablosu kullanıyorsunuzdur. Yazıcıyı telefon hattınıza bağlamak için yazıcıyla birlikte gelen telefon kablosunu kullandığınızdan emin olun. Yazıcıyla verilen telefon kablosu yeterince uzun değilse, boyunu uzatmak için bir bağlayıcı kullanabilirsiniz. Telefon aksesuarları bulunduran bir elektronik mağazasından bağlayıcı alabilirsiniz. Ayrıca, bir başka telefon kablosuna daha gereksiniminiz olacaktır. Bu kablo evinizde veya ofisinizde bulunabilecek standart telefon kablosudur.

Çözüm: Yazıcıyla aynı telefon hattını kullanan diğer donanımlar kullanımda olabilir. Dahili telefonların (aynı telefon hattında bulunan, ancak yazıcıya bağlı olmayan telefonlar) veya diğer donanımların kullanımda

olmadığından ya da kapalı olduğundan emin olun. Örneğin, dahili telefon açık konumdaysa ya da e-posta göndermek veya Internet'i kullanmak için bilgisayarın modemini kullanıyorsanız, yazıcıyı faks işlemleri için kullanamazsınız.

Yazıcı faks gönderip alırken sorunla karşılaşıyor

Çözüm: Yazıcının açık olduğundan emin olun. Yazıcının üzerindeki ekrana bakın. Ekran boşsa ve **⏻** (Güç) düğmesi yanmıyorsa, yazıcı kapalıdır. Güç kablosunun yazıcıya ve prize sıkıca bağlandığından emin olun. Yazıcıyı açmak için **⏻** (Güç) düğmesine basın.

Yazıcıyı açtıktan sonra, HP faks göndermeden veya almadan önce beş dakika beklemenizi önerir. Yazıcı açıldıktan sonra başlatılma aşamasındayken faks gönderip alamaz.

Çözüm: PC'ye Faks veya Mac'e Faks etkinse, faks belleğinin (yazıcı belleği ile sınırlıdır) dolu olması durumunda faks gönderip alamayabilirsiniz.

Çözüm

- Yazıcıyı duvardaki telefon prizine bağlamak için yazıcıyla birlikte verilen telefon kablosunu kullandığınızdan emin olun. Resimde gösterildiği gibi, telefon kablosunun bir ucu yazıcının arkasındaki 1-LINE etiketli bağlantı noktasına, diğer ucu da telefon prizine takılmalıdır.

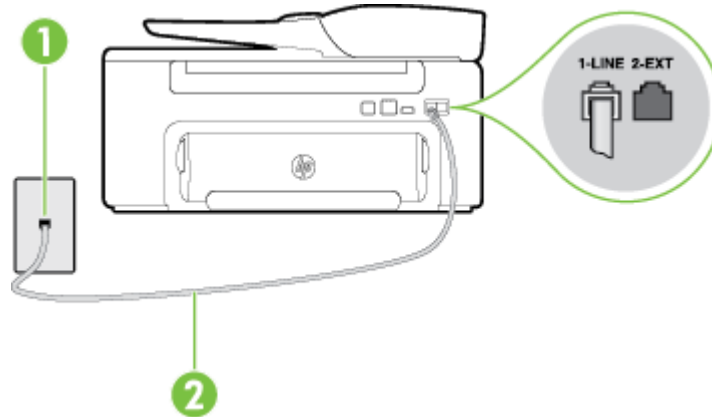

1	Telefon prizi
2	"1-LINE" bağlantı noktasına bağlanmak için yazıcıyla birlikte verilen telefon kablosunu kullanın.

Yazıcıyla verilen telefon kablosu yeterince uzun değilse, boyunu uzatmak için bir bağlayıcı kullanabilirsiniz. Telefon aksesuarları bulunduran bir elektronik mağazasından bağlayıcı alabilirsiniz. Ayrıca, bir başka telefon kablosuna daha gereksiniminiz olacaktır. Bu kablo evinizde veya ofisinizde bulunabilecek standart telefon kablosudur.

- Yazıcı için kullandığınız telefon prizine, çalışan bir telefon ve telefon kablosu bağlayarak çevir sesi gelip gelmediğini kontrol edin. Çevir sesi duymuyorsanız, tamir için yerel telefon şirketini arayın.
- Yazıcıyla aynı telefon hattını kullanan diğer donanımlar kullanımda olabilir. Örneğin, dahili telefon açık konumdaysa veya e-posta göndermek ya da Internet'i kullanmak için bilgisayarın modemini kullanıyorsanız, yazıcıyı faks işlemleri için kullanamazsınız.
- Başka bir işlemin hataya yol açıp açmadığını kontrol edin. Bilgisayarınızın ekranında size sorunun ne olduğunu ve nasıl çözüleceğini söyleyen bir hata mesajı olup olmadığını kontrol edin. Hata varsa, hata durumu çözülene kadar yazıcı faks gönderip alamaz.

- Telefon hattı bağlantısı parazitli olabilir. Ses kalitesi düşük (parazitli) telefon hatları faks sorunlarına neden olabilir. Telefon prizine bir telefon takıp parazit ya da başka gürültü olup olmadığına bakarak telefon hattının ses kalitesini kontrol edebilirsiniz. Parazit varsa **Hata Düzeltme Modu (ECM)** kapatın ve faks işlemini tekrar deneyin. ECM'yi değiştirme hakkında daha fazla bilgi için bkz. [Hata Düzeltme Modu'nu ayarlama](#). Sorun devam ederse, telefon şirketinize başvurun.
- Dijital abone hattı (DSL) hizmeti kullanıyorsanız, bir DSL filtresinin bağlı olduğundan emin olun, aksi takdirde faks işlemlerini başarıyla gerçekleştiremezsiniz. Daha fazla bilgi için, bkz. [Senaryo B: Yazıcıyı DSL ile kurma](#).
- Yazıcının, dijital telefonlara göre ayarlanmış bir telefon prizine bağlı olmadığından emin olun. Telefon hattınızın dijital olup olmadığını kontrol etmek için hatta bir analog telefon bağlayın ve sinyal sesi dinleyin. Normal çevir sesi gelmiyorsa dijital telefonlara göre ayarlanmış bir telefon hattı olabilir.
- Özel bir santral (PBX) veya tümleşik hizmetler sayısal ağı (ISDN) dönüştürücü/uçbirim bağdaştırıcı kullanıyorsanız, yazıcının doğru bağlantı noktasına bağlandığından ve mümkünse, uçbirim bağdaştırıcının ülkeniz/bölgeniz için doğru anahtar türüne ayarlandığından emin olun. Daha fazla bilgi için, bkz. [Senaryo C: Yazıcıyı bir PBX telefon sistemi veya ISDN hattı ile kurma](#).
- Yazıcı, DSL hizmetiyle aynı telefon hattını paylaşıyorsa, DSL modem doğru şekilde topraklanmamış olabilir. DSL modemi doğru şekilde topraklanmazsa telefon hattında parazite neden olabilir. Ses kalitesi düşük (gürültülü) telefon hatları fakslama sorunlarına neden olabilir. Duvardaki telefon prizine bir telefon takıp parazit ya da başka gürültü olup olmadığına bakarak telefon hattının ses kalitesini kontrol edebilirsiniz. Parazit olursa DSL modemi kapatın ve 15 dakika boyunca tamamen kapalı kalmasını sağlayın. DSL modeminizi tekrar açın ve çevir sesini dinleyin.

 **Not** İleride telefon hattında tekrar parazit olduğunu fark edebilirsiniz. Yazıcı faks gönderip almayı durdurursa bu işlemi yineleyin.

Telefon hattı hala parazitliyse telefon şirketinize başvurun. DSL modeminizi kapatma hakkında bilgi almak üzere destek için DSL sağlayıcınıza başvurun.

- Telefon hattı ayırıcısı kullanıyorsanız faks işlemlerindeki sorunun nedeni bu olabilir. (Ayırıcı, telefon prizine takılan ve üzerine iki ayrı kablo takabildiğiniz bir konektördür.) Ayırıcıyı kaldırmayı ve yazıcıyı duvardaki telefon prizine doğrudan bağlamayı deneyin.

Yazıcı el ile faks gönderirken sorunla karşılaşılıyor

Çözüm

-  **Not** Bu olası çözüm yalnızca yazıcıyla birlikte 2 telli kablo alan ve aralarında aşağıdakilerin bulunduğu ülkeler/bölgeler için geçerlidir: Arjantin, Avustralya, Brezilya, Kanada, Şili, Çin, Kolombiya, Yunanistan, Hindistan, Endonezya, İrlanda, Japonya, Kore, Latin Amerika, Malezya, Meksika, Filipinler, Polonya, Portekiz, Rusya, Suudi Arabistan, Singapur, İspanya, Tayvan, Tayland, ABD, Venezüella ve Vietnam.
- Faks aramasını başlatmak için kullandığınız telefonun yazıcıya doğrudan bağlı olduğundan emin olun. El ile faks göndermek için, telefonun, yazıcı üzerindeki 2-EXT etiketli bağlantı noktasına resimde gösterildiği gibi bağlanması gerekir.

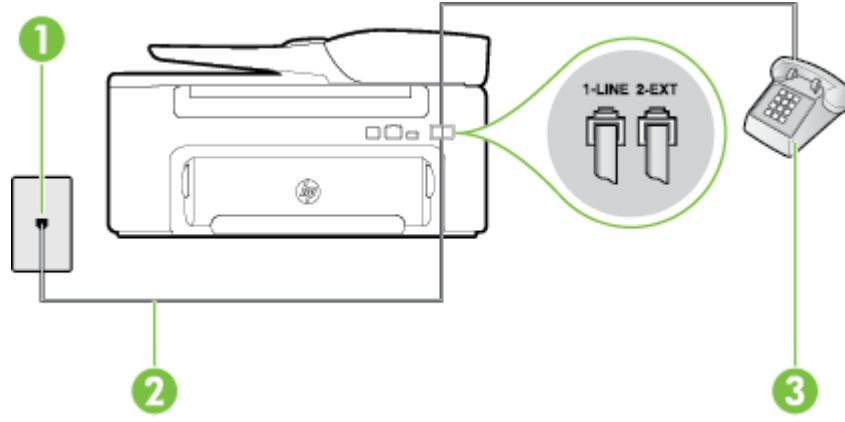

1	Telefon prizi
2	"1-LINE" bağlantı noktasına bağlanmak için yazıcıyla birlikte verilen telefon kablosunu kullanın.
3	Telefon

- Yazıcıya doğrudan bağlı bir telefondan el ile faks gönderiyorsanız, faksı göndermek için telefonun üzerindeki tuş takımını kullanmanız gerekir. Yazıcı kontrol panelindeki tuş takımını kullanamazsınız.

Not Seri türden telefon sistemi kullanılıyorsa, prize takılı yazıcı kablosunun ucunu doğrudan telefonunuza bağlayın.

Yazıcı faks alamıyor ancak gönderebiliyor

Çözüm

- Ayırt edici zil sesi hizmeti kullanmıyorsanız, yazıcıdaki **Ayırt Edici Zil Sesi** özelliğinin **Tüm Zil Sesleri** olarak ayarlandığından emin olun. Daha fazla bilgi için, bkz. [Ayırt edici zil sesi için yanıtlama zil tonunu değiştirme](#).
- **Otomatik Yanıt** özelliği **Kapalı** olarak ayarlanmışsa, faksları el ile almanız gerekir; aksi takdirde, yazıcı faksları almayacaktır. Faksları el ile alma hakkında bilgi için bkz. [El ile faks alma](#).
- Faks aramaları için kullandığınız telefon numarasında bir sesli mesaj hizmeti de kullanıyorsanız, faksları otomatik olarak değil, el ile almalısınız. Bu, gelen faks aramalarını yanıtlamak üzere faksın başında bulunmanız gerektiği anlamına gelir. Sesli mesaj hizmetiniz olduğunda yazıcıyı kurma hakkında bilgi almak için, bkz. [Senaryo F: Sesli mesajla paylaşılan ses/faks hattı](#). Faksları el ile alma hakkında bilgi için, bkz. [El ile faks alma](#).
- Yazıcıyla aynı telefon hattı üzerinde bir çevirmeli bilgisayar modemi varsa, modeminizle gelen yazılımın faksları otomatik olarak almak üzere ayarlanmış olmadığından emin olun. Faksları otomatik olarak alacak şekilde ayarlanan modemler, telefon hattının yönetimini alarak gelen tüm faksları alır ve yazıcının gelen faks aramalarını almasını engeller.
- Yazıcıyla aynı telefon hattı üzerinde bir telesekreter varsa, aşağıdaki sorunlardan birini yaşayabilirsiniz:
 - Telesekreter, yazıcıyla düzgün olarak kurulmamıştır.
 - Giden mesajınız, yazıcının faks sinyallerini algılayamayacağı kadar uzun ya da yüksek seste olabilir; bu da arayan faks makinesinin bağlantıyı kesmesine neden olabilir.
 - Telesekreteriniz, giden mesajınızdan sonra yazıcının faks sinyallerini algılamasına izin verecek kadar sessiz süre içermiyor olabilir. Bu sorun dijital telesekreterlerde daha yaygındır.

Bu sorunların giderilmesi için aşağıdaki önlemler alınabilir:

- Faks aramaları için kullandığınız telefon hattında telesekreter kullandığınızda, telesekreteri [Senaryo I: Telesekreterle paylaşılan ses/faks hattı](#) bölümünde anlatıldığı şekilde doğrudan yazıcıya bağlayın.
- Yazıcının faksları otomatik olarak alacak şekilde ayarlandığından emin olun. Yazıcıyı faksları otomatik olarak alacak şekilde ayarlama hakkında daha fazla bilgi için, bkz. [Faks alma](#).

- **Yanıt için Çalma Sayısı** ayarının telesekreterden daha fazla çalma sayısına ayarlandığından emin olun. Daha fazla bilgi için, bkz. [Kaç zil sesinden sonra yanıtlanacağını ayarlama](#).
- Telesekreterin bağlantısını kesin ve sonra bir faks almayı deneyin. Faks gönderme telesekreter olmadan başarılı oluyorsa, sorunun kaynağı telesekreter olabilir.
- Telesekreterinizi tekrar bağlayın ve giden mesajınızı yeniden kaydedin. Yaklaşık 10 saniye süreli bir mesaj kaydedin. Mesajınızı kaydederken yavaş ve alçak sesle konuşun. Sesli mesajın sonunda en az 5 saniyelik bir sessiz boşluk bırakın. Sessiz süreyi kaydederken arkada hiçbir gürültü olmamalıdır. Faks almayı yeniden deneyin.

 **Not** Bazı dijital telesekreterler, giden mesajınızın sonunda kaydedilen sessizliği saklamayabilir. Mesajınızı dinleyip kontrol edin.

- Yazıcı, telesekreter veya çevirmeli bilgisayar modemi gibi başka telefon donanımıyla aynı telefon hattını paylaşıyorsa, faks sinyali düzeyi düşebilir. Ayırıcı kullanıyorsanız veya telefon kablosunun uzatmak için ek kablo bağladıysanız da sinyal seviyesi düşebilir. Düşük faks sinyali, faks alımı sırasında sorunlara neden olabilir.
Başka bir donanımın sorun yaratıp yaratmadığını anlamak için yazıcı dışındaki her şeyin telefon hattı bağlantısını kesin ve sonra faks almayı deneyin. Diğer donanımlar olmadan faksları başarıyla alabiliyorsanız, sorun diğer donanımlardan birinden veya daha fazlasından kaynaklanıyordur; hangi donanımın soruna neden olduğunu bulana kadar her defasında bir aygıtı ekleyip faks almayı deneyin.
- Faks telefon numaranız için (telefon şirketiniz üzerinden ayırt edici zil sesi hizmeti kullanan) özel bir zil sesiniz varsa, yazıcıdaki **Ayırt Edici Zil Sesi** özelliğinin bununla aynı olacak şekilde ayarlı olduğundan emin olun. Daha fazla bilgi için, bkz. [Ayırt edici zil sesi için yanıtlama zil tonunu değiştirme](#).

Yazıcı faks gönderemiyor ancak alabiliyor

Çözüm

- Yazıcı çok hızlı veya çok kısa sürede çeviriyor olabilir. Numara dizisine arada bekleme eklemeniz gerekebilir. Örneğin, telefon numarasını çevirmeden önce dış hat almanız gerekiyorsa, dış hat erişim numarasından sonra duraklama ekleyin. Numaranız 95555555 ise ve 9 dış hatta erişim numarasıysa, şu şekilde bekleme ekleyebilirsiniz: 9-555-5555. Girdiğiniz faks numarasına bir duraklama girmek için ekranda bir tire (-) görüntüleninceye kadar * düğmesine art arda basın.
Faksı monitörden çevirmeyi kullanarak da gönderebilirsiniz. Bu, çevirirken telefon hattını dinlemenize olanak verir. Çevirme hızınızı ve çevirirken istekleri yanıtlamayı ayarlayabilirsiniz. Daha fazla bilgi için, bkz. [Monitörden arama özelliğini kullanarak faks gönderme](#).
- Faks gönderirken girdiğiniz numara doğru biçimde değil veya alıcı faks makinesinde sorun var. Bunu kontrol etmek için faks numarasını telefonla arayıp faks sinyali gelip gelmediğini dinleyin. Faks sinyalleri duyamıyorsanız, alıcı faks makinesi açılmamış olabilir veya bağlı olmayabilir ya da alıcının telefon hattı ile bir sesli posta hizmeti karışıyor olabilir. Alıcıdan, sorun olup olmadığını anlamak için alıcı faks makinesini kontrol etmesini isteyebilirsiniz.

Faks sesleri telesekreterime kaydediliyor

Çözüm

- Faks aramaları için kullandığınız telefon hattında telesekreter kullandığınızda, telesekreteri Senaryo 1: Telesekreterle paylaşılan ses/faks hattı bölümünde anlatıldığı şekilde doğrudan yazıcıya bağlayın. Telesekreteri önerildiği gibi bağlamazsanız, faks sinyalleri telesekreterinize kaydedilebilir.
- Yazıcının faksları otomatik olarak alacak şekilde ayarlandığından ve **Yanıt için Çalma Sayısı** ayarının doğru olduğundan emin olun. Yazıcı yanıtlanmadan önce çalması gereken zil sayısının, telesekreter için gereken zil sayısından fazla olması gerekir. Telesekreter ve yazıcı aynı sayıda zil sesine yanıt verecek şekilde ayarlanmışsa her iki aygıt da aramayı yanıtlar ve faks sinyali telesekretere kaydedilir.
- Telesekreterinizi daha az zil sayısına, yazıcıyı da, desteklenen maksimum zil sayısında yanıtlamaya ayarlayın. (En yüksek çalma sayısı ülkeye/bölgeye göre değişir.) Bu ayarda, telesekreter aramayı yanıtlar ve yazıcı hattı kontrol eder. Yazıcı faks sinyalleri algılayarsa, faksı alır. Arama sesli mesajsa, telesekreter gelen mesajı kaydeder. Daha fazla bilgi için, bkz. Kaç zil sesinden sonra yanıtlanacağını ayarlama.

Yazıcımla birlikte gelen telefon kablosu yeterince uzun değil

Çözüm: Yazıcıyla verilen telefon kablosu yeterince uzun değilse, boyunu uzatmak için bir bağlayıcı kullanabilirsiniz. Telefon aksesuarları bulunduran bir elektronik mağazasından bağlayıcı alabilirsiniz. Ayrıca, bir başka telefon kablosuna daha gereksiniminiz olacaktır. Bu kablo evinizde veya ofisinizde bulunabilecek standart telefon kablosudur.

İpucu Yazıcı, 2 telli telefon kablosu adaptörüyle birlikte geldiyse, boyunu uzatmak için bunu 4 telli telefon kablosuyla kullanabilirsiniz. 2 telli telefon adaptörünü kullanma hakkında daha fazla bilgi için birlikte verilen belgelere bakın.

Telefon kablosunu uzatmak için

1. Yazıcı ile birlikte kutuda gelen telefon kablosunun bir ucunu bağlayıcıya, diğer ucunu da yazıcının arkasındaki 1-LINE etiketli bağlantı noktasına takın.
2. Bağlayıcının açığındaki bağlantı noktasına ve telefon prizine başka bir telefon kablosu takın.

Bilgisayar faksları alamıyor (PC'ye Faks veya Mac'e Faks)

Neden: Faksları almak üzere seçilen bilgisayar kapalıdır.

Çözüm: Faksları almak üzere seçilen bilgisayarın her zaman açık olduğundan emin olun.

Neden: Ayarlar ve faksları almak için farklı bilgisayarlar yapılandırılmıştır ve bunlardan biri kapalı olabilir.

Çözüm: Faksları alan bilgisayar ayarlar için kullanılan başka bir bilgisayarsa iki bilgisayarın da her zaman açık olması gerekir.

Neden: PC'ye Faks veya Mac'e Faks etkinleştirilmedi veya bilgisayar faksları alacak şekilde yapılandırılmadı.

Çözüm: PC'ye Faks veya Mac'e Faks özelliğini etkinleştirin ve bilgisayarın faksları alacak şekilde yapılandırıldığından emin olun.

HP ePrint'i ve HP web sitelerini kullanmayla ilgili sorunları giderme

Bu bölümde, HP ePrint'i ve HP web sitelerini kullanmayla ilgili yaygın sorunlara çözümler sağlanmaktadır.

- [HP ePrint'i kullanmayla ilgili sorunları giderme](#)
- [HP web sitelerini kullanmayla ilgili sorunları giderme](#)

HP ePrint'i kullanmayla ilgili sorunları giderme

HP ePrint'i kullanırken sorun yaşıyorsanız, şunları kontrol edin:

- Yazıcının Ethernet bağlantısı üzerinden Internet'e bağlı olduğundan emin olun.



Not Yazıcı bir USB kablosu kullanılarak bağlanmışsa bu web özelliklerini kullanamazsınız.

- Yazıcınıza en son ürün güncelleştirmelerinin yüklü olduğundan emin olun. Daha fazla bilgi için, bkz. [Yazıcıyı güncelleştirme](#).
- HP ePrint'in yazıcınızda etkinleştirilmiş olduğundan emin olun. Daha fazla bilgi için, bkz. [HP ePrint'i kurma](#).
- Ağ hub'ı, anahtarı veya yönlendiricisinin açık olduğundan ve düzgün çalıştığından emin olun.
- Yazıcıyı ağa bağlamak için bir telefon kablosu veya çapraz kablo kullanarak yazıcıyı bağlamadığınızdan ve Ethernet kablosunun sıkıca yazıcıya bağlı olduğundan emin olun. Daha fazla bilgi için, bkz. [Ağ sorunlarını çözme](#).
- HP ePrint kullanıyorsanız, şunları kontrol edin:
 - Yazıcının e-posta adresinin doğru olduğundan emin olun.
 - HP ePrint sunucusu, "Kime" veya "Cc" alanlarında birden fazla e-posta adresi varsa e-posta yazdırma işlerini kabul etmez. "Kime" alanına yalnızca HP yazıcınızın e-posta adresini girin. Diğer alanlara başka e-posta adresi girmeyin.
 - HP ePrint gerekliliklerini karşılayan belgeler gönderdiğinizden emin olun. Daha fazla bilgi için, bkz. [HP ePrint belirtileri](#).
- Ağınız Internet'e bağlanırken proxy ayarları kullanıyorsa, girdiğiniz proxy ayarlarının geçerli olduğundan emin olun:
 - Kullandığınız Web tarayıcısının (Internet Explorer, Firefox veya Safari gibi) ayarlarını kontrol edin.
 - Güvenlik duvarınızı ayarlayan kişi veya BT yöneticisi ile görüşün.
Güvenlik duvarınızın kullandığı proxy ayarları değiştiyse, bu ayarları yazıcı kontrol panelinde güncellemeniz gerekir. Bu ayarlar güncellenmezse, HP ePrint'i kullanmanız mümkün olmayacaktır. Daha fazla bilgi için, bkz. [HP ePrint'i yazıcı kontrol panelini kullanarak kurma](#).



İpucu HP ePrint'i kurma ve kullanmayla ilgili daha fazla yardım için ePrintCenter'ı ziyaret edin (www.eprintcenter.com).

HP web sitelerini kullanmayla ilgili sorunları giderme

Bilgisayarınızdan HP web sitelerini kullanmayla ilgili sorun yaşıyorsanız aşağıdakileri kontrol edin:

- Kullandığınız bilgisayarın Internet'e bağlı olduğundan emin olun.
- Web tarayıcısının en düşük sistem gereksinimlerini karşıladığından emin olun. Daha fazla bilgi için, bkz. [HP web sitesi belirtileri](#).
- Web sunucusu Internet'e bağlanmak için proxy ayarları kullanıyorsa, bu ayarları kapatmayı deneyin. Daha fazla bilgi için web tarayıcınızla birlikte verilen belgelere bakın.

Ağ sorunlarını çözme

Bu bölümde, yazıcıyı ağınıza bağlamadığınızda yaşadığınız yaygın sorunlara çözümler verilmektedir.

Bu bölüm aşağıdaki konuları içermektedir:

- [Ethernet ağ sorunlarını çözme](#)
- [Yazıcının Ağ Ayarlarını sıfırlama](#)

Ethernet ağ sorunlarını çözme

Yazıcıyı Ethernet ağına bağlayamıyorsanız, aşağıdakileri doğrulayın:



- Ethernet ışığı Ethernet kablosu yazıcıya takıldığında yanar.
- Bilgisayara ve yazıcıya giden tüm kablo bağlantıları sıkıca yapılmış olmalıdır.
- Ağın çalışır durumda ve ağ hub'ının, anahtarının veya yönlendiricisinin açık olduğundan emin olun.
- Windows çalıştıran bilgisayarlarda, virüs koruma programları, casus yazılım koruma programları ve güvenlik duvarı gibi tüm uygulamaların kapalı veya devre dışı olduğundan emin olun.
- Yazıcı, yazıcıyı kullanacak bilgisayarlarla aynı alt ağa yüklenmiş olmalıdır.
- Yükleme programı yazıcıyı algılayamıyorsa, ağ yapılandırması sayfasını yazdırın ve IP adresini el ile yükleme programına girin. Daha fazla bilgi için, bkz. [Ağ yapılandırması sayfasını anlama](#).
- HP yazılımını yeniden yükleyin. Daha fazla bilgi için, bkz. [HP yazılımını kaldırma ve yeniden yükleme](#).

Yazıcıya statik bir IP adresi atanması kişisel güvenlik duvarı ile çakışma gibi bazı yükleme sorunlarını giderebilir. (Önerilmez)

 **İpucu** HP çevrimiçi destek web sitesini www.hp.com/support adresinden ziyaret ederek birçok yaygın yazıcı sorununu düzeltmenize yardımcı olabilecek bilgiler ve yardımcı programlar edinebilirsiniz.

Yazıcının Ağ Ayarlarını sıfırlama

Yazıcı ağ ayarlarını sıfırlamak için aşağıdaki adımları tamamlayın:

1. Yazıcı kontrol panelindeki Giriş ekranından,  (Kurulum) düğmesine basın, sağdaki düğmeleri kullanarak **Ağ**'i seçin, **Varsayılanları Geri Yükle**'ye ilerleyip seçin, sonra da **Evet**'i seçin. Ağ varsayılanlarının geri yüklendiğini bildiren bir mesaj görüntülenir.
2. Yazıcı kontrol panelindeki Giriş ekranından,  (Kurulum) düğmesine basın, sağdaki düğmeleri kullanarak **Ağ**'i seçin, Ağ yapılandırması sayfasını yazdırmak için **Yapılandırma Sayfası Yazdır**'a ilerleyip seçin ve ağ ayarlarının sıfırlandığını doğrulayın.

 **İpucu** HP çevrimiçi destek web sitesini www.hp.com/support adresinden ziyaret ederek birçok yaygın yazıcı sorununu düzeltmenize yardımcı olabilecek bilgiler ve yardımcı programlar edinebilirsiniz.

Güvenlik duvarı yazılımınızı yazıcılarla çalışacak şekilde yapılandırma

Bilgisayarınızda çalışan güvenlik yazılımı olan kişisel güvenlik duvarı, yazıcı ile bilgisayarınız arasındaki ağ iletişimini engelleyebilir.

Aşağıdakilere benzer sorunlarla karşılaşıyorsanız:

- HP yazılımını yüklerken yazıcı bulunamazsa
- Yazdıramıyorsanız, yazdırma işi kuyrukta takıldıysa veya yazıcı çevrimdışıysa
- Tarama iletişim hataları veya tarayıcı meşgul mesajları alıyorsanız
- Yazıcı durumunu bilgisayarınızda göremiyorsanız

Güvenlik duvarı, yazıcınızın bulunabileceği yeri ağındaki bilgisayarlara bildirmesini engelliyor olabilir.

Windows üzerinden çalışan bir bilgisayarda HP yazılımını kullanıyorsanız ve yükleme sırasında yazıcıyı bulamıyorsanız (ve yazıcının ağda olduğunu biliyorsanız)—veya HP yazılımını başarıyla yüklediyseniz ve sorunlar yaşıyorsanız—aşağıdakileri kontrol edin:

- HP yazılımını yeni yüklediyseniz, bilgisayarınızı ve yazıcıyı kapatıp sonra ikisini de yeniden açmayı deneyin.
- Güvenlik yazılımınızı güncel tutun. Pek çok güvenlik yazılımı satıcısı, bilinen sorunları gideren güncelleştirmeler ve yeni güvenlik tehditlerine karşı kullanılan en son savunma araçlarını sağlar.
- Güvenlik duvarınızın "Yüksek", "Orta" veya "Düşük" güvenlik ayarları varsa, bilgisayarınız ağınıza bağlanırken "Orta" ayarını kullanın.
- Herhangi bir güvenlik duvarı ayarını varsayılandan değiştirdiyseniz, varsayılan ayarlara geri dönmeyi deneyin.
- Güvenlik duvarınızın "güvenilir bölge" adlı bir ayarı varsa, bilgisayarınız ev ağınıza bağlıyken bunu kullanın.
- Güvenlik duvarınızın "uyarı mesajlarını gösterme" ayarı varsa, devre dışı bırakmanız gerekir. HP yazılımını yüklerken ve HP yazıcıyı kullanırken, güvenlik duvarı yazılımınızdan "izin ver", "kabul et" veya "engellemeyi kaldır" seçeneklerini sağlayan uyarı mesajları görebilirsiniz. Uyarıya neden olan tüm HP yazılımlarına izin vermelisiniz. Ayrıca, uyarıda "bu eylemi hatırla" veya "bunun için kural oluştur" seçeneği varsa, bunu seçin. Güvenlik duvarı, ağınızda neye güvenebileceğini bu şekilde öğrenir.
- Bilgisayarınızda birden fazla güvenlik duvarının aynı anda etkin olmamasına dikkat edin. Aynı anda etkinleştirilmiş, işletim sisteminin sağladığı Windows güvenlik duvarı ile üçüncü taraf güvenlik duvarı, örnek olarak verilebilir. Birden fazla güvenlik duvarının aynı anda etkin olması, bilgisayarınızı daha güvenli hale getirmez ve sorunlara yol açabilir.

Yazıcı yönetimi sorunlarını çözme

Bu bölümde, yazıcının yönetilmesiyle ilgili yaygın sorunlara çözümler sağlanmaktadır. Bu bölüm aşağıdaki konuları içermektedir:

- [Katiştirilmiş web sunucusu açılmıyor](#)

 **Not** Katiştirilmiş web sunucusunu kullanmak için, yazıcı ve bilgisayar aynı ağa bağlı olmalıdır.

 **İpucu** HP çevrimiçi destek web sitesini www.hp.com/support adresinden ziyaret ederek birçok yaygın yazıcı sorununu düzeltmenize yardımcı olabilecek bilgiler ve yardımcı programlar edinebilirsiniz.

Katiştirilmiş web sunucusu açılmıyor

Ağ ayarlarınızı kontrol edin

- Yazıcıyı ağa bağlamak için telefon kablosu veya çapraz kablo kullanmadığınızdan emin olun.
- Ağ kablusunun yazıcıya sıkıca bağlandığından emin olun.
- Ağ hub'ı, anahtarı veya yönlendiricisinin açık olduğundan ve düzgün çalıştığından emin olun.

Bilgisayarı kontrol edin

- Kullandığınız bilgisayarın ağa bağlı olduğundan emin olun.

 **Not** EWS'yi kullanmak için yazıcı bir ağa bağlı olmalıdır. Yazıcı bilgisayara USB kablosu ile bağlı ise, katiştirilmiş web sunucusunu kullanamazsınız.

Web tarayıcınızı kontrol edin

- Web tarayıcısının en düşük sistem gereksinimlerini karşıladığından emin olun. Daha fazla bilgi için bkz. [Katiştirilmiş web sunucusu belirtileri](#).
- Web sunucusu Internet'e bağlanmak için proxy ayarları kullanıyorsa, bu ayarları kapatmayı deneyin. Daha fazla bilgi için, web tarayıcınızla birlikte gelen belgelere bakın.
- Web tarayıcınızda JavaScript ve çerezlerin etkinleştirildiğinden emin olun. Daha fazla bilgi için, web tarayıcınızla birlikte gelen belgelere bakın.

Yazıcı IP adresini kontrol edin

- Yazıcının IP adresini kontrol etmek için, bir ağ yapılandırması sayfası yazdırarak IP adresini alın. Yazıcı kontrol panelindeki Giriş ekranından,  (Kurulum) düğmesine basın, sağdaki düğmeleri kullanarak **Ağ**'i seçin, **Yapılandırma Sayfası Yazdır**'a ilerleyip seçin.
- Komut istemindeki (Windows) veya Network Utility'deki (Mac OS X) IP adresini kullanarak yazıcıya ping uygulayın. (Network Utility (Ağ Yardımcı Programı), sabit diskin en üst düzeyinde bulunan **Applications** (Uygulamalar) klasöründeki **Utilities** (Yardımcı Programlar) klasöründe yer alır.)
Örneğin IP adresi 123.123.123.123 ise komut isteminde (Windows) şunu girin:
C:\Ping 123.123.123.123
Veya
Network Utility'de (Mac OS X), **Ping** sekmesini tıklayın, kutuya 123.123.123.123 yazın, sonra da **Ping**'i tıklayın.
Yanıt gelirse IP adresi doğrudur. Zaman aşımı yanıtı gelirse IP adresi yanlıştır.

 **İpucu** Windows üzerinde çalışan bir bilgisayar kullanıyorsanız, www.hp.com/support adresindeki HP çevrimiçi destek web sitesini ziyaret edebilirsiniz. Bu web sitesi, birçok yaygın yazıcı sorununu düzeltmenize yardımcı olabilecek bilgiler ve yardımcı programlar sağlamaktadır.

Yükleme sorunlarını giderme

Aşağıdaki konular yardımcı olmazsa, HP desteği hakkında bilgi için, bkz. [HP destek](#).

 **İpucu** HP çevrimiçi destek web sitesini www.hp.com/support adresinden ziyaret ederek birçok yaygın yazıcı sorununu düzeltmenize yardımcı olabilecek bilgiler ve yardımcı programlar edinebilirsiniz.

- [Donanım yükleme önerileri](#)
- [HP yazılımı yükleme önerileri](#)

Donanım yükleme önerileri

Yazıcıyı kontrol edin

- Tüm ambalaj bandı ve malzemelerinin yazıcının dışından ve içinden çıkarıldığından emin olun.
- Yazıcıya kağıt yüklenmiş olduğundan emin olun.
- Açık olması gereken Hazır ışığı dışında hiçbir ışığın açık veya yanıp sönüyor olmadığından emin olun. Dikkat ışığı yanıp sönüyorsa, yazıcı kontrol panelindeki mesajları kontrol edin.

Donanım bağlantılarını kontrol edin

- Kullandığınız tüm kabloların düzgün çalıştığından emin olun.
- Güç kablosunun yazıcıya ve çalışan bir elektrik prizine sıkıca bağlı olduğundan emin olun.

Mürekkep kartuşunu kontrol edin

- Mürekkep kartuşunun sağlam şekilde takılı olduğundan emin olun. Düzgün şekilde takılmışsa, hafifçe çekildiğinde yerinden oynamamalıdır. Yazıcı kartuş olmadan çalışamaz.

HP yazılımı yükleme önerileri

Bilgisayar sistemini kontrol edin

- Bilgisayarınızın desteklenen işletim sistemlerinden birini çalıştırdığından emin olun. Daha fazla bilgi için, bkz. [Sistem gereksinimleri](#).
- Bilgisayarınızın en az minimum sistem gereksinimlerini karşıladığından emin olun. Daha fazla bilgi için, bkz. [Sistem gereksinimleri](#).

- Windows üzerinde çalışan bir bilgisayar kullanıyorsanız, Windows Aygıt Yöneticisi'nde USB sürücülerin devre dışı bırakılmadıklarından emin olun.
- Windows çalıştıran bir bilgisayar kullanıyorsanız ve bilgisayar yazıcıyı algılayamıyorsa, yazıcı sürücüsünü tamamen kaldırmak için kaldırma yardımcı programını kullanın (kurulum CD'sinde util\ccc\uninstall.bat). Sisteminizi yeniden başlatın ve yazıcı sürücüsünü yeniden yükleyin.

Yükleme için gerekli ön hazırlıkları doğrulayın

- İşletim sisteminiz için doğru HP yazılımını içeren yükleme CD'sini kullanın.
- HP yazılımını yüklemeye başlamadan önce tüm programların kapalı olduğundan emin olun.
- Bilgisayar, CD-ROM sürücünüz için yazdığınız yolu tanıyamıyorsa, doğru sürücü harfini belirttiğinizden emin olun.
- Bilgisayar, CD-ROM sürücüsündeki yükleme CD'sini tanıyamıyorsa, yükleme CD'sinde hasar olup olmadığını inceleyin. Yazıcı sürücüsünü HP web sitesinden yükleyebilirsiniz (www.hp.com/support). Bu web sitesi, birçok yaygın yazıcı sorununu düzeltmenize yardımcı olabilecek bilgiler ve yardımcı programlar sağlamaktadır.

 **Not** Sorunlardan herhangi birini düzelttikten sonra, yükleme programını yeniden çalıştırın.

Yazıcı durumu raporunu anlama

Yazıcı durumu raporundan, geçerli yazıcı bilgilerinizi, mürekkep kartuşu durumunu ve en son yaşanan olayların listesini görüntüleyebilir ve bu bilgileri yazıcı sorunlarını gidermek için kullanabilirsiniz.

HP'yi aramanız gerekirse, aramadan önce yazıcı durumu raporunu yazdırmak genellikle yararlı olur.

Yazıcı durumu raporu yazdırmak için

- Yazıcı kontrol panelindeki Giriş ekranından  (Kurulum) düğmesine basın. Sağdaki düğmeleri kullanarak seçenekler arasında ilerleyip **Raporlar**'ı, sonra da **Yazıcı Durumu Raporu**'nu seçin.

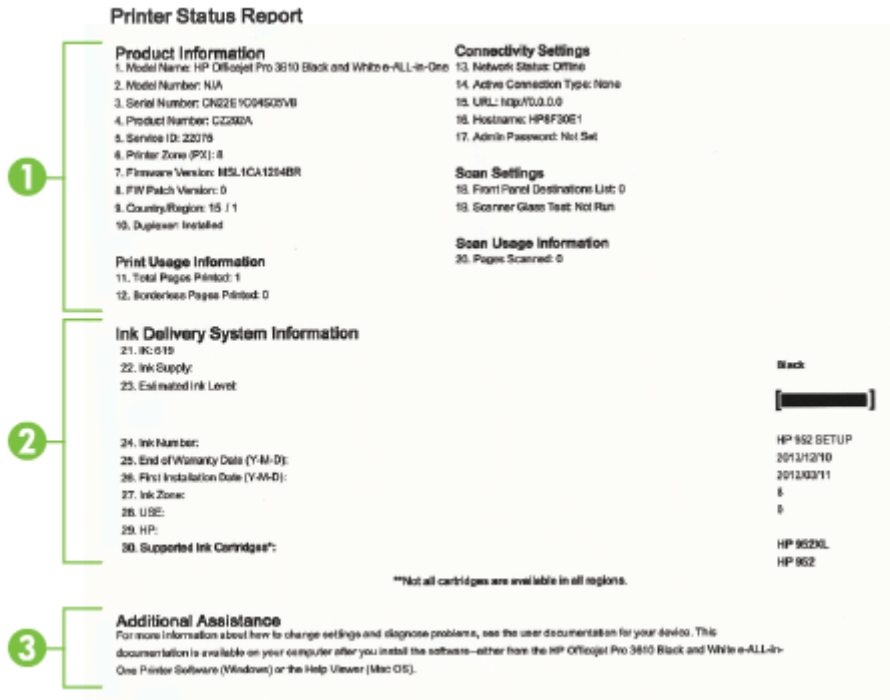

Printer Status Report

1 **Product Information**

1. Model Name: HP Officejet Pro 3610 Black and White e-ALL-in-One
2. Model Number: N/A
3. Serial Number: CN22E1C094525V0
4. Product Number: G2220A
5. Service ID: Z2019
6. Printer Zone (PZ): 8
7. Firmware Version: HSL1CA1204BR
8. FW Patch Version: 0
9. Country/Region: US | 1
10. Duplexes: Installed

Print Usage Information

11. Total Pages Printed: 1
12. Borderless Pages Printed: 0

2 **Ink Delivery System Information**

21. IC: 019
22. Ink Supply:
23. Estimated Ink Level:

3 **Additional Assistance**

For more information about how to change settings and diagnose problems, see the user documentation for your device. This documentation is available on your computer after you install the software—either from the HP Officejet Pro 3610 Black and White e-ALL-in-One Printer Software (Windows) or the Help Viewer (Mac OS).

Connectivity Settings

13. Network Status: Offline
14. Active Connection Type: None
15. URL: http://0.0.0.0
16. Hostname: HP8F30E1
17. Admin Password: Not Set

Scan Settings

18. Front Panel Destinations List: 0
19. Scanner Glass Test: Not Run

Scan Usage Information

20. Pages Scanned: 0

Black

HP 952XL
2012/12/10
2012/03/11
8
0

HP 952XL
HP 952

***Not all cartridges are available in all regions.

- Yazıcı Bilgileri:** Yazıcı bilgilerini (yazıcı adı, model numarası, seri numarası ve ürün yazılımı sürüm numarası vb.), takılı aksesuarları (otomatik iki taraflı yazdırma aksesuarı veya dupleksleyici gibi), tepsi ve aksesuarlardan yazdırılan sayfa sayısını gösterir.
 - Mürekkep Besleme Sistemi Bilgileri:** Tahmini mürekkep düzeyini (grafik biçiminde ölçüm işaretleri olarak gösterilir) ve mürekkep kartuşunun parça numarası ile garanti sona erme tarihini gösterir.
-  **Not** Mürekkep düzeyi uyarıları ve göstergeleri, yalnızca planlama amaçlı tahminler sunar. Düşük mürekkep uyarı mesajı aldığınızda, olası yazdırma gecikmelerinden kaçınmak için yedek mürekkep kartuşunu hazır bulundurun. Baskı kalitesi kabul edilemez düzeye gelmedikçe kartuşu değiştirmeniz gerekmez.
- Ek Yardım:** Yazıcı hakkında nerede daha fazla bilgi bulabileceğiniz ve ayrıca, faks sınaması kurulumunu nasıl çalıştıracağınız hakkında bilgiler sağlar (Yalnızca HP Officejet Pro 3620).

Ağ yapılandırması sayfasını anlama

Yazıcı ağa bağlıysa, yazıcının ağ ayarlarını görüntülemek için bir ağ yapılandırması sayfası yazdırabilirsiniz. Ağ yapılandırması sayfasını ağ bağlantı sorunlarını çözmeye yardımcı olmak üzere kullanabilirsiniz. HP'yi aramanız gerekirse, genellikle aramadan önce bu sayfayı yazdırmak yararlı olur.

Ağ yapılandırması sayfasını yazdırmak için

- Yazıcı kontrol panelindeki Giriş ekranından,  (Kurulum) düğmesine basın, sağdaki düğmeleri kullanarak **Ağ**'i seçin, **Yapılandırma Sayfası Yazdır**'a ilerleyip seçin.

HP Network Configuration Page

General Information			
Network Status	Ready		
Active Connection Type	Wired		
URL(s) for Embedded Web Server	http://HPA3478E http://16.155.208.134		
Firmware Revision	MLL1CAic660X		
Hostname	HPA3478E		
Serial Number	CN22E1C0K305VC		
Internet	Connected		
802.3 Wired			
Hardware Address (MAC)	02:ba:d0:a3:47:8e		
Link Configuration	100TX - Full		
IPv4			
IP Address	16.155.208.134		
Subnet Mask	255.255.252.0		
Default Gateway	16.155.208.1		
Configuration Source	DHCP		
Primary DNS Server	16.110.135.51		
Secondary DNS Server	16.110.135.52		
Total Packets Transmitted	1620		
Total Packets Received	26871		
IPv6			
Primary DNS Server	::		
Secondary DNS Server	::		
Address	Prefix Length	Configured By	
FE80::BA:D0FF:FEA3:478E	64	Self	
Port 9100			
Status	Enabled		
Bonjour			
Status	Enabled		
Service Name	Officejet Pro 3620 [8F20A8]		
SLP			
Status	Enabled		
Microsoft Web Services			
WS Discovery			
Status	Enabled		
WS Print			
Status	Enabled		
IPP			
Status	Enabled		

1. **Genel Bilgiler:** Ağın geçerli durumu ve etkin bağlantı türü hakkında bilgilerin yanı sıra katıştırılmış web sunucusunun URL'si gibi diğer bilgileri de gösterir.
2. **Ethernet:** Etkin Ethernet ağı bağlantısı hakkında IP adresi, alt ağ maskesi, varsayılan ağ geçidi ve yazıcının donanım adresi gibi bilgileri gösterir.
3. **Çeşitli:** Daha gelişmiş ağ ayarları hakkında bilgiler verir.
 - **Bağlantı Noktası 9100:** Yazıcı, 9100 numaralı TCP Bağlantı Noktası üzerinden IP yazdırmasını destekler. Yazıcıdaki bu HP ürünü TCP/IP bağlantı noktası yazdırma işleminde varsayılan bağlantı noktası olarak kullanılır. Buna HP yazılımıyla (örneğin, HP Standard Port) erişilir.
 - **IPP:** İnternet Yazdırma Protokolü (IPP), uzaktan yazdırma için standart bir ağ protokolüdür. Diğer uzaktan IP tabanlı protokollerin tersine IPP, daha güvenli yazdırmaya imkan verecek şekilde erişim kontrolünü, kimlik doğrulamasını ve şifrelemeyi destekler.
 - **Bonjour:** Bonjour hizmetleri (mDNS veya Çok Noktaya Yayın Etki Alanı Adı Sistemi kullanır), genel olarak küçük ağlarda, geleneksel bir DNS sunucusu kullanılmadığında, IP adresi ve ad çözümü için (UDP bağlantı noktası 5353 aracılığıyla) kullanılır.
 - **SLP:** Hizmet Konumu Protokolü (SLP), ağ uygulamalarının kurumsal ağlardaki ağ hizmetlerinin varlığını, konumunu ve yapılandırmasını bulmalarına olanak sağlamak için bir çerçeve sunan bir İnternet standart ağ protokolüdür. Bu protokol, ağ kaynaklarını (örneğin, yazıcılar, web sunucuları, faks makineleri, video kameralar, dosya sistemleri, yedekleme aygıtları (bantlı sürücüler), veritabanları, dizinler, posta sunucuları, takvimler) bulma ve kullanma süreçlerini basitleştirir.
 - **Microsoft Web Services:** Bu yazıcıda desteklenen Microsoft Web Services Dynamic Discovery (WS Discovery) protokollerini veya Microsoft Web Services for Devices (WSD) Print hizmetlerini etkinleştirme veya devre dışı bırakma. Kullanılmayan yazdırma hizmetlerini devre dışı bırakarak bu hizmetler yoluyla erişimi engelleyebilirsiniz.

 **Not** WS Discovery ve WSD Print hakkında daha fazla bilgi için, bkz. www.microsoft.com.

HP yazılımını kaldırma ve yeniden yükleme

Yüklemeniz tamamlanmadıysa veya USB kablosunu HP yazılımı yükleme ekranı istemeden önce bilgisayara bağladıysanız yazıcıyla birlikte gelen HP yazılımını kaldırıp yeniden yüklemeniz gerekebilir. Yazıcı uygulama dosyalarını bilgisayarınızdan doğrudan silmeyin.

Windows bilgisayarından kaldırmak için:

1. Bilgisayar masaüstünden, **Başlat'**ı tıklatın, **Ayarlar'**ı seçin, **Denetim Masası'**ını ve ardından **Program Ekle/Kaldır'**ı tıklatın.
-Veya-
Bilgisayar masaüstünden, **Başlat'**ı tıklatın, **Denetim Masası'**ını tıklatın, sonra da **Program Kaldır'**ı tıklatın veya **Programlar ve Özellikler'**i çift tıklatın.
-Veya-
Başlat ekranında boş bir alanı sağ tıklatın, app çubuğunda **Tüm App'lar'**ı tıklatın, **Denetim Masası'**ını tıklatın, sonra da **Program Kaldır'**ı tıklatın.
2. HP yazıcı yazılımını seçin ve **Kaldır'**ı tıklatın.
3. Yazıcının bilgisayarınızla olan bağlantısını kesin.
4. Bilgisayarınızı yeniden başlatın.

 **Not** Bilgisayarınızı yeniden başlatmadan önce yazıcının bağlantısını kesmeniz önemlidir. HP yazılımı yeniden yükleninceye kadar yazıcıyı bilgisayarınıza bağlamayın.

5. HP yazılım CD'sini bilgisayarınızın CD sürücüsüne takın ve Kur programını başlatın.
6. Ekrandaki yönergeleri izleyin.

Bir Mac bilgisayardan kaldırmak için:

1. **Applications/Hewlett-Packard** (Uygulamalar/Hewlett-Packard) klasöründe **HP Uninstaller'**ı çift tıklatın, sonra da **Continue** (Devam) seçeneğini tıklatın.
2. İstendiğinde, doğru yönetici adını ve parolayı yazın ve ardından **OK'**i (Tamam) tıklatın.
3. Ekrandaki yönergeleri izleyin.
4. **HP Uninstaller**, işlemi tamamladığında, bilgisayarınızı yeniden başlatın.

Yazıcı kafası bakımı

Yazdırma ile ilgili sorunlar yaşıyorsanız, yazıcı kafasında sorun olabilir. Aşağıdaki bölümlerde açıklanan yordamları yalnızca, baskı kalitesi sorunlarını çözmek için bu yordamları uygulamanız gerektiği belirtildiğinde uygulamalısınız.

Hizalama ve temizleme yordamlarını gereksiz yere yapmak, mürekkep israfına ve mürekkep kartuşlarının ömrünün azalmasına neden olabilir.

Bu bölüm aşağıdaki konuları içermektedir:

- [Yazıcı kafasını temizleme](#)
- [Yazıcı kafasını hizalama](#)
- [Baskı kalitesi raporu yazdırma ve değerlendirme](#)

Yazıcı kafasını temizleme

Çıktınızda çizikler varsa, yazıcı kafasının temizlenmesi gerekebilir.

Temizlemenin üç aşaması vardır. Her aşama yaklaşık olarak iki dakika sürer ve her aşamada tek bir yaprak kağıt ve artan miktarda mürekkep kullanılır. Her aşamanın ardından, yazdırılan sayfanın kalitesini kontrol edin. Baskı kalitesi düşükse bir sonraki temizleme aşamasına geçin.

Temizlemenin üç aşamasından sonra da baskı kalitesi düşükse, yazıcı kafasını hizalamayı deneyin. Baskı kalitesi sorunları, temizleme ve hizalama sonrasında da sürerse, HP desteğine başvurun. Daha fazla bilgi için, bkz. [HP destek](#).

 **Not** Temizlik için mürekkep kullanıldığından, gerekmedikçe yazıcı kafasını temizlemeyin. Temizleme işlemi birkaç dakika sürer. Bu işlem sırasında biraz gürültü olabilir. Yazıcı kafalarını temizlemeden önce kağıt yüklediğinizden emin olun. Daha fazla bilgi için, bkz. [Kağıt yükleme](#).

Yazıcının düzgün kapatılmaması, baskı kalitesi sorunlarına neden olabilir. Daha fazla bilgi için, bkz. [Yazıcıyı kapatma](#).

Yazıcı kafasını Araç Kutusu'ndan temizlemek için (Windows)

1. Ana giriş tepsisine Letter, A4 veya Legal boyutunda kullanılmamış düz beyaz kağıt yerleştirin. Daha fazla bilgi için, bkz. [Standart boyutlu kağıt yükleme](#).
2. Araç Kutusu'nu açın. Daha fazla bilgi için, bkz. [Araç Kutusu \(Windows\)](#).
3. **Aygıt Hizmetleri** sekmesinden, **Yazıcı Kafalarını Temizleme**'nin solundaki simgeyi tıklayın.
4. Ekrandaki yönergeleri izleyin.

Yazıcı kafasını HP Utility'den temizlemek için (Mac OS X)

1. Ana giriş tepsisine Letter, A4 veya Legal boyutunda kullanılmamış düz beyaz kağıt yerleştirin. Daha fazla bilgi için, bkz. [Standart boyutlu kağıt yükleme](#).
2. HP Utility'yi açın. Daha fazla bilgi için, bkz. [HP Utility \(Mac OS X\)](#).
3. **Information And Support** (Bilgi ve Destek) bölümünde, **Clean Printheads**'i (Yazıcı Kafalarını Temizleme) tıklayın.
4. **Clean**'i (Temizle) tıklayın, sonra da ekrandaki yönergeleri izleyin.

Yazıcı kafasını katıştırılmış web sunucusundan (EWS) temizlemek için

1. Ana giriş tepsisine Letter, A4 veya Legal boyutunda kullanılmamış düz beyaz kağıt yerleştirin. Daha fazla bilgi için, bkz. [Standart boyutlu kağıt yükleme](#).
2. EWS'yi açın. Daha fazla bilgi için, bkz. [Katıştırılmış web sunucusunu açmak için](#).
3. **Araçlar** sekmesini tıklayın, sonra da **Yardımcı Programlar** bölümünde **Baskı Kalitesi Araç Kutusu**'nu tıklayın.
4. **Yazıcı Kafasını Temizle**'yi tıklayın ve ekrandaki yönergeleri izleyin.

Yazıcı kafasını hizalama

Yazıcı, ilk kurulum sırasında yazıcı kafasını otomatik olarak hizalar.

Bu özelliği, yazıcı durumu sayfasındaki renkli çubuklarda kesik veya beyaz çizgiler görüldüğünde veya çıktılarda baskı kalitesi sorunları yaşadığınızda kullanabilirsiniz.

Yazıcı kafasını yazıcı kontrol panelinden hizalamak için

1. Ana giriş tepsisine Letter, A4 veya Legal boyutunda kullanılmamış düz beyaz kağıt yerleştirin. Daha fazla bilgi için, bkz. [Standart boyutlu kağıt yükleme](#).
2. Giriş ekranından,  (Kurulum) düğmesine basın.
3. Sağdaki düğmeleri kullanarak seçenekler arasında ilerleyip **Araçlar**'ı seçin, sonra da **Yazıcı Kafasını Hizala**'yı seçin.

Yazıcı kafasını Araç Kutusu'ndan hizalamak için (Windows)

1. Ana giriş tepsisine Letter, A4 veya Legal boyutunda kullanılmamış düz beyaz kağıt yerleştirin. Daha fazla bilgi için, bkz. [Standart boyutlu kağıt yükleme](#).
2. Araç Kutusu'nu açın. Daha fazla bilgi için, bkz. [Araç Kutusu \(Windows\)](#).
3. **Aygıt Hizmetleri** sekmesinden, **Yazıcı Kafalarını Hizala**'nın solundaki simgeyi tıklayın.
4. Ekrandaki yönergeleri izleyin.

Yazıcı kafasını HP Utility'den hizalamak için (Mac OS X)

1. Ana giriş tepsisine Letter, A4 veya Legal boyutunda kullanılmamış düz beyaz kağıt yerleştirin. Daha fazla bilgi için, bkz. [Standart boyutlu kağıt yükleme](#).
2. HP Utility'yi açın. Daha fazla bilgi için, bkz. [HP Utility \(Mac OS X\)](#).
3. **Information And Support** (Bilgi ve Destek) bölümünde **Align Printhead**'i (Yazıcı Kafasını Hizala) tıklayın.
4. **Align**'i (Hizala) tıklayın, sonra da ekrandaki yönergeleri izleyin.

Yazıcı kafasını katıştırılmış web sunucusundan (EWS) hizalamak için

1. Ana giriş tepsisine Letter, A4 veya Legal boyutunda kullanılmamış düz beyaz kağıt yerleştirin. Daha fazla bilgi için, bkz. [Standart boyutlu kağıt yükleme](#).
2. EWS'yi açın. Daha fazla bilgi için, bkz. [Katıştırılmış web sunucusunu açmak için](#).
3. **Araçlar** sekmesini tıklayın, sonra da **Yardımcı Programlar** bölümünde **Baskı Kalitesi Araç Kutusu**'nu tıklayın.
4. **Yazıcıyı Hizala**'yı tıklayın ve ekrandaki yönergeleri izleyin.

Baskı kalitesi raporu yazdırma ve değerlendirme

Baskı kalitesi sorunlarının birçok nedeni olabilir: yazılım ayarları, kötü bir görüntü dosyası veya yazdırma sisteminin kendisi. Baskıların kalitesinden memnun değilseniz, Baskı Kalitesi Tanılaması sayfası, yazdırma sisteminin doğru çalışıp çalışmadığını belirlemenize yardımcı olabilir.

Bu bölüm aşağıdaki konuları içermektedir:

- [Baskı kalitesi raporu yazdırmak için](#)
- [Baskı Kalitesi Tanılama Sayfasını değerlendirmek için](#)

Baskı kalitesi raporu yazdırmak için

- **Kontrol paneli:** Giriş ekranından,  (Kurulum) düğmesine basın. Sağdaki düğmeleri kullanarak seçenekler arasında ilerleyip **Raporlar**'ı, sonra da **Baskı Kalitesi Raporu**'nu seçin.
- **Katıştırılmış web sunucusu:** **Araçlar** sekmesini tıklayın, **Yardımcı Programlar**'ın altında **Baskı Kalitesi Araç Kutusu**'nu tıklayın, sonra da **Baskı Kalitesi Raporu** düğmesini tıklayın.
- **HP Utility (Mac OS X):** **Information And Support** (Bilgi ve Destek) bölümünde, **Print Quality Diagnostics**'i (Baskı Kalitesi Tanılaması), sonra da **Print**'i (Yazdır) tıklayın.

HP Officejet Pro 3610 Black and White e-ALL-in-One Series Print Quality Diagnostic Page

Printer Information

Product model number: GZ292A
Product serial number: CN22E1C04S05VB
Service ID: 22075
Firmware Version: MSL1CA1204BR
Pages printed: Tray 1=2, Total=2, Auto-duplex unit=0
Ink cartridge level*: K=90

*Estimates only. Actual ink levels may vary.

Test Pattern 1

If you see dark lines or white gaps where the arrows are pointing, align printhead.

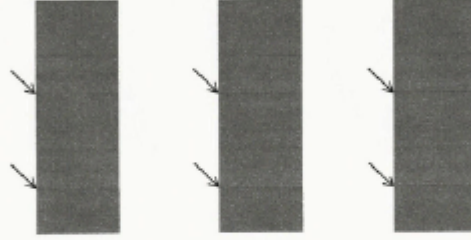

Test Pattern 2

If the lines are not straight and connected, align the printheads.



Test Pattern 3

If you see thin white lines across any of the colored blocks, clean the printheads.



Baskı Kalitesi Tanılama Sayfasını Değerlendirmek İçin

Sayfada hatalar görülüyorsa, aşağıdaki adımları izleyin:

1. Sınama Deseni 1'de, okların işaret ettiği yerde koyu çizgiler veya beyaz boşluklar görürseniz, yazıcıyı hizalayın. Daha fazla bilgi için, bkz. [Yazıcı kafasını hizalama](#).
2. Sınama Deseni 2'deki çizgiler düz ve bağlantılı değilse yazıcıyı hizalayın. Daha fazla bilgi için, bkz. [Yazıcı kafasını hizalama](#).
3. Sınama Deseni 3'teki bloklardan herhangi birinde beyaz çizgiler görürseniz, yazıcı kafasını temizleyin. Daha fazla bilgi için, bkz. [Yazıcı kafasını temizleme](#).

Hiçbir hata yoksa, yazıcı ve mürekkep sistemi düzgün çalışmaktadır. Çıktılarınızda baskı kalitesi sorunları yaşamaya devam ederseniz, yazılım ayarlarınızı ve kağıdı önceki çözümlerde anlatılan şekilde iki kez kontrol edin.

Sıkışmaları Giderme

Arada bir, iş sırasında kağıt sıkışır.

Bu bölüm aşağıdaki konuları içermektedir:

- [Kağıt sıkışmalarını giderme](#)
- [Kağıt sıkışmalarından kaçınma](#)

Kağıt sıkışmalarını giderme

Kağıt sıkışmaları yazıcının içinde veya OBB'de (Yalnızca HP Officejet Pro 3620) meydana gelebilir.

⚠ Dikkat uyarısı Yazıcı kafasının hasar görmesini olasılığını önlemek için, kağıt sıkışmalarını en kısa zamanda temizleyin.

💡 İpucu Baskı kalitesinin kötü olduğunu fark ederseniz, yazıcı kafasını temizleyin. Daha fazla bilgi için, bkz. [Yazıcı kafasını temizleme](#).

Kağıt sıkışmasını gidermek için bu adımları kullanın.

Yazıcıdaki bir sıkışmayı gidermek için

1. Çıkış tepsisindeki tüm kağıtları çıkarın.

⚠ Dikkat uyarısı Kağıt sıkışmasının yazıcının ön tarafından giderilmeye çalışılması, yazdırma mekanizmasına zarar verebilir. Kağıt sıkışmalarını daima otomatik iki taraflı yazdırma aksesuarı (dupleksleyici) üzerinden erişerek temizleyin.

2. Dupleksleyiciyi kontrol edin.

a. Dupleksleyiciyi, her iki yanındaki düğmelere basarak çıkarın.



1	Düğmeler
2	Otomatik iki taraflı yazdırma aksesuarı (dupleksleyici)

b. Yazıcının içinde sıkışan kağıdı bulun ve iki elinizle kağıdı tutup kendinize doğru çekin.

⚠ Dikkat uyarısı Kağıt silindirlere dışarı çekilirken yırtılırsa, silindirlere ve dişlilerde kağıt parçası kalıp kalmadığını kontrol edin. Tüm kağıt parçalarını yazıcıdan temizlemezseniz başka kağıt sıkışmaları da olabilir.

c. Sıkışma orada değilse, dupleksleyicinin tepesindeki mandalı itip kapağı aşağı doğru indirin. Kağıt içeride sıkışmışsa, dikkatlice çıkarın. Kapağı kapatın.

d. Dupleksleyiciyi yerine oturana dek yazıcıya yeniden sokun.

3. Yazıcının ön kısmını kontrol edin.

a. Mürekkep kartuşu erişim kapağını açın.

b. Yazıcının içinde kağıt kalmışsa, taşıyıcının yazıcının sağına gittiğinden emin olun, kağıt parçacıklarını veya kıvrılmış kağıtları temizleyin ve kağıdı yazıcının önünden kendinize doğru çekin.

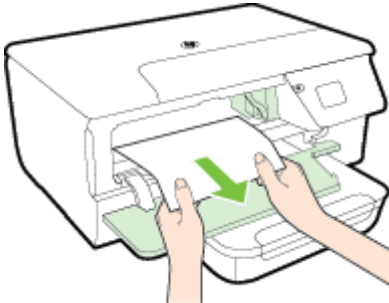

c. Taşıyıcıyı sola çekin, taşıyıcının sağ kısmında, yazıcı içinde sıkışmış kağıdı bulun, kağıt parçacıklarını veya kıvrılmış kağıdı temizleyin ve kağıdı yazıcının ön kısmından kendinize doğru çekin.

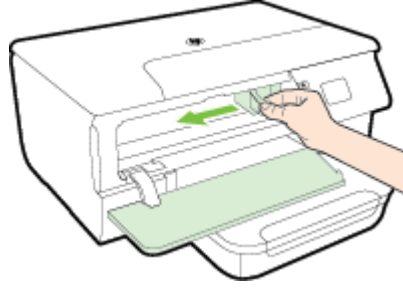

⚠ Uyarı Yazıcı açıksa ve taşıyıcı sıkışmışsa elinizi yazıcıya sokmayın. Mürekkep kartuşu erişim kapağını açtığınızda taşıyıcı yazıcının sağ tarafındaki konumuna geri dönmelidir. Sağa doğru hareket etmezse sıkışan ortamı çıkarmadan önce yazıcıyı kapatın.

4. Sıkışmayı giderdikten sonra, tüm kapakları kapatın ve (kapalı durumda ise) yazıcıyı çalıştırarak baskı işini yeniden gönderin.

Otomatik belge besleyicideki (OBB) kağıt sıkışmasını gidermek için (Yalnızca HP Officejet Pro 3620)

1. OBB kapağını kaldırın.

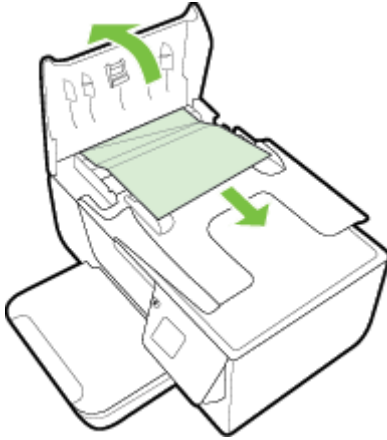

2. OBB'nin ön kenarında bulunan şeridi kaldırın.
3. Kağıdı yavaşça silindirlere dışarı çıkarın.

⚠ Dikkat uyarısı Kağıt silindirlere dışarı çıkarılırken yırtılırsa, yazıcının içinde kağıt parçası kalmaması için silindirleri ve dişlileri kontrol edin. Tüm kağıt parçalarını yazıcıdan temizlemezseniz başka kağıt sıkışmaları da olabilir.

4. Yerine oturana dek aşağı bastırarak OBB kapağını kapatın.

Kağıt sıkışmalarından kaçınma

Kağıt sıkışmasını önlemek için bu yönergeleri izleyin.

- Çıkış tepsisindeki yazdırılmış kağıtları sık sık kaldırın.
- Yazdırmak için kullandığınız kağıdın kırışmış, katlanmış veya zarar görmüş olmadığından emin olun.
- Kullanılmayan tüm kağıdı sıkıca kapanabilen bir torbada saklayarak, kağıtların kıvrılmasını ya da buruşmasını önleyin.
- Yazıcı için çok kalın veya çok ince kağıt kullanmayın.
- Tepsilerin doğru yüklendiğinden ve çok dolu olmadıklarından emin olun. Daha fazla bilgi için, bkz. [Kağıt yükleme](#).
- Giriş tepsisine yüklenen ortamın yatay konumda düz olarak durduğundan ve kenarlarının kıvrılmış ya da buruşmuş olmadığından emin olun.

- Belge besleyici tepsisine çok fazla kağıt yerleştirmeyin. Otomatik belge besleyiciye koyulabilecek en fazla sayfa sayısı ile ilgili bilgiler için, bkz. [Kağıt belirtileri](#).
- Farklı kağıt türlerini ve kağıt boyutlarını giriş tepsisinde aynı anda kullanmayın; giriş tepsisindeki tüm kağıt destesi aynı türde ve aynı boyutta olmalıdır.
- Giriş tepsisindeki kağıt kılavuzlarını tüm kağıtlara tam olarak yaslanacak şekilde ayarlayın. Kağıt kılavuzlarının, giriş tepsisindeki kağıtları kıvrımadığından emin olun. Eğik durumdayken giriş tepsisine kağıt yüklemeyin, kağıt kılavuzları tüm kağıt destesini düzgün şekilde kavrayamayabilir.
- Kağıdı giriş tepsisinde fazla ileriye doğru zorlamayın.
- Sayfanın her iki tarafına da yazdırıyorsanız, renk açısından çok koyu resimleri hafif kağıda basmayın.
- Yazıcınız için önerilen kağıt türlerini kullanın. Daha fazla bilgi için, bkz. [Kağıt belirtileri](#).
- Yazıcıda kağıt bitmek üzereyse, kağıdın bitmesine müsaade edin ve ardından kağıt ekleyin. Yazıcı kağıt almaya çalışırken kağıt eklemeye çalışmayın.
- Yazıcının temiz olduğundan emin olun. Daha fazla bilgi için, bkz. [Yazıcı bakımı](#).

A Teknik bilgiler

Bu bölüm ařađıdaki konuları içermektedir:

- [Garanti bilgisi](#)
- [Yazıcı belirtileri](#)
- [Yasal düzenleme bilgileri](#)
- [Çevre için ürün hizmet programı](#)
- [Üçüncü şahıs lisansları](#)

Garanti bilgisi

Bu bölüm ařađıdaki konuları içermektedir:

- [Hewlett-Packard sınırlı garanti bildirim](#)
- [Mürekkep kartuşu garanti bilgileri](#)

Hewlett-Packard sınırlı garanti bildirimini

HP Ürünü	Sınırlı garanti süresi
Yazılım Ortamı	90 gün
Yazıcı	1 yıl
Yazıcı veya mürekkep kartuşları	HP mürekkebi bitene veya kartuş üzerinde yazılı olan "garanti sonu" tarihine kadar ve bunlardan hangisi daha önceyse. Bu garanti, yeniden doldurulmuş, yeniden üretilmiş, üzerinde değişiklik yapılmış, kötü kullanılmış veya herhangi bir şekilde değişiklik yapılmış HP mürekkep ürünlerini içermez.
Yazıcı kafaları (yalnızca müşteri tarafından değiştirilebilen yazıcı kafalarının kullanıldığı ürünler için geçerlidir)	1 yıl
Aksesuarlar	Aksi belirtilmedikçe 1 yıl

A. Sınırlı garanti kapsamı

- Hewlett-Packard (HP) son kullanıcı müşteriye yukarıda belirtilen ürünlerde, müşteri tarafından satın alınmaları tarihinden başlayarak yine yukarıda belirtilen süre boyunca malzemeler ve işçilik yönünden hata veya kusur bulunmayacağını garanti eder.
- Yazılım ürünlerinde HP'nin sınırlı garantisi yalnızca programlama komutlarının yerine getirilmemesi durumu için geçerlidir. HP ürünlerinin, kesintisiz ve hafızasız çalışacağını garanti etmez.
- HP'nin sınırlı garantisi yalnızca ürünün normal kullanımı sonucunda oluşan kusurlar için geçerli olup, aşağıda sıralanan durumlardan kaynaklananlar dahil olmak üzere diğer sorunları kapsamaz:
 - Doğru olmayan veya yetersiz bakım ve değişiklik;
 - HP tarafından sağlanmayan veya desteklenmeyen yazılım, ortam, parça veya sarf malzemeleri;
 - Ürünün belirtilerini dışında kullanılması;
 - Yetkisiz değişiklik veya yanlış kullanım.
- HP yazıcı ürünlerinde, HP üretilmi olmayan veya yeniden doldurulmuş kartuş kullanılması, müşteriye verilen garantiyi veya müşteriyle yapılan herhangi bir HP destek sözleşmesini etkilemez. Ancak, yazıcıdaki arıza veya hasar HP ürünü olmayan veya yeniden doldurulmuş ya da kullanım süresi dolmuş bir mürekkep kartuşunun kullanımından kaynaklanıyorsa, HP söz konusu arıza veya hasar için yazıcının onarım servisi karşılığında standart saat ve malzeme ücretini alır.
- İlgili garanti süresi içinde HP garantisindeki bir ürüne ilişkin HP'ye kusur bildiriminde bulunulması durumunda, kendi seçimine bağlı olarak HP, ürünü onarır veya yenisi ile değiştirir.
- HP'nin onarım yapamaması veya ürünü değiştirememesi durumunda HP garantisindeki kusurlu ürünün satın alma ücreti, kusurun bildirilmesinden başlayarak makul bir süre içinde HP tarafından geri ödenir.
- Kusurlu ürün müşteri tarafından HP'ye iade edilene kadar HP'nin söz konusu ürünü onarmaya, değiştirmeye veya ücretini geri ödemeye ilişkin hiçbir yükümlülüğü bulunmaz.
- En azından değiştirilen ürünün işlevlerine eşit işlevleri olması kaydıyla, değiştirilen ürün yeni veya yeni gibi olabilir.
- HP ürünlerinde performans açısından yeni ürüne eşit veya yeniden üretilmiş parçalar, bileşenler veya malzemeler bulunabilir.
- HP'nin Sınırlı Garanti Bildirimi, kapsamındaki HP ürününün HP tarafından dağıtımının yapıldığı tüm ülkelerde geçerlidir. Yerinde servis sağlamak gibi ek garanti hizmetleri için olan sözleşmeler, ürünün yetkili ithalatçı veya HP tarafından da tümünün yapıldığı ülkelerde tüm yetkili HP servisleri tarafından sağlanabilir.

B. Garanti sınırlamaları

YEREL YASALARIN İZİN VERDİĞİ ÖLÇÜDE HP VEYA ÜÇÜNCÜ TARAF TEDARİKÇİLERİ AÇIK VEYA DOLAYLI BAŞKA HİÇBİR GARANTİ VEYA KOŞUL SAĞLAMAZ YA DA TİCARİ OLARAK SATILABİLİRLİK, YETERLİ KALİTE VE BELİRLİ BİR AMACA UYGUNLUK İLE İLGİLİ HİÇBİR KOŞUL VEYA GARANTİ VERMEZ.

C. Sorumluluk sınırlamaları

- Yerel yasaların izin verdiği ölçüde işbu garanti bildirimini ile sağlanan tazminatlar müşterinin yegane ve özel tazminatıdır.
- YEREL YASALARIN İZİN VERDİĞİ ÖLÇÜDE İŞBU GARANTİDE ÖZELLİKLE BELİRTİLEN YÜKÜMLÜLÜKLER SAKLI KALMAK KAYDIYLA HP VEYA ÜÇÜNCÜ TARAF TEDARİKÇİLERİ SÖZ KONUSU ZARARLARIN OLASILIĞINDAN HABERDAR EDİLMİŞ OLSALAR DAHİ HİÇBİR ŞEKİLDE DOĞRUDAN, ÖZEL, ARIZA VEYA DOLAYLI OLARAK ORTAYA ÇIKAN SÖZLEŞME KAPSAMINDA, KASITLI YA DA BAŞKA HUKUK SİSTEMİNE GÖRE OLUŞAN ZARAR VE ZİYANLARDAN SORUMLU TUTULAMAZ.

D. Yerel yasalar

- İşbu Garanti Bildirimi ile müşteriye özel yasal haklar sağlanmaktadır. Bunlar dışında müşterinin ABD'de eyaletlere, Kanada'da bölgelere ve dünyadaki diğer yerlerde ülkelere göre değişen başka hakları da olabilir.
- Uyumsuz olduğu ölçüde bu Garanti Bildirimi söz konusu yerel yasalara uyacak biçimde değiştirilmiş kabul edilecektir. Bu yerel yasalar uyarınca Garanti Bildirimi'ndeki bazı feragat bildirimleri ve sınırlamalar müşteriler için geçerli olmayabilir. Örneğin, ABD dışındaki bazı ülkeler (Kanada'daki bölgeler dahil olmak üzere) ve ABD'deki bazı eyaletler şunları yapabilir:
 - Bu Garanti Bildirimi'ndeki feragat bildirimlerinin ve sınırlamaların tüketicinin yasal haklarını kısıtlamasına izin vermeyebilir (ör., İngiltere);
 - Üreticinin söz konusu feragat bildirimlerini veya sınırlamaları uygulamasını kısıtlayabilir veya
 - Müşteriye ek garanti hakları sağlayabilir, üreticinin tiraz edemeyeceği koşulsuz garanti süresi belirleyebilir veya koşulsuz garanti süresine sınırlama getirilmesine izin verebilir.
- BU GARANTİ BİLDİRİMİ HÜKÜMLERİ, YASAL OLARAK İZİN VERİLENLERİN DIŞINDA, HP ÜRÜNLERİNİN SATIŞI İÇİN GEÇERLİ OLAN ZORUNLU YASAL HAKLARA EK OLUP BUNLARI HARIÇ TUTMAZ, SINIRLAMAZ VEYA DEĞİŞTİRMEZ.

Mürekkep kartuşu garanti bilgileri

HP mürekkep kartuşu garantisi, ürün belirtilen HP yazdırma aygıtında kullanıldığında geçerlidir. Bu garanti yeniden doldurulmuş, yeniden üretilmiş, yenilenmiş, yanlış kullanılmış veya üzerinde oynanmış HP mürekkep ürünlerini kapsamaz.

Garanti süresinde, HP mürekkep bitene kadar veya garanti tarihi sonuna gelene kadar ürün kapsam altındadır. YYYY/AA biçimindeki garanti sonu tarihi ürün üzerinde aşağıdaki şekilde bulunabilir:

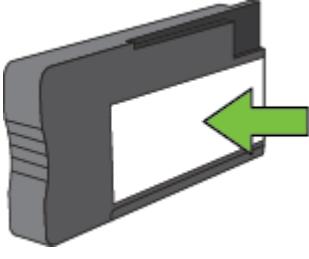

Hewlett-Packard sınırlı garanti beyanı hakkında daha fazla bilgi için, bkz. [Hewlett-Packard sınırlı garanti bildirimini](#).

Yazıcı belirtileri

Bu bölüm aşağıdaki konuları içermektedir:

- [Fiziksel belirtiler](#)
- [Ürün özellikleri ve kapasiteleri](#)
- [İşlemci ve bellek belirtileri](#)
- [Sistem gereksinimleri](#)
- [Ağ iletişim kuralları belirtileri](#)
- [Katiştirilmiş web sunucusu belirtileri](#)
- [Kağıt belirtileri](#)
- [Baskı çözünürlüğü](#)
- [Kopyalama belirtileri](#)
- [Faks belirtileri \(Yalnızca HP Officejet Pro 3620\)](#)
- [Tarama belirtileri](#)
- [HP ePrint belirtileri](#)
- [HP web sitesi belirtileri](#)
- [Ortam belirtileri](#)
- [Elektrik belirtileri](#)
- [Akustik yayım belirtileri](#)

Fiziksel belirtiler

Yazıcı boyutu (genişlik x yükseklik x derinlik)

- HP Officejet Pro 3610: 460 x 200 x 469 mm (18,1 x 7,9 x 18,5 inç)
- HP Officejet Pro 3620: 465 x 250 x 469 mm (18,3 x 9,8 x 18,5 inç)

Yazıcı ağırlığı

Yazıcı ağırlığı, otomatik iki taraflı yazdırma aksesuarı (dupleksleyici) ve yazdırma sarf malzemelerini de içerir.

- HP Officejet Pro 3610: 7,45 kg (16,4 lb)
- HP Officejet Pro 3620: 8,25 kg (18,2 lb)

Ürün özellikleri ve kapasiteleri

Özellik	Kapasite
Bağlanabilirlik	<ul style="list-style-type: none"> • USB 2.0 yüksek hız • Ethernet ağı
Mürekkep kartuşları	Bir adet siyah mürekkep kartuşu
Sarf malzemesi verim bilgileri	Tahmini mürekkep kartuşu verimleriyle ilgili daha fazla bilgi için www.hp.com/go/learnaboutsupplies/ adresini ziyaret edin.
Yazıcı dilleri	HP PCL 3
Yazı tipi desteği	ABD yazı tipleri: CG Times, CG Times Italic, Universe, Universe Italic, Courier, Courier Italic, Letter Gothic, Letter Gothic Italic.
Görev döngüsü	Ayda en fazla 12.000 sayfa
Yazıcı kontrol paneli dil desteği Kullanılabilen dil ülkeye/bölgeye göre değişir.	Almanca, Arapça, Basitleştirilmiş Çince, Bulgarca, Çekçe, Danca, Felemenkçe, Fince, Fransızca, Geleneksel Çince, Hırvatça, İngilizce, İspanyolca, İsveççe, İtalyanca, Kore dili, Lehçe, Macarca, Norveççe, Portekizce, Rumence, Rusça, Slovakça, Slovence, Türkçe, Yunanca.

İşlemci ve bellek belirtileri

Yazıcı işlemcileri

- ARM R4

Yazıcı belleği

- 128 MB yerleşik RAM

Sistem gereksinimleri

Yazıcı yazılımı CD'sindeki Benioku dosyasına başvurun.

 **Not** Desteklenen işletim sistemleri ve sistem gereksinimleri hakkındaki en son bilgiler için www.hp.com/support adresini ziyaret edin.

Ağ iletişim kuralları belirtileri

Yazıcı yazılımı CD'sindeki Benioku dosyasına başvurun.

Katıştırılmış web sunucusu belirtileri

Gerekenler

- TCP/IP tabanlı ağ (IPX/SPX tabanlı ağlar desteklenmez)
- Web tarayıcısı (Microsoft Internet Explorer 7.0 veya sonraki sürümleri, Mozilla Firefox 3.0 veya sonraki sürümleri, Safari 3.0 veya sonraki sürümleri ya da Google Chrome 5.0 veya sonraki sürümleri)
- Ağ bağlantısı (bilgisayara USB kablosu ile bağlı bir yazıcı ile kullanılamaz)
- İnternet bağlantısı (bazı özellikler için gerekir).

 **Not 1** Katıştırılmış web sunucusunu İnternet'e bağlı olmadan açabilirsiniz. Ancak bazı özellikler kullanılamaz.

Not 2 Katıştırılmış web sunucusu, güvenlik duvarı yazıcının hangi tarafından o tarafından olması gerekir.

Kağıt belirtileri

Bu bölümde, yazıcı ile çalışacak doğru kağıdı ve özellikleri belirleme konusunda bilgiler sağlanmaktadır.

- [Desteklenen kağıtlar için belirtileri anlama](#)
- [En küçük kenar boşluklarını ayarlama](#)
- [Sayfanın iki yüzüne yazdırma konusunda bilgiler](#)

Desteklenen kağıtlar için belirtileri anlama

Yazıcınızla kullanılacak doğru kağıdı ve kağıdınızla hangi özelliklerin çalışacağını belirlemek için tabloları kullanın.

- [Desteklenen boyutları anlama](#)
- [Desteklenen kağıt türlerini ve ağırlıklarını anlama](#)

Desteklenen boyutları anlama

Kağıt boyutu	Giriş tepsisi	OBB (Yalnızca HP Officejet Pro 3620)	Dupleksleyici
Standart boyutlu kağıt			
U.S. Letter (216 x 279 mm; 8,5 x 11 inç)	✓	✓	✓
8,5 x 13 inç (216 x 330 mm)	✓	✓	
U.S. Legal (216 x 356 mm; 8,5 x 14 inç)	✓	✓	
A4 (210 x 297 mm; 8,3 x 11,7 inç)	✓	✓	✓

Kağıt boyutu	Giriş tepsi	OBB (Yalnızca HP Officejet Pro 3620)	Dupleksleyici
U.S. Executive (184 x 267 mm; 7,25 x 10,5 inç)	✓	✓	
U.S. Statement (140 x 216 mm; 5,5 x 8,5 inç)	✓	✓	
B5 (JIS) (182 x 257 mm; 7,17 x 10,12 inç)	✓	✓	
A5 (148 x 210 mm; 5,8 x 8,3 inç)	✓	✓	
Zarflar			
ABD #10 Zarf (105 x 241 mm; 4,12 x 9,5 inç)	✓		
Monarch Zarf (98 x 191 mm; 3,88 x 7,5 inç)	✓		
Kart Zarf (111 x 152 mm; 4,4 x 6 inç)	✓		
A2 Zarf (111 x 146 mm; 4,37 x 5,75 inç)	✓		
DL Zarf (110 x 220 mm; 4,3 x 8,7 inç)	✓		
C5 Zarf (162 x 229 mm; 6,4 x 9 inç)	✓		
C6 Zarf (114 x 162 mm; 4,5 x 6,4 inç)	✓		
Kartlar			
Dizin kartı (76,2 x 127 mm; 3 x 5 inç)	✓		
Dizin kartı (102 x 152 mm; 4 x 6 inç)	✓		
Dizin kartı (127 x 203 mm; 5 x 8 inç)	✓		
A6 kart (105 x 148,5 mm; 4,13 x 5,83 inç)	✓		
6 x 8 inç (152 x 203 mm)	✓		
Dizin Kartı A4 (210 x 297 mm; 8,3 x 11,7 inç)	✓		✓
Dizin Kartı Letter (216 x 279 mm; 8,5 x 11 inç)	✓		✓
Diğer kağıtlar			
Not Özel kağıt boyutları yalnızca Mac yazıcı sürücüsü içinde belirlenebilir. Daha fazla bilgi için, bkz. Özel boyut ayarlama (Mac OS X) .			
76,2 - 216 mm arası genişlikte ve 127 - 356 mm arası uzunlukta olan özel boyutlu kağıtlar (3 - 8,5 inç arası genişlikte ve 5 - 14 inç arası uzunlukta)	✓		
147 - 216 mm arası genişlikte ve 210 - 356 mm arası uzunlukta olan özel boyutlu kağıtlar (5,8 - 8,5 inç arası genişlikte ve 8,3 - 14 inç arası uzunlukta)		✓	

Desteklenen kağıt türlerini ve ağırlıklarını anlama

Tepsi	Tür	Ağırlık	Kapasite
Giriş tepsi	Kağıt	60 - 105 g/m ² (16 - 28 lb bond)	En fazla 250 yaprak 20 lbs düz kağıt (25 mm veya 1 inç yığılanmış biçimde)
	Zarflar	75 - 90 g/m ² (20 - 24 lb bond zarf)	En fazla 30 sayfa (17 mm veya 0,67 inç yığılanmış biçimde)

(devamı)

Tepsi	Tür	Ağırlık	Kapasite
	Kartlar	En fazla 200 g/m ² (110 lb dizin)	En fazla 80 kart
Dupleksleyici	Düz kağıt ve broşür	60 - 120 g/m ² (16 - 32 lb bond)	Uygulanamaz
Çıkış tepsi	Tüm desteklenen kağıtlar		En fazla 75 sayfa düz kağıt (metin yazdırma)
OBB (Yalnızca HP Officejet Pro 3620)	Kağıt	60 - 90 g/m ² (16 - 24 lb bond)	35 sayfa 20lbs düz kağıt

En küçük kenar boşluklarını ayarlama

Dikey yönlendirmede, belge kenar boşlukları, bu kenar boşluğu ayarlarıyla eşleşecek veya bunları aşacak şekilde ayarlanmalıdır.

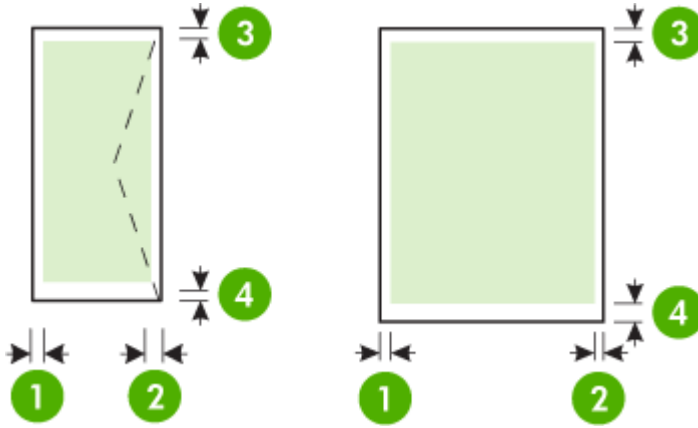

Kağıt	(1) Sol kenar boşluğu	(2) Sağ kenar boşluğu	(3) Üst kenar boşluğu	(4) Alt kenar boşluğu
U.S. Letter U.S. Legal A4 U.S. Executive U.S. Statement 8,5 x 13 inç B5 A5 Kartlar Özel boyutlu kağıt (yalnızca Mac OS X)	3,3 mm (0,13 inç)	3,3 mm (0,13 inç)	3,3 mm (0,13 inç)	3,3 mm (0,13 inç) Not İki taraflı yazdırma için, alt yazdırma kenar boşlukları gereksinimi değişebilir.
Zarflar	3,3 mm (0,13 inç)	3,3 mm (0,13 inç)	16,5 mm (0,65 inç)	16,5 mm (0,65 inç)

Sayfanın iki yüzüne yazdırma konusunda bilgiler

- Her zaman yazıcı belirtilerine uygun kağıt kullanın. Daha fazla bilgi için, bkz. [Kağıt belirtileri](#).
- Uygulamanızdan veya yazıcı sürücüsünden çift taraflı yazdırma seçeneklerini seçin.
- Zarfların, parlak kağıtların veya 16 lb bond'dan (60 g/m²) daha hafif veya 28 lb bond'dan (105 g/m²) daha ağır kağıtların iki yüzüne yazdırmayın. Bu tür kağıtlar yazıcıda sıkışabilir.

- Birçok kağıt türü, sayfanın her iki tarafına yazdığınız belirli bir yönlendirme gerektirir. Bunlar arasında antetli, basılı kağıt ve filigranlı ve delikli kağıtlar yer alır. Windows işletim sistemli bir bilgisayardan yazdığınızda, yazıcı önce kağıdın birinci tarafını yazdırır. Kağıdı yazdırılan yüzü aşağı bakacak şekilde yükleyin.
- Otomatik iki taraflı yazdırma için kağıdın bir yüzüne yazdırma bittiğinde yazıcı kağıdı tutar ve mürekkep kuruyana kadar bekletir. Mürekkep kuruduktan sonra, kağıt yazıcıya geri çekilir ve ikinci taraf yazdırılır. Yazdırma tamamlandığında kağıt çıkış tepsisine bırakılır. Yazdırma tamamlanmadan kağıdı almayın.
- Kağıdı ters çevirip yeniden yazıcıya besleyerek desteklenen özel boyutlu kağıdın iki tarafına yazdırabilirsiniz. Daha fazla bilgi için, bkz. [Kağıt belirtileri](#).

Baskı çözünürlüğü

Taslak modu	<ul style="list-style-type: none"> • Siyah Oluşturma: 300x300dpi • Çıktı (Siyah): Otomatik
Normal mod	<ul style="list-style-type: none"> • Siyah Oluşturma: 600x600dpi • Çıktı (Siyah): Otomatik
Düz-En İyi modu	<ul style="list-style-type: none"> • Siyah Oluşturma: 600x600dpi • Çıktı (Siyah): Otomatik
Broşür ve El İlanı Kağıdı Mat - En İyi modu	<ul style="list-style-type: none"> • Siyah Oluşturma: 600x600dpi • Çıktı (Siyah): 600x1200dpi

Kopyalama belirtileri

- Dijital görüntü işleme
- Orijinalden en fazla 99 kopya
- Dijital zum: %25'ten %400'e
- Sayfaya sığdır, kopya önizleme

Faks belirtileri (Yalnızca HP Officejet Pro 3620)

- Siyah beyaz veya renkli faks gönderir.
- Siyah beyaz faks alır.
- En fazla 99 hızlı arama.
- 99 sayfaya kadar bellek (standart çözünürlükte 1 numaralı ITU-T Sınama Görüntüsü bazında). Daha karmaşık sayfalar veya yüksek çözünürlüklü olanlar daha uzun sürer ve daha çok bellek kullanır.
- El ile faks gönderin ve alın.
- Meşgulse otomatik yeniden arama (5 kereye kadar) (modele göre değişir).
- Yanıt yoksa otomatik yeniden arama (bir kez) (modele göre değişir).
- Onay ve etkinlik raporları.
- Hata Düzeltme Modu'na sahip CCITT/ITU Grup 3 faks.
- 33,6 Kbps iletim.
- 33,6 Kbps hızda 4 saniyede bir sayfa (standart çözünürlükte ITU-T Test Image #1 tabanlı). Daha karmaşık sayfalar veya yüksek çözünürlüklü olanlar daha uzun sürer ve daha çok bellek kullanır.
- Otomatik faks/telesekreter geçişiyle çalma sayısını algılama.

	Hassas (dpi)	Standart (dpi)
Siyah	206 x 196	206 x 98
Renkli	206 x 200	206 x 200

PC'ye Faks/Mac'e Faks Belirtileri

- Desteklenen dosya türleri: Sıkıştırılmamış TIFF
- desteklenen faks türleri: siyah beyaz fakslar

Tarama belirtileri

 **Not** Otomatik belge besleyici (OBB) yalnızca HP Officejet Pro 3620'de kullanılabilir.

- Yerleşik OCR yazılımı, taranan metni otomatik olarak düzenlenebilir metne dönüştürür
- Twain uyumlu arabirim (Windows) ve Görüntü Yakalama uyumlu arabirim (Mac OS X)
- Çözünürlük:
 - Tarayıcı camı: 1200 x 1200 ppi
 - OBB: 300 x 300 ppi
- Renk: 24 bit renk, 8 bit gri tonlamalı (256 gri düzeyi)
- Maksimum tarama boyutu:
 - Tarayıcı camı: 216 x 297 mm (8,5 x 11,7 inç)
 - OBB: 216 x 356 mm (8,5 x 14 inç)

HP ePrint belirtileri

- Ethernet bağlantısı kullanan bir Internet bağlantısı
- E-posta ve eklentilerin maksimum boyutu: 5 MB
- Maksimum eklenti sayısı: 10

 **Not** HP ePrint sunucusu, "Kime" veya "Cc" alanlarında birden fazla e-posta adresi varsa e-posta yazdırma işlerini kabul etmez. "Kime" alanına yalnızca HP yazıcınızın e-posta adresini girin. Diğer alanlara başka e-posta adresi girmeyin.

- Desteklenen dosya türleri:
 - PDF
 - HTML
 - Standart metin dosyası biçimleri
 - Microsoft Word, PowerPoint
 - PNG, JPEG, TIFF, GIF, BMP gibi görüntü dosyaları

 **Not** HP ePrint ile diğer dosya türlerini kullanmanız da mümkün olabilir. Ancak tam olarak test edilmedikleri için HP bu türlerin yazıcıyla uyumlu olacaklarını garanti etmemektedir.

HP web sitesi belirtileri

- Adobe Flash eklentisiyle (sürüm 10 veya sonraki sürümleri) bir web tarayıcısı (Microsoft Internet Explorer 6.0 veya sonraki sürümleri, Mozilla Firefox 2.0 veya sonraki sürümleri, Safari 3.2.3 veya sonraki sürümleri ya da Google Chrome 5.0).
- Internet bağlantısı

Ortam belirtileri

Çalışma ortamı

- Çalışma sıcaklığı: 5° - 40° C (41° - 104° F)
Önerilen çalışma koşulları: 15° - 33° C (59° - 91,4° F)
Önerilen bağıl nem: % 20 - 80 yoğuşmasız

Depolama ortamı

- Saklama sıcaklığı: -40° - 60° C (-40° - 140° F)
Depolama bağıl nemi: %90'a kadar yoğuşmasız (140° F)

Elektrik belirtileri

Yazıcı ile birlikte gelen başlarken kılavuzuna başvurun.

Akustik yayım belirtileri

Taslak modunda yazdırma, ses düzeyi ISO 7779'e uygun

HP Officejet Pro 3610

- Ses basıncı (yanındaki kişinin konumu)
 - LpAm 56,20 (dBA) (mono Draft baskı)
- Ses gücü
 - LwAd 5,96 (BA)

HP Officejet Pro 3620

- Ses basıncı (yanındaki kişinin konumu)
 - LpAm 54,40 (dBA) (mono Draft baskı)
- Ses gücü
 - LwAd 5,85 (BA)

Yasal düzenleme bilgileri

Yazıcı ülkenizde/bölgenizde bulunan yasal düzenleme kurumlarının ürün gereksinimlerini karşılamaktadır.

Bu bölüm aşağıdaki konuları içermektedir:

- [Yasal Model Numarası](#)
- [FCC beyanı](#)
- [Kore'deki kullanıcılara yönelik bildirim](#)
- [Japonya'daki kullanıcılara yönelik VCCI \(Sınıf B\) uyumluluk bildirim](#)
- [Japonya'daki kullanıcılara yönelik güç kablosu bildirim](#)
- [Almanya için ses emisyonu beyanı](#)
- [GS Beyannamesi \(Almanya\)](#)
- [ABD telefon şebekesi kullanıcılarına yönelik bildirim: FCC gereklilikleri](#)
- [Kanada telefon şebekesi kullanıcılarına yönelik bildirim](#)
- [Almanya telefon şebekesi kullanıcılarına yönelik bildirim](#)
- [Avrupa Ekonomik Alanı'ndaki kullanıcılara yönelik bildirim](#)
- [Avustralya kablolu faks beyanı](#)
- [Avrupa Birliği Yasal Düzenleme Bildirimi](#)

Yasal Model Numarası

Yasal kimlik işlemleri için ürününüze bir Yasal Model Numarası atanmıştır. Ürününüzün Yasal Model numarası: SNPRH-1104 (HP Officejet Pro 3610) veya SNPRH-1105 (HP Officejet Pro 3620). Bu yasal düzenleme model numarası pazarlama adıyla (HP Officejet Pro 3610 Siyah Beyaz e-All-in-One veya HP Officejet Pro 3620 Siyah Beyaz e-All-in-One) veya ürün numarasıyla (CZ292A veya CZ293A) karıştırılmamalıdır.

FCC beyanı

<p>FCC statement</p> <p>The United States Federal Communications Commission (in 47 CFR 15.105) has specified that the following notice be brought to the attention of users of this product.</p> <p>This equipment has been tested and found to comply with the limits for a Class B digital device, pursuant to Part 15 of the FCC Rules. These limits are designed to provide reasonable protection against harmful interference in a residential installation. This equipment generates, uses and can radiate radio frequency energy and, if not installed and used in accordance with the instructions, may cause harmful interference to radio communications. However, there is no guarantee that interference will not occur in a particular installation. If this equipment does cause harmful interference to radio or television reception, which can be determined by turning the equipment off and on, the user is encouraged to try to correct the interference by one or more of the following measures:</p> <ul style="list-style-type: none"> • Reorient or relocate the receiving antenna. • Increase the separation between the equipment and the receiver. • Connect the equipment into an outlet on a circuit different from that to which the receiver is connected. • Consult the dealer or an experienced radio/TV technician for help. <p>For further information, contact: Manager of Corporate Product Regulations Hewlett-Packard Company 3000 Hanover Street Palo Alto, Ca 94304 (650) 857-1501</p> <p>Modifications (part 15.21)</p> <p>The FCC requires the user to be notified that any changes or modifications made to this device that are not expressly approved by HP may void the user's authority to operate the equipment.</p> <p>This device complies with Part 15 of the FCC Rules. Operation is subject to the following two conditions: (1) this device may not cause harmful interference, and (2) this device must accept any interference received, including interference that may cause undesired operation.</p>
--

Kore'deki kullanıcılara yönelik bildirim

B 급 기기 (가정용 방송통신기기)	이 기기는 가정용(B급)으로 전자파적합등록을 한 기기로서 주로 가정에서 사용하는 것을 목적으로 하며, 모든 지역에서 사용할 수 있습니다.
------------------------	--

Japonya'daki kullanıcılara yönelik VCCI (Sınıf B) uyumluluk bildirimi

<p>この装置は、クラスB情報技術装置です。この装置は、家庭環境で使用することを目的としていますが、この装置がラジオやテレビジョン受信機に近接して使用されると、受信障害を引き起こすことがあります。取扱説明書に従って正しい取り扱いをして下さい。</p> <p style="text-align: right;">VCCI-B</p>
--

Japonya'daki kullanıcılara yönelik güç kablosu bildirim

製品には、同梱された電源コードをお使い下さい。
同梱された電源コードは、他の製品では使用出来ません。

Almanya için ses emisyonu beyanı

Geräuschemission

LpA < 70 dB am Arbeitsplatz im Normalbetrieb nach DIN 45635 T. 19

GS Beyannamesi (Almanya)

GS-Erklärung (Deutschland)

Das Gerät ist nicht für die Benutzung im unmittelbaren Gesichtsfeld am Bildschirmarbeitsplatz vorgesehen. Um störende Reflexionen am Bildschirmarbeitsplatz zu vermeiden, darf dieses Produkt nicht im unmittelbaren Gesichtsfeld platziert werden.

ABD telefon şebekesi kullanıcılarına yönelik bildirim: FCC gereklilikleri

 **Not** Bu bölüm yalnızca faks özelliği olan yazıcılar için geçerlidir.

Notice to users of the U.S Telephone network: FCC requirements

This equipment complies with Part 68 of the FCC rules and the requirements adopted by the ACTA. On the rear (or bottom) of this equipment is a label that contains, among other information, a product identifier in the format US:AAAEQ##TXXXX. If requested, this number must be provided to the telephone company.

Applicable connector jack Universal Service Order Codes ("USOC") for the Equipment is: RJ11C.

A plug and jack used to connect this equipment to the premises wiring and telephone network must comply with the applicable FCC Part 68 rules and requirements adopted by the ACTA. A compliant telephone cord and modular plug is provided with this product. It is designed to be connected to a compatible modular jack that is also compliant. See installation instructions for details.

The REN is used to determine the number of devices that may be connected to a telephone line. Excessive RENs on a telephone line may result in the devices not ringing in response to an incoming call. In most but not all areas, the sum of RENs should not exceed five (5.0). To be certain of the number of devices that may be connected to a line, as determined by the total RENs, contact the local telephone company. For products approved after July 23, 2001, the REN for this product is part of the product identifier that has the format US:AAAEQ##TXXXX. The digits represented by ## are the REN without a decimal point (e.g., 00 is a REN of 0.0).

If this equipment causes harm to the telephone network, the telephone company will notify you in advance that temporary discontinuance of service may be required. But if advance notice isn't practical, the telephone company will notify the customer as soon as possible. Also, you will be advised of your right to file a complaint with the FCC if you believe it is necessary.

The telephone company may make changes in its facilities, equipment, operations or procedures that could affect the operation of the equipment. If this happens the telephone company will provide advance notice in order for you to make necessary modifications to maintain uninterrupted service.

If trouble is experienced with this equipment, please contact the manufacturer, or look elsewhere in this manual, for repair or warranty information. If the equipment is causing harm to the telephone network, the telephone company may request that you disconnect the equipment until the problem is resolved.

Connection to party line service is subject to state tariffs. Contact the state public utility commission, public service commission or corporation commission for information.

If your home has specially wired alarm equipment connected to the telephone line, ensure the installation of this equipment does not disable your alarm equipment. If you have questions about what will disable alarm equipment, consult your telephone company or a qualified installer.

WHEN PROGRAMMING EMERGENCY NUMBERS AND/OR MAKING TEST CALLS TO EMERGENCY NUMBERS:

- 1) Remain on the line and briefly explain to the dispatcher the reason for the call.
- 2) Perform such activities in the off-peak hours, such as early morning or late evenings.



Note The FCC hearing aid compatibility rules for telephones are not applicable to this equipment.

The Telephone Consumer Protection Act of 1991 makes it unlawful for any person to use a computer or other electronic device, including FAX machines, to send any message unless such message clearly contains in a margin at the top or bottom of each transmitted page or on the first page of the transmission, the date and time it is sent and an identification of the business or other entity, or other individual sending the message and the telephone number of the sending machine or such business, other entity, or individual. (The telephone number provided may not be a 900 number or any other number for which charges exceed local or long-distance transmission charges.)

In order to program this information into your FAX machine, you should complete the steps described in the software.

Kanada telefon şebekesi kullanıcılarına yönelik bildirim



Not Bu bölüm yalnızca faks özelliği olan yazıcılar için geçerlidir.

Note à l'attention des utilisateurs du réseau téléphonique canadien/Notice to users of the Canadian telephone network

Cet appareil est conforme aux spécifications techniques des équipements terminaux d'Industrie Canada. Le numéro d'enregistrement atteste de la conformité de l'appareil. L'abréviation IC qui précède le numéro d'enregistrement indique que l'enregistrement a été effectué dans le cadre d'une Déclaration de conformité stipulant que les spécifications techniques d'Industrie Canada ont été respectées. Néanmoins, cette abréviation ne signifie en aucun cas que l'appareil a été validé par Industrie Canada.

Pour leur propre sécurité, les utilisateurs doivent s'assurer que les prises électriques reliées à la terre de la source d'alimentation, des lignes téléphoniques et du circuit métallique d'alimentation en eau sont, le cas échéant, branchées les unes aux autres. Cette précaution est particulièrement importante dans les zones rurales.



Remarque Le numéro REN (Ringer Equivalence Number) attribué à chaque appareil terminal fournit une indication sur le nombre maximal de terminaux qui peuvent être connectés à une interface téléphonique. La terminaison d'une interface peut se composer de n'importe quelle combinaison d'appareils, à condition que le total des numéros REN ne dépasse pas 5.

Basé sur les résultats de tests FCC Partie 68, le numéro REN de ce produit est 0.08.

This equipment meets the applicable Industry Canada Terminal Equipment Technical Specifications. This is confirmed by the registration number. The abbreviation IC before the registration number signifies that registration was performed based on a Declaration of Conformity indicating that Industry Canada technical specifications were met. It does not imply that Industry Canada approved the equipment.

Users should ensure for their own protection that the electrical ground connections of the power utility, telephone lines and internal metallic water pipe system, if present, are connected together. This precaution might be particularly important in rural areas.



Note The REN (Ringer Equivalence Number) assigned to each terminal device provides an indication of the maximum number of terminals allowed to be connected to a telephone interface. The termination on an interface might consist of any combination of devices subject only to the requirement that the sum of the Ringer Equivalence Numbers of all the devices does not exceed 5.

The REN for this product is 0.08, based on FCC Part 68 test results.

Almanya telefon şebekesi kullanıcılarına yönelik bildirim

 **Not** Bu bölüm yalnızca faks özelliği olan yazıcılar için geçerlidir.

Hinwels für Benutzer des deutschen Telefonnetzes

Dieses HP-Fax ist nur für den Anschluss eines analogen Public Switched Telephone Network (PSTN) gedacht. Schließen Sie den TAE N-Telefonstecker, der im Lieferumfang des HP All-in-One enthalten ist, an die Wandsteckdose (TAE 6) Code N an. Dieses HP-Fax kann als einzelnes Gerät und/oder in Verbindung (mit seriellen Anschluss) mit anderen zugelassenen Endgeräten verwendet werden.

Avrupa Ekonomik Alanı'ndaki kullanıcılara yönelik bildirim

Notice to users in the European Economic Area

This product is designed to be connected to the analog Switched Telecommunication Networks (PSTN) of the European Economic Area (EEA) countries/regions.

Network compatibility depends on customer selected settings, which must be reset to use the equipment on a telephone network in a country/region other than where the product was purchased. Contact the vendor or Hewlett-Packard Company if additional product support is necessary.

This equipment has been certified by the manufacturer in accordance with Directive 1999/5/EC (annex III) for Pan-European single-terminal connection to the public switched telephone network (PSTN). However, due to differences between the individual PSTNs provided in different countries, the approval does not, of itself, give an unconditional assurance of successful operation on every PSTN network termination point.

In the event of problems, you should contact your equipment supplier in the first instance.

This equipment is designed for DTMF tone dialing and loop disconnect dialing. In the unlikely event of problems with loop disconnect dialing, it is recommended to use this equipment only with the DTMF tone dial setting.

Avustralya kablolu faks beyanı

 **Not** Bu bölüm yalnızca faks özelliği olan yazıcılar için geçerlidir.

In Australia, the HP device must be connected to Telecommunication Network through a line cord which meets the requirements of the Technical Standard AS/ACIF S008.

Avrupa Birliği Yasal Düzenleme Bildirimi

CE işareti taşıyan ürünler aşağıdaki AB Direktiflerine uygundur:

- Düşük Voltaj Direktifi 2006/95/EC
- EMC Direktifi 2004/108/EC
- Yürürlükte olduğu yerlerde Ecodesign Direktifi 2009/125/EC



Bu ürünün CE uyumu, HP tarafından sağlanan doğru CE işaretli AC adaptörü ile kullanılması durumunda geçerlidir.

Bu ürün kablolu ve/veya kablosuz telekomünikasyon işlevine sahipse, aşağıdaki AB Direktifinin temel gerekliliklerine de uymaktadır:

- R&TTE Direktifi 1999/5/EC

Bu direktiflere uygunluk, bu ürün veya ürün ailesi için HP tarafından yayınlanan ve ürün belgeleri ile birlikte veya aşağıdaki web sitesinde bulunabilecek (yalnızca İngilizce) AB Uygunluk Beyanı'nda sıralanan uyumlu hale getirilmiş geçerli Avrupa standartlarına (Avrupa Normları) uygunluğu da ifade eder: www.hp.com/go/certificates (arama alanına ürün numarasını yazın).

Uygunluk, ürün üzerinde yer alan aşağıdaki uygunluk işaretlerinden biri ile belirtilir:

	10 mW altındaki güç sınıfı dâhilinde, telekomünikasyon işlevselliği olmayan ürünler ile Bluetooth® gibi AB ile uyumlu hale getirilmiş telekomünikasyon ürünleri için.
	AB ile uyumlu hale getirilmemiş telekomünikasyon ürünleri için (mümkünse, CE ile ! -ünlem işareti- arasında 4 haneli bir onaylanmış kuruluş numarası).

Lütfen, ürün üzerindeki yasal düzenleme etiketine başvurun.

Bu ürünün telekomünikasyon işlevleri aşağıdaki AB ve EFTA ülkelerinde kullanılabilir: Avusturya, Belçika, Bulgaristan, Kıbrıs, Çek Cumhuriyeti, Danimarka, Estonya, Finlandiya, Fransa, Almanya, Yunanistan, Macaristan, İzlanda, İrlanda, İtalya, Letonya, Liechtenstein, Litvanya, Lüksemburg, Malta, Hollanda, Norveç, Polonya, Portekiz, Romanya, Slovak Cumhuriyeti, Slovenya, İspanya, İsveç, İsviçre ve İngiltere.

Telefon konektörü (tüm ürünlerde bulunmaz) analog telefon ağlarını bağlamak amaçlıdır.

Kablosuz LAN aygıtlarına sahip ürünler

- Bazı ülkeler Kablosuz LAN ağlarının kullanılmasıyla ilgili, yalnızca iç mekanda kullanım gibi belirli zorunluluklara veya özel gerekliliklere ya da kullanılabilen kanallara ilişkin kısıtlamalara sahip olabilir. Lütfen, kablosuz ağın ülke ayarlarının doğru olduğundan emin olun.

Fransa

- Bu ürünün 2,4-GHz Kablosuz LAN işlevi için belirli kısıtlamalar geçerlidir: Bu ürün iç mekanlarda 2400 MHz - 2483,5 MHz frekans bandının (1 - 13 arasındaki kanallar) tamamında kullanılabilir. Dış mekanlarda yalnızca 2400 - 2454 MHz frekans bandı (1 - 7 arasındaki kanallar) kullanılabilir. En son gereklilikler için, bkz. www.arcep.fr.

Yasal düzenlemeye ilişkin konularda başvuru noktası:

Hewlett-Packard GmbH, Dept./MS: HQ-TRE, Herrenberger Strasse 140, 71034 Boeblingen, ALMANYA

Çevre için ürün hizmet programı

Hewlett-Packard, çevresel açıdan sürdürülebilir bir şekilde kaliteli ürünler sağlama ilkesine bağlıdır:

- Bu ürün, geri dönüşüme katkı sağlayacak şekilde tasarlanmıştır.
- Doğru işlevsellik ve güvenilirlik özelliklerinden ödün verilmeden malzeme sayısı minimumda tutulmuştur.
- Birbirine benzemeyen malzemeler kolaylıkla birbirinden ayrılacak şekilde tasarlanmıştır.
- Mandalların ve diğer bağlantıların bulunması, bunlara ulaşılması ve genel araçlar kullanılarak çıkarılması kolaydır.
- Sökme ve onarım verimliliği açısından, yüksek öncelikli parçalar çabuk ulaşılabilecek şekilde tasarlanmıştır.

Daha fazla bilgi için www.hp.com/ecosolutions adresini ziyaret edin.

Bu bölüm aşağıdaki konuları içermektedir:

- [Kağıt kullanımı](#)
- [Plastik](#)
- [Malzeme güvenliği veri sayfaları](#)
- [Geri dönüşüm programı](#)
- [HP inkjet sarf malzemeleri geri dönüşüm programı](#)
- [Avrupa Birliği'ndeki evlerdeki atık donanımın kullanıcılar tarafından atılması](#)
- [Güç tüketimi](#)
- [Kimyasal Maddeler](#)
- [Pil bilgisi](#)
- [RoHS bildirimleri \(yalnızca Çin\)](#)
- [RoHS bildirimleri \(yalnızca Ukrayna\)](#)

Kağıt kullanımı

Bu ürün, DIN 19309 ve EN 12281:2002'ye göre geri dönüşümlü kağıt kullanımı için uygundur.

Plastik

25 gramın üzerindeki dönüştürülebilir plastik parçalar, uluslararası standartlara göre işaretlenerek, ürünün kullanım ömrü sona erdiğinde geri dönüşüm için belirlenmeleri kolaylaştırılmıştır.

Malzeme güvenliği veri sayfaları

Malzeme güvenliği veri sayfaları (MSDS) HP'nin Web sitesinden sağlanabilir:

www.hp.com/go/msds

Geri dönüşüm programı

HP, birçok ülkede/bölgede artan sayıda ürün iade ve geri dönüştürme programları sunar ve dünya çapında en büyük elektronik geri dönüştürme merkezlerinin bazılarıyla ortaklıktır. HP, en popüler ürünlerinin bazılarını yeniden satarak kaynakları korur. Genel olarak HP ürünlerinin geri dönüşümüyle ilgili daha fazla bilgi için şu adresi ziyaret edin:

www.hp.com/hpinfo/globalcitizenship/environment/recycle/

HP inkjet sarf malzemeleri geri dönüşüm programı

HP, kendini çevreyi korumaya adanmıştır. HP Inkjet Malzemeleri Geri Dönüşüm Programı, pek çok ülkede/bölgede uygulanmaktadır ve kullanılmış yazıcı kartuşlarınızı ve mürekkep kartuşlarınızı ücretsiz olarak toplar. Daha fazla bilgi için şu Web sitesine gidin:

www.hp.com/hpinfo/globalcitizenship/environment/recycle/

İlave ENERGY STAR uyumlu görüntüleme ürünü model bilgileri, şu adreste bulunur:

www.hp.com/go/energystar

Kimyasal Maddeler

HP, REACH (*Avrupa Parlamentosu ve Birliği'nin Düzenleme EC No 1907/2006*) gibi yasal zorunluluklara uymak için ürünlerindeki kimyasal maddelerle ilgili müşterilerine bilgi vermeye özen gösterir. Bu ürünün kimyasal bilgileriyle ilgili rapor aşağıdaki adreste bulunabilir: www.hp.com/go/reach.

Pil bilgisi

Bu bölüm aşağıdaki konuları içermektedir:

- [Tayvan'da pil atma](#)
- [California'lı kullanıcıların dikkatine](#)
- [Hollanda'da pil atma](#)

Tayvan'da pil atma



廢電池請回收

Please recycle waste batteries.

California'lı kullanıcıların dikkatine

California Perchlorate Material Notice

Perchlorate material - special handling may apply. See:
<http://www.dtsc.ca.gov/hazardouswaste/perchlorate/>

This product's real-time clock battery or coin cell battery may contain perchlorate and may require special handling when recycled or disposed of in California.

Hollanda'da pil atma

NL

Batterij niet
weggooien, maar
inleveren als KCA.

Dit HP Product bevat een lithium-manganees-dioxide
batterij. Deze bevindt zich op de hoofdprintplaat.
Wanneer deze batterij leeg is, moet deze volgens de
geldende regels worden afgevoerd.

RoHS bildirimleri (yalnızca Çin)

Zehirli ve tehlikeli madde tablosu

零件描述	有毒有害物质表					
	铅	汞	镉	六价铬	多溴联苯	多溴联苯醚
纸类纸壳*	0	0	0	0	0	0
纸类*	0	0	0	0	0	0
印刷电路板*	X	0	0	0	0	0
打印头*	X	0	0	0	0	0
激光粉*	X	0	0	0	0	0
墨盒打印头盖*	0	0	0	0	0	0
驱动叉盖*	X	0	0	0	0	0
分离器*	X	X	0	0	0	0
网膜配件*	X	0	0	0	0	0
硒鼓*	X	0	0	0	0	0
自动双面打印系统*	0	0	0	0	0	0
外制盖板*	X	0	0	0	0	0

0: 按此零件的所有均一材质中包含的这种有毒有害物质, 含量低于SJ/T11363-2006的限制
X: 按此零件使用的均一材质中至少有一种包含的这种有毒有害物质, 含量高于SJ/T11363-2006的限制
注: 环保使用期限的参考标识取决于产品正常工作的温度和湿度等条件
*以上只适用于使用这些零件的产品

RoHS bildirimleri (yalnızca Ukrayna)

Технічний регламент щодо обмеження використання небезпечних речовин (Україна)

Обладнання відповідає вимогам Технічного регламенту щодо обмеження використання деяких небезпечних речовин в електричному та електронному обладнанні, затвердженого постановою Кабінету Міністрів України від 3 грудня 2008 № 1057

Üçüncü şahıs lisansları

LICENSE.aes-pubdom--crypto

/* rijndael-alg-fst.c

*

* @version 3.0 (December 2000)

*

* Optimised ANSI C code for the Rijndael cipher (now AES)

*

* @author Vincent Rijmen <vincent.rijmen@esat.kuleuven.ac.be>

* @author Antoon Bosselaers <antoon.bosselaers@esat.kuleuven.ac.be>

* @author Paulo Barreto <paulo.barreto@terra.com.br>

*

* This code is hereby placed in the public domain.

*

* THIS SOFTWARE IS PROVIDED BY THE AUTHORS "AS IS" AND ANY EXPRESS
* OR IMPLIED WARRANTIES, INCLUDING, BUT NOT LIMITED TO, THE IMPLIED
* WARRANTIES OF MERCHANTABILITY AND FITNESS FOR A PARTICULAR PURPOSE
* ARE DISCLAIMED. IN NO EVENT SHALL THE AUTHORS OR CONTRIBUTORS BE
* LIABLE FOR ANY DIRECT, INDIRECT, INCIDENTAL, SPECIAL, EXEMPLARY, OR
* CONSEQUENTIAL DAMAGES (INCLUDING, BUT NOT LIMITED TO, PROCUREMENT OF
* SUBSTITUTE GOODS OR SERVICES; LOSS OF USE, DATA, OR PROFITS; OR
* BUSINESS INTERRUPTION) HOWEVER CAUSED AND ON ANY THEORY OF LIABILITY,
* WHETHER IN CONTRACT, STRICT LIABILITY, OR TORT (INCLUDING NEGLIGENCE
* OR OTHERWISE) ARISING IN ANY WAY OUT OF THE USE OF THIS SOFTWARE,
* EVEN IF ADVISED OF THE POSSIBILITY OF SUCH DAMAGE.

*/

LICENSE.expats-mit--expat

Copyright (c) 1998, 1999, 2000 Thai Open Source Software Center Ltd

Permission is hereby granted, free of charge, to any person obtaining
a copy of this software and associated documentation files (the
"Software"), to deal in the Software without restriction, including
without limitation the rights to use, copy, modify, merge, publish,

distribute, sublicense, and/or sell copies of the Software, and to permit persons to whom the Software is furnished to do so, subject to the following conditions:

The above copyright notice and this permission notice shall be included in all copies or substantial portions of the Software.

THE SOFTWARE IS PROVIDED "AS IS", WITHOUT WARRANTY OF ANY KIND, EXPRESS OR IMPLIED, INCLUDING BUT NOT LIMITED TO THE WARRANTIES OF MERCHANTABILITY, FITNESS FOR A PARTICULAR PURPOSE AND NONINFRINGEMENT. IN NO EVENT SHALL THE AUTHORS OR COPYRIGHT HOLDERS BE LIABLE FOR ANY CLAIM, DAMAGES OR OTHER LIABILITY, WHETHER IN AN ACTION OF CONTRACT, TORT OR OTHERWISE, ARISING FROM, OUT OF OR IN CONNECTION WITH THE SOFTWARE OR THE USE OR OTHER DEALINGS IN THE SOFTWARE.

LICENSE.hmac-sha2-bsd--nos_crypto

/* HMAC-SHA-224/256/384/512 implementation

* Last update: 06/15/2005

* Issue date: 06/15/2005

*

* Copyright (C) 2005 Olivier Gay <olivier.gay@a3.epfl.ch>

* All rights reserved.

*

* Redistribution and use in source and binary forms, with or without

* modification, are permitted provided that the following conditions

* are met:

* 1. Redistributions of source code must retain the above copyright

* notice, this list of conditions and the following disclaimer.

* 2. Redistributions in binary form must reproduce the above copyright

* notice, this list of conditions and the following disclaimer in the

* documentation and/or other materials provided with the distribution.

* 3. Neither the name of the project nor the names of its contributors

* may be used to endorse or promote products derived from this software

* without specific prior written permission.

*

* THIS SOFTWARE IS PROVIDED BY THE PROJECT AND CONTRIBUTORS ``AS IS'' AND

* ANY EXPRESS OR IMPLIED WARRANTIES, INCLUDING, BUT NOT LIMITED TO, THE

* IMPLIED WARRANTIES OF MERCHANTABILITY AND FITNESS FOR A PARTICULAR

* PURPOSE ARE DISCLAIMED. IN NO EVENT SHALL THE PROJECT OR CONTRIBUTORS
* BE LIABLE FOR ANY DIRECT, INDIRECT, INCIDENTAL, SPECIAL, EXEMPLARY, OR
* CONSEQUENTIAL DAMAGES (INCLUDING, BUT NOT LIMITED TO, PROCUREMENT OF
* SUBSTITUTE GOODS OR SERVICES; LOSS OF USE, DATA, OR PROFITS; OR
* BUSINESS INTERRUPTION) HOWEVER CAUSED AND ON ANY THEORY OF LIABILITY,
* WHETHER IN CONTRACT, STRICT LIABILITY, OR TORT (INCLUDING NEGLIGENCE OR
* OTHERWISE) ARISING IN ANY WAY OUT OF THE USE OF THIS SOFTWARE, EVEN IF
* ADVISED OF THE POSSIBILITY OF SUCH DAMAGE.
*/

LICENSE.open_ssl--open_ssl

Copyright (C) 1995-1998 Eric Young (eay@cryptsoft.com)
All rights reserved.

This package is an SSL implementation written
by Eric Young (eay@cryptsoft.com).
The implementation was written so as to conform with Netscapes SSL.

This library is free for commercial and non-commercial use as long as
the following conditions are aheared to. The following conditions
apply to all code found in this distribution, be it the RC4, RSA,
lhash, DES, etc., code; not just the SSL code. The SSL documentation
included with this distribution is covered by the same copyright terms
except that the holder is Tim Hudson (tjh@cryptsoft.com).

Copyright remains Eric Young's, and as such any Copyright notices in
the code are not to be removed.

If this package is used in a product, Eric Young should be given attribution
as the author of the parts of the library used.

This can be in the form of a textual message at program startup or
in documentation (online or textual) provided with the package.

Redistribution and use in source and binary forms, with or without
modification, are permitted provided that the following conditions
are met:

1. Redistributions of source code must retain the copyright
notice, this list of conditions and the following disclaimer.
2. Redistributions in binary form must reproduce the above copyright

notice, this list of conditions and the following disclaimer in the documentation and/or other materials provided with the distribution.

3. All advertising materials mentioning features or use of this software must display the following acknowledgement:

"This product includes cryptographic software written by Eric Young (eay@cryptsoft.com)"

The word 'cryptographic' can be left out if the routines from the library being used are not cryptographic related :-).

4. If you include any Windows specific code (or a derivative thereof) from the apps directory (application code) you must include an acknowledgement:

"This product includes software written by Tim Hudson (tjh@cryptsoft.com)"

THIS SOFTWARE IS PROVIDED BY ERIC YOUNG "AS IS" AND ANY EXPRESS OR IMPLIED WARRANTIES, INCLUDING, BUT NOT LIMITED TO, THE IMPLIED WARRANTIES OF MERCHANTABILITY AND FITNESS FOR A PARTICULAR PURPOSE ARE DISCLAIMED. IN NO EVENT SHALL THE AUTHOR OR CONTRIBUTORS BE LIABLE FOR ANY DIRECT, INDIRECT, INCIDENTAL, SPECIAL, EXEMPLARY, OR CONSEQUENTIAL DAMAGES (INCLUDING, BUT NOT LIMITED TO, PROCUREMENT OF SUBSTITUTE GOODS OR SERVICES; LOSS OF USE, DATA, OR PROFITS; OR BUSINESS INTERRUPTION) HOWEVER CAUSED AND ON ANY THEORY OF LIABILITY, WHETHER IN CONTRACT, STRICT LIABILITY, OR TORT (INCLUDING NEGLIGENCE OR OTHERWISE) ARISING IN ANY WAY OUT OF THE USE OF THIS SOFTWARE, EVEN IF ADVISED OF THE POSSIBILITY OF SUCH DAMAGE.

The licence and distribution terms for any publically available version or derivative of this code cannot be changed. i.e. this code cannot simply be copied and put under another distribution licence [including the GNU Public Licence.]

=====

Copyright (c) 1998-2001 The OpenSSL Project. All rights reserved.

Redistribution and use in source and binary forms, with or without modification, are permitted provided that the following conditions are met:

1. Redistributions of source code must retain the above copyright notice, this list of conditions and the following disclaimer.

2. Redistributions in binary form must reproduce the above copyright notice, this list of conditions and the following disclaimer in the documentation and/or other materials provided with the distribution.

3. All advertising materials mentioning features or use of this software must display the following acknowledgment:

"This product includes software developed by the OpenSSL Project for use in the OpenSSL Toolkit. (<http://www.openssl.org/>)"

4. The names "OpenSSL Toolkit" and "OpenSSL Project" must not be used to endorse or promote products derived from this software without prior written permission. For written permission, please contact openssl-core@openssl.org.

5. Products derived from this software may not be called "OpenSSL" nor may "OpenSSL" appear in their names without prior written permission of the OpenSSL Project.

6. Redistributions of any form whatsoever must retain the following acknowledgment:

"This product includes software developed by the OpenSSL Project for use in the OpenSSL Toolkit (<http://www.openssl.org/>)"

THIS SOFTWARE IS PROVIDED BY THE OpenSSL PROJECT ``AS IS" AND ANY EXPRESSED OR IMPLIED WARRANTIES, INCLUDING, BUT NOT LIMITED TO, THE IMPLIED WARRANTIES OF MERCHANTABILITY AND FITNESS FOR A PARTICULAR PURPOSE ARE DISCLAIMED. IN NO EVENT SHALL THE OpenSSL PROJECT OR ITS CONTRIBUTORS BE LIABLE FOR ANY DIRECT, INDIRECT, INCIDENTAL, SPECIAL, EXEMPLARY, OR CONSEQUENTIAL DAMAGES (INCLUDING, BUT NOT LIMITED TO, PROCUREMENT OF SUBSTITUTE GOODS OR SERVICES; LOSS OF USE, DATA, OR PROFITS; OR BUSINESS INTERRUPTION) HOWEVER CAUSED AND ON ANY THEORY OF LIABILITY, WHETHER IN CONTRACT, STRICT LIABILITY, OR TORT (INCLUDING NEGLIGENCE OR OTHERWISE) ARISING IN ANY WAY OUT OF THE USE OF THIS SOFTWARE, EVEN IF ADVISED OF THE POSSIBILITY OF SUCH DAMAGE.

=====

This product includes cryptographic software written by Eric Young

(eay@cryptsoft.com). This product includes software written by Tim Hudson (tjh@cryptsoft.com).

=====
Copyright (c) 1998-2006 The OpenSSL Project. All rights reserved.

Redistribution and use in source and binary forms, with or without modification, are permitted provided that the following conditions are met:

1. Redistributions of source code must retain the above copyright notice, this list of conditions and the following disclaimer.
2. Redistributions in binary form must reproduce the above copyright notice, this list of conditions and the following disclaimer in the documentation and/or other materials provided with the distribution.
3. All advertising materials mentioning features or use of this software must display the following acknowledgment:
"This product includes software developed by the OpenSSL Project for use in the OpenSSL Toolkit. (<http://www.openssl.org/>)"
4. The names "OpenSSL Toolkit" and "OpenSSL Project" must not be used to endorse or promote products derived from this software without prior written permission. For written permission, please contact openssl-core@openssl.org.
5. Products derived from this software may not be called "OpenSSL" nor may "OpenSSL" appear in their names without prior written permission of the OpenSSL Project.
6. Redistributions of any form whatsoever must retain the following acknowledgment:
"This product includes software developed by the OpenSSL Project for use in the OpenSSL Toolkit (<http://www.openssl.org/>)"

THIS SOFTWARE IS PROVIDED BY THE OpenSSL PROJECT ``AS IS'' AND ANY

EXPRESSED OR IMPLIED WARRANTIES, INCLUDING, BUT NOT LIMITED TO, THE IMPLIED WARRANTIES OF MERCHANTABILITY AND FITNESS FOR A PARTICULAR PURPOSE ARE DISCLAIMED. IN NO EVENT SHALL THE OpenSSL PROJECT OR ITS CONTRIBUTORS BE LIABLE FOR ANY DIRECT, INDIRECT, INCIDENTAL, SPECIAL, EXEMPLARY, OR CONSEQUENTIAL DAMAGES (INCLUDING, BUT NOT LIMITED TO, PROCUREMENT OF SUBSTITUTE GOODS OR SERVICES; LOSS OF USE, DATA, OR PROFITS; OR BUSINESS INTERRUPTION) HOWEVER CAUSED AND ON ANY THEORY OF LIABILITY, WHETHER IN CONTRACT, STRICT LIABILITY, OR TORT (INCLUDING NEGLIGENCE OR OTHERWISE) ARISING IN ANY WAY OUT OF THE USE OF THIS SOFTWARE, EVEN IF ADVISED OF THE POSSIBILITY OF SUCH DAMAGE.

=====

This product includes cryptographic software written by Eric Young (eay@cryptsoft.com). This product includes software written by Tim Hudson (tjh@cryptsoft.com).

=====

Copyright 2002 Sun Microsystems, Inc. ALL RIGHTS RESERVED.
ECC cipher suite support in OpenSSL originally developed by SUN MICROSYSTEMS, INC., and contributed to the OpenSSL project.

LICENSE.sha2-bsd--nos_crypto

/* FIPS 180-2 SHA-224/256/384/512 implementation
* Last update: 02/02/2007
* Issue date: 04/30/2005
*
* Copyright (C) 2005, 2007 Olivier Gay <olivier.gay@a3.epfl.ch>
* All rights reserved.
*
* Redistribution and use in source and binary forms, with or without
* modification, are permitted provided that the following conditions
* are met:
* 1. Redistributions of source code must retain the above copyright
* notice, this list of conditions and the following disclaimer.
* 2. Redistributions in binary form must reproduce the above copyright

* notice, this list of conditions and the following disclaimer in the
* documentation and/or other materials provided with the distribution.
* 3. Neither the name of the project nor the names of its contributors
* may be used to endorse or promote products derived from this software
* without specific prior written permission.
*
* THIS SOFTWARE IS PROVIDED BY THE PROJECT AND CONTRIBUTORS ``AS IS" AND
* ANY EXPRESS OR IMPLIED WARRANTIES, INCLUDING, BUT NOT LIMITED TO, THE
* IMPLIED WARRANTIES OF MERCHANTABILITY AND FITNESS FOR A PARTICULAR
* PURPOSE ARE DISCLAIMED. IN NO EVENT SHALL THE PROJECT OR CONTRIBUTORS
* BE LIABLE FOR ANY DIRECT, INDIRECT, INCIDENTAL, SPECIAL, EXEMPLARY, OR
* CONSEQUENTIAL DAMAGES (INCLUDING, BUT NOT LIMITED TO, PROCUREMENT OF
* SUBSTITUTE GOODS OR SERVICES; LOSS OF USE, DATA, OR PROFITS; OR BUSINESS
* INTERRUPTION) HOWEVER CAUSED AND ON ANY THEORY OF LIABILITY, WHETHER IN
* CONTRACT, STRICT LIABILITY, OR TORT (INCLUDING NEGLIGENCE OR OTHERWISE)
* ARISING IN ANY WAY OUT OF THE USE OF THIS SOFTWARE, EVEN IF ADVISED OF
* THE POSSIBILITY OF SUCH DAMAGE.
*/

LICENSE.zlib--zlib

zlib.h -- interface of the 'zlib' general purpose compression library
version 1.2.3, July 18th, 2005

Copyright (C) 1995-2005 Jean-loup Gailly and Mark Adler

This software is provided 'as-is', without any express or implied warranty. In no event will the authors be held liable for any damages arising from the use of this software.

Permission is granted to anyone to use this software for any purpose, including commercial applications, and to alter it and redistribute it freely, subject to the following restrictions:

1. The origin of this software must not be misrepresented; you must not claim that you wrote the original software. If you use this software in a product, an acknowledgment in the product documentation would be appreciated but is not required.
2. Altered source versions must be plainly marked as such, and must not be

misrepresented as being the original software.

3. This notice may not be removed or altered from any source distribution.

Jean-loup Gailly Mark Adler

jloup@gzip.org madler@alumni.caltech.edu

The data format used by the zlib library is described by RFCs (Request for Comments) 1950 to 1952 in the files <http://www.ietf.org/rfc/rfc1950.txt> (zlib format), [rfc1951.txt](http://www.ietf.org/rfc/rfc1951.txt) (deflate format) and [rfc1952.txt](http://www.ietf.org/rfc/rfc1952.txt) (gzip format).

B HP sarf malzemeleri ve aksesuarlar

Bu bölümde yazıcının HP sarf malzemeleri ve aksesuarları hakkında bilgi verilmektedir. Bilgiler değişebilir; en son güncelleştirmeler için HP web sitesini (www.hpshopping.com) ziyaret edin. Web sitesinden alışveriş de yapabilirsiniz.

 **Not** Mürekkep kartuşlarının hepsi tüm ülkelerde/bölgelerde kullanılamaz.

Bu bölüm aşağıdaki konuları içermektedir:

- [Çevrimiçi sarf malzemeleri sipariş etme](#)
- [Sarf Malzemeleri](#)

Çevrimiçi sarf malzemeleri sipariş etme

Sarf malzemelerini çevrimiçi sipariş etmek veya yazdırılabilir bir alışveriş listesi oluşturmak için, yazıcınızla birlikte gelen HP yazılımını açın ve **Alışveriş**'i tıklatın. **Çevrimiçi Sarf Malzemeleri Alışveriş**'ini seçin. HP yazılımı, model numarası, seri numarası ve tahmini mürekkep düzeyi gibi yazıcı bilgilerini izninizle alarak karşıya yükler. Yazıcınızda çalışan HP sarf malzemeleri önceden seçilmiştir. Miktarları değiştirebilir, öge ekleyip çıkarabilir, ardından listeyi yazdırabilir veya HP Mağazası ya da diğer çevrimiçi satıcılarda (seçenekler ülkeye/bölgeye göre değişir) çevrimiçi olarak satın alabilirsiniz. Mürekkep kartuşu bilgileri ve çevrimiçi alışveriş bağlantıları mürekkep uyarı mesajlarında da görüntülenir.

Ayrıca www.hp.com/buy/supplies adresini ziyaret ederek çevrimiçi sipariş de verebilirsiniz. İstenirse, ülkenizi/bölgenizi seçin, yazıcınızı seçmek için istenenleri yapın ve size gereken sarf malzemelerini seçin.

 **Not** Tüm ülkelerde/bölgelerde mürekkep kartuşları çevrimiçi olarak sipariş edilemeyebilir. Ancak birçok ülke telefonda sipariş verme, yerel bir mağaza bulma ve alışveriş listesi yazdırma hakkında bilgiye sahiptir. Ayrıca, ülkenizdeki HP ürünlerini satın almak hakkında bilgi edinmek için www.hp.com/buy/supplies sayfasının üstündeki 'Nasıl Satın Alınır' seçeneğini belirleyebilirsiniz.

Sarf Malzemeleri

- [Mürekkep kartuşları](#)
- [HP kağıt](#)

Mürekkep kartuşları

Tüm ülkelerde/bölgelerde mürekkep kartuşları çevrimiçi olarak sipariş edilemeyebilir. Ancak birçok ülke telefonda sipariş verme, yerel bir mağaza bulma ve alışveriş listesi yazdırma hakkında bilgiye sahiptir. Ayrıca, ülkenizdeki HP ürünlerini satın almak hakkında bilgi edinmek için www.hp.com/buy/supplies sayfasının üstündeki 'Nasıl Satın Alınır' seçeneğini belirleyebilirsiniz.

Yalnızca değiştirdiğiniz mürekkep kartuşu ile aynı kartuş numarasına sahip yedek mürekkep kartuşlarını kullanın. Kartuş numarasını aşağıdaki yerlerde bulabilirsiniz:

- Katıştırılmış web sunucusunda **Araçlar** sekmesini, sonra da **Ürün Bilgileri**'nin altında **Mürekkep Göstergesi**'ni tıklatın. Daha fazla bilgi için, bkz. [Katıştırılmış web sunucusu](#).
- Yazıcı durumu raporunda (bkz. [Yazıcı durumu raporunu anlama](#)).
- Değiştirdiğiniz mürekkep kartuşunun etiketinde.
Yazıcının içindeki bir etikette.

 **Dikkat uyarısı** Yazıcı ile birlikte gelen **Kurulum** mürekkep kartuşu ayrı olarak satılmaz. Doğru kartuş numarası için EWS'ye, yazıcı durumu raporuna ya da yazıcının içindeki etikete bakın.

 **Not** Mürekkep düzeyi uyarıları ve göstergeleri, yalnızca planlama amaçlı tahminler sunar. Düşük mürekkep uyarı mesajı aldığınızda, olası yazdırma gecikmelerinden kaçınmak için yedek mürekkep kartuşunu hazır bulundurun. Baskı kalitesi kabul edilemez düzeye gelmedikçe kartuşu değiştirmeniz gerekmez.

HP kağıt

HP Premium Kağıdı gibi kağıtları sipariş etmek için, www.hp.com adresine gidin.



HP, günlük belgelerin yazdırılması ve kopyalanması için ColorLok logosunu taşıyan düz kağıtları önermektedir. ColorLok logosuna sahip tüm kağıtlar yüksek güvenilirlik ve baskı kalitesi standartlarını karşılama ve keskin, canlı renkler, daha koyu siyah tonları içeren belgeler üretme ve sıradan düz kağıtlardan daha hızlı kuruma konularında bağımsız olarak test edilmiştir. Önemli kağıt üreticilerinden çeşitli ağırlık ve boyutlarda olan ColorLok logosu taşıyan kağıtları arayın.

C Diğer faks ayarları (Yalnızca HP Officejet Pro 3620)

Başlangıç kılavuzundaki tüm adımları tamamladıktan sonra, faks kurulumunuzu tamamlamak için bu bölümdeki yönergeleri kullanın. Başlangıç kılavuzunuzu daha sonra kullanmak üzere saklayın.

Bu bölümde, aynı telefon hattına bağlı olabilecek donatı ve hizmetlerle başarıyla faks gönderebilmeniz için yazıcının nasıl kurulacağını öğreneceksiniz.

 **İpucu** Yanıt modu ve faks başlığı bilgileri gibi bazı önemli faks ayarlarını kolayca yapmanıza yardımcı olması için Faks Kurulum Sihirbazı'nı (Windows) veya HP Setup Assistant'ı (Mac OS X) da kullanabilirsiniz. Bu araçlara, yazıcıya yüklediğiniz HP yazılımı üzerinden erişebilirsiniz. Bu araçları çalıştırdıktan sonra, faks ayarlarınızı tamamlamak için bu bölümdeki yordamları izleyin.

Bu bölüm aşağıdaki konuları içermektedir:

- [Faks kurulumu \(paralel telefon sistemleri\)](#)
- [Seri tip faks kurulumu](#)
- [Faks kurulumunuzu sınamaya](#)

Faks kurulumu (paralel telefon sistemleri)

Yazıcıyı faks işlemi için kurmadan önce, ülke/bölgenizin hangi tip telefon sistemini kullandığını belirleyin. Faks kurulumu yönergeleri, telefon sisteminizin seri veya paralel tip olmasına bağlı olarak değişiklik gösterir.

- Aşağıdaki tabloda ülke/bölgeniz listelenmiyorsa, telefon sisteminiz seri türde olabilir. Seri tip telefon sisteminde, paylaşılan telefon donanımındaki (modem, telefon ve telesekreter) konektör türü, yazıcıdaki "2-EXT" bağlantı noktasına fiziksel bağlantı yapılmasına izin vermez. Bunun yerine tüm donanımın duvardaki telefon prizine bağlanması gerekir.

 **Not** Seri tip telefon sistemlerini kullanan bazı ülke/bölgelerde, yazıcıyla birlikte gelen telefon kablosuna bağlı ek bir priz olabilir. Bu, yazıcıyı taktığınız duvar prizine diğer telekomünikasyon aygıtlarını bağlamanıza olanak sağlar.

Sağlanan telefon kablosunu ülkeniz/bölgeniz için verilen bağdaştırıcıya bağlamanız gerekebilir.

- Aşağıdaki tabloda ülke/bölgeniz listelenmiyorsa, telefon sisteminiz paralel türde olabilir. Paralel tip telefon sisteminde, yazıcının arkasındaki "2-EXT" bağlantı noktasını kullanarak, paylaşılan telefon donanımını telefon hattına bağlayabilirsiniz.

 **Not** Paralel tip bir telefon sisteminiz varsa, HP, yazıcıyı telefon prizine bağlamak için yazıcınızla birlikte verilen 2 telli telefon kablosunu kullanmanızı önerir.

Paralel telefon sistemli ülkeler/bölgeler

Arjantin	Avustralya	Brezilya
Kanada	Şili	Çin
Kolombiya	Yunanistan	Hindistan
Endonezya	İrlanda	Japonya
Kore	Latin Amerika	Malezya
Meksika	Filipinler	Polonya
Portekiz	Rusya	Suudi Arabistan
Singapur	İspanya	Tayvan
Tayland	ABD	Venezüella

Vietnam		
---------	--	--

Ne tür telefon sistemine (paralel ya da seri) sahip olduğunuzdan emin değilseniz, telefon şirketinize danışın.

Bu bölüm aşağıdaki konuları içermektedir:

- [Ev veya ofisiniz için doğru faks kurulumunu seçme](#)
- [Senaryo A: Ayrı faks hattı \(sesli arama alınmaz\)](#)
- [Senaryo B: Yazıcıyı DSL ile kurma](#)
- [Senaryo C: Yazıcıyı bir PBX telefon sistemi veya ISDN hattı ile kurma](#)
- [Senaryo D: Aynı hat üzerinde ayırt edici zil sesi hizmetine sahip faks](#)
- [Senaryo E: Paylaşılan ses/faks hattı](#)
- [Senaryo F: Sesli mesajla paylaşılan ses/faks hattı](#)
- [Senaryo G: Bilgisayar modemi ile paylaşılan faks hattı \(sesli arama alınmaz\)](#)
- [Senaryo H: Bilgisayar modemi ile paylaşılan ses/faks hattı](#)
- [Senaryo I: Telesekreterle paylaşılan ses/faks hattı](#)
- [Senaryo J: Bilgisayar modemi ve telesekreterle paylaşılan ses/faks hattı](#)
- [Senaryo K: Çevirmeli bilgisayar modemi ve sesli mesajla paylaşılan ses/faks hattı](#)

Ev veya ofisiniz için doğru faks kurulumunu seçme

Faks işlemini başarıyla gerçekleştirmek için, hangi donanım ve hizmetlerin (varsa) yazıcıyla aynı telefon hattını kullandığını bilmeniz gerekir. Var olan ofis donanımınızın bir kısmını doğrudan yazıcıya bağlamanız gerekeceğinden bu önemlidir ve faks işlemini başarıyla gerçekleştirebilmeniz için önce bazı faks ayarlarını değiştirmeniz de gerekebilir.

1. Telefon sisteminizin seri mi yoksa paralel mi olduğunu belirleyin. Bkz. [Faks kurulumu \(paralel telefon sistemleri\)](#).
 - a. Seri tipte telefon sistemi—Bkz. [Seri tip faks kurulumu](#).
 - b. Paralel tipte telefon sistemi—2. adıma geçin.
2. Faks hattınızı paylaşan diğer aygıt ve hizmetler bileşimini seçin.
 - DSL: Telefon şirketiniz üzerinden dijital abonelik hattı (DSL) hizmeti. (DSL, ülkenizde/bölgenizde ADSL olarak da bilinebilir.)
 - PBX: PBX telefon sistemi ya da tümleşik hizmetler dijital ağı (ISDN) sistemi.
 - Ayırt edici zil sesi hizmeti: Telefon şirketiniz aracılığıyla sağlanan ayırt edici zil sesi hizmeti, birden çok telefon numarasının farklı zil sesleri olmasına olanak tanır.
 - Sesli mesajlar: Sesli mesajlar, yazıcıda faks aramaları için kullandığınız telefon numarasıyla aynı numara üzerinden mi alınıyor?
 - Çevirmeli bilgisayar modemi: Çevirmeli bilgisayar modemi, yazıcıyla aynı telefon hattında mı? Aşağıdaki sorulardan herhangi birine "Evet" yanıtı verirseniz, çevirmeli bilgisayar modemi kullanıyorsunuz demektir:
 - Çevirmeli bir bağlantı ile bilgisayar uygulamalarınızdan doğrudan faks gönderiyor ve alıyor musunuz?
 - E-posta mesajlarınızı bilgisayarınızda bir çevirmeli ağ bağlantısı üzerinden mi alıyorsunuz?
 - Bilgisayarınızdan Internet'e bir çevirmeli ağ bağlantısı üzerinden mi giriyorsunuz?
 - Telesekreter: Yazıcıda faks aramaları için kullandığınız aynı telefon numarasında sesli mesajları yanıtlayan bir telesekreter var mı?
 - Sesli mesaj hizmeti: Yazıcıda faks aramaları için kullandığınız telefon numarasıyla aynı numarada telefon şirketiniz aracılığıyla sağlanan bir sesli mesaj aboneliği var mı?
3. Aşağıdaki tablodan, ev veya ofis ortamınız için uygun cihaz ve hizmet kombinasyonunu seçin. Önerilen faks ayarlarına bakın. İzleyen bölümlerde, her durum için adım adım yönergeler verilmiştir.

 **Not** Ev ya da ofis ayarlarınız bu bölümde açıklanmamışsa, yazıcıyı normal bir analog telefonu ayarlayacağınız gibi ayarlayın. Yazıcınızla birlikte verilen telefon kablosunu kullanarak bir ucunu telefon prizine, diğer ucunu da aygıtın arkasındaki 1-LINE etiketli girişe bağladığınızdan emin olun. Başka bir telefon kablosu kullanırsanız, faks gönderir ve alırken sorun yaşayabilirsiniz.

Sağlanan telefon kablosunu ülkeniz/bölgeniz için verilen bağdaştırıcıya bağlamanız gerekebilir.

Faks hattınızı paylaşan diğer aygıt veya hizmetler							Önerilen faks kurulumu
DSL	PBX	Ayrırt edici zil sesi hizmeti	Sesli aramalar	Çevirmeli bilgisayar modemi	Telesekreter	Sesli arama hizmeti	
							Senaryo A: Ayrı faks hattı (sesli arama alınmaz)
✓							Senaryo B: Yazıcıyı DSL ile kurma
	✓						Senaryo C: Yazıcıyı bir PBX telefon sistemi veya ISDN hattı ile kurma
		✓					Senaryo D: Aynı hat üzerinde ayrırt edici zil sesi hizmetine sahip faks
			✓				Senaryo E: Paylaşılan ses/faks hattı
			✓			✓	Senaryo F: Sesli mesajla paylaşılan ses/faks hattı
				✓			Senaryo G: Bilgisayar modemi ile paylaşılan faks hattı (sesli arama alınmaz)
			✓	✓			Senaryo H: Bilgisayar modemi ile paylaşılan ses/faks hattı
			✓		✓		Senaryo I: Telesekreterle paylaşılan ses/faks hattı
			✓	✓	✓		Senaryo J: Bilgisayar modemi ve telesekreterle paylaşılan ses/faks hattı
			✓	✓		✓	Senaryo K: Çevirmeli bilgisayar modemi ve sesli mesajla paylaşılan ses/faks hattı

Senaryo A: Ayrı faks hattı (sesli arama alınmaz)

Sesli mesaj almadığınız ayrı bir telefon hattınız varsa ve bu telefon hattına başka bir donanım bağlı değilse, yazıcıyı bu bölümde açıklandığı şekilde ayarlayın.

Yazıcının arkadan görünümü

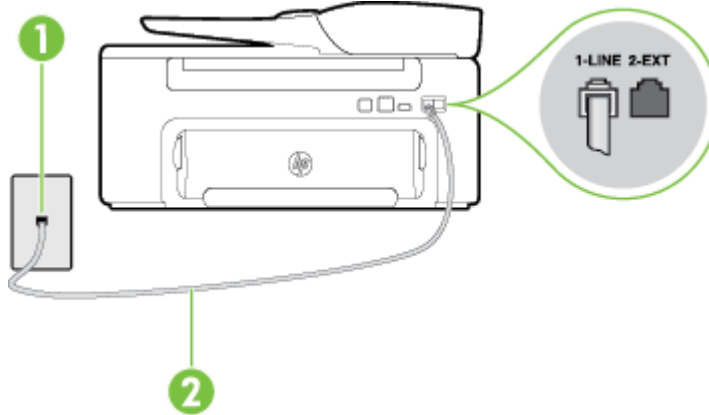

1	Telefon prizi
2	1-LINE bağlantı noktasına bağlanmak için, yazıcıyla birlikte verilen telefon kablosunu kullanın. Sağlanan telefon kablosunu ülkeniz/bölgeniz için verilen bağdaştırıcıya bağlamanız gerekebilir.

Yazıcıyı ayrı bir faks hattıyla kurmak için

1. Kutuda gelen telefon kablosunun bir ucunu duvardaki telefon prizine, diğer ucunu da yazıcının arkasındaki 1-LINE etiketli bağlantı noktasına takın.

Not Sağlanan telefon kablosunu ülkeniz/bölgeniz için verilen bağdaştırıcıya bağlamanız gerekebilir.

Duvardaki telefon prizinden yazıcıya bağlantı kurmak için yazıcıyla birlikte verilen kabloyu kullanmazsanız, faks işlemini başarıyla gerçekleştiremeyebilirsiniz. Bu özel telefon kablosu, evinizde veya iş yerinizde bulunabilecek telefon kablolarından farklıdır.

2. **Otomatik Yanıt** ayarını açın.
3. (İsteğe bağlı) **Yanıt için Çalma Sayısı** ayarını en düşük ayara getirin (iki zil).
4. Faks sınavasını çalıştırın.

Telefon çaldığında, **Yanıt için Çalma Sayısı** ayarında belirttiğiniz sayıda zilden sonra yazıcı otomatik olarak yanıt verir. Yazıcı, gönderen faks makinesine faks alım sinyalleri vermeye başlar ve faksı alır.

Senaryo B: Yazıcıyı DSL ile kurma

Telefon şirketiniz yoluyla DSL hizmetiniz varsa ve yazıcıya herhangi bir donanım bağlamazsanız, duvardaki telefon prizi ile yazıcı arasına DSL filtresi bağlamak için bu bölümdeki yönergeleri kullanın. DSL filtresi, yazıcıyla etkileşim kurabilecek dijital sinyali kaldırır, böylece yazıcı, telefon hattıyla doğru şekilde iletişim kurabilir. (DSL, ülkenizde/bölgenizde ADSL olarak da bilinebilir.)

Not DSL hattınız varsa ve DSL filtresi bağlamadıysanız, yazıcı ile faks gönderip alamazsınız.

Yazıcının arkadan görünümü

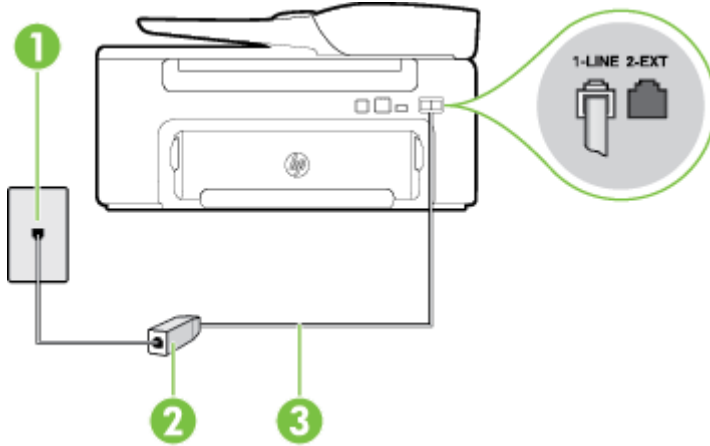

1	Telefon prizi
2	DSL (veya ADSL) hizmet sağlayıcınız tarafından verilen DSL filtresi ve kablosu
3	1-LINE bağlantı noktasına bağlanmak için, yazıcıyla birlikte verilen telefon kablosunu kullanın. Sağlanan telefon kablosunu ülkeniz/bölgeniz için verilen bağdaştırıcıya bağlamanız gerekebilir.

Yazıcıyı DSL ile kurmak için

1. DSL sağlayıcınızdan bir DSL filtresi edinin.
2. Yazıcı kutusunda gelen telefon kablosunun bir ucunu DSL filtresindeki açık bağlantı noktasına, diğer ucunu da yazıcının arkasındaki 1-LINE etiketli bağlantı noktasına takın.

 **Not** Sağlanan telefon kablosunu ülkeniz/bölgeniz için verilen bağdaştırıcıya bağlamanız gerekebilir.

DSL filtresinden yazıcıya bağlantı kurmak için yazıcıyla birlikte verilen telefon kablosunu kullanmazsanız, doğru şekilde faks gönderemeyebilirsiniz. Bu özel telefon kablosu, evinizde veya iş yerinizde bulunabilecek telefon kablolarından farklıdır.

Yalnızca bir adet telefon kablosu verildiği için, bu kurulum için ek telefon kabloları edinmeniz gerekebilir.

3. DSL filtresinden duvardaki telefon prizine ek bir telefon kablosu bağlayın.
4. Faks sınavasını çalıştırın.

Yazıcının isteğe bağlı donanımıyla kurulumunu yaparken sorunlarla karşılaşırsanız, daha fazla yardım için yerel hizmet sağlayıcınıza veya satıcınıza başvurun.

Senaryo C: Yazıcıyı bir PBX telefon sistemi veya ISDN hattı ile kurma

Bir PBX telefon sistemi ya da bir ISDN dönüştürücü/terminal adaptörü kullanıyorsanız şunları yaptığınızdan emin olun:

- PBX veya ISDN dönüştürücü/terminal adaptörü kullanıyorsanız, yazıcıyı faks ya da telefon kullanımı için belirlenmiş bağlantı noktasına bağlayın. Ayrıca, terminal adaptörünün mümkünse ülkeniz/bölgeniz için doğru anahtar türüne ayarlandığından emin olun.

 **Not** Bazı ISDN sistemleri belirli telefon araçları için bağlantı noktası yapılandırması yapmanıza olanak tanır. Örneğin, bir bağlantı noktasını telefon ve 3. Grup faksı ayırmış, diğer bağlantı noktasını ise farklı amaçlar için ayırmış olabilirsiniz. ISDN dönüştürücünüzün faks/telefon bağlantı noktasına takılıyken sorun yaşarsanız, farklı amaçlar için ayrılmış bağlantı noktasını kullanmayı deneyin; bu bağlantı noktası "multi-combi" veya benzeri bir şekilde etiketlenmiş olabilir.

- PBX telefon sistemi kullanıyorsanız arama bekletme sesini "kapalı" olarak ayarlayın.

 **Not** Birçok dijital PBX sistemleri arasında, varsayılan olarak "açık" değerine ayarlanan bir arama bekliyor sinyali yer alır. Arama bekliyor sinyali, faks iletimiyle etkileşim oluşturur ve yazıcıyla faks gönderip alamazsınız. Arama bekleme sinyalinin nasıl kapatılacağıyla ilgili yönergeler için PBX telefon sisteminizle gelen belgelere bakın.

- PBX telefon sistemi kullanıyorsanız, faks numarasını çevirmeden önce dış hatta erişmek için gerekli numarayı çevirin.
- Duvardaki telefon prizi ile yazıcı arasında bağlantı kurmak için yazıcıyla birlikte verilen kabloyu kullandığınızdan emin olun. Aksi takdirde, başarıyla faks işlemi gerçekleştiremeyebilirsiniz. Bu özel telefon kablosu, evinizde veya iş yerinizde bulunabilecek telefon kablolarından farklıdır. Ürünle birlikte verilen telefon kablosu çok kısaysa, yerel elektronik mağazanızdan bağlayıcı satın alıp uzatabilirsiniz. Sağlanan telefon kablosunu ülkeniz/bölgeniz için verilen bağdaştırıcıya bağlamanız gerekebilir.

Yazıcının isteğe bağlı donanımıyla kurulumunu yaparken sorunlarla karşılaşırsanız, daha fazla yardım için yerel hizmet sağlayıcınıza veya satıcınıza başvurun.

Senaryo D: Aynı hat üzerinde ayırt edici zil sesi hizmetine sahip faks

Tek telefon hattı üzerinde her biri farklı zil tonuna sahip birden çok telefon numarasına sahip olma imkanı sunan ayırt edici zil sesi hizmetine üye olursanız (telefon şirketiniz üzerinden), yazıcıyı bu bölümde anlatıldığı şekilde ayarlayın.

Yazıcının arkadan görünümü

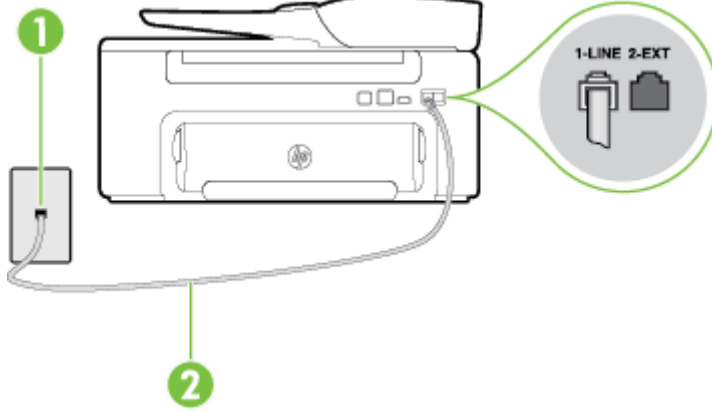

1	Telefon prizi
2	1-LINE bağlantı noktasına bağlanmak için, yazıcıyla birlikte verilen telefon kablosunu kullanın. Sağlanan telefon kablosunu ülkeniz/bölgeniz için verilen bağdaştırıcıya bağlamanız gerekebilir.

Yazıcıyı ayırt edici zil sesi hizmetiyle kurmak için

1. Kutuda gelen telefon kablosunun bir ucunu duvardaki telefon prizine, diğer ucunu da yazıcının arkasındaki 1-LINE etiketli bağlantı noktasına takın.

Not Sağlanan telefon kablosunu ülkeniz/bölgeniz için verilen bağdaştırıcıya bağlamanız gerekebilir.

Duvardaki telefon prizinden yazıcıya bağlantı kurmak için yazıcıyla birlikte verilen kabloyu kullanmazsanız, faks işlemini başarıyla gerçekleştiremeyebilirsiniz. Bu özel telefon kablosu, evinizde veya iş yerinizde bulunabilecek telefon kablolarından farklıdır.

2. **Otomatik Yanıt** ayarını açın.
3. **Ayırt Edici Zil Sesi** ayarını, telefon şirketinizin faks numaranıza atadığı zil tonuyla eşleşecek şekilde değiştirin.

Not Varsayılan olarak, yazıcı tüm zil tonlarına yanıt verecek şekilde ayarlanır. **Ayırt Edici Zil Sesi** düğmesini, faks numaranıza atanan zil tonuyla eşleşecek şekilde ayarlamazsanız, yazıcı hem sesli mesajları hem de faks aramalarını yanıtlayabilir veya hiçbirini yanıtlayamaz.

İpucu Ayırt edici zil sesi ayarlamak için yazıcı kontrol panelinden Zil Tonu Tespiti özelliğini de kullanabilirsiniz. Bu özellik, yazıcı gelen bir aramanın zil tonunu tanır ve kaydeder, sonra bu aramayı esas alarak telefon şirketinizin faks çağrılarını atadığı ayırt edici zil sesini otomatik olarak belirler. Daha fazla bilgi için, bkz. [Ayırt edici zil sesi için yanıtlama zil tonunu değiştirme](#).

4. (İsteğe bağlı) **Yanıt için Çalma Sayısı** ayarını en düşük ayara getirin (iki zil).
5. Faks sınavını çalıştırın.

Yazıcı, seçtiğiniz zil sayısından (**Ayırt Edici Zil Sesi** ayarı) sonra, seçtiğiniz zil tonundaki (**Yanıt için Çalma Sayısı** ayarı) gelen aramaları otomatik olarak yanıtlar. Yazıcı, gönderen faks makinesine faks alım sinyalleri vermeye başlar ve faksı alır.

Yazıcının isteğe bağlı donanımla kurulumunu yaparken sorunlarla karşılaşırsanız, daha fazla yardım için yerel hizmet sağlayıcınıza veya satıcınıza başvurun.

Senaryo E: Paylaşılan ses/faks hattı

Sesli mesajları ve faks aramalarını aynı telefon numarası üzerinden alıyorsanız ve bu telefon hattına bağlı başka bir ofis donanımı (ya da sesli mesaj) yoksa yazıcıyı bu bölümde açıklandığı şekilde kurun.

Yazıcının arkadan görünümü

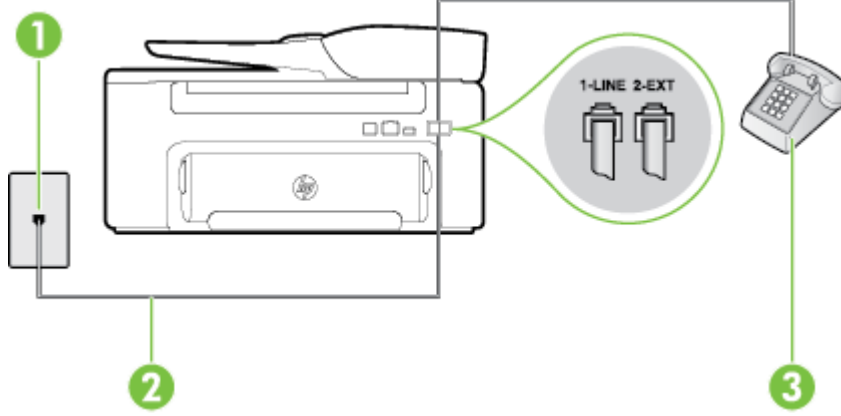

Yazıcının arkadan görünümü

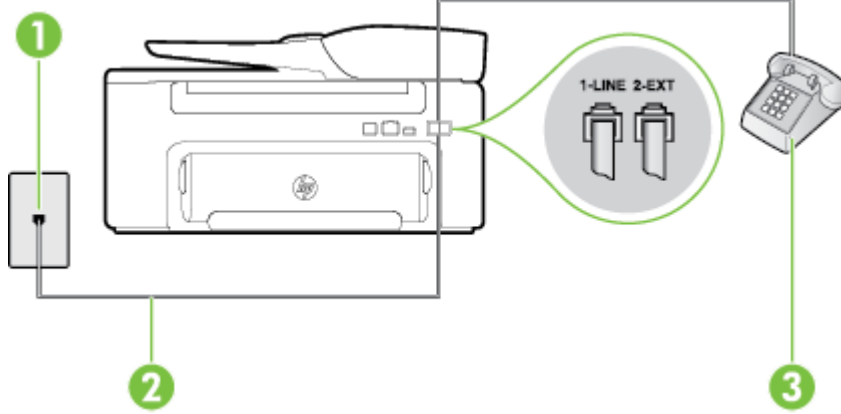

1	Telefon prizi
2	1-LINE bağlantı noktasına bağlanmak için, yazıcıyla birlikte verilen telefon kablosunu kullanın. Sağlanan telefon kablosunu ülkeniz/bölgeniz için verilen bağdaştırıcıya bağlamanız gerekebilir.
3	Telefon (isteğe bağlı)

Yazıcıyı paylaşılan ses/faks hattıyla kurmak için

1. Kutuda gelen telefon kablosunun bir ucunu duvardaki telefon prizine, diğer ucunu da yazıcının arkasındaki 1-LINE etiketli bağlantı noktasına takın.

Not Sağlanan telefon kablosunu ülkeniz/bölgeniz için verilen bağdaştırıcıya bağlamanız gerekebilir.

Duvardaki telefon prizinden yazıcıya bağlantı kurmak için yazıcıyla birlikte verilen kabloyu kullanmazsanız, faks işlemini başarıyla gerçekleştiremeyebilirsiniz. Bu özel telefon kablosu, evinizde veya iş yerinizde bulunabilecek telefon kablolarından farklıdır.

2. Aşağıdakilerden birini yapın:
 - Paralel telefon sisteminiz varsa, beyaz fişi yazıcının arkasındaki 2-EXT etiketli bağlantı noktasından çıkarın ve bu bağlantı noktasına bir telefon bağlayın.
 - Seri tip bir telefon sisteminiz varsa, telefonunuzu doğrudan prize takılı yazıcı kablosunun ucuna takabilirsiniz.

3. Şimdi yazıcının faks çağrılarını otomatik olarak mı, yoksa el ile mi yanıtlamasını istediğinize karar vermeniz gerekir:
- Yazıcıyı, aramaları **otomatik olarak** yanıtlayacak şekilde ayarlarsanız, yazıcı gelen tüm aramaları yanıtlar ve faksları alır. Bu durumda yazıcı, faks ile sesli mesajları ayırt edemez; aramanın sesli mesaj olduğundan şüpheleniyorsanız, yazıcı aramaya yanıt vermeden önce aramayı yanıtmanız gerekir. Yazıcıyı gelen aramaları otomatik olarak yanıtlayacak şekilde ayarlamak için **Otomatik Yanıt** ayarını açın.
 - Yazıcıyı fakslara **el ile** yanıt verecek şekilde ayarlarsanız, gelen fakslara yanıt vermek üzere bizzat orada bulunmanız gerekir, aksi takdirde yazıcı faksları alamaz. Yazıcıyı gelen aramaları el ile yanıtlayacak şekilde ayarlamak için **Otomatik Yanıt** özelliğini kapatın.
4. Faks sinamasını çalıştırın.

Telefonu yazıcıdan önce yanıtlar ve gönderen faks makinesinden faks tonları duyarsanız faks aramasını el ile yanıtmanız gerekir.

Yazıcının isteğe bağlı donanımla kurulumunu yaparken sorunlarla karşılaşırsanız, daha fazla yardım için yerel hizmet sağlayıcınıza veya satıcınıza başvurun.

Senaryo F: Sesli mesajla paylaşılan ses/faks hattı

Sesli mesajları ve faks aramalarını aynı telefon numarasından alıyorsanız ve telefon şirketiniz üzerinden bir sesli mesaj hizmetine üyeyseniz, yazıcıyı bu bölümde açıklandığı şekilde kurun.

Not Faks aramaları için kullandığınız telefon numarasında telefon şirketinizin sesli mesaj hizmetine aboneyseniz, otomatik olarak faks alamazsınız. Faksları el ile almalısınız; bu da, gelen faks aramalarını yanıtlamak için orada bizzat bulunmanız gerektiği anlamına gelir. Faksları otomatik olarak almak isterseniz, ayırt edici zil sesi hizmetine abone olmak veya faks için ayrı bir telefon hattı almak için telefon şirketinize başvurun.

Yazıcının arkadan görünümü

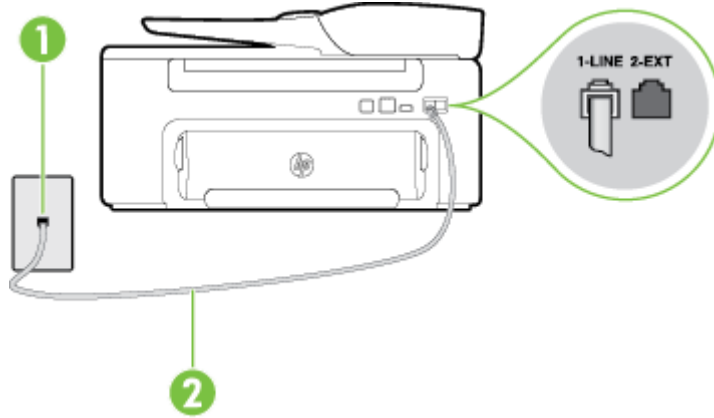

1	Telefon prizi
2	1-LINE bağlantı noktasına bağlanmak için yazıcıyla birlikte verilen telefon kablosunu kullanın. Sağlanan telefon kablosunu ülkeniz/bölgeniz için verilen bağdaştırıcıya bağlamanız gerekebilir.

Yazıcıyı sesli mesajla kurmak için

1. Kutuda gelen telefon kablosunun bir ucunu duvardaki telefon prizine, diğer ucunu da yazıcının arkasındaki 1-LINE etiketli bağlantı noktasına takın.
Sağlanan telefon kablosunu ülkeniz/bölgeniz için verilen bağdaştırıcıya bağlamanız gerekebilir.

Not Sağlanan telefon kablosunu ülkeniz/bölgeniz için verilen bağdaştırıcıya bağlamanız gerekebilir.

Duvardaki telefon prizinden yazıcıya bağlantı kurmak için yazıcıyla birlikte verilen kabloyu kullanmazsanız, faks işlemini başarıyla gerçekleştiremeyebilirsiniz. Bu özel telefon kablosu, evinizde veya iş yerinizde bulunabilecek telefon kablolarından farklıdır.

2. **Otomatik Yanıt** ayarını kapatın.
3. Faks sınavasını çalıştırın.

Gelen faks aramalarını yanıtlamak için hazır değilseniz yazıcı faksları alamayabilir. Sesli mesaj hattı almadan önce faksları el ile başlatmalısınız.

Yazıcının isteğe bağlı donanımla kurulumunu yaparken sorunlarla karşılaşırsanız, daha fazla yardım için yerel hizmet sağlayıcınıza veya satıcınıza başvurun.

Senaryo G: Bilgisayar modemi ile paylaşılan faks hattı (sesli arama alınamaz)

Sesli mesaj almadığınız bir faks hattınız varsa ve bu hatta bağlı bir bilgisayar modeminiz varsa, yazıcıyı bu bölümde açıklandığı şekilde ayarlayın.

Not Çevirmeli bilgisayar modeminiz varsa, çevirmeli bilgisayar modeminiz telefon hattını yazıcı ile paylaşır. Aynı anda modemi ve yazıcıyı kullanamazsınız. Örneğin, çevirmeli bilgisayar modeminizi e-posta göndermek veya Internet'e erişmek için kullanıyorsanız, yazıcıyı faks göndermek için kullanamazsınız.

- [Yazıcıyı çevirmeli bilgisayar modemiyle kurma](#)
- [Yazıcıyı bilgisayar DSL/ADSL modemiyle kurma](#)

Yazıcıyı çevirmeli bilgisayar modemiyle kurma

Faks göndermek ve çevirmeli bilgisayar modemi için aynı telefon hattını kullanıyorsanız, yazıcıyı ayarlamak için bu yönergeleri izleyin.

Yazıcının arkadan görünümü

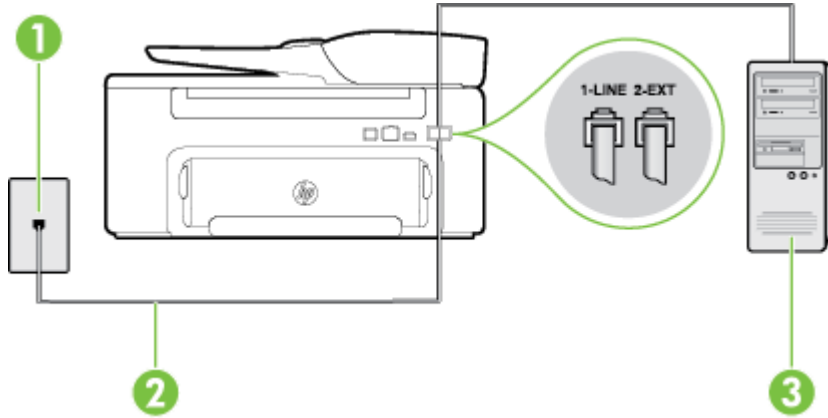

1	Telefon prizi
2	1-LINE bağlantı noktasına bağlanmak için yazıcıyla birlikte verilen telefon kablosunu kullanın. Sağlanan telefon kablosunu ülkeniz/bölgeniz için verilen bağdaştırıcıya bağlamanız gerekebilir.
3	Modemli bilgisayar

Yazıcıyı çevirmeli bilgisayar modemiyle kurmak için

1. Yazıcının arkasında bulunan 2-EXT etiketli bağlantı noktasındaki beyaz fişi çıkarın.
2. Bilgisayarınızın arkasında (çevirmeli bilgisayar modeminizden) telefon prizine bağlanan telefon kablosunu bulun. Kabloyu duvardaki telefon prizinden çıkarın ve yazıcının arkasındaki 2-EXT etiketli bağlantı noktasına takın.
3. Kutuda gelen telefon kablosunun bir ucunu duvardaki telefon prizine, diğer ucunu da yazıcının arkasındaki 1-LINE etiketli bağlantı noktasına takın.

Not Sağlanan telefon kablosunu ülkeniz/bölgeniz için verilen bağdaştırıcıya bağlamanız gerekebilir.

Duvardaki telefon prizinden yazıcıya bağlantı kurmak için yazıcıyla birlikte verilen kabloyu kullanmazsanız, faks işlemini başarıyla gerçekleştiremeyebilirsiniz. Bu özel telefon kablosu, evinizde veya iş yerinizde bulunabilecek telefon kablolarından farklıdır.

4. Modem yazılımınız faksları otomatik olarak bilgisayarınıza almak üzere ayarlanmışsa, bu ayarı kapatın.

Not Modem yazılımınızdaki otomatik faks alma ayarını kapatmazsanız, yazıcı faksları alamaz.

5. **Otomatik Yanıt** ayarını açın.
6. (İsteğe bağlı) **Yanıt için Çalma Sayısı** ayarını en düşük ayara getirin (iki zil).
7. Faks sınavasını çalıştırın.

Telefon çaldığında, **Yanıt için Çalma Sayısı** ayarında belirttiğiniz sayıda zilden sonra yazıcı otomatik olarak yanıt verir. Yazıcı, gönderen faks makinesine faks alım sinyalleri vermeye başlar ve faksı alır.

Yazıcının isteğe bağlı donanımla kurulumunu yaparken sorunlarla karşılaşırsanız, daha fazla yardım için yerel hizmet sağlayıcınıza veya satıcınıza başvurun.

Yazıcıyı bilgisayar DSL/ADSL modemiyle kurma

Bir DSL hattınız varsa ve faks göndermek için bu telefon hattını kullanıyorsanız, faksınızı ayarlamak için bu yönergeleri takip edin.

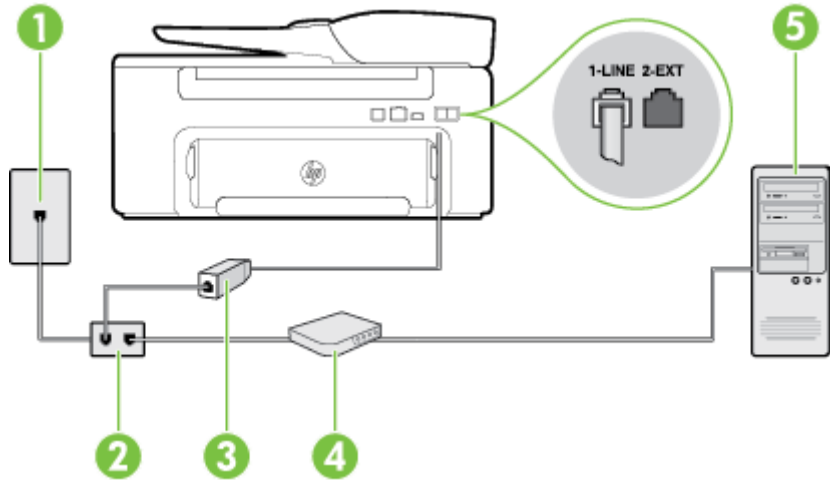

1	Telefon prizi
2	Paralel dağıtıcı
3	DSL/ADSL filtresi Yazıcıyla birlikte verilen telefon girişinin bir ucunu, yazıcının arkasındaki 1-LINE bağlantı noktasına bağlayın. Kablonun diğer ucunu, DSL/ADSL filtresine bağlayın. Sağlanan telefon kablosunu ülkeniz/bölgeniz için verilen bağdaştırıcıya bağlamanız gerekebilir.
4	Bilgisayar

5	Bilgisayar DSL/ADSL modemi
---	----------------------------

 **Not** Paralel ayırıcı satın almanız gerekir. Paralel ayırıcının ön tarafında bir adet RJ-11 bağlantı noktası, arka tarafında ise iki adet RJ-11 bağlantı noktası bulunur. İki hatlı telefon ayırıcısı, seri ayırıcı veya ön tarafında iki RJ-11 bağlantı noktası, arka tarafında da bir giriş bulunan 2 hatlı telefon ayırıcı kullanmayın.



Yazıcıyı bilgisayar DSL/ADSL modemiyle kurmak için

1. DSL sağlayıcınızdan bir DSL filtresi edinin.
2. Yazıcı kutusunda gelen telefon kablosunun bir ucunu DSL filtresine, diğer ucunu da yazıcının arkasındaki 1-LINE etiketli bağlantı noktasına takın.

 **Not** Sağlanan telefon kablosunu ülkeniz/bölgeniz için verilen bağdaştırıcıya bağlamanız gerekebilir.

DSL filtresinden yazıcının arkasına bağlantı kurmak için yazıcıyla birlikte verilen telefon kablosunu kullanmazsanız, doğru şekilde faks gönderemeyebilirsiniz. Bu özel telefon kablosu, evinizde veya iş yerinizde bulunabilecek telefon kablolarından farklıdır.

3. DSL filtresini paralel ayırıcıya bağlayın.
4. DSL modemi paralel ayırıcıya bağlayın.
5. Paralel ayırıcıyı prize bağlayın.
6. Faks sinamasını çalıştırın.

Telefon çaldığında, **Yanıt için Çalma Sayısı** ayarında belirttiğiniz sayıda zilden sonra yazıcı otomatik olarak yanıt verir. Yazıcı, gönderen faks makinesine faks alım sinyalleri vermeye başlar ve faksları alır.

Yazıcının isteğe bağlı donanımıyla kurulumunu yaparken sorunlarla karşılaşırsanız, daha fazla yardım için yerel hizmet sağlayıcınıza veya satıcınıza başvurun.

Senaryo H: Bilgisayar modemi ile paylaşılan ses/faks hattı

Bilgisayarınızdaki telefon bağlantı noktalarının sayısına göre, yazıcıyı bilgisayarınızla kurmanın iki farklı yolu vardır. Başlamadan önce bilgisayarınızda bir mi iki mi telefon bağlantı noktası olduğunu kontrol edin.

 **Not** Bilgisayarınızda tek bir telefon bağlantı noktası varsa, resimde gösterildiği gibi bir paralel ayırıcı (bağlayıcı da denir) satın almanız gerekir. (Paralel ayırıcının ön tarafında bir adet RJ-11 bağlantı noktası, arka tarafında ise iki adet RJ-11 bağlantı noktası bulunur. İki hatlı telefon ayırıcısı, seri ayırıcı veya ön tarafında iki RJ-11 bağlantı noktası, arka tarafında da bir giriş bulunan 2 hatlı telefon ayırıcı kullanmayın.)

- [Paylaşılan ses/faks ve çevirmeli bilgisayar modemi](#)
- [Bilgisayar DSL/ADSL modemiyle paylaşılan ses/faks](#)

Paylaşılan ses/faks ve çevirmeli bilgisayar modemi

Telefon hattınızı hem faks hem de telefon armaları için kullanıyorsanız, fakslarınızı ayarlamak için bu yönergeleri kullanın.

Bilgisayarınızdaki telefon bağlantı noktalarının sayısına göre, yazıcıyı bilgisayarınızla kurmanın iki farklı yolu vardır. Başlamadan önce bilgisayarınızda bir mi iki mi telefon bağlantı noktası olduğunu kontrol edin.

 **Not** Bilgisayarınızda tek bir telefon bağlantı noktası varsa, resimde gösterildiği gibi bir paralel ayırıcı (bağlayıcı da denir) satın almanız gerekir. (Paralel ayırıcının ön tarafında bir adet RJ-11 bağlantı noktası, arka tarafında ise iki adet RJ-11 bağlantı noktası bulunur. İki hatlı telefon ayırıcısı, seri ayırıcı veya ön tarafında iki RJ-11 bağlantı noktası, arka tarafında da bir giriş bulunan 2 hatlı telefon ayırıcı kullanmayın.)

Paralel ayırıcı örneği



Yazıcıyı iki telefon bağlantı noktası bulunan bilgisayarla aynı telefon hattına kurmak için

Yazıcının arkadan görünümü

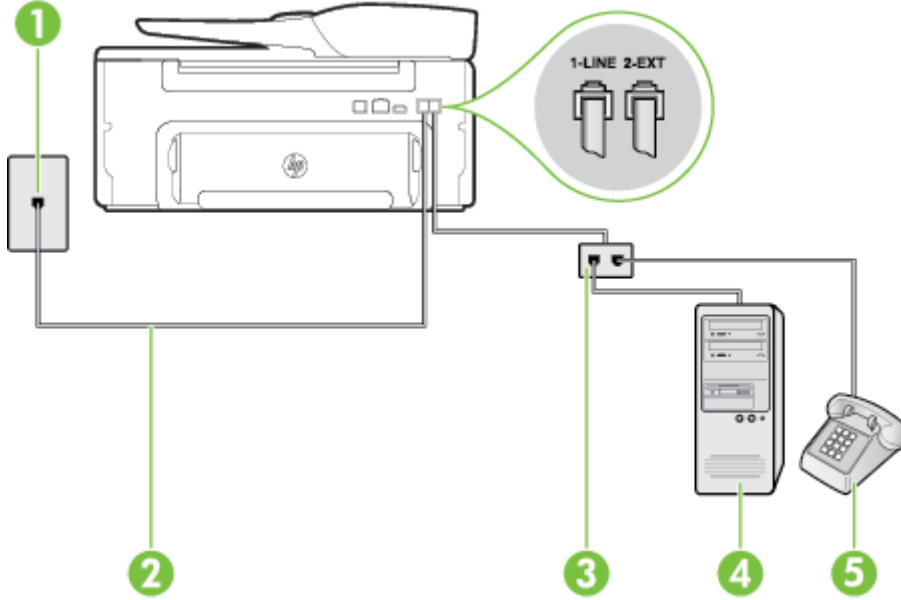

1	Telefon prizi
2	1-LINE bağlantı noktasına bağlanmak için, yazıcıyla birlikte verilen telefon kablosunu kullanın.
3	Paralel dağıtıcı
4	Modemli bilgisayar
5	Telefon

1. Yazıcının arkasında bulunan 2-EXT etiketli bağlantı noktasındaki beyaz fişi çıkarın.
2. Bilgisayarınızın arkasında (çevirmeli bilgisayar modeminizden) telefon prizine bağlanan telefon kablosunu bulun. Kabloyu duvardaki telefon prizinden çıkarın ve yazıcının arkasındaki 2-EXT etiketli bağlantı noktasına takın.
3. Çevirmeli bilgisayar modeminizin arkasındaki "OUT" (Çıkış) bağlantı noktasına telefon bağlayın.
4. Kutuda gelen telefon kablosunun bir ucunu duvardaki telefon prizine, diğer ucunu da yazıcının arkasındaki 1-LINE etiketli bağlantı noktasına takın.

Not Sağlanan telefon kablosunu ülkeniz/bölgeniz için verilen bağdaştırıcıya bağlamanız gerekebilir.

Duvardaki telefon prizinden yazıcıya bağlantı kurmak için yazıcıyla birlikte verilen kabloyu kullanmazsanız, faks işlemini başarıyla gerçekleştiremeyebilirsiniz. Bu özel telefon kablosu, evinizde veya iş yerinizde bulunabilecek telefon kablolarından farklıdır.

5. Modem yazılımınız faksları otomatik olarak bilgisayarınıza almak üzere ayarlanmışsa, bu ayarı kapatın.

Not Modem yazılımınızdaki otomatik faks alma ayarını kapatmazsanız, yazıcı faksları alamaz.

6. Şimdi yazıcının faks çağrılarını otomatik olarak mı, yoksa el ile mi yanıtlamasını istediğinize karar vermeniz gerekir:
- Yazıcıyı, aramaları **otomatik olarak** yanıtlayacak şekilde ayarlarsanız, yazıcı gelen tüm aramaları yanıtlar ve faksları alır. Bu durumda yazıcı, faks ile sesli mesajları ayırt edemez; aramanın sesli mesaj olduğundan şüpheleniyorsanız, yazıcı aramaya yanıt vermeden önce aramayı yanıtlanmanız gerekir. Yazıcıyı gelen aramaları otomatik olarak yanıtlayacak şekilde ayarlamak için **Otomatik Yanıt** ayarını açın.
 - Yazıcıyı fakslara **el ile** yanıt verecek şekilde ayarlarsanız, gelen fakslara yanıt vermek üzere bizzat orada bulunmanız gerekir, aksi takdirde yazıcı faksları alamaz. Yazıcıyı gelen aramaları el ile yanıtlayacak şekilde ayarlamak için **Otomatik Yanıt** özelliğini kapatın.
7. Faks sinamasını çalıştırın.

Telefonu yazıcıdan önce yanıtlar ve gönderen faks makinesinden faks tonları duyarsanız faks aramasını el ile yanıtlanmanız gerekir.

Telefon hattınızı ses, faks ve çevirmeli bilgisayar ağı olarak kullanıyorsanız, faksınızı ayarlamak için aşağıdaki yönergeleri takip edin.

Yazıcının isteğe bağlı donanımla kurulumunu yaparken sorunlarla karşılaşırsanız, daha fazla yardım için yerel hizmet sağlayıcınıza veya satıcınıza başvurun.

Bilgisayar DSL/ADSL modemiyle paylaşılan ses/faks

Bilgisayarınızda DSL/ADSL modem varsa bu yönergeleri takip edin

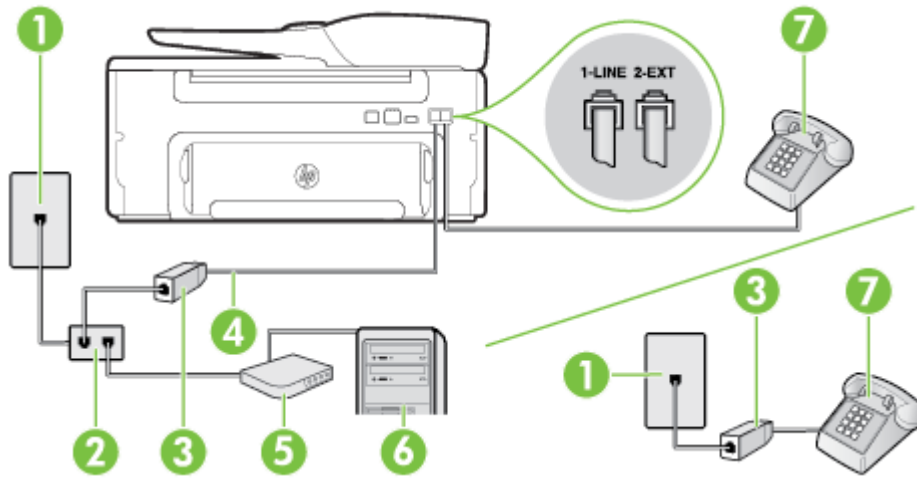

1	Telefon prizi
2	Paralel dağıtıcı
3	DSL/ADSL filtresi
4	Yazıcının arkasındaki 1 LINE bağlantı noktasına bağlanmak için telefon kablosunu kullanın. Sağlanan telefon kablosunu ülkeniz/bölgeniz için verilen bağdaştırıcıya bağlamanız gerekebilir.
5	DSL/ADSL modem
6	Bilgisayar
7	Telefon

Not Paralel ayırıcı satın almanız gerekir. Paralel ayırıcının ön tarafında bir adet RJ-11 bağlantı noktası, arka tarafında ise iki adet RJ-11 bağlantı noktası bulunur. İki hatlı telefon ayırıcısı, seri ayırıcı veya ön tarafında iki RJ-11 bağlantı noktası, arka tarafında da bir giriş bulunan 2 hatlı telefon ayırıcısı kullanmayın.



Yazıcıyı bilgisayar DSL/ADSL modemiyle kurmak için

1. DSL sağlayıcınızdan bir DSL filtresi edinin.

Not Arama yaparken parazit ile karşılaşmamak için, evin/ofisin diğer bölümlerinde DSL hizmeti ile aynı telefon numarasını paylaşan telefonlara ek DSL filtreleri bağlanması gerekir.

2. Yazıcı kutusunda gelen telefon kablosunun bir ucunu DSL filtresine, diğer ucunu da yazıcının arkasındaki 1-LINE etiketli bağlantı noktasına takın.

Not Sağlanan telefon kablosunu ülkeniz/bölgeniz için verilen bağdaştırıcıya bağlamanız gerekebilir.

DSL filtresinden yazıcıya bağlantı kurmak için yazıcıyla birlikte verilen telefon kablosunu kullanmazsanız, doğru şekilde faks gönderemeyebilirsiniz. Bu özel telefon kablosu, evinizde veya iş yerinizde bulunabilecek telefon kablolarından farklıdır.

3. Paralel telefon sisteminiz varsa, beyaz fişi yazıcının arkasındaki 2-EXT etiketli bağlantı noktasından çıkarın ve bu bağlantı noktasına bir telefon bağlayın.
4. DSL filtresini paralel ayırıcıya bağlayın.
5. DSL modemi paralel ayırıcıya bağlayın.
6. Paralel ayırıcıyı prize bağlayın.
7. Faks sınavasını çalıştırın.

Telefon çaldığında, **Yanıt için Çalma Sayısı** ayarında belirttiğiniz sayıda zilden sonra yazıcı otomatik olarak yanıt verir. Yazıcı, gönderen faks makinesine faks alım sinyalleri vermeye başlar ve faksı alır.

Yazıcının isteğe bağlı donanımla kurulumunu yaparken sorunlarla karşılaşırsanız, daha fazla yardım için yerel hizmet sağlayıcınıza veya satıcınıza başvurun.

Senaryo I: Telesekreterle paylaşılan ses/faks hattı

Sesli mesajları ve faks aramalarını aynı telefon numarası üzerinden alıyorsanız ve bu telefon numarasına gelen çağrılar yanıtlayan bir telesekreteriniz varsa, yazıcıyı bu bölümde anlatıldığı şekilde ayarlayın.

Yazıcının arkadan görünümü

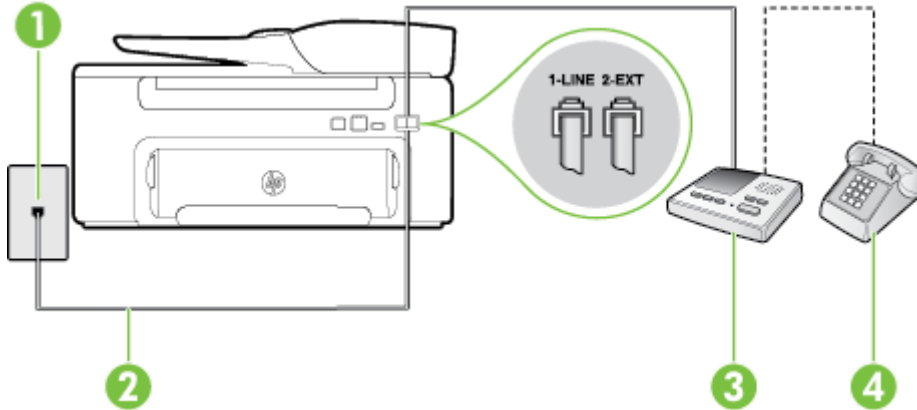

1	Telefon prizi
2	Yazıcının arkasındaki 1-LINE bağlantı noktasına bağlanmak için telefon kablosunu kullanma Sağlanan telefon kablosunu ülkeniz/bölgeniz için verilen bağdaştırıcıya bağlamanız gerekebilir.
3	Telesekreter
4	Telefon (isteğe bağlı)

Yazıcıyı telesekreter ile paylaşan ses/faks hattıyla kurmak için

1. Yazıcının arkasında bulunan 2-EXT etiketli bağlantı noktasındaki beyaz fişi çıkarın.
2. Telesekreterinizi telefon prizinden çıkarın ve yazıcının arkasındaki 2-EXT etiketli bağlantı noktasına takın.

 **Not** Telesekreterinizi doğrudan yazıcıya bağlamazsanız gönderen faks makinesinden gelen faks sinyalleri telesekreterinize kaydedilebilir ve faksları yazıcıyla alamayabilirsiniz.

3. Kutuda gelen telefon kablosunun bir ucunu duvardaki telefon prizine, diğer ucunu da yazıcının arkasındaki 1-LINE etiketli bağlantı noktasına takın.

 **Not** Sağlanan telefon kablosunu ülkeniz/bölgeniz için verilen bağdaştırıcıya bağlamanız gerekebilir. Duvardaki telefon prizinden yazıcıya bağlantı kurmak için yazıcıyla birlikte verilen kabloyu kullanmazsanız, faks işlemi başarıyla gerçekleştiremeyebilirsiniz. Bu özel telefon kablosu, evinizde veya iş yerinizde bulunabilecek telefon kablolarından farklıdır.

4. (İsteğe bağlı) Telesekreterinizde yerleşik bir telefon yoksa, kullanım kolaylığı için telesekreterinizin arkasındaki "ÇIKIŞ" bağlantı noktasına bir telefon bağlayabilirsiniz.

 **Not** Telesekreteriniz harici bir telefon bağlamanıza olanak vermiyorsa, hem telesekreteri hem de telefonu yazıcıya bağlamak için bir paralel ayırıcı (aynı zamanda bağlayıcı olarak da bilinir) satın alarak kullanabilirsiniz. Bu bağlantılar için standart telefon kablolarını kullanabilirsiniz.

5. **Otomatik Yanıt** ayarını açın.
6. Telesekreterinizi az sayıda zil sesinden sonra yanıtlayacak biçimde ayarlayın.
7. Yazıcıdaki **Yanıt için Çalma Sayısı** ayarını, yazıcının desteklediği maksimum zil sesi sayısına ayarlayın. (En yüksek çalma sayısı ülkeye/bölgeye göre değişir.)
8. Faks sınavmasını çalıştırın.

Telefon çaldığında telesekreteriniz ayarladığınız zil sayısından sonra çağrıyı yanıtla ve karşılama mesajınızı dinletir. Yazıcı bu süre boyunca faks sinyallerini "dinleyerek" çağrıyı izler. Gelen faks sinyalleri algılanırsa, yazıcı faks alım sinyallerini verir ve faksları alır; faks sinyali yoksa, yazıcı hattı izlemeyi durdurur ve telesekreteriniz sesli mesaj kaydedebilir.

Yazıcının isteğe bağlı donanımla kurulumunu yaparken sorunlarla karşılaşırsanız, daha fazla yardım için yerel hizmet sağlayıcınıza veya satıcınıza başvurun.

Senaryo J: Bilgisayar modemi ve telesekreterle paylaşılan ses/faks hattı

Ses ve faks çağrılarını aynı telefon numarası üzerinden alıyorsanız ve bu telefon hattına bağlı bir bilgisayar modemi ve telesekreteriniz varsa yazıcıyı bu bölümde anlatıldığı şekilde ayarlayın.

 **Not** Çevirmeli bilgisayar modeminiz yazıcıyla aynı telefon hattını paylaştığı için modeminizi ve yazıcınızı aynı anda kullanamazsınız. Örneğin, çevirmeli bilgisayar modeminizi e-posta göndermek veya Internet'e erişmek için kullanıyorsanız, yazıcıyı faks göndermek için kullanamazsınız.

- [Çevirmeli bilgisayar modemi ve telesekreterle paylaşılan ses/faks hattı](#)
- [Bilgisayar DSL/ADSL modemi ve telesekreterle paylaşılan ses/faks hattı](#)

Çevirmeli bilgisayar modemi ve telesekreterle paylaşılan ses/faks hattı

Bilgisayarınızdaki telefon bağlantı noktalarının sayısına göre, yazıcıyı bilgisayarınızla kurmanın iki farklı yolu vardır. Başlamadan önce bilgisayarınızda bir mi iki mi telefon bağlantı noktası olduğunu kontrol edin.

 **Not** Bilgisayarınızda tek bir telefon bağlantı noktası varsa, resimde gösterildiği gibi bir paralel ayırıcı (bağlayıcı da denir) satın almanız gerekir. (Paralel ayırıcının ön tarafında bir adet RJ-11 bağlantı noktası, arka tarafında ise iki adet RJ-11 bağlantı noktası bulunur. İki hatlı telefon ayırıcısı, seri ayırıcı veya ön tarafında iki RJ-11 bağlantı noktası, arka tarafında da bir giriş bulunan 2 hatlı telefon ayırıcısı kullanmayın.)

Paralel ayırıcı örneği



Yazıcıyı iki telefon bağlantı noktası bulunan bilgisayarla aynı telefon hattına kurmak için

Yazıcının arkadan görünümü

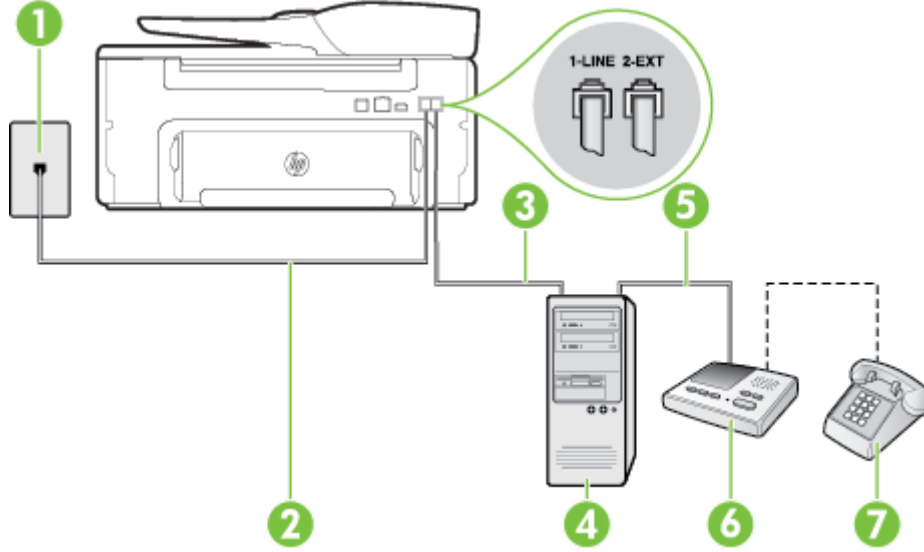

1	Telefon prizi
2	Bilgisayarınızdaki "IN" (ÇIKIŞ) telefon bağlantı noktası
3	Bilgisayarınızdaki "OUT" (ÇIKIŞ) telefon bağlantı noktası
4	Telefon (isteğe bağlı)
5	Telesekreter
6	Modemli bilgisayar
7	1-LINE bağlantı noktasına bağlanmak için, yazıcıyla birlikte verilen telefon kablosunu kullanın. Sağlanan telefon kablosunu ülkeniz/bölgeniz için verilen bağdaştırıcıya bağlamanız gerekebilir.

1. Yazıcının arkasında bulunan 2-EXT etiketli bağlantı noktasındaki beyaz fişi çıkarın.
2. Bilgisayarınızın arkasında (çevirmeli bilgisayar modeminden) telefon prizine bağlanan telefon kablosunu bulun. Kabloyu duvardaki telefon prizinden çıkarın ve yazıcının arkasındaki 2-EXT etiketli bağlantı noktasına takın.
3. Telesekreterinizi telefon prizinden çekip bilgisayarın (çevirmeli bilgisayar modeminin) arkasındaki "OUT" (Çıkış) etiketli bağlantı noktasına bağlayın.
4. Kutuda gelen telefon kablosunun bir ucunu duvardaki telefon prizine, diğer ucunu da yazıcının arkasındaki 1-LINE etiketli bağlantı noktasına takın.

Not Sağlanan telefon kablosunu ülkeniz/bölgeniz için verilen bağdaştırıcıya bağlamanız gerekebilir.

Duvardaki telefon prizinden yazıcıya bağlantı kurmak için yazıcıyla birlikte verilen kabloyu kullanmazsanız, faks işlemini başarıyla gerçekleştiremeyebilirsiniz. Bu özel telefon kablosu, evinizde veya iş yerinizde bulunabilecek telefon kablolarından farklıdır.

5. (İsteğe bağlı) Telesekreterinizde yerleşik bir telefon yoksa, kullanım kolaylığı için telesekreterinizin arkasındaki "ÇIKIŞ" bağlantı noktasına bir telefon bağlayabilirsiniz.

Not Telesekreteriniz harici bir telefon bağlamanıza olanak vermiyorsa, hem telesekreteri hem de telefonu yazıcıya bağlamak için bir paralel ayırıcı (aynı zamanda bağlayıcı olarak da bilinir) satın alarak kullanabilirsiniz. Bu bağlantılar için standart telefon kablolarını kullanabilirsiniz.

6. Modem yazılımınız faksları otomatik olarak bilgisayarınıza almak üzere ayarlanmışsa, bu ayarı kapatın.

Not Modem yazılımınızdaki otomatik faks alma ayarını kapatmazsanız, yazıcı faksları alamaz.

7. **Otomatik Yanıt** ayarını açın.
8. Telesekreterinizi az sayıda zil sesinden sonra yanıtlayacak biçimde ayarlayın.
9. Yazıcının **Yanıt için Çalma Sayısı** ayarını, yazıcının desteklediği maksimum çalma sayısı ile değiştirin. (En yüksek çalma sayısı ülkeye/bölgeye göre değişir.)
10. Faks sınavasını çalıştırın.

Telefon çaldığında telesekreteriniz ayarladığınız zil sayısından sonra çağrıyı yanıtlar ve karşılama mesajınızı dinletir. Yazıcı bu süre boyunca faks sinyallerini "dinleyerek" çağrıyı izler. Gelen faks sinyalleri algılanırsa, yazıcı faks alım sinyallerini verir ve faksı alır; faks sinyali yoksa, yazıcı hattı izlemeyi durdurur ve telesekreteriniz sesli mesaj kaydedebilir.

Yazıcının isteğe bağlı donanıyla kurulumunu yaparken sorunlarla karşılaşırsanız, daha fazla yardım için yerel hizmet sağlayıcınıza veya satıcınıza başvurun.

Bilgisayar DSL/ADSL modem ve telesekreterle paylaşılan ses/faks hattı

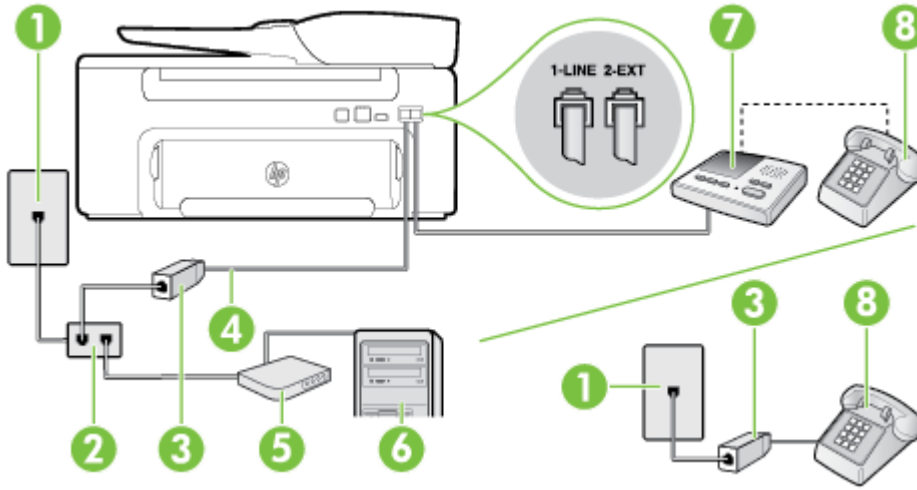

1	Telefon prizi
2	Paralel dağıtıcı
3	DSL/ADSL filtresi
4	Yazıcının arkasındaki 1-LINE bağlantı noktasına bağlı, yazıcı ile birlikte sağlanan telefon kablosu Sağlanan telefon kablosunu ülkeniz/bölgeniz için verilen bağdaştırıcıya bağlamanız gerekebilir.
5	DSL/ADSL modem
6	Bilgisayar
7	Telesekreter
8	Telefon (isteğe bağlı)

Not Paralel ayırıcı satın almanız gerekir. Paralel ayırıcının ön tarafında bir adet RJ-11 bağlantı noktası, arka tarafında ise iki adet RJ-11 bağlantı noktası bulunur. İki hatlı telefon ayırıcısı, seri ayırıcı veya ön tarafında iki RJ-11 bağlantı noktası, arka tarafında da bir giriş bulunan 2 hatlı telefon ayırıcı kullanmayın.



Yazıcıyı bilgisayar DSL/ADSL modemiyle kurmak için

1. DSL/ADSL sağlayıcınızdan bir DSL/ADSL filtresi edinin.

 **Not** Arama yaparken parazit ile karşılaşmamak için, evin/ofisin diğer bölümlerinde DSL/ADSL hizmeti ile aynı telefon numarasını paylaşan telefonlara ek DSL/ADSL filtreleri bağlanması gerekir.

2. Yazıcı kutusunda gelen telefon kablosunun bir ucunu DSL/ADSL filtresine, diğer ucunu da yazıcının arkasındaki 1-LINE etiketli bağlantı noktasına takın.

 **Not** Sağlanan telefon kablosunu ülkeniz/bölgeniz için verilen bağdaştırıcıya bağlamanız gerekebilir. DSL/ADSL filtresinden yazıcıya bağlantı kurmak için yazıcıyla birlikte verilen telefon kablosunu kullanmazsanız, doğru şekilde faks gönderemeyebilirsiniz. Bu özel telefon kablosu, evinizde veya iş yerinizde bulunabilecek telefon kablolarından farklıdır.

3. DSL/ADSL filtresini ayırıcıya bağlayın.

4. Telesekreteri duvardaki telefon prizinden çıkarın ve yazıcının arkasındaki 2-EXT etiketli bağlantı noktasına takın.

 **Not** Telesekreterinizi doğrudan yazıcıya bağlamazsanız gönderen faks makinesinden gelen faks sinyalleri telesekreterinize kaydedilebilir ve faksları yazıcıyla alamayabilirsiniz.

5. DSL modemi paralel ayırıcıya bağlayın.

6. Paralel ayırıcıyı prize bağlayın.

7. Telesekreterinizi az sayıda zil sesinden sonra yanıtlayacak biçimde ayarlayın.

8. Yazıcıdaki **Yanıt için Çalma Sayısı** ayarınızı, yazıcınızın desteklediği maksimum zil sesi sayısına ayarlayın.

 **Not** Maksimum zil sesi sayısı ülkeye/bölgeye göre değişir.

9. Faks sınavasını çalıştırın.

Telefon çaldığında telesekreteriniz ayarladığınız zil sayısından sonra çağrıyı yanıtlar ve karşılama mesajınızı dinletir. Yazıcı bu süre boyunca faks sinyallerini "dinleyerek" çağrıyı izler. Gelen faks sinyalleri algılanırsa, yazıcı faks alım sinyallerini verir ve faksları alır; faks sinyali yoksa, yazıcı hattı izlemeyi durdurur ve telesekreteriniz sesli mesaj kaydedebilir.

Telefon ve faks için aynı telefon hattını kullanıyorsanız ve bir bilgisayar DSL modeminiz varsa, fakslarınızı ayarlamak için bu yönergeleri takip edin.

Yazıcının isteğe bağlı donanımla kurulumunu yaparken sorunlarla karşılaşırsanız, daha fazla yardım için yerel hizmet sağlayıcınıza veya satıcınıza başvurun.

Senaryo K: Çevirmeli bilgisayar modemi ve sesli mesajla paylaşılan ses/faks hattı

Sesli mesajları ve faks aramalarını aynı telefon numarasından alıyorsanız, aynı telefon hattında çevirmeli bir bilgisayar modemi kullanıyorsanız ve telefon şirketiniz üzerinden bir sesli mesaj hizmetine üyeyseniz yazıcıyı bu bölümde açıkladığı şekilde kurun.

 **Not** Faks aramaları için kullandığınız telefon numarasında telefon şirketinizin sesli mesaj hizmetine aboneyseniz, otomatik olarak faks alamazsınız. Faksları el ile almalısınız; bu da, gelen faks aramalarını yanıtlamak için orada bizzat bulunmanız gerektiği anlamına gelir. Faksları otomatik olarak almak isterseniz, ayırt edici zil sesi hizmetine abone olmak veya faks için ayrı bir telefon hattı almak için telefon şirketinize başvurun.

Çevirmeli bilgisayar modeminiz yazıcıyla aynı telefon hattını paylaştığı için modeminizi ve yazıcınızı aynı anda kullanamazsınız. Örneğin, çevirmeli bilgisayar modeminizi e-posta göndermek veya Internet'e erişmek için kullanıyorsanız, yazıcıyı faks göndermek için kullanamazsınız.

Bilgisayarınızdaki telefon bağlantı noktalarının sayısına göre, yazıcıyı bilgisayarınızla kurmanın iki farklı yolu vardır. Başlamadan önce bilgisayarınızda bir mi iki mi telefon bağlantı noktası olduğunu kontrol edin.

- Bilgisayarınızda tek bir telefon bağlantı noktası varsa, resimde gösterildiği gibi bir paralel ayırıcı (bağlayıcı da denir) satın almanız gerekir. (Paralel ayırıcının ön tarafında bir adet RJ-11 bağlantı noktası, arka

tarafında ise iki adet RJ-11 bağlantı noktası bulunur. İki hatlı telefon ayırıcısı, seri ayırıcı veya ön tarafında iki RJ-11 bağlantı noktası, arka tarafında da bir giriş bulunan 2 hatlı telefon ayırıcı kullanmayın.)

Paralel ayırıcı örneği



- Bilgisayarınızda iki telefon bağlantı noktası varsa, yazıcıyı aşağıda açıklandığı gibi kurun:

Yazıcının arkadan görünümü

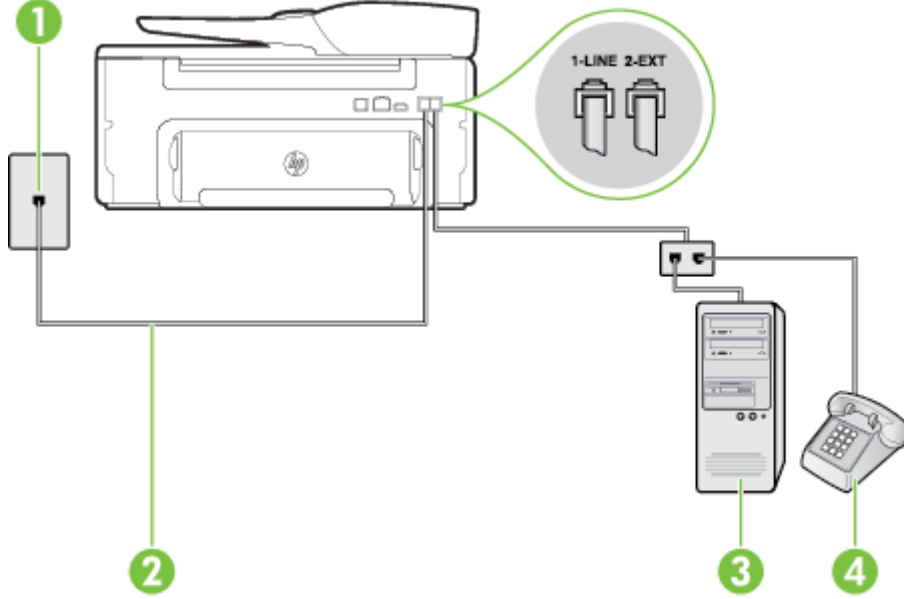

1	Telefon prizi
2	1-LINE bağlantı noktasına bağlanmak için, yazıcıyla birlikte verilen telefon kablosunu kullanın Sağlanan telefon kablosunu ülkeniz/bölgeniz için verilen bağdaştırıcıya bağlamanız gerekebilir.
3	Modemli bilgisayar
4	Telefon

Yazıcıyı iki telefon bağlantı noktası bulunan bilgisayarla aynı telefon hattına kurmak için

1. Yazıcının arkasında bulunan 2-EXT etiketli bağlantı noktasındaki beyaz fişi çıkarın.
2. Bilgisayarınızın arkasında (çevirmeli bilgisayar modeminizden) telefon prizine bağlanan telefon kablosunu bulun. Kabloyu duvardaki telefon prizinden çıkarın ve yazıcının arkasındaki 2-EXT etiketli bağlantı noktasına takın.
3. Çevirmeli bilgisayar modeminizin arkasındaki "OUT" (Çıkış) bağlantı noktasına telefon bağlayın.
4. Kutuda gelen telefon kablosunun bir ucunu duvardaki telefon prizine, diğer ucunu da yazıcının arkasındaki 1-LINE etiketli bağlantı noktasına takın.

Not Sağlanan telefon kablosunu ülkeniz/bölgeniz için verilen bağdaştırıcıya bağlamanız gerekebilir.

Duvardaki telefon prizinden yazıcıya bağlantı kurmak için yazıcıyla birlikte verilen kabloyu kullanmazsanız, faks işlemini başarıyla gerçekleştiremeyebilirsiniz. Bu özel telefon kablosu, evinizde veya iş yerinizde bulunabilecek telefon kablolarından farklıdır.

5. Modem yazılımınız faksları otomatik olarak bilgisayarınıza almak üzere ayarlanmışsa, bu uyarı kapatın.



Not Modem yazılımınızdaki otomatik faks alma ayarını kapatmazsanız, yazıcı faksları alamaz.

6. **Otomatik Yanıt** ayarını kapatın.
7. Faks sınavasını çalıştırın.

Gelen faks aramalarını yanıtlamak için hazır değilseniz yazıcı faksları alamaz.

Yazıcının isteğe bağlı donanımla kurulumunu yaparken sorunlarla karşılaşırsanız, daha fazla yardım için yerel hizmet sağlayıcınıza veya satıcınıza başvurun.

Seri tip faks kurulumu

Yazıcıyı seri tip telefon sistemi kullanarak faks alıp gönderecek şekilde ayarlama hakkında bilgi için, ülkeniz/ bölgeniz için geçerli Faks Yapılandırma web sitesine bakın.

Avusturya	www.hp.com/at/faxconfig
Almanya	www.hp.com/de/faxconfig
İsviçre (Fransızca)	www.hp.com/ch/fr/faxconfig
İsviçre (Almanca)	www.hp.com/ch/de/faxconfig
İngiltere	www.hp.com/uk/faxconfig
Finlandiya	www.hp.fi/faxconfig
Danimarka	www.hp.dk/faxconfig
İsveç	www.hp.se/faxconfig
Norveç	www.hp.no/faxconfig
Hollanda	www.hp.nl/faxconfig
Belçika (Felemenkçe)	www.hp.be/nl/faxconfig
Belçika (Fransızca)	www.hp.be/fr/faxconfig
Portekiz	www.hp.pt/faxconfig
İspanya	www.hp.es/faxconfig
Fransa	www.hp.com/fr/faxconfig
İrlanda	www.hp.com/ie/faxconfig
İtalya	www.hp.com/it/faxconfig

Faks kurulumunuzu sına

Yazıcının durumunu kontrol etmek ve faks işlemi için doğru şekilde kurulduğundan emin olmak için faks kurulumunuzu sınavabilirsiniz. Yazıcıyı faks işlemi için ayarlamayı tamamladıktan sonra bu sınavı gerçekleştirin. Sınama şunları yapar:

- Faks donanımını sınar
- Yazıcıya doğru türde telefon kablosunun bağlandığını doğrular
- Telefon kablosunun doğru bağlantı noktasına takılıp takılmadığını kontrol eder
- Kabloda çevir sesi olup olmadığını kontrol eder
- Telefon hattının aktif olup olmadığını kontrol eder
- Telefon hattı bağlantınızın durumunu sınar

Yazıcı, sınamanın sonuçlarını gösteren bir rapor yazdırır. Sınama başarısız olursa, sorunun nasıl çözülebileceğine ilişkin bilgi için raporu inceleyin ve sınamayı yeniden çalıştırın.

Faks kurulumunu yazıcının kontrol paneli yoluyla sınamak için

1. Size özel ev veya ofis ayarları yönergelerine göre yazıcıyı faks gönderip alacak şekilde ayarlayın.
2. Sınamaya başlamadan önce, mürekkep kartuşunun takılı olduğundan ve tam boyutlu kağıdın giriş tepsisine yerleştirildiğinden emin olun.
3. Yazıcı kontrol panelindeki Giriş ekranından  (Kurulum) düğmesine basın.
4. Sağdaki düğmeleri kullanarak seçenekler arasında ilerleyip **Araçlar**'ı, sonra da **Faks Sınaması Yap**'ı seçin. Yazıcı sınama durumunu ekranda görüntüler ve bir rapor yazdırır.
5. Raporu inceleyin.
 - Sınama başarılı ise ve hala faks alıp gönderirken sorun yaşıyorsanız, ayarların doğru olduğunu onaylamak için raporda listelenen faks ayarlarını kontrol edin. Boş ya da yanlış faks ayarı, faks sorunlarına neden olabilir.
 - Sınama başarısız olursa, bulunan sorunların nasıl çözülebileceğine ilişkin bilgi için raporu inceleyin.

D Ağ kurulumu

Yazıcının ağ ayarlarını, bir sonraki bölümde açıklandığı gibi yazıcı kontrol panelinden yönetebilirsiniz. Yazıcının mevcut ağ bağlantısını kullanarak web tarayıcınız üzerinden erişeceğiniz bir yapılandırma ve durum aracı olan katıştırılmış web sunucusunda, başka gelişmiş ayarlar da bulabilirsiniz. Daha fazla bilgi için, bkz. [Katıştırılmış web sunucusu](#).

Bu bölüm aşağıdaki konuları içermektedir:

- [Temel ağ ayarlarını değiştirme](#)
- [Gelişmiş ağ ayarlarını değiştirme](#)

Temel ağ ayarlarını değiştirme

Kontrol paneli seçenekleri çeşitli ağ yönetim görevlerini gerçekleştirmenize olanak verir. Bunlar arasında, ağ ayarlarını görüntüleme, ağ varsayılanlarını geri yükleme ve ağ ayarlarını değiştirme de vardır.

Bu bölüm aşağıdaki konuları içermektedir:

- [Ağ ayarlarını görüntüleme ve yazdırma](#)

Ağ ayarlarını görüntüleme ve yazdırma

Yazıcı kontrol panelinde veya yazıcıyla birlikte verilen HP yazılımında ağ ayarlarının bir özetini görüntüleyebilirsiniz. IP adresi, bağlantı hızı, DNS ve mDNS gibi tüm önemli ağ ayarlarını listeleyen daha detaylı bir ağ yapılandırması sayfası yazdırabilirsiniz. Daha fazla bilgi için, bkz. [Ağ yapılandırması sayfasını anlama](#).

Gelişmiş ağ ayarlarını değiştirme

⚠ Dikkat uyarısı Ağ ayarları, size kolaylık sağlamak için sunulmuştur. Bununla birlikte, ileri düzey bir kullanıcı değilseniz, bu ayarlardan bazılarını değiştirmeniz gerekir (bağlantı hızı, IP ayarları ve varsayılan ağ geçidi gibi).

Bu bölüm aşağıdaki konuları içermektedir:

- [IP ayarlarını görüntüleme](#)
- [IP ayarlarını değiştirme](#)
- [Ağ ayarlarını sıfırlama](#)

IP ayarlarını görüntüleme

Yazıcının IP adresini görüntülemek için:

- Ağ yapılandırması sayfası yazdırın. Daha fazla bilgi için, bkz. [Ağ yapılandırması sayfasını anlama](#).
- HP yazılımını (Windows) açın, **Tahmini Mürekkep Düzeyleri**'ni, sonra da **Aygıt Bilgileri** sekmesini tıklayın. IP adresi **Ağ Bilgileri** bölümünde listelenir.

IP ayarlarını değiştirme

IP ayarlarında, varsayılan IP ayarı **Otomatik**'tir ve bu, IP ayarlarını otomatik olarak yapar. Bununla birlikte, ileri düzey bir kullanıcıysanız, IP adresi, alt ağ maskesini veya varsayılan ağ geçidi gibi ayarları el ile değiştirmek isteyebilirsiniz.

⚠ Dikkat uyarısı El ile IP adresi atarken dikkatli olun. Yükleme sırasında geçersiz bir IP adresi girerseniz, ağ bileşenleriniz yazıcıya bağlanamaz.

1. Yazıcı kontrol panelindeki Giriş ekranından  (Kurulum) düğmesine basın.
2. Sağdaki düğmeleri kullanarak **Ağ**'ı seçin, seçenekler arasında ilerleyip **Gelişmiş Kurulum**'u, sonra da **IP Ayarları**'nı seçin.
3. IP adresinin değiştirilmesinin yazıcıyı ağdan kaldıracığını belirten bir mesaj görüntülenir. Devam etmek için **Tamam**'ın yanındaki düğmeye basın.

4. **Otomatik** seçeneđi varsayılan olarak belirlenir. Ayarları el ile deđiřtirmek için, **El İle**'yi seçin, sonra da ařađıdaki ayarlar için uygun bilgileri girin:
 - **IP Adresi**
 - **Alt Ađ Maskesi**
 - **Varsayılan Ađ Geçidi**
 - **DNS Adresi**
5. Deđiřikliklerinizi girin, sonra da **Tamam**'ın yanındaki düđmeye basın.

Ađ ayarlarını sıfırlama

Yönetici parolasını ve ađ ayarlarını sıfırlamak için

1. Yazıcı kontrol panelindeki Giriř ekranından  (Kurulum) düđmesine basın.
2. Sađdaki düđmeleri kullanarak **Ađ**'ı seçin, seçenekler arasında ilerleyin ve **Varsayılanları Geri Yükle**'yi seçin, sonra da **Evet**'i seçin.
Ađ varsayılanlarının geri yüklendiđini bildiren bir mesaj görüntülenir.

 **Not** Ađ yapılandırması sayfasını yazdırın ve ađ ayarlarının sıfırlandıđını dođrulayın. Daha fazla bilgi için, bkz. [Ađ yapılandırması sayfasını anlama](#).

E Yazıcı yönetimi araçları

Bu bölüm aşağıdaki konuları içermektedir:

- [Araç Kutusu \(Windows\)](#)
- [HP Utility \(Mac OS X\)](#)
- [Katiştirilmiş web sunucusu](#)

Araç Kutusu (Windows)

Araç Kutusu, yazıcıyla ilgili bakım bilgilerini sağlar.

 **Not** Bilgisayar sistem gereksinimlerini karşılıyorsa, Araç Kutusu, HP Yazılım CD'sinden yüklenebilir.

Bu bölüm aşağıdaki konuyu içermektedir:

- [Araç Kutusu'nu açma](#)

Araç Kutusu'nu açma

1. Aşağıdakilerden birini yaparak HP yazıcı yazılımını açın:
 - Bilgisayar masaüstünden, **Başlat'**ı tıklatın, **Programlar'**ı veya **Tüm Programlar'**ı seçin, **HP'yi** seçin, yazıcının klasörünü tıklatın, sonra da yazıcının adını taşıyan simgeyi seçin.
 - **Başlat** ekranında, ekran üzerinde boş bir alanı sağ tıklatın, app çubuğunda **Tüm App'lar'**ı tıklatın, sonra da yazıcının adını taşıyan simgeyi tıklatın.
2. Beliren pencerede, **Yazdırma, Tarama ve Faks** veya **Yazdırma ve Faks'**ı seçin, sonra da **Yazdır'**ın altından **Yazıcınızın Bakımı'nı** seçin.

HP Utility (Mac OS X)

HP Utility'de yazdırma ayarlarını yapılandırmak, yazıcıyı kalibre etmek, çevrimiçi sarf malzemesi sipariş etmek ve web sitesi destek bilgilerini bulmak için araçlar vardır.

 **Not** HP Utility'de bulunan özellikler seçilen yazıcıya göre değişir.

Mürekkep düzeyi uyarıları ve göstergeleri, yalnızca planlama amaçlı tahminler sunar. Düşük mürekkep uyarı mesajı aldığınızda, olası yazdırma gecikmelerinden kaçınmak için yedek mürekkep kartuşunu hazır bulundurun. Baskı kalitesi kabul edilemez düzeye gelmedikçe kartuşu değiştirmeniz gerekmez.

Bu bölüm aşağıdaki konuyu içermektedir:

- [HP Utility'yi açmak için](#)

HP Utility'yi açmak için

Applications/Hewlett-Packard (Uygulamalar/Hewlett-Packard) klasöründeki **HP Utility'**yi çift tıklatın.

Katiştirilmiş web sunucusu

Yazıcı bir ağa bağlı olduğunda; durum bilgilerini görüntülemek, ayarları değiştirmek ve yazıcıyı bilgisayarınızdan yönetmek için yazıcının giriş sayfasını (katiştirilmiş web sunucusu veya EWS) kullanabilirsiniz.

 **Not** Katiştirilmiş web sunucusuna ilişkin sistem gereksinimleri listesi için, bkz. [Katiştirilmiş web sunucusu belirtileri](#).

Bazı ayarları görüntülemek veya değiştirmek için parola gerekebilir.

İnternet'e bağlanmadan katiştirilmiş web sunucusunu açıp kullanabilirsiniz. Ancak bazı özellikler kullanılamaz.

Bu bölüm aşağıdaki konuları içermektedir:

- [Çerezler hakkında](#)
- [Katiştirilmiş web sunucusunu açmak için](#)

Çerezler hakkında

Katiştirilmiş web sunucusu (EWS), tarama yaparken sabit sürücünüze çok küçük metin dosyaları (çerezler) yerleştirir. Bu dosyalar EWS'nin sonraki ziyaretinizde bilgisayarınızı tanımasını sağlar. Örneğin, EWS dilini yapılandırdıysanız, çerez hangi dili seçtiğinizi hatırlar ve böylece EWS'ye sonraki erişiminizde sayfalar o dilde görüntülenir. Bazı çerezler her oturumun sonunda silinirken (seçilen dili saklayan çerezler gibi), diğerleri (müşteriye özel tercihleri saklayan çerezler gibi) siz onları el ile silene kadar bilgisayarda saklanır.

 **Not** EWS'nin bilgisayarınızda sakladığı çerezler yalnızca bilgisayarınızdaki ayarları kaydetmek veya yazıcı ile bilgisayar arasında bilgi paylaşmak amacıyla kullanılır. Bu çerezler hiçbir HP web sitesine gönderilmez.

Tarayıcınızı tüm çerezleri kabul edecek şekilde veya her çerez teklifini size bildirecek şekilde yapılandırabilirsiniz, böylece hangi çerezleri kabul edip hangilerini reddedeceğinize karar verebilirsiniz. İstenmeyen çerezleri kaldırmak için tarayıcınızı da kullanabilirsiniz.

 **Not** Yazıcınıza bağlı olarak, çerezleri devre dışı bırakırsanız, aşağıdaki özelliklerden bir veya birkaçını devre dışı bırakırsınız:

- Uygulamayı ayrıldığı noktadan başlatma (özellikle kurulum sihirbazlarını kullanırken yararlı olur)
- EWS tarayıcı dili ayarını anımsama
- EWS Ana sayfasını kişiselleştirme

Gizlilik ve tanımlama bilgisi ayarlarınızı değiştirme ve tanımlama bilgilerini görüntüleme veya silme hakkında bilgi edinmek için, web tarayıcınızla birlikte sağlanan belgelere bakın.

Katiştirilmiş web sunucusunu açmak için

1. Yazıcının IP adresini veya ana bilgisayar adını bulun.
 - a. Yazıcı kontrol panelindeki Giriş ekranından  (Kurulum) düğmesine basın.
 - b. Sağdaki düğmeleri kullanarak **Ağ**'ı seçin, sonra da **Ağ Özeti Görüntüle**'yi seçin.
2. Bilgisayarınızda desteklenen web tarayıcısında, yazıcıya atanmış IP adresini veya ana bilgisayar adını yazın.

Örneğin, IP adresi 123.123.123.123 ise, web tarayıcıya şu adresi yazın: <http://123.123.123.123>

 **İpucu 1** Katiştirilmiş web sunucusu açıldıktan sonra, buraya hızlı bir şekilde geri dönebilmek için yer işareti koyabilirsiniz.

İpucu 2 Mac OS X'te Safari web tarayıcısını kullanıyorsanız, IP adresini yazmadan EWS'yi açmak için Bonjour yer işaretini de kullanabilirsiniz. Bonjour yer işaretini kullanmak için Safari'yi açın ve **Safari** menüsünden **Preferences**'i (Tercihler) tıklayın. **Bookmarks** (Yer İşaretleri) sekmesindeki, **Bookmarks** (Yer İşaretleri) çubuğu bölümünde **Include Bonjour**'u (Bonjour'u Göster) seçin ve ardından pencereyi kapatın. **Bonjour** yer işaretini tıklayın ve EWS'yi açmak için ağ yazıcınızı seçin.

F Nasıl yapılır?

- [Başlarken](#)
- [Yazdırma](#)
- [Tarama](#)
- [Kopyalama](#)
- [Faks \(Yalnızca HP Officejet Pro 3620\)](#)
- [Mürekkep kartuşlarıyla çalışma](#)
- [Sorun çözme](#)

G Hatalar (Windows)

Faks belleđi dolu

Faks Alımını Yedekle veya HP Dijital Faks (PC'ye Faks veya Mac'e Faks) özellikleri etkinse ve yazıcıda bir sorun varsa (kağıt sıkışması gibi), yazıcı sorun çözülene dek gelen faksları belleđe kaydeder. Ancak, yazıcının belleđi henüz bastırılmamış veya bilgisayara aktarılmış fakslarla dolabilir.

Bu sorunu çözmek için yazıcıdaki sorunları çözüün.

Daha fazla bilgi için, bkz. [Faks sorunlarını çözmeye \(Yalnızca HP Officejet Pro 3620\)](#).

Yazıcı ile bağlantı kurulamıyor

Bilgisayar yazıcıyla iletişim sağlayamıyor çünkü aşağıdakilerden biri gerçekleşti:

- Yazıcı kapatılmış.
- Yazıcıyı bağlayan kablo (örneğin, USB kablo veya bir ağ (Ethernet) kablosu) çıkmış.

Bu sorunu çözmek için, aşağıdaki çözümleri deneyin:

- Yazıcının açık ve  (Güç) ışığının yanıyor olduğundan emin olun.
- Güç kablosu ve diğer kabloların çalışır durumda ve yazıcıya sıkıca takılı olduğundan emin olun.
- Güç kablosunun çalışır durumdaki bir alternatif akım (AC) güç prizine sıkıca bağlı olduğundan emin olun.
- Yazıcı bir ağa bağlıysa, ağın düzgün şekilde çalıştığından emin olun. Daha fazla bilgi için, bkz. [Ağ sorunlarını çözmeye](#).

Mürekkep düzeyi düşük

Mesajda belirtilen mürekkep kartuşunda mürekkep düzeyi düşük.

Mürekkep düzeyi uyarıları ve göstergeleri, yalnızca planlama amaçlı tahminler sunar. Düşük mürekkep uyarı mesajı aldığınızda, olası yazdırma gecikmelerini önlemek için yedek mürekkep kartuşunu hazır bulundurun. Baskı kalitesi kabul edilemez düzeye gelmedikçe kartuşu değiştirmeniz gerekmez.

Mürekkep kartuşunu değiştirmeye ilgili bilgi için, bkz. [Mürekkep kartuşunu değiştirme](#). Mürekkep kartuşu sipariş etmeyle ilgili bilgi için, bkz. [Çevrimiçi sarf malzemeleri sipariş etme](#). Kullanılmış mürekkep sarf malzemeleri geri kazanılması hakkında bilgi için, bkz. [HP inkjet sarf malzemeleri geri dönüşüm programı](#).

 **Not** Mürekkep kartuşlarından gelen mürekkep, yazıcı ve kartuşları yazdırmaya hazırlayan başlatma işlemi de dahil, yazdırma sürecinde birkaç farklı şekilde kullanılır. Ayrıca, kullanıldıktan sonra kartuşta bir miktar mürekkep kalabilir. Daha fazla bilgi için, bkz. www.hp.com/go/inkusage.

Mürekkep kartuşu sorunu

Mesajda belirtilen mürekkep kartuşu yok, hasarlı, uyumlu değil veya yazıcıdaki yanlış yuvaya takılmış.

 **Not** Mesajda mürekkep kartuşunun uyumlu olmadığı belirtiliyorsa, yazıcıya uygun kartuşları edinme konusunda bilgi için bkz. [Çevrimiçi sarf malzemeleri sipariş etme](#).

Bu sorunu çözmek için, aşağıdaki çözümleri deneyin. Çözümler, en olası çözüm birinci olarak sırayla listelenmiştir. Birinci çözüm sorunu çözmezse sorun çözülene kadar diğer çözümleri denemeye devam edin.

1. Çözüm: Yazıcıyı kapatıp açın

Yazıcıyı kapatıp yeniden açın.

Sorun devam ediyorsa, bir sonraki çözümü deneyin.

2. Çözüm: Mürekkep kartuşunu doğru takın

Mürekkep kartuşunun düzgün şekilde takıldığından emin olun:

1. Mürekkep kartuşu erişim kapağını nazikçe çekip açın.
2. Mürekkep kartuşunu nazikçe içeri itip sonra bırakarak, ardından sıkıca kendinize çekerek çıkarın.
3. Kartuşu yuvaya takın. Kartuşun üzerine iyice bastırarak yerleştiğinden emin olun.
4. Mürekkep kartuşu erişim kapağını kapatın ve hata mesajının gidip gitmediğini kontrol edin.

Mürekkep kartuşunu değiştirme

Gösterilen mürekkep kartuşunu değiştirin. Daha fazla bilgi için, bkz. [Mürekkep kartuşunu değiştirme](#).

 **Not** Mürekkep kartuşunuz halen garanti kapsamındaysa servis için veya değiştirilmesi için HP desteğe başvurun. Mürekkep kartuşlarının garantisi hakkında daha fazla bilgi için, bkz. [Mürekkep kartuşu garanti bilgileri](#). Sorun kartuşu değiştirdikten sonra da sürerse, HP desteğe başvurun. Daha fazla bilgi için, bkz. [HP destek](#).

Kağıt Uyumsuzluğu

Yazıcıda seçili kağıt boyutu veya türü yazıcıya yüklü olan kağıtla eşleşmiyor. Yazıcıya doğru kağıdın yerleştirildiğinden emin olun ve belgeyi tekrar yazdırın. Daha fazla bilgi için, bkz. [Kağıt yükleme](#).

 **Not** Yazıcıya yüklenen kağıt doğru boyutta ise, yazıcı sürücüsünde seçilen kağıt boyutunu değiştirin ve belgeyi tekrar yazdırın.

Kağıt çok kısa

Kağıt boyutu yazıcı tarafından desteklenmiyor.

Yazıcı için desteklenen boyutlar hakkında daha fazla bilgi için, bkz. [Desteklenen boyutları anlama](#).

Kağıt yüklemeyle ilgili daha fazla bilgi için, bkz. [Kağıt yükleme](#).

Mürekkep kartuşu yatağı hareket edemiyor

Bir şey mürekkep kartuşu yuvasını (yazıcının mürekkep kartuşunu tutan parçası) tıkıyor.

Tıkanmayı gidermek için,  (Güç) düğmesine basıp yazıcıyı kapatın ve yazıcıdaki sıkışmaları kontrol edin.

Daha fazla bilgi için, bkz. [Sıkışmaları giderme](#).

Kağıt Sıkışması

Yazıcıda kağıt sıkışmış.

Sıkışmayı gidermeyi denemeden önce, şunları kontrol edin:

- Belirtileri karşılayan ve buruşmamış, katlanmamış veya hasar görmemiş kağıt yüklediğinizden emin olun. Daha fazla bilgi için, bkz. [Kağıt belirtileri](#).
- Yazıcının temiz olduğundan emin olun. Daha fazla bilgi için, bkz. [Yazıcı bakımı](#).
- Giriş tepsisi veya OBB'nin düzgün yüklendiğinden ve aşırı dolu olmadığından emin olun. Daha fazla bilgi için, bkz. [Kağıt yükleme](#) veya [Otomatik belge besleyiciye \(OBB\) orijinal yükleme \(Yalnızca HP Officejet Pro 3620\)](#).

Sıkışmaları önlemenin yanı sıra temizleme hakkında yönergeler için, bkz. [Sıkışmaları giderme](#).

Yazıcıda kağıt bitmiş

Varsayılan tepsi boş.

Daha fazla kağıt yükleyin, sonra da **Tamam**'ın yanındaki düğmeye basın.

Daha fazla bilgi için, bkz. [Kağıt yükleme](#).

Yazıcı Çevrimdışı

Yazıcı şu anda çevrimdışı. Çevrimdışıyken, yazıcı kullanılamaz.

Yazıcının durumunu değiştirmek için aşağıdaki adımları tamamlayın.

1. **Başlat**'ı tıklatın, sonra da **Yazıcılar**'ı veya **Yazıcı ve Faks**'ı ya da **Aygıtlar ve Yazıcılar**'ı tıklatın.
-Veya-
Başlat'ı, **Denetim Masası**'nı tıklatın, daha sonra **Yazıcılar**'ı çift tıklatın.
-Veya-
Başlat ekranında, **Denetim Masası**'nı tıklatın, sonra da **Aygıtları ve yazıcıları görüntüle**'yi tıklatın.
2. İletişim kutusunda listelenen yazıcılar Ayrıntılar görünümünde yoksa, **Görünüm** menüsünü tıklatın, ardından **Ayrıntılar**'ı tıklatın.
3. Yazıcı Çevrimdışı ise, yazıcıyı sağ tıklatın, sonra da **Yazıcıyı Çevrimiçi Kullan**'ı tıklatın.
4. Yazıcıyı yeniden kullanmayı deneyin.

Yazıcı Duraklatıldı

Yazıcı şu anda duraklatılmış. Duraklatılmış durumdayken, yeni işler sıraya eklenir ancak basılmaz.

Yazıcının durumunu değiştirmek için aşağıdaki adımları tamamlayın.

1. **Başlat**'ı tıklatın, sonra da **Yazıcılar**'ı veya **Yazıcı ve Faks**'ı ya da **Aygıtlar ve Yazıcılar**'ı tıklatın.
-Veya-
Başlat'ı, **Denetim Masası**'nı tıklatın, daha sonra **Yazıcılar**'ı çift tıklatın.
-Veya-
Başlat ekranında, **Denetim Masası**'nı tıklatın, sonra da **Aygıtları ve yazıcıları görüntüle**'yi tıklatın.
2. İletişim kutusunda listelenen yazıcılar Ayrıntılar görünümünde yoksa, **Görünüm** menüsünü tıklatın, ardından **Ayrıntılar**'ı tıklatın.
3. Yazıcı duraklatılmışsa, yazıcıyı sağ tıklayıp **Yazdırmayı Sürdür**'ü tıklatın.
4. Yazıcıyı yeniden kullanmayı deneyin.



Belge yazdırılmadı

Yazdırma sisteminde ortaya çıkan bir sorun nedeniyle yazıcı belgeyi yazdıramadı.

Yazdırma sorunlarının çözümü hakkında bilgi için, bkz. [Yazıcı sorunlarını çözme](#).

Yazıcı hatası

Yazıcıda sorun olmuştur. Genelde, bu gibi sorunları aşağıdaki adımları izleyerek çözebilirsiniz:

1. Yazıcıyı kapatmak için  (Güç) düğmesine basın.
2. Güç kablosunu çıkarıp yeniden takın.
3. Yazıcıyı açmak için  (Güç) düğmesine basın.

Sorun devam ederse, mesajda belirtilen hata kodunu yazın ve HP desteğine başvurun. HP desteğe başvurma hakkında daha fazla bilgi için, bkz. [HP destek](#).

Kapak açık

Yazıcının belgeleri yazdırabilmesi için öncelikle tüm kapakların kapatılması gerekir.

 **İpucu** Tamamen kapatıldığında çoğu kapak yerine oturur.

Sorun tüm kapakları sıkıca kapatmanızın ardından da sürerse, HP desteğe başvurun. Daha fazla bilgi için, bkz. [HP destek](#).

Takılı olan mürekkep kartuşu daha önce kullanılmış

Mesajda belirtilen mürekkep kartuşu daha önce farklı bir yazıcıda kullanılmış.

Mürekkep kartuşlarını farklı yazıcılarda kullanabilirsiniz, ancak kartuş yazıcının dışında uzun bir süre bırakılırsa, belgelerinizin baskı kalitesi olumsuz yönde etkilenebilir. Ayrıca, farklı bir yazıcıda kullanılmış bir kartuşu kullanıyorsanız, mürekkep düzeyi göstergesi doğru olmayabilir veya hiç bir değer göstermeyebilir.

Baskı kalitesi tatminkar değilse yazıcı kafasını temizlemeyi deneyin.

 **Not** Mürekkep kartuşunda bulunan mürekkep, yazdırma sırasında bir dizi farklı biçimde kullanılır; bunlar arasında yazıcıyı ve kartuşları yazdırmaya hazırlayan başlangıç işlemi ile püskürtme uçlarını temiz tutan ve mürekkebin düzgün akmasını sağlayan yazıcı kafası servisi de vardır. Ayrıca, kullanıldıktan sonra kartuşta bir miktar mürekkep kalabilir. Daha fazla bilgi için, bkz. www.hp.com/go/inkusage.

Mürekkep kartuşlarının saklanması hakkında daha fazla bilgi için, bkz. [Sarf Malzemeleri](#).

Mürekkep kartuşları boş

Yazdırma işlemine devam edilmesi için mesajda listelenen mürekkep kartuşları değiştirilmelidir. HP, yeni kartuş hazır olmadığı sürece mevcut kartuşu sökmemenizi önerir.

Daha fazla bilgi için, bkz. [Mürekkep kartuşunu değiştirme](#).

Mürekkep kartuşu arızası

Mesajda listelenen mürekkep kartuşları hasarlı ya da arızalı.

Bkz. [Mürekkep kartuşunu değiştirme](#).

Yazıcı kafası arızası

Yazıcı kafasında sorun var. Servis veya değiştirme için HP desteğe başvurun. HP desteğe başvurma hakkında daha fazla bilgi için, bkz. [HP destek](#).

Yazıcı sarf malzemesi yükseltmesi

Mesajda belirtilen mürekkep kartuşu, yalnızca tek bir yazıcının yükseltilmesi için kullanılabilir. Bu yazıcıda kullanmak için Tamam'ı tıklatın. Bu yazıcı için malzeme yükseltmesine devam etmek istemiyorsanız, Yazdırmayı İptal Et'i tıklatıp kartuşu çıkarın.

Yazıcı sarf malzemesi yükseltmesi başarılı

Sarf malzemesi yükseltmesi başarılı. Mesajda listelenen mürekkep kartuşları artık yazıcıda kullanılabilir.

Yazıcı sarf malzemesi yükseltme sorunu

Yazıcıya sarf malzemesi yükseltme mürekkep kartuşunu tanıtmayı deneyin.

1. Sarf malzemesi yükseltme kartuşunu çıkarın.
2. Orijinal kartuşu taşıyıcıya takın.
3. Erişim kapağını kapatın ve taşıyıcının durmasını bekleyin.
4. Orijinal kartuşu çıkarın, ardından sarf malzemesi yükseltme kartuşunu yerleştirin.
5. Erişim kapağını kapatın ve taşıyıcının durmasını bekleyin.

Halen sarf malzemesi yükseltme sorunu hata mesajı alıyorsanız, HP desteğine başvurun. HP desteğe başvurma hakkında daha fazla bilgi için, bkz. [HP destek](#).

HP olmayan mürekkep kartuşları takılmış

HP, HP olmayan sarf malzemelerinin kalitesini ve güvenilirliğini garanti etmez. HP olmayan sarf malzemelerinin kullanılması kaynaklanan yazıcı servisi veya onarımları garanti kapsamında değildir. Orijinal HP mürekkep kartuşu sipariş ettiğinizi düşünüyorsanız daha fazla bilgi almak ya da sahtecilik ihbarı için www.hp.com/go/anticounterfeit adresini ziyaret edin.

Orijinal HP Mürekkep Kartuşları Kullanmanın Kazandırdıkları

HP, orijinal HP sarf malzemelerini kullanan sadık müşterilerini ödüllendirmektedir. Ödülleri çevrimiçi görmek için mesajın altındaki düğmeyi tıklayın. Ödül tüm bölgelerde mevcut olmayabilir.

Sahte Mürekkep Kartuşlarıyla ilgili Öneri

Takılan mürekkep kartuşu yeni, orijinal HP kartuşu değil. Bu kartuşun satın alındığı mağaza ile iletişime geçin. Sahtecilik şüphenez varsa www.hp.com/go/anticounterfeit adresine giderek HP'ye bildirin. Kartuşu kullanmaya devam etmek için Devam'ı tıklayın.

Kullanılmış, Yeniden Doldurulmuş ya da Sahte Mürekkep Kartuşu Algılandı

Mürekkep kartuşundaki orijinal HP mürekkebi bitmiştir. Bu sorunun çözümü mürekkep kartuşunu değiştirmektir ya da kartuşu kullanmaya devam etmek için Tamam'ı tıklayın. Kartuşların değiştirilmesi hakkında daha fazla bilgi için, bkz. [Mürekkep kartuşunu değiştirme](#). HP, orijinal HP sarf malzemelerini kullanan sadık müşterilerini ödüllendirmektedir. Ödülleri çevrimiçi görmek için mesajın altındaki düğmeyi tıklayın. Ödüller tüm bölgelerde mevcut olmayabilir.

⚠ Uyarı HP'nin mürekkep kartuşu garantisi, HP ürünü olmayan mürekkep veya kartuşları kapsamaz. HP'nin yazıcı garantisi, HP olmayan kartuşların veya mürekkeplerin kullanımından kaynaklanan onarım veya servis işlemlerini kapsamaz. HP, kendi üretimi olmayan mürekkeplerin kalitesini ve güvenilirliğini garanti etmez. Mürekkep düzeyi ile ilgili bilgiler görülmez.

KURULUM kartuşlarını kullanın

Yazıcınızı ilk kez kurarken, yazıcı ile birlikte kutu içinde gönderilen kartuşları takmanız gereklidir. Bu kartuşlar KURULUM etiketlidir ve ilk yazdırma işinin öncesinde yazıcınızı kalibre ederler. İlk ürün kurulumu sırasında KURULUM kartuşlarını takmamak, hataya yol açar. Normal mürekkep kartuşları taktıysanız, onları çıkarın ve yazıcı kurulumunu tamamlamak için KURULUM kartuşlarını takın. Yazıcı kurulumu tamamlandıktan sonra, yazıcı normal kartuşları kullanabilir.

Hata mesajları almaya devam ediyorsanız ve yazıcı mürekkep sistemi başlatma işlemini tamamlayamıyorsa, HP desteğine başvurun. Daha fazla bilgi için, bkz. [HP destek](#).

[Çevrimiçi daha fazla bilgi için burayı tıklayın.](#)

KURULUM kartuşlarını kullanmayın

KURULUM kartuşları yazıcı başlatıldıktan sonra kullanılamaz. Bu kartuşları çıkarın ve kurulum kartuşu olmayan kartuşlar takın. Daha fazla bilgi için, bkz. [Mürekkep kartuşunu değiştirme](#).

Başlatma için yetersiz mürekkep

Aşağıdaki mesajda listelenen kullanılmış mürekkep kartuşlarında, başlatılan işi tamamlamaya yetecek kadar mürekkep olmayabilir.

Çözüm: Yeni mürekkep kartuşu takın ya da takılı kartuşları kullanmaya devam etmek için **Tamam'**ı tıklayın.

Başlatma işlemi takılı mürekkep kartuşlarıyla tamamlanamıyorsa, yeni kartuşlar gereklidir. Yeni kartuşların takılmasıyla ilgili bilgi için bkz. [Mürekkep kartuşunu değiştirme](#).

Uyumsuz mürekkep kartuşları

Mürekkep kartuşu yazıcınızla uyumlu değil.

Çözüm: Bu mürekkep kartuşunu hemen çıkarın ve uygun bir mürekkep kartuşu ile değiştirin. Yeni kartuşların takılmasıyla ilgili bilgi için, bkz. [Mürekkep kartuşunu değiştirme](#).

Mürekkep algılayıcı arızası

Mürekkep algılayıcı arızalandı ve yazıcı artık yazdıramaz.

HP desteğe başvurun. Daha fazla bilgi için, bkz. www.hp.com/support.

Mürekkep algılayıcısı uyarısı

Mürekkep algılayıcısı beklenmedik bir durum olduğunu bildiriyor. Bunun nedeni mürekkep kartuşu olabilir ya da algılayıcı arızalanmıştır. Algılayıcı arızalanmışsa, kartuşlardaki mürekkebin bittiğini artık algılayamaz. Boş bir kartuş kullanarak yazdırma, mürekkep sistemine hava girmesine neden olur ve baskı kalitesi azalır. Bu durumun düzeltilmesi için önemli miktarda mürekkep kullanılır ve tüm kartuşlardaki mürekkebin çoğu kullanılır.

Çözüm: Yazdırmaya devam etmek için **Tamam**'ı tıklatın ya da mürekkep kartuşunu değiştirin. Yeni kartuşların takılmasıyla ilgili bilgi için, bkz. [Mürekkep kartuşunu değiştirme](#).

Yazıcı hazırlığında sorun

Yazıcı saati arızalandı ve mürekkep hazırlığı tamamlanamayabilir. Tahmini Mürekkep Düzeyi göstergesi yanlış olabilir.

Çözüm: Yazdırma işinizin baskı kalitesini kontrol edin. Baskı kalitesi yetersizse, yazıcı kafası temizleme işleminin çalıştırılması baskı kalitesini geliştirebilir. Daha fazla bilgi için, bkz. [Yazıcı kafasını temizleme](#).

OBB kapağı açık

Devam etmek için OBB kapağını kapatın.

Mürekkep sisteminde sorun var

Lütfen mürekkep kartuşunu çıkarıp sızıntı olup olmadığını kontrol edin. Kartuşta sızıntı varsa, HP'ye başvurun. HP'ye başvurma hakkında daha fazla bilgi için, bkz. [HP destek](#). Sızıntı yapan kartuşları kullanmayın.

Sızıntı yoksa, mürekkep kartuşlarını yeniden takıp yazıcı kapağını kapatın. Yazıcıyı kapatıp açın. Bu mesajı bir daha alırsanız, HP'ye başvurun. HP'ye başvurma hakkında daha fazla bilgi için, bkz. [HP destek](#).

Dizin

A

- abone kimlik kodu 46
- açık görüntüler, sorun giderme
 - kopyalar 70
 - taramalar 74
- ADSL, faks kurulumu
 - paralel telefon sistemleri 132
- ağlar
 - ağ ayarlarını görüntüleme ve yazdırma 150
 - ayarlar, değiştirme 150
 - gelişmiş ayarlar 150
 - güvenlik duvarları, sorun giderme 63
 - IP ayarları 150
 - konektör resmi 10
 - sorunları çözme 84
- aksesuarlar
 - garanti 98
 - yazıcı durumu raporu 89
- akustik yayımlar 106
- Araç Kutusu (Windows)
 - açma 152
 - hakkında 152
- arama türü, ayarlama 47
- arka erişim paneli
 - sıkışmaları giderme 93
- ayarlar
 - ağ 150
 - hız, faks 48
 - kopyalama 32
 - ses düzeyi, faks 48
- ayırt edici zil sesi
 - değiştirme 46
 - paralel telefon sistemleri 134
- aylık sayfa sayısı (görev döngüsü) 100

B

- bağlantı noktaları, belirtiler 100
- bakım
 - baskı kalitesi raporu 67, 92
 - mürekkep düzeyini kontrol etme 56
 - mürekkep kartuşunu değiştirme 57
 - tanılama sayfası 67, 92
 - yazıcı kafası 91
 - yazıcı kafası hizalama 92
 - yazıcı kafasını temizleme 91
- bakım yapma
 - yazıcı kafası 91
- baskı kalitesi raporu 67, 92
- başlık, faks 46
- baud hızı 48
- belirtiler
 - akustik yayımlar 106
 - çalışma ortamı 105
 - depolama ortamı 105
 - elektrik 105
 - fiziksel 100

- işlemci ve bellek 101
- kağıt 101
- sistem gereksinimleri 101
- bellek
 - belirtiler 101
 - faksları kaydetme 39
 - faksları yeniden yazdırma 40
- beyaz bant veya şeritler, sorun giderme taramalar 73
- beyaz bantlar veya şeritler, sorun giderme kopya 70
- beyaz şeritler veya tanecikler, sorun giderme kopyalar 70
- bilgisayar modemi
 - faks ve sesli mesajla paylaşılan (paralel telefon sistemleri) 146
 - faks ve telesekreter ile paylaşılan (paralel telefon sistemleri) 143
 - faksla paylaşılan (paralel telefon sistemleri) 137
 - faksla ve sesli hatla paylaşılan (paralel telefon sistemleri) 139
- boş sayfalar, sorun giderme kopyalama 69
- tarama 74
- yazdırma 64
- boyut
 - kopyalama sorununu giderme 69
 - taramalar, sorun giderme 74
- Broşür yazdırma yazdırma 24

C

- cam, tarayıcı
 - orijinaleri yükleme 14
 - temizleme 18
 - yerini bulma 9

Ç

- çalışma ortamı belirtilerleri 105
- çevir sesi sınaması, başarısız 77
- çevirmeli modem
 - faks ve sesli mesajla paylaşılan (paralel telefon sistemleri) 146
 - faks ve telesekreter ile paylaşılan (paralel telefon sistemleri) 143
 - faksla paylaşılan (paralel telefon sistemleri) 137
 - faksla ve sesli hatla paylaşılan (paralel telefon sistemleri) 139
- çevresel sürdürülebilirlik programı 114
- çıkış tepsi
 - desteklenen kağıtlar 103
 - yerini bulma 9
- çizgiler
 - kopyalar, sorun giderme 70

- tarama, sorun giderme 74
- taramalar, sorun giderme 73
- çizgiler, sorun giderme kopyalar 70
- tarama 74
- çoklu besleme, sorun giderme 69

D

- darbeli arama 47
- depolama ortamı belirtilerleri 105
- destek 59
- destek süresinden sonra 61
- desteklenen işletim sistemleri 101
- desteklenen yazı tipleri 100
- dil, yazıcı 100
- doğru bağlantı noktası sınaması, faks 76
- donanım, faks kurulumu sınaması 75
- DSL, faks kurulumu
 - paralel telefon sistemleri 132
- dupleksleyici
 - desteklenen kağıt türleri ve ağırlıkları 102
 - sıkışmaları giderme 93
- durum
 - ağ yapılandırması sayfası 89
 - yazıcı durumu raporu 89
- düğmeler, kontrol paneli 11
- düzenleme
 - OCR programında metin 29

E

- ECM. *bkz:* hata düzeltme modu
- eksik veya yanlış bilgiler, sorun giderme 65
- el ile faks gönderip alma
 - alma 39
 - gönderme 38
- el ile faks gönderme
 - gönderme 35
- elektrik belirtilerleri 105
- engellenmiş faks numaraları kur 41
- erişilebilirlik 7
- EWS. *bkz:* katıştırılmış web sunucusu

F

- faks
 - alma 38
 - alma, sorun giderme 79, 81
 - almak için yoklama 40
 - arama türü, ayarlama 47
 - ayarlar, değiştirme 45
 - ayırt edici zil sesi kurulumu (paralel telefon sistemleri) 134
 - ayırt edici zil sesi, tonu değiştirme 46

ayrı hat kurulumu (paralel telefon sistemleri) 131
başlık 46
belirtiler 104
çevir sesi sınaması, başarısız 77
DSL, kurulum (paralel telefon sistemleri) 132
el ile alma 39
faks yedekleme 39
gönderme 34
gönderme, sorun giderme 79, 80, 82
günlük temizleme 49
günlük, yazdırma 51
hat durumu sınaması, başarısız 78
hata düzeltme modu 48
hata raporları 51
hız 48
iletme 40
İnternet Protokolü üzerinden 49
ISDN hattı, kurulum (paralel telefon sistemleri) 133
kağıt boyutu 41
kurulum türleri 130
kurulumu sınamaya 148
küçültme 41
modem ve sesli hat, paylaşımlı (paralel telefon sistemleri) 139
modem ve sesli mesaj, paylaşımlı (paralel telefon sistemleri) 146
modem ve telesekreter, (paralel telefon sistemleri) ile paylaşılan 143
modem, paylaşımlı (paralel telefon sistemleri) 137
monitörden arama 35, 37
numaraları engelleme 41
onay raporları 50
otomatik yanıt 46
paralel telefon sistemleri 129
paylaşılan telefon hattı kurulumu (paralel telefon sistemleri) 135
PBX sistemi, kurulum (paralel telefon sistemleri) 133
priz sınaması, başarısız 75
raporlar 50
ses düzeyi 48
sesli mesaj, kurulum (paralel telefon sistemleri) 136
sınama başarısız 74
son işlemin ayrıntılarını yazdırma 52
sorun gider 74
telefon kablosu bağlantısı sınaması, başarısız 76
telefon kablosu çok kısa 83
telefon kablosu tür sınaması başarısız oldu 76
telesekreter sorun giderme 83
telesekreter ve modem, (paralel telefon sistemleri) ile paylaşılan 143
telesekreter, kurulum (paralel telefon sistemleri) 142
yanıt için çalma sayısı 46
yanıtlama modu 46

yeniden arama seçenekleri 47
yeniden yazdırma 40
zamanlama 36
faks almak için yoklama 40
faks gönderme
basit faks 34
bellekten 35
el ile 38
kontrol panelini kullanarak 34
monitörden arama 35, 37
zamanlama 36
faks yayınlama
gönderme 37
faks yedekleme 39
faks zamanlama 36
faksı küçültme 41
faksları alma
el ile 39
iletme 40
numaraları engelleme 41
otomatik olarak 38
otomatik yanıt modu 46
sorun giderme 79, 81
yanıt için çalma sayısı 46
yoklama 40
faksları gönderme
sorun giderme 79, 80, 82
faksları iletme 40
FoIP 49
G
garanti 98
geri dönüşüm
mürekkep kartuşları 114
giriş tepsisi
desteklenen kağıt boyutları 101
desteklenen kağıt türleri ve ağırlıkları 102
kapasite 102
görev döngüsü 100
görüntüleme
ağ ayarları 150
grafikler
orijinal taramadan farklı görünüyor 73
güç
belirtiler 105
sorun giderme 62
güç girişi, yerini bulma 10
günlük, faks
yazdırma 51
gürültü bilgileri 106
Güvenlik Duvarı
yapılandırma 85
güvenlik duvarları, sorun giderme 63
H
hat durumu sınaması, faks 78
hata düzeltme modu 48
hata mesajları
TWAIN kaynağı etkinleştirilemiyor 73
hata raporları, faks 51
her iki tarafa yazdırma 26
Hewlett-Packard Company bildirimleri 3

hız
tarayıcı sorun giderme 71
hızlı arama
faks gönderme 34
HP Utility (Mac OS X)
açma 152

I
İnternet Protokolü
faks kullanma 49
IP adresi
yazıcı için kontrol etme 87
IP ayarları 150
ISDN hattı, faksla kurulum
paralel telefon sistemleri 133
ısı belirtileri 105
ışıklar, kontrol paneli 11

i
iki taraflı yazdırma 26
İptal düğmesi 11
iptal etme
zamanlanmış faks 36
işlemci belirtileri 101

K
kafa 91
kağıt
belirtiler 101
besleme sorununu giderme 68
boyut, faks için ayarlama 41
desteklenen boyutlar 101
desteklenen türler ve ağırlıklar 102
dupleksleme 26
eğri sayfalar 68
HP, sipariş 128
özel boyuta yazdırma 25
seçme 13
sıkışmalar 94, 95
sıkışmaları giderme 93
tepsiyi yükleme 15
kağıt besleme sorunları, sorun giderme 68
kağıt yükleme 16
kalite, sorun giderme
kopyalama 70
tarama 73
kapasite
tepsiler 102
kart yükleme 17
kartlar
desteklenen boyutlar 102
destekleyen tepsi 102
katıştırılmış web sunucusu
açma 153
hakkında 152
sorun giderme, açılmıyor 86
Webscan 29
kaydetme
bellekteki fakslar 39
kenar boşlukları
ayar, belirtiler 103
kesik sayfalar, sorun giderme 65
kıvrılma, sorun giderme
kopyalama 70

tarama 73
yazdırma 68
konektörler, yerini bulma 10
kontrol paneli
düğmeler 11
ışıklar 11
kopyalama
ayarlar 32
belirtiler 104
kalite 70
sorun giderme 69
kopyalama ayarları
kopyalama 32
kopyalarda dikey şeritler, sorun
giderme 70
kopyalarda soluk şeritler, sorun
giderme 70
kopyalarda tanecikler veya beyaz
şeritler, sorun giderme 70
koyu görüntüler, sorun giderme
kopyalar 70
taramalar 74
kurulum
ayırt edici zil sesi 46
ayırt edici zil sesi (paralel telefon
sistemleri) 134
ayrı faks hattı (paralel telefon
sistemleri) 131
bilgisayar modemi (paralel telefon
sistemleri) 137
bilgisayar modemi ve sesli hat
(paralel telefon sistemleri) 139
bilgisayar modemi ve sesli mesaj
(paralel telefon sistemleri) 146
bilgisayar modemi ve telesekreter
(paralel telefon sistemleri) 143
DSL (paralel telefon sistemleri) 132
faks senaryoları 130
faks, paralel telefon sistemleri ile
129
faksı sına 148
ISDN hattı (paralel telefon
sistemleri) 133
paylaşılan telefon hattı (paralel
telefon sistemleri) 135
PBX sistemi (paralel telefon
sistemleri) 133
sesli mesaj (paralel telefon
sistemleri) 136
sesli mesaj ve bilgisayar modem
(paralel telefon sistemleri) 146
telesekreter (paralel telefon
sistemleri) 142
telesekreter ve modem (paralel
telefon sistemleri) 143

M
Mac OS
özel boyutlu kağıt 25, 26
yazdırma ayarları 23
Mac OS X
HP Utility 152
metin
kopyalarda leke 70
kopyalarda tam doldurulmamış 70

net olmayan kopyalar, sorun
giderme 70
net olmayan taramalar 74
sorun giderme 65
taramada eksik, sorun giderme 72
taramadan sonra düzenlenemiyor,
sorun giderme 72
model numarası 89
modem
faks ve sesli mesajla paylaşılan
(paralel telefon sistemleri) 146
faks ve telesekreter ile paylaşılan
(paralel telefon sistemleri) 143
faksyla paylaşılan (paralel telefon
sistemleri) 137
faksyla ve sesli hatla paylaşılan
(paralel telefon sistemleri) 139
monitörden arama 35, 37
mürekkep düzeyi, kontrol etme 56
mürekkep kartuşları
çevrimiçi sipariş 127
değiştirme 57
desteklenen 100
durum 89
garanti 98
garanti sona erme tarihleri 89
ipuçları 56
mürekkep düzeyini kontrol etme 56
parça numaraları 89, 127
verim bilgileri 100
yerini bulma 10
mürekkep kartuşu erişim kapağı, yerini
bulma 10
mürekkep kartuşunu değiştirme 57
müşteri desteği
elektronik 59

N
nem belirtileri 105
nokta veya çizgiler, sorun giderme
kopyalar 70
noktalar, sorun giderme
tarama 74

O
OBB (otomatik belge besleyici)
desteklenen kağıt boyutları 101
orijinalleri yükleme 14
OCR
sorun giderme 72
taranan belgeleri düzenleme 29
onay raporları, faks 50
orijinaler
tarama 28
ortam belirtileri 105
otomatik belge besleyici (OBB)
besleme sorunları, sorun giderme
19
desteklenen kağıt boyutları 101
orijinaleri yükleme 14
temizleme 19
otomatik faks küçültme 41

Ö
önemsiz faks modu 41

özel boyutlu kağıt
desteklenen boyutlar 102
Mac OS 25, 26
üzerine yazdırma 25

P
paralel telefon sistemleri
ayırt edici zil sesi kurulumu 134
ayrı hat kurulumu 131
DSL kurulumu 132
ISDN kurulumu 133
kurulum türleri 130
modem kurulumu 137
modem ve sesli mesaj kurulumu
146
modem ve telesekreter kurulumu
143
olan ülkeler/bölgeler 129
paylaşılan hat kurulumu 135
PBX kurulumu 133
sesli hatla paylaşılan modem
kurulumu 139
telesekreter kurulumu 142
PBX sistemi, faksyla kurulum
paralel telefon sistemleri 133
PCL 3 desteği 100
priz sınaması, faks 75

R
raporlar
baskı kalitesi 67, 92
faks sınaması başarısız 74
hata, faks 51
onay, faks 50
tanılama 67, 92
yazıcı kafası 91
renkli metin ve OCR 29
resimler
kopyalarda tam doldurulmamış 70

S
sarf malzemeleri
çevrimiçi sipariş 127
verim bilgileri 100
yazıcı durumu raporu 89
seri numarası 89
seri telefon sistemleri
kurulum türleri 130
olan ülkeler/bölgeler 129
ses basıncı 106
ses düzeyi
faks sesleri 48
sesli mesaj
faks ve bilgisayar modemiyle kurulum
(paralel telefon sistemleri) 146
faksyla kurulum (paralel telefon
sistemleri) 136
sıkışmalar
kağıt 94, 95
kullanılmaması gereken kağıt 14
temizleme 93
sına, faks
faks telefon kablosu tür sınaması
başarısız oldu 76
telefon prizi 75

sınamalar, faks
bağlantı noktası, başarısız 76
başarısız 74
çevir sesi, başarısız 77
donanım, başarısız 75
faks hattı durumu 78
kurulum 148
sistem gereksinimleri 101
siyah beyaz sayfalar
faks 34
kopyalama 32
siyah nokta veya çizgiler, sorun giderme
kopyalar 70
siyah noktalar veya çizgiler, sorun
giderme
tarama 74
sorun gider
ağ yapılandırması sayfası 89
eğri sayfalar 68
faks 74
faks priz sınaması, başarısız 75
kağıt tepside alınmıyor 68
katıştırılmış web sunucusu 86
kopya kalitesi 70
yazdırma 62
yazıcı durumu raporu 88
sorun giderme
ağ sorunlarını çözme 84
birden çok sayfa alınıyor 69
boş sayfa yazdırılıyor 64
donanım yükleme önerileri 87
eksik veya yanlış bilgiler 65
Ethernet ağı 85
faks çevir sesi sınaması başarısız
77
faks donanımı sınaması başarısız
75
faks hattı sınaması başarısız 78
faks sınamaları 74
faks telefon kablosu bağlantısı
sınaması başarısız 76
faks telefon kablosu tür sınaması
başarısız oldu 76
faksları alma 79, 81
faksları gönderme 79, 80, 82
güç 62
güvenlik duvarları 63
hiçbir şey yazdırılmıyor 63
HP yazılımı yükleme önerileri 87
ipuçları 62
kağıt besleme sorunları 68
kesik sayfalar, yanlış metin veya
resim yerleşimi 65
kıvrılan kopyalar 70
kopyalama 69
sıkışmalar, kağıt 95
tarama 71
tarama kalitesi 73
telesekreterler 83
yükleme sorunları 87
sürücü
garanti 98

T

tanılama sayfası 67, 92

tarama
hata mesajları 73
kalite 73
OCR 29
sorun giderme 71
tarama belirtileri 105
Webscan'den 29
yavaş 71
yazıcı kontrol panelinden 28
taramalarda şeritler, sorun giderme 73
taramaları gönderme
OCR için 29
sorun giderme 71
tarayıcı camı
orijinalleri yükleme 14
temizleme 18
yerini bulma 9
teknik bilgiler
faks belirtileri 104
kopyalama belirtileri 104
tarama belirtileri 105
telefon desteği 60
telefon desteği süresi
destek süresi 60
telefon hattı, yanıtlama zil tonu 46
telefon kablosu
doğru bağlantı noktasına bağlı
sınaması başarısız 76
doğru tür sınaması başarısız oldu
76
uzatma 83
telefon prizi, faks 75
telefondan, faks
alma 39
gönderme 38
gönderme, 38
telesekreter
faks sesleri kaydediliyor 83
faks ve modem ile kurulum 143
faksla kurulum (paralel telefon
sistemleri) 142
temizleme
dış yüzey 19
faks günlükleri 49
otomatik belge besleyici 19
tarayıcı camı 18
yazıcı kafası 91
tepsi 2
desteklenen kağıt boyutları 101
desteklenen kağıt türleri ve
ağırlıkları 102
kapasite 102
tepsiler
besleme sorununu giderme 68
desteklenen kağıt boyutları 101
desteklenen kağıt türleri ve
ağırlıkları 102
kağıt kılavuzları resmi 9
kağıt yükleme 15
kapasiteler 102
sıkışmaları giderme 93
yerini bulma 9
tonlu arama 47
TWAIN
kaynak etkinleştirilemiyor 73

U

USB bağlantısı
bağlantı noktası, yerini bulma 9, 10
belirtiler 100

V

varsayılan ayarlar
kopyalama 33
voltaj belirtileri 105

W

web siteleri
çevre programları 114
erişilebilirlik bilgileri 7
müşteri desteği 59
sarf malzemesi ve aksesuar
siparişi 127
sarf malzemesi verim bilgileri
sayfası 100
Webscan 29
Windows
broşür yazdırma 24
sistem gereksinimleri 101
yazdırma ayarları 23

Y

yanıt için çalma sayısı 46
yanıtlama zil tonu
değiştirme 46
paralel telefon sistemleri 134
Yapılandırma
güvenlik duvarı 85
yasal düzenleme bilgileri 107
yasal model numarası 107
yazdırma
baskı kalitesi raporu 67
faks günlükleri 51
faks raporları 50
fakslar 40
iki taraflı 26
son faks ayrıntıları 52
sorun gider 62
tanılama sayfası 67
yavaş, sorun giderme 63
yazıcı durumu raporu 88
yazdırma
baskı kalitesi raporu 92
tanılama sayfası 92
yazdırma ayarları
baskı kalitesi 66
yazıcı durumu raporu
ilgili bilgi 88
yazdırma 88
yazıcı kafası
çevrimiçi sipariş 127
temizleme 91
yazıcı kafası hizalama 92
yazıcı kafası, hizalama 92
yazıcı kontrol paneli
ağ ayarları 150
faks gönderme 35
tarama kaynağı 28
yerini bulma 9
yazıcı sürücüsü
garanti 98

Dizin

yazıcı yazılımı (Windows)

açma 22

yazılım

garanti 98

OCR 29

Webscan 29

yeniden arama seçenekleri, ayarlama

47

yeniden yazdırma

bellekten fakslar 40

yükleme

donanım yükleme önerileri 87

HP yazılımı yükleme önerileri 87

sorunları giderme 87

tepsi 16

Z

Zarf yazdırma

Mac OS 25

zarflar

desteklenen boyutlar 102

destekleyen tepsi 102

zarfları yükleme 16

