

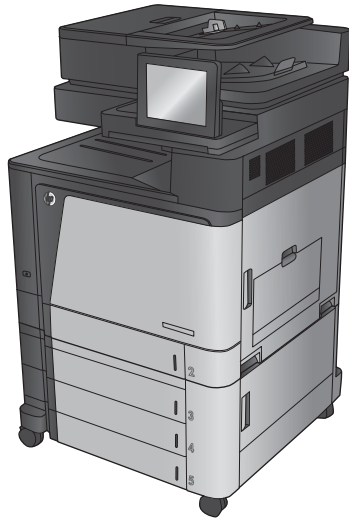

COLOR LASERJET ENTERPRISE FLOW MFP M880

Brukerhåndbok



M880z

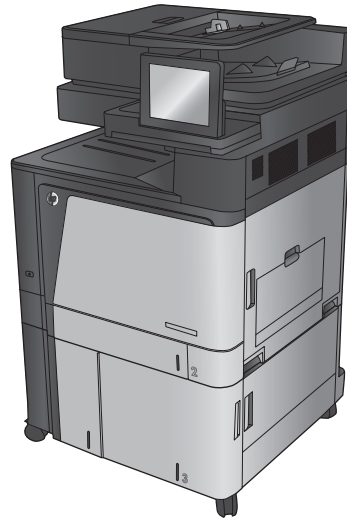

M880z+



HP LaserJet Enterprise flow MFP M880

Brukerhåndbok

Copyright og lisens

© Copyright 2015 HP Development Company, L.P.

Reproduksjon, tilpasning eller oversettelse uten skriftlig tillatelse på forhånd er forbudt, med unntak av tillatelser gitt under lover om opphavsrett.

Opplysningene i dette dokumentet kan endres uten varsel.

De eneste garantiene for HP-produkter og -tjenester er angitt i uttrykte garantierklæringer som følger med slike produkter og tjenester. Ingenting i dette dokumentet skal oppfattes som en tilleggsgaranti. HP er ikke ansvarlig for tekniske eller redaksjonelle feil eller utelatelser i dette dokumentet.

Edition 1, 11/2015

Varemerker

Adobe®, Adobe Photoshop®, Acrobat® og PostScript® er varemerker for Adobe Systems Incorporated.

Apple og Apple-logoen er varemerker for Apple Computer, Inc., registrert i USA og andre land/regioner. iPod er et varemerke for Apple Computer, Inc. iPod er bare for lovlig kopiering eller etter godkjenning fra rettighetseier. Ikke stjel musikk.

Microsoft®, Windows®, Windows® XP og Windows Vista® er registrerte varemerker for Microsoft Corporation i USA.

UNIX® er et registrert varemerke for Open Group.

Innhold

1 Kort om produktet	1
Sammenligning av produkter	2
Produktet sett forfra og bakfra	4
Produktet sett forfra	5
Produktet sett bakfra	6
Grensesnittporter	7
Kontrollpanelvisning	8
Etterbehandlingsenhet – visninger	10
Stifte-/stableenhet og stifte-/stableenhet med hullemaskin	10
Heftemaskin og heftemaskin med hullemaskin	11
Oppsett av produktmaskinvare og programvareinstallering	12
2 Papirskuffer	13
Konfigurere skuffer for papirtype og -størrelse	14
Konfigurere en skuff når du legger i papir	14
Konfigurere en skuff til å samsvare med innstillingene for utskriftsjobben	14
Konfigurere en skuff ved å bruke kontrollpanelet	14
Legg i skuff 1	15
Legg papir i skuff 2	19
Legge papir i 3 x 500-arks skuffene	23
Legge papir i 3 500-arks høykapasitetsinnskuffen	27
Konfigurere standard stifteplassering	29
Konfigurere standard hullplassering	29
3 Deler, rekvisita og tilbehør	31
Bestille deler, ekstrautstyr og rekvisita	32
Bestilling	32
Deler og rekvisita	32
Ekstrautstyr	34
Skifte ut tonerkassetene	35
Bytte bildetromlene	38

4 Skrive ut	41
Utskriftsoppgaver (Windows)	42
Slik skriver du ut (Windows)	42
Skrive ut på begge sider automatisk (Windows)	43
Skrive ut på begge sider manuelt (Windows)	45
Skrive ut flere sider per ark (Windows)	47
Velge papirtype (Windows)	49
Utskriftsoppgaver (Mac OS X)	52
Slik skriver du ut (Mac OS X)	52
Skrive ut på begge sider automatisk (Mac OS X)	52
Skrive ut på begge sider manuelt (Mac OS X)	52
Skrive ut flere sider per ark (Mac OS X)	52
Velge papirtype (Mac OS X)	53
Lagre utskriftsjobber på produktet	54
Opprette en lagret jobb (Windows)	54
Opprette en lagret jobb (Mac OS X)	56
Skrive ut en lagret jobb	57
Slette en lagret jobb	57
Mobilutskrift	58
HP trådløs direkteutskrift	58
HP ePrint via e-post	58
HP ePrint-programvare	59
AirPrint	60
Skrive ut fra USB-porten	61
Aktiver USB-porten for utskrift	61
Skrive ut USB-dokumenter	61
5 Kopiere	63
Kopiere	64
Kopiere på begge sider (tosidig)	66
Kopiere på begge sider automatisk	66
Kopiere på begge sider manuelt	66
Optimalisere kopikvaliteten for tekst eller bilder	67
6 Skanne/sende	69
Konfigurere skanne-/sendefunksjoner	70
Opprette et hurtigsett	72
Sende et skannet dokument til en nettverksmappe	74
Sende et skannet dokument til én eller flere e-postadresser	77
Bruke adresseboken til å sende e-post	80

Legge til kontakter i adresseboken fra produktets kontrollpanel	80
Sende et dokument til e-post ved hjelp av adresseboken	82
7 Faks	85
Konfigurere faks	86
Første gang produktet slås på med fakstilbehør installert	86
Etter første konfigurering av produktmaskinvaren	86
Endre fakskonfigurasjoner	87
Oppringingsinnstillinger	87
Generelle innstillinger for fakssending	88
Innstillinger for faksmottak	89
Sende en faks	91
8 Administrere produktet	93
HPs innebygde webserver	94
Få tilgang til HPs innebygde webserver (EWS)	94
HP Utility for Mac OS X	95
Åpne HP Utility	95
HP Utility-funksjoner	95
HP Web Jetadmin	97
Økonomiske innstillinger	98
Optimalisere hastighet eller strømforbruk	98
Angi dvalemodus	98
Angi tidsskjema for dvale	98
Sikkerhetsfunksjoner for produktet	100
Sikkerhetserklæringer	100
IP-sikkerhet	100
Logge på produktet	100
Angi et systempassord	100
Krypteringsstøtte: HP sikker harddisk med høy ytelse	101
Programvare- og fastvareoppdateringer	102
9 Løse problemer	103
Gjenopprette fabrikkinnstillinger	104
Hjelpesystem på kontrollpanelet	105
Meldingen om lite eller svært lite i kassetten vises på produktets kontrollpanel	106
Endre innstillingene for lite igjen.	106
For produkter med faksfunksjon	106
Best. rekvisita	107
Produktet mater papir feil	108

Produktet henter ikke papir	108
Produktet henter flere papirark samtidig	108
Dokumentmateren produserer papirstopp, forskyver papiret eller drar inn flere papirark	108
Fjerne fastkjøringer	110
Auto-navigering for fjerning av fastkjørt papir	110
Er det ofte papirstopp på skriveren?	110
Fjern fastkjøringer i skuff 1, høyre deksel og varmeelementet	111
Fjerne fastkjørt papir i skuff 2	115
Fjern fastkjørt papir i 3 x 500-arks mater og nedre høyre deksel	118
Fjern fastkjørt papir i 3 500-arks høykapasitetsinnskuff og nedre høyre deksel	120
Fjerne fastkjørt papir fra dokumentmateren	124
Fjerne fastkjørt papir i utgangsbroen for tilbehør	127
Fjern fastkjørt papir i stifte-/stableenheten eller stifte-/stableenheten med hullemaskin	129
Fjerne fastkjørt papir i venstre deksel på stifte-/stableenhet	129
Fjerne stifter som har satt seg fast i stifteenhet 1 i stifte-/stableenheten	132
Fjerne fastkjøringer i stifte-/stableenheten (bare modeller med hullemaskin)	135
Fjern fastkjørt papir i heftemaskinen eller heftemaskinen med hullemaskin	139
Fjern fastkjøringer i venstre frontdeksel på heftemaskinen	139
Fjerne fastkjørte stifter i stifteenhet 1 i heftemaskinen	142
Fjern fastkjøringer i venstre frontdeksel på heftemaskinen	145
Fjerne fastkjørte stifter i stifteenhet 2 eller 3 i heftemaskinen	151
Forbedre utskriftskvaliteten	156
Skrive ut fra et annet program	156
Kontroller papirtypeinnstillingen for utskriftsjobben	156
Kontrollere papirtypeinnstillingen (Windows)	156
Kontrollere papirtypeinnstillingen (Mac OS X)	157
Kontroller tonerkassetstatusen	157
Kalibrere produktet til å justere fargene	157
Skrive ut et renseark	158
Inspisere bildetrommelen	158
Kontrollere papiret og utskriftsmiljøet	158
Trinn 1: Bruke papir som oppfyller HPs spesifikasjoner	158
Trinn 2: Kontrollere miljøet	159
Kontrollere andre innstillinger for utskriftsjobber	159
Justere fargeinnstillinger (Windows)	159
Prøve en annen skriverdriver	160
Angi individuell skufftilpasning	161
Forbedre kopibildekvaliteten	163
Kontroller at det ikke er smuss eller flekker på skannerglasset	163
Kalibrere skanneren	164
Kontrollere papirinnstillingene	165

Kontrollere konfigurasjonen av papirstørrelse og -type	165
Velge skuffen som skal brukes for kopien	165
Kontrollere innstillinger for bildejustering	165
Optimalisere kopikvaliteten for tekst eller bilder	165
Kant til kant-kopiering	166
Rengjøre matervalsene og skilleputen i dokumentmateren	166
Forbedre skannekvaliteten	168
Kontroller at det ikke er smuss eller flekker på skannerglasset	168
Kontrollere skanne-/sendeinnstillinger fra produktets kontrollpanel	169
Kontrollere oppløsningsinnstillingene	169
Kontrollere fargeinnstillingene	170
Kontrollere innstillinger for bildejustering	170
Optimalisere skannekvaliteten for tekst eller bilder	170
Kontrollere innstillingene for utskriftskvalitet	171
Rengjøre matervalsene og skilleputen i dokumentmateren	171
Forbedre faksbildekvaliteten	173
Kvalitetsproblemer med sendt faks	173
Kontroller at det ikke er smuss eller flekker på skannerglasset	173
Kontrollere oppløsningsinnstillingene for faks som sendes	174
Kontrollere innstillinger for bildejustering	175
Optimalisere faksbildekvaliteten for tekst eller bilder	175
Kontrollere innstillinger for feilkorrigeringsfunksjonen	175
Sende til en annen faksmaskin	176
Rengjøre matervalsene og skilleputen i dokumentmateren	176
Kvalitetsproblemer med mottatt faks	177
Kontrollere innstillingen for Tilpass til side	177
Kontrollere avsenderens faksmaskin	177
Løse problemer med det kablede nettverket	179
Dårlig fysisk tilkobling	179
Datamaskinen bruker feil IP-adresse for produktet	179
Datamaskinen kan ikke kommunisere med produktet	179
Produktet bruker feil nettverksinnstillinger for kobling og tosidig utskrift	180
Ny programvare kan føre til kompatibilitetsproblemer	180
Datamaskinen eller arbeidsstasjonen er kanskje ikke riktig konfigurert	180
Produktet er deaktivert, eller andre nettverksinnstillinger er feil	180
Løse faksproblemer	181
Sjekkliste for å løse faksproblemer	181
Hvilken type telefonlinje bruker du?	181
Bruker du en enhet for overspenningsvern?	181
Bruker du en telefonsvartjeneste eller en telefonsvarer?	181
Har telefonlinjen en funksjon for ventende anrop?	182

Kontrollere fakstilbehørets status	182
Generelle faksproblemer	183
Faksen ble ikke sendt	183
Statusmeldingen Ikke nok minne vises på produktets kontrollpanel	183
Foto skrives ut med dårlig kvalitet, eller skrives ut som en grå boks	183
Du trykket på Stopp-knappen for å avbryte en faksoverføring, men faksen ble sendt likevel	183
Det vises ingen knapp for faksadresseboken	183
Jeg finner ikke Faksinnstillinger i HP Web Jetadmin	183
Toppteksten plasseres øverst på siden når alternativet for overlegg er aktivert	183
Det vises en blanding av navn og numre i mottakerboksen	183
En faks på bare én side skrives ut over to sider	184
Dokumentet stopper i dokumentmateren under faksing	184
Lydsignalene som kommer fra fakstilbehøret har for høyt eller lavt volum	184
Stikkordregister	185

1 Kort om produktet

- [Sammenligning av produkter](#)
- [Produktet sett forfra og bakfra](#)
- [Etterbehandlingsenhet – visninger](#)
- [Oppsett av produktmaskinvare og programvareinstallering](#)

Mer informasjon:

For USA kan du gå til www.hp.com/support/colorlflowMFPM880.

Brukere utenfor USA kan gå til www.hp.com/support. Velg land/region. Klikk på **Produktstøtte og feilsøking**. Angi navnet på produktet, og velg deretter **Søk**.

HPs omfattende hjelp for produktet inneholder følgende informasjon:

- Installer og konfigurere
- Lær og bruk
- Løse problemer
- Last ned programvareoppdateringer
- Delta i støttefora
- Finn informasjon om garanti og forskrifter

Sammenligning av produkter

		M880z	M880z+	M880z+
		A2W75A	A2W76A	D7P71A
Papirhåndtering	Skuff 1 (kapasitet på 100 ark)	✓	✓	✓
	Skuff 2 (kapasitet på 500 ark)	✓	✓	✓
	3 x 500-arks papirmater	✓		
	3 500-arks høykapasitetsinnskuffer		✓	✓
	Automatisk dupleksutskrift	✓	✓	✓
	Stifte-/stableenhet (ekstraustyr)	✓	✓	✓
	Stifte-/stableenhet med 2/4 hullemaskin (ekstraustyr)	✓	✓	✓
	Tilgjengelig i land/regioner i Europa, Midtøsten, Afrika og Stillehavsasia			
	Heftemaskin (ekstraustyr)	✓	✓	✓
	Tilgjengelig i land/regioner i Europa, Midtøsten, Afrika og Stillehavsasia			
Tilkobling	10/100/1000 Ethernet LAN-tilkobling med IPv4 og IPv6	✓	✓	✓
	USB-port med enkel tilgang for utskrift og skanning uten datamaskin, og for oppgradering av fastvaren	✓	✓	✓
	HP NFC og Wireless Direct-tilbehør for utskrift fra mobilenheter			✓
	HP NFC og Wireless Direct-tilbehør for utskrift fra mobilenheter (ekstraustyr)	✓	✓	
Lager	HP høytytelses sikker harddisk	✓	✓	✓
Kontrollpanel – skjerm og inndata	Kontrollpanel med berøringsskjerm	✓	✓	✓
	Uttrekkbart tastatur	✓	✓	✓
Skriv ut	Skriver ut 46 sider per minutt (spm) på papir i A4-størrelse og 45 spm på papir i Letter-størrelse	✓	✓	✓
	Utskrift fra USB-enhet med enkel tilgang (ingen datamaskin kreves)	✓	✓	✓

		M880z	M880z+	M880z+
		A2W75A	A2W76A	D7P71A
Mobilutskriftsløsninger	<ul style="list-style-type: none"> • HP ePrint via e-post 	✓	✓	✓
Hvis du vil ha mer informasjon om mobilutskriftsløsninger, kan du se:	<ul style="list-style-type: none"> • HP ePrint-programvare¹ • HP ePrint-app • HP ePrint Enterprise • HP ePrint Home & Biz • HP Printer Control-app • Google Cloud Print • AirPrint 			
www.hpconnected.com				
www.hp.com/go/LaserJetMobilePrinting (kun på engelsk)				
www.hp.com/go/eprintsoftware				
www.hp.com/go/eprintenterprise				
www.google.com/cloudprint/learn				
www.hp.com/go/airprint				
Faks		✓	✓	✓
Kopiere og skanne	<p>Kopierer 46 sider per minutt (spm) på papir i A4-størrelse og 45 spm på papir i Letter-størrelse</p> <p>Skanner i 85 bilder per minutt i svart/hvitt og 63 bilder per minutt i farger.</p>	✓	✓	✓
	Kopiering og skanning fra USB-enhet med enkel tilgang (ingen datamaskin kreves)	✓	✓	✓
	200-siders dokumentmater med elektronisk tosidig kopiering og skanning og registrering av dobbeltmating	✓	✓	✓
Sende digitalt	Send til e-post , Lagre til USB , Lagre i nettverksmappe og Lagre til SharePoint® -alternativer	✓	✓	✓
Operativsystemer som støttes^{2, 3}	Windows XP SP3 og nyere, 32-biters og 64-biters	✓	✓	✓
	MERK: Installeringsprogrammet støtter ikke 64-biters versjonen, men skriverdriven støtter den.			
	MERK: Microsoft sluttet å gi generell støtte for Windows XP i april 2009. HP fortsetter etter beste evne å tilby støtte for det avviklede operativsystemet XP.			
	Windows Vista, 32-biters og 64-biters	✓	✓	✓
	MERK: Windows Vista Starter støttes ikke av installeringsprogrammet eller skriverdriveren.			
	Windows 7 SP1 og nyere, 32-biters og 64-biters	✓	✓	✓

	M880z	M880z+	M880z+
	A2W75A	A2W76A	D7P71A
Windows 8, 32-biters og 64-biters	✓	✓	✓
Windows Server 2003 SP2 og nyere, 32-biters og 64-biters	✓	✓	✓
<p>MERK: Installeringsprogrammet støtter ikke 64-biters versjonen, men skriverdriveren støtter den.</p> <p>MERK: Microsoft sluttet å gi generell støtte for Windows Server 2003 i juli 2010. HP fortsetter etter beste evne å tilby støtte for det avviklede operativsystemet Server 2003.</p>			
Windows Server 2008 32-biters og 64-biters	✓	✓	✓
Windows Server 2008 R2, 64-biters	✓	✓	✓
Windows Server 2012, 64-biters	✓	✓	✓
Mac OS X 10.6, 10.7 Lion og 10.8 Mountain Lion	✓	✓	✓

- ¹ HP ePrint-programvaren støtter følgende operativsystemer: Windows® XP SP3 og nyere (32-biters) opptil ePrint-programvareversjon 3, Windows Vista® (32-biters og 64-biters), Windows 7 SP1 og nyere (32-biters og 64-biters), Windows 8 (32-biters og 64-biters) og Mac OS X-versjonene 10.6, 10.7 Lion og 10.8 Mountain Lion.
- ² Listen over operativsystemer som støttes, gjelder Windows-skriverdriverne PCL 6, UPD PCL 6, UPD PCL 5, UPD PS, Mac-skriverdriverne og installasjons-CD-en som følger med i esken. Hvis du vil ha en oppdatert liste over støttede operativsystemer, kan du gå til www.hp.com/support/colorijflowMFPM880 for HPs altomfattende hjelp for produktet. Hvis du befinner deg utenfor USA, kan du gå til www.hp.com/support, og deretter klikker du på **Drivere og programvare**. Skriv inn et produktnavn eller -nummer. I området **Nedlastingsalternativer** klikker du på **Drivere, programvare og fastvare**.
- ³ HPs programvareinstallasjons-CD installerer driveren HP PCL 6 for Windows-operativsystemet sammen med annen valgfri programvare. Installeringsprogramvare for Mac er ikke inkludert på CD-en. CD-en inneholder fremgangsmåten for å laste ned installasjonsprogramvaren for Mac fra www.hp.com. Fremgangsmåten for å laste ned installasjonsprogramvaren for Mac er som følger: Gå til www.hp.com/support, velg land/region, og klikk deretter på **Drivere og programvare**. Skriv inn et produktnavn eller -nummer. I området **Nedlastingsalternativer** klikker du på **Drivere, programvare og fastvare**. Klikk på operativsystemversjonen, og klikk deretter på **Last ned**.

Produktet sett forfra og bakfra

- [Produktet sett forfra](#)
- [Produktet sett bakfra](#)
- [Grensesnittporter](#)
- [Kontrollpanelvisning](#)

Produktet sett forfra

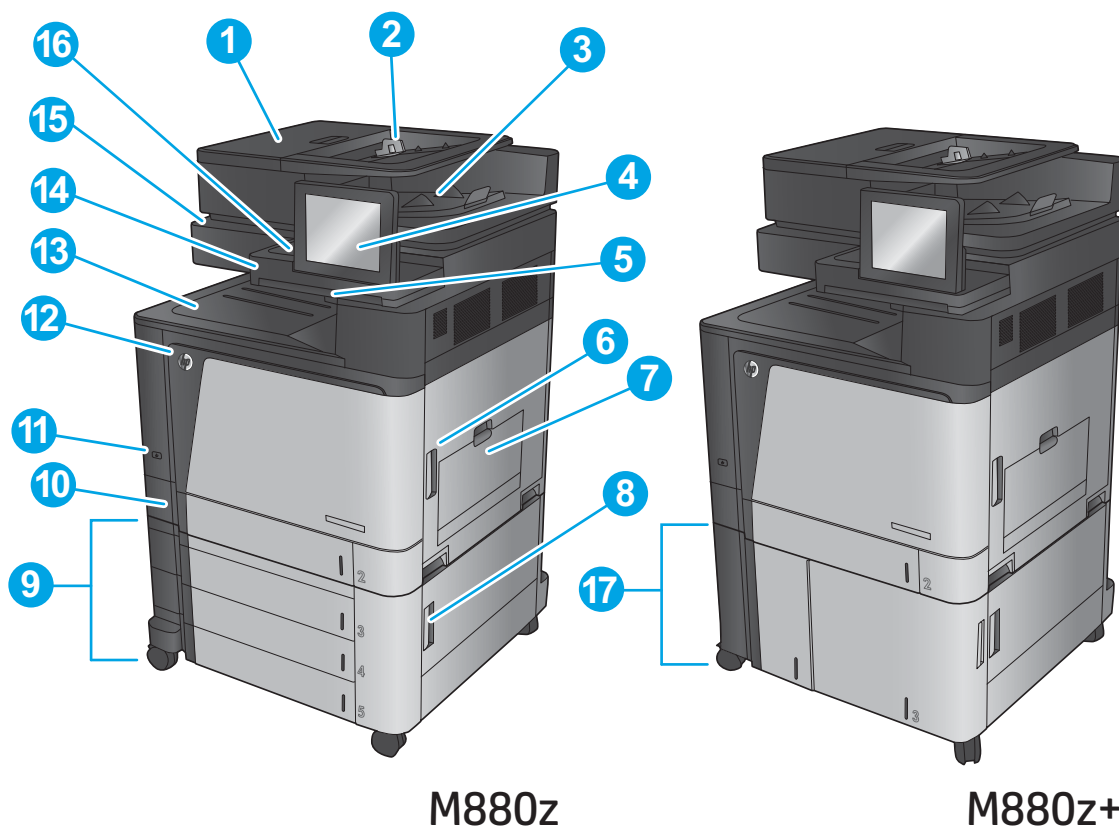

1	Øvre dokumentmaterdeksel (tilgang for fjerning av fastkjørt papir)
2	Dokumentmaterens innskuff
3	Utskuff for dokumentmater
4	Kontrollpanel med berøringsskjerm i farger (kan vippes oppover slik at den blir enklere å lese)
5	Tastatur (trekk tastaturet rett ut for å bruke det)
6	Høyre deksel (tilgang til varmeelement og for fjerning av fastkjørt papir)
7	Skuff 1
8	Nedre høyre deksel (for fjerning av fastkjørt papir)
9	3 x 500-arks papirmater
10	Skuff 2
11	Av/på-knapp
12	Fremre deksel (tilgang til tonerkassetten og bildetromlene)
13	Utskuff
14	USB-port med enkel tilgang (for utskrift og skanning uten datamaskin) Porten er på siden av kontrollpanelet.
15	Håndtak for løfting av skanneren (for å få tilgang til skannerglasset)
16	Lomme for integrering av maskinvare (for tilkobling av tredjepartsenheter)
17	3 500-arks høykapasitetsinnskuff

Produktet sett bakfra

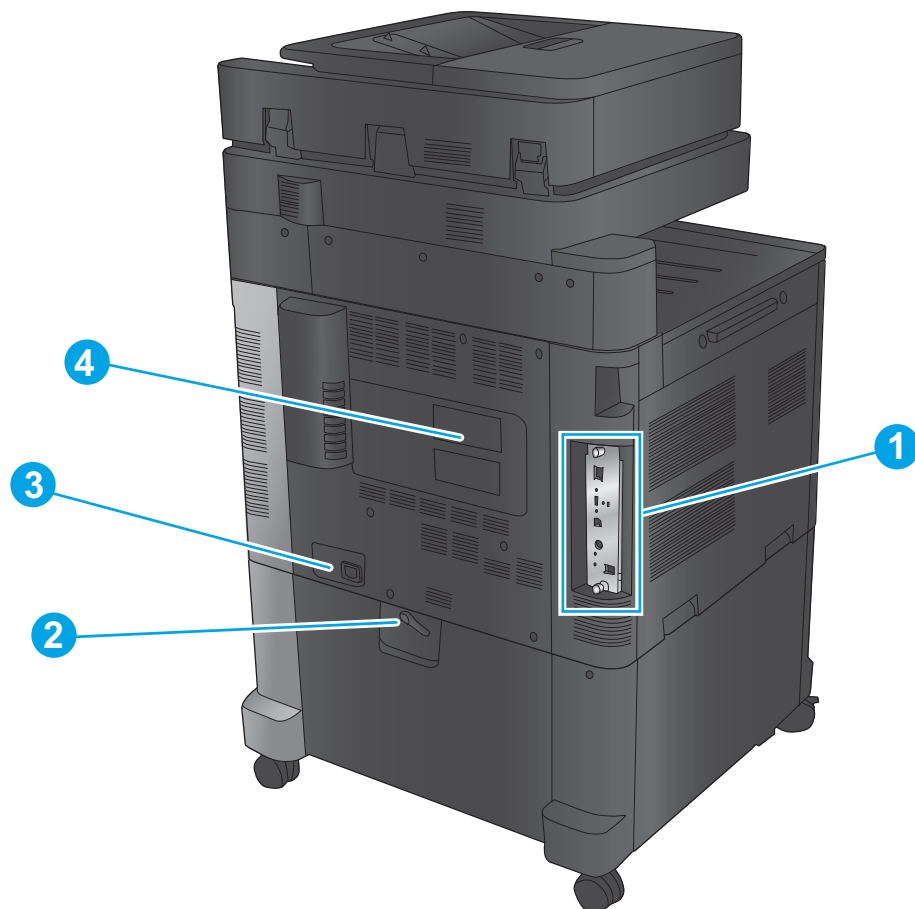

- | | |
|---|--|
| 1 | Formaterer (med grensesnittporter) |
| 2 | Spak for å låse produktet til 3 x 500-arks materen (bare modellen M880z) |
| 3 | Strømtilkobling |
| 4 | Modellnummer- og serienummermerke |

Grensesnittporter

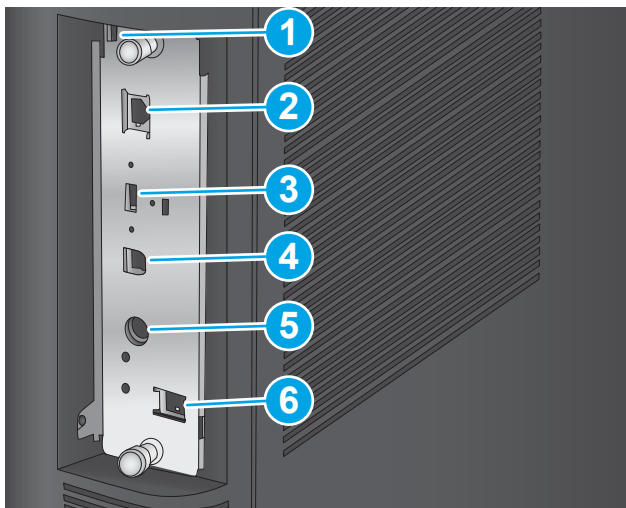

- | | |
|---|--|
| 1 | Spor for tilkobling av sikkerhetslås av kabeltype |
| 2 | Ethernet-nettverksport for LAN (Local Area Network) (RJ-45) |
| 3 | USB-port for tilkobling av eksterne USB-enheter (denne porten kan være dekket til) |
| 4 | Høyhastighets-USB 2.0-utskriftsport
MERK: For enkel tilgang til USB-utskrift bruker du USB-porten i nærheten av kontrollpanelet. |
| 5 | FIH (Foreign Interface Harness) for tilkobling av tredjepartsenheter |
| 6 | Faksport |



Kontrollpanelvisning

På startskjerm bildet får du tilgang til produktfunksjonene, og du ser gjeldende status for produktet.

Du kan når som helst gå tilbake til startskjerm bildet ved å berøre Hjem-knappen på venstre side av kontrollpanelet, eller berøre Hjem-knappen øverst i venstre hjørne på de fleste skjerm bilder.

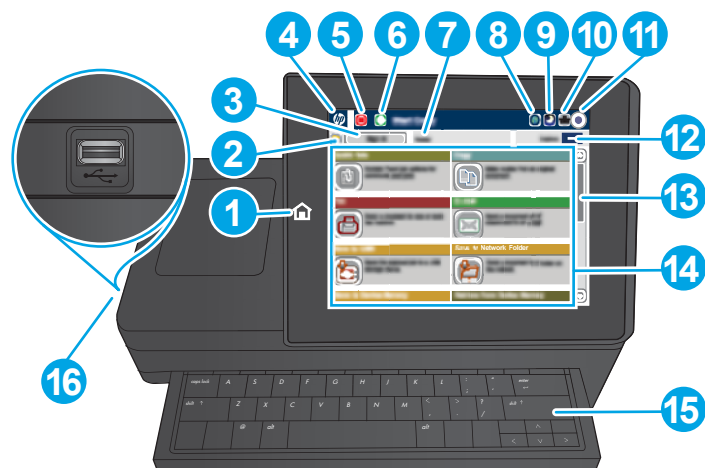
 **MERK:** Funksjonen som vises på startskjermen, kan variere avhengig av produktkonfigurasjonen.



1	Hjem-knappen	Trykk for å gå tilbake til produktets startskjerm bilde når som helst
2	Oppdateringsknapp	Trykk på oppdateringsknappen for å fjerne endringer og gjenopprette standardinnstillingene.
3	Påloggings- eller avloggings- knapp	Trykk på påloggingsknappen for å få tilgang til sikre funksjoner. Trykk på avloggingsknappen for å logge deg av produktet hvis du har logget deg på for å få tilgang til sikre funksjoner. Når du har logget deg av, gjenoppretter produktet alle alternativene til standardinnstillingene.
4	HP-logo eller Hjem-knapp	På alle andre skjerner enn Hjem-skjermen, skifter HP-loggen til en  Hjem-knapp. Trykk på  Hjem-knappen for å gå tilbake til Hjem-skjerm bildet.
5	Stopp-knapp	Trykk på Stopp-knappen for å stanse den gjeldende jobben midlertidig. Skjerm bildet Jobbstatus åpnes, og du kan deretter avbryte eller fortsette jobben.
6	Start-knapp	Trykk på Start-knappen for å starte en kopieringsjobb.
7	Produktstatus	Statuslinjen gir informasjon om den generelle produktstatusen.
8	Knapp for valg av språk	Trykk på knappen for valg av språk for å velge språk for skjermen på kontrollpanelet.
9	Dvalemodus-knapp	Trykk på knappen for dvalemodus for å få produktet til å gå inn i dvalemodus.
10	Nettverksknapp	Trykk på nettverksknappen for å få informasjon om nettverkstilkoblingen.
11	Hjelp-knappen	Trykk på Hjelp-knappen for å åpne det innebygde hjelpesystemet.
12	Kopier-feltet	Kopier-feltet viser antall kopier som produktet skal lage.
13	Bla-felt	Trykk på pil opp eller pil ned i rullefeltet for å se hele listen over tilgjengelige funksjoner.

14	Funksjoner	<p>Funksjonene som vises i dette området, kan, avhengig av hvordan produktet er konfigurert, inkludere hvilke som helst av følgende elementer:</p> <ul style="list-style-type: none">• Hurtigsett• Kopiering• E-post• Faks• Lagre til USB• Lagre i nettverksmappe• Lagre til enhetsminne• Hent fra USB• Hent fra enhetsminne• Lagre til SharePoint®• Jobbstatus• Rekvisita• Skuffer• Administrasjon• Vedlikehold av enhet
15	Tastatur	<p>Dette produktet har et fysisk tastatur. Tastene er tilordnet til språket ditt på samme måte som det virtuelle tastaturet på kontrollpanelet. Hvis du velger et annet tastaturoppsett for det virtuelle tastaturet, får tastene på det fysiske tastaturet nye tilordninger for å stemme overens med de nye innstillingene.</p>
16	USB-port med enkel tilgang	<p>Sett inn en USB-flashstasjon for utskrift og skanning uten en datamaskin eller for å oppdatere produktfastvaren.</p> <p>MERK: En administrator må aktivere denne porten før bruk.</p>

Etterbehandlingsenhet – visninger

Disse etterbehandlingsenhetene er tilgjengelige som tilbehør for dette produktet.

- [Stifte-/stableenhet og stifte-/stableenhet med hullemaskin](#)
- [Heftemaskin og heftemaskin med hullemaskin](#)

Stifte-/stableenhet og stifte-/stableenhet med hullemaskin

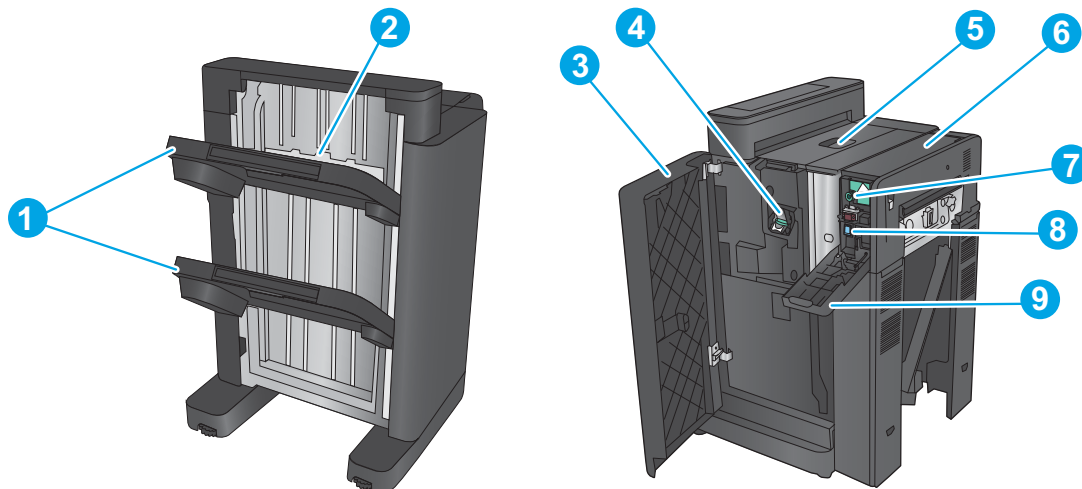

1	Utskuffer for stifte-/stableenhet
2	Utspor for stifte-/stableenhet
3	Frontdeksel
4	Stifteenhet 1
5	Øvre venstre dør
6	Hullemaskin (bare modeller med hullemaskin)
7	Knapp for justering av hullemaskin (bare modeller med hullemaskin)
8	Oppsamlingsenhet (bare modeller med hullemaskin)
9	Hullemaskindeksel (bare modeller med hullemaskin)

Heftemaskin og heftemaskin med hullemaskin

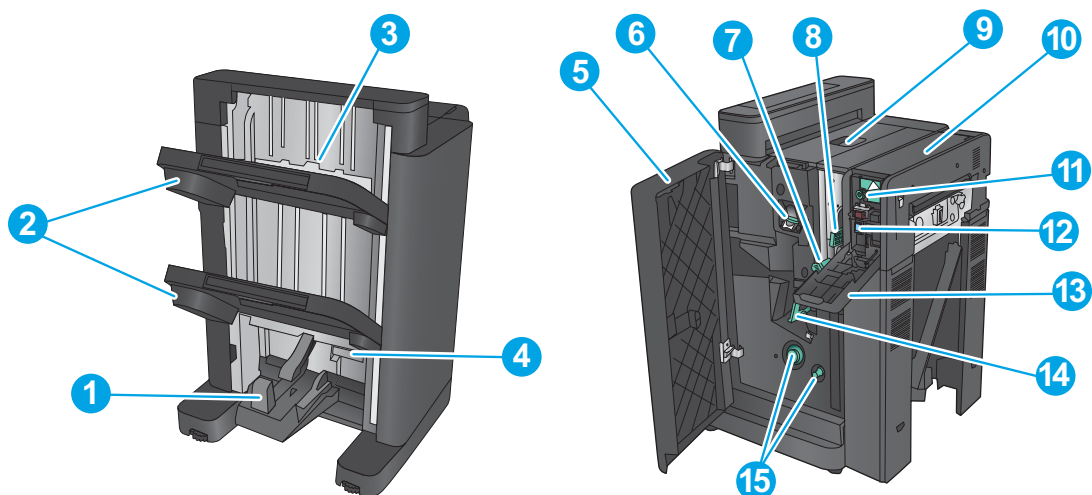

1	Utskuff for hefte
2	Utskuffer for stifte-/stableenhet
3	Utspor for stifte-/stableenhet
4	Nedre deksel (for fjerning av fastkjørt papir)
5	Venstre frontdeksel
6	Stifteenhet 1
7	Nedre papirleveringsskinne
8	Øvre papirleveringsskinne
9	Øvre venstre dør
10	Hullemaskin (bare modeller med hullemaskin)
11	Knapp for justering av hullemaskin (bare modeller med hullemaskin)
12	Oppsamlingsenhet (bare modeller med hullemaskin)
13	Hullemaskindeksel (bare modeller med hullemaskin)
14	Papirfremtrekkshåndtak for fjerning av fastkjørt papir
15	Ryggstifteovn, tilgang til stifteenhet 2 og stifteenhet 3

Oppsett av produktmaskinvare og programvareinstallering

Du finner mer informasjon i installeringsveiledningen for maskinvare som fulgte med produktet. For mer informasjon kan du gå til HP support på nettet.

I USA går du til www.hp.com/support/colorljflowMFPM880 for HPs omfattende hjelp for produktet.

Følg denne fremgangsmåten utenfor USA:

1. Gå til www.hp.com/support.
2. Velg land/region.
3. Klikk på **Produktstøtte og feilsøking**.
4. Angi navnet på produktet (HP Color LaserJet Enterprise flow MFP M880), og velg deretter **Søk**.

Finn følgende støtte:

- Installer og konfigurere
- Lær og bruk
- Løse problemer
- Last ned programvareoppdateringer
- Delta i støttefora
- Finn informasjon om garanti og forskrifter

2 Papirskuffer

- [Konfigurere skuffer for papirtype og -størrelse](#)
- [Legg i skuff 1](#)
- [Legg papir i skuff 2](#)
- [Legge papir i 3 x 500-arks skuffene](#)
- [Legge papir i 3 500-arks høykapasitetsinnskuffen](#)
- [Konfigurere standard stifteplassering](#)
- [Konfigurere standard hullplassering](#)

Mer informasjon:

For USA kan du gå til www.hp.com/support/colorjflowMFPM880.

Brukere utenfor USA kan gå til www.hp.com/support. Velg land/region. Klikk på **Produktstøtte og feilsøking**. Angi navnet på produktet, og velg deretter **Søk**.

HPs omfattende hjelp for produktet inneholder følgende informasjon:

- Installer og konfigurere
- Lær og bruk
- Løse problemer
- Last ned programvareoppdateringer
- Delta i støttefora
- Finn informasjon om garanti og forskrifter

Konfigurere skuffer for papirtype og -størrelse

Produktet ber deg automatisk om å konfigurere en skuff for type og størrelse i følgende situasjoner:

- Når du legger papir i skuffen
- Når du angir en bestemt skuff eller papirtype for en utskriftsjobb via skriverdriveren eller et program, og skuffen ikke er konfigurert i samsvar med innstillingene for utskriftsjobben



MERK: Meldingen vises ikke hvis du skriver ut fra skuff 1 og skuff 1 er konfigurert for innstillingene for papirstørrelsen **Alle størrelser** og papirtypen **Alle typer**. I denne situasjonen skriver produktet ut fra skuff 1 hvis utskriftsjobben ikke spesifiserer en skuff, selv om innstillingene for papirstørrelse og -type for utskriftsjobben ikke samsvarer med papiret som ligger i skuff 1.

Konfigurere en skuff når du legger i papir

1. Legg papir i skuffen.
2. Konfigurasjonsmeldingen for skuffene vises på produktets kontrollpanel.
3. Velg **OK**-knappen for å godta størrelsen og typen som er registrert, eller velg **Endre**-knappen for å velge en annen papirstørrelse eller -type.
4. Velg riktig størrelse og type, og trykk deretter på knappen **OK**.

Konfigurere en skuff til å samsvare med innstillingene for utskriftsjobben

1. I programmet angir du kildeskuffen, papirstørrelsen og papirtypen.
2. Send jobben til produktet.

Hvis skuffen må konfigureres, vises det en konfigureringsmelding for skuffen på produktets kontrollpanel.
3. Legg papir med angitt type og størrelse i skuffen, og lukk skuffen.
4. Velg **OK**-knappen for å godta størrelsen og typen som er registrert, eller velg **Endre**-knappen for å velge en annen papirstørrelse eller -type.
5. Velg riktig størrelse og type, og trykk deretter på knappen **OK**.

Konfigurere en skuff ved å bruke kontrollpanelet

Du kan også konfigurere skuffene for type og størrelse uten at du har fått en melding fra produktet.

1. Bla deg frem til og trykk på knappen **Skuffer** fra startskjermbildet på produktets kontrollpanel.
2. Velg linjen for skuffen som du vil konfigurere, og velg deretter **Endre**-knappen.
3. Velg papirstørrelsen og papirtypen fra listen over alternativer.
4. Velg **OK**-knappen for å lagre valget.

Legg i skuff 1

⚠ FORSIKTIG: For å unngå fastkjøring må det ikke legges i eller fjernes papir fra skuff 1 under utskrift.

1. Åpne skuff 1.

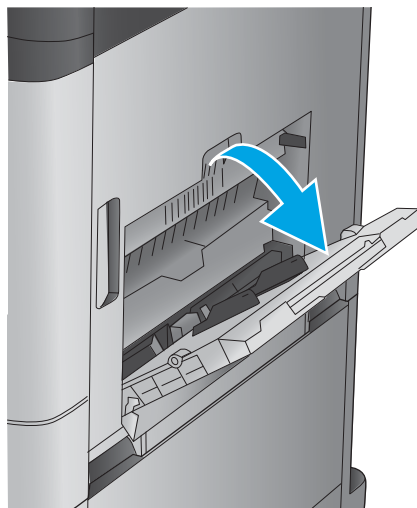

2. Trekk ut skuffforlengeren for å gi støtte til papiret.

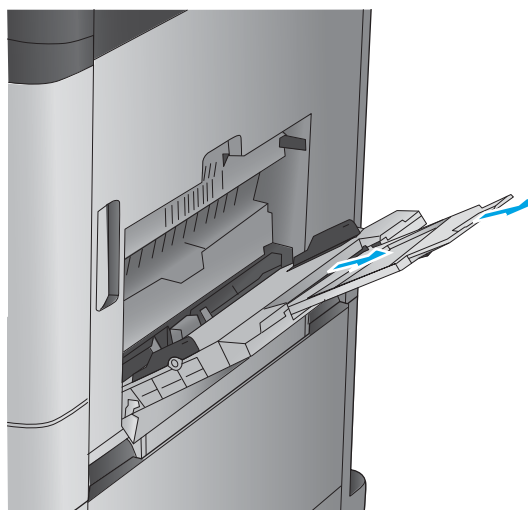

3. Legg papir i skuffen. Se [Tabell 2-1 Papirretning for skuff 1 på side 16](#).

TIPS: For beste utskriftskvalitet, anbefaler HP at du laster papiret med langsiden først.

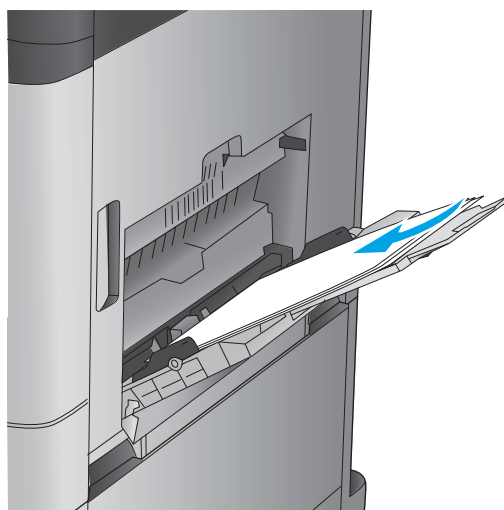

4. Kontroller at papiret passer under linjene på papirskinnene.

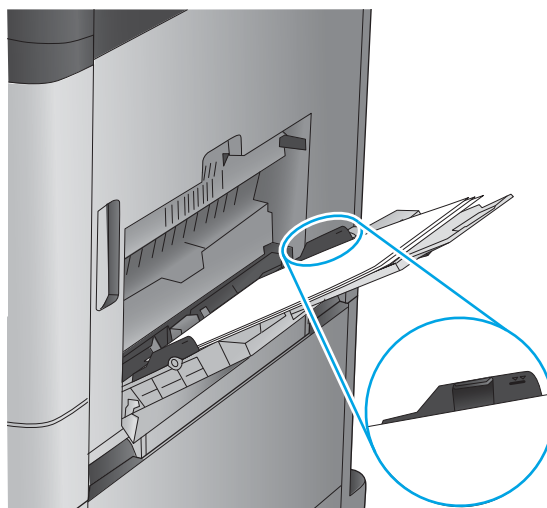

5. Juster sideskinnene slik at de så vidt berører papirbunken uten å bøye papiret.

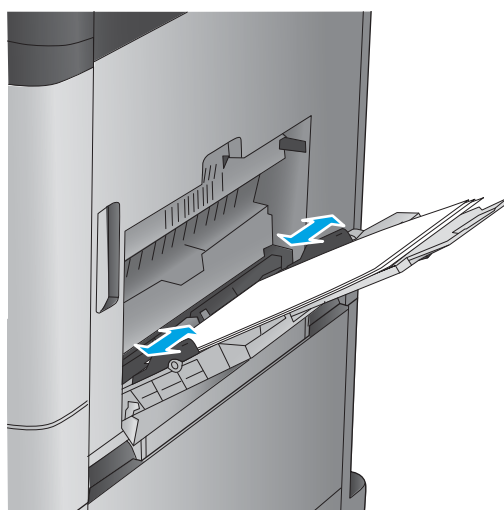

Tabell 2-1 Papirretning for skuff 1

Papirtype	Bilderetning	Tosidig-modus	Slik legger du i papir
Forhåndstrykt, brevhode eller etiketter	Stående	Ensidig utskrift	Forsiden ned Øverste del av arket mot baksiden av produktet

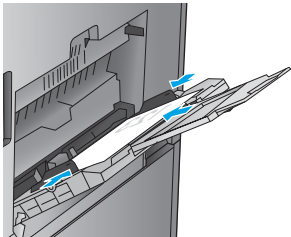

Tabell 2-1 Papirretning for skuff 1 (forts.)

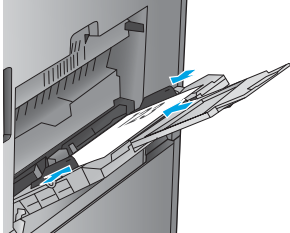
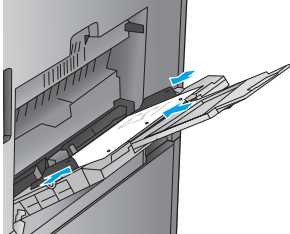
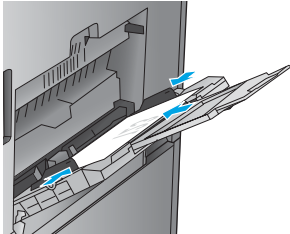
Papirtype	Bilderetning	Tosidig-modus	Slik legger du i papir
		Automatisk tosidig utskrift	Forsiden opp Øverste del av arket mot baksiden av produktet 
Hullark	Stående	Ensidig utskrift	Forsiden ned Hull til høyre i skuffen 
Forhåndstrykt eller brevhode	Liggende	Ensidig utskrift	Forsiden ned Øverste kant mot høyre 

Tabell 2-1 Papirretning for skuff 1 (forts.)

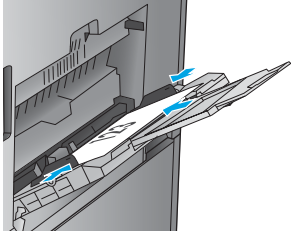
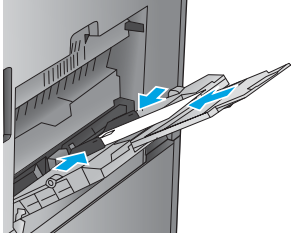
Papirtype	Bilderetning	Tosidig-modus	Slik legger du i papir
		Automatisk tosidig utskrift	Forsiden opp Øverste kant mot venstre 
Konvolutter	Kortsiden av konvolutten mates inn i produktet først	Ensidig utskrift	Forsiden ned Øverste del av arket mot baksiden av produktet 

Legg papir i skuff 2

1. Åpne skuffen.

MERK: Ikke åpne skuffen mens den er i bruk.

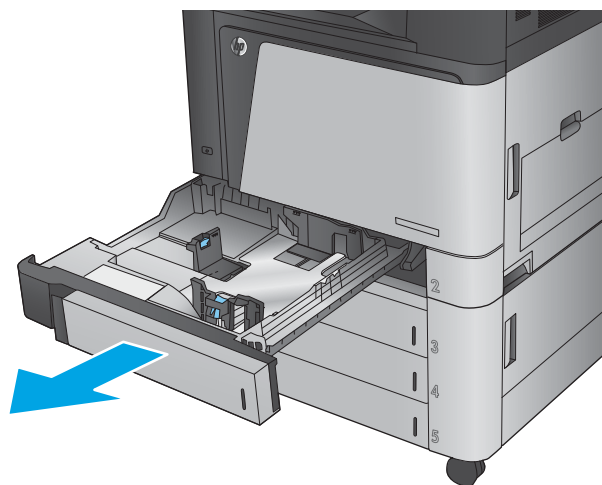

2. Juster papirskinnene for lengde og bredde ved å klemme på justeringslåsene og skyve skinnene til størrelsen på papiret som brukes.

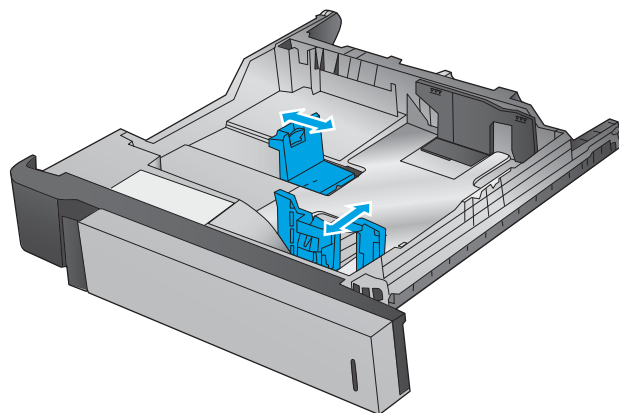

3. Legg papir i skuffen. Sjekk papiret for å kontrollere at skinnene berører bunnen lett, men ikke bøyer den.

MERK: Du forhindrer fastkjørt papir ved å ikke overfylle skuffen. Kontroller at toppen av bunken er under indikatoren for full skuff.

MERK: Hvis skuffen ikke er riktig justert, kan det vises en feilmelding under utskrift, eller papiret kan kjøre seg fast.

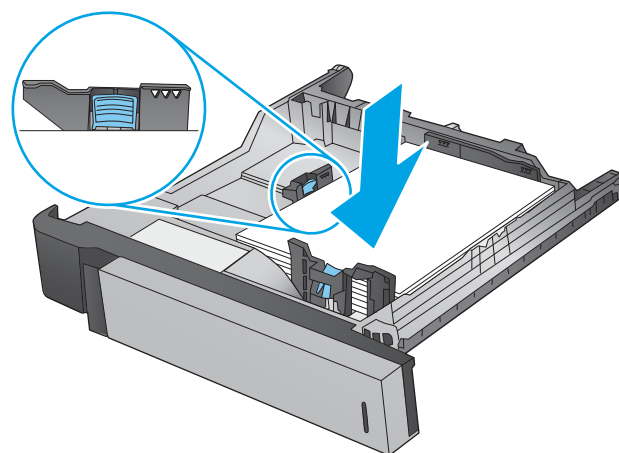

4. Lukk skuffen.

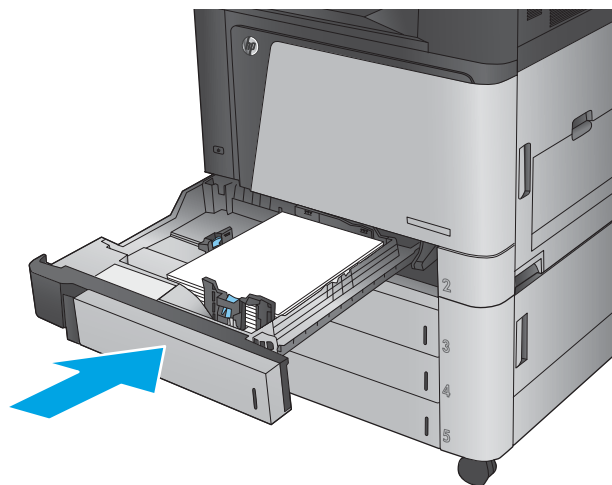

5. Kontrollpanelet viser typen og størrelsen på papiret i skuffen. Hvis konfigurasjonen ikke er riktig, følger du instruksjonene på kontrollpanelet for å endre størrelse eller type.

6. For papir med egendefinert størrelse, må du angi X- og Y-målene for papiret når meldingen vises på produktets kontrollpanel.

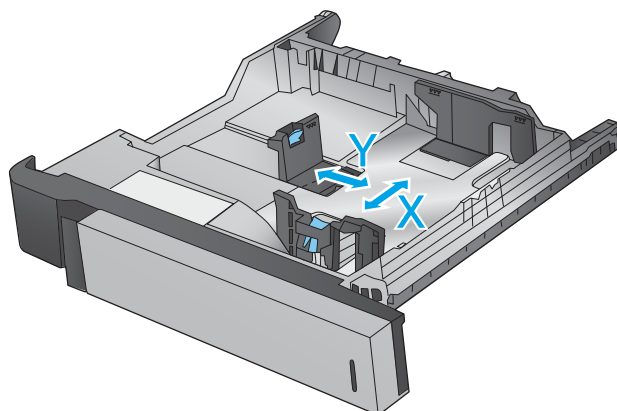

Tabell 2-2 Papirretning for skuff 2

Papirtype	Bilderetning	Tosidig-modus	Slik legger du i papir
Forhåndstrykt eller brevhode	Stående	Ensidig utskrift	Forsiden opp Øverste del av arket bakerst i skuffen

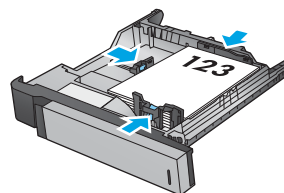

Tabell 2-2 Papirretning for skuff 2 (forts.)

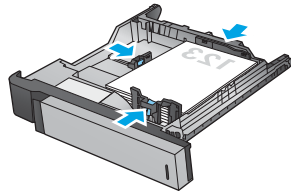
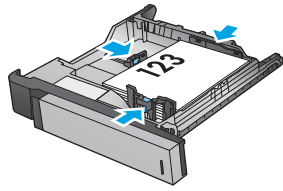
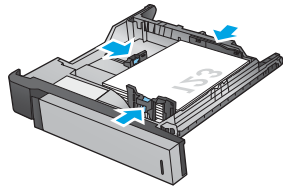
Papirtype	Bilderetning	Tosidig-modus	Slik legger du i papir
		Automatisk tosidig utskrift	Forsiden ned Øverste del av arket bakerst i skuffen
			
	Liggende	Ensidig utskrift	Forsiden opp Nederste del av arket til høyre i skuffen
			
		Automatisk tosidig utskrift	Forsiden ned Øverste del av arket til høyre i skuffen
			

Tabell 2-2 Papirretning for skuff 2 (forts.)

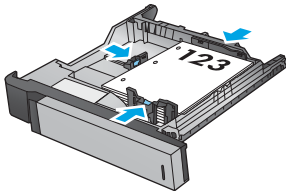
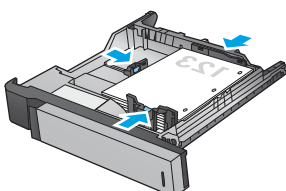
Papirtype	Bilderetning	Tosidig-modus	Slik legger du i papir
Hullark	Stående	Ensidig utskrift	Hull til venstre i skuffen
			
		Automatisk tosidig utskrift	Hull til høyre i skuffen
			

Legge papir i 3 x 500-arks skuffene

Bruk følgende informasjon for å legge i papir i 3 x 500-arks materen.

1. Åpne skuffen.

MERK: Ikke åpne skuffen mens den er i bruk.

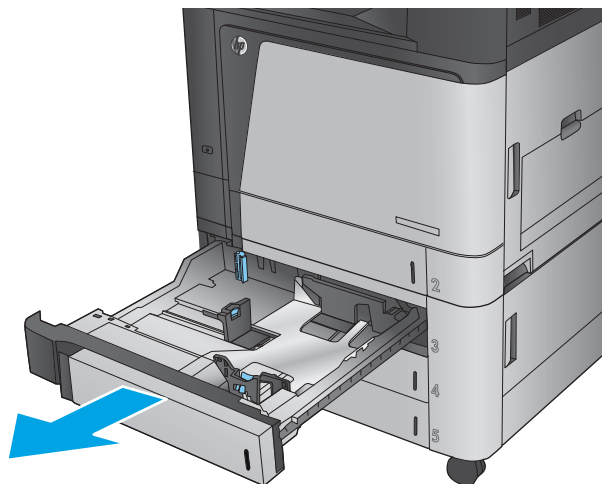

2. Juster papirskinnene for lengde og bredde ved å klemme på justeringslåsene og skyve skinnene til størrelsen på papiret som brukes.

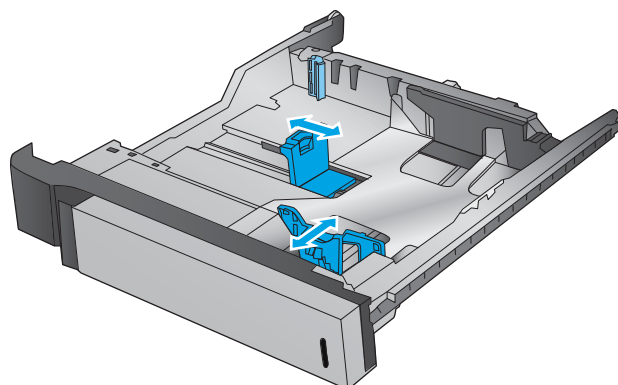

3. For følgende papirstørrelser må du også flytte den blå papirstophendelen i det venstre hjørnet på skuffen til riktig posisjon, slik det vises på etiketten i skuffen:

- 12 x 18
- RA3
- 11 x 17
- A3
- SRA3

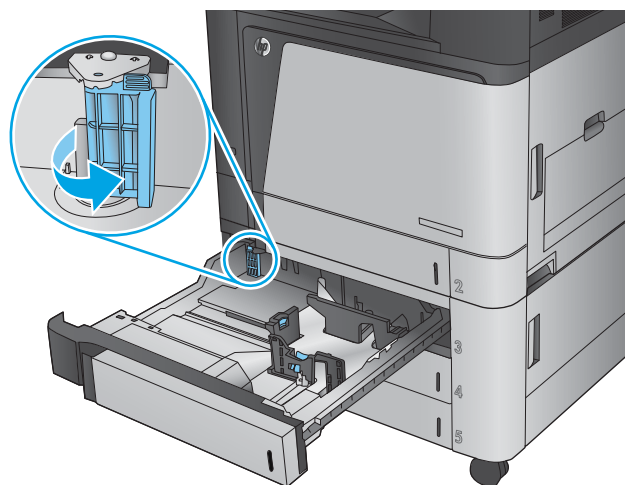

4. Legg papir i skuffen. Sjekk papiret for å kontrollere at skinnene berører bunken lett, men ikke bøyer den.

MERK: Du forhindrer fastkjørt papir ved å ikke overfylle skuffen. Kontroller at toppen av bunken er under indikatoren for full skuff.

MERK: Hvis skuffen ikke er riktig justert, kan det vises en feilmelding under utskrift, eller papiret kan kjøre seg fast.

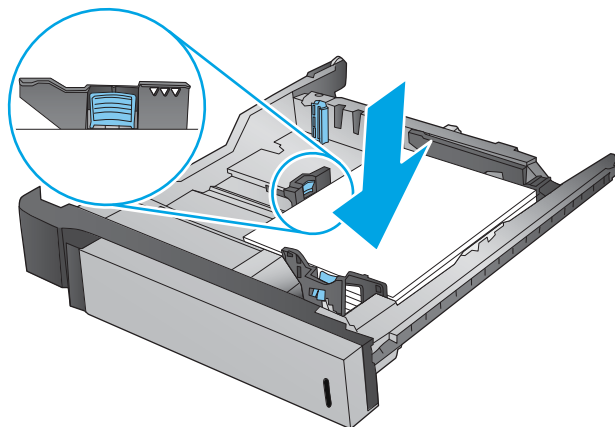

5. Lukk skuffen.

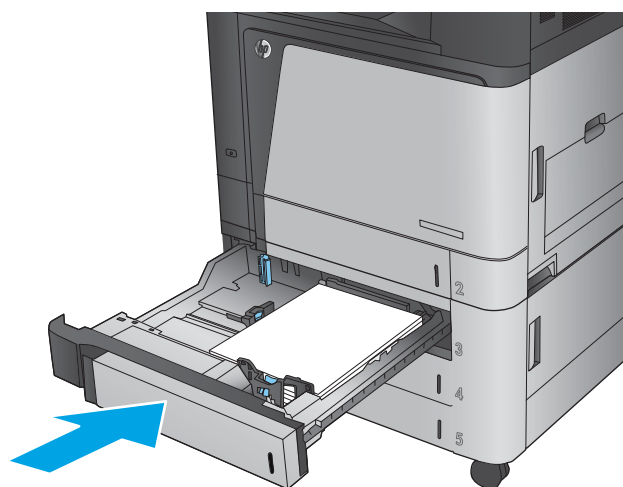

6. Kontrollpanelet viser typen og størrelsen på papiret i skuffen. Hvis konfigurasjonen ikke er riktig, følger du instruksjonene på kontrollpanelet for å endre størrelse eller type.
7. For papir med egendefinert størrelse, må du angi X- og Y-målene for papiret når meldingen vises på produktets kontrollpanel.

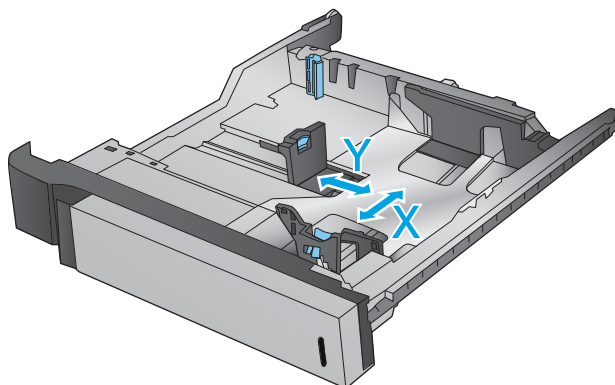

Tabell 2-3 Papirretning for 3 x 500-arks skuff

Papirtype	Bilderetning	Tosidig-modus	Slik legger du i papir
Forhåndstrykt eller brevhode	Stående	Ensidig utskrift	Forsiden opp Øverste del av arket bakerst i skuffen
		Automatisk tosidig utskrift	Forsiden ned Øverste del av arket bakerst i skuffen
	Liggende	Ensidig utskrift	Forsiden opp Nederste del av arket til høyre i skuffen
		Automatisk tosidig utskrift	Forsiden ned Øverste del av arket til høyre i skuffen

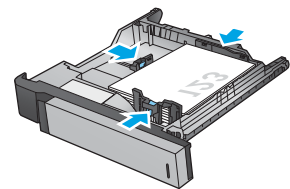
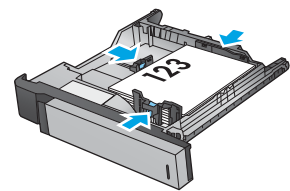
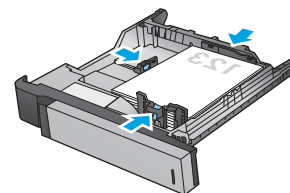
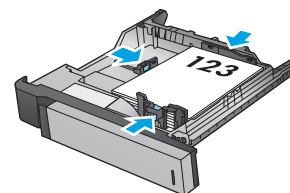

Tabell 2-3 Papirretning for 3 x 500-arks skuff (forts.)

Papirtype	Bilderetning	Tosidig-modus	Slik legger du i papir
Hullark	Stående	Ensidig utskrift	Hull til venstre i skuffen

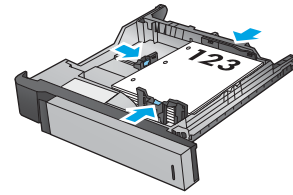

Automatisk tosidig utskrift

Hull til høyre i skuffen

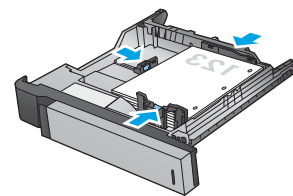

Legge papir i 3 500-arks høykapasitetsinnskuffen

3 500-arks høykapasitetsinnskuffen støtter bare papir i A4- og Letter-størrelse.

1. Åpne høyre og venstre side av skuffen.

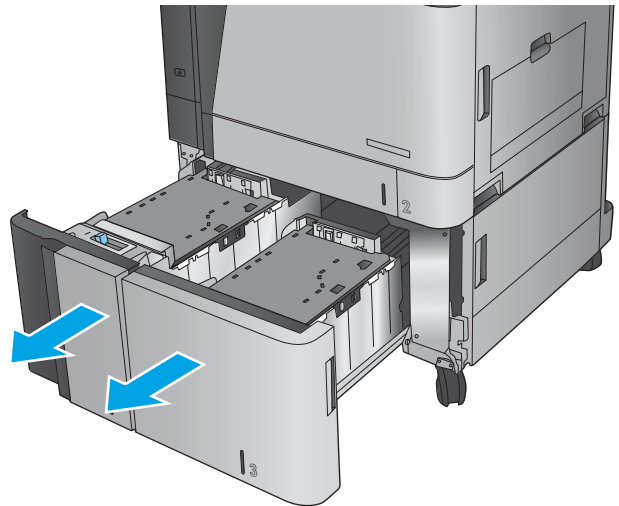

2. På hver side justerer du papirstørrelsehendelen til riktig posisjon for papiret du bruker.

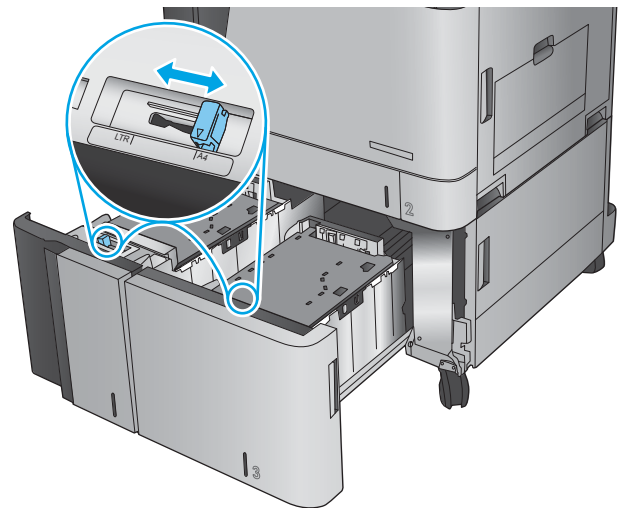

3. Legg alt papiret på hver siden av skuffen. Den høyre siden har en kapasitet på 1 500 ark. Den venstre siden har en kapasitet på 2 000 ark.

MERK: Du får best resultat hvis du fyller helt opp med papir. Ikke del papiret opp i mindre deler.

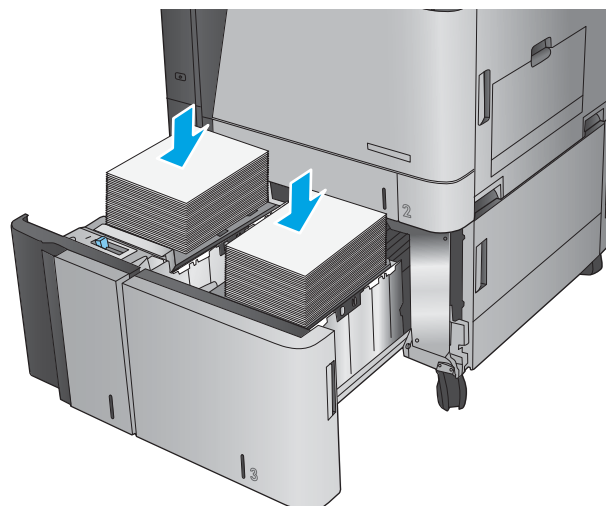

4. Lukk høyre og venstre side av skuffen.

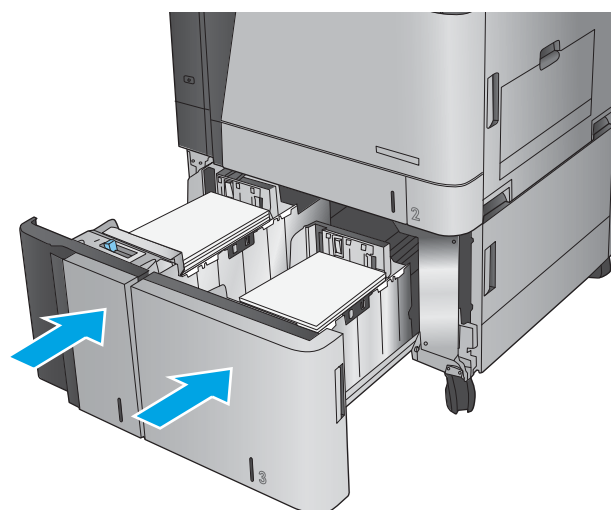

Konfigurere standard stifteplassering

1. Bla deg frem til og trykk på knappen [Administrasjon](#) fra startskjermbildet på produktets kontrollpanel.
2. Åpne følgende menyer:
 - [Innstillinger for stifte-/stableenhet](#)
 - [Stifting](#)
3. Velg en stifteplassering fra listen over alternativer, og trykk deretter på [Lagre](#). Følgende alternativer finnes:
 - [Ingen](#)
 - [Øverst til venstre](#)
 - [Øverst til høyre](#)
 - [To til venstre](#)
 - [To til høyre](#)
 - [To øverst](#)
 - [To øverst eller til venstre](#)



MERK: For dokumenter med stående papirretning er stiftene til venstre. For dokumenter med liggende papirretning er stiftene øverst.

Konfigurere standard hullplassering

1. Bla deg frem til og trykk på knappen [Administrasjon](#) fra startskjermbildet på produktets kontrollpanel.
2. Åpne følgende menyer:
 - [Innstillinger for stifte-/stableenhet](#)
 - [Hulling](#)
3. Velg en hullplassering fra listen over alternativer, og trykk deretter på [Lagre](#). Følgende alternativer finnes:
 - [Ingen](#)
 - [To til venstre eller øverst](#)
 - [To til venstre](#)
 - [Øverst til høyre](#)
 - [To øverst](#)
 - [To nederst](#)
 - [Tre til venstre](#)
 - [Tre til høyre](#)

- Tre øverst
- Tre nederst



MERK: For dokumenter med stående papirretning er hullene til venstre. For dokumenter med liggende papirretning er hullene øverst.

3 Deler, rekvisita og tilbehør

- [Bestille deler, ekstrautstyr og rekvisita](#)
- [Skifte ut tonerkassetene](#)
- [Bytte bildetromlene](#)

Mer informasjon:

For USA kan du gå til www.hp.com/support/colorjflowMFPM880.

Brukere utenfor USA kan gå til www.hp.com/support. Velg land/region. Klikk på **Produktstøtte og feilsøking**. Angi navnet på produktet, og velg deretter **Søk**.

HPs omfattende hjelp for produktet inneholder følgende informasjon:

- Installer og konfigurer
- Lær og bruk
- Løse problemer
- Last ned programvareoppdateringer
- Delta i støttefora
- Finn informasjon om garanti og forskrifter

Bestille deler, ekstrautstyr og rekvisita

Bestilling

Bestille rekvisita og papir	www.hp.com/go/suresupply
Bestille ekte HP-deler eller -ekstrautstyr	www.hp.com/buy/parts
Bestille gjennom leverandører av service eller kundestøtte	Kontakt en HP-autorisert leverandør av service eller kundestøtte.
Bestille ved hjelp av HPs innebygde webserver (EWS)	I en nettleser som støttes, angir du produktets IP-adresse eller vertsnavn i feltet for adresse/URL-adresse. HPs innebygde webserver har en kobling til webområdet HP SureSupply, som gir deg muligheten til å kjøpe originale HP-rekvisita.

Deler og rekvisita

Følgende deler er tilgjengelige for produktet.

- Deler som er merket **Obligatorisk** under alternativer for egenreparasjon, skal installeres av kunder, med mindre du er villig til å betale for at en servicerepresentant fra HP utfører reparasjonen. HPs produktgaranti dekker ikke kundestøtte på stedet eller retur til lager for disse delene.
- Deler som er merket **Valgfritt** hva angår egenreparasjon, kan på anmodning installeres av en servicerepresentant fra HP uten ekstra kostnader i løpet av produktets garantiperiode.

Artikkel	Beskrivelse	Alternativer for egenreparasjon	Delenummer
HP 827A Svart tonerkassett	Erstatningstonerkassett	Obligatorisk	CF300A
HP 827A Cyan tonerkassett	Erstatningstonerkassett	Obligatorisk	CF301A
HP 827A Gul tonerkassett	Erstatningstonerkassett	Obligatorisk	CF302A
HP 827A Magenta tonerkassett	Erstatningstonerkassett	Obligatorisk	CF303A
HP 828A Svart bildetrommel	Ny bildetrommel	Obligatorisk	CF358A
HP 828A Cyan bildetrommel	Ny bildetrommel	Obligatorisk	CF359A
HP 828A Gul bildetrommel	Ny bildetrommel	Obligatorisk	CF364A
HP 828A Magenta bildetrommel	Ny bildetrommel	Obligatorisk	CF365A
Påfyllingskassett for stifter, sett	Erstatningsstiftekassett for Stifteenhet 1 i alle tilbehør for etterbehandling (ekstrautstyr)	Obligatorisk	C8091A
2000-stifters stiftekassett, sett (2-pakning)	Erstatningssett med stiftekassetter for Stifteenhet 2 og 3 i heftemaskinen (ekstrautstyr) og heftemaskin med hullemaskin	Obligatorisk	CC383A
3 x 500 arkmaterstativ	3 x 500 arkmaterstativ	Obligatorisk	C1N63A
1 x 3 500-arks høykapasitetsinnskuff	3 500-arks høykapasitetsinnskuff	Obligatorisk	C1N64A
Heftemaskin/etterbehandler	Heftemaskin (tilgjengelig i land/regioner i Europa, Midt-Østen, Afrika og Stillehavsasia)	Obligatorisk	A2W83A

Artikkel	Beskrivelse	Alternativer for egenreparasjon	Delenummer
Heftemaskin med 2/3 hullemaskin	Heftemaskin med 2/3 hullemaskin (tilgjengelig i Nord-Amerika og Latin-Amerika)	Obligatorisk	A2W84A
Heftemaskin med 2/4 hullemaskin	Heftemaskin med 2/4 hullemaskin (tilgjengelig i land/regioner i Europa, Midt-Østen, Afrika og Stillehavsasia)	Obligatorisk	CZ999A
Stifte-/stableenhet	Stifte-/stableenhet	Obligatorisk	A2W80A
Stifte-/stableenhet med 2/4 hullemaskin	Stifte-/stableenhet med 2/4 hullemaskin (tilgjengelig i land/regioner i Europa, Midt-Østen, Afrika og Stillehavsasia)	Obligatorisk	A2W82A
Varmeelementsett 110V	Varmeelementsett for vedlikehold på 110V	Obligatorisk	C1N54A
Varmeelementsett 220V	Varmeelementsett for vedlikehold på 220V	Obligatorisk	C1N58A
Overførings- og valsesett	Erstatningssett for overføringsenhet og sekundær overføringsvalse, matevalser og hentevalser	Obligatorisk	D7H14A
Kontrollpanelsett	Erstatningssett for kontrollpanel	Obligatorisk	CF367-67910
Sett for sekundær overføringsvalse	Erstatningsoverføringsvalse	Obligatorisk	D7H14-67902
ITB Servicesett	Erstatningssett for overføringsbeltet og sekundær overføringsvalse	Obligatorisk	A2W77-67904
Kassetsett for skuff 2	Erstatningsskuff for skuff 2	Obligatorisk	A2W75-67906
Valsesett for skuff 2-X	Erstatningsvalser for skuff 2, 3 x 500-arks skuffene og 3 500-arks høykapasitetsinnskuffene	Obligatorisk	A2W77-67905
Valsesett for skuff 1	Erstatningsvalser for skuff 1	Valgfritt	A2W77-67906
Sett for utskiftning av formateringsenhet	Erstatningsformateringsenhet	Valgfritt	A2W75-67903
Sett for utskiftning av formateringsenhet (Kina og India)	Erstatningsformateringsenhet	Valgfritt	A2W75-67902
Fjær til skillepute for dokumentmater	Ekstra fjær til dokumentmaterens skillepute	Valgfritt	5851-5855
Sett for valg av bakgrunn	Ekstra sett for valg av bakgrunn for dokumentmateren	Obligatorisk	5851-5861
Hvit bakgrunn - A3-sett	Erstatningsbakgrunn for skanneren (hvit plast)	Obligatorisk	5851-5864

Ekstraustyr

Artikkel	Beskrivelse	Delenummer
HP LaserJet 3 x 500 arkmaterstativ	Innskufftilbehør med tre 500-arks skuffer.	C1N63A
HP LaserJet 1 x 3 500 arkmater	3 500-arks høykapasitetsinnskuff, passer til papir i Letter- og A4-størrelse	C1N64A
HP LaserJet stifte-/stableenhet	Stifte-/stableenhet	A2W80A
HP LaserJet stifte-/stableenhet med 2/4 hullemaskin (tilgjengelig i land/regioner i Europa, Midt-Østen, Afrika og Stillehavsasia)	Stifte-/stableenhet med hullemaskin	A2W82A
HP LaserJet heftemaskin/etterbehandler (tilgjengelig i land/regioner i Europa, Midt-Østen, Afrika og Stillehavsasia)	Heftemaskin	A2W83A
HP LaserJet heftemaskin/etterbehandler med 2/3 hullemaskin (tilgjengelig i Nord-Amerika og Latin-Amerika)	Heftemaskin med hullemaskin	A2W84A
HP LaserJet heftemaskin/etterbehandler med 2/4 hullemaskin (tilgjengelig i land/regioner i Europa, Midt-Østen, Afrika og Stillehavsasia)	Heftemaskin med hullemaskin	CZ999A
HP Jetdirect ew2500 trådløs utskriftsserver	Trådløs USB-utskriftsserver	J8026A
HP Jetdirect 2800w-tilbehør for NFC & Wireless Direct	Wireless Direct-tilbehør for berøringsutskrift fra mobilenheter	J8029A

Skifte ut tonerkassettene

Produktet bruker fire farger og har én tonerkassett for hver farge: svart (K), cyan (C), magenta (M) og gul (Y). Produktet har også fire bildetromler som er separate fra tonerkassettene. Tonerkassettene er over bildetromlene. Tonerkassettene og bildetromlene er innenfor frontdekselet. En tonerkassett og den tilknyttede bildetrommelen kan byttes ut uavhengig av hverandre.

Dette produktet viser når det er lite igjen i en tonerkassett. Den faktiske gjenværende levetiden til tonerkassetten kan variere. Tonerkassetten må ikke skiftes ennå. Du bør ha en ny tonerkassett klar, slik at du kan skifte kassetten når utskriftskvaliteten ikke lenger er tilfredsstillende.

Illustrasjonen nedenfor viser tonerkassettkomponentene.

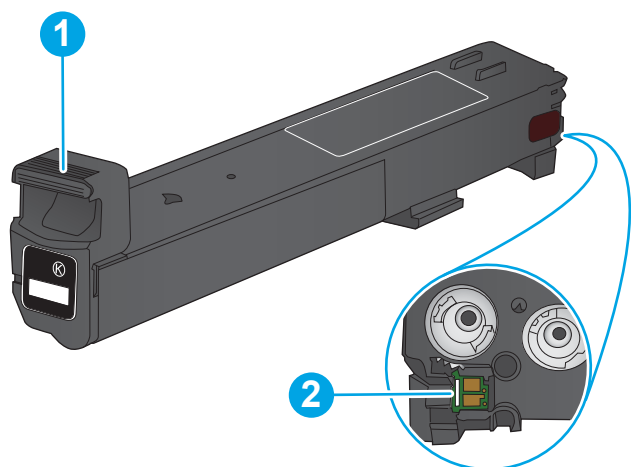

1	Tonerkassetthåndtak
2	Minnebrikke

⚠ FORSIKTIG: Hvis du får toner på klærne, bør du tørke det av med en tørr klut og vaske klærne i kaldt vann. Bruker du varmt vann, smitter toneren av på stoffet.

📄 MERK: Du finner informasjon om hvordan du resirkulerer brukte tonerkassetter, på tonerkassettboksen.

1. Åpne frontdekselet.

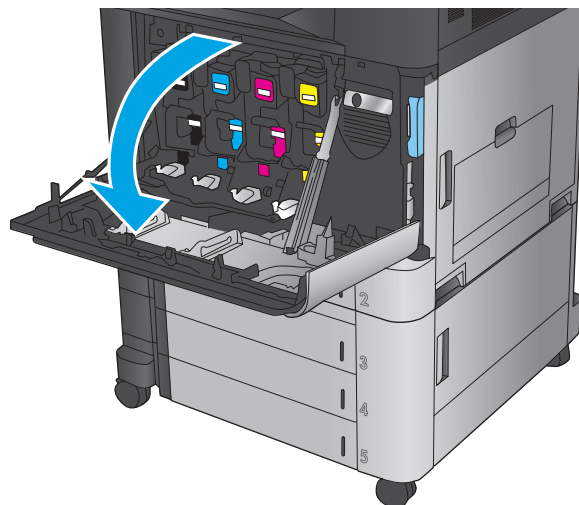

2. Ta tak i håndtaket til den brukte tonerkassetten, og dra den ut for å åpne den.

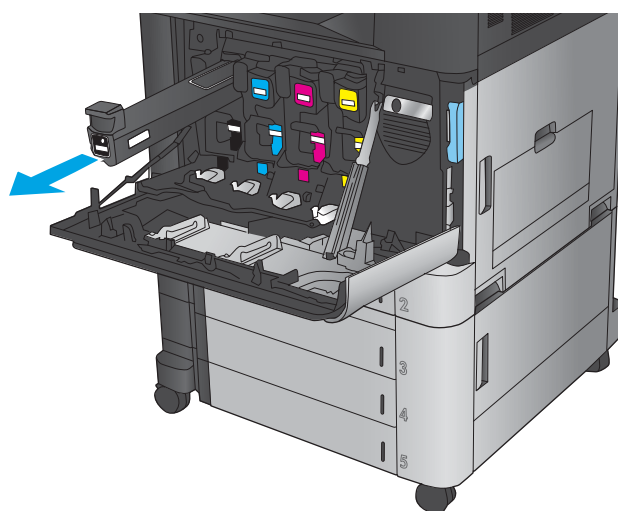

3. Ta den nye tonerkassetten ut av den beskyttende posen.

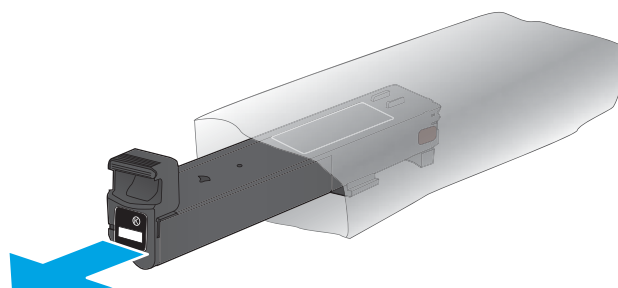

4. Hold i begge sidene av tonerkassetten, og rist den opp og ned 5-6 ganger.

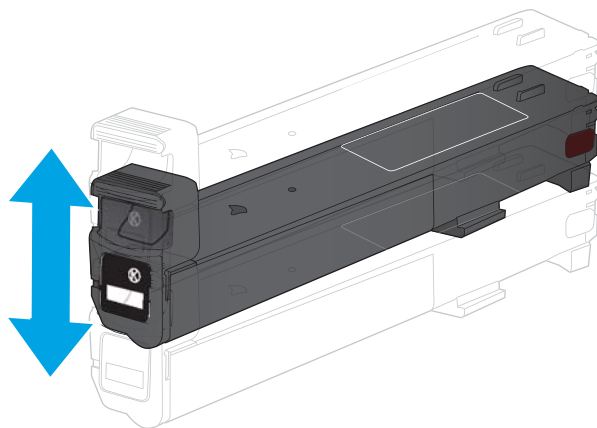

5. Juster tonerkassetten med åpningen, og skyv den inn i produktet.

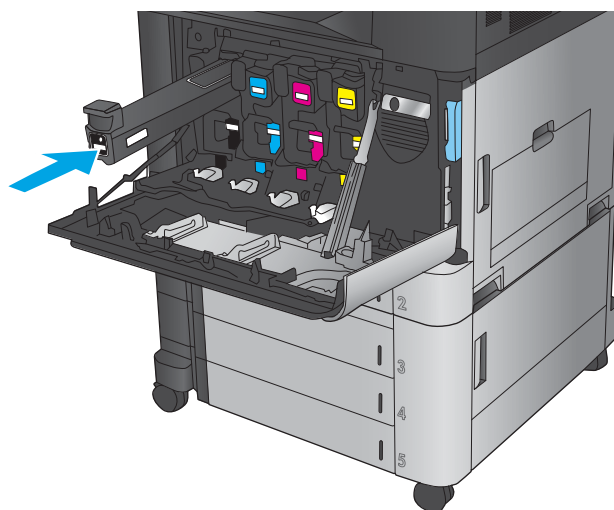

6. Lukk frontdekselet.

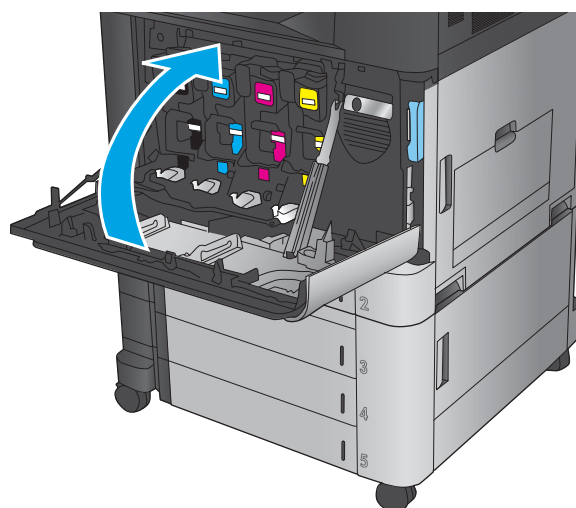

Bytte bildetromlene

Produktet bruker fire farger og har én bildetrommel for hver farge: svart (K), cyan (C), magenta (M) og gul (Y). Produktet har også fire tonerkassetter som er separate fra bildetromlene. Tonerkassetene er over bildetromlene. Tonerkassetene og bildetromlene er innenfor frontdekselet. En tonerkassett og den tilknyttede bildetrommelen kan byttes ut uavhengig av hverandre.

Dette produktet viser når det er lite igjen i en bildetrommel. Den faktiske gjenværende levetiden til bildetrommelen kan variere. Bildetrommelen må ikke skiftes ennå. Du bør ha en ny bildetrommel klar, slik at du kan skifte den når utskriftskvaliteten ikke lenger er tilfredsstillende.

Illustrasjonen nedenfor viser bildetrommelkomponentene.

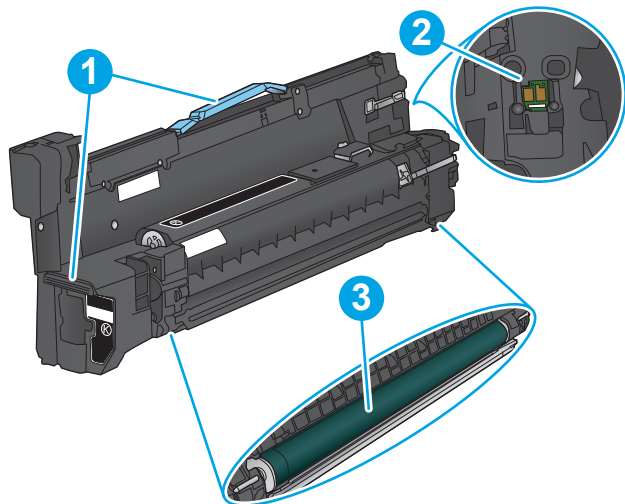

1	Bildetrommelhåndtak
2	Minnebrikke
3	Fotosensitiv trommel

FORSIKTIG: Ikke ta på den fotosensitive trommelen. Fingeravtrykk på trommelen kan føre til feil på utskriftene.

FORSIKTIG: Hvis du får toner på klærne, bør du tørke det av med en tørr klut og vaske klærne i kaldt vann. Bruker du varmt vann, smitter toneren av på stoffet.

MERK: Du finner informasjon om hvordan du resirkulerer brukte bildetromler, på bildetrommelesken.

1. Åpne frontdekselet.

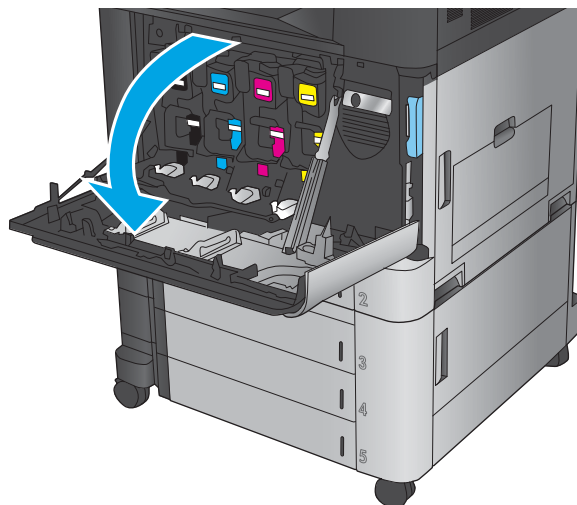

2. Ta tak i håndtaket til den brukte bildetrommelen, og dra den ut for å fjerne den. Ta tak i det blå håndtaket oppå bildetrommelen for å støtte den.

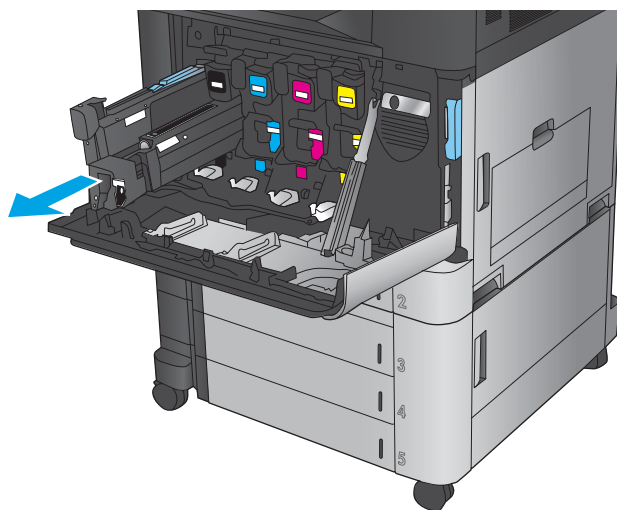

3. Ta den nye bildetrommelen ut av posen.

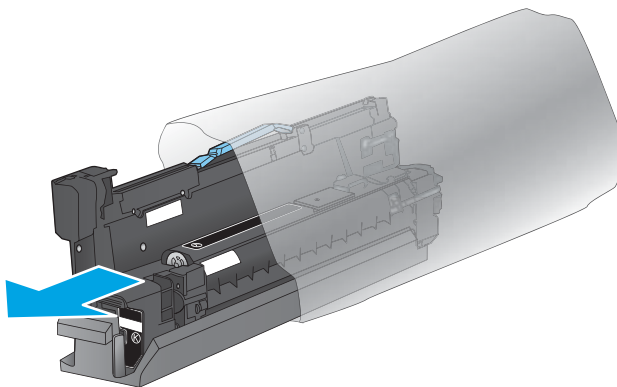

4. Juster bildetrommelen med åpningen, og skyv den deretter inn i produktet. Det beskyttende dekselet på bunnen av trommelen glir av automatisk når bildetrommelen settes inn. Resirkuler dette dekselet sammen med den brukte bildetrommelen.

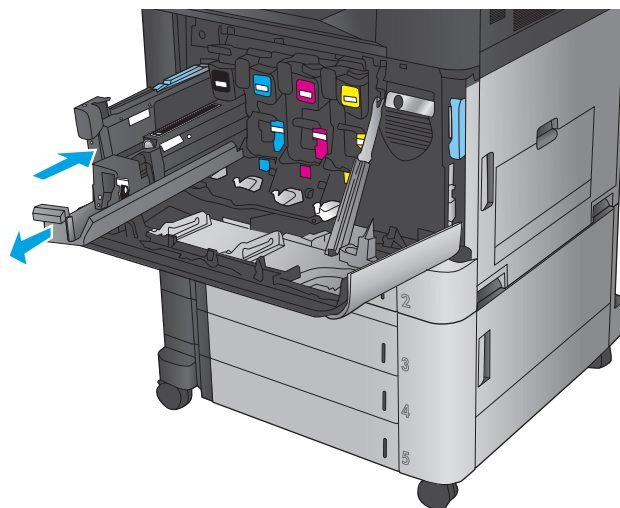

5. Lukk frontdekselet.

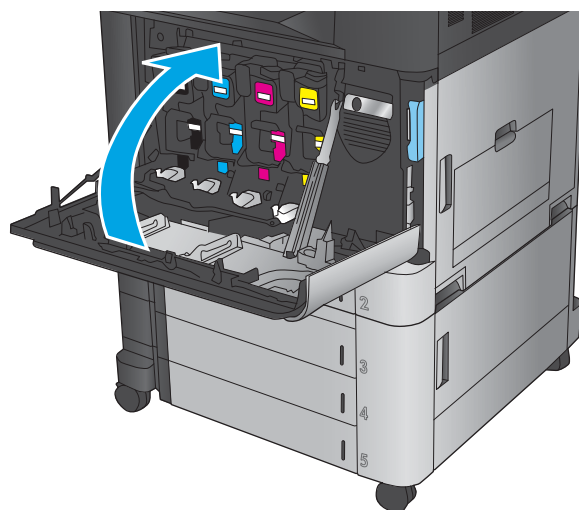

4 Skrive ut

- [Utskriftsoppgaver \(Windows\)](#)
- [Utskriftsoppgaver \(Mac OS X\)](#)
- [Lagre utskriftsjobber på produktet](#)
- [Mobilutskrift](#)
- [Skrive ut fra USB-porten](#)

Mer informasjon:

For USA kan du gå til www.hp.com/support/colorlflowMFPM880.

Brukere utenfor USA kan gå til www.hp.com/support. Velg land/region. Klikk på **Produktstøtte og feilsøking**. Angi navnet på produktet, og velg deretter **Søk**.

HPs omfattende hjelp for produktet inneholder følgende informasjon:

- Installer og konfigurere
- Lær og bruk
- Løse problemer
- Last ned programvareoppdateringer
- Delta i støttefora
- Finn informasjon om garanti og forskrifter

Utskriftsoppgaver (Windows)

Slik skriver du ut (Windows)

Prosedyren nedenfor beskriver den grunnleggende utskriftsprosessen for Windows.

1. Velg alternativet **Skriv ut** ved hjelp av programmet.
2. Velg produktet fra listen over skrivere, og velg deretter **Egenskaper** eller **Preferanser** (navnet varierer for forskjellige programmer).
3. Velg kategoriene i skriverdriveren for å konfigurere de tilgjengelige alternativene.
4. Velg **OK** for å gå tilbake til dialogboksen **Skriv ut**. Velg hvor mange eksemplarer som skal skrives ut.
5. Velg **OK** for å skrive ut jobben.

Skrive ut på begge sider automatisk (Windows)



MERK: Produktet ditt ser kanskje annerledes ut enn det som er på bildet, men handlingene er de samme.

1. Velg alternativet **Skriv ut** ved hjelp av programmet.
2. Velg produktet fra listen over skrivere, og velg deretter **Egenskaper** eller **Preferanser** (navnet varierer for forskjellige programmer).

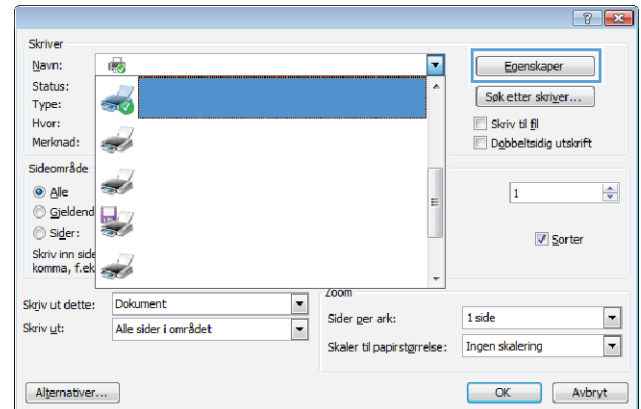

3. Klikk på kategorien **Etterbehandling**.

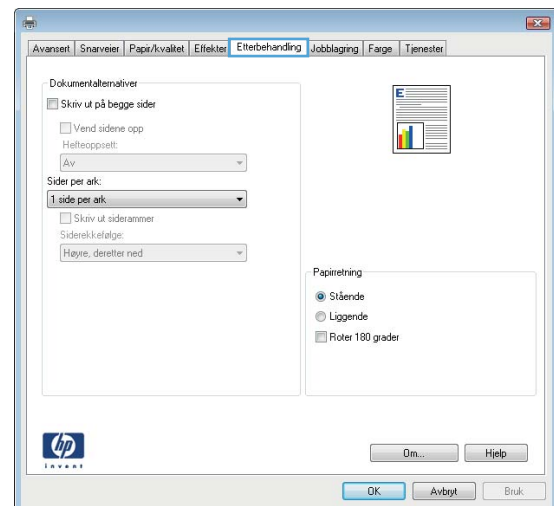

4. Merk av for **Skriv ut på begge sider**. Klikk på **OK** for å lukke dialogboksen **Dokumentegenskaper**.

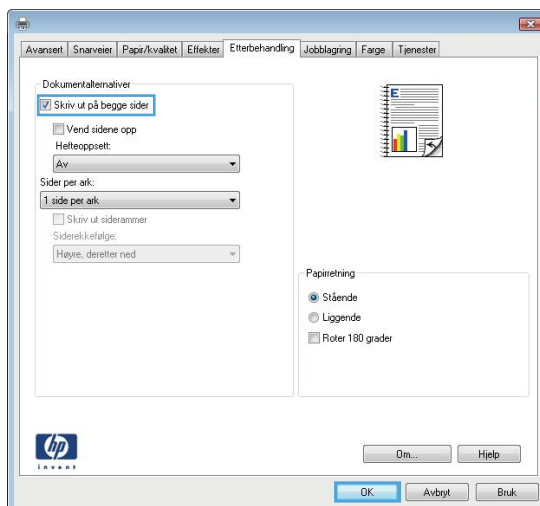

5. I dialogboksen **Skriv ut** klikker du på **OK** for å skrive ut jobben.

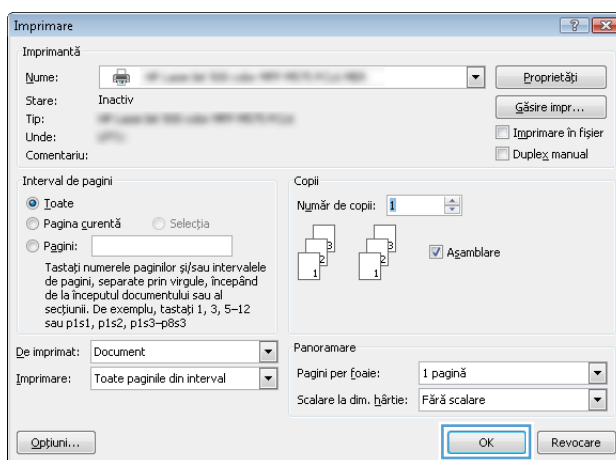

Skrive ut på begge sider manuelt (Windows)

 **MERK:** Produktet ditt ser kanskje annerledes ut enn det som er på bildet, men handlingene er de samme.

1. Velg alternativet **Skriv ut** ved hjelp av programmet.
2. Velg produktet fra listen over skrivere, og velg deretter **Egenskaper** eller **Preferanser** (navnet varierer for forskjellige programmer).

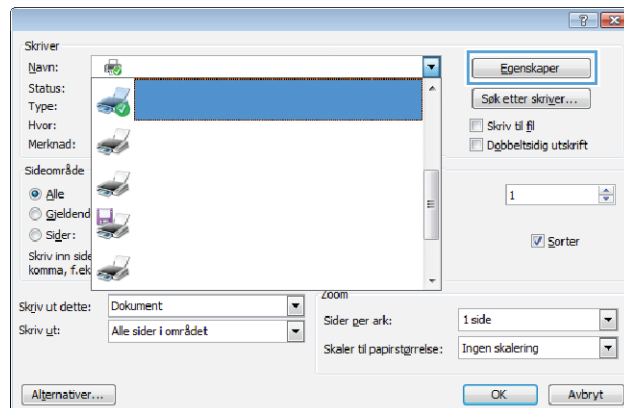

3. Klikk på kategorien **Etterbehandling**.

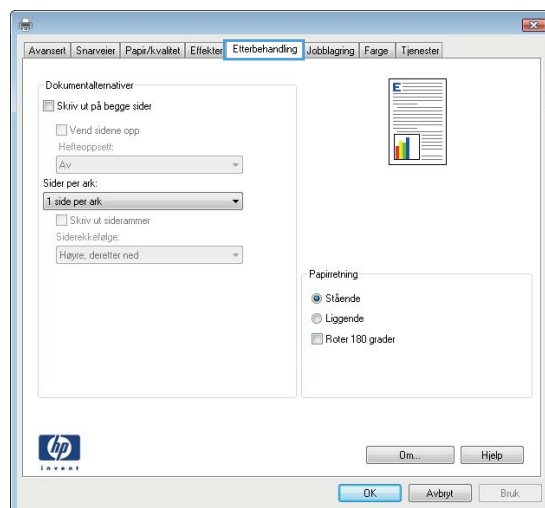

4. Merk av for **Skriv ut på begge sider**. Klikk på **OK**-knappen for å skrive ut den første siden av jobben.

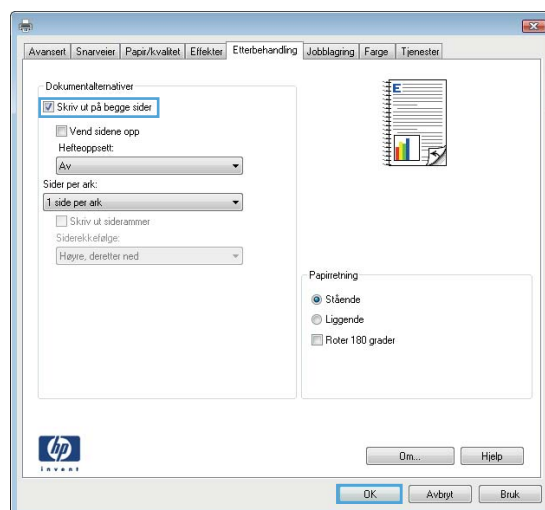

5. Hent den utskrevne bunken fra utskuffen, og plasser den med den trykte siden opp i skuff 1.
6. Hvis du blir bedt om det, velger du den aktuelle knappen på kontrollpanelet for å fortsette.

Skrive ut flere sider per ark (Windows)



MERK: Produktet ditt ser kanskje annerledes ut enn det som er på bildet, men handlingene er de samme.

1. Velg alternativet **Skriv ut** ved hjelp av programmet.
2. Velg produktet fra listen over skrivere, og velg deretter **Egenskaper** eller **Preferanser** (navnet varierer for forskjellige programmer).

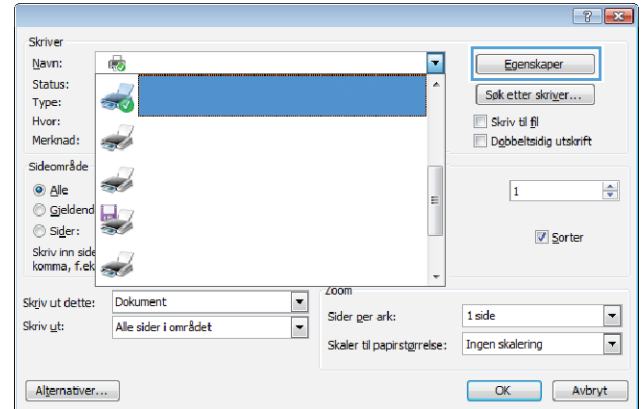

3. Klikk på kategorien **Etterbehandling**.

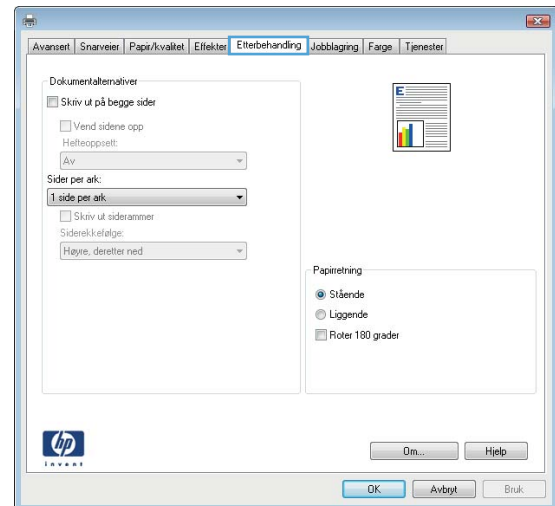

4. Velg antall sider per ark i rullegardinlisten **Sider per ark**.

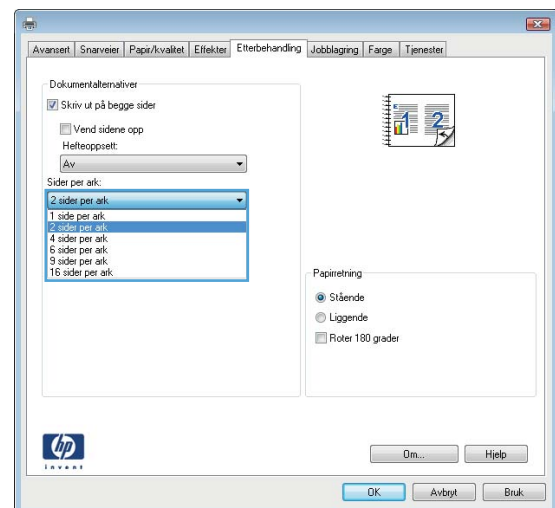

5. Velg riktige alternativer for **Skriv ut siderammer**, **Siderekkefølge** og **Papirretning**. Klikk på **OK** for å lukke dialogboksen **Dokumentegenskaper**.

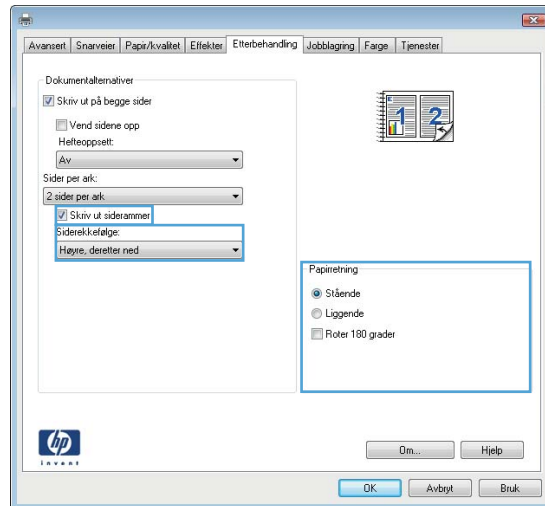

6. I dialogboksen **Skriv ut** klikker du på **OK** for å skrive ut jobben.

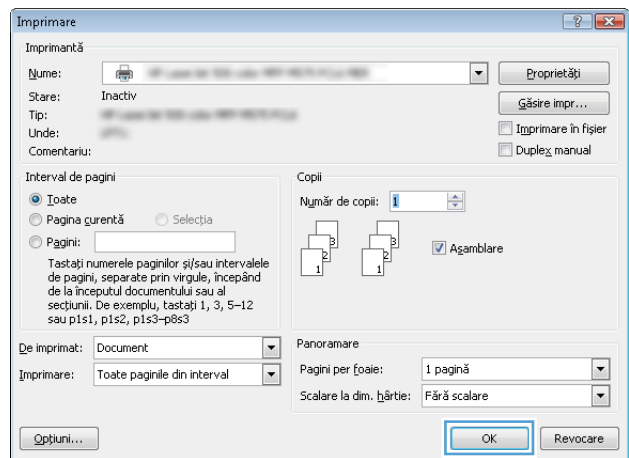

Velge papirtype (Windows)

 **MERK:** Produktet ditt ser kanskje annerledes ut enn det som er på bildet, men handlingene er de samme.

1. Velg alternativet **Skriv ut** ved hjelp av programmet.
2. Velg produktet fra listen over skrivere, og velg deretter **Egenskaper** eller **Preferanser** (navnet varierer for forskjellige programmer).

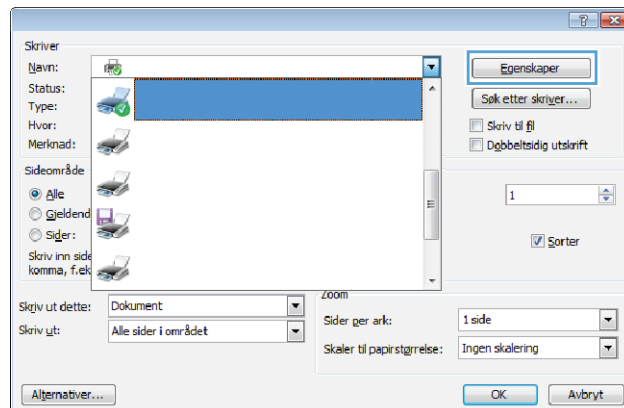

3. Klikk på kategorien **Papir/kvalitet**.

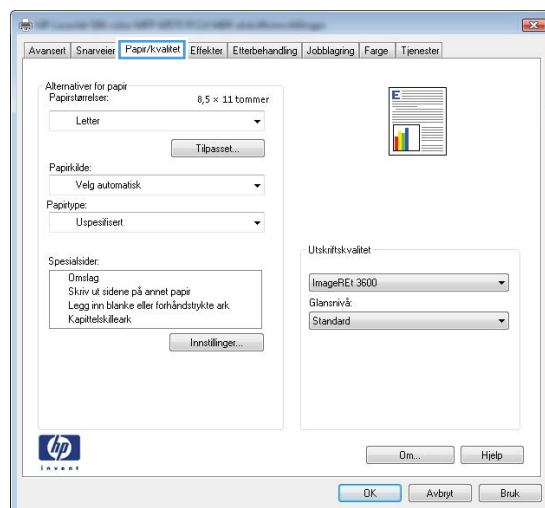

4. I nedtrekkslisten **Papirtype** klikker du på **Mer...**

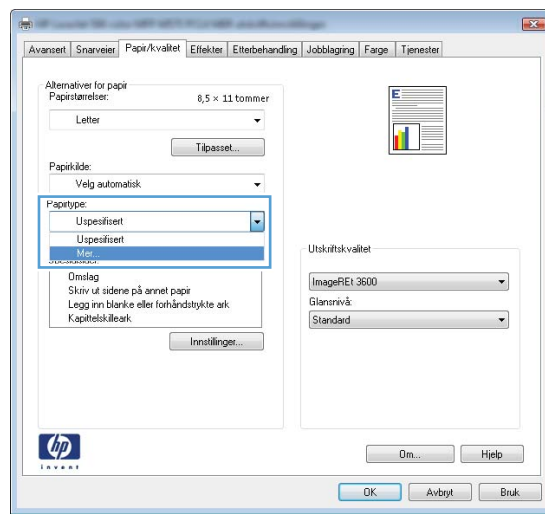

5. Utvid listen med alternativene for **Type er:** alternativer.

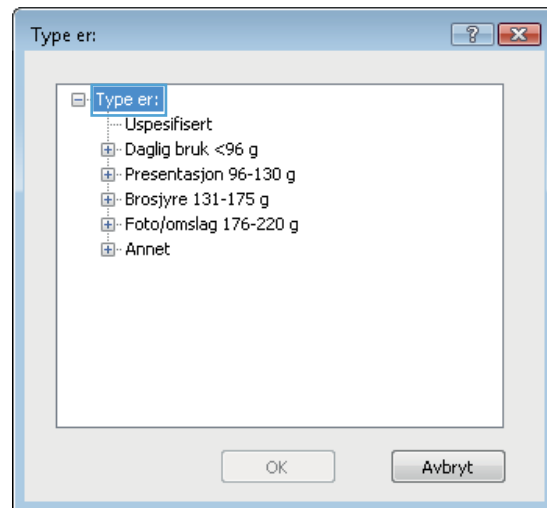

6. Utvid kategorien med papirtyper som best beskriver papiret.

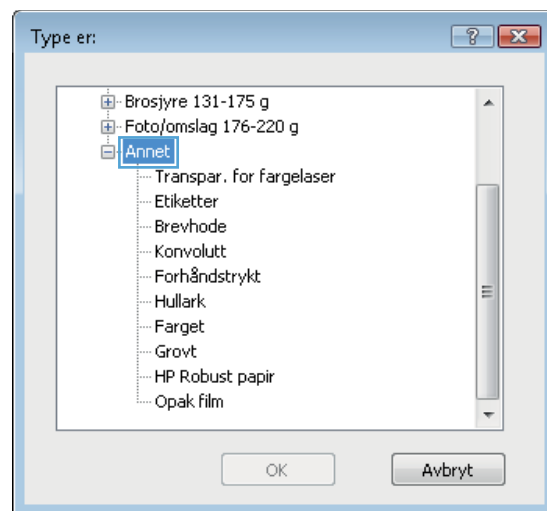

7. Velg alternativet for papirtypen du bruker, og klikk deretter på **OK**.

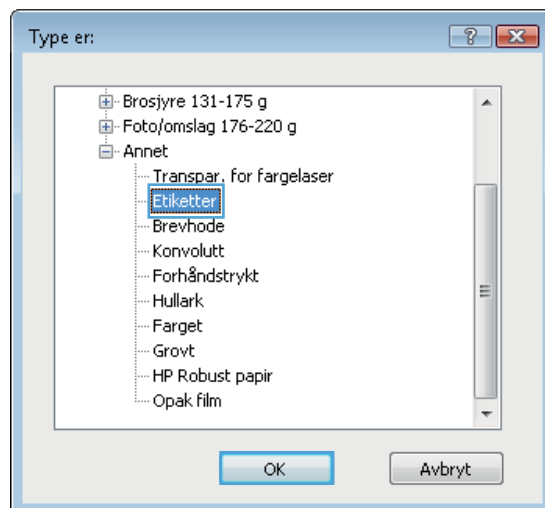

8. Klikk på **OK** for å lukke dialogboksen **Dokumentegenskaper**. I dialogboksen **Skriv ut** klikker du på **OK** for å skrive ut jobben.

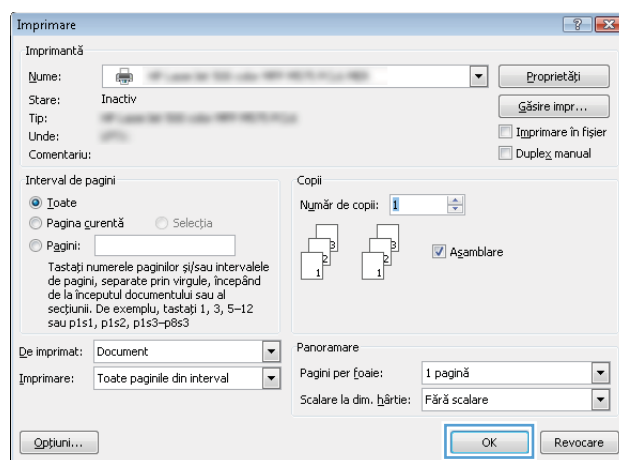

Utskriftsoppgaver (Mac OS X)

Slik skriver du ut (Mac OS X)

Prosedyren nedenfor beskriver den grunnleggende utskriftsprosessen for Mac OS X.

1. Klikk på **Fil**-menyen og deretter på **Skriv ut**.
2. På **Skriver**-menyen velger du produktet.
3. Åpne meny nedtrekkslisten, eller klikk på **Vis detaljer**, og velg deretter andre menyer for å justere utskriftsinnstillinger.
4. Klikk på **Skriv ut**.

Skrive ut på begge sider automatisk (Mac OS X)

 **MERK:** Denne funksjonen er tilgjengelig hvis du installerer HP-skriverdriveren. Den er ikke tilgjengelig hvis du bruker AirPrint.

1. Klikk på **Fil**-menyen og deretter på **Skriv ut**.
2. På **Skriver**-menyen velger du produktet.
3. Åpne meny nedtrekkslisten, eller klikk på **Vis detaljer**, og klikk deretter på menyen **Oppsett**.
4. Velg et alternativ for innbinding fra nedtrekkslisten **Tosidig**.
5. Klikk på **Skriv ut**.

Skrive ut på begge sider manuelt (Mac OS X)

 **MERK:** Denne funksjonen er tilgjengelig hvis du installerer HP-skriverdriveren. Den er ikke tilgjengelig hvis du bruker AirPrint.

1. Klikk på **Fil**-menyen og deretter på **Skriv ut**.
2. På **Skriver**-menyen velger du produktet.
3. Åpne meny nedtrekkslisten, eller klikk på **Vis detaljer**, og klikk deretter på menyen **Manuell tosidig**.
4. Klikk i **Manuell tosidig**-boksen, og velg et innbindingsalternativ.
5. Klikk på **Skriv ut**.
6. Gå til produktet, og fjern eventuelle tomme ark som ligger i skuff 1.
7. Hent den utskrevne bunken fra utskuffen, og plasser den med den trykte siden ned i innskuffen.
8. Hvis du blir bedt om det, velger du den aktuelle knappen på kontrollpanelet for å fortsette.

Skrive ut flere sider per ark (Mac OS X)

1. Klikk på **Fil**-menyen og deretter på **Skriv ut**.
2. På **Skriver**-menyen velger du produktet.
3. Åpne meny nedtrekkslisten, eller klikk på **Vis detaljer**, og klikk deretter på menyen **Oppsett**.

4. På nedtrekkslisten **Sider per ark** velger du antall sider som du ønsker å skrive ut på hvert ark.
5. I området **Layoutretning** velger du rekkefølgen på og plasseringen av sidene på arket.
6. På **Rammer**-menyen velger du hvilken type ramme som skal skrives ut rundt hver side på arket.
7. Klikk på **Skriv ut**.

Velge papirtype (Mac OS X)

1. Klikk på **Fil**-menyen og deretter på **Skriv ut**.
2. På **Skriver**-menyen velger du produktet.
3. Åpne meny nedtrekkslisten, eller klikk på **Vis detaljer**, og klikk deretter på menyen **Etterbehandling**.
4. Velg en type fra nedtrekkslisten **Type utskriftsmateriale**.
5. Klikk på **Skriv ut**.

Lagre utskriftsjobber på produktet

Opprette en lagret jobb (Windows)

Du kan lagre jobber på produktet, slik at du kan skrive dem ut når som helst.

 **MERK:** Produktet ditt ser kanskje annerledes ut enn det som er på bildet, men handlingene er de samme.

1. Velg alternativet **Skriv ut** ved hjelp av programmet.
2. Velg produktet fra listen over skrivere, og velg deretter **Egenskaper** eller **Preferanser** (navnet varierer for forskjellige programmer).

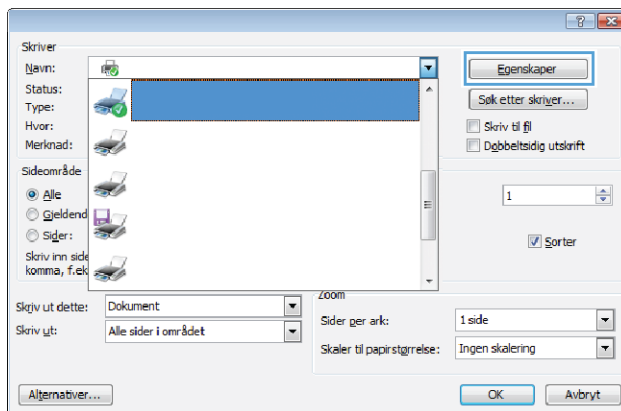

3. Klikk på kategorien **Jobblagring**.

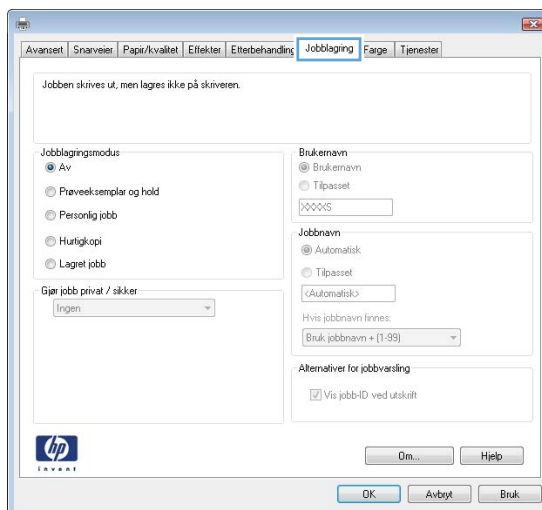

4. Velg alternativet **Jobblagringsmodus**.

- **Prøveeksemplar og hold:** Skriv ut og korrekturles ett eksemplar av jobben, og skriv deretter ut flere eksemplarer.
- **Personlig jobb:** Jobben skrives ikke ut før produktet får beskjed om det via kontrollpanelet. I denne jobblagringsmodusen kan du velge ett av alternativene under **Gjør jobb privat/sikker**. Hvis du gir jobben en PIN-kode, må du oppgi den aktuelle PIN-koden på kontrollpanelet. Hvis du krypterer jobben, må du angi nødvendig passord via kontrollpanelet.
- **Hurtigkopi:** Skriv ut ønsket antall eksemplarer av en jobb, og lagre deretter et eksemplar av jobben i produktminnet, slik at du kan skrive den ut på nytt senere.
- **Lagret jobb:** Lagre en jobb på produktet, og gjør det mulig for andre brukere å skrive ut jobben når som helst. I denne jobblagringsmodusen kan du velge ett av alternativene under **Gjør jobb privat/sikker**. Hvis du gir jobben en PIN-kode, må personen som skriver ut jobben, angi den nødvendige PIN-koden via kontrollpanelet. Hvis du krypterer jobben, må personen som skriver ut jobben, angi nødvendig passord via kontrollpanelet.

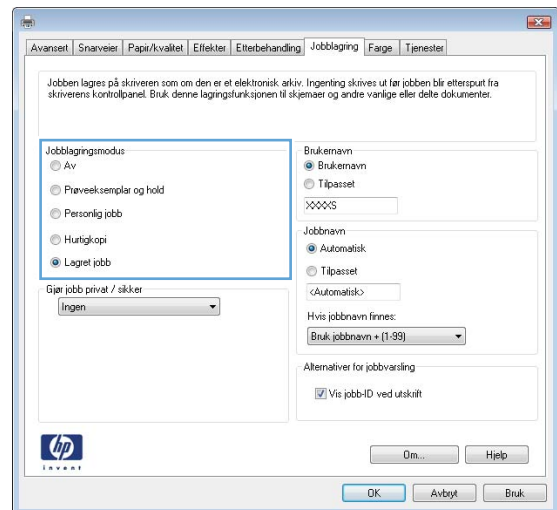

5. Hvis du vil bruke et egendefinert brukernavn eller jobbnavn, klikker du på **Egendefinert** og deretter skriver du inn brukernavnet eller jobbnavnet.

Velg hvilket alternativ som skal brukes hvis jobben har samme navn som en annen lagret jobb:

- **Bruk jobbnavn + (1–99):** Legg til et unikt tall på slutten av jobbnavnet.
- **Bytt eksisterende fil:** Overskriv den eksisterende lagrede jobben med den nye jobben.

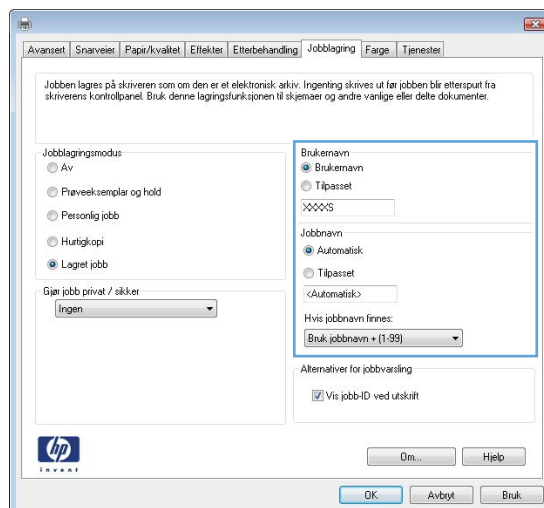

6. Klikk på **OK** for å lukke dialogboksen **Dokumentegenskaper**. I dialogboksen **Skriv ut** klikker du på **OK** for å skrive ut jobben.

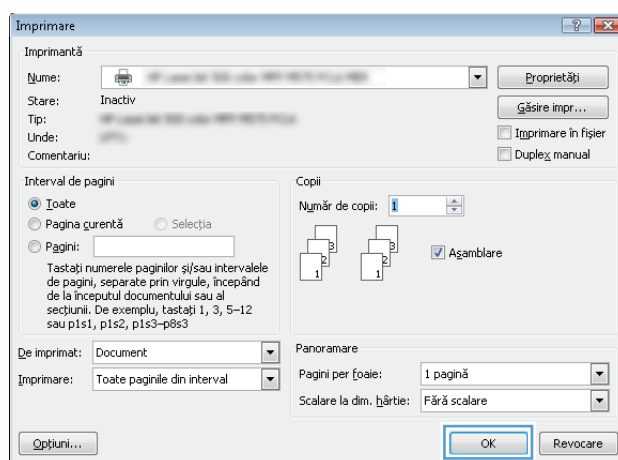

Opprette en lagret jobb (Mac OS X)

Du kan lagre jobber på produktet, slik at du kan skrive dem ut når som helst.

1. Klikk på **Fil**-menyen og deretter på **Skriv ut**.
2. På **Skriver**-menyen velger du produktet.
3. Skriverdriveren viser menyen **Kopier og sider** som standard. Åpne nedtrekkslisten med menyer, og klikk deretter på menyen **Jobblagring**.
4. I nedtrekkslisten **Modus** velger du typen lagret jobb.
 - **Prøveeksemplar og hold:** Skriv ut og korrekturles ett eksemplar av jobben, og skriv deretter ut flere eksemplarer.
 - **Personlig jobb:** Jobben skrives ikke ut før produktet får beskjed om det via kontrollpanelet. Hvis du gir jobben en PIN-kode, må du oppgi den aktuelle PIN-koden på kontrollpanelet.

- **Hurtigopi:** Skriv ut ønsket antall eksemplarer av en jobb, og lagre deretter et eksemplar av jobben i produktminnet, slik at du kan skrive den ut på nytt senere.
 - **Lagret jobb:** Lagre en jobb på produktet, og gjør det mulig for andre brukere å skrive ut jobben når som helst. Hvis du gir jobben en PIN-kode, må personen som skriver ut jobben, angi den nødvendige PIN-koden via kontrollpanelet.
5. Hvis du vil bruke et egendefinert brukernavn eller jobbnavn, klikker du på **Egendefinert** og deretter skriver du inn brukernavnet eller jobbnavnet.
- Velg hvilket alternativ du vil bruke hvis en annen lagret jobb allerede har det navnet.
- **Bruk jobbnavn + (1–99):** Legg til et unikt tall på slutten av jobbnavnet.
 - **Bytt eksisterende fil:** Overskriv den eksisterende lagrede jobben med den nye jobben.
6. Hvis du velger alternativet **Lagret jobb** eller **Personlig jobb** i trinn 3, kan du beskytte jobben med en PIN-kode. Skriv inn et firesifret tall i feltet **Bruk PIN for å skrive ut**. Når andre personer forsøker å skrive ut denne jobben, blir de bedt om å oppgi denne PIN-koden.
7. Klikk på knappen **Skriv ut** for å behandle jobben.

Skrive ut en lagret jobb

Bruk følgende fremgangsmåte for å skrive ut en jobb som er lagret i produktminnet.

1. Bla deg frem til og trykk på knappen [Hent fra enhetsminne](#) fra startskjermbildet på produktets kontrollpanel.
2. Velg mappen der jobben er lagret.
3. Velg navnet på jobben. Hvis jobben er privat eller kryptert, angir du PIN-koden eller passordet.
4. Juster antall eksemplarer, og trykk på knappen Start  for å skrive ut jobben.

Slette en lagret jobb

Når du sender en lagret jobb til produktminnet, overskrives eventuelle tidligere jobber med samme bruker- og jobbnavn. Hvis det ikke allerede er lagret en jobb med samme bruker- og jobbnavn og produktet trenger mer diskplass, kan det hende at produktet sletter andre lagrede jobber. Den eldste jobben slettes først. Du kan endre antallet jobber som produktet kan lagre, fra menyen [Generelle innstillinger](#) på produktets kontrollpanel.

Bruk denne fremgangsmåten for å slette en jobb som er lagret i produktminnet.

1. Bla deg frem til og trykk på knappen [Hent fra enhetsminne](#) fra startskjermbildet på produktets kontrollpanel.
2. Velg navnet på mappen der jobben er lagret.
3. Velg navnet på jobben, og velg deretter **Slett**-knappen.
4. Hvis jobben er privat eller kryptert, angir du PIN-koden eller passordet og trykker deretter på knappen **Slett**.

Mobilutskrift

HP tilbyr flere mobil- og ePrint-løsninger for trådløs utskrift til en HP-skriver fra bærbar PC, nettbrett, smarttelefon eller andre mobilenheter. For å finne det beste valget, kan du gå til www.hp.com/go/LaserJetMobilePrinting (bare på engelsk).

HP trådløs direkteutskrift

HP tilbyr HP Wireless Direct- og NFC (Near Field Communication)-utskrift for skrivere med HP Jetdirect 2800w NFC & Wireless Direct Accessory (delenummer: J8029-90901) samt visse andre HP LaserJet-skrivere (se skriverens dokumentasjon). Se www.hp.com/go/jd2800wSupport hvis du vil ha mer informasjon om HP Jetdirect 2800w NFC & Wireless Direct Accessory.

Med HP direkte trådløs utskrift kan du skrive ut fra en trådløs mobilenhet direkte til et produkt som har HP Wireless Direct Printing aktivert uten at du må koble til et nettverk eller til Internett.

Bruk HP Wireless Direct til å skrive ut trådløst fra følgende enheter:

- iPhone, iPad eller iPod touch med Apple AirPrint eller HP ePrint-appen
- Android-mobilenheter med HP ePrint-appen eller Androids innebygde utskriftsløsning
- Symbian-mobilenheter med HP ePrint Home & Biz-appen
- PC- og Mac-enheter som bruker HP ePrint-programvaren

Hvis du vil ha mer informasjon om HP Wireless Direct printing, kan du gå til www.hp.com/go/wirelessprinting og klikke på **HP wireless direct** på venstre navigeringsrad.

HP ePrint via e-post

Bruk HP ePrint for å skrive ut dokumenter ved å sende dem som et e-postvedlegg til produktets e-postadresse fra en hvilken som helst e-postaktivert enhet.





MERK: Det kan hende at produktet trenger en fastvareoppdatering for å bruke denne funksjonen.

For å bruke HP ePrint må produktet oppfylle disse kravene:

- Produktet må være koblet til et kablet eller trådløst nettverk og ha Internett-tilgang.
- HPs webtjenester må være aktivert på produktet, og produktet må være registrert på HP Connected.

Følg denne fremgangsmåten for å aktivere HP Web Services og registrere deg med HP Connected:

1. Åpne HPs innebygde webserver (EWS):
 - a. Trykk på Nettverk  -knappen i startskjermbildet på produktets kontrollpanel for å finne produktets IP-adresse eller vertsnavn.
 - b. Åpne en nettleser, på adresselinjen skriver du inn IP-adressen eller vertsnavnet nøyaktig slik det vises på produktets kontrollpanel. Trykk på **Enter** på tastaturet. Den innebygde webserveren åpnes.

 <https://10.10.XXXXX/>

2. Klikk på kategorien **HP Web Services**.

3. Velg alternativet for å aktivere webtjenester.

 **MERK:** Det kan ta flere minutter å aktivere webtjenester.

4. Gå til www.hpconnected.com for å opprette en HP ePrint-konto og fullføre installeringen.

HP ePrint-programvare

HP ePrint-programvaren gjør det enkelt å skrive ut fra en stasjonær eller bærbar Windows- eller Mac-datamaskin til et HP ePrint-kompatibelt produkt. Denne programvaren gjør det enkelt å finne HP ePrint-aktiverte produkter som er registrert på HP Connected-kontoen din. Målskriveren fra HP kan befinne seg på kontoret eller på andre steder i verden.

- **Windows:** Når du har installert programvaren, åpner du alternativet **Utskrift** i programmet. Deretter velger du **HP ePrint** på listen over installerte skrivere. Klikk på knappen **Egenskaper** for å konfigurere utskriftsalternativer.
- **Mac:** Når programvaren er installert, velger du **Fil, Skriv ut**, og deretter pilen ved siden av **PDF** (nederst til venstre på driverskjermbildet). Velg **HP ePrint**.

I Windows støtter HP ePrint-programvaren også TCP/IP-utskrift til lokale nettverksskrivere på nettverket (LAN eller WAN) for produkter som støtter UPD PostScript®.

Windows og Mac støtter begge IPP-utskrift til LAN- eller WAN-tilkoblede produkter som støtter ePCL.

Windows og Mac støtter også utskrift av PDF-dokumenter til offentlige utskriftssteder og utskrift med HP ePrint via e-post gjennom nettskyen.

Du finner drivere og mer informasjon på www.hp.com/go/eprintsoftware.

 **MERK:** HP ePrint-programvaren er et verktøy for PDF-arbeidsflyt for Mac, og er ikke teknisk sett en skriverdriver.

 **MERK:** HP ePrint-programvaren støtter ikke USB-utskrift.

AirPrint

Direkte utskrift ved hjelp av Apples AirPrint støttes i OS 4.2 eller nyere. Bruk AirPrint for å skrive ut direkte til produktet fra en iPad, iPhone (3GS eller nyere) eller iPod touch (tredje generasjon eller nyere) i følgende programmer:

- Mail
- Fotografier
- Safari
- iBooks
- Velg programmer fra tredjepart

Produktet må være koblet til det samme trådløse nettverket som Apple-enheten for å kunne bruke AirPrint. Hvis du vil ha mer informasjon om bruk av AirPrint og om hvilke HP-produkter som er kompatible med AirPrint, kan du gå til www.hp.com/go/airprint.



MERK: AirPrint støtter ikke USB-tilkoblinger.

Skrive ut fra USB-porten

Dette produktet har funksjonalitet for utskrift fra USB-enheter, slik at du raskt kan skrive ut filer uten å sende dem fra en datamaskin. Produktet støtter standard USB-lagringsenheter i USB-porten foran på produktet. Du kan skrive ut følgende filtyper:

- PDF
- PRN
- PCL
- PS
- CHT

Aktiver USB-porten for utskrift

Før du kan bruke denne funksjonen, må du aktivere USB-porten. Bruk følgende fremgangsmåte for å aktivere porten fra produktets kontrollpanelmenyer:

1. Bla deg frem til og trykk på knappen **Administrasjon** fra startskjermbildet på produktets kontrollpanel.
2. Åpne følgende menyer:
 - **Generelle innstillinger**
 - **Aktiver Hent fra USB**
3. Velg alternativet **Aktiver**, og velg deretter **Lagre**-knappen.

Skrive ut USB-dokumenter

1. Sett inn en USB-enhet i USB-porten på enheten.



MERK: Det kan hende du må fjerne dekselet fra USB-porten. Trekk dekselet rett ut for å fjerne det.

2. Produktet påviser USB-flashstasjonen. Trykk på **OK** for å få tilgang til stasjonen, eller hvis du blir bedt om det, velg alternativet **Hent fra USB** fra listen over tilgjengelige programmer. Skjermbildet **Hent fra USB** åpnes.
3. Velg navnet på dokumentet du vil skrive ut.



MERK: Dokumentet kan ligge i en mappe. Åpne mapper etter behov.

4. Hvis du må justere antall kopier, velger du **Kopier**-feltet og bruker deretter tastaturet til å velge antall kopier.
5. Trykk på knappen **Start**  for å skrive ut dokumentet.

5 Kopiere

- [Kopiere](#)
- [Kopiere på begge sider \(tosidig\)](#)
- [Optimalisere kopikvaliteten for tekst eller bilder](#)

Mer informasjon:

For USA kan du gå til www.hp.com/support/colorlflowMFPM880.

Brukere utenfor USA kan gå til www.hp.com/support. Velg land/region. Klikk på **Produktstøtte og feilsøking**. Angi navnet på produktet, og velg deretter **Søk**.

HPs omfattende hjelp for produktet inneholder følgende informasjon:

- Installer og konfigurer
- Lær og bruk
- Løse problemer
- Last ned programvareoppdateringer
- Delta i støttefora
- Finn informasjon om garanti og forskrifter

Kopiere

1. Legg dokumentet med forsiden ned på skannerglasset, eller legg det med forsiden opp i dokumentmateren, og juster papirskinnene slik at de passer til størrelsen på dokumentet.
2. Velg **kopieringsknappen** på startskjermbildet til produktets kontrollpanel.



3. Hvis du vil justere antall kopier, trykk på **Kopier**-feltet for å åpne et tastatur.



4. Angi antall kopier, og trykk deretter på knappen OK.



5. Velg Start-knappen .



Kopiere på begge sider (tosidig)

Kopiere på begge sider automatisk

1. Legg originaldokumentene i dokumentmateren slik at den første siden vender opp og toppen av siden mates inn først. Juster papirskinnene til å passe med størrelsen på dokumentet.
2. Velg [kopieringsknappen](#) på startskjermbildet til produktets kontrollpanel.
3. Trykk på [Sider](#)-knappen.
4. Hvis du vil lage en tosidig kopi fra et enkeltsidig originaldokument, velger du knappen [Enkeltsidig original, tosidig utskrift](#).

Hvis du vil lage en tosidig kopi fra et tosidig originaldokument, velger du knappen [Tosidig original, tosidig utskrift](#).

Hvis du vil lage en enkeltsidig kopi fra et tosidig originaldokument, velger du knappen [Tosidig original, enkeltsidig utskrift](#).
5. Velg [OK](#)-knappen.
6. Velg [Start](#)-knappen .

Kopiere på begge sider manuelt

1. Legg dokumentet på skannerglasset i henhold til indikatorer på produktet.
2. Velg [kopieringsknappen](#) på startskjermbildet til produktets kontrollpanel.
3. Trykk på [Sider](#)-knappen.
4. Hvis du vil lage en tosidig kopi fra et enkeltsidig originaldokument, velger du knappen [Enkeltsidig original, tosidig utskrift](#).

Hvis du vil lage en tosidig kopi fra et tosidig originaldokument, velger du knappen [Tosidig original, tosidig utskrift](#).

Hvis du vil lage en enkeltsidig kopi fra et tosidig originaldokument, velger du knappen [Tosidig original, enkeltsidig utskrift](#).
5. Velg [OK](#)-knappen.
6. Velg [Start](#)-knappen .
7. Produktet ber deg legge i neste originaldokument. Legg det på glasset, og trykk på knappen [Skann](#).
8. Produktet lagrer de skannede bildene midlertidig. Velg knappen [Fullfør](#) for å fullføre utskriften av kopiene.

Optimalisere kopikvaliteten for tekst eller bilder

Optimaliser kopijobben etter typen bilde som kopieres: tekst, grafikk eller bilder.

1. Velg **kopieringsknappen** på startskjermbildet til produktets kontrollpanel.
2. Trykk på knappen **Flere alternativer**, og trykk deretter på knappen **Optimaliser tekst/bilde**.
3. Velg ett av de forhåndsdefinerte alternativene, eller velg knappen **Juster manuelt** og juster deretter glidebryteren i **Optimer for**-området. Velg **OK**-knappen.
4. Velg **Start**-knappen .

 **MERK:** Disse innstillingene er midlertidige. Når du er ferdig med en jobb, går produktet tilbake til standardinnstillingene.

6 Skanne/sende

- [Konfigurere skanne-/sendefunksjoner](#)
- [Opprette et hurtigsett](#)
- [Sende et skannet dokument til en nettverksmappe](#)
- [Sende et skannet dokument til én eller flere e-postadresser](#)
- [Bruke adresseboken til å sende e-post](#)

Mer informasjon:

For USA kan du gå til www.hp.com/support/colorlflowMFPM880.

Brukere utenfor USA kan gå til www.hp.com/support. Velg land/region. Klikk på **Produktstøtte og feilsøking**. Angi navnet på produktet, og velg deretter **Søk**.

HPs omfattende hjelp for produktet inneholder følgende informasjon:

- Installer og konfigurere
- Lær og bruk
- Løse problemer
- Last ned programvareoppdateringer
- Delta i støttefora
- Finn informasjon om garanti og forskrifter

Konfigurere skanne-/sendefunksjoner

Produktet har følgende skanne- og sendefunksjoner:

- Skanne og lagre filer i en mappe i nettverket.
- Skanne og lagre filer til produktminnet.
- Skanne og lagre filer på en USB-flashstasjon.
- Skanne og sende dokumenter til én eller flere e-postadresser.
- Skann og lagre dokumenter til ett eller flere Microsoft® SharePoint®-områder. Denne funksjonen er bare tilgjengelig på HP FutureSmart-skannere og HP Flow-multifunksjonsenheter.

Enkelte skanne- og sendefunksjoner er ikke tilgjengelige på produktets kontrollpanel før du bruker HPs innebygde webserver til å aktivere dem.

 **MERK:** Hvis du vil ha detaljert informasjon om bruk av HPs innebygde webserver, klikker du på koblingen **Hjelp** øverst til høyre på hver side i HPs innebygde webserver.

1. Åpne HPs innebygde webserver:

- a. Trykk på Nettverk  -knappen i startskjerm bildet på produktets kontrollpanel for å finne produktets IP-adresse eller vertsnavn.
- b. Åpne en nettleser, på adresselinjen skriver du inn IP-adressen eller vertsnavnet nøyaktig slik det vises på produktets kontrollpanel. Trykk på **Enter** på tastaturet. Den innebygde webserveren åpnes.

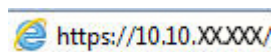

2. Klikk på kategorien **Skann / Digital sending**.

3. Hvis du ikke konfigurerte funksjonen **E-post** under programvareinstalleringen, kan du aktivere den ved å bruke HPs innebygde webserver.

- a. Klikk på koblingen **E-postoppsett**.
- b. Merk av for **Aktiver Send til e-post** for å aktivere funksjonen.
- c. Velg server for utgående e-post, eller klikk på knappen **Legg til** for å legge til en ny server i listen. Følg instruksjonene på skjermen.

 **MERK:** Hvis ikke du vet navnet på e-postserveren, kan du vanligvis finne det ved å åpne e-postprogrammet og se på konfigurasjonsinnstillingene for utgående e-post.

- d. I området **Adressemelding** konfigurerer du standardinnstillingene for Fra-adressen. Det er valgfritt å konfigurere de andre innstillingene.
- e. Klikk på **Bruk**-knappen nederst på siden.

4. Aktiver funksjonen **Oppsett for Lagre i nettverksmappe**.

 **TIPS:** Opprett nettverksmappen før du konfigurerer denne funksjonen, slik at målbanen er tilgjengelig under oppsett.

- a. Klikk på koblingen **Oppsett for Lagre i nettverksmappe**.
 - b. Merk av for **Aktiver Lagre i nettverksmappe** for å aktivere funksjonen.
 - c. Konfigurer alternativene du vil tilpasse.
 - d. Klikk på **Bruk**-knappen nederst på siden.
5. Aktiver funksjonen [Lagre til USB](#).
- a. Klikk på koblingen **Oppsett for Lagre til USB**.
 - b. Merk av for **Aktiver Lagre til USB**.
 - c. Klikk på **Bruk**-knappen nederst på siden.
6. Aktiver funksjonen [Lagre til SharePoint®](#).
- a. Klikk på koblingen **Lagre til SharePoint®**.
 - b. Merk av for **Aktiver Lagre til SharePoint®** for å aktivere funksjonen.
 - c. I dialogen **Hurtigsett** klikker du på **Legg til**.
 - d. Følg dialogene i **veviseren for hurtigsett** for å opprette et hurtigsett. Klikk på **Fullfør**.
 - e. I dialogen **Lagre til SharePoint®** klikker du på **Bruk**.

For mer detaljert konfigurasjonsinformasjon for skanning og sending kan du gå til www.hp.com/support. Velg land/region. Klikk på **Produktstøtte og feilsøking**. Angi navnet på produktet, og velg deretter **Søk**.

Opprette et hurtigsett

Bruk funksjonen **Hurtigsett** for å få rask tilgang til forhåndsinnstilte jobbalternativer. Produktadministratoren kan bruke HPs innebygde webserver til å opprette hurtigsett, som deretter er tilgjengelige fra menyen **Hurtigsett** fra startskjermbildet på kontrollpanelet. Hurtigsett er tilgjengelig for følgende skanne-/sendefunksjoner:

- E-post
- Lagre i nettverksmappe
- Lagre til USB
- Lagre til SharePoint®

Spør systemadministratoren for å få hjelp med følgende trinn:

1. Åpne HPs innebygde webserver (EWS):

- a. Trykk på Nettverk -knappen i startskjermbildet på produktets kontrollpanel for å finne produktets IP-adresse eller vertsnavn.
- b. Åpne en nettleser, på adresselinjen skriver du inn IP-adressen eller vertsnavnet nøyaktig slik det vises på produktets kontrollpanel. Trykk på **Enter** på tastaturet. Den innebygde webserveren åpnes.

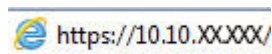

2. Klikk på kategorien **Generelt**.

3. I venstre navigeringsfelt klikker du på koblingen **Oppsett av hurtigsett**.

4. I dialogen **Hurtigsett** klikker du på **Legg til**.

5. I dialogen **Velg et program** velger du programmet du vil lage et hurtigsett for. Klikk på **Neste**.

6. I dialogen for å **angi knapp plassering for hurtigsett og alternativer for brukerhandlinger** oppgir du følgende informasjon:

- **Tittel på hurtigsett:** Tittelen vises over knappen for det nye hurtigsettet på produktets kontrollpanel.
- **Beskrivelse av hurtigsett:** Denne korte beskrivelsen vises ved siden av tittelen på knappen for det nye hurtigsettet på kontrollpanelet.
- **Knapp plassering:** Velg om den knappen for det nye hurtigsettet vil være direkte på startskjermen eller i hurtigsettprogrammet på kontrollpanelet.
- **Startalternativer for hurtigsett:** Velg ett av disse alternativene:
 - **Angi programmet, deretter trykker brukeren på Starte:** Produktet åpner skanneprogrammet for hurtigsettet, slik at du kan se og endre innstillingene før du trykker på **Start**-knappen for å starte jobben.
 - **Start umiddelbart ved valg:** Jobben starter umiddelbart når du trykker på hurtigsettknappen.

Klikk på **Neste**.

7. Den neste dialogboksene som vises, avhenger av hvilket program du valgte i trinn 5:
- Hvis du valgte **E-post**, vises følgende dialogbokser: **Kontroll av adresse og meldingsfelt, Signering og kryptering**
 - Hvis du valgte **Faks**, vises følgende dialogboks: **Velg faksmottakere**
 - Hvis du valgte **Lagre til nettverksmappe**, vises følgende dialogboks: **Mappeinnstillinger**
 - Hvis du valgte **Lagre til USB**, vises følgende dialogboks: **Angi hvor filene lagres på USB-lagringsenheten**
 - Hvis du valgte **Lagre til SharePoint®**, vises følgende dialogbokser: **SharePoint®-målinnstillinger, Legg til SharePoint®-bane, SharePoint®-målinnstillinger**



MERK: Funksjonen **Lagre til SharePoint®** er tilgjengelig for alle HP LaserJet flow-multifunksjonsenheter og Scanjet 8500 fn1 og Scanjet 7000nx med fastvaredatakode 20120119 eller nyere.

Fortsett gjennom målspesifikke dialoger. Klikk på **Neste** for å gå til neste dialogboks.

8. I dialogen **Varslingsinnstillinger** velger du varslingspreferanse for skannestatus og klikker deretter på **Neste**.
9. I dialogen **Skanneinnstillinger** velger du skanneinnstillinger. Klikk på **Neste**.
10. I dialogen **Filinnstillinger** velger du filinnstillinger. Klikk på **Neste**.
11. Se over dialogboksen **Sammendrag**, og klikk deretter på **Fullfør**.
12. I dialogen for hurtigsett klikker du på **Bruk** nederst i vinduet for å lagre hurtigsettet.

Sende et skannet dokument til en nettverksmappe

Produktet kan skanne en fil og lagre den i en mappe på nettverket. Det er støtte for funksjonen på følgende operativsystemer:

- Windows Server 2003, 64-biters
- Windows Server 2008, 64-biters
- Windows XP, 64-biters
- Windows Vista, 64-biters
- Windows 7, 64-biters
- Novell v5.1 og nyere (bare tilgang til [hurtigsettmapper](#))

 **MERK:** Du kan bruke denne funksjonen med Mac OS X v10.6 og eldre hvis du har konfigurert fildeling for Windows.

 **MERK:** Det kan hende du må logge deg på produktet for å bruke denne funksjonen.

Systemansvarlig kan bruke HPs innebygde webserver til å konfigurere forhåndsdefinerte [hurtigsettmapper](#), eller du kan angi banen til en annen nettverksmappe.

1. Legg dokumentet med forsiden ned på skannerglasset, eller legg det med forsiden opp i dokumentmateren, og juster papirsinnene slik at de passer til størrelsen på dokumentet.
2. Trykk på knappen [Lagre i nettverksmappe](#) på startskjermbildet på produktets kontrollpanel for å vise IP-adressen.

MERK: Hvis du blir bedt om det, skriver du inn brukernavn og passord.



3. Hvis du vil bruke én av de forhåndsinnstilte jobbinnstillingene, velger du ett av elementene i listen **Hurtigsett**.

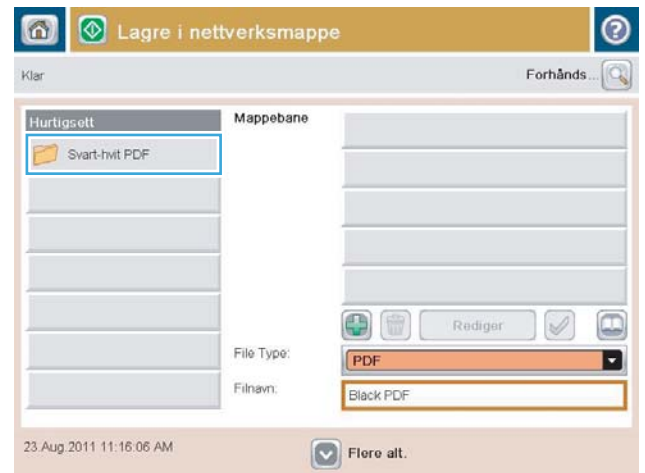

4. Hvis du vil konfigurere en ny jobb, trykker du på tekstfeltet **Filnavn** for å åpne et tastatur, og deretter skriver du inn navnet på filen. Velg **OK**-knappen.



5. Ved behov trykker du på nedtrekkslisten **Filtype** for å velge en annet utdataformat.

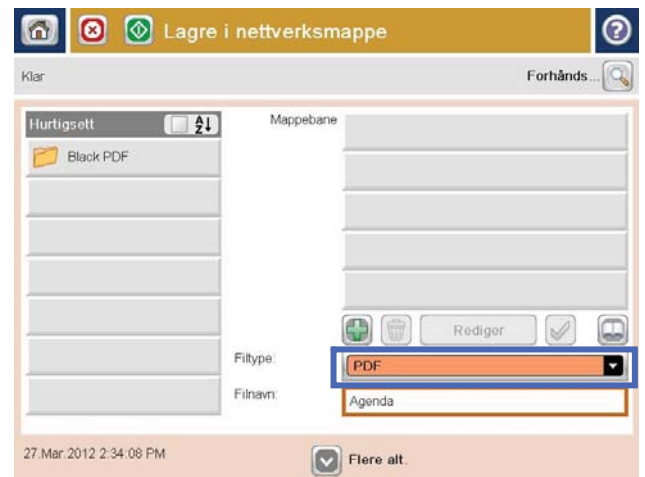

6. Trykk på knappen Legg til  som er under feltet **Mappebane**, for å åpne et tastatur, og skriv deretter inn banen til nettverksmappen. Bruk dette formatet for banen:

\\bane\bane

Velg **OK**-knappen.

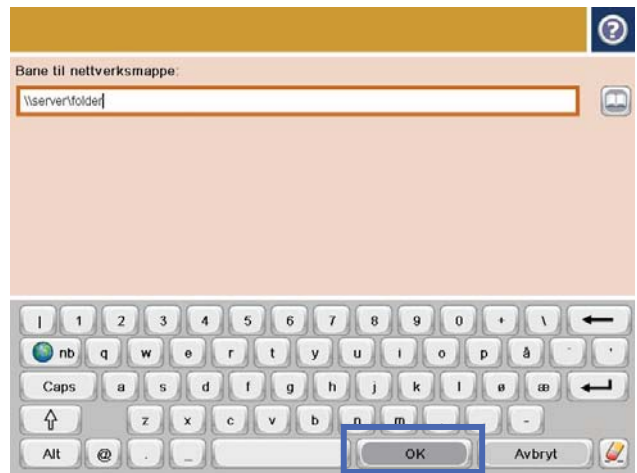

7. Hvis du vil konfigurere innstillinger for dokumentet, trykker du på **Flere alternativer**.

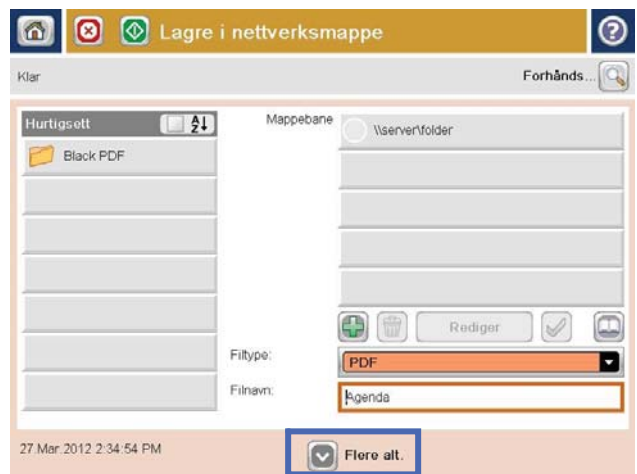

8. Velg knappen **Start**  for å lagre filen.

MERK: Du kan når som helst forhåndsvisne bildet ved å trykke på knappen **Forhåndsvisning** øverst til høyre i skjermbildet. Hvis du vil ha mer informasjon om denne funksjonen, trykker du på knappen  **Hjelp** i forhåndsvisningen.



Sende et skannet dokument til én eller flere e-postadresser

1. Plasser dokumentet med forsiden ned på skannerglasset, eller plasser det med forsiden opp i dokumentmateren, og juster papirskinnene slik at de passer til dokumentet.
2. Velg knappen **E-post** på startskjerm bildet til produktets kontrollpanel.

MERK: Hvis du blir bedt om det, skriver du inn brukernavn og passord.

3. Velg tekstboksen **Til:** for å åpne tastaturet.

MERK: Hvis du er logget på produktet, kan det hende at brukernavnet ditt eller annen standardinformasjon vises i **Fra:-** feltet. I så fall er det ikke sikkert du kan endre det.

4. Skriv inn e-postadressen. Hvis du vil sende til flere adresser, skiller du adressene med et semikolon, eller du kan trykke på **Enter** på tastaturet på berøringsskjermen etter at du har skrevet inn hver adresse.

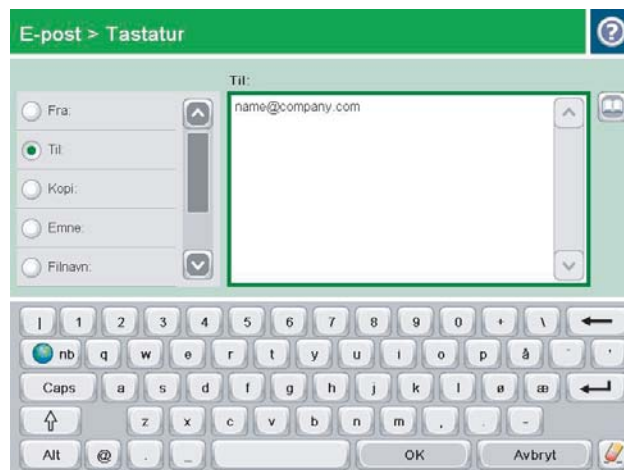
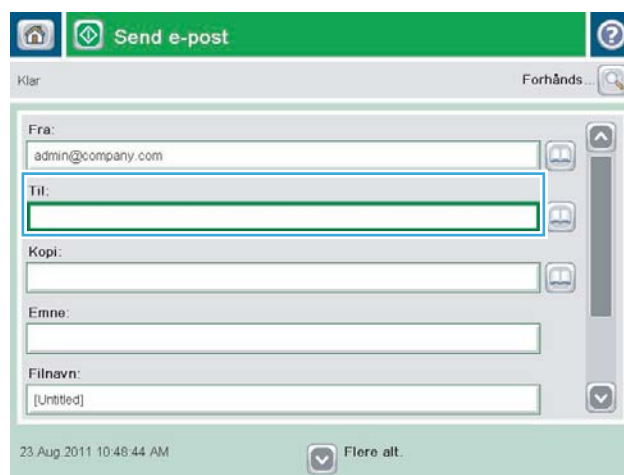

5. Fyll ut feltene **Kopi:**, **Emne:** og **Filnavn:** Bruk tastaturet på berøringsskjermen til å fylle ut feltene. Trykk på **OK**-knappen når du har fylt ut feltene.
6. Hvis du vil endre innstillinger for dokumentet, trykker du på **Flere alternativer**.

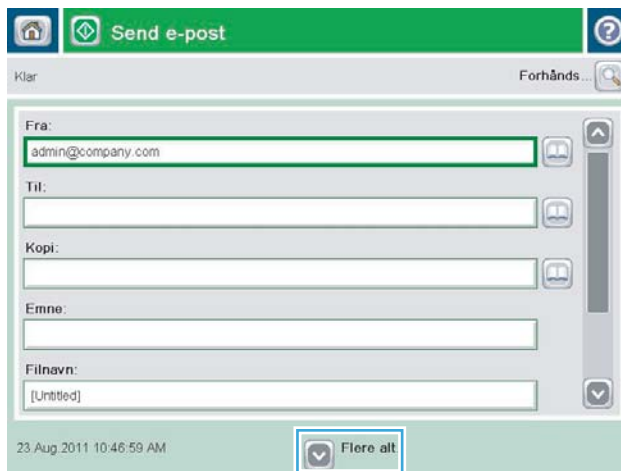

7. Hvis du skal sende et tosidig dokument, velger du menyen **Originalsider** og alternativet **2-sidig**. Velg **OK**-knappen.

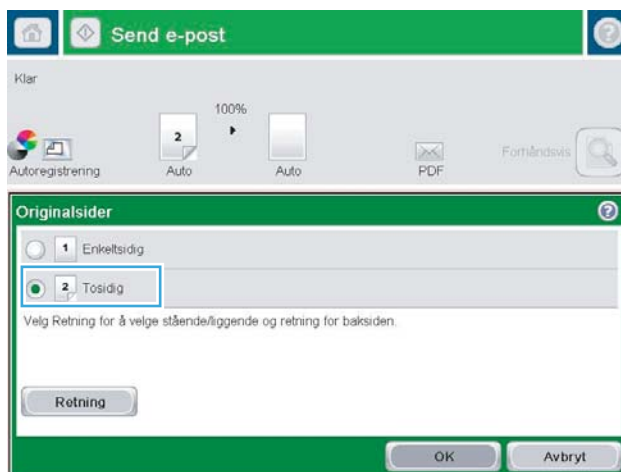

8. Trykk på knappen Start  for å sende.

MERK: Det kan hende at produktet ber deg om å legge til e-postadressen i adresseboken.

MERK: Du kan når som helst forhåndsvisne bildet ved å trykke på knappen [Forhåndsvisning](#) øverst til høyre i skjermbildet. Hvis du vil ha mer informasjon om denne funksjonen, trykker du på knappen  Hjelp i forhåndsvisningen.

9. Hvis du vil konfigurere enda en e-post-jobb, trykker du på knappen [OK](#) på statusskjermen.

MERK: Du kan velge å beholde innstillingene fra denne jobben til bruk i neste jobb.

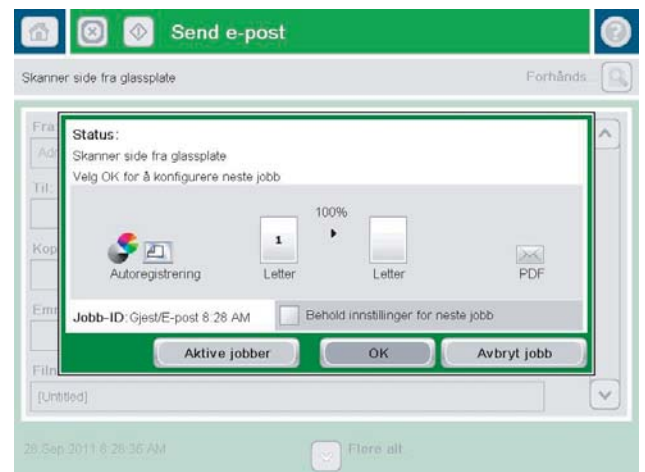

Bruke adresseboken til å sende e-post

- [Legge til kontakter i adresseboken fra produktets kontrollpanel](#)
- [Sende et dokument til e-post ved hjelp av adresseboken](#)

Du kan sende e-post til en liste med mottakere ved å bruke adresseboken. Avhengig av hvordan produktet er konfigurert, kan du ha ett eller flere av følgende alternativer for visning av adresseboken.

- **Alle kontakter:** Viser alle kontaktene som er tilgjengelige for deg.
- **Personlige kontakter:** Viser alle kontaktene som er tilknyttet ditt brukernavn. Disse kontaktene er ikke synlige for andre brukere av produktet.



MERK: Du må være logget på produktet for å vise listen [Personlige kontakter](#).

- **Lokale kontakter:** Viser alle kontaktene som er lagret i produktminnet. Disse kontaktene er synlige for alle brukere av produktet.

For å bruke denne funksjonen, må du først bruke HPs innebygde webserver (EWS) for å aktivere adressebøker for personlige kontakter og nettverkskontakter. Spør systemadministratoren for å få hjelp med følgende trinn:

1. Åpne HPs innebygde webserver (EWS):
 - a. Trykk på Nettverk  -knappen i startskjermbildet på produktets kontrollpanel for å finne produktets IP-adresse eller vertsnavn.
 - b. Åpne en nettleser, på adresselinjen skriver du inn IP-adressen eller vertsnavnet nøyaktig slik det vises på produktets kontrollpanel. Trykk på **Enter** på tastaturet. Den innebygde webserveren åpnes.

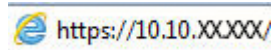

2. Klikk på kategorien **Skann / Digital sending**.
3. Klikk på koblingen **Adressebok** i den venstre navigasjonsruten.
4. I området **Oppsett av nettverkskontakter** klikker du på avmerkingsboksene for **Aktiver personlige kontakter** og **Aktiver nettverkskontakter**. For nettverkskontakter: Hvis ingen LDAP-servere er oppført, klikker du på **Legg til** og følger deretter instruksjonene for å legge til en LDAP-server.
5. Klikk på **Bruk**-knappen nederst på siden.

Legge til kontakter i adresseboken fra produktets kontrollpanel

Hvis du er pålogget produktet, vil ikke kontakter som du legger til i adresseboken være synlige for andre brukere av produktet.

Hvis du ikke er pålogget produktet, vil kontakter som du legger til i adresseboken være synlige for alle brukere av produktet.



MERK: Du kan også bruke HPs innebygde webserver (EWS, Embedded Web Server) til å opprette og administrere adresseboken.

1. Velg knappen **E-post** på startskjermbildet til produktets kontrollpanel.

MERK: Angi brukernavn og passord hvis du blir bedt om det.



2. Velg adressebokknappen  ved siden av **Til:-** feltet for å åpne skjermen **Adressebok**.

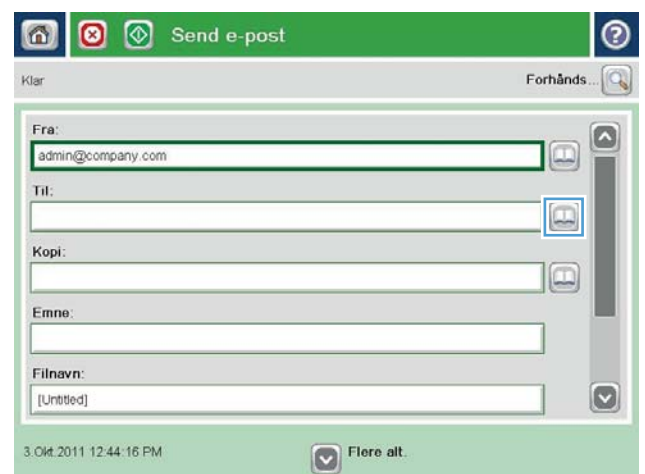

3. Trykk på knappen **Legg til**  nederst til venstre på skjermen.



4. Angi navnet på kontakten i feltet **Navn**.



5. Velg alternativet **E-postadresse** fra menylisten, og skriv deretter inn kontaktens e-postadresse.

Velg **OK**-knappen for å legge til kontakten i listen.



Sende et dokument til e-post ved hjelp av adresseboken

1. Legg dokumentet med forsiden ned på skannerglasset, eller legg det med forsiden opp i dokumentmateren, og juster papirsinnene slik at de passer til størrelsen på dokumentet.
2. Velg knappen **E-post** på startskjermbildet til produktets kontrollpanel.

MERK: Angi brukernavn og passord hvis du blir bedt om det.



3. Velg adressebokknappen  ved siden av Til:-feltet for å åpne -skjermen [Adressebok](#).

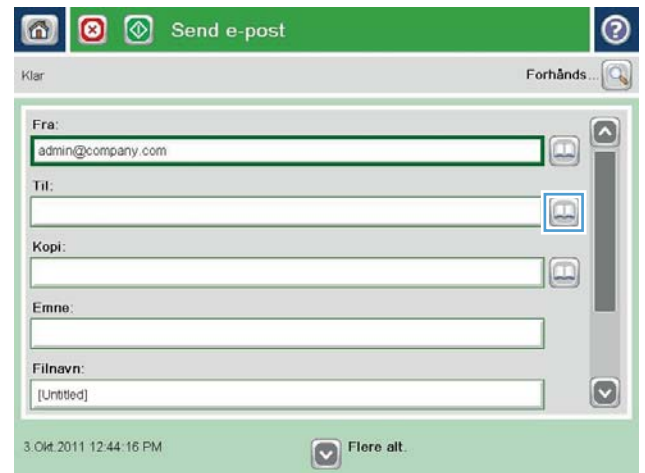



4. Fra nedtrekkslisten velger du adressebokvisningen du vil bruke.

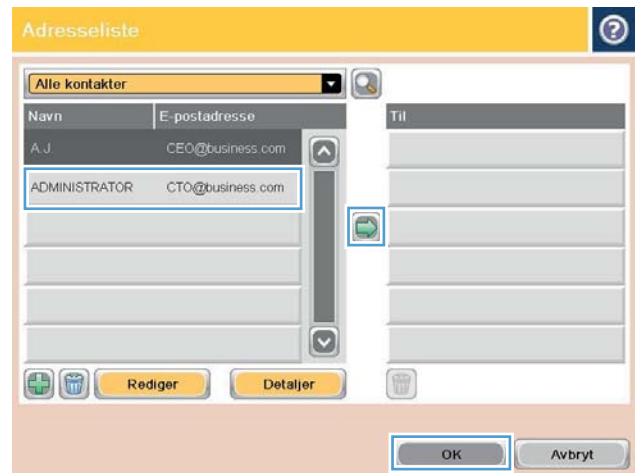

5. Velg et navn fra listen over kontakter, og trykk deretter på høyre pilknapp  for å legge til navnet i mottakerlisten.

Gjenta dette trinnet for hver mottaker, og velg deretter **OK**-knappen.



6. Trykk på knappen Start  for å sende.

MERK: Du kan nå som helst forhåndsvisne bildet ved å trykke på knappen **Forhåndsvisning** øverst til høyre i skjermbildet. Hvis du vil ha mer informasjon om denne funksjonen, trykker du på knappen  Hjelp i forhåndsvisningen.



7 Faks

- [Konfigurere faks](#)
- [Endre fakskonfigurasjoner](#)
- [Sende en faks](#)

Mer informasjon:

For USA kan du gå til www.hp.com/support/colorlflowMFPM880.

Brukere utenfor USA kan gå til www.hp.com/support. Velg land/region. Klikk på **Produktstøtte og feilsøking**. Angi navnet på produktet, og velg deretter **Søk**.

HPs omfattende hjelp for produktet inneholder følgende informasjon:

- Installer og konfigurere
- Lær og bruk
- Løse problemer
- Last ned programvareoppdateringer
- Delta i støttefora
- Finn informasjon om garanti og forskrifter

Konfigurere faks

Trinnene for å konfigurere faksfunksjonen på produktet varierer avhengig av om du konfigurerer maskinvaren for første gang, eller om maskinvaren allerede er konfigurert.



MERK: Innstillingene som konfigureres ved hjelp av veiviseren for faksoppsett på kontrollpanelet, overstyrer eventuelle innstillinger som er gjort i HPs innebygde webserver.

- [Første gang produktet slås på med fakstilbehør installert](#)
- [Etter første konfigurering av produktmaskinvaren](#)

Første gang produktet slås på med fakstilbehør installert

Første gang produktet slås på med et fakstilbehør installert, kan du gå til veiviseren for faksoppsett ved å følge denne fremgangsmåten:

1. Berør [Første konfigurering](#) på startskjermbildet til produktets kontrollpanel.
2. Velg menyen for [veiviseren for faksoppsett](#).
3. Følg trinnene i veiviseren for faksoppsett for å konfigurere de nødvendige innstillingene.
4. Når veiviseren for faksoppsett er ferdig, vises alternativet for å skjule knappen [Første konfigurering](#) på startskjermbildet. Faksoppsettet er fullført.



MERK: Når fakstilbehøret installeres for første gang, kan det hende at det leser av noen av disse innstillingene fra produktet. Det kan derfor hende at en verdi allerede er angitt. Kontroller at verdiene er riktige.

Etter første konfigurering av produktmaskinvaren

Veiviseren for faksoppsett kan åpnes via kontrollpanelet *etter* den første konfigureringen ved å følge denne fremgangsmåten:

1. Fra startskjermen på produktets kontrollpanel blir du til og trykker på [Administrasjon](#).
2. Åpne følgende menyer:
 - [Faksinnstillinger](#)
 - [Innstillinger for fakssending](#)
 - [Oppsett for fakssending](#)
 - [Veiviser faksopps](#).
3. Følg trinnene i veiviseren for faksoppsett for å konfigurere de nødvendige innstillingene. Faksoppsettet er fullført.



MERK: Hvis menyen for faksinnstillinger ikke vises på menylisten, kan det skyldes at LAN-faks eller Internett-faks er aktivert. Når LAN-faks eller Internett-faks er aktivert, deaktiveres det analoge fakstilbehøret, og menyen for faksinnstillinger vises ikke. Bare én aktivert faksfunksjon kan være aktivert om gangen – enten LAN-faks, analog faks eller Internett-faks. Hvis du vil bruke analog faks når LAN-faks er aktivert, bruker du konfigurasjonsverktøyet i HP MFP Digital Sending Software eller HPs innebygde webserver til å deaktivere LAN-faks.

Endre fakskonfigurasjoner

 **MERK:** Innstillingene som konfigureres ved hjelp av veiviseren for faksooppsett på kontrollpanelet, overstyrer eventuelle innstillinger som er gjort i HPs innebygde webserver.

- [Oppringingsinnstillinger](#)
- [Generelle innstillinger for fakssending](#)
- [Innstillinger for faksmottak](#)

Oppringingsinnstillinger

1. Fra startskjermen på produktets kontrollpanel blar du til og trykker på [Administrasjon](#).
2. Åpne følgende menyer:
 - [Faksinnstillinger](#)
 - [Innstillinger for fakssending](#)
 - [Oppsett for fakssending](#)
 - [Oppringingsinnstillinger](#)

Konfigurer følgende innstillinger:

Menyvalg	Beskrivelse
Volum for faksringetone	Bruk innstillingen Volum for faksringetone for å kontrollere volumnivået for produktets ringetone ved sending av fakser.
Oppringingsmodus	Innstillingen Oppringingsmodus angir typen oppringing som brukes: enten tone (tastafontoner) eller puls (telefoner med dreieskive).
Hastighet for fakssending	<p>Hastighetsinnstillingen for fakssending angir bithastigheten for modemmet (målt i biter per sekund) for det analoge faksmodemmet ved sending av en faks.</p> <ul style="list-style-type: none">• Rask (standard) – V.34 / maksimalt 33 600 bps• Middels – V.17 / maksimalt 14 400 bps• Treg – V.29 / maksimalt 9 600 bps
Intervall for ny oppringing	<p>Innstillingen Intervall for ny oppringing brukes til å angi hvor mange minutter det skal gå mellom hvert forsøk på å ringe et nummer på nytt, ved opptattsignal eller når ingen svarer.</p> <p>MERK: Det kan hende at du ser en melding om ny oppringing på kontrollpanelet når både Ring på nytt ved opptatt og Ring på nytt ved ikke svar er satt til Av. Dette forekommer når fakstilbehøret slår et nummer, oppnår forbindelse og deretter mister forbindelsen. Som følge av denne feiltilstanden utfører fakstilbehøret tre automatiske oppringningsforsøk uavhengig av innstillingene for ny oppringing. Mens dette pågår, vises det en melding på kontrollpanelet som indikerer at det pågår ny oppringing.</p>
Ring på nytt ved feil	Funksjonen Ring på nytt ved feil angir antall ganger et faknummer skal ringes opp på nytt når det oppstår feil under faksoverføring.
Ring på nytt ved opptatt	Innstillingen Ring på nytt ved opptatt brukes til å angi hvor mange ganger (fra 0 til 9 ganger) fakstilbehøret skal ringe et nummer på nytt ved opptattsignal. Intervallet mellom nye oppringingsforsøk angis med innstillingen Intervall for ny oppringing .

Menyvalg	Beskrivelse
Ring på nytt ved ikke svar	Innstillingen Ny oppringing når ingen svarer brukes til å angi hvor mange ganger fakstilbehøret skal ringe et nummer på nytt hvis ingen svarer på dette nummeret. Antallet nye forsøk er enten 0 til 1 (brukes i USA) eller 0 til 2, avhengig av innstillingen for land/region. Intervallet mellom nye oppringingsforsøk angis med innstillingen Intervall for ny oppringing.
Registrer ringetone	Innstillingen for registrering av summetone brukes til å angi om faksmaskinen skal vente på summetone før det gjøres forsøk på å sende en faks.
Oppringingsprefiks	Innstillingen for oppringingsprefiks lar deg angi et prefiks for oppringing (for eksempel "9" for å få en ekstern linje). Dette prefiksnummeret legges automatisk til alle telefonnumre ved oppringing.

Generelle innstillinger for fakssending

1. Fra startskjermen på produktets kontrollpanel blar du til og trykker på [Administrasjon](#).
2. Åpne følgende menyer:
 - [Faksinnstillinger](#)
 - [Innstillinger for fakssending](#)
 - [Oppsett for fakssending](#)
 - [Generelle innstillinger for fakssending](#)

Konfigurer følgende innstillinger:

Menyvalg	Beskrivelse
Faksnummerbekreftelse	Når faksnummerbekreftelse er aktivert, må du skrive inn faksnummeret to ganger for å kontrollere at det har blitt skrevet inn riktig. Denne funksjonen er deaktivert som standard.
PC-fakssending	Bruk funksjonen for PC-fakssending for å sende fakser fra en PC. Denne funksjonen er aktivert som standard.
Fakstopptekst	Bruk funksjonen Fakstopptekst til å kontrollere om toppteksten legges til øverst på siden og innholdet skyves nedover, eller om toppteksten legges over den forrige toppteksten.
JBIG-komprimering	Aktivering av JBIG-komprimering kan redusere kostnadene ved bruk av linjen, fordi slik komprimering forkorter overføringstiden. Derfor er dette den foretrukne innstillingen. Bruk av funksjonen JBIG-komprimering kan imidlertid forårsake kompatibilitetsproblemer når maskinen kommuniserer med enkelte eldre faksmaskiner. I slike tilfeller må du kanskje deaktivere funksjonen. MERK: Funksjonen JBIG-komprimering fungerer bare når både maskinen som sender og maskinen som mottar faksen, har denne innstillingen.

Menyvalg	Beskrivelse
Feilkorreksjonsmodus	<p>Vanligvis vil fakstilbehøret overvåke signalene på telefonlinjen når en faks sendes eller mottas. Hvis fakstilbehøret registrerer en feil under overføring mens feilkorrigering er aktivert, kan fakstilbehøret be om å få delen som inneholdt feil, sendt på nytt.</p> <p>Feilrettingsmodus er aktivert som standard. Du bør bare deaktivere denne funksjonen hvis du har problemer med å sende eller motta faks, og hvis du er villig til å godta feil i overføringen og at bilde kvaliteten sannsynligvis reduseres. Muligheten til å slå av feilkorrigering kan være nyttig når du prøver å sende eller motta faks til eller fra utlandet, eller hvis faksoverføringen skjer via en satellittelefonforbindelse.</p> <p>MERK: Det kan hende at enkelte VoIP-leverandører foreslår at du slår av feilkorrigering. Vanligvis er dette imidlertid ikke nødvendig.</p>
Samsvar av faksnummer og hurtigvalg	<p>Å aktivere Samsvar av faksnummer og hurtigvalg kan hjelpe når du ringer fakser.</p> <p>Når du ringer et faksnummer manuelt, kontrollerer denne funksjonen lagrede kortnummeroppføringer for et nummer som tilsvarer nummeret du angir. Denne kan gjøre oppringingsprosessen raskere og hjelper deg hvis du ikke husker kortnummeroppføringen for et bestemt faksnummer.</p> <p>Hvis produktet finner et samsvarende kortnummer for faksnummeret som er angitt manuelt, kan du trykke på Ja for å sende faks til nummeret eller legge til nummeret i fakstdistribusjonslisten.</p>

Innstillinger for faksmottak

1. Fra startskjermen på produktets kontrollpanel blar du til og trykker på [Administrasjon](#).
2. Åpne følgende menyer:
 - [Faksinnstillinger](#)
 - [Innstillinger for faksmottak](#)
 - [Opps. for faksmottak](#)

Konfigurer følgende innstillinger:

Menyvalg	Beskrivelse
Ringevolum	Trykk på nedtrekkslisten Ringevolum , og juster innstillingene for ringevolum.
Antall ring før svar	<p>Innstillingen for antall ringesignaler før svar definerer hvor mange ganger telefonen skal ringe før en oppringing blir besvart av fakstilbehøret.</p> <p>MERK: Standardområdet for de tilgjengelige alternativene for innstillingen Antall ring før svar avhenger av land/region. Intervallet for mulige antall ring før svar er begrenset alt etter land/region.</p> <p>Hvis du opplever problemer med at fakstilbehøret svarer og innstillingen for Svar er angitt som 1, kan du øke den til 2.</p>
Hastighet for faksmottak	<p>Trykk på nedtrekkslisten Hastighet for faksmottak, og velg et av følgende alternativer:</p> <ul style="list-style-type: none"> • Rask (standard) – V.34 / maksimalt 33 600 bps • Middels – V.17 / maksimalt 14 400 bps • Treg – V.29 / maksimalt 9 600 bps

Menyvalg	Beskrivelse
Ringeintervall	Trykk på boksen nedenfor overskriften Ringeintervall for å åpne tastaturet. Angi en verdi for ringeintervallet på tastaturet, og trykk deretter på knappen OK . Standardinnstillingen for ringeintervall er 600 ms.
Ringefrekvens	Trykk på boksen nedenfor overskriften Ringefrekvens for å åpne tastaturet. Angi en verdi for ringefrekvensen på tastaturet, og trykk deretter på knappen OK . Standardinnstillingen for ringefrekvens er 68 Hz, som registrerer ringesignaler på opptil 68 Hz.

Sende en faks

1. Legg dokumentet med forsiden ned på skannerglasset, eller legg det med forsiden opp i dokumentmateren, og juster papirskinnene slik at de passer til størrelsen på dokumentet.
2. Trykk på **Faks**-knappen fra startskjermbildet på produktets kontrollpanel. Du kan bli bedt om å taste inn brukernavn og passord.



3. Trykk på knappen **Flere alternativer**. Kontroller at innstillingene samsvarer med originalen. Når du har tilpasset alle innstillingene, trykker du på pil opp for å gå til hovedskjermbildet for **Faks**.

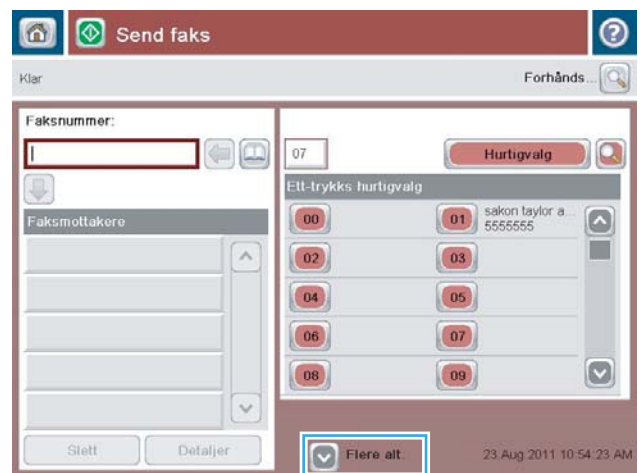

4. Trykk på feltet **Faksnummer** for å åpne tastaturet.

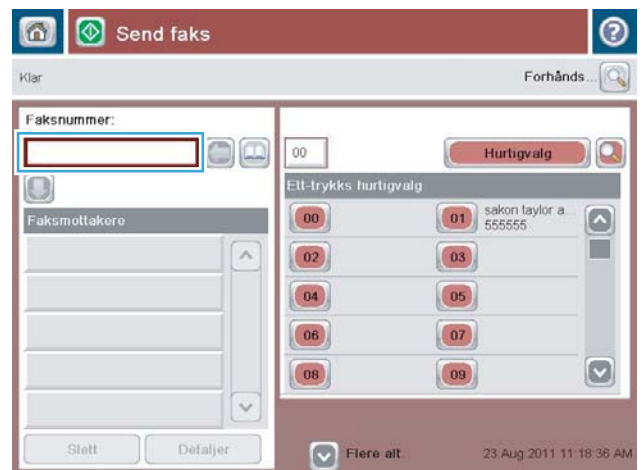

5. Angi et telefonnummer, og trykk deretter på knappen **OK**.

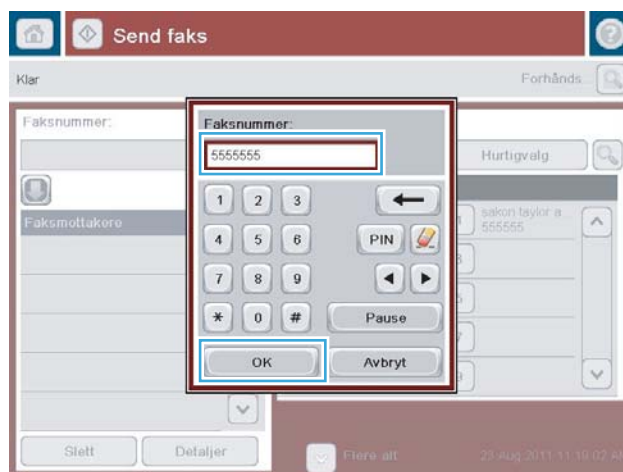

6. Trykk på knappen **Start** for å sende dokumentet.

MERK: Du kan når som helst forhåndsvisne bildet ved å trykke på knappen **Forhåndsvisning** øverst til høyre i skjermbildet. Hvis du vil ha mer informasjon om denne funksjonen, trykker du på knappen **Hjelp** i forhåndsvisningen.

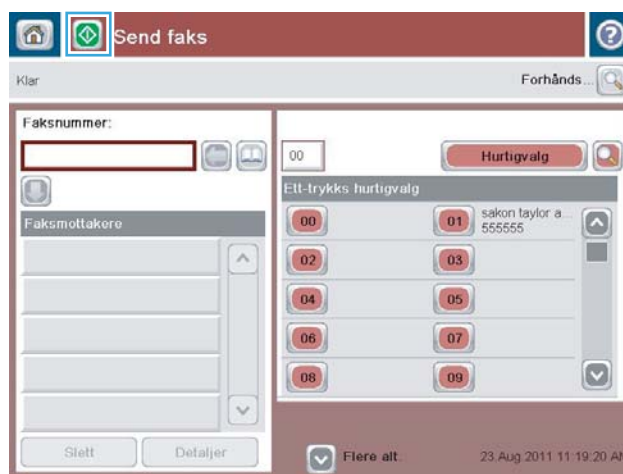

8 Administrere produktet

- [HPs innebygde webserver](#)
- [HP Utility for Mac OS X](#)
- [HP Web Jetadmin](#)
- [Økonomiske innstillinger](#)
- [Sikkerhetsfunksjoner for produktet](#)
- [Programvare- og fastvareoppdateringer](#)

Mer informasjon:

For USA kan du gå til www.hp.com/support/colorlflowMFPM880.

Brukere utenfor USA kan gå til www.hp.com/support. Velg land/region. Klikk på **Produktstøtte og feilsøking**. Angi navnet på produktet, og velg deretter **Søk**.

HPs omfattende hjelp for produktet inneholder følgende informasjon:

- Installer og konfigurer
- Lær og bruk
- Løse problemer
- Last ned programvareoppdateringer
- Delta i støttefora
- Finn informasjon om garanti og forskrifter

HPs innebygde webserver

Med den innebygde webserveren kan du behandle utskriftsfunksjoner fra datamaskinen i stedet for fra produktets kontrollpanel.

- vise produktstatusinformasjon
- fastslå gjenværende levetid for all rekvisita og bestille nye
- vise og endre skuffkonfigurasjonene
- vise og endre menykonfigurasjonen for produktets kontrollpanel
- vise og skrive ut interne sider
- motta varsler om produkt- og rekvisitahendelser
- vise og endre nettverkskonfigurasjonen

HPs innebygde webserver fungerer når produktet er koblet til et IP-basert nettverk. HPs innebygde webserver støtter ikke IPX-baserte produkttilkoblinger. Du trenger ikke tilgang til Internett for å kunne åpne og bruke HPs innebygde webserver.

Når produktet er koblet til nettverket, vil HPs innebygde webserver automatisk være tilgjengelig.



MERK: HPs innebygde webserver er ikke tilgjengelig bak nettverkets brannmur.

Få tilgang til HPs innebygde webserver (EWS)

1. Trykk på Nettverk -knappen i startskjermbildet på produktets kontrollpanel for å finne produktets IP-adresse eller vertsnavn.
2. Åpne en nettleser, på adresselinjen skriver du inn IP-adressen eller vertsnavnet nøyaktig slik det vises på produktets kontrollpanel. Trykk på **Enter** på tastaturet. Den innebygde webserveren åpnes.

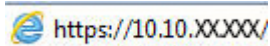
 <https://10.10.XX.XXX/>

Hvis du vil bruke HPs innebygde webserver, må nettleseren din oppfylle følgende krav:

- Windows: Microsoft Internet Explorer 5.01 eller nyere eller Netscape 6.2 eller nyere
- Mac OS X: Safari eller Firefox som bruker Bonjour eller en IP-adresse
- Linux: Bare Netscape Navigator
- HP-UX 10 og HP-UX 11: Netscape Navigator 4.7

HP Utility for Mac OS X

Bruk HP Utility for Mac OS X til å kontrollere produktstatus eller vise eller endre produktinnstillingene fra datamaskinen.

Du kan bruke HP Utility når produktet er koblet til med en USB-kabel eller er koblet til et TCP/IP-basert nettverk.

Åpne HP Utility

Åpne Finder, klikk på **Programmer** og **HP**, og klikk deretter på **HP Utility**.

Hvis HP Utility ikke vises på listen **Verktøy**, gjør du følgende for å åpne den:

1. På datamaskinen åpner du Apple--menyen, klikker på **Systeminnstillinger** og deretter på ikonet **Utskrift og faks** eller **Utskrift og Skann**.
2. Velg produktet til venstre i vinduet.
3. Klikk på knappen **Alternativer og rekvisita**.
4. Klikk på kategorien **Verktøy**.
5. Klikk på **Åpne Printer Utility**.

HP Utility-funksjoner

HP Utility-verktøylinjen er øverst på hver side. Den inneholder disse elementene:

- **Enheter:** Klikk på denne knappen for å vise eller skjule Mac-produkter som ble funnet av HHP Utility i ruten **Skrivere** på venstre side av skjermen.
- **Alle innstillinger:** Klikk på denne knappen for å gå tilbake til HP Utility-hovedsiden.
- **Programmer:** Klikk på denne knappen for å bestemme hvilke HP-verktøy som vises i dokken.
- **HP Kundestøtte:** Klikk på denne knappen for å åpne en nettleser og gå til HPs nettsted for støtte for produktet.
- **Rekvisita:** Klikk på denne knappen for å åpne nettstedet for HP SureSupply.
- **Registrering:** Klikk på denne knappen for å åpne nettstedet for HP-registrering.
- **Gjenvinning:** Klikk på denne knappen for å åpne HP Planet Partners nettsted for retur- og resirkuleringsprogram.

HP Utility består av sider som du kan åpne ved å klikke på listen **Alle innstillinger**. Tabellen nedenfor beskriver oppgavene du kan utføre med HP Utility.

Meny	Artikkel	Beskrivelse
Informasjon og støtte	Rekvisitastatus	Viser produktets rekvisitastatus og gir koblinger for bestilling av rekvisita på Internett.
	Enhetsinformasjon	Viser informasjon om det valgte produktet.
	Filoplasting	Overfører filer fra datamaskinen til produktet.
	Last opp skrifter	Overfører skriftfiler fra datamaskinen til produktet.

Meny	Artikkel	Beskrivelse
	Koblet til HP	Få tilgang til nettstedet for HP Connected.
	Oppdater fastvare	Overfører en fastvareoppdateringsfil til produktet. MERK: Dette alternativet er bare tilgjengelig når du har åpnet Vis -menyen og velger å vise avanserte alternativer .
	Kommandoer	Sender spesialtegn eller utskriftskommandoer til produktet etter utskriftsjobben. MERK: Dette alternativet er bare tilgjengelig når du har åpnet Vis -menyen og velger å vise avanserte alternativer .
Skriverinnstillinger	Administrasjon av rekvisita	Konfigurerer virkemåten til produktet når rekvisitaenheter nærmer seg slutten av den beregnede levetiden.
	Skuffkonfigurasjon	Endrer standard skuffinnstillinger.
	Utmatingsenheter	Administrerer innstillinger for valgfritt utskriftstilbehør.
	Tosidig-modus	Aktiverer den automatiske tosidige utskriftsmodusen.
	Beskytt direkteporter	Deaktiverer utskrift via USB-porter eller parallellporter.
	Lagrede jobber	Administrerer utskriftsjobber som er lagret på produktets harddisk.
	Nettverksinnstillinger	Konfigurerer nettverksinnstillingene, for eksempel IPv4- og IPv6-innstillingene.
	Tilleggsinnstillinger	Gir tilgang til HPs innebygde webserver.
Skanneinnstillinger	Skann til e-post	Åpner siden for HPs innebygde webserver hvor du kan konfigurere innstillinger for skanning til e-post. MERK: USB-tilkoblinger støttes ikke.
	Skann til nettverksmappe	Åpner siden for HPs innebygde webserver hvor du kan konfigurere innstillinger for skanning til en nettverksmappe. MERK: USB-koblinger støttes ikke.

HP Web Jetadmin

HP Web Jetadmin er et prisbelønt, bransjeledende verktøy for effektiv administrasjon av en lang rekke nettverksenheter fra HP, inkludert skrivere, multifunksjonsprodukter og digitale sendere. Med denne enhetlige løsningen kan du installere, overvåke, vedlikeholde, feilsøke og sikre utskrifts- og bildemiljøet eksternt, noe som øker virksomhetens produktivitet og hjelper deg med å spare tid, kontrollere kostnadene og beskytte investeringen.

HP Web Jetadmin-oppgraderinger blir tilgjengelige med jevne mellomrom for å gi støtte for bestemte produktfunksjoner. Gå til www.hp.com/go/webjetadmin og klikk på koblingen **Self Help and Documentation** (Selvhjelp og dokumentasjon) for å få mer informasjon om oppgraderinger.

Økonomiske innstillinger

- [Optimalisere hastighet eller strømforbruk](#)
- [Angi dvalemodus](#)
- [Angi tidsskjema for dvale](#)

Optimalisere hastighet eller strømforbruk

Som standard holder produktet seg varmt mellom jobber. Dette optimaliserer hastigheten og fører til at den første siden i jobber skrives ut raskere. For å spare energi, kan du angi at produktet skal kjøles ned mellom jobber. Produktet har fire trinnvise innstillinger for å optimalisere for hastighet og energibruk.

1. Bla deg frem til og trykk på knappen [Administrasjon](#) fra startskjermbildet på produktets kontrollpanel.
2. Åpne følgende menyer:
 - [Generelle innstillinger](#)
 - [Strøminnstillinger](#)
 - [Optimal hastighet/strømforbruk](#)
3. Velg alternativet du vil bruke, og trykk deretter på [Lagre](#)-knappen.

Angi dvalemodus

1. Bla deg frem til og trykk på knappen [Administrasjon](#) fra startskjermbildet på produktets kontrollpanel.
2. Åpne disse menyene:
 - [Generelle innstillinger](#)
 - [Strøminnstillinger](#)
 - [Innstillinger for dvaletid](#)
3. Trykk på [Dvale/Auto av etter](#) for å velge alternativet.
4. Velg ønsket tidsperiode, og trykk deretter på knappen [Lagre](#).

Angi tidsskjema for dvale



MERK: Du må konfigurere innstillingene for dato og tid før du kan bruke funksjonen [Tidsskjema for dvale](#).

1. Bla deg frem til og trykk på knappen [Administrasjon](#) fra startskjermbildet på produktets kontrollpanel.
2. Åpne disse menyene:
 - [Generelle innstillinger](#)
 - [Innstillinger for dato/klokkeslett](#)
3. Åpne menyen [Dato-/tidsformat](#), og konfigurer følgende innstillinger:
 - [Datoformat](#)
 - [Tidsformat](#)

4. Velg [Lagre](#)-knappen.
5. Åpne [Dato/tid](#)-menyen og konfigurere følgende innstillinger:
 - [Dato/tid](#)
 - [Tidssone](#)Hvis du er på et sted som bruker sommertid, merker du av i boksen [Juster for sommertid](#).
6. Velg [Lagre](#)-knappen.
7. Trykk på pil tilbake for å gå tilbake til skjermbildet [Administrasjon](#).
8. Åpne disse menyene:
 - [Generelle innstillinger](#)
 - [Strøminnstillinger](#)
 - [Tidsskjema for dvale](#)
9. Trykk på knappen [Legg til](#) , og velg deretter hendelsestypen som skal planlegges: [oppvåkning](#) eller [dvale](#).
10. Konfigurer følgende innstillinger:
 - [Tid](#)
 - [Hendelsesdager](#)
11. Velg [OK](#)-knappen, og velg deretter [Lagre](#)-knappen.

Sikkerhetsfunksjoner for produktet

- [Sikkerhetserklæringer](#)
- [IP-sikkerhet](#)
- [Logge på produktet](#)
- [Angi et systempassord](#)
- [Krypteringsstøtte: HP sikker harddisk med høy ytelse](#)

Sikkerhetserklæringer

Produktet støtter sikkerhetsstandarder og anbefalte protokoller som hjelper deg med å opprettholde sikkerheten på produktet, beskytte viktig informasjon på nettverket og forenkle måten du overvåker og vedlikeholder produktet på.

Hvis du vil ha detaljert informasjon om HPs sikre bilde- og utskriftsløsninger, kan du gå til www.hp.com/go/secureprinting. På dette området finner du koblinger til rapporter og dokumenter med vanlige spørsmål om sikkerhetsfunksjoner.

IP-sikkerhet

IP-sikkerhet (IPsec) er et sett med protokoller som kontrollerer IP-basert nettverkstrafikk til og fra produktet. IPsec tilbyr vert-til-vert-godkjenning, dataintegritet og kryptering av nettverkskommunikasjon.

For produkter som er koblet til nettverket, og som har en HP Jetdirect-utskriftsserver, kan du konfigurere IPsec ved hjelp av kategorien **Nettverk** i HPs innebygde webserver.

Logge på produktet

Enkelte funksjoner på produktets kontrollpanel kan sikres slik at uautoriserte personer ikke kan bruke dem. Når en funksjon er sikret, ber produktet deg om å logge på før du kan bruke den. Du kan også logge deg på uten å vente på en melding ved å velge [påloggingsknappen](#) på startskjermbildet.

Vanligvis benytter du samme brukernavn og passord som du bruker til å logge deg på datamaskinen din i nettverket. Rådfør deg med nettverksadministratoren for dette produktet hvis du har spørsmål om hvilke påloggingsopplysninger du skal bruke.

Når du har logget deg på produktet, vises en [avloggingsknapp](#) på kontrollpanelet. Trykk på [avloggingsknappen](#) når du er ferdig med å bruke produktet for å opprettholde sikkerheten.

Angi et systempassord

Tilordne et administratorpassord for å få tilgang til den innebygde webserveren, slik at uautoriserte brukere ikke kan endre produktinnstillingene.

1. Åpne HPs innebygde webserver ved å skrive inn produktets IP-adresse i adresselinjen til en nettleser.
2. Klikk på kategorien **Sikkerhet**.
3. Åpne menyen **Generell sikkerhet**.
4. I feltet **Brukernavn** skriver du inn navnet som skal knyttes til passordet.
5. Skriv inn passordet i feltet **Nytt passord**, og gjenta det i feltet **Bekreft passord**.



MERK: Hvis du endrer et eksisterende passord, må du først skrive inn det eksisterende passordet i feltet **Gammelt passord**.

6. Klikk på **Bruk**. Skriv ned passordet, og lagre det på et trygt sted.

Krypteringsstøtte: HP sikker harddisk med høy ytelse

Denne harddisken tilbyr maskinvarebasert kryptering, slik at du kan lagre sensitive data på en sikker måte, uten at det går utover produktets ytelse. Denne harddisken bruker den nyeste AES-standard (Advanced Encryption Standard) og har allsidige, tidsbesparende og kraftige funksjoner.

Bruk **Sikkerhet**-menyen i HPs innebygde webserver til å konfigurere disken.

Programvare- og fastvareoppdateringer

HP oppdaterer regelmessig funksjoner som er tilgjengelige i produktets fastvare. Oppdater produktets fastvare for å dra nytte av de nyeste funksjonene. Last ned den nyeste fastvareoppdateringsfilen fra nettet:

For USA kan du gå til www.hp.com/support/colorljflowMFPM880. Klikk på **Drivere og programvare**.

Følg denne fremgangsmåten utenfor USA:

1. Gå til www.hp.com/support.
2. Velg land/region.
3. Klikk på **Drivere og programvare**.
4. Angi navnet på produktet (HP Color LaserJet Enterprise flow MFP M880), og velg deretter **Søk**.

9 Løse problemer

- [Gjenopprette fabrikkinnstillinger](#)
- [Hjelpesystem på kontrollpanelet](#)
- [Meldingen om lite eller svært lite i kassetten vises på produktets kontrollpanel](#)
- [Produktet mater papir feil](#)
- [Fjerne fastkjøringer](#)
- [Forbedre utskriftskvaliteten](#)
- [Forbedre kopibildekvaliteten](#)
- [Forbedre skannekvaliteten](#)
- [Forbedre faksbildekvaliteten](#)
- [Løse problemer med det kablede nettverket](#)
- [Løse faksproblemer](#)

Mer informasjon:

For USA kan du gå til www.hp.com/support/colorjflowMFPM880.

Brukere utenfor USA kan gå til www.hp.com/support. Velg land/region. Klikk på **Produktstøtte og feilsøking**. Angi navnet på produktet, og velg deretter **Søk**.

HPs omfattende hjelp for produktet inneholder følgende informasjon:

- Installer og konfigurere
- Lær og bruk
- Løse problemer
- Last ned programvareoppdateringer
- Delta i støttefora
- Finn informasjon om garanti og forskrifter

Gjenopprette fabrikkinnstillinger

1. Bla deg frem til og trykk på knappen [Administrasjon](#) fra startskjermbildet på produktets kontrollpanel.
2. Åpne følgende menyer:
 - [Generelle innstillinger](#)
 - [Gjenopprett fabrikkinnstillinger](#)
3. Det vises en bekreftelsesmelding som informerer om at du risikerer tap av data ved å fullføre tilbakestillingsfunksjonen. Trykk på knappen [Tilbakestill](#) for å fullføre prosessen.



MERK: Produktet starter automatisk på nytt når tilbakestillingen er fullført.

Hjelpesystem på kontrollpanelet

Produktet har et innebygd hjelpesystem som forklarer hvordan du bruker hvert skjermbilde. Du åpner hjelpesystemet ved å berøre Hjelp-knappen  øverst i høyre hjørne av skjermen.

I enkelte skjermbilder åpner hjelpesystemet en global meny der du kan søke etter spesielle emner. Du kan bla gjennom menystrukturen ved å velge knappene på menyen.

Enkelte hjelpeskjermbilder inkluderer animasjoner som fører deg gjennom fremgangsmåter, for eksempel fjerning av fastkjørt papir.

For skjermbilder som inneholder innstillinger for enkeltstående jobber, åpner hjelpesystemet et emne som forklarer alternativene for dette skjermbildet.

Hvis du får varsel om en feil eller advarsel, trykker du på Hjelp-knappen  for å åpne en melding som beskriver problemet. Meldingen gir også informasjon om hvordan problemet kan løses.

Meldingen om lite eller svært lite i kassetten vises på produktets kontrollpanel

Lite toner: Produktet viser når det er lite igjen i en tonerkassett. Den faktiske gjenværende levetiden for tonerkassetten kan variere. Du bør ha en ny tonerkassett klar, slik at du kan skifte kassetten når utskriftskvaliteten ikke lenger er tilfredsstillende. Tonerkassetten må ikke skiftes ennå.

Svært lite toner i kassett: Produktet viser når det er svært lite igjen i en tonerkassett. Den faktiske gjenværende levetiden for tonerkassetten kan variere. Du bør ha en ny tonerkassett klar, slik at du kan skifte kassetten når utskriftskvaliteten ikke lenger er tilfredsstillende. Tonerkassetten må ikke byttes nå med mindre utskriftskvaliteten ikke lenger er tilfredsstillende.

Når en HP-tonerkassett har **svært lite** igjen, gjelder ikke lenger HPs beskyttelsesgaranti Premium Protection for den skriverkassetten.

Endre innstillingene for lite igjen.

Du kan endre måten produktet reagerer på når rekvisitaenheten har svært lite igjen. Du trenger ikke å angi disse innstillingene på nytt når du installerer en ny tonerkassett.

1. Bla deg frem til og trykk på knappen **Rekvisita** fra startskjermbildet på produktets kontrollpanel.
2. Åpne følgende menyer:
 - **Håndtere rekvisita**
 - **Rekvisitainnstillinger**
 - **Svart kassett** eller **Fargekassetter**
 - **Innstillinger for nedre terskelverdier**
3. Velg ett av disse alternativene:
 - Velg alternativet **Stopp** for å konfigurere produktet slik at det stanser utskriften når kassetten når terskelen for **svært lite**.
 - Velg alternativet **Spør om å fortsette** for å konfigurere produktet slik at det stanser utskriften når kassetten når terskelen for **svært lite**. Du kan bekrefte meldingen eller bytte kassetten for å fortsette utskriften.
 - Velg alternativet **Fortsett** for å konfigurere produktet slik at det varsler deg når tonerkassetten har **svært lite** igjen, men likevel fortsetter å skrive ut. Hvis du bruker denne innstillingen, kan det føre til dårlig utskriftskvalitet.

For produkter med faksfunksjon

Når produktet er satt til alternativet **Stopp** eller **Spør om å fortsette**, er det en risiko for at fakser ikke blir skrevet ut når produktet gjenopptar utskriften. Dette kan skje hvis produktet har mottatt flere fakser enn minnet har plass til mens produktet venter.

Hvis du velger alternativet **Fortsett** for tonerkassetter, kan produktet skrive ut fakser uten avbrudd når det har passert terskelverdien **Svært lite**, men utskriftskvaliteten kan bli dårligere.

Best. rekvisita

Bestille rekvisita og papir	www.hp.com/go/suresupply
Bestille gjennom leverandører av service eller kundestøtte	Kontakt en HP-autorisert leverandør av service eller kundestøtte.
Bestille ved hjelp av HPs innebygde webserver (EWS)	I en nettleser som støttes, angir du produktets IP-adresse eller vertsnavn i feltet for adresse/URL-adresse. HPs innebygde webserver har en kobling til webområdet HP SureSupply, som gir deg muligheten til å kjøpe originale HP-rekvisita.

Produktet mater papir feil

- [Produktet henter ikke papir](#)
- [Produktet henter flere papirark samtidig](#)
- [Dokumentmateren produserer papirstopp, forskyver papiret eller drar inn flere papirark](#)

Produktet henter ikke papir

Hvis produktet ikke henter papir fra skuffen, kan du prøve følgende:

1. Åpne produktet og fjern eventuelt fastkjørt papir.
2. Legg i papir av riktig størrelse for jobben.
3. Kontroller at papirstørrelsen og typen er riktig angitt på produktets kontrollpanel.
4. Kontroller at papirskinnene i skuffen er tilpasset papirstørrelsen. Juster skinnene til riktig spor i skuffen.
5. Sjekk produktets kontrollpanel for å se om produktet venter på at du skal si fra at du har mottatt beskjed om å mate papiret manuelt. Legg i papir, og fortsett.
6. Valsene over skuffen kan være skitne. Tørk av valsene med en klut som ikke loer, og som er fuktet med varmt vann.

Produktet henter flere papirark samtidig

Hvis produktet henter flere ark fra skuffen på én gang, kan du prøve følgende:

1. Ta papirbunken ut av skuffen, bøy den, roter den 180° og vend den. *Ikke luft papiret.* Legg papirbunken tilbake i skuffen.
2. Bruk bare papir som oppfyller HPs spesifikasjoner for dette produktet.
3. Bruk papir som ikke er skrukket, brettet eller skadet. Bruk om nødvendig papir fra en annen pakke.
4. Kontroller at skuffen ikke er overfylt. Hvis det er tilfelle, må du ta hele papirbunken ut av skuffen, ordne den og deretter legge en del av papiret tilbake i skuffen.
5. Kontroller at papirskinnene i skuffen er tilpasset papirstørrelsen. Juster skinnene til riktig spor i skuffen.
6. Sørg for at utskriftsmiljøet er innenfor de anbefalte spesifikasjonene.

Dokumentmateren produserer papirstopp, forskyver papiret eller drar inn flere papirark



MERK: Denne informasjonen gjelder bare for multifunksjonsprodukter.

- Det kan være festet noe på originalen, for eksempel stifter eller selvklebende notater, som må fjernes.
- Kontroller at alle valsene er på plass, og at valsedekselet inne i dokumentmateren er lukket.
- Kontroller at dokumentmaterens toppdeksel er lukket.
- Det kan hende at papiret ikke ligger riktig. Rett opp papiret og juster papirførerne for å sentrere bunken.

- Papirskinnene må berøre sidene av papirbunken for at matingen skal fungere på riktig måte. Kontroller at papirbunken er rett, og at papirskinnene ligger inntil papirbunken.
- Innskuffen eller utskuffen for dokumentmateren inneholder kanskje mer enn det maksimale antallet ark. Kontroller at papirbunken får plass under papirskinnene i innskuffen, og fjern sidene fra utskuffen.
- Kontroller at det ikke er papirbiter, stifter, binderser eller annet smuss i papirbanen.
- Rengjør dokumentmatervalsene og skilleputen. Bruk komprimert luft eller en ren, lofri klut som er fuktet med varmt vann. Hvis papir fremdeles mates feil, bytter du ut valsene.
- Fra startskjerm bildet på produktets kontrollpanel blir du til og berører [Rekvisita](#)-knappen. Kontroller statusen til dokumentmattersettet, og bytt det ut ved behov.

Fjerne fastkjøringer

Auto-navigering for fjerning av fastkjørt papir

Funksjonen auto-navigering hjelper deg med å fjerne fastkjørt papir ved å vise trinnvise instruksjoner på kontrollpanelet. Når du har fullført et trinn, viser produktet instruksjoner for neste trinn helt til du har fullført alle trinnene.

Er det ofte papirstopp på skriveren?

Prøv følgende for å unngå at papiret kjører seg fast:

1. Bruk bare papir som oppfyller HP-spesifikasjonene for dette produktet.
2. Bruk papir som ikke er skrukket, brettet eller skadet. Bruk om nødvendig papir fra en annen pakke.
3. Bruk papir som ikke har vært brukt til utskrift eller kopiering tidligere.
4. Kontroller at skuffen ikke er overfylt. Hvis det er tilfelle, må du ta hele papirbunken ut av skuffen, ordne den og deretter legge en del av papiret tilbake i skuffen.
5. Kontroller at papirskinnene i skuffen er tilpasset papirstørrelsen. Juster papirskinnene slik at de berører papirbunken uten å bøye papiret.
6. Kontroller at skuffen er satt ordentlig inn i produktet.
7. Hvis du skriver ut på tykt, preget eller perforert papir, bør du bruke den manuelle matefunksjonen og legge i ett ark om gangen.
8. Bla deg frem til og trykk på knappen [Skuffer](#) fra startskjermbildet på produktets kontrollpanel. Kontroller at skuffen er konfigurert riktig for papirtypen og -størrelsen.
9. Sørg for at utskriftsmiljøet er innenfor de anbefalte spesifikasjonene.

Fjern fastkjøringer i skuff 1, høyre deksel og varmelementet

Fjern fastkjøringer i skuff 1, høyre deksel og varmelementet ved å åpne høyre deksel på produktet. Bruk følgende fremgangsmåter for å se etter papir på alle tenkelige steder innenfor det høyre dekselet. Når det oppstår papirstopp, viser kontrollpanelet en animasjon som bidrar til å løse opp papirstoppen.

1. Åpne det høyre dekselet.

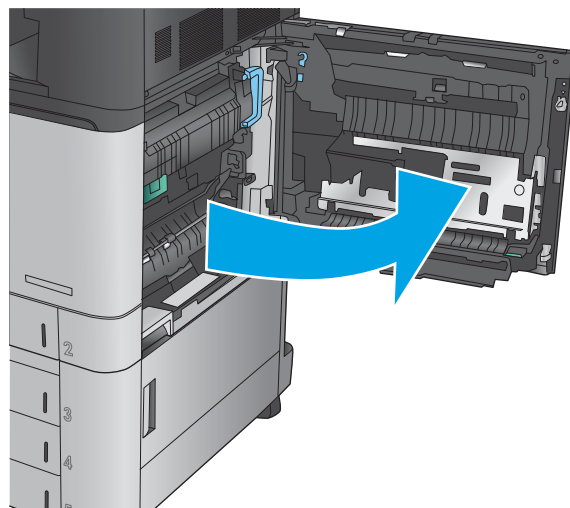

2. Hvis det er fastkjørt papir i skuff 1, trekker du papiret forsiktig ut fra den nedre delen av det høyre dekselet.

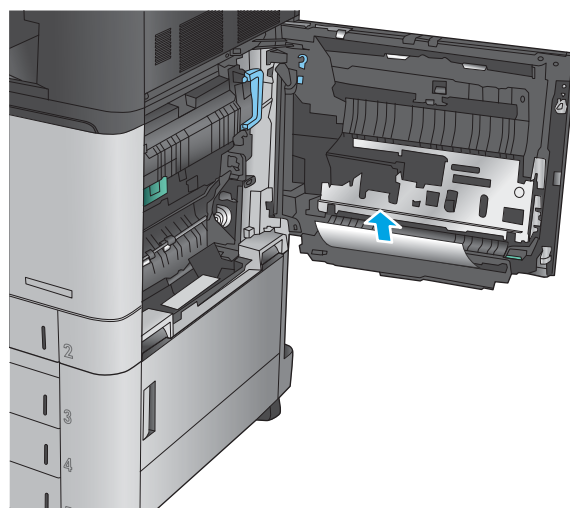

3. Se etter papir i banen for tosidig utskrift på innsiden av det høyre dekselet. Hvis det er papir i nærheten av banen for tosidig utskrift, trekker du det forsiktig ut for å fjerne det.

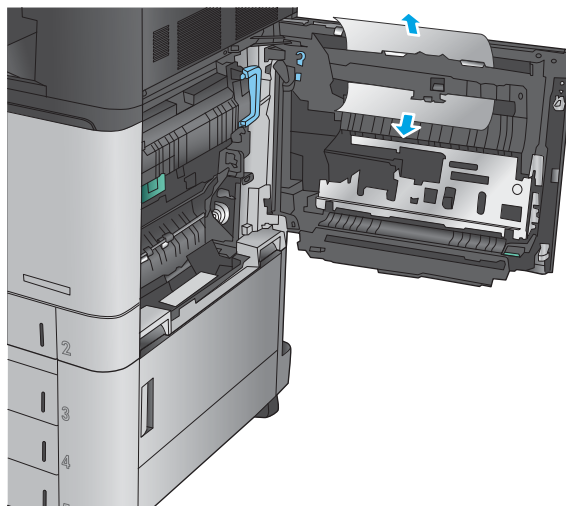

4. Løft tilgangsdekselet nederst i banen for tosidig utskrift, og fjern eventuelt fastkjørt papir.

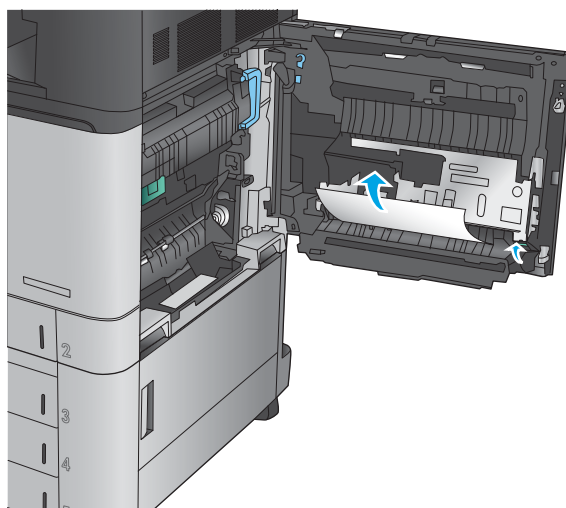

5. Løft det grønne håndtaket på tilgangspanelet for overføringsenheten, og åpne panelet.

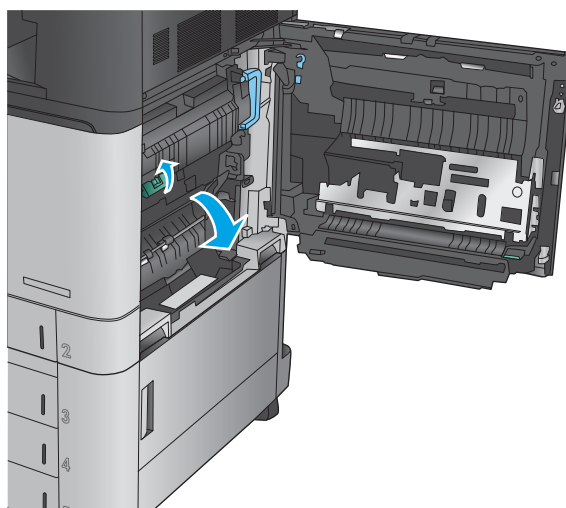

6. Trekk forsiktig ut eventuelt fastkjørt papir.

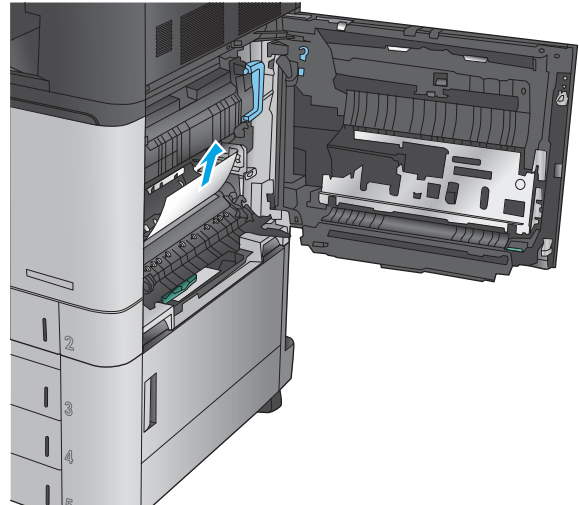

7. Lukk tilgangspanelet for overføringsenheten.

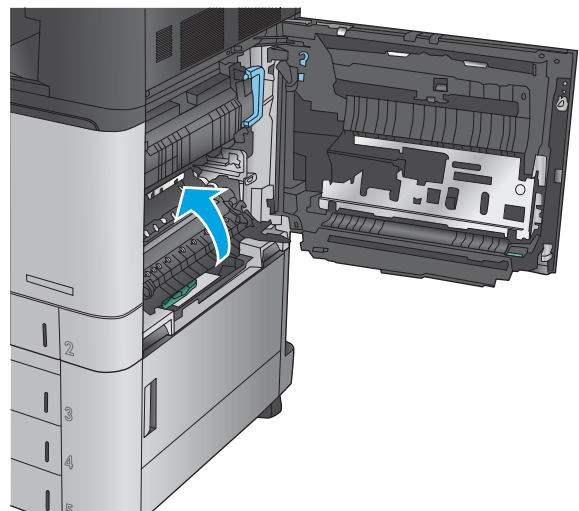

8. Hvis det er papirstopp i varmelementet, løfter du tilgangsdøksen oppå varmelementet og trekker papiret forsiktig ut.

ADVARSEL: Varmelementet kan være varmt mens produktet er i bruk.

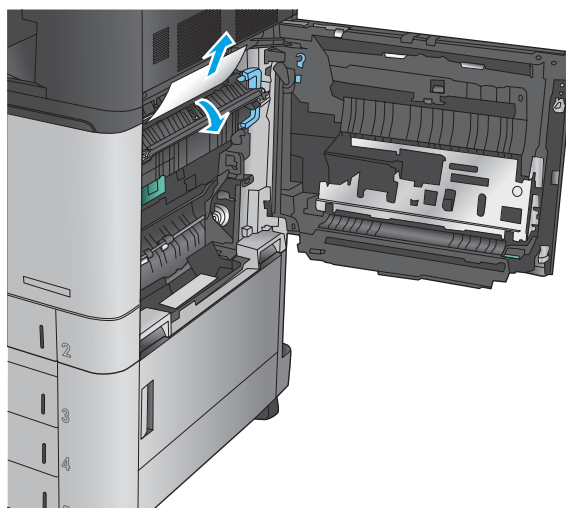

9. Lukk det høyre døset.

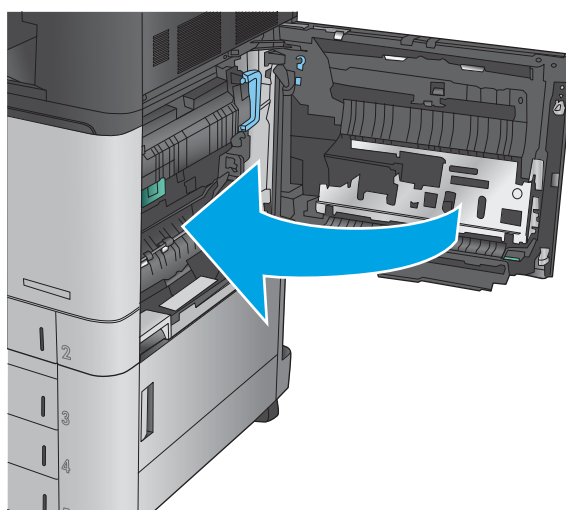

Fjerne fastkjørt papir i skuff 2

Bruk følgende fremgangsmåter for å se etter papir på alle tenkelige steder knyttet til skuff 2. Når det oppstår papirstopp, viser kontrollpanelet en animasjon som bidrar til å løse opp papirstoppen.

1. Åpne det høyre dekselet.

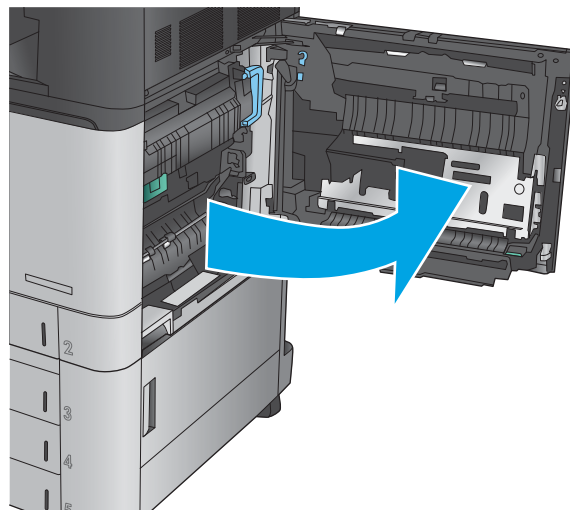

2. Løft det grønne håndtaket på tilgangspanelet for overføringsenheten, og åpne panelet.

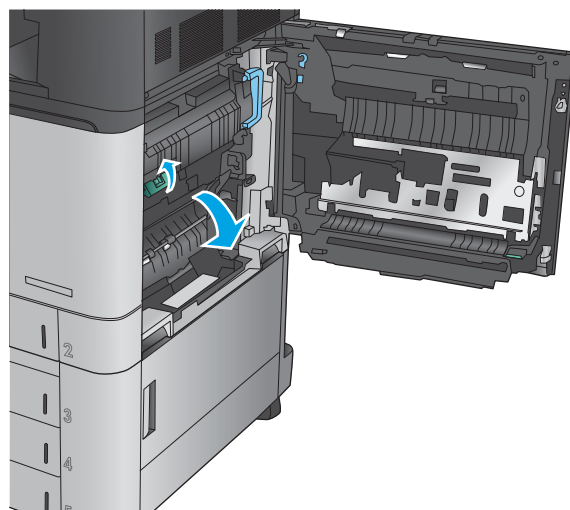

3. Trekk forsiktig ut eventuelt fastkjørt papir.

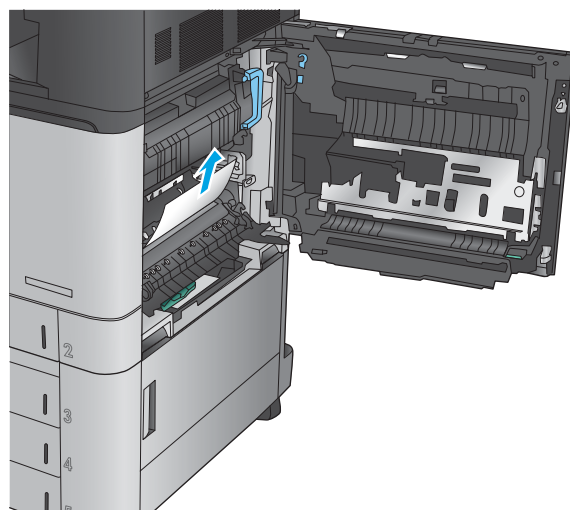

4. Lukk tilgangspanelet for overføringsenheten.

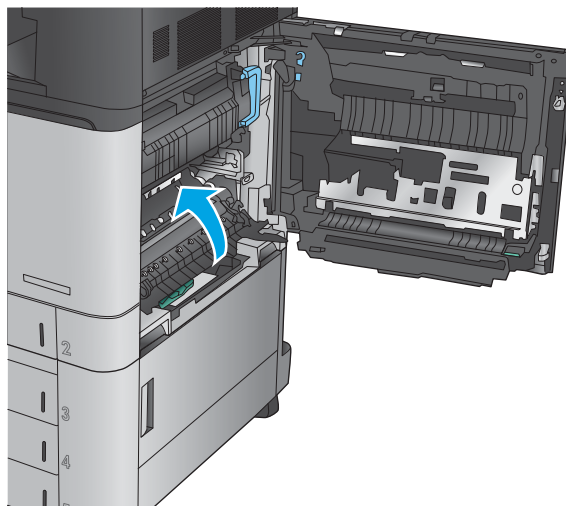

5. Lukk det høyre dekselet.

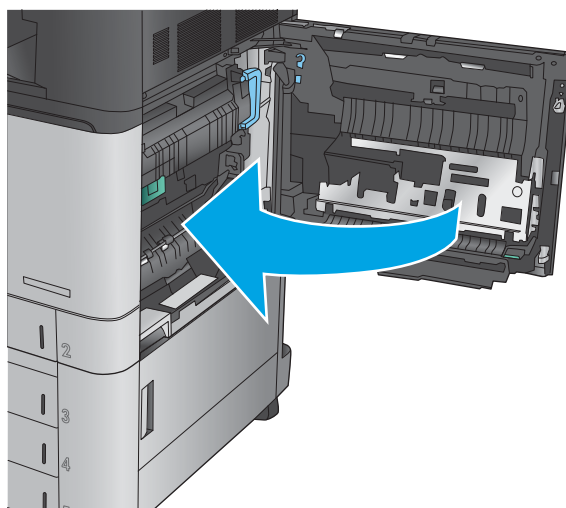

6. Dra skuffen helt ut av produktet ved å dra og løfte den litt opp.

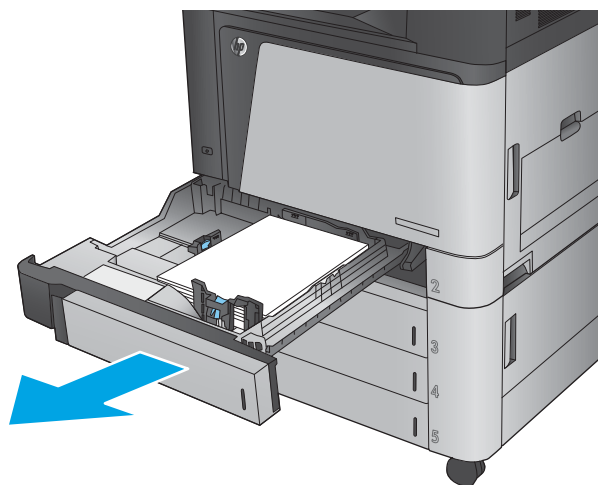

7. Fjern eventuelt fastkjørt eller ødelagt papir.

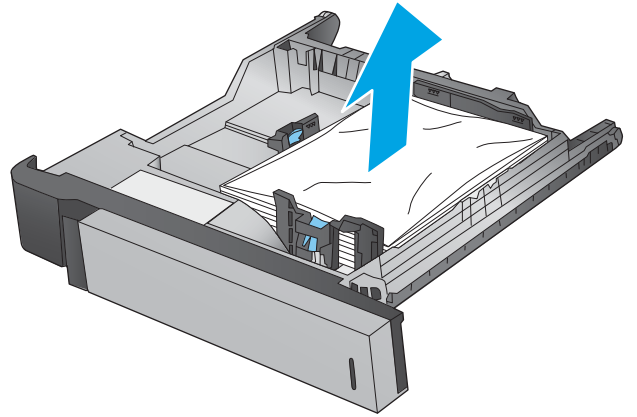

8. Fjern eventuelt papir fra matevalsene inne i produktet.



9. Fyll og lukk skuffen.

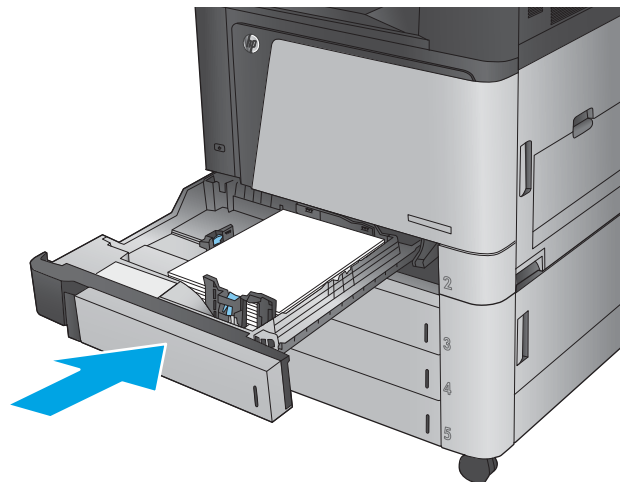

Fjern fastkjørt papir i 3 x 500-arks mater og nedre høyre deksel

Bruk følgende fremgangsmåter for å se etter papir på alle tenkelige steder knyttet til 3 x 500-arks materen. Når det oppstår papirstopp, viser kontrollpanelet en animasjon som bidrar til å løse opp papirstoppen.

1. Åpne det nedre høyre dekselet.

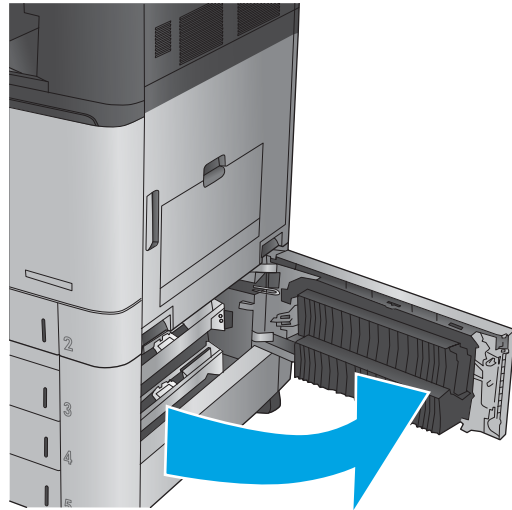

2. Trekk forsiktig ut eventuelt fastkjørt papir.

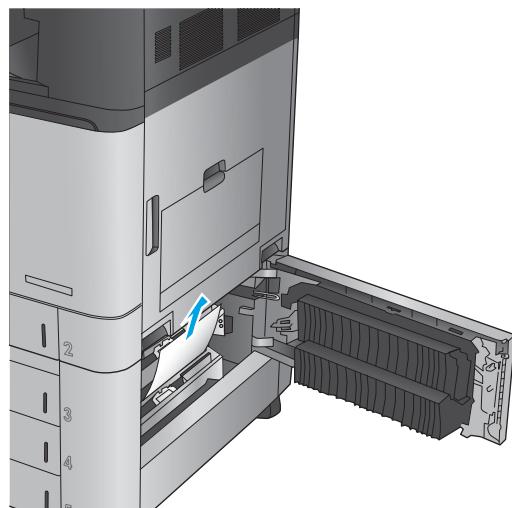

3. Lukk det nedre høyre dekselet.

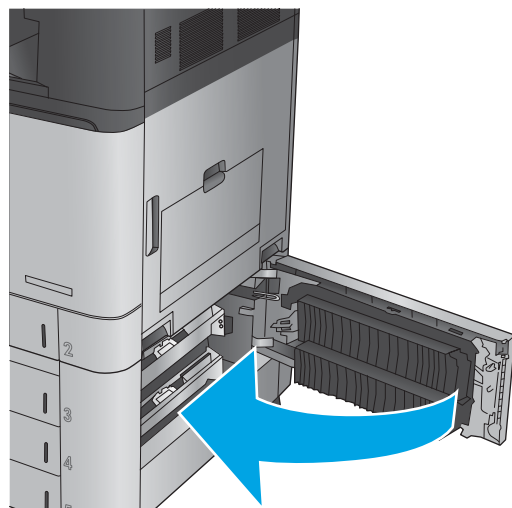

4. Åpne skuffen.

MERK: Meldingen på produktets kontrollpanel indikerer hvilken skuff det er fastkjørt papir i. Følgende fremgangsmåte viser fjerning av fastkjørt papir fra den øverste skuffen, men fremgangsmåten er den samme for alle tre skuffer.

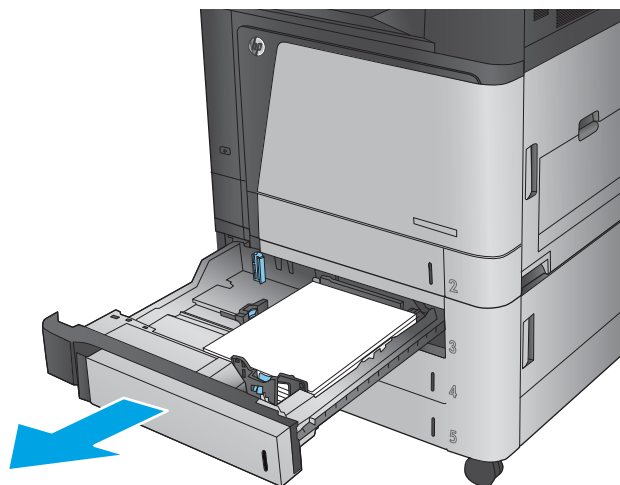

5. Fjern eventuelt fastkjørt eller ødelagt papir.

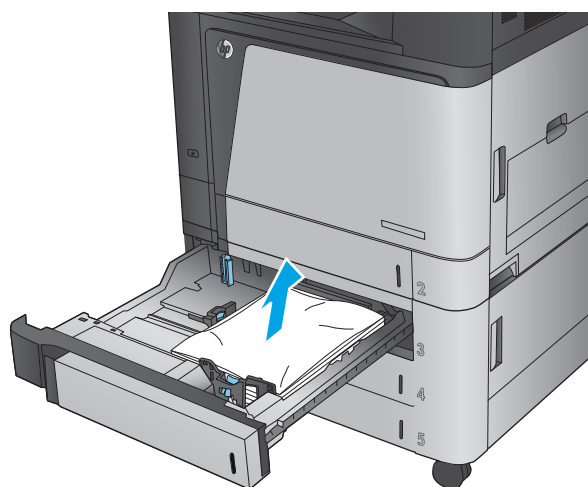

6. Lukk skuffen.

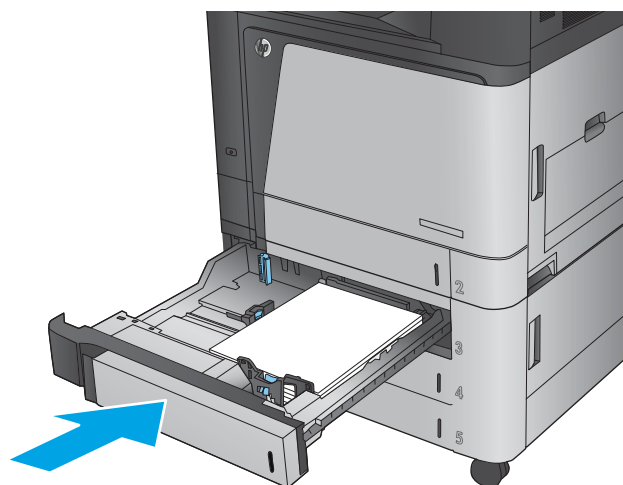

Fjern fastkjørt papir i 3 500-arks høykapasitetsinnskuff og nedre høyre deksel

Bruk følgende fremgangsmåter for å se etter papir på alle tenkelige steder knyttet til 3 500-arks høykapasitetsinnskuffen. Når det oppstår papirstopp, viser kontrollpanelet en animasjon som bidrar til å løse opp papirstoppen.

1. Åpne høyre og venstre skuff.

MERK: Du trenger ikke å åpne begge skuffene samtidig.

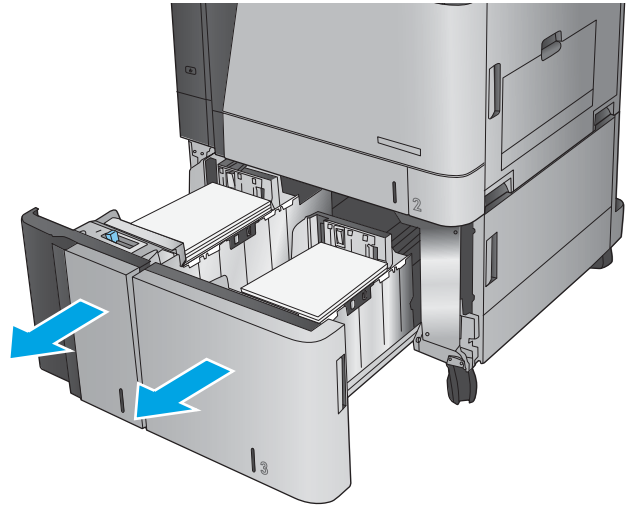

2. Fjern papiret fra skuffene, og kast eventuelt skadet papir.

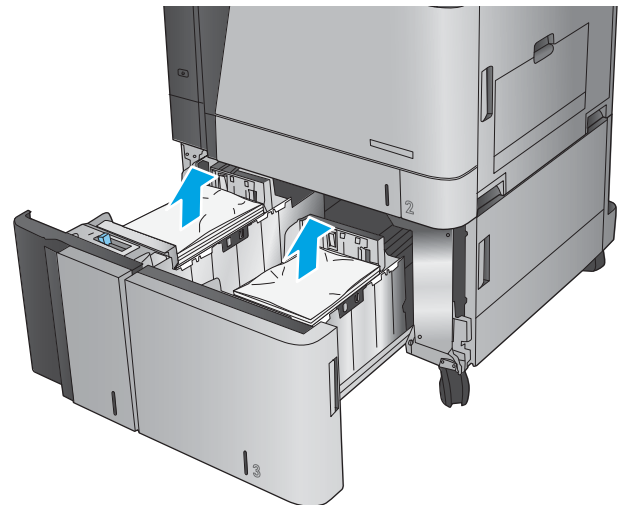

3. Over skuffen på høyre side, trykker du på den grønne knappen for å løse ut klareringsplaten.

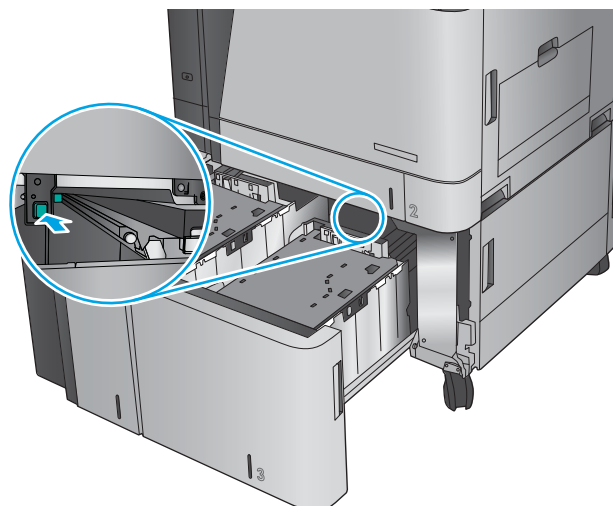

4. Hvis papir sitter fast inne i mateområdet, kan du fjerne det ved å dra det nedover.

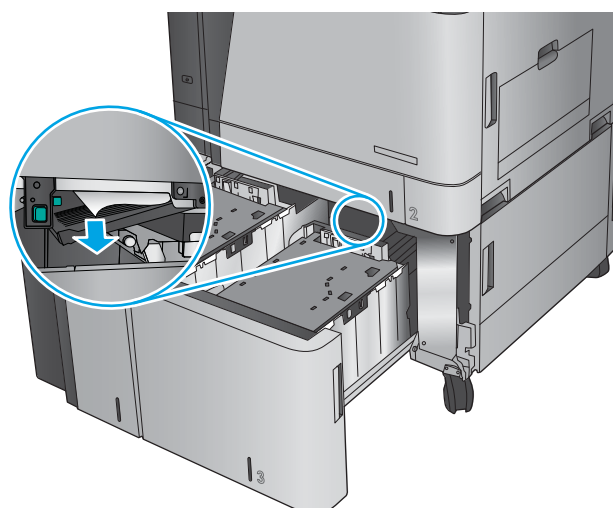

5. Trykk opp klaringsplaten for å lukke den.

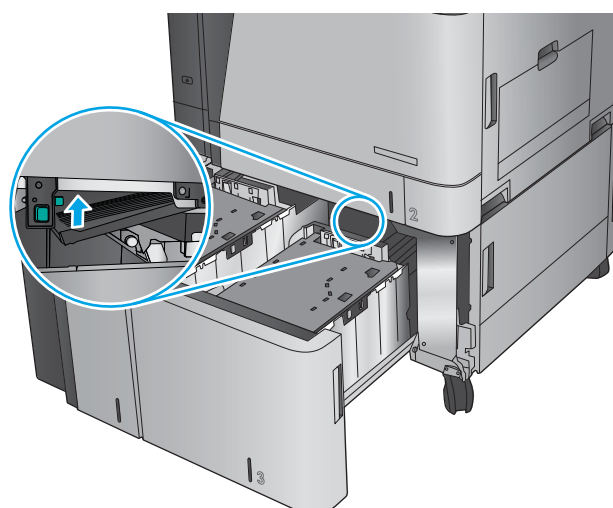

6. Legg alt papiret på hver siden av skuffen. Den høyre siden har en kapasitet på 1 500 ark. Den venstre siden har en kapasitet på 2 000 ark.

MERK: Du får best resultat hvis du fyller helt opp med papir. Ikke del papiret opp i mindre deler.

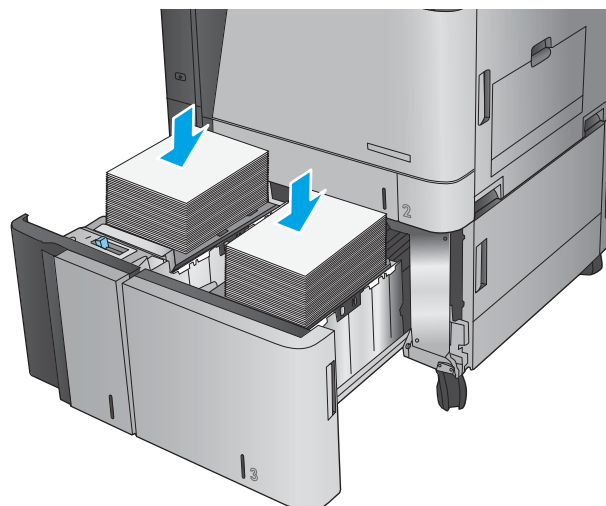

7. Lukk høyre og venstre skuff.

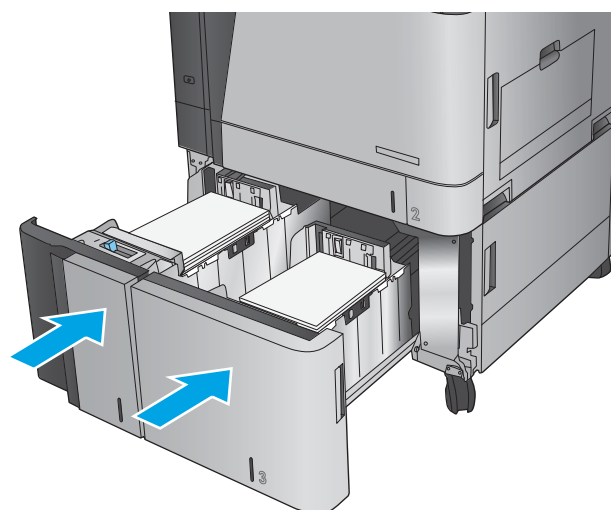

8. Åpne tilgangsdekslet på høyre side av kabinettet for høykapasitetsskuffen.

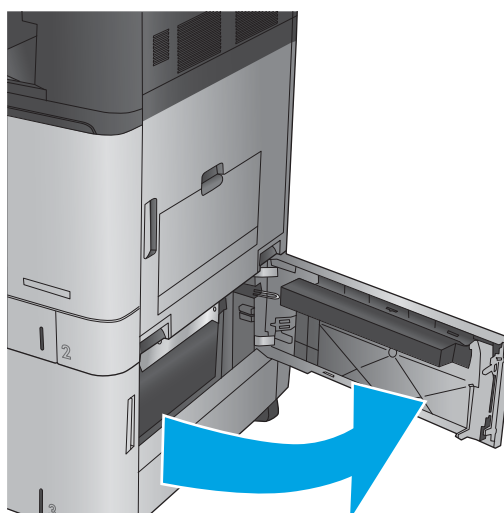

9. Fjern alt fastkjørt papir.

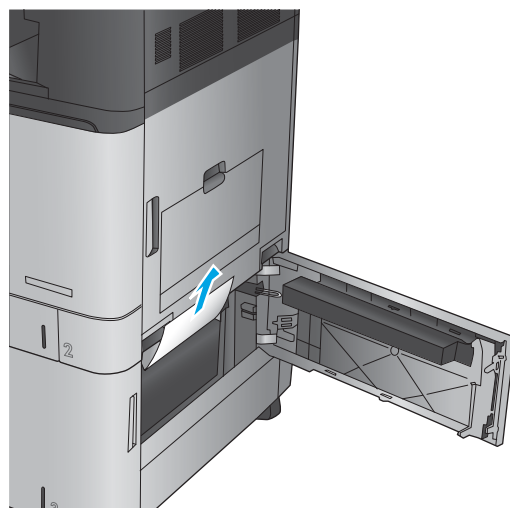

10. Lukk tilgangsdekselet på høyre side av kabinettet for høykapasitetsskuffen.

MERK: Hvis produktets kontrollpanel viser en melding når du har fjernet det fastkjørte papiret om at det ikke er noe papir i skuffen eller at skuffen er over fylt, fjerner du skuffen og ser bak den etter papir som er igjen.

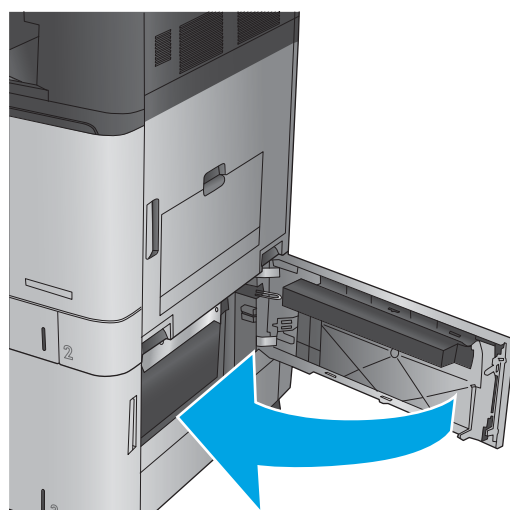

Fjerne fastkjørt papir fra dokumentmateren

Bruk følgende fremgangsmåter for å se etter papir på alle tenkelige steder knyttet til dokumentmateren. Når det oppstår papirstopp, viser kontrollpanelet en animasjon som bidrar til å løse opp papirstoppen.

1. Løft opp låsen for å løse ut dokumentmaterdekelet.

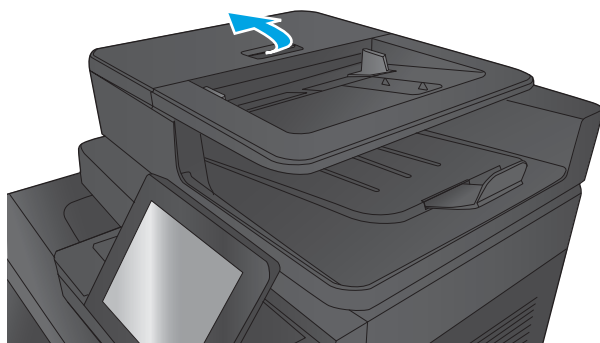

2. Åpne dokumentmaterdekelet.

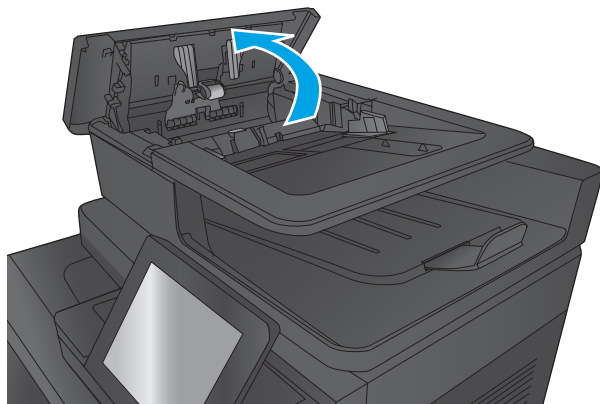

3. Løft dekelet som gir tilgang til fastkjørt papir, og fjern eventuelt fastkjørt papir.

Hvis det er nødvendig, roterer du det grønne hjulet foran på dokumentmateren for å fjerne det fastkjørte papiret.

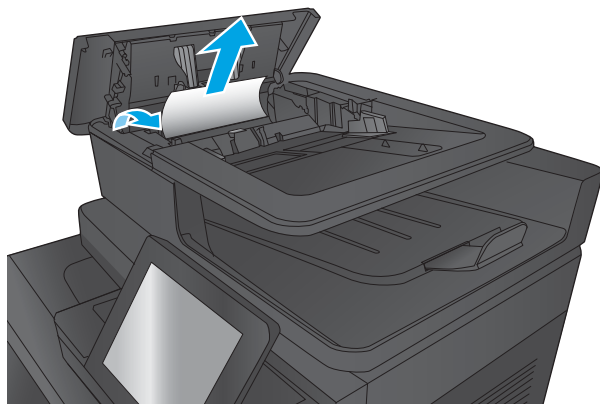

4. Trykk på dekselet ved siden av dokumentmatervalsene for å kontrollere at det er lukket skikkelig.

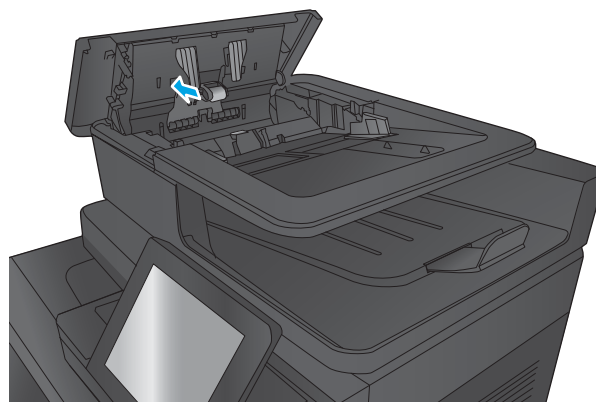

5. Løft dokumentmaterens innskuff.

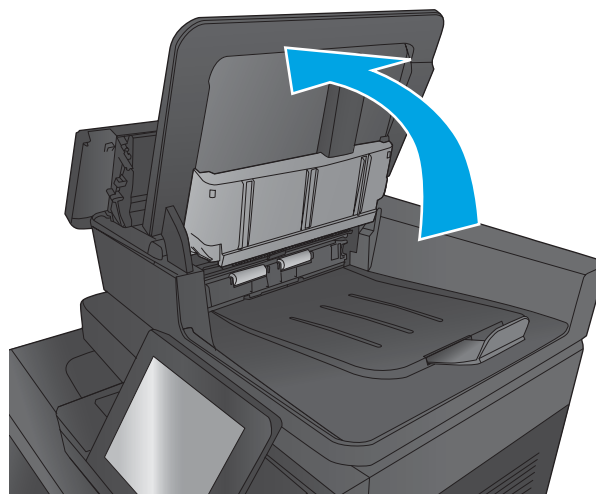

6. Trykk innover ved de to sporene på hver ende av enheten for valg av bakgrunn.

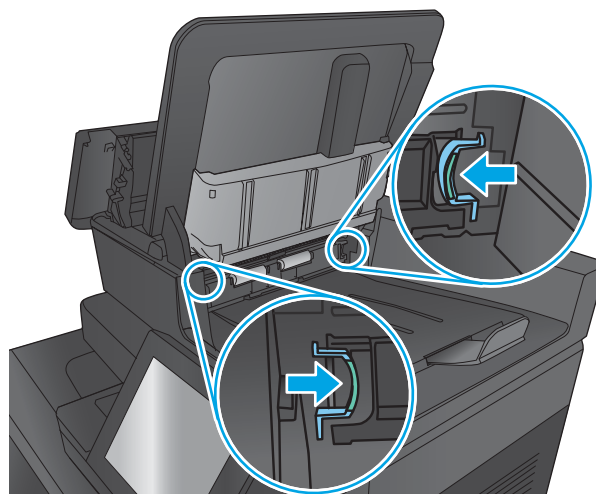

7. Fjern enheten for valg av bakgrunn ved å dra den ut.

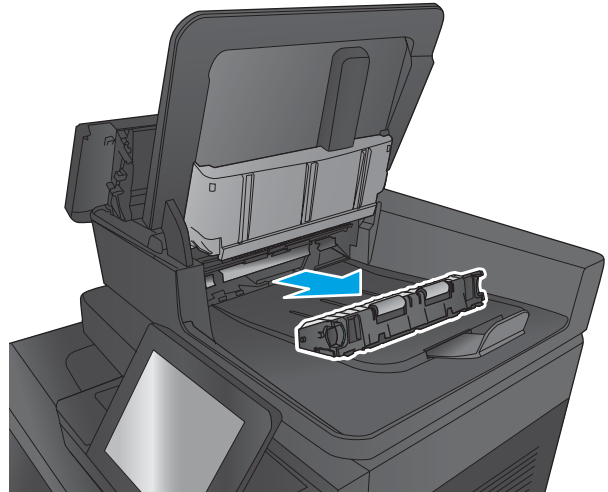

8. Fjern alt fastkjørt papir.

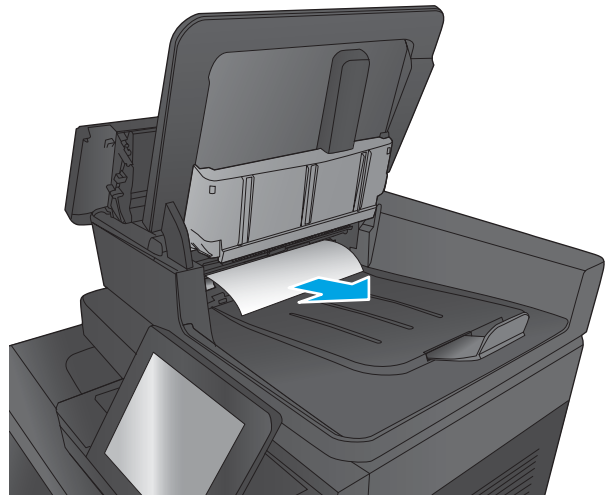

9. Sett tilbake enheten for valg av bakgrunn ved å skyve den inn i sporet til den låses på plass.

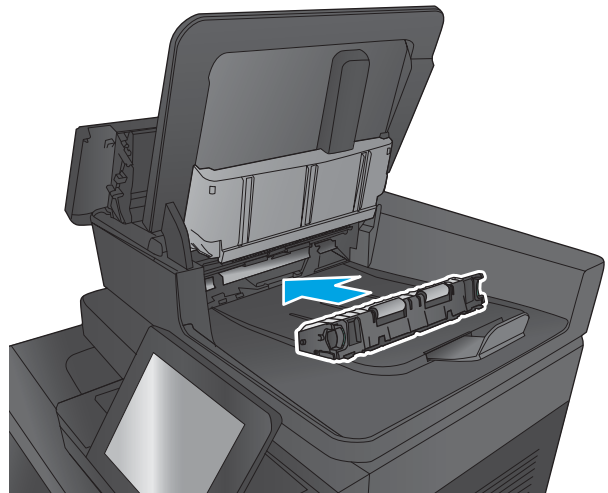

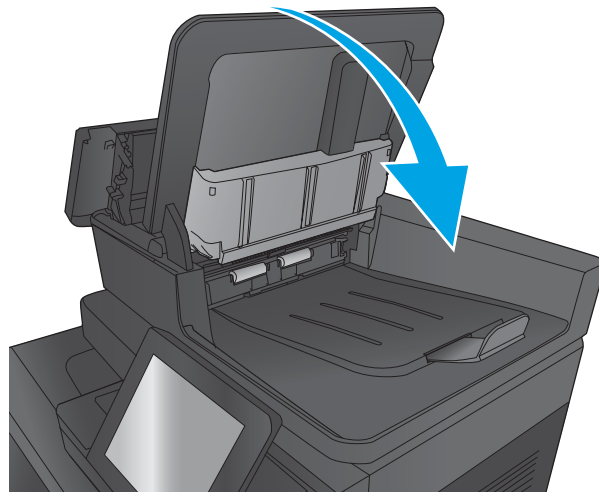

10. Senk dokumentmaterens innskuff.

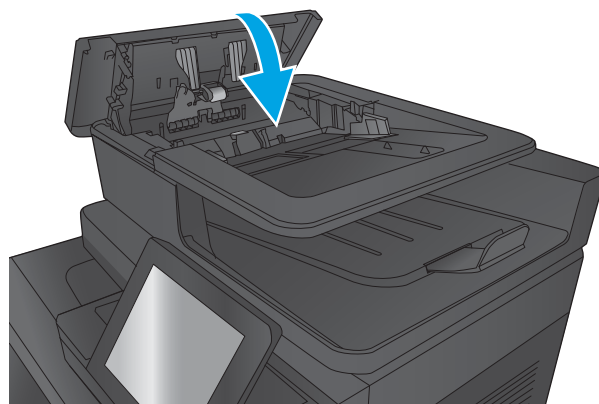

11. Lukk dokumentmaterdekselet.



 **MERK:** For å unngå fastkjørt papir må du kontrollere at skinnene i dokumentmateren er plassert godt inntil dokumentet. Fjern alle stifter og binderser fra originaldokumentene.

 **MERK:** Originaldokumenter som er skrevet ut på tungt, glanset papir har større sannsynlighet for å kjøre seg fast enn dokumenter som er skrevet ut på vanlig papir.

Fjerne fastkjørt papir i utgangsbroen for tilbehør

Utgangsbroen for tilbehør er installert på produkter med en etterbehandler (ekstrautstyr). Utgangsbroen for tilbehør overfører papir fra utsporet i nærheten av kontrollpanelet, oppå produktet, og inn i etterbehandleren. Følg denne fremgangsmåten for å fjerne fastkjørt papir i området.

1. Løft låsen på det øvre dekselet til utgangsbroen for tilbehør, og åpne det øvre dekselet.

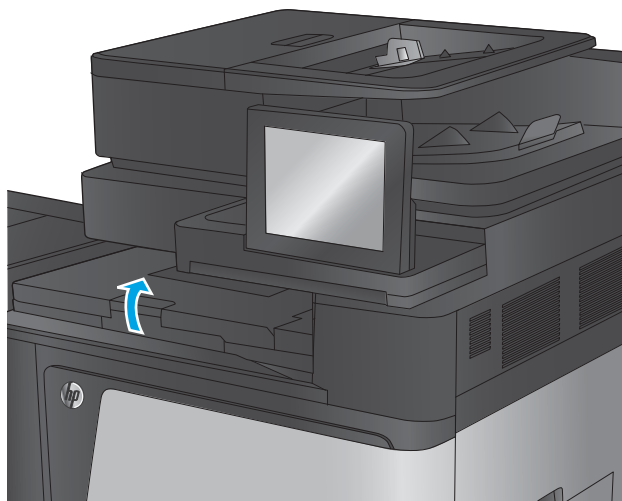

2. Trekk det fastkjørte papiret forsiktig ut.

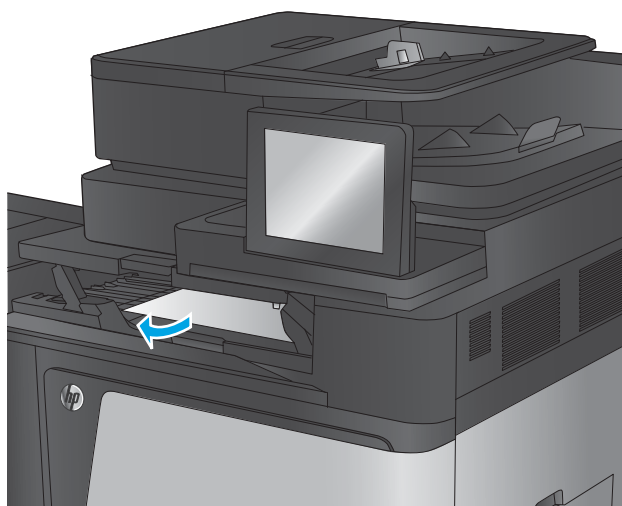

3. Lukk det øvre dekselet til utgangsbroen for tilbehør.

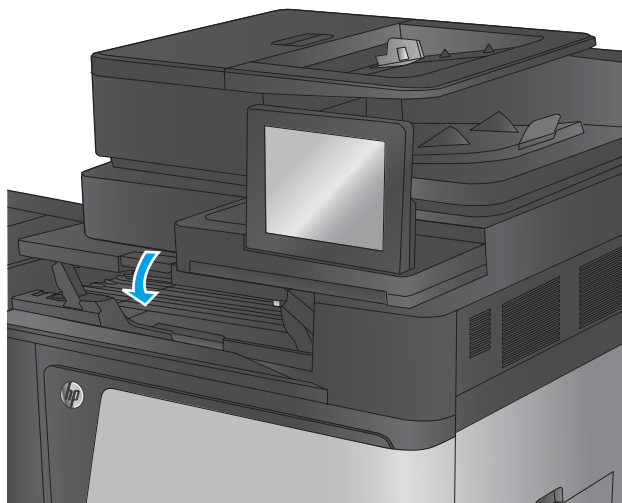

Fjern fastkjørt papir i stifte-/stableenheten eller stifte-/stableenheten med hullemaskin

Fremgangsmåtene for å fjerne fastkjørt papir og fastkjørte stifter i stifte-/stableenheten og stifte-/stableenheten med hullemaskin ligner på hverandre. Bruk følgende fremgangsmåter for å se etter fastkjørt papir på alle tenkelige steder i etterbehandleren. Når det oppstår papirstopp, viser kontrollpanelet en animasjon som bidrar til å løse opp papirstoppen. Bare stifte-/stableenhet med hullemaskin vises i følgende oppgaver. Trinn som bare gjelder modellen med hullemaskin vises tydelig.

- [Fjerne fastkjørt papir i venstre deksel på stifte-/stableenhet](#)
- [Fjerne stifter som har satt seg fast i stifteenhet 1 i stifte-/stableenheten](#)
- [Fjerne fastkjøringer i stifte-/stableenheten \(bare modeller med hullemaskin\)](#)

Fjerne fastkjørt papir i venstre deksel på stifte-/stableenhet

1. Åpne øvre venstre deksel.

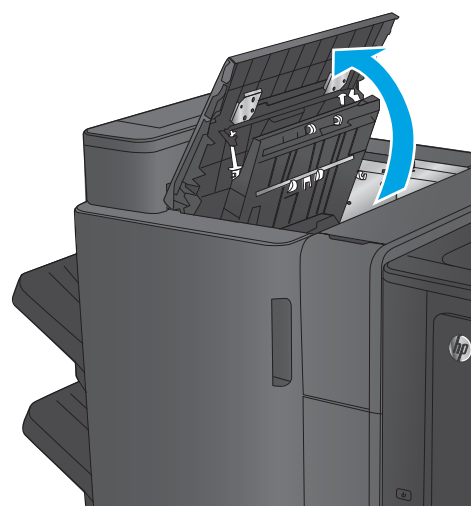

2. **Bare modeller med hullemaskin:** Åpne dekselet til hullemaskinen.

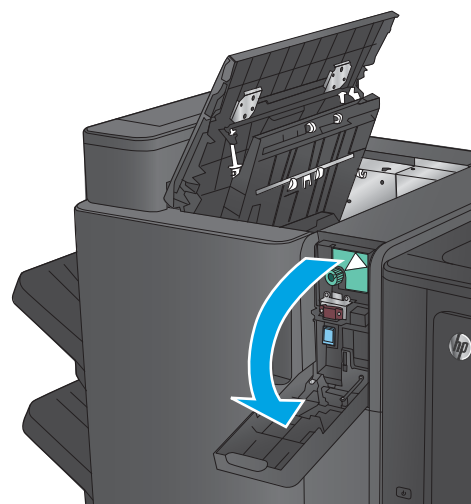

3. **Bare modeller med hullemaskin:** Vri bryteren for å justere pilene.

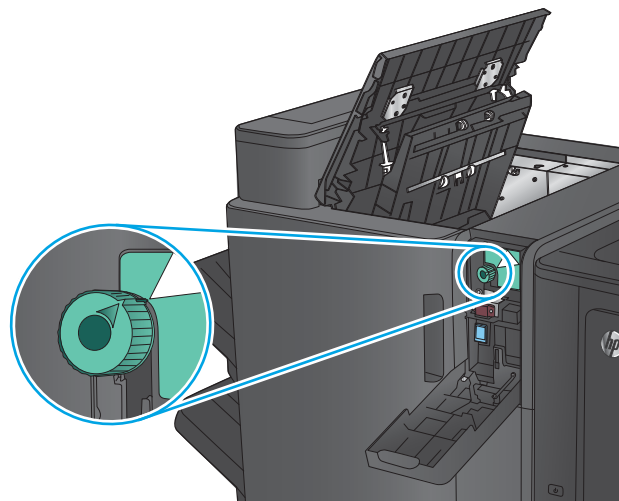

4. **Bare modeller med hullemaskin:** Løft hullemaskinen.

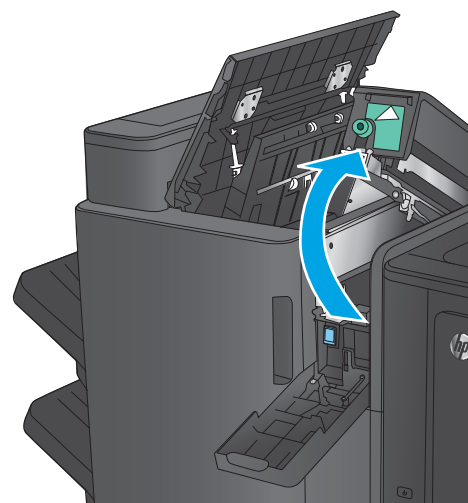

5. **Bare modeller med hullemaskin:** Hvis papir er fastkjørt nederst i hullemaskinen, fjerner du det forsiktig.

MERK: Ikke lukk hullemaskinen ennå.

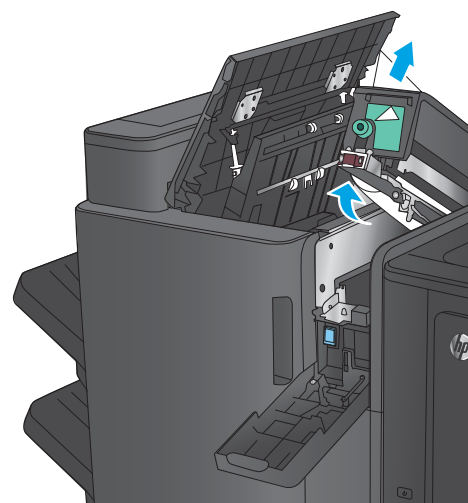

6. Løft dekelet for å få tilgang til fastkjørt papir for utsporet, og fjern forsiktig eventuelt fastkjørt papir.

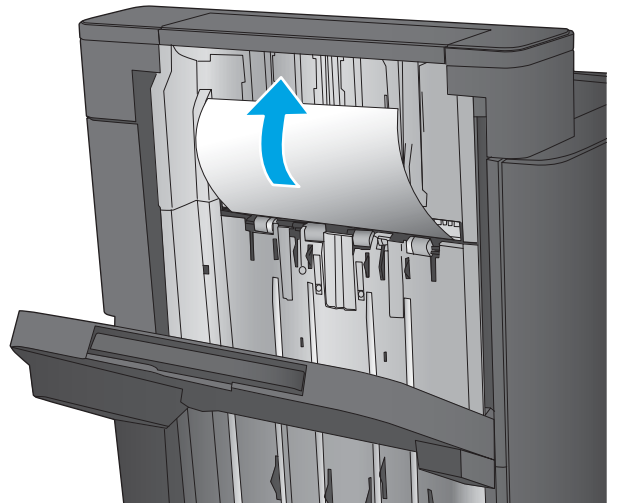

7. Fjern alt papir fra området ved venstre toppdeksel.

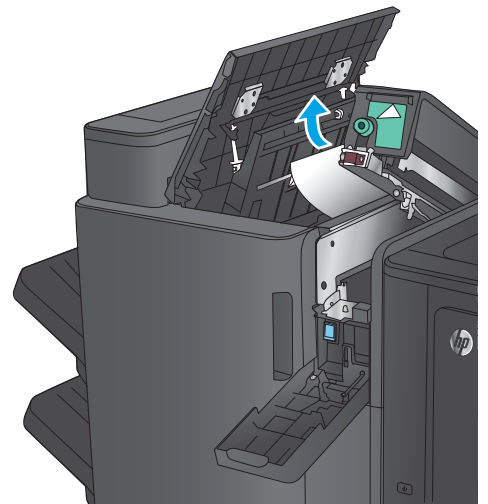

8. **Bare modeller med hullemaskin:** Lukk hullemaskinen.

MERK: Kontroller at pilene på hullemaskinen er plassert som vist på illustrasjonen.

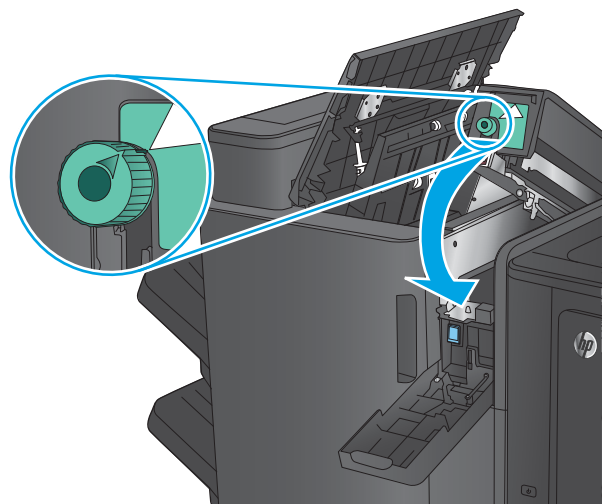

9. **Bare modeller med hullemaskin:** Lukk dekselet til hullemaskinen.

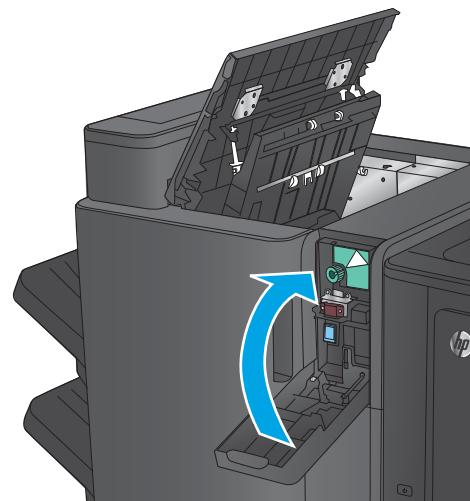

10. Lukk øvre venstre deksel.

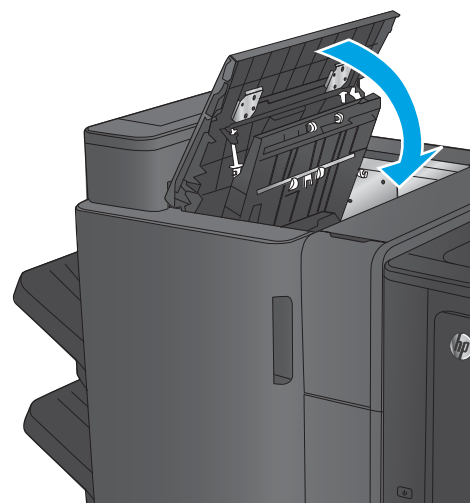

Fjerne stifter som har satt seg fast i stifteenhet 1 i stifte-/stableenheten

1. Løft dekselet for å få tilgang til fastkjørt papir for utsporet, og fjern forsiktig eventuelt fastkjørt papir.

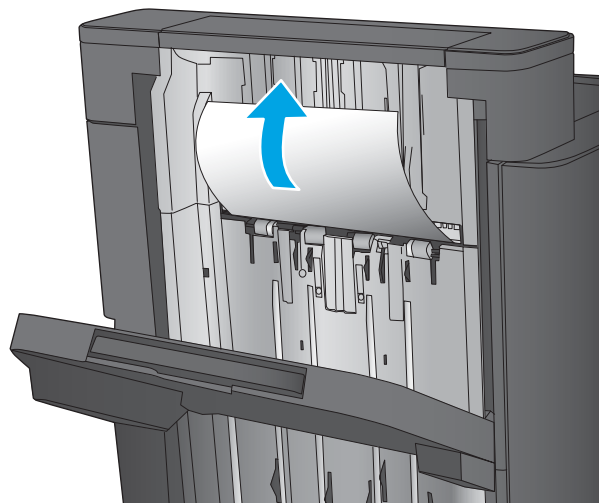

2. Vent i tre sekunder, og åpne deretter venstre frontdeksel.

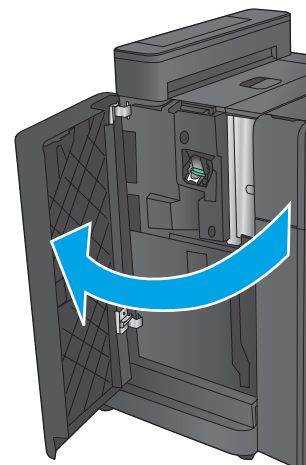

3. Trekk stiftekassetten opp og ut for å fjerne den.

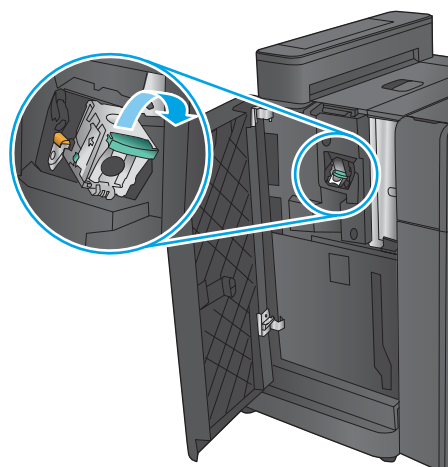

4. Løft metallspaken på forsiden av stiftekassetten.

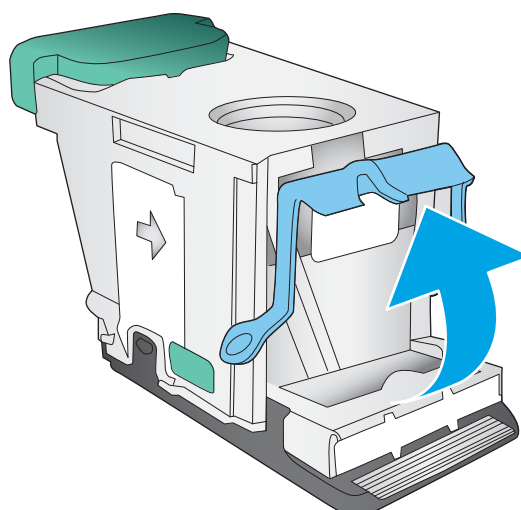

5. Fjern alle fastkjørte stifter fra stiftekassetten.

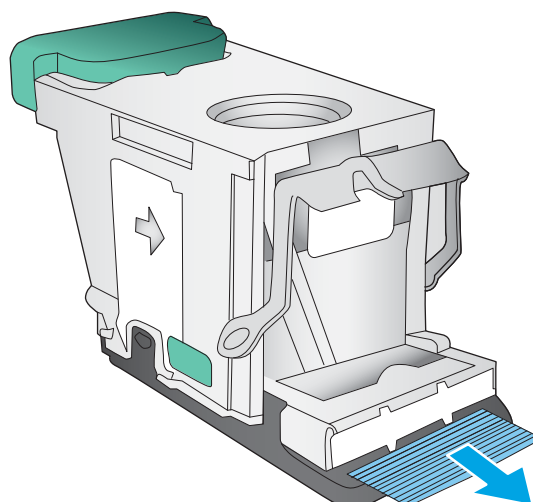

6. Trykk ned metallspaken på forsiden av stiftekassetten.

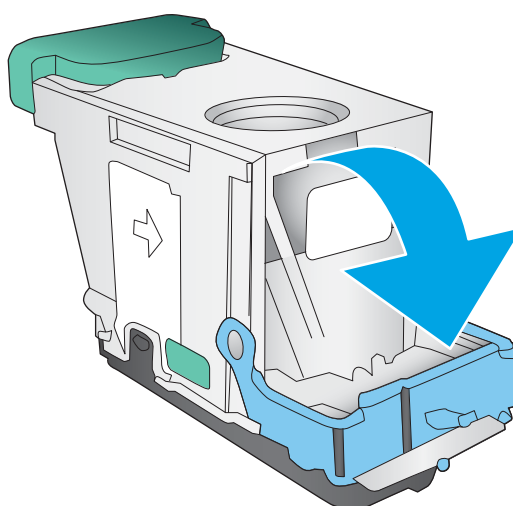

7. Sett inn stiftekassetten. Trykk øverst på stiftekassetten til den klikker på plass.

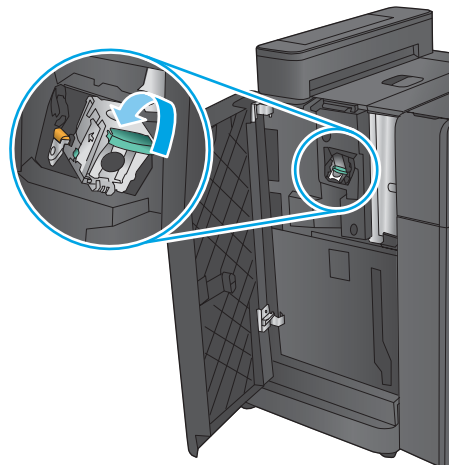

8. Lukk venstre frontdeksel.

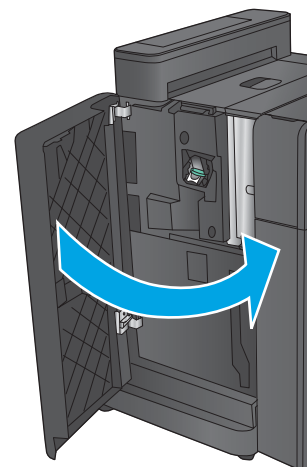

Fjerne fastkjøringer i stifte-/stableenheten (bare modeller med hullemaskin)

1. Åpne øvre venstre deksel.

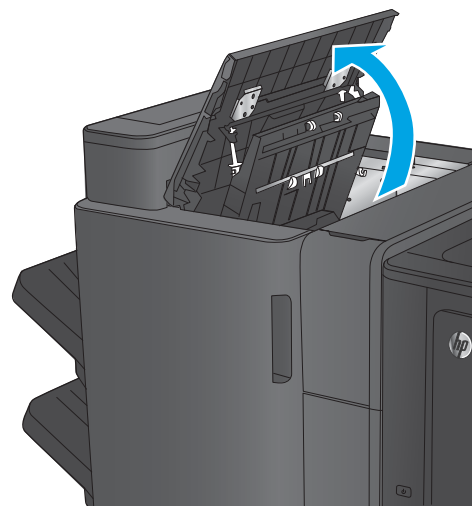

2. Åpne dekselet til hullemaskinen.

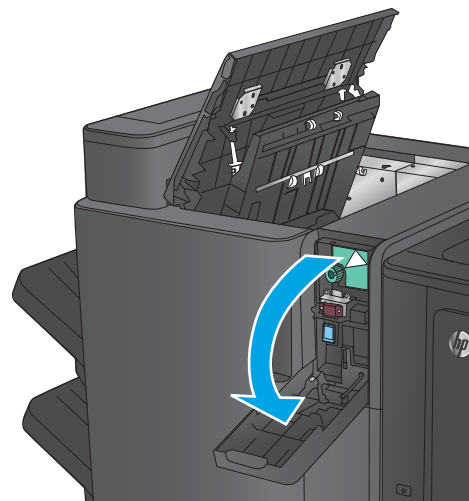

3. Vri bryteren for å justere pilene.

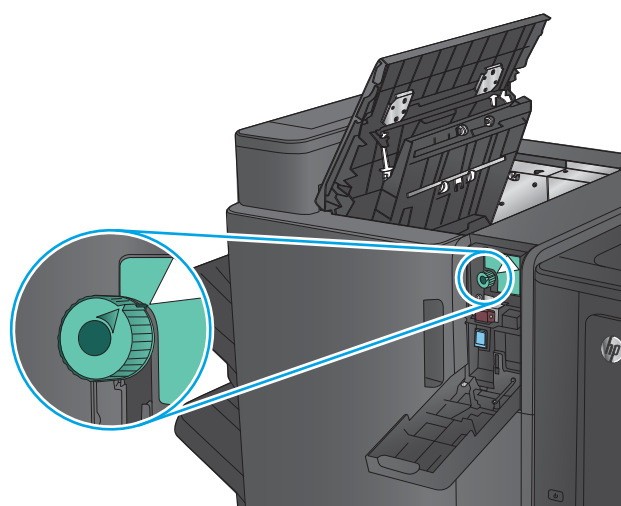

4. Løft hullemaskinen.

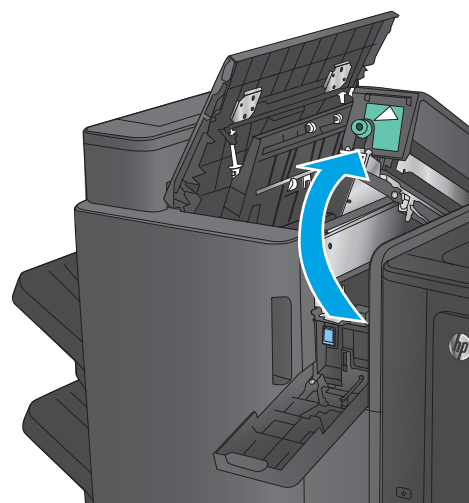

5. Hvis papir er fastkjørt nederst i hullemaskinen, fjerner du det forsiktig.

MERK: Ikke lukk hullemaskinen ennå.

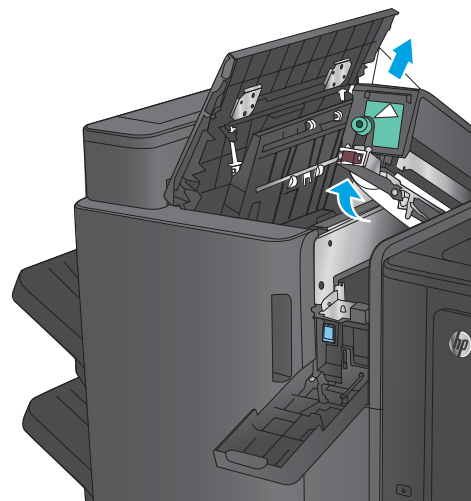

6. Fjern alt papir fra området ved venstre toppdeksel.

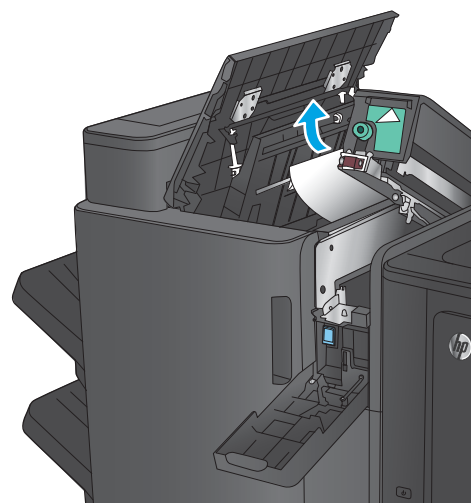

7. Lukk hullemaskinen.

MERK: Kontroller at pilene på hullemaskinen er plassert som vist på illustrasjonen.

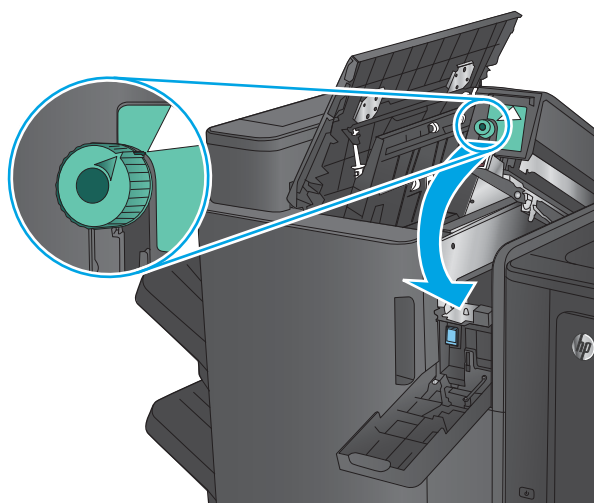

8. Lukk dekselet til hullmaskinen.

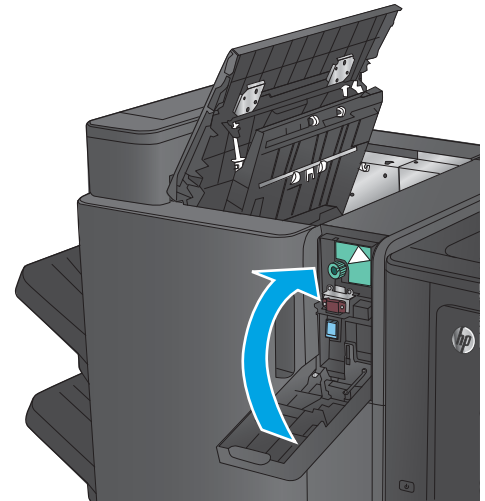

9. Lukk øvre venstre deksel.

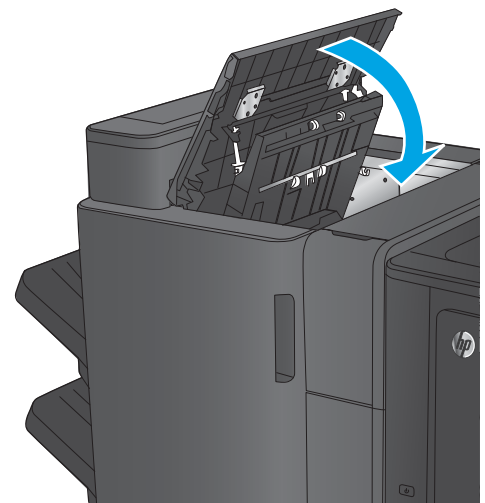

Fjern fastkjørt papir i heftemaskinen eller heftemaskinen med hullemaskin

Fremgangsmåtene for å fjerne fastkjørt papir og fastkjørte stifter i heftemaskinen og heftemaskinen med hullemaskin ligner på hverandre. Bruk følgende fremgangsmåter for å se etter fastkjørt papir på alle tenkelige steder i etterbehandleren. Når det oppstår papirstopp, viser kontrollpanelet en animasjon som bidrar til å løse opp papirstoppen. Bare heftemaskinen med hullemaskin vises i følgende oppgaver. Trinn som bare gjelder modellen med hullemaskin vises tydelig.

- [Fjern fastkjøringer i venstre frontdeksel på heftemaskinen](#)
- [Fjerne fastkjørte stifter i stifteenhet 1 i heftemaskinen](#)
- [Fjern fastkjøringer i venstre frontdeksel på heftemaskinen](#)
- [Fjerne fastkjørte stifter i stifteenhet 2 eller 3 i heftemaskinen](#)

Fjern fastkjøringer i venstre frontdeksel på heftemaskinen

1. Åpne øvre venstre deksel.

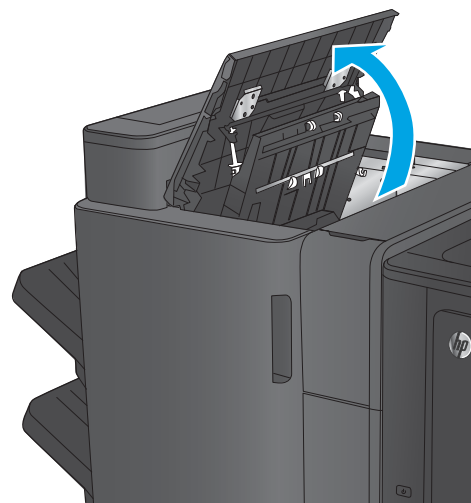

2. **Bare modeller med hullemaskin:** Åpne dekselet til hullemaskinen.

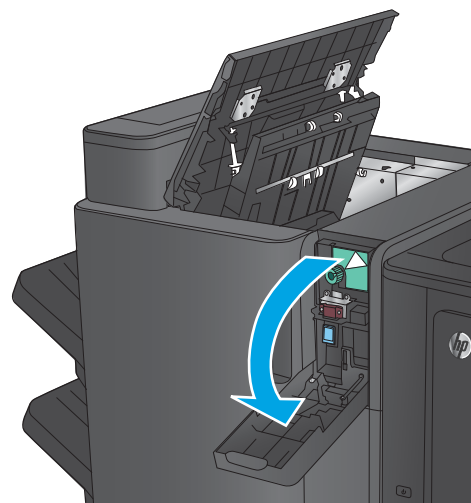

3. **Bare modeller med hullemaskin:** Vri bryteren for å justere pilene.

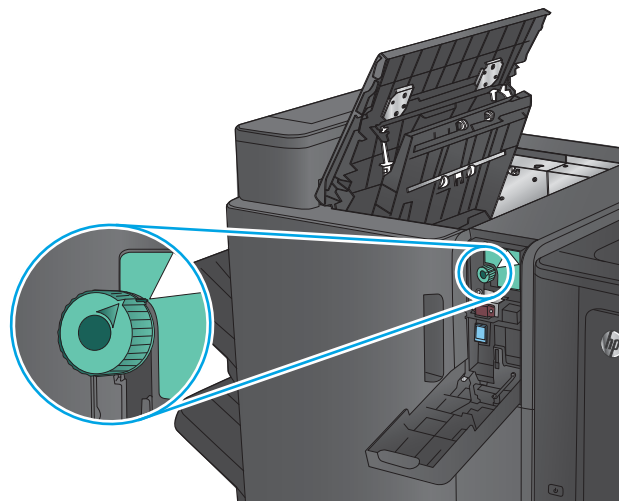

4. **Bare modeller med hullemaskin:** Løft hullemaskinen.

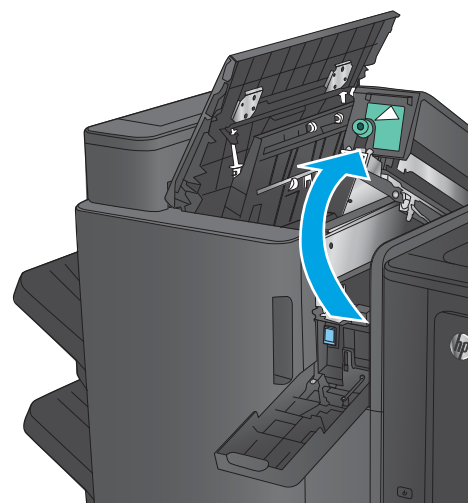

5. **Bare modeller med hullemaskin:** Hvis papir er fastkjørt nederst i hullemaskinen, fjerner du det forsiktig.

MERK: Ikke lukk hullemaskinen ennå.

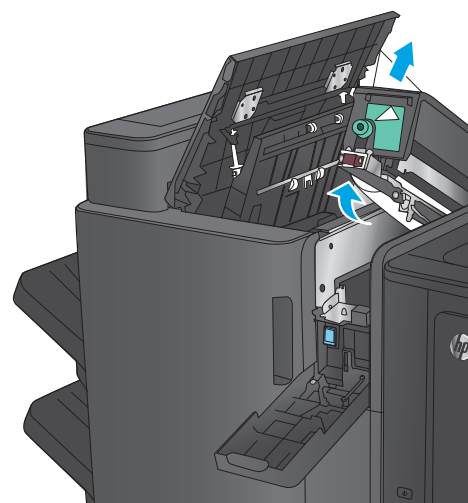

6. Løft dekelet for å få tilgang til fastkjørt papir for utsporet, og fjern forsiktig eventuelt fastkjørt papir.

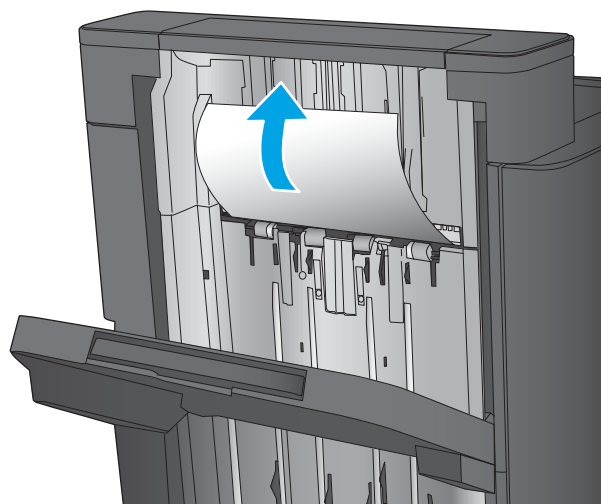

7. Fjern alt papir fra området ved venstre toppdeksel.

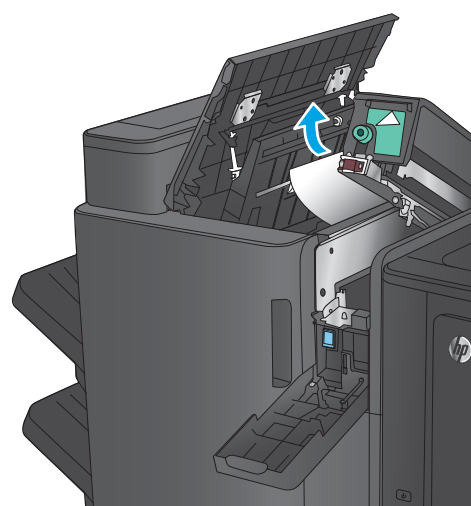

8. **Bare modeller med hullemaskin:** Lukk hullemaskinen.

MERK: Kontroller at pilene på hullemaskinen er plassert som vist på illustrasjonen.

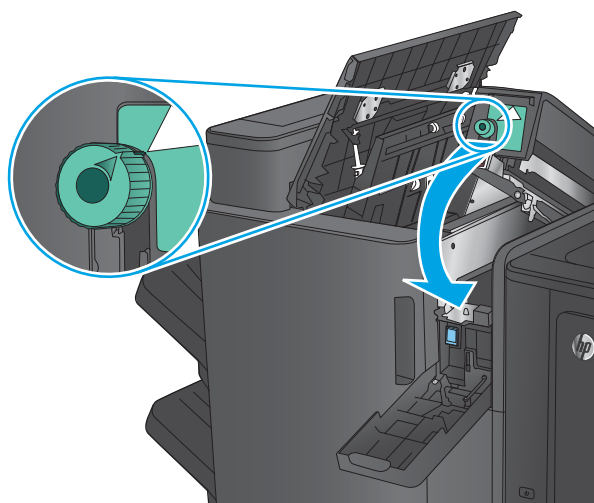

9. **Bare modeller med hullemaskin:** Lukk dekselet til hullemaskinen.

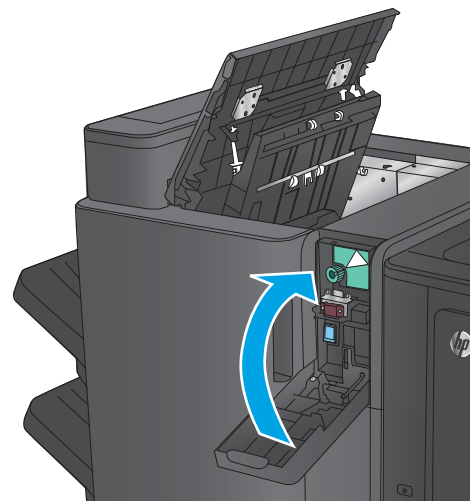

10. Lukk øvre venstre deksel.

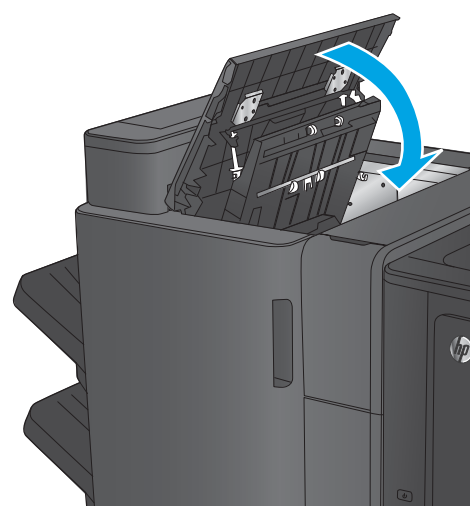

Fjerne fastkjørte stifter i stifteenhet 1 i heftemaskinen

1. Løft dekselet for å få tilgang til fastkjørt papir for utsporet, og fjern forsiktig eventuelt fastkjørt papir.

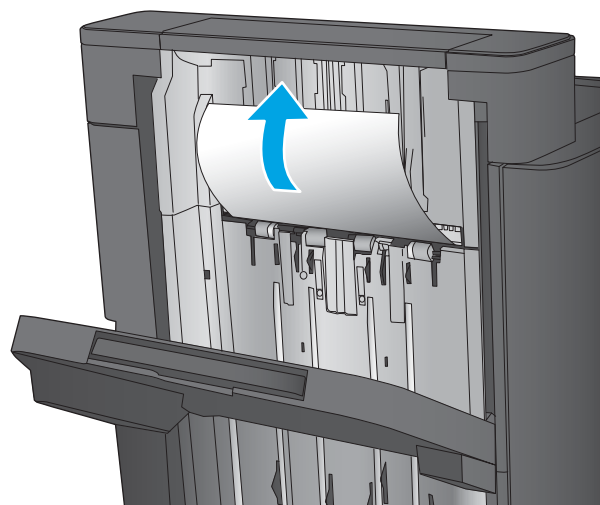

2. Vent i tre sekunder, og åpne deretter venstre frontdeksel.

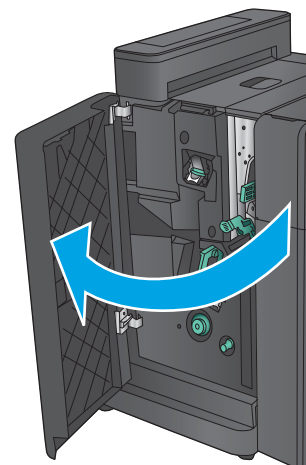

3. Trekk stiftekassetten opp og ut for å fjerne den.

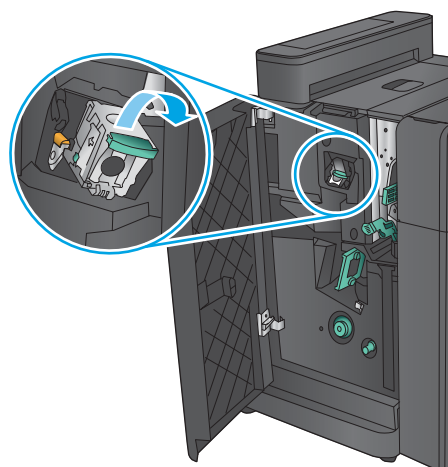

4. Løft metallspaken på forsiden av stiftekassetten.

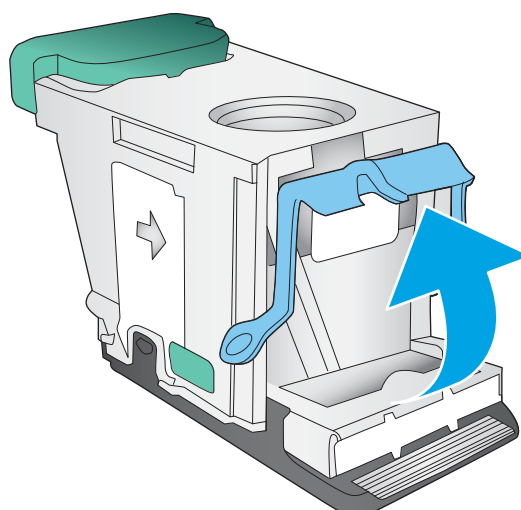

5. Fjern alle fastkjørte stifter fra stiftekassetten.

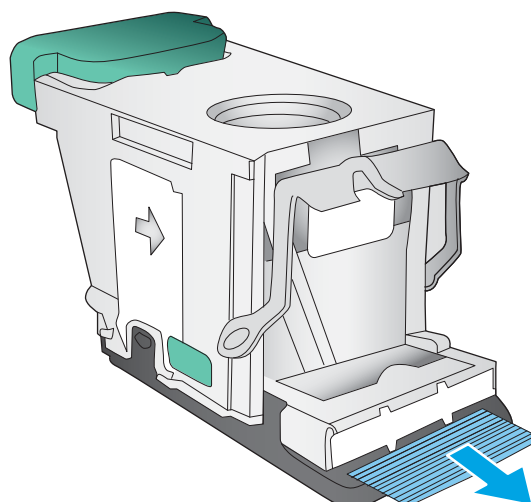

6. Trykk ned metallspaken på forsiden av stiftekassetten.

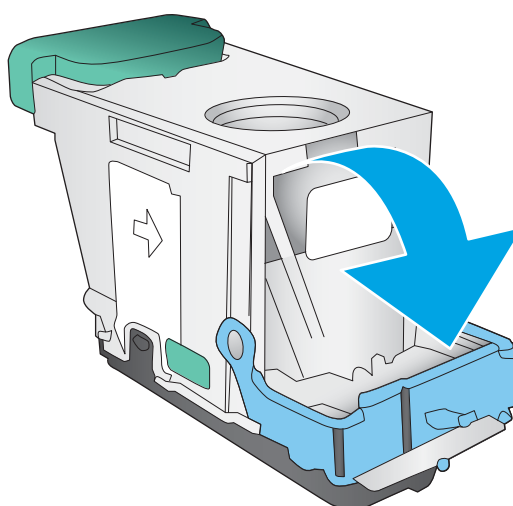

7. Sett inn stiftekassetten. Trykk øverst på stiftekassetten til den klikker på plass.

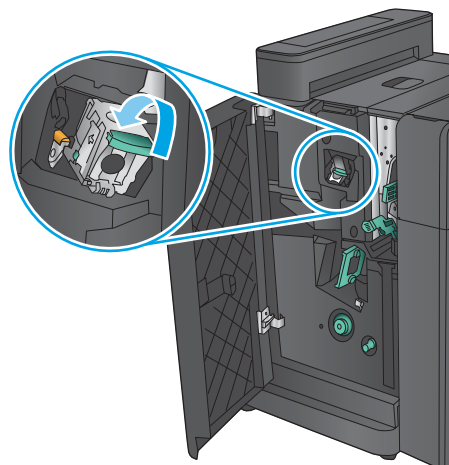

8. Lukk venstre frontdeksel.

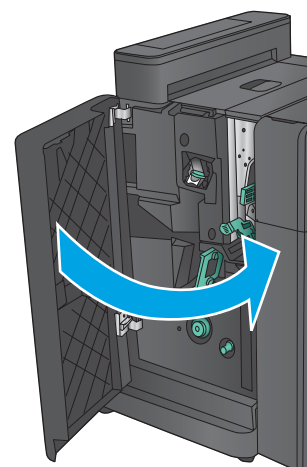

Fjern fastkjøringer i venstre frontdeksel på heftemaskinen

1. Åpne venstre frontdeksel.

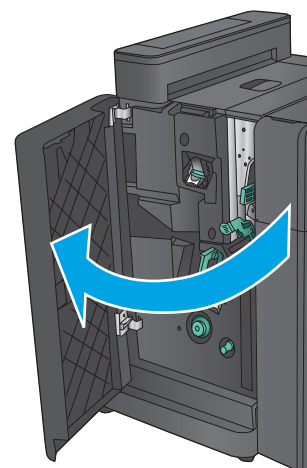

2. **Bare modeller med hullemaskin:** Åpne øvre venstre deksel.

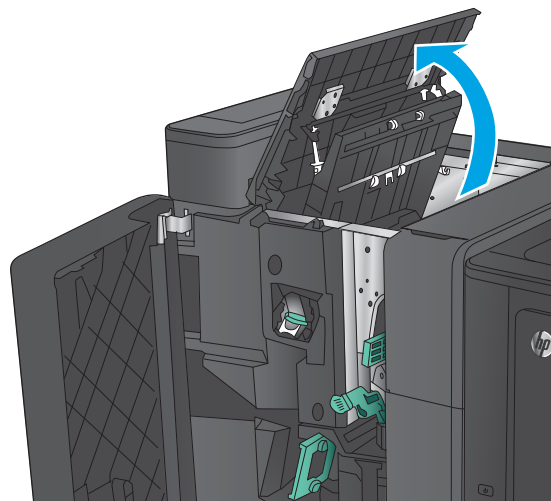

3. **Bare modeller med hullemaskin:** Åpne dekselet til hullemaskinen.

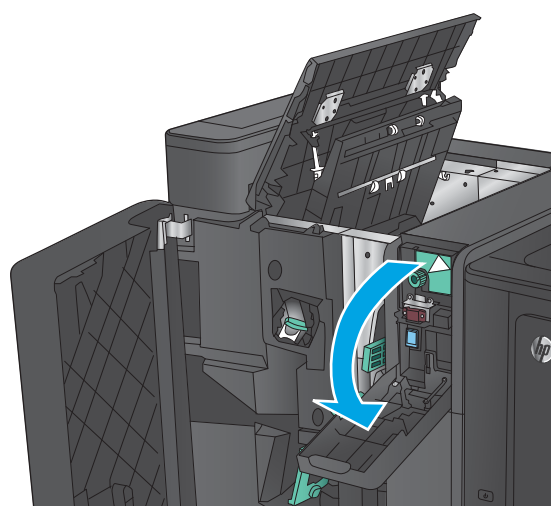

4. **Bare modeller med hullemaskin:** Vri bryteren for å justere pilene.

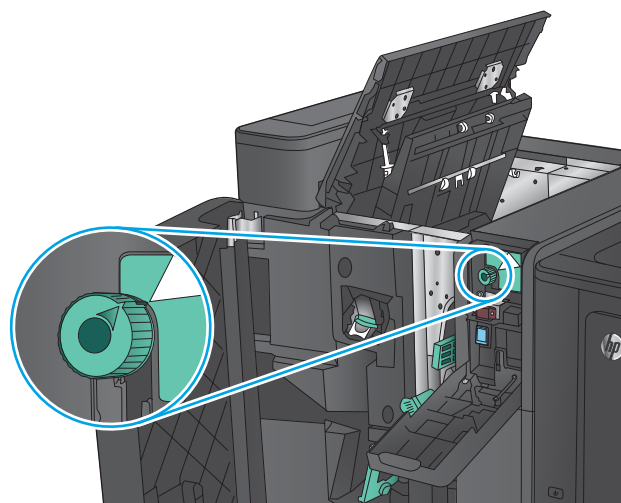

5. **Bare modeller med hullemaskin:** Løft hullemaskinen.

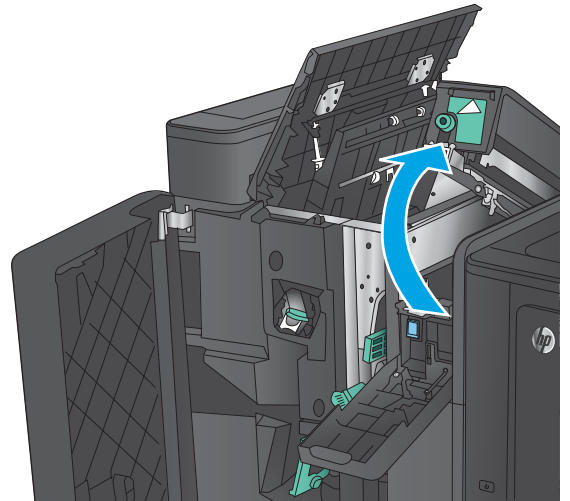

6. **Bare modeller med hullemaskin:** Hvis papir er fastkjørt nederst i hullemaskinen, fjerner du det forsiktig.

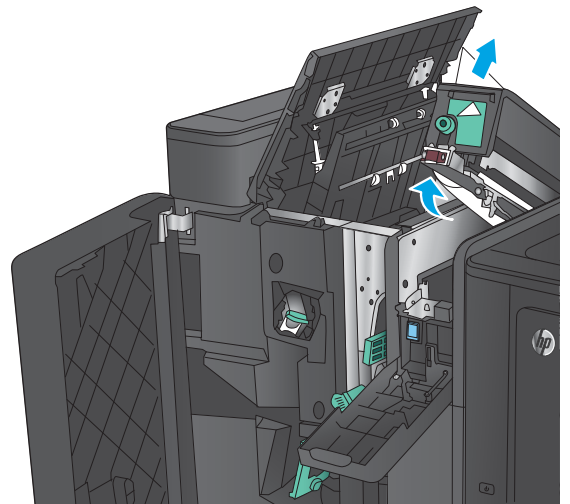

7. **Bare modeller med hullemaskin:** Lukk hullemaskinen.

MERK: Kontroller at pilene på hullemaskinen er plassert som vist på illustrasjonen.

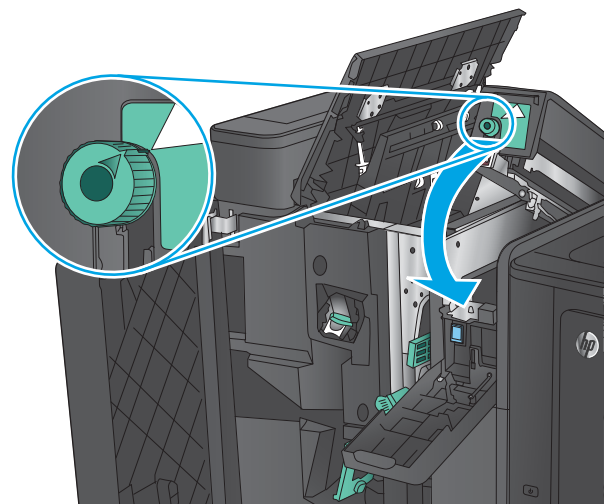

8. **Bare modeller med hullemaskin:** Lukk dekselet til hullemaskinen.

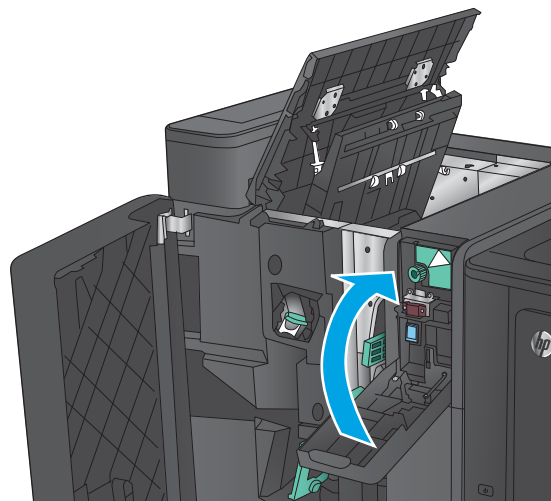

9. **Bare modeller med hullemaskin:** Lukk øvre venstre deksel.

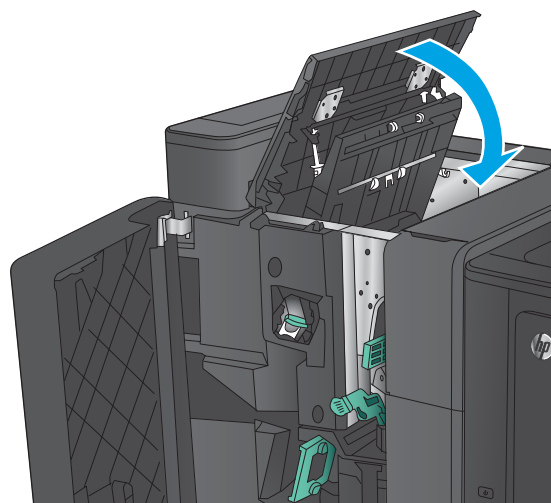

10. Skyv det nedre utløserhåndtaket for fastkjørt papir til høyre, og fjern eventuelt fastkjørt papir. Skyv det nedre utløserhåndtaket for fastkjørt papir til venstre.

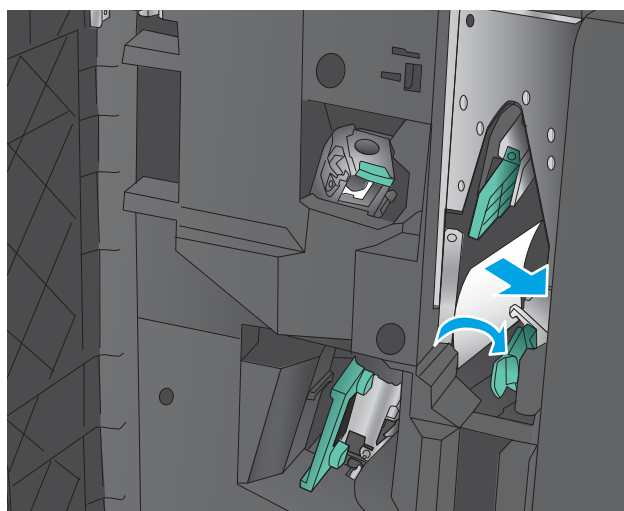

- 11.** Skyv det øvre utløserhåndtaket for fastkjørt papir til høyre, og fjern eventuelt fastkjørt papir. Skyv det øvre utløserhåndtaket for fastkjørt papir til venstre.

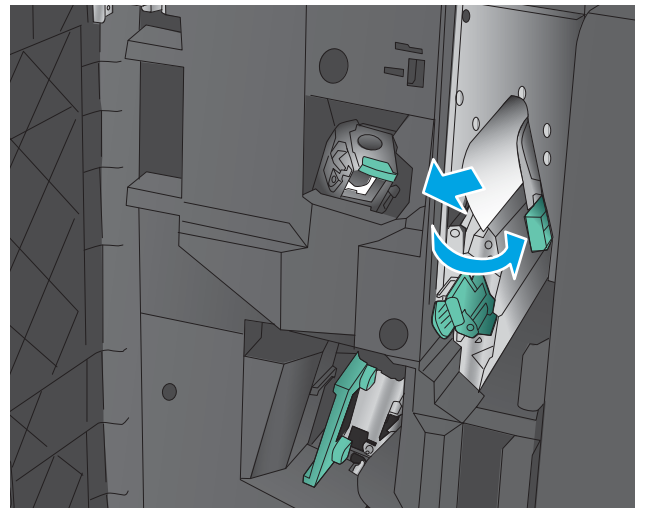

- 12.** Åpne det nedre heftemaskindekselet.

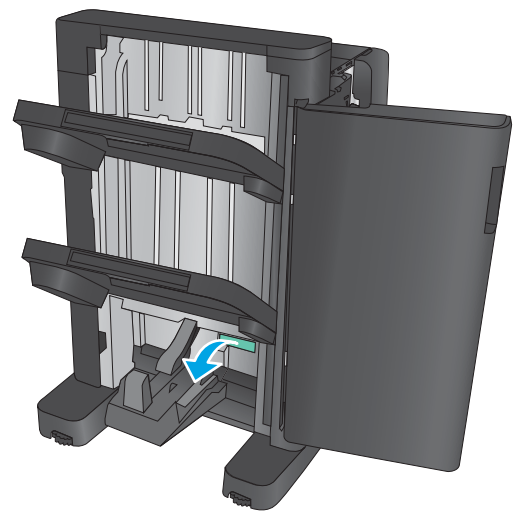

- 13.** Vri den lille utløserbryteren for fastkjørt papir mot klokken.

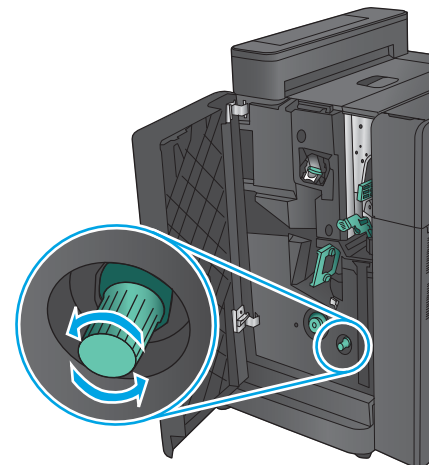

14. Trykk på den store utløserbryteren for fastkjørt papir, og vri den med klokken.

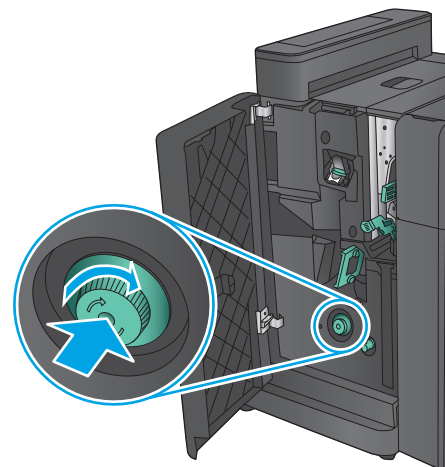

15. Fjern alt papir fra det nedre heftemaskindekselet.

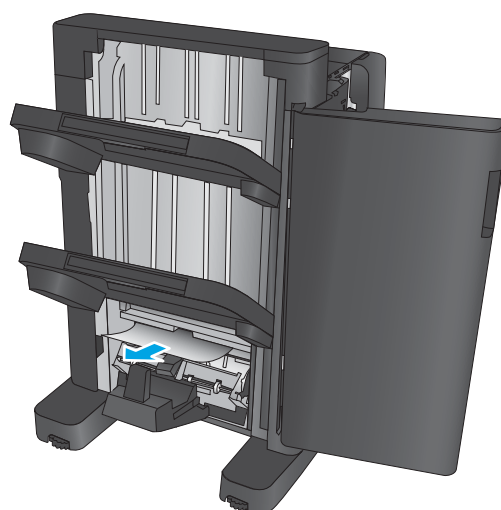

16. Lukk det nedre heftemaskindekselet.

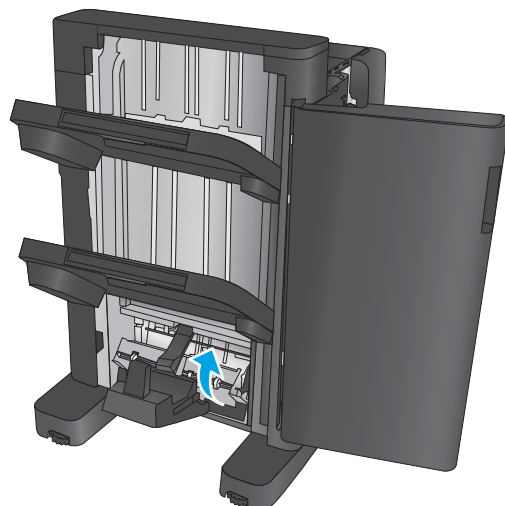

17. Lukk venstre frontdeksel.

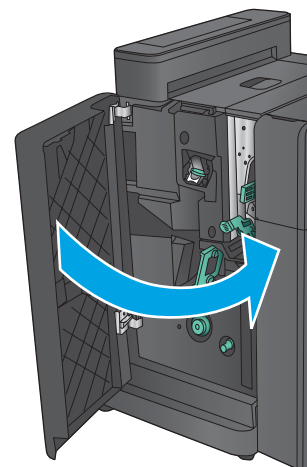

Fjerne fastkjørte stifter i stifteenhet 2 eller 3 i heftemaskinen

1. Åpne venstre frontdeksel.

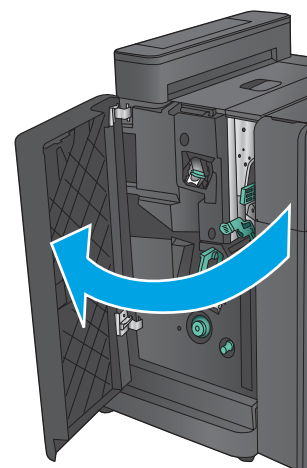

2. Skyv det nedre utløserhåndtaket for fastkjørt papir til høyre, og fjern eventuelt fastkjørt papir. Skyv det nedre utløserhåndtaket for fastkjørt papir til venstre.

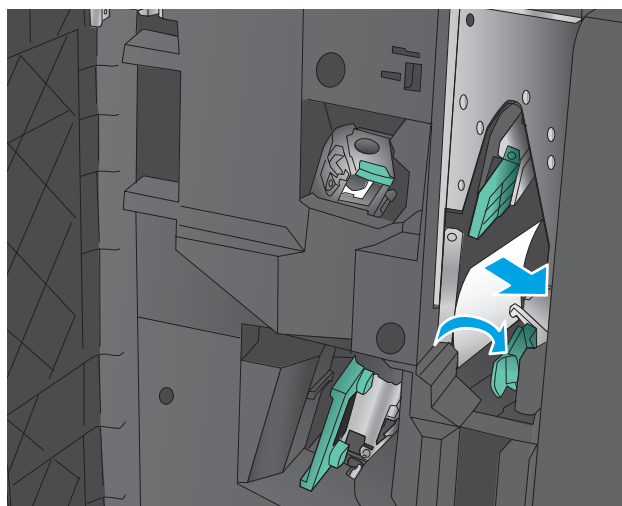

3. Ta tak i det grønne håndtaket, og dra stifteevognen ut.

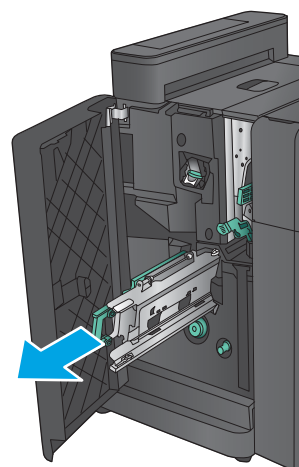

4. Trekk det grønne håndtaket på stifteenheten mot deg, og roter det oppover. Trykk inn håndtaket for å låse det i åpen stilling.

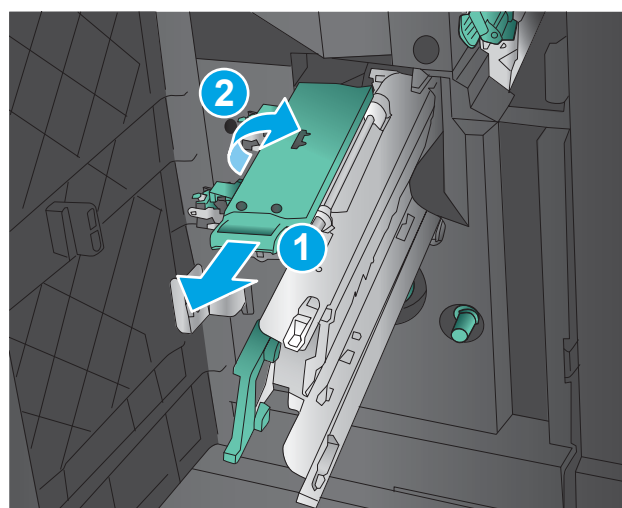

5. Ta tak i kantene til hver stiftekassett, og dra hardt opp for å fjerne stiftekassetten fra stiftekassettenheten.

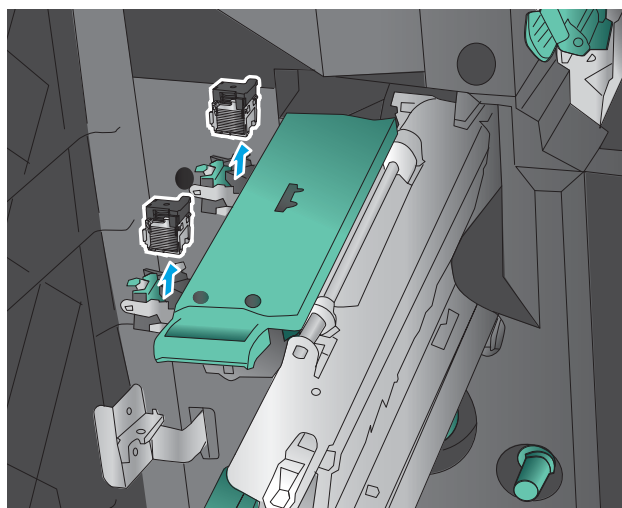

6. Trykk ned på utløseren for fjerning av fastkjørt papir på baksiden av ryggstiftekassetten, trykk opp på platen på forsiden av kassetten, og fjern eventuelt fastkjørte stifter.

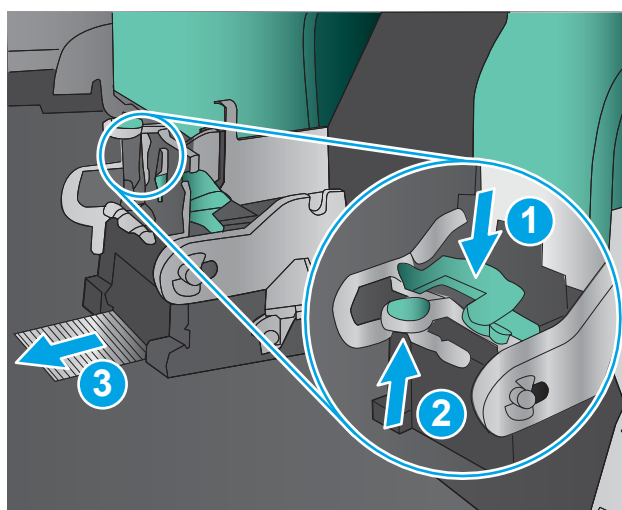

7. Trykk ned på forsiden av ryggstiftekassetten for å lukke den.

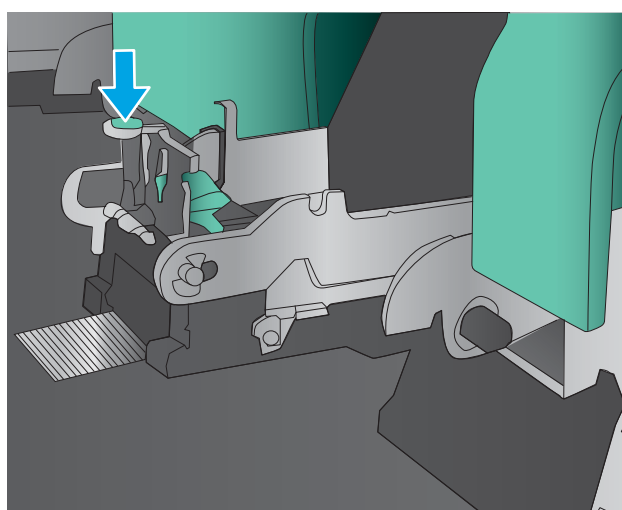

8. Sett i stiftekassetten.

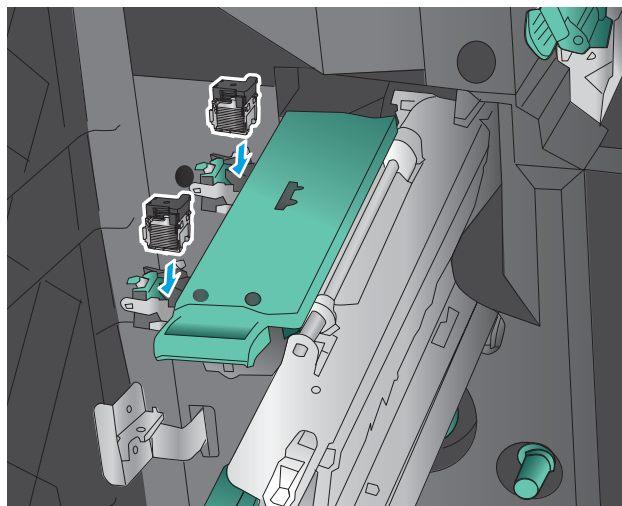

9. Dra håndtaket på stiftekassettenheten mot deg, og roter den ned til den opprinnelige posisjonen. Lås den på plass ved å trykke inn håndtaket.

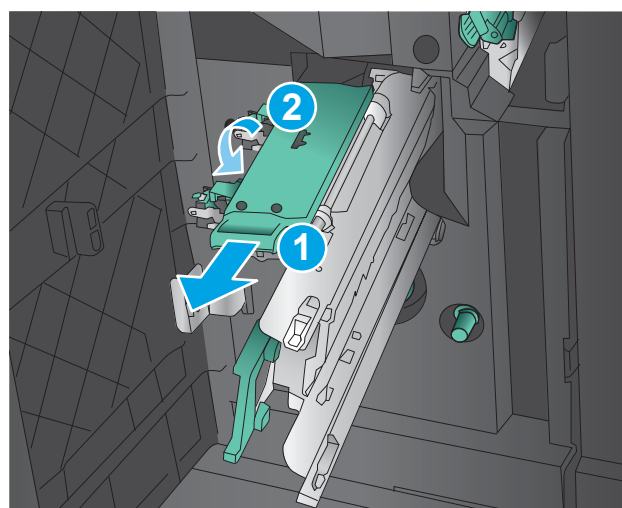

10. Skyv ryggstiftevognen inn.

MERK: Hvis ryggstiftevognen ikke glir lett inn i etterbehandlingsenheten, er ikke stifteenheten ordentlig lukket. Trekk ryggstiftevognen ut av etterbehandleren, og sett inn stifteenheten på nytt.

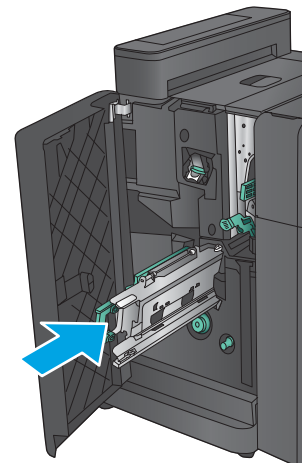

11. Lukk venstre frontdeksel.

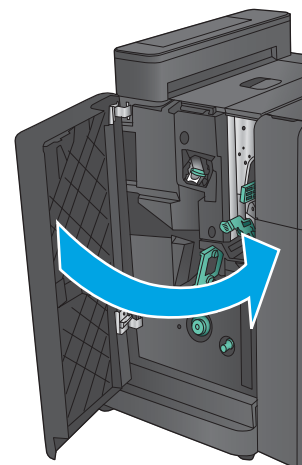

Forbedre utskriftskvaliteten

Hvis produktet har problemer med utskriftskvaliteten, kan du prøve følgende løsninger i den rekkefølgen de presenteres, for å løse problemet.

Hvis produktet har problemer med kvaliteten på skanning, faksing eller kopiering, kan du prøve følgende løsninger og se Forbedre skannekvaliteten, Forbedre fakskvaliteten eller Forbedre kopieringskvaliteten for å flere løsninger.

- [Skrive ut fra et annet program](#)
- [Kontroller papirtypeinnstillingen for utskriftsjobben](#)
- [Kontroller tonerkassettstatusen](#)
- [Kalibrere produktet til å justere fargene](#)
- [Skrive ut et renseark](#)
- [Inspisere bildetrommelen](#)
- [Kontrollere papiret og utskriftsmiljøet](#)
- [Kontrollere andre innstillinger for utskriftsjobber](#)
- [Prøve en annen skriverdriver](#)
- [Angi individuell skufftilpasning](#)

Skrive ut fra et annet program

Prøv å skrive ut fra et annet brukerprogram. Hvis siden skrives ut riktig, ligger årsaken til problemet i programmet du skrev ut fra.

Kontroller papirtypeinnstillingen for utskriftsjobben

Kontroller papirtypeinnstillingene når du skriver ut fra et program og de utskrevne sidene har tonersøl, uklart eller mørkt trykk, krøllet papir, spredte tonerflekker, løs toner eller små områder med manglende toner.

Kontrollere papirtypeinnstillingen (Windows)

1. Velg alternativet **Skriv ut** ved hjelp av programmet.
2. Velg produktet og klikk på **Egenskaper** eller **Innstillinger**.
3. Klikk på kategorien **Papir/kvalitet**.
4. I nedtrekkslisten **Papirtype** klikker du på **Mer...**
5. Utvid listen med alternativene for **Type er:** alternativer.
6. Utvid kategorien med papirtyper som best beskriver papiret.
7. Velg alternativet for papirtypen du bruker, og klikk på **OK**.
8. Klikk på **OK** for å lukke dialogboksen **Dokumentegenskaper**. I dialogboksen **Skriv ut** klikker du på **OK** for å skrive ut jobben.

Kontrollere papirtypeinnstillingen (Mac OS X)

1. Klikk på **Fil**-menyen og deretter på **Skriv ut**.
2. På **Skriver**-menyen velger du produktet.
3. Skriverdriveren viser menyen **Kopier og sider** som standard. Åpne nedtrekkslisten, og klikk deretter på menyen **Etterbehandling**.
4. Velg en type fra nedtrekkslisten **Papirtype**.
5. Klikk på **Skriv ut**.

Kontroller tonerkassettstatusen

Følg denne fremgangsmåten for å kontrollere beregnet gjenværende levetid for tonerkassetten, og hvis aktuelt, statusen for andre utskiftbare deler.

Trinn 1: Skrive ut statussiden for rekvisita

1. Fra startskjermbildet på produktets kontrollpanel blar du til og berører **Rekvisita**-knappen.
2. Statusen for alle rekvisitaelementer vises på skjermen.
3. Hvis du vil skrive ut eller vise en rapport over statusen til alle rekvisitaelementene, inkludert delenummeret for bestilling av originale HP-rekvisita, velger du **Behandle rekvisita**-knappen. Trykk på knappen **Rekvisitastatus**, og trykk deretter enten på **Skriv ut** eller **Vis**.

Trinn 2: Kontroller rekvisitastatusen

1. Se statusrapporten for rekvisita for å kontrollere beregnet gjenværende levetid i prosent for tonerkassetten, og hvis aktuelt, statusen for andre utskiftbare deler.

Det kan oppstå problemer med utskriftskvaliteten hvis du bruker en tonerkassett som nærmer seg slutten av den beregnede levetiden. Rekvisitastatussiden viser når det er svært lite igjen i en rekvisitaenhet. Når den laveste terskelverdien er nådd for en HP-rekvisitaenhet, opphører HPs beskyttelsesgaranti Premium Protection for enheten.

Tonerkassetten må ikke byttes nå med mindre utskriftskvaliteten ikke lenger er tilfredsstillende. Du bør ha en ny tonerkassett klar, slik at du kan skifte kassetten når utskriftskvaliteten ikke lenger er tilfredsstillende.

Hvis du fastslår at du må bytte en tonerkassett eller en annen utskiftbar del, viser rekvisitastatussiden en liste over originale HP-denumre.

2. Kontroller om du bruker en original HP-kassett.

En original HP-tonerkassett har ordene HP, eller HP-logoen. Hvis du vil ha mer informasjon om identifisering av HP-rekvisita, kan du gå til www.hp.com/go/learnaboutsupplies.

Kalibrer produktet til å justere fargene

Kalibrering er en produktfunksjon som optimaliserer utskriftskvaliteten.

Følg denne fremgangsmåten for å løse problemer med utskriftskvaliteten, som feil farge, fargede skygger, uklare bilder eller andre problemer med utskriftskvaliteten.

1. Bla deg frem til og trykk på knappen [Vedlikehold av enhet](#) fra startskjermbildet på produktets kontrollpanel.

2. Åpne følgende menyer:

- [Kalibrering/rensing](#)
- [Fullstendig kalibrering](#)

3. Trykk på knappen [Start](#) for å starte kalibreringsprosessen.

Meldingen **Kalibrerer** vises på produktets kontrollpanel. Kalibreringsprosessen tar noen minutter. Ikke slå av produktet før kalibreringsprosessen er avsluttet.

4. Vent mens produktet kalibreres, og prøv deretter å skrive ut igjen.

Skrive ut et renseark

I løpet av utskriftsprosessen kan papir, toner og støvpartikler samle seg inni produktet og føre til problemer med utskriftskvaliteten, for eksempel tonersøl, flekker, streker, linjer eller gjentakende merker.

Følg denne fremgangsmåten for å rengjøre produktets papirbane.

1. Bla deg frem til og trykk på knappen [Vedlikehold av enhet](#) fra startskjermbildet på produktets kontrollpanel.

2. Trykk på [Kalibrering/rensing](#), deretter [Renseark](#), og til slutt [Skriv ut](#) for å skrive ut siden.

Meldingen **Rengjør** vises på produktets kontrollpanel. Rengjøringen tar noen minutter. Ikke slå av produktet før rengjøringen er avsluttet. Når prosessen er ferdig, kan du kaste siden som ble skrevet ut.

Inspisere bildetrommelen

Følg denne fremgangsmåten for å inspisere hver bildetrommel.

1. Ta bildetrommelen ut av produktet.
2. Kontroller om minnebrikken er skadet.
3. Undersøk overflaten på den grønne bildetrommelen.

 **FORSIKTIG:** Ikke ta på bildetrommelen. Fingeravtrykk på bildetrommelen kan gi problemer med utskriftskvaliteten.

4. Bytt bildetrommelen hvis det er riper, fingermerker eller andre skader på bildetrommelen.

5. Sett bildetrommelen på plass igjen, og skriv ut noen sider for å se om problemet er løst.

Kontrollere papiret og utskriftsmiljøet

Trinn 1: Bruke papir som oppfyller HPs spesifikasjoner

Noen problemer med utskriftskvaliteten skyldes bruk av papir som ikke oppfyller HPs spesifikasjoner.

- Bruk alltid papir av en type og vekt som støttes av dette produktet.
- Bruk papir av god kvalitet uten kutt, hakk, rifter, flekker, løse partikler, støv, skrukker, porer, stifter eller bøyde eller brettede kanter.

- Bruk papir som ikke allerede er brukt til utskrift.
- Bruk papir som ikke inneholder metallisk materiale, for eksempel glitter.
- Bruk papir som er beregnet på laserskrivere. Ikke bruk papir som er beregnet bare på blekkskrivere.
- Ikke bruk for grovt papir. Glattere papir gir generelt bedre utskriftskvalitet.

Trinn 2: Kontrollere miljøet

Miljøet kan ha en direkte påvirkning på utskriftskvaliteten, og er en vanlig årsak til problemer med utskriftskvaliteten eller papirmating. Prøv følgende løsninger:

- Flytt produktet vekk fra plasseringer der det er trekk, for eksempel åpne vinduer eller dører eller ventiler.
- Sørg for at produktet ikke utsettes for temperaturer eller nivåer av luftfuktighet som ligger utenfor produktets spesifikasjoner.
- Ikke plasser produktet på et innelukket område, for eksempel inne i et skap.
- Plasser produktet på et stødig, flatt underlag.
- Fjern alt som blokkerer for luftventilene på produktet. Produktet trenger god luftflyt på alle sider, inkludert toppen.
- Beskytt produktet mot luftpartikler, støv, damp, fett eller andre elementer som kan etterlate rester inne i produktet.

Kontrollere andre innstillinger for utskriftsjobber

Når du skriver ut fra et program, følger du denne fremgangsmåten for å prøve å løse problemet ved å justere andre skriverdriverinnstillinger.

Justere fargeinnstillinger (Windows)

Følg denne fremgangsmåten hvis fargene på den utskrevne siden ikke samsvarer med fargene på dataskjermen, eller hvis fargene på den utskrevne siden ikke er tilfredsstillende.

Endre fargetema

1. Velg alternativet **Skriv ut** ved hjelp av programmet.
2. Velg produktet og klikk på **Egenskaper** eller **Innstillinger**.
3. Klikk kategorien **Farge**.
4. Klikk i avmerkingsboksen **HP EasyColor** for å fjerne merkingen.
5. Velg et fargetema fra nedtrekkslisten **Fargetemaer**.
 - **Standard (sRGB)**: Dette temaet gjør at produktet skriver ut RGB-data i råenhetsmodus. Administrer fargene fra programmet eller operativsystemet for å få en riktig fargegjengivelse når du bruker dette temaet.
 - **Skarp (sRGB)**: Produktet øker fargemetningen i mellomtonene. Bruk dette temaet til å skrive ut forretningsgrafikk.

- **Bilde (sRGB):** Produktet tolker RGB-farge som om det ble skrevet ut som et fotografi ved hjelp av et digitalt minilaboratorium. Produktet gjengir dypere og mer mettede farger på en annen måte enn med temaet Standard (sRGB). Bruk dette temaet til å skrive ut fotografier.
 - **Foto (Adobe RGB 1998):** Bruk dette temaet til å skrive ut digitale fotografier som bruker Adobe RGB-fargerom i stedet for sRGB. Deaktiver fargebehandlingen i programmet når du bruker dette temaet.
 - **None (Ingen):** Ikke noe fargetema er i bruk.
 - **Egendefinert profil:** Velg dette alternativet hvis du vil bruke en egendefinert profil for inndata, slik at du kan få god kontroll over fargeutskriften, for eksempel hvis du vil emulere et bestemt HP Color LaserJet-produkt. Last ned egendefinerte profiler på www.hp.com.
6. Klikk på **OK** for å lukke dialogboksen **Dokumentegenskaper**. I dialogboksen **Skriv ut** klikker du på **OK** for å skrive ut jobben.

Endre fargealternativer

1. Velg alternativet **Skriv ut** ved hjelp av programmet.
 2. Velg produktet og klikk på **Egenskaper** eller **Innstillinger**.
 3. Klikk kategorien **Farge**.
 4. Klikk i avmerkingsboksen **HP EasyColor** for å fjerne merkingen.
 5. Klikk på innstillingen **Automatisk** eller **Manuell**.
 - Innstillingen **Automatisk**: Denne innstillingen passer til de fleste fargeutskrifter.
 - Innstillingen **Manuell**: Velg denne innstillingen for å justere fargeinnstillingene uavhengig av andre innstillinger. Klikk på knappen **Innstillinger** for å åpne vinduet for manuell fargejustering.
-
-  **MERK:** Hvis du endrer fargeinnstillingene manuelt, kan det påvirke utskriftene. HP anbefaler å overlate til eksperter på fargegrafikk å endre disse innstillingene.
-
6. Klikk på alternativet **Skriv ut i gråskala** for å skrive ut et fargedokument i svart og gråtoner. Bruk dette alternativet til å skrive ut fargedokumenter som skal kopieres eller fakses. Du kan også bruke dette alternativet til å skrive ut kladdeark eller for å redusere bruken av fargetoner.
 7. Klikk på **OK** for å lukke dialogboksen **Dokumentegenskaper**. I dialogboksen **Skriv ut** klikker du på **OK** for å skrive ut jobben.

Prøve en annen skriverdriver

Det kan hende du må bruke en annen skriverdriver hvis du skriver ut fra et program og de utskrevne sidene har uventede linjer i grafikken, tekst som mangler, bilder som mangler, feil formatering eller skrifter som er byttet ut.

Last ned hvilke som helst fra HPs webområde. For USA kan du gå til www.hp.com/support/colorjflowMFP880. Brukere utenfor USA kan gå til www.hp.com/support. Velg land/region. Klikk på **Last ned drivere og programvare**. Angi navnet på produktet, og velg deretter **Søk**.

HP PCL 6-driver	<ul style="list-style-type: none"> • denne driveren følger med som standarddriver på produkt-CDen og installeres automatisk med mindre du velger en annen driver • anbefales for alle Windows-miljøer • gir den generelt beste hastigheten, utskriftskvaliteten og produktfunksjonsstøtten for de fleste brukere • utviklet for å fungere sammen med Windows Graphic Device Interface (GDI) for best hastighet i Windows-miljøer • er kanskje ikke fullstendig kompatibel med tredjepartsprogrammer eller egendefinerte programmer som er basert på PCL 5
HP UPD PS-driver	<ul style="list-style-type: none"> • anbefales for utskrifter med Adobe®-programvare eller med annen programvare som bruker mye grafikk • gir støtte for utskrifter med PostScript-emuleringsbehov eller støtte for PostScript-flashskrift
HP UPD PCL 5	<ul style="list-style-type: none"> • anbefales for generelle kontorutskrifter i Windows-miljøer • kompatibel med tidligere PCL-versjoner og eldre HP LaserJet-produkter • det beste valget for utskrifter fra tredjepartsprogrammer eller egendefinerte programmer • det beste valget når du opererer i blandede miljøer som krever at produktet angis til PCL 5 (UNIX, Linux, mainframe) • utviklet for bruk i Windows-miljøer i bedrifter for å bruke én driver med flere produktmodeller • foretrekkes ved utskrifter til flere produktmodeller fra en mobil Windows-datamaskin
HP UPD PCL 6	<ul style="list-style-type: none"> • anbefales for utskrift i alle Windows-miljøer • gir den generelt beste hastigheten, utskriftskvaliteten og skriverfunksjonsstøtten for de fleste brukere • utviklet for å fungere sammen med Windows Graphic Device Interface (GDI) for best hastighet i Windows-miljøer • er kanskje ikke fullstendig kompatibel med tredjepartsprogrammer eller egendefinerte programmer som er basert på PCL 5

Angi individuell skufftilpasning

Følg denne enkle fremgangsmåten når tekst eller bilder ikke er sentrert eller plassert riktig på den utskrevne siden når du skriver ut fra bestemte skuffer.

1. Bla deg frem til og trykk på knappen [Administrasjon](#) fra startskjerm bildet på produktets kontrollpanel.
2. Åpne disse menyene:
 - [Generelle innstillinger](#)
 - [Utskriftskvalitet](#)
 - [Bildejustering](#)
3. Velg skuffen som du vil justere.

4. Velg knappen [Skriv ut testside](#), og følg instruksjonene på de utskrevne sidene.
5. Velg knappen [Skriv ut testside](#) for å bekrefte resultatene, og foreta ytterligere justeringer hvis det er nødvendig.
6. Når du er fornøyd med resultatene, velger du [Lagre](#)-knappen for å lagre de nye innstillingene.

Forbedre kopibildekvaliteten

Hvis produktet har problemer med kopieringskvaliteten, kan du prøve følgende løsninger i den rekkefølgen de presenteres, for å løse problemet.

- [Kontroller at det ikke er smuss eller flekker på skannerglasset](#)
- [Kalibrere skanneren](#)
- [Kontrollere papirinnstillingene](#)
- [Kontrollere innstillinger for bildejustering](#)
- [Optimalisere kopikvaliteten for tekst eller bilder](#)
- [Kant til kant-kopiering](#)
- [Rengjøre matervalsene og skilleputen i dokumentmateren](#)

Prøv denne enkle fremgangsmåten først:

- Bruk planskanneren og ikke dokumentmateren.
- Bruk originaler av høy kvalitet.
- Når du bruker dokumentmatereren, legger du originaldokumentet riktig inn i materen, ved hjelp av papirskinnene, for å unngå uklare eller forskjøvede bilder.

Hvis problemet vedvarer, kan du prøve disse løsningene. Hvis de ikke løser problemet, kan du se Forbedre utskriftskvaliteten for å få flere løsninger.

Kontroller at det ikke er smuss eller flekker på skannerglasset

Over tid kan det samle seg opp smuss på skannerglasset og den hvite plastbakgrunnen, og dette kan påvirke ytelsen. Bruk følgende fremgangsmåte for å rengjøre skanneren hvis de utskrevne sidene har streker, uønskede linjer, svarte prikker, dårlig utskriftskvalitet eller uklar tekst

1. Trykk på av/på-knappen for å slå av produktet, og koble strømledningen fra stikkontakten.



2. Åpne skannerlokket.

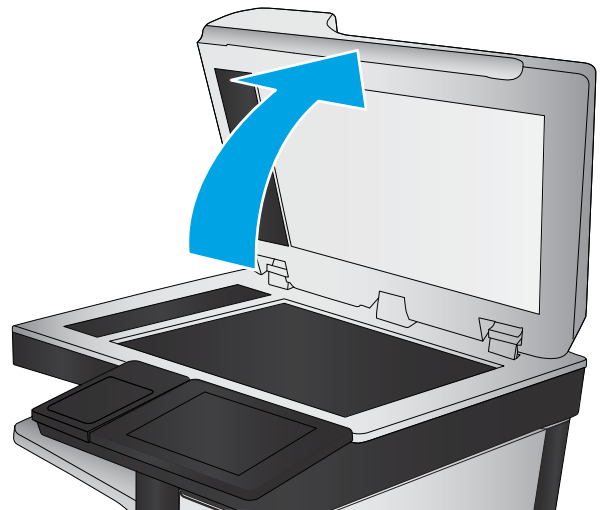

3. Rengjør skannerglasset, skannerstripene for dokumentmateren og den hvite plastbakgrunnen med en myk klut eller svamp som er fuktet med glassrengjøringsmiddel uten slipeeffekt.

FORSIKTIG: Du må ikke bruke skuremidler, aceton, benzen, ammoniakk, etylalkohol eller karbontetraklorid på noen deler av produktet. Produktet kan bli skadet. Du må ikke sprøyte væske direkte på glasset eller platen. Den kan trekke inn og skade produktet.

MERK: Hvis du har problemer med streker på kopier når du bruker dokumentmateren, må du sørge for å rengjøre den lille stripen med glass til venstre på skanneren.

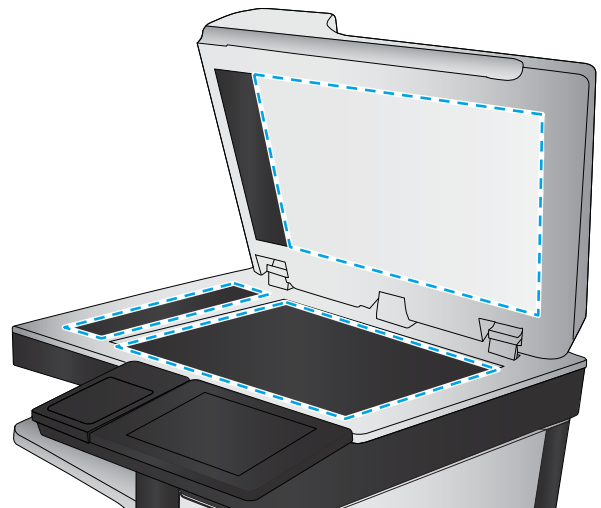

4. Tørk av glasset og de hvite plastdelene med et vaskeskinn eller en cellulosesvamp, slik at det ikke blir skjoldete.
5. Koble strømledningen til en stikkontakt, og trykk deretter på av/på-knappen for å slå på produktet.

Kalibrere skanneren

Hvis bildet som er kopiert, ikke er plassert riktig på siden, følger du denne fremgangsmåten for å kalibrere skanneren.



MERK: Hvis du bruker dokumentmateren, må du justere skinnene i innskuffen, slik at de ligger inntil originaldokumentet.

1. Bla deg frem til og trykk på knappen [Vedlikehold av enhet](#) fra startskjermbildet på produktets kontrollpanel.
2. Åpne følgende menyer:

- [Kalibrering/rensing](#)
 - [Kalibrer skanner](#)
3. Trykk på knappen [Neste](#) for å starte kalibreringsprosessen. Følg instruksjonene på skjermen.
 4. Vent mens produktet kalibreres, og prøv deretter å kopiere på nytt.

Kontrollere papirinnstillingene

Følg denne fremgangsmåten hvis kopierte sider har tonersøl, uklar eller mørk utskrift, krøllete papir, spredte tonerflekker, løs toner eller områder der det mangler toner.

Kontrollere konfigurasjonen av papirstørrelse og -type

1. Bla deg frem til og trykk på knappen [Skuffer](#) fra startskjermbildet på produktets kontrollpanel.
2. Velg linjen for skuffen som du vil konfigurere, og velg deretter [Endre](#)-knappen.
3. Velg papirstørrelsen og papirtypen fra listen over alternativer.
4. Velg [OK](#)-knappen for å lagre valget.

Velge skuffen som skal brukes for kopien

1. Velg [kopieringsknappen](#) på startskjermbildet til produktets kontrollpanel.
2. Velg knappen [Papirvalg](#).
3. Velg skuffen som inneholder papiret du vil bruke, og velg deretter [OK](#)-knappen.



MERK: Disse innstillingene er midlertidige. Når du er ferdig med en jobb, går produktet tilbake til standardinnstillingene.

Kontrollere innstillinger for bildejustering

Juster disse tilleggsinnstillingene for å forbedre kopikvaliteten.

1. Velg [kopieringsknappen](#) på startskjermbildet til produktets kontrollpanel.
2. Velg [Bildejustering](#)-knappen.
3. Juster glidebryterne for å angi nivåer for [mørkhet](#), [kontrast](#), [skarphet](#) og [bakgrunnsrens](#). Velg [OK](#)-knappen.
4. Velg [Start](#)-knappen .



MERK: Disse innstillingene er midlertidige. Når du er ferdig med en jobb, går produktet tilbake til standardinnstillingene.

Optimalisere kopikvaliteten for tekst eller bilder

Optimaliser kopijobben etter typen bilde som kopieres: tekst, grafikk eller bilder.

1. Velg [kopieringsknappen](#) på startskjermbildet til produktets kontrollpanel.
2. Trykk på knappen [Flere alternativer](#), og trykk deretter på knappen [Optimaliser tekst/bilde](#).

3. Velg ett av de forhåndsdefinerte alternativene, eller velg knappen **Juster manuelt** og juster deretter glidebryteren i **Optimer for**-området. Velg **OK**-knappen.
4. Velg Start-knappen .



MERK: Disse innstillingene er midlertidige. Når du er ferdig med en jobb, går produktet tilbake til standardinnstillingene.

Kant til kant-kopiering

Bruk denne funksjonen for å unngå skygger som vises langs kanten av kopiene når originaldokumentet har små marginer.

1. Bla deg frem til og trykk på knappen **Administrasjon** fra startskjermbildet på produktets kontrollpanel.
2. Åpne følgende menyer:
 - **Kopiinnstillinger**
 - **Kant-til-kant**
3. Velg alternativet **Kant til kant-utskrift** hvis originaldokumentet har små marginer.
4. Velg **Lagre**-knappen.
5. Velg Start-knappen .

Rengjøre materalsene og skilleputen i dokumentmateren

Følg denne fremgangsmåten hvis de utskrevne sidene har tonersøl eller forskjøvet utskrift.

1. Løft opp dokumentmaterlåsen.

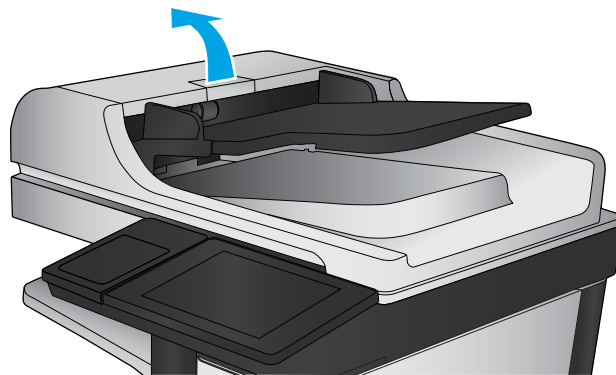

2. Åpne dokumentmaterdekslet.

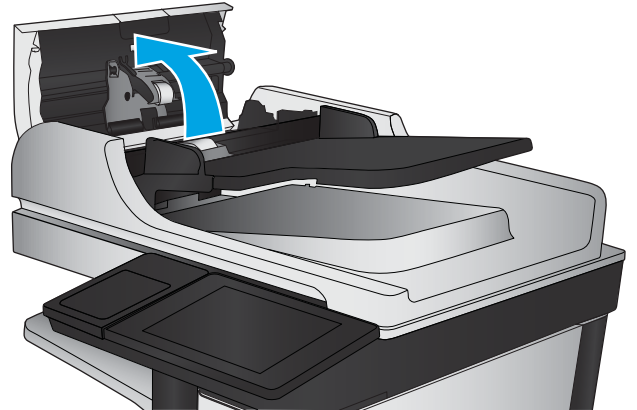

3. Fjern alt synlig lo og støv fra alle matevalsene og skilleputen ved hjelp av trykkluft eller en ren, lofri klut som er fuktet med varmt vann.

MERK: Løft opp valsesettet slik at du kan rengjøre den andre valsen.

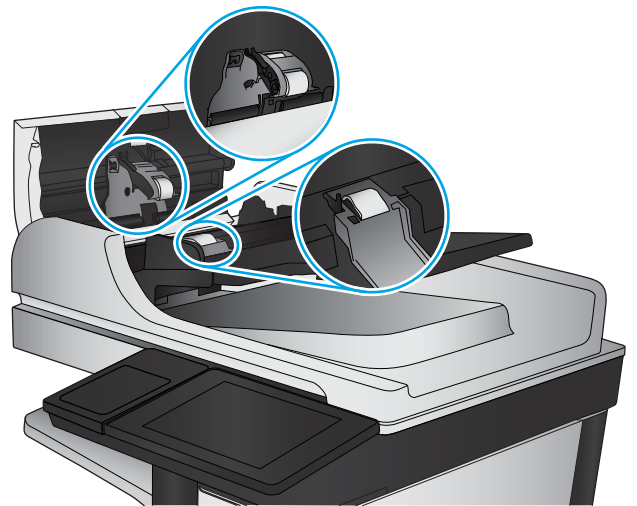

4. Lukk dokumentmaterdekslet.

Hvis problemet vedvarer, kan du kontrollere om skilleputen for dokumentmateren og valsene er skadet eller slitt, og bytte dem ved behov.

Forbedre skannekvaliteten

- [Kontroller at det ikke er smuss eller flekker på skannerglasset](#)
- [Kontrollere skanne-/sendeinnstillinger fra produktets kontrollpanel](#)
- [Rengjøre matervalsene og skilleputen i dokumentmateren](#)

Prøv denne enkle fremgangsmåten først:

- Bruk planskanneren og ikke dokumentmateren.
- Bruk originaler av høy kvalitet.
- Når du bruker dokumentmateren, legger du originaldokumentet riktig inn i materen, ved hjelp av papirskinnene, for å unngå uklare eller forskjøvede bilder.

Hvis problemet vedvarer, kan du prøve disse løsningene. Hvis de ikke løser problemet, kan du se Forbedre utskriftskvaliteten for å få flere løsninger.

Kontroller at det ikke er smuss eller flekker på skannerglasset

Over tid kan det samle seg opp smuss på skannerglasset og den hvite plastbakgrunnen, og dette kan påvirke ytelsen. Bruk følgende fremgangsmåte for å rengjøre skanneren hvis de utskrevne sidene har streker, uønskede linjer, svarte prikker, dårlig utskriftskvalitet eller uklar tekst

1. Trykk på av/på-knappen for å slå av produktet, og koble strømledningen fra stikkontakten.



2. Åpne skannerlokket.

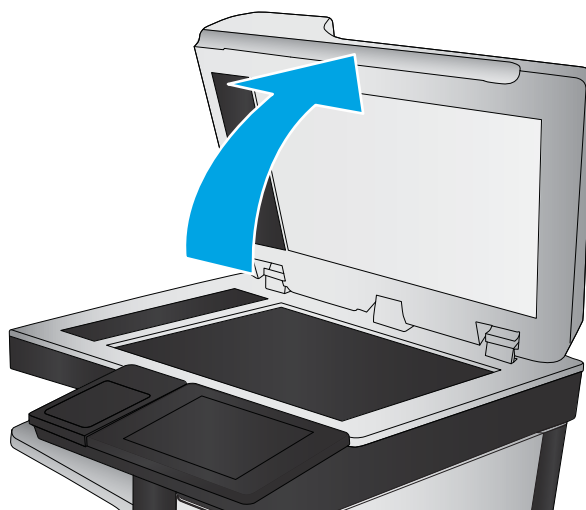

3. Rengjør skannerglasset, skannerstripene for dokumentmateren og den hvite plastbakgrunnen med en myk klut eller svamp som er fuktet med glassrengjøringsmiddel uten slipeeffekt.

FORSIKTIG: Du må ikke bruke skuremidler, aceton, benzen, ammoniakk, etylalkohol eller karbontetraklorid på noen deler av produktet. Produktet kan bli skadet. Du må ikke sprøyte væske direkte på glasset eller platen. Den kan trekke inn og skade produktet.

MERK: Hvis du har problemer med streker på kopier når du bruker dokumentmateren, må du sørge for å rengjøre den lille stripen med glass til venstre på skanneren.

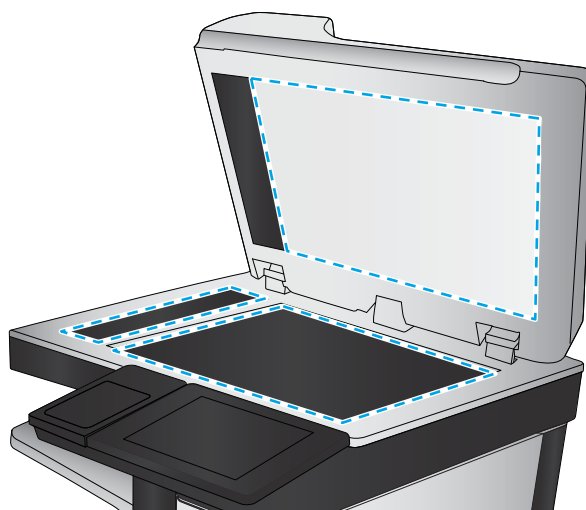

4. Tørk av glasset og de hvite plastdelene med et vaskeskinns eller en cellulosesvamp, slik at det ikke blir skjoldete.
5. Koble strømledningen til en stikkontakt, og trykk deretter på av/på-knappen for å slå på produktet.

Kontrollere skanne-/sendeinnstillinger fra produktets kontrollpanel

Kontrollere skanneinnstillingene på produktet.

Kontrollere oppløsningsinnstillingene

 **MERK:** Hvis du setter oppløsningen til en høy verdi, øker filstørrelsen og skannetiden.

Følg denne fremgangsmåten for å justere oppløsningsinnstillingen:

1. Bla deg frem til og trykk på knappen **Administrasjon** fra startskjermbildet på produktets kontrollpanel.
2. Åpne menyen **Innstillinger for skanning / digital sending**.

3. Velg kategorien med skanne- og sendeinnstillinger som du vil konfigurere.
4. Åpne menyen [Standard jobbalternativer](#).
5. Velg knappen [Oppløsning](#).
6. Velg et av de forhåndsdefinerte alternativene. Velg [Lagre](#)-knappen.
7. Velg Start-knappen .

Kontrollere fargeinnstillingene

Følg denne fremgangsmåten for å justere fargeinnstillingen:

1. Bla deg frem til og trykk på knappen [Administrasjon](#) fra startskjermbildet på produktets kontrollpanel.
2. Åpne menyen [Innstillinger for skanning / digital sending](#).
3. Velg kategorien med skanne- og sendeinnstillinger som du vil konfigurere.
4. Åpne menyen [Standard jobbalternativer](#).
5. Velg [Farge/svart](#)-knappen.
6. Velg et av de forhåndsdefinerte alternativene. Velg [Lagre](#)-knappen.
7. Velg Start-knappen .

Kontrollere innstillinger for bildejustering

Juster disse tilleggsinnstillingene for å forbedre skannekvaliteten.

1. Bla deg frem til og trykk på knappen [Administrasjon](#) fra startskjermbildet på produktets kontrollpanel.
2. Åpne menyen [Innstillinger for skanning / digital sending](#).
3. Velg kategorien med skanne- og sendeinnstillinger som du vil konfigurere.
4. Åpne menyen [Standard jobbalternativer](#).
5. Velg [Bildejustering](#)-knappen.
6. Juster glidebryterne for å angi nivåer for [mørkhet](#), [kontrast](#), [skarphet](#) og [bakgrunnsrens](#). Velg [Lagre](#)-knappen.
7. Velg Start-knappen .



MERK: Disse innstillingene er midlertidige. Når du er ferdig med en jobb, går produktet tilbake til standardinnstillingene.

Optimalisere skannekvaliteten for tekst eller bilder

Optimaliser skannejobben etter typen bilde som skannes: tekst, grafikk eller bilder.

1. Trykk på en av knappene i startskjermbildet på produktets kontrollpanel for å vise funksjonene for skanning og sending:
 - [Lagre i nettverksmappe](#)
 - [Lagre til enhetsminne](#)

- [Lagre til USB](#)
 - [Skann til SharePoint®](#)
2. Trykk på knappen [Flere alternativer](#), og trykk deretter på knappen [Optimaliser tekst/bilde](#).
 3. Velg ett av de forhåndsdefinerte alternativene, eller velg knappen [Juster manuelt](#) og juster deretter glidebryteren i [Optimer for](#)-området. Velg [OK](#)-knappen.
 4. Velg Start-knappen .



MERK: Disse innstillingene er midlertidige. Når du er ferdig med en jobb, går produktet tilbake til standardinnstillingene.

Kontrollere innstillingene for utskriftskvalitet

Denne innstillingen justerer komprimeringsnivået når du lagrer filen. Velg den høyeste innstillingen for å få best mulig kvalitet.

1. Bla deg frem til og trykk på knappen [Administrasjon](#) fra startskjermbildet på produktets kontrollpanel.
2. Åpne menyen [Innstillinger for skanning / digital sending](#).
3. Velg kategorien med skanne- og sendeinnstillinger som du vil konfigurere.
4. Åpne menyen [Standard jobbalternativer](#).
5. Velg knappen [Utskriftskvalitet](#).
6. Velg et av de forhåndsdefinerte alternativene. Velg [Lagre](#)-knappen.
7. Velg Start-knappen .

Rengjøre matervalsene og skilleputen i dokumentmateren

Følg denne fremgangsmåten hvis de utskrevne sidene har tonerflekker eller forskjøvet utskrift.

1. Løft opp dokumentmaterlåsen.

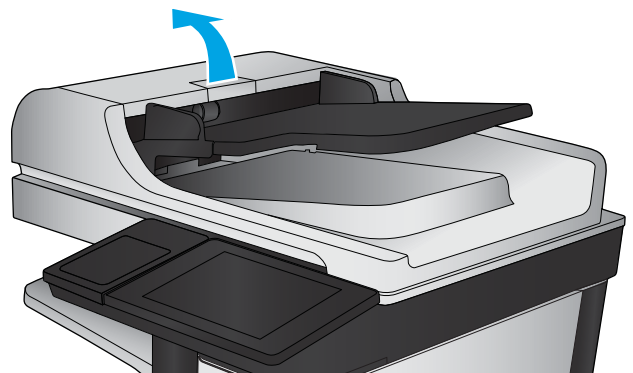

2. Åpne dokumentmaterdekselet.

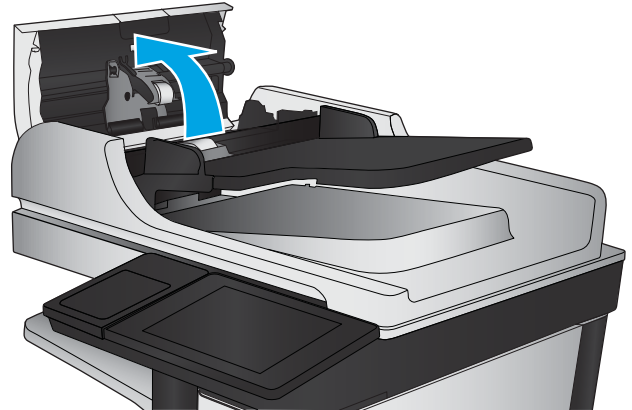

3. Fjern alt synlig lo og støv fra alle matevalsene og skilleputen ved hjelp av trykkluft eller en ren, lofri klut som er fuktet med varmt vann.

MERK: Løft opp valsesettet slik at du kan rengjøre den andre valsen.

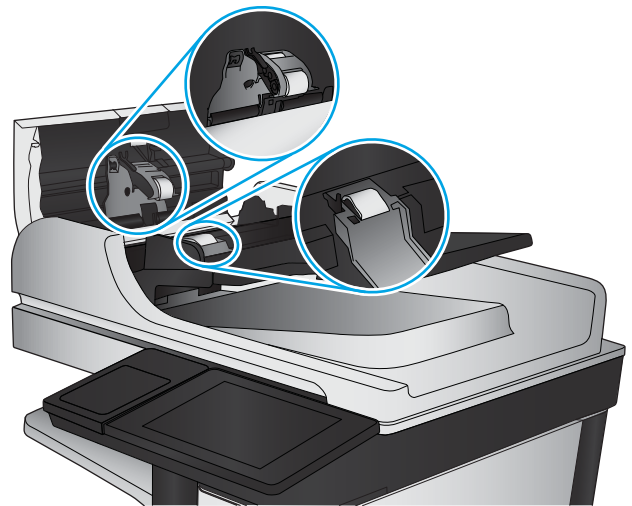

4. Lukk dokumentmaterdekselet.

Hvis problemet vedvarer, kan du kontrollere om skilleputen for dokumentmateren og valsene er skadet eller slitt, og bytte dem ved behov.

Forbedre faksbildekvaliteten

- [Kvalitetsproblemer med sendt faks](#)
- [Kvalitetsproblemer med mottatt faks](#)

Kvalitetsproblemer med sendt faks

Følg denne fremgangsmåten hvis produktet har kvalitetsproblemer med sendte fakser.

Prøv denne enkle fremgangsmåten først:

- Bruk planskanneren og ikke dokumentmateren.
- Bruk originaler av høy kvalitet.
- Når du bruker dokumentmatereren, legger du originaldokumentet riktig inn i materen, ved hjelp av papirskinnene, for å unngå uklare eller forskjøvede bilder.

Hvis problemet vedvarer, kan du prøve disse løsningene. Hvis de ikke løser problemet, kan du se [Forbedre utskriftskvaliteten](#) for å få flere løsninger.

Kontroller at det ikke er smuss eller flekker på skannerglasset

Over tid kan det samle seg opp smuss på skannerglasset og den hvite plastbakgrunnen, og dette kan påvirke ytelsen. Bruk følgende fremgangsmåte for å rengjøre skanneren hvis de utskrevne sidene har streker, uønskede linjer, svarte prikker, dårlig utskriftskvalitet eller uklar tekst

1. Trykk på av/på-knappen for å slå av produktet, og koble strømledningen fra stikkontakten.



2. Åpne skannerdekselet.

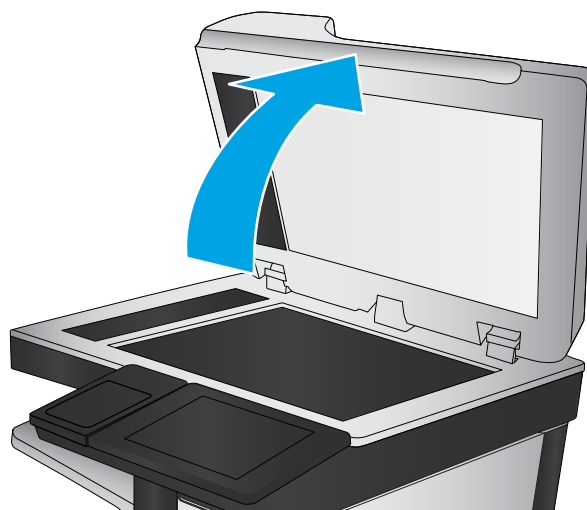

3. Rengjør skannerglasset, skannerstripene for dokumentmateren og den hvite plastbakgrunnen med en myk klut eller svamp som er fuktet med glassrengjøringsmiddel uten slipeeffekt.

FORSIKTIG: Ikke bruk slipemidler, aceton, benzen, ammoniakk, etylalkohol eller karbontetraklorid på noen deler av produktet. Disse stoffene kan skade produktet. Ikke slå væske direkte på glasset eller platen. Væsken kan sive inn under bildescenen og skade produktet.

MERK: Hvis du har problemer med streker på kopier når du bruker dokumentmateren, må du sørge for å rengjøre den lille stripen med glass til venstre på skanneren.

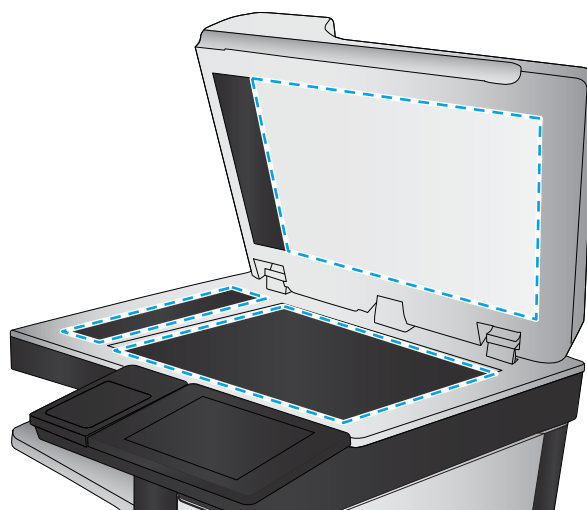

4. Tørk av glasset og de hvite plastdelene med et vaskeskinn eller en cellulosesvamp, slik at det ikke blir skjoldete.
5. Koble strømledningen til en stikkontakt, og trykk deretter på av/på-knappen for å slå på produktet.

Kontrollere oppløsningsinnstillingene for faks som sendes

Følg denne fremgangsmåten for å justere oppløsningen for utgående fakser.



MERK: Hvis du øker oppløsningen, øker du størrelsen på og sendetiden for fakser.

1. Bla deg frem til og trykk på knappen [Administrasjon](#) fra startskjermbildet på produktets kontrollpanel.
2. Åpne disse menyene:

- [Faksinnstillinger](#)
 - [Innstillinger for fakssending](#)
 - [Standard jobbalternativer](#)
3. Velg knappen [Oppløsning](#).
 4. Velg et av de forhåndsdefinerte alternativene. Velg [Lagre](#)-knappen.
 5. Velg Start-knappen .

Kontrollere innstillinger for bildejustering

Juster disse tilleggsinnstillingene for å forbedre kvaliteten på faks som sendes.

1. Bla deg frem til og trykk på knappen [Administrasjon](#) fra startskjermbildet på produktets kontrollpanel.
2. Åpne disse menyene:
 - [Faksinnstillinger](#)
 - [Innstillinger for fakssending](#)
 - [Standard jobbalternativer](#)
3. Velg [Bildejustering](#)-knappen.
4. Juster glidebryterne for å angi nivåer for [mørkhet](#), [kontrast](#), [skarphet](#) og [bakgrunnsrens](#). Velg [Lagre](#)-knappen.
5. Velg Start-knappen .



MERK: Disse innstillingene er midlertidige. Når du er ferdig med en jobb, går produktet tilbake til standardinnstillingene.

Optimalisere faks kvaliteten for tekst eller bilder

Optimaliser faksjobben etter typen bilde som skannes: tekst, grafikk eller bilder.

1. Trykk på [Faks](#)-knappen fra startskjermbildet på produktets kontrollpanel.
2. Trykk på knappen [Flere alternativer](#), og trykk deretter på knappen [Optimaliser tekst/bilde](#).
3. Velg ett av de forhåndsdefinerte alternativene, eller velg knappen [Juster manuelt](#) og juster deretter glidebryteren i [Optimer for](#)-området. Velg [OK](#)-knappen.
4. Velg Start-knappen .



MERK: Disse innstillingene er midlertidige. Når du er ferdig med en jobb, går produktet tilbake til standardinnstillingene.

Kontrollere innstillinger for feilkorrigering

Innstillingen [Feilrettingsmodus](#) kan være deaktivert, noe som kan redusere bildekvaliteten. Følg denne fremgangsmåten for å aktivere innstillingen på nytt.

1. Bla deg frem til og trykk på knappen **Administrasjon** fra startskjermbildet på produktets kontrollpanel.
2. Åpne disse menyene:
 - **Faksinnstillinger**
 - **Innstillinger for fakssending**
 - **Oppsett for fakssending**
 - **Generelle innstillinger for fakssending**
3. Angi alternativ for **feilkorrigeringsmodus**. Velg **Lagre**-knappen.

Sende til en annen faksmaskin

Prøv å sende faksen til en annen faksmaskin. Hvis faks kvaliteten er bedre, ligger årsaken til problemet i innstillingene eller rekvisitastatusen til den første mottakerens faksmaskin.

Rengjøre matervalsene og skilleputen i dokumentmateren

Følg denne fremgangsmåten hvis de utskrevne sidene har tonersøl eller forskjøvet utskrift.

1. Løft opp dokumentmaterlåsen.

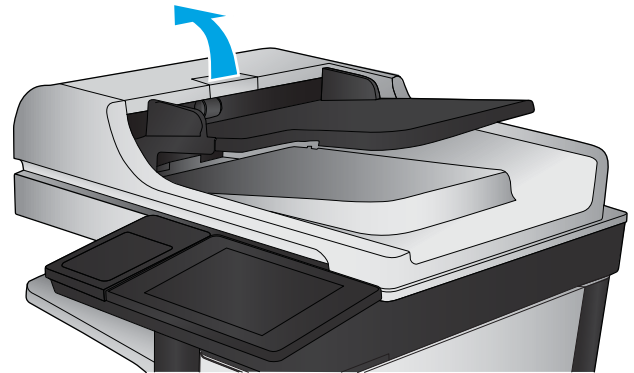

2. Åpne dokumentmaterdekelet.

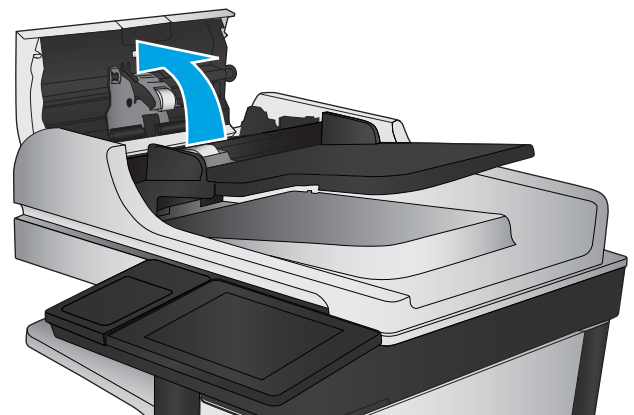

3. Fjern alt synlig lo og støv fra alle matevalsene og skilleputen ved hjelp av trykkluft eller en ren, lofri klut som er fuktet med varmt vann.

MERK: Løft opp valsesettet slik at du kan rengjøre den andre valsen.

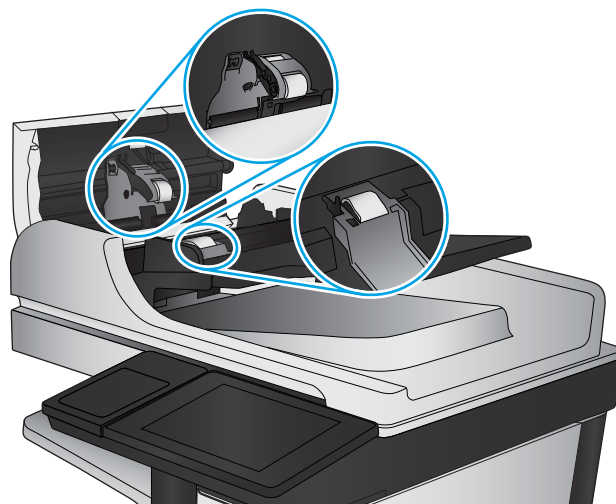

4. Lukk dokumentmaterdekslet.

Hvis problemet vedvarer, kan du kontrollere om skilleputen for dokumentmateren og valsene er skadet eller slitt, og bytte dem ved behov.

Kvalitetsproblemer med mottatt faks

Følg denne fremgangsmåten hvis produktet har kvalitetsproblemer med mottatte fakser.

Kontrollere innstillingen for Tilpass til side

Hvis innstillingen **Tilpass til side** er aktivert, og den innkommende faksen er større enn standard sidestørrelse, prøver produktet å skalere bildet slik at det får plass på siden. Hvis denne innstillingen deaktiveres, deles større bilder over flere sider.

1. Bla deg frem til og trykk på knappen **Administrasjon** fra startskjermbildet på produktets kontrollpanel.
2. Åpne disse menyene:
 - **Faksinnstillinger**
 - **Innstillinger for faksmottak**
 - **Standard jobbalternativer**
 - **Tilpass til side**
3. Trykk på alternativet **Aktivert** for å aktivere innstillingen, eller trykk på alternativet **Deaktivert** for å deaktivere den. Velg **Lagre**-knappen.

Kontrollere avsenderens faksmaskin

Be senderen om å prøve å sende fra en annen faksmaskin. Hvis kvaliteten er bedre, skyldes problemet senderens faksmaskin. Hvis du ikke har tilgang på en annen faksmaskin, kan du be senderen om å utføre følgende endringer:

- Kontroller at originaldokumentet er på hvitt (ikke farget) papir.
- Øk faksoppløsningen, kvalitetsnivået eller kontrastinnstillingene.
- Hvis det er mulig, sender du faksen fra et program på en datamaskin.

Løse problemer med det kablede nettverket

Kontroller følgende punkter for å finne ut om produktet kommuniserer med nettverket. Skriv ut en konfigurasjonsside fra produktets kontrollpanel før du går i gang, for å finne produktets IP-adresse som står oppført på denne siden.

- [Dårlig fysisk tilkobling](#)
- [Datamaskinen bruker feil IP-adresse for produktet](#)
- [Datamaskinen kan ikke kommunisere med produktet](#)
- [Produktet bruker feil nettverksinnstillinger for kobling og tosidig utskrift](#)
- [Ny programvare kan føre til kompatibilitetsproblemer](#)
- [Datamaskinen eller arbeidsstasjonen er kanskje ikke riktig konfigurert](#)
- [Produktet er deaktivert, eller andre nettverksinnstillinger er feil](#)



MERK: HP støtter ikke node-til-node-nettverk ettersom funksjonen er en del av Microsoft-operativsystemer og ikke HP-skriverdriverne. Du finner mer informasjon ved å gå til Microsoft på www.microsoft.com.

Dårlig fysisk tilkobling

1. Kontroller at produktet er koblet til riktig nettverksport med en kabel som er lang nok.
2. Kontroller at kablet er koblet ordentlig til.
3. Se på porten for nettverkstilkobling på baksiden av produktet, og kontroller at den gule aktivitetslampen og den grønne lampen for tilkoblingsstatus lyser.
4. Hvis dette ikke løser problemet, kan du prøve med en annen kabel eller port på huben.

Datamaskinen bruker feil IP-adresse for produktet

1. Åpne skriverregenskapene, og klikk på kategorien **Porter**. Kontroller at den gjeldende IP-adressen til produktet er valgt. Produktets IP-adresse står oppført på konfigurasjonssiden.
2. Hvis du installerte produktet ved bruk av HPs standard TCP/IP-port, merker du av for alternativet **Alltid å skrive ut på denne skriveren, selv om IP-adressen endres**.
3. Hvis du installerte produktet ved bruk av Microsofts standard TCP/IP-port, bruker du vertsnavnet i stedet for IP-adressen.
4. Hvis IP-adressen er riktig, sletter du produktet og legger det til på nytt.

Datamaskinen kan ikke kommunisere med produktet

1. Sjekk nettverkskommunikasjonen ved hjelp av ping-kommandoen.

- a. Åpne en kommandolinje på datamaskinen. I Windows: Klikk på **Start** og **Kjør**, og skriv deretter inn `cmd` og trykk på **Enter**.
 - b. Skriv inn `ping` etterfulgt av produktets IP-adresse.
Mac OS X-brukere må åpne Network Utility og deretter angi IP-adressen i riktig felt i **Ping**-ruten.
 - c. Hvis vinduet viser tiden for rundtur, betyr det at nettverket fungerer.
2. Hvis ping-kommandoen mislyktes, må du kontrollere at nettverkshubene er på, og deretter må du kontrollere at nettverksinnstillingene, produktet og datamaskinen er konfigurert for det samme nettverket.

Produktet bruker feil nettverksinnstillinger for kobling og tosidig utskrift

HP anbefaler at du lar disse innstillingene stå i automatisk modus (standardinnstillingen). Hvis du endrer disse innstillingene, må du gjøre de samme endringene for nettverket.

Ny programvare kan føre til kompatibilitetsproblemer

Kontroller at eventuell ny programvare er installert riktig, og at den bruker riktig skriverdriver.

Datamaskinen eller arbeidsstasjonen er kanskje ikke riktig konfigurert

1. Kontroller nettverksdriverne, skriverdriverne og nettverksomadresseringen.
2. Kontroller at operativsystemet er konfigurert riktig.

Produktet er deaktivert, eller andre nettverksinnstillinger er feil

1. Kontroller nettverksprotokollstatusen på konfigurasjonssiden. Aktiver den om nødvendig.
2. Konfigurer om nødvendig nettverksinnstillingene på nytt.

Løse faksproblemer

- [Sjekkliste for å løse faksproblemer](#)
- [Generelle faksproblemer](#)

Sjekkliste for å løse faksproblemer

Bruk følgende sjekkliste til å prøve å finne ut hva som forårsaker faksproblemer du kommer ut for:

- **Bruker du faksledningen som ble levert med fakstilbehøret?** Dette fakstilbehøret er testet med den vedlagte faksledningen i henhold til RJ11 og funksjonsspesifikasjoner. Ikke bruk en annen type faksledning. Det analoge fakstilbehøret krever at det brukes en analog faksledning. Telefonlinjen som fakstilbehøret kobles til, må også være analog.
- **Er faks-/telefonkontakten på plass i uttaket på fakstilbehøret?** Kontroller at telefonkontakten sitter ordentlig på plass i vegguttaket. Trykk kontakten inn i uttaket til den klikkes på plass.



MERK: Kontroller at telefonkontakten er koblet til fakSPORTEN og ikke til nettverksporten. Portene er ganske like.

- **Virker vegguttaket for telefonen ordentlig?** Sjekk at det er summetone ved å koble en telefon til vegguttaket. Hører du summetonen, og kan du ringe ut eller motta anrop?

Hvilken type telefonlinje bruker du?

- **Dedikert linje:** En standard analog faks-/telefonlinje som er tilordnet for mottak eller sending av fakser.



MERK: Telefonlinjen bør bare være for faksbruk på produktet og bør ikke deles med andre typer telefonenheter. Et eksempel på en slik enhet er alarmsystemer som bruker telefonlinjen til varslinger til et vakselskap.

- **PBX-system:** Huser sentral for bedrifter. Vanlige hjemmetelefoner og fakstilbehøret bruker et analogt telefonsignal. Noen sentralbordsystemer er digitale, og kan derfor være inkompatible med fakstilbehøret. Du trenger kanskje en grensesnitt-ATA (Analog Telefon Adapter) for å koble faks til digitale PBX-systemer.
- **Roll-over-linjer:** Et telefonsystem der et nytt anrop overføres til første ledige linje når den første inngående linjen er opptatt. Prøv å koble produktet til første inngående telefonlinje. Fakstilbehøret tar telefonen når det har ringt det antallet ganger som er angitt i innstillingen for ringesignaler før svar.

Bruker du en enhet for overspenningsvern?

En enhet for overspenningsvern kan brukes mellom vegguttaket og fakstilbehøret for å beskytte fakstilbehøret mot elektrisk strøm som går gjennom telefonlinjene. Disse enhetene kan forårsake enkelte problemer med fakskommunikasjonen ved å redusere kvaliteten på telefonsignalet. Hvis du har problemer med å sende eller motta fakser og du bruker en av disse enhetene, kobler du produktet direkte til telefonuttaket i veggen for å avgjøre om problemet skyldes overspenningsvernet.

Bruker du en telefonsvartjeneste eller en telefonsvarer?

Hvis innstillingen for antall ringesignaler før svar for meldingstjenesten er lavere enn den tilsvarende innstillingen for fakstilbehøret, vil meldingstjenesten besvare anropet, og fakstilbehøret vil ikke kunne motta fakser. Hvis innstillingen for antall ringesignaler for fakstilbehøret er lavere enn den tilsvarende innstillingen for meldingstjenesten, svarer fakstilbehøret på alle anrop.

Har telefonlinjen en funksjon for ventende anrop?

Hvis fakstelefonlinjen har en funksjon for ventende anrop, kan en varslingsom ventende anrop avbryte et pågående faksanrop og forårsake kommunikasjonsfeil. Kontroller at funksjonen for ventende anrop ikke er aktivert på fakstelefonlinjen.

Kontrollere fakstilbehørets status

Hvis det ser ut til at det analoge fakstilbehøret ikke fungerer, bør du skrive ut en [konfigurasjonssiderapport](#) for å kontrollere statusen.

1. Bla til og velg [Administrasjon](#)-knappen på startskjerm bildet.
2. Åpne følgende menyer:
 - [Rapporter](#)
 - [Konfigurasjons-/statussider](#)
 - [Konfigurasjonsside](#)
3. Velg [Skriv ut](#)-knappen for å skrive ut rapporten, eller velg [Vis](#)-knappen for å vise rapporten på skjermen. Rapporten består av flere sider.



MERK: Produktets IP-adresse eller vertsnavn er oppført på Jetdirect-siden.

Se på Side for fakstilbehør på konfigurasjonssiden, og kontroller hva som står som Modemstatus under overskriften Maskinvareinformasjon. Tabellen nedenfor identifiserer feiltilstander og status, og mulige løsninger.



MERK: Hvis siden for fakstilbehør ikke skrives ut, kan det være et problem med det analoge fakstilbehøret. Hvis du bruker LAN-faks eller Internett-faks, kan det hende at disse funksjonene deaktiverer funksjonen.

Operativ/Aktivert ¹	Det analoge fakstilbehøret er installert og klart til bruk.
Operativ/Deaktivert ¹	<p>Fakstilbehøret er installert, men du har ikke konfigurert de nødvendige faksinnstillingene ennå.</p> <p>Fakstilbehøret er installert og i drift, men verktøyet HP Digital Sending har enten deaktivert produktets faksfunksjon, eller det har aktivert LAN-faks. Funksjonen for analog faksing deaktiveres når LAN-faks er aktivert. Du kan bare ha én aktivert faksfunksjon om gangen, enten LAN-faks eller analog faks.</p> <p>MERK: Hvis LAN-faks er aktivert, er ikke Faks-funksjonen tilgjengelig på produktets kontrollpanel.</p>
Ikke-operativ / Aktivert/Deaktivert ¹	Produktet har registrert en fastvarefeil. Oppgrader fastvaren.
Skadet / Aktivert/Deaktivert ¹	Fakstilbehøret mislyktes. Sett inn fakstilbehørkortet på nytt, og se etter bøyde pinner. Hvis statusmeldingen SKADET fortsatt vises, må det analoge fakstilbehørkortet byttes ut.

¹ AKTIVERT angir at det analoge fakstilbehøret er aktivert og slått på, mens DEAKTIVERT angir at LAN-faks er aktivert (analog faks er slått av).

Generelle faksproblemer

Følgende er noen vanlige faksproblemer.

Faksen ble ikke sendt

JBIG er aktivert, men maskinen som skal motta faksen, har ikke JBIG-funksjonalitet.

Deaktiver JBIG-innstillingen.

Statusmeldingen Ikke nok minne vises på produktets kontrollpanel

Produktets lagringsdisk er full.

Slett noen lagrede jobber fra disken. Trykk på knappen [Hent fra enhetsminne](#) fra startskjermbildet på produktets kontrollpanel. Åpne listen over lagrede jobber eller lagrede fakser. Velg en jobb du vil slette, og trykk på knappen [Slett](#).

Foto skrives ut med dårlig kvalitet, eller skrives ut som en grå boks

Du bruker feil innstilling for sideinnhold eller oppløsning.

Prøv å sette alternativet for [Optimaliser Optimaliser tekst/bilde til Fotografi](#).

Du trykket på Stopp-knappen for å avbryte en faksoverføring, men faksen ble sendt likevel

Du kan ikke avbryte jobben hvis jobben er kommet langt på vei i sendeprosessen.

Dette er normalt.

Det vises ingen knapp for faksadresseboken

Funksjonen for faksadressebok er ikke aktivert.

Bruk konfigurasjonsverktøyet HP MFP Digital Sending Software til å aktivere funksjonen for faksadressebok.

Jeg finner ikke Faksinnstillinger i HP Web Jetadmin

Faksinnstillinger i HP Web Jetadmin finnes under nedtrekkslisten på enhetens statusside.

Velg **Digital sending og faks** fra nedtrekksmenyen.

Toppteksten plasseres øverst på siden når alternativet for overlegg er aktivert

Produktet plasserer overleggstoppteksten øverst på siden for alle videresendte fakser.

Dette er normalt.

Det vises en blanding av navn og numre i mottakerboksen

Det kan vises både navn og numre, avhengig av hvor de er fra. Faksadresseboken fører opp navn, og alle andre databaser fører opp numre.

Dette er normalt.

En faks på bare én side skrives ut over to sider

Fakstoppteksten settes inn øverst på faksen, slik at innholdet nederst på siden forskyves til neste side.

Hvis du vil at en faks på én side skal skrives ut på én side, velger du overlegg for overleggstoppteksten eller justere innstillingen Tilpass til side.

Dokumentet stopper i dokumentmateren under faksing

Det har oppstått papirstopp i dokumentmateren.

Fjern alt fastkjørt papir, og send faksen på nytt.

Lydsignalene som kommer fra fakstilbehøret har for høyt eller lavt volum

Innstillingen for volumet må justeres.

Justere volumet i menyene [Innstillinger for fakssending](#) og [Innstillinger for faksmottak](#).

Stikkordregister

Symboler/tall

- 3 500-arks høykapasitetsinnskuff
- fjerne fastkjørt papir 120
- legge i 27
- 3 x 500-arks mater
- fastkjørt papir 118
- 3 x 500-arks skuffer
- legge i papir 23

A

- adressebøker, e-post
- mottakerlister 82
- mottakerlister, opprette 80
- AirPrint 60
- antall kopier, endre 64
- av/på-knapp
- finne 5
- Avloggingsknapp
- finne 8

B

- begge sider, kopiere 66
- begge sider, kopiere manuelt
- tosidig, manuelt 66
- bestille
- rekvisita og ekstrautstyr 32
- bildetromler
- bytte 38
- finne 5
- komponenter 38
- Bonjour
- identifisering 94
- bytte
- bildetromler 38

D

- delenumre
- ekstrautstyr 34
- rekvisita 32

- stiftekassetter 32
- tonerkasset 32
- utsiftbare deler 32
- digital sending
- adressebøker 80, 82
- mapper 74
- mottakerlister 82
- sende dokumenter 77
- dobbeltsidig kopiering 66
- dobbeltsidig utskrift
- Mac 52
- dokumentmater 66
- fastkjørt papir 124
- finne 5
- kapasitet 2
- kopiere tosidige dokumenter
- 66
- papirmatingsproblemer 108
- Driverinnstillinger for Mac
- Jobblagring 56
- dupleksutskrift (dobbeltsidig)
- innstillinger (Windows) 43
- Dvaleknapp
- finne 8

E

- ekstrautstyr
- bestille 32
- elektronisk hjelp, kontrollpanel 105
- e-post
- adressebøker 80, 82
- mottakerlister 82
- e-post
- sende dokumenter 77
- e-postfunksjon
- aktivere 70
- Ethernet (RJ-45)
- finne 7

- etiketter
- skrive ut (Windows) 49
- Explorer, versjoner som støttes
- HPs innebygde webserver 94

F

- faks
- mateproblemer 183
- nødvendige innstillinger 86, 87
- optimalisere for tekst eller bilder 175
- veiviser for oppsett 86, 87
- faksport
- finne 7
- fargealternativer
- endre, Windows 159
- farger
- kalibrere 157
- fargetema
- endre, Windows 159
- fastkjøringer
- heftemaskin 139
- stifte-/stableenhet 129, 135, 145
- stifter i heftemaskinen 151
- stift i hullemaskin 132
- fastkjørte stifter
- heftemaskin 142, 151
- stifte-/stableenhet 132
- fastkjørt papir
- 3 500-arks
- høykapasitetsinnskuff 120
- 3 x 500 arks mater 118
- 3 x 500-arks mater 118
- auto-navigering 110
- dokumentmater 124
- heftemaskin 139
- høyre deksel 111
- skuff 1 111

- skuff 2 115
- stifte-/stableenhet 129, 135, 145
- utgangsbros for tilbehør 127
- varmeelement 111
- årsaker til 110
- fastvare
 - oppdatere, Mac 96
- feilsøking
 - fastkjøringer 110
 - kablet nettverk 179
 - nettverksproblemer 179
 - papirmatingsproblemer 108
- FIH (utrustning for eksternt grensesnitt)
 - finne 7
- filoplasting, Mac 95
- flere sider per ark
 - skrive ut (Mac) 52
 - skrive ut (Windows) 47
- formaterer
 - finne 6
- frontdeksel
 - finne 5

G

- gjenopprette fabrikkinnstillinger 104
- glass, rengjøre 163, 168, 173
- grensesnittporter
 - finne 7

H

- harddisker
 - krypterte 101
- hastighet, optimalisere 98
- heftemaskin
 - delenummer 34
 - fastkjøringer 139
 - fastkjørte stifter 142, 151
 - hullemaskin, finne 11
 - leveringsskinner, finne 11
 - stifteenhet, finne 11
 - utskuffer, finne 11
 - utspor, finne 11
 - venstre frontdeksel, finne 11
 - øvre, venstre deksel, finne 11
- hjelp, kontrollpanel 105
- Hjelp-knapp
 - finne 8

- Hjem-knapp
 - finne 8
- HP ePrint 58
- HP ePrint-programvare 59
- HP innebygd webserver (EWS)
 - nettverkstilkobling 94
- HPs innebygde webserver (EWS)
 - funksjoner 94
- HP trådløs direkteutskrift 58
- HP Utility 95
- HP Utility, Mac 95
- HP Utility for Mac
 - Bonjour 95
 - funksjoner 95
- HP Web Jetadmin 97
- hull
 - angi standardplassering 29
- Høyhastighets-USB 2.0-utskriftsport
 - finne 7
- høyre deksel
 - fastkjørt papir 111
 - finne 5

I

- ikke konfigurert 86, 87
- innebygd webserver (EWS)
 - funksjoner 94
- Innebygd webserver (EWS)
 - nettverkstilkobling 94
 - tildele passord 100
- innstillinger
 - gjenopprette fabrikk 104
 - nødvendige 86, 87
- Internet Explorer, versjoner som støttes
 - HPs innebygde webserver 94
- IPsec 100
- IP-sikkerhet 100

J

- Jetadmin, HP Web 97
- jobber, lagrede
 - innstillinger for Mac 56
 - opprette (Windows) 54
 - skrive ut 57
 - slette 57

K

- kalibrere
 - farger 157
 - skanner 164

- kant til kant-kopiering 166
- kassett
 - skifte 35
- Knapp for valg av språk
 - finne 8
- kontrollpanel
 - finne 5
 - finne funksjoner 8
 - hjelp 105
- konvolutter
 - legge i skuff 1 15
 - retning 16
- kopi
 - optimalisere for tekst eller bilder 67, 165
 - tosidige dokumenter 66
- kopiere
 - enkeltkopier 64
 - flere kopier 64
- kopiering
 - oppløsning 2

L

- lagrede jobber
 - opprette (Mac) 56
 - opprette (Windows) 54
 - skrive ut 57
 - slette 57
- Lagre i nettverksmappe 74
- lagre jobber
 - med Windows 54
- lagre til enhetsminne
 - aktivere 70
- lagre til nettverksmappe
 - aktivere 70
- lagre til USB
 - aktivere 70
- lagring, jobb
 - innstillinger for Mac 56
- LAN (Local Area Network)
 - finne 7
- LAN-port
 - finne 7
- legge
 - papir i 3 500-arks
 - høykapasitetsinnskuffen 27
 - papir i 3 x 500-arks skuffene 23
 - papir i skuff 1 15
 - papir i skuff 2 19

leserkrav
HPs innebygde webserver 94
Logg på
kontrollpanel 100
lomme for integrering av maskinvare
finne 5

M

Macintosh
HP Utility 95
manuell tosidig utskrift
Mac 52
Windows 45
mapper
sende til 74
marger, smale
kopiering 166
mateproblemer 183
minne
inkludert 2
minnebrikke (bildetrommel)
finne 38
minnebrikke (toner)
finne 35
mobilutskriftsløsninger 2
modellnummer
finne 6
mottakerlister 82

N

Netscape Navigator, versjoner som støttes
HPs innebygde webserver 94
nettleserkrav
HPs innebygde webserver 94
nettverk
HP Web Jetadmin 97
støttes 2
Nettverksknapp
finne 8
Nettverksmappe, skanne til 74
nødvendige innstillinger
land/region 86, 87

O

operativsystem
som støttes 2
operativsystemer
som støttes 2
Oppdateringsknapp
finne 8

oppløsning
kopiering og skanning 2
optimalisere faksbilder 175
optimalisere kopieringsbilder 67,
165
optimalisere skannede bilder 170

P

papir
3 500-arks
høykapasitetsinnskuff 27, 120
fastkjøringer 110
legge i skuff 1 15
legge i skuff 2 19
legge papir i 3 x 500-arks
skuffene 23
papirretning for skuff 1 16
retning skuff 2 20, 25
velge 158
papir, bestille 32
papirhentingsproblemer
løse 108
papirstopp
utgangsbro for tilbehør 127
papirtyper
velge (Mac) 53
velge (Windows) 49
porter
finne 7
programvare
HP Utility 95
Påloggingsknapp
finne 8

R

rekvisita
bestille 32
bruke ved lavt 106
bytte bildetromler 38
delenumre 32
nedre terskelverdi-innstillinger
106
skifte ut tonerkassetter 35
status, vise med HP Utility for
Mac 95
rekvisitastatus 157
rengjøre
glass 163, 168, 173
papirbane 158
valsene 166, 171, 176

RJ-45-port
finne 7

S

sende til e-post
adressebøker 80, 82
mottakerlister 82
sende dokumenter 77
send til e-post
aktivere 70
serienummer
finne 6
sider per ark
velge (Mac) 52
velge (Windows) 47
sider per minutt 2
sikkerhet
kryptert harddisk 101
skanner
glassrengjøring 163, 168, 173
kalibrere 164
skanne til e-post
adressebøker 80, 82
mottakerlister 82
sende dokumenter 77
skanne til mappe 74
skanning
oppløsning 2
optimalisere for tekst eller
bilder 170
skifte
tonerkassetter 35
skrifter
laste opp, Mac 95
skrive ut
fra USB-lagringsenheter 61
lagrede jobber 57
skrive ut på begge sider
innstillinger (Windows) 43
Mac 52
Windows 45
skuff 1
fastkjørt papir 111
papirretning 16
skuff 2
fastkjørt papir 115
legge papir i 19
papirretning 20, 25
skuffer
finne 5

- inkludert 2
- kapasitet 2
- konfigurere 14
- skuffer, ut
 - finne 5
- slette
 - lagrede jobber 57
- smale marger 166
- spesialpapir
 - skrive ut (Windows) 49
- stableenhet
 - fastkjørte stifter 132
- Start-knapp
 - finne 8
- status
 - HP Utility, Mac 95
- status, side for fakstilbehør 182
- status for produktet 8
- stifte-/stableenhet
 - delenummer 34
 - fastkjøringer 129, 135, 145
 - fastkjørte stifter 132
 - hullemaskin, finne 10
 - utskuffer, finne 10
 - utspor, finne 10
 - venstre frontdeksel, finne 10
- stifteenhet
 - angi standard stifteplassering 29
 - finne 10
- stiftekassetter
 - delenumre 32
- stifting
 - angi standardplassering 29
- Stopp-knapp
 - finne 8
- strømbryter
 - finne 5
- strømforbruk, optimalisere 98
- strømtilkobling
 - finne 6
- systemkrav
 - HPs innebygde webserver 94

T

- tastatur
 - finne 5
- tilbehør
 - delenummer 34

- tonerkassett
 - bruke ved lavt 106
 - delenumre 32
 - nedre terskelverdi-innstillinger 106
- tonerkassetter
 - finne 5
 - komponenter 35
 - skifte ut 35
- tonerkassettstatus 157
- tosidigenhet
 - finne 6
- tosidig kopiering 66
- tosidig utskrift
 - innstillinger (Windows) 43
 - manuell (Windows) 45
 - manuelt (Mac) 52
- transparenter
 - skrive ut på (Windows) 49

U

- USB-lagringsenheter
 - skrive ut fra 61
- USB-port
 - aktivere 61
 - finne 7
- USB-utskrift for enkel tilgang 61
- utgangsbro for tilbehør
 - fastkjørt papir 127
- utskiftbare deler
 - delenumre 32
- utskuffer
 - finne 5

V

- valsene
 - rengjøre 166, 171, 176
- varmeelement
 - fastkjørt papir 111
 - finne 5
- veiviser, faksoppsett 86, 87

W

- webområder
 - HP Web Jetadmin, laste ned 97