

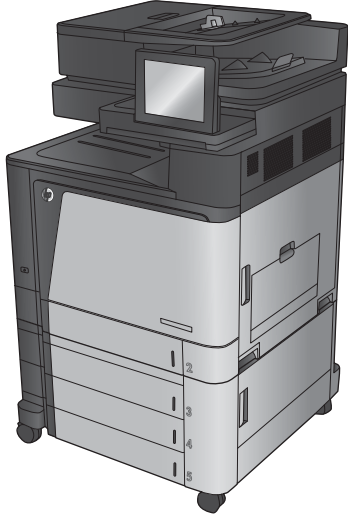

COLOR LASERJET ENTERPRISE FLOW MFP M880

Kullanım Kılavuzu



M880z

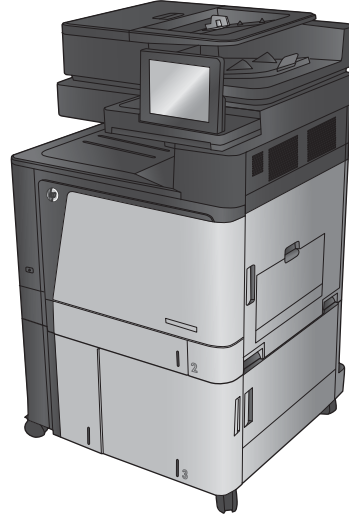

M880z+



HP Color LaserJet Enterprise serisi MFP M880

Kullanım Kılavuzu

Telif Hakkı ve Lisans

© Copyright 2015 HP Development Company, L.P.

Telif hakkı yasalarının izin verdiği durumlar dışında, önceden yazılı izin alınmadan çoğaltılması, uyarlanması veya çevrilmesi yasaktır.

Burada yer alan bilgiler önceden haber verilmeden değiştirilebilir.

HP ürünleri ve servisleriyle ilgili garantiler, söz konusu ürün ve servislerle birlikte sunulan açık garanti bildirimlerinde belirtilmiştir. Buradaki hiçbir husus ek bir garanti oluşturacak şekilde yorumlanmamalıdır. HP, teknik veya yazım hatalarından ya da eksikliklerden sorumlu değildir.

Edition 1, 11/2015

Ticari Markalar

Adobe®, Adobe Photoshop®, Acrobat® ve PostScript®, Adobe Systems Incorporated kuruluşunun ticari markalarıdır.

Apple ve Apple logosu, Apple Computer, Inc. kuruluşunun ABD ve diğer ülkelerde/ bölgelerde kayıtlı ticari markalarıdır. iPod, Apple Computer, Inc. kuruluşunun ticari markasıdır. iPod yalnızca yasal veya hak sahibi tarafından izin verilmiş kopyalama içindir. Müzik hırsızlığı yapmayın.

Microsoft®, Windows®, Windows® XP ve Windows Vista®; Microsoft Corporation şirketinin ABD'de tescilli ticari markalarıdır.

UNIX®, Open Group kuruluşunun tescilli ticari markasıdır.

İçindekiler

1 Ürün tanıtımı	1
Ürün karşılaştırması	2
Ürün görünümleri	4
Ürünün önden görünümü	5
Ürünün arkadan görünümü	7
Arabirim bağlantı noktaları	8
Kontrol paneli görünümü	9
Sonlandırma aksesuarı görünümleri	11
Zimba/yığınlayıcı ve delik delmeli zimba/yığınlayıcı	11
Kitapçık oluşturucu ve delik delmeli kitapçık oluşturucu	12
Ürün donanımı kurulumu ve yazılım yüklemesi	13
2 Kağıt tepsileri	15
Kağıt türü ve boyutu için tepsileri yapılandır	16
Kağıt yüklerken bir tepsiyi yapılandırma	16
Bir tepsiyi baskı yazdırma işi ayarlarına uygun şekilde yapılandırma	16
Kontrol panelini kullanarak bir tepsiyi yapılandırın.	16
Tepsi 1'e kağıt yerleştirin	17
Tepsi 2'ye kağıt yerleştirin	21
3x500 yapraklık tepsilere kağıt yerleştirme	25
3.500 yapraklık yüksek kapasiteli tepsiye kağıt yükleme	29
Varsayılan zimba konumunu yapılandırma	31
Varsayılan delik delme konumunu yapılandırma	31
3 Parçalar, sarf malzemeleri ve aksesuarlar	33
Yedek parçalar, aksesuarlar ve sarf malzemeleri sipariş etme	34
Sipariş etme	34
Parçalar ve sarf malzemeleri	34
Aksesuarlar	36
Toner kartuşlarını değiştirme	37
Görüntüleme tamburlarını değiştirme	40

4 Yazdırma	43
Yazdırma görevleri (Windows)	44
Nasıl yazdırma yapılır (Windows)	44
Otomatik olarak her iki tarafa yazdırma (Windows)	45
Her iki tarafa el ile yazdırma (Windows)	47
Kağıt başına birden fazla sayfa yazdırma (Windows)	49
Kağıt türünü seçme (Windows)	51
Yazdırma görevleri (Mac OS X)	54
Nasıl yazdırılır (Mac OS X)	54
Her iki tarafa otomatik yazdırma (Mac OS X)	54
El ile her iki tarafa yazdırma (Mac OS X)	54
Kağıt başına birden fazla sayfa yazdırma (Mac OS X)	54
Kağıt türünü seçme (Mac OS X)	55
Yazdırma işlerini üründe depolama	56
Depolanan iş oluşturma (Windows)	56
Depolanan iş oluşturma (Mac OS X)	58
Depolanan bir işi yazdırma	59
Depolanan bir işi silme	59
Mobil yazdırma	60
HP Kablosuz Doğrudan yazdırma	60
E-posta yoluyla HP ePrint	60
HP ePrint yazılımı	61
AirPrint	62
USB bağlantı noktasından yazdırma	63
USB bağlantı noktasını yazdırma için etkinleştirme	63
USB belgelerini yazdırma	63
5 Kopyalama	65
Kopyalama	66
Her iki yüze yazdırma (dupleks)	68
Her iki yüze otomatik kopyalama	68
Her iki yüze el ile kopyalama	68
Metin ya da resimler için kopyalama kalitesini en iyi duruma getirme	69
6 Tarama/gönderme	71
Tarama/gönderme özelliklerini ayarlama	72
Hızlı Ayar oluşturma	74
Taranan bir belgeyi bir ağ klasörüne gönderme	76
Taranan bir belgeyi bir veya daha fazla e-posta adresine gönderme	79
E-posta göndermek için adres defterini kullanma	82

Ürün kontrol panelinden adres defterine bağlantı ekleme	82
Adres defterini kullanarak bir belgeyi e-postaya gönderme	84
7 Faks	87
Faksı kurma	88
Ürün, bir faks aksesuarı takılı olarak ilk kez açıldığında	88
Başlangıç ürün donanımı kurulumundan sonra	88
Faks yapılandırmalarını değiştirme	89
Faks arama ayarları	89
Genel faks gönderme ayarları	90
Faks alma ayarları	91
Faks gönderme	93
8 Ürünü yönetme	95
HP Katıştırılmış Web Sunucusu	96
HP Katıştırılmış Web Sunucusu'na (EWS) erişim	96
Mac OS X için HP Utility	97
HP Utility'i açma	97
HP Utility özellikleri	97
HP Web Jetadmin	99
Ekonomi ayarları	100
Hızı veya enerji kullanımını iyileştirme	100
Uyku modunu ayarlama	100
Uyku Zamanlamasını ayarlama	100
Ürün güvenlik özellikleri	102
Güvenlik bildirimleri	102
IP Güvenliği	102
Üründe oturma açma	102
Sistem parolası atama	102
Şifreleme desteği: HP Yüksek Performanslı Güvenli Sabit Diskler	103
Yazılım ve ürün yazılımı güncelleştirmeleri	104
9 Sorunları çözme	105
Fabrika varsayılan ayarlarını geri yükleme	106
Kontrol paneli yardım sistemi	107
Ürün kontrol panelinde “Kartuş azaldı” veya “Kartuş çok azaldı” mesajı görüntüleniyor	108
“Çok Düşük” ayarlarını değiştirme	108
Faks özelliği olan ürünler için	108
Sarf malzemesi siparişi	109
Ürün kağıt almıyor veya yanlış besleme yapıyor	110

Ürün kağıt almıyor	110
Ürün birden çok kağıt yaprağı alıyor	110
Belge besleyici birden çok kağıt alıyor, sıkıştırıyor, kırıştırıyor	110
Sıkışmaları giderme	112
Sıkışmaları gidermek için otomatik hareket	112
Sık veya yinelenen kağıt sıkışmaları mı yaşıyorsunuz?	112
Tepsi 1, sağ kapak ve füzerdeki sıkışmaları temizleme	113
Tepsi 2'deki sıkışmaları temizleme	117
3x500 yapraklık besleyici ve sağ alt kapaktaki sıkışmaları temizleme	121
3.500 yapraklık yüksek kapasiteli giriş tepsi ve sağ alt kapaktaki sıkışmaların temizlenmesi .	124
Belge besleyicideki sıkışmaları temizleme	128
Çıkış aksesuar köprüsündeki çıktı sıkışmalarını temizleme	132
Zimba/yığınlıyıcı aksesuarındaki ya da delik delme aksesuarına sahip zimba/yığınlıyıcıdaki sıkışmaları temizleme	134
Zimba/yığınlıyıcının sol üst kapağındaki sıkışmaları temizleme	134
Zimba/yığınlıyıcıdaki Zimba 1 sıkışmalarını temizleme	137
Zimba/yığınlıyıcı bağlantı sıkışmalarını temizleme (yalnızca delik delmeli modeller)	140
Kitapçık oluşturma aksesuarı veya delik delme aksesuarlı kitapçık oluşturuçudaki sıkışmaları temizleme	144
Kitapçık oluşturuçunun sol üst kapağındaki sıkışmaları temizleme	144
Kitapçık oluşturuçudaki Zimba 1 sıkışmalarını temizleme	147
Kitapçık oluşturuçunun sol ön kapağındaki sıkışmaları temizleme	150
Kitapçık oluşturuçudaki zimba 2 veya 3 sıkışmalarını temizleme	156
Baskı kalitesini artırma	161
Farklı bir yazılım programından yazdırma	161
Yazdırma işi kağıt türü ayarını kontrol etme	161
Kağıt türü ayarını denetleme (Windows)	161
Kağıt türü ayarını denetleme (Mac OS X)	162
Toner kartuşu durumunu kontrol etme	162
Renkleri hizalamak için ürünü kalibre etme	162
Temizleme sayfası yazdırma	163
Görüntüleme tamburunun görsel olarak denetlenmesi	163
Kağıdı ve yazdırma ortamını denetleme	163
Adım bir: HP özelliklerine uygun kağıt kullanma	163
Adım iki: Ortamı denetleme	164
Diğer yazdırma işi ayarlarını denetleme	164
Renk ayarlarını belirleme (Windows)	164
Farklı bir yazıcı sürücüsü deneme	165
Tepsileri ayrı ayrı ayarlama	166
Kopyalama görüntü kalitesini artırın	168

Tarayıcı camında kir veya leke olup olmadığını kontrol etme	168
Tarayıcı kalibrasyonu	169
Kağıt ayarlarını denetleme	170
Kağıt boyutu ve kağıt türü yapılandırmasının kontrol edilmesi	170
Kopya için kullanılacak tepsinin seçilmesi	170
Görüntü ayarlama değerlerini denetleme	170
Metin ya da resimler için kopyalama kalitesini en iyi duruma getirme	170
Kenardan kenara kopyalama	171
Belge besleyicideki kağıt alma silindirlerini ve ayırma tamponunu temizleme	171
Tarama görüntü kalitesini artırma	173
Tarayıcı camında kir veya leke olup olmadığını kontrol etme	173
Ürün kontrol panelinden tarama/gönderme ayarlarını kontrol etme	174
Çözünürlük ayarlarını denetleme	174
Renk ayarlarını denetleme	175
Görüntü ayarlama değerlerini denetleme	175
Metin ya da resimler için tarama kalitesini en iyi duruma getirme	175
Çıkış kalitesi ayarlarını denetleme	176
Belge besleyicideki kağıt alma silindirlerini ve ayırma tamponunu temizleme	176
Faks görüntü kalitesini artırın	178
Faks gönderme ile ilgili kalite sorunları	178
Tarayıcı camında kir veya leke olup olmadığını kontrol etme	178
Faks gönderme çözünürlüğü ayarlarını denetleme	179
Görüntü ayarlama değerlerini denetleme	180
Metin ya da resimler için faks kalitesini en iyi duruma getirme	180
Hata düzeltme ayarlarını denetleme	180
Farklı bir faks makinesine gönderme	181
Belge besleyicideki kağıt alma silindirlerini ve ayırma tamponunu temizleme	181
Faks alma ile ilgili kalite sorunları	182
Sayfaya sığdır ayarını denetleme	182
Gönderenin faks makinesini denetleme	182
Kablolu ağ sorunlarını çözme	184
Kötü fiziksel bağlantı	184
Bilgisayar ürün için hatalı IP adresi kullanıyor	184
Bilgisayar ürünle iletişim kuramıyor	184
Ürün ağ için hatalı bağlantı ve dupleks ayarları kullanıyor	185
Yeni yazılım programları uyumluluk sorunlarına neden olmuş olabilir	185
Bilgisayar veya iş istasyonu hatalı ayarlanmış olabilir	185
Ürün devre dışı veya diğer ağ ayarları yanlış	185
Faks sorunlarını çözme	186
Faks sorunlarını çözmek için denetim listesi	186
Ne tür bir telefon hattı kullanıyorsunuz?	186

Akım düzenleyici aygıt kullanıyor musunuz?	186
Bir telefon şirketinin sesli mesaj sistemini ya da telesekreter kullanıyor musunuz?	186
Telefon hattınızda arama bekletme özelliği var mı?	187
Faks aksesuarı durumunu kontrol etme	187
Faksla ilgili genel sorunlar	188
Faks gönderilemedi	188
Ürün kontrol panelinde bir "Yetersiz Bellek" mesajı görüntüleniyor	188
Fotoğrafın baskı kalitesi kötü veya gri renkli bir kutu olarak basılıyor	188
Bir faksı iptal etmek için Durdur düğmesine dokundunuz ancak faks gönderilmeye devam etti	188
Faks adres defteri düğmesi görünmüyor	188
HP Web Jetadmin'de Faks ayarları bulunamıyor	188
Kaplama seçeneği etkinleştirildiğinde, başlık sayfanın üst kısmına ekleniyor	188
Alıcı kutusunda adlar ve numaralar var	188
Tek sayfalık bir faks belgesi iki sayfa olarak yazdırılıyor	189
Belge faks gönderme işleminin ortasında belge besleyicide kalıyor	189
Faks aksesuarından gelen seslerin seviyesi çok yüksek veya çok düşük	189

Dizin	191
--------------------	------------

1 Ürün tanıtımı

- [Ürün karşılaştırması](#)
- [Ürün görünümleri](#)
- [Sonlandırma aksesuarı görünümleri](#)
- [Ürün donanımı kurulumu ve yazılım yüklemesi](#)

Daha fazla bilgi için:

ABD'de www.hp.com/support/colorljflowMFPM880 adresine gidin.

ABD dışında, www.hp.com/support adresine gidin. Ülkenizi/bölgenizi seçin. **Ürün Desteği ve Sorun Giderme**'yi tıklayın. Ürün adını girin ve ardından, **Ara** ögesini seçin.

HP'nin ürününüz için sağladığı her şeyi kapsayan yardım aşağıdaki bilgileri içerir:

- Yükleme ve yapılandırma
- Bilgi alma ve kullanma
- Sorunları çözme
- Yazılım güncelleştirmelerini indirme
- Destek forumlarına katılma
- Garanti ve yasal bilgileri bulma

Ürün karşılaştırması

		M880z	M880z+	M880z+
		A2W75A	A2W76A	D7P71A
Kağıt yükleme	Tepsi 1 (100 yapraklık kapasite)	✓	✓	✓
	Tepsi 2 (500 yapraklık kapasite)	✓	✓	✓
	3x500 sayfalık kağıt besleyici	✓		
	3.500 yapraklık yüksek kapasiteli giriş tepsileri		✓	✓
	Otomatik dupleks yazdırma	✓	✓	✓
	İsteğe bağlı zimba/yığıncı son işlem aksesuarı	✓	✓	✓
	2/4 delik delme son işlem aksesuarı içeren isteğe bağlı zimba/yığıncı	✓	✓	✓
	Avrupa, Orta Doğu, Afrika ve Asya Pasifik Ülkeleri/Bölgeleri'nde bulunur			
	İsteğe bağlı kitapçık oluşturu son işlem aksesuarı	✓	✓	✓
	Avrupa, Orta Doğu, Afrika ve Asya Pasifik Ülkeleri/Bölgeleri'nde bulunur			
Bağlantı	2/3 delik delme son işlem aksesuarı içeren isteğe bağlı kitapçık oluşturu	✓	✓	✓
	Kuzey Amerika ve Latin Amerika'da bulunur			
	2/4 delik delme son işlem aksesuarı içeren isteğe bağlı kitapçık oluşturu	✓	✓	✓
	Avrupa, Orta Doğu, Afrika ve Asya Pasifik Ülkeleri/Bölgeleri'nde bulunur			
Bağlantı	10/100/1000 IPv4 ve IPv6 ile Ethernet LAN bağlantısı	✓	✓	✓
	Bilgisayar olmadan yazdırma ile tarama ve ürün yazılımını yükseltme işlemleri için kolay erişimli USB bağlantı noktası	✓	✓	✓
	Mobil aygıtlardan yazdırmak için HP yakın saha iletişimi (NFC) ve Kablosuz Doğrudan aksesuarı			✓
	Mobil aygıtlardan yazdırmak için isteğe bağlı HP NFC ve Kablosuz Doğrudan aksesuarı	✓	✓	
Depolama	HP Yüksek Performanslı Güvenli Sabit Disk	✓	✓	✓
Kontrol paneli ekranı ve girişi	Dokunmatik ekran kontrol paneli	✓	✓	✓
	Toplanabilir klavye	✓	✓	✓
Yazdırma	A4 boyutunda kağıda 46 sayfa/dakika (ppm) ve Letter boyutunda kağıda 45 sayfa/dakika hızında yazdırır	✓	✓	✓

		M880z	M880z+	M880z+
		A2W75A	A2W76A	D7P71A
	Kolay erişimli USB'den yazdırma (bilgisayar gerekmez)	✓	✓	✓
Mobil yazdırma çözümleri	<ul style="list-style-type: none"> E-posta yoluyla HP ePrint 	✓	✓	✓
Mobil yazdırma çözümleri hakkında daha fazla bilgi için bkz.:	<ul style="list-style-type: none"> HP ePrint yazılımı¹ HP ePrint uygulaması HP ePrint Enterprise HP ePrint Home & Biz HP Printer Control uygulaması Google Cloud Print AirPrint 			
www.hpconnected.com				
www.hp.com/go/LaserJetMobilePrinting (yalnızca İngilizce)				
www.hp.com/go/eprintsoftware				
www.hp.com/go/eprintenterprise				
www.google.com/cloudprint/learn				
www.hp.com/go/airprint				
Faks		✓	✓	✓
Kopyalama ve Tarama	<p>A4 boyutunda kağıda 46 sayfa/dakika (ppm) ve Letter boyutunda kağıda 45 sayfa/dakika hızında kopyalar</p> <p>85 görüntü/dakika (ipm) hızında tek renkli ve 63 görüntü/dakika hızında renkli tarama yapar.</p>	✓	✓	✓
	Kolay erişimli USB'den kopyalama ve tarama (bilgisayar gerekmez)	✓	✓	✓
	Elektronik çift taraflı kopyalama ve tarama ile çoklu besleme algılama özelliğine sahip 200 sayfalık belge besleyici	✓	✓	✓
Dijital Gönderme	E-posta'ya gönder, USB'ye Kaydet, Ağ Klasörüne Kaydet ve SharePoint®'e Kaydet seçenekleri	✓	✓	✓
Desteklenen işletim sistemleri^{2, 3}	<p>Windows XP SP3 veya üstü, 32 bit ve 64 bit</p> <p>NOT: Yazılım yükleyici 64 bit sürümünü desteklemez ama yazdırma sürücüsü destekler.</p> <p>NOT: Microsoft, Nisan 2009'da Windows XP'den temel desteğini çekti. HP, sonlandırılmış XP işletim sistemi için en iyi şekilde destek sağlamaya devam edecektir.</p>	✓	✓	✓
	<p>Windows Vista, 32 bit ve 64 bit</p> <p>NOT: Windows Vista Starter yazılım yükleyici veya yazdırma sürücüsü tarafından desteklenmez.</p>	✓	✓	✓

	M880z	M880z+	M880z+
	A2W75A	A2W76A	D7P71A
Windows 7 SP1 veya üstü, 32 bit ve 64 bit	✓	✓	✓
Windows 8, 32 bit ve 64 bit	✓	✓	✓
Windows 2003 Server SP2 veya üstü, 32 bit ve 64 bit	✓	✓	✓
NOT: Yazılım yükleyici 64 bit sürümünü desteklemez ama yazdırma sürücüsü destekler.			
NOT: Microsoft, Temmuz 2010'da Windows Server 2003'ten temel desteğini çekmiştir. HP, sonlandırılmış Server 2003 işletim sistemi için en iyi şekilde destek sağlamaya devam edecektir.			
Windows Server 2008, 32 bit ve 64 bit	✓	✓	✓
Windows Server 2008 R2, 64 bit	✓	✓	✓
Windows Server 2012, 64-bit	✓	✓	✓
Mac OS X 10.6, 10.7 Lion ve 10.8 Mountain Lion	✓	✓	✓

- HP ePrint Yazılımı aşağıdaki işletim sistemlerini destekler: Windows® XP SP3 veya üstü (32 bit) ePrint Yazılımı sürüm3'e kadar; Windows Vista® (32 bit ve 64 bit); Windows 7 SP 1 veya üstü (32 bit ve 64 bit); Windows 8 (32 bit ve 64 bit); ve Mac OS X sürümleri 10.6, 10.7 Lion ve 10.8 Mountain Lion.
- Windows PCL 6, UPD PCL 6, UPD PCL 5, UPD PS ve Mac yazdırma sürücülerini ile ürünle birlikte gelen yazılım yükleme CD'si için desteklenen işletim sistemlerinin listesi verilmiştir. Desteklenen işletim sistemlerinin güncel listesi ve HP'nin ürününüze sunduğu geniş kapsamlı yardım için www.hp.com/support/colorjflowMFPM880 adresini ziyaret edin. ABD dışında ikamet ediyorsanız, www.hp.com/support adresine gidin ve ardından **Drivers and Software** (Sürücüler ve Yazılımlar) seçeneğini tıklayın. Ürün adını veya numarasını girin. **Download Options** (İndirme Seçenekleri) alanında **Drivers, Software & Firmware** (Sürücüler, Yazılımlar ve Ürün Yazılımları) seçeneğini tıklayın.
- HP Yazılım Yükleme CD'si ile Windows işletim sistemleri için HP PCL 6 bağımsız sürücüsünün yanı sıra diğer isteğe bağlı yazılımları yükleyebilirsiniz. Mac yükleme yazılımı CD'de bulunmaz. CD'de www.hp.com adresinden Mac yükleme yazılımını indirme adımları verilir. Mac yükleme yazılımını indirme adımları aşağıdaki gibidir: www.hp.com/support adresine gidip, ülke/bölge seçimini yapın ve ardından **Drivers & Software** (Sürücüler ve Yazılımlar) seçeneğini tıklayın. Ürün adını veya numarasını girin. **Download Options** (İndirme Seçenekleri) alanında **Drivers, Software & Firmware** (Sürücüler, Yazılımlar ve Ürün Yazılımları) seçeneğini tıklayın. İşletim sistemi sürümünü tıklayın ve ardından **Download** (İndir) düğmesini tıklayın.

Ürün görünümleri

- [Ürünün önden görünümü](#)
- [Ürünün arkadan görünümü](#)
- [Arabirim bağlantı noktaları](#)
- [Kontrol paneli görünümü](#)

Ürünün önden görünümü

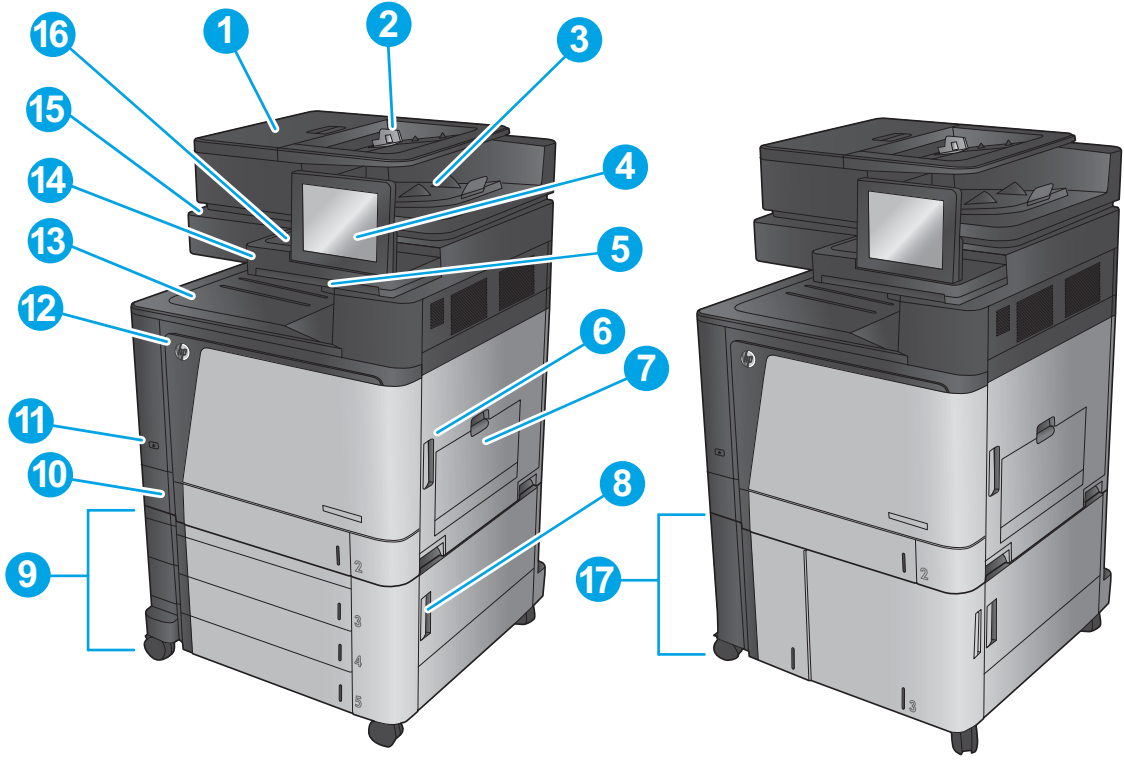

M880z

M880z+

1	Belge besleyici üst kapağı (sıkışmaları temizlemek için erişim)
2	Belge besleyici giriş tepsi
3	Belge besleyici çıkış bölmesi
4	Renkli dokunmatik ekranlı kontrol paneli (daha kolay görebilmek için eğilebilir)
5	Klavye (kullanmak için klavyeyi dışarı doğru çekin)
6	Sağ kapak (füzere ve sıkışmaları temizlemeye erişim)
7	Tepsi 1
8	Sağ alt kapak (kağıt sıkışmalarını temizlemek için erişim)
9	3x500 sayfalık kağıt besleyici
10	Tepsi 2
11	Açma/kapama düğmesi
12	Ön kapak (toner kartuşlarına ve görüntüleme tamburlarına erişim)
13	Çıkış bölmesi
14	Kolay erişimli USB bağlantı noktası (bilgisayar olmadan yazdırma ve tarama işlemleri için) Bağlantı noktası kontrol panelinin yan tarafında yer alır.
15	tarayıcı aksamını kaldırma sapı (tarayıcı camına erişmek için)

16	Donanım tmleřtirme cebi (aksesuar ve nc taraf aygıtları baęlamak iin)
17	3.500 yapraklık yksek kapasiteli giriř tepsisi

Ürünün arkadan görünümü

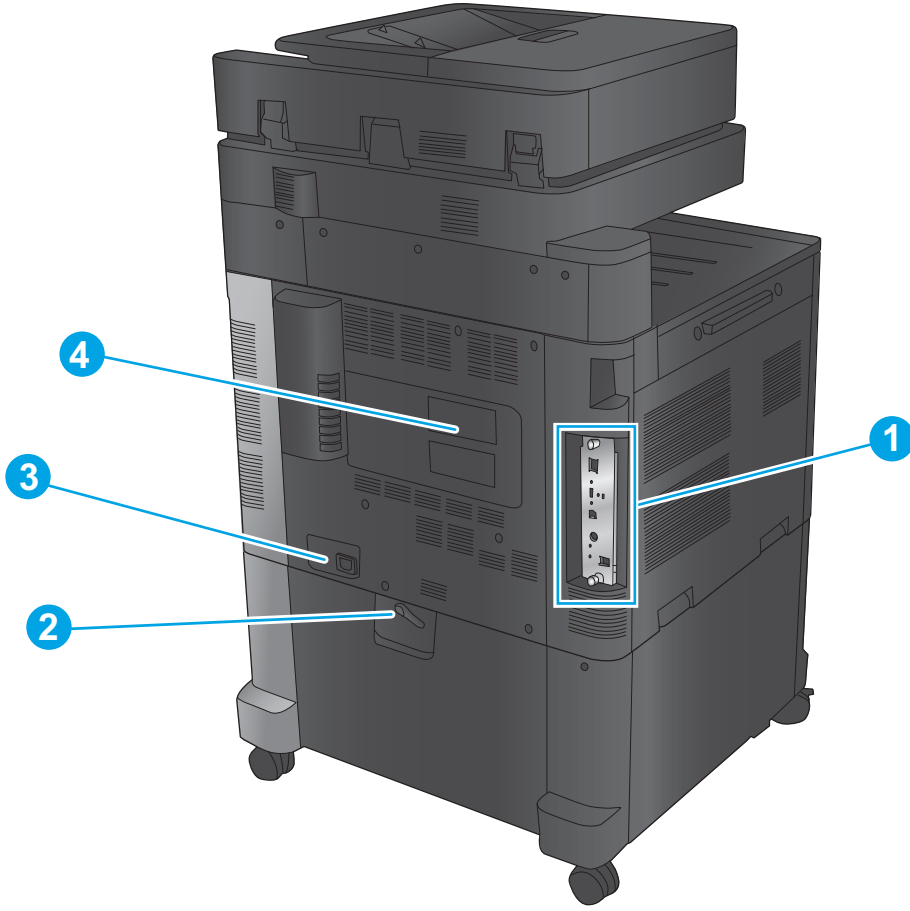

- | | |
|---|---|
| 1 | Bıçimlendirici (arabirim bağlantı noktalarını içerir) |
| 2 | Ürünü 3x500 yapraklık besleyiciye kilitleme kolu (yalnızca M880z modelinde) |
| 3 | Güç bağlantısı |
| 4 | Model ve seri numarası etiketi |

Arabirim bağlantı noktaları

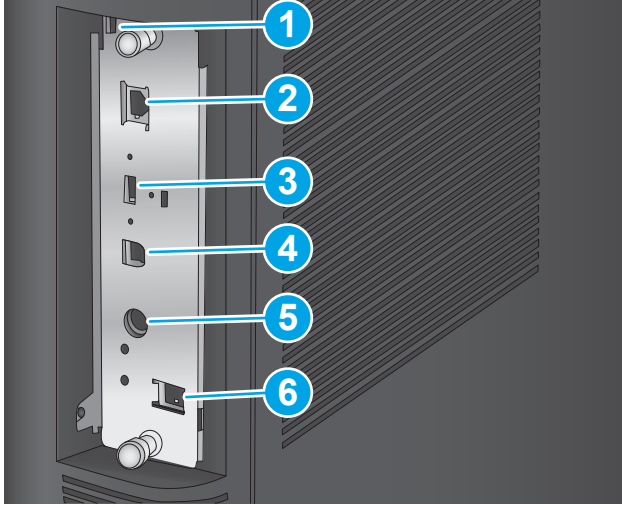

- | | |
|---|---|
| 1 | Kablo tipi güvenlik kilidi bağlantı yuvası |
| 2 | Yerel ağ (LAN) Ethernet (RJ-45) ağ bağlantı noktası |
| 3 | Harici USB aygıtlarını bağlamak için USB bağlantı noktası (bu bağlantı noktası kapatılabilir) |
| 4 | Yüksek hızlı USB 2.0 yazdırma bağlantı noktası |
| | NOT: Kolay erişimli USB yazdırma için kontrol panelinin yanındaki USB bağlantı noktasını kullanın. |
| 5 | Harici arabirim kablo demeti (üçüncü taraf aygıtların bağlanması için) |
| 6 | Faks bağlantı noktası |

Kontrol paneli görünümü



Ana ekran, ürün özelliklerine erişim sağlar ve ürünün geçerli durumunu belirtir.

Üründeki kontrol panelinin sol tarafındaki Giriş düğmesine veya birçok ekranın sol üst köşesindeki Giriş düğmesine dokunarak istediğiniz zaman Giriş ekranına dönebilirsiniz.

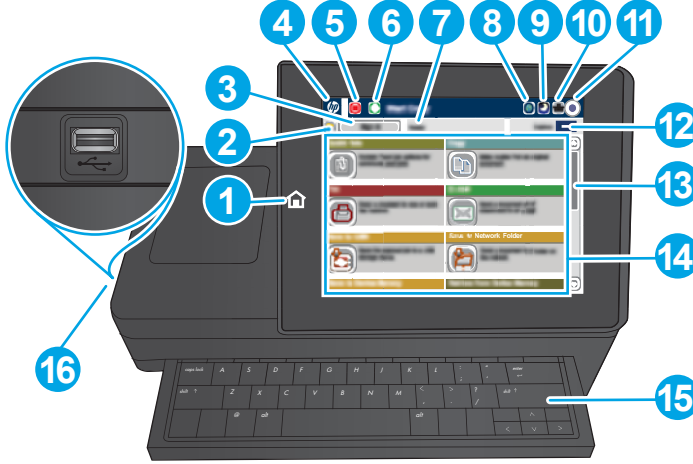

NOT: Ana ekranda görüntülenen özellikler, ürün yapılandırmasına bağlı olarak değişebilir.



1	Ana ekran düğmesi	İstediğiniz zaman ürünün Ana ekranına geri dönmek için dokununuz.
2	Yenile düğmesi	Değişiklikleri silip varsayılan ayarlara geri dönmek için Yenile düğmesine dokununuz.
3	Oturum Aç veya Oturumu Kapat düğmesi	Güvenli özelliklere erişim için Oturum Aç düğmesine dokununuz. Güvenli özelliklere erişim için oturum açtıysanız, üründe oturumu kapatmak için Oturumu Kapat düğmesine dokununuz. Oturumu kapattıktan sonra, ürün tüm seçenekleri varsayılan ayarlara geri yükler.
4	HP logosu veya Ana ekran düğmesi	Ana ekran dışındaki tüm ekranlarda HP logosunun yerini Ana ekran  düğmesi alır. Ana ekrana dönmek için Ana ekran  düğmesine dokununuz.
5	Dur düğmesi	Geçerli işi duraklatmak için Dur düğmesine dokununuz. İş Durumu ekranı açılır. Böylece işi iptal edebilirsiniz ya da sürdürebilirsiniz.
6	Başlat düğmesi	Kopyalama işi başlatmak için Başlat düğmesine dokununuz.
7	Ürün durumu	Durum satırı, genel ürün durumuyla ilgili bilgiler sağlar.
8	Dil Seçimi düğmesi	Kontrol paneli ekranının dilini seçmek için Dil Seçimi düğmesine dokununuz.
9	Uyku düğmesi	Ürünü Uyku moduna geçirmek için Uyku düğmesine dokununuz.
10	Ağ düğmesi	Ağ bağlantısıyla ilgili bilgi almak için Ağ düğmesine dokununuz.
11	Yardım düğmesi	Katıştırılmış yardım sistemini açmak için Yardım düğmesine dokununuz.
12	Kopya alanı	Kopya alanı, ürünün kaç kopya oluşturulmaya ayarlandığını gösterir.
13	Kaydırma çubuğu	Kullanılabilir özelliklerin tam listesini görmek için kaydırma çubuğu üzerindeki yukarı veya aşağı oklarına dokununuz.

14	Özellikler	<p>Ürün yapılandırmasına bağlı olarak, bu alanda görüntülenen özellikler aşağıdaki öğelerden herhangi birini içerebilir:</p> <ul style="list-style-type: none">• Hızlı Ayarlar• Kopyalama• E-posta• Faks• USB'ye Kaydet• Ağ Klasörüne Kaydet• Aygıt Belleğine Kaydet• USB'den Al• Aygıt Belleğinden Al• SharePoint®'e Kaydet• İş Durumu• Sarf Malzemeleri• Tepsiler• Yönetim• Aygıt Bakımı
15	Klavye	<p>Bu üründe bir fiziksel klavye bulunmaktadır. Tuşlar, ürün kontrol panelindeki sanal klavyeyle aynı şekilde dilinize eşlenir. Sanal klavyeniz için başka bir klavye düzeni seçerseniz, sabit klavyenizdeki tuşlar da yeni ayarlara uyum sağlamak üzere değişir.</p>
16	Kolay erişimli USB bağlantı noktası	<p>Bilgisayar olmadan yazdırma ve tarama yapmak ya da ürün yazılımını güncellemek için USB flash sürücü takın.</p> <p>NOT: Bu bağlantı noktası kullanılmadan önce bir yönetici tarafından etkinleştirilmelidir.</p>

Sonlandırma aksesuarı görünümleri

Bu son işlem aygıtları bu üründe aksesuar olarak bulunmaktadır.

- [Zimba/yığınlıyıcı ve delik delmeli zimba/yığınlıyıcı](#)
- [Kitapçık oluşturuıcı ve delik delmeli kitapçık oluşturuıcı](#)

Zimba/yığınlıyıcı ve delik delmeli zimba/yığınlıyıcı

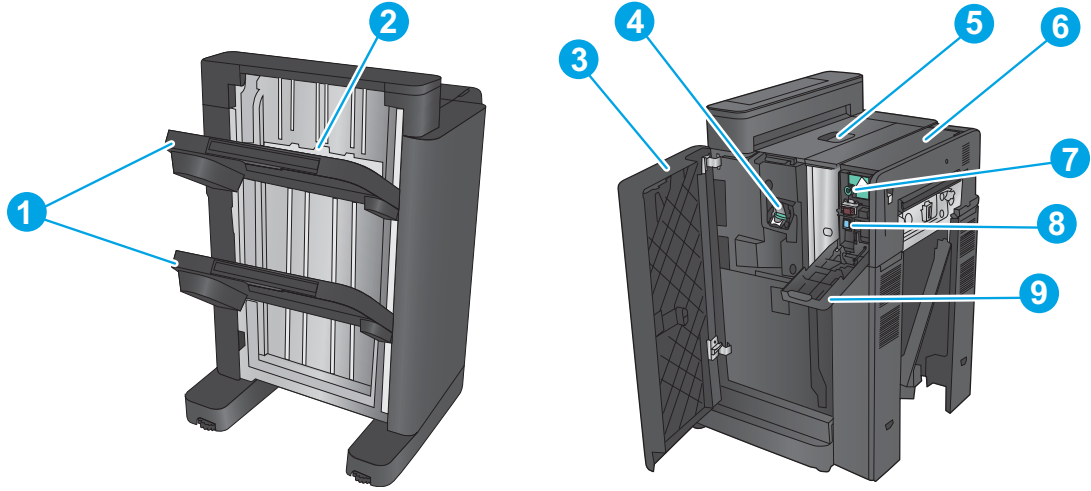

1	Zımbalayıcı/yığınlıyıcı çıkış bölmeleri
2	Zımbalayıcı/yığınlıyıcı çıkış yuvası
3	Ön kapak
4	Zımbalayıcı 1
5	Sol üst kapak
6	Delik delme birimi (yalnızca delik delmeli modellerde)
7	Delik delme hizalama düğmesi (yalnızca delik delmeli modellerde)
8	Çad toplayıcı (yalnızca delik delmeli modellerde)
9	Delik delme kapağı (yalnızca delik delmeli modellerde)

Kitapçık oluşturucu ve delik delmeli kitapçık oluşturucu

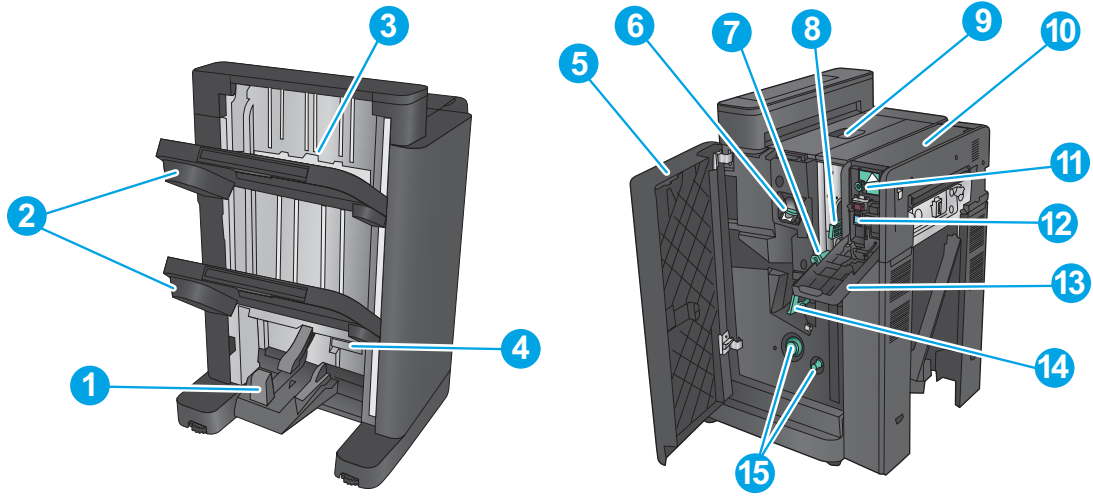

1	Kitapçık çıkış bölümü
2	Zımbalayıcı/yığıncı çıkış bölümleri
3	Zımbalayıcı/yığıncı çıkış yuvası
4	Alt kitapçık kapağı (kağıt sıkışmalarını temizlemek için erişim)
5	Sol ön kapak
6	Zımbalayıcı 1
7	Alt kağıt teslim kılavuzu
8	Üst kağıt teslim kılavuzu
9	Sol üst kapak
10	Delik delme birimi (yalnızca delik delmeli modellerde)
11	Delik delme hizalama düğmesi (yalnızca delik delmeli modellerde)
12	Çad toplayıcı (yalnızca delik delmeli modellerde)
13	Delik delme kapağı (yalnızca delik delmeli modellerde)
14	Sıkışmalarını temizlemek için kağıt ilerletme düğmesi
15	Tel dikiş taşıyıcı, zımbalayıcı 2 ve zımbalayıcı 3'e erişim

Ürün donanımı kurulumu ve yazılım yüklemesi

Temel kurulum talimatları için ürünle birlikte verilen Donanım Kurulumu Kılavuzu adlı belgeye bakın. Ek talimatlar için Web'de bulunan HP destek sayfasına gidin.

ABD'de, HP'nin ürününüz için sağladığı her şeyi kapsayan yardımı için www.hp.com/support/colorljflowMFPM880 adresine gidin.

ABD dışında, aşağıdaki adımları izleyin:

1. www.hp.com/support adresine gidin.
2. Ülkenizi/bölgenizi seçin.
3. **Ürün Desteği ve Sorun Giderme**'yi tıklayın.
4. Ürün adını girin (HP Color LaserJet Enterprise serisi MFP M880) ve ardından **Search** (Ara) düğmesini seçin.

Aşağıdaki desteği bulun:

- Yükleme ve yapılandırma
- Bilgi alma ve kullanma
- Sorunları çözme
- Yazılım güncelleştirmelerini indirme
- Destek forumlarına katılma
- Garanti ve yasal bilgileri bulma

2 Kağıt tepsileri

- [Kağıt türü ve boyutu için tepsileri yapılandır](#)
- [Tepsi 1'e kağıt yerleştirin](#)
- [Tepsi 2'ye kağıt yerleştirin](#)
- [3x500 yapraklık tepsilere kağıt yerleştirme](#)
- [3.500 yapraklık yüksek kapasiteli tepsiye kağıt yükleme](#)
- [Varsayılan zimba konumunu yapılandırma](#)
- [Varsayılan delik delme konumunu yapılandırma](#)

Daha fazla bilgi için:

ABD'de www.hp.com/support/colorjflowMFPM880 adresine gidin.

ABD dışında, www.hp.com/support adresine gidin. Ülkenizi/bölgenizi seçin. **Ürün Desteği ve Sorun Giderme**'yi tıklayın. Ürün adını girin ve ardından, **Ara** ögesini seçin.

HP'nin ürününüz için sağladığı her şeyi kapsayan yardım aşağıdaki bilgileri içerir:

- Yükleme ve yapılandırma
- Bilgi alma ve kullanma
- Sorunları çözme
- Yazılım güncelleştirmelerini indirme
- Destek forumlarına katılma
- Garanti ve yasal bilgileri bulma

Kağıt türü ve boyutu için tepsileri yapılandır

Aşağıdaki durumlarda, tepsiyi türe ve boyuta göre yapılandırmanızı ürün otomatik olarak ister:

- Tepsie kağıt yüklediğinizde
- Yazıcı sürücüsü ya da yazılım programı aracılığıyla bir yazdırma işi için belirli bir tepsi ya da kağıt türü belirlediğinizde tepsi, yazdırma işi ayarlarına uygun şekilde yapılandırılmamışsa



NOT: Tepsi 1'den yazdırıyorsanız ve Tepsi 1 **Her Boyut** kağıt boyutu ve **Her Tür** kağıt türü ayarlarına göre yapılandırılmışsa istem görüntülenmez. Bu durumda, yazdırma işi bir tepsi belirtmezse, yazdırma işinde kağıt türü ve boyutu ile ilgili ayarlar Tepsi 1'e yüklenen kağıttan farklı olsa dahi, ürün Tepsi 1'den yazdırma yapar.

Kağıt yüklerken bir tepsiyi yapılandırma

1. Tepsie kağıt yerleştirin.
2. Ürün kontrol panelinde tepsi yapılandırma iletisi görüntülenir.
3. Algılanan türü ve boyutu kabul etmek için **Tamam** düğmesine veya farklı bir kağıt boyutu ve türü seçmek için **Değiştir** düğmesine dokununuz.
4. Doğru türü ve boyutu seçip **Tamam** düğmesine dokununuz.

Bir tepsiyi baskı yazdırma işi ayarlarına uygun şekilde yapılandırma

1. Yazılım programında kaynak tepsiyi, kağıt boyutunu ve kağıt türünü belirtin.
2. İş ürüne gönderin.
Tepsinin yapılandırılması gerekiyorsa ürün kontrol panelinde bir tepsi yapılandırma iletisi görüntülenir.
3. Tepsie belirtilen tür ve boyuttaki kağıdı yerleştirin ve tepsiyi kapatın.
4. Algılanan türü ve boyutu kabul etmek için **Tamam** düğmesine veya farklı bir kağıt boyutu ve türü seçmek için **Değiştir** düğmesine dokununuz.
5. Doğru türü ve boyutu seçip **Tamam** düğmesine dokununuz.

Kontrol panelini kullanarak bir tepsiyi yapılandırın.

Tepsilerin tür ve boyut ayarlarını, üründen istem görüntülenmeden de yapılandırabilirsiniz.

1. Ürün kontrol panelindeki Ana ekrandan **Tepsiler** düğmesine gidin ve dokununuz.
2. Yapılandırmak istediğiniz tepsinin satırına ve ardından **Değiştir** düğmesine dokununuz.
3. Seçenek listelerinden kağıt türünü ve boyutunu seçin.
4. Seçiminizi kaydetmek için **Tamam** düğmesine dokununuz.

Tepsi 1'e kağıt yerleştirin

⚠ DİKKAT: Sıkışmaları önlemek için, yazdırma sırasında Tepsi 1'e kesinlikle kağıt eklemeyin veya kaldırmayın.

1. Tepsi 1'i açın.

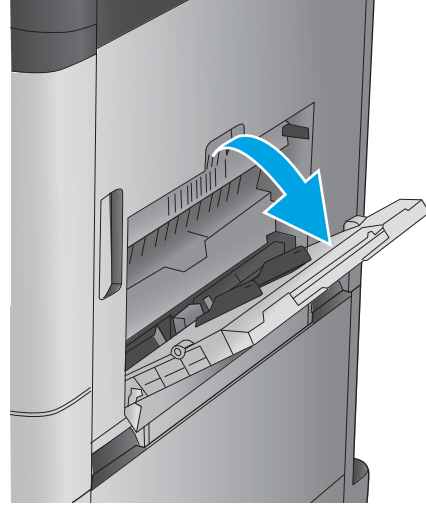

2. Kağıdı desteklemek için tepsi uzantısını dışarı çekin.

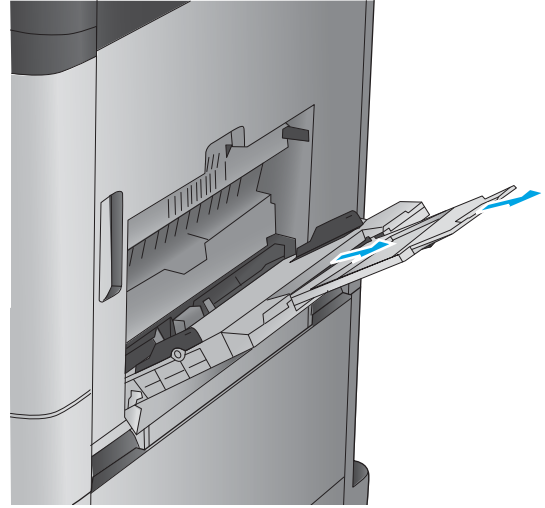

3. Tepsiye kağıt yerleştirin. Bkz. [Tablo 2-1 Tepsi 1 kağıt yönü, sayfa 18](#).

İPUCU: En yüksek baskı kalitesinin elde edilmesi için, HP, kağıdı uzun kenarından başlayarak yüklemenizi tavsiye eder.

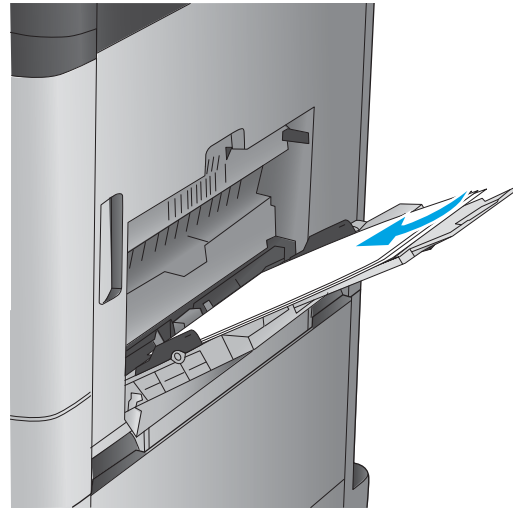

4. Kağıtların, kağıt kılavuzlarındaki dolun çizgisinin altında olduğuna emin olun.

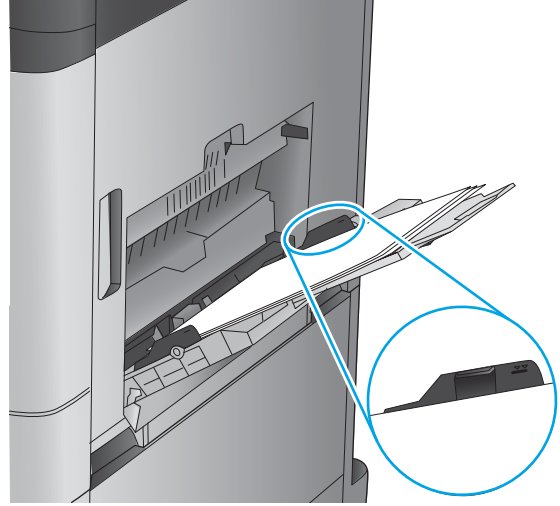

5. Yan kılavuzları, kağıt destesine hafifçe dokunacak, ancak kağıtları bükmeyecek biçimde hizalayın.

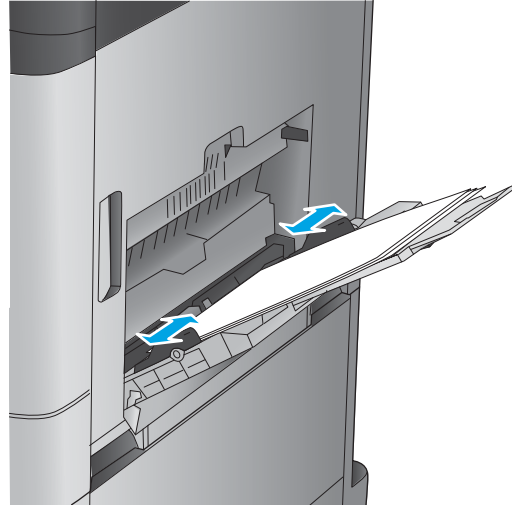

Tablo 2-1 Tepsi 1 kağıt yönü

Kağıt türü	Görüntü döndürme	Dupleks modu	Kağıt yükleme
Baskılı, antetli kağıt veya etiketler	Dikey	1 taraflı yazdırma	Ön yüzü aşağı Üst kenar ürünün arkasına doğru

Tablo 2-1 Tepsi 1 kağıt yönü (devam)

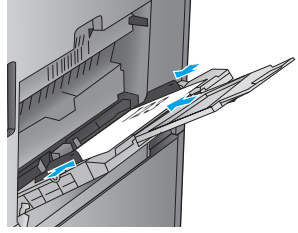
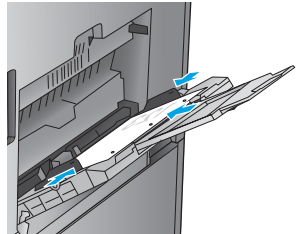
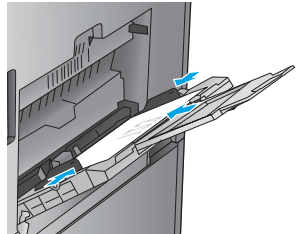
Kağıt türü	Görüntü döndürme	Dupleks modu	Kağıt yükleme
		Otomatik 2 taraflı yazdırma	Ön yüzü yukarı Üst kenar ürünün arkasına doğru
			
Delikli	Dikey	1 taraflı yazdırma	Ön yüzü aşağı Tepsinin sağ yönündeki delikler
			
Baskılı veya antetli	Yatay	1 taraflı yazdırma	Ön yüzü aşağı Sağa doğru üst kenar
			

Tablo 2-1 Tepsi 1 kağıt yönü (devam)

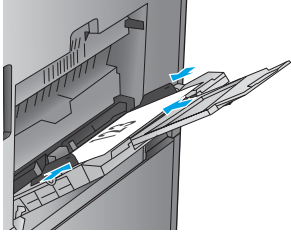
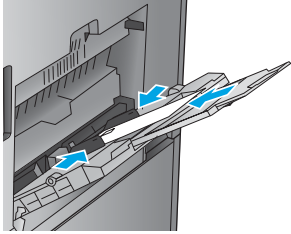
Kağıt türü	Görüntü döndürme	Dupleks modu	Kağıt yükleme
		Otomatik 2 taraflı yazdırma	Ön yüzü yukarı Sola doğru üst kenar
			
Zarflar	Zarfin kısa kenarı ürüne önce girecek şekilde	1 taraflı yazdırma	Ön yüzü aşağı Üst kenar ürünün arkasına doğru
			

Tepsi 2'ye kağıt yerleştirin

1. Tepsiyi açın.

NOT: Kullanımdayken bu tepsiyi açmayın.

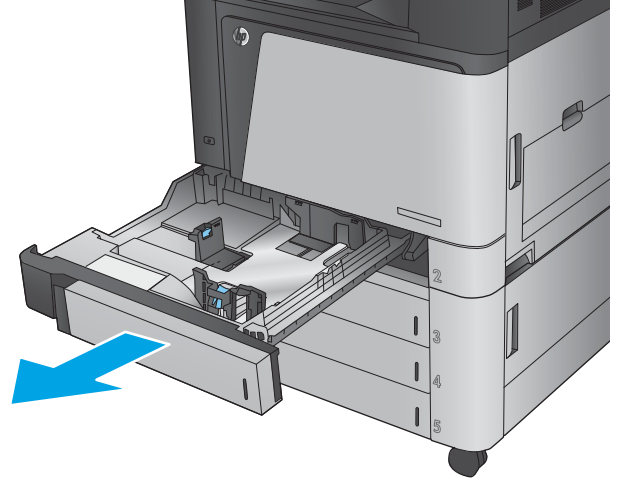

2. Ayar mandallarını sıkarak ve kılavuzları kullanarak kağıdın boyutuna kaydırarak, kağıt uzunluğu ve kağıt genişliği kılavuzlarını ayarlayın.

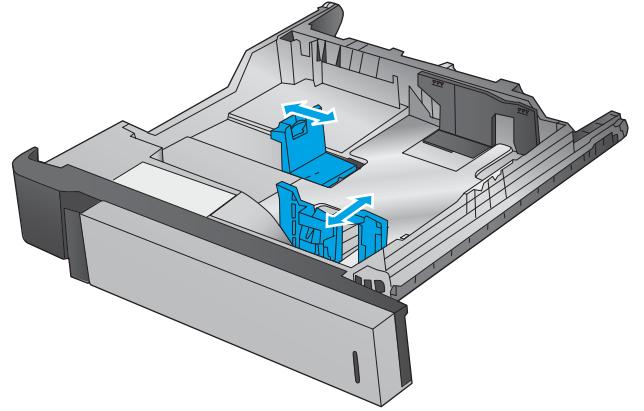

3. Tepsiye kağıt koyun. Kılavuzların kağıt destesine hafifçe değdiğini, fakat desteyi bükmediğini doğrulamak için kağıdı kontrol edin.

NOT: Sıkışmaları önlemek için tepsiyi aşırı doldurmayın. Yığının üst kısmının tepsi dolu göstergesinin altında bulunduğundan emin olun.

NOT: Tepsi doğru şekilde ayarlanmazsa, yazdırma sırasında hata iletisi görüntülenebilir veya kağıt sıkışabilir.

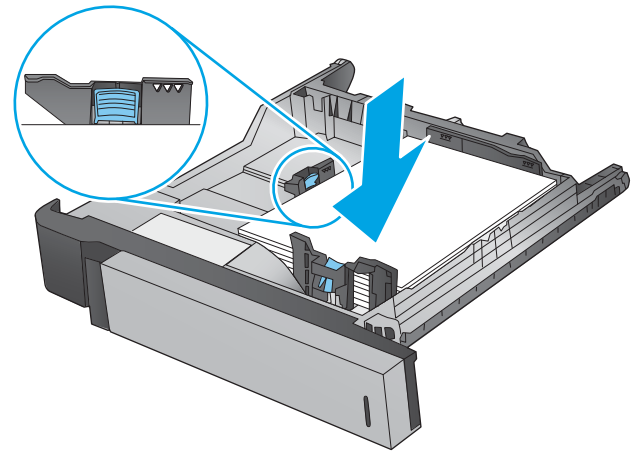

4. Tepsiyi kapatın.

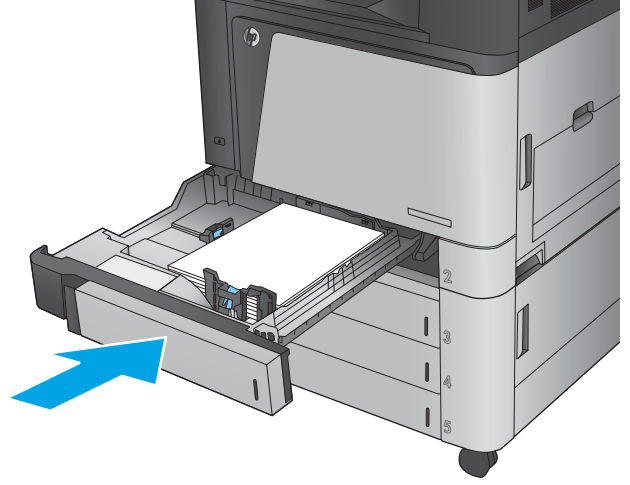

5. Kontrol paneli, tepsinin kağıt türünü ve boyutunu gösterir. Yapılandırma doğru değilse, türü veya boyutu değiştirmek için kontrol panelindeki yönergeleri uygulayın.
6. Özel boyutlu kağıtlar için, ürünün kontrol panelinde talep görüntülediğinde kağıdın X ve Y boyutlarını belirtmeniz gerekir.

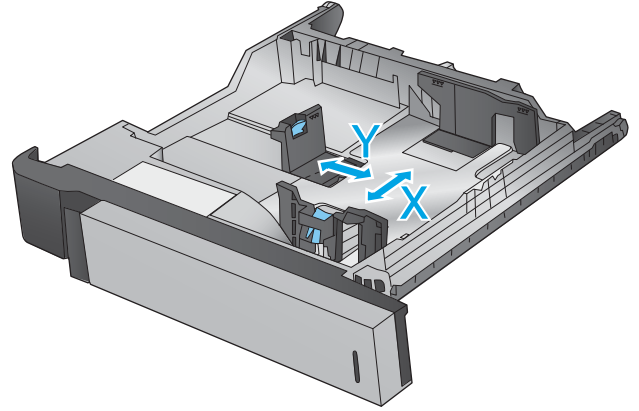

Tablo 2-2 Tepsi 2 kağıt yönü

Kağıt türü	Görüntü döndürme	Dupleks modu	Kağıt yükleme
Baskılı veya antetli	Dikey	1 taraflı yazdırma	Ön yüzü yukarı Tepsinin arkasındaki üst kenar

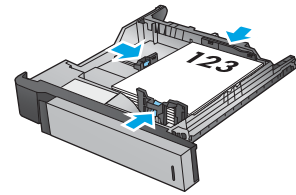

Tablo 2-2 Tepsi 2 kağıt yönü (devam)

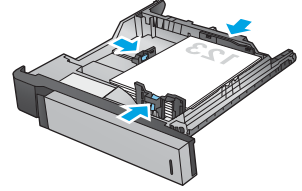
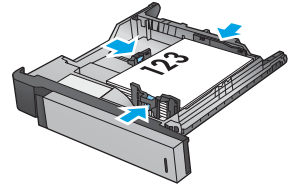
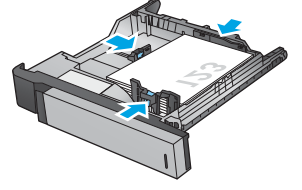
Kağıt türü	Görüntü döndürme	Dupleks modu	Kağıt yükleme
		Otomatik 2 taraflı yazdırma	Ön yüzü aşağı Tepsinin arkasındaki üst kenar
			
Yatay		1 taraflı yazdırma	Ön yüzü yukarı Tepsinin sağ tarafındaki alt kenar
			
		Otomatik 2 taraflı yazdırma	Ön yüzü aşağı Tepsinin sağındaki üst kenar
			

Tablo 2-2 Tepsi 2 kağıt yönü (devam)

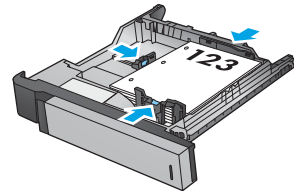
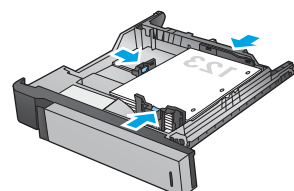
Kağıt türü	Görüntü döndürme	Dupleks modu	Kağıt yükleme
Delikli	Dikey	1 taraflı yazdırma	Tepsinin sol tarafındaki delikler
			
		Otomatik 2 taraflı yazdırma	Tepsinin sağ tarafındaki delikler
			

3x500 yapraklık tepsilere kağıt yerleştirme

3x500 yapraklık besleyicideki tepsilere herhangi birine kağıt yerleştirmek için aşağıdaki bilgileri kullanın.

1. Tepsiyi açın.

NOT: Kullanımdayken bu tepsiyi açmayın.

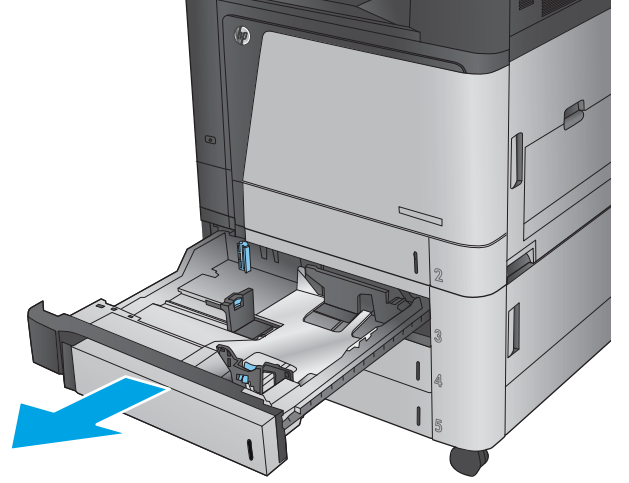

2. Ayar mandallarını sıkarak ve kılavuzları kullanarak kağıdın boyutuna kaydırarak, kağıt uzunluğu ve kağıt genişliği kılavuzlarını ayarlayın.

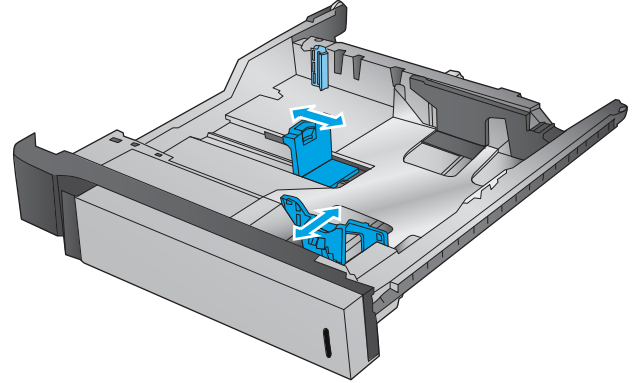

3. Aşağıdaki tüm kağıt boyutları için, tepsinin sol arka köşesinde yer alan mavi kağıt durdurma kolunu da tepsi üzerindeki etikette belirtildiği şekilde doğru konuma getirin:

- 12 x 18
- RA3
- 11 x 17
- A3
- SRA3

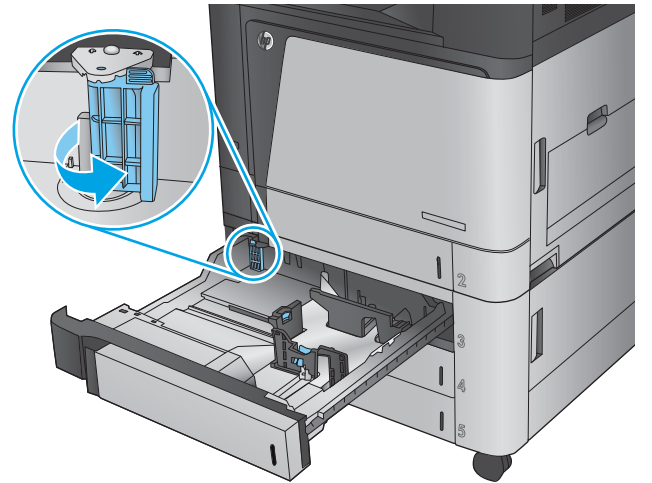

4. Tepsiye kağıt koyun. Kılavuzların kağıt destesine hafifçe değdiğini, fakat desteyi bükmediğini doğrulamak için kağıdı kontrol edin.

NOT: Sıkışmaları önlemek için tepsiyi aşırı doldurmayın. Yığının üst kısmının tepsi dolu göstergesinin altında bulunduğundan emin olun.

NOT: Tepsi doğru şekilde ayarlanmazsa, yazdırma sırasında hata iletisi görüntülenebilir veya kağıt sıkışabilir.

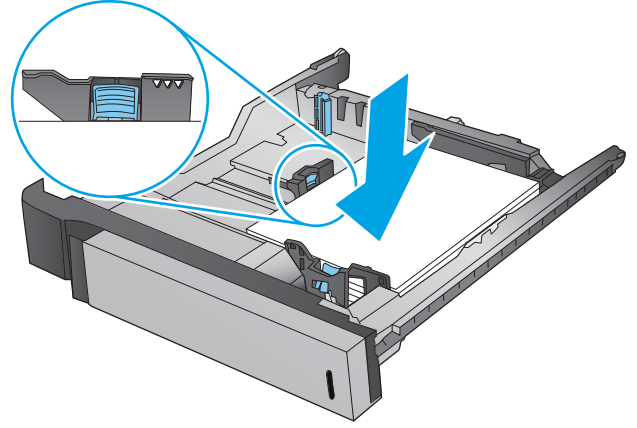

5. Tepsiyi kapatın.

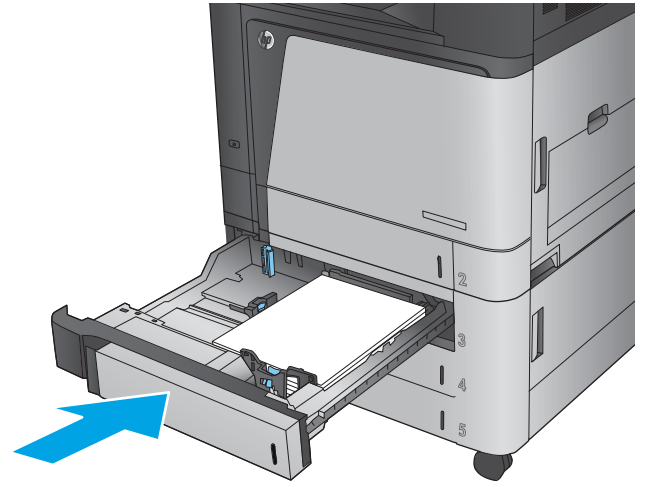

6. Kontrol paneli, tepsinin kağıt türünü ve boyutunu gösterir. Yapılandırma doğru değilse, türü veya boyutu değiştirmek için kontrol panelindeki yönergeleri uygulayın.
7. Özel boyutlu kağıtlar için, ürünün kontrol panelinde talep görüntülediğinde kağıdın X ve Y boyutlarını belirtmeniz gerekir.

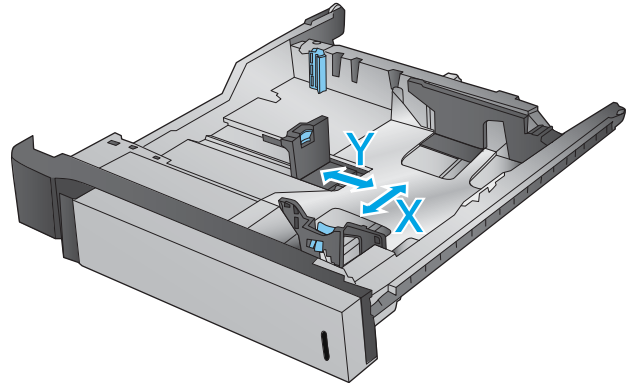

Tablo 2-3 3x500 yapraklık tepsinin kağıt yönü

Kağıt türü	Görüntü döndürme	Dupleks modu	Kağıt yükleme
Baskılı veya antetli	Dikey	1 taraflı yazdırma	Ön yüzü yukarı Tepsinin arkasındaki üst kenar
		Otomatik 2 taraflı yazdırma	Ön yüzü aşağı Tepsinin arkasındaki üst kenar
	Yatay	1 taraflı yazdırma	Ön yüzü yukarı Tepsinin sağ tarafındaki alt kenar
		Otomatik 2 taraflı yazdırma	Ön yüzü aşağı Tepsinin sağındaki üst kenar

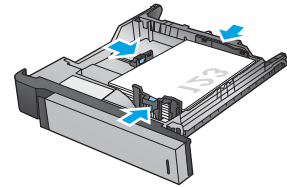
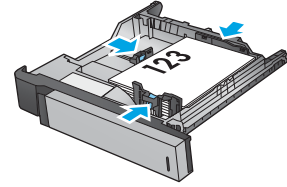
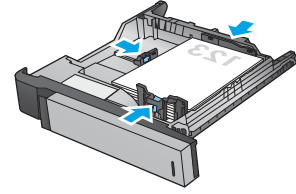
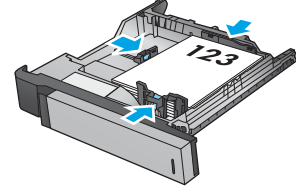

Tablo 2-3 3x500 yapraklık tepsinin kağıt yönü (devam)

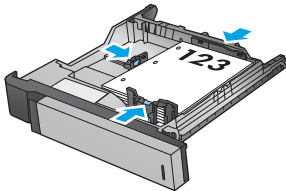
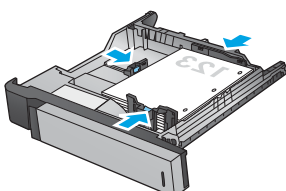
Kağıt türü	Görüntü döndürme	Dupleks modu	Kağıt yükleme
Delikli	Dikey	1 taraflı yazdırma	Tepsinin sol tarafındaki delikler
			
		Otomatik 2 taraflı yazdırma	Tepsinin sağ tarafındaki delikler
			

3.500 yapraklık yüksek kapasiteli tepsiye kağıt yükleme

3.500 yapraklık yüksek kapasiteli tepsi yalnızca A4 ve Letter boyutlu kağıtları destekler.

1. Tepsinin sağ veya sol bölmelerini açın.

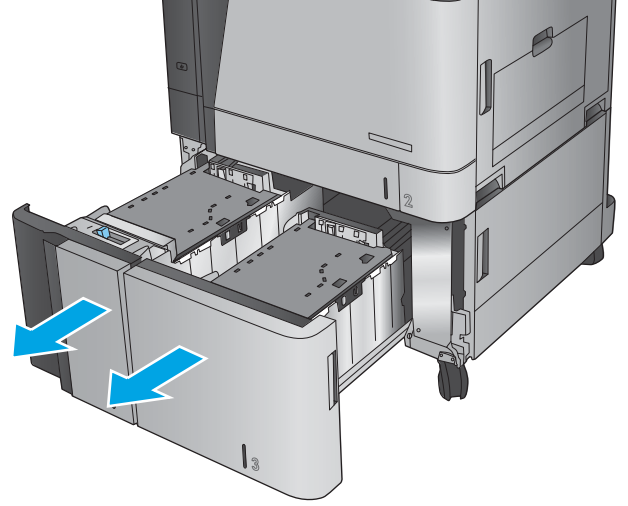

2. Her iki tarafta da, kağıt boyutu kolunu kullanmakta olduğunuz kağıt için doğru konuma getirin.

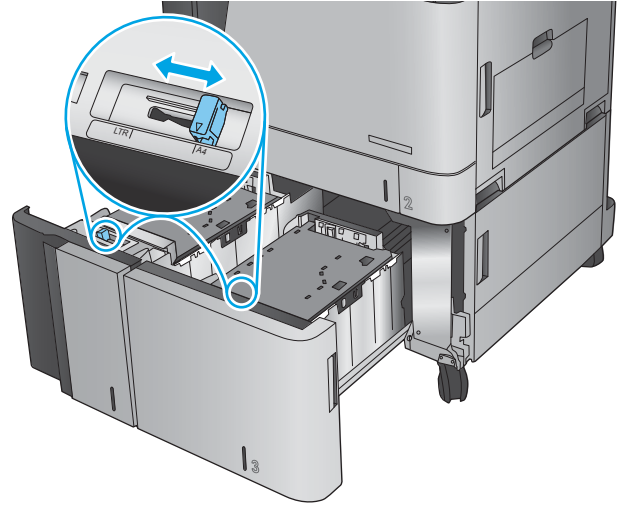

3. Tepsinin her iki tarafına da tam kağıt topu yerleştirin. Sağ bölme, 1.500 yaprak kağıt alır. Sol bölme, 2.000 yaprak kağıt alır.

NOT: En iyi sonuçlar için, tam kağıt topları yükleyin. Topları daha küçük bölümlere ayırmayın.

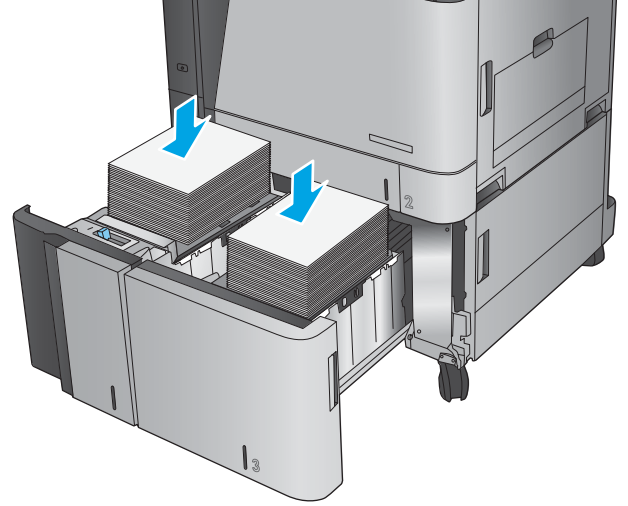

4. Tepsinin sağ ve sol bölmelerini kapatın.

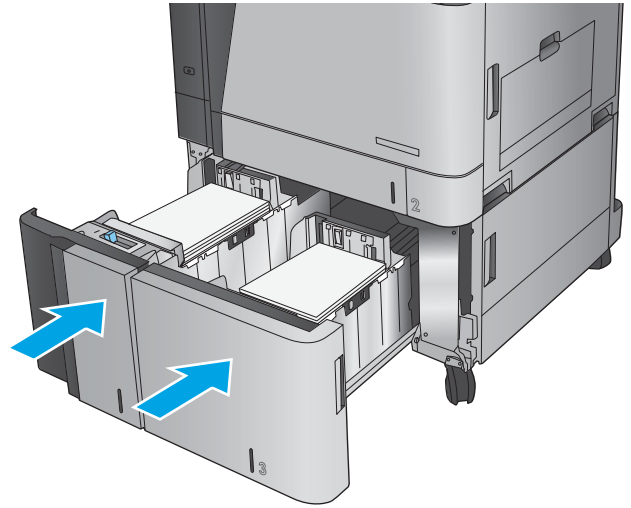

Varsayılan zimba konumunu yapılandırma

1. Ürün kontrol panelindeki Ana ekrandan **Yönetim** düğmesine gidin ve dokununuz.
2. Aşağıdaki menüleri açın:
 - **Zımbalayıcı/Yığıncı Ayarları**
 - **Zımbalama**
3. Seçenekler listesinden bir zimba konumu seçin ve ardından **Kaydet** düğmesine dokununuz. Aşağıdaki seçenekler kullanılabilir:
 - **Yok**
 - **Üst sol**
 - **Üst sağ**
 - **İki sol**
 - **İki sağ**
 - **İki üst**
 - **İki üst ya da sol**



NOT: Dikey yöndeki belgeler için zimbalar sol taraftadır. Yatay yöndeki belgeler için zimbalar üst taraftadır.

Varsayılan delik delme konumunu yapılandırma

1. Ürün kontrol panelindeki Ana ekrandan **Yönetim** düğmesine gidin ve dokununuz.
2. Aşağıdaki menüleri açın:
 - **Zımbalayıcı/Yığıncı Ayarları**
 - **Delik Delme**
3. Seçenekler listesinden bir delik delme konumu seçin ve ardından **Kaydet** düğmesine dokununuz. Aşağıdaki seçenekler kullanılabilir:
 - **Yok**
 - **İki sol ya da sağ**
 - **İki sol**
 - **Üst sağ**
 - **İki üst**
 - **İki alt**
 - **Üç sol**
 - **Üç sağ**

- Üç üst
- Üç alt



NOT: Dikey yöndeki belgeler için delikler sol taraftadır. Yatay yöndeki belgeler için delikler üst taraftadır.

3 Parçalar, sarf malzemeleri ve aksesuarlar

- [Yedek parçalar, aksesuarlar ve sarf malzemeleri sipariş etme](#)
- [Toner kartuşlarını değiştirme](#)
- [Görüntüleme tamburlarını değiştirme](#)

Daha fazla bilgi için:

ABD'de www.hp.com/support/colorlflowMFPM880 adresine gidin.

ABD dışında, www.hp.com/support adresine gidin. Ülkenizi/bölgenizi seçin. **Ürün Desteği ve Sorun Giderme**'yi tıklayın. Ürün adını girin ve ardından, **Ara** ögesini seçin.

HP'nin ürününüz için sağladığı her şeyi kapsayan yardım aşağıdaki bilgileri içerir:

- Yükleme ve yapılandırma
- Bilgi alma ve kullanma
- Sorunları çözme
- Yazılım güncelleştirmelerini indirme
- Destek forumlarına katılma
- Garanti ve yasal bilgileri bulma

Yedek parçalar, aksesuarlar ve sarf malzemeleri sipariş etme

Sipariş etme

Sarf malzemeleri ve kağıt sipariş etme	www.hp.com/go/suresupply
Orijinal HP parçaları veya aksesuarları sipariş etme	www.hp.com/buy/parts
Servis veya destek sağlayıcıları aracılığıyla sipariş etme	Bir HP yetkili servisine veya destek sağlayıcısına başvurun.
HP Katıştırılmış Web Sunucusu'nu (EWS) kullanarak sipariş verme	Erişmek için bilgisayarınızda desteklenen bir Web tarayıcısının adres/URL alanına ürünün IP adresini veya ana bilgisayar adını girin. EWS'nin HP SureSupply web sitesine bir bağlantısı vardır; bu bağlantı Orijinal HP sarf malzemeleri satın almak için seçenekler sunar.

Parçalar ve sarf malzemeleri

Bu ürün için aşağıdaki parçalar vardır.

- **Zorunlu** kendi kendine değiştirme şeklinde listelenen parçalar, onarımı gerçekleştirmek için HP servis personeline ödeme yapılması düşünülmüyorsa müşteriler tarafından takılacaktır. HP ürün garantiniz çerçevesinde, bu parçalar için yerinde veya depoya gönderme türünde destek sağlanmayacaktır.
- **İsteğe bağlı** kendi kendine değiştirme şeklinde listelenen parçalar, ürün garanti süresi içinde talep etmeniz durumunda HP servis personeli tarafından ücretsiz olarak takılabilir.

Öge	Açıklama	Kendi kendine değiştirme seçenekleri	Parça numarası
HP 827A Siyah toner kartuşu	Yedek toner kartuşu	Zorunlu	CF300A
HP 827A Camgöbeği toner kartuşu	Yedek toner kartuşu	Zorunlu	CF301A
HP 827A Sarı toner kartuşu	Yedek toner kartuşu	Zorunlu	CF302A
HP 827A Macenta toner kartuşu	Yedek toner kartuşu	Zorunlu	CF303A
HP 828A Siyah görüntüleme tamburu	Yedek görüntüleme tamburu	Zorunlu	CF358A
HP 828A Camgöbeği görüntüleme tamburu	Yedek görüntüleme tamburu	Zorunlu	CF359A
HP 828A Sarı görüntüleme tamburu	Yedek görüntüleme tamburu	Zorunlu	CF364A
HP 828A Macenta görüntüleme tamburu	Yedek görüntüleme tamburu	Zorunlu	CF365A
Zimba Kartuşu Doldurma Seti	Tüm isteğe bağlı son işlem aksesuarlarında Zimba 1 için yedek zimba kartuşu	Zorunlu	C8091A
2000 Zımbalı Kartuş Seti (2 paket)	İsteğe bağlı kitapçık oluşturucu ve delik delme son işlem aksesuarı içeren kitapçık oluşturucudaki Zimba 2 ve 3 için yedek zimba kartuşu takımı	Zorunlu	CC383A
3 x 500 Yapraklık Besleyici Standı	3 x 500 Yapraklık Besleyici Standı	Zorunlu	C1N63A

Öge	Açıklama	Kendi kendine deęiřtirme seçenekleri	Parça numarası
1 x 3.500 Yapraklık yüksek kapasiteli giriş tepsisi	3.500 yapraklık yüksek kapasiteli giriş tepsisi	Zorunlu	C1N64A
Kitapçık Oluřturucu/Sonlandırıcı	Kitapçık oluřturucu (Avrupa, Orta Doęu, Afrika ve Asya Pasifik Ülkeleri/Bölgeleri'nde bulunur)	Zorunlu	A2W83A
2/3 delik delmeli Kitapçık Oluřturucu	2/3 delik delmeli kitapçık oluřturucu (Kuzey Amerika ve Latin Amerika'da bulunur)	Zorunlu	A2W84A
2/4 delik delmeli Kitapçık Oluřturucu	2/4 delik delmeli kitapçık oluřturucu (Avrupa, Orta Doęu, Afrika ve Asya Pasifik Ülkeleri/Bölgeleri'nde bulunur)	Zorunlu	CZ999A
Zımbalayıcı/yıęınlayıcı	Zımbalayıcı/yıęınlayıcı	Zorunlu	A2W80A
2/4 delik delmeli zımba/yıęınlayıcı	2/4 delik delmeli zımba/yıęınlayıcı (Avrupa, Orta Doęu, Afrika ve Asya Pasifik Ülkeleri/Bölgeleri'nde bulunur)	Zorunlu	A2W82A
Füzer Seti 110V	110V füzer seti bakımı	Zorunlu	C1N54A
Füzer Seti 220V	220V füzer seti bakımı	Zorunlu	C1N58A
Aktarma ve Silindir Seti	Yedek aktarma birimi ve ikincil aktarım silindiri, besleme silindirleri ve alma silindirleri	Zorunlu	D7H14A
Kontrol Paneli Aksamı Seti	Yedek kontrol paneli aksamı	Zorunlu	CF367-67910
İkincil Aktarım Silindiri Takımı	Yedek ikincil aktarım silindiri	Zorunlu	D7H14-67902
ITB Hizmet Takımı	Yedek aktarım bandı ve ikincil aktarım silindiri	Zorunlu	A2W77-67904
Kaset Tepsisi 2 Takımı	Tepsi 2 için yedek kaęıt tepsisi	Zorunlu	A2W75-67906
Tepsi 2-X Silindir Takımı	Tepsi 2 yedek silindirleri, 3x500 yapraklık tepsiler ve 3.500 yapraklık yüksek kapasiteli tepsiler	Zorunlu	A2W77-67905
Tepsi 1 Makara Kiti	Tepsi 1 yedek silindirleri	İsteęe baęlı	A2W77-67906
Biçimlendirici Aksamı Takımı	Yedek biçimlendirici	İsteęe baęlı	A2W75-67903
Biçimlendirici Aksamı Takımı (Çin ve Hindistan)	Yedek biçimlendirici	İsteęe baęlı	A2W75-67902
Belge Besleyici Ayırma Tablası Yayı Takımı	Belge besleyici ayırma tablası için yedek yay	İsteęe baęlı	5851-5855
Arka Plan Seçme Takımı	Belge Besleyici için Yedek Arka Plan Seçici	Zorunlu	5851-5861
Beyaz arkalık - A3 Takımı	Tarayıcı için yedek beyaz plastik arkalık	Zorunlu	5851-5864

Aksesuarlar

Öge	Tanım	Parça numarası
HP LaserJet 3x500 Yapraklık Besleyici Standı	Üç adet 500 yapraklık tepsi içeren giriş tepsisi aksesuarı.	C1N63A
HP LaserJet 1X3500 Yapraklık besleyici	3.500 yapraklık yüksek kapasiteli giriş tepsisi aksesuarı, letter ve A4 boyutunda kağıtları alır	C1N64A
HP LaserJet Zimba/Yığınlayıcı	Zımbalayıcı/yığınlayıcı sonlandırma aksesuarı	A2W80A
2/4 delik delmeli HP LaserJet Zimba/Yığınlayıcı (Avrupa, Orta Doğu, Afrika ve Asya Pasifik Ülkeleri/Bölgeleri'nde bulunur)	Delik delme son işlem aksesuarı içeren zimba/yığınlayıcı	A2W82A
HP LaserJet Kitapçık Oluşturucu/Sonlandırıcı (Avrupa, Orta Doğu, Afrika ve Asya Pasifik Ülkeleri/Bölgeleri'nde bulunur)	Kitapçık oluşturucu sonlandırma aksesuarı	A2W83A
2/3 delik delmeli HP LaserJet Kitapçık Oluşturucu/Sonlandırıcı (Kuzey Amerika ve Latin Amerika'da bulunur)	Delik delme son işlem aksesuarı içeren kitapçık oluşturucu	A2W84A
2/4 delik delmeli HP LaserJet Kitapçık Oluşturucu/Sonlandırıcı (Avrupa, Orta Doğu, Afrika ve Asya Pasifik Ülkeleri/Bölgeleri'nde bulunur)	Delik delme son işlem aksesuarı içeren kitapçık oluşturucu	CZ999A
HP Jetdirect ew2500 Kablosuz Yazdırma Sunucusu	USB kablosuz yazdırma sunucusu	J8026A
HP Jetdirect 2800w NFC ve Kablosuz Doğrudan Aksesuarı	Mobil aygıtlardan "dokunmatik" yazdırma için kablosuz doğrudan aksesuarı	J8029A

Toner kartuşlarını deęiřtirme

rn drt renk kullanır ve her renk iin farklı bir toner kartuşuna sahiptir: siyah (K), cam gbeęi (C), macenta (M) ve sarı (Y). rnde toner kartuşlarından ayrı olarak drt grntleme tamburu da yer almaktadır. Toner kartuşları, grntleme tamburlarının stnde yer alır. Toner kartuşları ve grntleme tamburları n kapaęın iinde yer alır. Her toner kartuşu ve onunla iliřkili grntleme tamburu birbirinden ayrı olarak yerleřtirilmiřtir.

Bu rn toner kartuşu dzeyinin azaldıęını gsterir. Toner kartuşunun gerek kalan mr farklılık gsterebilir. Toner kartuşunun hemen deęiřtirilmesi gerekmez. Baskı kalitesi kabul edilemez duruma geldięinde takmak zere hazır bir yedek bir kartuşu olmasını gz nnde bulundurun.

Ařaęıdaki Őekil toner kartuşu bileřenlerini gstermektedir.

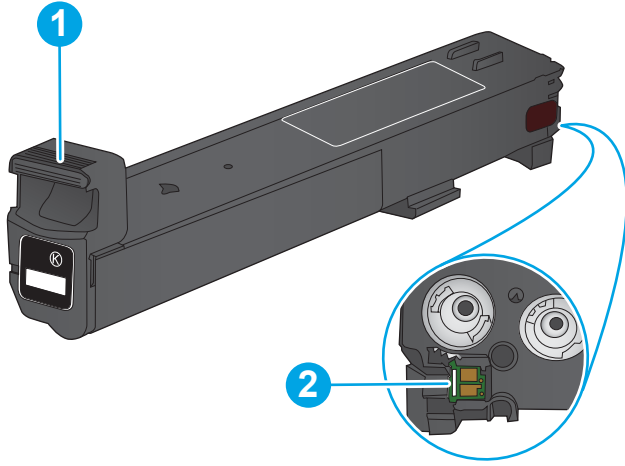

1	Toner kartuşu tutacaęı
2	Bellek yongası

! DİKKAT: Toner giysilerinize bulařırsa, kuru bir bezle silin ve soęuk suyla yıkayın. Sıcak su, tonerin kumařa iřlemesine neden olur.

NOT: Kullanılmıř toner kartuşlarının geri dnřmyle ilgili bilgiler toner kartuşu kutusundadır.

1. Ön kapağı açın.

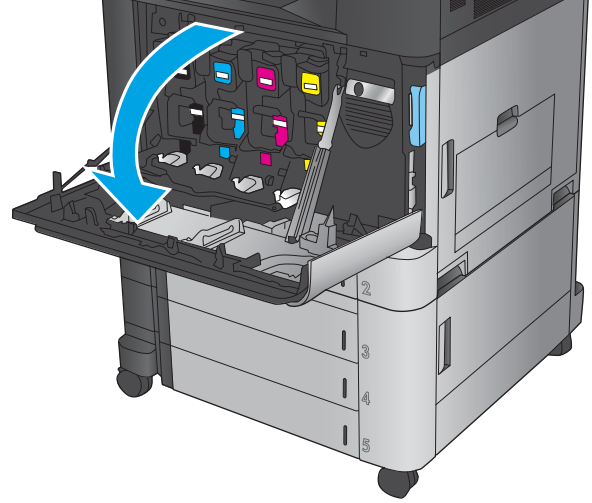

2. Kullanılmış toner kartuşunun sapını tutun ve dışarı çekerek açın.

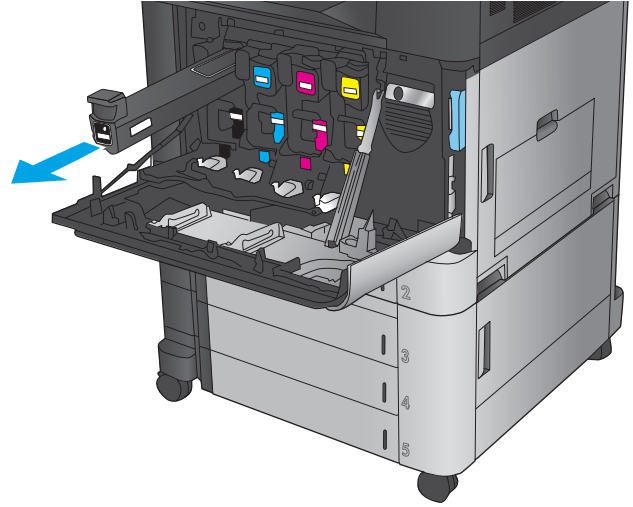

3. Yeni toner kartuşunu koruyucu torbasından alın.

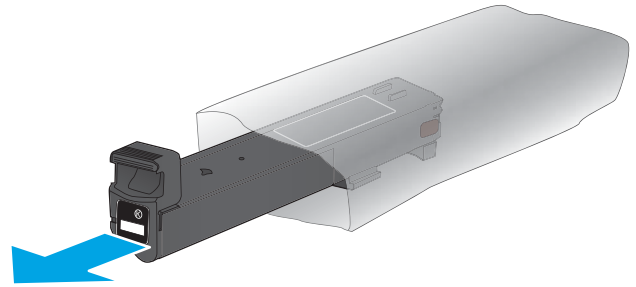

4. Toner kartuşunun iki tarafını tutun ve 5-6 kez yukarı ve aşağı doğru sallayın.

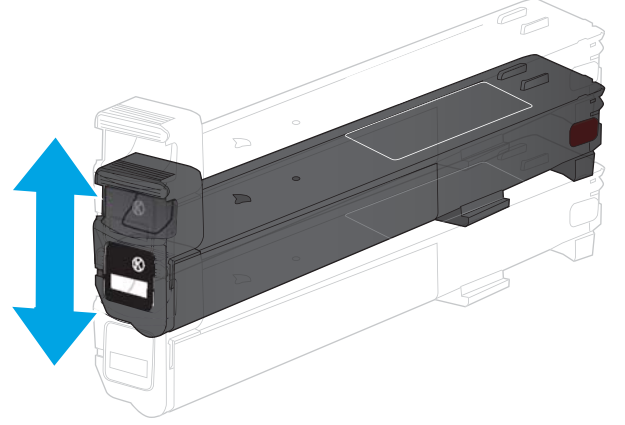

5. Toner kartuşunu yuvasıyla hizalayın ve ardından ürünün içine takın.

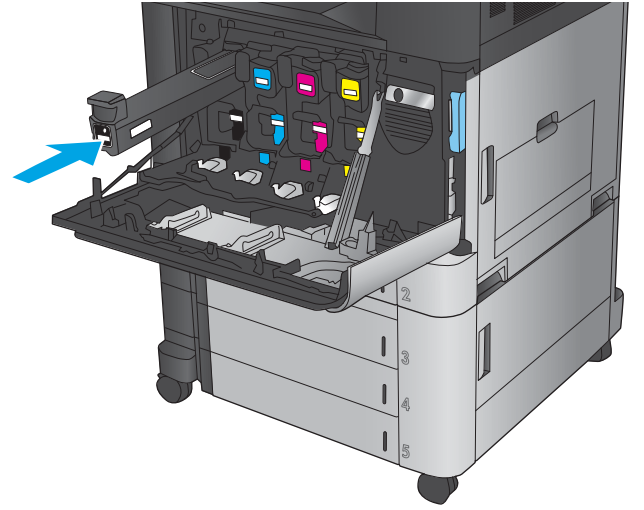

6. Ön kapağı kapatın.

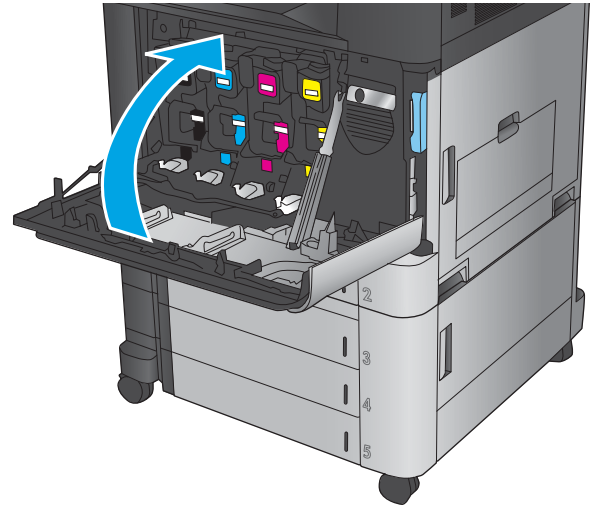

Görüntüleme tamburlarını deęiřtirme

Üründe dört renk kullanılır ve her renk için farklı bir görüntüleme tamburu bulunur: siyah (K), cam göbeęi (C), macenta (M) ve sarı (Y). Üründe görüntüleme tamburlarından ayrı olarak dört toner kartuşu da yer almaktadır. Toner kartuşları, görüntüleme tamburlarının üstünde yer alır. Toner kartuşları ve görüntüleme tamburları ön kapaęın içinde yer alır. Her toner kartuşu ve onunla iliřkili görüntüleme tamburu birbirinden ayrı olarak yerleřtirilmiřtir.

Bu ürün, görüntüleme tamburu ömrünün azaldığını gösterir. Görüntüleme tamburunun gerçek kalan ömrü farklılık gösterebilir. Görüntüleme tamburunun hemen deęiřtirilmesi gerekmez. Baskı kalitesi kabul edilemez duruma geldiğinde takılmak için hazır, yedek bir görüntüleme tamburu bulundurun.

Ařaęıdaki řekilde görüntüleme tamburu bileřenleri gösterilmektedir.

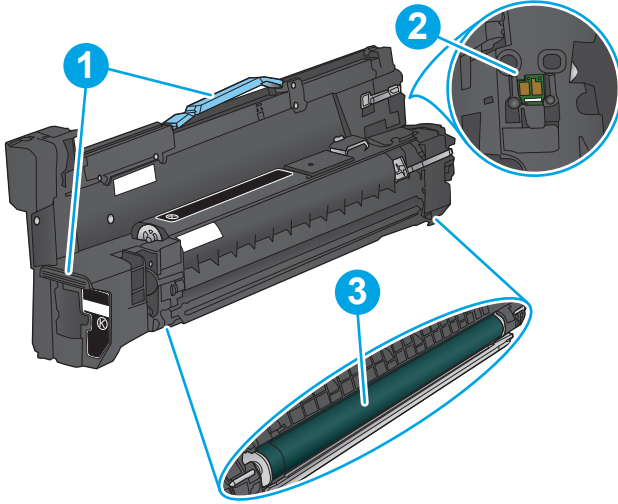

1	Görüntüleme tamburu tutacakları
2	Bellek yongası
3	Iřıęa duyarlı tambur

DİKKAT: Iřıęa duyarlı tambura dokunmayın. Tamburun üzerindeki parmak izleri yazdırma kalitesinde sorunlara yol açabilir.

DİKKAT: Toner giysilerinize bulařırsa, kuru bir bezle silin ve soęuk suyla yıkayın. Sıcak su, tonerin kumařa iřlemesine neden olur.

NOT: Kullanılmıř görüntü tamburlarının geri dönüşümüne dair bilgiler görüntüleme tamburu kutusu üzerinde yer almaktadır.

1. Ön kapağı açın.

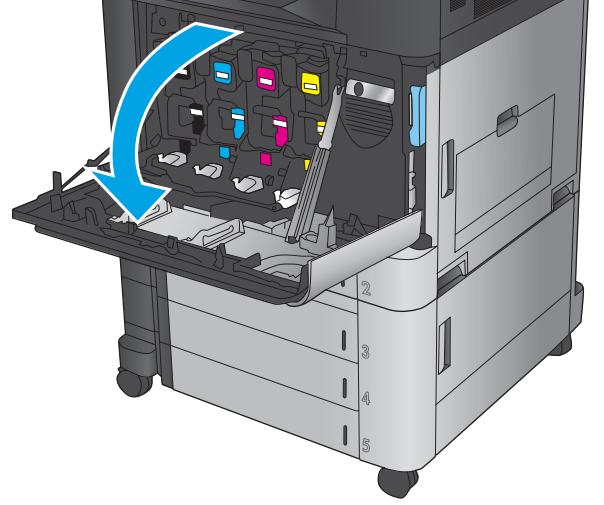

2. Kullanılmış görüntüleme tamburunun sapını tutun ve dışarı çekerek çıkarın. Görüntüleme tamburunu üst tarafında yer alan mavi sapından tutarak destekleyin.

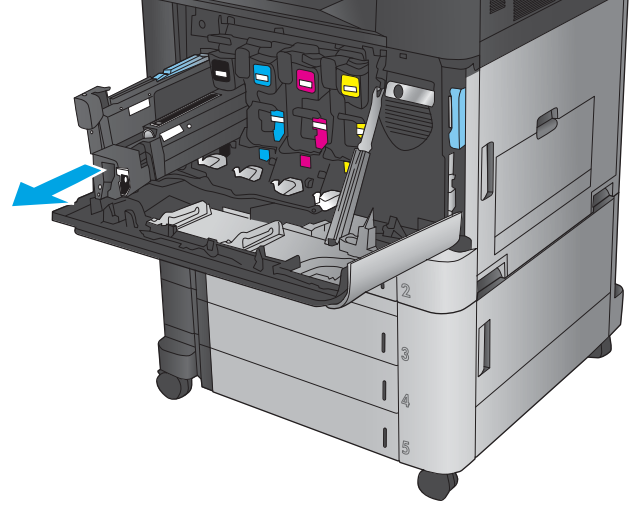

3. Yeni görüntüleme tamburunu koruyucu torbasından çıkarın.

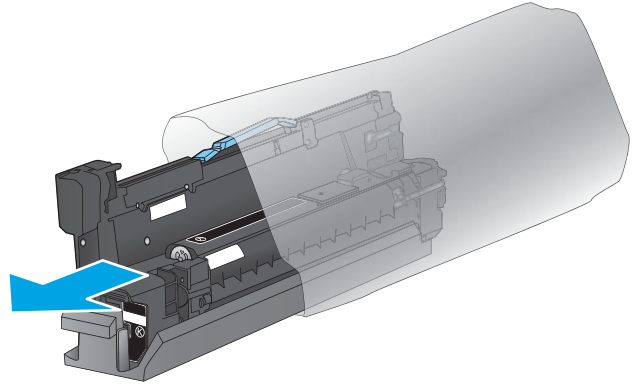

4. Görüntüleme tamburunu yuvasıyla hizalayın ve ardından ürünün içine takın. Tamburun altındaki koruyucu kapak, görüntüleme tamburu itildiğinde otomatik olarak kayar. Bu kapağı kullanılmış görüntüleme tamburu ile birlikte geri dönüştürün.

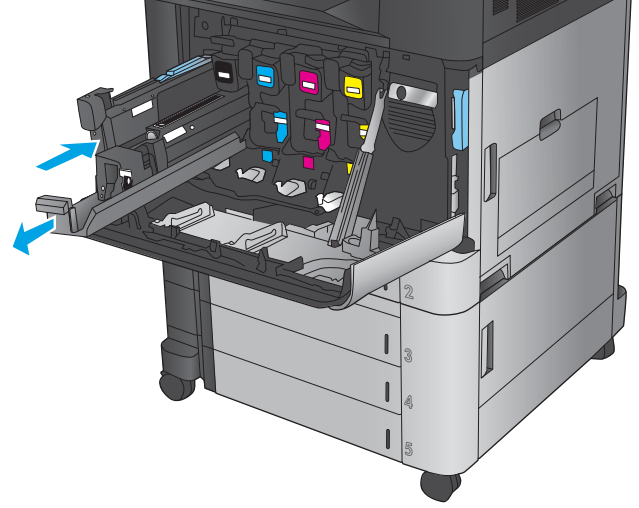

5. Ön kapağı kapatın.

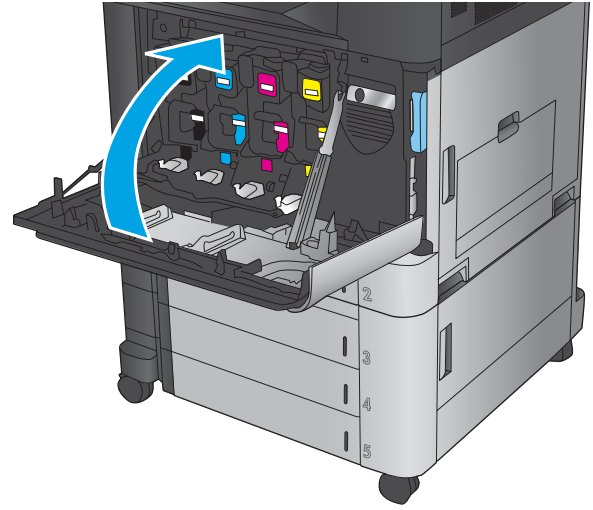

4 Yazdırma

- [Yazdırma görevleri \(Windows\)](#)
- [Yazdırma görevleri \(Mac OS X\)](#)
- [Yazdırma işlerini üründe depolama](#)
- [Mobil yazdırma](#)
- [USB bağlantı noktasından yazdırma](#)

Daha fazla bilgi için:

ABD'de www.hp.com/support/colorflowMFP880 adresine gidin.

ABD dışında, www.hp.com/support adresine gidin. Ülkenizi/bölgenizi seçin. **Ürün Desteği ve Sorun Giderme**'yi tıklatın. Ürün adını girin ve ardından, **Ara** ögesini seçin.

HP'nin ürününüz için sağladığı her şeyi kapsayan yardım aşağıdaki bilgileri içerir:

- Yükleme ve yapılandırma
- Bilgi alma ve kullanma
- Sorunları çözme
- Yazılım güncelleştirmelerini indirme
- Destek forumlarına katılma
- Garanti ve yasal bilgileri bulma

Yazdırma görevleri (Windows)

Nasıl yazdırma yapılır (Windows)

Aşağıdaki yordamda Windows için temel yazdırma işlemi açıklanmaktadır.

1. Yazılım programından, **Yazdır** seçeneğini belirleyin.
2. Yazıcı listesinden ürünü seçin ve ardından, **Özellikler** veya **Tercihler** seçeneğini belirleyin (seçenek adı yazılım programlarına göre değişir).
3. Kullanılabilir seçenekleri yapılandırmak için yazdırma sürücüsündeki sekmeleri tıklatın veya dokununuz.
4. **Yazdır** iletişim kutusuna dönmek için **Tamam** düğmesini tıklatın veya dokununuz. Bu ekrandan yazdırılacak kopya sayısını seçin.
5. İşini yazdırmak için **Tamam** düğmesini tıklatın veya dokununuz.

Otomatik olarak her iki tarafa yazdırma (Windows)



NOT: Yazdırma sürücünüz burada gösterilenden farklı görünebilir ancak izlenecek adımlar aynıdır.

1. Yazılım programından **Yazdır** seçeneğini belirleyin.
2. Yazıcı listesinden ürünü seçin ve ardından, **Özellikler** veya **Tercihler** seçeneğini belirleyin (seçenek adı yazılım programlarına göre değişir).

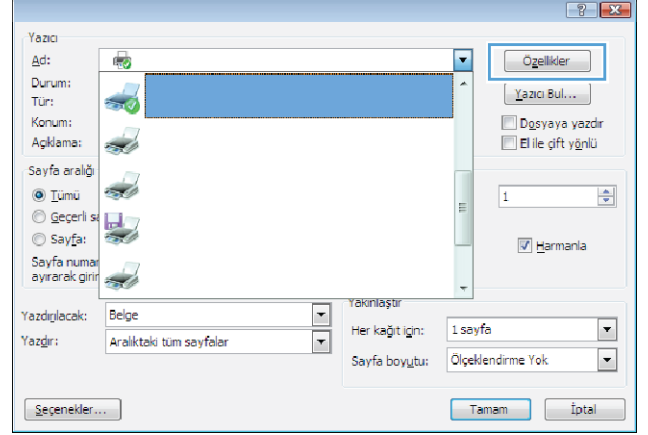

3. **Son İşlem** sekmesini tıklayın.

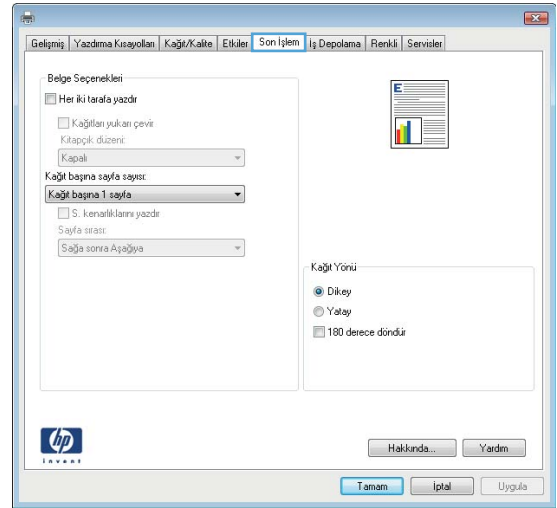

4. **Her iki tarafa yazdır** onay kutusunu seçin. **Tamam** düğmesini tıklayarak **Belge Özellikleri** iletişim kutusunu kapatın.

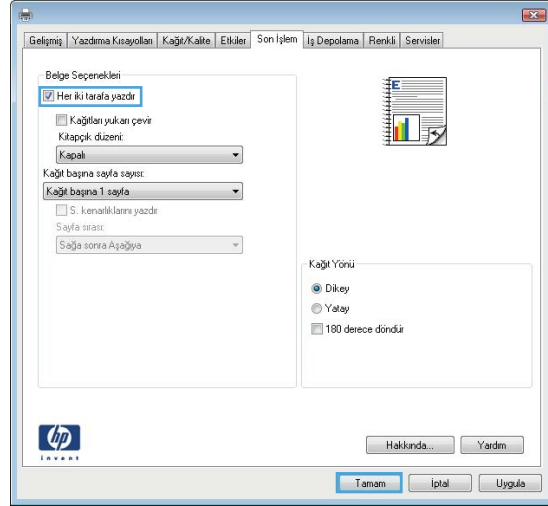

5. İş yazdırmak için **Yazdır** iletişim kutusunda **Tamam** düğmesini tıklatın.

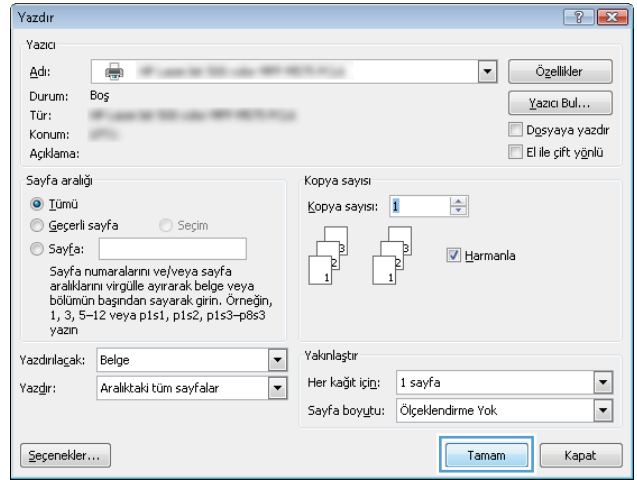

Her iki tarafa el ile yazdırma (Windows)



NOT: Yazdırma sürücünüz burada gösterilenden farklı görünebilir ancak izlenecek adımlar aynıdır.

1. Yazılım programından **Yazdır** seçeneğini belirleyin.
2. Yazıcı listesinden ürünü seçin ve ardından, **Özellikler** veya **Tercihler** seçeneğini belirleyin (seçenek adı yazılım programlarına göre değişir).

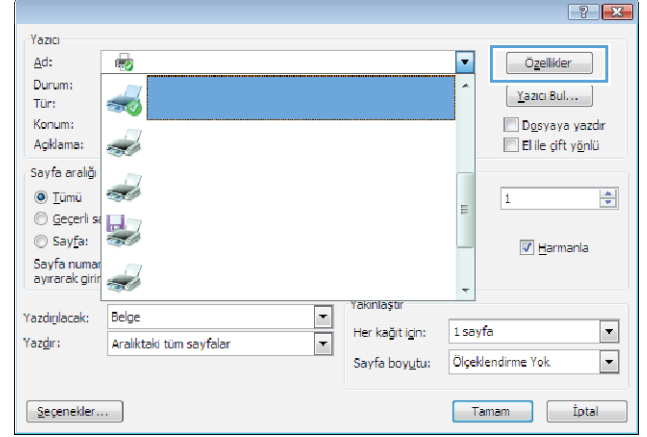

3. **Son İşlem** sekmesini tıklayın.

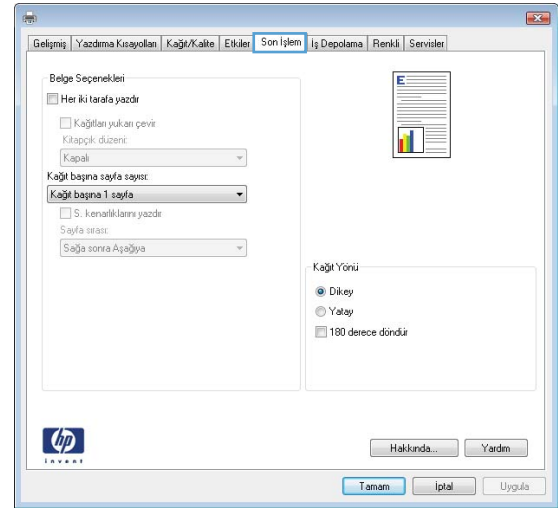

4. **Her iki tarafa yazdır** onay kutusunu seçin. İşin ilk yüzünü yazdırmak için **Tamam** düğmesini tıklayın.

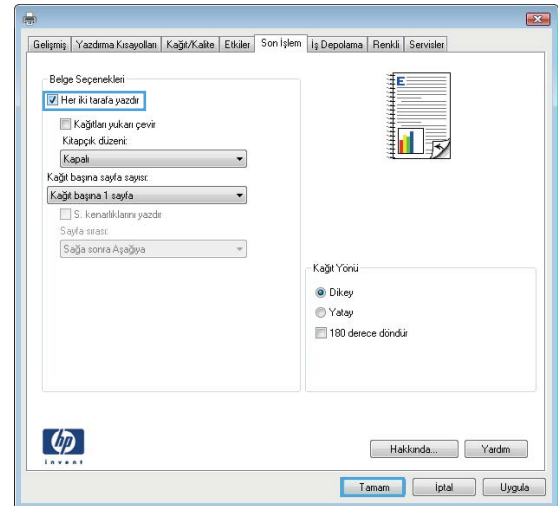

5. Yazdırılan kağıtları çıkış bölgesinden alın ve daha sonra, yazdırılan yüzleri yukarı gelecek şekilde Tepsi 1'e yerleştirin.
6. İstenirse, devam etmek için uygun kontrol paneli düğmesine dokununuz.

Kağıt başına birden fazla sayfa yazdırma (Windows)



NOT: Yazdırma sürücünüz burada gösterilenden farklı görünebilir ancak izlenecek adımlar aynıdır.

1. Yazılım programından **Yazdır** seçeneğini belirleyin.
2. Yazıcı listesinden ürünü seçin ve ardından, **Özellikler** veya **Tercihler** seçeneğini belirleyin (seçenek adı yazılım programlarına göre değişir).

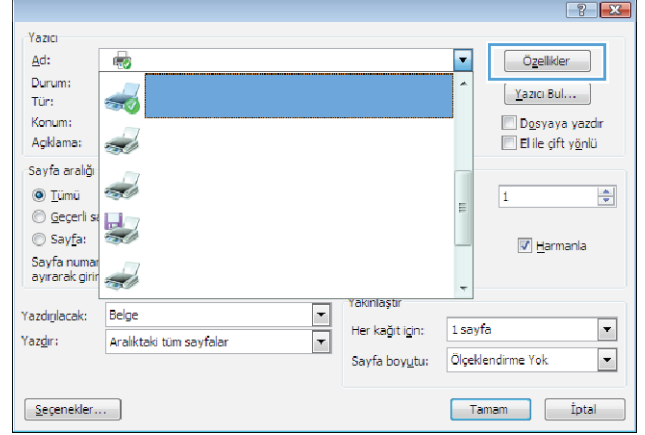

3. **Son İşlem** sekmesini tıklayın.

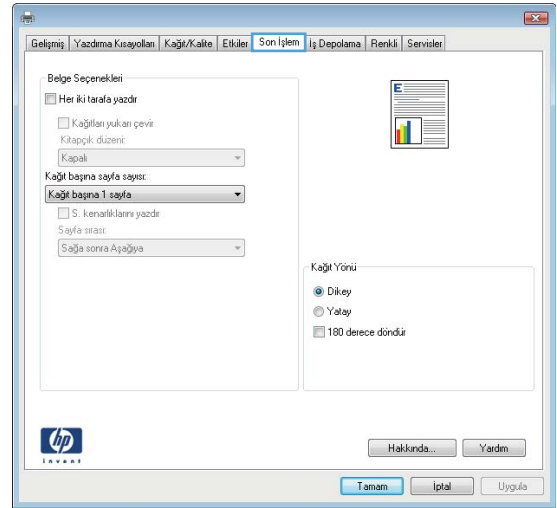

4. Her yaprağa yazdırılacak sayfa sayısını **Kağıt başına sayfa sayısı** açılan listesinden seçin.

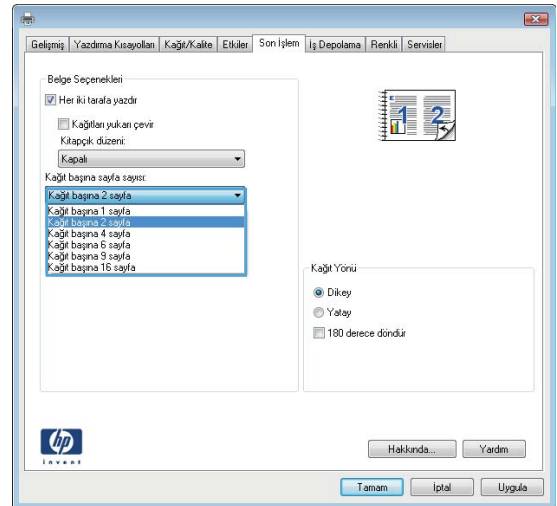

5. **S. kenarlıklarını yazdır, Sayfa sırası ve Yön** için doğru seçenekleri belirleyin. **Tamam** düğmesini tıklatarak **Belge Özellikleri** iletişim kutusunu kapatın.

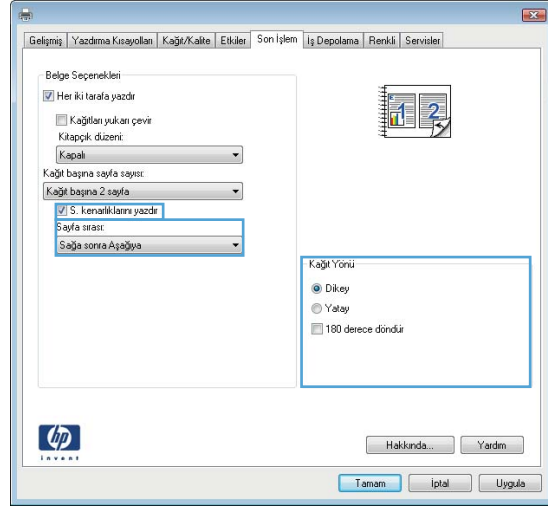

6. İş yazdırmak için **Yazdır** iletişim kutusunda **Tamam** düğmesini tıklatın.

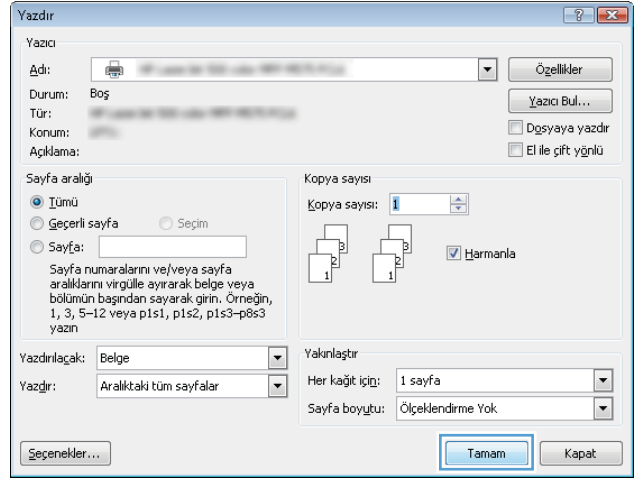

Kağıt türünü seçme (Windows)



NOT: Yazdırma sürücünüz burada gösterilenden farklı görünebilir ancak izlenecek adımlar aynıdır.

1. Yazılım programından **Yazdır** seçeneğini belirleyin.
2. Yazıcı listesinden ürünü seçin ve ardından, **Özellikler** veya **Tercihler** seçeneğini belirleyin (seçenek adı yazılım programlarına göre değişir).

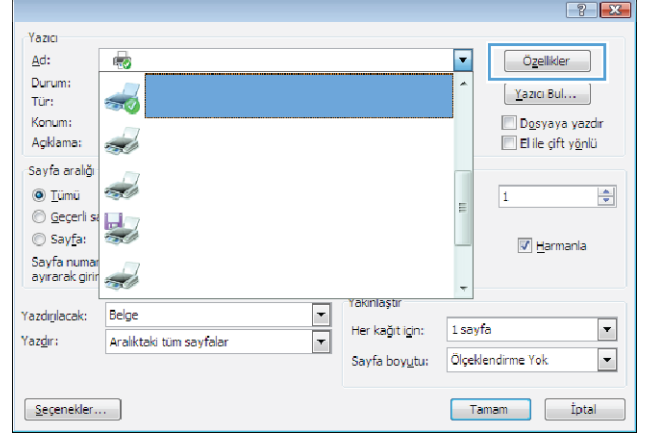

3. **Kağıt/Kalite** sekmesini tıklayın.

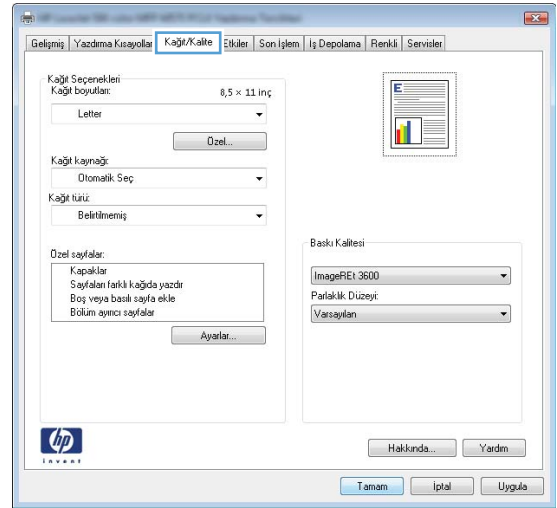

4. **Kağıt türü** açılır listesinden **Diğer...** seçeneğini tıklayın.

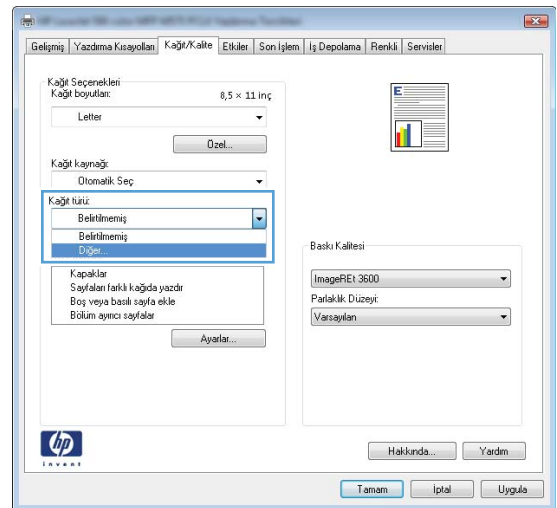

5. **Tür:** seçenekleri listesini genişletin.

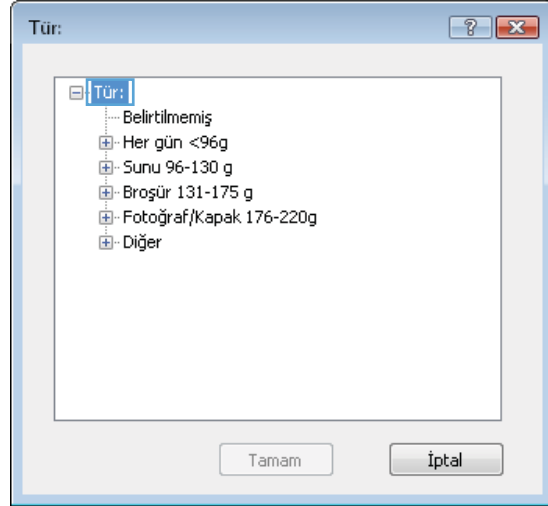

6. Kağıdınızı en iyi tanımlayan kağıt türleri kategorisini genişletin.

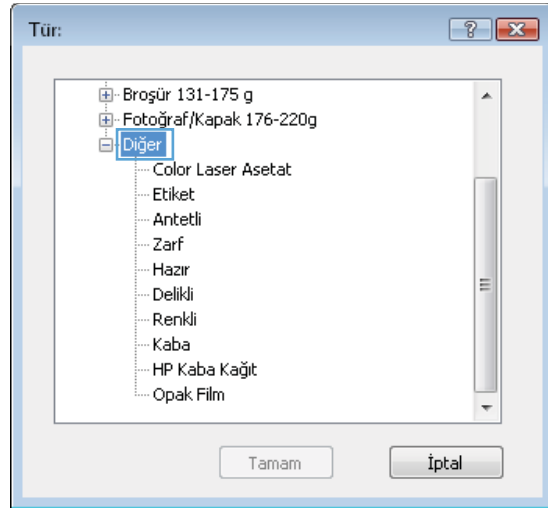

7. Kullandığınız kağıdın türü ile ilgili seçeneği belirtin ve daha sonra **Tamam** düğmesini tıklayın.

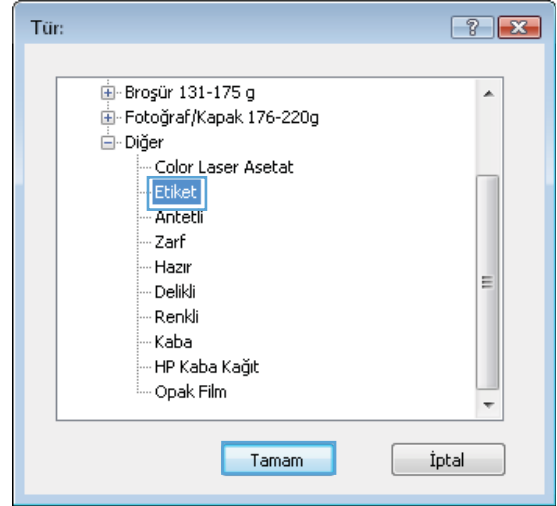

8. **Tamam** düğmesini tıklayarak **Belge Özellikleri** iletişim kutusunu kapatın. İş yazdırmak için **Yazdır** iletişim kutusunda **Tamam** düğmesini tıklayın.

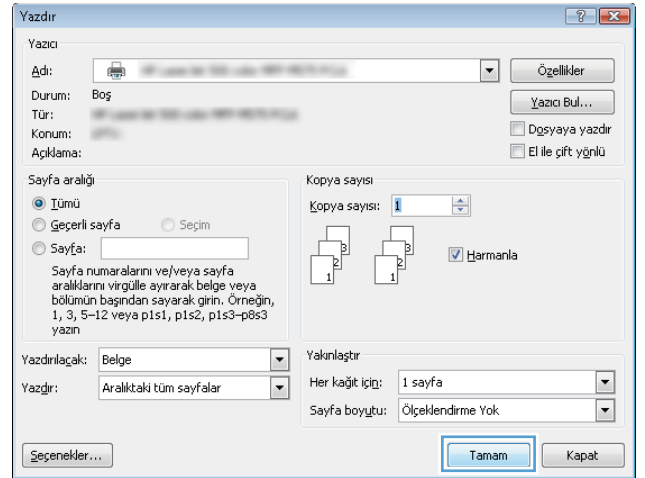

Yazdırma görevleri (Mac OS X)

Nasıl yazdırılır (Mac OS X)

Aşağıdaki prosedürde, Mac OS X için temel yazdırma işlemi açıklanmaktadır.

1. **Dosya** menüsünü tıkkatın ve sonra **Yazdır** seçeneğini tıkkatın.
2. **Yazıcı** menüsünden ürünü seçin.
3. Menülerin açılır listesini açın veya **Ayrıntıları Göster** öğesini tıkkatın, sonra da yazdırma ayarlarını belirlemek üzere diğer menüleri seçin.
4. **Yazdır** düğmesini tıkkatın.

Her iki tarafa otomatik yazdırma (Mac OS X)

 **NOT:** HP yazıcı sürücüsünü yüklerseniz bu özellik kullanılabilir. AirPrint kullanıyorsanız mevcut olmayabilir.

1. **Dosya** menüsünü tıkkatın ve sonra **Yazdır** seçeneğini tıkkatın.
2. **Yazıcı** menüsünden ürünü seçin.
3. Menüler açılır listesini açın veya **Ayrıntıları Göster**'i tıkkatın ve sonra **Düzen** menüsünü tıkkatın.
4. **Çift Taraflı** açılır listesinden bir ciltleme seçeneğini belirleyin.
5. **Yazdır** düğmesini tıkkatın.

El ile her iki tarafa yazdırma (Mac OS X)

 **NOT:** HP yazıcı sürücüsünü yüklerseniz bu özellik kullanılabilir. AirPrint kullanıyorsanız mevcut olmayabilir.

1. **Dosya** menüsünü tıkkatın ve sonra **Yazdır** seçeneğini tıkkatın.
2. **Yazıcı** menüsünden bu ürünü seçin.
3. Menüler açılır listesini açın veya **Ayrıntıları Göster**'i tıkkatın ve sonra **El ile Çift Taraflı** menüsünü tıkkatın.
4. **El ile Çift Taraflı** kutusunu tıkkatın ve bir ciltleme seçeneğini belirleyin.
5. **Yazdır** düğmesini tıkkatın.
6. Ürüne gidin ve varsa Tepsi 1'deki boş kağıtları çıkarın.
7. Yazdırılan kağıtları çıkış bölmesinden alın ve yazdırılan yüzleri aşağı gelecek şekilde giriş tepsisine yerleştirin.
8. İstenirse, devam etmek için uygun kontrol paneli düğmesine dokununuz.

Kağıt başına birden fazla sayfa yazdırma (Mac OS X)

1. **Dosya** menüsünü tıkkatın ve sonra **Yazdır** seçeneğini tıkkatın.
2. **Yazıcı** menüsünden ürünü seçin.
3. Menüler açılır listesini açın veya **Ayrıntıları Göster**'i tıkkatın ve sonra **Düzen** menüsünü tıkkatın.

4. **Kağıt Başına Sayfa** açılır listesinden, her kağıda yazdırmak istediğiniz sayfa sayısını seçin.
5. **Yerleşim Yönü** alanında, yaprak üzerindeki sayfaların sırasını ve yerleşimini seçin.
6. **Kenarlıklar** menüsünden, yaprak üzerindeki her sayfanın çevresine yazdırılacak kenarlık türünü seçin.
7. **Yazdır** düğmesini tıklatın.

Kağıt türünü seçme (Mac OS X)

1. **Dosya** menüsünü tıklatın ve sonra **Yazdır** seçeneğini tıklatın.
2. **Yazıcı** menüsünden ürünü seçin.
3. Menüler açılır listesini açın veya **Ayrıntıları Göster**'i tıklatın ve sonra **Son İşlem** menüsünü tıklatın.
4. **Ortam türü** açılır listesinden bir tür seçin.
5. **Yazdır** düğmesini tıklatın.

Yazdırma işlerini üründe depolama

Depolanan iş oluşturma (Windows)

İşleri üründe depolayarak istediğiniz zaman yazdırabilirsiniz.



NOT: Yazdırma sürücünüz burada gösterilenden farklı görünebilir ancak izlenecek adımlar aynıdır.

1. Yazılım programından, **Yazdır** seçeneğini belirleyin.
2. Yazıcı listesinden ürünü seçin ve ardından, **Özellikler** veya **Tercihler** seçeneğini belirleyin (seçenek adı yazılım programlarına göre değişir).

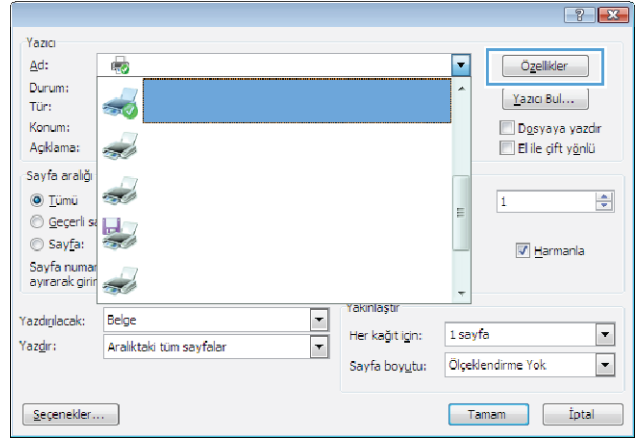

3. **İş Depolama** sekmesini tıklayın.

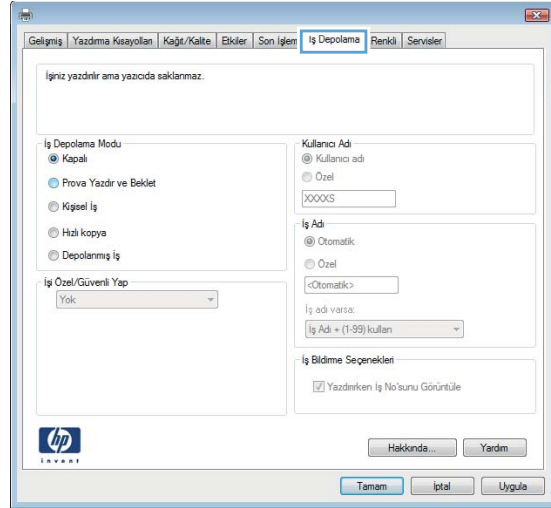

4. İş Depolama Modu seçeneğini belirleyin.

- **Prova Yazdır ve Beklet:** Bir işten bir kopya yazdırarak deneyin ve ardından daha fazla kopya yazdırın.
- **Kişisel İş:** Ürün kontrol panelinden istekte bulunmadığınız sürece iş yazdırılmaz. Bu iş depolama modu için **İş Özel/Güvenli Yap** seçeneklerinden birini belirleyebilirsiniz. İşe bir kişisel kimlik numarası (PIN) atarsanız, gerekli PIN değerini kontrol panelinde girmelisiniz. İş şifrelerseniz, kontrol panelinde istenen parolayı girmeniz gerekir.
- **Hızlı Kopya:** Bir işin istenen sayıda kopyasını yazdırın ve işin bir kopyasını ürünün belleğinde depolayın, böylece bu işi daha sonra tekrar yazdırabilirsiniz.
- **Depolanmış İş:** Bir işi üründe depolayarak diğer kullanıcıların herhangi bir zamanda bu işi yazdırmalarına olanak verin. Bu iş depolama modu için **İş Özel/Güvenli Yap** seçeneklerinden birini belirleyebilirsiniz. İşe bir kişisel kimlik numarası (PIN) atarsanız, işi yazdıran kişi, kontrol panelinde istenen PIN değerini girmek zorundadır. İş şifrelerseniz, işi yazdıran kişi kontrol panelinde istenen parolayı girmek zorundadır.

Geçmiş Yazdırma Kısıyolları Kağıt/Kalite Ekler Son İşlem İş Depolama Renkli Servisler

İşiniz yazıcıda bir elektronik dosya gibi depolanır. İşler yazıcının kontrol panelinden istenmedikçe yazdırılmaz. Formlar, diğer ortak ve paylaşılabilir belgeler için bu depolama alanını kullanın.

İş Depolama Modu

Kapalı

Prova Yazdır ve Beklet

Kişisel İş

Hızlı kopya

Depolanmış İş

İş Özel/Güvenli Yap

Kullanıcı Adı

Kullanıcı adı

Özel

İş Adı

Otomatik

Özel

İş adı varsa:

İş Bildirme Seçenekleri

Yazdırırken İş No'sunu Gözünütle

hp

Hakkında... Yardım

Tamam İptal Uygula

5. Özel bir kullanıcı adı veya iş adı kullanmak için **Özel** düğmesini tıklatın ve kullanıcı adını veya iş adını girin.

Bu adla depolanan başka bir iş varsa hangi seçeneğin kullanılacağını belirtin:

- **İş Adı + (1 - 99) Kullan:** İş adının sonuna benzersiz bir numara ekleyin.
- **Varolan Dosyayı Değiştir:** Varolan depolanan işi yenisiyle değiştirin.

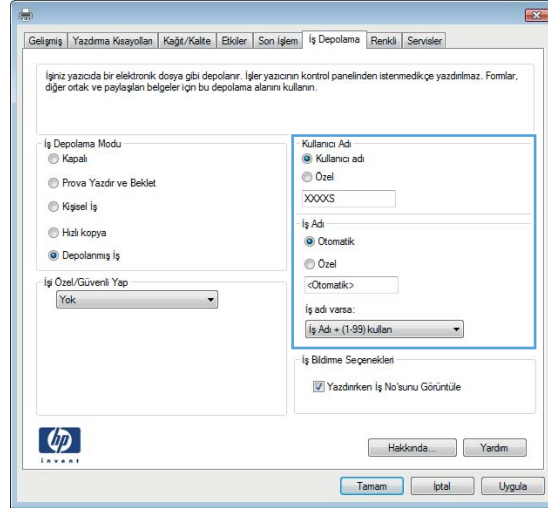

6. **Tamam** düğmesini tıklatarak **Belge Özellikleri** iletişim kutusunu kapatın. İş yazdırmak için **Yazdır** iletişim kutusunda **Tamam** düğmesini tıklatın.

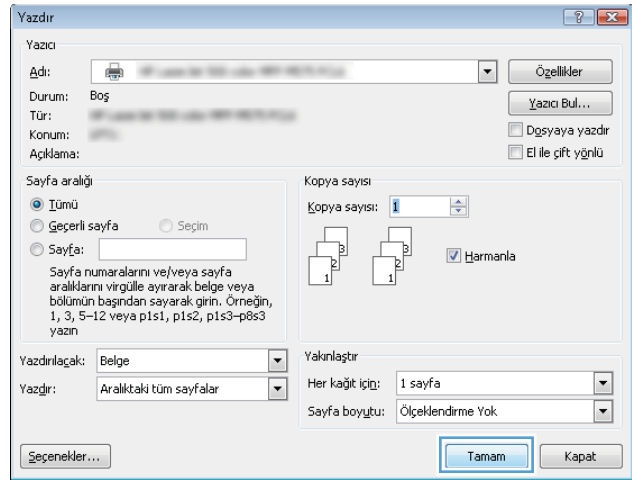

Depolanan iş oluşturma (Mac OS X)

İşleri üründe depolayarak istediğiniz zaman yazdırabilirsiniz.

1. **Dosya** menüsünü ve sonra **Yazdır** seçeneğini tıklatın.
2. **Yazıcı** menüsünde ürünü seçin.
3. Yazdırma sürücüsü, varsayılan olarak **Kopyalar ve Sayfalar** menüsünü gösterir. Menüler açılır listesini açın ve ardından, **İş Depolama** menüsünü tıklatın.
4. **Mod** açılır listesinden depolanan işin türünü seçin.
 - **Prova Yazdır ve Beklet:** Bir işten bir kopya yazdırarak deneyin ve ardından daha fazla kopya yazdırın.
 - **Kişisel İş:** Ürün kontrol panelinden istekte bulunmadığınız sürece iş yazdırılmaz. İşe bir kişisel kimlik numarası (PIN) atarsanız, gerekli PIN değerini kontrol panelinde girmelisiniz.

- **Hızlı Kopya:** Bir işin istenen sayıda kopyasını yazdırın ve işin bir kopyasını ürünün belleğinde depolayın, böylece bu işi daha sonra tekrar yazdırabilirsiniz.
 - **Depolanmış İş:** Bir işi üründe depolayarak diğer kullanıcıların herhangi bir zamanda bu işi yazdırmalarına olanak verin. İşe bir kişisel kimlik numarası (PIN) atarsanız, işi yazdıran kişi, kontrol panelinde istenen PIN değerini girmek zorundadır.
5. Özel bir kullanıcı adı veya iş adı kullanmak için **Özel** düğmesini tıklatın ve kullanıcı adını veya iş adını girin.
- Bu adda başka bir depolanan iş varsa, hangi seçeneğin kullanılacağını belirtin.
- **İş Adı + (1 - 99) Kullan:** İş adının sonuna benzersiz bir numara ekleyin.
 - **Varolan Dosyayı Değiştir:** Varolan depolanan işi yenisiyle değiştirin.
6. 3. adımda **Depolanan İş** veya **Kişisel İş** seçeneğini belirlediyseniz işi PIN kullanarak koruma altına alabilirsiniz. **Yazdırmak İçin PIN Kullan** alanına 4 basamaklı bir sayı yazın. Başka kişiler bu işi yazdırmaya çalıştığında, ürün bu PIN numarasını girmelerini ister.
7. İş işleme almak için **Yazdır** düğmesini tıklatın.

Depolanan bir işi yazdırma

Ürünün belleğinde depolanan bir işi yazdırmak için aşağıdaki prosedürü kullanın.

1. Ürün kontrol panelindeki Ana ekrandan **Aygıt Belleğinden Al** düğmesine gidin ve dokununuz.
2. İşin depolandığı klasörün adını seçin.
3. İşin adını seçin. İş özel ya da şifreliyse PIN ya da parolayı girin.
4. Kopya sayısını ayarlayın ve işi yazdırmak için **Başlat**  düğmesine dokununuz.

Depolanan bir işi silme

Depolanan bir işi ürün belleğine gönderdiğinizde, ürün, aynı kullanıcı ve iş adına sahip önceki tüm işlerin üzerine yazdırır. Bir iş zaten aynı kullanıcı ve iş adı altında depolanmıyorsa ve ürün ek alan gerektiriyorsa, ürün en eski işten başlamak suretiyle depolanan diğer işleri silebilir. Üründe depolanabilecek iş sayısını ürünün kontrol panelindeki **Genel Ayarlar** menüsünden değiştirebilirsiniz.

Ürün belleğinde depolanan bir işi silmek için bu prosedürü kullanın.

1. Ürün kontrol panelindeki Ana ekrandan **Aygıt Belleğinden Al** düğmesine gidin ve dokununuz.
2. İşin kayıtlı olduğu klasörün adını seçin.
3. İşin adını seçin ve **Sil** düğmesine dokununuz.
4. İş özel veya şifreliyse PIN ya da parolayı girin ve **Sil** düğmesine dokununuz.

Mobil yazdırma

HP, bir dizüstü bilgisayardan, tablettten, akıllı telefondan veya diğer mobil aygıtlardan bir HP yazıcıda kablosuz yazdırma yapılabilmesi için birden çok Mobil ve ePrint çözümü sunar. En iyi seçeneği belirlemek üzere www.hp.com/go/LaserJetMobilePrinting (yalnızca İngilizce) adresini ziyaret edin.

HP Kablosuz Doğrudan yazdırma

HP, HP Jetdirect 2800w NFC ve Kablosuz Doğrudan Aksesuarı (parça numarası: J8029-90901) içeren yazıcıların yanı sıra diğer bazı HP LaserJet yazıcılar (yazıcının belgelerini kontrol edin) için HP Kablosuz Doğrudan ve NFC (Yakın Saha İletişim) baskılarına olanak sağlamaktadır. HP Jetdirect 2800w NFC ve Kablosuz Doğrudan Aksesuarı ile ilgili daha fazla bilgi için www.hp.com/go/jd2800wSupport adresine bakın.

HP Kablosuz Doğrudan yazdırma özelliği, bir ağ veya İnternet bağlantısı gerektirmeden kablosuz mobil aygıttan HP Kablosuz Doğrudan özelliği etkinleştirilmiş bir yazıcıya doğrudan yazdırmanıza olanak sağlar.

Aşağıdaki cihazlardan kablosuz olarak yazdırmak için HP Wireless Direct'i kullanın:

- Apple AirPrint veya HP ePrint uygulaması kullanılan iPhone, iPad veya iPod touch
- HP ePrint Uygulaması veya Android katıştırılmış yazdırma çözümü kullanılan Android mobil aygıtlar
- HP ePrint Home ve Biz Uygulamaları kullanılan Symbian mobil aygıtlar
- HP ePrint Yazılımı kullanılan PC ve Mac aygıtları

HP Kablosuz Doğrudan yazdırma özelliği hakkında daha fazla bilgi için www.hp.com/go/wirelessprinting adresine gidin ve sol gezinme çubuğundaki **HP wireless direct** (HP kablosuz doğrudan) seçeneğini tıklayın.

E-posta yoluyla HP ePrint

Belgeleri herhangi bir e-posta özellikli aygıttan ürünün e-posta adresine e-posta eki olarak göndererek yazdırmak için HP ePrint'i kullanın.





NOT: Bu özelliğin kullanılabilmesi için üründe bir ürün yazılımı güncelleştirmesinin yapılması gerekebilir.

HP ePrint'i kullanmak için ürünün şu gereksinimleri karşılaması gerekir:

- Ürün bir ağa kablolu veya kablosuz bir şekilde bağlı ve İnternet erişimine sahip olmalıdır.
- HP Web Hizmetleri üründe etkinleştirilmiş ve ürün, HP Connected olanağına kaydedilmiş olmalıdır.

HP Web Hizmetleri özelliğini etkinleştirmek ve HP Connected kaydınızı yaptırmak için bu yordamı uygulayın:

1. HP Katıştırılmış Web Sunucusu'nu (EWS) açın:
 - a. IP adresini ya da ana bilgisayar adını görüntülemek için ürün kontrol panelindeki Giriş ekranında Ağ  düğmesine dokunun.
 - b. Web tarayıcısını açın ve adres satırına IP adresini veya ana bilgisayar adını ürün kontrol panelinde görüntülediği gibi yazın. Bilgisayar klavyesindeki **Enter** tuşuna basın. EWS açılır.

 <https://10.10.XXXXX/>

2. **HP Web Hizmetleri** sekmesini tıklayın.
3. Web Hizmetlerini etkinleştirme seçeneğini belirleyin.

 **NOT:** Web Hizmetleri'ni etkinleştirmek birkaç dakika sürebilir.

4. Bir HP ePrint hesabı oluşturmak için www.hpconnected.com adresine gidin ve kurulum işlemini tamamlayın.

HP ePrint yazılımı

HP ePrint yazılımı bir Windows veya Mac masaüstü ya da dizüstü bilgisayardan herhangi bir HP ePrint özellikli ürüne yazdırmayı kolaylaştırır. Bu yazılım, HP Connected hesabınıza kayıtlı olan HP ePrint özellikli ürünleri bulmanızı kolaylaştırır. Hedef HP yazıcı, ofiste veya dünyanın herhangi bir yerinde bulunabilir.

- **Windows:** Yazılımı yükledikten sonra uygulamanızın içinden **Yazdırma** seçeneğini açın ve yüklü yazıcılar listesinden **HP ePrint** seçeneğini belirleyin. Yazdırma seçeneklerini yapılandırmak için **Özellikler** düğmesini tıklayın.
- **Mac:** yazılımı yükledikten sonra, **Dosya, Yazdır** ve ardından **PDF** yanındaki (sürücü ekranının sol alt kısmındaki) oku seçin. **HP ePrint** özelliğini seçin.

Windows için, HP ePrint yazılımı UPD PostScript® destekleyen ürünlerde ağ (LAN ya da WAN) üzerindeki yerel ağ yazıcılarına TCP/IP yazdırma işlevini destekler.

Windows ve Mac, ePCL'yi destekleyen LAN veya WAN ağ bağlantılı ürünlere IPP yazdırma işlevini destekler.

Windows ve Mac, PDF belgelerinin genel yazdırma konumlarına ve buluttan e-posta yoluyla HP ePrint özelliğini kullanarak yazdırma işlevlerini destekler.

Sürücüler ve bilgi için www.hp.com/go/eprintsoftware adresini ziyaret edin.

 **NOT:** HP ePrint yazılımı, Mac için bir PDF iş akışı yardımcı programıdır, teknik olarak bir yazdırma sürücüsü değildir.

 **NOT:** HP ePrint Yazılımı, USB'den yazdırma işlevini desteklemez.

AirPrint

Apple'ın AirPrint özelliğini kullanarak doğrudan yazdırma, iOS 4.2 veya sonraki sürümlerde desteklenmektedir. Bir iPad, iPhone (3GS veya üstü) ya da iPod touch (üçüncü nesil veya üstü) aygıtından aşağıdaki uygulamalarda ürüne doğrudan yazdırmak için AirPrint'i kullanın:

- E-posta
- Fotoğraflar
- Safari
- iBooks
- Belirli üçüncü taraf uygulamaları

AirPrint özelliğini kullanmak için ürünün Apple aygıtı ile aynı kablosuz ağa bağlı olması gerekir. AirPrint kullanımı ve AirPrint ile uyumlu HP ürünleri hakkında daha fazla bilgi için www.hp.com/go/airprint adresini ziyaret edin.



NOT: AirPrint, USB bağlantılarını desteklemez.

USB bağlantı noktasından yazdırma

Bu üründeki kolay erişimli USB'den yazdırma özelliği sayesinde, dosyaları bilgisayardan göndermeden hızlı şekilde yazdırabilirsiniz. Ürünün ön tarafında bulunan USB bağlantı noktasına standart USB flash sürücüler takılabilir. Aşağıdaki türden dosyaları yazdırabilirsiniz:

- .pdf
- .prn
- .pcl
- .ps
- .cht

USB bağlantı noktasını yazdırma için etkinleştirme

Bu özelliği kullanmadan önce USB bağlantı noktasını etkinleştirmeniz gerekir. Bağlantı noktasını ürünün kontrol paneli menüsünden etkinleştirmek için aşağıdaki yordamı kullanın:

1. Ürün kontrol panelindeki Ana ekrandan **Yönetim** düğmesine gidin ve dokununuz.
2. Aşağıdaki menüleri açın:
 - Genel Ayarlar
 - USB'den Almayı Etkinleştir
3. **Etkinleştir** seçeneğini belirleyin ve sonra **Kaydet** düğmesine dokununuz.

USB belgelerini yazdırma

1. Kolay erişilebilir USB bağlantı noktasına USB flash sürücüsünü yerleştirin.

 **NOT:** USB bağlantı noktasının kapağını çıkarmanız gerekebilir. Kapağı düz bir şekilde çekerek çıkarın.

2. Ürün, USB flash sürücüyü algılar. Sürücüyü erişmek için **Tamam** düğmesine dokununuz veya istenirse kullanılabilir uygulamalar listesinden **USB'den Al** seçeneğini belirleyin. **USB'den Al** ekranı açılır.
3. Yazdırmak istediğiniz belgenin adını seçin.

 **NOT:** Belge klasörde olabilir. Klasörleri gereken şekilde açın.

4. Kopya sayısını ayarlamak için **Kopya Sayısı** alanına dokununuz ve ardından kopya sayısını seçmek için tuş takımını kullanın.
5. Belgeyi yazdırmak için **Başlat**  düğmesine dokununuz.

5 Kopyalama

- [Kopyalama](#)
- [Her iki yüze yazdırma \(dupleks\)](#)
- [Metin ya da resimler için kopyalama kalitesini en iyi duruma getirme](#)

Daha fazla bilgi için:

ABD'de www.hp.com/support/colorljflowMFPM880 adresine gidin.

ABD dışında, www.hp.com/support adresine gidin. Ülkenizi/bölgenizi seçin. **Ürün Desteği ve Sorun Giderme**'yi tıklayın. Ürün adını girin ve ardından, **Ara** ögesini seçin.

HP'nin ürününüz için sağladığı her şeyi kapsayan yardım aşağıdaki bilgileri içerir:

- Yükleme ve yapılandırma
- Bilgi alma ve kullanma
- Sorunları çözme
- Yazılım güncelleştirmelerini indirme
- Destek forumlarına katılma
- Garanti ve yasal bilgileri bulma

Kopyalama

1. Belgeyi ön yüzü altta kalacak şekilde tarayıcı camına ya da ön yüzü üstte kalacak şekilde belge besleyiciye yerleştirin ve kağıt kılavuzlarını belgenin boyutuna göre ayarlayın.
2. Ürün kontrol panelindeki Ana ekranda **Kopyala** düğmesine dokununuz.



3. Kopya sayısını ayarlamak için **Kopya Sayısı** alanına dokunarak bir tuş takımı açın.



4. Kopya sayısını girin ve ardından **Tamam** düğmesine dokunun.



5. Başlat  düğmesine dokunun.



Her iki yüze yazdırma (dupleks)

Her iki yüze otomatik kopyalama

1. Orijinal belgeleri yukarı bakacak ve sayfanın üst kısmı önde olacak şekilde belge besleyiciye yükleyin. Kağıt kılavuzlarını belgenin boyutuna göre ayarlayın.
2. Ürün kontrol panelindeki Ana ekranda **Kopyala** düğmesine dokunun.
3. **Yüzler** düğmesine dokunun.
4. Tek taraflı bir orijinalden iki taraflı kopya yapmak için **Tek taraflı orijinal, iki taraflı çıkış** düğmesine dokunun.

İki taraflı bir orijinalden iki taraflı kopya yapmak için **İki taraflı orijinal, iki taraflı çıkış** düğmesine dokunun.

İki taraflı bir orijinalden tek taraflı kopya yapmak için **İki taraflı orijinal, tek taraflı çıkış** düğmesine dokunun.
5. **Tamam** düğmesine dokunun.
6. **Başlat**  düğmesine dokunun.

Her iki yüze el ile kopyalama

1. Belgeyi, üründeki göstergelere göre tarayıcı camının üzerine yerleştirin.
2. Ürün kontrol panelindeki Ana ekranda **Kopyala** düğmesine dokunun.
3. **Yüzler** düğmesine dokunun.
4. Tek taraflı bir orijinalden iki taraflı kopya yapmak için **Tek taraflı orijinal, iki taraflı çıkış** düğmesine dokunun.

İki taraflı bir orijinalden iki taraflı kopya yapmak için **İki taraflı orijinal, iki taraflı çıkış** düğmesine dokunun.

İki taraflı bir orijinalden tek taraflı kopya yapmak için **İki taraflı orijinal, tek taraflı çıkış** düğmesine dokunun.
5. **Tamam** düğmesine dokunun.
6. **Başlat**  düğmesine dokunun.
7. Ürün sonraki orijinal belgeyi yüklemenizi ister. Camın üzerine yerleştirin ve ardından **Tara** düğmesine dokunun.
8. Ürün taranan görüntüleri geçici olarak kaydeder. Kopyaları yazdırmayı tamamlamak için **Son** düğmesine dokunun.

Metin ya da resimler için kopyalama kalitesini en iyi duruma getirme

Kopyalanan görüntü türü için kopyalama işini en iyi duruma getirin: metin, grafik ya da fotoğraflar.

1. Ürün kontrol panelindeki Ana ekranda **Kopyala** düğmesine dokununuz.
2. **Diğer Seçenekler** düğmesine ve ardından, **Metni/Resmi En İyi Duruma Getir** düğmesine dokununuz.
3. Önceden tanımlanmış seçeneklerden birini belirleyin veya **Manuel Olarak Ayarla** düğmesine dokununuz ve **Şunun İçin En İyi Duruma Getir** alanındaki kaydırıcıyı ayarlayın. **Tamam** düğmesine dokununuz.
4. **Başlat**  düğmesine dokununuz.



NOT: Bu ayarlar geçicidir. İş tamamladıktan sonra, ürün varsayılan ayarlara geri döner.

6 Tarama/gönderme

- [Tarama/gönderme özelliklerini ayarlama](#)
- [Hızlı Ayar oluşturma](#)
- [Taranan bir belgeyi bir ağ klasörüne gönderme](#)
- [Taranan bir belgeyi bir veya daha fazla e-posta adresine gönderme](#)
- [E-posta göndermek için adres defterini kullanma](#)

Daha fazla bilgi için:

ABD'de www.hp.com/support/colorljflowMFPM880 adresine gidin.

ABD dışında, www.hp.com/support adresine gidin. Ülkenizi/bölgenizi seçin. **Ürün Desteği ve Sorun Giderme**'yi tıklayın. Ürün adını girin ve ardından, **Ara** ögesini seçin.

HP'nin ürününüz için sağladığı her şeyi kapsayan yardım aşağıdaki bilgileri içerir:

- Yükleme ve yapılandırma
- Bilgi alma ve kullanma
- Sorunları çözme
- Yazılım güncelleştirmelerini indirme
- Destek forumlarına katılma
- Garanti ve yasal bilgileri bulma

Tarama/gönderme özelliklerini ayarlama

Ürün aşağıdaki tarama ve gönderme özelliklerini sunar:

- Dosyaları ağınızdaki bir klasöre tarayın ve kaydedin.
- Dosyaları tarayıp ürün belleğine kaydedin.
- Dosyaları bir USB flash diske tarayın ve kaydedin.
- Belgeleri tarayıp bir veya daha fazla e-posta adresine gönderin.
- Belgeleri tarayın ve bir veya daha fazla Microsoft® SharePoint® sitesine kaydedin. Bu özellik yalnızca HP FutureSmart tarayıcılarda ve HP Akış MFP'lerinde kullanılabilir.

Etkinleştirmek için HP Katıştırılmış Web Sunucusu'nu kullanana dek bazı tarama ve gönderme özellikleri ürün kontrol panelinde kullanılamaz.



NOT: HP Katıştırılmış Web Sunucusu'nu kullanmak hakkında ayrıntılı bilgi almak için her HP Katıştırılmış Web Sunucusu'nun sağ üst köşesindeki **Yardım** bağlantısını tıklatın.

1. HP Katıştırılmış Web Sunucusu'nu (EWS) açın:
 - a. IP adresini ya da ana bilgisayar adını görüntülemek için ürün kontrol panelindeki Giriş ekranında Ağ  düğmesine dokununuz.
 - b. Web tarayıcısını açın ve adres satırına IP adresini veya ana bilgisayar adını ürün kontrol panelinde görüntülediği gibi yazın. Bilgisayar klavyesindeki **Enter** tuşuna basın. EWS açılır.

 <https://10.10.XX.XXX/>

2. **Tarama/Dijital Gönderme** sekmesini tıklatın.
3. Yazılım yüklemesi sırasında **E-posta** özelliğini ayarlamadıysanız HP Katıştırılmış Web Sunucusu'nu kullanarak bu özelliği etkinleştirebilirsiniz.
 - a. **E-posta Uyarı** bağlantısını tıklatın.
 - b. Özelliği etkinleştirmek için **E-postaya Göndermeyi Etkinleştir** onay kutusunu seçin.
 - c. Kullanılacak giden posta sunucusunu seçin veya listeye başka bir sunucu eklemek için **Ekle** düğmesini tıklatın. Ekrandaki istemleri izleyin.



NOT: Posta sunucusunun adını bilmiyorsanız, genellikle e-posta programını açıp giden posta yapılandırma ayarlarına bakarak bulabilirsiniz.

- d. **Adres Mesajı** alanında, Kimden adresi için varsayılan ayarı yapılandırın. Diğer ayarları yapılandırmak isteğe bağlıdır.
 - e. Sayfanın altındaki **Uygula** düğmesini tıklatın.
4. **Ağ Klasörüne Kaydetme Kurulumu** özelliğini etkinleştirin.



İPUCU: Bu özelliği ayarlamadan önce, kurulum sırasında hedef yolun kullanılabilmesi için ağ klasörünü oluşturun.

- a. **Ağ Klasörüne Kaydetme Ayarı** bağlantısını tıklatın.
 - b. Özelliği etkinleştirmek için **Ağ Klasörüne Kaydetmeyi Etkinleştir** onay kutusunu seçin.
 - c. Özelleştirmek istediğiniz seçenekleri yapılandırın.
 - d. Sayfanın altındaki **Uygula** düğmesini tıklatın.
5. **USB'ye Kaydetme** özelliğini etkinleştirin.
- a. **USB'ye Kaydetme Ayarı** bağlantısını tıklatın.
 - b. **USB'ye Kaydetmeyi Etkinleştir** onay kutusunu işaretleyin.
 - c. Sayfanın altındaki **Uygula** düğmesini tıklatın.
6. **SharePoint®'e Kaydet** özelliğini etkinleştirin.
- a. **SharePoint®'e Kaydet** bağlantısını tıklatın.
 - b. Özelliği etkinleştirmek için **SharePoint®'e Kaydet** onay kutusunu seçin.
 - c. **Hızlı Ayarlar** alanında **Ekle**'yi tıklatın.
 - d. Hızlı Ayar oluşturmak için **Hızlı Ayar Sihirbazı** iletişim kutularını izleyin. **Son**'u tıklatın.
 - e. **SharePoint®'e Kaydet** iletişim kutusunda **Uygula**'yı tıklatın.

Daha ayrıntılı tarama ve gönderme yapılandırma bilgileri için www.hp.com/support adresine gidin. Ülkenizi/bölgenizi seçin. **Ürün Desteği ve Sorun Giderme**'yi tıklatın. Ürün adını girin ve ardından, **Ara** öğesini seçin.

Hızlı Ayar oluşturma

Önceden ayarlanmış iş seçeneklerine hızlı bir şekilde erişmek için **Hızlı Ayarlar** özelliğini kullanın. Ürün yöneticisi, Hızlı Ayarlar oluşturmak için HP Katıştırılmış Web Sunucusu'nu kullanabilir. Bu Hızlı Ayarlar, daha sonra, kontrol paneli Ana ekranındaki **Hızlı Ayarlar** menüsünden kullanılabilir. Hızlı ayarlar, aşağıdaki tarama/gönderme özellikleri için kullanılabilir:

- E-posta
- Ağ Klasörüne Kaydet
- USB'ye Kaydet
- SharePoint®'e Kaydet

Sistem yöneticisinden aşağıdaki adımlarda yardımcı olmasını isteyin:

1. HP Katıştırılmış Web Sunucusu'nu (EWS) açın:
 - a. IP adresini ya da ana bilgisayar adını görüntülemek için ürün kontrol panelindeki Giriş ekranında Ağ  düğmesine dokununuz.
 - b. Web tarayıcısını açın ve adres satırına IP adresini veya ana bilgisayar adını ürün kontrol panelinde görüntülediği gibi yazın. Bilgisayar klavyesindeki **Enter** tuşuna basın. EWS açılır.

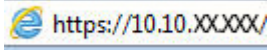

2. **Genel** sekmesini tıklattın.
3. Sol gezinti bölmesinde **Hızlı Ayarlar Kurulumu** bağlantısını tıklattın.
4. **Hızlı Ayarlar** iletişim kutusunda **Ekle** düğmesini tıklattın.
5. **Bir uygulama seçin** iletişim kutusunda, Hızlı Ayar oluşturmak istediğiniz uygulamayı seçin. **İleri**'yi tıklattın.
6. **Hızlı Ayar düğme konumunu ve kontrol panelinde kullanıcı etkileşimi seçeneklerini ayarla** iletişim kutusunda aşağıdaki bilgileri sağlayın:
 - **Hızlı Ayar Başlığı:** Bu başlık, ürün kontrol panelinde yeni Hızlı Ayar düğmesine görünür.
 - **Hızlı Ayar Açıklaması:** Bu kısa açıklama, kontrol panelinde yeni Hızlı Ayar düğmesi başlığının yanında görünür.
 - **Düğme Konumu:** Yeni Hızlı Ayar düğmesinin doğrudan Ana ekranda mı, yoksa kontrol panelinde Hızlı Ayarlar uygulaması içinde mi olacağını seçin.
 - **Hızlı Ayar Başlatma Seçeneği:** Şu seçeneklerden birini seçin:
 - **Uygulamaya girilir, ardından kullanıcı Başlat'a basar:** Ürün Hızlı Ayar'a ilişkin tarama uygulamasını açar; böylece, işi başlatmak üzere **Başlat** düğmesine basmadan önce ayarları inceleyip değiştirebilirsiniz.
 - **Seçimin ardından anında başlar:** İş, Hızlı Ayar düğmesine dokunduğunuzda hemen başlatılır.
7. Görüntülenen sonraki birkaç iletişim kutusu 5. Adım'da seçtiğiniz uygulamaya bağlıdır:

- **E-posta'yı** seçerseniz aşağıdaki iletişim kutuları görüntülenir: **Adres ve Mesaj Alanı Denetimi, İmza ve Şifreleme**
- **Faks'ı** seçerseniz aşağıdaki iletişim kutusu görüntülenir: **Faks Alıcılarını Seçin**
- **Ağ Klasörüne Kaydet**'i seçerseniz aşağıdaki iletişim kutuları görüntülenir: **Klasör Ayarları**
- **USB'ye Kaydet**'i seçerseniz aşağıdaki iletişim kutuları görüntülenir: **Dosyaların USB depolama aygıtında kaydedileceği yeri ayarlama**
- **SharePoint®'e Kaydet**'i seçerseniz aşağıdaki iletişim kutuları görüntülenir: **SharePoint® Hedef Ayarları, SharePoint® Yolu Ekle, SharePoint® Hedef Ayarları**



NOT: **SharePoint®'e Kaydet** özelliği tüm HP LaserJet akış MFP'leri ve Scanjet 8500 fn1 ile ürün yazılımı tarih kodu 20120119 veya daha yeni olan Scanjet 7000nx modelleriyle kullanılabilir.

Hedefe özel iletişim kutularıyla ilerleyin. Bir sonraki iletişim kutusuna geçmek için **İleri** düğmesini tıklatın.

8. **Bildirim Ayarları** iletişim kutusunda, tarama durumu bildirim tercihinizi seçin ve daha sonra **İleri** düğmesini tıklatın.
9. **Tarama Ayarları** iletişim kutusunda, kullanılacak tarama ayarlarını seçin. **İleri**'yi tıklatın.
10. **Dosya Ayarları** iletişim kutusunda, kullanılacak dosya ayarlarını seçin. **İleri**'yi tıklatın.
11. **Özet** iletişim kutusunu gözden geçirin ve **Son**'u tıklatın.
12. Hızlı Ayar özel iletişim kutusunda, Hızlı Ayar'ı kaydetmek için pencerenin alt kısmındaki **Uygula** düğmesini tıklatın.

Taranan bir belgeyi bir ağ klasörüne gönderme

Ürün bir dosyayı tarayıp ağdaki bir klasöre kaydedebilir. Aşağıdaki işletim sistemleri bu özelliği desteklemektedir:

- Windows Server 2003, 64 bit
- Windows Server 2008, 64 bit
- Windows XP, 64 bit
- Windows Vista, 64 bit
- Windows 7, 64 bit
- Novell v5.1 ve sonrası (yalnızca [Hızlı Ayarlar](#) klasörlerine erişim)

NOT: Bu özelliği Windows Dosya Paylaşımı özelliğini yapılandırmanız kaydıyla Mac OS X v10.6 ve daha önceki sürümlerde kullanabilirsiniz.

NOT: Bu özelliği kullanmak için üründe oturum açmanız gerekebilir.

Sistem Yöneticisi, önceden tanımlı [Hızlı Ayarlar](#) klasörlerini kullanmak için HP Katıştırılmış Web Sunucusu'nu kullanabilir veya başka bir ağ klasörünün yolunu girebilirsiniz.

1. Belgeyi ön yüzü altta kalacak şekilde tarayıcı camına ya da ön yüzü üstte kalacak şekilde belge besleyiciye yerleştirin ve kağıt kılavuzlarını belgenin boyutuna göre ayarlayın.
2. Ürün kontrol panelinde Ana ekrandan [Ağ Klasörüne Kaydet](#) düğmesine dokununuz.

NOT: İstenirse, kullanıcı adınızı ve parolanızı yazın.



3. Önceden belirlenmiş iş ayarlarından birini kullanmak için **Hızlı Ayarlar** listesindeki öğelerden birini seçin.



4. Yeni bir iş ayarlamak için **Dosya Adı** (File Name) alanına dokunarak klavyeyi açın ve ardından dosya adını yazın. **Tamam** (Done) düğmesine dokununuz.



5. Gerekirse, farklı bir dosya çıkış biçimi seçmek için **Dosya Türü** (File Type) açılır menüsüne dokununuz.





6. Klavyeyi açmak için **Klasör Yolu** alanının altındaki Ekle  düğmesine dokunun ve ardından ağ klasörü yolunu yazın. Yol için şu biçimi kullanın:

\\path\path

Tamam düğmesine dokunun.

7. Belgenin ayarlarını yapılandırmak için **Ek Seçenek** düğmesine dokunun.

8. Dosyayı kaydetmek için **Başlat**  düğmesine dokunun.

NOT: İstedığınız herhangi bir zamanda ekranın sağ üst köşesindeki **Önizleme** düğmesine dokunarak görüntü için önizleme yapabilirsiniz. Bu özellik hakkında daha fazla bilgi için önizleme ekranındaki Yardım  düğmesine dokunun.

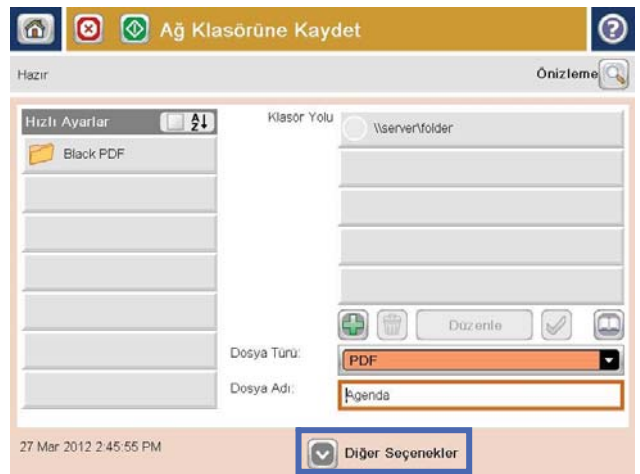
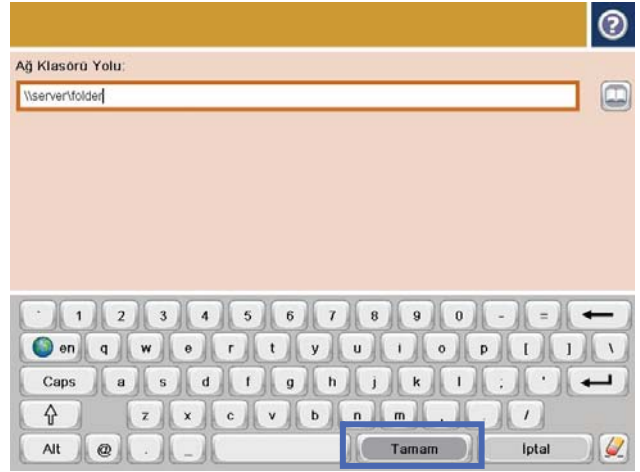

Taranan bir belgeyi bir veya daha fazla e-posta adresine gönderme

1. Belgeyi yüzü aşağı bakacak şekilde tarayıcı camına veya yüzü yukarı bakacak şekilde belge besleyicisine yerleştirin ve kağıt kılavuzlarını belgenin boyutuna uygun ayara getirin.
2. Ürün kontrol panelinde Ana ekrandan **E-posta** düğmesine dokunun.

NOT: İstenirse, kullanıcı adınızı ve parolanızı yazın.



3. Klavyeyi açmak için **Kime:** alanına dokunun.

NOT: Üründe oturum açtıysanız, kullanıcı adınız veya diğer varsayılan bilgiler **Kimden:** alanında görünebilir. Görünüyorsa, onları değiştiremeyebilirsiniz.



4. E-posta adresini girin. Birden çok adrese göndermek için adresleri noktalı virgülle ayırın veya her adresi yazdıktan sonra dokunmatik ekran klavyesindeki **Enter** düğmesine dokunun.



5. **Bilgi:**, **Konu:** ve **Dosya Adı:** alanlarını alana dokunup dokunmatik ekran klavyesiyle bilgileri girerek doldurun. Alanları doldurduğunuzda **Tamam** düğmesine dokunun.
6. Belgenin ayarlarını değiştirmek için **Ek Seçenekler** düğmesine dokunun.

Hazır Önizleme

Kimden:
admin@company.com

Kime:

Bilgi:

Konu:

Dosya Adı:
[Untitled]

23 Ağu 2011 1:43:28 PM Diğer Seçenekler

7. İki taraflı bir belge gönderiyorsanız, **Orijinal Taraflar** menüsünü seçin ve **2 Taraflı** seçeneğini belirleyin. **Tamam** düğmesine dokunun.

Hazır Önizleme

Otomatik algıla Otomatik %100 Otomatik PDF Önizleme

Orijinaller

1 taraflı

2 taraflı

Dikey/yatay ve arka yüz yönünü seçmek için "Yön" düğmesine dokunun.

Yön

Tamam İptal

8. Göndermek için Başlat  düğmesine dokununuz.

NOT: Ürün, e-posta adresini adres defterine eklemenizi isteyebilir.

NOT: İstedığınız herhangi bir zamanda ekranın sağ üst köşesindeki **Önizleme** düğmesine dokunarak görüntü için önizleme yapabilirsiniz. Bu özellik hakkında daha fazla bilgi için önizleme ekranındaki Yardım  düğmesine dokununuz.

9. Başka bir e-posta işi ayarlamak için Durum ekranında **Tamam** düğmesine dokununuz.

NOT: Bu işle ilgili ayarları koruyarak bir sonraki iş için kullanma seçeneği bulunmaktadır.



E-posta göndermek için adres defterini kullanma

- [Ürün kontrol panelinden adres defterine bağlantı ekleme](#)
- [Adres defterini kullanarak bir belgeyi e-postaya gönderme](#)

Adres defterini kullanarak bir alıcı listesine e-posta gönderebilirsiniz. Ürünün yapılandırma şekline bağlı olarak aşağıdaki adres defteri görüntüleme seçeneklerinden bir ya da daha fazlasına sahip olabilirsiniz.

- **Tüm Kişiler:** Tüm bağlantılarınızı listeler.
- **Özel Kişiler:** Kullanıcı adınızla ilişkili tüm bağlantıları listeler. Bu bağlantılar, ürünü kullanan diğer kişiler tarafından görülemez.



NOT: **Özel Kişiler** listesini görmek için üründe oturum açmanız gerekir.

- **Yerel Kişiler:** Ürün belleğinde depolanan tüm bağlantıları listeler. Bu bağlantılar, ürünü kullanan tüm kişiler tarafından görülebilir.

Bu özelliği kullanmak üzere özel kişiler ve ağ kişileri adres defterlerini etkinleştirmek için öncelikle HP Katıştırılmış Web Sunucusu'nu (EWS) kullanın. Sistem yöneticisinden aşağıdaki adımlarda yardımcı olmasını isteyin:

1. HP Katıştırılmış Web Sunucusu'nu (EWS) açın:
 - a. IP adresini ya da ana bilgisayar adını görüntülemek için ürün kontrol panelindeki Giriş ekranında Ağ  düğmesine dokununuz.
 - b. Web tarayıcısını açın ve adres satırına IP adresini veya ana bilgisayar adını ürün kontrol panelinde görüntülediği gibi yazın. Bilgisayar klavyesindeki **Enter** tuşuna basın. EWS açılır.

 <https://10.10.XX.XXX/>

2. **Tarama/Dijital Gönderme** sekmesini tıklatın.
3. Sol gezinti bölgesinde **Adres Defteri** bağlantısını tıklatın.
4. **Ağ Kişileri Kurulumu** alanında, **Özel Kişileri Etkinleştir** ve **Ağ Kişilerini Etkinleştir** onay kutularını tıklatın. Ağ kişileri için herhangi bir LDAP sunucusu listelenmemişse **Ekle**'yi tıklatın ve bir LDAP sunucusu eklemeye ilişkin talimatları izleyin.
5. Ekranın altındaki **Uygula** düğmesini tıklatın.

Ürün kontrol panelinden adres defterine bağlantı ekleme

Üründe oturum açtıysanız, adres defterine eklediğiniz bağlantılar ürünü kullanan diğer kişiler tarafından görülmeyecektir.

Üründe oturum açmadıysanız, adres defterine eklediğiniz bağlantılar ürünü kullanan tüm kişiler tarafından görülebilecektir.



NOT: Ayrıca adres defterini oluşturmak ve yönetmek için HP Katıştırılmış Web Sunucusu'nu (EWS) kullanabilirsiniz.

1. Ürün kontrol panelinde Ana ekrandan **E-posta** düğmesine dokunun.

NOT: İstenmesi durumunda, kullanıcı adınızı ve parolanızı girin.

2. **Kime:** alanının yanındaki Adres Defteri düğmesine dokunarak **Adres Defteri** ekranını açın.

3. Ekranın sol alt köşesindeki Ekle düğmesine dokunun.



4. Ad alanına kişinin adını yazın.



5. Menü listesinden **E-posta Adresi** seçeneğini belirtin ve kişinin e-posta adresini girin.

Kişiyi listeye eklemek için **Tamam** düğmesine dokununuz.



Adres defterini kullanarak bir belgeyi e-postaya gönderme

1. Belgeyi ön yüzü altta kalacak şekilde tarayıcı camına ya da ön yüzü üstte kalacak şekilde belge besleyiciye yerleştirin ve kağıt kılavuzlarını belgenin boyutuna göre ayarlayın.
2. Ürün kontrol panelinde Ana ekrandan **E-posta** düğmesine dokununuz.

NOT: İstenmesi durumunda, kullanıcı adınızı ve parolanızı girin.



3. **Kime:** alanının yanındaki Adres Defteri  düğmesine dokunarak **Adres Defteri** ekranını açın.



4. Açılır listeden, kullanmak istediğiniz adres defteri görünümünü seçin.

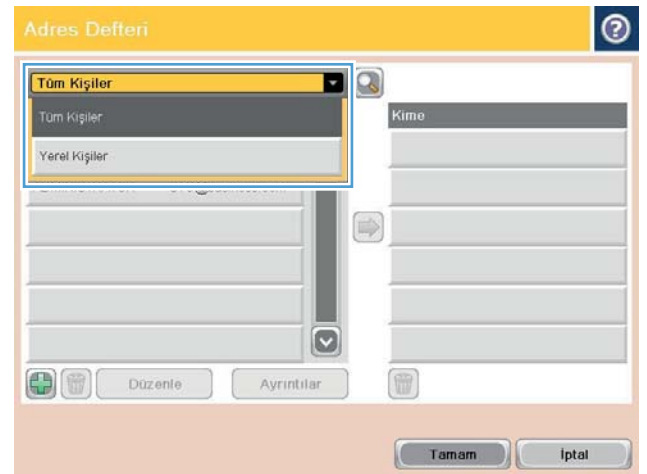

5. Bağlantı listesinden bir ad seçin ve ardından adı alıcı listesine eklemek için sağ ok  düğmesine dokununuz.

Bu adımı her alıcı için tekrarlayın ve ardından, **Tamam** düğmesine dokununuz.

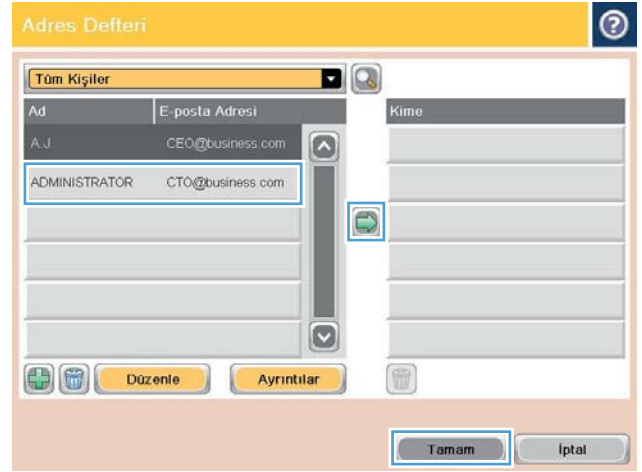

6. Göndermek için Başlat  düğmesine dokununuz.

NOT: İstedığınız herhangi bir zamanda ekranın sağ üst köşesindeki **Önizleme** düğmesine dokunarak görüntü için önizleme yapabilirsiniz. Bu özellik hakkında daha fazla bilgi için önizleme ekranındaki Yardım  düğmesine dokununuz.



7 Faks

- [Faksı kurma](#)
- [Faks yapılandırmalarını deęiřtirme](#)
- [Faks gönderme](#)

Daha fazla bilgi için:

ABD'de www.hp.com/support/colorljflowMFPM880 adresine gidin.

ABD dışında, www.hp.com/support adresine gidin. Ülkenizi/bölgenizi seçin. **Ürün Desteęi ve Sorun Giderme**'yi tıklatın. Ürün adını girin ve ardından, **Ara** öęesini seçin.

HP'nin ürününüz için sağladığı her şeyi kapsayan yardım ařaęıdaki bilgileri içerir:

- Yükleme ve yapılandırma
- Bilgi alma ve kullanma
- Sorunları çözme
- Yazılım güncelleřtirmelerini indirme
- Destek forumlarına katılma
- Garanti ve yasal bilgileri bulma

Faksı kurma

Üründeki faks işlevinin ayarlanmasına ilişkin adımlar, başlangıçta ürün donanımını ayarlayıp ayarlamadığınıza veya donanımın önceden ayarlanıp ayarlanmadığına bağlı olarak değişir.



NOT: Kontrol panelinde Faks Kurulum Sihirbazı kullanılarak yapılandırılan ayarlar, HP Katıştırılmış Web Sunucusu'nda yapılan tüm ayarları geçersiz kılar.

- [Ürün, bir faks aksesuarı takılı olarak ilk kez açıldığında](#)
- [Başlangıç ürün donanımı kurulumundan sonra](#)

Ürün, bir faks aksesuarı takılı olarak ilk kez açıldığında

Ürün faks aksesuarı takılı bir şekilde ilk kez açıldığında, aşağıdaki adımları takip ederek Faks Kurulum Sihirbazı'na erişin:

1. Ürün kontrol panelindeki Ana ekranda [Başlangıç Kurulumu](#)'na dokununuz.
2. [Faks Kurulum Sihirbazı](#) menüsüne dokununuz.
3. Seçilen öğeleri yapılandırmak için Faks Kurulum Sihirbazı'ndaki adımları izleyiniz.
4. Faks Kurulum Sihirbazı tamamlandığında, [Başlangıç Kurulumu](#) düğmesini saklama seçeneği Ana ekranda görünür. Faks kurulumu tamamlanır.



NOT: Faks aksesuarı, ilk takıldığında bu ayarların bazılarını üründen okuyabilir; bu nedenle zaten bir değer ayarlanmış olabilir. Doğru olduklarını onaylamak için bu değerleri kontrol edin.

Başlangıç ürün donanımı kurulumundan sonra

Kontrol paneli vasıtasıyla başlangıç kurulumundan *sonra* aşağıdaki adımları izleyerek Faks Kurulum Sihirbazı'na erişin:

1. Ürün kontrol panelindeki Ana ekranda [Yönetim](#) düğmesine gidip dokununuz.
2. Aşağıdaki menüleri açın:
 - [Faks Ayarları](#)
 - [Faks Gönderme Ayarları](#)
 - [Faks Gönderme Ayarı](#)
 - [Faks Kurulum Sihirbazı](#)
3. Seçilen öğeleri yapılandırmak için Faks Kurulum Sihirbazı'ndaki adımları izleyiniz. Faks kurulumu tamamlanır.



NOT: Menü listesinde Faks Ayarları menüsü görünmüyorsa LAN ya da internet faksı etkinleştirilmiş olabilir. LAN veya internet faksı etkin durumdayken analog faks aksesuarı devre dışı kalır ve Faks Ayarları menüsü görüntülenmez. Aynı anda yalnızca tek bir faks özelliği, LAN faksı, analog faks ya da internet faksı etkin olabilir. LAN faksı etkin durumdayken analog faksı kullanmak isterseniz, HP MFP Dijital Gönderim Yazılımı Yapılandırma Yardımcı Programı'nı ya da HP Katıştırılmış Web Sunucusu'nu kullanarak LAN faksını devre dışı bırakın.

Faks yapılandırmalarını deęiřtirme



NOT: Kontrol panelinde Faks Kurulum Sihirbazı kullanılarak yapılandırılan ayarlar, HP Katıřtırılmıř Web Sunucusu'nda yapılan tüm ayarları geersiz kılar.

- [Faks arama ayarları](#)
- [Genel faks gönderme ayarları](#)
- [Faks alma ayarları](#)

Faks arama ayarları

1. Ürün kontrol panelindeki Ana ekranda **Yönetim** düęmesine gidip dokunun.
2. Ařaęıdaki menüleri açın:
 - [Faks Ayarları](#)
 - [Faks Gönderme Ayarları](#)
 - [Faks Gönderme Ayarı](#)
 - [Faks Arama Ayarları](#)

Ařaęıdaki tüm ayarları yapılandırın:

Menü öęesi	Aıklama
Faks Arama Ses Düzeyi	Faks gönderirken ürünün arama ses düzeyini kontrol etmek için Faks Arama Ses Düzeyi ayarını kullanın.
Arama Modu	Çevirme Modu ayarları kullanılan çevirme yöntemini ayarlar: tonlu arama (tonlu aramalı telefonlar) veya darbeli (kadranlı telefonlar).
Faks Gönderme Hızı	Faks Gönderme Hızı ayarları Analog Faks modeminin faks gönderme sırasındaki modem bit oranını (saniye başına bit ile hesaplanır) ayarlar. <ul style="list-style-type: none">• Hızlı (varsayılan) — v.34/maks 33.600 bps• Orta — v.17/maks 14.400 bps• Yavaş — v.29/maks 9.600 bps
Yeniden Arama Aralığı	Yeniden Arama Aralığı ayarı, aranan numara meřgulse veya yanıt vermiyorsa ya da bir hata oluşuyorsa yeniden aramalar arasında geçecek süreyi seçer. NOT: Meřgulse Yeniden Ara ve Yanıt Vermiyorsa Yeniden Ara ayarlarının her ikisi de kapalı olarak ayarlanmışsa da kontrol panelinde yeniden arama mesajıyla karşılaşabilirsiniz. Bu durum, faks aksesuarı bir numarayı arayıp bağlantı kurduktan sonra bağlantı kesilirse meydana gelir. Bu hata sonucunda, yeniden arama ayarları ne olursa olsun faks aksesuarı otomatik olarak üç kez yeniden arama girişiminde bulunur. Bu yeniden arama işlemi sırasında, kontrol panelinde yeniden arama yapıldığını belirten bir mesaj görüntülenir.
Tekrar Arama Hatası	Tekrar Arama Hatası özellięi faks gönderme sırasında bir hata oluşması halinde bir faks numarasının kaç kez tekrar aranacağını ayarlar.
Meřgulse Yeniden Ara	Meřgulse Yeniden Ara ayarı faks aksesuarının meřgul olan bir numarayı kaç defa tekrar arayacağını (0 - 9) belirler. Yeniden arama denemeleri arasında geçen süreyi Yeniden Arama Aralığı ayarı belirler.

Menü ögesi	Açıklama
Yanıtlanmadığında Yeniden Ara	Yanıtlanmadığında Yeniden Ara ayarı, aranan numara yanıt vermiyorsa faks aksesuarının kaç defa tekrar arayacağını belirler. Yeniden arama denemelerinin sayısı ülke/bölge ayarına bağlı olarak 0 - 1 (ABD'de) veya 0 - 2'dir. Yeniden arama denemeleri arasında geçen süreyi yeniden arama aralığı ayarı belirler.
Çevir Sesi Algıla	Çevir Sesi Algıla ayarı faks makinesinin bir faks göndermeden önce çevir sesini kontrol edip etmeyeceğini belirtir.
Arama Öneki	Arama Öneki ayarı, arama yaparken bir önek numarası girmenize olanak verir (örneğin, dış hata erişmek için "9" girebilirsiniz). Bu ön numara, aranan tüm telefon numaralarına otomatik olarak eklenir.

Genel faks gönderme ayarları

1. Ürün kontrol panelindeki Ana ekranda **Yönetim** düğmesine gidip dokununuz.
2. Aşağıdaki menüleri açın:
 - Faks Ayarları
 - Faks Gönderme Ayarları
 - Faks Gönderme Ayarı
 - Genel Faks Gönderme Ayarları

Aşağıdaki tüm ayarları yapılandırın:

Menü ögesi	Açıklama
Faks Numarası Onayı	Faks Numarası Onayı özelliği etkinleştirildiğinde faks numarası doğru girilip girilmediğinin kontrolü için ikinci bir kez daha girilmelidir. Bu özellik varsayılan olarak devre dışıdır.
PC Faks Gönderme	Bilgisayarınızdan faks göndermek için PC Faks Gönderme özelliğini kullanın. Bu özellik varsayılan olarak etkindir.
Faks Üstbilgisi	Başlığın üste eklenip eklenmeyeceğini ve içeriğin aşağı kaydırılıp kaydırılmayacağını ya da başlığın önceki başlığın üzerine bindirilip bindirilmeyeceğini belirlemek için Faks Başlığı özelliğini kullanın.
JBIG Sıkıştırma	JBIG Sıkıştırma özelliğini etkinleştirmek, faks iletim süresini kısaltarak telefon faturasını düşürebilir ve bu nedenle tercih edilen ayar olabilir. Ancak JBIG Sıkıştırma özelliğini kullanmak bazı eski faks makineleriyle iletişimde uyumsuzluk sorunlarına neden olabilir; bu durumda özelliği devre dışı bırakmanız gerekebilir. NOT: JBIG Sıkıştırma özelliği, yalnızca hem gönderen hem de alan makinede bu özellik varsa kullanılabilir.

Menü ögesi	Açıklama
Hata Düzeltme Modu	<p>Normalde faks aksesuarı bir faks alırken veya gönderirken telefon hattındaki sinyalleri takip eder. Faks aksesuarı iletim sırasında bir hata algırsa ve Hata Düzeltme Modu ayarı etkinleştirilmişse, faks aksesuarı faksın hatalı kısmının tekrar gönderilmesini isteyebilir.</p> <p>Hata Düzeltme Modu özelliği varsayılan olarak etkinleştirilir. Bu özelliği yalnızca faks alma ya da göndermede sorun yaşıyorsanız ve iletim sırasında meydana gelebilecek hataları ve olası bir görüntü kalitesi düşüklüğünü göze alıyorsanız devre dışı bırakmalısınız. Yurt dışına faks göndermeye veya yurt dışından faks almaya çalışıyorsanız ya da bir uydu telefon bağlantısı kullanıyorsanız ayarı devre dışı bırakmak yararlı olabilir.</p> <p>NOT: Bazı VoIP sağlayıcıları Hata Düzeltme Modu ayarını kapatmayı önerebilir. Ancak, bu genellikle gerekli değildir.</p>
Faks Numarası Hızlı Arama Eşleşmesi	<p>Faks Numarası Hızlı Arama Eşleşmesi özelliğinin etkinleştirilmesi, faksları ararken yardımcı olabilir..</p> <p>Bir faks numarasını manuel olarak aradığınızda, bu özellik depolanan hızlı arama girişlerinde girdiğiniz numarayla eşleşen bir numara olup olmadığını kontrol eder. Bu, arama işlemini hızlandırabilir ve belirli bir faks numarasının hızlı arama giriş numarasını hatırlamıyorsanız size yardımcı olabilir.</p> <p>Ürün manuel olarak girilen faks numarası için bir eşleşen hızlı arama girişi bulursa faksları bu numaraya göndermek veya numaranın, faks dağıtım listesine eklenmesini sağlamak için Evet seçeneğine dokunabilirsiniz.</p>

Faks alma ayarları

1. Ürün kontrol panelindeki Ana ekranda **Yönetim** düğmesine gidip dokununuz.
2. Aşağıdaki menüleri açın:
 - **Faks Ayarları**
 - **Faks Alma Ayarları**
 - **Faks Alma Ayarı**

Aşağıdaki tüm ayarları yapılandırın:

Menü ögesi	Açıklama
Zil Sesi Düzeyi	Zil Sesi Düzeyi açılır menüsüne dokununuz ve zil sesi ayarlarını yapınız.
Açmak için Çalma Sayısı	<p>Açmak için Çalma Sayısı ayarı, faks aksesuarının gelen çağrıya yanıt vermesi için çalması gereken zil sayısını belirler.</p> <p>NOT: Açmak için Çalma Sayısı ayarı için varsayılan ayar aralığı ülkeye/bölgeye göre değişir. Olası Açmak için Çalma Sayısı seçenek aralığı ülke/bölge ile sınırlıdır.</p> <p>Faks aksesuarında yanıtlama sorunları yaşıyorsanız ve Açmak için Çalma Sayısı ayarı 1 olarak seçiliyse 2'ye çıkarmayı deneyin.</p>
Faks Alma Hızı	<p>Faks Alma Hızı açılır menüsüne dokununuz ve aşağıdaki seçeneklerden birini belirleyin:</p> <ul style="list-style-type: none">• Hızlı (varsayılan) — v.34/maks 33.600 bps• Orta — v.17/maks 14.400 bps• Yavaş — v.29/maks 9.600 bps

Menü ögesi	Açıklama
Çalma Aralığı	Tuş takımını açmak için Çalma Aralığı başlığının altındaki kutuya dokunun. Tuş takımında çalma aralığı için bir değer girin ve sonra Tamam düğmesine dokunun. Çalma aralığı için varsayılan ayar 600 ms'dir.
Zil Sıklığı	Tuş takımını açmak için Zil Sıklığı başlığının altındaki kutuya dokunun. Tuş takımında zil sıklığı için bir değer girin ve sonra Tamam düğmesine dokunun. Çalma frekansı varsayılan ayarı 68 Hz'tir ve 68 Hz'e kadar olan zil seslerini algılar.

Faks gönderme

1. Belgeyi ön yüzü altta kalacak şekilde tarayıcı camına ya da ön yüzü üstte kalacak şekilde belge besleyiciye yerleştirin ve kağıt kılavuzlarını belgenin boyutuna göre ayarlayın.
2. Ürün kontrol panelindeki Ana ekranda **Faks Gönder** düğmesine dokunun. Kullanıcı adı ve parola yazmanız istenebilir.



3. **Diğer Seçenekler** düğmesine dokunun. Ayarların orijinalinizinkiyle aynı olduğunu doğrulayın. Tüm ayarlar yukarı, **Faks** ekranına geri dönmek için yukarı ok öğesine dokunun.

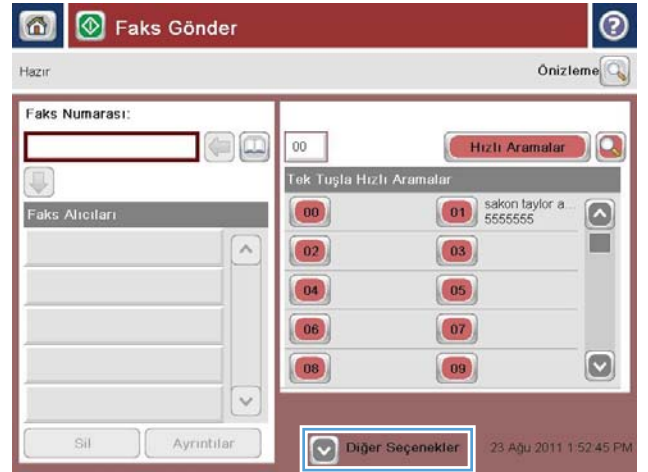

4. Tuş takımını açmak için **Faks Numarası** alanına dokunun.

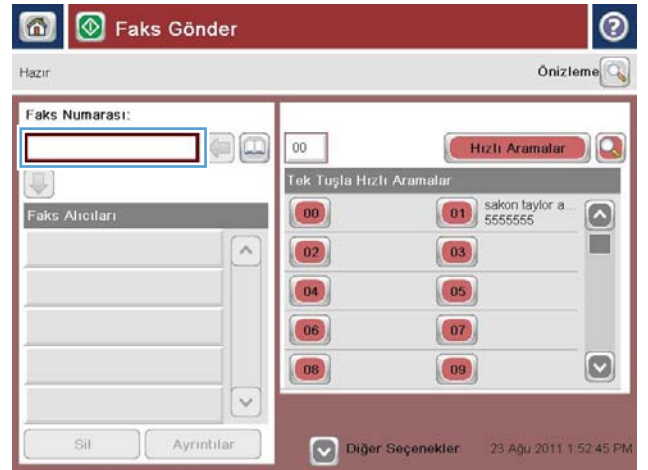

5. Bir telefon numarası girin, ardından **Tamam** düğmesine dokunun.



6. Faksı göndermek için **Başlat** düğmesine dokunun.

NOT: İstedığınız herhangi bir zamanda ekranın sağ üst köşesindeki **Önizleme** düğmesine dokunarak görüntü için önizleme yapabilirsiniz. Bu özellik hakkında daha fazla bilgi için önizleme ekranındaki Yardım düğmesine dokunun.



8 Ürünü yönetme

- [HP Katıştırılmış Web Sunucusu](#)
- [Mac OS X için HP Utility](#)
- [HP Web Jetadmin](#)
- [Ekonomi ayarları](#)
- [Ürün güvenlik özellikleri](#)
- [Yazılım ve ürün yazılımı güncelleştirmeleri](#)

Daha fazla bilgi için:

ABD'de www.hp.com/support/colorljflowMFP880 adresine gidin.

ABD dışında, www.hp.com/support adresine gidin. Ülkenizi/bölgenizi seçin. **Ürün Desteği ve Sorun Giderme**'yi tıklayın. Ürün adını girin ve ardından, **Ara** ögesini seçin.

HP'nin ürününüz için sağladığı her şeyi kapsayan yardım aşağıdaki bilgileri içerir:

- Yükleme ve yapılandırma
- Bilgi alma ve kullanma
- Sorunları çözme
- Yazılım güncelleştirmelerini indirme
- Destek forumlarına katılma
- Garanti ve yasal bilgileri bulma

HP Katıştırılmış Web Sunucusu

Baskı işlevlerini ürünün kontrol paneli yerine bilgisayarınızdan yönetmek için HP Katıştırılmış Web Sunucusu'nu kullanın.

- Ürün durumu bilgilerini görüntüleme
- Tüm sarf malzemelerinin kalan ömrünü belirleme ve yenilerini sipariş etme
- Tepsi yapılandırmalarını görüntüleme ve değiştirme
- Ürün kontrol paneli menü yapılandırmasını görüntüleme ve değiştirme
- Dahili sayfaları görüntüleme ve yazdırma
- Ürün ve sarf malzemeleri olayları hakkında bildirim alma
- Ağ yapılandırmasını görüntüleme ve değiştirme

HP Katıştırılmış Web Sunucusu, ürün IP tabanlı bir ağa bağlı olduğunda çalışır. HP Katıştırılmış Web Sunucusu IPX tabanlı ürün bağlantılarını desteklemez. HP Katıştırılmış Web sunucusunu açmak ve kullanmak için Internet erişiminiz olması gerekmez.

Ürün ağa bağlandığında, HP Katıştırılmış Web Sunucusu otomatik olarak kullanılabilir duruma gelir.



NOT: HP Katıştırılmış Web Sunucusu'na ağ güvenlik duvarı dışında erişilemez.

HP Katıştırılmış Web Sunucusu'na (EWS) erişim

1. IP adresini ya da ana bilgisayar adını görüntülemek için ürün kontrol panelindeki Giriş ekranında Ağ  düğmesine dokunun.
2. Web tarayıcısını açın ve adres satırına IP adresini veya ana bilgisayar adını ürün kontrol panelinde görüntülediği gibi yazın. Bilgisayar klavyesindeki **Enter** tuşuna basın. EWS açılır.

 <https://10.10.XX.XXX/>

HP Katıştırılmış Web Sunucusunu kullanmak için, tarayıcınız aşağıdaki özellikleri karşılamalıdır:

- Windows: Microsoft Internet Explorer 5.01 veya üzeri ve Netscape 6.2 veya üzeri
- Mac OS X: Bonjour veya bir IP adresi kullanan Safari ve Firefox için
- Linux: Sadece Netscape Navigator
- HP-UX 10 ve HP-UX 11: Netscape Navigator 4.7

Mac OS X için HP Utility

Ürün durumu kontrol etmek veya ürün ayarlarını bilgisayarınızdan görüntülemek veya değiştirmek için Mac OS X için HP Utility aracını kullanın.

Ürün bir USB kabloyla veya TCP/IP tabanlı bir ağa bağlıysa HP Utility'yi kullanabilirsiniz.

HP Utility'i açma

Finder uygulamasında **Uygulamalar**, **HP** ve ardından **HP Utility** seçeneğini tıklatın.

HP Utility, **Utilities** (Yardımcı Programlar) listesinde yoksa açmak için aşağıdaki yordamı kullanın:

1. Bilgisayarda, Apple  menüsünü açıp, **Sistem Tercihleri** menüsünü ve ardından **Yazdır ve Faks Gönder** simgesini veya **Yazdır ve Tara** simgesini tıklatın.
2. Pencerenin sol tarafından ürünü seçin.
3. **Seçenekler ve Sarf Malzemeleri** düğmesini tıklatın.
4. **Yardımcı Program** sekmesini tıklatın.
5. **Yazıcı Yardımcı Programını Aç** düğmesini tıklatın.

HP Utility özellikleri

HP Utility araç çubuğu her sayfanın üst kısmında görünür. Şu öğeleri içerir:

- **Aygıtlar:** Ekranın sol tarafındaki **Yazıcılar** bölmesinde HP Utility tarafından bulunan Mac ürünlerini göstermek veya gizlemek için bu düğmeyi tıklatın.
- **Tüm Ayarlar:** HP Utility ana sayfasına dönmek için bu düğmeyi tıklatın.
- **Uygulamalar:** Dock'ta görünecek HP araçlarını veya yardımcı programlarını yönetmek için bu düğmeyi tıklatın.
- **HP Desteği:** Bir tarayıcı açmak ve ürüne ilişkin HP destek Web sitesine gitmek için bu düğmeyi tıklatın.
- **Sarf Malzemeleri:** HP SureSupply Web sitesini açmak için bu düğmeyi tıklatın.
- **Kayıt:** HP kayıt Web sitesini açmak için bu düğmeyi tıklatın.
- **Geri Dönüşüm:** HP Gezegen Ortakları Geri Dönüşüm Programı Web sitesini açmak için bu düğmeyi tıklatın.

HP Utility, **Tüm Ayarlar** listesinden tıklatarak açtığınız sayfalardan oluşur. Aşağıdaki tabloda HP Utility ile yapabileceğiniz görevler açıklanmaktadır.

Menü	Öğe	Açıklama
Bilgi ve Destek	Sarf Malzemeleri Durumu	Ürünün sarf malzemeleri durumunu gösterir ve çevrimiçi sarf malzemesi sipariş etmek için bağlantılar sağlar.
	Aygıt Bilgileri	Seçili ürünle ilgili bilgileri gösterir.
	Dosya Yükle	Dosyaları bilgisayardan ürüne aktarır.
	Yazı Tiplerini Karşıya Yükle	Yazı tipi dosyalarını bilgisayardan ürüne aktarır.

Menü	Öge	Açıklama
	HP Connected	HP Connected Web sitesine erişir.
	Ürün Yazılımını Güncelleştir	Bir ürün yazılımı güncelleştirme dosyasını ürüne aktarır. NOT: Bu seçenek yalnızca Görünüm menüsünü açıp Gelişmiş Seçenekleri Göster seçeneğini belirlemenizden sonra kullanılabilir.
	Komutlar	Yazdırma işinden sonra ürüne özel karakterler ya da yazdırma komutları gönderir. NOT: Bu seçenek yalnızca Görünüm menüsünü açıp Gelişmiş Seçenekleri Göster seçeneğini belirlemenizden sonra kullanılabilir.
Yazıcı Ayarları	Sarf Malzemelerinin Yönetimi	Sarf malzemeleri kullanım ömrünün sonuna yaklaştığında ürünün nasıl davranması gerektiğini yapılandırır.
	Tepsilerin Yapılandırması	Varsayılan tepsi ayarlarını değiştirir.
	Çıkış Aygıtları	İsteğe bağlı çıkış aksesuarları ayarlarını yönetir.
	Dupleks Modu	Otomatik iki taraflı yazdırma modelini açar.
	Doğrudan Bağlantı Noktalarını Korumak	USB veya paralel bağlantı noktaları üzerinden yazdırmayı devre dışı bırakır.
	Depolanan İşler	Ürünün sabit diskinde depolanan yazdırma işlerini yönetir.
	Ağ Ayarları	IPv4 ve IPv6 ayarları gibi ağ ayarlarını yapılandırır.
	Ek Ayarlar	HP Katıştırılmış Web Sunucusu'na erişim sağlar.
Tarama Ayarları	E-postaya Tara	E-postaya tarama yapma ayarlarını yapılandırmak için HP Katıştırılmış Web Sunucusu sayfasını açar. NOT: USB bağlantıları desteklenmez.
	Ağ Klasörüne Tara	Bir ağ klasörüne tarama yapma ayarlarını yapılandırmak için HP Katıştırılmış Web Sunucusu sayfasını açar. NOT: USB bağlantıları desteklenmez.

HP Web Jetadmin

HP Web Jetadmin, yazıcılar, çok işlevli ürünler ve dijital göndericiler gibi ağ bağlantılı birçok HP aygıtını etkin bir şekilde yönetmeyi sağlayan ödüllü ve endüstri lideri bir araçtır. Bu tek çözüm yazdırma ve görüntüleme ortamınızı uzaktan yüklemenizi, izlemenizi, bakımını yapıp sorunlarını gidermenizi ve güvenlik altına almanızı sağlar ve böylece zaman kazanmanıza, maliyetleri denetlemenize ve yatırımınızı korumanıza yardımcı olarak işletme verimliliğini artırır.

Belirli ürün özelliklerine destek sağlamak için düzenli olarak HP Web Jetadmin sürüm yükseltmeleri kullanıma sunulur. www.hp.com/go/webjetadmin adresini ziyaret edin ve sürüm yükseltmeleri hakkında daha fazla bilgi edinmek için **Kendi Kendine Yardım ve Dokümantasyon** bağlantısını tıklayın.

Ekonomi ayarları

- [Hızı veya enerji kullanımını iyileştirme](#)
- [Uyku modunu ayarlama](#)
- [Uyku Zamanlamasını ayarlama](#)

Hızı veya enerji kullanımını iyileştirme

Ürün, hızı en iyi durumda tutmak ve işlerin ilk sayfasını daha hızlı yazdırmak için varsayılan olarak işler arasında ısınmış durumda kalmaya ayarlanmıştır. Enerji tasarrufu sağlamak için ürünü işler arasında soğuyacak şekilde ayarlayın. Üründe hız ve enerji kullanımını optimize etmek için dört aşamalı ayar yer almaktadır.

1. Ürün kontrol panelindeki Ana ekrandan **Yönetim** düğmesine gidin ve dokununuz.
2. Aşağıdaki menüleri açın:
 - [Genel Ayarlar](#)
 - [Enerji Ayarları](#)
 - [En Uygun Hız/Enerji Kullanımı](#)
3. Kullanmak istediğiniz seçeneği belirleyin ve ardından **Kaydet** düğmesine dokununuz.

Uyku modunu ayarlama

1. Ürün kontrol panelindeki Ana ekrandan **Yönetim** düğmesine gidin ve dokununuz.
2. Aşağıdaki menüleri açın:
 - [Genel Ayarlar](#)
 - [Enerji Ayarları](#)
 - [Uyku Zamanlayıcısı Ayarları](#)
3. Seçeneği belirlemek için **Uyku Modu/Şu Süreden Sonra Otomatik Kapanma** öğesine dokununuz.
4. Uygun zaman aralığını seçin ve ardından **Kaydet** düğmesine dokununuz.

Uyku Zamanlamasını ayarlama



NOT: [Uyku Zamanlaması](#) özelliğini kullanabilmek için tarih ve saat ayarlarını yapılandırmanız gerekir.

1. Ürün kontrol panelindeki Ana ekrandan **Yönetim** düğmesine gidin ve dokununuz.
2. Aşağıdaki menüleri açın:
 - [Genel Ayarlar](#)
 - [Tarih/Saat Ayarları](#)
3. **Tarih/Saat Biçimi** menüsünü açın ve aşağıdaki ayarları yapılandırın:

- [Tarih Biçimi](#)
 - [Saat Biçimi](#)
4. [Kaydet](#) düğmesine dokunun.
 5. [Tarih/Saat](#) menüsünü açıp aşağıdaki ayarları yapılandırın:
 - [Tarih/Saat](#)
 - [Saat Dilimi](#)

Gün ışığından yararlanma saati kullanan bir bölgedeyseniz [Gün Işığında Yararlanma Saatini Ayarla](#) kutusunu işaretleyin.
 6. [Kaydet](#) düğmesine dokunun.
 7. [Yönetim](#) ekranına dönmek için geri ok düğmesine dokunun.
 8. Aşağıdaki menüleri açın:
 - [Genel Ayarlar](#)
 - [Enerji Ayarları](#)
 - [Uyku Zamanlaması](#)
 9. Ekle  düğmesine dokunun ve planlanacak olay türünü seçin: [Uyan](#) veya [Uyku](#).
 10. Aşağıdaki ayarları yapılandırın:
 - [Saat](#)
 - [Etkinlik Günleri](#)
 11. [Tamam](#) düğmesine ve ardından [Kaydet](#) düğmesine dokunun.

Ürün güvenlik özellikleri

- [Güvenlik bildirimleri](#)
- [IP Güvenliği](#)
- [Üründe oturma açma](#)
- [Sistem parolası atama](#)
- [Şifreleme desteği: HP Yüksek Performanslı Güvenli Sabit Diskler](#)

Güvenlik bildirimleri

Ürün, kendisini güvende tutmaya, ağındaki kritik bilgileri korumaya ve ürünü izleme ve bakımını yapma yollarını basitleştirmeye yardımcı olan güvenlik standartlarını ve önerilen protokolleri desteklemektedir.

HP'nin güvenli görüntüleme ve yazdırma çözümleri hakkında ayrıntılı bilgi için www.hp.com/go/secureprinting adresini ziyaret edin. Bu site, güvenlik özellikleriyle ilgili teknik raporlara ve SSS belgelerine bağlantılar sağlar.

IP Güvenliği

IP Güvenliği (IPsec), ürüne gelen ve giden IP tabanlı ağ trafiğini denetleyen bir protokol kümesidir. IPsec ana bilgisayarlar arası kimlik doğrulama, veri tutarlılığı ve ağ iletişiminin şifrenmesi hizmetlerini sağlar.

Ağa bağlı olan bir HP Jetdirect baskı sunucusu bulunan ürünler için HP Katıştırılmış Web Sunucusu'ndaki **Ağ** sekmesini kullanarak IPsec'i yapılandırabilirsiniz.

Üründe oturma açma

Ürün kontrol panelindeki bazı özellikler, izinsiz kişilerin kullanmasını önlemek için güvenli hale getirilebilir. Bir ürün güvenli hale getirildiğinde, ürün, özelliği kullanabilmeniz için oturma açmanızı ister. Ana ekrandaki **Oturum Aç** düğmesine dokunarak istemi beklemeksizin de oturma açabilirsiniz.

Tipik olarak ağıdaki bilgisayarınızda oturma açmak için kullandığınız kullanıcı adı ve parolayı kullanırsınız. Hangi referansların kullanılacağı hakkında sorularınız varsa bu ürünün ağ yöneticisine başvurun.

Üründe oturma açtıktan sonra kontrol panelinde bir **Oturumu Kapat** düğmesi görüntülenir. Ürünün güvenliğini sağlamak için ürünle işiniz bittiğinde **Oturumu Kapat** düğmesine dokunun.

Sistem parolası atama

Yetkisiz kullanıcıların ürün ayarlarını değiştirememesi için ürün ve HP Katıştırılmış Web Sunucusu'na erişime yönelik bir yönetici parolası atayın.

1. HP Katıştırılmış Web Sunucusu'nu açmak için Web tarayıcının adres satırına ürünün IP adresini yazın.
2. **Güvenlik** sekmesini tıklatın.
3. **Genel Güvenlik** menüsünü açın.
4. **Kullanıcı Adı** alanına parolayla ilişkilendirilecek adı girin.
5. **Yeni Parola** alanına parolayı girin ve **Parolayı Doğrulayın** alanına parolayı yeniden girin.



NOT: Geçerli parolayı değiştirecekseniz öncelikle **Eski Parola** alanına geçerli parolayı yazmanız gerekir.

6. **Uygula** düğmesini tıkkatın. Parolayı not edin ve güvenli bir yerde saklayın.

Şifreleme desteği: HP Yüksek Performanslı Güvenli Sabit Diskler

Bu sabit disk donanım tabanlı şifreleme sağlar ve böylece ürün performansını etkilemeden hassas verileri güvenle depolayabilirsiniz. Bu sabit disk, en son Gelişmiş Şifreleme Standardını (AES) kullanır ve çok yönlü zaman tasarrufu özelliklerine ve sağlam işlevselliğe sahiptir.

HP Katıştırılmış Web Sunucusu'ndaki **Güvenlik** menüsünü kullanarak diski yapılandırın.

Yazılım ve ürün yazılımı güncelleřtirmeleri

HP, ürün yazılımında bulunan özellikleri düzenli olarak günceller. En yeni özelliklerden yararlanmak için ürün yazılımını güncelleyin. Web'den en yeni ürün yazılımı güncelleřtirme dosyasını indirin:

ABD'de www.hp.com/support/colorlflowMFPM880 adresine gidin. **Sürücüler ve Yazılım**'ı tıkladın.

ABD dıřında, ařağıdaki adımları izleyin:

1. www.hp.com/support adresine gidin.
2. Ülkenizi/bölgenizi seçin.
3. **Drivers & Software** (Sürücüler ve Yazılım) düğmesini tıkladın.
4. Ürün adını girin (HP Color LaserJet Enterprise serisi MFP M880) ve ardından **Search** (Ara) düğmesini seçin.

9 Sorunları çözüme

- [Fabrika varsayılan ayarlarını geri yükleme](#)
- [Kontrol paneli yardım sistemi](#)
- [Ürün kontrol panelinde “Kartuş azaldı” veya “Kartuş çok azaldı” mesajı görüntüleniyor](#)
- [Ürün kağıt almıyor veya yanlış besleme yapıyor](#)
- [Sıkışmaları giderme](#)
- [Baskı kalitesini artırma](#)
- [Kopyalama görüntü kalitesini artırın](#)
- [Tarama görüntü kalitesini artırma](#)
- [Faks görüntü kalitesini artırın](#)
- [Kablolu ağ sorunlarını çözme](#)
- [Faks sorunlarını çözme](#)

Daha fazla bilgi için:

ABD’de www.hp.com/support/colorjflowMFPM880 adresine gidin.

ABD dışında, www.hp.com/support adresine gidin. Ülkenizi/bölgenizi seçin. **Ürün Desteği ve Sorun Giderme**'yi tıklayın. Ürün adını girin ve ardından, **Ara** ögesini seçin.

HP'nin ürününüz için sağladığı her şeyi kapsayan yardım aşağıdaki bilgileri içerir:

- Yükleme ve yapılandırma
- Bilgi alma ve kullanma
- Sorunları çözme
- Yazılım güncelleştirmelerini indirme
- Destek forumlarına katılma
- Garanti ve yasal bilgileri bulma

Fabrika varsayılan ayarlarını geri yükleme

1. Ürün kontrol panelindeki Ana ekrandan **Yönetim** düğmesine gidin ve dokununuz.
2. Aşağıdaki menüleri açın:
 - Genel Ayarlar
 - Fabrika Ayarlarını Geri Yükle
3. Bir onay iletilisinde sıfırlama işlevinin veri kaybına yol açabileceği uyarısı verilir. İşlemi tamamlamak için **Sıfırla** düğmesine dokununuz.



NOT: Sıfırlama işlemi tamamlanınca ürün otomatik olarak yeniden başlatılır.

Kontrol paneli yardım sistemi

Ürün, her ekranın nasıl kullanılacağını açıklayan dahili bir Yardım sistemine sahiptir. Yardım sistemini açmak için ekranın sağ üst köşesindeki Yardım  düğmesine dokunun.

Yardım, bazı ekranlar için özel konuları arayabileceğiniz genel bir menü açar. Menüdeki düğmelere dokunarak menü yapısı içinde dolaşabilirsiniz.

Bazı Yardım ekranlarında, sıkışmaları giderme gibi işlemlerde size yol gösteren animasyonlar vardır.

Yardım, tek tek işlerin ayarını içeren ekranlar için ekranla ilgili seçeneklerin açıklandığı bir konu açar.

Ürün hata veya uyarı verirse sorunu açıklayan iletiyi açmak için Yardım  düğmesine dokunun. İleti ayrıca sorunu çözmeye yardımcı olacak yönergeler de içerir.

Ürün kontrol panelinde “Kartuş azaldı” veya “Kartuş çok azaldı” mesajı görüntüleniyor

Kartuş azaldı: Toner kartuşunun düzeyi azaldığında ürün bunu bildirir. Kalan gerçek toner kartuşu ömrü farklı olabilir. Baskı kalitesi kabul edilemez duruma geldiğinde takmak üzere yeni bir kartuşu hazırda bulundurmaya düşünmelisiniz. Toner kartuşunun şimdi değiştirilmesi gerekmez.

Kartuş çok azaldı: Toner kartuşunun düzeyi çok azaldığında ürün bunu bildirir. Kalan gerçek toner kartuşu ömrü farklı olabilir. Baskı kalitesi kabul edilemez duruma geldiğinde takmak üzere yeni bir kartuşu hazırda bulundurmaya düşünmelisiniz. Baskı kalitesi kabul edilebilir olduğu sürece, toner kartuşunun bu aşamada değiştirilmesi gerekmez.

HP toner kartuşu **Çok Az** düzeyine geldiğinde, HP'nin bu toner kartuşuyla ilgili Yüksek Koruma Garantisi sona erer.

“Çok Düşük” ayarlarını değiştirme

Ürünün sarf malzemeleri Çok Az durumuna ulaştığında vereceği tepkiyi değiştirebilirsiniz. Yeni bir toner kartuşu taktığınızda, bu ayarları yeniden yapmanız gerekmez.

1. Ürün kontrol panelinde Ana ekrandan [Sarf Malzemeleri](#) seçeneğine dokununuz.
2. Aşağıdaki menüleri açın:
 - [Sarf Malzemelerini Yönet](#)
 - [Sarf Malzemesi Ayarları](#)
 - [Siyah Kartuş](#) veya [Renkli Kartuşlar](#)
 - [Çok Düşük Ayarlar](#)
3. Aşağıdaki seçeneklerden birini belirtin:
 - Ürünü, kartuş **Çok Düşük** eşiğine ulaştığında yazdırmayı durdurmaya ayarlamak için [Dur](#) seçeneğini belirleyin.
 - Ürünü, kartuş **Çok Düşük** eşiğine ulaştığında yazdırmayı durdurmaya ayarlamak için [Devam etmek için sor](#) seçeneğini belirleyin. Yazdırmayı sürdürmek için bilgi istemini onaylayabilir veya kartuşu değiştirebilirsiniz.
 - Ürünü, kartuş çok azaldığında sizi uyarmaya ve etkileşimde bulunmadan **Çok Düşük** ayarından sonra da yazdırma işlemine devam etmeye ayarlamak için [Devam](#) seçeneğini belirleyin. Bu seçenek, düşük baskı kalitesi ile sonuçlanabilir.

Faks özelliği olan ürünler için

Ürün [Dur](#) veya [Devam etmek için sor](#) seçeneğine ayarlandığında, yazdırmaya kaldığı yerden devam ederken faksların yazdırılmaması gibi bir risk ortaya çıkar. Bu, ürünün, beklemedeyken belleğin kapasitesinden daha fazla faks alması durumunda meydana gelebilir.

Toner kartuşu için [Devam](#) seçeneğini belirlediğinizde, Çok Düşük eşiği geçildiğinde bile ürün faksları kesintisiz bir şekilde yazdırabilir ancak baskı kalitesi bozulabilir.

Sarf malzemesi sipariři

Sarf malzemeleri ve kağıt sipariř etme	www.hp.com/go/suresupply
Servis veya destek sađlayıcıları aracılıđıyla sipariř verme	Bir HP yetkili servisine veya destek sađlayıcısına bařvurun.
HP Katıřtırılmıř Web Sunucusu'nu (EWS) kullanarak sipariř verme	Eriřmek iin bilgisayarınızda desteklenen bir Web tarayıcısının adres/URL alanına rnn IP adresini veya ana bilgisayar adını girin. EWS'nin HP SureSupply Web sitesine bir bađlantısı vardır; bu bađlantı Orijinal HP sarf malzemeleri satın almak iin seenekler sunar.

Ürün kağıt almıyor veya yanlış besleme yapıyor

- [Ürün kağıt almıyor](#)
- [Ürün birden çok kağıt yaprağı alıyor](#)
- [Belge besleyici birden çok kağıt alıyor, sıkıştırıyor, kırıştırıyor](#)

Ürün kağıt almıyor

Ürün tepside kağıt almıyorsa, şu çözümleri deneyin.

1. Ürünü açın ve sıkışmış kağıtları çıkarın.
2. Tepsiye, işinize uygun boyutta kağıt yerleştirin.
3. Ürün kontrol panelinde kağıt boyutu ve kağıt türünün doğru belirlendiğinden emin olun.
4. Tepsideki kağıt kılavuzlarının kağıt boyutuna göre ayarlandığından emin olun. Kılavuzları tepsi içindeki doğru girintilere denk getirin.
5. Ürünün, kağıdı elle beslemek üzere bir istemi onaylamanızı bekleyip beklemediğini görmek için ürün kontrol paneline bakın. Kağıt yükleyin ve devam edin.
6. Tepsinin üzerindeki silindirler kirlenmiş olabilir. Ilık suyla nemlendirilmiş hav bırakmayan bir bezle silindirleri temizleyin.

Ürün birden çok kağıt yaprağı alıyor

Ürün tepside birden çok kağıt yaprağı alıyorsa, şu çözümleri deneyin.

1. Kağıt yığını tepside çıkarın, gevşetin, 180 derece döndürün ve ters çevirin. *Kağıdı havalandırmayın.* Kağıt yığını tepsiye geri koyun.
2. Bu üründe yalnızca HP özelliklerine uygun kağıt kullanın.
3. Kırışık olmayan, katlanmamış ve zarar görmemiş kağıt kullanın. Gerekirse, farklı ambalajdaki kağıdı kullanın.
4. Tepsinin aşırı doldurulmadığından emin olun. Doldurulmuşsa, kağıt yığınının tümünü tepside çıkarın, yığını düzleştirin ve kağıtların bir bölümünü tepsiye geri koyun.
5. Tepsideki kağıt kılavuzlarının kağıt boyutuna göre ayarlandığından emin olun. Kılavuzları tepsi içindeki doğru girintilere denk getirin.
6. Yazdırma ortamının tavsiye edilen özelliklere uygun olduğundan emin olun.

Belge besleyici birden çok kağıt alıyor, sıkıştırıyor, kırıştırıyor



NOT: Bu bilgiler yalnızca MFP ürünleri için geçerlidir.

- Orijinal belgenin üzerinde zimba teli veya yapışkan notlar gibi çıkarılması gereken malzemeler olabilir.
- Tüm silindirlerin yerli yerinde ve belge besleyicinin içindeki silindir kapağının kapalı olup olmadığını kontrol edin.
- Belge besleyici üst kapağının kapalı olduğundan emin olun.

- Sayfalar doğru yerleştirilmemiş olabilir. Sayfaları düzeltin ve desteyi ortalamak için kağıt kılavuzlarını ayarlayın.
- Doğru çalışması için kağıt kılavuzlarının kağıdın iki tarafına da temas etmesi gerekir. Kağıt destesinin düz olduğundan ve kılavuzların kağıt destesine dayandığından emin olun.
- Belge besleyici giriş tepsisindeki ya da çıkış bölmesindeki sayfa sayısı, maksimum sayıdan fazla olabilir. Kağıt destesinin giriş tepsisindeki kılavuzların aşağısında kaldığından emin olun ve çıkış bölmesindeki kağıtları alın.
- Kağıt yolunda kağıt parçası, zimba telleri, kağıt klipsleri veya başka parçalar olmadığını kontrol edin.
- Belge besleyici silindirlerini ve ayırma tablasını temizleyin. Sıkıştırılmış hava ya da ılık suyla nemlendirilmiş, temiz, hav bırakmayan bir bez kullanın. Besleme hataları devam ediyorsa makaraları değiştirin.
- Ürün kontrol panelinde Ana ekrandan [Sarf Malzemeleri](#) düğmesine gidip dokununuz. Belge besleyici setinin durumunu kontrol edin, gerekiyorsa değiştirin.

Sıkışmaları giderme

Sıkışmaları gidermek için otomatik hareket

Otomatik hareket özelliđi, kontrol panelinde adım adım yönergeler sağlayarak sıkışıklıkları gidermenize yardımcı olur. Yordamdaki tüm adımlar tamamlanıncaya kadar, bir adımı tamamladıđınızda ürün bir sonraki adıma ilişkin yönergeleri görüntüler.

Sık veya yinelenen kağıt sıkışmaları mı yaşıyorsunuz?

Kağıt sıkışması sayısını azaltmak için, şu çözümleri deneyin.

1. Bu üründe yalnızca HP özelliklerine uygun kağıt kullanın.
2. Kırışık olmayan, katlanmamış ve zarar görmemiş kağıt kullanın. Gerekirse, farklı ambalajdaki kağıdı kullanın.
3. Daha önce yazdırılmamış veya üzerine fotokopi çekilmemiş kağıt kullanın.
4. Tepsinin aşırı doldurulmadıđından emin olun. Doldurulmuşsa, kağıt yığınının tümünü tepside çıkarın, yığını düzleştirin ve kağıtların bir bölümünü tepsiye geri koyun.
5. Tepsideki kağıt kılavuzlarının kağıt boyutuna uygun ayarlandıđından emin olun. Kağıt kılavuzlarını, kağıt yığınınına deđecek ancak kağıdı kıvrımayacak şekilde ayarlayın.
6. Tepsinin ürüne tam yerleştirildiđinden emin olun.
7. Ağır, kabartmalı veya delikli kağıda yazdırıyorsanız, elle besleme özelliđini kullanın ve sayfaları birer birer besleyin.
8. Ürün kontrol panelindeki Ana ekrandan **Tepsiler** düğmesine gidin ve dokununuz. Tepsinin kağıt türü ve boyutuna uygun yapılandırıldıđından emin olun.
9. Yazdırma ortamının tavsiye edilen özelliklere uygun olduđundan emin olun.

Tepsi 1, sađ kapak ve füzerdeki sıkışmaları temizleme

Ürünün sađ kapađını açarak Tepsi 1, sađ kapak ve füzerdeki sıkışmaları temizleyin. Sađ kapak altında tüm olası sıkışma konumlarındaki kađıtları kontrol etmek için aşıđıdaki yordamları kullanın. Bir sıkışma olduđunda, kontrol panelinde sıkışmanın giderilmesine yardımcı olacak bir animasyon görüntülenir.

1. Sađ kapađı açın.

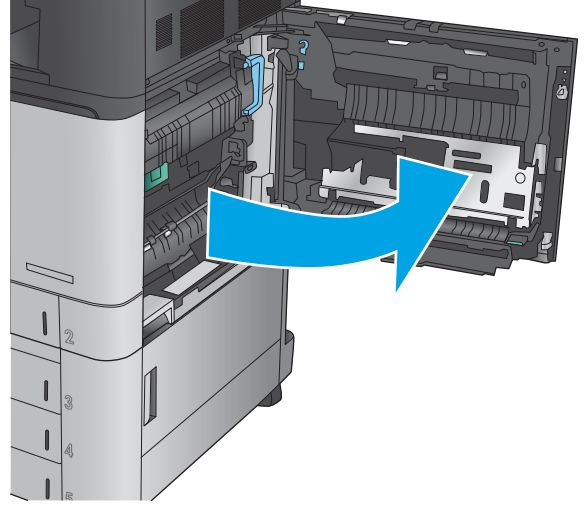

2. Kađıt Tepsi 1'de sıkışmışsa, kađıdı sađ kapađın altından dikkatli bir şekilde çekin.

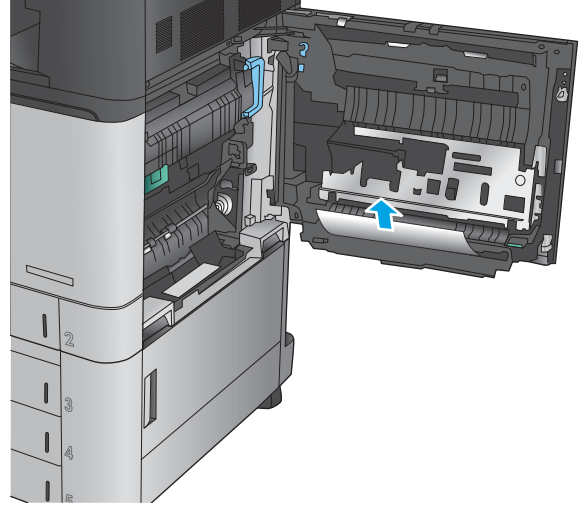

3. Sağ kapak altında yer alan çift taraflı yazdırma yolundaki kağıdı kontrol edin. Kağıt çift taraflı yazdırma yolunun üst tarafına yakınsa, dikkatli bir şekilde çekerek çıkarın.

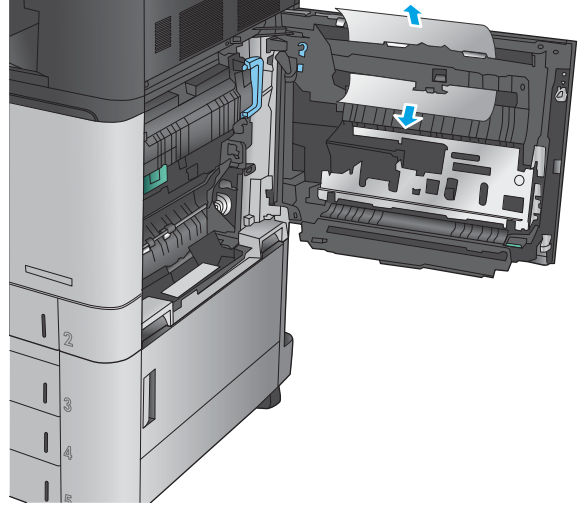

4. Çift taraflı yazdırma yolunun altındaki sıkışma erişim kapağını kaldırın ve sıkışan tüm kağıtları çıkarın.

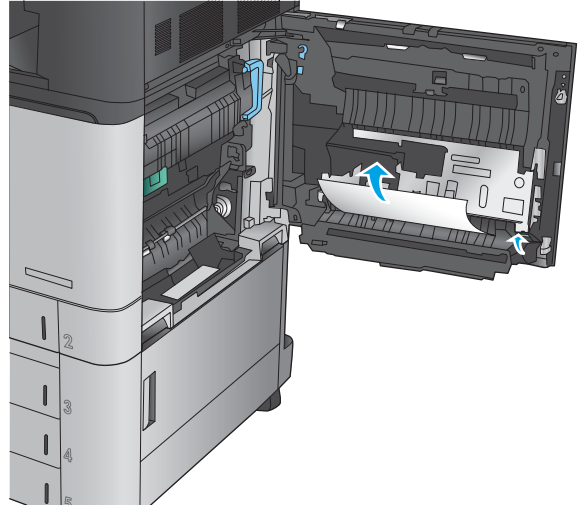

5. Aktarma erişim panelindeki yeşil tutacağı kaldırın ve paneli açın.

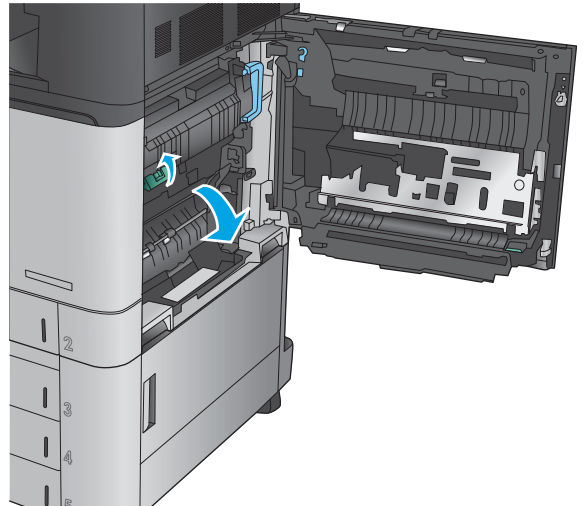

6. Sıkışan tüm kağıtları dikkatli bir şekilde dışarıya çekin.

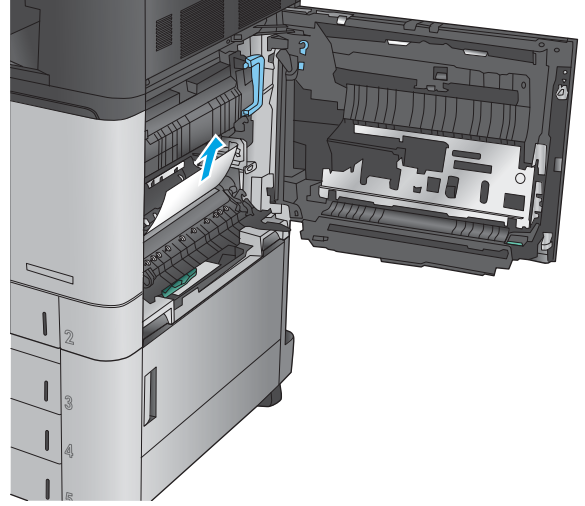

7. Aktarma erişim panelini kapatın.

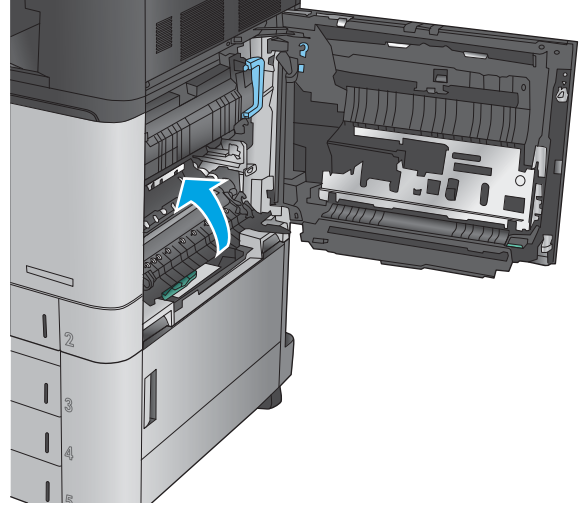

8. Kağıt füzerde sıkışmışsa, füzerin üstündeki sıkışma erişim kapağını kaldırın ve kağıdı dikkatli bir şekilde dışarı çekin.

UYARI! Ürün kullanımdayken birleştirme birimi sıcak olabilir.

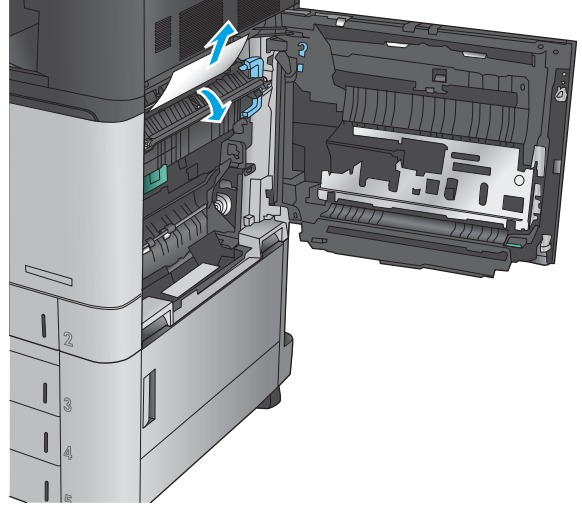

9. Sağ kapağı kapatın.

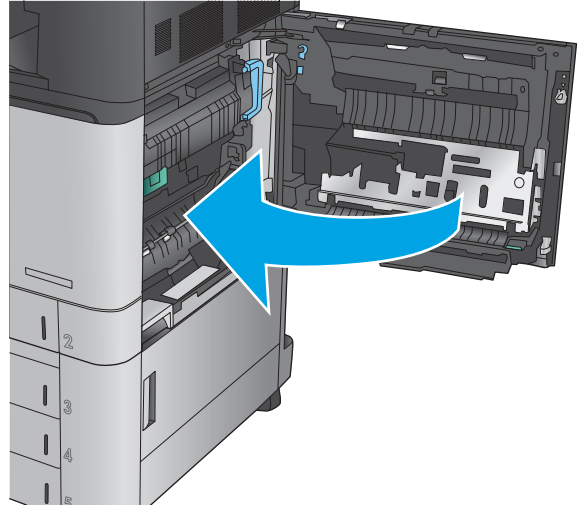

Tepsi 2'deki sıkışmaları temizleme

Tepsi 2 ile ilgili tüm olası sıkışma konumlarındaki kağıtları kontrol etmek için aşağıdaki yordamları kullanın. Bir sıkışma olduğunda, kontrol panelinde sıkışmanın giderilmesine yardımcı olacak bir animasyon görüntülenir.

1. Sağ kapağı açın.

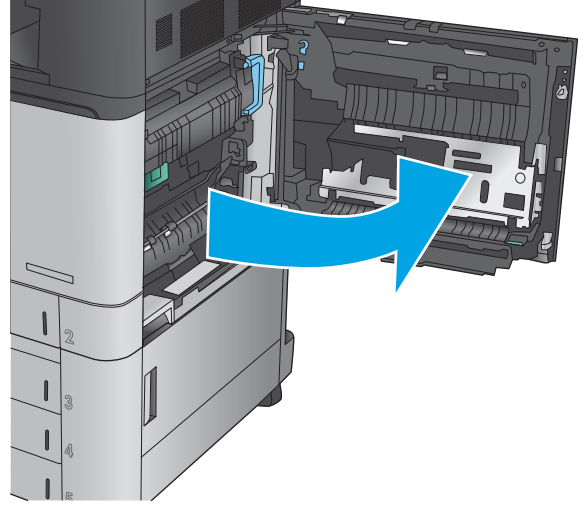

2. Aktarma erişim panelindeki yeşil tutacağı kaldırın ve paneli açın.

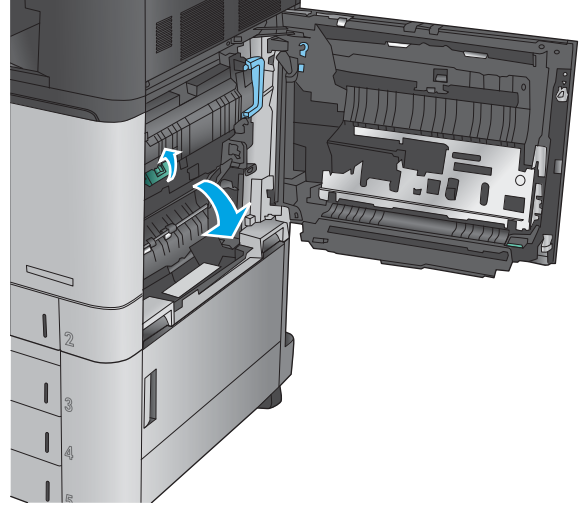

3. Sıkışan tüm kağıtları dikkatli bir şekilde dışarıya çekin.

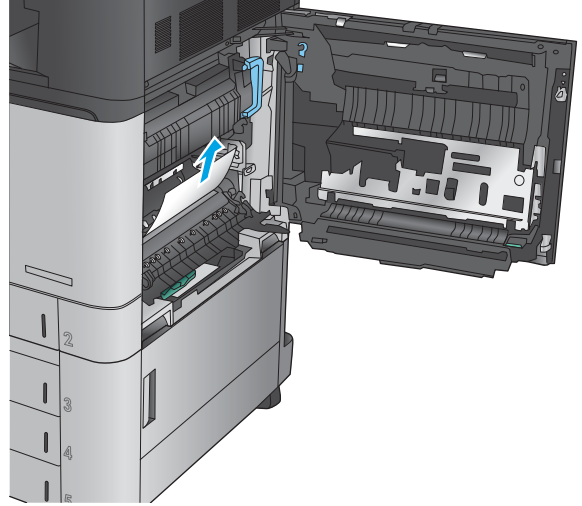

4. Aktarma erişim panelini kapatın.

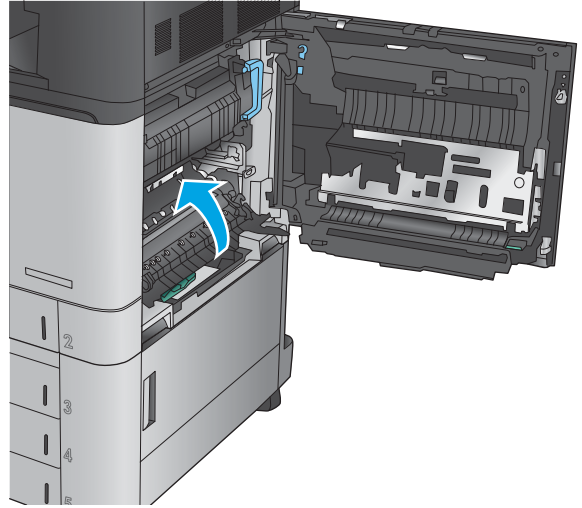

5. Sağ kapağı kapatın.

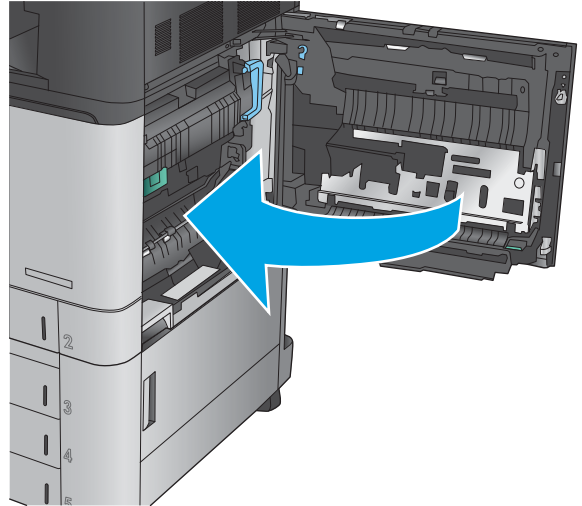

6. Tepsiyi çekerek ve hafifçe yukarı kaldırarak üründen tamamen çıkarın.

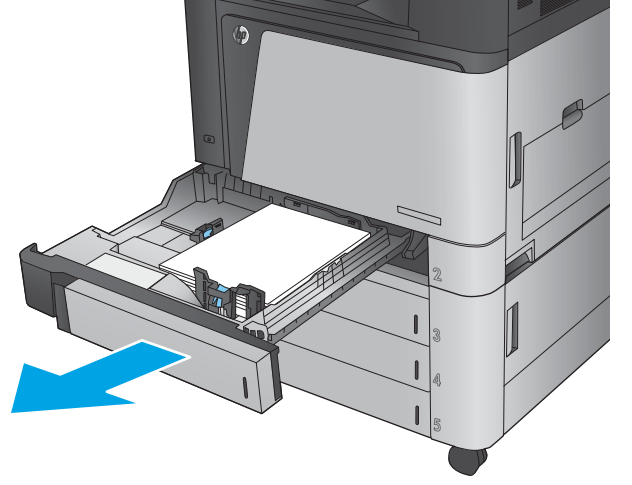

7. Varsa sıkışmış veya zarar görmüş kağıtları çıkarın.

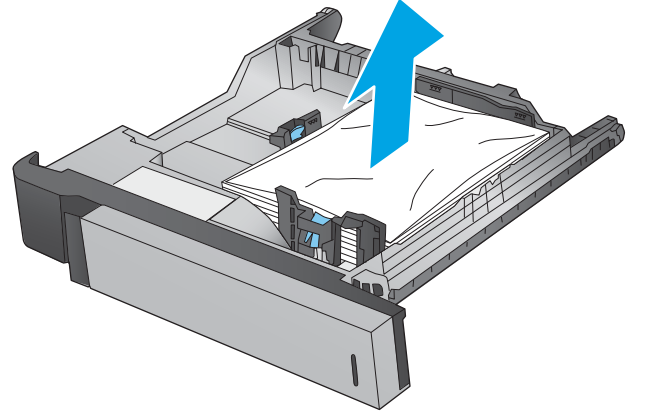

8. Ürünün içindeki besleme silindirlerde bulunan kağıtları çıkarın.

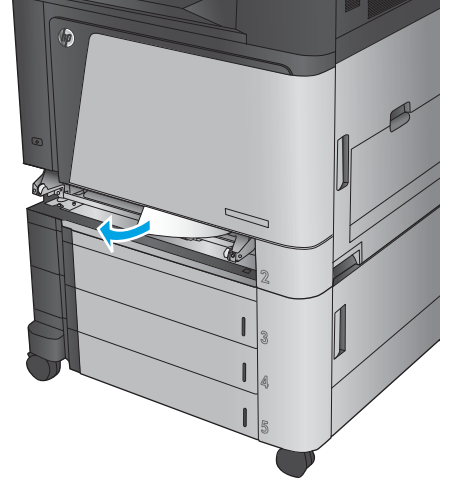

9. Tepsiyi geri takıp kapatın.

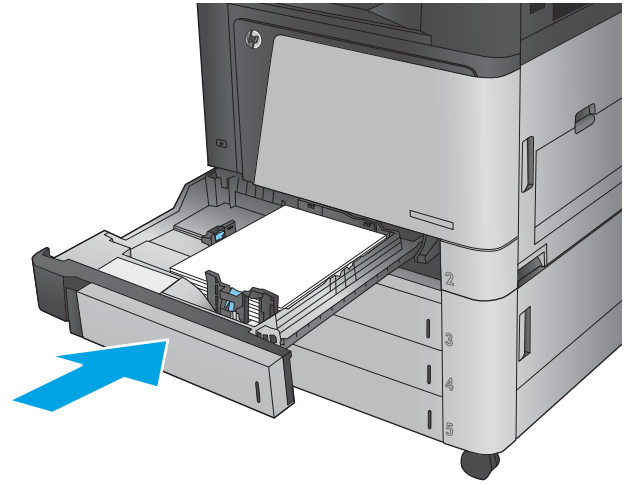

3x500 yapraklık besleyici ve sađ alt kapaktaki sıkışmaları temizleme

3x500 yapraklık besleyici ile ilgili tüm olası sıkışma konumlarındaki kağıtları kontrol etmek için aşağıdaki yordamları kullanın. Bir sıkışma olduğunda, kontrol panelinde sıkışmanın giderilmesine yardımcı olacak bir animasyon görüntülenir.

1. Sağ alt kapağı açın.

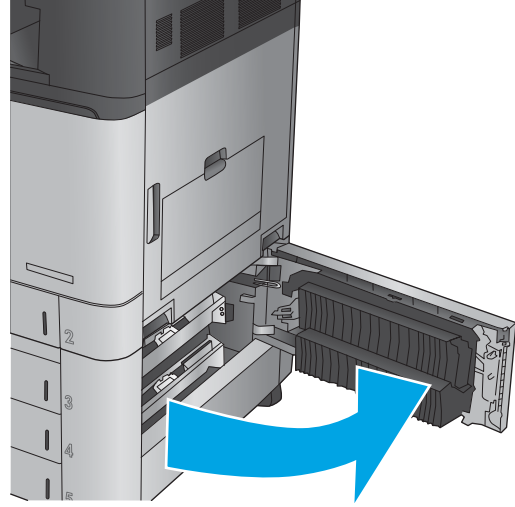

2. Sıkışan tüm kağıtları dikkatli bir şekilde dışarıya çekin.

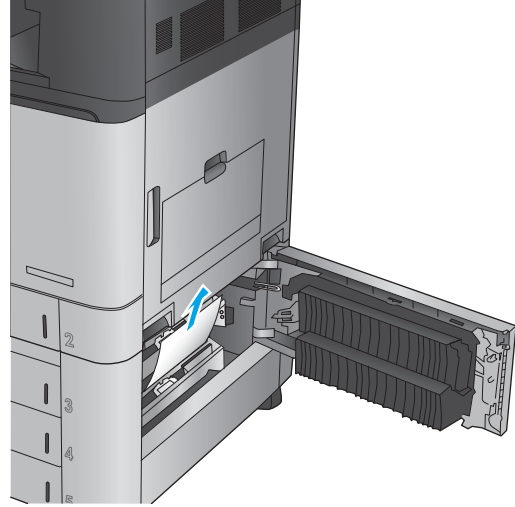

3. Sağ alt kapağı kapatın.

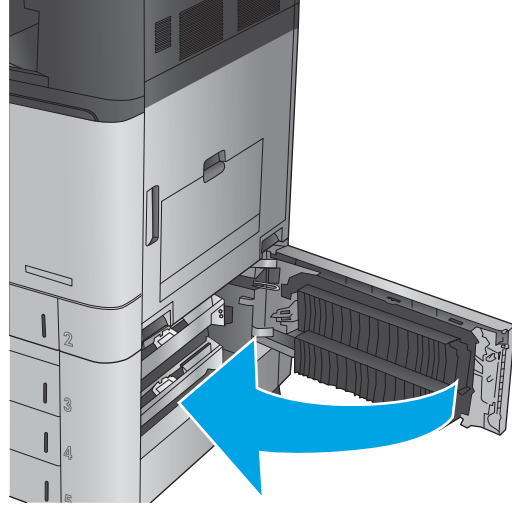

4. Tepsiyi açın.

NOT: Sıkışma olan tepsi ürünün kontrol panelindeki iletide belirtilir. Aşağıdaki adımlarda üst tepsideki sıkışmanın giderilmesi gösterilmektedir, ancak üç tepsinin hepsi için yordam aynıdır.

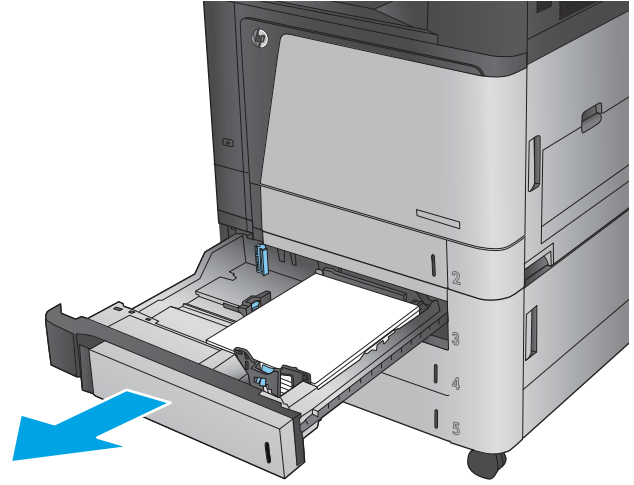

5. Varsa sıkışmış veya zarar görmüş kağıtları çıkarın.

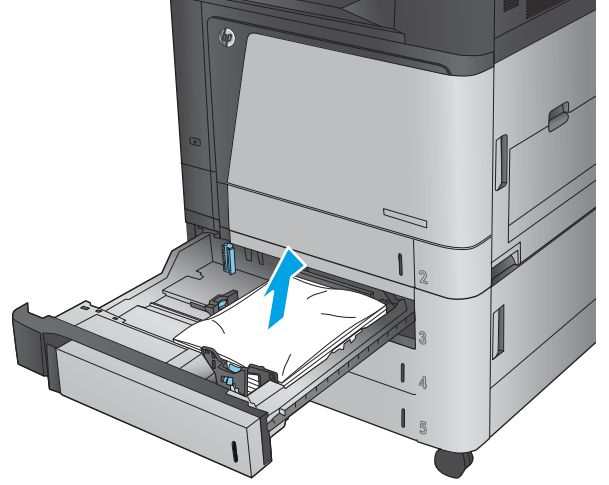

6. Tepsiyi kapatın.

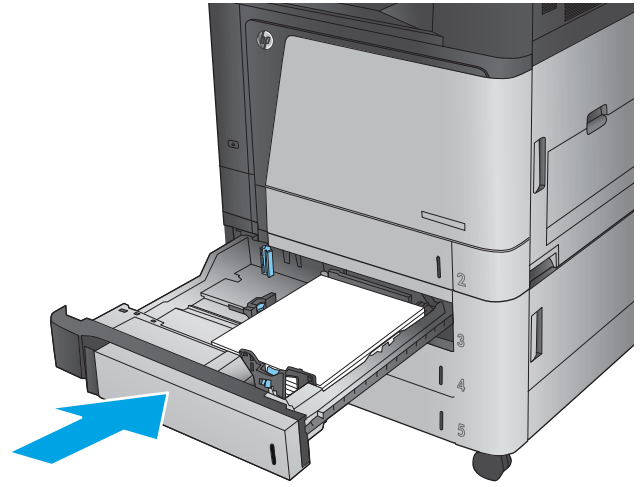

3.500 yapraklık yüksek kapasiteli giriş tepsi ve sağ alt kapaktaki sıkışmaların temizlenmesi

3.500 yapraklık yüksek kapasiteli tepsi ile ilgili tüm olası sıkışma konumlarındaki kağıtları kontrol etmek için aşağıdaki yordamları kullanın. Bir sıkışma olduğunda, kontrol panelinde sıkışmanın giderilmesine yardımcı olacak bir animasyon görüntülenir.

1. Sağ ve sol tepsileri açın.

NOT: İki tepsiyi de aynı anda açmanız gerekmez.

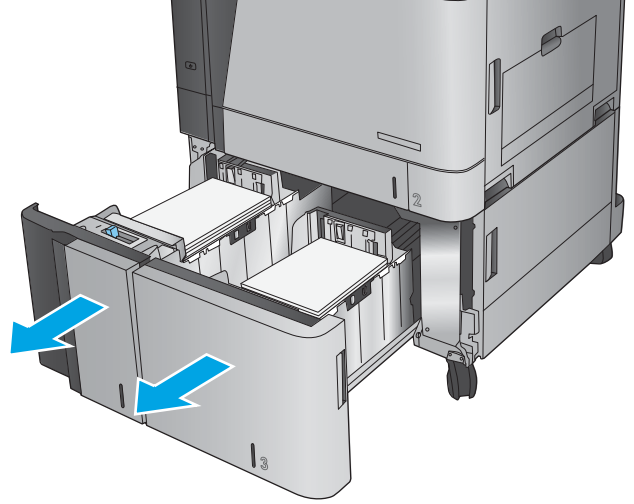

2. Kağıtları tepsilerden çıkarın ve zarar gören tüm yaprakları atın.

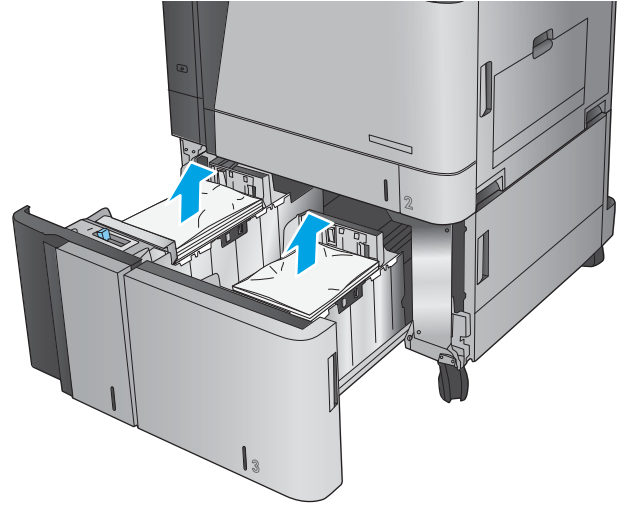

3. Sağ taraftaki tepsinin üstünde, yeşil düğmeye basarak sıkışma erişim plakasını açın.

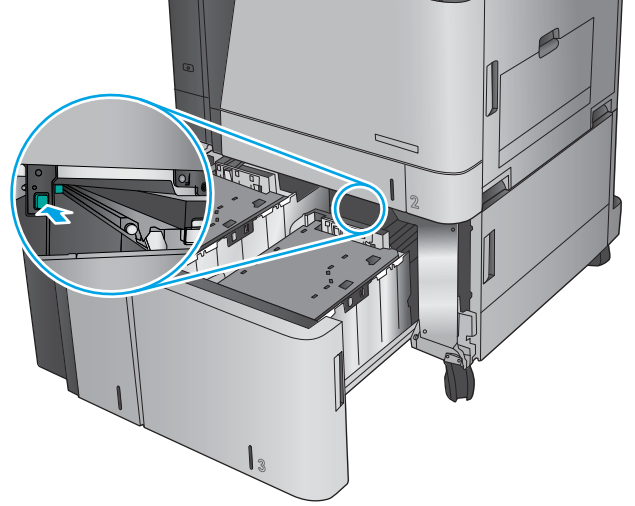

4. Sıkışan kağıt besleme bölgesindeyse, aşağı doğru çekerek çıkarın.

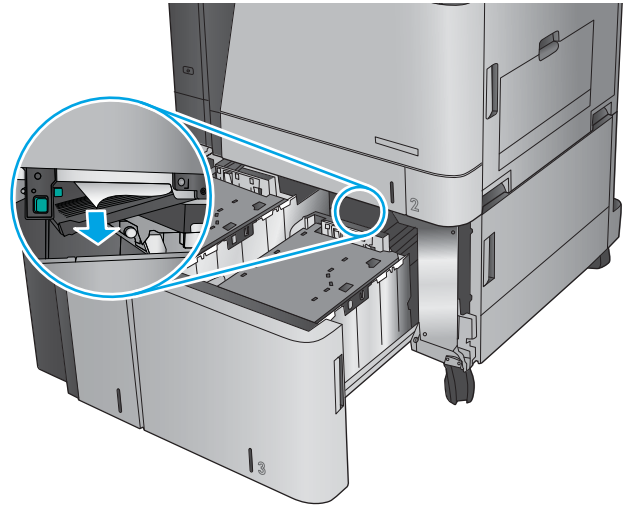

5. Sıkışma erişim plakasını iterek kapatın.

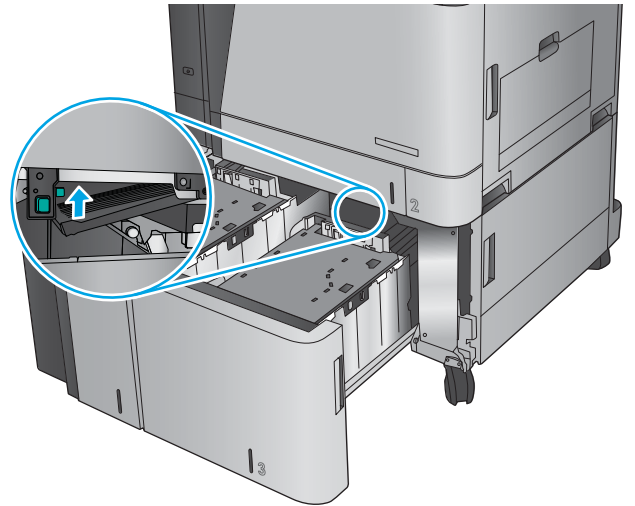

6. Tepsinin her iki tarafına da tam kağıt topu yerleştirin. Sağ bölme, 1.500 yaprak kağıt alır. Sol bölme, 2.000 yaprak kağıt alır.

NOT: En iyi sonuçlar için, tam kağıt topları yükleyin. Topları daha küçük bölümlere ayırmayın.

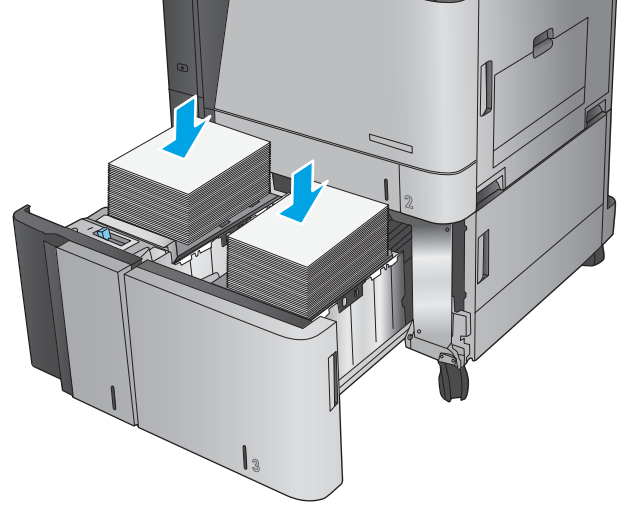

7. Sağ ve sol tepsileri kapatın.

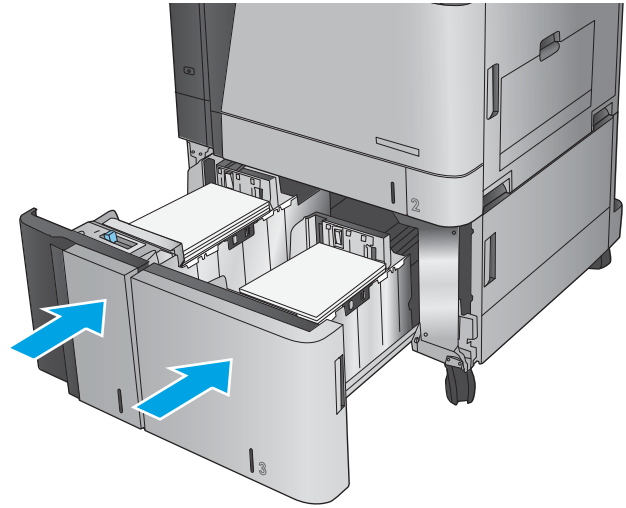

8. Yüksek kapasiteli tepsi bölmesinin sağ tarafındaki sıkışma erişim kapağını açın.

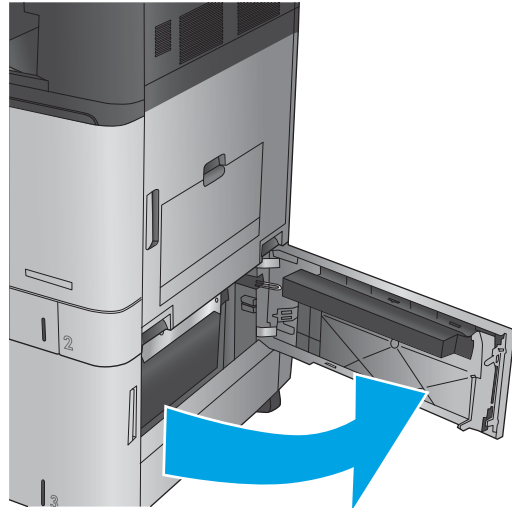

9. Sıkışmış kağıt varsa çıkarın.

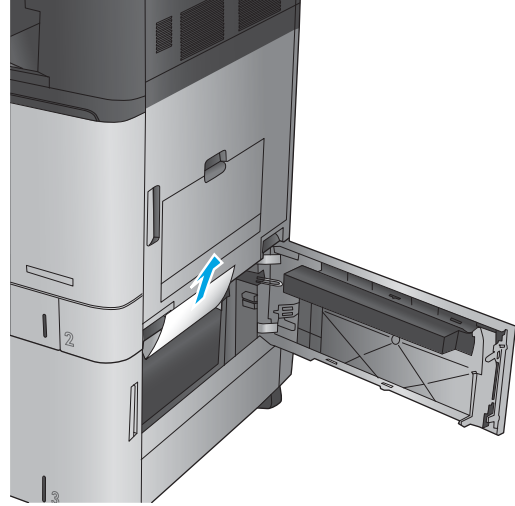

10. Yüksek kapasiteli tepsi bölmesininin sağ tarafındaki sıkışma erişim kapağını kapatın.

NOT: Sıkışmayı giderdikten sonra ürün kontrol paneli tepside kağıt yok veya tepsi aşırı dolduruldu mesajını görüntülerse tepsiyi çıkarın ve kağıt kalmış mı diye arkasına bakın.

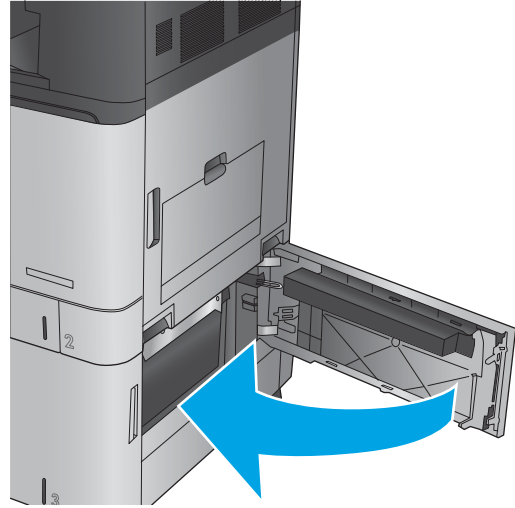

Belge besleyicideki sıkışmaları temizleme

Belge besleyici ile ilgili tüm olası sıkışma konumlarındaki kağıtları kontrol etmek için aşağıdaki yordamları kullanın. Bir sıkışma olduğunda, kontrol panelinde sıkışmanın giderilmesine yardımcı olacak bir animasyon görüntülenir.

1. Belge besleyici kapağını açmak için mandalı kaldırın.

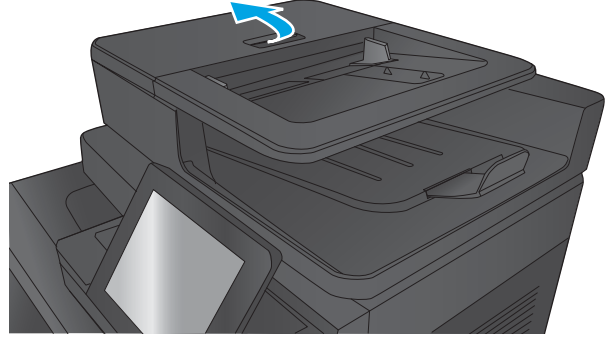

2. Belge besleyici kapağını açın.

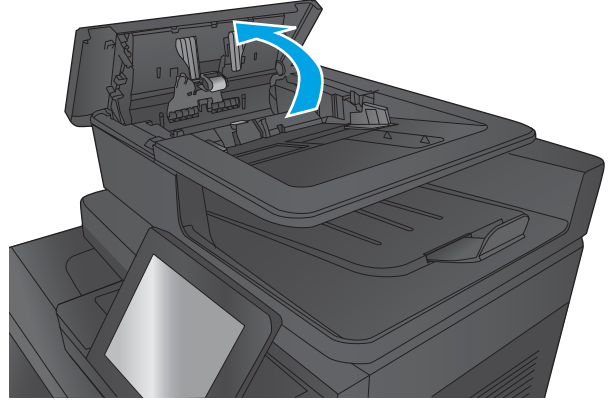

3. Sıkışma erişimi kapağını kaldırın ve sıkışan kağıdı çıkartın.

Gerekirse, sıkışan kağıdı çıkarmak için belge besleyicinin önündeki yeşil düğmeyi döndürün.

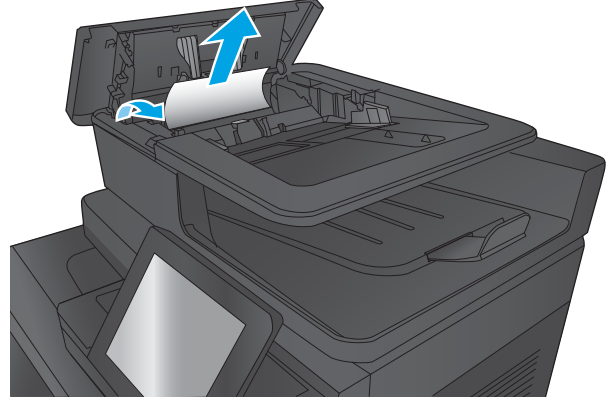

4. Belge besleme silindirlerinin yanındaki kapağa bastırarak tamamen kapandığından emin olun.

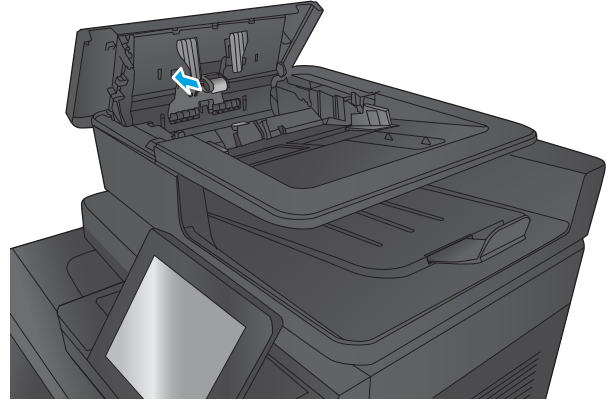

5. Belge besleyici giriş tepsisini kaldırın.

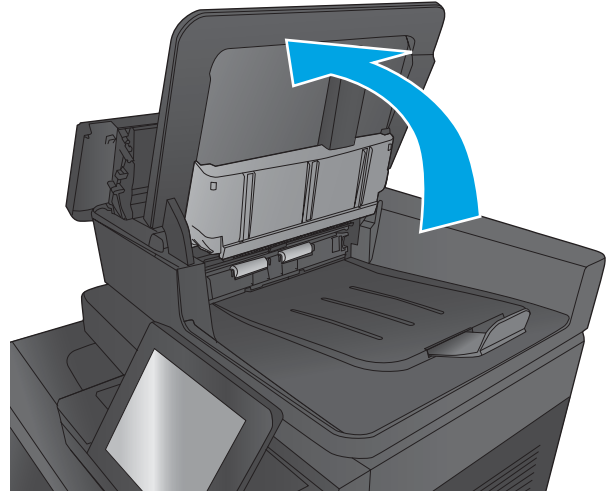

6. Arka plan seçme aksamının her ucundaki iki yuvayı içe doğru sıkın.

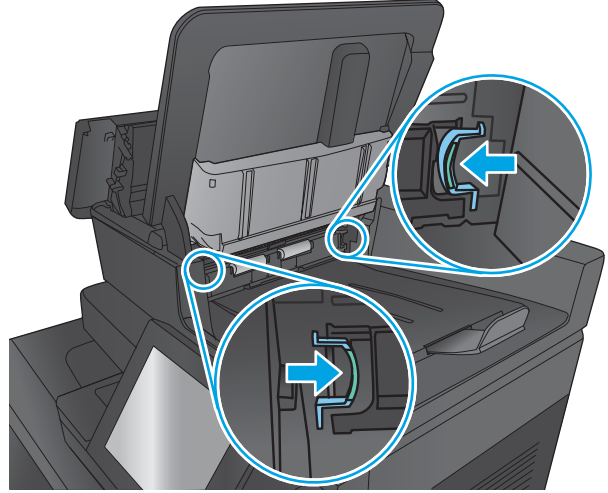

7. Arka plan seçme aksamını çekerek çıkarın.

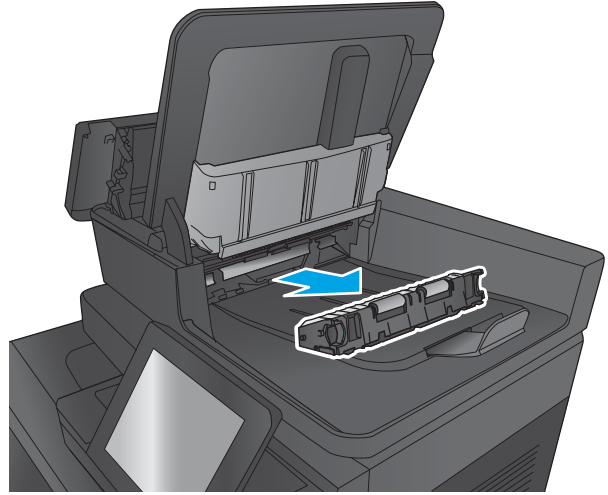

8. Sıkışmış kağıt varsa çıkarın.

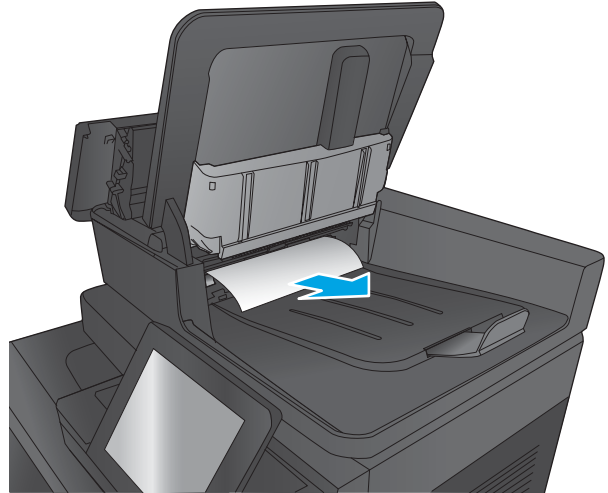

9. Arka plan seçme aksamını yerine oturana kadara kaydırarak yerleştirin.

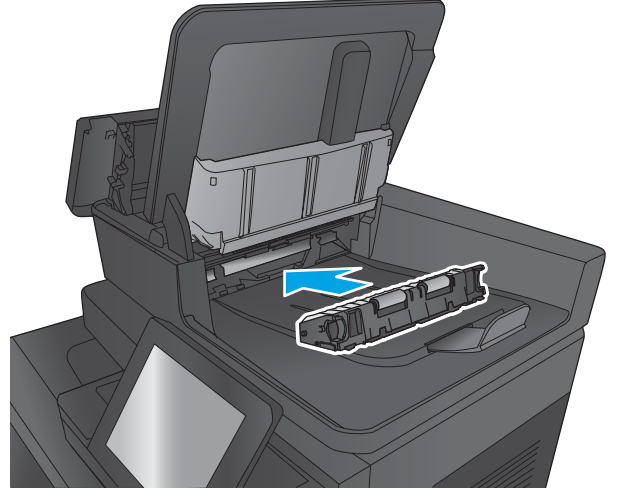

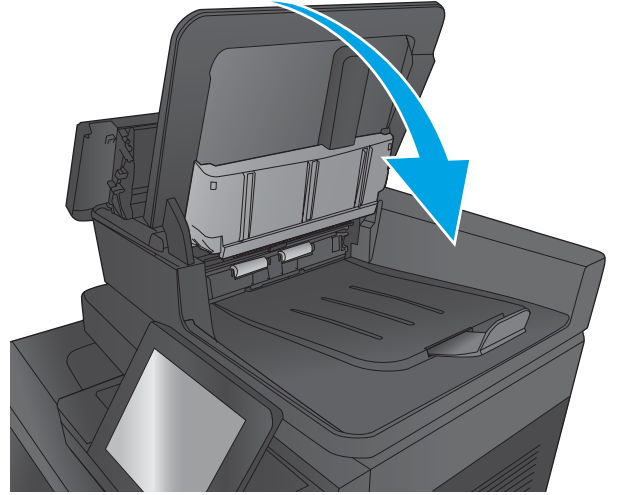

10. Belge besleyici giriş tepsisini indirin.

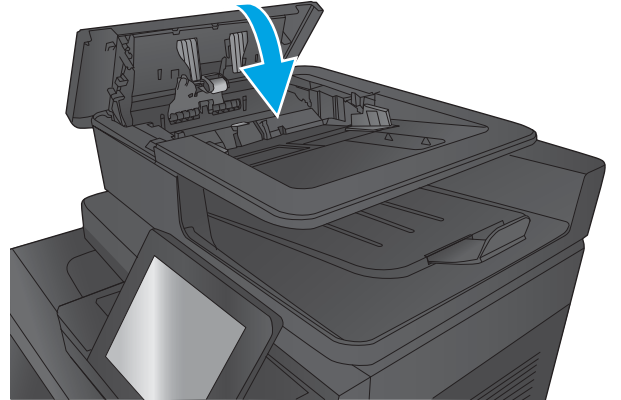

11. Belge besleyici kapağını kapatın.



 **NOT:** Sıkışmaları önlemek için, belge besleyicinin giriş tepsisindeki kılavuzların belge boyutuna uygun şekilde ayarlandığından emin olun. Orijinal belgedeki tüm zımba ve kağıt klipslerini çıkarın.

 **NOT:** Ağır, parlak kağıda yazdırılan orijinal belgeler düz kağıda yazdırılan orijinallerden daha fazla sıkışabilir.

Çıkış aksesuar köprüsündeki çıktı sıkışmalarını temizleme

Çıkış aksesuar köprüsü ürünlere isteğe bağlı bir son işlem aksesuarı ile takılıdır. Çıkış aksesuar köprüsü, kontrol paneli yanındaki çıkış yuvasında, ürünün üzerinde ve son işlem aksesuarında yer alan kağıdı aktarır. Bu bölgedeki sıkışmaları temizlemek için aşağıdaki yordamı kullanın.

1. Çıkış aksesuar köprüsünün üst kapağındaki mandalı kaldırın ve üst kapağı açın.

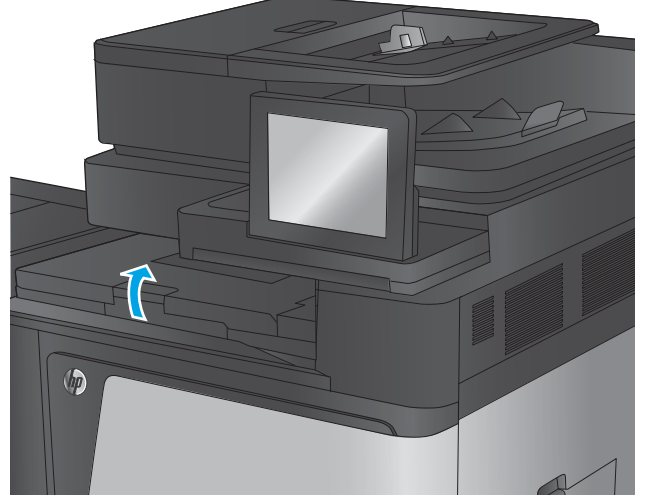

2. Sıkışan kağıdı çıkarmak için yavaşça itin.

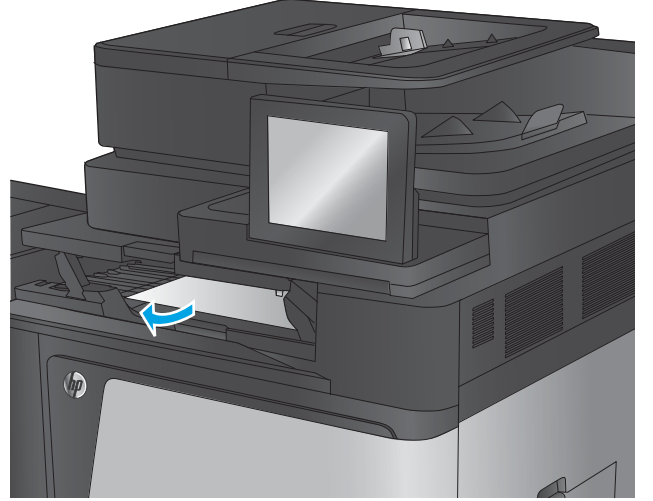

3. Çıkış aksesuar köprüsünün üst kapağını kapatın.

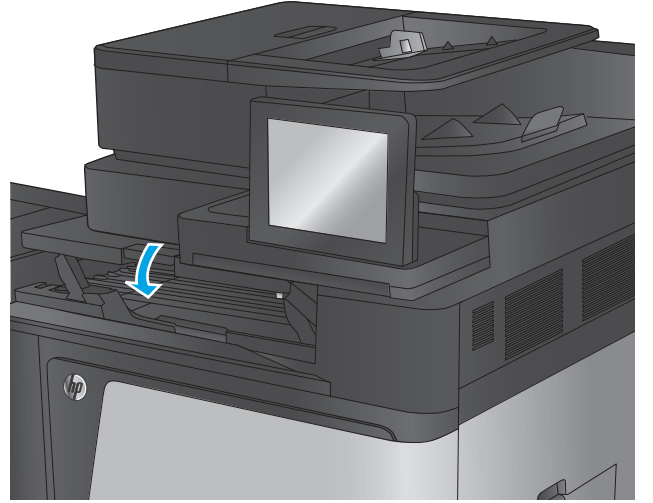

Zimba/yığınlıyıcı aksesuarındaki ya da delik delme aksesuarına sahip zimba/yığınlıyıcıdaki sıkışmaları temizleme

Zimba/yığınlıyıcı aksesuarı ile delik delme aksesuarına sahip zimba/yığınlıyıcıdaki kağıt ve zimba sıkışmalarını temizleme yordamları aynıdır. Son işlem aksesuarının tüm olası konumlarındaki sıkışmaları kontrol etmek için aşağıdaki yordamları kullanın. Bir sıkışma olduğunda, kontrol panelinde sıkışmanın giderilmesine yardımcı olacak bir animasyon görüntülenir. Aşağıdaki işlemlerde yalnızca delik delme aksesuarına sahip zimba/yığınlıyıcı gösterilmektedir. Yalnızca delik delmeli modellere uygulanan adımlar açıkça belirtilmiştir.

- [Zimba/yığınlıyıcının sol üst kapağındaki sıkışmaları temizleme](#)
- [Zimba/yığınlıyıcıdaki Zimba 1 sıkışmalarını temizleme](#)
- [Zimba/yığınlıyıcı bağlantı sıkışmalarını temizleme \(yalnızca delik delmeli modeller\)](#)

Zimba/yığınlıyıcının sol üst kapağındaki sıkışmaları temizleme

1. Üst sol kapağı açın.

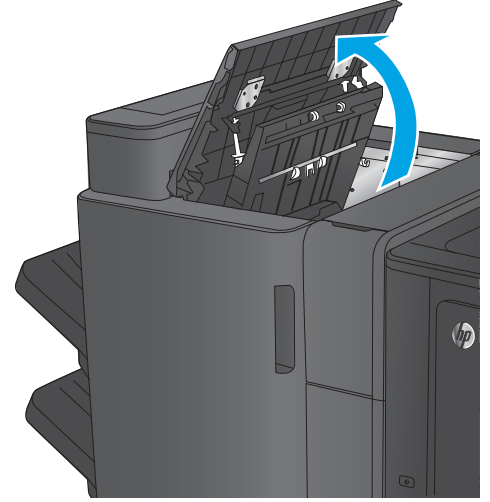

2. **Yalnızca delik delmeli modeller:** Delik delme kapağını açın.

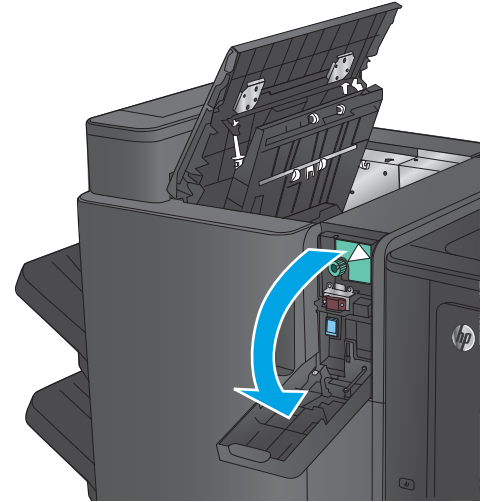

3. **Yalnızca delik delmeli modeller:** Oklarını hizalamak için düğmeyi çevirin.

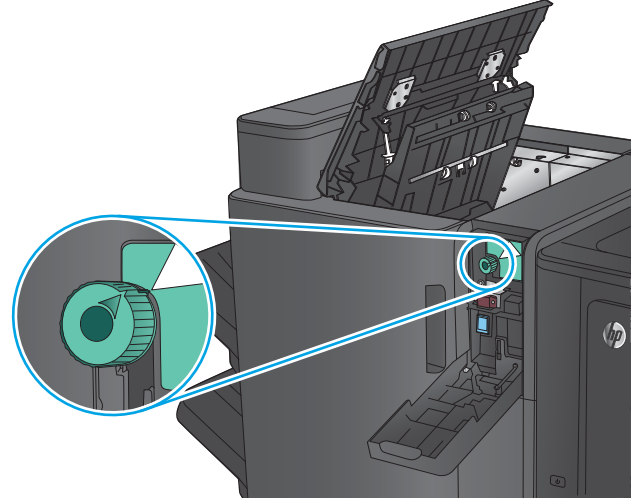

4. **Yalnızca delik delmeli modeller:** Delik delme birimini kaldırın.

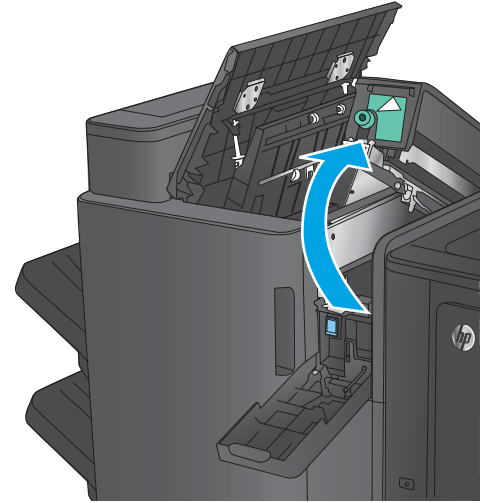

5. **Yalnızca delik delmeli modeller:** Kağıt delik delme biriminin altında sıkışmışsa, kağıdı dikkatli bir şekilde çıkarın.

NOT: Delik delme birimini henüz kapatmayın.

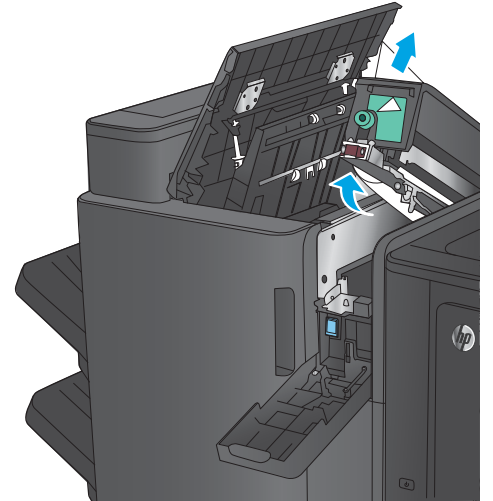

6. Çıkış yuvasındaki sıkışma erişim kapağını kaldırın ve ardından yavaşça sıkışmış kağıtları çıkarın.

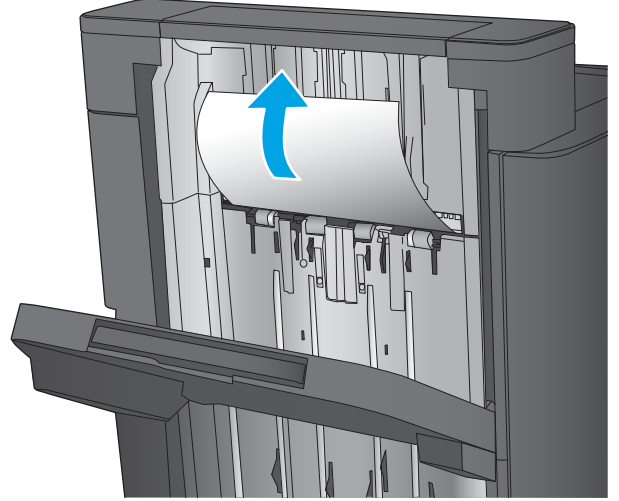

7. Üst sol kapak bölgesindeki tüm kağıtları çıkarın.

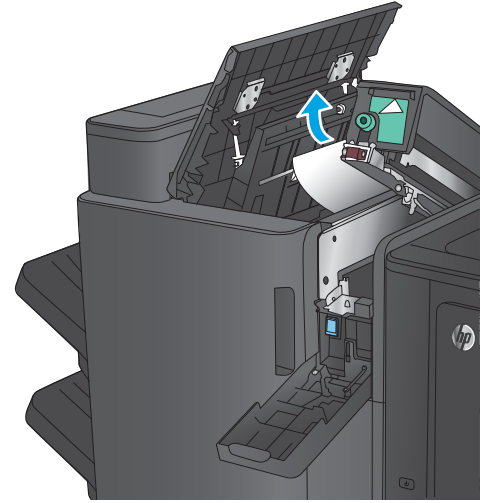

8. **Yalnızca delik delmeli modeller:** Delik delme birimini kapatın.

NOT: Delik delme aksesuarındaki okların grafikte gösterildiği gibi konumlandırıldığından emin olun.

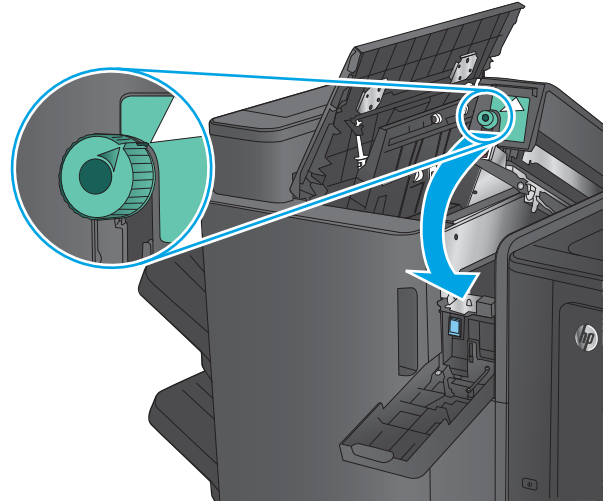

9. **Yalnızca delik delmeli modeller:** Delik delme kapağını kapatın.

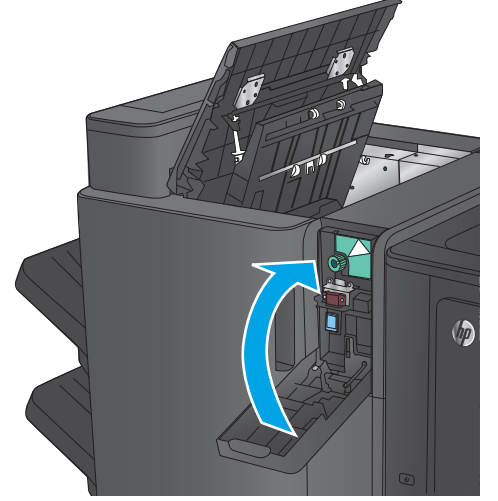

10. Üst sol kapağı kapatın.

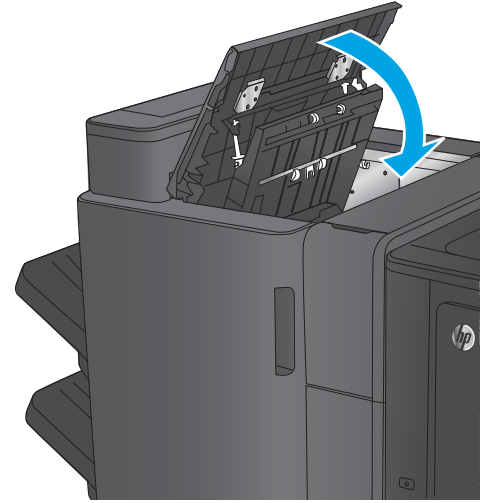

Zimba/yığınlayıcıdaki Zimba 1 sıkışmalarını temizleme

1. Çıkış yuvasındaki sıkışma erişim kapağını kaldırın ve ardından yavaşça sıkışmış kağıtları çıkarın.

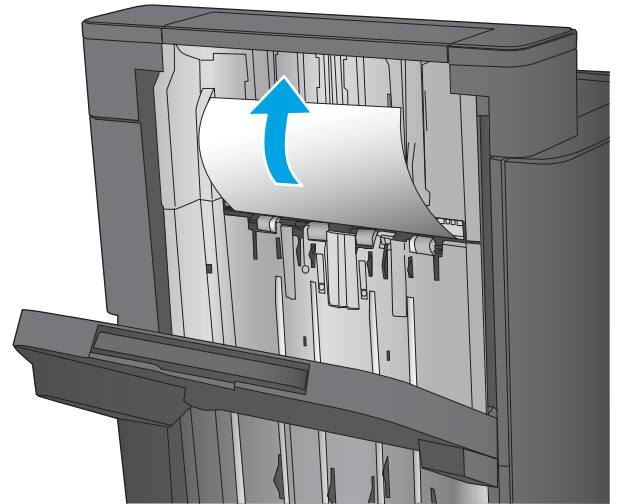

2. Üç saniye bekleyin ve ardından ön sol kapağı açın.

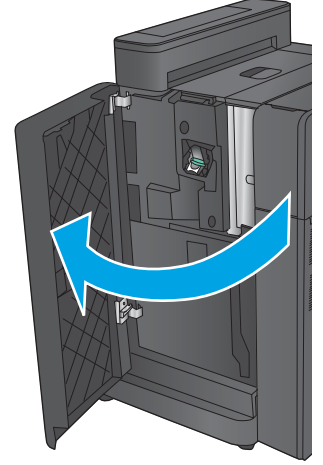

3. Zimba kartuşunu yukarı doğru çekerek çıkarın.

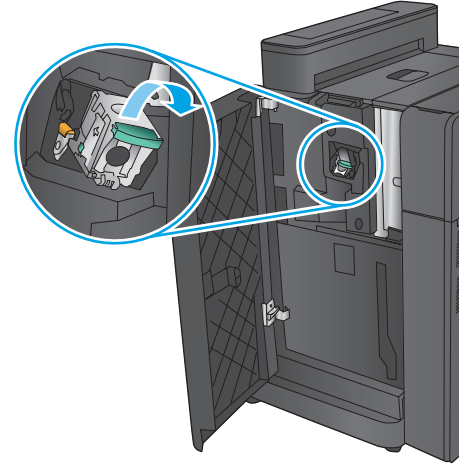

4. Zimba kartuşunun önündeki metal kolu yukarı kaldırın.

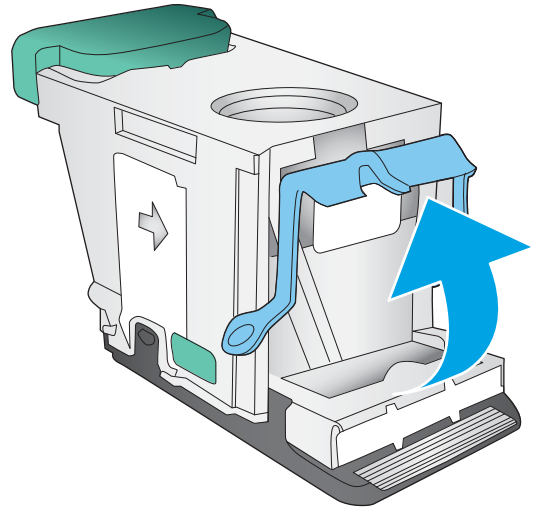

5. Sıkışmış zımbaları zımba kartuşundan çıkarın.

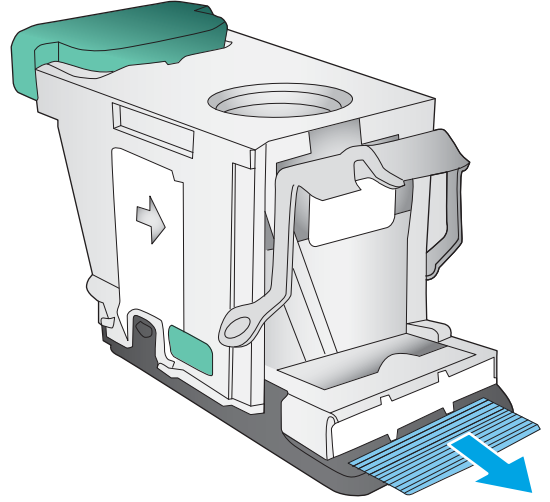

6. Zımba kartuşunun önündeki metal kolu aşağı doğru itin.

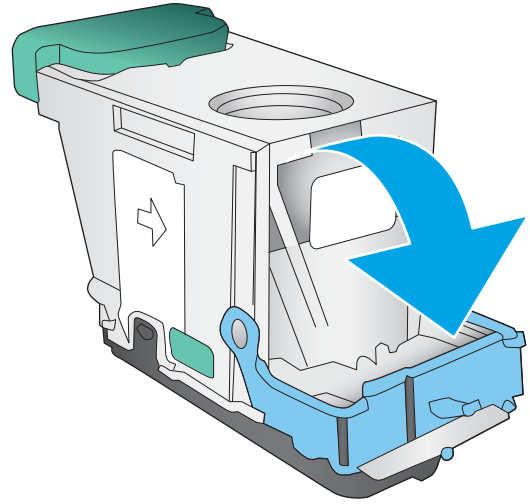

7. Zimba kartuşunu takın. Zimba kartuşunu yerine oturana kadar üstten bastırın.

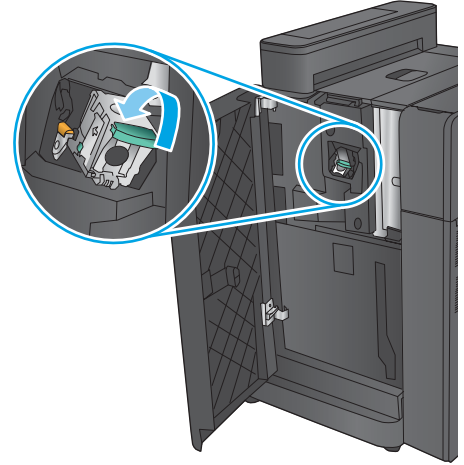

8. Ön sol kapağı kapatın.

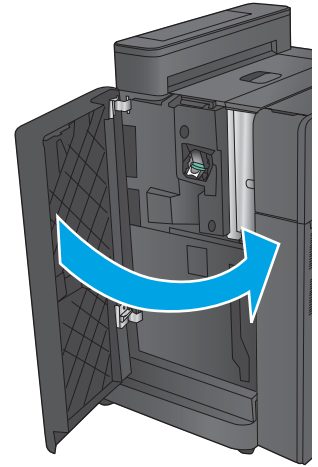

Zimba/yığınlıyıcı bağlantı sıkışmalarını temizleme (yalnızca delik delmeli modeller)

1. Üst sol kapağı açın.

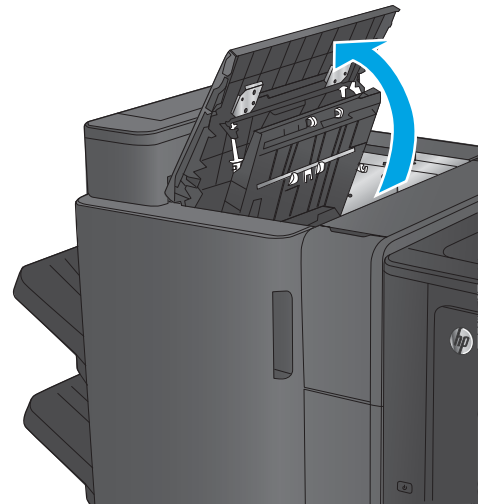

2. Delik delme kapađını aın.

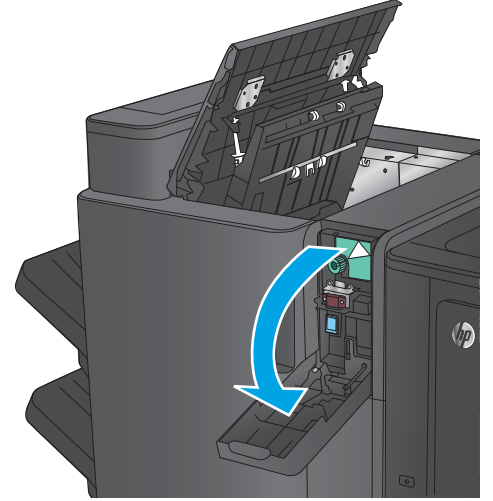

3. Okları hizalamak iin dğmeyi evirin.

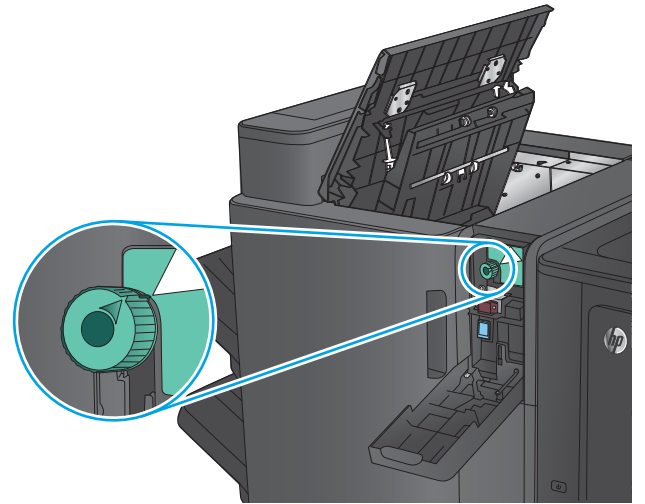

4. Delik delme birimini kaldırın.

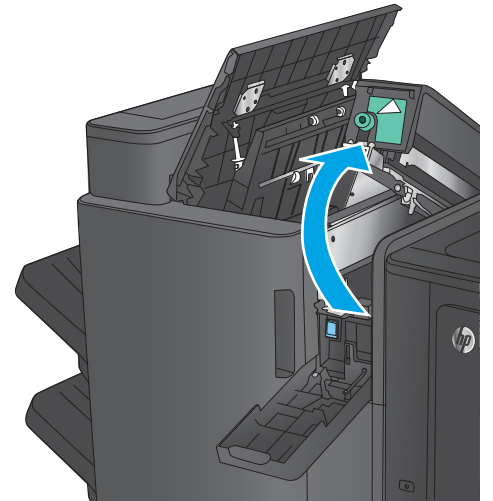

5. Kağıt delik delme biriminin altında sıkışmışsa, kağıdı dikkatli bir şekilde çıkarın.

NOT: Delik delme birimini henüz kapatmayın.

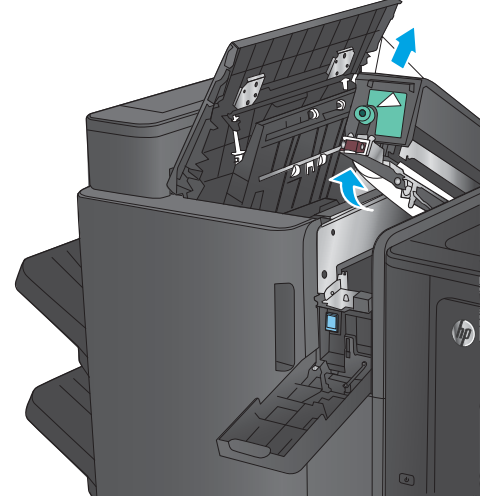

6. Üst sol kapak bölgesindeki tüm kağıtları çıkarın.

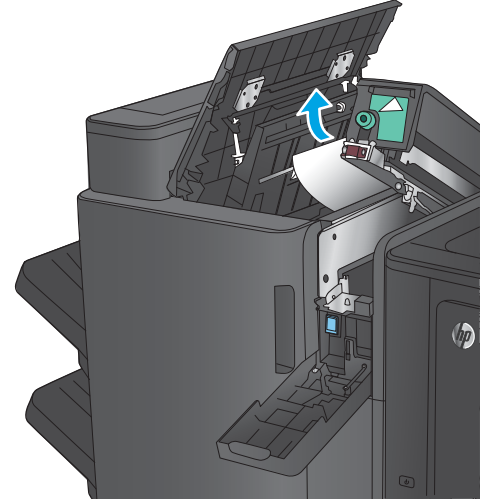

7. Delik delme birimini kapatın.

NOT: Delik delme aksesuarındaki okların grafikte gösterildiği gibi konumlandırıldığından emin olun.

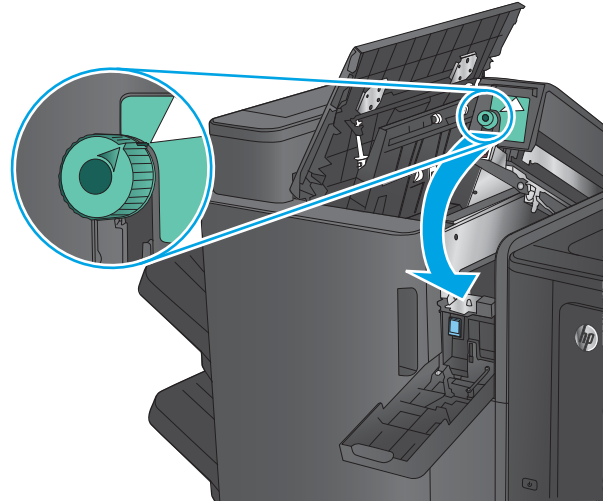

8. Delik delme kapađını kapatın.

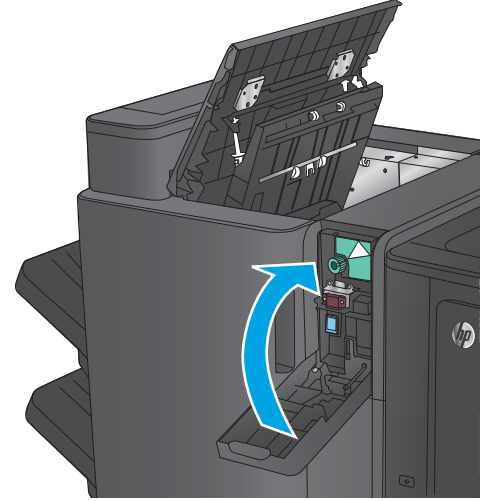

9. Üst sol kapađı kapatın.

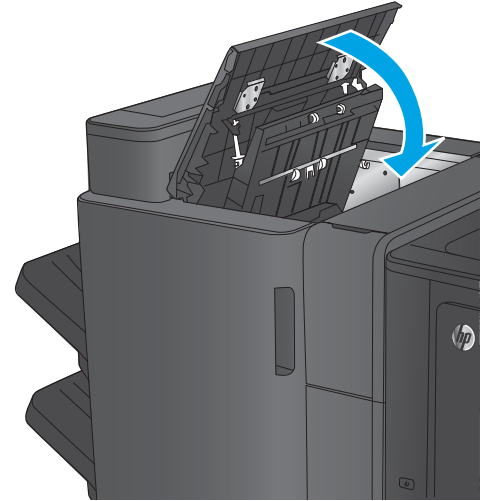

Kitapçık oluşturma aksesuarı veya delik delme aksesuarlı kitapçık oluşturuncağıdaki sıkışmaları temizleme

Kitapçık oluşturma aksesuarı ile delik delme aksesuarına sahip kitapçık oluşturuncağıdaki kağıt ve zimba sıkışmalarını temizleme yordamları aynıdır. Son işlem aksesuarının tüm olası konumlarındaki sıkışmaları kontrol etmek için aşağıdaki yordamları kullanın. Bir sıkışma olduğunda, kontrol panelinde sıkışmanın giderilmesine yardımcı olacak bir animasyon görüntülenir. Aşağıdaki işlemlerde yalnızca delik delme aksesuarına sahip kitapçık oluşturuncağı gösterilmektedir. Yalnızca delik delmeli modellere uygulanan adımlar açıkça belirtilmiştir.

- [Kitapçık oluşturuncağının sol üst kapağındaki sıkışmaları temizleme](#)
- [Kitapçık oluşturuncağıdaki Zimba 1 sıkışmalarını temizleme](#)
- [Kitapçık oluşturuncağının sol ön kapağındaki sıkışmaları temizleme](#)
- [Kitapçık oluşturuncağıdaki zimba 2 veya 3 sıkışmalarını temizleme](#)

Kitapçık oluşturuncağının sol üst kapağındaki sıkışmaları temizleme

1. Üst sol kapağı açın.

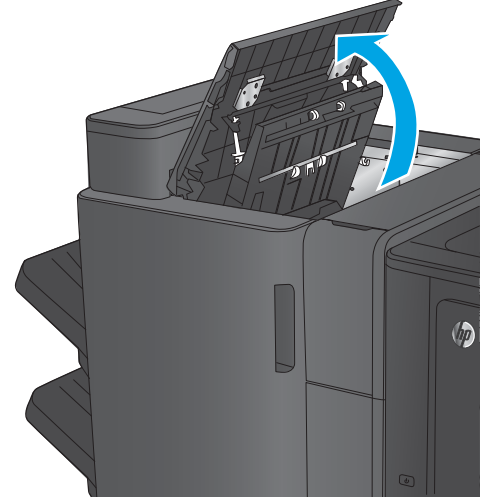

2. **Yalnızca delik delmeli modeller:** Delik delme kapağını açın.

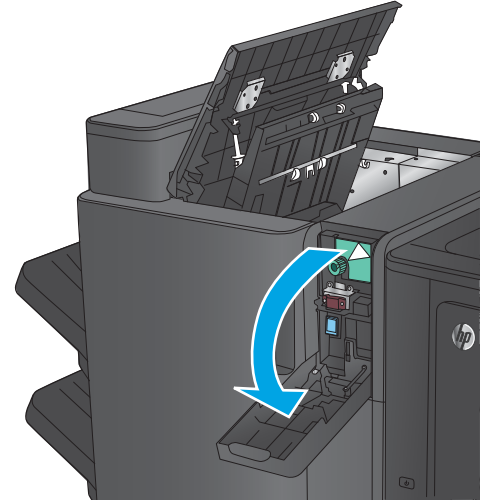

3. **Yalnızca delik delmeli modeller:** Okları hizalamak için düğmeyi çevirin.

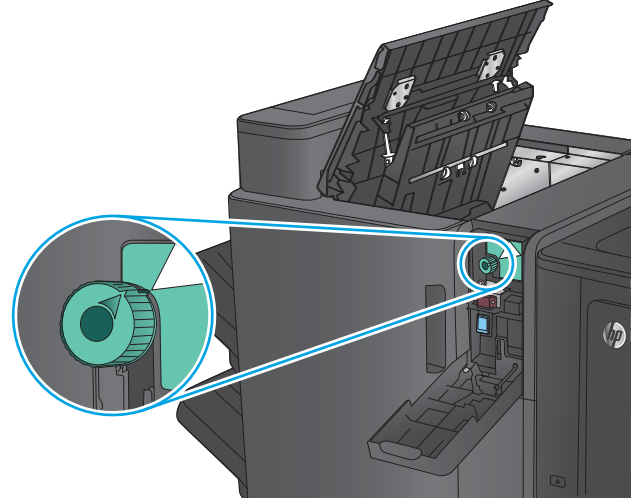

4. **Yalnızca delik delmeli modeller:** Delik delme birimini kaldırın.

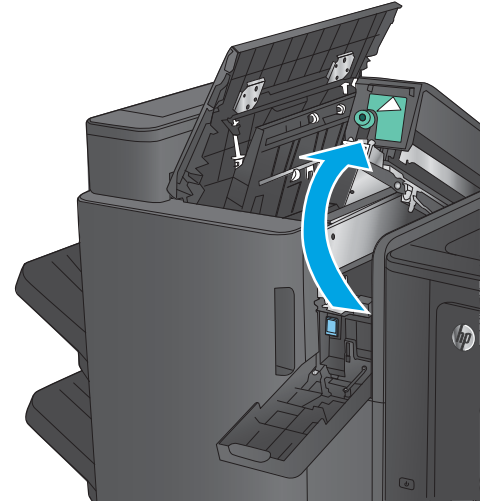

5. **Yalnızca delik delmeli modeller:** Kağıt delik delme biriminin altında sıkışmışsa, kağıdı dikkatli bir şekilde çıkarın.

NOT: Delik delme birimini henüz kapatmayın.

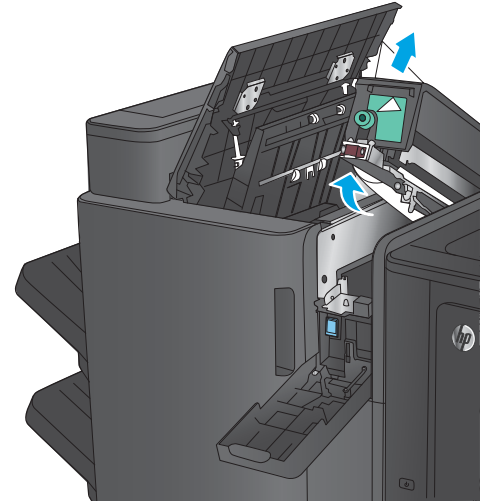

6. Çıkış yuvasındaki sıkışma erişim kapağını kaldırın ve ardından yavaşça sıkışmış kağıtları çıkarın.

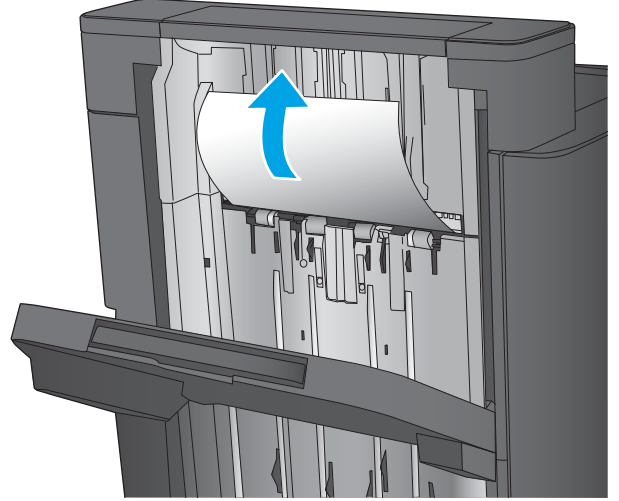

7. Üst sol kapak bölgesindeki tüm kağıtları çıkarın.

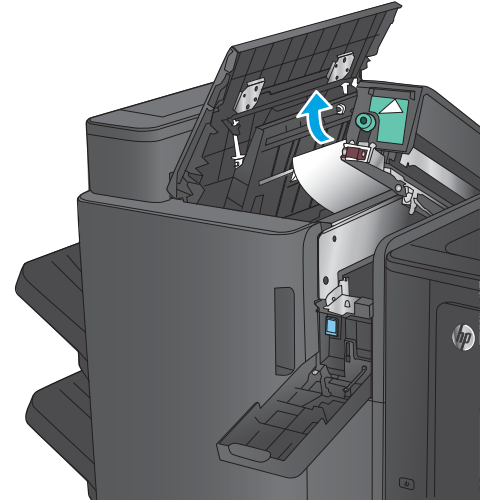

8. **Yalnızca delik delmeli modeller:** Delik delme birimini kapatın.

NOT: Delik delme aksesuarındaki okların grafikte gösterildiği gibi konumlandırıldığından emin olun.

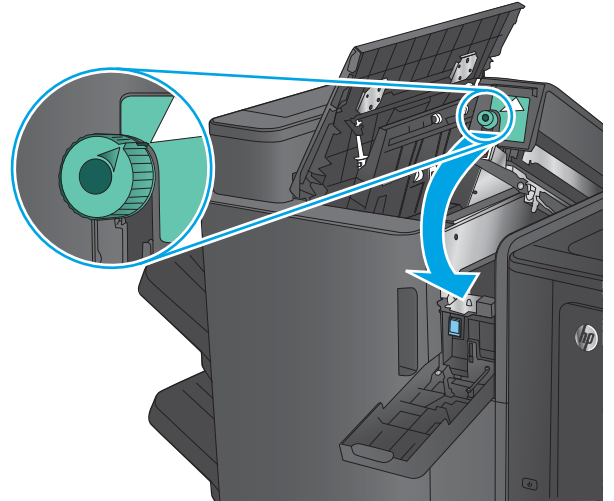

9. **Yalnızca delik delmeli modeller:** Delik delme kapağını kapatın.

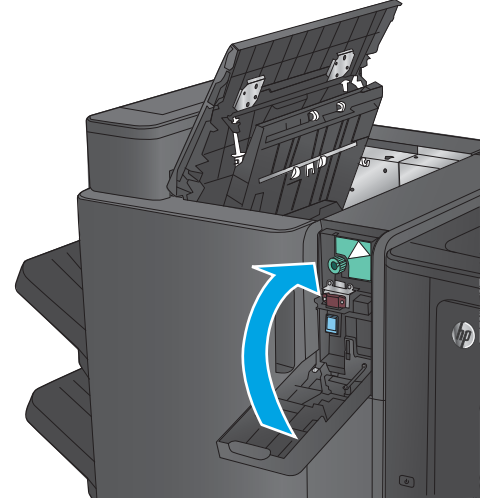

10. Üst sol kapağı kapatın.

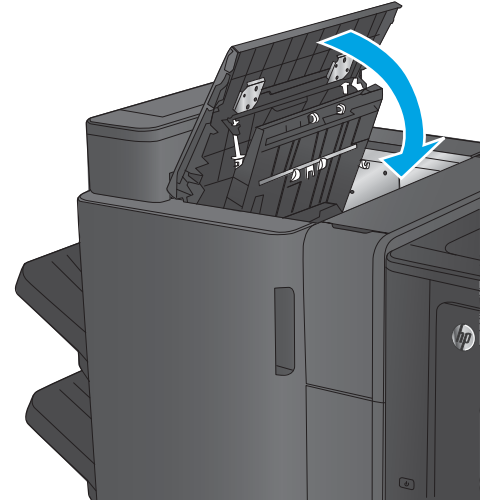

Kitapçık oluşturunca Zimba 1 sıkışmalarını temizleme

1. Çıkış yuvasındaki sıkışma erişim kapağını kaldırın ve ardından yavaşça sıkışmış kağıtları çıkarın.

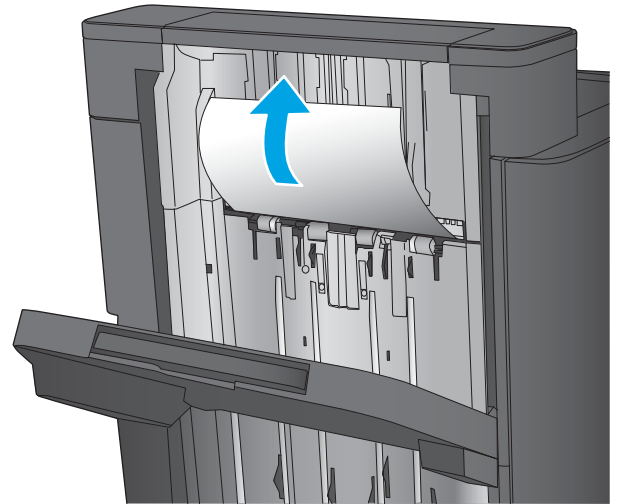

2. Üç saniye bekleyin ve ardından ön sol kapağı açın.

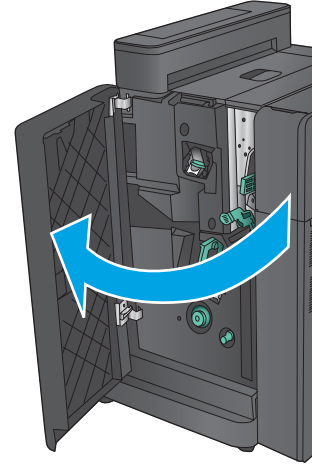

3. Zimba kartuşunu yukarı doğru çekerek çıkarın.

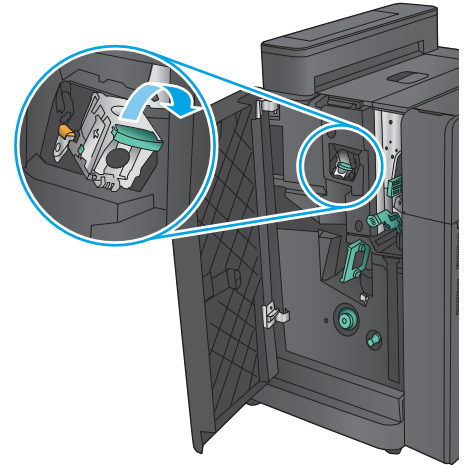

4. Zimba kartuşunun önündeki metal kolu yukarı kaldırın.

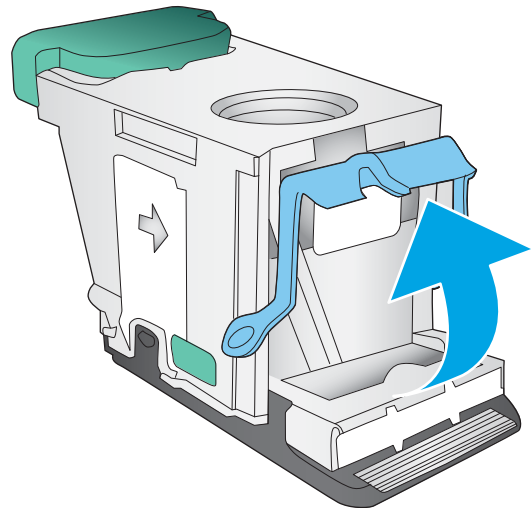

5. Sıkışmış zımbaları zımba kartuşundan çıkarın.

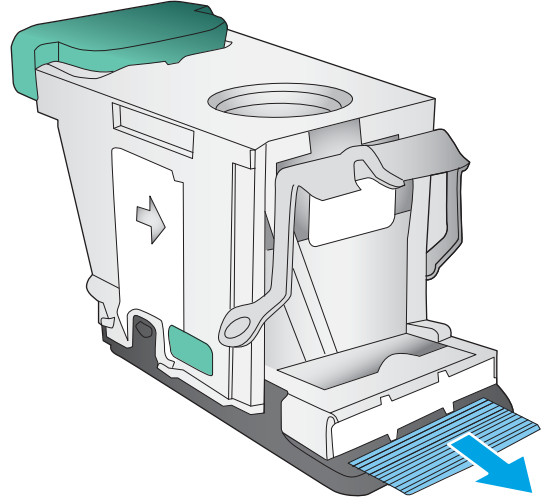

6. Zımba kartuşunun önündeki metal kolu aşağı doğru itin.

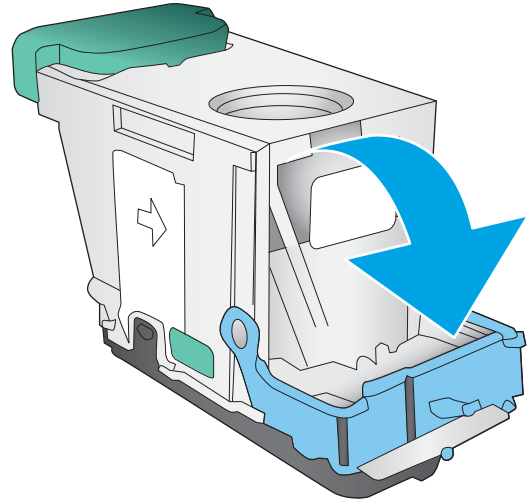

7. Zimba kartuşunu takin. Zimba kartuşunu yerine oturana kadar üstten bastırın.

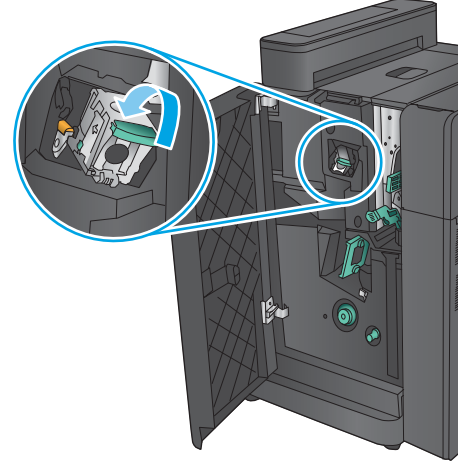

8. Ön sol kapağı kapatın.

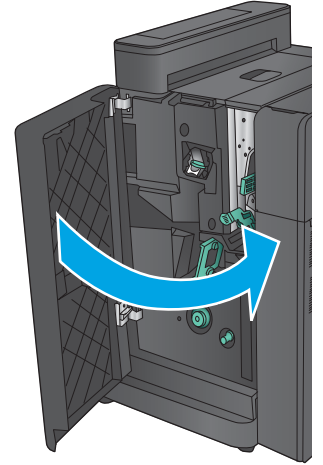

Kitapçık oluşturucunun sol ön kapağındaki sıkışmaları temizleme

1. Ön sol kapağı açın.

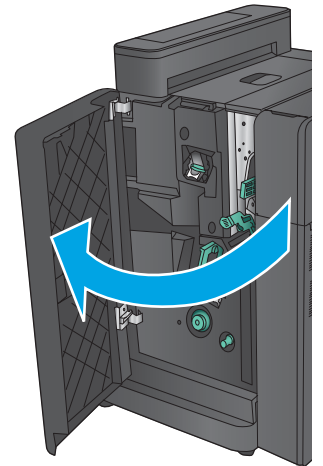

2. **Yalnızca delik delmeli modeller:** Üst sol kapağı açın.

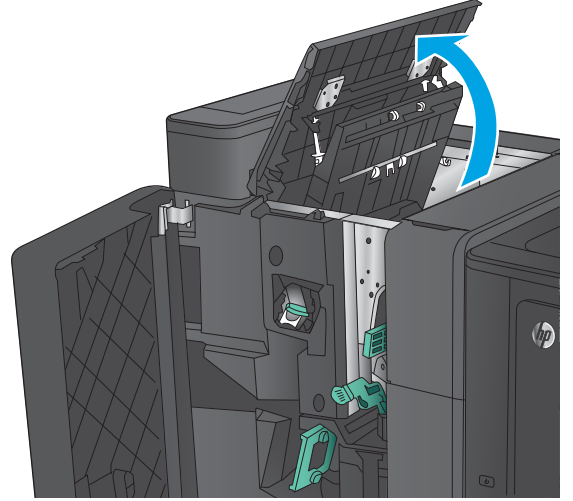

3. **Yalnızca delik delmeli modeller:** Delik delme kapağını açın.

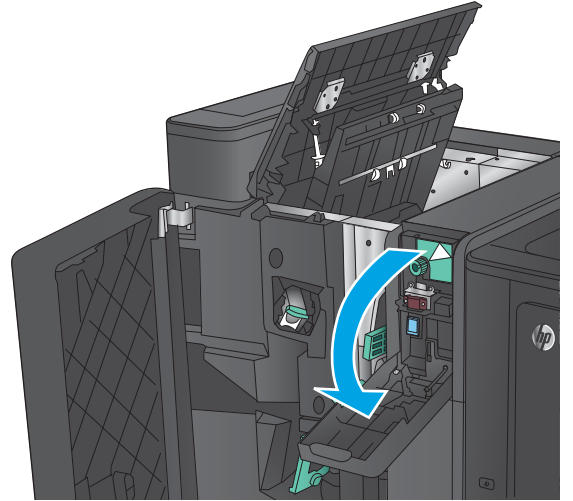

4. **Yalnızca delik delmeli modeller:** Okları hizalamak için düğmeyi çevirin.

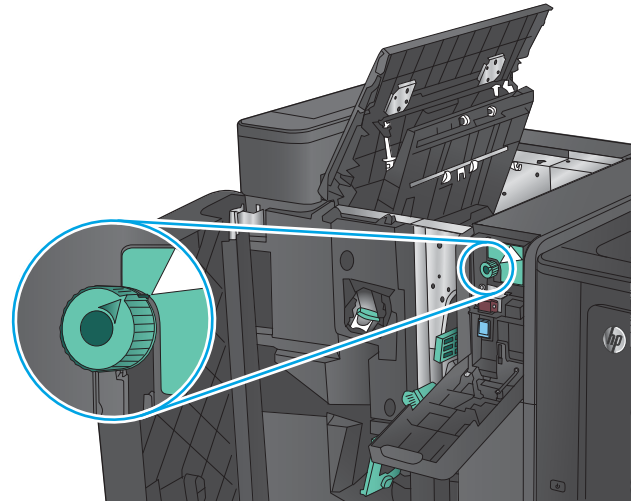

5. **Yalnızca delik delmeli modeller:** Delik delme birimini kaldırın.

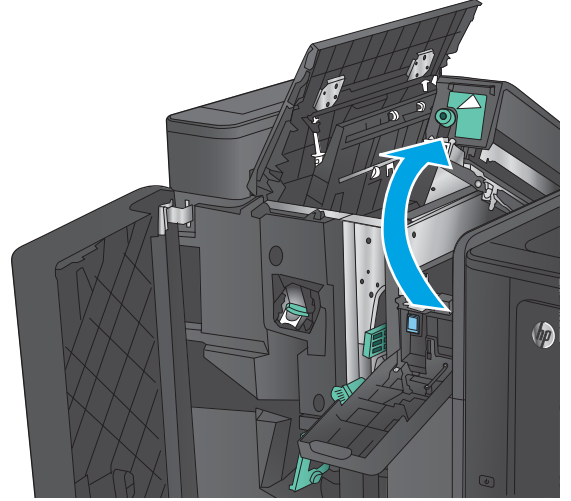

6. **Yalnızca delik delmeli modeller:** Kağıt delik delme biriminin altında sıkışmışsa, kağıdı dikkatli bir şekilde çıkarın.

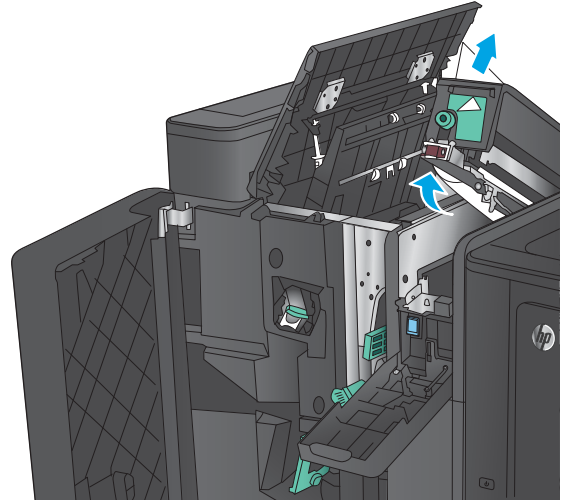

7. **Yalnızca delik delmeli modeller:** Delik delme birimini kapatın.

NOT: Delik delme aksesuarındaki okların grafikte gösterildiği gibi konumlandırıldığından emin olun.

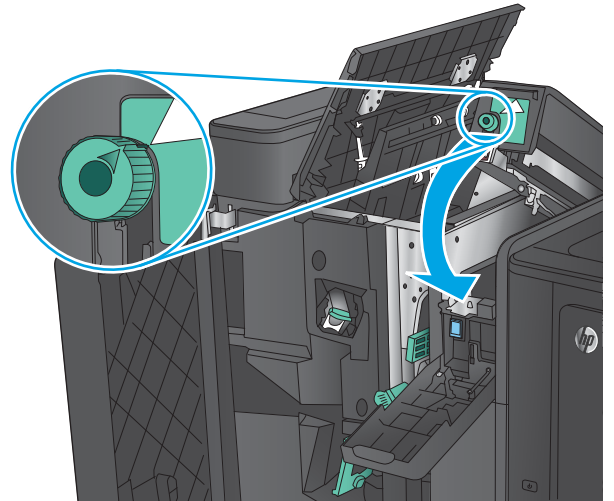

8. **Yalnızca delik delmeli modeller:** Delik delme kapağını kapatın.

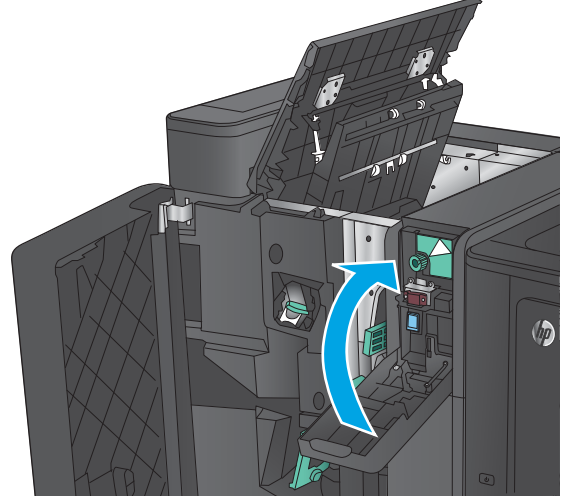

9. **Yalnızca delik delmeli modeller:** Üst sol kapağı kapatın.

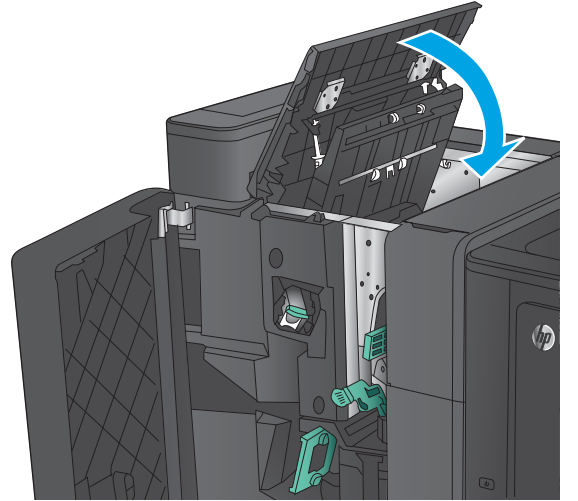

10. Alt sıkışma serbest bırakma kolunu sağa doğru hareket ettirin ve ardından kağıtları çıkarın. Alt sıkışma serbest bırakma kolunu sola doğru hareket ettirin.

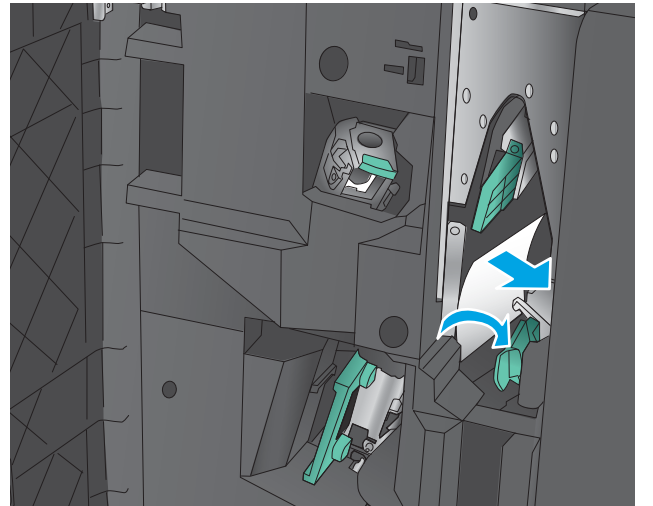

11. Üst sıkışma serbest bırakma kolunu sağa doğru hareket ettirin ve ardından kağıtları çıkarın. Üst sıkışma serbest bırakma kolunu sola doğru hareket ettirin.

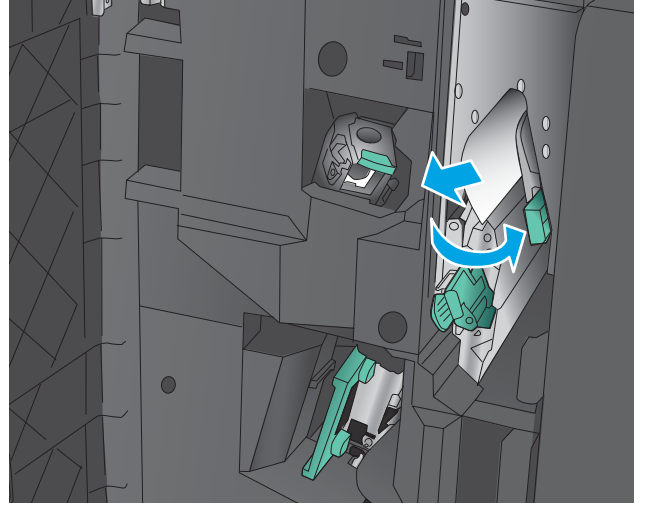

12. Alt kitapçık kapağını açın.

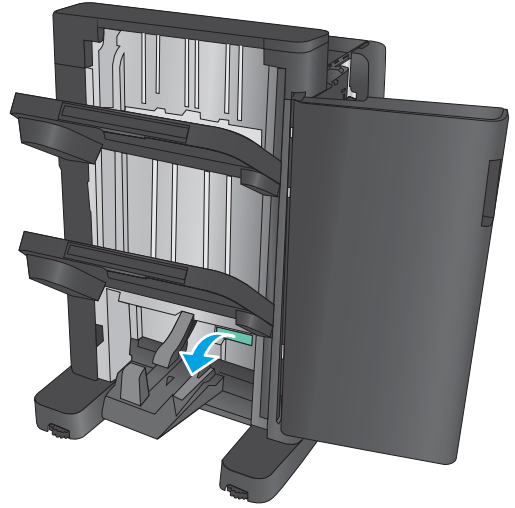

13. Küçük sıkışma serbest bırakma düğmesini saat yönünün tersine çevirin.

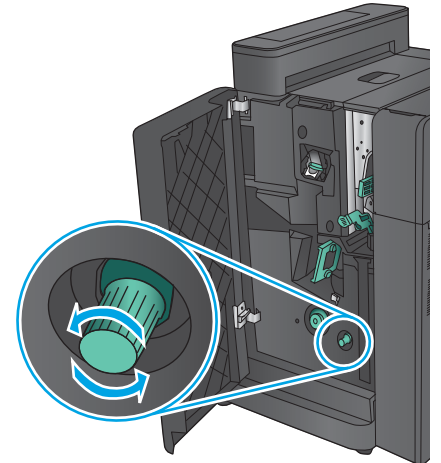

14. Büyük sıkışma serbest bırakma düğmesine basın ve ardından saat yönünde çevirin.

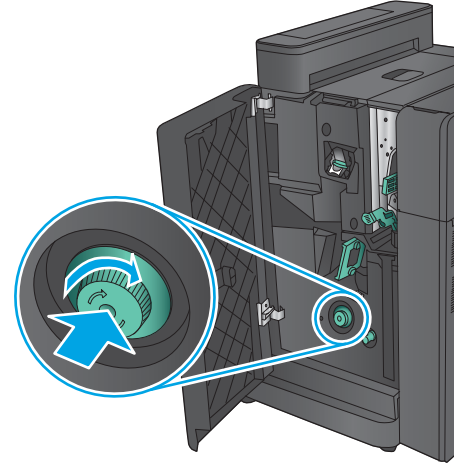

15. Alt kitapçık kapak bölgesindeki tüm kağıtları çıkarın.

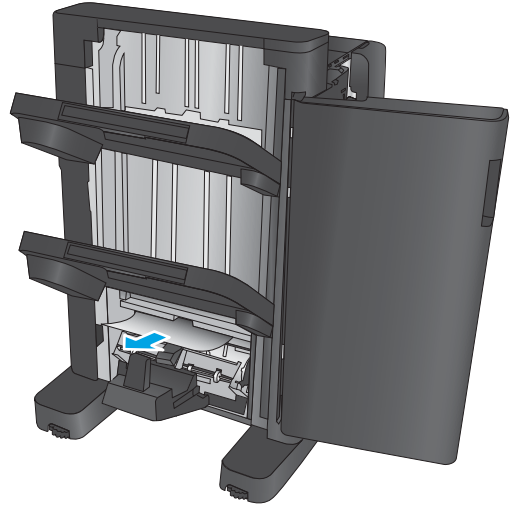

16. Alt kitapçık kapağını kapatın.

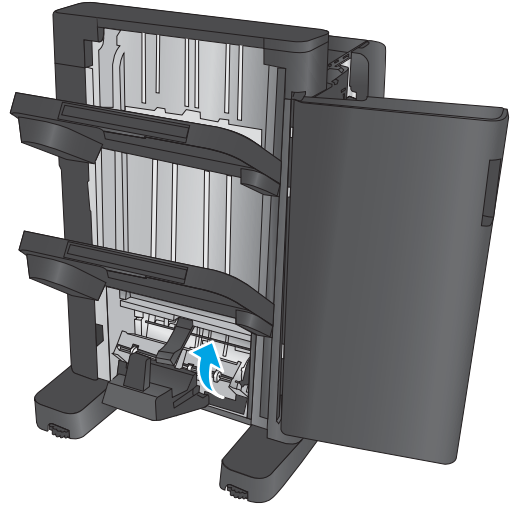

17. Ön sol kapağı kapatın.

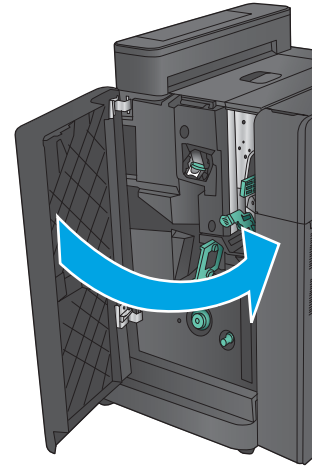

Kitapçık oluşturunca zımba 2 veya 3 sıkışmalarını temizleme

1. Ön sol kapağı açın.

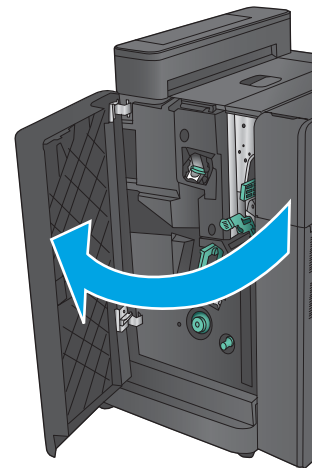

2. Alt sıkışma serbest bırakma kolunu sağa doğru hareket ettirin ve ardından kağıtları çıkarın. Alt sıkışma serbest bırakma kolunu sola doğru hareket ettirin.

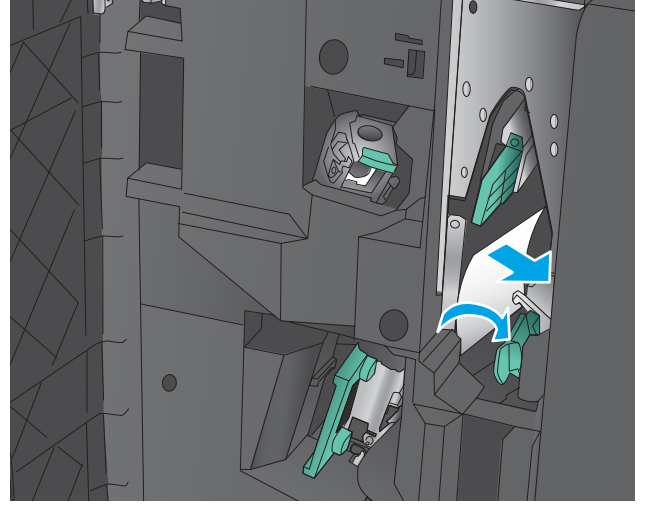

3. Yeşil tutacağı tutun ve zımba taşıyıcıyı dışarı çekin.

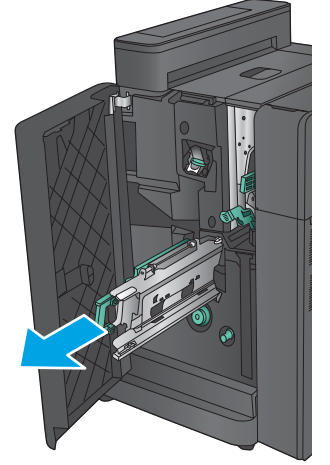

4. Zımbalayıcı ünitesinin yeşil tutacağını kendinize doğru çekin ve yukarı döndürün. Tutacağı açık konuma sabitlemek için içeri itin.

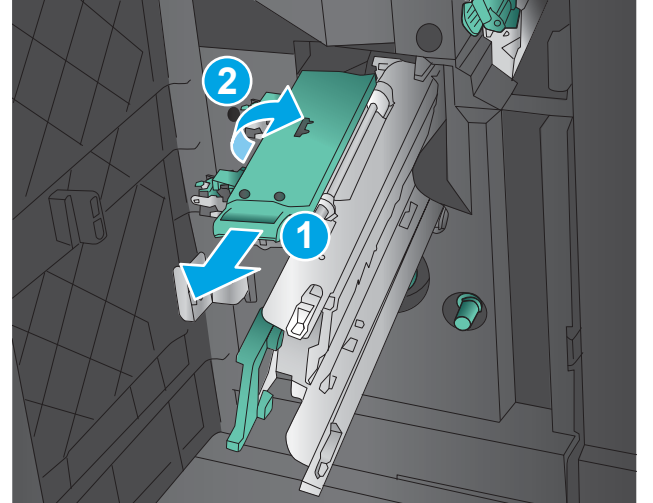

5. Zimba kartuşlarının uçlarını tutun ve zimba kartuşlarını zimba kartuşu biriminden çıkarmak için sertçe yukarı çekin.

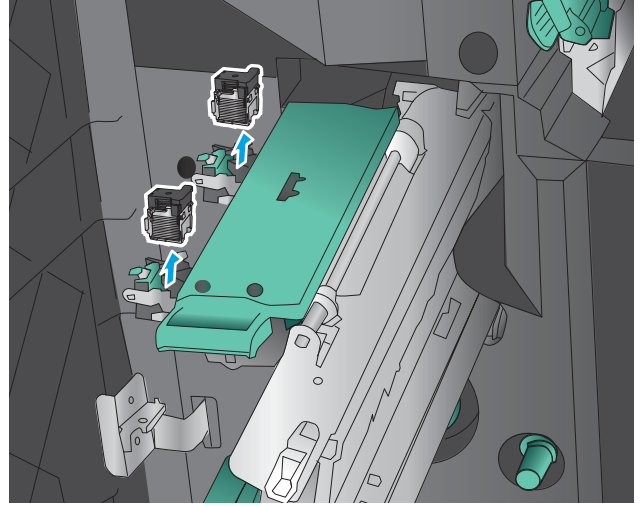

6. Tel zimba taşıyıcının arkasındaki sıkışma serbest bırakma düğmesine basın, kartuşun önündeki plakadan yukarı doğru itin ve ardından sıkışmış zimbaları çıkarın.

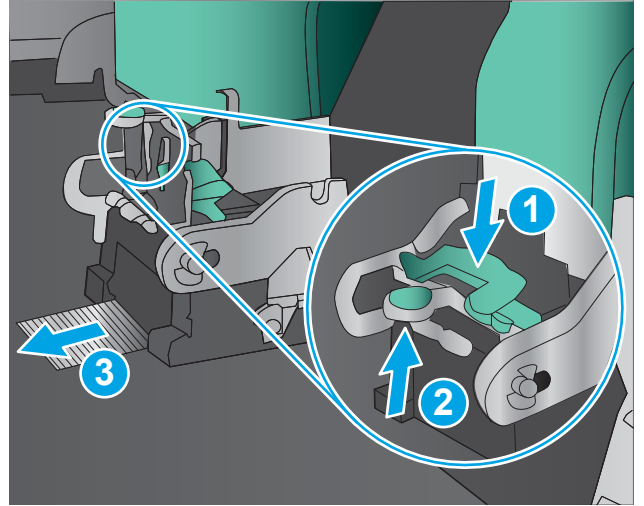

7. Tel zimba kartuşunun ön tarafına basın ve kapatın.

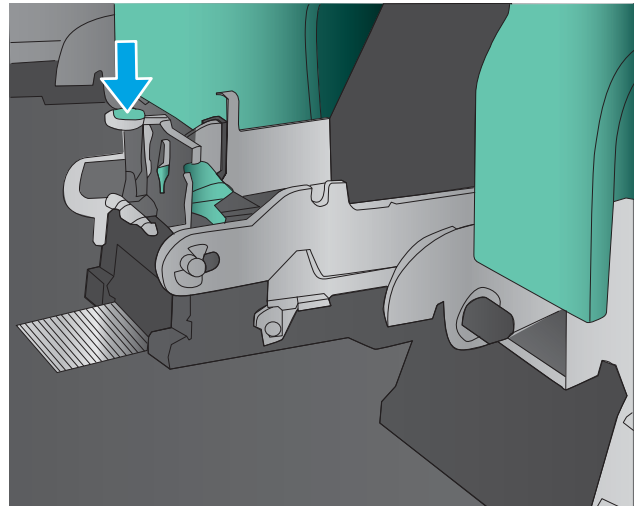

8. Zimba kartuşlarını takın.

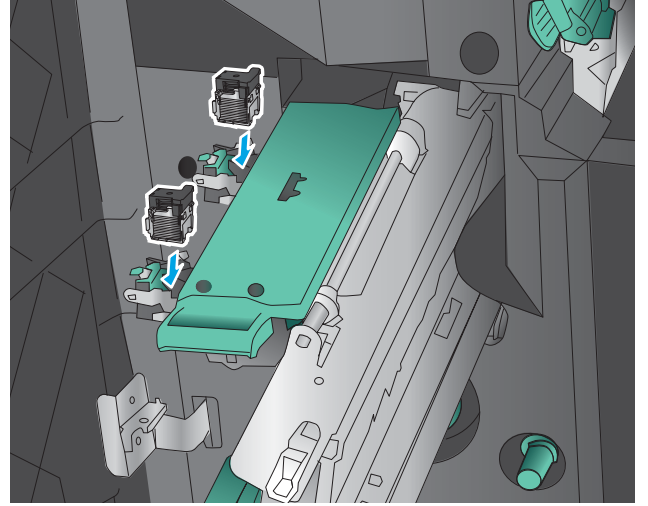

9. Zimba kartuş biriminin tutacağına kendinize doğru çekin ve özgün konumuna gelecek şekilde aşağı doğru döndürün. Tutacağı iterek yerine sabitleyin.

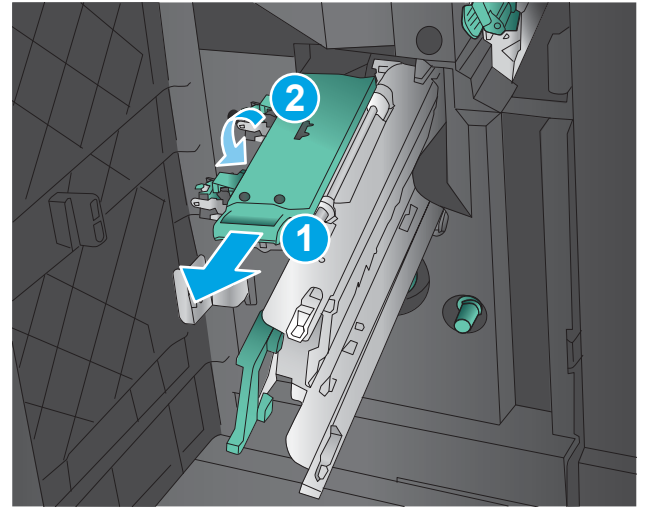

10. Tel dikiş taşıyıcıyı içeri itin.

NOT: Tel dikiş taşıyıcı, sonlandırıcıya kolayca girmiyorsa zımba ünitesi düzgün kapatılmamıştır. Tel dikiş taşıyıcıyı sonlandırıcıdan dışarı çekin ve zımba birimini yeniden oturtun.

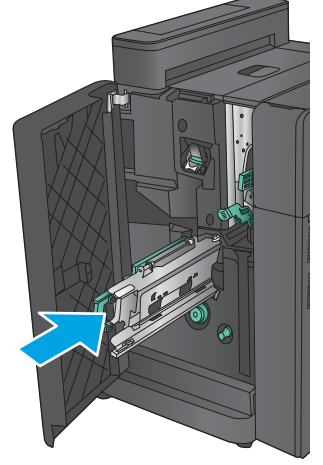

11. Ön sol kapağı kapatın.

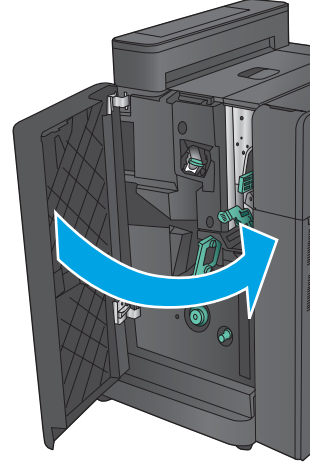

Baskı kalitesini artırma

Üründe baskı kalitesi sorunları olduğu takdirde, sorunu aşağıdaki çözümleri belirtilen sırada uygulayarak gidermeye çalışın.

Üründe tarama, faks veya kopyalama ile ilgili kalite sorunları olduğu takdirde, aşağıdaki çözümleri deneyin ve daha fazla çözüm için “tarama kalitesini geliştirme”, “Faks kalitesini geliştirme” veya “Kopyalama kalitesini geliştirme” bölümlerine bakın.

- [Farklı bir yazılım programından yazdırma](#)
- [Yazdırma işi kağıt türü ayarını kontrol etme](#)
- [Toner kartuşu durumunu kontrol etme](#)
- [Renkleri hizalamak için ürünü kalibre etme](#)
- [Temizleme sayfası yazdırma](#)
- [Görüntüleme tamburunun görsel olarak denetlenmesi](#)
- [Kağıdı ve yazdırma ortamını denetleme](#)
- [Diğer yazdırma işi ayarlarını denetleme](#)
- [Farklı bir yazıcı sürücüsü deneme](#)
- [Tepsileri ayrı ayrı ayarlama](#)

Farklı bir yazılım programından yazdırma

Farklı bir yazılım programından yazdırmayı deneyin. Sayfalar düzgün yazdırılıyorsa, sorun yazdırma işlemini yaptığınız yazılım programıyla ilgilidir.

Yazdırma işi kağıt türü ayarını kontrol etme

Bir yazılım programından yazdırırken ve yazdırılan sayfalarda lekeler, bulanık ya da koyu yazılmış yerler, kırışıklıklar, dağılmış toner noktacıkları, yapışmamış toner veya toner olmayan küçük alanlar olduğunda kağıt türü ayarlarını kontrol edin.

Kağıt türü ayarını denetleme (Windows)

1. Yazılım programından, **Yazdır** seçeneğini belirleyin.
2. Ürünü seçin ve ardından **Özellikler** veya **Tercihler** düğmesini tıklayın.
3. **Kağıt/Kalite** sekmesini tıklayın.
4. **Kağıt Türü** açılır listesinden **Diğer...** seçeneğini tıklayın.
5. **Tür:** seçenekleri listesini genişletin.
6. Kağıdınızı en iyi tanımlayan kağıt türleri kategorisini genişletin.
7. Kullandığınız kağıdın türü ile ilgili seçeneği belirtin ve **Tamam** düğmesini tıklayın.
8. **Tamam** düğmesini tıklayarak **Belge Özellikleri** iletişim kutusunu kapatın. İş yazdırmak için **Yazdır** iletişim kutusunda **Tamam** düğmesini tıklayın.

Kağıt türü ayarını denetleme (Mac OS X)

1. **Dosya** menüsünü ve sonra **Yazdır** seçeneğini tıklatın.
2. **Yazıcı** menüsünde ürünü seçin.
3. Yazdırma sürücüsü, varsayılan olarak **Kopyalar ve Sayfalar** menüsünü gösterir. Menüler açılır listesini açın ve ardından, **Son İşlem** menüsünü tıklatın.
4. **Ortam Türü** açılır listesinden bir tür seçin.
5. **Yazdır** düğmesini tıklatın.

Toner kartuşu durumunu kontrol etme

Toner kartuşlarında kalan tahmini kullanım miktarını ve varsa diğer değiştirilebilir bakım parçalarının durumunu kontrol etmek için bu adımları uygulayın.

Adım bir: Sarf malzemeleri durum sayfasını yazdırma

1. Ürün kontrol panelinde Ana ekrandan **Sarf Malzemeleri** düğmesine gidip dokunun.
2. Tüm sarf malzemesi öğelerinin durumları ekranda görüntülenir.
3. Sarf malzemesi siparişi için gereken orijinal HP parça numarası dahil, tüm sarf malzemesi öğelerinin durum raporlarını yazdırmak veya görüntülemek için **Sarf Malzemelerini Yönet** düğmesine dokunun. **Sarf Malzemeleri Durumu** düğmesine ve ardından, **Yazdır** veya **Görüntüle** düğmesine dokunun.

Adım iki: Sarf malzemeleri durumunu denetleme

1. Sarf malzemeleri durum raporuna bakarak toner kartuşlarının kalan kullanım süresi oranını ve varsa diğer değiştirilebilir bakım parçalarının durumunu kontrol edin.

Tahmini ömrünün sonuna gelmiş bir toner kartuşu kullanılırken baskı kalitesi sorunlarıyla karşılaşılabilir. Bir sarf malzemesinin düzeyi çok azaldığında sarf malzemeleri durum sayfasında görüntülenir. Bir HP sarf malzemesi alt düzey eşiğine ulaştığında, HP'nin söz konusu sarf malzemesi ile ilgili yüksek koruma garantisi sona erer.

Baskı kalitesi kabul edilebilir olduğu sürece, toner kartuşunun bu aşamada değiştirilmesi gerekmez. Baskı kalitesi kabul edilemez duruma geldiğinde takmak üzere yeni bir kartuşu hazırda bulundurmaya düşünmelisiniz.

Toner kartuşunu veya diğer değiştirilebilir bakım parçalarını değiştirmeniz gerektiğini saptamanız durumunda, orijinal HP parça numaraları sarf malzemesi durum sayfasında listelenir.

2. Orijinal HP kartuşu kullandığınızdan emin olun.

Orijinal HP toner kartuşunun üzerinde "HP" veya "HP" sözcükleri ya da HP logosu yer alır. HP kartuşlarının tespit edilmesi hakkında daha fazla bilgi için www.hp.com/go/learnaboutsupplies adresine gidin.

Renkleri hizalamak için ürünü kalibre etme

Kalibrasyon, baskı kalitesini en iyi duruma getiren bir ürün işlevidir.

Yanlış hizalanmış renkler, renkli gölgeler, bulanık grafikler veya diğer baskı kalitesi sorunları gibi baskı kalitesi ile ilgili sorunları gidermek için bu adımları uygulayın.

1. Ürün kontrol panelinde Ana ekrandan [Aygıt Bakımı](#) düğmesine gidip dokununuz.
2. Aşağıdaki menüleri açın:
 - [Ayarlama/Temizlik](#)
 - [Tam Kalibrasyon](#)
3. Kalibrasyon işlemini başlatmak için [Başlat](#) düğmesine dokununuz.

Ürünün kontrol panelinde **Kalibre ediliyor** mesajı görüntülenir. Kalibrasyon işleminin tamamlanması birkaç dakika sürer. Kalibrasyon işlemi bitmeden ürünü kapatmayın.

4. Ürün kalibre edilirken bekleyin ve sonra tekrar yazdırmayı deneyin.

Temizleme sayfası yazdırma

Yazdırma işlemi sırasında ürünün içinde kağıt, toner ve toz parçacıkları birikerek toner lekeleri veya kir, leke, şerit, çizgi ya da tekrarlayan işaretler gibi baskı kalitesi sorunlarına neden olabilir.

Bu adımları uygulayarak ürünün kağıt yolunu temizleyin.

1. Ürün kontrol panelinde Ana ekrandan [Aygıt Bakımı](#) düğmesine gidip dokununuz.
2. [Kalibrasyon/Temizleme](#), [Temizleme Sayfası](#) ve ardından sayfayı yazdırmak için [Yazdır](#) seçeneğine dokununuz.

Ürün kontrol panelinde **Temizleniyor** mesajı görüntülenir. Temizleme işleminin tamamlanması birkaç dakika sürer. Temizleme işlemi bitmeden ürünü kapatmayın. İşlem tamamlandıktan sonra yazdırılan sayfayı atın.

Görüntüleme tamburunun görsel olarak denetlenmesi

Her görüntüleme tamburunu bu adımları uygulayarak denetleyin.

1. Görüntüleme tamburunu üründen çıkarın.
2. Bellek yongasının hasar görüp görmediğini denetleyin.
3. Yeşil görüntüleme tamburunun yüzeyini inceleyin.

⚠ DİKKAT: Görüntü tamburuna dokunmayın. Görüntü tamburunun üstündeki parmak izleri yazdırmada kalite sorunlarına yol açabilir.

4. Görüntü tamburunda herhangi bir çizik, parmak izi veya başka bir zarar görürseniz, görüntü tamburunu değiştirin.
5. Görüntüleme tamburunu yerine takın ve sorunun giderilip giderilmediğini görmek için birkaç sayfa yazdırın.

Kağıdı ve yazdırma ortamını denetleme

Adım bir: HP özelliklerine uygun kağıt kullanma

Bazı baskı kalitesi ile ilgili sorunlar HP özelliklerini karşılamayan kağıtların kullanılmasından kaynaklanabilir.

- Her zaman bu ürünün desteklediği bir kağıt türü ve ağırlığı kullanın.
- İyi kalitede, kesik, kertik, yırtık, lekeli, gevşek parçacıklı, tozlu, kırışık, boşluklu, zimba telli ve kenarları kıvrık veya bükülmüş olmayan kağıt kullanın.
- Daha önce üzerine yazdırılmamış kağıt kullanın.
- Yıldız gibi metal malzeme içermeyen kağıtlar kullanın.
- Lazer yazıcılarda kullanılmak üzere tasarlanmış kağıt kullanın. Yalnızca Inkjet yazıcılarda kullanılmak için tasarlanmış kağıt kullanmayın.
- Aşırı pürüzlü olmayan kağıt kullanın. Daha düzgün kağıt kullanmak genellikle daha iyi baskı kalitesi sağlar.

Adım iki: Ortamı denetleme

Ortam, baskı kalitesini doğrudan etkileyebilir ve baskı kalitesi ile kağıt besleme sorunlarının ortak nedenidir. Aşağıdaki çözümleri deneyin:

- Ürünü açık pencereler veya kapılar ya da havalandırma menfezleri gibi hava akımı olan yerlerden uzak tutun.
- Ürünün, ürün özelliklerini aşan ısı ya da nem oranlarına maruz kalmamasını sağlayın.
- Ürünü, dolap gibi kapalı bir yere yerleştirmeyin.
- Ürünü sağlam ve düz bir zemin üzerine yerleştirin.
- Ürünün üzerine havalandırmayı engelleyen herhangi bir şey koymayın. Ürün, üstü de dahil olmak üzere her yönden iyi bir havalandırma ister.
- Ürünü havadan kaynaklanan kir, toz, buhar, yağ ya da ürünün içinde tortu bırakabilecek diğer öğelerden koruyun.

Diğer yazdırma işi ayarlarını denetleme

Bir yazılım programından yazdırırken, sorunu bu adımları uygulayıp diğer yazdırma sürücüsü ayarlarını düzelterek çözmeye çalışın.

Renk ayarlarını belirleme (Windows)

Yazdırılan sayfadaki renkler bilgisayar ekranındaki renklerle eşleşmediği veya yazdırılan sayfadaki renklerden memnun olmadığınız takdirde bu adımları uygulayın.

Renk temasını değiştirme

1. Yazılım programından, **Yazdır** seçeneğini belirleyin.
2. Ürünü seçin ve ardından **Özellikler** veya **Tercihler** düğmesini tıklatın.
3. **Renk** sekmesini tıklatın.
4. **HP EasyColor** onay kutusunu seçerek işaretini kaldırın.
5. **Renk Temaları** açılan listesinden bir renk teması seçin.

- **Varsayılan (sRGB).** Bu tema, ürünü RGB verilerini ayarlanmamış aygıt modunda yazdıracak biçimde ayarlar. Bu temayı kullanırken, doğru işlenmesi için rengi yazılım programında veya işletim sisteminde yönetin.
 - **Canlı (sRGB):** Ürün, ara tonlarda renk doygunluğunu artırır. İş grafikleri yazdırırken bu temayı kullanın.
 - **Fotoğraf (sRGB):** Ürün, RGB rengini dijital mini laboratuvar kullanarak basılmış bir fotoğraf gibi görüntüler. Ürün daha koyu ve daha doygun renkleri Varsayılan (sRGB) temasından farklı olarak işler. İş grafikleri bastırmak için bu ayarı kullanın.
 - **Fotoğraf (Adobe RGB 1998):** sRGB yerine AdobeRGB renk alanını kullanan dijital fotoğraflar bastırmak için bu temayı kullanın. Bu temayı kullanırken yazılım programında renk yönetimini kapatın.
 - **Yok:** Renk teması kullanılmaz.
 - **Özel Profil:** Renk çıkışını doğru şekilde denetleyebilmek (örneğin, belirli bir HP Color LaserJet ürününe öykünmek) amacıyla özel bir renk giriş profili kullanmak için bu seçeneği tercih edin. Özel profilleri www.hp.com adresinden yükleyin.
6. **Tamam** düğmesini tıklatarak **Belge Özellikleri** iletişim kutusunu kapatın. İş yazdırmak için **Yazdır** iletişim kutusunda **Tamam** düğmesini tıklatın.

Renk seçeneklerini değiştirme

1. Yazılım programından, **Yazdır** seçeneğini belirleyin.
 2. Ürünü seçin ve ardından **Özellikler** veya **Tercihler** düğmesini tıklatın.
 3. **Renk** sekmesini tıklatın.
 4. **HP EasyColor** onay kutusunu seçerek işaretini kaldırın.
 5. **Otomatik** veya **El ile** ayarını tıklatın.
 - **Otomatik** ayarı: Çoğu renkli baskı işi için bu ayarı seçin.
 - **El ile** ayarı: Renk ayarlarını diğer ayarlardan bağımsız şekilde yapılandırmak için bu ayarı seçin. El ile renk ayarı yapma penceresini açmak için **Ayarlar** düğmesini tıklatın.
-
-  **NOT:** Renk ayarlarını elle değiştirmek çıkışı etkileyebilir. HP, bu ayarları yalnızca renkli grafik uzmanlarının değiştirmesini önerir.
-
6. Renkli bir belgeyi siyah ve gri tonlarında yazdırmak için **Gri Tonlarda Yazdır** seçeneğini tıklatın. Fotokopi çekme veya faks gönderme amaçlı renkli belgeler yazdırmak için bu seçeneği kullanın. Taslak kopyalar yazdırmak veya renkli tonerden tasarruf etmek için de bu seçeneği kullanın.
 7. **Tamam** düğmesini tıklatarak **Belge Özellikleri** iletişim kutusunu kapatın. İş yazdırmak için **Yazdır** iletişim kutusunda **Tamam** düğmesini tıklatın.

Farklı bir yazıcı sürücüsü deneme

Bir yazılım programından yazdırırken ve yazdırılan sayfalardaki grafiklerde beklenmeyen çizgiler, metin kayıpları, grafik kayıpları, yanlış biçimlendirme ya da farklı yazı tipleri oluştuğunda farklı bir yazıcı sürücüsü kullanmanız gerekebilir.

HP Web sitesinden aşağıdaki sürücülerden birini indirin. ABD'de www.hp.com/support/colorlflowMFPM880 adresine gidin. ABD dışında, www.hp.com/support adresine gidin. Ülkenizi/bölgenizi seçin. **Download Drivers & Software** (Sürücüler ve Yazılımlar İndir) seçeneğini tıklatın. Ürün adını girin ve ardından, **Search** (Ara) öğesini seçin.

HP PCL 6 sürücüsü

- Ürün CD'sinde varsayılan sürücü olarak sağlanır. Farklı bir sürücü seçilmedikçe bu sürücü otomatik olarak yüklenir
- Tüm Windows ortamları için önerilir
- Çoğu kullanıcı için genel olarak en iyi hız, baskı kalitesi ve ürün özellikleri desteği sunar
- Windows ortamlarında en iyi hızı elde etmek için Windows Grafik Aygıt Arabirimiyle (GDI) uyumlu çalışacak şekilde geliştirilmiştir
- PCL 5 tabanlı üçüncü taraf veya özel yazılım programlarıyla tam olarak uyumlu olmayabilir

HP UPD PS sürücüsü

- Adobe® yazılım programlarıyla veya diğer grafik ağırlıklı yazılım programlarıyla yapılan yazdırma işlemlerinde önerilir
- Postscript öykünme üzerinden yazdırma gereksinimleri veya postscript flash yazı tipi için destek sağlar

HP UPD PCL 5

- Windows ortamlarında genel işyeri yazdırma işlemleri için önerilir
- Önceki PCL sürümleri ve eski HP LaserJet ürünleriyle uyumludur
- Üçüncü taraf veya özel yazılım programlarıyla yazdırmak için en iyi seçimdir
- Ürünün PCL 5 olarak ayarlanması gereken karma işletim sistemi ortamları için en iyi çözümdür (UNIX, Linux, ana bilgisayar sistemi)
- Şirketlere yönelik Windows ortamlarında kullanılması amacıyla birden çok ürün modeliyle kullanılacak tek bir sürücü sağlanması için tasarlanmıştır
- Mobil Windows bilgisayarından birden çok ürün modeline yazdırıldığında tercih edilir

HP UPD PCL 6

- Tüm Windows ortamlarındaki yazdırmalar için önerilir
 - Toplam olarak en iyi hızı, baskı kalitesini ve çoğu kullanıcı için yazıcı özelliği desteğini sağlar
 - Windows ortamlarında en iyi hız için Windows Grafik Aygıt Arabirimi (GDI)
 - PCL 5 tabanlı üçüncü taraf veya özel yazılım programlarıyla tam olarak uyumlu olmayabilir
-

Tepsileri ayrı ayrı ayarlama

Belirli bir tepside yazdırırken yazdırılan sayfadaki metin veya görüntüler düzgün ortalanmadığı ya da hizalanmadığı takdirde bu adımları uygulayın.

1. Ürün kontrol panelindeki Ana ekrandan **Yönetim** düğmesine gidin ve dokununuz.
2. Aşağıdaki menüleri açın:

- [Genel Ayarlar](#)
 - [Baskı Kalitesi](#)
 - [Görüntü Hizalama](#)
3. Ayarlamak istediğiniz tepsiyi seçin.
 4. [Test Sayfası Yazdır](#) düğmesine dokununuz ve yazdırılan sayfadaki talimatları uygulayınız.
 5. Sonuçları onaylamak için [Test Sayfası Yazdır](#) düğmesine dokununuz ve ardından gerekirse başka ayarlamalar yapınız.
 6. Sonuçlardan memnun olduğunuzda yeni ayarları kaydetmek için [Kaydet](#) düğmesine dokununuz.

Kopyalama görüntü kalitesini artırın

Üründe kopyalama kalitesi ile ilgili sorunlar olduğu takdirde, sorunu aşağıdaki çözümleri belirtilen sırada uygulayarak gidermeye çalışın.

- [Tarayıcı camında kir veya leke olup olmadığını kontrol etme](#)
- [Tarayıcı kalibrasyonu](#)
- [Kağıt ayarlarını denetleme](#)
- [Görüntü ayarlama değerlerini denetleme](#)
- [Metin ya da resimler için kopyalama kalitesini en iyi duruma getirme](#)
- [Kenardan kenara kopyalama](#)
- [Belge besleyicideki kağıt alma silindirlerini ve ayırma tamponunu temizleme](#)

Önce bu birkaç kolay adımı deneyin:

- Belge besleyici yerine düz yataklı tarayıcı kullanın.
- Yüksek kaliteli orijinaler kullanın.
- Belge besleyici kullandığınızda, belirsiz veya çarpık görüntüleri önlemek için orijinal belgeyi kağıt kılavuzlarını kullanarak düzgün şekilde besleyiciye yerleştirin.

Sorun hala devam ediyorsa, bu ek çözümleri deneyin. Bu çözümler de sorunu gidermediği takdirde, daha fazla çözüm için “Baskı kalitesini iyileştir” bölümüne bakın.

Tarayıcı camında kir veya leke olup olmadığını kontrol etme

Zamanla tarayıcı camı ve beyaz plastik destek üzerinde tortulardan kaynaklanan lekeler oluşabilir ve bunlar performansı etkileyebilir. Yazdırılan sayfada şeritler, istenmeyen çizgiler, siyah noktalar, düşük baskı kalitesi veya okunaksız metinler olduğu takdirde, aşağıdaki yordamı kullanarak tarayıcıyı temizleyin.

1. Ürünü kapatmak için güç düğmesine basın ve ardından güç kablosunu prizden çıkarın.



2. Tarayıcı kapağını açın.

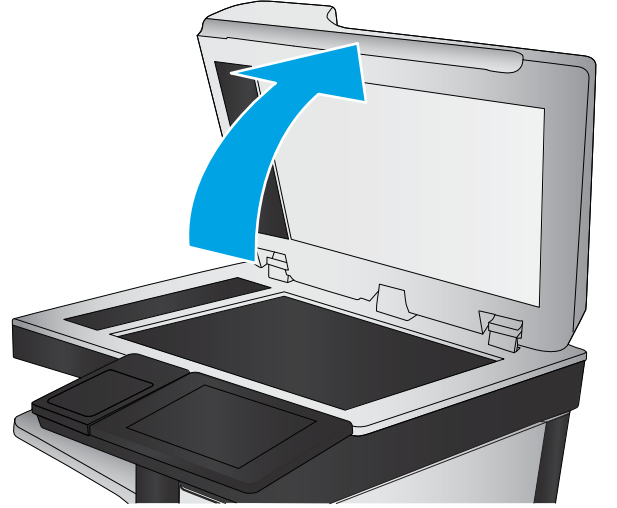

3. Tarayıcı camını, belge besleyiciyi ve beyaz plastik desteğini aşındırıcı olmayan cam temizleyici ile ıslatılmış yumuşak bir bez veya süngerle temizleyin.

DİKKAT: Ürünün herhangi bir parçası üzerinde aşındırıcı madde, aseton, benzen, amonyak, etil alkol veya karbon tetraklorür kullanmayın; bu maddeler ürüne zarar verebilir. Doğrudan camın veya şaryonun üstüne sıvı bir şey koymayın. İçine sızarak ürüne hasar verebilir.

NOT: Belge besleyiciyi kullandığınızda sayfalarda oluşan çizgilerle ilgili bir sorun yaşıyorsanız, tarayıcının sol tarafındaki küçük cam şeridi temizlediğinizden emin olun.

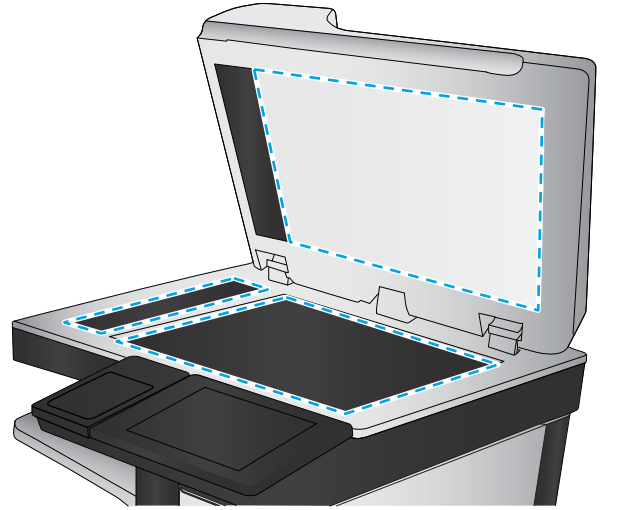

4. Leke kalmasını önlemek için camı ve beyaz plastik parçaları bir güderi veya selüloz sünger ile kurulayın.
5. Güç kablosunu bir prize bağlayın ve ardından ürünü çalıştırmak için güç düğmesine basın.

Tarayıcı kalibrasyonu

Kopyalanan görüntü sayfa üzerinde doğru konumlandırılmamışsa bu adımları uygulayarak tarayıcıyı kalibre edin.



NOT: Belge besleyiciyi kullanırken giriş tepsisindeki kılavuzları orijinal belgeye dayanacak şekilde ayarlayın.

1. Ürün kontrol panelinde Ana ekrandan [Aygıt Bakımı](#) düğmesine gidip dokun.
2. Aşağıdaki menüleri açın:
 - [Ayarlama/Temizlik](#)
 - [Tarayıcıyı Ayarla](#)

3. Kalibrasyon işlemini başlatmak için **İleri** düğmesine dokunun. Ekrandaki istemleri izleyin.
4. Ürün kalibre edilirken bekleyin ve sonra tekrar kopyalamayı deneyin.

Kağıt ayarlarını denetleme

Kopyalanan sayfalarda lekeler, bulanık ya da koyu yazılmış yerler, kırıksıklıklar, dağılmış toner noktacıkları, yapışmamış toner ya da tonerin kağıttan ayrıldığı bölümler varsa bu adımları uygulayın.

Kağıt boyutu ve kağıt türü yapılandırmasının kontrol edilmesi

1. Ürün kontrol panelindeki Ana ekrandan **Tepsiler** düğmesine gidin ve dokunun.
2. Yapılandırmak istediğiniz tepsinin satırına ve ardından **Değiştir** düğmesine dokunun.
3. Seçenek listelerinden kağıt boyutu ve kağıt türünü seçin.
4. Seçiminizi kaydetmek için **Tamam** düğmesine dokunun.

Kopya için kullanılacak tepsinin seçilmesi

1. Ürün kontrol panelindeki Ana ekranda **Kopyala** düğmesine dokunun.
2. **Kağıt Seçimi** düğmesine dokunun.
3. Kullanmak istediğiniz kağıdın bulunduğu tepsiyi seçin ve ardından **Tamam** düğmesine dokunun.



NOT: Bu ayarlar geçicidir. İş tamamlandıktan sonra, ürün varsayılan ayarlara geri döner.

Görüntü ayarlama değerlerini denetleme

Kopyalama kalitesini geliştirmek için bu ek ayarları yapın.

1. Ürün kontrol panelindeki Ana ekranda **Kopyala** düğmesine dokunun.
2. **Görüntü Ayarı** düğmesine dokunun.
3. **Karanlık düzeyi**, **Kontrast düzeyi**, **Netlik düzeyi** ve **Arka Plan Temizleme** düzeyini ayarlamak için kaydırıcıları ayarlayın. **Tamam** düğmesine dokunun.
4. **Başlat**  düğmesine dokunun.



NOT: Bu ayarlar geçicidir. İş tamamlandıktan sonra, ürün varsayılan ayarlara geri döner.

Metin ya da resimler için kopyalama kalitesini en iyi duruma getirme

Kopyalanan görüntü türü için kopyalama işini en iyi duruma getirin: metin, grafik ya da fotoğraflar.

1. Ürün kontrol panelindeki Ana ekranda **Kopyala** düğmesine dokunun.
2. **Diğer Seçenekler** düğmesine ve ardından, **Metni/Resmi En İyi Duruma Getir** düğmesine dokunun.
3. Önceden tanımlanmış seçeneklerden birini belirleyin veya **Manuel olarak ayarla** düğmesine dokunun ve **Şunun için En İyi Duruma Getir** alanındaki kaydırıcıyı ayarlayın. **Tamam** düğmesine dokunun.
4. **Başlat**  düğmesine dokunun.



NOT: Bu ayarlar geçicidir. İş tamamlandıktan sonra, ürün varsayılan ayarlara geri döner.

Kenardan kenara kopyalama

Orijinal belge kenarlara yakın yazdırıldığında kopyaların kenarları boyunca görülebilen gölgelere engel olmak için bu özelliği kullanın.

1. Ürün kontrol panelindeki Ana ekrandan **Yönetim** düğmesine gidin ve dokununuz.
2. Aşağıdaki menüleri açın:
 - **Kopyalama Ayarları**
 - **Kenardan Kenara**
3. Orijinal belge kağıt kenarlarına yakın yazdırılmışsa **Kenardan Kenara Çıktı** seçeneğini tercih edin.
4. **Kaydet** düğmesine dokununuz.
5. **Başlat**  düğmesine dokununuz.

Belge besleyicideki kağıt alma silindirlerini ve ayırma tamponunu temizleme

Yazdırılan sayfada toner lekeleri veya çarpık baskılar varsa bu adımları uygulayın.

1. Belge besleyici mandalını kaldırın.

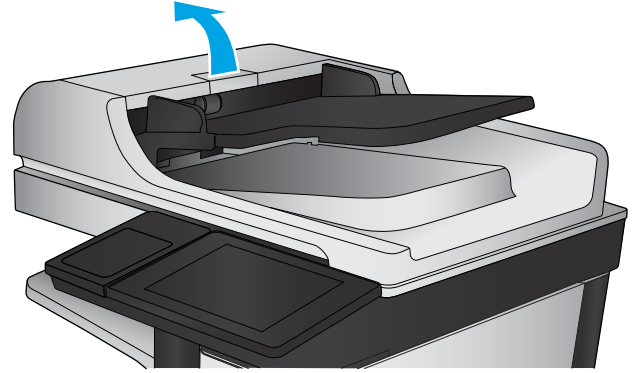

2. Belge besleyici kapağını açın.

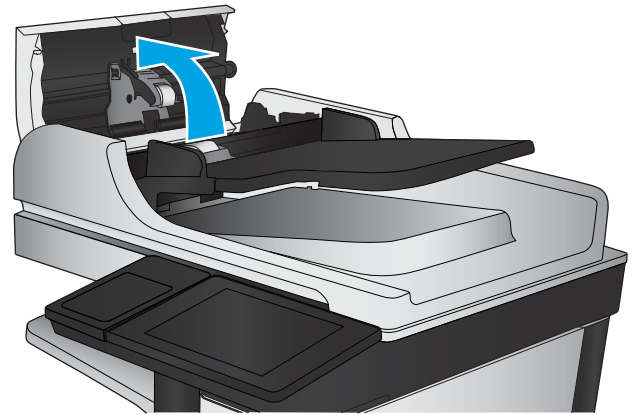

3. Besleme makaraları ile ayırıcı yastıkların her birini, sıcak suyla nemlendirilmiş temiz ve t y bırakmayan bir bez veya sıkıştırılmıř hava kullanarak g zle g r l r t y veya tozlardan temizleyin.

NOT: İkinci silindiri temizleyebilmek iin silindir aksamını yukarı kaldırın.

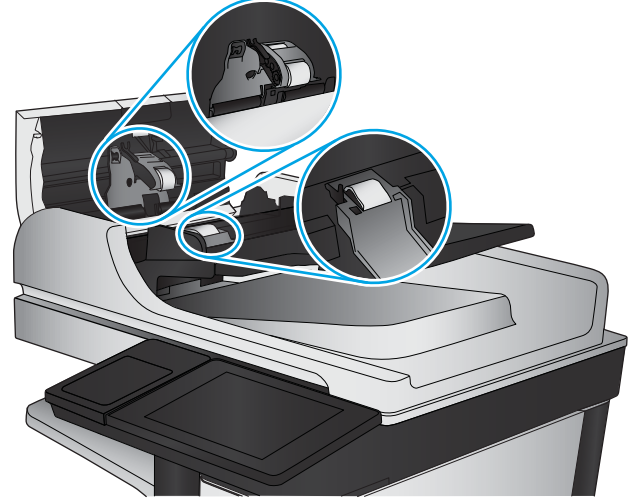

4. Belge besleyici kapađını kapatın.

Sorun devam ederse, belge besleyici ayırma tablası ve silindirlerde hasar ya da yıpranma olup olmadığını kontrol edin ve gerekirse bunları deđiřtirin.

Tarama görüntü kalitesini artırma

- [Tarayıcı camında kir veya leke olup olmadığını kontrol etme](#)
- [Ürün kontrol panelinden tarama/gönderme ayarlarını kontrol etme](#)
- [Belge besleyicideki kağıt alma silindirlerini ve ayırma tamponunu temizleme](#)

Önce bu birkaç kolay adımı deneyin:

- Belge besleyici yerine düz yataklı tarayıcı kullanın.
- Yüksek kaliteli orijinaller kullanın.
- Belge besleyici kullandığınızda, belirsiz veya çarpık görüntüleri önlemek için orijinal belgeyi kağıt kılavuzlarını kullanarak düzgün şekilde besleyiciye yerleştirin.

Sorun hala devam ediyorsa, bu ek çözümleri deneyin. Bu çözümler de sorunu gidermediği takdirde, daha fazla çözüm için “Baskı kalitesini iyileştir” bölümüne bakın.

Tarayıcı camında kir veya leke olup olmadığını kontrol etme

Zamanla tarayıcı camı ve beyaz plastik destek üzerinde tortulardan kaynaklanan lekeler oluşabilir ve bunlar performansı etkileyebilir. Yazdırılan sayfada şeritler, istenmeyen çizgiler, siyah noktalar, düşük baskı kalitesi veya okunaksız metinler olduğu takdirde, aşağıdaki yordamı kullanarak tarayıcıyı temizleyin.

1. Ürünü kapatmak için güç düğmesine basın ve ardından güç kablosunu prizden çıkarın.



2. Tarayıcı kapağını açın.

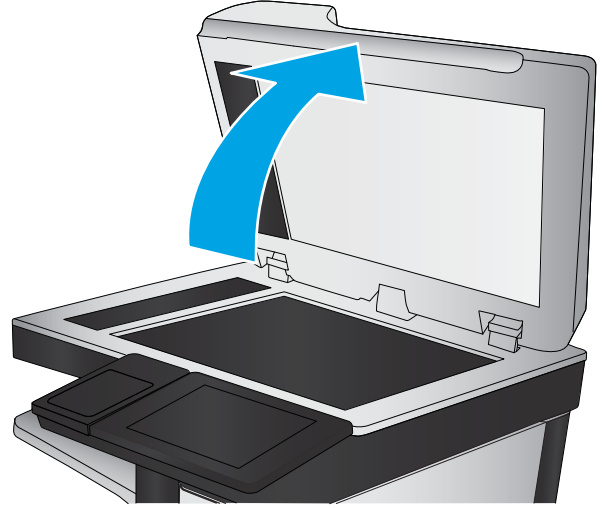

3. Tarayıcı camını, belge besleyiciyi ve beyaz plastik desteğini aşındırıcı olmayan cam temizleyici ile ıslatılmış yumuşak bir bez veya süngerle temizleyin.

DİKKAT: Ürünün herhangi bir parçası üzerinde aşındırıcı madde, aseton, benzen, amonyak, etil alkol veya karbon tetraklorür kullanmayın; bu maddeler ürüne zarar verebilir. Doğrudan camın veya şaryonun üstüne sıvı bir şey koymayın. İçine sızarak ürüne hasar verebilir.

NOT: Belge besleyiciyi kullandığınızda sayfalarda oluşan çizgilerle ilgili bir sorun yaşıyorsanız, tarayıcının sol tarafındaki küçük cam şeridi temizlediğinizden emin olun.

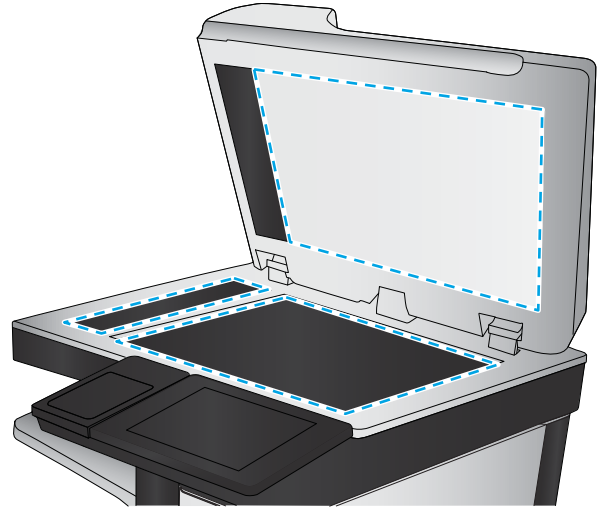

4. Leke kalmasını önlemek için camı ve beyaz plastik parçaları bir güderi veya selüloz sünger ile kurulayın.
5. Güç kablosunu bir prize bağlayın ve ardından ürünü çalıştırmak için güç düğmesine basın.

Ürün kontrol panelinden tarama/gönderme ayarlarını kontrol etme

Ürün ile ilgili tarama ayarlarını kontrol etmenizi sağlar.

Çözünürlük ayarlarını denetleme

 **NOT:** Çözünürlüğü yüksek bir düzeye ayarlamak dosya boyutunu ve tarama süresini artırır.

Çözünürlük ayarlarını değiştirmek için bu adımları uygulayın:

1. Ürün kontrol panelindeki Ana ekrandan **Yönetim** düğmesine gidin ve dokununuz.
2. **Tarama/Dijital Olarak Gönderme Ayarları** menüsünü açın.
3. Yapılandırmak istediğiniz tarama kategorisini ve gönderme ayarlarını seçin.

4. Varsayılan İş Seçenekleri menüsünü açın.
5. Çözünürlük düğmesine dokunun.
6. Öntanımlı seçeneklerden birini belirleyin. Kaydet düğmesine dokunun.
7. Başlat  düğmesine dokunun.

Renk ayarlarını denetleme

Renk ayarlarını değiştirmek için bu adımları uygulayın:

1. Ürün kontrol panelindeki Ana ekrandan Yönetim düğmesine gidin ve dokunun.
2. Tarama/Dijital Olarak Gönderme Ayarları menüsünü açın.
3. Yapılandırmak istediğiniz tarama kategorisini ve gönderme ayarlarını seçin.
4. Varsayılan İş Seçenekleri menüsünü açın.
5. Renkli/Siyah düğmesine dokunun.
6. Öntanımlı seçeneklerden birini belirleyin. Kaydet düğmesine dokunun.
7. Başlat  düğmesine dokunun.

Görüntü ayarlama değerlerini denetleme

Tarama kalitesini geliştirmek için bu ek ayarları yapın.

1. Ürün kontrol panelindeki Ana ekrandan Yönetim düğmesine gidin ve dokunun.
2. Tarama/Dijital Olarak Gönderme Ayarları menüsünü açın.
3. Yapılandırmak istediğiniz tarama kategorisini ve gönderme ayarlarını seçin.
4. Varsayılan İş Seçenekleri menüsünü açın.
5. Görüntü Ayarı düğmesine dokunun.
6. Karanlık düzeyi, Kontrast düzeyi, Netlik düzeyi ve Arka Plan Temizleme düzeyini ayarlamak için kaydırıcıları ayarlayın. Kaydet düğmesine dokunun.
7. Başlat  düğmesine dokunun.



NOT: Bu ayarlar geçicidir. İş tamamladıktan sonra, ürün varsayılan ayarlara geri döner.

Metin ya da resimler için tarama kalitesini en iyi duruma getirme

Taranan görüntü türleri için tarama işini en iyi duruma getirme: metin, grafik ya da fotoğraflar.

1. Ürün kontrol panelindeki Ana ekranda, tarama/gönderme özellikleri için düğmelerden birine dokunun:
 - Ağ Klasörüne Kaydet
 - Aygıt Belleğine Kaydet

- USB'ye Kaydet
 - SharePoint®'e Tara
2. Diğer Seçenekler düğmesine ve ardından, Metni/Resmi En İyi Duruma Getir düğmesine dokununuz.
 3. Önceden tanımlanmış seçeneklerden birini belirleyin veya Manuel olarak ayarla düğmesine dokununuz ve Şunun İçin En İyi Duruma Getir alanındaki kaydırıcıyı ayarlayınız. Tamam düğmesine dokununuz.
 4. Başlat  düğmesine dokununuz.



NOT: Bu ayarlar geçicidir. İş tamamlandıktan sonra, ürün varsayılan ayarlara geri döner.

Çıkış kalitesi ayarlarını denetleme

Bu ayar, dosyayı kaydederken sıkıştırma düzeyini belirler. En yüksek kalite için en yüksek ayarı seçin.

1. Ürün kontrol panelindeki Ana ekrandan Yönetim düğmesine gidin ve dokununuz.
2. Tarama/Dijital Olarak Gönderme Ayarları menüsünü açın.
3. Yapılandırmak istediğiniz tarama kategorisini ve gönderme ayarlarını seçin.
4. Varsayılan İş Seçenekleri menüsünü açın.
5. Çıktı Kalitesi düğmesine dokununuz.
6. Öntanımlı seçeneklerden birini belirleyin. Kaydet düğmesine dokununuz.
7. Başlat  düğmesine dokununuz.

Belge besleyicideki kağıt alma silindirlerini ve ayırma tamponunu temizleme

Yazdırılan sayfada toner lekeleri veya çarpık baskılar varsa bu adımları uygulayınız.

1. Belge besleyici mandalını kaldırın.

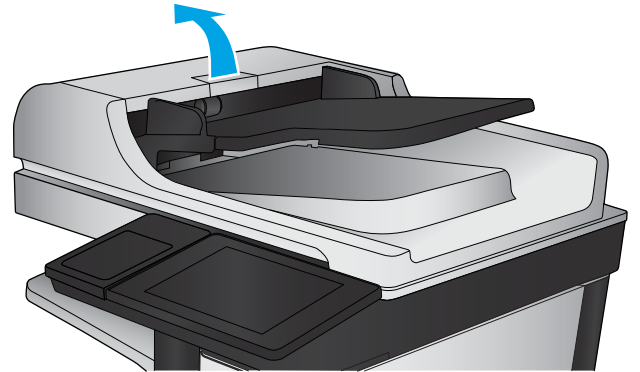

2. Belge besleyici kapađını açın.

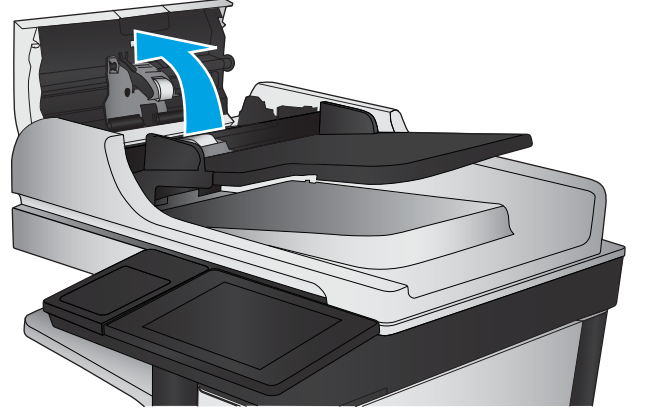

3. Besleme makaraları ile ayırıcı yastıkların her birini, sıcak suyla nemlendirilmiş temiz ve ty bırakmayan bir bez veya sıkıřtırılmıř hava kullanarak gzle grlr ty veya tozlardan temizleyin.

NOT: İkinci silindiri temizleyebilmek için silindir aksamını yukarı kaldırın.

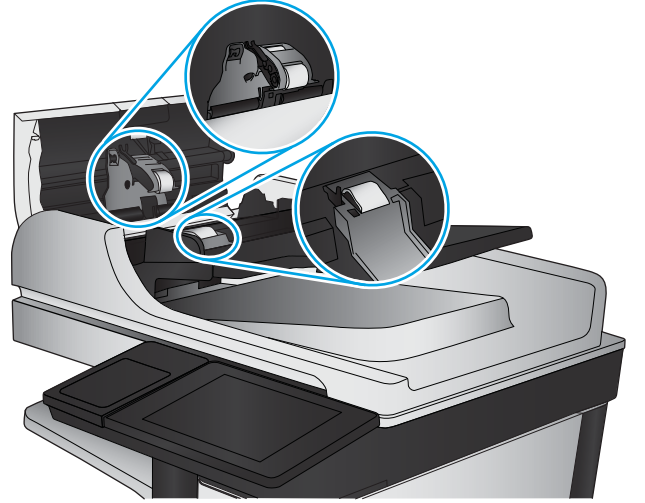

4. Belge besleyici kapađını kapatın.

Sorun devam ederse, belge besleyici ayırma tablası ve silindirlerde hasar ya da yıpranma olup olmadığını kontrol edin ve gerekirse bunları deđiřtirin.

Faks görüntü kalitesini artırın

- [Faks gönderme ile ilgili kalite sorunları](#)
- [Faks alma ile ilgili kalite sorunları](#)

Faks gönderme ile ilgili kalite sorunları

Üründe faks gönderme ile ilgili kalite sorunları varsa bu adımları uygulayın.

Önce bu birkaç kolay adımı deneyin:

- Belge besleyici yerine düz yataklı tarayıcı kullanın.
- Yüksek kaliteli orijinaler kullanın.
- Belge besleyici kullandığınızda, belirsiz veya çarpık görüntüleri önlemek için orijinal belgeyi kağıt kılavuzlarını kullanarak düzgün şekilde besleyiciye yerleştirin.

Sorun hala devam ediyorsa, bu ek çözümleri deneyin. Bu çözümler de sorunu gidermediği takdirde, daha fazla çözüm için “Baskı kalitesini iyileştir” bölümüne bakın.

Tarayıcı camında kir veya leke olup olmadığını kontrol etme

Zamanla tarayıcı camı ve beyaz plastik destek üzerinde tortulardan kaynaklanan lekeler oluşabilir ve bunlar performansı etkileyebilir. Yazdırılan sayfada şeritler, istenmeyen çizgiler, siyah noktalar, düşük baskı kalitesi veya okunaksız metinler olduğu takdirde, aşağıdaki yordamı kullanarak tarayıcıyı temizleyin.

1. Ürünü kapatmak için güç düğmesine basın ve ardından güç kablosunu prizden çıkarın.



2. Tarayıcı kapağını açın.

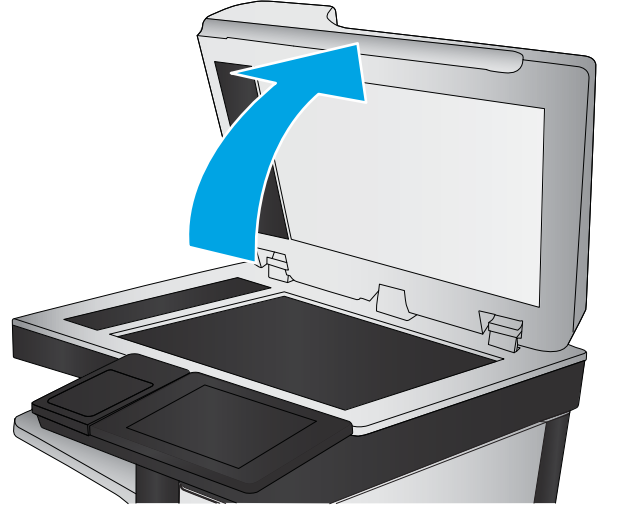

3. Tarayıcı camını, belge besleyiciyi ve beyaz plastik desteğini aşındırıcı olmayan cam temizleyici ile ıslatılmış yumuşak bir bez veya süngerle temizleyin.

DİKKAT: Ürünün hiçbir parçası üzerinde aşındırıcı maddeler, aseton, benzen, amonyak, etil alkol veya karbon tetraklorür kullanmayın; bunlar ürüne zarar verebilir. Sıvıların cam veya plakaya doğrudan temas etmesine izin vermeyin. Sıvılar, ürünün içine sızarak zarar verebilir.

NOT: Belge besleyiciyi kullandığınızda sayfalarda oluşan çizgilerle ilgili bir sorun yaşıyorsanız, tarayıcının sol tarafındaki küçük cam şeridi temizlediğinizden emin olun.

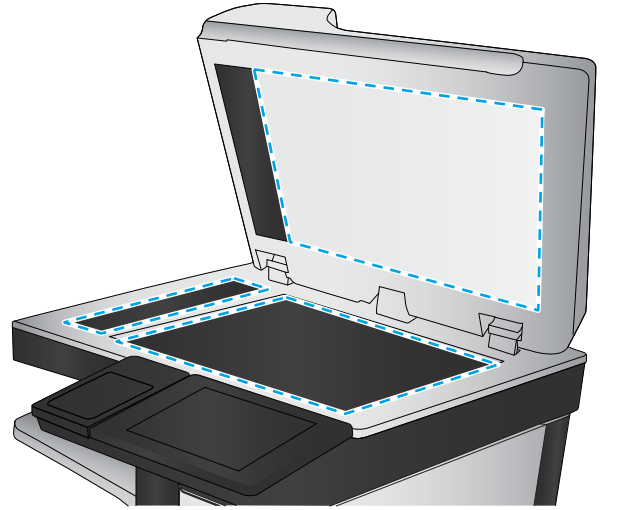

4. Leke kalmasını önlemek için camı ve beyaz plastik parçaları bir güderi veya selüloz sünger ile kurulayın.
5. Güç kablosunu bir prize bağlayın ve ardından ürünü çalıştırmak için güç düğmesine basın.

Faks gönderme çözünürlüğü ayarlarını denetleme

Giden faks çözünürlüğünü ayarlamak için bu adımları uygulayın:



NOT: Çözünürlüğün artırılması faks boyutunu ve gönderme süresini artırır.

1. Ürün kontrol panelindeki Ana ekrandan **Yönetim** düğmesine gidin ve dokunun.
2. Aşağıdaki menüleri açın:
 - Faks Ayarları
 - Faks Gönderme Ayarları
 - Varsayılan İş Seçenekleri

3. [Çözünürlük](#) düğmesine dokunun.
4. Öntanımlı seçeneklerden birini belirleyin. [Kaydet](#) düğmesine dokunun.
5. Başlat  düğmesine dokunun.

Görüntü ayarlama değerlerini denetleme

Gönderilen faks kalitesini geliştirmek için bu ek ayarları yapın

1. Ürün kontrol panelindeki Ana ekrandan [Yönetim](#) düğmesine gidin ve dokunun.
2. Aşağıdaki menüleri açın:
 - [Faks Ayarları](#)
 - [Faks Gönderme Ayarları](#)
 - [Varsayılan İş Seçenekleri](#)
3. [Görüntü Ayarı](#) düğmesine dokunun.
4. [Karanlık](#) düzeyi, [Kontrast](#) düzeyi, [Netlik](#) düzeyi ve [Arka Plan Temizleme](#) düzeyini ayarlamak için kaydırıcıları ayarlayın. [Kaydet](#) düğmesine dokunun.
5. Başlat  düğmesine dokunun.



NOT: Bu ayarlar geçicidir. İş tamamladıktan sonra, ürün varsayılan ayarlara geri döner.

Metin ya da resimler için faks kalitesini en iyi duruma getirme

Taranan görüntü türleri için faks işini en iyi duruma getirin: metin, grafik ya da fotoğraflar.

1. Ürün kontrol panelindeki Ana ekranda [Faks Gönder](#) düğmesine dokunun.
2. [Diğer Seçenekler](#) düğmesine ve ardından, [Metni/Resmi En İyi Duruma Getir](#) düğmesine dokunun.
3. Önceden tanımlanmış seçeneklerden birini belirleyin veya [Manuel olarak ayarla](#) düğmesine dokunun ve [Şunun İçin En İyi Duruma Getir](#) alanındaki kaydırıcıyı ayarlayın. [Tamam](#) düğmesine dokunun.
4. Başlat  düğmesine dokunun.



NOT: Bu ayarlar geçicidir. İş tamamladıktan sonra, ürün varsayılan ayarlara geri döner.

Hata düzeltme ayarlarını denetleme

[Hata Düzeltme Modu](#) ayarı devre dışı bırakılmış olabilir; bu, görüntü kalitesini düşürebilir. Ayarı yeniden etkinleştirmek için bu adımları uygulayın.

1. Ürün kontrol panelindeki Ana ekrandan [Yönetim](#) düğmesine gidin ve dokunun.
2. Aşağıdaki menüleri açın:
 - [Faks Ayarları](#)
 - [Faks Gönderme Ayarları](#)

- Faks Gnderme Ayarı
- Genel Faks Gnderme Ayarları

3. Hata Dzeltme Modu seeneęini belirleyin. Kaydet dğmesine dokununuz.

Farklı bir faks makinesine gnderme

Faksı başka bir makineye gndermeyi deneyin. Faks kalitesi daha iyiyse sorun ilk alıcının faks makinesinin ayarlarıyla ya da sarf malzemelerinin durumuyla ilgilidir.

Belge besleyicideki kaęıt alma silindirlerini ve ayırma tamponunu temizleme

Yazdırılan sayfada toner lekeleri veya arpık baskılar varsa bu adımları uygulayınız.

1. Belge besleyici mandalını kaldırınız.

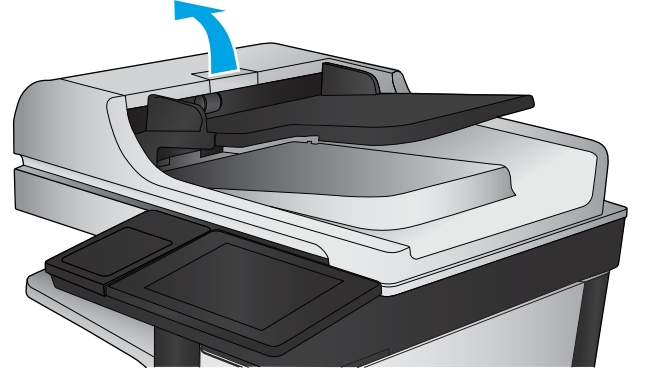

2. Belge besleyici kapaęını açınız.

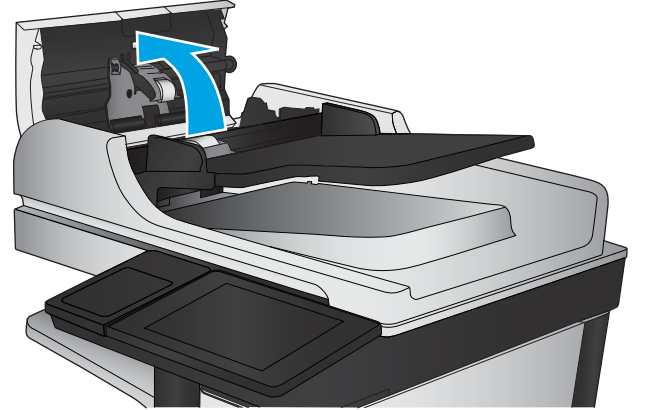

3. Besleme makaraları ile ayırıcı yastıkların her birini, sıcak suyla nemlendirilmiş temiz ve t y bırakmayan bir bez veya sıkıştırılmış hava kullanarak g zle g r l r t y veya tozlardan temizleyin.

NOT: İkinci silindiri temizleyebilmek i in silindir aksamını yukarı kaldırın.

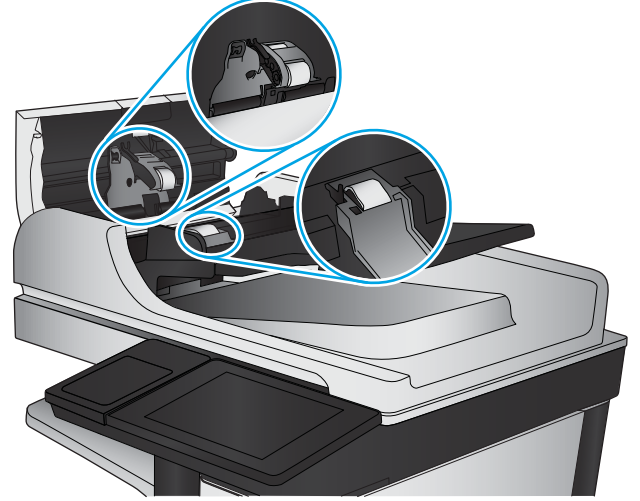

4. Belge besleyici kapađını kapatın.

Sorun devam ederse, belge besleyici ayırma tablası ve silindirlerde hasar ya da yıpranma olup olmadığını kontrol edin ve gerekirse bunları deđiştirin.

Faks alma ile ilgili kalite sorunları

 r nde faks alma ile ilgili kalite sorunları varsa bu adımları uygulayın.

Sayfaya sığdır ayarını denetleme

Sayfaya Sığdır ayarı etkinse ve gelen faks varsayılan sayfa boyutundan daha b y kse  r n, g r nt y  sayfaya sığacak şekilde  l eklendirmeye  alır. Bu ayar devre dıřıysa b y k g r nt ler birden fazla sayfaya b l n r.

1.  r n kontrol panelindeki Ana ekrandan **Y netim** d đmesine gidin ve dokununuz.
2. Ařađıdaki men leri a ın:
 - **Faks Ayarları**
 - **Faks Alma Ayarları**
 - **Varsayılan İř Se enekleri**
 - **Sayfaya sığdırma**
3. Ayarı etkinleřtirmek i in **Etkin** se eneđine ya da devre dıřı bırakmak i in **Devre Dıřı** se eneđine dokununuz. **Kaydet** d đmesine dokununuz.

G nderenin faks makinesini denetleme

G ndericiden, faksı farklı bir faks makinesinden g ndermeyi denemesini isteyin. Faks kalitesi daha iyiysse sorun g nderenin faks makinesiyle ilgilidir. Eđer farklı bir faks makinesi yoksa g ndericiden ařađıdaki deđiřiklikleri yapmasını isteyin:

- Orijinal belgenin (renkli deęil) beyaz kaęıt üzerinde olmasını saęlama.
- Faks çözünürlüğünü, kalite düzeyini ya da karşıtlık ayarlarını arttırma.
- Mümkünse, faksı bir bilgisayar yazılım programından gönderme.

Kablolu ağ sorunlarını çözme

Ürünün ağla iletişim kurduğundan emin olmak için aşağıdaki öğeleri denetleyin. Başlamadan önce, ürün kontrol panelinden bir yapılandırma sayfası yazdırın ve bu sayfada listelenen ürün IP adresini bulun.

- [Kötü fiziksel bağlantı](#)
- [Bilgisayar ürün için hatalı IP adresi kullanıyor](#)
- [Bilgisayar ürünle iletişim kuramıyor](#)
- [Ürün ağ için hatalı bağlantı ve duplex ayarları kullanıyor](#)
- [Yeni yazılım programları uyumluluk sorunlarına neden olmuş olabilir](#)
- [Bilgisayar veya iş istasyonu hatalı ayarlanmış olabilir](#)
- [Ürün devre dışı veya diğer ağ ayarları yanlış](#)



NOT: HP eşdüzeyli ağ kullanımını desteklemez; bu HP yazıcı sürücülerinin değil Microsoft işletim sistemlerinin sağladığı bir işlemdir. Daha fazla bilgi için www.microsoft.com adresindeki Microsoft sitesini ziyaret edin.

Kötü fiziksel bağlantı

1. Ürünün doğru uzunlukta bir kabloyla doğru ağ bağlantı noktasına bağlı olduğunu doğrulayın.
2. Kablo bağlantılarının güvenli olduğunu doğrulayın.
3. Ürünün arkasındaki ağ bağlantı noktası bağlantısına bakın ve koyu sarı renkli etkinlik ışığının ve yeşil renkli bağlantı durumu ışığının yandığını doğrulayın.
4. Sorun devam ederse, hub üzerindeki farklı bir kablo veya bağlantı noktasını deneyin.

Bilgisayar ürün için hatalı IP adresi kullanıyor

1. Yazıcı özelliklerini açın ve **Bağlantı Noktaları** sekmesini tıklayın. Ürünün geçerli IP adresinin seçildiğinden emin olun. Ürün IP adresi ürün yapılandırma sayfasında listelenir.
2. Ürünü HP standart TCP/IP bağlantı noktasını kullanarak yüklediyseniz, **IP adresi değişse bile her zaman bu ürünü kullanarak yazdır**'ı seçin.
3. Ürünü bir Microsoft standart TCP/IP bağlantı noktasını kullanarak yüklediyseniz, IP adresi yerine ana bilgisayar adını kullanın.
4. IP adresi doğruysa, ürünü silip yeniden ekleyin.

Bilgisayar ürünle iletişim kuramıyor

1. Ağa ping komutu göndererek ağ iletişimini test edin.

- a. Bilgisayarınızda bir komut satırı istemi açın. Windows için **Başlat'**ı tıklatın, **Çalıştır'**ı tıklatın, `cmd` yazın ve **Enter** tuşuna basın.
 - b. Önce `ping`, ardından ürününüzün IP adresini yazın.
Mac OS X işletim sisteminde, Network Utility'yi açın ve **Ping** bölümündeki doğru alana IP adresini girin.
 - c. Pencere gidiş geliş sürelerini görüntülüyorsa, ağ çalışıyordur.
2. Ping komutu başarısız olduysa, ağ hub'larının açık olduğunu doğrulayın ve ardından ağ ayarlarının, ürünün ve bilgisayarın aynı ağ için yapılandırılmış olduklarını doğrulayın.

Ürün ağ için hatalı bağlantı ve duplex ayarları kullanıyor

HP, bu ayarların otomatik modda (varsayılan ayar) bırakılmasını önerir. Bu ayarları değiştirirseniz, onları ağınız için de değiştirmeniz gerekir.

Yeni yazılım programları uyumluluk sorunlarına neden olmuş olabilir

Yeni yazılım programlarının doğru şekilde yüklendiğini ve doğru yazdırma sürücüsünü kullandığını doğrulayın.

Bilgisayar veya iş istasyonu hatalı ayarlanmış olabilir

1. Ağ sürücülerini, yazıcı sürücülerini ve ağ yönlendirme ayarlarını kontrol edin.
2. İşletim sisteminin doğru yapılandırıldığını doğrulayın.

Ürün devre dışı veya diğer ağ ayarları yanlış

1. Ağ protokolünün durumunu denetlemek için yapılandırma sayfasını inceleyin. Gerekirse etkinleştirin.
2. Gerekirse ağ ayarlarını yeniden yapılandırın.

Faks sorunlarını çözme

- [Faks sorunlarını çözmek için denetim listesi](#)
- [Faksla ilgili genel sorunlar](#)

Faks sorunlarını çözmek için denetim listesi

Faksla ilgili olarak karşılaşılabilecek sorunların nedenini bulmanıza yardımcı olabilecek aşağıdaki denetim listesini kullanın:

- **Faks aksesuarı ile birlikte gelen faks kablosunu mu kullanıyorsunuz?** Bu faks aksesuarı, birlikte verilen faks kablosuyla denenmiş, RJ11 ve işlevsel koşullarına uygun olduğu saptanmıştır. Başka bir faks kablosu kullanmayın; analog faks aksesuarında analog faks kablosu kullanılmalıdır. Ayrıca analog bir telefon bağlantısı gerekir.
- **Faks/telefon hattı bağlantı ucu faks aksesuarındaki yuvaya takılı mı?** Telefon fişinin yuvaya tam olarak takılı olduğundan emin olun. Bağlantı ucunu yuvaya "tıklama" sesi çıkana dek itin.



NOT: Telefon jakının faks bağlantı noktasına bağlı olduğunu (ağ bağlantı noktasına değil) doğrulayın. Bağlantı noktaları benzerdir.

- **Telefon prizi düzgün çalışıyor mu?** Prize bir telefon bağlayarak çevir sesinin gelip gelmediğine bakın. Çevir sesi duyabiliyor ve telefonda çağrı gönderme ya da alma yapabiliyor musunuz?

Ne tür bir telefon hattı kullanıyorsunuz?

- **Ayrı hat:** Faks alma veya göndermeye ayrılmış standart analog faks/telefon hattı.



NOT: Telefon hattı yalnızca ürün faksı için kullanılmalı ve başka tür telefon aygıtlarıyla paylaşılmamalıdır. Güvenlik firmalarına bilgi göndermek için telefon hattını kullanan alarm sistemleri de buna dahildir.

- **PBX sistemi:** İş ortamı için telefon sistemi. Standart ev telefonlarında ve faks aksesuarında analog telefon sinyali kullanılır. Bazı PBX sistemleri dijitaldir ve faks aksesuarı ile uyumlu olmayabilir. Faks makinesini dijital PBX sistemlerine bağlamak için arayüz oluşturacak bir Analog Telefon Adaptörü'ne (ATA) ihtiyaç duyabilirsiniz.
- **Yönlendirme hatları:** İlk gelen arama hattı meşgul olduğunda yeni aramanın bir sonraki uygun hatta "yönlendirildiği" bir telefon sistemi özelliğidir. Ürünü ilk gelen arama telefon hattına bağlamayı deneyin. Faks aksesuarı, yanıtlama zil sesi sayısı ayarında belirlenen sayıda çaldıktan sonra telefona yanıt verir.

Akım düzenleyici aygıt kullanıyor musunuz?

Faks aksesuarını telefon hatlarındaki elektrik akımında meydana gelen dalgalanmalara karşı korumak için priz ile faks aksesuarı arasında akım düzenleyici bir aygıt kullanılabilir. Bu aygıtlar telefon sinyalini zayıflatarak faks iletişimi bazı sorunlara neden olabilir. Bu tür cihazlardan birini kullanıyor ve faks alırken veya gönderirken sorunlarla karşılaşıyorsanız, sorunun akım düzenleyici aygıtla ilgili olup olmadığını anlamak için ürünü doğrudan telefon prizine bağlayın.

Bir telefon şirketinin sesli mesaj sistemini ya da telesekreter kullanıyor musunuz?

Mesaj hizmetinin yanıtlama zil sesi sayısı, faks aksesuarının yanıtlama zil sesi sayısından daha az olursa çağrıyı mesaj hizmeti yanıtlar, faks aksesuarı ise faksları alamaz. Faks aksesuarının yanıtlama zil sesi sayısı, mesaj hizmetinin yanıtlama zil sesi sayısından daha az olursa bütün çağrıları faks aksesuarı yanıtlar.

Telefon hattınızda arama bekletme özelliği var mı?

Faks telefon hattında arama bekletme özelliği etkinleştirilmişse, arama bekletme bildirimini devam etmekte olan bir faks aramasını iptal ederek iletişim hatasına sebep olabilir. Faks telefon hattı üzerinde arama bekletme özelliğinin etkinleştirilmediğinden emin olun.

Faks aksesuarı durumunu kontrol etme

Analog faks aksesuarı çalışmıyor gibi görünüyorsa, durumu kontrol etmek üzere bir [Yapılandırma Sayfası](#) raporu yazdırın.

1. Ana ekrandan [Yönetim](#) düğmesine gidip dokunun.
2. Aşağıdaki menüleri açın:
 - [Raporlar](#)
 - [Yapılandırma/Durum Sayfaları](#)
 - [Yapılandırma Sayfası](#)
3. Raporu yazdırmak için [Yazdır](#) düğmesine veya raporu ekranda görüntülemek için [Görüntüle](#) düğmesine dokunun. Rapor birkaç sayfadan oluşur.



NOT: Jetdirect Sayfasında ürün IP adresi veya ana bilgisayar adı gösterilir.

Yapılandırma Sayfası'nın Faks Aksesuarı Sayfası'nda, Donanım Bilgisi başlığı altında, Modem Durumu'nu gözden geçirin. Aşağıdaki tabloda durumla ilgili sorunlara ve olası çözümlere yer verilmektedir.



NOT: Faks Aksesuarı Sayfası yazdırmıyorsa analog faks aksesuarında bir sorun olabilir. LAN faksı ya da Internet faksı kullanıyorsanız o yapılandırmalar bu özelliği devre dışı bırakıyor olabilir.

Çalışıyor/Etkin ¹	Analog faks aksesuarı takılı ve hazır.
Çalışıyor/Devre Dışı ¹	Faks aksesuarı takılı ama henüz istenen faks ayarlarını yapmadınız. Faks aksesuarı takılı ve çalışıyor ancak HP Dijital Gönderme yardımcı programı ürün faks özelliğini devre dışı bırakmış veya LAN faksı etkinleştirmiştir. LAN faksı etkinleştirildiğinde analog faks özelliği devre dışı kalır. Aynı anda yalnızca tek bir faks işlevi (LAN faksı veya analog faks) etkin olabilir. NOT: LAN faksı etkinse, ürünün kontrol panelinde Faks özelliği bulunmaz.
Çalışmıyor/Etkin/Devre Dışı ¹	Ürün, bir ürün yazılımı hatası algılamıştır. Ürün yazılımını yükseltin.
Hasarlı/Etkin/Devre dışı ¹	Faks aksesuarı başarısız olmuştur. Faks aksesuarı kartını yeniden takın ve kavisli pimleri kontrol edin. Durum için HASARLI ifadesi görüntülenmeye devam ediyorsa, analog faks aksesuar kartını değiştirin.

¹ ETKİN, analog faks aksesuarının etkin ve açık olduğunu; DEVRE DIŞI ise LAN faksının etkin olduğunu (analog faks kapalıdır) gösterir.

Faksla ilgili genel sorunlar

Aşağıda yaygın görülen bazı faks sorunları belirtilmiştir.

Faks gönderilemedi

JBIG etkindir ama alan faks makinesinde JBIG özelliği yoktur.

JBIG ayarını kapatın.

Ürün kontrol panelinde bir "Yetersiz Bellek" mesajı görüntüleniyor

Ürün depolama diski dolu.

Diskten bazı depolanmış işleri silin. Ürün kontrol panelinde Ana ekrandan [Aygıt Belleğinden Al](#) düğmesine gidip dokununuz. Depolanmış işler ya da depolanmış faks listesi için Silmek için bir iş seçin ve ardından [Sil](#) düğmesine dokununuz.

Fotoğrafın baskı kalitesi kötü veya gri renkli bir kutu olarak basılıyor

Yanlış sayfa-içerik ayarı ya da yanlış çözünürlük ayarı kullanıyorsunuz.

[Metni/Resmi En İyi Duruma Getir](#) seçeneğini [Fotoğraf](#) ayarına ayarlamayı deneyin.

Bir faksı iptal etmek için Durdur düğmesine dokundunuz ancak faks gönderilmeye devam etti

İş, gönderme sürecinde çok ileri düzeylere kadar gitmişse o işi iptal edemezsiniz.

Bu normal çalışma biçimidir.

Faks adres defteri düğmesi görünmüyor

Faks adres defteri özelliği etkinleştirilmemiş.

Faks adres defteri özelliğini etkinleştirmek için HP MFP Dijital Gönderme Yazılımı Yapılandırma yardımcı programını kullanın.

HP Web Jetadmin'de Faks ayarları bulunamıyor

HP Web Jetadmin'de faks ayarları aygıtın durum sayfası açılan menü altındadır.

Açılan menüden **Dijital Gönderme ve Faks** öğesini seçin.

Kaplama seçeneği etkinleştirildiğinde, başlık sayfanın üst kısmına ekleniyor

Ürün, tüm iletilen faksalarda kaplama başlığını sayfanın üst kısmına ekler.

Bu normal çalışma biçimidir.

Alıcı kutusunda adlar ve numaralar var

Nereden geldiklerine bağlı olarak adlar ve numaralar bir arada gösterilebilir. Faks adres defteri adları gösterir, diğer tüm veritabanları ise numaraları gösterir.

Bu normal çalışma biçimidir.

Tek sayfalık bir faks belgesi iki sayfa olarak yazdırılıyor

Faks başlığı faksın üst kısmına ekleniyor, bu nedenle metin ikinci bir sayfaya taşıyor.

Tek sayfalık bir faksın tek bir sayfaya yazdırılması için kaplama üstbilgisini kaplama moduna ayarlayın ya da sayfaya sığdır ayarını yapın.

Belge faks gönderme işleminin ortasında belge besleyicide kalıyor

Belge besleyicide bir sıkışma vardır.

Sıkışmayı giderin ve faksı tekrar gönderin.

Faks aksesuarından gelen seslerin seviyesi çok yüksek veya çok düşük

Ses düzeyi ayarının yapılması gerekir.

[Faks Gönderme Ayarları](#) ve [Faks Alma Ayarları](#) menüsünden ses düzeyini ayarlayın.

Dizin

Simgeler / Sayısal öğeler

- 3.500 yapraklık yüksek kapasiteli giriş tepsi
 - sıkışmaları temizleme 124
- 3.500 yapraklık yüksek kapasiteli tepsi
 - kağıt yükleme 29
- 3x500 yapraklık besleyici
 - sıkışmalar 121
- 3x500 yapraklık tepsi
 - yerleştirme 25

A

- açma/kapatma düğmesi
 - konumu 5
- adres defterleri, e-posta alıcı listeleri 84
 - alıcı listeleri, oluşturma 82
- Ağ düğmesi
 - konumu 9
- Ağ Klasörü, tarama hedefi 76
- Ağ Klasörüne Kaydet 76
- ağ klasörüne kaydetme etkinleştirme 72
- ağlar
 - desteklenen 2
 - HP Web Jetadmin 99
- AirPrint 62
- aksesuarlar
 - parça numarası 36
 - sipariş etme 34
- alıcı listeleri 84
- Ana ekran düğmesi
 - konumu 9
- arabirim bağlantı noktaları
 - konumu 8
- asetat
 - yazdırma (Windows) 51

ayarlar

- fabrika ayarlarını geri yükleme 106
- gerekli 88, 89
- aygıt belleğine kaydetme etkinleştirme 72

B

- bağlantı noktaları
 - konumu 8
- Başlat düğmesi
 - konumu 9
- belge besleyici 68
 - iki taraflı belgeleri kopyalama 68
 - kağıt besleme sorunları 110
- kapasite 2
 - konumu 5
- sıkışmalar 128
- bellek
 - birlikte gelen 2
- bellek yongası (görüntüleme tamburu)
 - konum 40
- bellek yongası (toner)
 - konumu 37
- besleme sorunları 188
- biçimlendirici
 - konumu 7
- birleştirme birimi
 - sıkışmalar 113
- Bonjour
 - tanımlama 96
- bölmeler, çıkış
 - konum 5

C

- cam, temizleme 168, 173, 178

Ç

- çevrimiçi yardım, kontrol paneli 107
- çift taraflı kopyalama 68
- çift taraflı yazdırma
 - ayarlar (Windows) 45
- çift yüze yazdırma
 - elle (Mac) 54
 - elle (Windows) 47
 - Mac 54
- çıkış aksesuar köprüsü
 - sıkışmalar 132
- çıkış bölmeleri
 - konumu 5
- çözünürlük
 - kopyalama ve tarama 2

D

- değiştirme
 - görüntüleme tamburları 40
 - toner kartuşları 37
- delik delme
 - varsayılan konumu ayarlama 31
- depolama, iş
 - Mac ayarları 58
- depolanan işler
 - oluşturma (Mac) 58
 - oluşturma (Windows) 56
 - silme 59
 - yazdırma 59
- dijital gönderme
 - adres defterleri 82, 84
 - alıcı listeleri 84
 - belge gönderme 79
 - klasörler 76
- Dil Seçimi düğmesi
 - konumu 9
- donanım tümleştirme cebi (HIP)
 - konumu 5
- dosya yükleme, Mac 97

dupleks kopyalama 68
dupleks yazdırma (çift taraflı)
ayarlar (Windows) 45
dupleksleyici
konumu 7
Dur düğmesi
konumu 9
durum
HP Utility, Mac 97
durum, faks aksesuarı sayfası 187

E
e-posta
adres defterleri 82, 84
alıcı listeleri 84
e-posta
belge gönderme 79
E-posta özelliği
etkinleştirme 72
e-postaya gönderme
adres defterleri 82, 84
alıcı listeleri 84
belge gönderme 79
E-postaya gönderme
etkinleştirme 72
e-postaya tarama
adres defterleri 82, 84
alıcı listeleri 84
belge gönderme 79
elle çift yüze yazdırma
Mac 54
Windows 47
enerji kullanımı, optimize etme
100
Ethernet (RJ-45)
konumu 8
etiket
yazdırma (Windows) 51
Explorer, desteklenen sürümler
HP Katıştırılmış Web Sunucusu
96
F
fabrika ayarlarını geri yükleme 106
faks
besleme sorunları 188
gerekli ayarlar 88, 89
kurulum sihirbazı 88, 89
metin ya da resimler için en iyi
duruma getirme 180

faks bağlantı noktası
konumu 8
faks görüntülerini en iyi duruma
getirme 180
FIH (yabancı arabirim demeti)
konumu 8
füzer
konumu 5

G
gerekli ayarlar
ülke/bölge 88, 89
görüntü tamburları
konum 5
görüntüleme tamburları
bileşenler 40
değiştirme 40
güç bağlantısı
konum 7
güç düğmesi
konumu 5
güvenlik
şifreli sabit disk 103

H
her iki tarafa yazdırma
ayarlar (Windows) 45
her iki yüz, el ile kopyalama
dupleks, el ile 68
her iki yüz, kopyalama 68
her iki yüze yazdırma
Mac 54
Windows 47
HIP (Donanım tümleştirme cebi)
konumu 5
hız, optimize etme 100
HP ePrint 60
HP ePrint yazılımı 61
HP Kablosuz Doğrudan yazdırma 60
HP Katıştırılmış Web Sunucusu (EWS)
ağ bağlantısı 96
özellikler 96
HP Utility (HP Yardımcı Programı)
97
HP Utility (HP Yardımcı Programı),
Mac 97
HP Web Jetadmin 99

I
Internet Explorer, desteklenen
sürümler
HP Katıştırılmış Web Sunucusu
96
IP Güvenliği 102
IPsec 102

i
iki taraflı kopyalama 68
iki taraflı yazdırma
Mac 54
İS (işletim sistemi)
desteklenen 2
işler, depolanan
Mac ayarları 58
oluşturma (Windows) 56
silme 59
yazdırma 59
işleri depolama
Windows ile 56
işletim sistemleri (İS)
desteklenen 2

J
Jetadmin, HP Web 99

K
kağıt
3.500 yapraklık yüksek kapasiteli
tepsi 29
3x500 yapraklık tepsiyi
yükleme 25
seçme 163
sıkışmalar 112
Tepsi 1 kağıt yönü 18
Tepsi 1'e yerleştirme 17
Tepsi 2 yönü 22, 27
Tepsi 2'e yerleştirme 21
kağıt alma sorunları
çözme 110
kağıt başına birden fazla sayfa
yazdırma (Mac) 54
yazdırma (Windows) 49
kağıt başına sayfa
seçme (Mac) 54
seçme (Windows) 49
kağıt sıkışmaları
3.500 yapraklık yüksek kapasiteli
giriş tepsi 124
3x500 yapraklık besleyici 121

belge besleyici 128
çıkış aksesuar köprüsü 132
füzer 113
kitapçık oluşturucu 144
sağ kapak 113
Tepsi 1 113
Tepsi 2 117
zımbalayıcı/yığınlayıcı 134, 140, 150
kağıt türleri
seçme (Mac) 55
seçme (Windows) 51
kağıt, sipariş etme 34
kalibre etme
renkler 162
tarayıcı 169
kartuş
değiştirme 37
Katıştırılmış Web Sunucusu (EWS)
ağ bağlantısı 96
özellikler 96
parolaları atama 102
kenar boşlukları, küçük
kopyalama 171
kenardan kenara kopyalama 171
kitapçık oluşturucu
çıkış bölmeleri, konumu 12
çıkış yuvası, konumu 12
delik delme, konum 12
parça numarası 36
sıkışmalar 144
sol ön kapak, konum 12
sol üst kapak, konum 12
teslim kılavuzları, konumu 12
zimba sıkışmaları 147, 156
zımbalayıcı, konumu 12
klasöre tarama 76
klasörler
gönderiliyor 76
klavye
konumu 5
kolay erişimli USB'den yazdırma 63
kontrol paneli
konum özellikleri 9
konumu 5
yardım 107
kopya görüntüleri optimize etme
69, 170
kopya sayısı, değiştirme 66

kopyalama
birden çok kopya 66
çözünürlük 2
iki taraflı belgeler 68
metin veya resimler için optimize
etme 69, 170
tek kopya 66
küçük kenar boşlukları 171

L

LAN bağlantı noktası
konumu 8

M

Mac için HP Utility
Bonjour 97
özellikler 97
Mac sürücü ayarları
İş Depolama 58
Macintosh
HP Utility (HP Yardımcı
Programı) 97
mobil yazdırma çözümleri 2
model numarası
konumu 7

N

Netscape Navigator, desteklenen
sürümler
HP katıştırılmış Web Sunucusu
96

O

Oturum Aç düğmesi
konumu 9
Oturum açma
kontrol paneli 102
Oturumu Kapat düğmesi
konumu 9

Ö

ön kapak
konumu 5
özel kağıt
yazdırma (Windows) 51

P

parça numaraları
aksesuarlar 36
sarf malzemeleri 34
toner kartuşu 34

yedek parçalar 34
zimba kartuşları 34

R

renk seçenekleri
değiştirme, Windows 164
renk teması
değiştirme, Windows 164
renkler
kalibre etme 162
RJ-45 bağlantı noktası
konumu 8

S

sabit diskler
şifreli 103
sağ kapak
konumu 5
sıkışmalar 113
sarf malzemeleri
alt eşik ayarları 108
azaldığında kullanma 108
durum, Mac için HP Utility ile
görüntüleme 97
görüntüleme tamburlarını
değiştirme 40
parça numaraları 34
sipariş etme 34
toner kartuşlarını değiştirme 37
sarf malzemeleri durumu 162
sayfa sayısı/dakika 2
seri numarası
konumu 7
sihirbaz, faks kurulumu 88, 89
sıkışmalar
3.500 yapraklık yüksek kapasiteli
giriş tepsisi 124
3x500 yapraklık besleyici 121
belge besleyici 128
birleştirme birimi 113
çıkış aksesuar köprüsü 132
delik delme aksesuarındaki
zimba 137
kitapçık oluşturucu 144
kitapçık oluşturucudaki
zımbalar 156
nedenleri 112
otomatik hareket 112
sağ kapak 113
Tepsi 1 113

Tepsi 2 117
zımbalayıcı/yığınlıyıcı 134, 140, 150
silindirler
temizleme 171, 176, 181
silme
depolanan işler 59
sipariş etme
sarf malzemeleri ve aksesuarlar 34
sistem gereksinimleri
HP Katıştırılmış Web Sunucusu 96
sorun giderme
ağ sorunları 184
kablolu ağ 184
kağıt besleme sorunları 110
sıkışmalar 112

T
tarama
çözünürlük 2
metin ya da resimler için en iyi duruma getirme 175
taranmış görüntüleri en iyi duruma getirme 175
tarayıcı
camı temizleme 168, 173, 178
kalibre etme 169
tarayıcı gereksinimleri
HP katıştırılmış Web Sunucusu 96
Tarayıcı gereksinimleri
HP Katıştırılmış Web Sunucusu 96
temizleme
cam 168, 173, 178
kağıt yolu 163
silindirler 171, 176, 181
Tepsi 1
kağıt yönü 18
sıkışmalar 113
Tepsi 2
kağıt yerleştirme 21
kağıt yönü 22, 27
sıkışmalar 117
tepsiler
birlikte gelen 2
kapasite 2

konumu 5
yapılandırma 16
toner kartuşları
bileşenler 37
değiştirme 37
konum 5
toner kartuşu
alt eşik ayarları 108
azaldığında kullanma 108
parça numaraları 34
toner kartuşu durumu 162

U

USB bağlantı noktası
etkinleştirme 63
konumu 8
USB depolama aksesuarlarından yazdırma 63
USB'ye kaydetme
etkinleştirme 72
Uyku düğmesi
konumu 9

Ü

ürün durumu 9
ürün yazılımı
güncelleme, Mac 98

W

Web siteleri
HP Web Jetadmin, indirme 99

Y

yabancı arabirim demeti (FIH)
konumu 8
yapılandırılmadı 88, 89
Yardım düğmesi
konumu 9
yardım, kontrol paneli 107
yazdırma
depolanan işler 59
USB depolama
aksesuarlarından 63
yazı tipleri
yükleme, Mac 97
yazılım
HP Utility (HP Yardımcı Programı) 97
yedek parçalar
parça numaraları 34

Yenile düğmesi
konumu 9
yerel ağ (LAN)
konumu 8
yerleştirme
3.500 yapraklık yüksek kapasiteli tepsiye kağıt 29
3x500 yapraklık tepsiye kağıt 25
Tepsi 1'deki kağıt 17
Tepsi 2'deki kağıt 21
yığınlıyıcı
zımba sıkışmaları 137
Yüksek hızlı USB 2.0 yazdırma bağlantı noktası
konumu 8

Z

zarflar
Tepsi 1'e yerleştirme 17
yön 18
zımba kartuşları
parça numaraları 34
zımba sıkışmaları
kitapçık oluşturucu 147, 156
zımbalayıcı/yığınlıyıcı 137
zımba/yığınlıyıcı
delik delme, konum 11
sol ön kapak, konum 11
sol üst kapak, konum 11
zımbalayıcı
konumu 11
varsayılan konumu ayarlama 31
varsayılan zımba konumunu ayarlama 31
zımbalayıcı/yığınlıyıcı
çıkış bölmeleri, konumu 11
çıkış yuvası, konumu 11
parça numarası 36
sıkışmaları 134, 140, 150
zımba sıkışmaları 137