

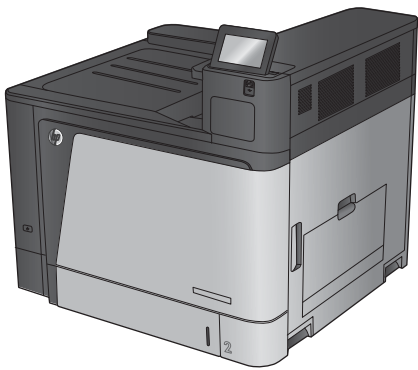

COLOR LASERJET ENTERPRISE M855

Guide de l'utilisateur



M855dn

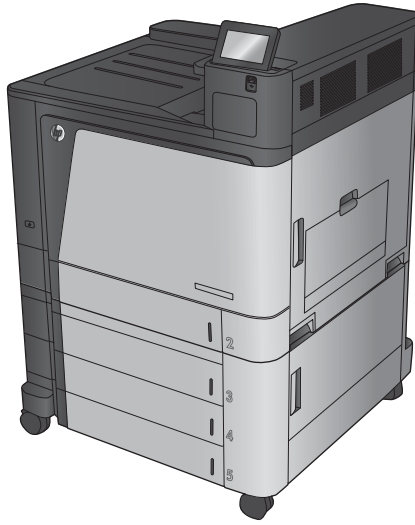

M855xh

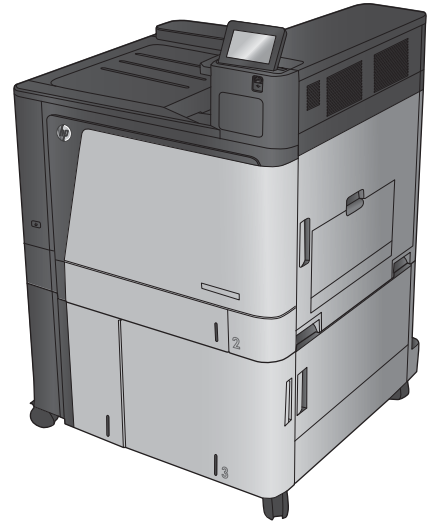

M855x+



HP Color LaserJet Enterprise M855

Guide de l'utilisateur

Copyright et licence

© Copyright 2015 HP Development Company, L.P.

Il est interdit de reproduire, adapter ou traduire ce manuel sans autorisation expresse par écrit, sauf dans les cas permis par les lois régissant les droits d'auteur.

Les informations contenues dans ce document sont susceptibles d'être modifiées sans préavis.

Les seules garanties des produits et services HP sont exposées dans les clauses expresses de garantie fournies avec les produits ou services concernés. Le contenu de ce document ne constitue en aucun cas une garantie supplémentaire. HP ne peut être tenu responsable des éventuelles erreurs techniques ou éditoriales de ce document.

Edition 1, 11/2015

Marques

Adobe®, Adobe Photoshop®, Acrobat® et PostScript® sont des marques de commerce d'Adobe Systems Incorporated.

Apple et le logo Apple sont des marques commerciales d'Apple Computer, Inc. aux Etats-Unis et dans d'autres pays/régions. iPod est une marque commerciale d'Apple Computer, Inc. L'utilisation du terme iPod est soumis à autorisation. Ne volez pas de musique.

Microsoft®, Windows®, Windows® XP et Windows Vista® sont des marques déposées de Microsoft Corporation aux Etats-Unis.

UNIX® est une marque déposée de The Open Group.

Sommaire

1 Présentation du produit	1
Comparaison des produits	2
Vues du produit	5
Vue de face du produit	5
Vue arrière de l'imprimante	7
Ports d'interface	8
Vue du panneau de commande	9
Vues des accessoires de finition	11
Agrafeuse/module d'empilement et agrafeuse/module d'empilement avec perforatrice	11
Module de création de livret et module de création de livret avec perforatrice	12
Configuration du produit et installation du logiciel	13
2 Bacs à papier	15
Configuration des bacs pour le type et le format du papier	16
Configuration d'un bac lors du chargement du papier	16
Configuration d'un bac conformément aux paramètres de la tâche d'impression	16
Configuration d'un bac à l'aide du panneau de commande	16
Chargement du bac 1	17
Chargement du bac 2	21
Chargement des bacs de 3 x 500 feuilles	25
Chargement du bac à haute capacité de 3 500 feuilles	29
Configuration de l'emplacement de perforation par défaut	31
Configuration de l'emplacement de perforation par défaut	31
3 Pièces, consommables et accessoires	33
Commande de pièces, d'accessoires et de consommables	34
Commandes	34
Pièces détachées et consommables	34
Accessoires	37
Remplacer les cartouches de toner	38
Remplacer les tambours d'imagerie	41

4 Imprimer	45
Imprimer des tâches (Windows)	46
Comment imprimer (Windows)	46
Imprimer automatiquement des deux côtés (Windows)	47
Imprimer en manuel des deux côtés (Windows)	49
Imprimer plusieurs pages par feuille (Windows)	51
Sélectionner le type de papier (Windows)	53
Imprimer des tâches (Mac OS X)	56
Comment imprimer (Mac OS X)	56
Imprimer automatiquement des deux côtés (Mac OS X)	56
Imprimer manuellement des deux côtés (Mac OS X)	56
Imprimer plusieurs pages par feuille (Mac OS X)	57
Sélectionner le type de papier (Mac OS X)	57
Stocker les tâches d'impression sur le produit	58
Créer une tâche en mémoire (Windows)	58
Créer une tâche en mémoire (Mac OS X)	60
Imprimer une tâche en mémoire	61
Suppression d'une tâche en mémoire	61
Impression mobile	62
Impression directe sans fil HP	62
HP ePrint via messagerie électronique	62
Logiciel HP ePrint	63
AirPrint	64
Impression via le port USB	65
Activer le port USB pour l'impression	65
Imprimer les documents via USB	65
5 Gérer le produit	67
Serveur Web intégré HP	68
Accès au serveur Web intégré HP (EWS)	68
HP Utility pour Mac OS X	69
Ouvrir l'utilitaire HP	69
Caractéristiques de HP Utility	69
HP Web Jetadmin	71
Paramètres d'économie d'encre	72
Optimisation de la vitesse ou de la consommation d'énergie	72
Définition du mode Veille	72
Définition de la programmation de veille	72
Caractéristiques de sécurité du produit	74
Déclarations de sécurité	74
Sécurité IP	74

Se connecter au produit	74
Attribution d'un mot de passe système	74
Prise en charge du chiffrement : Disques durs HP High Performance Secure	75
Mises à jour des logiciels et micrologiciels	76

6 Résoudre les problèmes 77

Restauration des paramètres d'usine par défaut	78
Système d'aide du panneau de commande	79
Le message « Le niveau de la cartouche est bas » ou « Le niveau de la cartouche est très bas » s'affiche sur le panneau de commande du produit	80
Modification des paramètres « très bas »	80
Pour les produits dotés de fonctions de télécopie	80
Consommables bas	81
Le produit n'entraîne pas le papier ou rencontre un défaut d'alimentation	82
Le produit n'entraîne pas de papier	82
Le produit entraîne plusieurs feuilles de papier	82
Le chargeur de documents crée des bourrages, part en oblique ou prend plusieurs feuilles de papier	82
Supprimer les bourrages	84
Auto-navigation pour l'élimination des bourrages	84
Les bourrages papier sont-ils fréquents ou récurrents ?	84
Suppression des bourrages dans le bac 1, la porte gauche et le kit de fusion	85
Suppression des bourrages dans le bac 2	89
Suppression des bourrages dans le chargeur de 3 x 500 feuilles et la porte inférieure droite	93
Suppression des bourrages dans le bac d'entrée haute capacité de 3 500 feuilles et la porte inférieure droite	96
Suppression des bourrages de sortie dans le pont d'accessoire de sortie	99
Suppression des bourrages dans l'accessoire agrafeuse/module d'empilement ou l'agrafeuse/module d'empilement avec module de perforation	101
Suppression des bourrages dans la trappe gauche supérieure de l'agrafeuse/module d'empilement	101
Suppression des bourrages dans l'agrafeuse 1 de l'agrafeuse/module d'empilement	104
Suppression des bourrages de connexion de l'agrafeuse/module d'empilement (modèles avec perforatrice uniquement)	107
Suppression des bourrages dans l'accessoire de module de création de livret ou dans le module de création de livret avec module de perforation	111
Suppression des bourrages dans la trappe supérieure gauche du module de création de livret	111
Suppression des bourrages dans l'agrafeuse 1 du module de création de livret	114
Suppression des bourrages dans la trappe avant gauche du module de création de livret	117

Suppression des bourrages dans les agrafeuses 2 et 3 du module de création de livret	123
Améliorer la qualité d'impression	128
Imprimer à partir d'un autre logiciel	128
Vérification du paramètre type de papier pour la tâche d'impression	128
Vérifier le paramètre de format de papier (Windows)	128
Vérifier le paramètre de format de papier (Mac OS X)	129
Vérifier l'état du toner	129
Étalonner le produit pour aligner les couleurs	129
Impression d'une page de nettoyage	130
Inspecter visuellement le tambour d'imagerie	130
Vérifier le papier et l'environnement d'impression	131
Étape 1 : Utiliser du papier conforme aux spécifications HP	131
Étape 2 : Vérifier l'environnement	131
Vérifier les autres paramètres d'impression de tâche	131
Régler les paramètres de couleur (Windows)	131
Essayer un autre pilote d'impression	133
Configurer l'alignement de chaque bac	134
Résoudre des problèmes de réseau câblé	135
Connexion physique faible	135
L'ordinateur utilise une adresse IP incorrecte pour le produit	135
L'ordinateur est incapable de communiquer avec le produit	135
Le produit utilise des paramètres de vitesse de liaison et de mode duplex incorrects pour le réseau	136
De nouveaux logiciels peuvent poser des problèmes de compatibilité	136
L'ordinateur ou la station de travail n'est peut-être pas correctement configuré(e)	136
Le produit est désactivé ou d'autres paramètres réseau sont incorrects	136
Index	137

1 Présentation du produit

- [Comparaison des produits](#)
- [Vues du produit](#)
- [Vues des accessoires de finition](#)
- [Configuration du produit et installation du logiciel](#)

Pour plus d'informations :

Depuis les Etats-Unis, consultez le site www.hp.com/support/colorljM855.

En dehors des Etats-Unis, rendez-vous sur le site www.hp.com/support. Sélectionnez votre pays/région. Cliquez sur **Support produit et dépannage**. Saisissez le nom du produit, puis sélectionnez **Rechercher**.

Le plan d'assistance HP tout inclus de votre produit inclut les informations suivantes :

- Installation et configuration
- Utilisation
- Résolution des problèmes
- Téléchargement des mises à jour du logiciel
- Inscription au forum d'assistance
- Recherche d'informations réglementaires et de garantie

Comparaison des produits

		M855dn	M855xh	M855x+	M855x+
		A2W77A	A2W78A	A2W79A	D7P73A
Gestion du papier	Bac 1 (capacité de 100 feuilles)	✓	✓	✓	✓
	Bac 2 (Capacité de 500 feuilles)	✓	✓	✓	✓
	Bac d'alimentation 3 x 500 feuilles		✓		
	REMARQUE : En option pour le modèle M855dn. Si cet accessoire d'entrée est installé, l'un des accessoires de finition en option peut également être installé avec le modèle M855dn.				
	Bacs haute capacité de 3 500 feuilles			✓	✓
	REMARQUE : En option pour le modèle M855dn. Si cet accessoire d'entrée est installé, l'un des accessoires de finition en option peut également être installé avec le modèle M855dn.				
	Impression recto verso automatique	✓	✓	✓	✓
	Chargeur de feuilles 1 x 500 feuilles avec meuble en option Disponible en Europe, au Moyen-Orient, Afrique et pays/régions Asie-Pacifique	✓			
	REMARQUE : Si cet accessoire d'entrée est installé, l'un des accessoires de finition en option peut également être installé avec le modèle M855dn.				
	Accessoire de finition d'agrafeuse/ module d'empilement en option		✓	✓	✓
Agrafeuse/module d'empilement avec accessoire de finition équipé de module de perforation 2/4 en option		✓	✓	✓	
Disponible en Europe, au Moyen-Orient, Afrique et pays/régions Asie-Pacifique					
Accessoire de finition pour module de création de livret en option		✓	✓	✓	
Disponible en Europe, au Moyen-Orient, Afrique et pays/régions Asie-Pacifique					
Module de création de livret avec accessoire de finition équipé de module de perforation 2/3 en option		✓	✓	✓	
Disponible en Amérique du Nord et en Amérique latine					

		M855dn	M855xh	M855x+	M855x+
		A2W77A	A2W78A	A2W79A	D7P73A
	Module de création de livret avec accessoire de finition équipé de module de perforation 2/4 en option		✓	✓	✓
	Disponible en Europe, au Moyen-Orient, Afrique et pays/régions Asie-Pacifique				
Connectivité	Connexion LAN Ethernet 10/100/1000 avec IPv4 et IPv6	✓	✓	✓	✓
	Port USB à accès simplifié (pour imprimer sans ordinateur et pour la mise à jour du micrologiciel)	✓	✓	✓	✓
	Accessoires HP NFC (near-field communications) et Wireless Direct pour l'impression à partir de périphériques mobiles				✓
	Accessoires HP NFC et Wireless Direct pour l'impression à partir de périphériques mobiles en option	✓	✓	✓	
Stockage	Disque dur sécurisé de haute performance HP		✓	✓	✓
Écran du panneau de commande et alimentation	Panneau de commande à écran tactile	✓	✓	✓	✓
Imprimer	Permet d'imprimer jusqu'à 46 pages par minute (ppm) sur du papier au format A4 et 45 ppm sur du papier au format Lettre	✓	✓	✓	✓
	Impression par le port USB à accès simplifié (sans ordinateur)	✓	✓	✓	✓
Solutions d'impression mobile	<ul style="list-style-type: none"> • HP ePrint via messagerie électronique 	✓	✓	✓	✓
Pour plus d'informations sur les solutions d'impression mobile, consultez le site : www.hpconnected.com www.hp.com/go/LaserJetMobilePrinting (en anglais uniquement) www.hp.com/go/eprintsoftware www.hp.com/go/eprintenterprise www.google.com/cloudprint/learn www.hp.com/go/airprint	<ul style="list-style-type: none"> • Logiciel HP ePrint¹ • Application HP ePrint • HP ePrint Enterprise • HP ePrint Home & Biz • Application de commande d'imprimante HP • Google Cloud Print • AirPrint 				

		M855dn	M855xh	M855x+	M855x+
		A2W77A	A2W78A	A2W79A	D7P73A
Systèmes d'exploitation pris en charge ^{2,3}	Windows XP SP3 ou ultérieur (32 bits et 64 bits)	✓	✓	✓	✓
	<p>REMARQUE : Contrairement au pilote d'impression, le programme d'installation du logiciel ne prend pas en charge la version 64 bits.</p> <p>REMARQUE : Microsoft a cessé le support général de Windows XP en avril 2009. HP continuera à offrir le meilleur support possible au système d'exploitation XP arrêté.</p>				
	Windows Vista, 32 bits et 64 bits	✓	✓	✓	✓
	<p>REMARQUE : Windows Vista Starter n'est pas pris en charge par le programme d'installation ou le pilote d'impression.</p>				
	Windows 7 SP1 ou ultérieur, 32 bits et 64 bits	✓	✓	✓	✓
	Windows 8, 32 bits et 64 bits	✓	✓	✓	✓
	Windows Server 2003 SP2 ou ultérieur (32 bits et 64 bits)	✓	✓	✓	✓
	<p>REMARQUE : Contrairement au pilote d'impression, le programme d'installation du logiciel ne prend pas en charge la version 64 bits.</p> <p>REMARQUE : Microsoft a cessé le support standard de Windows Serveur 2003 en juillet 2010. HP continuera à offrir le meilleur support possible au système d'exploitation Server 2003 arrêté.</p>				
	Windows Server 2008 (32 bits et 64 bits)	✓	✓	✓	✓
	Windows Server 2008 R2 (64 bits)	✓	✓	✓	✓
	Windows Server 2012 (64 bits)	✓	✓	✓	✓

	M855dn	M855xh	M855x+	M855x+
	A2W77A	A2W78A	A2W79A	D7P73A
Mac OS X 10.6, 10.7 Lion et 10.8 Mountain Lion	✓	✓	✓	✓

- 1 Le logiciel HP ePrint prend en charge les systèmes d'exploitation suivants : Windows® XP SP3 ou supérieur (32 bits) jusqu'à la version 3 du logiciel ePrint ; Windows Vista® (32 bits et 64 bits) ; Windows 7 SP1 ou supérieur (32 bits et 64 bits) ; Windows 8 (32 bits et 64 bits) ; et Mac OS X versions 10.6, 10.7 Lion et 10.8 Mountain Lion.
- 2 La liste des systèmes d'exploitation pris en charge s'applique aux pilotes d'imprimantes Windows PCL 6, UPD PCL 6, UPD PCL 5, UPD PS et Mac et au CD d'installation du logiciel fourni. Pour une liste à jour des systèmes d'exploitation pris en charge, rendez-vous sur www.hp.com/support/colorljM855 pour consulter l'aide HP tout-compris pour votre produit. Si vous résidez en dehors des Etats-Unis, rendez-vous sur www.hp.com/support, sélectionnez votre région/pays puis cliquez sur **Pilotes et logiciels**. Entrez le nom ou la référence du produit. Dans la zone **Download Options** (Options de téléchargement), cliquez sur **Drivers, Software & Firmware** (Pilotes, logiciels et micrologiciels). Cliquez sur la version du système d'exploitation, puis cliquez sur le bouton **Télécharger**.
- 3 Le CD d'installation du logiciel HP installe le pilote discret HP PCL 6 pour les systèmes d'exploitation Windows ainsi que d'autres logiciels en option. Le logiciel d'installation Mac n'est pas inclus sur le CD. Le CD fournit les étapes pour télécharger le logiciel d'installation Mac à partir de www.hp.com. Les étapes de téléchargement du logiciel d'installation Mac sont les suivantes : accédez à www.hp.com/support, sélectionnez votre pays/région, puis cliquez sur **Pilotes et logiciels**. Entrez le nom ou la référence du produit. Dans la zone **Download Options** (Options de téléchargement), cliquez sur **Drivers, Software & Firmware** (Pilotes, logiciels et micrologiciels). Cliquez sur la version du système d'exploitation, puis cliquez sur le bouton **Télécharger**.

Vues du produit

- [Vue de face du produit](#)
- [Vue arrière de l'imprimante](#)
- [Ports d'interface](#)
- [Vue du panneau de commande](#)

Vue de face du produit

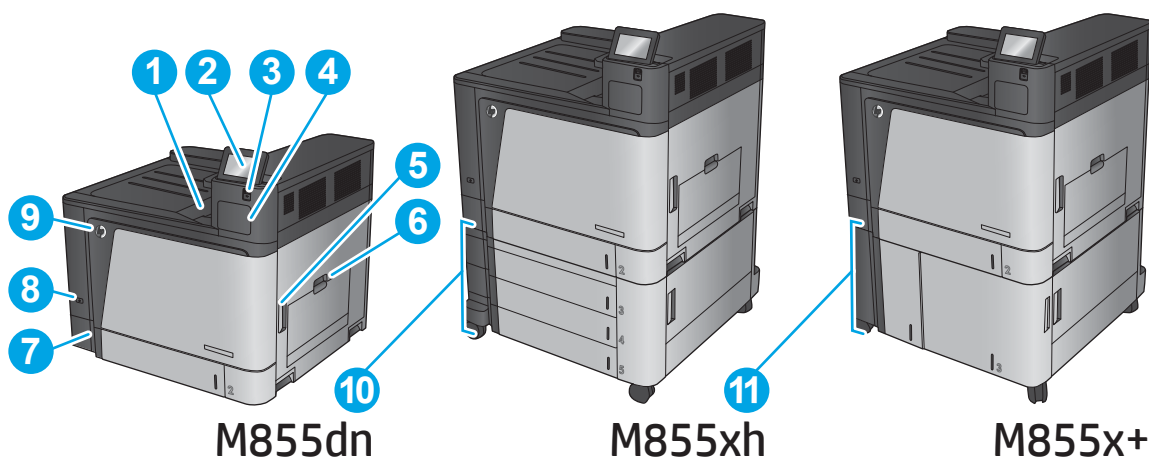

1	Bac de sortie
2	Panneau de commande avec écran couleur tactile (inclinable pour une meilleure visibilité)
3	Port USB à accès simplifié (pour imprimer sans ordinateur)
	REMARQUE : Un administrateur doit activer ce port avant utilisation.
4	Module d'intégration du matériel (pour la connexion d'accessoires et de périphériques tiers)

5	Porte droite (accès à l'unité de fusion et à la suppression des bourrages)
6	Bac 1
7	Bac 2
8	Bouton marche/arrêt
9	Porte avant (accès aux cartouches de toner et aux tambours d'imagerie)
10	Bac d'alimentation 3 x 500 feuilles
11	Bac haute capacité de 3 500 feuilles

Vue arrière de l'imprimante

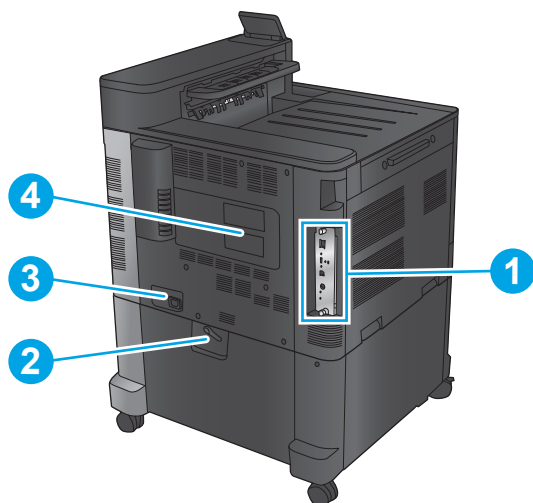

1	Formateur (contient les ports d'interface)
2	Levier pour verrouiller le produit sur le chargeur de 3 x 500 feuilles (modèle M855xh uniquement)
3	Branchement de l'alimentation
4	Etiquette du numéro de série et modèle

Ports d'interface

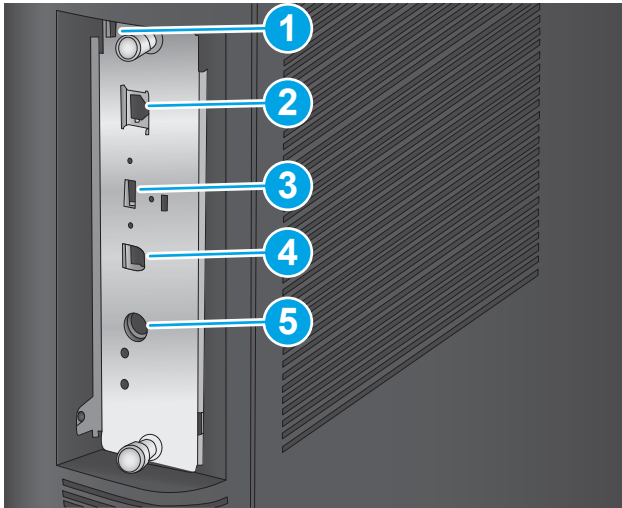

- | | |
|---|---|
| 1 | Logement pour antivol à câble |
| 2 | Port réseau Ethernet LAN (RJ-45) |
| 3 | Port USB pour connecter des périphériques USB externes (port à couvrir) |
| 4 | Port d'impression USB 2.0 haute vitesse |
| REMARQUE : Pour imprimer avec un port USB à accès simplifié, utilisez le port USB près du panneau de commande. | |
| 5 | Port FIH (Foreign Interface Harness) pour la connexion de périphériques tiers |

Vue du panneau de commande

L'écran d'accueil permet d'accéder aux fonctions du produit et indique l'état actuel du produit.

Vous pouvez revenir à l'écran d'accueil à tout moment en appuyant sur le bouton Accueil situé à gauche du panneau de commande du produit. Il est également possible d'appuyer sur le bouton Accueil dans le coin supérieur gauche de la plupart des écrans.

REMARQUE : Les fonctions qui s'affichent sur l'écran d'accueil peuvent varier en fonction de la configuration du produit.

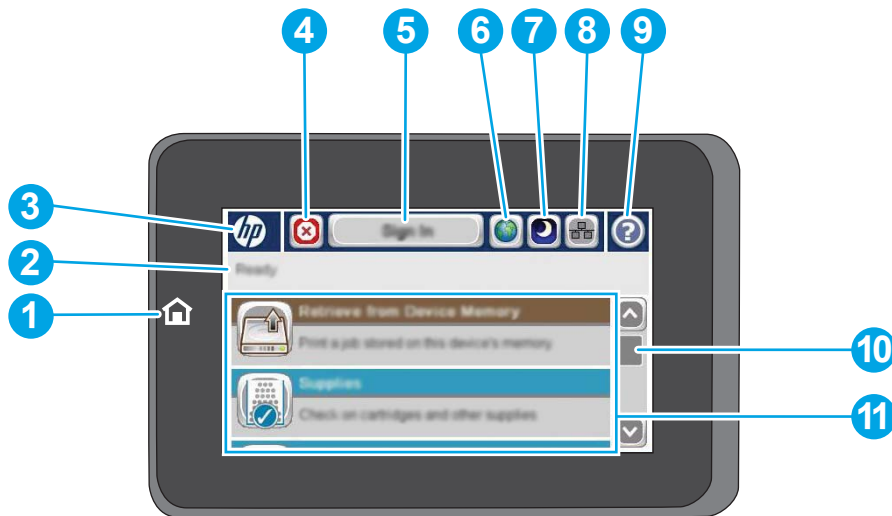

1	Bouton et voyant Accueil	Appuyez sur ce bouton pour retourner à l'écran Accueil du produit à tout moment.
2	Etat du produit	La ligne d'état fournit des informations sur l'état général du produit.
3	Bouton logo HP ou Accueil	Sur n'importe quel écran autre que l'écran Accueil, le logo HP se transforme en bouton Accueil . Appuyez sur le bouton Accueil pour revenir à l'écran d'accueil.
4	Bouton Arrêter	Touchez le bouton Arrêter pour interrompre la tâche en cours. L'écran État de la tâche s'ouvre. Vous pouvez alors annuler ou continuer la tâche.
5	Bouton Se connecter ou Se déconnecter	Appuyez sur le bouton Se connecter pour accéder aux fonctionnalités sécurisées. Appuyez sur le bouton Se déconnecter pour vous déconnecter du produit si vous vous êtes connecté avec un accès disposant de fonctionnalités sécurisées. Une fois que vous êtes déconnecté, le produit rétablit toutes les options par défaut.
6	Bouton de sélection de la langue	Touchez le bouton de sélection de la langue pour l'affichage du panneau de commande.
7	Bouton Veille	Appuyez sur le bouton Veille pour mettre le produit en mode Veille.
8	Bouton Réseau	Appuyez sur le bouton Réseau pour obtenir des informations sur la connexion réseau.
9	Bouton Aide	Appuyez sur le bouton Aide pour ouvrir le système d'aide intégré.

10	Barre de défilement	Appuyez sur les flèches vers le haut ou le bas dans la barre de défilement pour visualiser l'ensemble de la liste des fonctions disponibles.
11	Caractéristiques	<p>Selon la configuration du produit, les fonctions accessibles depuis l'écran d'accueil peuvent comprendre certains des éléments suivants :</p> <ul style="list-style-type: none">• Réglages rapides• Récupérer à partir du périphérique USB• Récupérer à partir de la mémoire du périphérique• État de la tâche• Consommables• Bacs• Administration• Maintenance du périphérique

Vues des accessoires de finition

Ces modules de finition sont disponibles comme accessoires pour ce produit.

- [Agrafeuse/module d'empilement et agrafeuse/module d'empilement avec perforatrice](#)
- [Module de création de livret et module de création de livret avec perforatrice](#)

Agrafeuse/module d'empilement et agrafeuse/module d'empilement avec perforatrice

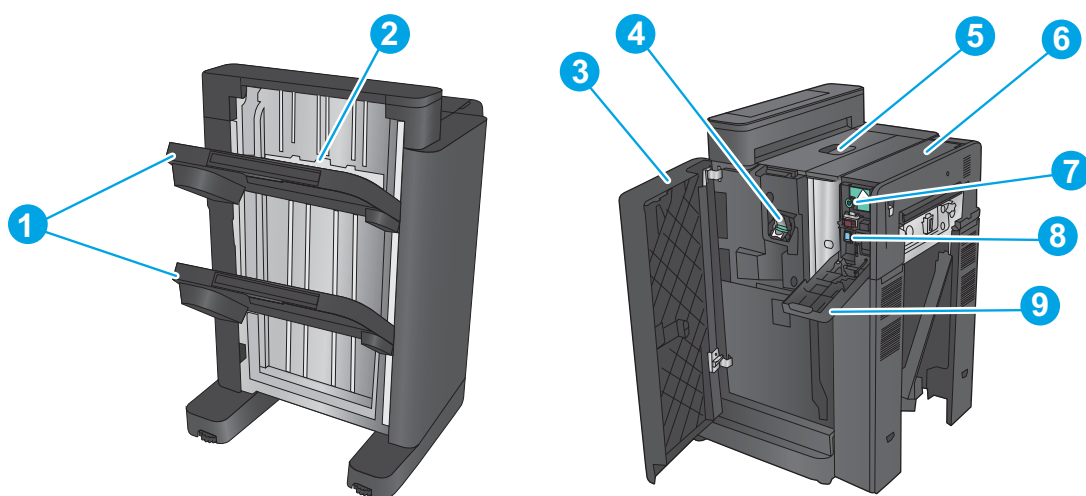

1	Bac de sortie du bac d'empilement/agrafeuse
2	Emplacement de sortie du bac d'empilement/agrafeuse
3	Porte avant
4	Agrafeuse 1
5	Porte supérieure gauche
6	Unité de perforation (modèles avec perforatrice uniquement)
7	Molette d'alignement de l'unité de perforation (modèles avec perforatrice uniquement)
8	Collecteur de confettis (modèles avec perforatrice uniquement)
9	Trappe de l'unité de perforation (modèles avec perforatrice uniquement)

Module de création de livret et module de création de livret avec perforatrice

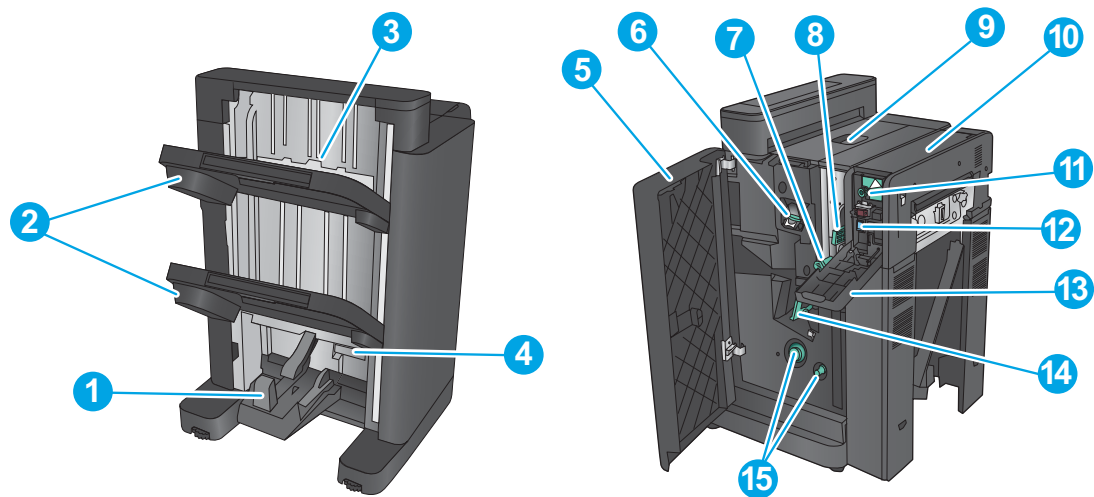

1	Bac de sortie des livrets
2	Bac de sortie du bac d'empilement/agrafeuse
3	Emplacement de sortie du bac d'empilement/agrafeuse
4	Porte inférieure du module de création de livret (accès à la suppression des bourrages)
5	Porte avant gauche
6	Agrafeuse 1
7	Guide de distribution de papier inférieur
8	Guide de distribution de papier supérieur
9	Porte supérieure gauche
10	Unité de perforation (modèles avec perforatrice uniquement)
11	Molette d'alignement de l'unité de perforation (modèles avec perforatrice uniquement)
12	Collecteur de confettis (modèles avec perforatrice uniquement)
13	Trappe de l'unité de perforation (modèles avec perforatrice uniquement)
14	Molettes d'avancement du papier pour supprimer les bourrages
15	Chargeur de piqûre à cheval, accès aux agrafeuses 2 et 3

Configuration du produit et installation du logiciel

Pour obtenir des instructions de configuration élémentaires, reportez-vous au Guide d'installation du matériel livré avec le produit. Pour obtenir des instructions supplémentaires, reportez-vous à l'assistance HP sur le Web.

Depuis les Etats-Unis, accédez à l'adresse www.hp.com/support/colorljM855 dans le cadre du plan d'assistance HP tout inclus de votre produit.

En dehors des Etats-Unis, procédez comme suit :

1. Rendez-vous à la page www.hp.com/support.
2. Sélectionnez votre pays/région.
3. Cliquez sur **Support produit et dépannage**.
4. Saisissez le nom du produit (HP Color LaserJet Enterprise M855), puis sélectionnez **Rechercher**.

Trouvez le support suivant :

- Installation et configuration
- Utilisation
- Résolution des problèmes
- Téléchargement des mises à jour du logiciel
- Inscription au forum d'assistance
- Recherche d'informations réglementaires et de garantie

2 Bacs à papier

- [Configuration des bacs pour le type et le format du papier](#)
- [Chargement du bac 1](#)
- [Chargement du bac 2](#)
- [Chargement des bacs de 3 x 500 feuilles](#)
- [Chargement du bac à haute capacité de 3 500 feuilles](#)
- [Configuration de l'emplacement de perforation par défaut](#)
- [Configuration de l'emplacement de perforation par défaut](#)

Pour plus d'informations :

Depuis les Etats-Unis, consultez le site www.hp.com/support/colorljM855.

En dehors des Etats-Unis, rendez-vous sur le site www.hp.com/support. Sélectionnez votre pays/région. Cliquez sur **Support produit et dépannage**. Saisissez le nom du produit, puis sélectionnez **Rechercher**.

Le plan d'assistance HP tout inclus de votre produit inclut les informations suivantes :

- Installation et configuration
- Utilisation
- Résolution des problèmes
- Téléchargement des mises à jour du logiciel
- Inscription au forum d'assistance
- Recherche d'informations réglementaires et de garantie

Configuration des bacs pour le type et le format du papier

Le produit vous invite automatiquement à configurer le type et le format du bac dans les cas suivants :

- Lors du chargement de papier dans le bac.
- Lorsque vous spécifiez un bac ou un type de papier particulier pour une tâche d'impression par l'intermédiaire du pilote d'impression ou d'un logiciel et lorsque la configuration du bac ne correspond pas aux paramètres de la tâche d'impression.



REMARQUE : L'invite ne s'affiche pas si vous imprimez à partir du bac 1 et si ce dernier est configuré sur les paramètres de format de papier **Tout format** et de type de papier **Tout type**. Dans ce cas, si la tâche d'impression ne spécifie pas un bac en particulier, le produit lance l'impression sur le bac 1, même si les paramètres de format et de type de papier de la tâche d'impression ne correspondent pas au papier chargé dans le bac 1.

Configuration d'un bac lors du chargement du papier

1. Chargez du papier dans le bac.
2. Le message de configuration du bac s'affiche sur le panneau de commande du produit.
3. Appuyez sur le bouton **OK** pour accepter le format et le type détectés ou appuyez sur le bouton **Modifier** pour choisir un format ou un type de papier différent.
4. Sélectionnez le format et le type appropriés, puis appuyez sur le bouton **OK**.

Configuration d'un bac conformément aux paramètres de la tâche d'impression

1. Dans le logiciel, indiquez le bac source, le format et le type du papier.
2. Envoyez la tâche au produit.

Si le bac doit être configuré, un message de configuration du bac s'affiche sur le panneau de commande du produit.
3. Chargez le bac avec du papier du type et du format spécifiés, puis fermez le bac.
4. Appuyez sur le bouton **OK** pour accepter le format et le type détectés ou appuyez sur le bouton **Modifier** pour choisir un format ou un type de papier différent.
5. Sélectionnez le format et le type appropriés, puis appuyez sur le bouton **OK**.

Configuration d'un bac à l'aide du panneau de commande

Vous pouvez également configurer le type et le format de bac sans invite du produit.

1. Faites défiler l'écran d'accueil du panneau de commande du produit jusqu'à trouver le bouton **Bacs**, puis appuyez dessus.
2. Appuyez sur la ligne correspondant au bac que vous souhaitez configurer, puis appuyez sur le bouton **Modifier**.
3. Sélectionnez le format et le type de papier dans les listes d'options.
4. Appuyez sur le bouton **OK** pour enregistrer votre sélection.

Chargement du bac 1

ATTENTION : Pour éviter les bouchages, n'ajoutez ou ne retirez jamais le bac 1 durant l'impression.

1. Ouvrez le bac 1.

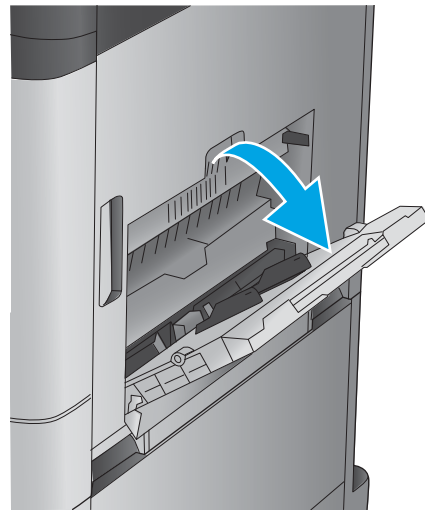

2. Sortez l'extension du bac permettant de supporter le papier.

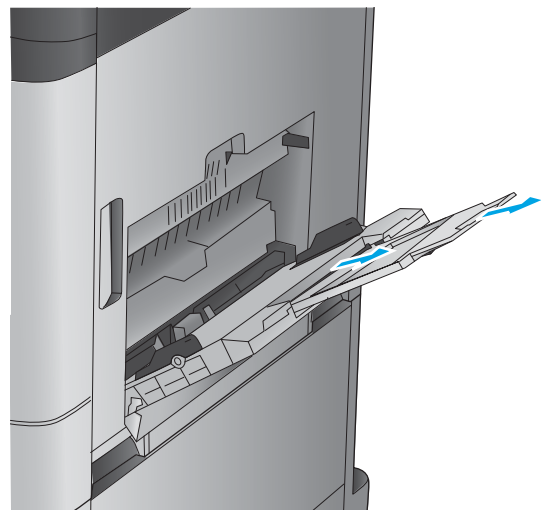

3. Chargez du papier dans le bac. Reportez-vous à la section [Tableau 2-1 Bac 1 : orientation du papier à la page 18](#).

ASTUCE : Afin d'optimiser la qualité de l'impression, HP recommande de charger le papier par son bord long.

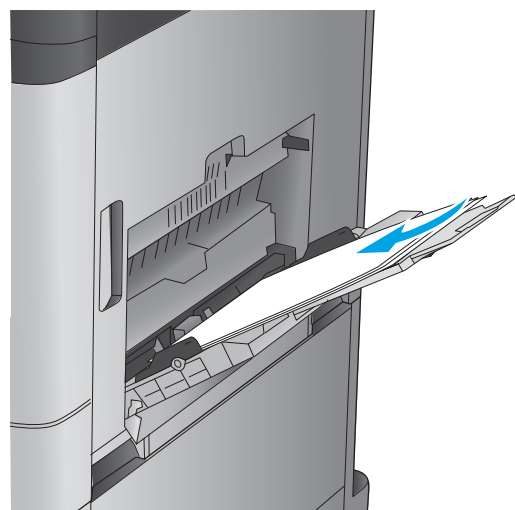

4. Assurez-vous que le papier est bien placé sous la ligne de remplissage des guides papier.

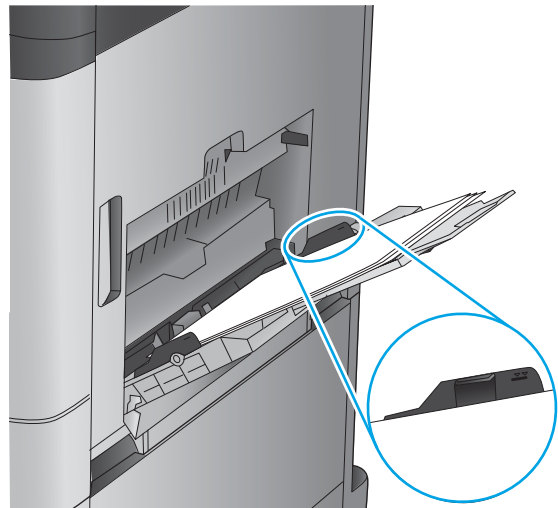

5. Réglez les guides latéraux de façon qu'ils touchent légèrement la pile de papier, sans la plier.



Tableau 2-1 Bac 1 : orientation du papier

Type de papier	Orientation de l'image	Mode d'impression recto verso	Chargement du papier
Préimprimé, papier à en-tête ou étiquettes	Portrait	Impression recto	Recto vers le bas Bord supérieur vers l'arrière du produit

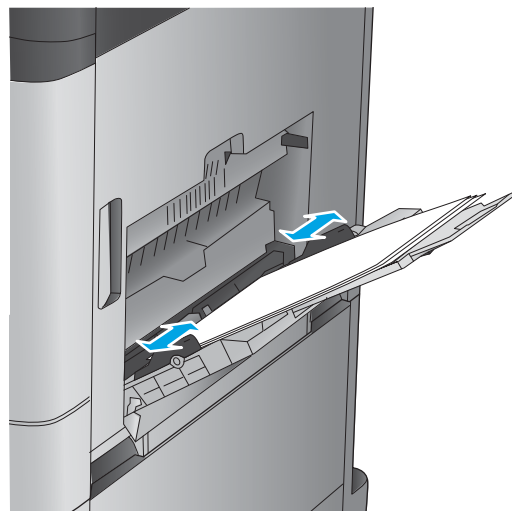

Tableau 2-1 Bac 1 : orientation du papier (suite)

Type de papier	Orientation de l'image	Mode d'impression recto verso	Chargement du papier
		Impression recto verso automatique	Recto vers le haut Bord supérieur vers l'arrière du produit 
Perforé	Portrait	Impression recto	Recto vers le bas Perforations vers le côté droit du bac 
Papier à en-tête ou préimprimé	Paysage	Impression recto	Recto vers le bas Bord supérieur vers la droite 

Tableau 2-1 Bac 1 : orientation du papier (suite)

Type de papier	Orientation de l'image	Mode d'impression recto verso	Chargement du papier
		Impression recto verso automatique	Recto vers le haut Bord supérieur vers la gauche
			
Enveloppes	Bord court de l'enveloppe inséré en premier	Impression recto	Recto vers le bas Bord supérieur vers l'arrière du produit
			

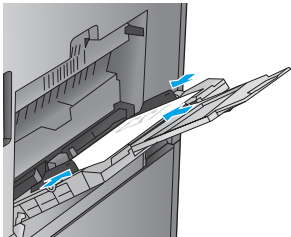
Chargement du bac 2

1. Ouvrez le bac.

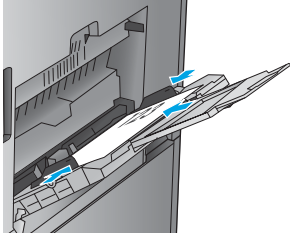
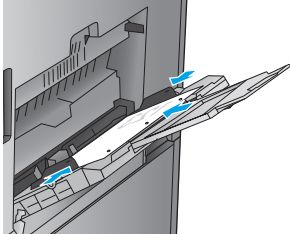
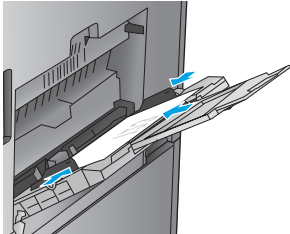
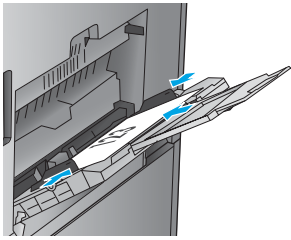
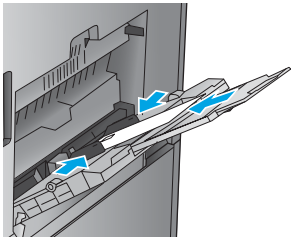
REMARQUE : N'ouvrez pas ce bac lorsqu'il est en cours d'utilisation.

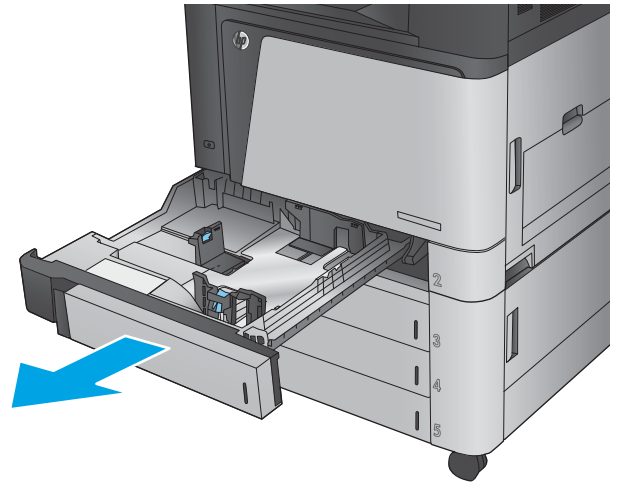

2. Réglez les guides de longueur et de largeur du papier en appuyant sur les taquets de réglage et en faisant glisser les guides jusqu'au format du papier utilisé.

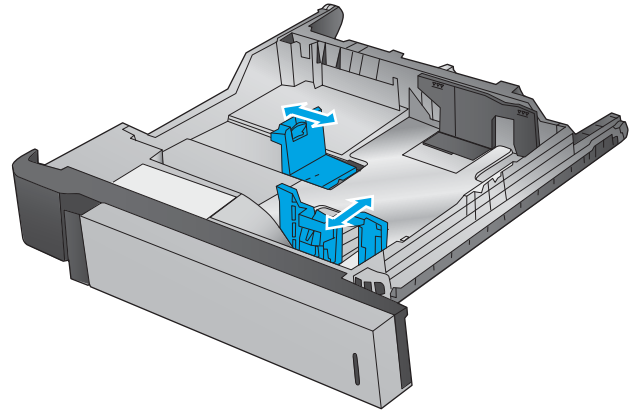

3. Chargez le papier dans le bac. Vérifiez le papier pour vous assurer que les guides touchent légèrement la pile, mais ne la courbent pas.

REMARQUE : Pour empêcher les bourrages, ne surchargez pas le bac. Assurez-vous que le sommet de la pile n'atteint pas l'indicateur de bac plein.

REMARQUE : Si le bac n'est pas correctement ajusté, un message d'erreur peut apparaître lors de l'impression ou un bourrage papier peut se produire.

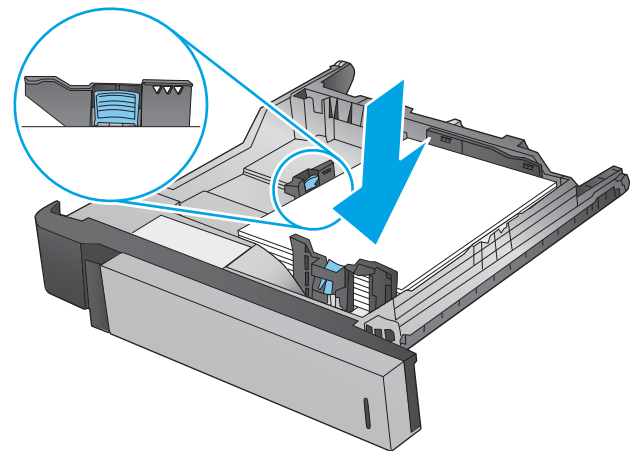

4. Fermez le bac.

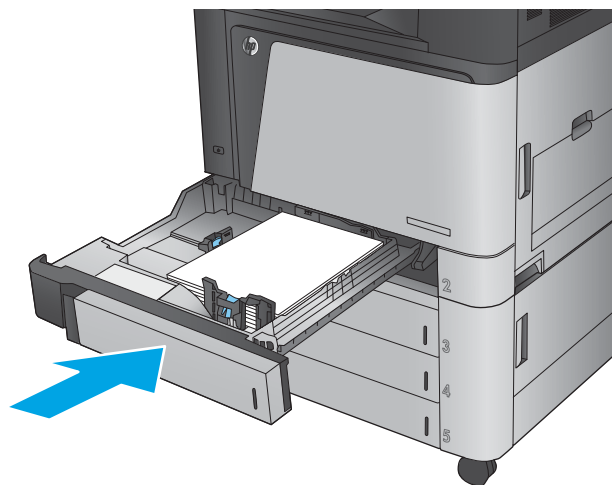

5. Le panneau de commande affiche le type et le format du support chargé dans le bac. Si la configuration n'est pas correcte, suivez les instructions qui s'affichent sur l'écran du panneau de commande afin de modifier le type ou le format.

6. Pour des formats de papier personnalisés, il est nécessaire de spécifier les dimensions X et Y lorsque l'invite s'affiche sur le panneau de commande du produit.



Tableau 2-2 Bac 2 : orientation du papier

Type de papier	Orientation de l'image	Mode d'impression recto verso	Chargement du papier
Papier à en-tête ou préimprimé	Portrait	Impression recto	Recto vers le haut Bord supérieur vers l'arrière du bac
		Impression recto verso automatique	Recto vers le bas Bord supérieur vers l'arrière du bac
	Paysage	Impression recto	Recto vers le haut Bord inférieur vers le côté droit du bac
		Impression recto verso automatique	Recto vers le bas Bord supérieur vers le côté droit du bac

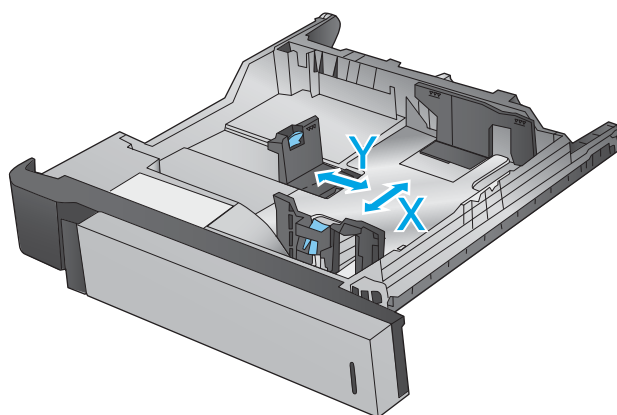

Tableau 2-2 Bac 2 : orientation du papier (suite)

Type de papier	Orientation de l'image	Mode d'impression recto verso	Chargement du papier
Perforé	Portrait	Impression recto	Perforations vers le côté gauche du bac
		Impression recto verso automatique	Perforations vers le côté droit du bac

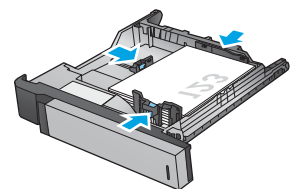
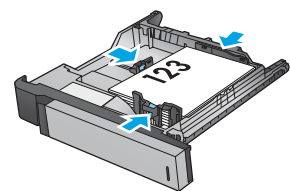
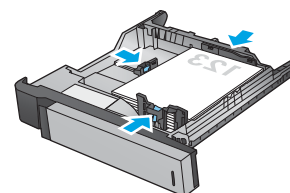
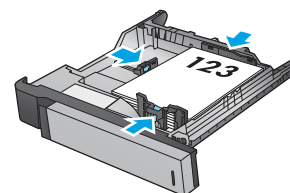
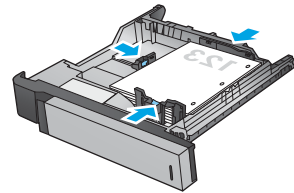
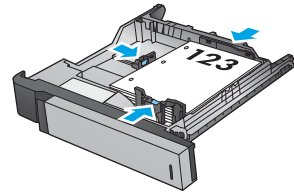

Chargement des bacs de 3 x 500 feuilles

Utilisez les informations suivantes pour charger du papier dans le chargeur de feuilles 3 x 500 des bacs.

1. Ouvrez le bac.

REMARQUE : N'ouvrez pas ce bac lorsqu'il est en cours d'utilisation.

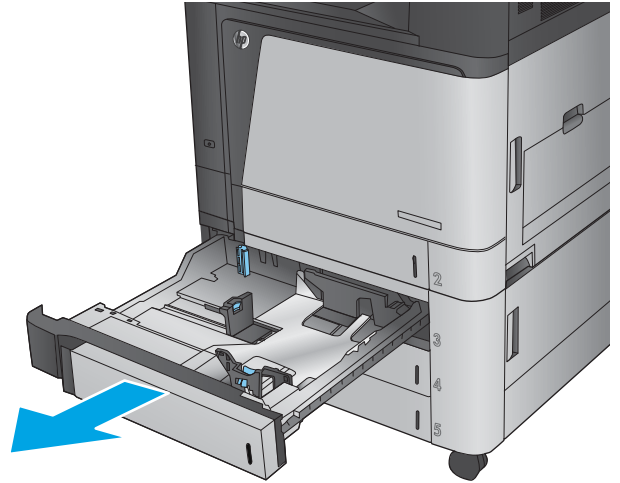

2. Réglez les guides de longueur et de largeur du papier en appuyant sur les taquets de réglage et en faisant glisser les guides jusqu'au format du papier utilisé.

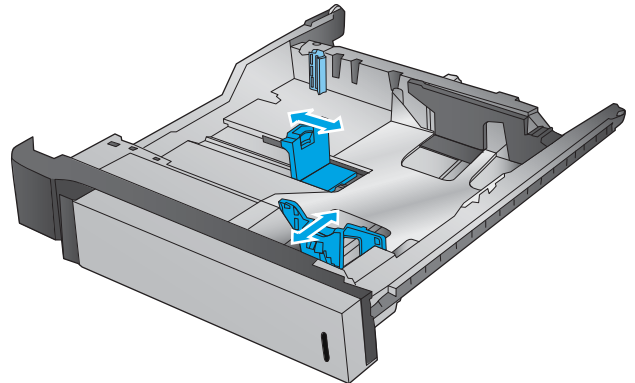

3. Pour tous les formats de papier suivants, réglez également le levier bleu d'arrêt du papier situé dans le coin arrière gauche du bac dans la bonne position, comme indiqué par l'étiquette du bac :

- 12 x 18
- RA3
- 11 x 17
- A3
- SRA3

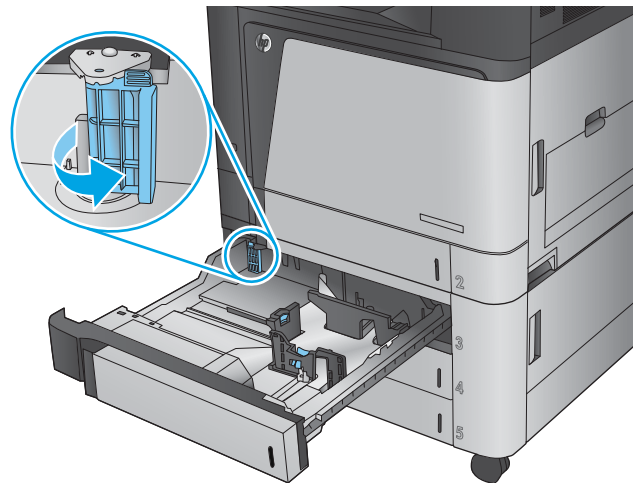

4. Chargez le papier dans le bac. Vérifiez le papier pour vous assurer que les guides touchent légèrement la pile, mais ne la courbent pas.

REMARQUE : Pour empêcher les brouillages, ne surchargez pas le bac. Assurez-vous que le sommet de la pile n'atteint pas l'indicateur de bac plein.

REMARQUE : Si le bac n'est pas correctement ajusté, un message d'erreur peut apparaître lors de l'impression ou un brouillage papier peut se produire.

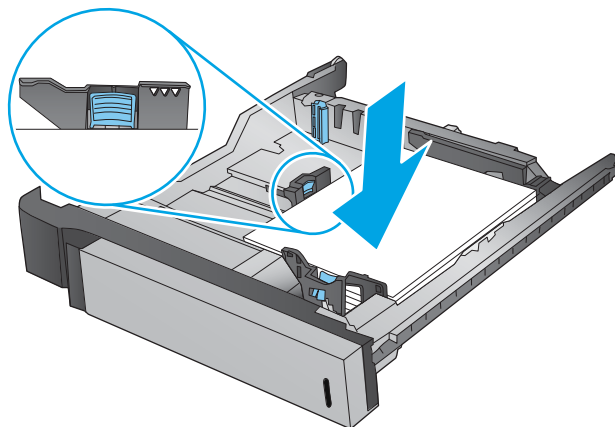

5. Fermez le bac.

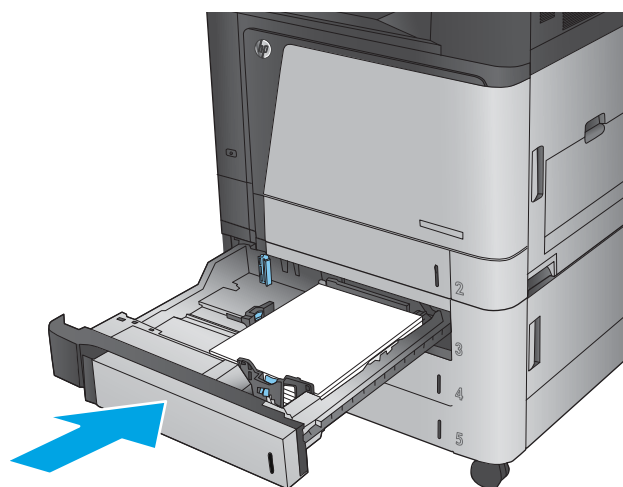

6. Le panneau de commande affiche le type et le format du support chargé dans le bac. Si la configuration n'est pas correcte, suivez les instructions qui s'affichent sur l'écran du panneau de commande afin de modifier le type ou le format.
7. Pour des formats de papier personnalisés, il est nécessaire de spécifier les dimensions X et Y lorsque l'invite s'affiche sur le panneau de commande du produit.



Tableau 2-3 Orientation du papier du bac de 3 X 500 feuilles

Type de papier	Orientation de l'image	Mode d'impression recto verso	Chargement du papier
Papier à en-tête ou préimprimé	Portrait	Impression recto	Recto vers le haut Bord supérieur vers l'arrière du bac
		Impression recto verso automatique	Recto vers le bas Bord supérieur vers l'arrière du bac

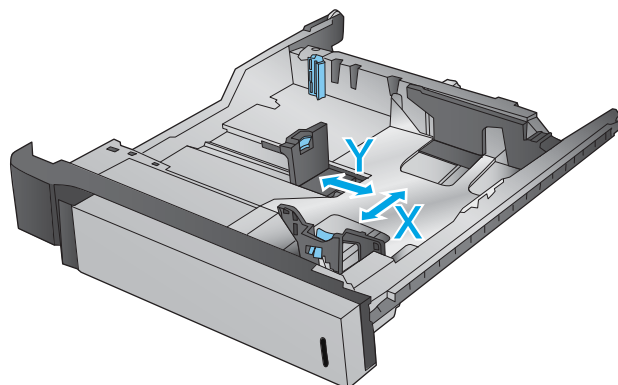

Tableau 2-3 Orientation du papier du bac de 3 X 500 feuilles (suite)

Type de papier	Orientation de l'image	Mode d'impression recto verso	Chargement du papier
	Paysage	Impression recto	Recto vers le haut Bord inférieur vers le côté droit du bac
		Impression recto verso automatique	Recto vers le bas Bord supérieur vers le côté droit du bac
Perforé	Portrait	Impression recto	Perforations vers le côté gauche du bac
		Impression recto verso automatique	Perforations vers le côté droit du bac

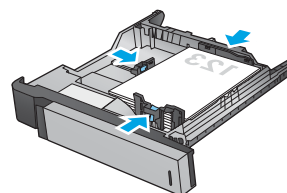
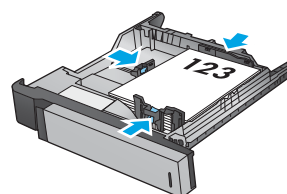
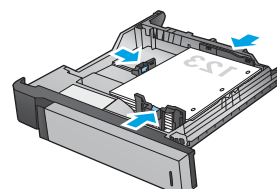
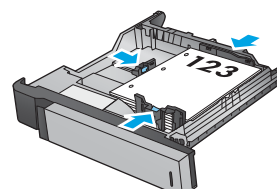
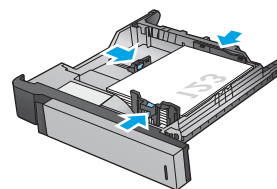
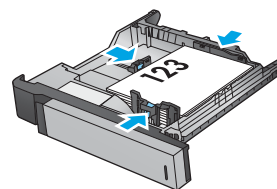

Chargement du bac à haute capacité de 3 500 feuilles

Le bac à haute capacité de 3 500 feuilles ne prend en charge que du papier au format A4 et lettre.

1. Ouvrez les côtés droit et gauche du bac.

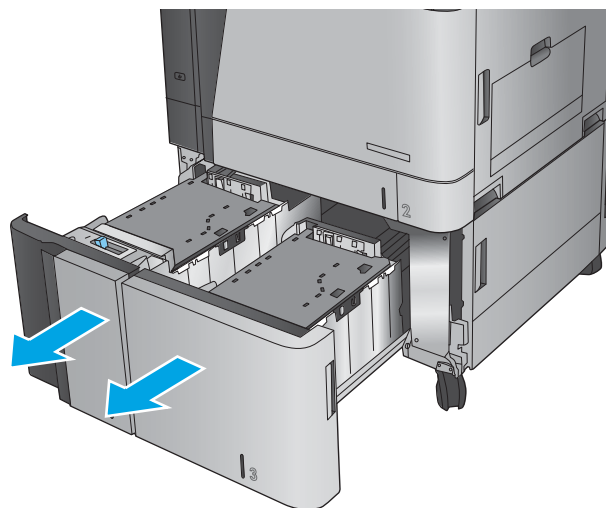

2. De chaque côté, réglez le levier du format de papier sur la position adéquate pour le papier que vous utilisez.

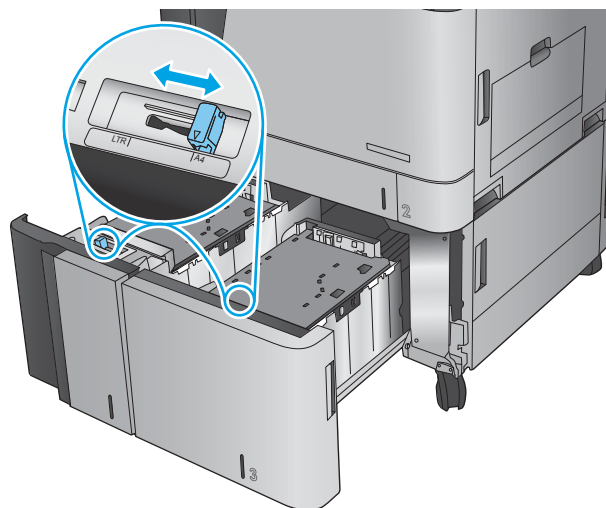

3. Chargez des rames de papier complètes de chaque côté du bac. Le côté droit supporte 1 500 feuilles de papier. Le côté gauche supporte 2,000 feuilles de papier.

REMARQUE : Pour de meilleurs résultats, chargez des rames de papier complètes. Ne divisez pas les rames en plusieurs paquets.

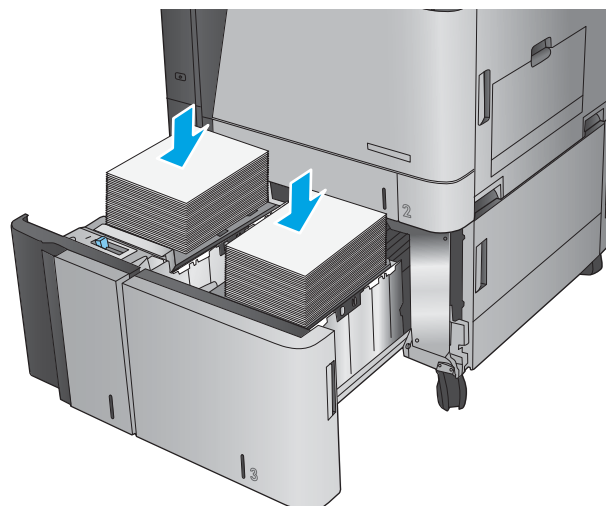

4. Fermez les côtés droit et gauche du bac.

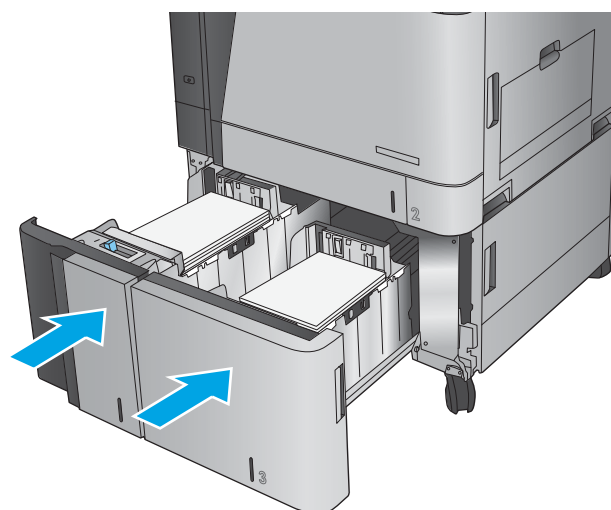

Configuration de l'emplacement de perforation par défaut

1. Faites défiler l'écran d'accueil du panneau de commande du produit jusqu'à trouver le bouton [Administration](#).
2. Ouvrez les menus suivants :
 - [Paramètres agrafeuse/réceptacle](#)
 - [Agrafage](#)
3. Sélectionnez un emplacement pour l'agrafe dans la liste des options, puis appuyez sur le bouton [Enregistrer](#). Les options suivantes sont disponibles :
 - [Aucun\(e\)](#)
 - [En haut à gauche](#)
 - [En haut à droite](#)
 - [Deux à gauche](#)
 - [Deux à droite](#)
 - [Deux en haut](#)
 - [Deux en haut ou à gauche](#)



REMARQUE : Dans le cas de documents avec une orientation portrait, les agrafes sont sur la gauche. Dans le cas de documents avec une orientation paysage, les agrafes sont en haut.

Configuration de l'emplacement de perforation par défaut

1. Faites défiler l'écran d'accueil du panneau de commande du produit jusqu'à trouver le bouton [Administration](#).
2. Ouvrez les menus suivants :
 - [Paramètres agrafeuse/réceptacle](#)
 - [Perforation](#)
3. Sélectionnez un emplacement pour la perforation dans la liste des options, puis appuyez sur le bouton [Enregistrer](#). Les options suivantes sont disponibles :
 - [Aucun\(e\)](#)
 - [Deux à gauche ou en haut](#)
 - [Deux à gauche](#)
 - [En haut à droite](#)
 - [Deux en haut](#)
 - [Deux en bas](#)
 - [Trois à gauche](#)

- Trois à droite
- Trois en haut
- Trois en bas



REMARQUE : Dans le cas de documents avec une orientation portrait, les perforations sont sur la gauche. Dans le cas de documents avec orientation paysage, les perforations sont en haut.

3 Pièces, consommables et accessoires

- [Commande de pièces, d'accessoires et de consommables](#)
- [Remplacer les cartouches de toner](#)
- [Remplacer les tambours d'imagerie](#)

Pour plus d'informations :

Depuis les Etats-Unis, consultez le site www.hp.com/support/colorljM855.

En dehors des Etats-Unis, rendez-vous sur le site www.hp.com/support. Sélectionnez votre pays/région. Cliquez sur **Support produit et dépannage**. Saisissez le nom du produit, puis sélectionnez **Rechercher**.

Le plan d'assistance HP tout inclus de votre produit inclut les informations suivantes :

- Installation et configuration
- Utilisation
- Résolution des problèmes
- Téléchargement des mises à jour du logiciel
- Inscription au forum d'assistance
- Recherche d'informations réglementaires et de garantie

Commande de pièces, d'accessoires et de consommables

Commandes

Commande de consommables et de papier	www.hp.com/go/suresupply
Commande de pièces et accessoires de marque HP	www.hp.com/buy/parts
Commande via un bureau de service ou d'assistance	Contactez un prestataire de services ou un bureau d'assistance agréé HP.
Commandes par le biais du serveur Web intégré (EWS) HP	Pour y accéder, saisissez l'adresse IP ou le nom d'hôte du produit dans le champ d'adresse/d'URL d'un navigateur Web pris en charge de votre ordinateur. Le serveur EWS HP comprend un lien menant vers le site Web HP SureSupply. Ce dernier fournit des options pour l'achat de fournitures HP d'origine.

Pièces détachées et consommables

Les pièces suivantes sont disponibles pour ce produit.

- Les pièces portant la mention **Obligatoire** doivent être installées par les clients, sauf si vous souhaitez prendre en charge les frais de réparation effectuée par le personnel de maintenance HP. Pour ces pièces, l'assistance hors magasin et l'assistance en atelier ne sont pas prises en charge au titre de la garantie du produit HP.
- Les pièces portant la mention **Facultatif** peuvent, à votre demande, être installées gratuitement par le personnel de maintenance HP pendant la période de garantie du produit.

Article	Description	Options de remplacement par le client	Référence
Cartouche de toner HP 826A noir	Cartouche de toner de remplacement	Obligatoire	CF310A
Cartouche de toner HP 826A cyan	Cartouche de toner de remplacement	Obligatoire	CF311A
Cartouche de toner HP 826A jaune	Cartouche de toner de remplacement	Obligatoire	CF312A
Cartouche de toner HP 826A magenta	Cartouche de toner de remplacement	Obligatoire	CF313A
Tambour d'imagerie HP 828A noir	Tambour d'imagerie de rechange	Obligatoire	CF358A
Tambour d'imagerie HP 828A cyan	Tambour d'imagerie de rechange	Obligatoire	CF359A
Tambour d'imagerie HP 828A jaune	Tambour d'imagerie de rechange	Obligatoire	CF364A
Tambour d'imagerie HP 828A magenta	Tambour d'imagerie de rechange	Obligatoire	CF365A
Kit de recharge de cartouche d'agrafes	Cartouche d'agrafes de rechange pour l'agrafeuse 1 dans tous les accessoires de finition en option	Obligatoire	C8091A

Article	Description	Options de remplacement par le client	Référence
Kit de cartouches de 2000 agrafes (2 lots)	Ensemble de cartouches d'agrafes de remplacement pour les agrafeuses 2 et 3 dans le module de création de livret en option et le module de création de livret avec accessoires de finition équipés de module de perforation.	Obligatoire	CC383A
Chargeur de feuilles 1 x 500	Chargeur de feuilles 1 x 500 (disponible en Europe, au Moyen-Orient, en Afrique et dans les pays/régions Asie-Pacifique)	Obligatoire	C2H56A
Chargeur de feuilles 3 x 500 avec support	Chargeur de feuilles 3 x 500 avec support	Obligatoire	C1N63A
Bac haute capacité 1 x 3 500	Bac haute capacité de 3 500 feuilles	Obligatoire	C1N64A
Module de création de livret/module de finition	Module de création de livret (disponible en Europe, au Moyen-Orient, en Afrique et dans les pays/régions Asie-Pacifique)	Obligatoire	A2W83A
Module de création de livret avec module de perforation 2/3	Module de création de livret avec module de perforation 2/3 (disponible en Amérique du Nord et en Amérique latine)	Obligatoire	A2W84A
Module de création de livret avec module de perforation 2/4	Module de création de livret avec module de perforation 2/4 (disponible en Europe, au Moyen-Orient, en Afrique et dans les pays/régions Asie-Pacifique)	Obligatoire	CZ999A
Bac d'empilement/agrafeuse	Bac d'empilement/agrafeuse	Obligatoire	A2W80A
Agrafeuse/module d'empilement avec module de perforation 2/4	Agrafeuse/module d'empilement avec module de perforation 2/4 (disponible en Europe, au Moyen-Orient, en Afrique et dans les pays/régions Asie-Pacifique)	Obligatoire	A2W82A
Kit de fusion 110 V	Maintenance du kit de fusion 110 V	Obligatoire	C1N54A
Kit de fusion 220 V	Maintenance du kit de fusion 220 V	Obligatoire	C1N58A
Kit de rouleau et transfert	Unité de transfert, rouleau d'entraînement secondaire et rouleaux d'entraînement de rechange	Obligatoire	D7H14A
Kit de bloc du panneau de commande	Bloc du panneau de commande de remplacement	Obligatoire	5851-5950
Kit du rouleau d'entraînement secondaire	Rouleau d'entraînement secondaire de remplacement	Obligatoire	D7H14-67902
Kit de maintenance de la courroie de transfert intermédiaire	Courroie de transfert et rouleau d'entraînement secondaire de remplacement	Obligatoire	A2W77-67904
Kit de bac cassette 2	Bac à papier de rechange pour le bac 2	Obligatoire	A2W75-67906

Article	Description	Options de remplacement par le client	Référence
Kit de rouleau du bac 2-X	Rouleaux de rechange pour bac 2, bac de 3 x 500 feuilles et bacs à haute capacité de 3 500 feuilles	Obligatoire	A2W77-67905
Kit de rouleau du bac 1	Rouleaux de remplacement du bac 1	En option	A2W77-67906
Kit ensemble formateur	Formateur de remplacement	En option	A2W77-67902
Kit ensemble formateur (Chine et Inde)	Formateur de remplacement	En option	A2W77-67903
Kit de disque SSD	Disque SSD de remplacement	Obligatoire	A2W77-67909
Kit de disque HDD	Disque dur sécurisé de haute performance HP de remplacement	En option	A2W75-67905
HDD FIPS 500 Go	Disque dur de remplacement pour les modèles du gouvernement américain	En option	S2W79-67901

Accessoires

Article	Description	Numéro de référence
Chargeur de feuilles 1 x 500 (disponible en Europe, au Moyen-Orient, en Afrique et dans les pays/régions Asie-Pacifique)	Accessoire d'entrée avec un bac de 500 feuilles, un meuble de stockage et un support.	C2H56A
Chargeur de feuilles HP LaserJet 3 x 500 avec support	Accessoire de bac d'entrée avec trois bacs de 500 feuilles.	C1N63A
Chargeur de feuilles HP LaserJet 1 x 3 500	Accessoire de bac d'entrée haute capacité de 3 500 feuilles, pour documents de format lettre et A4	C1N64A
Agrafeuse/module d'empilement HP LaserJet	Accessoire de finition pour bac d'empilement/agrafeuse	A2W80A
Agrafeuse/module d'empilement avec module de perforation 2/4 (disponible en Europe, au Moyen-Orient, en Afrique et dans les pays/régions Asie-Pacifique)	Agrafeuse/module d'empilement avec accessoire de finition équipé de module de perforation	A2W82A
Module de création de livret HP LaserJet (disponible en Europe, au Moyen-Orient, en Afrique et dans les pays/régions Asie-Pacifique)	Accessoire de finition pour module de création de livret	A2W83A
Module de création de livret/module de finition HP LaserJet avec module de perforation 2/3 (disponible en Amérique du Nord et en Amérique latine)	Module de création de livret avec accessoire de finition équipé de module de perforation	A2W84A
Module de création de livret/module de finition HP LaserJet avec module de perforation 2/4 (disponible en Europe, au Moyen-Orient, en Afrique et dans les pays/régions Asie-Pacifique)	Module de création de livret avec accessoire de finition équipé de module de perforation	CZ999A
Serveur d'impression sans fil HP Jetdirect ew2500	Serveur d'impression sans fil USB	J8026A
HP Jetdirect 2800w NFC et Accessoire Wireless Direct	Accessoire sans fil direct pour imprimer d'une simple pression à partir de périphériques mobiles	J8029A

Remplacer les cartouches de toner

Le produit utilise quatre couleurs et possède une cartouche d'encre pour chaque couleur : noire (N), cyan (C), magenta (M) et jaune (J). Le produit dispose également de quatre tambours d'imagerie qui sont séparés des cartouches de toner. Les cartouches de toner se situent au-dessus des tambours d'imagerie. Les cartouches de toner et les tambours d'imagerie sont à l'intérieur de la porte avant. Une cartouche de toner et ses tambours d'imagerie associés sont remplacés indépendamment les uns des autres.

Ce produit indique lorsque le niveau de cartouche de toner est bas. La durée de vie restante réelle d'une cartouche de toner peut varier. Elle ne doit pas nécessairement être remplacée immédiatement. Veillez à toujours disposer d'une cartouche de remplacement afin de pouvoir en changer en temps voulu.

L'image suivante montre les différentes pièces du toner.

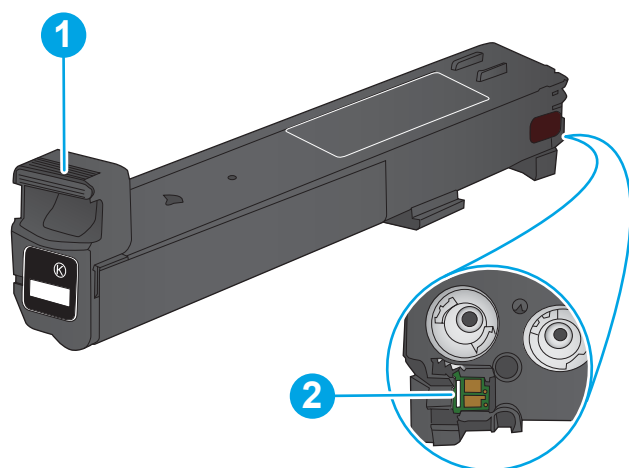

1	Poignée de la cartouche de toner
2	Puce mémoire

ATTENTION : Si vous vous tachez avec du toner, essuyez la tache à l'aide d'un chiffon sec et lavez le vêtement à l'eau froide. L'eau chaude a pour effet de fixer l'encre sur le tissu.

REMARQUE : L'emballage de la cartouche d'encre contient des informations concernant le recyclage.

1. Ouvrez la porte avant.

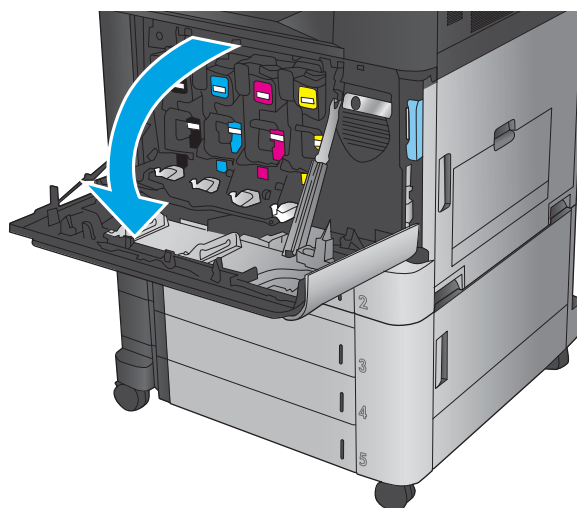

2. Saisissez la poignée de la cartouche d'encre usagée et tirez-la pour l'enlever.

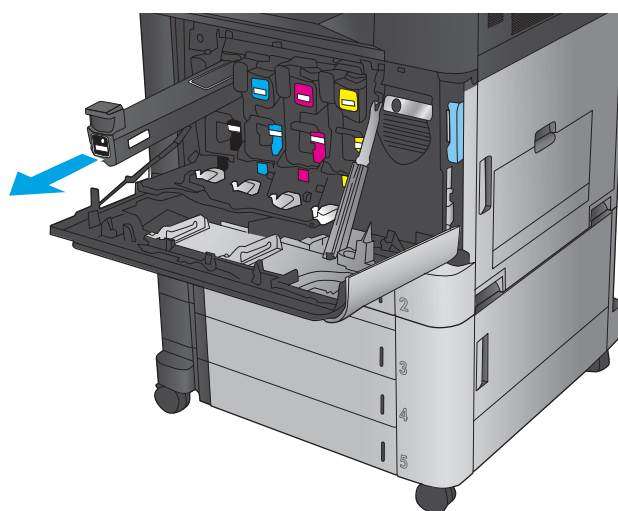

3. Retirez la cartouche d'encre neuve de son enveloppe de protection.

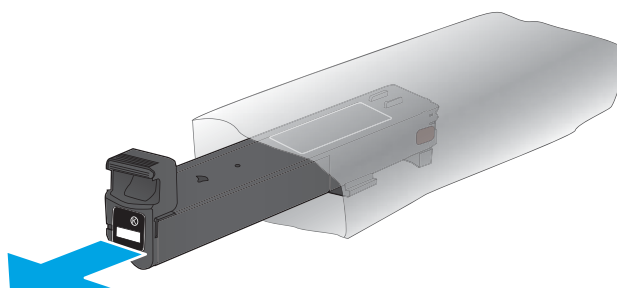

4. Prenez la cartouche de toner par les côtés et secouez-la de haut en bas 5 ou 6 fois.

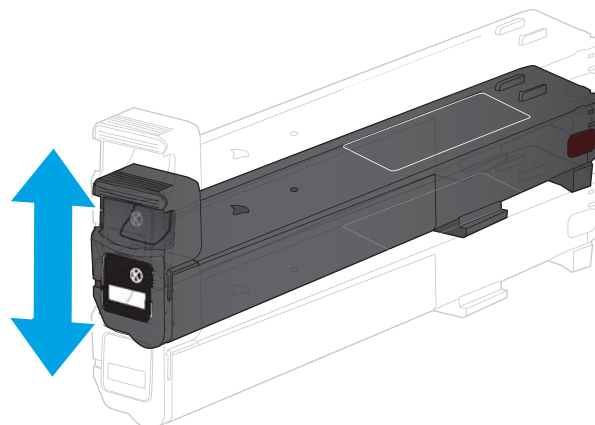

5. Placez le toner devant son emplacement, puis insérez-le dans le produit.

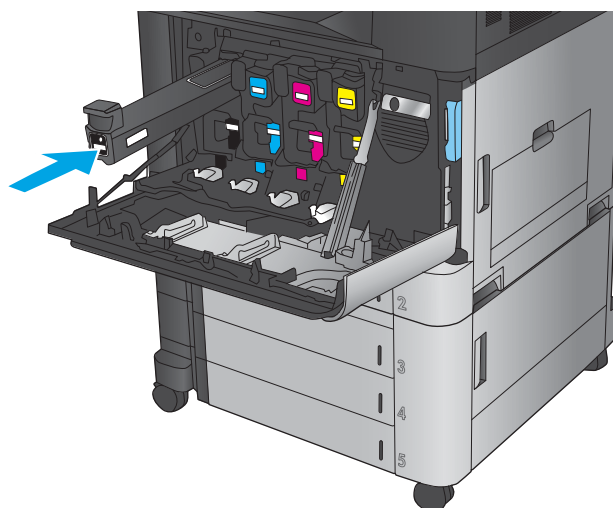

6. Fermez la porte avant.

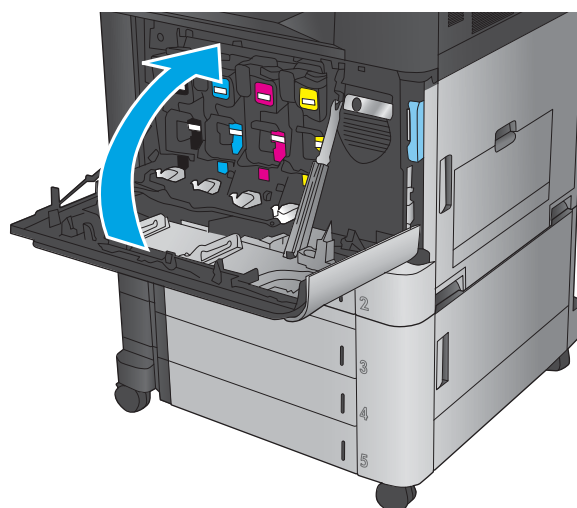

Remplacer les tambours d'imagerie

Le produit utilise quatre couleurs et possède un tambour d'imagerie pour chaque couleur : noire (N), cyan (C), magenta (M) et jaune (J). Le produit dispose également de quatre cartouches de toner qui sont séparées des tambours d'imagerie. Les cartouches de toner se situent au-dessus des tambours d'imagerie. Les cartouches de toner et les tambours d'imagerie sont à l'intérieur de la porte avant. Une cartouche de toner et ses tambours d'imagerie associés sont remplacés indépendamment les uns des autres.

Ce produit indique lorsque le niveau de tambour d'imagerie est bas. La durée de vie restante réelle d'un tambour d'imagerie peut varier. Il ne doit pas nécessairement être remplacé immédiatement. Veuillez à toujours disposer d'un tambour d'imagerie de remplacement lorsque la qualité d'impression n'est plus acceptable.

L'image suivante montre les différentes pièces du tambour d'imagerie.

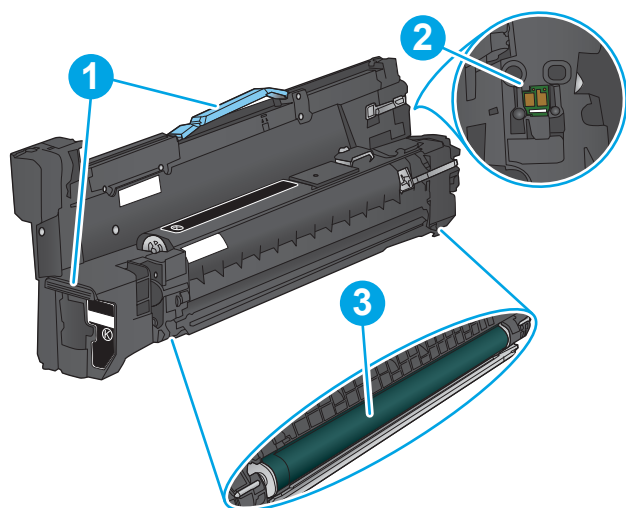

1	Poignées du tambour d'imagerie
2	Puce mémoire
3	Tambour photosensible

ATTENTION : Ne touchez pas le tambour photosensible. Vous risquez de dégrader le tambour si vous y laissez des empreintes de doigts.

ATTENTION : Si vous vous tachez avec du toner, essuyez la tache à l'aide d'un chiffon sec et lavez le vêtement à l'eau froide. L'eau chaude a pour effet de fixer l'encre sur le tissu.

REMARQUE : Le carton du tambour d'imagerie contient des informations sur le recyclage des tambours d'imagerie.

1. Ouvrez la porte avant.

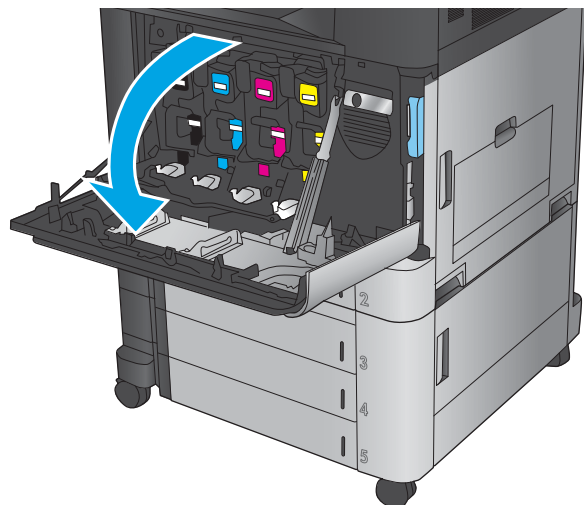

2. Saisissez la poignée du tambour d'imagerie usagé et tirez-la pour l'enlever. Saisissez la poignée bleue sur le dessus du tambour d'imagerie pour le soutenir.

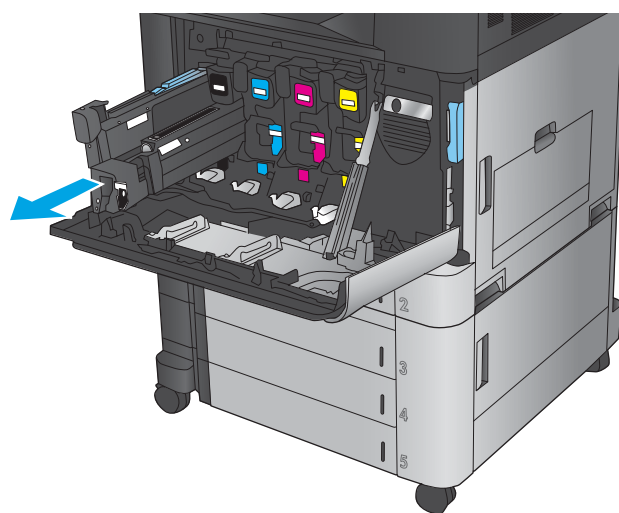

3. Sortez le tambour d'imagerie neuf de son enveloppe de protection.

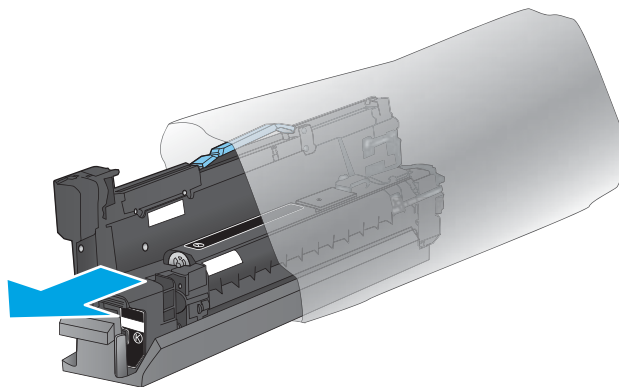

4. Placez le tambour d'imagerie devant son emplacement, puis insérez-le dans le produit. Le couvercle de protection à la base du tambour se détache automatiquement lors de l'insertion du tambour d'imagerie. Recyclez ce couvercle avec le tambour d'imagerie usagé.

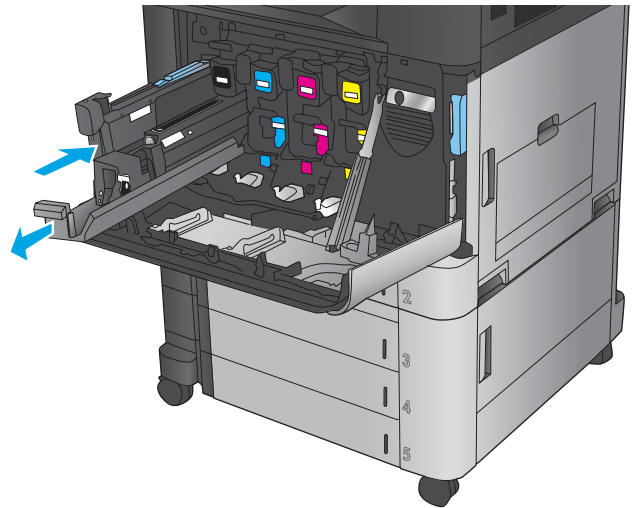

5. Fermez la porte avant.

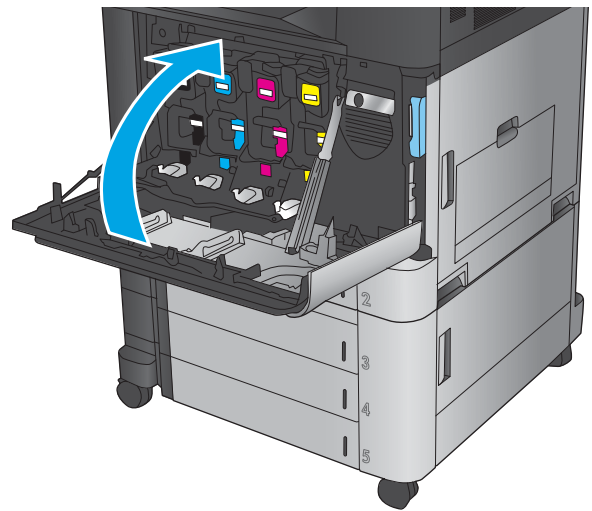

4 Imprimer

- [Imprimer des tâches \(Windows\)](#)
- [Imprimer des tâches \(Mac OS X\)](#)
- [Stocker les tâches d'impression sur le produit](#)
- [Impression mobile](#)
- [Impression via le port USB](#)

Pour plus d'informations :

Depuis les Etats-Unis, consultez le site www.hp.com/support/colorljM855.

En dehors des Etats-Unis, rendez-vous sur le site www.hp.com/support. Sélectionnez votre pays/région. Cliquez sur **Support produit et dépannage**. Saisissez le nom du produit, puis sélectionnez **Rechercher**.

Le plan d'assistance HP tout inclus de votre produit inclut les informations suivantes :

- Installation et configuration
- Utilisation
- Résolution des problèmes
- Téléchargement des mises à jour du logiciel
- Inscription au forum d'assistance
- Recherche d'informations réglementaires et de garantie

Imprimer des tâches (Windows)

Comment imprimer (Windows)

La procédure suivante décrit le processus d'impression de base sous Windows.

1. Dans le logiciel, sélectionnez l'option **Imprimer**.
2. Sélectionnez le produit dans la liste d'imprimantes, puis sélectionnez **Propriétés** ou **Préférences** (le nom varie selon les logiciels).
3. Cliquez ou appuyez sur les onglets dans le pilote d'impression pour configurer les options disponibles.
4. Cliquez ou appuyez sur le bouton **OK** pour revenir à la boîte de dialogue **Imprimer**. Depuis cet écran, sélectionnez le nombre de copies à imprimer.
5. Cliquez ou appuyez sur le bouton **OK** pour lancer l'impression.

Imprimer automatiquement des deux côtés (Windows)



REMARQUE : Il est possible que votre pilote d'impression soit différent de celui qui est présenté ici, mais les étapes sont les mêmes.

1. Dans le logiciel, sélectionnez l'option **Imprimer**.
2. Sélectionnez le produit dans la liste d'imprimantes, puis sélectionnez **Propriétés** ou **Préférences** (le nom varie selon les logiciels).

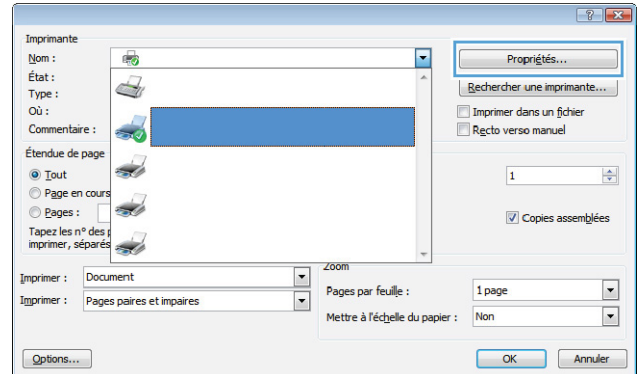

3. Sélectionnez l'onglet **Finition**.

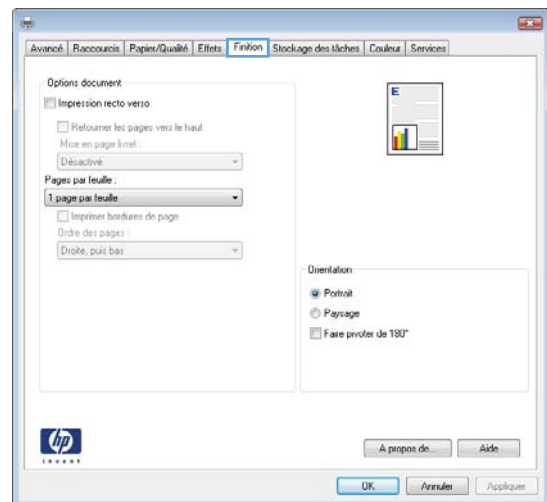

4. Cochez la case **Impression recto verso**. Cliquez sur le bouton **OK** pour fermer la boîte de dialogue **Propriétés du document**.

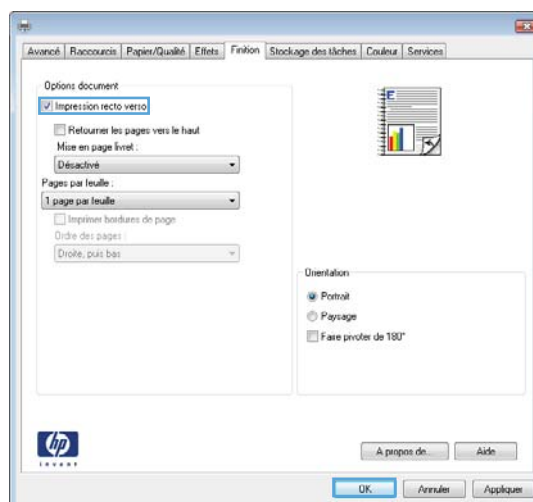

5. Dans la boîte de dialogue **Imprimer**, cliquez sur le bouton **OK** pour lancer la tâche d'impression.

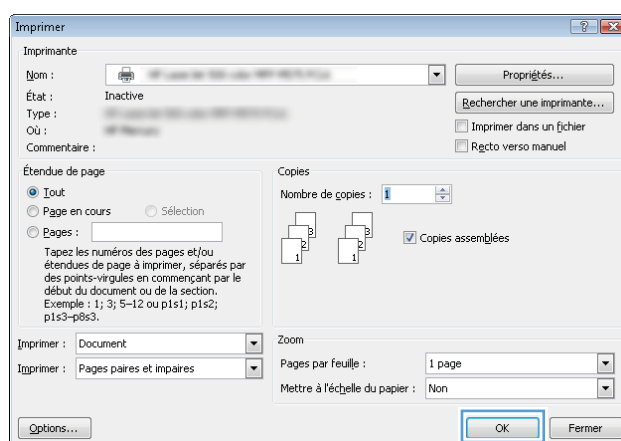

Imprimer en manuel des deux côtés (Windows)



REMARQUE : Il est possible que votre pilote d'impression soit différent de celui qui est présenté ici, mais les étapes sont les mêmes.

1. Dans le logiciel, sélectionnez l'option **Imprimer**.
2. Sélectionnez le produit dans la liste d'imprimantes, puis sélectionnez **Propriétés** ou **Préférences** (le nom varie selon les logiciels).

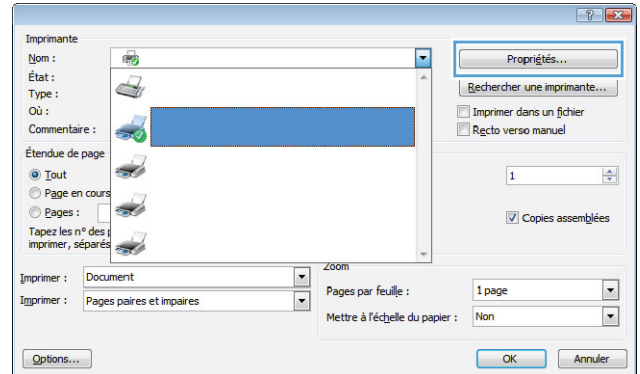

3. Sélectionnez l'onglet **Finition**.

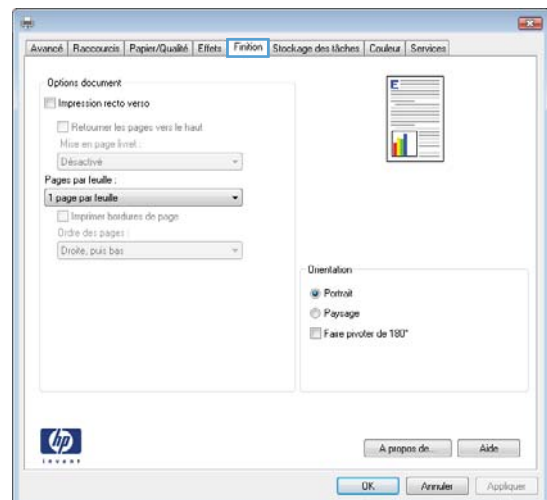

4. Cochez la case **Impression recto verso**. Cliquez sur le bouton **OK** pour imprimer le recto de la tâche d'impression.

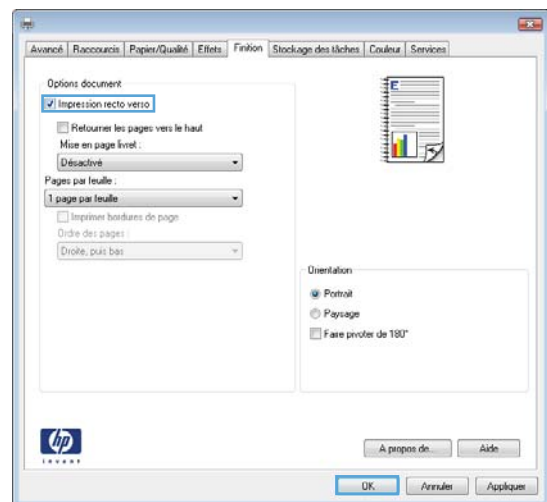

5. Récupérez la pile imprimée dans le bac de sortie et placez-la, côté imprimé vers le haut, dans le bac 1.
6. Si vous y êtes invité, appuyez sur le bouton approprié du panneau de commande pour continuer.

Imprimer plusieurs pages par feuille (Windows)



REMARQUE : Il est possible que votre pilote d'impression soit différent de celui qui est présenté ici, mais les étapes sont les mêmes.

1. Dans le logiciel, sélectionnez l'option **Imprimer**.
2. Sélectionnez le produit dans la liste d'imprimantes, puis sélectionnez **Propriétés** ou **Préférences** (le nom varie selon les logiciels).

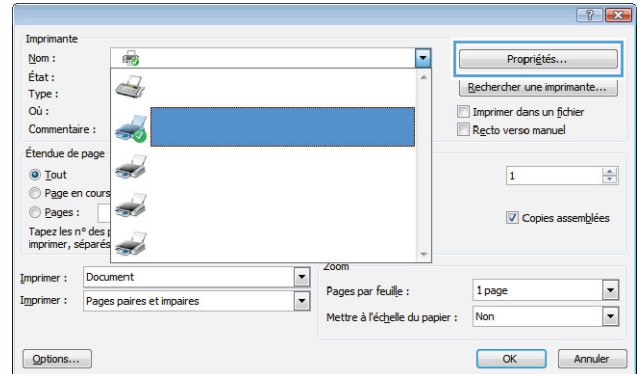

3. Sélectionnez l'onglet **Finition**.

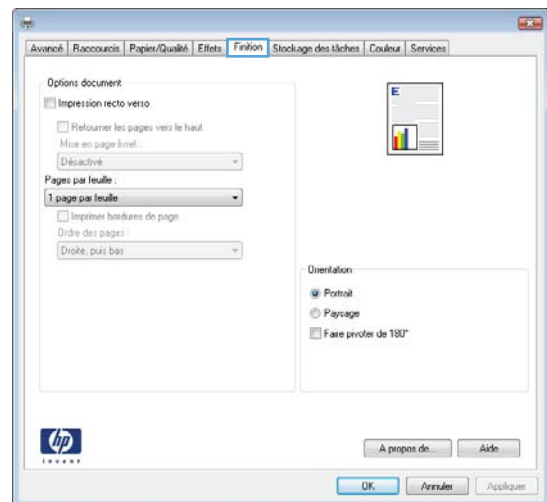

4. Sélectionnez le nombre de pages par feuille dans la liste déroulante **Pages par feuille**.

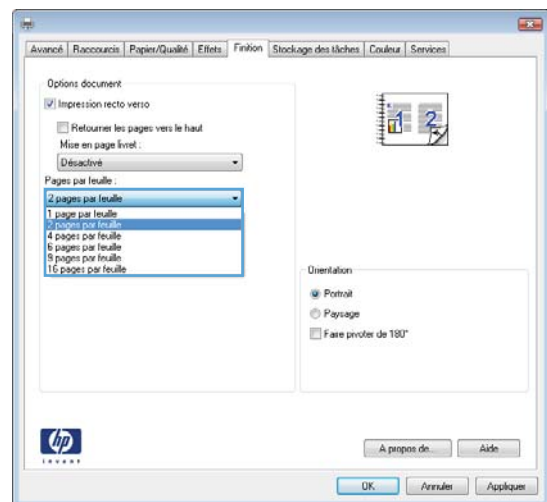

5. Sélectionnez les options appropriées pour **Imprimer bordures de page**, **Ordre des pages** et **Orientation**. Cliquez sur le bouton **OK** pour fermer la boîte de dialogue **Propriétés du document**.

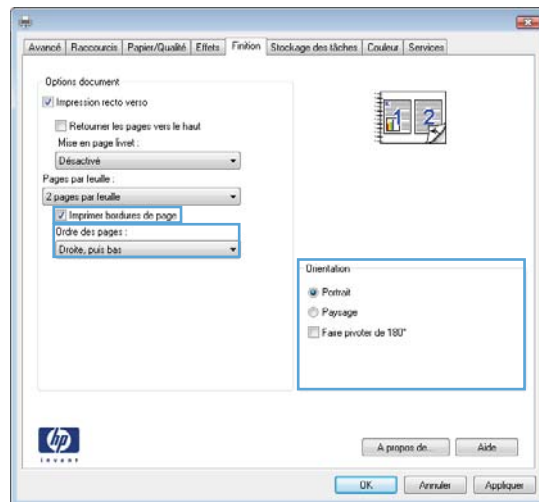

6. Dans la boîte de dialogue **Imprimer**, cliquez sur le bouton **OK** pour lancer la tâche d'impression.

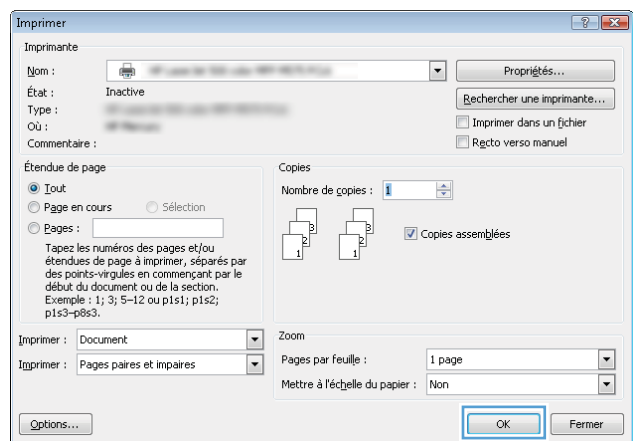

Sélectionner le type de papier (Windows)



REMARQUE : Il est possible que votre pilote d'impression soit différent de celui qui est présenté ici, mais les étapes sont les mêmes.

1. Dans le logiciel, sélectionnez l'option **Imprimer**.
2. Sélectionnez le produit dans la liste d'imprimantes, puis sélectionnez **Propriétés** ou **Préférences** (le nom varie selon les logiciels).

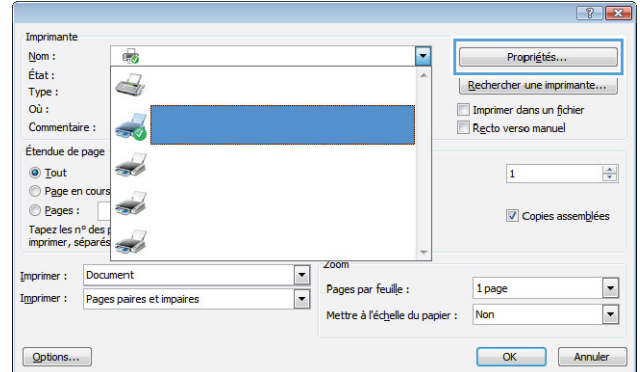

3. Cliquez sur l'onglet **Papier/Qualité**.

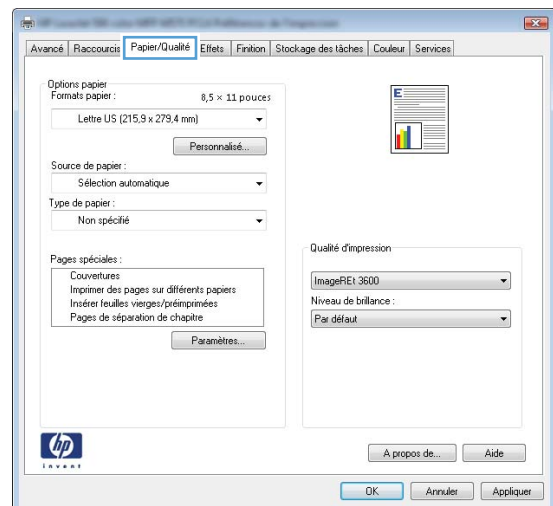

4. Dans la liste déroulante **Type de papier**, cliquez sur l'option **Plus...**

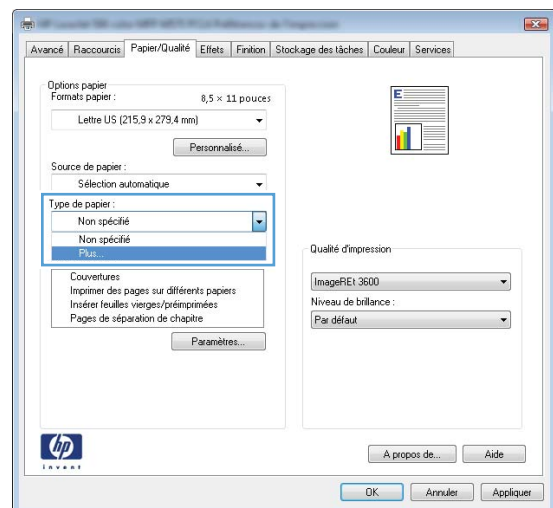

5. Développez la liste des options **Type** :

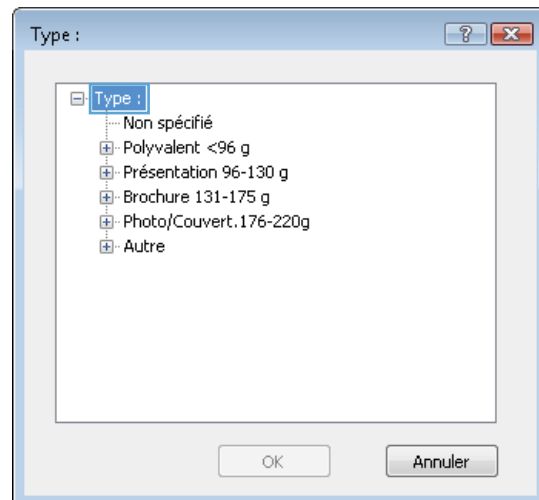

6. Développez la catégorie de types de papier qui correspond le mieux à votre papier.

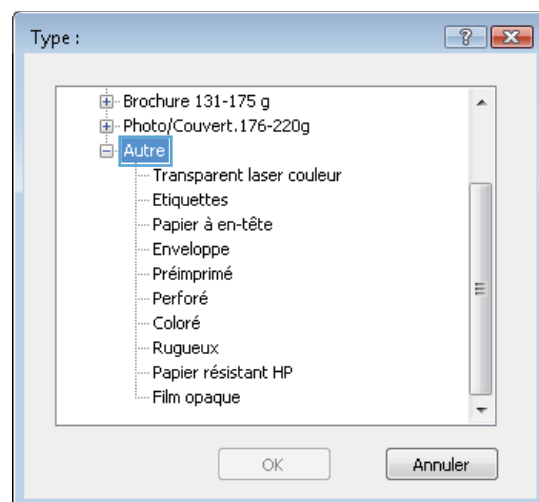

7. Sélectionnez l'option de type de papier que vous utilisez, puis cliquez sur le bouton **OK**.

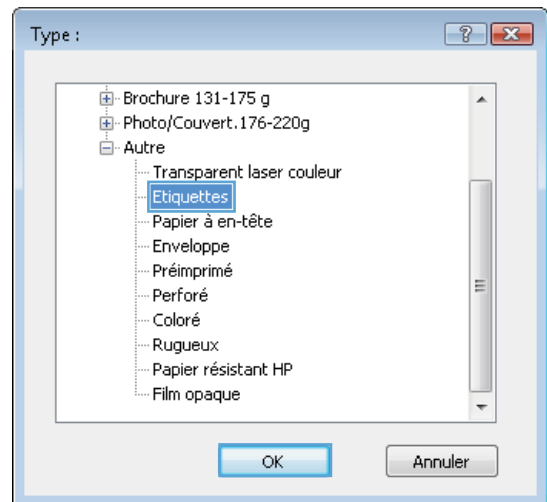

8. Cliquez sur le bouton **OK** pour fermer la boîte de dialogue **Propriétés du document**. Dans la boîte de dialogue **Imprimer**, cliquez sur le bouton **OK** pour lancer la tâche d'impression.

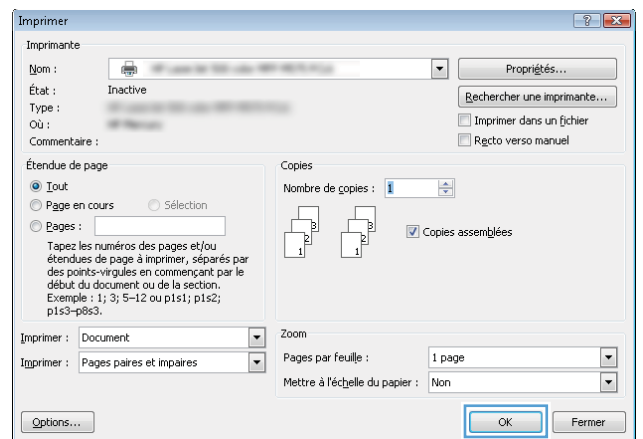

Imprimer des tâches (Mac OS X)

Comment imprimer (Mac OS X)

Les instructions suivantes décrivent la procédure d'impression de base pour Mac OS X.

1. Cliquez sur le menu **Fichier**, puis sur l'option **Imprimer**.
2. Dans le menu **Imprimante**, sélectionnez ce produit.
3. Ouvrez la liste déroulante du menu ou cliquez sur **Afficher les détails**, puis sélectionnez d'autres menus pour ajuster les paramètres d'impression.
4. Cliquez sur le bouton **Imprimer**.

Imprimer automatiquement des deux côtés (Mac OS X)



REMARQUE : Cette fonction est disponible si vous installez le pilote d'impression HP. Elle peut ne pas être disponible si vous utilisez AirPrint.

1. Cliquez sur le menu **Fichier**, puis sur l'option **Imprimer**.
2. Dans le menu **Imprimante**, sélectionnez ce produit.
3. Ouvrez la liste déroulante du menu ou cliquez sur **Afficher les détails**, puis cliquez sur le menu **Disposition**.
4. Sélectionnez une option de reliure dans la liste déroulante **Copie recto verso**.
5. Cliquez sur le bouton **Imprimer**.

Imprimer manuellement des deux côtés (Mac OS X)



REMARQUE : Cette fonction est disponible si vous installez le pilote d'impression HP. Elle peut ne pas être disponible si vous utilisez AirPrint.

1. Cliquez sur le menu **Fichier**, puis sur l'option **Imprimer**.
2. Dans le menu **Imprimante**, sélectionnez ce produit.
3. Ouvrez la liste déroulante du menu ou cliquez sur **Afficher les détails**, puis cliquez sur le menu **Recto verso manuel**.
4. Cochez la case **Recto verso manuel**, puis sélectionnez une option de reliure.
5. Cliquez sur le bouton **Imprimer**.
6. Retirez du produit tout le papier vierge présent dans le bac 1.
7. Récupérez la pile imprimée dans le bac de sortie et placez-la, côté imprimé vers le bas, dans le bac d'entrée.
8. Si vous y êtes invité, appuyez sur le bouton approprié du panneau de commande pour continuer.

Imprimer plusieurs pages par feuille (Mac OS X)

1. Cliquez sur le menu **Fichier**, puis sur l'option **Imprimer**.
2. Dans le menu **Imprimante**, sélectionnez ce produit.
3. Ouvrez la liste déroulante du menu ou cliquez sur **Afficher les détails**, puis cliquez sur le menu **Disposition**.
4. Dans la liste déroulante **Pages par feuille**, sélectionnez le nombre de pages que vous souhaitez imprimer sur chaque feuille.
5. Dans la partie **Sens de la disposition**, sélectionnez l'ordre et le positionnement des pages sur la feuille.
6. Dans le menu **Bordures**, sélectionnez le type de bordure à imprimer autour de chaque page sur la feuille.
7. Cliquez sur le bouton **Imprimer**.

Sélectionner le type de papier (Mac OS X)

1. Cliquez sur le menu **Fichier**, puis sur l'option **Imprimer**.
2. Dans le menu **Imprimante**, sélectionnez ce produit.
3. Ouvrez la liste déroulante du menu ou cliquez sur **Afficher les détails**, puis cliquez sur le menu **Finition**.
4. Sélectionnez un type dans la liste déroulante **Type de support**.
5. Cliquez sur le bouton **Imprimer**.

Stocker les tâches d'impression sur le produit

Créer une tâche en mémoire (Windows)

Vous avez la possibilité de stocker en mémoire des tâches sur le produit de façon à pouvoir les imprimer à tout moment.

 **REMARQUE :** Il est possible que votre pilote d'impression soit différent de celui qui est présenté ici, mais les étapes sont les mêmes.

1. Dans le logiciel, sélectionnez l'option **Imprimer**.
2. Sélectionnez le produit dans la liste d'imprimantes, puis sélectionnez **Propriétés** ou **Préférences** (le nom varie selon les logiciels).

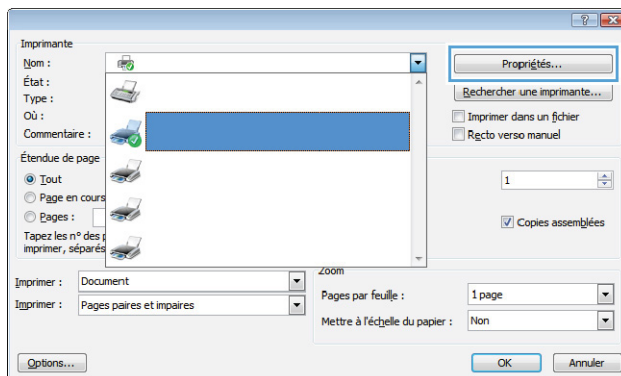

3. Cliquez sur l'onglet **Stockage des tâches**.

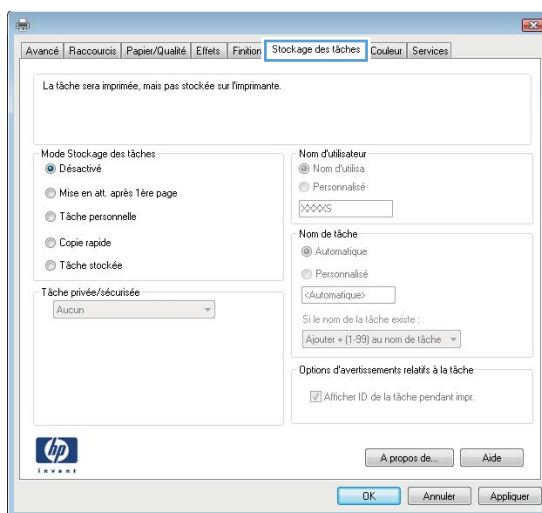

4. Sélectionnez une option de **Mode de stockage en mémoire des tâches**.

- **Mise en attente après 1ère page** : Imprimer une copie de tâche et la vérifier, puis imprimer des copies supplémentaires.
- **Tâche personnelle** : La tâche n'est imprimée qu'au moment où vous le demandez sur le panneau de commande du produit. Dans ce mode de stockage en mémoire des tâches, vous pouvez sélectionner l'une des options dans **Tâche privée/sécurisée**. Si vous attribuez un code d'identification personnel (PIN) à la tâche, vous devez indiquer le PIN requis sur le panneau de configuration. Si vous chiffrez la tâche, vous devez fournir le mot de passe requis sur le panneau de commande.
- **Copie rapide** : Vous pouvez imprimer le nombre souhaité de copies d'une tâche et enregistrer une copie de la tâche dans la mémoire du produit, afin de pouvoir la réimprimer ultérieurement.
- **Tâche stockée** : Stockez une tâche sur le produit et laissez à d'autres utilisateurs le soin de l'imprimer à tout moment. Dans ce mode de stockage en mémoire des tâches, vous pouvez sélectionner l'une des options dans **Tâche privée/sécurisée**. Si vous attribuez un code d'identification personnel (PIN) à la tâche, la personne qui imprime la tâche doit indiquer le PIN requis sur le panneau de commande. Si vous chiffrez la tâche, la personne qui imprime la tâche doit indiquer le mot de passe requis sur le panneau de commande.

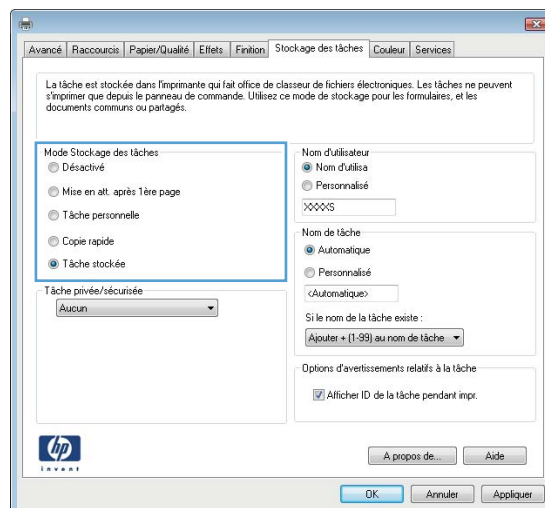

5. Pour utiliser un nom d'utilisateur ou un nom de tâche personnalisé, cliquez sur le bouton **Personnalisé**, puis saisissez le nom d'utilisateur ou le nom de la tâche.

Si une autre tâche en mémoire porte déjà ce nom, sélectionnez l'option à utiliser :

- **Ajouter + (1-99) au nom de tâche** : Ajoutez un numéro unique à la fin du nom de la tâche.
- **Remplacer fichier existant** : Ecrivez la tâche stockée existante avec la nouvelle tâche.

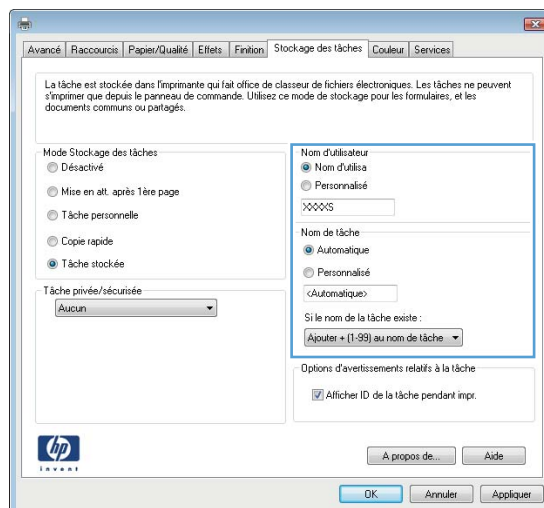

6. Cliquez sur le bouton **OK** pour fermer la boîte de dialogue **Propriétés du document**. Dans la boîte de dialogue **Imprimer**, cliquez sur le bouton **OK** pour lancer la tâche d'impression.

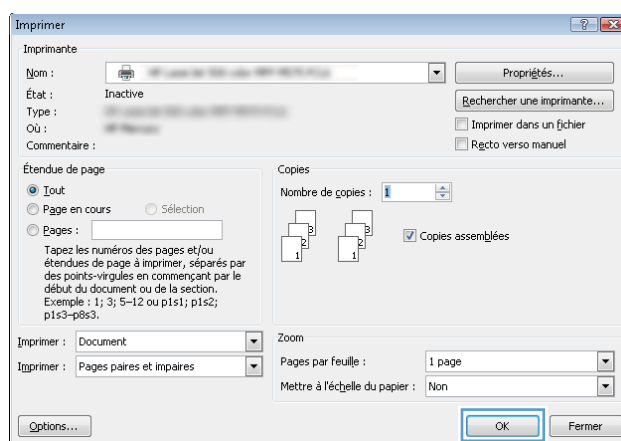

Créer une tâche en mémoire (Mac OS X)

Vous avez la possibilité de stocker en mémoire des tâches sur le produit de façon à pouvoir les imprimer à tout moment.

1. Cliquez sur le menu **Fichier**, puis sur l'option **Imprimer**.
2. Dans le menu **Imprimante**, sélectionnez le produit.
3. Par défaut, le pilote d'impression affiche le menu **Copies et pages**. Ouvrez la liste déroulante des menus, puis cliquez sur le menu **Stockage des tâches**.
4. Dans la liste déroulante **Mode**, sélectionnez le type de tâche en mémoire.
 - **Mise en attente après 1ère page** : Imprimer une copie de tâche et la vérifier, puis imprimer des copies supplémentaires.
 - **Tâche personnelle** : La tâche n'est imprimée qu'au moment où vous le demandez sur le panneau de commande du produit. Si vous attribuez un code d'identification personnel (PIN) à la tâche, vous devez indiquer le PIN requis sur le panneau de configuration.

- **Copie rapide** : Vous pouvez imprimer le nombre souhaité de copies d'une tâche et enregistrer une copie de la tâche dans la mémoire du produit, afin de pouvoir la réimprimer ultérieurement.
 - **Tâche stockée** : Stockez une tâche sur le produit et laissez à d'autres utilisateurs le soin de l'imprimer à tout moment. Si vous attribuez un code d'identification personnel (PIN) à la tâche, la personne qui imprime la tâche doit indiquer le PIN requis sur le panneau de commande.
5. Pour utiliser un nom d'utilisateur ou un nom de tâche personnalisé, cliquez sur le bouton **Personnalisé**, puis saisissez le nom d'utilisateur ou le nom de la tâche.
Si une autre tâche en mémoire porte déjà ce nom, sélectionnez l'option à utiliser.
 - **Ajouter + (1-99) au nom de tâche** : Ajoutez un numéro unique à la fin du nom de la tâche.
 - **Remplacer fichier existant** : Ecrasez la tâche stockée existante avec la nouvelle tâche.
 6. Si vous avez sélectionné l'option **Tâche stockée** ou **Tâche personnelle** à l'étape 3, vous pouvez protéger la tâche à l'aide d'un numéro PIN. Saisissez un numéro à 4 chiffres dans le champ **Utiliser un code PIN pour imprimer**. Lorsque d'autres utilisateurs tenteront d'imprimer cette tâche, le produit les invitera à saisir ce numéro PIN.
 7. Cliquez sur le bouton **Imprimer** pour traiter la tâche.

Imprimer une tâche en mémoire

Procédez comme suit pour imprimer une tâche stockée dans la mémoire du produit.

1. Sur l'écran d'accueil du panneau de commande, recherchez le bouton [Récupérer à partir de la mémoire du périphérique](#), puis appuyez dessus.
2. Sélectionnez le nom du dossier qui contient la tâche.
3. Sélectionnez le nom de la tâche. Si la tâche est privée ou chiffrée, saisissez le code PIN ou le mot de passe.
4. Définissez le nombre de copies, puis appuyez sur le bouton Démarrer  pour imprimer la tâche.

Suppression d'une tâche en mémoire

Lorsque vous envoyez une tâche d'impression stockée dans la mémoire du produit, le produit efface toute autre tâche précédente de cet utilisateur portant le même nom. Si aucune tâche du même nom d'utilisateur et de tâche n'existe et que le produit requiert de l'espace supplémentaire, le produit risque de supprimer des tâches stockées en commençant par la plus ancienne. Vous pouvez modifier le nombre de tâches que le produit peut stocker en mémoire depuis le menu [Paramètres généraux](#) du panneau de commande du produit.

Utilisez cette procédure pour supprimer une tâche d'impression stockée dans la mémoire du produit.

1. Sur l'écran d'accueil du panneau de commande, recherchez le bouton [Récupérer à partir de la mémoire du périphérique](#), puis appuyez dessus.
2. Sélectionnez le nom du dossier où se trouve la tâche d'impression.
3. Sélectionnez le nom de la tâche d'impression et appuyez sur le bouton [Supprimer](#).
4. Si la tâche est privée ou chiffrée, saisissez le code PIN ou le mot de passe, puis appuyez sur le bouton [Supprimer](#).

Impression mobile

HP propose plusieurs solutions mobiles et ePrint pour activer l'impression sans fil vers une imprimante HP à partir d'un ordinateur portable, d'une tablette, d'un smartphone ou d'un autre périphérique mobile. Pour déterminer le meilleur choix, rendez-vous sur www.hp.com/go/LaserJetMobilePrinting (en anglais uniquement).

Impression directe sans fil HP

HP fournit l'impression directe sans fil et NFC (Near Field Communication) pour les imprimantes équipées de HP Jetdirect 2800w NFC et l'Accessoire Wireless Direct (numéro de référence : J8029-90901) ainsi que d'autres imprimantes HP LaserJet (consultez la documentation de l'imprimante). Consultez la page www.hp.com/go/jd2800wSupport pour obtenir plus d'informations sur HP Jetdirect 2800w NFC et l'Accessoire Wireless Direct.

La fonctionnalité d'impression directe sans fil HP vous permet d'imprimer depuis votre périphérique mobile sans fil directement sur un produit disposant de cette même fonctionnalité sans vous connecter à un réseau ou Internet.

Utilisez l'impression directe sans fil HP à partir des périphériques suivants :

- iPhone, iPad ou iPod touch via Apple AirPrint ou l'application HP ePrint
- Les périphériques mobiles Android avec l'application HP ePrint ou la solution d'impression Android intégrée
- Les périphériques mobiles Symbian avec HP ePrint Home et Biz App
- Les périphériques PC et Mac avec le logiciel HP ePrint

Pour plus d'informations sur l'impression directe sans fil HP, accédez à www.hp.com/go/wirelessprinting et cliquez sur **Impression directe HP** sur la barre de navigation de gauche.

HP ePrint via messagerie électronique

Utilisez HP ePrint pour imprimer des documents en les envoyant en tant que pièce jointe vers l'adresse électronique du produit, à partir de n'importe quel périphérique capable d'envoyer du courrier électronique.



REMARQUE : Il peut s'avérer nécessaire de mettre à jour le micrologiciel du produit pour pouvoir utiliser cette fonction.

Pour utiliser HP ePrint, le produit doit répondre aux exigences suivantes :

- Le produit doit être connecté à un réseau câblé ou sans fil et avoir accès à Internet.
- Les services Web HP doivent être activés sur le produit et le produit doit être enregistré auprès de HP Connected.

Suivez cette procédure pour activer les services Web HP et vous enregistrer sur HP Connected :

1. Ouvrez le serveur EWS HP :
 - a. Sur l'écran d'accueil du panneau de commande du produit, touchez le bouton Réseau  pour identifier l'adresse IP ou le nom d'hôte du produit.

- b. Ouvrez un navigateur Web, et dans la barre d'adresse, tapez l'adresse IP ou le nom d'hôte exactement comme il apparaît sur le panneau de commande du produit. Appuyez sur la touche **Entrée** du clavier de l'ordinateur. L'EWS s'ouvre.

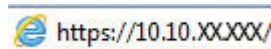

2. Cliquez sur l'onglet **Services Web HP**.
3. Sélectionnez l'option pour activer les services Web.

 **REMARQUE :** L'activation des services Web peut prendre plusieurs minutes.

4. Rendez-vous sur www.hpconnected.com pour créer un compte HP ePrint et terminer le processus de configuration.

Logiciel HP ePrint

Le logiciel HP ePrint simplifie le lancement des impressions à partir d'un ordinateur de bureau Windows ou Mac ou d'un portable vers n'importe quel produit compatible avec HP ePrint. Ce logiciel permet de faciliter la recherche de produits compatibles avec HP ePrint enregistrés sur votre compte HP Connected. L'imprimante HP cible peut être située dans le bureau ou dans des endroits du monde entier.

- **Windows :** une fois le logiciel installé, ouvrez l'option **Imprimer** de votre application, puis sélectionnez **HP ePrint** dans la liste des imprimantes installées. Cliquez sur le bouton **Propriétés** pour configurer les options d'impression.
- **Mac :** après avoir installé le logiciel, sélectionnez **Fichier, Imprimer**, puis cliquez sur la flèche à côté de **PDF** (dans le coin inférieur gauche de l'écran du pilote). Sélectionnez **HP ePrint**.

Pour Windows, le logiciel HP ePrint prend également en charge l'impression TCP/IP sur les imprimantes du réseau local (LAN ou WAN) vers des produits qui prennent en charge HP Universal Print Driver (pilote d'impression universel HP) PostScript®.

Windows et Mac prennent en charge l'impression IPP vers des produits connectés au réseau LAN ou WAN qui prennent en charge ePCL.

Windows et Mac prennent également en charge l'impression des documents PDF vers des lieux d'impression publics et l'impression à l'aide de HP ePrint via messagerie électronique à travers le cloud.

Veuillez consulter le site www.hp.com/go/eprintsoftware pour trouver des pilotes et des informations.

 **REMARQUE :** Le logiciel HP ePrint est un utilitaire de workflow PDF pour Mac et n'est techniquement pas un pilote d'impression.

 **REMARQUE :** Le logiciel HP ePrint ne prend pas en charge l'impression USB.

AirPrint

L'impression directe via Apple AirPrint est prise en charge par iOS 4.2 ou version ultérieure. AirPrint permet une impression directe sur le produit depuis un iPad, un iPhone (3GS ou version ultérieure) ou un iPod Touch (troisième génération ou ultérieure) dans les applications suivantes :

- Mail
- Photos
- Safari
- iBooks
- Une sélection d'applications tierces

Pour utiliser AirPrint, le produit doit être connecté au même réseau sans fil que le périphérique Apple. Pour de plus amples informations sur AirPrint et sur les produits HP compatibles avec AirPrint, accédez à la page www.hp.com/go/airprint.



REMARQUE : AirPrint ne prend pas en charge les connexions USB.

Impression via le port USB

Ce produit dispose de la fonction d'impression directe par clé USB Easy-Access qui permet d'imprimer facilement des fichiers sans avoir à passer par un ordinateur. Le produit accepte les accessoires de stockage USB standard via le port USB situé à l'avant du produit. Vous pouvez imprimer les types de fichier suivants :

- .pdf
- .prn
- .pcl
- .ps
- .cht

Activer le port USB pour l'impression

Avant de pouvoir utiliser cette fonctionnalité, vous devez activer le port USB. Pour activer le port à partir des menus du panneau de commande du produit, suivez la procédure suivante :

1. Faites défiler l'écran d'accueil du panneau de commande du produit jusqu'à trouver le bouton [Administration](#).
2. Ouvrez les menus suivants :
 - [Paramètres généraux](#)
 - [Activer Récupérer à partir du périphérique USB](#)
3. Sélectionnez l'option [Activer](#), puis appuyez sur le bouton [Enregistrer](#).

Imprimer les documents via USB

1. Insérez le lecteur flash USB dans le port USB Easy-access.



REMARQUE : Vous devrez peut-être retirer le couvercle du port USB. Pour cela, tirez sur les couvercles.

2. Le produit détecte la clé USB. Appuyez sur le bouton [OK](#) pour accéder au disque ou, si vous y êtes invité, sélectionnez l'option [Récupérer à partir du périphérique USB](#) dans la liste des applications disponibles. L'écran [Récupérer à partir du périphérique USB](#) s'affiche.
3. Sélectionnez le nom du document que vous voulez imprimer.



REMARQUE : Le document peut se trouver dans un dossier. Si nécessaire, ouvrez les dossiers.

4. Pour régler le nombre de copies, appuyez sur le champ [Copies](#), puis servez-vous du clavier.
5. Appuyez sur le bouton Démarrer  pour imprimer le document.

5 Gérer le produit

- [Serveur Web intégré HP](#)
- [HP Utility pour Mac OS X](#)
- [HP Web Jetadmin](#)
- [Paramètres d'économie d'encre](#)
- [Caractéristiques de sécurité du produit](#)
- [Mises à jour des logiciels et micrologiciels](#)

Pour plus d'informations :

Depuis les Etats-Unis, consultez le site www.hp.com/support/colorljM855.

En dehors des Etats-Unis, rendez-vous sur le site www.hp.com/support. Sélectionnez votre pays/région. Cliquez sur **Support produit et dépannage**. Saisissez le nom du produit, puis sélectionnez **Rechercher**.

Le plan d'assistance HP tout inclus de votre produit inclut les informations suivantes :

- Installation et configuration
- Utilisation
- Résolution des problèmes
- Téléchargement des mises à jour du logiciel
- Inscription au forum d'assistance
- Recherche d'informations réglementaires et de garantie

Serveur Web intégré HP

Utilisez le serveur Web intégré HP pour gérer les fonctions d'impression depuis votre ordinateur plutôt que depuis le panneau de commande du produit.

- Afficher les informations sur l'état de l'imprimante
- Déterminer la durée de vie restante de tous les consommables et commander de nouveaux consommables
- Afficher et modifier la configuration des bacs
- Afficher et modifier la configuration du menu du panneau de commande du produit
- Afficher et imprimer des pages internes
- Recevoir les notifications concernant les événements relatifs au produit et aux consommables
- Afficher et modifier la configuration du réseau

Le serveur Web intégré HP fonctionne lorsque le produit est connecté à un réseau IP. Il ne prend pas en charge les connexions produit IPX. L'accès à Internet n'est pas nécessaire pour ouvrir et utiliser le serveur Web intégré HP.

Lorsque le produit est connecté au réseau, le serveur Web intégré HP est disponible automatiquement.



REMARQUE : Le serveur EWS HP n'est pas accessible au-delà du pare-feu réseau.

Accès au serveur Web intégré HP (EWS)

1. Sur l'écran d'accueil du panneau de commande du produit, touchez le bouton Réseau  pour identifier l'adresse IP ou le nom d'hôte du produit.
2. Ouvrez un navigateur Web, et dans la barre d'adresse, tapez l'adresse IP ou le nom d'hôte exactement comme il apparaît sur le panneau de commande du produit. Appuyez sur la touche **Entrée** du clavier de l'ordinateur. L'EWS s'ouvre.

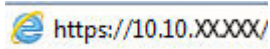

<https://10.10.XX.XXX/>

Pour utiliser le serveur Web intégré HP, votre navigateur doit correspondre aux critères suivants :

- Windows : Microsoft Internet Explorer 5.01 ou version ultérieure ou Netscape 6.2 ou version ultérieure
- Mac OS X : Safari ou Firefox combiné à Bonjour ou une adresse IP
- Linux : Netscape Navigator uniquement
- HP-UX 10 et HP-UX 11 : Netscape Navigator 4.7

HP Utility pour Mac OS X

Utilisez HP Utility pour Mac OS X pour connaître le statut du produit ou pour afficher ou modifier les paramètres du produit depuis votre ordinateur.

Vous pouvez utiliser HP Utility lorsque le produit est connecté à l'aide d'un câble USB ou est connecté à un réseau TCP/IP.

Ouvrir l'utilitaire HP

Depuis le Finder, cliquez sur **Applications**, sur **HP**, puis sur **HP Utility**.

Si l'utilitaire HP ne figure pas dans la liste **Utilitaires**, utilisez la procédure suivante pour l'ouvrir :

1. Sur l'ordinateur, ouvrez le menu Apple , cliquez sur le menu **Préférences Système**, puis sur l'icône **Imprimantes et fax** ou l'icône **Imprimantes et scanners**.
2. Sélectionnez le produit sur le côté gauche de la fenêtre.
3. Cliquez sur le bouton **Options et fournitures**.
4. Cliquez sur l'onglet **Utilitaire**.
5. Cliquez sur le bouton **Ouvrir l'utilitaire d'imprimante**.

Caractéristiques de HP Utility

La barre d'outils Utilitaire HP se trouve en haut de chaque page. Elle comprend les éléments suivants :

- **Périphériques** : Cliquez sur ce bouton pour afficher ou masquer les produits Mac trouvés par l'utilitaire HP dans le panneau **Imprimantes** sur le côté gauche de l'écran.
- **Tous les paramètres** : Cliquez sur ce bouton pour revenir à la page principale de l'utilitaire HP.
- **Applications** : Cliquez sur ce bouton pour définir les outils ou les utilitaires HP qui apparaissent dans la station de travail.
- **Assistance HP** : Cliquez sur ce bouton pour ouvrir un navigateur et accéder au site Web d'assistance HP du produit.
- **Consommables** : Cliquez sur ce bouton pour ouvrir le site Web HP SureSupply.
- **Inscription** : Cliquez sur ce bouton pour ouvrir le site Web HP d'inscription.
- **Recyclage** : Cliquez sur ce bouton pour ouvrir le site Web du programme de recyclage des partenaires HP Planet.

L'utilitaire HP se compose de pages que vous pouvez ouvrir en cliquant dans la liste **Tous les paramètres**. Le tableau suivant décrit les tâches que vous pouvez exécuter à partir de l'utilitaire HP.

Menu	Article	Description
Informations et assistance	Etat des consommables	Indique l'état des consommables du produit et contient des liens vers des sites de commande de consommables en ligne.
	Informations relatives au périphérique	Affiche les informations concernant le produit sélectionné.

Menu	Article	Description
	Téléchargement de fichiers	Transfère les fichiers de l'ordinateur au produit.
	Téléchargement de polices	Transfère les fichiers de polices de l'ordinateur au produit.
	HP Connected	Donne accès au site Web HP Connected.
	Mise à jour du micrologiciel	Transfère un fichier de mise à jour du micrologiciel vers le produit. REMARQUE : cette option est disponible uniquement une fois que le menu Affichage est ouvert et que l'élément Afficher les options avancées est sélectionné.
	Commandes	Envoie des caractères spéciaux ou des commandes d'impression au produit après la tâche d'impression. REMARQUE : cette option est disponible uniquement une fois que le menu Affichage est ouvert et que l'élément Afficher les options avancées est sélectionné.
Paramètres de l'imprimante	Gestion des consommables	Configure le comportement du produit lorsque les consommables approchent de la fin de leur durée de vie restante estimée.
	Configuration des bacs	Modifie les paramètres du bac par défaut.
	Périphériques de sortie	Gère les paramètres des accessoires de sortie facultatifs.
	Mode recto verso	Active le mode d'impression recto verso automatique.
	Protection des ports de connexion directe	Désactive l'impression via ports USB ou ports parallèles.
	Tâches en mémoire	Gère les tâches d'impression stockées sur le disque dur du produit.
	Paramètres réseau	Configure les paramètres réseau, tels que les paramètres IPv4 et IPv6.
	Paramètres supplémentaires	Donne accès au serveur Web intégré HP.

HP Web Jetadmin

HP Web Jetadmin est un outil primé leader sur le marché qui permet de gérer efficacement une grande variété de produits HP en réseau, notamment des imprimantes, des produits multifonction et des télécopieurs. Cette solution unique vous permet d'installer, de surveiller, d'entretenir, de dépanner et de sécuriser à distance votre environnement d'impression et d'imagerie, ce qui améliore finalement la productivité de votre entreprise en vous aidant à gagner du temps, à contrôler les coûts et à protéger votre investissement.

Des mises à niveau de HP Web Jetadmin sont régulièrement proposées pour pouvoir prendre en charge les fonctions spécifiques du produit. Consultez le site www.hp.com/go/webjetadmin et cliquez sur le lien **Auto-Assistance et Documentation** pour en savoir plus sur les mises à niveau.

Paramètres d'économie d'encre

- [Optimisation de la vitesse ou de la consommation d'énergie](#)
- [Définition du mode Veille](#)
- [Définition de la programmation de veille](#)

Optimisation de la vitesse ou de la consommation d'énergie

Par défaut, le produit reste chaud entre deux tâches afin d'optimiser la vitesse et d'imprimer plus rapidement la première page de chaque tâche. Pour conserver l'énergie, configurez le produit pour qu'il refroidisse entre chaque tâche. Le produit dispose de quatre réglages incrémentiels d'optimisation de vitesse ou de consommation d'énergie.

1. Faites défiler l'écran d'accueil du panneau de commande du produit jusqu'à trouver le bouton [Administration](#).
2. Ouvrez les menus suivants :
 - [Paramètres généraux](#)
 - [Paramètres d'énergie](#)
 - [Vitesse/Consommation d'énergie optimum](#)
3. Sélectionnez l'option que vous souhaitez utiliser, puis appuyez sur le bouton [Enregistrer](#).

Définition du mode Veille

1. Faites défiler l'écran d'accueil du panneau de commande du produit jusqu'à trouver le bouton [Administration](#).
2. Ouvrez les menus suivants :
 - [Paramètres généraux](#)
 - [Paramètres d'énergie](#)
 - [Paramètres de la minuterie de mise en veille](#)
3. Appuyez sur [Veille/Arrêt auto après](#) pour sélectionner l'option.
4. Sélectionnez la période de temps appropriée, puis appuyez sur le bouton [Enregistrer](#).

Définition de la programmation de veille



REMARQUE : Vous devez configurer les paramètres de date et d'heure avant de pouvoir utiliser la fonction [Programmation veille](#).

1. Faites défiler l'écran d'accueil du panneau de commande du produit jusqu'à trouver le bouton [Administration](#).
2. Ouvrez les menus suivants :
 - [Paramètres généraux](#)
 - [Paramètres de date/d'heure](#)

3. Ouvrez le menu [Format de date/heure](#) et configurez les paramètres suivants :
 - [Format de la date](#)
 - [Format de l'heure](#)
4. Appuyez sur le bouton [Enregistrer](#).
5. Ouvrez le menu [Date/Heure](#) et configurez les paramètres suivants :
 - [Date/Heure](#)
 - [Fuseau horaire](#)

Si vous êtes dans une région qui pratique l'heure d'été, cochez la case [Régler pour l'heure d'été](#).
6. Appuyez sur le bouton [Enregistrer](#).
7. Appuyez sur le bouton de flèche de retour pour revenir à l'écran [Administration](#).
8. Ouvrez les menus suivants :
 - [Paramètres généraux](#)
 - [Paramètres d'énergie](#)
 - [Programmation veille](#)
9. Appuyez sur le bouton Ajouter , puis sélectionnez le type d'événement à programmer : [Réveil](#) ou [Veille](#).
10. Configurez les paramètres suivants :
 - [Heure](#)
 - [Jours de l'événement](#)
11. Appuyez sur le bouton [OK](#), puis sur le bouton [Enregistrer](#).

Caractéristiques de sécurité du produit

- [Déclarations de sécurité](#)
- [Sécurité IP](#)
- [Se connecter au produit](#)
- [Attribution d'un mot de passe système](#)
- [Prise en charge du chiffrement : Disques durs HP High Performance Secure](#)

Déclarations de sécurité

Le produit prend en charge des normes de sécurité et des protocoles recommandés qui aident à sécuriser le produit et à protéger les informations critiques présentes sur le réseau. Ces normes et protocoles simplifient également le contrôle et la maintenance du produit.

Pour plus d'informations sur les solutions d'imagerie et d'impression sécurisées HP, rendez-vous à l'adresse suivante : www.hp.com/go/secureprinting. Ce site Web propose des liens vers des livres blancs et FAQ sur les fonctions de sécurité.

Sécurité IP

Le standard IPsec est un ensemble de protocoles qui contrôlent le trafic réseau IP vers le périphérique et à partir de ce dernier. IPsec offre l'authentification hôte à hôte, l'intégrité des données et le chiffrement des communications réseau.

Pour les produits connectés au réseau et disposant d'un serveur d'impression HP Jetdirect, vous pouvez configurer IPsec en utilisant l'onglet **Réseau** dans le serveur Web intégré HP.

Se connecter au produit

Certaines fonctions sur le panneau de commande peuvent être sécurisées afin d'éviter que des personnes non autorisées s'en servent. Lorsqu'une fonction est sécurisée, le produit vous demande de vous connecter avant de l'utiliser. Vous pouvez également vous connecter sans attendre l'invite en appuyant sur le bouton [Connexion](#) de l'écran d'accueil.

En général, vous utilisez les mêmes nom d'utilisateur et mot de passe que ceux utilisés pour vous connecter à votre ordinateur sur le réseau. Consultez l'administrateur réseau pour ce produit si vous avez des questions sur les données d'authentification à utiliser.

Une fois connecté au produit, un bouton [Se déconnecter](#) s'affiche sur le panneau de commande. Pour sécuriser le produit, appuyez sur le bouton [Se déconnecter](#) lorsque vous avez terminé de l'utiliser.

Attribution d'un mot de passe système

Attribuez un mot de passe administrateur pour l'accès au produit et au serveur Web intégré HP, afin qu'aucun utilisateur non autorisé ne puisse modifier les paramètres du produit.

1. Ouvrez le serveur Web intégré HP en saisissant l'adresse IP du produit dans la barre d'adresse du navigateur Web.
2. Cliquez sur l'onglet **Sécurité**.
3. Ouvrez le menu **Sécurité générale**.

4. Dans le champ **Nom d'utilisateur**, saisissez le nom à associer au mot de passe.
5. Saisissez le mot de passe dans le champ **Nouveau mot de passe**, puis saisissez-le à nouveau dans le champ **Confirmer le mot de passe**.



REMARQUE : si vous modifiez un mot de passe existant, vous devez tout d'abord le saisir dans le champ **Ancien mot de passe**.

6. Cliquez sur le bouton **Appliquer**. Notez le mot de passe et conservez cette note dans un endroit sûr.

Prise en charge du chiffrement : Disques durs HP High Performance Secure

Ce disque dur permet de chiffrer les données en fonction du matériel. Vous pouvez ainsi stocker de manière sécurisée vos données importantes, sans enfreindre les performances du produit. Ce disque dur robuste est basé sur la dernière norme AES (Advanced Encryption Standard) et dispose de nombreuses fonctions qui vous permettent de gagner du temps.

Utilisez le menu **Sécurité** dans le serveur Web intégré HP pour configurer le disque.

Mises à jour des logiciels et micrologiciels

HP met régulièrement à jour les fonctions disponibles dans le micrologiciel du produit. Pour profiter des toutes dernières fonctions, mettez à jour le micrologiciel du produit. Télécharger le fichier de mise à jour du micrologiciel le plus récent sur le site Web :

Depuis les Etats-Unis, consultez le site www.hp.com/support/colorljM855. Cliquez sur **Pilotes et logiciels**.

En dehors des Etats-Unis, procédez comme suit :

1. Rendez-vous à la page www.hp.com/support.
2. Sélectionnez votre pays/région.
3. Cliquez sur **Pilotes et logiciels**.
4. Saisissez le nom du produit (HP Color LaserJet Enterprise M855), puis sélectionnez **Rechercher**.

6 Résoudre les problèmes

- [Restauration des paramètres d'usine par défaut](#)
- [Système d'aide du panneau de commande](#)
- [Le message « Le niveau de la cartouche est bas » ou « Le niveau de la cartouche est très bas » s'affiche sur le panneau de commande du produit](#)
- [Le produit n'entraîne pas le papier ou rencontre un défaut d'alimentation](#)
- [Supprimer les bourrages](#)
- [Améliorer la qualité d'impression](#)
- [Résoudre des problèmes de réseau câblé](#)

Pour plus d'informations :

Depuis les Etats-Unis, consultez le site www.hp.com/support/colorljM855.

En dehors des Etats-Unis, rendez-vous sur le site www.hp.com/support. Sélectionnez votre pays/région. Cliquez sur **Support produit et dépannage**. Saisissez le nom du produit, puis sélectionnez **Rechercher**.

Le plan d'assistance HP tout inclus de votre produit inclut les informations suivantes :

- Installation et configuration
- Utilisation
- Résolution des problèmes
- Téléchargement des mises à jour du logiciel
- Inscription au forum d'assistance
- Recherche d'informations réglementaires et de garantie

Restauration des paramètres d'usine par défaut

1. Faites défiler l'écran d'accueil du panneau de commande du produit jusqu'à trouver le bouton [Administration](#).
2. Ouvrez les menus suivants :
 - [Paramètres généraux](#)
 - [Rétablissement paramètres d'usine](#)
3. Un message de vérification précise que l'utilisation de la fonction de réinitialisation peut entraîner une perte de données. Appuyez sur le bouton [Réinitialisation](#) pour lancer le processus.



REMARQUE : Une fois cette opération de réinitialisation terminée, le produit redémarre automatiquement.

Système d'aide du panneau de commande

L'appareil est doté d'un système d'aide en ligne intégré avec des instructions d'utilisation pour chaque écran. Pour ouvrir le système d'aide, appuyez sur le bouton Aide  dans le coin supérieur droit de l'écran.

Dans certains écrans, l'aide ouvre un menu global à partir duquel vous pouvez rechercher des rubriques spécifiques. Vous pouvez vous déplacer dans la structure du menu en appuyant sur les boutons disponibles.

Certains écrans d'aide incluent des animations qui vous guident dans les procédures, telles que la suppression des bourrages.

Pour les écrans contenant des paramètres de tâches spécifiques, l'aide ouvre une rubrique d'explication des options disponibles dans l'écran.

Si l'appareil vous signale une erreur ou un avertissement, appuyez sur le bouton Aide  pour afficher un message qui décrit le problème. Le message contient aussi des instructions pour résoudre le problème.

Le message « Le niveau de la cartouche est bas » ou « Le niveau de la cartouche est très bas » s'affiche sur le panneau de commande du produit

Le niveau de la cartouche est bas : Lorsque le niveau d'un toner est bas, le produit vous en avertit. La durée de vie restante effective du toner peut varier. Veillez à toujours disposer d'une cartouche de remplacement afin de pouvoir en changer en temps voulu. Le toner ne doit pas nécessairement être remplacé immédiatement.

Le niveau de la cartouche est très bas : Lorsque le niveau du toner est très bas, le produit vous avertit. La durée de vie restante effective du toner peut varier. Veillez à toujours disposer d'une cartouche de remplacement afin de pouvoir en changer en temps voulu. Il n'est pas nécessaire de remplacer le toner tant que la qualité d'impression reste acceptable.

Lorsqu'un toner HP atteint un niveau **très bas**, la garantie de protection Premium d'HP pour ce toner prend fin.

Modification des paramètres « très bas »

Vous pouvez modifier la réponse du produit lorsque les consommables atteignent l'état Très bas. Vous n'avez pas besoin de restaurer ces paramètres lorsque vous installez un nouveau toner.

1. Sur l'écran d'accueil du panneau de commande, recherchez le bouton [Consommables](#) et appuyez dessus.
2. Ouvrez les menus suivants :
 - [Gestion des consommables](#)
 - [Paramètres des consommables](#)
 - [Cartouche noire](#) ou [Cartouches couleur](#)
 - [Paramètres très bas](#)
3. Sélectionnez l'une des options suivantes :
 - Sélectionnez l'option [Stop](#) pour interrompre l'impression lorsque la cartouche atteint le seuil **Très bas**.
 - Sélectionnez l'option [Invite pour continuer](#) pour interrompre l'impression lorsque la cartouche atteint le seuil **Très bas**. Vous pouvez confirmer l'invite ou remplacez la cartouche d'impression pour reprendre l'impression.
 - Sélectionnez l'option [Continuer](#) pour que le produit vous informe lorsque le niveau de la cartouche est très bas, mais qu'il poursuive l'impression en ignorant le paramètre **Très bas** sans votre intervention. Ce paramètre peut entraîner une qualité d'impression médiocre.

Pour les produits dotés de fonctions de télécopie

Lorsque le produit est défini sur l'option [Stop](#) ou [Invite pour continuer](#), il existe un risque que les télécopies ne s'impriment pas à la reprise de l'impression. Ce problème peut survenir si le produit a reçu plus de télécopies que celles qu'il pouvait enregistrer pendant l'attente.

Le produit peut imprimer des télécopies sans s'arrêter après avoir dépassé le niveau Très bas si vous sélectionnez l'option [Continuer](#) pour les cartouches de toner, mais la qualité d'impression peut être affectée.

Consommables bas

Commande de consommables et de papier	www.hp.com/go/suresupply
Commande via un bureau de service ou d'assistance	Contactez un prestataire de services ou un bureau d'assistance agréé HP.
Commandes par le biais du serveur Web intégré (EWS) HP	Pour y accéder, saisissez l'adresse IP ou le nom d'hôte du produit dans le champ d'adresse/d'URL d'un navigateur Web pris en charge de votre ordinateur. Le serveur EWS comprend un lien menant vers le site Web HP SureSupply. Ce dernier fournit des options pour l'achat de consommables HP d'origine.

Le produit n'entraîne pas le papier ou rencontre un défaut d'alimentation

- [Le produit n'entraîne pas de papier](#)
- [Le produit entraîne plusieurs feuilles de papier](#)
- [Le chargeur de documents crée des bourrages, part en oblique ou prend plusieurs feuilles de papier](#)

Le produit n'entraîne pas de papier

Si le produit n'entraîne pas de papier du bac, essayez les solutions suivantes.

1. Ouvrez le produit et retirez les éventuelles feuilles de papier coincées.
2. Chargez le bac de papier de taille adaptée à votre tâche.
3. Assurez-vous que le format et le type de papier sont définis correctement sur le panneau de commande du produit.
4. Assurez-vous que les guides papier du bac sont réglés à la taille du papier. Ajustez les guides pour l'indentation appropriée dans le bac.
5. Vérifiez sur le panneau de commande du produit s'il n'attend pas une réponse de votre part à un chargement manuel de papier. Chargez du papier, puis continuez.
6. Les rouleaux situés au-dessus du bac peuvent être sales. Nettoyez-les à l'aide d'un chiffon non pelucheux humidifié d'eau chaude.

Le produit entraîne plusieurs feuilles de papier

Si le produit entraîne plusieurs feuilles de papier du bac, essayez les solutions suivantes.

1. Retirez la pile de papier du bac et assouplissez-la, tournez-la de 180 degrés et retournez-la. *N'aérez pas le papier.* Remettez la pile de papier dans le bac.
2. Utilisez uniquement du papier conforme aux spécifications HP pour ce produit.
3. Utilisez du papier non froissé, plié ou endommagé. Si nécessaire, utilisez du papier d'une autre ramette.
4. Assurez-vous que le bac n'est pas surchargé. Si c'est le cas, retirez la pile de papier du bac, tassez-la, puis remettez une partie du papier dans le bac.
5. Assurez-vous que les guides papier du bac sont réglés à la taille du papier. Ajustez les guides pour l'indentation appropriée dans le bac.
6. Assurez-vous que l'environnement d'impression est situé dans les spécifications conseillées.

Le chargeur de documents crée des bourrages, part en oblique ou prend plusieurs feuilles de papier



REMARQUE : Les informations suivantes s'appliquent uniquement aux produits MFP.

- Il est possible qu'un objet (par exemple une agrafe ou une note auto-adhésive) soit resté sur l'original et doive être enlevé.
- Vérifiez que tous les rouleaux sont en place et que la porte d'accès aux rouleaux située à l'intérieur du chargeur de documents, est fermée.
- Vérifiez que le capot du chargeur de documents est fermé.
- Il se peut que les pages ne soient pas correctement placées. Calez les pages et ajustez les guide-papier au centre du bac.
- Les guide-papier doivent toucher les côtés de la pile de papier pour fonctionner correctement. Assurez-vous que la pile de papier est droite et que les guides sont bien placés contre elle.
- Il est possible que les bacs d'alimentation ou de sortie contiennent trop de pages. Assurez-vous que la pile de papier soit bien placée sous les guides du bac d'alimentation et retirez les pages du bac de sortie.
- Vérifiez qu'il n'y a pas de morceaux de papier, agrafes, trombones ou autres débris dans le circuit d'alimentation en papier.
- Nettoyez les rouleaux du chargeur de documents et le tampon de séparation. Utilisez de l'air comprimé ou un chiffon propre, non pelucheux et humecté d'eau chaude. Si des décalages continuent de se produire, remplacez les rouleaux.
- Faites défiler l'écran d'accueil du panneau de commande du produit jusqu'à trouver le bouton [Consommables](#), puis appuyez dessus. Vérifiez le statut du kit du chargeur de documents et remplacez-le si nécessaire.

Supprimer les bourrages

Auto-navigation pour l'élimination des bourrages

La fonction d'auto-navigation vous aide à éliminer les bourrages en affichant des instructions étape-par-étape sur le panneau de commande. A la fin de chaque étape, le produit affiche des instructions concernant l'étape suivante jusqu'à ce que vous terminiez la procédure.

Les bourrages papier sont-ils fréquents ou récurrents ?

Pour réduire le nombre de bourrages papier, essayez les solutions suivantes.

1. Utilisez uniquement du papier conforme aux spécifications HP pour ce produit.
2. Utilisez du papier non froissé, plié ou endommagé. Si nécessaire, utilisez du papier d'une autre ramette.
3. N'utilisez pas du papier qui a déjà servi pour une impression ou une copie.
4. Assurez-vous que le bac n'est pas surchargé. Si c'est le cas, retirez la pile de papier du bac, tassez-la, puis remettez du papier dans le bac.
5. Assurez-vous que les guides papier du bac sont réglés à la taille du papier. Réglez les guides de façon à ce qu'ils touchent la pile de papier sans l'infléchir.
6. Assurez-vous que le bac est totalement inséré dans l'appareil.
7. Si vous imprimez sur du papier épais, gaufré ou perforé, utilisez la fonction d'introduction manuelle à raison d'une feuille à la fois.
8. Faites défiler l'écran d'accueil du panneau de commande du produit jusqu'à trouver le bouton **Bacs**, puis appuyez dessus. Vérifiez que le bac d'alimentation est configuré correctement pour le type et le format du papier.
9. Assurez-vous que l'environnement d'impression est situé dans les spécifications conseillées.

Suppression des boudrages dans le bac 1, la porte gauche et le kit de fusion

Supprimez les boudrages dans le bac 1, la porte droite et l'unité de fusion en ouvrant la porte droite du produit. Utilisez la procédure suivante pour vérifier le papier dans tous les emplacements de boudrages possibles à l'intérieur de la porte droite. Lorsqu'un boudrage se produit, le panneau de commande affiche une animation qui vous aide à le supprimer.

1. Ouvrez la porte droite.

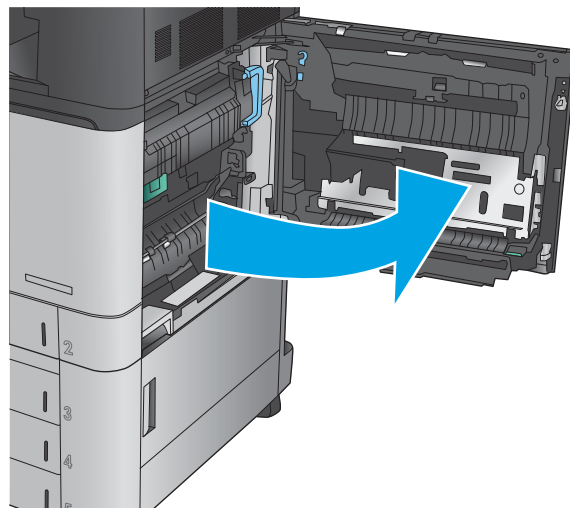

2. Si du papier est bloqué dans le bac 1, tirez délicatement le papier situé à la base de la porte droite.

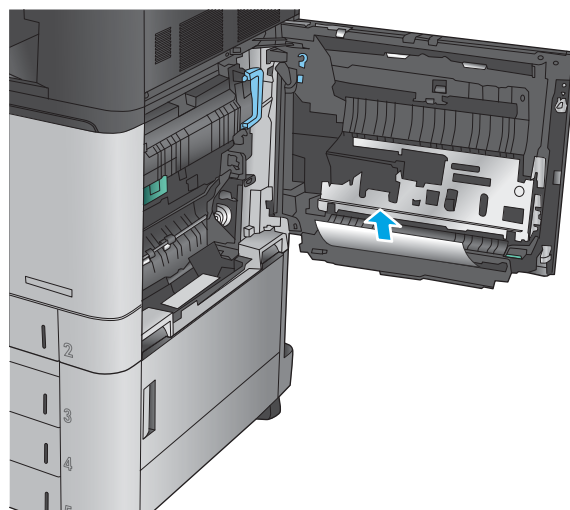

3. Vérifiez le papier dans le circuit d'impression recto verso à l'intérieur de la porte droite. Si le papier est situé près de la partie supérieure du circuit d'impression recto verso, tirez-le délicatement pour l'enlever.

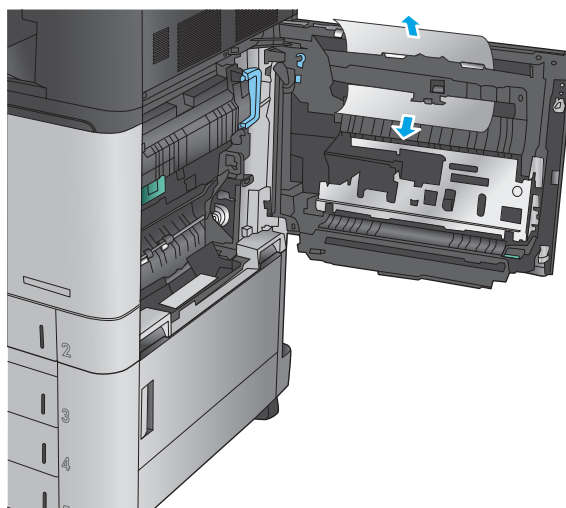

4. Soulevez la trappe d'accès aux bouchages située à la base du circuit d'impression recto verso et retirez le bouchage papier.

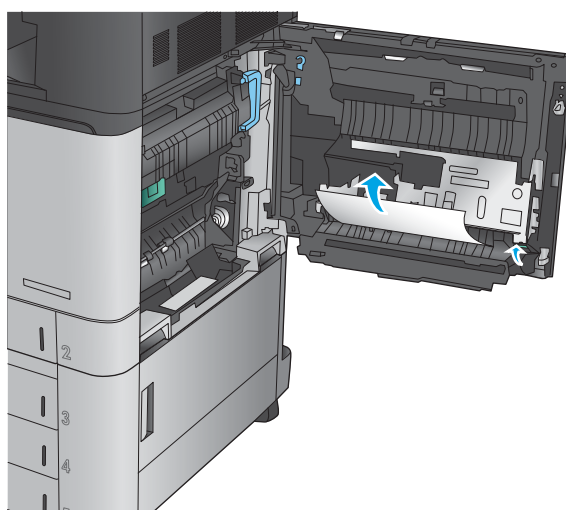

5. Soulevez la poignée verte du panneau d'accès à la zone de transfert et ouvrez-le.

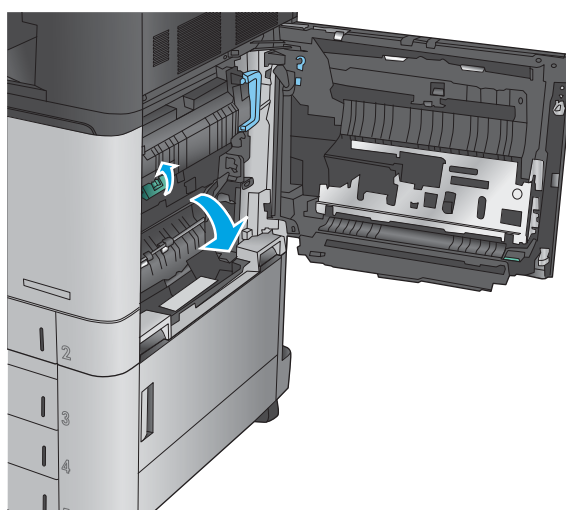

6. Retirez délicatement le bouchage papier.

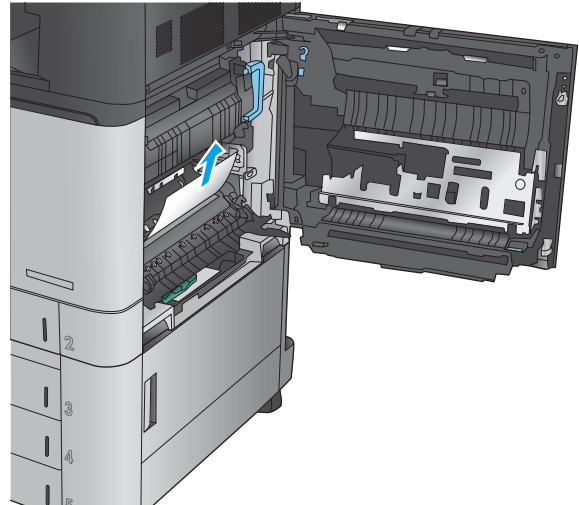

7. Fermez le panneau d'accès à la zone de transfert.

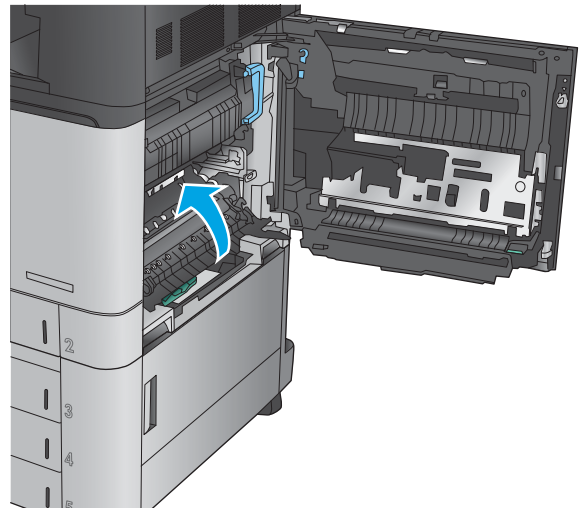

8. Si le papier est bloqué dans l'unité de fusion, soulevez la trappe d'accès aux bouchages située au-dessus de l'unité et tirez délicatement le papier.

AVERTISSEMENT ! L'unité de fusion peut être chaude lorsque le produit est en service.

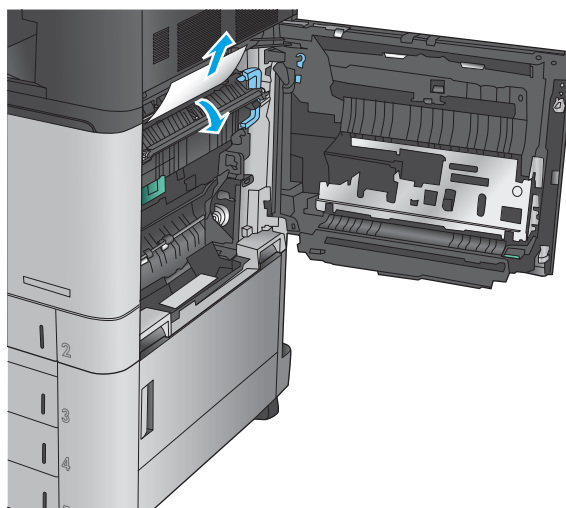

9. Fermez la porte droite.

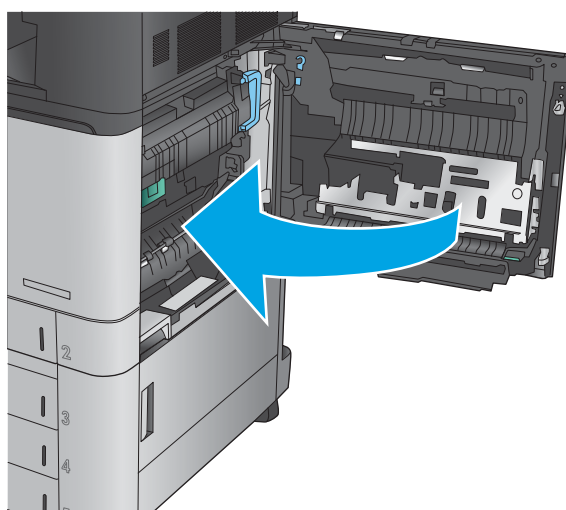

Suppression des brouillages dans le bac 2

Utilisez la procédure suivante pour vérifier le papier dans tous les emplacements de brouillages possibles liés au bac 2. Lorsqu'un brouillage se produit, le panneau de commande affiche une animation qui vous aide à le supprimer.

1. Ouvrez la porte droite.

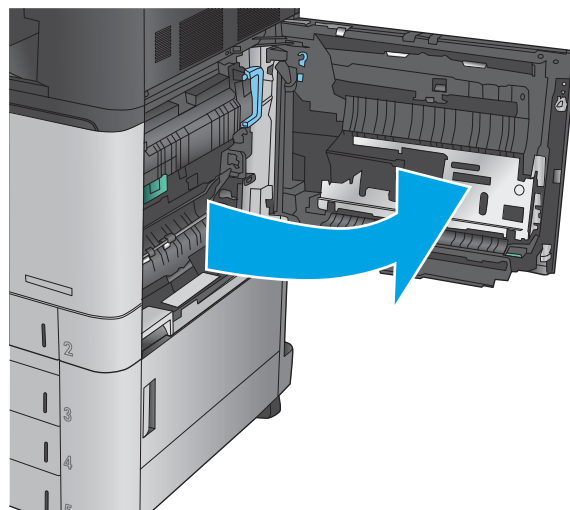

2. Soulevez la poignée verte du panneau d'accès à la zone de transfert et ouvrez-le.

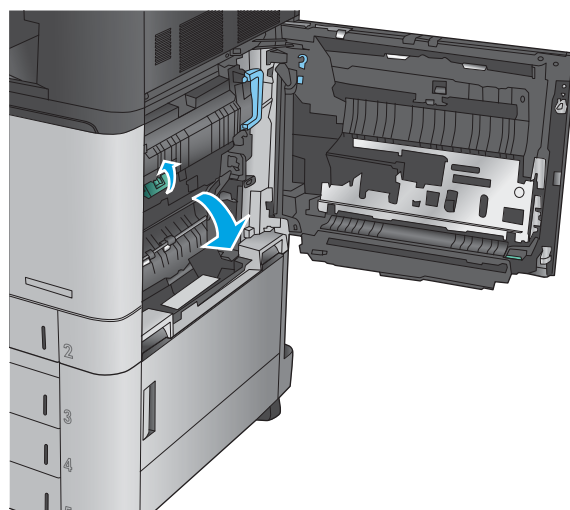

3. Retirez délicatement le bouchage papier.

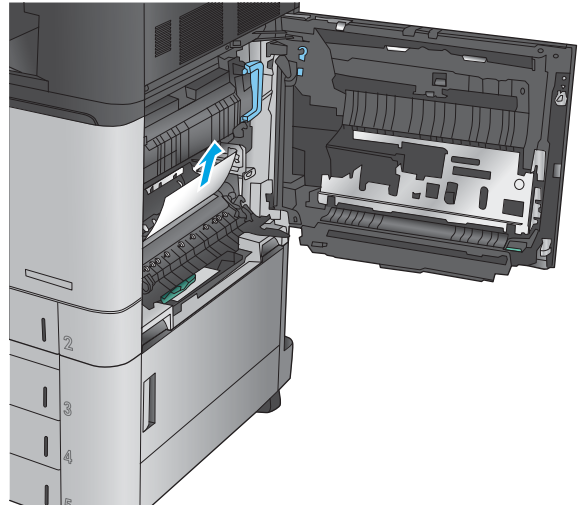

4. Fermez le panneau d'accès à la zone de transfert.

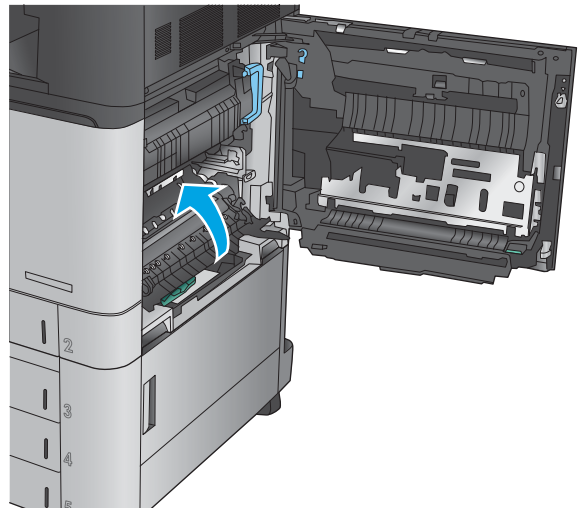

5. Fermez la porte droite.

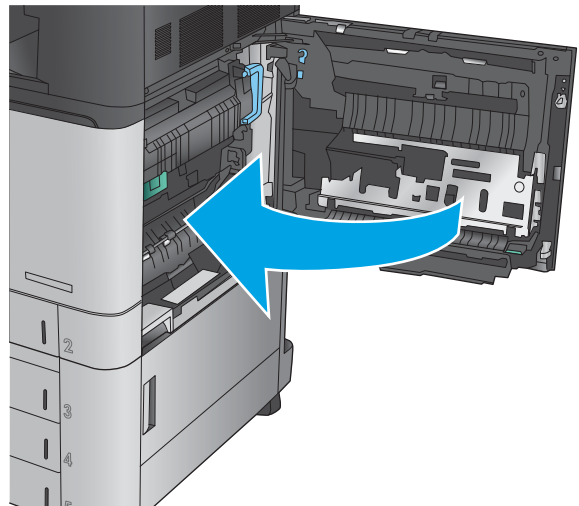

6. Tirez en levant légèrement le bac pour le retirer entièrement du produit.

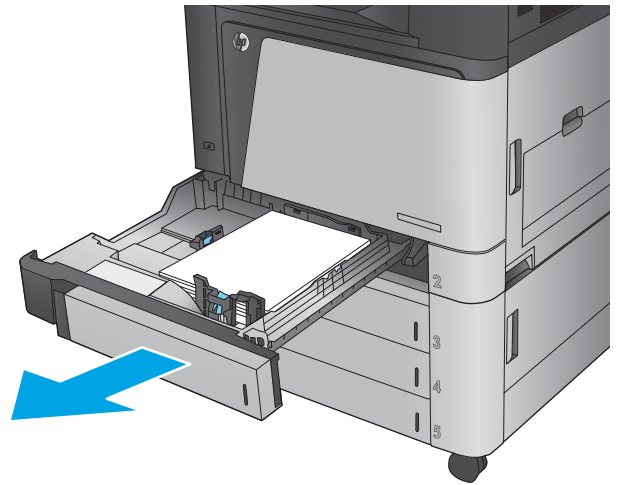

7. Retirez toute feuille de papier coincée ou endommagée.

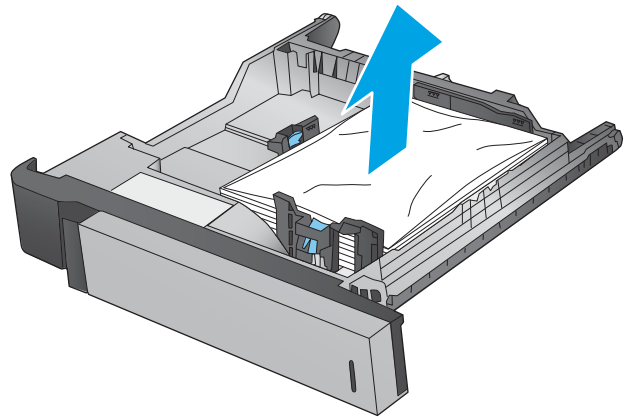

8. Retirez tout papier présent dans les rouleaux d'entraînement de l'imprimante.

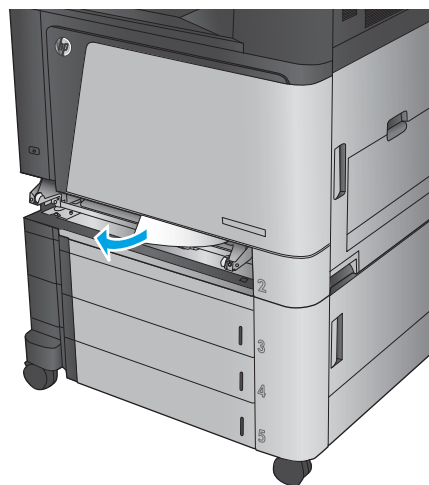

9. Réinsérez le bac, puis fermez-le.

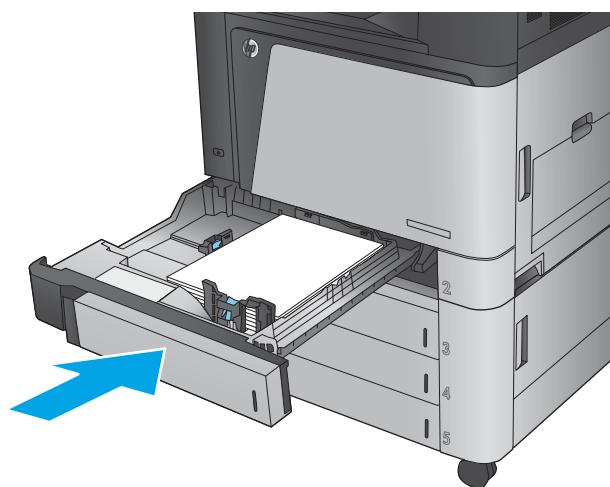

Suppression des boudrages dans le chargeur de 3 x 500 feuilles et la porte inférieure droite

Utilisez la procédure suivante pour vérifier le papier dans tous les emplacements de boudrages possibles liés au chargeur de 3 x 500 feuilles. Lorsqu'un boudrage se produit, le panneau de commande affiche une animation qui vous aide à le supprimer.

1. Ouvrez la porte inférieure droite.

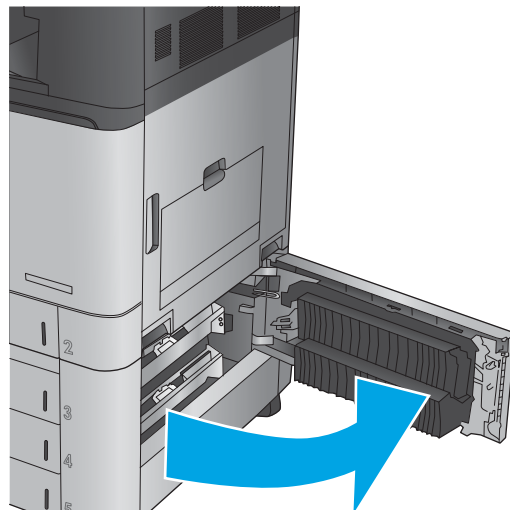

2. Retirez délicatement le boudrage papier.

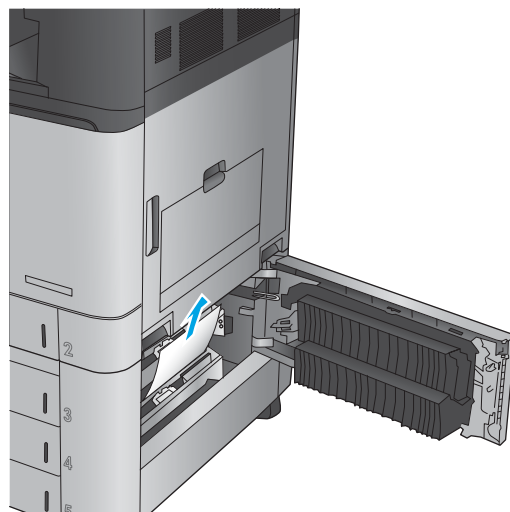

3. Fermez la porte inférieure droite.

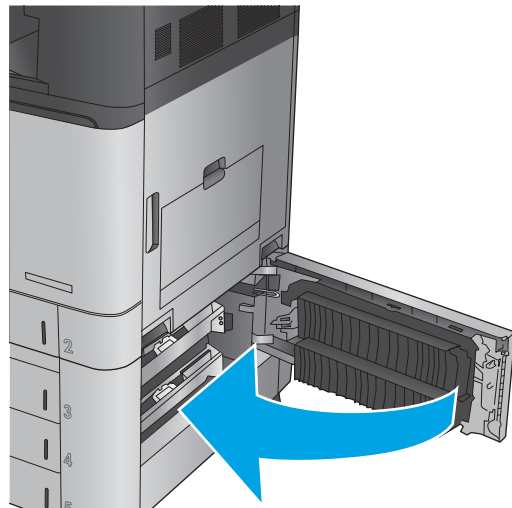

4. Ouvrez le bac d'alimentation.

REMARQUE : Le message du panneau de commande du produit indique quel bac présente un bouchage. Les étapes suivantes montrent la suppression d'un bouchage dans le bac supérieur, mais la procédure est la même pour les trois bacs.

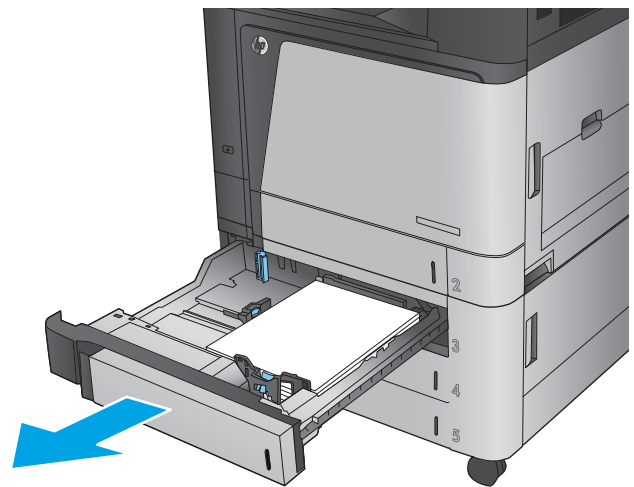

5. Retirez toute feuille de papier coincée ou endommagée.

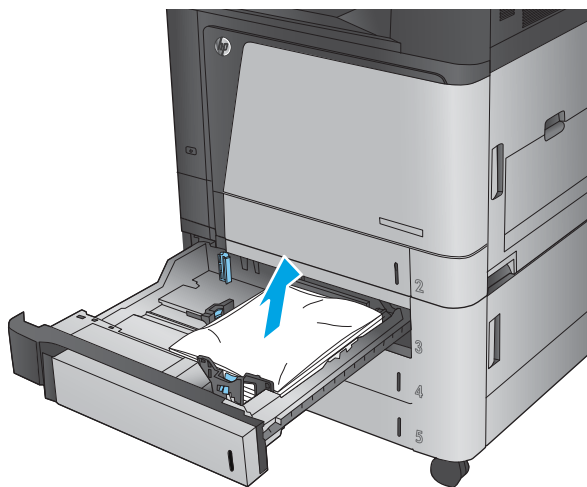

6. Fermez le bac.

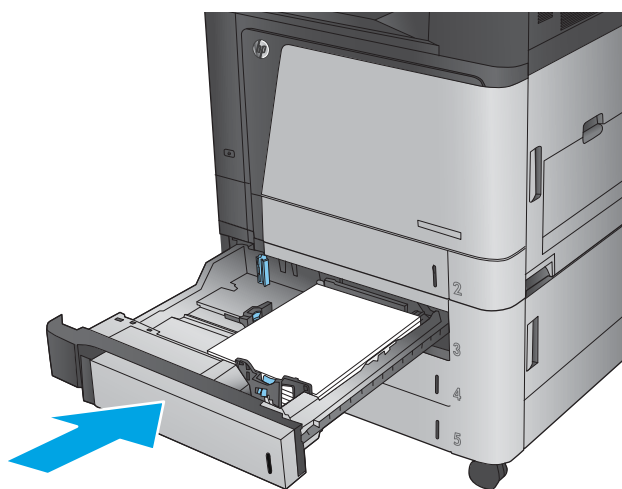

Suppression des bourrages dans le bac d'entrée haute capacité de 3 500 feuilles et la porte inférieure droite

Utilisez la procédure suivante pour vérifier le papier dans tous les emplacements de bourrages possibles liés au bac d'entrée haute capacité de 3 500 feuilles. Lorsqu'un bourrage se produit, le panneau de commande affiche une animation qui vous aide à le supprimer.

1. Ouvrez les bacs droit et gauche.

REMARQUE : Il n'est pas nécessaire d'ouvrir les deux bacs en même temps.

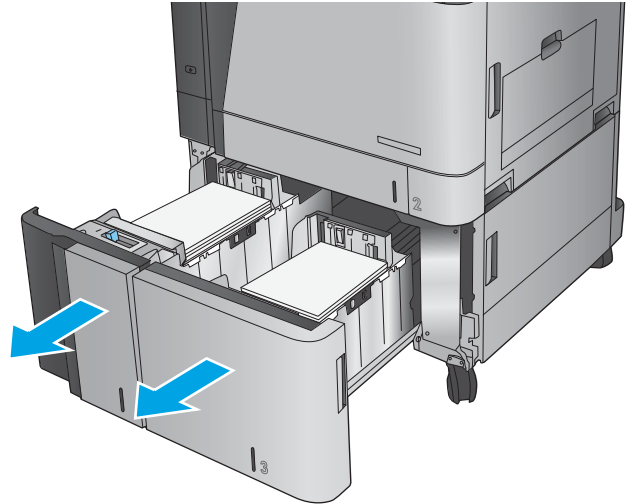

2. Retirez le papier des bacs et jetez les feuilles endommagées.

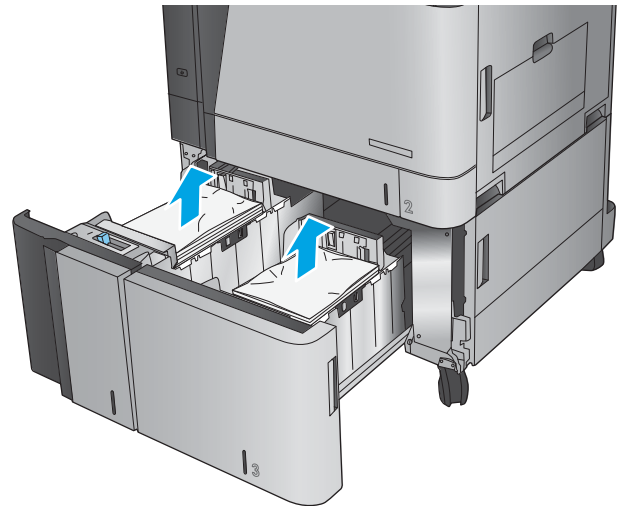

3. Au-dessus du bac de droite, appuyez sur le bouton vert pour libérer la plaque d'accès aux bourrages.

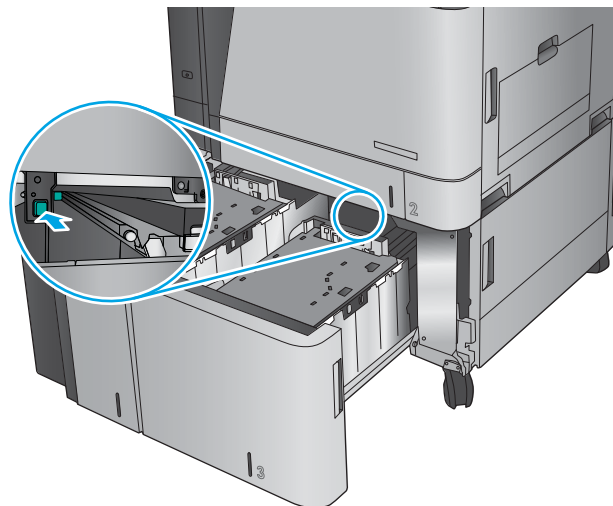

4. Si du papier est coincé dans la zone d'alimentation, tirez-la pour l'enlever.

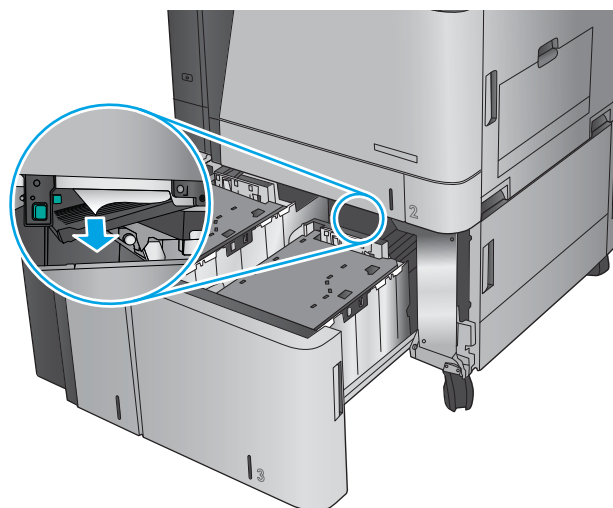

5. Appuyez vers le haut sur la plaque de suppression de bourrage pour la fermer.

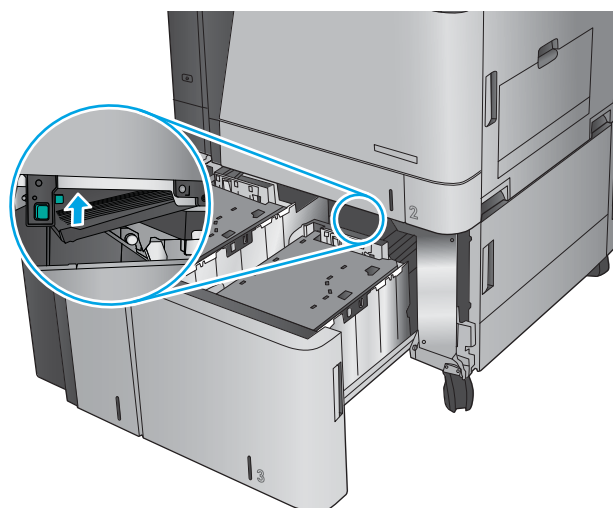

6. Chargez des rames de papier complètes de chaque côté du bac. Le côté droit supporte 1 500 feuilles de papier. Le côté gauche supporte 2,000 feuilles de papier.

REMARQUE : Pour de meilleurs résultats, chargez des rames de papier complètes. Ne divisez pas les rames en plusieurs paquets.

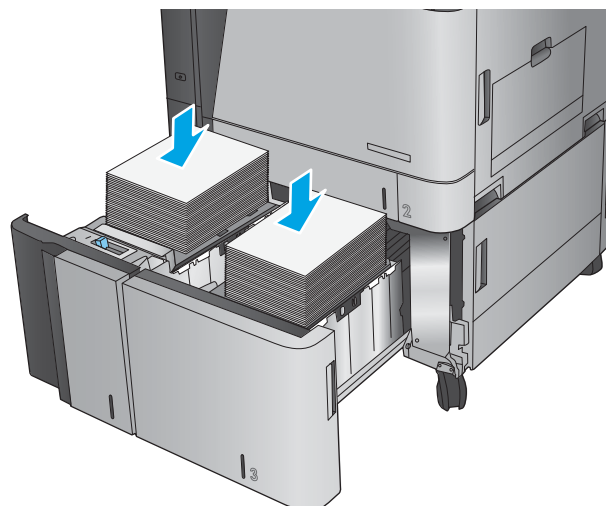

7. Fermez les bacs droit et gauche.

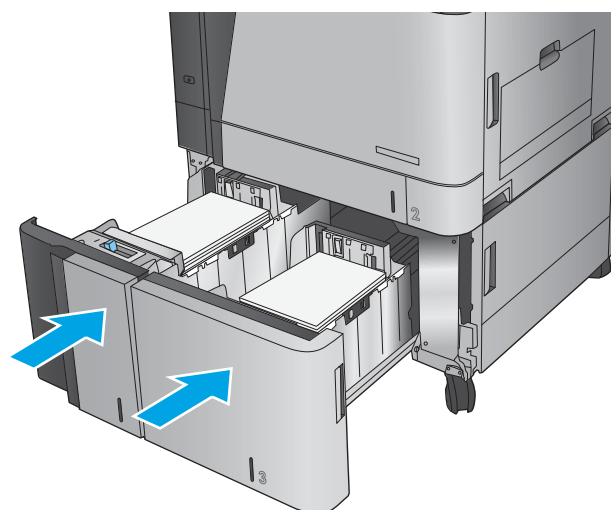

8. Ouvrez la porte d'accès aux bourrages sur le côté droit du bac à haute capacité.

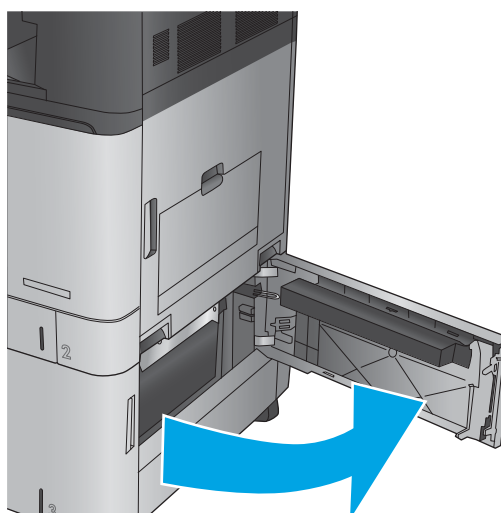

9. Retirez toute feuille de papier coincée.

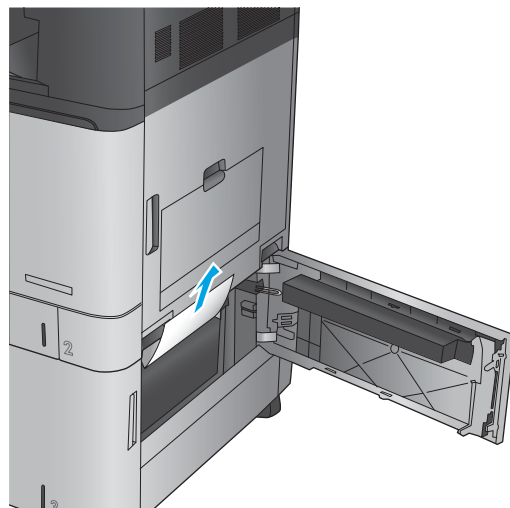

10. Fermez la porte d'accès aux bourrages sur le côté droit du bac à haute capacité.

REMARQUE : Après avoir éliminé le bourrage, si le panneau de commande du produit affiche un message indiquant qu'il n'y a pas de papier dans le bac ou que le bac est trop rempli, retirez le bac pour vérifier qu'il ne reste aucun papier derrière.

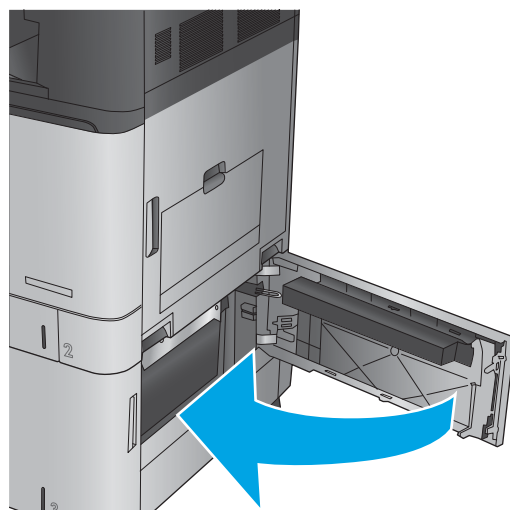

Suppression des bourrages de sortie dans le pont d'accessoire de sortie

Le pont d'accessoire de sortie est installé sur les produits équipés d'un accessoire de finition en option. Le pont d'accessoire de sortie transfère le papier à partir de l'emplacement de sortie près du panneau de contrôle, dans la partie supérieure du produit, et dans l'accessoire de finition. Utilisez la procédure suivante pour éliminer les bourrages de cette zone.

1. Soulevez le loquet du capot supérieur du pont d'accessoire de sortie et ouvrez le capot.

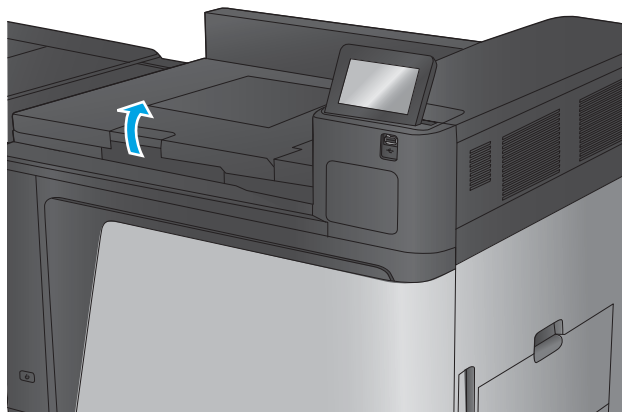

2. Tirez délicatement sur le papier coincé pour l'enlever.

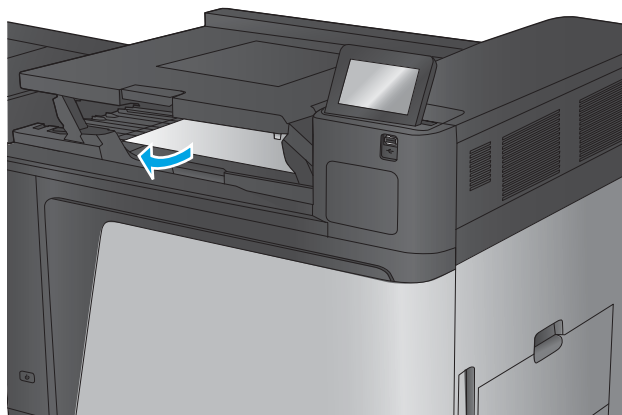

3. Fermez le capot supérieur du pont d'accessoire de sortie.

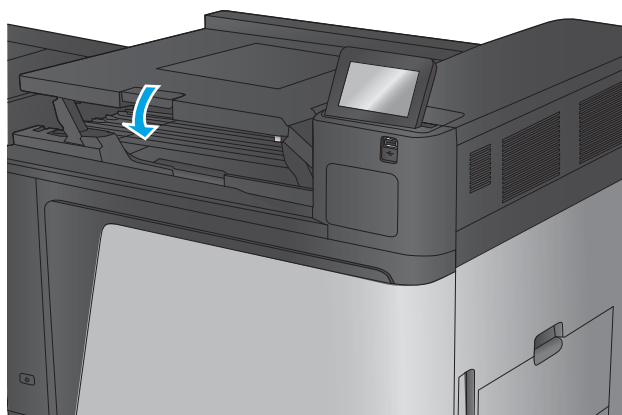

Suppression des brouillages dans l'accessoire agrafeuse/module d'empilement ou l'agrafeuse/module d'empilement avec module de perforation

Les procédures de suppression des brouillages de papier et d'agrafes dans l'accessoire agrafeuse/module d'empilement et l'agrafeuse/module d'empilement avec accessoire de module de perforation sont similaires. Utilisez les procédures suivantes pour vérifier s'il y a des brouillages dans tous les emplacements possibles à l'intérieur de l'accessoire de finition. Lorsqu'un brouillage se produit, le panneau de commande affiche une animation qui vous aide à le supprimer. Seule l'agrafeuse/module d'empilement avec l'accessoire de module de perforation est représentée ici. Les étapes qui s'appliquent uniquement au modèle avec perforatrice sont clairement indiqués.

- [Suppression des brouillages dans la trappe gauche supérieure de l'agrafeuse/module d'empilement](#)
- [Suppression des brouillages dans l'agrafeuse 1 de l'agrafeuse/module d'empilement](#)
- [Suppression des brouillages de connexion de l'agrafeuse/module d'empilement \(modèles avec perforatrice uniquement\)](#)

Suppression des brouillages dans la trappe gauche supérieure de l'agrafeuse/module d'empilement

1. Ouvrez la porte supérieure gauche.

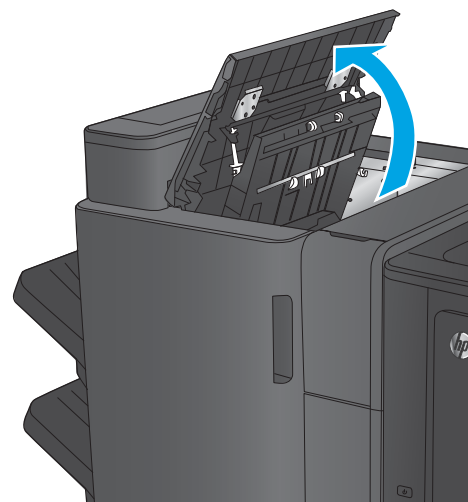

2. **Modèles avec module de perforation uniquement** : ouvrez la trappe de la perforatrice.

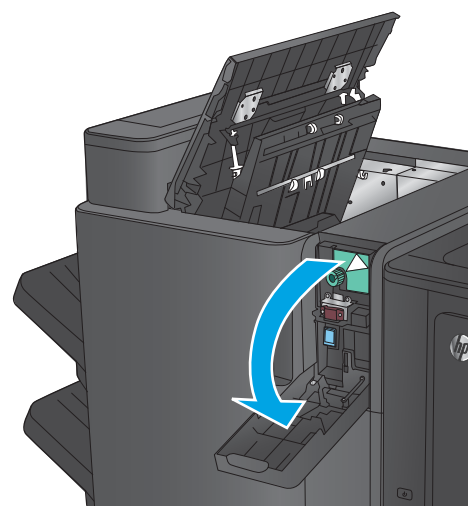

3. **Modèles avec module de perforation uniquement** : tournez la molette pour aligner les flèches.

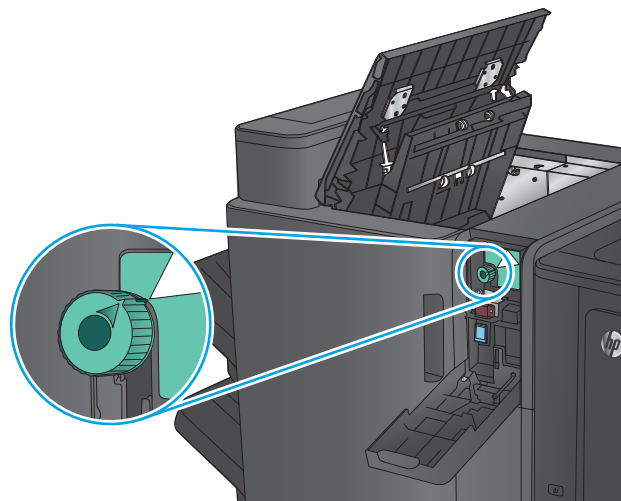

4. **Modèles avec module de perforation uniquement** : soulevez la perforatrice.

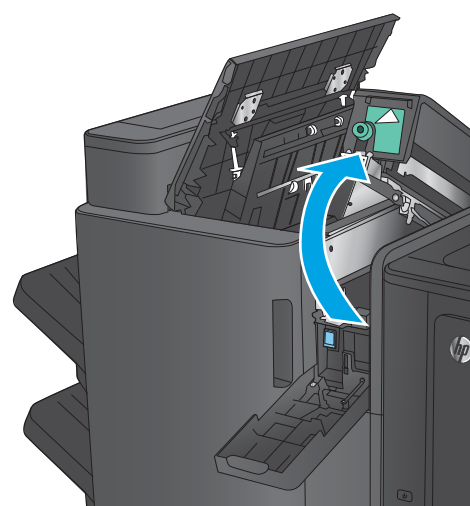

5. **Modèles avec module de perforation uniquement** : si le papier est coincé dans le fond de l'unité de perforation, retirez-le avec précaution.

REMARQUE : Ne fermez pas encore l'unité de perforation.

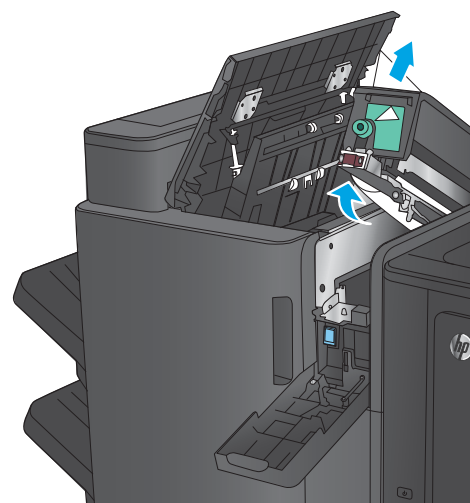

6. Soulevez le capot d'accès aux bourrages pour l'emplacement de sortie, puis retirez délicatement le papier coincé.

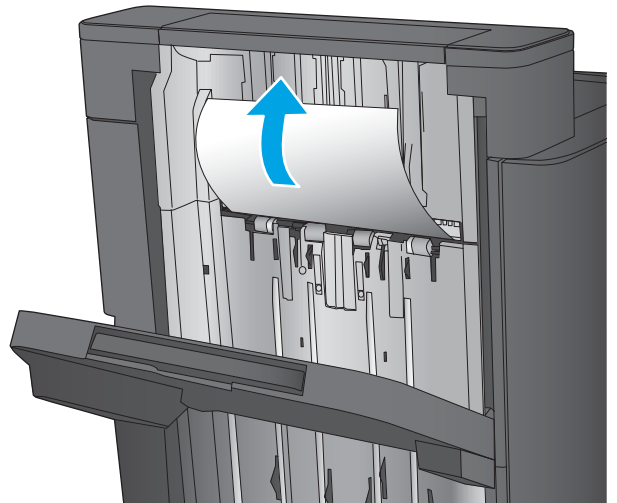

7. Retirez le papier dans la zone de la porte supérieure gauche.

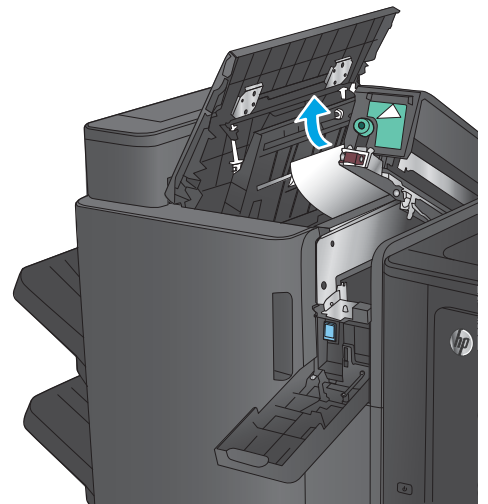

8. **Modèles avec module de perforation uniquement** : fermez la perforatrice.

REMARQUE : Assurez-vous que les flèches sur la perforatrice sont positionnées comme indiqué à l'image.

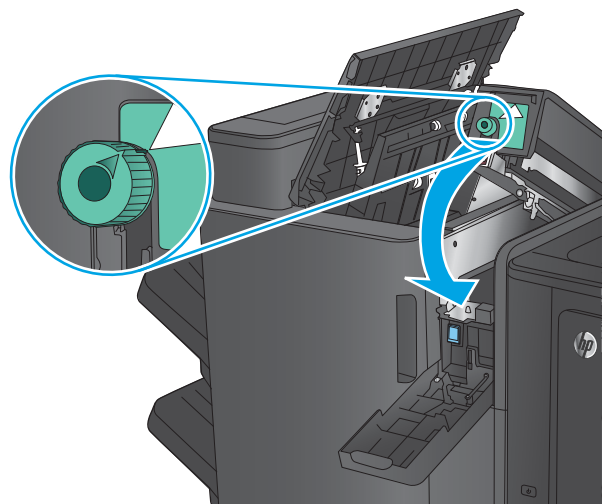

9. **Modèles avec module de perforation uniquement** : fermez la trappe de la perforatrice.

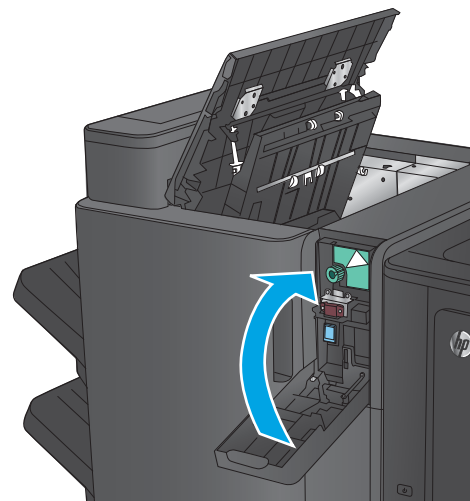

10. Fermez la porte supérieure gauche.

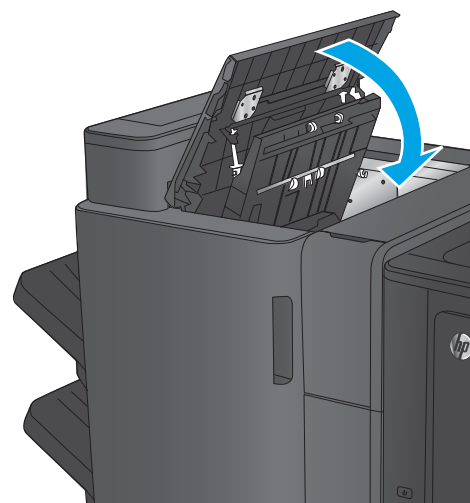

Suppression des brouillages dans l'agrafeuse 1 de l'agrafeuse/module d'empilement

1. Soulevez le capot d'accès aux brouillages pour l'emplacement de sortie, puis retirez délicatement le papier coincé.

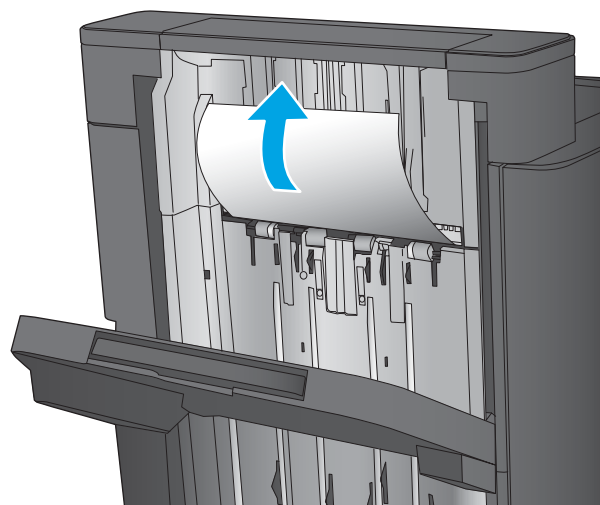

2. Patientez 3 secondes, puis ouvrez la porte avant gauche.

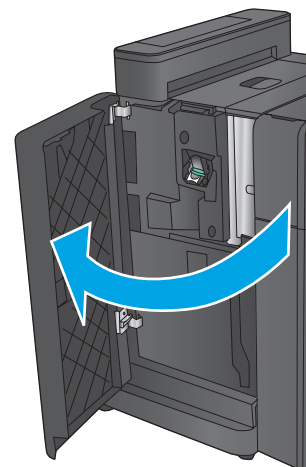

3. Tirez vers le haut sur la cartouche d'agrafes pour la retirer.

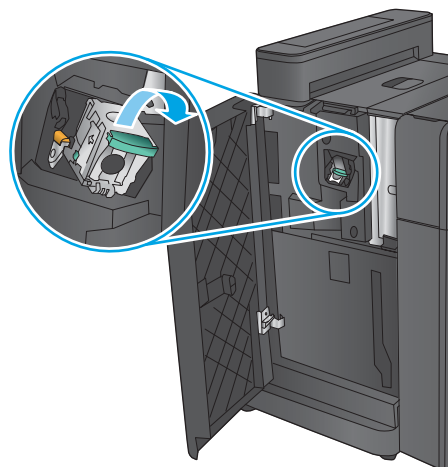

4. Soulevez le levier métallique situé à l'avant de la cartouche d'agrafes.

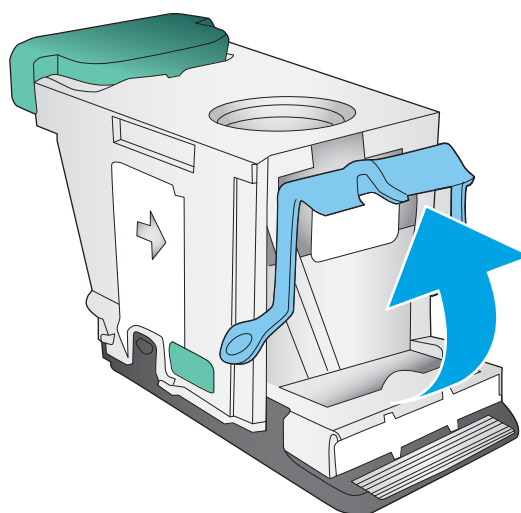

5. Retirez les agrafes coincées dans la cartouche d'agrafes.

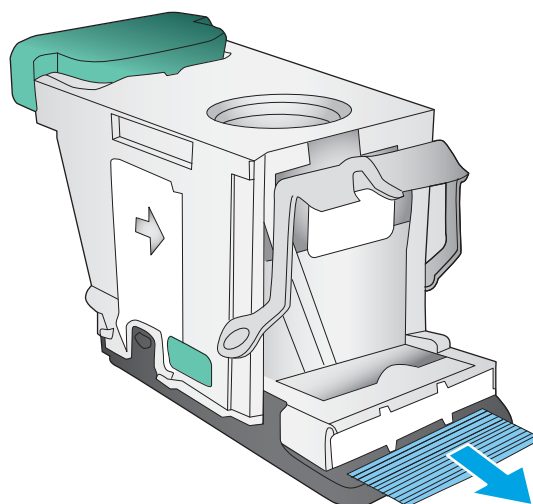

6. Abaissez le levier métallique situé à l'avant de la cartouche d'agrafes.

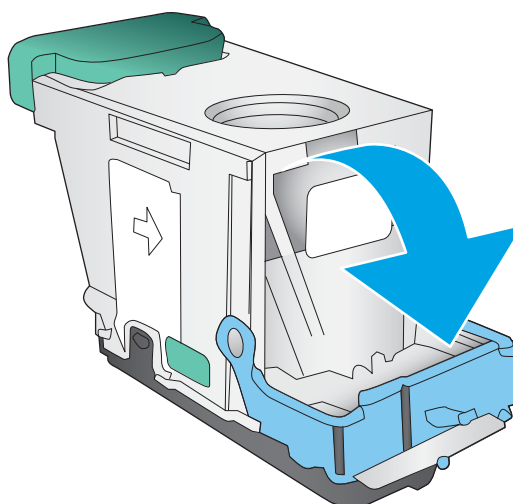

7. Insérez la cartouche d'agrafes. Appuyez sur le haut de la cartouche d'agrafes jusqu'à ce qu'elle s'enclenche.

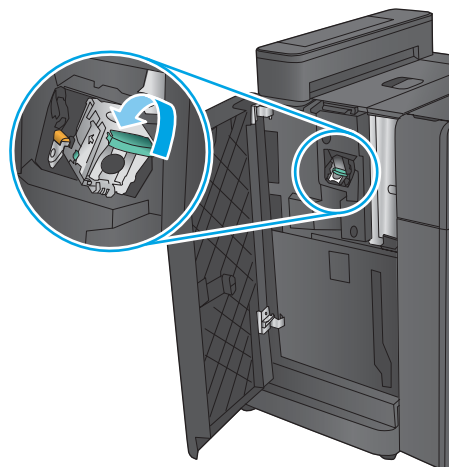

8. Fermez la porte avant gauche.

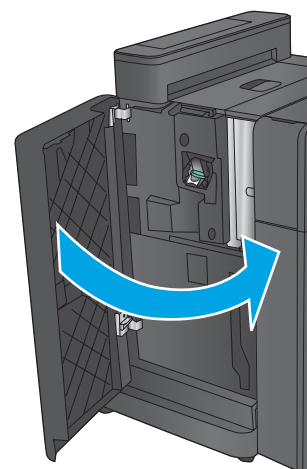

Suppression des bouchages de connexion de l'agrafeuse/module d'empilement (modèles avec perforatrice uniquement)

1. Ouvrez la porte supérieure gauche.

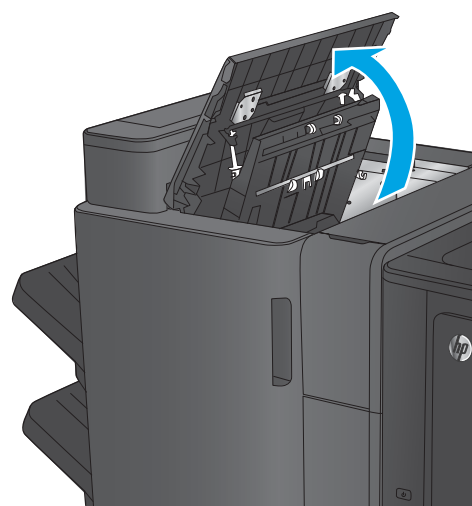

2. Ouvrez la trappe de la perforatrice.

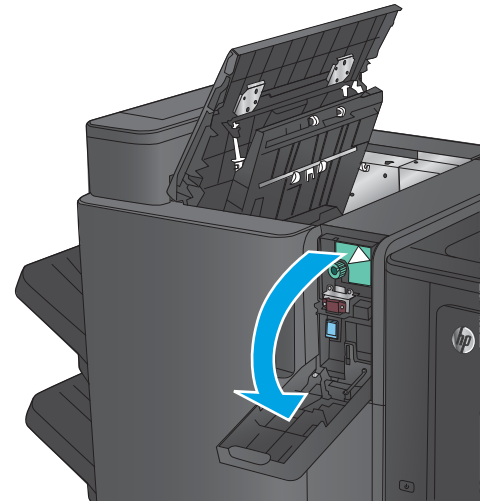

3. Tournez la molette pour aligner les flèches.

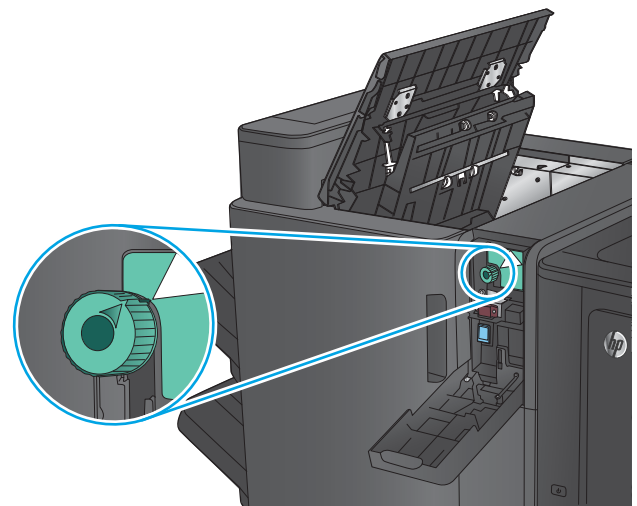

4. Soulevez la perforatrice.

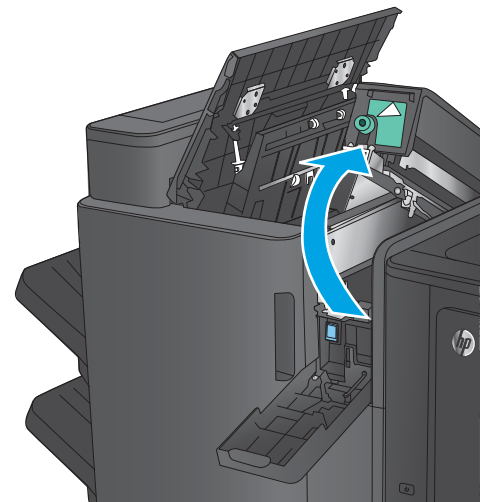

5. Si le papier est coincé dans le fond de l'unité de perforation, retirez-le avec précaution.

REMARQUE : Ne fermez pas encore l'unité de perforation.

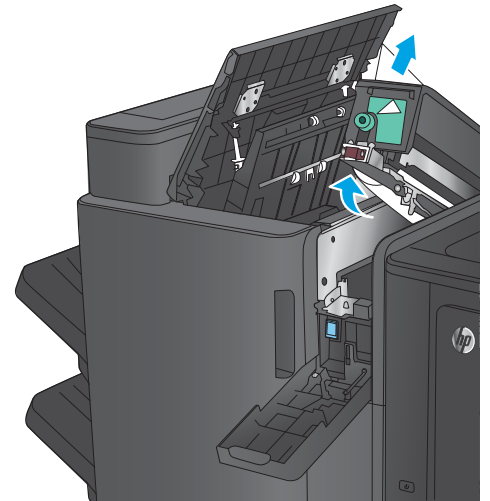

6. Retirez le papier dans la zone de la porte supérieure gauche.

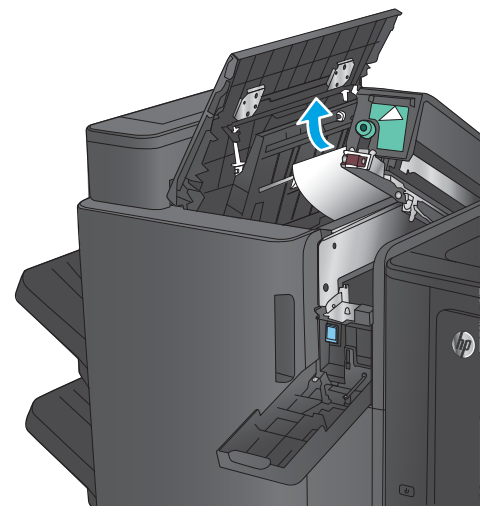

7. Fermez la perforatrice.

REMARQUE : Assurez-vous que les flèches sur la perforatrice sont positionnées comme indiqué à l'image.

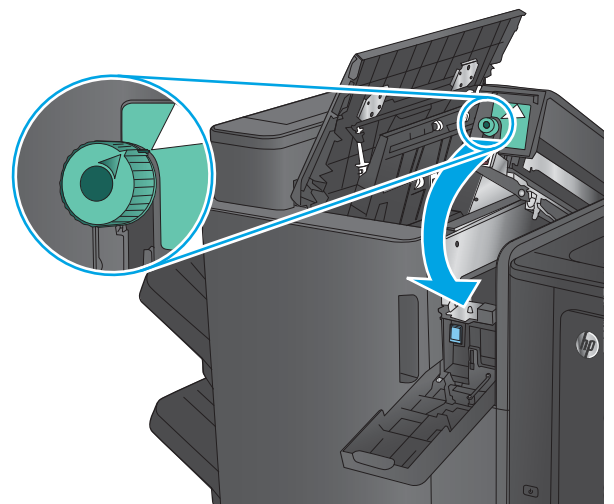

8. Fermez la trappe de la perforatrice.

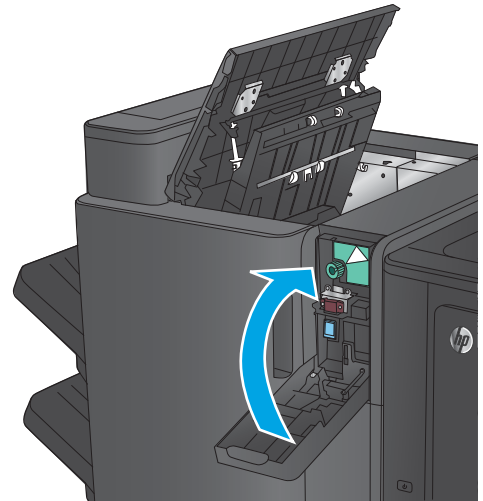

9. Fermez la porte supérieure gauche.

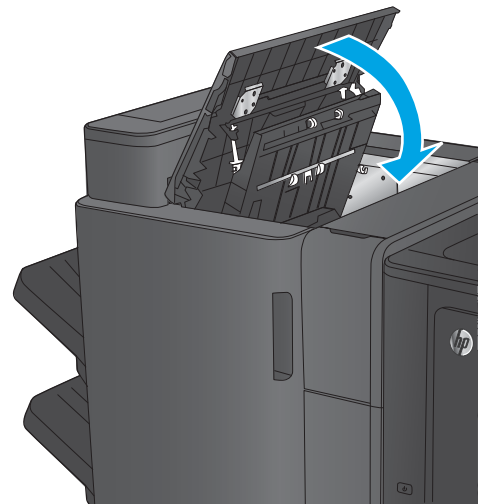

Suppression des bouchages dans l'accessoire de module de création de livret ou dans le module de création de livret avec module de perforation

Les procédures de suppression des bouchages de papier et d'agrafes dans l'accessoire de module de création de livret et l'accessoire de module de création de livret avec module de perforation sont similaires. Utilisez les procédures suivantes pour vérifier s'il y a des bouchages dans tous les emplacements possibles à l'intérieur de l'accessoire de finition. Lorsqu'un bouchage se produit, le panneau de commande affiche une animation qui vous aide à le supprimer. Seul le module de création de livret avec module de perforation est représenté ici. Les étapes qui s'appliquent uniquement au modèle avec perforatrice sont clairement indiqués.

- [Suppression des bouchages dans la trappe supérieure gauche du module de création de livret](#)
- [Suppression des bouchages dans l'agrafeuse 1 du module de création de livret](#)
- [Suppression des bouchages dans la trappe avant gauche du module de création de livret](#)
- [Suppression des bouchages dans les agrafeuses 2 et 3 du module de création de livret](#)

Suppression des bouchages dans la trappe supérieure gauche du module de création de livret

1. Ouvrez la porte supérieure gauche.

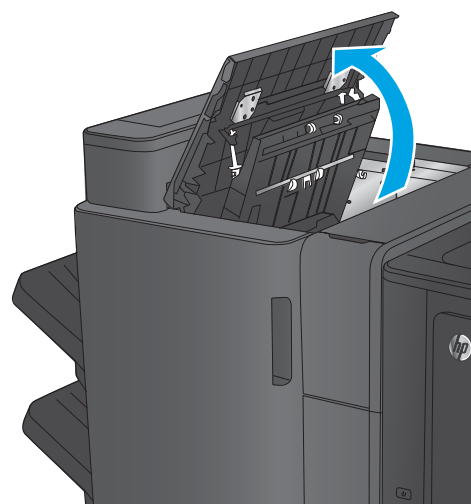

2. **Modèles avec module de perforation uniquement** : ouvrez la trappe de la perforatrice.

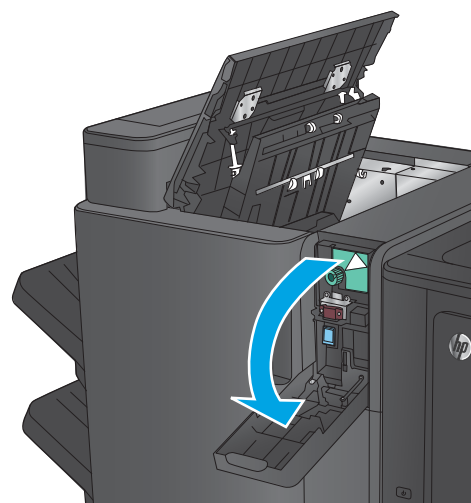

3. **Modèles avec module de perforation uniquement** : tournez la molette pour aligner les flèches.

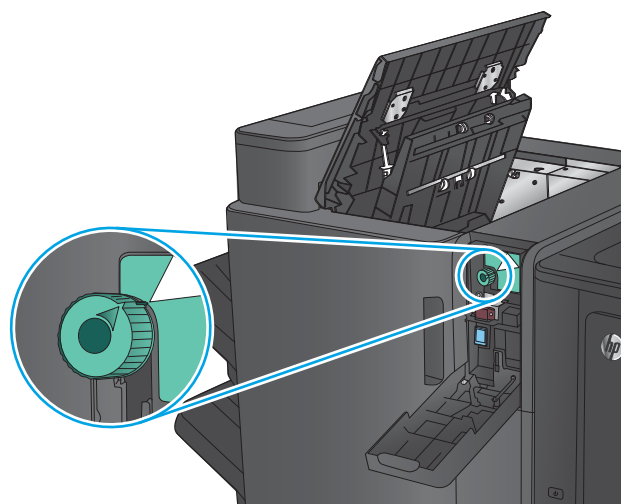

4. **Modèles avec module de perforation uniquement** : soulevez la perforatrice.

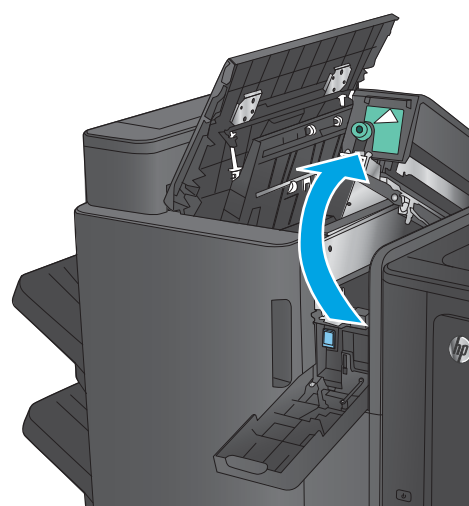

5. **Modèles avec module de perforation uniquement** : si le papier est coincé dans le fond de l'unité de perforation, retirez-le avec précaution.

REMARQUE : Ne fermez pas encore l'unité de perforation.

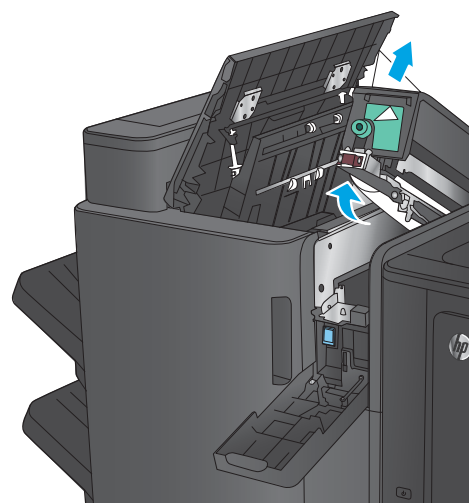

6. Soulevez le capot d'accès aux bourrages pour l'emplacement de sortie, puis retirez délicatement le papier coincé.

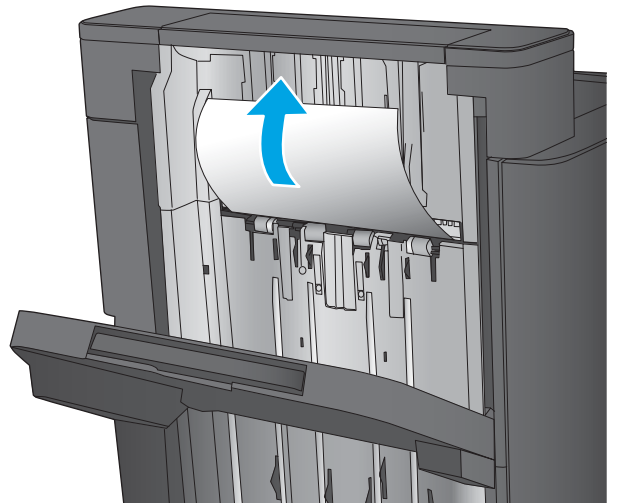

7. Retirez le papier dans la zone de la porte supérieure gauche.

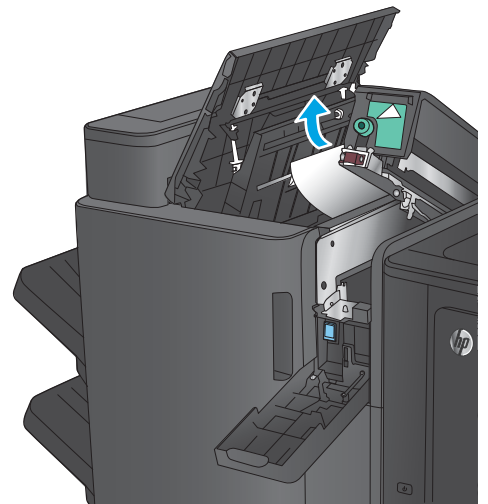

8. **Modèles avec module de perforation uniquement** : fermez la perforatrice.

REMARQUE : Assurez-vous que les flèches sur la perforatrice sont positionnées comme indiqué à l'image.

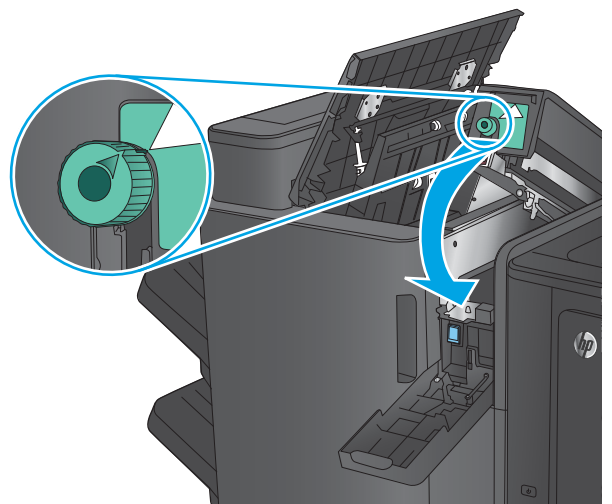

9. **Modèles avec module de perforation uniquement** : fermez la trappe de la perforatrice.

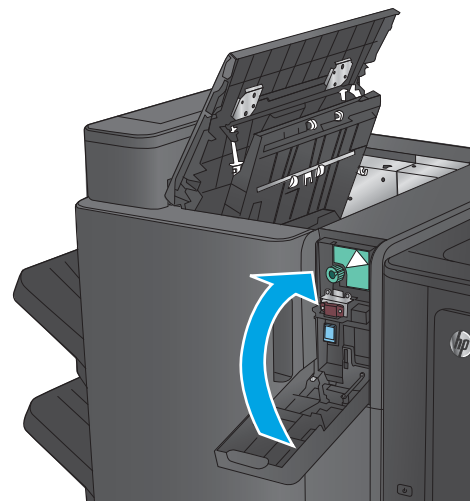

10. Fermez la porte supérieure gauche.

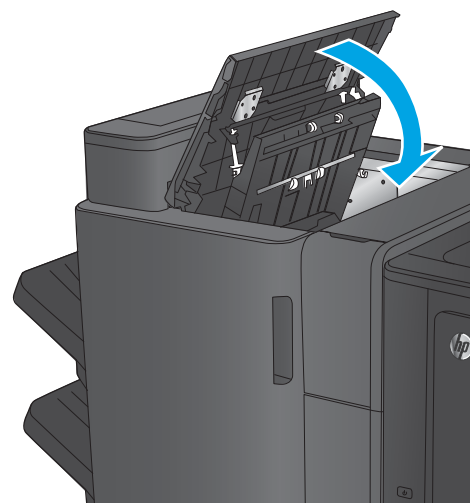

Suppression des brouillages dans l'agrafeuse 1 du module de création de livret

1. Soulevez le capot d'accès aux brouillages pour l'emplacement de sortie, puis retirez délicatement le papier coincé.

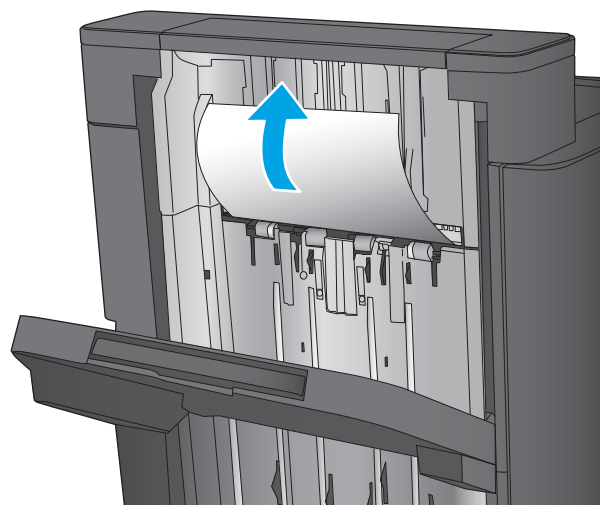

2. Patientez 3 secondes, puis ouvrez la porte avant gauche.

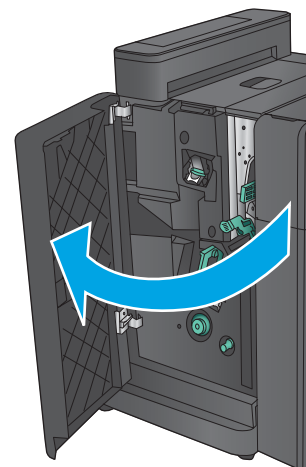

3. Tirez vers le haut sur la cartouche d'agrafes pour la retirer.

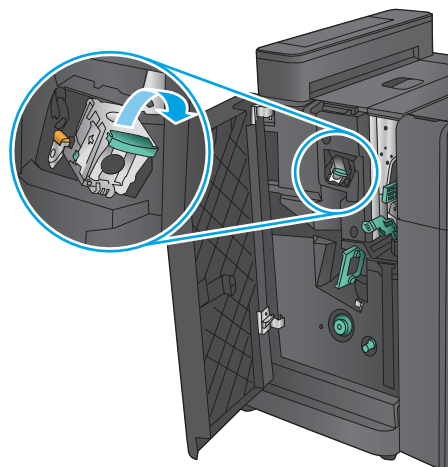

4. Soulevez le levier métallique situé à l'avant de la cartouche d'agrafes.

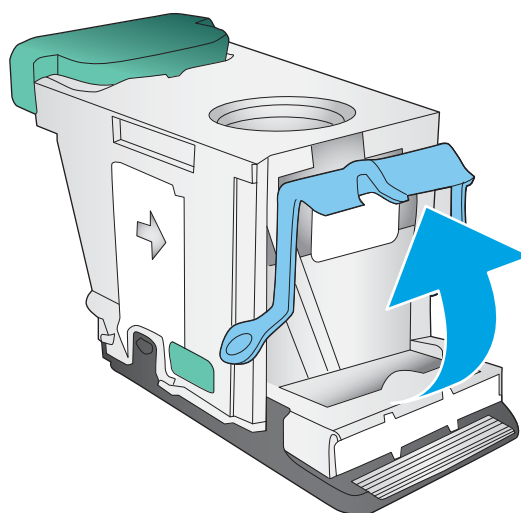

5. Retirez les agrafes coincées dans la cartouche d'agrafes.

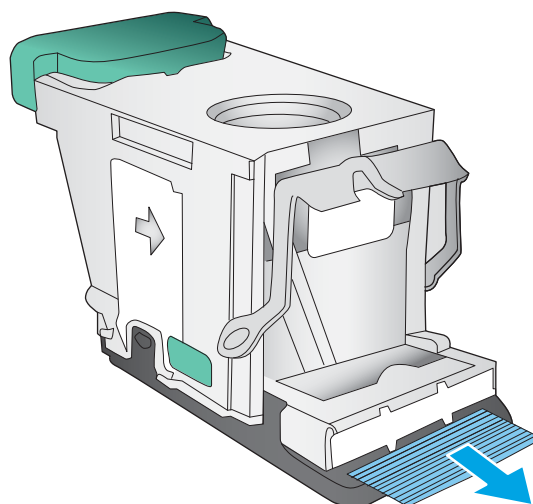

6. Abaissez le levier métallique situé à l'avant de la cartouche d'agrafes.

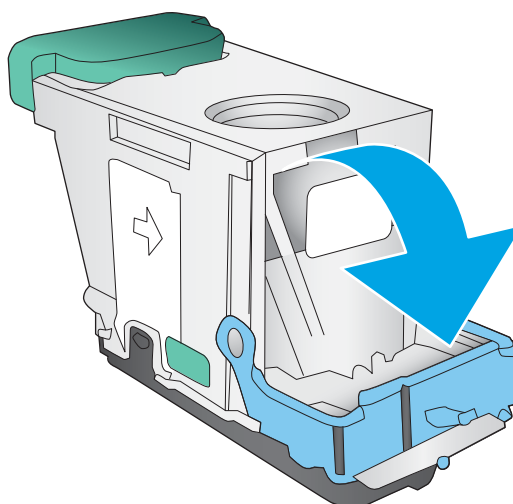

7. Insérez la cartouche d'agrafes. Appuyez sur le haut de la cartouche d'agrafes jusqu'à ce qu'elle s'enclenche.

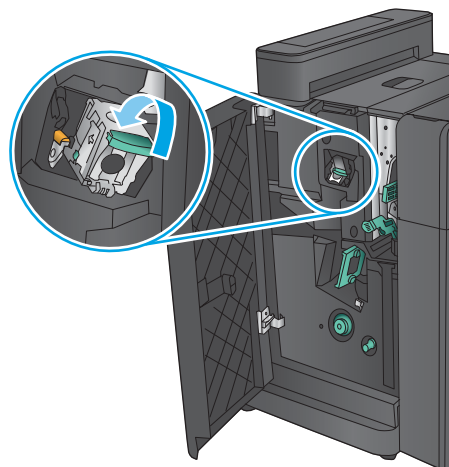

8. Fermez la porte avant gauche.

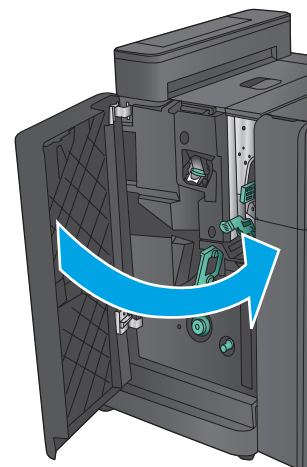

Suppression des bourrages dans la trappe avant gauche du module de création de livret

1. Ouvrez la porte avant gauche.

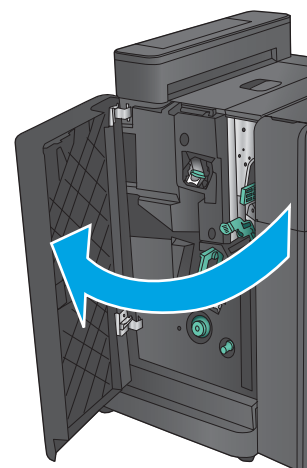

2. **Modèles avec module de perforation uniquement** : ouvrez la porte supérieure gauche.

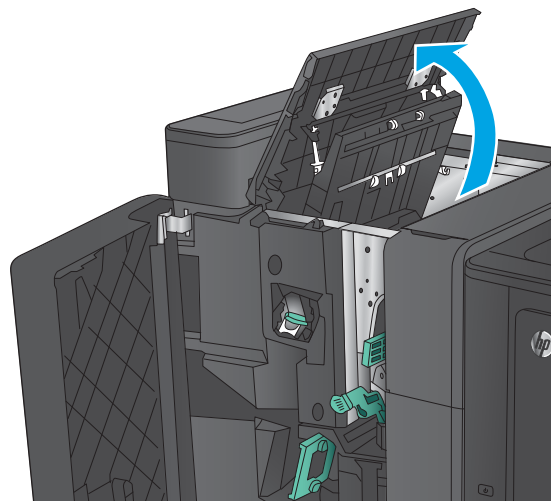

3. **Modèles avec module de perforation uniquement** : ouvrez la trappe de la perforatrice.

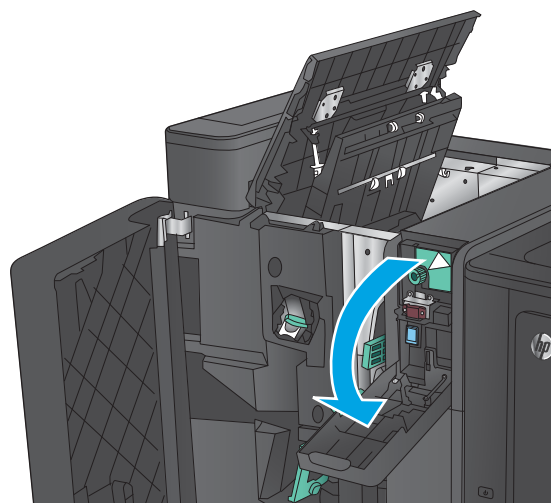

4. **Modèles avec module de perforation uniquement** : tournez la molette pour aligner les flèches.

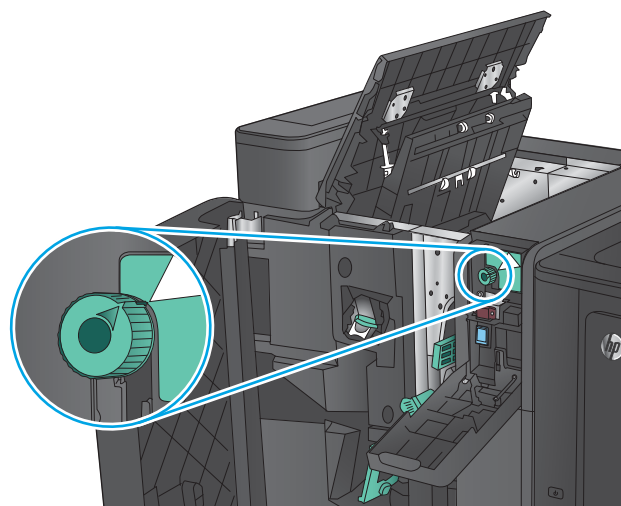

5. **Modèles avec module de perforation uniquement** : soulevez la perforatrice.

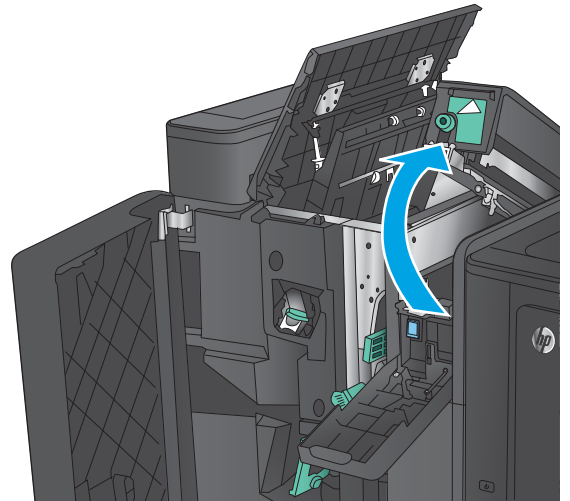

6. **Modèles avec module de perforation uniquement** : si le papier est coincé dans le fond de l'unité de perforation, retirez-le avec précaution.

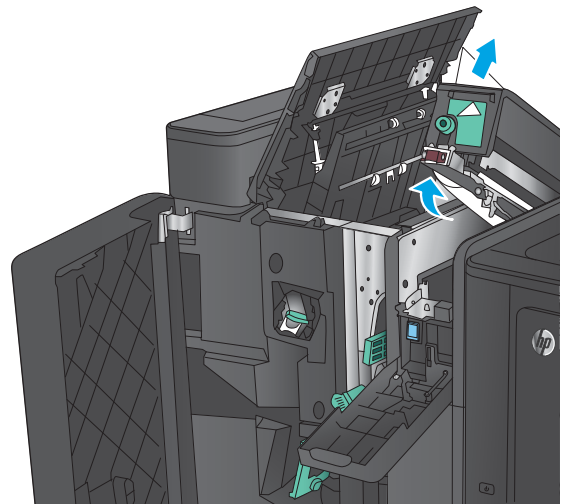

7. **Modèles avec module de perforation uniquement** : fermez la perforatrice.

REMARQUE : Assurez-vous que les flèches sur la perforatrice sont positionnées comme indiqué à l'image.

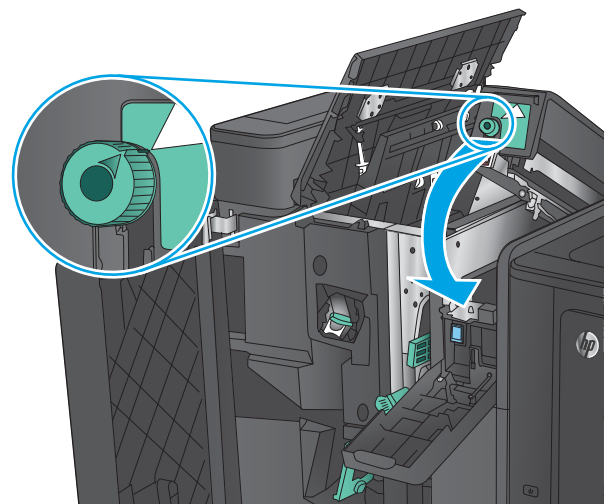

8. **Modèles avec module de perforation uniquement** : fermez la trappe de la perforatrice.

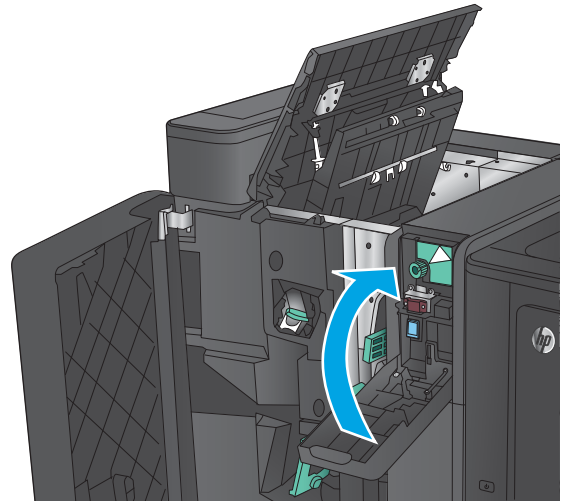

9. **Modèles avec module de perforation uniquement** : fermez la porte supérieure gauche.

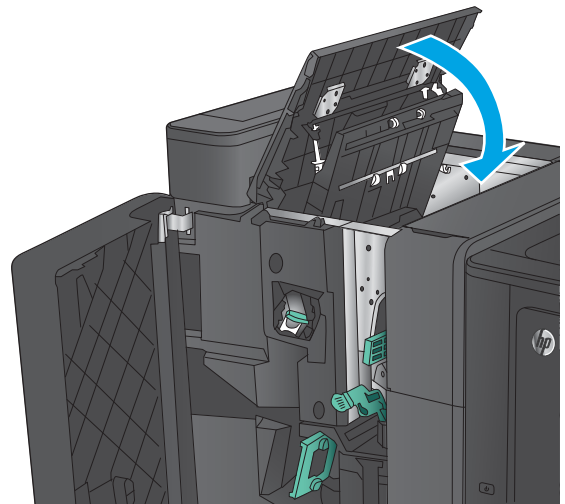

10. Déplacez le levier de dégagement des bouchages inférieur vers la droite, puis retirez le papier. Déplacez la poignée de dégagement des bouchages inférieure vers la gauche.

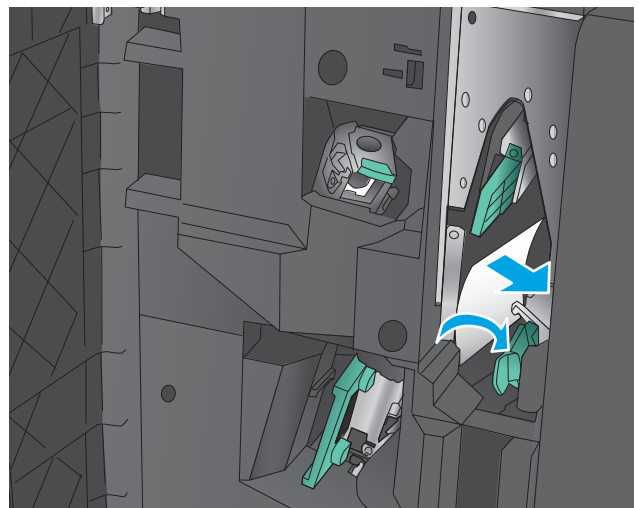

- 11.** Déplacez le levier de dégagement des bourrages supérieur vers la droite, puis retirez le papier. Déplacez la poignée de dégagement des bourrages supérieure vers la gauche.

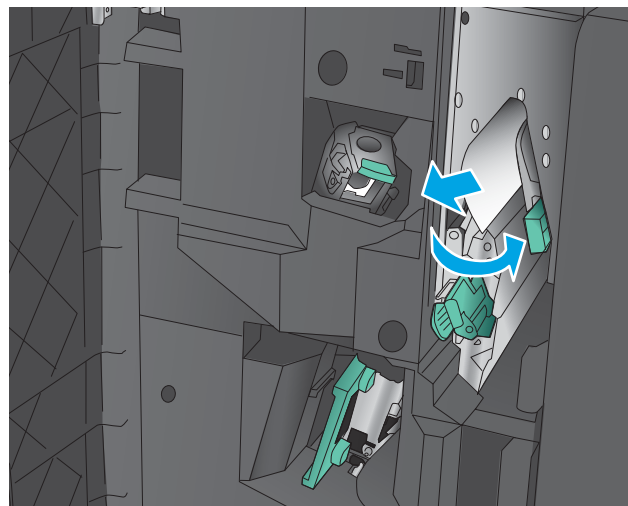

- 12.** Ouvrez la porte inférieure du module de création de livret.

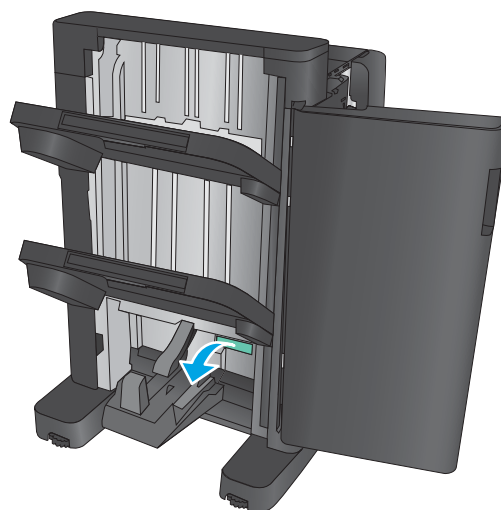

- 13.** Tournez la petite molette de dégagement des bourrages dans le sens inverse des aiguilles d'une montre.

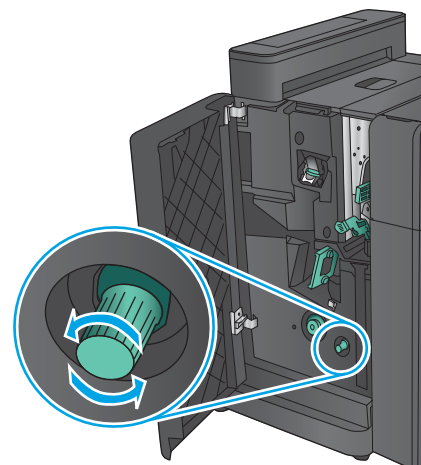

14. Appuyez sur la grande molette de dégagement des bourrages, puis tournez-la dans le sens des aiguilles d'une montre.

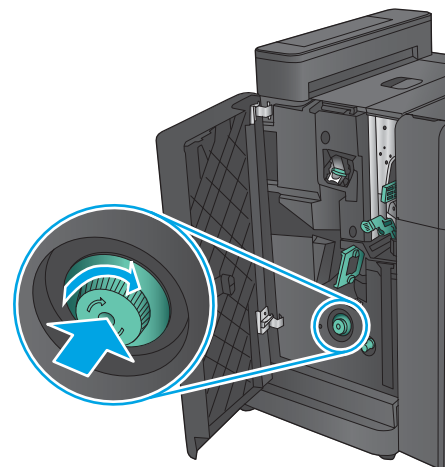

15. Retirez le papier dans la zone de la porte inférieure du module de création de livret.

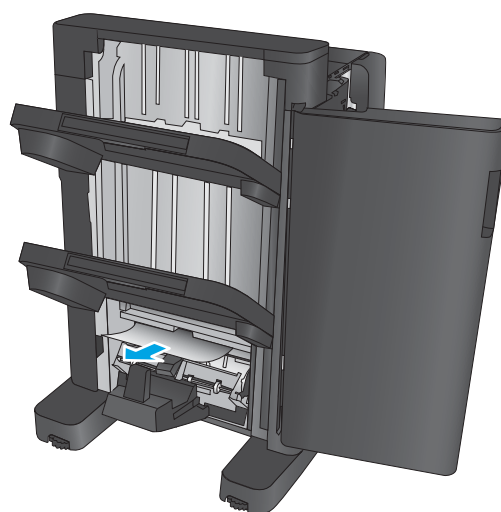

16. Fermez la porte inférieure du module de création de livret.

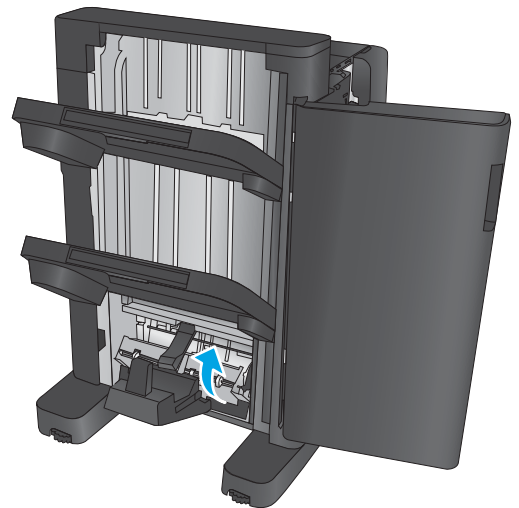

17. Fermez la porte avant gauche.

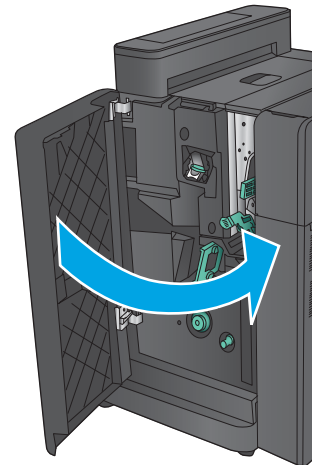

Suppression des bourrages dans les agrafeuses 2 et 3 du module de création de livret

1. Ouvrez la porte avant gauche.

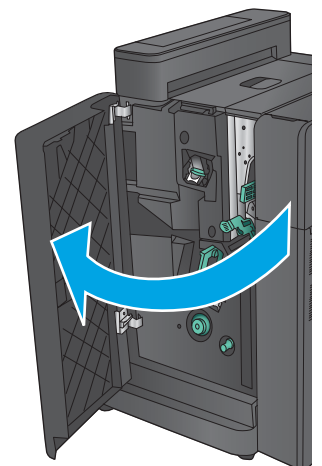

2. Déplacez le levier de dégagement des bourrages inférieur vers la droite, puis retirez le papier. Déplacez la poignée de dégagement des bourrages inférieure vers la gauche.

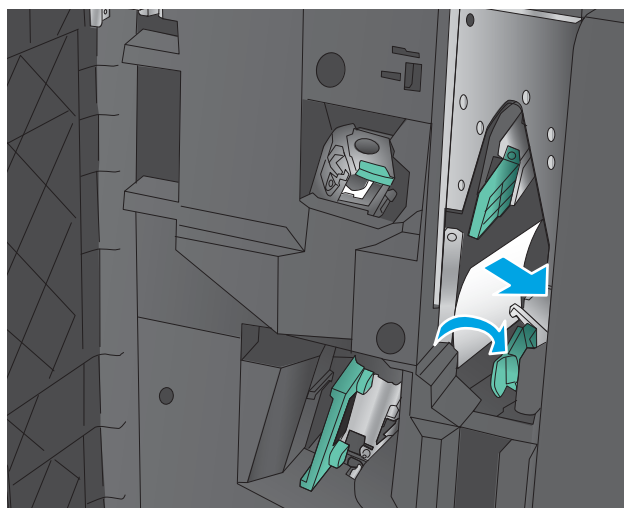

3. Saisissez la poignée verte et tirez pour sortir le chargeur d'agrafes.

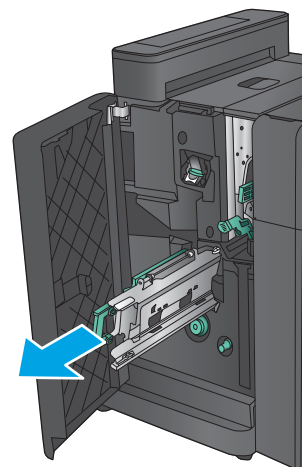

4. Tirez vers vous la poignée verte de l'unité de l'agrafeuse et tournez-la vers le haut. Appuyez sur la poignée pour la verrouiller en position ouverte.

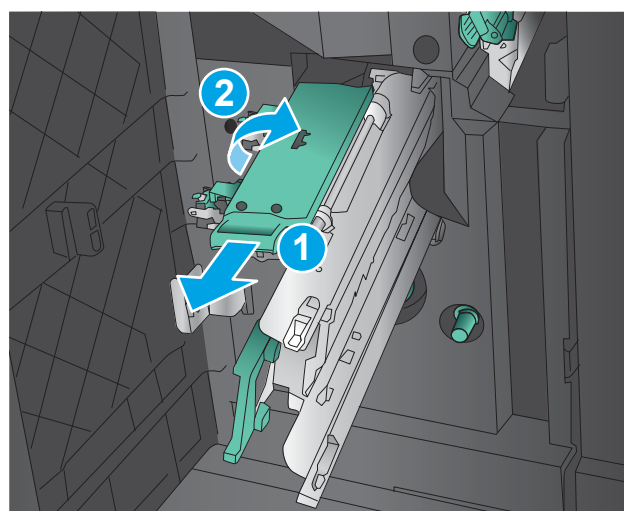

5. Saisissez les bords de chaque cartouche d'agrafes et tirez fermement vers le haut pour retirer les cartouches d'agrafes de l'unité d'agrafage.

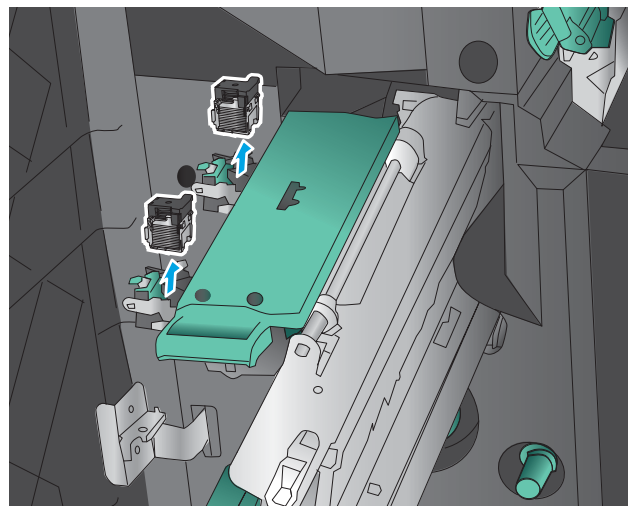

6. Appuyez sur le bouton de dégagement des bourrages à l'arrière de la cartouche d'agrafes à cheval. Poussez-le vers le haut sur la plaque à l'avant de la cartouche pour retirer les agrafes coincées.

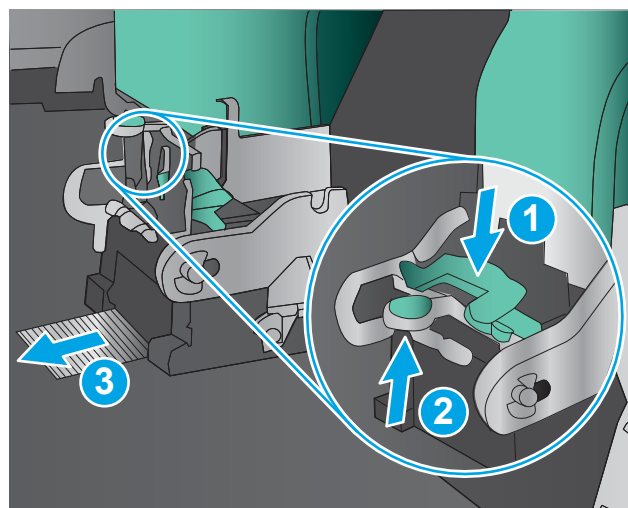

7. Appuyez sur l'avant de la cartouche d'agrafes à cheval pour la fermer.

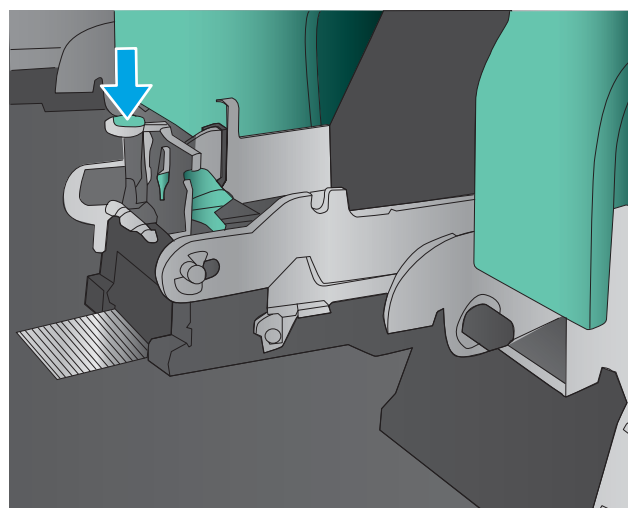

8. Insérez les cartouches d'agrafes.

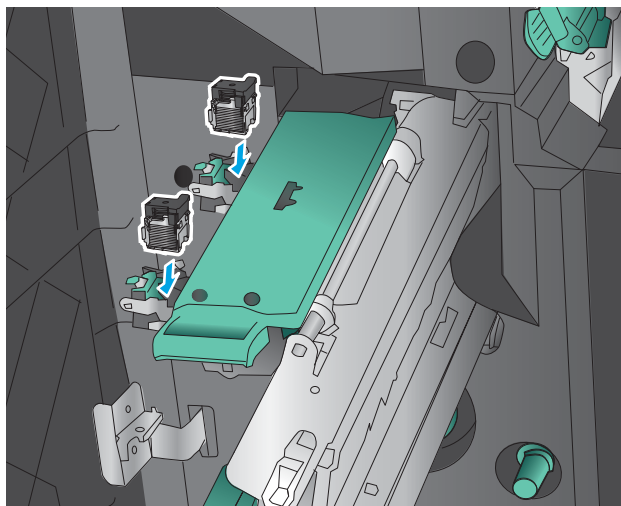

9. Tirez la poignée de l'unité d'agrafage vers vous, puis faites-la pivoter vers le bas, vers sa position d'origine. Enfoncez sa poignée pour la bloquer dans sa position de verrouillage.

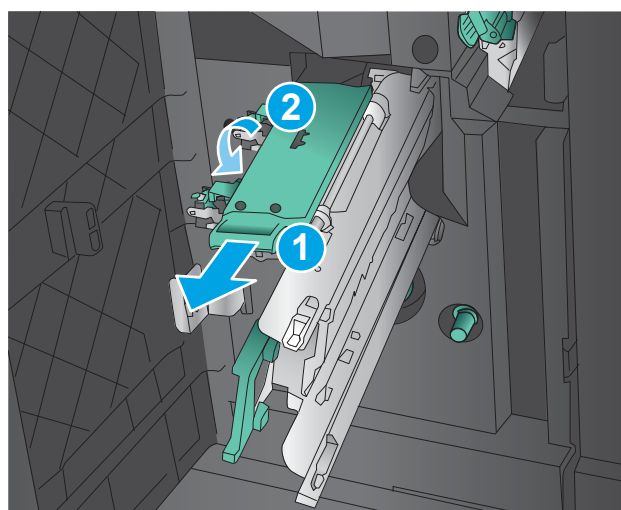

10. Poussez le chargeur de piqûre à cheval.

REMARQUE : Si le chargeur de piqûre à cheval ne glisse pas facilement dans le module de finition, l'unité de l'agrafeuse n'est pas correctement fermée. Retirez le chargeur de piqûre à cheval du module de finition, puis remettez l'unité de l'agrafeuse en place.

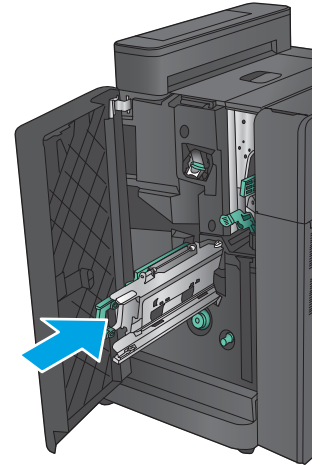

11. Fermez la porte avant gauche.

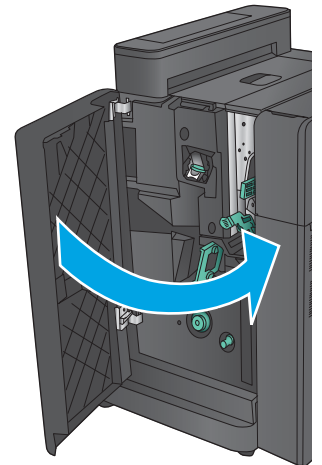

Améliorer la qualité d'impression

Si vous rencontrez des problèmes de qualité d'impression, essayez les solutions suivantes dans l'ordre indiqué pour résoudre le problème.

- [Imprimer à partir d'un autre logiciel](#)
- [Vérification du paramètre type de papier pour la tâche d'impression](#)
- [Vérifier l'état du toner](#)
- [Étalonner le produit pour aligner les couleurs](#)
- [Impression d'une page de nettoyage](#)
- [Inspecter visuellement le tambour d'imagerie](#)
- [Vérifier le papier et l'environnement d'impression](#)
- [Vérifier les autres paramètres d'impression de tâche](#)
- [Essayer un autre pilote d'impression](#)
- [Configurer l'alignement de chaque bac](#)

Imprimer à partir d'un autre logiciel

Essayez d'imprimer à partir d'un autre logiciel. Si la page est correctement imprimée, le problème provient de l'application logicielle à partir de laquelle vous avez imprimé.

Vérification du paramètre type de papier pour la tâche d'impression

Vérifiez les paramètres du type de papier lors de l'impression depuis un logiciel et si les pages copiées présentent des traînées, des impressions incohérentes ou sombres, si le papier est gondolé, s'il présente des points de toner éparpillés, si l'encre n'est pas fixée ou s'il y a des zones sans toner.

Vérifier le paramètre de format de papier (Windows)

1. Dans le logiciel, sélectionnez l'option **Imprimer**.
2. Sélectionnez le produit, puis cliquez sur le bouton **Propriétés** ou **Préférences**.
3. Cliquez sur l'onglet **Papier/Qualité**.
4. Dans la liste déroulante **Type de papier**, cliquez sur l'option **Plus...**
5. Développez la liste des options **Type** :
6. Développez la catégorie de types de papier qui correspond le mieux à votre papier.
7. Sélectionnez l'option pour le type de papier que vous utilisez et cliquez sur le bouton **OK**.
8. Cliquez sur le bouton **OK** pour fermer la boîte de dialogue **Propriétés du document**. Dans la boîte de dialogue **Imprimer**, cliquez sur le bouton **OK** pour lancer la tâche d'impression.

Vérifier le paramètre de format de papier (Mac OS X)

1. Cliquez sur le menu **Fichier**, puis sur l'option **Imprimer**.
2. Dans le menu **Imprimante**, sélectionnez le produit.
3. Par défaut, le pilote d'impression affiche le menu **Copies et pages**. Ouvrez la liste déroulante des menus, puis cliquez sur le menu **Finition**.
4. Sélectionnez un type dans la liste déroulante **Type de média**.
5. Cliquez sur le bouton **Imprimer**.

Vérifier l'état du toner

Suivez la procédure suivante pour vérifier la durée de vie restante estimée des toners et, si nécessaire, l'état des autres pièces remplaçables.

Étape 1 : Impression de la page d'état consommables

1. Faites défiler l'écran d'accueil du panneau de commande du produit jusqu'à trouver le bouton **Consommables**, puis appuyez dessus.
2. La liste de l'état de tous les consommables apparaît à l'écran.
3. Pour imprimer ou afficher un rapport sur l'état de tous les consommables, y compris les pièces HP d'origine, pour renouveler une commande de consommables, appuyez sur le bouton **Gestion des consommables**. Appuyez sur le bouton **Etat des consommables**, puis appuyez sur le bouton **Imprimer** ou **Visualiser**.

Étape 2 : Vérifier l'état des fournitures

1. Regardez le rapport d'état des fournitures pour vérifier le pourcentage de vie restant pour les cartouches de toner et, si nécessaire, l'état des autres pièces remplaçables.

Des problèmes de qualité d'impression peuvent survenir si vous utilisez un toner dont la durée de vie estimée arrive à expiration. Lorsque le niveau d'un consommable est très bas, la page état du produit vous en avertit. Une fois qu'un consommable HP a atteint un niveau très bas, la garantie Premium de HP (protection des consommables) de ce consommable expire.

Il n'est pas nécessaire de remplacer le toner tant que la qualité d'impression reste acceptable. Veillez à toujours disposer d'une cartouche de remplacement afin de pouvoir en changer en temps voulu.

Si vous estimez devoir remplacer un toner ou une autre pièce remplaçable, la page état des consommables dresse la liste des numéros des pièces HP originales.

2. Vérifiez que vous utilisez bien une cartouche HP originale.

Un toner HP original porte soit les mentions « HP » ou «HP», soit le logo HP. Pour plus d'informations sur l'identification des cartouches HP, consultez la page www.hp.com/go/learnaboutsupplies.

Étalonner le produit pour aligner les couleurs

L'étalonnage est une fonction du produit qui permet d'optimiser la qualité d'impression.

Suivez ces étapes pour résoudre les problèmes de qualité d'impression tels que la couleur mal alignée, des ombres colorées, des graphiques flous ou d'autres problèmes de qualité d'impression.

1. Faites défiler l'écran d'accueil du panneau de commande du produit jusqu'à trouver le bouton [Maintenance du périphérique](#), puis appuyez dessus.
2. Ouvrez les menus suivants :
 - [Etalonnage/nettoyage](#)
 - [Etalonnage complet](#)
3. Appuyez sur le bouton [Démarrer](#) pour démarrer le processus d'étalonnage.

Le message d'**Etalonnage** va s'afficher sur le panneau de commande du produit. Le processus d'étalonnage dure quelques minutes. Ne mettez pas l'appareil hors tension tant que la procédure d'étalonnage n'est pas terminée.
4. Attendez que l'appareil procède à l'étalonnage, puis essayez à nouveau d'imprimer.

Impression d'une page de nettoyage

Pendant le processus d'impression, du toner et des particules de poussière peuvent s'accumuler à l'intérieur du produit et provoquer des problèmes de qualité d'impression tels que des taches d'encre ou des projections, des traînées, des stries, des lignes ou des marques répétées.

Pour nettoyer le circuit papier, procédez comme suit :

1. Faites défiler l'écran d'accueil du panneau de commande du produit jusqu'à trouver le bouton [Maintenance du périphérique](#), puis appuyez dessus.
2. Appuyez sur [Etalonnage/nettoyage](#), puis sur [Page de nettoyage](#) et [Imprimer](#) pour imprimer la page.

Le message de **Nettoyage** s'affiche sur le panneau de commande du produit. Le processus de nettoyage dure quelques minutes. Ne mettez pas l'appareil hors tension tant que la procédure de nettoyage n'est pas terminée. Lorsqu'il est terminé, jetez la page imprimée.

Inspecter visuellement le tambour d'imagerie

Suivez ces étapes pour inspecter chaque tambour d'imagerie.

1. Retirez le tambour d'imagerie du produit.
2. Vérifiez si la puce mémoire n'est pas endommagée.
3. Examinez la surface du tambour d'imagerie vert.

 **ATTENTION :** Ne touchez pas le tambour d'imagerie. Vous risquez de dégrader la qualité d'impression si vous y laissez des empreintes de doigts.

4. Si vous constatez des rayures, des empreintes de doigts ou tout autre dommage sur le tambour d'imagerie, remplacez-le.
5. Remettez le tambour d'imagerie en place et imprimez quelques pages pour voir si le problème est résolu.

Vérifier le papier et l'environnement d'impression

Étape 1 : Utiliser du papier conforme aux spécifications HP

Certains problèmes de qualité d'impression surviennent lorsque l'utilisateur emploie du papier non conforme aux spécifications HP.

- Utilisez toujours un type et un grammage de papier pris en charge par le produit.
- Utilisez un papier de bonne qualité et sans coupures, entailles, déchirures, taches, particules libres, poussière, plis, vides, agrafes ni bords froissés ou pliés.
- N'utilisez pas du papier qui a déjà servi pour une impression.
- Utilisez du papier qui ne contient pas de matière métallique, comme des paillettes.
- Utilisez un papier conçu pour les imprimantes laser. N'utilisez pas un papier conçu exclusivement pour les imprimantes jet d'encre.
- Utilisez un papier qui n'est pas trop rugueux. L'utilisation d'un papier plus lisse permet généralement d'obtenir une meilleure qualité d'impression.

Étape 2 : Vérifier l'environnement

L'environnement peut influencer directement sur la qualité de l'impression et est une cause fréquente de problèmes de qualité d'impression ou d'entraînement du papier. Essayez les solutions suivantes :

- Placez le produit hors des endroits où se trouvent des courants d'air, tels que près de ventilations de climatisation ou de fenêtres ou de portes ouvertes.
- Assurez-vous que le produit n'est pas exposé à des températures ou à une humidité qui sortent des spécifications du produit.
- Ne placez pas le produit dans un espace confiné, tel qu'un placard.
- Posez le produit sur une surface plane et stable.
- Retirez tout ce qui bloque les ventilations du produit. Le produit a besoin d'une bonne circulation de l'air sur tous ses côtés, y compris le dessus.
- Protégez le produit de débris aériens, de poussière, de vapeur, de graisse ou d'autres éléments qui peuvent laisser des résidus à l'intérieur du produit.

Vérifier les autres paramètres d'impression de tâche

Lors de l'impression à partir d'un logiciel, suivez ces étapes pour essayer de résoudre le problème en ajustant d'autres paramètres du pilote d'impression.

Régler les paramètres de couleur (Windows)

Suivez ces étapes si les couleurs de la page imprimée ne correspondent pas aux couleurs de l'écran d'ordinateur, ou si les couleurs de la page imprimée ne sont pas satisfaisantes.

Changer le thème de couleur

1. Dans le logiciel, sélectionnez l'option **Imprimer**.
2. Sélectionnez le produit, puis cliquez sur le bouton **Propriétés** ou **Préférences**.

3. Cliquez sur l'onglet **Couleur**.
4. Cochez la case **HP EasyColor** pour la désactiver.
5. Sélectionnez un thème de couleur dans la liste déroulante **Thèmes de couleur**.
 - **Par défaut (sRGB)** : ce thème indique à l'imprimante d'imprimer les données RVB en mode brut. Lorsque vous utilisez ce thème, gérez la couleur dans le logiciel ou dans le système d'exploitation pour obtenir un rendu correct.
 - **Couleurs vives (sRGB)** : l'imprimante augmente la saturation des couleurs dans les demi-tons. Utilisez ce thème pour l'impression de graphiques commerciaux.
 - **Photo (sRGB)** : la couleur RVB est interprétée par l'imprimante comme si elle était imprimée sur une photo à l'aide d'un mini-laboratoire numérique. Les couleurs rendues par l'imprimante sont plus profondes, plus saturées et sont différentes de celles du thème Par défaut (sRGB). Utilisez ce thème pour l'impression de photos.
 - **Photo (Adobe RGB 1998)** : utilisez ce thème pour l'impression de photos numériques utilisant l'espace de couleurs AdobeRGB au lieu de l'espace sRGB. Désactivez la gestion des couleurs dans le logiciel lorsque vous utilisez ce thème.
 - **Aucun** : aucun thème de couleur n'est utilisé.
 - **Profil personnalisé** : sélectionnez cette option pour utiliser un profil d'entrée personnalisé et contrôler précisément les couleurs imprimées (par exemple, pour émuler un produit HP Color LaserJet spécifique). Vous pouvez télécharger des profils personnalisés à l'adresse suivante : www.hp.com.
6. Cliquez sur le bouton **OK** pour fermer la boîte de dialogue **Propriétés du document**. Dans la boîte de dialogue **Imprimer**, cliquez sur le bouton **OK** pour lancer la tâche d'impression.

Modifier les options de couleur

1. Dans le logiciel, sélectionnez l'option **Imprimer**.
 2. Sélectionnez le produit, puis cliquez sur le bouton **Propriétés** ou **Préférences**.
 3. Cliquez sur l'onglet **Couleur**.
 4. Cochez la case **HP EasyColor** pour la désactiver.
 5. Cliquez sur le paramètre **Automatique** ou **Manuel**.
 - Paramètre **Automatique** : sélectionnez ce paramètre pour la plupart des tâches d'impression couleur
 - Paramètre **Manuel** : sélectionnez ce paramètre pour définir les paramètres de couleurs indépendamment d'autres paramètres. Cliquez sur le bouton **Paramètres** pour ouvrir la fenêtre d'ajustement manuel des couleurs.
-
-  **REMARQUE :** Une modification manuelle des paramètres de couleur peut avoir un impact sur l'impression. HP recommande que seuls les spécialistes de graphiques couleur puissent modifier ces paramètres.
-
6. Cliquez sur l'option **Print in Grayscale** (Imprimer en niveaux de gris) pour imprimer un document couleur en noir et en nuances de gris. Utilisez cette option pour imprimer des documents couleur

destinés à la photocopie ou à la télécopie. Vous pouvez également utiliser cette option pour imprimer des brouillons et pour économiser le toner couleur.

7. Cliquez sur le bouton **OK** pour fermer la boîte de dialogue **Propriétés du document**. Dans la boîte de dialogue **Imprimer**, cliquez sur le bouton **OK** pour lancer la tâche d'impression.

Essayer un autre pilote d'impression

Vous devez utiliser un autre pilote d'impression si vous imprimez depuis un logiciel et si les pages imprimées présentent des lignes inattendues sur les images, s'il manque du texte ou des images, si la mise en forme est incorrecte ou si les polices d'écriture ont été remplacées par d'autres.

Téléchargez l'un des pilotes suivants à partir du site Web HP. Depuis les Etats-Unis, consultez le site www.hp.com/support/colorljM855. En dehors des Etats-Unis, rendez-vous sur le site www.hp.com/support. Sélectionnez votre pays/région. Cliquez sur **Télécharger les pilotes et le logiciel**. Saisissez le nom du produit, puis sélectionnez **Rechercher**.

Pilote HP PCL 6	<ul style="list-style-type: none">• Fourni comme pilote par défaut sur le CD du produit. Ce pilote est installé automatiquement, sauf si vous en sélectionnez un autre• Recommandé pour tous les environnements Windows• Fournit la meilleure vitesse d'impression, qualité et d'impression et support des fonctions du produit pour tous les utilisateurs• Conçu pour fonctionner avec l'interface GDI (Graphic Device Interface) de Windows pour une vitesse optimale dans les environnements Windows• Peut ne pas être totalement compatible avec les logiciels tiers ou personnalisés basés sur le PCL 5
Pilote HP UPD PS	<ul style="list-style-type: none">• Conseillé pour l'impression avec les logiciels Adobe® ou avec les autres applications exigeantes en termes de graphisme• Prend en charge l'impression avec besoins d'émulation PostScript ou les polices PostScript en flash
HP UPD PCL 5	<ul style="list-style-type: none">• Recommandé pour l'impression de bureau dans les environnements Windows• Compatible avec les versions PCL et les produits HP LaserJet antérieurs• Le meilleur choix pour les impressions à partir de logiciels tiers ou personnalisés• Le meilleur choix pour les environnements mixtes, nécessitant que le produit soit défini sur PCL 5 (UNIX, Linux, mainframe).• Conçu pour être utilisé dans des environnements Windows d'entreprise afin de fournir un seul pilote pour plusieurs modèles de produit• Particulièrement recommandé pour les impressions sur différents modèles de produits à partir d'un ordinateur portable Windows
HP UPD PCL 6	<ul style="list-style-type: none">• Recommandé pour l'impression sur tous les environnements Windows.• Fournit la meilleure vitesse d'impression, qualité et d'impression et support des fonctions de l'imprimante pour tous les utilisateurs• Conçu pour fonctionner avec l'interface GDI (Graphic Device Interface) de Windows pour une vitesse optimale dans les environnements Windows• Peut ne pas être totalement compatible avec les logiciels tiers ou personnalisés basés sur le PCL 5

Configurer l'alignement de chaque bac

Suivez ces étapes lorsque le texte ou les images ne sont pas centrées ou alignées correctement sur la page imprimée lors de l'impression à partir de bacs spécifiques.

1. Faites défiler l'écran d'accueil du panneau de commande du produit jusqu'à trouver le bouton [Administration](#).
2. Ouvrez les menus suivants :
 - [Paramètres généraux](#)
 - [Qualité d'impression](#)
 - [Concordance des images](#)
3. Sélectionnez le bac que vous souhaitez régler.
4. Appuyez sur le bouton [Imprimer la page de test](#), puis suivez les instructions indiquées sur les pages imprimées.
5. Appuyez sur le bouton [Imprimer la page de test](#) pour vérifier les résultats, puis affinez les réglages si nécessaire.
6. Lorsque vous êtes satisfait des résultats, appuyez sur le bouton [Enregistrer](#) pour enregistrer les nouveaux paramètres.

Résoudre des problèmes de réseau câblé

Vérifiez les points suivants pour vous assurer que le produit communique avec le réseau. Avant de commencer, imprimez une page de configuration via le panneau de commande du produit et recherchez l'adresse IP du produit indiquée sur cette page.

- [Connexion physique faible](#)
- [L'ordinateur utilise une adresse IP incorrecte pour le produit](#)
- [L'ordinateur est incapable de communiquer avec le produit](#)
- [Le produit utilise des paramètres de vitesse de liaison et de mode duplex incorrects pour le réseau](#)
- [De nouveaux logiciels peuvent poser des problèmes de compatibilité](#)
- [L'ordinateur ou la station de travail n'est peut-être pas correctement configuré\(e\)](#)
- [Le produit est désactivé ou d'autres paramètres réseau sont incorrects](#)



REMARQUE : HP ne prend pas en charge les réseaux peer-to-peer car cette fonction est une fonction des systèmes d'exploitation Microsoft et non des pilotes d'imprimante HP. Pour plus d'informations, rendez-vous sur le site de Microsoft à l'adresse www.microsoft.com.

Connexion physique faible

1. Vérifiez que le produit est connecté au port réseau approprié à l'aide d'un câble de longueur suffisante.
2. Vérifiez que le câble est correctement branché.
3. Le voyant d'activité orange et le voyant vert d'état des liaisons situés à côté de la connexion du port réseau à l'arrière du produit doivent être allumés.
4. Si le problème persiste, essayez un autre câble ou un autre port sur le concentrateur.

L'ordinateur utilise une adresse IP incorrecte pour le produit

1. Ouvrez les propriétés de l'imprimante et cliquez sur l'onglet **Ports**. Vérifiez que l'adresse IP actuelle du produit est sélectionnée. L'adresse IP est indiquée sur la page de configuration du produit.
2. Si vous avez installé le produit à l'aide du port TCP/IP standard HP, cochez la case nommée **Toujours imprimer sur cette imprimante, même si son adresse IP change**.
3. Si vous avez installé le produit à l'aide d'un port TCP/IP standard Microsoft, utilisez le nom d'hôte plutôt que l'adresse IP.
4. Si l'adresse IP est correcte, supprimez le produit, puis ajoutez-le de nouveau.

L'ordinateur est incapable de communiquer avec le produit

1. Testez la connexion réseau en exécutant une commande Ping sur le réseau.

- a. Sur votre ordinateur, ouvrez une invite de ligne de commande. Sous Windows, cliquez sur **Démarrer, Exécuter**, tapez `cmd`, puis appuyez sur **Entrée**.
 - b. Tapez `ping` puis l'adresse IP de votre produit.

Pour Mac OS X, ouvrez l'utilitaire de réseau, puis indiquez l'adresse IP dans le champ correspondant du panneau **Ping**.
 - c. Si la fenêtre affiche des temps de propagation en boucle, cela signifie que le réseau est opérationnel.
2. Si la commande ping a échoué, vérifiez que les concentrateurs réseau sont actifs, puis vérifiez que les paramètres réseau, ceux du produit et ceux de l'ordinateur sont tous configurés pour le même réseau.

Le produit utilise des paramètres de vitesse de liaison et de mode duplex incorrects pour le réseau

HP recommande de laisser ces paramètres en mode automatique (paramètre par défaut). Si vous modifiez ces paramètres, vous devez également les modifier pour votre réseau.

De nouveaux logiciels peuvent poser des problèmes de compatibilité

Pour tout nouveau logiciel, vérifiez que celui-ci est correctement installé et qu'il utilise le pilote d'imprimante approprié.

L'ordinateur ou la station de travail n'est peut-être pas correctement configuré(e)

1. Vérifiez les paramètres de pilotes réseau, de pilotes d'impression et de redirection du réseau.
2. Vérifiez que le système d'exploitation est correctement configuré.

Le produit est désactivé ou d'autres paramètres réseau sont incorrects

1. Consultez la page de configuration pour vérifier l'état du protocole réseau. Activez-le, si nécessaire.
2. Configurez de nouveau les paramètres réseau si nécessaire.

Index

A

Accessoires
commande 34
références 37
accessoires de stockage USB
impression à partir de 65
agrafage
définir l'emplacement par défaut 31
agrafeuse
définir l'emplacement de l'agrafe par défaut 31
Agrafeuse
emplacement 11
Agrafeuse/module d'empilement
bacs de sortie, emplacement 11
bourrages 101, 107, 117
bourrages d'agrafes 104
emplacement de sortie, emplacement 11
perforatrice, emplacement 11
porte avant gauche, emplacement 11
Aide, panneau de commande 79
Aide en ligne, panneau de commande 79
AirPrint 64

B

Bac 1
bourrages 85
orientation du papier 18
Bac 2
bourrages 89
chargement 21
orientation du papier 23, 27
Bac à haute capacité de 3 500 feuilles
chargement 29

Bac d'empilement/agrafeuse
numéro de référence 37
Bac d'entrée à haute capacité de 3 500 feuilles
supprimer les bourrages 96
bacs
configurer 16
Bacs
capacité 2
emplacement 5
inclus 2
Bacs, sortie
emplacement 5
Bacs de 3 x 500 feuilles
chargement 25
Bacs de sortie
emplacement 5
Bonjour
identification 68
Bourrages
agrafes dans module de création de livret 123
agrafes dans module de perforation 104
auto-navigation 84
Bac 1 85
Bac 2 89
bac d'empilement/agrafeuse 101, 107, 117
Bac d'entrée haute capacité de 3 500 feuilles 96
causes de 84
chargeur de 3 x 500 feuilles 93
module de création de livret 111
pont d'accessoire de sortie 99
porte droite 85
unité de fusion 85

Bourrages d'agrafes
bac d'empilement/agrafeuse 104
module de création de livret 114, 123
Bourrages papier
bac 1 85
bac 2 89
bac d'empilement/agrafeuse 101, 107, 117
bac d'entrée haute capacité de 3 500 feuilles 96
chargeur de 3 x 500 feuilles 93
module de création de livret 111
pont d'accessoire de sortie 99
porte droite 85
unité de fusion 85
Bouton Accueil
emplacement 9
Bouton Aide
emplacement 9
Bouton Arrêter
emplacement 9
Bouton de sélection de langue
emplacement 9
Bouton marche/arrêt
emplacement 5
Bouton Réseau
emplacement 9
Bouton Se connecter
emplacement 9
Bouton Se déconnecter
emplacement 9
Bouton Veille
emplacement 9
C
Capots
emplacement 5

- Cartouche
 - remplacement 38
- Cartouches d'agrafes
 - numéros de référence 34
- Cartouches de toner
 - chargement 5
 - pièces 38
- Chargement
 - du bac à haute capacité de 3 500 feuilles 29
 - papier dans le bac 1 17
 - papier dans le bac 2 21
 - papier dans les bacs de 3 x 500 feuilles 25
- Chargeur de 3 x 500 feuilles
 - bourrages 93
- Chargeur de documents
 - problèmes d'alimentation papier 82
- Commande
 - consommables et accessoires 34
- Configuration minimale
 - serveur Web intégré HP 68
- Connexion
 - panneau de commande 74
- Connexion de l'alimentation
 - emplacement 7
- Consommables
 - commande 34
 - état, affichage dans HP Utility pour Mac 69
 - paramètres de seuil bas 80
 - références 34
 - remplacement des cartouches d'encre 38
 - remplacement des tambours d'imagerie 41
 - utilisation lorsque bas 80
- Consommation d'énergie, optimiser 72
- Couleurs
 - étalonner 129
- D**
 - dépannage
 - problèmes de réseau 135
 - réseau câblé 135
- Dépannage
 - bourrages 84
 - problèmes d'alimentation papier 82
- Disques durs
 - cryptés 75
- E**
 - Enveloppes
 - chargement dans le bac 1 17
 - orientation 18
 - Étalonner
 - couleurs 129
 - état
 - HP Utility, Mac 69
 - état des consommables 129
 - état du produit 9
 - état du toner 129
 - Ethernet (RJ-45)
 - emplacement 8
 - étiquettes
 - impression (Windows) 53
 - Exigences relatives au navigateur
 - serveur Web intégré HP 68
 - Exigences relatives au navigateur Web
 - serveur Web intégré HP 68
 - Explorer, versions prises en charge
 - serveur Web intégré HP 68
- F**
 - FIH (Foreign Interface Harness)
 - emplacement 8
 - fonts
 - upload, Mac 70
 - Foreign Interface Harness (FIH)
 - emplacement 8
 - Formateur
 - emplacement 7
- H**
 - HIP (module d'intégration de matériel)
 - emplacement 5
 - HP ePrint 62
 - HP Utility pour Mac
 - Bonjour 69
 - fonctions 69
 - HP Web Jetadmin 71
- I**
 - impression
 - à partir d'accessoires de stockage USB 65
 - Impression
 - tâches en mémoire 61
 - impression des deux côtés
 - Mac 56
 - Impression des deux côtés
 - paramètres (Windows) 47
 - Impression directe sans fil HP 62
 - impression recto verso
 - Mac 56
 - manuellement (Mac) 56
 - manuellement (Windows) 49
 - Impression recto verso
 - paramètres (Windows) 47
 - impression USB Easy-Access 65
 - Imprimer des deux côtés
 - Windows 49
 - Internet Explorer, versions prises en charge
 - serveur Web intégré HP 68
 - Interrupteur marche/arrêt
 - emplacement 5
 - IPsec 74
- J**
 - Jetadmin, HP Web 71
- L**
 - Logiciel
 - HP Utility 69
 - Logiciel HP ePrint 63
- M**
 - Macintosh
 - HP Utility 69
 - Mémoire
 - incluse 2
 - Micrologiciel
 - mise à jour Mac 70
 - Module d'empilement
 - bourrages d'agrafes 104
 - Module d'intégration de matériel (HIP)
 - emplacement 5
 - Module de création de livret
 - , porte avant gauche, emplacement 12

- , porte gauche avant, emplacement 12
 - agrafeuse, emplacement 12
 - bacs de sortie, emplacement 12
 - bourrages 111
 - bourrages d'agrafes 114, 123
 - emplacement de sortie, emplacement 12
 - guides de distribution, emplacement 12
 - numéro de référence 37
 - perforatrice emplacement 12
- N**
- Netscape Navigator, versions prises en charge
 - serveur Web intégré HP 68
 - Nettoyage
 - circuit papier 130
 - Numéro de modèle
 - emplacement 7
 - Numéro de série
 - emplacement 7
 - Numéros de référence
 - toner 34
- O**
- Options de couleur
 - régler, Windows 131
 - OS (système d'exploitation)
 - pris en charge 2
- P**
- pages par feuille
 - sélection (Mac) 57
 - Pages par feuille
 - sélection (Windows) 51
 - pages par minute 2
 - Panneau de commande
 - aide 79
 - emplacement 5
 - emplacement des fonctions 9
 - Papier
 - bac à haute capacité de 3 500 feuilles 29
 - bourrages 84
 - chargement des bacs de 3 x 500 feuilles 25
 - chargement du bac 1 17
 - chargement du bac 2 21
 - orientation du bac 2 23, 27
 - orientation du papier du bac 1 18
 - sélection 131
 - Papier, commande 34
 - papier spécial
 - impression (Windows) 53
 - Paramètres d'usine
 - rétablissement 78
 - Paramètres du pilote Mac
 - stockage de tâches 60
 - perforatrice
 - définir l'emplacement par défaut 31
 - Pièces de rechange
 - références 34
 - plusieurs pages par feuille
 - impression (Mac) 57
 - Plusieurs pages par feuille
 - impression (Windows) 51
 - Pont d'accessoire de sortie
 - bourrages 99
 - Port d'impression USB 2.0 haute vitesse
 - emplacement 8
 - Porte avant
 - emplacement 5
 - Porte droite
 - bourrages 85
 - emplacement 5
 - Porte gauche
 - emplacement 7
 - Port LAN
 - emplacement 8
 - Port RJ-45
 - emplacement 8
 - Ports
 - emplacement 8
 - Ports d'interface
 - emplacement 8
 - port USB
 - activation 65
 - Port USB
 - emplacement 8
 - Problèmes d'entraînement du papier
 - résolution 82
 - Puce mémoire (tambour d'imagerie)
 - emplacement 41
 - Puce mémoire (toner)
 - emplacement 38
- R**
- recto verso manuel
 - Mac 56
 - Windows 49
 - Références
 - accessoires 37
 - cartouches d'agrafes 34
 - consommables 34
 - pièces de rechange 34
 - Remplacement
 - cartouches de toner 38
 - tambours d'imagerie 41
 - Réseau local (LAN)
 - emplacement 8
 - Réseaux
 - HP Web Jetadmin 71
 - pris en charge 2
 - rétablissement des paramètres d'usine 78
- S**
- Sécurité
 - disque dur crypté 75
 - Sécurité IP 74
 - Serveur Web intégré
 - fonctions 68
 - Serveur Web intégré (EWS)
 - attribution de mots de passe 74
 - connexion réseau 68
 - Serveur Web intégré HP
 - fonctions 68
 - Sites Web
 - HP Web Jetadmin, téléchargement 71
 - Solutions d'impression mobile 2
 - Stockage, tâche
 - paramètres Mac 60
 - Stockage de tâches
 - sous Windows 58
 - Suppression
 - tâches en mémoire 61
 - Systèmes d'exploitation (OS)
 - pris en charge 2
- T**
- tâches, en mémoire
 - paramètres Mac 60
 - Tâches, en mémoire
 - création (Windows) 58

- impression 61
- suppression 61
- Tâches en mémoire
 - création (Mac) 60
 - création (Windows) 58
 - impression 61
 - suppression 61
- Tambour d'imagerie
 - emplacement 5
- Tambours d'imagerie
 - remplacement 41
- Tambours d'imagerie
 - pièces 41
- téléchargement, Mac 70
- Thème de couleur
 - changer, Windows 131
- toner
 - utilisation lorsque bas 80
- Toner
 - numéros de référence 34
 - paramètres de seuil bas 80
- Toners
 - remplacement 38
- Transparents
 - impression (Windows) 53
- types de papier
 - sélection (Mac) 57
- Types de papier
 - sélection (Windows) 53

U

- Unité d'impression recto verso
 - emplacement 7
- Unité de fusion
 - bourrages 85
 - emplacement 5, 7
- Utilitaire HP 69
- Utilitaire HP, Mac 69

V

- Vitesse, optimiser 72