



HP Deskjet Ink Advantage 3540 e-All-in-One series

Sommario

1 Guida di HP Deskjet Ink Advantage 3540 e-All-in-One series	1
2 Conoscere l'unità HP Deskjet 3540 series	3
Parti della stampante	4
Pannello di controllo e spie di stato	5
Impostazioni wireless	7
Spegnimento automatico	8
3 Stampa	9
HP ePrint	10
Stampa dei documenti	12
Stampa delle foto	14
Stampare con Moduli rapidi	16
Stampa di buste	17
Stampa su HPDiretta wireless	18
Stampare utilizzando il Max dpi	20
Suggerimenti per la riuscita della stampa	21
4 Informazioni di base sulla carta	23
Tipi di carta consigliati per la stampa	24
Caricamento dei supporti	26
Ordinazione di carta HP	31
5 Copia e scansione	33
Copia di documenti	34
Scansione a computer	36
Suggerimenti per la riuscita della copia	39
Suggerimenti per la riuscita della scansione	40
6 Utilizzo delle cartucce	41
Controllo dei livelli di inchiostro stimati	42

Ordinare le cartucce di inchiostro	43
Selezione delle cartucce d'inchiostro corrette	44
Sostituire le cartucce	45
Modalità di utilizzo con una sola cartuccia	47
Informazioni sulla garanzia della cartuccia	48
Suggerimenti per l'uso delle cartucce	49
7 Connettività	51
Wi-Fi Protected Setup (WPS – richiede un router WPS)	52
Connessione wireless tradizionale (richiede un router)	53
Connessione USB (connessione non di rete)	55
Passare da un collegamento USB a una rete wireless	56
Connessione della stampante in modalità wireless senza router	57
Suggerimenti per configurare e usare una stampante di rete	58
Strumenti di gestione avanzata della stampante (per stampanti in rete)	59
8 Risoluzione di un problema	61
Miglioramento della qualità di stampa	62
Rimozione della carta inceppata	66
Impossibile stampare	70
Liberare il carrello di stampa	75
Preparare il vassoio della carta	76
Risoluzione dei problemi di copia e di scansione	77
Errore della stampante	78
Risoluzione dei problemi delle cartucce d'inchiostro	79
Problema cartuccia	81
Cartucce di vecchia generazione	82
Collegamento in rete	83
Assistenza HP	84
Appendice A Informazioni tecniche	87
avvisi della Hewlett-Packard Company	88
Memorizzazione dei dati di utilizzo anonimi	89
Specifiche	90
Programma per la protezione dell'ambiente	94
Informazioni sulle normative di conformità	97
Indice analitico	105

1 Guida di HP Deskjet Ink Advantage 3540 e-All-in-One series

Utilizzo dell'unità HP Deskjet 3540 series

- [Parti della stampante a pagina 4](#)
- [Pannello di controllo e spie di stato a pagina 5](#)
- [Caricamento dei supporti a pagina 26](#)
- [Stampa a pagina 9](#)
- [Copia di documenti a pagina 34](#)
- [Scansione a computer a pagina 36](#)
- [Sostituire le cartucce a pagina 45](#)
- [Rimozione della carta inceppata a pagina 66](#)
- [Controllo dei livelli di inchiostro stimati a pagina 42](#)

2 Conoscere l'unità HP Deskjet 3540 series

- [Parti della stampante](#)
- [Pannello di controllo e spie di stato](#)
- [Impostazioni wireless](#)
- [Spegnimento automatico](#)

Parti della stampante

- Viste anteriore e posteriore di HP Deskjet 3540 series

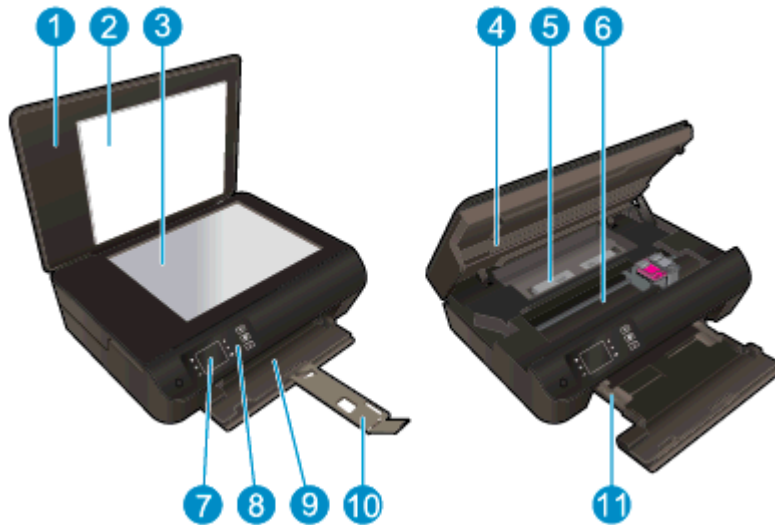

1	Coperchio
2	Pellicola del coperchio
3	Piano di scansione
4	Sportello di accesso alle cartucce
5	Cleanout
6	Area di accesso alla cartuccia
7	Display della stampante
8	Pannello di controllo
9	Vassoio della carta
10	Estensione del vassoio della carta (indicato anche come 'estensione del vassoio')
11	Guide della larghezza della carta

- Vista posteriore di HP Deskjet 3540 series

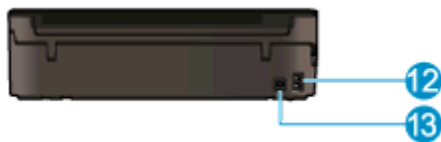

12	Connessione di alimentazione
13	Porta USB

Pannello di controllo e spie di stato

Figura 2-1 Funzioni del pannello di controllo

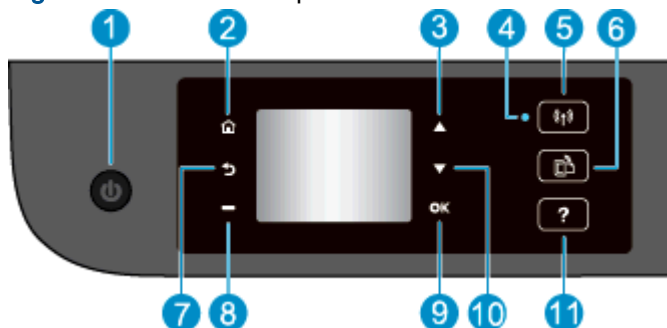

Funzione	Descrizione
1	Pulsante Accensione : consente di accendere o spegnere la stampante.
2	home : Riporta alla schermata Pagina iniziale, quella visualizzata all'accensione della stampante.
3	Pulsante Su : pulsante utilizzato per esplorare i menu e selezionare il numero di copie.
4	Wireless spia di stato: la spia blu indica la connessione wireless.
5	Pulsante Wireless : Premere il pulsante per visualizzare lo stato della connessione wireless e le opzioni del menu. Per avviare la modalità tramite pulsante Wi-Fi Protected Setup (WPS), tenere premuto il pulsante fino a quando la spia non lampeggia.
6	Pulsante ePrint : Premere il pulsante per aprire il menu Impostaz. Web Services in cui è possibile visualizzare l'indirizzo e-mail della stampante e configurare ePrint.
7	Indietro : consente di tornare alla schermata precedente.
8	Pulsante di selezione : pulsante contestuale che cambia in base al contenuto del display della stampante.
9	OK : conferma la selezione corrente.
10	Pulsante Giù : pulsante utilizzato per esplorare i menu e selezionare il numero di copie.
11	Guida : sulla schermata Pagina iniziale, mostra tutti gli argomenti della Guida. In un'altra schermata sono visibili le informazioni o l'animazione che assiste nell'operazione corrente.

Figura 2-2 Spia del pulsante On



Comportamento della spia	Soluzione
Off	La stampante è spenta.
Semi-illuminata	Indica che la stampante è nella modalità di sospensione. La stampante entra automaticamente nella modalità di sospensione dopo 5 minuti di inattività.
Lampeggia rapidamente	Si è verificato un errore. Fare riferimento ai messaggi visualizzati sul display della stampante.

Comportamento della spia	Soluzione
Impulsi	Indica che la stampante è in fase di inizializzazione o di spegnimento.
Accensione	La stampante sta stampando, scannerizzando, copiando o è accesa e pronta per stampare.

Figura 2-3 Spia di stato del collegamento wireless



Comportamento della spia	Soluzione
Off	Wireless inattivo. Premere il pulsante Wireless per accedere al menu wireless sul display della stampante. Utilizzare il menu wireless per attivare la stampa wireless.
Lampeggia in giallo	La funzionalità wireless è in fase di connessione o è attivata ma non è stata stabilita la connessione alla rete. Se la connessione non viene creata, verificare che la stampante si trovi entro il raggio di copertura del segnale wireless.
Lampeggia rapidamente	Si è verificato un errore wireless. Fare riferimento ai messaggi visualizzati sul display della stampante.
Accensione	È stata creata una connessione wireless ed è possibile stampare.

Impostazioni wireless

Premere il pulsante **Wireless** per visualizzare lo stato della connessione wireless e le opzioni del menu.

- Se la stampante dispone di una connessione attiva a una rete wireless, la spia wireless sarà blu fisso. Nel frattempo, sul display della stampante verrà visualizzata l'indicazione **Connessa** e l'indirizzo IP della stampante.
- Se la funzione wireless è disattivata, la spia della funzione wireless è spenta e il display mostra **Wireless inattivo**.
- Se la funzionalità wireless è abilitata (radio wireless attivata) e non si dispone di una connessione wireless, la spia wireless lampeggerà. Nel frattempo, sul display viene visualizzata l'indicazione **Connessione in corso** o **Non connessa**.

È possibile utilizzare il display della stampante per recuperare informazioni sulla rete wireless, stabilire una connessione wireless e altro ancora.

Procedure	Istruzioni
Stampare la pagina di configurazione di rete. La pagina di configurazione di rete contiene lo stato della rete, il nome host, il nome di rete e altre informazioni.	<ol style="list-style-type: none">1. Premere il pulsante Wireless per accedere al menu Stato connessione wireless.2. Premere il pulsante accanto a Impostazioni per accedere al menu Impostazioni wireless.3. Selezionare Stampa rapporto, quindi Pagina di configurazione.
Stampare il rapporto sul test della rete wireless. Il rapporto sul test della rete wireless contiene i risultati diagnostici relativi allo stato della rete wireless, all'intensità del segnale wireless, alle reti rilevate e altre informazioni.	<ol style="list-style-type: none">1. Premere il pulsante Wireless per accedere al menu Stato connessione wireless.2. Premere il pulsante accanto a Impostazioni per accedere al menu Impostazioni wireless.3. Selezionare Stampa rapporto, quindi selezionare Rapporto sul test.
Ripristinare le impostazioni di rete predefinite.	<ol style="list-style-type: none">1. Premere il pulsante Wireless per accedere al menu Stato connessione wireless.2. Premere il pulsante accanto a Impostazioni per accedere al menu Impostazioni wireless.3. Selezionare Ripristina predefinite.4. Confermare la selezione per ripristinare le impostazioni predefinite.
Attivare o disattivare la funzionalità wireless.	<ol style="list-style-type: none">1. Premere il pulsante Wireless per accedere al menu Impostazioni wireless.2. Selezionare Wireless.3. Dal menu Wireless on/off, selezionare On oppure Off.
Stabilire una connessione Wi-Fi Protected Setup (WPS).	Per maggiori informazioni, vedere Wi-Fi Protected Setup (WPS – richiede un router WPS) a pagina 52 .

Spegnimento automatico

Spegnimento automatico viene abilitato automaticamente all'accensione della stampante. Se Spegnimento automatico è abilitato, la stampante viene spenta automaticamente dopo due ore di inattività per ridurre il consumo energetico. **Spegnimento automatico spegne completamente la stampante, quindi sarà necessario utilizzare il pulsante Accensione per riaccenderla.** Per i modelli di stampante dotati della funzione di connessione wireless o Ethernet, Spegnimento automatico viene automaticamente disattivato quando la stampante stabilisce una connessione wireless o una connessione di rete Ethernet. Anche quando Spegnimento automatico è disabilitato, la stampante entra nella modalità di sospensione dopo 5 minuti di inattività per ridurre il consumo energetico.

È possibile modificare l'impostazione Spegnimento automatico dal pannello di controllo.

Per modificare l'impostazione Spegnimento automatico

1. Dalla schermata Pagina iniziale sul display della stampante, selezionare **Preferenze**.



NOTA: Se la schermata Pagina iniziale non è visualizzata, premere il pulsante **Pagina iniziale**.

2. Dal menu **Preferenze**, selezionare **Spegnimento automatico**.
3. Dal menu **Spegnimento automatico**, selezionare **On** o **Off**, quindi premere **OK** per confermare l'impostazione.

Una volta modificata, l'impostazione viene mantenuta dalla stampante.

3 Stampa

- [HP ePrint](#)
- [Stampa dei documenti](#)
- [Stampa delle foto](#)
- [Stampare con Moduli rapidi](#)
- [Stampa di buste](#)
- [Stampa su HPDiretta wireless](#)
- [Stampare utilizzando il Max dpi](#)
- [Suggerimenti per la riuscita della stampa](#)

HP ePrint

HP ePrint è un servizio gratuito di HP che consente di stampare dalla stampante dotata di funzionalità HP ePrint in qualunque momento e da qualsiasi luogo. È semplice quanto l'invio di un messaggio e-mail all'indirizzo e-mail assegnato alla stampante quando si attivano i servizi Web sulla stampante. Non sono necessari driver o software particolari. Se si è in grado di inviare una e-mail, si è in grado di stampare da qualunque luogo tramite HP ePrint.

Una volta effettuata la registrazione per un account su ePrintCenter (www.hp.com/go/eprintcenter), è possibile accedere per visualizzare lo stato delle operazioni ePrint, gestire la coda della stampante HP ePrint, controllare gli utenti che possono utilizzare l'indirizzo e-mail HP ePrint della stampante, nonché ottenere assistenza per HP ePrint.

HP ePrint consente di stampare con la stampante dotata di funzionalità HP ePrint in qualunque momento e da qualsiasi luogo.

Per usare HP ePrint, assicurarsi di avere a portata di mano i seguenti strumenti:

- Un dispositivo mobile o un computer con connessione a Internet e in grado di inviare e-mail
- Una stampante configurata per HP ePrint sulla quale sia abilitata la funzione Web Services

 **NOTA:** Il messaggio e-mail viene stampato non appena viene ricevuto. Come per tutte le e-mail, non vi è garanzia sul se e quando verrà ricevuta. È possibile controllare lo stato della stampante su ePrintCenter (www.hp.com/go/eprintcenter).

 **NOTA:** I documenti stampati con HP ePrint possono apparire diversi dall'originale. Stile, formattazione e posizione del testo possono essere diversi dal documento originale. Per documenti che richiedono di essere stampati con una qualità maggiore (come quello legali), si consiglia di stampare dall'applicazione software del proprio computer, che permette maggiore controllo sull'aspetto della stampa.

 **SUGGERIMENTO:** Per ulteriori informazioni sulla gestione e configurazione delle impostazioni HP ePrint e sulle sue più recenti funzionalità, visitare ePrintCenter (www.hp.com/go/eprintcenter).

Per stampare tramite HP ePrint

1. Abilitare Web Services.
 - a. Premere il pulsante **ePrint** sul pannello di controllo della stampante.
 - b. Accettare le condizioni di utilizzo, quindi seguire le istruzioni visualizzate sullo schermo per abilitare Web Services.
 - c. Stampare la pagina informativa di ePrint, quindi seguire le istruzioni riportate nella pagina per effettuare la registrazione per un account HP ePrint.
2. Sul computer o sul dispositivo mobile, aprire il programma di posta elettronica.

 **NOTA:** Per informazioni sull'uso del programma di posta elettronica sul computer o sul dispositivo mobile, vedere la documentazione fornita con il programma.

3. Creare una nuova e-mail e allegare il file che si desidera stampare.
4. Inserire l'indirizzo e-mail della stampante nel campo "A" della e-mail, quindi selezionare l'opzione per l'invio del messaggio.



NOTA: Non includere alcun indirizzo e-mail nel campo "Ccn"; questo campo deve rimanere vuoto. Se nel campo "Ccn" è presente un indirizzo e-mail o l'indirizzo di una stampante, il lavoro non viene stampato.

Per individuare l'indirizzo e-mail della stampante

1. Premere il pulsante **ePrint** sul pannello di controllo. Sul display della stampante viene visualizzato il menu **Impostaz. Web Services**.
2. Selezionare **Visual. indirizzo e-mail** sul display della stampante per visualizzare l'indirizzo e-mail della stampante.



SUGGERIMENTO: Per personalizzare l'indirizzo e-mail, selezionare **Stampa pagina info** dal menu **Impostaz. Web Services** sul display della stampante. Viene stampata una pagina di informazioni che contiene il codice della stampante e istruzioni su come personalizzare l'indirizzo e-mail.

Per disattivare ePrint

1. Premere il pulsante **ePrint** sul pannello di controllo. Sul display della stampante viene visualizzato il menu **Impostaz. Web Services**.
2. Selezionare **ePrint** sul display della stampante, quindi selezionare **Off**.

Stampa dei documenti

Caricare la carta

1. Accertarsi che il vassoio della carta sia aperto.
2. Divaricare completamente le guide regolabili.
3. Inserire la carta nel vassoio. Il lato da stampare deve essere rivolto verso il basso.
4. Spingere la carta nella stampante finché non si arresta.
5. Far scorrere le guide della larghezza della carta in modo che aderiscano perfettamente ai lati dei fogli.



Per stampare un documento

1. Dal software, fare clic sul pulsante **Stampa**.
2. Controllare che sia stata selezionata la stampante.
3. Fare clic sul pulsante che consente di aprire la finestra di dialogo **Proprietà**.
A seconda dell'applicazione software in uso, il pulsante potrebbe essere denominato **Proprietà**, **Opzioni**, **Imposta stampante**, **Proprietà della stampante**, **Stampante** o **Preferenze**.
4. Selezionare le opzioni desiderate.
 - Sulla scheda **Layout** selezionare l'orientamento **Verticale** o **Orizzontale**.
 - Sulla scheda **Carta/qualità** selezionare il tipo di carta e la qualità di stampa appropriate dall'elenco a discesa **Supporto** nell'area **Selezione vassoio**, quindi selezionare la qualità di stampa appropriata nell'area **Impostazioni qualità**.
 - Fare clic su **Avanzate** e selezionare un formato carta dal menu a discesa **Formato carta**.
5. Fare clic su **OK** per chiudere la finestra di dialogo **Proprietà**.
6. Fare clic su **Stampa** o su **OK** per avviare il processo di stampa.

Per stampare su entrambi i lati della pagina

1. Dal software, fare clic sul pulsante **Stampa**.
2. Controllare che sia stata selezionata la stampante.

3. Fare clic sul pulsante che consente di aprire la finestra di dialogo **Proprietà**.
A seconda dell'applicazione in uso, questo pulsante potrebbe essere denominato **Proprietà**, **Opzioni**, **Imposta stampante**, **Proprietà stampante**, **Stampante** o **Preferenze**.
4. Selezionare le opzioni desiderate.
 - Sulla scheda **Layout** selezionare l'orientamento **Verticale** o **Orizzontale**.
 - Nella scheda **Carta/qualità** selezionare il tipo di carta e la qualità di stampa appropriati dall'elenco a discesa **Tipo di carta**.
 - Fare clic sul pulsante **Avanzate** e selezionare un formato busta dal menu a discesa **Formato carta**.
5. Nella scheda **Layout**, selezionare **Lato lungo** o **Lato corto** dal menu a discesa **Stampa in fronte/retro**.
6. Fare clic su **OK** per avviare la stampa.



NOTA: Dopo aver stampato una pagina del documento, verrà richiesto di attendere per alcuni secondi. La stampante ricaricherà quindi automaticamente la carta per stampare sull'altro lato. Non è necessario ricaricare manualmente la carta o effettuare altre operazioni.

Stampa delle foto

Caricamento della carta fotografica

1. Accertarsi che il vassoio della carta sia aperto.
2. Divaricare completamente le guide regolabili.
3. Rimuovere tutta la carta dal vassoio, quindi caricare la carta fotografica con il lato di stampa rivolto verso il basso.
4. Spingere la carta fotografica nella stampante finché non si arresta.
5. Far scorrere le guide della larghezza della carta in modo che aderiscano perfettamente ai lati dei fogli.



Per stampare una foto su carta fotografica

1. Nel menu **File** del software in uso, fare clic su **Stampa**.
2. Controllare che sia stata selezionata la stampante.
3. Fare clic sul pulsante che consente di aprire la finestra di dialogo **Proprietà**.

A seconda dell'applicazione software in uso, il pulsante potrebbe essere denominato **Proprietà**, **Opzioni**, **Imposta stampante**, **Proprietà della stampante**, **Stampante** o **Preferenze**.

4. Selezionare le opzioni desiderate.
 - Sulla scheda **Layout** selezionare l'orientamento **Verticale** o **Orizzontale**.
 - Sulla scheda **Carta/qualità** selezionare il tipo di carta e la qualità di stampa appropriate dall'elenco a discesa **Supporto** nell'area **Selezione vassoio**, quindi selezionare la qualità di stampa appropriata nell'area **Impostazioni qualità**.
 - Fare clic su **Avanzate** e selezionare un formato carta dal menu a discesa **Formato carta**.

 **NOTA:** Per ottenere la massima risoluzione dpi, accedere alla scheda **Carta/qualità**, selezionare **Carta foto** dall'elenco a discesa **Supporto**, quindi selezionare **Ottimale** nell'area **Impostazioni qualità**. Quindi fare clic sul pulsante **Avanzate** e selezionare **Sì** dal menu a discesa **Stampa al max DPI**. Se si desidera stampare in scala di grigi in modalità Max DPI, selezionare **Scala di grigi di alta qualità** dal menu a discesa **Stampa in scala di grigi**.

5. Fare clic su **OK** per ritornare alla finestra di dialogo **Proprietà**.
6. Fare clic su **OK**, quindi su **Stampa** o su **OK** nella finestra di dialogo **Stampa**.



NOTA: Al termine della stampa, rimuovere la carta fotografica inutilizzata dal vassoio della carta. Riporre la carta in modo da evitare che si arrotoli compromettendo la qualità di stampa.

Stampare con Moduli rapidi

Con **Moduli rapidi** è possibile stampare calendari, elenchi di controllo, giochi, fogli per taccuini, carta millimetrata e spartiti.

Stampare con Moduli rapidi

1. Selezionare **Moduli rapidi** dalla schermata Pagina iniziale sul display della stampante.



SUGGERIMENTO: Se l'opzione **Moduli rapidi** non è visibile nel menu sul display della stampante, premere il pulsante **Pagina iniziale**, quindi premere i pulsanti **Su** e **Giù** fino a quando compare **Moduli rapidi**.

2. Premere i pulsanti **Su** e **Giù** per selezionare una delle opzioni di Moduli rapidi. Premere **OK**.
3. Una volta selezionato il tipo di modulo da stampare, scegliere il numero di copie e premere **OK**.

Stampa di buste

È possibile caricare una o più buste nel vassoio della carta dell'unità HP Deskjet 3540 series. Non utilizzare buste lucide o in rilievo oppure buste con fermagli o finestre.

 **NOTA:** Per ulteriori informazioni su come formattare il testo sulle buste, consultare la guida in linea del programma di elaborazione testi.

Caricare buste

1. Accertarsi che il vassoio della carta sia aperto.
2. Divaricare completamente le guide regolabili.
3. Inserire le buste al centro del vassoio. Il lato da stampare deve essere rivolto verso il basso. L'aletta deve trovarsi sul lato sinistro.
4. Spingere le buste nella stampante finché non si bloccano.
5. Far scorrere le guide della larghezza della carta in modo che aderiscano perfettamente al lato delle buste.



Per stampare una busta

1. Nel menu **File** del software in uso, fare clic su **Stampa**.
2. Controllare che sia stata selezionata la stampante.
3. Fare clic sul pulsante che consente di aprire la finestra di dialogo **Proprietà**.
A seconda dell'applicazione software in uso, il pulsante potrebbe essere denominato **Proprietà**, **Opzioni**, **Imposta stampante**, **Proprietà della stampante**, **Stampante** o **Preferenze**.
4. Selezionare le opzioni desiderate.
 - Sulla scheda **Layout** selezionare l'orientamento **Verticale** o **Orizzontale**.
 - Sulla scheda **Carta/qualità** selezionare il tipo di carta e la qualità di stampa appropriate dall'elenco a discesa **Supporto** nell'area **Selezione vassoio**, quindi selezionare la qualità di stampa appropriata nell'area **Impostazioni qualità**.
 - Fare clic su **Avanzate** e selezionare un formato carta dal menu a discesa **Formato carta**.
5. Fare clic su **OK**, quindi su **Stampa** o su **OK** nella finestra di dialogo **Stampa**.

Stampa su HPDiretta wireless

Grazie alla Diretta wireless HP, è possibile stampare in modalità wireless da un computer, uno smartphone, un tablet o un altro dispositivo con funzionalità wireless, senza la necessità di collegarsi a una rete wireless esistente.

Quando si usa la Diretta wireless HP, notare quanto segue:

- Assicurarsi che il computer o il dispositivo portatile disponga del software necessario:
Se si usa un computer, assicurarsi di aver installato il software della stampante fornito con la stampante.
- Se si usa un dispositivo portatile, assicurarsi di aver installato un'applicazione di stampa compatibile. Per maggiori informazioni sulla stampa con dispositivi portatili, visitare www.hp.com/global/us/en/eprint/mobile_printing_apps.html.
- Assicurarsi che la Diretta wireless HP sia attivata sulla stampante e, se necessario, che la protezione sia attivata. Per maggiori informazioni, vedere [Connessione della stampante in modalità wireless senza router a pagina 57](#).
- La stessa connessione di Diretta wireless HP può essere utilizzata da un massimo di cinque computer e dispositivi portatili.
- La Diretta wireless HP può essere utilizzata anche mentre la stampante è collegata a un computer tramite un cavo USB o a una rete tramite una connessione wireless.
- La Diretta wireless HP non può essere utilizzata per collegare un computer, un dispositivo portatile o una stampante a Internet.

 [Fare clic qui per ottenere ulteriori informazioni online.](#)

 **NOTA:** Al momento, questi siti Web potrebbero non essere disponibili in tutte le lingue.

Questo capitolo tratta i seguenti argomenti:

- [Stampa da un dispositivo mobile con funzionalità wireless](#)
- [Stampa da un computer con funzionalità wireless](#)

Stampa da un dispositivo mobile con funzionalità wireless

Assicurarsi di aver installato un'applicazione di stampa compatibile sul dispositivo portatile. Per maggiori informazioni, visitare www.hp.com/global/us/en/eprint/mobile_printing_apps.html.

1. Assicurarsi di aver attivato la Diretta wireless HP sulla stampante. Per maggiori informazioni, vedere [Connessione della stampante in modalità wireless senza router a pagina 57](#).
2. Attivare la connessione Wi-Fi sul dispositivo mobile. Per ulteriori informazioni, vedere la documentazione fornita con il dispositivo mobile.

 **NOTA:** Se il dispositivo mobile non supporta Wi-Fi, non sarà possibile utilizzare la Diretta wireless HP.

3. Dal dispositivo mobile, stabilire la connessione a una rete. Utilizzare il processo utilizzato di norma per la connessione a una nuova rete wireless o hotspot. Scegliere il nome per la Diretta

wireless HP dall'elenco di reti wireless mostrato, ad esempio HP-Print-**-Deskjet 3540 series (dove ** sono i caratteri univoci che identificano la stampante).

Se la Diretta wireless HP è attivata con protezione, inserire la password quando richiesto.

4. Stampare il documento.

Stampa da un computer con funzionalità wireless

1. Assicurarsi di aver accesso HP Diretta wireless sulla stampante. Per maggiori informazioni, vedere [Connessione della stampante in modalità wireless senza router a pagina 57](#).
2. Attivare la connessione Wi-Fi del computer. Per ulteriori informazioni, vedere la documentazione fornita con il computer.



NOTA: Se il computer non supporta Wi-Fi, non sarà possibile utilizzare HP Diretta wireless.

3. Dal computer, stabilire la connessione a una rete. Utilizzare il processo normalmente in uso per collegarsi a un hotspot o rete wireless. Scegliere il nome della Diretta wireless HP dall'elenco di reti wireless mostrato, ad esempio HP-Print-**-Deskjet 3540 series (dove ** sono i caratteri univoci che identificano la stampante).

Se la Diretta wireless HP è attivata con la protezione inserire la password quando viene richiesto.

4. Procedere al passaggio 5 se la stampante è stata installata e collegata al computer tramite rete wireless. Se la stampante è stata installata e collegata al computer con un cavo USB, seguire la procedura di seguito per installare software della stampante utilizzando la Diretta wireless HP.
 - a. A seconda del sistema operativo utilizzato, eseguire una delle operazioni riportate di seguito:
 - **Windows 8:** Nella schermata **Start**, fare clic con il pulsante destro del mouse su un'area vuota dello schermo, fare clic su **Tutte le applicazioni** nella barra delle applicazioni, quindi su **Configurazione stampante e software**.
 - **Windows 7, Windows Vista e Windows XP:** Dal desktop del computer, fare clic su **Start**, selezionare **Tutti i programmi** fare clic su **HP**, fare clic su **HP DESKJET 3540 series**, fare clic su **Configurazione stampante e software**.
 - b. Selezionare **Collegare una nuova stampante**.
 - c. Quando viene visualizzata la schermata del software **Opzioni di connessione**, selezionare **Wireless**.

Selezionare HP DESKJET 3540 series dall'elenco di stampanti rilevate.
 - d. Seguire le istruzioni visualizzate sullo schermo.
5. Stampare il documento.

Stampare utilizzando il Max dpi

Utilizzare la modalità Max dpi per stampare immagini nitide e di alta qualità sulla carta fotografica.

La stampa in modalità Max dpi richiede più tempo della stampa con altre impostazioni, e richiede un'ampia disponibilità di memoria.

Stampa nella modalità Max dpi

1. Nel menu **File** del software in uso, fare clic su **Stampa**.
2. Controllare che sia stata selezionata la stampante.
3. Fare clic sul pulsante che consente di aprire la finestra di dialogo **Proprietà**.
A seconda dell'applicazione software in uso, il pulsante potrebbe essere denominato **Proprietà**, **Opzioni**, **Imposta stampante**, **Proprietà della stampante**, **Stampante** o **Preferenze**.
4. Fare clic sulla scheda **Carta/qualità**.
5. Sulla scheda **Carta/qualità** selezionare il tipo di carta appropriato dall'elenco a discesa **Supporto** nell'area **Selezione vassoio**, quindi selezionare **Ottimale** nell'area **Impostazioni qualità**.
6. Fare clic sul pulsante **Avanzate**.
7. Nell'area **Caratteristiche della stampante**, selezionare **Sì** nell'elenco a discesa **Stampa in max dpi**.
8. Selezionare un formato carta nell'elenco a discesa **Formato**.
9. Fare clic su **OK** per uscire dalle opzioni avanzate.
10. Confermare l'**Orientamento** nella scheda **Layout**, quindi fare clic su **OK** per avviare la stampa.

Suggerimenti per la riuscita della stampa

Per ottenere stampe di qualità, le cartucce HP devono funzionare correttamente e disporre di sufficiente inchiostro, la carta deve essere caricata correttamente e la stampante deve essere impostata in modo adeguato. Le impostazioni di stampa non si applicano alla copiatura o alla scansione.

Consigli sull'inchiostro

- Usare cartucce d'inchiostro HP originali.
- Installare correttamente entrambe le cartucce (nero e tricromia).
Per maggiori informazioni, vedere [Sostituire le cartucce a pagina 45](#).
- Controllare i livelli di inchiostro stimato nelle cartucce, per verificare che sia sufficiente.
Per maggiori informazioni, vedere [Controllo dei livelli di inchiostro stimati a pagina 42](#).
- Se la qualità di stampa non è accettabile, consultare [Miglioramento della qualità di stampa a pagina 62](#) per ulteriori informazioni.

Consigli utili per il caricamento della carta

- Caricare una risma di carta (non solo un foglio). Per evitare che la carta si inceppi, tutti i fogli della risma devono essere dello stesso tipo e formato.
- Caricare la carta con il lato da stampare rivolto verso il basso.
- Verificare che la carta caricata sia adagiata correttamente nel vassoio della carta e che i margini non siano spiegazzati o strappati.
- Regolare le guide della larghezza della carta nel vassoio in modo che aderiscano ai supporti. Verificare che le guide della larghezza della carta non pieghino il supporto nel vassoio della carta.
Per maggiori informazioni, vedere [Caricamento dei supporti a pagina 26](#).

Suggerimenti sulle impostazioni della stampante

- Sulla scheda **Carta/qualità** selezionare il tipo di carta e la qualità di stampa appropriate dall'elenco a discesa **Supporto** nell'area **Selezione vassoio**, quindi selezionare la qualità di stampa appropriata nell'area **Impostazioni qualità**.
- Selezionare le dimensioni della carta appropriate dall'elenco del menu a discesa **Formato carta**, nella finestra di dialogo **Opzioni avanzate**. Per accedere alla finestra di dialogo **Opzioni avanzate** fare clic sul pulsante **Avanzate** nella scheda **Layout** o **Carta/qualità**.
- Per modificare le impostazioni di stampa predefinite, fare clic su **Stampa e scans.**, quindi su **Imposta preferenze** nel software della stampante.

A seconda del sistema operativo in uso, eseguire una delle procedure elencate di seguito aprire il software della stampante:

- **Windows 8:** Nella schermata **Start**, fare clic con il tasto destro in un'area vuota dello schermo, fare clic su **Tutte le app** nella barra delle applicazioni, quindi fare clic sull'icona con il nome della stampante.
- **Windows 7, Windows Vista e Windows XP:** Dal desktop del computer, fare clic su **Start**, selezionare **Tutti i programmi**, fare clic su **HP**, fare clic su **HP Deskjet 3540 series**, quindi su **HP Deskjet 3540 series**.
- Per stampare un documento in bianco e nero, fare clic sulla scheda **Avanzate**. Dal menu a discesa **Stampa in scala di grigi**, selezionare **Solo inchiostro nero**, quindi scegliere **OK**.

Note

- Le cartucce d'inchiostro HP originali sono progettate e testate su stampanti e supporti HP per consentire di produrre facilmente ogni volta risultati eccezionali.



NOTA: HP non garantisce la qualità o l'affidabilità dei materiali di consumo non HP. Gli interventi di assistenza o riparazione del prodotto resi necessari a seguito dell'uso di materiali non HP non sono coperti dalla garanzia.

Se si ritiene di aver acquistato una cartuccia originale HP, visitare il sito Web:

www.hp.com/go/anticounterfeit

- Le avvertenze e gli indicatori del livello di inchiostro forniscono una stima a scopo puramente informativo.



NOTA: Quando viene visualizzato un messaggio che avverte che il livello di inchiostro è basso, sarebbe meglio disporre di una cartuccia di ricambio in modo da evitare ogni possibile ritardo nella stampa. Non è necessario sostituire le cartucce finché la qualità di stampa è accettabile.

- Le impostazioni software definite nel driver si applicano solo alla stampa, non alla copia o alla scansione.
- È possibile stampare il documento su entrambi i lato del foglio.

4 Informazioni di base sulla carta

- [Tipi di carta consigliati per la stampa](#)
- [Caricamento dei supporti](#)
- [Ordinazione di carta HP](#)

Tipi di carta consigliati per la stampa

Per ottenere stampe di qualità ottimale, si consiglia di utilizzare i tipi di carta HP appositamente designati per il tipo di documento che si desidera stampare.

In alcuni paesi o regioni, alcuni tipi di carta potrebbero non essere disponibili.

ColorLok

- HP consiglia carta comune con il logo ColorLok per la stampa e la copia dei documenti giornalieri. Tutti i tipi di carta con il logo ColorLok vengono testati indipendentemente per soddisfare alti standard di affidabilità e qualità di stampa e producono documenti con immagini nitide, colori accesi, neri più decisi e si asciugano più velocemente rispetto agli altri tipi di carta comune. Cercare la carta con il logo ColorLok in varie dimensioni e formati dai maggiori fornitori di carta.



Stampa fotografica

- **HP Premium Plus Photo Paper**

HP Premium Plus Photo Paper è la carta fotografica di altissima qualità HP per stampare foto ottimali. Con HP Premium Plus Photo Paper, è possibile stampare splendide foto che si asciugano istantaneamente per condividerle non appena uscite dalla stampante. È disponibile in vari formati, tra cui A4, 8,5 x 11 pollici, 10 x 15 cm (4 x 6 pollici), 13 x 18 cm (5 x 7 pollici) e 11 x 17 pollici (A3) e in due finiture, lucida e semilucida. Ideale per foto ottimali e progetti fotografici speciali, da incorniciare, da mostrare o regalare. HP Premium Plus Photo Paper offre risultati eccezionali con qualità e durata professionali.

- **HP Advanced Photo Paper**

Carta fotografica spessa, a rapida asciugatura, per evitare sbavature e per una maggiore semplicità d'utilizzo. Le stampe sono resistenti all'acqua, alle macchie, alle impronte digitali e all'umidità. Le stampe sono simili alle foto sviluppate nei laboratori sia al tatto che per l'aspetto. È disponibile in diversi formati, tra cui A4, 8,5 x 11 pollici, 10 x 15 cm (4 x 6 pollici), 13 x 18 cm (5 x 7 pollici). Senza acidi per una maggiore durata dei documenti.

- **Carta HP Everyday Photo Paper**

Stampa colorata, istantanee giornaliere ad un costo inferiore, utilizzando la carta progettata per la stampa delle foto casuali. Questa carta conveniente asciuga rapidamente per essere subito manipolata. Immagini nitide e ben definite su qualsiasi stampante a getto d'inchiostro. È disponibile finitura lucida e in diversi formati, tra cui A4, 8,5 x 11 pollici e 10 x 15 cm (4 x 6 pollici). Per una maggiore durata delle foto, è senza acidi.

Documenti aziendali

- **HP Premium Presentation Paper o HP Professional Paper 120**

Questi tipi di carta opachi per il fronte retro sono perfetti per presentazioni, proposte, rapporti e newsletter. Carta robusta e pesante per risultati di forte impatto.

- **HP Brochure Paper o HP Professional Paper 180**

Questi tipi di carta solo lucidi o opachi su entrambi i lati per la stampa fronte/retro. Si tratta della scelta ideale per riproduzioni di tipo semifotografico e per grafica aziendale da utilizzare sulle copertine di relazioni, presentazioni speciali, brochure, stampati pubblicitari e calendari.

Stampa per uso quotidiano

- **Carta HP bianca brillante per getto d'inchiostro**

La Carta HP bianca brillante per stampanti a getto d'inchiostro offre colori a contrasto elevato e testo molto nitido. L'opacità di tale carta consente la stampa fronte/retro a colori priva di visione in trasparenza e risulta ideale per newsletter, rapporti e volantini. Dispone della tecnologia ColorLok per evitare sbavature, neri più decisi e colori accesi.

- **Carta multiuso per stampanti HP**

La carta per stampa HP è una carta multifunzione di alta qualità. Produce documenti di aspetto più efficace rispetto ai documenti stampati su carta standard multifunzione o per la copia. Dispone della tecnologia ColorLok per evitare sbavature, neri più decisi e colori accesi. Senza acidi per una maggiore durata dei documenti.

- **Carta da ufficio HP**

La carta da ufficio HP è una carta multifunzione di alta qualità. È adatta per le copie, le bozze, i promemoria e altri documenti. Dispone della tecnologia ColorLok per evitare sbavature, neri più decisi e colori accesi. Senza acidi per una maggiore durata dei documenti.

- **HP Office Recycled Paper**

La carta riciclata per ufficio HP è una carta di alta qualità multifunzione prodotta con il 30% di fibre riciclate. Dispone della tecnologia ColorLok per evitare sbavature, neri più decisi e colori accesi.

Progetti speciali

- **Supporti di stampa HP per il trasferimento a caldo**

HP Iron-on Transfers (per tessuti chiari o bianchi) è la soluzione ideale per creare T-shirt personalizzate con le foto digitali.

Caricamento dei supporti

Selezionare un formato carta per continuare.

Caricamento di carta di formato standard

1. Abbassare il vassoio della carta, quindi estrarre il vassoio e l'estensione.



2. Far scorrere le guide della larghezza della carta verso l'esterno.

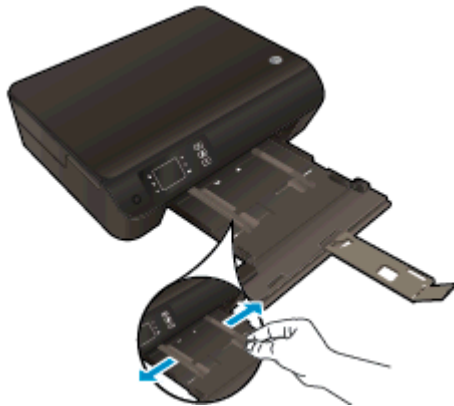

3. Caricare la carta.

- Inserire la risma di carta nel vassoio, con il lato corto in avanti e il lato da stampare rivolto verso il basso.



- Far scorrere la risma di carta finché non si arresta.

- Regolare le guide della larghezza della carta in modo che aderiscano a entrambi i lati della risma di fogli.



- Inserire il vassoio della carta.



Caricare carta di piccolo formato

1. Abbassare il vassoio della carta, quindi estrarre il vassoio e l'estensione.

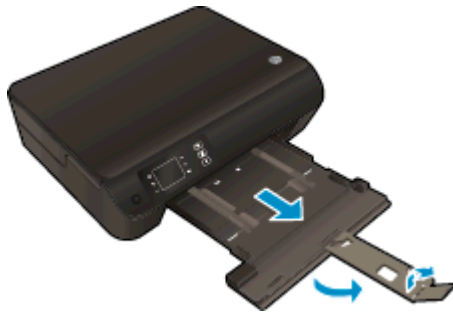

2. Far scorrere le guide della larghezza della carta verso l'esterno.

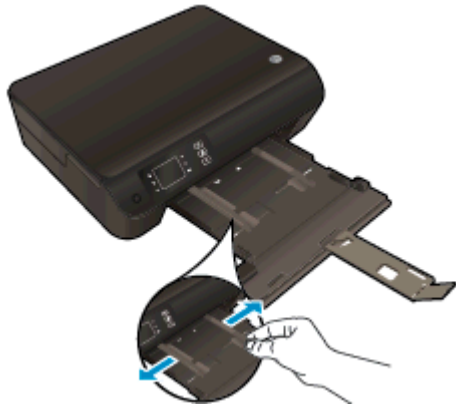

3. Caricare la carta fotografica.

- Inserire la risma di carta fotografica nell'apposito vassoio, con il lato corto in avanti e il lato da stampare rivolto verso il basso.



- Far scorrere la risma di carta fotografica finché non si arresta.
- Regolare le guide della larghezza della carta in modo che aderiscano a entrambi i lati della risma di carta fotografica.
- Inserire il vassoio della carta.

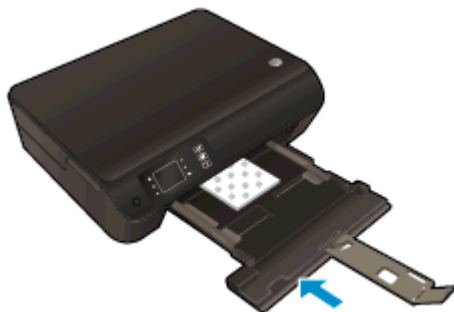

Caricare buste

1. Abbassare il vassoio della carta, quindi estrarre il vassoio e l'estensione.

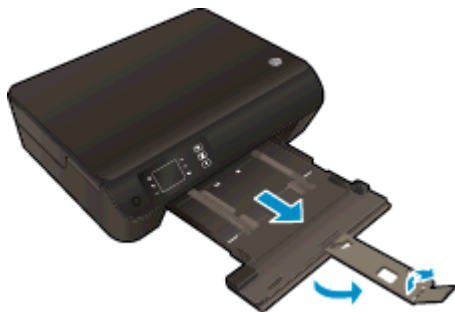

2. Far scorrere le guide della larghezza della carta verso l'esterno.



3. Caricare le buste

- Inserire una o più buste al centro del vassoio della carta. Il lato da stampare deve essere rivolto verso il basso. L'aletta deve trovarsi sul lato sinistro e deve essere rivolta verso l'alto.



- Far scorrere la risma di buste finché non si arresta.
- Regolare le guide della larghezza della carta in modo che aderiscano a entrambi i lati della risma di buste.

- Inserire il vassoio della carta.

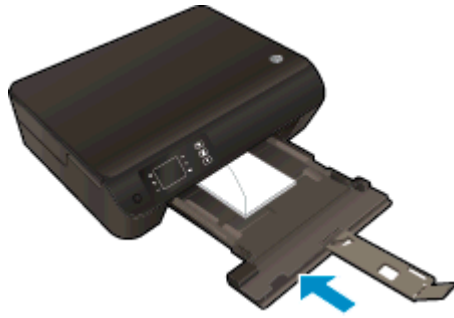

Ordinazione di carta HP

La stampante è progettata per funzionare correttamente con la maggior parte dei tipi di carta per ufficio. Per ottenere una qualità di stampa ottimale si consiglia di utilizzare i supporti HP. Per ulteriori informazioni sui supporti HP, visitare il sito web di HP all'indirizzo www.hp.com.

HP consiglia carta comune con il logo ColorLok per la stampa e la copia dei documenti giornalieri. Tutti i tipi di carta con il logo ColorLok logo vengono testati indipendentemente per soddisfare alti standard di affidabilità e qualità di stampa e producono documenti con immagini nitide, colori accesi, neri più decisi e si asciugano più velocemente rispetto agli altri tipi di carta comune. Cercare la carta con il logo ColorLok in varie dimensioni e formati dai maggiori fornitori di carta.

Per acquistare carta HP visitare [Acquista prodotti e servizi](#) e selezionare la sezione relativa a inchiostri, toner e carte.

5 Copia e scansione

- [Copia di documenti](#)
- [Scansione a computer](#)
- [Suggerimenti per la riuscita della copia](#)
- [Suggerimenti per la riuscita della scansione](#)

Copia di documenti

Il menu **Copia** sul display della stampante consente di selezionare agevolmente il numero di copie e la stampa a colori o in bianco e nero per la copia su carta comune. È possibile anche accedere facilmente alle impostazioni avanzate, ad esempio per modificare il tipo e il formato carta, regolare il livello dei toni scuri e ridimensionare la copia.

Copia semplice

1. Caricare carta di formato standard nel vassoio della carta.



2. Caricare l'originale.
 - Sollevare il coperchio della stampante.



- Caricare l'originale con il lato stampato rivolto verso il basso nell'angolo anteriore destro del piano di scansione.

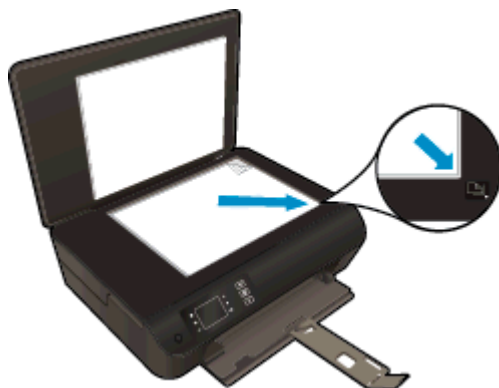

- Chiudere il coperchio.



3. Selezionare **Copia** dalla schermata Pagina iniziale sul display della stampante per accedere al menu Copia.
 - Se **Copia** non è visualizzato sul display della stampante, premere il pulsante **Pagina iniziale**, quindi premere i pulsanti **Su** e **Giù** fino a visualizzare **Copia**.
 - Dal menu **Copia**, selezionare **Copie** per aumentare o diminuire il numero di copie. Premere **OK** per confermare.
 - Premere il pulsante accanto a **Avvia copia nero** o **Avvio copia colore** per copiare su carta comune A4 o 8,5" x 11".

Altre funzionalità di copia

Nel menu **Copia**, premere i pulsanti **Su** e **Giù** per scegliere tra le impostazioni disponibili.

- **Tipo carta:** Consente di selezionare tipo e formato della carta. L'impostazione per la carta normale consente di stampare con qualità normale su carta comune. L'impostazione per la carta fotografica consentirà di stampare con qualità ottima su carta fotografica.
- **Ridimensiona: Dimensioni effettive** consente di produrre una copia con le stesse dimensioni dell'originale, in cui i margini dell'immagine copiata potrebbero risultare tagliati. **Adatta a pagina** permette di fare una copia centrata, con un bordo bianco attorno. L'immagine ridimensionata sarà ingrandita o ridotta per adattarsi alla dimensione della carta prescelta. **Formato personalizzato** consente di aumentare la dimensione dell'immagine selezionando valori maggiori di 100% o di ridurre la dimensione dell'immagine selezionando valori minori di 100%.
- **Copia ID:** Consente di copiare entrambi i lati della carta d'identità e stamparli su carta comune.
- **Più chiaro/scuro:** Consente di regolare le impostazioni di copia per produrre copie più chiare o più scure.

 **NOTA:** Dopo due minuti di inattività le opzioni di copia ritornano automaticamente alle impostazioni predefinite per la carta comune in formato A4 o 8,5" x 11" (a seconda dell'area geografica).

Scansione a computer

È possibile avviare una scansione dal pannello di controllo della stampante o dal computer. Eseguire la scansione dal pannello di controllo per digitalizzare rapidamente una pagina in un file di immagine. Eseguire la scansione dal computer se si desidera digitalizzare più pagine in un singolo file, definire il formato di file della scansione o effettuare regolazioni all'immagine acquisita.

Preparazione della scansione

1. Caricare gli originale.
 - Sollevare il coperchio della stampante.



- Caricare l'originale con il lato stampato rivolto verso il basso nell'angolo anteriore destro del piano di scansione.

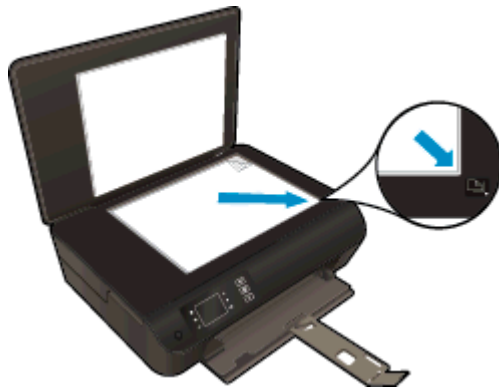

- Chiudere il coperchio.



2. Avviare la scansione.

Eeguire la scansione dal pannello di controllo della stampante

1. Selezionare **Scans.** dalla schermata Pagina iniziale sul display della stampante. Se **Scans.** non è visualizzato sul display della stampante, premere il pulsante **Pagina iniziale**, quindi premere i pulsanti **Su** e **Giù** fino a visualizzare **Scans.**
2. Selezionare **Scansione su computer.**
3. Selezionare il computer su cui eseguire la scansione sul display della stampante.

Se il computer non è elencato sul display della stampante, assicurarsi che sia connesso alla stampante in modalità wireless o tramite un cavo USB. Se si dispone di una connessione wireless funzionante, è necessario abilitare la scansione wireless nel software.

Scansione dal computer

1. A seconda del sistema operativo utilizzato, eseguire una delle operazioni riportate di seguito per aprire software della stampante.
 - **Windows 8:** Nella schermata **Start**, fare clic con il tasto destro in un'area vuota dello schermo, fare clic su **Tutte le app** nella barra delle applicazioni, quindi fare clic sull'icona con il nome della stampante.
 - **Windows 7, Windows Vista e Windows XP:** Dal desktop del computer, fare clic su **Start**, selezionare **Tutti i programmi**, fare clic su **HP**, fare clic su **HP Deskjet 3540 series**, quindi su **HP Deskjet 3540 series**.
2. In software della stampante, fare clic su **Stampa e scans.**, quindi selezionare **Scansione di un documento o una foto**.
3. Selezionare il tipo di scansione desiderato dal menu di scelta rapida, quindi fare clic su **Scansione**.



NOTA: Se è selezionato **Mostra anteprima scansione** sarà possibile effettuare regolazioni all'immagine digitalizzata nella schermata di anteprima.

4. Selezionare **Salva** per mantenere aperta l'applicazione per un'altra scansione, oppure selezionare **Fine** per uscire dall'applicazione.
5. Una volta salvata la scansione, viene aperta una finestra di Esplora risorse nella directory in cui è stata salvata la scansione.



NOTA: C'è un limite al numero di computer che possono avere la funzione di scansione attivata contemporaneamente. Selezionare **Scans.** sulla stampante per vedere l'elenco dei computer attualmente disponibili per la scansione.

Suggerimenti per la riuscita della copia

- Caricare l'originale con il lato di stampa rivolto verso il basso nell'angolo anteriore destro del piano di scansione.

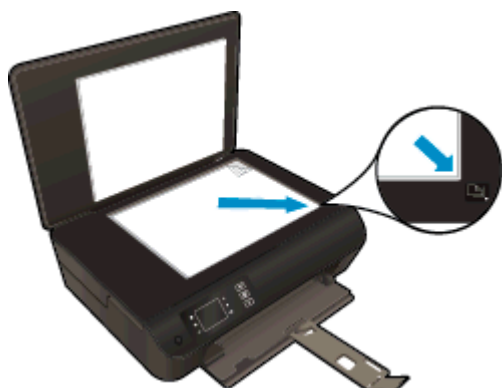

- Pulire il vetro dello scanner e verificare che non vi aderiscano materiali esterni.
- Per aumentare o diminuire il contrasto dell'output stampato, selezionare **Copia** sul display della stampante, quindi selezionare **Più chiaro/scuro** per regolare il contrasto.
- Per selezionare il formato e il tipo di carta utilizzata, selezionare **Copia** sul display della stampante. Dal menu **Copia** selezionare **Tipo carta** per scegliere la carta comune o fotografica e il formato della carta fotografica.
- Per ridimensionare l'immagine, selezionare **Copia** sul display della stampante, quindi **Ridimensiona**.

Suggerimenti per la riuscita della scansione

- Caricare l'originale con il lato di stampa rivolto verso il basso nell'angolo anteriore destro del piano di scansione.

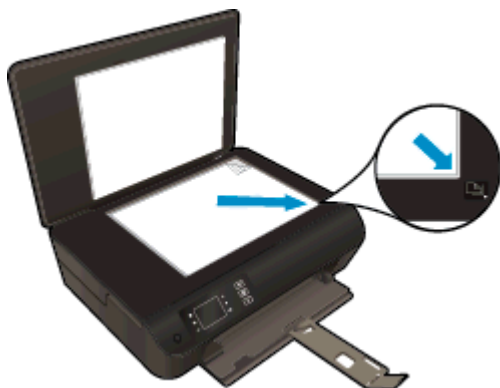

- Pulire il vetro dello scanner e verificare che non vi aderiscano materiali esterni.
- Se si utilizza una connessione wireless e il funzionamento della connessione è stato verificato, è necessario abilitare la scansione wireless nel software per eseguire la scansione dal display della stampante. Aprire software della stampante per selezionare **Stampa e scansione**, quindi selezionare **Gestione scansione su computer**.
- Dopo aver selezionato **Scans.** sul display della stampante, scegliere il computer su cui eseguire la scansione dall'elenco sul display della stampante.
- Se si utilizza una connessione wireless dalla stampante al computer e si desidera essere sempre in grado di effettuare una scansione rapida sul computer collegato, **Scansione su computer** deve rimanere sempre attivo.
- Se si desidera effettuare la scansione di un documento di più pagine in un singolo file, anziché in più file, avviare la scansione da software della stampante invece di selezionare **Scans.** sul display della stampante.

6 Utilizzo delle cartucce

- [Controllo dei livelli di inchiostro stimati](#)
- [Ordinare le cartucce di inchiostro](#)
- [Selezione delle cartucce d'inchiostro corrette](#)
- [Sostituire le cartucce](#)
- [Modalità di utilizzo con una sola cartuccia](#)
- [Informazioni sulla garanzia della cartuccia](#)
- [Suggerimenti per l'uso delle cartucce](#)

Controllo dei livelli di inchiostro stimati

È possibile verificare in modo semplice il livello d'inchiostro per determinare il grado di esaurimento di una cartuccia di stampa. Il livello di inchiostro indica la quantità stimata di inchiostro ancora presente nelle cartucce.

Per controllare i livelli di inchiostro dal pannello di controllo

- Dalla schermata Pagina iniziale sul display della stampante, selezionare **Livelli d'inchiostro**. Vengono visualizzati i livelli di inchiostro correnti della stampante.

 **NOTA:** Se la schermata Pagina iniziale non è visualizzata, premere il pulsante **Pagina iniziale**.

Per controllare i livelli di inchiostro da software della stampante

1. A seconda del sistema operativo utilizzato, eseguire una delle operazioni riportate di seguito per aprire il software della stampante:
 - **Windows 8:** Nella schermata **Start**, fare clic con il tasto destro in un'area vuota dello schermo, fare clic su **Tutte le app** nella barra delle applicazioni, quindi fare clic sull'icona con il nome della stampante.
 - **Windows 7, Windows Vista e Windows XP:** Dal desktop del computer, fare clic su **Start**, selezionare **Tutti i programmi**, fare clic su **HP**, fare clic su **HP Deskjet 3540 series**, quindi su **HP Deskjet 3540 series**.
2. In software della stampante, fare clic su **Livelli d'inchiostro stimati**.

 **NOTA:** Se è stata installata una cartuccia ricaricata o rifabbricata oppure se la cartuccia è stata già utilizzata in un'altra unità, l'indicatore del livello d'inchiostro potrebbe risultare impreciso o non disponibile.

 **NOTA:** Le avvertenze e gli indicatori del livello di inchiostro forniscono una stima a scopo puramente informativo. Quando viene visualizzato un messaggio che avverte che il livello di inchiostro è basso, sarebbe meglio disporre di una cartuccia di ricambio in modo da evitare ogni possibile ritardo nella stampa. Non è necessario sostituire le cartucce d'inchiostro fino a quando la qualità di stampa non risulta insoddisfacente.

 **NOTA:** Durante il processo di stampa, l'inchiostro delle cartucce viene utilizzato in diversi modi, inclusi il processo di inizializzazione, che prepara la stampante e le cartucce per la stampa, e la fase di manutenzione della testina, che mantiene puliti gli ugelli e garantisce che l'inchiostro scorra senza problemi. Nella cartuccia rimangono residui di inchiostro anche dopo l'utilizzo. Per ulteriori informazioni, visitare il sito Web www.hp.com/go/inkusage.

Ordinare le cartucce di inchiostro

Prima di ordinare le cartucce, verificare il codice corretto della cartuccia.

Rilevare il codice della cartuccia sulla stampante

- Il codice della cartuccia è indicato sullo sportello di accesso della cartuccia.



Individuare il codice della cartuccia in software della stampante

1. A seconda del sistema operativo in uso, eseguire una delle procedure elencate di seguito aprire il software della stampante:
 - **Windows 8:** Nella schermata **Start**, fare clic con il tasto destro in un'area vuota dello schermo, fare clic su **Tutte le app** nella barra delle applicazioni, quindi fare clic sull'icona con il nome della stampante.
 - **Windows 7, Windows Vista e Windows XP:** Dal desktop del computer, fare clic su **Start**, selezionare **Tutti i programmi**, fare clic su **HP**, fare clic su **HP Deskjet 3540 series**, quindi su **HP Deskjet 3540 series**.
2. In software della stampante, fare clic su **Acquista**, quindi su **Acquista materiali di consumo online**.

Il numero corretto della cartuccia viene visualizzato utilizzando questo collegamento.

Per ordinare i materiali di consumo originali HP per l'unità HP Deskjet 3540 series, visitare il sito www.hp.com/buy/supplies. Se richiesto, selezionare il paese/regione, attenersi alle istruzioni per selezionare l'unità, quindi fare clic su uno dei collegamenti per effettuare gli acquisti.

 **NOTA:** In alcuni paesi/regioni non è possibile ordinare cartucce d'inchiostro online. Se il prodotto desiderato non è disponibile nel proprio paese/regione, è comunque possibile visualizzare le informazioni sui materiali di consumo e stampare un elenco utile come riferimento per l'acquisto presso il distributore HP di fiducia.

Selezione delle cartucce d'inchiostro corrette

HP consiglia di utilizzare cartucce d'inchiostro HP originali. Le cartucce HP originali sono progettate e testate su stampanti HP per consentire di produrre ogni volta risultati eccezionali.

Sostituire le cartucce

Per sostituire le cartucce

1. Controllare che la stampante sia accesa.
2. Caricare la carta.
3. Rimuovere la cartuccia.
 - a. Aprire lo sportello di accesso alle cartucce.



Attendere che il carrello di stampa si sposti sul lato destro della stampante.

- b. Sollevare la linguetta della cartuccia, quindi rimuoverla dall'alloggiamento.

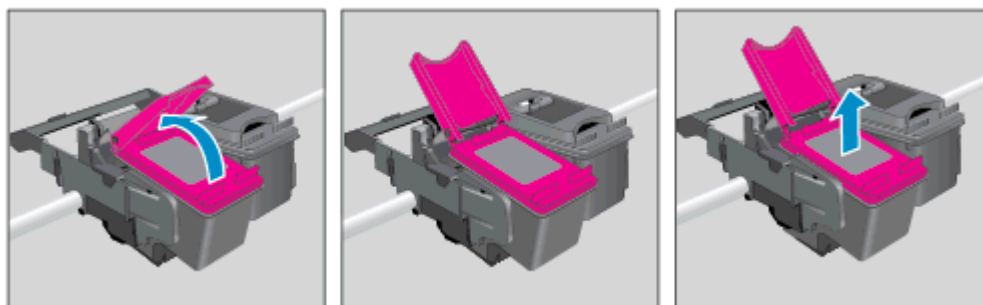

4. Inserire una nuova cartuccia.
 - a. Disimballaggio della cartuccia.



- b. Rimuovere il nastro adesivo afferrandolo dalla linguetta rosa.

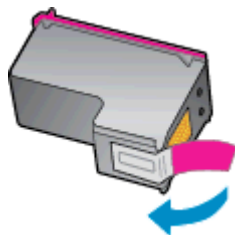

- c. Inserire una nuova cartuccia nell'alloggiamento sotto la linguetta aperta, quindi schiacciare la linguetta per chiuderla e fissare la cartuccia in posizione.

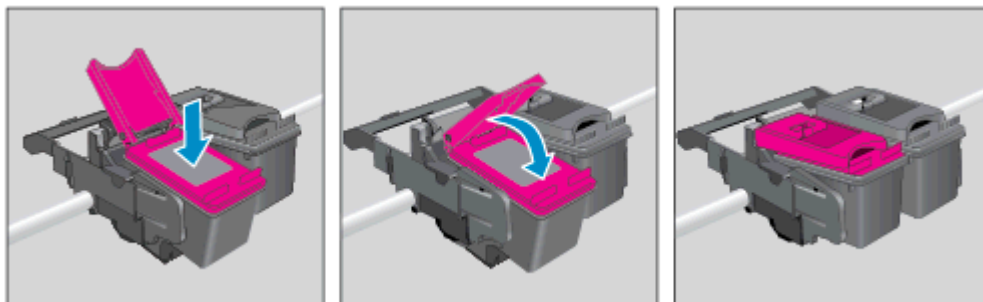

- d. Chiudere lo sportello di accesso alle cartucce.



5. Allineamento delle cartucce. Per maggiori informazioni sull'allineamento della stampante, vedere [Miglioramento della qualità di stampa a pagina 62](#):

Modalità di utilizzo con una sola cartuccia

Attivare la modalità a cartuccia singola per utilizzare la HP Deskjet 3540 series con una sola cartuccia di stampa. La modalità a cartuccia singola viene attivata quando una cartuccia d'inchiostro viene rimossa dal carrello delle cartucce.

 **NOTA:** Quando la HP Deskjet 3540 series è in modalità a cartuccia singola, sul display della stampante viene visualizzato un messaggio. Se viene visualizzato il messaggio con due cartucce d'inchiostro installate, verificare che il nastro di protezione in plastica sia stato rimosso da entrambe le cartucce. Quando il nastro in plastica copre i contatti della cartuccia d'inchiostro, la stampante non può rilevare che la cartuccia è installata.

Uscire dalla modalità a singola cartuccia

- Installare entrambe le cartucce del nero e dei colori nel HP Deskjet 3540 series per uscire dalla modalità a cartuccia singola.

Informazioni sulla garanzia della cartuccia

La garanzia relativa alle cartucce d'inchiostro HP è applicabile quando le cartucce vengono utilizzate nella periferica di stampa HP designata. Questa garanzia non copre le cartucce d'inchiostro HP che sono state ricaricate, rigenerate, rimesse a nuovo, utilizzate in modo improprio o manomesse.

Durante il periodo di garanzia, la cartuccia risulta coperta a patto che l'inchiostro HP non sia rovinato e non sia stata superata la data di "fine garanzia". La data di "fine garanzia", nel formato AAAA/MM/GG, è rintracciabile sulla cartuccia nel seguente modo:

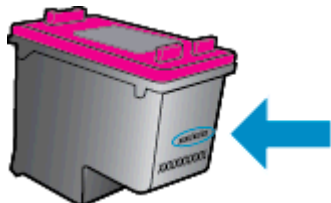

Per una copia della Garanzia limitata HP, vedere la documentazione stampata fornita con la stampante.

Suggerimenti per l'uso delle cartucce

Attenersi ai seguenti suggerimenti per lavorare con le cartucce:

- Per proteggere le cartucce d'inchiostro dall'essiccamento, spegnere sempre la stampante usando il pulsante **Accensione** e attendere fino a quando la spia del pulsante **Accensione** si spegne.
- Non aprire o rimuovere il nastro dalle cartucce fino a quando non si è pronti ad installarle. Lasciando il nastro sulle cartucce si riduce l'evaporazione dell'inchiostro.
- Inserire le cartucce negli alloggiamenti appropriati. Far corrispondere il colore e l'icona di ogni cartuccia con il colore e l'icona di ogni alloggiamento. Assicurarsi che ciascuna cartuccia sia inserita correttamente nell'alloggiamento.
- Allineare la stampante per ottenere una qualità di stampa ottimale. Per ulteriori informazioni, consultare la [Miglioramento della qualità di stampa a pagina 62](#).
- Quando la schermata Livelli d'inchiostro stimati indica che una o entrambe le cartucce d'inchiostro si stanno esaurendo, sarebbe meglio disporre di una cartuccia di ricambio in modo da evitare ogni possibile ritardo nella stampa. Non è necessario sostituire le cartucce finché la qualità di stampa è accettabile. Per ulteriori informazioni, consultare la [Sostituire le cartucce a pagina 45](#).
- Se si rimuove una cartuccia d'inchiostro dalla stampante per qualsiasi ragione, sostituirla appena possibile. Le cartucce d'inchiostro fuori dalla stampante, se non sono protette, iniziano a essiccarsi.

7 Connettività

- [Wi-Fi Protected Setup \(WPS – richiede un router WPS\)](#)
- [Connessione wireless tradizionale \(richiede un router\)](#)
- [Connessione USB \(connessione non di rete\)](#)
- [Passare da un collegamento USB a una rete wireless](#)
- [Connessione della stampante in modalità wireless senza router](#)
- [Suggerimenti per configurare e usare una stampante di rete](#)
- [Strumenti di gestione avanzata della stampante \(per stampanti in rete\)](#)

Wi-Fi Protected Setup (WPS – richiede un router WPS)

Queste istruzioni sono destinate ai clienti che hanno già configurato e installato il software della stampante. Per la prima installazione attenersi alle istruzioni fornite con la stampante.

Per collegare l'unità HP Deskjet 3540 series a una rete wireless utilizzando WPS (Wi-Fi Protected Setup), occorre quanto segue:

- Una rete wireless 802.11b/g/n che includa un router o punto di accesso wireless abilitato per WPS.

 **NOTA:** HP Deskjet 3540 series supporta solo connessioni che utilizzano 2.4 GHz.

- Un computer da tavolo o un portatile con supporto di collegamento di rete wireless o una scheda NIC (Network Interface Card). Il computer deve essere collegato alla rete wireless su cui si intende installare la HP Deskjet 3540 series.

 **NOTA:** Se si dispone di un router Wi-Fi Protected Setup (WPS), con il relativo pulsante, attenersi al **metodo del pulsante**. Se non si è certi della presenza del pulsante sul router, attenersi al **metodo del menu Impost. wireless**.

Metodo del pulsante

1. Tenere premuto il pulsante **Wireless** sulla stampante fin quando la spia wireless non inizia a lampeggiare, ovvero circa tre secondi per avviare la modalità del pulsante WPS.
2. Premere il pulsante Wi-Fi Protected Setup (WPS – richiede un router WPS) sul router.

 **NOTA:** La stampante avvia un timer della durata di circa due minuti mentre viene stabilita la connessione wireless.

Metodo PIN

1. Premere il pulsante **Wireless** sul pannello di controllo della stampante per visualizzare il menu Wireless. Se la stampante è in fase di stampa, in una condizione di errore o sta eseguendo un'operazione critica, attendere il completamento dell'attività o la risoluzione dell'errore prima di premere il pulsante **Wireless**.
2. Selezionare **Impostazioni** sul display della stampante.
3. Selezionare **Wi-Fi Protected Setup** sul display della stampante.
4. Se si dispone di un router Wi-Fi Protected Setup (WPS) con il relativo pulsante, selezionare **Pulsante** e attenersi alle istruzioni visualizzate sullo schermo. Se il router non dispone di un pulsante o se non si è certi della presenza del pulsante, selezionare **PIN** e attenersi alle istruzioni visualizzate sullo schermo.

 **NOTA:** Il prodotto inizia un conto alla rovescia di circa quattro minuti, entro il quale deve essere premuto il pulsante corrispondente sulla periferica di rete o deve essere immesso il PIN del router nella pagina di configurazione del router.

Connessione wireless tradizionale (richiede un router)

Per collegare l'unità HP Deskjet 3540 series a una rete wireless WLAN 802,11 integrata, occorre quanto segue:

- Una rete wireless 802.11b/g/n che includa un router o punto di accesso wireless.



NOTA: HP Deskjet 3540 series supporta solo connessioni che utilizzano 2.4 GHz.

- Un computer da tavolo o un portatile con supporto di collegamento di rete wireless o una scheda NIC (Network Interface Card). Il computer deve essere collegato alla rete wireless su cui si intende installare la HP Deskjet 3540 series.
- Nome rete (SSID).
- Password WEP o WPA (se necessaria).

Per collegare la stampante

1. Premere il pulsante **Wireless** sul pannello di controllo della stampante e selezionare **Impostazioni**.
2. Scorrere per selezionare **Installazione guidata wireless**, quindi premere **OK**.
3. Per configurare la connessione wireless, seguire le istruzioni visualizzate sullo schermo.
4. Inserire il CD software della stampante nell'unità CD-ROM del computer.
5. Per installare il software della stampante, seguire le istruzioni visualizzate sullo schermo.

Collegare una nuova stampante

Se la stampante non è collegata al computer o si desidera collegare una nuova ulteriore stampante allo stesso modello di computer, utilizzare la funzionalità **Collega nuova stampante** per configurare la connessione.



NOTA: Usare questo metodo se software della stampante è già stato installato.

1. A seconda del sistema operativo utilizzato, eseguire una delle operazioni riportate di seguito:
 - **Windows 8:** Nella schermata **Start**, fare clic con il pulsante destro del mouse in un'area vuota dello schermo, quindi fare clic su **Tutte le app** nella barra delle applicazioni.
 - **Windows 7, Windows Vista e Windows XP:** Sul desktop del computer, fare clic su **Start**, selezionare **Tutti i programmi**, fare clic su **HP** e quindi su **HP Deskjet 3540 series**.
2. Selezionare **Configurazione stampante e software**.
3. Selezionare **Collegare una nuova stampante**. Seguire le istruzioni visualizzate sullo schermo.

Cambiare le impostazioni di rete

1. Premere il pulsante **Wireless** sul pannello di controllo della stampante e selezionare **Impostazioni**.
2. Scorrere per selezionare **Impostazioni avanzate**.

3. Selezionare la voce da modificare nel menu **Impostazioni avanzate**.
4. Seguire le istruzioni visualizzate sullo schermo.

Connessione USB (connessione non di rete)

L'unità HP Deskjet 3540 series supporta una porta USB 2.0 HS posteriore per eseguire il collegamento al computer.

 **NOTA:** I Web service non saranno disponibili con una connessione diretta USB.

Per collegare la stampante a un cavo USB

1. Inserire il CD del software per la stampante nell'unità CD-ROM del computer.

 **NOTA:** Non collegare il cavo USB alla stampante finché non espressamente indicato nelle istruzioni.

2. Seguire le istruzioni visualizzate sullo schermo. Quando viene richiesto, collegare la stampante al computer selezionando **USB** nella schermata **Opzioni di connessione**.
3. Seguire le istruzioni visualizzate sullo schermo.

Se il software della stampante è stato installato, la stampante funzionerà come dispositivo plug-and-play. Se il software non è stato installato, inserire il CD fornito con la stampante e attenersi alle istruzioni sullo schermo.

Passare da un collegamento USB a una rete wireless

Se prima si configura la stampante e si installa il software con un cavo USB che connette direttamente la stampante al computer, in un secondo momento è possibile passare facilmente a una connessione di rete wireless. Sarà necessaria una rete wireless 802.11b/g/n che includa un router o punto di accesso wireless.



NOTA: HP Deskjet 3540 series supporta solo connessioni che utilizzano 2.4 GHz.

Prima di passare da una connessione USB a una rete wireless, verificare quanto segue:

- La stampante è collegata al computer con il cavo USB fino a quando non viene richiesto di scollegare il cavo.
- Il computer è collegato alla rete wireless su cui si intende installare la stampante.

Passare da un collegamento USB a una rete wireless

1. A seconda del sistema operativo utilizzato, eseguire una delle operazioni riportate di seguito:
 - **Windows 8:** Nella schermata **Start**, fare clic con il pulsante destro del mouse in un'area vuota dello schermo, quindi fare clic su **Tutte le app** nella barra delle applicazioni.
 - **Windows 7, Windows Vista e Windows XP:** Sul desktop del computer, fare clic su **Start**, selezionare **Tutti i programmi**, fare clic su **HP** e quindi su **HP Deskjet 3540 series**.
2. Selezionare **Configurazione stampante e software**.
3. Selezionare **Converti una stampante con collegamento USB in wireless**. Seguire le istruzioni visualizzate sullo schermo.

Connessione della stampante in modalità wireless senza router

HP Diretta wireless consente il collegamento diretto alla stampante tramite Wi-Fi di dispositivi Wi-Fi come computer, smartphone e tablet, grazie al processo attualmente utilizzato per collegare i dispositivi Wi-Fi alle nuove reti e hotspot wireless. Con Diretta wireless è possibile stampare direttamente sulla stampante in modalità wireless, senza router wireless, dai dispositivi abilitati per il Wi-Fi.

Per la connessione wireless alla stampante senza router

1. Dalla schermata Pagina iniziale sul display della stampante, selezionare **Diretta wireless**.
2. Nel menu **Diretta wireless**, selezionare **Diretta wireless**, quindi premere **OK**.
3. Utilizzando i pulsanti a destra, selezionare **Attivato senza protezione** e quindi premere **OK**.

 **SUGGERIMENTO:** Se si desidera utilizzare HP Diretta wireless in una modalità più protetta e se il computer o il dispositivo portatile supporta la crittografia WPA2, selezionare l'opzione che attiva la protezione. Con la protezione attivata, solo gli utenti che conoscono la password potranno stampare in modalità wireless sulla stampante. Se la protezione è disattivata, chiunque possieda un dispositivo Wi-Fi nel raggio d'azione della rete Wi-Fi potrà connettersi alla stampante.

4. Premere il pulsante accanto a **Visualizza nome** per visualizzare il nome della connessione diretta wireless.
5. Se è stata attivata la protezione, premere il pulsante accanto a **Visualizza password** per visualizzare la password della connessione diretta wireless.

 **SUGGERIMENTO:** È possibile attivare HP Diretta wireless anche dal server Web incorporato (EWS). Per ulteriori informazioni sull'utilizzo del server EWS, consultare la sezione [Per aprire il server Web incorporato a pagina 59](#).

Suggerimenti per configurare e usare una stampante di rete

Usare i seguenti suggerimenti per configurare e usare una stampante di rete:

- Quando si avvia Installazione guidata wireless, la stampante cercherà i router wireless ed elencherà sul display i nomi delle reti rilevate.
- Se il computer è connesso a una rete privata virtuale (VPN) occorre scollegarlo prima di poter accedere a un qualunque dispositivo sulla propria rete, come la stampante.
- Come trovare le impostazioni di sicurezza della rete [Fare clic qui per ulteriori informazioni.](#)
- Ulteriori informazioni su HP Print and Scan Doctor. [Fare clic qui per ulteriori informazioni.](#)
- Ulteriori informazioni sulla risoluzione dei problemi di rete. [Fare clic qui per ulteriori informazioni.](#)
- Come passare da una connessione USB a una wireless. [Fare clic qui per ulteriori informazioni.](#)
- Come gestire il firewall e i programmi anti-virus durante l'installazione della stampante. [Fare clic qui per ulteriori informazioni.](#)

Strumenti di gestione avanzata della stampante (per stampanti in rete)

Se la stampante è collegata a una rete, è possibile utilizzare il server Web incorporato per visualizzare le informazioni sullo stato, modificare le impostazioni e gestire la stampante dal computer.

 **NOTA:** Per visualizzare o cambiare alcune impostazioni può essere necessaria una password.

È possibile aprire e utilizzare il server Web incorporato senza essere connessi a Internet. Tuttavia, alcune funzionalità non saranno disponibili.

- [Per aprire il server Web incorporato](#)
- [Informazioni sui cookie](#)

Per aprire il server Web incorporato

È possibile accedere al server Web incorporato tramite rete o connessione diretta wireless.

Apertura del server Web incorporato tramite la rete

 **NOTA:** La stampante deve essere in rete e deve avere un indirizzo IP. L'indirizzo IP della stampante può essere individuato premendo il pulsante **Wireless** o stampando una pagina di configurazione della stampante.

- In un browser Web supportato sul computer in uso, digitare l'indirizzo IP o il nome host assegnato alla stampante.

Ad esempio, se l'indirizzo IP è 192.168.0.12, digitare il seguente indirizzo nel browser Web:
http://192.168.0.12.

Apertura del server Web incorporato tramite connessione diretta wireless.

1. Premere il pulsante **Wireless** sul pannello di controllo della stampante e selezionare **Impostazioni**.
2. Se sul display viene indicato che Diretta wireless è **Off**, selezionare **Wireless diretta**, quindi **On (senza protezione)** o **On (con protezione)**.
3. Dal computer wireless, attivare la modalità wireless, cercare il nome Diretta wireless e connettersi, ad esempio: HP-Print-XX-Deskjet serie 3510. Se la protezione Diretta wireless è attivata, immettere la password di Diretta wireless quando viene richiesta.
4. Nel browser Web del computer supportato, digitare il seguente indirizzo: http://192.168.223.1.

Informazioni sui cookie

Il server Web incorporato (EWS) inserisce file di testo di piccole dimensioni (cookie) sul disco rigido durante la navigazione. Tali file consentono al server EWS di riconoscere il computer alla successiva esplorazione. Ad esempio, se è stata configurata la lingua EWS, un cookie consente di memorizzare la lingua selezionata, in modo che al successivo accesso a EWS, le pagine siano visualizzate in tale lingua. Anche se alcuni cookie vengono cancellati alla fine di una sessione (come i cookie che memorizzano la lingua selezionata), altri (ad esempio, i cookie che memorizzano specifiche preferenze dell'utente) rimangono memorizzati sul computer fino a quando non vengono cancellati manualmente.

È possibile configurare il browser per accettare tutti i cookie oppure per avvisare l'utente ogni volta che viene offerto un cookie, consentendo di decidere quali cookie accettare o rifiutare. È anche possibile utilizzare il browser per rimuovere i cookie indesiderati.



NOTA: A seconda della stampante in uso, se si sceglie di disabilitare i cookie verranno disabilitate anche una o più delle seguenti funzioni:

- Rientro nell'applicazione esattamente nel punto da cui si è usciti (particolarmente utile quando si utilizzano procedure guidate di installazione)
- L'utilizzo dell'impostazione della lingua del browser EWS
- Personalizzazione della pagina Pagina iniziale di EWS

Per informazioni su come cambiare la privacy e le impostazioni dei cookie e su come visualizzare o eliminare i cookie, consultare la documentazione disponibile con il browser Web.

8 Risoluzione di un problema

Questo capitolo tratta i seguenti argomenti:

- [Miglioramento della qualità di stampa](#)
- [Rimozione della carta inceppata](#)
- [Impossibile stampare](#)
- [Liberare il carrello di stampa](#)
- [Preparare il vassoio della carta](#)
- [Risoluzione dei problemi di copia e di scansione](#)
- [Errore della stampante](#)
- [Risoluzione dei problemi delle cartucce d'inchiostro](#)
- [Problema cartuccia](#)
- [Cartucce di vecchia generazione](#)
- [Collegamento in rete](#)
- [Assistenza HP](#)

Miglioramento della qualità di stampa

 **NOTA:** Per proteggere le cartucce d'inchiostro dall'essiccamento, spegnere sempre la stampante usando il pulsante **Accensione** e attendere fino a quando la spia del pulsante **Accensione** si spegne.

1. Assicurarsi di usare cartucce d'inchiostro HP originali.
2. Controllare il software della stampante per assicurarsi di aver selezionato il formato di carta appropriato dall'elenco a discesa **Supporto** e la qualità di stampa corretta dal menu a discesa **Impostazioni qualità**.

In software della stampante, fare clic su **Stampa e scansione**, quindi su **Imposta preferenze** per accedere alle proprietà di stampa.

3. Controllare i livelli di inchiostro stimati per determinare il grado di esaurimento della cartuccia. Per maggiori informazioni, vedere [Controllo dei livelli di inchiostro stimati a pagina 42](#). Se il livello di inchiostro è basso, sostituire le cartucce di stampa.

Per maggiori informazioni, vedere [Controllo dei livelli di inchiostro stimati a pagina 42](#). Se il livello di inchiostro è basso, sostituire le cartucce di stampa.

4. Allineamento delle cartucce.

Per allineare le cartucce da software della stampante

 **NOTA:** L'allineamento delle cartucce garantisce stampe di alta qualità. La stampante richiede di allineare le cartucce ogni volta che si installa una nuova cartuccia. Se si rimuove e si inserisce nuovamente la stessa cartuccia d'inchiostro, la HP All-in-One non richiederà l'allineamento delle cartucce. La HP All-in-One ricorda i valori di allineamento per quella cartuccia d'inchiostro, per cui il riallineamento non è necessario.

- a. Caricare carta comune bianca nuova in formato Lettera o A4 nel vassoio della carta.
- b. A seconda del sistema operativo utilizzato, eseguire una delle operazioni riportate di seguito per aprire il software della stampante:
 - **Windows 8:** Nella schermata **Start**, fare clic con il tasto destro in un'area vuota dello schermo, fare clic su **Tutte le app** nella barra delle applicazioni, quindi fare clic sull'icona con il nome della stampante.
 - **Windows 7, Windows Vista e Windows XP:** Dal desktop del computer, fare clic su **Start**, selezionare **Tutti i programmi**, fare clic su **HP**, fare clic su **HP Deskjet 3540 series**, quindi su **HP Deskjet 3540 series**.
- c. In software della stampante, fare clic su **Stampa e scansione**, quindi su **Manutenzione stampante** per accedere alla **Casella strumenti stampante**.
- d. Viene visualizzata la **Casella strumenti stampante**.
- e. Fare clic su **Allinea cartucce** nella scheda **Servizi dispositivo**. La stampante stampa un foglio di allineamento.

- f. Caricare il foglio di allineamento delle cartucce di stampa con il lato da copiare rivolto verso il basso e nell'angolo anteriore destro del piano di scansione.

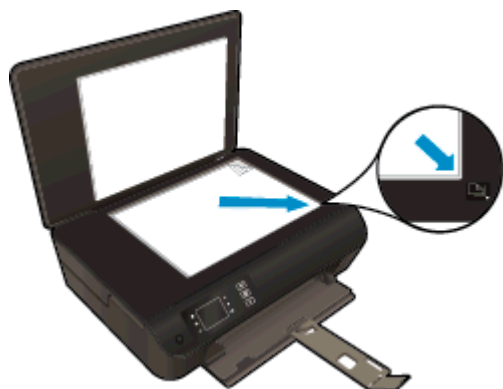

- g. Seguire le istruzioni sul display della stampante per allineare le cartucce. Riciclare o gettare la pagina di allineamento delle cartucce.

Per allineare le cartucce dal display della stampante

- a. Dalla schermata Pagina iniziale sul display della stampante, selezionare **Strumenti**.

 **NOTA:** Se la schermata Pagina iniziale non è visualizzata, premere il pulsante **Pagina iniziale**.

- b. Dalla schermata **Strumenti** sul display della stampante, selezionare **Allinea stampante**. Seguire le istruzioni visualizzate sullo schermo.

5. Stampare una pagina di diagnostica se il livello di inchiostro delle cartucce non è basso.

Per stampare una pagina di diagnostica dal software della stampante

- a. Caricare carta comune bianca nuova in formato Lettera o A4 nel vassoio della carta.
- b. A seconda del sistema operativo utilizzato, eseguire una delle operazioni riportate di seguito per aprire il software della stampante:
- **Windows 8:** Nella schermata **Start**, fare clic con il tasto destro in un'area vuota dello schermo, fare clic su **Tutte le app** nella barra delle applicazioni, quindi fare clic sull'icona con il nome della stampante.
 - **Windows 7, Windows Vista e Windows XP:** Dal desktop del computer, fare clic su **Start**, selezionare **Tutti i programmi**, fare clic su **HP**, fare clic su **HP Deskjet 3540 series**, quindi su **HP Deskjet 3540 series**.
- c. In software della stampante, fare clic su **Stampa e scansione**, quindi su **Manutenzione stampante** per accedere alla Casella strumenti stampante.

- d. Fare clic su **Stampa informazioni di diagnostica** nella scheda **Rapporti dispositivo** per stampare una pagina di diagnostica. Verificare le caselle di blu, magenta, giallo e nero sulla pagina di diagnostica. Se si rilevano strisce nei campi colorati o in quello nero, o l'assenza di inchiostro all'interno di essi, pulire automaticamente le cartucce.



Per stampare una pagina di diagnostica dal display della stampante

- a. Dalla schermata Pagina iniziale sul display della stampante, selezionare **Strumenti**.



NOTA: Se la schermata Pagina iniziale non è visualizzata, premere il pulsante **Pagina iniziale**.

- b. Dal menu **Strumenti** sul display della stampante, selezionare **Rapporto sulla qualità della stampa**. Seguire le istruzioni visualizzate sullo schermo.

6. Pulire automaticamente le cartucce d'inchiostro se la pagina di diagnostica mostra striature o se le caselle non sono uniformi.

Per pulire le le cartucce da software della stampante

- a. Caricare carta comune bianca nuova in formato Lettera o A4 nel vassoio della carta.
- b. A seconda del sistema operativo utilizzato, eseguire una delle operazioni riportate di seguito per aprire il software della stampante:
 - **Windows 8:** Nella schermata **Start**, fare clic con il tasto destro in un'area vuota dello schermo, fare clic su **Tutte le app** nella barra delle applicazioni, quindi fare clic sull'icona con il nome della stampante.
 - **Windows 7, Windows Vista e Windows XP:** Dal desktop del computer, fare clic su **Start**, selezionare **Tutti i programmi**, fare clic su **HP**, fare clic su **HP Deskjet 3540 series**, quindi su **HP Deskjet 3540 series**.
- c. In software della stampante, fare clic su **Stampa e scansione**, quindi su **Manutenzione stampante** per accedere alla **Casella strumenti stampante**.
- d. Fare clic su **Pulisci cartucce d'inchiostro** sulla scheda **Servizi dispositivo**. Seguire le istruzioni visualizzate sullo schermo.

Per pulire le cartucce dal display della stampante

- a. Dalla schermata Pagina iniziale sul display della stampante, selezionare **Strumenti**.



NOTA: Se la schermata Pagina iniziale non è visualizzata, premere il pulsante **Pagina iniziale**.

- b. Dal menu **Strumenti** sul display della stampante, selezionare **Pulisci le testine di stampa**. Seguire le istruzioni visualizzate sullo schermo.

Se le soluzioni proposte non risolvono il problema, [fare clic qui per consultare la risoluzioni dei problemi online](#).

Rimozione della carta inceppata

Rimuovere la carta inceppata dal percorso della carta.

Per rimuovere la carta inceppata dal percorso della carta

1. Aprire lo sportello di accesso alle cartucce.



2. Rimuovere il cleanout.

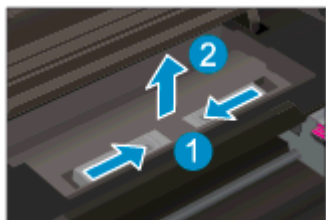

3. Rimuovere la carta inceppata dal rullo posteriore.

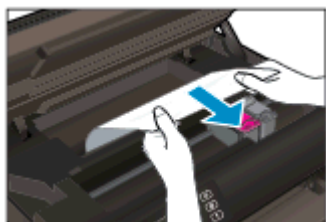

4. Reinserire il cleanout.

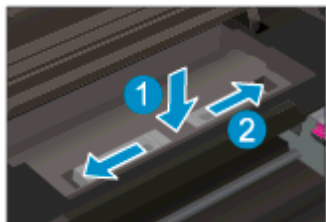

5. Chiudere lo sportello di accesso alle cartucce.



6. Premere il pulsante **OK** sul pannello di controllo per continuare il lavoro corrente.

Rimozione della carta inceppata dall'accessorio per la stampa fronte/retro.

Per rimuovere la carta inceppata dall'accessorio per la stampa fronte/retro

1. Aprire lo sportello di accesso alle cartucce.



2. Rimuovere il cleanout.

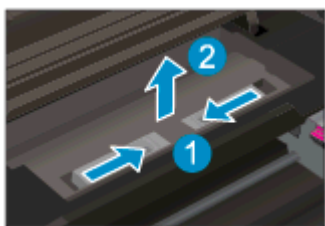

3. Premere sul foro del coperchio del percorso dell'accessorio di stampa fronte/retro per sollevarlo. Rimuovere la carta inceppata.

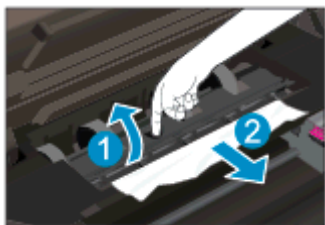

4. Reinserire il cleanout.

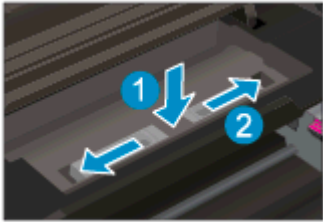

5. Chiudere lo sportello di accesso alle cartucce.



6. Premere il pulsante **OK** sul pannello di controllo per continuare il lavoro corrente.

Rimuovere la carta inceppata dalla zona di stampa.

Per rimuovere la carta inceppata dalla zona di stampa

1. Aprire lo sportello di accesso alle cartucce.



2. Rimuovere la carta inceppata dall'intero della stampante.

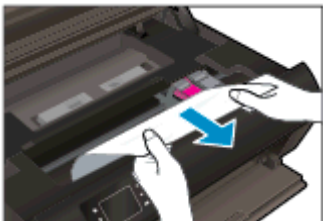

3. Chiudere lo sportello di accesso alle cartucce.



4. Premere il pulsante **OK** sul pannello di controllo per continuare il lavoro corrente.

Se le soluzioni proposte non risolvono il problema, [fare clic qui per consultare la risoluzioni dei problemi online](#).

Come evitare gli inceppamenti della carta

- Non caricare eccessivamente il vassoio di alimentazione.
- Rimuovere spesso il materiale stampato dal vassoio della carta.
- Verificare che la carta caricata sia adagiata correttamente nel vassoio della carta e che i margini non siano spiegazzati o strappati.
- Non inserire tipi e formati diversi di carta nel vassoio della carta; i fogli di carta nel vassoio devono essere dello stesso formato e tipo.
- Regolare le guide della larghezza della carta nel vassoio in modo che aderiscano ai supporti. Verificare che le guide della larghezza della carta non pieghino il supporto nel vassoio della carta.
- Non forzare la carta nel vassoio.
- Non aggiungere carta durante la stampa. Se la carta nella stampante sta per terminare, attendere che sia visualizzato il messaggio di esaurimento carta prima di inserirne di nuova.

Se le soluzioni proposte non risolvono il problema, [fare clic qui per consultare la risoluzioni dei problemi online](#).

Impossibile stampare

In caso di problemi di stampa, è possibile scaricare il programma HP Print and Scan Doctor, che potrebbe risolvere automaticamente il problema. Per scaricare il programma fare clic sul link relativo:

 **NOTA:** HP Print and Scan Doctor potrebbe non essere disponibile in tutte le lingue.

[Vai alla pagina di download di HP Print and Scan Doctor.](#)

Risolvere i problemi di stampa

 **NOTA:** Assicurarsi che la stampante sia accesa e che la carta sia caricata nel vassoio di alimentazione. Se ancora non è possibile eseguire la stampa, seguire le seguenti istruzioni nell'ordine indicato:

1. Controllare i messaggi di errore della stampante e risolvere i problemi seguendo le istruzioni visualizzate sullo schermo.
2. Se la stampante è collegata al computer con un cavo USB, scollegare e ricollegare il cavo USB. Se il computer è collegato alla stampante con una connessione wireless, verificare che la connessione funzioni.
3. Verificare che la stampante non sia in pausa o offline

Per verificare che la stampante non sia in pausa o offline

- a. A seconda del sistema operativo utilizzato, eseguire una delle operazioni riportate di seguito:
 - **Windows 8:** Puntare o toccare l'angolo superiore destro della schermata per aprire la barra Charms, fare clic sull'icona **Impostazioni**, fare clic o toccare **Pannello di controllo**, quindi **Visualizza dispositivi e stampanti**.
 - **Windows 7:** dal menu **Start** di Windows, fare clic su **Dispositivi e stampanti**.
 - **Windows Vista:** Sulla barra delle applicazioni di Windows, fare clic su **Start, Pannello di controllo**, quindi su **Stampanti**.
 - **Windows XP:** Dal menu di Windows **Start**, fare clic su **Pannello di controllo**, quindi su **Stampanti e fax**.
 - b. Fare doppio clic sull'icona della stampante oppure fare clic con il pulsante destro del mouse sull'icona e selezionare **Stampa in corso** per aprire la coda di stampa.
 - c. Sul menu **Stampante**, verificare che non ci siano segni di spunta accanto a **Interrompi stampa** o **Utilizza stampante non in linea**.
 - d. Qualora siano state apportate modifiche, provare a stampare di nuovo.
4. Verificare che la stampante sia impostata come predefinita.

Per verificare che la stampante sia impostata come predefinita

- a. A seconda del sistema operativo utilizzato, fare quanto segue:
 - **Windows 8:** Puntare o toccare l'angolo superiore destro della schermata per aprire la barra Charms, fare clic sull'icona **Impostazioni**, fare clic o toccare **Pannello di controllo**, quindi **Visualizza dispositivi e stampanti**.
 - **Windows 7:** dal menu **Start** di Windows, fare clic su **Dispositivi e stampanti**.
 - **Windows Vista:** Sulla barra delle applicazioni di Windows, fare clic su **Start**, **Pannello di controllo**, quindi su **Stampanti**.
 - **Windows XP:** Dal menu di Windows **Start**, fare clic su **Pannello di controllo**, quindi su **Stampanti e fax**.
 - b. Verificare che la stampante corretta sia impostata come predefinita.

Accanto alla stampante predefinita è presente un segno di spunta all'interno di un cerchio nero o verde.
 - c. Se la stampante impostata come predefinita non è quella corretta, fare clic con il pulsante destro del mouse sulla stampante corretta e selezionare **Imposta come predefinita**.
 - d. Provare ad utilizzare di nuovo la stampante.
5. Riavviare lo spooler di stampa.

Per riavviare lo spooler di stampa

- a. A seconda del sistema operativo utilizzato, fare quanto segue:

Windows 8

- i. Puntare o toccare l'angolo in alto a destra dello schermo per aprire la barra Charms, quindi fare clic sull'icona **Impostazioni**.
- ii. Fare clic o toccare **Pannello di controllo**, quindi fare clic o toccare su **Sistema e protezione**.
- iii. Fare clic o toccare **Strumenti di amministrazione**, quindi fare doppio clic o toccare due volte **Servizi**.
- iv. Fare clic con il pulsante destro del mouse o toccare tenendo premuto **Servizio spooler di stampa**, quindi fare clic su **Proprietà**.
- v. Nella scheda **Generale**, accanto a **Tipo di avvio**, verificare che sia selezionato **Automatico**.
- vi. Se il servizio non è in esecuzione, in **Stato del servizio** fare clic su **Start**, quindi scegliere **OK**.

Windows 7

- i. Dal menu **Start** di Windows, fare clic su **Pannello di controllo**, **Protezione sistema**, quindi su **Strumenti di amministrazione**.
- ii. Fare doppio clic su **Servizi**.

- iii. Fare clic con il pulsante destro del mouse su **Servizio spooler di stampa**, quindi fare clic su **Proprietà**.
- iv. Sulla scheda **Generale**, accanto a **Tipo di avvio**, verificare che sia selezionato **Automatico**.
- v. Se il servizio non è in esecuzione, sotto a **Stato del servizio** fare clic su **Start**, quindi scegliere **OK**.

Windows Vista

- i. Dal **Start** di Windows, fare clic su **Pannello di controllo, Protezione sistema**, quindi su **Strumenti di amministrazione**.
- ii. Fare doppio clic su **Servizi**.
- iii. Fare clic con il pulsante destro del mouse su **Servizio spooler di stampa**, quindi fare clic su **Proprietà**.
- iv. Sulla scheda **Generale**, accanto a **Tipo di avvio**, verificare che sia selezionato **Automatico**.
- v. Se il servizio non è in esecuzione, sotto a **Stato del servizio** fare clic su **Start**, quindi scegliere **OK**.

Windows XP

- i. Dal menu **Start** di Windows, fare clic con il pulsante destro del mouse su **Risorse del computer**.
 - ii. Fare clic su **Gestione**, quindi su **Servizi e applicazioni**.
 - iii. Fare doppio clic su **Servizi**, quindi su **Spooler di stampa**.
 - iv. Fare clic con il pulsante destro del mouse su **Spooler di stampa**, quindi su **Riavvia** per riavviare il servizio.
- b. Verificare che la stampante corretta sia impostata come predefinita.
- Accanto alla stampante predefinita è presente un segno di spunta all'interno di un cerchio nero o verde.
- c. Se la stampante impostata come predefinita non è quella corretta, fare clic con il pulsante destro del mouse sulla stampante corretta e selezionare **Imposta come predefinita**.
 - d. Provare ad utilizzare di nuovo la stampante.
6. Riavviare il computer.
 7. Eliminare i lavori dalla coda di stampa.

Per cancellare la coda di stampa

- a. A seconda del sistema operativo utilizzato, fare quanto segue:
 - **Windows 8:** Puntare o toccare l'angolo superiore destro della schermata per aprire la barra Charms, fare clic sull'icona **Impostazioni**, fare clic o toccare **Pannello di controllo**, quindi **Visualizza dispositivi e stampanti**.
 - **Windows 7:** dal menu **Start** di Windows, fare clic su **Dispositivi e stampanti**.

- **Windows Vista:** Sulla barra delle applicazioni di Windows, fare clic su **Start**, **Pannello di controllo**, quindi su **Stampanti**.
 - **Windows XP:** Dal menu di Windows **Start**, fare clic su **Pannello di controllo**, quindi su **Stampanti e fax**.
- b. Fare doppio clic sull'icona della stampante per aprire la coda di stampa.
 - c. Sul menu **Stampante**, fare clic su **Elimina tutti i documenti** oppure **Ripulisci i documenti di stampa**, quindi fare clic su **Sì** per confermare.
 - d. Se nella coda sono ancora presenti documenti, riavviare il computer e provare a stampare dopo il riavvio.
 - e. Verificare ancora la coda di stampa per accertarsi che sia stata cancellata, quindi provare a stampare di nuovo.

Controllare l'alimentazione e ripristinare la stampante

1. Verificare che il cavo di alimentazione sia collegato correttamente alla stampante;.

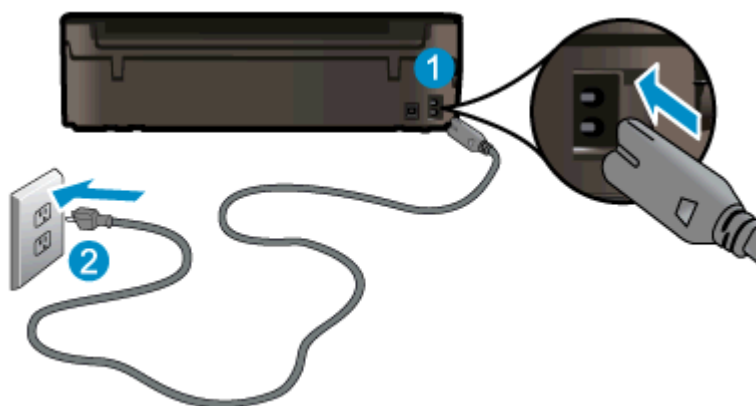

1	Connessione dell'alimentazione alla stampante
2	Connessione alla presa di corrente

2. Guardare all'interno della stampante e controllare se compare una spia verde accesa che indica che la stampante sta ricevendo corrente. Se la spia non è accesa, assicurarsi che il cavo sia ben inserito nella stampante o collegarla a un'altra presa di corrente.
3. Controllare il pulsante di accensione della stampante. Se non è illuminato, la stampante è spenta. Premere il pulsante di accensione per accendere la stampante.

 **NOTA:** Se la stampante non riceve corrente elettrica, collegarla ad un'altra presa di corrente.

4. Con la stampante accesa, scollegare il cavo di alimentazione dal lato della stampante sotto lo sportello di accesso alle cartucce.
5. Scollegare il cavo di alimentazione dalla presa a muro.
6. Attendere almeno 15 secondi.
7. Ricollegare il cavo di alimentazione alla presa a muro.

8. Ricollegare il cavo di alimentazione al lato della stampante sotto lo sportello di accesso alle cartucce.
9. Se la stampante non si accende automaticamente, premere il pulsante di accensione.
10. Riprovare a utilizzare la stampante.

Se le soluzioni proposte non risolvono il problema, [fare clic qui per consultare la risoluzioni dei problemi online](#).

Liberare il carrello di stampa

Rimuovere eventuali oggetti, come la carta, che bloccano il carrello di stampa.

Per ulteriori informazioni, consultare la [Rimozione della carta inceppata a pagina 66](#).



NOTA: Non utilizzare strumenti o altri dispositivi per rimuovere la carta inceppata. Prestare sempre particolare attenzione durante la rimozione della carta inceppata dall'interno della stampante.



[Fare clic qui per ulteriori informazioni.](#)

Preparare il vassoio della carta

Aprire il vassoio della carta

- ▲ Per avviare la stampa è necessario che il vassoio della carta sia aperto.



Chiudere lo sportello di accesso alle cartucce

- ▲ Per avviare la stampa, lo sportello delle cartucce deve essere chiuso



 [Fare clic qui per ulteriori informazioni.](#)

Risoluzione dei problemi di copia e di scansione

HP mette a disposizione HP Print and Scan Doctor (solo in Windows) che può facilitare la risoluzione di molti problemi comuni che si manifestano con il messaggio "Impossibile eseguire la scansione". Per scaricare il programma fare clic sul link relativo:



NOTA: HP Print and Scan Doctor potrebbe non essere disponibile in tutte le lingue.

[Vai alla pagina di download di HP Print and Scan Doctor.](#)

Informazioni sulla risoluzione dei problemi di scansione. [Fare clic qui per ulteriori informazioni.](#)

Informazioni sulla risoluzione dei problemi di copia. [Fare clic qui per ulteriori informazioni.](#)

Errore della stampante

Risolvere l'errore della stampante.

- ▲ Spegnere e riaccendere la stampante. Se questo tentativo non risolve il problema, contattare HP.

 [Contattare HP per ulteriore assistenza](#).

Risoluzione dei problemi delle cartucce d'inchiostro

Provare a rimuovere e reinserire le cartucce. Se il problema persiste, pulire i contatti della cartuccia. Se il problema non si risolve, consultare [Sostituire le cartucce a pagina 45](#) per ulteriori informazioni.

Pulire i contatti della cartuccia d'inchiostro

⚠ ATTENZIONE: La procedura di pulizia potrebbe impiegare alcuni minuti. Verificare che le cartucce d'inchiostro siano reinserite nella stampante nel minor tempo possibile. Si consiglia di non lasciare le cartucce d'inchiostro fuori dal dispositivo per più di 30 minuti. Si potrebbero danneggiare la testina di stampa e le cartucce d'inchiostro.

1. Controllare che la stampante sia accesa.
2. Aprire lo sportello di accesso alle cartucce.



Attendere che il carrello di stampa si sposti sul lato destro della stampante.

3. Rimuovere la cartuccia di stampa indicata dal messaggio di errore.

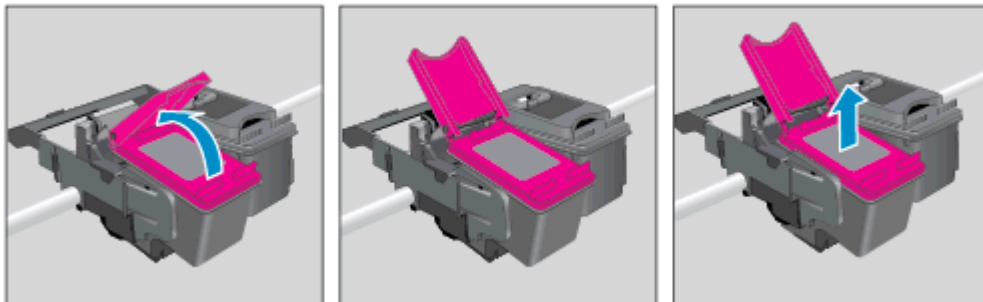

4. Tenere la cartuccia ai lati con la parte inferiore rivolta verso l'alto ed individuare i contatti elettrici della cartuccia d'inchiostro. I contatti elettrici sono i piccoli punti dorati sulla cartuccia.

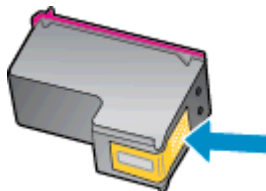

5. Inumidire solo i contatti con un batuffolo di cotone asciutto o un panno che non lasci pelucchi.

⚠ ATTENZIONE: Inumidire solo i contatti e non macchiare di inchiostro o altro le rimanenti parti della cartuccia.

6. Dall'interno della stampante, individuare i contatti nella testina di stampa. I contatti somigliano a spine dorate posizionate in corrispondenza dei contatti della cartuccia d'inchiostro.

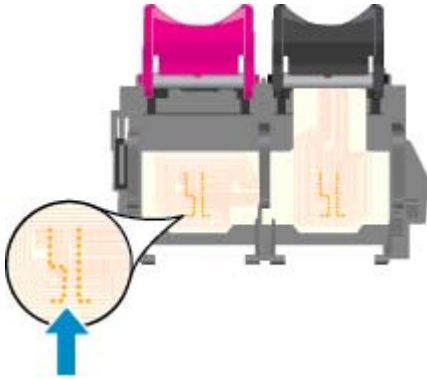

7. Utilizzare un batuffolo asciutto o un panno che non lasci lanugine per pulire i contatti.
8. Reinscrivere la cartuccia d'inchiostro.
9. Chiudere lo sportello di accesso alle cartucce d'inchiostro e accertarsi che il messaggio di errore sia scomparso.
10. Se il messaggio di errore appare nuovamente, spegnere la stampante e riaccenderla.



NOTA: Se una cartuccia d'inchiostro causa problemi, rimuoverla e utilizzare la modalità a cartuccia singola per stampare con HP Deskjet 3540 series usando una sola cartuccia.

 [Fare clic qui per ulteriori informazioni.](#)

Problema cartuccia

La cartuccia d'inchiostro non è compatibile con la stampante. Questo errore si verifica se si installa una cartuccia HP Instant Ink in una stampante non registrata nel programma HP Instant Ink. Oppure se la cartuccia HP Instant Ink è stata già utilizzata con una stampante diversa registrata nel programma HP Instant Ink.

Visitare il sito Web del [programma HP Instant Ink](#) per ulteriori informazioni.

Cartucce di vecchia generazione

È necessario utilizzare una versione più recente della cartuccia. Nella maggior parte dei casi è possibile identificare le nuove versioni delle cartucce osservando l'esterno della confezione e individuando la data di fine garanzia.



Se a destra della data è indicato 'v1' seguito da diversi spazi, la cartuccia appartiene alla versione aggiornata. Se la cartuccia è di vecchia generazione, contattare l'assistenza HP.

 [Fare clic qui per avere maggiori informazioni online.](#)

Collegamento in rete

- Come trovare le impostazioni di sicurezza della rete [Fare clic qui per ulteriori informazioni.](#)
- Ulteriori informazioni su HP Print and Scan Doctor. [Fare clic qui per ulteriori informazioni.](#)
- Ulteriori informazioni sulla risoluzione dei problemi di rete. [Fare clic qui per ulteriori informazioni.](#)
- Come passare da una connessione USB a una wireless. [Fare clic qui per ulteriori informazioni.](#)
- Come gestire il firewall e i programmi anti-virus durante l'installazione della stampante. [Fare clic qui per ulteriori informazioni.](#)

Assistenza HP

- [Registrazione stampante](#)
- [Procedura di assistenza](#)
- [Assistenza telefonica HP](#)
- [Altre garanzie](#)

Registrazione stampante

Effettuando la registrazione, è possibile usufruire di un servizio veloce, un'assistenza più efficiente e notifiche sui prodotti. Se non è stata ancora effettuata la registrazione nel corso dell'installazione del software, è possibile effettuarla all'indirizzo <http://www.register.hp.com>.

Procedura di assistenza

Se si dovesse verificare un problema, attenersi alla seguente procedura:

1. Consultare la documentazione fornita con la stampante.
2. Visitare il sito Web dell'assistenza online HP all'indirizzo www.hp.com/support.

L'assistenza online HP è disponibile per tutti i clienti HP. È il modo più rapido per avere informazioni aggiornate sui prodotti ed avere assistenza da parte di esperti. Il servizio include:

- Accesso rapido in linea agli specialisti dell'assistenza HP
 - Aggiornamenti del software e del driver per la stampante
 - Informazioni necessarie sulla risoluzione dei problemi comuni
 - Aggiornamenti della stampante proattivi, avvisi dell'assistenza e newsgram HP disponibili quando si registra la stampante
3. Chiamare l'assistenza clienti HP.

Le opzioni e la disponibilità dell'assistenza variano a seconda della stampante, del paese o della regione e della lingua.

Assistenza telefonica HP

La disponibilità dei servizi di assistenza telefonica varia in base alla stampante, al paese o alla regione di appartenenza ed alla lingua.

Questo capitolo tratta i seguenti argomenti:

- [Durata dell'assistenza telefonica](#)
- [Chiamata telefonica](#)
- [Numeri telefonici del supporto](#)
- [Al termine del periodo di assistenza telefonica](#)

Durata dell'assistenza telefonica

È disponibile un anno di assistenza telefonica in America del Nord, Asia nell'area del Pacifico e America Latina (incluso Messico). Per conoscere la durata dell'assistenza telefonica gratuita per Europa, Medio Oriente e Africa, visitare il sito Web all'indirizzo www.hp.com/support. L'assistenza è soggetta alle tariffe standard.

Chiamata telefonica

Contattare l'assistenza HP mentre ci si trova davanti al computer e alla stampante. Tenere a portata di mano le seguenti informazioni:

- Nome del prodotto (situato sul prodotto, ad esempio HP Deskjet Ink Advantage 3540)
- Numero del prodotto (situato all'interno dello sportello di accesso alle cartucce)



- Numero di serie (indicato sulla parte posteriore o inferiore del prodotto)
- Messaggi che compaiono quando si verifica la situazione oggetto della chiamata
- Risposte alle seguenti domande:
 - Il problema si è già verificato in precedenza?
 - Si è in grado di riprodurre la situazione di errore?
 - È stato installato nuovo hardware o software sul computer nel periodo in cui il problema si è verificato per la prima volta?
 - Si sono verificati altri eventi nel periodo precedente al problema (ad esempio, un temporale, lo spostamento del Fax e così via)?

Numeri telefonici del supporto

Per l'elenco dei numeri di supporto telefonico HP aggiornato e per le informazioni sui costi delle chiamate, vedere www.hp.com/support.

Al termine del periodo di assistenza telefonica

Una volta trascorso il periodo di assistenza telefonica, l'assistenza HP viene prestata a un costo aggiuntivo. L'assistenza è disponibile anche sul sito Web dell'assistenza online HP: www.hp.com/support. Per informazioni sulle opzioni di assistenza, contattare il proprio rivenditore HP oppure rivolgersi al numero dell'assistenza telefonica del paese/regione di appartenenza.

Altre garanzie

A costi aggiuntivi sono disponibili ulteriori programmi di assistenza per l'unità HP Deskjet 3540 series. Visitare il sito www.hp.com/support, selezionare il proprio paese/regione, quindi esaminare i servizi di assistenza e i programmi di garanzia che prevedono opzioni aggiuntive.

A Informazioni tecniche

In questa sezione vengono fornite le informazioni sulle specifiche tecniche e le normative internazionali relative all'unità HP Deskjet 3540 series.

Per le altre specifiche, consultare la documentazione stampata fornita con l'unità HP Deskjet 3540 series.

Questo capitolo tratta i seguenti argomenti:

- [avvisi della Hewlett-Packard Company](#)
- [Memorizzazione dei dati di utilizzo anonimi](#)
- [Specifiche](#)
- [Programma per la protezione dell'ambiente](#)
- [Informazioni sulle normative di conformità](#)

avvisi della Hewlett-Packard Company

Le informazioni qui contenute sono soggette a modifiche senza preavviso.

Tutti i diritti riservati. La riproduzione, l'adattamento o la traduzione del presente materiale è proibita senza previo consenso scritto di Hewlett-Packard, salvo per i casi consentiti dalle leggi sul copyright. Le uniche garanzie per i servizi e prodotti HP sono espresse nelle informazioni di garanzia fornite con tali prodotti e servizi. Il presente documento non costituisce alcuna garanzia aggiuntiva. HP non è responsabile degli eventuali errori tecnici o editoriali ovvero delle omissioni contenute nel presente documento.

© 2012 Hewlett-Packard Development Company, L.P.

Microsoft®, Windows®, Windows® XP, Windows Vista®, Windows® 7 and Windows® 8 sono marchi registrati di Microsoft Corporation negli Stati Uniti.

Memorizzazione dei dati di utilizzo anonimi

Le cartucce HP utilizzate con questa stampante contengono un chip di memoria che guida nelle operazioni della stampante. Inoltre, questo chip di memoria registra un insieme limitato di informazioni in forma anonima sull'utilizzo della stampante, che potrebbe includere le seguenti: la data di installazione della cartuccia, la data dell'ultima volta che è stata utilizzata, il numero di pagine stampate con la cartuccia in questione, il numero massimo di pagine stampabili, la frequenza di stampa, le modalità di stampa utilizzate, eventuali errori di stampa che possono essersi verificati e il modello della stampante.

Queste informazioni consentono ad HP di progettare le stampanti future in modo da soddisfare le necessità dei clienti. I dati raccolti dal chip di memoria della cartuccia non contengono informazioni che possono essere utilizzate per identificare un cliente o utente della cartuccia o la sua stampante.

HP raccoglie una campionatura dei chip di memoria dalle cartucce rese ad HP attraverso il programma HP Planet Partners (www.hp.com/hpinfo/globalcitizenship/environment/recycle/). I chip di memoria di questo campionamento vengono letti e studiati al fine di migliorare le stampanti HP future. I partner HP che aiutano a riciclare questa cartuccia potrebbero avere accesso a questi dati.

Terzi che dispongono della cartuccia potrebbero avere accesso alle informazioni anonime sul chip di memoria. Se si preferisce non consentire l'accesso a queste informazioni, è possibile rendere il chip inoperabile. Tuttavia, una volta reso inoperabile, la cartuccia non può più essere utilizzata in una stampante HP.

Se si desidera non fornire queste informazioni in forma anonima, è possibile renderle inaccessibili disattivando il chip di memoria per non consentire la raccolta delle informazioni sull'utilizzo della stampante.

Per disattivare la funzione relativa alle informazioni di utilizzo

1. Dalla schermata Pagina iniziale sul display della stampante, utilizzando i pulsanti a destra, scorrere per selezionare **Preferenze**.
2. Premere il pulsante freccia giù per selezionare **Storage dei dati**, quindi premere **OK**.
3. Usare il pulsante a discesa per selezionare **Off**, quindi premere **OK** per disattivare la funzione.

 **NOTA:** Per riattivare la funzione, ripristinare i valori predefiniti.

 **NOTA:** È possibile continuare a utilizzare la cartuccia nella stampante HP anche se si disattiva la capacità del chip di memoria di raccogliere le informazioni relative all'utilizzo del prodotto.

Specifiche

Questo capitolo riporta tutte le specifiche tecniche relative all'unità HP Deskjet 3540 series. Per ulteriori specifiche del prodotto, vedere la scheda tecnica in www.hp.com/support.

- [Requisiti di sistema](#)
- [Specifiche ambientali](#)
- [Capacità del vassoio di alimentazione](#)
- [Capacità del vassoio di uscita](#)
- [Formato della carta](#)
- [Grammatura della carta](#)
- [Specifiche di stampa](#)
- [Specifiche di copia](#)
- [Specifiche di scansione](#)
- [Risoluzione della stampa](#)
- [Specifiche elettriche](#)
- [Resa delle cartucce](#)
- [Informazioni vocali](#)

Requisiti di sistema

I requisiti di sistema e del software sono contenuti nel file Readme.

Per informazioni sulle future versioni del sistema operativo e sull'assistenza, visitare il sito HP all'indirizzo www.hp.com/support.

Specifiche ambientali

- Intervallo di temperatura operativa consigliato: da 15 °C a 32 °C (da 59 °F a 90 °F)
- Intervallo di temperatura operativa supportato: da 5 °C a 40 °C (da 41 °F a 104 °F)
- Umidità: Dal 15% all'80% di umidità relativa senza condensa; 28 °C punto di condensazione massimo
- Intervallo di temperatura consentito per la conservazione: da -40 °C a 60 °C (da -40 °F a 140 °F)
- In presenza di elevati campi elettromagnetici, è possibile che il funzionamento dell'unità HP Deskjet 3540 series venga lievemente alterato.
- HP consiglia l'utilizzo di un cavo USB lungo al massimo 3 m (10 piedi) per ridurre le interferenze provocate dai campi elettromagnetici di una certa intensità

Capacità del vassoio di alimentazione

Fogli di carta comune (80 g/m²): Fino a 50

Buste: Fino a 5

Schede indice: Fino a 20

Fogli di carta fotografica: Fino a 20

Capacità del vassoio di uscita

Fogli di carta comune (80 g/m²): Fino a 20

Buste: Fino a 5

Schede indice: Fino a 10

Fogli di carta fotografica: Fino a 10

Formato della carta

Per un elenco completo dei formati dei supporti accettati, vedere il software della stampante.

Grammatura della carta

Carta comune: da 64 a 90 g/m²

Buste: da 75 a 90 g/m²

Biglietti: fino a 200 g/m² (indice massimo 110 libbre)

Carta fotografica: fino a 280 g/m²

Specifiche di stampa

- La velocità di stampa varia a seconda della complessità del documento
- Metodo: getto termico d'inchiostro
- Lingue: PCL3 GUI

Specifiche di copia

- Elaborazione delle immagini digitali
- Le velocità di copia variano a seconda del modello e della complessità del documento
- Risoluzione per la copia su carta fotografica: fino a 600 dpi

Specifiche di scansione

- Risoluzione ottica: fino a 1200 dpi
- Risoluzione hardware: fino a 1200 x 1200 dpi
- Risoluzione avanzata: fino a 1200 x 1200 dpi
- Profondità in bit: colori a 24 bit, scala di grigi a 8 bit (256 livelli di grigio)
- Formato massimo di scansione dal piano: 21,6 x 29,7 cm (8,5 x 11,7 pollici)

- Tipi di documenti supportati BMP, JPEG, PNG, TIFF, PDF
- Versione Twain: 1,9

Risoluzione della stampa

Bozza

- Input colore/rendering del nero: 300 x 300 dpi
- Output (Nero/Colore): Automatica

Modalità normale

- Input colore/rendering del nero: 600 x 300 dpi
- Output (Nero/Colore): Automatica

Modalità Plain-Best

- Input colore/rendering del nero: 600 x 600 dpi
- Automatica

Modalità Photo-Best

- Input colore/rendering del nero: 600 x 600 dpi
- Output (Nero/Colore): Automatica

Modalità Max DPI

- Input colore/rendering del nero: 1200 x 1200 dpi
- Output: Automatico (nero), 4800 x 1200 dpi ottimizzati (colore)

Specifiche elettriche

A9T80-60008

- Tensione in ingresso: 100-240 Vac (+/- 10%)
- Frequenza di ingresso: 50/60 Hz (+/- 3Hz)

A9T80-60009

- Tensione in ingresso: 200-240 Vac (+/- 10%)
- Frequenza di ingresso: 50/60 Hz (+/- 3Hz)



NOTA: da utilizzare solo con l'adattatore fornito da HP.

Resa delle cartucce

Per ulteriori informazioni sulle rese delle cartucce, visitare il sito www.hp.com/go/learnaboutesupplies.

Informazioni vocali

Se si dispone dell'accesso a Internet, è possibile ottenere informazioni vocali visitando il seguente sito Web HP. Andare a: www.hp.com/support.

Programma per la protezione dell'ambiente

Hewlett-Packard si impegna a fornire prodotti di alta qualità che non rechino danni all'ambiente. Questo prodotto è stato progettato in modo da facilitarne il riciclaggio. Il numero dei materiali utilizzati è stato ridotto al minimo, garantendo comunque un prodotto di funzionalità e affidabilità elevate. I vari materiali sono stati utilizzati in modo da poterli separare facilmente. Gli elementi di fissaggio e altri tipi di connessione sono facilmente individuabili e possono essere rimossi con normali utensili. I componenti principali sono stati progettati in modo da poter essere smontati e riparati in modo semplice e veloce.

Per ulteriori informazioni, visitare il sito Web HP relativo alla protezione dell'ambiente:

www.hp.com/hpinfo/globalcitizenship/environment/index.html

- [Suggerimenti per la protezione dell'ambiente](#)
- [Utilizzo della carta](#)
- [Parti di plastica](#)
- [Schede dati sulla sicurezza dei materiali](#)
- [Programma di riciclaggio](#)
- [Programma di riciclaggio di forniture per stampanti a getto d'inchiostro HP](#)
- [Consumo energetico](#)
- [Modalità di sospensione](#)
- [Smaltimento delle apparecchiature dismesse da parte degli utenti](#)
- [Sostanze chimiche](#)
- [Vincoli imposti alle sostanze nocive \(Ucraina\)](#)
- [Vincoli imposti alle sostanze nocive \(India\)](#)

Suggerimenti per la protezione dell'ambiente

HP si impegna ad aiutare i clienti a ridurre il loro impatto sull'ambiente. Visitare il sito Web HP Environmental Programs and Initiatives per maggiori informazioni sulle iniziative per l'ambiente di HP.

www.hp.com/hpinfo/globalcitizenship/environment/

Utilizzo della carta

Il prodotto è adatto a utilizzare carta riciclata conforme alle normative DIN 19309 ed EN 12281:2002.

Parti di plastica

I componenti in plastica di peso superiore a 25 grammi sono contrassegnati secondo gli standard internazionali per facilitarne l'identificazione e il riciclaggio quando il prodotto viene smaltito.

Schede dati sulla sicurezza dei materiali

Le schede dati sulla sicurezza dei materiali (MSDS) sono disponibili sul sito Web HP:

www.hp.com/go/msds

Programma di riciclaggio

HP dispone di numerosi programmi per la resa e il riciclaggio dei prodotti in molti paesi/regioni e collabora con alcuni dei maggiori centri di riciclaggio di parti elettroniche in tutto il mondo. HP si occupa della conservazione delle risorse rivendendo alcuni dei suoi prodotti più comuni. Per ulteriori informazioni sul riciclaggio dei prodotti HP, visitare il sito:

www.hp.com/hpinfo/globalcitizenship/environment/recycle/

Programma di riciclaggio di forniture per stampanti a getto d'inchiostro HP

HP si impegna nella protezione dell'ambiente. Il programma per il riciclaggio dei materiali di consumo HP a getto d'inchiostro è disponibile in molti paesi e regioni e consente di riciclare gratuitamente le cartucce di stampa e le cartucce d'inchiostro utilizzate. Per ulteriori informazioni, visitare il sito Web indicato di seguito all'indirizzo:

www.hp.com/hpinfo/globalcitizenship/environment/recycle/

Consumo energetico

I dispositivi di stampa e di imaging Hewlett-Packard contrassegnati dal marchio ENERGY STAR® sono conformi alle specifiche ENERGY STAR EPA (Agenzia americana per la protezione dell'ambiente) relative alle periferiche digitali. Sui prodotti certificati ENERGY STAR comparirà il seguente marchio:



Ulteriori informazioni sui modelli dei prodotti di imaging conformi alle specifiche ENERGY STAR sono disponibili all'indirizzo: www.hp.com/go/energystar

Modalità di sospensione

- Il consumo energetico è ridotto nella modalità di sospensione.
- Dopo la configurazione iniziale, la stampante entra nella modalità di sospensione dopo 5 minuti di inattività.
- Il tempo di ingresso nella modalità di sospensione non può essere modificato.

Smaltimento delle apparecchiature dismesse da parte degli utenti



Questo simbolo indica di non smaltire il prodotto con gli altri rifiuti domestici. È responsabilità dell'utente smaltire le apparecchiature dismesse consegnandole al punto di raccolta designato per il riciclaggio dei rifiuti elettrici o elettronici. Per ulteriori informazioni, contattare il servizio di smaltimento rifiuti locale o visitare <http://www.hp.com/recycle>.

Sostanze chimiche

HP si impegna a fornire ai propri clienti informazioni sulle sostanze chimiche contenute nei propri prodotti nella misura necessaria a soddisfare i requisiti legali, ad esempio REACH (*normativa CE N. 1907/2006 del Parlamento Europeo e del Consiglio*). Un rapporto delle informazioni chimiche per questo prodotto è disponibile all'indirizzo: www.hp.com/go/reach.

Vincoli imposti alle sostanze nocive (Ucraina)

Технічний регламент щодо обмеження використання небезпечних речовин (Україна)

Обладнання відповідає вимогам Технічного регламенту щодо обмеження використання деяких небезпечних речовин в електричному та електронному обладнанні, затвердженого постановою Кабінету Міністрів України від 3 грудня 2008 № 1057

Vincoli imposti alle sostanze nocive (India)

Restriction of hazardous substances (India)

This product complies with the "India E-waste (Management and Handling) Rule 2011" and prohibits use of lead, mercury, hexavalent chromium, polybrominated biphenyls or polybrominated diphenyl ethers in concentrations exceeding 0.1 weight % and 0.01 weight % for cadmium, except for the exemptions set in Schedule 2 of the Rule.

Informazioni sulle normative di conformità

L'unità HP Deskjet 3540 series soddisfa i requisiti degli enti normativi del proprio paese/regione.

Questo capitolo tratta i seguenti argomenti:

- [Numero di modello normativo](#)
- [FCC statement](#)
- [Notice to users in Korea](#)
- [VCCI \(Class B\) compliance statement for users in Japan](#)
- [Notice to users in Japan about the power cord](#)
- [Dichiarazione sull'emissione di rumore per la Germania](#)
- [Avviso normativo per l'Unione Europea](#)
- [Visual display workplaces statement for Germany](#)
- [Declaration of conformity](#)
- [Normative wireless](#)

Numero di modello normativo

Al prodotto viene assegnato un numero che consente di identificare le norme di conformità a esso applicabili. Il Numero di modello normativo del prodotto è SDGOB-1301. Questo numero non deve essere confuso con il nome commerciale (HP Deskjet Ink Advantage 3540 e-All-in-One series e così via) o con il codice prodotto (A9T80A, A9T80B, A9T81A e così via).

FCC statement

FCC statement

The United States Federal Communications Commission (in 47 CFR 15.105) has specified that the following notice be brought to the attention of users of this product.

This equipment has been tested and found to comply with the limits for a Class B digital device, pursuant to Part 15 of the FCC Rules. These limits are designed to provide reasonable protection against harmful interference in a residential installation. This equipment generates, uses and can radiate radio frequency energy and, if not installed and used in accordance with the instructions, may cause harmful interference to radio communications. However, there is no guarantee that interference will not occur in a particular installation. If this equipment does cause harmful interference to radio or television reception, which can be determined by turning the equipment off and on, the user is encouraged to try to correct the interference by one or more of the following measures:

- Reorient or relocate the receiving antenna.
- Increase the separation between the equipment and the receiver.
- Connect the equipment into an outlet on a circuit different from that to which the receiver is connected.
- Consult the dealer or an experienced radio/TV technician for help.

For further information, contact:

Manager of Corporate Product Regulations
Hewlett-Packard Company
3000 Hanover Street
Palo Alto, Ca 94304
(650) 857-1501

Modifications (part 15.21)

The FCC requires the user to be notified that any changes or modifications made to this device that are not expressly approved by HP may void the user's authority to operate the equipment.

This device complies with Part 15 of the FCC Rules. Operation is subject to the following two conditions: (1) this device may not cause harmful interference, and (2) this device must accept any interference received, including interference that may cause undesired operation.

Notice to users in Korea

B 급 기기 (가정용 방송통신기기)	이 기기는 가정용(B급)으로 전자파적합등록을 한 기기로서 주로 가정에서 사용하는 것을 목적으로 하며, 모든 지역에서 사용할 수 있습니다.
------------------------	--

VCCI (Class B) compliance statement for users in Japan

この装置は、クラスB情報技術装置です。この装置は、家庭環境で使用することを目的としていますが、この装置がラジオやテレビジョン受信機に近接して使用されると、受信障害を引き起こすことがあります。取扱説明書に従って正しい取り扱いをして下さい。

VCCI-B

Notice to users in Japan about the power cord

製品には、同梱された電源コードをお使い下さい。
同梱された電源コードは、他の製品では使用出来ません。

Dichiarazione sull'emissione di rumore per la Germania

Geräuschemission

LpA < 70 dB am Arbeitsplatz im Normalbetrieb nach DIN 45635 T. 19

Avviso normativo per l'Unione Europea

I prodotti che portano il marchio CE sono conformi alle seguenti direttive UE:

- Direttiva bassa tensione 2006/95/CE
- Direttiva EMC 2004/108/CE
- Direttiva Ecodesign 2009/125/CE, ove applicabile

La conformità CE di questo prodotto è valida solo se alimentato con il corretto alimentatore AC, dotato di marchio CE, fornito da HP.

Se questo prodotto ha funzionalità di telecomunicazione, esso è anche conforme ai requisiti essenziali della seguente direttiva UE:

- Direttiva R&TTE 1999/5/CE

La conformità con queste direttive implica la conformità con gli standard europei armonizzati applicabili (Norme Europee) elencati nella Dichiarazione di conformità UE pubblicata da HP per questo prodotto o famiglia di prodotti e disponibile (solo in inglese) all'interno della documentazione del prodotto o presso il seguente sito Web: www.hp.com/go/certificates (inserire il codice del prodotto nel campo di ricerca).

La conformità è indicata da uno dei seguenti marchi di conformità applicati sul prodotto:



Per prodotti non di telecomunicazione e per i prodotti di telecomunicazione armonizzati UE, come Bluetooth® nella classe di potenza inferiore ai 10 mW.



Per i prodotti di telecomunicazione non armonizzati UE (se applicabile, un numero di 4 cifre indicante il corpo a cui è stata inviata notifica è inserito fra "CE" e "!").

Fare riferimento all'etichetta normativa fornita sul prodotto.

Le funzionalità di telecomunicazione di questo prodotto possono essere utilizzate nei seguenti paesi UE ed EFTA: Austria, Belgio, Bulgaria, Cipro, Danimarca, Estonia, Finlandia, Francia, Germania, Grecia, Irlanda, Islanda, Italia, Lettonia, Liechtenstein, Lituania, Lussemburgo, Malta, Norvegia, Paesi

Bassi, Polonia, Portogallo, Regno Unito, Repubblica Ceca, Repubblica Slovacca, Romania, Slovenia, Spagna, Svezia, Svizzera, Regno Unito.

Il connettore telefonico (non disponibile per tutti i prodotti) è destinato al collegamento con una rete telefonica analogica.

Prodotti con dispositivi LAN wireless

- Alcuni paesi possono avere obblighi specifici o requisiti speciali circa l'utilizzo di reti LAN wireless, come la limitazione all'uso in interni o restrizioni sui canali disponibili. Verificare la correttezza delle impostazioni della rete wireless per il particolare paese.

Francia

- Per l'uso di questo prodotto su LAN wireless a 2,4 GHz si applicano alcune restrizioni: Questo dispositivo può essere usato in interni in tutta la banda di frequenze da 2.400 a 2483,5 MHz (canali 1-13). Per l'uso in esterno, è possibile usare solo la banda di frequenze da 2.400 a 2.454 MHz (canali 1-7). Per l'ultimo requisito, si veda www.arcep.fr.

Il punto di contatto per le questioni normative è:

Hewlett-Packard GmbH, Dept./MS: HQ-TRE, Herrenberger Strasse 140, 71034 Boeblingen, GERMANIA

Visual display workplaces statement for Germany

GS-Erklärung (Deutschland)

Das Gerät ist nicht für die Benutzung im unmittelbaren Gesichtsfeld am Bildschirmarbeitsplatz vorgesehen. Um störende Reflexionen am Bildschirmarbeitsplatz zu vermeiden, darf dieses Produkt nicht im unmittelbaren Gesichtsfeld platziert werden.

Declaration of conformity



DECLARATION OF CONFORMITY

according to ISO/IEC 17050-1 and EN 17050-1

DoC#: SDGOB-1301-draft1.0

Supplier's Name: Hewlett-Packard Company
Supplier's Address: 16399 West Bernardo Drive, San Diego, CA 92127-1899, USA

declares, that the product
Product Name and Model: HP ENVY 4500 e-All-in-One Printer
HP Deskjet Ink Advantage 3540 e-All-in-One Printer

Regulatory Model Number:¹⁾ SDGOB-1301
Product Options: All
Radio Module: SDGOB-1292 (802.11 b/g/n)
Power Adapter: N/A

conforms to the following Product Specifications and Regulations:

EMC: Class B

CISPR 22:2005 + A1: 2005 / EN 55022: 2006 + A1: 2007 Class B
CISPR 24:1997 + A1: 2001 + A2: 2002 / EN 55024: 1998 + A1: 2001 + A2: 2003
EN 301 489-1 v1.8.1: 2008, EN 301 489-17 v2.1.1: 2009
IEC 61000-3-2: 2005 + A1: 2008 + A2: 2009 / EN 61000-3-2: 2006 + A1:2009 + A2:2009
IEC 61000-3-3: 2008 / EN 61000-3-3: 2008
FCC CFR 47 Part 15 / ICES-003, issue 5 Class B

Safety:

IEC 60950-1: 2005 (2nd ed.) + A1: 2009 / EN 60950-1: 2006 + A11: 2009 + A1: 2010 + A12: 2011
EN 62479: 2010

Telecom:

EN 300 328 v1.7.1: 2006
IEC 62311: 2007 / EN 62311: 2008

Energy Use:

Regulation (EC) No. 1275/2008
ENERGY STAR® Qualified Imaging Equipment Operational Mode (QM) Test Procedure

RoHS:

HP Standard 011 General Specification for the Environment, Revision 0, 01-August-2011

This device complies with part 15 of the FCC Rules. Operation is subject to the following two conditions:

(1) This device may not cause harmful interference, and (2) this device must accept any interference received, including interference that may cause undesired operation.

The product herewith complies with the requirements of the Low Voltage Directive 2006/95/EC, the EMC Directive 2004/108/EC, the Ecodesign Directive 2009/125/EC, the R&TTE Directive 1999/5/EC, the RoHS Directive 2011/65/EU, the WEEE Directive 2002/96/EC and the European Council Recommendation 1999/519/EC on the limitation of Electromagnetic fields to the general public, and carries the CE marking accordingly.

Additional Information:

1) This product is assigned a Regulatory Model Number which stays with the regulatory aspects of the design. The Regulatory Model Number is the main product identifier in the regulatory documentation and test reports, this number should not be confused with the marketing name or the product numbers.

September 2012

San Diego, CA

Local contact for regulatory topics only:

EMEA: Hewlett-Packard GmbH, HQ-TRE, Herrenberger Strasse 140, 71034 Boeblingen, Germany

U.S.: Hewlett-Packard, 3000 Hanover St., Palo Alto 94304, U.S.A. 650-857-1501 www.hp.eu/certificates

Normative wireless

Questa sezione contiene le seguenti informazioni sulle norme vigenti in materia di prodotti wireless:

- [Exposure to radio frequency radiation](#)
- [Notice to users in Brazil](#)
- [Notice to users in Canada](#)
- [Avviso per gli utenti residenti in Messico](#)
- [Notice to users in Taiwan](#)
- [Wireless notice to users in Japan](#)

Exposure to radio frequency radiation

Exposure to radio frequency radiation



Caution The radiated output power of this device is far below the FCC radio frequency exposure limits. Nevertheless, the device shall be used in such a manner that the potential for human contact during normal operation is minimized. This product and any attached external antenna, if supported, shall be placed in such a manner to minimize the potential for human contact during normal operation. In order to avoid the possibility of exceeding the FCC radio frequency exposure limits, human proximity to the antenna shall not be less than 20 cm (8 inches) during normal operation.

Notice to users in Brazil

Aviso aos usuários no Brasil

Este equipamento opera em caráter secundário, isto é, não tem direito à proteção contra interferência prejudicial, mesmo de estações do mesmo tipo, e não pode causar interferência a sistemas operando em caráter primário. (Res. ANATEL 282/2001).

Notice to users in Canada

Notice to users in Canada/Note à l'attention des utilisateurs canadiens

Under Industry Canada regulations, this radio transmitter may only operate using an antenna of a type and maximum (or lesser) gain approved for the transmitter by Industry Canada. To reduce potential radio interference to other users, the antenna type and its gain should be so chosen that the equivalent isotropically radiated power (e.i.r.p.) is not more than that necessary for successful communication.

This device complies with Industry Canada licence-exempt RSS standard(s). Operation is subject to the following two conditions: (1) this device may not cause interference, and (2) this device must accept any interference, including interference that may cause undesired operation of the device.

WARNING! Exposure to Radio Frequency Radiation The radiated output power of this device is below the Industry Canada radio frequency exposure limits. Nevertheless, the device should be used in such a manner that the potential for human contact is minimized during normal operation.

To avoid the possibility of exceeding the Industry Canada radio frequency exposure limits, human proximity to the antennas should not be less than 20 cm (8 inches).

Conformément au Règlement d'Industrie Canada, cet émetteur radioélectrique ne peut fonctionner qu'avec une antenne d'un type et d'un gain maximum (ou moindre) approuvé par Industrie Canada. Afin de réduire le brouillage radioélectrique potentiel pour d'autres utilisateurs, le type d'antenne et son gain doivent être choisis de manière à ce que la puissance isotrope rayonnée équivalente (p.i.r.e.) ne dépasse pas celle nécessaire à une communication réussie.

Cet appareil est conforme aux normes RSS exemptes de licence d'Industrie Canada. Son fonctionnement dépend des deux conditions suivantes : (1) cet appareil ne doit pas provoquer d'interférences nuisibles et (2) doit accepter toutes interférences reçues, y compris des interférences pouvant provoquer un fonctionnement non souhaité de l'appareil.

AVERTISSEMENT relatif à l'exposition aux radiofréquences. La puissance de rayonnement de cet appareil se trouve sous les limites d'exposition de radiofréquences d'Industrie Canada. Néanmoins, cet appareil doit être utilisé de telle sorte qu'il soit mis en contact le moins possible avec le corps humain.

Afin d'éviter le dépassement éventuel des limites d'exposition aux radiofréquences d'Industrie Canada, il est recommandé de maintenir une distance de plus de 20 cm entre les antennes et l'utilisateur.

Avviso per gli utenti residenti in Messico

Aviso para los usuarios de México

La operación de este equipo está sujeta a las siguientes dos condiciones: (1) es posible que este equipo o dispositivo no cause interferencia perjudicial y (2) este equipo o dispositivo debe aceptar cualquier interferencia, incluyendo la que pueda causar su operación no deseada.

Para saber el modelo de la tarjeta inalámbrica utilizada, revise la etiqueta regulatoria de la impresora.

Notice to users in Taiwan

低功率電波輻射性電機管理辦法

第十二條

經型式認證合格之低功率射頻電機，非經許可，公司、商號或使用者均不得擅自變更頻率、加大功率或變更設計之特性及功能。

第十四條

低功率射頻電機之使用不得影響飛航安全及干擾合法通信；經發現有干擾現象時，應立即停用，並改善至無干擾時方得繼續使用。

前項合法通信，指依電信法規定作業之無線電通信。低功率射頻電機須忍受合法通信或工業、科學及醫藥用電波輻射性電機設備之干擾。

Wireless notice to users in Japan

この機器は技術基準適合証明又は工事設計認証を受けた無線設備を搭載しています。

Indice analitico

A

- Al termine del periodo di assistenza 85
- ambiente
 - Programma per la protezione dell'ambiente 94
 - specifiche ambientali 90
- assistenza telefonica 84

C

- carta
 - tipi consigliati 24
- copi
 - specifiche 91

D

- durata dell'assistenza telefonica
 - durata dell'assistenza 85

G

- garanzia 85

I

- informazioni sulle normative di conformità 97
- informazioni sulle regolamentazioni
 - normative wireless 101
 - numero di modello normativo 97
- informazioni tecniche
 - requisiti di sistema 90
 - specifiche ambientali 90
 - specifiche di copia 91
 - specifiche di scansione 91
 - specifiche di stampa 91

P

- pannello di controllo
 - funzioni 5
 - pulsanti 5
- procedura di assistenza 84
- pulsanti, pannello di controllo 5

R

- requisiti di sistema 90
- rete
 - scheda di interfaccia 52, 53
- Riciclaggio
 - cartucce d'inchiostro 95

S

- scansione
 - specifiche di scansione 91
- scheda di interfaccia 52, 53
- stampa
 - specifiche 91
- supporto tecnico alla clientela
 - garanzia 85

