



HP Deskjet 1010 series

目次

1 HP Deskjet 1010 series ヘルプ	1
2 HP Deskjet 1010 series を知ろう	3
プリンター各部の名称	4
オン ボタン ランプ	5
オート オフ	6
3 印刷	7
ドキュメントの印刷	8
写真の印刷	10
封筒の印刷	11
最大 dpi を使った印刷	12
印刷完了のヒント	13
4 用紙の基本	15
推奨する印刷用紙	16
メディアのセット	18
5 インク カートリッジのメンテナンス	23
推定インク レベルの確認	24
インク サプライ品の注文	25
正しいインク カートリッジの選択	26
インク カートリッジの交換	27
インクバックアップ機能の使用	29
カートリッジ保証情報	30
インク カートリッジの使用に関するヒント	31
6 接続方式	33
新しいプリンターの接続	34

USB 接続	35
7 問題の解決法	37
印刷品質の改善	38
紙詰まりの解消	42
印刷できない	45
インクホルダーの確認	49
問題のあるカートリッジの識別	50
トレイの準備	51
プリンターの障害	52
インクカートリッジの問題	53
旧式のカートリッジ	55
HP サポート	56
付録 A 技術情報	59
Hewlett-Packard 社の告知	60
仕様	61
環境保全のためのプロダクトスチュワードプログラム	64
規制に関する告知	67
索引	73

1 HP Deskjet 1010 series ヘルプ

HP Deskjet 1010 series の使用方法

- [4 ページのプリンター各部の名称](#)
- [5 ページのオン ボタン ランプ](#)
- [18 ページのメディアのセット](#)
- [27 ページのインク カートリッジの交換](#)
- [42 ページの紙詰まりの解消](#)

2 HP Deskjet 1010 series を知ろう

- プリンター各部の名称
- オン ボタン ランプ
- オートオフ

プリンター各部の名称

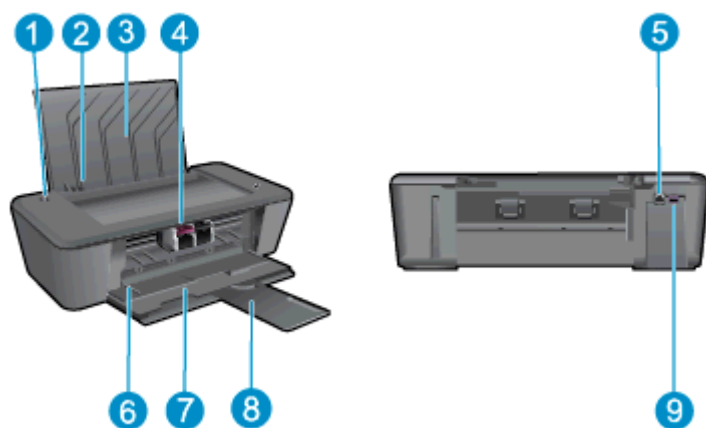

1	オン ボタン
2	給紙トレイの横方向用紙ガイド
3	給紙トレイ
4	インク カートリッジ
5	USB ポート
6	カートリッジ アクセス ドア
7	排紙トレイ
8	延長排紙トレイ (補助トレイ)
9	電源接続

オン ボタン ランプ

図 2-1 オン ボタン ランプ



ランプの動作	説明
オフ	プリンターの電源がオフになっています。
薄暗い輝度	プリンターがスリープモードであることを示します。非動作状態が5分続いた後にプリンターが自動的にスリープモードに入ります。
速い点滅	プリンターはエラー状態にあります。オンスクリーンメッセージに従ってエラーを解決できます。オンスクリーンメッセージが表示されていない場合は、ドキュメントを印刷するとメッセージが表示されます。
点滅	ジョブを処理中です。ジョブをキャンセルするには、オン ボタンを押します。
オン	プリンターがオンで、印刷の準備ができています。

 **注記：** 紙詰まりを解消した後、インクホルダーが停止した後、または用紙を補給した後に印刷を再開するには、オン ボタンを押します。2秒以内にオン ボタンを2回押すと、プリンターがオフになります。

オートオフ

オートオフは、プリンターの電源を入れたときにデフォルトで自動的に有効になっています。オートオフが有効になっている場合、電力を節約するため、非動作状態が2時間続いた後にプリンターが自動的にオフになります。オートオフによってプリンターが完全にオフになるため、プリンターをオンに戻すにはオンボタンを使用する必要があります。ワイヤレスまたはEthernetネットワーク機能に対応したプリンターの場合、プリンターがワイヤレスまたはEthernet接続を確立すると、オートオフが自動的に無効になります。オートオフが無効になっている場合でも、電力を節約するため、非動作状態が5分続いた後にプリンターが自動的にスリープモードに入ります。

プリンターソフトウェアからオートオフ設定を変更するには

1. オペレーティングシステムに応じて、以下のいずれかを実行してプリンターソフトウェアを開きます。
 - **Windows 8** : [スタート] で、画面上の何も表示されていない領域を右クリックし、App バーの [すべての Apps] をクリックして、プリンター名のアイコンをクリックします。
 - **Windows 7、Windows Vista、Windows XP** : コンピューターのデスクトップで、[スタート] をクリックし、[すべてのプログラム] を選択します。次に、[HP]、[HP Deskjet 1010 series]、[HP Deskjet 1010 series] の順にクリックします。
2. プリンターソフトウェアの [印刷] を選択してから [プリンタのメンテナンス] をクリックすると、プリンターツールボックスにアクセスできます。
3. プリンターツールボックスが表示されます。
4. [詳細設定] をクリックして、画面上の指示に従います。

設定を変更すると、プリンターは選択された設定を保持します。

3 印刷

このセクションでは、次のトピックについて説明します。

- [ドキュメントの印刷](#)
- [写真の印刷](#)
- [封筒の印刷](#)
- [最大 dpi を使った印刷](#)
- [印刷完了のヒント](#)

ドキュメントの印刷

用紙のセット

1. 排紙トレイが開いていることを確認します。
2. 用紙が給紙トレイにセットされていることを確認します。



ドキュメントを印刷するには

1. ソフトウェアで、[印刷] ボタンをクリックします。
2. お使いのプリンターが選択されていることを確認します。
3. [プロパティ] ダイアログ ボックスを開くボタンをクリックします。
ソフトウェアによって、このボタンは [プロパティ]、[オプション]、[プリンタ設定]、[プリンタのプロパティ]、[プリンタ]、[プリファレンス] などの名前になっています。
4. 適切なオプションを選択します。
 - [レイアウト] タブで、[縦] または [横] を選択します。
 - [用紙/品質] タブの [メディア] ドロップダウン リストから、適切な用紙の種類と印刷品質を選択します。
 - [詳細] タブをクリックして、[用紙サイズ] ドロップダウン リストから適切な用紙サイズを選択します。
5. [OK] をクリックして、[プロパティ] ダイアログ ボックスを閉じます。
6. 印刷を開始するには、[印刷] または [OK] をクリックします。

ページの両面にプリントするには

1. ソフトウェア、[印刷] ボタンをクリックします。
2. お使いのプリンターが選択されていることを確認します。
3. [プロパティ] ダイアログ ボックスを開くボタンをクリックします。
ソフトウェアによって、このボタンは [プロパティ]、[オプション]、[プリンタ設定]、[プリンタプロパティ]、[プリンタ]、[プリファレンス] などの名前になっています。

4. 適切なオプションを選択します。
 - [レイアウト] タブで、用紙の向きに [縦] または [横] を選択します。
 - [用紙/品質] タブの [メディア] ドロップダウン リストから、適切な用紙の種類と印刷品質を選択します。
 - [詳細] タブで、[用紙サイズ] ドロップダウン リストから適切な用紙サイズを選択します。
5. [レイアウト] タブで、[手動両面印刷] ドロップダウン リストから適切なオプションを選択します。
6. [OK] をクリックして印刷します。
7. ドキュメントの偶数ページが印刷されたら、排紙トレイからドキュメントを取り出します。
8. 画面の指示に従い、用紙の印刷されていない面を表に向け、ページの先頭を下にして給紙トレイに再セットし、[続行] をクリックします。

写真の印刷

フォト用紙のセット

1. 排紙トレイが開いていることを確認します。
2. 給紙トレイからすべての用紙を取り出し、フォト用紙の印刷面を上にしてセットします。



フォト用紙に写真を印刷するには

1. お使いになるソフトウェアの [ファイル] メニューで [印刷] をクリックします。
2. お使いのプリンターが選択されていることを確認します。
3. [プロパティ] ダイアログ ボックスを開くボタンをクリックします。

ソフトウェアによって、このボタンは [プロパティ]、[オプション]、[プリンタ設定]、[プリンタのプロパティ]、[プリンタ]、[プリファレンス] などの名前になっています。

4. 適切なオプションを選択します。
 - [レイアウト タブ] で、**縦** または **横** を選択します。||||
 - [用紙/品質] タブの [メディア] ドロップダウン リストから、適切な用紙の種類と印刷品質を選択します。
 - [詳細] タブをクリックして、[用紙サイズ] ドロップダウン リストから適切な用紙サイズを選択します。

 **注記：** 最大 dpi 解像度については、[用紙/品質] タブに移動して、[メディア] ドロップダウン リストから適切な [フォト用紙] を選択します。次に、[詳細] タブに移動して、[最大 DPI で印刷する] ドロップダウン リストから [はい] を選択します。グレースケールで最大 dpi で印刷する場合、[グレースケールで印刷] ドロップダウン リストから [高画質グレースケール] を選択します。

5. [OK] をクリックして、[プロパティ] ダイアログ ボックスに戻ります。
6. [OK] をクリックして、[印刷]、または [印刷] ダイアログ ボックスの [OK] をクリックします。

 **注記：** 印刷が終了したら、未使用のフォト用紙を給紙トレイから取り出してください。用紙が波打って印刷品質が低下しないように、フォト用紙は別の場所に保管してください。

封筒の印刷

HP Deskjet 1010 series の給紙トレイには、複数の封筒をセットすることができます。光沢紙を使った封筒やエンボス加工された封筒、あるいは留め具付きの封筒や窓付き封筒は使わないでください。

 **注記：** 封筒に印刷するための書式設定については、お使いのワープロソフトのヘルプファイルを参照してください。

封筒のセット

1. 排紙トレイが開いていることを確認します。
2. 横方向用紙ガイドを左の端まで移動します。
3. 封筒を給紙トレイの右側に置きます。印刷面を上に向けて置いてください。
4. 封筒の束をプリンタの奥まで押し入れます。
5. 横方向用紙ガイドを移動して、封筒の端にぴったりとそろえます。



封筒を印刷するには

1. お使いになるソフトウェアの **[ファイル]** メニューで **[印刷]** をクリックします。
2. お使いのプリンターが選択されていることを確認します。
3. **[プロパティ]** ダイアログ ボックスを開くボタンをクリックします。

ソフトウェアによって、このボタンは **[プロパティ]**、**[オプション]**、**[プリンタ設定]**、**[プリンタのプロパティ]**、**[プリンタ]**、**[プリファレンス]** などの名前になっています。

4. 適切なオプションを選択します。
 - **[レイアウト]** タブで、**[縦]** または **[横]** を選択します。
 - **[用紙/品質]** タブの **[メディア]** ドロップダウン リストから、適切な用紙の種類と印刷品質を選択します。
 - **[詳細]** タブをクリックして、**[用紙サイズ]** ドロップダウン リストから適切な用紙サイズを選択します。
5. **[OK]** をクリックして、**[印刷]**、または **[印刷]** ダイアログ ボックスの **[OK]** をクリックします。

最大 dpi を使った印刷

フォト用紙に高品質でシャープなイメージを印刷するには、最大 dpi を使用します。

最大 dpi で印刷すると、他の設定よりも印刷時間が長くなり、大量のメモリが必要になります。

最大 dpi モードで印刷するには

1. お使いになるソフトウェアの [ファイル] メニューで [印刷] をクリックします。
2. お使いのプリンターが選択されていることを確認します。
3. [プロパティ] ダイアログ ボックスを開くボタンをクリックします。

ソフトウェアによって、このボタンは [プロパティ]、[オプション]、[プリンタ設定]、[プリンタのプロパティ]、[プリンタ]、[プリファレンス] などの名前になっています。

4. [用紙/品質] タブをクリックします。
5. [メディア] ドロップダウン リストから、[フォト用紙、高画質] を選択して、最大 dpi で印刷できるようにする必要があります。
6. [詳細設定] ボタンをクリックします。
7. [プリンタの機能] 領域の [最大 dpi で印刷] ドロップダウン リストから [はい] を選択します。
8. [用紙サイズ] ドロップダウン リストから適切な用紙サイズを選択します。
9. [OK] をクリックして拡張オプションを閉じます。
10. [レイアウト] タブで、[印刷の向き] を確認し、[OK] をクリックして印刷します。

印刷完了のヒント

印刷に失敗しないためには、HP インク カートリッジが正しく動作し、インク残量が十分にあり、用紙を正しくセットし、プリンターを適切に設定する必要があります。

インクのヒント

- HP 純正インク カートリッジを使用します。
- 黒のカートリッジと 3 色カラー カートリッジを正しく装着します。
詳しくは、[27 ページのインク カートリッジの交換](#)を参照してください。
- インク カートリッジの推定インク レベルを確認して、インクが十分にあることを確認します。
詳しくは、[24 ページの推定インク レベルの確認](#)を参照してください。
- 印刷の品質に満足できない場合は、詳細について[38 ページの印刷品質の改善](#)を参照してください。

用紙をセットするときのヒント

- 用紙の束をセットします (用紙は、1 枚のみをセットしないでください)。紙詰まりを防ぐため、すべて同じサイズと種類の用紙を使用してください。
- 印刷面を上にして用紙をセットします。
- 用紙を給紙トレイに平らに置き、端が折れたり破れたりしないようにセットしてください。
- 用紙がぴったり収まるように、給紙トレイの横方向用紙ガイドを調整してください。横方向用紙ガイドで給紙トレイの用紙を折らないようにしてください。
詳しくは、[18 ページのメディアのセット](#)を参照してください。

プリンター設定のヒント

- [用紙/品質] タブの [メディア] ドロップダウン リストから、適切な用紙の種類と印刷品質を選択します。
- [詳細オプション] の [用紙サイズ] ドロップダウン リストから、適切な用紙のサイズを選択します。[レイアウト] タブまたは [用紙/品質] タブの [詳細] ボタンをクリックして [詳細オプション] ダイアログ ボックスを表示します。
- デフォルトの印刷設定を変更するには、プリンター ソフトウェアの [印刷] をクリックしてから、[基本設定] をクリックします。

オペレーティング システムに応じて、以下のいずれかを実行してプリンター ソフトウェアを開きます。

- **Windows 8** : [スタート] で、画面上の何も表示されていない領域を右クリックし、App バーの [すべての Apps] をクリックして、プリンター名のアイコンをクリックします。
- **Windows 7、Windows Vista、Windows XP** : コンピューターのデスクトップで、[スタート] をクリックし、[すべてのプログラム] を選択します。次に、[HP]、[HP Deskjet 1010 series]、[HP Deskjet 1010 series] の順にクリックします。
- モノクロ ドキュメントを黒インクだけを使って印刷するには、[詳細] ボタンをクリックします。**グレースケールで印刷** ドロップダウン メニューから、**黒インクのみ** を選択し、OK ボタンをクリックします。

注意

- HP 製インク カートリッジは、HP プリンターおよび用紙で最高の性能が得られるように設計され、何度もテストされています。

 **注記** : 他社製サプライ品の品質および信頼性は保証できません。HP 社製以外のサプライ品を使用した結果、必要になったサービスや修理については保証対象になりません。

HP 製インク カートリッジを購入されている場合、次のサイトを参照してください。

www.hp.com/go/anticounterfeit

- インク レベルの警告およびインジケーターが示すインク レベルは、インク交換のタイミングを示す予測にすぎません。
-  **注記** : インク残量が少ないという警告メッセージが表示されたら、印刷できなくなる前に交換用のインク カートリッジを準備してください。印刷品質が使用に耐えないレベルに達するまでインク カートリッジを交換する必要はありません。
- ドキュメントを用紙の両面に印刷できます。

4 用紙の基本

HP プリンターには、A4、フォト用紙、封筒などのさまざまなサイズと種類の用紙をセットできます。

このセクションでは、次のトピックについて説明します。

- [推奨する印刷用紙](#)
- [メディアのセット](#)

推奨する印刷用紙

最高画質で印刷するには、印刷するプロジェクトのタイプに合わせて設計された HP 純正用紙を推奨します。

国/地域によっては、入手できない用紙もあります。

ColorLok

- HP は一般文書の印刷やコピーには ColorLok ロゴが入った普通紙をお勧めしています。ColorLok ロゴが入った用紙はすべて高い信頼性および印刷品質基準に適合するよう独自にテストされており、通常の普通紙に比べ、くっきり鮮明な黒色を再現し、乾燥が速い文書を実現します。ColorLok ロゴ入り用紙は、さまざまな重さとサイズのものでメーカーにより提供されています。



フォトプリント

- **HP プレミアム プラス フォト用紙**

HP プレミアム プラス フォト用紙は、お客様の大切な写真のために HP が提供する高画質フォト用紙です。HP プレミアム プラス フォト用紙をご使用になれば、写真をきれいに印刷でき、速乾性があるためその場で皆に渡すことができます。用紙サイズには、A4、8.5 x 11 インチ、10 x 15 cm (4 x 6 インチ)、13 x 18 cm (5 x 7 インチ)、A3 (11 x 17 インチ) などがあり、いずれも光沢またはソフト光沢 (半光沢) という 2 種類の仕上げがあります。お客様の大切な写真や特別な写真をフレームに入れたり、飾ったり、プレゼントしたりするのに最適です。HP プレミアム プラス フォト用紙は、最高級の品質と抜群の耐光性を備えています。

- **HP アドバンス フォト用紙**

この厚手のフォト用紙はすぐ乾くので汚れにくく取り扱いが簡単です。水、染み、指紋、湿気への抵抗性に優れています。プリントショップの仕上がりに似た印刷品質が得られます。用紙サイズには、A4、8.5 x 11 インチ、10 x 15 cm (4 x 6 インチ)、13 x 18 cm (5 x 7 インチ) などがあります。ドキュメントを長持ちさせる無酸性用紙です。

- **HP エヴリデイ フォト用紙**

カラフルな一般のスナップ写真を低コストで印刷できる、カジュアルな写真印刷向け用紙です。手ごろな価格で、すぐ乾くので取り扱いが簡単です。インクジェットプリンターで使用すれば、鮮明で、くっきりしたイメージが得られます。用紙サイズには、A4、8.5 x 11 インチ、10 x 15 cm (4 x 6 インチ) などがあり、いずれも光沢仕上げです。写真を長持ちさせる無酸性用紙です。

ビジネス文書

- **HP プレミアム プレゼンテーション用紙 または HP プロフェッショナル用紙 120**

両面印刷が可能な厚手つや消し用紙です。プレゼンテーション、企画書、レポート、ニュースレター等に最適です。素晴らしい見た目や質感を実現する厚手用紙です。

- **HP ブローシャ用紙 または HP プロフェッショナル用紙 180**

両面印刷に対応できるように、両面に光沢またはつや消しコーティングが施されています。写真に近い品質の印刷や、レポートのカバー、特別なプレゼンテーション、カタログ、宣伝用リーフレット、カレンダーなどに使用するビジネス用のグラフィックの印刷にお勧めします。

普通の印刷

- **HP インクジェット用上質普通紙**

インクジェット用上質普通紙を使用すると、ハイコントラストの色とシャープな文字で印刷されます。ある程度の厚みがあり両面カラー印刷をしても裏写りしないため、ニュースレターやレポート、広告などに最適です。にじみの少ない、くっきり鮮明な色を再現する ColorLok テクノロジーを採用しています。

- **HP プリント用紙**

HP 印刷用紙は、高品質の多目的用紙です。標準の多目的用紙やコピー用紙と比べて、見た目も質感も重量感のあるしっかりした文書を作成できます。にじみの少ない、くっきり鮮明な色を再現する ColorLok テクノロジーを採用しています。ドキュメントを長持ちさせる無酸性用紙です。

- **HP オフィス用紙**

HP オフィス用紙は、高品質の多目的用紙です。コピー、原稿、メモなど、毎日の使用に適しています。にじみの少ない、くっきり鮮明な色を再現する ColorLok テクノロジーを採用しています。ドキュメントを長持ちさせる無酸性用紙です。

- **HP オフィス用再生紙**

HP オフィス用再生紙は、リサイクル繊維を 30% 含む高品質の多目的用紙です。にじみの少ない、くっきり鮮明な色を再現する ColorLok テクノロジーを採用しています。

特殊な印刷

- **HP アイロン プリント紙**

HP アイロン プリント紙 (淡色または白地用) を使用すると、デジタル写真からオリジナル T シャツを作成できます。

メディアのセット

用紙サイズを選択して続行します。

フルサイズ用紙のセット

1. 給紙トレイを上げます。

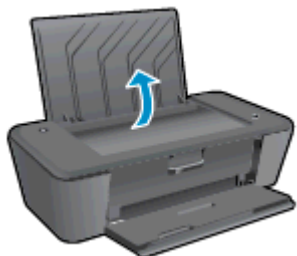

2. 排紙トレイを下げ、延長排紙トレイを引き出します。

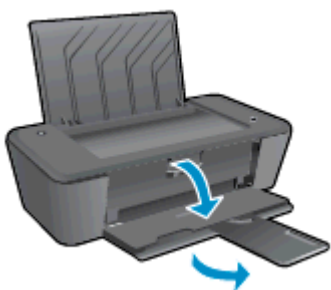

3. 横方向用紙ガイドを左に移動します。

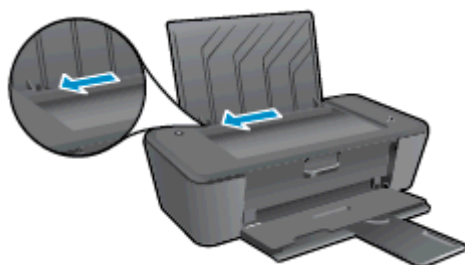

4. 印刷面を上にして、用紙の短辺を下げた状態で給紙トレイに挿入します。用紙の束の先端が止まるまで下にスライドしてください。



5. 横方向用紙ガイドを、用紙の端に当たって止まるまで右にスライドさせます。



小さなサイズの内紙のセット

1. 給紙トレイを上げます。

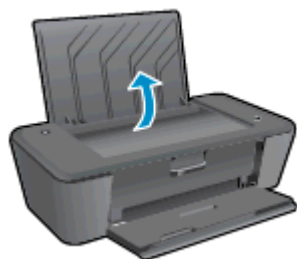

2. 排紙トレイを下げ、延長排紙トレイを引き出します。

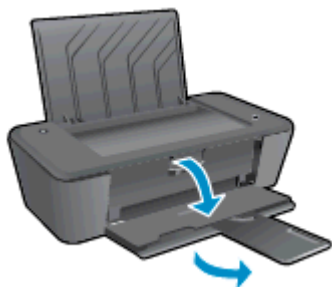

3. 横方向用紙ガイドを左に移動します。

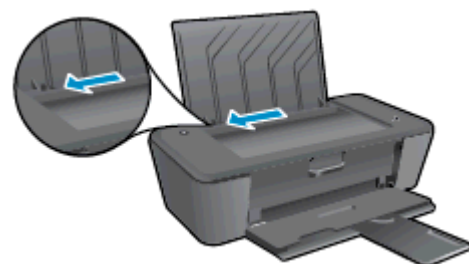

4. 印刷面を上にして、用紙の短辺を下げた状態でフォト用紙の束を挿入します。フォト用紙の先端が止まるまで奥にスライドしてください。



5. 横方向用紙ガイドを、用紙の端に当たって止まるまで右にスライドさせます。

封筒のセット

1. 給紙トレイを上げます。

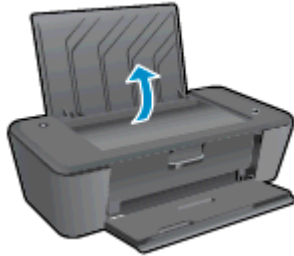

2. 排紙トレイを下げて、延長排紙トレイを引き出します。

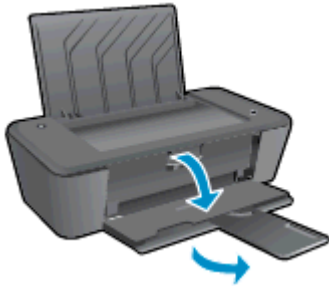

3. 横方向用紙ガイドを左にスライドし、すべての用紙を給紙トレイから取り除きます。

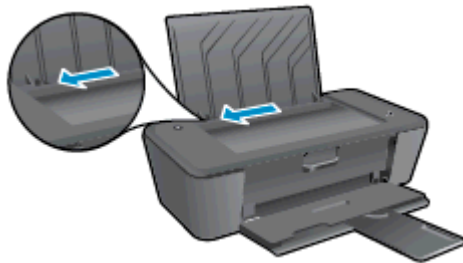

4. 給紙トレイの右端に寄せて1枚以上の封筒を挿入します。封筒の束を下まで差し込んでください。

印刷面を上に向けて置いてください。封筒のフタが左側に来て下向きになるようにします。



5. 横方向用紙ガイドを、封筒に当たって止まるまで右にスライドさせます。

5 インク カートリッジのメンテナンス

このセクションでは、次のトピックについて説明します。

- [推定インク レベルの確認](#)
- [インク サプライ品の注文](#)
- [正しいインク カートリッジの選択](#)
- [インク カートリッジの交換](#)
- [インクバックアップ機能の使用](#)
- [カートリッジ保証情報](#)
- [インク カートリッジの使用に関するヒント](#)

推定インク レベルの確認

インクレベルを簡単にチェックして、いつ頃インク カートリッジを交換すれば良いか知ることができます。インクレベルは、インク カートリッジの推定インクレベルを示しています。

インク レベルを確認するには

1. オペレーティング システムに応じて、以下のいずれかを実行してプリンター ソフトウェアを開きます。
 - Windows 8 : [スタート] で、画面上の何も表示されていない領域を右クリックし、App バーの [すべての Apps] をクリックして、プリンター名のアイコンをクリックします。
 - Windows 7、Windows Vista、Windows XP : コンピューターのデスクトップで、[スタート] をクリックし、[すべてのプログラム] を選択します。次に、[HP]、[HP Deskjet 1010 series]、[HP Deskjet 1010 series] の順にクリックします。
2. プリンター ソフトウェア で、[推定インクレベル] をクリックします。

 **注記：** 再充填または再生されたインク カートリッジや、別のプリンターで使用されていたインク カートリッジを取り付けた場合、インク レベル インジケーターが不正確であったり、表示されない場合があります。

 **注記：** インク レベルの警告およびインジケーターが示すインク レベルは、インク交換のタイミングを示す予測にすぎません。インク残量が少ないという警告メッセージが表示されたら、印刷できなくなる前に交換用のインク カートリッジを準備してください。印刷の品質が使用に耐えないレベルに達するまでインク カートリッジを交換する必要はありません。

 **注記：** インク カートリッジのインクは、印刷処理のさまざまな場面で消費されます。初期化処理でプリンターとカートリッジの印刷準備を行う際や、プリントヘッドのクリーニングでプリントノズルをクリーニングしてインクの流れをスムーズにする際にも消費されます。また、使用済みインク カートリッジ内にはある程度のインクが残っています。詳細については、www.hp.com/go/inkusage を参照してください。

インク サプライ品の注文

カートリッジを注文する前に、正しいカートリッジ番号を確認してください。

プリンターのカートリッジ番号を確認する

- カートリッジ番号はカートリッジ アクセス ドアの内側に記載されています。



プリンター ソフトウェア でプリンターのカートリッジ番号を確認する

1. オペレーティング システムに応じて、以下のいずれかを実行してプリンター ソフトウェアを開きます。
 - Windows 8 : [スタート] で、画面上の何も表示されていない領域を右クリックし、App バーの [すべての Apps] をクリックして、プリンター名のアイコンをクリックします。
 - Windows 7、Windows Vista、Windows XP : コンピューターのデスクトップで、[スタート] をクリックし、[すべてのプログラム] を選択します。次に、[HP]、[HP Deskjet 1010 series]、[HP Deskjet 1010 series] の順にクリックします。
2. プリンター ソフトウェア で [ショッピング] をクリックし、[サプライ品のオンライン購入] をクリックします。

このリンクを使用するとき、正しいカートリッジ番号が表示されます。

HP Deskjet 1010 series 用の HP 製サプライ品を注文するには、www.hp.com/buy/supplies にアクセスしてください。指示に従って、お住まいの国/地域を選択し、製品を選択して、ページ上のショッピングリンクの1つをクリックします。

 **注記：** インク カートリッジのオンライン注文は、取り扱っていない国/地域もあります。お住まいの国または地域でお取り扱いがなくても、サプライ品情報を確認したり、一覧を印刷して最寄りの HP 販売店でのご購入時の参考にすることができます。

正しいインク カートリッジの選択

HP では、HP 純正インク カートリッジを使用するように推奨します。HP 製インク カートリッジは、HP プリンターで最高の性能が得られるように設計され、何度もテストされています。

インク カートリッジの交換

インク カートリッジを交換するには

1. 電源が入っていることを確認します。
2. 用紙をセットします。
3. インク カートリッジを取り外します。
 - a. カートリッジ アクセス ドアを開いて、インク ホルダーがプリンターの中央に移動するまで待ちます。

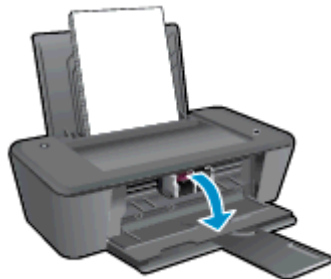

- b. インク カートリッジを下に押して固定を解除し、スロットから取り外します。

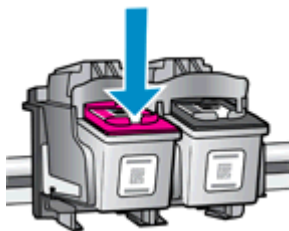

4. 新しいインク カートリッジを差し込みます。
 - a. インク カートリッジをパッケージから取り出します。



- b. ピンクをつまみを引っ張ってビニールテープをはがします。

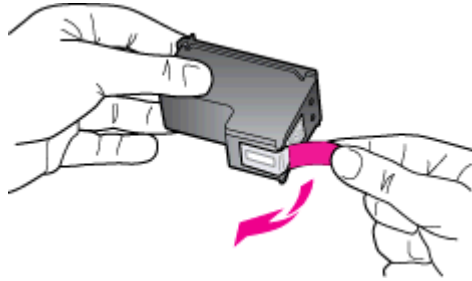

- c. カチッと音がするまでインク カートリッジをスロットに押し込みます。

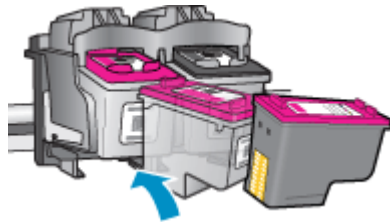

- d. カートリッジ アクセス ドアを閉じます。



 **注記：** 新しいインク カートリッジを取り付けた後にドキュメントを印刷すると、HP プリンター ソフトウェア はインク カートリッジを調整するための指示を表示します。

インクバックアップ機能の使用

シングルカートリッジモードでは、HP Deskjet 1010 series は 1 つのインクカートリッジのみを使用します。インクカートリッジをインクカートリッジホルダーから取り外すと、シングルカートリッジモードになります。

 **注記：** HP Deskjet 1010 series がシングルカートリッジモードで動作すると、画面にメッセージが表示されます。プリンターに 2 つのインクカートリッジを取り付けているときにメッセージが表示された場合は、各インクカートリッジのビニールテープの保護シートがはがされていることを確認してください。ビニールテープがインクカートリッジの接触部分を覆っていると、プリンターはインクカートリッジが取り付けられたことを検出できません。

インクバックアップ機能を終了する

- シングルカートリッジモードを終了するには、HP Deskjet 1010 series に黒のカートリッジと 3 色カラーカートリッジの両方を取り付けます。

カートリッジ保証情報

HP インク カートリッジの保証は、カートリッジが指定された HP プリンターで使用された場合に適用されます。この保証は、詰め替え、再生、刷新、誤用、改造のいずれかが行われた HP インク カートリッジには適用されません。

保証期間内に HP インクを使い切っていないこと、保証期限が切れていないことがカートリッジに保証が適用される条件です。保証期限は図のように、YYYY/MM/DD 形式でカートリッジに記載されています。

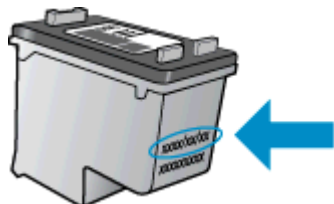

HP 限定保証条項については、プリンターに付属の印刷ドキュメントを参照してください。

インク カートリッジの使用に関するヒント

インク カートリッジを使用するには、次のヒントを参考にしてください。

- インク カートリッジを乾燥から守るには、常に **オン** ボタンを使用してプリンターの電源を切り、**オン** ボタンのランプが消えるまで待ちます。
- インク カートリッジを取り付ける準備ができるまで、カートリッジを開けたり、テープを外したりしないでください。テープをインク カートリッジにつけておくことで、インクの蒸発を減らすことができます。
- インク カートリッジを正しいスロットに差し込みます。各インク カートリッジの色とアイコンを各スロットの色とアイコンと一致させます。インク カートリッジを必ず正しい位置にカチッとはめ込みます。
- 新しいインク カートリッジを差し込んだ後に、最適な印刷品質のためにプリンターを調整します。詳細については、[38 ページの印刷品質の改善](#)を参照してください。
- プリンター ソフトウェアの推定インク レベルで1つまたは両方のインク カートリッジのインク残量が少ないことが示されたら、印刷できなくなる前に交換用のインク カートリッジを準備してください。印刷品質が使用に耐えないレベルに達するまでインク カートリッジを交換する必要はありません。詳細については、[27 ページのインク カートリッジの交換](#)を参照してください。
- 何らかの理由でプリンターからインク カートリッジを取り外した場合、できるだけはやくカートリッジを戻してください。インク カートリッジは、保護されていない場合、プリンターの外に出した時点で乾き始めます。

6 接続方式

このセクションでは、次のトピックについて説明します。

- [新しいプリンターの接続](#)
- [USB 接続](#)

新しいプリンターの接続

プリンターをコンピューターに接続していない場合、または同一モデルの別の新しいプリンターをコンピューターに接続する場合、**[新しいプリンタの接続]** 機能を使用して接続をセットアップできます。

 **注記:** すでにプリンター ソフトウェアをインストールしている場合、この方法を使用してください。

1. オペレーティング システムに応じて、以下のいずれかを実行します。
 - **Windows 8 :** **[スタート]** 画面の何も表示されていない領域を右クリックし、App バーの **[すべての Apps]** をクリックします。
 - **Windows 7、Windows Vista、Windows XP :** コンピューターのデスクトップで、**[スタート]** をクリックし、**[すべてのプログラム]** を選択します。次に、**[HP]** をクリックし、**[HP Deskjet 1010 series]** をクリックします。
2. **[プリンタのセットアップとソフトウェア]** を選択します。
3. **[新しいプリンタを接続する]** を選択します。画面の指示に従ってください。

USB 接続

HP Deskjet 1010 series には、コンピューターに接続するための後部 USB 2.0 High Speed ポートがあります。

USB ケーブルを使用してプリンタを接続するには

1. コンピューターの CD-ROM ドライブにプリンター ソフトウェア CD を挿入します。

 **注記：** USB ケーブルは、ソフトウェアからの指示があるまで本プリンターに接続しないでください。

2. 画面の指示に従ってください。指示に従って、**[接続オプション]** 画面の **[USB]** を選択してプリンターをコンピューターに接続します。
3. 画面の指示に従ってください。

プリンター ソフトウェアがインストールされている場合、プリンターはプラグ アンド プレイ デバイスとして動作します。ソフトウェアがインストールされていない場合、プリンターに付属の CD を挿入し、画面の指示に従います。

7 問題の解決法

このセクションでは、次のトピックについて説明します。

- [印刷品質の改善](#)
- [紙詰まりの解消](#)
- [印刷できない](#)
- [インクホルダーの確認](#)
- [問題のあるカートリッジの識別](#)
- [トレイの準備](#)
- [プリンターの障害](#)
- [インクカートリッジの問題](#)
- [旧式のカートリッジ](#)
- [HP サポート](#)

印刷品質の改善

 **注記:** インクカートリッジを乾燥から守るには、常に **オン** ボタンを使用してプリンターの電源を切り、**オン** ボタンのランプが消えるまで待ちます。

印刷品質を改善するには

1. HP 製インクカートリッジを使用していることを確認します。
2. プリンターソフトウェアで、**メディア** ドロップダウンリストから適切な用紙タイプと印刷品質が選択されていることを確認します。

プリンターソフトウェアの **[印刷]** をクリックしてから **[基本設定]** をクリックすると、プリントのプロパティにアクセスできます。
3. 推定インクレベルを確認し、インクカートリッジのインクが不足していないか調べます。

詳しくは、[24 ページの推定インクレベルの確認](#) を参照してください。インクカートリッジがインク不足の場合は、インクカートリッジを交換してください。
4. インクカートリッジの位置を調整します。

インクカートリッジを調整するには

- a. 給紙トレイに、A4 の未使用の白い普通紙をセットします。
 - b. オペレーティングシステムに応じて、以下のいずれかを実行してプリンターソフトウェアを開きます。
 - **Windows 8:** **[スタート]** で、画面上の何も表示されていない領域を右クリックし、AppBar の **[すべての Apps]** をクリックして、プリンター名のアイコンをクリックします。
 - **Windows 7、Windows Vista、Windows XP:** コンピューターのデスクトップで、**[スタート]** をクリックし、**[すべてのプログラム]** を選択します。次に、**[HP]**、**[HP Deskjet 1010 series]**、**[HP Deskjet 1010 series]** の順にクリックします。
 - c. プリンターソフトウェアの **[印刷]** をクリックしてから **[プリンタのメンテナンス]** をクリックすると、プリンターツールボックスにアクセスできます。

プリンターツールボックスが表示されます。
 - d. **[プリンタ サービス]** タブの **[インクカートリッジの調整]** をクリックします。

調整シートが印刷されます。
5. インクカートリッジのインクが少なくなっていない場合は、診断ページを印刷します。

診断ページを印刷するには

- a. 給紙トレイに、A4 の未使用の白い普通紙をセットします。
- b. オペレーティング システムに応じて、以下のいずれかを実行してプリンター ソフトウェアを開きます。
 - **Windows 8** : [スタート] で、画面上の何も表示されていない領域を右クリックし、App バーの [すべての Apps] をクリックして、プリンター名のアイコンをクリックします。
 - **Windows 7、Windows Vista、Windows XP** : コンピューターのデスクトップで、[スタート] をクリックし、[すべてのプログラム] を選択します。次に、[HP]、[HP Deskjet 1010 series]、[HP Deskjet 1010 series] の順にクリックします。
- c. プリンター ソフトウェアの [印刷] をクリックしてから [プリンタのメンテナンス] をクリックすると、プリンター ツールボックス にアクセスできます。
- d. [デバイス レポート] タブの [診断情報の印刷] をクリックして、診断ページを印刷します。

- e. 診断ページで青、マゼンタ、黄色、および黒のカラーボックスを確認します。

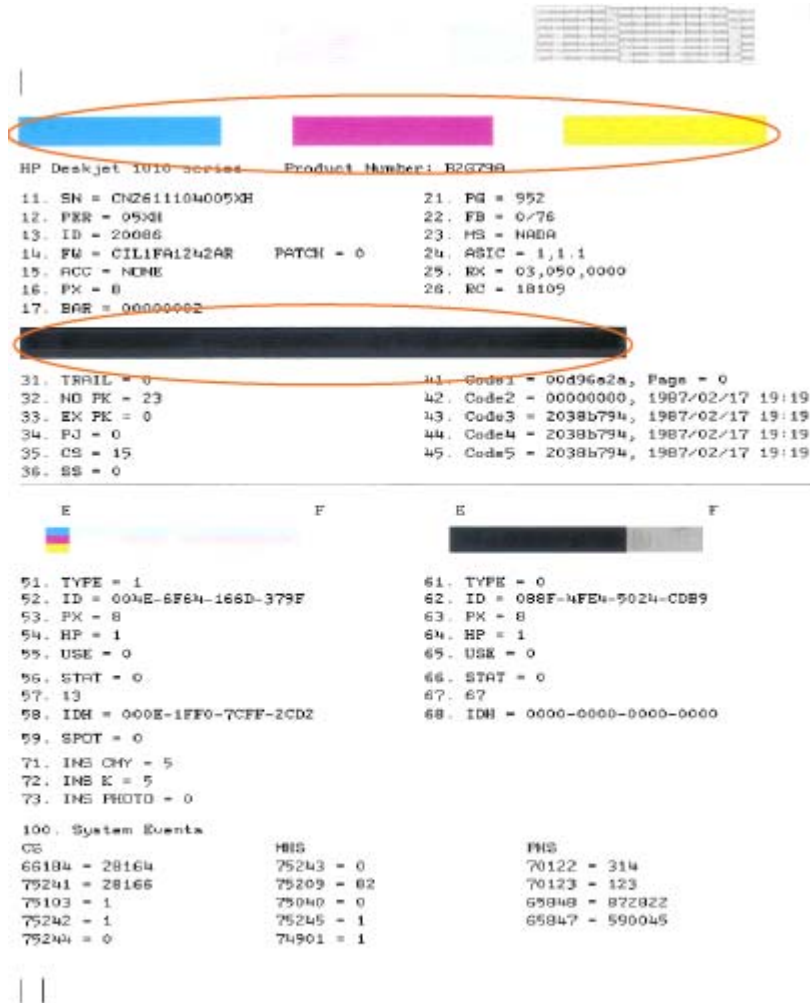

6. 診断ページのカラーおよび黒のボックスに線が入っていたり、ボックス内に印刷されていない箇所がある場合は、インクカートリッジの自動クリーニングを実行します。

自動でインクカートリッジをクリーニングするには

- 給紙トレイに、A4の未使用の白い普通紙をセットします。
- オペレーティングシステムに応じて、以下のいずれかを実行してプリンターソフトウェアを開きます。
 - Windows 8: [スタート] で、画面上の何も表示されていない領域を右クリックし、Appバーの [すべての Apps] をクリックして、プリンター名のアイコンをクリックします。
 - Windows 7、Windows Vista、Windows XP: コンピューターのデスクトップで、[スタート] をクリックし、[すべてのプログラム] を選択します。次に、[HP]、[HP Deskjet 1010 series]、[HP Deskjet 1010 series] の順にクリックします。

- c. プリンター ソフトウェア の [印刷] をクリックしてから [プリンタのメンテナンス] をクリックすると、プリンター ツールボックス にアクセスできます。
- d. [プリンター サービス] タブの [インク カートリッジのクリーニング] をクリックします。画面の指示に従ってください。

上記の方法で問題が解決しない場合は、[ここをクリックしてオンライントラブルシューティングを参照してください](#)。

紙詰まりの解消

以下の方法で紙詰まりを解消してください。

給紙トレイの紙詰まりを解消する

1. 給紙トレイから詰まった用紙をゆっくり引き出します。



2. オン ボタンを押して、印刷ジョブを続行します。

排紙トレイの紙詰まりを解消する

1. 排紙トレイから詰まった用紙をゆっくり引き出します。



2. オン ボタンを押して、印刷ジョブを続行します。

紙詰まりをカートリッジアクセス エリアから解消する

1. 紙詰まりの場所によっては、カートリッジアクセス ドアを開いてインクホルダーを右にスライドする必要があります。

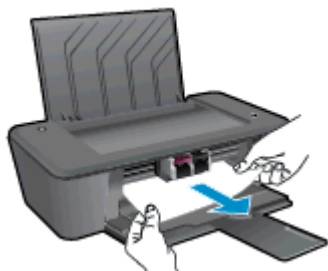

2. オン ボタンを押して、印刷ジョブを続行します。

プリンター内部の紙詰まりを解消する

1. プリンターの下部にあるアクセス ドアを開きます。アクセス ドアの両端にあるつまみを押し下ろします。

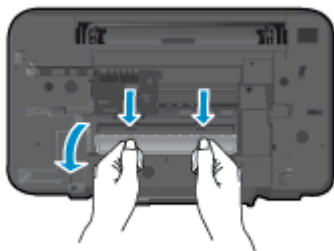

2. 詰まった用紙を取り除きます。

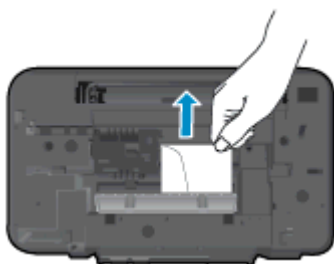

3. アクセス ドアを閉じます。ラッチが両方とも固定されるまで、ドアをプリンターの方向にゆっくりと押しつけて閉じます。

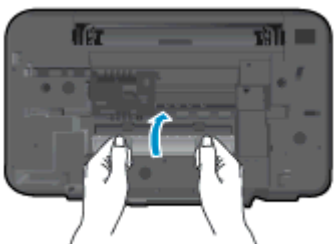

4. オン ボタンを押して、印刷ジョブを続行します。

上記の方法で問題が解決しない場合は、[ここをクリックしてオンライントラブルシューティングを参照してください](#)。

紙詰まりが発生しないようにするには

- 給紙トレイに用紙を入れすぎないようにしてください。
- 排紙トレイから印刷された用紙を頻繁に取り除くようにしてください。
- 用紙を給紙トレイに平らに置き、端が折れたり破れたりしないようにセットしてください。
- 給紙トレイに種類やサイズの異なる用紙を一緒にセットしないでください。給紙トレイにセットした用紙は、すべて同じサイズと種類でなければなりません。
- 用紙がぴったり収まるように、給紙トレイの横方向用紙ガイドを調整してください。横方向用紙ガイドで給紙トレイの用紙を折らないようにしてください。

- 用紙を給紙トレイの奥に入れすぎないでください。
- プリンターの印刷中は用紙を追加しないでください。プリンターが用紙切れの状態で作動しようとしている場合、用紙切れメッセージが表示された後に用紙を追加してください。

上記の方法で問題が解決しない場合は、[ここをクリックしてオンライントラブルシューティングを参照してください](#)。

印刷できない

うまく印刷できない場合は、HP 印刷 & スキャン ドクターをダウンロードしてください。このユーティリティを使用すると、この問題を自動的に解決できます。このユーティリティを取得するには、適切なリンクをクリックします。

[印刷 & スキャン ドクターのダウンロード ページを表示する](#)

 **注記：** HP 印刷 & スキャン ドクターが対応していない言語もあります。

印刷の問題を解決する

プリンターの電源がオンであり、給紙トレイに用紙があることを確認します。それでも印刷できない場合は、次の手順に従ってください。

1. プリンター ソフトウェアのエラー メッセージを確認し、画面上の指示に従ってエラーを解決します。
2. USB ケーブルをいったん外し、再度接続します。
3. プリンターが停止またはオフラインでないことを確認します。

プリンターが停止またはオフラインでないことを確認するには

- a. オペレーティング システムに応じて、以下のいずれかを実行します。
 - **Windows 8：** 画面の右上隅をポイントまたはタップして Charms バーを開いて、**[設定]** アイコンをクリックします。次に、**[コントロール パネル]** をクリックまたはタップし、**[デバイスとプリンターの表示]** をクリックまたはタップします。
 - **Windows 7：** Windows の **[スタート]** メニューから、**[デバイスとプリンター]** をクリックします。
 - **Windows Vista：** Windows の **[スタート]** メニューから、**[コントロール パネル]**、**[プリンター]** の順にクリックします。
 - **Windows XP：** Windows の **[スタート]** メニューから、**[コントロール パネル]**、**[プリンターと FAX]** の順にクリックします。
 - b. プリンターのアイコンをダブルクリックするか、プリンターのアイコンを右クリックして **[印刷内容の表示]** を選択し、印刷キューを開きます。
 - c. **[プリンタ]** メニューで **[一時停止]** または **[プリンタをオフラインで使用する]** の横にチェック マークがないことを確認します。
 - d. 何らかの変更を行なった場合は、もう一度印刷を実行します。
4. プリンターがデフォルト プリンターに設定されていることを確認します。

プリンターがデフォルト プリンターに設定されていることを確認するには

- a. オペレーティング システムに応じて、以下のいずれかを実行します。
 - **Windows 8** : 画面の右上隅をポイントまたはタップして Charms バーを開いて、**[設定]** アイコンをクリックします。次に、**[コントロール パネル]** をクリックまたはタップし、**[デバイスとプリンターの表示]** をクリックまたはタップします。
 - **Windows 7** : Windows の **[スタート]** メニューから、**[デバイスとプリンター]** をクリックします。
 - **Windows Vista** : Windows の **[スタート]** メニューから、**[コントロール パネル]**、**[プリンター]** の順にクリックします。
 - **Windows XP** : Windows の **[スタート]** メニューから、**[コントロール パネル]**、**[プリンターと FAX]** の順にクリックします。
 - b. 正しいプリンターがデフォルト プリンターとして設定されていることを確認します。
デフォルト プリンターは横の黒または緑の丸内にチェック マークが付いています。
 - c. 間違ったプリンターがデフォルト プリンターとして設定されている場合は、正しいプリンターを右クリックし、**[通常使うプリンターに設定]** を選択します。
 - d. プリンターを再度使ってみます。
5. 印刷スプーラーを再起動してください。

印刷スプーラーを再起動するには

- a. オペレーティング システムに応じて、以下のいずれかを実行します。

Windows 8

- i. 画面の右上隅をポイントまたはタップして Charms バーを開いて、**[設定]** アイコンをクリックします。
- ii. **[コントロール パネル]** をクリックまたはタップして、**[システムとセキュリティ]** をクリックまたはタップします。
- iii. **[管理ツール]** をクリックまたはタップして、**[サービス]** をダブルクリックまたはダブルタップします。
- iv. **[印刷スプーラ]** を右クリックまたはタッチし続け、**[プロパティ]** をクリックします。
- v. **[スタートアップの種類]** の横の **[全般]** タブで、**[自動]** が選択されていることを確認します。
- vi. サービスがまだ起動していなければ、**[サービスの状態]** の下で、**[開始]** をクリックまたはタップして、**[OK]** をクリックまたはタップします。

Windows 7

- i. Windows の **[スタート]** メニューから、**[コントロール パネル]**、**[システムとセキュリティ]**、**[管理ツール]** の順にクリックします。
- ii. **[サービス]** をダブルクリックします。
- iii. **[印刷スプーラ]** を右クリックし、**[プロパティ]** をクリックします。

- iv. [スタートアップの種類]の横の[全般]タブで、[自動]が選択されていることを確認します。
- v. サービスがまだ起動していなければ、[サービスの状態]の下で、[開始]をクリックして、[OK]の順にクリックします。

Windows Vista

- i. Windows の[スタート]メニューから、[コントロールパネル]、[システムとメンテナンス]、[管理ツール]の順にクリックします。
- ii. [サービス]をダブルクリックします。
- iii. [印刷スプーラサービス]を右クリックし、[プロパティ]をクリックします。
- iv. [スタートアップの種類]の横の[全般]タブで、[自動]が選択されていることを確認します。
- v. サービスがまだ起動していなければ、[サービスの状態]の下で、[開始]をクリックして、[OK]の順にクリックします。

Windows XP

- i. Windows の[スタート]メニューから、[マイ コンピュータ]を右クリックします。
 - ii. [管理]をクリックし、次に[サービスとアプリケーション]をクリックします。
 - iii. [サービス]をダブルクリックし、次に[印刷スプーラ]をダブルクリックします。
 - iv. [印刷スプーラ]を右クリックし、[再起動]をクリックしてサービスを再起動します。
- b. 正しいプリンターがデフォルト プリンターとして設定されていることを確認します。
デフォルト プリンターは横の黒または緑の丸内にチェック マークが付いています。
 - c. 間違ったプリンターがデフォルト プリンターとして設定されている場合は、正しいプリンターを右クリックし、[通常使うプリンタに設定]を選択します。
 - d. プリンターを再度使ってみます。
6. コンピューターを再起動します。
 7. 印刷キューをクリアします。

印刷キューをクリアするには

- a. オペレーティング システムに応じて、以下のいずれかを実行します。
 - **Windows 8**：画面の右上隅をポイントまたはタップして Charms バーを開いて、[設定]アイコンをクリックします。次に、[コントロールパネル]をクリックまたはタップし、[デバイスとプリンターの表示]をクリックまたはタップします。
 - **Windows 7**：Windows の [スタート]メニューから、[デバイスとプリンター]をクリックします。

- **Windows Vista** : Windows の[スタート]メニューから、[コントロールパネル]、[プリンタ]の順にクリックします。
 - **Windows XP** : Windows の [スタート]メニューから、[コントロールパネル]、[プリンタとFAX]の順にクリックします。
- b. 印刷キューを開くためにプリンターのアイコンをダブルクリックします。
 - c. [プリンタ]メニューで、[すべてのドキュメントの取り消し]または[ドキュメントの削除]をクリックし、[はい]をクリックして確定します。
 - d. それでもまだキューに文書が残っている場合は、コンピューターを再起動し、再起動後もう一度印刷を実行します。
 - e. 印刷キューを再度チェックしてクリアされていることを確認し、もう一度印刷を実行します。
8. プリンターをリセットします。

プリンターをリセットするには

- a. プリンターの電源をオフにします。
- b. 電源コードを抜きます。
- c. しばらく待ってから、電源ケーブルを元のように接続します。
- d. プリンターの電源をオンにします。

上記の方法で問題が解決しない場合は、[ここをクリックしてオンライントラブルシューティングを参照してください](#)。

インクホルダーの確認

用紙など、インクホルダーをふさいでいる障害物を取り除きます。

詳細については、[42ページの紙詰まりの解消](#)を参照してください。

 **注記：** 紙詰まりを取り除くために、工具やその他の道具を使用しないでください。プリンター内部から紙詰まりの用紙を取り除くときには、常に注意してください。

 [詳細についてはここをクリックしてオンラインに接続します。](#)

問題のあるカートリッジの識別

次の手順に従って、インクカートリッジに問題があるかどうかを確認します。

1. 黒のカートリッジを外してから、カートリッジアクセスドアを閉じます。
2. カートリッジに問題があるというメッセージが再び表示され、**オン** ボタンがすばやく点滅する場合、3色カラーカートリッジを交換します。**オン** ボタンのランプが点滅しない場合は、黒カートリッジを交換してください。
3. カートリッジアクセスドアを閉じます。
4. ドキュメントを印刷します。
5. 引き続き、カートリッジに問題があるというメッセージが表示される場合は、黒のカートリッジを交換してください。

トレイの準備

排紙トレイを開く

- ▲ 印刷する場合は、排紙トレイを開きます。



カートリッジアクセス ドアを閉じる

- ▲ 印刷する場合は、カートリッジアクセス ドアが閉じている必要があります。

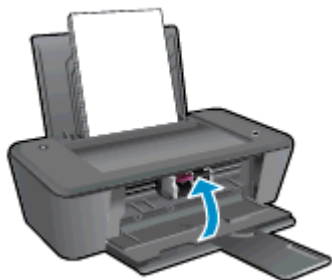

 [詳細についてはここをクリックしてオンラインに接続します。](#)

プリンターの障害

プリンターの障害を解決する。

- ▲ プリンターの電源を切ってからもう一度入れます。問題を解決できなかった場合、HP に連絡してください。

 [詳細は HP サポートへお問い合わせください。](#)

インク カートリッジの問題

まず、インク カートリッジを外して、再装着してみます。問題が解決しない場合は、カートリッジの接点の汚れを拭き取ります。それでも問題が解決しない場合は、インク カートリッジを交換してみてください。詳しくは、[27 ページのインク カートリッジの交換](#)を参照してください。

インク カートリッジの接点の汚れを拭き取る

△ 注意： クリーニング手順は数分で終わります。インク カートリッジをできるだけはやくプリンターに再装着してください。インク カートリッジをプリンターの外に出して 30 分以上放置しないでください。プリントヘッドまたはインク カートリッジが損傷する恐れがあります。

1. 電源が入っていることを確認します。
2. カートリッジ アクセス ドアを開いて、インク ホルダーが中央に移動するまで待ちます。

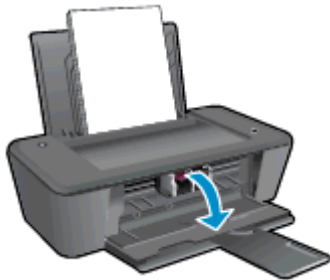

3. コンピューター画面のエラー メッセージに示されたインク カートリッジを取り外します。

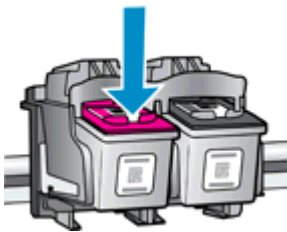

4. インク カートリッジの横を持って底面を上向きにし、インク カートリッジの電気接触部を探します。

電気接触部は、インク カートリッジ上の小さい金色の点です。

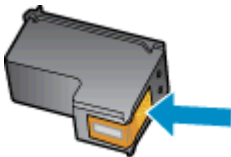

5. 接触部を乾いた綿棒や糸くずの出ない布で拭きます。

△ 注意： 接触部のみを慎重に拭き、インクやその他の破片がインク カートリッジのほかの場所につかないようにします。

6. プリンター内部にあるカートリッジの接触部を探します。

プリンターの接触部は、インク カートリッジの接触部と合わさる位置にある、金色の突起です。

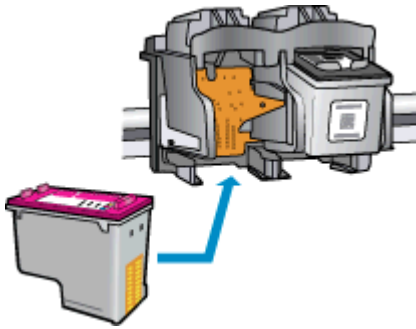

7. 乾いた綿棒や糸くずの出ない布で接触部を拭きます。
8. インク カートリッジをもう一度取り付けます。
9. カートリッジ アクセス ドアを閉め、エラー メッセージが表示されなくなったかどうか確認します。
10. まだエラー メッセージが表示される場合は、プリンターの電源をオフにして、もう一度オンにします。

 **注記：** 1 本のカートリッジだけが問題の原因となっている場合は、そのカートリッジを取り外し、インクバックアップ機能を使用して HP Deskjet 1010 series を 1 本のカートリッジだけで動作させることができます。

 [詳細についてはここをクリックしてオンラインに接続します。](#)

旧式のカートリッジ

このカートリッジの新しいバージョンを使用する必要があります。ほとんどの場合、カートリッジのパッケージの外側を見て保証期限を確認すれば、カートリッジが新しいバージョンであるかどうかを識別することができます。



日付の右に 'v1' と複数スペースがある場合、カートリッジはアップデートされた新しいバージョンです。旧式のカートリッジの場合は、サポートまたは交換のため HP サポートへお問い合わせください。

 [詳細についてはここをクリックしてオンラインに接続します。](#)

HP サポート

- [プリンターの登録](#)
- [サポート プロセス](#)
- [HP 社の電話によるサポート](#)
- [追加の保証オプション](#)

プリンターの登録

登録に数分かけるだけで、迅速なサービス、効果的なサポート、製品サポートの通知を得ることができます。ソフトウェアのインストール中にプリンターを登録しなかった場合、<http://www.register.hp.com> で登録できます。

サポート プロセス

問題がある場合は、以下の手順にしたがってください。

1. プリンター付属のマニュアルを確認します。
2. www.hp.com/support の HP オンライン サポート Web サイトにアクセスします。

HP オンライン サポートは、HP のお客様ならどなたでもご利用いただけます。最新の製品情報や専門的なヘルプをすばやく得ることができるとともに、以下の特徴も含まれます。

- 認定オンライン サポート スペシャリストへの迅速なアクセス
 - HP プリンターのソフトウェアおよびドライバーのアップデート
 - 一般的な問題に対する貴重なトラブルシューティング情報
 - プリンターを登録すると利用できる予防的なプリンターの更新、サポート警告、および HP ニュース
3. HP サポートにお電話ください。

ご利用いただけるサポートオプションは、プリンター、国/地域、および言語によって異なります。

HP 社の電話によるサポート

電話サポートのオプションとご利用いただける内容は、プリンター、国/地域、および言語によって異なります。

このセクションでは、次のトピックについて説明します。

- [電話サポート期間](#)
- [電話でのご連絡](#)
- [サポートの電話番号](#)
- [電話無料サポート期間後](#)

電話サポート期間

北米、アジア太平洋、および南米 (メキシコを含む) で 1 年間の電話サポートが受けられます。ヨーロッパ、中東、アフリカ各国での電話サポートの期間については、www.hp.com/support を参照してください。規定の通話料金がかかります。

電話でのご連絡

コンピューターとプリンターの前から HP サポート宛にご連絡ください。また、以下の情報を事前にご用意ください。

- 製品名 (HP Deskjet 1010、HP Deskjet Ink Advantage 1015 のように、(プリンターに記載されています))
- 製品番号 (カートリッジ アクセス ドア内側に表示)



- シリアル番号 (プリンターの背面または底部に記載)
- 問題が起こった際に表示されたメッセージ
- 次の質問に対する答え
 - この問題が以前にも起こったことがありますか？
 - 問題をもう 1 度再現できますか？
 - この問題が起こった頃に、新しいハードウェア、またはソフトウェアをコンピューターに追加しましたか？
 - この状況になる前に他に何か起こりましたか (雷、プリンターを移動したなど)?

サポートの電話番号

最新の HP サポート電話番号一覧およびご利用料金については、www.hp.com/support を参照してください。

電話無料サポート期間後

電話サポート期間終了後は、追加費用を支払うことで HP のサポートをご利用いただけます。次の HP オンラインサポート Web サイトもご利用ください。www.hp.com/support サポート オプションの詳細については、HP 取扱店またはお住まいの国/地域のサポート電話番号にご連絡ください。

追加の保証オプション

追加料金で HP Deskjet 1010 series のサービス プランを拡張できます。www.hp.com/support にアクセスし、国/地域および言語を選択し、サービスおよび保証の領域でサービス プラン拡張に関する情報を参照してください。

A 技術情報

このセクションでは、HP Deskjet 1010 series の技術仕様および国際的な規制について説明します。

詳細な仕様については、HP Deskjet 1010 series 付属の文書を参照してください。

このセクションでは、次のトピックについて説明します。

- [Hewlett-Packard 社の告知](#)
- [仕様](#)
- [環境保全のためのプロダクト スチュワード プログラム](#)
- [規制に関する告知](#)

Hewlett-Packard 社の告知

ここに記載された情報は予告なく変更される場合があります。

すべての権利は保護されています。著作権法で許されている場合を除き、Hewlett-Packard 社の書面による事前の許可なく、この文書を複製、変更、あるいは翻訳することは禁じられています。HP 製品とサービスに対する保証は、当該製品とサービスに付属の保証規定に明示的に記載されているものに限られます。ここに記載されたいかなる内容も、当該保証に新たに保証を追加するものではありません。この文書の技術的または編集上の誤りや遺漏に対して、HP は一切の責任を負いません。

© 2012 Hewlett-Packard Development Company, L.P.

Microsoft®、Windows®、Windows® XP、Windows Vista®、Windows® 7、および Windows® 8 は、米国における Microsoft Corporation の登録商標です。

仕様

ここでは、HP Deskjet 1010 series の技術仕様を記載します。製品仕様の詳細については、www.hp.com/support の製品データシートを参照してください。

- [システム要件](#)
- [環境仕様](#)
- [給紙トレイの容量](#)
- [排紙トレイ容量](#)
- [用紙のサイズ](#)
- [用紙の重量](#)
- [印刷の仕様](#)
- [印刷の解像度](#)
- [電氣的仕様](#)
- [カートリッジの印刷可能枚数](#)
- [騒音に関する情報](#)

システム要件

ソフトウェアおよびシステムの要件は、Readme ファイルに収録されています。

将来的なオペレーティングシステムのリリースおよびサポートについての情報は、HP のオンラインサポート Web www.hp.com/support を参照してください。

環境仕様

- 推奨される動作時の温度範囲：15 °C ~ 32 °C (59 °F ~ 90 °F)
- 許容される動作時の温度範囲：5 °C ~ 40 °C (41 °F ~ 104 °F)
- 湿度：15% ~ 80% RH (結露しないこと)、28 °C (最大露点温度)
- 非動作時 (保管時) の温度範囲：-40 °C ~ 60 °C (-40 °F ~ 140 °F)
- 強い電磁気が発生している場所では、HP Deskjet 1010 series の印刷結果に多少の歪みが出るおそれがあります。
- 強い電磁気を原因として混入するノイズを最小化するために、3 m の USB ケーブルを使用することをお勧めします。

給紙トレイの容量

普通紙の枚数 (80 g/m²)：最高 50 枚

封筒：最高 5 枚

インデックスカード：最高 20 枚

フォト用紙の枚数：最高 20 枚

排紙トレイ容量

普通紙の枚数 (80 g/m²)：最高 30 枚

封筒：最高 5 枚

インデックスカード：最高 10 枚

フォト用紙の枚数：最高 10 枚

用紙のサイズ

すべての対応用紙サイズについては、プリンターソフトウェアで確認してください。

用紙の重量

普通紙：64 ~ 90 g/m² (16 ~ 24 lb)

封筒：75 ~ 90 g/m² (20 ~ 24 lb)

カード：最大 200 g/m² (インデックスの場合、最大 110-lb)

フォト用紙：最大 280 g/m²

印刷の仕様

- 印刷速度はドキュメントの複雑さによって異なります
- 方式：オンデマンド型サーマルインクジェット
- 言語：PCL3 GUI

印刷の解像度

ドラフトモード

- カラー入力/モノクロレンダリング：300 x 300 dpi
- 出力 (モノクロ/カラー)：自動

標準モード

- カラー入力/モノクロレンダリング：600 x 300 dpi
- 出力 (モノクロ/カラー)：自動

普通紙-高画質モード

- カラー入力/モノクロレンダリング：600 x 600 dpi
- 出力 (モノクロ/カラー)：自動

写真-高画質モード

- カラー入力/モノクロ レンダリング : 600 x 600 dpi
- 出力 (モノクロ/カラー) : 自動

最大 dpi モード

- カラー入力/モノクロ レンダリング : 1200 x 1200 dpi
- 出力 : 自動 (モノクロ)、4800 x 1200 に最適化された dpi (カラー)

電氣的仕様

0957-2385

- 入力電圧 : 100~240Vac (+/- 10%)
- 入力周波数 : 50/60 Hz (+/- 3Hz)

0957-2403

- 入力電圧 : 200~240Vac (+/- 10%)
- 入力周波数 : 50/60 Hz (+/- 3Hz)

 **注記 :** HP 提供の電源アダプター以外は使用しないでください。

カートリッジの印刷可能枚数

カートリッジの印刷可能枚数の詳細については、www.hp.com/go/learnaboutsupplies をご覧ください。

騒音に関する情報

インターネットにアクセス可能な場合は、騒音に関する情報を次の HP Web サイトから入手することができます。次のサイト : www.hp.com/support

環境保全のためのプロダクト スチュワード プログラム

Hewlett-Packard では、優れた製品を環境に対して適切な方法で提供することに積極的に取り組んでいます。この製品では、再利用を考慮した設計を取り入れています。高度な機能と信頼性を確保する一方、素材の種類は最小限にとどめられています。素材が異なる部分は、簡単に分解できるように作られています。金具などの接合部品は、作業性を考慮した分かりやすい場所にあるので、一般的な工具を使って簡単に取り外すことができます。重要な部品も手の届きやすい場所にあり、取り外しや修理が簡単に行えます。

詳細については、以下の「HP の環境への取り組み」に関する Web サイトをご覧ください。

www.hp.com/hpinfo/globalcitizenship/environment/index.html

- [エコヒント](#)
- [用紙の使用](#)
- [プラスチック](#)
- [化学物質安全性データ シート](#)
- [リサイクル プログラム](#)
- [HP インクジェット サプライ品リサイクル プログラム](#)
- [電力消費](#)
- [スリープ モード](#)
- [お客様による廃棄機器の処理](#)
- [化学物質](#)
- [有害物質規制 \(ウクライナ\)](#)
- [有害物質規制 \(インド\)](#)

エコヒント

HP は、お客様の環境に対する負荷の削減に取り組んでいます。HP の環境への取り組みの詳細については、HP の Web サイト「日本 HP 環境保護」をご覧ください。

www.hp.com/hpinfo/globalcitizenship/environment/

用紙の使用

本製品は DIN 19309 と EN 12281:2002 に従ったリサイクル用紙の使用に適しています。

プラスチック

25 グラム以上のプラスチックのパーツには、国際規格に基づく材料識別マークが付いているため、プリンターを処分する際にプラスチックを正しく識別することができます。

化学物質安全性データ シート

化学物質安全性データ シート (MSDS) は、次の HP Web サイトから入手することができます。

www.hp.com/go/msds

リサイクル プログラム

HP は世界中の国/地域で、大規模なエレクトロニクス リサイクルセンターと提携して、さまざまな製品回収およびリサイクル プログラムを次々に実施しております。また、弊社の代表的製品の一部を再販することで、資源を節約しています。HP 製品のリサイクルについての詳細は、下記サイトをご参照ください。

www.hp.com/hpinfo/globalcitizenship/environment/recycle/

HP インクジェット サプライ品リサイクル プログラム

HP では、環境の保護に積極的に取り組んでいます。HP のインクジェット消耗品リサイクル プログラムは多くの国/地域で利用可能であり、これを使用すると使用済みのプリントカートリッジおよびインク カートリッジを無料でリサイクルすることができます。詳細については、次の Web サイトを参照してください。

www.hp.com/hpinfo/globalcitizenship/environment/recycle/

電力消費

ENERGY STAR® ロゴがマーキングされた Hewlett-Packard 印刷/イメージング機器は、U.S. Environmental Protection Agency (米国環境保護庁) のイメージング機器のエネルギー スター仕様に従って認定されています。ENERGY STAR 認定のイメージング製品には、以下のマークが付いています。



追加のエネルギー スター認定イメージング製品モデルに関する情報については、以下をご覧ください。www.hp.com/go/energystar

スリープモード

- スリープモードのあいだ、電力利用が減少します。
- プリンターの初期セットアップ後、非動作状態が5分続いた後にプリンターがスリープモードに入ります。
- スリープモードに移行するまでの時間を変更することはできません。

お客様による廃棄機器の処理



この記号は、お客様の製品を他の家庭ごみと一緒に廃棄してはならないことを示すものです。家庭ごみと一緒に廃棄せず、お客様の責任で電気・電子廃棄物のリサイクル用に指定された収集場所に持ち込むことで、人の健康を保護し、生活環境を保全するようにしてください。詳細については、一般廃棄物収集運搬業者にご連絡いただくか、<http://www.hp.com/recycle> をご覧ください。

化学物質

HP では、REACH (*Regulation EC No 1907/2006 of the European Parliament and the Council*) などの法的要件に準拠するため、弊社製品に含まれる化学物質に関する情報を、必要に応じてお客様に提供することに努めています。この製品の化学物質に関するレポートは、次の Web サイトに掲載されています。www.hp.com/go/reach。

有害物質規制 (ウクライナ)

Технічний регламент щодо обмеження використання небезпечних речовин (Україна)

Обладнання відповідає вимогам Технічного регламенту щодо обмеження використання деяких небезпечних речовин в електричному та електронному обладнанні, затвердженого постановою Кабінету Міністрів України від 3 грудня 2008 № 1057

有害物質規制 (インド)

Restriction of hazardous substances (India)

This product complies with the "India E-waste (Management and Handling) Rule 2011" and prohibits use of lead, mercury, hexavalent chromium, polybrominated biphenyls or polybrominated diphenyl ethers in concentrations exceeding 0.1 weight % and 0.01 weight % for cadmium, except for the exemptions set in Schedule 2 of the Rule.

規制に関する告知

HP Deskjet 1010 series は、お住まいの国/地域の規制当局からの製品要件に適合しています。

このセクションでは、次のトピックについて説明します。

- [規制モデルの ID 番号](#)
- [FCC statement](#)
- [Notice to users in Korea](#)
- [VCCI \(Class B\) compliance statement for users in Japan](#)
- [Notice to users in Japan about the power cord](#)
- [EU の規制に関する告知](#)
- [Declaration of conformity](#)

規制モデルの ID 番号

規制識別の目的で、製品には規制モデル番号が割り当てられています。本製品の規制モデル番号は、SNPRB-1202-01 です。この規制番号を、製品名 (HP Deskjet 1010 プリンター、HP Deskjet Ink Advantage 1015 プリンター など) や製品番号 (B2G79、B2G80、B2G81、B2G82、B2G83、B2G84 など) と混同しないようご注意ください。

FCC statement

FCC statement

The United States Federal Communications Commission (in 47 CFR 15.105) has specified that the following notice be brought to the attention of users of this product.

This equipment has been tested and found to comply with the limits for a Class B digital device, pursuant to Part 15 of the FCC Rules. These limits are designed to provide reasonable protection against harmful interference in a residential installation. This equipment generates, uses and can radiate radio frequency energy and, if not installed and used in accordance with the instructions, may cause harmful interference to radio communications. However, there is no guarantee that interference will not occur in a particular installation. If this equipment does cause harmful interference to radio or television reception, which can be determined by turning the equipment off and on, the user is encouraged to try to correct the interference by one or more of the following measures:

- Reorient or relocate the receiving antenna.
- Increase the separation between the equipment and the receiver.
- Connect the equipment into an outlet on a circuit different from that to which the receiver is connected.
- Consult the dealer or an experienced radio/TV technician for help.

For further information, contact:

Manager of Corporate Product Regulations
Hewlett-Packard Company
3000 Hanover Street
Palo Alto, Ca 94304
(650) 857-1501

Modifications (part 15.21)

The FCC requires the user to be notified that any changes or modifications made to this device that are not expressly approved by HP may void the user's authority to operate the equipment.

This device complies with Part 15 of the FCC Rules. Operation is subject to the following two conditions: (1) this device may not cause harmful interference, and (2) this device must accept any interference received, including interference that may cause undesired operation.

Notice to users in Korea

B 급 기기 (가정용 방송통신기기)	이 기기는 가정용(B급)으로 전자파적합등록을 한 기기로서 주로 가정에서 사용하는 것을 목적으로 하며, 모든 지역에서 사용할 수 있습니다.
------------------------	--

VCCI (Class B) compliance statement for users in Japan

この装置は、クラスB情報技術装置です。この装置は、家庭環境で使用することを目的としていますが、この装置がラジオやテレビジョン受信機に近接して使用されると、受信障害を引き起こすことがあります。取扱説明書に従って正しい取り扱いをして下さい。

VCCI-B

Notice to users in Japan about the power cord

製品には、同梱された電源コードをお使い下さい。
同梱された電源コードは、他の製品では使用出来ません。

EU の規制に関する告知

CE マークが付いた製品は、以下の EU 指令に適合します：

- Low Voltage Directive 2006/95/EC
- EMC Directive 2004/108/EC
- Ecodesign Directive 2009/125/EC (該当する場合)

本製品の CE コンプライアンスは、HP が提供する適切な CE マークの付いた AC アダプターを使用して電源を供給する場合にのみ有効です。

本製品に通信機能がある場合は、以下の EU 指令の基本要件にも適合します：

- R&TTE Directive 1999/5/EC

これらの指令に準拠することで、HP が本製品または製品ファミリーに対して発行しており、製品ドキュメント内または以下の Web サイトで入手可能な (英語のみ) EU Declaration of Conformity のリストに記載された適用可能な統一ヨーロッパ規格 (European Norms) にも適合しています：
www.hp.com/go/certificates (検索フィールドに製品番号を入力してください)。

コンプライアンスは、製品に付けられた以下の適合マークのいずれかによって示されます：



非通信製品の場合および EU 統一通信製品の場合 (10mW 未満の電源クラス内の Bluetooth® など)



EU 非統一通信製品の場合 (該当する場合、4 桁の通知機関番号が CE と ! のあいだに挿入されます)。

製品に付属の規制ラベルを参照してください。

本製品の通信機能は、以下の EU および EFTA 加盟国で使用することができます：オーストリア、ベルギー、ブルガリア、キプロス、チェコ共和国、デンマーク、エストニア、フィンランド、フランス、ドイツ、ギリシャ、ハンガリー、アイスランド、アイルランド、イタリア、ラトビア、リヒテンシュタイン、リトアニア、ルクセンブルグ、マルタ、オランダ、ノルウェー、ポーランド、ポルトガル、ルーマニア、スロバキア共和国、スロヴェニア、スペイン、スウェーデン、スイス、英国。

電話コネクタ (一部の製品でのみ使用可能) は、アナログ電話回線への接続用です。

製品をワイヤレス LAN デバイスと使用する場合

- 国によっては、屋内使用限定、使用可能なチャンネル数の制限など、ワイヤレス LAN ネットワークの運用に関する特定の義務または特別の要件が定められています。ワイヤレス ネットワークの国設定が正しいことを確認してください。

フランス

- 本製品の 2.4 GHz ワイヤレス LAN 操作には、特定の制限が適用されます: 屋内では、本機は、2400 ~ 2483.5 MHz の周波数帯全域 (チャンネル 1 ~ 13) で使用できます。屋外での使用については、2400 ~ 2454 MHz の周波数帯 (チャンネル 1 ~ 7) だけが使用できます。最新の要件については、www.arcep.fr を参照してください。

規制関連の連絡先 :

Hewlett-Packard GmbH, Dept./MS: HQ-TRE, Herrenberger Strasse 140, 71034 Boeblingen,
GERMANY

Declaration of conformity



DECLARATION OF CONFORMITY

according to ISO/IEC 17050-1 and EN 17050-1

DoC #: SNPRB-1202-01-A

Supplier's Name: Hewlett-Packard Company
Supplier's Address: 138 Depot Road, #04-01, Singapore 109683

declares, that the product
Product Name and Model: HP Deskjet 1010 Printer Series / HP Deskjet 1012 Printer/ HP Deskjet Ink Advantage 1015 Printer Series/ HP Deskjet 1016 Printer

Regulatory Model Number: ¹⁾ SNPRB-1202-01
Product Options: AI
Power Adaptor: 0957-2385 (WW), 0957-2403 (For China and India only)

conforms to the following Product Specifications and Regulations:

EMC:

CISPR 22:2008 / EN55022:2010 Class B
CISPR 24:2010 / EN 55024:2010
EN 61000-3-2:2006+A1:2009+A2:2009
EN 61000-3-3:2008
FCC CFR 47, Part 15 / ICES-003, Issue 4

Safety:

EN 60950-1:2006 + A11:2009+ A12:2011 / IEC 60950-1:2005
EN 62479:2010

Energy Use:

Regulation (EC) No. 1275/2008
ENERGY STAR® Qualified Imaging Equipment Operational Mode (OM) Test Procedure
Regulation (EC) No. 278/2009
Test Method for Calculating the Energy Efficiency of Single-Voltage External AcDc and AcAc Power Supplies (August 11, 2004)

RoHS:

EN 50581:2012

The product herewith complies with the requirements of the Low Voltage Directive 2006/95/EC, the EMC Directive 2004/108/EC, the Ecodesign Directive 2009/125/EC, the RoHS Directive 2011/65/EU and carries the CE marking accordingly.

This device complies with part 15 of the FCC Rules. Operation is subject to the following two conditions:

(1) This device may not cause harmful interference, and (2) this device must accept any interference received, including interference that may cause undesired operation.

Additional Information:

- 1) This product is assigned a Regulatory Model Number which stays with the regulatory aspects of the design. The Regulatory Model Number is the main product identifier in the regulatory documentation and test reports, this number should not be confused with the marketing name or the product numbers.
- 2) The product was tested in a typical configuration.

10 October 2012

Hou-Meng Yik, Manager

Local contact for regulatory topics only:

EU: Hewlett-Packard GmbH, HQ-TRE, Hamenberger Strasse 140, 71034 Boeblingen, Germany
U.S.: Hewlett-Packard, 3000 Hanover St., Palo Alto 94304, U.S.A. 650-857-1501

www.hp.eu/certificates

索引

い

印刷
仕様 62

お

オン ボタン 5

か

カスタマ サポート
保証 58

環境

環境仕様 61
環境保全のためのプロダクト
スチュワード プログラム 64

き

技術情報
印刷の仕様 62
環境仕様 61
システム要件 61
規制に関する告知 67
規制モデルの ID 番号 67

さ

サポート プロセス 56

し

システム要件 61

て

電話サポート期間後 57
電話サポート期間
サポート期間 57
電話によるサポート 56

ほ

保証 58

よ

用紙
推奨する種類 16

り

リサイクル
インク カートリッジ 65

