

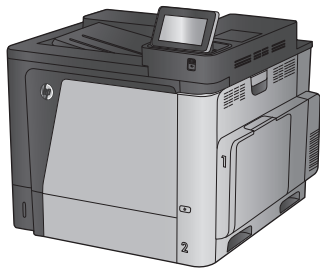

Color LaserJet Enterprise M651

Benutzerhandbuch



M651n
M651dn

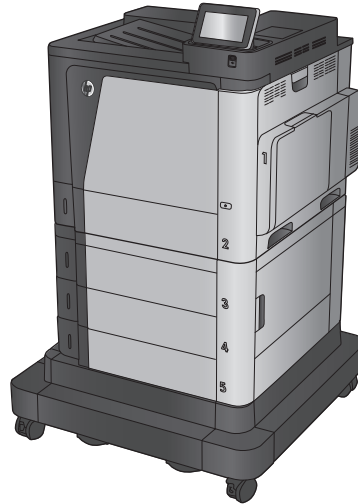

M651xh



www.hp.com/support/colorljM651



HP Color LaserJet Enterprise M651

Benutzerhandbuch

Copyright und Lizenz

© Copyright 2015 HP Development Company, L.P.

Die Vervielfältigung, Adaption oder Übersetzung ist ohne vorherige schriftliche Genehmigung nur im Rahmen des Urheberrechts zulässig.

Die in diesem Dokument enthaltenen Informationen können ohne Vorankündigung geändert werden.

Für HP Produkte und Dienste gelten nur die Gewährleistungen, die in den ausdrücklichen Gewährleistungserklärungen des jeweiligen Produkts bzw. Dienstes aufgeführt sind. Dieses Dokument gibt keine weiteren Gewährleistungen. HP haftet nicht für technische oder redaktionelle Fehler oder Auslassungen in diesem Dokument.

Edition 1, 11/2015

Marken

Adobe®, Adobe Photoshop®, Acrobat® und PostScript® sind Marken von Adobe Systems Incorporated.

Apple und das Apple-Logo sind Marken von Apple Computer, Inc., eingetragen in den USA und anderen Ländern/Regionen. iPod ist eine Marke von Apple Computer, Inc. iPod darf nur für legale oder vom Rechtsinhaber genehmigte Kopien verwendet werden. Erwerben Sie Musik auf legale Weise.

Microsoft®, Windows®, Windows® XP und Windows Vista® sind in den USA eingetragene Marken der Microsoft Corporation.

UNIX® ist eine eingetragene Marke von The Open Group.

Inhaltsverzeichnis

| | |
|---|-----------|
| 1 Produkteinführung | 1 |
| Modellvergleich | 2 |
| Produktübersicht | 4 |
| Vorderansicht des Geräts | 5 |
| Rückansicht des Geräts | 6 |
| Schnittstellenanschlüsse | 7 |
| Bedienfeldanzeige | 7 |
| Konfiguration der Gerätehardware und Softwareinstallation | 10 |
| 2 Papierfächer | 11 |
| Einlegen in Fach 1 | 12 |
| Einlegen von Papier in Fach 2 und 500-Blatt-Fächer | 17 |
| Legen Sie Papier in das 1.500-Blatt-Zufuhrfach für hohe Kapazität ein | 21 |
| 3 Teile, Verbrauchsmaterial und Zubehör | 23 |
| Bestellen von Teilen, Zubehör und Verbrauchsmaterialien | 24 |
| Bestellen | 24 |
| Ersatzteile und Zubehör | 24 |
| Zubehör | 25 |
| Austauschen der Tonerpatronen | 26 |
| Ersetzen der Tonerauffangeinheit | 30 |
| 4 Drucken | 33 |
| Druckaufträge (Windows) | 34 |
| Druckanleitung (Windows) | 34 |
| Automatisches Drucken auf beiden Seiten (Windows) | 35 |
| Manueller beidseitiger Druck (Windows) | 35 |
| Drucken mehrerer Seiten pro Blatt (Windows) | 36 |
| Auswählen der Papiersorte (Windows) | 36 |
| Weitere Druckaufgaben | 36 |
| Druckaufträge (Mac OS X) | 38 |

| | |
|--|-----------|
| Druckanleitung (Mac OS X) | 38 |
| Automatischer beidseitiger Druck (Mac OS X) | 38 |
| Manueller beidseitiger Druck (Mac OS X) | 38 |
| Drucken mehrerer Seiten pro Blatt (Mac OS X) | 39 |
| Auswählen der Papiersorte (Mac OS X) | 39 |
| Weitere Druckaufgaben | 39 |
| Speichern von Druckjobs auf dem Gerät zum späteren Drucken | 40 |
| Erstellen eines gespeicherten Jobs (Windows) | 40 |
| Erstellen eines gespeicherten Jobs (Mac OS X) | 41 |
| Drucken eines gespeicherten Auftrags | 42 |
| Löschen eines gespeicherten Auftrags | 43 |
| Mobiles Drucken | 44 |
| HP Wireless Direct und NFC Printing | 44 |
| HP ePrint per E-Mail | 45 |
| HP ePrint-Software | 46 |
| AirPrint | 46 |
| Drucken über den USB-Anschluss | 47 |
| Aktivieren des USB-Anschlusses zum Drucken | 47 |
| Drucken von Dokumenten über USB | 47 |
| 5 Verwalten des Geräts | 49 |
| Konfigurieren der IP-Netzwerkeinstellungen | 50 |
| Hinweis zur Druckerfreigabe | 50 |
| Abrufen oder Ändern der Netzwerkeinstellungen | 50 |
| Umbenennen des Geräts in einem Netzwerk | 50 |
| Manuelles Konfigurieren von IPv4-TCP/IP-Parametern über das Bedienfeld | 51 |
| Manuelles Konfigurieren von IPv6-TCP/IP-Parametern über das Bedienfeld | 51 |
| HP Dienstprogramm für Mac OS X | 53 |
| Öffnen des HP Dienstprogramms | 53 |
| Funktionen des HP Dienstprogramms | 53 |
| Integrierter HP Webserver | 55 |
| Zugreifen auf den integrierten HP Webserver (EWS) | 55 |
| Funktion des integrierten HP Webserver | 55 |
| Register Informationen | 56 |
| Registerkarte General (Allgemein) | 57 |
| Registerkarte Drucken oder Registerkarte Kopieren/Drucken | 57 |
| Registerkarte Scannen/Digital Sending (Nur MFP-Modelle) | 58 |
| Registerkarte Fax (nur MFP-Modelle) | 59 |
| Registerkarte Fehlerbehebung | 60 |
| Registerkarte Sicherheit | 60 |
| Registerkarte HP Web-Services | 61 |

| | |
|--|-----------|
| Register Netzwerk | 61 |
| Liste Andere Verknüpfungen | 63 |
| HP Web Jetadmin | 64 |
| Funktionen für die Gerätesicherheit | 65 |
| Sicherheitshinweise | 65 |
| IP-Sicherheit | 65 |
| Anmelden beim Gerät | 65 |
| Zuordnen eines Systemkennworts | 65 |
| Verschlüsselungsunterstützung: HP High Performance Secure Hard Disks | 66 |
| Sperrern des Formatierers | 66 |
| Einstellungen zum Energiesparen | 67 |
| Optimieren der Geschwindigkeit oder des Energieverbrauchs | 67 |
| Einrichten des Bereitschaftsmodus | 67 |
| Festlegen des Bereitschaftszeitplans | 67 |
| Software- und Firmware-Aktualisierungen | 69 |
| 6 Lösen allgemeiner Probleme | 71 |
| Kundendienst | 72 |
| Hilfesystem zum Bedienfeld | 73 |
| Wiederherstellen der werkseitigen Einstellungen | 74 |
| Die Meldung „Patrone ist bald leer“ oder „Patrone ist fast leer“ erscheint auf dem Bedienfeld des Geräts | 75 |
| Ändern der „Fast leer“-Einstellungen | 75 |
| Für Geräte mit Faxfunktion | 75 |
| Materialbestell. | 76 |
| Gerät zieht kein Papier oder Zufuhrprobleme | 77 |
| Das Gerät zieht kein Papier ein | 77 |
| Das Gerät zieht mehrere Blatt Papier ein. | 77 |
| Am Vorlageneinzug treten Papierstaus auf, oder der Vorlageneinzug zieht das Papier schief oder mehrere Blätter gleichzeitig ein | 77 |
| Beseitigen von Papierstaus | 79 |
| Papierstau-Positionen | 79 |
| Auto-Navigation zum Beseitigen von Papierstaus | 79 |
| Häufige oder wiederholt auftretende Papierstaus? | 79 |
| Beseitigen von Staus in Fach 1 | 80 |
| Beseitigen von Papierstaus in Fach 2 und 500-Blatt-Zufuhrfächern | 82 |
| Beseitigen von Staus im 1.500-Blatt-Zufuhrgroßfach und bei der unteren rechten Klappe | 87 |
| Beheben von Papierstaus im Bereich der unteren rechten Klappe | 91 |
| Beseitigen von Papierstaus im Bereich der rechten Klappe und der Fixiereinheit | 93 |
| Beheben von Staus im Ausgabefach | 96 |
| Verbesserung der Druckqualität | 97 |
| Drucken von einem anderen Softwareprogramm | 97 |

| | |
|--|------------|
| Prüfen der Papiersorte für den Druckauftrag | 97 |
| Überprüfen der Papiersorteneinstellung (Windows) | 97 |
| Überprüfen der Papiersorteneinstellung (Mac OS X) | 97 |
| Überprüfen des Status der Tonerpatrone | 98 |
| Reinigen des Produkts | 98 |
| Drucken einer Reinigungsseite | 98 |
| Visuelle Prüfung der Tonerpatrone | 99 |
| Überprüfen des Papiers und der Druckumgebung | 99 |
| Schritt 1: Verwenden von Papier, das den HP Spezifikationen entspricht | 99 |
| Schritt 2: Überprüfen der Umgebung | 99 |
| Schritt 3: Einstellen der Ausrichtung einzelner Fächer | 100 |
| Kalibrieren des Geräts zur Ausrichtung der Farben | 100 |
| Überprüfen der anderen Einstellungen für den Druckjob | 101 |
| Anpassen der Farbeinstellungen (Windows) | 101 |
| Verwenden eines anderen Druckertreibers | 102 |
| Lösen von Problemen in drahtgebundenen Netzwerken | 104 |
| Unzureichende physische Verbindung | 104 |
| Der Computer verwendet die falsche IP-Adresse für das Gerät | 104 |
| Der Computer kann nicht mit dem Gerät kommunizieren | 104 |
| Das Gerät verwendet falsche Verbindungs- oder Duplexeinstellungen für das Netzwerk | 105 |
| Neue Softwareprogramme können Kompatibilitätsprobleme verursachen | 105 |
| Ihr Computer oder Ihre Arbeitsstation sind möglicherweise nicht richtig eingerichtet | 105 |
| Das Gerät ist deaktiviert, oder die Netzwerkeinstellungen sind falsch | 105 |
| Index | 107 |

1 Produkteinführung

- [Modellvergleich](#)
- [Produktübersicht](#)
- [Konfiguration der Gerätehardware und Softwareinstallation](#)

Siehe auch:

In den USA gehen Sie zu www.hp.com/support/colorljM651.

Wenn Sie sich außerhalb der USA befinden, besuchen Sie www.hp.com/support. Wählen Sie Ihr Land/Ihre Region aus. Klicken Sie auf **Fehlerbehebung**. Geben Sie den Produktnamen ein, und klicken Sie auf **Suchen**.

Die HP Kompletthilfe für Ihr Gerät beinhaltet die folgenden Informationen:

- Installieren und Konfigurieren
- Lernen und Verwenden
- Lösen von Problemen
- Herunterladen von Softwareaktualisierungen.
- Beitritt zu Support-Foren
- Suchen nach Garantie- und Zulassungsinformationen

Modellvergleich

| Modellbezeichnung | | M651N | M651DN | M651XH |
|--|---|----------|----------|----------|
| Modellnummer | | CZ255A | CZ256A | CZ257A |
| Papierzuführung | Fach 1 (Kapazität von 100 Blatt) | ✓ | ✓ | ✓ |
| | Fach 2 (Kapazität von 500 Blatt) | ✓ | ✓ | ✓ |
| | 1x500-Blatt-Papierzufuhr mit Lagerschrank | Optional | Optional | |
| | 2.500-Blatt-Zufuhr mit hoher Kapazität | Optional | Optional | ✓ |
| | 1x500-Blatt-Zufuhr | Optional | Optional | |
| | Postkarteneinzug zum Drucken von kleinformatigem Papier | Optional | Optional | Optional |
| | Automatisches beidseitiges Drucken | | ✓ | ✓ |
| Konnektivität | 10/100/1000 Ethernet LAN-Verbindung mit IPv4 und IPv6 | ✓ | ✓ | ✓ |
| | Easy-Access-USB-Anschluss zum Drucken ohne Computer und zum Aktualisieren der Firmware | ✓ | ✓ | ✓ |
| | HP NFC und Wireless-Zubehör für direktes Drucken von mobilen Geräten | Optional | Optional | Optional |
| Speicherung | 320 GB Hochleistungs-Sicherheitsfestplatte von HP | | | ✓ |
| Bedienfeld-Anzeige und -Eingabe | Bedienfeld mit Touchscreen | ✓ | ✓ | ✓ |
| Drucken | Druckt 43 Seiten pro Minute auf Papier im Format A4 und 45 Seiten pro Minute auf Papier im Format Letter. | ✓ | ✓ | ✓ |
| | Direktes Drucken von USB (kein Computer erforderlich) | ✓ | ✓ | ✓ |

| Modellbezeichnung | | M651N | M651DN | M651XH |
|--|--|--------|--------|--------|
| Modellnummer | | CZ255A | CZ256A | CZ257A |
| Lösungen für das mobile Drucken <ul style="list-style-type: none"> • HP ePrint per E-Mail • HP ePrint-Software¹ • HP ePrint-App • ePrint Enterprise-App • HP ePrint Home & Biz • Google Cloud Print • AirPrint • Android-Druck <p>Weitere Informationen zu mobilen Drucklösungen finden Sie hier:</p> <p>www.hp.com/go/mobileprinting</p> <p>www.hpconnected.com</p> <p>www.hp.com/go/LaserJetMobilePrinting (nur auf Englisch)</p> <p>www.hp.com/go/eprintsoftware</p> <p>www.hp.com/go/eprintenterprise</p> <p>www.google.com/cloudprint/learn</p> <p>www.hp.com/go/airprint</p> | | ✓ | ✓ | ✓ |
| Unterstützte Betriebssysteme^{2,3} <p>Windows XP SP3 oder höher, 32 Bit und 64 Bit</p> <p>HINWEIS: Das Softwareinstallationsprogramm unterstützt nicht die 64-Bit-Version, der Druckertreiber aber schon.</p> <p>HINWEIS: Microsoft hat den Mainstream-Support für Windows XP im April 2009 eingestellt. HP wird weiterhin den bestmöglichen Support für das eingestellte Betriebssystem Windows XP bereitstellen.</p> | | ✓ | ✓ | ✓ |
| <p>Windows Vista, 32-Bit und 64-Bit</p> <p>HINWEIS: Windows Vista Starter wird vom Softwareinstallationsprogramm und vom Druckertreiber nicht unterstützt.</p> | | ✓ | ✓ | ✓ |
| <p>Windows 7 SP1 oder höher, 32 Bit und 64 Bit</p> | | ✓ | ✓ | ✓ |
| <p>Windows 8, 32 Bit und 64 Bit</p> | | ✓ | ✓ | ✓ |
| <p>Windows 8.1, 32-Bit und 64-Bit</p> | | ✓ | ✓ | ✓ |

| Modellbezeichnung | M651N | M651DN | M651XH |
|--|--------|--------|--------|
| Modellnummer | CZ255A | CZ256A | CZ257A |
| Windows Server 2003 SP2 oder höher, 32 Bit und 64 Bit HINWEIS: Das Softwareinstallationsprogramm unterstützt nicht die 64-Bit-Version, der Druckertreiber aber schon. HINWEIS: Microsoft hat den Mainstream-Support für Windows Server 2003 im Juli 2010 eingestellt. HP wird weiterhin den bestmöglichen Support für das eingestellte Betriebssystem Server 2003 bereitstellen. | ✓ | ✓ | ✓ |
| Windows Server 2008, 32 Bit und 64 Bit | ✓ | ✓ | ✓ |
| Windows Server 2008 R2, 64 Bit | ✓ | ✓ | ✓ |
| Windows Server 2012, 64 Bit | ✓ | ✓ | ✓ |
| Mac OS X 10.6, OS X 10.7 Lion, OS X 10.8 Mountain Lion und OS X 10.9 Mavericks | ✓ | ✓ | ✓ |

- 1 Die HP ePrint-Software unterstützt die folgenden Betriebssysteme: Windows Vista® (32 Bit und 64 Bit); Windows 7 SP 1 oder höher (32 Bit und 64 Bit); Windows 8 (32 Bit und 64 Bit); Windows 8.1 (32 Bit und 64 Bit); und Mac OS X Versionen 10.6, 10.7 Lion, 10.8 Mountain Lion und 10.9 Mavericks.
- 2 Die Liste der unterstützten Betriebssysteme bezieht sich auf die Windows PCL 6-, UPD PCL 6-, UPD PS- und die Mac-Druckertreiber sowie die mitgelieferte Softwareinstallations-CD. Eine aktuelle Liste der unterstützten Betriebssysteme sowie die HP Kompletthilfe für Ihr Gerät finden Sie unter www.hp.com/support/colorijM651. Wenn Sie sich außerhalb der USA befinden, wechseln Sie zu www.hp.com/support, und klicken Sie dann auf **Drivers & Software** (Treiber und Software). Geben Sie einen Produktnamen oder eine Produktnummer ein. Klicken Sie im Bereich **Downloadoptionen** auf **Treiber, Software & Firmware**.
- 3 Mit der CD mit dem Software-Installationsprogramm wird der HP PCL 6-Treiber für Windows-Betriebssysteme sowie optionale Software installiert. Die Installationssoftware für Mac ist nicht auf der CD enthalten. Die CD bietet die Schritte zum Herunterladen der Mac-Installationssoftware von www.hp.com. Im Folgenden sind die Schritte zum Herunterladen der Mac-Installationssoftware aufgeführt: Wechseln Sie zu www.hp.com/support, wählen Sie Ihr Land/Ihre Region aus, und klicken Sie dann auf **Drivers & Software** (Treiber und Software). Geben Sie einen Produktnamen oder eine Produktnummer ein. Klicken Sie im Bereich **Download Options** (Downloadoptionen) auf **Drivers, Software & Firmware** (Treiber, Software & Firmware). Klicken Sie auf die Betriebssystemversion, und klicken Sie dann auf **Download**.



HINWEIS: UPD PCL 5 wird nicht unterstützt. Zusätzliche Details zu Client- und Serverbetriebssystemen für den HP UPD finden Sie unter www.hp.com/go/upd auf der Registerkarte **Spezifikationen**.

Produktübersicht

- [Vorderansicht des Geräts](#)
- [Rückansicht des Geräts](#)
- [Schnittstellenanschlüsse](#)
- [Bedienfeldanzeige](#)

Vorderansicht des Geräts

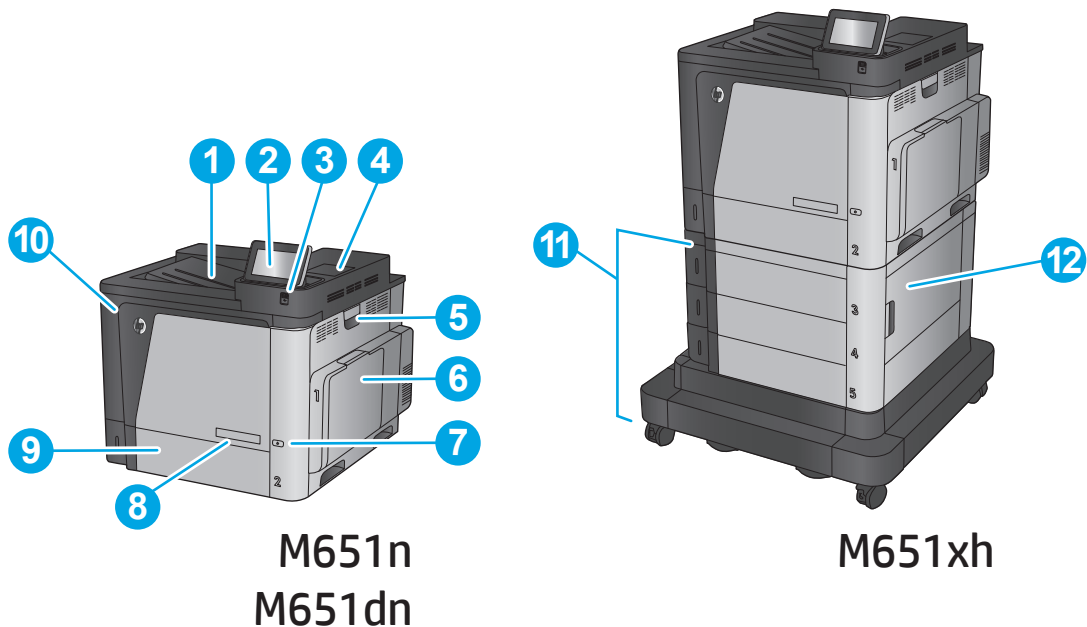

| | |
|----|---|
| 1 | Ausgabefach |
| 2 | Bedienfeld mit Farb-Touchscreen (nach oben schwenkbar) |
| 3 | Easy-Access-USB-Anschluss (zum Drucken ohne Computer) |
| | HINWEIS: Ein Administrator muss diesen Anschluss aktivieren, bevor Sie ihn verwenden können. |
| 4 | Hardware-Integrationsfach (zum Anschließen von Zubehör und Drittanbietergeräten) |
| 5 | Rechte Klappe (Zugang zum Beheben von Papierstaus) |
| 6 | Fach 1 |
| 7 | Ein-/Ausschalter |
| 8 | Modellbezeichnung |
| 9 | Fach 2 |
| 10 | Vordere Klappe (Zugriff auf die Tonerpatronen) |
| 11 | 2x500-Blatt-Fächer und 1.500-Blatt-Zufuhrfach mit hoher Kapazität |
| 12 | Untere rechte Klappe (Zugang zum Beheben von Papierstaus) |

Rückansicht des Geräts

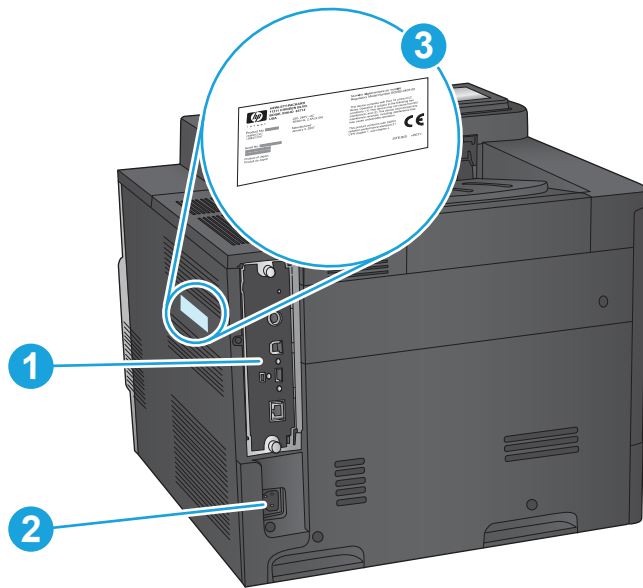

- | | |
|---|--|
| 1 | Formatierer (enthält die Schnittstellenanschlüsse) |
| 2 | Netzanschluss |
| 3 | Modell- und Seriennummertikett |

Schnittstellenanschlüsse

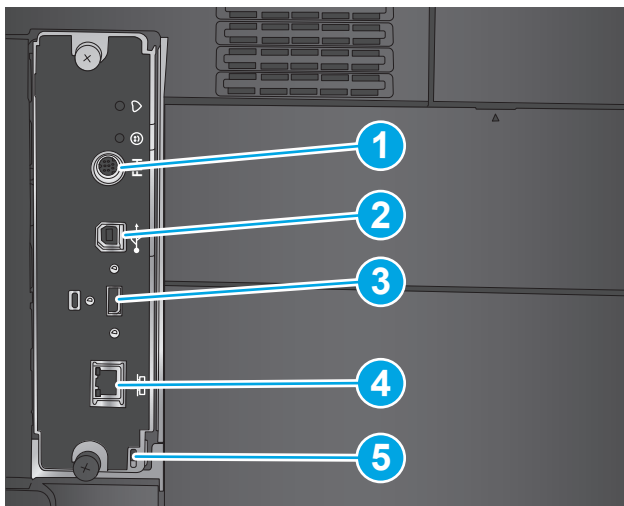

- | | |
|---|---|
| 1 | FIH-Schnittstelle (Foreign Interface Harness) für den Anschluss von Geräten von Drittanbietern |
| 2 | High-Speed-USB-2.0-Druckeranschluss HINWEIS: Für Easy-Access-USB-Druck verwenden Sie den USB-Anschluss in der Nähe des Bedienfelds. |
| 3 | USB-Anschluss für den Anschluss externer USB-Geräte (dieser Anschluss ist möglicherweise abgedeckt) |
| 4 | LAN-Ethernet-Netzwerkanschluss (RJ-45) |
| 5 | Öffnung für Kabel-Sicherheitssperre |

Bedienfeldanzeige

Über den Home-Bildschirm können Sie auf die Gerätefunktionen zugreifen und den aktuellen Status des Geräts einsehen.

Sie können jederzeit zum Home-Bildschirm zurückkehren, indem Sie die Home-Taste an der linken Seite des Gerätebedienfelds oder die Home-Schaltfläche in der oberen linken Ecke der meisten Bildschirme berühren.



HINWEIS: Die auf dem Home-Bildschirm angezeigten Funktionen variieren je nach Gerätekonfiguration.

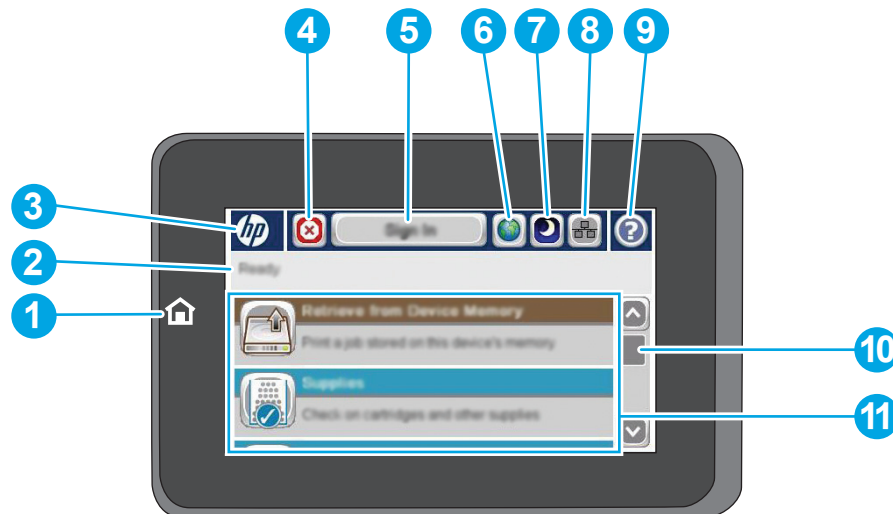

| | | |
|---|---|---|
| 1 | Home-Taste und zugehörige LED | Durch Berühren der Schaltfläche „Home“ können Sie jederzeit zum Home-Bildschirm des Geräts zurückkehren. |
| 2 | Gerätestatus | Die Statuslinie liefert Informationen zum Gesamtstatus des Geräts. |
| 3 | HP Logo oder Home-Schaltfläche | Bis auf den Home-Bildschirm ändert sich das HP Logo in allen Bildschirmen und wird zur Schaltfläche „Home“ . Berühren Sie die Schaltfläche „Home“ , um zum Home-Bildschirm zurückzukehren. |
| 4 | Stopp-Schaltfläche | Berühren Sie die Stopp-Taste, um den aktuellen Auftrag anzuhalten. Der Bildschirm Jobstatus wird geöffnet, und Sie können den Job abbrechen oder ihn fortsetzen. |
| 5 | Schaltfläche Anmeldung oder Abmeldung | Berühren Sie die Schaltfläche Anmeldung , um auf gesicherte Funktionen zuzugreifen. Berühren Sie die Schaltfläche Abmeldung zum Abmelden vom Gerät, falls Sie sich für den Zugriff auf gesicherte Funktionen angemeldet haben. Nachdem Sie sich abgemeldet haben, stellt das Gerät die Standardeinstellungen für alle Funktionen wieder her. |
| 6 | Sprachauswahl | Verwenden Sie die Schaltfläche für die Sprachauswahl, um die Sprache auszuwählen, die auf dem Bedienfeld des Geräts angezeigt werden soll. |
| 7 | Bereitschafts-Schaltfläche | Berühren Sie die Bereitschafts-Schaltfläche, um das Gerät in den Bereitschaftsmodus zu versetzen. |
| 8 | Netzwerk-Schaltfläche | Berühren Sie die Netzwerk-Schaltfläche, um Informationen zur Netzwerkverbindung abzurufen. |
| 9 | Hilfe-Schaltfläche | Mit der Hilfe-Schaltfläche rufen Sie das integrierte Hilfesystem auf. |

| | | |
|----|----------------|---|
| 10 | Bildlaufleiste | Mit den Pfeilen nach oben und unten auf der Bildlaufleiste können Sie die vollständige Liste der verfügbaren Funktionen anzeigen. |
| 11 | Funktionen | Je nach Konfiguration des Geräts können die dort angezeigten Funktionen folgende Elemente enthalten: <ul style="list-style-type: none">• Schnelleinstellungen• Von USB-Gerät abrufen• Aus Gerätespeicher abrufen• Jobstatus• Verbrauchsmaterial• Fächer• Administration• Gerätewartung |

Konfiguration der Gerätehardware und Softwareinstallation

Grundlegende Konfigurationsanleitungen werden in dem im Lieferumfang enthaltenen Hardware-Installationshandbuch erläutert. Weitere Anleitungen finden Sie auf der Kundendienst-Webseite von HP.

In den USA gehen Sie für die HP Kompletthilfe für Ihr Gerät zu www.hp.com/support/colorljM651.

Außerhalb der USA führen Sie die folgenden Schritte aus:

1. Besuchen Sie die Website www.hp.com/support.
2. Wählen Sie Ihr Land/Ihre Region aus.
3. Klicken Sie auf **Fehlerbehebung**.
4. Geben Sie den Produktnamen (HP Color LaserJet Enterprise M651) ein, und klicken Sie auf **Suchen**.

Suchen Sie den folgenden Support:

- Installieren und Konfigurieren
- Lernen und Verwenden
- Lösen von Problemen
- Herunterladen von Softwareaktualisierungen
- Beitritt zu Support-Foren
- Suchen nach Garantie- und Zulassungsinformationen

2 Papierfächer

- [Einlegen in Fach 1](#)
- [Einlegen von Papier in Fach 2 und 500-Blatt-Fächer](#)
- [Legen Sie Papier in das 1.500-Blatt-Zufuhrfach für hohe Kapazität ein](#)

Siehe auch:

In den USA gehen Sie zu www.hp.com/support/colorljM651.

Wenn Sie sich außerhalb der USA befinden, besuchen Sie www.hp.com/support. Wählen Sie Ihr Land/Ihre Region aus. Klicken Sie auf **Fehlerbehebung**. Geben Sie den Produktnamen ein, und klicken Sie auf **Suchen**.

Die HP Kompletthilfe für Ihr Gerät beinhaltet die folgenden Informationen:

- Installieren und Konfigurieren
- Lernen und Verwenden
- Lösen von Problemen
- Herunterladen von Softwareaktualisierungen.
- Beitritt zu Support-Foren
- Suchen nach Garantie- und Zulassungsinformationen

Einlegen in Fach 1

⚠ ACHTUNG: Um Staus zu vermeiden, sollten Sie während des Druckens niemals Papier in Fach 1 einlegen oder daraus entfernen.

1. Öffnen Sie Fach 1.

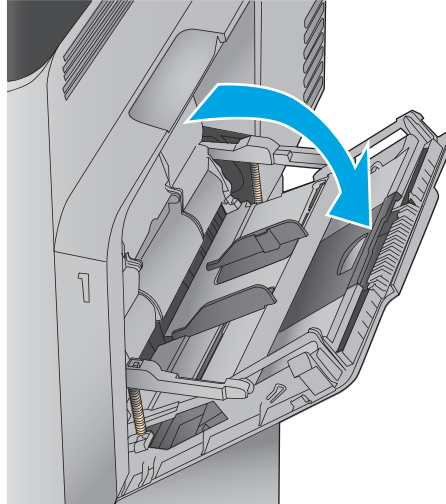

2. Ziehen Sie die Fachverlängerung heraus, damit das Papier von unten gestützt wird.

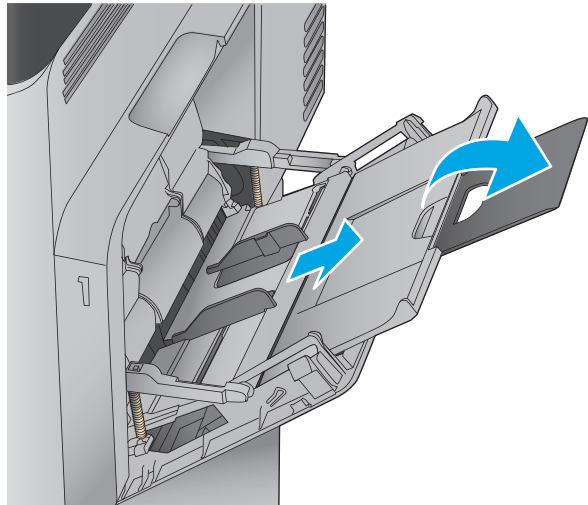

3. Legen Sie Papier in das Fach ein. Informationen zum Ausrichten des Papiers finden Sie unter [Tabelle 2-1, „Fach 1 Papierausrichtung“](#), auf Seite 15.

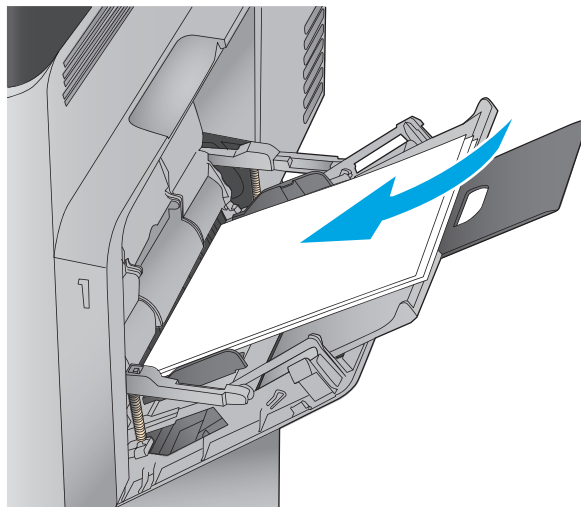

4. Achten Sie darauf, dass sich das Papier unterhalb der Fülllinie an den Papierführungen befindet.

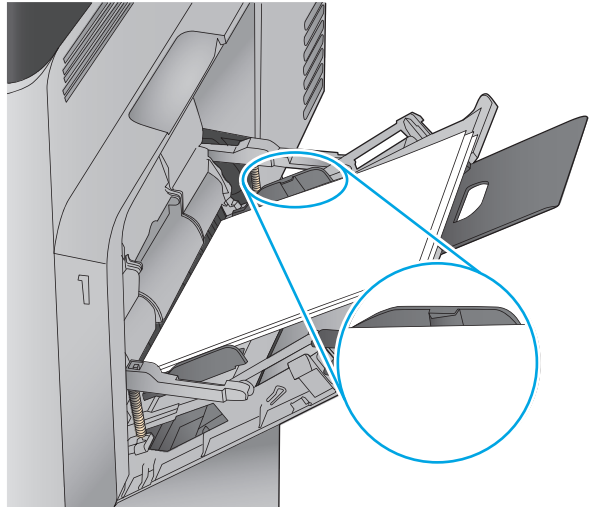

5. Schieben Sie die seitlichen Führungen nach innen, bis sie am Papier anliegen, ohne es zu biegen.



Tabelle 2-1 Fach 1 Papierausrichtung

| Papiersorte | Bildausrichtung | Duplexmodus | So legen Sie Papier ein |
|-------------------------------|-----------------|----------------------------------|---|
| Vordruck oder Briefkopfpapier | Hochformat | Einseitiger Druck | Druckseite unten Unterkante voran  |
| | | Automatischer beidseitiger Druck | Druckseite oben Unterkante voran  |
| | Querformat | Einseitiger Druck | Druckseite unten Oberkante in Richtung Druckerrückseite  |
| | | Automatischer beidseitiger Druck | Druckseite oben Oberkante in Richtung Druckerrückseite  |

Tabelle 2-1 Fach 1 Papierausrichtung (Fortsetzung)

| Papiersorte | Bildausrichtung | Duplexmodus | So legen Sie Papier ein |
|----------------|--|-------------------------------------|---|
| Gelocht | Hochformat oder Querformat | Einseitiger oder beidseitiger Druck | Lochung in Richtung Druckerrückseite  |
| Briefumschläge | Querformat Kurze Umschlagseite zuerst | Einseitiger Druck | Druckseite unten Oberkante zur Vorderseite des Geräts  |
| | Hochformat Lange Umschlagseite zuerst | Einseitiger Druck | Druckseite unten Vorderkante zum Drucker zeigend  |

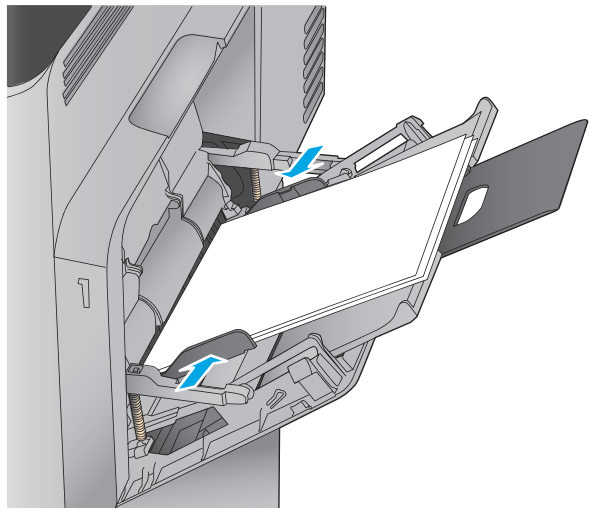
Einlegen von Papier in Fach 2 und 500-Blatt-Fächer

 **HINWEIS:** Gehen Sie beim Einlegen von Papier in die 500-Blatt-Fächer wie bei Fach 2 vor. Hier wird nur Fach 2 gezeigt.

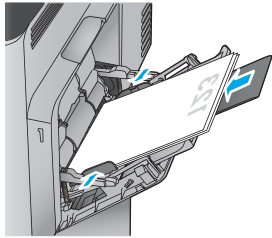
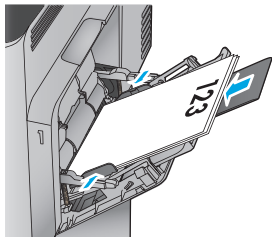
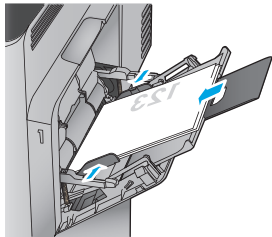
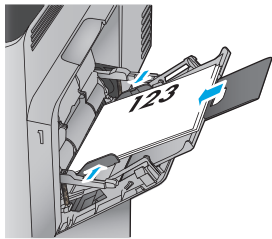
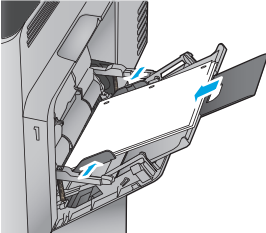
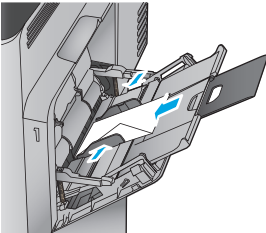
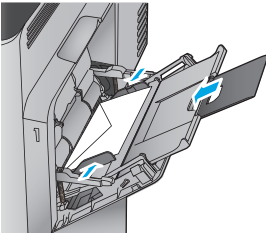
1. Öffnen Sie das Fach.

HINWEIS: Öffnen Sie dieses Fach nicht, wenn es verwendet wird.

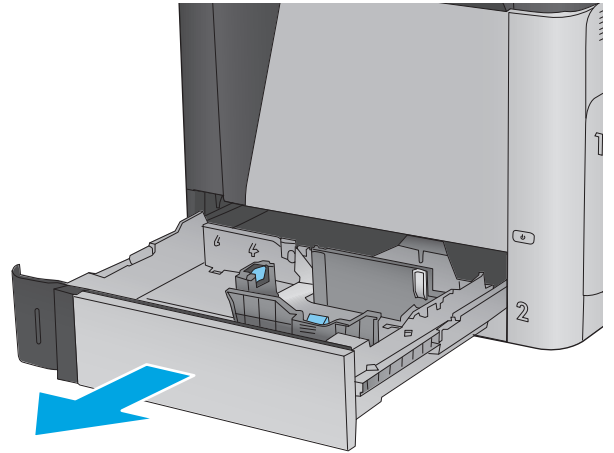

2. Passen Sie die Führungen auf die Papierlänge und Papierbreite an, indem Sie die Anpassungsverriegelungen zusammendrücken und dann die Führungen entsprechend des verwendeten Papierformats verschieben.

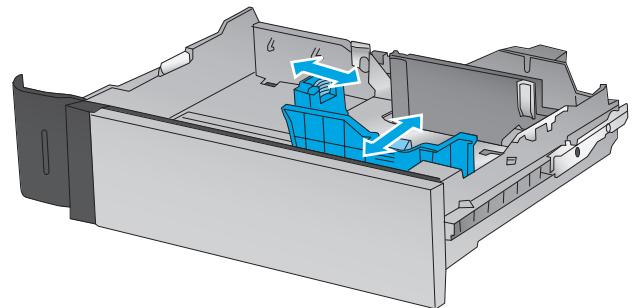

3. Legen Sie Papier in das Fach ein. Überprüfen Sie das Papier, um sicherzustellen, dass die Führungen das Papier leicht berühren, ohne es zu biegen. Informationen zum Ausrichten des Papiers finden Sie unter [Tabelle 2-2, „Papierausrichtung in Fach 2 und 500-Blatt-Fächern“](#), auf Seite 19.

HINWEIS: Um Papierstaus zu vermeiden, legen Sie nicht zu viel Papier in das Fach ein. Vergewissern Sie sich, dass sich die Oberkante des Stapels unterhalb der Markierungen befindet.

HINWEIS: Wenn das Fach nicht ordnungsgemäß ausgerichtet ist, wird während des Druckvorgangs eventuell eine Fehlermeldung angezeigt oder es tritt ein Papierstau auf.

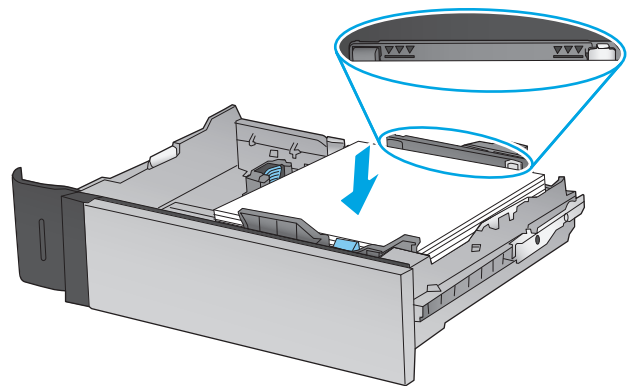

4. Schließen Sie das Fach.

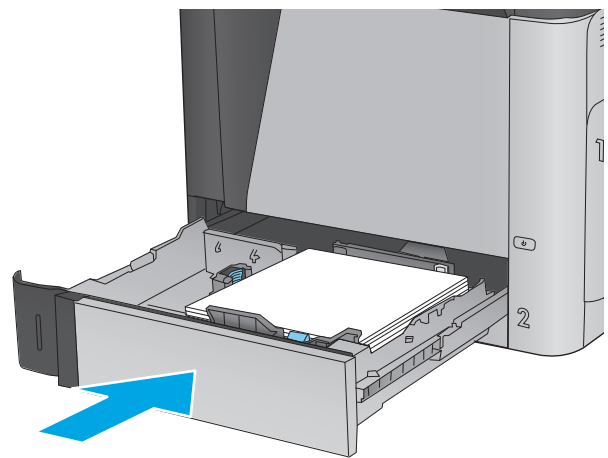

5. Die Meldung zur Fachkonfiguration wird auf dem Gerätebedienfeld angezeigt.
6. Berühren Sie die Schaltfläche **OK**, um die erkannten Spezifikationen (Format und Sorte) anzunehmen, oder berühren Sie **Ändern**, um ein anderes Papierformat bzw. eine andere Papiersorte auszuwählen.

Bei benutzerdefiniertem Papier müssen Sie die X- und Y-Abmessungen des Papiers angeben, wenn Sie auf dem Bedienfeld des Geräts dazu aufgefordert werden.

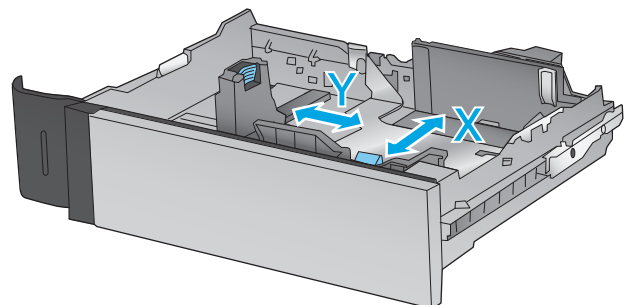

7. Wählen Sie das korrekte Papierformat und die korrekte Papiersorte aus, und berühren Sie **OK**.

Tabelle 2-2 Papierausrichtung in Fach 2 und 500-Blatt-Fächern

| Papiersorte | Bildausrichtung | Duplexmodus | So legen Sie Papier ein |
|-------------------------------|-----------------|----------------------------------|--|
| Vordruck oder Briefkopfpapier | Hochformat | Einseitiger Druck | Druckseite oben Oberkante in Richtung der linken Seite des Fachs |
| | | Automatischer beidseitiger Druck | Druckseite unten Oberkante in Richtung der linken Seite des Fachs |
| | Querformat | Einseitiger Druck | Druckseite oben Oberkante Richtung Rückseite des Fachs |



Tabelle 2-2 Papierausrichtung in Fach 2 und 500-Blatt-Fächern (Fortsetzung)

| Papiersorte | Bildausrichtung | Duplexmodus | So legen Sie Papier ein |
|------------------|----------------------------|-------------------------------------|---|
| | | Automatischer beidseitiger Druck | Druckseite unten Oberkante Richtung Rückseite des Fachs |
| | | |  |
| Gelochtes Papier | Hochformat oder Querformat | Einseitiger oder beidseitiger Druck | Lochung in Richtung Rückseite des Fachs |
| | | |  |

Legen Sie Papier in das 1.500-Blatt-Zufuhrfach für hohe Kapazität ein

1. Öffnen Sie das Fach.

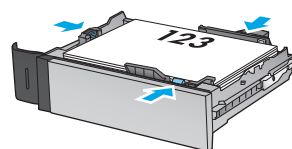
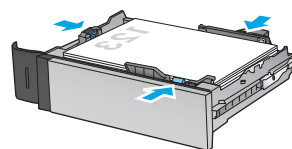
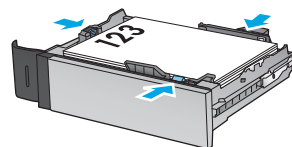
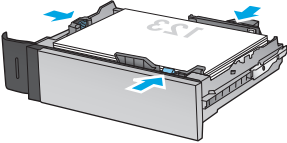
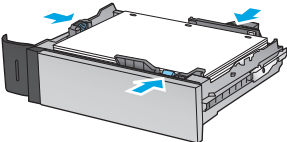
HINWEIS: Öffnen Sie dieses Fach nicht, wenn es verwendet wird.

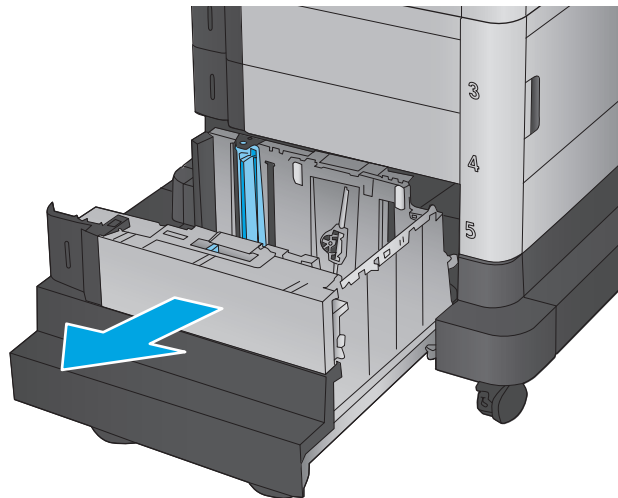

2. Bewegen Sie die Papierführung in die korrekte Stellung für das verwendete Papier.

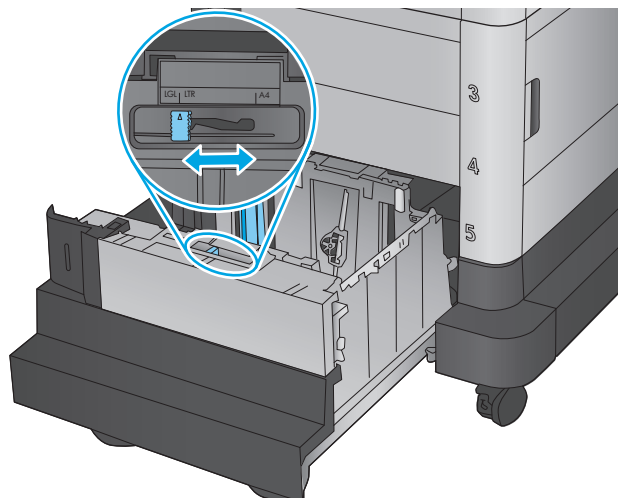

3. Drehen Sie den Papierstopphebel in die korrekte Stellung für das verwendete Papier.

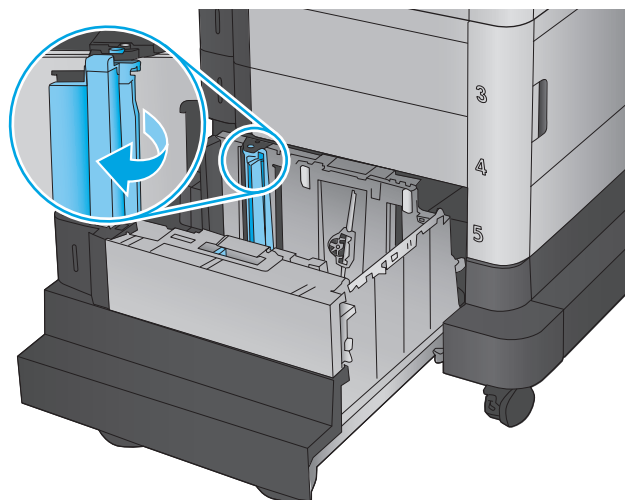

4. Legen Sie Papier in das Fach ein. Überprüfen Sie das Papier, um sicherzustellen, dass die Führungen das Papier leicht berühren, ohne es zu biegen.

HINWEIS: Um Papierstaus zu vermeiden, legen Sie nicht zu viel Papier in das Fach ein. Vergewissern Sie sich, dass sich die Oberkante des Stapels unterhalb der Markierungen befindet.

HINWEIS: Wenn das Fach nicht ordnungsgemäß ausgerichtet ist, wird während des Druckvorgangs eventuell eine Fehlermeldung angezeigt oder es tritt ein Papierstau auf.

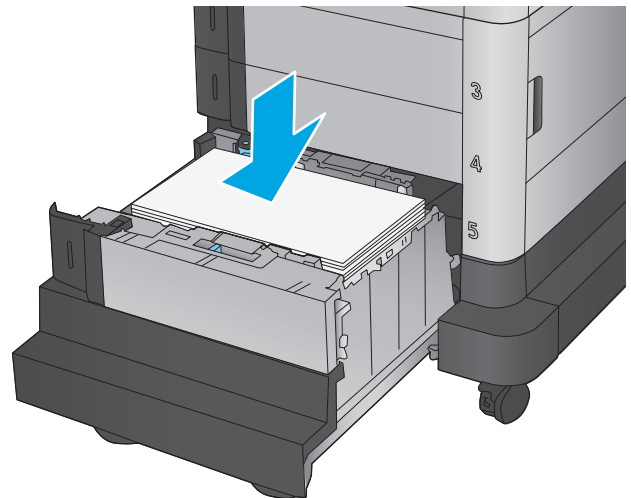

5. Schließen Sie das Fach.

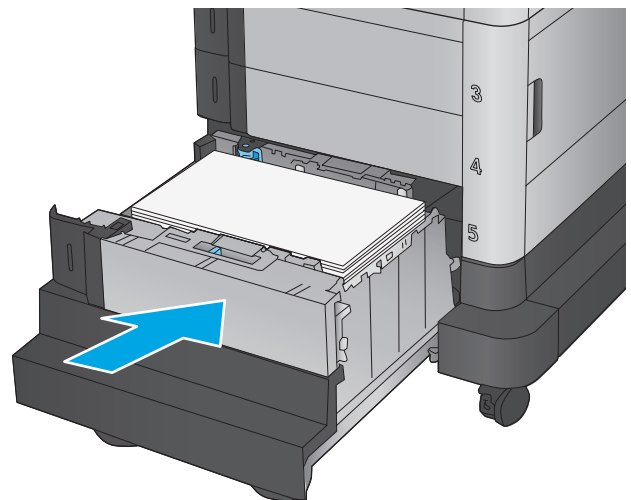

6. Die Meldung zur Fachkonfiguration wird auf dem Gerätebedienfeld angezeigt.
7. Berühren Sie die Schaltfläche **OK**, um die erkannten Spezifikationen (Format und Sorte) anzunehmen, oder berühren Sie **Ändern**, um ein anderes Papierformat bzw. eine andere Papiersorte auszuwählen.
8. Wählen Sie das korrekte Papierformat und die korrekte Papiersorte aus, und berühren Sie **OK**.

3 Teile, Verbrauchsmaterial und Zubehör

- [Bestellen von Teilen, Zubehör und Verbrauchsmaterialien](#)
- [Austauschen der Tonerpatronen](#)
- [Ersetzen der Tonerauffangeinheit](#)

Siehe auch:

In den USA gehen Sie zu www.hp.com/support/colorljM651.

Wenn Sie sich außerhalb der USA befinden, besuchen Sie www.hp.com/support. Wählen Sie Ihr Land/Ihre Region aus. Klicken Sie auf **Fehlerbehebung**. Geben Sie den Produktnamen ein, und klicken Sie auf **Suchen**.

Die HP Kompletthilfe für Ihr Gerät beinhaltet die folgenden Informationen:

- Installieren und Konfigurieren
- Lernen und Verwenden
- Lösen von Problemen
- Herunterladen von Softwareaktualisierungen.
- Beitritt zu Support-Foren
- Suchen nach Garantie- und Zulassungsinformationen

Bestellen von Teilen, Zubehör und Verbrauchsmaterialien

Bestellen

| | |
|--|--|
| Bestellen von Verbrauchsmaterial und Papier | www.hp.com/go/suresupply |
| Bestellen von HP Originalteilen oder -zubehör | www.hp.com/buy/parts |
| Bestellen über Kundendienst- oder Serviceanbieter | Wenden Sie sich an einen von HP autorisierten Kundendienst- oder Serviceanbieter. |
| Bestellen über den integrierten HP Webserver (EWS) | Geben Sie in einem unterstützten Webbrowser auf Ihrem Computer im Feld für die Adresse/URL die IP-Adresse oder den Hostnamen des Geräts ein, um auf den Webserver zuzugreifen. Der integrierte HP Webserver enthält einen Link zur HP SureSupply-Website, auf der Optionen zum Kauf von HP Originalverbrauchsmaterial bereitgestellt werden. |

Ersatzteile und Zubehör

Die folgenden Teile sind für das Gerät verfügbar.

- Bauteile, die in der Spalte „Austausch durch Kunden“ durch den Eintrag **Obligatorisch** ausgewiesen sind, müssen vom Kunden selbst installiert werden – es sei denn, der Kunde bezahlt Servicemitarbeiter von HP für die Ausführung der Reparatur. Für diese Bauteile wird unter der HP Produktgewährleistung kein vor Ort- oder Return-to-Depot-Support angeboten.
- Bauteile, die in der Spalte „Austausch durch Kunden“ den Eintrag **Optional** aufweisen, können innerhalb des Produktgewährleistungszeitraums auf Anforderung des Kunden und ohne zusätzliche Kosten durch Servicemitarbeiter von HP installiert werden.

| Element | Beschreibung | Austausch durch Kunden | Bestellnummer |
|--|--|------------------------|---------------|
| Wartung/Fixiererkit 110 V | Ersatz für 110-Volt-Fixierer | Obligatorisch | CE246A |
| Wartung/Fixiererkit 220 V | Ersatz für 220-Volt-Fixierer | Obligatorisch | CE247A |
| Bildtransfereinheit | Ersatz-Übertragungsband und -Übertragungsrolle | Obligatorisch | CE249A |
| Tonerauffangbehälter | Ersatz-Tonerauffangbehälter | Obligatorisch | CE265A |
| HP 654X LaserJet Tonerpatrone, schwarz, hohe Kapazität für 19.500 Seiten | Ersatz für Tonerpatrone für hohe Kapazität | Obligatorisch | CF330X |
| HP 652A LaserJet-Tonerpatrone, schwarz, Kapazität für 11.000 Seiten | Ersatztonerpatrone | Obligatorisch | CF320A |
| HP 654A LaserJet-Tonerpatrone, Zyan, Kapazität für 15.000 Seiten | Ersatztonerpatrone | Obligatorisch | CF331A |
| HP 654A LaserJet-Tonerpatrone, Gelb, Kapazität für 15.000 Seiten | Ersatztonerpatrone | Obligatorisch | CF332A |
| HP 654A LaserJet-Tonerpatrone, Magenta, Kapazität für 15.000 Seiten | Ersatztonerpatrone | Obligatorisch | CF333A |
| HP LaserJet Postkarteneinzug | Ersatz-Postkarteneinzug | Obligatorisch | CC497A |

Zubehör

| Artikel | Beschreibung | Teilenummer |
|--|---|--------------------|
| 500-Blatt-Zufuhrfach | Einzugschacht | CZ261 |
| 500-Blatt-Papierzufuhr und Schrank | Einzugsfach und Lagerschrank | CZ262 |
| 2x500-Blatt, 1.500-Blatt-Zufuhr für hohe Kapazität mit Ständer | 2.500-Blatt-Zufuhr | CZ263 |
| HP LaserJet Postkarteneinzug | Einsatz zum Drucken von kleinformatigem Papier | CC497A |
| HP Jetdirect 2800W NFC und Wireless-Zubehör | Wireless-Zubehör für Drucken per Knopfdruck von mobilen Geräten | J8029A |

Austauschen der Tonerpatronen

Im Gerät werden vier verschiedene Farben verwendet. Jede dieser Farben befindet sich in einer separaten Tonerpatrone: Gelb (Y, Yellow), Magenta (M), Zyan (C, Cyan) und Schwarz (K, Black). Die Tonerpatronen befinden sich hinter der vorderen Klappe.

Das Gerät zeigt an, wenn der Tonerpatronenstand gering ist. Die tatsächlich verbleibende Gebrauchsdauer der Patrone kann unterschiedlich sein. Die Tonerpatrone muss zu diesem Zeitpunkt nicht ausgetauscht werden. Besorgen Sie eine Ersatzdruckpatrone für den Fall, dass der Drucker keine akzeptable Druckqualität mehr liefert.

Die folgende Abbildung zeigt die Komponenten der Tonerpatrone.

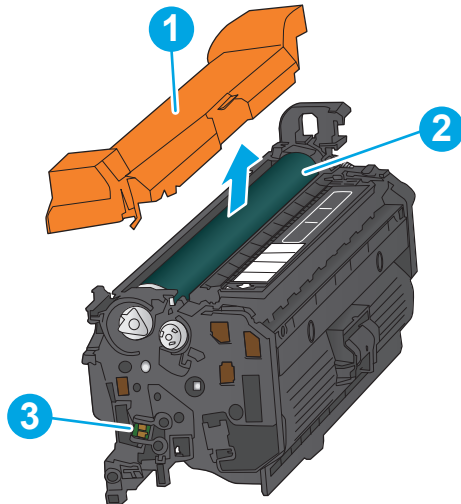

| | |
|---|------------------|
| 1 | Kunststoffschutz |
| 2 | Bildtrommel |
| 3 | Speicherchip |

⚠ ACHTUNG: Sollte Toner auf Ihre Kleidung gelangen, entfernen Sie ihn mithilfe eines trockenen Tuchs, und waschen Sie die Kleidungsstücke anschließend in kaltem Wasser. Durch heißes Wasser setzt sich der Toner im Gewebe fest.

📄 HINWEIS: Informationen zum Recycling von gebrauchten Tonerpatronen finden Sie auf der Verpackung der neuen Patrone.

1. Öffnen Sie die vordere Klappe.

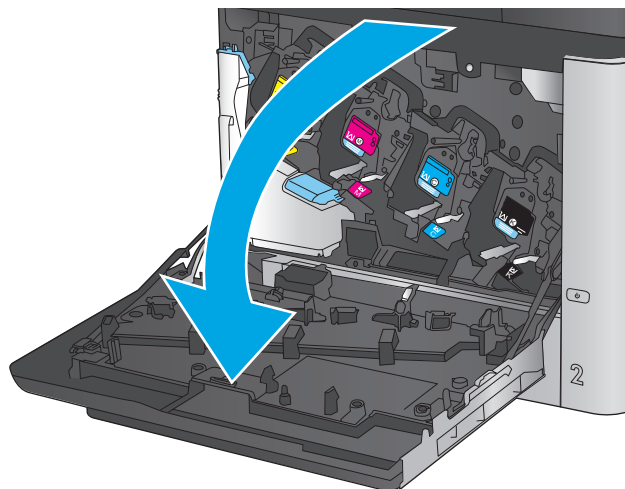

2. Fassen Sie die gebrauchte Tonerpatrone am Griff, und ziehen Sie sie heraus.

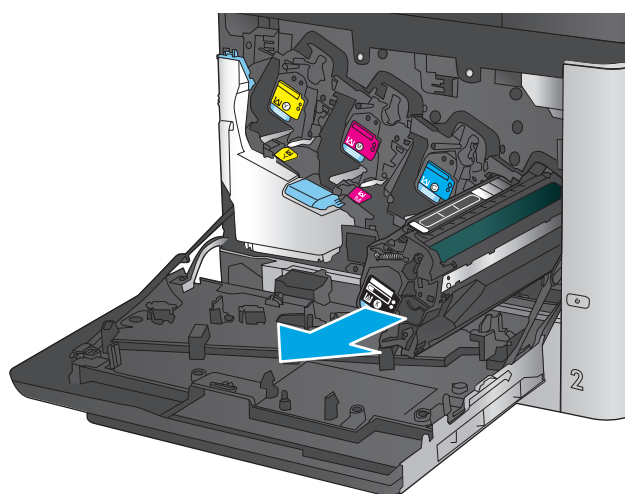

3. Nehmen Sie die neue Tonerpatrone aus ihrem Schutzbeutel.

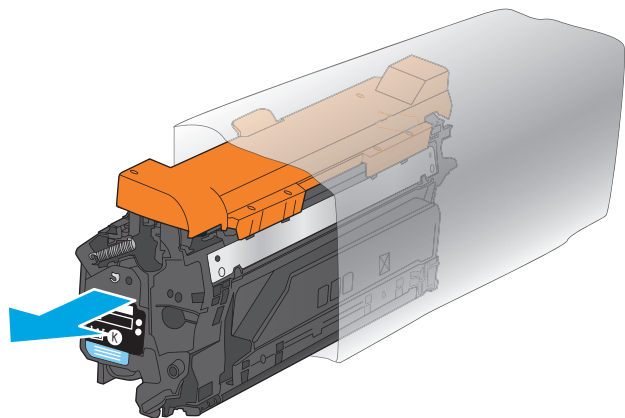

4. Halten Sie die Tonerpatrone an beiden Enden, und schütteln Sie sie 5 bis 6 Mal auf und ab.

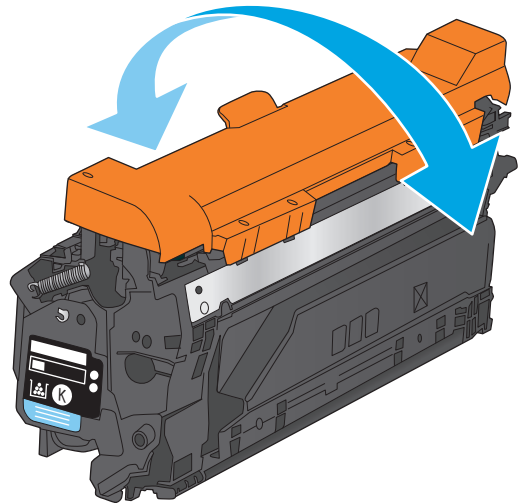

5. Ziehen Sie die Kunststoffschutzfolie ab.

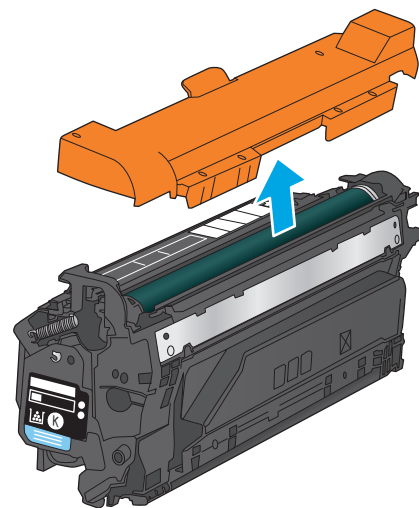

6. Richten Sie die Tonerpatrone an der Öffnung aus, und schieben Sie sie in das Gerät.

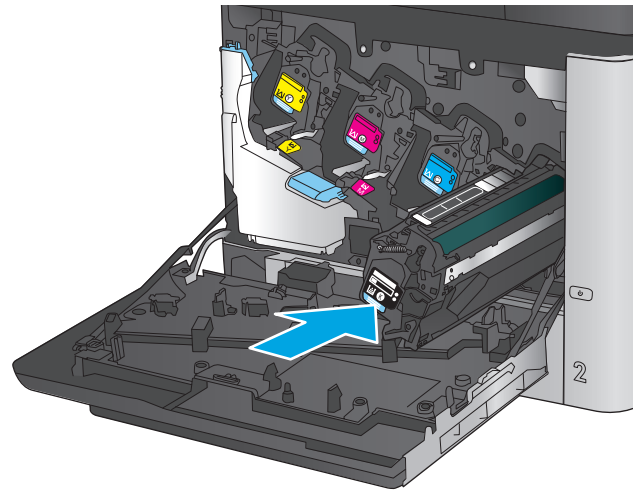

7. Schließen Sie die vordere Klappe.

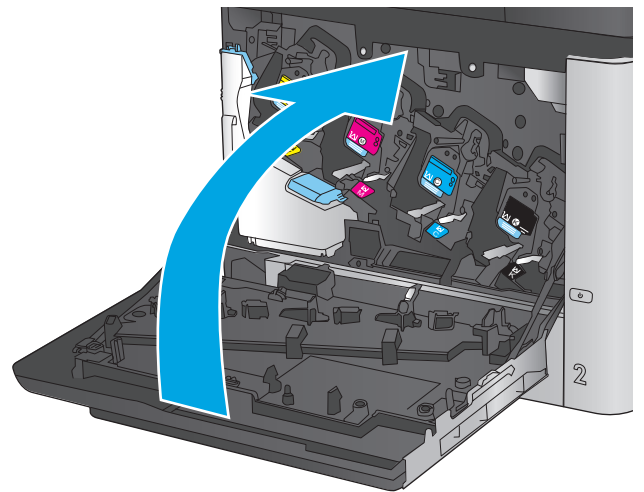

Ersetzen der Tonerauffangeinheit

Ersetzen Sie den Tonerauffangbehälter, wenn Sie dazu anhand einer Meldung auf dem Bedienfeld aufgefordert werden.

HINWEIS: Der Tonerauffangbehälter ist als Einwegbehälter konzipiert. Versuchen Sie nicht, den Tonerauffangbehälter zu leeren und erneut zu verwenden. Dies könnte zur Folge haben, dass der Toner in das Innere des Geräts gelangt, was zu einer verminderten Druckqualität führen könnte. Nutzen Sie das HP Planet Partners-Programm, um den gebrauchten Tonerauffangbehälter zurückzusenden und zu recyceln.

ACHTUNG: Sollte Toner auf Ihre Kleidung gelangen, entfernen Sie ihn mithilfe eines trockenen Tuchs, und waschen Sie die Kleidungsstücke anschließend in kaltem Wasser. Durch heißes Wasser setzt sich der Toner im Gewebe fest.

1. Öffnen Sie die vordere Klappe.

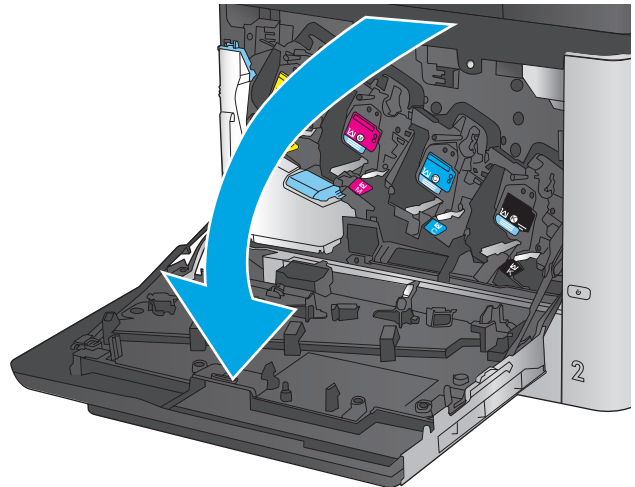

2. Fassen Sie den Tonerauffangbehälter oben an, und ziehen Sie ihn aus dem Gerät heraus.

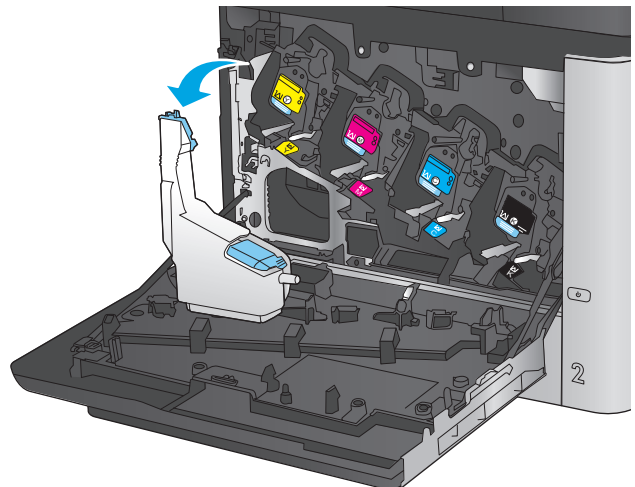

3. Schließen Sie die obere Öffnung des Behälters mit dem an der Einheit angebrachten Deckel.

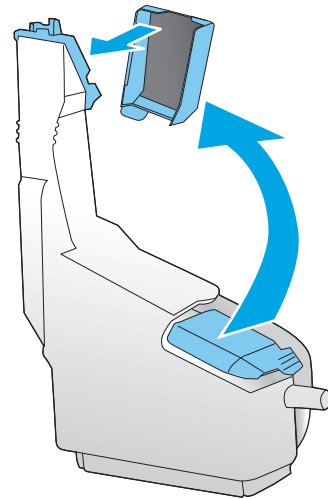

4. Packen Sie den neuen Tonerauffangbehälter aus.

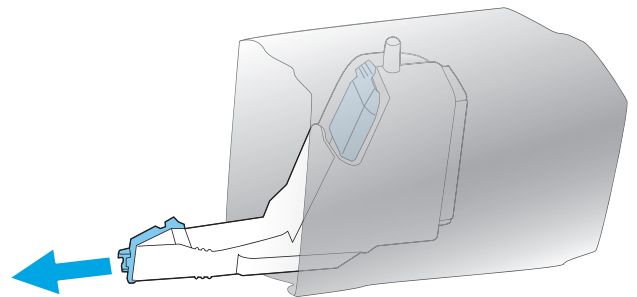

5. Setzen Sie zuerst das untere Teil des Auffangbehälters in das Gerät ein, und drücken Sie dann oben, bis der Auffangbehälter einrastet.

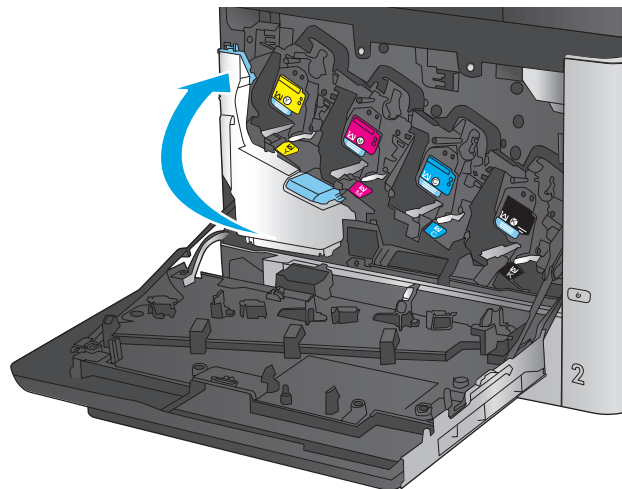

6. Schließen Sie die vordere Klappe.

HINWEIS: Wenn der Tonerauffangbehälter nicht ordnungsgemäß eingesetzt ist, kann die vordere Klappe nicht vollständig geschlossen werden.

Um den gebrauchten Tonerauffangbehälter zu recyceln, folgen Sie den Anweisungen, die dem neuen Tonerauffangbehälter beigelegt sind.

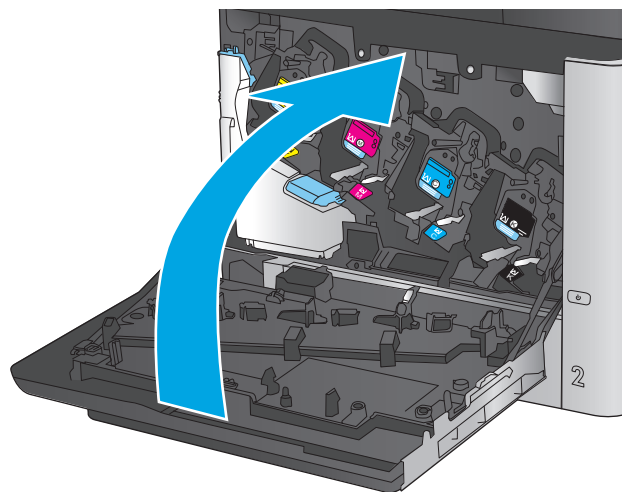

4 Drucken

- [Druckaufträge \(Windows\)](#)
- [Druckaufträge \(Mac OS X\)](#)
- [Speichern von Druckjobs auf dem Gerät zum späteren Drucken](#)
- [Mobiles Drucken](#)
- [Drucken über den USB-Anschluss](#)

Siehe auch:

In den USA gehen Sie zu www.hp.com/support/colorljM651.

Wenn Sie sich außerhalb der USA befinden, besuchen Sie www.hp.com/support. Wählen Sie Ihr Land/Ihre Region aus. Klicken Sie auf **Fehlerbehebung**. Geben Sie den Produktnamen ein, und klicken Sie auf **Suchen**.

Die HP Kompletthilfe für Ihr Gerät beinhaltet die folgenden Informationen:

- Installieren und Konfigurieren
- Lernen und Verwenden
- Lösen von Problemen
- Herunterladen von Softwareaktualisierungen.
- Beitritt zu Support-Foren
- Suchen nach Garantie- und Zulassungsinformationen

Druckaufträge (Windows)

Druckanleitung (Windows)

Die folgende Vorgehensweise beschreibt den grundlegenden Druckvorgang für Windows.

1. Wählen Sie im Softwareprogramm die Option **Drucken**.
2. Wählen Sie das Produkt in der Liste der Drucker aus. Klicken oder Tippen Sie zum Ändern dieser Einstellungen auf die Schaltflächen **Eigenschaften** oder **Voreinstellungen**, um den Druckertreiber zu öffnen.



HINWEIS: Der Name der Schaltfläche variiert für verschiedene Softwareprogramme.

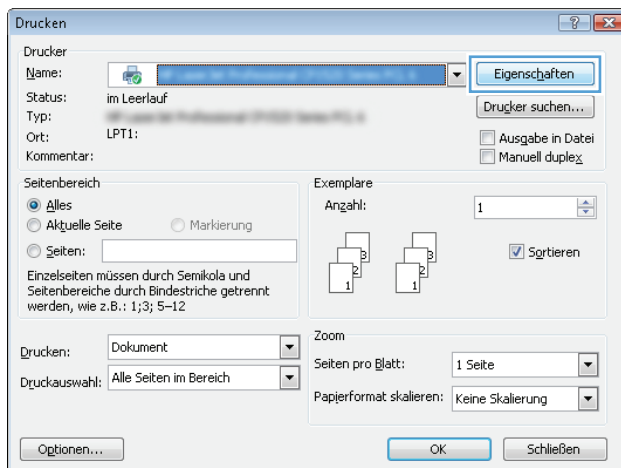

3. Klicken oder tippen Sie auf die Registerkarten im Druckertreiber, um die verfügbaren Optionen zu konfigurieren. Stellen Sie beispielsweise die Papierausrichtung auf der Registerkarte **Fertigstellung** ein, und stellen Sie die Papierquelle, die Papiersorte, das Papierformat und die Qualitätseinstellungen auf der Registerkarte **Papier/Qualität** ein.

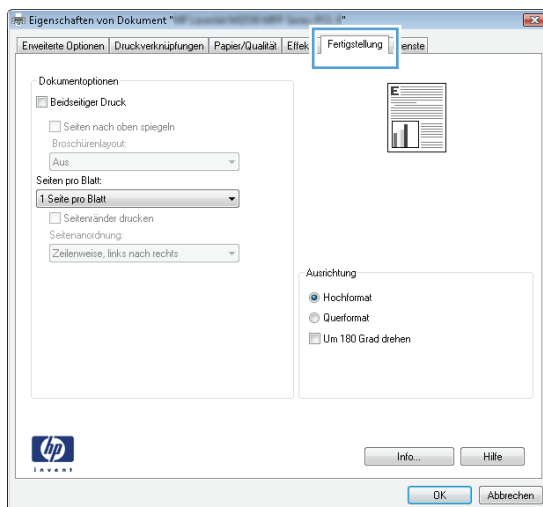

4. Klicken oder tippen Sie auf die Schaltfläche **OK**, um zum Dialogfeld **Drucken** zurückzukehren. Wählen Sie die Anzahl der von diesem Bildschirm zu druckenden Exemplare aus.
5. Klicken oder tippen Sie auf die Schaltfläche **OK**, um den Druckauftrag zu drucken.

Automatisches Drucken auf beiden Seiten (Windows)

Nutzen Sie diese Vorgehensweise für Geräte, bei denen ein automatischer Duplexer installiert ist. Wenn im Gerät kein automatischer Duplexer installiert ist, oder um auf Papiersorten zu drucken, die vom Duplexer nicht unterstützt werden, können Sie beide Seiten manuell bedrucken.

1. Wählen Sie im Softwareprogramm die Option **Drucken**.
2. Wählen Sie das Gerät in der Druckerliste, und klicken oder tippen Sie anschließend auf die Schaltfläche **Eigenschaften** oder **Einstellungen**, um den Druckertreiber zu öffnen.



HINWEIS: Der Name der Schaltfläche variiert für verschiedene Softwareprogramme.

3. Klicken oder tippen Sie auf die Registerkarte **Fertigstellung**.
4. Aktivieren Sie das Kontrollkästchen **Beidseitiger Druck**. Klicken Sie auf die Schaltfläche **OK**, um das Dialogfeld **Dokumenteigenschaften** zu schließen.
5. Klicken Sie im Dialogfeld **Drucken** auf die Schaltfläche **OK**, um den Druckauftrag zu drucken.

Manueller beidseitiger Druck (Windows)

Nutzen Sie diese Vorgehensweise für Geräte, bei denen kein automatischer Duplexer installiert ist, oder zum Drucken auf Papier, das vom Duplexer nicht unterstützt wird.

1. Wählen Sie im Softwareprogramm die Option **Drucken**.
2. Wählen Sie das Gerät in der Druckerliste, und klicken oder tippen Sie anschließend auf die Schaltfläche **Eigenschaften** oder **Einstellungen**, um den Druckertreiber zu öffnen.



HINWEIS: Der Name der Schaltfläche variiert für verschiedene Softwareprogramme.

3. Klicken oder tippen Sie auf die Registerkarte **Fertigstellung**.
4. Aktivieren Sie das Kontrollkästchen **Beidseitiger Druck (manuell)**. Klicken Sie auf **OK**, um die erste Seite des Jobs zu drucken.
5. Nehmen Sie den gedruckten Stapel aus dem Ausgabefach, und legen Sie ihn in Fach 1.
6. Wenn Sie dazu aufgefordert werden, berühren Sie die entsprechende Schaltfläche auf dem Bedienfeld, um fortzufahren.

Drucken mehrerer Seiten pro Blatt (Windows)

1. Wählen Sie im Softwareprogramm die Option **Drucken**.
2. Wählen Sie das Gerät in der Druckerliste, und klicken oder tippen Sie anschließend auf die Schaltfläche **Eigenschaften** oder **Einstellungen**, um den Druckertreiber zu öffnen.



HINWEIS: Der Name der Schaltfläche variiert für verschiedene Softwareprogramme.

3. Klicken oder tippen Sie auf die Registerkarte **Fertigstellung**.
4. Wählen Sie in der Dropdown-Liste **Seiten pro Blatt** die gewünschte Anzahl der Seiten pro Blatt aus.
5. Wählen Sie die richtigen Optionen für **Seitenränder drucken**, **Seitenreihenfolge** und **Ausrichtung** aus. Klicken Sie auf die Schaltfläche **OK**, um das Dialogfeld **Dokumenteigenschaften** zu schließen.
6. Klicken Sie im Dialogfeld **Drucken** auf die Schaltfläche **OK**, um den Druckauftrag zu drucken.

Auswählen der Papiersorte (Windows)

1. Wählen Sie im Softwareprogramm die Option **Drucken**.
2. Wählen Sie das Gerät in der Druckerliste, und klicken oder tippen Sie anschließend auf die Schaltfläche **Eigenschaften** oder **Einstellungen**, um den Druckertreiber zu öffnen.



HINWEIS: Der Name der Schaltfläche variiert für verschiedene Softwareprogramme.

3. Klicken oder tippen Sie auf die Registerkarte **Papier/Qualität**.
4. Klicken Sie in der Dropdownliste **Papiersorte** auf **Sonstige...**
5. Erweitern Sie die Optionen unter **Papiersorte**. festzulegen.
6. Erweitern Sie die Kategorie der Papiersorten, die am besten zum gewünschten Papier passt.
7. Wählen Sie die Option für die gewünschte Papiersorte aus, und klicken Sie dann auf die Schaltfläche **OK**.
8. Klicken Sie auf die Schaltfläche **OK**, um das Dialogfeld **Dokumenteigenschaften** zu schließen. Klicken Sie im Dialogfeld **Drucken** auf die Schaltfläche **OK**, um den Druckauftrag zu drucken.

Wenn das Fach konfiguriert werden muss, wird eine Meldung zur Fachkonfiguration auf dem Gerätebedienfeld angezeigt.

9. Legen Sie Papier des angegebenen Typs und mit dem angegebenen Papierformat in das Fach ein, und schließen Sie das Fach.
10. Berühren Sie die Schaltfläche **OK**, um die erkannten Spezifikationen (Format und Sorte) anzunehmen, oder berühren Sie **Ändern**, um ein anderes Papierformat bzw. eine andere Papiersorte auszuwählen.
11. Wählen Sie das korrekte Papierformat und die korrekte Papiersorte aus, und berühren Sie **OK**.

Weitere Druckaufgaben

In den USA gehen Sie zu www.hp.com/support/colorljM651.

Wenn Sie sich außerhalb der USA befinden, besuchen Sie www.hp.com/support. Wählen Sie Ihr Land/Ihre Region aus. Klicken Sie auf **Fehlerbehebung**. Geben Sie den Produktnamen ein, und klicken Sie auf **Suchen**.

Es sind Anweisungen zum Durchführen bestimmter Druckaufgaben wie den folgenden verfügbar:

- Erstellen und Verwenden von Druckverknüpfungen
- Wählen eines Papierformats oder Verwenden eines benutzerdefinierten Papierformats
- Auswählen der Seitenausrichtung
- Erstellen einer Broschüre
- Größenanpassung eines Dokuments an ein ausgewähltes Papierformat
- Drucken der ersten oder letzten Seite eines Dokuments auf anderem Papier
- Drucken von Wasserzeichen auf ein Dokument

Druckaufträge (Mac OS X)

Druckanleitung (Mac OS X)

Die folgende Vorgehensweise beschreibt den grundlegenden Druckvorgang für Mac OS X.

1. Klicken Sie auf das Menü **Datei** und dann auf die Option **Drucken**.
2. Wählen Sie das Gerät im Menü **Drucker** aus.
3. Öffnen Sie die Dropdown-Liste des Menüs, oder klicken Sie auf **Details anzeigen**, und wählen Sie dann andere Menüs, um die Druckeinstellungen anzupassen.
4. Klicken Sie auf die Schaltfläche **Drucken**.

Automatischer beidseitiger Druck (Mac OS X)



HINWEIS: Diese Funktion ist verfügbar, wenn Sie den HP Druckertreiber installieren. Wenn Sie AirPrint verwenden, steht sie möglicherweise nicht zur Verfügung.

1. Klicken Sie auf das Menü **Datei** und dann auf die Option **Drucken**.
2. Wählen Sie das Gerät im Menü **Drucker** aus.
3. Öffnen Sie die Dropdown-Liste des Menüs, oder klicken Sie auf **Details anzeigen**, und klicken Sie anschließend auf das Menü **Layout**.
4. Wählen Sie eine Bindungsoption aus der **zweiseitigen** Dropdown-Liste aus.
5. Klicken Sie auf die Schaltfläche **Drucken**.

Manueller beidseitiger Druck (Mac OS X)



HINWEIS: Diese Funktion ist verfügbar, wenn Sie den HP Druckertreiber installieren. Wenn Sie AirPrint verwenden, steht sie möglicherweise nicht zur Verfügung.

1. Klicken Sie auf das Menü **Datei** und dann auf die Option **Drucken**.
2. Wählen Sie dieses Gerät im Menü **Drucker** aus.
3. Öffnen Sie die Dropdown-Liste des Menüs, oder klicken Sie auf **Details anzeigen**, und klicken Sie anschließend auf das Menü **Manueller Duplexdruck**.
4. Klicken Sie auf das Feld **Manueller Duplexdruck**, und wählen Sie eine Bindungsoption aus.
5. Klicken Sie auf die Schaltfläche **Drucken**.
6. Entfernen Sie das gesamte verbleibende ungedruckte Papier aus Fach 1 des Geräts.
7. Nehmen Sie den bedruckten Stapel aus dem Ausgabefach, und legen Sie ihn mit der bedruckten Seite nach unten in das Zufuhrfach ein.
8. Wenn Sie dazu aufgefordert werden, berühren Sie die entsprechende Schaltfläche auf dem Bedienfeld, um fortzufahren.

Drucken mehrerer Seiten pro Blatt (Mac OS X)

1. Klicken Sie auf das Menü **Datei** und dann auf die Option **Drucken**.
2. Wählen Sie das Gerät im Menü **Drucker** aus.
3. Öffnen Sie die Dropdown-Liste des Menüs, oder klicken Sie auf **Details anzeigen**, und klicken Sie anschließend auf das Menü **Layout**.
4. Wählen Sie in der Dropdown-Liste **Seiten pro Blatt** die Anzahl der Seiten aus, die jeweils auf ein Blatt gedruckt werden sollen.
5. Wählen Sie im Bereich **Seitenfolge** die Reihenfolge und die Position der Seiten auf dem Blatt aus.
6. Wählen Sie aus dem Menü **Ränder** die Art des Rahmens aus, der auf dem Blatt um jede Seite gedruckt werden soll.
7. Klicken Sie auf die Schaltfläche **Drucken**.

Auswählen der Papiersorte (Mac OS X)

1. Klicken Sie auf das Menü **Datei** und dann auf die Option **Drucken**.
2. Wählen Sie das Gerät im Menü **Drucker** aus.
3. Öffnen Sie die Dropdown-Liste des Menüs, oder klicken Sie auf **Details anzeigen**, und klicken Sie anschließend auf das Menü **Fertigstellung**.
4. Wählen Sie in der Dropdown-Liste **Medientyp** einen Typ aus.
5. Klicken Sie auf die Schaltfläche **Drucken**.

Weitere Druckaufgaben

In den USA gehen Sie zu www.hp.com/support/colorljM651.

Wenn Sie sich außerhalb der USA befinden, besuchen Sie www.hp.com/support. Wählen Sie Ihr Land/Ihre Region aus. Klicken Sie auf **Fehlerbehebung**. Geben Sie den Produktnamen ein, und klicken Sie auf **Suchen**.

Es sind Anweisungen zum Durchführen bestimmter Druckaufgaben wie den folgenden verfügbar:

- Erstellen und Verwenden von Druckverknüpfungen
- Wählen eines Papierformats oder Verwenden eines benutzerdefinierten Papierformats
- Auswählen der Seitenausrichtung
- Erstellen einer Broschüre
- Größenanpassung eines Dokuments an ein ausgewähltes Papierformat
- Drucken der ersten oder letzten Seite eines Dokuments auf anderem Papier
- Drucken von Wasserzeichen auf ein Dokument

Speichern von Druckjobs auf dem Gerät zum späteren Drucken

- [Erstellen eines gespeicherten Jobs \(Windows\)](#)
- [Erstellen eines gespeicherten Jobs \(Mac OS X\)](#)
- [Drucken eines gespeicherten Auftrags](#)
- [Löschen eines gespeicherten Auftrags](#)

Erstellen eines gespeicherten Jobs (Windows)

Sie können auf dem Gerät Jobs speichern, so dass diese jederzeit gedruckt werden können.



HINWEIS: Ihr Druckertreiber sieht möglicherweise anders aus, aber die Schritte sind die gleichen.

1. Wählen Sie im Softwareprogramm die Option **Drucken**.
2. Wählen Sie das Gerät in der Druckerliste aus, und klicken Sie anschließend auf **Eigenschaften** oder **Einstellungen** (der Name variiert für verschiedene Softwareprogramme).

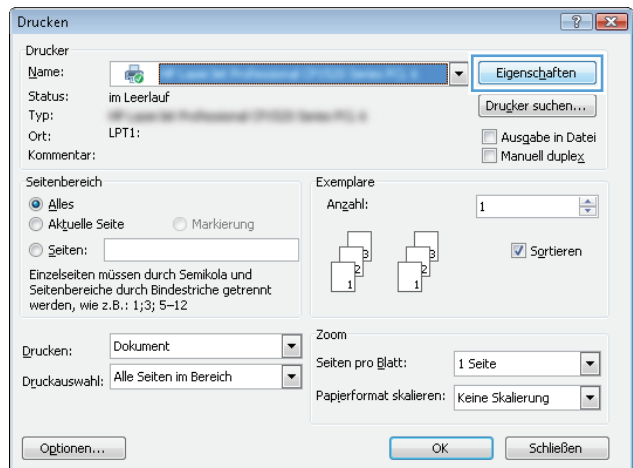

3. Klicken Sie auf die Registerkarte **Jobspeicherung**.

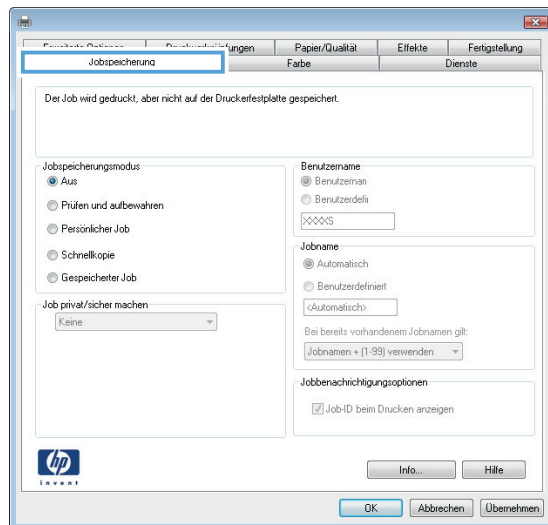

4. Wählen Sie die Option **Jobspeicherungsmodus**.

- **Prüfen und Aufbewahren** Drucken und prüfen Sie eine Kopie eines Jobs, um anschließend weitere Kopien zu drucken.
- **Persönlicher Job:** Der Job wird erst gedruckt, wenn Sie ihn am Bedienfeld des Gerätes abrufen. Für diesen Jobspeicherungsmodus können Sie eine der **Job privat/sicher machen**-Optionen auswählen. Wenn Sie dem Job eine persönliche Identifikationsnummer (PIN) zuweisen, müssen Sie am Bedienfeld die erforderliche PIN bereitstellen. Wenn Sie den Job verschlüsseln, müssen Sie am Bedienfeld das erforderliche Kennwort bereitstellen.
- **Schnellkopie:** Mit Hilfe dieser Option können Sie die gewünschte Anzahl Kopien eines Jobs drucken und eine Kopie des Jobs im Gerätespeicher speichern, um ihn zu einem späteren Zeitpunkt erneut zu drucken.
- **Gespeicherter Job:** Diese Option ermöglicht es Ihnen, einen Job auf dem Gerät zu speichern und anderen Benutzern den Druck des Jobs jederzeit zu erlauben. Für diesen Jobspeicherungsmodus können Sie eine der **Job privat/sicher machen**-Optionen auswählen. Wenn Sie dem Job eine persönliche Identifikationsnummer (PIN) zuweisen, muss die Person, die den Job drucken möchte, am Bedienfeld die erforderliche PIN bereitstellen. Wenn Sie den Job verschlüsseln, muss die Person, die den Job drucken möchte, am Bedienfeld das erforderliche Kennwort bereitstellen.

5. Um einen benutzerdefinierten Benutzer- oder Jobnamen zu verwenden, klicken Sie auf die Schaltfläche **Benutzerdefiniert**. Geben Sie dann den Benutzer- oder Jobnamen ein.

Entscheiden Sie sich für eine Option, falls dieser Name bereits für einen anderen gespeicherten Job vergeben ist:

- **Jobnamen + (1-99) verwenden:** Hängen Sie eine eindeutige Zahl an das Ende des Jobnamens an.
- **Vorhandene Datei ersetzen:** Überschreiben Sie den bereits vorhandenen gespeicherten Job mit dem neuen.

6. Klicken Sie auf die Schaltfläche **OK**, um das Dialogfeld **Dokumenteigenschaften** zu schließen. Klicken Sie im Dialogfeld **Drucken** auf **OK**, um den Druckauftrag zu drucken.

Erstellen eines gespeicherten Jobs (Mac OS X)

Sie können auf dem Gerät Jobs speichern, so dass diese jederzeit gedruckt werden können.

1. Klicken Sie auf das Menü **Datei** und dann auf **Drucken**.
2. Wählen Sie das Gerät im Menü **Drucker** aus.
3. Der Druckertreiber zeigt standardmäßig das Menü **Kopien & Seiten** an. Öffnen Sie die Dropdown-Liste der Menüs und dann das Menü **Jobspeicherung**.
4. Wählen Sie in der Dropdown-Liste **Modus** den Typ des gespeicherten Jobs aus.
 - **Prüfen und Aufbewahren:** Drucken und prüfen Sie eine Kopie eines Jobs, um anschließend weitere Kopien zu drucken.
 - **Persönlicher Job:** Der Job wird erst gedruckt, wenn Sie ihn am Bedienfeld des Gerätes abrufen. Wenn Sie dem Job eine persönliche Identifikationsnummer (PIN) zuweisen, müssen Sie am Bedienfeld die erforderliche PIN bereitstellen.
 - **Schnellkopie:** Mit Hilfe dieser Option können Sie die gewünschte Anzahl Kopien eines Jobs drucken und eine Kopie des Jobs im Gerätespeicher speichern, um ihn zu einem späteren Zeitpunkt erneut zu drucken.
 - **Gespeicherter Job:** Diese Option ermöglicht es Ihnen, einen Job auf dem Gerät zu speichern und anderen Benutzern den Druck des Jobs jederzeit zu erlauben. Wenn Sie dem Job eine persönliche Identifikationsnummer (PIN) zuweisen, muss die Person, die den Job drucken möchte, am Bedienfeld die erforderliche PIN bereitstellen.
5. Um einen benutzerdefinierten Benutzer- oder Jobnamen zu verwenden, klicken Sie auf die Schaltfläche **Benutzerdefiniert**. Geben Sie dann den Benutzer- oder Jobnamen ein.

Entscheiden Sie sich für eine Option, falls dieser Name bereits für einen anderen gespeicherten Job vergeben ist.

 - **Jobnamen + (1-99) verwenden:** Hängen Sie eine eindeutige Zahl an das Ende des Jobnamens an.
 - **Vorhandene Datei ersetzen:** Überschreiben Sie den bereits vorhandenen gespeicherten Job mit dem neuen.
6. Wenn Sie in Schritt 3 die Optionen **Gespeicherter Job** oder **Persönlicher Job** ausgewählt haben, können Sie den Job mit einer PIN schützen. Geben Sie eine vierstellige Zahl in das Feld **Zum Drucken PIN verwenden** ein. Wenn andere Personen versuchen, diesen Job zu drucken, werden Sie aufgefordert, diese PIN-Nummer einzugeben.
7. Klicken Sie auf **Drucken**, um den Druckjob zu verarbeiten.

Drucken eines gespeicherten Auftrags

Gehen Sie anhand der folgenden Anleitung vor, um einen auf dem Gerät gespeicherten Job zu drucken.

1. Berühren Sie auf dem Bedienfeld des Geräts auf dem Home-Bildschirm die Schaltfläche **Aus Gerätespeicher abrufen**.
2. Wählen Sie den Namen des Ordners aus, in dem der Job gespeichert ist.
3. Wählen Sie den Namen des Jobs aus. Wenn der Job privat oder verschlüsselt ist, geben Sie die PIN oder das Kennwort ein.
4. Passen Sie die Anzahl der Kopien an, und berühren Sie dann die Schaltfläche „Start“ , um den Job zu drucken.

Löschen eines gespeicherten Auftrags

Wenn Sie einen gespeicherten Job an den Gerätespeicher senden, überschreibt das Gerät alle vorherigen Jobs mit dem gleichen Benutzer und Jobnamen. Wenn ein Job nicht bereits unter demselben Benutzer- und Jobnamen gespeichert ist und das Gerät zusätzlichen Speicherplatz benötigt, werden andere gespeicherte Jobs gelöscht, beginnend mit dem ältesten Job. Sie können die Anzahl der auf dem Gerät speicherbaren Jobs am Gerätebedienfeld mit dem Menü [Allgemeine Einstellungen](#) ändern.

Führen Sie die folgenden Schritte aus, um einen Job zu löschen, der im Gerätespeicher gespeichert ist.

1. Berühren Sie auf dem Bedienfeld des Geräts auf dem Home-Bildschirm die Schaltfläche [Aus Gerätespeicher abrufen](#).
2. Wählen Sie den Namen des Ordners aus, in dem der Job gespeichert ist.
3. Wählen Sie den Namen des Jobs, und berühren Sie anschließend die Schaltfläche [Löschen](#).
4. Wenn der Job privat oder verschlüsselt ist, geben Sie die PIN oder das Kennwort ein, und berühren Sie dann die Schaltfläche [Löschen](#).

Mobiles Drucken

HP hat mehrere Mobile- und ePrint-Lösungen im Angebot, um drahtloses Drucken an einen HP Drucker von einem Laptop, Tablet, Smartphone oder anderem mobilen Gerät zu ermöglichen. Weitere Informationen darüber, welche Lösung am besten geeignet ist, finden Sie unter www.hp.com/go/LaserJetMobilePrinting (nur Englisch).

- [HP Wireless Direct und NFC Printing](#)
- [HP ePrint per E-Mail](#)
- [HP ePrint-Software](#)
- [AirPrint](#)

HP Wireless Direct und NFC Printing

HP bietet HP Wireless Direct Printing und NFC (Near Field Communication)-Druck für Drucker mit HP Jetdirect 2800w NFC- und Wireless-Zubehör für direktes Drucken (Teile-Nr.: J8029A) sowie bestimmte andere HP LaserJet-Drucker (siehe Druckerdokumentation). Weitere Informationen zu HP Jetdirect 2800w NFC- und Wireless-Zubehör für direktes Drucken finden Sie unter www.hp.com/go/jd2800wSupport.

Mit HP Wireless Direct können Sie von den folgenden Geräten aus drucken:

- iPhone, iPad oder iPod touch mit Apple AirPrint oder der HP ePrint-App
- Android-Mobilgeräte mit der HP ePrint-App oder der integrierten Android-Drucklösung
- Symbian-Mobilgeräte mit der HP ePrint Home & Biz-App
- PC- und Mac-Geräte mit der HP ePrint-Software

Besuchen Sie für weitere Informationen zu HP Wireless Direct die Website www.hp.com/go/wirelessprinting, und klicken Sie dann in der linken Navigationsleiste auf **HP Wireless Direct**.

Die NFC- und HP Wireless Direct-Funktionen können über das Bedienfeld des Druckers aktiviert oder deaktiviert werden.

1. Berühren Sie im Bedienfeld des Geräts auf dem Home-Bildschirm das Menü [Administration](#).
2. Öffnen Sie die folgenden Menüs:
 - [Netzwerkeinstellungen](#)
 - [Drahtlos-Menü](#)
 - [Wireless Direct](#)
3. Berühren Sie den Menübefehl [Ein](#).



HINWEIS: In Umgebungen, in denen mehr als ein Modell desselben Geräts installiert ist, kann es hilfreich sein, jedem Gerät zur einfacheren Geräteidentifikation für HP Wireless Direct Printing eine eindeutigere SSID zuzuweisen. Die SSID (Service Set Identifier) ist ebenfalls auf der Seite **Anweisungen zum Verbinden** verfügbar, indem Sie auf dem Bedienfeld des Geräts auf dem Home-Bildschirm die Schaltfläche Netzwerk  berühren.

Gehen Sie folgendermaßen vor, um die SSID des Geräts zu ändern:

1. Berühren Sie im Bedienfeld des Geräts auf dem Home-Bildschirm das Menü [Administration](#).
2. Öffnen Sie die folgenden Menüs:
 - [Netzwerkeinstellungen](#)
 - [Drahtlos-Menü](#)
 - [Wireless Direct](#)
 - [SSID](#)
3. Berühren Sie den Bereich [SSID-Name](#).
4. Verwenden Sie die Tastatur, um den Namen zu ändern.
5. Berühren Sie die Schaltfläche [OK](#).

HP ePrint per E-Mail

Verwenden Sie HP ePrint zum Drucken von Dokumenten, indem Sie sie als E-Mail-Anhang an die E-Mail-Adresse des Geräts von jedem E-Mail-fähigen Gerät aus senden.

 **HINWEIS:** Möglicherweise benötigt das Gerät eine Firmware-Aktualisierung, um diese Funktion verwenden zu können.

Zur Verwendung von HP ePrint muss das Gerät diese Anforderungen erfüllen:

- Das Gerät muss mit einem drahtgebundenen oder drahtlosen Netzwerk verbunden sein und über einen Internetzugang verfügen.
- HP Web Services müssen im Gerät aktiviert sein, und das Gerät muss bei HP Connected registriert sein.

Gehen Sie folgendermaßen vor, um HP Webservices zu aktivieren und sich bei HP Connected zu registrieren:

1. Öffnen Sie den integrierten HP Webserver:
 - a. Berühren Sie auf dem Bedienfeld des Geräts auf dem Home-Bildschirm die Schaltfläche „Netzwerk“ , um die IP-Adresse oder den Hostnamen anzuzeigen.
 - b. Öffnen Sie einen Webbrowser. Geben Sie die IP-Adresse oder den Hostnamen genau so, wie sie bzw. er auf dem Bedienfeld des Geräts angezeigt wird, in die Adresszeile ein. Drücken Sie auf der Computertastatur die [Eingabetaste](#). Der integrierte HP Webserver (EWS) wird geöffnet.

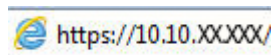

2. Klicken Sie auf die Registerkarte **HP Web Services**.
3. Wählen Sie die Option aus, um Web-Dienste zu aktivieren.

 **HINWEIS:** Die Aktivierung der Web Services kann einige Minuten in Anspruch nehmen.

4. Gehen Sie zur Erstellung eines HP ePrint-Kontos zu www.hpconnected.com, und schließen Sie den Einrichtungsprozess ab.

HP ePrint-Software

Die HP ePrint-Software vereinfacht das Drucken von Windows- oder Mac-Desktop-Computern oder Laptops auf beliebigen HP ePrint-fähigen Geräten. Mit dieser Software finden Sie mühelos alle HP ePrint-fähigen Geräte, die für Ihr HP Connected-Konto registriert sind. Der HP Zieldrucker kann im Büro oder einer anderen Niederlassung weltweit stationiert sein.

- **Windows:** Öffnen Sie nach der Installation der Software in Ihrer Anwendung die Option **Drucken**, und wählen Sie anschließend in der Liste der installierten Drucker den Eintrag **HP ePrint** aus. Klicken Sie auf die Schaltfläche **Eigenschaften**, um die Druckoptionen zu konfigurieren.
- **Mac:** Wählen Sie nach dem Installieren der Software **Datei, Drucken** und anschließend den Pfeil neben **PDF** aus (unten links auf dem Treiberbildschirm). Wählen Sie **HP ePrint**.

Die HP ePrint-Software unterstützt unter Windows außerdem den TCP/IP-Druck auf lokalen Netzwerkdruckern (LAN oder WAN), bei denen es sich um unterstützte PostScript®-Geräte handelt.

Windows und Mac unterstützen beide IPP-Druck auf Geräten, die über LAN oder WAN verbunden sind und ePCL unterstützen.

Außerdem unterstützen sowohl Windows als auch Mac das Drucken von PDF-Dokumenten über öffentliche Druckerstandorte und das Drucken über HP ePrint per E-Mail über die Cloud.

Treiber und Informationen finden Sie unter www.hp.com/go/eprintsoftware.

 **HINWEIS:** Die HP ePrint-Software ist ein PDF-Workflow-Dienstprogramm für Mac, bei dem es sich technisch gesehen nicht um einen Druckertreiber handelt.

 **HINWEIS:** Die HP ePrint Software unterstützt keinen USB-Druck.

AirPrint

Das direkte Drucken mittels Apple AirPrint wird für iOS 4.2 und höher unterstützt. Mit AirPrint können Sie direkt aus den folgenden Anwendungen heraus von einem iPad, iPhone (3GS oder höher) oder iPod Touch (dritte Generation oder später) drucken:

- Mail
- Fotos
- Safari
- iBooks
- Ausgewählte Anwendungen von Drittanbietern

AirPrint muss mit demselben drahtlosen Netzwerk wie das Apple-Gerät verbunden sein. Weitere Informationen zur Verwendung von AirPrint und den damit kompatiblen HP Geräten finden Sie auf der Support-Website für dieses Gerät:

- In den USA gehen Sie zu www.hp.com/support/colorljM651.
- Wenn Sie sich außerhalb der USA befinden, besuchen Sie www.hp.com/support. Wählen Sie Ihr Land/ Ihre Region aus. Klicken Sie auf **Fehlerbehebung**. Geben Sie den Produktnamen ein, und klicken Sie auf **Suchen**.

 **HINWEIS:** AirPrint unterstützt keine USB-Verbindungen.

Drucken über den USB-Anschluss

Dieses Gerät bietet Direktdruck über USB. Auf diese Weise können Sie Dateien schnell drucken, ohne sie vom Computer zu senden. Sie können standardmäßige USB-Flash-Laufwerke mit dem Gerät verwenden. Der USB-Anschluss befindet sich auf der Vorderseite des Geräts. Sie können folgende Dateitypen drucken:

- .pdf
- .prn
- .pcl
- .ps
- .cht

Aktivieren des USB-Anschlusses zum Drucken

Bevor Sie mit dieser Funktion arbeiten können, müssen Sie den USB-Anschluss aktivieren. Führen Sie die folgenden Schritte aus, um den Anschluss über die Bedienfeldmenüs des Geräts zu aktivieren:

1. Berühren Sie im Bedienfeld des Geräts auf dem Home-Bildschirm die Schaltfläche **Administration**.
2. Öffnen Sie die folgenden Menüs:
 - **Allgemeine Einstellungen**
 - **„Vom USB-Gerät abrufen“ aktivieren**
3. Wählen Sie die Option **Aktivieren** aus, und berühren Sie anschließend die Schaltfläche **Speichern**.

Drucken von Dokumenten über USB

1. Verbinden Sie das USB-Flash-Laufwerk mit dem Direktzugriff-USB-Anschluss.



HINWEIS: Eventuell müssen Sie die Abdeckung des USB-Anschlusses abnehmen. Ziehen Sie hierzu die Abdeckung gerade heraus.

2. Das Gerät erkennt das USB-Flash-Laufwerk. Berühren Sie die Schaltfläche **OK**, um auf das Laufwerk zuzugreifen. Oder wählen Sie bei entsprechender Aufforderung die Option **Vom USB-Gerät abrufen** in der Liste der verfügbaren Anwendungen aus. Der Bildschirm **Vom USB-Gerät abrufen** wird geöffnet.
3. Wählen Sie den Namen des Dokuments aus, das Sie drucken möchten.



HINWEIS: Das Dokument kann ein Ordner sein. Öffnen Sie die erforderlichen Ordner.

4. Um die Anzahl der Kopien zu ändern, berühren Sie das Feld **Kopien**, und geben Sie dann die Anzahl der Kopien über das Tastenfeld ein.
5. Berühren Sie die Schaltfläche „Start“ , um das Dokument zu drucken.

5 Verwalten des Geräts

- [Konfigurieren der IP-Netzwerkeinstellungen](#)
- [HP Dienstprogramm für Mac OS X](#)
- [Integrierter HP Webserver](#)
- [HP Web Jetadmin](#)
- [Funktionen für die Gerätesicherheit](#)
- [Einstellungen zum Energiesparen](#)
- [Software- und Firmware-Aktualisierungen](#)

Siehe auch:

In den USA gehen Sie zu www.hp.com/support/colorljM651.

Wenn Sie sich außerhalb der USA befinden, besuchen Sie www.hp.com/support. Wählen Sie Ihr Land/Ihre Region aus. Klicken Sie auf **Fehlerbehebung**. Geben Sie den Produktnamen ein, und klicken Sie auf **Suchen**.

Die HP Kompletthilfe für Ihr Gerät beinhaltet die folgenden Informationen:

- Installieren und Konfigurieren
- Lernen und Verwenden
- Lösen von Problemen
- Herunterladen von Softwareaktualisierungen.
- Beitritt zu Support-Foren
- Suchen nach Garantie- und Zulassungsinformationen

Konfigurieren der IP-Netzwerkeinstellungen

- [Hinweis zur Druckerfreigabe](#)
- [Abrufen oder Ändern der Netzwerkeinstellungen](#)
- [Umbenennen des Geräts in einem Netzwerk](#)
- [Manuelles Konfigurieren von IPv4-TCP/IP-Parametern über das Bedienfeld](#)
- [Manuelles Konfigurieren von IPv6-TCP/IP-Parametern über das Bedienfeld](#)

Hinweis zur Druckerfreigabe

HP unterstützt keine Peer-to-Peer-Netzwerke, da es sich dabei um eine Funktion der Microsoft-Betriebssysteme und nicht der HP Druckertreiber handelt. Weitere Informationen finden Sie auf der Microsoft-Website www.microsoft.com.

Abrufen oder Ändern der Netzwerkeinstellungen

Sie können die IP-Konfigurationseinstellungen mit dem integrierten HP Webserver anzeigen oder ändern.

1. Öffnen Sie den integrierten HP Webserver:
 - a. Berühren Sie auf dem Bedienfeld des Geräts im Home-Bildschirm die Schaltfläche „Netzwerk“ , um die IP-Adresse oder den Hostnamen anzuzeigen.
 - b. Öffnen Sie einen Webbrowser. Geben Sie die IP-Adresse oder den Hostnamen genau so, wie sie bzw. er auf dem Bedienfeld des Geräts angezeigt wird, in die Adresszeile ein. Drücken Sie auf der Computertastatur die **Eingabetaste**. Der integrierte HP Webserver (EWS) wird geöffnet.

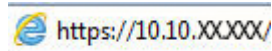

2. Klicken Sie auf die Registerkarte **Netzwerk**, und überprüfen Sie die Netzwerkinformationen. Sie können die Einstellungen nach Bedarf ändern.

Umbenennen des Geräts in einem Netzwerk

Verwenden Sie den integrierten HP Webserver, wenn Sie das Gerät in einem Netzwerk umbenennen möchten, sodass es eindeutig identifiziert werden kann.

1. Öffnen Sie den integrierten HP Webserver:
 - a. Berühren Sie auf dem Bedienfeld des Geräts im Home-Bildschirm die Schaltfläche „Netzwerk“ , um die IP-Adresse oder den Hostnamen anzuzeigen.
 - b. Öffnen Sie einen Webbrowser. Geben Sie die IP-Adresse oder den Hostnamen genau so, wie sie bzw. er auf dem Bedienfeld des Geräts angezeigt wird, in die Adresszeile ein. Drücken Sie auf der Computertastatur die **Eingabetaste**. Der integrierte HP Webserver (EWS) wird geöffnet.

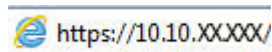

2. Öffnen Sie die Registerkarte **Allgemein**.
3. Auf der Seite **Geräteinformationen** befindet sich der standardmäßige Gerätenamen im Feld **Gerätenamen**. Sie können diesen Namen ändern, um das Gerät eindeutig zu identifizieren.



HINWEIS: Das Vervollständigen der anderen Felder auf dieser Seite ist optional.

4. Klicken Sie auf **Übernehmen**, um die Änderungen zu speichern.

Manuelles Konfigurieren von IPv4-TCP/IP-Parametern über das Bedienfeld

Mit Hilfe der Bedienfeldmenüs [Administration](#) können Sie eine IPv4-Adresse, Subnetzmaske und einen Standard-Gateway manuell festlegen.

1. Berühren Sie im Bedienfeld des Geräts auf dem Home-Bildschirm die Schaltfläche [Administration](#).
2. Öffnen Sie die folgenden Menüs:
 - [Netzwerkeinstellungen](#)
 - [Jetdirect-Menü](#)
 - [TCP/IP](#)
 - [IPv4-Einstellungen](#)
 - [Konfig.-Methode](#)
3. Wählen Sie die Option [Manuell](#) aus, und berühren Sie anschließend die Schaltfläche [Speichern](#).
4. Öffnen Sie das Menü [Manuelle Einstellungen](#).
5. Berühren Sie die Option [IP-Adresse](#), [Subnetzmaske](#) oder [Standard-Gateway](#).
6. Berühren Sie das erste Feld, um das Tastenfeld aufzurufen. Geben Sie die richtigen Ziffern für das Feld ein, und berühren Sie dann die Schaltfläche [OK](#).

Wiederholen Sie diesen Vorgang für jedes Feld, und berühren Sie anschließend die Schaltfläche [Speichern](#).

Manuelles Konfigurieren von IPv6-TCP/IP-Parametern über das Bedienfeld

Verwenden Sie das Menü [Administration](#), um eine IPv6-Adresse manuell festzulegen.

1. Berühren Sie im Bedienfeld des Geräts auf dem Home-Bildschirm die Schaltfläche [Administration](#).
2. Öffnen Sie die folgenden Menüs, um die manuelle Konfiguration zu aktivieren:
 - [Netzwerkeinstellungen](#)
 - [Jetdirect-Menü](#)
 - [TCP/IP](#)
 - [IPv6-Einstellungen](#)
 - [Adresse](#)
 - [Manuelle Einstellungen](#)
 - [Aktivieren](#)

Wählen Sie die Option [Ein](#) aus, und berühren Sie anschließend die Schaltfläche [Speichern](#).

3. Berühren Sie die Schaltfläche **Adresse** und anschließend das Feld, um ein Tastenfeld zu öffnen und die Adresse zu konfigurieren.
4. Geben Sie die Adresse mit Hilfe des Tastenfelds ein, und berühren Sie dann die Schaltfläche **OK**.
5. Berühren Sie die Schaltfläche **Speichern**.

HP Dienstprogramm für Mac OS X

Verwenden Sie das HP Dienstprogramm für Mac OS X, um den Gerätestatus zu überprüfen oder die Geräteeinstellungen auf Ihrem Computer anzuzeigen oder zu ändern.

Sie können das HP Dienstprogramm nutzen, wenn das Gerät über ein USB-Kabel angeschlossen oder mit einem TCP/IP-Netzwerk verbunden ist.

Öffnen des HP Dienstprogramms

Öffnen Sie die Suche, klicken Sie zunächst auf **Programme**, dann auf **Hewlett-Packard** und anschließend auf **HP Dienstprogramm**.

Wenn HP Dienstprogramm nicht in der Liste **Dienstprogramme** enthalten ist, gehen Sie wie folgt vor, um es zu öffnen:

1. Öffnen Sie auf dem Computer das Apple-Menü , klicken Sie auf das Menü **Systemeinstellungen**, und klicken Sie dann auf das Symbol **Drucken & Faxen** oder auf das Symbol **Drucken & Scannen**.
2. Wählen Sie links im Fenster das Gerät aus.
3. Klicken Sie auf **Options & Supplies** (Optionen & Zubehör).
4. Klicken Sie auf die Registerkarte **Dienstprogramm**.
5. Klicken Sie auf die Schaltfläche **Druckerdienstprogramm öffnen**.

Funktionen des HP Dienstprogramms

Die Symbolleiste des HP Dienstprogramms befindet sich am oberen Rand aller Seiten. Sie umfasst die folgenden Elemente:

- **Geräte:** Klicken Sie auf diese Schaltfläche, um vom HP Dienstprogramm im Bereich **Drucker** auf der linken Seite des Bildschirms gefundene Mac-Geräte anzuzeigen oder auszublenden.
- **Alle Einstellungen:** Klicken Sie auf diese Schaltfläche, um zur Hauptseite des HP Dienstprogramms zurückzukehren.
- **Anwendungen:** Klicken Sie auf diese Schaltfläche, um die im Dock anzuzeigenden HP Tools oder Dienstprogramme zu verwalten.
- **HP Support:** Klicken Sie auf diese Schaltfläche, um ein Browserfenster zu öffnen, und rufen Sie die Kundendienst-Webseite von HP für das Gerät auf.
- **Zubehör:** Klicken Sie auf diese Schaltfläche, um die Website HP SureSupply zu öffnen.
- **Registrierung:** Klicken Sie auf diese Schaltfläche, um die HP Registrierungswebsite zu öffnen.
- **Recycling:** Klicken Sie auf diese Schaltfläche, um die Recyclingprogramm-Website von HP Planet Partners zu öffnen.

HP Dienstprogramm besteht aus Seiten, die Sie öffnen, indem Sie in die Liste **Alle Einstellungen** klicken. In der folgenden Tabelle werden die Aufgaben beschrieben, die Sie mit Hilfe des HP Dienstprogramms ausführen können.

| Menü | Element | Beschreibung |
|----------------------------------|---|--|
| Informationen und Support | Verbrauchsmaterialstatus | Zeigt den Verbrauchsmaterialstatus des Geräts an und enthält Verknüpfungen zur Online-Bestellung von Verbrauchsmaterialien. |
| | Geräteinformationen | Zeigt Informationen zum aktuell ausgewählten Gerät an. |
| | Datei hochladen | Übermittelt Dateien vom Computer zum Gerät. |
| | Schriftarten hochladen | Übermittelt Schriftarten vom Computer zum Gerät. |
| | HP Connected | Zugriff auf die HP Connected-Website. |
| | Firmware aktualisieren | Überträgt eine Firmwareupdate-Datei an das Gerät. HINWEIS: Diese Option steht erst zur Verfügung, wenn Sie das Menü Anzeigen öffnen und die Option Erweiterte anzeigen auswählen. |
| | Befehle | Sendet nach dem Druckjob Sonderzeichen oder Druckbefehle an das Gerät. HINWEIS: Diese Option steht erst zur Verfügung, wenn Sie das Menü Anzeigen öffnen und die Option Erweiterte anzeigen auswählen. |
| Druckereinstellungen | Verwalten des Verbrauchsmaterials | Konfiguriert das Verhalten des Geräts, wenn Verbrauchsmaterialien das Ende der geschätzten Gebrauchsdauer erreichen. |
| | Fächerkonfiguration | Ändert die Standardfächereinstellungen. |
| | Ausgabegeräte | Verwaltet die Einstellungen für optionales Ausgabezubehör. |
| | Duplex-Modus | Aktiviert den automatischen beidseitigen Druck. |
| | Direktanschlüsse schützen | Deaktiviert das Drucken über USB- oder parallele Anschlüsse. |
| | Gespeicherte Jobs | Verwaltet Druckjobs, die auf der Festplatte des Geräts gespeichert sind. |
| | Netzwerkeinstellungen | Konfiguriert die Netzwerkeinstellungen, beispielsweise die IPv4- und IPv6-Einstellungen. |
| Zusätzliche Einstellungen | Bietet Zugriff auf den integrierten HP Webserver. | |
| Scaneinstellungen | Scannen in E-Mail | Öffnet den integrierten HP Webserver zur Konfiguration der Einstellungen für das Scannen in E-Mail. HINWEIS: USB-Verbindungen werden nicht unterstützt. |
| | Scannen in Netzwerkordner | Öffnet den integrierten HP Webserver zur Konfiguration der Einstellungen für das Scannen in einen Netzwerkordner. HINWEIS: USB-Verbindungen werden nicht unterstützt. |

Integrierter HP Webserver

- [Zugreifen auf den integrierten HP Webserver \(EWS\)](#)
- [Funktion des integrierten HP Webservers](#)

Mit dem integrierten HP Webserver können Sie vom Computer aus die Druckfunktionen verwalten. Sie brauchen die Einstellungen nicht direkt am Drucker vorzunehmen.

- Anzeigen der Druckerstatusinformationen
- Ermitteln des verbleibenden Verbrauchsmaterials und ggf. Bestellen von Ersatz
- Anzeigen und Ändern von Fachkonfigurationen
- Anzeigen und Ändern der Konfiguration des Menüs für das Bedienfeld des Geräts
- Anzeigen und Drucken von internen Seiten
- Empfangen von Benachrichtigungen zu Geräte- und Verbrauchsmaterialereignissen
- Anzeigen und Ändern der Netzwerkkonfiguration

Der integrierte HP Webserver ist funktionsfähig, wenn das Gerät mit einem IP-basierten Netzwerk verbunden ist. IPX-basierte Geräteverbindungen werden vom integrierten HP Webserver nicht unterstützt. Sie benötigen keinen Internetzugang, damit Sie den integrierten HP Webserver öffnen und verwenden können.

Wenn das Gerät mit dem Netzwerk verbunden ist, ist der integrierte HP Webserver automatisch verfügbar.



HINWEIS: Außerhalb der Netzwerk-Firewall kann nicht auf den integrierten HP Webserver zugegriffen werden.

Zugreifen auf den integrierten HP Webserver (EWS)

1. Berühren Sie auf dem Bedienfeld des Geräts auf dem Home-Bildschirm die Schaltfläche „Netzwerk“ , um die IP-Adresse oder den Hostnamen anzuzeigen.
2. Öffnen Sie einen Webbrowser. Geben Sie die IP-Adresse oder den Hostnamen genau so, wie sie bzw. er auf dem Bedienfeld des Geräts angezeigt wird, in die Adresszeile ein. Drücken Sie auf der Computertastatur die [Eingabetaste](#). Der integrierte HP Webserver (EWS) wird geöffnet.

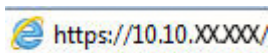

Zur Verwendung des integrierten HP Webservers muss der Browser die folgenden Anforderungen erfüllen:

- Windows: Microsoft Internet Explorer 5.01 oder höher oder Netscape 6.2 oder höher
- Mac OS X: Safari oder Firefox mit Bonjour oder einer IP-Adresse
- Linux: Nur Netscape Navigator
- HP-UX 10 und HP-UX 11: Netscape Navigator 4.7

Funktion des integrierten HP Webservers

- [Register Informationen](#)
- [Registerkarte General \(Allgemein\)](#)

- [Registerkarte Drucken oder Registerkarte Kopieren/Drucken](#)
- [Registerkarte Scannen/Digital Sending \(Nur MFP-Modelle\)](#)
- [Registerkarte Fax \(nur MFP-Modelle\)](#)
- [Registerkarte Fehlerbehebung](#)
- [Registerkarte Sicherheit](#)
- [Registerkarte HP Web-Services](#)
- [Register Netzwerk](#)
- [Liste Andere Verknüpfungen](#)

Register Informationen

Tabelle 5-1 Integrierter HP Webserver, Registerkarte Informationen

| Menü | Beschreibung |
|---|--|
| Gerätestatus | Zeigt den Gerätestatus und die geschätzte verbleibende Gebrauchsdauer des HP Verbrauchsmaterials an. Die Seite zeigt zudem die für die einzelnen Fächer eingerichtete Papiersorte und das Format an. Wenn Sie die Standardeinstellungen ändern möchten, klicken Sie auf Einstellungen ändern . |
| Jobprotokoll | Zeigt eine Zusammenfassung aller Drucksjobs an, die das Gerät verarbeitet hat. |
| Konfigurationsseite | Zeigt Informationen der Konfigurationsseite an. |
| Verbrauchsmaterial-Statusseite | Zeigt den Status des Verbrauchsmaterials des Geräts an. |
| Ereignisprotokoll-Seite | Zeigt eine Liste aller Geräteereignisse und -fehler an. Über die Verknüpfung HP Instant Support (auf allen Seiten des integrierten HP Webservers im Bereich Andere Verknüpfungen) können Sie auf eine Reihe von dynamischen Websites zugreifen, die Sie beim Beheben von Problemen unterstützen. Auf diesen Seiten werden außerdem die für das Gerät zusätzlich verfügbaren Dienste aufgeführt. |
| Nutzungsseite | Zeigt eine Zusammenfassung der vom Gerät gedruckten Anzahl von Seiten, gruppiert nach Format, Papiersorte und Druckpfad an. |
| Geräteinformationen | Zeigt den Netzwerknamen, die Adresse und Modellinformationen des Geräts an. Um diese Einträge anzupassen, klicken Sie im Menü Geräteinformationen auf die Registerkarte Allgemein . |
| Abbildung des Bedienfelds | Zeigt ein Bild des aktuellen Bildschirms auf der Bedienfeldanzeige an. |
| Drucken | Zum Drucken laden Sie eine druckfertige Datei vom Computer hoch. Zum Drucken der Datei verwendet das Gerät die Standarddruckeinstellungen. |
| Zum Drucken verfügbare Berichte und Seiten | Listet die internen Berichte und Seiten für das Produkt auf. Wählen Sie ein oder mehrere Elemente zum Drucken oder Anzeigen aus. |

Registerkarte General (Allgemein)

Tabelle 5-2 Integrierter HP Webserver, Registerkarte Allgemein

| Menü | Beschreibung |
|--|--|
| Anpassung des Bedienfelds: | Ordnen Sie die Funktionen auf der Bedienfeldanzeige neu an, und blenden Sie sie ein oder aus. Ändern Sie die standardmäßige Anzeigesprache. |
| Einrichten der Schnelleinstellungen | Konfigurieren Sie Jobs, die auf dem Home-Bildschirm der Bedienfeldanzeige im Bereich Schnelleinstellungen verfügbar sind. |
| Warnmeldungen | Richten Sie E-Mail-Warnmeldungen zu verschiedenen Geräte- und Verbrauchsmaterialeignissen ein. |
| Menü „Administration“ des Bedienfelds. | Zeigt die Menüstruktur des Menüs Administration auf dem Bedienfeld an. HINWEIS: Konfigurieren Sie die Einstellungen auf diesem Bildschirm. Der integrierte HP Webserver bietet jedoch mehr Konfigurationsoptionen als das Menü Administration . |
| AutoSend | Konfiguriert das Gerät für den automatischen Versand von E-Mails zur Gerätekonfiguration und zu Verbrauchsmaterialien an bestimmte E-Mail-Adressen. |
| Andere Verknüpfungen bearbeiten | Fügt eine Verknüpfung zu einer anderen Website hinzu oder passt diese an. Diese Verknüpfung wird auf allen Seiten des integrierten HP Webserver im Bereich Andere Verknüpfungen angezeigt. |
| Bestellinformationen | Geben Sie Informationen über das Bestellen von Ersatztonerpatronen ein. Diese Information wird auf der Statusseite für Verbrauchsmaterial angezeigt. |
| Geräteinformationen | Benennt das Gerät und weist eine Bestandsnummer zu. Geben Sie den Namen des Hauptansprechpartners an, der Informationen zum Gerät erhalten soll. |
| Sprache | Legen Sie fest, in welcher Sprache die Informationen für den integrierten HP Webserver angezeigt werden sollen. |
| Datum und Uhrzeit | Legen Sie das Datum und die Uhrzeit fest, oder synchronisieren Sie diese Daten mit einem Server im Netzwerk. |
| Energieeinstellungen | Legen Sie eine Ein- und Ausschaltzeit sowie Bereitschaftseinstellung für das Gerät fest. Stellen Sie unterschiedliche Zeitpläne für jeden Wochentag und für Feiertage ein. Legen Sie außerdem fest, nach welchen Interaktionen das Gerät aus dem Bereitschaftsmodus eingeschaltet wird. |
| Sichern und Wiederherstellen | Erstellen Sie eine Sicherungsdatei, die Produkt- und Benutzerdaten enthält. Bei Bedarf können Sie diese Datei verwenden, um Daten auf Ihrem Gerät wiederherzustellen. |
| Wiederherstellen der Werkseinstellungen | Setzt die Faxeinstellungen auf die Werkseinstellungen zurück. |
| Installationsprogramm für Lösungen | Installieren Sie Drittanbieterprogramme, die die Gerätefunktionen erweitern können. |
| Firmware-Aktualisierung | Laden Sie Firmware-Aktualisierungsdateien für dieses Gerät herunter, und installieren Sie sie. |
| Quota- und Statistikdienste | Stellt Verbindungsinformationen zu Job-Statistikdiensten von Drittanbietern bereit. |

Registerkarte Drucken oder Registerkarte Kopieren/Drucken



HINWEIS: Auf MFP-Modellen heißt die Registerkarte **Kopieren/Drucken**.

Tabelle 5-3 Integrierter HP Webserver, Registerkarte Kopieren/Drucken

| Menü | Beschreibung |
|--|---|
| Vom USB-Gerät abrufen | Aktivieren bzw. deaktivieren Sie das Menü Vom USB-Gerät abrufen auf dem Bedienfeld. |
| Gespeicherte Jobs verwalten | Aktivieren oder Deaktivieren Sie die Möglichkeit, Jobs im Gerätespeicher zu speichern. Konfigurieren Sie die Optionen zur Jobspeicherung. |
| Papiertypen anpassen | Setzen Sie die werkseitigen Druckmoduseinstellungen außer Kraft, wenn bei der Verwendung bestimmter Papiertypen Druckqualitätsprobleme auftreten. |
| Farbe einschränken | Legen Sie Berechtigungen oder Beschränkungen für den Farbdruk und das Kopieren fest. Geben Sie bestimmte Berechtigungen für einzelne Benutzer oder für Jobs, die von bestimmten Softwareprogrammen gesendet werden, ein. |
| Allgemeine Druckeinstellungen | Ermöglicht die Konfiguration der Einstellungen für alle Druckjobs, einschließlich Kopierjobs oder empfangene Faxe. |
| Kopiereinstellungen (Nur MFP-Modelle) | Konfiguriert die Standardoptionen für Kopierjobs. |
| Fächer verwalten | Konfiguriert Einstellungen für Papierfächer. |

Registerkarte Scannen/Digital Sending (Nur MFP-Modelle)

Tabelle 5-4 Integrierter Webserver, Registerkarte Scannen/Digital Sending

| Menü | Beschreibung |
|--|---|
| Schnell-Setup-Assistenten für das Senden per E-Mail und Speichern im Netzwerkordner | Konfiguriert das Gerät so, dass gescannte Bilder als E-Mail-Anlage gesendet werden. Konfiguriert das Gerät so, dass gescannte Bilder im Netzwerkordner für Schnelleinstellungen gespeichert werden. Über die Schnelleinstellungen erhalten Sie unkompliziert Zugriff auf Dateien, die im Netzwerk gespeichert wurden. |
| Adressbuch | Verwalten Sie das Adressbuch, einschließlich folgender Funktionen: <ul style="list-style-type: none"> • Fügen Sie die E-Mail-Adressen einzeln auf dem Gerät hinzu. • Verwenden Sie die Registerkarte Import/Export, um eine große Liste häufig verwendeter E-Mail-Adressen gleichzeitig auf das Produkt laden, anstatt sie jeweils einzeln hinzuzufügen. • Bearbeiten Sie E-Mail-Adressen, die bereits auf dem Gerät gespeichert wurden. |
| Einrichten von E-Mail | Konfigurieren Sie auf dieser Seite folgende E-Mail-Standardinstellungen für das digitale Senden: <ul style="list-style-type: none"> • Einstellungen für (SMTP-) Postausgangsserver • Standardeinstellungen für E-Mail-Schnelleinstellungsjobs • Standardmäßige Nachrichteneinstellungen wie Absender („Von“) und Betreffzeile • Einstellungen für digitale Signaturen und Verschlüsselung • Einstellungen für E-Mail-Benachrichtigungen • Standardmäßige Scaneinstellungen für E-Mail-Jobs • Standardmäßige Dateieinstellungen für E-Mail-Jobs |

Tabelle 5-4 Integrierter Webserver, Registerkarte Scannen/Digital Sending (Fortsetzung)

| Menü | Beschreibung |
|---|---|
| Einrichtung: In Netzwerkordner speichern | Konfigurieren Sie auf dieser Seite folgende Netzwerkordnereinstellungen für das digitale Senden: <ul style="list-style-type: none">• Standardeinstellungen für in einem Netzwerkordner gespeicherte Schnelleinstellungsjobs• Einstellungen für Benachrichtigungen• Standardmäßige Scaneinstellungen für in einem Netzwerkordner gespeicherte Jobs• Standardmäßige Dateieinstellungen für in einem Netzwerkordner gespeicherte Jobs |
| Einrichtung: In USB-Laufwerk speichern | Konfigurieren Sie auf dieser Seite folgende USB-Einstellungen für das digitale Senden: <ul style="list-style-type: none">• Standardeinstellungen für auf einem USB-Stick gespeicherte Schnelleinstellungsjobs• Einstellungen für Benachrichtigungen• Standardmäßige Scaneinstellungen für auf einem USB-Stick gespeicherte Jobs• Standardmäßige Dateieinstellungen für auf einem USB-Stick gespeicherte Jobs |
| OXPD: Workflow | Verwenden Sie Workflow-Tools von Drittanbietern. |
| Einrichten von Digital Sending Software | Konfigurieren Sie Einstellungen für die Verwendung der optionalen Digital Sending-Software. |

Registerkarte Fax (nur MFP-Modelle)

Tabelle 5-5 Integrierter HP Webserver, Registerkarte Fax

| Menü | Beschreibung |
|--|---|
| Einrichten der Fax-Sendeeinstellungen | Konfigurieren Sie auf dieser Seite folgende Einstellungen für das Senden von Faxen: <ul style="list-style-type: none">• Standardeinstellungen für ausgehende Faxnachrichten• Standardeinstellungen für das Senden von Faxnachrichten mit dem internen Faxmodem• Einstellungen für die Verwendung eines LAN-Fax-Dienstes• Einstellungen für die Verwendung eines Internet-Fax-Dienstes |
| Kurzwahleinträge | Verwalten Sie Kurzwahleinträge, einschließlich folgender Funktionen: <ul style="list-style-type: none">• Importieren Sie CSV-Dateien mit E-Mail-Adressen, Faxnummern oder Benutzerdatensätzen, und greifen Sie anschließend auf diesem Gerät darauf zu.• Exportieren Sie E-Mail-, Fax- oder Benutzerdatensätze von dem Gerät als Datensicherung in eine Datei, oder importieren Sie die Datensätze auf einem anderen HP Gerät. |
| Fax-Empfang einrichten | Konfigurieren Sie standardmäßige Druckeinstellungen für eingehende Faxnachrichten und legen Sie einen Zeitplan für das Drucken von Faxnachrichten fest. |

Tabelle 5-5 Integrierter HP Webserver, Registerkarte Fax (Fortsetzung)

| Menü | Beschreibung |
|--|---|
| Fax-Archivierung und -Weiterleitung | Aktivieren bzw. deaktivieren Sie Faxarchivierung und Faxweiterleitung, und konfigurieren Sie die jeweiligen grundlegenden Einstellungen: <ul style="list-style-type: none">Faxarchivierung ist eine Methode, mit der Kopien aller eingehenden und ausgehenden Faxnachrichten an eine E-Mail-Adresse gesendet werden.Faxweiterleitung ist eine Methode zum Weiterleiten eingehender Faxnachrichten an ein anderes Faxgerät. |
| Fax Activity Log (Protokoll Faxaktivität) | Enthält eine Liste der Faxnachrichten, die von diesem Gerät gesendet oder empfangen wurden. |

Registerkarte Fehlerbehebung

Tabelle 5-6 Integrierter HP Webserver, Registerkarte Fehlerbehebung

| Menü | Beschreibung |
|--|--|
| Allgemeine Fehlerbehebung | Stellt eine Auswahl von Berichten und Tests bereit, die Ihnen beim Beheben von Problemen helfen, welche an dem Gerät auftreten. |
| Diagnosedaten abrufen HINWEIS: Diese Option ist nur verfügbar, wenn auf der Registerkarte Sicherheit ein Administratorkennwort festgelegt wurde. | Exportiert Geräteinformationen in eine Datei, die anschließend für eine ausführliche Problemanalyse herangezogen werden kann. |
| Kalibrierung/Reinigung | Aktiviert die automatische Reinigungsfunktion, erstellt und druckt die Reinigungsseite und stellt eine Option zur sofortigen Kalibrierung des Produkts bereit. |
| Firmware-Aktualisierung | Laden Sie Firmware-Aktualisierungsdateien für dieses Gerät herunter, und installieren Sie sie. |
| Wiederherstellen der Werkseinstellungen | Setzt die Druckereinstellungen auf die Werkswerte zurück. |

Registerkarte Sicherheit

Tabelle 5-7 Integrierter HP Webserver, Registerkarte Sicherheit

| Menü | Beschreibung |
|------------------------------|--|
| Allgemeine Sicherheit | Einstellungen für die allgemeine Sicherheit, einschließlich folgender Funktionen: <ul style="list-style-type: none">Konfigurieren Sie ein Administratorkennwort, um den Zugriff auf bestimmte Funktionen des Geräts zu beschränken.Legt das PjL-Kennwort für die Verarbeitung von PjL-Befehlen fest.Legt den Zugriff auf das Dateisystem und die Sicherheitsstufe für Firmware-Upgrades fest.Aktivieren bzw. deaktivieren Sie den Host-USB-Anschluss am Bedienfeld oder den USB-Verbindungsanschluss am Formatierer für das direkte Drucken von einem Computer.Zeigt den Status aller Sicherheitseinstellungen an. |

Tabelle 5-7 Integrierter HP Webserver, Registerkarte Sicherheit (Fortsetzung)

| Menü | Beschreibung |
|------------------------------------|--|
| Zugriffssteuerung | Konfigurieren Sie den Zugriff auf Gerätefunktionen für bestimmte Personen oder Gruppen, und wählen Sie die Methode, mit der sich Personen auf dem Gerät anmelden. |
| Gespeicherte Daten schützen | Konfigurieren und verwalten Sie die interne Festplatte des Geräts. Dieses Gerät enthält eine verschlüsselte Festplatte für maximale Sicherheit. Konfigurieren Sie Einstellungen für Jobs, die auf der Festplatte des Geräts gespeichert sind. |
| Zertifikatsverwaltung | Installieren und verwalten Sie Sicherheitszertifikate für den Zugriff auf das Gerät und auf das Netzwerk. |
| Web-Service-Sicherheit | Lassen Sie den Zugriff auf die Ressourcen auf diesem Gerät von Websites aus anderen Domänen zu. Wenn keine Websites zur Liste hinzugefügt werden, gelten alle Websites als vertrauenswürdig. |
| Selbsttest | Überprüft, ob die Sicherheitsfunktionen entsprechend der erwarteten Systemparameter ausgeführt werden. |

Registerkarte HP Web-Services

Mit den Optionen auf der Registerkarte **HP Web-Services** können Sie HP Webdienste für das Gerät konfigurieren und aktivieren. Um HP ePrint nutzen zu können, müssen Sie HP Webdienste aktivieren.

Tabelle 5-8 Integrierter HP Webserver, Registerkarte Netzwerk

| Menü | Beschreibung |
|---------------------------|--|
| Web-Services-Setup | Stellen Sie eine Verbindung mit dem HP ePrintCenter im Internet her, um HP Web Services zu aktivieren. |
| Web-Proxy | Konfigurieren Sie einen Proxy-Server, wenn Probleme beim Aktivieren der HP Web-Services oder beim Herstellen einer Verbindung zwischen dem Gerät und dem Internet auftreten. |

Register Netzwerk

Verwenden Sie die Registerkarte **Netzwerk**, um Netzwerkeinstellungen für das Gerät zu konfigurieren und zu schützen, wenn es mit einem IP-basierten Netzwerk verbunden ist. Diese Registerkarte wird nicht angezeigt, wenn das Gerät mit anderen Arten von Netzwerken verbunden ist.

Tabelle 5-9 Integrierter HP Webserver, Registerkarte Netzwerk

| Menü | Beschreibung |
|------------------------------|--|
| TCP/IP-Einstellung | Konfigurieren Sie die TCP/IP-Einstellungen für IPv4- und IPv6-Netzwerke. HINWEIS: Die verfügbaren Konfigurationsoptionen sind je nach Druckservermodell unterschiedlich. |
| Netzwerkeinstellungen | Konfigurieren Sie die IPX/SPX-, AppleTalk-, DLC/LLC- und SNMP-Einstellungen, je nach Druckservermodell. |
| Andere Einstellungen | Konfigurieren Sie allgemeine Druckprotokolle und -Dienste, die von dem Druckserver unterstützt werden. Die verfügbaren Optionen sind abhängig vom Druckservermodell. Darunter können sich Firmware-Updates, LPD-Warteschlangen, USB-Einstellungen, Support-Informationen und die Aktualisierungsrate befinden. |

Tabelle 5-9 Integrierter HP Webserver, Registerkarte Netzwerk (Fortsetzung)

| Menü | Beschreibung |
|---|---|
| AirPrint | Richten Sie den Netzwerkdruck von Apple-unterstützten Geräten ein, und aktivieren oder deaktivieren Sie diesen. |
| Sprache wählen | Ändern Sie die Anzeigesprache für den integrierten HP Webserver. Diese Seite wird angezeigt, wenn die Websites mehrere Sprachen unterstützen. Optional können Sie die gewünschte Sprache auch über die Spracheinstellungen des Browsers auswählen. |
| Einstellungen | <p>Zeigen Sie die aktuellen Sicherheitseinstellungen an, und setzen Sie sie auf die werkseitigen Werte zurück.</p> <p>Die Sicherheitseinstellungen können mit dem Assistenten für die Sicherheitskonfiguration eingerichtet werden.</p> <p>HINWEIS: Verwenden Sie den Assistenten für die Sicherheitskonfiguration nicht, um die Sicherheitseinstellungen mit Hilfe von Netzwerkverwaltungsanwendungen, wie z. B. HP Web Jetadmin, zu konfigurieren.</p> |
| Autorisierung | <p>Steuern Sie die Konfigurationsverwaltung und die Verwendung dieses Geräts, einschließlich folgender Funktionen:</p> <ul style="list-style-type: none">• Legen Sie ein Administratorkennwort fest, oder ändern Sie es, um den Zugriff auf Konfigurationsparameter zu steuern.• Fordern Sie digitale Zertifikate an, und installieren und verwalten Sie diese auf dem HP Jetdirect-Druckserver.• Schränken Sie den Hostzugriff auf dieses Gerät über eine Zugriffssteuerungsliste ein (nur für ausgewählte Druckserver auf IPv4-Netzwerken). |
| Verwaltungsprotokolle Protokolle | <p>Konfigurieren und verwalten Sie die Sicherheitsprotokolle für dieses Gerät, einschließlich folgender Funktionen:</p> <ul style="list-style-type: none">• Legen Sie die Sicherheitsverwaltungsebene für den integrierten HP Webserver fest, und steuern Sie den Datenverkehr über HTTP und HTTPS.• Konfigurieren Sie den SNMP (Simple Network Management Protocol)-Betrieb. Aktivieren oder Deaktivieren Sie die SNMP v1/v2c- oder SNMP v3-Agenten auf dem Druckserver.• Steuern Sie den Zugriff über Protokolle, die möglicherweise nicht sicher sind, wie Druckprotokolle, Druckdienste und Ermittlungsprotokolle, Namensauflösungsdienste und Konfigurationsverwaltungsprotokolle. |
| 802.1X-Authentifizierung | <p>Konfigurieren Sie die 802.1X-Authentifizierungseinstellungen auf dem Jetdirect-Druckserver je nach Anforderung für die Client-Authentifizierung im Netzwerk, und setzen Sie die 802.1X-Authentifizierungseinstellungen auf die werkseitigen Werte zurück.</p> <p>ACHTUNG: Wenn Sie die 802.1X-Authentifizierungseinstellungen ändern, wird die Verbindung mit dem Gerät möglicherweise unterbrochen. Wenn Sie die Verbindung wieder herstellen möchten, ist es möglicherweise erforderlich, den Druckserver auf die werkseitigen Einstellungen zurückzusetzen und das Gerät erneut zu installieren.</p> |
| IPsec/Firewall | Zeigen Sie eine Firewall-Richtlinie oder eine IPsec/Firewall-Richtlinie an, oder konfigurieren Sie sie (nur für ausgewählte HP Jetdirect-Modelle). |
| Announcement Agent | Aktivieren oder deaktivieren Sie den HP Device Announcement Agent, richten Sie den Konfigurationsserver ein, und konfigurieren Sie die gemeinsame Authentifizierung mithilfe von Zertifikaten. |
| Netzwerkstatistik | Zeigen Sie die Netzwerkdaten an, die auf dem HP Jetdirect-Druckserver erfasst und gespeichert werden. |

Tabelle 5-9 Integrierter HP Webserver, Registerkarte Netzwerk (Fortsetzung)

| Menü | Beschreibung |
|-------------------------------|--|
| Protokollinformationen | Zeigen Sie auf dem HP Jetdirect-Druckserver für jedes Protokoll eine Liste mit Netzwerkkonfigurationseinstellungen an. |
| Konfigurationsseite | Zeigen Sie die HP Jetdirect-Konfigurationsseite an, die Status- und Konfigurationsinformationen angibt. |

Liste Andere Verknüpfungen

 **HINWEIS:** Konfigurieren Sie, welche Verknüpfungen in der Liste **Andere Verknüpfungen** angezeigt werden, wenn das Menü **Andere Verknüpfungen bearbeiten** auf der Registerkarte **Allgemein** verwendet wird. Bei den folgenden Verknüpfungen handelt es sich um die standardmäßigen Verknüpfungen.

Tabelle 5-10 Integrierter HP Webserver, Liste Andere Verknüpfungen

| Menü | Beschreibung |
|---------------------------------------|---|
| Produktunterstützung | Leitet Sie weiter zur Support-Website für das Gerät, auf der Sie Hilfe zu allgemeinen Themen suchen können. |
| Einkauf von Verbrauchsmaterial | Leitet Sie zur HP SureSupply-Website weiter, auf der Sie Informationen zum Erwerb von HP Original-Verbrauchsmaterial wie Tonerpatronen und Papier erhalten. |
| HP Instant Support | Leitet Sie zur HP Website weiter, auf der Sie Lösungen zu Problemen finden können. |

HP Web Jetadmin

HP Web Jetadmin ist ein preisgekröntes, branchenführendes Tool für die effiziente Verwaltung von vielfältigen vernetzten HP Geräten, darunter Drucker, Multifunktionsprodukte und Geräte für digitales Senden. Diese Komplettlösung ermöglicht Ihnen die Remote-Installation, -Überwachung, -Verwaltung, -Fehlersuche und -Sicherung Ihrer Druck- und Imaging-Umgebung. So steigern Sie die Produktivität Ihres Unternehmens, indem Sie Zeit sparen, Kosten kontrollieren und Ihre Investitionen schützen.

HP Web Jetadmin Aktualisierungen werden regelmäßig zur Verfügung gestellt, um Unterstützung für spezifische Gerätefunktionen bereitzustellen. Weitere Informationen zu Aktualisierungen erhalten Sie, indem Sie auf der Seite www.hp.com/go/webjetadmin auf den Link **Self Help and Documentation** (Selbsthilfe und Dokumentation) klicken.

Funktionen für die Gerätesicherheit

- [Sicherheitshinweise](#)
- [IP-Sicherheit](#)
- [Anmelden beim Gerät](#)
- [Zuordnen eines Systemkennworts](#)
- [Verschlüsselungsunterstützung: HP High Performance Secure Hard Disks](#)
- [Sperren des Formatierers](#)

Sicherheitshinweise

Das Gerät unterstützt Sicherheitsstandards und empfohlene Protokolle, mit denen Sie das Gerät sichern, kritische Informationen in ihrem Netzwerk schützen und die Überwachung und Verwaltung des Geräts vereinfachen können.

Genauere Informationen zu den sicheren Imaging- und Drucklösungen von HP finden Sie unter www.hp.com/go/secureprinting. Die Site bietet Links zu Whitepaper- und FAQ-Dokumenten, die sich mit Sicherheitsmerkmalen beschäftigen.

IP-Sicherheit

IP Security (IPsec) umfasst eine Reihe von Protokollen, die den IP-basierten Netzwerkverkehr zum und vom Gerät steuern. IPsec umfasst die Host-zu-Host-Authentifizierung, Datenintegrität und Verschlüsselung der Netzwerkkommunikation.

Für Geräte, die mit dem Netzwerk verbunden sind und über einen HP Jetdirect-Druckserver verfügen, können Sie IPsec über die Registerkarte **Netzwerk** im integrierten HP Webserver konfigurieren.

Anmelden beim Gerät

Einige der Funktionen auf dem Bedienfeld des Geräts können so gesichert werden, dass nicht autorisierte Personen sie nicht verwenden können. Wenn eine Funktion gesichert ist, werden Sie vom Gerät aufgefordert, sich anzumelden, bevor Sie die Funktion verwenden können. Sie können sich auch anmelden, ohne auf eine Aufforderung zu warten, indem Sie im Home-Bildschirm die Schaltfläche **Anmelden** berühren.

Normalerweise verwenden Sie den gleichen Benutzernamen und das gleiche Kennwort wie bei der Anmeldung bei Ihrem Computer im Netzwerk. Wenn Sie Fragen zu den Anmeldeinformationen haben, wenden Sie sich an den Netzwerkadministrator für dieses Gerät.

Nachdem Sie sich bei diesem Gerät angemeldet haben, wird die Schaltfläche **Abmeldung** auf dem Bedienfeld angezeigt. Damit die Sicherheit für das Gerät gewährleistet ist, berühren Sie die Schaltfläche **Abmeldung**, nachdem Sie das Gerät benutzt haben.

Zuordnen eines Systemkennworts

Weisen Sie ein Administratorkennwort für den Zugriff auf das Gerät und den integrierten HP Webserver zu, damit die Geräteeinstellungen nur von berechtigten Benutzern geändert werden können.

1. Öffnen Sie den integrierten HP Webserver:
 - a. Berühren Sie auf dem Bedienfeld des Geräts im Home-Bildschirm die Schaltfläche „Netzwerk“ , um die IP-Adresse oder den Hostnamen anzuzeigen.

- b. Öffnen Sie einen Webbrowser. Geben Sie die IP-Adresse oder den Hostnamen genau so, wie sie bzw. er auf dem Bedienfeld des Geräts angezeigt wird, in die Adresszeile ein. Drücken Sie auf der Computertastatur die **Eingabetaste**. Der integrierte HP Webserver (EWS) wird geöffnet.



2. Klicken Sie auf die Registerkarte **Sicherheit**.
3. Öffnen Sie das Menü **Allgemeine Sicherheit**.
4. Geben Sie im Feld **Benutzername** den mit dem Kennwort zu verknüpfenden Namen ein.
5. Geben Sie das Kennwort im Feld **Neues Kennwort** ein, und geben Sie es dann erneut im Feld **Kennwort bestätigen** ein.



HINWEIS: Wenn Sie ein bestehendes Kennwort ändern, müssen Sie dieses zuerst im Feld **Altes Kennwort** eingeben.

6. Klicken Sie auf die Schaltfläche **Übernehmen**. Notieren Sie das Kennwort, und bewahren Sie es an einem sicheren Ort auf.

Verschlüsselungsunterstützung: HP High Performance Secure Hard Disks

Die Festplatte bietet eine hardwarebasierte Verschlüsselung, so dass Sie wichtige Daten sicher speichern können, ohne dabei die Geräteleistung zu beeinträchtigen. Die Festplatte nutzt den neuesten AES-Standard (Advanced Encryption Standard) und verfügt über vielfältige zeitsparende und leistungsstarke Funktionen.

Verwenden Sie zum Konfigurieren der Festplatte das Menü **Sicherheit** im integrierten HP Webserver.

Sperren des Formatierers

Der Formatierer verfügt über eine Öffnung, durch die Sie ein Sicherheitskabel ziehen können. Durch das Sperren des Formatierers sorgen Sie dafür, dass keine wichtigen Komponenten unbefugt aus dem Gehäuse entfernt werden können.

Einstellungen zum Energiesparen

- [Optimieren der Geschwindigkeit oder des Energieverbrauchs](#)
- [Einrichten des Bereitschaftsmodus](#)
- [Festlegen des Bereitschaftszeitplans](#)

Optimieren der Geschwindigkeit oder des Energieverbrauchs

In der Standardeinstellung wird ein Abkühlen des Geräts zwischen Jobs verhindert, um die Geschwindigkeit zu optimieren und den Druck der ersten Seite eines Jobs zu beschleunigen. Um Energie zu sparen, lassen Sie das Gerät zwischen Jobs abkühlen. Das Gerät verfügt über vier stufenweise Einstellungen zur Optimierung der Geschwindigkeit oder des Energieverbrauchs.

1. Berühren Sie im Bedienfeld des Geräts auf dem Home-Bildschirm die Schaltfläche [Administration](#).
2. Öffnen Sie die folgenden Menüs:
 - [Allgemeine Einstellungen](#)
 - [Energieeinstellungen](#)
 - [Optimale\(r\) Geschwindigkeit/ Energieverbrauch](#)
3. Wählen Sie die zu verwendende Option aus, und berühren Sie dann die Schaltfläche [Speichern](#).

 **HINWEIS:** Die standardmäßige Einstellung ist [Erste Seite schneller](#).

Einrichten des Bereitschaftsmodus

1. Berühren Sie im Bedienfeld des Geräts auf dem Home-Bildschirm die Schaltfläche [Administration](#).
2. Öffnen Sie die folgenden Menüs:
 - [Allgemeine Einstellungen](#)
 - [Energieeinstellungen](#)
 - [Sleep-Timer-Einstellungen](#)
3. Berühren Sie [Sleep/Auto Off After](#) (Bereitschaft/Auto-Aus nach), um die Option auszuwählen.
4. Wählen Sie die gewünschte Zeitdauer aus, und berühren Sie anschließend die Schaltfläche [Speichern](#).

 **HINWEIS:** Die Standarddauer für den Bereitschaftsmodus beträgt 15 Minuten.

Festlegen des Bereitschaftszeitplans

 **HINWEIS:** Sie müssen die Datums- und Zeiteinstellungen konfigurieren, bevor Sie die Funktion [Bereitschaftsplan](#) verwenden können.

1. Berühren Sie im Bedienfeld des Geräts auf dem Home-Bildschirm die Schaltfläche [Administration](#).
2. Öffnen Sie die folgenden Menüs:

- [Allgemeine Einstellungen](#)
 - [Datums-/Zeiteinstellungen](#)
3. Öffnen Sie das Menü [Datum-/Zeitformat](#), und konfigurieren Sie die folgenden Einstellungen:

- [Datumsformat](#)
- [Zeitformat](#)

4. Berühren Sie die Schaltfläche [Speichern](#).

5. Öffnen Sie das Menü [Datum/Zeit](#), und konfigurieren Sie die folgenden Einstellungen:

- [Datum/Zeit](#)
- [Zeitzone](#)

Wenn Sie sich in einem Gebiet mit Zeitumstellung befinden, aktivieren Sie das Feld [An Zeitumstellung anpassen](#).

6. Berühren Sie die Schaltfläche [Speichern](#).

7. Berühren Sie die Schaltfläche mit dem Rückwärtspfeil, um zum Bildschirm [Administration](#) zurückzukehren.

8. Öffnen Sie die folgenden Menüs:

- [Allgemeine Einstellungen](#)
- [Energieeinstellungen](#)
- [Bereitschaftsplan](#)

9. Berühren Sie die Schaltfläche , und wählen Sie dann die Art des zu planenden Ereignisses: [Aktivieren](#) oder [Bereitschaft](#).

10. Konfigurieren Sie die folgenden Einstellungen:

- [Zeit](#)
- [Ereignistage](#)

11. Berühren Sie die Schaltfläche [OK](#) und dann die Schaltfläche [Speichern](#).

Software- und Firmware-Aktualisierungen

HP aktualisiert regelmäßig Funktionen, die in der Gerätefirmware enthalten sind. Aktualisieren Sie die Gerätefirmware, damit Sie von den aktuellen Funktionen profitieren können. Laden Sie die aktuelle Firmware-Aktualisierungsdatei vom Internet herunter:

In den USA gehen Sie zu www.hp.com/support/colorljM651. Klicken Sie auf **Treiber und Software**.

Außerhalb der USA führen Sie die folgenden Schritte aus:

1. Besuchen Sie die Website www.hp.com/support.
2. Wählen Sie Ihr Land/Ihre Region aus.
3. Klicken Sie auf **Treiber und Software**.
4. Geben Sie den Produktnamen ein (HP Color LaserJet Enterprise M651), und klicken Sie dann auf **Suchen**.

6 Lösen allgemeiner Probleme

- [Kundendienst](#)
- [Hilfesystem zum Bedienfeld](#)
- [Wiederherstellen der werkseitigen Einstellungen](#)
- [Die Meldung „Patrone ist bald leer“ oder „Patrone ist fast leer“ erscheint auf dem Bedienfeld des Geräts](#)
- [Gerät zieht kein Papier oder Zufuhrprobleme](#)
- [Beseitigen von Papierstaus](#)
- [Verbesserung der Druckqualität](#)
- [Lösen von Problemen in drahtgebundenen Netzwerken](#)

Siehe auch:

In den USA gehen Sie zu www.hp.com/support/colorljM651.

Wenn Sie sich außerhalb der USA befinden, besuchen Sie www.hp.com/support. Wählen Sie Ihr Land/Ihre Region aus. Klicken Sie auf **Fehlerbehebung**. Geben Sie den Produktnamen ein, und klicken Sie auf **Suchen**.

Die HP Kompletthilfe für Ihr Gerät beinhaltet die folgenden Informationen:

- Installieren und Konfigurieren
- Lernen und Verwenden
- Lösen von Problemen
- Herunterladen von Softwareaktualisierungen.
- Beitritt zu Support-Foren
- Suchen nach Garantie- und Zulassungsinformationen

Kundendienst

| | |
|---|--|
| Telefonsupport für Ihr Land/Ihre Region | Die Telefonnummern für Ihr Land/Ihre Region finden Sie auf dem im Lieferumfang enthaltenen Informationsblatt oder unter www.hp.com/support/ . |
| Bitte halten Sie die Produktbezeichnung, die Seriennummer, das Verkaufsdatum und eine Problembeschreibung bereit. | |
| 24-Stunden-Kundendienst im Internet | <ul style="list-style-type: none">• Besuchen Sie in den USA die Website www.hp.com/support/colorljM651.• Wenn Sie sich außerhalb der USA befinden, besuchen Sie www.hp.com/support. Wählen Sie Ihr Land/Ihre Region aus. Klicken Sie auf Fehlerbehebung. Geben Sie den Produktnamen ein, und klicken Sie auf Suchen. |
| Download von Dienstprogrammen, Treibern und elektronischen Informationen | <ul style="list-style-type: none">• Besuchen Sie in den USA die Website www.hp.com/support/colorljM651. Klicken Sie auf Treiber und Software.• Besuchen Sie außerhalb der USA die Website www.hp.com/support. Wählen Sie Ihr Land/Ihre Region aus. Klicken Sie auf Treiber und Software. Geben Sie den Produktnamen (zum Beispiel „LaserJet M575“) ein, und klicken Sie anschließend auf Suchen. |
| Bestellen zusätzlicher HP Dienstleistungs- oder Wartungsverträge | www.hp.com/go/carepack |
| Registrieren Sie Ihr Produkt | www.register.hp.com |

Hilfesystem zum Bedienfeld

Das Gerät verfügt über ein integriertes Hilfesystem, in dem die Verwendung der einzelnen Bildschirme erläutert wird. Berühren Sie zum Öffnen des Hilfesystems die Hilfe-Schaltfläche  oben rechts auf dem Bildschirm.

Bei einigen Bildschirmen wird ein globales Menü geöffnet, in dem Sie nach bestimmten Themen suchen können. Durchsuchen Sie die Menüstruktur mit Hilfe der Menüschtflächen.

Einige Hilfe-Bildschirme enthalten Animationen, die Sie Schritt für Schritt durch Vorgehensweisen wie das Beseitigen von Papierstaus führen.

Bei Bildschirmen mit Einstellungen für einzelne Jobs wird ein Hilfethema angezeigt, in dem die Optionen für diesen Bildschirm erläutert werden.

Wenn Sie eine Fehler- oder Warnmeldung erhalten, berühren Sie die Schaltfläche „Hilfe“ , um eine Meldung anzuzeigen, in der das Problem beschrieben wird. Die Meldung enthält außerdem Anleitungen, die zur Problemlösung beitragen.

Wiederherstellen der werkseitigen Einstellungen

1. Berühren Sie im Bedienfeld des Geräts auf dem Home-Bildschirm die Schaltfläche [Administration](#).
2. Öffnen Sie die folgenden Menüs:
 - [Allgemeine Einstellungen](#)
 - [Wiederherstellen der Werkseinstellungen](#)
3. Eine Überprüfungsmeldung weist Sie darauf hin, dass das Zurücksetzen zu Datenverlust führen kann. Berühren Sie die Schaltfläche [Zurücksetzen](#), um den Vorgang auszuführen.



HINWEIS: Das Produkt wird nach dem Zurücksetzen automatisch neu gestartet.

Die Meldung „Patrone ist bald leer“ oder „Patrone ist fast leer“ erscheint auf dem Bedienfeld des Geräts

Niedriger Füllstand Patrone: Das Gerät zeigt an, wenn eine Tonerpatrone zur Neige geht. Die tatsächlich verbleibende Gebrauchsdauer einer Tonerpatrone kann variieren. Besorgen Sie eine Ersatztonerpatrone für den Fall, dass der Drucker keine akzeptable Druckqualität mehr liefert. Die Tonerpatrone muss derzeit nicht ausgetauscht werden.

Sehr niedriger Füllstand Patrone: Das Gerät zeigt an, wenn die Tonerpatrone fast leer ist. Die tatsächlich verbleibende Gebrauchsdauer einer Tonerpatrone kann variieren. Besorgen Sie eine Ersatztonerpatrone für den Fall, dass der Drucker keine akzeptable Druckqualität mehr liefert. Die Tonerpatrone muss zu diesem Zeitpunkt nur dann ersetzt werden, wenn die Druckqualität nachlässt.

Sobald eine HP Tonerpatrone **fast leer** ist, erlischt die von HP gewährte Premiumschutz-Garantie für diese Tonerpatrone.

Ändern der „Fast leer“-Einstellungen

Sie können die Funktionsweise des Geräts bei sehr niedrigem Materialfüllstand ändern. Sie müssen diese Einstellungen nicht wiederherstellen, wenn Sie eine neue Tonerpatrone einsetzen.

1. Berühren Sie auf dem Bedienfeld des Geräts auf dem Home-Bildschirm die Schaltfläche [Verbrauchsmaterial](#).
2. Öffnen Sie die folgenden Menüs:
 - [Verbrauchsmaterial verwalten](#)
 - [Verbrauchsmaterialeinstellungen](#)
 - [Patrone Schwarz](#) oder [Farbpatronen](#)
 - [„Fast leer“-Einstellungen](#)
3. Wählen Sie eine der folgenden Optionen aus:
 - Wählen Sie die Option [Stopp](#), wenn das Gerät zu drucken aufhören soll, wenn die Patrone den Schwellenwert **Fast leer** erreicht.
 - Wählen Sie die Option [Auffordern zum Fortfahren](#), wenn das Gerät zu drucken aufhören soll, wenn die Patrone den Schwellenwert **Fast leer** erreicht. Sie können die Aufforderung bestätigen oder die Patrone ersetzen, um mit dem Drucken fortzufahren.
 - Wählen Sie die Option [Fortsetzen](#) aus, um eine Warnmeldung zu erhalten, wenn die Druckpatrone fast leer ist, der Druckvorgang jedoch ohne Benutzerinteraktion auch bei Einstellung **Fast leer** fortgesetzt werden soll. Dies kann eine unbefriedigende Druckqualität zur Folge haben.

Für Geräte mit Faxfunktion

Wenn die Option [Stopp](#) oder [Auffordern zum Fortfahren](#) eingestellt ist, werden Faxe nach dem Fortsetzen des Druckvorgangs eventuell nicht gedruckt, falls das Gerät während der Unterbrechung des Druckvorgangs mehr Faxe empfangen hat, als der Speicher aufnehmen konnte.

Das Gerät kann Faxe ohne Unterbrechung drucken, wenn die Druckpatrone fast leer ist, falls Sie die Option [Fortsetzen](#) für die Tonerpatrone auswählen. Die Druckqualität kann jedoch beeinträchtigt werden.

Materialbestell.

| | |
|--|--|
| Bestellen von Verbrauchsmaterial und Papier | www.hp.com/go/suresupply |
| Bestellen über Kundendienst- oder Serviceanbieter | Wenden Sie sich an einen von HP autorisierten Kundendienst- oder Serviceanbieter. |
| Bestellen über den integrierten HP Webserver (EWS) | Geben Sie in einem unterstützten Webbrowser auf Ihrem Computer im Feld für die Adresse/URL die IP-Adresse oder den Hostnamen des Geräts ein, um auf den Webserver zuzugreifen. Der integrierte HP Webserver enthält einen Link zur HP SureSupply-Website, auf der Optionen zum Kauf von HP Originalverbrauchsmaterial bereitgestellt werden. |

Gerät zieht kein Papier oder Zufuhrprobleme

- [Das Gerät zieht kein Papier ein](#)
- [Das Gerät zieht mehrere Blatt Papier ein.](#)
- [Am Vorlageneinzug treten Papierstaus auf, oder der Vorlageneinzug zieht das Papier schief oder mehrere Blätter gleichzeitig ein](#)

Das Gerät zieht kein Papier ein

Wenn das Gerät kein Papier aus dem Fach einzieht, versuchen Sie folgende Lösungsansätze.

1. Öffnen Sie das Gerät, und entfernen Sie gegebenenfalls gestautes Papier.
2. Legen Sie Papier mit dem richtigen Format für Ihren Job in das Fach ein.
3. Stellen Sie sicher, dass das Papierformat und der Papiertyp am Gerätebedienfeld korrekt eingestellt sind.
4. Stellen Sie sicher, dass die Papierführungen im Fach korrekt für das Papierformat eingestellt sind. Passen Sie die Führungen dem entsprechenden Einzug im Fach an.
5. Überprüfen Sie auf dem Bedienfeld, ob das Gerät darauf wartet, dass Sie die Aufforderung zur manuellen Zufuhr des Papiers bestätigen. Legen Sie Papier ein, und setzen Sie den Vorgang fort.
6. Die Walzen über dem Fach sind möglicherweise verschmutzt. Reinigen Sie die Walzen mit einem mit warmem Wasser angefeuchteten fusselfreien Tuch.

Das Gerät zieht mehrere Blatt Papier ein.

Wenn das Gerät mehrere Blatt Papier aus dem Fach einzieht, versuchen Sie folgende Lösungsansätze.

1. Nehmen Sie den Papierstapel aus dem Fach, beugen Sie ihn, drehen Sie ihn um 180 Grad, und wenden Sie ihn. *Fächern Sie nicht das Papier.* Legen Sie den Papierstapel erneut in das Fach ein.
2. Verwenden Sie nur Papier, das den HP Spezifikationen für diesen Drucker entspricht.
3. Verwenden Sie Papier, das keine Knicke, Falten oder Schäden aufweist. Verwenden Sie gegebenenfalls Papier aus einem anderen Paket.
4. Vergewissern Sie sich, dass das Fach nicht zu voll ist. Wenn dies der Fall ist, nehmen Sie den gesamten Papierstapel aus dem Fach, richten Sie den Stapel aus, und legen Sie einen Teil des Papiers erneut in das Fach ein.
5. Stellen Sie sicher, dass die Papierführungen im Fach korrekt für das Papierformat eingestellt sind. Passen Sie die Führungen dem entsprechenden Einzug im Fach an.
6. Stellen Sie sicher, dass die Umgebung des Druckers den empfohlenen Spezifikationen entspricht.

Am Vorlageneinzug treten Papierstaus auf, oder der Vorlageneinzug zieht das Papier schief oder mehrere Blätter gleichzeitig ein



HINWEIS: Diese Informationen beziehen sich nur auf MFP-Produkte.

- Möglicherweise befinden sich am Original Büroklammern oder Haftnotizen, die entfernt werden müssen.
- Vergewissern Sie sich, dass alle Walzen korrekt eingesetzt sind und die Walzenzugangsabdeckung im Vorlageneinzug geschlossen ist.
- Vergewissern Sie sich, dass die obere Abdeckung des Vorlageneinzugs geschlossen ist.
- Möglicherweise wurden die Vorlagen nicht richtig eingelegt. Richten Sie die Seiten gerade aus, und zentrieren Sie den Stapel mithilfe der Papierführungen.
- Die Papierführungen erfüllen nur dann ihren Zweck, wenn sie an den Seiten des Papierstapels anliegen. Vergewissern Sie sich, dass der Stapel gerade liegt und dass die Führungen an den Kanten anliegen.
- Das Zufuhrfach des Vorlageneinzugs oder das Ausgabefach enthält möglicherweise mehr Seiten als maximal zulässig. Stellen Sie sicher, dass der Papierstapel im Vorlagenfach nur bis zu den Führungen reicht, und nehmen Sie Seiten aus dem Ausgabefach.
- Vergewissern Sie sich, dass sich keine Papierreste, Heftklammern, Büroklammern oder andere Rückstände im Papierpfad befinden.
- Reinigen Sie die Vorlageneinzugswalzen und die Trennvorrichtung. Verwenden Sie einen Druckluftstrahler oder ein sauberes, fusselfreies und mit warmem Wasser angefeuchtetes Tuch. Werden die Vorlagen weiterhin fehlerhaft eingezogen, tauschen Sie die Walzen aus.
- Berühren Sie auf dem Bedienfeld des Geräts auf dem Home-Bildschirm die Schaltfläche [Verbrauchsmaterial](#). Überprüfen Sie den Zustand des Vorlageneinzugskits, und ersetzen Sie es gegebenenfalls.

Beseitigen von Papierstaus

Papierstau-Positionen

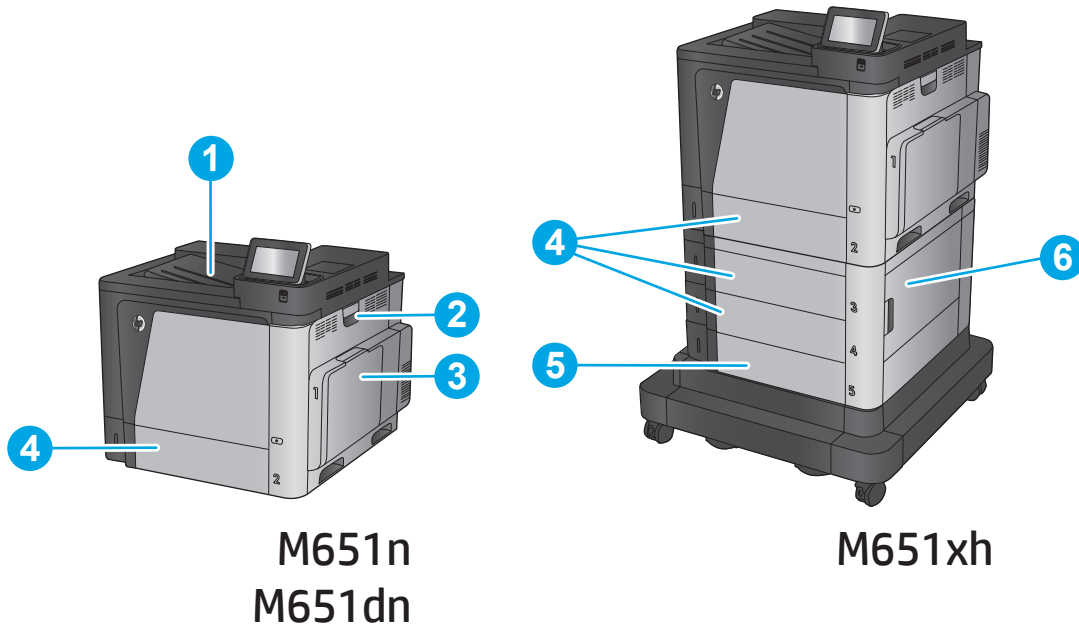

| | | |
|---|--|--|
| 1 | Ausgabefach | Siehe Beheben von Staus im Ausgabefach auf Seite 96 . |
| 2 | Bereich der rechten Klappe und Fixiereinheit | Siehe Beseitigen von Papierstaus im Bereich der rechten Klappe und der Fixiereinheit auf Seite 93 . |
| 3 | Fach 1 | Siehe Beseitigen von Staus in Fach 1 auf Seite 80 . |
| 4 | Fach 2 und 500-Blatt-Fächer | Siehe Beseitigen von Papierstaus in Fach 2 und 500-Blatt-Zufuhrfächern auf Seite 82 . |
| 5 | 1.500-Blatt-Zufuhrgroßfach | Siehe Beseitigen von Staus im 1.500-Blatt-Zufuhrgroßfach und bei der unteren rechten Klappe auf Seite 87 . |
| 6 | Untere rechte Klappe | Siehe Beheben von Papierstaus im Bereich der unteren rechten Klappe auf Seite 91 . |

Auto-Navigation zum Beseitigen von Papierstaus

Die Auto-Navigationsfunktion unterstützt Sie beim Beseitigen von Staus, indem Ihnen schrittweise Anweisungen auf dem Bedienfeld angezeigt werden. Wenn Sie einen Schritt abgeschlossen haben, zeigt das Gerät Anweisungen für den nächsten Schritt an, bis alle Schritte des Vorgangs abgeschlossen sind.

Häufige oder wiederholt auftretende Papierstaus?

Um die Anzahl Papierstaus zu vermeiden, führen Sie folgende Vorgänge aus.

1. Verwenden Sie nur Papier, das den HP Spezifikationen für diesen Drucker entspricht.
2. Verwenden Sie Papier, das keine Knicke, Falten oder Schäden aufweist. Verwenden Sie gegebenenfalls Papier aus einem anderen Paket.
3. Verwenden Sie kein Papier, das bereits bedruckt oder kopiert wurde.

4. Vergewissern Sie sich, dass das Fach nicht zu voll ist. Wenn dies der Fall ist, nehmen Sie den gesamten Papierstapel aus dem Fach, richten Sie den Stapel aus, und legen Sie einen Teil des Papiers erneut in das Fach ein.
5. Stellen Sie sicher, dass die Papierführungen im Fach auf das Format des Papiers ausgerichtet sind. Stellen Sie die Papierführungen so ein, dass sie den Papierstapel leicht berühren. Das Papier darf sich nicht verbiegen.
6. Stellen Sie sicher, dass das Fach vollständig in das Gerät eingeführt wurde.
7. Wenn Sie auf schwerem, geprägtem oder perforiertem Papier drucken, verwenden Sie die Funktion zur manuellen Zufuhr, und führen Sie die Blätter einzeln ein.
8. Berühren Sie im Bedienfeld des Geräts auf dem Home-Bildschirm die Schaltfläche **Fächer**. Vergewissern Sie sich, dass das Fach für den Papiertyp und das Papierformat korrekt konfiguriert sind.
9. Stellen Sie sicher, dass die Umgebung des Druckers den empfohlenen Spezifikationen entspricht.

Beseitigen von Staus in Fach 1

Bei Auftreten eines Staus wird auf dem Bedienfeld eine Animation angezeigt, die Sie beim Beheben des Staus unterstützt.

1. Wenn eingeklemmtes Papier in Fach 1 sichtbar ist, beheben Sie den Papierstau, indem Sie das Papier gerade herausziehen. Berühren Sie **OK**, um die Meldung zu löschen.

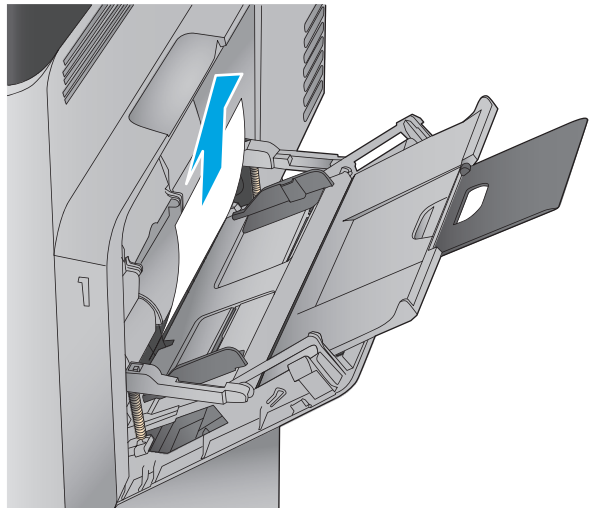

2. Wenn Sie das Papier nicht entfernen können, oder wenn kein eingeklemmtes Papier in Fach 1 sichtbar ist, schließen Sie Fach 1 und öffnen Sie die rechte Klappe.

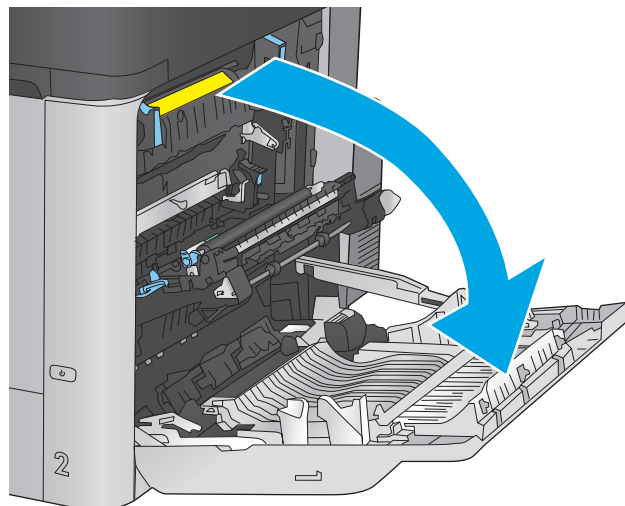

3. Ziehen Sie das Papier vorsichtig aus dem Einzugsbereich.

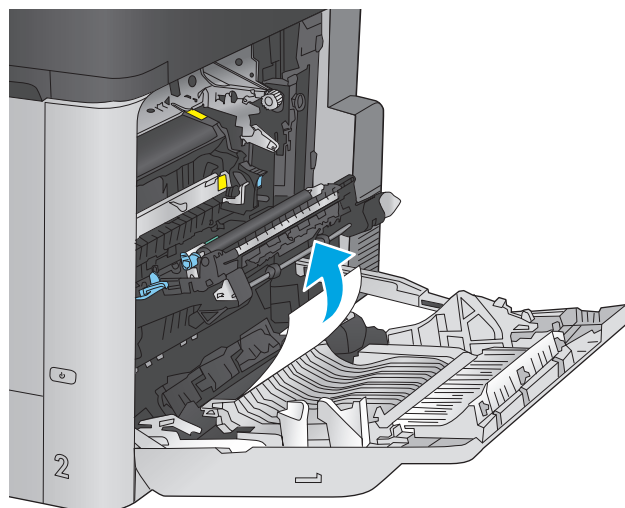

4. Schließen Sie die rechte Klappe.

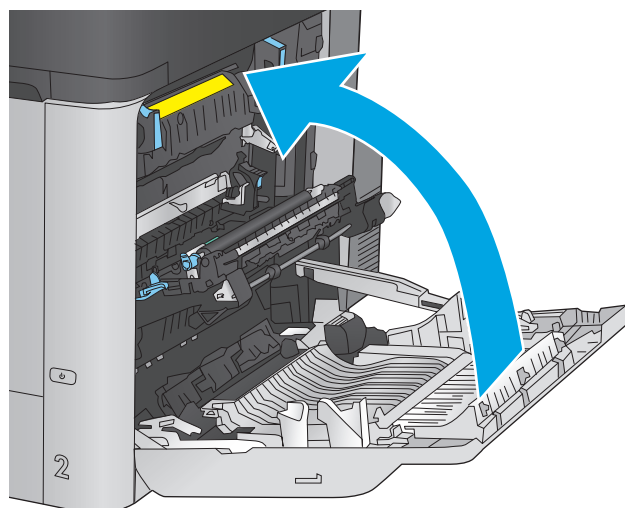

Beseitigen von Papierstaus in Fach 2 und 500-Blatt-Zufuhrfächern

Gehen Sie folgendermaßen vor, um nach Papier in allen möglichen Papierstau-Positionen von Fach 2 und den 500-Blatt-Fächern zu suchen. Bei Auftreten eines Staus wird auf dem Bedienfeld eine Animation angezeigt, die Sie beim Beheben des Staus unterstützt.

1. Ziehen Sie das Fach vollständig aus dem Produkt heraus, indem Sie es ziehen und leicht anheben.

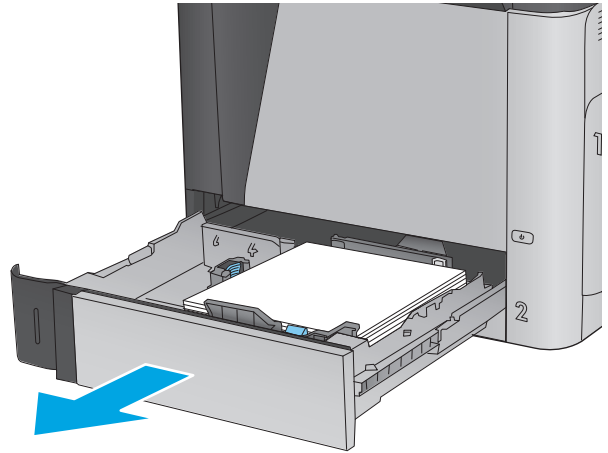

2. Entfernen Sie eingeklemmtes oder beschädigtes Papier.

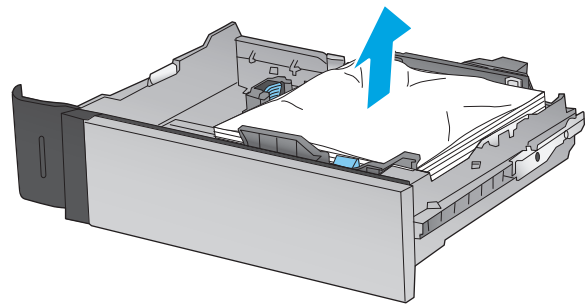

3. Entfernen Sie Papier von den Zufuhrwalzen innerhalb des Geräts.

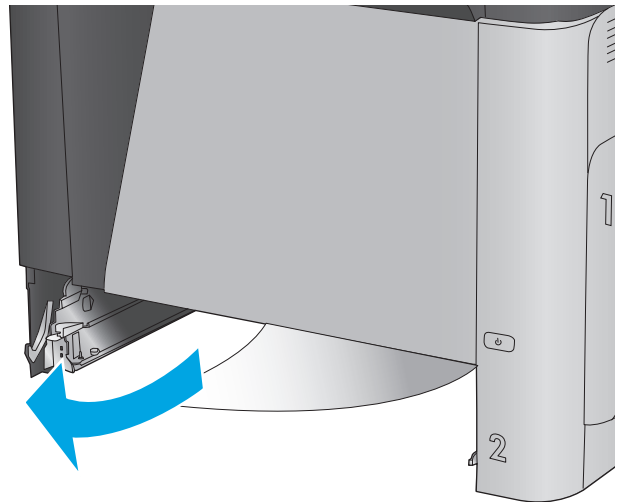

4. Setzen Sie das Fach wieder ein, und schließen Sie es.

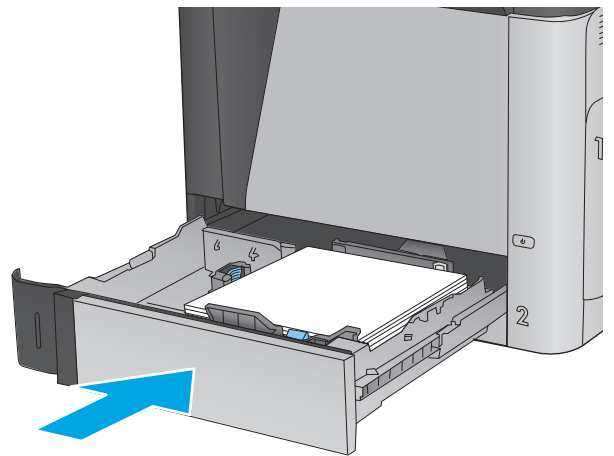

5. Öffnen Sie die untere rechte Klappe.

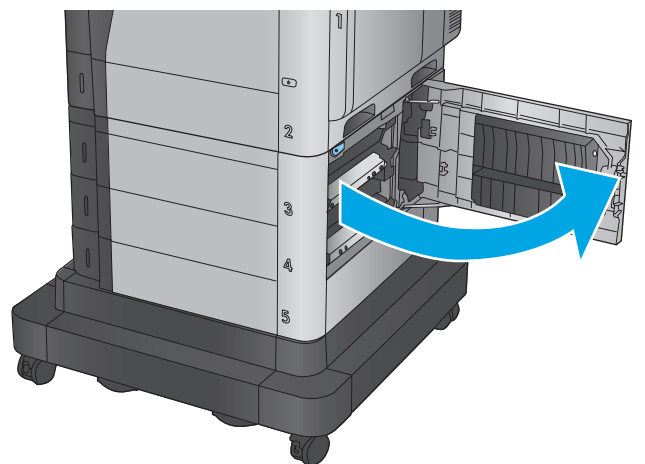

6. Ziehen Sie gestautes Papier vorsichtig heraus.

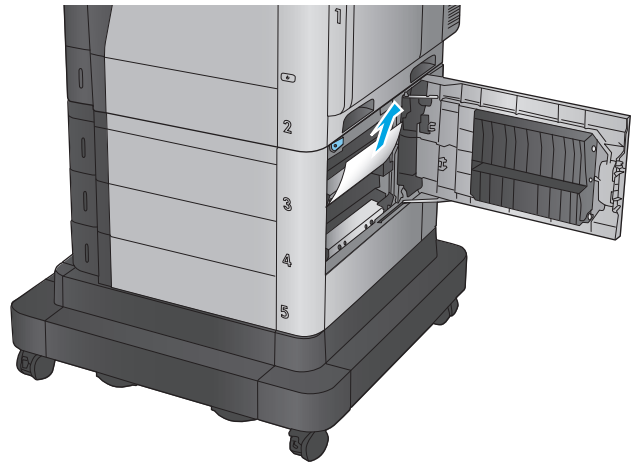

7. Schließen Sie die untere rechte Klappe.

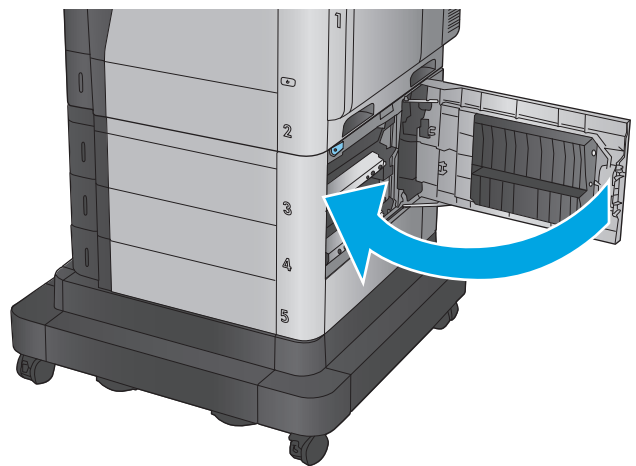

8. Öffnen Sie die rechte Klappe.

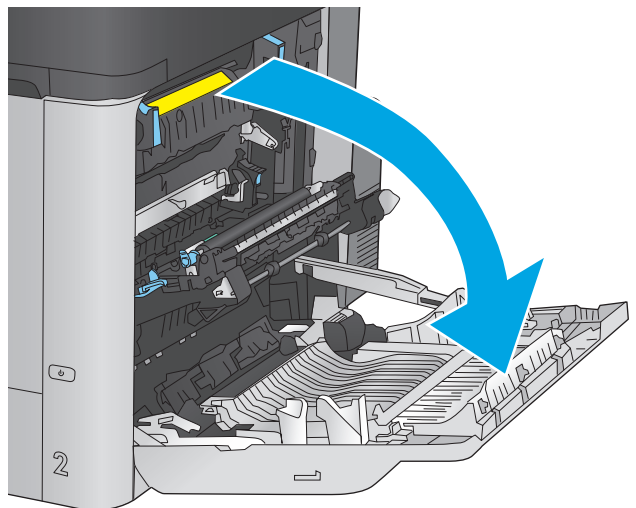

9. Ziehen Sie gestautes Papier vorsichtig heraus.

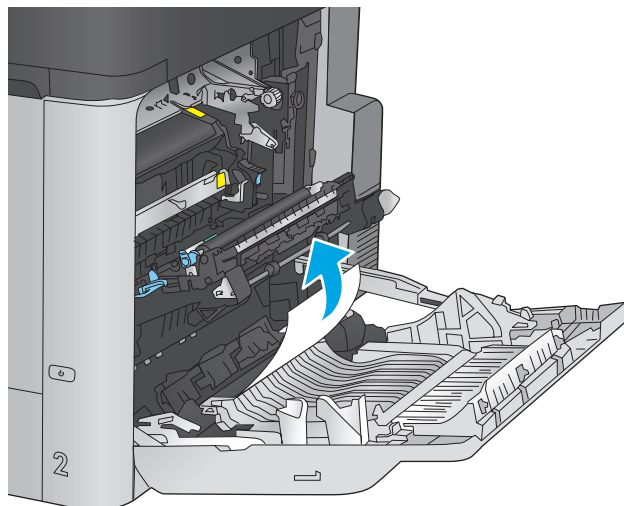

10. Wenn Papier an der Unterseite des Fixierers sichtbar ist, ziehen Sie es vorsichtig abwärts, um es zu entfernen.

ACHTUNG: Berühren Sie nicht die Walzen der Transferwalze. Verschmutzungen können die Druckqualität beeinträchtigen.

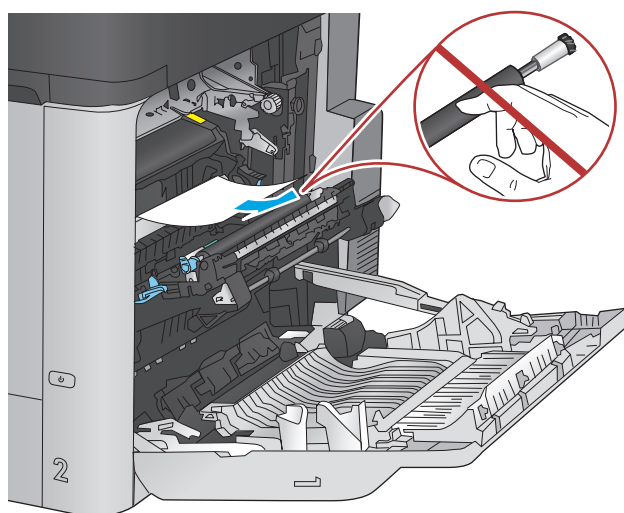

11. Wenn der Papierstau in der Zufuhr zum Ausgabefach erfolgt, entfernen Sie die Fixiereinheit, und ziehen Sie das Papier vorsichtig nach unten heraus.

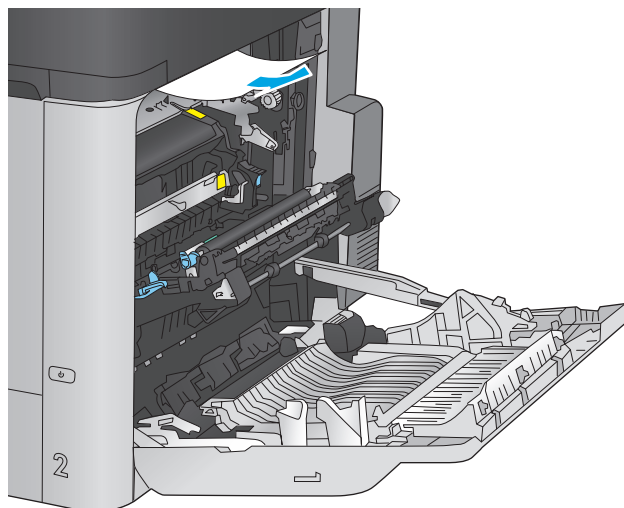

12. Papier könnte innerhalb des Fixierers gestaut sein, wo es nicht sichtbar ist. Fassen Sie die Fixiereinheit an den Griffen, heben Sie sie leicht an, und ziehen Sie sie gerade aus dem Drucker.

ACHTUNG: Die Fixiereinheit kann heiß sein, während das Gerät läuft. Warten Sie, bis die Fixiereinheit abgekühlt ist, bevor Sie sie anfassen.

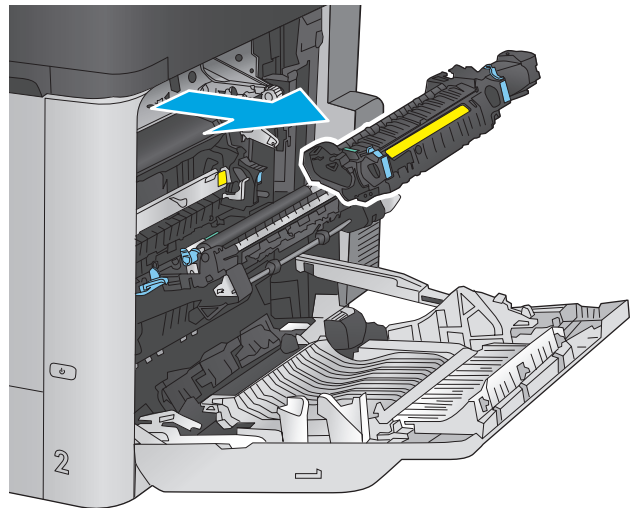

13. Öffnen Sie die Papierstauklappe. Wenn Papier im Fixierer gestaut ist, ziehen Sie es vorsichtig gerade heraus. Wenn das Papier zerreißt, entfernen Sie alle Teile des Papiers.

ACHTUNG: Auch wenn der Körper der Fixiereinheit abgekühlt ist, können die Walzen darin noch immer heiß sein. Berühren Sie die Fixiererwalzen nicht, bevor sie abgekühlt sind.

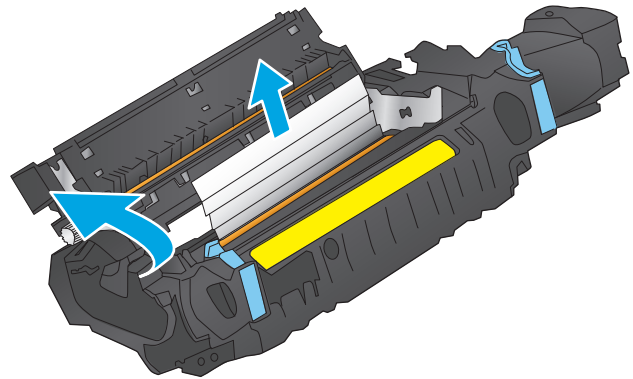

14. Schließen Sie die Papierstauklappe, und schieben Sie den Fixierer vollständig in das Gerät hinein.

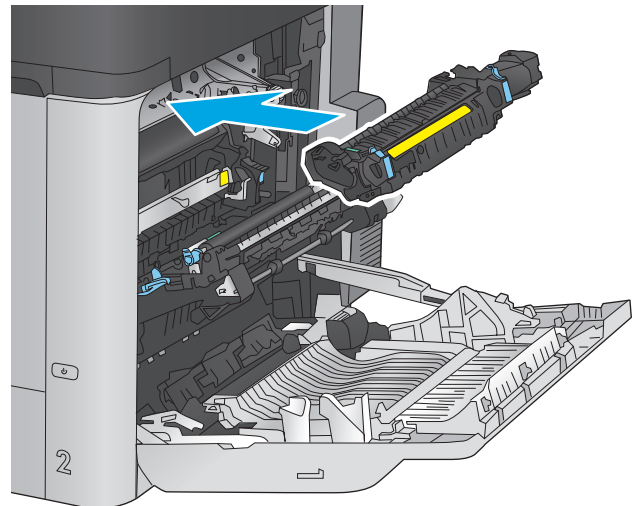

15. Schließen Sie die rechte Klappe.

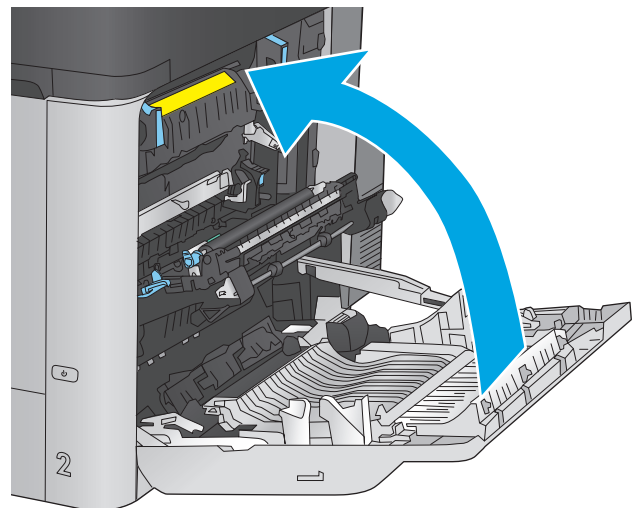

Beseitigen von Staus im 1.500-Blatt-Zufuhrgroßfach und bei der unteren rechten Klappe

Gehen Sie folgendermaßen vor, um nach Papier in allen möglichen Papierstau-Positionen des 1.500-Blatt-Zufuhrfachs mit hoher Kapazität zu suchen. Bei Auftreten eines Staus wird auf dem Bedienfeld eine Animation angezeigt, die Sie beim Beheben des Staus unterstützt.

1. Öffnen Sie das 1.500-Blatt-Zufuhrfach mit hoher Kapazität.

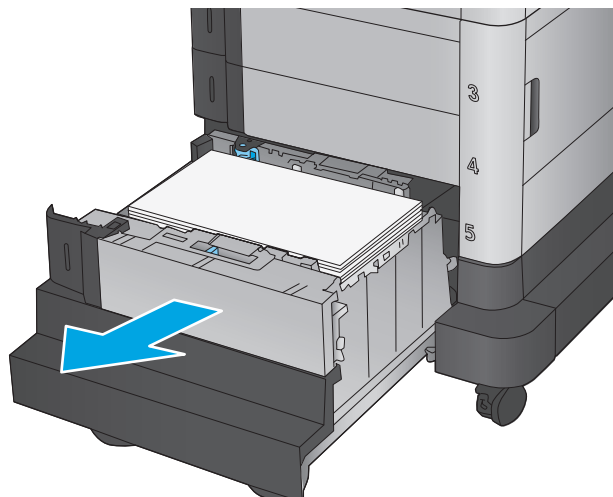

2. Entnehmen und entsorgen Sie beschädigte Blätter.

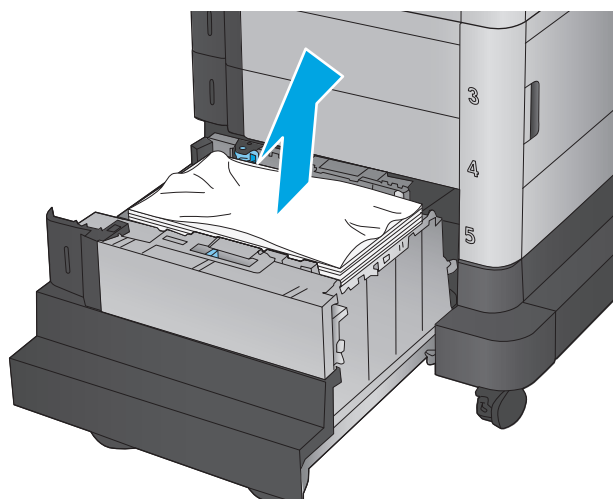

3. Entnehmen Sie das Papier aus dem Fach.

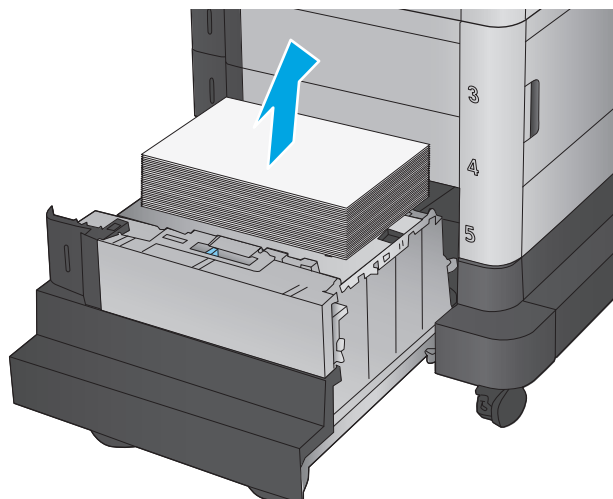

4. Heben Sie das Fach an, und ziehen Sie es gerade heraus.

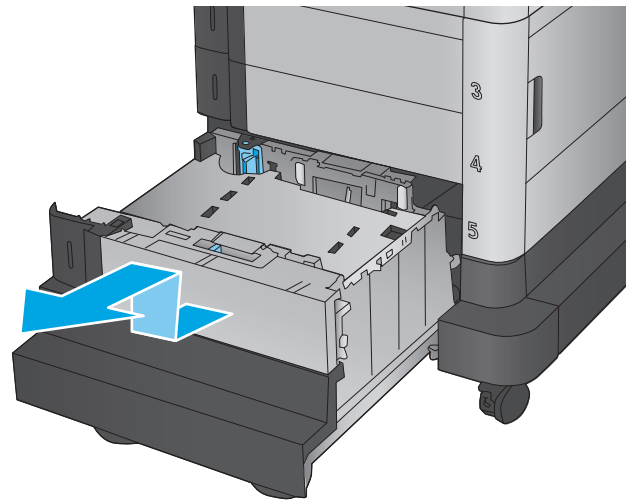

5. Wenn Papier im Einzugsbereich gestaut ist, ziehen Sie es nach unten, um es zu entfernen.

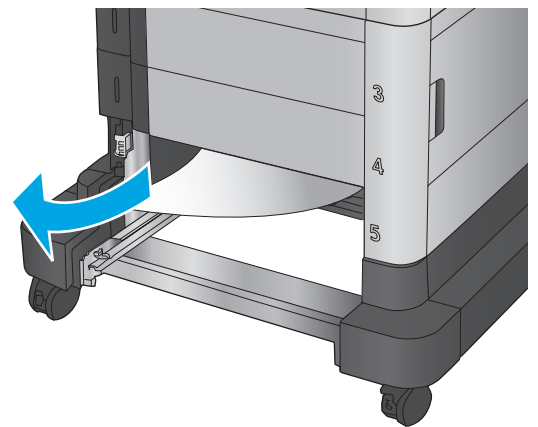

6. Setzen Sie das Fach wieder ein, und legen Sie volle Pakete Papier in das Fach ein. Das Fach fasst 1.500 Blatt Papier.

HINWEIS: Legen Sie ganze Packungen Papier ein, um optimale Ergebnisse zu erzielen. Teilen Sie die Packungen nicht in kleinere Stapel auf.

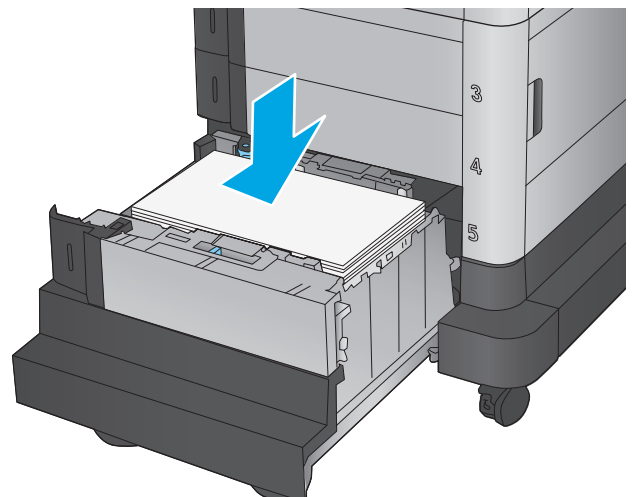

7. Schließen Sie das Fach.

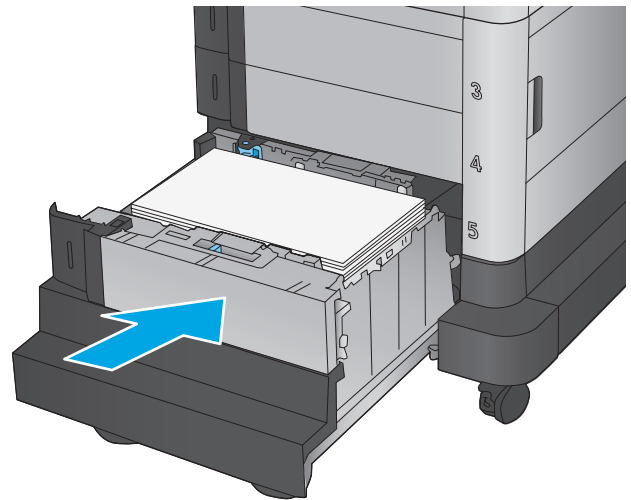

8. Öffnen Sie die untere rechte Klappe.

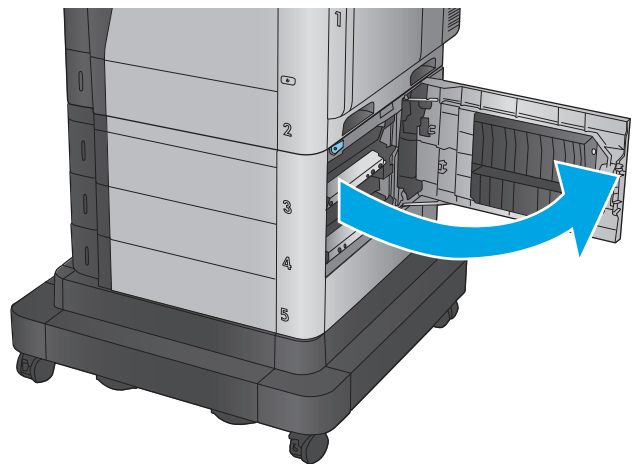

9. Beseitigen Sie den Papierstau.

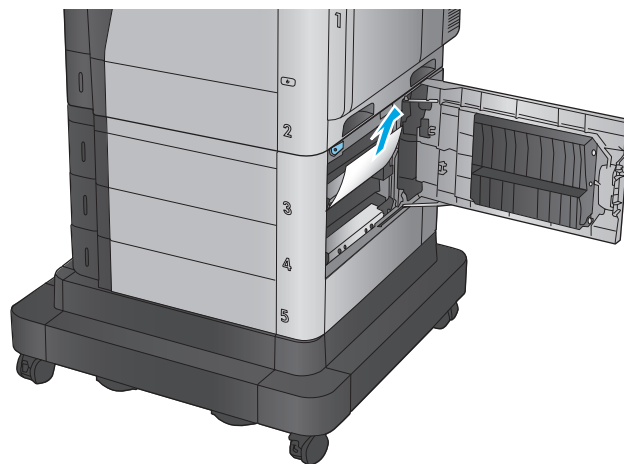

10. Schließen Sie die untere rechte Klappe.

HINWEIS: Wenn das Bedienfeld des Geräts nach der Beseitigung des Staus eine Meldung anzeigt, dass kein Papier im Fach eingelegt ist oder das Fach überfüllt ist, entfernen Sie das Fach, und suchen Sie dahinter nach verbliebenem Papier.

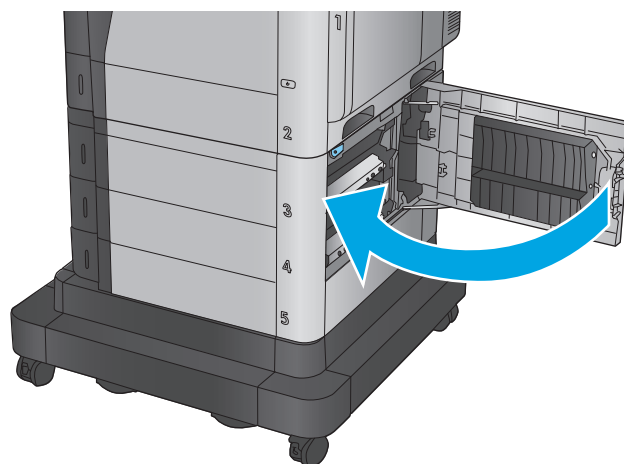

Beheben von Papierstaus im Bereich der unteren rechten Klappe

Überprüfen Sie folgendermaßen, ob sich in der unteren rechten Klappe Papier befindet. Bei Auftreten eines Staus wird auf dem Bedienfeld eine Animation angezeigt, die Sie beim Beheben des Staus unterstützt.

1. Öffnen Sie die untere rechte Klappe.

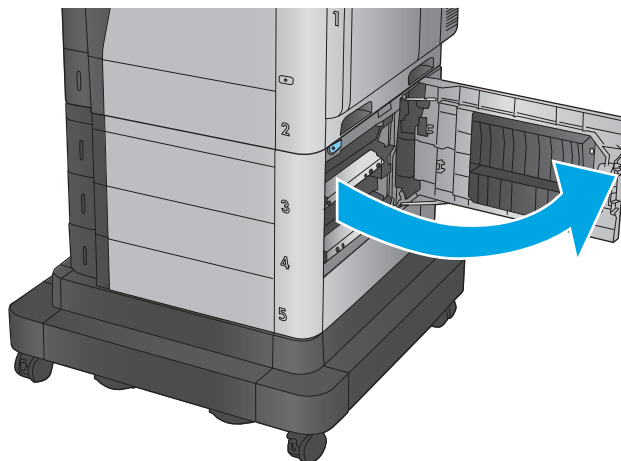

2. Beseitigen Sie den Papierstau.

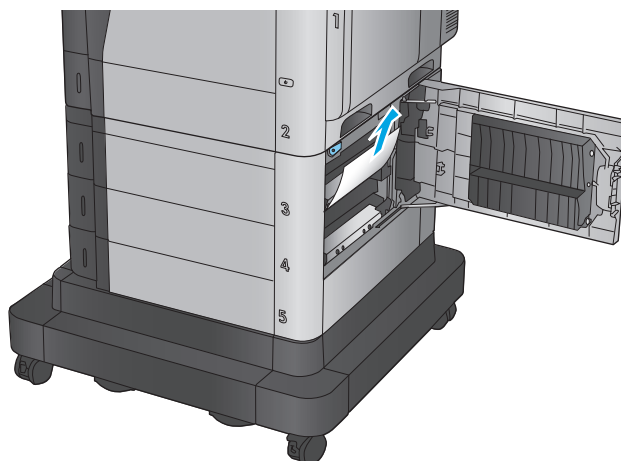

3. Schließen Sie die untere rechte Klappe.

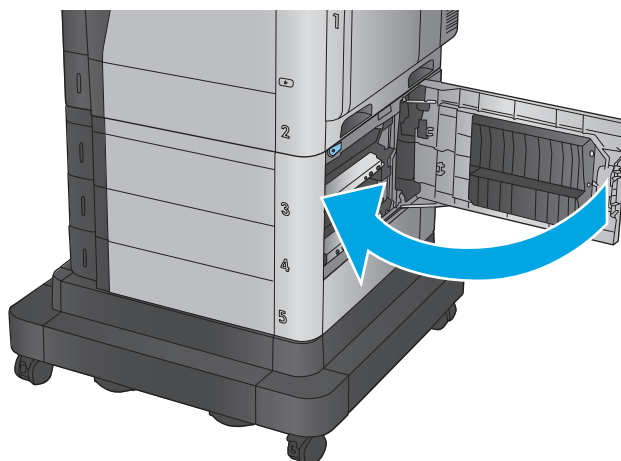

Beseitigen von Papierstaus im Bereich der rechten Klappe und der Fixiereinheit

Gehen Sie folgendermaßen vor, um nach Papier in allen möglichen Papierstau-Positionen hinter der rechten Klappe zu suchen. Bei Auftreten eines Staus wird auf dem Bedienfeld eine Animation angezeigt, die Sie beim Beheben des Staus unterstützt.

⚠ ACHTUNG: Die Fixiereinheit kann heiß sein, während das Gerät läuft. Warten Sie, bis die Fixiereinheit abgekühlt ist, bevor Sie sie anfassen.

1. Öffnen Sie die rechte Klappe.

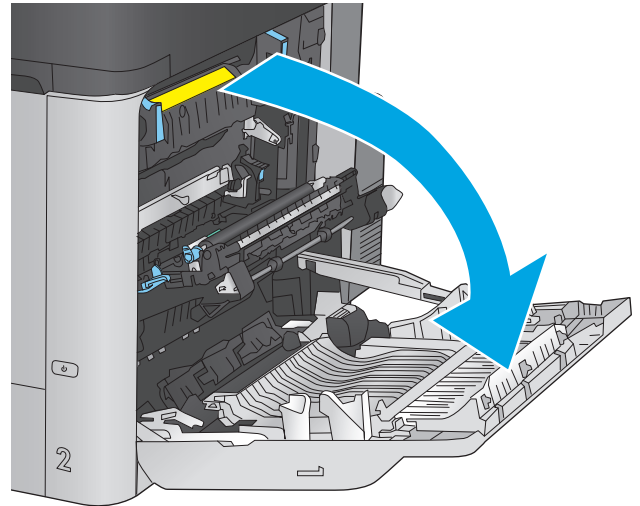

2. Ziehen Sie gestautes Papier vorsichtig heraus.

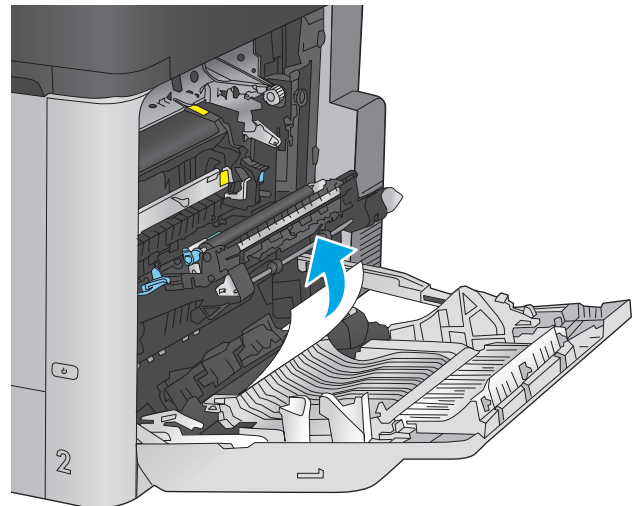

3. Wenn Papier an der Unterseite des Fixierers sichtbar ist, ziehen Sie es vorsichtig abwärts, um es zu entfernen.

ACHTUNG: Berühren Sie nicht die Walzen der Transferwalze. Verschmutzungen können die Druckqualität beeinträchtigen.

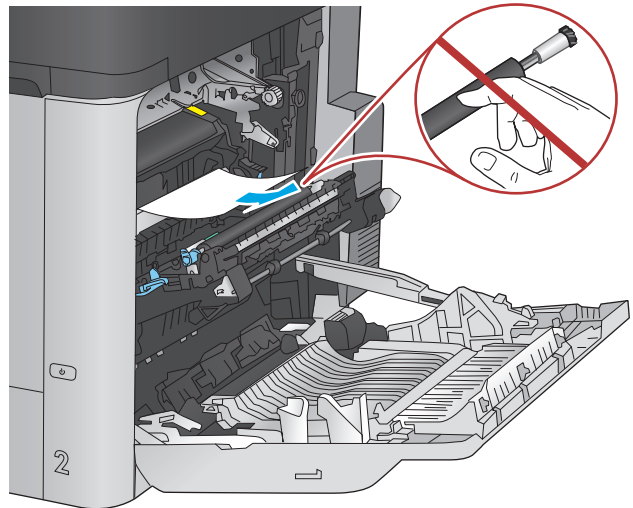

4. Wenn der Papierstau in der Zufuhr zum Ausgabefach erfolgt, entfernen Sie die Fixiereinheit, und ziehen Sie das Papier vorsichtig nach unten heraus.

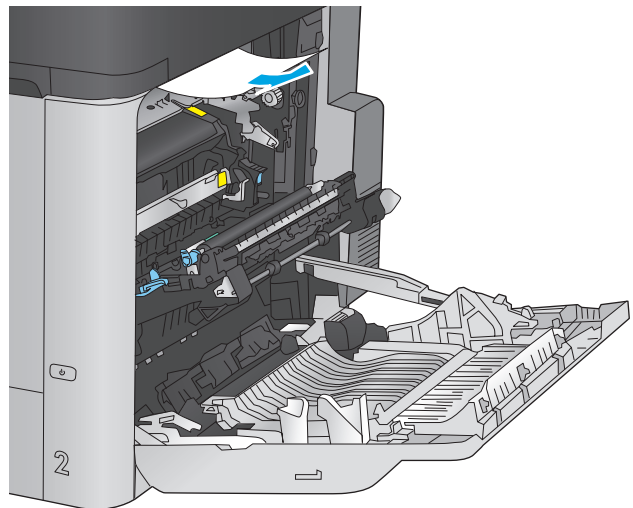

5. Papier könnte innerhalb des Fixierers gestaut sein, wo es nicht sichtbar ist. Fassen Sie die Fixiereinheit an den Griffen, heben Sie sie leicht an, und ziehen Sie sie gerade aus dem Drucker.

ACHTUNG: Die Fixiereinheit kann heiß sein, während das Gerät läuft. Warten Sie, bis die Fixiereinheit abgekühlt ist, bevor Sie sie anfassen.

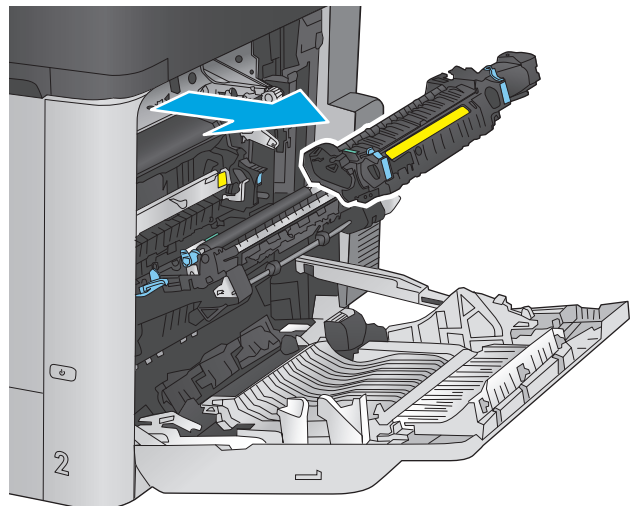

- Öffnen Sie die Papierstauklappe. Wenn Papier im Fixierer gestaut ist, ziehen Sie es vorsichtig gerade heraus. Wenn das Papier zerreißt, entfernen Sie alle Teile des Papiers.

ACHTUNG: Auch wenn der Körper der Fixiereinheit abgekühlt ist, können die Walzen darin noch immer heiß sein. Berühren Sie die Fixiererwalzen nicht, bevor sie abgekühlt sind.

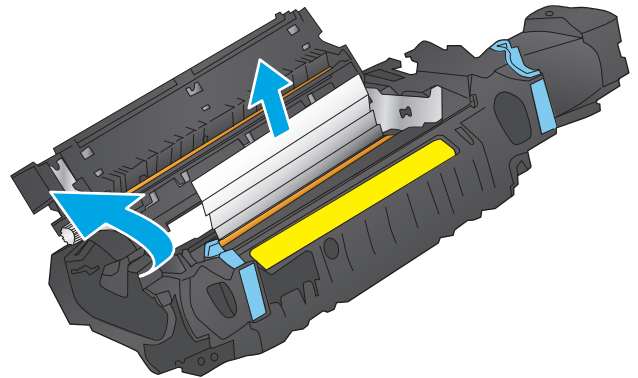

- Schließen Sie die Papierstauklappe, und schieben Sie den Fixierer vollständig in das Gerät hinein.

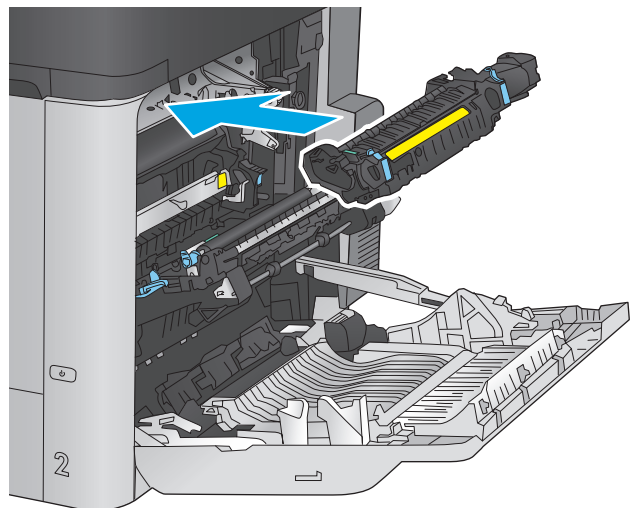

- Schließen Sie die rechte Klappe.

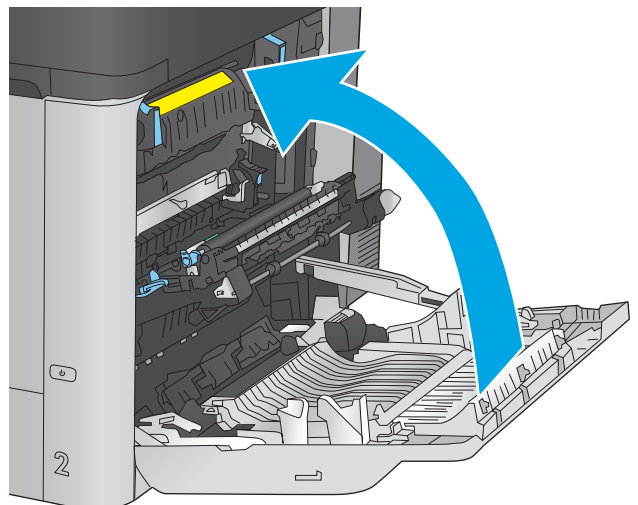

Beheben von Staus im Ausgabefach

Gehen Sie folgendermaßen vor, um Staus im Ausgabefach zu beseitigen. Bei Auftreten eines Staus wird auf dem Bedienfeld eine Animation angezeigt, die Sie beim Beheben des Staus unterstützt.

1. Wenn Papier im Ausgabefach sichtbar ist, fassen Sie das Papier oben an, und ziehen Sie es heraus.

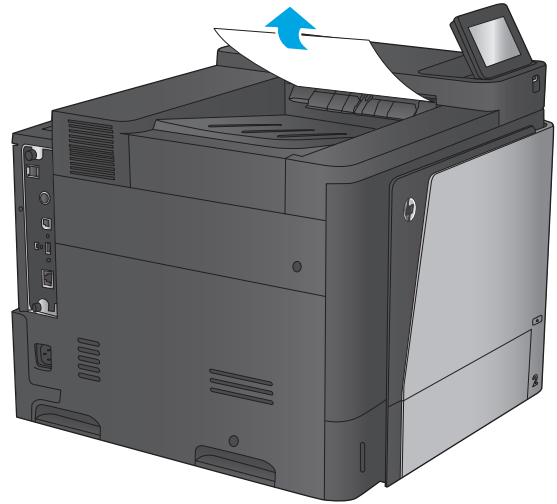

Verbesserung der Druckqualität

Wenn beim Gerät Druckqualitätsprobleme auftreten, versuchen Sie folgende Lösungen in der angegebenen Reihenfolge, um das Problem zu beheben.

- [Drucken von einem anderen Softwareprogramm](#)
- [Prüfen der Papiersorte für den Druckauftrag](#)
- [Überprüfen des Status der Tonerpatrone](#)
- [Reinigen des Produkts](#)
- [Visuelle Prüfung der Tonerpatrone](#)
- [Überprüfen des Papiers und der Druckumgebung](#)
- [Kalibrieren des Geräts zur Ausrichtung der Farben](#)
- [Überprüfen der anderen Einstellungen für den Druckjob](#)
- [Verwenden eines anderen Druckertreibers](#)

Drucken von einem anderen Softwareprogramm

Versuchen Sie, von einem anderen Softwareprogramm aus zu drucken. Wenn die Seite richtig gedruckt wird, ist das Problem auf das verwendete Softwareprogramm zurückzuführen.

Prüfen der Papiersorte für den Druckauftrag

Überprüfen Sie die Einstellung für den Papiertyp, wenn Sie aus einem Softwareprogramm drucken und die gedruckten Seiten Verschmierungen, verschwommene oder dunkle Druckbereiche, gewelltes Papier, verteilte Tonerspritzer, losen Toner oder kleine Bereiche mit fehlendem Toner aufweisen.

Überprüfen der Papiersorteneinstellung (Windows)

1. Wählen Sie im Softwareprogramm die Option **Drucken** aus.
2. Wählen Sie das Gerät aus, und klicken Sie auf **Eigenschaften** oder **Voreinstellungen**.
3. Klicken Sie auf die Registerkarte **Papier/Qualität**.
4. Klicken Sie in der Dropdownliste **Papiersorte** auf **Sonstige....**
5. Erweitern Sie unter **Papiersorte** die Optionen.
6. Erweitern Sie die Kategorie der Papiersorten, die am besten zum gewünschten Papier passt.
7. Wählen Sie die Option für die gewünschte Papiersorte aus, und klicken Sie auf **OK**.
8. Klicken Sie auf die Schaltfläche **OK**, um das Dialogfeld **Dokumenteigenschaften** zu schließen. Klicken Sie im Dialogfeld **Drucken** auf **OK**, um den Druckauftrag zu drucken.

Überprüfen der Papiersorteneinstellung (Mac OS X)

1. Klicken Sie auf das Menü **Datei** und dann auf **Drucken**.
2. Wählen Sie das Gerät im Menü **Drucker** aus.

3. Der Druckertreiber zeigt standardmäßig das Menü **Kopien & Seiten** an. Öffnen Sie die Dropdown-Liste der Menüs und dann das Menü **Fertigstellung**.
4. Wählen Sie in der Dropdown-Liste **Medientyp** einen Typ aus.
5. Klicken Sie auf die Schaltfläche **Drucken**.

Überprüfen des Status der Tonerpatrone

Führen Sie die folgenden Schritte aus, um die Resttonermenge in der Tonerpatrone und ggf. den Status anderer austauschbarer Wartungsteile zu überprüfen.

Schritt 1: Drucken der Statusseite für Verbrauchsmaterial

1. Berühren Sie auf dem Bedienfeld des Geräts auf dem Home-Bildschirm die Schaltfläche **Verbrauchsmaterial**.
2. Der Status aller Verbrauchsmaterialien wird auf dem Bildschirm aufgelistet.
3. Berühren Sie die Schaltfläche **Verbrauchsmaterial verwalten**, um einen Bericht über den Status aller Verbrauchsmaterialien, einschließlich der Nummer der HP Originalteile, zu drucken oder anzuzeigen. Berühren Sie die Schaltfläche **Verbrauchsmaterialstatus** und anschließend entweder **Drucken** oder **Anzeigen**.

Schritt 2: Überprüfen des Verbrauchsmaterialstatus

1. Überprüfen Sie im Bericht zum Status der Verbrauchsmaterialien den Prozentsatz für die Resttonermenge der Tonerpatronen und ggf. den Status anderer austauschbarer Wartungsteile.

Die Druckqualität kann durch die Verwendung einer Tonerpatrone, die das Ende ihrer geschätzten Gebrauchsdauer erreicht hat, beeinträchtigt werden. Die Seite für das Gerät zeigt an, wenn der Füllstand von Verbrauchsmaterial sehr niedrig ist. Wenn das HP Verbrauchsmaterial fast verbraucht ist, erlischt die Gewährleistung mit Premiumschutz von HP.

Die Tonerpatrone muss zu diesem Zeitpunkt nur dann ersetzt werden, wenn die Druckqualität nachlässt. Besorgen Sie eine Ersatztonerpatrone für den Fall, dass der Drucker keine akzeptable Druckqualität mehr liefert.

Wenn Sie feststellen, dass Sie die Tonerpatrone und andere austauschbaren Wartungsteile ersetzen müssen, werden die Teilenummern der HP Originalteile auf der Statusseite angezeigt.

2. Prüfen Sie, ob Sie eine Originalpatrone von HP verwenden.

Auf einer HP Originaltonerpatrone befindet sich der Aufdruck „HP“ oder das HP Logo. Weitere Informationen zum Erkennen von HP Patronen finden Sie auf der Website www.hp.com/go/learnaboutsupplies.

Reinigen des Produkts

Drucken einer Reinigungsseite

Während des Druckvorgangs können sich im Gerät Papier, Toner und Staubpartikel sammeln und zu Druckqualitätsproblemen wie Tonerflecken oder -spritzer, Verschmierungen, Streifen, Linien oder Wiederholungszeichen.

Reinigen Sie den Papierpfad des Geräts in folgenden Schritten:

1. Berühren Sie auf dem Bedienfeld des Geräts auf dem Home-Bildschirm die Schaltfläche [Gerätewartung](#).
2. Berühren Sie [Kalibrierung/Reinigung](#), anschließend [Reinigungsseite](#) und dann [Drucken](#), um die Seite zu drucken.

Die Meldung **Reinigung** wird auf dem Gerätebedienfeld angezeigt. Der Reinigungsvorgang dauert ein paar Minuten. Schalten Sie den Drucker erst aus, nachdem die Reinigungsseite vollständig gedruckt wurde. Entsorgen Sie nach Abschluss die gedruckte Seite.

Visuelle Prüfung der Tonerpatrone

Gehen Sie folgendermaßen vor, um die einzelnen Tonerpatronen zu überprüfen.

1. Nehmen Sie die Tonerpatrone aus dem Gerät.
2. Überprüfen Sie den Speicherchip auf Schäden.
3. Überprüfen Sie die Oberfläche der grünen Bildtrommel.

 **ACHTUNG:** Berühren Sie nicht die Bildtrommel. Fingerabdrücke auf der Bildtrommel können die Druckqualität beeinträchtigen.

4. Wenn Sie Kratzer, Fingerabdrücke oder andere Schäden an der Bildtrommel erkennen, tauschen Sie die Tonerpatrone aus.
5. Setzen Sie die Tonerpatrone wieder ein, und drucken Sie einige Seiten, um zu prüfen, ob das Problem behoben wurde.

Überprüfen des Papiers und der Druckumgebung

Schritt 1: Verwenden von Papier, das den HP Spezifikationen entspricht

Bestimmte Probleme mit der Druckqualität ergeben sich aus der Verwendung von Papier, das nicht den Spezifikationen von HP entspricht.

- Verwenden Sie ausschließlich Papiersorten und Papiergewichte, die von diesem Gerät unterstützt werden.
- Verwenden Sie Papier von guter Qualität, das keine Einschnitte, Ritzen, Risse, Flecken, lose Partikel, Staubteilchen, Falten, Perforationen, Heftklammern und eingerollte oder geknickte Ecken aufweist.
- Verwenden Sie kein Papier, das bereits bedruckt wurde.
- Verwenden Sie kein Papier mit metallischen Materialien wie Glitter.
- Verwenden Sie für Laserdrucker geeignetes Papier. Verwenden Sie kein Papier, das nur für Tintenstrahldrucker geeignet ist.
- Verwenden Sie kein Papier, das zu rau ist. Glatteres Papier führt im Allgemeinen zu einer besseren Druckqualität.

Schritt 2: Überprüfen der Umgebung

Die Umgebung kann sich direkt auf die Druckqualität auswirken und ist häufig Ursache für Probleme mit der Druckqualität oder der Papierzufuhr. Sie haben folgende Möglichkeiten:

- Stellen Sie das Gerät nicht an einem zugigen Standort auf, wie z. B. in der Nähe von offenen Fenstern und Türen oder Klimaanlagegebläsen.
- Stellen Sie sicher, dass das Gerät keinen Temperatur- und Luftfeuchtigkeitswerten ausgesetzt ist, die außerhalb der Produktspezifikationen liegen.
- Stellen Sie das Gerät nicht in einem beengten Raum, wie z. B. einem Schrank, auf.
- Stellen Sie das Gerät auf eine stabile, gerade Fläche.
- Entfernen Sie Gegenstände, die die Lüftungsschlitze des Geräts verdecken. Das Gerät erfordert eine ungehinderte Luftströmung an allen Seiten, einschließlich der Oberseite.
- Schützen Sie das Gerät vor Schmutz, Staub, Dampf, Fettpartikeln und anderen Stoffen, die über die Luft übertragen werden und sich im Produkt ablagern können.

Schritt 3: Einstellen der Ausrichtung einzelner Fächer

Gehen Sie folgendermaßen vor, wenn Text oder Bilder beim Drucken aus bestimmten Fächern nicht korrekt auf der gedruckten Seite zentriert oder ausgerichtet sind.

1. Berühren Sie im Bedienfeld des Geräts auf dem Home-Bildschirm die Schaltfläche [Administration](#).
2. Öffnen Sie die folgenden Menüs:
 - [Allgemeine Einstellungen](#)
 - [Druckqualität](#)
 - [Bildausrichtung](#)
3. Wählen Sie das Fach aus, das Sie anpassen möchten.
4. Berühren Sie die Schaltfläche [Testseite drucken](#), und befolgen Sie die Anweisungen auf dem Ausdruck.
5. Berühren Sie die Schaltfläche [Testseite drucken](#), um die Ergebnisse zu prüfen. Nehmen Sie bei Bedarf ggf. weitere Anpassungen vor.
6. Wenn Sie mit den Ergebnissen zufrieden sind, berühren Sie die Schaltfläche [Speichern](#), um die neuen Einstellungen zu speichern.

Kalibrieren des Geräts zur Ausrichtung der Farben

Durch die Kalibrierung des Geräts wird die Druckqualität optimiert.

Gehen Sie folgendermaßen vor, um Druckqualitätsprobleme wie falsch ausgerichtete Farben, farbige Schatten, verschwommene Grafiken oder andere zu lösen.

1. Berühren Sie auf dem Bedienfeld des Geräts auf dem Home-Bildschirm die Schaltfläche [Gerätewartung](#).
2. Öffnen Sie die folgenden Menüs:
 - [Kalibrierung/Reinigung](#)
 - [Vollständige Kalibrierung](#)

3. Berühren Sie die Schaltfläche **Start**, um den Kalibrierungsvorgang zu starten.

Die Meldung **Calibrating** (Kalibrierung) wird auf dem Bedienfeld des Geräts angezeigt. Der Kalibriervorgang dauert ein paar Minuten. Schalten Sie den Drucker erst aus, nachdem die Kalibrierseite vollständig gedruckt wurde.

4. Warten Sie, bis das Gerät kalibriert ist und starten Sie dann einen weiteren Druckversuch.

Überprüfen der anderen Einstellungen für den Druckjob

Gehen Sie beim Drucken aus einem Softwareprogramm folgendermaßen vor, um das Problem durch Anpassen weiterer Drucktreibereinstellungen zu beheben.

Anpassen der Farbeinstellungen (Windows)

Gehen Sie folgendermaßen vor, wenn die Farben auf der gedruckten Seite nicht mit denen auf dem Computerbildschirm übereinstimmen oder nicht zufriedenstellend sind.

Ändern des Farbmotivs

1. Wählen Sie im Softwareprogramm die Option **Drucken** aus.
2. Wählen Sie das Gerät aus, und klicken Sie auf **Eigenschaften** oder **Voreinstellungen**.
3. Klicken Sie auf die Registerkarte **Farbe**.
4. Klicken Sie auf das Kontrollkästchen **HP EasyColor**, um die Markierung aufzuheben.
5. Wählen Sie in der Dropdown-Liste **Farbmotive** ein Farbmotiv aus.
 - **Standard (sRGB)**: Mit diesem Motiv wird der Drucker angewiesen, RGB-Daten im RAW-Format des Geräts auszugeben. Die Farben können im Softwareprogramm oder im Betriebssystem zur korrekten Anzeige eingestellt werden.
 - **Leuchtend (sRGB)**: Das Gerät erhöht die Farbsättigung in den mittleren Tönen. Dieses Motiv sollten Sie zum Drucken von Geschäftsgrafiken verwenden.
 - **Foto (sRGB)**: Das Gerät interpretiert RGB-Farben so, als würden sie als Fotografien in einer kleinen digitalen Dunkelkammer gedruckt. Die Farben werden kräftiger bzw. mit stärkerer Sättigung dargestellt als beim Standardmotiv (sRGB). Dieses Motiv sollten Sie zum Drucken von Fotos verwenden.
 - **Foto (Adobe RGB 1998)**: Dieses Motiv ist zum Drucken digitaler Fotos geeignet, die statt sRGB das AdobeRGB-Farbspektrum verwenden. Deaktivieren Sie die Farbverwaltung im Softwareprogramm, wenn Sie dieses Motiv verwenden.
 - **Keine**: Es wird kein Farbmotiv verwendet.
 - **Benutzerdefiniertes Profil**: Mit dieser Option können Sie anhand eines benutzerdefinierten Eingabeprofils die Farbausgabe präzise steuern, um so beispielsweise ein bestimmtes HP LaserJet Gerät zu emulieren. Benutzerdefinierte Profile können unter www.hp.com heruntergeladen werden.
6. Klicken Sie auf die Schaltfläche **OK**, um das Dialogfeld **Dokumenteigenschaften** zu schließen. Klicken Sie im Dialogfeld **Drucken** auf **OK**, um den Druckauftrag zu drucken.

Ändern der Farboptionen

1. Wählen Sie im Softwareprogramm die Option **Drucken** aus.
 2. Wählen Sie das Gerät aus, und klicken Sie auf **Eigenschaften** oder **Voreinstellungen**.
 3. Klicken Sie auf die Registerkarte **Farbe**.
 4. Klicken Sie auf das Kontrollkästchen **HP EasyColor**, um die Markierung aufzuheben.
 5. Klicken Sie auf die Einstellung **Automatic** (Automatisch) oder **Manual** (Manuell).
 - Einstellung **Automatic** (Automatisch): Diese Einstellung ist für die meisten Farbdruckjobs geeignet.
 - Einstellung **Manual** (Manuell): Mit dieser Einstellung können Sie die Farbeinstellungen unabhängig von anderen Einstellungen anpassen. Klicken Sie auf **Einstellungen**, um das Fenster für die manuelle Farbanpassung zu öffnen.
-
-  **HINWEIS:** Manuelle Anpassungen der Farbeinstellungen können sich auf die Druckergebnisse auswirken. HP empfiehlt, dass diese Einstellungen nur von Farbgrafikexperten geändert werden.
-
6. Klicken Sie auf die Option **Print in Grayscale** (In Graustufen drucken), um ein Farbdokument in Schwarzweiß oder in Grautönen zu drucken. Verwenden Sie diese Option, um Farbdokumente zum Fotokopieren oder Faxen zu drucken. Diese Option ist zudem zum Drucken von Entwurfskopien geeignet und hilft dabei, Farbtoner zu sparen.
 7. Klicken Sie auf die Schaltfläche **OK**, um das Dialogfeld **Dokumenteigenschaften** zu schließen. Klicken Sie im Dialogfeld **Drucken** auf **OK**, um den Druckauftrag zu drucken.

Verwenden eines anderen Druckertreibers

Möglicherweise benötigen Sie einen anderen Druckertreiber, wenn Sie von einem Softwareprogramm drucken und auf Ihren gedruckten Seiten unerwartete Linien in den Grafiken erscheinen, Text oder Bilder fehlen, die Formatierung nicht korrekt ist oder Schriftarten ersetzt wurden.

Laden Sie einen der folgenden Treiber von der HP Website herunter. In den USA gehen Sie zu www.hp.com/support/colorljM651. Außerhalb der USA gehen Sie zu www.hp.com/support. Wählen Sie Ihr Land/Ihre Region aus. Klicken Sie auf **Download Drivers & Software** (Treiber und Software herunterladen). Geben Sie den Produktnamen ein, und klicken Sie dann auf **Suchen**.

HP PCL 6-Treiber

- Als Standardtreiber auf der Produkt-CD-ROM vorhanden. Dieser Treiber wird automatisch installiert, wenn Sie nicht explizit einen anderen Treiber auswählen.
- Empfohlen für alle Windows-Umgebungen
- Bietet für die meisten Benutzer die bestmögliche Geschwindigkeit, Druckqualität und Unterstützung von Druckerfunktionen
- Optimale Integration mit der Windows-GDI (Graphic Device Interface) für höchste Druckgeschwindigkeit in Windows-Umgebungen
- Möglicherweise nicht vollständig mit Drittanbieter- und kundenspezifischen Softwareprogrammen kompatibel, die auf der Basis von PCL5 funktionieren

HP UPD PS-Treiber

- Empfohlen für das Drucken in Adobe®-Programmen oder anderen grafikintensiven Anwendungen
 - Unterstützt das Drucken über Postscript-Emulation und Postscript Flash-Schriftarten
-

HP UPD PCL 5

- Für allgemeine Bürodruckaufgaben in Windows-Umgebungen empfohlen
- Kompatibel mit früheren PCL-Versionen und älteren HP LaserJet-Geräten
- Beste Wahl für das Drucken in Verbindung mit Drittanbieter- oder kundenspezifischen Softwareprogrammen
- Die beste Wahl für das Drucken in kombinierten Umgebungen (UNIX, Linux, Mainframe), in denen das Gerät auf PCL 5 eingestellt sein muss
- Für den Einsatz in Unternehmensumgebungen auf Windows-Basis ausgelegt und ermöglicht die Verwendung eines einzigen Treibers für verschiedene Gerätemodelle
- Bevorzugte Verwendung beim Drucken auf unterschiedlichen Gerätemodellen von einem mobilen Windows-Computer aus

HP UPD PCL 6

- Empfohlen für das Drucken in allen Windows-Umgebungen
 - Bietet den meisten Benutzern allgemein die beste Geschwindigkeit, Druckqualität und Unterstützung für Druckerfunktionen
 - Wurde entwickelt, um zusammen mit der Windows Graphic Device Interface (GDI) die höchste Geschwindigkeit in Windows-Umgebungen bereitzustellen
 - Möglicherweise nicht vollständig mit Drittanbieter- und kundenspezifischen Softwareprogrammen kompatibel, die auf der Basis von PCL5 funktionieren
-

Lösen von Problemen in drahtgebundenen Netzwerken

Überprüfen Sie die folgenden Elemente, um sicherzustellen, dass das Gerät mit dem Netzwerk kommuniziert. Drücken Sie zu Beginn eine Konfigurationsseite über das Bedienfeld, und ermitteln Sie die IP-Adresse des Geräts, die auf dieser Seite angegeben ist.

- [Unzureichende physische Verbindung](#)
- [Der Computer verwendet die falsche IP-Adresse für das Gerät](#)
- [Der Computer kann nicht mit dem Gerät kommunizieren](#)
- [Das Gerät verwendet falsche Verbindungs- oder Duplexeinstellungen für das Netzwerk](#)
- [Neue Softwareprogramme können Kompatibilitätsprobleme verursachen](#)
- [Ihr Computer oder Ihre Arbeitsstation sind möglicherweise nicht richtig eingerichtet](#)
- [Das Gerät ist deaktiviert, oder die Netzwerkeinstellungen sind falsch](#)



HINWEIS: HP unterstützt keine Peer-to-Peer-Netzwerke, da es sich dabei um eine Funktion der Microsoft-Betriebssysteme und nicht der HP Druckertreiber handelt. Weitere Informationen erhalten Sie von Microsoft unter www.microsoft.com.

Unzureichende physische Verbindung

1. Vergewissern Sie sich, dass das Gerät mit dem richtigen Netzwerkanschluss verbunden ist. Stellen Sie sicher, dass das Kabel die richtige Länge hat.
2. Vergewissern Sie sich, dass die Kabelverbindungen sicher sind.
3. Überprüfen Sie die Netzwerkanschlüsse auf der Rückseite des Geräts. Vergewissern Sie sich, dass die gelbe Aktivitäts-LED und die grüne Verbindungs-LED auch leuchten.
4. Wenn das Problem weiterhin besteht, verwenden Sie ein anderes Kabel oder einen anderen Anschluss am Hub.

Der Computer verwendet die falsche IP-Adresse für das Gerät

1. Öffnen Sie die Druckereigenschaften, und klicken Sie auf die Registerkarte **Anschlüsse**. Stellen Sie sicher, dass die aktuelle IP-Adresse für das Gerät ausgewählt ist. Die IP-Adresse des Geräts wird auf der Konfigurationsseite angezeigt.
2. Wenn Sie das Gerät über den HP Standard-TCP/IP-Port installiert haben, aktivieren Sie das Kontrollkästchen **Immer auf diesem Drucker drucken, auch wenn sich seine IP-Adresse ändert**.
3. Wenn Sie das Gerät über einen Standard-TCP/IP-Port von Microsoft angeschlossen haben, verwenden Sie statt der IP-Adresse den Hostnamen.
4. Wenn die IP-Adresse korrekt ist, löschen Sie das Gerät und fügen es dann erneut hinzu.

Der Computer kann nicht mit dem Gerät kommunizieren

1. Testen Sie die Netzwerkverbindung, indem Sie einen Ping-Befehl ausführen.

- a. Öffnen Sie eine Befehlszeile auf Ihrem Computer: Klicken Sie unter Windows auf **Start** und danach auf **Ausführen**. Geben Sie den Befehl `cmd` ein, und drücken Sie danach die **Eingabetaste**.
 - b. Geben Sie `Ping` und anschließend die IP-Adresse Ihres Geräts ein.
Öffnen Sie unter Mac OS X das Netzwerkdienstprogramm, und geben Sie im entsprechenden Feld des Fensters **Ping** die IP-Adresse ein.
 - c. Wenn im Fenster Rückmeldungen angezeigt werden, ist das Netzwerk funktionsfähig.
2. Wenn der Ping-Befehl fehlgeschlagen ist, überprüfen Sie, ob die Netzwerk-Hubs aktiv sind. Überprüfen Sie anschließend, ob die Netzwerkeinstellungen, das Gerät und der Computer für dasselbe Netzwerk konfiguriert sind.

Das Gerät verwendet falsche Verbindungs- oder Duplexeinstellungen für das Netzwerk

HP empfiehlt, den automatischen Modus (Standardeinstellung) für diese Einstellungen beizubehalten. Wenn Sie diese Einstellungen ändern, müssen Sie sie ebenfalls für Ihr Netzwerk ändern.

Neue Softwareprogramme können Kompatibilitätsprobleme verursachen

Vergewissern Sie sich, dass die neuen Softwareanwendungen richtig installiert wurden und den richtigen Druckertreiber verwenden.

Ihr Computer oder Ihre Arbeitsstation sind möglicherweise nicht richtig eingerichtet

1. Überprüfen Sie die Einstellungen für die Netzwerktreiber, die Druckertreiber und die Netzwerkkumleitung.
2. Vergewissern Sie sich, dass das Betriebssystem richtig konfiguriert wurde.

Das Gerät ist deaktiviert, oder die Netzwerkeinstellungen sind falsch

1. Sehen Sie sich die Konfigurationsseite an, um den Status des Netzwerkprotokolls zu prüfen. Aktivieren Sie das Protokoll, falls erforderlich.
2. Konfigurieren Sie bei Bedarf die Netzwerkeinstellungen erneut.

Index

Symbole/Zahlen

- 1.500-Blatt-Zufuhrfach für hohe Kapazität
 - Einlegen 21
- 1.500-Blatt-Zufuhrfach mit hoher Kapazität
 - Teilenummer 25
- 1.500-Blatt-Zufuhrgroßfach
 - Staus beseitigen 87
- 500-Blatt-Fächer
 - Teilenummern 25

A

- Abmeldung-Schaltfläche
 - Position 7
- AirPrint 46
- Allgemeine Konfiguration
 - Integrierter HP Webserver 57
- Anmeldung
 - Bedienfeld 65
- Anmeldung-Schaltfläche
 - Position 7
- Anschlüsse
 - Position 7
- Anschluss für Fremdschnittstellen-Verkabelung (FIH)
 - Position 7
- Ausgabefach
 - Papierstaus beheben 96
- Ausgabefächer
 - Position 5
- Austausch
 - Tonerpatrone 26

B

- Bedienfeld
 - Hilfe 73
 - Position 5, 7

- Beidseitiger Druck
 - Einstellungen (Windows) 35
 - Mac 38
 - Windows 35
- Beidseitiges Drucken
 - manuell, Windows 35
- Bereitschaft-Schaltfläche
 - Position 7
- Bestellen
 - Verbrauchsmaterial und Zubehör 24
- Betriebssysteme
 - Unterstützte 2
- Bonjour
 - Ermittlung 55
- Browseranforderungen
 - Integrierter HP Webserver 55
- D**
- Datei hochladen, Mac 54
- Direktdruck über USB 47
- Doppelseitiges Drucken
 - Mac 38
 - Windows 35
- Druckeinstellungen
 - Integrierter HP Webserver 57
- Drucken
 - Gespeicherte Jobs 42
 - Von USB-Speicherzubehör 47
- Drucken auf beiden Seiten
 - Einstellungen (Windows) 35
- Drucken über
 - Nahfeldkommunikation 44
- Druckmedien
 - In Fach 1 einlegen 12
- Duplexdruck
 - Mac 38
 - Manuell (Mac) 38
 - Manuell (Windows) 35

- Duplexdruck (beidseitig)
 - Einstellungen (Windows) 35
- Duplexdruck (doppelseitiges Drucken)
 - Windows 35

E

- Ein-/Aus-Taste
 - Position 5
- Einlegen
 - Papier in das 1.500-Blatt-Zufuhrfach mit hoher Kapazität 21
 - Papier in Fach 1 12
 - Papier in Fach 2 und 500-Blatt-Fächer 17
- Einstellungen
 - werkseitige wiederherstellen 74
- Einstellungen für das digitale Senden
 - Integrierter HP Webserver 58
- Energieverbrauch, Optimieren 67
- Ersatzteile
 - Teilenummern 24
- Ersetzen
 - Tonerauffangbehälter 30
- Ethernet (RJ-45)
 - Position 7
- Etiketten
 - Drucken (Windows) 36
- Explorer, unterstützte Versionen
 - Integrierter HP Webserver 55

F

- Fach 1
 - Papierausrichtung 15
 - Staus 80
- Fach 2 und 500-Blatt-Fächer
 - Einlegen 17

- Papierausrichtung 19
- Staus 82
- Fächer
 - Im Lieferumfang enthalten 2
 - Kapazität 2
 - Position 5
- Fächer, Ausgabe
 - Position 5
- Farben
 - kalibrieren 100
- Farbmotiv
 - Ändern (Windows) 101
- Farboptionen
 - Ändern (Windows) 101
- Faxeinstellungen
 - Integrierter HP Webserver 59
- Fehlerbehebung
 - drahtgebundenes Netzwerk 104
 - Netzwerkprobleme 104
 - Staus 79
- Fehlerberhebung
 - Probleme beim Papiereinzug 77
- Festplatten
 - verschlüsselt 66
- FIH (Anschluss für Fremdschnittstellen)
 - Position 7
- Firmware
 - aktualisieren, Mac 54
- Fixierer
 - Papierstaus 93
- Formatierer
 - Position 6
- G**
- Gateway, Festlegen der Standardeinstellung 51
- Geschwindigkeit, Optimieren 67
- Gespeicherte Jobs
 - Drucken 42
 - Erstellen (Mac) 41
 - Erstellen (Windows) 40
 - Löschen 43
- H**
- Hardware-Integrationsfach (Hardware Integration Pocket, HIP)
 - Position 5
- High-Speed-USB-2.0-Druckeranschluss
 - Position 7
- Hilfe, Bedienfeld 73
- Hilfe-Schaltfläche
 - Position 7
- HIP (Hardware-Integrationsfach)
 - Position 5
- Home-Schaltfläche
 - Position 7
- HP Customer Care 72
- HP Dienstprogramm 53
- HP Dienstprogramm, Mac 53
- HP Dienstprogramm für Mac
 - Bonjour 53
 - Funktionen 53
- HP ePrint 45
- HP ePrint-Software 46
- HP Web Jetadmin 64
- HP Web-Services
 - Aktivieren 61
- HP Wireless Direct Printing 44
- I**
- Informationsseiten
 - Integrierter HP Webserver 56
- Integrierter HP Webserver
 - Allgemeine Konfiguration 57
 - Druckeinstellungen 57
 - Einstellungen für das digitale Senden 58
 - Faxeinstellungen 59
 - Funktionen 55
 - Gerätenamen ändern 50
 - HP Web-Services 61
 - Informationsseiten 56
 - Kopiereinstellungen 57
 - Netzwerkeinstellungen 61
 - Netzwerkeinstellungen ändern 50
 - öffnen 50
 - Scaneinstellungen 58
 - Sicherheitseinstellungen 60
 - Tools zur Fehlerbehebung 60
 - weitere Linkliste 63
- Integrierter HP Webserver (EWS)
 - Netzwerkverbindung 55
- Integrierter Webserver
 - Funktionen 55
 - Gerätenamen ändern 50
- Kennwörter zuweisen 65
- Netzwerkeinstellungen ändern 50
- öffnen 50
- Integrierter Webserver (EWS)
 - Netzwerkverbindung 55
- Internet Explorer, unterstützte Versionen
 - Integrierter HP Webserver 55
- IPsec 65
- IP-Sicherheit 65
- IPv4-Adresse 51
- IPv6-Adresse 51
- J**
- Jetadmin, HP Web 64
- Jobs, gespeichert
 - Mac-Einstellungen 41
- Jobs, gespeicherte
 - Drucken 42
 - Erstellen (Windows) 40
 - Löschen 43
- K**
- Kalibrieren
 - Farben 100
- Kopiereinstellungen
 - Integrierter HP Webserver 57
- Kundenbetreuung
 - online 72
- L**
- LAN
 - Position 7
- LAN-Anschluss
 - Position 7
- Löschen
 - Gespeicherte Jobs 43
- Lösungen für das mobile Drucken 2
- M**
- Macintosh
 - HP Dienstprogramm 53
- Mac-Treibereinstellungen
 - Jobspeicherung 41
- Manueller Duplexdruck
 - Mac 38
 - Windows 35
- Mehrere Seiten pro Blatt
 - Drucken (Mac) 39
 - Drucken (Windows) 36

- Modellnummer
 - Position 6
- N**
- Near-Field Communications-Zubehör
 - Teilenummer 25
- Netscape Navigator, unterstützte Versionen
 - Integrierter HP Webserver 55
- Netzanschluss
 - Position 6
- Netzschalter
 - Position 5
- Netzwerk
 - Einstellungen ändern 50
 - Gerätename ändern 50
- Netzwerke
 - HP Web Jetadmin 64
 - IPv4-Adresse 51
 - IPv6-Adresse 51
 - Standard-Gateway 51
 - Subnetzmaske 51
 - Unterstützt 2
- Netzwerkeinstellungen
 - abrufen 50
 - Integrierter HP Webserver 61
- Netzwerk-Schaltfläche
 - Position 7
- Netzwerkverwaltung 50
- NFC Printing 44
- NFC-Zubehör
 - Teilenummer 25
- O**
- Online-Hilfe, Bedienfeld 73
- Online-Support 72
- P**
- Papier
 - Ausrichtung in Fach 1 15
 - Ausrichtung in Fach 2 und 500-Blatt-Fächer 19
 - Auswählen 99
 - einlegen, in Fach 1 12
 - Einlegen in das 1.500-Blatt-Zufuhrfach für hohe Kapazität 21
 - Einlegen in Fach 2 und 500-Blatt-Fächer 17
 - Staus 79
- Papier, bestellen 24
- Papiereinzugprobleme
 - Lösen 77
- Papierfach
 - Teilenummern 25
- Papiersorte
 - auswählen (Mac) 39
 - Auswählen (Windows) 36
- Papierstaus
 - 1.500-Blatt-Zufuhrfach mit hoher Kapazität 87
 - Ausgabefach 96
 - Fach 1 80
 - Fach 2 und 500-Blatt-Fächer 82
 - Fixierer 93
 - Positionen 79
 - rechte Klappe 93
 - Rechte Klappe 93
 - Untere rechte Klappe 91
- Patrone
 - Austausch 26
- Postkartenfach
 - Teilenummer 25
- R**
- Rechte Klappe
 - Papierstaus 93
 - Position 5
- Reinigen
 - Papierpfad 98
- RJ-45-Anschluss
 - Position 7
- S**
- Scaneinstellungen
 - Integrierter HP Webserver 58
- Schnittstellenanschlüsse
 - Position 7
- Schriftarten
 - hochladen, Mac 54
- Seiten pro Blatt
 - Auswählen (Mac) 39
 - Auswählen (Windows) 36
- Seiten pro Minute 2
- Seriennummer
 - Position 6
- Sicherheit
 - verschlüsselte Festplatte 66
- Sicherheitseinstellungen
 - Integrierter HP Webserver 60
- Software
 - HP Dienstprogramm 53
- Speicher
 - Im Lieferumfang enthalten 2
- Speicherchip (Toner)
 - Position 26
- Speichern, Job
 - Mac-Einstellungen 41
- Speichern von Jobs
 - Unter Windows 40
- Sperren
 - Formatierer 66
- Spezialpapier
 - Drucken (Windows) 36
- Sprachauswahl-Schaltfläche
 - Position 7
- Standard-Gateway, festlegen 51
- Status
 - HP Dienstprogramm, Mac 53
- Status des Produkts 7
- Staus
 - 1.500-Blatt-Zufuhrfach mit hoher Kapazität 87
 - Auto-Navigation 79
 - Fach 2 und 500-Blatt-Fächer 82
 - Ursachen 79
- Stopp-Schaltfläche
 - Position 7
- Subnetzmaske 51
- Support
 - Online 72
- Systemanforderungen
 - Integrierter HP Webserver 55
- T**
- TCP/IP
 - Manuelles Konfigurieren von IPv4-Parametern 51
 - manuelles Konfigurieren von IPv6-Parametern 51
- Technischer Kundendienst
 - Online 72
- Teilenummern 24
- Ersatzteile 24
- Tonerpatrone 24
- Verbrauchsmaterial 24
- Zubehör 25
- Tonerauffangbehälter
 - Ersetzen 30

- Tonerpatrone
 - Einstellungen für unteren Schwellenwert 75
 - Komponenten 26
 - Teilenummern 24
 - Verwenden, wenn niedrig 75
- Tonerpatronen
 - austauschen 26
- Tonerpatronenstatus 98
- Tool zur Fehlerbehebung
 - Integrierter HP Webserver 60
- Transparentfolien
 - Drucken (Windows) 36

U

- Umschläge
 - Ausrichtung 15
 - In Fach 1 einlegen 12
- Untere rechte Klappe
 - Papierstaus beheben 91
- USB-Anschluss
 - Aktivieren 47
 - Position 7
- USB-Speicherzubehör
 - Drucken von 47

V

- Verbrauchsmaterial
 - Artikelnummern 24
 - Austauschen von
 - Tonerpatronen 26
 - bestellen 24
 - Status, mit HP Dienstprogramm für Mac anzeigen 53
- Verbrauchsmaterialien
 - Austauschen des
 - Tonerauffangbehälters 30
 - Einstellungen für unteren Schwellenwert 75
 - Verwenden, wenn niedrig 75
- Verbrauchsmaterial-Statusseite 98
- Vordere Klappe
 - Position 5
- Vorlageneinzug
 - Probleme mit der Papierzufuhr 77

W

- Wartungskits
 - Teilenummern 24

- Webbrowseranforderungen
 - Integrierter HP Webserver 55
- Websites
 - HP Web Jetadmin
 - herunterladen 64
 - Kundenbetreuung 72
 - weitere Linkliste
 - Integrierter HP Webserver 63
 - Wiederherstellen der Werkseinstellungen 74
- Wireless-Zubehör
 - Teilenummer 25

Z

- Zubehör
 - bestellen 24
 - Teilenummern 25