

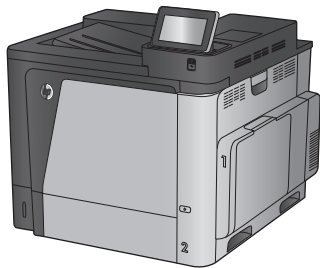

# Color LaserJet Enterprise M651

## Οδηγός Χρήσης



M651n  
M651dn

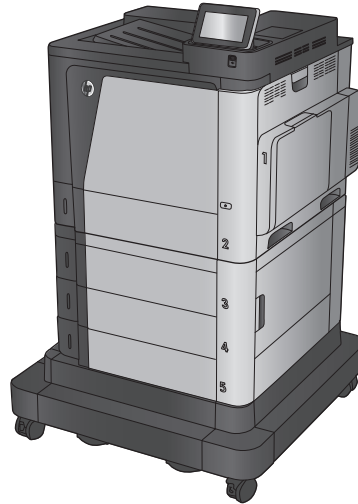

M651xh



[www.hp.com/support/colorljM651](http://www.hp.com/support/colorljM651)





# Έγχρωμος εκτυπωτής HP LaserJet Enterprise M651

Οδηγός χρήσης

## **Πνευματικά δικαιώματα και άδεια χρήσης**

© Copyright 2015 HP Development Company, L.P.

Απαγορεύεται η αναπαραγωγή, η προσαρμογή ή η μετάφραση χωρίς προηγούμενη γραπτή άδεια, με εξαίρεση τα όσα επιτρέπονται από τους νόμους περί πνευματικών δικαιωμάτων.

Οι πληροφορίες που περιέχονται στο παρόν μπορεί να αλλάξουν χωρίς προειδοποίηση.

Οι μόνες εγγυήσεις που παρέχονται για τα προϊόντα και τις υπηρεσίες της HP ορίζονται στις ρητές δηλώσεις εγγύησης που συνοδεύουν τα εν λόγω προϊόντα και τις υπηρεσίες. Κανένα στοιχείο του παρόντος δεν πρέπει να θεωρηθεί ότι αποτελεί πρόσθετη εγγύηση. Η HP δεν φέρει ευθύνη για τεχνικά ή συντακτικά σφάλματα ή παραλήψεις του παρόντος.

Edition 1, 11/2015

## **Πιστοποιήσεις εμπορικών σημάτων**

Τα Adobe®, Adobe Photoshop®, Acrobat® και PostScript® είναι εμπορικά σήματα της Adobe Systems Incorporated.

Η ονομασία Apple και το λογότυπο της Apple είναι σήματα κατατεθέντα της Apple Computer, Inc. στις Η.Π.Α. και σε άλλες χώρες/περιοχές. Η ονομασία iPod είναι σήμα κατατεθέν της Apple Computer, Inc. Η χρήση του iPod μπορεί να γίνει μόνο με νόμιμη αντιγραφή ή αντιγραφή κατόπιν εξουσιοδότησης από τον κάτοχο των δικαιωμάτων. Μην αντιγράφετε παράνομα μουσική.

Οι ονομασίες Microsoft®, Windows®, Windows® XP και Windows Vista® είναι σήματα κατατεθέντα στις Η.Π.Α. της Microsoft Corporation.

Το UNIX® είναι σήμα κατατεθέν της The Open Group.

---

# Πίνακας περιεχομένων

<b>1 Πληροφορίες για τη συσκευή .....</b>	<b>1</b>
Σύγκριση προϊόντων .....	2
Προβολές προϊόντος .....	4
Μπροστινή πλευρά προϊόντος .....	5
Πίσω πλευρά προϊόντος .....	6
Θύρες διασύνδεσης .....	7
Προβολή πίνακα ελέγχου .....	7
Ρύθμιση υλικού προϊόντος και εγκατάσταση λογισμικού .....	10
<b>2 Δίσκοι χαρτιού .....</b>	<b>11</b>
Τοποθέτηση χαρτιού στο Δίσκο 1 .....	12
Τοποθέτηση χαρτιού στο Δίσκο 2 και τους δίσκους 500 φύλλων .....	17
Τοποθέτηση χαρτιού στο δίσκο εισόδου υψηλής χωρητικότητας 1.500 φύλλων .....	21
<b>3 Ανταλλακτικά, αναλώσιμα και εξαρτήματα .....</b>	<b>23</b>
Παραγγελία ανταλλακτικών, εξαρτημάτων και αναλωσίμων .....	24
Παραγγελία .....	24
Εξαρτήματα και αναλώσιμα .....	24
Εξαρτήματα .....	25
Αντικατάσταση των δοχείων γραφίτη .....	26
Αντικατάσταση της μονάδας συλλογής γραφίτη .....	30
<b>4 Εκτύπωση .....</b>	<b>33</b>
Εργασίες εκτύπωσης (Windows) .....	34
Πώς να εκτυπώσετε (Windows) .....	34
Αυτόματη εκτύπωση και στις δύο όψεις (Windows) .....	35
Μη αυτόματη εκτύπωση και στις δύο όψεις (Windows) .....	35
Εκτύπωση πολλών σελίδων ανά φύλλο (Windows) .....	36
Επιλογή τύπου χαρτιού (Windows) .....	36
Πρόσθετες εργασίες εκτύπωσης .....	36
Εργασίες εκτύπωσης (Mac OS X) .....	38

Πώς να εκτυπώσετε (Mac OS X) .....	38
Αυτόματη εκτύπωση και στις δύο όψεις (Mac OS X) .....	38
Μη αυτόματη εκτύπωση και στις δύο όψεις (Mac OS X) .....	38
Εκτύπωση πολλών σελίδων ανά φύλλο (Mac OS X) .....	39
Επιλογή τύπου χαρτιού (Mac OS X) .....	39
Πρόσθετες εργασίες εκτύπωσης .....	39
Αποθήκευση εργασιών εκτύπωσης στο προϊόν για εκτύπωση αργότερα .....	40
Δημιουργία αποθηκευμένης εργασίας (Windows) .....	40
Δημιουργία αποθηκευμένης εργασίας (Mac OS X) .....	42
Εκτύπωση μιας αποθηκευμένης εργασίας .....	42
Διαγραφή μιας αποθηκευμένης εργασίας .....	43
Εκτύπωση μέσω φορητών συσκευών .....	44
Εκτύπωση μέσω HP Wireless Direct και NFC .....	44
HP ePrint μέσω email .....	45
Λογισμικό HP ePrint .....	46
AirPrint .....	46
Εκτύπωση από τη θύρα USB .....	48
Ενεργοποίηση της θύρας USB για εκτύπωση .....	48
Εκτύπωση εγγράφων USB .....	48

## **5 Διαχείριση της συσκευής .....** **49**

Διαμόρφωση ρυθμίσεων δικτύου IP .....	50
Αποποίηση ευθυνών σχετικά με την κοινή χρήση του εκτυπωτή .....	50
Προβολή ή αλλαγή ρυθμίσεων δικτύου .....	50
Μετονομασία του προϊόντος σε ένα δίκτυο .....	50
Μη αυτόματη ρύθμιση των παραμέτρων TCP/IP του IPv4 από τον πίνακα ελέγχου .....	51
Μη αυτόματη ρύθμιση των παραμέτρων TCP/IP του IPv6 από τον πίνακα ελέγχου .....	51
Βοηθητικό πρόγραμμα HP για Mac OS X .....	53
Άνοιγμα του HP Utility .....	53
Λειτουργίες του HP Utility .....	53
Ενσωματωμένος διακομιστής Web της HP .....	55
Πρόσβαση στον ενσωματωμένο διακομιστή Web της HP (EWS) .....	55
Δυνατότητες του ενσωματωμένου διακομιστή web της HP .....	56
Καρτέλα Information (Πληροφορίες) .....	56
Καρτέλα General (Γενικά) .....	57
Καρτέλα Print (Εκτύπωση) ή Copy/Print (Αντιγραφή/Εκτύπωση) .....	58
Καρτέλα Scan/Digital Send [Σάρωση/Ψηφιακή αποστολή] (μόνο για μοντέλα MFP) ..	58
Καρτέλα Fax [Φαξ] (μόνο στα μοντέλα MFP) .....	60
Καρτέλα Troubleshooting (Αντιμετώπιση προβλημάτων) .....	60
Καρτέλα Security (Ασφάλεια) .....	61
Καρτέλα HP Web Services (Υπηρεσίες Web της HP) .....	61

Καρτέλα Networking (Δικτύωση) .....	62
Λίστα Other Links (Άλλες συνδέσεις) .....	63
HP Web Jetadmin .....	64
Δυνατότητες ασφαλείας της συσκευής .....	65
Δηλώσεις ασφαλείας .....	65
Ασφάλεια IP .....	65
Σύνδεση στη συσκευή .....	65
Εκχώρηση κωδικού πρόσβασης συστήματος .....	65
Υποστήριξη κρυπτογράφησης: Ασφαλείς σκληροί δίσκοι HP High Performance .....	66
Κλείδωμα του μορφοποιητή .....	66
Ρυθμίσεις εξοικονόμησης ενέργειας .....	67
Βελτιστοποίηση ταχύτητας ή χρήσης ενέργειας .....	67
Ρύθμιση λειτουργίας αναστολής .....	67
Ρύθμιση του χρονοδιαγράμματος λειτουργίας αναστολής .....	67
Ενημερώσεις λογισμικού και υλικού .....	69
<b>6 Επίλυση γενικών προβλημάτων .....</b>	<b>71</b>
Υποστήριξη πελατών .....	72
Σύστημα βοήθειας του πίνακα ελέγχου .....	73
Επαναφορά εργοστασιακών προεπιλογών .....	74
Στον πίνακα ελέγχου του προϊόντος εμφανίζεται το μήνυμα "Χαμηλή στάθμη δοχείου γραφίτη" ή "Πολύ χαμηλή στάθμη δοχείου γραφίτη". .....	75
Αλλαγή των ρυθμίσεων "Πολύ χαμηλή" στάθμη .....	75
Για προϊόντα με δυνατότητα φαξ .....	75
Παραγγελία αναλώσιμων .....	76
Το προϊόν δεν τραβά χαρτί ή η τροφοδοσία δεν γίνεται σωστά .....	77
Το προϊόν δεν έλκει χαρτί .....	77
Το προϊόν έλκει πολλά φύλλα χαρτιού .....	77
Ο τροφοδότης εγγράφων παρουσιάζει εμπλοκή, δεν διατηρεί ίσιο το φύλλο ή πιάνει πολλά φύλλα χαρτιού .....	77
Αποκατάσταση εμπλοκών .....	79
Θέσεις εμπλοκών .....	79
Αυτόματη πλοήγηση για αποκατάσταση εμπλοκών .....	79
Αντιμετωπίζετε συχνές ή επαναλαμβανόμενες εμπλοκές χαρτιού; .....	79
Αποκατάσταση εμπλοκών στο Δίσκο 1 .....	80
Αποκατάσταση εμπλοκών στο Δίσκο 2 και τους δίσκους 500 φύλλων .....	82
Αποκατάσταση εμπλοκών στο δίσκο εισόδου υψηλής χωρητικότητας 1.500 φύλλων και την κάτω δεξιά θύρα .....	87
Αποκατάσταση εμπλοκών στην κάτω δεξιά θύρα .....	91
Αποκατάσταση εμπλοκών στη δεξιά θύρα και την περιοχή της μονάδας σταθεροποιητή γραφίτη .....	93

Αποκατάσταση εμπλοκών στη θήκη εξόδου .....	96
Βελτίωση ποιότητας εκτύπωσης .....	97
Εκτύπωση από διαφορετικό πρόγραμμα λογισμικού .....	97
Έλεγχος της ρύθμισης τύπου χαρτιού για την εργασία εκτύπωσης .....	97
Έλεγχος της ρύθμισης τύπου χαρτιού (Windows) .....	97
Έλεγχος ρύθμισης τύπου χαρτιού (Mac OS X) .....	97
Έλεγχος κατάστασης δοχείου γραφίτη .....	98
Καθαρισμός του προϊόντος .....	98
Εκτύπωση σελίδας καθαρισμού .....	98
Οπτικός έλεγχος του δοχείου γραφίτη .....	99
Έλεγχος χαρτιού και περιβάλλοντος εκτύπωσης .....	99
Βήμα 1: Χρησιμοποιήστε χαρτί που πληροί τις προδιαγραφές της HP .....	99
Βήμα 2: Έλεγχος του περιβάλλοντος .....	99
Βήμα 3: Ρύθμιση ευθυγράμμισης μεμονωμένου δίσκου .....	100
Βαθμονόμηση του προϊόντος για ευθυγράμμιση των χρωμάτων .....	100
Έλεγχος άλλων ρυθμίσεων εργασίας εκτύπωσης .....	101
Προσαρμογή ρυθμίσεων χρωμάτων (Windows) .....	101
Δοκιμή διαφορετικού προγράμματος οδήγησης εκτύπωσης .....	102
Επίλυση προβλημάτων ενσύρματου δικτύου .....	104
Κακή ενσύρματη σύνδεση .....	104
Ο υπολογιστής χρησιμοποιεί εσφαλμένη διεύθυνση IP για το προϊόν .....	104
Ο υπολογιστής δεν μπορεί να επικοινωνήσει με το προϊόν .....	104
Το προϊόν χρησιμοποιεί εσφαλμένες ρυθμίσεις σύνδεσης και διπλής όψης για το δίκτυο .....	105
Τα προβλήματα συμβατότητας μπορεί να οφείλονται σε νέα προγράμματα. ....	105
Ο υπολογιστής ή ο σταθμός εργασίας μπορεί να μην έχει ρυθμιστεί σωστά .....	105
Το προϊόν έχει απενεργοποιηθεί ή κάποιες άλλες ρυθμίσεις δικτύου είναι εσφαλμένες .....	105
<b>Ευρετήριο .....</b>	<b>107</b>



---

# 1 Πληροφορίες για τη συσκευή

- [Σύγκριση προϊόντων](#)
- [Προβολές προϊόντος](#)
- [Ρύθμιση υλικού προϊόντος και εγκατάσταση λογισμικού](#)

## Για περισσότερες πληροφορίες:

Αν βρίσκεστε στις Η.Π.Α., επισκεφθείτε τη διεύθυνση: [www.hp.com/support/colorljM651](http://www.hp.com/support/colorljM651).

Αν βρίσκεστε εκτός Η.Π.Α., επισκεφθείτε τη διεύθυνση [www.hp.com/support](http://www.hp.com/support). Επιλέξτε χώρα/περιοχή. Πατήστε **Αντιμετώπιση προβλημάτων**. Πληκτρολογήστε το όνομα του προϊόντος και μετά επιλέξτε **Αναζήτηση**.

Η βοήθεια που σας παρέχει η HP για το προϊόν σας περιλαμβάνει τις παρακάτω πληροφορίες:

- Εγκατάσταση και διαμόρφωση
- Εκμάθηση και χρήση
- Επίλυση προβλημάτων
- Λήψη ενημερώσεων λογισμικού
- Συμμετοχή σε φόρουμ υποστήριξης
- Εγγύηση και ρυθμιστικές πληροφορίες

## Σύγκριση προϊόντων

Όνομα μοντέλου		M651n	M651dn	M651xh
Αριθμός μοντέλου		CZ255A	CZ256A	CZ257A
Χειρισμός χαρτιού	Δίσκος 1 (χωρητικότητα 100 φύλλων)	✓	✓	✓
	Δίσκος 2 (χωρητικότητα 500 φύλλων)	✓	✓	✓
	Δίσκος χαρτιού 500 φύλλων με ντουλάπι αποθήκευσης	Προαιρετικό	Προαιρετικό	
	Δίσκος υψηλής χωρητικότητας 2.500 φύλλων	Προαιρετικό	Προαιρετικό	✓
	Τροφοδότης 1x500 φύλλων	Προαιρετικό	Προαιρετικό	
	Είσοδος δίσκου μέσων ταχυδρομικών καρτών για εκτύπωση χαρτιού μικρού μεγέθους	Προαιρετικό	Προαιρετικό	Προαιρετικό
	Αυτόματη εκτύπωση διπλής όψης		✓	✓
Συνδεσιμότητα	Σύνδεση Ethernet LAN 10/100/1000 με IPv4 και IPv6	✓	✓	✓
	Θύρα USB εύκολης πρόσβασης για εκτύπωση χωρίς υπολογιστή και αναβάθμιση του υλικολογισμικού	✓	✓	✓
	Εξάρτημα HP NFC και Wireless Direct για εκτύπωση από φορητές συσκευές	Προαιρετικό	Προαιρετικό	Προαιρετικό
Αποθήκευση	Ασφαλής σκληρός δίσκος υψηλής απόδοσης HP 320 GB			✓
Οθόνη και μέθοδος εισαγωγής στον πίνακα ελέγχου	Πίνακας ελέγχου με οθόνη αφής	✓	✓	✓
Εκτύπωση	Εκτύπωση 43 σελίδων το λεπτό σε χαρτί μεγέθους A4 και 45 σελίδων το λεπτό σε χαρτί μεγέθους letter	✓	✓	✓
	Εκτύπωση μέσω USB εύκολης πρόσβασης (δεν απαιτείται υπολογιστής)	✓	✓	✓

Όνομα μοντέλου	M651n	M651dn	M651xh	
Αριθμός μοντέλου	CZ255A	CZ256A	CZ257A	
<b>Λύσεις φορητής εκτύπωσης</b>  Για περισσότερες πληροφορίες σχετικά με τις λύσεις φορητής εκτύπωσης, ανατρέξτε στις διευθύνσεις:  <a href="http://www.hp.com/go/mobileprinting">www.hp.com/go/mobileprinting</a>  <a href="http://www.hpconnected.com">www.hpconnected.com</a>  <a href="http://www.hp.com/go/LaserJetMobilePrinting">www.hp.com/go/LaserJetMobilePrinting</a> (μόνο στα Αγγλικά)  <a href="http://www.hp.com/go/eprintsoftware">www.hp.com/go/eprintsoftware</a>  <a href="http://www.hp.com/go/eprintenterprise">www.hp.com/go/eprintenterprise</a>  <a href="http://www.google.com/cloudprint/learn">www.google.com/cloudprint/learn</a>  <a href="http://www.hp.com/go/airprint">www.hp.com/go/airprint</a>	<ul style="list-style-type: none"> <li>• HP ePrint μέσω email</li> <li>• Λογισμικό HP ePrint<sup>1</sup></li> <li>• Εφαρμογή HP ePrint</li> <li>• Εφαρμογή ePrint Enterprise</li> <li>• HP ePrint Home &amp; Biz</li> <li>• Google Cloud Print</li> <li>• AirPrint</li> <li>• Εκτύπωση Android</li> </ul>	✓	✓	✓
<b>Υποστηριζόμενα λειτουργικά συστήματα<sup>2,3</sup></b>	Windows XP SP3 ή νεότερη έκδοση, 32-bit και 64-bit  <b>ΣΗΜΕΙΩΣΗ:</b> Το πρόγραμμα εγκατάστασης λογισμικού δεν υποστηρίζει την έκδοση 64 bit, αλλά την υποστηρίζει το πρόγραμμα οδήγησης εκτυπωτή.  <b>ΣΗΜΕΙΩΣΗ:</b> Η Microsoft διέκοψε τη βασική υποστήριξη για τα Windows XP τον Απρίλιο 2009. Η HP θα συνεχίσει να καταβάλλει κάθε δυνατή προσπάθεια για την υποστήριξη του λειτουργικού συστήματος XP, του οποίου η υποστήριξη έχει διακοπεί.	✓	✓	✓
	Windows Vista, 32 bit και 64 bit  <b>ΣΗΜΕΙΩΣΗ:</b> Τα Windows Vista Starter δεν υποστηρίζονται ούτε από το πρόγραμμα εγκατάστασης λογισμικού, ούτε από το πρόγραμμα οδήγησης εκτυπωτή.	✓	✓	✓
	Windows 7 SP1 ή νεότερη έκδοση, 32 bit και 64 bit	✓	✓	✓
	Windows 8, 32 bit και 64 bit	✓	✓	✓
	Windows 8.1, 32 και 64 bit	✓	✓	✓

Όνομα μοντέλου	M651n	M651dn	M651xh
Αριθμός μοντέλου	CZ255A	CZ256A	CZ257A
Windows 2003 Server SP2 ή μεταγενέστερη έκδοση, 32 και 64 bit	✓	✓	✓
<p><b>ΣΗΜΕΙΩΣΗ:</b> Το πρόγραμμα εγκατάστασης λογισμικού δεν υποστηρίζει την έκδοση 64 bit, αλλά την υποστηρίζει το πρόγραμμα οδήγησης εκτυπωτή.</p> <p><b>ΣΗΜΕΙΩΣΗ:</b> Η Microsoft διέκοψε τη βασική υποστήριξη για τον Windows Server 2003 τον Ιούλιο του 2010. Η HP θα συνεχίσει να καταβάλλει κάθε δυνατή προσπάθεια για την υποστήριξη του λειτουργικού συστήματος Server 2003, του οποίου η υποστήριξη έχει διακοπεί.</p>			
Windows Server 2008, 32 bit και 64 bit	✓	✓	✓
Windows Server 2008 R2, 64 bit	✓	✓	✓
Windows Server 2012, 64 bit	✓	✓	✓
Mac OS X 10.6, OS X 10.7 Lion, OS X 10.8 Mountain Lion, και OS X 10.9 Mavericks	✓	✓	✓

- 1 Το λογισμικό HP ePrint υποστηρίζει τα παρακάτω λειτουργικά συστήματα: Windows Vista® (32 bit και 64 bit), Windows 7 SP 1 ή νεότερη έκδοση (32 bit και 64 bit), Windows 8 (32 bit και 64 bit), Windows 8.1 (32 bit και 64 bit) και Mac OS X εκδόσεις 10.6, 10.7 Lion, 10.8 Mountain Lion και 10.9 Mavericks.
- 2 Η λίστα με τα υποστηριζόμενα λειτουργικά συστήματα ισχύει για τα προγράμματα οδήγησης εκτυπωτή Windows PCL 6, UPD PCL 6, UPD PS και Mac και για το CD εγκατάστασης λογισμικού που περιλαμβάνεται στη συσκευασία. Για την πιο πρόσφατη λίστα των υποστηριζόμενων λειτουργικών συστημάτων, επισκεφθείτε τη διεύθυνση [www.hp.com/support/colorIJM651](http://www.hp.com/support/colorIJM651), όπου θα βρείτε αναλυτικές πληροφορίες βοήθειας για το προϊόν σας από την HP. Εάν βρίσκεστε εκτός ΗΠΑ, μεταβείτε στη διεύθυνση [www.hp.com/support](http://www.hp.com/support) και κάντε κλικ στην επιλογή **Drivers & Software** (Προγράμματα οδήγησης & λογισμικό). Εισαγάγετε όνομα/αριθμό προϊόντος. Στην περιοχή **Download Options** (Επιλογές λήψης), κάντε κλικ στην επιλογή **Drivers, Software & Firmware** (Προγράμματα οδήγησης, λογισμικό & υλικολογισμικό).
- 3 Το CD του προγράμματος εγκατάστασης λογισμικού HP εγκαθιστά το πρόγραμμα οδήγησης HP PCL 6 για λειτουργικά συστήματα των Windows μαζί με την εγκατάσταση άλλου προαιρετικού λογισμικού. Το λογισμικό του προγράμματος εγκατάστασης για Mac δεν περιλαμβάνεται στο CD. Το CD παρέχει τα βήματα που πρέπει να ακολουθήσετε για να λάβετε το λογισμικό εγκατάστασης για Mac από τη διεύθυνση [www.hp.com](http://www.hp.com). Τα βήματα που πρέπει να ακολουθήσετε για να λάβετε το λογισμικό εγκατάστασης για Mac είναι τα εξής: Μεταβείτε στη διεύθυνση [www.hp.com/support](http://www.hp.com/support), επιλέξτε τη χώρα/περιοχή σας και κάντε κλικ στην επιλογή **Drivers & Software** (Προγράμματα οδήγησης & λογισμικό). Εισαγάγετε όνομα/αριθμό προϊόντος. Στην περιοχή **Download Options** (Επιλογές λήψης), κάντε κλικ στην επιλογή **Drivers, Software & Firmware** (Προγράμματα οδήγησης, λογισμικό & υλικολογισμικό). Κάντε κλικ στην έκδοση του λειτουργικού συστήματος και, στη συνέχεια, στο κουμπί **Download** (Λήψη).



**ΣΗΜΕΙΩΣΗ:** Το UPD PCL 5 δεν υποστηρίζεται. Για πρόσθετες λεπτομέρειες σχετικά με λειτουργικά συστήματα τύπου πελάτη και διακομιστή για το HP UPD, επισκεφθείτε τη διεύθυνση [www.hp.com/go/upd](http://www.hp.com/go/upd) και κάντε κλικ στην καρτέλα **Specifications** (Προδιαγραφές).

## Προβολές προϊόντος

- [Μπροστινή πλευρά προϊόντος](#)

- [Πίσω πλευρά προϊόντος](#)
- [Θύρες διασύνδεσης](#)
- [Προβολή πίνακα ελέγχου](#)

## Μπροστινή πλευρά προϊόντος

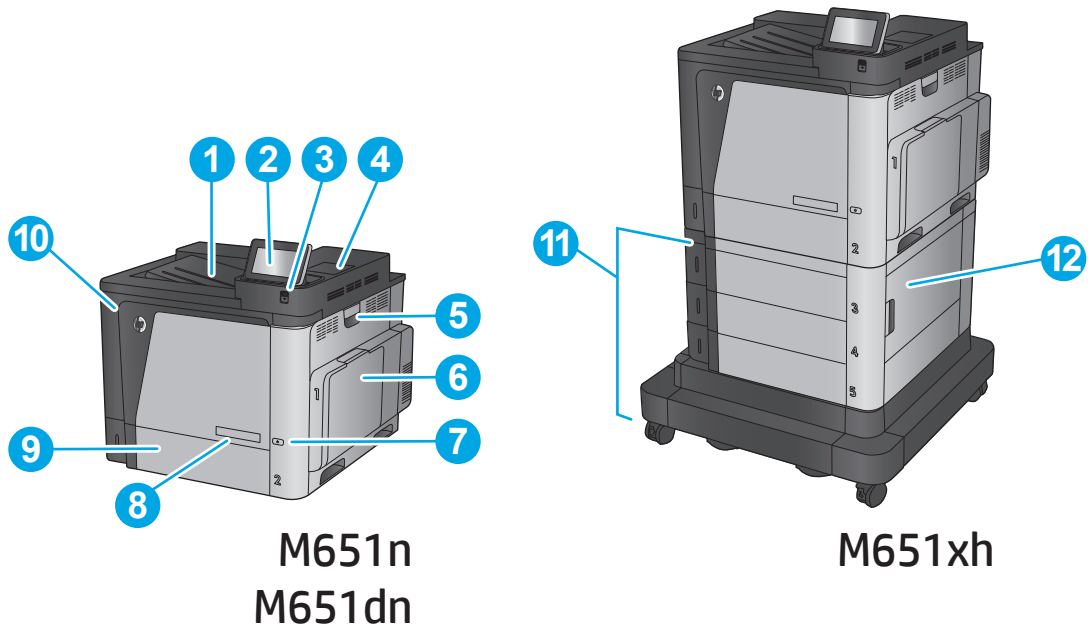

1	Δίσκος εξόδου
2	Πίνακας ελέγχου με έγχρωμη οθόνη αφής (ανασηκώνεται για καλύτερη προβολή)
3	Θύρα USB εύκολης πρόσβασης (για εκτύπωση χωρίς υπολογιστή)
	<b>ΣΗΜΕΙΩΣΗ:</b> Η θύρα πρέπει να ενεργοποιηθεί πριν από τη χρήση από ένα διαχειριστή.
4	Υποδοχή ενσωμάτωσης υλικού (για σύνδεση εξαρτημάτων και συσκευών άλλων κατασκευαστών)
5	Δεξιά πλευρική θύρα (πρόσβαση για την αποκατάσταση εμπλοκών)
6	Δίσκος 1
7	Κουμπί λειτουργίας
8	Όνομα μοντέλου
9	Δίσκος 2
10	Μπροστινή θύρα (πρόσβαση στα δοχεία γραφίτη)
11	2 δίσκοι 500 φύλλων και 1 δίσκος εισόδου υψηλής χωρητικότητας 1.500 φύλλων
12	Κάτω δεξιά θύρα (πρόσβαση για την αποκατάσταση εμπλοκών)

## Πίσω πλευρά προϊόντος

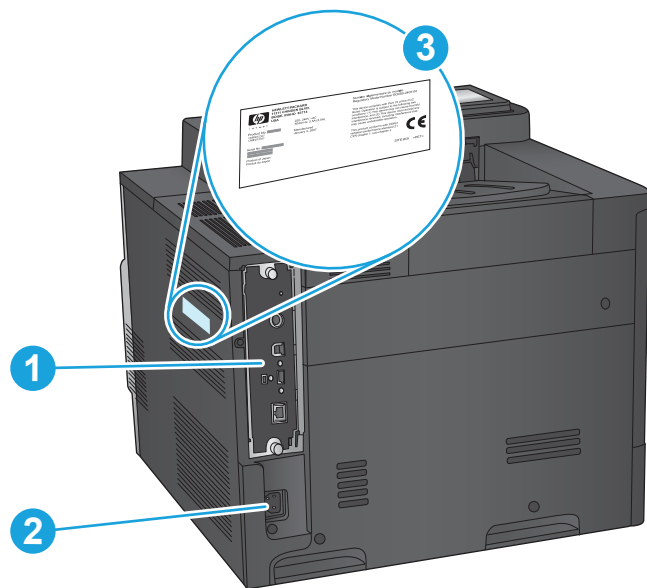

- |   |   |
|---|---|
| 1 | Μορφοποιητής (περιέχει τις θύρες διασύνδεσης) |
| 2 | Σύνδεση τροφοδοσίας                           |
| 3 | Ετικέτα μοντέλου και σειριακού αριθμού        |

## Θύρες διασύνδεσης

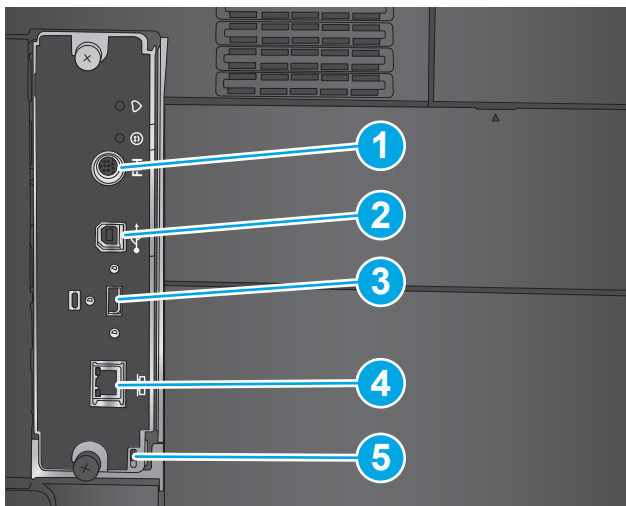

1 Θύρα διασύνδεσης με συσκευές άλλων κατασκευαστών

2 Θύρα εκτύπωσης USB 2.0 Hi-Speed

**ΣΗΜΕΙΩΣΗ:** Για εκτύπωση μέσω USB εύκολης πρόσβασης, χρησιμοποιήστε τη θύρα USB που βρίσκεται κοντά στον πίνακα ελέγχου.

3 Θύρα USB για σύνδεση εξωτερικών συσκευών USB (αυτή η θύρα ενδέχεται να είναι καλυμμένη)

4 Θύρα Ethernet (RJ-45) τοπικού δικτύου (LAN)

5 Υποδοχή για κλειδαριά ασφαλείας με καλώδιο

## Προβολή πίνακα ελέγχου

Η αρχική οθόνη παρέχει πρόσβαση στις λειτουργίες του προϊόντος και υποδεικνύει την τρέχουσα κατάσταση του.

Επιστρέψτε στην αρχική οθόνη ανά πάσα στιγμή πατώντας το κουμπί αρχικής οθόνης στην αριστερή πλευρά του πίνακα ελέγχου του προϊόντος ή πατώντας το κουμπί αρχικής οθόνης στην επάνω αριστερή γωνία στις περισσότερες οθόνες.



**ΣΗΜΕΙΩΣΗ:** Οι λειτουργίες που εμφανίζονται στην αρχική οθόνη μπορεί να διαφέρουν ανάλογα με τη διαμόρφωση του προϊόντος.

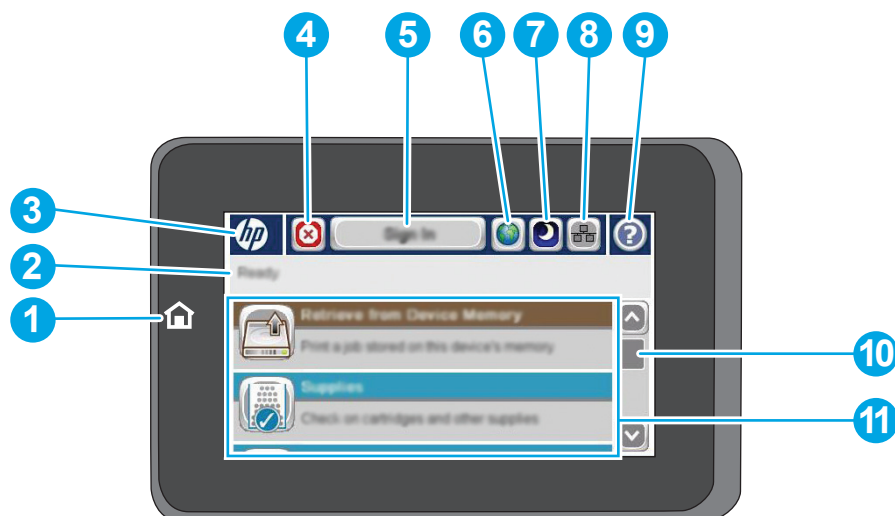

1	Κουμπί και ενδεικτική λυχνία αρχικής οθόνης	Πατήστε για επιστροφή στην αρχική οθόνη του προϊόντος ανά πάσα στιγμή.
2	Κατάσταση προϊόντος	Η γραμμή κατάστασης παρέχει πληροφορίες σχετικά με τη συνολική κατάσταση του προϊόντος.
3	Λογότυπο HP ή κουμπί αρχικής οθόνης	Σε όλες τις οθόνες εκτός της αρχικής, το λογότυπο της HP μετατρέπεται σε κουμπί αρχικής οθόνης . Πατήστε το κουμπί αρχικής οθόνης  για να επιστρέψετε στην αρχική οθόνη.
4	Κουμπί διακοπής	Πατήστε το κουμπί διακοπής για να διακόψετε προσωρινά την τρέχουσα εργασία. Η οθόνη <a href="#">Κατάσταση εργασίας</a> εμφανίζεται και, στη συνέχεια, μπορείτε να ακυρώσετε ή να συνεχίσετε την εργασία.
5	Κουμπί <a href="#">Είσοδος</a> ή <a href="#">Έξοδος</a>	Πατήστε το κουμπί <a href="#">Είσοδος</a> , για να αποκτήσετε πρόσβαση σε προστατευμένες λειτουργίες.  Πατήστε το κουμπί <a href="#">Έξοδος</a> , για να εξέλθετε από το προϊόν, εάν έχετε εισέλθει για να αποκτήσετε πρόσβαση σε προστατευμένες λειτουργίες. Αφού αποσυνδεθείτε, το προϊόν επαναφέρει όλες τις επιλογές στις προεπιλεγμένες ρυθμίσεις.
6	Κουμπί επιλογής γλώσσας	Πατήστε το κουμπί επιλογής γλώσσας για να επιλέξετε γλώσσα για την οθόνη του πίνακα ελέγχου.
7	Κουμπί αναστολής λειτουργίας	Πατήστε το κουμπί αναστολής λειτουργίας για να θέσετε το προϊόν σε κατάσταση αναστολής λειτουργίας.
8	Κουμπί δικτύου	Πατήστε το κουμπί δικτύου για να βρείτε πληροφορίες σχετικά με τη σύνδεση δικτύου.
9	Κουμπί βοήθειας	Πατήστε το κουμπί βοήθειας για να ανοίξει το ενσωματωμένο σύστημα βοήθειας.



---

10	Γραμμή κύλισης	Πατήστε το επάνω ή κάτω βέλος στη γραμμή κύλισης για να δείτε ολόκληρη τη λίστα με τις διαθέσιμες λειτουργίες.
11	Λειτουργίες	<p>Ανάλογα με τη διαμόρφωση του προϊόντος, οι λειτουργίες που εμφανίζονται σε αυτήν την περιοχή μπορεί να περιλαμβάνουν οποιοδήποτε από τα ακόλουθα στοιχεία:</p> <ul style="list-style-type: none"><li>• Γρήγορες ρυθμίσεις</li><li>• Ανάκτηση από USB</li><li>• Ανάκτηση από τη μνήμη της συσκευής</li><li>• Κατάσταση εργασίας</li><li>• Αναλώσιμα</li><li>• Δίσκοι</li><li>• Administration (Διαχείριση)</li><li>• Device Maintenance (Συντήρηση συσκευής)</li></ul>

---

## Ρύθμιση υλικού προϊόντος και εγκατάσταση λογισμικού

Για βασικές οδηγίες εγκατάστασης, ανατρέξτε στον Οδηγό εγκατάστασης υλικού που συνοδεύει το προϊόν. Για πρόσθετες οδηγίες, μεταβείτε στην τοποθεσία Υποστήριξης HP στο Web.

Αν βρίσκεστε στις Η.Π.Α., μεταβείτε στη διεύθυνση [www.hp.com/support/colorljM651](http://www.hp.com/support/colorljM651), όπου θα βρείτε περιεκτικές πληροφορίες βοήθειας σχετικά με το προϊόν σας από την HP.

Αν βρίσκεστε εκτός Η.Π.Α., ακολουθήστε τα εξής βήματα:

1. Μεταβείτε στη διεύθυνση [www.hp.com/support](http://www.hp.com/support).
2. Επιλέξτε τη χώρα/περιοχή.
3. Πατήστε **Αντιμετώπιση προβλημάτων**.
4. Πληκτρολογήστε το όνομα του προϊόντος (Έγχρωμος εκτυπωτής HP LaserJet Enterprise M651) και πατήστε **Αναζήτηση**.

Βρείτε την εξής υποστήριξη:

- Εγκατάσταση και διαμόρφωση
- Εκμάθηση και χρήση
- Επίλυση προβλημάτων
- Λήψη ενημερώσεων λογισμικού
- Συμμετοχή σε φόρουμ υποστήριξης
- Εγγύηση και ρυθμιστικές πληροφορίες

---

## 2 Δίσκοι χαρτιού

- [Τοποθέτηση χαρτιού στο Δίσκο 1](#)
- [Τοποθέτηση χαρτιού στο Δίσκο 2 και τους δίσκους 500 φύλλων](#)
- [Τοποθέτηση χαρτιού στο δίσκο εισόδου υψηλής χωρητικότητας 1.500 φύλλων](#)

### Για περισσότερες πληροφορίες:

Αν βρίσκεστε στις Η.Π.Α., επισκεφθείτε τη διεύθυνση: [www.hp.com/support/colorljM651](http://www.hp.com/support/colorljM651).

Αν βρίσκεστε εκτός Η.Π.Α., επισκεφθείτε τη διεύθυνση [www.hp.com/support](http://www.hp.com/support). Επιλέξτε χώρα/περιοχή. Πατήστε **Αντιμετώπιση προβλημάτων**. Πληκτρολογήστε το όνομα του προϊόντος και μετά επιλέξτε **Αναζήτηση**.

Η βοήθεια που σας παρέχει η HP για το προϊόν σας περιλαμβάνει τις παρακάτω πληροφορίες:

- Εγκατάσταση και διαμόρφωση
- Εκμάθηση και χρήση
- Επίλυση προβλημάτων
- Λήψη ενημερώσεων λογισμικού
- Συμμετοχή σε φόρουμ υποστήριξης
- Εγγύηση και ρυθμιστικές πληροφορίες

## Τοποθέτηση χαρτιού στο Δίσκο 1

**⚠ ΠΡΟΣΟΧΗ:** Για να αποφύγετε τις εμπλοκές, ποτέ μην προσθέτετε ή αφαιρείτε χαρτί από το Δίσκο 1 κατά τη διάρκεια της εκτύπωσης.

1. Ανοίξτε το Δίσκο 1.

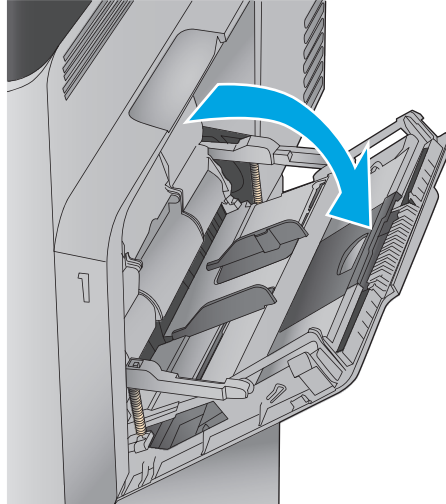

2. Τραβήξτε προς τα έξω την επέκταση του δίσκου για τη στήριξη του χαρτιού.

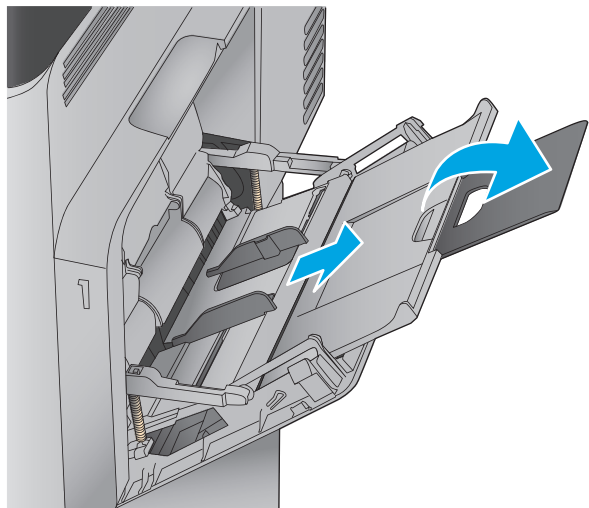

3. Τοποθετήστε χαρτί στο δίσκο. Για πληροφορίες σχετικά με τον τρόπο προσανατολισμού του χαρτιού, βλ. [Πίνακας 2-1 Προσανατολισμός χαρτιού Δίσκου 1](#) στη σελίδα 15.

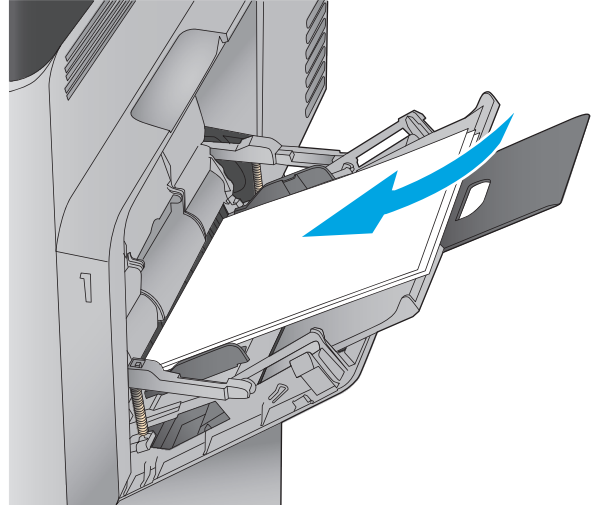

4. Βεβαιωθείτε ότι το χαρτί χωρά κάτω από τη γραμμή πλήρωσης στους οδηγούς χαρτιού.

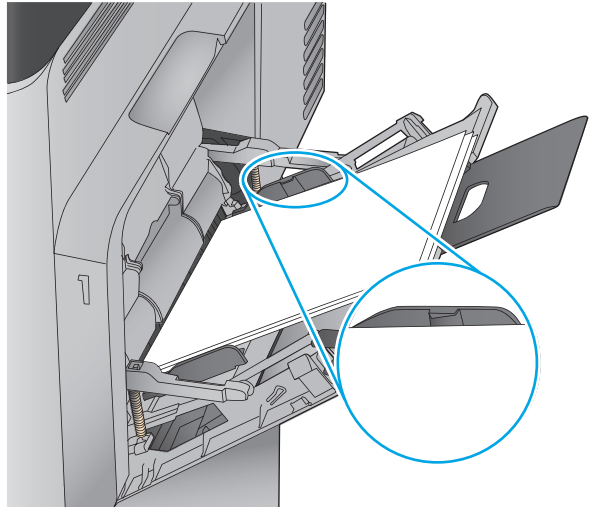

5. Προσαρμόστε τους πλευρικούς οδηγούς, έτσι ώστε να ακουμπούν ελαφρά στη στοίβα του χαρτιού, αλλά να μην την λυγίζουν.

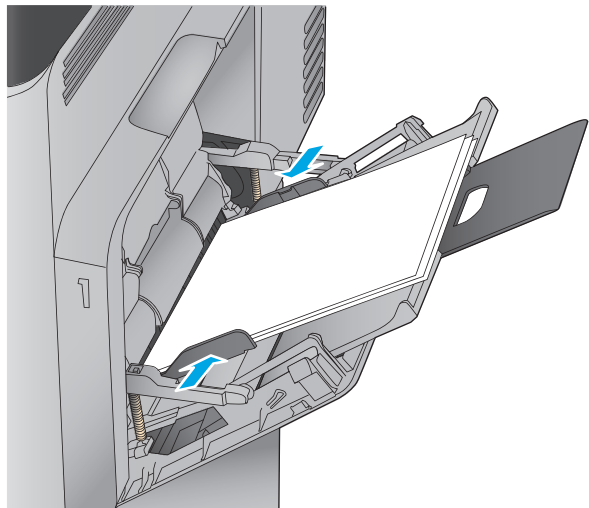

## Πίνακας 2-1 Προσανατολισμός χαρτιού Δίσκου 1

Τύπος χαρτιού	Προσανατολισμός εικόνας	Λειτουργία εκτύπωσης διπλής όψης	Τρόπος τοποθέτησης χαρτιού
Προτυπωμένο ή επιστολόχαρτο	Κατακόρυφος προσανατολισμός	Εκτύπωση 1 όψης	Όψη προς τα κάτω Κάτω άκρη να εισέρχεται πρώτη στο προϊόν
		Αυτόματη εκτύπωση διπλής όψης	Όψη προς τα επάνω Κάτω άκρη να εισέρχεται πρώτη στο προϊόν
	Οριζόντιος προσανατολισμός	Εκτύπωση μίας όψης	Όψη προς τα κάτω Επάνω άκρη προς το πίσω μέρος του προϊόντος
		Αυτόματη εκτύπωση διπλής όψης	Όψη προς τα επάνω Επάνω άκρη προς το πίσω μέρος της συσκευής

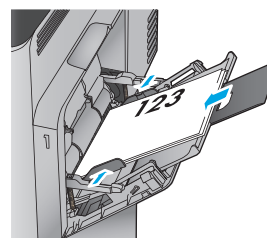
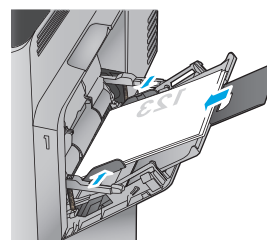
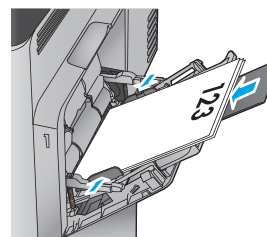
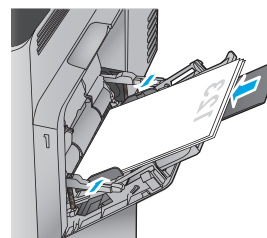

## Πίνακας 2-1 Προσανατολισμός χαρτιού Δίσκου 1 (συνέχεια)

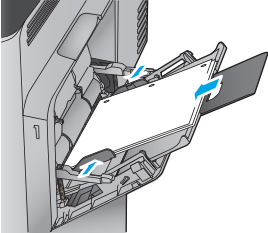
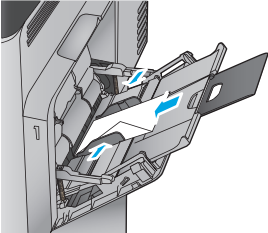
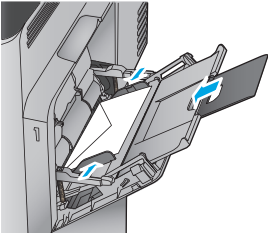
Τύπος χαρτιού	Προσανατολισμός εικόνας	Λειτουργία εκτύπωσης διπλής όψης	Τρόπος τοποθέτησης χαρτιού
Προδιάτρητο	Κατακόρυφος ή οριζόντιος	Εκτύπωση 1 όψης ή 2 όψεων	Οπές προς το πίσω μέρος του προϊόντος
			
Φάκελοι	Οριζόντιος προσανατολισμός Η κοντή πλευρά του φακέλου να τροφοδοτείται στο προϊόν	Εκτύπωση 1 όψης	Όψη προς τα κάτω Επάνω άκρη προς το μπροστινό μέρος του προϊόντος
			
	Κατακόρυφος προσανατολισμός Η μακριά πλευρά του φακέλου να τροφοδοτείται στο προϊόν	Εκτύπωση μίας όψης	Όψη προς τα κάτω Το πάνω άκρο εισέρχεται πρώτο στο προϊόν
			



## Τοποθέτηση χαρτιού στο Δίσκο 2 και τους δίσκους 500 φύλλων

 **ΣΗΜΕΙΩΣΗ:** Η διαδικασία τοποθέτησης χαρτιού στους δίσκους 500 φύλλων είναι η ίδια που ισχύει και για το Δίσκο 2. Εδώ απεικονίζεται μόνο ο Δίσκος 2.

1. Ανοίξτε το δίσκο.

**ΣΗΜΕΙΩΣΗ:** Μην ανοίγετε αυτό το δίσκο όταν χρησιμοποιείται.

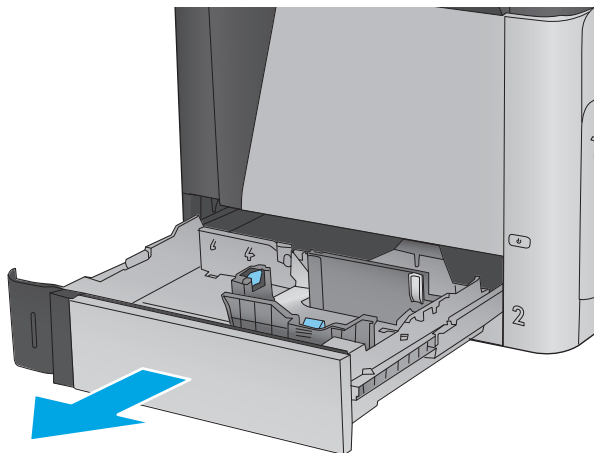

2. Ρυθμίστε τους οδηγούς μήκους και πλάτους χαρτιού, πιέζοντας τα μάνδαλα ρύθμισης και σύροντας τους οδηγούς στο μέγεθος του χαρτιού που χρησιμοποιείτε.

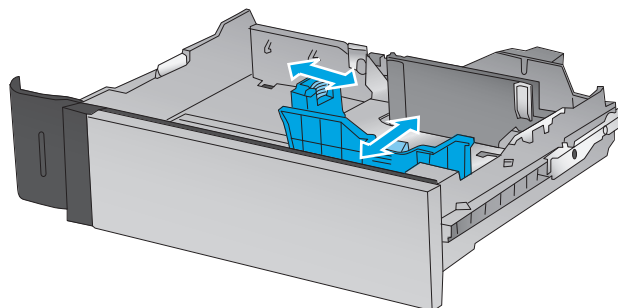

3. Τοποθετήστε χαρτί στο δίσκο. Ελέγξτε το χαρτί για να βεβαιωθείτε ότι οι οδηγοί αγγίζουν ελαφρά τη στοιβία, αλλά δεν τη λυγίζουν. Για πληροφορίες σχετικά με τον τρόπο προσανατολισμού του χαρτιού, βλ. [Πίνακας 2-2 Προσανατολισμός χαρτιού στο Δίσκο 2 και στους δίσκους 500 φύλλων στη σελίδα 19](#).

**ΣΗΜΕΙΩΣΗ:** Για την αποτροπή εμπλοκών, μη γεμίζετε υπερβολικά το δίσκο. Βεβαιωθείτε ότι το επάνω μέρος της στοιβίας βρίσκεται κάτω από την ένδειξη γεμάτου δίσκου.

**ΣΗΜΕΙΩΣΗ:** Εάν ο δίσκος δεν έχει ρυθμιστεί σωστά, ενδέχεται να εμφανιστεί ένα μήνυμα σφάλματος κατά την εκτύπωση ή να εμπλακεί το χαρτί.

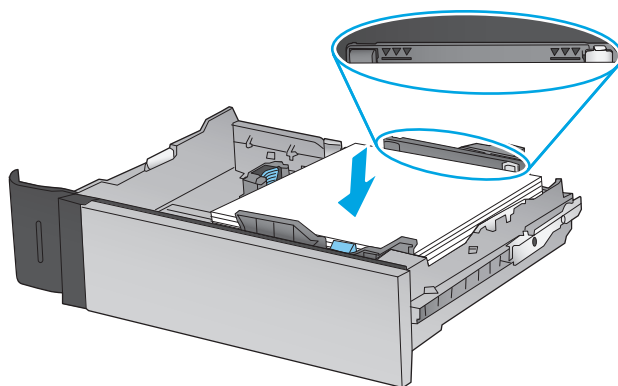

4. Κλείστε το δίσκο.

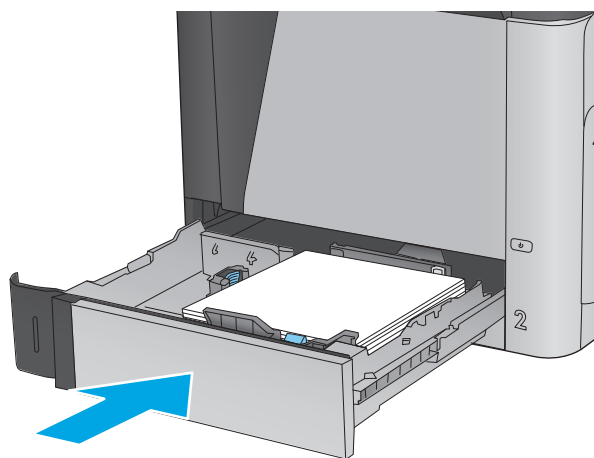

5. Το μήνυμα διαμόρφωσης δίσκου εμφανίζεται στον πίνακα ελέγχου του προϊόντος.
6. Πατήστε το κουμπί **OK** για να αποδεχτείτε το μέγεθος και τον τύπο που ανιχνεύτηκε ή πατήστε το κουμπί **Τροποποίηση** για να επιλέξετε διαφορετικό μέγεθος ή τύπο χαρτιού.

Για χαρτί προσαρμοσμένου μεγέθους, πρέπει να καθορίσετε τις διαστάσεις X και Y του χαρτιού, όταν εμφανιστεί η αντίστοιχη προτροπή στον πίνακα ελέγχου του προϊόντος.

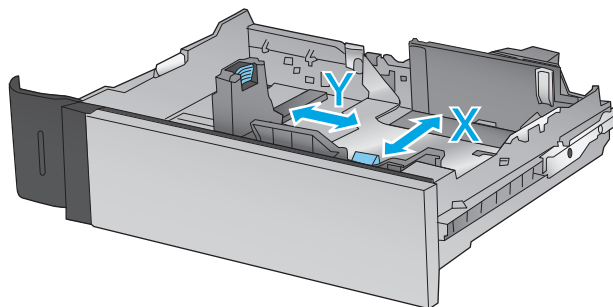

7. Επιλέξτε σωστό μέγεθος και τύπο, και πατήστε το κουμπί **OK**.

**Πίνακας 2-2 Προσανατολισμός χαρτιού στο Δίσκο 2 και στους δίσκους 500 φύλλων**

Τύπος χαρτιού	Προσανατολισμός εικόνας	Λειτουργία εκτύπωσης διπλής όψης	Τρόπος τοποθέτησης χαρτιού
Επιστολόχαρτο ή προτυπωμένο χαρτί	Κατακόρυφος προσανατολισμός	Εκτύπωση 1 όψης	Όψη προς τα επάνω Επάνω άκρη στην αριστερή πλευρά του δίσκου
		Αυτόματη εκτύπωση διπλής όψης	Όψη προς τα κάτω Επάνω άκρη στην αριστερή πλευρά του δίσκου
	Οριζόντιος προσανατολισμός	Εκτύπωση 1 όψης	Όψη προς τα επάνω Επάνω άκρη προς στην πίσω πλευρά του δίσκου

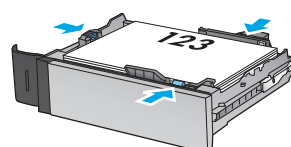
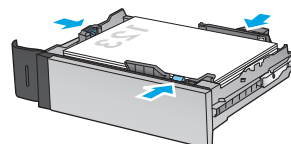
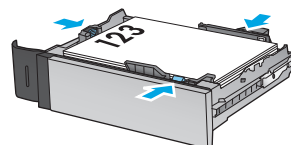

**Πίνακας 2-2 Προσανατολισμός χαρτιού στο Δίσκο 2 και στους δίσκους 500 φύλλων (συνέχεια)**

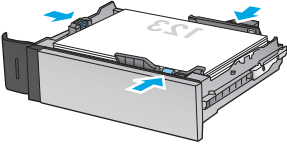
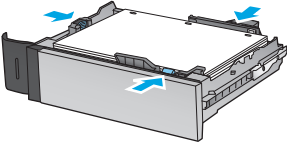
Τύπος χαρτιού	Προσανατολισμός εικόνας	Λειτουργία εκτύπωσης διπλής όψης	Τρόπος τοποθέτησης χαρτιού
		Αυτόματη εκτύπωση διπλής όψης	Όψη προς τα κάτω Επάνω άκρη προς στην πίσω πλευρά του δίσκου
			
Προτυρημένο	Κατακόρυφος ή οριζόντιος	Εκτύπωση 1 όψης ή 2 όψεων	Οπές προς το πίσω μέρος του δίσκου
			

# Τοποθέτηση χαρτιού στο δίσκο εισόδου υψηλής χωρητικότητας 1.500 φύλλων

1. Ανοίξτε το δίσκο.

**ΣΗΜΕΙΩΣΗ:** Μην ανοίγετε αυτό το δίσκο όταν χρησιμοποιείται.

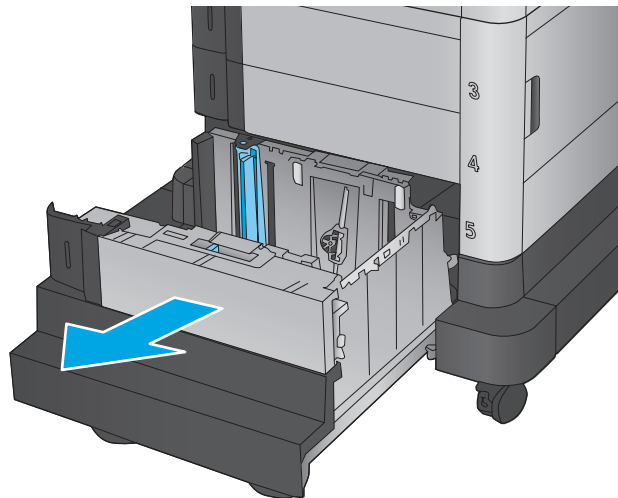

2. Ρυθμίστε τον οδηγό πλάτους χαρτιού στη σωστή θέση για το χαρτί που χρησιμοποιείτε.

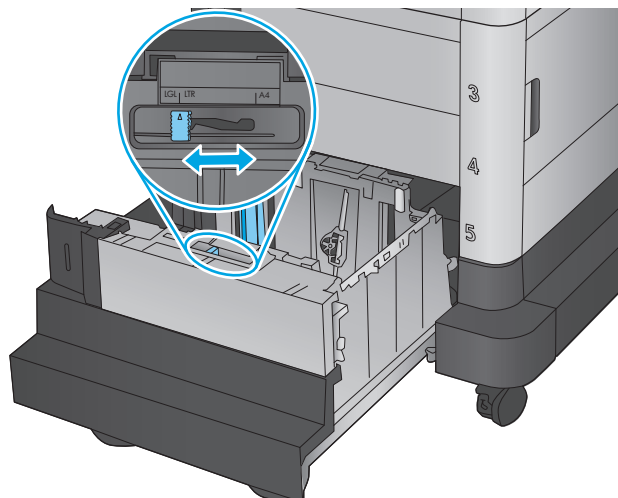

3. Περιστρέψτε το μοχλό στο χαρτί στη σωστή θέση για το χαρτί που χρησιμοποιείτε.

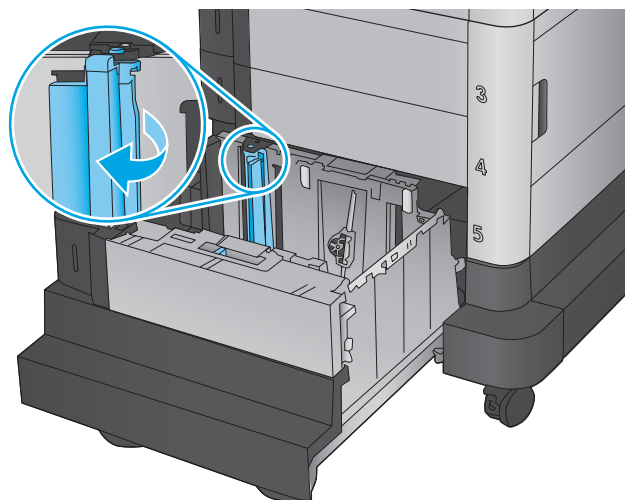

4. Τοποθετήστε χαρτί στο δίσκο. Ελέγξτε το χαρτί για να βεβαιωθείτε ότι οι οδηγοί αγγίζουν ελαφρά τη στοιβά, αλλά δεν τη λυγίζουν.

**ΣΗΜΕΙΩΣΗ:** Για την αποτροπή εμπλοκών, μη γεμίζετε υπερβολικά το δίσκο. Βεβαιωθείτε ότι το επάνω μέρος της στοιβάς βρίσκεται κάτω από την ένδειξη γεμάτου δίσκου.

**ΣΗΜΕΙΩΣΗ:** Εάν ο δίσκος δεν έχει ρυθμιστεί σωστά, ενδέχεται να εμφανιστεί ένα μήνυμα σφάλματος κατά την εκτύπωση ή να εμπλακεί το χαρτί.

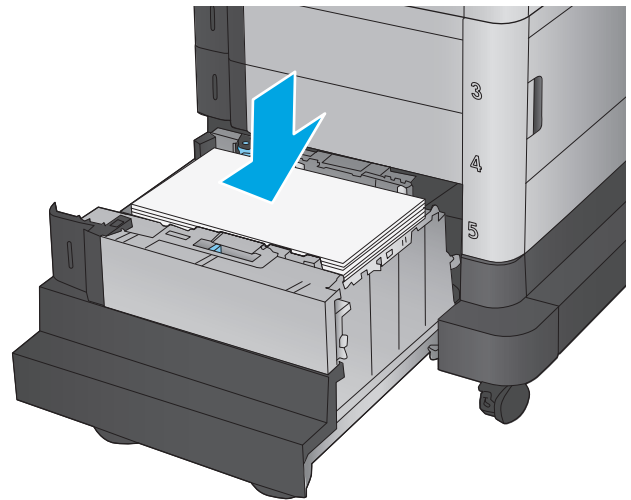

5. Κλείστε το δίσκο.

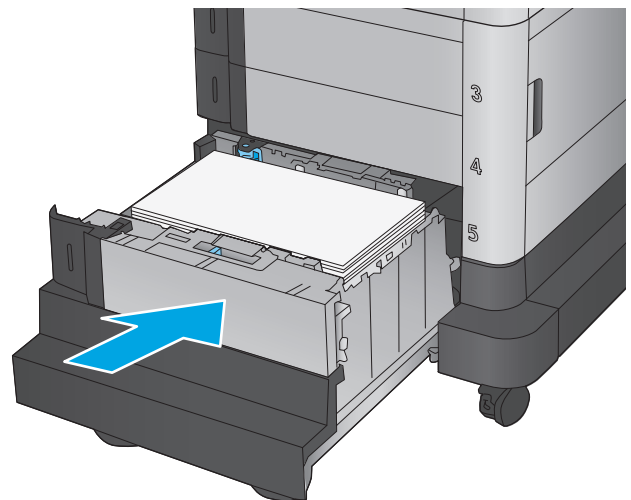

6. Το μήνυμα διαμόρφωσης δίσκου εμφανίζεται στον πίνακα ελέγχου του προϊόντος.
7. Πατήστε το κουμπί **OK** για να αποδεχτείτε το μέγεθος και τον τύπο που ανιχνεύτηκε ή πατήστε το κουμπί **Τροποποίηση** για να επιλέξετε διαφορετικό μέγεθος ή τύπο χαρτιού.
8. Επιλέξτε σωστό μέγεθος και τύπο, και πατήστε το κουμπί **OK**.

---

## 3 Ανταλλακτικά, αναλώσιμα και εξαρτήματα

- [Παραγγελία ανταλλακτικών, εξαρτημάτων και αναλωσίμων](#)
- [Αντικατάσταση των δοχείων γραφίτη](#)
- [Αντικατάσταση της μονάδας συλλογής γραφίτη](#)

### Για περισσότερες πληροφορίες:

Αν βρίσκεστε στις Η.Π.Α., επισκεφθείτε τη διεύθυνση: [www.hp.com/support/colorljM651](http://www.hp.com/support/colorljM651).

Αν βρίσκεστε εκτός Η.Π.Α., επισκεφθείτε τη διεύθυνση [www.hp.com/support](http://www.hp.com/support). Επιλέξτε χώρα/περιοχή. Πατήστε **Αντιμετώπιση προβλημάτων**. Πληκτρολογήστε το όνομα του προϊόντος και μετά επιλέξτε **Αναζήτηση**.

Η βοήθεια που σας παρέχει η HP για το προϊόν σας περιλαμβάνει τις παρακάτω πληροφορίες:

- Εγκατάσταση και διαμόρφωση
- Εκμάθηση και χρήση
- Επίλυση προβλημάτων
- Λήψη ενημερώσεων λογισμικού
- Συμμετοχή σε φόρουμ υποστήριξης
- Εγγύηση και ρυθμιστικές πληροφορίες

# Παραγγελία ανταλλακτικών, εξαρτημάτων και αναλωσίμων

## Παραγγελία

Παραγγελία αναλωσίμων και χαρτιού	<a href="http://www.hp.com/go/suresupply">www.hp.com/go/suresupply</a>
Παραγγελία γνήσιων ανταλλακτικών ή εξαρτημάτων HP	<a href="http://www.hp.com/buy/parts">www.hp.com/buy/parts</a>
Παραγγελία μέσω αντιπροσώπου συντήρησης ή υποστήριξης	Επικοινωνήστε με έναν εξουσιοδοτημένο αντιπρόσωπο συντήρησης ή τεχνικής υποστήριξης της HP.
Παραγγελία με χρήση του Ενσωματωμένου διακομιστή Web της HP (EWS)	Για πρόσβαση, στο πεδίο διεύθυνσης/URL ενός υποστηριζόμενου προγράμματος περιήγησης Web στον υπολογιστή σας, πληκτρολογήστε τη διεύθυνση IP ή το όνομα του κεντρικού υπολογιστή του προϊόντος. Ο EWS περιέχει μια σύνδεση προς την τοποθεσία Web HP SureSupply, η οποία παρέχει επιλογές για την αγορά γνήσιων αναλωσίμων HP.

## Εξαρτήματα και αναλώσιμα

Τα παρακάτω εξαρτήματα είναι διαθέσιμα για το προϊόν.

- Τα εξαρτήματα που αναφέρεται ότι πρέπει να αντικατασταθούν **υποχρεωτικά** από τον πελάτη πρέπει να εγκατασταθούν από εσάς, εκτός εάν θέλετε να πληρώσετε το προσωπικό εξυπηρέτησης της HP για να πραγματοποιήσει την επισκευή. Για αυτά τα εξαρτήματα, δεν παρέχεται επιτόπια υποστήριξη ή υπηρεσία επιστροφής για επισκευή σύμφωνα με την εγγύηση προϊόντος της HP.
- Τα εξαρτήματα που αναφέρεται ότι μπορούν να αντικατασταθούν **προαιρετικά** από τον πελάτη μπορούν να εγκατασταθούν από το προσωπικό εξυπηρέτησης της HP, αφού το ζητήσετε, χωρίς επιπλέον χρέωση κατά τη διάρκεια ισχύος της εγγύησης του προϊόντος.

Είδος	Περιγραφή	Επιλογές αντικατάστασης	Κωδικός εξαρτήματος
Κιτ συντήρησης/σταθεροποιητή γραφίτη 110V	Ανταλλακτική μονάδα σταθεροποιητή γραφίτη 110 Volt	Υποχρεωτικό	CE246A
Κιτ συντήρησης/σταθεροποιητή γραφίτη 220V	Ανταλλακτική μονάδα σταθεροποιητή γραφίτη 220 Volt	Υποχρεωτικό	CE247A
Μονάδα μεταφοράς εικόνας	Ανταλλακτικός κύλινδρος και ιμάντας μεταφοράς εικόνας	Υποχρεωτικό	CE249A
Μονάδα συλλογής γραφίτη	Ανταλλακτική μονάδα συλλογής γραφίτη	Υποχρεωτικό	CE265A
Δοχείο μαύρου γραφίτη HP 654X LaserJet, υψηλής χωρητικότητας, μέγιστη κάλυψη 19.500	Ανταλλακτικό δοχείο γραφίτη υψηλής χωρητικότητας	Υποχρεωτικό	CF330X
Δοχείο μαύρου γραφίτη HP 652A LaserJet, μέγιστη κάλυψη 11.000	Ανταλλακτικό δοχείο γραφίτη	Υποχρεωτικό	CF320A
Δοχείο κυανού γραφίτη HP 654A LaserJet, μέγιστη κάλυψη 15.000	Ανταλλακτικό δοχείο γραφίτη	Υποχρεωτικό	CF331A
Δοχείο κίτρινου γραφίτη HP 654A LaserJet, μέγιστη κάλυψη 15.000	Ανταλλακτικό δοχείο γραφίτη	Υποχρεωτικό	CF332A



Είδος	Περιγραφή	Επιλογές αντικατάστασης	Κωδικός εξαρτήματος
Δοχείο ματζέντα γραφίτη HP 654A LaserJet, μέγιστη κάλυψη 15.000	Ανταλλακτικό δοχείο γραφίτη	Υποχρεωτικό	CF333A
Δίσκος εισόδου μέσω ταχυδρομικών καρτών HP LaserJet	Ανταλλακτικός δίσκος εισόδου μέσω ταχυδρομικών καρτών	Υποχρεωτικό	CC497A

## Εξαρτήματα

Στοιχείο	Περιγραφή	Κωδικός εξαρτημάτων
Δίσκος χαρτιού 500 φύλλων	Εξάρτημα δίσκου εισόδου	CZ261
Τροφοδότης χαρτιού 500 φύλλων και ερμάριο	Δίσκος εισόδου και εξάρτημα ντουλαπιού αποθήκευσης	CZ262
2 τροφοδότες εισόδου 500 φύλλων και 1 τροφοδότης εισόδου υψηλής χωρητικότητας 1.500 φύλλων και βάση	Εξάρτημα τροφοδότη 2.500 φύλλων	CZ263
Δίσκος εισόδου μέσω ταχυδρομικών καρτών HP LaserJet	Είσοδος δίσκου για εκτύπωση χαρτιού μικρού μεγέθους	CC497A
HP Jetdirect 2800w NFC & Εξάρτημα Wireless Direct	Εξάρτημα ασύρματης άμεσης εκτύπωσης για εκτύπωση από φορητές συσκευές με ένα πάτημα	J8029A

## Αντικατάσταση των δοχείων γραφίτη

Το προϊόν χρησιμοποιεί τέσσερα χρώματα και έχει διαφορετικό δοχείο γραφίτη για κάθε χρώμα: κίτρινο (Υ), ματζέντα (Μ), κυανό (C) και μαύρο (Κ). Τα δοχεία γραφίτη βρίσκονται στο εσωτερικό της μπροστινής θύρας.

Αυτό το προϊόν υποδεικνύει πότε η στάθμη του δοχείου γραφίτη είναι χαμηλή. Η πραγματική διάρκεια ζωής του δοχείου γραφίτη που απομένει ενδέχεται να διαφέρει. Το δοχείο γραφίτη δεν χρειάζεται να αντικατασταθεί άμεσα. Φροντίστε να έχετε διαθέσιμο ένα ανταλλακτικό δοχείο, για να το τοποθετήσετε όταν η ποιότητα εκτύπωσης δεν θα είναι πλέον αποδεκτή.

Η παρακάτω εικόνα παρουσιάζει τα εξαρτήματα του δοχείου γραφίτη.

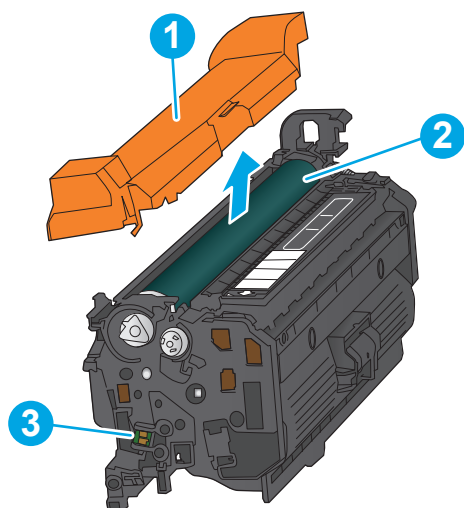

1	Πλαστικό προστατευτικό
2	Τύμπανο απεικόνισης
3	Τσιπ μνήμης

**ΠΡΟΣΟΧΗ:** Αν τα ρούχα σας λερωθούν με γραφίτη, σκουπίστε τα χρησιμοποιώντας ένα στεγνό πανί και πλύντε τα με κρύο νερό. Το ζεστό νερό επιτρέπει στο γραφίτη να εισχωρήσει στο ύφασμα.

**ΣΗΜΕΙΩΣΗ:** Πληροφορίες σχετικά με την ανακύκλωση χρησιμοποιημένων δοχείων γραφίτη παρέχονται στη συσκευασία του δοχείου γραφίτη.

1. Ανοίξτε την μπροστινή θύρα.

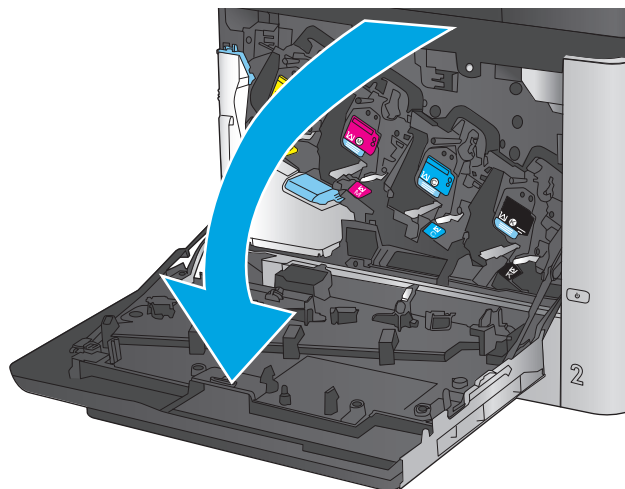

2. Πιάστε τη λαβή του χρησιμοποιημένου δοχείου γραφίτη και τραβήξτε το προς τα έξω για να το αφαιρέσετε.

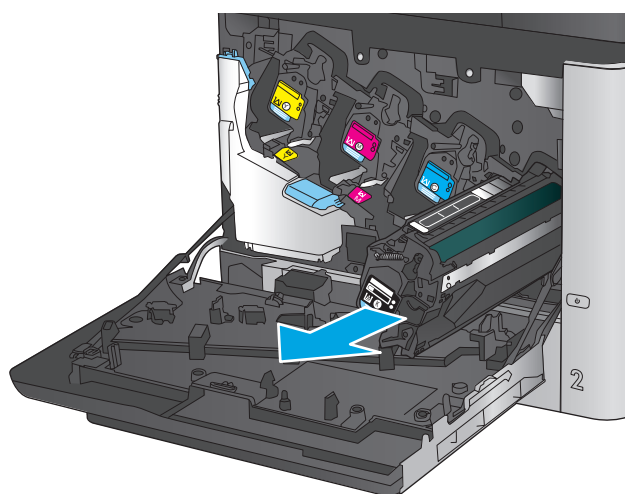

3. Αφαιρέστε το νέο δοχείο γραφίτη από την προστατευτική σακούλα του.

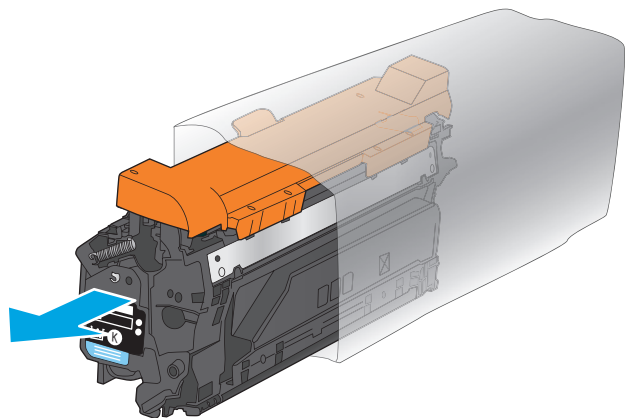

4. Κρατήστε το δοχείο γραφίτη και από τις δύο πλευρές του και ανακινήστε το 5-6 φορές.

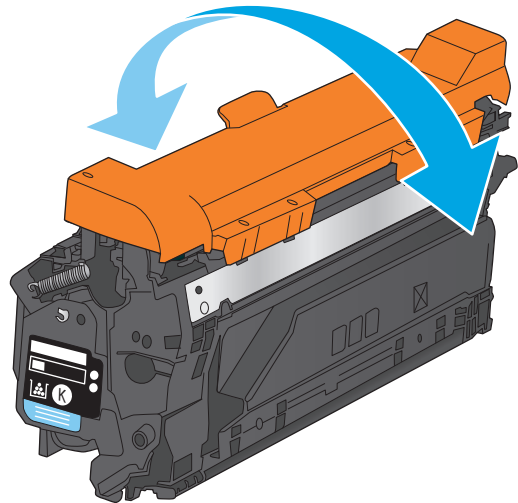

5. Αφαιρέστε το προστατευτικό περίβλημα από το δοχείο γραφίτη.

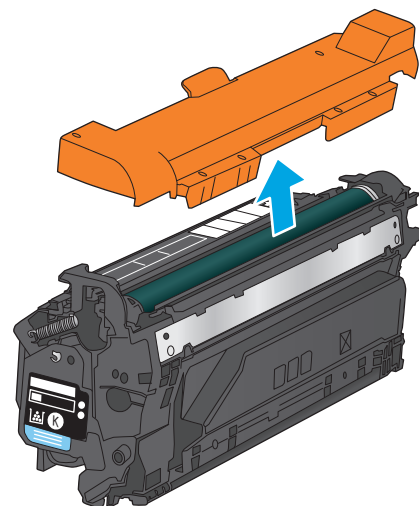

6. Ευθυγραμμίστε το δοχείο γραφίτη με την υποδοχή του και τοποθετήστε το στο προϊόν.

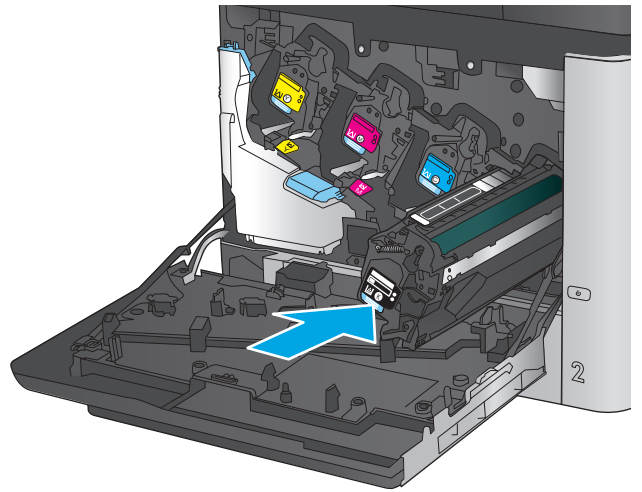

7. Κλείστε την μπροστινή θύρα.

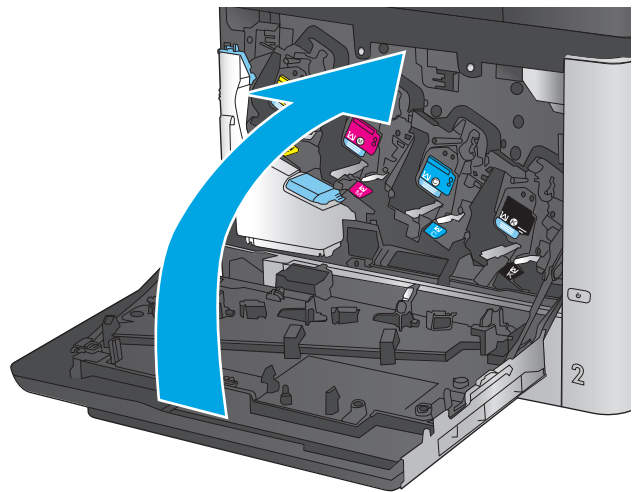

## Αντικατάσταση της μονάδας συλλογής γραφίτη

Αντικαταστήστε τη μονάδα συλλογής γραφίτη όταν εμφανιστεί αντίστοιχη προτροπή στον πίνακα ελέγχου.

**ΣΗΜΕΙΩΣΗ:** Η μονάδα συλλογής γραφίτη έχει σχεδιαστεί για μία χρήση. Μην επιχειρήσετε να αδειάσετε και να επαναχρησιμοποιήσετε τη μονάδα συλλογής γραφίτη. Κάτι τέτοιο μπορεί να έχει ως αποτέλεσμα να χυθεί γραφίτης στο εσωτερικό του προϊόντος, γεγονός που μπορεί να προκαλέσει μειωμένη ποιότητα εκτύπωσης. Μετά τη χρήση της, επιστρέψτε τη μονάδα συλλογής γραφίτη στο πρόγραμμα HP Planet Partners για ανακύκλωση.

**ΠΡΟΣΟΧΗ:** Αν τα ρούχα σας λερωθούν με γραφίτη, σκουπίστε τα χρησιμοποιώντας ένα στεγνό πανί και πλύντε τα με κρύο νερό. Το ζεστό νερό επιτρέπει στο γραφίτη να εισχωρήσει στο ύφασμα.

1. Ανοίξτε την μπροστινή θύρα.

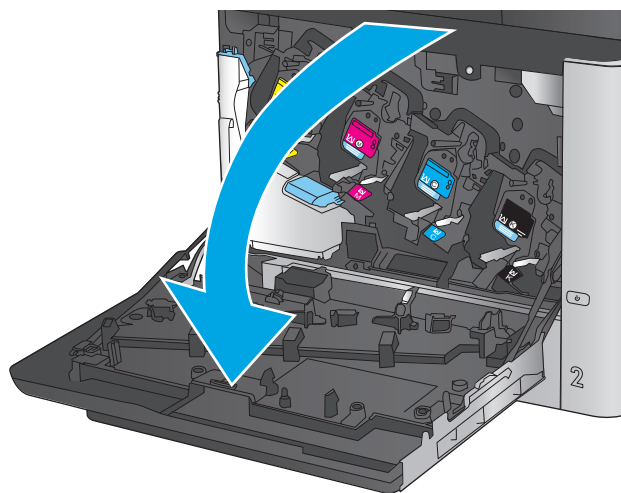

2. Πιάστε το επάνω μέρος της μονάδας συλλογής γραφίτη και αφαιρέστε την από το προϊόν.

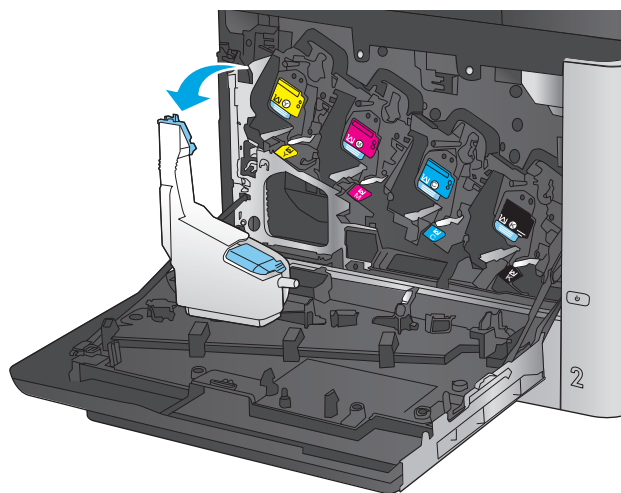

3. Τοποθετήστε το προσαρτημένο καπάκι επάνω από το άνοιγμα στο επάνω μέρος της μονάδας.

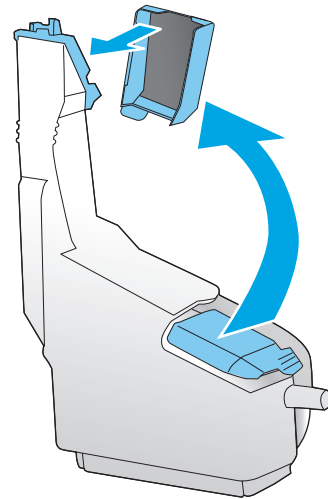

4. Αφαιρέστε τη νέα μονάδα συλλογής γραφίτη από τη συσκευασία της.

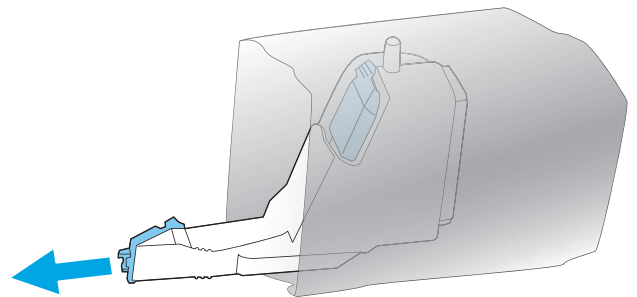

5. Εισαγάγετε πρώτα στο προϊόν το κάτω μέρος της νέας μονάδας και, στη συνέχεια, πιέστε το επάνω μέρος της μονάδας έως ότου ασφαλίσει στη θέση του.

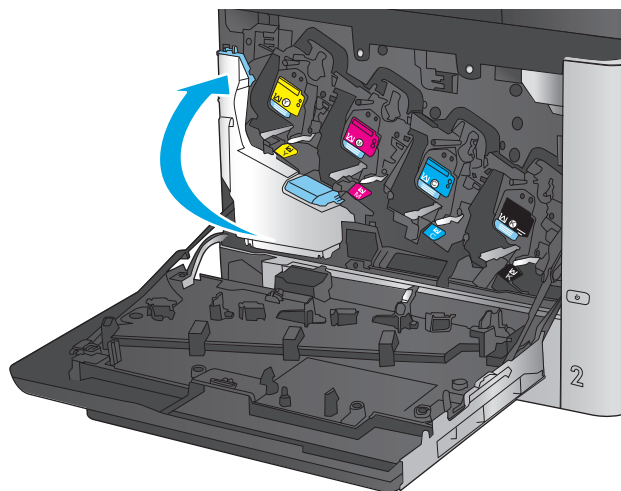

6. Κλείστε την μπροστινή θύρα.

**ΣΗΜΕΙΩΣΗ:** Εάν η μονάδα συλλογής γραφίτη δεν έχει τοποθετηθεί σωστά, η εμπρός θύρα δεν κλείνει εντελώς.

Για ανακύκλωση της μονάδας συλλογής γραφίτη, ακολουθήστε τις οδηγίες που συνοδεύουν τη νέα μονάδα συλλογής γραφίτη.

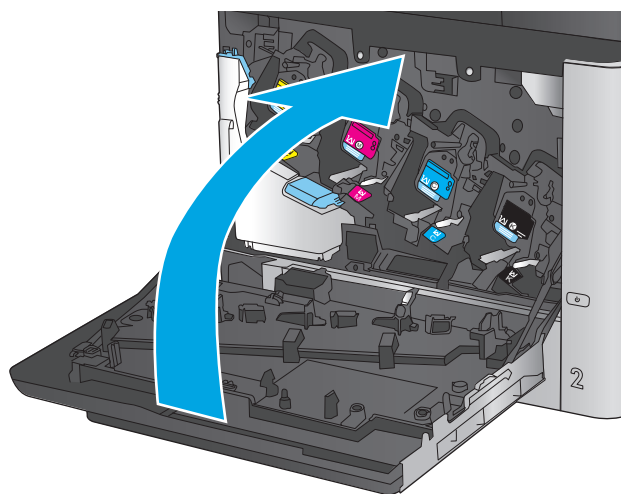



---

## 4 Εκτύπωση

- [Εργασίες εκτύπωσης \(Windows\)](#)
- [Εργασίες εκτύπωσης \(Mac OS X\)](#)
- [Αποθήκευση εργασιών εκτύπωσης στο προϊόν για εκτύπωση αργότερα](#)
- [Εκτύπωση μέσω φορητών συσκευών](#)
- [Εκτύπωση από τη θύρα USB](#)

### Για περισσότερες πληροφορίες:

Αν βρίσκεστε στις Η.Π.Α., επισκεφθείτε τη διεύθυνση: [www.hp.com/support/colorljM651](http://www.hp.com/support/colorljM651).

Αν βρίσκεστε εκτός Η.Π.Α., επισκεφθείτε τη διεύθυνση [www.hp.com/support](http://www.hp.com/support). Επιλέξτε χώρα/περιοχή. Πατήστε **Αντιμετώπιση προβλημάτων**. Πληκτρολογήστε το όνομα του προϊόντος και μετά επιλέξτε **Αναζήτηση**.

Η βοήθεια που σας παρέχει η HP για το προϊόν σας περιλαμβάνει τις παρακάτω πληροφορίες:

- Εγκατάσταση και διαμόρφωση
- Εκμάθηση και χρήση
- Επίλυση προβλημάτων
- Λήψη ενημερώσεων λογισμικού
- Συμμετοχή σε φόρουμ υποστήριξης
- Εγγύηση και ρυθμιστικές πληροφορίες

# Εργασίες εκτύπωσης (Windows)

## Πώς να εκτυπώσετε (Windows)

Η ακόλουθη διαδικασία περιγράφει τη βασική μέθοδο εκτύπωσης για Windows.

1. Στο πρόγραμμα λογισμικού, επιλέξτε **Εκτύπωση**.
2. Επιλέξτε συσκευή από τη λίστα εκτυπωτών. Για να αλλάξετε τις ρυθμίσεις, πατήστε το κουμπί **Ιδιότητες** ή **Προτιμήσεις** για να ανοίξει το πρόγραμμα οδήγησης εκτύπωσης.



**ΣΗΜΕΙΩΣΗ:** Το όνομα του κουμπιού διαφέρει ανάλογα με το πρόγραμμα λογισμικού.

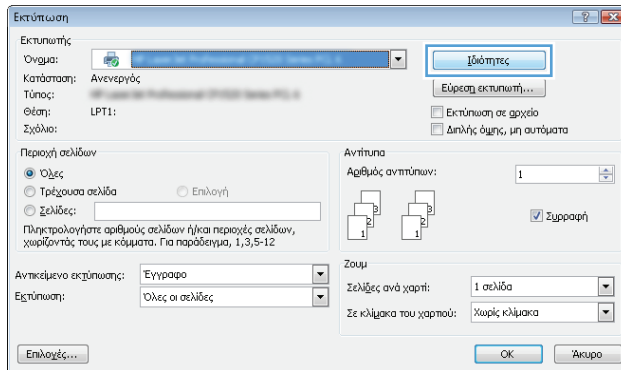

3. Κάντε κλικ ή πατήστε τις καρτέλες του προγράμματος οδήγησης εκτύπωσης, για να διαμορφώσετε τις διαθέσιμες επιλογές. Για παράδειγμα, ρυθμίστε τον προσανατολισμό χαρτιού στην καρτέλα **Φινίρισμα** και ορίστε την προέλευση χαρτιού, τον τύπο χαρτιού, το μέγεθος χαρτιού και τις ρυθμίσεις ποιότητας στην καρτέλα **Χαρτί/Ποιότητα**.

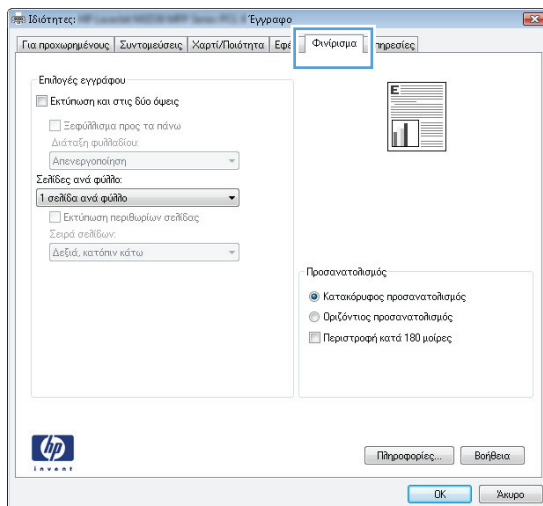

4. Πατήστε ή κάντε κλικ στο κουμπί **OK** για να επιστρέψετε στο παράθυρο διαλόγου **Εκτύπωση**. Από αυτή την οθόνη επιλέξτε τον αριθμό των αντιγράφων που θα εκτυπωθούν.
5. Κάντε κλικ ή πατήστε το κουμπί **OK** για να εκτυπώσετε την εργασία.

## Αυτόματη εκτύπωση και στις δύο όψεις (Windows)

Χρησιμοποιήστε αυτή τη διαδικασία για τα προϊόντα που διαθέτουν εξάρτημα αυτόματης εκτύπωσης διπλής όψης. Αν το προϊόν δεν διαθέτει εξάρτημα αυτόματης εκτύπωσης διπλής όψης ή αν θέλετε να εκτυπώσετε σε τύπους χαρτιού που δεν υποστηρίζονται από το εξάρτημα εκτύπωσης διπλής όψης, μπορείτε να εκτυπώσετε και στις δύο όψεις με μη αυτόματο τρόπο.

1. Στο πρόγραμμα λογισμικού, επιλέξτε **Εκτύπωση**.
2. Επιλέξτε το προϊόν από τη λίστα των εκτυπωτών και πατήστε ή κάντε κλικ στο κουμπί **Ιδιότητες** ή **Προτιμήσεις** για να ανοίξετε το πρόγραμμα οδήγησης εκτύπωσης.



**ΣΗΜΕΙΩΣΗ:** Το όνομα του κουμπιού διαφέρει ανάλογα με το πρόγραμμα λογισμικού.

3. Πατήστε ή κάντε κλικ στην καρτέλα **Φινίρισμα**.
4. Επιλέξτε το πλαίσιο ελέγχου **Εκτύπωση και στις δύο όψεις**. Κάντε κλικ στο κουμπί **OK** για να κλείσετε το παράθυρο διαλόγου **Ιδιότητες εγγράφου**.
5. Στο παράθυρο διαλόγου **Εκτύπωση**, κάντε κλικ στο κουμπί **OK** για να εκτυπώσετε την εργασία.

## Μη αυτόματη εκτύπωση και στις δύο όψεις (Windows)

Χρησιμοποιήστε αυτή τη διαδικασία για προϊόντα που δεν διαθέτουν εξάρτημα αυτόματης εκτύπωσης διπλής όψης ή για να εκτυπώσετε σε χαρτί που δεν υποστηρίζεται από το εξάρτημα εκτύπωσης διπλής όψης.

1. Στο πρόγραμμα λογισμικού, επιλέξτε **Εκτύπωση**.
2. Επιλέξτε το προϊόν από τη λίστα των εκτυπωτών και πατήστε ή κάντε κλικ στο κουμπί **Ιδιότητες** ή **Προτιμήσεις** για να ανοίξετε το πρόγραμμα οδήγησης εκτύπωσης.



**ΣΗΜΕΙΩΣΗ:** Το όνομα του κουμπιού διαφέρει ανάλογα με το πρόγραμμα λογισμικού.

3. Πατήστε ή κάντε κλικ στην καρτέλα **Φινίρισμα**.
4. Επιλέξτε το πλαίσιο ελέγχου **Εκτύπωση και στις δύο όψεις (μη αυτόματα)**. Κάντε κλικ στο κουμπί **OK** για να εκτυπώσετε την πρώτη όψη της εργασίας.
5. Πάρτε τη στοίβα που εκτυπώθηκε από τη θήκη εξόδου και τοποθετήστε τη στο Δίσκο 1.
6. Αν σας ζητηθεί, πατήστε το κατάλληλο κουμπί στον πίνακα ελέγχου, για να συνεχίσετε.

## Εκτύπωση πολλών σελίδων ανά φύλλο (Windows)

1. Στο πρόγραμμα λογισμικού, επιλέξτε **Εκτύπωση**.
2. Επιλέξτε το προϊόν από τη λίστα των εκτυπωτών και πατήστε ή κάντε κλικ στο κουμπί **Ιδιότητες** ή **Προτιμήσεις** για να ανοίξετε το πρόγραμμα οδήγησης εκτύπωσης.



**ΣΗΜΕΙΩΣΗ:** Το όνομα του κουμπιού διαφέρει ανάλογα με το πρόγραμμα λογισμικού.

3. Πατήστε ή κάντε κλικ στην καρτέλα **Φινίρισμα**.
4. Επιλέξτε τον αριθμό σελίδων ανά φύλλο από την αναπτυσσόμενη λίστα **Σελίδες ανά φύλλο**.
5. Ορίστε τις σωστές επιλογές στις ενότητες **Εκτύπωση περιθωρίων σελίδων**, **Σειρά σελίδων** και **Προσανατολισμός**. Κάντε κλικ στο κουμπί **OK** για να κλείσετε το παράθυρο διαλόγου **Ιδιότητες εγγράφου**.
6. Στο παράθυρο διαλόγου **Εκτύπωση**, κάντε κλικ στο κουμπί **OK** για να εκτυπώσετε την εργασία.

## Επιλογή τύπου χαρτιού (Windows)

1. Στο πρόγραμμα λογισμικού, επιλέξτε **Εκτύπωση**.
2. Επιλέξτε το προϊόν από τη λίστα των εκτυπωτών και πατήστε ή κάντε κλικ στο κουμπί **Ιδιότητες** ή **Προτιμήσεις** για να ανοίξετε το πρόγραμμα οδήγησης εκτύπωσης.



**ΣΗΜΕΙΩΣΗ:** Το όνομα του κουμπιού διαφέρει ανάλογα με το πρόγραμμα λογισμικού.

3. Πατήστε ή κάντε κλικ στην καρτέλα **Χαρτί/Ποιότητα**.
4. Στην αναπτυσσόμενη λίστα **Τύπος χαρτιού**, κάντε κλικ στην επιλογή **Περισσότερα....**
5. Αναπτύξτε τις επιλογές της λίστας **Ο τύπος είναι:**.
6. Αναπτύξτε την κατηγορία τύπων χαρτιού που ταιριάζει καλύτερα στο χαρτί σας.
7. Επιλέξτε τον τύπο χαρτιού που χρησιμοποιείτε και κάντε κλικ στο κουμπί **OK**.
8. Κάντε κλικ στο κουμπί **OK** για να κλείσετε το παράθυρο διαλόγου **Ιδιότητες εγγράφου**. Στο παράθυρο διαλόγου **Εκτύπωση**, κάντε κλικ στο κουμπί **OK** για να εκτυπώσετε την εργασία.  
  
Εάν ο δίσκος πρέπει να διαμορφωθεί, εμφανίζεται ένα μήνυμα διαμόρφωσης δίσκου στον πίνακα ελέγχου του προϊόντος.
9. Τοποθετήστε στο δίσκο τον τύπο και το μέγεθος χαρτιού που καθορίστηκε και, στη συνέχεια, κλείστε το δίσκο.
10. Πατήστε το κουμπί **OK** για να αποδεχτείτε το μέγεθος και τον τύπο που ανιχνεύτηκε ή πατήστε το κουμπί **Τροποποίηση** για να επιλέξετε διαφορετικό μέγεθος ή τύπο χαρτιού.
11. Επιλέξτε σωστό μέγεθος και τύπο, και πατήστε το κουμπί **OK**.

## Πρόσθετες εργασίες εκτύπωσης

Αν βρίσκεστε στις Η.Π.Α., επισκεφθείτε τη διεύθυνση: [www.hp.com/support/colorljM651](http://www.hp.com/support/colorljM651).

Αν βρίσκεστε εκτός Η.Π.Α., επισκεφθείτε τη διεύθυνση [www.hp.com/support](http://www.hp.com/support). Επιλέξτε χώρα/περιοχή. Πατήστε **Αντιμετώπιση προβλημάτων**. Πληκτρολογήστε το όνομα του προϊόντος και μετά επιλέξτε **Αναζήτηση**.

Διατίθενται οδηγίες σχετικά με την εκτέλεση συγκεκριμένων εργασιών εκτύπωσης, όπως:

- Δημιουργία και χρήση συντομεύσεων και προρρυθμίσεων εκτύπωσης
- Επιλογή μεγέθους χαρτιού ή χρήση προσαρμοσμένου μεγέθους χαρτιού
- Επιλογή προσανατολισμού σελίδας
- Δημιουργία φυλλαδίου
- Προσαρμογή εγγράφου για να χωρέσει σε συγκεκριμένο μέγεθος χαρτιού
- Εκτύπωση της πρώτης ή της τελευταίας σελίδας του εγγράφου σε διαφορετικό χαρτί
- Εκτύπωση υδατογραφημάτων σε έγγραφο

# Εργασίες εκτύπωσης (Mac OS X)

## Πώς να εκτυπώσετε (Mac OS X)

Η ακόλουθη διαδικασία περιγράφει τη βασική μέθοδο εκτύπωσης για Mac OS X.

1. Κάντε κλικ στο μενού **File** (Αρχείο) και έπειτα στην επιλογή **Print** (Εκτύπωση).
2. Στο μενού **Printer** (Εκτυπωτής), επιλέξτε το προϊόν.
3. Ανοίξτε την αναπτυσσόμενη λίστα του μενού ή κάντε κλικ στην επιλογή **Show Details** (Εμφάνιση λεπτομερειών) και έπειτα επιλέξτε άλλα μενού για να προσαρμόσετε τις ρυθμίσεις εκτύπωσης.
4. Κάντε κλικ στο κουμπί **Print** (Εκτύπωση).

## Αυτόματη εκτύπωση και στις δύο όψεις (Mac OS X)



**ΣΗΜΕΙΩΣΗ:** Αυτή η λειτουργία είναι διαθέσιμη αν εγκαταστήσετε το πρόγραμμα οδήγησης εκτύπωσης της HP. Ενδέχεται να μην είναι διαθέσιμη αν χρησιμοποιείτε τη λειτουργία AirPrint.

1. Κάντε κλικ στο μενού **File** (Αρχείο) και έπειτα στην επιλογή **Print** (Εκτύπωση).
2. Στο μενού **Printer** (Εκτυπωτής), επιλέξτε το προϊόν.
3. Ανοίξτε την αναπτυσσόμενη λίστα του μενού ή κάντε κλικ στην επιλογή **Show Details** (Εμφάνιση λεπτομερειών) και έπειτα στο μενού **Layout** (Διάταξη).
4. Ορίστε μια επιλογή δεσίματος από την αναπτυσσόμενη λίστα **Two-Sided** (Διπλής όψης).
5. Κάντε κλικ στο κουμπί **Print** (Εκτύπωση).

## Μη αυτόματη εκτύπωση και στις δύο όψεις (Mac OS X)



**ΣΗΜΕΙΩΣΗ:** Αυτή η λειτουργία είναι διαθέσιμη αν εγκαταστήσετε το πρόγραμμα οδήγησης εκτύπωσης της HP. Ενδέχεται να μην είναι διαθέσιμη αν χρησιμοποιείτε τη λειτουργία AirPrint.

1. Κάντε κλικ στο μενού **File** (Αρχείο) και έπειτα στην επιλογή **Print** (Εκτύπωση).
2. Στο μενού **Printer** (Εκτυπωτής), επιλέξτε το προϊόν.
3. Ανοίξτε την αναπτυσσόμενη λίστα του μενού ή κάντε κλικ στην επιλογή **Show Details** (Εμφάνιση λεπτομερειών) και έπειτα στο μενού **Manual Duplex** (Μη αυτόματη εκτύπωση διπλής όψης).
4. Κάντε κλικ στο πλαίσιο **Manual Duplex** (Μη αυτόματη εκτύπωση διπλής όψης) και επιλέξτε βιβλιοδεσία.
5. Κάντε κλικ στο κουμπί **Print** (Εκτύπωση).
6. Μεταβείτε στο προϊόν και αφαιρέστε το χαρτί που υπάρχει στο Δίσκο 1.
7. Πάρτε τη στοιβία που εκτυπώθηκε από το δίσκο εξόδου και τοποθετήστε την στο δίσκο εισόδου με την εκτυπωμένη πλευρά προς τα κάτω.
8. Αν σας ζητηθεί, πατήστε το κατάλληλο κουμπί στον πίνακα ελέγχου, για να συνεχίσετε.

## Εκτύπωση πολλών σελίδων ανά φύλλο (Mac OS X)

1. Κάντε κλικ στο μενού **File** (Αρχείο) και έπειτα στην επιλογή **Print** (Εκτύπωση).
2. Στο μενού **Printer** (Εκτυπωτής), επιλέξτε το προϊόν.
3. Ανοίξτε την αναπτυσσόμενη λίστα του μενού ή κάντε κλικ στην επιλογή **Show Details** (Εμφάνιση λεπτομερειών) και έπειτα στο μενού **Layout** (Διάταξη).
4. Από την αναπτυσσόμενη λίστα **Pages per Sheet** (Σελίδες ανά φύλλο), επιλέξτε τον αριθμό σελίδων που θέλετε να εκτυπώνονται σε κάθε φύλλο.
5. Στην περιοχή **Layout Direction** (Κατεύθυνση διάταξης), επιλέξτε τη σειρά και την τοποθέτηση των σελίδων επάνω στο φύλλο.
6. Από το μενού **Borders** (Περιγράμματα), επιλέξτε τον τύπο περιγράμματος για εκτύπωση γύρω από κάθε σελίδα στο φύλλο.
7. Κάντε κλικ στο κουμπί **Print** (Εκτύπωση).

## Επιλογή τύπου χαρτιού (Mac OS X)

1. Κάντε κλικ στο μενού **File** (Αρχείο) και έπειτα στην επιλογή **Print** (Εκτύπωση).
2. Στο μενού **Printer** (Εκτυπωτής), επιλέξτε το προϊόν.
3. Ανοίξτε την αναπτυσσόμενη λίστα του μενού ή κάντε κλικ στην επιλογή **Show Details** (Εμφάνιση λεπτομερειών) και έπειτα στο μενού **Finishing** (Φινίρισμα).
4. Επιλέξτε έναν τύπο από την αναπτυσσόμενη λίστα **Media-type** (Τύπος μέσου).
5. Κάντε κλικ στο κουμπί **Print** (Εκτύπωση).

## Πρόσθετες εργασίες εκτύπωσης

Αν βρίσκεστε στις Η.Π.Α., επισκεφθείτε τη διεύθυνση: [www.hp.com/support/colorljM651](http://www.hp.com/support/colorljM651).

Αν βρίσκεστε εκτός Η.Π.Α., επισκεφθείτε τη διεύθυνση [www.hp.com/support](http://www.hp.com/support). Επιλέξτε χώρα/περιοχή. Πατήστε **Αντιμετώπιση προβλημάτων**. Πληκτρολογήστε το όνομα του προϊόντος και μετά επιλέξτε **Αναζήτηση**.

Διατίθενται οδηγίες σχετικά με την εκτέλεση συγκεκριμένων εργασιών εκτύπωσης, όπως:

- Δημιουργία και χρήση συντομεύσεων και προρρυθμίσεων εκτύπωσης
- Επιλογή μεγέθους χαρτιού ή χρήση προσαρμοσμένου μεγέθους χαρτιού
- Επιλογή προσανατολισμού σελίδας
- Δημιουργία φυλλαδίου
- Προσαρμογή εγγράφου για να χωρέσει σε συγκεκριμένο μέγεθος χαρτιού
- Εκτύπωση της πρώτης ή της τελευταίας σελίδας του εγγράφου σε διαφορετικό χαρτί
- Εκτύπωση υδατογραφημάτων σε έγγραφο





#### 4. Επιλέξτε **Λειτουργία αποθήκευσης εργασιών**.

- **Διόρθωση και αναμονή:** Εκτυπώστε και διορθώστε ένα αντίγραφο μιας εργασίας και κατόπιν εκτυπώστε περισσότερα αντίγραφα.
- **Προσωπική εργασία:** Η εργασία δεν εκτυπώνεται μέχρι να την ζητήσετε στον πίνακα ελέγχου του προϊόντος. Για αυτήν τη λειτουργία αποθήκευσης εργασιών, μπορείτε να ορίσετε μία από τις επιλογές **Προσωπική/ασφαλής εργασία**. Εάν εισαγάγετε έναν προσωπικό αριθμό αναγνώρισης (PIN) στην εργασία, θα πρέπει να δώσετε το αντίστοιχο PIN στον πίνακα ελέγχου. Εάν κρυπτογραφήσετε την εργασία, πρέπει να παρέχετε τον απαιτούμενο κωδικό πρόσβασης στον πίνακα ελέγχου.
- **Γρήγορη αντιγραφή:** Εκτυπώστε τον απαιτούμενο αριθμό αντιγράφων μιας εργασίας και αποθηκεύστε ένα αντίγραφο της εργασίας στη μνήμη του προϊόντος, ώστε να μπορείτε να την εκτυπώσετε ξανά αργότερα.
- **Αποθηκευμένη εργασία:** Αποθηκεύστε μια εργασία στο προϊόν και επιτρέψτε σε άλλους χρήστες να εκτυπώσουν την εργασία ανά πάσα στιγμή. Για αυτήν τη λειτουργία αποθήκευσης εργασιών, μπορείτε να ορίσετε μία από τις επιλογές **Προσωπική/ασφαλής εργασία**. Εάν εισαγάγετε έναν προσωπικό αριθμό αναγνώρισης (PIN) στην εργασία, το άτομο που εκτυπώνει την εργασία πρέπει να παρέχει το απαιτούμενο PIN στον πίνακα ελέγχου. Εάν κρυπτογραφήσετε την εργασία, το άτομο που εκτυπώνει την εργασία πρέπει να παρέχει τον απαιτούμενο κωδικό πρόσβασης στον πίνακα ελέγχου.

#### 5. Για να χρησιμοποιήσετε ένα προσαρμοσμένο όνομα χρήστη ή όνομα εργασίας, κάντε κλικ στο κουμπί **Προσαρμογή** και, στη συνέχεια, εισαγάγετε το όνομα χρήστη ή το όνομα εργασίας.

Ορίστε την επιλογή που θα χρησιμοποιήσετε, εάν κάποια άλλη αποθηκευμένη εργασία έχει ήδη το συγκεκριμένο όνομα:

- **Χρήση ονόματος εργασίας + (1-99):**  
Προσάρτηση ενός μοναδικού αριθμού στο τέλος του ονόματος εργασίας.
- **Αντικατάσταση υπάρχοντος αρχείου:**  
Αντικατάσταση της υπάρχουσας αποθηκευμένης εργασίας από τη νέα εργασία.

#### 6. Κάντε κλικ στο κουμπί **OK** για να κλείσετε το παράθυρο διαλόγου **Ιδιότητες εγγράφου**. Στο παράθυρο διαλόγου **Εκτύπωση**, κάντε κλικ στο κουμπί **OK** για να εκτυπωθεί η εργασία.

## Δημιουργία αποθηκευμένης εργασίας (Mac OS X)

Μπορείτε να αποθηκεύσετε εργασίες στο προϊόν, έτσι ώστε να μπορείτε να τις εκτυπώσετε ανά πάσα στιγμή.

1. Κάντε κλικ στο μενού **File** (Αρχείο) και, στη συνέχεια, κάντε κλικ στην επιλογή **Print** (Εκτύπωση).
2. Στο μενού **Printer** (Εκτυπωτής), επιλέξτε το προϊόν.
3. Από προεπιλογή, το πρόγραμμα οδήγησης εκτύπωσης εμφανίζει το μενού **Copies & Pages** (Αντίγραφα και σελίδες). Ανοίξτε την αναπτυσσόμενη λίστα μενού και κάντε κλικ στο μενού **Job Storage** (Αποθήκευση εργασιών).
4. Στην αναπτυσσόμενη λίστα **Mode** (Λειτουργία), επιλέξτε τον τύπο της αποθηκευμένης εργασίας.
  - **Proof and Hold** (Διόρθωση και αναμονή): Εκτυπώστε και διορθώστε ένα αντίγραφο μιας εργασίας και κατόπιν εκτυπώστε περισσότερα αντίγραφα.
  - **Personal Job** (Προσωπική εργασία): Η εργασία δεν εκτυπώνεται μέχρι να την ζητήσετε στον πίνακα ελέγχου του προϊόντος. Εάν εισαγάγετε έναν προσωπικό αριθμό αναγνώρισης (PIN) στην εργασία, θα πρέπει να δώσετε το αντίστοιχο PIN στον πίνακα ελέγχου.
  - **Quick Copy** (Γρήγορη αντιγραφή): Εκτυπώστε τον απαιτούμενο αριθμό αντιγράφων μιας εργασίας και αποθηκεύστε ένα αντίγραφο της εργασίας στη μνήμη του προϊόντος, ώστε να μπορείτε να την εκτυπώσετε ξανά αργότερα.
  - **Stored Job** (Αποθηκευμένη εργασία): Αποθηκεύστε μια εργασία στο προϊόν και επιτρέψτε σε άλλους χρήστες να εκτυπώσουν την εργασία ανά πάσα στιγμή. Εάν εισαγάγετε έναν προσωπικό αριθμό αναγνώρισης (PIN) στην εργασία, το άτομο που εκτυπώνει την εργασία πρέπει να παρέχει το απαιτούμενο PIN στον πίνακα ελέγχου.
5. Για να χρησιμοποιήσετε ένα προσαρμοσμένο όνομα χρήστη ή όνομα εργασίας, κάντε κλικ στο κουμπί **Custom** (Προσαρμογή) και, στη συνέχεια, εισαγάγετε το όνομα χρήστη ή το όνομα εργασίας.

Κάντε την επιλογή που θα χρησιμοποιηθεί, εάν κάποια άλλη αποθηκευμένη εργασία έχει ήδη το συγκεκριμένο όνομα.

  - **Use Job Name + (1-99)** (Χρήση ονόματος εργασίας + (1-99)): Προσάρτηση ενός μοναδικού αριθμού στο τέλος του ονόματος εργασίας.
  - **Replace Existing File** (Αντικατάσταση υπάρχοντος αρχείου): Αντικατάσταση της υπάρχουσας αποθηκευμένης εργασίας από τη νέα εργασία.
6. Εάν κάνατε την επιλογή **Stored Job** (Αποθηκευμένη εργασία) ή **Personal Job** (Προσωπική εργασία) στο βήμα 3, μπορείτε να προστατεύσετε την εργασία με έναν αριθμό PIN. Πληκτρολογήστε έναν 4ψήφιο αριθμό στο πεδίο **Use PIN to Print** (Χρήση PIN για εκτύπωση). Όταν κάποιος άλλος προσπαθήσει να εκτυπώσει αυτήν την εργασία, το προϊόν τον προτρέπει να εισαγάγει αυτόν τον αριθμό PIN.
7. Κάντε κλικ στο κουμπί **Print** (Εκτύπωση) για να επεξεργαστείτε την εργασία.

## Εκτύπωση μιας αποθηκευμένης εργασίας

Χρησιμοποιήστε την ακόλουθη διαδικασία για να εκτυπώσετε μια εργασία που είναι αποθηκευμένη στη μνήμη του προϊόντος.

1. Στην αρχική οθόνη του πίνακα ελέγχου της συσκευής, μεταβείτε με κύλιση στο κουμπί [Ανάκτηση από τη μνήμη της συσκευής](#) και πατήστε το.
2. Επιλέξτε το όνομα του φακέλου όπου είναι αποθηκευμένη η εργασία.

3. Επιλέξτε το όνομα της εργασίας. Εάν η εργασία είναι προσωπική ή κρυπτογραφημένη, πληκτρολογήστε το PIN ή τον κωδικό πρόσβασης.
4. Ρυθμίστε τον αριθμό αντιγράφων και πατήστε το κουμπί Έναρξη  για να εκτυπώσετε την εργασία.

## Διαγραφή μιας αποθηκευμένης εργασίας

Όταν αποστέλλετε μια αποθηκευμένη εργασία στη μνήμη της συσκευής, η συσκευή αντικαθιστά τυχόν προηγούμενες εργασίες με το ίδιο όνομα χρήστη και το ίδιο όνομα εργασίας. Εάν δεν υπάρχει ήδη κάποια αποθηκευμένη εργασία με το ίδιο όνομα χρήστη και εργασίας και η συσκευή χρειάζεται επιπλέον χώρο, ενδέχεται να διαγράψει άλλες αποθηκευμένες εργασίες αρχίζοντας από την παλαιότερη. Μπορείτε να αλλάξετε τον αριθμό των εργασιών που μπορεί να αποθηκεύσει το προϊόν από το μενού [Γενικές ρυθμίσεις](#) στον πίνακα ελέγχου της συσκευής.

Χρησιμοποιήστε αυτή τη διαδικασία για να διαγράψετε μια εργασία που είναι αποθηκευμένη στη μνήμη του προϊόντος.

1. Στην αρχική οθόνη του πίνακα ελέγχου της συσκευής, μεταβείτε με κύλιση στο κουμπί [Ανάκτηση από τη μνήμη της συσκευής](#) και πατήστε το.
2. Επιλέξτε το όνομα του φακέλου όπου είναι αποθηκευμένη η εργασία.
3. Επιλέξτε το όνομα της εργασίας και, στη συνέχεια, πατήστε το κουμπί [Διαγραφή](#).
4. Εάν η εργασία είναι προσωπική ή κρυπτογραφημένη, πληκτρολογήστε το PIN ή τον κωδικό πρόσβασης και πατήστε το κουμπί [Διαγραφή](#).

## Εκτύπωση μέσω φορητών συσκευών

Η HP προσφέρει πολλές λύσεις Mobile και ePrint, ώστε να είναι δυνατή η ασύρματη εκτύπωση σε εκτυπωτή HP από φορητό υπολογιστή, tablet, smartphone ή κάποια άλλη κινητή συσκευή. Για να προσδιορίσετε ποια είναι η καλύτερη επιλογή, μεταβείτε στη διεύθυνση: [www.hp.com/go/LaserJetMobilePrinting](http://www.hp.com/go/LaserJetMobilePrinting) (μόνο στα Αγγλικά).

- [Εκτύπωση μέσω HP Wireless Direct και NFC](#)
- [HP ePrint μέσω email](#)
- [Λογισμικό HP ePrint](#)
- [AirPrint](#)

## Εκτύπωση μέσω HP Wireless Direct και NFC

Η HP παρέχει τις λειτουργίες εκτύπωσης HP Wireless Direct και NFC (Επικοινωνία κοντινού πεδίου) για εκτυπωτές με το εξάρτημα HP Jetdirect 2800w NFC & Wireless Direct (κωδικός εξαρτήματος: J8029A) καθώς και για ορισμένους άλλους εκτυπωτές HP LaserJet (ελέγξτε την τεκμηρίωση του εκτυπωτή). Ανατρέξτε στη διεύθυνση [www.hp.com/go/jd2800wSupport](http://www.hp.com/go/jd2800wSupport) για περισσότερες πληροφορίες σχετικά με το εξάρτημα HP Jetdirect 2800w NFC & Wireless Direct.



Χρησιμοποιήστε το HP Wireless Direct για ασύρματη εκτύπωση από τις ακόλουθες συσκευές:

- Συσκευές iPhone, iPad ή iPod touch που χρησιμοποιούν την εφαρμογή Apple AirPrint ή την εφαρμογή ePrint της HP
- Κινητές συσκευές Android που χρησιμοποιούν την εφαρμογή ePrint της HP ή την ενσωματωμένη λύση εκτύπωσης Android
- Κινητές συσκευές Symbian που χρησιμοποιούν την εφαρμογή ePrint Home & Biz της HP
- Συσκευές υπολογιστή και Mac που χρησιμοποιούν το λογισμικό HP ePrint

Για περισσότερες πληροφορίες σχετικά με την εκτύπωση μέσω HP Wireless Direct, μεταβείτε στη διεύθυνση [www.hp.com/go/wirelessprinting](http://www.hp.com/go/wirelessprinting) και κάντε κλικ στην επιλογή **HP Wireless Direct** στην αριστερή γραμμή πλοήγησης.

Οι λειτουργίες NFC και HP Wireless Direct μπορούν να ενεργοποιηθούν ή να απενεργοποιηθούν από τον πίνακα ελέγχου του εκτυπωτή.

1. Στην αρχική οθόνη του πίνακα ελέγχου του προϊόντος, μεταβείτε με κύλιση στο μενού [Διαχείριση](#) και πατήστε το.
2. Ανοίξτε τα ακόλουθα μενού:
  - [Network Settings \(Ρυθμίσεις δικτύου\)](#)
  - [Μενού ασύρματης λειτουργίας](#)
  - [Wireless Direct](#)
3. Πατήστε το στοιχείο [Ενεργοποίηση](#) στο μενού.

 **ΣΗΜΕΙΩΣΗ:** Σε περιβάλλοντα όπου υπάρχουν εγκατεστημένα περισσότερα από ένα μοντέλα του ίδιου προϊόντος, μπορεί να είναι χρήσιμο να εκχωρήσετε ένα πιο μοναδικό SSID σε κάθε προϊόν για ευκολότερο προσδιορισμό του προϊόντος για εκτύπωση HP Wireless Direct. Το SSID (Service Set Identifier) είναι επίσης διαθέσιμο στη σελίδα **Τρόπος σύνδεσης** πατώντας το κουμπί "Δίκτυο"  από την αρχική οθόνη του πίνακα ελέγχου του προϊόντος.

Για να αλλάξετε το SSID προϊόντος, ακολουθήστε την παρακάτω διαδικασία:

1. Στην αρχική οθόνη του πίνακα ελέγχου του προϊόντος, μεταβείτε με κύλιση στο μενού **Διαχείριση** και πατήστε το.
2. Ανοίξτε τα ακόλουθα μενού:
  - **Network Settings (Ρυθμίσεις δικτύου)**
  - **Μενού ασύρματης λειτουργίας**
  - **Wireless Direct**
  - **SSID**
3. Πατήστε την περιοχή **Όνομα SSID**.
4. Χρησιμοποιήστε το πληκτρολόγιο για να αλλάξετε το όνομα.
5. Επιλέξτε **OK**.

## HP ePrint μέσω email

Χρησιμοποιήστε το HP ePrint για να εκτυπώσετε έγγραφα στέλνοντάς τα συνημμένα σε email στη διεύθυνση email της συσκευής από οποιαδήποτε συσκευή με δυνατότητα αποστολής και λήψης email.

 **ΣΗΜΕΙΩΣΗ:** Μπορεί να είναι απαραίτητη η ενημέρωση του υλικολογισμικού από το προϊόν για τη χρήση αυτής της λειτουργίας.

Για να χρησιμοποιήσετε το HP ePrint, το προϊόν πρέπει να πληροί τις εξής απαιτήσεις:

- Το προϊόν πρέπει να είναι συνδεδεμένο σε ενσύρματο ή ασύρματο δίκτυο και να έχει πρόσβαση στο Internet.
- Οι Υπηρεσίες Web της HP πρέπει να έχουν ενεργοποιηθεί στο προϊόν και το προϊόν να έχει δηλωθεί στο HP Connected.

Ακολουθήστε την παρακάτω διαδικασία για να ενεργοποιήσετε τις Υπηρεσίες Web της HP και να εγγραφείτε στο HP Connected:

1. Ανοίξτε τον Ενσωματωμένο Διακομιστή Web (EWS) της HP:
  - α. Στην αρχική οθόνη του πίνακα ελέγχου του προϊόντος, πατήστε το κουμπί "Δίκτυο"  για να εμφανίσετε τη διεύθυνση IP ή το όνομα κεντρικού υπολογιστή.
  - β. Ανοίξτε ένα πρόγραμμα περιήγησης στο web και στη γραμμή διεύθυνσης πληκτρολογήστε τη διεύθυνση IP ή το όνομα κεντρικού υπολογιστή, ακριβώς όπως εμφανίζεται στον πίνακα ελέγχου της συσκευής. Πατήστε το πλήκτρο **Enter** στο πληκτρολόγιο του υπολογιστή. Ανοίγει ο EWS.

 <https://10.10.XX.XXX/>

2. Κάντε κλικ στην καρτέλα **Υπηρεσίες Web HP**.

### 3. Ορίστε την επιλογή ενεργοποίησης των Υπηρεσιών Web.



**ΣΗΜΕΙΩΣΗ:** Η ενεργοποίηση των υπηρεσιών Web ενδέχεται να διαρκέσει αρκετά λεπτά.

### 4. Μεταβείτε στην τοποθεσία [www.hpconnected.com](http://www.hpconnected.com) για να δημιουργήσετε ένα λογαριασμό HP ePrint και να ολοκληρώσετε τη διαδικασία ρύθμισης.

## Λογισμικό HP ePrint

Το λογισμικό HP ePrint διευκολύνει την εκτύπωση από επιτραπέζιο ή φορητό υπολογιστή με Windows ή Mac σε οποιαδήποτε συσκευή υποστηρίζει τη δυνατότητα HP ePrint. Αυτό το λογισμικό διευκολύνει την εύρεση προϊόντων με δυνατότητα HP ePrint που έχουν δηλωθεί στο λογαριασμό HP Connected που διαθέτετε. Ο εκτυπωτής HP προορισμού μπορεί να βρίσκεται στο γραφείο ή σε οποιοδήποτε μέρος του κόσμου.

- **Windows:** Αφού εγκαταστήσετε το λογισμικό, ανοίξτε την επιλογή **Εκτύπωση** από την εφαρμογή σας και επιλέξτε **HP ePrint** από τη λίστα των εγκατεστημένων εκτυπωτών. Κάντε κλικ στο κουμπί **Ιδιότητες** για τη διαμόρφωση των επιλογών εκτύπωσης.
- **Mac:** Μετά την εγκατάσταση του λογισμικού, επιλέξτε **File** (Αρχείο), **Print** (Εκτύπωση) και πατήστε το βέλος δίπλα στο στοιχείο **PDF** (κάτω αριστερά στην οθόνη του προγράμματος οδήγησης). Επιλέξτε **HP ePrint**.

Στα Windows, το λογισμικό HP ePrint υποστηρίζει την εκτύπωση μέσω TCP/IP σε τοπικούς εκτυπωτές δικτύου στο δίκτυο (LAN ή WAN) σε προϊόντα που υποστηρίζουν τη δυνατότητα UPD PostScript®.

Τα λειτουργικά συστήματα Windows και Mac υποστηρίζουν την εκτύπωση IPP σε προϊόντα συνδεδεμένα σε δίκτυο LAN ή WAN που υποστηρίζουν τη δυνατότητα ePCL.

Επίσης, τα λειτουργικά συστήματα Windows και Mac υποστηρίζουν την εκτύπωση εγγράφων PDF σε δημόσιες τοποθεσίες εκτύπωσης και την εκτύπωση με χρήση του HP ePrint μέσω email από το cloud.

Για προγράμματα οδήγησης και πληροφορίες, επισκεφτείτε τη διεύθυνση [www.hp.com/go/eprintsoftware](http://www.hp.com/go/eprintsoftware).



**ΣΗΜΕΙΩΣΗ:** Το λογισμικό HP ePrint είναι ένα βοηθητικό πρόγραμμα ροής εργασιών PDF για Mac και, τεχνικά, δεν είναι πρόγραμμα οδήγησης εκτυπωτή.



**ΣΗΜΕΙΩΣΗ:** Το λογισμικό HP ePrint δεν υποστηρίζει την εκτύπωση μέσω USB.

## AirPrint

Η απευθείας εκτύπωση με τη λειτουργία AirPrint της Apple υποστηρίζεται για το λειτουργικό σύστημα iOS 4.2 ή νεότερη έκδοση. Χρησιμοποιήστε τη λειτουργία AirPrint για να εκτυπώσετε απευθείας στη συσκευή από iPad, iPhone (3GS ή νεότερη έκδοση) ή iPod touch (τρίτης γενιάς ή νεότερη έκδοση) στις παρακάτω εφαρμογές:

- Mail
- Photos
- Safari
- iBooks
- Επιλεγμένες εφαρμογές άλλων κατασκευαστών

Για να χρησιμοποιήσετε τη λειτουργία AirPrint, η συσκευή πρέπει να είναι συνδεδεμένη στο ίδιο ασύρματο δίκτυο με τη συσκευή Apple. Για περισσότερες πληροφορίες σχετικά με τη χρήση της λειτουργίας AirPrint και

για να μάθετε ποια προϊόντα HP είναι συμβατά με τη λειτουργία AirPrint, μεταβείτε στην τοποθεσία υποστήριξης στο Web για αυτό το προϊόν:

- Αν βρίσκεστε στις Η.Π.Α., επισκεφθείτε τη διεύθυνση: [www.hp.com/support/colorljM651](http://www.hp.com/support/colorljM651).
- Αν βρίσκεστε εκτός Η.Π.Α., επισκεφθείτε τη διεύθυνση [www.hp.com/support](http://www.hp.com/support). Επιλέξτε χώρα/περιοχή. Πατήστε **Αντιμετώπιση προβλημάτων**. Πληκτρολογήστε το όνομα του προϊόντος και μετά επιλέξτε **Αναζήτηση**.



**ΣΗΜΕΙΩΣΗ:** Η λειτουργία AirPrint δεν υποστηρίζει τις συνδέσεις USB.

---

## Εκτύπωση από τη θύρα USB

Αυτό το προϊόν παρέχει τη δυνατότητα εκτύπωσης μέσω θύρας USB στην οποία έχετε εύκολα πρόσβαση, ώστε να μπορείτε να εκτυπώνετε γρήγορα αρχεία χωρίς να τα στέλνετε από υπολογιστή. Το προϊόν δέχεται τυπικές μονάδες flash USB στη θύρα USB που διαθέτει στην πρόσοψή του. Μπορείτε να εκτυπώσετε τους ακόλουθους τύπους αρχείων:

- .pdf
- .prn
- .pcl
- .ps
- .cht

## Ενεργοποίηση της θύρας USB για εκτύπωση

Για να χρησιμοποιήσετε αυτήν τη δυνατότητα, πρέπει να ενεργοποιήσετε τη θύρα USB. Για να ενεργοποιήσετε τη θύρα από τα μενού του πίνακα ελέγχου του προϊόντος, ακολουθήστε την παρακάτω διαδικασία:

1. Στην αρχική οθόνη του πίνακα ελέγχου του προϊόντος, μεταβείτε με κύλιση στο κουμπί [Διαχείριση](#) και πατήστε το.
2. Ανοίξτε τα ακόλουθα μενού:
  - [Γενικές ρυθμίσεις](#)
  - [Ενεργοποίηση ανάκτησης από USB](#)
3. Επιλέξτε [Ενεργοποίηση](#) και πατήστε το κουμπί [Αποθήκευση](#).

## Εκτύπωση εγγράφων USB

1. Τοποθετήστε τη μονάδα flash USB στη θύρα USB εύκολης πρόσβασης.



**ΣΗΜΕΙΩΣΗ:** Ίσως χρειαστεί να αφαιρέσετε το κάλυμμα της θύρας USB. Τραβήξτε το κάλυμμα ευθεία προς τα έξω για να το αφαιρέσετε.

2. Η συσκευή εντοπίζει τη μονάδα flash USB. Πατήστε το κουμπί [OK](#) για να αποκτήσετε πρόσβαση στη μονάδα δίσκου ή, εάν σας ζητηθεί, επιλέξτε [Ανάκτηση από USB](#) από τη λίστα με τις διαθέσιμες εφαρμογές. Ανοίγει η οθόνη [Ανάκτηση από USB](#).
3. Επιλέξτε το όνομα του εγγράφου που θέλετε να εκτυπώσετε.



**ΣΗΜΕΙΩΣΗ:** Το έγγραφο μπορεί να βρίσκεται σε κάποιον φάκελο. Ανοίξτε τους φακέλους, όπως απαιτείται.

4. Για να προσαρμόσετε τον αριθμό των αντιγράφων, πατήστε το πεδίο [Αντίγραφα](#) και χρησιμοποιήστε το πληκτρολόγιο για να επιλέξετε αριθμό αντιγράφων.
5. Για να εκτυπώσετε το έγγραφο, πατήστε το κουμπί Έναρξη .



---

## 5 Διαχείριση της συσκευής

- [Διαμόρφωση ρυθμίσεων δικτύου IP](#)
- [Βοηθητικό πρόγραμμα HP για Mac OS X](#)
- [Ενσωματωμένος διακομιστής Web της HP](#)
- [HP Web Jetadmin](#)
- [Δυνατότητες ασφαλείας της συσκευής](#)
- [Ρυθμίσεις εξοικονόμησης ενέργειας](#)
- [Ενημερώσεις λογισμικού και υλικού](#)

### Για περισσότερες πληροφορίες:

Αν βρίσκεστε στις Η.Π.Α., επισκεφθείτε τη διεύθυνση: [www.hp.com/support/colorljM651](http://www.hp.com/support/colorljM651).

Αν βρίσκεστε εκτός Η.Π.Α., επισκεφθείτε τη διεύθυνση [www.hp.com/support](http://www.hp.com/support). Επιλέξτε χώρα/περιοχή. Πατήστε **Αντιμετώπιση προβλημάτων**. Πληκτρολογήστε το όνομα του προϊόντος και μετά επιλέξτε **Αναζήτηση**.

Η βοήθεια που σας παρέχει η HP για το προϊόν σας περιλαμβάνει τις παρακάτω πληροφορίες:

- Εγκατάσταση και διαμόρφωση
- Εκμάθηση και χρήση
- Επίλυση προβλημάτων
- Λήψη ενημερώσεων λογισμικού
- Συμμετοχή σε φόρουμ υποστήριξης
- Εγγύηση και ρυθμιστικές πληροφορίες

## Διαμόρφωση ρυθμίσεων δικτύου IP

- [Αποποίηση ευθυνών σχετικά με την κοινή χρήση του εκτυπωτή](#)
- [Προβολή ή αλλαγή ρυθμίσεων δικτύου](#)
- [Μετονομασία του προϊόντος σε ένα δίκτυο](#)
- [Μη αυτόματη ρύθμιση των παραμέτρων TCP/IP του IPv4 από τον πίνακα ελέγχου](#)
- [Μη αυτόματη ρύθμιση των παραμέτρων TCP/IP του IPv6 από τον πίνακα ελέγχου](#)

### Αποποίηση ευθυνών σχετικά με την κοινή χρήση του εκτυπωτή

Η HP δεν υποστηρίζει ομότιμη δικτύωση, καθώς η δυνατότητα αυτή είναι μια λειτουργία των λειτουργικών συστημάτων της Microsoft και όχι των προγραμμάτων οδήγησης των εκτυπωτών HP. Μεταβείτε στην τοποθεσία Web της Microsoft [www.microsoft.com](http://www.microsoft.com).

### Προβολή ή αλλαγή ρυθμίσεων δικτύου

Χρησιμοποιήστε τον Ενσωματωμένο διακομιστή Web της HP για προβολή ή αλλαγή των ρυθμίσεων διαμόρφωσης IP.

1. Ανοίξτε τον ενσωματωμένο διακομιστή Web της HP (EWS):
  - α. Στην αρχική οθόνη του πίνακα ελέγχου της συσκευής, πατήστε το κουμπί "Network" (Δίκτυο)  για να εμφανίσετε τη διεύθυνση IP ή το όνομα κεντρικού υπολογιστή.
  - β. Ανοίξτε ένα πρόγραμμα περιήγησης στο web και στη γραμμή διεύθυνσης πληκτρολογήστε τη διεύθυνση IP ή το όνομα κεντρικού υπολογιστή, ακριβώς όπως εμφανίζεται στον πίνακα ελέγχου της συσκευής. Πατήστε το πλήκτρο **Enter** στο πληκτρολόγιο του υπολογιστή. Ανοίγει ο EWS.

 <https://10.10.XX.XXX/>

2. Κάντε κλικ στη καρτέλα **Networking** (Δίκτυο) για να λάβετε πληροφορίες δικτύου. Μπορείτε να αλλάξετε τις ρυθμίσεις, ανάλογα με τις ανάγκες σας.

### Μετονομασία του προϊόντος σε ένα δίκτυο

Αν θέλετε να μετονομάσετε το προϊόν σε ένα δίκτυο ώστε να προσδιορίζεται με μοναδικό τρόπο, χρησιμοποιήστε τον Ενσωματωμένο διακομιστή Web της HP.

1. Ανοίξτε τον ενσωματωμένο διακομιστή Web της HP (EWS):
  - α. Στην αρχική οθόνη του πίνακα ελέγχου της συσκευής, πατήστε το κουμπί "Network" (Δίκτυο)  για να εμφανίσετε τη διεύθυνση IP ή το όνομα κεντρικού υπολογιστή.
  - β. Ανοίξτε ένα πρόγραμμα περιήγησης στο web και στη γραμμή διεύθυνσης πληκτρολογήστε τη διεύθυνση IP ή το όνομα κεντρικού υπολογιστή, ακριβώς όπως εμφανίζεται στον πίνακα ελέγχου της συσκευής. Πατήστε το πλήκτρο **Enter** στο πληκτρολόγιο του υπολογιστή. Ανοίγει ο EWS.

 <https://10.10.XX.XXX/>

2. Ανοίξτε την καρτέλα **General** (Γενικά).

3. Στη σελίδα **Device Information** (Πληροφορίες συσκευής), το προεπιλεγμένο όνομα προϊόντος βρίσκεται στο πεδίο **Device Name** (Όνομα συσκευής). Μπορείτε να αλλάξετε αυτό το όνομα, ώστε αυτό το προϊόν να προσδιορίζεται με μοναδικό τρόπο.



**ΣΗΜΕΙΩΣΗ:** Η συμπλήρωση των άλλων πεδίων σε αυτή τη σελίδα είναι προαιρετική.

4. Κάντε κλικ στο κουμπί **Apply** (Εφαρμογή) για να αποθηκεύσετε τις αλλαγές.

## Μη αυτόματη ρύθμιση των παραμέτρων TCP/IP του IPv4 από τον πίνακα ελέγχου

Χρησιμοποιήστε τα μενού [Διαχείριση](#) του πίνακα ελέγχου για να ορίσετε μη αυτόματα τη διεύθυνση IPv4, τη μάσκα υποδικτύου και την προεπιλεγμένη πύλη.

1. Στην αρχική οθόνη του πίνακα ελέγχου του προϊόντος, μεταβείτε με κύλιση στο κουμπί [Διαχείριση](#) και πατήστε το.
2. Ανοίξτε τα ακόλουθα μενού:
  - [Network Settings \(Ρυθμίσεις δικτύου\)](#)
  - [Μενού Jetdirect](#)
  - [TCP/IP](#)
  - [Ρυθμίσεις IPV 4](#)
  - [Μέθοδος διαμόρφωσης](#)
3. Επιλέξτε [Μη αυτόματη](#) και πατήστε το κουμπί [Αποθήκευση](#).
4. Ανοίξτε το μενού [Μη αυτόματες ρυθμίσεις](#).
5. Πατήστε [Διεύθυνση IP](#), [Μάσκα υποδικτύου](#) ή [Προεπιλεγμένη πύλη](#).
6. Πατήστε το πρώτο πεδίο για να ανοίξει ένα αλφαριθμητικό πληκτρολόγιο. Πληκτρολογήστε τα σωστά ψηφία για το πεδίο και κατόπιν πατήστε το κουμπί [OK](#).

Επαναλάβετε τη διαδικασία για κάθε πεδίο και κατόπιν πατήστε το κουμπί [Αποθήκευση](#).

## Μη αυτόματη ρύθμιση των παραμέτρων TCP/IP του IPv6 από τον πίνακα ελέγχου

Χρησιμοποιήστε τα μενού [Διαχείριση](#) του πίνακα ελέγχου για να ρυθμίσετε μη αυτόματα μια διεύθυνση IPv6.

1. Στην αρχική οθόνη του πίνακα ελέγχου του προϊόντος, μεταβείτε με κύλιση στο κουμπί [Διαχείριση](#) και πατήστε το.
2. Για να ενεργοποιήσετε τη μη αυτόματη διαμόρφωση, ανοίξτε τα παρακάτω μενού:
  - [Network Settings \(Ρυθμίσεις δικτύου\)](#)
  - [Μενού Jetdirect](#)
  - [TCP/IP](#)
  - [Ρυθμίσεις IPV6](#)
  - [Διεύθυνση](#)

- Μη αυτόματες ρυθμίσεις
- Ενεργοποίηση

Επιλέξτε **Ενεργοποίηση** και πατήστε το κουμπί **Αποθήκευση**.

3. Για να διαμορφώσετε τη διεύθυνση, πατήστε το κουμπί **Διεύθυνση** και κατόπιν πατήστε το πεδίο για να ανοίξει ένα πληκτρολόγιο.
4. Χρησιμοποιήστε το πληκτρολόγιο για να εισαγάγετε τη διεύθυνση και κατόπιν πατήστε το κουμπί **OK**.
5. Πατήστε το κουμπί **Αποθήκευση**.

# Βοηθητικό πρόγραμμα HP για Mac OS X

Χρησιμοποιήστε το Βοηθητικό πρόγραμμα HP για Mac OS X, για να ελέγξετε την κατάσταση του προϊόντος ή για να προβάλετε ή να αλλάξετε τις ρυθμίσεις προϊόντος από τον υπολογιστή σας.

Χρησιμοποιήστε το Βοηθητικό πρόγραμμα της HP όταν το προϊόν είναι συνδεδεμένο με καλώδιο USB ή είναι συνδεδεμένο σε ένα δίκτυο TCP/IP.

## Άνοιγμα του HP Utility

Στο Finder (Εύρεση), επιλέξτε **Applications** (Εφαρμογές), **Hewlett-Packard** και έπειτα **HP Utility** (Βοηθητικό πρόγραμμα HP).

Εάν το HP Utility δεν περιλαμβάνεται στη λίστα **Utilities** (Βοηθητικά προγράμματα), χρησιμοποιήστε την παρακάτω διαδικασία για να το ανοίξετε:

1. Στον υπολογιστή, ανοίξτε το μενού Apple , επιλέξτε το μενού **System Preferences** (Προτιμήσεις συστήματος) και έπειτα κάντε κλικ στο εικονίδιο **Print & Fax** (Εκτύπωση και φαξ) ή στο εικονίδιο **Print & Scan** (Εκτύπωση και σάρωση).
2. Επιλέξτε το προϊόν από την αριστερή πλευρά του παραθύρου.
3. Κάντε κλικ στο κουμπί **Options & Supplies** (Επιλογές και αναλώσιμα).
4. Κάντε κλικ στην καρτέλα **Utility** (Βοηθητικό πρόγραμμα).
5. Κάντε κλικ στο κουμπί **Open Printer Utility** (Άνοιγμα βοηθητικού προγράμματος εκτυπωτή).

## Λειτουργίες του HP Utility

Η γραμμή εργαλείων του Βοηθητικού προγράμματος HP βρίσκεται στο επάνω μέρος κάθε σελίδας. Περιλαμβάνει τα εξής στοιχεία:

- **Devices** (Συσκευές): Κάντε κλικ σε αυτό το κουμπί για να εμφανίσετε ή να αποκρύψετε προϊόντα Mac που βρέθηκαν από το Βοηθητικό πρόγραμμα HP στο παράθυρο **Printers** (Εκτυπωτές) στην αριστερή πλευρά της οθόνης.
- **All Settings** (Όλες οι ρυθμίσεις): Κάντε κλικ σε αυτό το κουμπί για να επιστρέψετε στην κύρια σελίδα του Βοηθητικού προγράμματος HP.
- **Applications** (Εφαρμογές): Κάντε κλικ σε αυτό το κουμπί για να διαχειριστείτε τα εργαλεία της HP ή τα βοηθητικά προγράμματα που θα εμφανίζονται στο Dock.
- **HP Support** (Υποστήριξη HP): Κάντε κλικ σε αυτό το κουμπί για να ανοίξετε ένα πρόγραμμα περιήγησης και να μεταβείτε στην τοποθεσία υποστήριξης της HP στο Web για το προϊόν.
- **Supplies** (Αναλώσιμα): Κάντε κλικ σε αυτό το κουμπί για να ανοίξετε την τοποθεσία HP SureSupply στο Web.
- **Registration** (Εγγραφή): Κάντε κλικ σε αυτό το κουμπί για να ανοίξετε την τοποθεσία εγγραφής της HP στο Web.
- **Recycling** (Ανακύκλωση): Κάντε κλικ σε αυτό το κουμπί για να ανοίξετε την τοποθεσία του προγράμματος ανακύκλωσης HP Planet Partners στο Web.

Το Βοηθητικό πρόγραμμα HP αποτελείται από σελίδες που μπορείτε να ανοίξετε κάνοντας κλικ στη λίστα **All Settings** (Όλες οι ρυθμίσεις). Ο παρακάτω πίνακας περιγράφει τις εργασίες που μπορείτε να εκτελέσετε με το Βοηθητικό πρόγραμμα HP.

Menu (Μενού)	Στοιχείο	Περιγραφή
<b>Information and Support</b> (Πληροφορίες και υποστήριξη)	<b>Supplies Status</b> (Κατάσταση αναλώσιμων)	Εμφανίζει την κατάσταση των αναλώσιμων του προϊόντος και παρέχει συνδέσεις για ηλεκτρονική παραγγελία αναλώσιμων.
	<b>Device Information</b> (Πληροφορίες συσκευής)	Εμφανίζει πληροφορίες σχετικά με το επιλεγμένο προϊόν.
	<b>File Upload</b> (Φόρτωση αρχείου)	Μεταφέρει αρχεία από τον υπολογιστή στη συσκευή.
	<b>Upload Fonts</b> (Φόρτωση γραμματοσειρών)	Μεταφέρει αρχεία γραμματοσειρών από τον υπολογιστή στη συσκευή.
	<b>HP Connected</b>	Πρόσβαση στην τοποθεσία του HP Connected στο Web.
	<b>Update Firmware</b> (Ενημέρωση υλικολογισμικού)	Μεταφέρει ένα αρχείο ενημέρωσης υλικολογισμικού στη συσκευή. <b>ΣΗΜΕΙΩΣΗ:</b> Η επιλογή αυτή είναι διαθέσιμη μόνο αφού ανοίξετε το μενού <b>View</b> (Προβολή) και επιλέξετε <b>Show Advanced Options</b> (Εμφάνιση επιλογών για προχωρημένους).
<b>Printer Settings</b> (Ρυθμίσεις εκτυπωτή)	<b>Commands</b> (Εντολές)	Αποστέλλει ειδικούς χαρακτήρες ή εντολές εκτύπωσης στη συσκευή έπειτα από την εργασία εκτύπωσης. <b>ΣΗΜΕΙΩΣΗ:</b> Η επιλογή αυτή είναι διαθέσιμη μόνο αφού ανοίξετε το μενού <b>View</b> (Προβολή) και επιλέξετε <b>Show Advanced Options</b> (Εμφάνιση επιλογών για προχωρημένους).
	<b>Supplies Management</b> (Διαχείριση αναλωσίμων)	Διαμορφώνει τον τρόπο συμπεριφοράς του προϊόντος όταν τα αναλώσιμα πλησιάζουν στο τέλος της εκτιμώμενης διάρκειας ζωής.
	<b>Trays Configuration</b> (Ρύθμιση δίσκων)	Αλλάζει τις προεπιλεγμένες ρυθμίσεις δίσκων.
	<b>Output Devices</b> (Συσκευές εξόδου)	Διαχειρίζεται τις ρυθμίσεις για τα προαιρετικά εξαρτήματα εξόδου.
	<b>Duplex Mode</b> (Λειτουργία εκτύπωσης διπλής όψης)	Ενεργοποιεί τη λειτουργία αυτόματης εκτύπωσης διπλής όψης.
	<b>Protect Direct Ports</b> (Προστασία άμεσων θυρών)	Απενεργοποιεί την εκτύπωση μέσω USB ή παράλληλης θύρας.
	<b>Stored Jobs</b> (Αποθηκευμένες εργασίες)	Διαχειρίζεται τις εργασίες εκτύπωσης που είναι αποθηκευμένες στο σκληρό δίσκο του προϊόντος.
<b>Scan Settings</b> (Ρυθμίσεις σάρωσης)	<b>Network Settings</b> (Ρυθμίσεις δικτύου)	Διαμορφώνει τις ρυθμίσεις δικτύου, όπως οι ρυθμίσεις IPv4 και IPv6.
	<b>Additional Settings</b> (Πρόσθετες ρυθμίσεις)	Παρέχει πρόσβαση στον Ενσωματωμένο Διακομιστή Web της HP.
<b>Scan Settings</b> (Ρυθμίσεις σάρωσης)	<b>Scan to E-mail</b> (Σάρωση σε email)	Ανοίγει τη σελίδα Ενσωματωμένου Διακομιστή Web της HP για ρυθμίσεις διαμόρφωσης για σάρωση σε μήνυμα ηλεκτρονικού ταχυδρομείου. <b>ΣΗΜΕΙΩΣΗ:</b> Οι συνδέσεις USB δεν υποστηρίζονται.
	<b>Scan to Network Folder</b> (Σάρωση σε φάκελο δικτύου)	Ανοίγει τη σελίδα Ενσωματωμένου Διακομιστή Web της HP για ρυθμίσεις διαμόρφωσης για σάρωση σε μήνυμα ηλεκτρονικού ταχυδρομείου. <b>ΣΗΜΕΙΩΣΗ:</b> Οι συνδέσεις USB δεν υποστηρίζονται.

## Ενσωματωμένος διακομιστής Web της HP

- [Πρόσβαση στον ενσωματωμένο διακομιστή Web της HP \(EWS\)](#)
- [Δυνατότητες του ενσωματωμένου διακομιστή web της HP](#)

Χρησιμοποιήστε τον Ενσωματωμένο διακομιστή Web της HP για να διαχειριστείτε τις λειτουργίες εκτύπωσης από έναν υπολογιστή αντί για τον πίνακα ελέγχου του προϊόντος.

- Προβολή πληροφοριών κατάστασης προϊόντος
- Ενημέρωση για το χρόνο ζωής που απομένει για όλα τα αναλώσιμα και παραγγελία νέων
- Προβολή και αλλαγή ρυθμίσεων των δίσκων
- Προβολή και αλλαγή της διαμόρφωσης των μενού του πίνακα ελέγχου του προϊόντος
- Προβολή και εκτύπωση εσωτερικών σελίδων
- Λήψη ειδοποιήσεων για συμβάντα προϊόντος και αναλωσίμων
- Προβολή και αλλαγή διαμόρφωσης δικτύου

Ο ενσωματωμένος διακομιστής Web της HP λειτουργεί όταν η συσκευή είναι συνδεδεμένη σε δίκτυο βασισμένο σε IP. Ο ενσωματωμένος διακομιστής Web της HP δεν υποστηρίζει συνδέσεις συσκευής βασισμένες σε IPX. Δεν χρειάζεται να έχετε πρόσβαση στο Internet για να ανοίξετε και να χρησιμοποιήσετε τον Ενσωματωμένο διακομιστή Web της HP.

Όταν το προϊόν είναι συνδεδεμένο στο δίκτυο, ο ενσωματωμένος διακομιστής Web της HP είναι αυτόματα διαθέσιμος.



**ΣΗΜΕΙΩΣΗ:** Ο Ενσωματωμένος διακομιστής Web της HP δεν είναι προσβάσιμος πέραν του τείχους προστασίας δικτύου.

## Πρόσβαση στον ενσωματωμένο διακομιστή Web της HP (EWS)

1. Στην αρχική οθόνη του πίνακα ελέγχου της συσκευής, πατήστε το κουμπί "Network" (Δίκτυο)  για να εμφανίσετε τη διεύθυνση IP ή το όνομα κεντρικού υπολογιστή.
2. Ανοίξτε ένα πρόγραμμα περιήγησης στο web και στη γραμμή διεύθυνσης πληκτρολογήστε τη διεύθυνση IP ή το όνομα κεντρικού υπολογιστή, ακριβώς όπως εμφανίζεται στον πίνακα ελέγχου της συσκευής. Πατήστε το πλήκτρο **Enter** στο πληκτρολόγιο του υπολογιστή. Ανοίγει ο EWS.

 <https://10.10.XX.XXX/>

Για να χρησιμοποιήσετε τον Ενσωματωμένο διακομιστή Web της HP, το πρόγραμμα περιήγησης πρέπει να πληροί τις εξής προϋποθέσεις:

- Windows: Microsoft Internet Explorer 5.01 ή μεταγενέστερος ή Netscape 6.2 ή μεταγενέστερος
- Mac OS X: Safari ή Firefox με χρήση Bonjour ή διεύθυνσης IP
- Linux: Μόνο Netscape Navigator
- HP-UX 10 και HP-UX 11: Netscape Navigator 4.7

## Δυνατότητες του ενσωματωμένου διακομιστή web της HP

- [Καρτέλα Information \(Πληροφορίες\)](#)
- [Καρτέλα General \(Γενικά\)](#)
- [Καρτέλα Print \(Εκτύπωση\) ή Copy/Print \(Αντιγραφή/Εκτύπωση\)](#)
- [Καρτέλα Scan/Digital Send \[Σάρωση/Ψηφιακή αποστολή\] \(μόνο για μοντέλα MFP\)](#)
- [Καρτέλα Fax \[Φαξ\] \(μόνο στα μοντέλα MFP\)](#)
- [Καρτέλα Troubleshooting \(Αντιμετώπιση προβλημάτων\)](#)
- [Καρτέλα Security \(Ασφάλεια\)](#)
- [Καρτέλα HP Web Services \(Υπηρεσίες Web της HP\)](#)
- [Καρτέλα Networking \(Δικτύωση\)](#)
- [Λίστα Other Links \(Άλλες συνδέσεις\)](#)

### Καρτέλα Information (Πληροφορίες)

**Πίνακας 5-1 Καρτέλα Information (Πληροφορίες) του Ενσωματωμένου διακομιστή Web της HP**

Μενού	Περιγραφή
<b>Κατάσταση συσκευής</b>	Προβάλλει την κατάσταση της συσκευής και την υπολειπόμενη διάρκεια ζωής των αναλωσίμων της HP. Επίσης, σε αυτή τη σελίδα αναγράφεται ο τύπος και το μέγεθος του χαρτιού εκτύπωσης που έχει οριστεί για κάθε δίσκο. Για να αλλάξετε τις προεπιλεγμένες ρυθμίσεις, κάντε κλικ στη σύνδεση <b>Change Settings</b> (Αλλαγή ρυθμίσεων).
<b>Αρχείο καταγραφής εργασιών</b>	Εμφανίζει μια σύνοψη όλων των εργασιών που έχει επεξεργαστεί η συσκευή.
<b>Σελίδα ρυθμίσεων</b>	Προβάλλει τις πληροφορίες που περιέχει η σελίδα διαμόρφωσης.
<b>Σελίδα κατάστασης αναλωσίμων</b>	Εμφανίζει την κατάσταση των αναλωσίμων της συσκευής.
<b>Σελίδα αρχείου καταγραφής συμβάντων</b>	Προβάλλει μια λίστα με όλα τα συμβάντα και τα σφάλματα της συσκευής. Χρησιμοποιήστε τη σύνδεση <b>HP Instant Support</b> [Άμεση υποστήριξη HP] (στην περιοχή <b>Other Links</b> (Άλλες συνδέσεις) σε όλες τις σελίδες του Ενσωματωμένου διακομιστή Web της HP) για να συνδεθείτε σε ένα σύνολο δυναμικών ιστοσελίδων που σας βοηθούν να επιλύσετε προβλήματα. Αυτές οι σελίδες εμφανίζουν και πρόσθετες υπηρεσίες που είναι διαθέσιμες για τη συσκευή.
<b>Σελίδα χρήσης</b>	Προβάλλει μια σύνοψη του αριθμού των σελίδων που έχει εκτυπώσει η συσκευή, ομαδοποιημένες κατά μέγεθος, τύπο και διαδρομή εκτύπωσης χαρτιού.
<b>Device Information (Πληροφορίες συσκευής)</b>	Εμφανίζει πληροφορίες για το όνομα δικτύου, τη διεύθυνση και το μοντέλο της συσκευής. Για να προσαρμόσετε αυτές τις καταχωρίσεις, κάντε κλικ στο μενού <b>Device Information</b> (Πληροφορίες συσκευής) στην καρτέλα <b>General</b> (Γενικά).
<b>Στιγμιότυπο πίνακα ελέγχου</b>	Στην οθόνη του πίνακα ελέγχου εμφανίζεται μια εικόνα της τρέχουσας οθόνης.
<b>Εκτύπωση</b>	Αποστείλετε για εκτύπωση ένα αρχείο έτοιμο προς εκτύπωση από τον υπολογιστή. Η συσκευή χρησιμοποιεί τις προεπιλεγμένες ρυθμίσεις εκτύπωσης για την εκτύπωση του αρχείου.
<b>Εκτυπώσιμες αναφορές και σελίδες</b>	Εμφανίζονται οι εσωτερικές αναφορές και σελίδες της συσκευής. Επιλέξτε ένα ή περισσότερα στοιχεία για εκτύπωση ή προβολή.



## Καρτέλα General (Γενικά)

**Πίνακας 5-2 Καρτέλα General (Γενικά) του Ενσωματωμένου διακομιστή Web της HP**

Μενού	Περιγραφή
<b>Προσαρμογή πίνακα ελέγχου</b>	Επαναλάβετε παραγγελίες, εμφανίστε ή αποκρύψτε λειτουργίες στην οθόνη του πίνακα ελέγχου.  Αλλάξτε την προεπιλεγμένη γλώσσα προβολής.
<b>Ρύθμιση γρήγορων συνόλων</b>	Διαμορφώστε τις εργασίες που είναι διαθέσιμες στην περιοχή <b>Γρήγορες ρυθμίσεις</b> της αρχικής οθόνης στον πίνακα ελέγχου του προϊόντος.
<b>Ειδοποιήσεις</b>	Ρυθμίστε ειδοποιήσεις email για διάφορα συμβάντα που αφορούν το προϊόν και τα αναλώσιμα.
<b>Μενού διαχείρισης πίνακα ελέγχου</b>	Εμφανίζεται η δομή του μενού <b>Διαχείριση</b> στον πίνακα ελέγχου.  <b>ΣΗΜΕΙΩΣΗ:</b> Σε αυτήν την οθόνη μπορείτε να διαμορφώσετε ρυθμίσεις, αλλά ο Ενσωματωμένος διακομιστής Web της HP παρέχει περισσότερες επιλογές διαμόρφωσης για προχωρημένους σε σχέση με όσες παρέχονται στο μενού <b>Διαχείριση</b> .
<b>AutoSend (Αυτόματη αποστολή)</b>	Διαμορφώστε το προϊόν ώστε να στέλνει αυτοματοποιημένα μηνύματα σε συγκεκριμένες διευθύνσεις ηλεκτρονικού ταχυδρομείου, σχετικά με τη διαμόρφωση και τα αναλώσιμα του προϊόντος.
<b>Επεξεργασία άλλων συνδέσεων</b>	Προσθέστε ή προσαρμόστε μια σύνδεση προς άλλη τοποθεσία web. Αυτή η σύνδεση εμφανίζεται στην περιοχή <b>Other Links</b> (Άλλες συνδέσεις) σε όλες τις σελίδες του Ενσωματωμένου διακομιστή Web της HP.
<b>Πληροφορίες παραγγελίας</b>	Καταχωρίστε πληροφορίες σχετικά με την παραγγελία ανταλλακτικών δοχείων γραφίτη. Οι πληροφορίες αυτές εμφανίζονται στη σελίδα κατάστασης αναλώσιμων.
<b>Device Information (Πληροφορίες συσκευής)</b>	Ονομάστε τη συσκευή και εκχωρήστε της έναν αριθμό πόρου. Πληκτρολογήστε το όνομα του υπευθύνου που θα λαμβάνει πληροφορίες σχετικά με τη συσκευή.
<b>Γλώσσα</b>	Καθορίστε τη γλώσσα στην οποία θα εμφανίζονται οι πληροφορίες του ενσωματωμένου διακομιστή Web της HP.
<b>Ημ/νία και ώρα</b>	Ρυθμίστε την ημερομηνία και την ώρα ή πραγματοποιήστε συγχρονισμό με ένα διακομιστή ώρας δικτύου.
<b>Energy Settings (Ρυθμίσεις ενέργειας)</b>	Ορίστε ή επεξεργαστείτε την ώρα αφύπνισης, την ώρα έναρξης της αναστολής λειτουργίας και την καθυστέρηση αναστολής λειτουργίας για τη συσκευή. Ορίστε διαφορετικό χρονοδιάγραμμα για κάθε ημέρα της εβδομάδας και για τις διακοπές.  Ορίστε ποιες αλληλεπιδράσεις με το προϊόν θα έχουν ως αποτέλεσμα την έξοδο του από την αναστολή λειτουργίας.
<b>Αντίγραφα ασφαλείας και επαναφορά</b>	Δημιουργήστε ένα αρχείο αντιγράφου ασφαλείας το οποίο περιέχει στοιχεία για τη συσκευή και τους χρήστες. Εάν είναι απαραίτητο, χρησιμοποιήστε αυτό το αρχείο για την επαναφορά δεδομένων στο προϊόν.
<b>Επαναφορά εργοστασιακών ρυθμίσεων</b>	Επαναφέρετε τις ρυθμίσεις της συσκευής στις εργοστασιακές προεπιλογές.
<b>Πρόγραμμα εγκατάστασης λύσεων</b>	Εγκαταστήστε προγράμματα λογισμικού άλλων κατασκευαστών που μπορεί να βελτιώσουν τη λειτουργία της συσκευής.
<b>Αναβάθμιση υλικολογισμικού</b>	Πραγματοποιήστε λήψη και εγκατάσταση των αρχείων αναβάθμισης υλικολογισμικού της συσκευής.
<b>Υπηρεσίες ορίων και στατιστικών</b>	Παρέχει πληροφορίες σύνδεσης για υπηρεσίες στατιστικών στοιχείων εργασιών τρίτων κατασκευαστών.

## Καρτέλα Print (Εκτύπωση) ή Copy/Print (Αντιγραφή/Εκτύπωση)



**ΣΗΜΕΙΩΣΗ:** Η καρτέλα ονομάζεται **Copy/Print** (Αντιγραφή/Εκτύπωση) για μοντέλα MFP.

**Πίνακας 5-3 Καρτέλα Copy/Print (Αντιγραφή/Εκτύπωση) του Ενσωματωμένου διακομιστή Web της HP**

Μενού	Περιγραφή
<b>Ρύθμιση ανάκτησης από USB</b>	Ενεργοποιήστε ή απενεργοποιήστε το μενού <b>Ανάκτηση από USB</b> στον πίνακα ελέγχου.
<b>Διαχείριση αποθηκευμένων εργασιών</b>	Ενεργοποιήστε ή απενεργοποιήστε τη δυνατότητα αποθήκευσης εργασιών στη μνήμη του προϊόντος.  Διαμορφώστε τις επιλογές αποθήκευσης εργασιών.
<b>Προσαρμογή τύπων χαρτιού</b>	Παρακάμψτε τις εργοστασιακά προεπιλεγμένες ρυθμίσεις λειτουργίας, αν προκύψουν προβλήματα ποιότητας εκτύπωσης κατά τη χρήση συγκεκριμένου τύπου χαρτιού.
<b>Περιορισμός χρώματος</b>	Επιτρέψτε ή περιορίστε την έγχρωμη εκτύπωση και αντιγραφή.  Καθορίστε δικαιώματα για μεμονωμένους χρήστες ή για εργασίες που στέλνονται από συγκεκριμένα προγράμματα λογισμικού.
<b>Γενικές ρυθμίσεις εκτύπωσης</b>	Διαμορφώστε ρυθμίσεις για όλες τις εργασίες εκτύπωσης, συμπεριλαμβανομένων των εργασιών αντιγραφής ή των ληφθέντων φαξ.
<b>Copy Settings</b> [Αντιγραφή ρυθμίσεων] (μόνο για μοντέλα MFP)	Διαμορφώστε τις προεπιλογές για εργασίες αντιγραφής.
<b>Διαχείριση δίσκων</b>	Διαμορφώστε ρυθμίσεις για δίσκους χαρτιού.

## Καρτέλα Scan/Digital Send [Σάρωση/Ψηφιακή αποστολή] (μόνο για μοντέλα MFP)

**Πίνακας 5-4 Καρτέλα Scan/Digital Send (Σάρωση/Ψηφιακή αποστολή) του Ενσωματωμένου διακομιστή Web της HP**

Μενού	Περιγραφή
<b>Οδηγοί γρήγορης ρύθμισης αποστολής email και αποθήκευσης σε φάκελο δικτύου</b>	Διαμορφώστε το προϊόν για αποστολή σαρωμένων εικόνων ως συνημμένων ηλεκτρονικού ταχυδρομείου.  Διαμορφώστε το προϊόν για αποθήκευση σαρωμένων εικόνων σε φάκελο δικτύου "Γρήγορες ρυθμίσεις". Οι Γρήγορες ρυθμίσεις παρέχουν εύκολη πρόσβαση σε αρχεία που είναι αποθηκευμένα στο δίκτυο.
<b>Βιβλίο διευθύνσεων</b>	Διαχειριστείτε το βιβλίο διευθύνσεων, περιλαμβανομένων των εξής: <ul style="list-style-type: none"><li>• Προσθέστε μία διεύθυνση email στο προϊόν κάθε φορά.</li><li>• Χρησιμοποιήστε την καρτέλα <b>Import/Export</b> (Εισαγωγή/Εξαγωγή) για να φορτώσετε στο προϊόν μια μεγάλη λίστα διευθύνσεων email που χρησιμοποιείτε συχνά, για να τις προσθέσετε όλες μαζί αντί να προσθέτετε μία κάθε φορά.</li><li>• Επεξεργαστείτε διευθύνσεις email που έχουν ήδη αποθηκευτεί στο προϊόν.</li></ul>

**Πίνακας 5-4** Καρτέλα Scan/Digital Send (Σάρωση/Ψηφιακή αποστολή) του Ενσωματωμένου διακομιστή Web της HP (συνέχεια)

Μενού	Περιγραφή
<b>Ρύθμιση e-mail</b>	<p>Διαμορφώστε τις προεπιλεγμένες ρυθμίσεις ηλεκτρονικού ταχυδρομείου για ψηφιακή αποστολή, συμπεριλαμβανομένων των εξής:</p> <ul style="list-style-type: none"><li>• Ρυθμίσεις για το διακομιστή εξερχόμενων e-mail (SMTP)</li><li>• Προεπιλεγμένες ρυθμίσεις για εργασίες γρήγορων ρυθμίσεων e-mail</li><li>• Προεπιλεγμένες ρυθμίσεις μηνυμάτων, όπως η διεύθυνση αποστολέα και η γραμμή θέματος.</li><li>• Ρυθμίσεις για τις ψηφιακές υπογραφές και την κρυπτογράφηση</li><li>• Ρυθμίσεις για ειδοποιήσεις μέσω ηλεκτρονικού ταχυδρομείου</li><li>• Προεπιλεγμένες ρυθμίσεις σάρωσης για εργασίες ηλεκτρονικού ταχυδρομείου</li><li>• Προεπιλεγμένες ρυθμίσεις αρχείων για εργασίες ηλεκτρονικού ταχυδρομείου</li></ul>
<b>Ρύθμιση αποθήκευσης σε φάκελο δικτύου</b>	<p>Διαμορφώστε τις ρυθμίσεις φακέλων δικτύου για ψηφιακή αποστολή, συμπεριλαμβανομένων των εξής:</p> <ul style="list-style-type: none"><li>• Προεπιλεγμένες ρυθμίσεις για εργασίες γρήγορων ρυθμίσεων που αποθηκεύονται σε ένα φάκελο δικτύου</li><li>• Ρυθμίσεις για ειδοποιήσεις</li><li>• Προεπιλεγμένες ρυθμίσεις σάρωσης για εργασίες που αποθηκεύονται σε ένα φάκελο δικτύου</li><li>• Προεπιλεγμένες ρυθμίσεις αρχείων για εργασίες που αποθηκεύονται σε ένα φάκελο δικτύου</li></ul>
<b>Ρύθμιση αποθήκευσης σε USB</b>	<p>Διαμορφώστε τις ρυθμίσεις USB για ψηφιακή αποστολή, συμπεριλαμβανομένων των εξής:</p> <ul style="list-style-type: none"><li>• Προεπιλεγμένες ρυθμίσεις για εργασίες γρήγορων ρυθμίσεων που αποθηκεύονται σε μια μονάδα flash USB</li><li>• Ρυθμίσεις για ειδοποιήσεις</li><li>• Προεπιλεγμένες ρυθμίσεις σάρωσης για εργασίες που αποθηκεύονται σε μια μονάδα flash USB</li><li>• Προεπιλεγμένες ρυθμίσεις αρχείων για εργασίες που αποθηκεύονται σε μια μονάδα flash USB</li></ul>
<b>OXPd: Workflow</b>	<p>Χρησιμοποιήστε εργαλεία ροής εργασιών άλλων κατασκευαστών.</p>
<b>Ρυθμ. λογ. Digital Sending Software</b>	<p>Διαμορφώστε ρυθμίσεις που έχουν σχέση με τη χρήση προαιρετικού λογισμικού ψηφιακής αποστολής.</p>

## Καρτέλα Fax [Φαξ] (μόνο στα μοντέλα MFP)

**Πίνακας 5-5 Καρτέλα Fax (Φαξ) του Ενσωματωμένου διακομιστή Web της HP**

Μενού	Περιγραφή
<b>Ρύθμιση αποστολής φαξ</b>	Διαμορφώστε ρυθμίσεις για αποστολή φαξ, συμπεριλαμβανομένων των εξής: <ul style="list-style-type: none"><li>• Προεπιλεγμένες ρυθμίσεις για εξερχόμενα φαξ</li><li>• Προεπιλεγμένη ρύθμιση για αποστολή φαξ με το εσωτερικό μόντεμ φαξ</li><li>• Ρυθμίσεις για χρήση μιας υπηρεσίας φαξ μέσω LAN</li><li>• Ρυθμίσεις για χρήση μιας υπηρεσίας φαξ μέσω Internet</li></ul>
<b>Γρήγορες κλήσεις</b>	Διαχειριστείτε τους αριθμούς γρήγορων κλήσεων, συμπεριλαμβανομένων των εξής: <ul style="list-style-type: none"><li>• Εισαγάγετε αρχεία .CSV που περιέχουν διευθύνσεις email, αριθμούς φαξ ή εγγραφές χρηστών, έτσι ώστε να μπορείτε να αποκτήσετε πρόσβαση σε αυτά από αυτό το προϊόν.</li><li>• Εξαγάγετε email, φαξ ή εγγραφές χρηστών από το προϊόν σε ένα αρχείο του υπολογιστή για χρήση ως αρχείου αντιγράφου ασφαλείας δεδομένων ή εισαγάγετε τις εγγραφές σε άλλο προϊόν HP.</li></ul>
<b>Ρύθμιση λήψης φαξ</b>	Διαμορφώστε τις προεπιλεγμένες επιλογές εκτύπωσης για τα εισερχόμενα φαξ και ρυθμίστε ένα πρόγραμμα εκτύπωσης φαξ.
<b>Αρχειοθέτηση και προώθηση φαξ</b>	Ενεργοποιήστε ή απενεργοποιήστε την αρχειοθέτηση και την προώθηση φαξ, και διαμορφώστε βασικές ρυθμίσεις για κάθε λειτουργία: <ul style="list-style-type: none"><li>• Η αρχειοθέτηση φαξ είναι μια μέθοδος για την αποστολή ενός αντιγράφου όλων των εισερχόμενων και εξερχόμενων φαξ σε μια διεύθυνση ηλεκτρονικού ταχυδρομείου.</li><li>• Η προώθηση φαξ είναι μια μέθοδος για την προώθηση εισερχόμενων φαξ σε άλλη συσκευή φαξ.</li></ul>
<b>Αρχείο καταγραφής δραστηριότητας φαξ</b>	Περιέχει μια λίστα των φαξ που έχουν αποσταλεί ή ληφθεί από αυτό το προϊόν.

## Καρτέλα Troubleshooting (Αντιμετώπιση προβλημάτων)

**Πίνακας 5-6 Καρτέλα Troubleshooting (Αντιμετώπιση προβλημάτων) του Ενσωματωμένου διακομιστή Web της HP**

Μενού	Περιγραφή
<b>Γενική αντιμετώπιση προβλημάτων</b>	Επιλέξτε από διάφορες αναφορές και ελέγχους για να σας βοηθήσουν να επιλύσετε προβλήματα με το προϊόν.
<b>Ανάκτηση δεδομένων διαγνωστικού ελέγχου</b>	Εξαγάγετε πληροφορίες προϊόντος σε ένα αρχείο που μπορεί να χρησιμεύσει για τη λεπτομερή ανάλυση του προβλήματος. <b>ΣΗΜΕΙΩΣΗ:</b> Το στοιχείο αυτό είναι διαθέσιμο μόνο εάν έχει οριστεί κωδικός πρόσβασης διαχειριστή στην καρτέλα <b>Security</b> (Ασφάλεια).
<b>Βαθμονόμηση/Καθαρισμός</b>	Ενεργοποιήστε τη λειτουργία αυτόματου καθαρισμού, δημιουργήστε και εκτυπώστε τη σελίδα καθαρισμού και ορίστε μια επιλογή για άμεση βαθμονόμηση του προϊόντος.
<b>Αναβάθμιση υλικολογισμικού</b>	Πραγματοποιήστε λήψη και εγκατάσταση των αρχείων αναβάθμισης υλικολογισμικού της συσκευής.
<b>Επαναφορά εργοστασιακών ρυθμίσεων</b>	Επαναφέρετε τις ρυθμίσεις της συσκευής στις εργοστασιακές προεπιλογές.

## Καρτέλα Security (Ασφάλεια)

**Πίνακας 5-7 Καρτέλα Security (Ασφάλεια) του Ενσωματωμένου διακομιστή Web της HP**

Μενού	Περιγραφή
<b>Γενική ασφάλεια</b>	<p>Ρυθμίσεις για τη γενική ασφάλεια, περιλαμβανομένων των εξής:</p> <ul style="list-style-type: none"><li>• Διαμορφώστε έναν κωδικό πρόσβασης διαχειριστή για να περιορίσετε την πρόσβαση σε ορισμένες λειτουργίες του προϊόντος.</li><li>• Ορίστε έναν κωδικό πρόσβασης P.JL για επεξεργασία εντολών P.JL.</li><li>• Ρυθμίστε την πρόσβαση στο σύστημα αρχείων και την ασφάλεια της αναβάθμισης υλικολογισμικού.</li><li>• Ενεργοποιήστε ή απενεργοποιήστε τη θύρα USB κεντρικού υπολογιστή στον πίνακα ελέγχου ή τη θύρα σύνδεσης USB στο μορφοποιητή για εκτύπωση απευθείας από υπολογιστή.</li><li>• Προβάλετε την κατάσταση όλων των ρυθμίσεων ασφάλειας.</li></ul>
<b>Έλεγχος πρόσβασης</b>	<p>Διαμορφώστε την πρόσβαση σε λειτουργίες του προϊόντος για συγκεκριμένα άτομα ή ομάδες και επιλέξτε τη μέθοδο που χρησιμοποιούν μεμονωμένα άτομα για είσοδο στο προϊόν.</p>
<b>Προστασία αποθηκευμένων δεδομένων</b>	<p>Διαμορφώστε και διαχειριστείτε τον εσωτερικό σκληρό δίσκο της συσκευής. Για μέγιστη ασφάλεια, αυτή η συσκευή περιλαμβάνει έναν κρυπτογραφημένο σκληρό δίσκο.</p> <p>Διαμορφώστε ρυθμίσεις για εργασίες που αποθηκεύονται στο σκληρό δίσκο της συσκευής.</p>
<b>Διαχείριση πιστοποιητικών</b>	<p>Εγκαταστήστε και διαχειριστείτε πιστοποιητικά ασφαλείας για πρόσβαση στη συσκευή και το δίκτυο.</p>
<b>Ασφάλεια υπηρεσίας Web</b>	<p>Επιτρέψτε την πρόσβαση στους πόρους αυτού του προϊόντος μέσω ιστοσελίδων από διαφορετικούς τομείς. Αν δεν προστεθούν τοποθεσίες στη λίστα, όλες οι τοποθεσίες είναι αξιόπιστες.</p>
<b>Αυτόματη δοκιμή</b>	<p>Βεβαιωθείτε ότι οι λειτουργίες ασφάλειας εκτελούνται σύμφωνα με τις αναμενόμενες παραμέτρους του συστήματος.</p>

## Καρτέλα HP Web Services (Υπηρεσίες Web της HP)

Χρησιμοποιήστε την καρτέλα **HP Web Services** (Υπηρεσίες Web της HP) για να διαμορφώσετε και να ενεργοποιήσετε τις Υπηρεσίες Web HP για αυτό το προϊόν. Για να χρησιμοποιήσετε τη λειτουργία HP ePrint, πρέπει να ενεργοποιήσετε τις Υπηρεσίες Web της HP.

**Πίνακας 5-8 Καρτέλα Networking (Δικτύωση) του Ενσωματωμένου διακομιστή Web της HP**

Μενού	Περιγραφή
<b>Ρύθμιση υπηρεσιών Web</b>	<p>Συνδέστε αυτό το προϊόν στο ePrintCenter της HP στο Web ενεργοποιώντας τις Υπηρεσίες Web της HP.</p>
<b>Διακομιστής μεσολάβησης Web</b>	<p>Διαμορφώστε ένα διακομιστή μεσολάβησης, αν αντιμετωπίζετε προβλήματα ενεργοποίησης των Υπηρεσιών Web της HP ή σύνδεσης του προϊόντος στο Internet.</p>

## Καρτέλα Networking (Δικτύωση)

Χρησιμοποιήστε την καρτέλα **Networking** (Δικτύωση) για να διαμορφώσετε και να ασφαλίσετε τις ρυθμίσεις δικτύου για το προϊόν, όταν είναι συνδεδεμένο σε δίκτυο βασισμένο σε IP. Αυτή η καρτέλα δεν εμφανίζεται εάν η συσκευή είναι συνδεδεμένη σε άλλους τύπους δικτύων.

**Πίνακας 5-9 Καρτέλα Networking (Δικτύωση) του Ενσωματωμένου διακομιστή Web της HP**

Μενού	Περιγραφή
<b>Ρύθμιση TCP/IP</b>	<p>Διαμορφώστε τις ρυθμίσεις TCP/IP για δίκτυα IPv4 και IPv6.</p> <p><b>ΣΗΜΕΙΩΣΗ:</b> Οι διαθέσιμες επιλογές διαμόρφωσης εξαρτώνται από το μοντέλο διακομιστή εκτύπωσης.</p>
<b>Network Settings (Ρυθμίσεις δικτύου)</b>	<p>Διαμορφώστε τις ρυθμίσεις IPX/SPX, AppleTalk, DLC/LLC και SNMP, ανάλογα με το μοντέλο διακομιστή εκτύπωσης.</p>
<b>Άλλες ρυθμίσεις</b>	<p>Διαμορφώστε τα γενικά πρωτόκολλα και υπηρεσίες εκτύπωσης που υποστηρίζονται από το διακομιστή εκτύπωσης. Οι διαθέσιμες επιλογές εξαρτώνται από το μοντέλο διακομιστή εκτύπωσης, αλλά μπορεί να περιλαμβάνουν ενημέρωση υλικολογισμικού, ουρές LPD, ρυθμίσεις USB, πληροφορίες υποστήριξης και ρυθμό ανανέωσης.</p>
<b>AirPrint</b>	<p>Ενεργοποιήστε, ρυθμίστε ή απενεργοποιήστε την εκτύπωση δικτύου από τα προϊόντα που υποστηρίζει η Apple.</p>
<b>Επιλογή γλώσσας</b>	<p>Αλλάξτε τη γλώσσα που εμφανίζεται από τον Ενσωματωμένο διακομιστή Web της HP. Αυτή η σελίδα εμφανίζεται αν οι ιστοσελίδες υποστηρίζουν πολλές γλώσσες. Προαιρετικά, επιλέξτε τις υποστηριζόμενες γλώσσες μέσω των ρυθμίσεων προτίμησης γλώσσας στο πρόγραμμα περιήγησης.</p>
<b>Ρυθμίσεις</b>	<p>Προβάλετε και επαναφέρετε τις τρέχουσες ρυθμίσεις ασφαλείας στις εργοστασιακά προεπιλεγμένες τιμές.</p> <p>Διαμορφώστε τις ρυθμίσεις ασφαλείας χρησιμοποιώντας τον Οδηγό διαμόρφωσης ασφαλείας.</p> <p><b>ΣΗΜΕΙΩΣΗ:</b> Μην χρησιμοποιήσετε τον Οδηγό διαμόρφωσης ασφαλείας για να διαμορφώσετε τις ρυθμίσεις ασφαλείας χρησιμοποιώντας εφαρμογές διαχείρισης δικτύου, όπως το HP Web Jetadmin.</p>
<b>Εξουσιοδότηση</b>	<p>Ελέγξτε τη διαχείριση της διαμόρφωσης και τη χρήση αυτού του προϊόντος, περιλαμβανομένων των εξής:</p> <ul style="list-style-type: none"><li>• Ορίστε ή αλλάξτε τον κωδικό πρόσβασης διαχειριστή για να ελέγξετε την πρόσβαση στις παραμέτρους διαμόρφωσης.</li><li>• Ζητήστε, εγκαταστήστε και διαχειριστείτε ψηφιακά πιστοποιητικά στο διακομιστή εκτύπωσης HP Jetdirect.</li><li>• Περιορίστε την πρόσβαση κεντρικού υπολογιστή σε αυτό το προϊόν μέσω μιας λίστας ελέγχου πρόσβασης (ACL) (μόνο για επιλεγμένους διακομιστές εκτύπωσης σε δίκτυα IPv4).</li></ul>

## Πίνακας 5-9 Καρτέλα Networking (Δικτύωση) του Ενσωματωμένου διακομιστή Web της HP (συνέχεια)

Μενού	Περιγραφή
<b>Πρωτόκολλα διαχείρισης</b>	<p>Διαμορφώστε και διαχειριστείτε πρωτόκολλα ασφαλείας για αυτό το προϊόν, περιλαμβανομένων των εξής:</p> <ul style="list-style-type: none"><li>• Ορίστε το επίπεδο διαχείρισης ασφαλείας για τον Ενσωματωμένο διακομιστή Web της HP και ελέγξτε την κυκλοφορία δεδομένων στο HTTP και το HTTPS.</li><li>• Διαμορφώστε τη λειτουργία SNMP (Simple Network Management Protocol). Ενεργοποιήστε ή απενεργοποιήστε τους παράγοντες SNMP v1/v2c ή SNMP v3 στο διακομιστή εκτύπωσης.</li><li>• Ελέγξτε την πρόσβαση μέσω πρωτοκόλλων που ενδέχεται να μην είναι ασφαλή, όπως πρωτόκολλα εκτύπωσης, υπηρεσίες εκτύπωσης, πρωτόκολλα εντοπισμού, υπηρεσίες επίλυσης ονομάτων και πρωτόκολλα διαχείρισης διαμόρφωσης.</li></ul>
<b>Πιστοποίηση 802.1X</b>	<p>Διαμορφώστε τις ρυθμίσεις ελέγχου ταυτότητας 802.1X στο διακομιστή εκτύπωσης Jetdirect όπως απαιτείται για τον έλεγχο ταυτότητας υπολογιστή-πελάτη στο δίκτυο και επαναφέρετε τις ρυθμίσεις ελέγχου ταυτότητας 802.1X στις εργοστασιακά προεπιλεγμένες τιμές.</p> <p><b>ΠΡΟΣΟΧΗ:</b> Κατά την αλλαγή των ρυθμίσεων ελέγχου ταυτότητας 802.1X, το προϊόν ενδέχεται να χάσει τη σύνδεσή του. Για επανασύνδεση, μπορεί να χρειαστεί να επαναφέρετε το διακομιστή εκτύπωσης σε μια εργοστασιακά προεπιλεγμένη κατάσταση και να επανεγκαταστήσετε το προϊόν.</p>
<b>IPsec/Firewall</b>	<p>Προβάλετε ή διαμορφώστε μια πολιτική τείχους προστασίας ή μια πολιτική IPsec/Firewall (μόνο για επιλεγμένα μοντέλα HP Jetdirect).</p>
<b>Announcement Agent</b>	<p>Ενεργοποιήστε ή απενεργοποιήστε το HP Device Announcement Agent, ορίστε το διακομιστή διαμόρφωσης και διαμορφώστε τον αμοιβαίο έλεγχο ταυτότητας χρησιμοποιώντας πιστοποιητικά.</p>
<b>Στατιστικά δικτύου</b>	<p>Εμφανίστε στατιστικά δικτύου που συλλέγονται και αποθηκεύονται στο διακομιστή εκτύπωσης HP Jetdirect.</p>
<b>Πληροφορίες πρωτόκολλου</b>	<p>Προβάλετε μια λίστα ρυθμίσεων διαμόρφωσης δικτύου στο διακομιστή εκτύπωσης HP Jetdirect για κάθε πρωτόκολλο.</p>
<b>Σελίδα ρυθμίσεων</b>	<p>Προβάλετε τη σελίδα διαμόρφωσης HP Jetdirect, που περιέχει πληροφορίες κατάσταση και διαμόρφωσης.</p>

## Λίστα Other Links (Άλλες συνδέσεις)



**ΣΗΜΕΙΩΣΗ:** Διαμορφώστε τις συνδέσεις που εμφανίζονται στη λίστα **Other Links** (Άλλες συνδέσεις) χρησιμοποιώντας το μενού **Edit Other Links** (Επεξεργασία άλλων συνδέσεων) στην καρτέλα **General** (Γενικά). Οι παρακάτω συνδέσεις είναι οι προεπιλεγμένες.

## Πίνακας 5-10 Λίστα Other Links (Άλλες συνδέσεις) του Ενσωματωμένου διακομιστή Web της HP

Μενού	Περιγραφή
<b>Υποστήριξη προϊόντος</b>	<p>Συνδεθείτε στην τοποθεσία υποστήριξης του προϊόντος, για να αναζητήσετε βοήθεια σχετικά με διάφορα θέματα.</p>
<b>Αγορά αναλώσιμων</b>	<p>Συνδεθείτε στην τοποθεσία Web του HP SureSupply, για πληροφορίες σχετικά με την αγορά αυθεντικών αναλώσιμων HP, όπως δοχεία γραφίτη και χαρτί.</p>
<b>HP Instant Support (Άμεση Υποστήριξη της HP)</b>	<p>Συνδεθείτε στην τοποθεσία Web της HP, για να βρείτε λύσεις σε προβλήματα του προϊόντος.</p>

## HP Web Jetadmin

Το HP Web Jetadmin είναι ένα βραβευμένο πρωτοπόρο εργαλείο για την αποτελεσματική διαχείριση μιας ευρείας γκάμας προϊόντων δικτύου της HP, όπως εκτυπωτές, πολυμηχανήματα και συστήματα ψηφιακής αποστολής. Αυτή η απλή λύση σας επιτρέπει να πραγματοποιείτε από απόσταση εγκατάσταση, παρακολούθηση, συντήρηση, αντιμετώπιση προβλημάτων και ασφάλιση του περιβάλλοντος εκτύπωσης και απεικόνισης — αυξάνοντας τελικά την παραγωγικότητα της επιχείρησής σας βοηθώντας σας να εξοικονομείτε χρόνο, να ελέγχετε τα κόστη και να προστατεύετε την επένδυσή σας.

Οι αναβαθμίσεις του HP Web Jetadmin είναι διαθέσιμες ανά χρονικά διαστήματα, ώστε να παρέχουν υποστήριξη για ειδικές λειτουργίες προϊόντων. Επισκεφτείτε τη διεύθυνση [www.hp.com/go/webjetadmin](http://www.hp.com/go/webjetadmin) και κάντε κλικ στη σύνδεση **Self Help and Documentation** (Αυτοβοήθεια και Τεκμηρίωση), για να μάθετε περισσότερα για τις αναβαθμίσεις.



# Δυνατότητες ασφαλείας της συσκευής

- [Δηλώσεις ασφαλείας](#)
- [Ασφάλεια IP](#)
- [Σύνδεση στη συσκευή](#)
- [Εκχώρηση κωδικού πρόσβασης συστήματος](#)
- [Υποστήριξη κρυπτογράφησης: Ασφαλείς σκληροί δίσκοι HP High Performance](#)
- [Κλείδωμα του μορφοποιητή](#)

## Δηλώσεις ασφαλείας

Το προϊόν υποστηρίζει πρότυπα ασφαλείας και συνιστώμενα πρωτόκολλα που σας βοηθούν σχετικά με την ασφάλεια του προϊόντος, την προστασία σημαντικών πληροφοριών στο δίκτυό σας και την απλούστευση του τρόπου με τον οποίο παρακολουθείτε και συντηρείτε το προϊόν.

Για αναλυτικές πληροφορίες σχετικά με τις λύσεις ασφαλούς απεικόνισης και εκτύπωσης της HP, επισκεφτείτε τη διεύθυνση [www.hp.com/go/secureprinting](http://www.hp.com/go/secureprinting). Η τοποθεσία παρέχει συνδέσεις σε άρθρα και έγγραφα με συνήθεις ερωτήσεις σχετικά με τις δυνατότητες ασφαλείας.

## Ασφάλεια IP

Η ασφάλεια IP (IPsec) είναι ένα σύνολο πρωτοκόλλων που ελέγχουν την κίνηση δικτύου που βασίζεται σε IP, προς και από το προϊόν. Το IPsec παρέχει έλεγχο ταυτότητας μεταξύ κεντρικών υπολογιστών, ακεραιότητα δεδομένων και κρυπτογράφηση επικοινωνίας δικτύου.

Για προϊόντα που συνδέονται στο δίκτυο και διαθέτουν διακομιστή εκτύπωσης HP Jetdirect, μπορείτε να ρυθμίσετε το IPsec χρησιμοποιώντας την καρτέλα **Δικτύωση** στον ενσωματωμένο διακομιστή Web της HP.

## Σύνδεση στη συσκευή

Ορισμένες λειτουργίες στον πίνακα ελέγχου της συσκευής μπορεί να προστατεύονται, ώστε να μην μπορούν να τις χρησιμοποιήσουν μη εξουσιοδοτημένα άτομα. Όταν προστατεύεται μια λειτουργία, η συσκευή σας ζητά να συνδεθείτε για να μπορέσετε να τη χρησιμοποιήσετε. Μπορείτε επίσης να εισέλθετε χωρίς να περιμένετε να σας ζητηθεί πατώντας το κουμπί **Είσοδος** στην αρχική οθόνη.

Συνήθως, χρησιμοποιείτε το ίδιο όνομα χρήστη και κωδικό πρόσβασης που χρησιμοποιείτε για να συνδεθείτε με τον υπολογιστή σας στο δίκτυο. Εάν έχετε απορίες σχετικά με τα διαπιστευτήρια που πρέπει να χρησιμοποιήσετε, συμβουλευτείτε το διαχειριστή δικτύου για αυτό το προϊόν.

Αφού εισέλθετε στο προϊόν, εμφανίζεται ένα κουμπί **Έξοδος** στον πίνακα ελέγχου. Για να διατηρήσετε την ασφάλεια του προϊόντος, πατήστε το κουμπί **Έξοδος**, όταν δεν σκοπεύετε να χρησιμοποιήσετε πλέον το προϊόν.

## Εκχώρηση κωδικού πρόσβασης συστήματος

Εκχωρήστε κωδικό πρόσβασης διαχειριστή για πρόσβαση στη συσκευή και τον Ενσωματωμένο διακομιστή Web της HP, ώστε οι μη εξουσιοδοτημένοι χρήστες να μην μπορούν να αλλάξουν τις ρυθμίσεις της συσκευής.

1. Ανοίξτε τον ενσωματωμένο διακομιστή Web της HP (EWS):
  - α. Στην αρχική οθόνη του πίνακα ελέγχου της συσκευής, πατήστε το κουμπί "Network" (Δίκτυο)  για να εμφανίσετε τη διεύθυνση IP ή το όνομα κεντρικού υπολογιστή.

- β. Ανοίξτε ένα πρόγραμμα περιήγησης στο web και στη γραμμή διεύθυνσης πληκτρολογήστε τη διεύθυνση IP ή το όνομα κεντρικού υπολογιστή, ακριβώς όπως εμφανίζεται στον πίνακα ελέγχου της συσκευής. Πατήστε το πλήκτρο **Enter** στο πληκτρολόγιο του υπολογιστή. Ανοίγει ο EWS.

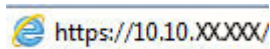
 <https://10.10.XX.XXX/>

2. Κάντε κλικ στην καρτέλα **Ασφάλεια**.
3. Ανοίξτε το μενού **Γενική ασφάλεια**.
4. Στο πεδίο **Όνομα χρήστη**, πληκτρολογήστε το όνομα που θα συσχετίσετε με τον κωδικό πρόσβασης.
5. Πληκτρολογήστε τον κωδικό πρόσβασης στο πεδίο **Νέος κωδικός πρόσβασης** και πληκτρολογήστε τον ξανά στο πεδίο **Επιβεβαίωση κωδικού πρόσβασης**.

 **ΣΗΜΕΙΩΣΗ:** Εάν αλλάζετε έναν υπάρχοντα κωδικό πρόσβασης, πρέπει πρώτα να πληκτρολογήσετε τον υπάρχοντα κωδικό πρόσβασης στο πεδίο **Παλιός κωδικός πρόσβασης**.

6. Κάντε κλικ στο κουμπί **Εφαρμογή**. Σημειώστε τον κωδικό και φυλάξτε τον σε ένα ασφαλές μέρος.

## Υποστήριξη κρυπτογράφησης: Ασφαλείς σκληροί δίσκοι HP High Performance

Ο σκληρός δίσκος παρέχει κρυπτογράφηση που βασίζεται στο υλικό ώστε να μπορείτε να αποθηκεύετε με ασφάλεια ευαίσθητα δεδομένα χωρίς να επηρεάζεται η απόδοση του προϊόντος. Ο σκληρός δίσκος χρησιμοποιεί το τελευταίο πρότυπο προηγμένης κρυπτογράφησης (AES) και διαθέτει ευέλικτες δυνατότητες εξοικονόμησης χρόνου και πλήρη λειτουργικότητα.

Χρησιμοποιήστε το μενού **Ασφάλεια** στον ενσωματωμένο διακομιστή Web της HP για τη διαμόρφωση του δίσκου.

## Κλείδωμα του μορφοποιητή

Ο μορφοποιητής έχει μια υποδοχή που μπορείτε να χρησιμοποιήσετε για να συνδέσετε ένα καλώδιο ασφαλείας. Το κλείδωμα του μορφοποιητή αποτρέπει την αφαίρεση πολύτιμων στοιχείων από αυτόν.

## Ρυθμίσεις εξοικονόμησης ενέργειας

- [Βελτιστοποίηση ταχύτητας ή χρήσης ενέργειας](#)
- [Ρύθμιση λειτουργίας αναστολής](#)
- [Ρύθμιση του χρονοδιαγράμματος λειτουργίας αναστολής](#)

### Βελτιστοποίηση ταχύτητας ή χρήσης ενέργειας

Από προεπιλογή, η συσκευή παραμένει θερμή μεταξύ των εργασιών με σκοπό τη βελτιστοποίηση της ταχύτητας και την ταχύτερη εκτύπωση της πρώτης σελίδας των εργασιών. Για εξοικονόμηση ενέργειας, ρυθμίστε τη συσκευή ώστε να ψύχεται μεταξύ των εργασιών. Η συσκευή διαθέτει τέσσερις πρόσθετες ρυθμίσεις για τη βελτιστοποίηση της ταχύτητας και της κατανάλωσης ενέργειας.

1. Στην αρχική οθόνη του πίνακα ελέγχου του προϊόντος, μεταβείτε με κύλιση στο κουμπί [Διαχείριση](#) και πατήστε το.
2. Ανοίξτε τα ακόλουθα μενού:
  - [Γενικές ρυθμίσεις](#)
  - [Ρυθμίσεις ενέργειας](#)
  - [Βέλτιστη ταχύτητα/Χρήση ενέργειας](#)
3. Ορίστε την επιλογή που θέλετε να χρησιμοποιήσετε και κατόπιν πατήστε το κουμπί [Αποθήκευση](#).



**ΣΗΜΕΙΩΣΗ:** Η προεπιλεγμένη ρύθμιση είναι: [Ταχύτερη πρώτη σελίδα](#).

### Ρύθμιση λειτουργίας αναστολής

1. Στην αρχική οθόνη του πίνακα ελέγχου του προϊόντος, μεταβείτε με κύλιση στο κουμπί [Διαχείριση](#) και πατήστε το.
2. Ανοίξτε τα ακόλουθα μενού:
  - [Γενικές ρυθμίσεις](#)
  - [Ρυθμίσεις ενέργειας](#)
  - [Ρυθμίσεις χρονοδιακόπτη αναστολής](#)
3. Πατήστε [Αναστολή λειτουργίας/Αυτόματη απενεργοποίηση μετά από](#), για να ενεργοποιήσετε τη ρύθμιση.
4. Επιλέξτε την κατάλληλη χρονική περίοδο και, στη συνέχεια, πατήστε το κουμπί [Αποθήκευση](#).



**ΣΗΜΕΙΩΣΗ:** Ο προεπιλεγμένος χρόνος για τη μετάβαση σε αναστολή λειτουργίας είναι 15 λεπτά.

### Ρύθμιση του χρονοδιαγράμματος λειτουργίας αναστολής



**ΣΗΜΕΙΩΣΗ:** Πριν χρησιμοποιήσετε τη δυνατότητα [Χρονοδιάγραμμα αναστολής](#), πρέπει να διαμορφώσετε τις ρυθμίσεις ημερομηνίας και ώρας.

1. Στην αρχική οθόνη του πίνακα ελέγχου του προϊόντος, μεταβείτε με κύλιση στο κουμπί **Διαχείριση** και πατήστε το.
2. Ανοίξτε τα ακόλουθα μενού:
  - **Γενικές ρυθμίσεις**
  - **Ρυθμίσεις ημερομηνίας/ώρας**
3. Ανοίξτε το μενού **Μορφή ημερομηνίας/ώρας** και διαμορφώστε τις παρακάτω ρυθμίσεις:
  - **Μορφή ημερομηνίας**
  - **Μορφή ώρας**
4. Πατήστε το κουμπί **Αποθήκευση**.
5. Ανοίξτε το μενού **Ημερομηνία/Ωρα** και διαμορφώστε τις παρακάτω ρυθμίσεις:
  - **Ημερομηνία/Ωρα**
  - **Ζώνη ώρας**

Αν βρίσκεστε σε χώρα/περιοχή που χρησιμοποιεί θερινή ώρα, επιλέξτε το πλαίσιο **Ρύθμιση για θερινή ώρα**.
6. Πατήστε το κουμπί **Αποθήκευση**.
7. Πατήστε το κουμπί με το βέλος προς τα πίσω, για να επιστρέψετε στην οθόνη **Διαχείριση**.
8. Ανοίξτε τα ακόλουθα μενού:
  - **Γενικές ρυθμίσεις**
  - **Ρυθμίσεις ενέργειας**
  - **Χρονοδιάγραμμα αναστολής**
9. Πατήστε το κουμπί προσθήκης  και, στη συνέχεια, επιλέξτε τον τύπο συμβάντος που θα προγραμματίσετε: **Αφύπνιση** ή **Αναστολή**.
10. Διαμορφώστε τις ακόλουθες ρυθμίσεις:
  - **Ώρα**
  - **Ημέρες συμβάντων**
11. Πατήστε το κουμπί **OK** και, στη συνέχεια, πατήστε το κουμπί **Αποθήκευση**.

## Ενημερώσεις λογισμικού και υλικού

Η HP ενημερώνει ανά τακτά χρονικά διαστήματα τις λειτουργίες που διαθέτει το υλικολογισμικό της συσκευής. Για να εκμεταλλευτείτε τις πιο πρόσφατες λειτουργίες, ενημερώστε το υλικολογισμικό του προϊόντος. Κάντε λήψη του πιο πρόσφατου αρχείου ενημέρωσης υλικολογισμικού από το Web:

Αν βρίσκεστε στις Η.Π.Α., επισκεφθείτε τη διεύθυνση: [www.hp.com/support/colorljM651](http://www.hp.com/support/colorljM651). Κάντε κλικ στην επιλογή **Drivers & Software**.

Αν βρίσκεστε εκτός Η.Π.Α., ακολουθήστε τα εξής βήματα:

1. Μεταβείτε στη διεύθυνση [www.hp.com/support](http://www.hp.com/support).
2. Επιλέξτε τη χώρα/περιοχή.
3. Κάντε κλικ στην επιλογή **Οδηγοί & Λογισμικό**.
4. Πληκτρολογήστε το όνομα του προϊόντος (Έγχρωμος εκτυπωτής HP LaserJet Enterprise M651) και, στη συνέχεια, επιλέξτε **Αναζήτηση**.



## 6 Επίλυση γενικών προβλημάτων

- [Υποστήριξη πελατών](#)
- [Σύστημα βοήθειας του πίνακα ελέγχου](#)
- [Επαναφορά εργοστασιακών προεπιλογών](#)
- [Στον πίνακα ελέγχου του προϊόντος εμφανίζεται το μήνυμα "Χαμηλή στάθμη δοχείου γραφίτη" ή "Πολύ χαμηλή στάθμη δοχείου γραφίτη".](#)
- [Το προϊόν δεν τραβά χαρτί ή η τροφοδοσία δεν γίνεται σωστά](#)
- [Αποκατάσταση εμπλοκών](#)
- [Βελτίωση ποιότητας εκτύπωσης](#)
- [Επίλυση προβλημάτων ενσύρματου δικτύου](#)

### Για περισσότερες πληροφορίες:

Αν βρίσκεστε στις Η.Π.Α., επισκεφθείτε τη διεύθυνση: [www.hp.com/support/colorljiM651](http://www.hp.com/support/colorljiM651).

Αν βρίσκεστε εκτός Η.Π.Α., επισκεφθείτε τη διεύθυνση [www.hp.com/support](http://www.hp.com/support). Επιλέξτε χώρα/περιοχή. Πατήστε **Αντιμετώπιση προβλημάτων**. Πληκτρολογήστε το όνομα του προϊόντος και μετά επιλέξτε **Αναζήτηση**.

Η βοήθεια που σας παρέχει η HP για το προϊόν σας περιλαμβάνει τις παρακάτω πληροφορίες:

- Εγκατάσταση και διαμόρφωση
- Εκμάθηση και χρήση
- Επίλυση προβλημάτων
- Λήψη ενημερώσεων λογισμικού
- Συμμετοχή σε φόρουμ υποστήριξης
- Εγγύηση και ρυθμιστικές πληροφορίες

## Υποστήριξη πελατών

Λήψη τηλεφωνικής υποστήριξης για τη χώρα/περιοχή σας	Οι αριθμοί τηλεφώνου για κάθε χώρα/περιοχή υπάρχουν στο φυλλάδιο που περιλαμβάνεται στη συσκευασία του προϊόντος σας ή στη διεύθυνση <a href="http://www.hp.com/support/">www.hp.com/support/</a> .
Να έχετε πρόχειρο το όνομα του προϊόντος, τον αριθμό σειράς, την ημερομηνία αγοράς και την περιγραφή του προβλήματος.	
Λήψη 24ωρης υποστήριξης μέσω Διαδικτύου	<ul style="list-style-type: none"><li>• Αν βρίσκεστε στις Η.Π.Α., επισκεφθείτε τη διεύθυνση: <a href="http://www.hp.com/support/colorljM651">www.hp.com/support/colorljM651</a>.</li><li>• Αν βρίσκεστε εκτός Η.Π.Α., επισκεφθείτε τη διεύθυνση <a href="http://www.hp.com/support">www.hp.com/support</a>. Επιλέξτε τη χώρα/περιοχή σας. Κάντε κλικ στην επιλογή <b>Αντιμετώπιση προβλημάτων</b>. Πληκτρολογήστε το όνομα του προϊόντος και μετά επιλέξτε <b>Αναζήτηση</b>.</li></ul>
Λήψη βοηθητικών προγραμμάτων λογισμικού, προγραμμάτων οδήγησης και ηλεκτρονικής πληροφόρησης	<ul style="list-style-type: none"><li>• Αν βρίσκεστε στις Η.Π.Α., επισκεφθείτε τη διεύθυνση: <a href="http://www.hp.com/support/colorljM651">www.hp.com/support/colorljM651</a>. Πατήστε <b>Drivers &amp; Software</b> (Προγράμματα οδήγησης και λογισμικό).</li><li>• Αν βρίσκεστε εκτός Η.Π.Α., επισκεφθείτε τη διεύθυνση: <a href="http://www.hp.com/support">www.hp.com/support</a>. Επιλέξτε χώρα/περιοχή. Πατήστε <b>Προγράμματα οδήγησης και λογισμικό</b>. Πληκτρολογήστε το όνομα προϊόντος, για παράδειγμα "LaserJet M575" και στη συνέχεια πατήστε <b>Αναζήτηση</b>.</li></ul>
Παραγγελία πρόσθετων συμβολαίων υπηρεσιών ή συντήρησης της HP	<a href="http://www.hp.com/go/carepack">www.hp.com/go/carepack</a>
Δηλώστε το προϊόν σας	<a href="http://www.register.hp.com">www.register.hp.com</a>



## Σύστημα βοήθειας του πίνακα ελέγχου

Η συσκευή διαθέτει ένα ενσωματωμένο σύστημα Βοήθειας, το οποίο εξηγεί τον τρόπο χρήσης κάθε οθόνης. Για να ανοίξετε το σύστημα Βοήθειας, πατήστε το κουμπί Βοήθεια  στην πάνω δεξιά γωνία της οθόνης.

Για ορισμένες οθόνες, η Βοήθεια ανοίγει σε ένα γενικό μενού όπου μπορείτε να αναζητήσετε συγκεκριμένα θέματα. Μπορείτε να πραγματοποιήσετε περιήγηση στη δομή του μενού επιλέγοντας τα κουμπιά στο μενού.

Μερικές οθόνες βοήθειας περιέχουν κινούμενες εικόνες που σας καθοδηγούν σε διάφορες διαδικασίες, όπως είναι η αποκατάσταση εμπλοκών.

Για οθόνες που περιέχουν ρυθμίσεις για μεμονωμένες εργασίες, η Βοήθεια ανοίγει σε ένα θέμα το οποίο επεξηγεί τις επιλογές για αυτή την οθόνη.

Αν η συσκευή εμφανίσει κάποιο σφάλμα ή προειδοποίηση, πατήστε το κουμπί Βοήθεια  για να ανοίξει ένα μήνυμα που περιγράφει το πρόβλημα. Το μήνυμα περιέχει επίσης πληροφορίες που θα σας βοηθήσουν να λύσετε το πρόβλημα.

## Επαναφορά εργοστασιακών προεπιλογών

1. Στην αρχική οθόνη του πίνακα ελέγχου του προϊόντος, μεταβείτε με κύλιση στο κουμπί [Διαχείριση](#) και πατήστε το.
2. Ανοίξτε τα ακόλουθα μενού:
  - [Γενικές ρυθμίσεις](#)
  - [Επαναφορά εργοστασιακών ρυθμίσεων](#)
3. Ένα μήνυμα επαλήθευσης ενημερώνει ότι με την ολοκλήρωση της λειτουργίας επαναφοράς ενδέχεται να υπάρξει απώλεια δεδομένων. Πατήστε το κουμπί [Επαναφορά](#), για να ολοκληρωθεί η διαδικασία.



---

**ΣΗΜΕΙΩΣΗ:** Το προϊόν επανεκκινείται αυτόματα μετά την ολοκλήρωση της διαδικασίας επαναφοράς.

## Στον πίνακα ελέγχου του προϊόντος εμφανίζεται το μήνυμα "Χαμηλή στάθμη δοχείου γραφίτη" ή "Πολύ χαμηλή στάθμη δοχείου γραφίτη".

**Χαμηλή στάθμη δοχείου γραφίτη:** Το προϊόν υποδεικνύει πότε η στάθμη ενός δοχείου γραφίτη είναι χαμηλή. Ο υπολειπόμενος πραγματικός χρόνος ζωής του δοχείου γραφίτη μπορεί να διαφέρει. Συνιστάται να έχετε ένα ανταλλακτικό δοχείο, το οποίο θα χρησιμοποιήσετε όταν η ποιότητα εκτύπωσης του παλιού δοχείου δεν θα είναι πλέον αποδεκτή. Δεν απαιτείται άμεση αντικατάσταση του δοχείου γραφίτη.

**Πολύ χαμηλή στάθμη δοχείου γραφίτη:** Το προϊόν υποδεικνύει πότε η στάθμη του δοχείου γραφίτη είναι πολύ χαμηλή. Ο υπολειπόμενος πραγματικός χρόνος ζωής του δοχείου γραφίτη μπορεί να διαφέρει. Συνιστάται να έχετε ένα ανταλλακτικό δοχείο, το οποίο θα χρησιμοποιήσετε όταν η ποιότητα εκτύπωσης του παλιού δοχείου δεν θα είναι πλέον αποδεκτή. Το δοχείο γραφίτη δεν χρειάζεται να αντικατασταθεί τώρα, εκτός αν η ποιότητα εκτύπωσης δεν είναι πλέον αποδεκτή.

Όταν για τη στάθμη ενός δοχείου γραφίτη HP εμφανιστεί το μήνυμα **Πολύ χαμηλή**, η εγγύηση Premium Protection της HP για το συγκεκριμένο δοχείο γραφίτη έχει λήξει.

### Αλλαγή των ρυθμίσεων "Πολύ χαμηλή" στάθμη

Μπορείτε να αλλάξετε τον τρόπο που το προϊόν αντιδρά όταν η στάθμη των αναλώσιμων είναι σε κατάσταση "Πολύ χαμηλή". Δεν χρειάζεται να διαμορφώσετε εκ νέου αυτές τις ρυθμίσεις κατά την εγκατάσταση ενός νέου δοχείου γραφίτη.

1. Στην αρχική οθόνη του πίνακα ελέγχου του προϊόντος, μεταβείτε με κύλιση στο κουμπί **Αναλώσιμα** και πατήστε το.
2. Ανοίξτε τα ακόλουθα μενού:
  - Διαχείριση αναλώσιμων
  - Ρυθμίσεις αναλώσιμων
  - Μαύρο δοχείο ή Δοχεία έγχρωμων μελανιών
  - Ρυθμίσεις πολύ χαμηλής στάθμης
3. Ορίστε μία από τις ακόλουθες επιλογές:
  - Επιλέξτε **Διακοπή**, για να ρυθμίσετε το προϊόν ώστε να διακόπτει την εκτύπωση, όταν η στάθμη του δοχείου γραφίτη πλησιάζει το όριο **Πολύ χαμηλή**.
  - Επιλέξτε **Προτροπή για συνέχεια**, για να ρυθμίσετε το προϊόν ώστε να διακόπτει την εκτύπωση, όταν η στάθμη του δοχείου πλησιάζει το όριο **Πολύ χαμηλή**. Μπορείτε να επιβεβαιώσετε το μήνυμα προτροπής ή να αντικαταστήσετε το δοχείο για να συνεχιστεί η εκτύπωση.
  - Επιλέξτε **Συνέχεια** για να ρυθμίσετε το προϊόν ώστε να σας ειδοποιεί όταν η στάθμη του δοχείου είναι πολύ χαμηλή, αλλά να συνεχίζει την εκτύπωση και μετά τη ρύθμιση **Πολύ χαμηλή** χωρίς επέμβαση. Σε αυτήν την περίπτωση, η ποιότητα της εκτύπωσης μπορεί να μην είναι ικανοποιητική.

### Για προϊόντα με δυνατότητα φαξ

Όταν το προϊόν έχει ρυθμιστεί στην επιλογή **Διακοπή** ή **Προτροπή για συνέχεια**, υπάρχει κίνδυνος να μην εκτυπωθούν τα φαξ, όταν το προϊόν συνεχίσει την εκτύπωση. Αυτό μπορεί να συμβεί εάν το προϊόν λάβει περισσότερα φαξ από αυτά που η μνήμη μπορεί να συγκρατήσει κατά το διάστημα αναμονής.

Το προϊόν μπορεί να εκτυπώνει φαξ χωρίς διακοπή όταν περάσει το όριο "Πολύ χαμηλή", εάν επιλέξετε [Συνέχεια](#) για το δοχείο γραφίτη, αλλά η ποιότητα εκτύπωσης ενδέχεται να υποβαθμιστεί.

## Παραγγελία αναλώσιμων

Παραγγελία αναλωσίμων και χαρτιού	<a href="http://www.hp.com/go/suresupply">www.hp.com/go/suresupply</a>
Παραγγελία μέσω αντιπροσώπου συντήρησης ή υποστήριξης	Επικοινωνήστε με έναν εξουσιοδοτημένο αντιπρόσωπο συντήρησης ή τεχνικής υποστήριξης της HP.
Παραγγελία με χρήση του Ενσωματωμένου διακομιστή Web της HP (EWS)	Για πρόσβαση, στο πεδίο διεύθυνσης/URL ενός υποστηριζόμενου προγράμματος περιήγησης Web στον υπολογιστή σας, πληκτρολογήστε τη διεύθυνση IP ή το όνομα του κεντρικού υπολογιστή της συσκευής. Ο EWS περιέχει μια σύνδεση προς την τοποθεσία Web HP SureSupply, η οποία παρέχει επιλογές για την αγορά γνήσιων αναλώσιμων HP.

## Το προϊόν δεν τραβά χαρτί ή η τροφοδοσία δεν γίνεται σωστά

- [Το προϊόν δεν έλκει χαρτί](#)
- [Το προϊόν έλκει πολλά φύλλα χαρτιού](#)
- [Ο τροφοδότης εγγράφων παρουσιάζει εμπλοκή, δεν διατηρεί ίσιο το φύλλο ή πιάνει πολλά φύλλα χαρτιού](#)

### Το προϊόν δεν έλκει χαρτί

Αν το προϊόν δεν έλκει χαρτί από το δίσκο, δοκιμάστε τις παρακάτω λύσεις.

1. Ανοίξτε το προϊόν και αφαιρέστε φύλλα χαρτιού που έχουν μπλοκάρει.
2. Τοποθετήστε στο δίσκο το κατάλληλο μέγεθος χαρτιού για την εργασία.
3. Βεβαιωθείτε ότι το μέγεθος και ο τύπος του χαρτιού έχουν ρυθμιστεί σωστά στον πίνακα ελέγχου του προϊόντος.
4. Βεβαιωθείτε ότι οι οδηγοί χαρτιού στο δίσκο έχουν προσαρμοστεί κατάλληλα για το μέγεθος του χαρτιού. Προσαρμόστε τους οδηγούς στην κατάλληλη εσοχή του δίσκου.
5. Ελέγξτε τον πίνακα ελέγχου του προϊόντος, για να δείτε αν το προϊόν περιμένει να επιβεβαιώσετε ένα μήνυμα σχετικά με τη μη αυτόματη τροφοδοσία του χαρτιού. Τοποθετήστε χαρτί και συνεχίστε.
6. Οι κύλινδροι πάνω από το δίσκο ενδέχεται να έχουν ρυπανθεί. Καθαρίστε τους κυλίνδρους με ένα μαλακό πανί που δεν αφήνει χνούδι, βρεγμένο με ζεστό νερό.

### Το προϊόν έλκει πολλά φύλλα χαρτιού

Αν το προϊόν έλκει πολλά φύλλα χαρτιού από το δίσκο, δοκιμάστε τις παρακάτω λύσεις.

1. Αφαιρέστε τη στοίβα χαρτιού από το δίσκο, λυγίστε τη, περιστρέψτε τη 180 μοίρες και αναποδογυρίστε τη. *Μην ξεφυλλίζετε το χαρτί.* Επιστρέψτε τη στοίβα χαρτιού στο δίσκο.
2. Να χρησιμοποιείτε αποκλειστικά χαρτί που πληροί τις προδιαγραφές της HP για αυτό το προϊόν.
3. Να χρησιμοποιείτε χαρτί που δεν είναι τσαλακωμένο, διπλωμένο ή κατεστραμμένο. Αν χρειαστεί, χρησιμοποιήστε χαρτί από διαφορετικό πακέτο.
4. Βεβαιωθείτε ότι ο δίσκος δεν είναι υπερβολικά γεμάτος. Αν είναι, τότε αφαιρέστε ολόκληρη τη στοίβα χαρτιού από το δίσκο, ισιώστε τη στοίβα και, στη συνέχεια, επιστρέψτε ένα μέρος του χαρτιού στο δίσκο.
5. Βεβαιωθείτε ότι οι οδηγοί χαρτιού στο δίσκο έχουν προσαρμοστεί κατάλληλα για το μέγεθος του χαρτιού. Προσαρμόστε τους οδηγούς στην κατάλληλη εσοχή του δίσκου.
6. Βεβαιωθείτε ότι το περιβάλλον εκτύπωσης πληροί τις συνιστώμενες προδιαγραφές.

### Ο τροφοδότης εγγράφων παρουσιάζει εμπλοκή, δεν διατηρεί ίσιο το φύλλο ή πιάνει πολλά φύλλα χαρτιού



**ΣΗΜΕΙΩΣΗ:** Αυτές οι πληροφορίες αφορούν μόνο τα προϊόντα MFP.

- Ενδέχεται να υπάρχει κάτι επάνω στο πρωτότυπο, όπως κλιπ συρραφής ή αυτοκόλλητες σημειώσεις, που πρέπει να αφαιρεθεί.
- Βεβαιωθείτε ότι όλοι οι κύλινδροι είναι στη θέση τους και ότι το κάλυμμα πρόσβασης στους κυλίνδρους στο εσωτερικό του τροφοδότη εγγράφων είναι κλειστό.
- Βεβαιωθείτε ότι το επάνω κάλυμμα του τροφοδότη εγγράφων είναι κλειστό.
- Ενδέχεται να μην έχουν τοποθετηθεί σωστά οι σελίδες. Ισιώστε τις σελίδες και ρυθμίστε τους οδηγούς χαρτιού ώστε να κεντραριστεί η στοίβα.
- Οι οδηγοί χαρτιού πρέπει να ακουμπούν τις πλευρές της στοίβας χαρτιού για να λειτουργούν σωστά. Βεβαιωθείτε ότι η στοίβα χαρτιού είναι ίσια και ότι οι οδηγοί εφάπτονται στη στοίβα χαρτιού.
- Ο δίσκος εισόδου ή ο δίσκος εξόδου του τροφοδότη εγγράφων ενδέχεται να περιέχουν περισσότερες σελίδες από το μέγιστο αριθμό. Βεβαιωθείτε ότι η στοίβα χαρτιού βρίσκεται κάτω από τους οδηγούς στο δίσκο εισόδου και αφαιρέστε τις σελίδες από το δίσκο εξόδου.
- Επιβεβαιώστε ότι δεν υπάρχουν κομματάκια χαρτιού, συρραπτικά, συνδετήρες ή άλλα υπολείμματα στη διαδρομή χαρτιού.
- Καθαρίστε τους κυλίνδρους τροφοδοσίας εγγράφων και το προστατευτικό διαχωρισμού. Χρησιμοποιήστε πεπιεσμένο αέρα ή ένα καθαρό πανί που δεν αφήνει χνούδι, βρεγμένο με ζεστό νερό. Εάν η τροφοδότηση συνεχίζει να είναι προβληματική, αντικαταστήστε τους κυλίνδρους.
- Στην αρχική οθόνη του πίνακα ελέγχου του προϊόντος, μεταβείτε με κύλιση στο κουμπί [Αναλώσιμα](#) και πατήστε το. Ελέγξτε την κατάσταση του κιτ τροφοδότη εγγράφων και αντικαταστήστε το, εάν είναι απαραίτητο.

# Αποκατάσταση εμπλοκών

## Θέσεις εμπλοκών

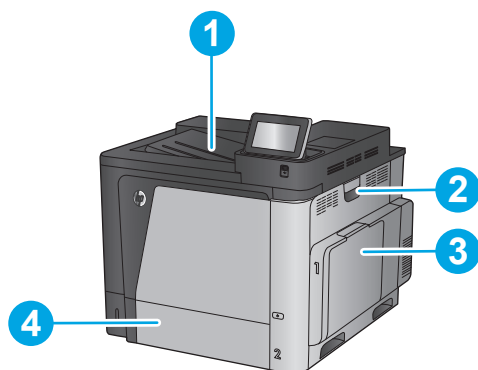

M651n  
M651dn

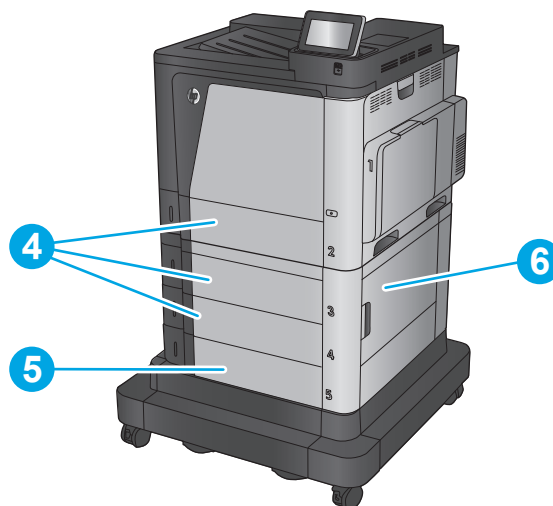

M651xh

1	Δίσκος εξόδου	Ανατρέξτε στην ενότητα <a href="#">Αποκατάσταση εμπλοκών στη θήκη εξόδου στη σελίδα 96.</a>
2	Δεξιά θύρα και περιοχή μονάδας σταθεροποιητή γραφίτη	Ανατρέξτε στην ενότητα <a href="#">Αποκατάσταση εμπλοκών στη δεξιά θύρα και την περιοχή της μονάδας σταθεροποιητή γραφίτη στη σελίδα 93.</a>
3	Δίσκος 1	Ανατρέξτε στην ενότητα <a href="#">Αποκατάσταση εμπλοκών στο Δίσκο 1 στη σελίδα 80.</a>
4	Δίσκος 2 και δίσκοι 500 φύλλων	Ανατρέξτε στην ενότητα <a href="#">Αποκατάσταση εμπλοκών στο Δίσκο 2 και τους δίσκους 500 φύλλων στη σελίδα 82.</a>
5	Δίσκος εισόδου υψηλής χωρητικότητας 1.500 φύλλων	Ανατρέξτε στην ενότητα <a href="#">Αποκατάσταση εμπλοκών στο δίσκο εισόδου υψηλής χωρητικότητας 1.500 φύλλων και την κάτω δεξιά θύρα στη σελίδα 87.</a>
6	Κάτω δεξιά θύρα	Ανατρέξτε στην ενότητα <a href="#">Αποκατάσταση εμπλοκών στην κάτω δεξιά θύρα στη σελίδα 91.</a>

## Αυτόματη πλοήγηση για αποκατάσταση εμπλοκών

Η λειτουργία αυτόματης πλοήγησης βοηθά στην αποκατάσταση εμπλοκών παρέχοντας οδηγίες βήμα προς βήμα από τον πίνακα ελέγχου. Μόλις ολοκληρώνετε ένα βήμα, το προϊόν εμφανίζει οδηγίες για το επόμενο βήμα έως ότου ολοκληρώσετε όλα τα βήματα της διαδικασίας.

## Αντιμετωπίζετε συχνές ή επαναλαμβανόμενες εμπλοκές χαρτιού;

Για να μειώσετε τον αριθμό των εμπλοκών χαρτιού, δοκιμάστε τις παρακάτω λύσεις.

1. Να χρησιμοποιείτε αποκλειστικά χαρτί που πληροί τις προδιαγραφές της HP για αυτό το προϊόν.
2. Να χρησιμοποιείτε χαρτί που δεν είναι τσαλακωμένο, διπλωμένο ή κατεστραμμένο. Αν χρειαστεί, χρησιμοποιήστε χαρτί από διαφορετικό πακέτο.
3. Χρησιμοποιήστε χαρτί που δεν έχει εκτυπωθεί ή φωτοτυπηθεί προηγουμένως.
4. Βεβαιωθείτε ότι ο δίσκος δεν είναι υπερβολικά γεμάτος. Αν είναι, τότε αφαιρέστε ολόκληρη τη στοίβα χαρτιού από το δίσκο, ισιώστε τη στοίβα και, στη συνέχεια, επιστρέψτε ένα μέρος του χαρτιού στο δίσκο.
5. Βεβαιωθείτε ότι οι οδηγοί χαρτιού στο δίσκο έχουν προσαρμοστεί κατάλληλα για το μέγεθος του χαρτιού. Προσαρμόστε τους οδηγούς ώστε να εφάπτονται στη στοίβα του χαρτιού, χωρίς να το λυγίζουν.
6. Βεβαιωθείτε ότι ο δίσκος έχει τοποθετηθεί πλήρως στο προϊόν.
7. Αν εκτυπώνετε σε βαρύ, ανάγλυφο ή διάτρητο χαρτί, χρησιμοποιήστε τη λειτουργία αυτόματης τροφοδοσίας και τοποθετήστε ένα φύλλο κάθε φορά.
8. Στην αρχική οθόνη του πίνακα ελέγχου του προϊόντος, μεταβείτε με κύλιση στο κουμπί **Δίσκοι** και πατήστε το. Βεβαιωθείτε ότι ο δίσκος έχει διαμορφωθεί σωστά για τον τύπο και το μέγεθος του χαρτιού.
9. Βεβαιωθείτε ότι το περιβάλλον εκτύπωσης πληροί τις συνιστώμενες προδιαγραφές.

## Αποκατάσταση εμπλοκών στο Δίσκο 1

Όταν παρουσιαστεί εμπλοκή, ο πίνακας ελέγχου εμφανίζει μια κινούμενη εικόνα που διευκολύνει την αποκατάσταση της εμπλοκής.

1. Εάν το χαρτί που έχει εμπλακεί είναι ορατό στο Δίσκο 1, αποκαταστήστε την εμπλοκή τραβώντας προσεκτικά το χαρτί ευθεία προς τα έξω. Αγγίξτε το κουμπί **OK** για να διαγράψετε το μήνυμα.

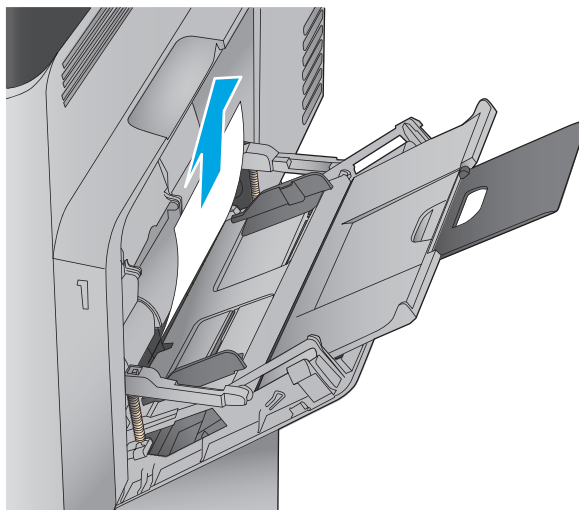



2. Εάν δεν μπορείτε να αφαιρέσετε το χαρτί ή εάν το χαρτί που έχει εμπλακεί δεν είναι ορατό στο Δίσκο 1, κλείστε το Δίσκο 1 και ανοίξτε τη δεξιά θύρα.

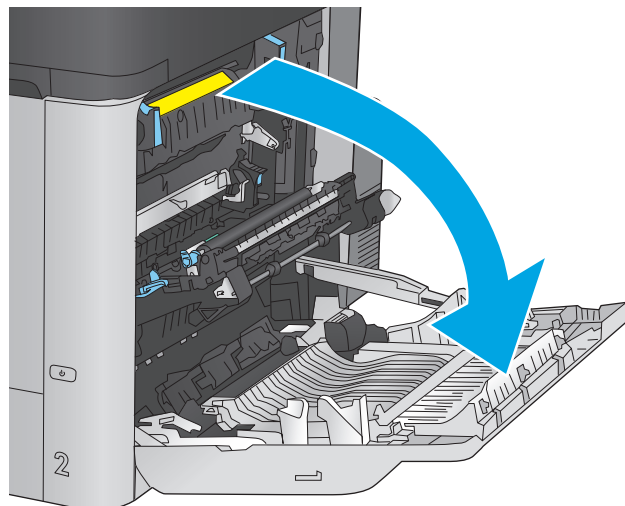

3. Τραβήξτε προσεκτικά το χαρτί έξω από την περιοχή παραλαβής.

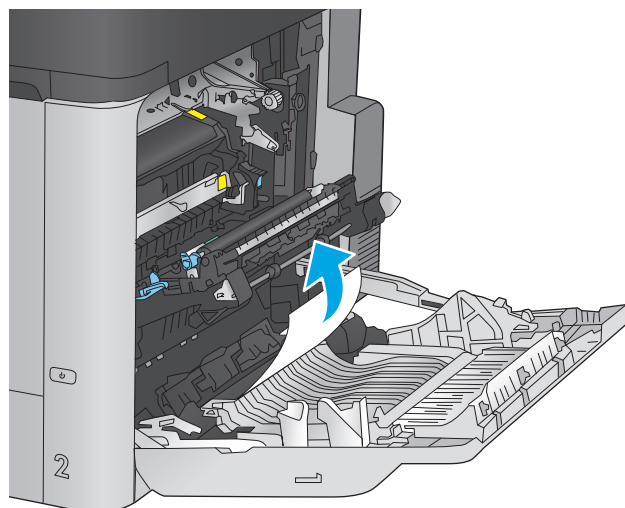

4. Κλείστε τη δεξιά θύρα.

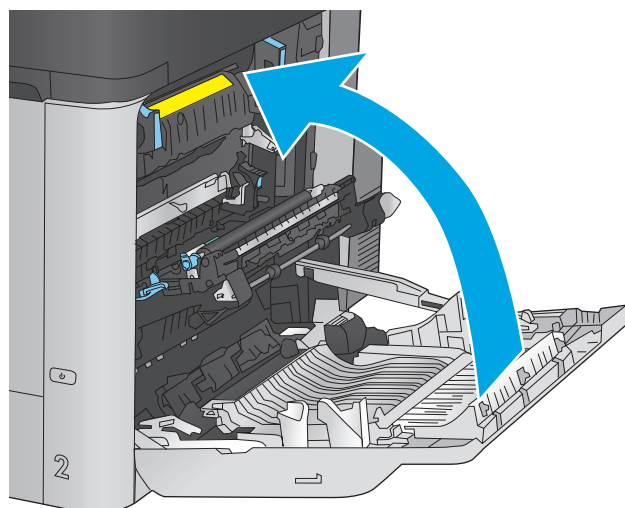

## Αποκατάσταση εμπλοκών στο Δίσκο 2 και τους δίσκους 500 φύλλων

Χρησιμοποιήστε την παρακάτω διαδικασία για να πραγματοποιήσετε έλεγχο για χαρτί σε όλα τα πιθανά σημεία εμπλοκής που σχετίζονται με το Δίσκο 2 και τους δίσκους 500 φύλλων. Όταν παρουσιαστεί εμπλοκή, ο πίνακας ελέγχου εμφανίζει μια κινούμενη εικόνα που διευκολύνει την αποκατάσταση της εμπλοκής.

1. Αφαιρέστε εντελώς το δίσκο από το προϊόν, τραβώντας τον και ανασηκώνοντάς τον ελαφρά.

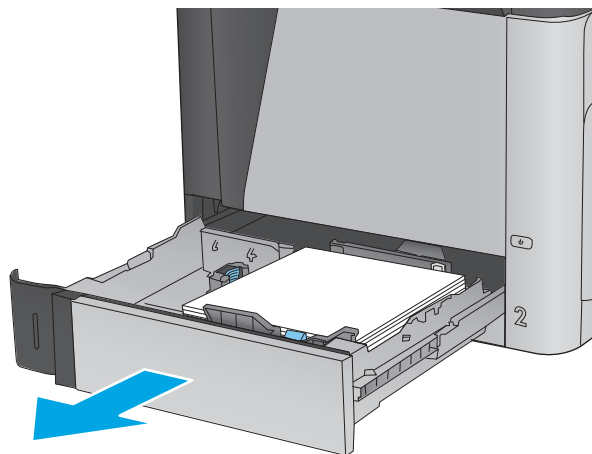

2. Αφαιρέστε τα φύλλα χαρτιού που έχουν εμπλακεί ή υποστεί φθορά.

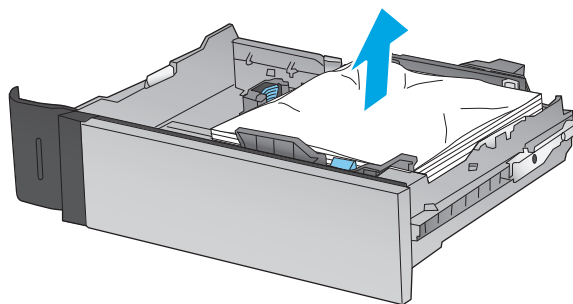

3. Αφαιρέστε τυχόν χαρτί από τους κυλίνδρους τροφοδοσίας στο εσωτερικό του προϊόντος.

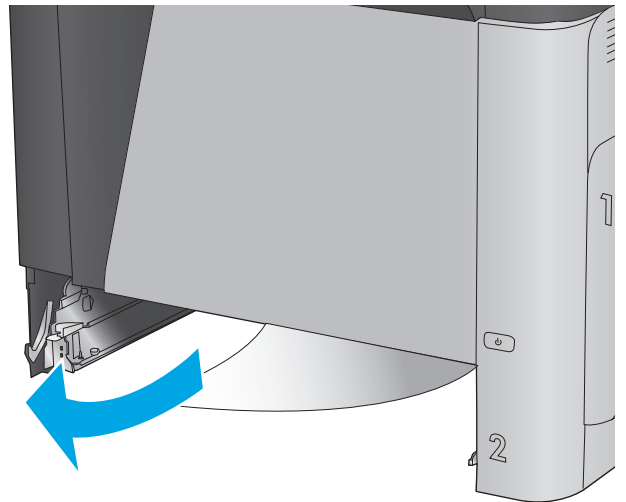

4. Τοποθετήστε ξανά και κλείστε το δίσκο.

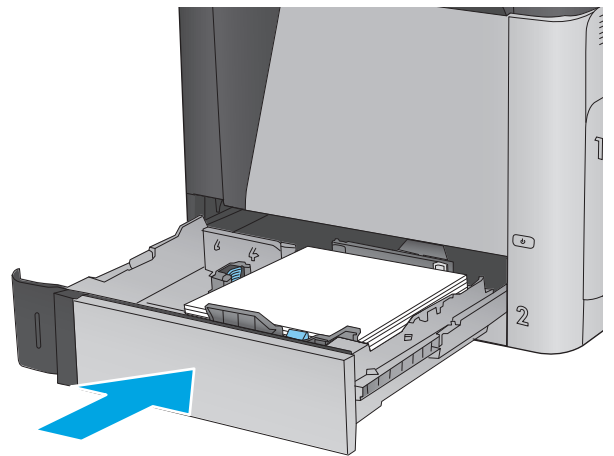

5. Ανοίξτε την κάτω δεξιά θύρα.

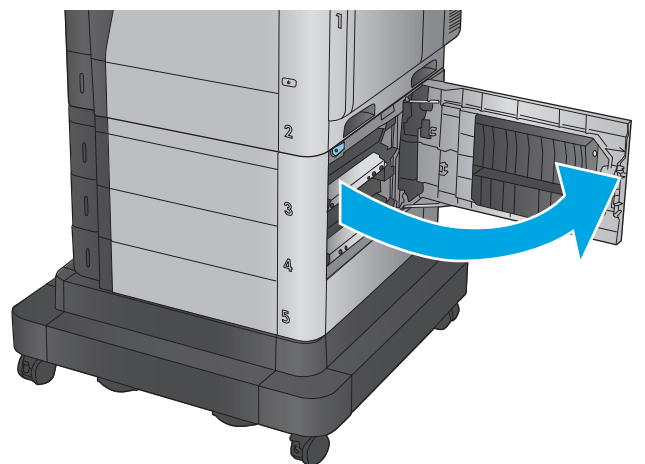

6. Τραβήξτε απαλά το μπλοκαρισμένο χαρτί.

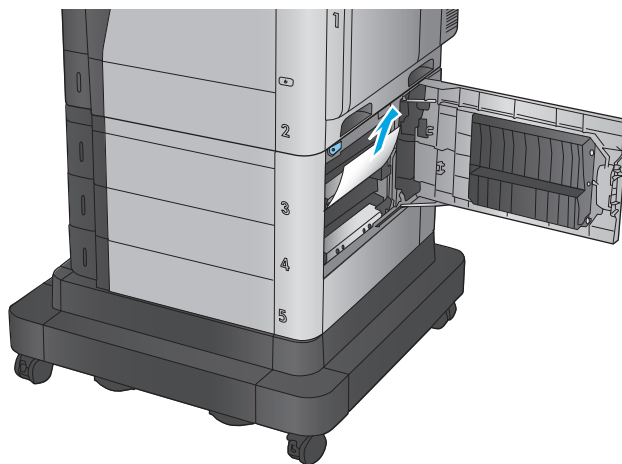

7. Κλείστε την κάτω δεξιά θύρα.

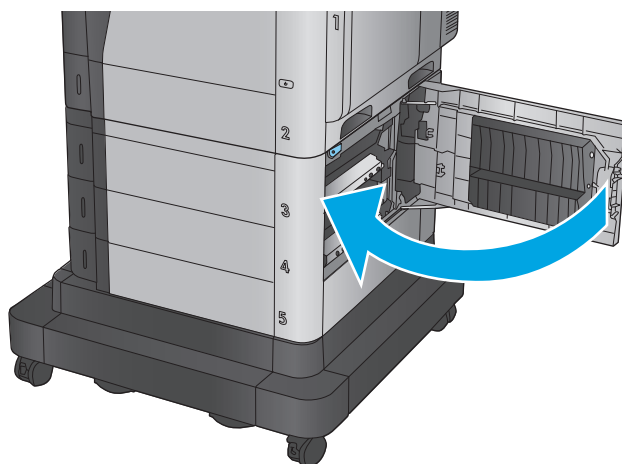

8. Ανοίξτε τη δεξιά θύρα.

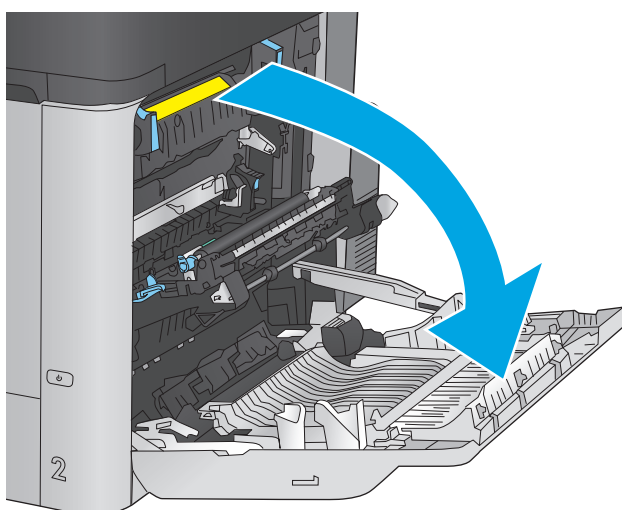

9. Τραβήξτε απαλά το μπλοκαρισμένο χαρτί.

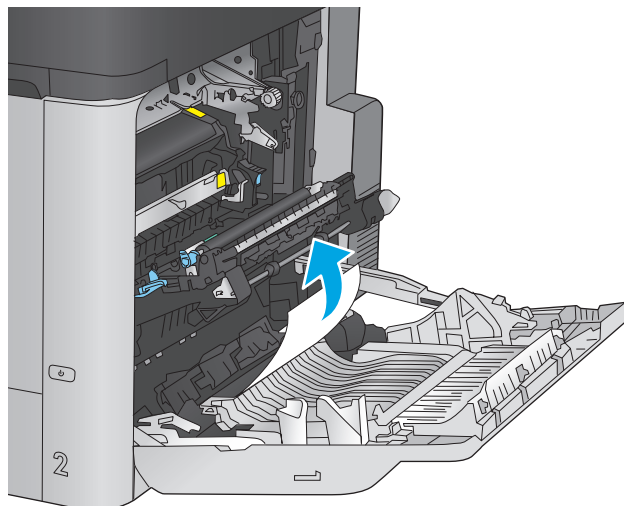

10. Εάν είναι ορατή η είσοδος χαρτιού στο κάτω μέρος του σταθεροποιητή γραφίτη, τραβήξτε προσεκτικά προς τα κάτω για να το αφαιρέσετε.

**ΠΡΟΣΟΧΗ:** Μην αγγίζετε τους κυλίνδρους του κυλίνδρου μεταφοράς. Οι ρύποι μπορεί να επηρεάσουν την ποιότητα εκτύπωσης.

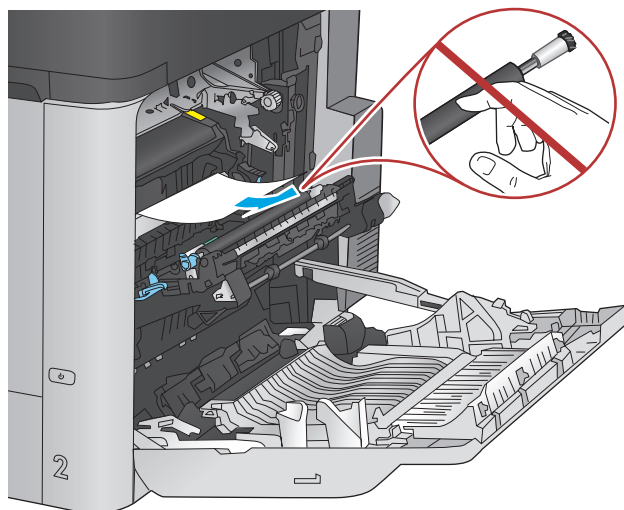

11. Εάν το χαρτί εμπλακεί κατά την είσοδό του στη θήκη εξόδου, αφαιρέστε το σταθεροποιητή γραφίτη και τραβήξτε προσεκτικά το χαρτί προς τα κάτω για να το αφαιρέσετε.

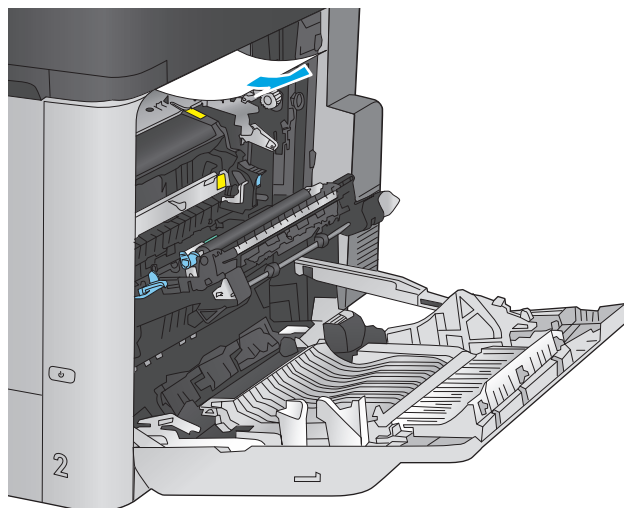

12. Το χαρτί μπορεί να έχει εμπλακεί στο εσωτερικό της μονάδας σταθεροποιητή γραφίτη, όπου δεν είναι ορατό. Πιάστε τις λαβές του σταθεροποιητή γραφίτη, ανασηκώστε ελαφρώς και, στη συνέχεια, τραβήξτε ευθεία προς τα έξω για να τον αφαιρέσετε.

**ΠΡΟΣΟΧΗ:** Η μονάδα σταθεροποιητή γραφίτη ενδέχεται να αναπτύξει θερμότητα όταν το προϊόν βρίσκεται σε χρήση. Περιμένετε έως ότου κρυώσει προτού τον αγγίξετε.

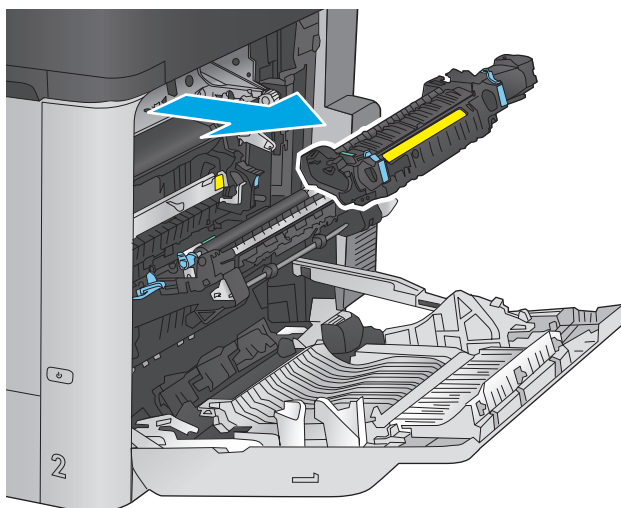

13. Ανοίξτε τη θύρα πρόσβασης στις εμπλοκές. Εάν υπάρχει εμπλοκή χαρτιού στο εσωτερικό του σταθεροποιητή γραφίτη, τραβήξτε προσεκτικά το χαρτί ευθεία προς τα επάνω για να το αφαιρέσετε. Εάν το χαρτί σκιστεί, αφαιρέστε όλα τα κομμάτια του.

**ΠΡΟΣΟΧΗ:** Ακόμα και αν το σώμα του σταθεροποιητή γραφίτη κρυώσει, οι κύλινδροι στο εσωτερικό του ενδέχεται να έχουν ακόμη υψηλή θερμοκρασία. Μην αγγίζετε τους κυλίνδρους του σταθεροποιητή γραφίτη μέχρι να κρυώσουν.

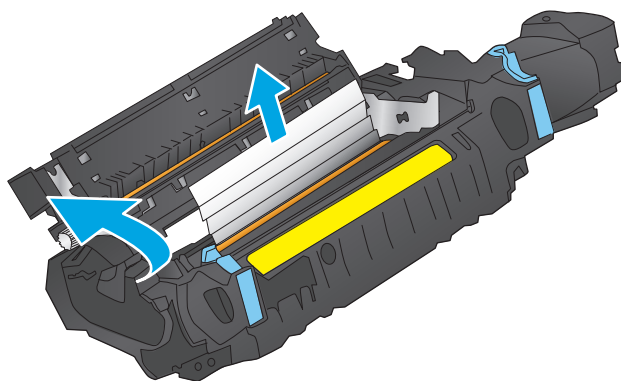

- 14.** Κλείστε τη θύρα πρόσβασης στις εμπλοκές και ωθήστε το σταθεροποιητή γραφίτη εντελώς μέσα στο προϊόν.

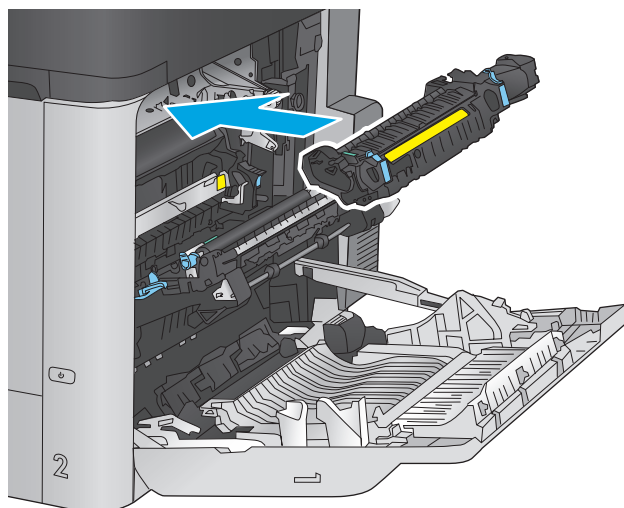

- 15.** Κλείστε τη δεξιά θύρα.

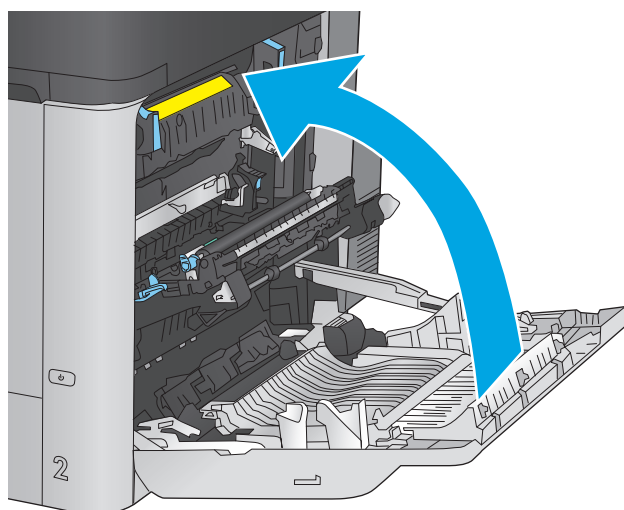

## Αποκατάσταση εμπλοκών στο δίσκο εισόδου υψηλής χωρητικότητας 1.500 φύλλων και την κάτω δεξιά θύρα

Χρησιμοποιήστε την παρακάτω διαδικασία για να πραγματοποιήσετε έλεγχο για χαρτί σε όλα τα πιθανά σημεία εμπλοκής που σχετίζονται με το δίσκο υψηλής χωρητικότητας 1.500 φύλλων. Όταν παρουσιαστεί εμπλοκή, ο πίνακας ελέγχου εμφανίζει μια κινούμενη εικόνα που διευκολύνει την αποκατάσταση της εμπλοκής.

1. Ανοίξτε το δίσκο εισόδου υψηλής χωρητικότητας 1.500 φύλλων.

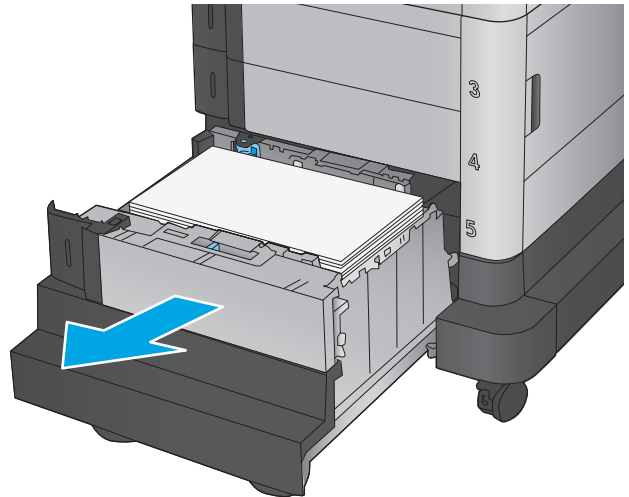

2. Αφαιρέστε και απορρίψτε όσα φύλλα έχουν υποστεί ζημιά.

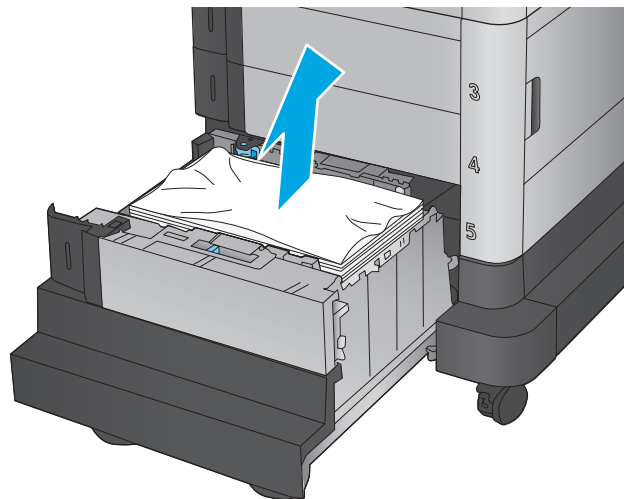

3. Αφαιρέστε το χαρτί από το δίσκο.

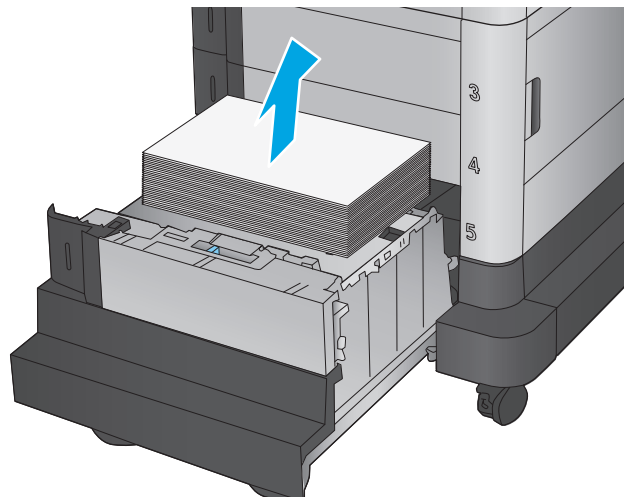



4. Ανασηκώστε το δίσκο και, στη συνέχεια, τραβήξτε τον ευθεία προς τα έξω για να τον αφαιρέσετε.

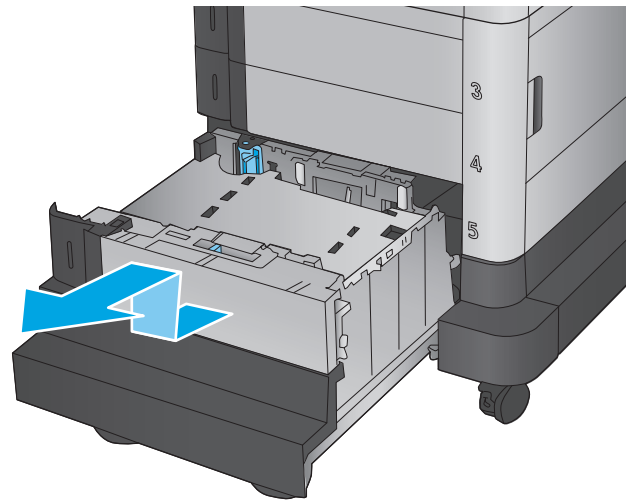

5. Εάν υπάρχει χαρτί στην περιοχή τροφοδότησης, τραβήξτε το προς τα κάτω για να το αφαιρέσετε.

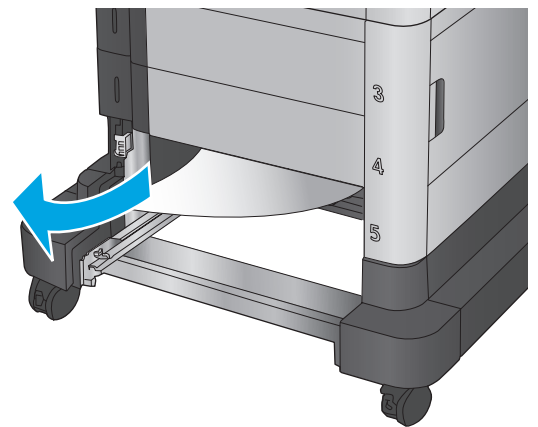

6. Επανατοποθετήστε το δίσκο και κατόπιν γεμίστε το δίσκο με χαρτί. Ο δίσκος χωράει έως και 1.500 φύλλα χαρτιού.

**ΣΗΜΕΙΩΣΗ:** Για βέλτιστα αποτελέσματα, τοποθετήστε ολόκληρα πακέτα χαρτιού. Αποφύγετε να χωρίσετε τα πακέτα σε μικρότερα κομμάτια.

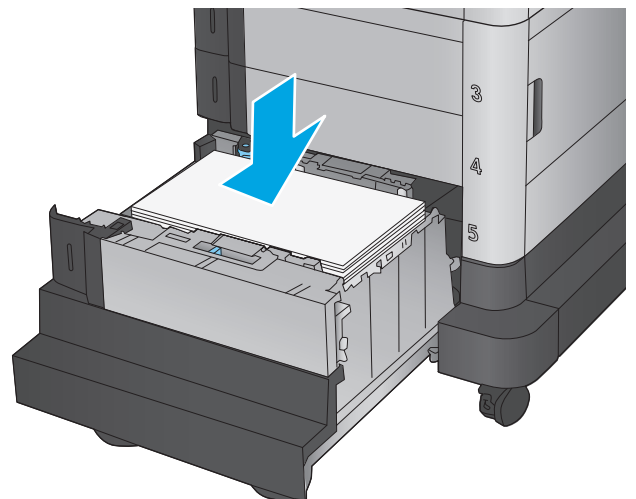

7. Κλείστε το δίσκο.

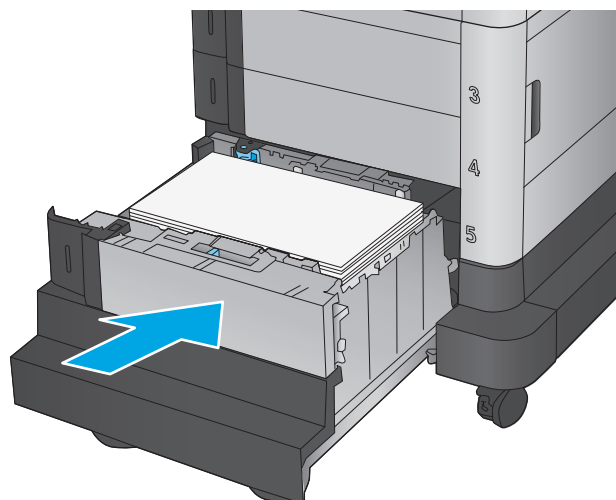

8. Ανοίξτε την κάτω δεξιά θύρα.

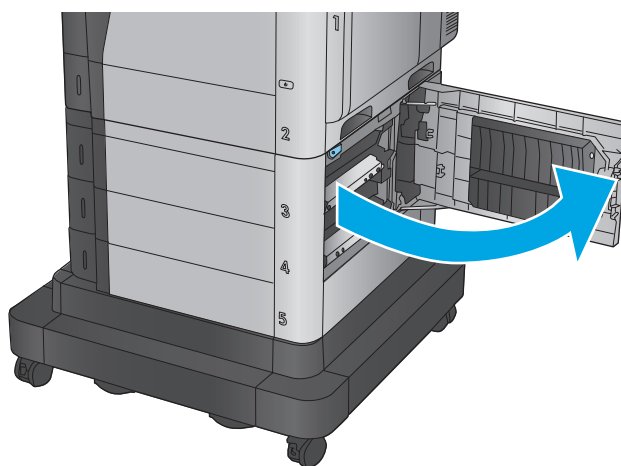

9. Αφαιρέστε τυχόν χαρτί που έχει εμπλακεί.

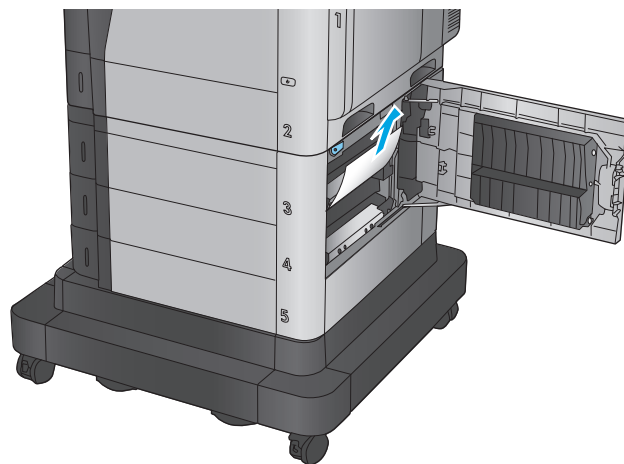

10. Κλείστε την κάτω δεξιά θύρα.

**ΣΗΜΕΙΩΣΗ:** Εάν, αφού αποκαταστήσετε την εμπλοκή στον πίνακα ελέγχου του προϊόντος, εμφανίζεται ένα μήνυμα ότι δεν υπάρχει χαρτί στο δίσκο ή ότι ο δίσκος είναι υπερβολικά γεμάτος, αφαιρέστε το δίσκο και κοιτάξτε πίσω από αυτόν για τυχόν χαρτί που έχει απομείνει.

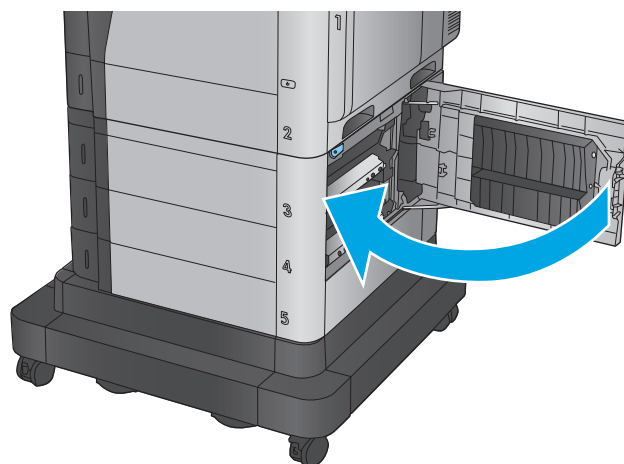

## Αποκατάσταση εμπλοκών στην κάτω δεξιά θύρα

Χρησιμοποιήστε την παρακάτω διαδικασία για να ελέγξετε το χαρτί στην κάτω δεξιά θύρα. Όταν παρουσιαστεί εμπλοκή, ο πίνακας ελέγχου εμφανίζει μια κινούμενη εικόνα που διευκολύνει την αποκατάσταση της εμπλοκής.

1. Ανοίξτε την κάτω δεξιά θύρα.

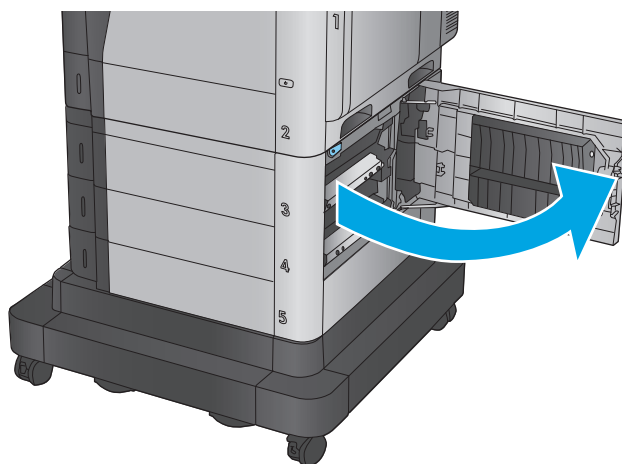

2. Αφαιρέστε τυχόν χαρτί που έχει εμπλακεί.

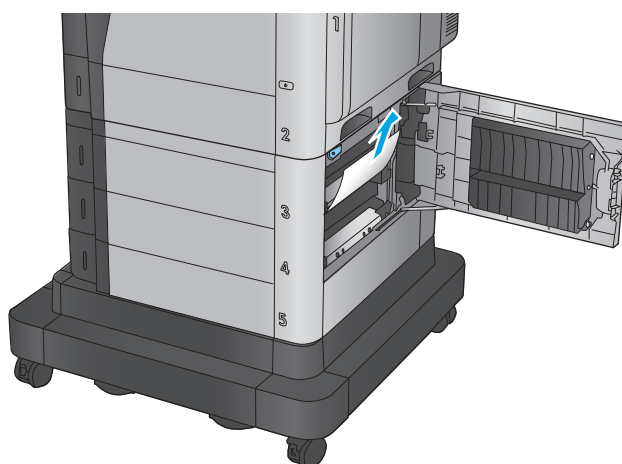

3. Κλείστε την κάτω δεξιά θύρα.

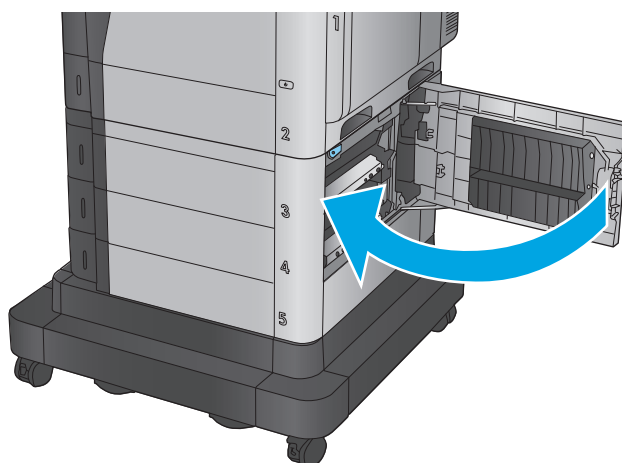

## Αποκατάσταση εμπλοκών στη δεξιά θύρα και την περιοχή της μονάδας σταθεροποιητή γραφίτη

Χρησιμοποιήστε την παρακάτω διαδικασία για να ελέγξετε για χαρτί σε όλα τα πιθανά σημεία εμπλοκής στο εσωτερικό της δεξιάς θύρας. Όταν παρουσιαστεί εμπλοκή, ο πίνακας ελέγχου εμφανίζει μια κινούμενη εικόνα που διευκολύνει την αποκατάσταση της εμπλοκής.

**⚠ ΠΡΟΣΟΧΗ:** Η μονάδα σταθεροποιητή γραφίτη ενδέχεται να αναπτύξει θερμότητα όταν το προϊόν βρίσκεται σε χρήση. Περιμένετε έως ότου κρυώσει προτού τον αγγίξετε.

1. Ανοίξτε τη δεξιά θύρα.

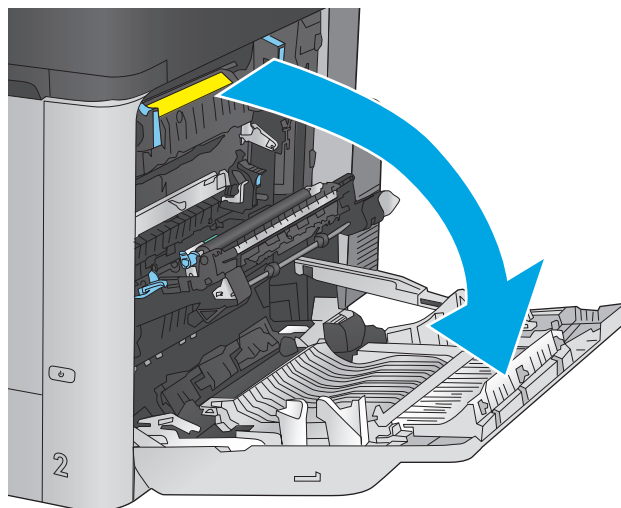

2. Τραβήξτε απαλά το μπλοκαρισμένο χαρτί.

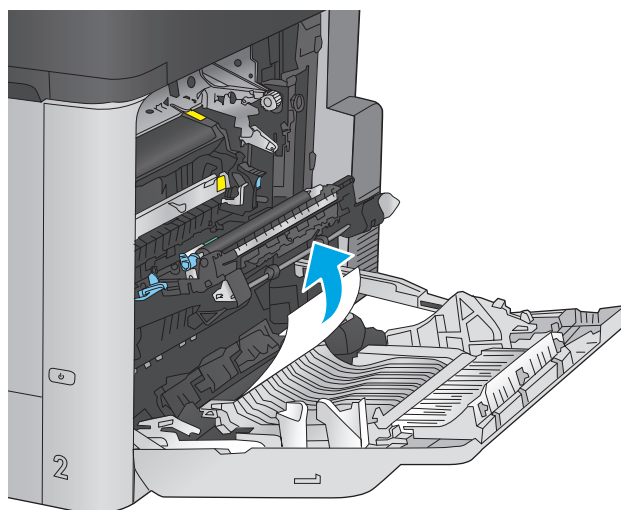

3. Εάν είναι ορατή η είσοδος χαρτιού στο κάτω μέρος του σταθεροποιητή γραφίτη, τραβήξτε προσεκτικά προς τα κάτω για να το αφαιρέσετε.

**ΠΡΟΣΟΧΗ:** Μην αγγίζετε τους κυλίνδρους του κυλίνδρου μεταφοράς. Οι ρύποι μπορεί να επηρεάσουν την ποιότητα εκτύπωσης.

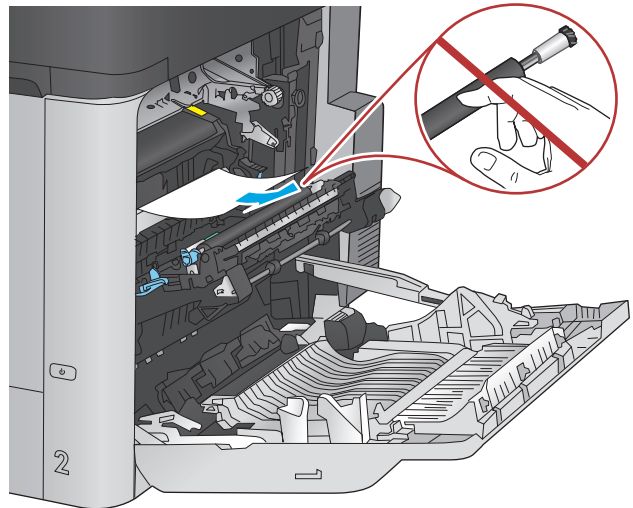

4. Εάν το χαρτί εμπλακεί κατά την είσοδό του στη θήκη εξόδου, αφαιρέστε το σταθεροποιητή γραφίτη και τραβήξτε προσεκτικά το χαρτί προς τα κάτω για να το αφαιρέσετε.

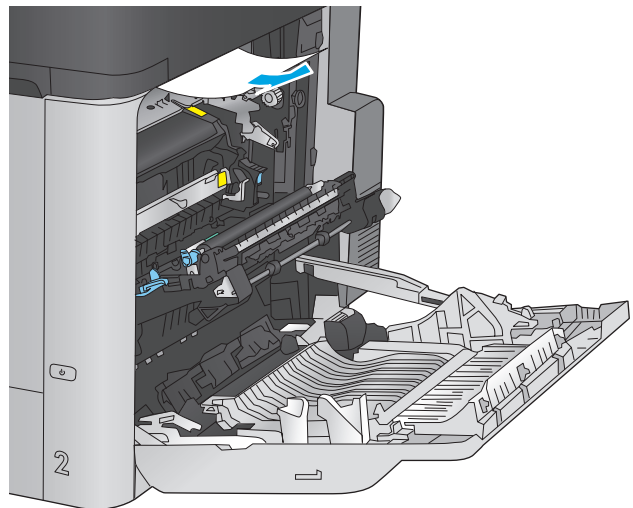

5. Το χαρτί μπορεί να έχει εμπλακεί στο εσωτερικό της μονάδας σταθεροποιητή γραφίτη, όπου δεν είναι ορατό. Πιάστε τις λαβές του σταθεροποιητή γραφίτη, ανασηκώστε ελαφρά και, στη συνέχεια, τραβήξτε ευθεία προς τα έξω για να τον αφαιρέσετε.

**ΠΡΟΣΟΧΗ:** Η μονάδα σταθεροποιητή γραφίτη ενδέχεται να αναπτύξει θερμότητα όταν το προϊόν βρίσκεται σε χρήση. Περιμένετε έως ότου κρυώσει προτού τον αγγίξετε.

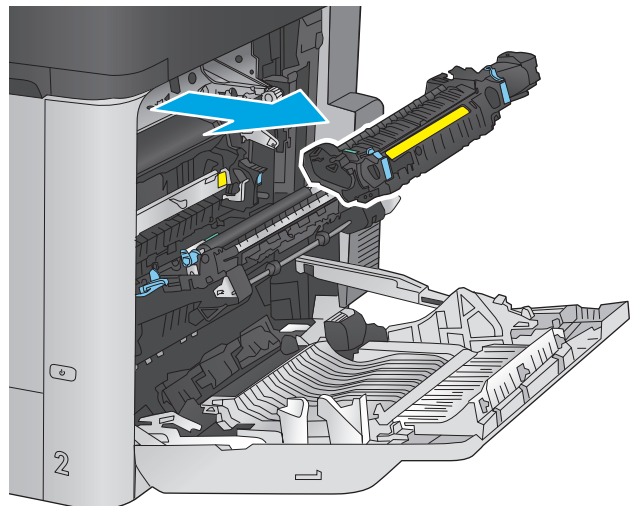

6. Ανοίξτε τη θύρα πρόσβασης στις εμπλοκές. Εάν υπάρχει εμπλοκή χαρτιού στο εσωτερικό του σταθεροποιητή γραφίτη, τραβήξτε προσεκτικά το χαρτί ευθεία προς τα επάνω για να το αφαιρέσετε. Εάν το χαρτί σκιστεί, αφαιρέστε όλα τα κομμάτια του.

**ΠΡΟΣΟΧΗ:** Ακόμα και αν το σώμα του σταθεροποιητή γραφίτη κρυώσει, οι κύλινδροι στο εσωτερικό του ενδέχεται να έχουν ακόμη υψηλή θερμοκρασία. Μην αγγίζετε τους κυλίνδρους του σταθεροποιητή γραφίτη μέχρι να κρυώσουν.

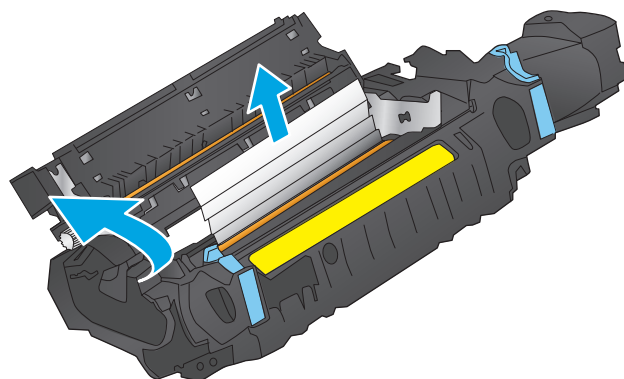

7. Κλείστε τη θύρα πρόσβασης στις εμπλοκές και ωθήστε το σταθεροποιητή γραφίτη εντελώς μέσα στο προϊόν.

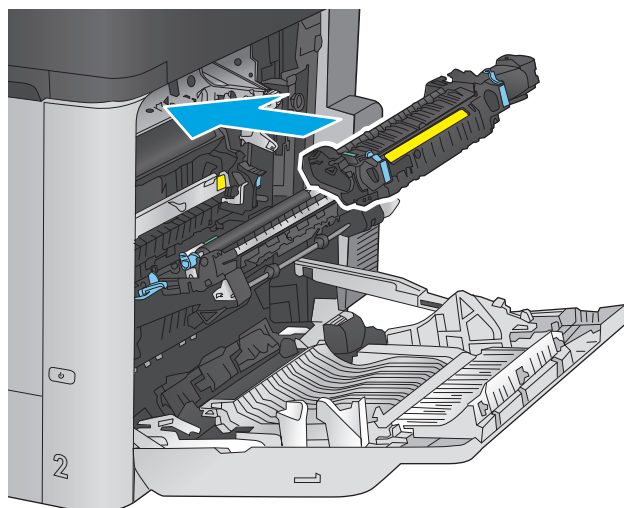

8. Κλείστε τη δεξιά θύρα.

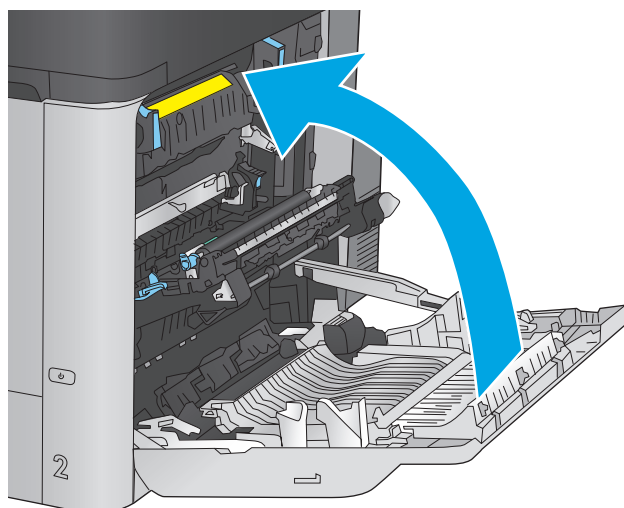

## Αποκατάσταση εμπλοκών στη θήκη εξόδου

Χρησιμοποιήστε την παρακάτω διαδικασία για την αποκατάσταση εμπλοκών στο δίσκο εξόδου. Όταν παρουσιαστεί εμπλοκή, ο πίνακας ελέγχου εμφανίζει μια κινούμενη εικόνα που διευκολύνει την αποκατάσταση της εμπλοκής.

1. Εάν το χαρτί είναι ορατό στο δίσκο εξόδου, πιάστε το εμπρός άκρο του και αφαιρέστε το.

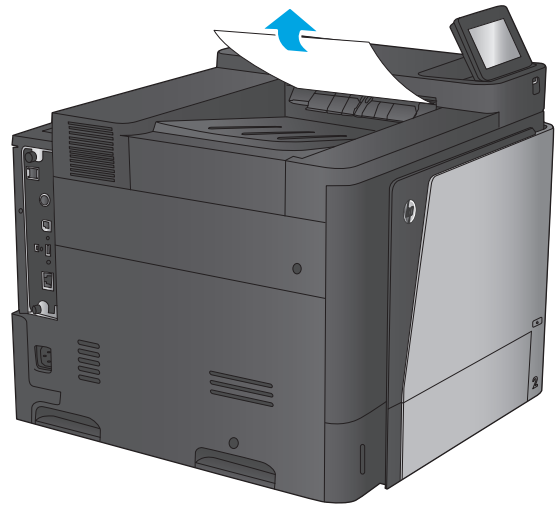



## Βελτίωση ποιότητας εκτύπωσης

Εάν το προϊόν εμφανίζει προβλήματα ποιότητας εκτύπωσης, δοκιμάστε τις παρακάτω λύσεις με τη σειρά που παρουσιάζονται για να λύσετε το πρόβλημα.

- [Εκτύπωση από διαφορετικό πρόγραμμα λογισμικού](#)
- [Έλεγχος της ρύθμισης τύπου χαρτιού για την εργασία εκτύπωσης](#)
- [Έλεγχος κατάστασης δοχείου γραφίτη](#)
- [Καθαρισμός του προϊόντος](#)
- [Οπτικός έλεγχος του δοχείου γραφίτη](#)
- [Έλεγχος χαρτιού και περιβάλλοντος εκτύπωσης](#)
- [Βαθμονόμηση του προϊόντος για ευθυγράμμιση των χρωμάτων](#)
- [Έλεγχος άλλων ρυθμίσεων εργασίας εκτύπωσης](#)
- [Δοκιμή διαφορετικού προγράμματος οδήγησης εκτύπωσης](#)

### Εκτύπωση από διαφορετικό πρόγραμμα λογισμικού

Δοκιμάστε να εκτυπώσετε από διαφορετικό πρόγραμμα λογισμικού. Εάν η σελίδα εκτυπώνεται σωστά, υπάρχει πρόβλημα στο πρόγραμμα λογισμικού από το οποίο εκτυπώνατε.

### Έλεγχος της ρύθμισης τύπου χαρτιού για την εργασία εκτύπωσης

Ελέγξτε τη ρύθμιση του τύπου χαρτιού όταν εκτυπώνετε από πρόγραμμα λογισμικού και οι εκτυπωμένες σελίδες έχουν κηλίδες, θαμπάδες ή σκούρα σημεία, παραμορφωμένο χαρτί, διάσπαρτες κουκκίδες γραφίτη, ασταθή γραφίτη ή μικρές περιοχές χωρίς γραφίτη.

#### Έλεγχος της ρύθμισης τύπου χαρτιού (Windows)

1. Στο πρόγραμμα λογισμικού, ορίστε την επιλογή **Εκτύπωση**.
2. Επιλέξτε το προϊόν και, στη συνέχεια, κάντε κλικ στο κουμπί **Ιδιότητες** ή στο κουμπί **Προτιμήσεις**.
3. Κάντε κλικ στην καρτέλα **Χαρτί/Ποιότητα**.
4. Στην αναπτυσσόμενη λίστα **Τύπος χαρτιού**, κάντε κλικ στην επιλογή **Περισσότερα....**
5. Αναπτύξτε τη λίστα επιλογών **Τύπος:** .
6. Αναπτύξτε την κατηγορία τύπων χαρτιού που ταιριάζει καλύτερα στο χαρτί σας.
7. Επιλέξτε τον τύπο χαρτιού που χρησιμοποιείτε και κάντε κλικ στο κουμπί **OK**.
8. Κάντε κλικ στο κουμπί **OK** για να κλείσετε το παράθυρο διαλόγου **Ιδιότητες εγγράφου**. Στο παράθυρο διαλόγου **Εκτύπωση**, κάντε κλικ στο κουμπί **OK** για να εκτυπωθεί η εργασία.

#### Έλεγχος ρύθμισης τύπου χαρτιού (Mac OS X)

1. Κάντε κλικ στο μενού **File** (Αρχείο) και, στη συνέχεια, κάντε κλικ στην επιλογή **Print** (Εκτύπωση).
2. Στο μενού **Printer** (Εκτυπωτής), επιλέξτε το προϊόν.

3. Από προεπιλογή, το πρόγραμμα οδήγησης εκτύπωσης εμφανίζει το μενού **Copies & Pages** (Αντίγραφα και σελίδες). Ανοίξτε την αναπτυσσόμενη λίστα μενού και κάντε κλικ στο μενού **Finishing** (Φινίρισμα).
4. Επιλέξτε έναν τύπο από την αναπτυσσόμενη λίστα **Media-type** (Τύπος μέσου εκτύπωσης).
5. Κάντε κλικ στο κουμπί **Print** (Εκτύπωση).

## Έλεγχος κατάστασης δοχείου γραφίτη

Ακολουθήστε τα παρακάτω βήματα για να ελέγξετε την υπολειπόμενη διάρκεια ζωής των δοχείων γραφίτη και, εάν ισχύει, την κατάσταση των υπόλοιπων εξαρτημάτων συντήρησης.

### Βήμα 1: Εκτύπωση της σελίδας κατάστασης αναλώσιμων

1. Στην αρχική οθόνη του πίνακα ελέγχου του προϊόντος, μεταβείτε με κύλιση στο κουμπί **Αναλώσιμα** και πατήστε το.
2. Η κατάσταση όλων των αναλώσιμων στοιχείων αναφέρεται στην οθόνη.
3. Για να εκτυπώσετε ή να εμφανίσετε μια αναφορά με την κατάσταση όλων των αναλώσιμων στοιχείων, συμπεριλαμβανομένων των κωδικών των γνήσιων αναλώσιμων HP για νέα παραγγελία, πατήστε το κουμπί **Διαχείριση αναλώσιμων**. Πατήστε το κουμπί **Κατάσταση αναλώσιμων** και, στη συνέχεια, πατήστε είτε το κουμπί **Εκτύπωση** είτε το κουμπί **Προβολή**.

### Βήμα 2: Έλεγχος της κατάστασης των αναλωσίμων

1. Δείτε την αναφορά της κατάστασης αναλωσίμων για να ελέγξετε το ποσοστό της υπολειπόμενης διάρκειας ζωής των δοχείων γραφίτη και, εάν ισχύει, την κατάσταση των υπόλοιπων αντικαταστάσιμων εξαρτημάτων συντήρησης.

Όταν χρησιμοποιείτε δοχείο γραφίτη που έχει φτάσει σχεδόν στο τέλος της διάρκειας ζωής του, μπορεί να παρουσιαστούν προβλήματα στην ποιότητα εκτύπωσης. Η σελίδα κατάστασης αναλώσιμων υποδεικνύει πότε κάποιο αναλώσιμο έχει πολύ χαμηλή στάθμη. Όταν ένα αναλώσιμο της HP έχει φτάσει στο όριο πολύ χαμηλής στάθμης, η εγγύηση Premium Protection της HP για το συγκεκριμένο αναλώσιμο έχει λήξει.

Το δοχείο γραφίτη δεν χρειάζεται να αντικατασταθεί τώρα, εκτός αν η ποιότητα εκτύπωσης δεν είναι πλέον αποδεκτή. Συνιστάται να έχετε ένα ανταλλακτικό δοχείο, το οποίο θα χρησιμοποιήσετε όταν η ποιότητα εκτύπωσης του παλιού δοχείου δεν θα είναι πλέον αποδεκτή.

Εάν διαπιστώσετε ότι χρειάζεται να αντικαταστήσετε ένα δοχείο γραφίτη ή κάποιο άλλο εξάρτημα συντήρησης, μπορείτε να βρείτε τους κωδικούς των αυθεντικών αναλώσιμων HP στη σελίδα κατάστασης αναλώσιμων.

2. Ελέγξτε εάν χρησιμοποιείτε αυθεντικό δοχείο HP.

Τα αυθεντικά δοχεία γραφίτη της HP φέρουν την ένδειξη "HP" ή το λογότυπο της HP. Για περισσότερες πληροφορίες σχετικά με την αναγνώριση των δοχείων HP, επισκεφτείτε τη διεύθυνση [www.hp.com/go/learnaboutsupplies](http://www.hp.com/go/learnaboutsupplies).

## Καθαρισμός του προϊόντος

### Εκτύπωση σελίδας καθαρισμού

Κατά τη διαδικασία εκτύπωσης, μπορούν να συσσωρευτούν σωματίδια χαρτιού, γραφίτη και σκόνης στο εσωτερικό του προϊόντος και να προκαλέσουν προβλήματα ποιότητας εκτύπωσης, όπως στίγματα ή πιτσιλιές γραφίτη, κηλίδες, λωρίδες, γραμμές ή επαναλαμβανόμενα σημάδια.

Ακολουθήστε τα παρακάτω βήματα για να καθαρίσετε τη διαδρομή χαρτιού του προϊόντος:

1. Στην αρχική οθόνη του πίνακα ελέγχου του προϊόντος, μεταβείτε με κύλιση στο κουμπί **Συντήρηση συσκευής** και πατήστε το.
2. Πατήστε **Βαθμονόμηση/Καθαρισμός**, **Σελίδα καθαρισμού** και κατόπιν **Εκτύπωση** για να εκτυπωθεί η σελίδα.

Θα εμφανιστεί το μήνυμα **Γίνεται καθαρισμός** στον πίνακα ελέγχου του προϊόντος. Η διαδικασία καθαρισμού διαρκεί μερικά λεπτά. Μην απενεργοποιήσετε το προϊόν προτού ολοκληρωθεί η διαδικασία καθαρισμού. Όταν τελειώσει, πετάξτε την εκτυπωμένη σελίδα.

## Οπτικός έλεγχος του δοχείου γραφίτη

Ακολουθήστε τα παρακάτω βήματα για να επιθεωρήσετε κάθε δοχείο γραφίτη.

1. Αφαιρέστε το δοχείο γραφίτη από το προϊόν.
2. Ελέγξτε το τσιπ της μνήμης για τυχόν ζημιά.
3. Εξετάστε την επιφάνεια του πράσινου τυμπάνου απεικόνισης.

**⚠ ΠΡΟΣΟΧΗ:** Μην αγγίξετε το τύμπανο απεικόνισης. Τα δαχτυλικά αποτυπώματα στο τύμπανο απεικόνισης μπορεί να οδηγήσουν σε προβλήματα ποιότητας εκτύπωσης.

4. Αν δείτε γρατσουνιές, δακτυλιές ή άλλη ζημιά στο τύμπανο απεικόνισης, αντικαταστήστε το δοχείο γραφίτη.
5. Τοποθετήστε ξανά το δοχείο γραφίτη και εκτυπώστε μερικές σελίδες για να δείτε εάν έχει λυθεί το πρόβλημα.

## Έλεγχος χαρτιού και περιβάλλοντος εκτύπωσης

### Βήμα 1: Χρησιμοποιήστε χαρτί που πληροί τις προδιαγραφές της HP

Ορισμένα προβλήματα στην ποιότητα εκτύπωσης οφείλονται στη χρήση χαρτιού που δεν πληροί τις προδιαγραφές της HP.

- Χρησιμοποιείτε πάντα τύπο και βάρος χαρτιού που υποστηρίζονται από τη συγκεκριμένη συσκευή.
- Για το καλύτερο δυνατό αποτέλεσμα, να χρησιμοποιείτε καλής ποιότητας χαρτί, χωρίς κοψίματα, σκισίματα, κηλίδες, σκόνη, ασταθή επιφάνεια, τσαλακώματα, κενά, συνδετήρες και κυρτές ή τσαλακωμένες άκρες.
- Χρησιμοποιήστε χαρτί που δεν έχει εκτυπωθεί προηγουμένως.
- Χρησιμοποιήστε χαρτί που δεν περιέχει μεταλλικό υλικό, όπως γκλίτερ.
- Χρησιμοποιήστε χαρτί που έχει σχεδιαστεί ειδικά για εκτυπωτές λέιζερ. Μην χρησιμοποιείτε χαρτί που έχει σχεδιαστεί μόνο για εκτυπωτές ψεκασμού.
- Μην χρησιμοποιείτε πολύ τραχύ χαρτί. Αν χρησιμοποιήσετε πιο απαλό χαρτί, η ποιότητα εκτύπωσης θα είναι καλύτερη.

### Βήμα 2: Έλεγχος του περιβάλλοντος

Το περιβάλλον μπορεί να επηρεάσει άμεσα την ποιότητα εκτύπωσης και αποτελεί συχνή αιτία προβλημάτων ποιότητας εκτύπωσης ή τροφοδοσίας χαρτιού. Δοκιμάστε τις παρακάτω λύσεις:

- Απομακρύνετε το προϊόν από σημεία με ρεύματα αέρα, όπως ανοιχτά παράθυρα ή πόρτες και αεραγωγούς κλιματισμού.
- Βεβαιωθείτε ότι το προϊόν δεν είναι εκτεθειμένο σε θερμοκρασίες ή υγρασία εκτός των προδιαγραφών του προϊόντος.
- Μην τοποθετείτε το προϊόν σε περιορισμένο χώρο, όπως ντουλάπια.
- Τοποθετήστε το προϊόν σε στερεή, επίπεδη επιφάνεια.
- Αφαιρέστε οτιδήποτε εμποδίζει τους αεραγωγούς του προϊόντος. Πρέπει να διασφαλίζεται η καλή ροή αέρα σε όλες τις πλευρές του προϊόντος, συμπεριλαμβανομένου και του επάνω μέρους.
- Προστατέψτε το προϊόν από ακαθαρσίες, σκόνη, ατμό, γράσο ή άλλα στοιχεία που μεταφέρονται μέσω του αέρα και τα οποία μπορούν να αφήσουν κατάλοιπα στο εσωτερικό του προϊόντος.

### Βήμα 3: Ρύθμιση ευθυγράμμισης μεμονωμένου δίσκου

Ακολουθήστε τα παρακάτω βήματα εάν το κείμενο ή οι εικόνες δεν έχουν κεντραριστεί ή ευθυγραμμιστεί σωστά στην εκτυπωμένη σελίδα, όταν εκτυπώνετε από συγκεκριμένους δίσκους.

1. Στην αρχική οθόνη του πίνακα ελέγχου του προϊόντος, μεταβείτε με κύλιση στο κουμπί [Διαχείριση](#) και πατήστε το.
2. Ανοίξτε τα ακόλουθα μενού:
  - [Γενικές ρυθμίσεις](#)
  - [Ποιότητα εκτύπωσης](#)
  - [Κεντράρισμα εικόνας](#)
3. Επιλέξτε το δίσκο που θέλετε να προσαρμόσετε.
4. Πατήστε το κουμπί [Εκτύπωση δοκιμαστικής σελίδας](#) και ακολουθήστε τις οδηγίες που εμφανίζονται στις εκτυπωμένες σελίδες.
5. Πατήστε το κουμπί [Εκτύπωση δοκιμαστικής σελίδας](#) για να επαληθεύσετε τα αποτελέσματα και, στη συνέχεια, κάντε περαιτέρω προσαρμογές εάν είναι απαραίτητο.
6. Όταν μείνετε ικανοποιημένοι με τα αποτελέσματα, πατήστε το κουμπί [Αποθήκευση](#) για να αποθηκεύσετε τις νέες ρυθμίσεις.

### Βαθμονόμηση του προϊόντος για ευθυγράμμιση των χρωμάτων

Η βαθμονόμηση είναι μια λειτουργία του προϊόντος που βελτιστοποιεί την ποιότητα της εκτύπωσης.

Ακολουθήστε αυτά τα βήματα για να λύσετε προβλήματα ποιότητας εκτύπωσης όπως μη ευθυγραμμισμένα χρώματα, έγχρωμες σκιές, θολά γραφικά ή άλλα προβλήματα ποιότητας εκτύπωσης.

1. Στην αρχική οθόνη του πίνακα ελέγχου του προϊόντος, μεταβείτε με κύλιση στο κουμπί [Συντήρηση συσκευής](#) και πατήστε το.
2. Ανοίξτε τα ακόλουθα μενού:
  - [Βαθμονόμηση/Καθαρισμός](#)
  - [Πλήρης βαθμονόμηση](#)

3. Πατήστε το κουμπί **Έναρξη**, για να ξεκινήσει η διαδικασία βαθμονόμησης.

Θα εμφανιστεί το μήνυμα **Γίνεται βαθμονόμηση** στον πίνακα ελέγχου του προϊόντος. Η διαδικασία βαθμονόμησης διαρκεί μερικά λεπτά. Μην απενεργοποιήσετε το προϊόν προτού ολοκληρωθεί η διαδικασία βαθμονόμησης.

4. Περιμένετε όσο το προϊόν βαθμονομείται και στη συνέχεια δοκιμάστε να εκτυπώσετε ξανά.

## Έλεγχος άλλων ρυθμίσεων εργασίας εκτύπωσης

Όταν εκτυπώνετε από ένα πρόγραμμα λογισμικού, ακολουθήστε τα παρακάτω βήματα για να δοκιμάσετε να λύσετε το πρόβλημα προσαρμόζοντας άλλες ρυθμίσεις του προγράμματος οδήγησης εκτύπωσης.

### Προσαρμογή ρυθμίσεων χρωμάτων (Windows)

Ακολουθήστε τα παρακάτω βήματα εάν τα χρώματα στην εκτυπωμένη σελίδα δεν αντιστοιχούν στα χρώματα στην οθόνη του υπολογιστή ή εάν τα χρώματα στην εκτυπωμένη σελίδα δεν είναι ικανοποιητικά.

#### Αλλαγή του χρωματικού θέματος

1. Στο πρόγραμμα λογισμικού, ορίστε την επιλογή **Εκτύπωση**.
2. Επιλέξτε το προϊόν και, στη συνέχεια, κάντε κλικ στο κουμπί **Ιδιότητες** ή στο κουμπί **Προτιμήσεις**.
3. Κάντε κλικ στην καρτέλα **Χρώμα**.
4. Επιλέξτε το πλαίσιο ελέγχου **HP EasyColor** για να καταργήσετε την επιλογή του.
5. Επιλέξτε χρωματικό θέμα από την αναπτυσσόμενη λίστα **Χρωματικά θέματα**.
  - **Κατά προεπιλογή (sRGB)**: Το συγκεκριμένο θέμα ρυθμίζει το προϊόν ώστε να εκτυπώνει δεδομένα RGB σε λειτουργία συσκευής raw. Όταν χρησιμοποιείτε αυτό το θέμα, διαχειριστείτε το χρώμα από το πρόγραμμα ή από το λειτουργικό σύστημα, για πιο σωστή απόδοση.
  - **Έντονο (sRGB)**: Το προϊόν αυξάνει τον κορεσμό του χρώματος στους ενδιάμεσους τόνους. Χρησιμοποιήστε αυτό το θέμα κατά την εκτύπωση επαγγελματικών γραφικών.
  - **Φωτογραφία (sRGB)**: Το προϊόν ερμηνεύει το χρώμα RGB ως χρώμα που έχει εκτυπωθεί ως φωτογραφία μέσω ψηφιακού mini lab. Το προϊόν αποδίδει τα βαθύτερα και πιο κορεσμένα χρώματα με διαφορετικό τρόπο απ' ό,τι το προεπιλεγμένο θέμα (sRGB). Χρησιμοποιήστε αυτό το θέμα κατά την εκτύπωση φωτογραφιών.
  - **Φωτογραφία (Adobe RGB 1998)**: Χρησιμοποιήστε αυτό το θέμα κατά την εκτύπωση ψηφιακών φωτογραφιών που χρησιμοποιούν το χρωματικό εύρος AdobeRGB αντί για το sRGB. Όταν χρησιμοποιείτε αυτό το θέμα, απενεργοποιήστε τη διαχείριση χρωμάτων στο πρόγραμμα.
  - **Κανένα**: Δεν χρησιμοποιείται κανένα χρωματικό θέμα.
  - **Προσαρμοσμένο προφίλ**: Ορίστε αυτή την επιλογή, για να χρησιμοποιήσετε ένα προσαρμοσμένο προφίλ εισαγωγής, προκειμένου να ελέγχετε με ακρίβεια την απόδοση των χρωμάτων (π.χ., για την εξομίωση ενός συγκεκριμένου προϊόντος HP Color LaserJet). Κάντε λήψη προσαρμοσμένων προφίλ από τη διεύθυνση [www.hp.com](http://www.hp.com).
6. Κάντε κλικ στο κουμπί **OK** για να κλείσετε το παράθυρο διαλόγου **Ιδιότητες εγγράφου**. Στο παράθυρο διαλόγου **Εκτύπωση**, κάντε κλικ στο κουμπί **OK** για να εκτυπωθεί η εργασία.

## Αλλαγή των επιλογών χρώματος

1. Στο πρόγραμμα λογισμικού, ορίστε την επιλογή **Εκτύπωση**.
2. Επιλέξτε το προϊόν και, στη συνέχεια, κάντε κλικ στο κουμπί **Ιδιότητες** ή στο κουμπί **Προτιμήσεις**.
3. Κάντε κλικ στην καρτέλα **Χρώμα**.
4. Επιλέξτε το πλαίσιο ελέγχου **HP EasyColor** για να καταργήσετε την επιλογή του.
5. Κάντε κλικ στη ρύθμιση **Αυτόματο** ή **Μη αυτόματο**.
  - Ρύθμιση **Αυτόματο**: Επιλέξτε αυτή τη ρύθμιση για τις περισσότερες εργασίες έγχρωμης εκτύπωσης
  - Ρύθμιση **Μη αυτόματο**: Επιλέξτε αυτήν τη ρύθμιση, για να προσαρμόσετε τις ρυθμίσεις χρωμάτων ανεξάρτητα από τις υπόλοιπες ρυθμίσεις. Κάντε κλικ στο κουμπί **Ρυθμίσεις** για να ανοίξετε το παράθυρο μη αυτόματης προσαρμογής χρωμάτων.



**ΣΗΜΕΙΩΣΗ:** Η μη αυτόματη αλλαγή των ρυθμίσεων του χρώματος μπορεί να επηρεάσει το αποτέλεσμα. Η HP συνιστά η αλλαγή αυτών των ρυθμίσεων να γίνεται μόνο από ειδικούς σε θέματα έγχρωμων γραφικών.

6. Κάντε κλικ στην επιλογή **Εκτύπωση σε κλίμακα του γκρι** για να εκτυπώσετε ένα έγχρωμο έγγραφο σε μαύρο χρώμα και αποχρώσεις του γκρι. Με αυτή την επιλογή εκτυπώνετε έγχρωμο έγγραφο που προορίζονται για φωτοτυπία ή αποστολή μέσω φαξ. Επίσης, χρησιμοποιήστε αυτή την επιλογή για να εκτυπώσετε πρόχειρα αντίγραφα ή για να εξοικονομήσετε έγχρωμο γραφίτη.
7. Κάντε κλικ στο κουμπί **OK** για να κλείσετε το παράθυρο διαλόγου **Ιδιότητες εγγράφου**. Στο παράθυρο διαλόγου **Εκτύπωση**, κάντε κλικ στο κουμπί **OK** για να εκτυπωθεί η εργασία.

## Δοκιμή διαφορετικού προγράμματος οδήγησης εκτύπωσης

Μπορεί να πρέπει να χρησιμοποιήσετε ένα διαφορετικό πρόγραμμα οδήγησης εκτύπωσης, εάν εκτυπώνετε από πρόγραμμα λογισμικού και οι εκτυπωμένες σελίδες εμφανίζουν μη αναμενόμενες γραμμές σε γραφικά, κείμενο που λείπει, γραφικά που λείπουν, λανθασμένη μορφοποίηση ή αντικατεστημένες γραμματοσειρές.

Κάντε λήψη οποιουδήποτε από τα παρακάτω προγράμματα οδήγησης από την τοποθεσία της HP στο Web. Αν βρίσκεστε στις Η.Π.Α., επισκεφθείτε τη διεύθυνση: [www.hp.com/support/colorIjM651](http://www.hp.com/support/colorIjM651). Αν βρίσκεστε εκτός Η.Π.Α., επισκεφθείτε τη διεύθυνση: [www.hp.com/support](http://www.hp.com/support). Επιλέξτε τη χώρα/περιοχή σας. Κάντε κλικ στην επιλογή **Download Drivers & Software** (λήψη προγραμμάτων οδήγησης & λογισμικού). Πληκτρολογήστε το όνομα προϊόντος και, στη συνέχεια, πατήστε **Αναζήτηση**.

### Πρόγραμμα οδήγησης HP PCL 6

- Παρέχεται ως το προεπιλεγμένο πρόγραμμα οδήγησης στο CD που συνοδεύει το προϊόν. Αυτό το πρόγραμμα οδήγησης εγκαθίσταται αυτόματα, εκτός εάν επιλέξετε κάποιο διαφορετικό.
- Συνιστάται για όλα τα περιβάλλοντα Windows
- Παρέχει άριστη συνολική ταχύτητα, ποιότητα εκτύπωσης και υποστήριξη των δυνατοτήτων του προϊόντος για τους περισσότερους χρήστες
- Σχεδιασμένο για ευθυγράμμιση με το Windows Graphic Device Interface (GDI) για άριστη ταχύτητα σε περιβάλλοντα Windows
- Ενδέχεται να μην είναι πλήρως συμβατό με προσαρμοσμένα, καθώς και τρίτων κατασκευαστών, προγράμματα λογισμικού που βασίζονται σε PCL 5.

---

**Πρόγραμμα οδήγησης HP UPD PS**

- Συνιστάται για εκτυπώσεις με προγράμματα λογισμικού Adobe® ή με άλλα προγράμματα λογισμικού που περιλαμβάνουν πολλά γραφικά
- Παρέχει υποστήριξη για εκτύπωση από εξομείωση postscript ή υποστήριξη γραμματοσειρών postscript flash

---

**HP UPD PCL 5**

- Συνιστάται για γενικές εκτυπώσεις γραφείου σε περιβάλλοντα Windows
- Συμβατό με προηγούμενες εκδόσεις του PCL και παλαιότερα προϊόντα HP LaserJet
- Η καλύτερη επιλογή για εκτύπωση από προσαρμοσμένα, ή τρίτων κατασκευαστών, προγράμματα λογισμικού
- Η καλύτερη επιλογή κατά τη λειτουργία σε μικτά περιβάλλοντα, τα οποία απαιτούν ρύθμιση του προϊόντος σε PCL 5 (UNIX, Linux, κεντρικός υπολογιστής)
- Έχει σχεδιαστεί για χρήση σε εταιρικά περιβάλλοντα Windows, έτσι ώστε να παρέχεται ένα πρόγραμμα οδήγησης για χρήση με πολλά μοντέλα προϊόντων
- Προτιμάται κατά την εκτύπωση σε πολλά μοντέλα προϊόντων από ένα φορητό υπολογιστή με Windows

---

**HP UPD PCL 6**

- Συνιστάται για εκτύπωση σε όλα τα περιβάλλοντα Windows
  - Παρέχει τη συνολικά βέλτιστη ταχύτητα, ποιότητα εκτύπωσης και υποστήριξη δυνατότητας εκτυπωτή για τους περισσότερους χρήστες
  - Έχει σχεδιαστεί ώστε να ευθυγραμμίζεται με τη Διασύνδεση συσκευών γραφικών των Windows (GDI) για βέλτιστη ταχύτητα σε περιβάλλοντα Windows
  - Ενδέχεται να μην είναι πλήρως συμβατό με προσαρμοσμένα, καθώς και τρίτων κατασκευαστών, προγράμματα λογισμικού που βασίζονται σε PCL 5.
-

## Επίλυση προβλημάτων ενσύρματου δικτύου

Ελέγξτε τα παρακάτω στοιχεία για να βεβαιωθείτε ότι η συσκευή επικοινωνεί με το δίκτυο. Πριν ξεκινήσετε, εκτυπώστε μια σελίδα διαμόρφωσης από τον πίνακα ελέγχου του προϊόντος και εντοπίστε τη διεύθυνση IP του προϊόντος η οποία εμφανίζεται σε αυτή τη σελίδα.

- [Κακή ενσύρματη σύνδεση](#)
- [Ο υπολογιστής χρησιμοποιεί εσφαλμένη διεύθυνση IP για το προϊόν](#)
- [Ο υπολογιστής δεν μπορεί να επικοινωνήσει με το προϊόν](#)
- [Το προϊόν χρησιμοποιεί εσφαλμένες ρυθμίσεις σύνδεσης και διπλής όψης για το δίκτυο](#)
- [Τα προβλήματα συμβατότητας μπορεί να οφείλονται σε νέα προγράμματα.](#)
- [Ο υπολογιστής ή ο σταθμός εργασίας μπορεί να μην έχει ρυθμιστεί σωστά](#)
- [Το προϊόν έχει απενεργοποιηθεί ή κάποιες άλλες ρυθμίσεις δικτύου είναι εσφαλμένες](#)



**ΣΗΜΕΙΩΣΗ:** Η HP δεν υποστηρίζει ομότιμη δικτύωση, καθώς η δυνατότητα αυτή είναι μια λειτουργία των λειτουργικών συστημάτων της Microsoft και όχι των προγραμμάτων οδήγησης εκτύπωσης HP. Για περισσότερες πληροφορίες, επισκεφθείτε την τοποθεσία της Microsoft στη διεύθυνση [www.microsoft.com](http://www.microsoft.com).

### Κακή ενσύρματη σύνδεση

1. Βεβαιωθείτε ότι το προϊόν είναι συνδεδεμένο στη σωστή θύρα δικτύου μέσω ενός καλωδίου με το σωστό μήκος.
2. Βεβαιωθείτε ότι οι συνδέσεις καλωδίου είναι σταθερές.
3. Ελέγξτε τη σύνδεση θύρας δικτύου στο πίσω μέρος του προϊόντος και βεβαιωθείτε ότι η κίτρινη λυχνία δραστηριότητας και η πράσινη λυχνία κατάστασης σύνδεσης είναι αναμμένες.
4. Εάν το πρόβλημα παραμένει, δοκιμάστε ένα διαφορετικό καλώδιο ή μια διαφορετική θύρα στο διανομέα.

### Ο υπολογιστής χρησιμοποιεί εσφαλμένη διεύθυνση IP για το προϊόν

1. Ανοίξτε τις ιδιότητες του εκτυπωτή και κάντε κλικ στην καρτέλα **Θύρες**. Βεβαιωθείτε ότι η τρέχουσα διεύθυνση IP της συσκευής είναι επιλεγμένη. Η διεύθυνση IP του προϊόντος εμφανίζεται στη σελίδα διαμόρφωσης του προϊόντος.
2. Εάν εγκαταστήσατε το προϊόν χρησιμοποιώντας την τυπική θύρα TCP/IP της HP, επιλέξτε το πλαίσιο με την ετικέτα **Εκτύπωση πάντα σε αυτόν τον εκτυπωτή, ακόμα και αν αλλάζει η διεύθυνση IP**.
3. Αν εγκαταστήσατε το προϊόν χρησιμοποιώντας μια τυπική θύρα TCP/IP της Microsoft, χρησιμοποιήστε το όνομα κεντρικού υπολογιστή αντί της διεύθυνσης IP.
4. Εάν η διεύθυνση IP είναι σωστή, διαγράψτε το προϊόν και, στη συνέχεια, προσθέστε το πάλι.

### Ο υπολογιστής δεν μπορεί να επικοινωνήσει με το προϊόν

1. Για να ελέγξετε την επικοινωνία του δικτύου, κάντε ping στο δίκτυο.



- α.** Ανοίξτε μια γραμμή εντολών στον υπολογιστή. Στα Windows, κάντε κλικ στο μενού **Έναρξη**, επιλέξτε **Εκτέλεση**, πληκτρολογήστε `cmd` και πατήστε **Enter**.
  - β.** Πληκτρολογήστε πρώτα `ping` και έπειτα τη διεύθυνση IP του προϊόντος.  
  
Σε περιβάλλον Mac OS X, ανοίξτε το βοηθητικό πρόγραμμα δικτύου και πληκτρολογήστε τη διεύθυνση IP στο κατάλληλο πεδίο του παραθύρου **Ping**.
  - γ.** Αν το παράθυρο εμφανιστεί και στην αποστολή και στην επιστροφή, τότε το δίκτυο λειτουργεί.
- 2.** Εάν η εντολή `ping` απέτυχε, βεβαιωθείτε ότι οι διανομείς του δικτύου είναι ενεργοποιημένοι και, στη συνέχεια, βεβαιωθείτε ότι οι ρυθμίσεις δικτύου, το προϊόν και ο υπολογιστής είναι όλα διαμορφωμένα για το ίδιο δίκτυο.

## Το προϊόν χρησιμοποιεί εσφαλμένες ρυθμίσεις σύνδεσης και διπλής όψης για το δίκτυο

HP συνιστά να αφήνετε αυτές τις ρυθμίσεις στην αυτόματη λειτουργία (η προεπιλεγμένη ρύθμιση). Αν αλλάξετε αυτές τις ρυθμίσεις, πρέπει επίσης να τις αλλάξετε για το δίκτυό σας.

## Τα προβλήματα συμβατότητας μπορεί να οφείλονται σε νέα προγράμματα.

Βεβαιωθείτε ότι τυχόν νέα προγράμματα λογισμικού εγκαταστάθηκαν σωστά και ότι χρησιμοποιούν το σωστό πρόγραμμα οδήγησης εκτυπωτή.

## Ο υπολογιστής ή ο σταθμός εργασίας μπορεί να μην έχει ρυθμιστεί σωστά

- 1.** Ελέγξτε τα προγράμματα οδήγησης δικτύου, τα προγράμματα οδήγησης εκτύπωσης και τις ρυθμίσεις αναδρομολόγησης δικτύου.
- 2.** Βεβαιωθείτε ότι το λειτουργικό σύστημα έχει διαμορφωθεί σωστά.

## Το προϊόν έχει απενεργοποιηθεί ή κάποιες άλλες ρυθμίσεις δικτύου είναι εσφαλμένες

- 1.** Εξετάστε τη σελίδα διαμόρφωσης, για να ελέγξετε την κατάσταση του πρωτοκόλλου δικτύου. Εάν χρειάζεται, ενεργοποιήστε το.
- 2.** Τροποποιήστε τις ρυθμίσεις δικτύου, εάν απαιτείται.



# Ευρετήριο

## A

### αναλώσιμα

αντικατάσταση δοχείων  
γραφίτη 26

αντικατάσταση μονάδας  
συλλογής γραφίτη 30

κατάσταση, προβολή με  
Βοηθητικό πρόγραμμα HP για  
Mac 53

κωδικοί εξαρτημάτων 24

παραγγελία 24

ρυθμίσεις κατώτατου ορίου 75

χρήση όταν είναι κατώτατο 75

### ανταλλακτικά

κωδικοί εξαρτημάτων 24

### αντικατάσταση

δοχεία γραφίτη 26

μονάδα συλλογής γραφίτη 30

### αντιμετώπιση προβλημάτων

εμπλοκές 79

ενσύρματο δίκτυο 104

προβλήματα δικτύου 104

προβλήματα τροφοδοσίας  
χαρτιού 77

### απαιτήσεις προγράμματος

#### περιήγησης

ενσωματωμένος διακομιστής Web  
της HP 55

### απαιτήσεις προγράμματος

#### περιήγησης Web

ενσωματωμένος διακομιστής Web  
της HP 55

### απαιτήσεις συστήματος

ενσωματωμένος διακομιστής Web  
της HP 55

### αποθηκευμένες εργασίες

δημιουργία (Mac) 42

δημιουργία (Windows) 40

διαγραφή 43

εκτύπωση 42

αποθήκευση εργασιών  
με τα Windows 40

αποθήκευση, εργασία  
ρυθμίσεις Mac 42

αποστολή αρχείων, Mac 54

αριθμός μοντέλου

εντοπισμός 6

ασφάλεια

κρυπτογραφημένος σκληρός

δίσκος 66

Ασφάλεια IP 65

## B

### βαθμονόμηση

χρώματα 100

βοήθεια, πίνακας ελέγχου 73

βοηθητικό πρόγραμμα HP 53

Βοηθητικό πρόγραμμα HP για Mac

λειτουργίες 53

Bonjour 53

Βοηθητικό πρόγραμμα HP, Mac 53

## Γ

### γενική διαμόρφωση

ενσωματωμένος διακομιστής web  
της HP 57

### γραμματοσειρές

αποστολή, Mac 54

## Δ

### δεξιά θύρα

εμπλοκές 93

εντοπισμός 5

### διαγραφή

αποθηκευμένες εργασίες 43

διακόπτης λειτουργίας

εντοπισμός 5

### διαφάνειες

εκτύπωση σε (Windows) 36

διαχείριση δικτύου 50

διεύθυνση IPv4 51

διεύθυνση IPv6 51

### δίκτυα

διεύθυνση IPv4 51

διεύθυνση IPv6 51

μάσκα υποδικτύου 51

προεπιλεγμένη πύλη 51

υποστηριζόμενα 2

HP Web Jetadmin 64

### δίκτυο

όνομα προϊόντος, αλλαγή 50

ρυθμίσεις, αλλαγή 50

ρυθμίσεις, προβολή 50

### δίσκοι

εντοπισμός 5

περιλαμβάνονται 2

χωρητικότητα 2

### δίσκοι χαρτιού

κωδικοί εξαρτημάτων 25

δίσκοι χαρτιού 500 φύλλων

κωδικοί εξαρτημάτων 25

### Δίσκος 1

εμπλοκές 80

προσανατολισμός χαρτιού 15

Δίσκος 2 και δίσκοι 500 φύλλων

εμπλοκές 82

προσανατολισμός χαρτιού 19

τοποθέτηση χαρτιού 17

δίσκος εισόδου υψηλής

χωρητικότητας 1.500 φύλλων

αποκατάσταση εμπλοκών 87

κωδικός εξαρτήματος 25

τοποθέτηση χαρτιού 21

δίσκος εξόδου

αποκατάσταση εμπλοκών 96

- δοχεία γραφίτη
  - αντικατάσταση 26
  - εξαρτήματα 26
- δοχείο
  - αντικατάσταση 26
- δοχείο γραφίτη
  - κωδικοί εξαρτημάτων 24
  - ρυθμίσεις κατώτατου ορίου 75
  - χρήση όταν είναι κατώτατο 75
- E**
- ειδικό χαρτί
  - εκτύπωση σε (Windows) 36
- Είσοδος
  - πίνακας ελέγχου 65
- είσοδος μέσων ταχυδρομικών καρτών
  - κωδικός εξαρτήματος 25
- εκτύπωση
  - από εξαρτήματα αποθήκευσης USB 48
  - αποθηκευμένες εργασίες 42
- εκτύπωση διπλής όψης
  - μη αυτόματα (Mac) 38
  - μη αυτόματα (Windows) 35
  - ρυθμίσεις (Windows) 35
  - Mac 38
  - Windows 35
- εκτύπωση και στις δύο όψεις
  - μη αυτόματη, Windows 35
  - ρυθμίσεις (Windows) 35
  - Mac 38
  - Windows 35
- Εκτύπωση μέσω επικοινωνίας κοντινού πεδίου 44
- εκτύπωση μέσω εύκολα προσβάσιμης θύρας USB 48
- Εκτύπωση μέσω HP Wireless Direct 44
- Εκτύπωση μέσω NFC 44
- εκτύπωση duplex (διπλής όψης)
  - ρυθμίσεις (Windows) 35
  - Windows 35
- εμπλοκές
  - αιτίες 79
  - αυτόματη πλοήγηση 79
  - δεξιά θύρα 93
  - Δίσκος 1 80
  - Δίσκος 2 και δίσκοι 500 φύλλων 82
- δίσκος εισόδου υψηλής χωρητικότητας 1.500 φύλλων 87
- δίσκος εξόδου 96
- θέσεις 79
- κάτω δεξιά θύρα 91
- μονάδα σταθεροποιητή γραφίτη 93
- εμπλοκές χαρτιού
  - δεξιά θύρα 93
- Δίσκος 1 80
- Δίσκος 2 και δίσκοι 500 φύλλων 82
- δίσκος εισόδου υψηλής χωρητικότητας 1.500 φύλλων 87
- θέσεις 79
- θήκη εξόδου 96
- κάτω δεξιά θύρα 91
- μονάδα σταθεροποιητή γραφίτη 93
- Ενσωματωμένος διακομιστής Web
  - αλλαγή ονόματος προϊόντος 50
  - αλλαγή ρυθμίσεων δικτύου 50
  - άνοιγμα 50
- ενσωματωμένος διακομιστής web (EWS)
  - σύνδεση δικτύου 55
- ενσωματωμένος διακομιστής Web (EWS)
  - εκχώρηση κωδικών πρόσβασης 65
- Ενσωματωμένος διακομιστής Web (EWS)
  - δυνατότητες 55
- ενσωματωμένος διακομιστής web της HP
  - γενική διαμόρφωση 57
  - εργαλεία αντιμετώπισης προβλημάτων 60
  - λίστα άλλων συνδέσεων 63
  - σελίδες πληροφοριών 56
- Ενσωματωμένος διακομιστής Web της HP
  - αλλαγή ονόματος προϊόντος 50
  - αλλαγή ρυθμίσεων δικτύου 50
  - άνοιγμα 50
  - ρυθμίσεις αντιγραφής 58
  - ρυθμίσεις εκτύπωσης 58
  - ρυθμίσεις σάρωσης 58
- ρυθμίσεις φαξ 60
- ρυθμίσεις ψηφιακής αποστολής 58
- Ενσωματωμένος διακομιστής Web της HP (EWS)
  - δυνατότητες 55
- Ενσωματωμένος διακομιστής Web HP
  - Υπηρεσίες Web της HP 61
- Ενσωματωμένος διακομιστής Web HP (EWS)
  - σύνδεση δικτύου 55
- εξάρτημα επικοινωνιών κοντινού πεδίου
  - κωδικός εξαρτήματος 25
- εξάρτημα NFC
  - κωδικός εξαρτήματος 25
- εξάρτημα wireless direct
  - κωδικός εξαρτήματος 25
- εξαρτήματα
  - κωδικοί εξαρτημάτων 25
  - παραγγελία 24
- εξαρτήματα αποθήκευσης USB
  - εκτύπωση από 48
- επαναφορά εργοστασιακών ρυθμίσεων 74
- επιλογές χρώματος
  - αλλαγή, Windows 101
- εργαλεία αντιμετώπισης προβλημάτων
  - ενσωματωμένος διακομιστής web της HP 60
- εργασίες, αποθηκευμένες
  - δημιουργία (Windows) 40
  - διαγραφή 43
  - εκτύπωση 42
  - ρυθμίσεις Mac 42
- ετικέτες
  - εκτύπωση σε (Windows) 36
- H**
- ηλεκτρονική υποστήριξη 72
- 0**
- θήκες εξόδου
  - εντοπισμός 5
- θήκες, έξοδος
  - εντοπισμός 5
- θύρα εκτύπωσης USB 2.0 Hi-Speed
  - εντοπισμός 7

θύρα LAN  
  εντοπισμός 7  
θύρα RJ-45  
  εντοπισμός 7  
θύρα USB  
  ενεργοποίηση 48  
  εντοπισμός 7  
θύρες  
  εντοπισμός 7  
θύρες διασύνδεσης  
  εντοπισμός 7

**K**  
καθαρισμός  
  διαδρομή χαρτιού 98  
κατάσταση  
  HP Utility, Mac 53  
κατάσταση αναλώσιμων 98  
κατάσταση δοχείων γραφίτη 98  
κατάσταση του προϊόντος 7  
κάτω δεξιά θύρα  
  αποκατάσταση εμπλοκών 91  
κιτ συντήρησης  
  κωδικοί εξαρτημάτων 24  
κλείδωμα  
  μορφοποιητής 66  
κουμπί αναστολής λειτουργίας  
  εντοπισμός 7  
κουμπί αρχικής οθόνης  
  εντοπισμός 7  
κουμπί Βοήθεια  
  εντοπισμός 7  
κουμπί διακοπής  
  εντοπισμός 7  
κουμπί δικτύου  
  εντοπισμός 7  
κουμπί εισόδου  
  εντοπισμός 7  
κουμπί εξόδου  
  εντοπισμός 7  
κουμπί επιλογής γλώσσας  
  εντοπισμός 7  
κουμπί λειτουργίας  
  εντοπισμός 5  
κωδικοί εξαρτημάτων 24  
  αναλώσιμα 24  
  ανταλλακτικά 24  
  δοχείο γραφίτη 24  
  εξαρτήματα 25

**L**  
λειτουργικά συστήματα (OS)  
  υποστηριζόμενα 2  
λίστα άλλων συνδέσεων  
  ενσωματωμένος διακομιστής web  
  της HP 63  
λογισμικό  
  βοηθητικό πρόγραμμα HP 53  
Λογισμικό HP ePrint 46  
λύσεις φορητής εκτύπωσης 2

**M**  
μάσκα υποδικτύου 51  
μέσα εκτύπωσης  
  τοποθέτηση στο Δίσκο 1 12  
μη αυτόματη εκτύπωση διπλής όψης  
  Mac 38  
  Windows 35  
μνήμη  
  περιλαμβάνεται 2  
μονάδα σταθεροποιητή γραφίτη  
  εμπλοκές 93  
μονάδα συλλογής γραφίτη  
  αντικατάσταση 30  
μορφοποιητής  
  εντοπισμός 6  
μπροστινή θύρα  
  εντοπισμός 5

**Π**  
παραγγελία  
  αναλώσιμα και εξαρτήματα 24  
πίνακας ελέγχου  
  βοήθεια 73  
  εντοπισμός 5  
  εντοπισμός λειτουργιών 7  
πολλαπλές σελίδες ανά φύλλο  
  εκτύπωση (Windows) 36  
πολλές σελίδες ανά φύλλο  
  εκτύπωση (Mac) 39  
προβλήματα έλξης χαρτιού  
  επίλυση 77  
προεπιλεγμένη πύλη, ρύθμιση 51  
πύλη, ρύθμιση προεπιλογής 51

**P**  
ρυθμίσεις  
  επαναφορά εργοστασιακών 74  
ρυθμίσεις αντιγραφής  
  Ενσωματωμένος διακομιστής Web  
  της HP 58

ρυθμίσεις ασφάλειας  
  HP Ενσωματωμένος διακομιστής  
  Web 61  
ρυθμίσεις δικτύου  
  HP Ενσωματωμένος διακομιστής  
  Web 62  
ρυθμίσεις εκτύπωσης  
  Ενσωματωμένος διακομιστής Web  
  της HP 58  
ρυθμίσεις προγράμματος οδήγησης  
  Mac  
  Αποθήκευση εργασιών 42  
ρυθμίσεις σάρωσης  
  Ενσωματωμένος διακομιστής Web  
  της HP 58  
ρυθμίσεις φαξ  
  Ενσωματωμένος διακομιστής Web  
  της HP 60  
ρυθμίσεις ψηφιακής αποστολής  
  Ενσωματωμένος διακομιστής Web  
  της HP 58

**Σ**  
σειριακός αριθμός  
  εντοπισμός 6  
σελίδες ανά λεπτό 2  
σελίδες ανά φύλλο  
  επιλογή (Mac) 39  
  επιλογή (Windows) 36  
σελίδες πληροφοριών  
  ενσωματωμένος διακομιστής web  
  της HP 56  
σκληροί δίσκοι  
  κρυπτογραφημένοι 66  
σύνδεση τροφοδοσίας  
  εντοπισμός 6

**T**  
ταχύτητα, βελτιστοποίηση 67  
τεχνική υποστήριξη  
  ηλεκτρονική 72  
τοπικό δίκτυο (LAN)  
  εντοπισμός 7  
τοποθεσίες Web  
  υποστήριξη πελατών 72  
  HP Web Jetadmin, λήψη 64  
τοποθέτηση  
  χαρτιού στο Δίσκο 1 12

χαρτιού στο Δίσκο 2 και τους  
δίσκους 500 φύλλων 17  
χαρτιού στο δίσκο εισόδου  
υψηλής χωρητικότητας 1.500  
φύλλων 21  
τροφοδότης εγγράφων  
προβλήματα τροφοδοσίας  
χαρτιού 77  
τύποι χαρτιού  
επιλογή (Mac) 39  
τύπος χαρτιού  
επιλογή (Windows) 36

## Υ

υλικολογισμικό  
ενημέρωση, Mac 54  
Υπηρεσίες Web της HP  
ενεργοποίηση 61  
υποδοχή ενσωμάτωσης υλικού (HIP)  
εντοπισμός 5  
υποδοχή ξένης διασύνδεσης (FIH)  
εντοπισμός 7  
υποστήριξη  
ηλεκτρονική 72  
υποστήριξη πελατών  
ηλεκτρονική 72  
Υποστήριξη πελατών της HP 72

## Φ

φάκελοι  
προσανατολισμός 15  
τοποθέτηση στο Δίσκο 1 12

## Χ

χαρτί  
εμπλοκές 79  
επιλογή 99  
προσανατολισμός στο Δίσκο 1  
15  
προσανατολισμός στο Δίσκο 2 και  
στους δίσκους 500 φύλλων 19  
τοποθέτηση στο Δίσκο 1 12  
τοποθέτηση στο Δίσκο 2 και τους  
δίσκους 500 φύλλων 17  
τοποθέτηση στο δίσκο εισόδου  
υψηλής χωρητικότητας 1.500  
φύλλων 21  
χαρτί, παραγγελία 24  
χρήση ενέργειας, βελτιστοποίηση  
67

χρώματα  
βαθμονόμηση 100  
χρωματικό θέμα  
αλλαγή, Windows 101

## A

AirPrint 46

## B

Bonjour  
εντοπισμός 55

## C

chip μνήμης (γραφίτης)  
εντοπισμός 26

## E

Ethernet (RJ-45)  
εντοπισμός 7  
Explorer, υποστηριζόμενες εκδόσεις  
ενσωματωμένος διακομιστής Web  
της HP 55

## F

FIH (υποδοχή ξένης διασύνδεσης)  
εντοπισμός 7

## H

HIP (υποδοχή ενσωμάτωσης υλικού)  
εντοπισμός 5  
HP Ενσωματωμένος διακομιστής Web  
ρυθμίσεις ασφάλειας 61  
ρυθμίσεις δικτύου 62  
HP ePrint 45  
HP Web Jetadmin 64

## I

Internet Explorer, υποστηριζόμενες  
εκδόσεις  
ενσωματωμένος διακομιστής Web  
της HP 55  
IPsec 65

## J

Jetadmin, HP Web 64

## M

Macintosh  
βοηθητικό πρόγραμμα HP 53

## N

Netscape Navigator,  
υποστηριζόμενες εκδόσεις  
ενσωματωμένος διακομιστής Web  
της HP 55

## O

online βοήθεια, πίνακας ελέγχου 73  
OS (λειτουργικό σύστημα)  
υποστηριζόμενο 2

## T

TCP/IP  
μη αυτόματη ρύθμιση  
παραμέτρων IPv4 51  
μη αυτόματη ρύθμιση  
παραμέτρων IPv6 51