



HP Deskjet 2540 All-in-One series

목차

1 HP Deskjet 2540 series 도움말	1
2 HP Deskjet 2540 series 알아보기	3
프린터 부품	4
제어판 기능	5
무선 설정	6
상태 표시등	7
자동 꺼짐	10
3 인쇄	11
문서 인쇄	12
사진 인쇄	14
봉투 인쇄	15
HP 무선 다이렉트로 인쇄	16
최대 dpi 로 인쇄	18
인쇄 관련 팁	19
4 용지 기본 사항	21
인쇄에 권장하는 용지	22
용지 넣기	24
5 복사 및 스캔	29
문서 복사	30
컴퓨터로 스캔	32
복사 관련 팁	34
스캔 관련 팁	35
6 잉크 카트리지 사용	37
예상 잉크량 확인	38
잉크 카트리지 주문	39

올바른 잉크 카트리지 선택	40
잉크 카트리지 교체	41
단일 카트리지 모드 사용	43
카트리지 품질보증 정보	44
카트리지 관련 팁	45
7 연결	47
Wi-Fi Protected Setup(WPS – WPS 라우터 필요)	48
기존 무선 연결(라우터 필요)	49
USB 연결(비 네트워크 연결)	51
USB 연결을 무선 네트워크로 변경	52
라우터 없이 무선으로 프린터에 연결	53
네트워크 프린터 설정 및 사용에 대한 팁	54
고급 프린터 관리 도구(네트워크 연결 프린터)	55
8 문제 해결	57
인쇄 품질 개선	58
용지 걸림 제거	62
인쇄할 수 없음	65
인쇄 캐리지 청소	68
결함이 있는 카트리지 식별	69
용지함 준비	70
복사 및 스캔 문제 해결	71
프린터 오류	72
잉크 카트리지 문제	73
이전 세대 카트리지	75
네트워킹	76
HP 지원	77
부록 A 기술 정보	79
Hewlett-Packard 고지 사항	80
사양	81
환경 제품 의무 프로그램	84
규정 통지 사항	87
색인	95

1 HP Deskjet 2540 series 도움말

HP Deskjet 2540 series 사용법 알아보기

- [4페이지의프린터 부품](#)
- [5페이지의제어판 기능](#)
- [24페이지의용지 넣기](#)
- [30페이지의문서 복사](#)
- [32페이지의컴퓨터로 스캔](#)
- [11페이지의인쇄](#)
- [41페이지의잉크 카트리지 교체](#)
- [62페이지의용지 걸림 제거](#)
- [38페이지의예상 잉크량 확인](#)

2 HP Deskjet 2540 series 알아보기

- [프린터 부품](#)
- [제어판 기능](#)
- [무선 설정](#)
- [상태 표시등](#)
- [자동 꺼짐](#)

프린터 부품

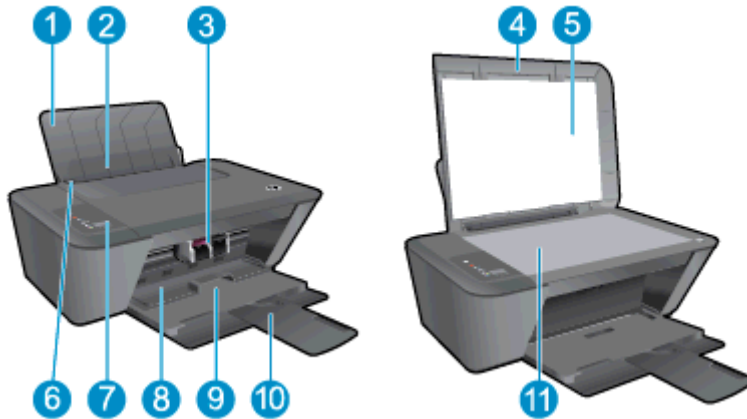

1	입력 용지함
2	입력 용지함 가드
3	카트리지
4	덮개
5	덮개 안쪽
6	입력 용지함의 용지 너비 조정대
7	제어판
8	카트리지 액세스 덮개
9	출력 용지함
10	출력 용지함 확장대(용지함 확장대라고도 함)
11	스캐너 유리



12	후면 USB 포트
13	전원 연결

제어판 기능

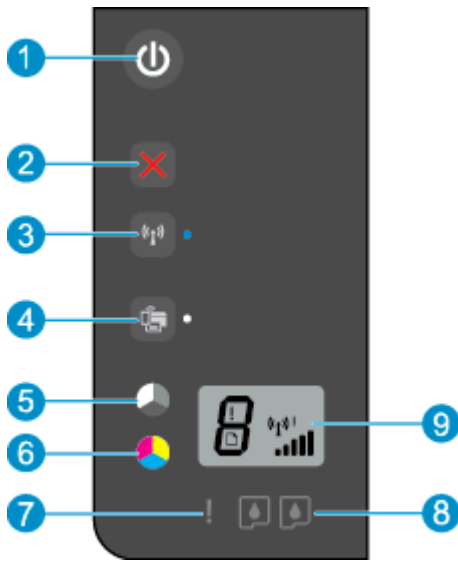

기능	설명
1	On(켜짐) 버튼: 프린터의 전원을 켜거나 끕니다. 프린터의 전원을 꺼도 아주 적은 양의 전원이 여전히 사용됩니다. 전원을 완전히 차단하려면 프린터를 끈 다음 전원 코드를 뽑니다.
2	취소 버튼: 현재 동작을 중지합니다.
3	무선 상태 표시등 및 버튼: 파란색 표시등은 무선 연결을 나타냅니다. 버튼을 눌러 프린터 무선 기능을 켜거나 끕니다. 표시등이 깜박일 때까지 3 초 이상 버튼을 누르고 있으면 WPS(Wi-Fi Protected Setup) 푸시 버튼 모드가 시작됩니다.
4	무선 다이렉트 상태 표시등 및 버튼: 흰색 표시등은 HP 무선 다이렉트 상태를 나타냅니다. 버튼을 눌러 HP 무선 다이렉트를 켜거나 끕니다.
5	흑백 복사 시작 버튼: 흑백 복사 작업을 시작합니다. 인쇄 문제 해결 후 다시 시작 버튼으로 작동합니다.
6	컬러 복사 시작 버튼: 컬러 복사를 시작합니다. 인쇄 문제 해결 후 다시 시작 버튼으로 작동합니다.
7	오류 표시등: 용지가 걸렸거나, 용지 없거나, 주의가 필요할 경우에 표시합니다.
8	카트리지가 표시등: 잉크 부족이나 잉크 카트리지가 문제를 나타냅니다.
9	제어판 디스플레이: 복사 매수, 용지 오류, 무선 상태를 나타냅니다.

무선 설정



무선 버튼을 눌러 프린터 무선 기능을 켭니다.

- 프린터가 무선 네트워크에 활성화 연결되어 있으면 무선 표시등이 파란색이 됩니다. 그 동안에 프린터 디스플레이에 무선 아이콘과 신호 모음이 표시됩니다.
- 무선이 꺼진 경우 무선 표시등이 꺼집니다.
- 무선이 활성화(무선 송수신 장치 켜짐)되고 무선 연결이 되어있지 않으면 무선 표시등은 깜박입니다. 그 동안에 디스플레이 화면에는 무선 강도 표시등이 표시됩니다.



방법	지침
네트워크 구성 페이지를 인쇄합니다. 네트워크 구성 페이지에 네트워크 상태, 호스트 이름, 네트워크 이름 등이 표시됩니다.	프린터 제어판에서 무선 버튼과 흑백 복사 시작 버튼을 동시에 누릅니다.
무선 네트워크 테스트 보고서를 인쇄합니다. 무선 네트워크 테스트 보고서에는 무선 네트워크 상태에 대한 진단 결과, 무선 신호 강도, 검색된 네트워크 등이 표시됩니다.	프린터 제어판에서 무선 버튼과 흑백 복사 시작 버튼을 동시에 누릅니다.
네트워크 설정을 기본 설정으로 복구합니다.	프린터 제어판에서 무선 버튼과 취소 버튼을 동시에 5 초간 누르고 있습니다.
무선을 켜거나 끕니다.	프린터 제어판에서 무선 버튼을 누릅니다.
WPS 연결을 설정합니다.	48페이지의 Wi-Fi Protected Setup(WPS - WPS 라우터 필요)

상태 표시등

프린터가 켜져 있을 때 **On(켜짐)** 버튼 표시등에 불이 켜집니다. 프린터에서 작업이 진행 중일 때 **On(켜짐)** 버튼 표시등이 깜박입니다. 추가로 깜박이는 표시등은 사용자가 해결할 수 있는 오류를 나타냅니다. 깜박이는 표시등 및 조치 사항에 관해 알아보려면 다음을 참조하십시오.

표시등 상태	원인 및 해결 방법
<p>오류 표시등이 깜박입니다.</p> 	<ul style="list-style-type: none"> 인쇄를 시도할 때 출력 용지함이 닫혀 있습니다. 출력 용지함을 엽니다. 스캐너가 작동하지 않습니다. 프린터를 껐다 다시 켭니다. <p>그래도 문제가 지속되면 HP 에 문의하십시오. 스캐너가 작동하지 않더라도 프린터는 인쇄가 가능합니다.</p>
<p>오류 표시등 및 두 카트리지가 표시등이 깜박입니다.</p> 	<ul style="list-style-type: none"> 카트리지가 액세스 덮개가 열려 있습니다. 카트리지가 액세스 덮개를 닫습니다. 자세한 내용은 70페이지의용지함 준비를 참조하십시오. 카트리지가 액세스 덮개가 열려 있고 하나 이상의 잉크 카트리지가 오류 상태입니다. 잉크 카트리지를 꺼내서 다시 넣은 후, 카트리지가 액세스 덮개를 닫습니다. 프린터 안쪽의 카트리지가 캐리지가 중지되었습니다. 카트리지가 액세스 덮개를 열고 캐리지가 막히지 않았는지 확인합니다. 캐리지를 오른쪽으로 이동시키고 카트리지가 액세스 덮개를 닫은 후, 취소 버튼이 아닌 다른 버튼을 눌러 다시 시작합니다. 자세한 내용은 68페이지의인쇄 캐리지 청소를 참조하십시오.
<p>두 카트리지가 표시등이 모두 깜박입니다.</p> 	<p>두 카트리지가 설치되어 있지 않거나, 테이프가 제거되지 않거나, 잉크가 부족하거나 결함이 있을 수 있습니다.</p> <ul style="list-style-type: none"> 누락된 카트리지를 설치하고 카트리지에서 분홍색 테이프를 제거하거나 결함있는 카트리지를 교체합니다. 자세한 내용은 41페이지의잉크 카트리지를 교체를 참조하십시오. 인쇄 품질이 좋지 않은 경우 잉크 카트리지를 교체합니다. 자세한 내용은 41페이지의잉크 카트리지를 교체를 참조하십시오. 잉크 카트리지에 결함이 있는지 확인합니다. 자세한 내용은 69페이지의결함이 있는 카트리지 식별을 참조하십시오.

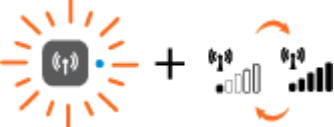
표시등 상태	원인 및 해결 방법
<p>한 개의 카트리지 표시등이 깜박입니다.</p> 	<p>카트리지 표시등이 깜박이면 해당 카트리지에 문제가 있음을 나타냅니다. 카트리지가 잘못 설치되었거나, 호환되지 않거나, 잉크가 부족할 수 있습니다.</p> <ul style="list-style-type: none"> • 문제에 대한 자세한 정보를 보려면 컴퓨터 화면에 메시지가 나타날 경우 해당 메시지를 참조하십시오. • 컴퓨터 화면에 메시지가 나타나지 않을 경우, 잉크 카트리지를 빼낸 다음 다시 삽입해 보십시오. • 프린터에 알맞은 HP 잉크 카트리지를 사용하고 있는지 확인합니다. • 인쇄 품질이 좋지 않은 경우 잉크 카트리지를 교체합니다. 자세한 내용은 41페이지의잉크 카트리지 교체을 참조하십시오.
<p>용지 오류 표시등 및 오류 표시등이 깜박입니다.</p> 	<ul style="list-style-type: none"> • 용지가 없거나 용지가 공급되고 있지 않습니다. <p>용지를 넣은 후, 취소가 아닌 다른 버튼을 눌러 인쇄를 다시 시작합니다. 자세한 내용은 24페이지의용지 넣기을 참조하십시오.</p> <ul style="list-style-type: none"> • 용지가 걸렸습니다. <p>용지 걸림을 제거합니다. 용지를 넣은 후, 취소가 아닌 다른 버튼을 눌러 인쇄를 다시 시작합니다. 용지 걸림 제거 방법에 대한 자세한 내용은 62페이지의용지 걸림 제거를 참조하십시오.</p>
<p>두 카트리지 표시등이 모두 켜져 있습니다.</p> 	<p>두 카트리지에 잉크가 부족해 곧 교체해야 합니다.</p> <ul style="list-style-type: none"> • 남은 잉크 카트리지로 인쇄를 계속합니다. 인쇄 문서의 품질에 영향을 미칠 수 있습니다. • 인쇄 품질이 좋지 않은 경우 잉크 카트리지를 교체합니다. 자세한 내용은 41페이지의잉크 카트리지 교체을 참조하십시오.
<p>한 개의 카트리지 표시등이 켜져 있습니다.</p> 	<ul style="list-style-type: none"> • 한 개의 카트리지에 잉크가 부족해 곧 교체해야 합니다. <ul style="list-style-type: none"> ◦ 남은 잉크 카트리지로 인쇄를 계속합니다. 인쇄 문서의 품질에 영향을 미칠 수 있습니다. ◦ 인쇄 품질이 좋지 않은 경우 잉크 카트리지를 교체합니다. 자세한 내용은 41페이지의잉크 카트리지 교체을 참조하십시오. • 한 개의 카트리지에 테이프가 붙여져 있거나 누락되었거나 모조품일 수 있습니다. <ul style="list-style-type: none"> ◦ 잉크 카트리지를 설치하거나, 잉크 카트리지에서 분홍색 테이프를 제거하거나, 결함있는 잉크 카트리지를 교체합니다. 자세한 내용은 41페이지의잉크 카트리지 교체을 참조하십시오. ◦ 잉크 카트리지에 결함이 있는지 확인합니다. 자세한 내용은 69페이지의결함이 있는 카트리지 식별을 참조하십시오. ◦ 잉크 카트리지가 모조품인 경우 해당 잉크 카트리지를 정품 HP 잉크 카트리지로 교체하거나 취소 버튼이 아닌 다른 버튼을 눌러 인쇄를 다시 시작합니다.

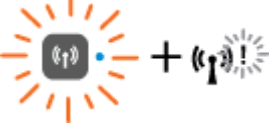
표시등 상태	원인 및 해결 방법
<p>On(켜짐) 버튼 표시등, 무선 상태 표시등, 무선 다이렉트 상태 표시등, 문자 "E", 용지 오류 표시등, 무선 강도 표시등, 오류 표시등 및 두 카트리지 표시등이 깜박입니다.</p> 	<p>프린터가 오류 상태에 있습니다.</p> <p>오류 상태에서 벗어나려면 프린터를 껐다가 다시 켭니다.</p> <ol style="list-style-type: none"> 1. 프린터를 끕니다. 2. 전원 코드를 분리합니다. 3. 잠시 기다린 후, 전원 코드를 다시 꽂습니다. 4. 프린터를 켭니다. <p>그래도 문제가 지속되면 HP 에 문의하십시오.</p>
<p>무선 상태 표시등이 깜박이고 신호 모음이 주기적으로 바뀝니다.</p> 	<ul style="list-style-type: none"> • 프린터가 무선 네트워크 연결을 설정하고 있습니다. • WPS 가 진행 중입니다.
<p>무선 상태 표시등이 깜박이고 무선 강도 표시등이 켜져 있습니다.</p> 	<p>무선 신호가 없습니다.</p> <ul style="list-style-type: none"> • 무선 라우터 또는 액세스 지점이 켜져 있는지 확인합니다. • 무선 라우터 가까이 프린터를 이동합니다.
<p>무선 상태 표시등과 무선 강도 표시등이 깜박입니다.</p> 	<p>무선 네트워크 설정 중 프린터에 문제가 있어 WPS 를 사용할 때 오버랩 세션이 감지되거나 오류가 발생합니다.</p> <p>무선 버튼을 눌러 무선을 끄고 오류를 해결합니다.</p>

자동 꺼짐

자동 꺼짐은 프린터를 켤 때 기본적으로 자동 활성화됩니다. 자동 꺼짐이 활성화되어 있으면 2 시간 동안 아무런 작동이 없을 경우 프린터가 자동으로 꺼져 에너지 소비를 줄여줍니다. **자동 꺼짐은 프린터의 전원을 완전히 꺼버리기 때문에 프린터를 다시 켜려면 On(켜짐) 버튼을 눌러야 합니다.** 무선 또는 이더넷 네트워크 기능이 있는 프린터 모델의 경우 프린터가 무선 또는 이더넷 네트워크에 연결되면 자동 꺼짐이 자동으로 비활성됩니다. 자동 꺼짐이 비활성화되어 있더라도 프린터가 5 분 동안 아무런 작동이 없으면 절전 모드로 전환되어 에너지 소비를 줄여줍니다.

프린터 소프트웨어에서 자동 꺼짐 설정을 변경할 수 있습니다.

자동 꺼짐 설정을 변경하려면

1. 사용하는 운영 체제에 따라 다음 중 하나를 수행하여 프린터 소프트웨어를 엽니다.
 - **Windows 8:** 시작 화면에서 화면의 빈 곳에 마우스 오른쪽 버튼을 클릭하고 Apps 모음에서 **모든 Apps** 를 클릭하여 사용자 프린터 이름이 있는 아이콘을 클릭합니다.
 - **Windows 7, Windows Vista, Windows XP:** 컴퓨터 바탕 화면에서 **시작** 을 클릭하고 **모든 프로그램** 을 선택하여 **HP, HP Deskjet 2540 series, HP Deskjet 2540 series** 를 클릭합니다.
2. 프린터 소프트웨어에서 **인쇄 및 스캔** 을 선택한 후, **프린터 유지 보수** 를 선택하여 프린터 도구 상자에 액세스합니다.
3. 프린터 도구 상자에서 **고급 설정** 을 클릭한 후, 화면의 지침을 따릅니다.

설정을 변경하면 프린터는 변경한 설정을 유지합니다.

3 인쇄

이 단원에서는 다음 항목을 다룹니다.

- [문서 인쇄](#)
- [사진 인쇄](#)
- [봉투 인쇄](#)
- [HP 무선 다이렉트로 인쇄](#)
- [최대 dpi 로 인쇄](#)
- [인쇄 관련 팁](#)

문서 인쇄

용지 넣기

1. 출력 용지함이 열려 있는지 확인합니다.
2. 용지함에 용지를 넣었는지 확인합니다.



문서를 인쇄하려면

1. 소프트웨어에서 **인쇄** 버튼을 클릭합니다.
2. 사용 중인 프린터가 선택되었는지 확인합니다.
3. 버튼을 클릭하여 **등록 정보** 대화 상자를 엽니다.

소프트웨어 응용 프로그램에 따라 이 버튼의 이름은 **등록 정보**, **옵션**, **프린터 설정**, **프린터 등록 정보**, **프린터** 또는 **기본 설정**이 됩니다.

4. 적합한 옵션을 선택합니다.
 - 레이아웃 탭에서 **세로** 또는 **가로** 방향을 선택합니다.
 - 프린트 드라이버의 **용지/품질** 탭에 있는 **용지** 드롭다운 메뉴에서 적합한 용지 종류와 인쇄 품질을 선택합니다.
 - **고급**을 클릭하고 **용지 크기** 드롭다운 목록에서 적합한 용지 크기를 선택합니다.
5. **확인**을 클릭하여 **등록 정보** 대화 상자를 닫습니다.
6. **인쇄** 또는 **확인**을 클릭하여 인쇄를 시작합니다.

페이지 양면에 인쇄하려면

1. 사용하는 소프트웨어에서 **인쇄** 버튼을 클릭합니다.
2. 사용 중인 프린터가 선택되었는지 확인합니다.
3. 버튼을 클릭하여 **등록 정보** 대화 상자를 엽니다.

소프트웨어 응용 프로그램에 따라 이 버튼의 이름은 **등록 정보**, **옵션**, **프린터 설정**, **프린터 등록 정보**, **프린터** 또는 **기본 설정**일 수 있습니다.

4. 적절한 옵션을 선택합니다.

- 레이아웃 탭에서 세로 또는 가로 방향을 선택합니다.
 - 용지/품질 탭의 용지 드롭다운 목록에서 해당 용지 종류와 인쇄 품질을 선택합니다.
 - 고급을 클릭하여 용지 크기 드롭다운 목록에서 해당 용지 크기를 선택합니다.
5. 레이아웃 탭의 수동으로 양면 인쇄 드롭다운 목록에서 해당 옵션을 선택합니다.
 6. 확인을 클릭하여 인쇄합니다.
 7. 짝수 페이지를 인쇄한 후 출력 용지함에서 인쇄된 문서를 빼냅니다.
 8. 화면 지침에 따라 비어 있는 면이 위로 향하고 페이지 상단이 아래로 향하게 하여 입력 용지함에 용지를 다시 넣은 후 계속을 클릭합니다.

사진 인쇄

인화지 넣기

1. 출력 용지함이 열려 있는지 확인합니다.
2. 입력 용지함에서 모든 용지를 꺼낸 다음 인쇄면이 위로 오게 하여 인화지를 넣습니다.



인화지에 사진을 인쇄하려면

1. 소프트웨어의 **파일** 메뉴에서 **인쇄**를 클릭합니다.
2. 사용 중인 프린터가 선택되었는지 확인합니다.
3. 버튼을 눌러 **등록 정보** 대화 상자를 엽니다.

소프트웨어 응용 프로그램에 따라 이 버튼의 이름은 **등록 정보**, **옵션**, **프린터 설정**, **프린터 등록 정보**, **프린터** 또는 **기본 설정**이 됩니다.

4. 적합한 옵션을 선택합니다.
 - 레이아웃 탭에서 **세로** 또는 **가로** 방향을 선택합니다.
 - 프린트 드라이버의 **용지/품질** 탭에 있는 **용지** 드롭다운 메뉴에서 적합한 용지 종류와 인쇄 품질을 선택합니다.
 - **고급**을 클릭하고 **용지 크기** 드롭다운 목록에서 적합한 용지 크기를 선택합니다.

 **참고:** 최대 dpi 해상도로 출력하려면, **용지/품질** 탭으로 이동 후 **용지** 드롭다운 목록에서 **인화지**, **최고 품질**을 선택합니다. 그런 다음 **고급** 탭으로 이동 후 **최대 DPI**로 인쇄 드롭다운 목록에서 **예**를 선택합니다. 그레이스케일로 최대 DPI 인쇄를 하려는 경우 **그레이스케일로 인쇄** 드롭다운 목록에서 **고품질 그레이스케일**을 선택합니다.

5. **확인**을 클릭하여 **등록 정보** 대화 상자로 돌아갑니다.
6. **확인**을 클릭한 후, **인쇄** 대화 상자에서 **인쇄** 또는 **확인**을 클릭합니다.

 **참고:** 인쇄를 마친 후, 입력 용지함에서 사용하지 않은 인화지를 제거합니다. 인화지가 말리면 인쇄물의 품질이 떨어질 수 있으므로 인화지를 보관합니다.

봉투 인쇄

HP Deskjet 2540 series 의 입력 용지함에 한 장 이상의 봉투를 넣을 수 있습니다. 광택이 있거나 울퉁불퉁한 봉투 또는 걸쇠나 창이 있는 봉투는 사용하지 마십시오.

 **참고:** 봉투에 인쇄할 텍스트 서식을 정하는 방법은 워드 응용 프로그램의 도움말 파일을 참조하십시오.

봉투 넣기

1. 출력 용지함이 열려 있는지 확인합니다.
2. 용지 너비 조정대를 왼쪽으로 미십시오.
3. 봉투를 용지함 오른쪽에 놓습니다. 인쇄할 면이 위로 와야 합니다.
4. 봉투를 프린터 안으로 끝까지 밀어 넣습니다.
5. 용지 조정대를 봉투 가장자리에 맞게 조정합니다.



봉투를 인쇄하려면

1. 소프트웨어의 **파일** 메뉴에서 **인쇄**를 클릭합니다.
2. 사용 중인 프린터가 선택되었는지 확인합니다.
3. 버튼을 클릭하여 **등록 정보** 대화 상자를 엽니다.
소프트웨어 응용 프로그램에 따라 이 버튼의 이름은 **등록 정보**, **옵션**, **프린터 설정**, **프린터 등록 정보**, **프린터** 또는 **기본 설정**이 됩니다.
4. 적합한 옵션을 선택합니다.
 - **레이아웃** 탭에서 **세로** 또는 **가로** 방향을 선택합니다.
 - 프린트 드라이버의 **용지/품질** 탭에 있는 **용지** 드롭다운 메뉴에서 적합한 용지 종류와 인쇄 품질을 선택합니다.
 - **고급**을 클릭하고 **용지 크기** 드롭다운 목록에서 적합한 용지 크기를 선택합니다.
5. **확인**을 누른 후, **인쇄** 대화 상자에서 **인쇄** 또는 **확인**을 클릭합니다.

HP 무선 다이렉트로 인쇄

HP 무선 다이렉트를 사용하여 컴퓨터, 스마트폰, 태블릿 또는 기타 무선 지원 장치에서 기존 무선 네트워크에 연결할 필요 없이 무선으로 인쇄할 수 있습니다.

HP 무선 다이렉트 사용 시 다음 지침을 주의하십시오.

- 컴퓨터 또는 모바일 장치에 필요한 소프트웨어가 있는지 확인하십시오.
컴퓨터를 사용하는 경우, 프린터와 함께 제공된 프린터 소프트웨어가 설치되었는지 확인하십시오.
- 모바일 장치를 사용하는 경우, 호환 가능한 인쇄 응용 프로그램이 설치되었는지 확인하십시오. 모바일 인쇄에 대한 자세한 내용은 www.hp.com/global/us/en/eprint/mobile_printing_apps.html 을 참조하십시오.
- HP 무선 다이렉트가 프린터에서 켜져 있고, 필요한 경우 보안을 사용할 수 있는지 확인하십시오. 자세한 내용은 [53페이지의라우터 없이 무선으로 프린터에 연결](#)을 참조하십시오.
- 최대 5 대의 컴퓨터 및 모바일 장치가 같은 무선 다이렉트 연결을 사용할 수 있습니다.
- HP 무선 다이렉트는 프린터가 USB 케이블을 사용하는 컴퓨터나 무선 연결을 사용하는 네트워크에 연결되어 있을 때 사용할 수 있습니다.
- HP 무선 다이렉트는 컴퓨터, 모바일 장치 또는 프린터를 인터넷에 연결하는 데 사용할 수 없습니다.

 [온라인으로 자세한 내용을 알아보려면 여기를 누르십시오.](#)

 **참고:** 현재 이 웹 사이트가 모든 언어로 제공되는 것은 아닙니다.

이 단원에서는 다음 항목을 다룹니다.

- [무선 지원 모바일 장치에서 인쇄](#)
- [무선 지원 컴퓨터에서 인쇄](#)

무선 지원 모바일 장치에서 인쇄

모바일 장치에서 호환 가능한 인쇄 응용 프로그램을 설치했는지 확인하십시오. 자세한 정보는 www.hp.com/global/us/en/eprint/mobile_printing_apps.html 에서 확인할 수 있습니다

1. 프린터의 HP 무선 다이렉트를 켜는지 확인하십시오. 자세한 내용은 [53페이지의라우터 없이 무선으로 프린터에 연결](#)을 참조하십시오.
2. 모바일 장치의 Wi-Fi 연결을 켜십시오. 자세한 내용은 모바일 장치와 함께 제공된 설명서를 참조하십시오.

 **참고:** 모바일 장치에서 Wi-Fi 를 지원하지 않는 경우 HP 무선 다이렉트를 사용할 수 없습니다.

3. 모바일 장치에서 새 네트워크를 연결합니다. 프로세스를 정상적으로 사용하여 새 무선 네트워크 또는 핫스팟을 연결합니다. HP-Print-**-Deskjet 2540 series 과 같이 표시되는 무선 네트워크 목록에서 HP 무선 다이렉트 이름을 선택합니다(**은 프린터를 식별하는 고유 문자임).

HP 무선 다이렉트가 보안과 함께 켜져 있는 경우, 메시지가 나타나면 암호를 입력합니다.

4. 문서를 인쇄합니다.

무선 지원 컴퓨터에서 인쇄

1. 프린터의 HP 무선 다이렉트를 켜는지 확인하십시오. 자세한 내용은 [53페이지의 라우터 없이 무선으로 프린터에 연결](#)을 참조하십시오.
2. 컴퓨터에서 Wi-Fi 연결을 켭니다. 자세한 내용은 컴퓨터와 함께 제공된 설명서를 참조하십시오.



참고: 컴퓨터에서 Wi-Fi 를 지원하지 않는 경우 HP 무선 다이렉트를 사용할 수 없습니다.

3. 컴퓨터에서 새 네트워크를 연결합니다. 프로세스를 정상적으로 사용하여 새 무선 네트워크 또는 핫스팟을 연결합니다. HP-Print**-Deskjet 2540 series 과 같이 표시되는 무선 네트워크 목록에서 HP 무선 다이렉트 이름을 선택합니다(**은 프린터를 식별하는 고유 문자임).

HP 무선 다이렉트가 보안과 함께 켜져 있는 경우, 메시지가 나타나면 암호를 입력합니다.

4. 프린터를 설치하고 무선 네트워크로 컴퓨터에 연결한 경우 5 단계로 이동하십시오. 프린터를 설치하고 USB 케이블로 컴퓨터에 연결한 경우, 아래 단계를 따라 HP 무선 다이렉트 연결을 사용하여 HP 프린터 소프트웨어를 설치합니다.

a. 사용하는 운영 체제에 따라 다음 중 하나를 참조하십시오.

- **Windows 8:** 시작 화면에서 화면의 빈 곳에 마우스 오른쪽 버튼을 클릭하고 App 모음에서 **모든 Apps** 를 클릭하여 **프린터 설정 및 소프트웨어** 를 클릭합니다.
- **Windows 7, Windows Vista, Windows XP:** 컴퓨터 바탕 화면에서 **시작** 을 클릭하고 **모든 프로그램** 을 선택하고, **HP, HP DESKJET 2540 series, 프린터 설정 및 소프트웨어** 를 클릭합니다.

b. **새 프린터 연결** 을 선택합니다.

c. **연결 옵션** 소프트웨어 화면이 나타나면 **Wireless** 를 선택합니다.

검색된 프린터 목록에서 HP DESKJET 2540 series 를 선택합니다.

d. 화면 지침을 따릅니다.

5. 문서를 인쇄합니다.

최대 dpi 로 인쇄

고품질의 선명한 이미지를 인쇄지에 인쇄하려면 최대 인치당 점 수(dpi)를 이용합니다.

최대 dpi 로 인쇄하면 다른 설정으로 인쇄하는 것보다 인쇄 시간이 오래 걸리고 디스크 공간도 더 필요합니다.

최대 dpi 모드로 인쇄하려면

1. 소프트웨어의 **파일** 메뉴에서 **인쇄**를 클릭합니다.
2. 사용 중인 프린터가 선택되었는지 확인합니다.
3. 버튼을 클릭하여 **등록 정보** 대화 상자를 엽니다.

소프트웨어 응용 프로그램에 따라 이 버튼의 이름은 **등록 정보**, **옵션**, **프린터 설정**, **프린터 등록 정보**, **프린터** 또는 **기본 설정**이 됩니다.

4. **용지/품질** 탭을 누릅니다.
5. **용지** 드롭다운 목록에서 **인화지**, **최상 품질**을 선택해야 최대 dpi 로 인쇄할 수 있습니다.
6. **고급** 버튼을 누릅니다.
7. **프린터 기능** 영역의 **최대 DPI 로 인쇄** 드롭다운 목록에서 **예**를 선택합니다.
8. **용지 크기** 드롭다운 목록에서 적합한 용지 크기를 선택합니다.
9. **확인**을 클릭하여 고급 옵션을 닫습니다.
10. **레이아웃** 탭에서 **방향**을 확인하고 **확인**을 클릭하여 인쇄합니다.

인쇄 관련 팁

성공적으로 인쇄하려면 충분한 양의 잉크가 있어 HP 잉크 카트리지가 올바르게 작동해야 하며 용지가 올바르게 적재되어 있어야 하고 상황에 맞는 적절한 설정이 필요합니다. 인쇄 설정은 복사 또는 스캔에 적용되지 않습니다.

잉크 관련 팁

- 정품 HP 잉크 카트리지를 사용합니다.
- 검정 및 3 색 칼라 잉크 카트리지를 올바르게 설치합니다.
자세한 내용은 [41페이지의잉크 카트리지 교체](#)을 참조하십시오.
- 잉크 카트리지에서 예상 잉크량을 확인하여 잉크가 충분한지 확인합니다.
자세한 내용은 [38페이지의예상 잉크량 확인](#)을 참조하십시오.
- 인쇄 품질이 허용 수준 이하면 자세한 내용은 [58페이지의인쇄 품질 개선](#)을 참조하십시오.

용지 공급 팁

- 용지를 날장이 아닌 한 묶음씩 넣습니다. 용지 묶음에는 같은 크기와 종류의 용지만을 사용하여 용지가 걸리지 않도록 합니다.
- 인쇄할 면을 위로 향하게 하여 용지를 넣습니다.
- 용지가 용지함에 편평하게 놓여 있으며 가장자리가 휘거나 찢어지지 않았는지 확인합니다.
- 각 용지에 잘 맞도록 입력 용지함의 용지 너비 고정대를 각각 조정해야 합니다. 용지 너비 고정대로 인해 용지함의 용지가 휘지 않도록 합니다.
자세한 내용은 [24페이지의용지 넣기](#)을 참조하십시오.

프린터 설정 팁

- 프린트 드라이버의 **용지/품질** 탭에 있는 **용지** 드롭다운 메뉴에서 적합한 용지 종류와 인쇄 품질을 선택합니다.
- **고급 옵션** 대화 상자의 **용지 크기** 드롭다운 목록에서 적합한 용지 크기를 선택합니다. **레이아웃** 또는 **용지/품질** 탭의 **고급** 버튼을 클릭하여 **고급 옵션** 대화 상자에 액세스합니다.
- 기본 인쇄 설정을 변경하려면 **인쇄 및 스캔**을 클릭한 후, 프린터 소프트웨어에서 **기본 설정 설정**을 클릭합니다.
운영 체제에 따라 다음과 같은 방법으로 프린터 소프트웨어를 열 수 있습니다.
 - **Windows 8:** 시작 화면에서 화면의 빈 곳에 마우스 오른쪽 버튼을 클릭하고 Apps 모음에서 **모든 Apps** 를 클릭하여 사용자 프린터 이름이 있는 아이콘을 클릭합니다.
 - **Windows 7, Windows Vista, Windows XP:** 컴퓨터 바탕 화면에서 **시작**을 클릭하고 **모든 프로그램, HP, HP Deskjet 2540 series, HP Deskjet 2540 series** 를 클릭합니다.
- 검정 잉크만 사용하여 흑백 문서를 인쇄하려면 **고급** 버튼을 누릅니다. **그레이스케일로 인쇄** 드롭다운 메뉴에서 **검정 잉크만 사용**을 선택한 다음 **확인** 버튼을 누릅니다.

참고

- 정품 HP 잉크 카트리지는 매번 간편하게 좋은 결과를 낼 수 있도록 제작되었으며 HP 프린터와 용지로 테스트 되었습니다.



참고: HP는 HP 제품이 아닌 소모품의 품질이나 신뢰성을 보장할 수 없습니다. HP 제품이 아닌 소모품을 사용함으로써 발생한 제품 서비스나 수리에 대해서는 무상 보증 수리를 받을 수 없습니다.

정품 HP 잉크 카트리지를 구매한 경우에는 다음 사이트로 이동하십시오.

www.hp.com/go/anticounterfeit

- 잉크 잔량 경고 및 표시기는 잉크 교체가 필요함을 사전에 알아내기 위한 목적으로만 사용해야 합니다.



참고: 잉크 부족 경고 메시지가 나타나면 인쇄가 지연되는 일이 없도록 교체용 잉크 카트리지를 준비하는 것이 좋습니다. 인쇄 품질이 허용 수준 이하로 떨어지기 전까지는 잉크 카트리지를 교체할 필요가 없습니다.

- 용지 양면에 문서를 인쇄할 수 있습니다.

4 용지 기본 사항

HP 프린터에는 레터 또는 A4 용지, 인화지, 투명 필름, 봉투 등 다양한 종류 및 크기의 용지를 넣을 수 있습니다.

이 단원에서는 다음 항목을 다룹니다.

- [인쇄에 권장하는 용지](#)
- [용지 넣기](#)

인쇄에 권장하는 용지

최고 품질의 인쇄 결과를 원한다면 각 인쇄 작업에 적합하게 설계된 HP 용지의 사용을 권장합니다.

국가/지역에 따라 일부 용지를 사용하지 못할 수 있습니다.

ColorLok

- HP 는 일상적인 문서를 인쇄하거나 복사할 때 ColorLok 로고가 있는 일반 용지를 권장합니다. ColorLok 로고가 있는 모든 용지는 개별 테스트를 거쳤기 때문에 신뢰성 및 인쇄 품질에 관한 표준에 부합하고 컬러는 선명하고 생동감 있고 검정색은 보다 짙은 문서를 만들어 내며 일반 용지보다 더 빨리 마릅니다. 주요 용지 제조업체에서 만드는 ColorLok 로고가 있는 무게와 크기가 다양한 용지를 확인하십시오.



사진 인쇄

- HP 프리미엄 플러스 인화지**

HP 프리미엄 플러스 인화지는 최고의 사진에 적합한 고품질 HP 인화지입니다. HP 프리미엄 플러스 인화지를 사용하면 즉시 건조되는 아름다운 사진을 인쇄하여 프린터에서 바로 공유할 수 있습니다. A4, 22 x 28cm, 10 x 15cm, 13 x 18cm, 28 x 43cm(A3) 등의 다양한 크기와 광택 처리 또는 소프트 광택 처리(새틴 광택)의 두 가지 방식을 사용할 수 있습니다. 최상의 사진과 특수 사진 프로젝트 액자, 전시 또는 선물에 적합합니다. HP 프리미엄 플러스 인화지는 뛰어난 전문적인 품질과 내구성을 제공합니다.

- HP 우수 인화지**

이 두꺼운 인화지는 즉시 건조 마감 처리가 되어 있어서 용지를 더럽히지 않고 쉽게 다룰 수 있습니다. 이 용지는 방수성과 방습성이 있으며 얼룩과 지문이 묻지 않습니다. 모양과 느낌이 사진관에서 인쇄한 사진에 버금가는 인쇄물을 얻을 수 있습니다. A4, 22 x 28cm, 10 x 15cm, 13 x 18cm 를 포함하여 여러 크기로 제공됩니다. 또한 중성지를 사용하여 문서의 내구성이 좋습니다.

- HP 고속표준 인화지**

일반 사진 인쇄용으로 제작한 용지를 사용해 화려한 일상 스냅샷을 저렴하게 인쇄해보십시오. 이 합리적 가격의 인화지는 빠르게 건조되어 손쉽게 다룰 수 있습니다. 이 용지를 잉크젯 프린터와 함께 사용하면 보다 선명한 이미지를 얻을 수 있습니다. A4, 22 x 28cm 및 10 x 15cm 를 포함하여 여러 크기의 광택 마감 처리로 제공됩니다. 또한 중성지를 사용하여 문서의 내구성이 좋습니다.

사무용 문서

- HP 프리미엄 프리젠테이션 용지 또는 HP 고급 용지 120**

이 용지들은 양면 무광 처리가 되어 있는 무거운 용지로서 프리젠테이션, 제안서, 보고서 및 뉴스레터에 적합합니다. 인상적인 모양과 질감을 주는 견고한 중량지입니다.

- HP 브로셔 용지 및 HP 고급 용지 180**

이 용지들은 양면에 광택 또는 무광 처리가 되어 있어서 양면을 모두 사용할 수 있습니다. 사진에 가까운 재생이 필요한 경우나 보고서 표지, 특수한 프레젠테이션, 브로셔, 광고지 및 달력 등의 업무용 그래픽에 적합한 용지입니다.

일반 인쇄

- **HP 순백색 잉크젯 용지**

HP 흰색 잉크젯 용지를 사용하면 색상이 뚜렷하고 문자열이 선명하게 인쇄됩니다. 불투명도가 높아 양면에 컬러 인쇄를 해도 비치지 않으므로 뉴스레터, 보고서, 전단지 등에 적합합니다. ColorLok 기술을 반영해 보다 적은 얼룩짐 현상, 더욱 짙은 검정 및 생동감 있는 컬러를 보장합니다.

- **HP 인쇄 용지**

HP 인쇄 용지는 고품질 다기능 용지입니다. 모양과 느낌이 표준 다기능 용지나 복사 용지에 인쇄된 문서보다 훨씬 우수한 문서를 생성합니다. ColorLok 기술을 반영해 보다 적은 얼룩짐 현상, 더욱 짙은 검정 및 생동감 있는 컬러를 보장합니다. 또한 중성지를 사용하여 문서의 내구성이 좋습니다.

- **HP 사무 용지**

HP 사무 용지는 고품질 다기능 용지입니다. 복사, 초안, 메모 및 기타 일상적인 문서에 적합합니다. ColorLok 기술을 반영해 보다 적은 얼룩짐 현상, 더욱 짙은 검정 및 생동감 있는 컬러를 보장합니다. 또한 중성지를 사용하여 문서의 내구성이 좋습니다.

- **HP 오피스 재활용지**

HP 오피스 재활용지는 고품질 다기능 용지로 재생 섬유를 30% 함유하고 있습니다. 또한 이 용지는 ColorLok 기술 용지로 얼룩 현상이 줄고, 뚜렷한 검정 및 생동감 있는 컬러를 보장합니다.

특수 프로젝트

- **HP 전사지**

HP 전사지(색상 천 또는 밝은 색 천이나 흰색 천용)는 디지털 사진을 전사하여 특별한 티셔츠를 만들 때 적합합니다.

용지 넣기

용지 크기를 선택해 계속합니다.

전체 크기 용지 넣기

1. 입력 용지함을 올립니다.



2. 출력 용지함을 내리고 출력 용지함 확장대를 당깁니다.



3. 용지 너비 조정대를 왼쪽으로 밀니다.



4. 인쇄면이 위로 오게 하여 용지 묶음의 짧은 가장자리 쪽을 입력 용지함 안으로 넣습니다. 용지 묶음을 끝까지 아래로 밀어 넣습니다.



5. 용지 너비 조정대가 용지의 가장자리에 닿을 때까지 오른쪽으로 밀니다.



소형 용지 넣기

1. 입력 용지함을 올립니다.



2. 출력 용지함을 내리고 출력 용지함 확장대를 당깁니다.



3. 용지 너비 조정대를 왼쪽으로 밀니다.

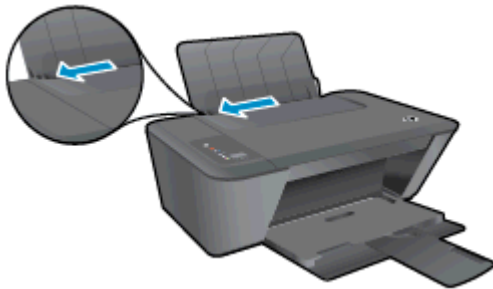

4. 인쇄면이 위로 오게 하여 인화지 묶음의 짧은 가장자리 쪽이 아래로 향하게 입력 용지함 안으로 넣습니다. 인화지 묶음을 끝까지 밀어 넣습니다.



5. 용지 너비 조정대가 용지의 가장자리에 닿을 때까지 오른쪽으로 밀니다.

봉투 넣기

1. 입력 용지함을 올립니다.



2. 출력 용지함을 내리고 출력 용지함 확장대를 당깁니다.



3. 용지 너비 조정대를 왼쪽으로 밀고 입력 용지함에서 용지를 모두 꺼냅니다.



4. 입력 용지함의 오른쪽 면에 맞춰 한 장 이상의 봉투를 넣습니다. 봉투 묶음을 끝까지 밀어 넣습니다.

인쇄할 면이 위로 와야 합니다. 봉투의 봉하는 부분이 좌측 하단으로 오도록 하여 놓습니다.



5. 용지 너비 조정대를 봉투 묶음이 있는 곳으로 멈출 때까지 오른쪽으로 밀어 넣습니다.

5 복사 및 스캔

- [문서 복사](#)
- [컴퓨터로 스캔](#)
- [복사 관련 팁](#)
- [스캔 관련 팁](#)

문서 복사

 **참고:** 모든 문서는 일반 품질 인쇄 모드로 복사됩니다. 복사할 때는 인쇄 모드 품질을 변경할 수 없습니다.

단면 원본을 단면 복사

1. 입력 용지함에 소형 인화지나 전체 크기 용지를 넣습니다.



2. 원본을 넣습니다.
 - a. 프린터 덮개를 들어 올립니다.



- b. 스캐너 유리의 전면 오른쪽 모서리에 원본의 인쇄면을 아래로 향하게 하여 놓습니다.



c. 덮개를 닫습니다.



3. 복사를 시작합니다.

- ▲ **흑백 복사 시작** 또는 **컬러 복사 시작**을 누릅니다. 버튼을 여러 번 눌러 복사 매수를 올릴 수 있습니다.

컴퓨터로 스캔

 **참고:** 컴퓨터로 스캔하려면, HP Deskjet 2540 series 와 컴퓨터를 연결하고 전원을 켜야 합니다.

날장 스캔

1. 원본을 넣습니다.
 - a. 프린터 덮개를 들어 올립니다.



- b. 스캐너 유리의 앞면 오른쪽 모서리에 원본의 인쇄면을 아래로 향하게 하여 놓습니다.



- c. 덮개를 닫습니다.



2. 스캔을 시작합니다.
 - a. 프린터 소프트웨어를 사용하여 스캔 작업을 시작합니다. 사용하는 운영 체제에 따라 다음 중 하나를 수행하여프린터 소프트웨어를 엽니다.

- **Windows 8:** 시작 화면에서 화면의 빈 곳에 마우스 오른쪽 버튼을 클릭하고 Apps 모음에서 **모든 Apps** 를 클릭하여 사용자 프린터 이름이 있는 아이콘을 클릭합니다.
 - **Windows 7, Windows Vista, Windows XP:** 컴퓨터 바탕 화면에서 시작을 클릭하고 **모든 프로그램**을 선택하여 **HP, HP Deskjet 2540 series, HP Deskjet 2540 series** 를 클릭합니다.
- b. 프린터 소프트웨어에서 **인쇄 및 스캔** 탭을 선택한 후, **스캔**에 있는 **문서 또는 사진 스캔**을 선택합니다. 화면에 선택할 수 있는 스캔 옵션이 나타납니다.

복사 관련 팁

- 스캐너 유리의 앞면 오른쪽 모서리에 원본의 인쇄면을 아래로 향하게 하여 놓습니다.



- 복사 크기를 조정하려면 컴퓨터에 원본을 스캔하고 컴퓨터에서 응용 프로그램을 사용하여 크기를 조정된 후, 크기가 조정된 문서를 인쇄합니다.
- 스캐너 유리를 청소하여 이물질이 붙어있지 않도록 합니다.

 [온라인으로 자세한 내용을 알아보려면 여기를 누르십시오.](#)

스캔 관련 팁

- 스캐너 유리의 앞면 오른쪽 모서리에 원본의 인쇄면을 아래로 향하게 하여 놓습니다.



- 스캐너 유리를 청소하여 이물질이 붙어있지 않도록 합니다.

 [온라인으로 자세한 내용을 알아보려면 여기를 누르십시오.](#)

6 잉크 카트리지 사용

이 단원에서는 다음 항목을 다룹니다.

- [예상 잉크량 확인](#)
- [잉크 카트리지 주문](#)
- [올바른 잉크 카트리지 선택](#)
- [잉크 카트리지 교체](#)
- [단일 카트리지 모드 사용](#)
- [카트리지 품질보증 정보](#)
- [카트리지 관련 팁](#)

예상 잉크량 확인

남은 잉크량을 확인하여 잉크 카트리지의 교체 시기를 쉽게 알 수 있습니다. 남은 잉크량은 잉크 카트리지에 남아 있는 대략적인 잉크량을 표시합니다.

잉크량을 확인하려면

1. 사용하는 운영 체제에 따라 다음 중 하나를 수행하여 프린터 소프트웨어를 엽니다.
 - **Windows 8:** 시작 화면에서 화면의 빈 곳에 마우스 오른쪽 버튼을 클릭하고 Apps 모음에서 **모든 Apps** 를 클릭하여 사용자 프린터 이름이 있는 아이콘을 클릭합니다.
 - **Windows 7, Windows Vista, Windows XP:** 컴퓨터 바탕 화면에서 **시작**을 클릭하고 **모든 프로그램**을 선택하여 **HP, HP Deskjet 2540 series, HP Deskjet 2540 series** 를 클릭합니다.
2. 프린터 소프트웨어에서, **예상 잉크량** 아이콘을 누릅니다.

 **참고:** 리필 또는 재가공 잉크 카트리지나 다른 프린터에서 사용했던 잉크 카트리지를 설치한 경우, 잉크 잔량 표시기가 부정확하거나 사용하지 못할 수 있습니다.

 **참고:** 잉크 잔량 경고 및 표시기는 잉크 교체가 필요함을 사전에 알아내기 위한 목적으로만 사용해야 합니다. 잉크 부족 경고 메시지가 나타나면 인쇄가 지연되는 일이 없도록 교체용 카트리지를 준비하는 것이 좋습니다. 인쇄 품질이 허용 수준 이하로 떨어지기 전까지는 잉크 카트리지를 교체할 필요가 없습니다.

 **참고:** 카트리지의 잉크는 인쇄를 위해 프린터와 카트리지를 준비하는 초기화 프로세스, 인쇄 노즐을 깨끗이 유지하고 잉크 흐름을 부드럽게 하는 프린트헤드 서비스 작업 등 인쇄 프로세스에서 여러 방식으로 사용됩니다. 또한 사용 후에는 잉크 카트리지에 일부 잉크가 남아있기도 합니다. 자세한 내용은 www.hp.com/go/inkusage 를 참조하십시오.

잉크 카트리지 주문

카트리지를 주문하기 전에 올바른 카트리지 번호를 알아야 합니다.

프린터의 카트리지 번호 찾기

- 카트리지 번호는 카트리지 액세스 덮개 안쪽에서 찾을 수 있습니다.



프린터 소프트웨어에서 카트리지 번호 찾기

1. 운영 체제에 따라 다음과 같은 방법으로 프린터 소프트웨어를 열 수 있습니다.
 - **Windows 8:** 시작 화면에서 화면의 빈 곳에 마우스 오른쪽 버튼을 클릭하고 Apps 모음에서 **모든 Apps** 를 클릭하여 사용자 프린터 이름이 있는 아이콘을 클릭합니다.
 - **Windows 7, Windows Vista, Windows XP:** 컴퓨터 바탕 화면에서 **시작**을 클릭하고 **모든 프로그램**을 선택하여 **HP, HP Deskjet 2540 series, HP Deskjet 2540 series** 를 클릭합니다.
2. 프린터 소프트웨어에서 **구매**를 클릭한 후 **소모품 온라인 구매**를 클릭합니다.

이 링크를 사용하는 경우 정확한 카트리지 번호가 나타납니다.

HP Deskjet 2540 series 에 적합한 HP 정품 소모품을 주문하려면 www.hp.com/buy/supplies 를 방문하십시오. 메시지가 나타나면 국가/지역을 선택하고 지시에 따라 제품을 선택한 다음 페이지의 쇼핑 링크 중 하나를 누릅니다.

 **참고:** 잉크 카트리지를 모든 국가/지역에서 온라인 주문이 지원되지 않습니다. 거주하는 국가/지역에서 온라인으로 주문할 수 없는 경우에도, 지역 HP 대리점 방문 시 소모품 정보를 확인하고 참조 목록을 인쇄할 수 있습니다.

올바른 잉크 카트리지 선택

HP 는 정품 HP 카트리지 사용을 권장합니다. 정품 HP 카트리지는 시간이 지나도 간편하게 좋은 결과를 낼 수 있도록 제작되었으며 HP 프린터로 테스트되었습니다.

잉크 카트리지를 교체

잉크 카트리지를 교체하려면

1. 전원이 켜져 있는지 확인합니다.
2. 용지를 넣습니다.
3. 잉크 카트리지를 꺼냅니다.
 - a. 카트리지 액세스 덮개를 연 다음, 인쇄 캐리지가 프린터 중앙으로 이동할 때까지 기다립니다.



- b. 잉크 카트리지를 아래로 눌러 슬롯에서 빼냅니다.

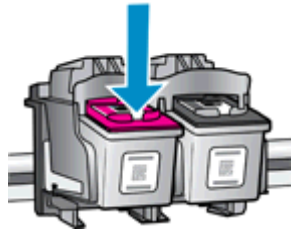

4. 새 잉크 카트리지를 한 개를 장착합니다.
 - a. 잉크 카트리지의 포장을 제거합니다.



- b. 분홍색 당김 탭을 사용하여 플라스틱 테이프를 제거합니다.

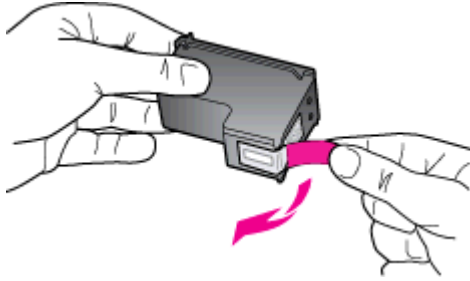

- c. 딸깍 소리가 들릴 때까지 잉크 카트리지를 슬롯에 끼워 넣습니다.

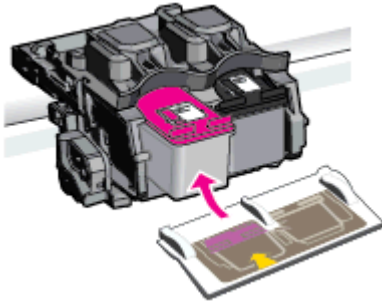

- d. 카트리지 액세스 덮개를 닫습니다.



 **참고:** 새 잉크 카트리지를 설치한 후, 문서를 인쇄할 경우 HP 프린터 소프트웨어에서 잉크 카트리지를 정렬하라는 메시지가 나타납니다.

단일 카트리지 모드 사용

하나의 잉크 카트리지만 사용하여 HP Deskjet 2540 series 에서 작업하려면 단일 카트리지 모드를 사용합니다. 잉크 카트리지 캐리지에서 잉크 카트리지 한 개를 제거하면 단일 카트리지 모드로 들어갑니다. 단일 카트리지 모드를 사용하면 컴퓨터를 통해 프린터에서 문서를 복사하고, 사진을 복사하며 작업을 인쇄할 수 있습니다.

 **참고:** HP Deskjet 2540 series 이 단일 카트리지 모드에서 작동하면 화면에 메시지가 나타납니다. 메시지가 표시되고 프린터에 잉크 카트리지 두 개 설치되어 있으면 각 잉크 카트리지에 보호 플라스틱 테이프가 제거되었는지 확인합니다. 플라스틱 테이프가 잉크 카트리지 접촉면을 덮고 있으면 프린터는 잉크 카트리지가 설치되어 있는지 감지할 수 없습니다.

단일 카트리지 모드 종료

- HP Deskjet 2540 series 에 검정 및 3 색 잉크 카트리지를 모두 설치하여 단일 카트리지 모드를 종료합니다.

카트리지 품질보증 정보

HP 카트리지 보증은 카트리지를 지정된 HP 인쇄 장치에 사용하는 경우에 적용됩니다. HP 잉크 카트리지 리필되거나, 재생산되거나, 새로 수리되거나, 오용되거나, 개조된 경우에는 이 보증이 적용되지 않습니다.

보증 기간 중에는 HP 잉크가 소모되기 전이고 보증 날짜가 끝나지 않은 범위 내에서 카트리지 보증이 제공됩니다. YYYY/MM/DD 형식의 보증 만료일은 카트리지의 다음 위치에서 확인할 수 있습니다.

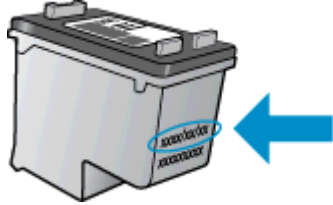

HP 제한 보증서 사본은 프린터와 함께 제공된 인쇄 설명서를 참조하십시오.

카트리지 관련 팁

다음 카트리지 관련 팁을 사용하십시오.

- 카트리지가 마르지 않도록 하려면 항상 **On(켜짐)** 버튼을 사용하여 프린터를 끄고 **On(켜짐)** 버튼 표시등이 꺼질 때까지 기다리십시오.
- 설치 직전까지 카트리지를 열거나 테이프를 떼지 마십시오. 카트리지에 테이프를 씌어두면 잉크 증발을 줄일 수 있습니다.
- 카트리지를 올바른 슬롯에 넣으십시오. 각 카트리지의 컬러 및 아이콘을 각 슬롯의 컬러 및 아이콘과 일치시킵니다. 카트리지가 제대로 끼워졌는지 확인합니다.
- 최상의 인쇄 품질을 얻으려면 프린터를 정렬합니다. 자세한 내용은 [58페이지의인쇄 품질 개선](#)을 참조하십시오.
- 예상 잉크량 화면에 하나 또는 두 개의 카트리지 부족 상태인 경우, 인쇄 지연을 막을 수 있도록 카트리지를 교체하는 것이 좋습니다. 인쇄 품질이 허용할 수 없을 정도로 나빠지기 전까지는 카트리지를 교체할 필요가 없습니다. 자세한 내용은 [41페이지의잉크 카트리지 교체](#)을 참조하십시오.
- 어떤 이유에서든 프린터에서 카트리지를 분리한 경우 가능한 빨리 다시 교체하십시오. 보호 장치 없이 프린터 외부에 꺼내 놓은 카트리지는 마르기 시작합니다.

7 연결

- [Wi-Fi Protected Setup\(WPS – WPS 라우터 필요\)](#)
- [기존 무선 연결\(라우터 필요\)](#)
- [USB 연결\(비 네트워크 연결\)](#)
- [USB 연결을 무선 네트워크로 변경](#)
- [라우터 없이 무선으로 프린터에 연결](#)
- [네트워크 프린터 설정 및 사용에 대한 팁](#)
- [고급 프린터 관리 도구\(네트워크 연결 프린터\)](#)

Wi-Fi Protected Setup(WPS – WPS 라우터 필요)

이 지침은 프린터 소프트웨어 설치 및 설정을 이미 마친 고객을 위한 지침입니다. 처음 설치하는 것이라면 프린터와 함께 제공된 설치 지침을 참조하십시오.

WPS 를 사용하여 HP Deskjet 2540 series 를 무선 네트워크에 연결하려면 다음이 필요합니다.

- 802.11b/g/n 무선 네트워크에는 WPS 지원 무선 라우터 또는 액세스 포인트가 포함됩니다.

 **참고:** HP Deskjet 2540 series 는 2.4GHz 를 사용하는 연결만 지원합니다.

- 데스크탑 컴퓨터 또는 랩톱에 무선 네트워킹 지원이나 네트워크 인터페이스 카드(NIC)가 필요합니다. HP Deskjet 2540 series 를 설치하려는 무선 네트워크에 컴퓨터를 연결해야 합니다.

 **참고:** WPS 라우터에 WPS 푸시 버튼이 있으면 **푸시 버튼 방식**을 따릅니다. 라우터에 푸시 버튼이 있는지 확실하지 않으면 **무선 설정 메뉴 방식**을 따릅니다.

푸시 버튼 구성(PBC) 방식

1. 프린터에서 **무선** 버튼을 3 초 이상 눌러 WPS 푸시 모드를 시작합니다. **무선** 상태 표시등이 깜박거리기 시작합니다.
2. 라우터에 있는 WPS 버튼을 누릅니다.

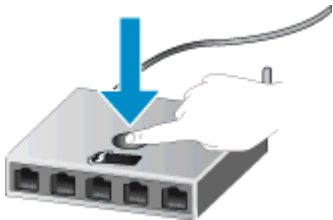

 **참고:** 무선으로 연결하기 위해 대략 2 분 간의 타이머가 시작됩니다.

PIN 방식

1. **무선** 버튼 및 **흑백 복사 시작** 버튼을 동시에 눌러 네트워크 구성 페이지를 인쇄한 후 WPS PIN 을 찾습니다.
WPS PIN 은 인쇄된 정보 페이지의 상단에 있습니다.
2. 프린터 제어판에서 **무선** 버튼을 3 초 이상 누릅니다. **무선** 상태 표시등이 깜박거리기 시작합니다.
3. 무선 라우터 또는 무선 액세스 포인트의 구성 유틸리티 또는 소프트웨어를 엽니다. 그런 다음 WPS PIN 을 입력합니다.

 **참고:** 구성 유틸리티 사용에 관한 자세한 정보는 라우터 또는 무선 액세스 포인트와 함께 제공되는 설명서를 참조하십시오.

약 2 분 동안 기다립니다. 프린터가 성공적으로 연결되면 무선 표시등의 깜박임이 멈추고 켜진 상태로 유지됩니다.

기존 무선 연결(라우터 필요)

HP Deskjet 2540 series 을 통합 무선 WLAN 802.11 네트워크에 연결하려면 다음이 필요합니다.

- 무선 라우터 또는 액세스 포인트를 포함하는 무선 802.11b/g/n 네트워크.

 **참고:** HP Deskjet 2540 series 는 2.4GHz 를 사용하는 연결만 지원합니다.

- 무선 네트워킹을 지원하거나 NIC(네트워크 인터페이스 카드)가 있는 데스크탑 컴퓨터 또는 노트북 컴퓨터. HP Deskjet 2540 series 를 설치하려는 무선 네트워크에 컴퓨터를 연결해야 합니다.
- 네트워크 이름(SSID).
- WEP 키 또는 WPA 암호(필요한 경우).

프린터를 연결하려면

1. 컴퓨터 CD-ROM 드라이브에 프린터 소프트웨어 CD 를 삽입합니다.

 **참고:** USB 케이블을 연결하라는 메시지가 나타날 때까지 프린터에 USB 케이블을 연결하지 마십시오.

2. 화면 지침을 따릅니다.

메시지가 나타나면 **연결 옵션** 화면에서 **무선**을 선택하여 제품과 컴퓨터를 연결합니다. 무선 네트워크 설정으로 들어가려면 화면의 메시지를 따릅니다. 프린터에서 네트워크 연결을 시도합니다. 연결에 실패하면 메시지에 따라 문제를 해결하고 다시 시도하십시오.

3. 설치를 마치면 USB 케이블을 분리하고 무선 네트워크 연결을 테스트하라는 메시지가 나타납니다. 프린터를 네트워크에 성공적으로 연결하면 이후에 다른 컴퓨터에 프린터를 설치할 때 USB 케이블이 필요하지 않습니다. 대신 프린터 이름이 네트워크 목록에 나타나고 제품 이름을 직접 선택만 하면 됩니다.

새 프린터 연결

프린터가 사용자의 컴퓨터에 연결되지 않았거나 동일한 모델의 또 다른 새 프린터를 사용자의 컴퓨터에 연결하고자 하는 경우 **새 컴퓨터 연결** 기능을 사용하여 연결을 설치할 수 있습니다.

 **참고:** 프린터 소프트웨어가 이미 설치되어 있는 경우 이 방식을 사용하지 마십시오.

1. 사용하는 운영 체제에 따라 다음 중 하나를 수행하십시오.
 - **Windows 8:** 시작 화면에서 빈 곳을 마우스 오른쪽 버튼으로 클릭하여 app 모음에서 **모든 Apps** 를 클릭합니다.
 - **Windows 7, Windows Vista, Windows XP:** 컴퓨터 바탕 화면에서 **시작**을 클릭하고 **모든 프로그램**, **HP** 를 클릭하여 **HP Deskjet 2540 series** 를 클릭합니다.
2. **프린터 설치 및 소프트웨어**를 클릭합니다.
3. **새 프린터 연결**을 선택합니다. 화면 지침을 따릅니다.

네트워크 설정 변경

이 방식은 프린터 소프트웨어가 이미 설치되어 있는 경우에만 사용 가능합니다.

 **참고:** 이 방식에는 USB 케이블이 필요합니다. USB 케이블을 연결하라는 메시지가 나타날 때까지 케이블을 연결하지 마십시오.

1. 사용하는 운영 체제에 따라 다음 중 하나를 참조하십시오.
 - **Windows 8:** 시작 화면에서 빈 곳을 마우스 오른쪽 버튼으로 클릭하여 app 모음에서 **모든 Apps** 를 클릭합니다.
 - **Windows 7, Windows Vista, Windows XP:** 컴퓨터 바탕 화면에서 **시작**을 클릭하고 **모든 프로그램, HP** 를 클릭하여 **HP Deskjet 2540 series** 를 클릭합니다.
2. **프린터 설치 및 소프트웨어**를 클릭합니다.
3. **무선 설정 다시 구성**을 선택합니다. 화면 지침을 따릅니다.

USB 연결(비 네트워크 연결)

HP Deskjet 2540 series 은 컴퓨터와의 연결을 위해 뒷면 USB 2.0 고속 포트를 지원합니다.

프린터와 USB 케이블을 연결하려면

1. 컴퓨터의 CD-ROM 드라이브에 프린터 소프트웨어 CD 를 삽입합니다.



참고: USB 케이블을 연결하라는 메시지가 나타날 때까지 프린터에 USB 케이블을 연결하지 마십시오.

2. 화면 지침을 따릅니다. 메시지가 나타나면 **연결 옵션** 화면에서 **USB** 를 선택하여 프린터와 컴퓨터를 연결합니다.
3. 화면 지침을 따릅니다.

프린터 소프트웨어를 설치하면 프린터가 플러그 앤 플레이 장치로 작동됩니다. 소프트웨어가 설치되지 않았으면 프린터와 함께 제공된 CD 를 넣고 화면의 지침에 따릅니다.

USB 연결을 무선 네트워크로 변경

처음에 USB 케이블로 프린터와 컴퓨터를 직접 연결하여 프린터를 설정하고 소프트웨어를 설치한 경우, 무선 네트워크 연결로 쉽게 변경할 수 있습니다. 무선 라우터 또는 액세스 지점을 포함하는 무선 802.11b/g/n 네트워크가 필요합니다.

 **참고:** HP Deskjet 2540 series 는 2.4GHz 를 사용하는 연결만 지원합니다.

USB 연결에서 무선 네트워크로 변경하기 전에 다음을 확인합니다.

- 케이블을 분리하라는 메시지가 나타나기 전까지는 프린터가 USB 케이블로 사용자의 컴퓨터에 연결되어 있어야 합니다.
- 프린터를 설치하려는 무선 네트워크에 컴퓨터를 연결해야 합니다.

USB 연결을 무선 네트워크로 변경

1. 사용하는 운영 체제에 따라 다음 중 하나를 참조하십시오.
 - **Windows 8:** 시작 화면에서 빈 곳을 마우스 오른쪽 버튼으로 클릭하고 app 모음에서 **모든 Apps** 를 클릭합니다.
 - **Windows 7, Windows Vista, Windows XP:** 컴퓨터 바탕 화면에서 **시작** 을 클릭하고 **모든 프로그램**, **HP** 를 클릭하여 **HP Deskjet 2540 series** 를 클릭합니다.
2. **프린터 설치 및 소프트웨어** 를 클릭합니다.
3. **USB 연결 프린터를 무선으로 변환** 을 선택합니다. 화면 지침을 따릅니다.

라우터 없이 무선으로 프린터에 연결

HP 무선 다이렉트는 현재 사용자의 무선 장치를 새로운 무선 네트워크 및 핫스팟에 연결하는 데 사용하는 프로세스를 이용하여 컴퓨터, 스마트폰, 태블릿 등의 무선 장치를 무선 네트워크를 통해 사용자의 프린터에 직접 연결할 수 있도록 해줍니다. HP 무선 다이렉트로 사용자는 무선 라우터 없이도 무선 기능 장치에서 무선으로 프린터에 직접 인쇄할 수 있습니다.

라우터를 사용하지 않고 프린터에 무선으로 연결하려면 프린터 제어판에서 **무선 다이렉트** 버튼을 누릅니다. 처음으로 HP 무선 다이렉트를 켜는 경우 **연결 방법** 정보 페이지가 인쇄됩니다. 인쇄된 정보 페이지의 설명을 따릅니다.

 **참고:** 켤 때 보안 기능이 포함된 HP 무선 다이렉트가 기본적으로 활성화됩니다. 정보 페이지를 인쇄하여 HP 무선 다이렉트 암호를 확인할 수 있습니다.

 **참고:** 이 정보 페이지가 일부 언어에서 제공되지 않을 수 있습니다. 처음 HP 무선 다이렉트를 시작할 때 자동으로 인쇄됩니다.

정보 페이지를 인쇄하려면 **무선 다이렉트** 버튼을 3 초 이상 누릅니다.

HP 무선 다이렉트가 켜지면 **무선 다이렉트** 상태 표시등이 켜져 있습니다.

네트워크 프린터 설정 및 사용에 대한 팁

네트워크 프린터 설정 및 사용에 대한 다음의 팁을 참조하십시오.

- 무선 네트워크 프린터를 설정 시 무선 라우터 또는 액세스 지점이 켜져 있는지 확인하십시오. 프린터에서 무선 라우터를 검색한 다음, 검색된 네트워크 이름을 컴퓨터에 나열합니다.
- 컴퓨터가 VPN(가상 사설망)에 연결되어 있는 경우 VPN 연결을 끊어야만 네트워크의 다른 장치에 액세스할 수 있습니다.
- 네트워크 보안 설정을 찾는 방법에 대해 알아보십시오. [온라인으로 자세한 내용을 알아보려면 여기를 누르십시오.](#)
- 기타 문제 해결 팁을 알아보십시오. [온라인으로 자세한 내용을 알아보려면 여기를 누르십시오.](#)
- HP 인쇄 및 스캔 닥터를 알아보십시오. [온라인으로 자세한 내용을 알아보려면 여기를 누르십시오.](#)
- USB 연결에서 무선 연결로 변경하는 방법에 대해 알아보십시오. [온라인으로 자세한 내용을 알아보려면 여기를 누르십시오.](#)
- 프린터 설정 시, 방화벽 및 바이러스 백신 프로그램 설정 방법에 대해 알아보십시오. [온라인으로 자세한 내용을 알아보려면 여기를 누르십시오.](#)

고급 프린터 관리 도구(네트워크 연결 프린터)

프린터가 네트워크에 연결되어 있으면 EWS 를 사용하여 상태 정보를 확인하고, 설정을 변경하고, 컴퓨터에서 프린터를 관리할 수 있습니다.

 **참고:** 일부 설정을 변경하거나 확인하려면 암호가 필요할 수 있습니다.

인터넷에 연결하지 않고도 EWS 를 열고 사용할 수 있습니다. 단, 일부 기능은 사용할 수 없습니다.

- [내장 웹 서버를 열려면](#)
- [쿠키 관련 정보](#)

내장 웹 서버를 열려면

네트워크 프린터 소프트웨어 또는 HP 무선 다이렉트 중 하나로 EWS 에 액세스할 수 있습니다.

네트워크를 통해 내장 웹 서버 열기

 **참고:** 프린터는 네트워크 상에 존재해야 하면 IP 주소가 있어야 합니다. 프린터의 IP 주소는 네트워크 구성 페이지를 인쇄하여 확인할 수 있습니다.

- 컴퓨터가 지원하는 웹 브라우저에서 프린터에 할당된 IP 주소나 호스트 이름을 입력합니다.

예를 들어 IP 주소가 192.168.0.12 라면 웹 브라우저에 다음과 같이 입력합니다. `http://192.168.0.12`.

프린터 소프트웨어에서 내장 웹 서버 열기

1. 사용하는 운영 체제에 따라 다음 중 하나를 수행하여 프린터 소프트웨어를 엽니다.
 - **Windows 8:** 시작 화면에서 화면의 빈 곳에 마우스 오른쪽 버튼을 클릭하고 Apps 모음에서 **모든 Apps** 를 클릭하여 사용자 프린터 이름이 있는 아이콘을 클릭합니다.
 - **Windows 7, Windows Vista, Windows XP:** 컴퓨터 바탕 화면에서 **시작** 을 클릭하고 **모든 프로그램** 을 선택하여 **HP, HP Deskjet 2540 series, HP Deskjet 2540 series** 를 클릭합니다.
2. 인쇄 및 스캔을 클릭한 후, **프린터 홈 페이지(EWS)**를 클릭합니다.

HP 무선 다이렉트를 통해 내장 웹 서버 열기

1. 프린터 제어판에서 **무선 다이렉트** 버튼을 눌러 HP 무선 다이렉트를 켭니다. 자세한 내용은 [53페이지의 라우터 없이 무선으로 프린터에 연결](#)을 참조하십시오.
2. 무선 컴퓨터에서 무선을 켜고 HP 무선 다이렉트 이름을 검색하여 연결합니다(예: HP-Print-**-Deskjet 2540 series. HP 무선 다이렉트 보안이 켜짐으로 되어 있는 경우, 메시지가 나타나면 HP 무선 다이렉트 암호를 입력합니다).
3. 컴퓨터에서 지원되는 웹 브라우저에 다음 주소를 입력합니다. `http://192.168.223.1`.

쿠키 관련 정보

내장 웹 서버는 사용자가 탐색할 때 하드 디스크에 아주 작은 텍스트 파일(쿠키)을 보관합니다. 이 파일을 통해 내장 웹 서버는 다음번에 사용자가 방문할 때 컴퓨터를 인식할 수 있습니다. 예를 들어, 사용자가 EWS 언어를 구성했을 경우 쿠키를 통해 선택한 언어를 기억할 수 있어서 다음번에 EWS 에 액세스할 때 해당 언어로 페이지가 표시됩니다. 각 세션 끝에 일부 쿠키(예: 선택한 언어를 저장하는 쿠키)가

삭제되더라도 나머지(예: 고객 특정 환경설정을 저장하는 쿠키)는 수동으로 삭제하기 전까지 컴퓨터에 저장됩니다.

쿠키를 모두 수용하도록 브라우저를 구성하거나 쿠키를 제공할 때마다 알려주도록 구성해 쿠키별로 수용하거나 거부할 것을 결정할 수 있습니다. 또한 브라우저에서 불필요한 쿠키를 제거할 수도 있습니다.

 **참고:** 프린터에 따라 쿠키를 사용하지 않도록 선택하면 다음 기능 중 하나 이상을 사용할 수 없습니다:

- 애플리케이션을 종료한 시점부터 시작(설정 마법사를 사용할 경우 특히 유용함)
- EWS 브라우저 언어 설정 저장
- EWS 홈 페이지 개인 설정

개인정보 및 쿠키 설정을 변경하는 방법과 쿠키를 확인하거나 삭제하는 방법 등에 관한 정보는 웹 브라우저 설명서를 참고하십시오.

8 문제 해결

이 단원에서는 다음 항목을 다룹니다.

- [인쇄 품질 개선](#)
- [용지 걸림 제거](#)
- [인쇄할 수 없음](#)
- [인쇄 캐리지 청소](#)
- [결함이 있는 카트리지 식별](#)
- [용지함 준비](#)
- [복사 및 스캔 문제 해결](#)
- [프린터 오류](#)
- [잉크 카트리지 문제](#)
- [이전 세대 카트리지](#)
- [네트워킹](#)
- [HP 지원](#)

인쇄 품질 개선

 **참고:** 카트리지 마르지 않도록 하려면 항상 **On(켜짐)** 버튼을 사용하여 프린터를 끄고 **On(켜짐)** 버튼 표시등이 꺼질 때까지 기다리십시오.

인쇄 품질을 개선하려면

1. 정품 HP 잉크 카트리지를 사용 중인지 확인합니다.
2. 프린터 소프트웨어를 확인하여 **용지** 드롭다운 목록에서 올바른 용지 종류와 인쇄 품질을 선택했는지 확인합니다.

프린터 소프트웨어에서 **인쇄 및 스캔**을 클릭한 다음, **기본 설정 설정**을 클릭하여 인쇄 등록 정보에 액세스합니다.

3. 예상 잉크량을 확인하여 잉크 카트리지에 잉크가 부족하지 않은지 확인합니다.

자세한 내용은 [38페이지의 예상 잉크량 확인](#)을 참조하십시오. 잉크 카트리지에 잉크가 부족하면 카트리지를 교체합니다.

4. 잉크 카트리지를 정렬합니다.

잉크 카트리지를 정렬하려면

- a. 사용하지 않은 레터 또는 A4 용지를 용지함에 넣습니다.
- b. 사용하는 운영 체제에 따라 다음 중 하나를 수행하여 프린터 소프트웨어를 엽니다.
 - **Windows 8:** 시작 화면에서 화면의 빈 곳에 마우스 오른쪽 버튼을 클릭하고 Apps 모음에서 **모든 Apps** 를 클릭하여 사용자 프린터 이름이 있는 아이콘을 클릭합니다.
 - **Windows 7, Windows Vista, Windows XP:** 컴퓨터 바탕 화면에서 **시작**을 클릭하고 **모든 프로그램**을 선택하여 **HP, HP Deskjet 2540 series, HP Deskjet 2540 series** 를 클릭합니다.
- c. 프린터 소프트웨어에서 **인쇄 및 스캔**을 클릭한 후, **프린터 유지 보수**를 클릭하여 프린터 도구 상자에 액세스합니다.

프린터 도구 상자가 나타납니다.
- d. **장치 서비스** 탭에서 **잉크 카트리지 정렬**을 클릭합니다.

프린터에서 정렬 용지가 인쇄됩니다.

- e. 카트리지 정렬 용지를 인쇄면이 아래로 향하게 하여 스캐너 유리의 앞면 오른쪽 모서리에 놓습니다.



- f. **흑백 복사 시작** 버튼을 누릅니다. 프린터에서 잉크 카트리지가 정렬됩니다. 카트리지 정렬 시트를 재활용하거나 버리십시오.
5. 잉크 카트리지에 잉크가 부족하지 않으면 진단 페이지를 인쇄합니다.

진단 페이지를 인쇄하려면

- a. 사용하지 않은 레터 또는 A4 용지를 용지함에 넣습니다.
- b. 사용하는 운영 체제에 따라 다음 중 하나를 수행하여 프린터 소프트웨어를 엽니다.
- **Windows 8:** 시작 화면에서 화면의 빈 곳에 마우스 오른쪽 버튼을 클릭하고 Apps 모음에서 **모든 Apps** 를 클릭하여 사용자 프린터 이름이 있는 아이콘을 클릭합니다.
 - **Windows 7, Windows Vista, Windows XP:** 컴퓨터 바탕 화면에서 **시작**을 클릭하고 **모든 프로그램**을 선택하여 **HP, HP Deskjet 2540 series, HP Deskjet 2540 series** 를 클릭합니다.
- c. 프린터 소프트웨어에서 **인쇄 및 스캔**을 클릭한 후, **프린터 유지 보수**를 클릭하여 프린터 도구 상자에 액세스합니다.
- d. **장치 보고서** 탭에서 **진단 정보 인쇄**를 클릭하여 진단 페이지를 인쇄합니다.

- e. 진단 페이지에서 파랑, 마젠타, 노랑 및 검정 상자를 검토합니다.



6. 진단 페이지의 컬러 및 검정 상자에 줄무늬가 있거나 비어 있으면 자동으로 잉크 카트리지를 청소합니다.

잉크 카트리지를 자동으로 청소하려면

- 사용하지 않은 레터 또는 A4 용지를 용지함에 넣습니다.
- 사용하는 운영 체제에 따라 다음 중 하나를 수행하여 프린터 소프트웨어를 엽니다.
 - Windows 8:** 시작 화면에서 화면의 빈 곳에 마우스 오른쪽 버튼을 클릭하고 Apps 모음에서 **모든 Apps** 를 클릭하여 사용자 프린터 이름이 있는 아이콘을 클릭합니다.
 - Windows 7, Windows Vista, Windows XP:** 컴퓨터 바탕 화면에서 **시작** 을 클릭하고 **모든 프로그램** 을 선택하여 **HP, HP Deskjet 2540 series, HP Deskjet 2540 series** 를 클릭합니다.
- 프린터 소프트웨어에서 **인쇄 및 스캔** 을 클릭한 후, **프린터 유지 보수** 를 클릭하여 **프린터 도구 상자** 에 액세스합니다.
- 장치 서비스** 탭에서 **잉크 카트리지 청소** 를 누릅니다. 화면 지침을 따릅니다.

위의 해결책으로도 문제를 해결하지 못할 경우, [여기를 눌러 다른 온라인 문제 해결을 참조하십시오.](#)

용지 걸림 제거

다음 단계에 따라 용지 걸림을 제거합니다.

입력 용지함에서 용지 걸림 제거

1. 취소 버튼을 눌러 걸린 용지를 자동으로 제거합니다. 자동으로 걸린 용지가 제거되지 않으면 직접 제거해야 합니다.
2. 입력 용지함에서 용지를 살짝 잡아 당깁니다.



3. 제어판의 **흑백 복사 시작** 또는 **컬러 복사 시작** 버튼을 눌러 현재 작업을 계속합니다.

출력 용지함에서 용지 걸림 제거

1. 취소 버튼을 눌러 걸린 용지를 자동으로 제거합니다. 자동으로 걸린 용지가 제거되지 않으면 직접 제거해야 합니다.
2. 출력 용지함에서 용지를 살짝 잡아 당깁니다.

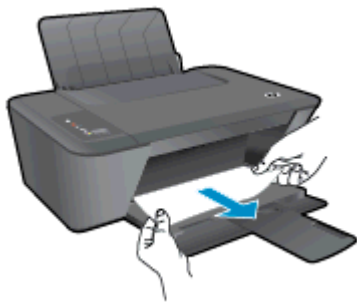

3. 제어판의 **흑백 복사 시작** 또는 **컬러 복사 시작** 버튼을 눌러 현재 작업을 계속합니다.

카트리지 액세스 영역에서 용지 걸림 제거

1. 취소 버튼을 눌러 걸린 용지를 자동으로 제거합니다. 자동으로 걸린 용지가 제거되지 않으면 직접 제거해야 합니다.

2. 카트리지 액세스 덮개를 열고 인쇄 캐리지를 오른쪽으로 밀어 걸린 용지에 액세스합니다.



3. 제어판의 **흑백 복사 시작** 또는 **컬러 복사 시작** 버튼을 눌러 현재 작업을 계속합니다.

프린터 안쪽의 용지 걸림 제거

1. **취소** 버튼을 눌러 걸린 용지를 자동으로 제거합니다. 자동으로 걸린 용지가 제거되지 않으면 직접 제거해야 합니다.
2. 프린터 하단에 위치한 청소 덮개를 엽니다. 청소 덮개 양쪽의 탭을 누릅니다.

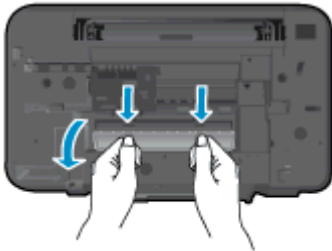

3. 걸린 용지를 제거합니다

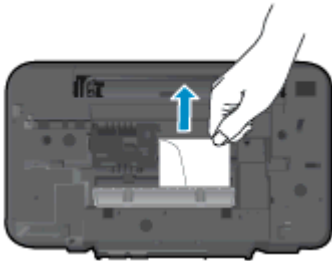

4. 청소 덮개를 닫습니다. 덮개의 걸쇠가 딸깍 소리를 내며 닫히도록 도어를 프린터 쪽으로 가볍게 밀니다.

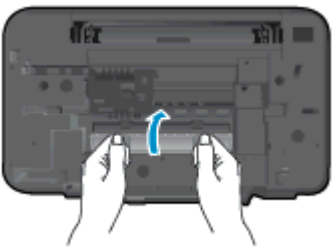

5. 제어판의 **흑백 복사 시작** 또는 **컬러 복사 시작** 버튼을 눌러 현재 작업을 계속합니다.

위의 해결책으로도 문제를 해결하지 못할 경우, [여기를 눌러 다른 온라인 문제 해결을 참조하십시오.](#)

용지 걸림 예방

- 입력 용지함에 용지를 너무 많이 넣지 마십시오.
- 자주 출력 용지함에서 인쇄된 용지를 꺼냅니다.
- 용지가 용지함에 편평하게 놓여 있으며 가장자리가 휘거나 찢어지지 않았는지 확인합니다.
- 종류와 크기가 다른 용지를 함께 입력 용지함에 넣지 마십시오. 입력 용지함에 넣는 전체 용지 묶음은 같은 크기와 같은 종류여야 합니다.
- 각 용지에 잘 맞도록 입력 용지함의 용지 너비 고정대를 각각 조정해야 합니다. 용지 너비 고정대로 인해 용지함의 용지가 휘지 않도록 합니다.
- 용지를 용지함 안으로 너무 깊이 밀어 넣지 마십시오.
- 프린터가 인쇄하는 동안에는 용지를 넣지 마십시오. 프린터에 용지가 없는 경우 용지를 모두 사용했다는 메시지가 나타날 때까지 기다렸다가 용지를 추가하십시오.

위의 해결책으로도 문제를 해결하지 못할 경우, [여기를 눌러 다른 온라인 문제 해결을 참조하십시오.](#)

인쇄할 수 없음

인쇄 문제가 있는 경우 이 문제를 자동으로 해결할 수 있는 HP 인쇄 및 스캔 닥터를 다운로드할 수 있습니다. 이 도구를 받으려면 해당 링크를 누르십시오.

 **참고:** HP 인쇄 및 스캔 닥터가 일부 언어에서 제공되지 않을 수 있습니다.

[HP 인쇄 및 스캔 닥터 다운로드 페이지로 이동합니다.](#)

인쇄 문제 해결

프린터가 켜져 있고 입력 용지함에 용지가 있는지 확인합니다. 여전히 인쇄를 할 수 없을 경우 다음을 순서대로 진행합니다.

1. 프린터 소프트웨어에서 오류 메시지를 확인하고 다음 화면의 지침에 따라 문제를 해결합니다.
2. 컴퓨터가 USB 케이블을 통해 프린터와 연결된 경우 USB 케이블을 분리한 다음 다시 연결합니다. 컴퓨터가 프린터에 무선으로 연결되어 있으면 무선 연결이 제대로 작동하고 있는지 확인합니다.
3. 프린터가 일시 중지 또는 오프라인 상태가 아닌지 확인합니다.

프린터가 일시 중지 또는 오프라인 상태가 아닌지 확인하려면

- a. 사용하는 운영 체제에 따라 다음 중 하나를 참조하십시오.
 - **Windows 8:** 화면 오른쪽 상단 모서리를 선택 또는 눌러 아이콘 바를 열고 **설정** 아이콘, **제어판**을 클릭 또는 누른 후, **장치 및 프린터 보기**를 클릭하거나 누릅니다.
 - **Windows 7:** Windows의 **시작** 메뉴에서 **장치 및 프린터**를 클릭합니다.
 - **Windows Vista:** Windows의 **시작** 메뉴에서 **제어판**을 클릭한 후 **프린터**를 클릭합니다.
 - **Windows XP:** Windows의 **시작** 메뉴에서 **제어판**을 클릭한 후, **프린터 및 팩스**를 클릭합니다.
 - b. 프린터 아이콘을 더블 클릭하거나 마우스 오른쪽 버튼으로 클릭하고 **인쇄 중인 목록 보기**를 선택하여 인쇄 대기열을 엽니다.
 - c. **프린터** 메뉴에서 **인쇄 일시 정지** 또는 **프린터 오프라인 사용** 옆에 확인 표시가 없는지 확인합니다.
 - d. 어떠한 내용이든 변경한 후, 다시 인쇄해 보십시오.
4. 프린터가 기본 프린터로 설정되었는지 확인합니다.

프린터가 기본 프린터로 설정되었는지 확인하려면

- a. 사용하는 운영 체제에 따라 다음 중 하나를 참조하십시오.
 - **Windows 8:** 화면 오른쪽 상단 모서리를 선택 또는 눌러 아이콘 바를 열고 **설정** 아이콘, **제어판**을 클릭 또는 누른 후, **장치 및 프린터 보기**를 클릭하거나 누릅니다.
 - **Windows 7:** Windows의 **시작** 메뉴에서 **장치 및 프린터**를 클릭합니다.

- **Windows Vista:** Windows 의 시작 메뉴에서 제어판을 클릭한 후 프린터를 클릭합니다.
 - **Windows XP:** Windows 의 시작 메뉴에서 제어판을 클릭한 후, 프린터 및 팩스를 클릭합니다.
- b. 적합한 프린터가 기본 프린터로 설정되었는지 확인합니다.
기본 프린터 옆에는 검은색 또는 녹색 원으로 선택 표시가 붙어 있습니다.
 - c. 잘못된 프린터를 기본 프린터로 설정한 경우에는 올바른 프린터를 마우스 오른쪽 버튼으로 클릭하고 기본 프린터로 설정을 선택합니다.
 - d. 프린터를 다시 사용해 보십시오.
5. 인쇄 스포러를 다시 시작합니다.

인쇄 스포러를 다시 시작하려면

- a. 사용하는 운영 체제에 따라 다음 중 하나를 참조하십시오.

Windows 8

- i. 화면 오른쪽 상단을 선택 또는 눌러 아이콘 바를 열고 **설정** 아이콘을 클릭합니다.
- ii. **제어판**을 클릭 또는 누르고 **시스템 및 보안**을 클릭 또는 누릅니다.
- iii. **관리 도구**를 클릭하거나 눌러 **서비스**를 더블 클릭하거나 두 번 누릅니다.
- iv. **인쇄 스포러**를 마우스 오른쪽 버튼으로 클릭하거나 터치 또는 누른 후, **등록 정보**를 클릭합니다.
- v. **일반** 탭에서 **시작 유형** 옆에 **자동**이 선택되어 있는지 확인합니다.
- vi. 아직 서비스가 실행되고 있지 않다면 **서비스 상태** 아래 있는 **시작**을 클릭하거나 누른 후, **확인**을 클릭 또는 누릅니다.

Windows 7

- i. Windows 시작 메뉴에서 **제어판**, **시스템 및 보안**, **관리 도구**를 차례로 클릭합니다.
- ii. **서비스**를 두 번 클릭합니다.
- iii. **인쇄 스포러**를 마우스 오른쪽 버튼으로 클릭한 후 **등록 정보**를 클릭합니다.
- iv. **일반** 탭에서 **시작 유형** 옆에 **자동**이 선택되어 있는지 확인합니다.
- v. 아직 서비스가 실행되고 있지 않다면 **서비스 상태** 아래 있는 **시작**을 클릭한 다음 **확인**을 클릭합니다.

Windows Vista

- i. Windows 시작 메뉴에서 **제어판**, **시스템 및 유지 관리**, **관리 도구**를 클릭합니다.
- ii. **서비스**를 더블 클릭합니다.
- iii. **인쇄 스포러 서비스**를 마우스 오른쪽 버튼으로 클릭한 후 **등록 정보**를 클릭합니다.

- iv. 일반 탭에서 시작 유형 옆에 자동이 선택되어 있는지 확인합니다.
- v. 아직 서비스가 실행되고 있지 않다면 서비스 상태 아래 있는 시작을 클릭한 다음 확인을 클릭합니다.

Windows XP

- i. Windows 의 시작 메뉴에서 내 컴퓨터를 마우스 오른쪽 버튼으로 클릭합니다.
 - ii. 관리를 클릭하고 서비스 및 응용 프로그램을 클릭합니다.
 - iii. 서비스를 더블 클릭한 다음 인쇄 스펙터를 선택합니다.
 - iv. 인쇄 스펙터를 마우스 오른쪽 버튼으로 클릭하고 다시 시작을 클릭해 서비스를 다시 시작합니다.
- b. 적합한 프린터가 기본 프린터로 설정되었는지 확인합니다.
기본 프린터 옆에는 검은색 또는 녹색 원으로 선택 표시가 붙어 있습니다.
- c. 잘못된 프린터를 기본 프린터로 설정한 경우에는 올바른 프린터를 마우스 오른쪽 버튼으로 클릭하고 기본 프린터로 설정을 선택합니다.
- d. 프린터를 다시 사용해 보십시오.
6. 컴퓨터를 재부팅합니다.
7. 인쇄 대기열을 지웁니다.

인쇄 대기열을 지우려면

- a. 사용하는 운영 체제에 따라 다음 중 하나를 참조하십시오.
 - **Windows 8:** 화면 오른쪽 상단 모서리를 지정하거나 탭핑하여 아이콘 모음을 열어 설정 아이콘을 클릭하고 제어판을 클릭하거나 탭핑한 후 장치 및 프린터 보기를 클릭하거나 탭핑합니다.
 - **Windows 7:** Windows 의 시작 메뉴에서 장치 및 프린터를 클릭합니다.
 - **Windows Vista:** Windows 의 시작 메뉴에서 제어판을 클릭한 후 프린터를 클릭합니다.
 - **Windows XP:** Windows 의 시작 메뉴에서 제어판을 클릭한 후, 프린터 및 팩스를 클릭합니다.
- b. 프린터 아이콘을 더블 클릭하여 인쇄 대기열을 엽니다.
- c. 프린터 메뉴에서 모든 문서 취소 또는 인쇄 문서 제거를 누르고 예를 눌러 확인합니다.
- d. 그래도 대기열에 문서가 있다면 컴퓨터를 다시 시작한 후 다시 인쇄해 봅니다.
- e. 인쇄 대기열을 다시 확인하여 지워져 있는지 확인하고 다시 인쇄해 봅니다.

위의 해결책으로도 문제를 해결하지 못할 경우, [여기를 눌러 다른 온라인 문제 해결을 참조하십시오.](#)

인쇄 캐리지 청소

용지 같이 인쇄 캐리지를 막고 있는 물체를 제거하십시오.

자세한 내용은 [62페이지의용지 걸림 제거](#)을 참조하십시오.

 **참고:** 걸린 용지를 제거하기 위해 아무런 공구나 기타 장치를 함부로 사용하지 마십시오. 프린터 내부에서 걸린 용지를 제거할 때는 항상 주의하십시오.

 [온라인으로 자세한 내용을 알아보려면 여기를 누르십시오.](#)

결함이 있는 카트리지 식별

3 색 및 검정 잉크 카트리지 표시등 모두 깜박이고 On(켜짐) 버튼 표시등이 켜져 있다면, 두 카트리지에 아직 테이프가 붙어 있거나 잉크가 매우 부족하거나 누락된 것입니다. 두 잉크 카트리지에서 분홍색 테이프가 제거되었는지를 먼저 확인하고 설치합니다. 두 잉크 카트리지 표시등이 그래도 깜박일 경우, 하나 또는 둘 모두에 결함이 있을 수 있습니다. 한 개의 카트리지에 손상이 있는지를 확인하려면 다음과 같이 합니다.

1. 검정 잉크 카트리지를 꺼냅니다.
2. 카트리지 액세스 덮개를 닫습니다.
3. On(켜짐) 버튼 표시등이 빨리 깜박이면, 3 색 카트리지를 교체합니다. On(켜짐) 버튼 표시등이 깜박이지 않으면, 검정 카트리지를 교체합니다.

용지함 준비

출력 용지함 열기

- ▲ 인쇄하려면 출력 용지함이 열려 있어야 합니다.



카트리지 액세스 덮개 닫기

- ▲ 인쇄하려면 카트리지 덮개를 닫아야 합니다.



 [온라인으로 자세한 내용을 알아보려면 여기를 누르십시오.](#)

복사 및 스캔 문제 해결

HP 는 일반적인 "스캔할 수 없음" 문제를 해결하는 데 유용한 HP 인쇄 및 스캔 닥터(Windows 만 해당)를 제공합니다.

 **참고:** HP 인쇄 및 스캔 닥터가 일부 언어에서 제공되지 않을 수 있습니다.

[HP 인쇄 및 스캔 닥터 다운로드 페이지로 이동합니다.](#)

스캔 문제를 해결하는 방법에 대해 자세히 알아보십시오. [온라인으로 자세한 내용을 알아보려면 여기를 클릭하십시오.](#)

복사 문제를 해결하는 방법에 대해 알아보십시오. [온라인으로 자세한 내용을 알아보려면 여기를 클릭하십시오.](#)

프린터 오류

프린터 오류 해결

▲ 프린터를 껐다가 다시 켜십시오. 그래도 문제가 해결되지 않으면 HP 에 문의합니다.

 [도움이 필요하면 HP 지원 센터에 문의하십시오.](#)

잉크 카트리지 문제

먼저 잉크 카트리지를 빼낸 다음 다시 넣어봅니다. 그래도 문제가 해결되지 않으면 카트리지 접촉부를 청소합니다. 문제가 해결되지 않는 경우, 잉크 카트리지를 교체하십시오. 자세한 내용은 [41페이지의 잉크 카트리지 교체](#)을 참조하십시오.

잉크 카트리지 접촉 청소

⚠ 주의: 청소 절차는 몇 분만 걸려야 합니다. 최대한 빠르게 잉크 카트리지를 프린터에 다시 설치하십시오. 잉크 카트리지는 프린터 바깥에 30 분 이상 두지 않는 것이 좋습니다. 프린트헤드 또는 잉크 카트리지가 손상될 수 있습니다.

1. 전원이 켜져 있는지 확인합니다.
2. 카트리지 액세스 덮개를 연 다음, 인쇄 캐리지가 프린터 중앙으로 이동할 때까지 기다립니다.



3. 오류 메시지에 표시된 잉크 카트리지를 제거합니다.

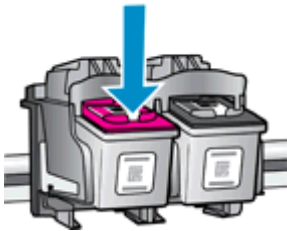

4. 아래쪽이 위를 향하도록 잉크 카트리지 측면을 잡고 잉크 카트리지의 전기 접촉부를 찾습니다. 전기 접촉부는 잉크 카트리지의 작은 금색 점입니다.

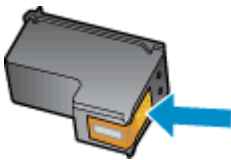

5. 마른 면봉 또는 보풀 없는 천으로 접촉부만 닦아냅니다.

⚠ 주의: 접촉부만 닦아야 하며 잉크 카트리지의 잉크 또는 기타 잔해가 있는 다른 부위를 닦으면 안 됩니다.

6. 프린터 안에서 카트리지의 접촉부를 찾습니다.

프린터 접촉부는 잉크 카트리지의 접촉부와 만나는 위치에 있고 금색 범프 세트입니다.

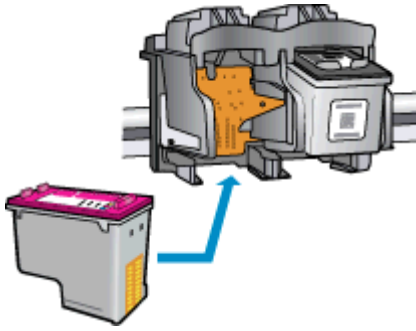

7. 마른 면봉 또는 보풀 없는 천으로 접촉부를 닦아냅니다.
8. 잉크 카트리지를 다시 설치합니다.
9. 카트리지 액세스 덮개를 닫고 오류 메시지가 사라졌는지 확인합니다.
10. 오류 메시지가 계속 나타나면 프린터를 껐다 다시 켵니다.

 **참고:** 한 잉크 카트리지에서 문제가 생기면 해당 카트리지를 분리하고 단일 카트리지 모드를 사용하여 한 개의 잉크 카트리지로만 HP Deskjet 2540 series 를 작동합니다.

 [온라인으로 자세한 내용을 알아보려면 여기를 누르십시오.](#)

이전 세대 카트리지

최신 버전의 카트리지를 사용해야 합니다. 대부분의 경우 카트리지 포장의 외관에서 보증 종료 날짜를 찾아 새로운 버전의 카트리지를 식별할 수 있습니다.



날짜의 오른쪽 공간에 'v1'이라는 글자가 보이면 카트리지 업데이트된 최신 제품이라는 의미입니다. 이전 세대 카트리지인 경우, HP 지원 센터에 도움 또는 교체를 요청하십시오.

 [온라인으로 자세한 내용을 알아보려면 여기를 누르십시오.](#)

네트워킹

- 네트워크 보안 설정을 찾는 방법에 대해 알아보십시오. [온라인으로 자세한 내용을 알아보려면 여기를 누르십시오.](#)
- 기타 문제 해결 팁을 알아보십시오. [온라인으로 자세한 내용을 알아보려면 여기를 누르십시오.](#)
- HP 인쇄 및 스캔 닥터를 알아보십시오. [온라인으로 자세한 내용을 알아보려면 여기를 누르십시오.](#)
- USB 연결에서 무선 연결로 변경하는 방법에 대해 알아보십시오. [온라인으로 자세한 내용을 알아보려면 여기를 누르십시오.](#)
- 프린터 설정 시, 방화벽 및 바이러스 백신 프로그램 설정 방법에 대해 알아보십시오. [온라인으로 자세한 내용을 알아보려면 여기를 누르십시오.](#)

HP 지원

- [프린터 등록](#)
- [지원 절차](#)
- [전화로 HP 지원 받기](#)
- [추가 보증 옵션](#)

프린터 등록

잠깐 시간을 내어 제품을 등록하시면 보다 빠르고 효율적인 지원과 제품 지원 알림 서비스를 받을 수 있습니다. 소프트웨어 설치 중 제품을 등록하지 않았다면 지금 바로 <http://www.register.hp.com> 에서 등록할 수 있습니다.

지원 절차

문제가 있는 경우 다음 단계를 따르십시오.

1. 프린터와 함께 제공된 설명서를 확인하십시오.
2. HP 온라인 지원 웹사이트 www.hp.com/support 를 방문하십시오.

HP 온라인 지원 서비스는 HP 고객이면 누구나 이용할 수 있습니다. 다음 기능을 포함한 최신 제품 정보와 전문적인 지원을 받을 수 있는 가장 빠른 방법입니다.

- 공인된 온라인 지원 전문가에게 신속한 연락
 - 프린터와 관련된 소프트웨어 및 드라이버 업데이트
 - 일반적인 문제에 대한 유용한 문제 해결 정보
 - 프린터 등록 시 제공되는 사전 프린터 업데이트, 지원 알림 및 HP 뉴스그램
3. HP 지원 센터에 문의합니다.

지원 옵션과 사용 가능 여부는 프린터, 국가/지역, 언어에 따라 다릅니다.

전화로 HP 지원 받기

전화 지원 옵션 및 제공 여부는 프린터, 국가/지역 및 언어마다 다릅니다.

이 단원에서는 다음 항목을 다룹니다.

- [전화 지원 기간](#)
- [전화 걸기](#)
- [지원 전화 번호](#)
- [전화 지원 기간 이후](#)

전화 지원 기간

북미, 아시아 태평양 및 남미(멕시코 포함)에서는 1 년 동안 전화 서비스가 제공됩니다. 유럽, 중동 및 아프리카의 전화 지원 기간은 www.hp.com/support 에서 확인하십시오. 표준 전화 요금이 적용됩니다.

전화 걸기

컴퓨터 및 프린터를 준비한 상태에서 HP 지원 센터에 문의합니다. 다음 정보를 미리 준비해 두십시오.

- 제품 이름(Deskjet IA 2545 와 같이 프린터에 표시)
- 제품 번호(카트리지 액세스 덮개 안쪽에 위치)



- 일련 번호(프린터 뒷면 또는 맨 아래에 있음)
- 문제 발생 시 나타나는 메시지
- 다음 질문에 답하십시오.
 - 전에도 이러한 문제가 발생했습니까?
 - 그때의 상황을 자세히 설명해 주시겠습니까?
 - 이 문제가 발생한 전후로 새로 추가한 하드웨어나 소프트웨어가 있습니까?
 - 문제가 발생하기 전에 다른 변동 사항이 있었습니까?(예: 뇌우 발생, 프린터 이동 등)

지원 전화 번호

최신 HP 전화 지원 번호와 통화 비용 정보는 www.hp.com/support 를 참조하십시오.

전화 지원 기간 이후

전화 지원 기간 이후에는 사용자가 추가 비용을 부담하여 HP 에서 도움을 받을 수 있습니다. 다음 HP 온라인 지원 웹 사이트에서도 도움을 구할 수 있습니다. www.hp.com/support. 지원 옵션에 대한 자세한 내용을 알아보려면 HP 대리점에 문의하거나 해당 국가/지역의 지원 전화 번호로 연락하십시오.

추가 보증 옵션

추가 비용을 지불하면 HP Deskjet 2540 series 와 관련된 더욱 다양한 서비스를 이용할 수 있습니다. www.hp.com/support 를 방문하여 해당 국가/지역 및 언어를 선택한 다음 서비스 및 보증 영역에서 확장된 서비스 계획에 대한 정보를 얻을 수 있습니다.

A 기술 정보

이 단원에서는 HP Deskjet 2540 series 에 대한 기술 사양 및 국제 규정 정보에 대해 알아봅니다.

추가 사양에 대한 자세한 내용은 HP Deskjet 2540 series 와 함께 제공된 인쇄된 설명서를 참조하십시오.

이 단원에서는 다음 항목을 다룹니다.

- [Hewlett-Packard 고지 사항](#)
- [사양](#)
- [환경 제품 의무 프로그램](#)
- [규정 통지 사항](#)

Hewlett-Packard 고지 사항

본 문서에 포함된 내용은 사전 통보 없이 변경될 수 있습니다.

All rights reserved. 저작권법으로 허용되는 경우를 제외하고는 Hewlett-Packard 의 사전 서면 허가 없이 이 문서를 재생산, 개조 또는 번역할 수 없습니다. HP 제품 및 서비스에 대한 명시적 보증은 해당 제품 및 서비스의 보증 고지문에 규정되어 있습니다. 이 설명서의 어떤 내용도 추가 보증 제정으로 해석할 수 없습니다. HP 는 여기에 포함된 기술적 또는 편집상 오류나 생략에 대해 책임을 지지 않습니다.

© 2012 Hewlett-Packard Development Company, L.P.

Microsoft®, Windows®, Windows® XP, Windows Vista®, Windows® 7, Windows® 8 은 Microsoft Corporation 의 미국 등록 상표입니다.

사양

본 단원에는 HP Deskjet 2540 series 의 기술적 사양을 제공합니다. 보다 자세한 제품 사양은 www.hp.com/support 에서 제품 데이터 시트를 참조하십시오.

- [시스템 요구 사항](#)
- [환경 사양](#)
- [입력 용지함 용량](#)
- [출력 용지함 용량](#)
- [용지 크기](#)
- [용지 무게](#)
- [인쇄 사양](#)
- [복사 사양](#)
- [스캔 사양](#)
- [인쇄 해상도](#)
- [전원 사양](#)
- [카트리지 출력량](#)
- [오디오 자료](#)

시스템 요구 사항

소프트웨어 및 시스템 요구 사항은 Readme 파일에 나와 있습니다.

향후 운영 체제 릴리스와 지원에 관한 정보는 www.hp.com/support 에 있는 HP 온라인 지원 웹 사이트를 방문하여 확인하십시오.

환경 사양

- 작동 온도 권장 범위: 15°C~32°C
- 작동 온도 허용 범위: 5°C~40°C
- 습도: 15% ~ 80% RH 비응결; 28°C 최대 이슬점
- 비작동(보관) 온도 범위: -40 °C ~ 60 °C
- 높은 전자기장이 존재하는 곳에서는 HP Deskjet 2540 series 의 출력물이 약간 왜곡될 수 있습니다
- HP 는 자기장으로 인한 소음을 줄이기 위해서 길이 3 m 미만의 USB 케이블을 사용할 것을 권장합니다

입력 용지함 용량

일반 용지 시트(80g/m²): 최대 50 매

봉투: 최대 5 매

색인 카드: 최대 20 매

인화지: 최대 20 매

출력 용지함 용량

일반 용지 시트(80g/m²): 최대 30 매

봉투: 최대 5 매

색인 카드: 최대 10 매

인화지: 최대 10 매

용지 크기

지원되는 용지 크기의 전체 목록을 보려면 프린터 소프트웨어를 참조하십시오.

용지 무게

일반 용지: 64 ~ 90g/m²

봉투: 75 ~ 90g/m²

카드: 최대 200g/m²(50kg 색인 최대)

인화지: 최대 280g/m²(34kg)

인쇄 사양

- 인쇄 속도는 문서의 복잡한 정도에 따라 다릅니다
- 방식: 잉크 방울 가열식 잉크젯
- 언어: PCL3 GUI

복사 사양

- 디지털 이미지 처리
- 복사 속도는 모델 및 문서의 복잡한 정도에 따라 다름

스캔 사양

- 해상도: 최대 1200 x 1200 ppi(광학 모드)
ppi 해상도에 관한 자세한 정보는 스캐너 소프트웨어를 참조하십시오.
- 컬러: 24 비트 컬러, 8 비트 그레이스케일(회색 256 레벨)
- 유리에서의 최대 스캔 크기: 21.6 x 29.7cm

인쇄 해상도

초안 모드

- 컬러 입력/흑백 렌더: 300x300dpi
- 출력(흑백/컬러): 자동

일반 모드

- 컬러 입력/흑백 렌더: 600x300dpi
- 출력(흑백/컬러): 자동

Plain-Best 모드

- 컬러 입력/흑백 렌더: 600x600dpi
- 출력(흑백/컬러): 자동

Photo-Best 모드

- 컬러 입력/흑백 렌더: 600x600dpi
- 출력(흑백/컬러): 자동

최대 DPI 모드

- 컬러 입력/흑백 렌더: 1200x1200dpi
- 출력: 자동(흑백), 4800x1200 최적 dpi(컬러)

전원 사양

0957-2385

- 입력 전압: 100 ~ 240Vac(+/- 10%)
- 입력 주파수: 50/60Hz(+/- 3Hz)

0957-2403

- 입력 전압: 200 ~ 240Vac(+/- 10%)
- 입력 주파수: 50/60Hz(+/- 3Hz)

 **참고:** HP 가 제공한 전원 어댑터만 사용하십시오.

카트리지 출력량

예상 카트리지 출력량에 대한 자세한 내용은 www.hp.com/go/learnaboutsupplies 를 참조하십시오.

오디오 자료

인터넷 연결이 가능한 경우, HP 웹사이트에서 자세한 정보를 얻을 수 있습니다. 이 웹사이트 www.hp.com/support 를 참조하십시오.

환경 제품 의무 프로그램

Hewlett-Packard 는 우수한 품질의 제품을 환경에 안전한 방식으로 제공하기 위해 노력하고 있습니다. 이 제품은 재활용을 고려하여 설계되었습니다. 최소한의 자재로 확실한 기능과 안정성을 보장합니다. 각각의 자재는 쉽게 분리되도록 설계하였습니다. 나사 및 기타 연결 부품의 경우 일반적인 도구를 사용하여 쉽게 찾아 사용하고 제거할 수 있습니다. 우선 순위가 높은 부품들은 효율적인 분해 및 수리를 위해 신속하게 접근할 수 있도록 설계되었습니다.

자세한 정보는 HP 의 환경 보존 공약 웹 사이트를 방문하십시오.

www.hp.com/hpinfo/globalcitizenship/environment

- [에코 팁](#)
- [용지 사용](#)
- [플라스틱](#)
- [물질안전보건자료](#)
- [재활용 프로그램](#)
- [HP 잉크젯 소모품 재활용 프로그램](#)
- [소비 전력](#)
- [절전 모드](#)
- [사용자에 의한 폐장비 폐기](#)
- [화학 물질](#)
- [유해 물질 제한\(우크라이나\)](#)
- [유해 물질 제한\(인도\)](#)

에코 팁

HP 는 고객들이 자연 환경에 미치는 영향을 줄일 수 있도록 지원합니다. HP 환경 이니셔티브에 관한 자세한 내용은 HP 환경 프로그램 및 이니셔티브 웹사이트를 방문하십시오.

www.hp.com/hpinfo/globalcitizenship/environment/

용지 사용

이 제품은 DIN 19309 및 EN 12281:2002 에 따라 재활용지를 사용할 수 있도록 제조되었습니다.

플라스틱

제품 수명이 끝날 때 재활용할 수 있는 플라스틱을 쉽게 식별하기 위한 국제 표준에 따라 25 그램 이상의 플라스틱 부품은 별도로 표시됩니다.

물질안전보건자료

물질안전보건자료(MSDS)는 다음 HP 웹 사이트에서 얻을 수 있습니다.

www.hp.com/go/msds

재활용 프로그램

HP 는 여러 국가/지역에서 많은 제품 반환 및 재활용 프로그램을 제공하고 세계 각처의 대규모 전자 제품 재활용 센터와 협력합니다. HP 는 인기 있는 제품 중 일부를 다시 판매함으로써 자원을 보호하는 데 앞장서고 있습니다. HP 제품 재활용에 대한 자세한 내용은 다음 웹 사이트를 방문하십시오.

www.hp.com/hpinfo/globalcitizenship/environment/recycle/

HP 잉크젯 소모품 재활용 프로그램

HP 는 환경 보호에 앞장서고 있습니다. HP 잉크젯 소모품 재활용 프로그램은 많은 국가/지역에서 시행되고 있으며, 중고 잉크 카트리지와 잉크 카트리지를 무료로 재활용할 수 있습니다. 자세한 내용은 다음 웹 사이트를 참조하십시오.

www.hp.com/hpinfo/globalcitizenship/environment/recycle/

소비 전력

ENERGY STAR® 로고가 표시된 Hewlett-Packard 인쇄 및 이미징 장비는 이미징 장비에 대한 미국 환경 보호국(EPA)의 ENERGY STAR 규격에 부합합니다. ENERGY STAR 규격에 부합하는 이미징 장비에는 다음과 같은 마크가 있습니다.



ENERGY STAR 규격에 부합하는 이미징 장비 제품 모델에 대한 정보는 다음 사이트에서 참조하십시오. www.hp.com/go/energystar

절전 모드

- 절전 모드에 있는 동안에는 전력 사용량이 감소됩니다.
- 처음 프린터를 설치한 후 프린터에 5 분간 아무런 작동이 없으면 절전 모드로 전환됩니다.

절전 모드 전환 시간을 변경하려면

1. EWS 를 엽니다. 자세한 내용은 [55페이지의내장 웹 서버를 열려면](#)을 참조하십시오.
2. **설정** 탭을 클릭합니다.
3. **전원 관리** 섹션에서 **에너지 절약 모드**를 클릭하고 원하는 옵션을 선택합니다.
4. **적용**을 클릭합니다.

사용자에 의한 폐장비 폐기



이 기호는 제품을 다른 가정용 폐기물과 함께 폐기하지 말 것을 의미합니다. 대신 전기 및 전자 제품을 재활용하기 위해 제품을 수거하는 지정된 업체에 폐장비 처리를 맡겨 환경 및 인체 건강을 보호해야 합니다. 자세한 정보는 가정용 폐기물 처리 서비스에 문의하거나 <http://www.hp.com/recycle> 로 이동하십시오.

화학 물질

HP 는 REACH 와 같은 법률 요건을 준수하기 위해 필요에 따라 HP 제품의 화학 물질에 대한 정보를 고객에게 충실히 제공하고 있습니다(유럽 의회 및 위원회의 EC 규정 No 1907/2006). 이 제품에 대한 화학 물질 정보를 기록한 보고서는 다음 URL 에서 볼 수 있습니다. www.hp.com/go/reach.

유해 물질 제한(우크라이나)

Технічний регламент щодо обмеження використання небезпечних речовин (Україна)

Обладнання відповідає вимогам Технічного регламенту щодо обмеження використання деяких небезпечних речовин в електричному та електронному обладнанні, затвердженого постановою Кабінету Міністрів України від 3 грудня 2008 № 1057

유해 물질 제한(인도)

Restriction of hazardous substances (India)

This product complies with the "India E-waste (Management and Handling) Rule 2011" and prohibits use of lead, mercury, hexavalent chromium, polybrominated biphenyls or polybrominated diphenyl ethers in concentrations exceeding 0.1 weight % and 0.01 weight % for cadmium, except for the exemptions set in Schedule 2 of the Rule.

규정 통지 사항

HP Deskjet 2540 series 은 해당 국가/지역의 관리 기관 제품 요구 사항을 충족시킵니다.

이 단원에서는 다음 항목을 다룹니다.

- [규정 모델 식별 번호](#)
- [FCC statement](#)
- [Notice to users in Korea](#)
- [VCCI \(Class B\) compliance statement for users in Japan](#)
- [Notice to users in Japan about the power cord](#)
- [유럽 연합 규정 고지 사항](#)
- [Declaration of conformity](#)
- [무선 지침 규정](#)

규정 모델 식별 번호

규정 식별을 위해 제품에 규정 모델 번호가 할당되어 있습니다. 이 제품의 규정 모델 번호는 SNPRB-1204-02 입니다. 이 규정 번호를 마케팅 이름(HP Deskjet 2540 All-in-One series, HP Deskjet Ink Advantage 2545 All-in-One series 등) 또는 제품 번호(A9U22A ~ A9U28A 등)와 혼동하지 마십시오.

FCC statement

FCC statement

The United States Federal Communications Commission (in 47 CFR 15.105) has specified that the following notice be brought to the attention of users of this product.

This equipment has been tested and found to comply with the limits for a Class B digital device, pursuant to Part 15 of the FCC Rules. These limits are designed to provide reasonable protection against harmful interference in a residential installation. This equipment generates, uses and can radiate radio frequency energy and, if not installed and used in accordance with the instructions, may cause harmful interference to radio communications. However, there is no guarantee that interference will not occur in a particular installation. If this equipment does cause harmful interference to radio or television reception, which can be determined by turning the equipment off and on, the user is encouraged to try to correct the interference by one or more of the following measures:

- Reorient or relocate the receiving antenna.
- Increase the separation between the equipment and the receiver.
- Connect the equipment into an outlet on a circuit different from that to which the receiver is connected.
- Consult the dealer or an experienced radio/TV technician for help.

For further information, contact:

Manager of Corporate Product Regulations
Hewlett-Packard Company
3000 Hanover Street
Palo Alto, Ca 94304
(650) 857-1501

Modifications (part 15.21)

The FCC requires the user to be notified that any changes or modifications made to this device that are not expressly approved by HP may void the user's authority to operate the equipment.

This device complies with Part 15 of the FCC Rules. Operation is subject to the following two conditions: (1) this device may not cause harmful interference, and (2) this device must accept any interference received, including interference that may cause undesired operation.

Notice to users in Korea

B 급 기기 (가정용 방송통신기기)	이 기기는 가정용(B급)으로 전자파적합등록을 한 기기로서 주로 가정에서 사용하는 것을 목적으로 하며, 모든 지역에서 사용할 수 있습니다.
------------------------	--

VCCI (Class B) compliance statement for users in Japan

この装置は、クラスB情報技術装置です。この装置は、家庭環境で使用することを目的としていますが、この装置がラジオやテレビジョン受信機に近接して使用されると、受信障害を引き起こすことがあります。取扱説明書に従って正しい取り扱いをして下さい。

VCCI-B

Notice to users in Japan about the power cord

製品には、同梱された電源コードをお使い下さい。
同梱された電源コードは、他の製品では使用出来ません。

유럽 연합 규정 고지 사항

CE 마크가 있는 제품은 다음의 EU 지침을 준수합니다.

- Low Voltage Directive 2006/95/EC
- EMC Directive 2004/108/EC
- Ecodesign Directive 2009/125/EC(적용 가능한 경우)

이 제품의 CE 준수 보증은 올바른 CE 마크가 있는 HP 제공 AC 어댑터를 사용한 경우에만 유효합니다.

이 제품에 원격 통신 기능이 있으면 이 제품 또한 다음 EU 지침의 필수 요구 사항을 준수합니다.

- 1999/5/EC R&TTE 지침

이러한 지침에 대한 준수는 HP 에서 이 제품 또는 제품군에 대해 발행한 유럽 연합 지침 증거(EU Declaration of Conformity)에 나열되어 있는 적용 가능한 맞춤 유럽 표준(European Norms)에 대한 준거를 의미합니다. 이 유럽 표준은 제품 설명서 또는 다음 웹 사이트에서 찾아볼 수 있습니다(영문). www.hp.com/go/certificates(검색어 입력란에 제품 번호 입력).

준수 여부는 제품에 있는 다음 중 하나의 준수 표시로 나타내어집니다.



원격 통신 기능이 없는 제품과 10mW 미만의 전력 등급의 Bluetooth® 같은 EU 맞춤형 원격 통신 제품에 해당



EU 비맞춤형 원격 통신 제품용(가능한 경우, 4 자리 등록 본체 번호가 CE 와 ! 사이에 표시되어 있음).

제품에 제공된 규정 레이블을 참조하십시오.

이 제품의 원격 통신 기능은 다음의 EU 및 EFTA 국가에서 사용될 수 있습니다. 오스트리아, 벨기에, 불가리아, 키프로스, 체코 공화국, 덴마크, 에스토니아, 핀란드, 프랑스, 독일, 그리스, 헝가리, 아이슬란드, 아일랜드, 이탈리아, 라트비아, 리히텐슈타인, 리투아니아, 룩셈부르크, 몰타, 네덜란드, 노르웨이, 폴란드, 포르투갈, 루마니아, 슬로바키아, 슬로베니아, 스페인, 스웨덴, 스위스, 영국

전화 커넥터(일부 제품만 해당)는 아날로그 전화 네트워크 연결에 사용됩니다.

무선 LAN 장치가 있는 제품

- 일부 국가에서는 실내에서만 사용 또는 사용 가능한 채널 제한 같은 무선 LAN 네트워크 작동에 대한 특정 의무 또는 특수 요구 사항이 있을 수 있습니다. 무선 네트워크의 국가 설정이 올바른지 확인하십시오.



프랑스

- 이 제품의 2.4-GHz 무선 LAN 작동에는 다음의 특정 제한 사항이 적용됩니다. 이 제품은 2400-MHz ~ 2483.5-MHz 전체 주파수 대역(채널 1-13)에서 실내용으로 사용할 수 있습니다. 실외용의 경우, 2400-MHz ~ 2454-MHz 주파수 대역(채널 1-7)만 사용할 수 있습니다. 최신 규제요건에 대해서는 www.arcep.fr 을 참조하십시오.

규정 관련 문제 문의처:

Hewlett-Packard GmbH, Dept./MS: HQ-TRE, Herrenberger Strasse 140, 71034 Boeblingen, GERMANY

Declaration of conformity

		DECLARATION OF CONFORMITY according to ISO/IEC 17050-1 and EN 17050-1
		DoC #: SNPRB-1204-02-A
Supplier's Name:	Hewlett-Packard Company	
Supplier's Address:	138 Depot Road, #04-01, Singapore 109683	
declares, that the product		
Product Name and Model:	HP Deskjet 2540 All-in-One Printer Series/ HP Deskjet Ink Advantage 2545 All-in-One Printer Series/ HP Deskjet Ink Advantage 2546 All-in-One SNPRB-1204-02	
Regulatory Model Number: ¹⁾	SNPRB-1204-02	
Product Options:	All	
Power Adaptor:	0957-2385 (WW), 0957-2403 (For China and India only)	
Radio Module Number:	SDGCB-1292	
conforms to the following Product Specifications and Regulations:		
EMC:		
CISPR 22:2008 / EN55022:2010 Class B		
CISPR 24:2010 / EN 55024:2010		
EN 61000-3-2:2006+A1:2009+A2:2009		
EN 61000-3-3:2008		
Telecom:		
EN 301 489-1 V1.8.1:2008 / EN 301 489-17 V2.1.1:2009		
EN 300 328 V1.7.1 : 2006		
FCC Rules and Regulations 47 CFR Part 68		
EN 62311:2008		
Safety		
EN 60950-1:2006 + A11:2009+A 12:2011/ IEC 60950-1:2005		
EN 62479:2010		
Energy Use:		
Regulation (EC) No. 1275/2008		
ENERGY STAR® Qualified Imaging Equipment Operational Mode (OM) Test Procedure		
Regulation (EC) No. 278/2009		
Test Method for Calculating the Energy Efficiency of Single-Voltage External Ac-Dc and Ac-Ac Power Supplies (August 11, 2004)		
RoHS:		
EN 50581:2012		
The product herewith complies with the requirements of the Low Voltage Directive 2006/95/EC, the EMC Directive 2004/108/EC, the Ecodesign Directive 2009/125/EC, the RoHS Directive 2011/65/EU and carries the  marking accordingly.		
This device complies with part 15 of the FCC Rules. Operation is subject to the following two conditions: (1) This device may not cause harmful interference, and (2) this device must accept any interference received, including interference that may cause undesired operation.		
Additional Information:		
1) This product is assigned a Regulatory Model Number which stays with the regulatory aspects of the design. The Regulatory Model Number is the main product identifier in the regulatory documentation and test reports, this number should not be confused with the marketing name or the product numbers.		
2) The product was tested in a typical configuration		
10 October 2012		Hou-Meng Yik, Manager
Local contact for regulatory topics only:		
EU: Hewlett-Packard GmbH, HQ-TRE, Herrenberger Strasse 140, 71034 Boeblingen, Germany		
U.S.: Hewlett-Packard, 3000 Hanover St., Palo Alto 94304, U.S.A. 650-857-1501		
www.hp.eu/certificates		

무선 지침 규정

이 단원에는 무선 제품과 관련된 다음의 규제 정보가 나와 있습니다.

- [Exposure to radio frequency radiation](#)
- [Notice to users in Brazil](#)
- [Notice to users in Canada](#)
- [멕시코 사용자에게 대한 고지 사항](#)
- [Notice to users in Taiwan](#)
- [Wireless notice to users in Japan](#)

Exposure to radio frequency radiation

Exposure to radio frequency radiation

 **Caution** The radiated output power of this device is far below the FCC radio frequency exposure limits. Nevertheless, the device shall be used in such a manner that the potential for human contact during normal operation is minimized. This product and any attached external antenna, if supported, shall be placed in such a manner to minimize the potential for human contact during normal operation. In order to avoid the possibility of exceeding the FCC radio frequency exposure limits, human proximity to the antenna shall not be less than 20 cm (8 inches) during normal operation.

Notice to users in Brazil

Aviso aos usuários no Brasil

Este equipamento opera em caráter secundário, isto é, não tem direito à proteção contra interferência prejudicial, mesmo de estações do mesmo tipo, e não pode causar interferência a sistemas operando em caráter primário. (Res.ANATEL 282/2001).

Notice to users in Canada

Notice to users in Canada/Note à l'attention des utilisateurs canadiens

Under Industry Canada regulations, this radio transmitter may only operate using an antenna of a type and maximum (or lesser) gain approved for the transmitter by Industry Canada. To reduce potential radio interference to other users, the antenna type and its gain should be so chosen that the equivalent isotropically radiated power (e.i.r.p.) is not more than that necessary for successful communication.

This device complies with Industry Canada licence-exempt RSS standard(s). Operation is subject to the following two conditions: (1) this device may not cause interference, and (2) this device must accept any interference, including interference that may cause undesired operation of the device.

WARNING! Exposure to Radio Frequency Radiation The radiated output power of this device is below the Industry Canada radio frequency exposure limits. Nevertheless, the device should be used in such a manner that the potential for human contact is minimized during normal operation.

To avoid the possibility of exceeding the Industry Canada radio frequency exposure limits, human proximity to the antennas should not be less than 20 cm (8 inches).

Conformément au Règlement d'Industrie Canada, cet émetteur radioélectrique ne peut fonctionner qu'avec une antenne d'un type et d'un gain maximum (ou moindre) approuvé par Industrie Canada. Afin de réduire le brouillage radioélectrique potentiel pour d'autres utilisateurs, le type d'antenne et son gain doivent être choisis de manière à ce que la puissance isotrope rayonnée équivalente (p.i.r.e.) ne dépasse pas celle nécessaire à une communication réussie.

Cet appareil est conforme aux normes RSS exemptes de licence d'Industrie Canada. Son fonctionnement dépend des deux conditions suivantes : (1) cet appareil ne doit pas provoquer d'interférences nuisibles et (2) doit accepter toutes interférences reçues, y compris des interférences pouvant provoquer un fonctionnement non souhaité de l'appareil.

AVERTISSEMENT relatif à l'exposition aux radiofréquences. La puissance de rayonnement de cet appareil se trouve sous les limites d'exposition de radiofréquences d'Industrie Canada. Néanmoins, cet appareil doit être utilisé de telle sorte qu'il soit mis en contact le moins possible avec le corps humain.

Afin d'éviter le dépassement éventuel des limites d'exposition aux radiofréquences d'Industrie Canada, il est recommandé de maintenir une distance de plus de 20 cm entre les antennes et l'utilisateur.

멕시코 사용자에게 대한 고지 사항

Aviso para los usuarios de México

La operación de este equipo está sujeta a las siguientes dos condiciones: (1) es posible que este equipo o dispositivo no cause interferencia perjudicial y (2) este equipo o dispositivo debe aceptar cualquier interferencia, incluyendo la que pueda causar su operación no deseada.

Para saber el modelo de la tarjeta inalámbrica utilizada, revise la etiqueta regulatoria de la impresora.

Notice to users in Taiwan

低功率電波輻射性電機管理辦法

第十二條

經型式認證合格之低功率射頻電機，非經許可，公司、商號或使用者均不得擅自變更頻率、加大功率或變更設計之特性及功能。

第十四條

低功率射頻電機之使用不得影響飛航安全及干擾合法通信；經發現有干擾現象時，應立即停用，並改善至無干擾時方得繼續使用。

前項合法通信，指依電信法規定作業之無線電通信。低功率射頻電機須忍受合法通信或工業、科學及醫藥用電波輻射性電機設備之干擾。

Wireless notice to users in Japan

この機器は技術基準適合証明又は工事設計認証を受けた無線設備を搭載しています。

색인

ㅎ

고객 지원
 보증 78
규정 고지 사항
 무선 지침 91
규정 통지 사항 87
 규정 모델 식별 번호 87
기술 정보
 복사 사양 82
 스캔 사양 82
 시스템 요구 사항 81
 인쇄 사양 82
 환경 사양 81
네트워크
 인터페이스 카드 48, 49
버튼, 제어판 5
보증 78
복사
 세부 내용 82
스캔
 스캔 사양 82
시스템 요구 사항 81
용지
 권장되는 종류 22
인쇄
 사양 82
인터페이스 카드 48, 49
재활용
 잉크 카트리지 85
전화 지원 77
전화 지원 기간
 지원 기간 77
제어판
 기능 5
 버튼 5
지원 기간 이후 78
지원 절차 77

환경

환경 사양 81
환경 제품 의무 프로그램 84

