



HP Officejet 4630 e-All-in-One series

Obsah

1	Nápověda HP Officejet 4630 e-All-in-One series	1
2	Seznámení se zařízením HP Officejet 4630 series	3
	Části tiskárny	4
	Ovládací panel a kontrolky stavu	6
	Nastavení bezdrátového připojení	8
3	Tisk	9
	Tisk dokumentů	10
	Tisk fotografií	12
	Tisk obálek	14
	Tisk dokumentů aplikace Rychlé formuláře	16
	Tisk pomocí funkce HP Wireless Direct	17
	Tisk s použitím možnosti Maximální rozlišení	20
	Tipy pro úspěšný tisk	22
4	Základní informace o papíru	25
	Doporučené papíry pro tisk	26
	Vkládání médií	28
	Vložení předlohy	32
	Objednávka papíru HP	34
5	Kopírování a skenování	35
	Kopírování dokumentů	36
	Skenování do počítače	39
	Tipy pro úspěšné kopírování	41
	Tipy pro úspěšné skenování	42
6	Fax	43
	Odeslání faxu	44
	Příjem faxu	49

Nastavení položek rychlé volby	53
Změna nastavení faxu	55
Fax a digitální telefonní služby	59
Faxování v rámci protokolu VoIP	60
Použití protokolů	61
Tipy pro úspěšné faxování	64
7 Používání webových služeb	65
HP ePrint	66
Používání služby Tiskové materiály HP	68
Použití webové stránky ePrintCenter	69
Tipy pro používání webových služeb	70
8 Manipulace s kazetami	71
Kontrola odhadované hladiny inkoustu	72
Objednání tiskového spotřebního materiálu	73
Výběr správných inkoustových kazet	74
Výměna kazet	75
Použití režimu jedné kazety	77
Informace o záruce inkoustové kazety	78
Tipy pro práci s kazetami	79
9 Možnosti připojení	81
WPS (Wi-Fi Protected Setup, vyžaduje směrovač WPS)	82
Tradiční bezdrátové připojení (vyžadující směrovač)	83
Připojení pomocí portu USB (nesíťové připojení)	85
Přechod od připojení USB k bezdrátové síti	86
Bezdrátové připojení k tiskárně bez směrovače	87
Tipy pro nastavení a používání tiskárny připojené k síti	88
Nástroje pro pokročilou správu tiskárny (určeno tiskárnám v síti)	89
10 Vyřešit problém	91
Odstranění uvíznutého papíru	92
Zlepšení kvality tisku	98
Nelze tisknout	103
Řešení problémů s kopírováním a skenováním	108
Řešení problémů s faxem	109
Řešení problémů se sítí	110
Podpora HP	111

Dodatek A Technické informace	119
Upozornění společnosti Hewlett-Packard	120
Technické údaje	121
Program výrobků zohledňujících životní prostředí	125
Poznámky o předpisech	129
Dodatek B Další nastavení faxu	139
Nastavení faxu (telefonní systém s paralelním připojením)	140
Nastavení faxu sériového typu	163
Test nastavení faxu	164
Rejstřík	165

1 Návod HP Officejet 4630 e-All-in-One series

Jak používat zařízení HP Officejet 4630 series

- [Části tiskárny na stránce 4](#)
- [Ovládací panel a kontrolky stavu na stránce 6](#)
- [Vkládání médií na stránce 28](#)
- [Tisk na stránce 9](#)
- [Kopírování dokumentů na stránce 36](#)
- [Skenování do počítače na stránce 39](#)
- [Výměna kazet na stránce 75](#)
- [Odstranění uvíznutého papíru na stránce 92](#)
- [Kontrola odhadované hladiny inkoustu na stránce 72](#)

2 Seznámení se zařízením HP Officejet 4630 series

- [Části tiskárny](#)
- [Ovládací panel a kontrolky stavu](#)
- [Nastavení bezdrátového připojení](#)

Části tiskárny

- Pohled na zařízení HP Officejet 4630 series zepředu a shora

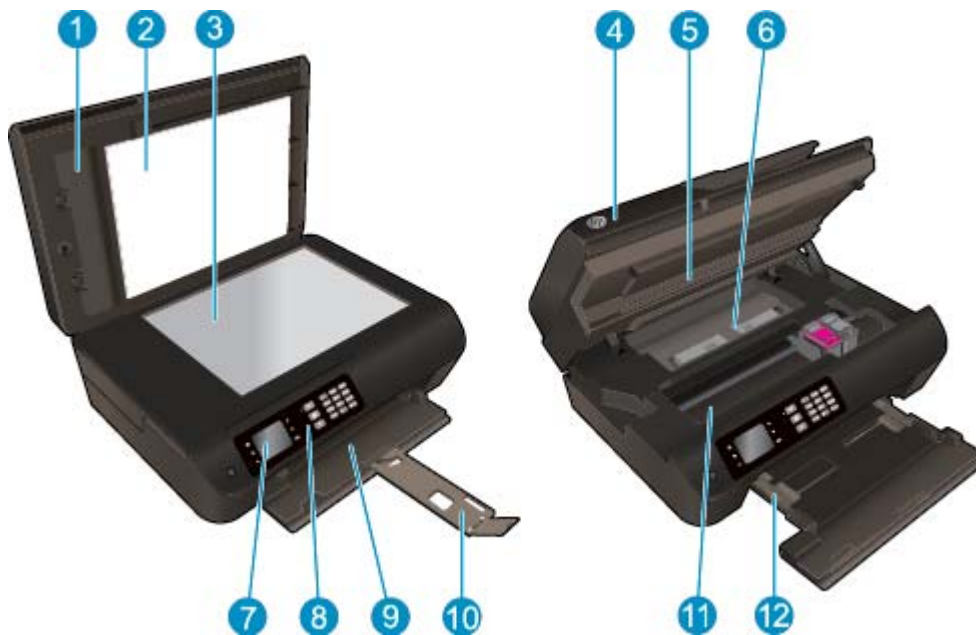

1	Víko
2	Spodní část víka
3	Sklo skeneru
4	Automatický podavač dokumentů (ADF)
5	Dvířka pro přístup ke kazetě
6	Čistící panel
7	Displej tiskárny
8	Ovládací panel
9	Zásobník papíru
10	Nástavec zásobníku papíru (také jen nástavec zásobníku)
11	Oblast přístupu k tiskové kazetě
12	Vodítka šířky papíru

- Pohled na zařízení HP Officejet 4630 series zezadu

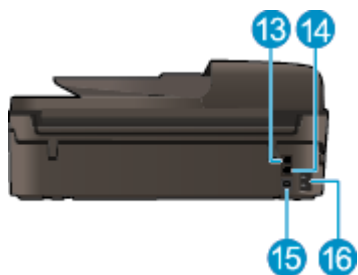

13	Port pro fax (2-EXT)
14	Port pro fax (1-LINE)
15	Port USB
16	Připojení ke zdroji napájení

Ovládací panel a kontrolky stavu

Obrázek 2-1 Funkce ovládacího panelu

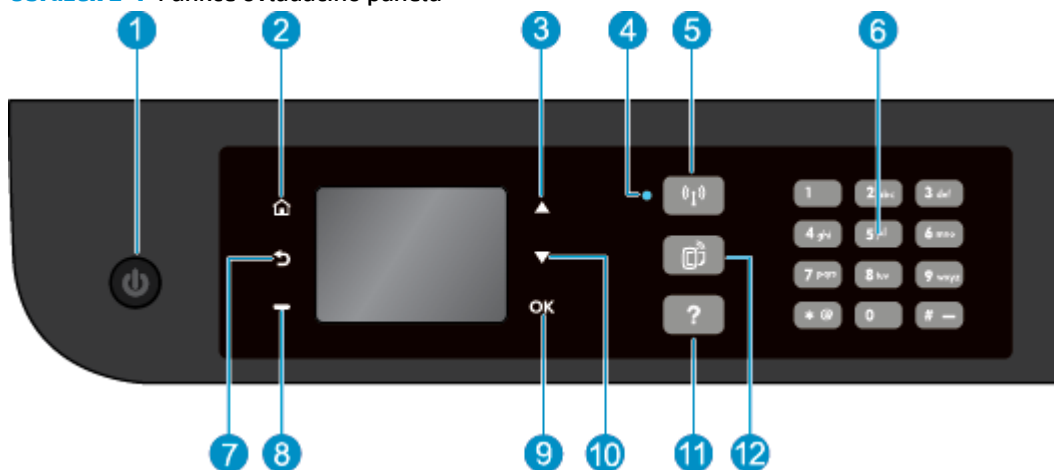

Funkce	Popis
1	Tlačítko Svítlí : Umožňuje zapnout či vypnout tiskárnu.
2	Domů : Umožňuje návrat na obrazovku Domů, která je zobrazena po prvním spuštění tiskárny.
3	Tlačítko Nahoru : Pomocí tohoto tlačítka je možné procházet nabídkami a provádět výběr počtu kopií.
4	Kontrolka stavu Bezdrátové připojení : Modrá kontrolka signalizuje bezdrátové připojení.
5	Tlačítko Bezdrátové připojení : Stisknutím tlačítka zobrazíte stav bezdrátového připojení a možnosti nabídky. Stiskem a podržením tlačítka do chvíle, než začne kontrolka blikat, spustíte režim tlačítka WPS (Wi-Fi Protected Setup).
6	Číselná klávesnice : Slouží k zadávání čísel a textu.
7	Zpět : Slouží k návratu na předchozí obrazovku.
8	Tlačítko Výběr : Použití tohoto kontextového tlačítka se liší v závislosti na informacích, které jsou zobrazeny na displeji tiskárny.
9	OK : Slouží k potvrzení aktuálního výběru.
10	Tlačítko Dolů : Pomocí tohoto tlačítka je možné procházet nabídkami a provádět výběr počtu kopií.
11	Nápověda : Umožňuje zobrazit všechna témata nápovědy na obrazovce Domů. Na další obrazovce naleznete informace nebo animace na displeji, které vám usnadní provedení aktuální činnosti.
12	Tlačítko ePrint : Stiskem tlačítka zobrazíte nabídku Nastavení webových služeb , v níž můžete zobrazit e-mailovou adresu tiskárny a upravit nastavení služby ePrint.

Obrázek 2-2 Kontrolka tlačítka napájení



Chování kontrolky	Řešení
Nesvítlí	Tiskárna je vypnutá.

Chování kontrolky	Řešení
Ztlumená	Signalizuje, že je tiskárna v režimu spánku. Tiskárna přejde do režimu spánku automaticky po 5 minutách nečinnosti.
Rychlé blikání	Došlo k chybě. Přečtěte si zprávy na displeji tiskárny.
Pulzující blikání	Signalizuje, že se tiskárna inicializuje nebo vypíná.
Svítil	Tiskárna tiskne, skenuje, kopíruje nebo je zapnuta a připravena k tisku.

Obrázek 2-3 Kontrolka stavu bezdrátového připojení



Chování kontrolky	Řešení
Nesvítil	Bezdrátové připojení je vypnuté. Stiskem tlačítka Bezdrátové připojení na displeji tiskárny otevřete nabídku bezdrátového připojení. Nabídka slouží k povolení bezdrátového tisku.
Pomalé blikání	Tiskárna navazuje bezdrátové připojení nebo je bezdrátové připojení povoleno, avšak tiskárna není připojena k síti. Pokud připojení nelze navázat, ujistěte se, že je tiskárna v dosahu signálu bezdrátové sítě.
Rychlé blikání	Došlo k chybě bezdrátového připojení. Přečtěte si zprávy na displeji tiskárny.
Svítil	Bylo navázáno bezdrátové připojení a vy můžete tisknout.

Nastavení bezdrátového připojení

Stisknutím tlačítka **Bezdrátové připojení** zobrazíte stav bezdrátového připojení a možnosti nabídky.

- Pokud má tiskárna aktivní připojení k bezdrátové síti, kontrolka bezdrátového připojení svítí modře a na displeji tiskárny se zobrazí stav **Připojeno** a adresa IP tiskárny.
- Pokud je bezdrátové připojení vypnuto, kontrolka bezdrátového připojení nesvítí a na displeji je uveden text **Bezdrátové připojení vypnuto**.
- Pokud je bezdrátové připojení povoleno, avšak připojení k bezdrátové síti není navázáno, kontrolka bezdrátového připojení bliká a na displeji tiskárny se zobrazuje zpráva **Připojování** nebo **Nepřipojeno**.

Displej tiskárny můžete použít k získání informací o bezdrátové síti, k navázání bezdrátového připojení a k dalším činnostem.

Jak na...	Pokyny
Tisk stránky s konfigurací sítě: Stránka s konfigurací sítě bude obsahovat informace o stavu sítě, název hostitele, název sítě a další informace.	<ol style="list-style-type: none">1. Stisknutím tlačítka Bezdrátové připojení zobrazte obrazovku Stav bezdrátového připojení.2. Stisknutím tlačítka Nastavení zobrazte nabídku Nastavení bezdrátového připojení3. Vyberte možnost Tisk protokolu a potom vyberte možnost Konfigurační stránka.
Tisk protokolu testu bezdrátové sítě: Protokol testu bezdrátové sítě bude obsahovat výsledky diagnostiky stavu bezdrátové sítě, sílu bezdrátového signálu, nalezené sítě a další informace.	<ol style="list-style-type: none">1. Stisknutím tlačítka Bezdrátové připojení zobrazte obrazovku Stav bezdrátového připojení.2. Stisknutím tlačítka Nastavení zobrazte nabídku Nastavení bezdrátového připojení3. Vyberte možnost Tisk protokolu a poté vyberte položku Protokol testu.
Obnovení nastavení sítě na výchozí nastavení	<ol style="list-style-type: none">1. Stisknutím tlačítka Bezdrátové připojení zobrazte obrazovku Stav bezdrátového připojení.2. Stisknutím tlačítka Nastavení zobrazte nabídku Nastavení bezdrátového připojení3. Vyberte možnost Obnovit výchozí nastavení.4. Pokud chcete obnovit výchozí nastavení, potvrďte volbu.
Zapnutí a vypnutí bezdrátového připojení	<ol style="list-style-type: none">1. Stisknutím tlačítka Bezdrátové připojení zobrazte nabídku Nastavení bezdrátového připojení.2. Vyberte položku Bezdrátová síť.3. V nabídce Bezdrát.zap/vyp vyberte možnost Zapnout nebo Vypnout.
Navázání připojení WPS (Wi-Fi Protected Setup)	Další informace naleznete v části WPS (Wi-Fi Protected Setup, vyžaduje směrovač WPS) na stránce 82.
Připojte tiskárnu k bezdrátové síti.	Další informace naleznete v části Tradiční bezdrátové připojení (vyžadující směrovač) na stránce 83.

3 Tisk

- [Tisk dokumentů](#)
- [Tisk fotografií](#)
- [Tisk obálek](#)
- [Tisk dokumentů aplikace Rychlé formuláře](#)
- [Tisk pomocí funkce HP Wireless Direct](#)
- [Tisk s použitím možnosti Maximální rozlišení](#)
- [Tipy pro úspěšný tisk](#)

Tisk dokumentů

Vložení papíru

1. Ujistěte se, že je zásobník papíru otevřený.
2. Posuňte vodítka šířky papíru na doraz do stran.
3. Vložte papír do zásobníku papíru. Tištěná strana musí směřovat dolů.
4. Zasuňte stoh papíru co nejdále do tiskárny.
5. Posuňte vodítka šířky papíru těsně k okraji papíru.



Tisk dokumentu

1. V aplikaci otevřete nabídku **Soubor** a klepněte na možnost **Tisk**.
2. Ujistěte se, že je zvolena tiskárna pro tisk.
3. Klepněte na tlačítko, kterým se otevře dialogové okno **Vlastnosti**.
V závislosti na příslušné softwarové aplikaci se toto tlačítko může nazývat **Vlastnosti**, **Možnosti**, **Nastavení tiskárny**, **Vlastnosti tiskárny**, **Tiskárna** nebo **Předvolby**.
4. Vyberte příslušné možnosti.
 - Na kartě **Papír/Kvalita** vyberte vhodný typ papíru z rozevíracího seznamu **Média** v části **Výběr zásobníku** a poté vyberte vhodnou kvalitu tisku v oblasti **Nastavení kvality**.
 - Klepněte na tlačítko **Upřesnit** v oblasti **Papír/Výstup** a vyberte z rozevíracího seznamu **Formát papíru** příslušný formát papíru.

Další možnosti tisku naleznete v části [Tipy pro úspěšný tisk na stránce 22](#).

5. Klepnutím na tlačítko **OK** zavřete dialogové okno **Vlastnosti**.
6. Klepnutím na tlačítko **Tisk** nebo **OK** zahájíte tisk.

Tisk z aplikace

1. V aplikaci otevřete nabídku **Soubor** a klikněte na příkaz **Tisk**.
2. Zkontrolujte, zda je zvolena tiskárna HP Officejet 4630 series.
3. Zadejte vlastnosti stránky.

Pokud se v dialogovém okně nezobrazí možnosti, postupujte následovně.

- **OS X v10.6:** Klikněte na modrou šipku pro rozbalení vedle výběru položky **Tiskárna** a otevřete možnosti tisku.
- **OS X Lion a Mountain Lion:** Kliknutím na možnost **Zobrazit podrobnosti** otevřete možnosti tisku.



POZNÁMKA: Pro vaši tiskárnu jsou dostupné následující možnosti. Umístění možností se může lišit v závislosti na aplikaci.

- Vyberte formát papíru.
- Vyberte orientaci.
- Zadejte procenta měřítká.

4. Klikněte na tlačítko **Tisk**.

Tisk na obě strany listu

1. V aplikaci otevřete nabídku **Soubor** a klepněte na možnost **Tisk**.
2. Ujistěte se, že je zvolena tiskárna pro tisk.
3. Klepněte na tlačítko, kterým se otevře dialogové okno **Vlastnosti**.

V závislosti na příslušné softwarové aplikaci se toto tlačítko může nazývat **Vlastnosti**, **Možnosti**, **Nastavení tiskárny**, **Vlastnosti tiskárny**, **Tiskárna** nebo **Předvolby**.

4. Vyberte příslušné možnosti.
 - Na kartě **Papír/Kvalita** vyberte vhodný typ papíru z rozevíracího seznamu **Média** v části **Výběr zásobníku** a poté vyberte vhodnou kvalitu tisku v oblasti **Nastavení kvality**.
 - Klepněte na tlačítko **Upřesnit** v oblasti **Papír/Výstup** a vyberte z rozevíracího seznamu **Formát papíru** příslušný formát papíru.

Další možnosti tisku naleznete v části [Tipy pro úspěšný tisk na stránce 22](#).

5. Na kartě **Rozvržení** vyberte z rozevíracího seznamu **Tisk na obě strany** možnost **Obracet podél dlouhé strany** nebo **Obracet podél krátké strany**.
6. Klepnutím na tlačítko **OK** zahájíte tisk.



POZNÁMKA: Po vtištění jedné stránky dokumentu budete vyzváni, abyste několik sekund vyčkali. Tiskárna poté automaticky vloží papír zpět a bude tisknout na druhou stranu. Papír není třeba vkládat znovu ručně.

Tisk na obě strany listu

1. V aplikaci otevřete nabídku **Soubor** a klikněte na příkaz **Tisk**.
2. V dialogovém okně **Tisk** vyberte z rozbalovací nabídky možnost **Rozvržení**.
3. Vyberte typ vázání, které chcete u oboustranných listů použít, a klikněte na tlačítko **Tisk**.

Tisk fotografií

Vložení fotografického papíru

1. Ujistěte se, že je zásobník papíru otevřený.
2. Posuňte vodítka šířky papíru na doraz do stran.
3. Ze zásobníku papíru vyjměte veškerý papír a potom do něj vložte fotografický papír tiskovou stranou směrem dolů.
4. Zasuňte stoh fotografického papíru co nejdále do tiskárny.
5. Posuňte vodítka šířky papíru těsně k okraji fotografického papíru.



Tisk fotografie na fotografický papír

1. V aplikaci otevřete nabídku **Soubor** a klepněte na možnost **Tisk**.
2. Ujistěte se, že je zvolena tiskárna pro tisk.
3. Klepněte na tlačítko, kterým se otevře dialogové okno **Vlastnosti**.
V závislosti na příslušné softwarové aplikaci se toto tlačítko může nazývat **Vlastnosti**, **Možnosti**, **Nastavení tiskárny**, **Vlastnosti tiskárny**, **Tiskárna** nebo **Předvolby**.
4. Vyberte příslušné možnosti.
 - Na kartě **Papír/Kvalita** vyberte vhodný typ papíru z rozevíracího seznamu **Média** v části **Výběr zásobníku** a poté vyberte vhodnou kvalitu tisku v oblasti **Nastavení kvality**.
 - Klepněte na možnost **Upřesnit** a vyberte z rozevíracího seznamu **Formát papíru** příslušný formát papíru.

Další možnosti tisku naleznete v části [Tipy pro úspěšný tisk na stránce 22](#).

 **POZNÁMKA:** Chcete-li dosáhnout maximálního rozlišení, přejděte na kartu **Papír/Kvalita**, vyberte položku **Fotografický papír** z rozevíracího seznamu **Média** a poté vyberte možnost **Nejlepší** v oblasti **Nastavení kvality**. Poté klepněte na tlačítko **Upřesnit** a vyberte možnost **Ano** z rozevíracího seznamu **Tisk v maximálním rozlišení (dpi)**. Pokud tisknete v nejvyšším rozlišení ve stupních šedi, vyberte možnost **Vysoká kvalita tisku ve stupních šedi** z rozevíracího seznamu **Tisknout ve stupních šedi**.

5. Klepnutím na tlačítko **OK** se vraťte do dialogového okna **Vlastnosti**.
6. Klepněte na tlačítko **OK** a potom na tlačítko **Tisk** nebo **OK** v dialogovém okně **Tisk**.



POZNÁMKA: Po dokončení tisku odeberte nepoužitý fotografický papír ze zásobníku papíru. Uložte papír tak, aby se nemohl zkroutit, což by snížilo kvalitu tisku.

Tisk fotografií z počítače

1. V aplikaci otevřete nabídku **Soubor** a klikněte na příkaz **Tisk**.
2. Zkontrolujte, zda je zvolena tiskárna HP Officejet 4630 series.
3. Nastavte možnosti tisku.

Pokud se v dialogovém okně nezobrazí možnosti, postupujte následovně.

- **OS X v10.6:** Klikněte na modrou šipku pro rozbalení vedle výběru položky Tiskárna a otevřete možnosti tisku.
- **OS X Lion a Mountain Lion:** Kliknutím na možnost **Zobrazit podrobnosti** otevřete možnosti tisku.



POZNÁMKA: Pro vaši tiskárnu jsou dostupné následující možnosti. Umístění možností se může lišit v závislosti na aplikaci.

- a. V rozbalovací nabídce **Formát papíru** vyberte požadovaný formát papíru.
 - b. Vyberte **Orientaci**.
 - c. V rozbalovací nabídce vyberte položku **Typ papíru/Kvalita** a poté vyberte následující nastavení:
 - **Typ papíru:** Správný typ fotopapíru
 - **Kvalita: Nejlepší** nebo **Maximální rozlišení**
 - Klikněte na trojúhelník pro rozbalení **Možnosti barev** a poté vyberte odpovídající možnost nabídky **Oprava fotografie**.
 - **Vypnuto:** na obrázek nepoužije žádné úpravy.
 - **Základní:** automaticky zaostří obrázek, přiměřeně upraví ostrost obrázku.
4. Vyberte všechny další požadované možnosti tisku a potom klikněte na tlačítko **Tisk**.

Tisk obálek

Do zásobníku papíru zařízení HP Officejet 4630 series je možné vložit jednu nebo více obálek. Nepoužívejte lesklé nebo reliéfní obálky ani obálky se sponami či průhlednými okénky.



POZNÁMKA: Podrobnosti o formátování textu pro obálky naleznete v nápovědě textového editoru.

Vložení obálek

1. Ujistěte se, že je zásobník papíru otevřený.
2. Posuňte vodítka šířky papíru na doraz do stran.
3. Obálky umístěte doprostřed zásobníku papíru. Tištěná strana musí směřovat dolů. Chlopeň musí být na levé straně.
4. Zasuňte stoh obálek co nejdále do tiskárny.
5. Posuňte vodítko šířky papíru těsně k okraji obálek.



Tisk obálky

1. V aplikaci otevřete nabídku **Soubor** a klepněte na možnost **Tisk**.
2. Ujistěte se, že je zvolena tiskárna pro tisk.
3. Klepněte na tlačítko, kterým se otevře dialogové okno **Vlastnosti**.
V závislosti na příslušné softwarové aplikaci se toto tlačítko může nazývat **Vlastnosti**, **Možnosti**, **Nastavení tiskárny**, **Vlastnosti tiskárny**, **Tiskárna** nebo **Předvolby**.
4. Vyberte příslušné možnosti.
 - Na kartě **Papír/Kvalita** vyberte vhodný typ papíru z rozevíracího seznamu **Média** v části **Výběr zásobníku** a poté vyberte vhodnou kvalitu tisku v oblasti **Nastavení kvality**.
 - Klepněte na možnost **Upřesnit** a vyberte z rozevíracího seznamu **Formát papíru** příslušný formát papíru.

Další možnosti tisku naleznete v části [Tipy pro úspěšný tisk na stránce 22](#).

5. Klepněte na tlačítko **OK** a potom na tlačítko **Tisk** nebo **OK** v dialogovém okně **Tisk**.

Tisk obálek

1. V aplikaci otevřete nabídku **Soubor** a klikněte na příkaz **Tisk**.
2. Zkontrolujte, zda je zvolena tiskárna HP Officejet 4630 series.
3. Nastavte možnosti tisku.

Pokud se v dialogovém okně nezobrazí možnosti, postupujte následovně.

- **OS X v10.6:** Klikněte na modrou šipku pro rozbalení vedle výběru položky Tiskárna a otevřete možnosti tisku.
- **OS X Lion a Mountain Lion:** Kliknutím na možnost **Zobrazit podrobnosti** otevřete možnosti tisku.



POZNÁMKA: Pro vaši tiskárnu jsou dostupné následující možnosti. Umístění možností se může lišit v závislosti na aplikaci.

- a. V rozbalovací nabídce **Formát papíru** vyberte požadovaný formát obálky.
 - b. V rozbalovací nabídce vyberte možnost **Typ papíru/Kvalita** a ověřte, zda je u typu papíru nastavena hodnota **Běžný papír**.
4. Klikněte na tlačítko **Tisk**.

Tisk dokumentů aplikace Rychlé formuláře

Pomocí aplikace **Rychlé formuláře** můžete tisknout kalendáře, kontrolní seznamy, hry, poznámkový papír, milimetrový papír a notový papír.

Tisk dokumentů aplikace Rychlé formuláře

1. Na obrazovce Domů na displeji tiskárny stiskněte tlačítka **Nahoru** a **Dolů**, a vyberte tak položku **Rychlé formuláře**, a potom stiskněte tlačítko **OK**.

 **TIP:** Pokud možnost **Rychlé formuláře** není na displeji tiskárny zobrazena, stiskněte tlačítko **Domů** a potom stiskněte tlačítka **Nahoru** a **Dolů**, dokud se nezobrazí položka **Rychlé formuláře**.

2. Stisknutím tlačítek **Nahoru** a **Dolů** vyberte jednu z možností aplikace Rychlé formuláře a poté stiskněte tlačítko **OK**.
3. Po výběru typu formuláře, který chcete vytisknout, vyberte počet kopií a stiskněte tlačítko **OK**.

Tisk pomocí funkce HP Wireless Direct

Pomocí funkce HP Wireless Direct můžete tisknout bezdrátově z počítače, telefonu smartphone, tabletu nebo jiného zařízení s podporou bezdrátového připojení bez nutnosti se připojovat ke stávající bezdrátové síti.

Při použití funkce HP Wireless Direct pamatujte na následující:

- Ověřte, zda je v počítači nebo mobilním zařízení nainstalován potřebný software.
Chcete-li tisknout z počítače, je třeba nainstalovat software tiskárny dodaný s tiskárnou.
- Chcete-li tisknout z mobilního zařízení, je třeba nainstalovat kompatibilní tiskovou aplikaci. Další informace o mobilním tisku naleznete na stránkách www.hp.com/global/us/en/eprint/mobile_printing_apps.html.
- Ověřte, zda je v tiskárně zapnuta funkce HP Wireless Direct a zda je v případě potřeby povoleno zabezpečení. Další informace naleznete v tématu [Bezdrátové připojení k tiskárně bez směrovače na stránce 87](#).
- Jedno připojení funkce HP Wireless Direct může využívat až pět počítačů a mobilních zařízení.
- Funkci HP Wireless Direct lze používat i případě, že je tiskárna připojena k počítači pomocí kabelu USB nebo k síti (pomocí bezdrátového připojení).
- Funkci HP Wireless Direct nelze používat k připojení počítače, mobilního zařízení nebo tiskárny k internetu.

 [Kliknutím sem získáte více informací online.](#)

 **POZNÁMKA:** V současnosti nemusí být tyto stránky k dispozici ve všech jazykových verzích.

Tato část obsahuje následující témata:

- [Tisk z mobilního zařízení s podporou bezdrátového připojení](#)
- [Tisk z počítače s podporou bezdrátového připojení](#)

Tisk z mobilního zařízení s podporou bezdrátového připojení

Ověřte, zda jste v mobilním zařízení nainstalovali kompatibilní tiskovou aplikaci. Další informace naleznete na stránkách www.hp.com/global/us/en/eprint/mobile_printing_apps.html.

1. Ověřte, zda jste v tiskárně zapnuli funkci HP Wireless Direct. Další informace naleznete v tématu [Bezdrátové připojení k tiskárně bez směrovače na stránce 87](#).
2. V mobilním zařízení zapněte připojení Wi-Fi. Další informace naleznete v dokumentaci dodávané s mobilním zařízením.

 **POZNÁMKA:** Pokud mobilní zařízení připojení Wi-Fi nepodporuje, nebude možné funkci HP Wireless Direct používat.

3. Prostřednictvím mobilního zařízení se připojte k nové síti. Použijte postup, který běžně používáte pro připojení k nové bezdrátové síti nebo aktivnímu bodu. Ze seznamu bezdrátových sítí vyberte název

funkce HP Wireless Direct, například HP-Print-**-Officejet 4630 series (kde symboly ** představují jedinečné znaky, které identifikují tiskárnu).

Pokud je funkce HP Wireless Direct zapnuta se zabezpečením, na výzvu zadejte heslo.

4. Vytiskněte dokument.

Tisk z počítače s podporou bezdrátového připojení

1. Ověřte, zda jste v tiskárně zapnuli funkci HP Wireless Direct. Další informace naleznete v části [Bezdrátové připojení k tiskárně bez směrovače na stránce 87](#).
2. Zapněte v počítači připojení Wi-Fi. Další informace naleznete v dokumentaci dodávané společně s počítačem.



POZNÁMKA: Pokud počítač připojení WI-Fi nepodporuje, nebude možné funkci HP Wireless Direct používat.

3. Prostřednictvím počítače se připojte k nové síti. Použijte postup, který běžně používáte pro připojení k nové bezdrátové síti nebo aktivnímu bodu. Ze seznamu bezdrátových sítí vyberte název funkce HP Wireless Direct, například HP-Print-**-Officejet 4630 series (kde symboly ** představují jedinečné znaky, které identifikují tiskárnu).

Pokud je funkce HP Wireless Direct zapnuta se zabezpečením, na výzvu zadejte heslo.

4. Pokud byla tiskárna nainstalována a připojena k počítači prostřednictvím bezdrátové sítě, pokračujte krokem 5. Pokud byla tiskárna nainstalována a připojena k počítači pomocí kabelu USB, postupujte podle následujících pokynů a nainstalujte funkci software tiskárny prostřednictvím připojení HP Wireless Direct.

- a. V závislosti na operačním systému proveďte některý z následujících úkonů:

- **Windows 8:** Na obrazovce **Start** klikněte pravým tlačítkem do prázdné oblasti, na panelu aplikací klikněte na položku **Všechny aplikace** a poté klikněte na možnost **Nastavení a software tiskárny**.
- **Windows 7, Windows Vista a Windows XP:** Na ploše počítače klikněte na nabídku **Start**, vyberte možnost **Všechny programy**, klikněte na položku **HP**, poté na možnost **HP OFFICEJET 4630 series** a nakonec na položku **Nastavení a software tiskárny**.

- b. Vyberte možnost **Připojit novou tiskárnu**.

- c. Jakmile software zobrazí obrazovku **Možnosti připojení**, vyberte možnost **Bezdrátové připojení**.

Ze seznamu vybraných tiskáren vyberte možnost **HP OFFICEJET 4630 series**.

- d. Postupujte podle pokynů na obrazovce.

5. Vytiskněte dokument.

1. Ověřte, zda jste v tiskárně zapnuli funkci tisku HP Wireless Direct.

2. Zapněte funkci AirPort.

Další informace naleznete v dokumentaci od společnosti Apple.

3. Klikněte na ikonu AirPort a vyberte název funkce HP Wireless Direct, například HP-Print-**-Officejet 4630 series, (kde symboly ** představují jedinečné znaky pro identifikaci tiskárny).

Pokud je funkce HP Wireless Direct zapnuta se zabezpečením, na výzvu zadejte heslo.

4. Přidejte tiskárnu.

- a. V nabídce **Předvolby systému** vyberte v závislosti na operačním systému položku **Tisk a fax** nebo **Tisk a skenování**.
- b. Klikněte na položku + nalevo pod seznamem tiskáren.
- c. Vyberte tiskárnu v seznamu nalezených tiskáren (v pravém sloupci je vedle názvu tiskárny uvedeno slovo „Bonjour“) a klikněte na možnost **Přidat**.

Tisk s použitím možnosti Maximální rozlišení

Chcete-li tisknout ostré fotografie v nejvyšší kvalitě na fotografický papír, použijte režim maximálního rozlišení.

Tisk v maximálním rozlišení trvá déle než tisk při jiném nastavení a vyžaduje hodně místa v paměti.

Tisk v režimu maximálního rozlišení

1. V softwaru stiskněte tlačítko **Tisk**.
2. Ujistěte se, že je vybrána tiskárna.
3. Klikněte na tlačítko, kterým se otevře dialogové okno **Vlastnosti**.
V závislosti na aplikaci může být toto tlačítko označeno **Vlastnosti**, **Možnosti**, **Nastavení tiskárny**, **Vlastnosti tiskárny**, **Tiskárna** nebo **Předvolby**.
4. Klikněte na kartu **Papír/Kvalita**.
5. V rozevíracím seznamu **Média** vyberte ze seznamu dostupný typ média.
 - Obyčejný papír
 - Fotografický papír HP nebo jiný fotografický papír
 - Matný papír na brožury HP nebo profesionální papír
 - Lesklý papír na brožury HP nebo profesionální papír
 - Nažehlovací fólie HP nebo jiný speciální papír
 - Matný papír na prezentace HP nebo jiný matný papír
 - Jiný lesklý speciální papír
6. Klikněte na tlačítko **Upřesnit**.
7. V části **Vlastnosti tiskárny** zvolte možnost **Ano** v rozevíracím seznamu **Tisk s maximálním rozlišením**.
8. V rozevíracím seznamu **Velikost papíru** vyberte příslušnou velikost papíru.
9. Zavřete rozšířené možnosti kliknutím na tlačítko **OK**.
10. Potvrďte **Orientaci** na kartě **Rozvržení** a vytiskněte dokumenty kliknutím na tlačítko **OK**.

Tisk s maximálním rozlišením

1. V aplikaci otevřete nabídku **Soubor** a klikněte na příkaz **Tisk**.
2. Zkontrolujte, zda je zvolena tiskárna HP Officejet 4630 series.
3. Nastavte možnosti tisku.

Pokud se v dialogovém okně nezobrazí možnosti, postupujte následovně.

- **OS X v10.6:** Klikněte na modrou šipku pro rozbalení vedle výběru položky Tiskárna a otevřete možnosti tisku.
- **OS X Lion a Mountain Lion:** Kliknutím na možnost **Zobrazit podrobnosti** otevřete možnosti tisku.

 **POZNÁMKA:** Pro vaši tiskárnu jsou dostupné následující možnosti. Umístění možností se může lišit v závislosti na aplikaci.

- a. V rozbalovací nabídce **Formát papíru** vyberte požadovaný formát papíru.
 - b. V rozbalovací nabídce vyberte položku **Typ papíru/Kvalita** a poté vyberte následující nastavení:
 - **Typ papíru:** Správný typ fotopapíru
 - **Kvalita:** **Nejlepší** nebo **Maximální rozlišení**
4. Vyberte všechny další požadované možnosti tisku a potom klepněte na tlačítko **Tisk**.

Tipy pro úspěšný tisk

K úspěšnému tisku jsou zapotřebí funkční kazety HP s dostatečným množstvím inkoustu, správně vložený papír a správná nastavení tiskárny. Nastavení tisku neovlivňuje kopírování nebo skenování.

Tipy pro inkoust

- Používejte originální inkoustové kazety HP.
- Vložte černobílou i trojbarevnou tiskovou kazetu správným způsobem.

Další informace naleznete v části [Výměna kazet na stránce 75](#).

- Zkontrolujte odhadované hladiny inkoustu v tiskových kazetách a ujistěte se, že je v tiskárně dostatek inkoustu.

Další informace naleznete v části [Kontrola odhadované hladiny inkoustu na stránce 72](#).

- Pokud je kvalita tisku nepřijatelná, naleznete další informace v části [Zlepšení kvality tisku na stránce 98](#).
- Tiskárnu vždy vypínejte pomocí tlačítka **Svítlí**, aby mohla ochránit své trysky.

Tipy pro vkládání papíru

- Vložte stoh papíru (ne pouze jednu stránku). Všechny papír by měl být stejného formátu a typu, aby nedošlo k jeho uvíznutí.
- Papír vkládejte stranou pro tisk směrem dolů.
- Zkontrolujte, zda papír vložený do zásobníku papíru leží rovně a jeho okraje nejsou ohnuté ani potrhány.
- Posuňte vodítka šířky papíru v zásobníku papíru tak, aby těsně přiléhala k papíru. Vodítka šířky papíru nesmí papír v zásobníku ohýbat.

Další informace naleznete v části [Vkládání médií na stránce 28](#).

Tipy pro nastavení tiskárny

- Pokud chcete změnit výchozí nastavení tisku, klepněte v softwaru tiskárny na možnost **Tisk, skenování a kopírování** a poté na možnost **Nastavit předvolby**.

V závislosti na používaném operačním systému otevřete software tiskárny jedním z následujících způsobů:

- **Windows 8:** Na **úvodní obrazovce** klepněte pravým tlačítkem do prázdné oblasti, na panelu aplikací klepněte na položku **Všechny aplikace** a poté klepněte na ikonu s názvem tiskárny.
- **Windows 7, Windows Vista a Windows XP:** Na ploše počítače klepněte na nabídku **Start**, vyberte možnost **Všechny programy**, klepněte na položku **HP**, poté na možnost **HP Officejet 4630 series** a nakonec na položku **HP Officejet 4630 series**.
- Chcete-li vybrat počet stran, které se mají vytisknout na list, na kartě **Rozvržení** vyberte příslušnou možnost z rozevíracího seznamu **Počet stran na list**.
- Chcete-li změnit orientaci stránky, tuto změnu je třeba provést v příslušné aplikaci.

- Chcete-li zobrazit více možností tisku, na kartě **Rozvržení** nebo **Papír/Kvalita** klepněte na tlačítko **Upřesnit** a otevřete dialogové okno **Rozšířené možnosti**.
 - **Tisk v odstínech šedi:** Umožňuje tisknout černobílý dokument pouze pomocí černého inkoustu. Vyberte možnost **Pouze černý inkoust** a klepněte na tlačítko **OK**.
 - **Tisk bez okrajů:** Tato funkce umožňuje tisk fotografií bez okrajů. Některé typy médií tuto funkci nepodporují. Pokud typ média v rozevíracím seznamu **Média** tuto funkci nepodporuje, zobrazí se vedle něj výstražná ikona.
 - **Zachovat rozvržení:** Tato funkce je dostupná pouze při oboustranném tisku. Pokud je obraz větší než oblast tisku, pomocí této funkce jej můžete zmenšit tak, aby vyhovoval kratšímu okraji stránky a aby se nevytiskly stránky navíc.
 - **HP Real Life Technologies:** Tato funkce vyhlazuje a zostřuje obrázky a grafiku, čímž zdokonaluje kvalitu tisku.
 - **Brožura:** Umožňuje tisk vícestránkového dokumentu jako brožury. Umístí dvě stránky na každou stranu listu tak, abyste jej mohli přehnout a vytvořit z něj brožuru o poloviční velikosti papíru. V rozevíracím seznamu vyberte možnost vazby a pak klepněte na tlačítko **OK**.
 - **Brožura s vazbou nalevo:** Strana s vazbou po složení brožury se nachází na levé straně. Tato možnost slouží k tvorbě brožur s textem psaným zleva doprava.
 - **Brožura s vazbou napravo:** Strana s vazbou po složení brožury se nachází na pravé straně. Tato možnost slouží k tvorbě brožur s textem psaným zprava doleva.



POZNÁMKA: Náhled na kartě **Rozvržení** nemůže odpovídat výběru v rozevíracím seznamu **Brožura**.

- **Rozvržení stránek na listu:** Pokud tisknete dokument s více než dvěma stránkami na list, tato funkce vám umožňuje určit pořadí stránek.



POZNÁMKA: Náhled na kartě **Rozvržení** nemůže odpovídat výběru v rozevíracím seznamu **Rozvržení stránek na listu**.

- Chcete-li si ušetřit čas strávený úpravami nastavení, můžete použít zástupce tisku. Zástupce tisku uchovává hodnoty nastavení, které jsou vhodné pro určitý druh úlohy, takže můžete veškerá potřebná nastavení provést jedním klepnutím. Chcete-li tuto funkci použít, přejděte na kartu **Zástupce tisku**, vyberte jednoho zástupce tisku a poté klepněte na tlačítko **OK**.

Chcete-li přidat nového zástupce tisku, proveďte požadovaná nastavení na kartě **Rozvržení** nebo **Papír/Kvalita**, klepněte na kartu **Zástupce tisku**, klepněte na možnost **Uložit jako**, zadejte název a poté klepněte na tlačítko **OK**.

Chcete-li zástupce tisku odstranit, vyberte jej a poté klepněte na tlačítko **Odstranit**.



POZNÁMKA: Výchozí zástupce tisku nelze odstranit.

Tipy ohledně nastavení tiskárny

- V dialogu **Tisk** vyberte pomocí rozevírací nabídky **Velikost papíru** požadovanou velikost papíru, který byl do tiskárny založen.
- V dialogu **Tisk** vyberte rozevírací nabídku **Papír /kvalita** a vyberte vhodný typ a kvalitu papíru.
- Pokud chcete tisknout černobílý dokument pouze pomocí černého inkoustu, vyberte v rozevírací nabídce možnost **Typ papíru / Kvalita** a z rozevírací nabídky **Barva** vyberte možnost **Stupně šedi**.

Poznámky

- Originální inkoustové kazety HP jsou určeny pro tiskárny a papíry HP a také s nimi byly testovány, aby byly zaručeny nejlepší výsledky každého tisku.



POZNÁMKA: Společnost HP nemůže zaručit kvalitu a spolehlivost neoriginálního spotřebního materiálu. Na opravy produktu po použití spotřebního materiálu od jiného výrobce se nevztahuje záruka.

Pokud si myslíte, že jste zakoupili originální inkoustové kazety HP, přejděte na stránky www.hp.com/go/anticounterfeit.

- Varování a kontrolky hladiny inkoustu poskytují pouze přibližné údaje a slouží pouze k plánování.



POZNÁMKA: Pokud se vám zobrazí varovná zpráva, že je v tiskárně málo inkoustu, zvažte přípravu náhradní tiskové kazety, abyste se vyhnuli možným zdržením tisku. Inkoustové kazety nemusíte měnit, dokud bude kvalita tisku přijatelná.

- Nastavení softwaru vybraná v ovladači tiskárny se vztahují pouze na tisk, nikoli na kopírování či skenování.
- Dokument můžete tisknout na obě strany papíru.

4 Základní informace o papíru

- [Doporučené papíry pro tisk](#)
- [Vkládání médií](#)
- [Vložení předlohy](#)
- [Objednávka papíru HP](#)

Doporučené papíry pro tisk

Chcete-li dosáhnout nejlepší kvality při tisku, HP doporučuje použití papírů HP, které jsou přímo určeny pro typ projektu, který tisknete.

V závislosti na zemi/oblasti pravděpodobně nebudou některé z těchto papírů k dispozici.

ColorLok

- Společnost HP doporučuje běžné papíry s logem ColorLok pro tisk a kopírování každodenních dokumentů. Všechny papíry s logem ColorLok jsou nezávisle testovány, aby splnily vysoké standardy spolehlivosti a kvality tisku a vytvořily dokumenty s ostrými, živými barvami, sytou černou, které schnou rychleji než běžné papíry. Vyhledejte papíry s logem ColorLok v mnoha gramážích a formátech u významných výrobců papíru.



Tisk fotografií

- **Fotografický papír HP Premium Plus Photo Paper**

Fotografický papír HP Premium Plus představuje nejvyšší kvalitu fotografického papíru společnosti HP určený pro nejlepší fotografie. Díky fotografickému papíru HP Premium Plus můžete tisknout překrásné fotografie, které ihned schnou, takže se o ně můžete podělit ihned po vyjmutí z tiskárny. Je dostupný v několika formátech včetně A4, 22 x 28 cm (8,5 x 11 palců), 10 x 15 cm (4 x 6 palců), 13 x 18 cm (5 x 7 palců) nebo A3 (11 x 17 palců) a se dvěma povrchovými úpravami – lesklý a jemně lesklý (pololesklý). Je ideální pro zarámování, výstavu nebo darování vašich nejlepších fotografií a zvláštní fotografické projekty. Fotografický papír HP Premium Plus vám zajistí špičkové výsledky v profesionální kvalitě a trvanlivosti.

- **Zdokonalený fotografický papír HP Advanced Photo Paper**

Silný fotografický papír s povrchem s okamžitým schnutím inkoustu ke snadné manipulaci bez rozmazání. Odolává vodě, šmouhám, otiskům prstů a vlhkosti. Vzhled i struktura vytištěných fotografií je srovnatelná s fotografiemi vyvolanými ve fotografických laboratořích. Tyto papíry jsou k dispozici v několika formátech: A4, 22 x 28 cm (8,5 x 11 palců), 10 x 15 cm (4 x 6 palců), 13 x 18 cm (5 x 7 palců). Bez obsahu kyseliny pro větší stálost dokumentů.

- **Fotografický papír pro každodenní použití HP Everyday Photo Paper**

Tiskněte levně barevné každodenní fotografie na papír, který byl navržen pro běžný tisk fotografií. Tento cenově dostupný fotografický papír rychle schne a snadno se s ním manipuluje. Při použití tohoto papíru v jakékoli inkoustové tiskárně získáte ostré a jasné obrázky. Tyto papíry jsou k dispozici s lesklým povrchem v několika formátech: A4, 22 x 28 cm (8,5 x 11 palců) a 10 x 15 cm (4 x 6 palců). Pro větší stálost fotografií, bez obsahu kyseliny.

Firemní dokumenty

- **Matný papír na prezentace HP Premium s gramáží 120 g** nebo **matný profesionální papír HP s gramáží 120 g**

Tyto papíry jsou těžké, oboustranné a matné, jsou perfektní pro prezentace, návrhy, zprávy a bulletiny. Tuhý silný papír pro vynikající vzhled a působivost.

- **Lesklý papír na brožury HP s gramáží 180 g** nebo **lesklý profesionální papír HP s gramáží 180 g**

Tyto papíry jsou lesklé po obou stranách a jsou určeny pro oboustranný tisk. Jsou velmi vhodné pro reprodukce v kvalitě srovnatelné s fotografiemi a pro obchodní grafiku používanou na desky výkazů, speciální prezentace, brožury, poštovní zásilky a kalendáře.

- **Matný papír na brožury HP s gramáží 180 g** nebo **matný profesionální papír HP s gramáží 180 g**

Tyto papíry jsou matné po obou stranách a jsou určeny pro oboustranný tisk. Jsou velmi vhodné pro reprodukce v kvalitě srovnatelné s fotografiemi a pro obchodní grafiku používanou na desky výkazů, speciální prezentace, brožury, poštovní zásilky a kalendáře.

Běžný tisk

- **Jasně bílý papír do inkoustových tiskáren HP Bright White Inkjet Paper**

Jasně bílý papír HP Bright White Inkjet Paper poskytuje vysoký stupeň barevného kontrastu a ostrý text. Je dostatečně neprůhledný pro oboustranné barevné použití, nedochází u něj k propíjení, což jej předurčuje pro bulletiny, zprávy a letáky. S technologií ColorLok pro menší míru rozpíjení inkoustu, sytější černou a živé barvy.

- **Papír pro tiskárny HP Printing Paper**

Papír HP Printing Paper je víceúčelový papír s vysokou kvalitou. Vytváří dokumenty, které vzbuzují solidnější dojem než dokumenty vytištěné na standardní víceúčelový papír nebo papír do kopírek, ať již jde o vzhled, či hmatový dojem. S technologií ColorLok pro menší míru rozpíjení inkoustu, sytější černou a živé barvy. Bez obsahu kyseliny pro větší stálost dokumentů.

- **Kancelářský papír HP Office Paper**

Papír HP Office Paper je víceúčelový papír s vysokou kvalitou. Je vhodný pro kopírování, návrhy, poznámky a další každodenní dokumenty. S technologií ColorLok pro menší míru rozpíjení inkoustu, sytější černou a živé barvy. Bez obsahu kyseliny pro větší stálost dokumentů.

- **Kancelářský papír HP Office Recycled Paper**

Kancelářský papír HP Office Recycled Paper je vysoce kvalitní víceúčelový papír, který je vyroben z 30 % recyklovaných vláken. S technologií ColorLok pro menší míru rozpíjení inkoustu, sytější černou a živé barvy.

Zvláštní projekty

- **Nažehlovací fólie HP Iron-On Transfers**

Nažehlovací fólie HP Iron-On Transfer (pro světlé či bílé textilie) jsou ideálním řešením pro vytváření obtisků na trička vyrobených z vlastních digitálních fotografií.

Vkládání médií

Chcete-li pokračovat, vyberte formát papíru.

Vložení papíru plného formátu

1. Sklopte zásobník papíru dolů a poté vytáhněte zásobník papíru a nástavec zásobníku papíru.



2. Posuňte vodítka papíru směrem ven.



3. Vložte papír.

- Stoh papíru vložte do zásobníku papíru kratší stranou dopředu a tiskovou stranou dolů.



- Zasuňte stoh papíru co nejdále do tiskárny.

- Posuňte vodítka šířky papíru tak, aby přiléhala k oběma stranám stohu papíru.



- Zasuňte zásobník papíru.



Vložení papíru malého formátu

1. Sklopte zásobník papíru dolů a poté vytáhněte zásobník papíru a nástavec zásobníku papíru.



2. Posuňte vodítka papíru směrem ven.



3. Vložte fotografický papír.

- Vložte do zásobníku papíru stoh fotografického papíru kratší stranou dopředu a tiskovou stranou dolů.



- Zasuňte stoh fotografického papíru co nejdále do tiskárny.
- Posuňte vodítka šířky papíru tak, aby přiléhala k oběma stranám stohu fotografického papíru.
- Zasuňte zásobník papíru.



Vložení obálek

1. Sklopte zásobník papíru dolů a poté vytáhněte zásobník papíru a nástavec zásobníku papíru.



2. Posuňte vodítka papíru směrem ven.



3. Vložte obálky.

- Vložte jednu nebo více obálek doprostřed zásobníku papíru. Tištěná strana musí směřovat dolů. Chlopeč musí být na levé straně a směřovat nahoru.



- Zasuňte stoh obálek co nejdále do tiskárny.
- Posuňte vodítka šířky papíru tak, aby přiléhala k oběma stranám stohu obálek.
- Zasuňte zásobník papíru.



Vložení předlohy

Předlohu můžete vložit tiskovou stranou nahoru do automatického podavače dokumentů nebo ji položit tiskovou stranou dolů do pravého předního rohu skleněné plochy skeneru.

Vložení předlohy do automatického podavače dokumentů

1. Posuňte vodítka šířky papíru směrem ven.



2. Vložte předlohu do automatického podavače dokumentů tiskovou stranou nahoru a horní stranou dopředu.



3. Posuňte vodítka šířky papíru směrem dovnitř, dokud se nezastaví o okraj papíru.



Umístění předlohy na sklo skeneru

1. Zvedněte víko skeneru.



2. Umístěte předlohu do pravého rohu skla skeneru potištěnou stranou dolů.

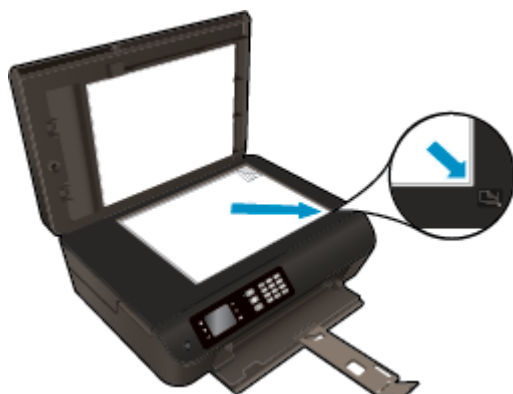

3. Zavřete víko skeneru.



Objednávka papíru HP

Tiskárna podporuje většinu typů kancelářských médií. Chcete-li dosáhnout optimální kvality tisku, použijte papíry HP. Další informace o médiích HP naleznete na webu www.hp.com.

Společnost HP doporučuje pro tisk a kopírování standardních dokumentů používat běžné papíry s logem ColorLok. Všechny papíry s logem ColorLok jsou nezávisle testovány, aby splnily vysoké standardy spolehlivosti a kvality tisku a vytvořily dokumenty s ostrými, živými barvami a sytou černou, které schnou rychleji než běžné papíry. Hledejte papíry s logem ColorLok v mnoha gramážích a formátech od významných výrobců papíru.

Pokud chcete zakoupit papíry HP, přejděte na stránku [Nákup produktů a služeb](#) a vyberte inkoust, toner a papír.

5 Kopírování a skenování

- [Kopírování dokumentů](#)
- [Skenování do počítače](#)
- [Tipy pro úspěšné kopírování](#)
- [Tipy pro úspěšné skenování](#)

Kopírování dokumentů

Nabídka **Kopírování** na displeji tiskárny umožňuje snadnou volbu počtu kopií a barevného nebo černobílého kopírování na běžný papír. Také můžete snadno upravit pokročilá nastavení, jako je typ a formát papíru, tmavost kopie nebo velikost kopie.

Vytvoření jednostranné kopie

1. Vložte papír plného formátu do zásobníku papíru.



2. Vložte předlohu tiskovou stranou nahoru do automatického podavače dokumentů nebo tiskovou stranou dolů na skleněnou plochu skeneru.

Více informací o vkládání předloh naleznete v části [Vložení předlohy na stránce 32](#).

3. Nabídku kopírování otevřete tím, že na obrazovce Domů na displeji tiskárny vyberete položku **Kopírování**.

Pokud není na obrazovce tiskárny zobrazena položka **Kopírování**, stiskněte tlačítko **Domů** a poté stiskněte tlačítka **Nahoru** a **Dolů**, dokud se nezobrazí položka **Kopírování**.

4. V nabídce **Kopírování** vyberte položku **Kopie**, kde můžete zvýšit nebo snížit počet kopií, a poté potvrďte volbu stisknutím tlačítka **OK**.
5. Vyberte možnost **Kopírovat černobíle** nebo **Kopírovat barevně** a poté stisknutím tlačítka **OK** vytvořte černobílou nebo barevnou kopii.

Vytvoření 2stranné kopie ze skla skeneru

1. Vložte papír plného formátu do zásobníku papíru.



2. Vložte předlohu do pravého předního rohu skleněné podložky skeneru potištěnou stranou dolů.

Více informací o vkládání předloh naleznete v části [Vložení předlohy na stránce 32](#).

3. Nabídku kopírování otevřete tím, že na obrazovce Domů na displeji tiskárny vyberete položku **Kopírování**.

Pokud není na obrazovce tiskárny zobrazena položka **Kopírování**, stiskněte tlačítko **Domů** a poté stiskněte tlačítka **Nahoru** a **Dolů**, dokud se nezobrazí položka **Kopírování**.

4. V nabídce **Kopírování** vyberte položku **Kopie**, kde můžete zvýšit nebo snížit počet kopií, a poté potvrďte volbu stisknutím tlačítka **OK**.
5. Výběrem položky **Oboustranně** povolte oboustranné kopírování a potvrďte volbu stisknutím tlačítka **OK**.
6. Vyberte položku **Kopírovat černobíle** nebo **Kopírovat barevně**.
7. Na výzvu vložte druhou předlohu a stiskněte tlačítko **OK**.

Vytvoření 2stranné kopie z podavače dokumentů

1. Vložte papír plného formátu do zásobníku papíru.



2. Vložte jednostranné předlohy do podavače dokumentů potištěnou stranou nahoru.

Více informací o vkládání předloh naleznete v části [Vložení předlohy na stránce 32](#).

- Vytvořte 2strannou kopii pomocí dvou jednostranných předloh.
 - Vytvořte několik 2stranných kopií pomocí více jednostranných předloh. Příklad: z osmi jednostranných předloh vytvoříte čtyři 2stranné kopie.
3. Nabídku kopírování otevřete tím, že na obrazovce Domů na displeji tiskárny vyberete položku **Kopírování**.
Pokud není na obrazovce tiskárny zobrazena položka **Kopírování**, stiskněte tlačítko **Domů** a poté stiskněte tlačítka **Nahoru** a **Dolů**, dokud se nezobrazí položka **Kopírování**.
 4. V nabídce **Kopírování** vyberte položku **Kopie**, kde můžete zvýšit nebo snížit počet kopií, a poté potvrďte volbu stisknutím tlačítka **OK**.
 5. Výběrem položky **Oboustranně** povolte oboustranné kopírování a potvrďte volbu stisknutím tlačítka **OK**.
 6. Vyberte položku **Kopírovat černobíle** nebo **Kopírovat barevně**.

Další funkce kopírování

V nabídce **Kopírovat** můžete pomocí tlačítek **Nahoru** nebo **Dolů** procházet položkami nastavení.

- **Typ papíru:** Nastavuje formát a typ papíru. Nastavení běžného papíru provede tisk v normální kvalitě tisku pro běžný papír. Nastavení fotografického papíru provede tisk v nejlepší kvalitě tisku pro fotografický papír.
- **Změna velikosti:** Určuje velikost obrazu nebo dokumentu, který chcete kopírovat.
 - **Skutečná velikost:** Vytvoří kopii, která má stejnou velikost jako předloha, ale je možné, že okraje zkopírovaného obrazu budou oříznuté.
 - **Přizpůsobit na stránku:** Vytvoří kopii umístěnou na střed s bílým okrajem kolem. Přeformátovaný obrázek je buď zvětšen, nebo zmenšen, aby se vešel na formát vybraného výstupního papíru.
- **Vlastní formát:** Výběrem hodnoty větší než 100 % umožňuje zvětšit velikost obrázku a výběrem hodnoty menší než 100 % umožňuje obrázek zmenšit.
- **ID kopie:** Umožňuje kopírovat obě strany identifikačního dokladu.
- **Světlejší/tmavší:** Umožňuje vytvářet světlejší nebo tmavější kopie.



POZNÁMKA: Chcete-li zajistit správné fungování funkce **Přizpůsobit na stránku**, skleněná plocha skeneru musí být čistá.



POZNÁMKA: Po dvou minutách nečinnosti se možnosti kopírování automaticky vrátí do výchozího nastavení kancelářského papíru A4 nebo 22 x 28 cm (8,5 x 11") (v závislosti na oblasti).

Skenování do počítače

Skenování můžete zahájit z ovládacího panelu tiskárny nebo z počítače. Chcete-li rychle skenovat jednu stránku do souboru s obrázkem, skenujte z ovládacího panelu. Chcete-li skenovat více stránek do jednoho souboru, určit formát souboru pro skenování nebo provést úpravy naskenovaného obrázku, skenujte z počítače.

Příprava na skenování

1. Vložte předlohu tiskovou stranou nahoru do automatického podavače dokumentů nebo tiskovou stranou dolů na skleněnou plochu skeneru.

Více informací o vkládání předloh naleznete v části [Vložení předlohy na stránce 32](#).

2. Zahajte skenování.

Skenování z ovládacího panelu tiskárny

1. Na obrazovce Domů na displeji tiskárny vyberte položku **Skenování** a poté stiskněte tlačítko **OK**.

 **TIP:** Pokud není na obrazovce tiskárny zobrazena položka **Skenování**, stiskněte tlačítko **Domů** a poté stiskněte tlačítka **Nahoru** a **Dolů**, dokud se nezobrazí položka **Skenování**.

2. Na displeji tiskárny vyberte počítač, do kterého chcete skenovat, a poté stiskněte tlačítko **OK**.

Pokud v seznamu na displeji tiskárny nevidíte požadovaný počítač, ujistěte se, že je počítač k tiskárně připojený prostřednictvím bezdrátového připojení nebo prostřednictvím kabelu USB. Pokud používáte bezdrátové připojení a ověřili jste, že spojení je funkční, bude třeba povolit bezdrátové skenování v softwaru.

Skenování z počítače

1. V závislosti na operačním systému jedním z následujících způsobů otevřete software tiskárny.

- **Windows 8:** Na **úvodní obrazovce** klepněte pravým tlačítkem do prázdné oblasti, na panelu aplikací klepněte na položku **Všechny aplikace** a poté klepněte na ikonu s názvem tiskárny.
- **Windows 7, Windows Vista a Windows XP:** Na ploše počítače klepněte na nabídku **Start**, vyberte možnost **Všechny programy**, klepněte na položku **HP**, poté na možnost **HP Officejet 4630 series** a nakonec na položku **HP Officejet 4630 series**.

2. V nabídce software tiskárny klepněte na ikonu **Tisk, skenování a kopírování** a poté na možnost **Skenovat dokument nebo fotografii**.

3. V místní nabídce vyberte požadovaný typ skenování a klepněte na možnost **Skenovat**.

 **POZNÁMKA:** Pokud jste vybrali možnost **Zobrazit náhled skenování**, budete moci naskenovaný obraz na obrazovce s náhledem upravit.

4. Pokud chcete aplikaci nechat otevřenou pro další skenování, vyberte možnost **Uložit**. Aplikaci ukončíte pomocí možnosti **Hotovo**.

5. Po uložení naskenovaného obrazu se otevře okno nástroje Průzkumník Windows se složkou, v níž byl naskenovaný obraz uložen.

 **POZNÁMKA:** Počet počítačů, které mohou mít zároveň aktivovanou funkci skenování, je omezen. Na displeji tiskárny vyberte možnost **Skenování** a zobrazí se počítače, které jsou aktuálně k dispozici pro skenování.

Skenování z počítače

1. Otevřete nástroj HP Scan.

Nástroj HP Scan se nachází ve složce **Aplikace/Hewlett-Packard** v nejvyšší úrovni pevného disku.

2. Vyberte požadovaný typ profilu skenování a postupujte podle pokynů na obrazovce.

Tipy pro úspěšné kopírování

- Očistěte skleněnou plochu skeneru a ujistěte se, že na ní nejsou nalepeny žádné nečistoty.
- Pokud chcete zvýšit nebo snížit kontrast vytištěného dokumentu, na displeji tiskárny vyberte položku **Kopírování** a poté nastavte kontrast výběrem položky **Světlejší/tmavší**.
- Chcete-li zvolit formát a typ papíru pro výtisky vyberte na displeji tiskárny možnost **Kopírování**. Pokud chcete vybrat mezi normálním papírem a fotografickým papírem a dále formát fotografického papíru, v nabídce **Kopírování** vyberte položku **Typ papíru**.
- Chcete-li upravit velikost obrázku, vyberte na displeji tiskárny možnost **Kopírování** a poté vyberte možnost **Změnit velikost**.

Tipy pro úspěšné skenování

- Očistěte skleněnou plochu skeneru a ujistěte se, že na ní nejsou nalepeny žádné nečistoty.
- Po výběru možnosti **Skenování** na displeji tiskárny vyberte ze seznamu počítačů na displeji tiskárny počítač, do něhož chcete skenovat.
- Používáte-li bezdrátové připojení z tiskárny do počítače a chcete být vždy schopni rychle skenovat do připojeného počítače, je třeba nastavit funkci **Skenovat do počítače** jako vždy aktivní.
- Pokud chcete skenovat dokument s několika stránkami pouze do jednoho souboru namísto do několika, nepoužívejte k zahájení skenování možnost **Skenování** na displeji tiskárny, ale software tiskárny.

6 Fax

Tiskárnu můžete používat pro odesílání a příjem černobílých i barevných faxů. Můžete plánovat odesílání faxů na pozdější dobu a můžete použít rychlé volby ke snadnému a rychlému odesílání faxů na často používaná čísla. Z ovládacího panelu tiskárny můžete nastavit řadu možností faxování, například rozlišení a kontrast mezi světlostí a tmavostí odesílaných faxů.



POZNÁMKA: Před začátkem faxování se přesvědčte, zda jste tiskárnu pro faxování nastavili správně. Toto nastavení jste již mohli provést během úvodního nastavení pomocí ovládacího panelu nebo pomocí softwaru HP, který je dodáván s tiskárnou. Správnost nastavení faxu můžete ověřit spuštěním testu nastavení faxu pomocí ovládacího panelu. Více informací o testu faxu naleznete v části [Test nastavení faxu na stránce 164](#).

- [Odeslání faxu](#)
- [Příjem faxu](#)
- [Nastavení položek rychlé volby](#)
- [Změna nastavení faxu](#)
- [Fax a digitální telefonní služby](#)
- [Faxování v rámci protokolu VoIP](#)
- [Použití protokolů](#)
- [Tipy pro úspěšné faxování](#)

Odeslání faxu

Fax můžete odeslat několika způsoby. Pomocí ovládacího panelu tiskárny je možné odeslat černobílý nebo barevný fax. Fax můžete také odeslat ručně z připojeného telefonu. Před odesláním faxu tak můžete hovořit s příjemcem.

Tato část obsahuje následující témata:

- [Odeslání standardního faxu](#)
- [Odeslání standardního faxu z počítače](#)
- [Ruční odeslání faxu z telefonu](#)
- [Odeslání faxu pomocí monitorovaného vytáčení](#)
- [Naplánování pozdějšího odeslání faxu](#)
- [Odeslání faxu v režimu opravy chyb](#)

Odeslání standardního faxu

Z ovládacího panelu tiskárny můžete snadno odeslat jednostránkový či vícestránkový černobílý nebo barevný fax.

 **POZNÁMKA:** Potřebujete-li vytisknout potvrzení o úspěšném odeslání faxů, aktivujte potvrzování ještě před odesláním faxů.

 **TIP:** Fax lze také odeslat ručně z telefonu nebo pomocí monitorovaného vytáčení. Tyto funkce umožňují ovládat rychlost vytáčení. Jsou také užitečné, pokud chcete poplatek za volání uhradit pomocí telefonní karty a potřebujete odpovídat na tónové výzvy během vytáčení.

Odeslání standardního faxu z ovládacího panelu tiskárny

1. Položte předlohu tiskovou stranou dolů do pravého předního rohu skleněné plochy nebo ji vložte tiskovou stranou nahoru do automatického podavače dokumentů.

Více informací o vkládání předloh naleznete v části [Vložení předlohy na stránce 32](#).

2. Na obrazovce Domů na displeji tiskárny stiskněte tlačítka **Nahoru a Dolů**, a vyberte tak položku **Fax**, a potom stiskněte tlačítko **OK**.
3. Vyberte možnost **Černobílý fax** nebo **Barevný fax**.

Pokud je v automatickém podavači dokumentů vložena předloha, dokument se odešle na zadané číslo. Pokud v automatickém podavači dokumentů není zjištěna žádná předloha, zobrazí se zpráva s výzvou k výběru předlohy.

 **TIP:** Pokud příjemce upozorní na nedostatečnou kvalitu faxu, který jste odeslali, můžete změnit rozlišení nebo kontrast faxu.

4. Pomocí číselné klávesnice zadejte nové faxové číslo a pak stiskněte tlačítko **OK**.

 **TIP:** Chcete-li do zadávaného faxového čísla přidat mezeru, opakovaně stiskněte tlačítko *, dokud se na displeji ovládacího panelu nezobrazí pomlčka (-).

Odeslání standardního faxu z počítače

Dokument můžete odeslat z počítače jako fax, aniž byste jej tiskli a kopii faxovali z tiskárny.

 **POZNÁMKA:** Faxy odeslané z počítače touto metodou využívají faxovou linku tiskárny, nikoli připojení k internetu nebo modem počítače. Zajistěte proto, aby byla tiskárna připojena k funkční telefonní lince a aby správně fungovala a byla správně nastavena funkce faxování.

Tuto funkci můžete využít až po instalaci softwaru tiskárny pomocí instalačního programu dodávaného na CD se softwarem HP spolu s tiskárnou.

Odeslání standardního faxu z počítače

1. Otevřete v počítači dokument, který chcete faxovat.
2. V používané aplikaci klepněte v nabídce **Soubor** na možnost **Tisk**.
3. Ze seznamu **Název** vyberte tiskárnu, která v názvu obsahuje slovo „**fax**“.
4. Pokud potřebujete změnit nastavení (například vybrat, zda dokument odešlete jako černobílý nebo barevný fax), klepněte na tlačítko, které otvírá dialogové okno **Vlastnosti**. V závislosti na příslušné softwarové aplikaci může být toto tlačítko označeno **Vlastnosti**, **Možnosti**, **Nastavení tiskárny**, **Tiskárna** nebo **Předvolby**.
5. Pokud jste změnili některá nastavení, klepněte na tlačítko **OK**.
6. Klepněte na možnost **Tisk** nebo **OK**.
7. Zadejte faxové číslo nebo jiné informace o příjemci, změňte případná další nastavení faxu a poté klepněte na možnost **Odeslat fax**. Tiskárna začne vytáčet faxové číslo a faxovat dokument.

Odeslání standardního faxu z počítače

1. Otevřete v počítači dokument, který chcete faxovat.
2. V aplikaci otevřete nabídku **Soubor** a klepněte na možnost **Tisk**.
3. Vyberte tiskárnu, která má v názvu „**(Fax)**“.
4. Z místní nabídky pod nastavením **Orientace** vyberte možnost **Příjemci faxu**.

 **POZNÁMKA:** Pokud tuto místní nabídku nenajdete, zkuste klepnout na trojúhelník pod možností **Volba tiskárny**.

5. Do příslušných polí zadejte faxové číslo a další informace a poté klepněte na **Přidat k příjemcům**.
6. Vyberte možnost **Režim faxu** a případné další možnosti faxu a poté klepněte na tlačítko **Poslat fax nyní**, tiskárna začne vytáčet číslo a faxovat dokument.

Ruční odeslání faxu z telefonu

Při ručním odeslání faxu je možné zatelefonovat příjemci a před odesláním faxu s ním hovořit. Tato možnost je užitečná tehdy, když chcete před odesláním faxu informovat příjemce o svém záměru. Při ručním odeslání faxů můžete ve sluchátku telefonu slyšet oznamovací tón, telefonické výzvy a další zvuky. Tato možnost vám také usnadní použití telefonní karty při odeslání faxu.

V závislosti na nastavení faxového přístroje může příjemce ručně odpovědět na volání nebo nechat přístroj přijmout volání. Pokud příjemce přijme hovor, můžete s ním před odesláním faxu mluvit. Pokud volání přijme faxový přístroj a vy uslyšíte faxové tóny z přijímajícího faxového přístroje, můžete odeslat fax.

Ruční odeslání faxu z integrovaného telefonu

1. Položte předlohu tiskovou stranou dolů do pravého předního rohu skleněné plochy nebo ji vložte tiskovou stranou nahoru do automatického podavače dokumentů.
Více informací o vkládání předloh naleznete v části [Vložení předlohy na stránce 32](#).
2. Na obrazovce Domů na displeji tiskárny stiskněte tlačítka **Nahoru** a **Dolů**, a vyberte tak položku **Fax**, a potom stiskněte tlačítko **OK**.
3. Zvolte číslo pomocí klávesnice na telefonu připojeném k tiskárně.



POZNÁMKA: Během ručního odesílání faxů nepoužívejte klávesnici na ovládacím panelu tiskárny. K vytočení čísla příjemce je nutné použít klávesnici telefonu.

4. Pokud příjemce přijme hovor, můžete s ním před odesláním faxu mluvit.



POZNÁMKA: Pokud volání přijme faxový přístroj, uslyšíte faxové tóny z přijímajícího faxového přístroje. Pokračujte dalším krokem a odešlete fax.

5. Jakmile budete připraveni k odeslání faxu, stiskněte tlačítko **OK**, vyberte možnost **Odeslat nový fax** a poté vyberte možnost **Černobíle** nebo **Barevně**.

Pokud jste s příjemcem faxu hovořili před odesláním faxu, upozorněte jej, že až uslyší faxové tóny, musí na svém faxu stisknout možnost **Ruční příjem faxu**.

Během přenosu faxu bude telefonní linka tichá. V tuto chvíli můžete telefon zavěsit. Pokud chcete pokračovat v hovoru s příjemcem, nezavěšujte, dokud se přenos faxu nedokončí.

Odeslání faxu pomocí monitorovaného vytáčení

Monitorované vytáčení umožňuje z ovládacího panelu tiskárny vytáčet číslo jako z běžného telefonu. Při odeslání faxu pomocí monitorovaného vytáčení uslyšíte z reproduktorů tiskárny tóny volby, telefonické výzvy a další zvuky. Můžete tak reagovat na výzvy během vytáčení a ovládat rychlost vytáčení.



TIP: Pokud používáte telefonní kartu a nezadáte dostatečně rychle kód PIN, může tiskárna začít vysílat faxový signál příliš brzy a služba telefonní karty pak kód PIN nerozpozná. Pro takový případ můžete kód PIN telefonní karty uložit do rychlé volby. Další informace naleznete v části [Nastavení položek rychlé volby na stránce 53](#).



POZNÁMKA: Hlasitost musí být zapnuta, jinak vytáčecí tón neuslyšíte.

Odeslání faxu z ovládacího panelu tiskárny pomocí monitorovaného vytáčení

1. Položte předlohu tiskovou stranou dolů do pravého předního rohu skleněné plochy nebo ji vložte tiskovou stranou nahoru do automatického podavače dokumentů.
Více informací o vkládání předloh naleznete v části [Vložení předlohy na stránce 32](#).
2. Na obrazovce Domů na displeji tiskárny stiskněte tlačítka **Nahoru** a **Dolů**, a vyberte tak položku **Fax**, a potom stiskněte tlačítko **OK**.
3. Vyberte možnost **Černobílý fax** nebo **Barevný fax**.

- Pokud tiskárna zjistí, že je v automatickém podavači dokumentů vložena předloha, uslyšíte oznamovací tón.
 - Je-li předloha vložena na skleněnou plochu skeneru, vyberte možnost **Faxovat ze skleněné plochy**.
4. Jakmile uslyšíte oznamovací tón, zadejte číslo pomocí klávesnice na ovládacím panelu tiskárny.
 5. Postupujte podle pokynů, které se zobrazí.
- Fax se odešle, když přijímající faxový přístroj odpoví.

Naplánování pozdějšího odeslání faxu

Můžete naplánovat, aby byl černobílý fax odeslán během následujících 24 hodin. To umožňuje odeslat černobílý fax pozdě večer, kdy nejsou telefonní linky tak obsazené nebo je volání levnější. Tiskárna fax automaticky odešle ve stanovený čas.

K pozdějšímu odeslání lze nastavit pouze jeden fax. I po nastavení faxu na pozdější odeslání však lze faxy dál odesílat běžným způsobem.



POZNÁMKA: Z paměti můžete poslat pouze černobílé faxy.

Nastavení faxu na pozdější odeslání z ovládacího panelu tiskárny

1. Vložte předlohu do automatického podavače dokumentů tiskovou stranou nahoru.
Více informací o vkládání předloh naleznete v části [Vložení předlohy na stránce 32](#).
 2. Na obrazovce Domů na displeji tiskárny stiskněte tlačítka **Nahoru** a **Dolů**, a vyberte tak položku **Fax**, a potom stiskněte tlačítko **OK**.
 3. Vyberte možnost **Nastavení** a potom vyberte položku **Naplánovat fax**.
 4. Stisknutím tlačítek **Nahoru** a **Dolů** zadejte dobu zpoždění faxu a poté volbu potvrďte stisknutím tlačítka **OK**.
 5. Jakmile uslyšíte oznamovací tón, zadejte číslo pomocí klávesnice na ovládacím panelu tiskárny.
 6. Zvolte možnost **Skenovat** a poté vyberte možnost **Spustit**.
- Tiskárna naskenuje všechny stránky a odešle fax v naplánovanou dobu.

Zrušení naplánovaného faxu

1. Na obrazovce Domů na displeji tiskárny stiskněte tlačítka **Nahoru** a **Dolů**, a vyberte tak položku **Fax**, a potom stiskněte tlačítko **OK**.
2. Vyberte možnost **Nastavení** a potom vyberte položku **Naplánovat fax**.
3. Vyberte naplánovaný fax, který chcete odstranit, poté vyberte možnost **Odstranit**.

Odeslání faxu v režimu opravy chyb

Režim opravy chyb (ECM) zabraňuje ztrátě dat způsobené špatnou kvalitou přenosu po telefonních linkách tím, že zjišťuje chyby, ke kterým dojde během přenosu, a automaticky požaduje opakování přenosu chybných bloků dat. U telefonních linek s kvalitním spojením nemá použití této funkce vliv na výši poplatků za spojení, dokonce může tyto poplatky snížit. U telefonních linek s méně kvalitním spojením dochází při použití této

funkce k prodloužení doby faxových přenosů a tím i ke zvýšení poplatků za ně, avšak data jsou přenášena mnohem spolehlivěji. Výchozím nastavením je **Svítlí**. Režim opravy chyb vypněte, pouze pokud vede k podstatnému zvýšení poplatků a vy jste ochotni akceptovat nižší kvalitu s tím, že budete za faxování platit méně.

Předtím než režim opravy chyb vypnete, zvažte následující fakta. Vypnete-li režim opravy chyb:

- změní se kvalita a rychlost přenosu odesílaných i přijímaných faxů,
- položka **Rychlost faxu** bude automaticky nastavena na hodnotu **Střední**,
- nebudete již moci odesílat ani přijímat barevné faxy.

Změna nastavení režimu opravy chyb z ovládacího panelu

1. Na obrazovce Domů na displeji tiskárny stiskněte tlačítka **Nahoru** a **Dolů**, a vyberte tak položku **Fax**, a potom stiskněte tlačítko **OK**.
2. Vyberte možnost **Nastavení** a potom vyberte položku **Pokročilá nastavení**.
3. Vyberte možnost **Oprava chyb**.
4. Vyberte možnost **Zapnuto** nebo **Vypnuto** a potom stiskněte tlačítko **OK**.

Příjem faxu

Faxy můžete přijímat automaticky i ručně. Pokud vypnete možnost **Automatická odpověď**, bude nutné přijímat faxy ručně. Pokud zapnete možnost **Automatická odpověď** (to je výchozí nastavení), tiskárna automaticky odpoví na příchozí hovory a přijme faxy po počtu zazvonění nastaveném volbou **Počet zazvonění před odpovědí**. (Výchozí hodnotou nastavení **Počet zazvonění před odpovědí** je pět zazvonění.)

Pokud obdržíte fax ve formátu Legal nebo větším a tiskárna právě není nastavena na použití papíru formátu Legal, tiskárna fax zmenší, aby se vešel na vložený papír.



POZNÁMKA: Kopírujete-li dokument v době příchodu faxu, fax bude uložen v paměti tiskárny, dokud nebude kopírování dokončeno. Tím se může snížit počet stránek faxu uložených v paměti.

- [Ruční příjem faxu](#)
- [Opakovaný tisk přijatých faxů z paměti](#)
- [Předávání faxů na jiné číslo](#)
- [Nastavení formátu papíru pro přijímané faxy](#)
- [Blokování nežádoucích faxových čísel](#)

Ruční příjem faxu

Pokud právě telefonujete, může vám osoba, se kterou mluvíte, poslat fax, aniž by se přerušilo telefonické spojení. Tento způsob odesílání faxů se nazývá ruční faxování. Chcete-li přijmout fax ručně, postupujte podle pokynů v této části.



POZNÁMKA: Můžete zvednout sluchátko a hovořit, nebo poslouchat faxové tóny.

K ručnímu příjmu faxů z telefonního přístroje můžete použít telefon, který:

- Přímé připojení k tiskárně (k portu 2_EXT)
- Připojení ke stejné telefonní lince, ale bez přímého připojení k tiskárně.

Ruční příjem faxu

1. Zkontrolujte, že je tiskárna zapnuta a v hlavním zásobníku je vložen papír.
2. Z automatického podavače dokumentů vyjměte všechny předlohy.
3. Nastavte pro parametr **Počet zazvonění před odpovědí** vyšší hodnotu, která vám umožní odpovědět na příchozí volání dříve, než odpoví tiskárna. Případně vypněte funkci **Automatická odpověď**, takže tiskárna nebude automaticky odpovídat na příchozí volání.
4. Pokud právě hovoříte s odesílatelem faxu, sdělte mu, aby na svém faxovém přístroji stiskl možnost **Odeslat nový fax**.
5. Pokud uslyšíte faxové tóny vysílané odesílajícím faxovým přístrojem, proveďte následující krok:
 - a. Na obrazovce Domů na displeji tiskárny stiskněte tlačítka **Nahoru** a **Dolů**, a vyberte tak položku **Fax**, stiskněte tlačítko **OK** a poté vyberte položku **Ruční příjem faxů**.
 - b. Když tiskárna začne přijímat fax, můžete telefon zavěsit nebo zůstat na lince. Telefonní linka je během přenosu faxu tichá.

Opakovaný tisk přijatých faxů z paměti

Přijaté faxy, které nebyly vytištěny, jsou uloženy v paměti.

 **POZNÁMKA:** Jakmile se paměť faxu zaplní, tiskárna nebude moci přijímat nové faxy, dokud obsah paměti nevytisknete nebo neodstraníte. Někdy může být vhodné z bezpečnostních důvodů nebo z důvodů ochrany soukromí všechny faxy z paměti odstranit.

V závislosti na velikosti faxů v paměti lze vytisknout až osm naposledy přijatých faxů, pokud jsou dosud uloženy v paměti. Můžete například znovu vytisknout faxy, jejichž výtisky jste ztratili.

Postup opakovaného tisku faxů uložených v paměti z ovládacího panelu

1. Zkontrolujte, zda je v hlavním zásobníku vložen papír. Další informace naleznete v části [Vkládání médií na stránce 28](#).
2. Na obrazovce Domů na displeji tiskárny stiskněte tlačítka **Nahoru** a **Dolů**, a vyberte tak položku **Fax**, a potom stiskněte tlačítko **OK**.
3. Vyberte možnost **Nastavení** a potom vyberte položku **Opakovaný tisk zmeškaných faxů**.
Faxy se zobrazí v opačném pořadí, než v jakém byly přijaty. Naposledy přijatý fax se zobrazí první apod.
4. Vyberte fax, který chcete vytisknout, a poté vyberte možnost **Tisk**.
5. Pokud chcete zastavit opakovaný tisk faxu, stiskněte tlačítko **Zrušit**.

Předávání faxů na jiné číslo

Tiskárnu můžete nastavit tak, aby faxy předávala na jiné faxové číslo. Přijatý barevný fax je předán černobíle.

Společnost HP doporučuje, abyste si ověřili, zda číslo, na něž předáváte faxy, je funkční faxovou linkou. Přesvědčte se o funkčnosti přístroje, který má přijímat předávané faxy, odesláním zkušebního faxu.

Předávání faxů pomocí ovládacího panelu tiskárny

1. Na obrazovce Domů na displeji tiskárny stiskněte tlačítka **Nahoru** a **Dolů**, a vyberte tak položku **Fax**, a potom stiskněte tlačítko **OK**.
2. Vyberte možnost **Nastavení** a potom vyberte položku **Pokročilá nastavení**.
3. Vyberte možnost **Předávání faxů** a poté vyberte možnost **Předání faxu**.
4. Vyberte možnost **Zapnuto s tiskem**, pokud chcete fax tisknout a předat, nebo vyberte možnost **Zapnuto**, pokud chcete fax předat.

 **POZNÁMKA:** Pokud tiskárna nedokáže fax předat určenému faxovému přístroji (například protože není zapnut), fax vytiskne. Nastavíte-li tiskárnu, aby tiskla chybový protokol přijatých faxů, vytiskne také chybový protokol.

5. Po zobrazení výzvy zadejte číslo faxového přístroje, který bude předávané faxy přijímat, a poté vyberte možnost **Hotovo**. U všech následujících výzev zadejte požadované informace: datum zahájení, čas zahájení, datum ukončení a čas ukončení.
6. Předávání faxů je aktivováno. Potvrďte volbu výběrem možnosti **OK**.

Pokud je nastaveno předávání faxů a přeruší se napájení tiskárny, nastavení předávání faxů a telefonní číslo pro předávání se uloží do paměti. Po obnově napájení tiskárny je předávání faxů stále nastaveno na hodnotu **Zapnuto**.

 **POZNÁMKA:** Předávání faxů můžete zrušit volbou možnosti **Vypnuto** v nabídce **Předání faxu**.

Nastavení formátu papíru pro přijímané faxy

Pro přijímané faxy můžete zvolit formát papíru. Vybraný formát papíru by měl odpovídat papíru vloženému do hlavního zásobníku. Faxy lze tisknout pouze na papír formátu Letter, A4 nebo Legal.

 **POZNÁMKA:** Pokud je při příjmu faxu v hlavním zásobníku vložen papír nesprávného formátu, fax se nevytiskne a na displeji se zobrazí chybové hlášení. Vložte papír formátu Letter, A4 nebo Legal a potom vytiskněte fax stisknutím tlačítka **OK**.

Nastavení formátu papíru pro přijímané faxy z ovládacího panelu

1. Na obrazovce Domů na displeji tiskárny stiskněte tlačítka **Nahoru** a **Dolů**, a vyberte tak položku **Fax**, a potom stiskněte tlačítko **OK**.
2. Vyberte položku **Nastavení**.
3. Vyberte položku **Formát papíru faxu** a potom vyberte požadovanou možnost.

Blokování nežádoucích faxových čísel

Pokud si u telefonní společnosti objednáte službu oznámení ID volajícího, můžete blokovat konkrétní čísla, z nichž nebudou přijímána faxová volání. Při přijetí faxu tiskárna porovná číslo volajícího se seznamem blokovanych čísel a určí, zda fax přijmout nebo ne. Pokud je číslo volajícího na seznamu blokovanych faxových čísel, fax se nevytiskne. (Maximální počet čísel, která lze blokovat, se u různých modelů zařízení liší.)

 **POZNÁMKA:** Tato funkce není podporována ve všech zemích/oblastech. Pokud není podporována ve vaší zemi/oblasti, možnost **Blokování nežádoucích faxů** se nezobrazí v nabídce **Možnosti faxu** nebo **Nastavení faxu**.

 **POZNÁMKA:** Jestliže do seznamu ID volajícího nejsou přidána žádná telefonní čísla, předpokládá se, že nemáte službu ID volajícího.

- [Přidání čísel do seznamu nežádoucích faxových čísel](#)
- [Odebrání čísel ze seznamu nežádoucích faxových čísel](#)

Přidání čísel do seznamu nežádoucích faxových čísel

Určitá čísla můžete blokovat přidáním do seznamu blokovanych faxových čísel.

Přidání čísla do seznamu nežádoucích faxových čísel

1. Na obrazovce Domů na displeji tiskárny stiskněte tlačítka **Nahoru** a **Dolů**, a vyberte tak položku **Fax**, a potom stiskněte tlačítko **OK**.
2. Vyberte možnost **Nastavení** a potom vyberte položku **Nevyžádaný fax**.
3. Objeví se výzva k zadání ID volajícího, od něhož nemají být přijímány faxy. Pokračujte výběrem možnosti **OK**.
4. Vyberte možnost **Přidat číslo**.
5. Chcete-li vybrat číslo faxu, které chcete blokovat, ze seznamu ID volajících, vyberte položku **Z historie volání**.
- nebo -
Chcete-li ručně zadat faxové číslo, které chcete blokovat, vyberte položku **Zadat nové číslo**.
6. Po zadání faxového čísla, jež chcete blokovat, vyberte položku **Hotovo**.



POZNÁMKA: Zkontrolujte, zda jste zadali faxové číslo, které je zobrazeno na displeji ovládacího panelu, a nikoli faxové číslo, které je zobrazeno v záhlaví přijatého faxu, neboť tato čísla se mohou lišit.

Odebrání čísel ze seznamu nežádoucích faxových čísel

Až již nebudete chtít faxové číslo blokovat, můžete ho ze seznamu blokovanych faxových čísel odebrat.

Odebrání čísla ze seznamu blokovanych faxových čísel

1. Na obrazovce Domů na displeji tiskárny stiskněte tlačítka **Nahoru** a **Dolů**, a vyberte tak položku **Fax**, a potom stiskněte tlačítko **OK**.
2. Vyberte možnost **Nastavení** a potom vyberte položku **Nevyžádaný fax**.
3. Vyberte číslo, které chcete odebrat, a potom vyberte možnost **Odebrat číslo**.
4. Stisknutím tlačítka **OK** potvrďte odstranění.

Nastavení položek rychlé volby

Jako položky rychlé volby můžete nastavit často používaná faxová čísla. Díky tomu můžete rychle vytáčet tato čísla pomocí ovládacího panelu tiskárny.

 **TIP:** Kromě vytváření a správy položek rychlé volby pomocí ovládacího panelu tiskárny můžete také použít nástroje dostupné v počítači, jako je software HP dodaný s tiskárnou nebo integrovaný webový server (EWS) tiskárny.

Tato část obsahuje následující témata:

- [Nastavení a změna položek rychlé volby](#)
- [Odstranění položek rychlé volby](#)

Nastavení a změna položek rychlé volby

Jako položky rychlé volby můžete uložit faxová čísla.

Nastavení položek rychlé volby

1. Na obrazovce Domů na displeji tiskárny stiskněte tlačítka **Nahoru** a **Dolů**, a vyberte tak položku **Fax**, a potom stiskněte tlačítko **OK**.
2. Vyberte možnost **Nastavení** a potom vyberte položku **Telefonní seznam**.
3. Vyberte možnost **Přidat kontakt**.
4. Zadejte název položky a poté vyberte možnost **Další**.
5. Zadejte faxové číslo a vyberte možnost **Hotovo**.

 **POZNÁMKA:** Číslo zadejte včetně pauz a jiných potřebných čísel, jako je směrové číslo, přístupový kód pro přístup na vnější linku (obvykle 0 nebo 9) nebo předčíslí pro meziměstské hovory.

Změna položek rychlé volby

1. Na obrazovce Domů na displeji tiskárny stiskněte tlačítka **Nahoru** a **Dolů**, a vyberte tak položku **Fax**, a potom stiskněte tlačítko **OK**.
2. Vyberte možnost **Nastavení** a potom vyberte položku **Telefonní seznam**.
3. Vyberte položku, kterou chcete změnit, a stiskněte tlačítko **OK**.
4. Vyberte možnost **Upravit**, proveďte požadovanou změnu názvu a poté vyberte možnost **Další**.
5. Změňte faxové číslo a vyberte možnost **Hotovo**.

 **POZNÁMKA:** Číslo zadejte včetně pauz a jiných potřebných čísel, jako je směrové číslo, přístupový kód pro přístup na vnější linku (obvykle 0 nebo 9) nebo předčíslí pro meziměstské hovory.

Odstranění položek rychlé volby

Odstranění položek rychlé volby

1. Na obrazovce Domů na displeji tiskárny stiskněte tlačítka **Nahoru** a **Dolů**, a vyberte tak položku **Fax**, a potom stiskněte tlačítko **OK**.
2. Vyberte možnost **Nastavení** a potom vyberte položku **Telefonní seznam**.
3. Vyberte položku, kterou chcete odstranit, a potom vyberte možnost **Odstranit**.

Změna nastavení faxu

Po provedení všech kroků uvedených v příručce Začínáme, která byla dodána s tiskárnou, použijte následující kroky k základnímu nastavení nebo ke konfiguraci ostatních možností pro faxování.

- [Konfigurace záhlaví faxu](#)
- [Nastavení režimu odpovědi \(automatická odpověď\)](#)
- [Nastavení počtu zazvonění před příjmem faxu](#)
- [Změna odpovědi podle typu zvonění pro rozlišovací vyzvánění](#)
- [Nastavení typu volby](#)
- [Nastavení možností opakované volby](#)
- [Nastavení rychlosti faxu](#)
- [Nastavení hlasitosti faxu](#)

Konfigurace záhlaví faxu

Záhlaví faxu obsahuje jméno a číslo odesilatele faxu a bude vytištěno na začátku každého faxu, který odešlete. Společnost HP doporučuje nastavit záhlaví faxu pomocí softwaru HP dodávaného s tiskárnou. Záhlaví faxu můžete také nastavit z ovládacího panelu tiskárny dle následujícího postupu.



POZNÁMKA: V některých zemích/oblastech je záhlaví faxu zákonem předepsaným požadavkem.

Nastavení nebo změna záhlaví faxu

1. Na obrazovce Domů na displeji tiskárny stiskněte tlačítka **Nahoru** a **Dolů**, a vyberte tak položku **Fax**, a potom stiskněte tlačítko **OK**.
2. Vyberte možnost **Nastavení** a potom vyberte položku **Záhlaví faxu**.
3. Zadejte své jméno nebo název společnosti a faxové číslo a vyberte možnost **Hotovo**.

Nastavení režimu odpovědi (automatická odpověď)

Režim odpovědi určuje, zda tiskárna odpoví či neodpoví na příchozí volání.

- Zapněte nastavení **Automatická odpověď**, pokud chcete, aby tiskárna odpovídala na faxy **automaticky**. Tiskárna bude automaticky odpovídat na všechna příchozí volání a faxy.
- Vypněte nastavení **Automatická odpověď**, pokud chcete přijímat faxy **ručně**. Při příchozích faxových voláních pak musíte být osobně přítomni, jinak tiskárna fax nepřijme.

Nastavení režimu odpovědi

1. Na obrazovce Domů na displeji tiskárny stiskněte tlačítka **Nahoru** a **Dolů**, a vyberte tak položku **Fax**, a potom stiskněte tlačítko **OK**.
2. Vyberte položku **Nastavení**.
3. Vyberte možnost **Automatická odpověď**, vyberte položku **Zapnuto** nebo **Vypnuto** a pak stiskněte tlačítko **OK**.

Nastavení počtu zazvonění před příjmem faxu

Zapnete-li nastavení **Automatická odpověď**, můžete zadat počet zazvonění, po kterém zařízení automaticky přijme příchozí volání.

Nastavení **Počet zazvonění před odpovědí** je důležité, pokud je ke stejné telefonní lince jako tiskárna připojen záznamník, protože chcete, aby záznamník přijal hovor dříve než tiskárna. Počet zazvonění před odpovědí tiskárny by měl být vyšší než počet zazvonění před odpovědí záznamníku.

Nastavte například záznamník na malý počet zazvonění před odpovědí a tiskárnu na maximální počet zazvonění před odpovědí. (Maximální počet zazvonění se v jednotlivých zemích/oblastech liší.) Při tomto nastavení odpoví záznamník na volání a tiskárna bude sledovat linku. Jestliže tiskárna zjistí tóny faxu, přijme fax. Pokud se jedná o hlasové volání, telefonní záznamník zaznamená příchozí zprávu.

Nastavení počtu zazvonění před příjmem faxu

1. Na obrazovce Domů na displeji tiskárny stiskněte tlačítka **Nahoru** a **Dolů**, a vyberte tak položku **Fax**, a potom stiskněte tlačítko **OK**.
2. Vyberte možnost **Nastavení** a potom vyberte položku **Pokročilá nastavení**.
3. Vyberte možnost **Nastavení vyzvánění** a poté možnost **Počet zazvonění před odpovědí**.
4. Chcete-li změnit počet zazvonění, stiskněte tlačítko se šipkou nahoru nebo dolů.
5. Přijměte nastavení výběrem možnosti **OK**.

Změna odpovědi podle typu zvonění pro rozlišovací vyzvánění

Mnoho telekomunikačních společností nabízí funkci rozlišovacího vyzvánění, která vám umožní sdílet na jedné telefonní lince několik telefonních čísel. Jestliže se přihlásíte k odběru této služby, bude každému z čísel přidělen jiný druh vyzvánění. Tiskárnu můžete nastavit tak, aby odpovídala na příchozí volání, která mají určitý typ vyzvánění.

Jestliže jste připojili tiskárnu k lince s rozlišovacím vyzváněním, požádejte telekomunikační společnost o přidělení jednoho typu vyzvánění pro hlasová volání a jiného typu pro faxová volání. Společnost HP doporučuje zvolit pro faxová volání dvojitě nebo trojitě zvonění. Jakmile tiskárna rozpozná stanovený typ zvonění, odpoví na volání a přijme fax.

 **TIP:** Pomocí funkce Zjištění typu vyzvánění na ovládacím panelu tiskárny lze nastavit rozlišující vyzvánění. Pomocí této funkce tiskárna rozpozná a zaznamená typ vyzvánění příchozího hovoru. Na základě tohoto hovoru pak automaticky určí rozlišující typ vyzvánění přidělený telefonní společností faxovým hovorům.

Jestliže službu rozlišovacího vyzvánění nevyužíváte, použijte výchozí druh vyzvánění, tedy možnost **Všechna vyzvánění**.

 **POZNÁMKA:** Tiskárna nemůže přijímat faxy, je-li hlavní telefon vyvěšen.

Postup změny odpovědi podle typu zvonění pro rozlišující vyzvánění

1. Ověřte, že je tiskárna nastavena tak, aby na faxová volání odpovídala automaticky.
2. Na obrazovce Domů na displeji tiskárny stiskněte tlačítka **Nahoru** a **Dolů**, a vyberte tak položku **Fax**, a potom stiskněte tlačítko **OK**.
3. Vyberte možnost **Nastavení** a potom vyberte položku **Pokročilá nastavení**.
4. Vyberte možnost **Nastavení vyzvánění** a poté možnost **Rozlišovací vyzvánění**.

5. Zobrazí se zpráva, že byste toto nastavení neměli měnit, pokud nemáte na jedné telefonní lince více telefonních čísel. Pokračujte výběrem možnosti **Ano**.
6. Použijte jeden z následujících postupů:
 - Vyberte typ vyzvánění přidělený telefonní společnosti faxovým hovorům.
- nebo -
 - Vyberte možnost **Automatické zjišťování** a poté postupujte podle pokynů na ovládacím panelu tiskárny.

 **POZNÁMKA:** Pokud funkce Zjištění typu vyzvánění nerozpozná daný typ zvonění nebo pokud funkci vypnete předčasně, u typu vyzvánění se automaticky nastaví výchozí možnost **Všechna vyzvánění**.

 **POZNÁMKA:** Pokud používáte telefonní systém PBX s různými typy vyzvánění pro interní a externí hovory, musí být faxové číslo voláno z externího čísla.

Nastavení typu volby

Pomocí tohoto postupu nastavte režim tónové volby nebo pulzní volby. Výchozí nastavení je **Tónová**. Nastavení neměňte, pokud nevíte, zda může telefonní linka používat tónovou volbu.

 **POZNÁMKA:** Možnost pulsní volby není dostupná ve všech zemích či oblastech.

Nastavení typu volby

1. Na obrazovce Domů na displeji tiskárny stiskněte tlačítka **Nahoru** a **Dolů**, a vyberte tak položku **Fax**, a potom stiskněte tlačítko **OK**.
2. Vyberte možnost **Nastavení** a potom vyberte položku **Pokročilá nastavení**.
3. Vyberte možnost **Typ volby**, vyberte možnost **Tónová volba** nebo **Pulzní volba** a poté stiskněte tlačítko **OK**.

Nastavení možností opakované volby

Pokud tiskárna nedokázala odeslat fax, protože faxový přístroj neodpověděl nebo byl obsazen, tiskárna volá znovu podle nastavení Opakovaná volba při obsazené lince a Neodpovídá – opakovat volbu. Zapnutí nebo vypnutí těchto voleb proveďte následujícím postupem.

- **Pokud je obsazeno:** Pokud je zapnuta tato možnost, tiskárna automaticky opakuje volbu, pokud je příjemce obsazen. Ve výchozím nastavení je tato volba nastavena na **Opakovaná volba**.
- **Pokud neodpovídá:** Pokud je zapnuta tato volba, tiskárna automaticky opakuje volbu, pokud fax příjemce neodpovídá. Ve výchozím nastavení je tato možnost nastavena na **Neopakovat volbu**.

Nastavení možností opakované volby

1. Na obrazovce Domů na displeji tiskárny stiskněte tlačítka **Nahoru** a **Dolů**, a vyberte tak položku **Fax**, a potom stiskněte tlačítko **OK**.
2. Vyberte možnost **Nastavení** a potom vyberte položku **Automatická opakovaná volba**.
3. Vyberte odpovídající možnost a poté stiskněte tlačítko **OK**.

Nastavení rychlosti faxu

Můžete nastavit rychlost faxu pro komunikaci mezi tiskárnou a dalším faxovým přístrojem při odesílání a příjmu faxů.

Používáte-li jednu z následujících služeb či protokolů, může být požadována nižší rychlost faxu:

- Internetová telefonní služba
- Systém PBX
- Faxování v rámci protokolu VoIP
- ISDN

Jestliže máte problémy s odesíláním a přijímáním faxů, použijte nižší **Rychlost faxu**. Následující tabulka uvádí dostupná nastavení rychlosti faxu.

Nastavení rychlosti faxu	Rychlost faxu
Rychlá	v.34 (33 600 b/s)
Střední	v.17 (14 400 b/s)
Pomalá	v.29 (9 600 b/s)

Nastavení rychlosti faxu

1. Na obrazovce Domů na displeji tiskárny stiskněte tlačítka **Nahoru** a **Dolů**, a vyberte tak položku **Fax**, a potom stiskněte tlačítko **OK**.
2. Vyberte možnost **Nastavení** a potom vyberte položku **Pokročilá nastavení**.
3. Vyberte možnost **Rychlost faxu**.
4. Vyberte požadovanou možnost a poté stiskněte tlačítko **OK**.

Nastavení hlasitosti faxu

Použijte tento postup pro zvýšení nebo snížení hlasitosti zvuků faxu.

Nastavení hlasitosti faxu

1. Na obrazovce Domů na displeji tiskárny stiskněte tlačítka **Nahoru** a **Dolů**, a vyberte tak položku **Fax**, a potom stiskněte tlačítko **OK**.
2. Vyberte možnost **Nastavení** a potom vyberte položku **Pokročilá nastavení**.
3. Vyberte možnost **Nastavení vyzvánění** a poté vyberte možnost **Hlasitost zvuku faxu**.
4. Vyberte možnost **Jemné**, **Hlasité** nebo **Vypnuto** a potom stiskněte tlačítko **OK**.

Fax a digitální telefonní služby

Mnoho telefonních společností poskytuje svým zákazníkům digitální telefonní služby, jako jsou následující:

- DSL: Služba DSL (digitální předplatitelská linka) u vaší telekomunikační společnosti. (V některých zemích/oblastech může být služba DSL nazývána ADSL.)
- PBX: Telefonní systém pobočkové ústředny (PBX – Private Branch Exchange).
- ISDN: Systém ISDN (Integrated Services Digital Network).
- VoIP: Levná telefonní služba, která umožňuje odesílat a přijímat faxy z vašeho zařízení s využitím internetu. Tato metoda se nazývá Faxování v rámci protokolu VoIP.

Další informace naleznete v tématu [Faxování v rámci protokolu VoIP na stránce 60](#).

Tiskárny HP jsou navrženy speciálně pro použití s tradičními analogovými telefonními službami. Pokud používáte digitální telefonní prostředí (např. DSL/ADSL, PBX nebo ISDN), může být nutné použít digitálně-analogové filtry nebo konvertory pro nastavení tiskárny na faxování.

 **POZNÁMKA:** Společnost HP nezaručuje, že tiskárna bude kompatibilní se všemi linkami nebo poskytovateli digitálních služeb, ve všech digitálních prostředích nebo se všemi digitálně-analogovými konvertory. Vždy doporučujeme, abyste kvůli správným nastavením na základě poskytovaných telefonních služeb kontaktovali přímo telefonní společnost.

Faxování v rámci protokolu VoIP

Je možné si předplatit levnou telefonní službu, která umožňuje odesílat a přijímat faxy z vašeho zařízení prostřednictvím internetu. Tato metoda se nazývá Faxování v rámci protokolu VoIP.

Podle následujících ukazatelů zjistíte, že pravděpodobně využíváte službu VoIP.

- Spolu s faxovým číslem vytáčíte zvláštní přístupový kód.
- máte konvertor adresy IP, kterým se připojujete k Internetu a který je vybaven analogovými telefonními porty pro připojení faxu.



POZNÁMKA: Faxy lze odesílat a přijímat jen v případě, že připojíte telefonní kabel k portu „1-LINE“ na tiskárně. To znamená, že připojení k Internetu musí být provedeno prostřednictvím konvertoru, na kterém jsou k dispozici standardní analogové telefonní konektory pro faxová připojení, nebo prostřednictvím telekomunikační společnosti.



TIP: Podpora tradičních faxových přenosů přes jakékoli telefonní systémy využívající internetový protokol je často omezená. Máte-li problémy s faxováním, zkuste použít nižší rychlost faxu nebo zakázat režim opravy chyb faxu (ECM). Pokud však vypnete režim ECM, nebudete moci odesílat a přijímat barevné faxy.

Další informace o změně rychlosti faxu naleznete zde: [Nastavení rychlosti faxu na stránce 58](#). Další informace o použití režimu opravy chyb naleznete v části [Odeslání faxu v režimu opravy chyb na stránce 47](#).

Pokud máte dotazy ohledně internetového faxování, kontaktujte oddělení podpory internetového faxování nebo vašeho místního poskytovatele služeb.

Použití protokolů

Tiskárnu lze nastavit tak, aby se ke každému přijatému či odeslanému faxu automaticky vytiskly protokoly o chybách a potvrzení. Systémové protokoly můžete také v případě potřeby vytisknout ručně. Tyto protokoly obsahují užitečné systémové informace o tiskárně.

Ve výchozím nastavení vytiskne tiskárna protokol pouze v tom případě, že nastaly potíže s odesláním nebo příjmem faxu. Po každé transakci se na displeji ovládacího panelu krátce zobrazí hlášení s potvrzením, že byl fax úspěšně odeslán.

 **POZNÁMKA:** Pokud jsou protokoly nečitelné, můžete zkontrolovat odhadované hladiny inkoustu na ovládacím panelu softwaru HP.

 **POZNÁMKA:** Varování a ukazatele hladiny inkoustu poskytují pouze přibližné údaje a slouží pouze k plánování. Pokud se vám zobrazí varovná zpráva, že je v tiskárně málo inkoustu, zvažte přípravu náhradní tiskové kazety, abyste se vyhnuli možným zdržením tisku. Inkoustové kazety nemusíte měnit, dokud k tomu nebudete vyzváni.

 **POZNÁMKA:** Ujistěte se, že jsou tiskové hlavy a inkoustové kazety v dobrém stavu a řádně nainstalovány. Další informace naleznete v části [Manipulace s kazetami na stránce 71](#).

Tato část obsahuje následující témata:

- [Tisk protokolů potvrzení faxů](#)
- [Tisk a zobrazení protokolu faxu](#)
- [Tisk detailů poslední faxové transakce](#)
- [Tisk protokolu ID volajících](#)
- [Zobrazení historie volání](#)

Tisk protokolů potvrzení faxů

Pokud potřebujete vytisknout potvrzení o tom, že faxy byly úspěšně odeslány, postupujte podle následujících pokynů a povolte potvrzení faxu **před** odesláním jakýchkoliv faxů.

Výchozím nastavením potvrzení faxů je hodnota **Pouze při chybě**.

Zapnutí potvrzení faxu

1. Na obrazovce Domů na displeji tiskárny stiskněte tlačítka **Nahoru** a **Dolů**, a vyberte tak položku **Fax**, a potom stiskněte tlačítko **OK**.
2. Vyberte možnost **Nastavení**, vyberte možnost **Pokročilá nastavení** a poté vyberte možnost **Potvrzení faxu**.
3. Vyberte jednu z následujících možností a pak stiskněte tlačítko **OK**.

Vypnuto	Netiskne při úspěšném odeslání a přijímání faxů žádné potvrzení.
Po odeslání faxu	Vytiskne protokol potvrzení faxu při každém odeslaném faxu.
Po přijetí faxu	Vytiskne protokol potvrzení faxu při každém přijatém faxu.

Vždy zapnuto	Vytiskne protokol potvrzení faxu při každém odeslaném a přijatém faxu.
Pouze při chybě	Vytiskne protokol potvrzení faxu při každé chybě faxu. Toto nastavení je výchozím nastavením.

Tisk a zobrazení protokolu faxu

Můžete vytisknout protokol faxů přijatých a odeslaných tiskárnou.

Postup při tisku protokolu faxu z ovládacího panelu tiskárny

1. Na obrazovce Domů na displeji tiskárny stiskněte tlačítka **Nahoru** a **Dolů**, a vyberte tak položku **Fax**, a potom stiskněte tlačítko **OK**.
2. Vyberte možnost **Nastavení**, vyberte možnost **Pokročilá nastavení** a poté vyberte možnost **Protokoly faxu**.
3. Vyberte možnost **Protokol faxu** a poté stiskněte tlačítko **OK**.

Tisk detailů poslední faxové transakce

Funkce Poslední faxová transakce vytiskne protokol s podrobnostmi o poslední faxové transakci. Podrobnosti zahrnují faxové číslo, počet stránek a stav faxu.

Tisk protokolu Poslední faxová transakce

1. Na obrazovce Domů na displeji tiskárny stiskněte tlačítka **Nahoru** a **Dolů**, a vyberte tak položku **Fax**, a potom stiskněte tlačítko **OK**.
2. Vyberte možnost **Nastavení**, vyberte možnost **Pokročilá nastavení** a poté vyberte možnost **Protokoly faxu**.
3. Vyberte možnost **Protokol poslední transakce** a poté stiskněte tlačítko **OK**.

Tisk protokolu ID volajících

Chcete-li vytisknout seznam faxových čísel volajících, použijte následující postup.

Tisk protokolu historie ID volajících

1. Na obrazovce Domů na displeji tiskárny stiskněte tlačítka **Nahoru** a **Dolů**, a vyberte tak položku **Fax**, a potom stiskněte tlačítko **OK**.
2. Vyberte možnost **Nastavení**, vyberte možnost **Pokročilá nastavení** a poté vyberte možnost **Protokoly faxu**.
3. Vyberte možnost **Protokol ID volajících** a poté stiskněte tlačítko **OK**.

Zobrazení historie volání

Chcete-li vytisknout seznam všech volání z tiskárny, použijte následující postup.

Postup zobrazení historie volání

1. Na obrazovce Domů na displeji tiskárny stiskněte tlačítka **Nahoru** a **Dolů**, a vyberte tak položku **Fax**, a potom stiskněte tlačítko **OK**.
2. Vyberte možnost **Nastavení** a potom vyberte položku **Nevyžádaný fax**.
3. Vyberte možnost **Přidat číslo** vyberte možnost **Z historie volání** a poté stiskněte tlačítko **OK**.

Tipy pro úspěšné faxování

- Položte předlohu tiskovou stranou dolů do pravého předního rohu skleněné plochy nebo ji vložte tiskovou stranou nahoru do automatického podavače dokumentů.

Více informací o vkládání předloh naleznete v části [Vložení předlohy na stránce 32](#).

- Očistěte skleněnou plochu skeneru a ujistěte se, že na ní nejsou nalepeny žádné nečistoty.
- Chcete-li odesílat barevné faxy, zapněte funkci **Režim opravy chyb** (ECM).

Další informace o zapnutí funkce ECM naleznete v části [Odeslání faxu v režimu opravy chyb na stránce 47](#).

- Jakmile se paměť faxů zaplní, tiskárna nebude přijímat žádné další faxy, dokud faxy v paměti neodstraníte nebo nevytisknete.

Další informace o opětovném tisku faxů z paměti najdete v části [Opakovaný tisk přijatých faxů z paměti na stránce 50](#).

- Tiskárnu můžete nastavit tak, aby odpovídala na příchozí volání, která mají určitý typ vyzvánění. Tuto funkci používejte pouze tehdy, když u svého telefonního operátora využíváte službu, jež umožňuje použití několika telefonních čísel na jedné lince.

7 Používání webových služeb

- [HP ePrint](#)
- [Používání služby Tiskové materiály HP](#)
- [Použití webové stránky ePrintCenter](#)
- [Tipy pro používání webových služeb](#)

HP ePrint

HP ePrint je bezplatná služba společnosti HP umožňující tisknout dokumenty v tiskárně vybavené technologií HP ePrint kdykoli a odkudkoli. Pokud v tiskárně povolíte webové služby, můžete poté jednoduše tisknout tak, že odešlete e-mail na e-mailovou adresu přiřazenou tiskárně. Nepotřebujete žádné zvláštní ovladače či software. Pokud můžete odeslat e-mail, znamená to, že můžete využít službu HP ePrint a tisknout bez ohledu na to, kde se právě nacházíte.

Jakmile si vytvoříte účet ve službě ePrintCenter (www.hp.com/go/eprintcenter), můžete se přihlásit a zobrazit stav vašich úloh ve službě ePrint, spravovat tiskovou frontu HP ePrint, určit, kdo může používat e-mailovou adresu vaší tiskárny ve službě HP ePrint a získat nápovědu ke službě HP ePrint.

Služba HP ePrint vám umožní kdykoli a odkudkoli tisknout v tiskárně s podporou služby HP ePrint.

Chcete-li službu HP ePrint použít, je nutné mít k dispozici následující:

- počítač nebo mobilní zařízení s přístupem k internetu, ze kterého lze odesílat a přijímat e-maily,
- tiskárnu podporující službu HP ePrint, v níž byly povoleny webové služby.

 **POZNÁMKA:** E-mail bude vytištěn ihned po přijetí. Stejně jako u jiných e-mailů neexistuje žádná záruka, kdy a zda bude e-mail doručen. Stav tisku můžete zkontrolovat ve službě ePrintCenter (www.hp.com/go/eprintcenter).

 **POZNÁMKA:** Dokumenty vytisknuté pomocí služby HP ePrint mohou vypadat jinak než předloha. Styl, formátování a tok textu se mohou od předlohy lišit. V případě dokumentů, které potřebujete vytisknout ve vyšší kvalitě (např. právní dokumenty), vám doporučujeme tisknout ze softwarové aplikace ve vašem počítači, kde máte více možností, jak ovlivnit finální vzhled výtisku.

 **TIP:** Další informace o správě a konfiguraci služby HP ePrint a informace o jejich nejnovějších funkcích naleznete na stránkách ePrintCenter (www.hp.com/go/eprintcenter)

Tisk pomocí služby HP ePrint.

1. Povolte webové služby.
 - a. Na ovládacím panelu tiskárny stiskněte tlačítko **ePrint**.
 - b. Přijměte podmínky používání a pomocí pokynů na obrazovce povolte webové služby.
 - c. Vytiskněte stránku s informacemi o službě ePrint a podle pokynů na stránce si zaregistrujte účet ve službě HP ePrint.

2. Spusťte v počítači nebo v mobilním zařízení e-mailovou aplikaci.

 **POZNÁMKA:** Informace o tom, jak e-mailovou aplikaci v počítači nebo mobilním zařízení používat, naleznete v dokumentaci dodané k aplikaci.

3. Vytvořte novou e-mailovou zprávu a připojte k ní soubor, který chcete vytisknout.
4. Zadejte e-mailovou adresu tiskárny do řádku „Příjemce“ e-mailové zprávy a poté e-mailovou zprávu odešlete.

 **POZNÁMKA:** Do pole pro skrytou kopii e-mailu nezadávejte žádnou adresu. Toto pole musí být prázdné. Pokud je v poli pro skrytou kopii e-mailu zadána adresa, úloha se nevytiskne.

Zjištění e-mailové adresy tiskárny

1. Stiskněte tlačítko **ePrint** na ovládacím panelu. Na displeji tiskárny se zobrazí nabídka **Nastavení webových služeb**.
2. Výběrem položky **Zobrazit e-mailovou adresu** na displeji tiskárny zobrazíte e-mailovou adresu tiskárny.

 **TIP:** Pokud chcete upravit e-mailovou adresu tiskárny, v nabídce **Nastavení webových služeb** na obrazovce tiskárny vyberte možnost **Tisk informační stránky**. Tiskárna vytiskne informační stránku, která obsahuje kód tiskárny a pokyny pro změnu e-mailové adresy.

Vypnutí služby ePrint

1. Stiskněte tlačítko **ePrint** na ovládacím panelu. Na displeji tiskárny se zobrazí nabídka **Nastavení webových služeb**.
2. Na displeji tiskárny vyberte položku **ePrint** a poté vyberte možnost **Vypnout**.

Používání služby Tiskové materiály HP

Tiskové materiály HP je bezplatná služba od společnosti HP, která vám přímo do vaší tiskárny připojené k webu dodává na vyžádání spoustu různých zpráv, receptů, obchodních tipů, omalovánek, skládanek, osobních kupónů a dalšího tisknutelného obsahu. Procházejte spousty dostupných možností včetně materiálů od známých firem a vytiskněte si nalezený obsah, který se vám líbí nejvíce. Některý obsah si můžete vytisknout okamžitě, jiný si můžete nechat automaticky vytisknout v určité dny a denní dobu, kterou si sami zvolíte.

Předem naformátovaný obsah určený speciálně pro vaši tiskárnu zaručí, že žádný text či obrázek nebude ořezán a nebudou vytištěny žádné stránky pouze s jediným řádkem textu.



POZNÁMKA: Chcete-li používat službu Tiskové materiály HP, tiskárnu je třeba připojit k síti s přístupem k internetu a je třeba se v této službě zaregistrovat. Dostupnost tisknutelného obsahu se liší v závislosti na zemi, jazyce a smlouvách. Může vyžadovat aktualizaci firmwaru.

Bližší informace naleznete na stránkách www.hp.com/go/eprintcenter. V některých tiskárnách a na některých webových stránkách se služba Tiskové materiály HP může nazývat Tiskové aplikace.

Použití webové stránky ePrintCenter

Pomocí bezplatné webové stránky ePrintCenter společnosti HP můžete nastavit zvýšené zabezpečení služby HP ePrint nebo určit e-mailové adresy, ze kterých mohou být odesílány e-maily do vaší tiskárny. Získáte také přístup k aktualizacím produktu, dalším položkám Tiskové materiály HP a různým bezplatným službám.

Další informace nebo specifické a všeobecné podmínky naleznete na webové stránce ePrintCenter: www.hp.com/go/eprintcenter.

Tipy pro používání webových služeb

Následující tipy vám usnadní tisk položek Tiskové materiály HP a použití služby HP ePrint.

Tipy pro tisk položek Tiskové materiály HP a používání funkce HP ePrint

- Seznamte se s funkcí Tiskové materiály HP pro tisk účtenek, kupónů a dalšího obsahu z webu, snadno a rychle. [Klepnutím na tento odkaz zobrazíte další informace z internetu.](#)

8 Manipulace s kazetami

- [Kontrola odhadované hladiny inkoustu](#)
- [Objednání tiskového spotřebního materiálu](#)
- [Výběr správných inkoustových kazet](#)
- [Výměna kazet](#)
- [Použití režimu jedné kazety](#)
- [Informace o záruce inkoustové kazety](#)
- [Tipy pro práci s kazetami](#)

Kontrola odhadované hladiny inkoustu

Hladinu inkoustu můžete snadno zkontrolovat, a zjistit tak, kdy bude nutné vyměnit tiskovou kazetu. Hladina inkoustu ukazuje přibližné množství inkoustu zbývajících v inkoustových kazetách.

Kontrola hladin inkoustu z ovládacího panelu tiskárny

- Na obrazovce Domů displeje tiskárny vyberte položku **Hladiny inkoustu** a poté stiskněte tlačítko **OK**. Tiskárna následně zobrazí aktuální hladiny inkoustu.



POZNÁMKA: Pokud se nezobrazí obrazovka Domů, stiskněte tlačítko **Domů**.

Kontrola hladiny inkoustu ze software tiskárny

1. Chcete-li otevřít software tiskárny, v závislosti na operačním systému zvolte jeden z následujících postupů:
 - **Windows 8:** Na obrazovce **Start** klikněte pravým tlačítkem do prázdné oblasti, na panelu aplikací klikněte na položku **Všechny aplikace** a poté klikněte na ikonu s názvem tiskárny.
 - **Windows 7, Windows Vista a Windows XP:** Na ploše počítače klikněte na nabídku **Start**, vyberte možnost **Všechny programy**, klikněte na položku **HP**, poté na možnost **HP Officejet 4630 series** a nakonec na položku **HP Officejet 4630 series**.
2. V software tiskárny klepněte na položku **Přibližné hladiny inkoustu**.

Kontrola hladiny inkoustu z programu HP Utility

1. Otevřete nástroj HP Utility.

Nástroj HP Utility se nachází ve složce **Hewlett-Packard** ve složce **Aplikace** v nejvyšší úrovni pevného disku.
2. V seznamu zařízení v levé části okna vyberte položku HP Officejet 4630 series.
3. Klepněte na položku **Stav spotřebního materiálu**.

Zobrazí se informace o odhadované hladině inkoustu.
4. Kliknutím na možnost **Všechna nastavení** se vraťte do podokna **Informace a podpora**.



POZNÁMKA: Jestliže jste instalovali doplněnou nebo opravenou kazetu nebo kazetu, která byla použita v jiné tiskárně, může být ukazatel hladiny nepřesný nebo nedostupný.



POZNÁMKA: Varování a kontrolky hladiny inkoustu poskytují pouze přibližné údaje a slouží pouze k plánování. Pokud se vám zobrazí varovná zpráva, že je v tiskárně málo inkoustu, zvažte přípravu náhradní tiskové kazety, abyste se vyhnuli možným zdržením tisku. Není nutné vyměnit kazetu, dokud se nezhorší kvalita tisku.



POZNÁMKA: Inkoust z inkoustových kazet se používá při procesu tisku mnoha různými způsoby, včetně inicializačního procesu, který připravuje tiskárnu a inkoustové kazety k tisku, a při údržbě tiskové hlavy, při níž se udržují tiskové trysky čisté, aby mohl inkoust hladce protékat. V použitých tiskových kazetách navíc zůstává určité množství zbytkového inkoustu. Další informace naleznete na stránkách www.hp.com/go/inkusage.

Objednání tiskového spotřebního materiálu

Před objednáním tiskových kazet najděte jejich správné číslo.

Umístění čísla tiskové kazety na tiskárně

- Číslo tiskové kazety je umístěno uvnitř přístupových dvířek tiskové kazety.



Umístění čísla tiskové kazety v software tiskárny

1. V závislosti na operačním systému jedním z následujících způsobů otevřete software tiskárny:
 - **Windows 8:** Na obrazovce **Start** klikněte pravým tlačítkem do prázdné oblasti, na panelu aplikací klikněte na položku **Všechny aplikace** a poté klikněte na ikonu s názvem tiskárny.
 - **Windows 7, Windows Vista a Windows XP:** Na ploše počítače klikněte na nabídku **Start**, vyberte možnost **Všechny programy**, klikněte na položku **HP**, poté na možnost **HP Officejet 4630 series** a nakonec na položku **HP Officejet 4630 series**.
2. Při použití tohoto inkoustu se zobrazí správné číslo inkoustové kazety.
V software tiskárny klikněte na možnost **Nákup** a poté **Nakoupit spotřební materiál online**.

Zjištění objednacích čísel tiskových kazet

1. Otevřete nástroj HP Utility.



POZNÁMKA: Nástroj HP Utility se nachází ve složce **Hewlett-Packard** ve složce **Aplikace** v nejvyšší úrovni pevného disku.

2. Klikněte na možnost **Informace o spotřebním materiálu**.

Zobrazí se objednacích čísla tiskových kazet.

3. Kliknutím na možnost **Všechna nastavení** se vraťte do podokna **Informace a podpora**.

Chcete-li objednat originální spotřební materiál HP pro zařízení HP Officejet 4630 series, přejděte na stránku www.hp.com/buy/supplies. Po zobrazení výzvy vyberte zemi/oblast, dále vyberte podle pokynů používaný produkt a potom klepněte na některý z odkazů na možnosti zakoupení na stránce.



POZNÁMKA: Objednávání inkoustových kazet online není ve všech zemích a oblastech podporováno. Pokud není podporováno ve vaší zemi či oblasti, můžete si i přesto prohlížet informace o spotřebním materiálu a vytisknout si referenční seznam pro použití při nákupu u místního prodejce HP.

Výběr správných inkoustových kazet

Společnost HP doporučuje používat originální inkoustové kazety HP. Originální inkoustové kazety HP jsou určeny pro tiskárny HP a byly testovány, aby vám umožnily vždy snadno dosáhnout skvělých výsledků.

Výměna kazet

Výměna tiskových kazet

1. Zkontrolujte, že je produkt napájen.
2. Vyměňte tiskovou kazetu.
 - a. Otevřete přístupová dvířka kazety.



Počkejte, až se vozík kazet přesune na pravou stranu tiskárny.

- b. Zvedněte kryt kazety a vyjměte kazetu ze zásuvky.



3. Vložte novou tiskovou kazetu.
 - a. Vyměňte kazetu z obalu.



- b. Pomocí vyťahovacího poutka odstraňte plastovou pásku.

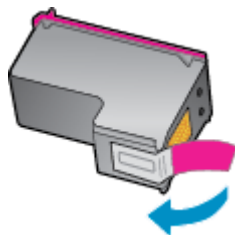

- c. Pod otevřené víko šikmo zasuňte novou kazetu do zásuvky a poté zatlačte na víko. Kazeta se zasune do správné polohy.

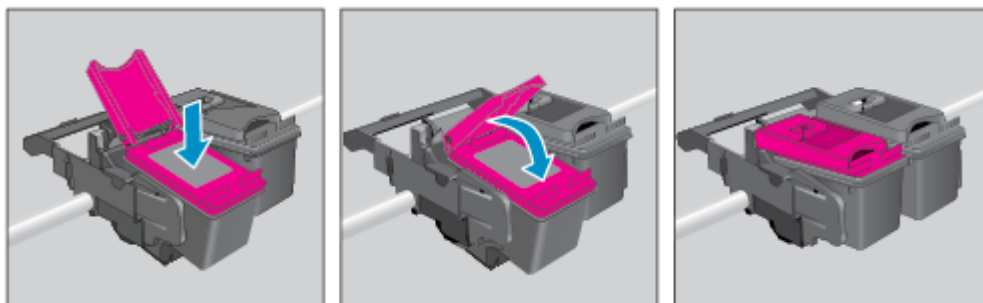

- d. Zavřete přístupová dvířka kazety.



4. Vložte běžný papír a vytiskněte stránku zarovnání.
5. Vložte stránku zarovnání tiskovou stranou dolů na skleněnou plochu skeneru do jejího pravého horního rohu, zavřete víko a poté stiskněte tlačítko **OK** a dokončete zarovnání.

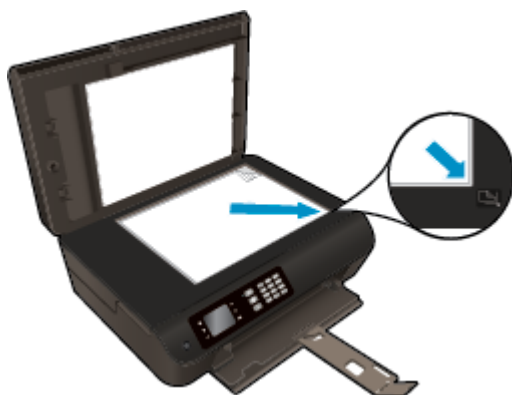

Použití režimu jedné kazety

Režim jedné kazety slouží k provozu zařízení HP Officejet 4630 series pouze s jednou inkoustovou kazetou. Režim jedné kazety se zapne po vyjmutí inkoustové kazety z vozíku inkoustových kazet.

 **POZNÁMKA:** Když zařízení HP Officejet 4630 series pracuje v režimu jedné kazety, na jeho displeji se zobrazí zpráva. Pokud se zobrazí zpráva a v tiskárně jsou vloženy obě inkoustové kazety, zkontrolujte, zda byla z obou inkoustových kazet odstraněna ochranná plastová páska. Pokud plastová páska zakrývá kontakty inkoustové kazety, tiskárna nemůže rozpoznat, že je inkoustová kazeta nainstalována.

Ukončení režimu jedné kazety

- Režim jedné kazety opustíte, když do zařízení HP Officejet 4630 series vložíte černou i tříbarevnou kazetu.

Informace o záruce inkoustové kazety

Záruka na inkoustovou kazetu HP platí v případě, že kazeta se používá v tiskárně HP, pro niž je určena. Tato záruka se nevztahuje na inkoustové kazety HP, které byly znovu plněny, opraveny, renovovány, špatně použity nebo se kterými bylo manipulováno.

Během záručního období je kazeta kryta zárukou, dokud se nespotřebuje inkoust HP a není dosaženo konce data platnosti záruky. Datum konce platnosti záruky ve formátu RRRR/MM/DD může být uvedeno na kazetě, jak je vidět na obrázku:

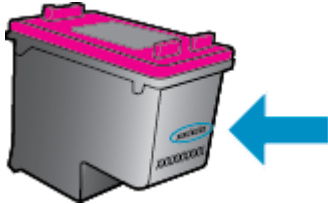

Kopii prohlášení o omezené záruce HP naleznete v tištěné dokumentaci dodané s tiskárnou.

Tipy pro práci s kazetami

Při práci s kazetami můžete využít následující tipy:

- Chcete-li kazety ochránit před vyschnutím, tiskárnu vždy vypínejte pomocí tlačítka **Svítilo** a vyčkejte, dokud kontrolka **Svítilo** nezhasne.
- Kazety neotvírejte ani z nich neodstraňujte pásku, dokud je nejste připraveni vložit do tiskárny. Páska na kazetách brání odpařování inkoustu.
- Kazety vkládejte do správných zásuvek. Barva a ikona na jednotlivých kazetách musí odpovídat barvě a ikoně zásuvky. Všechny kazety zacvakněte na místo.
- Proveďte zarovnání tiskových kazet, abyste zajistili optimální kvalitu tisku. Další informace naleznete v části [Zlepšení kvality tisku na stránce 98](#).
- Pokud obrazovka odhadované hladiny inkoustu oznamuje nízkou hladinu inkoustu v jedné nebo obou kazetách, zvažte přípravu náhradních kazet, abyste se vyhnuli možným zdržením tisku. Inkoustové kazety nemusíte měnit, dokud bude kvalita tisku přijatelná. Další informace naleznete v části [Výměna kazet na stránce 75](#).
- Pokud kazetu z nějakého důvodu vyjmete z tiskárny, co nejdříve ji opět vraťte zpět. Nechráněná kazeta vyjmutá z tiskárny může začít vysychat.

9 Možnosti připojení

- [WPS \(Wi-Fi Protected Setup, vyžaduje směrovač WPS\)](#)
- [Tradiční bezdrátové připojení \(vyžadující směrovač\)](#)
- [Připojení pomocí portu USB \(nesíťové připojení\)](#)
- [Přechod od připojení USB k bezdrátové síti](#)
- [Bezdrátové připojení k tiskárně bez směrovače](#)
- [Tipy pro nastavení a používání tiskárny připojené k síti](#)
- [Nástroje pro pokročilou správu tiskárny \(určeno tiskárnám v síti\)](#)

WPS (Wi-Fi Protected Setup, vyžaduje směrovač WPS)

 **POZNÁMKA:** Ujistěte se, zda je v počítači nainstalován software HP dodávaný s tiskárnou a síťové ovladače tiskárny.

Chcete-li připojit zařízení HP Officejet 4630 series k bezdrátové síti pomocí funkce Wi-Fi Protected Setup (WPS), budete potřebovat následující:

- Bezdrátovou síť 802.11b/g/n obsahující bezdrátový směrovač či přístupový bod s aktivovaným WPS.

 **POZNÁMKA:** Zařízení HP Officejet 4630 series podporuje pouze 2,4GHz připojení.

- Směrovače podporující funkci WPS jsou obvykle vybaveny příslušným tlačítkem.
- Pokud k navázání bezdrátového připojení použijete kód PIN funkce WPS, počítač je třeba připojit k bezdrátové síti, k níž chcete připojit zařízení HP Officejet 4630 series.

Metoda stiskem tlačítka (PBC)

1. Stiskněte a podržte tlačítko **Bezdrátové připojení** na tiskárně po dobu alespoň 3 sekund, dokud nezačne blikat kontrolka bezdrátového připojení. Jakmile začne kontrolka blikat, máte dvě minuty na to, abyste na směrovači stiskli tlačítko funkce WPS.
2. Stiskněte tlačítko WPS (Wi-Fi Protected Setup) na vašem směrovači.

 **POZNÁMKA:** V tiskárně se spustí přibližně dvouminutový časový odpočet, během něhož je třeba navázat bezdrátové spojení.

Použití kódu PIN

1. Stisknutím tlačítka **Bezdrátové připojení** na ovládacím panelu tiskárny otevřete nabídku Bezdrátové připojení. Pokud tiskárna tiskne, je v chybovém stavu nebo provádí kritickou úlohu, počkejte na dokončení úlohy nebo na odstranění chyby a teprve poté stiskněte tlačítko **Bezdrátové připojení**.
2. Na displeji tiskárny vyberte možnost **Nastavení**.
3. Na displeji tiskárny vyberte možnost **WPS (Wi-Fi Protected Setup)**.
4. Na výzvu vyberte možnost **PIN** a poté postupujte podle pokynů na obrazovce.

 **POZNÁMKA:** V tiskárně se spustí přibližně čtyřminutový odpočet, během něhož je třeba stisknout příslušné tlačítko na síťovém zařízení nebo na stránce s konfigurací směrovače zadat jeho kód PIN.

Tradiční bezdrátové připojení (vyžadující směrovač)

Chcete-li připojit zařízení HP Officejet 4630 series k integrované bezdrátové síti WLAN 802.11, je nutné vlastnit následující zařízení:

- Bezdrátovou síť 802.11b/g/n obsahující bezdrátový směrovač či přístupový bod.



POZNÁMKA: Zařízení HP Officejet 4630 series podporuje pouze 2,4GHz připojení.

- Počítač musí být připojen k bezdrátové síti, k níž chcete připojit zařízení HP Officejet 4630 series.
- Název sítě (SSID).
- Klíč WEP, heslo WPA (je-li potřeba).

Připojení tiskárny

1. Stiskněte tlačítko **Bezdrátové připojení** na ovládacím panelu a poté vyberte možnost **Nastavení**.
2. Vyhledejte a vyberte možnost **Průvodce nastavením bezdrátového spojení** a poté stiskněte tlačítko **OK**.
3. Nastavte bezdrátové připojení podle pokynů na obrazovce.
4. Vložte disk CD zařízení software tiskárny do jednotky CD-ROM v počítači.
5. Nainstalujte software tiskárny podle pokynů na obrazovce.

Připojení nové tiskárny

Pokud není tiskárna připojena k počítači nebo chcete k počítači připojit novou tiskárnu stejného modelu, můžete k nastavení připojení použít možnost **Připojení nové tiskárny**.



POZNÁMKA: Tuto metodu použijte, pokud jste již nainstalovali zařízení software tiskárny.

1. Stiskněte tlačítko **Bezdrátové připojení** na ovládacím panelu a poté vyberte možnost **Nastavení**.
2. Vyhledejte a vyberte možnost **Průvodce nastavením bezdrátového spojení** a poté stiskněte tlačítko **OK**.
3. Nastavte bezdrátové připojení podle pokynů na obrazovce.
4. V závislosti na operačním systému zvolte jeden z následujících postupů:
 - **Windows 8:** Na **úvodní obrazovce** klepněte pravým tlačítkem na prázdnou plochu a poté klepněte na panelu aplikací na možnost **Všechny aplikace**.
 - **Windows 7, Windows Vista a Windows XP:** Na ploše počítače klepněte na nabídku **Start**, vyberte položku **Všechny programy**, klepněte na položku **HP** a poté klepněte na položku **HP Officejet 4630 series**.
5. Vyberte položku **Nastavení a software tiskárny**.
6. Vyberte položku **Připojení nové tiskárny**. Postupujte podle pokynů na obrazovce.

Připojení nové tiskárny

1. V nabídce **Předvolby systému** vyberte možnost **Tisk a fax**.
2. Klikněte na položku **+**, která se nachází nalevo pod seznamem tiskáren.
3. V seznamu vyberte novou tiskárnu.

Změna nastavení sítě

Chcete-li v tiskárně změnit nastavení bezdrátového připojení, spusťte nástroj Průvodce nastavením bezdrátového spojení.

Změna pokročilých nastavení:



POZNÁMKA: Pokročilá nastavení může měnit pouze správce sítě.

1. Stiskněte tlačítko **Bezdrátové připojení** na ovládacím panelu a poté vyberte možnost **Nastavení**.
2. Vyhledejte a vyberte možnost **Pokročilá nastavení**.
3. V nabídce **Pokročilá nastavení** vyberte položku, kterou chcete změnit.
4. Postupujte podle pokynů na obrazovce.

Připojení pomocí portu USB (nesítěvé připojení)

Zařízení HP Officejet 4630 series je vybaveno zadním vysokorychlostním portem USB 2.0 pro připojení k počítači.



POZNÁMKA: Webové služby nebudou při použití přímého připojení pomocí rozhraní USB dostupné.

Připojení tiskárny pomocí kabelu USB

1. Vložte disk CD se softwarem tiskárny do jednotky CD-ROM počítače.



POZNÁMKA: Kabel USB k tiskárně připojte až ve chvíli, kdy k tomu budete vyzváni.

2. Postupujte podle pokynů na obrazovce. Po vyzvání připojte tiskárnu k počítači výběrem volby **USB** v nabídce **Možnosti připojení**.
3. Postupujte podle pokynů na obrazovce.

Po instalaci softwaru tiskárny bude tiskárna pracovat jako zařízení plug and play. Pokud software nainstalován není, vložte disk CD dodaný společně s tiskárnou a postupujte podle pokynů na obrazovce.

Přechod od připojení USB k bezdrátové síti

Pokud jste tiskárnu poprvé nastavili a software nainstalovali s přímým připojením tiskárny k počítači pomocí kabelu USB, můžete snadno přejít k připojení prostřednictvím bezdrátové sítě. Budete potřebovat bezdrátovou síť 802.11b/g/n obsahující bezdrátový směrovač či přístupový bod.



POZNÁMKA: Zařízení HP Officejet 4630 series podporuje pouze 2,4GHz připojení.

Před změnou z připojení pomocí portu USB na bezdrátové připojení se ujistěte o následujícím:

- Tiskárna je připojena k počítači prostřednictvím kabelu USB až do chvíle, kdy budete vyzváni k odpojení kabelu.
- Počítač musí být připojen k bezdrátové síti, ve které chcete používat zařízení.

Přechod od připojení USB k bezdrátové síti

1. V závislosti na operačním systému zvolte jeden z následujících postupů:
 - **Windows 8:** Na **úvodní obrazovce** klepněte pravým tlačítkem na prázdnou plochu a poté klepněte na panelu aplikací na možnost **Všechny aplikace**.
 - **Windows 7, Windows Vista a Windows XP:** Na ploše počítače klepněte na nabídku **Start**, vyberte položku **Všechny programy**, klepněte na položku **HP** a poté klepněte na položku **HP Officejet 4630 series**.
2. Vyberte položku **Nastavení a software tiskárny**.
3. Vyberte možnost **Převést tiskárnu USB na bezdrátové připojení**. Postupujte podle pokynů na obrazovce.

Přechod od připojení USB k bezdrátové síti

1. Připojte tiskárnu k bezdrátové síti.
2. Pomocí nástroje **HP Setup Assistant** v nabídce **Aplikace / Hewlett-Packard / Nástroje zařízení** změňte nastavení připojení softwaru tiskárny na bezdrátové.

Bezdrátové připojení k tiskárně bez směrovače

K tiskárně HP Wireless Direct lze přímo připojit zařízení podporující síť Wi-Fi (např. počítače, telefony, smartphone a tablety). Stačí k tomu připojení Wi-Fi a stejný postup, který aktuálně používáte k připojení vašich zařízení Wi-Fi k novým bezdrátovým sítím a přístupovým bodům. Pomocí funkce Wireless Direct lze ze zařízení podporujícího připojení Wi-Fi odesílat bezdrátově tiskové úlohy přímo do tiskárny bez nutnosti použít bezdrátový směrovač.

Bezdrátové připojení k tiskárně bez směrovače

1. Na obrazovce Domů displeje tiskárny vyberte položku **Wireless Direct** a poté stiskněte tlačítko **OK**.
2. V nabídce **Wireless Direct** vyberte položku **Wireless Direct** a poté stiskněte tlačítko **OK**.
3. Pomocí tlačítek vpravo vyberte možnost **Zapnuto bez zabezpečení** a poté stiskněte tlačítko **OK**.

 **TIP:** Chcete-li používat funkci HP Wireless Direct s vyšším zabezpečením a počítač nebo mobilní zařízení podporují šifrování WPA2, vyberte možnost, která povolí zabezpečení. Pokud je zabezpečení zapnuto, k tiskárně se budou moci bezdrátově připojit pouze uživatelé, kteří znají heslo. Pokud zabezpečení nepovolíte, bude se moci k tiskárně připojit kdokoli v dosahu bezdrátového signálu tiskárny.

4. Stiskněte tlačítko vedle položky **Zobrazovaný název**. Zobrazí se název sítě funkce Wireless Direct.
5. Pokud jste povolili zabezpečení, heslo funkce Wireless Direct zobrazíte stisknutím tlačítka vedle položky **Zobrazit heslo**.

 **TIP:** Funkci HP Wireless Direct můžete zapnout z integrovaného webového serveru (EWS). Další informace o použití serveru EWS naleznete v části [Otevření zabudovaného webového serveru na stránce 89](#).

6. Pokud používáte stolní počítač nebo notebook, po připojení k síti funkce Wireless Direct je třeba nainstalovat software tiskárny. Chcete-li tisknout z mobilního zařízení, je třeba v něm nainstalovat kompatibilní aplikaci. Pokud jste již tiskárnu nainstalovali prostřednictvím sítě, můžete v ní začít tisknout pomocí funkce Wireless Direct.

Další informace o bezdrátovém tisku naleznete v části [Tisk pomocí funkce HP Wireless Direct na stránce 17](#).

Tipy pro nastavení a používání tiskárny připojené k síti

Při nastavení a používání tiskárny připojené k síti využijte následující tipy:

- Pokud v tiskárně spustíte nástroj Průvodce nastavením bezdrátového spojení, tiskárna vyhledá bezdrátové směrovače a poté na svém displeji zobrazí názvy nalezených sítí.
- Pokud je počítač připojen k síti VPN (Virtual Private Network), je třeba se od této sítě odpojit, abyste mohli přistupovat k ostatním zařízením v síti včetně tiskárny.
- Zjistěte, jak najít nastavení zabezpečení sítě: [Klepnutím na tento odkaz zobrazíte další informace z internetu.](#)
- Získejte informace o softwaru HP Print and Scan Doctor: [Klepnutím na tento odkaz zobrazíte další informace z internetu.](#)
- Získejte další tipy k řešení problémů se sítí: [Klepnutím na tento odkaz zobrazíte další informace z internetu.](#)
- Zjistěte, jak změnit připojení USB na bezdrátové: [Klepnutím na tento odkaz zobrazíte další informace z internetu.](#)
- Získejte informace o práci s bránou firewall a antivirovými programy během procesu nastavení tiskárny: [Klepnutím na tento odkaz zobrazíte další informace z internetu.](#)

Nástroje pro pokročilou správu tiskárny (určeno tiskárnám v síti)

Když je tiskárna připojena v síti, můžete použít vestavěný webový server k zobrazení informací o stavu, ke změně nastavení a ke správě tiskárny z vašeho počítače.

 **POZNÁMKA:** Při prohlížení nebo úpravě některých nastavení může být požadováno heslo.

Integrovaný webový server lze otevřít a používat bez připojení k internetu. Některé funkce však nebudou dostupné.

- [Otevření zabudovaného webového serveru](#)
- [Soubory cookies](#)

Otevření zabudovaného webového serveru

K integrovanému webovému serveru lze získat přístup buď prostřednictvím sítě, nebo prostřednictvím funkce Wireless Direct.

Otevření integrovaného webového serveru prostřednictvím sítě

 **POZNÁMKA:** Tiskárna musí být připojena k síti a musí mít přidělenou adresu IP. Chcete-li zjistit adresu IP tiskárny, stiskněte tlačítko **Bezdrátové připojení** nebo vytiskněte stránku s konfigurací sítě.

- V podporovaném webovém prohlížeči na svém počítači zadejte adresu IP nebo název hostitele přiřazené tiskárny.

Pokud je adresa IP například 192.168.0.12, je třeba ve webovém prohlížeči zadat následující adresu: `http://192.168.0.12`.

Otevření integrovaného webového serveru prostřednictvím funkce Wireless Direct

1. Stiskněte na ovládacím panelu tiskárny tlačítko **Bezdrátové připojení** a poté vyberte položku **Nastavení**.
2. Pokud je pro funkci Wireless Direct zobrazeno na displeji nastavení **Vypnuto**, vyberte nabídku **Wireless Direct** a poté vyberte možnost **Zapnuto (se zabezpečením)** nebo **Zapnuto (bez zabezpečení)**.
3. V počítači zapněte bezdrátové připojení, vyhledejte název tiskárny s podporou funkce Wireless Direct a připojte se k ní. Příklad: HP-Print-XX-Deskjet 3510 series. Jestliže je zabezpečení Wireless Direct aktivní, zadejte po vyzvání heslo funkce Wireless Direct.
4. V podporovaném internetovém prohlížeči zadejte následující adresu: `http://192.168.223.1`.

Soubory cookies

Zabudovaný webový server (EWS) vloží při procházení na jednotku pevného disku velmi malé textové soubory (cookies). Tyto soubory umožní serveru EWS rozpoznat počítač při vaší příští návštěvě. Pokud jste například nakonfigurovali jazyk serveru EWS, soubor cookies vám pomůže zapamatovat si, který jazyk jste vybrali, takže se při dalším přístupu na server EWS stránky zobrazí v daném jazyce. Některé soubory cookie (například soubor cookie se zákaznickými předvolbami) jsou uloženy v počítači, dokud je ručně nesmažete.

Prohlížeč můžete nakonfigurovat tak, aby soubory cookies přijímal, nebo tak, aby zobrazil výzvu při každém nabídnutí souboru cookies. Tímto způsobem máte možnost se u jednotlivých souborů cookies rozhodnout, zda je přijmete nebo odmítnete. Pomocí prohlížeče také můžete nežádoucí soubory cookie odebrat.



POZNÁMKA: Pokud se rozhodnete soubory cookies zakázat, v závislosti na zařízení dojde k zakázání jedné nebo více z následujících funkcí:

- spuštění tam, kde jste aplikaci opustili (obzvláště užitečné při použití průvodců instalací),
- zapamatování jazykového nastavení prohlížeče EWS,
- přizpůsobení domovské stránky EWS Domů.

Informace o změně nastavení osobních údajů a souborů cookies a o zobrazení nebo odstranění souborů cookies získáte v dokumentaci k webovému prohlížeči.

10 Vyřešit problém

Tato část obsahuje následující témata:

- [Odstranění uvíznutého papíru](#)
- [Zlepšení kvality tisku](#)
- [Nelze tisknout](#)
- [Řešení problémů s kopírováním a skenováním](#)
- [Řešení problémů s faxem](#)
- [Řešení problémů se sítí](#)
- [Podpora HP](#)

Odstranění uvíznutého papíru

Odstraňte papír uvíznutý na dráze papíru.

Odstranění uvíznutého papíru na dráze papíru

1. Otevřete přístupová dvířka kazety.



2. Odeberte čistící panel.



3. Odstraňte uvíznutý papír ze zadního podavače rolí.



4. Vložte čistící panel zpět.



5. Zavřete přístupová dvířka kazety.



6. Chcete-li pokračovat v aktuální úloze, stiskněte na ovládacím panelu tlačítko **OK**.
Odstraňte papír uvíznutý v duplexní jednotce.

Odstranění uvíznutého papíru z duplexní jednotky

1. Otevřete přístupová dvířka kazety.



2. Odeberte čistící panel.



3. Stiskem otvoru na krytu dráhy duplexní jednotky zvedněte kryt. Odstraňte uvíznutý papír.



4. Vložte čisticí panel zpět.



5. Zavřete přístupová dvířka kazety.



6. Chcete-li pokračovat v aktuální úloze, stiskněte na ovládacím panelu tlačítko **OK**.

Odstraňte papír uvíznutý v oblasti tisku.

Odstranění uvíznutého papíru z oblasti tisku

1. Otevřete přístupová dvířka kazety.



2. Odstraňte jakýkoli uvíznutý papír z vnitřku tiskárny.



3. Zavřete přístupová dvířka kazety.



4. Chcete-li pokračovat v aktuální úloze, stiskněte na ovládacím panelu tlačítko **OK**.
Odstraňte papír uvíznutý v automatickém podavači dokumentů.

Odstranění uvíznutého papíru z automatického podavače dokumentů

1. Zvedněte kryt automatického podavače dokumentů.



2. Zvedněte výstupek na předním okraji automatického podavače dokumentů.
3. Opatrně vytáhněte papír z válečků.

⚠ UPOZORNĚNÍ: Pokud se papír při vytahování z válečků roztrhne, zkontrolujte, zda mezi válečky a kolečky uvnitř tiskárny nezůstaly zbytky papíru. Pokud z tiskárny neodstraníte všechny zbytky papíru, může dojít k dalšímu uvíznutí papíru.



4. Zavřete kryt automatického podavače dokumentů. Zatlačte na něj, aby zaklapl na místo.
5. Chcete-li pokračovat v aktuální úloze, stiskněte na ovládacím panelu tlačítko **OK**.

Pokud výše uvedená řešení problém nevyřeší, [klepnutím sem přejdete na další řešení online](#).

Předcházení uvíznutím papíru

- Zásobník papíru nepřepĺňujte.
- Potištěné papíry odebírejte ze zásobníku papíru často.
- Zkontrolujte, zda papír vložený do zásobníku papíru leží rovně a jeho okraje nejsou ohnuté ani potrhané.
- Ve vstupním zásobníku nekombinujte různé typy a formáty papíru. Ve vstupním zásobníku musí být pouze papír stejného formátu a typu.
- Posuňte vodítka šířky papíru v zásobníku papíru tak, aby těsně přiléhala k papíru. Vodítka šířky papíru nesmí papír v zásobníku ohýbat.
- Nezasouvejte papír do zásobníku papíru násilím ani příliš hluboko.
- Nevkládejte papír v době, kdy tiskárna tiskne. Pokud tiskárně téměř došel papír, přidejte jej poté, co se zobrazí zpráva, že došel papír.

Pokud výše uvedená řešení problém nevyřeší, [klepnutím sem přejdete na další řešení online](#).

Čištění vozíku tiskových kazet

Odstraňte všechny předměty, jako například papír, které blokují vozík tiskových kazet.

Další informace naleznete v části [Odstranění uvíznutého papíru na stránce 92](#).



POZNÁMKA: K odstranění uvíznutého papíru nepoužívejte žádné nástroje nebo jiná zařízení. Při odstraňování uvíznutého papíru z vnitřku tiskárny buďte vždy opatrní.



[Klepnutím na tento odkaz zobrazíte další informace z internetu.](#)

Zlepšení kvality tisku



POZNÁMKA: Chcete-li kazety ochránit před vyschnutím, tiskárnu vždy vypínejte pomocí tlačítka **Svíti** a vyčkejte, dokud kontrolka **Svíti** nezasne.

1. Zkontrolujte, zda používáte originální inkoustové kazety HP a papíry doporučené společností HP.
Další informace naleznete v části [Doporučené papíry pro tisk na stránce 26](#).
2. Zkontrolujte software tiskárny a ujistěte se, že jste vybrali příslušný typ papíru z rozevíracího seznamu **Média** a kvalitu tisku z rozevíracího seznamu **Nastavení kvality**.
Klepnutím na možnost **Tisk, skenování a kopírování** v aplikaci software tiskárny a poté na položku **Nastavit předvolby** otevřete vlastnosti tisku.
3. Zkontrolujte odhadované hladiny inkoustu, čímž určíte, zda v tiskových kazetách dochází inkoust.
Další informace naleznete v části [Kontrola odhadované hladiny inkoustu na stránce 72](#). Pokud v inkoustových kazetách dochází inkoust, zvažte jejich výměnu.
4. Zarovnejte kazety.

Zarovnávání kazet ze software tiskárny



POZNÁMKA: Zarovnání kazet zajišťuje vysoce kvalitní výtisky. Tiskárna zobrazí výzvu k zarovnání kazet po každém vložení nové kazety. Pokud vyjmete a znovu vložíte tutéž inkoustovou kazetu, zařízení HP All-in-One nebude požadovat zarovnání tiskových kazet. Zařízení HP All-in-One zaznamenává hodnoty zarovnání pro příslušnou tiskovou kazetu, proto tedy nebude nutné inkoustové kazety znovu zarovnat.

- a. Vložte do zásobníku papíru nepoužitý obyčejný bílý papír formátu A4 nebo Letter.
- b. Chcete-li otevřít software tiskárny, v závislosti na operačním systému zvolte jeden z následujících postupů:
 - **Windows 8:** Na obrazovce **Start** klikněte pravým tlačítkem do prázdné oblasti, na panelu aplikací klikněte na položku **Všechny aplikace** a poté klikněte na ikonu s názvem tiskárny.
 - **Windows 7, Windows Vista a Windows XP:** Na ploše počítače klikněte na nabídku **Start**, vyberte možnost **Všechny programy**, klikněte na položku **HP**, poté na možnost **HP Officejet 4630 series** a nakonec na položku **HP Officejet 4630 series**.
- c. Klepnutím na možnost **Tisk, skenování a kopírování** v aplikaci software tiskárny a poté na položku **Údržba tiskárny** otevřete nabídku **Nástroje tiskárny**.
- d. Zobrazí se okno **Nástroje tiskárny**.
- e. Klepněte na možnost **Zarovnání inkoustových kazet** na kartě **Služby zařízení**. Tiskárna vytiskne stránku pro zarovnání.

- f. Vložte stránku pro zarovnání kazet tiskovou stranou dolů do pravého předního rohu skleněné plochy skeneru.

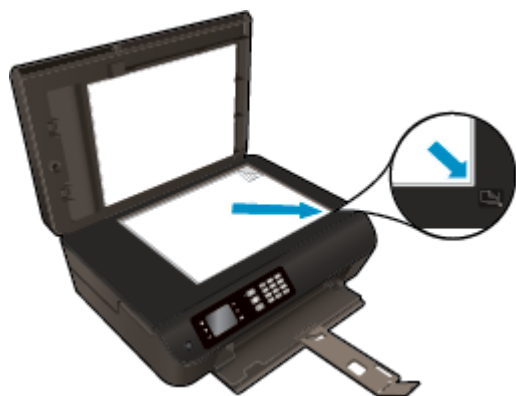

- g. Postupujte podle pokynů na displeji tiskárny a zarovnejte tiskové kazety. Stránku pro zarovnání tiskových kazet recyklujte nebo vyhodte.

Zarovnávání kazet prostřednictvím displeje tiskárny

- a. Na obrazovce Domů na displeji tiskárny stiskněte tlačítka **Nahoru** a **Dolů**, a vyberte tak položku **Nástroje**, a potom stiskněte tlačítko **OK**.



POZNÁMKA: Pokud se nezobrazí obrazovka Domů, stiskněte tlačítko **Domů**.

- b. V nabídce **Nástroje** na displeji tiskárny vyberte volbu **Zarovnat tiskárnu**. Postupujte podle pokynů na obrazovce.

5. Pokud v kazetách nedochází inkoust, vytiskněte stránku diagnostiky.

Tisk stránky diagnostiky pomocí software tiskárny

- a. Vložte do zásobníku papíru nepoužitý obyčejný bílý papír formátu A4 nebo Letter.
- b. Chcete-li otevřít software tiskárny, v závislosti na operačním systému zvolte jeden z následujících postupů:
- **Windows 8:** Na obrazovce **Start** klikněte pravým tlačítkem do prázdné oblasti, na panelu aplikací klikněte na položku **Všechny aplikace** a poté klikněte na ikonu s názvem tiskárny.
 - **Windows 7, Windows Vista a Windows XP:** Na ploše počítače klikněte na nabídku **Start**, vyberte možnost **Všechny programy**, klikněte na položku **HP**, poté na možnost **HP Officejet 4630 series** a nakonec na položku **HP Officejet 4630 series**.
- c. Klepnutím na možnost **Tisk, skenování a kopírování** v aplikaci software tiskárny a poté na položku **Údržba tiskárny** otevřete nabídku **Nástroje tiskárny**.

- d. Klepnutím na možnost **Tisk diagnostických informací** na kartě **Protokoly zařízení** spustíte tisk stránky diagnostiky. Zkontrolujte modrá, fialová, žlutá a černá pole na stránce diagnostiky. Pokud na barevných a černých polích vidíte šmouhy nebo části těchto polí nejsou vyplněny inkoustem, automaticky vyčistíte kazety.



Tisk stránky diagnostiky pomocí displeje tiskárny

- a. Na obrazovce Domů na displeji tiskárny stiskněte tlačítka **Nahoru** a **Dolů**, a vyberte tak položku **Nástroje**, a potom stiskněte tlačítko **OK**.

 **POZNÁMKA:** Pokud se nezobrazí obrazovka Domů, stiskněte tlačítko **Domů**.

- b. V nabídce **Nástroje** na displeji tiskárny vyberte položku **Hlášení kvality tisku**. Postupujte podle pokynů na obrazovce.

6. Pokud stránka diagnostiky ukazuje rozpité barvy nebo chybějící části v barevných a černobílých polích, vyčistěte automaticky inkoustové kazety.

Čištění kazet pomocí software tiskárny

- a. Vložte do zásobníku papíru nepoužitý obyčejný bílý papír formátu A4 nebo Letter.
- b. Chcete-li otevřít software tiskárny, v závislosti na operačním systému zvolte jeden z následujících postupů:
 - **Windows 8:** Na obrazovce **Start** klikněte pravým tlačítkem do prázdné oblasti, na panelu aplikací klikněte na položku **Všechny aplikace** a poté klikněte na ikonu s názvem tiskárny.
 - **Windows 7, Windows Vista a Windows XP:** Na ploše počítače klikněte na nabídku **Start**, vyberte možnost **Všechny programy**, klikněte na položku **HP**, poté na možnost **HP Officejet 4630 series** a nakonec na položku **HP Officejet 4630 series**.
- c. Klepnutím na možnost **Tisk, skenování a kopírování** v aplikaci software tiskárny a poté na položku **Údržba tiskárny** otevřete nabídku **Nástroje tiskárny**.
- d. Klepněte na možnost **Vyčištění inkoustových kazet** na kartě **Služby zařízení**. Postupujte podle pokynů na obrazovce.

Čištění kazet pomocí displeje tiskárny

- a. Na obrazovce Domů na displeji tiskárny stiskněte tlačítka **Nahoru** a **Dolů**, a vyberte tak položku **Nástroje**, a potom stiskněte tlačítko **OK**.



POZNÁMKA: Pokud se nezobrazí obrazovka Domů, stiskněte tlačítko **Domů**.

- b. Z nabídky **Nástroje** na displeji tiskárny vyberte položku **Vyčistit tiskovou hlavu**. Postupujte podle pokynů na obrazovce.

Zlepšení kvality tisku

1. Ujistěte se, že používáte originální tiskové kazety HP.
2. Zkontrolujte, zda jste v dialogovém okně **Tisk** vybrali odpovídající typ papíru a kvalitu tisku.
3. Zkontrolujte odhadované hladiny inkoustu, čímž určíte, zda v tiskových kazetách dochází inkoust. Pokud je v tiskových kazetách málo inkoustu, zvažte jejich výměnu.
4. Zarovnejte tiskové kazety.

Zarovnání tiskových kazet ze softwaru

- a. Do vstupního zásobníku vložte běžný bílý papír ve formátu Letter nebo A4.
- b. Otevřete nástroj HP Utility.



POZNÁMKA: Nástroj HP Utility se nachází ve složce **Hewlett-Packard** ve složce **Aplikace** v nejvyšší úrovni pevného disku.

- c. V seznamu zařízení v levé části okna vyberte položku HP Officejet 4630 series.
 - d. Klikněte na možnost **Zarovnat**.
 - e. Klikněte na tlačítko **Zarovnat** a postupujte podle zobrazených pokynů.
 - f. Kliknutím na možnost **Všechna nastavení** se vraťte do podokna **Informace a podpora**.
5. Vytiskněte zkušební stránku.

Postup při tisku zkušební stránky

- a. Do vstupního zásobníku vložte běžný bílý papír ve formátu Letter nebo A4.
- b. Otevřete nástroj HP Utility.

 **POZNÁMKA:** Nástroj HP Utility se nachází ve složce **Hewlett-Packard** ve složce **Aplikace** v nejvyšší úrovni pevného disku.

- c. V seznamu zařízení v levé části okna vyberte položku HP Officejet 4630 series.
- d. Klikněte na tlačítko **Zkušební stránka**.
- e. Klikněte na tlačítko **Tisk zkušební stránky** a postupujte podle zobrazených pokynů.

Zkontrolujte, zda se na zkušební stránce neobjevily kostrbaté čáry textu a zda jsou text či barevná pole rozpitá. Pokud vidíte kostrbaté čáry, rozpité barvy nebo části polí, které nejsou vyplněny inkoustem, automaticky vyčistěte kazety.

6. Pokud diagnostická stránka ukazuje rozpité barvy nebo chybějící části textu či barevných polí, vyčistěte automaticky tiskové kazety.

Postup automatického čištění tiskové hlavy

- a. Do vstupního zásobníku vložte běžný bílý papír ve formátu Letter nebo A4.
- b. Otevřete nástroj HP Utility.

 **POZNÁMKA:** Nástroj HP Utility se nachází ve složce **Hewlett-Packard** ve složce **Aplikace** v nejvyšší úrovni pevného disku.

- c. V seznamu zařízení v levé části okna vyberte položku HP Officejet 4630 series.
- d. Klikněte na položku **Čištění tiskových hlav**.
- e. Klikněte na položku **Vyčistit** a postupujte podle zobrazených pokynů.

 **UPOZORNĚNÍ:** Tiskové hlavy čistěte pouze v nezbytných případech. Provádíte-li čištění příliš často, dochází ke zkrácení životnosti hlavy.

 **POZNÁMKA:** Pokud je kvalita tisku nízká i po vyčištění tiskové hlavy, zkuste zarovnání tiskárny. Pokud problémy s kvalitou tisku přetrvávají i po čištění a zarovnání, obraťte se na podporu HP.

- f. Kliknutím na možnost **Všechna nastavení** se vraťte do podokna **Informace a podpora**.

Pokud výše uvedená řešení problém nevyřeší, [klepnutím sem přejdete na další řešení online](#).

Nelze tisknout

Máte-li problémy s tiskem, můžete stáhnout nástroj HP Print and Scan Doctor, který tyto problémy může odstranit automaticky. Chcete-li jej získat, klepněte na odpovídající odkaz:



POZNÁMKA: Nástroj HP Print and Scan Doctor nemusí být dostupný ve všech jazycích.

[Přejít na stránku ke stažení nástroje HP Print and Scan Doctor.](#)

Řešení problémů s tiskem



POZNÁMKA: Ujistěte se, že je tiskárna zapnutá a že je v zásobníku papír. Pokud stále nemůžete tisknout, zkuste následující postup:

1. Vyhledejte případná chybová hlášení na displeji tiskárny a vyřešte je postupem podle zobrazených pokynů.
2. Pokud je počítač připojen k tiskárně pomocí kabelu USB, odpojte kabel USB a znovu jej připojte. Je-li počítač připojen k tiskárně pomocí bezdrátového připojení, ujistěte se, že je připojení funkční.
3. Zkontrolujte, zda tiskárna není pozastavena nebo offline.

Kontrola, zda tiskárna není pozastavena nebo offline

- a. V závislosti na operačním systému zvolte jeden z následujících postupů:
 - **Windows 8:** Přesunutím kurzoru nebo klepnutím na pravý horní roh obrazovky otevřete panel ovládacích tlačítek, na kterém klikněte na ikonu **Nastavení**, klikněte nebo klepněte na možnost **Ovládací panely** a poté na možnost **Zobrazit zařízení a tiskárny**.
 - **Windows 7:** V nabídce **Start** systému Windows vyberte možnost **Zařízení a tiskárny**.
 - **Windows Vista:** V nabídce **Start** systému Windows klikněte na **Ovládací panely** a následně klikněte na **Tiskárny**.
 - **Windows XP:** V nabídce **Start** systému Windows klikněte na možnost **Ovládací panely** a poté klikněte na možnost **Tiskárny a faxy**.
 - b. Poklepaním na ikonu tiskárny nebo klepnutím pravým tlačítkem na ikonu tiskárny a výběrem položky **Zobrazit aktuální tiskové úlohy** otevřete tiskovou frontu.
 - c. V nabídce **Tiskárna** zkontrolujte, zda nejsou označeny možnosti **Pozastavit tisk** nebo **Používat tiskárnu offline**.
 - d. Pokud jste udělali nějaké změny, zkuste tisknout znovu.
4. Ověřte, zda je produkt nastaven jako výchozí tiskárna.

Ověření nastavení produktu jako výchozí tiskárny

- a. V závislosti na operačním systému zvolte jeden z následujících postupů:
 - **Windows 8:** Přesunutím kurzoru nebo klepnutím na pravý horní roh obrazovky otevřete panel ovládacích tlačítek, na kterém klikněte na ikonu **Nastavení**, klikněte nebo klepněte na možnost **Ovládací panely** a poté na možnost **Zobrazit zařízení a tiskárny**.
 - **Windows 7:** V nabídce **Start** systému Windows vyberte možnost **Zařízení a tiskárny**.

- **Windows Vista:** V nabídce **Start** systému Windows klikněte na **Ovládací panely** a následně klikněte na **Tiskárny**.
 - **Windows XP:** V nabídce **Start** systému Windows klikněte na možnost **Ovládací panely** a poté klikněte na možnost **Tiskárny a faxy**.
- b. Ujistěte se, že je jako výchozí tiskárna nastavena správná tiskárna.
- Výchozí tiskárna má vedle sebe znaménko zaškrtnutí v černém nebo zeleném kroužku.
- c. Pokud je jako výchozí tiskárna nastavena nesprávná tiskárna, klepněte na tu správnou pravým tlačítkem myši a vyberte **Nastavit jako výchozí tiskárnu**.
- d. Zkuste tiskárnu použít znovu.
5. Restartujte službu zařazování tisku.

Restart služby zařazování tisku

- a. V závislosti na operačním systému zvolte jeden z následujících postupů:

Windows 8

- i. Přesunutím kurzoru nebo klepnutím na pravý horní roh obrazovky otevřete panel ovládacích tlačítek, na kterém klikněte na ikonu **Nastavení**.
- ii. Klikněte nebo klepněte na možnost **Ovládací panely** a poté na možnost **Systém a zabezpečení**.
- iii. Klikněte nebo klepněte na položku **Nástroje pro správu** a dvakrát klikněte nebo poklepejte na položku **Služby**.
- iv. Klikněte pravým tlačítkem nebo klepněte na položku **Zařazování tisku** a tlačítko přidržte a poté klikněte na tlačítko **Vlastnosti**.
- v. Na kartě **Obecné** vedle položky **Typ startu** zkontrolujte, zda je vybrána možnost **Automatický**.
- vi. Pokud služba již neběží, ve **Stavu služby** klikněte nebo klepněte na nabídku **Start** a poté klepněte na tlačítko **OK**.

Windows 7

- i. V nabídce **Start** systému Windows klepněte na položku **Ovládací panely** a poté na položky **Systém a zabezpečení** a **Nástroje pro správu**.
- ii. Dvakrát klepněte na položku **Služby**.
- iii. Klepněte pravým tlačítkem myši na položku **Zařazování tisku** a poté klepněte na možnost **Vlastnosti**.
- iv. Na kartě **Obecné** vedle položky **Typ spouštění** zkontrolujte, zda je vybrána možnost **Automaticky**.
- v. Pokud služba již neběží, v části **Stav služby** klepněte na položku **Spustit** a poté klepněte na tlačítko **OK**.

Windows Vista

- i. V nabídce **Start** systému Windows klepněte na položku **Ovládací panely** a poté na položky **Systém a údržba** a **Nástroje pro správu**.
- ii. Dvakrát klepněte na položku **Služby**.
- iii. Klepněte pravým tlačítkem myši na položku **Služba zařazování tisku** a poté klepněte na možnost **Vlastnosti**.
- iv. Na kartě **Obecné** vedle položky **Typ spouštění** zkontrolujte, zda je vybrána možnost **Automaticky**.
- v. Pokud služba již neběží, v části **Stav služby** klepněte na položku **Spustit** a poté klepněte na tlačítko **OK**.

Windows XP

- i. V nabídce **Start** systému Windows klepněte pravým tlačítkem na položku **Tento počítač**.
 - ii. Klepněte na možnost **Spravovat** a potom klepněte na možnost **Služby a aplikace**.
 - iii. Poklepejte na položku **Služby** a poté vyberte položku **Zařazování tisku**.
 - iv. Klepněte pravým tlačítkem na položku **Zařazování tisku**, a klepnutím na možnost **Restartovat** tuto službu restartujte.
- b. Ujistěte se, že je jako výchozí tiskárna nastavena správná tiskárna.
- Výchozí tiskárna má vedle sebe znaménko zaškrtnutí v černém nebo zeleném kroužku.
- c. Pokud je jako výchozí tiskárna nastavena nesprávná tiskárna, klepněte na tu správnou pravým tlačítkem myši a vyberte **Nastavit jako výchozí tiskárnu**.
- d. Zkuste tiskárnu použít znovu.
6. Restartujte počítač.
7. Vymažte tiskovou frontu.

Vymazání tiskové fronty

- a. V závislosti na operačním systému zvolte jeden z následujících postupů:
 - **Windows 8:** Přesunutím kurzoru nebo klepnutím na pravý horní roh obrazovky otevřete panel ovládacích tlačítek, na kterém klikněte na ikonu **Nastavení**, klikněte nebo klepněte na možnost **Ovládací panely** a poté na možnost **Zobrazit zařízení a tiskárny**.
 - **Windows 7:** V nabídce **Start** systému Windows vyberte možnost **Zařízení a tiskárny**.
 - **Windows Vista:** V nabídce **Start** systému Windows klikněte na **Ovládací panely** a následně klikněte na **Tiskárny**.
 - **Windows XP:** V nabídce **Start** systému Windows klikněte na možnost **Ovládací panely** a poté klikněte na možnost **Tiskárny a faxy**.
- b. Poklepáním na ikonu tiskárny otevřete tiskovou frontu.
- c. V nabídce **Tiskárna** klepněte na možnost **Zrušit tisk všech dokumentů** nebo **Odstranit tištěný dokument** a poté volbu potvrďte klepnutím na možnost **Ano**.

- d. Pokud jsou dokumenty stále ve frontě, restartujte počítač a zkuste tisknout znovu.
- e. Znovu zkontrolujte tiskovou frontu a ujistěte se, že je prázdná, a poté zkuste tisknout znovu.

Řešení problémů s tiskem

1. Zjistěte a vyřešte všechny chybové zprávy.
2. Odpojte a znovu připojte kabel USB.
3. Zkontrolujte, zda tiskárna není pozastavena nebo offline.

Kontrola, zda tiskárna není pozastavena nebo offline

- a. V nabídce **Předvolby systému** klikněte na možnost **Tisk a fax**.
- b. Klikněte na tlačítko **Otevřít tiskovou frontu**.
- c. Kliknutím vyberte tiskovou úlohu.

Ke správě tiskové úlohy můžete použít následující tlačítka:

- **Odstranit:** Vybraná tisková úloha bude zrušena.
- **Pozastavit:** Pozastaví vybranou tiskovou úlohu.
- **Pokračovat:** Pozastavená tisková úloha bude pokračovat.
- **Pozastavit tiskárnu:** Pozastaví všechny tiskové úlohy v tiskové frontě.

- d. Pokud jste udělali nějaké změny, zkuste tisknout znovu.

4. Restartujte počítač.

Kontrola připojení napájení tiskárny a resetování tiskárny

1. Zkontrolujte, zda je napájecí kabel dobře připojený k zařízení.

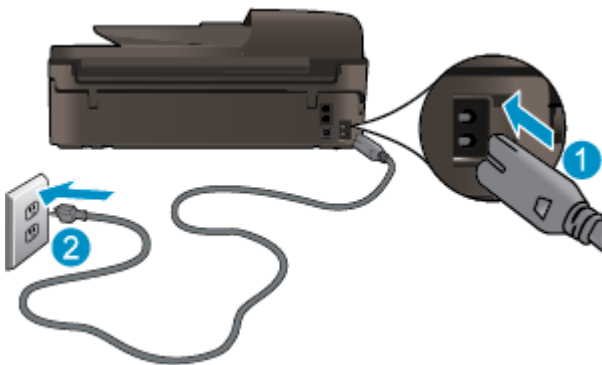

1	Připojení tiskárny ke zdroji napájení
2	Připojení k elektrické zásuvce

2. Zkontrolujte, zda na tiskárně svítí zelená kontrolka, která signalizuje zapnuté napájení tiskárny. Pokud nesvítí, zkontrolujte, zda je napájecí kabel pevně připojen k tiskárně, nebo připojte tiskárnu k jiné zásuvce.
3. Podívejte se na vypínač na tiskárně. Pokud nesvítí, tiskárna je vypnutá. Vypínačem zapněte tiskárnu.



POZNÁMKA: Není-li tiskárna napájena elektrickým proudem, připojte ji k jiné zásuvce.

4. Nechte tiskárnu zapnutou a odpojte napájecí kabel od zásuvky na boční straně tiskárny pod přístupovými dvířky kazet.
5. Vypojte napájecí kabel z elektrické zásuvky.
6. Počkejte alespoň 15 sekund.
7. Zapojte napájecí kabel zpět do elektrické zásuvky.
8. Znovu zapojte napájecí kabel k zásuvce na boční straně tiskárny pod přístupovými dvířky kazet.
9. Pokud se tiskárna sama nezapne, stiskněte vypínač na tiskárně.
10. Zkuste tiskárnu znovu použít.

Pokud výše uvedená řešení problém nevyřeší, [klepnutím sem přejdete na další řešení online](#).

Řešení problémů s kopírováním a skenováním

Společnost HP nabízí nástroj HP Print and Scan Doctor (pouze pro systém Windows), který vám může pomoci vyřešit řadu běžných problémů se skenováním. Chcete-li jej získat, klepněte na odpovídající odkaz:



POZNÁMKA: Nástroj HP Print and Scan Doctor nemusí být dostupný ve všech jazycích.

[Přejít na stránku ke stažení nástroje HP Print and Scan Doctor.](#)

Získejte více informací o řešení problémů se skenováním: [Klepnutím na tento odkaz zobrazíte další informace z internetu.](#)

Získejte více informací o řešení problémů s kopírováním: [Klepnutím na tento odkaz zobrazíte další informace z internetu.](#)

Řešení problémů s faxem

Pokud máte s faxováním problémy, zkuste vytisknout zprávu testu faxu, a zkontrolovat tak stav tiskárny. Tento test se nezdaří, pokud tiskárna není správně nastavena pro faxování. Proveďte test po dokončení nastavení tiskárny pro faxování. Další informace naleznete v části [Test nastavení faxu na stránce 164](#).

Získejte více informací o řešení problémů s faxem: [Klepnutím na tento odkaz zobrazíte další informace z internetu](#).

Další pomoc naleznete na webových stránkách podpory HP na adrese: www.hp.com/support.

Řešení problémů se sítí

- Zjistěte, jak najít nastavení zabezpečení sítě: [Klepnutím na tento odkaz zobrazíte další informace z internetu.](#)
- Získejte informace o softwaru HP Print and Scan Doctor: [Klepnutím na tento odkaz zobrazíte další informace z internetu.](#)
- Získejte další tipy k řešení problémů se sítí: [Klepnutím na tento odkaz zobrazíte další informace z internetu.](#)
- Zjistěte, jak změnit připojení USB na bezdrátové: [Klepnutím na tento odkaz zobrazíte další informace z internetu.](#)
- Získejte informace o práci s bránou firewall a antivirovými programy během procesu nastavení tiskárny: [Klepnutím na tento odkaz zobrazíte další informace z internetu.](#)

Podpora HP

- [Registrace tiskárny](#)
- [Průběh podpory](#)
- [Telefonická podpora HP](#)
- [Další varianty záruky](#)

Registrace tiskárny

Registrace zabere několik málo minut a získáte díky ní přístup k rychlejším službám, efektivnější podpoře a upozorněním na podporu pro produkt. Pokud jste svou tiskárnu nezaregistrovali při instalaci softwaru, můžete ji zaregistrovat nyní na adrese <http://www.register.hp.com>.

Průběh podpory

Pokud se vyskytnou potíže, postupujte podle následujících kroků:

1. Přečtěte si dokumentaci dodanou s tiskárnou.
2. Navštivte web online podpory společnosti HP na adrese www.hp.com/support.

Podpora HP online je dostupná všem zákazníkům společnosti HP. Jedná se o nejrychlejší zdroj těch nejaktuálnějších informací o produktech. Odborná pomoc zahrnuje následující prvky:

- Rychlý přístup ke kvalifikovaným odborníkům online podpory
 - Aktualizace softwaru a ovladače pro tiskárnu
 - Cenné informace pro řešení potíží při běžných problémech
 - Proaktivní aktualizace tiskárny, podpora výstrah a zaslání novinek HP, které jsou k dispozici, když tiskárnu HP zaregistrujete
3. Obraťte se na telefonickou podporu společnosti HP.

Možnosti podpory a dostupnost se liší dle tiskárny, země/oblasti a jazyka.

Telefonická podpora HP

Možnosti a dostupnost telefonické podpory se liší v závislosti na tiskárně, zemi/oblasti a jazyku.

Tato část obsahuje následující témata:

- [Délka období poskytování telefonické podpory](#)
- [Zavolání](#)
- [Telefonní čísla oddělení podpory](#)
- [Po vypršení lhůty telefonické podpory](#)

Délka období poskytování telefonické podpory

Jednoletá bezplatná telefonická podpora je k dispozici v Severní Americe, Asii a Tichomoří a Latinské Americe (včetně Mexika). Délku poskytování telefonické podpory v Evropě, Středním východě a Africe naleznete na webovém serveru www.hp.com/support. Jsou účtovány standardní telefonní poplatky.

Zavolání

Podporu HP volejte v době, kdy jste u počítače a tiskárny HP. Buďte připraveni poskytnout následující informace:

- Název produktu (umístěný na tiskárně, například HP Officejet 4630)
- Číslo produktu (umístěno uvnitř dvířek tiskové kazety)



- Sériové číslo (nachází se na zadní nebo spodní straně tiskárny)
- Zprávy zobrazované při výskytu problému
- Odpovědi na tyto otázky:
 - Nastala tato situace již dříve?
 - Můžete přivodit opakování této situace?
 - Přidali jste v době, kdy k této situaci došlo, do počítače nějaký nový hardware nebo software?
 - Stalo se něco předtím, než nastala tato situace (například bouřka, tiskárna byla přemístěna atd.)?

Telefonní čísla oddělení podpory

Nejaktuálnější seznam čísel telefonické podpory HP a ceny hovorů naleznete na stránkách www.hp.com/support.

Po vypršení lhůty telefonické podpory

Po vypršení lhůty telefonické podpory je podpora společnosti HP k dispozici za dodatečný poplatek. Náповěda může být k dispozici také na webu online podpory HP na adrese: www.hp.com/support. Chcete-li získat informace o dostupných možnostech podpory, obraťte se na prodejce společnosti HP nebo zavolejte na telefonní číslo podpory pro vaši zemi/oblast.

Další varianty záruky

Za příplatek lze k zařízení HP Officejet 4630 series přikoupit rozšířené servisní plány. Jděte na stránky www.hp.com/support, vyberte svou zemi/oblast, a zjistěte informace o službách a zárukách pro oblast a informace o rozšířených servisních plánech.

Příprava zásobníků papíru

Otevření zásobníku papíru

- ▲ Chcete-li zahájit tisk, zásobník papíru musí být otevřený.



Zavření přístupových dvířek kazet

- ▲ Chcete-li zahájit tisk, dvířka kazet je nutné zavřít.



 [Klepnutím na tento odkaz zobrazíte další informace z internetu.](#)

Selhání tiskárny

Řešení selhání tiskárny

- ▲ Vypněte a zapněte tiskárnu. Pokud problém stále přetrvává, obraťte se na společnost HP.

 [Vyhledejte pomoc u podpory HP.](#)

Řešení problémů s inkoustovou kazetou

Nejprve zkuste kazety vyjmout a poté znovu vložit. Pokud tento postup problém nevyřeší, vyčistěte kontakty kazety. Pokud váš problém i nadále přetrvává, další informace naleznete v části [Výměna kazet na stránce 75](#).

Čištění kontaktů inkoustové kazety

⚠ UPOZORNĚNÍ: Proces čištění by měl zabrat jen několik minut. Inkoustové kazety je třeba co nejdříve znovu vložit do tiskárny. Inkoustové kazety nedoporučujeme ponechávat mimo tiskárnu déle než 30 minut. Mohla by se tak poškodit tisková hlava i inkoustové kazety.

1. Zkontrolujte, že je produkt napájen.
2. Otevřete přístupová dvířka kazety.



Počkejte, až se vozík kazet přesune na pravou stranu tiskárny.

3. Vyjměte kazetu označenou v chybovém hlášení.

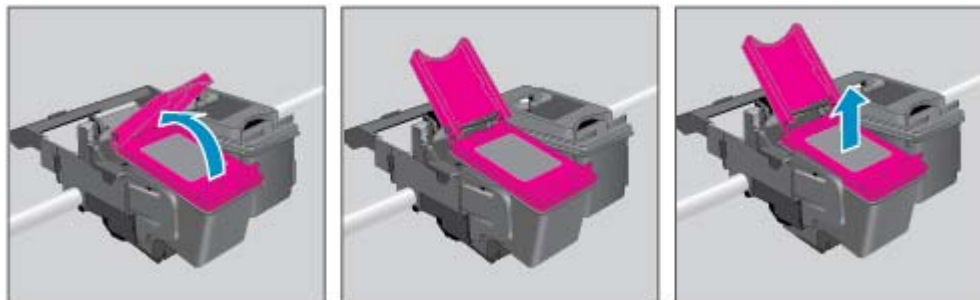

4. Uchopte inkoustovou kazetu po stranách spodní stranou vzhůru a najděte na ní elektrické kontakty. Elektrické kontakty jsou malé tečky z kovu zlatavé barvy na kazetě.

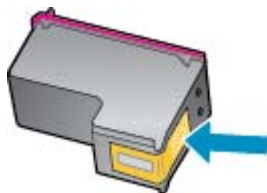

5. Kontakty otírejte pouze suchým tamponem nebo utěrkou neuvolňující vlákna.

⚠ UPOZORNĚNÍ: Dávejte pozor, abyste se dotýkali pouze kontaktů a nerozmazali inkoust nebo jiné nečistoty na kazetě.

6. Najděte uvnitř tiskárny kontakty na tiskové hlavě. Kontakty vypadají jako sada výstupků z kovu zlaté barvy, které jsou umístěny tak, aby se setkaly s kontakty na inkoustové kazetě.

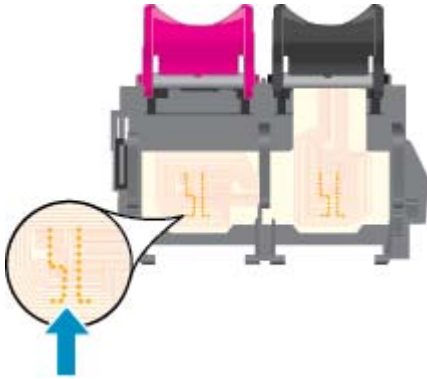

7. Kontakty otřete suchým tamponem nebo utěrkou neuvolňující vlákna.
8. Opakovaná instalace inkoustové kazety.
9. Zavřete přístupová dvířka kazet a zkontrolujte, zda chybové hlášení zmizelo.
10. Pokud se chybové hlášení stále zobrazuje, tiskárnu vypněte a zase zapněte.

 **POZNÁMKA:** Pokud problémy způsobuje jedna z inkoustových kazet, lze ji vyjmout a s tiskárnou HP Officejet 4630 series pracovat v režimu jedné tiskové kazety.

 [Klepnutím na tento odkaz zobrazíte další informace z internetu.](#)

Problém s inkoustovou kazetou

Inkoustová kazeta není kompatibilní s vaší tiskárnou. K této chybě může dojít v případě, že inkoustovou kazetu HP Instant Ink instalujete v tiskárně, která není registrována v programu HP Instant Ink. Nastat může také v situaci, kdy byla inkoustová kazeta HP Instant Ink dříve používána v jiné tiskárně zaregistrované v programu HP Instant Ink.

Další informace naleznete na webové stránce [Program HP Instant Ink](#).

Tiskové kazety starší generace

Je třeba použít novější verzi této kazety. Ve většině případů můžete novější verze kazet určit dle vnějšího obalu kazety a vyhledáním data konce záruky.



Pokud je o několik znaků napravo od data uvedeno 'v1', jedná se o aktualizovanou novější kazetu. V případě kazet starší generace se obraťte na zákaznickou podporu společnosti HP a vyžádejte si pomoc nebo jejich výměnu.

 [Kliknutím sem získáte více informací online.](#)

A Technické informace

V této části jsou uvedeny technické specifikace a informace o mezinárodních předpisech pro zařízení HP Officejet 4630 series.

Další technické údaje naleznete v tištěné dokumentaci dodané se zařízením HP Officejet 4630 series.

Tato část obsahuje následující témata:

- [Upozornění společnosti Hewlett-Packard](#)
- [Technické údaje](#)
- [Program výrobků zohledňujících životní prostředí](#)
- [Poznámky o předpisech](#)

Upozornění společnosti Hewlett-Packard

Informace obsažené v tomto dokumentu podléhají změnám bez předchozího upozornění.

Všechna práva vyhrazena. Kopírování, úpravy či překlad tohoto dokumentu bez předchozího písemného souhlasu společnosti Hewlett-Packard jsou až na výjimky vyplývající ze zákonů o autorském právu zakázány. Jediná záruka k produktům a službám HP je určena záručními podmínkami přiloženými k těmto produktům a službám. Žádné ze zde uvedených informací nemohou být považovány za základ pro vznik jakékoli další záruky. Společnost HP není odpovědná za technické nebo tiskové chyby obsažené v tomto dokumentu.

© 2012 Hewlett-Packard Development Company, L.P.

Microsoft®, Windows®, Windows® XP, Windows Vista®, Windows® 7 a Windows® 8 jsou ochranné známky společnosti Microsoft Corporation registrované v USA.

Technické údaje

V této části jsou uvedeny specifikace zařízení HP Officejet 4630 series. Další specifikace produktu naleznete v technickém listu produktu na adrese www.hp.com/support.

- [Systémové požadavky](#)
- [Specifikace prostředí](#)
- [Kapacita vstupního zásobníku](#)
- [Kapacita výstupního zásobníku](#)
- [Formát papíru](#)
- [Gramáže papíru](#)
- [Specifikace tisku](#)
- [Specifikace kopírování](#)
- [Specifikace skenování](#)
- [Specifikace faxování](#)
- [Rozlišení tisku](#)
- [Bezpečnostní opatření pro napájení](#)
- [Výtěžnost tiskové kazety](#)
- [Akustické informace](#)

Systémové požadavky

Systémové požadavky na software se nacházejí v souboru Readme.

Informace o příštích verzích operačního systému a podpoře naleznete na webu online podpory HP na adrese www.hp.com/support.

Specifikace prostředí

- Doporučený rozsah provozních teplot: 15 °C až 32 °C
- Přípustný rozsah provozních teplot: 5 °C až 40 °C
- Vlhkost: 15% až 80% relativní vlhkost bez kondenzace, maximální rosný bod 28 °C
- Rozsah teplot při uskladnění: -40 °C až 60 °C
- V přítomnosti silných elektromagnetických polí může dojít k mírnému zkreslení výstupu zařízení HP Officejet 4630 series.
- Společnost HP doporučuje používat kabel USB o délce 3 m nebo méně, abyste minimalizovali šum způsobený případným výskytem silných elektromagnetických polí.

Kapacita vstupního zásobníku

Listy běžného papíru (80 g/m² [20 lb]): Až 50

Obálky: Až 5

Kartotéční lístky: Až 20

Listy fotografického papíru: Až 20

Kapacita výstupního zásobníku

Listy běžného papíru (80 g/m² [20 lb]): Až 20

Obálky: Až 5

Kartotéční lístky: Až 10

Listy fotografického papíru: Až 10

Formát papíru

Úplný seznam podporovaných formátů médií naleznete v softwaru tiskárny.

Gramáže papíru

Běžný papír: 64 až 90 g/m² (16 až 24 lb)

Obálky: 75 až 90 g/m² (20 až 24 lb)

Karty: Až 200 g/m² (maximum pro kartotéční lístky 110 lb)

Fotografický papír: Až 280 g/m² (75 lb)

Specifikace tisku

- Rychlost tisku závisí na složitosti dokumentu.
- Metoda: tepelný inkoustový tisk s dávkováním podle potřeby (drop-on-demand)
- Jazyk: PCL3 GUI

Specifikace kopírování

- Digitální zpracování obrazu
- Rychlost kopírování se liší podle modelu a složitosti dokumentu.
- Rozlišení pro kopírování na fotografický papír: až 600 dpi

Specifikace skenování

- Optické rozlišení: až 1 200 dpi
- Hardwarové rozlišení: až 1 200 x 1 200 dpi
- Rozšířené rozlišení: až 1 200 x 1 200 dpi
- Bitová hloubka: 24bitová barevná, 8bitová v odstínech šedi (256 odstínů šedé)
- Maximální formát skenování ze skleněné plochy skeneru: 21,6 x 29,7 mm (8,5 x 11,7 palců)

- Podporované typy souborů: BMP, JPEG, PNG, TIFF, PDF
- Verze ovladače Twain: 1.9

Specifikace faxování

- Odesílání/příjem černobílých nebo barevných faxů
- Až 99 rychlých voleb
- Paměť až 99 stran (na základě testovacího obrazce ITU-T č. 1 ve standardním rozlišení): Složitější stránky nebo vyšší rozlišení budou vyžadovat více času a více paměti.
- Ruční odeslání a příjem faxu
- Automatické opakování volby při obsazené lince, až pětkrát (liší se podle modelu)
- Automatické, až dvojnásobné opakování volby při nepřijetí volání (závisí na modelu)
- Potvrzení a protokoly o činnosti
- Fax CCITT/ITU Group 3 s režimem opravy chyb
- Přenos 33,6 kb/s
- 4 sekundy na stránku při rychlosti 33,6 kb/s (podle testovacího obrazce ITU-T č. 1 při standardním rozlišení): Složitější stránky nebo vyšší rozlišení budou vyžadovat více času a více paměti.
- Detekce vyzvánění s automatickým přepínáním mezi faxem a záznamníkem

	Jemné (dpi)	Standardní (dpi)
Černobílé	208 x 196	208 x 98
Barevné	208 x 200	208 x 200

Rozlišení tisku

Režim Koncept

- Barevný vstup / černobílé vykreslení: 300 x 300 dpi
- Výstup (černobílý/barevný): Automatický

Normální režim

- Barevný vstup / černobílé vykreslení: 600 x 300 dpi
- Výstup (černobílý/barevný): Automatický

Nejlepší režim na běžný papír

- Barevný vstup / černobílé vykreslení: 600 x 600 dpi
- Automatický

Nejlepší režim na fotografický papír

- Barevný vstup / černobílé vykreslení: 600 x 600 dpi
- Výstup (černobílý/barevný): Automatický

Režim maximálního rozlišení

- Barevný vstup / černobílé vykreslení: 1200 x 1200 dpi
- Výstup: Automatický (černobílý), optimalizované rozlišení 4 800 x 1 200 dpi (barevný)

Bezpečnostní opatření pro napájení



POZNÁMKA: Zařízení používejte pouze s napájecím kabelem od společnosti HP.

Výtěžnost tiskové kazety

Pro více informací o výtěžnosti tiskové kazety navštivte www.hp.com/go/learnaboutsupplies.

Akustické informace

Máte-li přístup k síti Internet, můžete získat pomoc na následujícím webovém serveru společnosti HP: Přejděte na adresu: www.hp.com/support.

Program výrobků zohledňujících životní prostředí

Společnost Hewlett-Packard je oddána zásadě vyrábět kvalitní výrobky, které splňují nejvyšší nároky z hlediska ochrany životního prostředí. O potřebě budoucí recyklace jsme uvažovali již při vývoji tohoto produktu. Počet druhů použitého materiálu byl omezen na minimum, aniž by to bylo na úkor správné funkčnosti a spolehlivosti výrobku. Tiskárna byla zkonstruována tak, aby se od sebe nesourodé materiály snadno oddělily. Upevňovací a jiné spojovací prvky lze jednoduše nalézt, jsou snadno přístupné a lze je odstranit pomocí běžných nástrojů. Důležité části byly zkonstruovány tak, aby v případě nutné demontáže nebo opravy byly snadno přístupné.

Další informace naleznete na stránkách s informacemi o závazku společnosti HP vůči životnímu prostředí na adrese:

www.hp.com/hpinfo/globalcitizenship/environment/index.html

- [Eko-Tipy](#)
- [Použití papíru](#)
- [Plasty](#)
- [Bezpečnostní listy materiálu](#)
- [Program recyklace](#)
- [Program recyklace inkoustového spotřebního materiálu HP](#)
- [Spotřeba elektrické energie](#)
- [Režim spánku](#)
- [Likvidace odpadního zařízení uživateli](#)
- [Chemické látky](#)
- [Tabulka toxických a nebezpečných látek \(Čína\)](#)
- [Omezení nebezpečných látek \(RoHS\) \(Ukrajina\)](#)
- [Omezení nebezpečných látek \(RoHS\) \(Indie\)](#)
- [Likvidace baterií v Nizozemsku](#)
- [Likvidace baterií na Tchaj-wanu](#)
- [Upozornění na perchlorátový materiál - Kalifornie](#)

Eko-Tipy

Společnost HP je zavázána pomáhat zákazníkům snižovat dopad na životní prostředí. Další informace o programech společnosti HP v oblasti životního prostředí naleznete na webové stránce Programy a iniciativy společnosti HP v oblasti životního prostředí.

www.hp.com/hpinfo/globalcitizenship/environment/

Použití papíru

Tento výrobek je vhodný pro recyklovaný papír podle norem DIN 19309 a EN 12281:2002.

Plasty

Plastové díly s hmotností vyšší než 25 gramů jsou označeny podle mezinárodních norem, což usnadňuje identifikaci plastů za účelem jejich recyklace po skončení životnosti výrobku.

Bezpečnostní listy materiálu

Bezpečnostní listy materiálu (MSDS) lze získat na webu HP na adrese:

www.hp.com/go/msds

Program recyklace

Společnost HP nabízí stále větší počet recyklačních programů pro své produkty v mnoha zemích a oblastech a spolupracuje s některými z největších center pro recyklaci elektroniky na světě. Společnost HP šetří přírodní zdroje opětovným prodejem některých svých nejoblíbenějších produktů. Další informace ohledně recyklace produktů HP naleznete na webové stránce:

www.hp.com/hpinfo/globalcitizenship/environment/recycle/

Program recyklace inkoustového spotřebního materiálu HP

Společnost HP se zavázala k ochraně životního prostředí. Program recyklace spotřebního materiálu HP Inkjet Supplies Recycling Program je k dispozici v mnoha zemích/oblastech a umožňuje recyklaci použitých tiskových a inkoustových kazet zdarma. Další informace naleznete na těchto webových stránkách:

www.hp.com/hpinfo/globalcitizenship/environment/recycle/

Spotřeba elektrické energie

Tiskové a zobrazovací vybavení společnosti Hewlett-Packard, označené logem ENERGY STAR®, vyhovuje specifikacím ENERGY STAR pro zobrazovací vybavení americké agentury pro ochranu životního prostředí (EPA). Na zobrazovacích produktech vyhovujících specifikacím ENERGY STAR je uvedeno následující označení:



Další informace o modelech zobrazovacích produktů vyhovujících specifikacím ENERGY STAR najdete na stránkách: www.hp.com/go/energystar

Režim spánku

V režimu spánku je snížena spotřeba energie.

Ve výchozím nastavení tiskárna přejde do režimu spánku po 5 minutách nečinnosti.

Změna času přechodu do režimu spánku

1. V nabídce Domů na displeji tiskárny vyberte možnost **Předvolby**.
2. Vyberte možnost **Spánek** a poté zvolte požadovanou možnost.

Likvidace odpadního zařízení uživateli



Tento symbol značí, že je nevhodné produkt likvidovat spolu s dalším smíšeným odpadem. Namísto toho je vhodné chránit lidské zdraví a životní prostředí tím, že vyřazené zařízení odevzdáte ve sběrném místě určeném k recyklaci elektrických a elektronických zařízení. Ohledně dalších informací se obraťte na příslušnou instituci zajišťující likvidaci smíšeného odpadu nebo navštivte stránky <http://www.hp.com/recycle>.

Chemické látky

Společnost HP je zavázána informovat své zákazníky o chemických látkách ve svých produktech, jak vyžadují předpisy, jako je například REACH (*Směrnice Evropského parlamentu a Rady EU č. 1907/2006*). Zprávu o chemikáliích v tomto produktu lze nalézt na adrese: www.hp.com/go/reach.

Tabulka toxických a nebezpečných látek (Čína)

有毒有害物质表						
根据中国《电子信息产品污染控制管理办法》						
零件描述	有毒有害物质和元素					
	铅	汞	镉	六价铬	多溴联苯	多溴联苯醚
外壳和托盘*	0	0	0	0	0	0
电缆*	0	0	0	0	0	0
印刷电路板*	X	0	0	0	0	0
打印系统*	X	0	0	0	0	0
显示屏*	X	0	0	0	0	0
喷墨打印机墨盒*	0	0	0	0	0	0
驱动光盘*	X	0	0	0	0	0
扫描仪*	X	X	0	0	0	0
网络配件*	X	0	0	0	0	0
电池板*	X	0	0	0	0	0
自动双面打印系统*	0	0	0	0	0	0
外部电源*	X	0	0	0	0	0

0: 指此零件的所有均一材质中包含的这种有毒有害物质, 含量低于SJ/T11363-2006 的限制
X: 指此零件使用的均一材质中至少有一种包含的这种有毒有害物质, 含量高于SJ/T11363-2006 的限制
注: 环保使用期限的参考标识取决于产品正常工作的温度和湿度等条件
*以上只适用于使用这些零件的产品

Omezení nebezpečných látek (RoHS) (Ukrajina)

Технічний регламент щодо обмеження використання небезпечних речовин (Україна)

Обладнання відповідає вимогам Технічного регламенту щодо обмеження використання деяких небезпечних речовин в електричному та електронному обладнанні, затвердженого постановою Кабінету Міністрів України від 3 грудня 2008 № 1057

Omezení nebezpečných látek (RoHS) (Indie)

Restriction of hazardous substances (India)

This product complies with the "India E-waste (Management and Handling) Rule 2011" and prohibits use of lead, mercury, hexavalent chromium, polybrominated biphenyls or polybrominated diphenyl ethers in concentrations exceeding 0.1 weight % and 0.01 weight % for cadmium, except for the exemptions set in Schedule 2 of the Rule.

Likvidace baterií v Nizozemsku



Dit HP Product bevat een lithium-manganees-dioxide batterij. Deze bevindt zich op de hoofdprintplaat. Wanneer deze batterij leeg is, moet deze volgens de geldende regels worden afgevoerd.

Likvidace baterií na Tchaj-wanu



廢電池請回收

Please recycle waste batteries.

Upozornění na perchlorátový materiál - Kalifornie

California Perchlorate Material Notice

Perchlorate material - special handling may apply. See:
<http://www.dtsc.ca.gov/hazardouswaste/perchlorate/>

This product's real-time clock battery or coin cell battery may contain perchlorate and may require special handling when recycled or disposed of in California.

Poznámky o předpisech

Zařízení HP Officejet 4630 series splňuje požadavky na výrobek stanovené správními orgány ve vaší zemi/oblasti.

Tato část obsahuje následující témata:

- [Zákonné identifikační číslo modelu](#)
- [Prohlášení FCC](#)
- [Poznámka pro uživatele v Koreji](#)
- [Japonské prohlášení o shodě se standardy VCCI \(třída B\)](#)
- [Poznámky o napájecím kabelu pro uživatele v Japonsku](#)
- [Prohlášení o hlukových emisích pro Německo](#)
- [Upozornění pro Evropskou unii](#)
- [Prohlášení o pracovištích se zobrazovacími zařízeními v Německu](#)
- [Prohlášení o shodě](#)
- [Prohlášení o předpisech pro bezdrátové sítě](#)
- [Upozornění pro uživatele telefonní sítě v USA: Požadavky FCC](#)
- [Upozornění pro uživatele kanadské telefonní sítě](#)
- [Upozornění pro uživatele v Evropském hospodářském prostoru](#)
- [Upozornění pro uživatele německé telefonní sítě](#)
- [Prohlášení o faxu na pevné lince pro Austrálii](#)

Zákonné identifikační číslo modelu

Pro účely zákonné identifikace je výrobek označen Zákonným identifikačním číslem modelu. Zákonné identifikační číslo modelu tohoto produktu je SNPRH-1201. Toto zákonné identifikační číslo nelze zaměňovat s marketingovým označením (HP Officejet 4630 e-All-in-One series a podobně) ani číslem produktu (B4L03A, B4L03B a podobně).

Prohlášení FCC

FCC statement

The United States Federal Communications Commission (in 47 CFR 15.105) has specified that the following notice be brought to the attention of users of this product.

This equipment has been tested and found to comply with the limits for a Class B digital device, pursuant to Part 15 of the FCC Rules. These limits are designed to provide reasonable protection against harmful interference in a residential installation. This equipment generates, uses and can radiate radio frequency energy and, if not installed and used in accordance with the instructions, may cause harmful interference to radio communications. However, there is no guarantee that interference will not occur in a particular installation. If this equipment does cause harmful interference to radio or television reception, which can be determined by turning the equipment off and on, the user is encouraged to try to correct the interference by one or more of the following measures:

- Reorient or relocate the receiving antenna.
- Increase the separation between the equipment and the receiver.
- Connect the equipment into an outlet on a circuit different from that to which the receiver is connected.
- Consult the dealer or an experienced radio/TV technician for help.

For further information, contact:

Manager of Corporate Product Regulations
Hewlett-Packard Company
3000 Hanover Street
Palo Alto, Ca 94304
(650) 857-1501

Modifications (part 15.21)

The FCC requires the user to be notified that any changes or modifications made to this device that are not expressly approved by HP may void the user's authority to operate the equipment.

This device complies with Part 15 of the FCC Rules. Operation is subject to the following two conditions: (1) this device may not cause harmful interference, and (2) this device must accept any interference received, including interference that may cause undesired operation.

Poznámka pro uživatele v Koreji

B 급 기기 (가정용 방송통신기기)	이 기기는 가정용(B급)으로 전자파적합등록을 한 기기로서 주로 가정에서 사용하는 것을 목적으로 하며, 모든 지역에서 사용할 수 있습니다.
------------------------	--

Japonské prohlášení o shodě se standardy VCCI (třída B)

この装置は、クラスB情報技術装置です。この装置は、家庭環境で使用することを目的としていますが、この装置がラジオやテレビジョン受信機に近接して使用されると、受信障害を引き起こすことがあります。取扱説明書に従って正しい取り扱いをして下さい。

VCCI-B

Poznámky o napájecím kabelu pro uživatele v Japonsku

製品には、同梱された電源コードをお使い下さい。
同梱された電源コードは、他の製品では使用出来ません。

Prohlášení o hlukových emisích pro Německo

Geräuschemission

LpA < 70 dB am Arbeitsplatz im Normalbetrieb nach DIN 45635 T. 19

Upozornění pro Evropskou unii

Produkty nesoucí označení CE vyhovují následujícím směrnici EU:

- Směrnice o nízkém napětí 2006/95/ES
- Směrnice EMC 2004/108/ES
- Směrnice Eco-Design 2009/125/ES, kde je to použitelné

Shoda s CE tohoto produktu je platná pouze v případě napájení adaptérem střídavého proudu od společnosti HP s platným označením CE.

Pokud je produkt vybaven kabelovými nebo bezdrátovými telekomunikačními funkcemi, vyhovuje také základním požadavkům následující směrnice EU:

- Směrnice R&TTE 1999/5/EC

Shoda s těmito směrnici zajišťuje shodu s příslušnými harmonizovanými evropskými standardy (Evropské normy), které jsou uvedeny v Prohlášení o shodě EU vydaném společností HP pro tento produkt nebo produktovou řadu a jsou dostupné (pouze v angličtině) buď v rámci produktové dokumentace, nebo na následující webové stránce: www.hp.com/go/certificates (zadejte název produktu do pole pro vyhledávání).

Shoda je označena jednou z následujících značek na produktu:



Pro netelekomunikační produkty a telekomunikační produkty harmonizované s EU, např. Bluetooth® v rámci třídy napájení pod 10 mW.



Pro telekomunikační produkty neharmonizované s normami EU (v příslušných případech je u značky CE uvedeno čtyřmístné číslo oznámeného subjektu).

Viz štítek se směrnici na produktu.

Telekomunikační funkce tohoto produktu mohou být použity v následujících zemích EU a EFTA: Belgie, Bulharsko, Česká republika, Dánsko, Estonsko, Finsko, Francie, Irsko, Island, Itálie, Kypr, Lichtenštejnsko, Litva, Lotyšsko, Lucembursko, Maďarsko, Malta, Německo, Nizozemí, Norsko, Polsko, Portugalsko, Rakousko, Rumunsko, Řecko, Slovenská republika, Slovinsko, Španělsko, Švédsko, Švýcarsko a Velká Británie.

Telefonní konektor (není k dispozici u všech produktů) je určen pro připojení k analogovým telefonním sítím.

Produkty se zařízeními bezdrátové místní sítě

- V některých zemích mohou existovat určité povinnosti nebo zvláštní požadavky ohledně provozu bezdrátových místních sítí, např. použití pouze v interiérech nebo omezení dostupných kanálů. Ujistěte se, že máte správná nastavení bezdrátové sítě pro danou zemi.

Francie

- Pro provoz tohoto produktu v bezdrátové místní síti 2,4 GHz platí určitá omezení: Tento produkt lze používat v interiérech v rámci celého frekvenčního pásma 2400 MHz až 2483,5 MHz (kanály 1-13). Pro použití v exteriérech může být použito pouze frekvenční pásmo 2400 MHz až 2454 MHz (kanály 1-7). Nejnovější požadavky viz www.arcep.fr.

Kontaktní adresou pro záležitosti předpisů je:

Hewlett-Packard GmbH, Dept./MS: HQ-TRE, Herrenberger Strasse 140, 71034 Boeblingen, GERMANY

Prohlášení o pracovištích se zobrazovacími zařízeními v Německu

GS-Erklärung (Deutschland)

Das Gerät ist nicht für die Benutzung im unmittelbaren Gesichtsfeld am Bildschirmarbeitsplatz vorgesehen. Um störende Reflexionen am Bildschirmarbeitsplatz zu vermeiden, darf dieses Produkt nicht im unmittelbaren Gesichtsfeld platziert werden.

Prohlášení o shodě



DECLARATION OF CONFORMITY

according to ISO/IEC 17050-1 and EN 17050-1

DoC #: SNPRH-1201-R1

Supplier's Name: Hewlett-Packard Company
Supplier's Address: 20, Jia Feng Road Waigaoqiao Free Trade Zone Pudong, Shanghai, PRC 200131

declares, that the product
Product Name and Model: HP Officejet 4630 e-All-in-One Printer series
HP Deskjet Ink Advantage 4640 e-All-in-One Printer series

Regulatory Model Number: ¹⁾ SNPRH-1201
Radio Module: SDGOB-1292

Product Options: All
conforms to the following Product Specifications and Regulations:

EMC:

CISPR 22:2008 Class B
EN 55022:2010 Class B
EN 55024:2010
EN 61000-3-2:2006 +A1:2009 +A2:2009
EN 61000-3-3:2008
FCC CFR 47 Part 15 Class B
ICES-003, Issue 4 Class B Class B

Safety:

EN 60950-1:2006 +A11:2009 +A1:2010 +A12:2011
IEC 60950-1:2005 +A1:2009
EN 62479:2010

Telecom:

EN 300 328 V1.7.1
EN 301 489-1 V1.8.1
EN 301 489-17 V2.1.1
EN 62311:2008
FCC Rules and Regulations 47 CFR Part 68
TIA-968-B Telecommunications- Telephone Terminal Equipment Technical Requirements for Connection to the Telephone Network (Sep 2009)
ES 203 021-1, -2, -3
CS-03, Part 1, Issue 9, Amendment 4, December 2010

Energy Use:

Regulation (EC) No. 1275/2008
ENERGY STAR® Qualified Imaging Equipment Operational Mode (OM) Test Procedure

RoHS:

EN 50581:2012

The product herewith complies with the requirements of the Low Voltage Directive 2006/95/EC, the EMC Directive 2004/108/EC, the R&SITE Directive 1999/5/EC, the Ecodesign Directive 2009/125/EC, the RoHS Directive 2011/65/EU and carries the CE marking accordingly.

This device complies with part 15 of the FCC Rules. Operation is subject to the following two conditions:

(1) This device may not cause harmful interference, and (2) this device must accept any interference received, including interference that may cause undesired operation.

Additional Information:

1) This product is assigned a Regulatory Model Number which stays with the regulatory aspects of the design. The Regulatory Model Number is the main product identifier in the regulatory documentation and test reports; this number should not be confused with the marketing name or the product numbers.

Shan HongBo

ICS Product Hardware Quality Engineering, Manager

Local contact for regulatory topics only:

EU: Hewlett-Packard GmbH, HQ-TRE, Hammerberger Strasse 140, 71034 Boblingen, Germany
U.S.: Hewlett-Packard, 3000 Hanover St., Palo Alto, CA 94304, U.S.A. 650.857.1501

www.hp.eu/certificates

Prohlášení o předpisech pro bezdrátové sítě

Tato část obsahuje informace o předpisech týkajících se bezdrátových produktů:

- [Vystavení radiaci na rádiové frekvenci](#)
- [Poznámka pro uživatele v Brazílii](#)
- [Poznámka pro uživatele v Kanadě](#)
- [Upozornění uživatelům v Mexiku](#)
- [Poznámka pro uživatele na Tchaj-wanu](#)
- [Oznámení o bezdrátových sítích pro uživatele v Japonsku](#)

Vystavení radiaci na rádiové frekvenci

Exposure to radio frequency radiation



Caution The radiated output power of this device is far below the FCC radio frequency exposure limits. Nevertheless, the device shall be used in such a manner that the potential for human contact during normal operation is minimized. This product and any attached external antenna, if supported, shall be placed in such a manner to minimize the potential for human contact during normal operation. In order to avoid the possibility of exceeding the FCC radio frequency exposure limits, human proximity to the antenna shall not be less than 20 cm (8 inches) during normal operation.

Poznámka pro uživatele v Brazílii

Aviso aos usuários no Brasil

Este equipamento opera em caráter secundário, isto é, não tem direito à proteção contra interferência prejudicial, mesmo de estações do mesmo tipo, e não pode causar interferência a sistemas operando em caráter primário. (Res. ANATEL 282/2001).

Poznámka pro uživatele v Kanadě

Notice to users in Canada/Note à l'attention des utilisateurs canadiens

Under Industry Canada regulations, this radio transmitter may only operate using an antenna of a type and maximum (or lesser) gain approved for the transmitter by Industry Canada. To reduce potential radio interference to other users, the antenna type and its gain should be so chosen that the equivalent isotropically radiated power (e.i.r.p.) is not more than that necessary for successful communication.

This device complies with Industry Canada licence-exempt RSS standard(s). Operation is subject to the following two conditions: (1) this device may not cause interference, and (2) this device must accept any interference, including interference that may cause undesired operation of the device.

WARNING! Exposure to Radio Frequency Radiation The radiated output power of this device is below the Industry Canada radio frequency exposure limits. Nevertheless, the device should be used in such a manner that the potential for human contact is minimized during normal operation.

To avoid the possibility of exceeding the Industry Canada radio frequency exposure limits, human proximity to the antennas should not be less than 20 cm (8 inches).

Conformément au Règlement d'Industrie Canada, cet émetteur radioélectrique ne peut fonctionner qu'avec une antenne d'un type et d'un gain maximum (ou moindre) approuvé par Industrie Canada. Afin de réduire le brouillage radioélectrique potentiel pour d'autres utilisateurs, le type d'antenne et son gain doivent être choisis de manière à ce que la puissance isotrope rayonnée équivalente (p.i.r.e.) ne dépasse pas celle nécessaire à une communication réussie.

Cet appareil est conforme aux normes RSS exemptes de licence d'Industrie Canada. Son fonctionnement dépend des deux conditions suivantes : (1) cet appareil ne doit pas provoquer d'interférences nuisibles et (2) doit accepter toutes interférences reçues, y compris des interférences pouvant provoquer un fonctionnement non souhaité de l'appareil.

AVERTISSEMENT relatif à l'exposition aux radiofréquences. La puissance de rayonnement de cet appareil se trouve sous les limites d'exposition de radiofréquences d'Industrie Canada. Néanmoins, cet appareil doit être utilisé de telle sorte qu'il soit mis en contact le moins possible avec le corps humain.

Afin d'éviter le dépassement éventuel des limites d'exposition aux radiofréquences d'Industrie Canada, il est recommandé de maintenir une distance de plus de 20 cm entre les antennes et l'utilisateur.

Upozornění uživatelům v Mexiku

Aviso para los usuarios de México

La operación de este equipo está sujeta a las siguientes dos condiciones: (1) es posible que este equipo o dispositivo no cause interferencia perjudicial y (2) este equipo o dispositivo debe aceptar cualquier interferencia, incluyendo la que pueda causar su operación no deseada.

Para saber el modelo de la tarjeta inalámbrica utilizada, revise la etiqueta regulatoria de la impresora.

Poznámka pro uživatele na Tchaj-wanu

低功率電波輻射性電機管理辦法

第十二條

經型式認證合格之低功率射頻電機，非經許可，公司、商號或使用者均不得擅自變更頻率、加大功率或變更設計之特性及功能。

第十四條

低功率射頻電機之使用不得影響飛航安全及干擾合法通信；經發現有干擾現象時，應立即停用，並改善至無干擾時方得繼續使用。

前項合法通信，指依電信法規定作業之無線電通信。低功率射頻電機須忍受合法通信或工業、科學及醫藥用電波輻射性電機設備之干擾。

Oznámení o bezdrátových sítích pro uživatele v Japonsku

この機器は技術基準適合証明又は工事設計認証を受けた無線設備を搭載しています。

Upozornění pro uživatele telefonní sítě v USA: Požadavky FCC

Notice to users of the U.S Telephone network: FCC requirements

This equipment complies with Part 68 of the FCC rules and the requirements adopted by the ACTA. On the rear (or bottom) of this equipment is a label that contains, among other information, a product identifier in the format US:AAAEQ##TXXXX. If requested, this number must be provided to the telephone company.

Applicable connector jack Universal Service Order Codes ("USOC") for the Equipment is: RJ-11C.

A plug and jack used to connect this equipment to the premises wiring and telephone network must comply with the applicable FCC Part 68 rules and requirements adopted by the ACTA. A compliant telephone cord and modular plug is provided with this product. It is designed to be connected to a compatible modular jack that is also compliant. See installation instructions for details.

The REN is used to determine the number of devices that may be connected to a telephone line. Excessive RENs on a telephone line may result in the devices not ringing in response to an incoming call. In most but not all areas, the sum of RENs should not exceed five (5.0). To be certain of the number of devices that may be connected to a line, as determined by the total RENs, contact the local telephone company. For products approved after July 23, 2001, the REN for this product is part of the product identifier that has the format US:AAAEQ##TXXXX. The digits represented by ## are the REN without a decimal point (e.g., 00 is a REN of 0.0).

If this equipment causes harm to the telephone network, the telephone company will notify you in advance that temporary discontinuance of service may be required. But if advance notice isn't practical, the telephone company will notify the customer as soon as possible. Also, you will be advised of your right to file a complaint with the FCC if you believe it is necessary.

The telephone company may make changes in its facilities, equipment, operations or procedures that could affect the operation of the equipment. If this happens the telephone company will provide advance notice in order for you to make necessary modifications to maintain uninterrupted service.

If trouble is experienced with this equipment, please contact the manufacturer, or look elsewhere in this manual, for repair or warranty information. If the equipment is causing harm to the telephone network, the telephone company may request that you disconnect the equipment until the problem is resolved.

Connection to party line service is subject to state tariffs. Contact the state public utility commission, public service commission or corporation commission for information.

If your home has specially wired alarm equipment connected to the telephone line, ensure the installation of this equipment does not disable your alarm equipment. If you have questions about what will disable alarm equipment, consult your telephone company or a qualified installer.

WHEN PROGRAMMING EMERGENCY NUMBERS AND/OR MAKING TEST CALLS TO EMERGENCY NUMBERS:

- 1) Remain on the line and briefly explain to the dispatcher the reason for the call.
- 2) Perform such activities in the off-peak hours, such as early morning or late evenings.



Note The FCC hearing aid compatibility rules for telephones are not applicable to this equipment.

The Telephone Consumer Protection Act of 1991 makes it unlawful for any person to use a computer or other electronic device, including FAX machines, to send any message unless such message clearly contains in a margin at the top or bottom of each transmitted page or on the first page of the transmission, the date and time it is sent and an identification of the business or other entity, or other individual sending the message and the telephone number of the sending machine or such business, other entity, or individual. (The telephone number provided may not be a 900 number or any other number for which charges exceed local or long-distance transmission charges.)

In order to program this information into your FAX machine, you should complete the steps described in the software.

Upozornění pro uživatele kanadské telefonní sítě

Note à l'attention des utilisateurs du réseau téléphonique canadien/Notice to users of the Canadian telephone network

Cet appareil est conforme aux spécifications techniques des équipements terminaux d'Industrie Canada. Le numéro d'enregistrement atteste de la conformité de l'appareil. L'abréviation IC qui précède le numéro d'enregistrement indique que l'enregistrement a été effectué dans le cadre d'une Déclaration de conformité stipulant que les spécifications techniques d'Industrie Canada ont été respectées. Néanmoins, cette abréviation ne signifie en aucun cas que l'appareil a été validé par Industrie Canada.

Pour leur propre sécurité, les utilisateurs doivent s'assurer que les prises électriques reliées à la terre de la source d'alimentation, des lignes téléphoniques et du circuit métallique d'alimentation en eau sont, le cas échéant, branchées les unes aux autres. Cette précaution est particulièrement importante dans les zones rurales.



Remarque Le numéro REN (Ringer Equivalence Number) attribué à chaque appareil terminal fournit une indication sur le nombre maximal de terminaux qui peuvent être connectés à une interface téléphonique. La terminaison d'une interface peut se composer de n'importe quelle combinaison d'appareils, à condition que le total des numéros REN ne dépasse pas 5.

Basé sur les résultats de tests FCC Partie 68, le numéro REN de ce produit est 0.0B.

This equipment meets the applicable Industry Canada Terminal Equipment Technical Specifications. This is confirmed by the registration number. The abbreviation IC before the registration number signifies that registration was performed based on a Declaration of Conformity indicating that Industry Canada technical specifications were met. It does not imply that Industry Canada approved the equipment.

Users should ensure for their own protection that the electrical ground connections of the power utility, telephone lines and internal metallic water pipe system, if present, are connected together. This precaution might be particularly important in rural areas.



Note The REN (Ringer Equivalence Number) assigned to each terminal device provides an indication of the maximum number of terminals allowed to be connected to a telephone interface. The termination on an interface might consist of any combination of devices subject only to the requirement that the sum of the Ringer Equivalence Numbers of all the devices does not exceed 5.

The REN for this product is 0.0B, based on FCC Part 68 test results.

Upozornění pro uživatele v Evropském hospodářském prostoru

Notice to users in the European Economic Area

This product is designed to be connected to the analog Switched Telecommunication Networks (PSTN) of the European Economic Area (EEA) countries/regions.

Network compatibility depends on customer selected settings, which must be reset to use the equipment on a telephone network in a country/region other than where the product was purchased. Contact the vendor or Hewlett-Packard Company if additional product support is necessary.

This equipment has been certified by the manufacturer in accordance with Directive 1999/5/EC (annex II) for Pan-European single-terminal connection to the public switched telephone network (PSTN). However, due to differences between the individual PSTNs provided in different countries, the approval does not, of itself, give an unconditional assurance of successful operation on every PSTN network termination point.

In the event of problems, you should contact your equipment supplier in the first instance.

This equipment is designed for DTMF tone dialing and loop disconnect dialing. In the unlikely event of problems with loop disconnect dialing, it is recommended to use this equipment only with the DTMF tone dial setting.

Upozornění pro uživatele německé telefonní sítě

Hinweis für Benutzer des deutschen Telefonnetzwerks

Dieses HP-Fax ist nur für den Anschluss eines analogen Public Switched Telephone Network (PSTN) gedacht. Schließen Sie den TAE N-Telefonstecker, der im Lieferumfang des HP All-in-One enthalten ist, an die Wandsteckdose (TAE 6) Code N an. Dieses HP-Fax kann als einzelnes Gerät und/oder in Verbindung (mit serielltem Anschluss) mit anderen zugelassenen Endgeräten verwendet werden.

Prohlášení o faxu na pevné lince pro Austrálii

In Australia, the HP device must be connected to Telecommunication Network through a line cord which meets the requirements of the Technical Standard AS/ACIF S008.

B Další nastavení faxu

V této části se dozvíte, jak nastavit tiskárnu tak, aby odesílání faxů bylo úspěšné s jakýmkoli vybavením a službami připojenými na stejné telefonní lince jako zařízení.

 **TIP:** Můžete také použít aplikace Průvodce nastavením faxu (Windows) nebo Nástroj pro nastavení faxu (Mac OS X), které vám pomohou rychle nastavit některá důležitá nastavení faxu, například režim odpovědi nebo informace v záhlaví faxu. Tyto nástroje můžete spustit ze softwaru HP instalovaného spolu s tiskárnou. Po spuštění těchto nástrojů dokončete nastavení faxu podle pokynů v této části.

Tato část obsahuje následující témata:

- [Nastavení faxu \(telefonní systém s paralelním připojením\)](#)
- [Nastavení faxu sériového typu](#)
- [Test nastavení faxu](#)

Nastavení faxu (telefonní systém s paralelním připojením)

Předtím než začnete s nastavením tiskárny pro faxování, je třeba určit, jaký telefonní systém se ve vaší zemi/oblasti používá. Pokyny k nastavení faxu závisí na tom, zda používáte telefonní systém sériového nebo paralelního typu.

Tabulka B-1 Země a oblasti s telefonním systémem paralelního typu

Argentina	Austrálie	Brazílie
Kanada	Chile	Čína
Kolumbie	Řecko	Indie
Indonésie	Irsko	Japonsko
Korea	Latinská Amerika	Malajsie
Mexiko	Filipíny	Polsko
Portugalsko	Rusko	Saúdská Arábie
Singapur	Španělsko	Tchaj-wan
Thajsko	USA	Venezuela
Vietnam		

- Pokud svou zemi/oblast v následující tabulce nevidíte, nejspíš používáte telefonní systém sériového typu. U telefonního systému sériového typu nelze konektor na sdíleném telefonním zařízení (modem, telefonní přístroj, záznamník) fyzicky připojit k portu „2-EXT“ na tiskárně. V tomto případě musí být všechna telefonní zařízení připojena k telefonní zásuvce ve zdi.



POZNÁMKA: V některých zemích/oblastech s telefonními systémy sériového typu má telefonní kabel dodávaný s tiskárnou na koncovce určené do zásuvky na zdi další konektor. Díky tomu můžete k telefonní zásuvce připojit kromě tiskárny i další telekomunikační zařízení.

Možná bude nutné k adaptéru vaší země/oblasti připojit dodávaný telefonický kabel.

- Pokud je vaše země/oblast uvedena v tabulce, využíváte pravděpodobně telefonní systém s paralelním připojením. U telefonního systému s paralelním připojením lze sdílené telekomunikační zařízení připojit k telefonní lince pomocí konektoru „2-EXT“ na zadní straně tiskárny.



POZNÁMKA: Pokud používáte telefonní systém s paralelním připojením, společnost HP doporučuje připojit tiskárnu k telefonní zásuvce pomocí dvouvodičového telefonního kabelu, který s ní byl dodán.

Pokud si nejste jisti, jaký druh telefonního systému máte (sériový nebo paralelní), obraťte se na telekomunikační společnost.

Tato část obsahuje následující témata:

- [Výběr správného nastavení faxu pro váš domov nebo kancelář](#)
- [Případ A: Samostatná faxová linka \(nepřijímá žádná hlasová volání\)](#)
- [Případ B: Nastavení tiskárny pro linku DSL](#)
- [Případ C: Nastavení tiskárny pro telefonní systém PBX nebo linku ISDN](#)
- [Případ D: Fax se službou rozlišovacího vyzvánění na těžké lince](#)

- [Případ E: Sdílená hlasová/faxová linka](#)
- [Případ F: Sdílená hlasová/faxová linka s hlasovou poštou](#)
- [Případ G: Faxová linka sdílená s modemem pro vytáčené spojení počítače \(bez příjmu hlasového volání\)](#)
- [Případ H: Sdílená hlasová/faxová linka s modemem pro vytáčené spojení počítače](#)
- [Případ I: Sdílená hlasová/faxová linka se záznamníkem](#)
- [Případ J: Hlasová a faxová linka sdílená s počítačovým modemem a se záznamníkem](#)
- [Případ K: Sdílená hlasová/faxová linka s modemem pro vytáčené spojení počítače a hlasovou poštu](#)

Výběr správného nastavení faxu pro váš domov nebo kancelář

Chcete-li úspěšně používat fax, musíte vědět, jaká zařízení a služby (pokud je používáte) sdílejí s tiskárnou telefonní linku. Některá ze zařízení v kanceláři totiž může být nutné připojit přímo k tiskárně a může být nutné změnit některá nastavení faxu, abyste mohli faxovat.

1. Určete, zda je váš telefonní systém sériový nebo paralelní. Informace naleznete v části [Nastavení faxu \(telefonní systém s paralelním připojením\) na stránce 140](#).
 - a. Sériový typ telefonního systému – viz [Nastavení faxu sériového typu na stránce 163](#).
 - b. Paralelní typ telefonního systému – Přejděte na krok 2.
2. Označte kombinaci vybavení a služeb, které sdílejí vaši faxovou linku.
 - DSL: Služba DSL (digitální předplatitelská linka) u vaší telekomunikační společnosti. (V některých zemích/oblastech může být služba DSL nazývána ADSL.)
 - PBX: Telefonní systém pobočkové ústředny (PBX) nebo síť ISDN.
 - Služba rozlišovacího vyzvánění: Služba rozlišovacího vyzvánění vaší telefonické společnosti nabízí rozlišení několika telefonních čísel různými vyzváněcími tóny.
 - Hlasová volání: Hlasová volání jsou přijímána na stejném telefonním čísle, které budete používat pro faxová volání pomocí tiskárny.
 - Modem pro vytáčené spojení počítače: Modem pro vytáčené spojení počítače je připojen ke stejné telefonní lince jako tiskárna. Jestliže odpovíte Ano na všechny následující otázky, pak používáte modem pro vytáčené spojení počítače:
 - Přijímáte faxy přímo do počítačových softwarových aplikací a posíláte je z nich pomocí telefonického připojení?
 - Odesíláte a přijímáte zprávy elektronické pošty počítačem prostřednictvím vytáčeného připojení?
 - Připojujete z počítače se k síti Internet prostřednictvím vytáčeného připojení?

- Záznamník: Telefonní záznamník, jenž odpovídá na hlasová volání na stejném telefonním čísle, které budete používat pro faxování pomocí tiskárny.
 - Služba hlasové pošty: Služba hlasové pošty u vaší telefonní společnosti na stejném čísle, které používáte pro faxová volání pomocí tiskárny.
3. V následující tabulce vyberte kombinaci zařízení a služeb dostupných u vás doma nebo v kanceláři. Poté vyhledejte doporučená nastavení faxu. V následujících částech jsou uvedeny podrobné pokyny pro jednotlivé případy.



POZNÁMKA: Pokud nastavení pro vaši domácnost nebo kancelář není v této části popsáno, nastavte tiskárnu jako běžný analogový telefon. Ujistěte se, že používáte telefonní kabel dodaný spolu s tiskárnou, připojte jeden konec do telefonní zásuvky ve zdi a pak zapojte druhý konec do portu označeného jako 1_LINE na zadní straně tiskárny. Pokud použijete jiný telefonní kabel, mohou se vyskytnout problémy s odesláním a příjmem faxů.

Možná bude nutné k adaptéru vaší země/oblasti připojit dodávaný telefonický kabel.

Další zařízení nebo služby sdílející vaši faxovou linku							Doporučené nastavení faxu
DSL	PBX	Služba rozlišovacího vyzvánění	Hlasová volání	Modem pro vytáčené spojení počítače	Záznamník	Služba hlasové pošty	
							Případ A: Samostatná faxová linka (nepřijímá žádná hlasová volání) na stránce 143
✓							Případ B: Nastavení tiskárny pro linku DSL na stránce 144
	✓						Případ C: Nastavení tiskárny pro telefonní systém PBX nebo linku ISDN na stránce 145
		✓					Případ D: Fax se službou rozlišovacího vyzvánění na téže lince na stránce 145
			✓				Případ E: Sdílená hlasová/faxová linka na stránce 147
			✓			✓	Případ F: Sdílená hlasová/faxová linka s hlasovou poštou na stránce 148
				✓			Případ G: Faxová linka sdílená s modemem pro vytáčené spojení počítače (bez příjmu hlasového volání) na stránce 149
			✓	✓			Případ H: Sdílená hlasová/faxová linka s modemem pro vytáčené spojení počítače na stránce 151
			✓		✓		Případ I: Sdílená hlasová/faxová linka se záznamníkem na stránce 155

Další zařízení nebo služby sdílející vaši faxovou linku							Doporučené nastavení faxu
DSL	PBX	Služba rozlišovacích o vyzvánění	Hlasová volání	Modem pro vytáčené spojení počítače	Záznamník	Služba hlasové pošty	
			✓	✓	✓		Případ J: Hlasová a faxová linka sdílená s počítačovým modemem a se záznamníkem na stránce 156
			✓	✓		✓	Případ K: Sdílená hlasová/faxová linka s modemem pro vytáčené spojení počítače a hlasovou poštu na stránce 160

Případ A: Samostatná faxová linka (nepřijímá žádná hlasová volání)

Pokud máte oddělenou telefonní linku, na které nepřijímáte žádné hovory a na této lince nemáte připojené žádné další vybavení, nastavte tiskárnu dle popisu v této části.

Obrázek B-1 Zadní pohled na tiskárnu

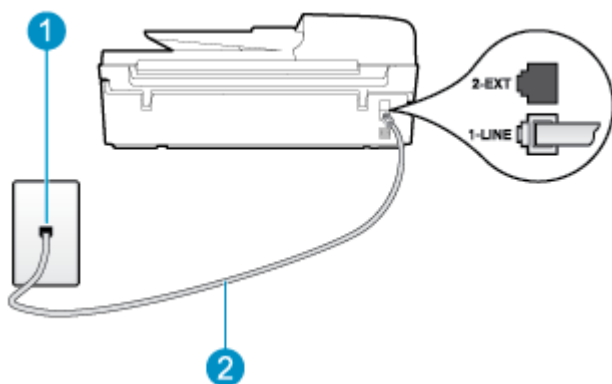

1	Telefonní zásuvka ve zdi
2	Telefonní kabel dodaný v krabici s tiskárnou použijte k připojení k portu 1_LINE. Možná bude nutné k adaptéru vaší země/oblasti připojit dodávaný telefonický kabel.

Nastavení tiskárny se samostatnou faxovou linkou

1. Jeden konec telefonního kabelu dodaného v krabici s tiskárnou zapojte do telefonní zásuvky a druhý do konektoru označeného 1_LINE na zadní straně tiskárny.

 **POZNÁMKA:** Možná bude nutné k adaptéru vaší země/oblasti připojit dodávaný telefonický kabel.

Pokud k připojení tiskárny k telefonní zásuvce ve zdi nepoužijete dodaný kabel, faxování nemusí být úspěšné. Tento speciální telefonní kabel je odlišný od telefonních kabelů, kterými je pravděpodobně vybavena vaše domácnost či kancelář.

2. Zapněte nastavení **Automatická odpověď**.

3. (Volitelné) Změňte nastavení **Počet zazvonění před odpovědí** na nejnižší možnou hodnotu (dvě zazvonění).
4. Spusťte test faxu.

Po zazvonění telefonu tiskárna automaticky odpoví po takovém počtu zazvonění, který je nastaven pomocí funkce **Počet zazvonění před odpovědí**. Tiskárna začne k odesílajícímu faxovému přístroji vysílat tóny pro příjem faxu a zahájí příjem faxu.

Případ B: Nastavení tiskárny pro linku DSL

Pokud u telefonní společnosti využíváte službu DSL a nepřipojíte k tiskárně žádné zařízení, podle pokynů v této části připojte mezi telefonní zásuvku ve zdi a tiskárnu filtr DSL. Filtr DSL odstraňuje digitální signál, jenž by mohl způsobovat rušení tiskárny, a tiskárna tak může přímo komunikovat po telefonní lince. (V některých zemích/oblastech může být služba DSL nazývána ADSL.)

 **POZNÁMKA:** Pokud máte linku DSL a nepřipojíte filtr DSL, nemůžete přijímat a odesílat faxy na této tiskárně.

Obrázek B-2 Zadní pohled na tiskárnu

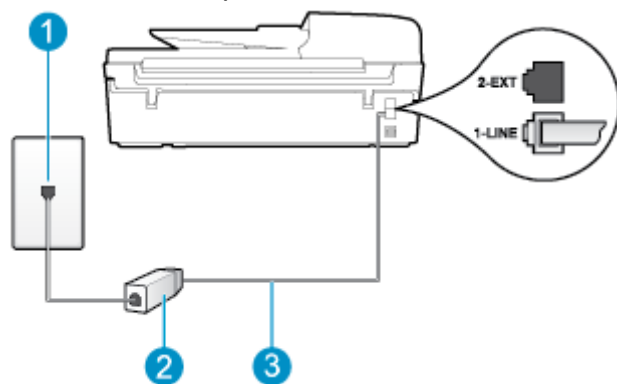

1	Telefonní zásuvka ve zdi
2	Filtr DSL (nebo ADSL) a kabel dodaný poskytovatelem služby DSL
3	Telefonní kabel dodaný v krabici s tiskárnou použijte k připojení k portu 1_LINE. Možná bude nutné k adaptéru vaší země/oblasti připojit dodávaný telefonický kabel.

Nastavení tiskárny s DSL

1. Filtr DSL je možné získat od poskytovatele DSL.
2. Jeden konec telefonního kabelu dodaného v krabici s tiskárnou připojte k volnému portu filtru DSL a potom připojte druhý konec do portu označeného 1_LINE na zadní straně tiskárny.

 **POZNÁMKA:** Možná bude nutné k adaptéru vaší země/oblasti připojit dodávaný telefonický kabel.

Pokud k propojení filtru DSL a tiskárny nepoužijete dodaný kabel, faxování nemusí být úspěšné. Tento speciální telefonní kabel je odlišný od telefonních kabelů, kterými je pravděpodobně vybavena vaše domácnost či kancelář.

Je dodáván jen jeden telefonní kabel, a proto budete pro toto nastavení muset získat další telefonní kabel.

3. Další telefonní kabel od filtru DSL připojte k telefonní zásuvce ve zdi.
4. Spusťte test faxu.

Pokud při nastavování tiskárny s volitelným vybavením dojde k potížím, kontaktujte místního poskytovatele služeb nebo prodejce.

Případ C: Nastavení tiskárny pro telefonní systém PBX nebo linku ISDN

Pokud používáte pobočkovou ústřednu (PBX) nebo konvertor, ev. koncový adaptér pro ISDN, postupujte následujícím způsobem:

- Pokud používáte pobočkovou ústřednu (PBX) nebo konvertor/koncový adaptér pro linku ISDN, připojte tiskárnu k portu určenému pro fax a telefon. Zkontrolujte také to, zda je koncový adaptér nastaven na typ přepínače odpovídající vaší zemi/oblasti (pokud je tato možnost k dispozici).



POZNÁMKA: Některé systémy ISDN umožňují konfiguraci portů pro konkrétní telefonní zařízení. Lze například přiřadit jeden port pro telefon a fax Skupiny 3 a jiný port pro více účelů. Pokud máte problémy při připojení k portu pro telefon a fax na konvertoru ISDN, vyzkoušejte víceúčelový port. Tento port může být označen jako „kombinovaný“ nebo podobně.

- Pokud používáte telefonní systém PBX, nastavte tón čekajícího volání na hodnotu „Vypnuto“.



POZNÁMKA: Řada digitálních systémů PBX vydává tón čekajícího hovoru, který je ve výchozím nastavení zapnut. Tón čekajícího hovoru ruší přenos faxu a znemožňuje odesílání a příjem faxů pomocí tiskárny. Informace o postupu vypnutí tónu čekajícího hovoru naleznete v dokumentaci dodávané s telefonním systémem PBX.

- Pokud používáte pobočkovou ústřednu (PBX), vytočte před vytočením faxového čísla číslo vnější linky.
- Zkontrolujte, zda je tiskárna připojena k telefonní zásuvce ve zdi pomocí dodaného kabelu. Pokud tomu tak není, nemusí faxování probíhat úspěšně. Tento speciální telefonní kabel je odlišný od telefonních kabelů, kterými je pravděpodobně vybavena vaše domácnost či kancelář. Je-li dodaný kabel příliš krátký, můžete jej prodloužit pomocí propojovacího členu zakoupeného v místní prodejně s elektronikou.

Možná bude nutné k adaptéru vaší země/oblasti připojit dodávaný telefonický kabel.

Pokud při nastavování tiskárny s volitelným vybavením dojde k potížím, kontaktujte místního poskytovatele služeb nebo prodejce.

Případ D: Fax se službou rozlišovacího vyzvánění na téže lince

Pokud se přihlásíte k používání služby rozlišovacího vyzvánění (u vaší telefonní společnosti), umožní vám to mít na jedné telefonní lince několik telefonních čísel, každé s jiným vyzváněním, nastavte tiskárnu dle popisu v této části.

Obrázek B-3 Zadní pohled na tiskárnu

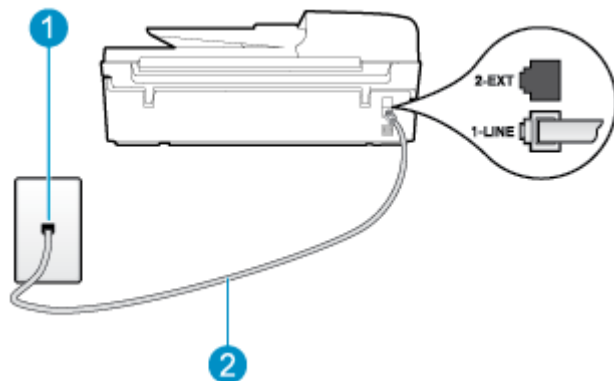

1	Telefonní zásuvka ve zdi
2	Telefonní kabel dodaný v krabici s tiskárnou použijte k připojení k portu 1_LINE. Možná bude nutné k adaptéru vaší země/oblasti připojit dodávaný telefonický kabel.

Nastavení tiskárny pro použití se službou rozlišovacího vyzvánění

1. Jeden konec telefonního kabelu dodaného v krabici s tiskárnou zapojte do telefonní zásuvky a druhý do konektoru označeného 1_LINE na zadní straně tiskárny.

 **POZNÁMKA:** Možná bude nutné k adaptéru vaší země/oblasti připojit dodávaný telefonický kabel.

Pokud k připojení tiskárny k telefonní zásuvce ve zdi nepoužijete dodaný kabel, faxování nemusí být úspěšné. Tento speciální telefonní kabel je odlišný od telefonních kabelů, kterými je pravděpodobně vybavena vaše domácnost či kancelář.

2. Zapněte nastavení **Automatická odpověď**.
3. Upravte nastavení funkce **Rozlišovací vyzvánění** tak, aby odpovídala typu vyzvánění, které vašemu faxovému číslu přiřadila telekomunikační společnost.

 **POZNÁMKA:** Ve výchozím nastavení tiskárna odpovídá na všechny typy vyzvánění. Pokud nastavení funkce **Rozlišovací vyzvánění** neodpovídá typu vyzvánění přiřazenému faxovému číslu, tiskárna buď může odpovídat na hlasová i faxová volání, nebo nemusí odpovídat vůbec.

 **TIP:** Pomocí funkce Zjištění typu vyzvánění na ovládacím panelu tiskárny lze nastavit rozlišující vyzvánění. Pomocí této funkce tiskárna rozpozná a zaznamená typ vyzvánění příchozího hovoru. Na základě tohoto hovoru pak automaticky určí rozlišující typ vyzvánění přidělený telefonní společností faxovým hovorům. Další informace naleznete v části [Nastavení typu volby na stránce 57](#).

4. (Volitelné) Změňte nastavení **Počet zazvonění před odpovědí** na nejnižší možnou hodnotu (dvě zazvonění).
5. Spusťte test faxu.

Tiskárna automaticky odpoví na příchozí volání, která odpovídají zvolenému typu vyzvánění (nastavení **Rozlišovací vyzvánění**), a to po zvoleném počtu zazvonění (nastavení **Počet zazvonění před odpovědí**). Tiskárna začne k odesílajícímu faxovému přístroji vysílat tóny pro příjem faxu a zahájí příjem faxu.

Pokud při nastavování tiskárny s volitelným vybavením dojde k potížím, kontaktujte místního poskytovatele služeb nebo prodejce.

Případ E: Sdílená hlasová/faxová linka

Pokud přijímáte jak hovory, tak faxy na stejném telefonním čísle a nemáte na této telefonní lince připojeno žádné jiné kancelářské vybavení (nebo hlasovou poštu), nastavte tiskárnu dle popisu v této části.

Obrázek B-4 Zadní pohled na tiskárnu

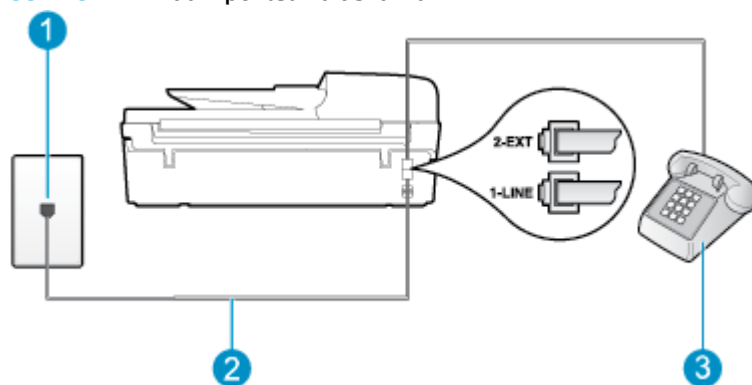

1	Telefonní zásuvka ve zdi
2	Telefonní kabel dodaný v krabici s tiskárnou použijte k připojení k portu 1_LINE. Možná bude nutné k adaptéru vaší země/oblasti připojit dodávaný telefonický kabel.
3	Telefon (volitelný)

Nastavení tiskárny se sdílenou hlasovou/faxovou linkou

1. Jeden konec telefonního kabelu dodaného v krabici s tiskárnou zapojte do telefonní zásuvky a druhý do konektoru označeného 1_LINE na zadní straně tiskárny.

 **POZNÁMKA:** Možná bude nutné k adaptéru vaší země/oblasti připojit dodávaný telefonický kabel.

Pokud k připojení tiskárny k telefonní zásuvce ve zdi nepoužijete dodaný kabel, faxování nemusí být úspěšné. Tento speciální telefonní kabel je odlišný od telefonních kabelů, kterými je pravděpodobně vybavena vaše domácnost či kancelář.

2. Použijte jeden z následujících postupů:
 - Máte-li telefonní systém paralelního typu, vyjměte bílou zástrčku z portu označeného 2_EXT na zadní straně tiskárny a pak k tomuto portu připojte telefon.
 - Pokud máte telefonní systém sériového typu, můžete telefon připojit přímo k horní části kabelu tiskárny, který je připojen do zásuvky ve zdi.
3. Nyní se budete muset rozhodnout, jak má tiskárna odpovídat na volání: automaticky nebo ručně:
 - Pokud v tiskárně nastavíte **automatický** příjem volání, zařízení bude odpovídat na všechna přichodící volání a přijímat faxy. Tiskárna nebude v takovém případě schopná rozlišovat mezi faxem a hlasovým voláním. Jestliže se domníváte, že přichodící volání je hlasové, bude nutné je přijmout

dříve, než je přijme tiskárna. Zapnutím funkce **Automatická odpověď** nastavíte tiskárnu, aby automaticky odpovídala na příchozí volání.

- Pokud v tiskárně nastavíte **ruční** příjem faxů, musíte být osobně přítomni, abyste odpověděli na příchozí faxová volání, jinak tiskárna nebude moci přijímat faxy. Vypnutím funkce **Automatická odpověď** nastavíte v tiskárně ruční odpovídání na příchozí volání.

4. Spusťte test faxu.

Pokud zvednete telefon dříve, než tiskárna odpoví na volání, a uslyšíte faxové tóny z odesílajícího faxového přístroje, bude zřejmě nutné odpovědět na faxové volání ručně.

Pokud při nastavování tiskárny s volitelným vybavením dojde k potížím, kontaktujte místního poskytovatele služeb nebo prodejce.

Případ F: Sdílená hlasová/faxová linka s hlasovou poštou

Pokud přijímáte jak hovory, tak faxy na stejném telefonním čísle a přihlásili jste se také ke službě hlasové pošty u vaší telefonní společnosti, nastavte tiskárnu dle popisu v této části.

 **POZNÁMKA:** Máte-li nastavenou službu hlasové pošty na stejném telefonním čísle, které používáte k faxování, nelze faxy přijímat automaticky. Musíte přijímat faxy ručně. To znamená, že při příjmu příchozích faxů musíte být u tiskárny osobně přítomni. Chce-li namísto toho přijímat faxy automaticky, obraťte se na telekomunikační společnost a objednejte si službu rozlišovacího vyzvánění nebo samostatnou telefonní linku pro fax.

Obrázek B-5 Zadní pohled na tiskárnu

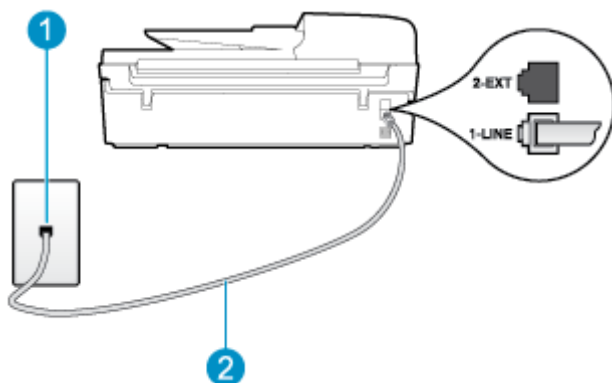

1	Telefonní zásuvka ve zdi
2	Vezměte telefonní kabel dodaný v balení tiskárny a připojte jej k portu 1-LINE. Možná bude nutné k adaptéru vaší země/oblasti připojit dodávaný telefonický kabel.

Nastavení tiskárny pro použití s hlasovou poštou

1. Jeden konec telefonního kabelu dodaného v krabici s tiskárnou zapojte do telefonní zásuvky a druhý do konektoru označeného 1_LINE na zadní straně tiskárny.

Možná bude nutné k adaptéru vaší země/oblasti připojit dodávaný telefonický kabel.

 **POZNÁMKA:** Možná bude nutné k adaptéru vaší země/oblasti připojit dodávaný telefonický kabel.

Pokud k připojení tiskárny k telefonní zásuvce ve zdi nepoužijete dodaný kabel, faxování nemusí být úspěšné. Tento speciální telefonní kabel je odlišný od telefonních kabelů, kterými je pravděpodobně vybavena vaše domácnost či kancelář.

2. Vypněte nastavení **Automatická odpověď**.

3. Spusťte test faxu.

Na příchozí faxová volání je nutné odpovědět osobně, jinak tiskárna nebude moci přijímat faxy. Fax je třeba ručně přijmout dříve, než volání převezme služba hlasové pošty.

Pokud při nastavování tiskárny s volitelným vybavením dojde k potížím, kontaktujte místního poskytovatele služeb nebo prodejce.

Případ G: Faxová linka sdílená s modemem pro vytáčené spojení počítače (bez příjmu hlasového volání)

Pokud máte faxovou linku, na které nepřijímáte žádná hlasová volání, a pokud je k ní připojen počítačový modem, nastavte tiskárnu následujícím způsobem.

 **POZNÁMKA:** Pokud používáte počítačový modem pro vytáčené spojení, počítač sdílí linku s tiskárnou. Na lince nelze současně používat modem a tiskárnu. Tiskárnu například nelze použít k faxování tehdy, když se modem pro vytáčené spojení počítače právě používá k odesílání elektronické pošty nebo k prohlížení internetu.

- [Nastavení tiskárny s počítačovým modemem pro vytáčené připojení](#)
- [Nastavení tiskárny s modemem DSL/ADSL pro připojení počítače](#)

Nastavení tiskárny s počítačovým modemem pro vytáčené připojení

Jestliže tutéž telefonní linku používáte pro odesílání faxů a pro počítačový modem pro vytáčené připojení, postupujte při nastavení tiskárny podle těchto pokynů.

Obrázek B-6 Zadní pohled na tiskárnu

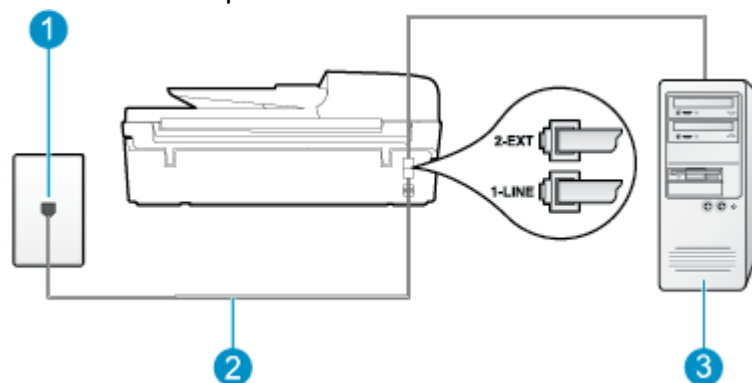

1	Telefonní zásuvka ve zdi
2	Vezměte telefonní kabel dodaný v balení tiskárny a připojte jej k portu 1-LINE. Možná bude nutné k adaptéru vaší země/oblasti připojit dodávaný telefonický kabel.
3	Počítač s modemem

Nastavení tiskárny s počítačovým modemem pro vytáčené připojení

1. Vytáhněte bílou zástrčku z portu označeného 2_EXT na zadní straně tiskárny.
2. Najděte telefonní kabel, který propojuje zadní část počítače (modem pro vytáčené spojení počítače) a telefonní zásuvku. Vytáhněte kabel z telefonní zásuvky a zapojte jej do portu označeného 2_EXT na zadní straně tiskárny.
3. Jeden konec telefonního kabelu dodaného v krabici s tiskárnou zapojte do telefonní zásuvky a druhý do konektoru označeného 1_LINE na zadní straně tiskárny.

 **POZNÁMKA:** Možná bude nutné k adaptéru vaší země/oblasti připojit dodávaný telefonický kabel.

Pokud k připojení tiskárny k telefonní zásuvce ve zdi nepoužijete dodaný kabel, faxování nemusí být úspěšné. Tento speciální telefonní kabel je odlišný od telefonních kabelů, kterými je pravděpodobně vybavena vaše domácnost či kancelář.

4. Je-li software modemu nastaven na automatický příjem faxů do počítače, vypněte toto nastavení.

 **POZNÁMKA:** Jestliže nevypnete automatický příjem faxů v softwaru modemu, tiskárna nebude moci přijímat faxy.

5. Zapněte nastavení **Automatická odpověď**.
6. (Volitelné) Změňte nastavení **Počet zazvonění před odpovědí** na nejnižší možnou hodnotu (dvě zazvonění).
7. Spusťte test faxu.

Jakmile telefon začne zvonit, tiskárna automaticky přijme hovor po počtu zazvonění nastaveném ve funkci **Počet zazvonění před odpovědí**. Tiskárna začne k odesílajícímu faxovému přístroji vysílat tóny pro příjem faxu a zahájí příjem faxu.

Pokud při nastavování tiskárny s volitelným vybavením dojde k potížím, kontaktujte místního poskytovatele služeb nebo prodejce.

Nastavení tiskárny s modemem DSL/ADSL pro připojení počítače

Jestliže máte linku DSL a používáte telefonní linku pro odesílání faxů, postupujte při nastavení faxu podle těchto pokynů.

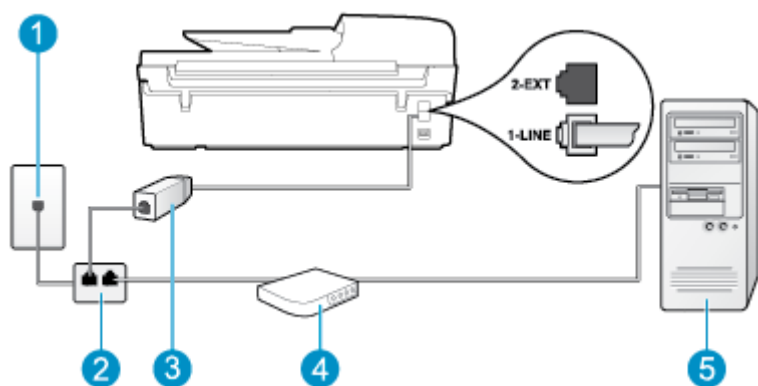

1	Telefonní zásuvka ve zdi
2	Paralelní rozbočovač

3	Filtr DSL/ADSL Jeden konektor telefonního kabelu dodaného s tiskárnou připojte k portu 1_LINE na zadní straně zařízení. Druhý konektor kabelu připojte k filtru DSL/ADSL. Možná bude nutné k adaptéru vaší země/oblasti připojit dodávaný telefonický kabel.
4	Modem DSL/ADSL pro připojení počítače
5	Počítač

 **POZNÁMKA:** Bude třeba zakoupit paralelní rozbočovač. Paralelní rozbočovač má na přední straně jeden port RJ-11 a na zadní dva porty RJ-11. Nepoužívejte dvoucestný telefonní rozbočovač, sériový rozbočovač ani paralelní rozbočovač, který má na přední straně dva porty RJ-11 a na zadní straně zástrčku.

Obrázek B-7 Ukázka paralelního rozbočovače



Nastavení tiskárny s modemem DSL/ADSL pro připojení počítače

1. Filtr DSL je možné získat od poskytovatele DSL.
2. Jeden konec telefonního kabelu dodaného v krabici s tiskárnou připojte ke konci filtru DSL a druhý do portu označenému 1_LINE na zadní straně tiskárny.

 **POZNÁMKA:** Možná bude nutné k adaptéru vaší země/oblasti připojit dodávaný telefonický kabel.

Pokud k propojení filtru DSL a portu na zadní straně tiskárny nepoužijete dodaný kabel, faxování nemusí být úspěšné. Tento speciální telefonní kabel je odlišný od telefonních kabelů, kterými je pravděpodobně vybavena vaše domácnost či kancelář.

3. Připojte filtr DSL k paralelnímu rozbočovači.
4. Připojte modem DSL k paralelnímu rozbočovači.
5. Připojte paralelní rozbočovač k telefonní zásuvce ve zdi.
6. Spusťte test faxu.

Jakmile telefon začne zvonit, tiskárna automaticky přijme hovor po počtu zazvonění nastaveném ve funkci **Počet zazvonění před odpovědí**. Tiskárna začne k odesílajícímu faxovému přístroji vysílat tóny pro příjem faxu a zahájí příjem faxu.

Pokud při nastavování tiskárny s volitelným vybavením dojde k potížím, kontaktujte místního poskytovatele služeb nebo prodejce.

Případ H: Sdílená hlasová/faxová linka s modemem pro vytáčené spojení počítače

Na základě počtu telefonních portů na počítači lze tiskárnu připojit k počítači dvěma způsoby. Nejdříve zkontrolujte, zda je počítač vybaven jedním nebo dvěma telefonními porty:

POZNÁMKA: Pokud je počítač vybaven pouze jedním telefonním portem, bude nutné dokoupit paralelní rozbočovač (nazývaný také propojovací člen), jak je znázorněno na obrázku. (Paralelní rozbočovač kanálů má na přední straně jeden port RJ-11 a na zadní dva porty RJ-11. Nepoužívejte dvoucestný telefonní rozbočovač, sériový rozbočovač ani paralelní rozbočovač, který má na přední straně dva porty RJ-11 a na zadní straně zástrčku.)

- [Hlasová a faxová linka sdílená s modemem pro telefonické připojení počítače](#)
- [Hlasová a faxová linka sdílená s modemem DSL/ADSL pro telefonické připojení počítače](#)

Hlasová a faxová linka sdílená s modemem pro telefonické připojení počítače

Jestliže používáte telefonní linku pro odesílání faxů i hlasová volání, postupujte při nastavení faxu podle těchto pokynů.

Na základě počtu telefonních portů na počítači lze tiskárnu připojit k počítači dvěma způsoby. Nejdříve zkontrolujte, zda je počítač vybaven jedním nebo dvěma telefonními porty:

POZNÁMKA: Pokud je počítač vybaven pouze jedním telefonním portem, bude nutné dokoupit paralelní rozbočovač (nazývaný také propojovací člen), jak je znázorněno na obrázku. (Paralelní rozbočovač kanálů má na přední straně jeden port RJ-11 a na zadní dva porty RJ-11. Nepoužívejte dvoucestný telefonní rozbočovač, sériový rozbočovač ani paralelní rozbočovač, který má na přední straně dva porty RJ-11 a na zadní straně zástrčku.)

Obrázek B-8 Ukázka paralelního rozbočovače



Obrázek B-9 Zadní pohled na tiskárnu

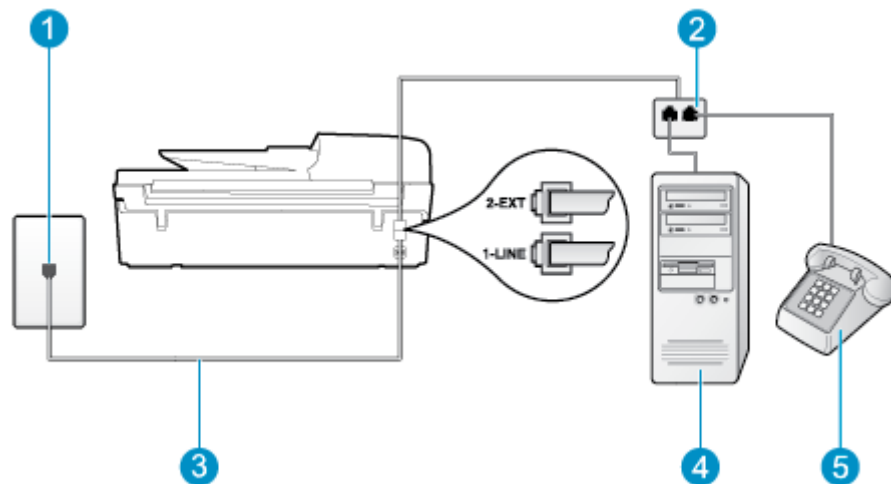

1	Telefonní zásuvka ve zdi
2	Paralelní rozbočovač
3	Telefonní kabel dodaný v krabici s tiskárnou použijte k připojení k portu 1_LINE.
4	Počítač s modemem
5	Telefon

Nastavení tiskárny na stejné telefonní lince spolu s počítačem se dvěma telefonními porty

1. Vytáhněte bílou zástrčku z portu označeného 2_EXT na zadní straně tiskárny.
2. Najděte telefonní kabel, který propojuje zadní část počítače (modem pro vytáčené spojení počítače) a telefonní zásuvku. Vytáhněte kabel z telefonní zásuvky a zapojte jej do portu označeného 2_EXT na zadní straně tiskárny.
3. Připojte telefon k portu označenému jako „OUT“ (výstup) na zadní straně modemu pro telefonické připojení počítače.
4. Jeden konec telefonního kabelu dodaného v krabici s tiskárnou zapojte do telefonní zásuvky a druhý do konektoru označeného 1_LINE na zadní straně tiskárny.



POZNÁMKA: Možná bude nutné k adaptéru vaší země/oblasti připojit dodávaný telefonický kabel.

Pokud k připojení tiskárny k telefonní zásuvce ve zdi nepoužijete dodaný kabel, faxování nemusí být úspěšné. Tento speciální telefonní kabel je odlišný od telefonních kabelů, kterými je pravděpodobně vybavena vaše domácnost či kancelář.

5. Je-li software modemu nastaven na automatický příjem faxů do počítače, vypněte toto nastavení.



POZNÁMKA: Jestliže nevypnete automatický příjem faxů v softwaru modemu, tiskárna nebude moci přijímat faxy.

6. Nyní se budete muset rozhodnout, jak má tiskárna odpovídat na volání: automaticky nebo ručně:
 - Pokud v tiskárně nastavíte **automatický** příjem volání, zařízení bude odpovídat na všechna příchozí volání a přijímat faxy. Tiskárna nebude v takovém případě schopná rozlišovat mezi faxem a hlasovým voláním. Jestliže se domníváte, že příchozí volání je hlasové, bude nutné je přijmout dříve, než je přijme tiskárna. Zapnutím funkce **Automatická odpověď** nastavíte tiskárnu, aby automaticky odpovídala na příchozí volání.
 - Pokud v tiskárně nastavíte **ruční** příjem faxů, musíte být osobně přítomni, abyste odpověděli na příchozí faxová volání, jinak tiskárna nebude moci přijímat faxy. Vypnutím funkce **Automatická odpověď** nastavíte v tiskárně ruční odpovídání na příchozí volání.
7. Spusťte test faxu.

Pokud zvednete telefon dříve, než tiskárna odpoví na volání, a uslyšíte faxové tóny z odesílajícího faxového přístroje, bude zřejmě nutné odpovědět na faxové volání ručně.

Jestliže tutéž telefonní linku používáte pro hlasová volání, fax a pro modem pro telefonické připojení počítače, postupujte při nastavení faxu podle těchto pokynů.

Pokud při nastavování tiskárny s volitelným vybavením dojde k potížím, kontaktujte místního poskytovatele služeb nebo prodejce.

Hlasová a faxová linka sdílená s modemem DSL/ADSL pro telefonické připojení počítače

Jestliže má váš počítač modem DSL/ADSL pro připojení počítače, postupujte podle těchto pokynů.

Obrázek B-10 Zadní pohled na tiskárnu

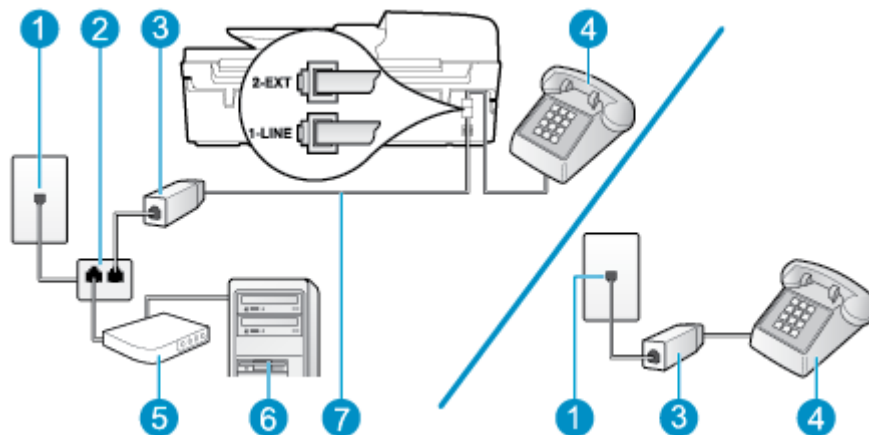

1	Telefonní zásuvka ve zdi
2	Paralelní rozbočovač
3	Filtr DSL/ADSL
4	Telefon
5	Modem DSL/ADSL pro připojení počítače
6	Počítač
7	Připojte dodaný telefonní kabel k portu 1-LINE na zadní straně tiskárny. Možná bude nutné k adaptéru vaší země/oblasti připojit dodávaný telefonický kabel.

 **POZNÁMKA:** Bude třeba zakoupit paralelní rozbočovač. Paralelní rozbočovač má na přední straně jeden port RJ-11 a na zadní dva porty RJ-11. Nepoužívejte dvoucestný telefonní rozbočovač, sériový rozbočovač ani paralelní rozbočovač, který má na přední straně dva porty RJ-11 a na zadní straně zástrčku.

Obrázek B-11 Ukázka paralelního rozbočovače



Nastavení tiskárny s modemem DSL/ADSL pro připojení počítače

1. Filtr DSL je možné získat od poskytovatele DSL.

 **POZNÁMKA:** Telefony v ostatních částech domácnosti/kanceláře sdílející totéž telefonní číslo se službou DSL budou potřebovat připojení k dalším filtrům DSL, jinak při hlasových voláních bude docházet k šumům.

2. Jeden konec telefonního kabelu dodaného v krabici s tiskárnou připojte k filtru DSL a potom připojte druhý konec k portu s označením 1_LINE na zadní straně tiskárny.

 **POZNÁMKA:** Možná bude nutné k adaptéru vaší země/oblasti připojit dodávaný telefonický kabel.

Pokud k propojení filtru DSL a portu na zadní straně tiskárny nepoužijete dodaný kabel, faxování nemusí být úspěšné. Tento speciální telefonní kabel je odlišný od telefonních kabelů, kterými je pravděpodobně vybavena vaše domácnost či kancelář.

- Máte-li telefonní systém paralelního typu, vyjměte bílou zástrčku z portu označeného 2_EXT na zadní straně tiskárny a pak k tomuto portu připojte telefon.
- Připojte filtr DSL k paralelnímu rozbočovači.
- Připojte modem DSL k paralelnímu rozbočovači.
- Připojte paralelní rozbočovač k telefonní zásuvce ve zdi.
- Spusťte test faxu.

Jakmile telefon začne zvonit, tiskárna automaticky přijme hovor po počtu zazvonění nastaveném ve funkci **Počet zazvonění před odpovědí**. Tiskárna začne k odesílajícímu faxovému přístroji vysílat tóny pro příjem faxu a zahájí příjem faxu.

Pokud při nastavování tiskárny s volitelným vybavením dojde k potížím, kontaktujte místního poskytovatele služeb nebo prodejce.

Případ I: Sdílená hlasová/faxová linka se záznamníkem

Pokud přijímáte hlasové i faxové volání na stejném telefonním čísle a pokud je k tomuto číslu připojen i záznamník odpovídající na hlasová volání, nastavte tiskárnu způsobem popsáním v této části.

Obrázek B-12 Zadní pohled na tiskárnu

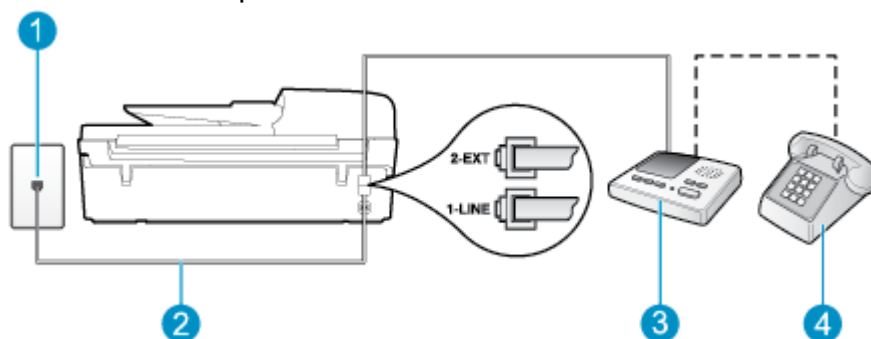

1	Telefonní zásuvka ve zdi
2	Připojte dodaný telefonní kabel k portu 1_LINE na zadní straně tiskárny. Možná bude nutné k adaptéru vaší země/oblasti připojit dodávaný telefonický kabel.
3	Záznamník
4	Telefon (volitelný)

Nastavení tiskárny se sdílenou hlasovou a faxovou linkou se záznamníkem

- Vytáhněte bílou zástrčku z portu označeného 2_EXT na zadní straně tiskárny.
- Odpojte telefonní záznamník od telefonní zásuvky ve zdi a připojte jej k portu označenému jako 2_EXT na zadní straně tiskárny.



POZNÁMKA: Pokud telefonní záznamník nepřipojíte přímo k tiskárně, může dojít k záznamu tónů z odesílajícího faxového přístroje na záznamník a nebudete moci přijímat faxy pomocí tiskárny.

- Jeden konec telefonního kabelu dodaného v krabici s tiskárnou zapojte do telefonní zásuvky a druhý do konektoru označeného 1_LINE na zadní straně tiskárny.

 **POZNÁMKA:** Možná bude nutné k adaptéru vaší země/oblasti připojit dodávaný telefonický kabel.

Pokud k připojení tiskárny k telefonní zásuvce ve zdi nepoužijete dodaný kabel, faxování nemusí být úspěšné. Tento speciální telefonní kabel je odlišný od telefonních kabelů, kterými je pravděpodobně vybavena vaše domácnost či kancelář.

4. (Volitelné) Pokud telefonní záznamník není vybaven vestavěným telefonem, lze jej připojit do portu „OUT“ na zadní části záznamníku.

 **POZNÁMKA:** Pokud záznamník neumožňuje připojení externího telefonu, můžete zakoupit paralelní rozbočovač (známý také jako propojovací člen) a připojit pomocí něj k tiskárně záznamník i telefon. Pro tato připojení můžete použít standardní telefonní kabely.

5. Zapněte nastavení **Automatická odpověď**.
6. Nastavte záznamník tak, aby odpovídal po nízkém počtu zazvonění.
7. Změňte v tiskárně nastavení funkce **Počet zazvonění před odpovědí** na maximální počet zazvonění, který tiskárna podporuje. (Maximální počet zazvonění se v jednotlivých zemích/oblastech liší.)
8. Spusťte test faxu.

Když telefon zazvoní, telefonní záznamník odpoví po nastaveném počtu vyzvánění a pak přehraje vámi zaznamenaný vzkaz. Tiskárna v této době volání sleduje a „poslouchá“ tóny faxu. Pokud budou rozpoznány faxové tóny, tiskárna začne vysílat tóny pro příjem faxu a přijme fax. Pokud se jedná o hlasové volání, tiskárna přestane sledovat linku a telefonní záznamník zaznamená příchozí zprávu.

Pokud při nastavování tiskárny s volitelným vybavením dojde k potížím, kontaktujte místního poskytovatele služeb nebo prodejce.

Případ J: Hlasová a faxová linka sdílená s počítačovým modemem a se záznamníkem

Pokud na jednom telefonním čísle přijímáte hlasové i faxové volání a pokud je k této telefonní lince připojen i počítačový modem a telefonní záznamník, nastavte tiskárnu následujícím způsobem.

 **POZNÁMKA:** Jelikož modem pro vytáčené spojení počítače sdílí telefonní linku s tiskárnou, nelze používat modem i tiskárnu současně. Tiskárnu například nelze použít k faxování tehdy, když se modem pro vytáčené spojení počítače právě používá k odesílání elektronické pošty nebo k prohlížení internetu.

- [Hlasová a faxová linka sdílená s modemem pro telefonické připojení počítače a se záznamníkem](#)
- [Hlasová a faxová linka sdílená s modemem počítače DSL/ADSL a se záznamníkem](#)

Hlasová a faxová linka sdílená s modemem pro telefonické připojení počítače a se záznamníkem

Na základě počtu telefonních portů na počítači lze tiskárnu připojit k počítači dvěma způsoby. Nejdříve zkontrolujte, zda je počítač vybaven jedním nebo dvěma telefonními porty:

 **POZNÁMKA:** Pokud je počítač vybaven pouze jedním telefonním portem, bude nutné dokoupit paralelní rozbočovač (nazývaný také propojovací člen), jak je znázorněno na obrázku. (Paralelní rozbočovač kanálů má na přední straně jeden port RJ-11 a na zadní dva porty RJ-11. Nepoužívejte dvoucestný telefonní rozbočovač, sériový rozbočovač ani paralelní rozbočovač, který má na přední straně dva porty RJ-11 a na zadní straně zástrčku.)

Obrázek B-13 Ukázka paralelního rozbočovače



Obrázek B-14 Zadní pohled na tiskárnu

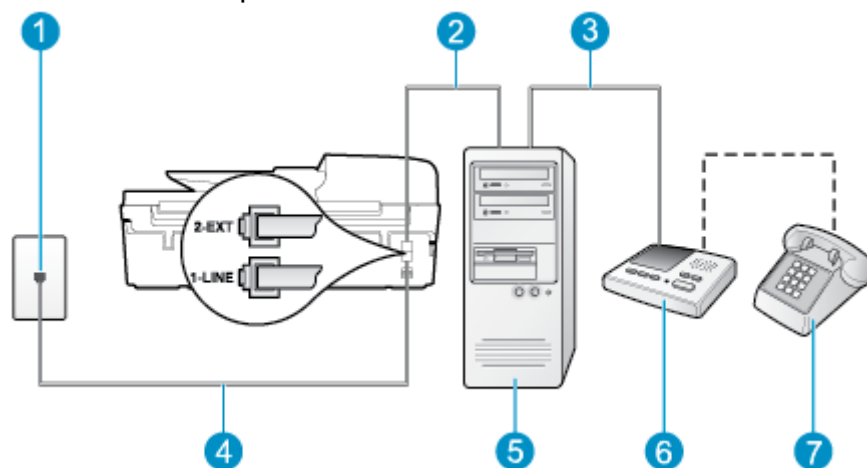

1	Telefonní zásuvka ve zdi
2	Telefonní port „IN“ na počítači
3	Telefonní port „OUT“ na počítači
4	Telefonní kabel dodaný v krabici s tiskárnou použijte k připojení k portu 1_LINE. Možná bude nutné k adaptéru vaší země/oblasti připojit dodávaný telefonický kabel.
5	Počítač s modemem
6	Záznamník
7	Telefon (volitelný)

Nastavení tiskárny na stejné telefonní lince spolu s počítačem se dvěma telefonními porty

1. Vytáhněte bílou zástrčku z portu označeného 2_EXT na zadní straně tiskárny.
2. Najděte telefonní kabel, který propojuje zadní část počítače (modem pro vytáčené spojení počítače) a telefonní zásuvku. Vytáhněte kabel z telefonní zásuvky a zapojte jej do portu označeného 2_EXT na zadní straně tiskárny.
3. Odpojte telefonní záznamník od telefonní zásuvky ve zdi a připojte jej k portu, označenému „OUT“ na zadní straně počítače (modem pro telefonické připojení počítače).
4. Jeden konec telefonního kabelu dodaného v krabici s tiskárnou zapojte do telefonní zásuvky a druhý do konektoru označeného 1_LINE na zadní straně tiskárny.

 **POZNÁMKA:** Možná bude nutné k adaptéru vaší země/oblasti připojit dodávaný telefonický kabel.

Pokud k připojení tiskárny k telefonní zásuvce ve zdi nepoužijete dodaný kabel, faxování nemusí být úspěšné. Tento speciální telefonní kabel je odlišný od telefonních kabelů, kterými je pravděpodobně vybavena vaše domácnost či kancelář.

5. (Volitelné) Pokud telefonní záznamník není vybaven vestavěným telefonem, lze jej připojit do portu „OUT“ na zadní části záznamníku.

 **POZNÁMKA:** Pokud záznamník neumožňuje připojení externího telefonu, můžete zakoupit paralelní rozbočovač (známý také jako propojovací člen) a připojit pomocí něj k tiskárně záznamník i telefon. Pro tato připojení můžete použít standardní telefonní kabely.

6. Je-li software modemu nastaven na automatický příjem faxů do počítače, vypněte toto nastavení.

 **POZNÁMKA:** Jestliže nevypnete automatický příjem faxů v softwaru modemu, tiskárna nebude moci přijímat faxy.

7. Zapněte nastavení **Automatická odpověď**.

8. Nastavte záznamník tak, aby odpovídal po nízkém počtu zazvonění.

9. Změňte v tiskárně nastavení funkce **Počet zazvonění před odpovědí** na maximální počet zazvonění, který produkt podporuje. (Maximální počet zazvonění se v jednotlivých zemích/oblastech liší.)

10. Spusťte test faxu.

Když telefon zazvoní, telefonní záznamník odpoví po nastaveném počtu vyzvánění a pak přehraje vámi zaznamenaný vzkaz. Tiskárna v této době volání sleduje a „poslouchá“ tóny faxu. Pokud budou rozpoznány faxové tóny, tiskárna začne vysílat tóny pro příjem faxu a přijme fax. Pokud se jedná o hlasové volání, tiskárna přestane sledovat linku a telefonní záznamník zaznamená příchozí zprávu.

Pokud při nastavování tiskárny s volitelným vybavením dojde k potížím, kontaktujte místního poskytovatele služeb nebo prodejce.

Hlasová a faxová linka sdílená s modemem počítače DSL/ADSL a se záznamníkem

Obrázek B-15 Zadní pohled na tiskárnu

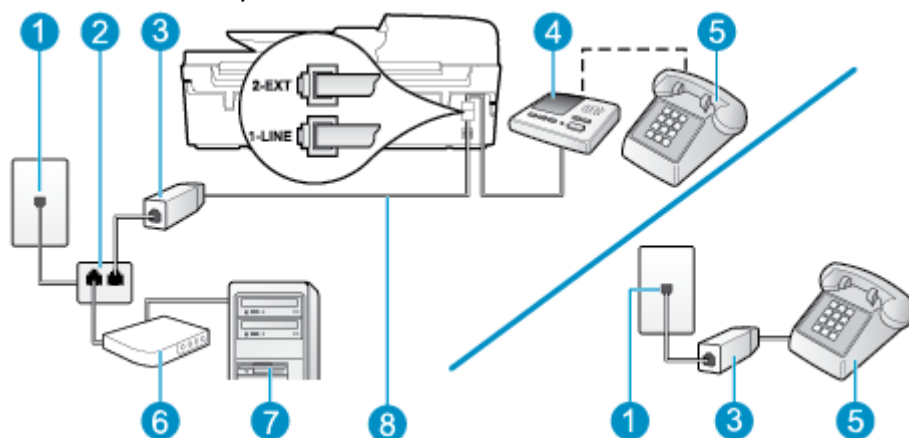

1	Telefonní zásuvka ve zdi
2	Paralelní rozbočovač
3	Filtr DSL/ADSL
4	Záznamník
5	Telefon (volitelný)
6	Modem DSL/ADSL

7	Počítač
8	Telefonní kabel dodaný s tiskárnou připojen k portu 1_LINE na zadní straně tiskárny Možná bude nutné k adaptéru vaší země/oblasti připojit dodávaný telefonický kabel.

 **POZNÁMKA:** Bude třeba zakoupit paralelní rozbočovač. Paralelní rozbočovač má na přední straně jeden port RJ-11 a na zadní dva porty RJ-11. Nepoužívejte dvoucestný telefonní rozbočovač, sériový rozbočovač ani paralelní rozbočovač, který má na přední straně dva porty RJ-11 a na zadní straně zástrčku.

Obrázek B-16 Ukázka paralelního rozbočovače



Nastavení tiskárny s modemem DSL/ADSL pro připojení počítače

1. Filtr DSL/ADSL je možné získat od poskytovatele DSL/ADSL.

 **POZNÁMKA:** Telefony v ostatních částech domácnosti/kanceláře sdílející totéž telefonní číslo se službou DSL/ADSL budou potřebovat připojení k dalším filtrům DSL/ADSL, jinak při hlasových hovorech bude docházet k šumům.

2. Připojte jeden konec telefonního kabelu dodaného v krabici s tiskárnou k filtru DSL/ADSL a druhý k portu označenému 1_LINE na zadní straně tiskárny.

 **POZNÁMKA:** Možná bude nutné k adaptéru vaší země/oblasti připojit dodávaný telefonický kabel.

Pokud k propojení filtru DSL/ADSL a tiskárny nepoužijete dodaný kabel, faxování nemusí být úspěšné. Tento speciální telefonní kabel je odlišný od telefonních kabelů, kterými je pravděpodobně vybavena vaše domácnost či kancelář.

3. Připojte filtr DSL/ADSL k paralelnímu rozbočovači.
4. Odpojte telefonní záznamník od telefonní zásuvky ve zdi a připojte jej k portu, označenému 2_EXT na zadní straně tiskárny.

 **POZNÁMKA:** Pokud telefonní záznamník nepřipojíte přímo k tiskárně, může dojít k záznamu tónů z odesílajícího faxového přístroje na záznamník a nebudete moci přijímat faxy pomocí tiskárny.

5. Připojte modem DSL k paralelnímu rozbočovači.
6. Připojte paralelní rozbočovač k telefonní zásuvce ve zdi.
7. Nastavte záznamník tak, aby odpovídal po nízkém počtu zazvonění.
8. Změňte nastavení **Počet zazvonění před odpovědí** na tiskárně na maximální počet zazvonění, který tiskárna podporuje.

 **POZNÁMKA:** Maximální počet zazvonění se liší v závislosti na zemi nebo oblasti.

9. Spusťte test faxu.

Když telefon zazvoní, telefonní záznamník odpoví po nastaveném počtu vyzvánění a pak přehraje vámi zaznamenaný vzkaz. Tiskárna v této době volání sleduje a „poslouchá“ tóny faxu. Pokud budou rozpoznány

faxové tóny, tiskárna začne vysílat tóny pro příjem faxu a přijme fax. Pokud se jedná o hlasové volání, tiskárna přestane sledovat linku a telefonní záznamník zaznamená příchozí zprávu.

Jestliže tutéž telefonní linku používáte pro telefonování, fax a máte modem DSL pro připojení počítače, postupujte při nastavení faxu podle těchto pokynů.

Pokud při nastavování tiskárny s volitelným vybavením dojde k potížím, kontaktujte místního poskytovatele služeb nebo prodejce.

Případ K: Sdílená hlasová/faxová linka s modemem pro vytáčené spojení počítače a hlasovou poštu

Pokud přijímáte hlasové i faxové volání na stejném telefonním čísle a na stejné telefonní lince používáte modem pro telefonické připojení počítače i službu hlasové pošty, kterou poskytuje telekomunikační společnost, nastavte tiskárnu způsobem uvedeným v této části.

 **POZNÁMKA:** Máte-li nastavenou službu hlasové pošty na stejném telefonním čísle, které používáte k faxování, nelze faxy přijímat automaticky. Musíte přijímat faxy ručně. To znamená, že při příjmu příchozích faxů musíte být u tiskárny osobně přítomni. Chce-li namísto toho přijímat faxy automaticky, obraťte se na telekomunikační společnost a objednejte si službu rozlišovacího vyzvánění nebo samostatnou telefonní linku pro fax.

Jelikož modem pro vytáčené spojení počítače sdílí telefonní linku s tiskárnou, nelze používat modem i tiskárnu současně. Tiskárnu například nelze použít k faxování tehdy, když se modem pro vytáčené spojení počítače právě používá k odesílání elektronické pošty nebo k prohlížení internetu.

Na základě počtu telefonních portů na počítači lze tiskárnu připojit k počítači dvěma způsoby. Nejdříve zkontrolujte, zda je počítač vybaven jedním nebo dvěma telefonními porty:

- Pokud je počítač vybaven pouze jedním telefonním portem, bude nutné dokoupit paralelní rozbočovač (nazývaný také propojovací člen), jak je znázorněno na obrázku. (Paralelní rozbočovač kanálů má na přední straně jeden port RJ-11 a na zadní dva porty RJ-11. Nepoužívejte dvoucestný telefonní rozbočovač, sériový rozbočovač ani paralelní rozbočovač, který má na přední straně dva porty RJ-11 a na zadní straně zástrčku.)

Obrázek B-17 Ukázka paralelního rozbočovače



- Pokud je vaše země/oblast uvedena v tabulce, využíváte pravděpodobně telefonní systém s paralelním připojením. U telefonního systému s paralelním připojením lze sdílené telekomunikační zařízení připojit k telefonní lince pomocí konektoru „2-EXT“ na zadní straně tiskárny.

Obrázek B-18 Zadní pohled na tiskárnu

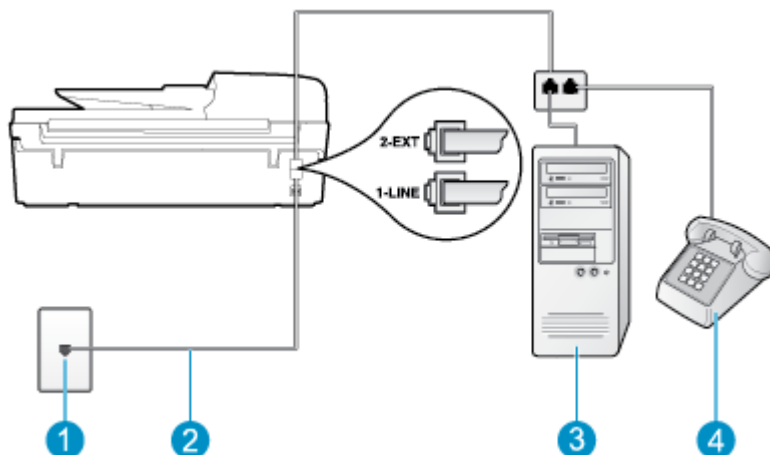

1	Telefonní zásuvka ve zdi
2	Telefonní kabel dodaný v krabici s tiskárnou použijte k připojení k portu 1_LINE. Možná bude nutné k adaptéru vaší země/oblasti připojit dodávaný telefonický kabel.
3	Počítač s modemem
4	Telefon

Nastavení tiskárny na stejné telefonní lince spolu s počítačem se dvěma telefonními porty

1. Vytáhněte bílou zástrčku z portu označeného 2_EXT na zadní straně tiskárny.
2. Najděte telefonní kabel, který propojuje zadní část počítače (modem pro vytáčené spojení počítače) a telefonní zásuvku. Vytáhněte kabel z telefonní zásuvky a zapojte jej do portu označeného 2_EXT na zadní straně tiskárny.
3. Připojte telefon k portu označenému jako „OUT“ (výstup) na zadní straně modemu pro telefonické připojení počítače.
4. Jeden konec telefonního kabelu dodaného v krabici s tiskárnou zapojte do telefonní zásuvky a druhý do konektoru označeného 1_LINE na zadní straně tiskárny.

 **POZNÁMKA:** Možná bude nutné k adaptéru vaší země/oblasti připojit dodávaný telefonický kabel.

Pokud k připojení tiskárny k telefonní zásuvce ve zdi nepoužijete dodaný kabel, faxování nemusí být úspěšné. Tento speciální telefonní kabel je odlišný od telefonních kabelů, kterými je pravděpodobně vybavena vaše domácnost či kancelář.

5. Je-li software modemu nastaven na automatický příjem faxů do počítače, vypněte toto nastavení.

 **POZNÁMKA:** Jestliže nevypnete automatický příjem faxů v softwaru modemu, tiskárna nebude moci přijímat faxy.

6. Vypněte nastavení **Automatická odpověď**.
7. Spusťte test faxu.

Na příchozí faxová volání je nutné odpovědět osobně, jinak tiskárna nebude moci přijímat faxy.

Pokud při nastavování tiskárny s volitelným vybavením dojde k potížím, kontaktujte místního poskytovatele služeb nebo prodejce.

Nastavení faxu sériového typu

Informace o nastavení tiskárny pro faxování s použitím telefonního systému sériového typu najdete na webové stránce konfigurace faxu pro vaši zemi/oblast.

Rakousko	www.hp.com/at/faxconfig
Německo	www.hp.com/de/faxconfig
Švýcarsko (francouzština)	www.hp.com/ch/fr/faxconfig
Švýcarsko (němčina)	www.hp.com/ch/de/faxconfig
Velká Británie	www.hp.com/uk/faxconfig
Finsko	www.hp.fi/faxconfig
Dánsko	www.hp.dk/faxconfig
Švédsko	www.hp.se/faxconfig
Norsko	www.hp.no/faxconfig
Nizozemsko	www.hp.nl/faxconfig
Belgie (holandština)	www.hp.be/nl/faxconfig
Belgie (francouzština)	www.hp.be/fr/faxconfig
Portugalsko	www.hp.pt/faxconfig
Španělsko	www.hp.es/faxconfig
Francie	www.hp.com/fr/faxconfig
Irsko	www.hp.com/ie/faxconfig
Itálie	www.hp.com/it/faxconfig

Test nastavení faxu

Nastavení faxu můžete otestovat. Tím zjistíte stav tiskárny a ujistíte se, zda je správně nastavena pro faxování. Provedte test po dokončení nastavení tiskárny pro faxování. Test provede následující ověření:

- Otestuje hardware faxu.
- Ověří, zda je k tiskárně připojen správný telefonní kabel.
- Zkontroluje, zda je telefonní kabel připojen ke správnému portu.
- Zkontroluje oznamovací tón.
- Ověří stav připojení telefonní linky.
- Zkontroluje, zda je telefonní linka aktivní.

Tiskárna vytiskne protokol s výsledky testu. Pokud při testu dojde k chybě, vyhledejte v protokolu návod, jak problém vyřešit, a test zopakujte.

Zkouška nastavení faxu pomocí ovládacího panelu tiskárny

1. Nastavte tiskárnu pro faxování podle konkrétních pokynů pro nastavení doma nebo v kanceláři.
2. Před spuštěním testu se přesvědčte, že jsou nainstalovány inkoustové tiskové kazety, a do vstupního zásobníku vložte papír plného formátu.
3. Na obrazovce Domů na displeji tiskárny stiskněte tlačítka **Nahoru** a **Dolů**, a vyberte tak položku **Fax**, a potom stiskněte tlačítko **OK**.
4. Vyberte možnost **Nastavení**, vyberte možnost **Pokročilá nastavení**, vyberte možnost **Průvodce nastavením faxu** a poté postupujte dle pokynů na obrazovce.

Na displeji tiskárny se zobrazí stav testu a vytiskne se protokol.

5. Přečtete si protokol.
 - Pokud test proběhl úspěšně a problémy s faxováním přetrvávají, zkontrolujte nastavení faxu uvedená v protokolu a ověřte jejich správnost. Chybějící nebo nesprávné nastavení faxu může při faxování způsobit problémy.
 - Pokud při testu dojde k chybě, vyhledejte v protokolu informace o tom, jak potíže odstranit.

Rejstřík

A

ADSL, nastavení faxu
telefonní systémy s paralelním
připojením 144

D

DSL, nastavení faxu
telefonní systémy s paralelním
připojením 144

F

fax

DSL, nastavení (telefonní systémy
s paralelním připojením) 144

hlasová pošta, nastavení
(telefonní systémy s paralelním
připojením) 148

ISDN, linka, nastavení (telefonní
systémy s paralelním
připojením) 145

modem, sdílení s (telefonní
systémy s paralelním
připojením) 149

modem a hlasová linka, sdílení s
(telefonní systémy s paralelním
připojením) 151

modem a hlasová pošta, sdílení s
(telefonní systémy s paralelním
připojením) 160

modem a záznamník, sdílení s
(telefonní systémy s paralelním
připojením) 156

nastavení samostatné linky
(telefonní systémy s paralelním
připojením) 143

nastavení sdílené telefonní linky
(telefonní systémy s paralelním
připojením) 147

PBX, systém, nastavení (telefonní
systémy s paralelním
připojením) 145

protokol FoIP 60
rozlišovací vyzvánění, nastavení
(telefonní systémy s paralelním
připojením) 145

test nastavení 164

záznamník, nastavení (telefonní
systémy s paralelním
připojením) 155

záznamník a modem, sdílení
(telefonní systémy s paralelním
připojením) 156

faxování

specifikace faxování 123

H

hlasová pošta

nastavení pro fax (telefonní
systémy s paralelním
připojením) 148

nastavení s faxem a modemem
počítače (telefonní systémy
s paralelním připojením) 160

I

ISDN, linka, nastavení pro fax
telefonní systémy s paralelním
připojením 145

K

karta rozhraní 82, 83

kopírování
specifikace 122

L

lhůta telefonické podpory
lhůta podpory 112

M

modem

sdílení s faxem a hlasovou poštou
(telefonní systémy s paralelním
připojením) 160

sdílení s faxem a záznamníkem
(telefonní systémy s paralelním
připojením) 156

sdílený s faxem (telefonní
systémy s paralelním
připojením) 149

sdílený s faxem a hlasovou linkou
(telefonní systémy s paralelním
připojením) 151

modem počítače

sdílení s faxem a hlasovou poštou
(telefonní systémy s paralelním
připojením) 160

sdílení s faxem a záznamníkem
(telefonní systémy s paralelním
připojením) 156

sdílený s faxem (telefonní
systémy s paralelním
připojením) 149

sdílený s faxem a hlasovou linkou
(telefonní systémy s paralelním
připojením) 151

modem pro vytáčené spojení

sdílení s faxem a hlasovou poštou
(telefonní systémy s paralelním
připojením) 160

sdílení s faxem a záznamníkem
(telefonní systémy s paralelním
připojením) 156

sdílený s faxem (telefonní systémy s paralelním připojením) 149
sdílený s faxem a hlasovou linkou (telefonní systémy s paralelním připojením) 151

N

nastavení

DSL (telefonní systémy s paralelním připojením) 144
hlasová pošta (telefonní systémy s paralelním připojením) 148
hlasová pošta a modem počítače (telefonní systémy s paralelním připojením) 160
ISDN, linka (telefonní systémy s paralelním připojením) 145
modem počítače (telefonní systémy s paralelním připojením) 149
modem počítače a hlasová linka (telefonní systémy s paralelním připojením) 151
modem počítače a hlasová pošta (telefonní systémy s paralelním připojením) 160
PBX, systém (telefonní systémy s paralelním připojením) 145
počítačový modem a záznamník (telefonní systémy s paralelním připojením) 156
rozlišovací vyzvánění (telefonní systémy s paralelním připojením) 145
samostatná faxová linka (telefonní systémy s paralelním připojením) 143
sdílená telefonní linka (telefonní systémy s paralelním připojením) 147
test faxu 164
záznamník (telefonní systémy s paralelním připojením) 155
záznamník a modem (telefonní systémy s paralelním připojením) 156

O

odpověď podle typu zvonění telefonní systémy s paralelním připojením 145
ovládací panel
funkce 6
tlačítka 6

P

papír
doporučené typy 26
PBX, systém, nastavení pro fax telefonní systémy s paralelním připojením 145
po vypršení lhůty podpory 112
poznámky o předpisech 129
prohlášení o bezdrátových sítích 133
protokol FoIP
fax, použití 60
Průběh podpory 111

R

recyklace
inkoustové kazety 126
rozlišovací vyzvánění telefonní systémy s paralelním připojením 145

S

síť
karta rozhraní 82, 83
skenování
specifikace skenování 122
systémové požadavky 121

T

technické informace
specifikace faxování 123
specifikace kopírování 122
specifikace prostředí 121
specifikace skenování 122
specifikace tisku 122
systémové požadavky 121
telefonická podpora 111
telefonní systémy s paralelním připojením
DSL, nastavení 144
ISDN, nastavení 145
modem a hlasová pošta, nastavení 160

modem sdílený s linkou, nastavení 151
nastavení modemu 149
nastavení modemu a záznamníku 156
nastavení samostatné linky 143
nastavení sdílené linky 147
PBX, nastavení 145
rozlišovací vyzvánění, nastavení 145
záznamník, nastavení 155
testy, fax
nastavení 164
tisk
specifikace 122
tlačítka, ovládací panel 6

V

VoIP 60

Z

zákaznická podpora
záruka 112
zákonná oznámení
zákonné identifikační číslo modelu 129
záruka 112
záznamník
nastavení s faxem (telefonní systémy s paralelním připojením) 155
nastavení s faxem a modemem 156

Ž

životní prostředí
Program výrobků zohledňujících životní prostředí 125
specifikace prostředí 121