



HP Officejet 4630 e-All-in-One series

Tabla de contenido

1 Ayuda de HP Officejet 4630 e-All-in-One series	1
2 Introducción a HP Officejet 4630 series	3
Componentes de la impresora	4
Panel de control y luces indicadoras de estado	6
Configuración de conexión inalámbrica	8
3 Impresión	9
Imprimir documentos	10
Imprimir fotografías	13
Imprimir sobres	15
Imprimir formularios rápidos	17
Imprimir con HP directa inalámbrica	18
Imprimir utilizando el máximo de ppp	21
Consejos para imprimir correctamente	23
4 Conceptos básicos relativos al papel	27
Papel recomendado para impresión	28
Carga del papel	30
Carga del original	34
Solicitar consumibles de papel HP	36
5 Copiar y escanear	37
Copiar documentos	38
Escanear a un ordenador	41
Consejos para copiar correctamente	43
Consejos para escanear correctamente	44
6 Fax	45
Enviar un fax	46
Recibir un fax	51

Configurar entradas de marcación rápida	55
Cambiar los ajustes de fax	57
Fax y servicios telefónicos digitales	62
Fax sobre protocolo de voz por Internet	63
Generar informes	64
Consejos para escanear correctamente	67
7 Usar los servicios Web	69
HP ePrint	70
Usar HP Printables	72
Usar el sitio web de ePrintCenter	73
Consejos para la utilización de los servicios Web	74
8 Trabajar con cartuchos	75
Comprobar los niveles de tinta estimados	76
Pedidos de suministro de tinta	77
Elegir los cartuchos de tinta adecuados	78
Sustituir los cartuchos	79
Utilizar el modo de cartucho único	81
Información acerca de la garantía del producto	82
Consejos para trabajar con cartuchos	83
9 Conectividad	85
Configuración protegida Wi-Fi (WPS – requiere router WPS)	86
Conexión inalámbrica tradicional (requiere router)	87
Conexión USB (sin conexión a red)	89
Cambiar de una conexión USB a una red inalámbrica	90
Conectar de forma inalámbrica a la impresora sin un router	91
Sugerencias para configurar y usar una impresora en red	92
Herramientas de gestión avanzada de impresoras (para impresoras en red)	93
10 Solucionar problemas	95
Eliminar un atasco de papel	96
Mejorar la calidad de impresión	102
Problemas para imprimir	107
Solucionar problemas de copia y escaneo	112
Solucionar problemas de fax	113
Solucionar problemas de red	114
Servicio de asistencia técnica de HP	115

Apéndice A Información técnica	123
Hewlett-Packard Company, avisos	124
Especificaciones	125
Programa medioambiental de administración de productos	129
Información sobre normativas	133
Apéndice B Configuración adicional de fax	143
Configuración de fax (sistemas telefónicos paralelos)	144
Configuración de fax de tipo serie	168
Configuración de fax de prueba	169
Índice	171

1 Ayuda de HP Officejet 4630 e-All-in-One series

Aprenda a utilizar su HP Officejet 4630 series

- [Componentes de la impresora en la página 4](#)
- [Panel de control y luces indicadoras de estado en la página 6](#)
- [Carga del papel en la página 30](#)
- [Impresión en la página 9](#)
- [Copiar documentos en la página 38](#)
- [Escanear a un ordenador en la página 41](#)
- [Sustituir los cartuchos en la página 79](#)
- [Eliminar un atasco de papel en la página 96](#)
- [Comprobar los niveles de tinta estimados en la página 76](#)

2 Introducción a HP Officejet 4630 series

- [Componentes de la impresora](#)
- [Panel de control y luces indicadoras de estado](#)
- [Configuración de conexión inalámbrica](#)

Componentes de la impresora

- Vistas frontal y superior de la impresora HP Officejet 4630 series

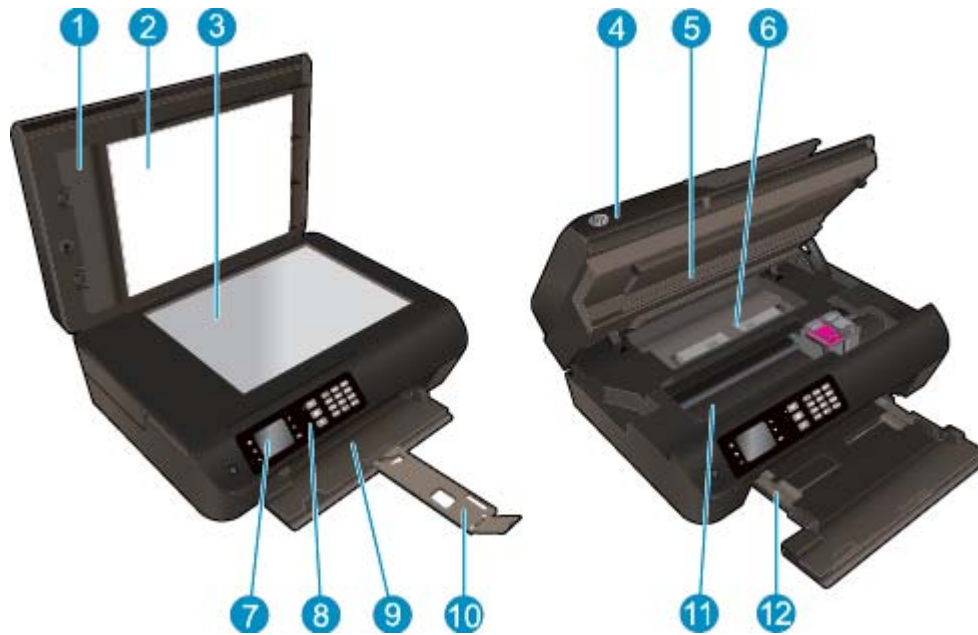

1	Tapa
2	Parte trasera de la tapa
3	Cristal del escáner
4	Alimentador automático de documentos (ADF)
5	Puerta de acceso al cartucho
6	Tapa de limpieza
7	Pantalla de la impresora
8	Panel de control
9	Bandeja de papel
10	Extensor de la bandeja de papel
11	Área de acceso al cartucho
12	Guías de anchura del papel

- Vista posterior de la impresora HP Officejet 4630 series

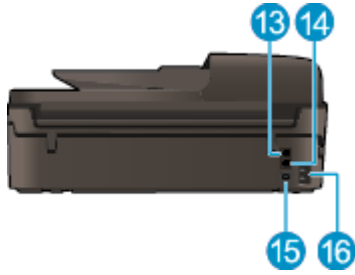

13	Puerto de fax (2-EXT)
14	Puerto de fax (1-LINE)
15	Puerto USB
16	Conexión de alimentación

Panel de control y luces indicadoras de estado

Figura 2-1 Funciones del panel de control

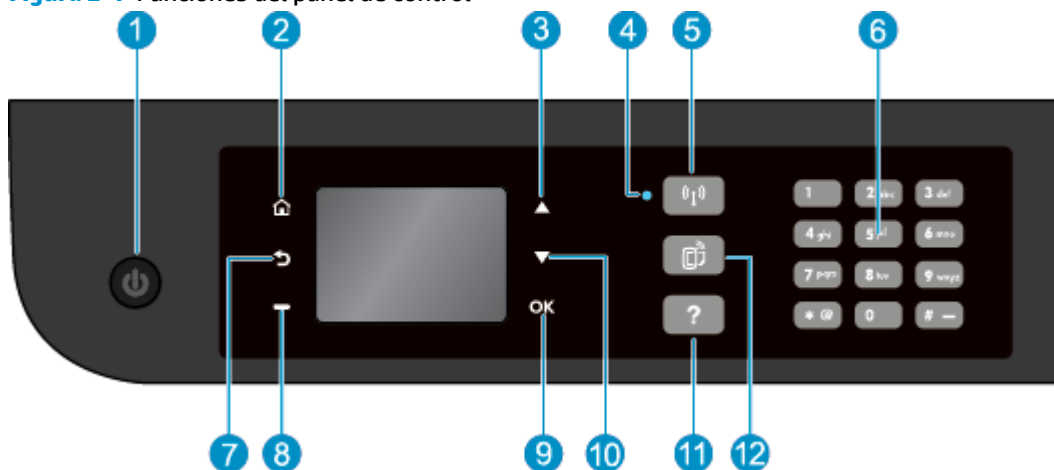

Característica	Descripción
1	Botón Encendida : Enciende o apaga la impresora.
2	Inicio : Vuelve a la pantalla Inicio, la pantalla que se muestra al encender la impresora por primera vez.
3	Botón Arriba : Utilice este botón para navegar por los menús y seleccionar el número de copias.
4	Luz indicadora de estado de Inalámbrica : La luz azul indica que existe una conexión inalámbrica.
5	Botón Inalámbrica : Pulse el botón para ver el estado de la conexión inalámbrica y las opciones de menú. Pulse y mantenga pulsado el botón hasta que la luz parpadee para comenzar el modo de botón de comando de configuración protegida Wi-Fi (WPS).
6	Teclado : Utilice el teclado para introducir números y texto.
7	Atrás : Vuelve a la pantalla anterior.
8	Botón de selección : La función de este botón cambia según lo que aparezca en la pantalla de la impresora.
9	Aceptar : Confirma la selección actual.
10	Botón Abajo : Utilice este botón para navegar por los menús y seleccionar el número de copias.
11	Ayuda : En la pantalla Inicio se muestran todos los temas de Ayuda. En otra pantalla, se muestra información o una animación en la pantalla para ayudar en la operación actual.
12	Botón ePrint : Pulse el botón para mostrar el menú Ajustes servicios web donde puede ver la dirección de correo electrónico de la impresora y configurar ePrint.

Figura 2-2 Luz del botón de encendido



Comportamiento de la luz	Solución
Desactivada	La impresora está apagada.

Comportamiento de la luz	Solución
Atenuada	Indica que el dispositivo está en modo de suspensión. La impresora entra automáticamente en modo de suspensión tras 5 minutos de inactividad.
Parpadeo rápido	Se ha producido un error. Consulte los mensajes en la pantalla de la impresora.
Emitiendo pulso	Indica que la impresora está inicializándose o se está apagando.
Encendida	La impresora está imprimiendo, escaneando, copiando o está encendida y lista para imprimir.

Figura 2-3 Luz indicadora del estado de conexión inalámbrica



Comportamiento de la luz	Solución
Desactivada	La conexión inalámbrica está apagada. Pulse el botón Inalámbrica para acceder al menú de conexión inalámbrica en la pantalla de la impresora. Utilice el menú de conexión inalámbrica para habilitar la impresión inalámbrica.
Parpadeo lento	La conexión inalámbrica está activada o se está activando, pero no está conectada a ninguna red. Si no puede establecerse la conexión, asegúrese de que la impresora esté dentro del alcance de la señal inalámbrica.
Parpadeo rápido	Se ha producido un error de conexión inalámbrica. Consulte los mensajes en la pantalla de la impresora.
Encendida	Se ha establecido la conexión inalámbrica y ya puede imprimir.

Configuración de conexión inalámbrica

Pulse el botón **Inalámbrica** para ver el estado de la conexión inalámbrica y las opciones de menú.

- Si la impresora tiene establecida una conexión activa a una red inalámbrica, la luz inalámbrica permanecerá iluminada en azul de forma continua y en la pantalla de la impresora aparecerá **Conectado** y la dirección IP de la impresora.
- Si la conexión inalámbrica está desactivada, la luz indicadora del estado de conexión inalámbrica estará apagada y la pantalla muestra **Inalámbrica desactivada**.
- Si la conexión inalámbrica está habilitada (botón de opción de inalámbrica activado) y no se ha establecido ninguna conexión inalámbrica, la luz de inalámbrica parpadea y en la pantalla aparece **Conectando** o **No conectado**.

Puede utilizar la pantalla de la impresora para recuperar la información sobre su red inalámbrica o establecer una conexión inalámbrica, entre otras cosas.

¿Cómo?	Instrucciones
Imprimir una página de configuración de red. La página de configuración de red muestra el estado de la red, el nombre de host, el nombre de la red y otros datos.	<ol style="list-style-type: none">1. Presione el botón Inalámbrica para tener acceso al menú Estado inalámbrico.2. Presione el botón junto a Configuración para tener acceso al menú Configuración inalámbrica.3. Seleccione Imprimir informe y, a continuación, Página de configuración.
Imprimir un informe de prueba de red inalámbrica. El informe de prueba de red inalámbrica muestra los resultados del diagnóstico para el estado de la red inalámbrica, la intensidad de la señal inalámbrica o las redes detectadas, entre otras cosas.	<ol style="list-style-type: none">1. Presione el botón Inalámbrica para tener acceso al menú Estado inalámbrico.2. Presione el botón junto a Configuración para tener acceso al menú Configuración inalámbrica.3. Seleccione Imprimir informe y, a continuación, seleccione Informe de prueba.
Restaurar la configuración de red a la configuración predeterminada.	<ol style="list-style-type: none">1. Presione el botón Inalámbrica para tener acceso al menú Estado inalámbrico.2. Presione el botón junto a Configuración para tener acceso al menú Configuración inalámbrica.3. Seleccione Restaurar predeterminados.4. Confirme la selección para restaurar los valores predeterminados.
Activar o desactivar la conexión inalámbrica.	<ol style="list-style-type: none">1. Presione el botón Inalámbrica para acceder al menú Configuración inalámbrica.2. Seleccione Inalámbrica.3. En el menú Act./Des. inalámbrica, seleccione Activado o Desactivado.
Establecer una conexión de configuración protegida Wi-Fi (WPS).	Para obtener más información, vea Configuración protegida Wi-Fi (WPS – requiere router WPS) en la página 86.
Conectar la impresora a una red inalámbrica.	Para obtener más información, vea Conexión inalámbrica tradicional (requiere router) en la página 87.

3 Impresión

- [Imprimir documentos](#)
- [Imprimir fotografías](#)
- [Imprimir sobres](#)
- [Imprimir formularios rápidos](#)
- [Imprimir con HP directa inalámbrica](#)
- [Imprimir utilizando el máximo de ppp](#)
- [Consejos para imprimir correctamente](#)

Imprimir documentos

Para cargar papel

1. Asegúrese de que la bandeja de papel está abierta.
2. Abra al máximo las guías de anchura del papel deslizándolas hacia fuera.
3. Coloque el papel en la bandeja de papel. La cara del papel en la que se desea imprimir debe colocarse hacia abajo.
4. Introduzca la pila de papel hacia el interior de la impresora hasta que se detenga.
5. Deslice la guía de anchura del papel firmemente hasta el borde del papel.



Para imprimir un documento

1. En el menú **Archivo** del software, haga clic en **Imprimir**.
2. Asegúrese de que esté seleccionada su impresora.
3. Haga clic en el botón que abre el cuadro de diálogo **Propiedades**.

Según la aplicación de software, este botón se puede llamar **Propiedades**, **Opciones**, **Configuración de la impresora**, **Propiedades de la impresora**, **Impresora**, o **Preferencias**.

4. Seleccione las opciones adecuadas.
 - En la ficha **Papel/Calidad**, seleccione el tipo de papel apropiado de la lista desplegable **Soportes** en el área **Selección de bandeja** y, a continuación, seleccione la calidad de impresión apropiada en el área **Configuración de calidad**.
 - Haga clic en el botón **Avanzada**, en el área **Papel/Salida** y seleccione el tamaño adecuado del papel en la lista desplegable **Tamaño del papel**.

Para obtener más información sobre opciones de impresión, vea [Consejos para imprimir correctamente en la página 23](#).

5. Haga clic en **Aceptar** para cerrar el cuadro de diálogo **Propiedades**.
6. Haga clic en **Imprimir** o en **Aceptar** para empezar a imprimir.

Para imprimir desde el software

1. En el menú **Archivo** del software, seleccione **Imprimir**.
2. Asegúrese de que el HP Officejet 4630 series es la impresora seleccionada.

3. Especifique las propiedades de la página.

Haga lo siguiente si no ve las opciones del diálogo de impresión.

- **OS X v10.6:** Haga clic en el triángulo azul de despliegue al lado de la selección de impresoras para acceder a las opciones de impresión.
- **OS X Lion y Mountain Lion:** Haga clic en **Mostrar detalles** para acceder a las opciones de impresión.



NOTA: Las siguientes opciones están disponibles para su impresora. Las ubicaciones de las opciones pueden variar según aplicación.

- Seleccione el tamaño de papel.
- Seleccione la orientación.
- Introduzca el porcentaje de escala.

4. Haga clic en **Imprimir**.

Para imprimir en ambas caras de la hoja

1. En el menú **Archivo** del software, haga clic en **Imprimir**.

2. Asegúrese de que esté seleccionada su impresora.

3. Haga clic en el botón que abre el cuadro de diálogo **Propiedades**.

Según la aplicación de software, este botón se puede llamar **Propiedades**, **Opciones**, **Configuración de la impresora**, **Propiedades de la impresora**, **Impresora**, o **Preferencias**.

4. Seleccione las opciones adecuadas.

- En la ficha **Papel/Calidad**, seleccione el tipo de papel apropiado de la lista desplegable **Soportes** en el área **Selección de bandeja** y, a continuación, seleccione la calidad de impresión apropiada en el área **Configuración de calidad**.
- Haga clic en el botón **Avanzada**, en el área **Papel/Salida** y seleccione el tamaño adecuado del papel en la lista desplegable **Tamaño del papel**.

Para obtener más información sobre opciones de impresión, vea [Consejos para imprimir correctamente en la página 23](#).

5. En la ficha **Diseño**, seleccione **Orientación horizontal** u **Orientación vertical** en el menú desplegable **Imprimir a dos caras**.

6. Haga clic en **Aceptar** para imprimir.



NOTA: Después de imprimir una página del documento, se le solicitará que espere unos segundos. A continuación, la impresora vuelve a cargar el papel de manera automática para imprimir por la otra cara. No es necesario que vuelva a cargar el papel manualmente.

Para imprimir en ambas caras de la hoja

1. En el menú **Archivo** del software, seleccione **Imprimir**.
2. En el diálogo de impresión, seleccione **Diseño** del menú emergente.
3. Seleccione el tipo de encuadernación para las páginas a doble cara y haga clic en **Imprimir**.

Imprimir fotografías

Para cargar papel fotográfico

1. Asegúrese de que la bandeja de papel está abierta.
2. Abra al máximo las guías de anchura del papel deslizándolas hacia fuera.
3. Saque todo el papel de la bandeja de entrada y cargue el papel fotográfico con la cara de impresión hacia abajo.
4. Deslice la pila de papel fotográfico dentro de la impresora hasta que se detenga.
5. Deslice las guías de anchura del papel firmemente hasta el borde de los papeles fotográficos.



Para imprimir una fotografía en papel fotográfico

1. En el menú **Archivo** del software, haga clic en **Imprimir**.
2. Asegúrese de que esté seleccionada su impresora.
3. Haga clic en el botón que abre el cuadro de diálogo **Propiedades**.

Según la aplicación de software, este botón se puede llamar **Propiedades**, **Opciones**, **Configuración de la impresora**, **Propiedades de la impresora**, **Impresora**, o **Preferencias**.

4. Seleccione las opciones adecuadas.
 - En la ficha **Papel/Calidad**, seleccione el tipo de papel apropiado de la lista desplegable **Soportes** en el área **Selección de bandeja** y, a continuación, seleccione la calidad de impresión apropiada en el área **Configuración de calidad**.
 - Haga clic en **Avanzadas** y seleccione el tamaño de papel adecuado en la lista desplegable **Tamaño del papel**.

Para obtener más información sobre opciones de impresión, vea [Consejos para imprimir correctamente en la página 23](#).



NOTA: Para obtener la máxima resolución ppp, vaya a la ficha **Papel/Calidad**, seleccione **Papel fotográfico** en la lista desplegable **Soportes** y, a continuación, elija la opción **Mejor** en el área **Configuración de calidad**. Después, pulse el botón **Avanzada** y seleccione **Sí** en la lista desplegable **Imprimir en máx. PPP**. Si desea imprimir en una escala de grises con máxima resolución de PPP, elija **Escala de grises de gran calidad** en la lista desplegable **Imprimir en escala de grises**.

5. Haga clic en **Aceptar** para volver al cuadro de diálogo **Propiedades**.
6. Haga clic en **Aceptar** y, a continuación, en **Imprimir** o **Aceptar** en el cuadro de diálogo **Imprimir**.



NOTA: Una vez finalizada la impresión, retire el papel fotográfico no utilizado de la bandeja de papel. Guarde el papel fotográfico para que no se ondule, lo cual reduciría la calidad de los resultados de impresión.

Para imprimir las fotografías desde el ordenador

1. En el menú **Archivo** del software, seleccione **Imprimir**.
2. Asegúrese de que el HP Officejet 4630 series es la impresora seleccionada.
3. Determine las opciones de impresión.

Haga lo siguiente si no ve las opciones del diálogo de impresión.

- **OS X v10.6:** Haga clic en el triángulo azul de despliegue al lado de la selección de impresoras para acceder a las opciones de impresión.
- **OS X Lion y Mountain Lion:** Haga clic en **Mostrar detalles** para acceder a las opciones de impresión.



NOTA: Las siguientes opciones están disponibles para su impresora. Las ubicaciones de las opciones pueden variar según aplicación.

- a. Seleccione el tamaño de papel apropiado en el menú emergente **Tamaño del papel**.
 - b. Seleccione una **Orientación**.
 - c. Desde el menú emergente, elija **Tipo/calidad de papel** y una vez hecho esto elija los siguientes ajustes:
 - **Tipo de papel:** el tipo de papel fotográfico correspondiente
 - **Calidad: Óptima o Máximo de ppp**
 - Haga clic en el triángulo de despliegue **Opciones de color** y elija la opción apropiada **Reparar foto**.
 - **Desactivado:** no aplica cambios a la imagen.
 - **Básica:** enfoca la imagen de manera automática; ajusta moderadamente la nitidez de la imagen.
4. Seleccione cualquier otro ajuste de impresión que desee y, a continuación, haga clic en **Imprimir**.

Imprimir sobres

Se pueden cargar uno o varios sobres en la bandeja de papel de la impresora HP Officejet 4630 series. No utilice sobres brillantes ni con relieve, presillas o ventanillas.

 **NOTA:** Para obtener más detalles sobre cómo dar formato a los sobres, consulte los archivos de ayuda de la aplicación de procesamiento de textos.

Para cargar sobres

1. Asegúrese de que la bandeja de papel está abierta.
2. Abra al máximo las guías de anchura del papel deslizándolas hacia fuera.
3. Coloque los sobres en el centro de la bandeja de papel. La cara del papel en la que se desea imprimir debe colocarse hacia abajo. La solapa debe situarse en el lado izquierdo.
4. Deslice la pila de sobres dentro de la impresora hasta que se detenga.
5. Deslice las guías de anchura del papel firmemente hasta el borde de los sobres.



Para imprimir un sobre

1. En el menú **Archivo** del software, haga clic en **Imprimir**.
2. Asegúrese de que esté seleccionada su impresora.
3. Haga clic en el botón que abre el cuadro de diálogo **Propiedades**.
Según la aplicación de software, este botón se puede llamar **Propiedades**, **Opciones**, **Configuración de la impresora**, **Propiedades de la impresora**, **Impresora**, o **Preferencias**.
4. Seleccione las opciones adecuadas.
 - En la ficha **Papel/Calidad**, seleccione el tipo de papel apropiado de la lista desplegable **Soportes** en el área **Selección de bandeja** y, a continuación, seleccione la calidad de impresión apropiada en el área **Configuración de calidad**.
 - Haga clic en **Avanzadas** y seleccione el tamaño de papel adecuado en la lista desplegable **Tamaño del papel**.

Para obtener más información sobre opciones de impresión, vea [Consejos para imprimir correctamente en la página 23](#).

5. Haga clic en **Aceptar** y, a continuación, en **Imprimir** o **Aceptar** en el cuadro de diálogo **Imprimir**.

Para imprimir sobres

1. En el menú **Archivo** del software, seleccione **Imprimir**.
2. Asegúrese de que el HP Officejet 4630 series es la impresora seleccionada.
3. Determine las opciones de impresión.

Haga lo siguiente si no ve las opciones del diálogo de impresión.

- **OS X v10.6:** Haga clic en el triángulo azul de despliegue al lado de la selección de impresoras para acceder a las opciones de impresión.
- **OS X Lion y Mountain Lion:** Haga clic en **Mostrar detalles** para acceder a las opciones de impresión.

 **NOTA:** Las siguientes opciones están disponibles para su impresora. Las ubicaciones de las opciones pueden variar según aplicación.

- a. Seleccione el tamaño de sobre apropiado en el menú emergente **Tamaño del papel**.
 - b. Del menú emergente, elija **Tipo/calidad del papel** y compruebe que la configuración del papel está definida como **Papel normal**.
4. Haga clic en **Imprimir**.

Imprimir formularios rápidos

Utilice **Formularios rápidos** para imprimir calendarios, listas de control, juegos, papel de cuaderno, papel milimetrado, partituras y juegos.

Para imprimir formularios rápidos

1. En la pantalla Inicio del panel de la impresora, pulse los botones **Arriba** y **Abajo** para seleccionar **Formularios rápidos** y, a continuación, pulse **Aceptar**.

 **SUGERENCIA:** Si la opción **Formularios rápidos** no aparece en la pantalla de la impresora, pulse el botón **Inicio** y luego pulse los botones **Arriba** y **Abajo** hasta que vea **Formularios rápidos**.

2. Pulse los botones **Arriba** y **Abajo** para seleccionar una de las opciones de Formularios rápidos y, después, pulse **Aceptar**.
3. Después de seleccionar el tipo de formulario que desea imprimir, elija el número de copias y pulse **Aceptar**.

Imprimir con HP directa inalámbrica

Con HP directa inalámbrica, puede imprimir de forma inalámbrica desde un equipo, teléfono inteligente, tableta u otro dispositivo habilitado para conexiones inalámbricas sin tener que conectarse a una red inalámbrica existente.

Al utilizar HP directa inalámbrica, tome en cuenta las siguientes instrucciones:

- Asegúrese de que su equipo o dispositivo móvil dispone del software necesario.
Si utiliza un equipo, asegúrese de que ha instalado el software de impresora suministrado con la impresora.
- Si utiliza un dispositivo móvil, asegúrese de que ha instalado una aplicación de impresión compatible. Para obtener más información sobre la impresión móvil, visite www.hp.com/global/us/en/eprint/mobile_printing_apps.html.
- Asegúrese de que HP directa inalámbrica está encendido en la impresora y, si es necesario, que la seguridad está habilitada. Para obtener más información, vea [Conectar de forma inalámbrica a la impresora sin un router en la página 91](#).
- Hasta cinco ordenadores y dispositivos móviles pueden utilizar la misma conexión HP directa inalámbrica.
- HP directa inalámbrica se puede utilizar mientras la impresora también está conectada a un ordenador con cable USB o a una red con conexión inalámbrica.
- HP directa inalámbrica no se puede utilizar para conectar un ordenador, un dispositivo móvil o una impresora a Internet.

 [Haga clic aquí para obtener más información en línea.](#)



NOTA: Puede que en este momento estos sitios web no estén disponibles en todos los idiomas.

En esta sección se tratan los siguientes temas:

- [Imprimir desde un dispositivo móvil habilitado para conexión inalámbrica](#)
- [Imprimir desde un equipo habilitado para conexión inalámbrica](#)

Imprimir desde un dispositivo móvil habilitado para conexión inalámbrica

Asegúrese de que ha instalado una aplicación de impresión compatible en su dispositivo móvil. Para obtener más información, visite www.hp.com/global/us/en/eprint/mobile_printing_apps.html.

1. Asegúrese de que ha activado HP directa inalámbrica en la impresora. Para obtener más información, vea [Conectar de forma inalámbrica a la impresora sin un router en la página 91](#).
2. Activación de la conexión Wi-Fi en su dispositivo móvil. Para obtener más información, consulte la documentación proporcionada con el dispositivo móvil.



NOTA: Si su dispositivo móvil no es compatible con Wi-Fi, no podrá utilizar HP directa inalámbrica.

3. Desde el dispositivo móvil, conéctese a una nueva red. Utilice el proceso que normalmente utiliza para conectarse a una nueva red inalámbrica o hotspot. Elija el nombre de HP directa inalámbrica de la lista

de redes inalámbricas que aparece, como por ejemplo HP-Print-**-Officejet 4630 series (donde ** son los únicos caracteres para identificar la impresora).

Si HP directa inalámbrica está activada con seguridad, introduzca la contraseña cuando se le solicite.

4. Imprima el documento.

Imprimir desde un equipo habilitado para conexión inalámbrica

1. Asegúrese de que ha activado HP directa inalámbrica en la impresora. Para obtener más información, consulte [Conectar de forma inalámbrica a la impresora sin un router en la página 91](#).
2. Encienda la conexión Wi-Fi del ordenador. Para obtener más información, consulte la documentación proporcionada con el equipo.



NOTA: Si el ordenador no es compatible con Wi-Fi, no podrá utilizar HP directa inalámbrica.

3. Desde el ordenador, conéctese a una nueva red. Utilice el proceso que normalmente utiliza para conectarse a una nueva red inalámbrica o hotspot. Elija el nombre de HP directa inalámbrica de la lista de redes inalámbricas que aparece, como por ejemplo HP-Print-**-Officejet 4630 series (donde ** son los únicos caracteres para identificar la impresora).

Si HP directa inalámbrica está activada con seguridad, introduzca la contraseña cuando se le solicite.

4. Continúe con el paso 5 si la impresora se ha instalado y conectado al equipo a través de una red inalámbrica. Si la impresora ha sido instalada y conectada a su ordenador con un cable USB, siga los pasos siguientes para instalar el software de la impresora utilizando la conexión HP directa inalámbrica.
 - a. Según el sistema operativo que tenga, realice uno de los procedimientos que se describen a continuación:
 - **Windows 8:** Haga clic con el botón derecho del ratón en una parte vacía de la pantalla **Inicio**, luego en **Todas las aplicaciones** de la barra Aplicaciones, y finalmente, haga clic en **Configuración y software de impresora**.
 - **Windows 7, Windows Vista y Windows XP:** En el escritorio del equipo, haga clic en **Inicio**, seleccione **Todos los programas**, haga clic en **HP**, clic en **HP OFFICEJET 4630 series** y, a continuación, haga clic en **Configuración y software de impresora**.

- b. Seleccione **Conectar una nueva impresora**.

- c. Cuando aparezca la pantalla del software **Opciones de conexión**, seleccione **Inalámbrica**.

Seleccione **HP OFFICEJET 4630 series** de la lista de impresoras detectadas.

- d. Siga las instrucciones que aparecen en la pantalla.

5. Imprima el documento.

1. Asegúrese de que ha activado la impresión HP directa inalámbrica en la impresora.

2. Activación de AirPort.

Para obtener más información, consulte la documentación proporcionada por Apple.

3. Haga clic en el icono de AirPort y elija el nombre de HP directa inalámbrica, como por ejemplo HP-Print-**-Officejet 4630 series (donde ** son los únicos caracteres para identificar su impresora).

Si HP directa inalámbrica está activada con seguridad, introduzca la contraseña cuando se le solicite.

4. Agregar la impresora.
 - a. En **Preferencias del sistema**, seleccione **Impresión y Fax** o **Impresión y Escaneo**, dependiendo de su sistema operativo.
 - b. Haga clic en + debajo de la lista de impresoras a la izquierda.
 - c. Seleccione la impresora de la lista de impresoras detectadas (la palabra “Bonjour” aparece en la columna derecha al lado del nombre de la impresora), y haga clic en **Agregar**.

Imprimir utilizando el máximo de ppp

Utilice el modo de máximo de puntos por pulgada (ppp) para imprimir imágenes de alta calidad y más nítidas en papel fotográfico.

Imprimir en el máximo de ppp lleva más tiempo que imprimir con otra configuración y requiere una gran cantidad de memoria.

Para imprimir en modo de máximo ppp

1. En el software, seleccione **Imprimir**.
2. Asegúrese de que esté seleccionada su impresora.
3. Haga clic en el botón que abre el cuadro de diálogo **Propiedades**.
Según la aplicación de software, este botón se puede llamar **Propiedades**, **Opciones**, **Configurar impresora**, **Propiedades de la impresora**, **Impresora** o **Preferencias**.
4. Haga clic en la ficha **Papel/Calidad**.
5. En la lista desplegable **Soportes**, seleccione el tipo de papel en la lista.
 - Papel normal
 - Papel fotográfico HP u otro papel fotográfico
 - Papel de folleto mate HP o papel profesional
 - Papel de folleto brillante HP o papel profesional
 - Transferencias para camisetas HP u otro papel especial
 - Papel mate HP para presentaciones u otro papel mate
 - Otro papel especial brillante
6. Haga clic en el botón **Avanzadas**.
7. En el área **Funciones de la impresora**, seleccione **Sí** en la lista desplegable **Máximo de ppp**.
8. Seleccione el tamaño de papel adecuado en la lista desplegable de **Tamaño del papel**.
9. Haga clic en **Aceptar** para cerrar las opciones avanzadas.
10. Confirme la **Orientación** en la ficha **Diseño** y, a continuación, haga clic en **Aceptar** para imprimir.

Para imprimir utilizando el máximo de ppp

1. En el menú **Archivo** del software, seleccione **Imprimir**.
2. Asegúrese de que el HP Officejet 4630 series es la impresora seleccionada.
3. Determine las opciones de impresión.

Haga lo siguiente si no ve las opciones del diálogo de impresión.

- **OS X v10.6:** Haga clic en el triángulo azul de despliegue al lado de la selección de impresoras para acceder a las opciones de impresión.
- **OS X Lion y Mountain Lion:** Haga clic en **Mostrar detalles** para acceder a las opciones de impresión.



NOTA: Las siguientes opciones están disponibles para su impresora. Las ubicaciones de las opciones pueden variar según aplicación.

- a. Seleccione el tamaño de papel apropiado en el menú emergente **Tamaño del papel**.
 - b. Desde el menú emergente, elija **Tipo/calidad de papel** y una vez hecho esto elija los siguientes ajustes:
 - **Tipo de papel:** el tipo de papel fotográfico correspondiente
 - **Calidad: Óptima o Máximo de ppp**
4. Seleccione cualquier otro ajuste de impresión que desee y haga clic en **Imprimir**.

Consejos para imprimir correctamente

Para imprimir correctamente, los cartuchos HP deben tener suficiente tinta, el papel debe cargarse correctamente y la impresora debe tener la configuración correcta. La configuración de impresión no se aplica a las copias o escaneos.

Consejos sobre la tinta

- Utilice cartuchos de tinta HP originales.
- Instale bien los cartuchos de negro y tricolores.
Para obtener más información, vea [Sustituir los cartuchos en la página 79](#).
- Compruebe los niveles estimados de tinta en los cartuchos para asegurarse de que queda suficiente.
Para obtener más información, vea [Comprobar los niveles de tinta estimados en la página 76](#).
- Si la calidad de impresión no es aceptable, consulte [Mejorar la calidad de impresión en la página 102](#) para más información.
- Apague siempre la impresora mediante el botón **Encendida** para que la impresora pueda proteger los inyectores de tinta.

Sugerencias para cargar papel

- Cargue una pila de papel, no sólo un folio. Todo el papel de la pila debe ser del mismo tamaño y tipo, a fin de evitar un atasco del papel.
- Cargue el papel con la cara que se va a imprimir hacia abajo.
- Asegúrese de que el papel cargado en la bandeja de papel esté en horizontal y sus bordes no estén doblados ni rasgados.
- Ajuste las guías de anchura del papel de la bandeja para que encajen perfectamente con cada tipo de papel. Asegúrese de que las guías de anchura del papel no doblan el papel de la bandeja.

Para obtener más información, vea [Carga del papel en la página 30](#).

Consejos sobre la configuración de la impresora

- Para cambiar la configuración predeterminada de impresión, haga clic en **Imprimir, escanear y enviar por fax** y, a continuación, en **Establecer preferencias** en el software de la impresora.
Según el sistema operativo que tenga, realice uno de los procedimientos siguientes para abrir el software de la impresora:
 - **Windows 8:** Haga clic con el botón secundario del ratón en una parte vacía de la pantalla **Inicio**, luego en **Todas las aplicaciones** de la barra de aplicaciones, y finalmente, seleccione el icono con el nombre de su impresora.
 - **Windows 7, Windows Vista y Windows XP:** Desde el escritorio del ordenador, haga clic en **Inicio**, seleccione **Todos los programas**, haga clic en **HP, HP Officejet 4630 series** y luego en **HP Officejet 4630 series**.
- Para seleccionar el número de páginas a imprimir por hoja, en la ficha **Diseño**, seleccione la opción adecuada en la lista desplegable **Páginas por hoja**.
- Si desea cambiar la orientación de la página, establézcala en la interfaz de la aplicación.

- Para ver más configuraciones de impresión, en las fichas **Diseño** o **Papel/Calidad**, haga clic en el botón **Avanzadas** para abrir el cuadro de diálogo **Opciones avanzadas**.
 - **Imprimir en escala de grises:** Permite imprimir un documento en blanco y negro solo con tinta negra. Seleccione **Solo tinta negra** y, a continuación, haga clic en el botón **Aceptar**.
 - **Impresión sin bordes:** Seleccione esta función para imprimir fotos sin borde. No todos los tipos de soporte admiten esta función. Aparecerá un icono de alerta junto a la opción si el tipo de soporte seleccionado en la lista desplegable **Soportes** no admite la función.
 - **Conservar diseño:** Esta función solo funciona con la impresión a doble cara. Si la imagen es más grande que el área de impresión, seleccione esta función para adaptar el contenido de la página a los márgenes más pequeños a fin de no crear más páginas.
 - **Tecnologías Real Life de HP:** Esta función permite suavizar y enfocar las imágenes y gráficos para obtener una mejor calidad de impresión.
 - **Folleto:** Permite imprimir un documento de varias páginas como un folleto. Coloca dos páginas en cada cara de la hoja que se pueden doblar por la mitad a modo de libro. Seleccione un método de encuadernación en la lista desplegable y después haga clic en **Aceptar**.
 - **Libro-Encuadernación izquierda:** El lado encuadernado después de doblar el soporte como un libro aparece en la izquierda. Seleccione esta opción si lee de izquierda a derecha.
 - **Libro-Encuadernación derecha:** El lado encuadernado después de doblar el soporte como un libro aparece en la derecha. Seleccione esta opción si lee de derecha a izquierda.



NOTA: En la vista previa de la ficha **Diseño** no se refleja su elección de la lista desplegable **Folleto**.

- **Diseño de páginas por hoja:** Sirve para especificar el orden de las páginas si imprime un documento en más de dos páginas por hoja.



NOTA: En la vista previa de la ficha **Diseño** no se refleja su elección de la lista desplegable **Diseño de páginas por hoja**.

- Puede utilizar el acceso directo de impresión para ahorrar tiempo en la configuración. Un acceso directo de impresión guarda los valores de configuración apropiados para un tipo de trabajo determinado, a fin de que pueda establecer todas las opciones con un solo clic. Para usarlo, vaya a la ficha **Acceso directo de impresión**, elija un acceso directo de impresión y haga clic en **Aceptar**.

Para agregar un acceso directo de impresión nuevo, después de establecer la configuración en las fichas **Diseño** o **Papel/Calidad**, haga clic en la ficha **Acceso directo de impresión**, **Guardar como**, escriba un nombre y haga clic en **Aceptar**.

Para eliminar un acceso directo de impresión, selecciónelo y haga clic en **Eliminar**.



NOTA: No se pueden eliminar los accesos directos de impresión predeterminados.

Consejos sobre la configuración de la impresora

- En el diálogo Imprimir, utilice el menú emergente **Tamaño de papel** para seleccionar el tamaño de papel cargado en la impresora.
- En el diálogo de impresión, seleccione el menú emergente **Tipo/calidad de papel** y seleccione el tipo de papel y la calidad apropiados.
- Si desea imprimir un documento en blanco y negro utilizando sólo tinta negra, seleccione el panel **Tipo/calidad de papel** y seleccione **Escala de grises** en el menú emergente Color.

Notas

- Los cartuchos de tinta HP originales están diseñados específicamente y han sido probados con impresoras y papeles HP para que pueda conseguir grandes resultados una y otra vez.



NOTA: HP no puede garantizar la calidad y fiabilidad de suministros de otras marcas. La asistencia técnica o las reparaciones del producto necesarias como consecuencia de usar suministros de otras marcas que no sean HP no están cubiertas por la garantía.

Si cree haber comprado cartuchos de tinta HP originales, visite www.hp.com/go/anticounterfeit.

- Los avisos e indicadores de nivel de tinta ofrecen estimaciones sólo para fines de planificación.



NOTA: Cuando reciba un mensaje de aviso de bajo nivel de tinta, considere la posibilidad de tener un cartucho de recambio a mano para evitar demoras en la impresión. No hace falta sustituir los cartuchos hasta que la calidad de impresión sea inaceptable.

- La configuración de software seleccionada en el controlador de impresión sólo se aplica a la impresión, no a la copia o al escaneo.
- Puede imprimir su documento por ambas caras del papel.

4 Conceptos básicos relativos al papel

- [Papel recomendado para impresión](#)
- [Carga del papel](#)
- [Carga del original](#)
- [Solicitar consumibles de papel HP](#)

Papel recomendado para impresión

Si desea obtener la mejor calidad de impresión, HP recomienda el uso de papeles HP específicamente diseñados para el tipo de proyecto que vaya a imprimir.

En función del país o región, es posible que algunos de estos papeles no estén disponibles.

ColorLok

- HP recomienda el papel normal con el logotipo ColorLok para la impresión y copia diaria de documentos. Todos los tipos de papel con el logotipo ColorLok se han probado de manera independiente para conseguir una calidad de impresión y una fiabilidad de alto estándar y producir unos documentos con un color brillante y vivo, unos negros más sólidos y un secado más rápido que el papel normal ordinario. Busque el papel con el logotipo ColorLok en diferentes tamaños y gramajes de los principales fabricantes de papel.



Impresión fotográfica

- **Papel fotográfico HP Premium Plus**

El papel fotográfico HP Premium Plus es el papel de mayor calidad de HP para obtener las mejores fotos. Con el papel fotográfico HP Premium Plus puede imprimir fotos bonitas que se secan al instante y que puede compartir tan pronto como se imprimen. Está disponible en muchos tamaños, incluyendo A4, 8,5 x 11 pulg., 4 x 6 pulg. (10 x 15 cm), 5 x 7 pulg. (13 x 18 cm) y 11 x 17 pulg. (A3) y en dos acabados: brillo y brillo suave (semi brillo). Ideal para enmarcar, mostrar o regalar sus mejores fotos y proyectos especiales de fotos. El papel fotográfico HP Premium Plus ofrece resultados excepcionales con calidad y durabilidad profesionales.

- **Papel fotográfico avanzado HP**

Este papel fotográfico grueso presenta un acabado de secado instantáneo que permite un manejo fácil sin borrones. Además, es resistente al agua, a las manchas de tinta, a las marcas de dedos y a la humedad. Las copias tienen un aspecto y tacto comparable al de un laboratorio fotográfico. Está disponible en varios tamaños, incluido A4, 8,5 x 11 pulgadas, 10 x 15 cm (4 x 6 pulgadas), 13 x 18 cm (5 x 7 pulgadas). Carece de ácido para prolongar la duración de los documentos.

- **Papel fotográfico cotidiano HP**

Es un papel diseñado para la impresión diaria de fotografías llenas de color y a un bajo coste. Este papel fotográfico asequible se seca rápidamente a fin de facilitar su manejo. Obtenga imágenes nítidas con este papel y cualquier impresora de inyección de tinta. Está disponible en acabado brillante y en varios tamaños, incluidos A4, 8.5 x 11 pulgadas y 10 x 15 cm (4 x 6 pulgadas). Carece de ningún tipo de ácido para alargar la vida de las fotografías.

Documentos de empresa

- **Papel para presentación HP Premium o Papel profesional HP 120**

Estos tipos de papel son de alto gramaje, en mate por ambas caras, especial para presentaciones, propuestas de negocio, informes y cartas. Su alto gramaje le da un tacto y un aspecto excelente.

- **Papel de folleto brillante HP de 180g o Papel profesional brillante HP de 180**

Estos papeles son brillantes por las dos caras a fin de poder utilizarlo por ambas. Es la opción perfecta para conseguir reproducciones casi fotográficas y gráficos de empresa para portadas de informes, presentaciones especiales, folletos, etiquetas y calendarios.

- **Papel de folleto mate de HP de 180g o Papel profesional mate HP de 180**

Estos papeles son mate por las dos caras a fin de poder utilizarlo por ambas. Es la opción perfecta para conseguir reproducciones casi fotográficas y gráficos de empresa para portadas de informes, presentaciones especiales, folletos, etiquetas y calendarios.

Impresión cotidiana

- **Papel blanco brillante para inyección de tinta HP**

Papel para inyección de tinta blanco intenso HP: ofrece colores de alto contraste y texto nítido. Es suficientemente opaco para permitir la impresión en color por las dos caras sin que se transparente, lo que lo hace ideal para boletines, informes y octavillas. Integra la tecnología ColorLok que disminuye la capacidad de emborronarse, los colores son más vivos y los negros más sólidos.

- **Papel de impresión HP**

El papel de impresión HP es un soporte multifunción de alta calidad. Genera documentos que tienen mucho mejor aspecto y tacto que los documentos impresos en papel multipropósito o de copia estándar. Integra la tecnología ColorLok que disminuye la capacidad de emborronarse, los colores son más vivos y los negros más sólidos. Carece de ácido para prolongar la duración de los documentos.

- **Papel HP Office**

El papel HP Office es un soporte multifuncional de alta calidad. Puede utilizarse para realizar copias, borradores, notas y otros tipos de documentos. Integra la tecnología ColorLok que disminuye la capacidad de emborronarse, los colores son más vivos y los negros más sólidos. Carece de ácido para prolongar la duración de los documentos.

- **Papel reciclado HP Office**

El papel reciclado HP Office es un soporte multifuncional de alta calidad realizado con un 30% de fibra reciclada. Integra la tecnología ColorLok que disminuye la capacidad de emborronarse, los colores son más vivos y los negros más sólidos.

Proyectos especiales

- **Transferencias térmicas HP**

Las Transferencias térmicas HP (para telas en color, blancas y negras) son la solución perfecta para crear sus propias camisetas a partir de fotografías digitales.

Carga del papel

Seleccione un tamaño de papel para continuar.

Para cargar papel a tamaño completo

1. Baje la bandeja de salida, y luego tire de la extensión de la bandeja y de la bandeja de papel.



2. Deslice las guías de ancho del papel hacia fuera.



3. Cargue el papel.

- Inserte la pila de papel en la bandeja de papel con el borde más corto delante y la cara de impresión hacia abajo.



- Deslice la pila de papel hacia adelante hasta que se detenga.

- Ajuste las guías de anchura del papel, de forma que se ajusten a ambos lados de la pila de papel.



- Deslice la bandeja del papel hacia adentro.



Para cargar papel de tamaño pequeño

1. Baje la bandeja de salida, y luego tire de la extensión de la bandeja y de la bandeja de papel.



2. Deslice las guías de ancho del papel hacia fuera.



3. Cargue el papel fotográfico.

- Inserte una pila de papel fotográfico en la bandeja de papel con el borde corto primero y la cara de impresión hacia abajo.



- Deslice la pila de papel fotográfico hacia delante hasta que se detenga.
- Ajuste las guías de anchura del papel, de forma que se ajusten a ambos lados de la pila de papel fotográfico.
- Deslice la bandeja del papel hacia adentro.



Para cargar sobres

1. Baje la bandeja de salida, y luego tire de la extensión de la bandeja y de la bandeja de papel.



2. Deslice las guías de ancho del papel hacia fuera.



3. Cargue los sobres.

- Inserte uno o más sobres en el centro de la bandeja de papel. La cara del papel en la que se desea imprimir debe colocarse hacia abajo. La solapa debe situarse en el lado izquierdo y hacia arriba.



- Deslice la pila de sobres hacia adelante hasta que se detenga.
- Ajuste las guías de anchura del papel, de forma que se ajusten a ambos lados de la pila de sobres.
- Deslice la bandeja del papel hacia adentro.



Carga del original

Puede cargar su documento original con la cara de impresión hacia arriba en el alimentador automático de documentos o hacia abajo en la esquina frontal derecha del cristal del escáner.

Para cargar un original en el alimentador automático de documentos

1. Deslice las guías de anchura del papel hacia los extremos.



2. Cargue el documento con la cara que desea imprimir hacia arriba, comenzando por el encabezado, en el alimentador automático de documentos.



3. Deslice las guías de anchura del papel hacia adentro hasta que entren en contacto con el borde del papel.



Para cargar un original en el cristal del escáner

1. Levante la tapa del escáner.



2. Cargue el documento original con la cara de impresión hacia abajo sobre la esquina derecha del cristal del escáner.

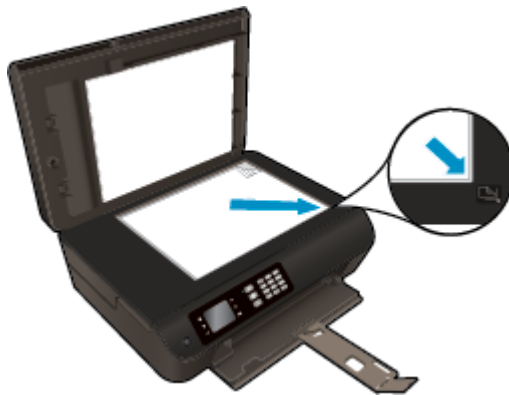

3. Cierre la tapa del escáner.



Solicitar consumibles de papel HP

El fax de HP está diseñado para funcionar con la mayoría de los tipos de papel de oficina. Utilice papel HP para obtener una calidad de impresión óptima. Para obtener más información sobre los tipos de papel de HP, visite el sitio web de HP en www.hp.com.

HP recomienda el papel normal con el logotipo ColorLok para la impresión y copia diaria de documentos. Todos los tipos de papel con el logotipo ColorLok se han probado de manera independiente para conseguir una calidad de impresión y una fiabilidad de alto estándar y producir unos documentos con un color brillante y vivo, unos negros más sólidos y un secado más rápido que el papel normal. Busque el papel con el logotipo ColorLok en diferentes tamaños y gramajes en los principales fabricantes de papel.

Para comprar papeles HP, visite [Tienda para productos y servicios](#) y seleccione tinta, tóner y papel.

5 Copiar y escanear

- [Copiar documentos](#)
- [Escanear a un ordenador](#)
- [Consejos para copiar correctamente](#)
- [Consejos para escanear correctamente](#)

Copiar documentos

El menú **Copiar** en la pantalla de la impresora le permite seleccionar fácilmente el número de copias y color o blanco y negro, para copiar en papel normal. También puede acceder fácilmente a la configuración avanzada, como cambiar el tamaño y tipo de papel, ajustar la oscuridad de la copia y reajustar el tamaño de la copia.

Hacer una copia a una cara

1. Cargue papel de tamaño grande en la bandeja de papel.



2. Cargue el original con la cara de impresión hacia arriba en el alimentador automático de documentos o hacia abajo sobre el cristal del escáner.

Para obtener más información sobre la carga del documento original, consulte [Carga del original en la página 34](#).

3. Seleccione **Copiar** en la pantalla Inicio de la impresora para acceder al menú de copia.

Si no ve **Copiar** en la pantalla de la impresora, pulse el botón **Inicio** y luego pulse los botones **Arriba** y **Abajo** hasta que vea **Copiar**.

4. En el menú **Copiar**, seleccione **Copias** para aumentar o disminuir el número de copias y, a continuación, pulse **Aceptar** para confirmar.
5. Seleccione **Copiar en blanco y negro** o **Copiar en color** y pulse **Aceptar** para realizar una copia en blanco y negro o en color.

Haga una copia a dos caras desde el cristal del escáner

1. Cargue papel de tamaño grande en la bandeja de papel.



2. Cargue la impresión original hacia abajo en la esquina delantera derecha del cristal del escáner.

Para obtener más información sobre la carga del documento original, consulte [Carga del original en la página 34](#).

3. Seleccione **Copiar** en la pantalla Inicio de la impresora para acceder al menú de copia.
Si no ve **Copiar** en la pantalla de la impresora, pulse el botón **Inicio** y luego pulse los botones **Arriba** y **Abajo** hasta que vea **Copiar**.
4. En el menú **Copiar**, seleccione **Copias** para aumentar o disminuir el número de copias y, a continuación, pulse **Aceptar** para confirmar.
5. Seleccione **2 caras** para habilitar esta opción y, después, pulse **Aceptar** para confirmar.
6. Seleccione **Copiar en blanco y negro** o **Copiar en color**.
7. Cuando se le pida, cargue el segundo original y toque **OK**.

Haga una segunda copia desde el alimentador de documentos

1. Cargue papel de tamaño grande en la bandeja de papel.



2. Cargue los originales de una cara con la cara de impresión hacia arriba en el alimentador de documentos.
Para obtener más información sobre la carga del documento original, consulte [Carga del original en la página 34](#).
 - Utilice dos originales de una cara para crear una copia a dos caras.
 - Utilice varias páginas originales de una cara para crear una copia de varias páginas a dos caras. Por ejemplo: un original de ocho páginas de una cara hacen una copia de cuatro páginas a dos caras.
3. Seleccione **Copiar** en la pantalla Inicio de la impresora para acceder al menú de copia.
Si no ve **Copiar** en la pantalla de la impresora, pulse el botón **Inicio** y luego pulse los botones **Arriba** y **Abajo** hasta que vea **Copiar**.
4. En el menú **Copiar**, seleccione **Copias** para aumentar o disminuir el número de copias y, a continuación, pulse **Aceptar** para confirmar.
5. Seleccione **2 caras** para habilitar esta opción y, después, pulse **Aceptar** para confirmar.
6. Seleccione **Copiar en blanco y negro** o **Copiar en color**.

Más funciones de copia

Mientras está en el menú **Copiar**, pulse los botones **Arriba** y **Abajo** para elegir los ajustes.

- **Tipo de papel:** Selecciona el tipo y tamaño del papel. Una configuración de papel normal se imprimirá con una calidad de impresión en papel normal. Una configuración de papel fotográfico se imprimirá en papel fotográfico con la mejor calidad de impresión.
- **Redimensionar:** Sirve para controlar el tamaño de la imagen o documento que se va a copiar.

- **Tamaño real:** Sirve para hacer una copia de igual tamaño que el original, pero los márgenes de la imagen copiada se pueden recortar.
- **Ajustar a la página:** Permite hacer una copia centrada con un borde blanco en los extremos. La imagen modificada se amplía o se reduce para adaptarse al papel de salida seleccionado.



NOTA: Para que la función **Ajustar a la página** funcione correctamente, el cristal del escáner debe estar limpio.

- **Tamaño personalizado:** Permite aumentar el tamaño de la imagen, seleccionando valores mayores de 100%, o reducirlo seleccionando valores menores de 100%.
- **Copiar ID:** Permite copiar un carné de identidad por las dos caras.
- **Más claro/Más oscuro:** Ajusta la configuración de copia para hacer copias más claras o más oscuras.



NOTA: Tras dos minutos de inactividad, las opciones de copia volverán automáticamente a los ajustes predeterminados de papel normal A4 o 8,5" x 11" (dependiendo de la región).

Escanear a un ordenador

Puede escanear desde el panel de control de la impresora o desde su ordenador. Escanee desde el panel de control si desea escanear rápidamente una página a un archivo de imagen. Si desea escanear varias páginas a un archivo, definir el formato de archivo del escaneo o realizar ajustes a la imagen escaneada, se recomienda escanear desde el ordenador.

Para preparar el escaneo

1. Cargue el original con la cara de impresión hacia arriba en el alimentador automático de documentos o hacia abajo sobre el cristal del escáner.

Para obtener más información sobre la carga del documento original, consulte [Carga del original en la página 34](#).

2. Inicie el escaneo.

Para escanear desde el panel de control de la impresora

1. Seleccione **Escanear** en la pantalla Inicio de la impresora y, después, pulse **Aceptar**.

 **SUGERENCIA:** Si no ve **Escanear** en la pantalla de la impresora, pulse el botón **Inicio** y luego pulse los botones **Arriba** y **Abajo** hasta que vea **Escanear**.

2. Seleccione el ordenador al que desea escanear en la pantalla de la impresora y, después, pulse **Aceptar**.

Si no ve su ordenador en la pantalla de la impresora, asegúrese de que está conectado a la impresora, ya sea de forma inalámbrica o a través de un cable USB. Si tiene una conexión inalámbrica y ha comprobado que la conexión funciona, necesitará activar el escaneo inalámbrico en el software.

Para escanear desde el ordenador

1. Según el sistema operativo que tenga, realice uno de los procedimientos que se describen a continuación, para abrir el software de la impresora.

- **Windows 8:** Haga clic con el botón secundario del ratón en una parte vacía de la pantalla **Inicio**, luego en **Todas las aplicaciones** de la barra de aplicaciones, y finalmente, seleccione el icono con el nombre de su impresora.
- **Windows 7, Windows Vista y Windows XP:** Desde el escritorio del ordenador, haga clic en **Inicio**, seleccione **Todos los programas**, haga clic en **HP, HP Officejet 4630 series** y luego en **HP Officejet 4630 series**.

2. En el software de la impresora, haga clic en el icono **Imprimir, escanear y enviar por fax** y, después, seleccione **Escanear un documento o una foto**.

3. Seleccione el tipo de escaneo que desea desde el menú de acceso directo y después haga clic en **Escanear**.

 **NOTA:** Si se selecciona **Mostrar vista previa de escaneo**, podrá realizar ajustes a la imagen escaneada en la pantalla de vista previa.

4. Seleccione **Guardar** si desea mantener la aplicación abierta para otro escaneo, o seleccione **Listo** para salir de la aplicación.

5. Después de guardar el escaneo, se abrirá una ventana del explorador de Windows en el directorio donde se guardó el escaneo.



NOTA: Hay un número limitado de ordenadores que pueden tener la función de escaneo activada al mismo tiempo. Seleccione **Escanear** en la pantalla de la impresora y verá los ordenadores que están disponibles en cada momento.

Escanee desde su ordenador

1. Abra HP Scan.

HP Scan se encuentra en la carpeta **Aplicaciones/Hewlett-Packard** en el nivel superior del disco duro.

2. Seleccione el tipo de perfil de Scan que desea y siga las instrucciones que aparecen en pantalla.

Consejos para copiar correctamente

- Limpie el cristal del escáner y asegúrese de que no hay materiales extraños adheridos.
- Para aumentar o disminuir el contraste de sus impresiones, seleccione **Copiar** en la pantalla de la impresora y después seleccione **Más claro/más oscuro** para ajustar el contraste.
- Para seleccionar el tamaño y el tipo de papel del material impreso, seleccione **Copiar** de la pantalla de la impresora. En el menú **Copiar**, seleccione **Tipo de papel**, para seleccionar papel fotográfico o normal y el tamaño de papel fotográfico.
- Para ajustar el tamaño de la imagen, seleccione **Copiar** en la pantalla de la impresora, después seleccione **Ajustar tamaño**.

Consejos para escanear correctamente

- Limpie el cristal del escáner y asegúrese de que no hay materiales extraños adheridos.
- Después de seleccionar **Escanear** en la pantalla de la impresora, elija el ordenador en el que desea escanear de la lista de impresoras en la pantalla de la impresora.
- Si tiene una conexión inalámbrica desde su impresora al ordenador y desea escanear siempre a su ordenador conectado de manera rápida, asegúrese de que la opción **Escanear en equipo** esté siempre activa.
- Si desea escanear un documento con varias páginas a un archivo, en lugar de a varios archivos, inicie el escaneo con el software de la impresora, en lugar de seleccionar **Escanear** en el panel de control.

6 Fax

Puede utilizar la impresora para enviar y recibir faxes, incluso en color. Puede programar que los faxes se envíen más tarde y configurar llamadas rápidas para enviar faxes de forma sencilla y rápida a números que utilice con frecuencia. En el panel de control de la impresora, también puede configurar varias opciones de fax, como la resolución y el contraste entre claridad y oscuridad de los faxes que envía.



NOTA: Antes de iniciar el envío de faxes, asegúrese de que haya configurado la impresora correctamente. Puede que ya haya realizado esta parte de la configuración inicial, ya sea mediante el panel de control o el software de HP que se incluye con la impresora. Par verificar que la configuración del fax es la correcta, ejecute la prueba de configuración del fax desde el panel de control. Si desea más información sobre la prueba de fax, consulte [Configuración de fax de prueba en la página 169](#).

- [Enviar un fax](#)
- [Recibir un fax](#)
- [Configurar entradas de marcación rápida](#)
- [Cambiar los ajustes de fax](#)
- [Fax y servicios telefónicos digitales](#)
- [Fax sobre protocolo de voz por Internet](#)
- [Generar informes](#)
- [Consejos para escanear correctamente](#)

Enviar un fax

Puede enviar faxes de varias maneras. El panel de control de la impresora permite enviar un fax en blanco y negro o en color. También puede enviar un fax manualmente desde un teléfono conectado. Esto le permite hablar con el destinatario antes de enviar el fax.

En esta sección se tratan los siguientes temas:

- [Enviar un fax estándar](#)
- [Enviar un fax estándar desde el equipo](#)
- [Enviar un fax manualmente desde un teléfono](#)
- [Enviar un fax mediante el control de llamadas](#)
- [Programar un fax para enviarlo más tarde](#)
- [Enviar un fax en modo de corrección de errores](#)

Enviar un fax estándar

Puede enviar fácilmente un fax en blanco y negro o en color de una o varias hojas desde el panel de control de la impresora.

 **NOTA:** Si necesita una confirmación impresa del envío correcto de los faxes, debe activar la confirmación de faxes.

 **SUGERENCIA:** También puede enviar faxes de forma manual desde un teléfono o mediante el control de llamadas. Estas funciones le permiten controlar el ritmo de marcación. También resultan útiles si desea utilizar una tarjeta telefónica para cobrar la llamada y tiene que responder a las solicitudes de tono al llamar.

Para enviar un fax estándar desde el panel de control de la impresora

1. Cargue el original con la cara de impresión hacia abajo sobre la esquina frontal derecha del cristal o hacia arriba en el ADF.

Para obtener más información sobre la carga del documento original, consulte [Carga del original en la página 34](#).

2. En la pantalla Inicio del panel de la impresora, pulse los botones **Arriba** y **Abajo** para seleccionar **Fax** y, a continuación, pulse **Aceptar**.
3. Seleccione **Fax en blanco y negro** o **Fax en color**.

Si se carga un original en el alimentador automático de documentos (ADF), el documento se envía al número especificado. Si no se ha detectado ningún original en el alimentador automático de documentos, aparece un mensaje que le solicita hacer una selección.

 **SUGERENCIA:** Si el destinatario tiene problemas con la calidad del fax enviado, intente cambiar la resolución o el contraste del fax.

4. Introduzca el número de fax en el teclado numérico y pulse **Aceptar**.

 **SUGERENCIA:** Para agregar una pausa en el número de fax que desea introducir, pulse * varias veces hasta que aparezca un guión (-) en la pantalla.

Enviar un fax estándar desde el equipo

Puede enviar un documento de su equipo por fax sin necesidad de imprimir una copia y enviarla por fax desde la impresora.

 **NOTA:** Los faxes que se envían desde el equipo de este modo utilizan la conexión de fax de la impresora, no la conexión de Internet ni el módem. Por lo tanto, asegúrese de que la impresora esté conectada a una línea de teléfono que funcione y de que la función de fax esté configurada y funcione correctamente.

Para utilizar esta función, debe instalar el software de la impresora mediante el programa de instalación incluido en el CD de software de HP facilitado con la impresora.

Para enviar un fax estándar desde el equipo

1. Abra el documento que desea enviar por fax en el equipo.
2. En el menú **Archivo** de la aplicación de software, haga clic en **Imprimir**.
3. En la lista **Nombre**, seleccione la impresora que incluya “**fax**” en el nombre.
4. Para cambiar los ajustes (por ejemplo, para enviar el documento por fax en blanco y negro o en color), haga clic en el botón que abre el cuadro de diálogo **Propiedades**. Según la aplicación de software, este botón se puede llamar **Propiedades**, **Opciones**, **Configuración de la impresora**, **Impresora** o **Preferencias**.
5. Una vez que haya cambiado los ajustes, haga clic en **Aceptar**.
6. Haga clic en **Imprimir** o en **Aceptar**.
7. Introduzca el número de fax y el resto de información del destinatario, cambie los ajustes del fax si procede y, a continuación, haga clic en **Enviar fax**. La impresora empezará a marcar el número de fax y a enviar el documento por fax.

Enviar un fax estándar desde el equipo

1. Abra el documento que desea enviar por fax en el equipo.
2. En el menú **Archivo** del software, haga clic en **Imprimir**.
3. Elija la impresora que tenga “**(Fax)**” en el nombre.
4. Seleccione **Destinatarios de fax** en el menú emergente, en el ajuste **Orientación**.

 **NOTA:** Si no aparece el menú emergente, intente hacer clic en el triángulo que se encuentra junto a la **selección de impresora**.

5. Introduzca el número de fax y el resto de información en los cuadros facilitados y, a continuación, haga clic en **Añadir a destinatarios**.
6. Seleccione el **Modo de fax** y las demás opciones de fax que desee y, a continuación, haga clic en **Enviar fax ahora** para empezar a marcar el número de fax y enviar el documento.

Enviar un fax manualmente desde un teléfono

El envío manual de faxes permite realizar una llamada telefónica y hablar con el destinatario antes de realizar el envío. Es muy útil cuando desea avisar al destinatario del envío de un fax. Al enviar un fax de forma manual, puede oír los tonos de llamada, las indicaciones del teléfono u otros sonidos en el auricular del teléfono. Esto facilita el uso de una tarjeta telefónica para enviar el fax.

Dependiendo de la configuración del fax que tenga el destinatario, éste podrá responder el teléfono o permitir que lo haga la máquina de fax. Si es una persona quien responde al teléfono, podrá hablar con el destinatario antes de enviar el fax. Si la máquina de fax responde a la llamada, podrá enviar el fax directamente cuando oiga los tonos del fax.

Para enviar un fax de forma manual desde una extensión

1. Cargue el original con la cara de impresión hacia abajo sobre la esquina frontal derecha del cristal o hacia arriba en el ADF.

Para obtener más información sobre la carga del documento original, consulte [Carga del original en la página 34](#).

2. En la pantalla Inicio del panel de la impresora, pulse los botones **Arriba** y **Abajo** para seleccionar **Fax** y, a continuación, pulse **Aceptar**.
3. Marque el número en el teclado del teléfono que esté conectado a la impresora.



NOTA: No utilice el teclado del panel de control de la impresora para enviar faxes de forma manual. Debe utilizar el teclado teléfono para marcar el número del destinatario.

4. Si el destinatario responde al teléfono, puede entablar una conversación antes de enviar el fax.



NOTA: Si la llamada la recibe el equipo de fax, oirá los tonos del fax. Continúe con el paso siguiente para enviar el fax.

5. Cuando esté preparado para enviar el fax, pulse **Aceptar**, seleccione **Enviar nuevo fax** y, después, elija **Negro o Color**.

Si habla con el destinatario antes de enviar el fax, infórmele que debe pulsar **Recibir fax manualm.** en su equipo de fax después de oír los tonos de fax.

La línea de teléfono quedará en silencio mientras el fax esté transmitiendo. En este momento, puede colgar el teléfono. Si desea continuar hablando con el destinatario, permanezca en la línea hasta que se complete la transmisión del fax.

Enviar un fax mediante el control de llamadas

El control de llamadas permite marcar un número desde el panel de control de la impresora tal como lo haría con un teléfono normal. Cuando envíe un fax utilizando el control de llamadas, podrá oír los tonos de llamada, los mensajes del teléfono y demás sonidos a través de los altavoces de la impresora. Esto le permite responder a las indicaciones a medida que marca, así como controlar el ritmo de marcación.



SUGERENCIA: Si utiliza una tarjeta de llamada y no introduce el PIN lo suficientemente rápido, puede que la impresora empiece a enviar tonos de fax antes de tiempo e impida al servicio de tarjeta de llamada reconocer su PIN. Si éste es el caso, puede crear una entrada de llamada rápida para guardar el PIN de su tarjeta de llamada. Para obtener más información, vea [Configurar entradas de marcación rápida en la página 55](#).



NOTA: Si ha desactivado el volumen, no oirá el tono de llamada.

Para enviar un fax mediante el control de llamadas desde el panel de control de la impresora

1. Cargue el original con la cara de impresión hacia abajo sobre la esquina frontal derecha del cristal o hacia arriba en el ADF.

Para obtener más información sobre la carga del documento original, consulte [Carga del original en la página 34](#).
2. En la pantalla Inicio del panel de la impresora, pulse los botones **Arriba** y **Abajo** para seleccionar **Fax** y, a continuación, pulse **Aceptar**.
3. Seleccione **Fax en blanco y negro** o **Fax en color**.
 - Si la impresora detecta que hay un original cargado en el alimentador automático de documentos, oírán un tono de llamada.
 - Si el original está cargado sobre el cristal, seleccione **Fax desde cristal**.
4. Cuando escuche el tono de llamada, introduzca el número en el teclado del panel de control de la impresora.
5. Siga las indicaciones que aparezcan.

El fax se envía cuando el equipo de fax receptor responda.

Programar un fax para enviarlo más tarde

Puede programar el envío de un fax en blanco y negro para las próximas 24 horas. Esto permite, por ejemplo, enviar faxes en blanco y negro por la noche, cuando las líneas no estén tan ocupadas y las tarifas sean más reducidas. La impresora envía el fax automáticamente a la hora especificada.

Solo puede programar el envío simultáneo de un fax. Sin embargo, puede seguir enviando faxes normalmente aunque haya un fax programado.



NOTA: Desde la memoria sólo puede enviar faxes en blanco y negro.

Para programar un fax desde el panel de control de la impresora

1. Cargue el original con la cara de impresión hacia arriba en el ADF.

Para obtener más información sobre la carga del documento original, consulte [Carga del original en la página 34](#).
2. En la pantalla Inicio del panel de la impresora, pulse los botones **Arriba** y **Abajo** para seleccionar **Fax** y, a continuación, pulse **Aceptar**.
3. Seleccione **Configuración** y, a continuación, seleccione **Programar nuevo fax**.
4. Para especificar el tiempo de retraso del fax, pulse los botones **Arriba** y **Abajo** y, después, pulse **Aceptar** para confirmar.
5. Cuando escuche el tono de llamada, introduzca el número en el teclado del panel de control de la impresora.
6. Seleccione **Escanear** y, después, **Iniciar**.

La impresora escanea todas las páginas y envía los faxes a la hora programada.

Para cancelar un fax programado

1. En la pantalla Inicio del panel de la impresora, pulse los botones **Arriba** y **Abajo** para seleccionar **Fax** y, a continuación, pulse **Aceptar**.
2. Seleccione **Configuración** y, a continuación, seleccione **Programar nuevo fax**.
3. Seleccione el fax programado que desea eliminar y, después, elija **Eliminar**.

Enviar un fax en modo de corrección de errores

El **Modo de corrección de errores** (ECM) previene la pérdida de datos a causa de problemas en las líneas telefónicas, ya que detecta los errores que tienen lugar durante la transmisión y solicita de forma automática la retransmisión de las partes defectuosas. Esto no afecta a los costes telefónicos. Si la línea telefónica es buena, incluso se pueden ver reducidos. Si la calidad de la línea telefónica es deficiente, ECM aumenta el tiempo de envío y los costes telefónicos, pero el envío de datos es mucho más fiable. El ajuste predeterminado es **Encendida**. Desactive el modo ECM si incrementa el coste de las llamadas de forma considerable, siempre que no le importe sacrificar la calidad a cambio de reducir el gasto.

Antes de desactivar el ECM, tenga en cuenta lo siguiente. Si desactiva el ECM:

- La calidad y velocidad de la transmisión y el envío de faxes se verán afectadas.
- La **Velocidad de fax** se establece automáticamente en **Media**.
- Ya no puede enviar ni recibir faxes en color.

Para cambiar el ajuste de ECM desde el panel de control

1. En la pantalla Inicio del panel de la impresora, pulse los botones **Arriba** y **Abajo** para seleccionar **Fax** y, a continuación, pulse **Aceptar**.
2. Seleccione **Configuración** y luego **Configuración avanzada**.
3. Seleccione **Corrección de errores**.
4. Seleccione **Activar** o **Desactivar** y, a continuación, pulse **Aceptar**.

Recibir un fax

Puede recibir faxes de forma automática o manual. Si desactiva la opción **Respuesta automática**, tendrá que recibir los faxes manualmente. Si activa la opción **Respuesta automática** (ajuste predeterminado), la impresora responde automáticamente a las llamadas entrantes y recibe faxes después del número de timbres especificado en el ajuste **Timbres antes de responder**. (El ajuste predeterminado de **Timbres antes de responder** es cinco timbres).

Si recibe un fax de tamaño legal o superior y la impresora no está configurada para utilizar papel de dicho tamaño, ésta reducirá el fax para ajustarlo al papel cargado.



NOTA: Si está copiando un documento y llega un fax, éste se almacena en la memoria de la impresora hasta que termine la copia. Esto puede reducir el número páginas de fax almacenadas en memoria.

- [Recibir un fax manualmente](#)
- [Reimprimir los faxes recibidos desde la memoria](#)
- [Reenviar faxes a otro número](#)
- [Establecer el tamaño de papel para los faxes recibidos](#)
- [Bloquear los números de fax no deseados](#)

Recibir un fax manualmente

Cuando mantenga una conversación telefónica, el interlocutor puede enviarle un fax sin perder la conexión. Esto se denomina envío manual de faxes. Siga las instrucciones de esta sección para recibir un fax manual.



NOTA: Puede descolgar el auricular para hablar o escuchar los tonos de fax.

Puede recibir faxes manualmente desde un teléfono que esté:

- Conectado directamente a la impresora (en el puerto 2_EXT)
- En la misma línea telefónica, pero no conectado directamente a la impresora

Para recibir un fax manualmente

1. Asegúrese de que la impresora esté encendida y que cargó papel en la bandeja principal.
2. Retire los originales de la bandeja del alimentador de documentos.
3. Establezca el ajuste **Timbres antes de responder** en un número alto para poder responder a la llamada entrante antes de que lo haga la impresora. También puede desactivar el ajuste **Respuesta automática** para que la impresora no responda automáticamente a las llamadas entrantes.
4. Si está hablando por teléfono con el remitente, indíquele que pulse **Enviar nuevo fax** en su equipo de fax.
5. Al oír los tonos de fax del equipo que lo envía, siga estos pasos:
 - a. En la pantalla Inicio del panel de la impresora, pulse los botones **Arriba** y **Abajo** para seleccionar **Fax**, pulse **Aceptar** y, a continuación, elija **Recibir fax manualmente**.
 - b. Cuando la impresora haya comenzado a recibir el fax, puede colgar el teléfono o no. La línea telefónica está en silencio durante la transmisión del fax.

Reimprimir los faxes recibidos desde la memoria

Los faxes recibidos que no se imprimen se almacenan en la memoria.

 **NOTA:** Cuando la memoria se llena, la impresora no puede recibir más faxes hasta que imprima algunos o los elimine de la memoria. Puede que desee eliminar todos los faxes de la memoria por motivos de seguridad o privacidad.

Dependiendo de los tamaños de los faxes que están en la memoria, puede volver a imprimir los ocho últimos faxes que se imprimieron, si todavía siguen guardados en la memoria. Por ejemplo, puede que desee volver a imprimir los faxes si pierde la última copia impresa.

Para reimprimir los faxes de la memoria desde el panel de control de la impresora

1. Asegúrese de que hay papel cargado en la bandeja principal. Para obtener más información, vea [Carga del papel en la página 30](#).
2. En la pantalla Inicio del panel de la impresora, pulse los botones **Arriba** y **Abajo** para seleccionar **Fax** y, a continuación, pulse **Aceptar**.
3. Seleccione **Configuración** y, a continuación, seleccione **Reimprimir faxes en memoria**.

Los faxes se imprimen en orden inverso al que se recibieron comenzando por la impresión del fax recibido más recientemente, y así sucesivamente.

4. Seleccione el fax que desea imprimir y, después, elija **Imprimir**.
5. Si desea detener la reimpresión del fax, seleccione **Cancelar**.

Reenviar faxes a otro número

Puede configurar la impresora para reenviar faxes a otro número de fax. Los faxes recibidos en color se reenvían en blanco y negro.

HP recomienda comprobar que el número al que se envía sea una línea de fax operativa. Envíe un fax de prueba para asegurarse de que la máquina de fax es capaz de recibir los faxes que se reenvían.

Para reenviar faxes desde el panel de control de la impresora

1. En la pantalla Inicio del panel de la impresora, pulse los botones **Arriba** y **Abajo** para seleccionar **Fax** y, a continuación, pulse **Aceptar**.
2. Seleccione **Configuración** y luego **Configuración avanzada**.
3. Seleccione **Reenvío de faxes** y, después, **Reenvío de fax**.
4. Seleccione **Activar con impresión** para imprimir y reenviar el fax o **Activar** para reenviar el fax.

 **NOTA:** Si la impresora no puede reenviar el fax a la máquina de fax designada (por ejemplo, si no está encendida), se imprime el fax. Si ha configurado la impresora para que imprima informes de error para los faxes recibidos, también imprimirá un informe de error.

5. Cuando se lo indique el sistema, introduzca el número del equipo de fax que recibirá los faxes reenviados y luego pulse **Listo**. Introduzca la información necesaria para cada uno de los siguientes elementos solicitados: fecha de inicio, hora de inicio, fecha de finalización y hora de finalización.
6. El reenvío de fax se activa. Seleccione **Aceptar** para confirmar.

Si se interrumpe la alimentación de la impresora durante la configuración de reenvío de faxes, se guardará el ajuste de reenvío de faxes y el número de teléfono. Cuando se restablezca la alimentación de la impresora, el ajuste de reenvío de faxes seguirá **Activado**.

 **NOTA:** Para cancelar el reenvío de faxes, seleccione **Desactivado** en el menú **Reenvío de fax**.

Establecer el tamaño de papel para los faxes recibidos

Puede seleccionar el tamaño del papel de los faxes que reciba. El tamaño de papel seleccionado debe coincidir con el papel cargado en la bandeja principal. Los faxes se pueden imprimir solo en tamaño carta, A4 o legal.

 **NOTA:** Si la bandeja principal tiene un papel de tamaño incorrecto en el momento de la recepción, el fax no se imprime y aparece un mensaje de error en la pantalla. Cargue papel de tamaño carta, A4 o legal y pulse **Aceptar** para imprimir el fax.

Para establecer el tamaño del papel para los faxes recibidos desde el panel de control de la impresora

1. En la pantalla Inicio del panel de la impresora, pulse los botones **Arriba** y **Abajo** para seleccionar **Fax** y, a continuación, pulse **Aceptar**.
2. Seleccione **Configuración**.
3. Seleccione **Tamaño de papel de fax** y, a continuación, seleccione una opción.

Bloquear los números de fax no deseados

Si se suscribe a un servicio de identificación de llamadas con su proveedor, puede bloquear números de fax específicos para que la impresora no imprima faxes de esos números. Cuando se recibe una llamada de fax, la impresora compara el número con la lista de números de fax no deseados e impide la recepción si el número figura en ella. Si el número coincide con un número de la lista de números bloqueados, el fax no se imprime. (El número máximo de números de fax que puede bloquear depende del modelo).

 **NOTA:** Esta función no está disponible en todos los países/regiones. Si no existe en su país o región, la opción del **Bloqueador de faxes no deseados** no se muestra en el menú **Opciones de fax** o **Ajustes de fax**.

 **NOTA:** Si no se añade ningún número de teléfono en la lista de Id. de llamada, se asume que no está suscrito a ningún servicio de ID de llamada.

- [Agregar números a la lista de números de fax no deseados](#)
- [Quitar números de la lista de números de fax no deseados](#)

Agregar números a la lista de números de fax no deseados

Puede bloquear números específicos al agregarlos a la lista de faxes no deseados.

Para agregar un número a la lista de números de fax no deseados

1. En la pantalla Inicio del panel de la impresora, pulse los botones **Arriba** y **Abajo** para seleccionar **Fax** y, a continuación, pulse **Aceptar**.
2. Seleccione **Configuración** y, a continuación, elija **Fax no deseado**.
3. Aparecerá un mensaje que indica que el identificador de llamadas debe bloquear los faxes no deseados. Seleccione **Aceptar** para continuar.
4. Seleccione **Añadir número**.
5. Para seleccionar un número de fax que desee bloquear de la lista de ID de llamada, seleccione **Del historial de llamadas**.

o bien

Para introducir manualmente un número de fax que desee bloquear, seleccione **Introducir nuevo número**.

6. Después de introducir un número de fax que desee bloquear, seleccione **Listo**.



NOTA: Asegúrese de especificar el número de fax tal como aparece en la pantalla del panel de control, y no el que aparece en el encabezado del fax recibido, ya que es posible que estos números no coincidan.

Quitar números de la lista de números de fax no deseados

Si ya no desea bloquear un número de fax, puede quitarlo de la lista de números de fax no deseados.

Para eliminar números de la lista de números de fax no deseados

1. En la pantalla Inicio del panel de la impresora, pulse los botones **Arriba** y **Abajo** para seleccionar **Fax** y, a continuación, pulse **Aceptar**.
2. Seleccione **Configuración** y, a continuación, elija **Fax no deseado**.
3. Seleccione el número que desea quitar y elija **Eliminar número**.
4. Pulse **Aceptar** para confirmar la eliminación.

Configurar entradas de marcación rápida

Puede configurar los números de fax utilizados con frecuencia como entradas de marcación rápida. Esto le permite marcar rápidamente dichos números en el panel de control de la impresora.

 **SUGERENCIA:** Además de crear y gestionar las entradas de marcación rápida desde el panel de control de la impresora, puede utilizar las herramientas disponibles de su ordenador, como el software de HP entregado con la impresora y el servidor web incorporado (EWS) de la impresora.

En esta sección se tratan los siguientes temas:

- [Configurar y cambiar entradas de marcación rápida](#)
- [Eliminar entradas de marcación rápida](#)

Configurar y cambiar entradas de marcación rápida

Puede almacenar números de fax como entradas de marcación rápida.

Para configurar entradas de marcación rápida

1. En la pantalla Inicio del panel de la impresora, pulse los botones **Arriba** y **Abajo** para seleccionar **Fax** y, a continuación, pulse **Aceptar**.
2. Seleccione **Configuración** y, después, elija **Agenda de teléfonos**.
3. Seleccione **Agregar contacto**.
4. Escriba el nombre del contacto y seleccione **Siguiente**.
5. Escriba el número de fax y seleccione **Listo**.

 **NOTA:** Asegúrese de incluir las pausas u otros números necesarios, como un código de área, un código de acceso para números que se encuentren fuera de un sistema de PBX (generalmente 9 ó 0) o un prefijo de llamada de larga distancia.

Para cambiar las entradas de marcación rápida

1. En la pantalla Inicio del panel de la impresora, pulse los botones **Arriba** y **Abajo** para seleccionar **Fax** y, a continuación, pulse **Aceptar**.
2. Seleccione **Configuración** y, después, elija **Agenda de teléfonos**.
3. Seleccione la entrada que desea cambiar y presione **Aceptar**.
4. Seleccione **Editar** y, a continuación, realice cambios en el nombre del fax y seleccione **Siguiente**.
5. Realice cambios en el número de fax y seleccione **Listo**.

 **NOTA:** Asegúrese de incluir las pausas u otros números necesarios, como un código de área, un código de acceso para números que se encuentren fuera de un sistema de PBX (generalmente 9 ó 0) o un prefijo de llamada de larga distancia.

Eliminar entradas de marcación rápida

Para eliminar entradas de marcación rápida

1. En la pantalla Inicio del panel de la impresora, pulse los botones **Arriba** y **Abajo** para seleccionar **Fax** y, a continuación, pulse **Aceptar**.
2. Seleccione **Configuración** y, después, elija **Agenda de teléfonos**.
3. Seleccione la entrada que desea quitar y elija **Eliminar** para confirmar la acción.

Cambiar los ajustes de fax

Después de seguir los pasos de la guía de instalación inicial que se incluye con la impresora, siga estos pasos para cambiar los ajustes iniciales o para configurar otras opciones para enviar y recibir faxes.

- [Configurar el encabezado de fax](#)
- [Establecer el modo de respuesta \(Respuesta automática\)](#)
- [Establecer el número de timbres antes de responder](#)
- [Cambiar el patrón de timbre de respuesta por un timbre distintivo](#)
- [Establecer el tipo de marcación](#)
- [Establecer las opciones de rellamada](#)
- [Establecer la velocidad de fax](#)
- [Establecer el volumen de sonido del fax](#)

Configurar el encabezado de fax

En la parte superior del encabezado de todos los faxes que envíe se imprime su nombre y número de fax. HP recomienda configurar el encabezado de fax mediante el software de HP facilitado con la impresora. También puede configurarlo desde el panel de control de la impresora, tal como se describe aquí.



NOTA: En algunos países/regiones, la información de encabezado de fax es un requisito legal.

Para configurar o cambiar el encabezado de fax

1. En la pantalla Inicio del panel de la impresora, pulse los botones **Arriba** y **Abajo** para seleccionar **Fax** y, a continuación, pulse **Aceptar**.
2. Seleccione **Configuración** y, después, **Cabecera de fax**.
3. Introduzca su nombre o el de su empresa y el número de fax y seleccione **Listo**.

Establecer el modo de respuesta (Respuesta automática)

El modo de respuesta determina si la impresora responde a las llamadas entrantes.

- Active el ajuste **Respuesta automática** si desea que la impresora responda a faxes **automáticamente**. La impresora responderá a todas las llamadas y faxes entrantes.
- Desactive el ajuste **Respuesta automática** si desea recibir faxes **manualmente**. Debe estar disponible para responder en persona a las llamadas de fax entrantes o, de lo contrario, la impresora no recibirá faxes.

Para establecer el modo de respuesta

1. En la pantalla Inicio del panel de la impresora, pulse los botones **Arriba** y **Abajo** para seleccionar **Fax** y, a continuación, pulse **Aceptar**.
2. Seleccione **Configuración**.
3. Seleccione **Respuesta automática**, elija **Activado** o **Desactivado** y, después, pulse **Aceptar**.

Establecer el número de timbres antes de responder

Si activa la configuración **Respuesta automática**, podrá especificar el número de timbres que deben sonar antes de que las llamadas entrantes se respondan automáticamente.

El ajuste **Timbres antes de responder** es importante si tiene un contestador automático en la misma línea telefónica que la impresora, porque seguramente desea que el contestador responda a las llamadas antes que la impresora. El número de timbres que deben sonar antes de que la impresora responda debe ser mayor que el establecido para el contestador automático.

Por ejemplo, configure el contestador en un número bajo de timbres y la impresora para que responda al número máximo de timbres. (El número máximo de timbres varía en función del país/región). Con esta configuración, el contestador automático responde a la llamada y la impresora supervisa la línea. Si la impresora detecta tonos de fax, recibe el fax. Si se trata de una llamada de voz, el contestador automático registra el mensaje entrante.

Para establecer el número de timbres antes de responder

1. En la pantalla Inicio del panel de la impresora, pulse los botones **Arriba** y **Abajo** para seleccionar **Fax** y, a continuación, pulse **Aceptar**.
2. Seleccione **Configuración** y luego **Configuración avanzada**.
3. Seleccione **Configuración de timbres** y, después, **Timbres antes de responder**.
4. Seleccione las flechas arriba y abajo para cambiar el número de timbres.
5. Seleccione **Aceptar** para aceptar el ajuste.

Cambiar el patrón de timbre de respuesta por un timbre distintivo

Muchas compañías telefónicas ofrecen una función de timbre distintivo que permite disponer de varios números de teléfono en la misma línea. Al contratar este servicio, cada número tendrá un patrón de timbre de llamada distinto. Puede configurar la impresora para que responda a las llamadas entrantes que tengan un patrón de timbre específico.

Si conecta la impresora a una línea con timbre distintivo, solicite a la compañía telefónica que asigne un patrón de timbre a las llamadas de voz y otro a las de fax. HP recomienda solicitar que los números de fax tengan dos o tres timbres. Cuando la impresora detecta el patrón de timbre especificado, responde a la llamada y recibe el fax.

 **SUGERENCIA:** También puede usar la función de detección de patrón de timbre en el panel de control de la impresora para configurar un timbre distintivo. Con esta función, la impresora reconoce y graba el patrón de timbre de una llamada entrante y, en función de esta llamada, determina automáticamente el patrón de timbre distintivo asignado por la compañía telefónica a las llamadas de fax.

Si no dispone de este servicio, utilice el patrón de timbre predeterminado, **Todos los timbres**.

 **NOTA:** La impresora no puede recibir faxes si el número principal de teléfono está descolgado.

Para cambiar el patrón del timbre de respuesta por un timbre distintivo

1. Compruebe que la impresora está configurada para responder automáticamente a las llamadas de fax.
2. En la pantalla Inicio del panel de la impresora, pulse los botones **Arriba** y **Abajo** para seleccionar **Fax** y, a continuación, pulse **Aceptar**.

3. Seleccione **Configuración** y luego **Configuración avanzada**.
4. Seleccione **Configuración de timbres** y, después, **Timbre distintivo**.
5. Aparecerá un mensaje que indica que este ajuste no se debe cambiar a menos que tenga varios números en la misma línea telefónica. Seleccione **Sí** para continuar.
6. Emplee uno de los siguientes procedimientos:
 - Seleccione el patrón de timbre asignado por su compañía telefónica a las llamadas de fax.
O bien
 - Seleccione **Detección automática** y siga las instrucciones del panel de control de la impresora.

 **NOTA:** Si la función de detección de patrón de timbre no puede detectar el patrón de timbre o si cancela la función antes de que finalice, el patrón se configurará automáticamente como **Todos los timbres**, que es el valor predeterminado.

 **NOTA:** Si utiliza un sistema telefónico de centralita con distintos tonos de llamadas internas y externas, debe llamar al número de fax desde un número externo.

Establecer el tipo de marcación

Utilice este procedimiento para establecer el modo de marcación por tonos o por pulsos. El valor predeterminado de fábrica es **Tonos**. No cambie la configuración a no ser que sepa que su línea telefónica no puede utilizar la marcación por tonos.

 **NOTA:** La opción de marcación por pulsos no está disponible en todos los países/regiones.

Para establecer el tipo de marcación

1. En la pantalla Inicio del panel de la impresora, pulse los botones **Arriba** y **Abajo** para seleccionar **Fax** y, a continuación, pulse **Aceptar**.
2. Seleccione **Configuración** y luego **Configuración avanzada**.
3. Seleccione **Tipo de marcación**, elija **Llamada por tonos** o **Llamada por impulsos** y, después, pulse **Aceptar**.

Establecer las opciones de rellamada

Si la impresora no ha podido enviar un fax porque la máquina receptora de fax no contestó o estaba ocupada, intenta volver a marcar utilizando los ajustes de las opciones ocupado-rellamada o sin respuesta-rellamada. Utilice el procedimiento siguiente para activar o desactivar las opciones.

- **Cuando esté ocupado:** Si esta opción está activada, la impresora vuelve a llamar automáticamente si recibe una señal de ocupado. El valor predeterminado de esta opción es **Rellamada**.
- **Cuando no contesta:** Si esta opción está activada, la impresora vuelve a llamar automáticamente si la máquina de fax receptora no contesta. El valor predeterminado de esta opción es **No rellamada**.

Para establecer las opciones de rellamada

1. En la pantalla Inicio del panel de la impresora, pulse los botones **Arriba** y **Abajo** para seleccionar **Fax** y, a continuación, pulse **Aceptar**.
2. Seleccione **Configuración** y luego **Rellamada automática**.
3. Seleccione la opción adecuada y, a continuación, pulse **Aceptar**.

Establecer la velocidad de fax

Puede establecer la velocidad de fax utilizada para la comunicación entre la impresora y otros equipos de fax a la hora de enviar y recibir faxes.

Si utiliza una de las siguientes opciones, puede que sea necesario establecer una velocidad de fax más baja:

- Un servicio telefónico por Internet
- Un sistema PBX
- Fax sobre protocolo de voz por Internet (VoIP)
- Una red digital de servicios integrados

Si tiene problemas al enviar y recibir faxes, pruebe con una **Velocidad de fax** más baja. En la siguiente tabla se proporciona una lista de la configuración de velocidad de fax disponible.

Configuración de velocidad de fax	Velocidad de fax
Rápida	v.34 (33.600 bps)
Media	v.17 (14.400 bps)
Lenta	v.29 (9.600 bps)

Para configurar la velocidad de fax

1. En la pantalla Inicio del panel de la impresora, pulse los botones **Arriba** y **Abajo** para seleccionar **Fax** y, a continuación, pulse **Aceptar**.
2. Seleccione **Configuración** y luego **Configuración avanzada**.
3. Seleccione **Velocidad de fax**.
4. Seleccione una opción y luego pulse **Aceptar**.

Establecer el volumen de sonido del fax

Este procedimiento le permite aumentar o disminuir el volumen del fax.

Para establecer el volumen de sonido del fax

1. En la pantalla Inicio del panel de la impresora, pulse los botones **Arriba** y **Abajo** para seleccionar **Fax** y, a continuación, pulse **Aceptar**.
2. Seleccione **Configuración** y luego **Configuración avanzada**.

3. Seleccione **Configuración de timbres** y, después, **Volumen sonido de fax**.
4. Seleccione **Bajo, Alto o Desactivado** y, después, pulse **Aceptar**.

Fax y servicios telefónicos digitales

Muchas compañías telefónicas proporcionan a sus clientes servicios telefónicos digitales, como los siguientes:

- DSL: Un servicio de línea de suscriptor digital (ADSL) a través de la compañía telefónica. (Es posible que DSL se denomine ADSL en su país o región).
- PBX: Un sistema telefónico de central de conmutación (PBX).
- RDSI: Un sistema de red digital de servicios integrados (RDSI).
- VoIP: Un servicio telefónico de bajo coste que permite enviar y recibir faxes en la impresora a través de Internet. A este método se le conoce como fax sobre voz de protocolo de Internet (VoIP).

Para obtener más información, vea [Fax sobre protocolo de voz por Internet en la página 63](#).

Las impresoras HP están diseñadas expresamente para usar los servicios telefónicos analógicos tradicionales. Si se encuentra en un entorno telefónico digital (como ADSL/DSL, PBX o RDSI), quizá necesite filtros de conversión de modo digital a analógico para enviar faxes desde la impresora.



NOTA: HP no garantiza la compatibilidad de la impresora con todos los proveedores de servicios, en todos los entornos digitales o con todos los conversores de digital a analógico. Se recomienda consultar siempre a la compañía telefónica sobre las opciones de configuración de los servicios de línea facilitados.

Fax sobre protocolo de voz por Internet

Puede contratar un servicio telefónico de bajo coste que permita enviar y recibir faxes en la impresora a través de Internet. A este método se le conoce como fax sobre voz de protocolo de Internet (VoIP).

Lo siguiente son indicaciones de que probablemente utiliza un servicio VoIP.

- Marca un código de acceso especial junto con el número de fax.
- Tiene un convertidor IP que conecta a Internet y proporciona puertos telefónicos analógicos para la conexión de fax.



NOTA: Sólo puede enviar y recibir faxes si conecta un cable telefónico al puerto "1-LINE" de la impresora. Esto quiere decir que la conexión a Internet se debe realizar mediante una caja convertidora (que proporciona las tomas telefónicas analógicas normales para las conexiones de fax) o a través de la compañía telefónica.



SUGERENCIA: La asistencia técnica para la transmisión de fax tradicional por sistemas telefónicos de protocolo de Internet suele ser limitada. Si experimenta problemas al enviar faxes, intente utilizar una velocidad de fax más lenta o bien desactive el modo de corrección de errores de fax (ECM). Sin embargo, si desactiva el ECM, no podrá enviar ni recibir faxes en color.

Para obtener más información acerca del cambio de velocidad de fax, consulte [Establecer la velocidad de fax en la página 60](#). Para obtener más información acerca de cómo utilizar el ECM, consulte [Enviar un fax en modo de corrección de errores en la página 50](#).

Si tiene alguna pregunta acerca del uso del fax en Internet, póngase en contacto con el departamento de asistencia para servicios de fax por Internet o con el proveedor de servicios locales para obtener asistencia técnica.

Generar informes

Se puede configurar la impresora para que imprima informes de error e informes de confirmación automáticamente para cada fax que se envía o se recibe. También puede imprimir manualmente informes de sistema a medida que los necesite; estos informes incluyen información útil acerca de la impresora.

La impresora está configurada de forma predeterminada para imprimir un informe solo si existen problemas al enviar o recibir faxes. Después de cada transacción, aparece brevemente un mensaje de confirmación en la pantalla del panel de control que indica si el fax se ha enviado correctamente.

 **NOTA:** Si los informes no se pueden leer, compruebe los niveles de tinta estimados en el panel de control o en el software de HP.

 **NOTA:** Los indicadores y alertas de niveles de tinta proporcionan estimaciones para fines de planificación únicamente. Cuando reciba un mensaje de aviso de bajo nivel de tinta, considere la posibilidad de tener un cartucho de recambio a mano para evitar demoras en la impresión. No hace falta sustituir los cartuchos de tinta hasta que el sistema se lo pida.

 **NOTA:** Asegúrese de que el cabezal de impresión y los cartuchos de tinta se encuentran en buenas condiciones y se han instalado correctamente. Para obtener más información, vea [Trabajar con cartuchos en la página 75](#).

En esta sección se tratan los siguientes temas:

- [Imprimir informes de confirmación de fax](#)
- [Imprimir y ver el registro de faxes](#)
- [Imprimir los detalles de la última transacción de fax](#)
- [Imprimir un informe de ID de llamada](#)
- [Ver el historial de llamadas](#)

Imprimir informes de confirmación de fax

Si necesita una confirmación impresa del envío correcto de los faxes, siga estas instrucciones para activar la confirmación de faxes **antes** de enviar un fax.

La configuración de confirmación predeterminada es **Sólo al prod. error**.

Para activar la confirmación de fax

1. En la pantalla Inicio del panel de la impresora, pulse los botones **Arriba** y **Abajo** para seleccionar **Fax** y, a continuación, pulse **Aceptar**.
2. Seleccione **Configuración**, **Configuración avanzada** y, después, elija **Confirmación de fax**.
3. Seleccione una de las siguientes opciones y pulse **Aceptar**.

Desactivado	No imprime ningún informe de confirmación de fax al enviar faxes correctamente.
Después de enviar fax	Imprime un informe de confirmación para cada fax que envíe.
Después de recibir fax	Imprime un informe de confirmación de fax para cada fax que reciba.

Siempre activado	Imprime un informe de confirmación de fax para cada fax que envíe y reciba.
Solo al prod. error	Imprime un informe de confirmación de fax por cada fax erróneo. Este es el ajuste predeterminado.

Imprimir y ver el registro de faxes

Puede imprimir un registro de faxes recibidos y enviados por la impresora.

Para imprimir el registro de faxes desde el panel de control de la impresora

1. En la pantalla Inicio del panel de la impresora, pulse los botones **Arriba** y **Abajo** para seleccionar **Fax** y, a continuación, pulse **Aceptar**.
2. Seleccione **Configuración**, **Configuración avanzada** y, después, elija **Informes de fax**.
3. Seleccione **Registro de faxes** y, después, pulse **Aceptar**.

Imprimir los detalles de la última transacción de fax

El informe de la última transacción de fax imprime los detalles del último envío de fax. Estos detalles incluyen el número de fax, el número de páginas y el estado del fax.

Para imprimir el informe de la última transacción de fax

1. En la pantalla Inicio del panel de la impresora, pulse los botones **Arriba** y **Abajo** para seleccionar **Fax** y, a continuación, pulse **Aceptar**.
2. Seleccione **Configuración**, **Configuración avanzada** y, después, elija **Informes de fax**.
3. Seleccione **Informe de última transacción** y pulse **Aceptar**.

Imprimir un informe de ID de llamada

Realice el siguiente procedimiento para imprimir una lista con los números de fax de ID de llamada.

Para imprimir un informe del historial de ID de llamadas

1. En la pantalla Inicio del panel de la impresora, pulse los botones **Arriba** y **Abajo** para seleccionar **Fax** y, a continuación, pulse **Aceptar**.
2. Seleccione **Configuración**, **Configuración avanzada** y, después, elija **Informes de fax**.
3. Seleccione **Informe ID de llamada** y, después, pulse **Aceptar**.

Ver el historial de llamadas

Use el siguiente procedimiento para ver una lista de todas las llamadas realizadas desde la impresora.

Para ver el historial de llamadas

1. En la pantalla Inicio del panel de la impresora, pulse los botones **Arriba** y **Abajo** para seleccionar **Fax** y, a continuación, pulse **Aceptar**.
2. Seleccione **Configuración** y, a continuación, elija **Fax no deseado**.
3. Seleccione **Añadir número**, elija **Desde el historial de llamadas** y pulse luego **Aceptar**.

Consejos para escanear correctamente

- Cargue el original con la cara de impresión hacia abajo sobre la esquina frontal derecha del cristal o hacia arriba en el ADF.

Para obtener más información sobre la carga del documento original, consulte [Carga del original en la página 34](#).

- Limpie el cristal del escáner y asegúrese de que no hay materiales extraños adheridos.
- Active el **Modo de corrección de errores** (ECM) para enviar faxes en color.

Para obtener más información acerca de cómo activar el ECM, consulte [Enviar un fax en modo de corrección de errores en la página 50](#).

- Cuando la memoria del fax se llena, la impresora no puede recibir más faxes hasta que imprima algunos o los elimine de la memoria.

Para obtener más información sobre cómo volver a imprimir los faxes de la memoria, vea [Reimprimir los faxes recibidos desde la memoria en la página 52](#).

- Puede configurar la impresora para que responda las llamadas entrantes con un patrón de timbre específico. Utilice esta función solo si se ha suscrito al servicio que permite disponer de varios números de teléfono en una sola línea del proveedor de servicios telefónicos.

7 Usar los servicios Web

- [HP ePrint](#)
- [Usar HP Printables](#)
- [Usar el sitio web de ePrintCenter](#)
- [Consejos para la utilización de los servicios Web](#)

HP ePrint

HP ePrint es un servicio gratuito de HP que permite imprimir en una impresora HP habilitada para ePrint en cualquier momento, desde cualquier lugar. Es tan sencillo como enviar un correo electrónico a la dirección que se asignó a la impresora cuando activó los servicios Web en ella. No se necesitan controladores ni programas especiales. Si puede enviar un correo electrónico, puede imprimir desde cualquier lugar gracias a HP ePrint.

Después de inscribirse para obtener una cuenta en ePrintCenter (www.hp.com/go/eprintcenter), puede iniciar sesión para ver el estado de su trabajo de ePrint, administrar la cola de la impresora HP ePrint, controlar quién puede usar la dirección de correo electrónico HP ePrint de la impresora para imprimir y obtener ayuda relacionada con HP ePrint.

HP ePrint le permitirá imprimir en su impresora HP ePrint en cualquier momento, desde cualquier lugar.

Para utilizar HP ePrint, asegúrese de tener lo siguiente:

- Un equipo o dispositivo móvil apto para Internet y el envío de correos electrónicos
- Una impresora compatible con HP ePrint en la que se hayan activado los servicios Web

 **NOTA:** El correo electrónico se imprimirá tan pronto como se reciba. Al igual que con cualquier correo electrónico, no existe ninguna garantía de si se recibe y cuándo. Puede comprobar el estado de la impresión en ePrintCenter (www.hp.com/go/eprintcenter).

 **NOTA:** Es posible que los documentos impresos con HP ePrint tengan un aspecto diferente del original. El estilo, el formato y la disposición del texto pueden variar respecto al documento original. Para documentos que tengan que imprimirse con una calidad más alta (como documentos legales), recomendamos imprimir en el ordenador desde la aplicación de software, donde tendrá más control sobre el aspecto de la impresión.

 **SUGERENCIA:** Para más información sobre la gestión y configuración de los ajustes de HP ePrint y conocer las últimas funcionalidades, visite ePrintCenter (www.hp.com/go/eprintcenter).

Para imprimir con HP ePrint

1. Active los servicios Web.
 - a. En el panel de control de la impresora, pulse el botón **ePrint**.
 - b. Acepte los Términos de uso y luego siga las instrucciones en pantalla para activar los servicios Web.
 - c. Imprima la página de información de ePrint y siga las instrucciones de la página para inscribirse y obtener una cuenta de HP ePrint.

2. En su equipo o dispositivo móvil, abra la aplicación de correo electrónico.

 **NOTA:** Para información sobre el uso de la aplicación de correo electrónico en su equipo o dispositivo móvil, consulte la documentación proporcionada con la aplicación.

3. Cree un nuevo correo electrónico y adjunte el archivo que quiera imprimir.
4. Introduzca la dirección de correo de la impresora en la línea "Para" del correo electrónico y marque la opción para enviar el mensaje.

 **NOTA:** No incluya ninguna dirección de correo electrónico en el campo "BCC"; este campo debe estar en blanco. Si hay una dirección de correo electrónico o la dirección de la impresora en el campo "BCC", el trabajo no se imprimirá.

Para encontrar la dirección de correo electrónico de la impresora

1. Pulse el botón **ePrint** en el panel de control. Verá el menú **Ajustes de Servicios Web** en la pantalla de la impresora.
2. Seleccione **Mostrar dirección de correo electrónico** en la pantalla de la impresora, para ver la dirección de correo electrónico de la impresora.

 **SUGERENCIA:** Para personalizar la dirección de correo electrónico, seleccione **Imprimir hoja de información** del menú **Ajustes de servicios web** en la pantalla de la impresora. La impresora imprime una página de información que contiene el código de la impresora e instrucciones de cómo personalizar la dirección de correo electrónico.

Para desactivar ePrint

1. Pulse el botón **ePrint** en el panel de control. Verá el menú **Ajustes de Servicios Web** en la pantalla de la impresora.
2. Seleccione **ePrint** en la pantalla de la impresora y luego seleccione **Desactivado**.

Usar HP Printables

HP Printables, un servicio gratuito de HP, ofrece una amplia variedad de noticias, recetas, sugerencias para viajes, páginas en color, puzzles, cupones personalizados y mucho más para las impresoras con conexión a Internet, a petición del usuario. Navegue entre las diversas opciones, incluidas las marcas más importantes, para encontrar lo que busca e imprimir el contenido que más le interese. Puede obtener las impresiones inmediatamente, o bien puede establecer algunos imprimibles para que se envíen automáticamente en el día y hora especificada.

Gracias al contenido preformateado diseñado específicamente para su impresora, no habrá texto cortado ni páginas adicionales con una sola línea de texto.



NOTA: Para usar HP Printables, la impresora debe estar conectada a una red con conexión a Internet y se debe suscribir a este servicio. La disponibilidad de los elementos imprimibles varía en función del país, idioma y acuerdos, y puede requerir una actualización de firmware.

Para obtener más información, visite www.hp.com/go/eprintcenter. Puede que en algunas impresoras y sitios web HP Printables se llame Print Apps.

Usar el sitio web de ePrintCenter

Utilice el sitio web gratuito de ePrintCenter de HP para configurar una seguridad adicional para HP ePrint y especificar las direcciones de correo electrónico permitidas para enviar correos electrónicos a su impresora. También puede obtener actualizaciones de productos, más HP Printables y otros servicios gratuitos.

Vaya al sitio web de ePrintCenter para obtener más información y consultar los términos y condiciones específicos: www.hp.com/go/eprintcenter.

Consejos para la utilización de los servicios Web

Utilice los siguientes consejos para imprimir HP Printables y usar HP ePrint.

Consejos para imprimir HP Printables y usar HP ePrint

- Más información sobre HP Printables para la impresión de recetas, cupones u otro contenido desde la Web, de forma simple y fácil. [Haga clic aquí para obtener más información en línea.](#)

8 Trabajar con cartuchos

- [Comprobar los niveles de tinta estimados](#)
- [Pedidos de suministro de tinta](#)
- [Elegir los cartuchos de tinta adecuados](#)
- [Sustituir los cartuchos](#)
- [Utilizar el modo de cartucho único](#)
- [Información acerca de la garantía del producto](#)
- [Consejos para trabajar con cartuchos](#)

Comprobar los niveles de tinta estimados

Puede comprobar el nivel de tinta fácilmente para determinar cuándo deberá sustituir los cartuchos. El nivel de tinta muestra una estimación de la cantidad de tinta que queda en los cartuchos.

Para comprobar los niveles de tinta desde el panel de control de la impresora

- En la pantalla Inicio del panel de la impresora, seleccione **Niveles de tinta** y, después, pulse **Aceptar**. La impresora muestra el nivel de tinta actual.



NOTA: Si no ve la pantalla Inicio, pulse el botón **Inicio**.

Para comprobar los niveles de tinta desde el software de la impresora

1. Según el sistema operativo que tenga, realice uno de los procedimientos que se describen a continuación, para abrir el software de la impresora:
 - **Windows 8:** Haga clic con el botón secundario del ratón en una parte vacía de la pantalla **Inicio**, luego en **Todas las aplicaciones** de la barra Aplicaciones, y finalmente, seleccione el icono con el nombre de su impresora.
 - **Windows 7, Windows Vista y Windows XP:** Desde el escritorio del ordenador, haga clic en **Inicio**, seleccione **Todos los programas**, haga clic en **HP**, clic en **HP Officejet 4630 series** y luego clic en **HP Officejet 4630 series**.
2. En el software de la impresora, haga clic en **Niveles de tinta estimados**.

Para comprobar los niveles de tinta desde HP Utility

1. Abra HP Utility.

HP Utility se ubica en la carpeta **Hewlett-Packard** dentro de la carpeta **Aplicaciones** en el nivel superior del disco duro.

2. Seleccione HP Officejet 4630 series de la lista de dispositivos a la izquierda de la ventana.
3. Haga clic en **Estado de consumibles**.
Aparecerán los niveles de tinta estimados.
4. Haga clic en **Todos los ajustes** para volver al panel **Información y soporte**.



NOTA: Si ha instalado un cartucho relleno o remanufacturado, o un cartucho que se ha utilizado en otra impresora, el indicador de nivel de tinta puede que sea inexacto o que no esté disponible.



NOTA: Los avisos e indicadores de nivel de tinta ofrecen estimaciones sólo para fines de planificación. Cuando reciba un mensaje de aviso de bajo nivel de tinta, considere la posibilidad de tener un cartucho de recambio a mano para evitar demoras en la impresión. No tiene que sustituir los cartuchos hasta que la calidad de impresión sea inaceptable.



NOTA: La tinta de los cartuchos se utiliza en el proceso de impresión de varias maneras, por ejemplo, en el proceso de inicio, que prepara la impresora y los cartuchos para la impresión, y en el mantenimiento de los cabezales para mantener los inyectores de tinta limpios y el flujo de tinta correcto. Además, siempre queda tinta residual en el cartucho tras su utilización. Para obtener más información, consulte www.hp.com/go/inkusage.

Pedidos de suministro de tinta

Antes de solicitar cartuchos, busque el número correcto.

Buscar el número de cartucho en la impresora

- El número de cartucho está situado en el interior de la puerta de acceso a los cartuchos.



Localice el número de cartucho en la software de la impresora

1. Según el sistema operativo que tenga, realice uno de los procedimientos siguientes para abrir el software de la impresora:
 - **Windows 8:** Haga clic con el botón secundario del ratón en una parte vacía de la pantalla **Inicio**, luego en **Todas las aplicaciones** de la barra Aplicaciones, y finalmente, seleccione el icono con el nombre de su impresora.
 - **Windows 7, Windows Vista y Windows XP:** Desde el escritorio del ordenador, haga clic en **Inicio**, seleccione **Todos los programas**, haga clic en **HP**, clic en **HP Officejet 4630 series** y luego clic en **HP Officejet 4630 series**.
2. El número correcto del cartucho aparece cuando utiliza este enlace.
En software de la impresora, haga clic en **Comprar** y después en **Comprar suministros en línea**.

Para localizar los números de referencia de los cartuchos de impresión

1. Abra HP Utility.

 **NOTA:** HP Utility se ubica en la carpeta **Hewlett-Packard** dentro de la carpeta **Aplicaciones** en el nivel superior del disco duro.

2. Haga clic en **Información de suministros**.

Aparecen los números de referencia de los cartuchos de impresión.

3. Haga clic en **Todos los ajustes** para volver al panel **Información y soporte**.

Para pedir consumibles HP originales para HP Officejet 4630 series, visite www.hp.com/buy/supplies. Si se le solicita, seleccione el país o región, siga las indicaciones para seleccionar el producto y, a continuación, haga clic en uno de los vínculos para comprar de la página.

 **NOTA:** El servicio de pedido de cartuchos de tinta en línea no está disponible en todos los países/regiones. Aunque no está disponible en su país o región, puede ver la información de los consumibles e imprimir una lista como referencia para sus compras en su distribuidor local de HP.

Elegir los cartuchos de tinta adecuados

HP recomienda utilizar cartuchos de tinta HP originales. Los cartuchos de tinta HP originales se han diseñado y probado con impresoras HP para que siempre obtenga resultados excelentes.

Sustituir los cartuchos

Para sustituir los cartuchos

1. Compruebe que la impresora está encendida.
2. Extraiga el cartucho.
 - a. Abra la puerta de acceso a los cartuchos.



Espera hasta que el carro de impresión se desplace hacia el lado derecho de la impresora.

- b. Levante la tapa del cartucho y sáquelo de la ranura.



3. Inserte el nuevo cartucho.
 - a. Extraiga el cartucho del embalaje.



- b. Retire la cinta de plástico tirando de la pestaña.

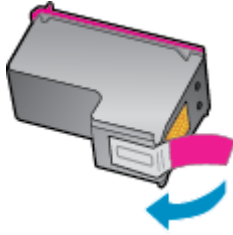

- c. Coloque el cartucho nuevo en la ranura con un ángulo inferior al de la apertura de la tapa y luego cierre la tapa cuando el cartucho encaje en su lugar.

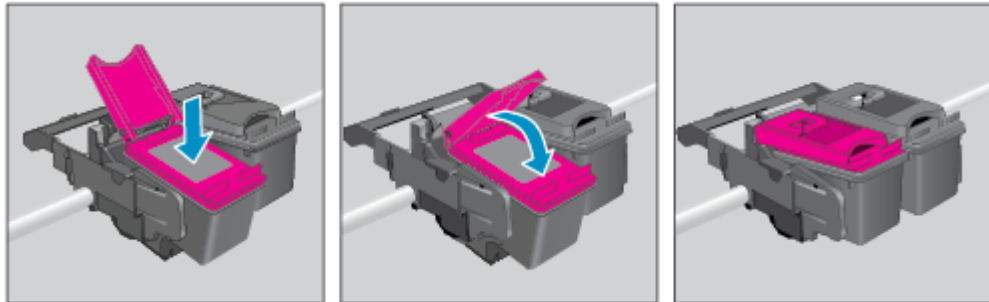

- d. Cierre la puerta de acceso al cartucho.



4. Cargue papel normal e imprima la página de alineación.
5. Cargue la página de alineación con la cara impresa hacia abajo sobre la esquina frontal derecha del cristal del escáner, cierre la tapa y pulse **Aceptar** para completar la alineación.

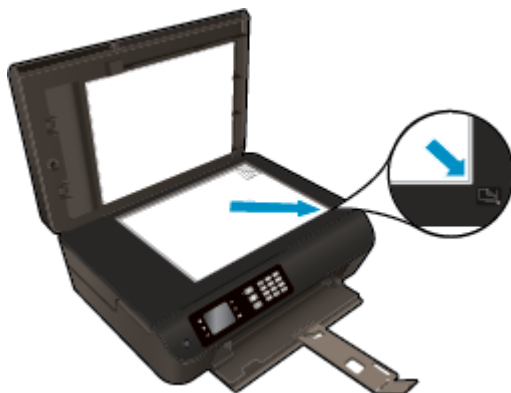

Utilizar el modo de cartucho único

Utilice el modo de cartucho único para que la impresora HP Officejet 4630 series funcione con un solo cartucho de tinta. El modo de cartucho único se activa cuando uno de los cartuchos de tinta se retira del carro de cartuchos de tinta.



NOTA: Cuando la impresora HP Officejet 4630 series funciona en modo de cartucho único, aparece un mensaje en la pantalla de la impresora. Si aparece dicho mensaje y hay dos cartuchos de tinta instalados en la impresora, compruebe que se haya retirado la cinta de plástico protectora de ambos cartuchos de tinta. Si la cinta de plástico protectora cubre los contactos del cartucho de tinta, la impresora no podrá detectar que el cartucho está instalado.

Para salir del modo de cartucho único

- Instale el cartucho tricolor y el de tinta negra en HP Officejet 4630 series para salir del modo de cartucho único.

Información acerca de la garantía del producto

La garantía de los cartuchos de HP tiene validez cuando el cartucho se usa en el dispositivo de impresión HP adecuado. Esta garantía no cubre los cartuchos de tinta HP que se hayan rellenado, refabricado, manipulado o utilizado incorrectamente.

Durante el período de garantía, el cartucho quedará cubierto siempre que el cartucho de tinta HP no esté vacío y no se haya alcanzado la fecha de garantía. La fecha de expiración de garantía, en formato año/mes/día, se encuentra en el cartucho como se indica a continuación:

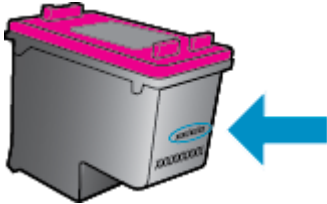

Para obtener una copia de la declaración de garantía limitada de HP, consulte la documentación impresa que se suministra con la impresora.

Consejos para trabajar con cartuchos

Utilice los siguientes consejos para trabajar con cartuchos de tinta:

- Para evitar que el cartucho de tinta se seque, desconecte siempre la impresora utilizando el botón de **Encendida** y espere hasta que la luz del botón de **Encendida** se apague.
- No abra ni destape los cartuchos hasta que vaya a instalarlos. Para evitar que la tinta se evapore, no retire la cinta de los cartuchos.
- Inserte los cartuchos en las ranuras correctas. Haga coincidir el color y símbolo de cada cartucho con el que se ve en el cartucho. Asegúrese de que ambos cartuchos se insertan correctamente.
- Alinee la impresora para obtener la mejor calidad de impresión. Vea [Mejorar la calidad de impresión en la página 102](#) para obtener más información.
- Cuando la pantalla de los Niveles de tinta estimados muestra uno o ambos cartuchos en un estado de nivel bajo, considere tener cartuchos de recambio para evitar posibles retrasos en sus trabajos de impresión. No hace falta sustituir los cartuchos hasta que la calidad de impresión sea inaceptable. Vea [Sustituir los cartuchos en la página 79](#) para obtener más información.
- Si retira un cartucho de la impresora por cualquier motivo, intente sustituirlo lo antes posible. El cartucho se seca fuera de la impresora si no está protegido.

9 Conectividad

- [Configuración protegida Wi-Fi \(WPS – requiere router WPS\)](#)
- [Conexión inalámbrica tradicional \(requiere router\)](#)
- [Conexión USB \(sin conexión a red\)](#)
- [Cambiar de una conexión USB a una red inalámbrica](#)
- [Conectar de forma inalámbrica a la impresora sin un router](#)
- [Sugerencias para configurar y usar una impresora en red](#)
- [Herramientas de gestión avanzada de impresoras \(para impresoras en red\)](#)

Configuración protegida Wi-Fi (WPS – requiere router WPS)

 **NOTA:** Asegúrese de tener instalado el software de HP que se incluye con la impresora y los controladores de red.

Para conectar la impresora HP Officejet 4630 series a una red inalámbrica mediante la configuración protegida Wi-Fi (WPS), necesita lo siguiente:

- Una red inalámbrica 802.11b/g/n que incluya un punto de acceso o router inalámbrico para WPS.

 **NOTA:** HP Officejet 4630 series solo admite conexiones con 2,4 GHz.

- Los routers compatibles con WPS suelen tener un botón (WPS).
- Si utiliza el método de PIN de WPS para configurar la conexión inalámbrica, el equipo debe estar conectado a la red inalámbrica en la que vaya a instalar la impresora HP Officejet 4630 series.

Método del botón de comando (PBC)

1. Mantenga pulsado el botón **Inalámbrica** en la impresora durante al menos 3 segundos hasta que la luz de conexión inalámbrica empiece a parpadear. Cuando la luz parpadee, dispone de dos minutos para pulsar el botón WPS del router.
2. Pulse el botón de configuración protegida Wi-Fi (WPS) en su router.

 **NOTA:** La impresora inicia un temporizador durante aproximadamente dos minutos, mientras se establece una conexión inalámbrica.

Método PIN

1. Pulse el botón **Inalámbrica** en la impresora para mostrar el menú de conexión inalámbrica. Si la impresora está imprimiendo, en un estado de error o realizando una tarea crítica, espere hasta que la tarea se haya completado o el error se haya eliminado, antes de pulsar el botón **Inalámbrica**.
2. Seleccione **Configuración** en la pantalla de la impresora.
3. Seleccione **Configuración protegida Wi-Fi** en la pantalla de la impresora.
4. Si se le pregunta, seleccione **PIN** y, después, siga las instrucciones en pantalla.

 **NOTA:** La impresora inicia un contador durante cuatro minutos aproximadamente, durante el cual debe pulsarse el botón correspondiente en el dispositivo de red o se debe introducir el PIN del router en la página de configuración del router.

Conexión inalámbrica tradicional (requiere router)

Para conectar la impresora HP Officejet 4630 series a una red inalámbrica integrada WLAN 802.11, necesita lo siguiente:

- Una red inalámbrica 802.11b/g/n que incluya un punto de acceso o router inalámbrico.



NOTA: HP Officejet 4630 series solo admite conexiones con 2,4 GHz.

- El equipo debe estar conectado a la red inalámbrica en la que pretende instalar la impresora HP Officejet 4630 series.
- Nombre de red (SSID).
- Clave WEP o contraseña WPA (si se necesita).

Para conectar la impresora

1. Pulse el botón **Inalámbrica** del panel de control de la impresora y seleccione **Configuración**.
2. Desplácese para seleccionar el **Asistente de instalación inalámbrica** y luego pulse **Aceptar**.
3. Siga las instrucciones que aparecen en pantalla para configurar la conexión inalámbrica.
4. Inserte el CD de software de la impresora en la unidad de CD-ROM del equipo.
5. Siga las instrucciones de la pantalla para instalar el software de la impresora.

Para conectar una impresora nueva

Si no tiene conectada la impresora a su ordenador o desea conectar otra impresora nueva del mismo modelo al ordenador, puede usar la función **Conectar una impresora nueva** para configurar la conexión.



NOTA: Utilice este método si ya ha instalado el software de la impresora.

1. Pulse el botón **Inalámbrica** del panel de control de la impresora y seleccione **Configuración**.
2. Desplácese para seleccionar el **Asistente de instalación inalámbrica** y luego pulse **Aceptar**.
3. Siga las instrucciones que aparecen en pantalla para configurar la conexión inalámbrica.
4. Según el sistema operativo que tenga, realice uno de los procedimientos que se describen a continuación.
 - **Windows 8:** Haga clic con el botón derecho del ratón en una parte vacía de la pantalla **Inicio**, luego clic en **Todas las aplicaciones** de la barra de aplicaciones.
 - **Windows 7, Windows Vista y Windows XP:** Desde el escritorio del ordenador, haga clic en **Inicio**, seleccione **Todos los programas**, haga clic en **HP** y luego en **HP Officejet 4630 series**.
5. Seleccione **Configuración de impresora y software**.
6. Seleccione **Conectar una impresora nueva**. Siga las instrucciones que aparecen en la pantalla.

Conecte una nueva impresora

1. En **Preferencias del sistema** haga clic en **Impresoras y faxes**.
2. Haga clic en **+** debajo de la lista de impresoras a la izquierda.
3. Seleccione la nueva impresora en la lista.

Para cambiar la configuración de red

Para cambiar la configuración inalámbrica de la impresora, utilice el asistente para instalación inalámbrica.

Para cambiar más configuraciones avanzadas



NOTA: Solo el administrador de la red puede cambiar la configuración avanzada.

1. Pulse el botón **Inalámbrica** del panel de control de la impresora y seleccione **Configuración**.
2. Desplácese para seleccionar **Configuración avanzada**.
3. Seleccione el elemento a cambiar del menú **Configuración avanzada**.
4. Siga las instrucciones que aparecen en la pantalla.

Conexión USB (sin conexión a red)

La impresora HP Officejet 4630 series admite un puerto trasero USB 2.0 de alta velocidad para la conexión a un ordenador.



NOTA: Los servicios Web no estarán disponibles con una conexión directa USB.

Para conectar la impresora con el cable USB

1. Introduzca el CD del software de la impresora en la unidad de CD-ROM del equipo.



NOTA: No conecte el cable USB a la impresora hasta que se le indique.

2. Siga las instrucciones que aparecen en la pantalla. Cuando se le indique, conecte el producto al ordenador mediante la selección de **USB** en la pantalla **Opciones de conexión**.
3. Siga las instrucciones que aparecen en la pantalla.

Si se ha instalado el software de la impresora, ésta funcionará como un dispositivo plug and play. Si no se ha instalado el software, inserte el CD que acompaña a la impresora y siga las instrucciones en pantalla.

Cambiar de una conexión USB a una red inalámbrica

Si configuró su impresora por primera vez e instaló el software con un cable USB mediante la conexión directa de la impresora a su ordenador, puede cambiar fácilmente a una conexión de red inalámbrica. Necesitará una red inalámbrica 802.11b/g/n que incluya un punto de acceso o router inalámbrico.



NOTA: HP Officejet 4630 series solo admite conexiones con 2,4 GHz.

Antes de cambiar de una conexión USB a una red inalámbrica, asegúrese de que:

- La impresora está conectada al ordenador con un cable USB hasta que se le requiera que desconecte el cable.
- El ordenador está conectado a la red inalámbrica en la que pretende instalar la impresora.

Para cambiar de una conexión USB a una inalámbrica

1. Según el sistema operativo que tenga, realice uno de los procedimientos que se describen a continuación.
 - **Windows 8:** Haga clic con el botón derecho del ratón en una parte vacía de la pantalla **Inicio**, luego clic en **Todas las aplicaciones** de la barra de aplicaciones.
 - **Windows 7, Windows Vista y Windows XP:** Desde el escritorio del ordenador, haga clic en **Inicio**, seleccione **Todos los programas**, haga clic en **HP** y luego en **HP Officejet 4630 series**.
2. Seleccione **Configuración de impresora y software**.
3. Seleccione **Convertir una impresora conectada con USB a inalámbrica**. Siga las instrucciones que aparecen en la pantalla.

Para pasar de una conexión USB a una inalámbrica

1. Conecte la impresora a la red inalámbrica.
2. Utilice el **Asistente de configuración HP** en **Utilidades de aplicaciones/Hewlett-Packard/Dispositivo**, para cambiar la conexión de software a inalámbrica para esta impresora.

Conectar de forma inalámbrica a la impresora sin un router

HP directa inalámbrica permite que se conecten sus dispositivos Wi-Fi como ordenadores, smartphones y tabletas a su impresora directamente a través de Wi-Fi, mediante el proceso que utiliza actualmente para conectar su dispositivo Wi-Fi a redes inalámbricas y puntos de acceso nuevos. Con directa inalámbrica, puede imprimir directamente en la impresora de forma inalámbrica y sin router inalámbrico desde sus dispositivos Wi-Fi.

Para conectar de forma inalámbrica a la impresora sin un router

1. En la pantalla Inicio del panel de la impresora, seleccione **Directa inalámbrica** y, después, pulse **Aceptar**.
2. En el menú **Directa inalámbrica** seleccione **Directa inalámbrica** y pulse **Aceptar**.
3. Utilizando los botones hacia la derecha, seleccione **Encendido (sin seguridad)** y luego pulse **Aceptar**.

 **SUGERENCIA:** Si desea utilizar HP directa inalámbrica con mayor seguridad, y el equipo o dispositivo móvil admiten el cifrado WPA2, seleccione la opción que habilitará la seguridad. Con la seguridad activada, solamente los usuarios con contraseña podrán conectarse de forma inalámbrica a la impresora. Con la seguridad desactivada, cualquiera con un dispositivo inalámbrico dentro del radio de alcance inalámbrico de la impresora podrá conectarse a ella.

4. Pulse el botón junto a **Mostrar nombre** para ver el nombre de directa inalámbrica.
5. Si ha habilitado la seguridad, pulse el botón junto a **Mostrar contraseña** para ver la contraseña de directa inalámbrica.

 **SUGERENCIA:** También puede encender HP directa inalámbrica desde el servidor web incorporado (EWS). Para obtener más información acerca del uso de EWS, consulte [Para abrir el servidor Web incorporado en la página 93](#).

6. Después de conectarse a directa inalámbrica, instale el software de la impresora si usa un equipo de sobremesa o un portátil. Si usa un dispositivo móvil, deberá instalar una aplicación compatible. Puede empezar a usar la impresora con directa inalámbrica si la instaló a través de una red.

Para obtener más información acerca de la impresión inalámbrica, consulte [Imprimir con HP directa inalámbrica en la página 18](#).

Sugerencias para configurar y usar una impresora en red

Siga estos consejos para configurar y utilizar una impresora en red:

- Cuando el Asistente de configuración inalámbrica de la impresora se inicia, la impresora busca routers inalámbricos y luego enumera los nombres de las redes detectadas en la pantalla de la impresora.
- Si el ordenador está conectado a una red privada virtual (VPN), debe desconectarlo de la VPN para poder acceder a otros dispositivos de la red, incluida la impresora.
- Más información sobre cómo encontrar los ajustes de seguridad de red. [Haga clic aquí para obtener más información en línea.](#)
- Más información sobre HP Print y Scan Doctor. [Haga clic aquí para obtener más información en línea.](#)
- Más información sobre los consejos para solucionar problemas de red. [Haga clic aquí para obtener más información en línea.](#)
- Más información sobre cómo cambiar de una conexión USB a inalámbrica. [Haga clic aquí para obtener más información en línea.](#)
- Más información sobre cómo trabajar con el cortafuegos y los programas antivirus durante la configuración de la impresora. [Haga clic aquí para obtener más información en línea.](#)

Herramientas de gestión avanzada de impresoras (para impresoras en red)

Cuando la impresora está conectada a una red, puede utilizar el servidor Web incorporado para ver la información de estado, cambiar los ajustes y gestionar la impresora desde su ordenador.

 **NOTA:** Para ver o cambiar algunos ajustes, podría necesitar una contraseña.

Puede abrir y utilizar el servidor Web incorporado sin estar conectado a Internet. Sin embargo, algunas funciones no están disponibles.

- [Para abrir el servidor Web incorporado](#)
- [Acerca de las cookies](#)

Para abrir el servidor Web incorporado

Puede acceder al servidor Web incorporado a través de la red o de Directa inalámbrica.

Para abrir el servidor Web incorporado a través de la red

 **NOTA:** La impresora debe estar en una red y disponer de una dirección IP. Para localizar la dirección IP de la impresora, presione el botón **Inalámbrica** o imprima una página de configuración de red.

- En un navegador Web compatible con su ordenador, escriba la dirección IP o el nombre de host que se ha asignado a la impresora.

Por ejemplo, si la dirección IP es 192.168.0.12, escriba la siguiente dirección en el navegador Web:
`http://192.168.0.12`.

Para abrir el servidor Web incorporado a través de Directa inalámbrica

1. Pulse el botón **Inalámbrica** del panel de control de la impresora y seleccione **Configuración**.
2. Si la pantalla muestra que directa inalámbrica está **Desactivado**, seleccione **Directa inalámbrica** y luego seleccione **Encendido (con seguridad)** o **Encendido (sin seguridad)**.
3. En el ordenador o dispositivo móvil inalámbrico, active la conexión inalámbrica, busque el nombre de directa inalámbrica y establezca la conexión, por ejemplo: HP-Print-XX-Deskjet serie 3510. Si tiene activada la seguridad de directa inalámbrica, introduzca la contraseña de directa inalámbrica cuando se le requiera.
4. En un explorador Web compatible con su ordenador, escriba la siguiente dirección: `http://192.168.223.1`.

Acerca de las cookies

El servidor Web incorporado (EWS) coloca pequeños archivos de texto (cookies) en el disco duro cuando está navegando. Estos archivos permiten que EWS reconozca el equipo la próxima vez que acceda a él. Por ejemplo, si configuró el idioma del EWS, una cookie permite recordar el idioma que seleccionó de modo que la próxima vez que abra el EWS, las páginas aparecen en ese idioma. Algunas cookies (como la cookie que almacena las preferencias específicas del cliente) se almacenan en el ordenador hasta que se borran manualmente.

Puede configurar el explorador para que acepte todas las cookies o para que le avise cada vez que se ofrece una cookie, lo que le permite decidir si la acepta o la rechaza. También puede utilizar el explorador para eliminar las cookies no deseadas.



NOTA: Dependiendo de su impresora, si desactiva las cookies, desactivará también una o varias de las siguientes funciones:

- Inicio en el lugar donde dejó la aplicación (especialmente útil si utiliza asistentes de configuración)
- Parámetro de recuerdo del idioma de navegador del EWS
- Página de personalización de EWS Inicio

Para obtener más información sobre la forma en que debe modificar los parámetros de privacidad y de cookies, así como la manera de visualizar o suprimir dichas cookies, consulte la documentación disponible con el navegador Web.

10 Solucionar problemas

En esta sección se tratan los siguientes temas:

- [Eliminar un atasco de papel](#)
- [Mejorar la calidad de impresión](#)
- [Problemas para imprimir](#)
- [Solucionar problemas de copia y escaneo](#)
- [Solucionar problemas de fax](#)
- [Solucionar problemas de red](#)
- [Servicio de asistencia técnica de HP](#)

Eliminar un atasco de papel

Retire el atasco de papel del recorrido del papel.

Para eliminar un atasco de papel del recorrido del papel

1. Abra la puerta de acceso a los cartuchos.



2. Retire la tapa de limpieza.



3. Extraiga el papel atascado del rodillo posterior.

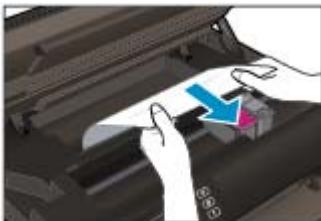

4. Vuelva a colocar la tapa de limpieza.



5. Cierre la puerta de acceso al cartucho.



6. Pulse el botón **Aceptar** en el panel de control para continuar con el trabajo actual.

Elimine el atasco de papel del duplexor.

Para eliminar un atasco de papel en el duplexor

1. Abra la puerta de acceso a los cartuchos.



2. Retire la tapa de limpieza.



3. Pulse en el hueco de la cubierta de del recorrido del duplexor para levantarla. Extraiga el papel atascado.



4. Vuelva a colocar la tapa de limpieza.



5. Cierre la puerta de acceso al cartucho.



6. Pulse el botón **Aceptar** en el panel de control para continuar con el trabajo actual.

Elimine un atasco de la zona de impresión.

Para solucionar un atasco de papel en la zona de impresión

1. Abra la puerta de acceso a los cartuchos.



2. Retire el papel atascado dentro de la impresora.



3. Cierre la puerta de acceso al cartucho.



4. Pulse el botón **Aceptar** en el panel de control para continuar con el trabajo actual.

Eliminar un atasco del alimentador automático de documentos

Para eliminar un atasco del alimentador automático de documentos

1. Levante la cubierta del ADF.



2. Levante la pestaña ubicada en el borde frontal del ADF.
3. Tire con cuidado para retirar el papel de los rodillos.

⚠ PRECAUCIÓN: Si se rasga el papel mientras se retira de los rodillos, compruebe que no hayan quedado fragmentos de papel dentro de la impresora, tanto en los rodillos como en las ruedas. Si no retira todos los trozos de papel de la impresora, es probable que se produzcan más atascos.



4. Cierre la cubierta del alimentador automático de documentos presionando hacia abajo firmemente hasta que encaje en su sitio.
5. Pulse el botón **Aceptar** en el panel de control para continuar con el trabajo actual.

Si las soluciones anteriores no resuelven el problema, [haga clic aquí para obtener más indicaciones en línea](#).

Para evitar atascos de papel

- No sobrecargue la bandeja de papel.
- Retire los documentos impresos de la bandeja de papel con frecuencia.
- Asegúrese de que el papel cargado en la bandeja de papel esté en horizontal y sus bordes no estén doblados ni rasgados.
- No mezcle tipos y tamaños de papel distintos en la bandeja de papel: la pila de papel debe ser del mismo tamaño y tipo.
- Ajuste las guías de anchura del papel de la bandeja para que encajen perfectamente con cada tipo de papel. Asegúrese de que las guías de anchura del papel no doblan el papel de la bandeja.
- No fuerce la inserción del papel demasiado dentro de la bandeja de papel.
- No agregue papel mientras la unidad está imprimiendo. Si la impresora está a punto quedarse sin papel, deje que se acabe primero y luego agregue papel.

Si las soluciones anteriores no resuelven el problema, [haga clic aquí para obtener más indicaciones en línea](#).

Limpiar el carro de impresión

Retire cualquier objeto (por ejemplo, papel) que pueda estar bloqueando el carro de impresión.

Vea [Eliminar un atasco de papel en la página 96](#) para obtener más información.



NOTA: No utilice herramientas u otros dispositivos para quitar el papel atascado. Siempre vaya con cuidado a la hora de quitar papel atascado de dentro de la impresora.



[Haga clic aquí para obtener más información en línea.](#)

Mejorar la calidad de impresión



NOTA: Para evitar que el cartucho de tinta se seque, desconecte siempre la impresora utilizando el botón de **Encendida** y espere hasta que la luz del botón de **Encendida** se apague.

1. Asegúrese de utilizar cartuchos de tinta originales de HP y papel recomendado por HP.

Para obtener más información, vea [Papel recomendado para impresión en la página 28](#).

2. Compruebe el software de la impresora para asegurarse de que ha seleccionado el tipo de papel apropiado de la lista desplegable **Soportes** y la calidad de impresión de la lista desplegable **Configuración de calidad**.

En el software de la impresora, haga clic en **Imprimir, escanear y enviar por fax** y después en **Establecer preferencias** para ver las propiedades de la impresora.

3. Compruebe los niveles estimados para confirmar si falta tinta en los cartuchos.

Para obtener más información, vea [Comprobar los niveles de tinta estimados en la página 76](#). Si queda poca tinta en algún cartucho, tenga en cuenta sustituirlo.

4. Alinee los cartuchos.

Para alinear los cartuchos desde el software de la impresora



NOTA: Al alinear los cartuchos de impresión se asegura un resultado de alta calidad. La impresora le indica que debe alinear los cartuchos de tinta cada vez que instale un cartucho nuevo. Si retira y vuelve a instalar un mismo cartucho de tinta, la HP All-in-One no le solicitará que alinee los cartuchos de tinta. La HP All-in-One recuerda los valores de alineación del cartucho de tinta, de modo que no tiene que volver a alinearlos.

- a. Coloque papel blanco normal sin utilizar de tamaño carta o A4 en la bandeja de papel.
- b. Según el sistema operativo que tenga, realice uno de los procedimientos que se describen a continuación, para abrir el software de la impresora:
 - **Windows 8:** Haga clic con el botón secundario del ratón en una parte vacía de la pantalla **Inicio**, luego en **Todas las aplicaciones** de la barra Aplicaciones, y finalmente, seleccione el icono con el nombre de su impresora.
 - **Windows 7, Windows Vista y Windows XP:** Desde el escritorio del ordenador, haga clic en **Inicio**, seleccione **Todos los programas**, haga clic en **HP**, clic en **HP Officejet 4630 series** y luego clic en **HP Officejet 4630 series**.
- c. En el software de la impresora, haga clic en **Imprimir, escanear y enviar por fax** y después en **Mantener la impresora** para abrir el **Cuadro de herramientas de la impresora**.
- d. Aparece el **Cuadro de herramientas de la impresora**.
- e. Haga clic en **Alinear cartuchos de tinta** en la ficha **Servicios del dispositivo**. La impresora imprime una página de alineación.

- f. Cargue la página de alineación de los cartuchos de impresión orientada hacia abajo sobre la esquina frontal derecha del cristal del escáner.

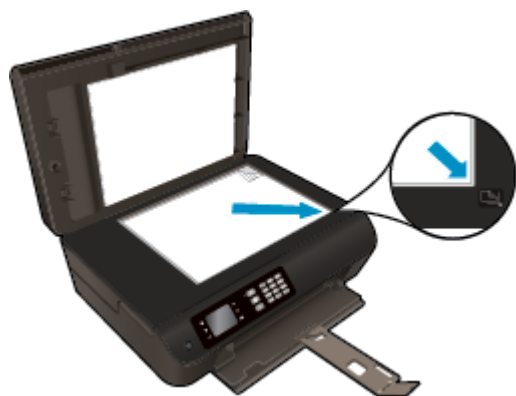

- g. Siga las instrucciones de la pantalla de la impresora para alinear los cartuchos. Recicle o tire la hoja de alineación de los cartuchos de tinta.

Para alinear el cartucho desde la pantalla de la impresora

- a. En la pantalla Inicio del panel de la impresora, pulse los botones **Arriba** y **Abajo** para seleccionar **Herramientas** y, a continuación, pulse **Aceptar**.



NOTA: Si no ve la pantalla Inicio, pulse el botón **Inicio**.

- b. En el menú **Herramientas** de la pantalla de la impresora, seleccione **Alinear impresora**. Siga las instrucciones que aparecen en la pantalla.

5. Imprima una página de prueba si los cartuchos tienen poca tinta.

Para imprimir una página de prueba desde el software de la impresora

- a. Coloque papel blanco normal sin utilizar de tamaño carta o A4 en la bandeja de papel.
- b. Según el sistema operativo que tenga, realice uno de los procedimientos que se describen a continuación, para abrir el software de la impresora:
- **Windows 8:** Haga clic con el botón secundario del ratón en una parte vacía de la pantalla **Inicio**, luego en **Todas las aplicaciones** de la barra Aplicaciones, y finalmente, seleccione el icono con el nombre de su impresora.
 - **Windows 7, Windows Vista y Windows XP:** Desde el escritorio del ordenador, haga clic en **Inicio**, seleccione **Todos los programas**, haga clic en **HP**, clic en **HP Officejet 4630 series** y luego clic en **HP Officejet 4630 series**.
- c. En el software de la impresora, haga clic en **Imprimir, escanear y enviar por fax** y después en **Mantener la impresora** para abrir el Cuadro de herramientas de la impresora.

- d. Haga clic en **Imprimir información de diagnóstico** en la ficha **Informes del dispositivo** para imprimir una página de prueba. Revise los cuadros azul, magenta, amarillo y negro de la página de prueba. Si ve rayas o partes sin tinta en los cuadros de colores y en el negro, limpie automáticamente los cartuchos.

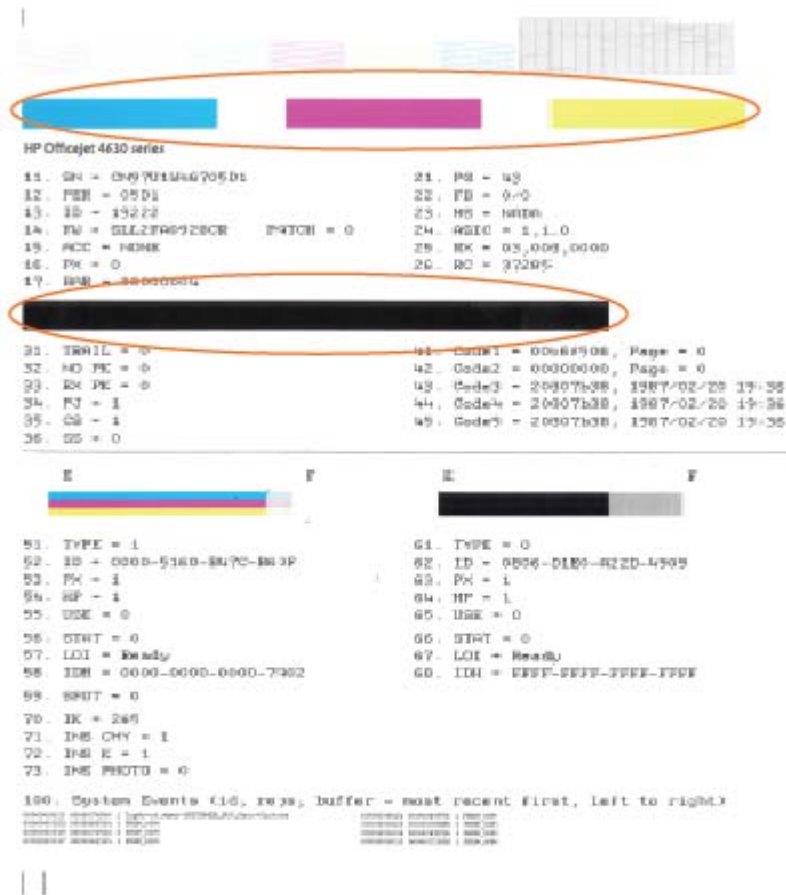

Para imprimir una página de prueba desde la pantalla de la impresora

- a. En la pantalla Inicio del panel de la impresora, pulse los botones **Arriba** y **Abajo** para seleccionar **Herramientas** y, a continuación, pulse **Aceptar**.

 **NOTA:** Si no ve la pantalla Inicio, pulse el botón **Inicio**.

- b. En el menú **Herramientas** de la pantalla de la impresora, seleccione **Informe de calidad de impresión**. Siga las instrucciones que aparecen en la pantalla.

6. Limpie automáticamente los cartuchos de tinta si en la página de prueba aparecen rayas o partes sin tinta en los cuadros de colores y negro.

Para limpiar los cartuchos de tinta desde el software de la impresora

- a. Coloque papel blanco normal sin utilizar de tamaño carta o A4 en la bandeja de papel.
- b. Según el sistema operativo que tenga, realice uno de los procedimientos que se describen a continuación, para abrir el software de la impresora:
 - **Windows 8:** Haga clic con el botón secundario del ratón en una parte vacía de la pantalla **Inicio**, luego en **Todas las aplicaciones** de la barra Aplicaciones, y finalmente, seleccione el icono con el nombre de su impresora.
 - **Windows 7, Windows Vista y Windows XP:** Desde el escritorio del ordenador, haga clic en **Inicio**, seleccione **Todos los programas**, haga clic en **HP**, clic en **HP Officejet 4630 series** y luego clic en **HP Officejet 4630 series**.
- c. En el software de la impresora, haga clic en **Imprimir, escanear y enviar por fax** y después en **Mantener la impresora** para abrir el **Cuadro de herramientas de la impresora**.
- d. Haga clic en **Limpiar cartuchos de tinta** en la ficha **Servicios del dispositivo**. Siga las instrucciones que aparecen en la pantalla.

Para limpiar los cartuchos desde la pantalla de la impresora

- a. En la pantalla Inicio del panel de la impresora, pulse los botones **Arriba** y **Abajo** para seleccionar **Herramientas** y, a continuación, pulse **Aceptar**.



NOTA: Si no ve la pantalla Inicio, pulse el botón **Inicio**.

- b. En el menú **Herramientas** de la pantalla de la impresora, seleccione **Limpiar cabezal**. Siga las instrucciones que aparecen en la pantalla.

Para mejorar la calidad de impresión

1. Asegúrese de que está utilizando cartuchos de tinta HP originales.
2. Asegúrese de haber seleccionado el tipo de papel y la calidad de impresión apropiados en el diálogo **Imprimir**.
3. Compruebe los niveles estimados para confirmar si falta tinta en los cartuchos.
Tenga en cuenta cambiar los cartuchos de tinta, si tienen poca tinta.
4. Alinee los cartuchos de la impresora

Para alinear los cartuchos de impresión desde el software

- a. Cargue papel normal blanco Carta o A4 en la bandeja de entrada.
- b. Abra HP Utility.



NOTA: HP Utility se ubica en la carpeta **Hewlett-Packard** dentro de la carpeta **Aplicaciones** en el nivel superior del disco duro.

- c. Seleccione HP Officejet 4630 series de la lista de dispositivos a la izquierda de la ventana.
- d. Haga clic en **Alinear**.

- e. Haga clic en **Alinear** y siga las instrucciones que aparecen en la pantalla.
- f. Haga clic en **Todos los ajustes** para volver al panel **Información y soporte**.

5. Imprimir una página de prueba.

Para imprimir una página de prueba

- a. Cargue papel normal blanco Carta o A4 en la bandeja de entrada.
- b. Abra HP Utility.



NOTA: HP Utility se ubica en la carpeta **Hewlett-Packard** dentro de la carpeta **Aplicaciones** en el nivel superior del disco duro.

- c. Seleccione HP Officejet 4630 series de la lista de dispositivos a la izquierda de la ventana.
- d. Haga clic en **Página de prueba**.
- e. Haga clic en el botón **Imprimir página de prueba** y siga las instrucciones que aparecen en pantalla.

Compruebe en la página de prueba si hay líneas irregulares o partes sin tinta en el texto y en los cuadros con color. Si ve rayas irregulares o partes sin tinta en los cuadros, limpie automáticamente los cartuchos.

6. Limpie los cartuchos de impresión automáticamente, si la página de diagnóstico muestra rayas o partes sin tinta en el texto o en los cuadros de colores.

Para limpiar automáticamente el cabezal de impresión

- a. Cargue papel normal blanco Carta o A4 en la bandeja de entrada.
- b. Abra HP Utility.



NOTA: HP Utility se ubica en la carpeta **Hewlett-Packard** dentro de la carpeta **Aplicaciones** en el nivel superior del disco duro.

- c. Seleccione HP Officejet 4630 series de la lista de dispositivos a la izquierda de la ventana.
- d. Haga clic en **Limpiar cabezales de impresión**.
- e. Haga clic en **Limpiar** y siga las instrucciones de la pantalla.



PRECAUCIÓN: Limpie el cabezal de impresión sólo cuando sea necesario. La limpieza innecesaria consume tinta y reduce la vida útil del cabezal de impresión.



NOTA: Si se observan problemas de impresión después de finalizar la limpieza, alinee la impresora. Si después de la limpieza y alineación, póngase en contacto con la asistencia técnica de HP.

- f. Haga clic en **Todos los ajustes** para volver al panel **Información y soporte**.

Si las soluciones anteriores no resuelven el problema, [haga clic aquí para obtener más indicaciones en línea](#).

Problemas para imprimir

Si tiene problemas de impresión, puede descargar HP Print y Scan Doctor, que le ayudarán a resolver automáticamente este problema. Para obtener esta utilidad, haga clic en el enlace apropiado:



NOTA: Es posible que HP Print y Scan Doctor no estén disponibles en todos los idiomas.

[Ir a la página de descargas de HP Print y Scan Doctor.](#)

Para solucionar los problemas de impresión



NOTA: Compruebe que la impresora está encendida y que hay papel en la bandeja. Si aún no puede imprimir, siga este procedimiento, por orden:

1. Compruebe los mensajes de error en la pantalla de la impresora y solúcelos con las instrucciones en pantalla.
2. Si su ordenador está conectado a la impresora con un cable USB, desconecte y vuelva a conectar el cable USB. Si su ordenador está conectado a la impresora con una conexión inalámbrica, confirme que la conexión funciona.
3. Verifique que la impresora no esté en pausa o sin conexión.

Para verificar que la impresora no esté en pausa o sin conexión

- a. Según el sistema operativo que tenga, realice uno de los procedimientos que se describen a continuación.
 - **Windows 8:** Señale o toque la esquina superior derecha de la pantalla para abrir la barra de botones de acceso, haga clic en el icono **Ajustes**, haga clic o toque el **Panel de control** y luego haga clic o toque **Ver dispositivos e impresoras**.
 - **Windows 7:** Desde el menú **Inicio** de Windows, haga clic en **Dispositivos e impresoras**.
 - **Windows Vista:** Desde el menú **Iniciar** de Windows, haga clic en **Panel de control** y, a continuación, en **Impresoras**.
 - **Windows XP:** Desde el menú **Inicio** de Windows, haga clic en **Panel de control** y luego en **Impresoras y faxes**.
 - b. Haga doble clic en el icono de su impresora o haga clic con el botón derecho en el icono de su impresora y seleccione **Ver lo que se está imprimiendo** para abrir la cola de impresión.
 - c. En el menú **Impresora**, asegúrese de que no estén activadas las marcas de verificación que hay junto a **Pausar la impresión** o **Usar impresora sin conexión**.
 - d. Si ha hecho algún cambio, intente volver a imprimir.
4. Compruebe que la impresora esté seleccionada como la predeterminada.

Para comprobar que la impresora esté seleccionada como predeterminada

- a. Según el sistema operativo que tenga, haga lo siguiente:

- **Windows 8:** Señale o toque la esquina superior derecha de la pantalla para abrir la barra de botones de acceso, haga clic en el icono **Ajustes**, haga clic o toque el **Panel de control** y luego haga clic o toque **Ver dispositivos e impresoras**.
 - **Windows 7:** Desde el menú **Inicio** de Windows, haga clic en **Dispositivos e impresoras**.
 - **Windows Vista:** Desde el menú **Iniciar** de Windows, haga clic en **Panel de control** y, a continuación, en **Impresoras**.
 - **Windows XP:** Desde el menú **Inicio** de Windows, haga clic en **Panel de control** y luego en **Impresoras y faxes**.
- b. Asegúrese de que la impresora correcta está establecida como impresora predeterminada.
La impresora predeterminada tiene al lado una marca de selección en un círculo negro o verde.
- c. Si la impresora incorrecta está establecida como impresora predeterminada, haga clic con el botón derecho sobre la impresora correcta y seleccione **Establecer como impresora predeterminada**.
- d. Intente utilizar de nuevo la impresora.
5. Reinicie el administrador de trabajos de impresión.

Para reiniciar el administrador de trabajos de impresión

- a. Según el sistema operativo que tenga, haga lo siguiente:

Windows 8

- i. Señale o toque la esquina superior derecha de la pantalla para abrir la barra de botones de acceso y luego haga clic en el icono **Ajustes**.
- ii. Haga clic en o toque el **Panel de control** y luego haga clic en o toque **Sistema y seguridad**.
- iii. Haga clic en o toque **Herramientas administrativas** y luego haga doble clic o toque dos veces **Servicios**.
- iv. Haga clic con el botón derecho y mantenga pulsado **Servicio Spooler de impresión** y, luego haga clic en **Propiedades**.
- v. En la ficha **General**, junto a **Tipo de inicio**, seleccione **Automático**.
- vi. Si el servicio no está en ejecución, en **Estado del servicio**, haga clic en **Inicio** y luego en **Aceptar**.

Windows 7

- i. Desde el menú **Inicio** de Windows, haga clic en **Panel de control**, **Sistema y seguridad** y, a continuación, en **Herramientas administrativas**.
- ii. Haga doble clic en **Servicios**.
- iii. Haga clic con el botón derecho en **Administrador de trabajos de impresión** y, a continuación, en **Propiedades**.
- iv. En la ficha **General**, junto a **Tipo de inicio**, seleccione **Automático**.
- v. Si el servicio no está en ejecución, en **Estado del servicio**, haga clic en **Inicio** y luego en **Aceptar**.

Windows Vista

- i. Desde el menú **Inicio** de Windows, haga clic en **Panel de control, Sistema y mantenimiento, Herramientas administrativas**.
- ii. Haga doble clic en **Servicios**.
- iii. Haga clic con el botón derecho en **Servicio Administrador de trabajos de impresión** y luego en **Propiedades**.
- iv. En la ficha **General**, junto a **Tipo de inicio**, seleccione **Automático**.
- v. Si el servicio no está en ejecución, en **Estado del servicio**, haga clic en **Inicio** y luego en **Aceptar**.

Windows XP

- i. Desde el menú **Iniciar** de Windows, haga clic con el botón derecho del ratón en **Mi equipo**.
 - ii. Haga clic en **Administrar** y después en **Servicios y aplicaciones**.
 - iii. Haga doble clic en **Servicios** y seleccione **Administrador de trabajos de impresión**.
 - iv. Haga clic con el botón derecho en **Administrador de trabajos de impresión** y haga clic en **Reiniciar** para reiniciar el servicio.
- b. Asegúrese de que la impresora correcta está establecida como impresora predeterminada.
La impresora predeterminada tiene al lado una marca de selección en un círculo negro o verde.
- c. Si la impresora incorrecta está establecida como impresora predeterminada, haga clic con el botón derecho sobre la impresora correcta y seleccione **Establecer como impresora predeterminada**.
- d. Intente utilizar de nuevo la impresora.
6. Reinicie el ordenador.
7. Vacíe la cola de impresión.

Para vaciar la cola de impresión

- a. Según el sistema operativo que tenga, haga lo siguiente:
 - **Windows 8:** Señale o toque la esquina superior derecha de la pantalla para abrir la barra de botones de acceso, haga clic en el icono **Ajustes**, haga clic o toque el **Panel de control** y luego haga clic o toque **Ver dispositivos e impresoras**.
 - **Windows 7:** Desde el menú **Inicio** de Windows, haga clic en **Dispositivos e impresoras**.
 - **Windows Vista:** Desde el menú **Iniciar** de Windows, haga clic en **Panel de control** y, a continuación, en **Impresoras**.
 - **Windows XP:** Desde el menú **Inicio** de Windows, haga clic en **Panel de control** y luego en **Impresoras y faxes**.
- b. Haga doble clic en el icono de la impresora para abrir la cola de impresión.
- c. En el menú **Impresora**, haga clic en **Cancelar todos los documentos** o en **Purgar documentos de impresión** y, a continuación, haga clic en **Sí** para confirmar.

- d. Si aún aparecen documentos en la cola, reinicie el equipo e intente imprimir de nuevo después de reiniciar el ordenador.
- e. Compruebe de nuevo la cola de impresión para asegurarse de que está vacía y trate de imprimir de nuevo.

Resuelva problemas de impresión

1. Compruebe y solucione si hay mensajes de error.
2. Desconecte y vuelva a conectar el cable USB.
3. Verifique que el producto no esté en pausa o fuera de línea.

Para verificar que el producto no esté en pausa o fuera de línea

- a. En **Preferencias del sistema**, haga clic en **Impresoras y faxes**.
- b. Haga clic en el botón **Abrir la cola de impresión**.
- c. Haga clic sobre un trabajo de impresión para seleccionarlo.

Utilice los botones siguientes para administrar el trabajo de impresión:

- **Eliminar:** cancela el trabajo de impresión seleccionado.
 - **En espera:** detiene temporalmente el trabajo de impresión seleccionado.
 - **Reanudar:** continúa un trabajo de impresión que se ha detenido.
 - **Pausa de la impresora:** detiene todos los trabajos de impresión acumulados en la cola de impresión.
- d. Si ha hecho algún cambio, intente volver a imprimir.
4. Reinicie el ordenador.

Para comprobar la conexión de la alimentación y reiniciar la impresora

1. Asegúrese de que el cable de alimentación está bien conectado a la impresora.

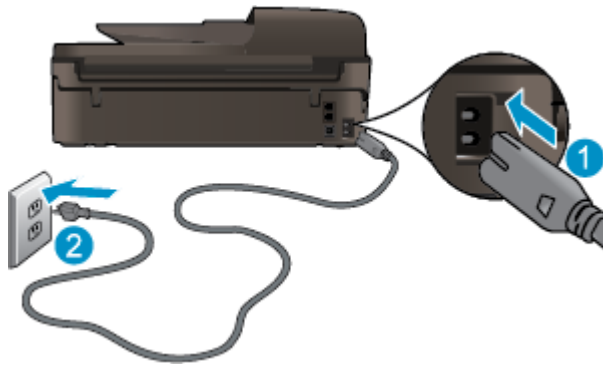

-
- | | |
|----------|---|
| 1 | Conexión de alimentación a la impresora |
| 2 | Conexión a la toma de corriente |
-

- 2.** Mire en el interior de la impresora y compruebe si hay una luz verde que indica que la impresora recibe corriente eléctrica. Si la luz no está encendida, asegúrese de que el cable está completamente enchufado a la impresora o conecte en otra toma de corriente.
- 3.** Observe el botón de Encendido situado en la impresora. Si no está iluminado, la impresora está apagada. Pulse el botón de Encendido para encender la impresora.

 **NOTA:** Si la impresora no recibe energía eléctrica, conéctela a otra toma de corriente.

- 4.** Con la impresora encendida, desconecte el cable de alimentación de la impresora bajo la puerta de acceso a los cartuchos.
- 5.** Desconecte el cable de alimentación de la toma de pared.
- 6.** Espere por lo menos 15 segundos.
- 7.** Vuelva a enchufar el cable de alimentación en la toma de corriente.
- 8.** Vuelva a conectar el cable de alimentación a la impresora bajo la puerta de acceso al cartucho.
- 9.** Si la impresora no se enciende automáticamente, presione el botón de Encendido para encenderla.
- 10.** Intente volver a usar la impresora.

Si las soluciones anteriores no resuelven el problema, [haga clic aquí para obtener más indicaciones en línea.](#)

Solucionar problemas de copia y escaneo

HP ofrece HP Print y Scan Doctor (solo para Windows) que le ayudan a resolver muchos problemas comunes de “No se puede escanear”. Para obtener esta utilidad, haga clic en el enlace apropiado:



NOTA: Es posible que HP Print y Scan Doctor no estén disponibles en todos los idiomas.

[Ir a la página de descargas de HP Print y Scan Doctor.](#)

Más información sobre cómo solucionar problemas de escaneo. [Haga clic aquí para obtener más información en línea.](#)

Más información sobre cómo solucionar problemas de copia. [Haga clic aquí para obtener más información en línea.](#)

Solucionar problemas de fax

Si tiene problemas relacionados con el fax, puede imprimir un informe de prueba de fax para comprobar el estado de la impresora. Si la impresora no está configurada correctamente para fax, el informe notificará un error. Realice esta prueba tras haber configurado el fax de la impresora. Para obtener más información, vea [Configuración de fax de prueba en la página 169](#).

Más información sobre cómo solucionar problemas de escaneo. [Haga clic aquí para obtener más información en línea](#).

Para obtener más ayuda, visite el sitio web de asistencia de HP en línea: www.hp.com/support.

Solucionar problemas de red

- Más información sobre cómo encontrar los ajustes de seguridad de red. [Haga clic aquí para obtener más información en línea.](#)
- Más información sobre HP Print y Scan Doctor. [Haga clic aquí para obtener más información en línea.](#)
- Más información sobre los consejos para solucionar problemas de red. [Haga clic aquí para obtener más información en línea.](#)
- Más información sobre cómo cambiar de una conexión USB a inalámbrica. [Haga clic aquí para obtener más información en línea.](#)
- Más información sobre cómo trabajar con el cortafuegos y los programas antivirus durante la configuración de la impresora. [Haga clic aquí para obtener más información en línea.](#)

Servicio de asistencia técnica de HP

- [Registrar la impresora](#)
- [Proceso de asistencia](#)
- [Asistencia técnica de HP a través del teléfono](#)
- [Opciones de la garantía adicional](#)

Registrar la impresora

Con emplear unos pocos minutos para hacer el registro, podrá disfrutar de un servicio más rápido, una asistencia técnica más eficaz y avisos sobre aspectos del producto. Si no registró su impresora durante la instalación del software, puede hacer ahora en <http://www.register.hp.com>.

Proceso de asistencia

Si tiene un problema, siga estos pasos:

1. Consulte la documentación suministrada con la impresora.
2. Visite el sitio web de asistencia en línea de HP en www.hp.com/support.

La asistencia en línea de HP se encuentra disponible para todos los clientes de HP. Es la manera más rápida de obtener información actualizada sobre el producto y asistencia de expertos, y presenta las siguientes características:

- Acceso rápido a especialistas cualificados de asistencia en línea.
 - Actualizaciones de software y del controlador para la impresora
 - Valiosa información de solución de problemas comunes
 - Actualizaciones proactivas de la impresora, alertas de soporte y comunicados de HP están disponibles cuando registra la impresora HP
3. Llame al servicio de asistencia de HP

Las opciones y la disponibilidad de asistencia técnica varían según la impresora, el país/región y el idioma.

Asistencia técnica de HP a través del teléfono

Las opciones de asistencia técnica telefónica y la disponibilidad varían según la impresora, el país/región y el idioma.

En esta sección se tratan los siguientes temas:

- [Periodo de asistencia telefónica](#)
- [Realizar una llamada](#)
- [Números de teléfono de soporte](#)
- [Después del periodo de asistencia telefónica](#)

Periodo de asistencia telefónica

Existe un año de asistencia telefónica gratuita para Norteamérica, Asia/Pacífico y Latinoamérica (México incluido). Para determinar la duración de la asistencia telefónica gratuita en Europa Oriental, Oriente Medio y África, consulte www.hp.com/support. Se aplicará la tarificación telefónica estándar.

Realizar una llamada

Llame a la asistencia técnica de HP mientras se encuentra frente al equipo y la impresora. Proporcione la siguiente información cuando se le solicite:

- Nombre del producto (ubicado en la impresora, como por ejemplo HP Officejet 4630)
- Número de modelo (dentro de la tapa de los cartuchos)



- Número de serie (situado en la etiqueta de la parte inferior o trasera de la impresora)
- Mensajes que aparecen cuando surge el problema.
- Respuestas a las siguientes preguntas:
 - ¿Esta situación ha ocurrido antes?
 - ¿Puede volver a crear el problema?
 - ¿Ha agregado algún hardware o software nuevo al sistema más o menos cuando apareció el problema?
 - ¿Ocurrió algo más antes de esta situación (como una tormenta eléctrica, se movió la impresora, etc.)?

Números de teléfono de soporte

Para obtener la lista más actualizada de los números de asistencia telefónica HP con información sobre los costes, consulte www.hp.com/support.

Después del periodo de asistencia telefónica

Una vez que el período de asistencia telefónica haya finalizado, HP proporciona asistencia con un coste adicional. También puede obtener ayuda en el sitio web de asistencia en línea de HP: www.hp.com/support. Póngase en contacto con un distribuidor local de HP o llame al número de asistencia de su país o región para obtener más información sobre las opciones disponibles.

Opciones de la garantía adicional

Existen planes de servicio ampliado para HP Officejet 4630 series por un coste adicional. Vaya a www.hp.com/support, seleccione su país o región y el idioma y, a continuación examine los servicios en el área de garantía para obtener información sobre los planes de ampliación de servicios.

Preparar las bandejas del papel

Para abrir la bandeja de papel

- ▲ La bandeja del papel debe estar abierta para empezar a imprimir.



Para cerrar la puerta de acceso al cartucho

- ▲ La puerta del cartucho de tinta debe estar cerrada para empezar a imprimir.



 [Haga clic aquí para obtener más información en línea.](#)

Error de la impresora

Para solucionar un error de la impresora

▲ Apague y vuelva a encender la impresora. Si esto no resuelve el problema, póngase en contacto con HP.

 [Póngase en contacto con el servicio de asistencia técnica de HP para obtener ayuda.](#)

Para resolver problemas con el cartucho de tinta

En primer lugar, intente extraer y volver a insertar los cartuchos. Si esto no funciona, limpie los contactos de los cartuchos. Si el problema persiste, consulte [Sustituir los cartuchos en la página 79](#) para más información.

Para limpiar los contactos de los cartuchos de tinta

⚠ PRECAUCIÓN: El procedimiento de limpieza sólo tardará unos minutos. Asegúrese de que los cartuchos de tinta se reinstalan en la impresora, tan pronto como sea posible. No se recomienda dejar los cartuchos de tinta fuera de la impresora durante más de 30 minutos. Esto podría dañar el cabezal de impresión y los cartuchos de tinta.

1. Compruebe que la impresora está encendida.
2. Abra la puerta de acceso a los cartuchos.



Espere hasta que el carro de impresión se desplace hasta el centro de la impresora.

3. Retire el cartucho indicado en el mensaje de error.

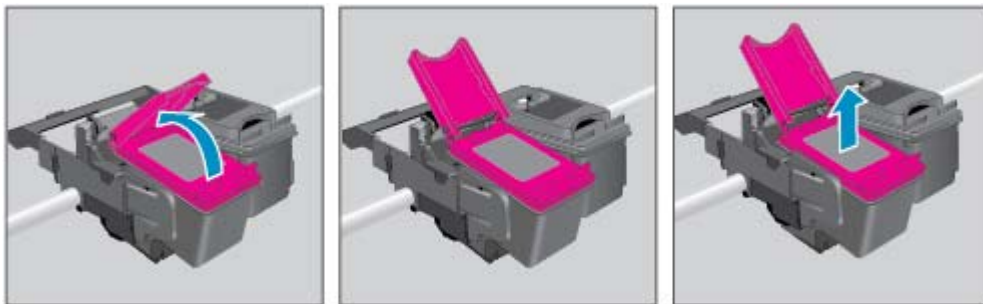

4. Sujete el cartucho de tinta por los lados con la parte inferior hacia arriba y localice los contactos eléctricos del cartucho de tinta. Los contactos eléctricos son los pequeños puntos dorados del cartucho.

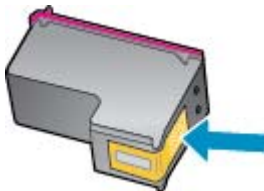

5. Limpie los contactos solo con un trozo de algodón seco o un paño sin fibras.

⚠ PRECAUCIÓN: Tenga cuidado de limpiar sólo los contactos y no limpie la tinta ni otros restos de ningún otro punto del cartucho.

6. En la parte interior de la impresora, localice los contactos en el cabezal de impresión. Los contactos tienen el aspecto de un conjunto de patillas doradas posicionadas para encajar en los contactos del cartucho de tinta.

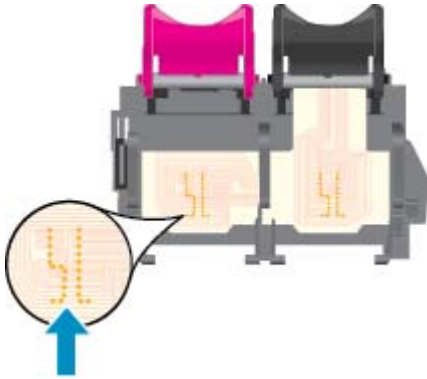

7. Utilice un trozo de algodón seco o un paño para limpiar los contactos.
8. Vuelva a instalar el cartucho de tinta.
9. Cierre la puerta de acceso al cartucho de tinta y compruebe si ha desaparecido el mensaje de error.
10. Si sigue recibiendo el mensaje de error, apague la impresora y vuelva a encenderla.



NOTA: Si un cartucho está causando problemas, retírelo y use el modo de un único cartucho para poner en funcionamiento la HP Officejet 4630 series con tan solo un cartucho.

 [Haga clic aquí para obtener más información en línea.](#)

Problema con los cartuchos de tinta

El cartucho de tinta no es compatible con su impresora. Este error ocurre cuando instala un cartucho de tinta HP Instant en una impresora que no ha sido incluida en el programa de tinta HP Instant. También puede ocurrir si el cartucho de tinta HP Instant se utilizó previamente en otra impresora incluida en el programa de tinta HP Instant.

Visite la página web [Programa Tinta HP Instant](#) para obtener más información.

Cartuchos de antigua generación

Tendrá que utilizar una versión más nueva de este cartucho. En la mayoría de los casos, puede identificar una versión más nueva del cartucho mirando en el exterior del paquete del cartucho y encontrando la fecha de fin de la garantía.



Si dice 'v1' varios espacios a la derecha de la fecha, entonces el cartucho es la versión más nueva actualizada. Si se trata de un cartucho de una generación anterior, comuníquese con la asistencia técnica de HP para obtener ayuda o un reemplazo.

 [Haga clic aquí para obtener más información en línea.](#)

A Información técnica

En esta sección se indican las especificaciones técnicas y la información sobre normativas internacionales para la impresora HP Officejet 4630 series.

Para obtener especificaciones adicionales, consulte la documentación impresa suministrada con la HP Officejet 4630 series.

En esta sección se tratan los siguientes temas:

- [Hewlett-Packard Company, avisos](#)
- [Especificaciones](#)
- [Programa medioambiental de administración de productos](#)
- [Información sobre normativas](#)

Hewlett-Packard Company, avisos

La información aquí contenida está sujeta a cambios sin previo aviso.

Reservados todos los derechos. Quedan prohibidas la reproducción, adaptación o traducción de este material sin el permiso previo por escrito de Hewlett-Packard, excepto en los casos permitidos por las leyes de propiedad intelectual. Las únicas garantías para los productos y servicios de HP son las establecidas en las declaraciones expresas de garantía adjuntas a dichos productos y servicios. Nada en la presente guía se debe interpretar como constituyente de una garantía adicional. HP no será responsable de errores técnicos o editoriales u omisiones contenidas en el presente documento.

© 2012 Hewlett-Packard Development Company, L.P.

Microsoft®, Windows®, Windows® XP, Windows Vista®, Windows® 7 y Windows® 8 son marcas comerciales registradas en EE. UU. de Microsoft Corporation.

Especificaciones

En este apartado se especifican los datos técnicos de la impresora HP Officejet 4630 series. Para ver más especificaciones, consulte la hoja de datos del producto en www.hp.com/support.

- [Requisitos del sistema](#)
- [Especificaciones medioambientales](#)
- [Capacidad de la bandeja de entrada](#)
- [Capacidad de la bandeja de salida](#)
- [Tamaño del papel](#)
- [Peso del papel](#)
- [Especificaciones de impresión](#)
- [Especificaciones de copia](#)
- [Especificaciones de escaneo](#)
- [Especificaciones de fax](#)
- [Resolución de impresión](#)
- [Seguridad para la conexión de alimentación](#)
- [Rendimiento del cartucho](#)
- [Información acústica](#)

Requisitos del sistema

Los requisitos del sistema y de software se encuentran en el archivo Léame.

Para obtener información sobre la admisión de sistemas operativos futuros, visite la página web de asistencia técnica en línea de HP en www.hp.com/support

Especificaciones medioambientales

- Intervalo de temperatura de funcionamiento recomendada: de 15 °C a 32 °C
- Intervalo de temperatura de funcionamiento permitida: de 5 °C a 40 °C
- Humedad: de 15% a 80% de humedad relativa sin condensación; 28 °C punto máximo de condensación
- Intervalo de temperaturas sin funcionamiento (almacenamiento): de -40 °C a 60 °C
- En presencia de campos electromagnéticos de gran magnitud, es posible que la salida de la HP Officejet 4630 series sufra alguna distorsión.
- HP recomienda utilizar un cable USB de un máximo de 3 m de longitud para minimizar el ruido introducido debido a campos electromagnéticos intensos

Capacidad de la bandeja de entrada

Hojas de papel normal (80 g/m²): hasta 50

Sobres: hasta 5

Tarjetas de índice: hasta 20

Hojas de papel fotográfico: hasta 20

Capacidad de la bandeja de salida

Hojas de papel normal (80 g/m²): hasta 20

Sobres: hasta 5

Tarjetas de índice: hasta 10

Hojas de papel fotográfico: hasta 10

Tamaño del papel

Para ver una lista completa de los tamaños de los soportes de impresión, consulte el software de la impresora.

Peso del papel

Papel normal: de 64 a 90 g/m²

Sobres: de 75 a 90 g/m²

Tarjetas: hasta 200 g/m² (máximo para tarjetas de índice)

Papel fotográfico: hasta 280 g/m²

Especificaciones de impresión

- Las velocidades de impresión varían según la complejidad del documento
- Método: impresión por inyección térmica de tinta
- Lenguaje: PCL3 GUI

Especificaciones de copia

- Procesamiento de imágenes digitales
- La velocidad de copia varía según el modelo y la complejidad del documento
- Resolución para copias en papel fotográfico: hasta 600 ppp

Especificaciones de escaneo

- Resolución óptica: hasta 1200 ppp
- Resolución de hardware: hasta 1200 x 1200 ppp
- Resolución mejorada: hasta 1200 x 1200 ppp
- Profundidad de bits: 24 bits en color, 8 bits en escala de grises (256 niveles de gris)
- Tamaño máximo de escaneo desde el cristal del escáner: 21,6 x 29,7 cm

- Tipos de archivo admitidos: BMP, JPEG, PNG, TIFF, PDF
- Versión Twain: 1.9

Especificaciones de fax

- Enviar o recibir faxes en blanco y negro o en color
- Hasta 99 marcaciones rápidas
- Memoria de hasta 99 páginas (según la imagen de prueba núm. 1 de ITU-T a resolución estándar) Las páginas más complejas o las mayores resoluciones requieren más tiempo y emplean más memoria.
- Envío y recepción manual de faxes
- Hasta cinco intentos de remarcado automático si está ocupado (varía según el modelo)
- Remarcado automático una o dos veces si no hay respuesta (varía según el modelo)
- Informes de confirmación y actividad
- Fax del grupo 3 de CCITT/ITU con modo de corrección de errores
- Transmisión a 33,6 kbps
- Velocidad de transmisión de 4 segundos/página a 33,6 kbps (basada en imagen de prueba n.º 1 ITU-T con una resolución estándar). Las páginas más complejas o las mayores resoluciones requieren más tiempo y emplean más memoria.
- Detección de llamada con conmutación automática entre fax y contestador automático

	Buena (ppp)	Estándar (ppp)
Negro	208 x 196	208 x 98
Color	208 x 200	208 x 200

Resolución de impresión

Modo borrador

- Entrada de color / reproducción en negro: 300x300 ppp
- Salida (negro/color): Automático

Modo Normal

- Entrada de color / reproducción en negro: 600x300 ppp
- Salida (negro/color): Automático

Modo óptimo normal

- Entrada de color / reproducción en negro: 600x600 ppp
- Automático

Modo óptimo fotográfico

- Entrada de color / reproducción en negro: 600x600 ppp
- Salida (negro/color): Automático

Modo máximo de ppp

- Entrada de color / reproducción en negro: 1200x1200 ppp
- Salida: Automática (negro), 4800x1200 ppp optimizados (color)

Seguridad para la conexión de alimentación



NOTA: Utilícese sólo con el cable de alimentación suministrado por HP.

Rendimiento del cartucho

Visite www.hp.com/go/learnaboutsupplies para obtener más información sobre el rendimiento estimado de los cartuchos.

Información acústica

Si dispone de acceso a Internet, puede obtener información sobre las emisiones acústicas en el sitio Web de HP. Vaya a: www.hp.com/support.

Programa medioambiental de administración de productos

Hewlett-Packard tiene el compromiso de proporcionar productos de calidad de forma responsable con el medio ambiente. La impresora se ha diseñado para ser reciclada. El número de materiales empleados se ha reducido al mínimo sin perjudicar ni la funcionalidad ni la fiabilidad del producto. Los diversos materiales se han diseñado para que se puedan separar con facilidad. Tanto los cierres como otros conectores son fáciles de encontrar, manipular y retirar utilizando herramientas de uso común. Las piezas principales se han diseñado para que se pueda acceder a ellas rápidamente a fin de facilitar su desmontaje y reparación.

Para obtener más información, visite el sitio Web HP Commitment to the Environment (compromiso con el medio ambiente) en:

www.hp.com/hpinfo/globalcitizenship/environment/index.html

- [Consejos ecológicos](#)
- [Uso del papel](#)
- [Plásticos](#)
- [Hojas de datos de seguridad de los materiales](#)
- [Programa de reciclaje](#)
- [Programa de reciclaje de suministros de inyección de tinta HP](#)
- [Consumo de energía](#)
- [Modo de suspensión](#)
- [Eliminación de equipos de desecho por parte de los usuarios](#)
- [Sustancias químicas](#)
- [Tabla de sustancias tóxicas y peligrosas \(China\)](#)
- [Limitación de sustancias peligrosas \(Ucrania\)](#)
- [Limitación de sustancias peligrosas \(India\)](#)
- [Eliminación de baterías en los Países Bajos](#)
- [Eliminación de baterías en Taiwán](#)
- [Aviso de material de perclorato en California](#)

Consejos ecológicos

HP se compromete a ayudar a sus clientes a reducir el daño medioambiental. Visite la página web de Iniciativas y Programas medioambientales de HP para obtener más información sobre las iniciativas medioambientales de HP.

www.hp.com/hpinfo/globalcitizenship/environment/

Uso del papel

Este producto está preparado para el uso de papel reciclado según la normativa DIN 19309 y EN 12281:2002.

Plásticos

Las piezas de plástico de más de 25 gramos de peso están marcadas según los estándares internacionales que mejoran la capacidad de identificación de plásticos para su reciclaje al final de la vida útil del producto.

Hojas de datos de seguridad de los materiales

Las especificaciones de seguridad de los materiales (MSDS) se pueden obtener en el sitio Web de HP:

www.hp.com/go/msds

Programa de reciclaje

HP ofrece un elevado número de programas de reciclamiento y devolución de productos en varios países/regiones, y colabora con algunos de los centros de reciclamiento electrónico más importantes del mundo. HP contribuye a la conservación de los recursos mediante la reventa de algunos de sus productos más conocidos. Para obtener más información sobre el reciclaje de los productos HP, visite:

www.hp.com/hpinfo/globalcitizenship/environment/recycle/

Programa de reciclaje de suministros de inyección de tinta HP

HP está comprometido con la protección del medio ambiente. El programa de reciclamiento de suministros de HP para inyección de tinta está disponible en muchos países/regiones y permite reciclar los cartuchos de impresión usados y los cartuchos de tinta de forma gratuita. Para obtener más información, visite el siguiente sitio Web:

www.hp.com/hpinfo/globalcitizenship/environment/recycle/

Consumo de energía

Los equipos de formación de imágenes de Hewlett-Packard que incluyen el logotipo ENERGY STAR® han sido aceptados en las especificaciones ENERGY STAR para equipos de formación de imágenes de la Agencia para la Protección del Medio Ambiente de Estados Unidos. La siguiente marca aparecerá en los productos de formación de imágenes reconocidos por ENERGY STAR:



Encontrará información adicional sobre los modelos de productos de formación de imágenes reconocidos por ENERGY STAR en: www.hp.com/go/energystar

Modo de suspensión

El uso de energía se reduce mientras que la impresora está en modo de suspensión.

Después de la configuración inicial de la impresora, ésta entrará en modo de suspensión tras 5 minutos de inactividad.

Para cambiar el tiempo hasta que entre el modo de suspensión

1. En la pantalla Inicio de la impresora, seleccione **Preferencias**.
2. Seleccione **Suspensión** y, después, elija la opción deseada.

Eliminación de equipos de desecho por parte de los usuarios



Este símbolo significa que no debe eliminar sus productos con el resto de desechos del hogar. En su lugar, debería proteger la salud y el medio ambiente enviando los residuos de aparatos a un punto de recogida exclusivo para el reciclaje de desechos eléctricos y equipos electrónicos. Para obtener más información, contacte con el servicio de recogida de residuos, o visite la página <http://www.hp.com/recycle>.

Sustancias químicas

HP se compromete a proporcionar información a sus clientes acerca de las sustancias químicas que se encuentran en nuestros productos de forma adecuada para cumplir con requisitos legales tales como REACH (Regulación CE Nº 1907/2006 del Parlamento Europeo y del Consejo Europeo). Encontrará un informe químico sobre este producto en: www.hp.com/go/reach.

Tabla de sustancias tóxicas y peligrosas (China)

有毒有害物质表						
根据中国《电子信息产品污染控制管理办法》						
零件描述	有毒有害物质和元素					
	铅	汞	镉	六价铬	多溴联苯	多溴联苯醚
外壳和托盘*	0	0	0	0	0	0
电缆*	0	0	0	0	0	0
印刷电路板*	X	0	0	0	0	0
打印系统*	X	0	0	0	0	0
显示屏*	X	0	0	0	0	0
喷墨打印机墨盒*	0	0	0	0	0	0
驱动光盘*	X	0	0	0	0	0
扫描仪*	X	X	0	0	0	0
网络配件*	X	0	0	0	0	0
电池板*	X	0	0	0	0	0
自动双面打印系统*	0	0	0	0	0	0
外部电源*	X	0	0	0	0	0

0: 指此零件的所有均一材质中包含的这种有毒有害物质, 含量低于SJ/T11363-2006 的限制
X: 指此零件使用的均一材质中至少有一种包含的这种有毒有害物质, 含量高于SJ/T11363-2006 的限制
注: 环保使用期限的参考标识取决于产品正常工作的温度和湿度等条件
*以上只适用于使用这些零件的产品

Limitación de sustancias peligrosas (Ucrania)

Технічний регламент щодо обмеження використання небезпечних речовин (Україна)

Обладнання відповідає вимогам Технічного регламенту щодо обмеження використання деяких небезпечних речовин в електричному та електронному обладнанні, затвердженого постановою Кабінету Міністрів України від 3 грудня 2008 № 1057

Limitación de sustancias peligrosas (India)

Restriction of hazardous substances (India)

This product complies with the "India E-waste (Management and Handling) Rule 2011" and prohibits use of lead, mercury, hexavalent chromium, polybrominated biphenyls or polybrominated diphenyl ethers in concentrations exceeding 0.1 weight % and 0.01 weight % for cadmium, except for the exemptions set in Schedule 2 of the Rule.

Eliminación de baterías en los Países Bajos



Dit HP Product bevat een lithium-manganees-dioxide batterij. Deze bevindt zich op de hoofdprintplaat. Wanneer deze batterij leeg is, moet deze volgens de geldende regels worden afgevoerd.

Eliminación de baterías en Taiwán



廢電池請回收

Please recycle waste batteries.

Aviso de material de perclorato en California

California Perchlorate Material Notice

Perchlorate material - special handling may apply. See:
<http://www.dtsc.ca.gov/hazardouswaste/perchlorate/>

This product's real-time clock battery or coin cell battery may contain perchlorate and may require special handling when recycled or disposed of in California.

Información sobre normativas

La impresora HP Officejet 4630 series cumple los requisitos de producto de las organizaciones normativas de su país/región.

En esta sección se tratan los siguientes temas:

- [Número de identificación de modelo normativo](#)
- [Declaración de la FCC](#)
- [Aviso para los usuarios de Corea](#)
- [Declaración de cumplimiento de VCCI \(Clase B\) para los usuarios de Japón](#)
- [Aviso para los usuarios de Japón acerca del cable de alimentación](#)
- [Declaración de la emisión sonora para Alemania](#)
- [Aviso Normativo para la Unión Europea](#)
- [Declaración sobre puestos de trabajo con pantallas de visualización para Alemania](#)
- [Declaración de conformidad](#)
- [Declaraciones sobre normativa inalámbrica](#)
- [Aviso para los usuarios de la red telefónica estadounidense: Requisitos de la FCC](#)
- [Aviso para los usuarios de la red telefónica canadiense](#)
- [Aviso para los usuarios del Espacio económico europeo](#)
- [Aviso para los usuarios de la red telefónica alemana](#)
- [Declaración sobre fax por cable de Australia](#)

Número de identificación de modelo normativo

A efectos de identificación reglamentaria, al producto se le asigna un número de modelo reglamentario. El número reglamentario de modelo para este producto es el SNPRH-1201. No debe confundirse con el nombre comercial (HP Officejet 4630 e-All-in-One series, etc.) o el número de producto (B4L03A, B4L03B, etc.).

Declaración de la FCC

FCC statement

The United States Federal Communications Commission (in 47 CFR 15.105) has specified that the following notice be brought to the attention of users of this product.

This equipment has been tested and found to comply with the limits for a Class B digital device, pursuant to Part 15 of the FCC Rules. These limits are designed to provide reasonable protection against harmful interference in a residential installation. This equipment generates, uses and can radiate radio frequency energy and, if not installed and used in accordance with the instructions, may cause harmful interference to radio communications. However, there is no guarantee that interference will not occur in a particular installation. If this equipment does cause harmful interference to radio or television reception, which can be determined by turning the equipment off and on, the user is encouraged to try to correct the interference by one or more of the following measures:

- Reorient or relocate the receiving antenna.
- Increase the separation between the equipment and the receiver.
- Connect the equipment into an outlet on a circuit different from that to which the receiver is connected.
- Consult the dealer or an experienced radio/TV technician for help.

For further information, contact:

Manager of Corporate Product Regulations
Hewlett-Packard Company
3000 Hanover Street
Palo Alto, Ca 94304
(650) 857-1501

Modifications (part 15.21)

The FCC requires the user to be notified that any changes or modifications made to this device that are not expressly approved by HP may void the user's authority to operate the equipment.

This device complies with Part 15 of the FCC Rules. Operation is subject to the following two conditions: (1) this device may not cause harmful interference, and (2) this device must accept any interference received, including interference that may cause undesired operation.

Aviso para los usuarios de Corea

B 급 기기 (가정용 방송통신기기)	이 기기는 가정용(B급)으로 전자파적합등록을 한 기기로서 주로 가정에서 사용하는 것을 목적으로 하며, 모든 지역에서 사용할 수 있습니다.
------------------------	--

Declaración de cumplimiento de VCCI (Clase B) para los usuarios de Japón

この装置は、クラスB情報技術装置です。この装置は、家庭環境で使用することを目的としていますが、この装置がラジオやテレビジョン受信機に近接して使用されると、受信障害を引き起こすことがあります。取扱説明書に従って正しい取り扱いをして下さい。

VCCI-B

Aviso para los usuarios de Japón acerca del cable de alimentación

製品には、同梱された電源コードをお使い下さい。
同梱された電源コードは、他の製品では使用出来ません。

Declaración de la emisión sonora para Alemania

Geräuschemission

LpA < 70 dB am Arbeitsplatz im Normalbetrieb nach DIN 45635 T. 19

Aviso Normativo para la Unión Europea

Los productos con la marca CE cumplen con las directivas de la UE siguientes:

- Directiva sobre el bajo voltaje 2006/95/EC
- Directiva EMC 2004/108/EC
- Directiva de Ecodiseño 2009/125/EC, donde sea aplicable

La conformidad CE de este producto solo es válida si está alimentado con los adaptadores de ca con la marca CE distribuidos por HP.

Si este producto cuenta con una funcionalidad de telecomunicaciones inalámbrica o por cable, también cumple con los requisitos esenciales de las siguientes directivas de la UE:

- Directiva R&TTE 1999/5/EC

El cumplimiento con estas directivas conlleva la conformidad con las normativas europeas armonizadas (Normas Europeas) enumeradas en la Declaración de conformidad EU publicada por HP para este producto o gama de productos, disponible (sólo en inglés) en la documentación del producto o en la página web siguiente: www.hp.com/go/certificates (escriba el número de referencia del producto en el campo de búsquedas).

La conformidad se indica mediante una de las marcas de conformidad siguientes, ubicada en el producto:



En productos que no son de telecomunicaciones y para los productos de telecomunicaciones armonizados con la UE, tales como Bluetooth® dentro de la clase de potencia por debajo de 10mW.



Para productos de telecomunicaciones no armonizados con la UE (si es de aplicación, se coloca un número de cuerpo de 4 dígitos junto a la marca CE).

Consulte la etiqueta reguladora que se suministra en el producto.

La funcionalidad de telecomunicaciones de este producto puede usarse en los países de la UE y EFTA siguientes: Alemania, Austria, Bélgica, Bulgaria, Chipre, Dinamarca, Eslovenia, España, Estonia, Finlandia, Francia, Grecia, Hungría, Irlanda, Islandia, Italia, Letonia, Liechtenstein, Lituania, Luxemburgo, Malta,

Noruega, Países Bajos, Polonia, Portugal, Reino Unido, República Checa, República Eslovaca, Rumanía, Suecia y Suiza.

El conector telefónico (no disponible para todos los productos) sirve para la conexión a redes telefónicas analógicas.

Productos con dispositivos LAN inalámbricos

- Algunos países pueden tener obligaciones o requisitos específicos sobre el funcionamiento de redes LAN inalámbricas, como el uso exclusivo en interiores, o restricciones de canales. Compruebe que los ajustes del país para la red inalámbrica son correctos.

Francia

- Para el funcionamiento de LAN inalámbrica a 2,4 GHz de este producto, puede haber ciertas restricciones: Este equipo puede usarse en interiores para toda la banda de frecuencia de 2400 a 2483,5 MHz (canales 1 a 13). Para el uso en exteriores, sólo puede usarse la banda de frecuencia 2400 a 2454 MHz (canales 1 a 7). Para conocer los últimos requisitos, consulte www.arcep.fr.

El punto de contacto para asuntos reglamentarios es:

Hewlett-Packard GmbH, Dept./MS: HQ-TRE, Herrenberger Strasse 140, 71034 Boeblingen, ALEMANIA

Declaración sobre puestos de trabajo con pantallas de visualización para Alemania

GS-Erklärung (Deutschland)

Das Gerät ist nicht für die Benutzung im unmittelbaren Gesichtsfeld am Bildschirmarbeitsplatz vorgesehen. Um störende Reflexionen am Bildschirmarbeitsplatz zu vermeiden, darf dieses Produkt nicht im unmittelbaren Gesichtsfeld platziert werden.

Declaración de conformidad



DECLARATION OF CONFORMITY

according to ISO/IEC 17050-1 and EN 17050-1

DoC #: SNPRH-1201-R1

Supplier's Name: Hewlett-Packard Company
Supplier's Address: 20, Jia Feng Road Waigaoqiao Free Trade Zone Pudong, Shanghai, PRC 200131

declares, that the product
Product Name and Model: HP Officejet 4630 e-All-in-One Printer series
HP Deskjet Ink Advantage 4640 e-All-in-One Printer series

Regulatory Model Number: ¹⁾ SNPRH-1201

Radio Module: SDGOB-1292

Product Options: All

conforms to the following Product Specifications and Regulations:

EMC:

CISPR 22:2008 Class B
EN 55022:2010 Class B
EN 55024:2010
EN 61000-3-2:2006 +A1:2009 +A2:2009
EN 61000-3-3:2008
FCC CFR 47 Part 15 Class B
ICES-003, Issue 4 Class B Class B

Safety:

EN 60950-1:2006 +A11:2009 +A1:2010 +A12:2011
IEC 60950-1:2005 +A1:2009
EN 62479:2010

Telecom:

EN 300 328 V1.7.1
EN 301 489-1 V1.8.1
EN 301 489-17 V2.1.1
EN 62311:2008
FCC Rules and Regulations 47 CFR Part 68
TIA-968-B Telecommunications- Telephone Terminal Equipment Technical Requirements for Connection to the Telephone Network (Sep 2009)
ES 203 021-1, -2, -3
CS-03, Part 1, Issue 9, Amendment 4, December 2010

Energy Use:

Regulation (EC) No. 1275/2008
ENERGY STAR® Qualified Imaging Equipment Operational Mode (OM) Test Procedure

RoHS:

EN 50581:2012

The product herewith complies with the requirements of the Low Voltage Directive 2006/95/EC, the EMC Directive 2004/108/EC, the R&TTE Directive 1999/5/EC, the Ecodesign Directive 2009/125/EC, the RoHS Directive 2011/65/EU and carries the CE marking accordingly.

This device complies with part 15 of the FCC Rules. Operation is subject to the following two conditions:

(1) This device may not cause harmful interference, and (2) this device must accept any interference received, including interference that may cause undesired operation.

Additional information:

1) This product is assigned a Regulatory Model Number which stays with the regulatory aspects of the design. The Regulatory Model Number is the main product identifier in the regulatory documentation and test reports; this number should not be confused with the marketing name or the product numbers.

Shan HongBo

ICS Product Hardware Quality Engineering, Manager

Local contact for regulatory topics only:

EU: Hewlett-Packard GmbH, HQ-TRE, Hamenberger Strasse 140, 71034 Boblingen, Germany
U.S.: Hewlett-Packard, 3000 Hanover St., Palo Alto, CA 94304, U.S.A. 650.857.1501

www.hp.eu/certificates

Declaraciones sobre normativa inalámbrica

Esta sección contiene la siguiente información normativa correspondiente a productos inalámbricos:

- [Exposición a emisiones de radiofrecuencia](#)
- [Aviso para los usuarios de Brasil](#)
- [Aviso para los usuarios de Canadá](#)
- [Aviso para usuarios en México](#)
- [Aviso para los usuarios de Taiwán](#)
- [Aviso sobre redes inalámbricas para usuarios de Japón](#)

Exposición a emisiones de radiofrecuencia

Exposure to radio frequency radiation



Caution The radiated output power of this device is far below the FCC radio frequency exposure limits. Nevertheless, the device shall be used in such a manner that the potential for human contact during normal operation is minimized. This product and any attached external antenna, if supported, shall be placed in such a manner to minimize the potential for human contact during normal operation. In order to avoid the possibility of exceeding the FCC radio frequency exposure limits, human proximity to the antenna shall not be less than 20 cm (8 inches) during normal operation.

Aviso para los usuarios de Brasil

Aviso aos usuários no Brasil

Este equipamento opera em caráter secundário, isto é, não tem direito à proteção contra interferência prejudicial, mesmo de estações do mesmo tipo, e não pode causar interferência a sistemas operando em caráter primário. (Res. ANATEL 282/2001).

Aviso para los usuarios de Canadá

Notice to users in Canada/Note à l'attention des utilisateurs canadiens

Under Industry Canada regulations, this radio transmitter may only operate using an antenna of a type and maximum (or lesser) gain approved for the transmitter by Industry Canada. To reduce potential radio interference to other users, the antenna type and its gain should be so chosen that the equivalent isotropically radiated power (e.i.r.p.) is not more than that necessary for successful communication.

This device complies with Industry Canada licence-exempt RSS standard(s). Operation is subject to the following two conditions: (1) this device may not cause interference, and (2) this device must accept any interference, including interference that may cause undesired operation of the device.

WARNING! Exposure to Radio Frequency Radiation The radiated output power of this device is below the Industry Canada radio frequency exposure limits. Nevertheless, the device should be used in such a manner that the potential for human contact is minimized during normal operation.

To avoid the possibility of exceeding the Industry Canada radio frequency exposure limits, human proximity to the antennas should not be less than 20 cm (8 inches).

Conformément au Règlement d'Industrie Canada, cet émetteur radioélectrique ne peut fonctionner qu'avec une antenne d'un type et d'un gain maximum (ou moindre) approuvé par Industrie Canada. Afin de réduire le brouillage radioélectrique potentiel pour d'autres utilisateurs, le type d'antenne et son gain doivent être choisis de manière à ce que la puissance isotrope rayonnée équivalente (p.i.r.e.) ne dépasse pas celle nécessaire à une communication réussie.

Cet appareil est conforme aux normes RSS exemptes de licence d'Industrie Canada. Son fonctionnement dépend des deux conditions suivantes : (1) cet appareil ne doit pas provoquer d'interférences nuisibles et (2) doit accepter toutes interférences reçues, y compris des interférences pouvant provoquer un fonctionnement non souhaité de l'appareil.

AVERTISSEMENT relatif à l'exposition aux radiofréquences. La puissance de rayonnement de cet appareil se trouve sous les limites d'exposition de radiofréquences d'Industrie Canada. Néanmoins, cet appareil doit être utilisé de telle sorte qu'il soit mis en contact le moins possible avec le corps humain.

Afin d'éviter le dépassement éventuel des limites d'exposition aux radiofréquences d'Industrie Canada, il est recommandé de maintenir une distance de plus de 20 cm entre les antennes et l'utilisateur.

Aviso para usuarios en México

Aviso para los usuarios de México

La operación de este equipo está sujeta a las siguientes dos condiciones: (1) es posible que este equipo o dispositivo no cause interferencia perjudicial y (2) este equipo o dispositivo debe aceptar cualquier interferencia, incluyendo la que pueda causar su operación no deseada.

Para saber el modelo de la tarjeta inalámbrica utilizada, revise la etiqueta regulatoria de la impresora.

Aviso para los usuarios de Taiwán

低功率電波輻射性電機管理辦法

第十二條

經型式認證合格之低功率射頻電機，非經許可，公司、商號或使用者均不得擅自變更頻率、加大功率或變更設計之特性及功能。

第十四條

低功率射頻電機之使用不得影響飛航安全及干擾合法通信；經發現有干擾現象時，應立即停用，並改善至無干擾時方得繼續使用。

前項合法通信，指依電信法規定作業之無線電通信。低功率射頻電機須忍受合法通信或工業、科學及醫藥用電波輻射性電機設備之干擾。

Aviso sobre redes inalámbricas para usuarios de Japón

この機器は技術基準適合証明又は工事設計認証を受けた無線設備を搭載しています。

Aviso para los usuarios de la red telefónica estadounidense: Requisitos de la FCC

Notice to users of the U.S Telephone network: FCC requirements

This equipment complies with Part 68 of the FCC rules and the requirements adopted by the ACTA. On the rear (or bottom) of this equipment is a label that contains, among other information, a product identifier in the format US:AAAEQ##TXXXX. If requested, this number must be provided to the telephone company.

Applicable connector jack Universal Service Order Codes ("USOC") for the Equipment is: RJ-11C.

A plug and jack used to connect this equipment to the premises wiring and telephone network must comply with the applicable FCC Part 68 rules and requirements adopted by the ACTA. A compliant telephone cord and modular plug is provided with this product. It is designed to be connected to a compatible modular jack that is also compliant. See installation instructions for details.

The REN is used to determine the number of devices that may be connected to a telephone line. Excessive RENs on a telephone line may result in the devices not ringing in response to an incoming call. In most but not all areas, the sum of RENs should not exceed five (5.0). To be certain of the number of devices that may be connected to a line, as determined by the total RENs, contact the local telephone company. For products approved after July 23, 2001, the REN for this product is part of the product identifier that has the format US:AAAEQ##TXXXX. The digits represented by ## are the REN without a decimal point (e.g., 00 is a REN of 0.0).

If this equipment causes harm to the telephone network, the telephone company will notify you in advance that temporary discontinuance of service may be required. But if advance notice isn't practical, the telephone company will notify the customer as soon as possible. Also, you will be advised of your right to file a complaint with the FCC if you believe it is necessary.

The telephone company may make changes in its facilities, equipment, operations or procedures that could affect the operation of the equipment. If this happens the telephone company will provide advance notice in order for you to make necessary modifications to maintain uninterrupted service.

If trouble is experienced with this equipment, please contact the manufacturer, or look elsewhere in this manual, for repair or warranty information. If the equipment is causing harm to the telephone network, the telephone company may request that you disconnect the equipment until the problem is resolved.

Connection to party line service is subject to state tariffs. Contact the state public utility commission, public service commission or corporation commission for information.

If your home has specially wired alarm equipment connected to the telephone line, ensure the installation of this equipment does not disable your alarm equipment. If you have questions about what will disable alarm equipment, consult your telephone company or a qualified installer.

WHEN PROGRAMMING EMERGENCY NUMBERS AND/OR MAKING TEST CALLS TO EMERGENCY NUMBERS:

- 1) Remain on the line and briefly explain to the dispatcher the reason for the call.
- 2) Perform such activities in the off-peak hours, such as early morning or late evenings.



Note The FCC hearing aid compatibility rules for telephones are not applicable to this equipment.

The Telephone Consumer Protection Act of 1991 makes it unlawful for any person to use a computer or other electronic device, including FAX machines, to send any message unless such message clearly contains in a margin at the top or bottom of each transmitted page or on the first page of the transmission, the date and time it is sent and an identification of the business or other entity, or other individual sending the message and the telephone number of the sending machine or such business, other entity, or individual. (The telephone number provided may not be a 900 number or any other number for which charges exceed local or long-distance transmission charges.)

In order to program this information into your FAX machine, you should complete the steps described in the software.

Aviso para los usuarios de la red telefónica canadiense

Note à l'attention des utilisateurs du réseau téléphonique canadien/Notice to users of the Canadian telephone network

Cet appareil est conforme aux spécifications techniques des équipements terminaux d'Industrie Canada. Le numéro d'enregistrement atteste de la conformité de l'appareil. L'abréviation IC qui précède le numéro d'enregistrement indique que l'enregistrement a été effectué dans le cadre d'une Déclaration de conformité stipulant que les spécifications techniques d'Industrie Canada ont été respectées. Néanmoins, cette abréviation ne signifie en aucun cas que l'appareil a été validé par Industrie Canada.

Pour leur propre sécurité, les utilisateurs doivent s'assurer que les prises électriques reliées à la terre de la source d'alimentation, des lignes téléphoniques et du circuit métallique d'alimentation en eau sont, le cas échéant, branchées les unes aux autres. Cette précaution est particulièrement importante dans les zones rurales.



Remarque Le numéro REN (Ringer Equivalence Number) attribué à chaque appareil terminal fournit une indication sur le nombre maximal de terminaux qui peuvent être connectés à une interface téléphonique. La terminaison d'une interface peut se composer de n'importe quelle combinaison d'appareils, à condition que le total des numéros REN ne dépasse pas 5.

Basé sur les résultats de tests FCC Partie 68, le numéro REN de ce produit est 0.0B.

This equipment meets the applicable Industry Canada Terminal Equipment Technical Specifications. This is confirmed by the registration number. The abbreviation IC before the registration number signifies that registration was performed based on a Declaration of Conformity indicating that Industry Canada technical specifications were met. It does not imply that Industry Canada approved the equipment.

Users should ensure for their own protection that the electrical ground connections of the power utility, telephone lines and internal metallic water pipe system, if present, are connected together. This precaution might be particularly important in rural areas.



Note The REN (Ringer Equivalence Number) assigned to each terminal device provides an indication of the maximum number of terminals allowed to be connected to a telephone interface. The termination on an interface might consist of any combination of devices subject only to the requirement that the sum of the Ringer Equivalence Numbers of all the devices does not exceed 5.

The REN for this product is 0.0B, based on FCC Part 68 test results.

Aviso para los usuarios del Espacio económico europeo

Notice to users in the European Economic Area

This product is designed to be connected to the analog Switched Telecommunication Networks (PSTN) of the European Economic Area (EEA) countries/regions.

Network compatibility depends on customer selected settings, which must be reset to use the equipment on a telephone network in a country/region other than where the product was purchased. Contact the vendor or Hewlett-Packard Company if additional product support is necessary.

This equipment has been certified by the manufacturer in accordance with Directive 1999/5/EC (annex II) for Pan-European single-terminal connection to the public switched telephone network (PSTN). However, due to differences between the individual PSTNs provided in different countries, the approval does not, of itself, give an unconditional assurance of successful operation on every PSTN network termination point.

In the event of problems, you should contact your equipment supplier in the first instance.

This equipment is designed for DTMF tone dialing and loop disconnect dialing. In the unlikely event of problems with loop disconnect dialing, it is recommended to use this equipment only with the DTMF tone dial setting.

Aviso para los usuarios de la red telefónica alemana

Hinweis für Benutzer des deutschen Telefonnetzes

Dieses HP-Fax ist nur für den Anschluss eines analogen Public Switched Telephone Network (PSTN) gedacht. Schließen Sie den TAE N-Telefonstecker, der im Lieferumfang des HP All-in-One enthalten ist, an die Wandsteckdose (TAE 6) Code N an. Dieses HP-Fax kann als einzelnes Gerät und/oder in Verbindung (mit serielltem Anschluss) mit anderen zugelassenen Endgeräten verwendet werden.

Declaración sobre fax por cable de Australia

In Australia, the HP device must be connected to Telecommunication Network through a line cord which meets the requirements of the Technical Standard AS/ACIF S008.

B Configuración adicional de fax

En esta sección aprenderá a configurar la impresora de modo que la opción de fax funcione correctamente en los equipos y servicios que tenga en la misma línea telefónica.

 **SUGERENCIA:** Puede utilizar también el Asistente para la configuración de fax (Windows) o el Asistente para la configuración de HP (Mac OS X) para configurar rápidamente algunos ajustes importantes del fax, como el modo de respuesta y la información de encabezado del fax. Para acceder a estas herramientas, use el software de HP que instaló con la impresora. Después de ejecutar estas herramientas, siga los procedimientos de esta sección para finalizar la instalación del fax.

En esta sección se tratan los siguientes temas:

- [Configuración de fax \(sistemas telefónicos paralelos\)](#)
- [Configuración de fax de tipo serie](#)
- [Configuración de fax de prueba](#)

Configuración de fax (sistemas telefónicos paralelos)

Antes de empezar a configurar la impresora para el envío y recepción de faxes, determine qué tipo de sistema telefónico se utiliza en su país/región. Las instrucciones para configurar el fax varían en función de si el sistema telefónico es en serie o en paralelo.

Tabla B-1 Países o regiones con sistema telefónico de tipo paralelo

Argentina	Australia	Brasil
Canadá	Chile	China
Colombia	Grecia	India
Indonesia	Irlanda	Japón
Corea	América Latina	Malasia
México	Filipinas	Polonia
Portugal	Rusia	Arabia Saudí
Singapur	España	Taiwán
Tailandia	EE.UU.	Venezuela
Vietnam		

- Si su país/región no aparece en la lista, es probable que disponga de un sistema telefónico en serie. En dichos sistemas, el tipo de conector del equipo telefónico compartido (módems, teléfonos y contestadores automáticos) no permite la conexión física al puerto "2-EXT" de la impresora. Debe conectar el equipo al conector telefónico de pared.



NOTA: En algunos países/regiones que utilizan sistemas telefónicos de tipo serie, el cable telefónico que se incluye con la impresora puede llevar un conector de pared incorporado. Esto permite conectar otros dispositivos de telecomunicaciones al conector de pared donde conectará la impresora.

Es posible que necesite conectar el cable telefónico suministrado al adaptador proporcionado para su país/región.

- Si su país/región aparece en la lista, probablemente tenga un sistema telefónico de tipo paralelo. En dichos sistemas, puede conectar el equipo telefónico compartido a la línea telefónica mediante el puerto "2-EXT" situado en la parte posterior de la impresora.



NOTA: Si dispone de un sistema telefónico de tipo paralelo, HP recomienda que utilice el cable telefónico de 2 clavijas, suministrado con la impresora, para conectarlo al conector telefónico de pared.

Si no está seguro del tipo de sistema telefónico de que dispone (serie o paralelo), consulte a la compañía telefónica.

En esta sección se tratan los siguientes temas:

- [Seleccionar la configuración de fax adecuada para su hogar u oficina](#)
- [Caso A: Línea de fax independiente \(no se reciben llamadas de voz\)](#)
- [Caso B: configuración de la impresora con DSL](#)
- [Caso C: configuración de la impresora con un sistema telefónico PBX o una línea RDSI](#)

- [Caso D: fax con servicio de timbre distintivo en la misma línea](#)
- [Caso E: línea compartida de voz/fax](#)
- [Caso F: línea compartida de voz/fax con buzón](#)
- [Caso G: línea de fax compartida con módem de equipo \(no se reciben llamadas de voz\)](#)
- [Caso H: línea compartida de voz/fax con módem de equipo](#)
- [Caso I: línea compartida de voz/fax con contestador automático](#)
- [Caso J: línea compartida de voz/fax con módem de equipo y contestador automático](#)
- [Caso K: línea compartida de voz/fax con módem de acceso telefónico de equipo y buzón de voz](#)

Seleccionar la configuración de fax adecuada para su hogar u oficina

Para enviar y recibir faxes correctamente, necesita saber qué tipo de equipos y servicios comparten la línea telefónica con la impresora (si existen). Esto es importante, ya que puede que necesite conectar parte del equipo de oficina existente directamente a la impresora o cambiar algunos ajustes de fax antes de enviar y recibir faxes correctamente.

1. Verifique si su sistema telefónico es en serie o paralelo. Vea [Configuración de fax \(sistemas telefónicos paralelos\) en la página 144](#).
 - a. Sistema telefónico en serie. Consulte [Configuración de fax de tipo serie en la página 168](#).
 - b. Sistema telefónico de tipo paralelo. Vaya al paso 2.
2. Seleccione la combinación de equipo y servicios que comparten la línea de fax.
 - DSL: Un servicio de línea de suscriptor digital (ADSL) a través de la compañía telefónica. (Es posible que DSL se denomine ADSL en su país o región).
 - PBX: Un sistema telefónico de central de conmutación (PBX) o un sistema de red digital de servicios integrados (RDSI).
 - Servicio de timbre distintivo: existe un servicio de timbre distintivo que puede proporcionar su compañía telefónica con múltiples números de teléfono con diferentes tipos de timbre.
 - Llamadas de voz: las llamadas de voz se reciben en el mismo número de teléfono que utiliza para el fax de la impresora.
 - Módem de acceso telefónico del equipo: hay un módem de PC con conexión de acceso telefónico en la misma línea telefónica que la impresora. Si responde afirmativamente a cualquiera de las preguntas siguientes, entonces tiene un módem de acceso telefónico:
 - ¿Envía y recibe faxes directamente en las aplicaciones de software del equipo a través de una conexión de acceso telefónico?
 - ¿Envía y recibe mensajes de correo electrónico en su equipo a través de una conexión de acceso telefónico?
 - ¿Accede a Internet desde su equipo a través de una conexión de acceso telefónico?

- Contestador automático: contesta las llamadas de voz en el mismo teléfono que utiliza para las llamadas de fax de la impresora.
- Servicio de buzón de voz: una suscripción de buzón de voz a través de su compañía telefónica en el mismo número que utilizará como fax en la impresora.

3. En la siguiente tabla, seleccione la combinación de equipos y servicios correspondiente a la configuración de su oficina o de su domicilio. A continuación, busque la configuración de fax recomendada. En las siguientes secciones se incluyen instrucciones detalladas para cada caso.



NOTA: Si la configuración en su hogar u oficina no se describe en este apartado, configure la impresora como lo haría para un teléfono analógico normal. Compruebe que utiliza el cable telefónico suministrado en la caja para conectar un extremo a la toma telefónica de la pared y el otro al puerto con el nombre 1_LINE que se encuentra en la parte posterior de la impresora. Si utiliza un cable distinto, puede que surjan problemas al enviar o recibir faxes.

Es posible que necesite conectar el cable telefónico suministrado al adaptador proporcionado para su país/región.

Otros equipos o servicios que comparten la línea de fax							Configuración de fax recomendada
DSL	PBX	Servicio de timbre distintivo	Llamadas de voz	Módem de acceso telefónico de equipo	Contestador automático	Servicio de buzón de voz	
							Caso A: Línea de fax independiente (no se reciben llamadas de voz) en la página 147
✓							Caso B: configuración de la impresora con DSL en la página 148
	✓						Caso C: configuración de la impresora con un sistema telefónico PBX o una línea RDSI en la página 149
		✓					Caso D: fax con servicio de timbre distintivo en la misma línea en la página 150
			✓				Caso E: línea compartida de voz/fax en la página 151
			✓			✓	Caso F: línea compartida de voz/fax con buzón en la página 152
				✓			Caso G: línea de fax compartida con módem de equipo (no se reciben llamadas de voz) en la página 153
			✓	✓			Caso H: línea compartida de voz/fax con módem de equipo en la página 156

Otros equipos o servicios que comparten la línea de fax							Configuración de fax recomendada
DSL	PBX	Servicio de timbre distintivo	Llamadas de voz	Módem de acceso telefónico de equipo	Contestador automático	Servicio de buzón de voz	
			✓		✓		Caso I: línea compartida de voz/fax con contestador automático en la página 160
			✓	✓	✓		Caso J: línea compartida de voz/fax con módem de equipo y contestador automático en la página 161
			✓	✓		✓	Caso K: línea compartida de voz/fax con módem de acceso telefónico de equipo y buzón de voz en la página 165

Caso A: Línea de fax independiente (no se reciben llamadas de voz)

Si tiene una línea telefónica independiente en la que no recibe llamadas de voz y no hay ningún otro equipo conectado a esta línea, configure la impresora como se describe en esta sección.

Figura B-1 Vista posterior de la impresora

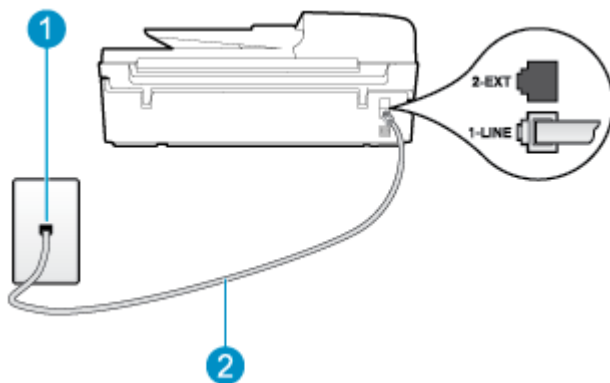

1	Toma telefónica de pared
2	Utilice el cable telefónico suministrado en la caja de la impresora para conectarlo al puerto 1_LINE. Es posible que necesite conectar el cable telefónico suministrado al adaptador proporcionado para su país/región.

Para configurar la impresora con una línea de fax independiente

1. Conecte un extremo del cable telefónico suministrado con la impresora al conector telefónico de la pared y el otro extremo al puerto con el nombre 1_LINE que se encuentra en la parte posterior de la impresora.

 **NOTA:** Es posible que necesite conectar el cable telefónico suministrado al adaptador proporcionado para su país/región.

Si no utiliza el cable suministrado para conectar desde la toma telefónica de pared a la impresora, tal vez no pueda enviar o recibir faxes correctamente. Este cable telefónico especial es diferente a los que pueda tener en casa o en la oficina.

2. Active la configuración **Respuesta automática**.
3. (Opcional) Cambie la configuración **Timbres antes de responder** al valor más bajo (dos timbres).
4. Ejecute una prueba de fax.

Cuando suene el teléfono, la impresora responderá automáticamente después del número de timbres que haya establecido en la configuración **Timbres antes de responder**. La impresora empezará a emitir tonos de recepción de fax al equipo remitente y recibirá el fax.

Caso B: configuración de la impresora con DSL

Si tiene un servicio DSL a través de su compañía telefónica y no conecta ningún equipo a la impresora, siga las instrucciones de esta sección para conectar un filtro DSL entre la toma telefónica de pared y la impresora. El filtro DSL elimina la señal digital que puede interferir con la impresora, de modo que ésta se pueda comunicar correctamente con la línea telefónica. (Es posible que DSL se denomine ADSL en su país o región).

 **NOTA:** Si tiene una línea DSL y no conecta el filtro DSL, no podrá enviar ni recibir faxes en la impresora.

Figura B-2 Vista posterior de la impresora

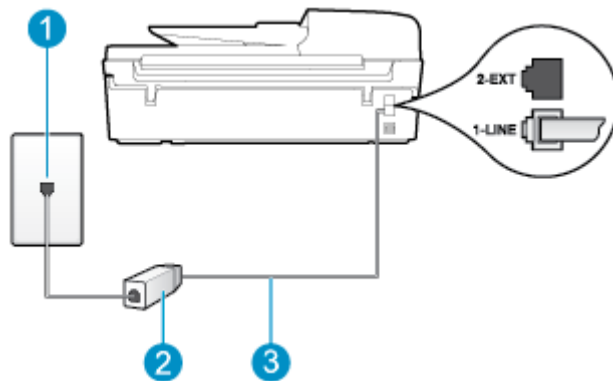

1	Toma telefónica de pared
2	Filtro DSL (o ADSL) y cable suministrados por su proveedor de DSL
3	Utilice el cable telefónico suministrado en la caja de la impresora para conectarlo al puerto 1_LINE. Es posible que necesite conectar el cable telefónico suministrado al adaptador proporcionado para su país/región.

Para configurar la impresora con DSL

1. Solicite un filtro DSL a su proveedor de DSL.
2. Conecte un extremo del cable telefónico que se suministra en la caja de la impresora al puerto abierto en el filtro DSL y luego conecte el otro extremo al puerto 1_LINE ubicado en la parte posterior de la impresora.



NOTA: Es posible que necesite conectar el cable telefónico suministrado al adaptador proporcionado para su país/región.

Si no utiliza el cable suministrado para conectar a la impresora el filtro DSL, tal vez no pueda enviar o recibir faxes correctamente. Este cable telefónico especial es diferente a los que pueda tener en casa o en la oficina.

Ya que sólo se suministra un cable de teléfono, es posible que tenga que conseguir otros cables para esta configuración.

3. Conecte un cable telefónico adicional desde el filtro DSL al conector telefónico de pared.
4. Ejecute una prueba de fax.

Si surgen problemas en la configuración de la impresora con un equipo opcional, póngase en contacto con el proveedor de servicios locales para obtener asistencia técnica.

Caso C: configuración de la impresora con un sistema telefónico PBX o una línea RDSI

Si utiliza un sistema telefónico PBX o un adaptador RDSI de conversor/terminal, realice lo siguiente:

- Si utiliza una PBX o un convertidor o adaptador de terminal RDSI, conecte la impresora al puerto designado para el fax o el teléfono. Si es posible, compruebe también que el adaptador de terminal está configurado para el tipo de conmutador adecuado de su país o región.



NOTA: Algunos sistemas RDSI permiten configurar los puertos para equipos telefónicos especiales. Por ejemplo, es posible asignar un puerto para el teléfono y un equipo de fax del Grupo 3 y otro puerto para funciones diversas. Si sigue teniendo problemas con la conexión al puerto de teléfono y fax, intente utilizar el puerto designado para fines varios; es posible que el puerto esté etiquetado como "multi-combi" o similar.

- Si utiliza un sistema telefónico PBX, establezca el tono de llamada en espera en "desactivado".



NOTA: Muchos sistemas PBX digitales incluyen un tono de llamada en espera cuyo valor predeterminado está establecido en "activado". Este tono interfiere en las transmisiones de fax e impide enviar y recibir faxes con la impresora. Consulte la documentación que acompaña al sistema telefónico PBX para obtener instrucciones sobre cómo se desactiva el tono de llamada en espera.

- Si utiliza un sistema telefónico PBX, marque el número para línea externa antes de marcar el número de fax.
- Asegúrese de utilizar el cable suministrado para conectar desde la toma telefónica de pared a la impresora. De lo contrario, puede que el fax no funcione correctamente. Este cable telefónico especial es diferente a los que pueda tener en casa o en la oficina. Si el cable telefónico suministrado es demasiado corto, puede adquirir un acoplador en una tienda de electrónica a fin de alargarlo.

Es posible que necesite conectar el cable telefónico suministrado al adaptador proporcionado para su país/región.

Si surgen problemas en la configuración de la impresora con un equipo opcional, póngase en contacto con el proveedor de servicios locales para obtener asistencia técnica.

Caso D: fax con servicio de timbre distintivo en la misma línea

Si está abonado a un servicio de timbre distintivo (a través de su compañía telefónica) que permite tener varios números de teléfono en una línea telefónica, cada uno con un patrón de timbre distinto, configure la impresora como se describe en esta sección.

Figura B-3 Vista posterior de la impresora

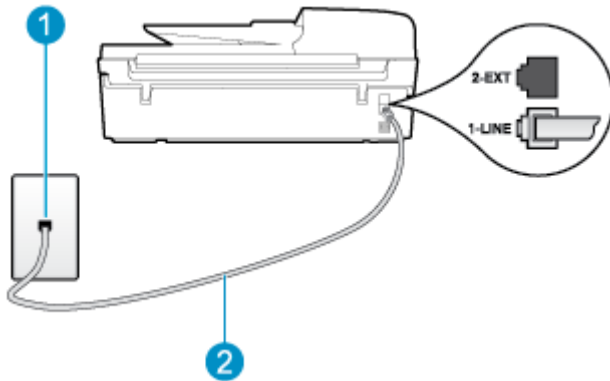

1	Toma telefónica de pared
2	Utilice el cable telefónico suministrado en la caja de la impresora para conectarlo al puerto 1_LINE. Es posible que necesite conectar el cable telefónico suministrado al adaptador proporcionado para su país/región.

Para configurar la impresora con un servicio de timbre distintivo

1. Conecte un extremo del cable telefónico suministrado con la impresora al conector telefónico de la pared y el otro extremo al puerto con el nombre 1_LINE que se encuentra en la parte posterior de la impresora.

 **NOTA:** Es posible que necesite conectar el cable telefónico suministrado al adaptador proporcionado para su país/región.

Si no utiliza el cable suministrado para conectar desde la toma telefónica de pared a la impresora, tal vez no pueda enviar o recibir faxes correctamente. Este cable telefónico especial es diferente a los que pueda tener en casa o en la oficina.

2. Active la configuración **Respuesta automática**.
3. Cambie la configuración **Timbre distintivo** para que coincida con el patrón que la compañía telefónica ha asignado a su número de fax.

 **NOTA:** De forma predeterminada, la impresora está configurada para responder a todos los patrones de timbre. Si no establece el **Timbre distintivo** para que coincida el patrón de timbre asignado al número de fax, puede que la impresora conteste tanto a las llamadas de voz como a las de fax, o que no conteste a ninguna.

💡 **SUGERENCIA:** También puede usar la función Detección de patrón de timbre en el panel de control de la impresora para configurar un timbre distintivo. Con esta función, la impresora reconoce y graba el patrón de timbre de una llamada entrante y, en función de esta llamada, determina automáticamente el patrón de timbre distintivo asignado por la compañía telefónica a las llamadas de fax. Para obtener más información, vea [Establecer el tipo de marcación en la página 59](#).

4. (Opcional) Cambie la configuración **Timbres antes de responder** al valor más bajo (dos timbres).
5. Ejecute una prueba de fax.

La impresora responde automáticamente a las llamadas con el patrón de timbre seleccionado (ajuste **Timbre distintivo**) tras haber recibido el número de timbres seleccionado (ajuste **Timbres antes de responder**). La impresora empezará a emitir tonos de recepción de fax al equipo remitente y recibirá el fax.

Si surgen problemas en la configuración de la impresora con un equipo opcional, póngase en contacto con el proveedor de servicios locales para obtener asistencia técnica.

Caso E: línea compartida de voz/fax

Si recibe llamadas de voz y de fax en el mismo número de teléfono y no hay ningún otro equipo (o buzón de voz) conectado a esta línea, configure la impresora como se describe en esta sección.

Figura B-4 Vista posterior de la impresora

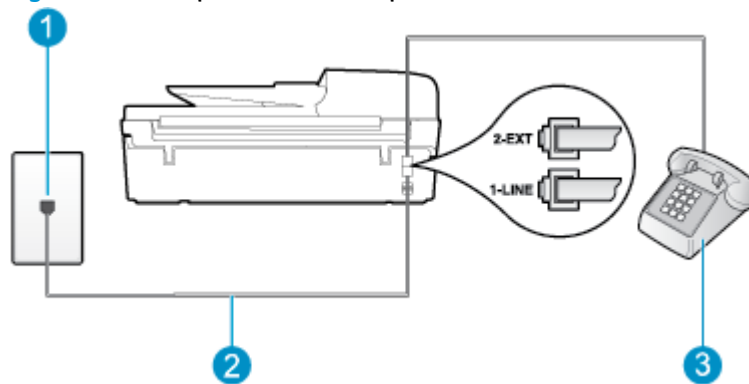

1	Toma telefónica de pared
2	Utilice el cable telefónico suministrado en la caja de la impresora para conectarlo al puerto 1_LINE. Es posible que necesite conectar el cable telefónico suministrado al adaptador proporcionado para su país/región.
3	Teléfono (opcional)

Para configurar la impresora con una línea de voz/fax compartida

1. Conecte un extremo del cable telefónico suministrado con la impresora al conector telefónico de la pared y el otro extremo al puerto con el nombre 1_LINE que se encuentra en la parte posterior de la impresora.

 **NOTA:** Es posible que necesite conectar el cable telefónico suministrado al adaptador proporcionado para su país/región.

Si no utiliza el cable suministrado para conectar desde la toma telefónica de pared a la impresora, tal vez no pueda enviar o recibir faxes correctamente. Este cable telefónico especial es diferente a los que pueda tener en casa o en la oficina.

2. Emplee uno de los siguientes procedimientos:

- Si tiene un sistema telefónico de tipo paralelo, retire el conector blanco del puerto 2_EXT ubicado en la parte posterior de la impresora y conecte un teléfono a este puerto.
- Si tiene un sistema telefónico en serie, puede conectar el teléfono directamente encima del cable de la impresora, que tiene un conector de pared incorporado.

3. A continuación, debe decidir cómo desea que la impresora responda a las llamadas, de forma automática o manual:

- Si configura la impresora para que responda **automáticamente** a las llamadas, responderá a todas las llamadas entrantes y recibirá faxes. La impresora no podrá distinguir entre llamadas de fax y de voz; si piensa que la llamada es de voz, deberá contestarla antes de que la impresora responda la llamada. Para configurar la impresora para que responda automáticamente a las llamadas, active el ajuste **Respuesta automática**.
- Si configura la impresora para recibir faxes **manualmente**, debe estar disponible para responder a las llamadas de fax entrantes en persona o, de lo contrario, la impresora no podrá recibir faxes. Para configurar la impresora para que responda automáticamente a las llamadas, desactive el ajuste **Respuesta automática**.

4. Ejecute una prueba de fax.

Si descuelga el teléfono antes de que responda la impresora y oye los tonos de un equipo de fax emisor, deberá responder a la llamada de fax manualmente.

Si surgen problemas en la configuración de la impresora con un equipo opcional, póngase en contacto con el proveedor de servicios locales para obtener asistencia técnica.

Caso F: línea compartida de voz/fax con buzón

Si recibe llamadas de voz y de fax en el mismo número de teléfono y además contrata un servicio de buzón de voz con su compañía telefónica, configure la impresora como se describe en esta sección.

 **NOTA:** Si dispone de un servicio de buzón de voz en el mismo número de teléfono que utiliza para las llamadas de fax, no puede recibir faxes de forma automática. Debe recibir los faxes manualmente; esto significa que debe estar preparado para responder personalmente a las llamadas de fax entrantes. Si desea recibir los faxes automáticamente, póngase en contacto con su compañía telefónica para contratar un servicio de timbre distintivo o para adquirir otra línea de teléfono para el fax.

Figura B-5 Vista posterior de la impresora



1	Toma telefónica de pared
2	Utilice el cable telefónico suministrado en la caja de la impresora para conectarlo al puerto 1-LINE. Es posible que necesite conectar el cable telefónico suministrado al adaptador proporcionado para su país/región.

Para configurar la impresora con buzón de voz

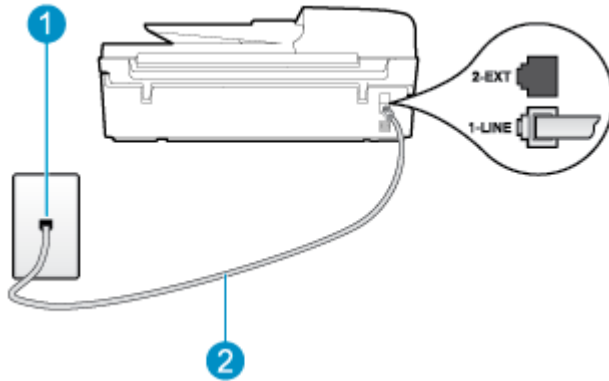
1. Conecte un extremo del cable telefónico suministrado con la impresora al conector telefónico de la pared y el otro extremo al puerto con el nombre 1_LINE que se encuentra en la parte posterior de la impresora.

Es posible que necesite conectar el cable telefónico suministrado al adaptador proporcionado para su país/región.

 **NOTA:** Es posible que necesite conectar el cable telefónico suministrado al adaptador proporcionado para su país/región.

Si no utiliza el cable suministrado para conectar desde la toma telefónica de pared a la impresora, tal vez no pueda enviar o recibir faxes correctamente. Este cable telefónico especial es diferente a los que pueda tener en casa o en la oficina.

2. Desactive la configuración **Respuesta automática**.
3. Ejecute una prueba de fax.

Debe estar disponible para responder en persona a las llamadas de fax entrantes; en caso contrario, la impresora no podrá recibir faxes. Debe iniciar el fax manual antes de que el buzón de voz ocupe la línea.

Si surgen problemas en la configuración de la impresora con un equipo opcional, póngase en contacto con el proveedor de servicios locales para obtener asistencia técnica.

Caso G: línea de fax compartida con módem de equipo (no se reciben llamadas de voz)

Si dispone de una línea de fax en la que no recibe llamadas de voz y tiene un módem de equipo conectado a esta línea, configure la impresora como se describe en esta sección.

 **NOTA:** Si tiene un módem de acceso telefónico, éste compartirá línea telefónica con la impresora. No puede utilizar ambos a la vez. Por ejemplo, no puede utilizar la impresora para enviar y recibir faxes mientras utiliza el módem de acceso telefónico para enviar un mensaje de correo electrónico o tener acceso a Internet.

- [Configurar la impresora con un módem de acceso telefónico](#)
- [Configurar la impresora con un módem DSL/ADSL de equipo](#)

Configurar la impresora con un módem de acceso telefónico

Si está utilizando la misma línea telefónica para enviar faxes y para un módem de acceso telefónico, siga estas instrucciones para configurar la impresora.

Figura B-6 Vista posterior de la impresora

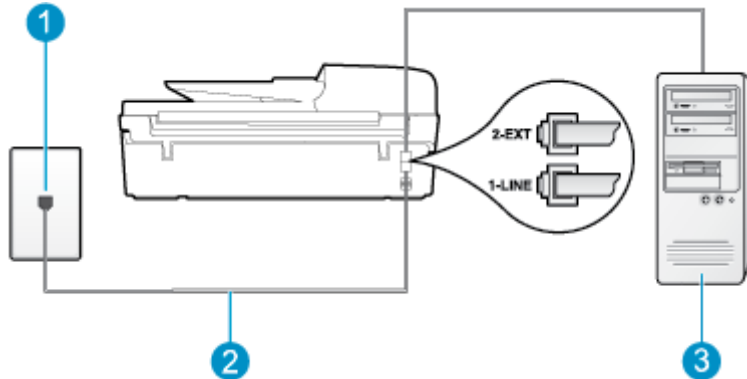

1	Toma telefónica de pared
2	Utilice el cable telefónico suministrado en la caja de la impresora para conectarlo al puerto 1-LINE. Es posible que necesite conectar el cable telefónico suministrado al adaptador proporcionado para su país/región.
3	Equipo con módem

Para configurar la impresora con un módem de acceso telefónico

1. Retire el conector blanco del puerto 2_EXT ubicado en la parte posterior de la impresora.
2. Busque el cable telefónico que conecta la parte posterior del equipo (el módem de acceso telefónico del equipo) a la toma telefónica de pared. Desconecte el cable del conector telefónico de la pared y conéctelo al puerto 2_EXT de la parte posterior de la impresora.
3. Conecte un extremo del cable telefónico suministrado con la impresora al conector telefónico de la pared y el otro extremo al puerto con el nombre 1_LINE que se encuentra en la parte posterior de la impresora.

 **NOTA:** Es posible que necesite conectar el cable telefónico suministrado al adaptador proporcionado para su país/región.

Si no utiliza el cable suministrado para conectar desde la toma telefónica de pared a la impresora, tal vez no pueda enviar o recibir faxes correctamente. Este cable telefónico especial es diferente a los que pueda tener en casa o en la oficina.

4. Si el software del módem se ha configurado para recibir faxes automáticamente en el equipo, desactive este ajuste.

 **NOTA:** Si no ha desactivado la configuración de recepción automática de fax en el software del módem, la impresora no podrá recibir faxes.

5. Active la configuración **Respuesta automática**.
6. (Opcional) Cambie la configuración **Timbres antes de responder** al valor más bajo (dos timbres).
7. Ejecute una prueba de fax.

Cuando suene el teléfono, la impresora responderá automáticamente después del número de timbres que haya establecido en el ajuste **Timbres antes de responder**. La impresora empezará a emitir tonos de recepción de fax al equipo remitente y recibirá el fax.

Si surgen problemas en la configuración de la impresora con un equipo opcional, póngase en contacto con el proveedor de servicios locales para obtener asistencia técnica.

Configurar la impresora con un módem DSL/ADSL de equipo

Si tiene una línea DSL y la utiliza para enviar faxes, siga estas instrucciones para configurar el fax.

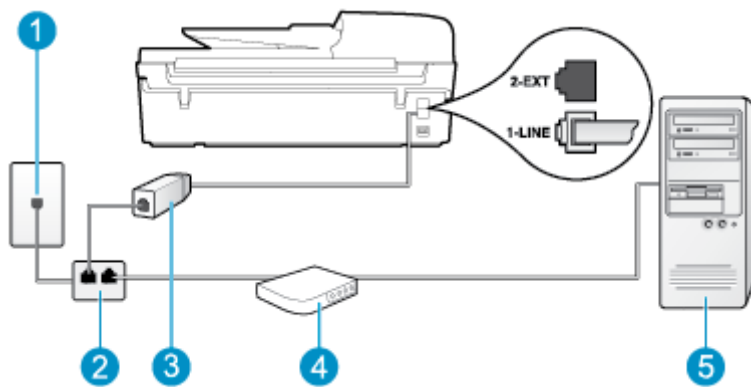

1	Toma telefónica de pared
2	Bifurcador paralelo
3	Filtro DSL/ADSL Conecte un extremo de la toma telefónica suministrada con la impresora al puerto 1_LINE de la parte posterior de la impresora. Conecte el otro extremo del cable al filtro DSL/ADSL. Es posible que necesite conectar el cable telefónico suministrado al adaptador proporcionado para su país/región.
4	Módem DSL/ADSL de equipo
5	Equipo

NOTA: Debe comprar un bifurcador paralelo. Un bifurcador paralelo tiene un puerto RJ-11 en la parte delantera y dos puertos RJ-11 en la parte posterior. No utilice un bifurcador telefónico de 2 líneas, un bifurcador en serie o un bifurcador paralelo con dos puertos RJ-11 en la parte delantera y un conector en la parte posterior.

Figura B-7 Ejemplo de un bifurcador paralelo



Para configurar la impresora con un módem DSL/ADSL de equipo

1. Solicite un filtro DSL a su proveedor de DSL.
2. Conecte un extremo del cable telefónico que se suministra en la caja de la impresora al filtro DSL y el otro extremo al puerto 1_LINE ubicado en la parte posterior de la impresora.

 **NOTA:** Es posible que necesite conectar el cable telefónico suministrado al adaptador proporcionado para su país/región.

Si no utiliza el cable suministrado para conectar el filtro DSL a la parte posterior de la impresora, tal vez no pueda enviar o recibir faxes correctamente. Este cable telefónico especial es diferente a los que pueda tener en casa o en la oficina.

3. Conecte el filtro DSL al bifurcador paralelo.
4. Conecte el módem DSL al bifurcador paralelo.
5. Conecte el bifurcador paralelo al conector de pared.
6. Ejecute una prueba de fax.

Cuando suene el teléfono, la impresora responderá automáticamente después del número de timbres que haya establecido en el ajuste **Timbres antes de responder**. La impresora empezará a emitir tonos de recepción de fax al equipo remitente y recibirá el fax.

Si surgen problemas en la configuración de la impresora con un equipo opcional, póngase en contacto con el proveedor de servicios locales para obtener asistencia técnica.

Caso H: línea compartida de voz/fax con módem de equipo

Existen dos modos distintos de configurar la impresora con el equipo según el número de puertos telefónicos del equipo. Antes de empezar, compruebe si su equipo tiene uno o dos puertos telefónicos.

 **NOTA:** Si el equipo solo tiene un puerto telefónico, solo tendrá que adquirir un bifurcador paralelo (denominado también acoplador), como se muestra a continuación. (Un bifurcador paralelo tiene un puerto RJ-11 en la parte delantera y dos puertos RJ-11 en la parte posterior. No utilice un bifurcador telefónico de dos líneas, un bifurcador en serie o un bifurcador paralelo con dos puertos RJ-11 en la parte delantera y un conector en la parte posterior).

- [Línea compartida de voz/fax con módem de acceso telefónico de equipo](#)
- [Línea compartida de voz/fax con módem DSL/ADSL de equipo](#)

Línea compartida de voz/fax con módem de acceso telefónico de equipo

Si utiliza la línea telefónica para llamadas de fax y teléfono, siga estas instrucciones para configurar el fax.

Existen dos modos distintos de configurar la impresora con el equipo según el número de puertos telefónicos del equipo. Antes de empezar, compruebe si su equipo tiene uno o dos puertos telefónicos.

 **NOTA:** Si el equipo solo tiene un puerto telefónico, solo tendrá que adquirir un bifurcador paralelo (denominado también acoplador), como se muestra a continuación. (Un bifurcador paralelo tiene un puerto RJ-11 en la parte delantera y dos puertos RJ-11 en la parte posterior. No utilice un bifurcador telefónico de dos líneas, un bifurcador en serie o un bifurcador paralelo con dos puertos RJ-11 en la parte delantera y un conector en la parte posterior).

Figura B-8 Ejemplo de un bifurcador paralelo



Figura B-9 Vista posterior de la impresora

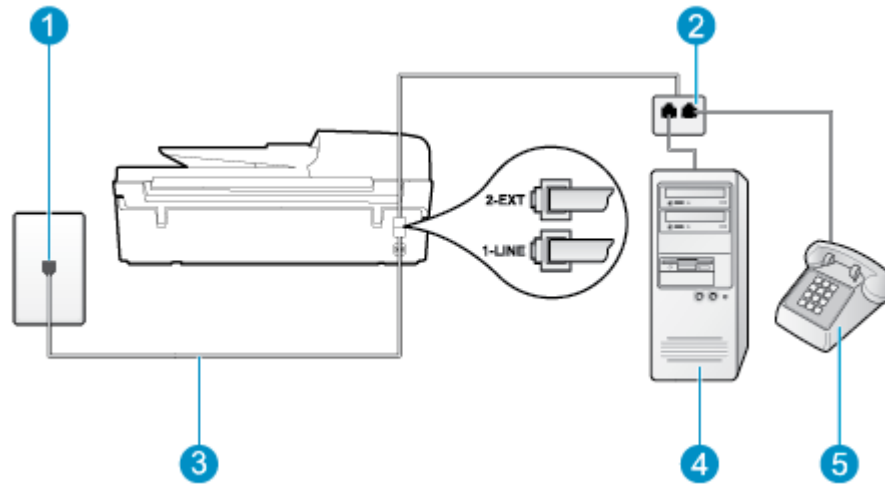

1	Toma telefónica de pared
2	Bifurcador paralelo
3	Utilice el cable telefónico suministrado en la caja de la impresora para conectarlo al puerto 1_LINE.
4	Equipo con módem
5	Teléfono

Para configurar la impresora en la misma línea telefónica que un equipo con dos puertos telefónicos

1. Retire el conector blanco del puerto 2_EXT ubicado en la parte posterior de la impresora.
2. Busque el cable telefónico que conecta la parte posterior del equipo (el módem de acceso telefónico del equipo) a la toma telefónica de pared. Desconecte el cable del conector telefónico de la pared y conéctelo al puerto 2_EXT de la parte posterior de la impresora.
3. Conecte un teléfono al puerto "OUT" que se encuentra en la parte posterior del módem de acceso telefónico de equipo.
4. Conecte un extremo del cable telefónico suministrado con la impresora al conector telefónico de la pared y el otro extremo al puerto con el nombre 1_LINE que se encuentra en la parte posterior de la impresora.



NOTA: Es posible que necesite conectar el cable telefónico suministrado al adaptador proporcionado para su país/región.

Si no utiliza el cable suministrado para conectar desde la toma telefónica de pared a la impresora, tal vez no pueda enviar o recibir faxes correctamente. Este cable telefónico especial es diferente a los que pueda tener en casa o en la oficina.

5. Si el software del módem se ha configurado para recibir faxes automáticamente en el equipo, desactive este ajuste.

 **NOTA:** Si no ha desactivado la configuración de recepción automática de fax en el software del módem, la impresora no podrá recibir faxes.

6. A continuación, debe decidir cómo desea que la impresora responda a las llamadas, de forma automática o manual:
 - Si configura la impresora para que responda **automáticamente** a las llamadas, responderá a todas las llamadas entrantes y recibirá faxes. La impresora no podrá distinguir entre llamadas de fax y de voz; si piensa que la llamada es de voz, deberá contestarla antes de que la impresora responda la llamada. Para configurar la impresora para que responda automáticamente a las llamadas, active el ajuste **Respuesta automática**.
 - Si configura la impresora para recibir faxes **manualmente**, debe estar disponible para responder a las llamadas de fax entrantes en persona o, de lo contrario, la impresora no podrá recibir faxes. Para configurar la impresora para que responda automáticamente a las llamadas, desactive el ajuste **Respuesta automática**.
7. Ejecute una prueba de fax.

Si descuelga el teléfono antes de que responda la impresora y oye los tonos de un equipo de fax emisor, deberá responder a la llamada de fax manualmente.

Si utiliza la línea telefónica para llamadas de voz, fax y para el módem de acceso telefónico, siga estas instrucciones para configurar el fax.

Si surgen problemas en la configuración de la impresora con un equipo opcional, póngase en contacto con el proveedor de servicios locales para obtener asistencia técnica.

Línea compartida de voz/fax con módem DSL/ADSL de equipo

Siga estas instrucciones si el equipo tiene un módem DSL/ADSL

Figura B-10 Vista posterior de la impresora

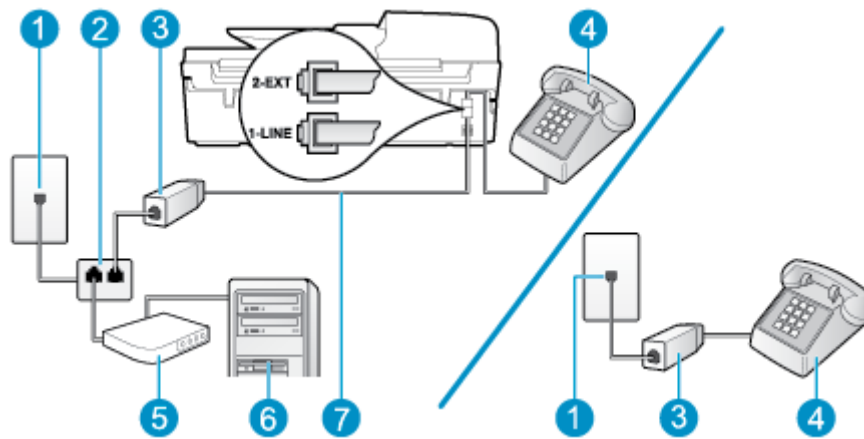

1	Toma telefónica de pared
2	Bifurcador paralelo
3	Filtro DSL/ADSL
4	Teléfono
5	Módem DSL/ADSL de equipo

6	Equipo
7	<p>Utilice el cable telefónico incluido para conectarlo al puerto 1-LINE ubicado en la parte posterior de la impresora.</p> <p>Es posible que necesite conectar el cable telefónico suministrado al adaptador proporcionado para su país/región.</p>



 **NOTA:** Debe comprar un bifurcador paralelo. Un bifurcador paralelo tiene un puerto RJ-11 en la parte delantera y dos puertos RJ-11 en la parte posterior. No utilice un bifurcador telefónico de 2 líneas, un bifurcador en serie o un bifurcador paralelo con dos puertos RJ-11 en la parte delantera y un conector en la parte posterior.

Figura B-11 Ejemplo de un bifurcador paralelo



Para configurar la impresora con un módem DSL/ADSL de equipo

1. Solicite un filtro DSL a su proveedor de DSL.

 **NOTA:** Los teléfonos que están en otras partes de la casa/oficina, y que comparten el mismo número telefónico con el servicio DSL, deben estar conectados a filtros DSL adicionales para evitar ruidos cuando realice llamadas de voz.

2. Conecte un extremo del cable telefónico incluido en la caja de la impresora en el filtro DSL y el otro extremo al puerto 1_LINE ubicado en la parte posterior de la impresora.

 **NOTA:** Es posible que necesite conectar el cable telefónico suministrado al adaptador proporcionado para su país/región.

Si no utiliza el cable suministrado para conectar el filtro DSL a la parte posterior de la impresora, tal vez no pueda enviar o recibir faxes correctamente. Este cable telefónico especial es diferente a los que pueda tener en casa o en la oficina.

3. Si tiene un sistema telefónico de tipo paralelo, retire el conector blanco del puerto 2_EXT ubicado en la parte posterior de la impresora y conecte un teléfono a este puerto.
4. Conecte el filtro DSL al bifurcador paralelo.
5. Conecte el módem DSL al bifurcador paralelo.
6. Conecte el bifurcador paralelo al conector de pared.
7. Ejecute una prueba de fax.

Cuando suene el teléfono, la impresora responderá automáticamente después del número de timbres que haya establecido en el ajuste **Timbres antes de responder**. La impresora empezará a emitir tonos de recepción de fax al equipo remitente y recibirá el fax.

Si surgen problemas en la configuración de la impresora con un equipo opcional, póngase en contacto con el proveedor de servicios locales para obtener asistencia técnica.

Caso I: línea compartida de voz/fax con contestador automático

Si recibe llamadas de voz y de fax en el mismo número de teléfono y también tiene un contestador automático que responde las llamadas de voz que se reciben en este número de teléfono, configure la impresora como se describe en esta sección.

Figura B-12 Vista posterior de la impresora

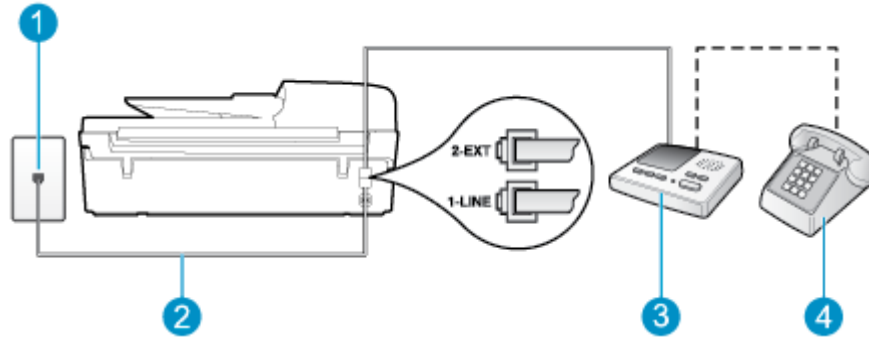

1	Toma telefónica de pared
2	Utilice el cable telefónico incluido para conectarlo al puerto 1_LINE ubicado en la parte posterior de la impresora. Es posible que necesite conectar el cable telefónico suministrado al adaptador proporcionado para su país/región.
3	Contestador automático
4	Teléfono (opcional)

Para configurar la impresora con una línea compartida de voz/fax con contestador automático

1. Retire el conector blanco del puerto 2_EXT ubicado en la parte posterior de la impresora.
2. Desconecte el contestador automático del conector telefónico de pared y conéctelo al puerto 2_EXT ubicado en la parte posterior de la impresora.

 **NOTA:** Si no conecta el contestador automático directamente a la impresora, puede que los tonos del fax emisor se graben en el contestador automático y no pueda recibir faxes con la impresora.

3. Conecte un extremo del cable telefónico suministrado con la impresora al conector telefónico de la pared y el otro extremo al puerto con el nombre 1_LINE que se encuentra en la parte posterior de la impresora.

 **NOTA:** Es posible que necesite conectar el cable telefónico suministrado al adaptador proporcionado para su país/región.

Si no utiliza el cable suministrado para conectar desde la toma telefónica de pared a la impresora, tal vez no pueda enviar o recibir faxes correctamente. Este cable telefónico especial es diferente a los que pueda tener en casa o en la oficina.

4. (Opcional) Si el contestador automático no tiene un teléfono incorporado, quizás desee conectar un teléfono a la parte posterior del contestador, en el puerto de salida ("OUT"), para mayor comodidad.

 **NOTA:** Si el contestador automático no le permite conectar un teléfono externo, puede adquirir y utilizar un bifurcador paralelo (también denominado acoplador) para conectar el contestador automático y el teléfono a la impresora. Puede utilizar cables telefónicos estándar para realizar estas conexiones.

5. Active la configuración **Respuesta automática**.
6. Configure el contestador automático para que responda después de un número bajo de timbres.
7. Cambie el ajuste **Timbres antes de responder** de la impresora al máximo número de timbres que ésta admita. (El número máximo de timbres varía en función del país/región).
8. Ejecute una prueba de fax.

Cuando suene el teléfono, el contestador automático responderá después del número de timbres que haya establecido y, a continuación, reproducirá su mensaje de saludo. La impresora supervisará la llamada durante este tiempo en busca de tonos de fax. Si se detectan los tonos de un fax entrante, el dispositivo HP emitirá tonos de recepción de fax y lo recibirá; si no hay tonos de fax, la impresora deja de supervisar la línea y se puede grabar un mensaje de voz en el contestador automático.

Si surgen problemas en la configuración de la impresora con un equipo opcional, póngase en contacto con el proveedor de servicios locales para obtener asistencia técnica.

Caso J: línea compartida de voz/fax con módem de equipo y contestador automático

Si recibe llamadas de voz y de fax en el mismo número de teléfono y tiene un módem de equipo y un contestador automático conectados a esta línea, configure la impresora como se describe en esta sección.

 **NOTA:** Como su módem comparte la línea de teléfono con la impresora, no puede usar el módem y la impresora a la vez. Por ejemplo, no puede utilizar la impresora para enviar y recibir faxes mientras utiliza el módem de acceso telefónico para enviar un mensaje de correo electrónico o tener acceso a Internet.

- [Línea compartida de voz/fax con módem de acceso telefónico de equipo y contestador automático](#)
- [Línea compartida de voz/fax con módem DSL/ADSL de equipo y contestador automático](#)

Línea compartida de voz/fax con módem de acceso telefónico de equipo y contestador automático

Existen dos modos distintos de configurar la impresora con el equipo según el número de puertos telefónicos del equipo. Antes de empezar, compruebe si su equipo tiene uno o dos puertos telefónicos.

 **NOTA:** Si el equipo solo tiene un puerto telefónico, solo tendrá que adquirir un bifurcador paralelo (denominado también acoplador), como se muestra a continuación. (Un bifurcador paralelo tiene un puerto RJ-11 en la parte delantera y dos puertos RJ-11 en la parte posterior. No utilice un bifurcador telefónico de dos líneas, un bifurcador en serie o un bifurcador paralelo con dos puertos RJ-11 en la parte delantera y un conector en la parte posterior).

Figura B-13 Ejemplo de un bifurcador paralelo



Figura B-14 Vista posterior de la impresora

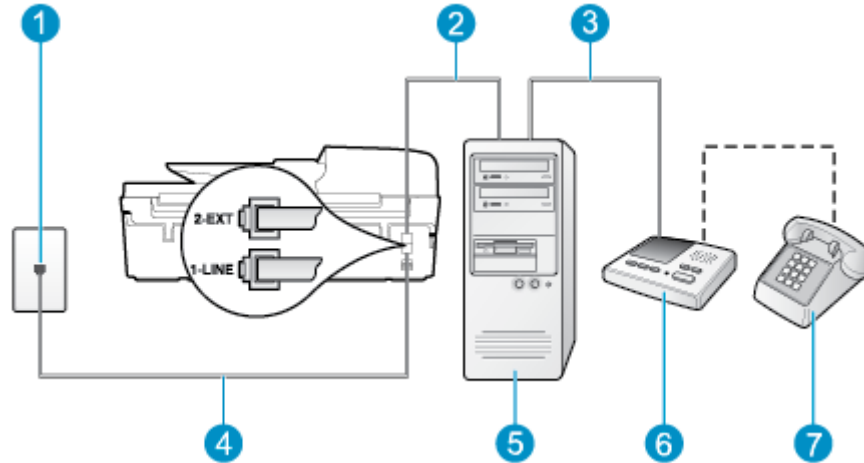

1	Toma telefónica de pared
2	Puerto telefónico de entrada ("IN") del equipo
3	Puerto telefónico de salida ("OUT") del equipo
4	Utilice el cable telefónico suministrado en la caja de la impresora para conectarlo al puerto 1_LINE. Es posible que necesite conectar el cable telefónico suministrado al adaptador proporcionado para su país/región.
5	Equipo con módem
6	Contestador automático
7	Teléfono (opcional)

Para configurar la impresora en la misma línea telefónica que un equipo con dos puertos telefónicos

1. Retire el conector blanco del puerto 2_EXT ubicado en la parte posterior de la impresora.
2. Busque el cable telefónico que conecta la parte posterior del equipo (el módem de acceso telefónico del equipo) a la toma telefónica de pared. Desconecte el cable del conector telefónico de la pared y conéctelo al puerto 2_EXT de la parte posterior de la impresora.
3. Desconecte el contestador automático de la toma telefónica de pared y conéctelo al puerto "OUT" que se encuentra en la parte posterior del ordenador (el módem de acceso telefónico).
4. Conecte un extremo del cable telefónico suministrado con la impresora al conector telefónico de la pared y el otro extremo al puerto con el nombre 1_LINE que se encuentra en la parte posterior de la impresora.

 **NOTA:** Es posible que necesite conectar el cable telefónico suministrado al adaptador proporcionado para su país/región.

Si no utiliza el cable suministrado para conectar desde la toma telefónica de pared a la impresora, tal vez no pueda enviar o recibir faxes correctamente. Este cable telefónico especial es diferente a los que pueda tener en casa o en la oficina.

5. (Opcional) Si el contestador automático no tiene un teléfono incorporado, quizás desee conectar un teléfono a la parte posterior del contestador, en el puerto de salida ("OUT"), para mayor comodidad.

 **NOTA:** Si el contestador automático no le permite conectar un teléfono externo, puede adquirir y utilizar un bifurcador paralelo (también denominado acoplador) para conectar el contestador automático y el teléfono a la impresora. Puede utilizar cables telefónicos estándar para realizar estas conexiones.

- Si el software del módem se ha configurado para recibir faxes automáticamente en el equipo, desactive este ajuste.

 **NOTA:** Si no ha desactivado la configuración de recepción automática de fax en el software del módem, la impresora no podrá recibir faxes.

- Active la configuración **Respuesta automática**.
- Configure el contestador automático para que responda después de un número bajo de timbres.
- Cambie el ajuste **Timbres antes de responder** de la impresora al número máximo de timbres que admita el dispositivo. (El número máximo de timbres varía en función del país/región).
- Ejecute una prueba de fax.

Cuando suene el teléfono, el contestador automático responderá después del número de timbres que haya establecido y, a continuación, reproducirá su mensaje de saludo. La impresora supervisará la llamada durante este tiempo en busca de tonos de fax. Si se detectan los tonos de un fax entrante, el dispositivo HP emitirá tonos de recepción de fax y lo recibirá; si no hay tonos de fax, la impresora deja de supervisar la línea y se puede grabar un mensaje de voz en el contestador automático.

Si surgen problemas en la configuración de la impresora con un equipo opcional, póngase en contacto con el proveedor de servicios locales para obtener asistencia técnica.

Línea compartida de voz/fax con módem DSL/ADSL de equipo y contestador automático

Figura B-15 Vista posterior de la impresora

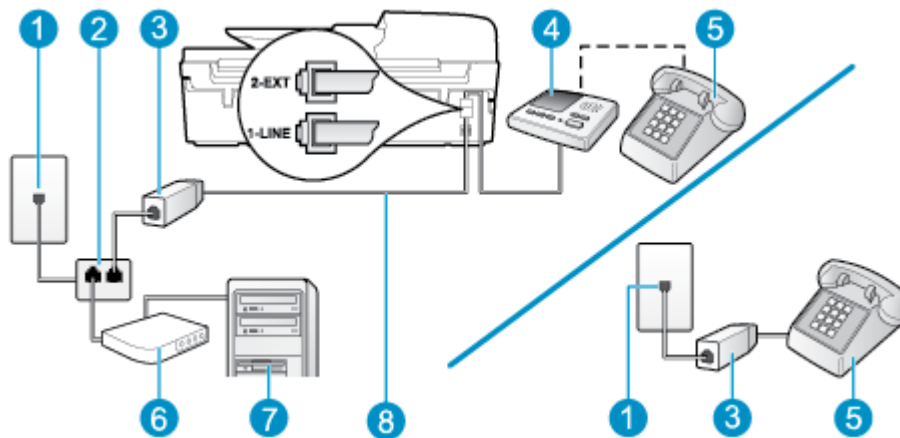

1	Toma telefónica de pared
2	Bifurcador paralelo
3	Filtro DSL/ADSL
4	Contestador automático
5	Teléfono (opcional)
6	Módem DSL/ADSL

7	Equipo
8	El cable telefónico que se incluye con la impresora se conecta al puerto 1_LINE ubicado en la parte posterior de la impresora. Es posible que necesite conectar el cable telefónico suministrado al adaptador proporcionado para su país/región.



 **NOTA:** Debe comprar un bifurcador paralelo. Un bifurcador paralelo tiene un puerto RJ-11 en la parte delantera y dos puertos RJ-11 en la parte posterior. No utilice un bifurcador telefónico de 2 líneas, un bifurcador en serie o un bifurcador paralelo con dos puertos RJ-11 en la parte delantera y un conector en la parte posterior.

Figura B-16 Ejemplo de un bifurcador paralelo



Para configurar la impresora con un módem DSL/ADSL de equipo

1. Solicite un filtro DSL/ADSL a su proveedor de DSL/ADSL.

 **NOTA:** Los teléfonos que están en otras partes de la casa/oficina, y que comparten el mismo número telefónico con el servicio DSL/ADSL, deben estar conectados a filtros DSL/ADSL adicionales para evitar ruidos cuando realice llamadas de voz.

2. Conecte un extremo del cable telefónico incluido en la caja de la impresora al filtro DSL/ADSL y el otro extremo al puerto 1_LINE ubicado en la parte posterior de la impresora.

 **NOTA:** Es posible que necesite conectar el cable telefónico suministrado al adaptador proporcionado para su país/región.

Si no utiliza el cable suministrado para conectar a la impresora el filtro DSL/ADSL, tal vez no pueda enviar o recibir faxes correctamente. Este cable telefónico especial es diferente a los que pueda tener en casa o en la oficina.

3. Conecte el filtro DSL/ADSL al bifurcador.
4. Desconecte el contestador automático del conector telefónico de pared y conéctelo al puerto 2_EXT ubicado en la parte posterior de la impresora.

 **NOTA:** Si no conecta el contestador automático directamente a la impresora, puede que los tonos del fax emisor se graben en el contestador automático y no pueda recibir faxes con la impresora.

5. Conecte el módem DSL al bifurcador paralelo.
6. Conecte el bifurcador paralelo al conector de pared.
7. Configure el contestador automático para que responda después de un número bajo de timbres.
8. Cambie el ajuste **Timbres antes de responder** de la impresora al máximo número de timbres que ésta admita.

 **NOTA:** El número máximo de timbres varía en función del país/región.

9. Ejecute una prueba de fax.

Cuando suene el teléfono, el contestador automático responderá después del número de timbres que haya establecido y, a continuación, reproducirá su mensaje de saludo. La impresora supervisará la llamada durante este tiempo en busca de tonos de fax. Si se detectan los tonos de un fax entrante, el dispositivo HP emitirá tonos de recepción de fax y lo recibirá; si no hay tonos de fax, la impresora deja de supervisar la línea y se puede grabar un mensaje de voz en el contestador automático.

Si utiliza la misma línea telefónica para el teléfono y el fax y tiene un módem DSL de equipo, siga estas instrucciones para configurar el fax.

Si surgen problemas en la configuración de la impresora con un equipo opcional, póngase en contacto con el proveedor de servicios locales para obtener asistencia técnica.

Caso K: línea compartida de voz/fax con módem de acceso telefónico de equipo y buzón de voz

Si recibe llamadas de voz y de fax en el mismo número de teléfono, utiliza un módem de acceso telefónico en la misma línea telefónica y contrata con su compañía telefónica un servicio de buzón de voz, configure la impresora como se describe en esta sección.



NOTA: Si dispone de un servicio de buzón de voz en el mismo número de teléfono que utiliza para las llamadas de fax, no puede recibir faxes de forma automática. Debe recibir los faxes manualmente; esto significa que debe estar preparado para responder personalmente a las llamadas de fax entrantes. Si desea recibir los faxes automáticamente, póngase en contacto con su compañía telefónica para contratar un servicio de timbre distintivo o para adquirir otra línea de teléfono para el fax.

Como su módem comparte la línea de teléfono con la impresora, no puede usar el módem y la impresora a la vez. Por ejemplo, no puede utilizar la impresora para enviar y recibir faxes mientras utiliza el módem de acceso telefónico para enviar un mensaje de correo electrónico o tener acceso a Internet.

Existen dos modos distintos de configurar la impresora con el equipo según el número de puertos telefónicos del equipo. Antes de empezar, compruebe si su equipo tiene uno o dos puertos telefónicos.

- Si el equipo solo tiene un puerto telefónico, solo tendrá que adquirir un bifurcador paralelo (denominado también acoplador), como se muestra a continuación. (Un bifurcador paralelo tiene un puerto RJ-11 en la parte delantera y dos puertos RJ-11 en la parte posterior. No utilice un bifurcador telefónico de dos líneas, un bifurcador en serie o un bifurcador paralelo con dos puertos RJ-11 en la parte delantera y un conector en la parte posterior).

Figura B-17 Ejemplo de un bifurcador paralelo



- Si su país/región aparece en la tabla, probablemente tenga un sistema telefónico de tipo paralelo. En dichos sistemas, puede conectar el equipo telefónico compartido a la línea telefónica mediante el puerto "2-EXT" situado en la parte posterior de la impresora.

Figura B-18 Vista posterior de la impresora

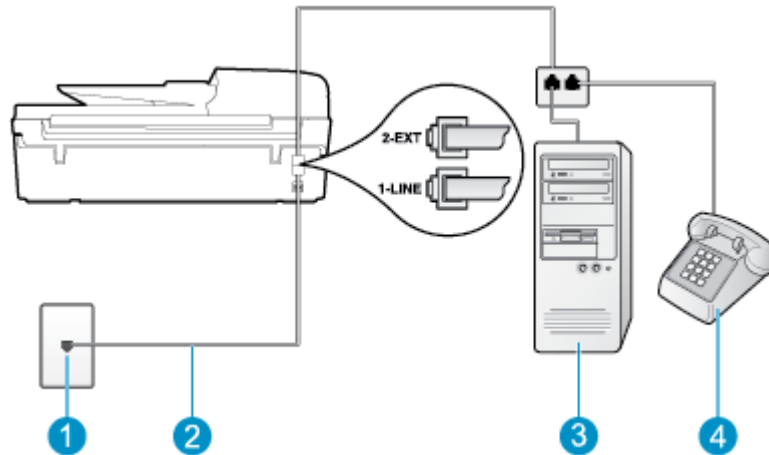

1	Toma telefónica de pared
2	Utilice el cable telefónico suministrado en la caja de la impresora para conectarlo al puerto 1_LINE. Es posible que necesite conectar el cable telefónico suministrado al adaptador proporcionado para su país/región.
3	Equipo con módem
4	Teléfono

Para configurar la impresora en la misma línea telefónica que un equipo con dos puertos telefónicos

1. Retire el conector blanco del puerto 2_EXT ubicado en la parte posterior de la impresora.
2. Busque el cable telefónico que conecta la parte posterior del equipo (el módem de acceso telefónico del equipo) a la toma telefónica de pared. Desconecte el cable del conector telefónico de la pared y conéctelo al puerto 2_EXT de la parte posterior de la impresora.
3. Conecte un teléfono al puerto "OUT" que se encuentra en la parte posterior del módem de acceso telefónico de equipo.
4. Conecte un extremo del cable telefónico suministrado con la impresora al conector telefónico de la pared y el otro extremo al puerto con el nombre 1_LINE que se encuentra en la parte posterior de la impresora.

 **NOTA:** Es posible que necesite conectar el cable telefónico suministrado al adaptador proporcionado para su país/región.

Si no utiliza el cable suministrado para conectar desde la toma telefónica de pared a la impresora, tal vez no pueda enviar o recibir faxes correctamente. Este cable telefónico especial es diferente a los que pueda tener en casa o en la oficina.

5. Si el software del módem se ha configurado para recibir faxes automáticamente en el equipo, desactive este ajuste.

 **NOTA:** Si no ha desactivado la configuración de recepción automática de fax en el software del módem, la impresora no podrá recibir faxes.

6. Desactive la configuración **Respuesta automática**.

7. Ejecute una prueba de fax.

Debe estar disponible para responder en persona a las llamadas de fax entrantes; en caso contrario, la impresora no podrá recibir faxes.

Si surgen problemas en la configuración de la impresora con un equipo opcional, póngase en contacto con el proveedor de servicios locales para obtener asistencia técnica.

Configuración de fax de tipo serie

Para obtener información acerca de la configuración de la impresora para enviar y recibir faxes utilizando un sistema telefónico de tipo serie, consulte el sitio web sobre configuración de fax para su país/región.

Austria	www.hp.com/at/faxconfig
Alemania	www.hp.com/de/faxconfig
Suiza (francés)	www.hp.com/ch/fr/faxconfig
Suiza (alemán)	www.hp.com/ch/de/faxconfig
Reino Unido	www.hp.com/uk/faxconfig
Finlandia	www.hp.fi/faxconfig
Dinamarca	www.hp.dk/faxconfig
Suecia	www.hp.se/faxconfig
Noruega	www.hp.no/faxconfig
Países Bajos	www.hp.nl/faxconfig
Bélgica (neerlandés)	www.hp.be/nl/faxconfig
Bélgica (francés)	www.hp.be/fr/faxconfig
Portugal	www.hp.pt/faxconfig
España	www.hp.es/faxconfig
Francia	www.hp.com/fr/faxconfig
Irlanda	www.hp.com/ie/faxconfig
Italia	www.hp.com/it/faxconfig

Configuración de fax de prueba

Puede probar la configuración del fax para comprobar el estado de la impresora y asegurarse de que se ha configurado correctamente para el envío y recepción de faxes. Realice esta prueba tras haber configurado el fax de la impresora. La prueba consiste en lo siguiente:

- Prueba el hardware del fax
- Comprueba que el tipo de cable telefónico correcto esté conectado a la impresora
- Revisa que el cable telefónico esté conectado al puerto correcto
- Comprueba la presencia de tono de llamada
- Prueba el estado de la conexión de la línea telefónica
- Comprueba si hay una línea de teléfono activa

La impresora imprime un informe con los resultados de la prueba. Si la prueba falla, busque en el informe la información sobre cómo resolver el problema y repita la prueba.

Para probar la configuración de fax en el panel de control de la impresora

1. Configure la impresora para enviar y recibir faxes de acuerdo con las instrucciones de configuración para su hogar u oficina.
2. Asegúrese de que los cartuchos de tinta se encuentran instalados y de que ha cargado papel de tamaño completo en la bandeja de entrada antes de iniciar la prueba.
3. En la pantalla Inicio del panel de la impresora, pulse los botones **Arriba** y **Abajo** para seleccionar **Fax** y, a continuación, pulse **Aceptar**.
4. Seleccione **Configuración**, **Configuración avanzada**, elija **Asistente para configuración de fax** y, después, siga las instrucciones en pantalla.

La impresora muestra el estado de la prueba en la pantalla e imprime un informe.

5. Revise el informe.
 - Si la prueba es correcta y sigue teniendo problemas al usar el fax, compruebe los ajustes de fax que muestra el informe para verificar que son correctos. Un ajuste de fax incorrecto o en blanco puede provocar problemas en el envío y recepción de faxes.
 - Si la prueba falla, revise el informe para saber cómo arreglar cualquier problema que haya encontrado.

Índice

A

- ADSL, configuración de fax con sistemas telefónicos en paralelo 148
- asistencia al cliente warranty 116
- asistencia telefónica 115

B

- botones, panel de control 6
- buzón de voz
 - configuración con fax (sistemas telefónicos en paralelo) 152
 - configuración con fax y módem de equipo (sistemas telefónicos en paralelo) 165

C

- configuración
 - buzón de voz (sistemas telefónicos en paralelo) 152
 - buzón de voz y módem de equipo (sistemas telefónicos en paralelo) 165
 - contestador automático (sistemas telefónicos en paralelo) 160
 - contestador automático y módem (sistemas telefónicos en paralelo) 161
- DSL (sistemas telefónicos en paralelo) 148
- fax de prueba 169
- línea de fax independiente (sistemas telefónicos en paralelo) 147
- línea RDSI (sistemas telefónicos en paralelo) 149

- línea telefónica compartida (sistemas telefónicos en paralelo) 151
- módem de equipo (sistemas telefónicos en paralelo) 153
- módem de equipo y buzón de voz (sistemas telefónicos en paralelo) 165
- módem de equipo y contestador automático (sistemas telefónicos en paralelo) 161
- módem de equipo y línea de voz (sistemas telefónicos en paralelo) 156
- sistema PBX (sistemas telefónicos en paralelo) 149
- timbre distintivo (sistemas telefónicos en paralelo) 150
- contestador automático
 - configuración con fax (sistemas telefónicos en paralelo) 160
 - configuración con fax y módem 161
- copiar especificaciones 126

D

- DSL, configuración de fax con sistemas telefónicos en paralelo 148

E

- escanear especificaciones de escaneo 126

F

- fax
 - buzón de voz, configuración (sistemas telefónicos en paralelo) 152
 - configuración de línea independiente (sistemas telefónicos en paralelo) 147
 - configuración de línea telefónica compartida (sistemas telefónicos en paralelo) 151
 - configuración de prueba 169
 - configuración de timbre distintivo (sistemas telefónicos en paralelo) 150
 - contestador automático, configuración (sistemas telefónicos en paralelo) 160
 - contestador automático y módem, compartido con (sistemas telefónicos en paralelo) 161
- DSL, configurar (sistemas telefónicos en paralelo) 148
- especificaciones de fax 127
- línea RDSI, configurar (sistemas telefónicos en paralelo) 149
- módem, compartido con (sistemas telefónicos en paralelo) 153
- módem y buzón de voz, compartido con (sistemas telefónicos en paralelo) 165
- módem y contestador automático, compartido con (sistemas telefónicos en paralelo) 161

- módem y línea de voz, compartida con (sistemas telefónicos en paralelo) 156
 - Protocolo de Internet, por 63
 - sistema PBX, configurar (sistemas telefónicos en paralelo) 149
- I**
- imprimir
 - especificaciones 126
 - información sobre normativas 133
 - declaraciones sobre normativa inalámbrica 137
 - número de identificación de modelo normativo 133
 - información técnica
 - especificaciones de copia 126
 - especificaciones de escaneo 126
 - especificaciones de fax 127
 - especificaciones de impresión 126
 - especificaciones
 - medioambientales 125
 - requisitos del sistema 125
- L**
- línea RDSI, configurar con fax
 - sistemas telefónicos en paralelo 149
- M**
- medioambiente
 - Programa medioambiental de administración de productos 129
 - medio ambiente
 - especificaciones medioambientales 125
 - módem
 - compartido con fax (sistemas telefónicos en paralelo) 153
 - compartido con fax y buzón de voz (sistemas telefónicos en paralelo) 165
 - compartido con fax y contestador automático (sistemas telefónicos en paralelo) 161
 - compartido con línea de fax y voz (sistemas telefónicos en paralelo) 156
- Módem de acceso directo**
- compartido con línea de fax y de voz (sistemas telefónicos en paralelo) 156
- módem de acceso telefónico**
- compartido con fax (sistemas telefónicos en paralelo) 153
 - compartido con fax y buzón de voz (sistemas telefónicos en paralelo) 165
 - compartido con fax y contestador automático (sistemas telefónicos en paralelo) 161
- módem de equipo**
- compartido con fax (sistemas telefónicos en paralelo) 153
 - compartido con fax y buzón de voz (sistemas telefónicos en paralelo) 165
 - compartido con fax y contestador automático (sistemas telefónicos en paralelo) 161
 - compartido con línea de fax y de voz (sistemas telefónicos en paralelo) 156
- P**
- panel de control
 - botones 6
 - funciones 6
 - Papel
 - tipos recomendados 28
 - patrón de timbre de respuesta
 - sistemas telefónicos en paralelo 150
 - periodo de asistencia telefónica
 - periodo de asistencia 116
 - proceso de asistencia 115
 - Protocolo de Internet
 - fax, utilización 63
 - pruebas, fax
 - configuración 169
- R**
- reciclado
 - cartuchos de tinta 130
 - red
 - tarjeta de interfaz 86, 87
 - requisitos del sistema 125
- S**
- sistema PBX, configurar con fax
 - sistemas telefónicos en paralelo 149
 - sistemas telefónicos en paralelo
 - configuración de contestador automático 160
 - configuración de DSL 148
 - configuración de línea independiente 147
 - configuración de línea telefónica compartida 151
 - configuración de módem 153
 - configuración de módem
 - compartido con línea de voz 156
 - configuración de módem y buzón de voz 165
 - configuración de módem y contestador automático 161
 - configuración de PBX 149
 - configuración de RDSI 149
 - configuración de timbre distintivo 150
- T**
- tarjeta de interfaz 86, 87
 - timbre distintivo
 - sistemas telefónicos en paralelo 150
 - transcurrido el periodo de asistencia 116
- V**
- VoIP 63
- W**
- warranty 116