



**HP Officejet 4630 e-All-in-One series**



---

# Sadržaj

<b>1 Pomoć za HP Officejet 4630 e-All-in-One series .....</b>	<b>1</b>
<b>2 Upoznajte se s uređajem HP Officejet 4630 series .....</b>	<b>3</b>
Dijelovi pisača .....	4
Žaruljice upravljačke ploče i statusa .....	6
Postavke bežične veze .....	8
<b>3 Ispis .....</b>	<b>9</b>
Ispis dokumenata .....	10
Ispis fotografija .....	12
Ispis omotnica .....	14
Ispis brzih obrazaca .....	16
Ispis uz HP izravna bežična veza .....	17
Ispis korištenjem maksimalne razlučivosti .....	19
Savjeti za uspješan ispis .....	21
<b>4 Osnove o papiru .....</b>	<b>25</b>
Preporučeni papiri za ispis .....	26
Umetanje medija .....	28
Umetanje originala .....	32
Naručivanje HP-ova papira .....	34
<b>5 Kopiranje i skeniranje .....</b>	<b>35</b>
Kopiranje dokumenata .....	36
Skeniranje na računalo .....	39
Savjeti za uspješno kopiranje .....	41
Savjeti za uspješno skeniranje .....	42
<b>6 Faksiranje .....</b>	<b>43</b>
Slanje faksa .....	44
Primanje faksa .....	49

Postavljanje unosa za brzo biranje .....	53
Promjena postavki faksa .....	55
Usluge faksa i digitalne telefonije .....	59
Faksiranje putem internetskog protokola .....	60
Korištenje izvješća .....	61
Savjeti za uspješno faksiranje .....	64
<b>7 Korištenje web-servisa .....</b>	<b>65</b>
HP ePrint .....	66
Korištenje usluge HP Printables .....	68
Korištenje web-mjesta ePrintCenter .....	69
Savjeti za korištenje web-servisa .....	70
<b>8 Rad sa spremnicima s tintom .....</b>	<b>71</b>
Provjera procijenjene razine tinte .....	72
Naručivanje zaliha tinte .....	73
Odabir odgovarajućih spremnika s tintom .....	74
Zamjena spremnika s tintom .....	75
Koristite način rada s jednim spremnikom za tintu .....	77
Informacije o jamstvu za spremnike s tintom .....	78
Savjeti vezani uz rad sa spremnicima .....	79
<b>9 Povezivost .....</b>	<b>81</b>
Wi-Fi Protected Setup (WPS – zahtijeva WPS usmjerivač) .....	82
Tradicionalna bežična veza (zahtijeva usmjerivač) .....	83
USB veza (veza koja ne pripada mreži) .....	85
Promjena USB veze u bežičnu mrežu .....	86
Bežično povezivanje s pisačem bez usmjerivača .....	87
Savjeti za postavljanje i korištenje umreženog pisača .....	88
Napredni alati za upravljanje pisačem (za umrežene pisače) .....	89
<b>10 Rješavanje problema .....</b>	<b>91</b>
Uklanjanje zaglavljenja papira .....	92
Poboljšajte kvalitetu ispisa .....	98
Nije moguće ispisati .....	103
Rješavanje problema prilikom kopiranja i skeniranja .....	108
Rješavanje problema s faksiranjem .....	109
Rješavanje problema s mrežom .....	110
HP podrška .....	111

<b>Dodatak A Tehnički podaci .....</b>	<b>119</b>
Obavijesti tvrtke Hewlett-Packard Company .....	120
Tehnički podaci .....	121
Program za zaštitu okoliša .....	125
Pravne obavijesti .....	129
<b>Dodatak B Dodatno postavljanje faksa .....</b>	<b>139</b>
Postavljanje faksiranja (paralelni telefonski sustavi) .....	140
Postavljanje faksa u serijskom sustavu .....	163
Testiranje postavki faksa .....	164
<b>Kazalo .....</b>	<b>165</b>



---

# 1 Pomoć za HP Officejet 4630 e-All-in-One series

Naučite se služiti uređajem HP Officejet 4630 series

- [Dijelovi pisača na stranici 4](#)
- [Žaruljice upravljačke ploče i statusa na stranici 6](#)
- [Umetanje medija na stranici 28](#)
- [Ispis na stranici 9](#)
- [Kopiranje dokumenata na stranici 36](#)
- [Skeniranje na računalo na stranici 39](#)
- [Zamjena spremnika s tintom na stranici 75](#)
- [Uklanjanje zaglavljena papira na stranici 92](#)
- [Provjera procijenjene razine tinte na stranici 72](#)





---

## 2 Upoznajte se s uređajem HP Officejet 4630 series

- [Dijelovi pisača](#)
- [Žaruljice upravljačke ploče i statusa](#)
- [Postavke bežične veze](#)

## Dijelovi pisača

- Pogled sprijeda i pogled odozgo na uređaj HP Officejet 4630 series



1	Poklopac
2	Unutrašnjost poklopca
3	Staklo skenera
4	Automatski ulagač dokumenata (ADF)
5	Vratašca za pristup spremnicima s tintom
6	Pristup za čišćenje
7	Zaslon pisača
8	Upravljačka ploča
9	Ladica za papir
10	Produžetak ladice za papir (ili samo produžetak ladice)
11	Područje za pristup spremniku s tintom
12	Vodilice za širinu papira

- Pogled straga na HP Officejet 4630 series

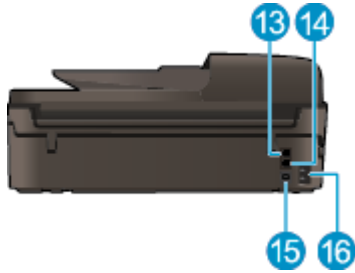

<b>13</b>	Priključak za faks (2-EXT)
<b>14</b>	Priključak za faks (1-LINE)
<b>15</b>	USB priključak
<b>16</b>	Priključak za napajanje

## Žaruljice upravljačke ploče i statusa

Slika 2-1 Značajke na upravljačkoj ploči

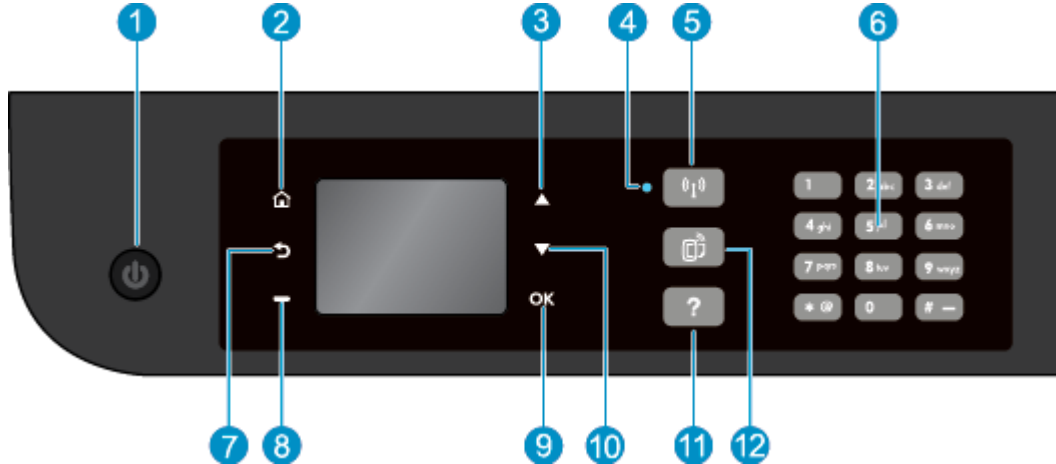

Značajka	Opis
1	Gumb <b>Uključivanje</b> : uključivanje i isključivanje pisača.
2	<b>Početak</b> : vraća vas na zaslon Početak koji se prikazuje kada prvi put uključite pisač.
3	Gumb <b>Gore</b> : gumb za kretanje izbornicima i odabir broja kopija.
4	Žaruljica statusa za <b>Bežična veza</b> : plavo svjetlo upućuje na postojanje bežične veze.
5	Gumb <b>Bežična veza</b> : Pritisnite taj gumb da biste vidjeli status bežične veze i mogućnosti izbornika. Pritisnite i držite gumb dok žaruljica ne počne treptati da biste pokrenuli način postavljanja WPS (Wi-Fi Protected Setup) putem aktivacijskog gumba.
6	<b>Tipkovnica</b> : pomoću tipkovnice unosite brojeve i tekst.
7	<b>Natrag</b> : povratak na prethodni zaslon.
8	<b>Gumb za odabir</b> : funkcija ovog gumb mijenja se ovisno o prikazu na zaslonu pisača.
9	<b>U redu</b> : potvrda trenutnog odabira.
10	Gumb <b>Dolje</b> : gumb za kretanje izbornicima i odabir broja kopija.
11	<b>Pomoć</b> : na zaslonu Početak prikazuje sve teme pomoći. Na drugom zaslonu prikazuje informacije ili animaciju kao pomoć pri trenutnoj operaciji.
12	Gumb <b>ePrint</b> : pritiskom na gumb prikazat će se izbornik <b>Web Services Settings</b> (Postavke web-servisa) na kojem možete pogledati adresu e-pošte pisača i stvoriti postavke servisa ePrint.

Slika 2-2 Žaruljica gumba On



Ponašanje žaruljica	Rješenje
Ne svijetli	Pisač je isključen.
Zatamnjena	Upućuje da je pisač u stanju mirovanja. Uređaj automatski ulazi u stanje mirovanja nakon 5 minuta neaktivnosti.

Ponašanje žaruljica	Rješenje
Brzo treptanje	Došlo je do greške. Pogledajte poruku na zaslonu pisača.
Pulsiranje	Označava da se pisač pokreće ili da se isključuje.
Uključeno	Pisač ispisuje, skenira, kopira ili je uključen i spreman za ispis.

**Slika 2-3** Žaruljica statusa bežične veze



Ponašanje žaruljica	Rješenje
Ne svijetli	Bežična je veza isključena. Pritisnite gumb <b>Bežična veza</b> da biste pristupili izborniku bežične veze na zaslonu pisača. Pomoću izbornika bežične veze omogućite bežični ispis.
Sporo treptanje	Bežična se veza uspostavlja ili je uključena, ali računalo nije povezano s mrežom. Ako vezu nije moguće uspostaviti, provjerite nalazi li se pisač unutar dosega bežičnog signala.
Brzo treptanje	Došlo je do pogreške bežične veze. Pogledajte poruku na zaslonu pisača.
Uključeno	Bežična je veza uspostavljena te možete ispisivati.

## Postavke bežične veze

Pritisnite gumb **Bežična veza** da biste prikazali status bežične veze i mogućnosti izbornika.

- Ako pisač ima aktivnu vezu s bežičnom mrežom, žaruljica bežične veze neprekidno svijetli plavo, a na pisaču se prikazuje **Connected** (Povezano) i IP adresa pisača.
- Ako je bežična veza isključena, žaruljica bežične veze ne svijetli, a na zaslonu je prikazano **Wireless Off** (Bežična je veza isključena).
- Ako je bežična veza omogućena (ako je bežični primopredajnik uključen), ali nije uspostavljena, žaruljica bežične veze trepće, a na zaslonu se prikazuje **Povezivanje** ili **Nije povezano**.

Možete koristiti zaslon pisača da biste dohvatili informacije o bežičnoj mreži, uspostavili bežičnu vezu i još mnogo toga.

Postupak	Upute
Ispis stranice konfiguracije mreže. Na stranici konfiguracije mreže prikazuju se stanje mreže, naziv glavnog računala, naziv mreže i drugi podaci.	<ol style="list-style-type: none"><li>1. Pritisnite gumb <b>Bežična veza</b> da bi se prikazao izbornik <b>Wireless Status</b> (Status bežične veze).</li><li>2. Pritisnite gumb uz <b>Settings</b> (Postavke) da bi se prikazao izbornik <b>Wireless Settings</b> (Postavke bežične mreže).</li><li>3. Odaberite <b>Print Report</b> (Ispis izvješća), a zatim <b>Configuration Page</b> (Stranica konfiguracije).</li></ol>
Ispis izvješća testiranja bežične mreže. Izvješće testiranja bežične mreže prikazat će dijagnostičke rezultate za status bežične mreže, snagu bežičnog signala, otkrivene mreže i druge podatke.	<ol style="list-style-type: none"><li>1. Pritisnite gumb <b>Bežična veza</b> da bi se prikazao izbornik <b>Wireless Status</b> (Status bežične veze).</li><li>2. Pritisnite gumb uz <b>Settings</b> (Postavke) da bi se prikazao izbornik <b>Wireless Settings</b> (Postavke bežične mreže).</li><li>3. Odaberite <b>Print Report</b> (Ispis izvješća), a zatim <b>Test Report</b> (Testno izvješće).</li></ol>
Vraćanje zadanih mrežnih postavki.	<ol style="list-style-type: none"><li>1. Pritisnite gumb <b>Bežična veza</b> da bi se prikazao izbornik <b>Wireless Status</b> (Status bežične veze).</li><li>2. Pritisnite gumb uz <b>Settings</b> (Postavke) da bi se prikazao izbornik <b>Wireless Settings</b> (Postavke bežične mreže).</li><li>3. Odaberite <b>Restore Defaults</b> (Vrati zadane postavke).</li><li>4. Potvrdite odabir da biste vratili zadane postavke.</li></ol>
Uključivanje ili isključivanje bežične veze.	<ol style="list-style-type: none"><li>1. Pritisnite gumb <b>Bežična veza</b> da biste pristupili izborniku <b>Wireless Status</b> (Status bežične veze).</li><li>2. Odaberite <b>Wireless</b> (Bežična veza).</li><li>3. S izbornika <b>Wireless On/Off</b> (Uključivanje/isključivanje bežične veze) odaberite <b>On</b> (Uključi) ili <b>Off</b> (Isključi).</li></ol>
Uspostavljanje WPS (Wi-Fi Protected Setup) veze.	Dodatne informacije potražite u odjeljku <a href="#">Wi-Fi Protected Setup (WPS – zahtijeva WPS usmjerivač) na stranici 82</a> .
Povezivanje pisača s bežičnom mrežom.	Dodatne informacije potražite u odjeljku <a href="#">Tradicionalna bežična veza (zahtijeva usmjerivač) na stranici 83</a> .

---

# 3 Ispis

- [Ispis dokumenata](#)
- [Ispis fotografija](#)
- [Ispis omotnica](#)
- [Ispis brzih obrazaca](#)
- [Ispis uz HP izravna bežična veza](#)
- [Ispis korištenjem maksimalne razlučivosti](#)
- [Savjeti za uspješan ispis](#)

# Ispis dokumenata

## Umetanje papira

1. Provjerite je li ladica za papir otvorena.
2. Potpuno izvucite vodilice papira.
3. Papir umetnite u ladicu za papir. Strana za ispis mora biti okrenuta prema dolje.
4. Gurajte papir u pisač dok se ne zaustavi.
5. Vodilice za širinu papira čvrsto pogurnite uz rub papira.



## Ispis dokumenta

1. Na izborniku **File** (Datoteka) u softveru kliknite **Print** (Ispis).
2. Provjerite je li pisač odabran.
3. Kliknite gumb kojim se otvara dijaloški okvir **Properties** (Svojstva).

Ovisno o aplikaciji koju koristite, gumb može imati naziv **Properties** (Svojstva), **Options** (Mogućnosti), **Printer Setup** (Postavljanje pisača), **Printer Properties** (Svojstva pisača), **Printer** (Pisač) ili **Preferences** (Preference).
4. Odaberite odgovarajuće mogućnosti.
  - Na kartici **Paper/Quality** (Papir/Kvaliteta) odaberite odgovarajuću vrstu papira i kvalitetu ispisa s padajućeg popisa **Media** (Mediji) u području **Tray Selection** (Odabir ladice) i odaberite odgovarajuću veličinu papira u području **Quality Settings** (Postavke kvalitete).
  - Kliknite gumb **Advanced** (Napredno) u području **Paper/Output** (Papir/izlaz) pa s padajućeg izbornika **Paper Size** (Veličina papira) odaberite odgovarajuću veličinu papira.

Dodatne mogućnosti ispisa potražite u odjeljku [Savjeti za uspješan ispis na stranici 21](#).

5. Klikom na **OK** (U redu) zatvorite dijaloški okvir **Properties** (Svojstva).
6. Da biste započeli s ispisom, kliknite **Print** (Ispis) ili **OK** (U redu).

## Ispis iz softvera

1. Na izborniku **Datoteka** u softveru odaberite **Ispis**.
2. Provjerite je li odabran pisač HP Officejet 4630 series.



### 3. Odredite svojstva stranica.

Ako ne vidite mogućnosti u dijaloškom okviru Ispis, učinite sljedeće.

- **OS X v10.6:** Da biste pristupili mogućnostima ispisa, kliknite plavi trokut za otkrivanje uz odabir pisača.
- **OS X Lion i Mountain Lion:** Kliknite **Pokaži detalje** da biste pristupili mogućnostima ispisa.



**NAPOMENA:** Za vaš su pisač dostupne sljedeće mogućnosti. Lokacije mogućnosti mogu se razlikovati ovisno o aplikaciji.

- Izaberite veličinu papira.
- Odaberite smjer.
- Unesite postotak razmjera.

### 4. Kliknite **Print** (Ispiši).

#### Ispis na obje stranice lista

1. Na izborniku **File** (Datoteka) u softveru kliknite **Print** (Ispis).
2. Provjerite je li pisač odabran.
3. Kliknite gumb kojim se otvara dijaloški okvir **Properties** (Svojstva).

Ovisno o aplikaciji koju koristite, gumb može imati naziv **Properties** (Svojstva), **Options** (Mogućnosti), **Printer Setup** (Postavljanje pisača), **Printer Properties** (Svojstva pisača), **Printer** (Pisač) ili **Preferences** (Preference).

4. Odaberite odgovarajuće mogućnosti.
  - Na kartici **Paper/Quality** (Papir/Kvaliteta) odaberite odgovarajuću vrstu papira i kvalitetu ispisa s padajućeg popisa **Media** (Mediji) u području **Tray Selection** (Odabir ladice) i odaberite odgovarajuću veličinu papira u području **Quality Settings** (Postavke kvalitete).
  - Kliknite gumb **Advanced** (Napredno) u području **Paper/Output** (Papir/izlaz) pa s padajućeg izbornika **Paper Size** (Veličina papira) odaberite odgovarajuću veličinu papira.

Dodatne mogućnosti ispisa potražite u odjeljku [Savjeti za uspješan ispis na stranici 21](#).

5. Na kartici **Izgled** odaberite **Okreni na dugom rubu** ili **Okreni na kratkom rubu** s padajućeg popisa **Obostrani ispis**.
6. Za početak ispisa kliknite **U redu**.



**NAPOMENA:** Kada ispišete jednu stranicu dokumenta, od vas će se zatražiti da pričekate nekoliko sekundi. Pisač će potom automatski uvući papir radi ispisa na drugoj strani. Ne morate ručno umetati papir.

#### Ispis na obje stranice lista

1. Na izborniku **Datoteka** u softveru odaberite **Ispis**.
2. U dijaloškom okviru Ispis odaberite **Izgled** na skočnom izborniku.
3. Odaberite željenu vrstu uvoza za dvostrane stranice, a potom kliknite **Ispis**.

# Ispis fotografija

## Umetanje foto papira

1. Provjerite je li ladica za papir otvorena.
2. Potpuno izvucite vodilice papira.
3. Izvadite sav papir iz ladice za papir, a zatim umetnite fotopapir tako da je strana za ispis okrenuta prema dolje.
4. Gurajte snop fotopapira u pisač dok se ne zaustavi.
5. Gurnite vodilice za širinu papira čvrsto uz rub fotopapira.



## Ispis fotografije na fotopapir

1. Na izborniku **File** (Datoteka) u softveru kliknite **Print** (Ispis).
2. Provjerite je li pisač odabran.
3. Kliknite gumb kojim se otvara dijaloški okvir **Properties** (Svojstva).  
Ovisno o aplikaciji koju koristite, gumb može imati naziv **Properties** (Svojstva), **Options** (Mogućnosti), **Printer Setup** (Postavljanje pisača), **Printer Properties** (Svojstva pisača), **Printer** (Pisač) ili **Preferences** (Preference).
4. Odaberite odgovarajuće mogućnosti.
  - Na kartici **Paper/Quality** (Papir/Kvaliteta) odaberite odgovarajuću vrstu papira i kvalitetu ispisa s padajućeg popisa **Media** (Mediji) u području **Tray Selection** (Odabir ladice) i odaberite odgovarajuću veličinu papira u području **Quality Settings** (Postavke kvalitete).
  - Kliknite gumb **Advanced** (Napredno) pa odaberite odgovarajuću veličinu papira s padajućeg popisa **Paper Size** (Veličina papira).

Dodatne mogućnosti ispisa potražite u odjeljku [Savjeti za uspješan ispis na stranici 21](#).

**NAPOMENA:** Da biste postigli maksimalnu razlučivost, na kartici **Paper/Quality** (Papir/kvaliteta) na padajućem popisu **Media** (Mediji) odaberite **Photo Paper** (Foto-papir), a u području **Quality Settings** (Postavke kvalitete) odaberite **Best** (Najbolje). Zatim kliknite gumb **Advanced** (Napredno) te na padajućem popisu **Print in Max DPI** (Ispis pri maks. tpi) odaberite **Yes** (Da). Ako želite ispisivati crno-bijelo uz maksimalnu razlučivost, s padajućeg popisa **Print in Grayscale** (Crno-bijeli ispis) odaberite **High Quality Grayscale** (Crno-bijeli ispis visoke kvalitete).

5. Klikom na **OK** vratite se u dijaloški okvir **Properties** (Svojstva).
6. Kliknite **OK** (U redu), a zatim u dijaloškom okviru **Print** (Ispis) kliknite **Print** (Ispis) ili **OK** (U redu).

 **NAPOMENA:** Po dovršetku ispisa, izvadite nekorišteni fotopapir iz ladice za papir. Spremite papir da se ne bi počeo savijati, što može smanjiti kvalitetu ispisa.

---

## Ispis fotografije s računala

1. Na izborniku **Datoteka** u softveru odaberite **Ispis**.
2. Provjerite je li odabran pisač HP Officejet 4630 series.
3. Postavite mogućnosti ispisa.

Ako ne vidite mogućnosti u dijaloškom okviru Ispis, učinite sljedeće.

- **OS X v10.6:** Da biste pristupili mogućnostima ispisa, kliknite plavi trokut za otkrivanje uz odabir pisača.
- **OS X Lion i Mountain Lion:** Kliknite **Pokaži detalje** da biste pristupili mogućnostima ispisa.

 **NAPOMENA:** Za vaš su pisač dostupne sljedeće mogućnosti. Lokacije mogućnosti mogu se razlikovati ovisno o aplikaciji.

---

- a. Na skočnom izborniku **Veličina papira** odaberite odgovarajuću veličinu papira.
  - b. Odaberite **Smjer**.
  - c. Na skočnom izborniku odaberite **Vrsta/kvaliteta papira**, a potom odaberite sljedeće postavke:
    - **Paper Type** (Vrsta papira): Odgovarajuća vrsta foto papira
    - **Kvaliteta: Najbolja ili Maksimalni tpi**
    - Kliknite **Opcije za boju** trokutić za otkrivanje, a potom odaberite odgovarajuću mogućnost **Popravak fotografije**.
      - **Isključeno:** ne primjenjuje promjene na sliku.
      - **Basic (Osnovno):** automatski fokusira fotografiju; umjereno prilagođava oštrinu slike.
4. Odaberite bilo koju drugu postavku ispisa koju želite i kliknite **Ispis**.

## Ispis omotnica

U ladicu za papir uređaja HP Officejet 4630 series možete umetnuti jednu ili više omotnica. Nemojte upotrebljavati sjajne ili reljefne omotnice niti omotnice koje imaju kopče i prozore.

 **NAPOMENA:** Detalje o oblikovanju na omotnicama potražite u datotekama pomoći vaše aplikacije za obradu teksta.

### Umetanje omotnica

1. Provjerite je li ladica za papir otvorena.
2. Potpuno izvucite vodilice papira.
3. Omotnice postavite u središte ladice za papir. Strana za ispis mora biti okrenuta prema dolje. Preklop omotnice mora biti na lijevoj strani.
4. Gurajte snop omotnica u pisač dok se ne zaustave.
5. Gurnite vodilice širine papira čvrsto uz rub omotnica.



### Ispis omotnice

1. Na izborniku **File** (Datoteka) u softveru kliknite **Print** (Ispis).
2. Provjerite je li pisač odabran.
3. Kliknite gumb kojim se otvara dijaloški okvir **Properties** (Svojstva).

Ovisno o aplikaciji koju koristite, gumb može imati naziv **Properties** (Svojstva), **Options** (Mogućnosti), **Printer Setup** (Postavljanje pisača), **Printer Properties** (Svojstva pisača), **Printer** (Pisač) ili **Preferences** (Preference).

4. Odaberite odgovarajuće mogućnosti.
  - Na kartici **Paper/Quality** (Papir/Kvaliteta) odaberite odgovarajuću vrstu papira i kvalitetu ispisa s padajućeg popisa **Media** (Mediji) u području **Tray Selection** (Odabir ladice) i odaberite odgovarajuću veličinu papira u području **Quality Settings** (Postavke kvalitete).
  - Kliknite gumb **Advanced** (Napredno) pa odaberite odgovarajuću veličinu papira s padajućeg popisa **Paper Size** (Veličina papira).

Dodatne mogućnosti ispisa potražite u odjeljku [Savjeti za uspješan ispis na stranici 21](#).

5. Kliknite **OK** (U redu), a zatim u dijaloškom okviru **Print** (Ispis) kliknite **Print** (Ispis) ili **OK** (U redu).

## Ispis omotnica

1. Na izborniku **Datoteka** u softveru odaberite **Ispis**.
2. Provjerite je li odabran pisač HP Officejet 4630 series.
3. Postavite mogućnosti ispisa.

Ako ne vidite mogućnosti u dijaloškom okviru Ispis, učinite sljedeće.

- **OS X v10.6:** Da biste pristupili mogućnostima ispisa, kliknite plavi trokut za otkrivanje uz odabir pisača.
- **OS X Lion i Mountain Lion:** Kliknite **Pokaži detalje** da biste pristupili mogućnostima ispisa.



---

**NAPOMENA:** Za vaš su pisač dostupne sljedeće mogućnosti. Lokacije mogućnosti mogu se razlikovati ovisno o aplikaciji.

---

- a. Na skočnom izborniku **Veličina papira** odaberite veličinu omotnice.
  - b. Na skočnom izborniku odaberite **Vrsta papira/Kvaliteta** i provjerite je li postavka vrste papira postavljena na **Običan papir**.
4. Kliknite **Print** (Ispiši).

# Ispis brzih obrazaca

Korištenje aplikacije **Quick Forms** omogućuje vam ispis kalendara, popisa, igara, papira za bilježnice i milimetarskog papira.

## Ispis obrazaca Quick Forms

1. Na zaslonu Početak na pisaču pritisćima na gumb **Gore** i **Dolje** odaberite **Quick Forms** pa pritisnite **U redu**.  

---

 **SAVJET:** Ako se mogućnost **Quick Forms** ne pojavljuje na zaslonu pisača, pritisnite gumb **Početak**, a zatim **Gore** i **Dolje** dok se ne pojavi **Brzi obrasci**.

---
2. Pritisnite gumb **Gore** i **Dolje** da biste odabrali neku od mogućnosti brzih obrazaca pa pritisnite **OK**.
3. Nakon što odaberete vrstu obrasca koji želite ispisati, odaberite broj kopija, a potom pritisnite **OK**.

## Ispis uz HP izravna bežična veza

HP izravna bežična veza omogućuje vam bežični ispis s računala, pametnog telefona, tablet računala ili drugog uređaja s podrškom za bežične veze bez povezivanja s postojećom bežičnom mrežom.

Kada koristite HP izravna bežična veza, imajte sljedeće smjernice na umu:

- Provjerite ima li računalo ili mobilni uređaj potrebni softver:  
Ako koristite računalo, provjerite jeste li instalirali softver za pisač koji ste dobili s pisačem.
- Ako koristite mobilni uređaj, provjerite jeste li instalirali kompatibilnu aplikaciju za ispis. Dodatne informacije o mobilnom ispisu potražite na web-mjestu [www.hp.com/global/us/en/eprint/mobile\\_printing\\_apps.html](http://www.hp.com/global/us/en/eprint/mobile_printing_apps.html).
- Provjerite je li HP izravna bežična veza uključen na pisaču te po potrebi provjerite je li sigurnost omogućena. Dodatne informacije potražite u odjeljku [Bežično povezivanje s pisačem bez usmjerivača na stranici 87](#).
- Istu vezu HP izravna bežična veza može koristiti do pet računala i mobilnih uređaja.
- HP izravna bežična veza možete koristiti i dok je pisač povezan s računalom putem USB kabela ili s mrežom putem bežične veze.
- HP izravna bežična veza ne možete koristiti za povezivanje računala, mobilnog uređaja ili pisača s internetom.

 [Kliknite ovdje da biste na internetu potražili dodatne informacije.](#)



**NAPOMENA:** Ta web-mjesta trenutno možda nisu dostupna na svim jezicima.

Ovaj odjeljak sadrži sljedeće teme:

- [Ispis s mobilnog uređaja s podrškom za bežičnu vezu](#)
- [Ispis s računala s podrškom za bežičnu vezu](#)

## Ispis s mobilnog uređaja s podrškom za bežičnu vezu

Provjerite jeste li na mobilni uređaj instalirali kompatibilnu aplikaciju za ispis. Dodatne informacije potražite na adresi [www.hp.com/global/us/en/eprint/mobile\\_printing\\_apps.html](http://www.hp.com/global/us/en/eprint/mobile_printing_apps.html).

1. Provjerite jeste li uključili HP izravna bežična veza na pisaču. Dodatne informacije potražite u odjeljku [Bežično povezivanje s pisačem bez usmjerivača na stranici 87](#).
2. Uključite Wi-Fi vezu na mobilnom uređaju. Dodatne informacije potražite u dokumentaciji koju ste dobili uz mobilni uređaj.



**NAPOMENA:** Ako vaš mobilni uređaj ne podržava Wi-Fi, ne možete koristiti HP izravna bežična veza.

3. Povežite se s novom mrežom putem mobilnog uređaja. Koristite postupak kojim se obično povezujete s novom bežičnom mrežom ili pristupnom točkom. Odaberite naziv za HP izravna bežična veza s prikazanog popisa bežičnih mreža kao što je HP-Print-\*\*-Officejet 4630 series (gdje su \*\* jedinstveni znakovi za identifikaciju vašeg pisača).

Ako je HP izravna bežična veza uključen uz zaštitu, upišite lozinku kad se to od vas zatraži.

4. Ispišite dokument.

## Ispis s računala s podrškom za bežičnu vezu

1. Provjerite jeste li uključili HP izravna bežična veza na pisaču. Dodatne informacije potražite u odjeljku [Bežično povezivanje s pisačem bez usmjerivača na stranici 87](#).
2. Uključite Wi-Fi vezu računala. Dodatne informacije potražite u dokumentaciji koju ste dobili uz računalo.



**NAPOMENA:** Ako vaše računalo ne podržava Wi-Fi, ne možete koristiti HP izravna bežična veza.

3. Povežite se s novom mrežom putem računala. Koristite postupak kojim se obično povezujete s novom bežičnom mrežom ili pristupnom točkom. Odaberite naziv za HP izravna bežična veza s prikazanog popisa bežičnih mreža kao što je HP-Print-\*\*-Officejet 4630 series (gdje su \*\* jedinstveni znakovi za identifikaciju vašeg pisača).

Ako je HP izravna bežična veza uključen uz zaštitu, upišite lozinku kad se to od vas zatraži.

4. Prijedite na 5. korak ako je pisač instaliran i povezan s računalom putem bežične mreže. Ako ste pisač instalirali i povezali s računalom putem USB kabela, slijedite korake u nastavku da biste instalirali softver pisača putem veze HP izravna bežična veza.
  - a. Ovisno o operacijskom sustavu, učinite nešto sljedećeg:
    - **Windows 8:** Na **početnom** zaslonu desnom tipkom miša kliknite prazno područje na zaslonu, pa **Sve aplikacije** na traci aplikacija, a potom kliknite **Postavljanje pisača i softver**.
    - **Windows 7, Windows Vista i Windows XP:** Na radnoj površini računala kliknite **Start**, pa odaberite **Svi programi**, zatim **HP**, pa **HP OFFICEJET 4630 series**, a potom kliknite **Postavljanje pisača i softver**.
  - b. Odaberite **Povezivanje novog pisača**.
  - c. Kada se pojavi zaslon **Mogućnosti povezivanja**, odaberite **Bežična veza**.  
Odaberite **HP OFFICEJET 4630 series** s popisa otkrivenih pisača.
  - d. Slijedite upute na zaslonu.

5. Ispišite dokument.

1. Provjerite jeste li na pisaču uključili ispis HP izravna bežična veza.
2. Uključite AirPort.

Dodatne informacije potražite u dokumentaciji tvrtke Apple.

3. Kliknite ikonu AirPort i odaberite naziv za HP izravna bežična veza, primjerice HP-Print-\*\*-Officejet 4630 series (pri čemu simboli \*\* označavaju jedinstvene znakove za identifikaciju pisača).

Ako je HP izravna bežična veza uključen uz zaštitu, upišite lozinku kad se to od vas zatraži.

4. Dodajte pisač.
  - a. U odjeljku **Preference sustava** odaberite **Ispis i faksiranje** ili **Ispis i skeniranje**, ovisno o operacijskom sustavu koji koristite.
  - b. Kliknite + ispod popisa pisača s lijeve strane.
  - c. Odaberite pisač s popisa otkrivenih pisača (u desnom stupcu pored naziva pisača navedena je riječ "Bonjour"), a potom kliknite **Dodaj**.



## Ispis korištenjem maksimalne razlučivosti

Koristite maksimalni broj točaka po inču (tpi) da biste ispisali oštre slike visoke kvalitete na foto papiru.

Ispis u načinu maksimalni tpi traje dulje nego ispis s drugim postavkama i zahtijeva veću količinu memorije.

### Ispis u načinu maksimalne razlučivosti (tpi)

1. U softveru odaberite **Ispis**.
2. Provjerite je li pisač odabran.
3. Pritisnite gumb koji otvara dijalog **Properties** (Svojstva).  
Ovisno o aplikaciji, taj gumb može nositi naziv **Svojstva**, **Mogućnosti**, **Postavljanje pisača**, **Svojstva pisača**, **Pisač** ili **Preference**.
4. Kliknite karticu **Papir/kvaliteta**.
5. S padajućeg popisa **Media** (Mediji) odaberite vrstu medija.
  - Običan papir
  - HP Photo Paper ili neki drugi fotopapir
  - HP Matte Brochure ili Professional Paper
  - HP Glossy Brochure ili Professional Paper
  - HP-ovi termalni preslikači ili neki drugi poseban papir
  - HP Matte Presentation ili neki drugi mat-papir
  - Drugi sjajni posebni papiri
6. Kliknite gumb **Advanced** (Dodatno).
7. U području **Printer Features** (Značajke pisača) odaberite **Yes** (Da) na padajućem popisu **Print in Max DPI** (Ispis uz maks.razlučivost).
8. Na padajućem popisu **Veličina papira** odaberite odgovarajuću veličinu papira.
9. Kliknite **OK** (U redu) da biste zatvorili prozor.
10. Potvrdite **Orijentaciju** na kartici **Izgled**, a potom kliknite **U redu** da biste ispisali.

### Ispis uz pomoć maksimalne dpi

1. Na izborniku **Datoteka** u softveru odaberite **Ispis**.
2. Provjerite je li odabran pisač HP Officejet 4630 series.
3. Postavite mogućnosti ispisa.

Ako ne vidite mogućnosti u dijaloškom okviru Ispis, učinite sljedeće.

- **OS X v10.6:** Da biste pristupili mogućnostima ispisa, kliknite plavi trokut za otkrivanje uz odabir pisača.
- **OS X Lion i Mountain Lion:** Kliknite **Pokaži detalje** da biste pristupili mogućnostima ispisa.



---

**NAPOMENA:** Za vaš su pisač dostupne sljedeće mogućnosti. Lokacije mogućnosti mogu se razlikovati ovisno o aplikaciji.

---

- a. Na skočnom izborniku **Veličina papira** odaberite odgovarajuću veličinu papira.
  - b. Na skočnom izborniku odaberite **Vrsta/kvaliteta papira**, a potom odaberite sljedeće postavke:
    - **Paper Type** (Vrsta papira): Odgovarajuća vrsta foto papira
    - **Kvaliteta: Najbolja** ili **Maksimalni tpi**
4. Odaberite bilo koju drugu željenu postavku ispisa, a zatim kliknite **Ispis**.

# Savjeti za uspješan ispis

Da biste uspješno ispisivali, HP-ovi spremnici za ispis moraju sadržavati dovoljno tinte i ispravno raditi, papir mora biti ispravno umetnut, a pisač mora imati odgovarajuće postavke. Postavke ispisa ne primjenjuju se na kopiranje ni na skeniranje.

## Savjeti za korištenje tinte

- Koristite izvorne HP-ove spremnike s tintom.
- Ispravno instalirajte crne i trobojne spremnike s tintom.

Dodatne informacije potražite u odjeljku [Zamjena spremnika s tintom na stranici 75](#).

- Provjerite procijenjene razine tinte u spremnicima da biste provjerili ima li u njima dovoljno tinte. Dodatne informacije potražite u odjeljku [Provjera procijenjene razine tinte na stranici 72](#).
- Ako kvaliteta ispisa nije prihvatljiva, pročitajte [Poboljšajte kvalitetu ispisa na stranici 98](#) da biste doznali više.
- Pisač uvijek isključujte pomoću gumba **Uključivanje** da biste omogućili zaštitu mlaznica.

## Savjeti za umetanje papira

- Umetnite snop papira (ne samo jednu stranicu). Sav papir u snopu mora biti iste veličine i vrste da bi se izbjeglo zaglavljenje papira.
- Umetnite papir sa stranom za ispis okrenutom prema gore.
- Pazite da papir umetnut u ladicu za papir leži ravno te da rubovi nisu svinuti ili poderani.
- Prilagodite vodilice za širinu papira u ladici za papir tako da dobro prijanjaju uz papir. Vodilice za širinu papira ne smiju savijati papir u ulaznoj ladici.

Dodatne informacije potražite u odjeljku [Umetanje medija na stranici 28](#).

## Savjeti vezani uz postavke pisača

- Da biste promijenili zadane postavke ispisa, kliknite **Ispis, skeniranje i faksiranje**, a zatim **Set Preferences** (Postavi preference) u softveru pisača.  
Ovisno o operacijskom sustavu, učinite nešto od sljedećeg da biste otvorili softver pisača:
  - **Windows 8:** Desnom tipkom miša kliknite prazno područje na zaslonu **Start**, pa **Sve aplikacije** na traci aplikacija te na kraju kliknite ikonu s nazivom pisača.
  - **Windows 7, Windows Vista i Windows XP:** Na radnoj površini računala kliknite **Start**, pa odaberite **Svi programi**, zatim **HP**, pa **HP Officejet 4630 series**, a potom kliknite **HP Officejet 4630 series**.
- Da biste odabrali broj stranica po listu, na kartici **Layout** (Izgled) odaberite odgovarajuću mogućnost s padajućeg popisa **Stranica po listu**.
- Ako želite promijeniti usmjerenje stranice, postavite ga u sučelju aplikacije.
- Da biste otvorili dodatne postavke ispisa, na kartici **Izgled** ili **Papir/kvaliteta** klikom na gumb **Advanced** (Napredno) otvorite dijaloški okvir **Advanced Options** (Dodatne mogućnosti).

- **Print in Grayscale** (Crno-bijeli ispis): omogućuje vam ispis crno-bijelog dokumenta samo pomoću crne boje. Odaberite **Black Ink Only** (Samo crna tinta) pa kliknite gumb **OK** (U redu).
- **Borderless Printing** (Ispis bez rubova): tu značajku odaberite da biste ispisivali fotografije bez obruba. Značajku ne podržavaju sve vrste medija. Pokraj mogućnosti, ako je odabrana vrsta medija na padajućem popisu **Media** (Mediji) ne podržava, vidjet ćete ikonu upozorenja.
- **Preserve Layout** (Zadrži izgled): ta značajka funkcionira samo pri obostranom ispisu. Ako je slika veća od područja za ispis, odaberite tu značajku da biste sadržaj stranice skalirali u okvire manjih margina, pa se neće stvarati dodatne stranice.
- **HP Real Life Technologies** (HP-ove tehnologije Real Life): ta značajka izgladuje i izoštrava slike i grafiku, čime se postiže bolja kvaliteta ispisa.
- **Booklet** (Brošura): omogućuje vam ispis višestraničnog dokumenta u obliku brošure. Na svaku stranu lista postavlja dvije stranice, a listove je potom moguće presaviti u knjižicu veličine pola papira. S padajućeg popisa odaberite način uvezivanja pa kliknite **OK** (U redu).
  - **Booklet-LeftBinding** (Lijevi uvez knjižice): stranica za uvez nakon savijanja nalazi se s lijeve strane. Tu mogućnost odaberite ako čitate slijeva nadesno.
  - **Booklet-RightBinding** (Desni uvez knjižice): stranica za uvez nakon savijanja nalazi se s desne strane. Tu mogućnost odaberite ako čitate zdesna nalijevo.



**NAPOMENA:** U pretpregledu na kartici **Layout** (Izgled) ne odražava se odabir na padajućem popisu **Booklet** (Knjižica).

- **Pages per Sheet Layout** (Raspored stranica po listu): pomaže vam da odredite redosljed stranica ak ispisujete dokument na više od dvije stranice po listu.



**NAPOMENA:** U pretpregledu na kartici **Layout** (Izgled) ne odražava se odabir na padajućem popisu **Pages per Sheet Layout** (Raspored stranica po listu).

- Da biste uštedjeli na vremenu postavljanja, možete koristiti prečac za ispis. Prečac za ispis pohranjuje odgovarajuće vrijednosti postavki za određenu vrstu posla, pa sve mogućnosti možete postaviti jednim klikom. Da biste ga koristili, idite na karticu **Printing Shortcut** (Prečac za ispis), odaberite neki prečac za ispis pa kliknite **OK** (U redu).

Da biste dodali novi prečac za ispis, nakon postavljanja vrijednosti postavki na kartici **Layout** (Izgled) ili **Paper/Quality** (Papir/kvaliteta) kliknite karticu **Printing Shortcut** (Prečac za pisi), zatim **Save As** (Spremi kao), a potom upišite naziv i kliknite **OK** (U redu).

Da biste izbrisali prečac za ispis, odaberite ga, a zatim kliknite **Delete** (Izbriši).



**NAPOMENA:** Zadane prečace za ispis ne možete izbrisati.

### Savjeti vezani uz postavke pisača

- U dijaloškom okviru Ispis koristite skočni izbornik **Veličina papira** da biste odabrali veličinu papira umetnutog u pisač.
- U dijaloškom okviru Ispis odaberite skočni izbornik **Vrsta papira/kvaliteta** da biste odabrali odgovarajuću vrstu i kvalitetu papira.
- Ako želite ispisati crno-bijeli dokument isključivo pomoću crne tinte, odaberite okno **Vrsta papira/kvaliteta**, a potom na skočnom izborniku Boja odaberite **U nijansama sive**.

## Napomene

- Izvorni HP ulošci s tintom dizajnirani su i testirani s HP-ovim pisačima i papirima da biste lakše svaki put postizali sjajne rezultate.



---

**NAPOMENA:** HP ne može jamčiti kvalitetu ili pouzdanost potrošnog materijala koji nije HP-ov proizvod. Servis uređaja ili popravci potrebni zbog korištenja tinte koja nije HP-ova nisu pokriveni jamstvom.

Ako mislite da ste kupili originalne HP-ove spremnike s tintom, posjetite web-mjesto [www.hp.com/go/anticounterfeit](http://www.hp.com/go/anticounterfeit).

---

- Upozorenja i pokazatelji razine tinte pružaju procjene samo u svrhu planiranja.



---

**NAPOMENA:** Kad primite poruku upozorenja o niskoj razini tinte, razmislite o nabavi zamjenskog spremnika s tintom kako biste izbjegli moguće zastoje pri ispisivanju. Spremnike s tintom ne morate mijenjati dok kvaliteta ispisa ne postane neprihvatljiva.

---

- Postavke softvera odabrane u upravljačkom programu za ispis odnose se samo na ispis, a ne na kopiranje ili skeniranje.
- Dokumente možete ispisivati na obje strane papira.



---

## 4 Osnove o papiru

- [Preporučeni papiri za ispis](#)
- [Umetanje medija](#)
- [Umetanje originala](#)
- [Naručivanje HP-ova papira](#)

## Preporučeni papiri za ispis

Ako želite postići najbolju kvalitetu ispisa, HP preporučuje primjenu HP- ovih papira posebno dizajniranih za vrstu dokumenta koji želite ispisati.

Ovisno o državi/regiji, neki od ovih papira možda nisu dostupni.

### ColorLok

- HP preporučuje korištenje običnog papira s logotipom ColorLok za ispis i kopiranje svakodnevnih dokumenata. Svi papiri s logotipom ColorLok neovisno su testirani radi zadovoljavanja visokih standarda pouzdanosti i kvalitete ispisa. Dokumenti ispisani na takvim papirima odlikuju se jasnim slikama, živopisnim bojama, tamnijim nijansama crne, a suše se brže od uobičajenih običnih papira. Papire s logotipom ColorLok potražite kod velikih proizvođača papira u različitim veličinama i težinama.



### Photo printing (Ispis fotografija)

- **HP Premium Plus Photo Paper**

HP Premium Plus Photo Paper HP-ov je foto-papir najveće kvalitete namijenjen ispisu najboljih fotografija. HP Premium Plus Photo Paper omogućuje vam ispis prekrasnih fotografija koje se odmah suše, pa ih možete razdijeliti čim ih pokupite s pisača. Dostupan je u nekoliko veličina, uključujući A4 (8,5 x 11 inča), 10 x 15 cm (4 x 6 inča), 13 x 18 cm (5 x 7 inča) i A3 (11 x 17 inča) te u dvije završne obrade - sjajni ili meki i sjajni (polusjajni). Idealan za najbolje fotografije i posebne fotografske projekte koje možete uokviriti, izložiti ili pokloniti. HP Premium Plus Photo Paper omogućuje postizanje iznimnih rezultata uz profesionalnu kvalitetu i trajnost.

- **HP Advanced Photo Paper**

Ovaj debeli foto-papir odlikuje se trenutačnim sušenjem radi jednostavnog rukovanja bez nastajanja mrlja. Otporan je na vodu, mrlje, otiske prstiju i vlagu. Ispis izgledaju slični onima dobivenim u foto radnjama. Dostupni su u nekoliko veličina, uključujući A4 (8,5 x 11 inča), 10 x 15 cm (4 x 6 inča), 13 x 18 cm (5 x 7 inča). Da bi fotografije bile dugotrajnije, premaz ne sadrži kiselinu.

- **HP Everyday Photo Paper**

Svakodnevno ispisujte raznobojne fotografije uz niske troškove korištenjem papira osmišljenog za manje važan fotografski ispis. Ovaj povoljan fotopapir brzo se suši i jednostavan je za rukovanje. Ispisujte jasne, oštre slike kada ovaj papir koristite uz bilo koji tintni pisač. Dostupan je sa sjajnim premazom u nekoliko veličina, uključujući A4, (8.5 x 11 inča) i 10 x 15 cm (4 x 6 inča). Da bi fotografije bile dugotrajnije, premaz ne sadrži kiseline.



## Poslovni dokumenti

- **HP Premium Presentation Paper 120g Matte ili HP Professional Paper 120 Matt**

Ti teški papiri s obostranim mat premazom savršeni su za prezentacije, prijedloge, izvješća i biltene. Vrlo su teški radi impresivnog izgleda.

- **HP Brochure Paper 180g Glossy ili HP Professional Paper 180 Glossy**

Ti su papiri sjajni s obje strane i namijenjeni su za obostranu upotrebu. Ovaj papir je idealan za gotovo fotografske preslike i poslovnu grafiku za naslovnice izvješća, posebne prezentacije, brošure, letke ili kalendare.

- **HP Brochure Paper 180g Matte ili HP Professional Paper 180 Matt**

Ti su papiri matirani s obje strane i namijenjeni za obostranu upotrebu. Ovaj papir je idealan za gotovo fotografske preslike i poslovnu grafiku za naslovnice izvješća, posebne prezentacije, brošure, letke ili kalendare.

## Svakodnevni ispis

- **HP Bright White Inkjet Paper**

HP Bright White Inkjet papir pruža boje s izraženim kontrastom i čist tekst. Dovoljno je nepropustan za uporabu kod obostranog ispisa u boji bez mogućeg prolaska boje, što ga čini idealnim za novine, izvješća i letke. Odlikuje se tehnologijom ColorLok koja omogućuje manje razmazivanje, tamnije crne nijanse i žive boje.

- **HP Printing Paper**

HP Printing papir je visokokvalitetan višenamjenski papir. On pruža dokumente koji izgledaju bolje od dokumenata ispisanih na uobičajenim višenamjenskim ili papirima za kopiranje. Odlikuje se tehnologijom ColorLok koja omogućuje manje razmazivanje, tamnije crne nijanse i žive boje. Da bi fotografije bile dugotrajnije, premaz ne sadrži kiselinu.

- **HP Office Paper**

HP Office Paper višenamjenski je papir visoke kvalitete. Prikladan je za kopije, skice, memorandume i ostale dokumente za svakodnevno korištenje. Odlikuje se tehnologijom ColorLok koja omogućuje manje razmazivanje, tamnije crne nijanse i žive boje. Da bi fotografije bile dugotrajnije, premaz ne sadrži kiselinu.

- **HP Office Recycled Paper**

HP-ov uredski reciklirani papir visokokvalitetan je višenamjenski papir izrađen od 30% recikliranih vlakana. Odlikuje se tehnologijom ColorLok koja omogućuje manje razmazivanje, tamnije crne nijanse i žive boje.

## Posebni projekti

- **HP Iron-On Transfers (HP terminalni preslikači)**

HP -ovi termalni preslikači (za svijetle ili bijele tkanine) idealno su rješenje za stvaranje prilagođenih majica s otiskom digitalnih fotografija.

# Umetanje medija

Da biste nastavili, odaberite format papira.

## Umetanje papira pune veličine

1. Spustite ladicu za papir i izvucite je zajedno s produžetkom ladice.



2. Povucite vodilice za širinu papira prema van.



3. Umetnite papir.

- Umetnite snop papira u ladicu za papir kratkom stranom prema naprijed i stranom za ispis prema dolje.



- Gurajte snop papira prema naprijed dok se ne zaustavi.

- Prilagodite vodilice za širinu papira tako da pristanju uz obje strane snopa papira.



- Vratite ladicu za papir.



### Stavljanje papira malog formata

1. Spustite ladicu za papir i izvucite je zajedno s produžetkom ladice.



2. Povucite vodilice za širinu papira prema van.



### 3. Umetnite fotopapir.

- U ladicu za fotopapir umetnite snop fotopapira kraćim bridom prema naprijed i stranom za ispis okrenutom prema dolje.



- Gurajte snop fotopapira prema naprijed dok se ne zaustavi.
- Prilagodite vodilice za širinu papira tako da pristanju uz obje strane snopa fotopapira.
- Vratite ladicu za papir.



### Umetanje omotnica

1. Spustite ladicu za papir i izvucite je zajedno s produžetkom ladice.



2. Povucite vodilice za širinu papira prema van.



3. Umetnite omotnice.

- Umetnite jednu ili više omotnica u sredinu ladice za papir. Strana za ispis mora biti okrenuta prema dolje. Preklop mora biti na lijevoj strani i okrenut prema gore.



- Gurajte snop omotnica prema naprijed dok se ne zaustavi.
- Prilagodite vodilice za širinu papira tako da pristanju uz obje strane snopa omotnica.
- Vratite ladicu za papir.



## Umetanje originala

Original možete uložiti u automatski ulagač dokumenata tako da strana za ispis bude okrenuta prema dolje ili ga postaviti u desni kut stakla za kopiranja tako da strana za ispis bude okrenuta prema dolje.

### Umetanje originala u uređaj za automatsko umetanje dokumenata

1. Povucite vodilicu širine papira prema van.



2. Izvornik umetnite u ADF počevši od vrha dokumenta tako da je strana za ispis okrenuta prema gore.



3. Povucite vodilicu širine papira prema unutra dok se ne zaustave uz rub papira.



### Umetanje originala na staklo skenera

1. Podignite poklopac skenera.



2. Postavite izvornik licem prema dolje u desni kut stakla skenera.

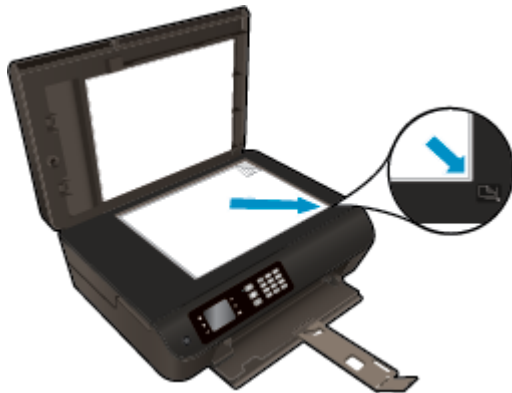

3. Zatvorite polopac skenera.



## Naručivanje HP-ova papira

Pisač je osmišljen za rad s većinom uredskih vrsta medija. Koristite HP medije za optimalnu kvalitetu ispisa. Dodatne informacije o HP-ovim medijima potražite na HP-ovu web-mjestu na adresi [www.hp.com](http://www.hp.com).

HP preporučuje korištenje običnog papira s logotipom ColorLok za ispis i kopiranje svakodnevnih dokumenata. Svi papiri s logotipom ColorLok neovisno su testirani radi zadovoljavanja visokih standarda pouzdanosti i kvalitete ispisa. Dokumenti ispisani na takvim papirima odlikuju se jasnim slikama, živopisnim bojama, tamnijim nijansama crne, a suše se brže od uobičajenih običnih papira. Papire s logotipom ColorLok potražite kod velikih proizvođača papira u različitim veličinama i težinama.

Da biste kupili HP-ove papire, slijedite vezu [Kupite proizvode i usluge](#) i odaberite tintu, toner i papir.



---

## 5 Kopiranje i skeniranje

- [Kopiranje dokumenata](#)
- [Skeniranje na računalo](#)
- [Savjeti za uspješno kopiranje](#)
- [Savjeti za uspješno skeniranje](#)

## Kopiranje dokumenata

Izbornik **Kopiranje** na zaslonu pisača omogućuje vam da jednostavno odaberete broj kopija te postavku kopiranja u boji ili crno-bijelo za kopiranje na običnom papiru. Jednostavno možete pristupiti naprednim postavkama, kao što su postavke za promjenu vrste i veličine papira, prilagodbu svjetline kopije i promjenu veličine kopije.

### Načinite jednostranu kopiju

1. U ladicu za papir umetnite papir pune veličine.



2. Umetnite original u ADF tako da strana za ispis bude okrenuta prema gore ili ga postavite na staklo skenera tako da strana za ispis bude okrenuta prema dolje.

Više informacija o umetanju papira potražite u odjeljku [Umetanje originala na stranici 32](#).

3. Odaberite **Kopiranje** na zaslonu Početak na zaslonu pisača da biste pristupili izborniku za kopiranje.

Ako ne vidite **Kopiranje** na zaslonu pisača, pritisnite gumb **Početak**, a zatim **Gore** i **Dolje** dok ne ugledate **Kopiranje**.

4. Na izborniku **Kopiranje** odaberite **Copies** (Kopije) da biste povećali ili smanjili broj kopija pa pritisnite **OK** da biste potvrdili.
5. Select **Start Black Copy** (Pokreni crno-bijelo kopiranje) ili **Start Color Copy** (Pokreni kopiranje u boji) pa pritisnite **OK** da biste izradili crno-bijelu kopiju ili kopiju u boji.

### Stvorite obostranu kopiju sa stakla za skeniranje

1. U ladicu za papir umetnite papir pune veličine.



2. Postavite izvornik sa stranicom za ispis okrenutom prema dolje na prednji desni kut stakla.

Više informacija o umetanju papira potražite u odjeljku [Umetanje originala na stranici 32](#).

3. Odaberite **Kopiranje** na zaslonu Početak na zaslonu pisača da biste pristupili izborniku za kopiranje.

Ako ne vidite **Kopiranje** na zaslonu pisača, pritisnite gumb **Početak**, a zatim **Gore** i **Dolje** dok ne ugledate **Kopiranje**.

4. Na izborniku **Kopiranje** odaberite **Copies** (Kopije) da biste povećali ili smanjili broj kopija pa pritisnite **OK** da biste potvrdili.
5. Odaberite **2-Sided** (Dvostrano) da biste to omogućili pa pritisnite **OK** da biste potvrdili.
6. Odaberite **Start Black Copy** (Pokreni crno-bijelo kopiranje) ili **Start Color Copy** (Pokreni kopiranje u boji).
7. Kada se to od vas zatraži, umetnite drugi izvornik pa dodirnite **OK**.

### Stvorite obostranu kopiju iz ladice za dokumente

1. U ladicu za papir umetnite papir pune veličine.



2. Jednostrani original umetnite u ladicu za dokumente tako da je strana za ispis okrenuta prema gore.  
Više informacija o umetanju papira potražite u odjeljku [Umetanje originala na stranici 32](#).
  - Da biste stvorili obostrane kopije, koristite jednostrane originale.
  - Da biste stvorili nekoliko stranica obostrane kopije, koristite više stranica jednostranog originala. Na primjer: pomoću osam stranica jednostranog originala stvorit ćete četiri stranice obostrane kopije.
3. Odaberite **Kopiranje** na zaslonu Početak na zaslonu pisača da biste pristupili izborniku za kopiranje.  
Ako ne vidite **Kopiranje** na zaslonu pisača, pritisnite gumb **Početak**, a zatim **Gore** i **Dolje** dok ne ugledate **Kopiranje**.
4. Na izborniku **Kopiranje** odaberite **Copies** (Kopije) da biste povećali ili smanjili broj kopija pa pritisnite **OK** da biste potvrdili.
5. Odaberite **2-Sided** (Dvostrano) da biste to omogućili pa pritisnite **OK** da biste potvrdili.
6. Odaberite **Start Black Copy** (Pokreni crno-bijelo kopiranje) ili **Start Color Copy** (Pokreni kopiranje u boji).

### Dodatne značajke kopiranja

Na izborniku **Kopiranje** pritisnite gumb **Gore** i **Dolje** da biste odabrali željene postavke.

- **Paper Type** (Vrsta papira): odabire veličinu i vrstu papira. Uz postavku običnog papira pisač ispisuje na običnom papiru uz normalnu kvalitetu. Uz postavku fotopapira pisač ispisuje na fotopapiru najboljom kvalitetom.
- **Promijeni veličinu**: kontrolira veličinu slike ili dokumenta koji se kopira.

- **Actual size** (Stvarna veličina): stvara kopiju po veličini jednaku originalu, no margine kopirane slike mogu biti obrezane.
- **Fit to Page** (Prilagodi stranici): stvara centriranu kopiju s bijelim obrubom. Veličina slike smanjuje se ili povećava da bi se prilagodila veličini odabranog izlaznog papira.



**NAPOMENA:** Da bi značajka **Fit to Page** (Prilagodi stranici) funkcionirala pravilno, staklo skenera mora biti čisto.

---

- **Custom Size** (Prilagođena veličina): omogućuje povećanje slike odabirom vrijednosti većih od 100% ili smanjenjem veličine slike putem odabira vrijednosti manjih od 100%.
- **ID Copy** (Kopiranje identifikacijske isprave): Omogućuje vam kopiranje obiju stranica identifikacijske isprave.
- **Lighter / Darker** (Svjetlije/tamnije): prilagođava postavke kopiranja da bi kopije bile svjetlije ili tamnije.



**NAPOMENA:** Nakon dvije minute neaktivnosti, mogućnosti kopiranja automatski se vraćaju na zadane postavke ispisa uz običan papir formata A4 ili 8,5" x 11" (ovisno o regiji).

---

# Skeniranje na računalo

Skenirati možete s upravljačke ploče pisača ili s računala. Skenirajte s upravljačke ploče ako želite brzo skenirati jednu stranicu u slikovnu datoteku. Skenirajte s računala ako želite skenirati više stranica u jednu datoteku, definirati datotečni format skena ili načiniti prilagodbe skenirane slike.

## Da biste se pripremili za skeniranje, učinite sljedeće

1. Umetnite original u ADF tako da strana za ispis bude okrenuta prema gore ili ga postavite na staklo skenera tako da strana za ispis bude okrenuta prema dolje.

Više informacija o umetanju papira potražite u odjeljku [Umetanje originala na stranici 32](#).

2. Započnite skeniranje.

## Skeniranje s upravljačke ploče pisača

1. Na zaslonu pisača Početak odaberite **Skeniranje** pa pritisnite **U redu**.

 **SAVJET:** Ako ne vidite **Skeniranje** na zaslonu pisača, pritisnite gumb **Početak**, a zatim **Gore** i **Dolje** dok ne ugledate **Skeniranje**.

2. Na zaslonu pisača odaberite računalo na koje želite skenirati pa pritisnite **U redu**.

Ako ne vidite računalo na zaslonu pisača provjerite je li računalo bežično ili putem US kabela povezano s pisačem. Ako imate bežičnu vezu te ako ste potvrdili da ona funkcionira, morat ćete omogućiti bežično skeniranje u softveru.

## Skeniranje s računala

1. Ovisno o operacijskom sustavu učinite nešto od sljedećeg da biste otvorili softver pisača.

- **Windows 8:** Desnom tipkom miša kliknite prazno područje na zaslonu **Start**, pa **Sve aplikacije** na traci aplikacija te na kraju kliknite ikonu s nazivom pisača.
- **Windows 7, Windows Vista i Windows XP:** Na radnoj površini računala kliknite **Start**, pa odaberite **Svi programi**, zatim **HP**, pa **HP Officejet 4630 series**, a potom kliknite **HP Officejet 4630 series**.

2. U odjeljku softver pisača kliknite ikonu **Ispis, skeniranje i faksiranje**, a zatim odaberite **Scan a Document or Photo** (Skeniranje dokumenta ili fotografije).

3. Odaberite željenu vrstu skeniranja s izbornika prečaca, a potom kliknite **Skeniraj**.

 **NAPOMENA:** Ako je mogućnost **Prikaži pretpregled skeniranja**, moći ćete načiniti prilagodbe skenirane slike na zaslonu za pretpregled.

4. Odaberite **Spremi** ako želite aplikaciju zadržati otvorenom za drugo skeniranje ili odaberite **Dovršeno** da biste izašli iz aplikacije.

5. Kada spremite sken, u prozoru programa Windows Explorer otvorit ćete direktorij u kojem je sken spremljen.

 **NAPOMENA:** Ograničeni broj računala može istovremeno imati aktiviranu funkciju skeniranja. Na zaslonu pisača odaberite **Skeniranje** i vidjet ćete računala koja su trenutno dostupna za skeniranje.

## Skeniranje s računala

1. Otvorite HP Scan.

HP Scan nalazi se u mapi **Applications/Hewlett-Packard** na gornjoj razini tvrdog diska.

2. Odaberite željenu vrstu profila skeniranja i slijedite upute na zaslonu.

## Savjeti za uspješno kopiranje

- Očistite staklo skenera te provjerite nema li na njemu stranih tijela.
- Da biste povećali ili smanjili kontrast izlaznog ispisanog materijala, na zaslonu pisača odaberite **Kopiranje**, a zatim odaberite **Lighter/Darker** (Svjetlije/tamnije) da biste prilagodili kontrast.
- Da biste odabrali veličinu i vrstu papira izlaznog ispisanog materijala, na zaslonu pisača odaberite **Kopiranje**. Na izborniku **Kopiranje** odaberite **Paper Type** (Vrsta papira) da biste izabrali običan papir ili fotopapir te veličinu fotopapira.
- Da biste promijenili veličinu slike, na zaslonu pisača odaberite **Kopiranje**, a zatim odaberite **Resize** (Promjena veličine).

## Savjeti za uspješno skeniranje

- Očistite staklo skenera te provjerite nema li na njemu stranih tijela.
- Kada na zaslonu pisača odaberete **Skeniranje**, odaberite računalo na koje želite skenirati s popisa pisača na zaslonu pisača.
- Ako između pisača i računala postoji bežična veza i želite uvijek moći brzo skenirati na povezano računalo, pobrinite se da značajka **Scan to Computer** (Skeniranje na računalo) bude uvijek aktivna.
- Ako želite skenirati dokument koji sadrži nekoliko stranica u jednu datoteku umjesto u više njih, pokrenite skeniranje pomoću mogućnosti softver pisača umjesto da na zaslonu pisača odaberete **Skeniranje**.



---

## 6 Faksiranje

Pisač možete koristiti za slanje i primanje faksova, uključujući i onih u boji. Možete programirati odgođeno slanje faksa i postaviti brojeve za brzo biranje da biste brže i jednostavnije slanje faksa na brojeve koje najčešće koristite. S upravljačke ploče pisača možete postaviti i velik broj mogućnosti faksiranja, kao što su razlučivost te kontrast između svijetlih i tamnih dijelova faksa koji šaljete.



**NAPOMENA:** Prije no što krenete s faksiranjem provjerite jeste li pisač ispravno postavili za faksiranje. To ste možda već napravili u sklopu početne instalacije, putem upravljačke ploče ili softvera tvrtke HP koji se isporučuje s pisačem. Pokretanjem provjere postavke faksa s upravljačke ploče provjerite je li faks postavljen. Dodatne informacije o testiranju faksa potražite u odjeljku [Testiranje postavki faksa na stranici 164](#).

- [Slanje faksa](#)
- [Primanje faksa](#)
- [Postavljanje unosa za brzo biranje](#)
- [Promjena postavki faksa](#)
- [Usluge faksa i digitalne telefonije](#)
- [Faksiranje putem internetskog protokola](#)
- [Korištenje izvješća](#)
- [Savjeti za uspješno faksiranje](#)

## Slanje faksa

Faks možete poslati na više načina. Putem upravljačke ploče pisača možete poslati crno-bijeli ili faks u boji. Faks možete poslati i ručno, putem priključenog telefona. Tako prije slanja faksa možete pričati s primateljem.

Ovaj odjeljak sadrži sljedeće teme:

- [Slanje standardnog faksa](#)
- [Slanje standardnog faksa s računala](#)
- [Ručno slanje faksa preko telefona](#)
- [Slanje faksa pomoću nadzora biranja prilikom slanja faksa](#)
- [Programiranje kasnijeg slanja faksa](#)
- [Slanje faksa u načinu ispravljanja pogrešaka](#)

### Slanje standardnog faksa

Putem upravljačke ploče pisača možete jednostavno slati crno-bijele faksove i faksove u boji na jednoj ili više stranica.



**NAPOMENA:** Ako trebate tiskanu potvrdu da su vaši faksovi uspješno poslani, omogućite potvrdu faksiranja.



**SAVJET:** Faks možete poslati i ručno s telefona ili pomoću nadzora biranja. Ove značajke omogućuju vam nadzor brzine biranja. Korisne su i ako želite koristiti telefonsku karticu za naplatu poziva i kada želite odgovoriti na tonske naredbe prilikom biranja.

### Slanje standardnog faksa s upravljačke ploče pisača

1. Postavite izvornik u prednji desni kut stakla tako da strana za ispis bude okrenuta prema dolje ili u automatski ulagač dokumenata tako da strana za ispis bude okrenuta prema gore.

Više informacija o umetanju papira potražite u odjeljku [Umetanje originala na stranici 32](#).

2. Na zaslonu Početak na pisaču pritisćite na gumb **Gore** i **Dolje** odaberite **Faksiranje** pa pritisnite **U redu**.
3. Odaberite **Black Fax** (Crno-bijelo faksiranje) ili **Color Fax** (Faksiranje u boji).

Ako je original postavljen u ADF, dokument će se poslati na broj koji ste unijeli. Ako u ADF nije otkriven nijedan izvornik, pojavit će se poruka u kojoj će se od vas zatražiti da nešto odaberete.



**SAVJET:** Ako se primatelj požali na kvalitetu faksa koji ste poslali, pokušajte promijeniti razlučivost ili kontrast faksa.

4. Pomoću tipkovnice unesite broj faksa, a zatim pritisnite **U redu**.



**SAVJET:** Da biste dodali stanku u broj faksa koji unosite, dodirujte \* dok se na zaslonu ne pojavi crtica (-).

## Slanje standardnog faksa s računala

Dokument na računalu možete poslati kao faks, bez potrebe za ispisivanjem kopije i faksiranjem te kopije s pisača.

 **NAPOMENA:** Faksovi poslani s računala na taj način koriste faks-vezu pisača, a ne internetsku ili modemsku vezu. Stoga pripazite da pisač bude povezan s ispravnom telefonskom linijom te da je funkcija faksa postavljena i da ispravno funkcionira.

Da biste koristili tu značajku, morate instalirati softver za pisač putem instalacijskog programa koji se isporučuje uz pisač na CD-u sa softverom tvrtke HP.

### Slanje standardnog faksa s računala

1. Na računalu otvorite dokument koji želite faksirati.
2. U izborniku **File** (Datoteka) aplikacije pritisnite **Print** (Ispis).
3. Na popisu **Name** (Naziv) odaberite pisač koji u nazivu sadrži "**fax**" (faks).
4. Da biste promijenili postavke (primjerice slanje dokumenta kao crno-bijelog faksa ili faksa u boji), kliknite gumb koji otvara dijaloški okvir **Properties** (Svojstva). Ovisno o softverskoj aplikaciji koju koristite, ovaj gumb može imati sljedeće nazive: **Properties** (Svojstva), **Options** (Mogućnosti), **Printer Setup** (Postavljanje pisača), **Printer** (Pisač) ili **Preferences** (Preference).
5. Kada promijenite bilo koju postavku, kliknite **U redu**.
6. Kliknite **Print** (Ispis) ili **OK** (U redu).
7. Unesite broj faksa i druge podatke primatelja te po potrebi promijenite ostale postavke za faks, a zatim kliknite **Send Fax** (Slanje faksa). Pisač će birati broj faksa i faksirati dokument.

### Slanje standardnog faksa s računala

1. Na računalu otvorite dokument koji želite faksirati.
2. Na izborniku **File** (Datoteka) u softveru kliknite **Print** (Ispis).
3. Odaberite pisač koji u svojem nazivu sadrži pojam "**(Fax)**".
4. Na skočnom izborniku koji se nalazi ispod postavke **Orijentation** (Orijentacija) odaberite **Fax Recipients** (Primatelji faksa).

 **NAPOMENA:** Ako ne možete pronaći skočni izbornik, pokušajte kliknuti trokutić za otkrivanje pokraj mogućnosti **Odabir pisača**.

5. U ponuđene okvire unesite broj faksa i druge informacije, a zatim kliknite **Dodaj među primatelje**.
6. Odaberite **Način rada s faksiranjem** i sve ostale mogućnosti koje želite, a zatim kliknite **Pošalji faks odmah** da biste birali broj i poslali dokument.

## Ručno slanje faksa preko telefona

Ručno slanje faksa omogućuje, da prije samog slanja faksa, telefonirate i razgovarate s primateljem. To je prikladno za slučaj kada želite obavijestiti primatelja prije slanja faksa o namjeri da mu pošaljete faks. Kada ručno šaljete faks, kroz slušalicu telefona čut ćete tonove biranja, upite telefona ili druge tonove. To vam olakšava upotrebu telefonske kartice za slanje faksa.

Ovisno o tome kako je postavljen faks primatelja, na poziv će možda odgovoriti primatelj ili faks-uređaj. Ako na poziv odgovori osoba, možete popričati s primateljem prije slanja faksa. Ako na poziv odgovori faks uređaj, faks možete poslati izravno na faks-uređaj kada iz faks-uređaja primatelja začujete tonove faksa.

### Ručno slanje faksa s telefona s lokalnom ekstenzijom

1. Postavite izvornik u prednji desni kut stakla tako da strana za ispis bude okrenuta prema dolje ili u automatski ulagač dokumenata tako da strana za ispis bude okrenuta prema gore.

Više informacija o umetanju papira potražite u odjeljku [Umetanje originala na stranici 32](#).

2. Na zaslonu Početak na pisaču pritisćite na gumb **Gore i Dolje** odaberite **Faksiranje** pa pritisćite **U redu**.
3. Birajte broj putem tipkovnice na telefonu koji je priključen na pisač.



**NAPOMENA:** Prilikom ručnog slanja faksa nemojte koristiti tipkovnicu na upravljačkoj ploči pisača. Za biranje broja primatelja morate koristiti tipkovnicu na telefonu.

4. Ako primatelj odgovori na poziv, možete s njim porazgovarati prije slanja faksa.



**NAPOMENA:** Ako na poziv odgovori faks-uređaj, s faks-uređaja primatelja začut ćete tonove faksa. Ako želite prenijeti faks, prijedite na sljedeći korak.

5. Kada budete spremni poslati faks, pritisćite **OK** (U redu), a zatim odaberite **Send New Fax** (Pošalji novi faks) pa **Black** (Crno-bijelo) ili **Color** (U boji).

Ako ste razgovarali s primateljem prije slanja faksa, obavijestite ga da na svojem faks-uređaju, kada začuje tonove faksa, mora pritisćiti **Receive Fax Manually** (Ručno primanje faksa).

Telefonska linija će biti zauzeta dok traje prijenos faksa. U tom trenutku možete spustiti slušalicu. Ako želite nastaviti razgovor s primateljem, ostanite na liniji dok se prijenos faksa ne završi.

### Slanje faksa pomoću nadzora biranja prilikom slanja faksa

Nadzor biranja omogućuje biranje broja s upravljačke ploče pisača na isti način na koji biste ga birali na običnom telefonu. Kada faks šaljete pomoću nadzora biranja, na zvučniku pisača čut ćete zvukove biranja, telefonske upite i druge zvukove. To vam omogućuje da prilikom biranja broja odgovarate na upite i prilagođavate brzinu biranja.



**SAVJET:** Ako koristite karticu za naplatu poziva, a PIN telefonske kartice ne upišete dovoljno brzo, pisač bi mogao prerano početi slati tonove faksa i tako spriječiti da servis za pozivanje prepozna vaš PIN. U tom slučaju možete stvoriti unos brzog biranja koji će sadržavati PIN vaše telefonske kartice. Dodatne informacije potražite u odjeljku [Postavljanje unosa za brzo biranje na stranici 53](#).



**NAPOMENA:** Provjerite je li zvuk uključen da biste čuli ton za biranje.

### Slanje faksa s upravljačke ploče pisača pomoću nadzora biranja

1. Postavite izvornik u prednji desni kut stakla tako da strana za ispis bude okrenuta prema dolje ili u automatski ulagač dokumenata tako da strana za ispis bude okrenuta prema gore.

Više informacija o umetanju papira potražite u odjeljku [Umetanje originala na stranici 32](#).

2. Na zaslonu Početak na pisaču pritisćite na gumb **Gore i Dolje** odaberite **Faksiranje** pa pritisćite **U redu**.

3. Odaberite **Black Fax** (Crno-bijelo faksiranje) ili **Color Fax** (Faksiranje u boji).
  - Ako pisač prepozna izvornik umetnut u automatski ulagač papira, začut ćete ton za biranje.
  - Ako je original postavljen na staklo skenera, odaberite **Fax from Glass** (Faksiraj sa stakla).
4. Kada čujete ton za biranje, unesite broj putem tipkovnice na upravljačkoj ploči pisača.
5. Slijedite svako pitanje koje se pojavi.

Vaš se faks šalje kada faks-uređaj primatelja odgovori.

## Programiranje kasnijeg slanja faksa

Moguće je programirati slanje crno-bijelog faksa unutar sljedeća 24 sata. To nudi mogućnost slanja crno-bijelog faksa u kasnim večernjim satima, primjerice kada su telefonske linije manje opterećene i cijene poziva niže. Pisač automatski šalje faks u navedeno vrijeme.

Možete programirati slanje samo jednog faksa istovremeno. No faksove možete i dalje normalno slati kada je slanje zakazano.



**NAPOMENA:** Iz memorije možete slati samo crno-bijeli faks.

## Programiranje slanja faksa s upravljačke ploče pisača

1. Izvornik umetnite u ADF tako da je strana za ispis okrenuta prema gore.

Više informacija o umetanju papira potražite u odjeljku [Umetanje originala na stranici 32](#).
2. Na zaslonu Početak na pisaču pritiscima na gumbе **Gore** i **Dolje** odaberite **Faksiranje** pa pritisnite **U redu**.
3. Odaberite **Settings** (Postavke), a zatim **Schedule a Fax** (Zakazivanje faksa).
4. Pritiscima na gumbе **Gore** i **Dolje** unesite vrijeme odgode faksa pa to potvrdite pritiskom na **U redu**.
5. Kada čujete ton za biranje, unesite broj putem tipkovnice na upravljačkoj ploči pisača.
6. Odaberite **Scan** (Skeniranje), a zatim **Start** (Početak).

Pisač skenira sve stranice i šalje faks u zakazano vrijeme.

## Poništavanje programiranog faksa

1. Na zaslonu Početak na pisaču pritiscima na gumbе **Gore** i **Dolje** odaberite **Faksiranje** pa pritisnite **U redu**.
2. Odaberite **Settings** (Postavke), a zatim **Schedule a Fax** (Zakazivanje faksa).
3. Odaberite zakazani faks koj želite izbrisati, a zatim **Delete** (Izbriši).

## Slanje faksa u načinu ispravljanja pogrešaka

**Ispravljanje pogrešaka** (ECM) otkrivanjem pogrešaka koje se pojavljuju tijekom prijenosa i automatskim zahtjevom za ponovnim prijenosom dijela koji sadrži pogreške sprječava gubitak podataka uzrokovan lošim telefonskim linijama. Na dobrim telefonskim linijama troškovi se ne mijenjaju ili su čak manji. Na lošim telefonskim linijama ECM povećava vrijeme slanja i telefonske troškove, ali podatke šalje mnogo pouzdanije. Zadana postavka je **Uključivanje**. ECM isključite samo ako znatno povećava telefonske troškove te ako ste radi smanjenja troškova spremni prihvatiti lošiju kvalitetu.

Prije isključivanja ECM postavke, vodite računa o sljedećem: Ako isključite ECM:

- To će utjecati na kvalitetu i brzinu prijena faksova koje šalžete i primete.
- **Brzina faksa** automatski će se postaviti na **Srednje**.
- Više nećete moći slati ni primati faksove u boji.

#### Promjena postavke ECM putem upravljačke ploče

1. Na zaslonu Početak na pisaču pritisćima na gumbе **Gore** i **Dolje** odaberite **Faksiranje** pa pritisnite **U redu**.
2. Odaberite **Settings** (Postavke), a zatim **Advanced Settings** (Napredne postavke).
3. Odaberite **Error Correction** (Način ispravljanja pogrešaka).
4. Odaberite **On** (Uključeno) ili **Off** (Isključeno), a zatim pritisnite **U redu**.

## Primanje faksa

Faksove možete primiti ručno ili automatski. Ako isključite mogućnost **Automatsko odgovaranje**, faksove morate primiti ručno. Ako uključite mogućnost **Automatsko odgovaranje** (zadana postavka), pislač automatski odgovara na dolazne pozive i prima faksove nakon broja zvona navedenog u postavci **Zvona prije odgovora**. (Zadana je postavka za **Zvona prije odgovora** pet zvona.)

Ako primite faks veličine Legal ili veći, a pislač trenutno nije postavljen da prima papir te veličine, pislač će smanjiti faks da bi stao na papir koji je umetnut.



**NAPOMENA:** Ako kopirate dokument u trenutku dolaska faksa, faks se pohranjuje u memoriji pislača dok ne završi kopiranje. To može smanjiti broj stranica faksa spremljenih u memoriju.

- [Ručno primanje faksa](#)
- [Ponovni ispis primljenih faksova iz memorije](#)
- [Prosljeđivanje faksova na drugi broj](#)
- [Postavljanje veličine papira za primljene faksove](#)
- [Blokiranje neželjenih brojeva faksa](#)

## Ručno primanje faksa

Kada telefonirate, osoba s kojom razgovarate može poslati faks dok ste još na vezi. Ovo je poznato kao ručno faksiranje. Faks primajte ručno prema uputama iz ovog odjeljka.



**NAPOMENA:** Podignite slušalicu da biste ste razgovarali ili slušali tonove faksa.

Faksove možete ručno primiti s telefona koji je:

- izravno povezan s pislačem (putem priključka 2\_EXT)
- na istoj telefonskoj liniji, ali nije izravno povezan s pislačem

### Ručno primanje faksa

1. Provjerite je li pislač uključen i ima li u glavnoj ladici papira.
2. Iz ADF-a uklonite sve izvornike.
3. Postavku **Zvona prije odgovora** postavite na veći broj, što će vam omogućiti da na dolazni poziv odgovorite prije nego što to učini pislač. Ili isključite postavku **Automatsko odgovaranje** da pislač ne bi automatski odgovarao na dolazne pozive.
4. Ako telefonski razgovarate s pošiljateljem, uputite ga da na svojem faks-uređaju pritisne **Pošalji novi faks**.
5. Kada s faks-uređaja pošiljatelja začujete tonove faksa, učinite sljedeće:
  - a. Na zaslону Početak na pislaču pritisćima na gumbe **Gore** i **Dolje** odaberite **Faksiranje**, pritisnite **OK** pa odaberite **Receive Fax Manually** (Primi faks ručno).
  - b. Kada pislač počne primiti faks, možete spustiti slušalicu ili ostati na liniji. Telefonska veza je bez zvuka tijekom prijenosa faksa.

## Ponovni ispis primljenih faksova iz memorije

Primljeni faksovi koji se ne ispišu pohranjuju se u memoriju.



**NAPOMENA:** Kada se memorija napuni, pisač ne može primiti nove faksove dok iz nje ne ispišete ili ne izbrišete postojeće. Faksove u memoriji možete izbrisati radi zaštite sigurnosti ili privatnosti.

Ovisno o veličini faksova u memoriji, možete ponovno ispisati do osam posljednjih ispisanih faksova ako su oni još u memoriji. Primjerice, možda ćete trebati ponovno ispisati faksove ako ste izgubili kopiju posljednjeg ispisa.

### Ponovni ispis faksova iz memorije s upravljačke ploče pisača

1. Provjerite je li papir umetnut u glavnu ladicu. Dodatne informacije potražite u odjeljku [Umetanje medija na stranici 28](#).
2. Na zaslonu Početak na pisaču pritisćite na gumb **Gore i Dolje** odaberite **Faksiranje** pa pritisćite **U redu**.
3. Odaberite **Settings** (Postavke), a zatim **Reprint Missed Faxes** (Ponovni ispis propuštenih faksova).  
Faksovi se prikazuju redosljedom obrnutim od onoga kojim su primljeni, tako da se faks koji je primljen posljednji ispisuje prvi i tako dalje.
4. Odaberite faks koje želite ispisati, a zatim odaberite **Print** (Ispis).
5. Ako želite prestati s ponovnim ispisom faksova, dodirnite **Cancel** (Odustani).

## Prosljeđivanje faksova na drugi broj

Pisač možete postaviti tako da faksove prosljeđuje na neki drugi broj faksa. Primljeni faks u boji prosljeđuje se kao crno-bijeli.

HP preporučuje da provjerite radi li linija na koju prosljeđujete faks. Pošaljite probni faks kako biste provjerili je li faks-uređaj u mogućnosti primiti prosljeđeni faks.

### Prosljeđivanje faksa s upravljačke ploče pisača

1. Na zaslonu Početak na pisaču pritisćite na gumb **Gore i Dolje** odaberite **Faksiranje** pa pritisćite **U redu**.
2. Odaberite **Settings** (Postavke), a zatim **Advanced Settings** (Napredne postavke).
3. Odaberite **Fax Forwarding** (Prosljeđivanje faksova) pa **Fax Forward** (Prosljeđivanje faksa).
4. Dodirnite **On with Print** (Uključeno s ispisom) da biste ispisali i prosljeđili faks ili **On** (Uključeno) da biste prosljeđili faks.



**NAPOMENA:** Ako pisač nije u mogućnosti prosljeđiti faks odabranom faks-uređaju (ako, primjerice, uređaj nije uključen), sam će ispisati faks. Ako pisač postavite da ispisuje izvješća o pogreškama za primljene faksove, ispisivat će i ta izvješća.



5. Kada se to zatraži, unesite broj faks-uređaja koji će primiti prosljeđene faksove, a zatim odaberite **Done** (Gotovo). Za svaki od sljedećih upita unesite potrebne informacije: datum početka, vrijeme početka, datum završetka i vrijeme završetka.
6. Prosljeđivanje faksa je aktivirano. Da biste potvrdili, odaberite **OK**.

Ako pisač ostane bez struje kada postavite prosljeđivanje faksa, on sprema postavke za prosljeđivanje i telefonski broj. Kada pisač ponovo dobije napajanje, postavka prosljeđivanja faksa i dalje je postavljena na **On** (Uključeno).

---

 **NAPOMENA:** Od prosljeđivanja faksa možete odustati odabirom mogućnosti **Off** (Isključeno) na izborniku **Fax Forward** (Prosljeđivanje faksa).

---

## Postavljanje veličine papira za primljene faksove

Za primljene faksove možete odabrati veličinu papira. Odabrana veličina papira trebala bi odgovarati mediju koji je postavljen u glavnu ladicu za papir. Faksove je moguće ispisati samo na papiru formata letter, A4 ili legal.

---

 **NAPOMENA:** Ako je u glavnu ladicu za papir umetnuta neodgovarajuća veličina papira kada se faks prima, faks se neće ispisati, a na zaslonu upravljačke ploče će se pojaviti obavijest o pogrešci. Umetnite papir veličine Letter, A4 ili Legal pa pritisnite **U redu** da biste ispisali faks.

---

## Postavljanje veličine papira za primljene faksove s upravljačke ploče pisača

1. Na zaslonu Početak na pisaču pritisćite na gumb **Gore** i **Dolje** odaberite **Faksiranje** pa pritisćite **U redu**.
2. Odaberite **Settings** (Postavke).
3. Odaberite **Fax Paper Size** (Veličina papira faksa), a zatim odaberite neku od mogućnosti.

## Blokiranje neželjenih brojeva faksa

Ako se kod svojeg davatelja telefonskih usluga pretplatite na uslugu prikaza broja pozivatelja, određene brojeve faksova možete blokirati, tako da pisač ne ispisuje faksove primljene s tih brojeva. Kada primite dolazni faks-poziv, pisač uspoređuje broj s popisom neželjenih brojeva faksa da bi utvrdio je li potrebno blokirati poziv. Ako broj odgovara broju s popisa neželjenih brojeva, faks se neće ispisati. (Maksimalni broj faks-brojeva koji možete blokirati ovisi o modelu.)

---

 **NAPOMENA:** Ta značajka nije podržana u svim državama/regijama. Ako značajka **Junk Fax Blocker** (Blokada neželjenih faksova) nije podržana u vašoj državi/regiji, ona se ne pojavljuje na izborniku **Fax Options** (Mogućnosti faksa) ili **Fax Settings** (Postavke faksa).

 **NAPOMENA:** Ako se nijedan broj ne doda u popis ID pozivatelja, pretpostavlja se da niste pretplaćeni za uslugu ID-ja pozivatelja.

---

- [Dodavanje brojeva na popis neželjenih faksova](#)
- [Uklanjanje brojeva s popisa neželjenih faksova](#)

## Dodavanje brojeva na popis neželjenih faksova

Određene brojeve možete blokirati dodavanjem na popis neželjenih brojeva.

## Dodavanje brojeva na popis neželjenih faksova

1. Na zaslonu Početak na pisaču pritisćite na gumb **Gore** i **Dolje** odaberite **Faksiranje** pa pritisćite **U redu**.
2. Odaberite **Settings** (Postavke), a zatim **Junk Fax** (Neželjeni faks).
3. Pojavit će se poruka da je za blokiranje neželjenih faksova potrebna usluga prikaza broja pozivatelja. Da biste nastavili, odaberite **OK** (U redu).
4. Odaberite **Add a Number** (Dodavanje broja).
5. Da biste s popisa ID-a pozivatelja odabrali broj faksa koji želite blokirati, odaberite **From Call History** (Iz povijesti poziva).

- ili -

Da biste ručno unijeli broj koji želite blokirati, odaberite **Enter New Number** (Unos novog broja).

6. Nakon unosa broja faksa za blokiranje odaberite **Done** (Gotovo).



**NAPOMENA:** Imajte na umu da broj faksa morate unijeti u obliku u kojem se pojavljuje na zaslonu upravljačke ploče, a ne onako kako se pojavljuje u zaglavlju primljenog faksa, jer se ti brojevi mogu razlikovati.

## Uklanjanje brojeva s popisa neželjenih faksova

Ako više ne želite blokirati broj faksa, možete ga ukloniti s popisa neželjenih brojeva.

### Uklanjanje brojeva s popisa neželjenih faks-brojeva

1. Na zaslonu Početak na pisaču pritisćite na gumb **Gore** i **Dolje** odaberite **Faksiranje** pa pritisćite **U redu**.
2. Odaberite **Settings** (Postavke), a zatim **Junk Fax** (Neželjeni faks).
3. Odaberite broj koji želite ukloniti, a zatim odaberite **Remove a Number** (Ukloni broj).
4. Da biste potvrdili brisanje, pritisćite **OK** (U redu).

## Postavljanje unosa za brzo biranje

Često birane brojeve faksa možete postaviti kao unose brzog biranja. Ta vam postavka omogućuje brzo biranje tih brojeva s upravljačke ploče pisača.

 **SAVJET:** Osim stvaranja i organiziranja unosa brzog biranja putem upravljačke ploče pisača, možete koristiti alate dostupne na računalu, kao što je HP-ov softver koji ste dobili s pisačem i ugrađeni web-poslužitelj pisača (EWS).

Ovaj odjeljak sadrži sljedeće teme:

- [Postavljanje i promjena unosa za brzo biranje](#)
- [Brisanje unosa za brzo biranje](#)

## Postavljanje i promjena unosa za brzo biranje

Brojeve faksa možete pohraniti kao unose za brzo biranje.

### Postavljanje unosa za brzo biranje

1. Na zaslonu Početak na pisaču pritisćite na gumb **Gore** i **Dolje** odaberite **Faksiranje** pa pritisnite **U redu**.
2. Odaberite **Settings** (Postavke), a zatim **Phone Book** (Imenik).
3. Odaberite **Add Contact** (Dodaj kontakt).
4. Unesite naziv unosa, a zatim odaberite **Next** (Dalje).
5. Unesite broj faksa, a zatim odaberite **Done** (Gotovo).

 **NAPOMENA:** Svakako unesite sve stanke ili ostale potrebne brojeve, kao što su pozivni broj, pristupna šifra za brojeve izvan PBX sustava (uglavnom 9 ili 0) ili prefiks za međunarodne pozive.

### Promjena unosa za brzo biranje

1. Na zaslonu Početak na pisaču pritisćite na gumb **Gore** i **Dolje** odaberite **Faksiranje** pa pritisnite **U redu**.
2. Odaberite **Settings** (Postavke), a zatim **Phone Book** (Imenik).
3. Odaberite unos koji želite promijeniti pa pritisnite **OK** (U redu).
4. Odaberite **Edit** (Uređivanje), unesite promjene u naziv faksa pa odaberite **Next** (Dalje).
5. Unesite promjene broja faksa, a zatim odaberite **Next** (Dalje).

 **NAPOMENA:** Svakako unesite sve stanke ili ostale potrebne brojeve, kao što su pozivni broj, pristupna šifra za brojeve izvan PBX sustava (uglavnom 9 ili 0) ili prefiks za međunarodne pozive.

## Brisanje unosa za brzo biranje

### Brisanje unosa za brzo biranje

1. Na zaslonu Početak na pisaču pritisćite na gumb **Gore** i **Dolje** odaberite **Faksiranje** pa pritisnite **U redu**.
2. Odaberite **Settings** (Postavke), a zatim **Phone Book** (Imenik).
3. Odaberite unos koji želite izbrisati, a zatim odaberite **Delete** (Izbriši) da biste to potvrdili.

## Promjena postavki faksa

Kada dovršite korake iz vodiča za početak rada koji ste dobili uz pisač, slijedite ove korake da biste izmijenili početne postavke ili konfigurirali druge mogućnosti faksiranja.

- [Konfiguracija zaglavlja faksa](#)
- [Postavljanje načina odgovora \(automatski odgovor\)](#)
- [Postavljanje različitih zvona za odgovor](#)
- [Promjena uzorka zvona za razlikovno zvono](#)
- [Postavljanje vrste biranja](#)
- [Postavljanje mogućnosti ponovnog biranja](#)
- [Postavljanje brzine faksa](#)
- [Postavljanje glasnoće zvuka faksa](#)

## Konfiguracija zaglavlja faksa

Zaglavlje faksa ispisuje vaše ime i broj faksa pri vrhu svakog faksa koji šaljete. HP preporučuje da zaglavlje faksa postavite pomoću HP-ova softvera koji se isporučuje s pisačem. Zaglavlje faksa možete postaviti i s upravljačke ploče pisača, kao što je ovdje opisano.



**NAPOMENA:** U nekim državama/regijama informacije u zaglavlju faksa zakonska su obaveza.

### Postavljanje ili promjena zaglavlja faksa

1. Na zaslonu Početak na pisaču pritisćite na gumb **Gore** i **Dolje** odaberite **Faksiranje** pa pritisnite **U redu**.
2. Odaberite **Settings** (Postavke), a zatim **Fax Header** (Zaglavlje faksa).
3. Unesite svoje ime ili naziv tvrtke, a zatim odaberite **Done** (Gotovo).

## Postavljanje načina odgovora (automatski odgovor)

Način odgovaranja određuje hoće li pisač odgovoriti na dolazne pozive ili neće.

- Ako želite da pisač **automatski** odgovara na faksove, uključite postavku **Automatsko odgovaranje**. Pisač će odgovarati na sve dolazne pozive i faksove.
- Ako faksove želite primati **ručno**, isključite postavku **Automatsko odgovaranje**. Na dolazne faks-pozive morate odgovarati ručno jer u suprotnome nećete moći primati faksove.

### Postavljanje načina odgovaranja

1. Na zaslonu Početak na pisaču pritisćite na gumb **Gore** i **Dolje** odaberite **Faksiranje** pa pritisnite **U redu**.
2. Odaberite **Settings** (Postavke).
3. Odaberite **Auto Answer** (Automatski odagovor), zatim **On** (Uključeno) ili **Off** (Isključeno), a potom pritisnite **U redu**.

## Postavljanje različitih zvona za odgovor

Ako uključite postavku **Automatsko odgovaranje**, možete odrediti koliko je zvona potrebno prije nego što uređaj automatski odgovori na dolazne pozive.

Postavka **Zvona prije odgovora** važna je ako su automatska tajnica i pisač na istoj telefonskoj liniji jer želite da automatska tajnica odgovara na poziv prije pisača. Broj zvona za odgovor pisača mora biti veći od broja zvona za odgovor automatske tajnice.

Automatsku tajnicu tako možete postaviti na niži broj zvona, a pisač na najveći dopušteni broj. (Najveći broj zvona razlikuje se ovisno o državi/regiji.) Uz takvu će postavku automatska tajnica odgovoriti na poziv, a pisač će nadzirati liniju. Ako pisač prepozna tonove faksa, primit će faks. Ako je poziv glasovni, automatska tajnica snimit će dolaznu poruku.

### Postavljanje broja zvonjenja za odgovor

1. Na zaslonu Početak na pisaču pritisćite na gumb **Gore** i **Dolje** odaberite **Faksiranje** pa pritisnite **U redu**.
2. Odaberite **Settings** (Postavke), a zatim **Advanced Settings** (Napredne postavke).
3. Odaberite **Ring Settings** (Postavke zvona), a zatim **Rings to Answer** (Zvona za odgovor).
4. Pomoću strelice gore ili strelice dolje promijenite broj oglašavanja zvona.
5. Da biste prihvatili postavku odaberite **OK** (U redu).

## Promjena uzorka zvona za razlikovno zvono

Mnoge telefonske tvrtke nude značajku razlikovnog zvona, koja omogućuje da na jednoj telefonskoj liniji imate više telefonskih brojeva. Kada se pretplatite na tu uslugu, svakom se broju dodjeljuje različit uzorak zvonjenja. Pisač možete postaviti da odgovara na dolazne pozive koji imaju određeni uzorak zvona.

Ako pisač povezujete s linijom koja ima razlikovno zvono, zatražite da vam davatelj telefonskih usluga dodijeli jedan uzorak zvona za govorne pozive i jedan za faks-pozive. HP preporučuje da za zvono broja faksa zatražite dvostruko ili trostruko zvono. Kada pisač otkrije navedeni uzorak zvona, odgovorit će na poziv i primiti faks.

 **SAVJET:** razlikovno zvono možete postaviti i pomoću značajke otkrivanja obrasca zvona na upravljačkoj ploči pisača. Ta značajka pisaču omogućuje prepoznavanje i snimanje načina zvonjenja dolaznog poziva te, na temelju tog poziva, automatsko određivanje razlikovnih načina zvonjenja koje je vaš davatelj telefonskih usluga dodijelio faks-pozivima.

Ako nemate uslugu razlikovnog zvona, koristite zadani uzorak zvona koji je **Kod svakog zvonjenja**.

 **NAPOMENA:** Pisač ne može primiti faksove ako je glavni telefonski broj zauzet.

### Promjena uzorka zvona odgovora radi razlikovanja zvona

1. Provjerite je li pisač postavljen za automatsko odgovaranje na dolazne faks-pozive.
2. Na zaslonu Početak na pisaču pritisćite na gumb **Gore** i **Dolje** odaberite **Faksiranje** pa pritisnite **U redu**.
3. Odaberite **Settings** (Postavke), a zatim **Advanced Settings** (Napredne postavke).
4. Odaberite **Ring Settings** (Postavke zvona), a zatim **Distinctive Ring** (Razlikovno zvono).

5. Pojavit će se poruka da tu postavku ne biste trebali mijenjati, osim ako nemate više brojeva na jednoj telefonskoj liniji. Odaberite **Yes** (Da) za nastavak.
6. Učinite nešto od sljedećeg:
  - Odaberite način zvonjenja koji je vaš davatelj telefonskih usluga dodijelio faks-pozivima.  
- Ili -
  - Odaberite **Auto Detect** (Automatsko otkrivanje) pa pratite upute na upravljačkoj ploči pisača.

 **NAPOMENA:** Ako značajka otkrivanja obrasca zvona ne može otkriti obrazac zvona ili ako prekinete rad značajke prije no što dovrši posao, obrazac zvona automatski se postavlja na zadanu vrijednost, što je **Kod svakog zvonjenja**.

 **NAPOMENA:** ako koristite telefonski sustav PBX s različitim uzorcima zvonjenja za interne i vanjske pozive, telefonskom broju morate poziv uputiti s vanjskog broja.

## Postavljanje vrste biranja

Ovaj postupak koristite da biste postavili tonsko ili pulsno biranje. Zadana tvornička postavka postavljena je na **Tone** (Tonsko). Tu postavku promijenite samo ako znate da vaša telefonska linija ne može koristiti tonsko biranje.

 **NAPOMENA:** Opcija za pulsno biranje nije dostupna u svim državama/regijama.

### Postavljanje vrste biranja

1. Na zaslonu Početak na pisaču pritiscima na gumbе **Gore** i **Dolje** odaberite **Faksiranje** pa pritisnite **U redu**.
2. Odaberite **Settings** (Postavke), a zatim **Advanced Settings** (Napredne postavke).
3. Odaberite **Dial Type** (Vrsta biranja), zatim **Tone Dialing** (Tonsko biranje) ili **Pulse Dialing** (Pulsno biranje), a potom pritisnite **U redu**.

## Postavljanje mogućnosti ponovnog biranja

Ako pisač ne može poslati faks jer faks-uređaj primatelja nije odgovorio na poziv ili je zauzet, pisač pokušava ponovno birati broj na temelju postavki mogućnosti za ponovno biranje kada je linija zauzeta ili kad nema odgovora. Da biste uključili ili isključili te mogućnosti, slijedite ovaj postupak.

- **When Busy** (Kada je zauzeto): ako je ta mogućnost uključena, pisač automatski ponovno bira broj ako dobije signal zauzete linije. Tvornički zadana vrijednost za tu mogućnost je **Redial** (Ponovno biranje).
- **When No answer** (Kada nema odgovora): ako je ta mogućnost uključena, pisač automatski ponovno bira broj ako faks-uređaj primatelja ne odgovara. Tvornički zadana vrijednost za tu mogućnost je **No Redial** (Bez ponovnog biranja).

### Postavljanje opcija ponovnog biranja

1. Na zaslonu Početak na pisaču pritiscima na gumbе **Gore** i **Dolje** odaberite **Faksiranje** pa pritisnite **U redu**.
2. Odaberite **Settings** (Postavke), a zatim **Auto Redial** (Automatsko ponovno biranje).
3. Odaberite odgovarajuću mogućnost pa pritisnite **OK** (U redu).

## Postavljanje brzine faksa

Možete postaviti brzinu komunikacije između svojeg pisača i ostalih faks-uređaja prilikom slanja i primanja faksova.

Ako koristite neku od sljedećih usluga, možda će biti potrebno postaviti brzinu faksa na manju brzinu:

- internetska telefonska usluga
- PBX sustav
- Faksiranje putem internetskog protokola (VoIP)
- integrirane digitalne usluge

Ako imate problema sa slanjem i primanjem faksova, koristite manju **brzinu faksiranja**. U sljedećoj tablici prikazane su raspoložive postavke brzine faksa.

Postavka brzine faksa	Brzina faksa
Brzo	v.34 (33600 bps)
Srednje	v.17 (14400 bps)
Sporo	v.29 (9600 bps)

### Postavljanje brzine faksa

1. Na zaslonu Početak na pisaču pritisćite na gumb **Gore** i **Dolje** odaberite **Faksiranje** pa pritisćite **U redu**.
2. Odaberite **Settings** (Postavke), a zatim **Advanced Settings** (Napredne postavke).
3. Odaberite **Fax Speed** (Brzina faksa).
4. Odaberite opciju, a zatim pritisćite **OK** (U redu).

## Postavljanje glasnoće zvuka faksa

Za povećanje ili smanjivanje glasnoće zvukova faksa učinite sljedeće.

### Postavljanje glasnoće zvuka faksa

1. Na zaslonu Početak na pisaču pritisćite na gumb **Gore** i **Dolje** odaberite **Faksiranje** pa pritisćite **U redu**.
2. Odaberite **Settings** (Postavke), a zatim **Advanced Settings** (Napredne postavke).
3. Odaberite **Ring Settings** (Postavke zvona), a zatim odaberite **Fax Sound Volume** (Glasnoća zvuka faksa).
4. Odaberite **Soft** (Tiho), **Loud** (Glasno) ili **Off** (Isključeno), a zatim pritisćite **U redu**.



## Usluge faksa i digitalne telefonije

Mnoge telefonske tvrtke svojim korisnicima omogućuju pristup uslugama digitalnog telefona, npr.:

- DSL: DSL (Digital subscriber line) usluga telefonske tvrtke. (DSL se u vašoj državi/regiji možda zove ADSL.)
- PBX: telefonski sustav s kućnom centralom (PBX).
- ISDN: sustav digitalne mreže s integriranim servisima (ISDN).
- VoIP: pristupačna telefonska usluga koja vam omogućuje slanje i primanje faksova pomoću pisača putem interneta. Ta se metoda naziva faksiranjem putem internetskog protokola (engl. Fax over Internet Protocol, VoIP).

Dodatne informacije potražite u odjeljku [Faksiranje putem internetskog protokola na stranici 60](#).

HP-ovi pisači specifično su dizajnirani za korištenje s tradicionalnim analognim telefonskim servisima. Ako se nalazite u okruženju digitalnih telefona (kao što su DSL/ADSL, PBX ili ISDN), prilikom postavljanja pisača za faksiranje trebali biste koristiti filtre za pretvaranje digitalnog signala u analogni ili pretvarače.



**NAPOMENA:** HP ne jamči da će pisač biti kompatibilan sa svim linijama ili davateljima usluga digitalnog servisa u svim digitalnim okruženjima ili s pretvaračima digitalnog signala u analogni. Uvijek preporučujemo da izravno raspravite s telefonskim operaterom koje su ispravne mogućnosti postavljanja na temelju usluga koje pružaju.

## Faksiranje putem internetskog protokola

Možda se možete pretplatiti na jeftinu telefonsku uslugu koja omogućuje slanje i primanje faksova pomoću pisača putem interneta. Ta se metoda naziva faksiranjem putem internetskog protokola (engl. Fax over Internet Protocol, VoIP).

Sljedeće naznačuje da možda koristite VoIP uslugu.

- birate posebnu pristupnu šifru prilikom biranja broja faksa
- imate IP pretvarač koji služi za povezivanje s internetom i ima analogne telefonske priključke za uspostavljanje faks-veze.



**NAPOMENA:** Faksove možete slati i primiti samo ako telefonski kabel povežete s priključkom s oznakom "1-LINE" na pisaču. To znači da se s internetom morate povezati putem pretvarača (koji ima uobičajene analogne telefonske priključke za faks-vezu) ili putem telefonske kompanije.



**SAVJET:** Podrška za tradicionalni prijenos faksova putem svih je telefonskih sustava s internetskim protokolima često ograničena. Ako nailazite na poteškoće vezane uz faksiranje, pokušajte koristiti sporiju faks-vezu ili onemogućite način rada za ispravljanje pogrešaka faksa (ECM). No ako isključite ECM, ne možete slati ni primiti faksove u boji.

Da biste doznali više o promjeni brzine faksiranja, pročitajte [Postavljanje brzine faksa na stranici 58](#). Dodatne informacije o korištenju ECM-a potražite u odjeljku [Slanje faksa u načinu ispravljanja pogrešaka na stranici 47](#).

Ako imate pitanja o slanju faksova putem interneta, daljnju pomoć zatražite od odjela podrške za slanje faksova putem interneta ili lokalnog davatelja usluge.

## Korištenje izvješća

Pisač možete postaviti da automatski ispisuje izvješća s pogreškama i potvrdama za svaki faks koji pošaljete i primite. Možete i ručno ispisivati izvješća sustava kada ih trebate. Ta izvješća pružaju korisne sistemske informacije o pisaču.

Po zadanim postavkama pisač je postavljen da izvješća ispisuje samo ako postoji problem sa slanjem ili primanjem faksova. Potvrdna poruka koja označava je li faks uspješno poslan nakratko će se pojaviti na zaslonu upravljačke ploče nakon svakog prijenosa.

 **NAPOMENA:** Ako izvješća nisu čitljiva, provjerite procijenjene razine tinte na upravljačkoj ploči ili u HP-ovom softveru.

 **NAPOMENA:** Upozorenja i pokazivači razine tinte omogućuju procjenu samo u svrhu planiranja. Kada primite upozorenje o niskoj razini tinte, razmislite o nabavi zamjenskog spremnika s tintom da biste izbjegli moguće zastoje pri ispisivanju. Ne trebate zamijeniti spremnik s tintom dok se to od vas ne zatraži.

 **NAPOMENA:** Provjerite jesu li glava pisača i spremnici s tintom u dobrom stanju i ispravno postavljeni. Dodatne informacije potražite u odjeljku [Rad sa spremnicima s tintom na stranici 71](#).

Ovaj odjeljak sadrži sljedeće teme:

- [Ispis izvješća s potvrdama faksiranja](#)
- [Ispis i prikaz zapisnika faksova](#)
- [Ispis pojedinosti posljednjeg prijenosa faksa](#)
- [Ispis izvješća o ID-ju pozivatelja](#)
- [Prikaz povijesti poziva](#)

## Ispis izvješća s potvrdama faksiranja

Ako vam je potrebna tiskana potvrda da su vaši faksovi uspješno poslani, slijedite ove upute da biste omogućili potvrdu faksa **prije** slanja faksova.

Zadana postavka potvrde faksiranja je **Error Only** (Samo pogreška).

### Omogućivanje potvrde faksiranja

1. Na zaslonu Početak na pisaču pritisćite na gumb **Gore** i **Dolje** odaberite **Faksiranje** pa pritisnite **U redu**.
2. Odaberite **Settings** (Postavke), **Advanced Settings** (Napredne postavke) pa **Fax Confirmation** (Potvrda faksa).
3. Odaberite neku od sljedećih mogućnosti, a zatim pritisnite **U redu**.

<b>Off (Isključeno)</b>	Izvješće o potvrdi faksiranja se ne ispisuje kod uspješnog slanja i primanja faksa.
<b>Nakon slanja faksa</b>	Ispisuje izvješće o potvrdi faksiranja za svaki faks koji šaljete.
<b>After Receive Fax (Nakon primanja faksa)</b>	Ispisuje izvješće o potvrdi faksiranja za svaki faks koji primite.

<b>Uvijek uključeno</b>	Ispisuje izvješće o potvrdi faksiranja za svaki faks koji šaljete i primete.
<b>Error Only (Samo kod pogreške)</b>	Ispisuje izvješće o potvrdi faksiranja za svaku pogrešku faksa. Ovo je zadana postavka.

## Ispis i prikaz zapisnika faksova

Možete ispisati zapisnik faksova koji je pisač primio i poslao.

### Ispis zapisnika faksova s upravljačke ploče pisača

1. Na zaslonu Početak na pisaču pritisćite na gumb **Gore** i **Dolje** odaberite **Faksiranje** pa pritisnite **U redu**.
2. Odaberite **Settings** (Postavke), **Advanced Settings** (Napredne postavke) pa **Fax Reports** (Izvješće o faksu).
3. Odaberite **Fax Log** (Zapisnik faksa), a zatim pritisnite **U redu**.

## Ispis pojedinosti posljednjeg prijena faksa

Izvješće posljednjeg prijena faksa ispisuje pojedinosti posljednjeg prijena faksa koji se dogodio. Pojedinosti sadrže broj faksa, broj stranica i stanje faksa.

### Ispis izvješća zadnjeg prijena faksa

1. Na zaslonu Početak na pisaču pritisćite na gumb **Gore** i **Dolje** odaberite **Faksiranje** pa pritisnite **U redu**.
2. Odaberite **Settings** (Postavke), **Advanced Settings** (Napredne postavke) pa **Fax Reports** (Izvješće o faksu).
3. Odaberite **Last Transaction Report** (Zadnje izvješće o transakciji), a zatim pritisnite **U redu**.

## Ispis izvješća o ID-ju pozivatelja

Popis brojeva faksa za ID pozivatelja ispišite na sljedeći način.

### Ispis izvješća o povijesti ID-a pozivatelja

1. Na zaslonu Početak na pisaču pritisćite na gumb **Gore** i **Dolje** odaberite **Faksiranje** pa pritisnite **U redu**.
2. Odaberite **Settings** (Postavke), **Advanced Settings** (Napredne postavke) pa **Fax Reports** (Izvješće o faksu).
3. Odaberite **Caller ID Report** (Izvješće o ID-u pozivatelja), a zatim pritisnite **U redu**.

## Prikaz povijesti poziva

Popis svih poziva upućenih s pisača ispišite na sljedeći način.

## Prikaz povijesti poziva

1. Na zaslону Početak na pisaču pritisćima na gumbе **Gore** i **Dolje** odaberite **Faksiranje** pa pritisnite **U redu**.
2. Odaberite **Settings** (Postavke), a zatim **Junk Fax** (Neželjeni faks).
3. Odaberite **Add a Number** (Dodaj broj), zatim **From Call History** (Iz povijesti poziva), a potom pritisnite **U redu**.

## Savjeti za uspješno faksiranje

- Postavite izvornik u prednji desni kut stakla tako da strana za ispis bude okrenuta prema dolje ili u automatski ulagač dokumenata tako da strana za ispis bude okrenuta prema gore.

Više informacija o umetanju papira potražite u odjeljku [Umetanje originala na stranici 32](#).

- Očistite staklo skenera te provjerite nema li na njemu stranih tijela.
- Da biste slali faksove u boji, uključite **Error Correction Mode** (ECM – način ispravka).

Informacije o uključivanju ECM-a potražite u odjeljku [Slanje faksa u načinu ispravljanja pogrešaka na stranici 47](#).

- Kada se memorija napuni, pisač ne prima nove faksove sve dok iz memorije ne ispišete ili ne izbrišete postojeće.

Dodatne informacije o ponovnom ispisu faksova iz memorije potražite u odjeljku [Ponovni ispis primljenih faksova iz memorije na stranici 50](#).

- Pisač možete postaviti da odgovara na dolazne pozive koji imaju određeni uzorak zvona. Tu značajku koristite samo kada ste pretplaćeni na uslugu, što vam omogućuje da na jednoj telefonskoj liniji davatelja telefonskih usluga imate nekoliko brojeva.

---

# 7 Korištenje web-servisa

- [HP ePrint](#)
- [Korištenje usluge HP Printables](#)
- [Korištenje web-mjesta ePrintCenter](#)
- [Savjeti za korištenje web-servisa](#)

## HP ePrint

HP ePrint besplatni je HP-ov servis koji omogućuje ispis na pisač s podrškom za HP ePrint u bilo kojem trenutku i s bilo kojeg mjesta. To je jednostavno kao slanje poruke e-pošte na adresu e-pošte dodijeljenu pisaču kada ste na pisaču omogućili web-servise. Nisu vam potrebni posebni upravljački programi ili softver. Ako možete poslati e-poštu, možete i ispisivati s bilo kojeg mjesta pomoću servisa HP ePrint.

Kada se prijavite za račun na servisu ePrintCenter ([www.hp.com/go/eprintcenter](http://www.hp.com/go/eprintcenter)), možete se prijaviti da biste pregledali status posla na servisu HP ePrint, upravljali redom čekanja pisača na servisu HP ePrint i osobama koje mogu koristiti adresu e-pošte pisača za ispis na servisu HP ePrint te dobili pomoć za HP ePrint.

HP ePrint omogućuje ispis na pisač s podrškom za HP ePrint u bilo kojem trenutku i s bilo kojeg mjesta.

Da biste koristili HP ePrint, potrebno je sljedeće:

- Računalo ili prijenosni uređaj s podrškom za internet i e-poštu
- Pisač s podrškom za HP ePrint za koji su omogućeni web-servisi

 **NAPOMENA:** Poruka e-pošte ispisat će se odmah po primitku. Kao i sa svakom porukom e-pošte, nema jamstva kada će i hoće li biti primljena. Status ispisa možete provjeriti na ePrintCenter ([www.hp.com/go/eprintcenter](http://www.hp.com/go/eprintcenter)).

 **NAPOMENA:** Dokumenti ispisani pomoću značajke HP ePrint mogu se razlikovati od originala. Stil, oblikovanje i raspored teksta mogu se razlikovati od izvornog dokumenta. Ako dokumente morate ispisati visokom kvalitetom (primjerice, pravne dokumente), preporučujemo korištenje softverske aplikacije na računalu koja omogućuje veću kontrolu nad izgledom ispisa.

 **SAVJET:** Da biste doznali više o konfiguriranju postavki servisa HP ePrint i upravljanju njima te najnovijim značajkama, posjetite ePrintCenter ([www.hp.com/go/eprintcenter](http://www.hp.com/go/eprintcenter))

### Ispis pomoću značajke HP ePrint

1. Omogućite web-servise.
  - a. Na upravljačkoj ploči pisača pritisnite gumb **ePrint**.
  - b. Prihvatite uvjete korištenja, a zatim slijedite upute na zaslonu da biste omogućili web-servise.
  - c. Ispišite stranicu s informacijama servisa ePrint, a potom slijedite upute na stranici da biste se prijavili za račun na servisu HP ePrint.
2. Na stolnom računalu ili prijenosnom uređaju otvorite aplikaciju za e-poštu.

 **NAPOMENA:** Dodatne informacije o korištenju aplikacije za e-poštu na računalu ili prijenosnom uređaju potražite u dokumentaciji priloženoj uz aplikaciju.

3. Stvorite novu poruku e-pošte, a potom priložite datoteku koju želite ispisati.
4. Upišite adresu e-pošte pisača u okvir "Prima" u poruci e-pošte, a potom odaberite mogućnost slanja poruka e-pošte.

 **NAPOMENA:** Ne upisujete adresu e-pošte u polje "Bcc" (Skrivena kopija); to polje mora biti prazno. Ako se u polju "Bcc" (Skrivena kopija) nalazi adresa e-pošte ili adresa pisača, zadatak se neće ispisati.



## Pronalaženje adrese e-pošte pisača

1. Pritisnite gumb **ePrint** na upravljačkoj ploči. Na zaslonu pisača prikazat će se izbornik **Postavke web-servisa**.
2. Odaberite **Prikaži adresu e-pošte** na pisaču da biste prikazali adresu e-pošte pisača.

---

 **SAVJET:** Da biste prilagodili adresu e-pošte, na izborniku **Web Services Settings** (Postavke web-servisa) na zaslonu pisača odaberite **Print Info Page** (Ispis stranice s info.). Pisač ispisuje stranicu s informacijama koja sadrži kod pisača te upute kako prilagoditi adresu e-pošte.

---

## Isključivanje servisa ePrint

1. Pritisnite gumb **ePrint** na upravljačkoj ploči. Na zaslonu pisača prikazat će se izbornik **Postavke web-servisa**.
2. Na zaslonu pisača odaberite **ePrint**, a zatim **Off** (Isključeno).

## Korištenje usluge HP Printables

Besplatna HP-ova usluga HP Printables isporučuje vam širok raspon novosti, recepata, poslovnih savjeta, stranica za bojanje, slagalica, personaliziranih kupona i drugo izravno na pisač povezan s webom u skladu s vašim rasporedom. Pregledavajte širok raspon mogućnosti, uključujući vodeće robne marke, da biste pronašli željeni sadržaj i dobili ispise koji vam se sviđaju. Željene ispise možete dobiti odmah ili, u slučaju nekih materijala, možete postaviti da vam se automatski isporuče na željeni dan i u željeno vrijeme.

Unaprijed oblikovani sadržaj osmišljen posebno za vaš pisač onemogućuje pojavu odrezanog teksta i slika te dodatnih stranica samo s jednim retkom teksta.



---

**NAPOMENA:** Da biste koristili HP Printables, pisač mora biti povezan s mrežom koja ima internetsku vezu, a vi se morate prijaviti za uslugu. Dostupnost usluge HP Printable ovisi o državi, jeziku i ugovorima, a katkad je za nju potrebna i nadogradnja firmvera.

---

Dodatne informacije potražite na web-mjestu [www.hp.com/go/eprintcenter](http://www.hp.com/go/eprintcenter). Na nekim pisačima i web-mjestima usluga HP Printables dostupna je pod nazivom aplikacije za ispis.

## Korištenje web-mjesta ePrintCenter

Koristite besplatno HP-ovo web-mjesto ePrintCenter da biste postavili pojačanu sigurnost za HP ePrint te odredite adrese e-pošte kojima je dopušteno slati e-poštu pisaču. Na raspolaganju su vam i ažuriranja proizvoda, HP Printables i drugi besplatni servisi.

Na web-mjestu ePrintCenter potražite dodatne informacije i primjenjive uvjete i odredbe: [www.hp.com/go/eprintcenter](http://www.hp.com/go/eprintcenter).

## Savjeti za korištenje web-servisa

Da biste ispisivali HP Printables i koristili HP ePrint, držite se sljedećih preporuka.

### Savjeti za ispis materijala u okviru usluge HP Printables i korištenje servisa HP ePrint

- Informirajte se o HP Printables za jednostavan ispis recepata, kupona i drugih sadržaja s weba. [Kliknite ovdje da biste se povezali s internetom i potražili dodatne informacije.](#)

---

## 8 Rad sa spremnicima s tintom

- [Provjera procijenjene razine tinte](#)
- [Naručivanje zaliha tinte](#)
- [Odabir odgovarajućih spremnika s tintom](#)
- [Zamjena spremnika s tintom](#)
- [Koristite način rada s jednim spremnikom za tintu](#)
- [Informacije o jamstvu za spremnike s tintom](#)
- [Savjeti vezani uz rad sa spremnicima](#)

## Provjera procijenjene razine tinte

Razinu tinte možete lako provjeriti da biste doznali kada ćete morati zamijeniti spremnik s tintom. Razina tinte pokazuje približnu količinu koja je preostala u spremnicima s tintom.

### Provjera razine tinte s upravljačke ploče pisača

- Na zaslonu Početak na pisaču odaberite **Ink Levels** (Razine tinte) pa pritisnite **U redu**. Pisač potom prikazuje trenutne razine tinte.



**NAPOMENA:** Ako ne vidite zaslon Početak, pritisnite gumb **Početak**.

### Da biste provjerili razine tinte iz softver pisača

1. Ovisno o operacijskom sustavu, učinite nešto od sljedećeg da biste otvorili softver pisača:
  - **Windows 8:** Desnom tipkom miša kliknite prazno područje na zaslonu **Start**, pa **Sve aplikacije** na traci aplikacija te na kraju kliknite ikonu s nazivom pisača.
  - **Windows 7, Windows Vista i Windows XP:** Na radnoj površini računala kliknite **Start**, pa odaberite **Svi programi**, zatim **HP**, pa **HP Officejet 4630 series**, a potom kliknite **HP Officejet 4630 series**.
2. U odjeljku softver pisača kliknite **Procijenjene razine tinte**.

### Da biste provjerili razine tinte iz HP Utility

1. Otvorite HP Utility.

Ikona HP Utility nalazi se u podmapi **Hewlett-Packard** mape **Aplikacije** na najvišoj razini tvrdoga diska.
2. Odaberite HP Officejet 4630 series s popisa uređaja lijevo od prozora.
3. Pritisnite **Supplies Status** (Status potrošnog materijala).

Prikaže se procijenjena razina tinte.
4. Kliknite **Sve postavke** da biste se vratili u okno **Informacije i podrška**.



**NAPOMENA:** Ako ste postavili ponovno napunjen ili prerađeni spremnik s tintom, ili spremnik koji je bio korišten u drugom uređaju, pokazivač razine tinte možda će biti netočan ili nedostupan.



**NAPOMENA:** Upozorenja i pokazatelji razine tinte pružaju procjene samo u svrhu planiranja. Kad primite poruku upozorenja o niskoj razini tinte, razmislite o nabavi zamjenskog spremnika s tintom kako biste izbjegli moguće zastoje pri ispisivanju. Spremnike s tintom ne morate zamijeniti sve dok kvaliteta ispisa ne postane neprihvatljiva.



**NAPOMENA:** tinta iz spremnika koristi se u postupku ispisa na nekoliko različitih načina, među ostalim i u sklopu početnog postupka kojim se pisač i spremnici s tintom pripremaju za ispis te tijekom servisiranja ispisne glave, čime se održavaju čistoća ispisnih mlaznica i nesmetan protok tinte. Osim toga, određena količina tinte ostaje u spremniku i kad se on isprazni. Dodatne informacije potražite na web-mjestu [www.hp.com/go/inkusage](http://www.hp.com/go/inkusage).

## Naručivanje zaliha tinte

Prije no što naručite spremnike za ispis, pronađite točan broj spremnika.

### Pronađite broj spremnika na pisaču

- Broj spremnika nalazi se s unutarnje strane vratašca za pristup spremniku.



### Pronađite broj spremnika u softver pisača

1. Ovisno o operacijskom sustavu, učinite nešto od sljedećeg da biste otvorili softver pisača:
  - **Windows 8:** Desnom tipkom miša kliknite prazno područje na zaslonu **Start**, pa **Sve aplikacije** na traci aplikacija te na kraju kliknite ikonu s nazivom pisača.
  - **Windows 7, Windows Vista i Windows XP:** Na radnoj površini računala kliknite **Start**, pa odaberite **Svi programi**, zatim **HP**, pa **HP Officejet 4630 series**, a potom kliknite **HP Officejet 4630 series**.
2. Kada upotrijebite ovu vezu, pojavljuje se ispravan broj spremnika.

U odjeljku softver pisača kliknite **Kupovina**, a potom kliknite **Kupovina dodataka na internetu**.

### Traženje brojeva naručivanja za spremnike s tintom

1. Otvorite HP Utility.

 **NAPOMENA:** Ikona HP Utility nalazi se u podmapi **Hewlett-Packard** mape **Aplikacije** na najvišoj razini tvrdoga diska.

2. Kliknite **Informacije o potrošnom materijalu**.

Pojavljuje se broj naručivanja spremnika s tintom.

3. Kliknite **Sve postavke** da biste se vratili u okno **Informacije i podrška**.

Da biste naručili izvorni HP-ov potrošni materijal za HP Officejet 4630 series, idite na [www.hp.com/buy/supplies](http://www.hp.com/buy/supplies). Ako se to od vas traži, odaberite svoju državu/regiju, slijedite upute za odabir vašeg proizvoda i zatim pritisnite jednu od veza za kupovinu na stranici.

 **NAPOMENA:** Online kupnja spremnika s tintom nije podržana za sve države/regije. Ako usluga nije dostupna u vašoj zemlji ili regiji, ipak možete pogledati informacije o potrošnom materijalu i ispisati referentni popis za kupnju kod lokalnog prodavatelja HP materijala.

## Odabir odgovarajućih spremnika s tintom

HP savjetuje upotrebu originalnih HP-ovih spremnika s tintom. Izvorni HP spremnici s tintom su osmišljeni su i testirani s HP-ovim pisačima da biste neprekidno jednostavnije postizali odlične rezultate.



# Zamjena spremnika s tintom

## Da biste zamijenili spremnik s tintom

1. Provjerite je li napajanje uključeno.
2. Uklonite spremnik s tintom.
  - a. Otvorite vratašca za pristup spremniku s tintom.



Pričekajte neka se nosač ispisa pomakne na desnu stranu pisača.

- b. Podignite jezičac na spremniku, a zatim ga izvadite iz utora.

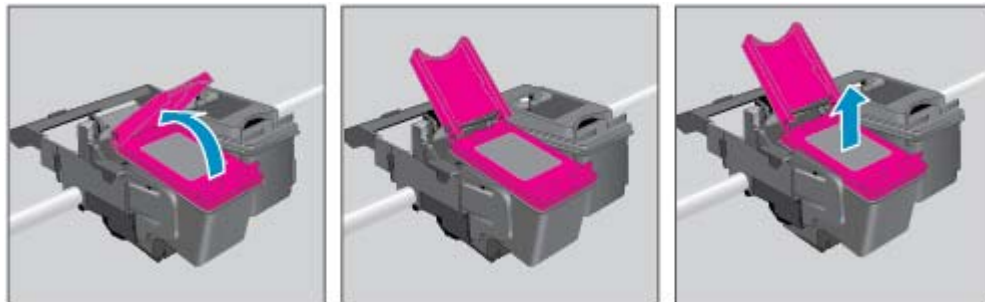

3. Umetnite novi spremnik s tintom.
  - a. Uklonite spremnik iz omota.



- b. Povlačenjem jezička uklonite plastičnu traku.

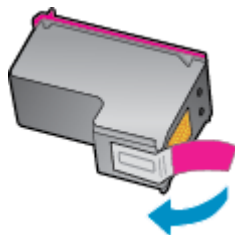

- c. Novi spremnik umetnite pod kutom ispod otvorenog jezička, a zatim ga stisnite da biste ga zatvorili kada spremnik sjedne na svoje mjesto.

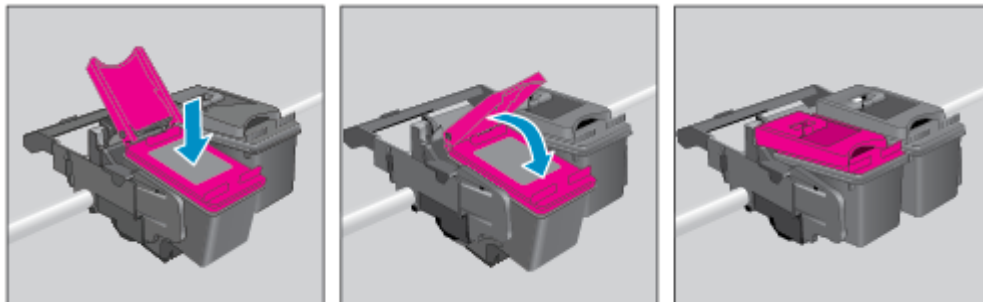

- d. Zatvorite vratašca za pristup spremniku s tintom.



4. Stavite papir i ispišite stranicu poravnanja.
5. Stranicu za poravnanje postavite na staklo skenera sa stranicom za ispis okrenutom prema dolje, zatvorite poklopac pa pritisnite **U redu** da biste završili poravnanje.

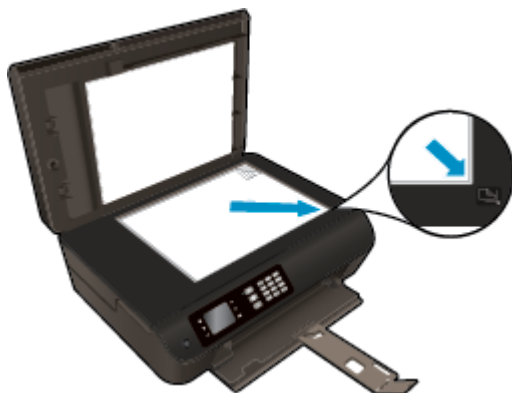

## Koristite način rada s jednim spremnikom za tintu

Koristite način ispisa s jednim spremnikom za tintu da biste uređaj HP Officejet 4630 series koristili samo s jednim spremnikom za tintu. Način ispisa s jednim spremnikom za tintu pokreće se kada uklonite spremnik s tintom iz nosača spremnika.

---

 **NAPOMENA:** Kada HP Officejet 4630 series radi u načinu ispisa s jednim spremnikom, na zaslonu pisača prikazuje se poruka. Ako je poruka prikazana, a u pisaču su instalirana dva spremnika s tintom, provjerite je li zaštitni komad plastične trake uklonjen sa svakog spremnika s tintom. Kada plastična traka prekriva kontakte spremnika s tintom, pisač ne može otkriti je li spremnik s tintom instaliran.

---

### Izlaz iz načina rada s jednim spremnikom za tintu

- Umetnite spremnik s crnom tintom i spremnik s tri boje u HP Officejet 4630 series da biste izašli iz načina rada s jednim spremnikom za tintu.

## Informacije o jamstvu za spremnike s tintom

Jamstvo za HP-ove spremnike s tintom primjenjivo je kada se spremnik koristi u namjenskom HP-ovu uređaju za ispis. Ovo jamstvo ne pokriva HP-ove spremnike s tintom koji su ponovno punjeni, prerađeni, s kojima se nepravilno rukovalo ili koji su neovlašteno mijenjani.

Tijekom jamstvenog razdoblja spremnik je obuhvaćen jamstvom ako HP-ova tinta nije potrošena te ako datum jamstva nije istekao. Datum isteka jamstva u obliku GGGG/MM/DD nalazi se na proizvodu kao što je prikazano:

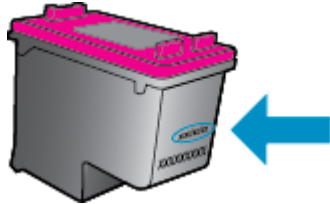

Kopiju HP-ove izjave o ograničenom jamstvu potražite u tiskanoj dokumentaciji isporučenoj uz pisač.

## Savjeti vezani uz rad sa spremnicima

Pri radu sa spremnicima imajte u vidu sljedeće savjete:

- Da biste spremnike s tintom zaštitili od isušivanja, pisač uvijek isključujte pomoću gumba **Uključivanje** i pričekajte da se žaruljica gumba **Uključivanje** isključi.
- Spremnike s tintom ne otvarajte niti s njih ne skidajte traku dok ih niste spremni umenuti. Ako ostavite traku na spremnicima, smanjuje se isparavanje tinte.
- Spremnike umetnite u odgovarajuće utore. Uskladite boju i ikonu na svakom spremniku s tintom s bojom i ikonom svakog utora. Provjerite jesu li oba spremnika s tintom sjela na mjesto.
- Da biste postigli najbolju moguću kvalitetu ispisa, poravnajte spremnike s tintom. Pojednosti potražite u [Poboljšajte kvalitetu ispisa na stranici 98](#).
- Kada zaslon s procijenjenom razinom tinte pokazuje da su jedan ili više spremnika slabo napunjeni, razmislite o nabavki zamjenskih spremnika da biste izbjegli moguće odgode pri ispisu. Spremnike s tintom ne morate mijenjati dok kvaliteta ispisa ne postane neprihvatljiva. Pojednosti potražite u [Zamjena spremnika s tintom na stranici 75](#).
- Ako iz bilo kojeg razloga uklonite spremnik iz pisača, nastojte ga ponovno zamijeniti što je prije moguće. Nezaštićeni spremnici izvan pisača počinju se sušiti.



---

## 9 Povezivost

- [Wi-Fi Protected Setup \(WPS – zahtijeva WPS usmjerivač\)](#)
- [Tradicionalna bežična veza \(zahtijeva usmjerivač\)](#)
- [USB veza \(veza koja ne pripada mreži\)](#)
- [Promjena USB veze u bežičnu mrežu](#)
- [Bežično povezivanje s pisačem bez usmjerivača](#)
- [Savjeti za postavljanje i korištenje umreženog pisača](#)
- [Napredni alati za upravljanje pisačem \(za umrežene pisače\)](#)

## Wi-Fi Protected Setup (WPS – zahtijeva WPS usmjerivač)

 **NAPOMENA:** Provjerite jeste li instalirali HP-ov softver koji ste dobili s pisačem i upravljačke programe mrežnog pisača.

Da biste HP Officejet 4630 series povezali s bežičnom mrežom postupkom Wi-Fi Protected Setup (WPS), potrebno je vam sljedeće:

- Bežična mreža 802.11b/g/n koja sadrži bežični usmjerivač s omogućenim WPS-om ili pristupnu točku.

 **NAPOMENA:** HP Officejet 4630 series podržava isključivo veze s 2,4 GHz.

- Usmjerivači koji podržavaju WPS često imaju tipku WPS.
- Ako postavljate vezu pomoću WPS PIN-a, računalo mora biti povezano s mrežom da biste instalirali HP Officejet 4630 series.

### Metoda Push Button (PBC)

1. Pritisnite i držite gumb **Bežična veza** na pisaču najmanje tri sekunde dok žaruljica bežične veze ne počne treptati. Kada žaruljica počne treptati, u sljedeće dvije minute morate pritisnuti tipku WPS na usmjerivaču.
2. Pritisnite gumb za Wi-Fi Protected Setup (WPS) na svom usmjerivaču.

 **NAPOMENA:** Tijekom uspostave bežične veze pisač pokreće mjerač vremena na otprilike dvije minute.

### PIN metoda

1. Pritisnite gumb **Bežična veza** na upravljačkoj ploči pisača da biste prikazali izbornik bežične veze. Ako pisač ispisuje, nalazi se u stanju pogreške ili pak izvršava ključni zadatak, pričekajte do dovršetka zadatka ili otklanjanja pogreške prije no što pritisnete gumb **Bežična veza**.
2. Na zaslonu pisača odaberite **Postavke**.
3. Odaberite **Wi-Fi Protected Setup** na zaslonu pisača.
4. Ako se to od vas zatraži, dodirnite **PIN**, a potom slijedite zaslonske upute.

 **NAPOMENA:** Pisač će započeti mjerenje vremena na otprilike četiri minute, tijekom kojih je potrebno pritisnuti odgovarajući gumb na uređaju za umrežavanje ili unijeti PIN usmjerivača na stranici za konfiguriranje usmjerivača.



## Tradicionalna bežična veza (zahtijeva usmjerivač)

Da biste HP Officejet 4630 series povezali na integriranu bežičnu mrežu WLAN 802.11 potrebno je sljedeće:

- Bežična mreža 802.11b/g/n s bežičnim usmjerivačem ili pristupnom točkom.



**NAPOMENA:** HP Officejet 4630 series podržava isključivo veze s 2,4 GHz.

- Računalo mora biti povezano s bežičnom mrežom na kojoj namjeravate instalirati HP Officejet 4630 series.
- Naziv mreže (SSID).
- WEP ključ ili WPA lozinka (po potrebi).

### Povezivanje pisača

1. Pritisnite gumb **Bežična veza** na upravljačkoj ploči pisača, a zatim na odaberite **Postavke**.
2. Pomaknite se i odaberite **Wireless Setup Wizard** (Čarobnjak za bežičnu vezu), a zatim pritisnite **U redu**.
3. Slijedite upute na zaslonu da biste postavili bežičnu vezu.
4. Umetnite softver pisača CD u CD-ROM pogon računala.
5. Slijedite upute na zaslonu da biste instalirali softver pisača.

### Povezivanje novog pisača

Ako pisač niste povezali s računalom ili ako želite novi pisač istog modela povezati s računalom, možete koristiti funkciju **Povezivanje novog pisača** da biste postavili vezu.



**NAPOMENA:** Koristite tu metodu ako ste već instalirali softver pisača.

1. Pritisnite gumb **Bežična veza** na upravljačkoj ploči pisača, a zatim na odaberite **Postavke**.
2. Pomaknite se i odaberite **Wireless Setup Wizard** (Čarobnjak za bežičnu vezu), a zatim pritisnite **U redu**.
3. Slijedite upute na zaslonu da biste postavili bežičnu vezu.
4. Ovisno o operacijskom sustavu, učinite jedno od sljedećeg.
  - **Windows 8:** na početnom zaslonu desnom tipkom miša kliknite prazno područje, a zatim na traci aplikacija kliknite **All Apps** (Sve aplikacije).
  - **Windows 7, Windows Vista i Windows XP:** Na radnoj površini računala kliknite **Start**, odaberite **Svi programi**, pa **HP**, a potom kliknite **HP Officejet 4630 series**.
5. Odaberite **Printer Setup & Software** (Postavljanje pisača i softver).
6. Odaberite **Povezivanje novog pisača**. Slijedite upute na zaslonu.

### Povezivanje novog pisača

1. U odjeljku **Preference sustava** odaberite **Ispis i faks**.
2. Kliknite **+** ispod popisa pisača nalijevo.
3. Odaberite novi pisač s popisa.

## Promjena mrežnih postavki

Da biste promijenili postavke bežične veze pisača, pokrenite Wireless Setup Wizard (Čarobnjak za postavljanje bežične veze).

Da biste promijenili napredne postavke,



---

**NAPOMENA:** Napredne postavke može promijeniti samo osoba koja upravlja mrežom.

1. Pritisnite gumb **Bežična veza** na upravljačkoj ploči pisača, a zatim na odaberite **Postavke**.
2. Pomaknite se da biste odabrali **Advanced Settings** (Napredne postavke).
3. Odaberite stavku koju želite promijeniti na izborniku **Napredne postavke**.
4. Slijedite upute na zaslonu.

## USB veza (veza koja ne pripada mreži)

Uređaj HP Officejet 4630 series podržava stražnji USB 2.0 priključak visoke brzine za povezivanje s računalom.



---

**NAPOMENA:** Web-servisi nisu dostupni s izravnom USB vezom.

---

### Povezivanje pisača putem USB kabela

1. Postavite CD sa softverom pisača u CD-ROM jedinicu računala.



---

**NAPOMENA:** USB kabel nemojte povezivati s pisačem dok se to ne zatraži.

---

2. Slijedite upute na zaslonu. Kada se zatraži, na zaslonu **Mogućnosti povezivanja** odaberite **USB** i povežite pisač s računalom.
3. Slijedite upute na zaslonu.

Ako je softver pisača instaliran, pisač će funkcionirati kao pisač vrste uključi-i-radi. Ako softver nije instaliran, umetnite CD koji ste dobili uz pisač i slijedite upute na zaslonu.

## Promjena USB veze u bežičnu mrežu

Ako ste najprije postavili pisač i instalirali softver pomoću USB kabela te izravno povezali pisač s računalom, možete jednostavno tu vezu zamijeniti bežičnom mrežnom vezom. Trebat će vam bežična mreža 802.11/b/g/n koja sadrži bežični usmjerivač ili pristupnu točku.



**NAPOMENA:** HP Officejet 4630 series podržava isključivo veze s 2,4 GHz.

Prije no što USB vezu zamijenite bežičnom mrežom, provjerite sljedeće:

- Pisač je povezan s računalom putem USB kabela dok se od vas ne zatraži da odspojite kabel.
- Računalo mora biti povezano s bežičnom mrežom na koju namjeravate instalirati pisač.

### Promjena s USB veze na bežičnu vezu

1. Ovisno o operacijskom sustavu, učinite jedno od sljedećeg.
  - **Windows 8:** na **početnom** zaslonu desnom tipkom miša kliknite prazno područje, a zatim na traci aplikacija kliknite **All Apps** (Sve aplikacije).
  - **Windows 7, Windows Vista i Windows XP:** Na radnoj površini računala kliknite **Start**, odaberite **Svi programi**, pa **HP**, a potom kliknite **HP Officejet 4630 series**.
2. Odaberite **Printer Setup & Software** (Postavljanje pisača i softver).
3. Odaberite **Convert a USB connected printer to wireless** (Pretvori pisač povezan USB vezom u bežični pisač). Slijedite upute na zaslonu.

### Prebacivanje s USB veze na bežičnu mrežu

1. Povežite pisač s bežičnom mrežom.
2. Pomoću programa **HP Setup Assistant** u mapi **Applications/Hewlett-Packard/Device Utilities** u softveru promijenite vezu pisača u bežičnu.

## Bežično povezivanje s pisačem bez usmjerivača

HP izravna bežična veza vašim Wi-Fi uređajima, primjerice računalima, pametnim telefonima i tablet računalima, omogućuje izravno povezivanje pisača putem Wi-Fi-ja pomoću istog procesa koji trenutno koristite za povezivanje Wi-Fi uređaja s novim bežičnim mrežama i pristupnim točkama. Izravna bežična veza omogućuje izravan bežični ispis na pisaču s uređaja s podrškom za Wi-Fi bez bežičnog usmjerivača.

### Bežično povezivanje s pisačem bez usmjerivača

1. Na zaslonu Početak na pisaču odaberite **Izravna bežična veza** pa pritisnite **U redu**.
2. Na izborniku **Izravna bežična veza** odaberite **Izravna bežična veza**, a zatim pritisnite **U redu**.
3. Pomoću gumba na desnoj strani odaberite **On without Security** (Uključi bez zaštite), a zatim pritisnite **U redu**.

---

 **SAVJET:** Ako HP izravna bežična veza želite koristiti uz bolju zaštitu te ako računalo ili mobilni uređaj podržavaju WPA2 šifriranje, odaberite mogućnost koja će omogućiti zaštitu. Kada je zaštita uključena, samo će se korisnici koji imaju lozinku moći bežično povezati s pisačem. Ako isključite zaštitu, svaki korisnik s bežičnim uređajem u dometu bežične veze pisača moći će se povezati s pisačem.

---

4. Pritisnite gumb uz **Display Name** (Zaslonsko ime) da biste prikazali naziv za direktnu bežičnu vezu.
5. Ako ste omogućili zaštitu, pritisnite gumb uz **Display Password** (Prikaz lozinke) da biste prikazali lozinku za direktnu bežičnu vezu.

---

 **SAVJET:** HP izravna bežična veza možete uključiti i putem ugrađenog web-poslužitelja (EWS). Informacije o korištenju ugrađenog poslužitelja (EWS) potražite u dijelu [Otvaranje ugrađenog web-poslužitelja na stranici 89](#).

---

6. Ako koristite stolno ili prijenosno računalo, nakon izravnog bežičnog povezivanja, morate instalirati softver pisača. Ako koristite mobilni uređaj, na njega morate instalirati kompatibilnu aplikaciju. Pisač putem izravne bežične veze možete koristiti tek kada instalirate pisač putem mreže.

Dodatne informacije o bežičnom ispisu potražite u odjeljku [Ispis uz HP izravna bežična veza na stranici 17](#).

## Savjeti za postavljanje i korištenje umreženog pisača

Pomoću sljedećih savjeta postavite i koristite umreženi pisač:

- Kada se pokrene čarobnjak za bežičnu vezu na pisaču, pisač će tražiti bežične usmjerivače i na zaslonu prikazati popise naziva otkrivenih mreža.
- Ako je računalo povezano s virtualnom privatnom mrežom (VPN-om), morate prekinuti vezu s VPN-om da biste mogli pristupiti drugim uređajima na mreži, uključujući pisač.
- Doznajte kako pronaći mrežne sigurnosne postavke. [Kliknite ovdje da biste se povezali s internetom i potražili dodatne informacije.](#)
- Informirajte se o programu HP Print and Scan Doctor. [Kliknite ovdje da biste se povezali s internetom i potražili dodatne informacije.](#)
- Saznajte više o savjetima za otklanjanje poteškoća s mrežom. [Kliknite ovdje da biste se povezali s internetom i potražili dodatne informacije.](#)
- Doznajte kako se prebaciti s USB-a na bežičnu vezu. [Kliknite ovdje da biste se povezali s internetom i potražili dodatne informacije.](#)
- Doznajte kako raditi s vatrozidima i antivirusnim programima tijekom postavljanja pisača. [Kliknite ovdje da biste se povezali s internetom i potražili dodatne informacije.](#)

## Napredni alati za upravljanje pisačem (za umrežene pisače)

Kada je pisač povezan s mrežom, pomoću ugrađenog web-poslužitelja možete pregledati informacije o statusu, promijeniti postavke i upravljati njime pomoću računala.

 **NAPOMENA:** Možda će vam trebati lozinka za pregled ili promjenu nekih postavki.

Možete otvoriti i koristiti ugrađeni web-poslužitelj a da se ne morate povezati s internetom. No neke značajke nisu dostupne.

- [Otvaranje ugrađenog web-poslužitelja](#)
- [O kolačićima](#)

### Otvoravanje ugrađenog web-poslužitelja

Ugrađenom web-poslužitelju možete pristupiti ili putem mreže ili putem direktne bežične veze.

#### Otvoravanje ugrađenog web-poslužitelja putem mreže

 **NAPOMENA:** Uređaj mora biti povezan s mrežom te mora imati IP adresu. IP adresu pisača moguće je pronaći pritiskom na tipku **Bežična veza** ili ispisom stranice za konfiguraciju mreže.

- U podržani web-preglednik na računalu upišite IP adresu ili naziv glavnog računala koji su dodijeljeni pisaču.

Ako, primjerice, IP adresa glasi 192.168.0.12, u web-preglednik upišite sljedeću adresu: `http://192.168.0.12`.

#### Otvoravanje ugrađenog web-poslužitelja putem direktne bežične veze

1. Pritisnite gumb **Wireless** (Bežična veza) na upravljačkoj ploči pisača, a zatim odaberite **Settings** (Postavke).
2. Ako na zaslonu vidite da je izravna bežična veza postavljena **Off** (Isključeno), odaberite **Wireless Direct** (Izravna bežična veza), a potom **On with Security** (Uključeno sa zaštitom) ili **On without Security** (Uključeno bez zaštite).
3. Na računalu s podrškom za bežičnu vezu uključite bežičnu vezu pa potražite naziv izravna bežična veza i povežite se s tim uređajem, primjerice: HP-Print-XX-Deskjet 3510 series. Ako imate uključenu zaštitu izravna bežična veza, upišite lozinku izravna bežična veza kada se to od vas zatraži.
4. U podržanom web-pregledniku na računalu upišite sljedeću adresu: `http://192.168.223.1`.

### O kolačićima

Ugrađeni web-poslužitelj (EWS) prilikom pregledavanja na vaš tvrdi disk postavlja vrlo male tekstualne datoteke (kolačiće). Te datoteke omogućuju ugrađenom web-poslužitelju da prepozna vaše računalo pri sljedećem posjetu. Primjerice, ako ste konfigurirali jezik ugrađenog web-poslužitelja, kolačić pomaže u pamćenju odabranog jezika tako da se pri sljedećem pristupu ugrađenom web-poslužitelju stranice prikazuju na tom jeziku. Neki se kolačići (npr. kolačići koji pohranjuju specifične preference za pojedine korisnike) pohranjuju na računalu dok ih ručno ne očistite.

Svoj preglednik možete konfigurirati da prihvaća sve kolačiće ili pak da vas upozori za svaki ponuđeni kolačić, čime vam omogućuje da sami odlučite koje kolačiće želite prihvatiti ili odbiti. Putem preglednika možete i ukloniti neželjene kolačiće.



**NAPOMENA:** Ako odaberete onemogućivanje kolačića, mogli biste, ovisno o pisaču, onemogućiti i jednu ili više sljedećih značajki:

---

- početak rada na mjestu na kojem ste izašli iz aplikacije (posebice korisno prilikom korištenja čarobnjaka za postavljanje)
- pamćenje postavki jezika za preglednik EWS-a
- personalizacija stranice Početak EWS-a

Informacije o načinu mijenjanja postavki privatnosti i kolačića te načinu pregleda i brisanja kolačića potražite u dokumentaciji dostupnoj uz vaš web-preglednik.



---

# 10 Rješavanje problema

Ovaj odjeljak sadrži sljedeće teme:

- [Uklanjanje zaglavljenja papira](#)
- [Poboljšajte kvalitetu ispisa](#)
- [Nije moguće ispisati](#)
- [Rješavanje problema prilikom kopiranja i skeniranja](#)
- [Rješavanje problema s faksiranjem](#)
- [Rješavanje problema s mrežom](#)
- [HP podrška](#)

# Uklanjanje zaglavljenja papira

Uklonite zaglavljeni papir iz puta papira.

## Uklanjanje zaglavljenog papira iz puta papira

1. Otvorite vratašca za pristup spremniku s tintom.



2. Uklonite pristup za čišćenje.



3. Uklonite zaglavljeni papir sa stražnjeg valjka.

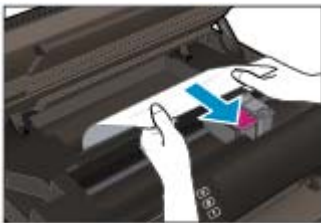

4. Vratite pristup za čišćenje.



5. Zatvorite vratašca za pristup spremniku s tintom.



6. Na upravljačkoj ploči pritisnite gumb **U redu** za nastavak trenutnog zadatka.

Uklonite zaglavljene papir iz dodatka za obostrani ispis.

### Uklanjanje zaglavljene papira iz jedinice za obostrani ispis

1. Otvorite vratašca za pristup spremniku s tintom.



2. Uklonite pristup za čišćenje.



3. Pritisnite rupu na poklopcu puta uređaja za obostrani ispis da biste ga podignuli. Uklonite zaglavljene papir.



4. Vratite pristup za čišćenje.



5. Zatvorite vratašca za pristup spremniku s tintom.



6. Na upravljačkoj ploči pritisnite gumb **U redu** za nastavak trenutnog zadatka.  
Uklonite zaglavljene papir iz zone za ispis.

#### Uklanjanje zaglavljene papira iz zone za ispis

1. Otvorite vratašca za pristup spremniku s tintom.



2. Uklonite zaglavljene papir iz unutrašnjosti pisača.



3. Zatvorite vratašca za pristup spremniku s tintom.



4. Na upravljačkoj ploči pritisnite gumb **U redu** za nastavak trenutnog zadatka.

Uklanjanje zaglavljenog papira iz uređaja za automatsko umetanje papira

### Uklanjanje zaglavljenog papira iz uređaja za automatsko umetanje papira

1. Podignite poklopac ADF-a.



2. Podignite jezičac koji se nalazi na prednjoj strani ADF-a.
3. Nježno izvucite papir iz valjaka.

**⚠ OPREZ:** Ako se papir trga kada ga uklanjate s valjaka, provjerite jesu li na valjcima i kotačićima zaostali komadići papira. Ako ne uklonite sve komadiće papira iz pisača, vjerojatno je da će se papir ponovno zaglaviti.



4. Zatvorite poklopac ADF-a tako da ga čvrsto pritisnete dok ne sjedne na mjesto.
5. Na upravljačkoj ploči pritisnite gumb **U redu** za nastavak trenutnog zadatka.

Ako pomoću gore navedenih rješenja ne riješite problem, [kliknite ovdje da biste dobili dodatna rješenja za otklanjanje poteškoća putem interneta](#).

### **Sprječavanje zaglavljivanja papira**

- Nemojte prepuniti ladicu za papir.
- Često vadite ispisani papir iz ladice za papir.
- Pazite da papir umetnut u ladicu za papir leži ravno te da rubovi nisu svinuti ili poderani.
- Ne kombinirajte različite vrste i veličine papira u ulaznoj ladici; cijeli snop papira u ulaznoj ladici mora biti iste veličine i vrste.
- Prilagodite vodilice za širinu papira u ladici za papir tako da dobro prijanjaju uz papir. Vodilice za širinu papira ne smiju savijati papir u ulaznoj ladici.
- Nemojte gurati papir predaleko u ladicu za papir.
- Ne stavljajte papir dok pisač ispisuje. Ako je pisač gotovo ostao bez papira, pričekajte neka se najprije pojavi poruka o potrošenom papiru, a zatim umetnite papir.

Ako pomoću gore navedenih rješenja ne riješite problem, [kliknite ovdje da biste dobili dodatna rješenja za otklanjanje poteškoća putem interneta](#).

## Čišćenje nosača ispisa

Uklonite bilo kakve predmete, kao što je papir, koji blokiraju put nosača spremnika.

Pojedinosti potražite u [Uklanjanje zaglavljenja papira na stranici 92](#).



---

**NAPOMENA:** Nemojte koristiti bilo kakav alat ili druge uređaje kako biste uklonili zaglavljen papir. Uvijek pažljivo uklanjajte zaglavljeni papir iz unutrašnjosti pisača.

---



[Kliknite ovdje da biste se povezali s internetom i potražili dodatne informacije.](#)

## Poboljšajte kvalitetu ispisa



**NAPOMENA:** Da biste spremnike s tintom zaštitili od isušivanja, pisač uvijek isključuje pomoću gumba **Uključivanje** i pričekajte da se žaruljica gumba **Uključivanje** isključi.

1. Obavezno koristite originalne HP-ove spremnike s tintom i papir koji preporučuje HP.  
Dodatne informacije potražite u odjeljku [Preporučeni papiri za ispis na stranici 26](#).
2. U softveru pisača provjerite jeste li na padajućem popisu **Mediji** odabrali odgovarajuću vrstu papira, a na padajućem popisu **Postavke kvalitete** odabrali odgovarajuću kvalitetu ispisa.  
U odjeljku softver pisača kliknite **Ispis, skeniranje i faksiranje**, a zatim, da biste pristupili svojstvima ispisa, kliknite **Set Preferences** (Postavljanje preferenci).
3. Provjerite procijenjene razine tinte da biste odredili nedostaje li u spremnicima tinte.  
Dodatne informacije potražite u odjeljku [Provjera procijenjene razine tinte na stranici 72](#). Ako u spremnicima s tintom nedostaje tinte, zamijenite ih.
4. Poravnavanje spremnika s tintom.

### Da biste poravnali spremnike iz softver pisača



**NAPOMENA:** Poravnavanjem spremnika s tintom osigurat ćete ispis visoke kvalitete. Pisač traži da poravnate spremnike pri svakom umetanju novog spremnika. Ako izvadite ili ponovno instalirate isti spremnik, HP All-in-One neće zatražiti da poravnate spremnike s tintom. Budući da HP All-in-One pamti vrijednosti poravnavanja za taj spremnik s tintom, ne morate ponovno poravnavati spremnike.

- a. U ladicu za papir umetnite nekorišteni, obični bijeli papir veličine letter ili A4.
- b. Ovisno o operacijskom sustavu, učinite nešto od sljedećeg da biste otvorili softver pisača:
  - **Windows 8:** Desnom tipkom miša kliknite prazno područje na zaslonu **Start**, pa **Sve aplikacije** na traci aplikacija te na kraju kliknite ikonu s nazivom pisača.
  - **Windows 7, Windows Vista i Windows XP:** Na radnoj površini računala kliknite **Start**, pa odaberite **Svi programi**, zatim **HP**, pa **HP Officejet 4630 series**, a potom kliknite **HP Officejet 4630 series**.
- c. U odjeljku softver pisača kliknite **Ispis, skeniranje i faksiranje**, a zatim, da biste pristupili odjeljku **Printer Toolbox** (Alati za pisač), kliknite **Maintain Your Printer** (Održavanje pisača).
- d. Pojavljuje se **Printer Toolbox** (Alat za pisač).
- e. Na kartici **Servisi uređaja** kliknite mogućnost **Poravnaj spremnike s tintom**. Pisač ispisuje list za poravnanje.



- f. Stranicu za poravnavanje spremnika s tintom postavite na prednji desni kut stakla skenera sa stranom za ispis okrenutom prema dolje.

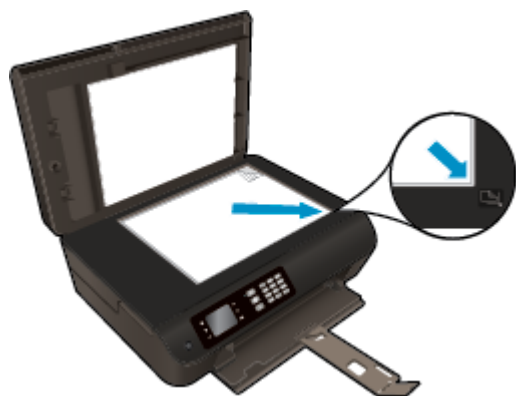

- g. Slijedite upute na zaslonu pisača da biste poravnali spremnike s tintom. Reciklirajte ili bacite stranicu za poravnavanje spremnika s tintom.

#### Poravnavanje spremnika s tintom putem zaslona pisača

- a. Na zaslonu Početak na pisaču pritisćite na gumb **Gore** i **Dolje** odaberite **Alati** pa pritisćite **U redu**.



**NAPOMENA:** Ako ne vidite zaslon Početak, pritisćite gumb **Početak**.

- b. Na izborniku **Alati** na zaslonu pisača odaberite **Poravnaj pisač**. Slijedite upute na zaslonu.

5. Ako u spremnicima ima dovoljno tinte, ispišite dijagnostičku stranicu.

#### Za ispis stranice za dijagnostiku iz softver pisača

- a. U ladicu za papir umetnite nekorišteni, obični bijeli papir veličine letter ili A4.
- b. Ovisno o operacijskom sustavu, učinite nešto od sljedećeg da biste otvorili softver pisača:
- **Windows 8:** Desnom tipkom miša kliknite prazno područje na zaslonu **Start**, pa **Sve aplikacije** na traci aplikacija te na kraju kliknite ikonu s nazivom pisača.
  - **Windows 7, Windows Vista i Windows XP:** Na radnoj površini računala kliknite **Start**, pa odaberite **Svi programi**, zatim **HP**, pa **HP Officejet 4630 series**, a potom kliknite **HP Officejet 4630 series**.
- c. U odjeljku softver pisača kliknite **Ispis, skeniranje i faksiranje**, a zatim, da biste pristupili alatima za pisač, kliknite **Maintain Your Printer** (Održavanje pisača).

- d. Kliknite **Ispiši dijagnostičke informacije** na stranici **Izvješća uređaja** da biste ispisali dijagnostičku stranicu. Pregledajte plave, magenta, žute i crne četverokute na stranici za dijagnostiku. Ako na obojanim i crnim kvadratićima ugledate pruge ili dijelove koji nisu prekriveni tintom, automatski očistite spremnike.



### Ispis stranice za dijagnostiku sa zaslona pisača

- a. Na zaslonu Početak na pisaču pritisćima na gumb **Gore** i **Dolje** odaberite **Alati** pa pritisnite **U redu**.



**NAPOMENA:** Ako ne vidite zaslon Početak, pritisnite gumb **Početak**.

- b. Na izborniku **Alati** na zaslonu pisača odaberite **Izvješće o kvaliteti ispisa**. Slijedite upute na zaslonu.
6. Automatski očistite spremnike s tintom ako su na stranici za dijagnostiku vidljive pruge ili ako u četverokutima u boji i crnim četverokutima nedostaju dijelovi boje.

### Čišćenje spremnika s tintom iz softver pisača

- a. U ladicu za papir umetnite nekorišteni, obični bijeli papir veličine letter ili A4.
- b. Ovisno o operacijskom sustavu, učinite nešto od sljedećeg da biste otvorili softver pisača:

- **Windows 8:** Desnom tipkom miša kliknite prazno područje na zaslonu **Start**, pa **Sve aplikacije** na traci aplikacija te na kraju kliknite ikonu s nazivom pisača.
  - **Windows 7, Windows Vista i Windows XP:** Na radnoj površini računala kliknite **Start**, pa odaberite **Svi programi**, zatim **HP**, pa **HP Officejet 4630 series**, a potom kliknite **HP Officejet 4630 series**.
- c. U odjeljku softver pisača kliknite **Ispis, skeniranje i faksiranje**, a zatim, da biste pristupili odjeljku **Printer Toolbox** (Alati za pisač), kliknite **Maintain Your Printer** (Održavanje pisača).
  - d. Na kartici **Servisi uređaja** kliknite mogućnost **Očisti spremnike s tintom**. Slijedite upute na zaslonu.

### Čišćenje spremnika s tintom sa zaslona pisača

- a. Na zaslonu Početak na pisaču pritisima na gumbе **Gore** i **Dolje** odaberite **Alati** pa pritisnite **U redu**.



**NAPOMENA:** Ako ne vidite zaslon Početak, pritisnite gumb **Početak**.

- b. Na izborniku **Alati** na zaslonu pisača odaberite **Očisti ispisnu glavu**. Slijedite upute na zaslonu.

### Poboljšanje kvalitete ispisa

1. Koristite samo originalne HP-ove spremnike s tintom.
2. Provjerite jeste li u dijaloškom okviru **Ispis** odabrali odgovarajuću vrstu papira i kvalitetu ispisa.
3. Provjerite procijenjene razine tinte da biste odredili nedostaje li u spremnicima tinte.  
Razmislite o zamjeni ispisnih spremnika ako u njima ima malo tinte.

4. Poravnanje spremnika za ispis

#### Poravnavanje spremnika s tintom pomoću softvera

- a. U ladicu za papir umetnite obični bijeli papir veličine letter ili A4.
- b. Otvorite HP Utility.



**NAPOMENA:** Ikona HP Utility nalazi se u podmapi **Hewlett-Packard** mape **Aplikacije** na najvišoj razini tvrdoga diska.

- c. Odaberite HP Officejet 4630 series s popisa uređaja lijevo od prozora.
  - d. Kliknite **Poravnavanje**.
  - e. Kliknite **Poravnanje** i slijedite upute na zaslonu.
  - f. Kliknite **Sve postavke** da biste se vratili u okno **Informacije i podrška**.
5. Ispišite probnu stranicu.

### Ispis probne stranice

- a. U ladicu za papir umetnite obični bijeli papir veličine letter ili A4.
- b. Otvorite HP Utility.



**NAPOMENA:** Ikona HP Utility nalazi se u podmapi **Hewlett-Packard** mape **Aplikacije** na najvišoj razini tvrdoga diska.

---

- c. Odaberite HP Officejet 4630 series s popisa uređaja lijevo od prozora.
- d. Kliknite mogućnost **Probna stranica**.
- e. Kliknite gumb **Ispis probne stranice** i slijedite upute na zaslonu.

Na probnoj stranici provjerite jesu li se možda negdje pojavile isprekidane crte u tekstu ili pruge u tekstu i okvirima s bojama. Ako primijetite isprekidane crte, pruge ili nedostatak tinte u nekim okvirima, automatski očistite spremnike.

6. Automatski očistite spremnike s tintom ako su na dijagnostičkoj stranici vidljive pruge ili ako u tekstu ili okvirima s bojom nedostaju dijelovi.

### Automatsko čišćenje glave pisača

- a. U ladicu za papir umetnite obični bijeli papir veličine letter ili A4.
- b. Otvorite HP Utility.



**NAPOMENA:** Ikona HP Utility nalazi se u podmapi **Hewlett-Packard** mape **Aplikacije** na najvišoj razini tvrdoga diska.

---

- c. Odaberite HP Officejet 4630 series s popisa uređaja lijevo od prozora.
- d. Kliknite **Čišćenje glave pisača**.
- e. Kliknite **Očisti** i slijedite upute na zaslonu.



**OPREZ:** Glavu pisača čistite samo kada je to nužno. Nepotrebno čišćenje troši tintu i skraćuje vijek trajanja glave pisača.



**NAPOMENA:** Ako je i nakon čišćenja kvaliteta ispisa loša, pokušajte poravnati pisač. Ako su problemi s kvalitetom ispisa prisutni i nakon poravnavanja i čišćenja, obratite se HP-ovoj službi podrške.

---

- f. Kliknite **Sve postavke** da biste se vratili u okno **Informacije i podrška**.

Ako pomoću gore navedenih rješenja ne riješite problem, [kliknite ovdje da biste dobili dodatna rješenja za otklanjanje poteškoća putem interneta](#).

## Nije moguće ispisati

Ako nailazite na poteškoće pri ispisu, preuzmite HP Print and Scan Doctor koji će za vas automatski otkloniti poteškoće. Da biste preuzeli uslužni program, kliknite odgovarajuću vezu:

 **NAPOMENA:** HP Print and Scan Doctor možda nije dostupan na svim jezicima.

[Prebaci me na stranicu za preuzimanje programa HP Print and Scan Doctor.](#)

### Rješavanje problema s ispisom

 **NAPOMENA:** Provjerite je li pisač uključen te ima li papira u ladici. Ako i dalje ne možete ispisivati, pokušajte učiniti sljedeće navedenim redoslijedom:

1. Provjerite jesu li na zaslonu pisača prikazane poruke o pogreškama i ispravite ih pomoću uputa na zaslonu.
2. Ako je računalo povezano s pisačem putem USB kabela, odspojite kabel i ponovno ga povežite. Ako je vaše računalo povezano s pisačem putem bežične veze, provjerite funkcionira li veza.
3. Provjerite nije li proizvod privremeno zaustavljen ili isključen.

#### Provjera je li proizvod privremeno zaustavljen ili isključen

- a. Ovisno o operacijskom sustavu, učinite jedno od sljedećeg.
    - **Windows 8:** Pokažite ili dotaknite gornji desni kut zaslona da biste otvorili traku s gumbićima, zatim kliknite ikonu **Postavke**, pa kliknite ili dotaknite **Upravljačka ploča**, a potom kliknite ili dotaknite **Prikaži uređaje i pisače**.
    - **Windows 7:** na izborniku **Start** sustava Windows kliknite **Uređaji i pisači**.
    - **Windows Vista:** na izborniku **Start** u sustavu Windows kliknite **Upravljačka ploča**, a potom **Pisači**.
    - **Windows XP:** Na izborniku **Start** sustava Windows kliknite **Upravljačka ploča**, a potom kliknite **Pisači i faksovi**.
  - b. Dvokliknite ikonu svog pisača ili je kliknite desnom tipkom miša i odaberite **Pogledaj što se ispisuje** da biste otvorili red čekanja za ispis.
  - c. Na izborniku **Printer** (Pisač) provjerite da nema potvrđnih oznaka kraj mogućnosti **Pause Printing** (Zaustavi ispis) ili **Use Printer Offline** (Koristi pisač izvanmrežno).
  - d. Ako ste izvršili promjene, pokušajte ponovno ispisati.
4. Provjerite je li uređaj postavljen kao zadani pisač.

#### Provjera je li uređaj postavljen kao zadani pisač

- a. Ovisno o operacijskom sustavu učinite nešto od sljedećeg:
  - **Windows 8:** Pokažite ili dotaknite gornji desni kut zaslona da biste otvorili traku s gumbićima, zatim kliknite ikonu **Postavke**, pa kliknite ili dotaknite **Upravljačka ploča**, a potom kliknite ili dotaknite **Prikaži uređaje i pisače**.
  - **Windows 7:** na izborniku **Start** sustava Windows kliknite **Uređaji i pisači**.

- **Windows Vista:** na izborniku **Start** u sustavu Windows kliknite **Upravljačka ploča**, a potom **Pisači**.
  - **Windows XP:** Na izborniku **Start** sustava Windows kliknite **Upravljačka ploča**, a potom kliknite **Pisači i faksovi**.
- b. Provjerite je li odgovarajući pisač postavljen kao zadani.
- Kraj zadanog pisača nalazi se kvačica u zelenom ili crnom krugu.
- c. Ako je kao zadani pisač postavljen krivi proizvod, desnom tipkom miša kliknite pravi proizvod i odaberite **Postavi kao zadani pisač**.
- d. Pokušajte ponovno koristiti pisač.
5. Ponovno pokrenite prikupljanje ispisa.

#### Ponovno pokretanje prikupljanja ispisa

- a. Ovisno o operacijskom sustavu učinite nešto od sljedećeg:

##### Windows 8

- i. Pokažite na ili dotaknite gornji desni kut zaslona da biste otvorili traku s gumbićima, a potom kliknite ikonu **Postavke**.
- ii. Kliknite ili dotaknite **Upravljačka ploča**, a zatim kliknite ili dotaknite **Sustav i sigurnost**.
- iii. Kliknite ili dotaknite **Administrativni alati**, a zatim dvokliknite ili dvaput dodirnite **Usluge**.
- iv. Desnom tipkom miša kliknite ili dodirnite i držite **Usmjerivač ispisa**, a potom kliknite **Svojstva**.
- v. Na kartici **Općenito** pored odjeljka **Vrsta pokretanja** provjerite je li odabrana mogućnost **Automatski**.
- vi. Ako servis već nije pokrenut, u odjeljku **Status servisa** kliknite ili dotaknite **Start**, a potom **U redu**.

##### Windows 7

- i. Na izborniku **Start** sustava Windows kliknite **Upravljačka ploča**, **Sustav i sigurnost**, a potom kliknite **Administrativni alati**.
- ii. Dvokliknite **Servisi**.
- iii. Desnom tipkom miša kliknite **Usmjerivač ispisa**, a potom kliknite **Svojstva**.
- iv. Na kartici **Općenito** pokraj odjeljka **Vrsta pokretanja** provjerite je li odabrana mogućnost **Automatski**.
- v. Ako servis još nije pokrenut, u odjeljku **Status servisa** kliknite **Start**, a potom **U redu**.

##### Windows Vista

- i. Na izborniku **Start** sustava Windows kliknite **Upravljačka ploča**, pa **Sustav i održavanje**, a potom kliknite **Administrativni alati**.
- ii. Dvokliknite **Servisi**.

- iii. Desnom tipkom miša kliknite **Servis usmjerivača ispisa**, a potom kliknite **Svojstva**.
- iv. Na kartici **Općenito** pokraj odjeljka **Vrsta pokretanja** provjerite je li odabrana mogućnost **Automatski**.
- v. Ako servis još nije pokrenut, u odjeljku **Status servisa** kliknite **Start**, a potom **U redu**.

### Windows XP

- i. Na izborniku **Start** sustava Windows desnom tipkom miša kliknite **Moje računalo**.
  - ii. Kliknite **Upravljaj**, a potom **Servisi i aplikacije**.
  - iii. Dvokliknite **Servisi**, a potom odaberite **Usmjerivač ispisa**.
  - iv. Desnom tipkom miša kliknite **Usmjerivač ispisa**, a potom kliknite **Pokreni ponovno** da biste ponovno pokrenuli servis.
- b. Provjerite je li odgovarajući pisač postavljen kao zadani.
- Kraj zadanog pisača nalazi se kvačica u zelenom ili crnom krugu.
- c. Ako je kao zadani pisač postavljen krivi proizvod, desnom tipkom miša kliknite pravi proizvod i odaberite **Postavi kao zadani pisač**.
- d. Pokušajte ponovno koristiti pisač.
6. Ponovno pokrenite računalo.
7. Očistite red čekanja na ispis.

### Čišćenje reda čekanja na ispis

- a. Ovisno o operacijskom sustavu učinite nešto od sljedećeg:
- **Windows 8:** Pokažite ili dotaknite gornji desni kut zaslona da biste otvorili traku s gumbićima, zatim kliknite ikonu **Postavke**, pa kliknite ili dotaknite **Upravljačka ploča**, a potom kliknite ili dotaknite **Prikaži uređaje i pisače**.
  - **Windows 7:** na izborniku **Start** sustava Windows kliknite **Uređaji i pisači**.
  - **Windows Vista:** na izborniku **Start** u sustavu Windows kliknite **Upravljačka ploča**, a potom **Pisači**.
  - **Windows XP:** Na izborniku **Start** sustava Windows kliknite **Upravljačka ploča**, a potom kliknite **Pisači i faksovi**.
- b. Dvokliknite ikonu pisača da biste otvorili popis čekanja na ispis.
- c. Na izborniku **Printer** (Pisač), kliknite **Cancel all documents** (Poništi sve dokumente) ili **Purge Print Document** (Ukloni ispis dokumenta), a zatim za potvrdu kliknite **Yes** (Da).
- d. Ako još uvijek ima dokumenata u redu čekanja, ponovno pokrenite računalo i pokušajte ponovno ispisati nakon što se računalo pokrene.
- e. Ponovno provjerite red čekanja na ispis kako biste provjerili je li prazan, a zatim ponovno probajte ispisati.

## Rješavanje problema s ispisom

1. Provjerite ima li poruka o pogreškama i riješite ih.
2. Isključite i ponovno priključite USB kabel.
3. Provjerite nije li proizvod privremeno zaustavljen ili isključen.

### Provjera je li proizvod privremeno zaustavljen ili izvan mreže

- a. U odjeljku **Preference sustava** kliknite **Ispis i faksiranje**.
- b. Kliknite gumb **Open Print Queue** (Otvori red čekanja na ispis).
- c. Klikom odaberite zadatak ispisa.

Zadatkom ispisa upravljajte pomoću sljedećih gumba:

- **Izbriši:** poništavanje odabranog zadatka ispisa.
- **Zadrži:** privremeno zaustavite odabrani posao ispisa.
- **Nastavi:** nastavak ispisa prekinutog zadatka ispisa.
- **Pause Printer** (Zaustavi pisač): Privremeno zaustavlja sve poslove ispisa na čekanju.

- d. Ako ste napravili promjene, ponovno probajte ispisati.

4. Ponovo pokrenite računalo.

## Provjera napajanja i ponovno postavljanje pisača

1. Provjerite je li kabel napajanja čvrsto priključen u pisač.

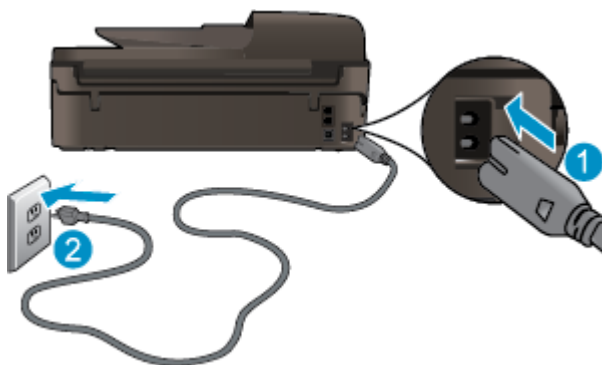

---

1	Napajanje pisača
2	Veza sa zidnom utičnicom

---

2. U unutrašnjosti pisača potražite zelenu žaruljicu koja upućuje da je pisač priključen u izvor napajanja. Ako žaruljica ne svijetli, provjerite je li kabel do kraja uključen u pisač ili ga uključite u drugu utičnicu.
3. Pogledajte žaruljicu On (Uključeno) koja se nalazi na pisaču. Ako ne svijetli, pisač je isključen. Pritisnite gumb On (Uključeno) da biste uključili pisač.



**NAPOMENA:** Ako pisač ne dobiva električno napajanje, priključite ga na drugu zidnu utičnicu.

---



- 4.** Kada je pisač uključen, odspojite kabel napajanja s bočne strane pisača ispod vratašca za pristup spremniku s tintom.
- 5.** Izvucite kabel za napajanje iz zidne utičnice.
- 6.** Pričekajte barem 15 sekundi.
- 7.** Ponovno priključite kabel za napajanje u zidnu utičnicu.
- 8.** Kabel napajanja ponovno uključite u bočnu stranu pisača ispod vratašca za pristup spremnicima s tintom.
- 9.** Ako se pisač ne isključi sam, pritisnite gumb On (Uključeno) da biste uključili pisač.
- 10.** Pokušajte ponovno koristiti pisač.

Ako pomoću gore navedenih rješenja ne riješite problem, [kliknite ovdje da biste dobili dodatna rješenja za otklanjanje poteškoća putem interneta](#).

## Rješavanje problema prilikom kopiranja i skeniranja

HP nudi program HP Print and Scan Doctor (samo za Windows), koji pojednostavljuje rješavanje mnogih uobičajenih problema koji onemogućuju skeniranje. Da biste preuzeli uslužni program, kliknite odgovarajuću vezu:



---

**NAPOMENA:** HP Print and Scan Doctor možda nije dostupan na svim jezicima.

---

[Prebaci me na stranicu za preuzimanje programa HP Print and Scan Doctor.](#)

Doznajte više o rješavanju problema vezanih uz skeniranje. [Kliknite ovdje da biste se povezali s internetom i potražili dodatne informacije.](#)

Doznajte kako riješiti probleme vezane uz kopiranje. [Kliknite ovdje da biste se povezali s internetom i potražili dodatne informacije.](#)

## Rješavanje problema s faksiranjem

Ako imate problema s faksiranjem, ispišite izvješće o testnom faksiranju da biste provjerili status pisača. Test neće uspjeti ako pisač nije ispravno postavljen za faksiranje. Testiranje provedite kada dovršite postavljanje pisača za faksiranje. Dodatne informacije potražite u odjeljku [Testiranje postavki faksa na stranici 164](#).

Doznajte više o rješavanju problema vezanih uz faksiranje. [Kliknite ovdje da biste se povezali s internetom i potražili dodatne informacije](#).

Dodatnu pomoć potražite na HP-ovu web-mjestu za podršku: [www.hp.com/support](http://www.hp.com/support).

## Rješavanje problema s mrežom

- Doznajte kako pronaći mrežne sigurnosne postavke. [Kliknite ovdje da biste se povezali s internetom i potražili dodatne informacije.](#)
- Informirajte se o programu HP Print and Scan Doctor. [Kliknite ovdje da biste se povezali s internetom i potražili dodatne informacije.](#)
- Saznajte više o savjetima za otklanjanje poteškoća s mrežom. [Kliknite ovdje da biste se povezali s internetom i potražili dodatne informacije.](#)
- Doznajte kako se prebaciti s USB-a na bežičnu vezu. [Kliknite ovdje da biste se povezali s internetom i potražili dodatne informacije.](#)
- Doznajte kako raditi s vatrozidima i antivirusnim programima tijekom postavljanja pisača. [Kliknite ovdje da biste se povezali s internetom i potražili dodatne informacije.](#)

## HP podrška

- [Registracija pisača](#)
- [Postupak podrške](#)
- [HP podrška putem telefona](#)
- [Dodatne mogućnosti jamstva](#)

### Registracija pisača

Ako odvojite nekoliko minuta da biste se registrirali, možete uživati u bržoj usluzi, učinkovitijoj podršci te upozorenjima vezanima uz podršku za proizvod. Ako niste registrirali pisač tijekom instalacije softvera, registrirajte se sada na adresi <http://www.register.hp.com>.

### Postupak podrške

Ako imate problem, pratite ove korake:

1. Provjerite dokumentaciju koju ste dobili uz pisač.
2. Posjetite HP-ovo web-mjesto za internetsku podršku na adresi [www.hp.com/support](http://www.hp.com/support).

HP-ova internetska podrška na raspolaganju je svim HP-ovim kupcima. To je najbrži izvor najnovijih informacija o proizvodima i stručne pomoći, a obuhvaća sljedeće značajke:

- brz pristup kvalificiranim stručnjacima na online podršci
  - softver i ažuriranja upravljačkih programa za pisač
  - korisne informacije o otklanjanju najčešćih poteškoća
  - Proaktivna ažuriranja pisača, obavijesti o podršci i HP-ovi bilteni koji su dostupni pri registraciji HP-ovog pisača
3. Nazovite HP podršku.

Mogućnosti podrške i njezina dostupnost ovise o pisaču, državi/regiji i jeziku.

### HP podrška putem telefona

Mogućnosti i dostupnost telefonske podrške razlikuju se ovisno o pisaču, državi/području i jeziku.

Ovaj odjeljak sadrži sljedeće teme:

- [Razdoblje telefonske podrške](#)
- [Upućivanje poziva](#)
- [Telefonski brojevi službe za podršku](#)
- [Nakon razdoblja telefonske podrške](#)

### Razdoblje telefonske podrške

Jedna godina telefonske podrške dostupna je u Sjevernoj Americi, na Dalekom istoku te u Latinskoj Americi (uključujući Meksiko). Podatke o trajanju telefonske podrške za Europu, Bliski Istok i Afriku potražite na web-

stranici [www.hp.com/support](http://www.hp.com/support). Troškovi telefonskog razgovora obračunavaju se prema cjeniku vaše telefonske kompanije.

## Upućivanje poziva

Nazovite HP-ovu službu za podršku dok ste ispred računala i pisača. Budite spremni za davanje sljedećih informacija:

- Naziv proizvoda (nalazi se na pisaču, primjerice HP Officejet 4630)
- Broj proizvoda (nalazi se s unutarnje strane vratašca za pristup spremniku s tintom)



- serijski broj (naveden je na stražnjoj ili donjoj strani uređaja)
- poruke koje se pojavljuju kad se pojavi problem
- odgovore na sljedeća pitanja:
  - Je li se ta situacija već događala?
  - Možete li je ponoviti?
  - Jeste li dodavali novi hardver ili softver u vrijeme kada se problem pojavio?
  - Je li se još što dogodilo prije nastanka problema (primjerice grmljavinska oluja, premještanje pisača i slično)?

## Telefonski brojevi službe za podršku

Najnoviji popis telefonskih brojeva za pružanje podrške te informacije o cijenama poziva potražite na adresi [www.hp.com/support](http://www.hp.com/support).

## Nakon razdoblja telefonske podrške

Nakon isteka razdoblja telefonske podrške, HP-ova se pomoć dodatno plaća. Pomoć možete potražiti i na HP-ovu web-mjestu za internetsku podršku: [www.hp.com/support](http://www.hp.com/support). Za više informacija o mogućnostima podrške obratite se HP-ovom zastupniku ili nazovite telefonski broj podrške za svoju državu/regiju.

## Dodatne mogućnosti jamstva

Raspoloživi su dopunski servisni nacrti za HP Officejet 4630 series po dodatnoj cijeni. Za informacije u vezi s planovima za dopunske usluge, idite na [www.hp.com/support](http://www.hp.com/support), odaberite državu/regiju i jezik i zatim istražite područje usluga i jamstva.

# Priprema ladica za papir

## Otvaranje ladice za papir

- ▲ Ladica za papir mora biti otvorena da bi ispis mogao početi.



## Zatvaranje vratašca za pristup spremniku

- ▲ Vratašca spremnika s tintom moraju biti zatvorena da biste mogli započeti s ispisom.



 [Kliknite ovdje da biste se povezali s internetom i potražili dodatne informacije.](#)

# Kvar pisača

## Otklanjanje kvara pisača

▲ Isključite i uključite pisač. Ako to ne riješi problem, obratite se HP-u.

 [Obratite se HP-ovoj podršci za pomoć.](#)



## Rješavanje problema sa spremnikom s tintom

Najprije pokušajte ukloniti i ponovno umetnuti spremnike. Ako time ne riješite problem, očistite kontakte spremnika. Ako vaš problem i dalje nije riješen, dodatne informacije potražite u odjeljku [Zamjena spremnika s tintom na stranici 75](#).

### Čišćenje kontakata spremnika s tintom

**⚠ OPREZ:** Postupak čišćenja traje samo nekoliko minuta. Obavezno što je prije moguće ponovno umetnite spremnike s tintom u pišač. Ne preporučujemo da ostavite spremnike s tintom izvan pišača dulje od 30 minuta. Ispisne glave i spremnici s tintom mogli bi se oštetiti.

1. Provjerite je li napajanje uključeno.
2. Otvorite vratašca za pristup spremniku s tintom.



Pričekajte neka se nosač ispisa pomakne na desnu stranu pišača.

3. Uklonite spremnik naznačen u poruci o pogrešci.



4. Primite spremnik s tintom za lijevu i desnu stranu i okrenite njegovu donju stranu prema gore, a zatim pronađite električne kontakte na njemu. Električni su kontakti kvadratići zlatne boje na spremniku.

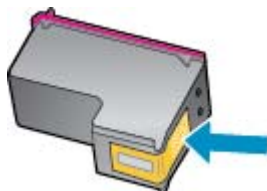

5. Obrišite smo kontakte suhim štapićem za uši ili krpicom koja ne ostavlja dlačice.

**⚠ OPREZ:** Pripazite da brišete samo kontakte i da ne razmrljate tintu ili druge ostatke po ostalim dijelovima spremnika.

6. U unutrašnjosti pisača pronađite kontakte za ispisne glave. Kontakti izgledaju poput zlatnih kvržica koje pristaju u kontakte na spremniku s tintom.

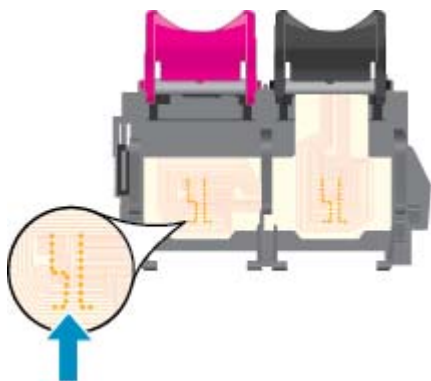

7. Obrišite kontakte suhim štapićem za uši ili krpicom koja ne ostavlja dlačice.
8. Ponovo umetnite spremnik s tintom.
9. Zatvorite vratašca za pristup spremnicima i provjerite je li poruka o pogrešci nestala.
10. Ako se pogreška i dalje pojavljuje, isključite i ponovno uključite pisač.

 **NAPOMENA:** Ako jedan spremnik s tintom uzrokuje probleme, možete ga ukloniti i HP Officejet 4630 series koristiti samo s jednim spremnikom.

 [Kliknite ovdje da biste se povezali s internetom i potražili dodatne informacije.](#)

## Problem sa spremnikom s tintom

Spremnik s tintom nije kompatibilan s vašim pisačem. Ta se pogreška može javiti ako HP-ov spremnik Instant Ink umetnete u pisač koji nije prijavljen u HP Instant Ink program. Može se javiti i ako ste spremnik HP Instant Ink prethodno koristili u drugom pisaču prijavljenom u program HP Instant Ink.

Posjetite web-mjesto programa [HP Instant Ink](#) da biste doznali više.

## Spremnici starije generacije

Morat ćete koristiti noviju verziju ovog spremnika s tintom. U većini slučajeva noviju ćete verziju spremnika s tintom prepoznati ako na vanjskoj strani paketa potražite datum isteka jamstva.



Ako nekoliko razmaka desno od datuma piše "v1", riječ je o ažuriranoj novijoj verziji spremnika s tintom. Ako imate spremnik starije generacije, zatražite pomoć ili zamjenu od HP-ove službe za podršku.

 [Kliknite ovdje da biste na internetu potražili dodatne informacije.](#)

---

# A Tehnički podaci

U ovom odjeljku nalaze se tehničke specifikacije i međunarodne zakonske informacije za uređaj HP Officejet 4630 series.

Za dodatne tehničke podatke pogledajte tiskanu dokumentaciju koju ste dobili uz HP Officejet 4630 series.

Ovaj odjeljak sadrži sljedeće teme:

- [Obavijesti tvrtke Hewlett-Packard Company](#)
- [Tehnički podaci](#)
- [Program za zaštitu okoliša](#)
- [Pravne obavijesti](#)

## Obavijesti tvrtke Hewlett-Packard Company

Informacije sadržane u ovom dokumentu podložne su promjenama bez prethodne najave.

Sva prava pridržana. Umnožavanje, prilagodba i prijevod ovog materijala nisu dopušteni bez prethodnog pismenog odobrenja tvrtke Hewlett-Packard, osim u mjeri dopuštenoj zakonima o autorskim pravima. Jedina jamstva za HP-ove proizvode i usluge navedena su u izričitim jamstvenim izjavama priloženima uz takve proizvode i usluge. Ništa ovdje navedeno ne smije se shvatiti kao dodatno jamstvo. HP nije odgovoran za eventualne tehničke i uredničke pogreške ili propuste u dokumentu.

© 2012 Hewlett-Packard Development Company, L.P.

Microsoft®, Windows®, Windows® XP, Windows Vista®, Windows® 7 i Windows® 8 zaštitni su znakovi tvrtke Microsoft Corporation u SAD-u.

## Tehnički podaci

Tehnički podaci za HP Officejet 4630 series su priloženi u ovom odjeljku. Dodatne specifikacije proizvoda potražite na listu s tehničkim podacima o proizvodu na [www.hp.com/support](http://www.hp.com/support).

- [Sistemske preduvjete](#)
- [Specifikacije okoline](#)
- [Kapacitet ulazne ladice](#)
- [Kapacitet izlazne ladice](#)
- [Veličina papira](#)
- [Težine papira](#)
- [Odrednice ispisa](#)
- [Specifikacije kopiranja](#)
- [Specifikacije skeniranja](#)
- [Specifikacije faksa](#)
- [Rezolucija ispisa](#)
- [Električna sigurnost](#)
- [Vijek spremnika s tintom](#)
- [Informacije o akustici](#)

### Sistemske preduvjete

Softverski i sistemske preduvjete navedeni su u datoteci Readme.

Informacije o budućim izdanjima operacijskog sustava i podršci potražite na HP-ovom web-mjestu za internetsku podršku na adresi [www.hp.com/support](http://www.hp.com/support).

### Specifikacije okoline

- Preporučeni raspon radne temperature: 15 °C do 32 °C (59 °F do 90 °F)
- Dozvoljeni raspon radne temperature: 5 °C do 40 °C (41 °F do 104 °F)
- Vlaga: 15% do 80% RH, bez kondenziranja; maksimalno rosište na 28 °C
- Raspon temperature u stanju mirovanja (u skladištu): -40 °C do 60 °C (-40 °F do 140 °F)
- U blizini snažnih elektromagnetskih polja ispis preko uređaja HP Officejet 4630 series može biti blago iskrivljen
- HP preporučuje upotrebu USB kabela dužine manje ili jednake 3 m (10 stopa) kako bi se smanjile smetnje zbog potencijalno jakih elektromagnetskih polja

### Kapacitet ulazne ladice

Listovi običnog papira (80 g/m<sup>2</sup> [20 lb]): Do 50

Omotnice: Do 5

Indeksne kartice: Do 20

Listovi fotopapira: Do 20

## Kapacitet izlazne ladice

Listovi običnog papira (80 g/m<sup>2</sup> [20 lb]): Do 20

Omotnice: Do 5

Indeksne kartice: Do 10

Listovi fotopapira: Do 10

## Veličina papira

Za cjelokupni popis podržanih veličina medija za ispis, pogledajte softver pisača.

## Težine papira

Plain Paper (Običan papir): 64 do 90 g/m<sup>2</sup> (16 do 24 lb)

Omotnice: 75 do 90 g/m<sup>2</sup> (20 do 24 lb)

Dopisnice: Do 200 g/m<sup>2</sup> (110-lb indeksne maksimalno)

Photo-Paper (Fotopapir): Do 280 g/m<sup>2</sup> (75 lb)

## Odrednice ispisa

- Brzine ispisa ovise o složenosti dokumenta
- Metoda: kapljični termalni tintni ispis
- Jezik: GKS za PCL3

## Specifikacije kopiranja

- Digitalna obrada slike
- Brzine kopiranja ovise o modelu i složenosti dokumenta
- Razlučivost kopije fotopapira: najviše 600 tpi

## Specifikacije skeniranja

- Optička razlučivost: najviše 1200 tpi
- Hardverska razlučivost: najviše 1200 x 1200 tpi
- Poboљšana razlučivost: najviše 1200 x 1200 tpi
- Dubina u bitovima: 24-bitna boja, 8-bitni sivi tonovi (256 nijansi sive boje)
- Maksimalna veličina skeniranja sa stakla skenera: 21,6 x 29,7 mm (8,5 x 11,7 inča)



- Podržane vrste datoteka: BMP, JPEG, PNG, TIFF, PDF
- Verzija sučelja Twain: 1,9

## Specifikacije faksa

- slanje/primanje crno bijelih faksova ili faksova u boji
- do 99 unosa za brzo biranje
- memorija za najviše 99 stranica (temelji se na testnoj slici ITU-T br. 1 u standardnoj razlučivosti). Za složenije stranice ili veće razlučivosti potrebno je više vremena i koristi se više memorije.
- ručno primanje i slanje faksa
- automatsko ponovno biranje broja do pet puta (ovisno o modelu)
- automatsko ponovno pozivanje jedanput ili dvaput u slučaju neodgovaranja na poziv (ovisno o zemlji)
- potvrda i izvješća o aktivnosti
- faks CCITT/ITU Group 3 s načinom rada za ispravljanje pogrešaka
- prijenos brzinom od 33,6 kb/s
- 4 sekunde po stranici pri brzini od 33,6 Kbps (na temelju ITU-T test slike #1 pri standardnoj rezoluciji). Za složenije stranice ili veće razlučivosti potrebno je više vremena i koristi se više memorije.
- detekcija zvona s automatskim prebacivanjem između faksa i automatske tajnice

	Fino (tpi)	Standardno (tpi)
Crni	208 x 196	208 x 98
U boji	208 x 200	208 x 200

## Rezolucija ispisa

### Skica

- Unos u boji/Crno renderiranje: 300 x 300 tpi
- Izlaz (Crno/U boji): Automatic (Automatsko)

### Normalno

- Unos u boji/Crno renderiranje: 600 x 300 tpi
- Izlaz (Crno/U boji): Automatic (Automatsko)

### Najbolji način za običan ispis

- Unos u boji/Crno renderiranje: 600 x 600 tpi
- Automatic (Automatsko)

### Najbolji način za fotografije

- Unos u boji/Crno renderiranje: 600 x 600 tpi
- Izlaz (Crno/U boji): Automatic (Automatsko)

### Način maksimalne razlučivosti

- Unos u boji/Crno renderiranje: 1200 x 1200 tpi
- Izlaz: automatski (crno), 4800 x 1200 optimizirani tpi (boja)

## Električna sigurnost



---

**NAPOMENA:** Koristite samo s kablom za napajanje koji isporučuje HP.

---

## Vijek spremnika s tintom

Dodatne informacije o procijenjenom vijeku trajanja spremnika s tintom potražite na web-mjestu [www.hp.com/go/learnaboutsupplies](http://www.hp.com/go/learnaboutsupplies).

## Informacije o akustici

Ako imate pristup Internetu, informacije o emisiji buke možete pronaći na HP-ovoj web-stranici. Posjetite web-mjesto: [www.hp.com/support](http://www.hp.com/support).

## Program za zaštitu okoliša

Hewlett-Packard predan je proizvodnji kvalitetnih proizvoda na ekološki prihvatljiv način. Proizvod je osmišljen da bi se kasnije mogao reciklirati. Korišten je najmanji mogući broj materijala, a istovremeno je očuvana pravilna funkcionalnost i pouzdanost. Različiti materijali napravljeni su tako da se mogu jednostavno odvojiti. Vijke i druge spojnice možete jednostavno pronaći te im pristupiti ili ih ukloniti pomoću uobičajenih alata. Najvažniji su dijelovi osmišljeni tako da im se može brzo pristupiti radi učinkovitog rastavljanja i popravka.

Dodatne informacije potražite na web stranicama HP-ovog programa za zaštitu okoliša na adresi:

[www.hp.com/hpinfo/globalcitizenship/environment/index.html](http://www.hp.com/hpinfo/globalcitizenship/environment/index.html)

- [Ekološki savjeti](#)
- [Upotreba papira](#)
- [Plastika](#)
- [Tablice s podacima o sigurnosti materijala](#)
- [Recikliranje](#)
- [HP-ov program recikliranja potrošnog materijala za tintne pisače](#)
- [Potrošnja električne energije](#)
- [Način mirovanja](#)
- [Odlaganje dotrajale opreme u otpad od strane korisnika](#)
- [Kemijske tvari](#)
- [Tablica toksičnih i opasnih tvari \(Kina\)](#)
- [Ograničenje opasnih tvari \(Ukrajina\)](#)
- [Ograničenje opasnih tvari \(Indija\)](#)
- [Odlaganje baterija u otpad u Nizozemskoj](#)
- [Odlaganje baterija u otpad na Tajvanu](#)
- [Obavijest o perkloratnim materijalima za Kaliforniju](#)

### Ekološki savjeti

HP nastoji pomoći klijentima pri smanjivanju štetnog utjecaja na okoliš. Dodatne informacije o HP-ovim ekološkim inicijativama potražite na web-mjestu HP-ovih programa i inicijativa za zaštitu okoliša.

[www.hp.com/hpinfo/globalcitizenship/environment/](http://www.hp.com/hpinfo/globalcitizenship/environment/)

### Upotreba papira

Ovaj je proizvod prikladan za uporabu papira recikliranog po normama DIN 19309 i EN 12281:2002.

## Plastika

Plastični dijelovi teži od 25 grama označeni su u skladu s međunarodnim standardima koji olakšavaju prepoznavanje plastike radi recikliranja nakon isteka radnog vijeka proizvoda.

## Tablice s podacima o sigurnosti materijala

Tablice s podacima o sigurnosti materijala (MSDS) je moguće dobiti na HP web stranici:

[www.hp.com/go/msds](http://www.hp.com/go/msds)

## Recikliranje

HP nudi veliki broj programa povrata i recikliranja proizvoda u puno država/regija i partnera, uz jedan od najvećih centara elektronskog recikliranja u svijetu. HP čuva resurse preprodajući neke od najpopularnijih proizvoda. Dodatne informacije o recikliranju HP-ovih proizvoda potražite na adresi:

[www.hp.com/hpinfo/globalcitizenship/environment/recycle/](http://www.hp.com/hpinfo/globalcitizenship/environment/recycle/)

## HP-ov program recikliranja potrošnog materijala za tintne pisače

HP je predan zaštiti okoliša. Program za recikliranje pribora za uređaje HP Inkjet je dostupan u mnogim državama/regijama i omogućuje besplatno recikliranje spremnika s tintom. Više informacija potražite na sljedećoj web stranici:

[www.hp.com/hpinfo/globalcitizenship/environment/recycle/](http://www.hp.com/hpinfo/globalcitizenship/environment/recycle/)

## Potrošnja električne energije

Slikovna oprema i oprema za ispis tvrtke Hewlett-Packard s logotipom ENERGY STAR® uvrštena je u program ENERGY STAR američke Agencije za zaštitu okoliša u SAD-u za opremu za slike. Na proizvodima koji zadovoljavaju specifikacije standarda ENERGY STAR nalazi se sljedeća oznaka:



Dodatne informacije o modelima uređaja koji zadovoljavaju specifikacije ENERGY STAR potražite na web-stranici: [www.hp.com/go/energystar](http://www.hp.com/go/energystar)

## Način mirovanja

Potrošnja energije smanjuje se dok je pisač u stanju pripravnosti.

Nakon prvog postavljanja pisač će ući u stanje pripravnosti nakon 5 minuta neaktivnosti.

### Promjena vremena ulaska u stanje mirovanja

1. Na zaslonu Početak na zaslonu pisača odaberite **Preference**.
2. Odaberite **Sleep** (Mirovanje), zatim željenu mogućnost.

## Odlaganje dotrajale opreme u otpad od strane korisnika



Taj simbol znači da se proizvod ne smije baciti s drugim kućanskim otpadom. Umjesto toga dužni ste dotrajalu opremu predati na označenom mjestu za prikupljanje i recikliranje otpadne električne i elektroničke opreme radi zaštite ljudskog zdravlja i okoliša. Dodatne informacije zatražite od službe za zbrinjavanje kućanskog otpada ili idite na web-mjesto <http://www.hp.com/recycle>.

## Kemijske tvari

HP je obvezan pružiti klijentima informacije o kemijskim tvarima u svojim proizvodima sukladno propisima kao što je REACH (*Uredba EZ-a br. 1907/2006 Europskog parlamenta i Vijeća*). Izvješće s kemijskim podacima za ovaj proizvod možete pronaći na web-mjestu: [www.hp.com/go/reach](http://www.hp.com/go/reach).

## Tablica toksičnih i opasnih tvari (Kina)

有毒有害物质表						
根据中国《电子信息产品污染控制管理办法》						
零件描述	有毒有害物质和元素					
	铅	汞	镉	六价铬	多溴联苯	多溴联苯醚
外壳和托盒*	0	0	0	0	0	0
电缆*	0	0	0	0	0	0
印刷电路板*	X	0	0	0	0	0
打印系统*	X	0	0	0	0	0
显示器*	X	0	0	0	0	0
喷墨打印机墨盒*	0	0	0	0	0	0
驱动光盘*	X	0	0	0	0	0
扫描仪*	X	X	0	0	0	0
网络配件*	X	0	0	0	0	0
电池板*	X	0	0	0	0	0
自动双面打印系统*	0	0	0	0	0	0
外部电源*	X	0	0	0	0	0

O: 指此零件的所有均一材质中包含的这种有毒有害物质, 含量低于SJ/T11363-2006 的限制  
X: 指此零件使用的均一材质中至少有一种包含的这种有毒有害物质, 含量高于SJ/T11363-2006 的限制  
注: 环保使用期限的参考标识取决于产品正常工作的温度和湿度等条件  
\*以上只适用于使用这些零件的产品

## Ograničenje opasnih tvari (Ukrajina)

### Технічний регламент щодо обмеження використання небезпечних речовин (Україна)

Обладнання відповідає вимогам Технічного регламенту щодо обмеження використання деяких небезпечних речовин в електричному та електронному обладнанні, затвердженого постановою Кабінету Міністрів України від 3 грудня 2008 № 1057

## Ograničenje opasnih tvari (Indija)

### Restriction of hazardous substances (India)

This product complies with the "India E-waste (Management and Handling) Rule 2011" and prohibits use of lead, mercury, hexavalent chromium, polybrominated biphenyls or polybrominated diphenyl ethers in concentrations exceeding 0.1 weight % and 0.01 weight % for cadmium, except for the exemptions set in Schedule 2 of the Rule.

## Odlaganje baterija u otpad u Nizozemskoj



Dit HP Product bevat een lithium-manganees-dioxide batterij. Deze bevindt zich op de hoofdprintplaat. Wanneer deze batterij leeg is, moet deze volgens de geldende regels worden afgevoerd.

## Odlaganje baterija u otpad na Tajvanu



廢電池請回收

Please recycle waste batteries.

## Obavijest o perkloratnim materijalima za Kaliforniju

### California Perchlorate Material Notice

Perchlorate material - special handling may apply. See:  
<http://www.dtsc.ca.gov/hazardouswaste/perchlorate/>

This product's real-time clock battery or coin cell battery may contain perchlorate and may require special handling when recycled or disposed of in California.

## Pravne obavijesti

Uređaj HP Officejet 4630 series udovoljava zahtjevima regulatornih agencija u vašoj državi/regiji.

Ovaj odjeljak sadrži sljedeće teme:

- [Identifikacijski broj modela prema propisima](#)
- [Izjava FCC-a](#)
- [Obavijest korisnicima u Koreji](#)
- [Izjava o usklađenosti s VCCI-jem \(klasa B\) za korisnike u Japanu](#)
- [Obavijest korisnicima u Japanu o kabelu za napajanje](#)
- [Izjava o emisiji buke za Njemačku](#)
- [Regulatorna napomena Europske Zajednice](#)
- [Izjava o radnim mjestima s vizualnim prikazom u Njemačkoj](#)
- [Izjava o usklađenosti](#)
- [Regulatorne napomene za bežične veze](#)
- [Obavijest korisnicima američke telefonske mreže: Zahtjevi FCC-a](#)
- [Obavijest korisnicima kanadske telefonske mreže](#)
- [Obavijest korisnicima u Europskom ekonomskom području](#)
- [Obavijest korisnicima njemačke telefonske mreže](#)
- [Australia Wired Fax statement](#)

### Identifikacijski broj modela prema propisima

Za potrebe regulatorne identifikacije vašem je proizvodu dodijeljen regulatorni broj modela. Regulatorni broj modela za vaš uređaj jest SNPRH-1201. Taj se broj razlikuje od tržišnog naziva (HP Officejet 4630 e-All-in-One series itd.) ili brojeva proizvoda (B4L03A, B4L03B itd.).

## Izjava FCC-a

### FCC statement

The United States Federal Communications Commission (in 47 CFR 15.105) has specified that the following notice be brought to the attention of users of this product.

This equipment has been tested and found to comply with the limits for a Class B digital device, pursuant to Part 15 of the FCC Rules. These limits are designed to provide reasonable protection against harmful interference in a residential installation. This equipment generates, uses and can radiate radio frequency energy and, if not installed and used in accordance with the instructions, may cause harmful interference to radio communications. However, there is no guarantee that interference will not occur in a particular installation. If this equipment does cause harmful interference to radio or television reception, which can be determined by turning the equipment off and on, the user is encouraged to try to correct the interference by one or more of the following measures:

- Reorient or relocate the receiving antenna.
- Increase the separation between the equipment and the receiver.
- Connect the equipment into an outlet on a circuit different from that to which the receiver is connected.
- Consult the dealer or an experienced radio/TV technician for help.

For further information, contact:

Manager of Corporate Product Regulations  
Hewlett-Packard Company  
3000 Hanover Street  
Palo Alto, Ca 94304  
(650) 857-1501

Modifications (part 15.21)

The FCC requires the user to be notified that any changes or modifications made to this device that are not expressly approved by HP may void the user's authority to operate the equipment.

This device complies with Part 15 of the FCC Rules. Operation is subject to the following two conditions: (1) this device may not cause harmful interference, and (2) this device must accept any interference received, including interference that may cause undesired operation.

## Obavijest korisnicima u Koreji

B 급 기기 (가정용 방송통신기기)	이 기기는 가정용(B급)으로 전자파적합등록을 한 기기로서 주로 가정에서 사용하는 것을 목적으로 하며, 모든 지역에서 사용할 수 있습니다.
------------------------	--

## Izjava o usklađenosti s VCCI-jem (klasa B) za korisnike u Japanu

この装置は、クラスB情報技術装置です。この装置は、家庭環境で使用することを目的としていますが、この装置がラジオやテレビジョン受信機に近接して使用されると、受信障害を引き起こすことがあります。取扱説明書に従って正しい取り扱いをして下さい。

VCCI-B

## Obavijest korisnicima u Japanu o kabelu za napajanje

製品には、同梱された電源コードをお使い下さい。  
同梱された電源コードは、他の製品では使用出来ません。



## Izjava o emisiji buke za Njemačku

### Geräuschemission

LpA < 70 dB am Arbeitsplatz im Normalbetrieb nach DIN 45635 T. 19

## Regulatorna napomena Europske Zajednice

Proizvodi s oznakom CE u skladu su sa sljedećim direktivama Europske Unije:

- Direktiva o niskom naponu 2006/95/EC
- EMC direktiva 2004/108/EZ
- Direktiva o ekološkom dizajnu 2009/125/EC, gdje je primjenjivo

Usklađenost s normom CE ovog uređaja važeća je ako se uređaj napaja putem odgovarajućeg HP-ova prilagodnika za izmjenični napon s oznakom CE.

Ako proizvod ima funkcije ožičenih i/ili bežičnih telekomunikacija, one su sukladne ključnim preduvjetima sljedeće europske direktive:

- Direktiva R&TTE 1999/5/EC

Usklađenost s tim direktivama podrazumijeva sukladnost s važećim sklađenim europskim standardima (europskim normama) navedenima u deklaraciji o sukladnosti za EU koju je izdao HP za ovaj proizvod ili liniju proizvoda i koja je dostupna (samo na engleskom) u pratećoj dokumentaciji proizvoda ili na sljedećem web-mjestu: [www.hp.com/go/certificates](http://www.hp.com/go/certificates) (u polje za pretraživanje upišite šifru proizvoda).

Usklađenost je naznačena jednom od sljedećih oznaka usklađenosti na proizvodu:



Za proizvode koji nisu telekomunikacijski i za telekomunikacijske proizvode usklađene za EU, primjerice za Bluetooth® u klasi snage manje od 10 mW.



Za telekomunikacijske proizvode koji nisu usklađeni za EU (ako je primjenjivo, četveroznamenkasti broj kućišta stavlja se pokraj oznake CE).

---

Pogledajte naljepnicu s propisima na proizvodu.

Telekomunikacijske se funkcije ovog proizvoda smiju koristiti u sljedećim državama Europske unije i EFTA-e: Austrija, Belgija, Bugarska, Cipar, Češka Republika, Danska, Estonija, Finska, Francuska, Njemačka, Grčka, Mađarska, Island, Irska, Italija, Latvija, Lihtenštajn, Litva, Luksemburg, Malta, Nizozemska, Norveška, Poljska, Portugal, Rumunjska, Slovačka Republika, Slovenija, Španjolska, Švedska, Švicarska i Velika Britanija.

Telefonski priključak (nije dostupan za neke proizvode) namijenjen je povezivanju s analognim telefonskim mrežama.

### Proizvodi s bežičnim LAN uređajima

- Neke države imaju određene zahtjeve ili posebne preduvjete vezane uz funkcioniranje bežičnih LAN mreža, kao što su mogućnost korištenja samo u zatvorenim prostorima ili ograničenja dostupnih kanala. Provjerite jesu li postavke bežične mreže za državu ispravne.

### Francuska

- Za korištenje ovog proizvoda u bežičnom LAN-u na frekvenciji od 2,4 GHz vrijede određena ograničenja: Ovaj se proizvod smije koristiti u zatvorenim prostorima u cijelom frekvencijskom pojasu od 2400 MHz do 2483,5 MHz (kanali od 1. do 13.). Na otvorenom se smije koristiti samo frekvencijski pojas od 2400 MHz do 2454 MHz (kanali od 1. do 7.). Najnovije preduvjete potražite na adresi [www.arcep.fr](http://www.arcep.fr).

Pravna pitanja uputite na adresu:

Hewlett-Packard GmbH, Dept./MS: HQ-TRE, Herrenberger Strasse 140, 71034 Boeblingen, NJEMAČKA

### Izjava o radnim mjestima s vizualnim prikazom u Njemačkoj

#### **GS-Erklärung (Deutschland)**

Das Gerät ist nicht für die Benutzung im unmittelbaren Gesichtsfeld am Bildschirmarbeitsplatz vorgesehen. Um störende Reflexionen am Bildschirmarbeitsplatz zu vermeiden, darf dieses Produkt nicht im unmittelbaren Gesichtsfeld platziert werden.

## Izjava o usklađenosti



### DECLARATION OF CONFORMITY

according to ISO/IEC 17050-1 and EN 17050-1

DoC #: SNPRH-1201-R1

**Supplier's Name:** Hewlett-Packard Company  
**Supplier's Address:** 20, Jia Feng Road Waigaoqiao Free Trade Zone Pudong, Shanghai, PRC 200131

**declares, that the product**  
**Product Name and Model:** HP Officejet 4630 e-All-in-One Printer series  
HP Deskjet Ink Advantage 4640 e-All-in-One Printer series

**Regulatory Model Number:** <sup>1)</sup> SNPRH-1201

**Radio Module:** SDGOB-1292

**Product Options:** All

conforms to the following Product Specifications and Regulations:

#### EMC:

CISPR 22:2008 Class B  
EN 55022:2010 Class B  
EN 55024:2010  
EN 61000-3-2:2006 +A1:2009 +A2:2009  
EN 61000-3-3:2008  
FCC CFR 47 Part 15 Class B  
ICES-003, Issue 4 Class B Class B

#### Safety:

EN 60950-1:2006 +A11:2009 +A1:2010 +A12:2011  
IEC 60950-1:2005 +A1:2009  
EN 62479:2010

#### Telecom:

EN 300 328 V1.7.1  
EN 301 489-1 V1.8.1  
EN 301 489-17 V2.1.1  
EN 62311:2008  
FCC Rules and Regulations 47 CFR Part 68  
TIA-968-B Telecommunications- Telephone Terminal Equipment Technical Requirements for Connection to the Telephone Network (Sep 2009)  
ES 203 021-1, -2, -3  
CS-03, Part 1, Issue 9, Amendment 4, December 2010

#### Energy Use:

Regulation (EC) No. 1275/2008  
ENERGY STAR® Qualified Imaging Equipment Operational Mode (OM) Test Procedure

#### RoHS:

EN 50581:2012

The product herewith complies with the requirements of the Low Voltage Directive 2006/95/EC, the EMC Directive 2004/108/EC, the R&TTE Directive 1999/5/EC, the Ecodesign Directive 2009/125/EC, the RoHS Directive 2011/65/EU and carries the CE marking accordingly.

This device complies with part 15 of the FCC Rules. Operation is subject to the following two conditions:

(1) This device may not cause harmful interference, and (2) this device must accept any interference received, including interference that may cause undesired operation.

#### Additional Information:

1) This product is assigned a Regulatory Model Number which stays with the regulatory aspects of the design. The Regulatory Model Number is the main product identifier in the regulatory documentation and test reports; this number should not be confused with the marketing name or the product numbers.

Shan HongBo

ICS Product Hardware Quality Engineering, Manager

#### Local contact for regulatory topics only:

EU: Hewlett-Packard GmbH, HQ-TRE, Hamenberger Strasse 140, 71034 Boblingen, Germany  
U.S.: Hewlett-Packard, 3000 Hanover St., Palo Alto, CA 94304, U.S.A. 650.857.1501

[www.hp.eu/certificates](http://www.hp.eu/certificates)

## Regulatorne napomene za bežične veze

Ovaj odjeljak sadrži zakonske informacije o bežičnim proizvodima:

- [Izloženost radiofrekvencijskom zračenju](#)
- [Obavijest korisnicima u Brazilu](#)
- [Obavijest korisnicima u Kanadi](#)
- [Obavijest za korisnike iz Meksika](#)
- [Obavijest korisnicima u Tajvanu](#)
- [Obavijest o bežičnoj mreži za korisnike u Japanu](#)

## Izloženost radiofrekvencijskom zračenju

### Exposure to radio frequency radiation



**Caution** The radiated output power of this device is far below the FCC radio frequency exposure limits. Nevertheless, the device shall be used in such a manner that the potential for human contact during normal operation is minimized. This product and any attached external antenna, if supported, shall be placed in such a manner to minimize the potential for human contact during normal operation. In order to avoid the possibility of exceeding the FCC radio frequency exposure limits, human proximity to the antenna shall not be less than 20 cm (8 inches) during normal operation.

## Obavijest korisnicima u Brazilu

### Aviso aos usuários no Brasil

Este equipamento opera em caráter secundário, isto é, não tem direito à proteção contra interferência prejudicial, mesmo de estações do mesmo tipo, e não pode causar interferência a sistemas operando em caráter primário. (Res. ANATEL 282/2001).

## Obavijest korisnicima u Kanadi

### Notice to users in Canada/Note à l'attention des utilisateurs canadiens

Under Industry Canada regulations, this radio transmitter may only operate using an antenna of a type and maximum (or lesser) gain approved for the transmitter by Industry Canada. To reduce potential radio interference to other users, the antenna type and its gain should be so chosen that the equivalent isotropically radiated power (e.i.r.p.) is not more than that necessary for successful communication.

This device complies with Industry Canada licence-exempt RSS standard(s). Operation is subject to the following two conditions: (1) this device may not cause interference, and (2) this device must accept any interference, including interference that may cause undesired operation of the device.

**WARNING!** Exposure to Radio Frequency Radiation The radiated output power of this device is below the Industry Canada radio frequency exposure limits. Nevertheless, the device should be used in such a manner that the potential for human contact is minimized during normal operation.

To avoid the possibility of exceeding the Industry Canada radio frequency exposure limits, human proximity to the antennas should not be less than 20 cm (8 inches).

Conformément au Règlement d'Industrie Canada, cet émetteur radioélectrique ne peut fonctionner qu'avec une antenne d'un type et d'un gain maximum (ou moindre) approuvé par Industrie Canada. Afin de réduire le brouillage radioélectrique potentiel pour d'autres utilisateurs, le type d'antenne et son gain doivent être choisis de manière à ce que la puissance isotrope rayonnée équivalente (p.i.r.e.) ne dépasse pas celle nécessaire à une communication réussie.

Cet appareil est conforme aux normes RSS exemptes de licence d'Industrie Canada. Son fonctionnement dépend des deux conditions suivantes : (1) cet appareil ne doit pas provoquer d'interférences nuisibles et (2) doit accepter toutes interférences reçues, y compris des interférences pouvant provoquer un fonctionnement non souhaité de l'appareil.

**AVERTISSEMENT** relatif à l'exposition aux radiofréquences. La puissance de rayonnement de cet appareil se trouve sous les limites d'exposition de radiofréquences d'Industrie Canada. Néanmoins, cet appareil doit être utilisé de telle sorte qu'il soit mis en contact le moins possible avec le corps humain.

Afin d'éviter le dépassement éventuel des limites d'exposition aux radiofréquences d'Industrie Canada, il est recommandé de maintenir une distance de plus de 20 cm entre les antennes et l'utilisateur.

## Obavijest za korisnike iz Meksika

### **Aviso para los usuarios de México**

La operación de este equipo está sujeta a las siguientes dos condiciones: (1) es posible que este equipo o dispositivo no cause interferencia perjudicial y (2) este equipo o dispositivo debe aceptar cualquier interferencia, incluyendo la que pueda causar su operación no deseada.

Para saber el modelo de la tarjeta inalámbrica utilizada, revise la etiqueta regulatoria de la impresora.

## Obavijest korisnicima u Tajvanu

### **低功率電波輻射性電機管理辦法**

#### **第十二條**

經型式認證合格之低功率射頻電機，非經許可，公司、商號或使用者均不得擅自變更頻率、加大功率或變更設計之特性及功能。

#### **第十四條**

低功率射頻電機之使用不得影響飛航安全及干擾合法通信；經發現有干擾現象時，應立即停用，並改善至無干擾時方得繼續使用。

前項合法通信，指依電信法規定作業之無線電通信。低功率射頻電機須忍受合法通信或工業、科學及醫藥用電波輻射性電機設備之干擾。

## Obavijest o bežičnoj mreži za korisnike u Japanu

この機器は技術基準適合証明又は工事設計認証を受けた無線設備を搭載しています。

## Obavijest korisnicima američke telefonske mreže: Zahtjevi FCC-a

### Notice to users of the U.S Telephone network: FCC requirements

This equipment complies with Part 68 of the FCC rules and the requirements adopted by the ACTA. On the rear (or bottom) of this equipment is a label that contains, among other information, a product identifier in the format US:AAAEQ##TXXXX. If requested, this number must be provided to the telephone company.

Applicable connector jack Universal Service Order Codes ("USOC") for the Equipment is: RJ-11C.

A plug and jack used to connect this equipment to the premises wiring and telephone network must comply with the applicable FCC Part 68 rules and requirements adopted by the ACTA. A compliant telephone cord and modular plug is provided with this product. It is designed to be connected to a compatible modular jack that is also compliant. See installation instructions for details.

The REN is used to determine the number of devices that may be connected to a telephone line. Excessive RENs on a telephone line may result in the devices not ringing in response to an incoming call. In most but not all areas, the sum of RENs should not exceed five (5.0). To be certain of the number of devices that may be connected to a line, as determined by the total RENs, contact the local telephone company. For products approved after July 23, 2001, the REN for this product is part of the product identifier that has the format US:AAAEQ##TXXXX. The digits represented by ## are the REN without a decimal point (e.g., 00 is a REN of 0.0).

If this equipment causes harm to the telephone network, the telephone company will notify you in advance that temporary discontinuance of service may be required. But if advance notice isn't practical, the telephone company will notify the customer as soon as possible. Also, you will be advised of your right to file a complaint with the FCC if you believe it is necessary.

The telephone company may make changes in its facilities, equipment, operations or procedures that could affect the operation of the equipment. If this happens the telephone company will provide advance notice in order for you to make necessary modifications to maintain uninterrupted service.

If trouble is experienced with this equipment, please contact the manufacturer, or look elsewhere in this manual, for repair or warranty information. If the equipment is causing harm to the telephone network, the telephone company may request that you disconnect the equipment until the problem is resolved.

Connection to party line service is subject to state tariffs. Contact the state public utility commission, public service commission or corporation commission for information.

If your home has specially wired alarm equipment connected to the telephone line, ensure the installation of this equipment does not disable your alarm equipment. If you have questions about what will disable alarm equipment, consult your telephone company or a qualified installer.

WHEN PROGRAMMING EMERGENCY NUMBERS AND/OR MAKING TEST CALLS TO EMERGENCY NUMBERS:

- 1) Remain on the line and briefly explain to the dispatcher the reason for the call.
- 2) Perform such activities in the off-peak hours, such as early morning or late evenings.



**Note** The FCC hearing aid compatibility rules for telephones are not applicable to this equipment.

The Telephone Consumer Protection Act of 1991 makes it unlawful for any person to use a computer or other electronic device, including FAX machines, to send any message unless such message clearly contains in a margin at the top or bottom of each transmitted page or on the first page of the transmission, the date and time it is sent and an identification of the business or other entity, or other individual sending the message and the telephone number of the sending machine or such business, other entity, or individual. (The telephone number provided may not be a 900 number or any other number for which charges exceed local or long-distance transmission charges.)

In order to program this information into your FAX machine, you should complete the steps described in the software.

## Obavijest korisnicima kanadske telefonske mreže

### **Note à l'attention des utilisateurs du réseau téléphonique canadien/Notice to users of the Canadian telephone network**

Cet appareil est conforme aux spécifications techniques des équipements terminaux d'Industrie Canada. Le numéro d'enregistrement atteste de la conformité de l'appareil. L'abréviation IC qui précède le numéro d'enregistrement indique que l'enregistrement a été effectué dans le cadre d'une Déclaration de conformité stipulant que les spécifications techniques d'Industrie Canada ont été respectées. Néanmoins, cette abréviation ne signifie en aucun cas que l'appareil a été validé par Industrie Canada.

Pour leur propre sécurité, les utilisateurs doivent s'assurer que les prises électriques reliées à la terre de la source d'alimentation, des lignes téléphoniques et du circuit métallique d'alimentation en eau sont, le cas échéant, branchées les unes aux autres. Cette précaution est particulièrement importante dans les zones rurales.



**Remarque** Le numéro REN (Ringer Equivalence Number) attribué à chaque appareil terminal fournit une indication sur le nombre maximal de terminaux qui peuvent être connectés à une interface téléphonique. La terminaison d'une interface peut se composer de n'importe quelle combinaison d'appareils, à condition que le total des numéros REN ne dépasse pas 5.

Basé sur les résultats de tests FCC Partie 68, le numéro REN de ce produit est 0.0B.

This equipment meets the applicable Industry Canada Terminal Equipment Technical Specifications. This is confirmed by the registration number. The abbreviation IC before the registration number signifies that registration was performed based on a Declaration of Conformity indicating that Industry Canada technical specifications were met. It does not imply that Industry Canada approved the equipment.

Users should ensure for their own protection that the electrical ground connections of the power utility, telephone lines and internal metallic water pipe system, if present, are connected together. This precaution might be particularly important in rural areas.



**Note** The REN (Ringer Equivalence Number) assigned to each terminal device provides an indication of the maximum number of terminals allowed to be connected to a telephone interface. The termination on an interface might consist of any combination of devices subject only to the requirement that the sum of the Ringer Equivalence Numbers of all the devices does not exceed 5.

The REN for this product is 0.0B, based on FCC Part 68 test results.

## Obavijest korisnicima u Europskom ekonomskom području

### **Notice to users in the European Economic Area**

This product is designed to be connected to the analog Switched Telecommunication Networks (PSTN) of the European Economic Area (EEA) countries/regions.

Network compatibility depends on customer selected settings, which must be reset to use the equipment on a telephone network in a country/region other than where the product was purchased. Contact the vendor or Hewlett-Packard Company if additional product support is necessary.

This equipment has been certified by the manufacturer in accordance with Directive 1999/5/EC (annex II) for Pan-European single-terminal connection to the public switched telephone network (PSTN). However, due to differences between the individual PSTNs provided in different countries, the approval does not, of itself, give an unconditional assurance of successful operation on every PSTN network termination point.

In the event of problems, you should contact your equipment supplier in the first instance.

This equipment is designed for DTMF tone dialing and loop disconnect dialing. In the unlikely event of problems with loop disconnect dialing, it is recommended to use this equipment only with the DTMF tone dial setting.

## Obavijest korisnicima njemačke telefonske mreže

### **Hinweis für Benutzer des deutschen Telefonnetzwerks**

Dieses HP-Fax ist nur für den Anschluss eines analogen Public Switched Telephone Network (PSTN) gedacht. Schließen Sie den TAE N-Telefonstecker, der im Lieferumfang des HP All-in-One enthalten ist, an die Wandsteckdose (TAE 6) Code N an. Dieses HP-Fax kann als einzelnes Gerät und/oder in Verbindung (mit serielltem Anschluss) mit anderen zugelassenen Endgeräten verwendet werden.

## Australia Wired Fax statement

In Australia, the HP device must be connected to Telecommunication Network through a line cord which meets the requirements of the Technical Standard AS/ACIF S008.



---

## B Dodatno postavljanje faksa

U ovom odjeljku možete naučiti kako postaviti pisač tako da se faksiranje odvija uspješno s opremom i uslugama koje već imate na istoj telefonskoj liniji.

---

 **SAVJET:** Da biste brzo postavili neke važne postavke faksa, npr. način odgovaranja i informacije u zaglavlju faksa, možete koristiti i čarobnjak za postavljanje faksa (Windows) ili HP Setup Assistant (Mac OS X). Tim alatima možete pristupiti putem HP-ova softvera koji ste instalirali s pisačem. Nakon pokretanja tih alata dovršite postavljanje faksa primjenom postupaka opisanih u ovom odjeljku.

---

Ovaj odjeljak sadrži sljedeće teme:

- [Postavljanje faksiranja \(paralelni telefonski sustavi\)](#)
- [Postavljanje faksa u serijskom sustavu](#)
- [Testiranje postavki faksa](#)

## Postavljanje faksiranja (paralelni telefonski sustavi)

Prije početka postavljanja pisača za faksiranje provjerite koji se telefonski sustav koristi u vašoj državi/regiji. Upute za postavljanje faksa razlikuju se ovisno o tome imate li serijski ili paralelni telefonski sustav.

**Tablica B-1 Države/regije s paralelnim telefonskim sustavom**

Argentina	Australija	Brazil
Kanada	Čile	Kina
Kolumbija	Grčka	Indija
Indonezija	Irska	Japan
Koreja	Latinska Amerika	Malezija
Meksiko	Filipini	Poljska
Portugal	Rusija	Saudijska Arabija
Singapur	Španjolska	Tajvan
Tajland	SAD	Venezuela
Vijetnam		

- Ako vaša država ili regija nije navedena, vjerojatno imate serijski telefonski sustav. U serijskom telefonskom sustavu vrsta priključka na telefonskoj opremi koju zajednički koristite (modemi, telefoni i automatske tajnice) ne omogućuje fizičko povezivanje na "2-EXT" priključak pisača. Umjesto toga, sva oprema mora biti spojena na zidnu telefonsku utičnicu.



**NAPOMENA:** U nekim državama/regijama koje koriste serijske telefonske sustave telefonski kabel koji se isporučuje s pisačem može imati i dodatni zidni priključak. To vam omogućuje priključivanje ostalih telefonskih uređaja u zidnu utičnicu u koju ste priključili i pisač.

Možda ćete priloženi telefonski kabel trebati priključiti na prilagodnik predviđen za vašu državu/regiju.

- Ako je vaša država/regija naveden, vjerojatno imate paralelni telefonski sustav. U paralelnom telefonskom sustavu zajedničku telefonsku opremu možete povezati s telefonskom linijom putem "2-EXT" priključka na stražnjoj strani pisača.



**NAPOMENA:** Ako imate paralelni telefonski sustav, HP preporučuje da pisač priključite u zidnu telefonsku utičnicu pomoću priloženog dvožilnog telefonskog kabela.

Ako niste sigurni koji telefonski sustav koristite (serijski ili paralelni), provjerite to kod pružatelja telefonske usluge.

Ovaj odjeljak sadrži sljedeće teme:

- [Odaberite odgovarajuću konfiguraciju faksa za dom ili ured](#)
- [Slučaj A: odvojena linija za faks \(ne primaju se glasovni pozivi\)](#)
- [Slučaj B: postavljanje pisača s DSL vezom](#)
- [Slučaj C: postavljanje uređaja za telefonski sustav PBX ili ISDN liniju](#)
- [Slučaj D: faks s uslugom razlikovnog zvona na istoj liniji](#)

- [Slučaj E: zajednička linija za govorne pozive i faks](#)
- [Slučaj F: zajednička linija za govorne pozive i faks s glasovnom poštom](#)
- [Slučaj G: zajednička linija faksa i računalnog pozivnog modema \(ne primaju se glasovni pozivi\)](#)
- [Slučaj H: zajednička linija za govorne pozive i faks te pozivni modem računala](#)
- [Slučaj I: zajednička linija za govorne pozive i faks s automatskom sekretaricom](#)
- [Slučaj J: zajednička linija za govorne pozive i faks s pozivnim modemom računala i automatskom tajnicom](#)
- [Slučaj K: zajednička linija za govorne pozive i faks s pozivnim modemom računala i glasovnom poštom](#)

## Odaberite odgovarajuću konfiguraciju faksa za dom ili ured

Da biste uspješno faksirali, trebate znati koje vrste opreme i usluga (ako ih imate) dijele istu telefonsku liniju s pisačem. To je bitno ako postojeću uredsku opremu morate povezati izravno s pisačem, a prije faksiranja možda ćete morati promijeniti i neke postavke faksa.

1. Utvrdite je li vaš telefonski sustav serijski ili paralelni. Pogledajte odjeljak [Postavljanje faksiranja \(paralelni telefonski sustavi\) na stranici 140](#).
  - a. Telefonski sustav serijskog tipa – pogledajte odjeljak [Postavljanje faksa u serijskom sustavu na stranici 163](#).
  - b. Telefonski sustav paralelnog tipa – prijedite na 2. korak.
2. Odaberite kombinaciju opreme i usluga koje dijele liniju za faks.
  - DSL: DSL (Digital subscriber line) usluga telefonske tvrtke. (DSL se u vašoj državi/regiji možda zove ADSL.)
  - PBX: telefonski sustav privatne centrale (PBX) ili sustav digitalne mreže integriranih usluga (ISDN).
  - Usluga razlikovnog zvona: usluga razlikovnog zvona koju nudi davatelj telefonskih usluga pruža više telefonskih brojeva s različitim tonovima zvonjenja.
  - Govorni pozivi: govorni se pozivi primaju na istom telefonskom broju koji koristite za pozive faksa na pisaču.
  - Pozivni modem računala: pozivni je modem računala na istoj liniji s pisačem. Ako je odgovor na bilo koje od sljedećih pitanja potvrđan, koristite obični modem računala:
    - Šaljete li i primete faksove izravno iz i na aplikacije na računalu preko pozivne modemske veze?
    - Šaljete li i primete poruke e-pošte na računalu putem modemske veze?
    - Pristupate li internetu s računala preko pozivne modemske veze?

- Automatska sekretarica: automatska sekretarica koja odgovara na govorne pozive na istom telefonskom broju koji koristite za pozive faksa na uređaju.
  - Servis govorne pošte: pretplata na uslugu govorne pošte vaše telefonske tvrtke na istom telefonskom broju koji koristite za pozive faksa na pisaču.
3. U sljedećoj tablici odaberite kombinaciju opreme i usluga primjenjivu na vašu kućnu ili uredsku konfiguraciju. Zatim pogledajte preporučeno postavljanje faksa. Detaljne upute za pojedini slučaj uvrštene u odjeljke koji slijede.



**NAPOMENA:** Ako postavke koje imate u domu ili uredu nisu opisane u ovom odjeljku, pisar postavite kao što biste postavili i obični analogni telefon. Obavezno koristite priloženi telefonski kabel te jedan kraj priključite u zidnu telefonsku utičnicu, a drugi kraj u priključnicu s oznakom 1\_LINE na stražnjoj strani pisara. Ako koristite neki drugi telefonski kabel, može doći do problema sa slanjem i primanjem faksova.

Možda ćete priloženi telefonski kabel trebati priključiti na prilagodnik predviđen za vašu državu/regiju.

Druga oprema ili usluge koje dijele liniju za faks							Preporučene postavke faksa
DSL	PBX	Usluga razlikovnog zvona	Govorni pozivi	Pozivni modem računala	Automatska tajnica	Servis govorne pošte	
							<a href="#">Slučaj A: odvojena linija za faks (ne primaju se glasovni pozivi) na stranici 143</a>
✓							<a href="#">Slučaj B: postavljanje pisara s DSL vezom na stranici 144</a>
	✓						<a href="#">Slučaj C: postavljanje uređaja za telefonski sustav PBX ili ISDN liniju na stranici 145</a>
		✓					<a href="#">Slučaj D: faks s uslugom razlikovnog zvona na istoj liniji na stranici 145</a>
			✓				<a href="#">Slučaj E: zajednička linija za govorne pozive i faks na stranici 147</a>
			✓			✓	<a href="#">Slučaj F: zajednička linija za govorne pozive i faks s glasovnom poštom na stranici 148</a>
				✓			<a href="#">Slučaj G: zajednička linija faksa i računalnog pozivnog modema (ne primaju se glasovni pozivi) na stranici 149</a>
			✓	✓			<a href="#">Slučaj H: zajednička linija za govorne pozive i faks te pozivni modem računala na stranici 152</a>
			✓		✓		<a href="#">Slučaj I: zajednička linija za govorne pozive i faks s automatskom sekretaricom na stranici 155</a>

Druga oprema ili usluge koje dijele liniju za faks							Preporučene postavke faksa
DSL	PBX	Usluga razlikovnog zvona	Govorni pozivi	Pozivni modem računala	Automatska tajnica	Servis govorne pošte	
			✓	✓	✓		<a href="#">Slučaj J: zajednička linija za govorne pozive i faks s pozivnim modемом računala i automatskom tajnicom na stranici 157</a>
			✓	✓		✓	<a href="#">Slučaj K: zajednička linija za govorne pozive i faks s pozivnim modемом računala i glasovnom poštom na stranici 160</a>

## Slučaj A: odvojena linija za faks (ne primaju se glasovni pozivi)

Ako imate odvojenu telefonsku liniju na koju ne primete govorne pozive, a nikakva druga oprema nije povezana s ovom telefonskom linijom, postavite pisač na način opisan u ovom odjeljku.

**Slika B-1** Prikaz stražnje strane pisača

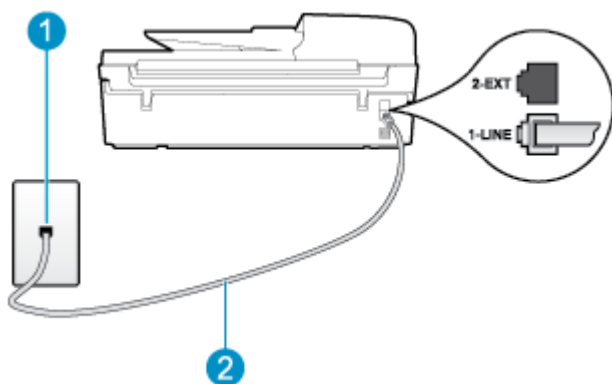

1	Zidna telefonska utičnica
2	Priloženi telefonski kabel priključite u priključak 1_LINE. Možda ćete priloženi telefonski kabel trebati priključiti na prilagodnik predviđen za vašu državu/regiju.

### Postavljanje pisača pomoću zasebne linije za faks

1. Jedan kraj priloženog telefonskog kabela priključite u zidnu telefonsku utičnicu, a drugi kraj u priključak s oznakom 1\_LINE na stražnjoj strani pisača.

**NAPOMENA:** Možda ćete priloženi telefonski kabel trebati priključiti na prilagodnik predviđen za vašu državu/regiju.

Ako pisač ne priključite u zidnu telefonsku utičnicu priloženim telefonskim kabelom, slanje faksova možda neće biti moguće. Taj se posebni telefonski kabel razlikuje od kabela koje možda već imate kod kuće ili u uredu.

2. Uključite postavku **Automatsko odgovaranje**.

3. (Nije obavezno) Promijenite postavku **Zvona prije odgovora** na najnižu postavku (dva zvona).
4. Pokrenite testiranje faksa.

Kada telefon zvoni, pisač automatski odgovara kada zazvoni onoliko puta koliko je određeno postavkom **Zvona prije odgovora**. Pisač počinje emitirati tonove primanja faksa na faks-uređaj pošiljatelja i prima faks.

## Slučaj B: postavljanje pisača s DSL vezom

Ako imate DSL uslugu putem telefonskog davatelja i ne spajate nikakvu opremu na pisač, slijedite upute u ovom odjeljku da biste spojili DSL filter između zidne telefonske utičnice i pisača. DSL filter uklanja digitalni signal koji može ometati pisač, pa pisač može pravilno komunicirati s telefonskom linijom. (DSL se u vašoj državi/regiji možda zove ADSL.)

 **NAPOMENA:** Ako imate DSL liniju, a ne spojite DSL filter, nećete moći slati i primiti faksove pomoću pisača.

**Slika B-2** Prikaz stražnje strane pisača

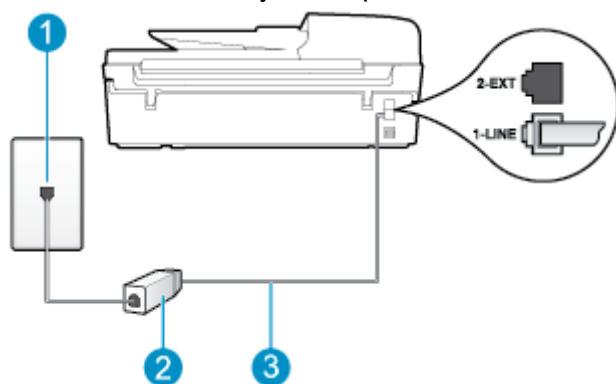

1	Zidna telefonska utičnica
2	DSL filter i kabel koji ste dobili od pružatelja DSL usluge
3	Priloženi telefonski kabel priključite u priključak 1_LINE. Možda ćete priloženi telefonski kabel trebati priključiti na prilagodnik predviđen za vašu državu/regiju.

### Postavljanje pisača uz DSL

1. Pribavite DSL filter od pružatelja DSL usluga.
2. Jedan kraj priloženog telefonskog kabela priključite u otvoreni priključak DSL filtra, a drugi kraj u priključak s oznakom 1\_LINE na stražnjem dijelu pisača.

 **NAPOMENA:** Možda ćete priloženi telefonski kabel trebati priključiti na prilagodnik predviđen za vašu državu/regiju.

Ako DSL filter ne povežete s pisačem priloženim kabelom, možda nećete moći uspješno slati faksove. Taj se posebni telefonski kabel razlikuje od kabela koje možda već imate kod kuće ili u uredu.

Budući da se isporučuje samo jedan kabel, možda ćete morati nabaviti dodatne telefonske kabele za tu vrstu postavljanja.

3. Spojite dodatni telefonski kabel od DSL filtra do zidne telefonske utičnice.
4. Pokrenite testiranje faksa.

Ako prilikom postavljanja pisača s dodatnom opremom naidete na probleme, daljnju pomoć zatražite od lokalnog davatelja usluga ili prodavača.

## Slučaj C: postavljanje uređaja za telefonski sustav PBX ili ISDN liniju

Ako koristite PBX telefonski sustav ili ISDN modem, obavezno učinite sljedeće:

- Ako koristite pretvarač ili terminalski prilagodnik za PBX ili ISDN, povežite pisač s priključkom namijenjenim za korištenje faksa i telefona. Ako je moguće, provjerite i je li prilagodnik terminala postavljen na ispravnu vrstu preklopnika za vašu državu/regiju.



**NAPOMENA:** Neki ISDN sustavi omogućuju vam konfiguriranje priključaka za određenu telefonsku opremu. Na primjer, možete pridružiti jedan priključak za telefon i faks Skupine 3, a drugi priključak za različite namjene. Ako nailazite na probleme dok ste povezani s portom faksa/telefona na ISDN pretvaraču, pokušajte upotrijebiti priključak za višestruke namjene. Možda ima oznaku "multi-combi" ili slično.

- Ako koristite PBX telefonski sustav, postavite ton poziva na čekanju na "isključeno".



**NAPOMENA:** Većina digitalnih PBX sustava ima ton poziva na čekanju koji je po zadanoj postavci na "on" (uključeno). Ton poziva na čekanju ometa prijenos faksova, pa putem pisača ne možete slati ni primati faksove. U dokumentaciji PBX telefonskog sustava potražite upute za isključivanje tona poziva na čekanju.

- Ako koristite PBX telefonski sustav, birajte broj za vanjsku liniju prije biranja broja faksa.
- Pisač obavezno povežite sa zidnom telefonskom utičnicom priloženim kabelom. Ako to ne učinite, možda nećete moći slati i primati faksove. Taj se posebni telefonski kabel razlikuje od kabela koje možda već imate kod kuće ili u uredu. Ako je priložen telefonski kabel prekatak, u trgovini elektroničke opreme kupite spojnicu i produžite ga.

Možda ćete priloženi telefonski kabel trebati priključiti na prilagodnik predviđen za vašu državu/regiju.

Ako prilikom postavljanja pisača s dodatnom opremom naidete na probleme, daljnju pomoć zatražite od lokalnog davatelja usluga ili prodavača.

## Slučaj D: faks s uslugom razlikovnog zvona na istoj liniji

Ako ste pretplaćeni na uslugu razlikovnog zvona (kod davatelja telefonskih usluga) koja vam omogućuje da na istoj telefonskoj liniji koristite više telefonskih brojeva s različitim melodijama zvona, postavite pisač kako je opisano u ovom odjeljku.

**Slika B-3** Prikaz stražnje strane pisača

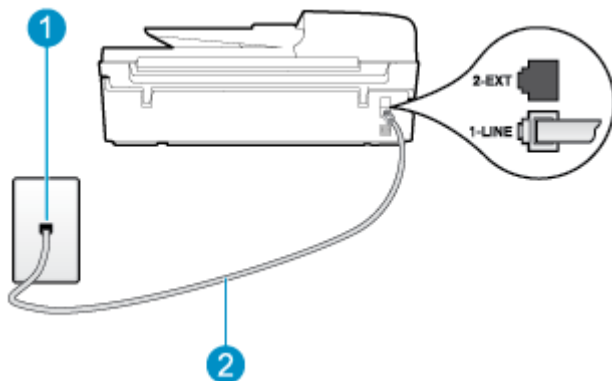

1	Zidna telefonska utičnica
2	Priloženi telefonski kabel priključite u priključak 1_LINE. Možda ćete priloženi telefonski kabel trebati priključiti na prilagodnik predviđen za vašu državu/regiju.

### Postavljanje pisača s uslugom razlikovnog zvona

1. Jedan kraj priloženog telefonskog kabela priključite u zidnu telefonsku utičnicu, a drugi kraj u priključak s oznakom 1\_LINE na stražnjoj strani pisača.

 **NAPOMENA:** Možda ćete priloženi telefonski kabel trebati priključiti na prilagodnik predviđen za vašu državu/regiju.

Ako pisač ne priključite u zidnu telefonsku utičnicu priloženim telefonskim kabelom, slanje faksova možda neće biti moguće. Taj se posebni telefonski kabel razlikuje od kabela koje možda već imate kod kuće ili u uredu.

2. Uključite postavku **Automatsko odgovaranje**.
3. Promijenite postavku **Obrazac zvona za odgovor** kako bi odgovarala uzorku koji je telefonska kompanija dodijelila broju faksa.

 **NAPOMENA:** Prema zadanim postavkama pisač je postavljen tako da odgovara na sve melodije zvona. Ako **Obrazac zvona za odgovor** ne postavite tako da se podudara s melodijom zvona dodijeljenom broju faksa, pisač bi mogao odgovarati i na govorne pozive i na faks-pozive, a možda neće odgovarati ni na jedan poziv.

 **SAVJET:** Razlikovno zvono možete postaviti i pomoću značajke otkrivanja obrasca zvona na upravljačkoj ploči pisača. Ta značajka pisaču omogućuje prepoznavanje i snimanje načina zvonjenja dolaznog poziva te, na temelju tog poziva, automatsko određivanje razlikovnih načina zvonjenja koje je vaš davatelj telefonskih usluga dodijelio faks-pozivima. Dodatne informacije potražite u odjeljku [Postavljanje vrste biranja na stranici 57](#).

4. (Nije obavezno) Promijenite postavku **Zvona prije odgovora** na najnižu postavku (dva zvona).
5. Pokrenite testiranje faksa.

Pisač automatski odgovara na dolazne pozive s odabranom melodijom zvona (postavka **Obrazac zvona za odgovor**) nakon što se zvono oglasi odabrani broj puta (postavka **Zvona prije odgovora**). Pisač počinje emitirati tonove primanja faksa na faks-uređaj pošiljatelja i prima faks.



Ako prilikom postavljanja pisača s dodatnom opremom nađete na probleme, daljnju pomoć zatražite od lokalnog davatelja usluga ili prodavača.

## Slučaj E: zajednička linija za govorne pozive i faks

Ako govorne pozive i faks-pozive primete na isti telefonski broj, a na toj telefonskoj liniji nemate drugu uredsku opremu (ili govornu poštu), postavite pisač kao što je opisano u ovom odjeljku.

Slika B-4 Prikaz stražnje strane pisača

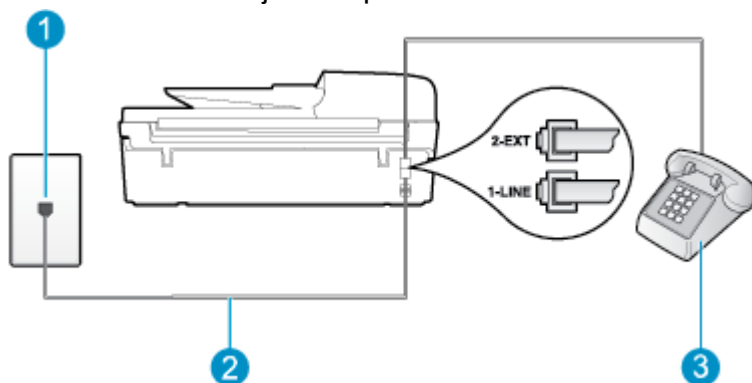

1	Zidna telefonska utičnica
2	Priloženi telefonski kabel priključite u priključak 1_LINE. Možda ćete priloženi telefonski kabel trebati priključiti na prilagodnik predviđen za vašu državu/regiju.
3	Telefon (nije obavezno)

### Postavljanje pisača na zajedničku liniju za govorne pozive i faks

1. Jedan kraj priloženog telefonskog kabela priključite u zidnu telefonsku utičnicu, a drugi kraj u priključak s oznakom 1\_LINE na stražnjoj strani pisača.

 **NAPOMENA:** Možda ćete priloženi telefonski kabel trebati priključiti na prilagodnik predviđen za vašu državu/regiju.

Ako pisač ne priključite u zidnu telefonsku utičnicu priloženim telefonskim kabelom, slanje faksova možda neće biti moguće. Taj se posebni telefonski kabel razlikuje od kabela koje možda već imate kod kuće ili u uredu.

2. Učinite jedno od sljedećeg:
  - Ako imate paralelni telefonski sustav, izvadite bijeli utikač iz priključka s oznakom 2\_EXT na stražnjoj strani pisača, a zatim u taj priključak priključite telefon.
  - Ako koristite serijski telefonski sustav, telefon možete izravno priključiti na kabel pisača na koji je pričvršćena zidna utičnica.
3. Sada morate odlučiti želite li da pisač na pozive odgovara automatski ili ručno:
  - Ako pisač postavite da **automatski** odgovara na pozive, uređaj odgovara na sve dolazne pozive i prima faksove. U ovom slučaju pisač neće moći razlikovati faks-pozive od govornih poziva; ako

smatrate da se radi o govornom pozivu, morat ćete odgovoriti na njega prije pisača. Da biste postavili pisač da automatski odgovara na pozive, uključite postavku **Automatsko odgovaranje**.

- Ako uređaj postavite da na faksove odgovara **ručno**, morat ćete osobno odgovarati na dolazne faks-pozive jer u suprotnom pisač neće primiti faksove. Da biste pisač postavili na ručno odgovaranje na pozive, isključite postavku **Automatsko odgovaranje**.

#### 4. Pokrenite testiranje faksa.

Ako podignete slušalicu prije nego što pisač odgovori na poziv i čujete tonove faksiranja s uređaja koji šalje faks, morate ručno odgovoriti na faks-poziv.

Ako prilikom postavljanja pisača s dodatnom opremom naiđete na probleme, daljnju pomoć zatražite od lokalnog davatelja usluga ili prodavača.

## Slučaj F: zajednička linija za govorne pozive i faks s glasovnom poštom

Ako primete govorne pozive i faks-pozive na istoj telefonskoj liniji, a kod davatelja telefonskih usluga pretplatili ste se na uslugu govorne pošte, postavite pisač na način opisan u ovom odjeljku.

 **NAPOMENA:** Ne možete automatski primiti faksove ako uslugu govorne pošte imate na istom telefonskom broju koji koristite za faks-pozive. Faksove morate primiti ručno, a to znači da morate osobno odgovoriti na dolazne faks pozive. Ako umjesto toga želite automatski primiti faksove, obratite se telefonskoj kompaniji i pretplatite se na uslugu razlikovnog zvona ili nabavite odvojenu telefonsku liniju za slanje faksova.

**Slika B-5** Prikaz stražnje strane pisača

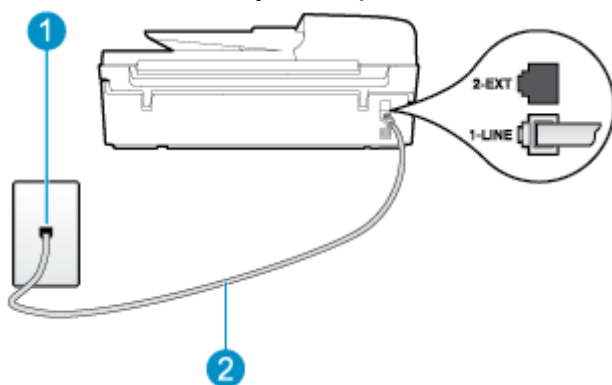

1	Zidna telefonska utičnica
2	Priloženi telefonski kabel priključite u priključak 1-LINE. Možda ćete priloženi telefonski kabel trebati priključiti na prilagodnik predviđen za vašu državu/regiju.

### Postavljanje pisača s govornom poštom

1. Jedan kraj priloženog telefonskog kabela priključite u zidnu telefonsku utičnicu, a drugi kraj u priključak s oznakom 1\_LINE na stražnjoj strani pisača.

Možda ćete priloženi telefonski kabel trebati priključiti na prilagodnik predviđen za vašu državu/regiju.

 **NAPOMENA:** Možda ćete priloženi telefonski kabel trebati priključiti na prilagodnik predviđen za vašu državu/regiju.

Ako pisač ne priključite u zidnu telefonsku utičnicu priloženim telefonskim kabelom, slanje faksova možda neće biti moguće. Taj se posebni telefonski kabel razlikuje od kabela koje možda već imate kod kuće ili u uredu.

2. Isključite mogućnost **Automatsko odgovaranje**.

3. Pokrenite testiranje faksa.

Na dolazne faks-pozive morate odgovarati osobno jer pisač u suprotnom ne može primiti faksove. Ručni faks morate pokrenuti prije no što govorna pošta zauzme liniju.

Ako prilikom postavljanja pisača s dodatnom opremom nađete na probleme, daljnju pomoć zatražite od lokalnog davatelja usluga ili prodavača.

## Slučaj G: zajednička linija faksa i računalnog pozivnog modema (ne primaju se glasovni pozivi)

Ako imate liniju faksa na koju ne primate govorne pozive povezanu s računalnim modemom, postavite pisač na način opisan u ovom odjeljku.

 **NAPOMENA:** Ako imate računalni modem, on zajednički koristi telefonsku liniju s pisačem. Modem i pisač ne možete koristiti istodobno. Pisač ne možete koristiti za faksiranje, primjerice, dok za slanje e-pošte ili pristup internetu koristite običan modem.

- [Postavljanje pisača s računalnim modemom](#)
- [Postavljanje pisača s računalnim DSL/ADSL modemom računala](#)

### Postavljanje pisača s računalnim modemom

Ako koristite istu telefonsku liniju za slanje faksa i računalni modem, postavite pisač u skladu sa sljedećim uputama.

Slika B-6 Prikaz stražnje strane pisača

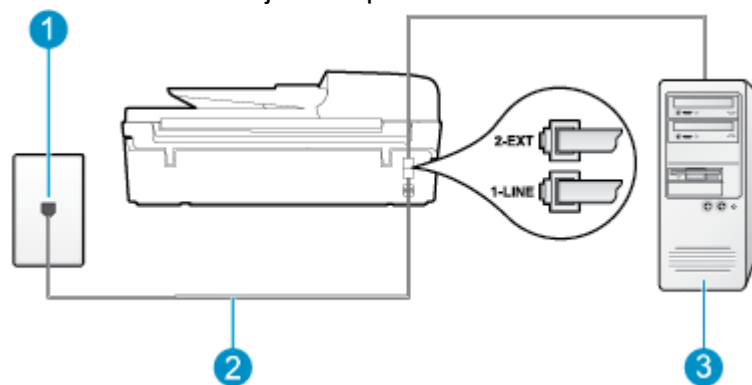

1	Zidna telefonska utičnica
---	---------------------------

2	Priloženi telefonski kabel priključite u priključak 1-LINE.  Možda ćete priloženi telefonski kabel trebati priključiti na prilagodnik predviđen za vašu državu/regiju.
3	Računalo s modemom

### Postavljanje pisača s računalnim modemom

1. Izvadite bijeli utikač iz priključka s oznakom 2\_EXT na stražnjoj strani pisača.
2. Pronađite telefonski kabel kojim je stražnja strana računala (modem računala) povezana sa zidnom telefonskom utičnicom. Isključite kabel iz zidne telefonske utičnice pa ga priključite u priključak s oznakom 2\_EXT na stražnjoj strani pisača.
3. Jedan kraj priloženog telefonskog kabela priključite u zidnu telefonsku utičnicu, a drugi kraj u priključak s oznakom 1\_LINE na stražnjoj strani pisača.



**NAPOMENA:** Možda ćete priloženi telefonski kabel trebati priključiti na prilagodnik predviđen za vašu državu/regiju.

Ako pisač ne priključite u zidnu telefonsku utičnicu priloženim telefonskim kabelom, slanje faksova možda neće biti moguće. Taj se posebni telefonski kabel razlikuje od kabela koje možda već imate kod kuće ili u uredu.

4. Ako je softver modema postavljen na automatsko primanje faksa na računalu, isključite tu postavku.



**NAPOMENA:** Ako u softveru modema ne isključite postavku automatskog primanja faksova, pisač ih neće moći primiti.

5. Uključite postavku **Automatsko odgovaranje**.
6. (Nije obavezno) Promijenite postavku **Zvona prije odgovora** na najnižu postavku (dva zvona).
7. Pokrenite testiranje faksa.

Kada telefon zazvoni, pisač će automatski odgovoriti kada telefon odzvoni onoliko puta koliko je određeno postavkom **Zvona prije odgovora**. Pisač počinje emitirati tonove primanja faksa na faks-uređaj pošiljatelja i prima faks.

Ako prilikom postavljanja pisača s dodatnom opremom naiđete na probleme, daljnju pomoć zatražite od lokalnog davatelja usluga ili prodavača.

### Postavljanje pisača s računalnim DSL/ADSL modemom računala

Ako imate DSL liniju te koristite telefonsku liniju za slanje faksa, slijedite ove upute za postavljanje faksa.

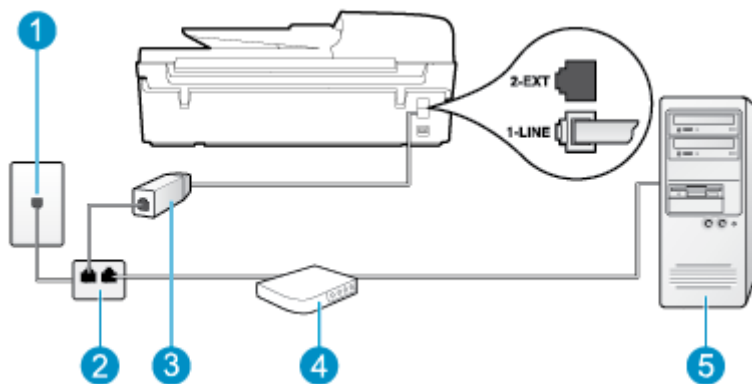

1	Zidna telefonska utičnica
2	Paralelni razdjelnik
3	DSL/ADSL filterar Priključite jedan kraj priloženog telefonskog kabela u priključak 1_LINE na stražnjoj strani pisača. Drugi kraj kabela priključite u DSL/ADSL filterar. Možda ćete priloženi telefonski kabel trebati priključiti na prilagodnik predviđen za vašu državu/regiju.
4	DSL/ADSL modem računala
5	Računalo

**NAPOMENA:** Morate nabaviti paralelni razdjelnik. Paralelni razdjelnik ima jedan RJ-11 priključak s prednje i dva RJ-11 priključka sa stražnje strane. Nemojte koristiti dvolinijski telefonski razdjelnik, serijski razdjelnik ili paralelni razdjelnik s dva RJ-11 priključka sprijeda i utikačem sa stražnje strane.

**Slika B-7** Primjer paralelnog razdjelnika



### Postavljanje pisača s računalnim DSL/ADSL modemom

1. Pribavite DSL filterar od pružatelja DSL usluga.
2. Upotrebom telefonskog kabela dobivenog uz pisač spojite jedan kraj na DSL filterar, a drugi kraj u ulaz označen s 1\_LINE na stražnjem dijelu pisača.

**NAPOMENA:** Možda ćete priloženi telefonski kabel trebati priključiti na prilagodnik predviđen za vašu državu/regiju.

Ako DSL filterar ne povežete sa stražnjom stranom pisača priloženim kabelom, možda nećete moći uspješno slati faksove. Taj se posebni telefonski kabel razlikuje od kabela koje možda već imate kod kuće ili u uredu.

3. Spojite DSL filterar na paralelni razdjelnik.
4. Spojite DSL modem na paralelni razdjelnik.

5. Spojite paralelni razdjelnik na telefonsku utičnicu na zidu.
6. Pokrenite testiranje faksa.

Kada telefon zazvoni, pisac će automatski odgovoriti kada telefon odzvoni onoliko puta koliko je određeno postavkom **Zvona prije odgovora**. Pisač počinje emitirati tonove primanja faksa na faks-uređaj pošiljatelja i prima faks.

Ako prilikom postavljanja pisača s dodatnom opremom naiđete na probleme, daljnju pomoć zatražite od lokalnog davatelja usluga ili prodavača.

## Slučaj H: zajednička linija za govorne pozive i faks te pozivni modem računala

Ovisno o broju telefonskih priključaka na računalu, pisac možete postaviti za rad s računalom na dva načina. Prije početka provjerite ima li računalo jedan ili dva priključka za telefon.

 **NAPOMENA:** Ako na računalu postoji samo jedan priključak za telefon, morate nabaviti paralelni razdjelnik (poznat i pod nazivom spojnica) kao na slici. (Paralelni razdjelnik ima jedan RJ-11 priključak s prednje strane i dva RJ-11 priključka sa stražnje strane. Nemojte koristiti dvolinijski telefonski razdjelnik, serijski razdjelnik ili paralelni razdjelnik s dva RJ-11 priključka s prednje strane i jednim utikačem sa stražnje strane).

- [Zajednička linija za govorne/faks pozive s pozivnim modemom računala](#)
- [Zajednička linija za govorne/faks pozive s DSL/ADSL modemom računala](#)

### Zajednička linija za govorne/faks pozive s pozivnim modemom računala

Ako koristite telefonsku vezu i za faks i za govorne pozive, slijedite ove upute za postavljanje faksa.

Ovisno o broju telefonskih priključaka na računalu, pisac možete postaviti za rad s računalom na dva načina. Prije početka provjerite ima li računalo jedan ili dva priključka za telefon.

 **NAPOMENA:** Ako na računalu postoji samo jedan priključak za telefon, morate nabaviti paralelni razdjelnik (poznat i pod nazivom spojnica) kao na slici. (Paralelni razdjelnik ima jedan RJ-11 priključak s prednje strane i dva RJ-11 priključka sa stražnje strane. Nemojte koristiti dvolinijski telefonski razdjelnik, serijski razdjelnik ili paralelni razdjelnik s dva RJ-11 priključka s prednje strane i jednim utikačem sa stražnje strane).

**Slika B-8** Primjer paralelnog razdjelnika



**Slika B-9** Prikaz stražnje strane pisača

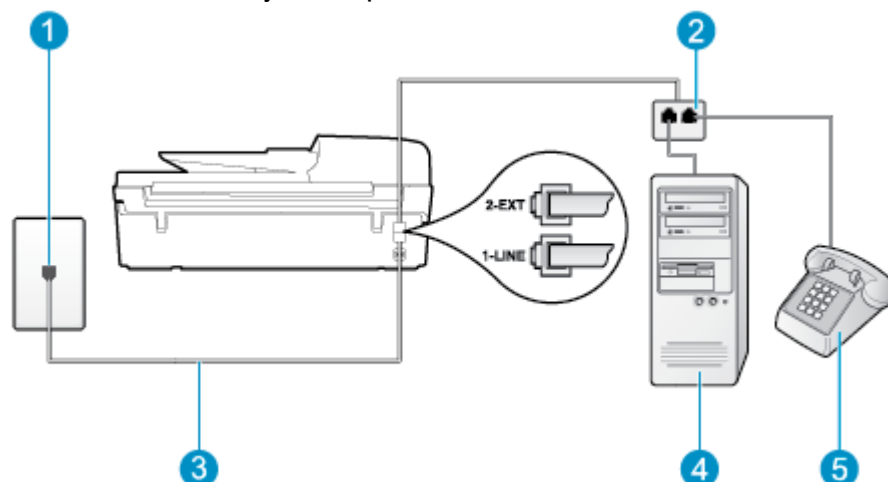

1	Zidna telefonska utičnica
2	Paralelni razdjelnik
3	Priloženi telefonski kabel priključite u priključak 1_LINE.
4	Računalo s modemom
5	Telefon

### Postavljanje pisača na istu telefonsku liniju s računalom koje ima dva telefonska priključka

1. Izvadite bijeli utikač iz priključka s oznakom 2\_EXT na stražnjoj strani pisača.
2. Pronađite telefonski kabel kojim je stražnja strana računala (modem računala) povezana sa zidnom telefonskom utičnicom. Isključite kabel iz zidne telefonske utičnice pa ga priključite u priključak s oznakom 2\_EXT na stražnjoj strani pisača.
3. Uključite telefon u priključak "OUT" koji se nalazi na stražnjoj strani pozivnog modema računala.
4. Jedan kraj priloženog telefonskog kabela priključite u zidnu telefonsku utičnicu, a drugi kraj u priključak s oznakom 1\_LINE na stražnjoj strani pisača.

 **NAPOMENA:** Možda ćete priloženi telefonski kabel trebati priključiti na prilagodnik predviđen za vašu državu/regiju.

Ako pisač ne priključite u zidnu telefonsku utičnicu priloženim telefonskim kabelom, slanje faksova možda neće biti moguće. Taj se posebni telefonski kabel razlikuje od kabela koje možda već imate kod kuće ili u uredu.

5. Ako je softver modema postavljen na automatsko primanje faksa na računalu, isključite tu postavku.

 **NAPOMENA:** Ako u softveru modema ne isključite postavku automatskog primanja faksova, pisač ih neće moći primiti.

6. Sada morate odlučiti želite li da pisač na pozive odgovara automatski ili ručno:

- Ako pisač postavite da **automatski** odgovara na pozive, uređaj odgovara na sve dolazne pozive i prima faksove. U ovom slučaju pisač neće moći razlikovati faks-pozive od govornih poziva; ako

smatrate da se radi o govornom pozivu, morat ćete odgovoriti na njega prije pisača. Da biste postavili pisač da automatski odgovara na pozive, uključite postavku **Automatsko odgovaranje**.

- Ako uređaj postavite da na faksove odgovara **ručno**, morat ćete osobno odgovarati na dolazne faks-pozive jer u suprotnom pisač neće primiti faksove. Da biste pisač postavili na ručno odgovaranje na pozive, isključite postavku **Automatsko odgovaranje**.

#### 7. Pokrenite testiranje faksa.

Ako podignete slušalicu prije nego što pisač odgovori na poziv i čujete tonove faksiranja s uređaja koji šalje faks, morate ručno odgovoriti na faks-poziv.

Ako koristite telefonsku liniju za pozive, faks, i pozivni modem računala, slijedite ove upute za postavljanje faksa.

Ako prilikom postavljanja pisača s dodatnom opremom naiđete na probleme, daljnju pomoć zatražite od lokalnog davatelja usluga ili prodavača.

### Zajednička linija za govorne/faks pozive s DSL/ADSL modemom računala

Slijedi ove upute ako vaše računalo ima DSL/ADSL modem

**Slika B-10** Prikaz stražnje strane pisača

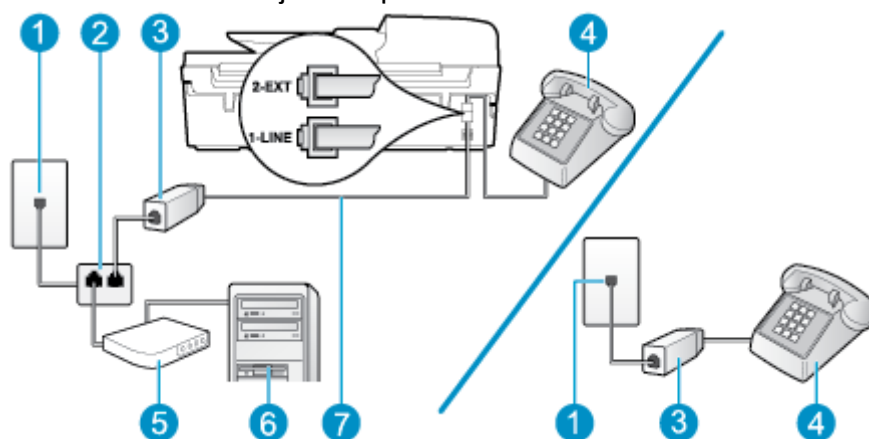

1	Zidna telefonska utičnica
2	Paralelni razdjelnik
3	DSL/ADSL filter
4	Telefon
5	DSL/ADSL modem računala
6	Računalo
7	Priloženi telefonski kabel priključite u priključak 1-LINE na stražnjoj strani pisača.  Možda ćete priloženi telefonski kabel trebati priključiti na prilagodnik predviđen za vašu državu/ regiju.



**NAPOMENA:** Morate nabaviti paralelni razdjelnik. Paralelni razdjelnik ima jedan RJ-11 priključak s prednje i dva RJ-11 priključka sa stražnje strane. Nemojte koristiti dvolinijski telefonski razdjelnik, serijski razdjelnik ili paralelni razdjelnik s dva RJ-11 priključka sprijeda i utikačem sa stražnje strane.



**Slika B-11** Primjer paralelnog razdjelnika



### Postavljanje pisača s računalnim DSL/ADSL modemom

1. Pribavite DSL filtar od pružatelja DSL usluga.



**NAPOMENA:** Telefone koji dijele isti telefonski broj s DSL servisom u drugim dijelovima doma ili ureda morat ćete priključiti na dodatne DSL filtre, inače će kod glasovnih poziva dolaziti do šumova.

2. Jedan kraj priloženog telefonskog kabela priključite u DSL filtar, a drugi kraj u priključak s oznakom 1\_LINE na stražnjem dijelu pisača.



**NAPOMENA:** Možda ćete priloženi telefonski kabel trebati priključiti na prilagodnik predviđen za vašu državu/regiju.

Ako DSL filtar ne povežete sa stražnjom stranom pisača priloženim kabelom, možda nećete moći uspješno slati faksove. Taj se posebni telefonski kabel razlikuje od kabela koje možda već imate kod kuće ili u uredu.

3. Ako imate paralelni telefonski sustav, izvadite bijeli utikač iz priključka s oznakom 2\_EXT na stražnjoj strani pisača, a zatim u taj priključak priključite telefon.
4. Spojite DSL filtar na paralelni razdjelnik.
5. Spojite DSL modem na paralelni razdjelnik.
6. Spojite paralelni razdjelnik na telefonsku utičnicu na zidu.
7. Pokrenite testiranje faksa.

Kada telefon zazvoni, pisac će automatski odgovoriti kada telefon odzvoni onoliko puta koliko je određeno postavkom **Zvona prije odgovora**. Pisac počinje emitirati tonove primanja faksa na faks-uređaj pošiljatelja i prima fakse.

Ako prilikom postavljanja pisača s dodatnom opremom naidete na probleme, daljnju pomoć zatražite od lokalnog davatelja usluga ili prodavača.

### Slučaj I: zajednička linija za govorne pozive i faks s automatskom sekretaricom

Ako govorne pozive i faks-pozive primete putem istog telefonskog broja, a na tom broju imate i automatsku tajnicu koja odgovara na govorne pozive, postavite pisac prema uputama u ovom odjeljku.

**Slika B-12** Prikaz stražnje strane pisača

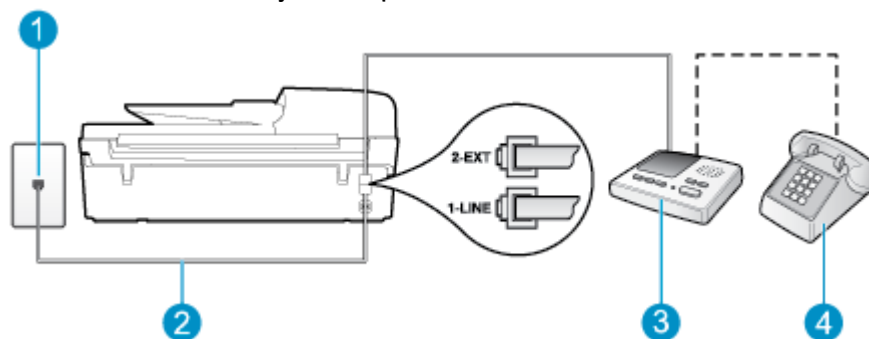

1	Zidna telefonska utičnica
2	Priključivanje priloženog telefonskog kabela u priključak 1_LINE na stražnjoj strani pisača Možda ćete priloženi telefonski kabel trebati priključiti na prilagodnik predviđen za vašu državu/regiju.
3	Automatska tajnica
4	Telefon (nije obavezno)

## Postavljanje pisača na zajedničku liniju za govorne pozive i faks s automatskom tajnicom

1. Izvadite bijeli utikač iz priključka s oznakom 2\_EXT na stražnjoj strani pisača.
2. Isključite automatsku tajnicu iz zidne telefonske utičnice i priključite je u priključak s oznakom 2\_EXT na stražnjoj strani pisača.



**NAPOMENA:** Ako automatsku tajnicu ne povežete izravno s pisačem, tonovi za faks s faks-uređaja pošiljatelja mogli bi se snimati na automatsku tajnicu, a na pisač možda nećete moći primiti faksove.

3. Jedan kraj priloženog telefonskog kabela priključite u zidnu telefonsku utičnicu, a drugi kraj u priključak s oznakom 1\_LINE na stražnjoj strani pisača.



**NAPOMENA:** Možda ćete priloženi telefonski kabel trebati priključiti na prilagodnik predviđen za vašu državu/regiju.

Ako pisač ne priključite u zidnu telefonsku utičnicu priloženim telefonskim kabelom, slanje faksova možda neće biti moguće. Taj se posebni telefonski kabel razlikuje od kabela koje možda već imate kod kuće ili u uredu.

4. (Nije obavezno) Ako automatska tajnica nema ugrađen telefon, možete uključiti telefon u priključak "OUT" koji se nalazi na stražnjoj strani automatske tajnice.



**NAPOMENA:** Ako automatska tajnica ne omogućuje priključivanje vanjskog telefona, možete nabaviti paralelni razdjelnik (poznat i pod nazivom spojnica) pa pomoću njega povezati automatsku telefonsku tajnicu i telefon s pisačem. Za te veze možete koristiti standardne telefonske kabele.

5. Uključite postavku **Automatsko odgovaranje**.
6. Postavite automatsku tajnicu da odgovara poslije manjeg broja zvonjenja.
7. Postavku **Zvona prije odgovora** na pisaču postavite na maksimalni broj zvona podržan na pisaču. (Najveći broj zvona razlikuje se ovisno o državi/regiji.)
8. Pokrenite testiranje faksa.

Kada telefon zvonji, automatska tajnica odgovara kada zvono odzvoniti postavljeni broj puta, a zatim reproducira snimljeni pozdrav. Pisač u međuvremenu nadzire poziv "oslušujući" tonove faksa. Ako se otkriju tonovi dolaznog faksa, pisač će vratiti tonove prijema faksa i primiti faks. ako nema tonova faksa, proizvod prestaje nadzirati liniju, a automatska sekretarica može snimiti glasovnu poruku.

Ako prilikom postavljanja pisača s dodatnom opremom naiđete na probleme, daljnju pomoć zatražite od lokalnog davatelja usluga ili prodavača.

## Slučaj J: zajednička linija za govorne pozive i faks s pozivnim modemom računala i automatskom tajnicom

Ako govorne pozive i faks-pozive primete putem istog telefonskog broja, a s tom telefonskom linijom povezujete i modem i automatsku tajnicu, postavite pisac prema uputama iz ovog odjeljka.

**NAPOMENA:** Budući da računalni modem zajednički koristi telefonsku liniju s pisacem, ta dva uređaja ne možete koristiti istodobno. Pisac ne možete koristiti za faksiranje, primjerice, dok za slanje e-pošte ili pristup internetu koristite običan modem.

- [Zajednička linija za govorne/faks-pozive s pozivnim modemom i automatskom tajnicom](#)
- [Zajednička linija za govorne pozive/faks s DSL/ADSL modemom i automatskom tajnicom](#)

### Zajednička linija za govorne/faks-pozive s pozivnim modemom i automatskom tajnicom

Ovisno o broju telefonskih priključaka na računalu, pisac možete postaviti za rad s računalom na dva načina. Prije početka provjerite ima li računalo jedan ili dva priključka za telefon.

**NAPOMENA:** Ako na računalu postoji samo jedan priključak za telefon, morate nabaviti paralelni razdjelnik (poznat i pod nazivom spojnica) kao na slici. (Paralelni razdjelnik ima jedan RJ-11 priključak s prijedra i dva RJ-11 priključka sa stražnje strane. Nemojte koristiti dvolinijski telefonski razdjelnik, serijski razdjelnik ili paralelni razdjelnik s dva RJ-11 priključka s prednje strane i jednim utikačem sa stražnje strane).

**Slika B-13** Primjer paralelnog razdjelnika



**Slika B-14** Prikaz stražnje strane pisca

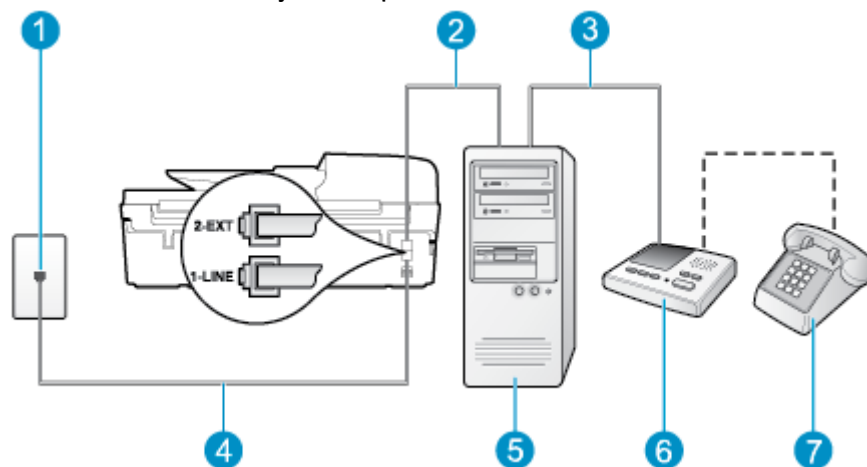

1	Zidna telefonska utičnica
2	Priključak za telefon s oznakom "IN" na računalu
3	Priključak za telefon s oznakom "OUT" na računalu
4	Priloženi telefonski kabel priključite u priključak 1_LINE. Možda ćete priloženi telefonski kabel trebati priključiti na prilagodnik predviđen za vašu državu/regiju.
5	Računalo s modemom

6	Automatska tajnica
7	Telefon (nije obavezno)

## Postavljanje pisača na istu telefonsku liniju s računalom koje ima dva telefonska priključka

1. Izvadite bijeli utikač iz priključka s oznakom 2\_EXT na stražnjoj strani pisača.
2. Pronađite telefonski kabel kojim je stražnja strana računala (modem računala) povezana sa zidnom telefonskom utičnicom. Isključite kabel iz zidne telefonske utičnice pa ga priključite u priključak s oznakom 2\_EXT na stražnjoj strani pisača.
3. Isključite automatsku telefonsku tajnicu iz zidne telefonske utičnice i priključite je na priključak s oznakom "OUT" na stražnjoj strani računala (standardni modem računala).
4. Jedan kraj priloženog telefonskog kabela priključite u zidnu telefonsku utičnicu, a drugi kraj u priključak s oznakom 1\_LINE na stražnjoj strani pisača.



**NAPOMENA:** Možda ćete priloženi telefonski kabel trebati priključiti na prilagodnik predviđen za vašu državu/regiju.

Ako pisač ne priključite u zidnu telefonsku utičnicu priloženim telefonskim kabelom, slanje faksova možda neće biti moguće. Taj se posebni telefonski kabel razlikuje od kabela koje možda već imate kod kuće ili u uredu.

5. (Nije obavezno) Ako automatska tajnica nema ugrađen telefon, možete uključiti telefon u priključak "OUT" koji se nalazi na stražnjoj strani automatske tajnice.



**NAPOMENA:** Ako automatska tajnica ne omogućuje priključivanje vanjskog telefona, možete nabaviti paralelni razdjelnik (poznat i pod nazivom spojnica) pa pomoću njega povezati automatsku telefonsku tajnicu i telefon s pisačem. Za te veze možete koristiti standardne telefonske kabele.

6. Ako je softver modema postavljen na automatsko primanje faksa na računalu, isključite tu postavku.



**NAPOMENA:** Ako u softveru modema ne isključite postavku automatskog primanja faksova, pisač ih neće moći primiti.

7. Uključite postavku **Automatsko odgovaranje**.
8. Postavite automatsku tajnicu da odgovara poslije manjeg broja zvonjenja.
9. Postavku **Zvona za odgovor** na pisaču postavite na maksimalni broj zvona koji pisač podržava. (Najveći broj zvona razlikuje se ovisno o državi/regiji.)
10. Pokrenite testiranje faksa.

Kada telefon zvoniti, automatska tajnica odgovara kada zvono odzvoni postavljeni broj puta, a zatim reproducira snimljeni pozdrav. Pisač u međuvremenu nadzire poziv "oslušujući" tonove faksa. Ako se otkriju tonovi dolaznog faksa, pisač će vratiti tonove prijema faksa i primiti faks. ako nema tonova faksa, proizvod prestajte nadzirati liniju, a automatska sekretarica može snimiti glasovnu poruku.

Ako prilikom postavljanja pisača s dodatnom opremom naiđete na probleme, daljnju pomoć zatražite od lokalnog davatelja usluga ili prodavača.

## Zajednička linija za govorne pozive/faks s DSL/ADSL modemom i automatskom tajnicom

Slika B-15 Prikaz stražnje strane pisača

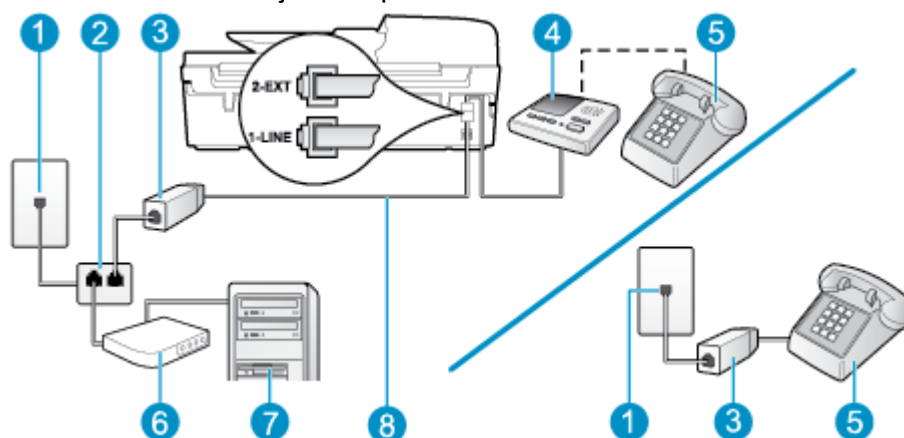

1	Zidna telefonska utičnica
2	Paralelni razdjelnik
3	DSL/ADSL filtar
4	Automatska tajnica
5	Telefon (nije obavezno)
6	DSL/ADSL modem
7	Računalo
8	Priloženi telefonski kabel priključen u priključak 1_LINE na stražnji strani pisača  Možda ćete priloženi telefonski kabel trebati priključiti na prilagodnik predviđen za vašu državu/regiju.

**NAPOMENA:** Morate nabaviti paralelni razdjelnik. Paralelni razdjelnik ima jedan RJ-11 priključak s prednje i dva RJ-11 priključka sa stražnje strane. Nemojte koristiti dvolinijski telefonski razdjelnik, serijski razdjelnik ili paralelni razdjelnik s dva RJ-11 priključka sprijeda i utikačem sa stražnje strane.

Slika B-16 Primjer paralelnog razdjelnika



### Postavljanje pisača s računalnim DSL/ADSL modemom

1. Pribavite DSL filtar od davatelja DSL usluga.

---

 **NAPOMENA:** Telefone koji dijele isti telefonski broj s DSL ili ADSL servisom u drugim dijelovima doma ili ureda morat ćete priključiti na dodatne DSL filtre da biste izbjegli šumove kod glasovnih poziva.

---

2. Jedan kraj priloženog telefonskog kabela priključite u DSL/ADSL filtar, a drugi kraj u priključak s oznakom 1\_LINE na stražnjem dijelu pisača.

 **NAPOMENA:** Možda ćete priloženi telefonski kabel trebati priključiti na prilagodnik predviđen za vašu državu/regiju.

Ako DSL/ADSL filtar ne povežete s pislačem priloženim kabelom, možda nećete moći uspješno slati faksove. Taj se posebni telefonski kabel razlikuje od kabela koje možda već imate kod kuće ili u uredu.

---

3. Spojite DSL/ADSL filtar na razdjelnik.
4. Isključite automatsku tajnicu iz zidne telefonske utičnice i priključite je u priključak s oznakom 2\_EXT na stražnjoj strani uređaja.

 **NAPOMENA:** Ako automatsku tajnicu ne povežete izravno s pislačem, tonovi za faks s faks-uređaja pošiljalca mogli bi se snimati na automatsku tajnicu, a na pisač možda nećete moći primiti faksove.

---

5. Spojite DSL modem na paralelni razdjelnik.
6. Spojite paralelni razdjelnik na telefonsku utičnicu na zidu.
7. Postavite automatsku tajnicu da odgovara poslije manjeg broja zvonjenja.
8. Postavku **Zvona prije odgovora** na pisaču postavite na maksimalni broj zvona podržan na pisaču.

 **NAPOMENA:** Maksimalni broj zvona razlikuje se ovisno o državi/regiji.

---

9. Pokrenite testiranje faksa.

Kada telefon zvonj, automatska tajnica odgovara kada zvono odzvoni postavljeni broj puta, a zatim reproducira snimljeni pozdrav. Pisač u međuvremenu nadzire poziv "osluškujući" tonove faksa. Ako se otkriju tonovi dolaznog faksa, pisač će vratiti tonove prijema faksa i primiti faks; ako nema tonova faksa, proizvod prestaje nadzirati liniju, a automatska sekretarica može snimiti glasovnu poruku.

Ako koristite telefonsku liniju za pozive, faks, i DSL modem računala, slijedite ove upute za postavljanje faksa.

Ako prilikom postavljanja pisača s dodatnom opremom naiđete na probleme, daljnju pomoć zatražite od lokalnog davatelja usluga ili prodavača.

## Slučaj K: zajednička linija za govorne pozive i faks s pozivnim modemom računala i glasovnom poštom

Ako govorne pozive i faks-pozive primete putem istog telefonskog broja i na istoj telefonskoj liniji koristite računalni modem, a u telefonskoj tvrtki pretplaćeni ste na uslugu govorne pošte, postavite pisač prema uputama iz ovog odjeljka.

 **NAPOMENA:** Ne možete automatski primiti faksove ako uslugu govorne pošte imate na istom telefonskom broju koji koristite za faks-pozive. Faksove morate primiti ručno, a to znači da morate osobno odgovoriti na dolazne faks pozive. Ako umjesto toga želite automatski primiti faksove, obratite se telefonskoj kompaniji i pretplatite se na uslugu razlikovnog zvona ili nabavite odvojenu telefonsku liniju za slanje faksova.

---

Budući da računalni modem zajednički koristi telefonsku liniju s pisačem, ta dva uređaja ne možete koristiti istodobno. Pisač ne možete koristiti za faksiranje, primjerice, ako za slanje e-pošte ili pristup internetu koristite običan modem.

Ovisno o broju telefonskih priključaka na računalu, pisač možete postaviti za rad s računalom na dva načina. Prije početka provjerite ima li računalo jedan ili dva priključka za telefon.

- Ako na računalu postoji samo jedan priključak za telefon, morate nabaviti paralelni razdjelnik (poznat i pod nazivom spojnica) kao na slici. (Paralelni razdjelnik ima jedan RJ-11 priključak sprijeda i dva RJ-11 priključka sa stražnje strane. Nemojte koristiti dvolinijski telefonski razdjelnik, serijski razdjelnik ili paralelni razdjelnik s dva RJ-11 priključka s prednje strane i jednim utikačem sa stražnje strane).

**Slika B-17** Primjer paralelnog razdjelnika



- Ako je vaša država/regija navedena u tablici, vjerojatno imate paralelni telefonski sustav. U paralelnom telefonskom sustavu zajedničku telefonsku opremu možete povezati s telefonskom linijom putem "2-EXT" priključka na stražnjoj strani pisača.

**Slika B-18** Prikaz stražnje strane pisača

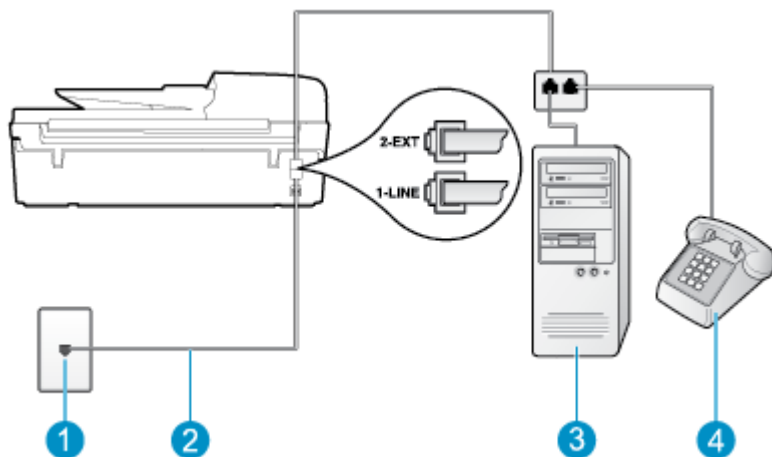

1	Zidna telefonska utičnica
2	Priloženi telefonski kabel priključite u priključak 1_LINE. Možda ćete priloženi telefonski kabel trebati priključiti na prilagodnik predviđen za vašu državu/regiju.
3	Računalo s modемом
4	Telefon

### Postavljanje pisača na istu telefonsku liniju s računalom koje ima dva telefonska priključka

1. Izvadite bijeli utikač iz priključka s oznakom 2\_EXT na stražnjoj strani pisača.
2. Pronađite telefonski kabel kojim je stražnja strana računala (modem računala) povezana sa zidnom telefonskom utičnicom. Isključite kabel iz zidne telefonske utičnice pa ga priključite u priključak s oznakom 2\_EXT na stražnjoj strani pisača.
3. Uključite telefon u priključak "OUT" koji se nalazi na stražnjoj strani pozivnog modema računala.

4. Jedan kraj priloženog telefonskog kabela priključite u zidnu telefonsku utičnicu, a drugi kraj u priključak s oznakom 1\_LINE na stražnjoj strani pisača.



---

**NAPOMENA:** Možda ćete priloženi telefonski kabal trebati priključiti na prilagodnik predviđen za vašu državu/regiju.

Ako pisac ne priključite u zidnu telefonsku utičnicu priloženim telefonskim kablom, slanje faksova možda neće biti moguće. Taj se posebni telefonski kabal razlikuje od kabela koje možda već imate kod kuće ili u uredu.

---

5. Ako je softver modema postavljen na automatsko primanje faksa na računalu, isključite tu postavku.



---

**NAPOMENA:** Ako u softveru modema ne isključite postavku automatskog primanja faksova, pisac ih neće moći primiti.

---

6. Isključite mogućnost **Automatsko odgovaranje**.

7. Pokrenite testiranje faksa.

Na dolazne faks-pozive morate odgovarati osobno jer pisac u suprotnom ne može primiti faksove.

Ako prilikom postavljanja pisača s dodatnom opremom naiđete na probleme, daljnju pomoć zatražite od lokalnog davatelja usluga ili prodavača.



## Postavljanje faksa u serijskom sustavu

Informacije o postavljanju pisača za faksiranje u serijskom telefonskom sustavu potražite na web-mjestu za konfiguraciju faksa u svojoj državi/regiji.

Austrija	<a href="http://www.hp.com/at/faxconfig">www.hp.com/at/faxconfig</a>
Njemačka	<a href="http://www.hp.com/de/faxconfig">www.hp.com/de/faxconfig</a>
Švicarska (francuski)	<a href="http://www.hp.com/ch/fr/faxconfig">www.hp.com/ch/fr/faxconfig</a>
Švicarska (njemački)	<a href="http://www.hp.com/ch/de/faxconfig">www.hp.com/ch/de/faxconfig</a>
Ujedinjena Kraljevina	<a href="http://www.hp.com/uk/faxconfig">www.hp.com/uk/faxconfig</a>
Finska	<a href="http://www.hp.fi/faxconfig">www.hp.fi/faxconfig</a>
Danska	<a href="http://www.hp.dk/faxconfig">www.hp.dk/faxconfig</a>
Švedska	<a href="http://www.hp.se/faxconfig">www.hp.se/faxconfig</a>
Norveška	<a href="http://www.hp.no/faxconfig">www.hp.no/faxconfig</a>
Nizozemska	<a href="http://www.hp.nl/faxconfig">www.hp.nl/faxconfig</a>
Belgija (nizozemski)	<a href="http://www.hp.be/nl/faxconfig">www.hp.be/nl/faxconfig</a>
Belgija (francuski)	<a href="http://www.hp.be/fr/faxconfig">www.hp.be/fr/faxconfig</a>
Portugal	<a href="http://www.hp.pt/faxconfig">www.hp.pt/faxconfig</a>
Španjolska	<a href="http://www.hp.es/faxconfig">www.hp.es/faxconfig</a>
Francuska	<a href="http://www.hp.com/fr/faxconfig">www.hp.com/fr/faxconfig</a>
Irska	<a href="http://www.hp.com/ie/faxconfig">www.hp.com/ie/faxconfig</a>
Italija	<a href="http://www.hp.com/it/faxconfig">www.hp.com/it/faxconfig</a>

## Testiranje postavki faksa

Testiranjem postavki faksa možete provjeriti status pisača i utvrditi je li faksiranje pravilno postavljeno. Testiranje provedite kada dovršite postavljanje pisača za faksiranje. Testiranjem ćete:

- provjeriti hardver faksa
- provjeriti je li odgovarajući telefonski kabel priključen u pisač
- provjeriti je li telefonski kabel uključen u pravi priključak
- provjeriti ton za biranje
- provjeriti stanje veze telefonske linije
- pronaći aktivnu telefonsku liniju

Pisač ispisuje izvješće s rezultatima testiranja. Ako testiranje ne uspije, na izvješću potražite informacije o tome kako riješiti problem i ponovno pokrenite test.

### Testiranje postavki faksa putem upravljačke ploče pisača

1. Postavite pisač za faksiranje u skladu s uputama za postavku za kućnu ili uredsku instalaciju.
2. Provjerite jesu li spremnici s tintom pravilno ugrađeni te je li papir pune veličine stavljen u ulaznu ladicu prije početka testa.
3. Na zaslonu Početak na pisaču pritiscima na gumbе **Gore** i **Dolje** odaberite **Faksiranje** pa pritisnite **U redu**.
4. Odaberite **Settings** (Postavke), zatim **Advanced Settings** (Napredne postavke) pa **Fax Setup Wizard** (Čarobnjak za postavljanje faksa), a potom slijedite upute na zaslonu.

Na zaslonu pisača prikazuje se status testiranja, a pisač ispisuje izvješće.

5. Pregledajte izvješće.
  - Ako test zadovoljava, a vi još uvijek imate problema s faksiranjem, provjerite jesu li postavke faksa popisane u izvješću ispravne. Prazne ili neispravne postavke faksa mogu prouzročiti probleme prilikom slanja faksa.
  - Ako test nije uspio, na izvješću potražite informacije kako riješiti pronađene probleme.

# Kazalo

## A

- ADSL, postavljanje faksa s  
paralelni telefonski sustavi 144
- automatska sekretarica  
postavljanje uz faks (paralelni  
telefonski sustavi) 155
- automatska tajnica  
postavljanje uz faks i modem  
157

## D

- DSL, postavljanje faksa s  
paralelni telefonski sustavi 144

## F

- faks
  - automatska sekretarica,  
postavljanje (paralelni  
telefonski sustavi) 155
  - automatska tajnica i modem,  
zajednička linija (paralelni  
telefonski sustavi) 157
- DSL, postavljanje (paralelni  
telefonski sustavi) 144
- glasovna pošta, postavljanje  
(paralelni telefonski sustavi)  
148
- internetski protokol, putem 60
- ISDN linija, postavljanje (paralelni  
telefonski sustavi) 145
- modem, zajednička linija  
(paralelni telefonski sustavi)  
149
- modem i automatska tajnica,  
zajednička linija (paralelni  
telefonski sustavi) 157
- modem i glasovna pošta,  
zajednička linija (paralelni  
telefonski sustavi) 160

- modem i govorni pozivi,  
zajednička linija (paralelni  
telefonski sustavi) 152
- PBX sustav, postavljanje  
(paralelni telefonski sustavi)  
145
- postavljanje odvojene linije  
(paralelni telefonski sustavi)  
143
- postavljanje razlikovnog zvona  
(paralelni telefonski sustavi)  
145
- postavljanje zajedničke  
telefonske linije (paralelni  
telefonski sustavi) 147
- specifikacije faksa 123
- testiranje postavki 164

## G

- glasovna pošta  
postavljanje za faks (paralelni  
telefonski sustavi) 148
- gumbi, upravljačka ploča 6

## I

- internetski protokol  
faks, upotreba 60
- ISDN linija, postavljanje s faksom  
paralelni telefonski sustavi 145
- Ispis  
odrednice 122

## J

- jamstvo 112

## K

- kartica sučelja 82, 83
- kopiranje  
specifikacije 122

- korisnička podrška  
jamstvo 112

## M

- modem
  - zajednička linija s faksom  
(paralelni telefonski sustavi)  
149
  - zajednička linija s faksom i  
automatskom tajnicom  
(paralelni telefonski sustavi)  
157
  - zajednička linija s faksom i  
glasovnom poštom (paralelni  
telefonski sustavi) 160
  - zajednička linija s faksom i  
govornim pozivima (paralelni  
telefonski sustavi) 152
- modem računala
  - zajednička linija s faksom i  
automatskom tajnicom  
(paralelni telefonski sustavi)  
157
  - zajednička linija s faksom i  
glasovnom poštom (paralelni  
telefonski sustavi) 160

## mreža

- kartica sučelja 82, 83

## N

- nakon razdoblja podrške 112

## O

- okoliš
  - Program za zaštitu okoliša 125
  - specifikacije okoline 121

- P**
- papir
    - preporučene vrste 26
  - paralelni telefonski sustavi
    - ISDN postavljanje 145
    - modem dijeljen s govornim pozivima 152
    - PBX postavljanje 145
    - postavljanje automatske sekretarice 155
    - postavljanje DSL veze 144
    - postavljanje modema 149
    - postavljanje modema i automatske tajnice 157
    - postavljanje modema i glasovne pošte 160
    - postavljanje odvojene linije 143
    - postavljanje razlikovnog zvona 145
    - postavljanje zajedničke telefonske linije 147
  - PBX sustav, postavljanje s faksom
    - paralelni telefonski sustavi 145
  - postavljanje
    - automatska sekretarica (paralelni telefonski sustavi) 155
    - automatska tajnica i modem (paralelni telefonski sustavi) 157
    - DSL (paralelni telefonski sustavi) 144
    - glasovna pošta (paralelni telefonski sustavi) 148
    - glasovna pošta i modem računala (paralelni telefonski sustavi) 160
    - ISDN linija (paralelni telefonski sustavi) 145
    - modem računala i automatska tajnica (paralelni telefonski sustavi) 157
    - odvojena linija faksa (paralelni telefonski sustavi) 143
    - PBX sustav (paralelni telefonski sustavi) 145
    - računalni modem (paralelni telefonski sustavi) 149
    - računalni modem i glasovna pošta (paralelni telefonski sustavi) 160
    - računalni modem i govorni pozivi (paralelni telefonski sustavi) 152
    - razlikovno zvono (paralelni telefonski sustavi) 145
    - testiranje faksa 164
    - zajednička telefonska linija (paralelni telefonski sustavi) 147
  - postupak podrške 111
  - pozivni modem
    - zajednička linija s faksom i automatskom tajnicom (paralelni telefonski sustavi) 157
    - zajednička linija s faksom i glasovnom poštom (paralelni telefonski sustavi) 160
    - zajednička linija s faksom i govornim pozivima (paralelni telefonski sustavi) 152
  - pravne obavijesti 129
- R**
- računalni modem
    - zajednička linija s faksom (paralelni telefonski sustavi) 149
    - zajednička linija s faksom i govornim pozivima (paralelni telefonski sustavi) 152
  - razdoblje telefonske podrške
    - razdoblje telefonske podrške 111
  - razlikovno zvono
    - paralelni telefonski sustavi 145
  - recikliranje
    - spremnici s tintom 126
  - regulatorne napomene
    - izjave o bežičnim vezama 133
- S**
- sistemske preduvjete 121
  - skeniranje
    - specifikacije skeniranja 122
- T**
- tehničke informacije
    - specifikacije faksa 123
    - specifikacije kopiranja 122
  - tehnički podaci
    - odrednice ispisa 122
    - sistemske preduvjete 121
    - specifikacije okoline 121
    - specifikacije skeniranja 122
  - telefonska podrška 111
  - testovi, faks
    - postavljanje 164
- U**
- upravljačka ploča
    - gumbi 6
    - značajke 6
- V**
- VoIP 60
  - vrsta zvona za odgovor
    - paralelni telefonski sustavi 145
- Z**
- zajednička linija s faksom (paralelni telefonski sustavi)
    - zajednička linija s faksom (paralelni telefonski sustavi) 149
    - zajednička linija s faksom i glasovnom poštom (paralelni telefonski sustavi)
      - postavljanje uz faks i modem računala (paralelni telefonski sustavi) 160
  - zakonske obavijesti
    - identifikacijski broj modela prema propisima 129