



Συρτάρια μετρητών HP για Σύστημα Point of Sale

Οδηγός χρήσης

© 2006–2013 Hewlett-Packard
Development Company, L.P.

Οι επωνυμίες Microsoft, Windows και Windows Vista είναι εμπορικά σήματα ή σήματα κατατεθέντα της Microsoft Corporation στις Ηνωμένες Πολιτείες ή/και άλλες χώρες.

Όλες οι άλλες ονομασίες προϊόντων που αναφέρονται στο παρόν ενδέχεται να αποτελούν εμπορικά σήματα των αντίστοιχων εταιρειών.

Η Hewlett-Packard Company δεν φέρει καμία ευθύνη για τεχνικά ή συντακτικά λάθη ή παραλείψεις στο παρόν, καθώς και για συμπτωματικές ή παρεπόμενες ζημιές που αφορούν στην παροχή, απόδοση ή χρήση αυτού του υλικού. Οι πληροφορίες που περιλαμβάνονται στο παρόν έγγραφο παρέχονται "ως έχουν", χωρίς κανενός είδους εγγύηση, συμπεριλαμβανομένων μεταξύ άλλων σιωπηρών εγγυήσεων εμπορευσιμότητας και καταλληλότητας για συγκεκριμένο σκοπό, και υπόκεινται σε αλλαγή χωρίς προειδοποίηση. Οι εγγυήσεις για τα προϊόντα της Hewlett-Packard διατυπώνονται στις ρητές δηλώσεις περιορισμένης εγγύησης, οι οποίες συνοδεύουν αυτά τα προϊόντα. Τίποτα από όσα αναφέρονται στο παρόν δεν πρέπει να ερμηνευθεί ως πρόσθετη εγγύηση.



Αυτό το έγγραφο περιέχει αποκλειστικές πληροφορίες που προστατεύονται από δικαιώματα πνευματικής ιδιοκτησίας. Απαγορεύεται η αναπαραγωγή, προσαρμογή ή μετάφραση οποιουδήποτε μέρους του παρόντος εγγράφου χωρίς προηγούμενη γραπτή συγκατάθεση της Hewlett-Packard.

Δέκατη έκδοση (Αύγουστος 2013)

Αριθμός εγγράφου: 419219-551

Πληροφορίες για τον οδηγό

Ο οδηγός αυτός παρέχει πληροφορίες σχετικά με την εγκατάσταση και τη χρήση των Συρταριών μετρητών HP για το σύστημα Point of Sale.

-
-  **ΠΡΟΕΙΔ/ΣΗ!** Το κείμενο που τονίζεται με αυτό τον τρόπο υποδεικνύει ότι ενδεχόμενη αδυναμία τήρησης των οδηγιών θα μπορούσε να έχει ως αποτέλεσμα σωματική βλάβη ή απώλεια ζωής.
 -  **ΠΡΟΣΟΧΗ** Το κείμενο που τονίζεται με αυτό τον τρόπο υποδεικνύει ότι ενδεχόμενη αδυναμία τήρησης των οδηγιών θα μπορούσε να έχει ως αποτέλεσμα καταστροφή εξοπλισμού ή απώλεια δεδομένων.
 -  **ΣΗΜΕΙΩΣΗ** Το κείμενο που τονίζεται με αυτό τον τρόπο παρέχει σημαντικές συμπληρωματικές πληροφορίες.
-

Πίνακας περιεχομένων

1 Χαρακτηριστικά προϊόντος	1
Συρτάρια μετρητών HP	1
Προσδιορισμός στοιχείων συρταριού μετρητών	2
2 Λειτουργία του Συρταριού μετρητών	5
Σύνδεση και ασφάλιση του Συρταριού μετρητών	5
Συναρμολόγηση των συρταριών μετρητών υψηλής και τυπικής αντοχής και USB	7
Εγκατάσταση του Συρταριού μετρητών με άνοιγμα από πάνω	10
Οδηγίες συντήρησης	12
Παράρτημα Α Αντιμετώπιση προβλημάτων	14
Επίλυση συνηθισμένων προβλημάτων	14
Online τεχνική υποστήριξη	15
Προετοιμασία για κλήση στην υπηρεσία τεχνικής υποστήριξης	15
Παραγγελία εξαρτημάτων συρταριού μετρητών	17
Παράρτημα Β Τεχνικές προδιαγραφές	18
Συρτάρια μετρητών HP	18

1 Χαρακτηριστικά προϊόντος

Συρτάρια μετρητών HP

Εικόνα 1-1 Συρτάρι μετρητών HP υψηλής αντοχής



Εικόνα 1-2 Συρτάρι μετρητών HP με άνοιγμα από πάνω



Εικόνα 1-3 HP Συρτάρια μετρητών τυπικής αντοχής που συνδέονται με εκτυπωτή και Συρτάρια μετρητών USB



Τα Συρτάρια μετρητών HP έχουν σχεδιαστεί να λειτουργούν με υλικό και εφαρμογές προγραμμάτων συστημάτων point of sale. Τα συρτάρια μετρητών διαθέτουν:

- Βαθύ εσωτερικό τμήμα συρταριού για ρολά κερμάτων και δεσμίδες χαρτονομισμάτων με διαχωρισμένες περιοχές για διαφορετικές αξίες χαρτονομισμάτων και κερμάτων.
- Προσαρμόσιμο διαχωριστικό σχισμής εγγράφων που χωρίζει, οργανώνει και αποθηκεύει διάφορους τύπους εγγράφων (μόνο στο Συρτάρι μετρητών υψηλής αντοχής).

- Χαλύβδινοι οδηγοί με ρουλεμάν υψηλής αντοχής για ευκολία στο άνοιγμα και κλείσιμο καθώς και για μεγάλη διάρκεια ζωής (μόνο στο Συρτάρι μετρητών υψηλής αντοχής).
- Λειτουργική διάταξη κλειδώματος για ασφάλεια.

 **ΣΗΜΕΙΩΣΗ** Πριν χρησιμοποιήσετε το συρτάρι μετρητών, συνιστάται να δημιουργήσετε ένα μοναδικό και ασφαλές σύστημα κλειδαριάς και κλειδιών σύμφωνα με την πολιτική ασφαλείας της εταιρίας σας. Η HP δεν ευθύνεται για την ασφάλεια του συρταριού μετρητών.

- Κιτ συναρμολόγησης διαχωριστικού εσωτερικού συρταριού.
- Δύο κλειδιά ασφαλείας περιλαμβάνονται με το συρτάρι μετρητών όταν αποστέλλεται.
- Το συρτάρι μετρητών αποστέλλεται σε κλειδωμένη ανοικτή θέση (μόνο στο Συρτάρι μετρητών υψηλής αντοχής).
- Αφαιρούμενο εσωτερικό συρτάρι.
- Παρέχεται καλώδιο διασύνδεσης εκτυπωτή POS/συρταριού μετρητών HP.
- Παρέχεται καλώδιο διασύνδεσης USB. (Μόνο στο Συρτάρι μετρητών USB)
- Για κοινοποιήσεις κανονισμών και ασφαλείας, ανατρέξτε στις *Ανακοινώσεις για προϊόντα* που περιλαμβάνονται με το προϊόν σας.

Προσδιορισμός στοιχείων συρταριού μετρητών

Εικόνα 1-4 Στοιχεία συρταριού μετρητών HP υψηλής αντοχής



Εικόνα 1-5 Στοιχεία συρταριού μετρητών HP με άνοιγμα από πάνω



Εικόνα 1-6 HP Συρτάριο μετρητών τυπικής αντοχής που συνδέονται με εκτυπωτή και εξαρτήματα συρταριών μετρητών USB

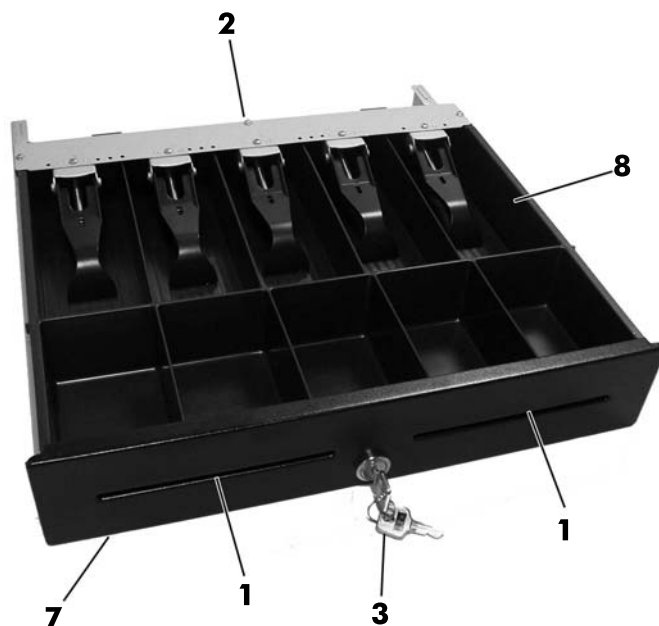

 **ΣΗΜΕΙΩΣΗ** Το σχέδιο των θηκών του συρταριού μετρητών διαφέρει από χώρα σε χώρα. (Μόνο στα Συρτάριο μετρητών υψηλής και τυπικής αντοχής και στα συρτάριο μετρητών USB)

Πίνακας 1-1 Στοιχεία συρταριού μετρητών

- | | |
|---|--|
| 1 | Διαχωριστικό εγγράφων που κουμπώνει και ξεκουμπώνει από τη θέση του για διάφορες επιλογές οργάνωσης (προσαρμόσιμο μόνο στο Συρτάρι μετρητών υψηλής αντοχής). |
|---|--|

Πίνακας 1-1 Στοιχεία συρταριού μετρητών (συνέχεια)

2	Διασύνδεση MultiPRO® που προσαρμόζεται στις περισσότερες πλατφόρμες POS ή USB (βρίσκεται κάτω ή στο πίσω μέρος του συρταριού μετρητών, ανάλογα με το μοντέλο σας).
3	Λειτουργική κλειδαριά που προσφέρει πολλά επίπεδα ασφάλειας: κλειδωμένο κλειστό, κλειδωμένο ανοικτό, online ή μη αυτόματο άνοιγμα ανάλογα με το μοντέλο. Ανατρέξτε στην ενότητα Σύνδεση και ασφάλιση του Συρταριού μετρητών στη σελίδα 5 .
4	Βιομηχανικοί οδηγοί με ρουλεμάν για αντοχή και μεγάλη διάρκεια ζωής (μόνο στο Συρτάρι μετρητών υψηλής αντοχής).
5	Ο μηχανισμός ασφάλισης προσφέρει συνεχή λειτουργία.
6	Εσωτερικό συρτάρι για την αποθήκευση ρολών κερμάτων και τμήματα διαμόρφωσης.
7	Μικρό εμβαδόν που εξοικονομεί χώρο στον πάγκο.
8	Θήκη για χαρτονομίσματα και κέρματα. (Μόνο στα Συρτάρια μετρητών υψηλής και τυπικής αντοχής, η διαμόρφωση των θηκών για χαρτονομίσματα και κέρματα διαφέρει από χώρα σε χώρα. Ανατρέξτε στην ενότητα Τεχνικές προδιαγραφές στη σελίδα 18 σε αυτόν τον οδηγό για τις διαθέσιμες τοπικές θήκες και τις διαμορφώσεις τους για χαρτονομίσματα και κέρματα.)

2 Λειτουργία του Συρταριού μετρητών

Σύνδεση και ασφάλιση του Συρταριού μετρητών

1. Τοποθετήστε το συρτάρι μετρητών σε μια επίπεδη επιφάνεια κοντά στο κέντρο εργασίας POS.
2. Ελέγξτε το καλώδιο διασύνδεσης:
 - α. Συνδέστε το καλώδιο διασύνδεσης εκτυπωτή POS στη διασύνδεση MultiPRO® που βρίσκεται κάτω από ή στο πίσω μέρος του συρταριού μετρητών, και στη συνέχεια συνδέστε το άλλο άκρο του καλωδίου στον εκτυπωτή.

 **ΣΗΜΕΙΩΣΗ** Το καλώδιο διασύνδεσης εκτυπωτή που παρέχεται με το συρτάρι μετρητών έχει σχεδιαστεί για να λειτουργεί με τους εκτυπωτές POS της HP. Αν συνδέσετε το συρτάρι μετρητών με διαφορετικό εκτυπωτή από τους εκτυπωτές POS της HP, επιλέξτε το κατάλληλο καλώδιο διασύνδεσης για το μοντέλο του εκτυπωτή σας.

 **ΠΡΟΕΙΔ/ΣΗ!** Τα Συρτάρια μετρητών HP υποστηρίζουν μόνο εκτυπωτή 24 volt. Η σύνδεση ενός Συρταριού μετρητών HP με εκτυπωτή 12 volt μπορεί να προκαλέσει απρόβλεπτη συμπεριφορά, όπως το να μην ανοίγει το συρτάρι μετρητών ή να ανοίγει σε μη αναμενόμενη στιγμή, ενώ μπορεί να προκληθεί βλάβη στο συρτάρι μετρητών και τον εκτυπωτή.

 - β. Για το μοντέλο συρταριού μετρητών USB, συνδέστε το ένα άκρο του συνοδευτικού καλωδίου διασύνδεσης USB στην υποδοχή USB κάτω από το συρτάρι μετρητών και το άλλο άκρο του καλωδίου στον κεντρικό υπολογιστή ή σε ένα διανομέα USB συνδεδεμένο με τον κεντρικό υπολογιστή.
3. Συναρμολογήστε και εγκαταστήστε το κιτ διαχωριστικού εσωτερικού συρταριού χρησιμοποιώντας τα βήματα εγκατάστασης που παρέχονται στο κιτ.
4. Χρησιμοποιήστε το κλειδί ασφαλείας που παρέχεται με το συρτάρι μετρητών για να γυρίσετε την κλειδαριά στη θέση online. Ανατρέξτε στις παρακάτω εικόνες για άλλες θέσεις κλειδώματος του μοντέλου σας.

 **ΣΗΜΕΙΩΣΗ** Πριν χρησιμοποιήσετε το συρτάρι μετρητών, συνιστάται να δημιουργήσετε ένα μοναδικό και ασφαλές σύστημα κλειδαριάς και κλειδιών σύμφωνα με την πολιτική ασφαλείας της εταιρίας σας. Η HP δεν ευθύνεται για την ασφάλεια του συρταριού μετρητών, τυχόν βλάβη στο συρτάρι μετρητών ή την αντικατάσταση χαμένων κλειδιών.

Εικόνα 2-1 Επιλογές κλειδώματος (Συρτάρι μετρητών υψηλής αντοχής)

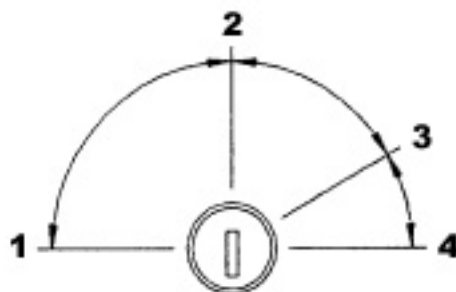

Πίνακας 2-1 Επιλογές κλειδώματος (Συρτάρι μετρητών υψηλής αντοχής)

Επιλέξτε αυτήν την επιλογή κλειδώματος	Για να κάνετε το εξής
1 Κλειδωμένο κλειστό	Δεν επιτρέπει το άνοιγμα του συρταριού μετρητών από ένα ηλεκτρικό σήμα του εκτυπωτή. Χρησιμοποιήστε αυτήν τη μέθοδο ασφαλείας όταν πρέπει να λείψετε μακριά από το συρτάρι μόνο για σύντομο χρονικό διάστημα.
2 Online	Η λειτουργία του συρταριού μετρητών ελέγχεται ηλεκτρονικά από τον εκτυπωτή.
3 Μη αυτόματο άνοιγμα	Επιτρέπει τη μη αυτόματη πρόσβαση στα περιεχόμενα του συρταριού μετρητών.
4 Κλειδωμένο ανοικτό ΣΗΜΕΙΩΣΗ Το Κλειδωμένο ανοικτό είναι η προεπιλεγμένη θέση κλειδώματος κατά την αποστολή του συρταριού μετρητών υψηλής αντοχής.	Δεν επιτρέπει το κλείσιμο του συρταριού μετρητών με την ασφάλιση. Χρησιμοποιήστε την όταν το κατάστημα λιανικής είναι κλειστό και τα περιεχόμενα του συρταριού μετρητών έχουν αφαιρεθεί. Το συρτάρι μετρητών είναι ένας λιγότερο ελκυστικός στόχος όταν έχει μείνει ανοικτό και κενό ή έχουν αφαιρεθεί τα περιεχόμενά του.

Εικόνα 2-2 Επιλογές κλειδώματος (Συρτάρι μετρητών με άνοιγμα από πάνω)

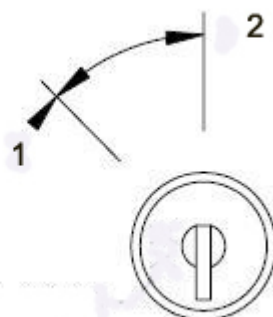

Πίνακας 2-2 Επιλογές κλειδώματος (Συρτάρι μετρητών με άνοιγμα από πάνω)

Επιλέξτε αυτήν την επιλογή κλειδώματος	Για να κάνετε το εξής
1 Μη αυτόματο άνοιγμα	Επιτρέπει τη μη αυτόματη πρόσβαση στα περιεχόμενα του συρταριού μετρητών.
2 Online	Η λειτουργία του συρταριού μετρητών ελέγχεται ηλεκτρονικά από τον εκτυπωτή.

Εικόνα 2-3 Επιλογές κλειδώματος (Συρτάρι μετρητών τυπικής αντοχής και USB)

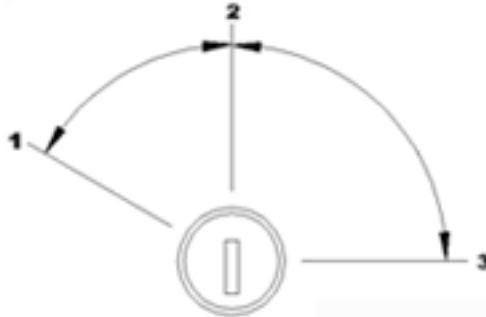

Πίνακας 2-3 Επιλογές κλειδώματος (Συρτάρι μετρητών τυπικής αντοχής και USB)

Επιλέξτε αυτήν την επιλογή κλειδώματος	Για να κάνετε το εξής
1 Μη αυτόματο άνοιγμα	Επιτρέπει τη μη αυτόματη πρόσβαση στα περιεχόμενα του συρταριού μετρητών.
2 Online	Η λειτουργία του συρταριού μετρητών ελέγχεται ηλεκτρονικά από τον εκτυπωτή.
3 Κλειδωμένο ανοικτό/ κλειδωμένο κλειστό	Δεν επιτρέπει το άνοιγμα του συρταριού μετρητών ή το κλείσιμο μέσω ηλεκτρικού σήματος από τον εκτυπωτή ή κάποιας πηγής USB (ανάλογα με το μοντέλο).

- Εγκαταστήστε τα προγράμματα οδήγησης εκτυπωτή ή τα ενσωματωμένα προγράμματα οδήγησης συρταριού μετρητών αν δεν είναι ήδη εγκατεστημένα. Ανατρέξτε στην τεκμηρίωση του εκτυπωτή για οδηγίες. Με τα προγράμματα οδήγησης θα είναι εφικτή η ηλεκτρονική λειτουργία του συρταριού μετρητών.
- Ανοίξτε το συρτάρι μετρητών και γεμίστε το χρήματα.
- Εκκινήστε τον υπολογιστή POS.

Συναρμολόγηση των συρταριών μετρητών υψηλής και τυπικής αντοχής και USB

Αφαίρεση του εσωτερικού συρταριού

- Ανοίξτε το συρτάρι μετρητών και αφαιρέστε τον πλαστικό δίσκο/θήκη νομισμάτων και χαρτονομισμάτων.
- Πιάστε το εσωτερικό συρτάρι από το μπροστινό μέρος και σηκώστε το εσωτερικό συρτάρι προς τα επάνω (1) έως ότου σταματήσει.

3. Τραβήξτε δυνατά προς τα έξω το εσωτερικό συρτάρι σε κεκλιμένη γωνία (2).



ΣΗΜΕΙΩΣΗ Το στοπ συρταριού του εσωτερικού συρταριού πρέπει να περάσει πάνω από την πλάκα στοπ (3) στη βάση για τη αφαίρεση ή/και τοποθέτηση.

Εικόνα 2-4 Αφαίρεση του εσωτερικού συρταριού

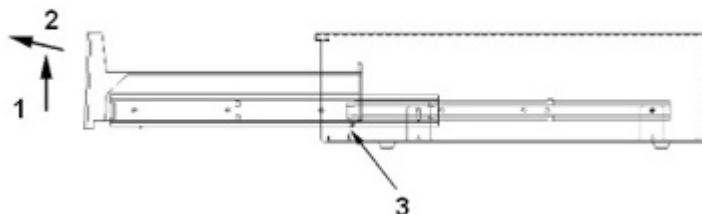

Τοποθέτηση του εσωτερικού συρταριού

1. Ευθυγραμμίστε τους εξωτερικούς οδηγούς (του εσωτερικού συρταριού) με τους εσωτερικούς οδηγούς του περιβλήματος στο εσωτερικό του συρταριού μετρητών.
2. Σηκώστε το εσωτερικό συρτάρι έως ότου σταματήσει και αρχίστε να σπρώχνετε το εσωτερικό συρτάρι προς το περίβλημα του συρταριού μετρητών.
3. Όταν το στοπ του συρταριού στο πίσω μέρος του εσωτερικού συρταριού περάσει την πλάκα στοπ (3) που βρίσκεται στη βάση, αφήστε το εσωτερικό συρτάρι να καθίσει στην οριζόντια θέση.
4. Σπρώξτε το εσωτερικό συρτάρι στην πλήρως κλειστή θέση. Να περιμένετε ότι θα συναντήσετε αντίσταση καθώς τα ρουλεμάν δεν κυλούν έως ότου οι οδηγοί ασφαλίσουν πλήρως.
5. Όταν το εσωτερικό συρτάρι έχει τοποθετηθεί πλήρως, επαληθεύστε ότι το συρτάρι ανοίγει και κλείνει καλά χρησιμοποιώντας το κλειδί ασφαλείας. Το συρτάρι πρέπει να ανοίγει και να κλείνει ομαλά στο πλήρες μήκος των οδηγών.

Αφαίρεση του περιβλήματος



ΣΗΜΕΙΩΣΗ Η αφαίρεση του περιβλήματος συνιστάται μόνο σε περίπτωση έκτακτης ανάγκης, όπως όταν το συρτάρι μετρητών δεν ανοίγει ηλεκτρονικά ή/και όταν το κλειδί ασφαλείας έχει κλειδωθεί στο εσωτερικό του συρταριού μετρητών.

1. Γυρίστε το συρτάρι μετρητών ανάποδα με το μπροστινό μέρος του συρταριού στραμμένο προς τα εσάς.

2. Αφαιρέστε τη βάση από το περίβλημα.

- Για να αφαιρέσετε τη βάση από το Συρτάρι μετρητών υψηλής αντοχής, χρησιμοποιήστε ένα σταυροκατσάβιδο #2 για να αφαιρέσετε τις δύο βίδες που στερεώνουν τη βάση στο περίβλημα, και στη συνέχεια σύρετε έξω τη διάταξη της βάσης προς τα εμπρός.

Εικόνα 2-5 Αφαίρεση του περιβλήματος (Συρτάρι μετρητών υψηλής αντοχής)

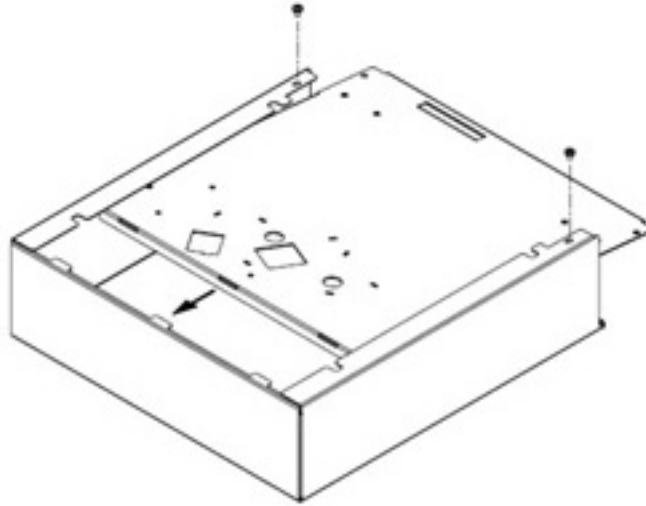

- Για να αφαιρέσετε τη βάση από το Συρτάρι μετρητών τυπικής αντοχής, χρησιμοποιήστε ένα σταυροκατσάβιδο #2 για να αφαιρέσετε τις έξι βίδες που στερεώνουν τη βάση στο περίβλημα, και στη συνέχεια σηκώστε τη διάταξη της βάσης από το περίβλημα.

Εικόνα 2-6 Αφαίρεση του περιβλήματος (Συρτάρι μετρητών τυπικής αντοχής)

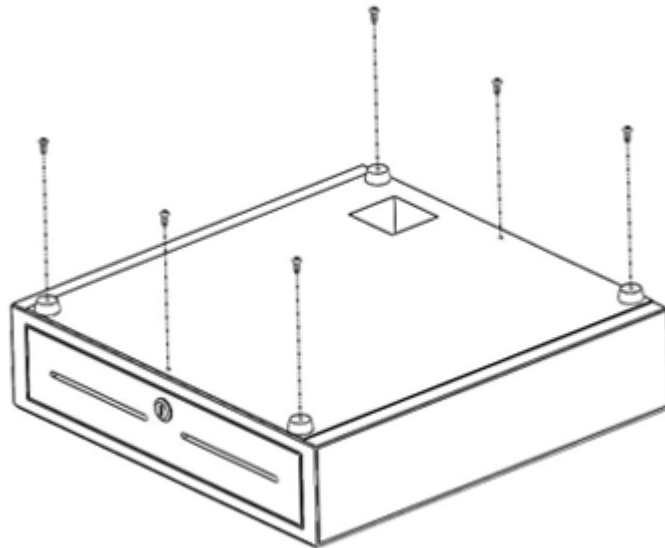

3. Αφαιρέστε τις θήκες και το εσωτερικό συρτάρι από το συρτάρι μετρητών.

4. Τοποθετήστε πάλι τη βάση, εισάγοντάς την από το μπροστινό μέρος του περιβλήματος και κάτω από τα πλευρικά χείλη του περιβλήματος. Ασφαλίστε τη βάση με τις προεξοχές στο πίσω μέρος του περιβλήματος.
5. Στερεώστε τη βάση και το περίβλημα με τις βίδες. Βεβαιωθείτε ότι το μπροστινό μέρος του συρταριού είναι ευθυγραμμισμένο με το μπροστινό άκρο του περιβλήματος.

Εγκατάσταση του Συρταριού μετρητών με άνοιγμα από πάνω

1. Επιλέξτε μια γερή, επίπεδη επιφάνεια εργασίας για να εγκαταστήσετε το Συρτάρι μετρητών με άνοιγμα από πάνω, φροντίζοντας τα εξής:
 - η επιφάνεια είναι όσο το δυνατόν πιο επίπεδη και ίσια
 - υπάρχουν τουλάχιστον 0,78 ίντσες/2 χιλ. ελεύθερου χώρου στις πλευρές του συρταριού μετρητών για τη σωστή λειτουργία του καπακιού (βλ. τα ανάγλυφα τμήματα στο πίσω μέρος του συρταριού μετρητών για να εξασφαλίσετε τον ελεύθερο χώρο για τη σωστή λειτουργία του καπακιού)
 - υπάρχει χώρος τουλάχιστον 18,27 ιντσών/464 χιλ. από το μπροστινό μέρος του συρταριού μετρητών για το άνοιγμα του ταμείου
2. Ανοίξτε το κάλυμμα των θηκών και εντοπίστε τις τέσσερις οπές βιδών στην εσωτερική κάτω περιοχή του Συρταριού μετρητών με άνοιγμα από πάνω.

Εικόνα 2-7 Οπές βιδών

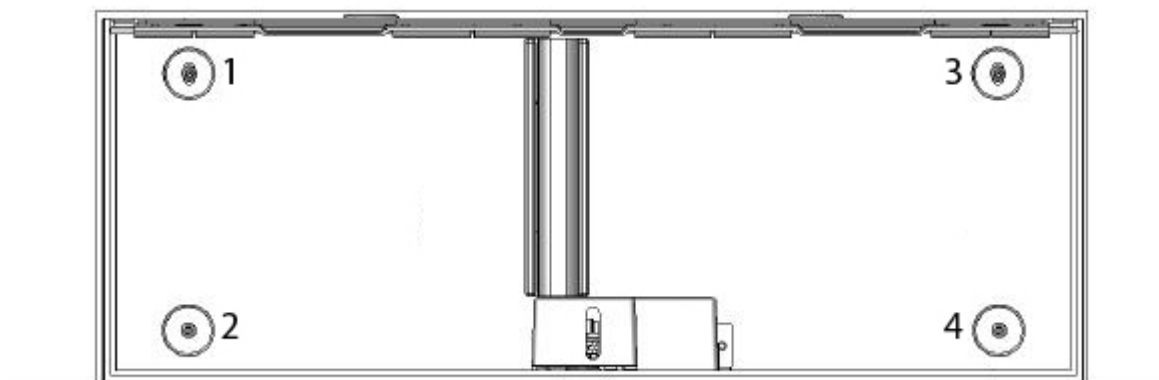

3. Στερεώστε το συρτάρι μετρητών στην επιφάνεια εργασίας με τις τέσσερις βίδες στερέωσης μέσω των οπών στο εσωτερικό κάτω μέρος του περιβλήματος.

⚠ ΠΡΟΣΟΧΗ Οι κεφαλές των βιδών πρέπει να βρίσκονται από την εσωτερική πλευρά του περιβλήματος και δεν πρέπει να παρεμβαίνουν με το κάτω μέρος των θηκών για τη σωστή λειτουργία του συρταριού μετρητών.

Εικόνα 2-8 Στερέωση του Συρταριού μετρητών

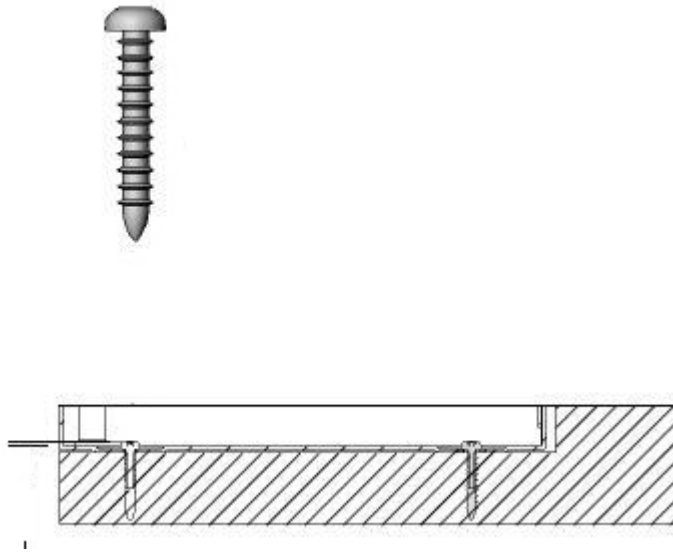

Αφαίρεση του εσωτερικού συρταριού

1. Σηκώστε και αφαιρέστε το εσωτερικό συρτάρι από το συρτάρι μετρητών χρησιμοποιώντας τις δύο λαβές που βρίσκονται πάνω στο εσωτερικό συρτάρι.

Εικόνα 2-9 Αφαίρεση του εσωτερικού συρταριού

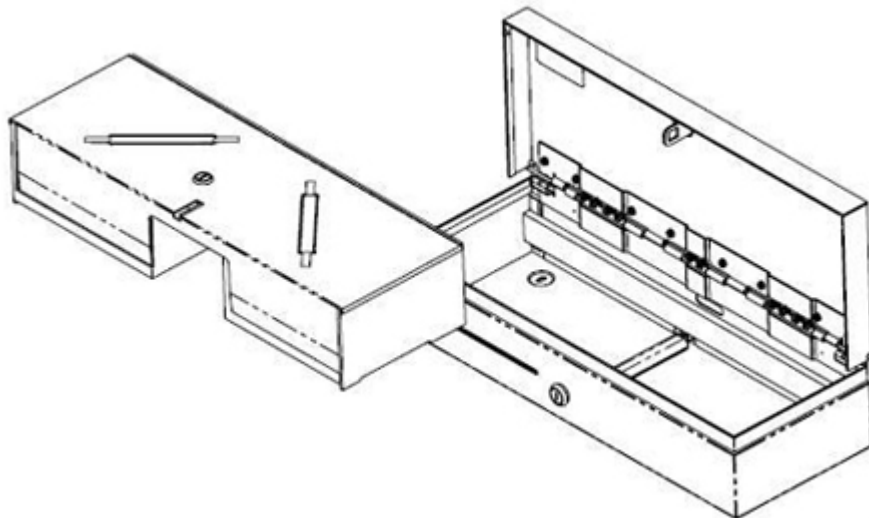

2. Αφαιρέστε το κάλυμμα κλειδώματος θηκών από το συρτάρι μετρητών τοποθετώντας το κλειδί στην κλειδαριά (1) και περιστρέφοντάς το κατά 90 μοίρες και σηκώνοντας το κάλυμμα θηκών από το συρτάρι μετρητών από τις δύο λαβές (2).

 **ΣΗΜΕΙΩΣΗ** Η κλειδαριά του συρταριού μετρητών και η κλειδαριά του καλύμματος θηκών μπορεί να έχει διάφορες μορφές ή/και κωδικούς κλειδώματος.

 **ΠΡΟΣΟΧΗ** Σπάζοντας τα ρολά κερμάτων πάνω στις θήκες χρημάτων μπορεί να προκληθεί ρωγμή του πλαστικού.

Εικόνα 2-10 Αφαίρεση του καλύμματος θηκών

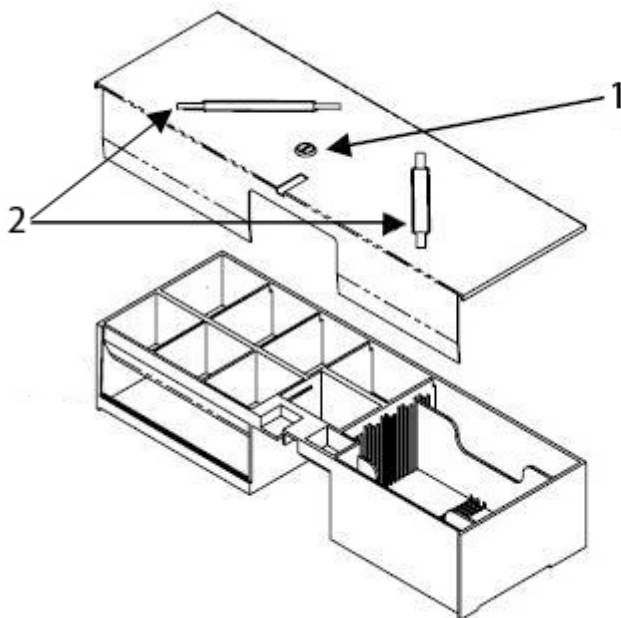

Επανατοποθέτηση του συρταριού

1. Με το μπροστινό μέρος του συρταριού προς τα κάτω σε κεκλιμένη γωνία, τοποθετήστε το συρτάρι μέσα στη θήκη περίπου δύο ίντσες (5,1cm).
2. Σηκώστε το συρτάρι προς τα επάνω μέχρι να σταματήσει, και τραβήξτε έξω το συρτάρι μέχρι να σταματήσει και να τεθεί σε λειτουργική (οριζόντια) θέση.

 **ΣΗΜΕΙΩΣΗ** Όταν το εσωτερικό συρτάρι έχει τοποθετηθεί πλήρως, επαληθεύστε ότι το συρτάρι ανοίγει και κλείνει καλά.

Οδηγίες συντήρησης

Για να βελτιώσετε την απόδοση και τη διάρκεια ζωής του συρταριού μετρητών:

- Καθαρίστε τη σκόνη και τα υπολείμματα από τους οδηγούς με ένα καθαρό πανί χωρίς χνούδια.
- Λιπαίνετε τακτικά τη διάταξη των οδηγών και τη διάταξη κλειδώματος με μια λεπτή στρώση γράσου με βάση το λίθιο.
- Φροντίστε τα ρουλεμάν των οδηγών να έχουν μια λεπτή στρώση γράσου με βάση το λίθιο (για το μοντέλο Συρταριού μετρητών υψηλής αντοχής).

- Αν γίνεται μεγάλη χρήση, να επιθεωρείτε, καθαρίζετε και λιπαίνετε τη διάταξη οδηγών και τη διάταξη κλειδώματος πιο τακτικά.
- Μη σπάζετε τα ρολά κερμάτων πάνω στον πλαστικό δίσκο ή το μπροστινό μέρος του συρταριού.

Καθαρισμός του συρταριού

Κάθε έξι μήνες οι μηχανισμοί του συρταριού μετρητών πρέπει να καθαρίζονται και να λιπαίνονται.

1. Με ένα στεγνό πανί χωρίς χνούδι, σκουπίστε το παλιό γράσο, μαζί με τυχόν συσσωρευμένη σκόνη και υπολείμματα από τα αυλάκια και τους τροχούς.
2. Αφού αφαιρεθεί το παλιό γράσο, απλώστε μια λεπτή στρώση γράσου λιθίου για ρουλεμάν στους εμπρός και πίσω τροχούς.

A Αντιμέτωπιση προβλημάτων

Επίλυση συνηθισμένων προβλημάτων

Στον παρακάτω πίνακα αναφέρονται πιθανά προβλήματα, η πιθανή αιτία κάθε προβλήματος και οι προτεινόμενες λύσεις.

Πίνακας A-1 Επίλυση συνηθισμένων προβλημάτων

Πρόβλημα	Πιθανή αιτία	Λύση
Η διάταξη κλειδώματος δεν κλειδώνει.	Ενδέχεται να πρέπει να αντικατασταθούν τα κλειδιά ή η κλειδαριά χρειάζεται επισκευή ή αντικατάσταση.	Παραγγείλετε ένα νέο συρτάρι μετρητών με κλειδιά.
	Χρησιμοποιείται το λάθος κλειδί.	Χρησιμοποιήστε το κλειδί που συνόδευε το συρτάρι μετρητών. ΣΗΜΕΙΩΣΗ Ταιριάξτε τον αριθμό του κλειδιού με τον αριθμό της κλειδαριάς.
Το συρτάρι μετρητών δεν ανοίγει ηλεκτρονικά.	Πρέπει να εγκαταστήσετε τα προγράμματα οδήγησης του εκτυπωτή.	Βεβαιωθείτε ότι το συρτάρι μετρητών είναι συνδεδεμένο απευθείας με τον εκτυπωτή και ότι το κλειδί ασφαλείας βρίσκεται στη θέση online (ευθεία πάνω και κάτω). Εγκαταστήστε τα προγράμματα οδήγησης λογισμικού που συνόδευαν τον εκτυπωτή και ακολουθήστε τις οδηγίες για να διαμορφώσετε το λογισμικό ώστε να ανοίγει ηλεκτρονικά το συρτάρι μετρητών.
	Τα καλώδια έχουν χαλαρώσει ή αποσυνδεθεί.	Βεβαιωθείτε ότι το συρτάρι μετρητών ή το καλώδιο διασύνδεσης USB είναι σωστά τοποθετημένα στην υποδοχή στο κάτω μέρος του συρταριού μετρητών και στη θύρα συρταριού μετρητών στον υπολογιστή ή τη θύρα συρταριού μετρητών του εκτυπωτή αποδείξεων.
	Ελαττωματικό καλώδιο.	Αν είναι εφικτό, αλλάξτε το καλώδιο που συνδέει το συρτάρι μετρητών με τον εκτυπωτή για να καθορίσετε αν ένα διαφορετικό καλώδιο έχει το ίδιο αποτέλεσμα.
	Ελαττωματικό συρτάρι μετρητών.	Αν είναι εφικτό, αλλάξτε το μη λειτουργικό συρτάρι μετρητών με ένα λειτουργικό (αλλάξτε τους θέσεις) και καθορίστε αν το πρόβλημα «ακολουθεί το συρτάρι».

Πίνακας A-1 Επίλυση συνηθισμένων προβλημάτων (συνέχεια)

Πρόβλημα	Πιθανή αιτία	Λύση
Το συρτάρι μετρητών κολλάει όταν ανοίγει και κλείνει (μοντέλα Συρταριού μετρητών υψηλής αντοχής και τυπικής αντοχής).	Οι ράγες ολίσθησης του συρταριού είναι λερωμένες.	Για να καθαρίσετε τους οδηγούς του συρταριού, αφαιρέστε τη σκόνη και τα υπολείμματα από τους οδηγούς σκουπίζοντας την επιφάνεια κύλισης των ρουλεμάν και των δύο οδηγών (το τμήμα του μετάλλου όπου κινούνται τα ρουλεμάν) με ένα καθαρό, στεγνό πανί χωρίς χνούδια. Μη χρησιμοποιήσετε χαρτί κουζίνας.
	Οι οδηγοί του συρταριού χρειάζονται λίπανση.	Για τη λίπανση των οδηγών του συρταριού, καθαρίστε πρώτα τη σκόνη και τα υπολείμματα από τους οδηγούς. Στη συνέχεια, χρησιμοποιώντας ένα καθαρό απλικατέρ, απλώστε μια λεπτή στρώση γράσου στο εσωτερικό της επιφάνειας κύλισης των ρουλεμάν. Περιστρέψτε τα ρουλεμάν πολλές φορές για να καλυφθούν καλά και να μεταφερθεί το γράσο στην επιφάνεια κύλισης των ρουλεμάν. Συνιστάται να χρησιμοποιείτε ένα λιπαντικό για ρουλεμάν με βάση το λίθιο για τη λίπανση των οδηγών. Πολλοί κατασκευαστές κατασκευάζουν κατάλληλα λιπαντικά αυτού του τύπου που είναι διαθέσιμα σε μικρές ποσότητες σχεδόν σε κάθε κατάσταση χρωμάτων, σιδηρικών και εργαλείων. ΠΡΟΣΟΧΗ Μη χρησιμοποιήσετε WD-40 ή οποιοδήποτε τύπο λιπαντικού σπρέι, συμπεριλαμβανομένων των σπρέι σιλικόνης και των λιπαντικών με βάση το πετρέλαιο για τη λίπανση των οδηγών.

Online τεχνική υποστήριξη

Για να αποκτήσετε ηλεκτρονική πρόσβαση σε πληροφορίες τεχνικής υποστήριξης, εργαλεία αυτόματης αντιμετώπισης προβλημάτων, ηλεκτρονική βοήθεια, φόρουμ κοινοτήτων ή ειδικούς σε θέματα IT, ευρεία γνωσιακή βάση δεδομένων προμηθευτών πολλών προϊόντων και εργαλεία παρακολούθησης και διάγνωσης, επισκεφτείτε τη διεύθυνση <http://h20000.www2.hp.com/bizsupport/TechSupport/Home.jsp>.

Προετοιμασία για κλήση στην υπηρεσία τεχνικής υποστήριξης

Η HP παρέχει υποστήριξη βλάβης υλικού/επισκευής για το προϊόν.

Αν δεν μπορείτε να επιλύσετε ένα πρόβλημα ακολουθώντας τις συμβουλές αντιμετώπισης προβλημάτων αυτής της ενότητας, ενδέχεται να πρέπει να επικοινωνήσετε με την υπηρεσία τεχνικής υποστήριξης. Ανατρέξτε στον οδηγό *Γραμμές τηλεφωνικής υποστήριξης* στο δίσκο *Λογισμικό και τεκμηρίωση συστήματος σημείου πώλησης*. Να έχετε διαθέσιμες τις ακόλουθες πληροφορίες όταν καλείτε:

- Αν το προϊόν είναι συνδεδεμένο με έναν υπολογιστή POS της HP, δώστε τον αριθμό σειράς του υπολογιστή POS.
- Την ημερομηνία αγοράς που αναγράφεται στο τιμολόγιο.
- Τον αριθμό ανταλλακτικού που βρίσκεται στη βάση του συρταριού κάτω από τις θήκες.
- Τις συνθήκες υπό τις οποίες παρουσιάστηκε το πρόβλημα.
- Τα μηνύματα σφαλμάτων που εμφανίστηκαν.

- Τη διαμόρφωση του υλικού.
- Το υλικό και το λογισμικό που χρησιμοποιείτε.

Παραγγελία εξαρτημάτων συρταριού μετρητών

Για να παραγγείλετε εξαρτήματα του συρταριού μετρητών HP όπως υποδοχές διασύνδεσης, καλώδια, τοπικές θήκες ή άλλα μηχανικά εξαρτήματα, επικοινωνήστε με τον τοπικό εξουσιοδοτημένο παροχέα τεχνικής υποστήριξης της HP για προϊόντα συστήματος HP Point of Sale.

Αν συνδέσετε το συρτάρι μετρητών με διαφορετικό εκτυπωτή POS από τους εκτυπωτές POS της HP, επιλέξτε το κατάλληλο καλώδιο διασύνδεσης για το μοντέλο του εκτυπωτή σας.

B Τεχνικές προδιαγραφές

Συρτάρια μετρητών HP

Πίνακας B-1 Τεχνικές προδιαγραφές

Άνοιγμα και κλείσιμο	
Συρτάρι μετρητών υψηλής αντοχής	4.000.000 κύκλοι
Συρτάρι μετρητών με άνοιγμα από πάνω	2.000.000 κύκλοι
Συρτάρι μετρητών τυπικής αντοχής ή USB	1.000.000 κύκλοι
Διαστάσεις (ΠxΒxΥ)	
Συρτάρι μετρητών υψηλής αντοχής	406 x 427 x 124 mm (16,0 x 16,8 x 4,9 in.)
Συρτάρι μετρητών με άνοιγμα από πάνω	460 x 172 x 103 mm (18,1 x 6,8 x 4,1 in.)
Συρτάρι μετρητών τυπικής αντοχής ή USB	411 x 415 x 110 mm (16,2 x 16,3 x 4,3 in.) (με ποδαράκια)
Θήκες	
	Οι διαμορφώσεις για χαρτονομίσματα και κέρματα διαφέρουν από χώρα σε χώρα. Βλ. πίνακα 4-2 για το μοντέλο Συρταριού μετρητών υψηλής αντοχής. Βλ. πίνακα 4-3 για το μοντέλο Συρταριού μετρητών τυπικής αντοχής.
Αποθήκευση εγγράφων	
	Το συρτάρι μετρητών υψηλής αντοχής έχει μονή, προσαρμόσιμη σχισμή εγγράφων που παρέχει έναν διαμορφώσιμο χώρο αποθήκευσης κάτω από τις θήκες για τα έγγραφα συναλλαγής, τις δεσμίδες χαρτονομισμάτων και τα ρολά κερμάτων. Το συρτάρι μετρητών με άνοιγμα από πάνω έχει μονή, μη προσαρμόσιμη σχισμή εγγράφων. Το συρτάρι μετρητών τυπικής αντοχής έχει διπλή, μη προσαρμόσιμη σχισμή εγγράφων.
Θερμοκρασία αποθήκευσης	
	-30°C έως +50°C (-22°F έως 122°F)
Όρια θερμοκρασίας λειτουργίας	
Συρτάρι μετρητών υψηλής αντοχής	0°C έως +40°C (+32°F έως +104°F)
Συρτάρι μετρητών Flip-Top	-7°C έως +37°C (+20°F έως +100°F)
Συρτάρι μετρητών τυπικής αντοχής ή USB	+5°C έως +40°C (+40°F έως +105°F)
Σχετική υγρασία (χωρίς συμπύκνωση)	
	10% έως 95%
Μήκος καλωδίου	
Συρτάρι μετρητών υψηλής αντοχής	5 πόδια
Συρτάρι μετρητών με άνοιγμα από πάνω	10 πόδια
Συρτάρι μετρητών τυπικής αντοχής ή USB	5 πόδια

Πίνακας Β-2 Τοπικά συρτάρια μετρητών (Μόνο για το Συρτάρι μετρητών υψηλής αντοχής)

Χώρα	Χαρτονομίσματα	Κέρματα	Κωδικός ανταλλακτικού
Αυστραλία	4	6	FK182AA#ABG
Λευκορωσία	7	8	FK182AA#ER2
Βοσνία	7	8	FK182AA#ER2
Καναδάς	5	6	FK182AA#ABC
Κίνα	4	6	FK182AA#AB2
Κροατία	7	8	FK182AA#ER2
Αίγυπτος	7	8	FK182AA#A2N
Φινλανδία	7	8	FK182AA#ABX
Γαλλία	7	8	FK182AA#ABB
Γερμανία	7	8	FK182AA#ABB
Μεγάλη Βρετανία/ Βόρεια Ιρλανδία	4	7	FK182AA#ABU
Χονγκ Κονγκ	4	6	FK182AA#AB5
Ουγγαρία	7	8	FK182AA#AKC
Ινδία	4	6	FK182AA#ACJ
Ισραήλ	5	8	FK182AA#ABT
Ιορδανία	7	8	FK182AA#A2N
Καζακστάν	7	8	FK182AA#ER2
Κορέα	4	6	FK182AA#AB1
Σαουδική Αραβία	7	8	FK182AA#A2N
Κουβέιτ	5	8	FK182AA#ABV
Κιργιζιστάν	7	8	FK182AA#ER2
Λετονία	5	8	FK182AA#ACB
Λίβανος	7	8	FK182AA#A2N
Λιθουανία	5	8	FK182AA#ACB
Πρώην Γιουγκοσλαβική Δημοκρατία της Μακεδονίας	7	8	FK182AA#ER2
Μαλαισία	4	6	FK182AA#AB4
Μαρόκο	7	8	FK182AA#A2N
Ολλανδία	7	8	FK182AA#ABB
Νορβηγία	5	5	FK182AA#ABN
Ομάν	7	8	FK182AA#A2N
Ρουμανία	7	8	FK182AA#ER2

Πίνακας B-2 Τοπικά συρτάρια μετρητών (Μόνο για το Συρτάρι μετρητών υψηλής αντοχής) (συνέχεια)

Χώρα	Χαρτονομίσματα	Κέρματα	Κωδικός ανταλλακτικού
Ρωσία	5	8	FK182AA#ACB
Σιγκαπούρη	4	6	FK182AA#AB4
Σλοβακία	7	8	FK182AA#AKR
Σλοβενία	7	8	FK182AA#ER2
Νότια Αφρική	5	7	FK182AA#ACQ
Ισπανία	7	8	FK182AA#ABB
Σουηδία	5	5	FK182AA#ABS
Ελβετία	7	8	FK182AA#UUZ
Ταϊβάν	4	6	FK182AA#AB0
Ταϊλάνδη	4	6	FK182AA#AKL
Ηνωμένα Αραβικά Εμιράτα	5	8	FK182AA#ABV
Ελλάδα	5	5	FK182AA#ABA

Για να παραγγείλετε τοπικές θήκες HP ή για μια ενημέρωση σχετικά με τις διαθέσιμες τοπικές θήκες, επισκεφτείτε τη διεύθυνση <http://www.hp.com> για Συστήματα HP Point of Sales (POS).

Πίνακας B-3 Τοπικά συρτάρια μετρητών (Μόνο για το Συρτάρι μετρητών τυπικής αντοχής ή USB)

Χώρα	Χαρτονομίσματα	Κέρματα	Κωδικός ανταλλακτικού
Αυστραλία	8	8	QT457AA#AB4
Λευκορωσία	4	8	QT457AA#ABB
Βοσνία	4	8	QT457AA#ABB
Καναδάς	4	8	QT457AA#ABC
Κίνα	8	8	QT457AA#AB4
Κροατία	4	8	QT457AA#ABB
Αίγυπτος	4	8	QT457AA#ABB
Φινλανδία	4	8	QT457AA#ABB
Γαλλία	4	8	QT457AA#ABB
Γερμανία	4	8	QT457AA#ABB
Μεγάλη Βρετανία/ Βόρεια Ιρλανδία	4	8	QT457AA#ABB
Χονγκ Κονγκ	8	8	QT457AA#AB4
Ουγγαρία	4	8	QT457AA#ABB
Ινδία	8	8	QT457AA#AB4

**Πίνακας B-3 Τοπικά συρτάρια μετρητών (Μόνο για το Συρτάρι μετρητών τυπικής αντοχής ή USB)
(συνέχεια)**

Χώρα	Χαρτονομίσματα	Κέρματα	Κωδικός ανταλλακτικού
Ισραήλ	4	8	QT457AA#ABB
Ιορδανία	4	8	QT457AA#ABB
Καζακστάν	4	8	QT457AA#ABB
Κορέα	8	8	QT457AA#AB4
Σαουδική Αραβία	8	8	QT457AA#AB4
Κουβέιτ	4	8	QT457AA#ABB
Κιργιζιστάν	4	8	QT457AA#ABB
Λετονία	4	8	QT457AA#ABB
Λίβανος	4	8	QT457AA#ABB
Λιθουανία	4	8	QT457AA#ABB
Πρώην Γιουγκοσλαβική Δημοκρατία της Μακεδονίας	4	8	QT457AA#ABB
Μαλαισία	8	8	QT457AA#AB4
Μαρόκο	4	8	QT457AA#ABB
Ολλανδία	4	8	QT457AA#ABB
Νορβηγία	4	8	QT457AA#ABB
Ομάν	4	8	QT457AA#ABB
Ρουμανία	4	8	QT457AA#ABB
Ρωσία	4	8	QT457AA#ABB
Σιγκαπούρη	8	8	QT457AA#AB4
Σλοβακία	4	8	QT457AA#ABB
Σλοβενία	4	8	QT457AA#ABB
Νότια Αφρική	4	8	QT457AA#ABB
Ισπανία	4	8	QT457AA#ABB
Σουηδία	4	8	QT457AA#ABB
Ελβετία	4	8	QT457AA#ABB
Ταϊβάν	8	8	QT457AA#AB4
Ταϊλάνδη	8	8	QT457AA#AB4
Ηνωμένα Αραβικά Εμιράτα	4	8	QT457AA#ABB

**Πίνακας B-3 Τοπικά συρτάρια μετρητών (Μόνο για το Συρτάρι μετρητών τυπικής αντοχής ή USB)
(συνέχεια)**

Χώρα	Χαρτονομίσματα	Κέρματα	Κωδικός ανταλλακτικού
Ελλάδα	5	5	QT457AA#ABA

Για να παραγγείλετε τοπικές θήκες HP ή για μια ενημέρωση σχετικά με τις διαθέσιμες τοπικές θήκες, επισκεφτείτε τη διεύθυνση <http://www.hp.com> για Συστήματα HP Point of Sales (POS).