

## Guida per l'utente

© Copyright 2013 Hewlett-Packard Development Company, L.P.

Bluetooth è un marchio del rispettivo proprietario usato da Hewlett-Packard Company su licenza. Intel e Centrino sono marchi di Intel Corporation negli Stati Uniti e in altri Paesi. Il logo SD è un marchio del suo proprietario. Java è un marchio statunitense di Sun Microsystems, Inc. Microsoft e Windows sono marchi registrati negli USA di Microsoft Corporation.

Le informazioni contenute in questo documento sono soggette a modifiche senza preavviso. Le sole garanzie per i prodotti e i servizi HP sono definite nelle norme esplicite di garanzia che accompagnano tali prodotti e servizi. Nulla di quanto contenuto nel presente documento va interpretato come costituente una garanzia aggiuntiva. HP non risponde di eventuali errori tecnici ed editoriali o di omissioni presenti in questo documento.

Seconda edizione: Luglio 2013

Prima edizione: Maggio 2013

Numero di parte del documento:  
720798-062

### Avviso per il prodotto

In questa guida per l'utente vengono descritte le funzionalità comuni nella maggior parte di modelli. Alcune funzionalità potrebbero quindi non essere disponibili sul proprio computer.

Per ottenere le guide per l'utente più recenti, contattare l'assistenza tecnica. Per assistenza negli Stati Uniti, visitare <http://www.hp.com/go/contactHP>. Per assistenza in tutto il mondo, visitare [http://welcome.hp.com/country/us/en/wwcontact\\_us.html](http://welcome.hp.com/country/us/en/wwcontact_us.html).

### Condizioni della licenza software

Installando, duplicando, scaricando o altrimenti utilizzando qualsiasi prodotto software preinstallato su questo computer, l'utente accetta di essere vincolato dai termini del presente Contratto di licenza con l'utente finale (EULA) HP. Se non si accettano le condizioni di licenza, restituire il prodotto inutilizzato (hardware e software) entro 14 giorni per ottenere il rimborso alle condizioni in vigore presso il luogo d'acquisto.

Per ogni ulteriore informazione o per richiedere un completo risarcimento del computer, rivolgersi al punto di vendita locale (il rivenditore).

## Avviso di sicurezza

---

 **AVVERTENZA!** Per ridurre il rischio di ustioni per l'utente o il surriscaldamento per il computer, non utilizzare quest'ultimo tenendolo sulle ginocchia e non ostruirne le prese d'aria. Usare il computer solo su una superficie rigida e piana. Impedire che una superficie rigida, come una stampante adiacente, o morbida, come un cuscino, un tappeto o un tessuto, blocchi la circolazione dell'aria. Impedire inoltre che l'adattatore CA sia a contatto con la pelle o con una superficie morbida, come un cuscino, un tappeto o un tessuto durante l'uso del computer. Il computer e l'adattatore CA sono conformi con i limiti termici previsti per le superfici accessibili dall'utente, così come definiti dalla norma internazionale per la sicurezza delle apparecchiature informatiche (IEC 60950).

---



---

# Sommario

<b>1 Introduzione</b> .....	<b>1</b>
Ricerca di informazioni .....	2
<b>2 Informazioni sul computer</b> .....	<b>4</b>
Parte superiore .....	4
TouchPad .....	4
Spie .....	5
Pulsanti e lettore di impronte digitali (solo in determinati modelli) .....	6
Tasti .....	8
Parte anteriore .....	10
Parte destra .....	11
Parte sinistra .....	12
Display .....	13
Parte inferiore .....	15
<b>3 Connessione alla rete</b> .....	<b>17</b>
Connessione a una rete WWAN (solo in determinati modelli) .....	17
Controlli wireless .....	17
Utilizzo del pulsante wireless .....	17
Utilizzo dei controlli del sistema operativo .....	18
Rete WLAN .....	18
Utilizzo di un provider di servizi Internet .....	18
Configurazione di una WLAN .....	19
Configurazione di un router wireless .....	19
Protezione della WLAN .....	19
Connessione a una WLAN .....	20
GPS (solo in determinati modelli) .....	20
Uso di dispositivi wireless Bluetooth .....	20
Connessione a una rete cablata .....	21
Connessione a una rete locale (LAN) .....	21
<b>4 Spostamento con la tastiera, movimenti tattili e dispositivi di puntamento</b> .....	<b>22</b>
Uso dei dispositivi di puntamento .....	22
Impostazione delle preferenze per il dispositivo di puntamento .....	22
Uso del TouchPad .....	22
Attivazione e disattivazione del TouchPad .....	23

Usò dei movimenti supportati dal TouchPad .....	23
Scorrimento con un dito .....	23
Tocco .....	24
Scorrimento .....	24
Zoom manuale .....	25
Rotazione (solo in determinati modelli) .....	25
Clic con 2 dita (solo in determinati modelli) .....	26
Gesto rapido (solo in determinati modelli) .....	26
Sfioramenti dai bordi (solo in determinati modelli) .....	27
Sfioramento dal bordo destro .....	27
Sfioramento dal bordo superiore .....	27
Sfioramento dal bordo sinistro .....	28
Utilizzo della tastiera .....	29
Usò dei tasti di scelta rapida di Microsoft Windows 8 .....	29
Identificazione dei tasti di scelta rapida .....	29
Utilizzo dei tastierini .....	30
Usò del tastierino numerico incorporato .....	30
Attivazione e disattivazione del tastierino numerico incorporato .....	31
Commutazione delle funzioni dei tasti del tastierino numerico incorporato .....	31
Usò del tastierino numerico integrato .....	31
Usò di un tastierino numerico esterno opzionale .....	32
<b>5 Funzionalità multimediali .....</b>	<b>33</b>
Utilizzo dei controlli per attività multimediali .....	33
Audio .....	33
Collegamento di altoparlanti .....	33
Regolazione del volume .....	33
Collegamento di cuffie .....	34
Collegamento di un microfono .....	34
Controllo delle funzioni audio del computer .....	34
Webcam (solo in determinati modelli) .....	34
Video .....	35
VGA .....	36
HDMI (solo in determinati modelli) .....	36
Configurazione audio per HDMI .....	37
Intel Wireless Display (solo in determinati modelli) .....	38
<b>6 Risparmio energia .....</b>	<b>39</b>
Spegnimento del computer .....	39
Impostazione delle opzioni risparmio energia .....	39

Usò delle modalità di risparmio energia .....	39
Avvio e uscita dalla modalità di sospensione .....	40
Abilitazione e uscita dall'ibernazione avviata dall'utente .....	40
Indicatore di carica e impostazioni di alimentazione .....	40
Impostazione della protezione da password alla riattivazione .....	41
Utilizzo dell'alimentazione a batteria .....	41
Individuazione delle informazioni sulla batteria .....	42
Utilizzo di Controllo batteria .....	43
Visualizzazione della carica residua della batteria .....	43
Ottimizzazione dell'autonomia della batteria .....	43
Gestione dei livelli di batteria scarica .....	43
Identificazione dei livelli di batteria in esaurimento .....	43
Risoluzione del livello di batteria in esaurimento .....	44
Inserimento o rimozione della batteria .....	44
Inserimento della batteria .....	44
Rimozione della batteria .....	44
Conservazione della carica della batteria .....	45
Conservazione di una batteria sostituibile dall'utente (solo in determinati modelli) .....	45
Smaltimento di una batteria sostituibile dall'utente (solo in determinati modelli) .....	46
Sostituzione di una batteria sostituibile dall'utente (solo in determinati modelli) .....	46
Utilizzo con alimentazione CA esterna .....	47
Test dell'adattatore CA .....	48
Scheda grafica commutabile/scheda grafica doppia (solo in determinati modelli) .....	48
Utilizzo della scheda grafica commutabile (solo in determinati modelli) .....	49
Utilizzo della scheda grafica doppia (solo in determinati modelli) .....	49
<b>7 Schede e dispositivi esterni .....</b>	<b>50</b>
Utilizzo del lettore di schede di memoria (solo in determinati modelli) .....	50
Inserimento di una scheda digitale .....	50
Rimozione di una scheda digitale .....	50
Utilizzo di un dispositivo USB .....	51
Collegamento di un dispositivo USB .....	52
Rimozione di un dispositivo USB .....	52
Utilizzo di dispositivi esterni opzionali .....	53
Utilizzo di unità esterne opzionali .....	53
<b>8 Unità .....</b>	<b>54</b>
Gestione delle unità .....	54

Uso delle unità disco rigido .....	54
Utilizzo della vite di sicurezza opzionale .....	55
Rimozione o reinserimento del coperchio di accesso .....	56
Rimozione del coperchio di accesso .....	56
Reinserimento del coperchio di accesso .....	56
Sostituzione o espansione dell'unità disco rigido .....	57
Rimozione dell'unità disco rigido .....	57
Installazione di un'unità disco rigido .....	59
Ottimizzazione delle prestazioni dell'unità disco rigido .....	61
Uso dell'Utilità di deframmentazione dischi .....	61
Uso di Pulizia disco .....	62
Uso di HP 3D DriveGuard (solo in determinati modelli) .....	62
Identificazione dello stato di HP 3D DriveGuard .....	62
Gestione dell'alimentazione con un'unità disco rigido "parcheggiata" .....	63
Utilizzo di HP 3D DriveGuard .....	63
Utilizzo di unità ottiche (solo in determinati modelli) .....	64
Identificazione dell'unità ottica installata .....	64
Inserimento di un disco ottico .....	65
Caricamento tramite vassoio .....	65
Rimozione di un disco ottico .....	65
Caricamento tramite vassoio .....	65
Quando il vassoio del disco si apre normalmente .....	65
Quando il vassoio non si apre normalmente .....	66
Condivisione delle unità ottiche .....	68
RAID (solo in determinati modelli) .....	68
<b>9 Protezione .....</b>	<b>69</b>
Proteggere il computer .....	69
Utilizzo di password .....	70
Impostazione delle password in Windows .....	71
Impostazione delle password in Computer Setup .....	71
Gestione di una password amministratore BIOS .....	71
Immissione di una password amministratore BIOS .....	73
Gestione di una password DriveLock di Computer Setup .....	73
Impostazione di una password DriveLock .....	74
Immissione di una password DriveLock .....	75
Modifica di una password DriveLock .....	76
Rimozione della protezione DriveLock .....	77
Utilizzo di DriveLock automatico di Computer Setup .....	77
Immissione di una password DriveLock automatico .....	77
Rimozione della protezione DriveLock automatico .....	78



Uso di software antivirus .....	78
Uso di software firewall .....	78
Installazione degli aggiornamenti critici per la protezione .....	79
Uso di HP Client Security Manager .....	79
Installazione di un cavo di sicurezza opzionale .....	79
Utilizzo del lettore di impronte digitali (solo in determinati modelli) .....	80
Individuazione del lettore di impronte digitali .....	80
<b>10 Manutenzione .....</b>	<b>81</b>
Aggiunta o sostituzione dei moduli di memoria .....	81
Pulizia del computer .....	83
Prodotti per la pulizia .....	83
Procedure di pulizia .....	84
Pulizia del display .....	84
Pulizia delle parti laterali e del coperchio .....	84
Pulizia di TouchPad e tastiera .....	84
Aggiornamento di programmi e driver .....	85
Utilizzo di SoftPaq Download Manager .....	85
<b>11 Backup e ripristino .....</b>	<b>86</b>
Backup delle informazioni .....	86
Esecuzione di un ripristino del sistema .....	87
Utilizzo degli strumenti di ripristino di Windows .....	87
Uso degli strumenti di ripristino f11 .....	88
Utilizzo di un disco Windows 8 operating system (Sistema operativo Windows 8, da acquistare separatamente) .....	88
Uso di Aggiorna di Windows per un ripristino semplice e rapido .....	89
Rimuovere tutto e reinstallare Windows .....	89
Utilizzo di HP Software Setup .....	90
<b>12 Computer Setup (BIOS), MultiBoot e System Diagnostics (Diagnostica di sistema) .....</b>	<b>91</b>
Utilizzo di Computer Setup .....	91
Avvio di Computer Setup .....	91
Spostamento e selezione in Computer Setup .....	91
Ripristino delle impostazioni predefinite in Computer Setup .....	92
Aggiornamento del BIOS .....	92
Determinazione della versione del BIOS .....	93
Download di un aggiornamento del BIOS .....	93
Utilizzo di MultiBoot .....	94
Informazioni sulla sequenza di avvio del dispositivo .....	94

Scelta delle preferenze di MultiBoot .....	94
Impostazione di una nuova sequenza di avvio in Computer Setup .....	95
Scelta dinamica di un dispositivo di avvio tramite prompt f9 .....	95
Impostazione del prompt di MultiBoot Express .....	95
Impostazione delle preferenze di MultiBoot Express .....	96
Utilizzo di System Diagnostics (Diagnostica di sistema) .....	96
<b>13 Assistenza .....</b>	<b>98</b>
Come contattare l'assistenza .....	98
Etichette .....	99
<b>14 Specifiche tecniche .....</b>	<b>100</b>
Alimentazione .....	100
Ambiente operativo .....	100
<b>Appendice A Trasporto del computer .....</b>	<b>101</b>
<b>Appendice B Risoluzione dei problemi .....</b>	<b>103</b>
Risorse per la risoluzione dei problemi .....	103
Risoluzione dei problemi .....	103
Impossibile avviare il computer .....	103
Il display del computer non visualizza alcuna immagine .....	104
Il software funziona in modo anomalo .....	104
Il computer è acceso ma non risponde .....	104
Il computer è insolitamente caldo .....	104
Un dispositivo esterno non funziona .....	105
La connessione di rete wireless non funziona .....	105
Il vassoio del disco ottico non si apre e non consente la rimozione del CD o DVD .....	105
Il computer non riconosce l'unità ottica .....	106
Il disco non viene riprodotto .....	106
Il film non è visibile sul display esterno .....	107
La masterizzazione di un disco non si avvia, oppure si arresta prima del completamento .....	107
<b>Appendice C Scarica elettrostatica .....</b>	<b>108</b>
<b>Indice analitico .....</b>	<b>109</b>

# 1 Introduzione

Dopo aver configurato e registrato il computer, è importante eseguire i passaggi riportati di seguito:

- Leggere la guida stampata *Informazioni di base su Windows 8* per apprendere le nuove funzionalità di Windows®.



**SUGGERIMENTO:** Per tornare rapidamente alla schermata Start del computer da una app aperta o dal desktop di Windows, premere il tasto Windows  sulla tastiera. Premendo di nuovo il tasto Windows si torna alla schermata precedente.

- **Connessione a Internet:** consente di configurare la rete cablata o wireless per potersi collegare a Internet. Per ulteriori informazioni, vedere [Connessione alla rete a pagina 17](#).
- **Aggiornamento del software antivirus:** consente di proteggere il computer dai danni provocati dai virus. Il software è preinstallato nel computer: Per ulteriori informazioni, vedere [Uso di software antivirus a pagina 78](#).
- **Apprendimento delle funzionalità del computer:** consente di apprendere le funzionalità del computer. Per ulteriori informazioni, consultare [Informazioni sul computer a pagina 4](#) e [Spostamento con la tastiera, movimenti tattili e dispositivi di puntamento a pagina 22](#).
- **Individuazione del software installato:** consente di accedere all'elenco del software preinstallato sul computer.

Nella schermata Start, digitare **a**, fare clic su **App** e selezionare una delle opzioni visualizzate. Per ulteriori informazioni sul software fornito con il computer, consultare le istruzioni del produttore del software disponibili nel software stesso o sul sito Web del produttore.

- Eseguire il backup dell'unità disco rigido creando dischi di ripristino o un'unità flash di ripristino. Vedere [Backup e ripristino a pagina 86](#).

# Ricerca di informazioni

Il computer dispone di varie risorse che consentono di eseguire diverse attività.

Risorse	Per informazioni su
<i>Pieghevole Istruzioni di installazione</i>	<ul style="list-style-type: none"><li>• Come configurare il computer</li><li>• Guida all'identificazione dei componenti del computer</li></ul>
<i>Guida Informazioni di base su Windows 8</i>	Panoramica di utilizzo e spostamento in Windows® 8.
HP Support Assistant  Per accedere a HP Support Assistant, nella schermata Start, selezionare l'app <b>HP Support Assistant</b> .  Per ottenere le guide per l'utente più recenti, contattare l'assistenza tecnica. Per assistenza negli Stati Uniti, visitare <a href="http://www.hp.com/go/contactHP">http://www.hp.com/go/contactHP</a> . Per assistenza in tutto il mondo, visitare <a href="http://welcome.hp.com/country/us/en/wwcontact_us.html">http://welcome.hp.com/country/us/en/wwcontact_us.html</a> .	<ul style="list-style-type: none"><li>• Informazioni sul sistema operativo</li><li>• Aggiornamenti di BIOS, software e driver</li><li>• Strumenti per la risoluzione dei problemi</li><li>• Come accedere all'assistenza</li></ul>
<i>Normative e avvisi di sicurezza e ambientali</i>  Per accedere alle guide per l'utente, selezionare la app <b>HP Support Assistant</b> nella schermata Start, selezionare <b>Risorse del computer</b> , quindi selezionare <b>Guide per l'utente</b> .	<ul style="list-style-type: none"><li>• Normative e avvisi di sicurezza</li><li>• Informazioni sullo smaltimento della batteria</li></ul>
<i>Guida alla sicurezza e al comfort</i>  Per accedere alle guide per l'utente, selezionare la app <b>HP Support Assistant</b> nella schermata Start, selezionare <b>Risorse del computer</b> , quindi selezionare <b>Guide per l'utente</b> .  oppure  Visitare <a href="http://www.hp.com/ergo">http://www.hp.com/ergo</a> .	<ul style="list-style-type: none"><li>• Organizzazione della postazione di lavoro, postura e abitudini di lavoro corrette</li><li>• Informazioni sulla sicurezza meccanica ed elettrica</li></ul>
Opuscolo <i>Worldwide Telephone Numbers</i> (Numeri di telefono internazionali)  Questo opuscolo è fornito con il computer.	Numeri telefonici dell'assistenza HP
Sito Web HP  Per ottenere le guide per l'utente più recenti, contattare l'assistenza tecnica. Per assistenza negli Stati Uniti, visitare <a href="http://www.hp.com/go/contactHP">http://www.hp.com/go/contactHP</a> . Per assistenza in tutto il mondo, visitare <a href="http://welcome.hp.com/country/us/en/wwcontact_us.html">http://welcome.hp.com/country/us/en/wwcontact_us.html</a> .	<ul style="list-style-type: none"><li>• Informazioni di supporto</li><li>• Ordinazione di parti e individuazione di aiuto aggiuntivo</li><li>• Accessori disponibili per il dispositivo</li></ul>

---

Risorse	Per informazioni su
<p data-bbox="277 222 448 243"><i>Garanzia limitata*</i></p> <p data-bbox="277 270 788 344">Per accedere a questa guida, nella schermata Start, selezionare l'app <b>HP Support Assistant</b>, selezionare <b>Risorse del computer</b>, quindi <b>Garanzia e servizi</b>.</p> <p data-bbox="277 371 344 392">oppure</p> <p data-bbox="277 417 727 438">Visitare <a href="http://www.hp.com/go/orderdocuments">http://www.hp.com/go/orderdocuments</a>.</p>	Informazioni sulla garanzia
<hr/> <p data-bbox="277 464 1458 564">*La Garanzia limitata HP fornita per il proprio prodotto si trova nelle guide per l'utente sul computer e/o nel CD/DVD fornito nella confezione. In alcuni paesi/regioni, HP può fornire una Garanzia limitata HP nella confezione. Nei paesi/regioni ove la garanzia non è fornita in formato cartaceo, è possibile richiedere una copia stampata visitando la pagina <a href="http://www.hp.com/go/orderdocuments">http://www.hp.com/go/orderdocuments</a> o scrivendo al seguente indirizzo:</p> <ul data-bbox="277 590 1426 699" style="list-style-type: none"><li data-bbox="277 590 1203 611">● <b>America del Nord:</b> Hewlett-Packard, MS POD, 11311 Chinden Blvd., Boise, ID 83714, USA</li><li data-bbox="277 636 1426 657">● <b>Europa, Medio Oriente, Africa:</b> Hewlett-Packard, POD, Via G. Di Vittorio, 9, 20063, Cernusco s/Naviglio (MI), Italia</li><li data-bbox="277 682 1235 703">● <b>Asia Pacifico:</b> Hewlett-Packard, POD, P.O. Box 200, Alexandra Post Office, Singapore 911507</li></ul> <p data-bbox="277 724 1362 774">Quando si richiede una copia stampata della garanzia, includere numero di prodotto, periodo di garanzia (indicato sull'etichetta di servizio), nome e indirizzo postale.</p> <p data-bbox="277 795 1378 863"><b>IMPORTANTE:</b> NON restituire il prodotto ad HP agli indirizzi indicati sopra. Per assistenza negli Stati Uniti, visitare <a href="http://www.hp.com/go/contactHP">http://www.hp.com/go/contactHP</a>. Per assistenza in tutto il mondo, visitare <a href="http://welcome.hp.com/country/us/en/wwcontact_us.html">http://welcome.hp.com/country/us/en/wwcontact_us.html</a>.</p> <hr/>	

---

## 2 Informazioni sul computer

### Parte superiore

#### TouchPad

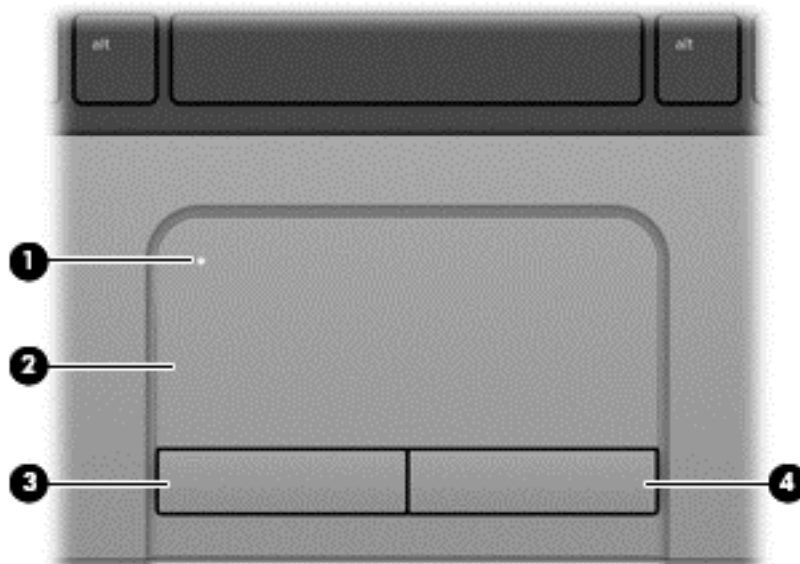



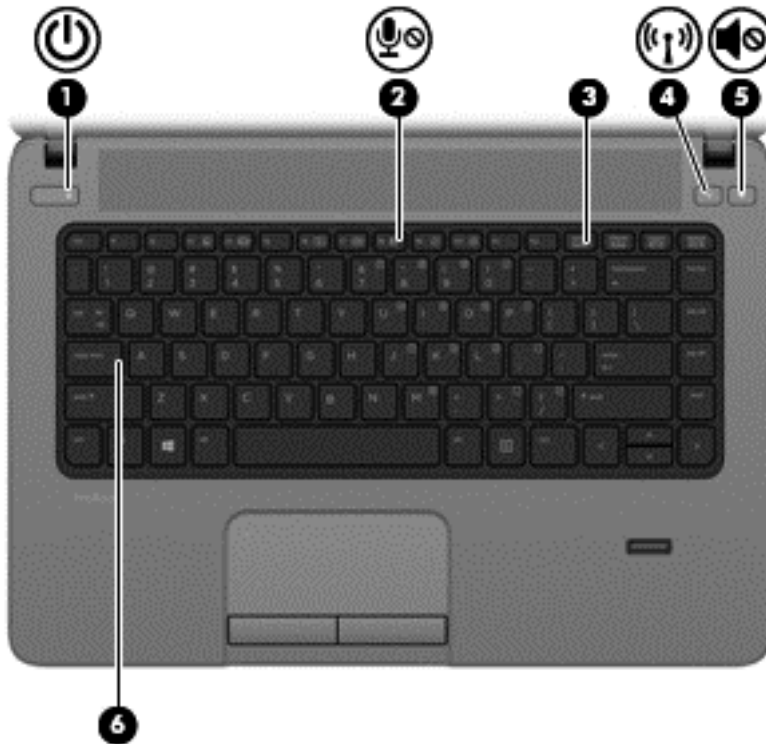

Componente	Descrizione
(1) Pulsante di attivazione/disattivazione del TouchPad	Consente di attivare e disattivare il TouchPad.
(2) Area del TouchPad	Consente di spostare il puntatore e di selezionare o attivare gli elementi sullo schermo.
(3) Pulsante sinistro del TouchPad	Ha la stessa funzione del pulsante sinistro di un mouse esterno.
(4) Pulsante destro del TouchPad	Ha la stessa funzione del pulsante destro di un mouse esterno.

## Spie

 **NOTA:** Il computer in uso potrebbe risultare leggermente diverso da quello raffigurato nelle illustrazioni di questa sezione.



Componente	Descrizione
(1)  Spia di alimentazione	<ul style="list-style-type: none"><li>• Accesa: il computer è acceso.</li><li>• Lampeggiante: il computer è in modalità di sospensione.</li><li>• Spenta: il computer è spento.</li></ul>
(2)  Spia di disattivazione del microfono	Arancione: Il microfono è disattivo.
(3) Spia bloc num	Accesa: la modalità blocco numerico è attivata.
(4)  Spia wireless	<ul style="list-style-type: none"><li>• Bianca: un dispositivo wireless integrato, come un dispositivo WLAN (Wireless Local Area Network) e/o un dispositivo Bluetooth®, è attivo.</li><li>• Arancione: tutti i dispositivi wireless sono disattivati.</li></ul>
(5)  Spia di disattivazione dell'audio	<ul style="list-style-type: none"><li>• Arancione: l'audio del computer è disattivato.</li><li>• Spenta: l'audio del computer è attivato.</li></ul>
(6) Spia blocco maiuscole	Accesa: blocco maiuscole è attivato.

## Pulsanti e lettore di impronte digitali (solo in determinati modelli)

 **NOTA:** Il computer in uso potrebbe risultare leggermente diverso da quello raffigurato nelle illustrazioni di questa sezione.

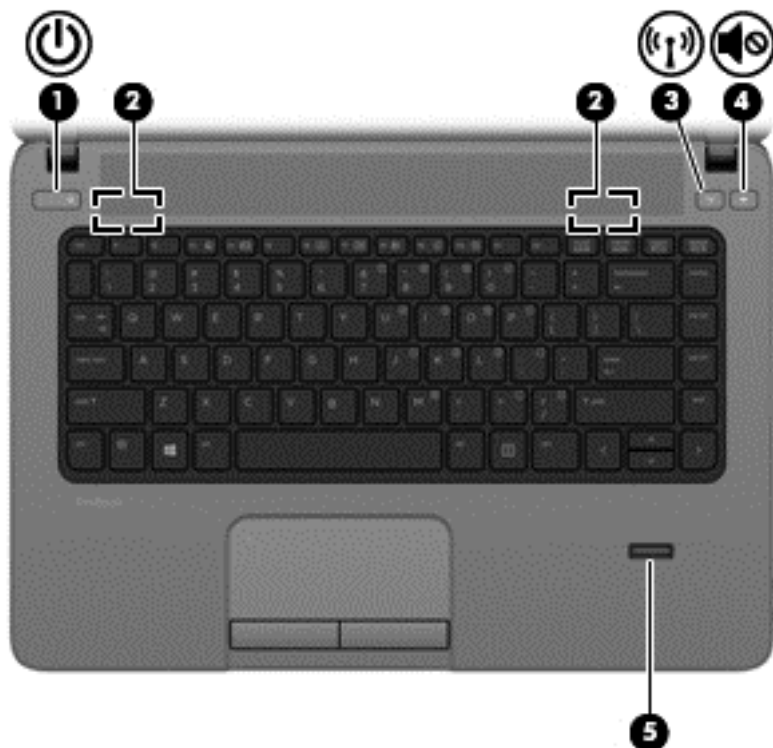

Componente	Descrizione
(1)  Pulsante di alimentazione	<ul style="list-style-type: none"><li>• Se il computer è spento, premere il pulsante per accenderlo.</li><li>• Se il computer è acceso, premere brevemente il pulsante per avviare la modalità di sospensione.</li><li>• Se il computer è in modalità di sospensione, premere brevemente il pulsante per disattivare questa modalità.</li><li>• Se il computer è in modalità di ibernazione, premere brevemente il pulsante per uscire da questa modalità.</li></ul> <p><b>ATTENZIONE:</b> Tenendo premuto il pulsante di alimentazione si provoca la perdita di tutti i dati non salvati.</p> <p>Se il computer non risponde e le procedure di arresto di Windows® si rivelano inefficaci, tenere premuto il pulsante di alimentazione per almeno 5 secondi per arrestare il computer.</p> <p>Per ulteriori informazioni sulle impostazioni di alimentazione, consultare le opzioni risparmio energia. Nella schermata Start, digitare <b>alimentazione</b>, selezionare <b>Impostazioni</b>, quindi selezionare <b>Opzioni risparmio energia</b>.</p>
(2) Altoparlanti (2)	<p>Producono l'audio SRS Premium Sound o SRS Premium Sound PRO (solo in determinati modelli).</p> <p><b>NOTA:</b> Per utilizzare il software SRS Premium Sound, nella schermata Start, digitare <b>SRS</b>, quindi selezionare <b>SRS Premium Sound</b>.</p>





Componente	Descrizione
(3)  Pulsante Wireless	Consente di attivare/disattivare la funzionalità wireless, ma non stabilisce una connessione wireless.
(4)  Pulsante di disattivazione dell'audio	Consente di disattivare e ripristinare l'audio dell'altoparlante.
(5) Lettore di impronte digitali (solo in determinati modelli)	Consente l'accesso a Windows mediante il riconoscimento delle impronte digitali, anziché mediante password di accesso.

## Tasti

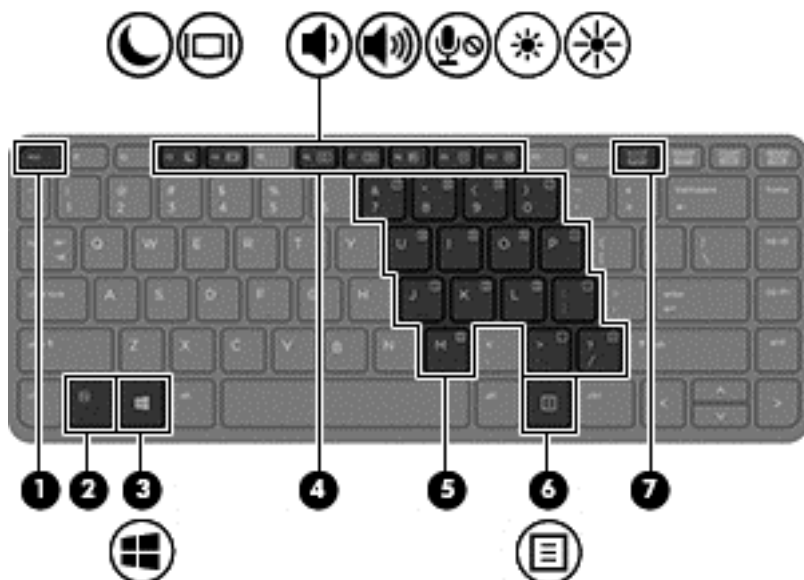
 **NOTA:** Fare riferimento all'illustrazione che più corrisponde al computer utilizzato.



Componente	Descrizione
(1) Tasto <code>esc</code>	Quando premuto in combinazione con il tasto <code>fn</code> , visualizza le informazioni di sistema.
(2) Tasto <code>fn</code>	Esegue le funzioni di sistema utilizzate più di frequente quando premuto in combinazione con un tasto funzione, il tasto <code>bloc num</code> o il tasto <code>esc</code> .
(3)  Pulsante Windows	Consente di ritornare alla schermata Start da una app aperta o dal desktop di Windows. <b>NOTA:</b> Premendo di nuovo il tasto Windows si torna alla schermata precedente.
(4) Tasti funzione	Eseguono le funzioni di sistema utilizzate più spesso quando premuti in combinazione con il tasto <code>fn</code> .
(5) Tastierino numerico incorporato	Se il tastierino è abilitato, è possibile utilizzarlo come un tastierino numerico esterno. Ogni tasto del tastierino numerico esegue le funzioni indicate dall'icona nell'angolo in alto a destra del tasto.
(6)  Tasto applicazioni Windows	Visualizza le opzioni per un oggetto selezionato.
(7) Tasto <code>bloc num</code>	Consente di abilitare/disabilitare il tastierino numerico incorporato se premuto insieme al tasto <code>fn</code> . Alterna le funzioni di spostamento e numeriche sul tastierino numerico incorporato.

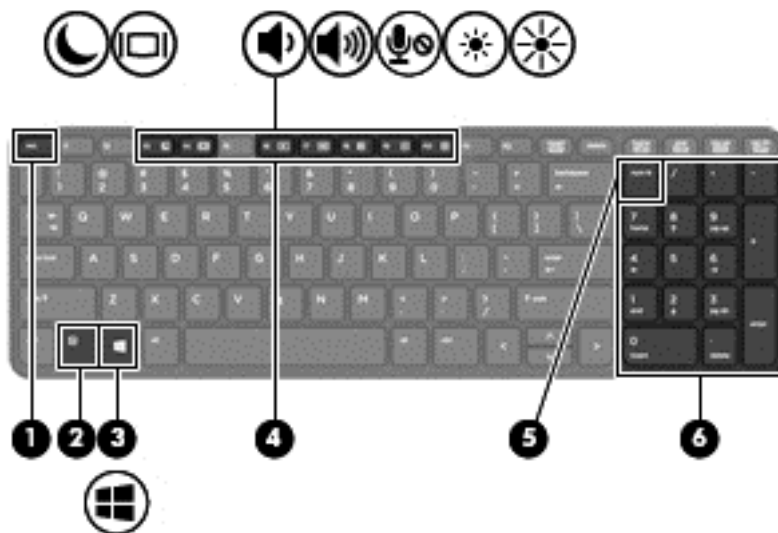

Componente	Descrizione
(1) Tasto <b>esc</b>	Quando premuto in combinazione con il tasto <b>fn</b> , visualizza le informazioni di sistema.
(2) Tasto <b>fn</b>	Esegue le funzioni di sistema utilizzate più di frequente quando premuto in combinazione con un tasto funzione, il tasto <b>bloc num</b> o il tasto <b>esc</b> .
(3)  Pulsante Windows	Consente di ritornare alla schermata Start da una app aperta o dal desktop di Windows. <b>NOTA:</b> Premendo di nuovo il tasto Windows si torna alla schermata precedente.
(4) Tasti funzione	Eseguono le funzioni di sistema utilizzate più spesso quando premuti in combinazione con il tasto <b>fn</b> .
(5) Tasto <b>bloc num</b>	Consente di abilitare/disabilitare il tastierino numerico integrato se premuto insieme al tasto <b>fn</b> .  Alterna le funzioni di spostamento e numeriche sul tastierino numerico integrato.
(6) Tastierino numerico integrato	Se <b>bloc num</b> è stato abilitato, è possibile utilizzarlo come un tastierino numerico esterno.





## Parte anteriore

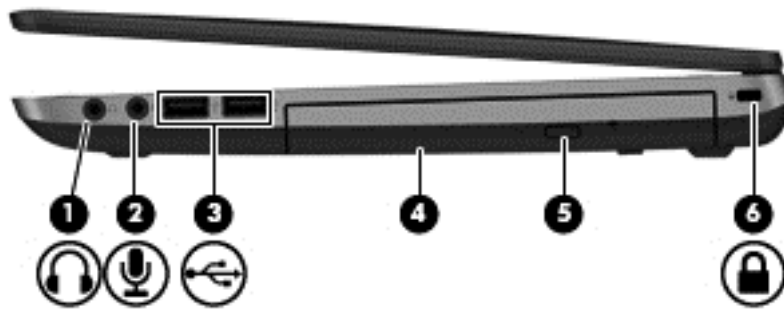

Componente	Descrizione
(1) 	Spia unità disco rigido <ul style="list-style-type: none"><li>• Bianca lampeggiante: è in corso l'accesso all'unità disco rigido.</li><li>• Arancione: HP 3D DriveGuard ha messo temporaneamente in attesa l'unità disco rigido.</li></ul>
(2)	Letto di schede di memoria Legge i dati da e scrive i dati su schede di memoria digitali come le schede SD (Secure Digital).





## Parte destra

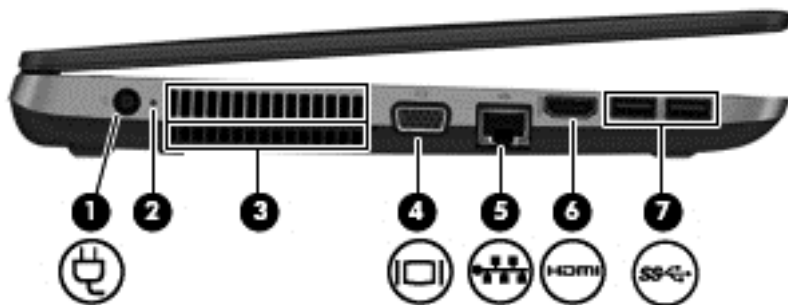

Componente	Descrizione
(1) 	Jack di uscita audio (cuffie)  Produce il suono quando si collegano altoparlanti, cuffie, auricolari stereo alimentati opzionali, una cuffia auricolare (con microfono) oppure l'audio di un televisore.  <b>AVVERTENZA!</b> Per ridurre il rischio di lesioni dell'apparato uditivo, regolare il volume prima di indossare le cuffie o l'auricolare. Per ulteriori informazioni sulla sicurezza, vedere <i>Normative e avvisi di sicurezza e ambientali</i> . Per accedere alle guide per l'utente, selezionare la app <b>HP Support Assistant</b> nella schermata Start, selezionare <b>Risorse del computer</b> , quindi selezionare <b>Guide per l'utente</b> .  <b>NOTA:</b> Quando un dispositivo è collegato al jack, gli altoparlanti del computer vengono disattivati.
(2) 	Jack ingresso audio (microfono)  Consente di collegare un microfono opzionale con auricolare per computer, un microfono mono o un microfono stereo.
(3) 	Porte USB 2.0 (2)  Consentono di collegare dispositivi USB opzionali.
(4)	Unità ottica (solo in determinati modelli)  Consente di eseguire operazioni di lettura e scrittura sui dischi ottici (solo in determinati modelli).
(5)	Pulsante di espulsione dell'unità ottica (solo in determinati modelli)  Consente di rilasciare il vassoio del disco dell'unità ottica.
(6) 	Attacco per cavo di sicurezza  Consente di collegare al computer un cavo di sicurezza opzionale.  <b>NOTA:</b> Il cavo di sicurezza è concepito come deterrente, ma non può impedire un uso improprio o il furto del computer.

## Parte sinistra



Componente	Descrizione
(1) 	<p>Connettore di alimentazione</p> <p>Consente di collegare un adattatore CA.</p>
(2)	<p>Spia adattatore CA/batteria</p> <ul style="list-style-type: none"> <li>Bianca: il computer è collegato all'alimentazione esterna e la percentuale di carica della batteria è compresa tra 90% e 99%.</li> <li>Arancione: il computer è collegato all'alimentazione esterna e la percentuale di carica della batteria è compresa tra 0% e 89%.</li> <li>Arancione lampeggiante: una batteria, unica fonte di alimentazione corrente del computer, ha raggiunto la condizione di livello di carica in esaurimento. Se si raggiunge il livello di batteria quasi scarica, la spia inizia a lampeggiare rapidamente.</li> <li>Spenta: la batteria è completamente carica.</li> </ul>
(3)	<p>Prese d'aria (2)</p> <p>Consentono il raffreddamento dei componenti interni.</p> <p><b>NOTA:</b> La ventola del computer si attiva automaticamente per raffreddare i componenti interni ed evitarne il surriscaldamento. È normale che la ventola interna si attivi e disattivi periodicamente durante l'utilizzo del computer.</p>
(4) 	<p>Porta per monitor esterno</p> <p>Consente di collegare un proiettore o un monitor VGA esterno.</p>
(5) 	<p>Jack RJ-45 (rete)</p> <p>Spie RJ-45 (rete) (2)</p> <p>Consente di collegare un cavo di rete.</p> <ul style="list-style-type: none"> <li>Verde (sinistra): la rete è collegata.</li> <li>Arancione (destra): la rete è in attività.</li> </ul>
(6) 	<p>Porta HDMI</p> <p>Consente di collegare un dispositivo audio o video opzionale come ad esempio un televisore ad alta definizione o qualsiasi componente audio o digitale compatibile.</p>
(7) 	<p>Porte USB 3.0 (2)</p> <p>Consentono di collegare dispositivi opzionali USB 3.0 e assicurano prestazioni di alimentazione USB ottimizzate.</p> <p><b>NOTA:</b> Per informazioni sui diversi tipi di porte USB, consultare <a href="#">Utilizzo di un dispositivo USB a pagina 51</a>.</p>

# Display

 **NOTA:** Fare riferimento all'illustrazione che più corrisponde al computer utilizzato.

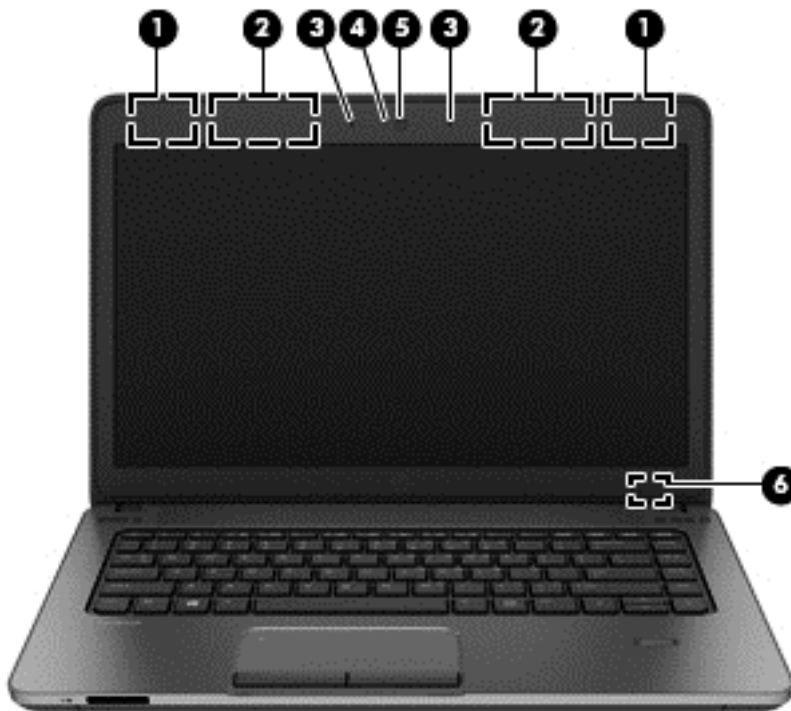

Componente	Descrizione
(1) Antenne WLAN* (solo in determinati modelli)	Inviano e ricevono i segnali wireless per comunicare con reti WLAN (wireless local area network).
(2) Antenne WWAN* (solo in determinati modelli)	Inviano e ricevono i segnali wireless per comunicare con reti WWAN (wireless wide-area network)
(3) Microfoni interni (solo in determinati modelli)	Consentono di registrare i suoni.
(4) Spia della webcam (solo in determinati modelli)	Accesa: la webcam è in uso.
(5) Webcam (solo in determinati modelli)	Consente di registrare filmati e scattare fotografie.  Per utilizzare la webcam, nella schermata Start, digitare <b>c</b> , quindi selezionare <b>CyberLink YouCam</b> dall'elenco delle applicazioni.
(6) Interruttore del display interno	Spegne il display o avvia la modalità di sospensione se si chiude il display mentre il computer è acceso.  <b>NOTA:</b> L'interruttore del display non è visibile dall'esterno del computer.

\*Le antenne non sono visibili dall'esterno del computer. Per consentire una trasmissione ottimale, evitare di ostruire l'area intorno alle antenne. Per conoscere gli avvisi sulla conformità wireless, consultare la sezione *Normative e avvisi di sicurezza e ambientali* relativa al proprio paese o regione Per accedere alle guide per l'utente, selezionare la app **HP Support Assistant** nella schermata Start, selezionare **Risorse del computer**, quindi selezionare **Guide per l'utente**.

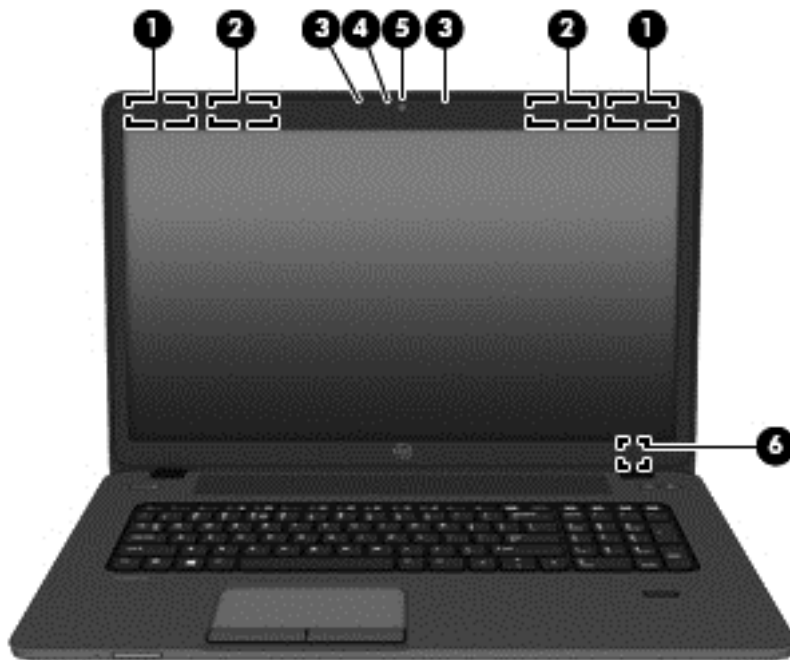



Componente	Descrizione
(1) Antenne WLAN* (solo in determinati modelli)	Invisano e ricevono i segnali wireless per comunicare con reti WLAN (wireless local area network).
(2) Antenne WWAN* (solo in determinati modelli)	Invisano e ricevono i segnali wireless per comunicare con reti WWAN (wireless wide-area network)
(3) Microfoni interni (solo in determinati modelli)	Consentono di registrare i suoni.
(4) Spia della webcam (solo in determinati modelli)	Accesa: la webcam è in uso.
(5) Webcam (solo in determinati modelli)	Consente di registrare filmati e scattare fotografie.  Per utilizzare la webcam, nella schermata Start, digitare <b>c</b> , quindi selezionare <b>CyberLink YouCam</b> dall'elenco delle applicazioni.
(6) Interruttore del display interno	Spegne il display o avvia la modalità di sospensione se si chiude il display mentre il computer è acceso.  <b>NOTA:</b> L'interruttore del display non è visibile dall'esterno del computer.

\*Le antenne non sono visibili dall'esterno del computer. Per consentire una trasmissione ottimale, evitare di ostruire l'area intorno alle antenne. Per conoscere gli avvisi sulla conformità wireless, consultare la sezione *Normative e avvisi di sicurezza e ambientali* relativa al proprio paese o regione Per accedere alle guide per l'utente, selezionare la app **HP Support Assistant** nella schermata Start, selezionare **Risorse del computer**, quindi selezionare **Guide per l'utente**.

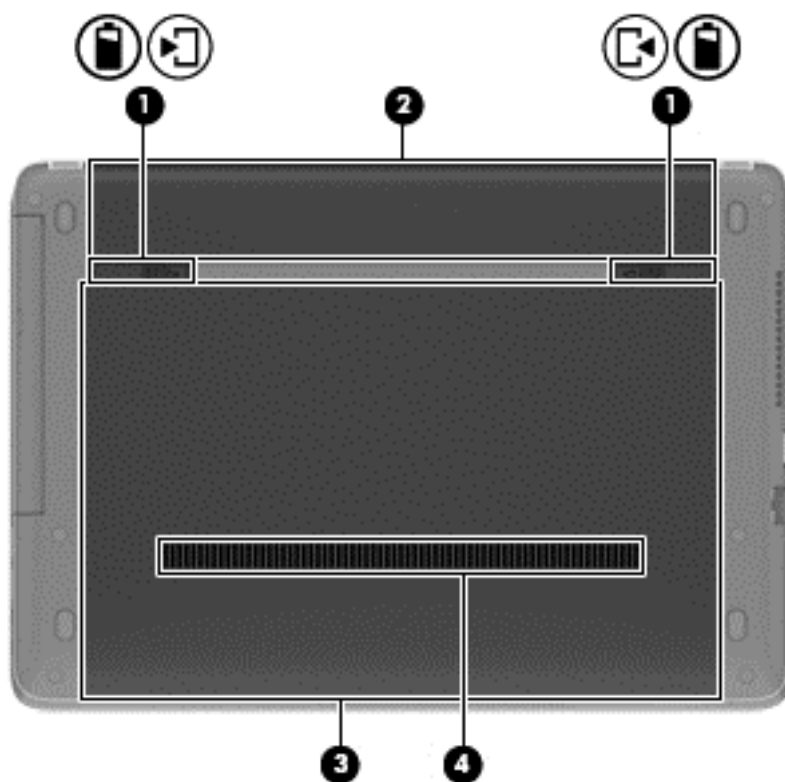

## Parte inferiore



Componente	Descrizione
(1)  	<p>Levette di rilascio della batteria e del coperchio di accesso</p> <ul style="list-style-type: none"><li>• Facendo scorrere le levette una volta si rilascia la batteria dal relativo alloggiamento.</li><li>• Dopo aver rimosso la batteria dall'alloggiamento, è possibile rimuovere il coperchio di accesso dal computer tramite un secondo scorrimento della levetta.</li></ul>
(2)	<p>Alloggiamento della batteria</p> <p>Contiene la batteria.</p>

Componente	Descrizione
(3) Coperchio di accesso	<p>Consente di accedere all'alloggiamento dell'unità disco rigido, allo slot del modulo LAN (WLAN), WWAN e agli slot del modulo di memoria.</p> <p><b>ATTENZIONE:</b> Per evitare il blocco del sistema, sostituire il modulo wireless solo con un modulo omologato per il computer dall'ente che regola l'uso dei dispositivi wireless nel proprio paese o regione. Se si sostituisce il modulo e compare un messaggio di avviso, rimuovere il modulo per ripristinare la normale funzionalità del computer e rivolgersi all'assistenza tramite HP Support Assistant. Per accedere a HP Support Assistant, nella schermata Start, selezionare l'app <b>HP Support Assistant</b>.</p>
(4) Presa d'aria	<p>Consente il raffreddamento dei componenti interni.</p> <p><b>NOTA:</b> La ventola del computer si attiva automaticamente per raffreddare i componenti interni ed evitarne il surriscaldamento. È normale che la ventola interna si attivi e disattivi periodicamente durante l'utilizzo del computer.</p>

---

## 3 Connessione alla rete

Il computer può essere portato con sé in qualsiasi località, ma anche da casa, è possibile esplorare il mondo e accedere alle informazioni di milioni di siti Web tramite una connessione di rete wireless o cablata. Nel presente capitolo viene descritto come eseguire queste connessioni.

### Connessione a una rete WWAN (solo in determinati modelli)

Con la tecnologia wireless, il trasferimento dei dati avviene tramite onde radio anziché via cavo. Il computer potrebbe essere dotato di uno o più dei seguenti dispositivi wireless:

- Un dispositivo wireless WLAN (Wireless Local Area Network): collega il computer a reti locali wireless (denominate comunemente reti Wi-Fi, LAN wireless o WLAN) disponibili nell'ambiente di lavoro, a casa e in luoghi pubblici come aeroporti, ristoranti, bar, hotel e università. In una WLAN, il dispositivo mobile wireless del computer comunica con un router wireless o un punto di accesso wireless.
- Modulo HP Mobile Broadband (solo in determinati modelli): un dispositivo WWAN (wireless wide area network) che consente di collegarsi in modalità wireless su un'area più estesa. I gestori di reti mobili installano stazioni base (simili ai ripetitori per i telefoni cellulari) in vaste aree geografiche, coprendo in modo efficace persino interi stati.
- Dispositivo Bluetooth: crea una rete PAN (Personal Area Network) per collegarsi ad altri dispositivi Bluetooth, ad esempio computer, telefoni, stampanti, auricolari, altoparlanti e fotocamere. In una PAN, ogni dispositivo comunica direttamente con gli altri dispositivi, che devono essere relativamente vicini, in genere entro 10 metri l'uno dall'altro.

Per ulteriori informazioni sulla tecnologia wireless, vedere le informazioni e i collegamenti ai siti Web presenti in HP Support Assistant. Per accedere a HP Support Assistant, nella schermata Start, selezionare l'app **HP Support Assistant**.

### Controlli wireless

I dispositivi wireless di cui è dotato il computer possono essere controllati in uno dei seguenti modi:

- Pulsante wireless, dispositivo di attivazione o tasto wireless (indicato in questo capitolo come pulsante wireless)
- Controlli del sistema operativo

### Utilizzo del pulsante wireless

Il computer è dotato di un pulsante wireless, di uno o più dispositivi wireless e di una o due spie wireless, in base al modello. Per impostazione predefinita, tutti i dispositivi wireless del computer sono abilitati e la spia wireless si accende (bianca) quando si accende il computer.

La spia wireless indica lo stato di alimentazione complessivo dei dispositivi wireless, non quello dei singoli dispositivi. Se la spia wireless è bianca, è acceso almeno un dispositivo wireless. Se la spia wireless è spenta, tutti i dispositivi wireless sono spenti.



**NOTA:** In determinati modelli, la spia wireless è arancione quando tutti i dispositivi wireless sono spenti.

Poiché per impostazione predefinita tutti i dispositivi wireless del computer sono abilitati, è possibile utilizzare il pulsante wireless per accendere o spegnere simultaneamente i dispositivi wireless.

## Utilizzo dei controlli del sistema operativo

Il Centro connessioni di rete e condivisione consente di configurare una connessione o una rete, eseguire la connessione a una rete, gestire le reti wireless, diagnosticare e risolvere i problemi correlati alla rete.

Per utilizzare i controlli del sistema operativo:

1. Nella schermata Start, digitare *i*, quindi selezionare **Impostazioni**.
2. Digitare *rete e condivisione* nella casella di ricerca, quindi selezionare **Centro di rete e condivisione**.

Per ulteriori informazioni, accedere a HP Support Assistant. Per accedere a HP Support Assistant, nella schermata Start, selezionare l'app **HP Support Assistant**.

## Rete WLAN

Con un dispositivo WLAN, è possibile accedere a una rete locale (WLAN) composta da altri computer e accessori, collegati tra loro mediante un router wireless o un punto di accesso wireless.

---

 **NOTA:** In questo contesto, i termini *punto di accesso wireless* e *router wireless* hanno spesso lo stesso significato.

---

- Una rete WLAN su vasta scala, come una WLAN aziendale o pubblica, in genere utilizza punti di accesso wireless con spazio sufficiente per un elevato numero di computer e accessori e può separare funzioni di rete critiche.
- Una WLAN domestica o di un piccolo ufficio in genere utilizza un router wireless, che consente a numerosi computer wireless e cablati di condividere connessione Internet, stampante e file senza ricorrere a ulteriori componenti hardware e software.

Per utilizzare il dispositivo WLAN del computer, è necessario effettuare la connessione all'infrastruttura WLAN (offerta da un fornitore di servizi o una rete pubblica o aziendale).

## Utilizzo di un provider di servizi Internet

Quando si configura un accesso Internet di tipo domestico, è necessario creare un account con un provider di servizi Internet (ISP, Internet Service Provider). Rivolgersi a un ISP locale per acquistare modem e servizio Internet. L'ISP fornirà l'assistenza necessaria per configurare il modem, installare un cavo di rete per connettere il computer wireless al modem ed eseguire il test del servizio Internet.

---

 **NOTA:** L'ISP fornirà inoltre un ID utente e una password per accedere a Internet. Annotare queste informazioni e conservarle in un luogo sicuro.

---

## Configurazione di una WLAN

Per configurare una WLAN e collegarsi a Internet, è necessario disporre delle seguenti apparecchiature:

- Un modem a banda larga (DSL o via cavo) **(1)** e un servizio Internet ad alta velocità fornito a pagamento da un provider Internet
- Un router wireless **(2)** (da acquistare separatamente)
- Un computer wireless **(3)**

 **NOTA:** Alcuni modem dispongono di router wireless integrato. Rivolgersi all'ISP per determinare il tipo di modem fornito.

L'illustrazione seguente mostra un esempio di rete wireless connessa a Internet.

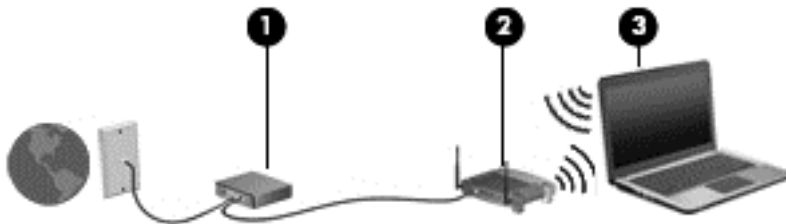

Successivamente, alla rete si potranno collegare ulteriori computer wireless e cablati per l'accesso a Internet.

Per istruzioni sulla configurazione della WLAN, consultare le informazioni fornite dal produttore del router o dal proprio ISP.

## Configurazione di un router wireless

Per istruzioni sulla configurazione della WLAN, consultare le informazioni fornite dal produttore del router o dal proprio ISP.

 **NOTA:** Si consiglia di collegare inizialmente il nuovo computer wireless al router utilizzando il cavo di rete fornito con il router. Una volta stabilita la connessione a Internet, è possibile scollegare il cavo e accedere quindi a Internet tramite la rete wireless.

## Protezione della WLAN

Quando si configura una rete WLAN o si accede a una WLAN esistente, abilitare sempre le funzionalità di protezione per proteggere la rete dall'accesso non autorizzato. Le reti WLAN in aree pubbliche (hotspot), come bar e aeroporti, potrebbero non garantire alcun tipo di protezione. Chi preferisce non esporre il proprio computer a minacce di varia natura durante la connessione a un hotspot, è opportuno che si limiti all'invio di e-mail e all'esplorazione del Web, senza eseguire operazioni di particolare riservatezza.

I segnali radio wireless vengono trasmessi al di fuori della rete, quindi altri dispositivi WLAN possono intercettare segnali non protetti. Tuttavia, è possibile prendere le precauzioni seguenti per proteggere la rete WLAN:

- Utilizzare un firewall.  
Un firewall controlla i dati e le richieste di dati che vengono inviati alla rete, eliminando gli elementi di dubbia origine. Sul mercato sono disponibili firewall sia software che hardware. Su alcune reti si utilizzano entrambi i tipi in combinazione.
- Utilizzare la crittografia wireless.

La crittografia wireless utilizza impostazioni di protezione per la crittografia e decrittografia dei dati trasmessi sulla rete. Per ulteriori informazioni, accedere a HP Support Assistant. Per accedere a HP Support Assistant, nella schermata Start, selezionare l'app **HP Support Assistant**.

## Connessione a una WLAN

Per connettersi alla WLAN, seguire le istruzioni riportate di seguito:

1. Verificare che il dispositivo WLAN sia acceso. Se il dispositivo è acceso, anche la spia wireless è accesa. Se la spia è spenta, premere il pulsante wireless.



**NOTA:** In determinati modelli, la spia wireless è di colore arancione quando tutti i dispositivi wireless sono spenti.

2. Sul desktop di Windows, toccare e tenere premuto, oppure fare clic sull'icona di stato di rete nell'area di notifica, all'estrema destra della barra delle applicazioni.
3. Nell'elenco, selezionare la WLAN.
4. Fare clic su **Connetti**.

Se la rete è una WLAN protetta, viene richiesto di immettere un codice di protezione. Digitare il codice, quindi fare clic su **Avanti**.



**NOTA:** Se non è visualizzata alcuna rete WLAN, il computer non è compreso nel raggio d'azione di un router wireless o di un punto di accesso.



**NOTA:** Se non è visibile la WLAN a cui connettersi, dal desktop di Windows, fare clic con il pulsante destro del mouse sull'icona di stato di rete, quindi selezionare **Apri centro connessioni di rete e condivisione**. Fare clic su **Imposta una nuova connessione o rete**. Viene visualizzato un elenco di opzioni che consente di individuare manualmente una rete e di eseguirvi la connessione oppure di creare una nuova connessione di rete.

5. Per completare la connessione, seguire le istruzioni visualizzate.

Dopo la connessione, posizionare il puntatore del mouse sull'icona dello stato della rete nell'area di notifica, all'estrema destra della barra delle applicazioni, per verificare il nome e lo stato della connessione.



**NOTA:** La portata funzionale delle connessioni WLAN (ossia, la distanza coperta dai segnali wireless) varia a seconda dello standard WLAN, del produttore del router e dell'interferenza di altri dispositivi elettronici o di barriere strutturali quali pareti e muri.

## GPS (solo in determinati modelli)

Il computer potrebbe essere dotato di dispositivo GPS (Global Positioning System). I satelliti GPS forniscono informazioni su posizione, velocità e direzione ai sistemi dotati di GPS.

Per ulteriori informazioni, consultare la Guida di HP GPS and Location (GPS e posizionamento).

## Uso di dispositivi wireless Bluetooth

Un dispositivo Bluetooth consente di stabilire comunicazioni wireless a corto raggio che sostituiscono i cavi fisici tradizionalmente utilizzati per collegare i seguenti dispositivi elettronici:

- Computer (desktop, notebook, palmari)
- Telefoni (cellulari, cordless, smart phone)
- Dispositivi di imaging (stampanti, fotocamere)

- Dispositivi audio (cuffie auricolari con microfono, altoparlanti)
- Mouse

I dispositivi Bluetooth sono dotati di una funzionalità peer-to-peer che consente di configurare una rete PAN (Personal Area Network) di dispositivi Bluetooth. Per informazioni sulle modalità di configurazione e utilizzo dei dispositivi Bluetooth, consultare la guida relativa al software Bluetooth.

## Connessione a una rete cablata

Esistono due tipi di connessioni cablate: rete locale (LAN) e modem. Una connessione LAN utilizza un cavo di rete ed è più veloce rispetto a un modem, che utilizza un cavo telefonico. Entrambi i cavi sono venduti a parte.

**AVVERTENZA!** Per ridurre il rischio di scosse elettriche, incendi o danni all'apparecchiatura, non collegare un cavo modem o un cavo telefonico in un jack RJ-45 (rete).

### Connessione a una rete locale (LAN)

Utilizzare una connessione LAN per collegare il computer direttamente a un router in una configurazione domestica (anziché in modalità wireless) o per collegarsi a una rete esistente aziendale.

Il collegamento a una LAN richiede un cavo di rete RJ-45 a 8 pin.

Per collegare il cavo di rete, attenersi alle istruzioni riportate di seguito:

1. Inserire il cavo di rete nel relativo jack **(1)** del computer.
2. Collegare l'altra estremità del cavo a un jack di rete a muro **(2)** o a un router.

**NOTA:** Se il cavo di rete dispone di un circuito di soppressione del rumore **(3)** che annulla le interferenze di ricezione TV e radio, orientare l'estremità del cavo con il circuito verso il computer.

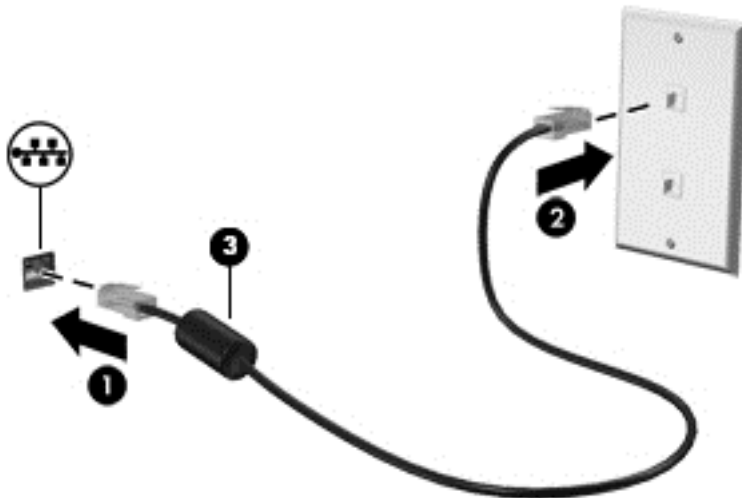

---

## 4 Spostamento con la tastiera, movimenti tattili e dispositivi di puntamento

Il computer consente di spostarsi grazie ai movimenti tattili (solo in determinati modelli) oltre a mouse e tastiera. I movimenti tattili possono essere utilizzati sul TouchPad del computer o su uno schermo tattile (solo in determinati modelli).

Consultare la guida *Informazioni di base su Windows 8* fornita con il computer. La guida fornisce informazioni sulle attività comuni relative all'uso di TouchPad, schermo tattile o tastiera.

In determinati modelli, sono presenti anche speciali tasti azione o funzioni di scelta rapida sulla tastiera per l'esecuzione delle attività di routine.

### Uso dei dispositivi di puntamento



**NOTA:** Oltre ai dispositivi di puntamento inclusi con il computer, è possibile utilizzare un mouse USB esterno (da acquistare separatamente) collegandolo a una delle porte USB del computer.

### Impostazione delle preferenze per il dispositivo di puntamento

Utilizzare le proprietà del mouse in Windows per personalizzare le impostazioni dei dispositivi di puntamento, ad esempio la configurazione dei pulsanti, la velocità del clic e le opzioni del puntatore.

Per accedere alle proprietà del mouse:

- Nella schermata Start, digitare `mouse`, fare clic su **Impostazioni**, quindi selezionare **Mouse**.

### Uso del TouchPad

Per spostare il puntatore, muovere un dito sul TouchPad nella direzione prescelta. Utilizzare i pulsanti sinistro e destro del TouchPad analogamente ai pulsanti di un mouse esterno.



## Attivazione e disattivazione del TouchPad

Per attivare e disattivare il TouchPad, toccare rapidamente due volte il pulsante di attivazione/disattivazione del TouchPad.

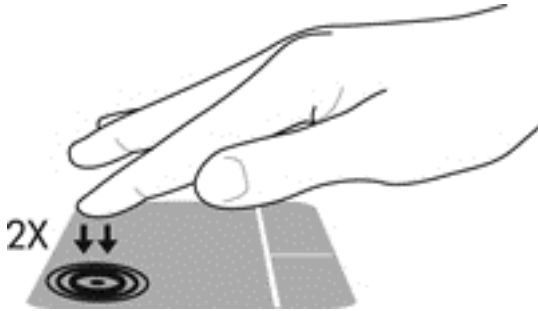

## Uso dei movimenti supportati dal TouchPad

Il TouchPad o lo schermo tattile (solo in determinati modelli), consente di spostare il dispositivo di puntamento sullo schermo con le dita per controllarne l'azione.

 **SUGGERIMENTO:** Sui computer con schermo tattile, è possibile eseguire i movimenti sullo schermo, sul TouchPad o su entrambi.

Il TouchPad supporta vari tipi di movimenti. Per utilizzare i movimenti del TouchPad, posizionare due dita contemporaneamente sul TouchPad.

 **NOTA:** I movimenti del TouchPad non sono supportati in tutti i programmi.

1. Nella schermata Start, digitare `mouse`, fare clic su **Impostazioni**, quindi selezionare **Mouse** dall'elenco di applicazioni.
2. Nella scheda **Impostazioni del dispositivo** selezionare il dispositivo nella finestra visualizzata, quindi fare clic su **Impostazioni**.
3. Fare clic su un movimento per attivare la dimostrazione.

Per attivare o disattivare la funzionalità dei movimenti:

1. Nella schermata Start, digitare `mouse`, fare clic su **Impostazioni**, quindi selezionare **Mouse** dall'elenco di applicazioni.
2. Nella scheda **Impostazioni del dispositivo** selezionare il dispositivo nella finestra visualizzata, quindi fare clic su **Impostazioni**.
3. Selezionare la casella di controllo accanto al movimento da attivare o disattivare.
4. Fare clic su **Applica**, quindi su **OK**.

## Scorrimento con un dito

Lo scorrimento con un dito consente di spostarsi nello schermo.

- Posizionare il dito sull'area del TouchPad e far scorrere il dito per spostare il puntatore sullo schermo nella direzione prescelta.

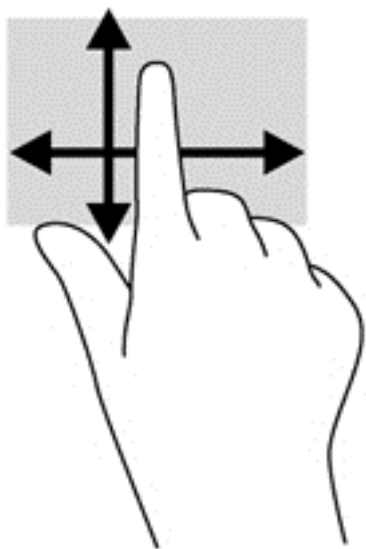

## Tocco

Per effettuare una selezione su schermo, utilizzare la funzione Tocco del TouchPad.

- Toccare con un dito l'area del TouchPad per effettuare una selezione. Toccare due volte un elemento per aprirlo.



## Scorrimento

Tramite lo scorrimento è possibile spostarsi in alto, in basso o lateralmente in una pagina o un'immagine.

- Posizionare due dita leggermente divaricate sull'area del TouchPad quindi trascinarle verso l'alto, il basso, a sinistra o a destra.

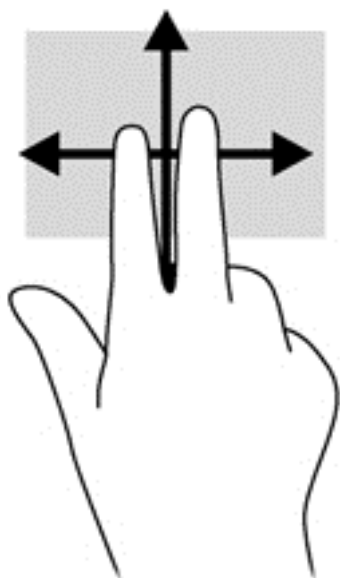

### Zoom manuale

Lo zoom manuale consente di aumentare o ridurre la visualizzazione di un'immagine o testo.

- Aumentare lo zoom posizionando due dita vicine sul TouchPad, quindi allontanarle.
- Diminuire lo zoom posizionando due dita separate sul TouchPad, quindi avvicinarle.

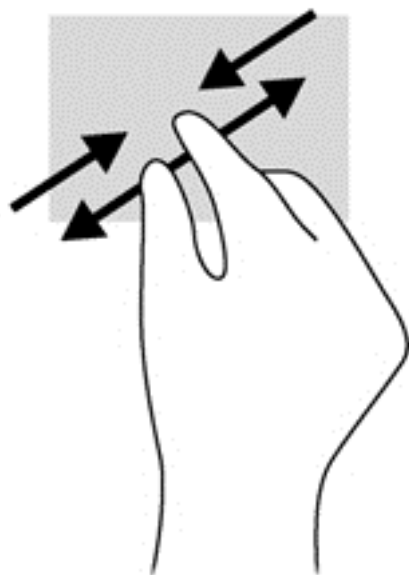

### Rotazione (solo in determinati modelli)

La rotazione consente di ruotare elementi come le foto.

- Puntare l'indice della mano sinistra nella zona del touchpad. Con la mano destra, far scorrere l'indice con un movimento circolare, spostandolo dalla posizione ore 12 alla posizione ore 3. Per invertire la rotazione, spostare l'indice dalla posizione ore 3 alla posizione ore 12.



**NOTA:** La rotazione è specifica di determinate app in cui è possibile manipolare un oggetto o un'immagine. La rotazione potrebbe non essere disponibile in tutte le app.

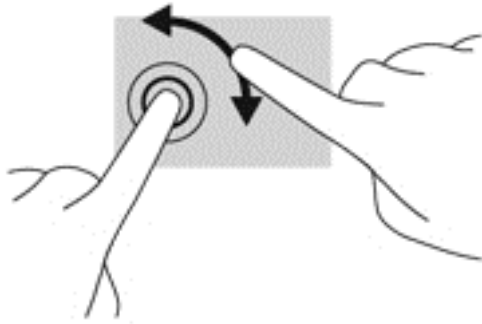

#### **Clic con 2 dita (solo in determinati modelli)**

Il clic con 2 dita consente di effettuare selezioni nei menu per un oggetto sullo schermo.

- Posizionare 2 dita sull'area del TouchPad e premere per aprire il menu delle opzioni per l'oggetto selezionato.

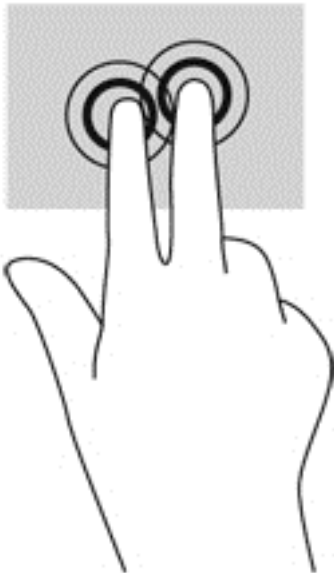

#### **Gesto rapido (solo in determinati modelli)**

Il gesto rapido consente di spostarsi tra le schermate o di scorrere velocemente tra i documenti.

- Posizionare tre dita nell'area del TouchPad e muovere le dita con un movimento rapido e leggero in alto, basso, a sinistra o destra.

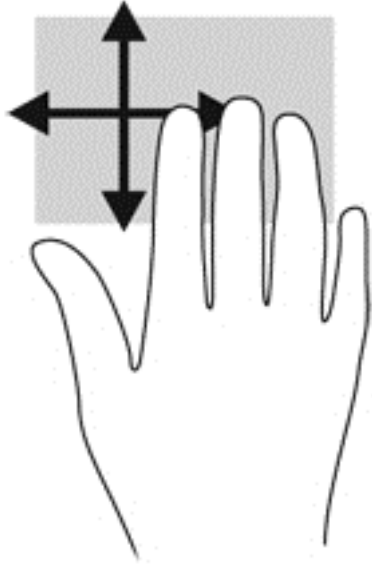

## Sfioramenti dai bordi (solo in determinati modelli)

Gli sfioramenti dai bordi consentono di accedere alle barre degli strumenti del computer per attività quali modifica delle impostazioni e ricerca o utilizzo di app.

### Sfioramento dal bordo destro

Lo sfioramento dal bordo destro consente di accedere agli accessi, per cercare, condividere, avviare app, accedere ai dispositivi o modificare le impostazioni.

- Far scorrere il dito delicatamente dal bordo destro per visualizzare gli accessi.

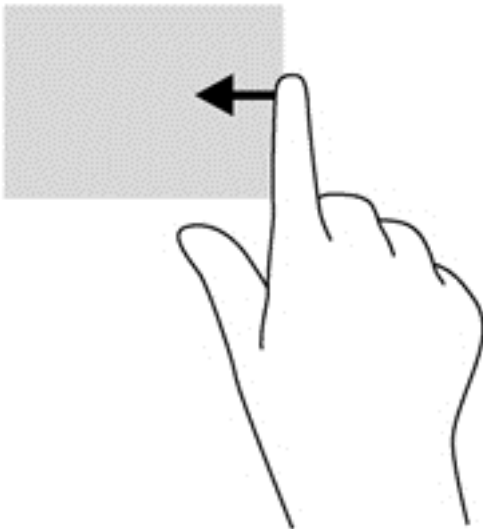

### Sfioramento dal bordo superiore

Lo sfioramento dal bordo superiore consente di aprire le app disponibili nella schermata Start.

 **IMPORTANTE:** Quando una app è attiva, il movimento dal bordo superiore varia in base all'app.

---

- Far scorrere il dito delicatamente dal bordo superiore per visualizzare le app disponibili.

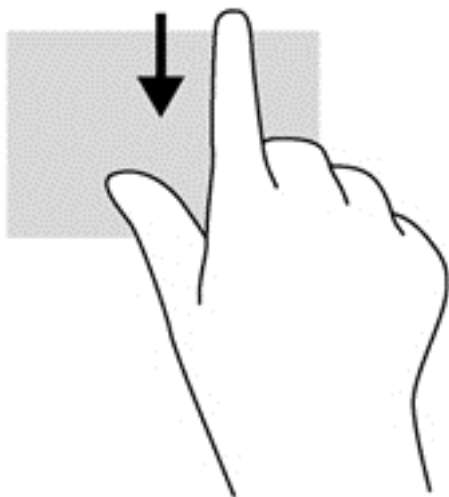

### Sfioramento dal bordo sinistro

Lo sfioramento dal bordo sinistro consente di visualizzare le ultime app aperte per potervi accedere rapidamente.

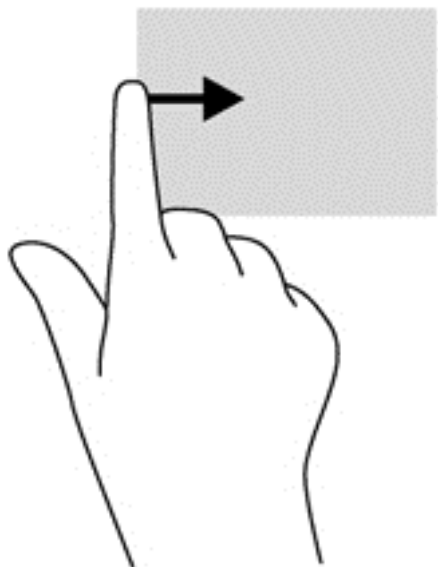

Sfiorare con il dito dal bordo sinistro del TouchPad per passare tra le ultime app aperte.

- Scorrere dal bordo sinistro del TouchPad per passare tra le varie app.



## Utilizzo della tastiera

Tastiera e mouse consentono di digitare, selezionare elementi, scorrere ed eseguire le stesse funzioni dei movimenti tattili. La tastiera consente di utilizzare tasti azione e di scelta rapida per eseguire determinate funzioni.





 **SUGGERIMENTO:** Il tasto Windows  sulla tastiera consente di ritornare rapidamente alla schermata Start da un'app aperta o dal desktop di Windows. Premendo di nuovo il tasto Windows si torna alla schermata precedente.

 **NOTA:** A seconda del Paese o della regione, la tastiera potrebbe avere tasti e funzioni diversi da quelli illustrati nella presente sezione.

## Uso dei tasti di scelta rapida di Microsoft Windows 8

In Microsoft Windows 8 sono disponibili scelte rapide per eseguire le azioni rapidamente. Sono disponibili diverse scelte rapide per le funzioni di Windows 8. Premere il tasto con il logo di Windows  insieme con il tasto per eseguire l'azione.

Per ulteriori informazioni sui tasti di scelta rapida di Windows 8, consultare HP Support Assistant. Per accedere a HP Support Assistant, nella schermata Start, selezionare l'app **HP Support Assistant**.









Tasto di scelta rapida	Tasto	Descrizione
		Consente di aprire la schermata Start.
	+ c	Consente di aprire gli accessi.
	+ d	Consente di aprire il desktop di Windows.
	+ q	Consente di aprire la schermata Tutte le app.
	+ tab	Consente di spostarsi tra le app aperte. <b>NOTA:</b> Continuare a premere questa combinazione di tasti fino ad aprire l'app prescelta.
alt	+ f4	Consente di chiudere una app chiusa.

## Identificazione dei tasti di scelta rapida

I tasti di scelta rapida sono combinazioni del tasto **fn (1)** con il tasto **esc (2)** o uno dei tasti funzione **(3)**.

Per utilizzare un tasto di scelta rapida:

- ▲ Premere brevemente il tasto **fn**, quindi premere brevemente il secondo tasto della combinazione di scelta rapida.

Combinazione di scelta rapida	Descrizione
 <b>fn+esc</b>	Visualizzazione delle informazioni di sistema.
 <b>fn+f3</b>	Avvio della modalità di sospensione che memorizza le informazioni di sistema. Il display e altri componenti del sistema si spengono, con conseguente risparmio energetico.  Per uscire dalla modalità di sospensione, premere brevemente il pulsante di alimentazione.  <b>ATTENZIONE:</b> Per ridurre il rischio di perdita dei dati, salvare il lavoro prima di avviare la modalità di sospensione.
 <b>fn+f4</b>	Commutazione dell'immagine su schermo tra i dispositivi di visualizzazione collegati al sistema. Ad esempio, se un monitor è collegato al computer e si preme <b>fn+f4</b> , la visualizzazione dell'immagine viene alternata tra lo schermo del computer, il monitor esterno ed entrambi i dispositivi simultaneamente.  La maggior parte dei monitor esterni riceve le informazioni video dal computer mediante lo standard video VGA esterno. Il tasto di scelta rapida <b>fn+f4</b> consente inoltre di alternare la visualizzazione delle immagini tra altri dispositivi che ricevono informazioni video dal computer.
 <b>fn+ f6</b>	Diminuzione del volume degli altoparlanti.
 <b>fn+f7</b>	Aumento del volume degli altoparlanti.
 <b>fn+f8</b>	Disattivazione o ripristino dell'ingresso microfono.
 <b>fn+f9</b>	Riduzione del livello di luminosità dello schermo.
 <b>fn+f10</b>	Aumento del livello di luminosità dello schermo.

## Utilizzo dei tastierini

Il computer include un tastierino numerico incorporato o un tastierino numerico integrato. Il computer supporta inoltre un tastierino numerico esterno opzionale o una tastiera esterna opzionale comprendente un tastierino numerico.

### Uso del tastierino numerico incorporato

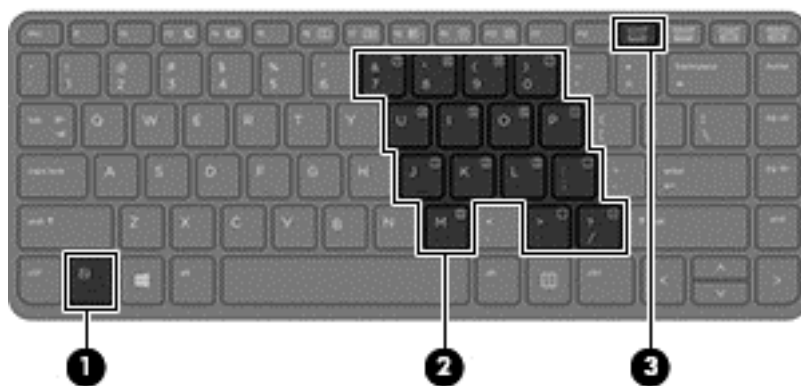



Componente	Descrizione
(1) Tasto <b>fn</b>	Consente di abilitare/disabilitare il tastierino numerico incorporato se premuto insieme al tasto <b>bloc num</b> .  <b>NOTA:</b> Il tastierino numerico incorporato non funziona se al computer è collegata una tastiera esterna o un tastierino numerico esterno.
(2) Tastierino numerico incorporato	Se il tastierino è abilitato, è possibile utilizzarlo come un tastierino numerico esterno.  Ogni tasto del tastierino numerico esegue le funzioni indicate dall'icona nell'angolo in alto a destra del tasto.
(3) Tasto <b>bloc num</b>	Consente di abilitare/disabilitare il tastierino numerico incorporato se premuto insieme al tasto <b>fn</b> .  <b>NOTA:</b> Al riavvio del computer verrà ripristinata la funzione del tastierino che era attiva allo spegnimento del computer.

### Attivazione e disattivazione del tastierino numerico incorporato

Premere **fn+bloc num** per attivare il tastierino numerico incorporato. Premere di nuovo **fn+bloc num** per disattivare il tastierino.

 **NOTA:** Il tastierino numerico incorporato è disattivo se al computer è collegato un tastierino numerico o una tastiera esterna.

### Commutazione delle funzioni dei tasti del tastierino numerico incorporato

È possibile alternare temporaneamente le funzioni dei tasti del tastierino numerico incorporato tra quelle della tastiera standard e quelle del tastierino:

- Per utilizzare la funzione di spostamento svolta da un tasto del tastierino disattivato, tenere premuto il tasto **fn** mentre si preme il tasto del tastierino.
- Per utilizzare la funzione standard di un tasto del tastierino attivato:
  - Tenere premuto il tasto **fn** per digitare le minuscole.
  - Tenere premuto **fn+maiusc** per digitare le maiuscole.

### Uso del tastierino numerico integrato

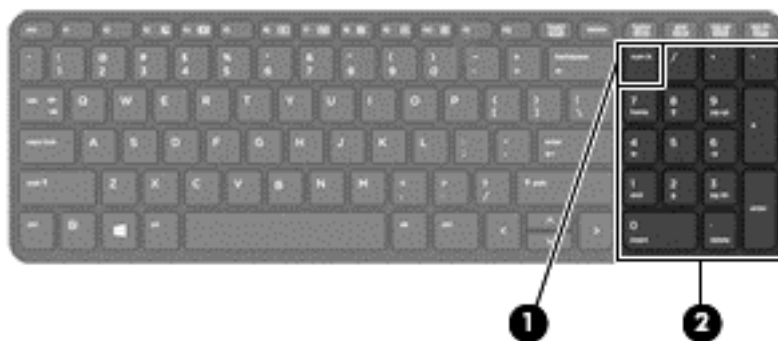

Componente	Descrizione
(1) Tasto <b>bloc num</b>	Alterna le funzioni di spostamento e numeriche sul tastierino numerico integrato.  <b>NOTA:</b> Al riavvio del computer verrà ripristinata la funzione del tastierino che era attiva allo spegnimento del computer.
(2) Tastierino numerico integrato	Se <b>bloc num</b> è stato abilitato, è possibile utilizzarlo come un tastierino numerico esterno.

## Uso di un tastierino numerico esterno opzionale

La funzione dei tasti della maggior parte dei tastierini numerici esterni varia a seconda che bloc num sia attivato o disattivato. Per impostazione predefinita, bloc num è disattivato. Ad esempio:

- Quando la modalità bloc num è attiva, la maggior parte dei tasti del tastierino consente di digitare dei numeri.
- Quando la modalità bloc num è disattivata, la maggior parte dei tasti del tastierino ha la stessa funzione dei tasti freccia, Pag su o Pag giù.

Quando la modalità bloc num viene attivata su un tastierino esterno, la spia bloc num del computer si accende. Quando la modalità bloc num viene disattivata su un tastierino esterno, la spia bloc num del computer si spegne.

Per abilitare o disabilitare la modalità bloc num su una tastiera esterna:

- ▲ Premere il tasto **bloc num** della tastiera esterna e non quello della tastiera del computer.

---

# 5 Funzionalità multimediali

Il computer può includere i seguenti componenti:

- Altoparlanti integrati
- Microfoni integrati
- Webcam integrata
- Software multimediale preinstallato

## Utilizzo dei controlli per attività multimediali

In base al modello di computer, possono essere disponibili i seguenti controlli per attività multimediali che consentono riproduzione, pausa, avanzamento rapido o riavvolgimento di un file multimediale:

- Pulsanti multimediali
- Tasti di scelta rapida multimediali (tasti specifici premuti in combinazione con il tasto **fn**)
- Multimediali, tasti

## Audio

Con il computer HP, è possibile riprodurre CD musicali, scaricare e ascoltare musica, eseguire lo streaming di contenuti audio dal Web (inclusa la radio), eseguire registrazioni audio o creare supporti multimediali con audio e video combinati. Per migliorare l'esperienza di ascolto, collegare dispositivi audio esterni quali altoparlanti o cuffie.

## Collegamento di altoparlanti

È possibile collegare altoparlanti cablati al computer mediante una porta USB (o il jack di uscita audio) del computer o di una base di aggancio.

Per collegare altoparlanti wireless al computer, seguire le istruzioni del produttore. Per collegare altoparlanti ad alta definizione al computer, consultare [Configurazione audio per HDMI a pagina 37](#). Prima di collegare i dispositivi audio, assicurarsi di regolare il volume.

## Regolazione del volume

In base al modello di computer, è possibile regolare il volume mediante:

- Pulsanti volume
- Tasti di scelta rapida del volume (tasti specifici premuti in combinazione con il tasto **fn**)
- Tasti volume

---

**⚠ AVVERTENZA!** Per ridurre il rischio di lesioni dell'apparato uditivo, regolare il volume prima di indossare le cuffie o l'auricolare. Per ulteriori informazioni sulla sicurezza, consultare *Normative e avvisi di sicurezza e ambientali*. Per accedere alle guide per l'utente, selezionare la app **HP Support Assistant** nella schermata Start, selezionare **Risorse del computer**, quindi selezionare **Guide per l'utente**.

 **NOTA:** È inoltre possibile controllare il volume tramite il sistema operativo e alcuni programmi.

 **NOTA:** Consultare [Informazioni sul computer a pagina 4](#) per informazioni sul tipo di controlli del volume disponibili sul proprio computer.

---

## Collegamento di cuffie

È possibile collegare cuffie cablate all'apposito jack del computer.

Per collegare cuffie wireless al computer, seguire le istruzioni del produttore.

 **AVVERTENZA!** Per ridurre il rischio di lesioni dell'apparato uditivo, abbassare il volume prima di indossare le cuffie o l'auricolare. Per ulteriori informazioni sulla sicurezza, consultare *Normative e avvisi di sicurezza e ambientali*.

---

## Collegamento di un microfono

Per registrare l'audio, collegare un microfono all'apposito jack del computer. Per ottenere i migliori risultati durante la registrazione, parlare direttamente nel microfono e registrare il suono in una stanza senza rumori di fondo.

## Controllo delle funzioni audio del computer

 **NOTA:** Per ottenere i migliori risultati durante la registrazione, parlare direttamente nel microfono e registrare il suono in una stanza senza rumori di fondo.

---

Per controllare le funzioni audio del computer, effettuare le seguenti operazioni:

1. Nella schermata Start, digitare **c**, quindi selezionare **Pannello di controllo** dall'elenco delle applicazioni.
2. Selezionare **Hardware e suoni**, quindi **Audio**.

Quando viene visualizzata la finestra Audio, fare clic sulla scheda **Suoni**. In **Eventi**, selezionare un evento sonoro, ad esempio un beep o un allarme e fare clic su **Prova**. Gli altoparlanti o la cuffia collegata emettono un suono.

Per controllare le funzioni di registrazione del computer, effettuare le seguenti operazioni:

1. Nella schermata Start, digitare **s**, quindi selezionare **Registratore di suoni**.
2. Fare clic su **Inizia registrazione** e parlare nel microfono. Salvare il file sul desktop di Windows.
3. Aprire un programma multimediale e riprodurre la registrazione.

Per confermare o modificare le impostazioni audio sul computer:

1. Nella schermata Start, digitare **c**, quindi selezionare **Pannello di controllo** dall'elenco delle applicazioni.
2. Selezionare **Hardware e suoni**, quindi **Audio**.

## Webcam (solo in determinati modelli)

Determinati computer dispongono di una webcam integrata. Con il software preinstallato, è possibile utilizzare la webcam per scattare foto o registrare video. È possibile visualizzare l'anteprima e salvare la foto o il video registrato.

Il software della webcam consente di sperimentare le funzioni seguenti:

- Registrazione e condivisione di video
- Streaming video con un programma per messaggistica immediata
- Scatto di fotografie

Gli amministratori possono impostare il livello di protezione per Face Recognition nell'installazione guidata di Security Manager o nella Console amministrativa di HP ProtectTools. Per ulteriori informazioni, consultare la *Guida introduttiva di HP ProtectTools* (solo in determinati modelli) o la Guida del software Face Recognition. Per accedere alle guide per l'utente, selezionare la app **HP Support Assistant** nella schermata Start, selezionare **Risorse del computer**, quindi selezionare **Guide per l'utente**. Per informazioni sull'utilizzo della webcam, consultare la guida dell'app.

## Video

Il computer HP è un dispositivo video avanzato che consente di guardare video in streaming dai siti Web preferiti, nonché scaricare video e film da guardare sul computer, senza dover effettuare la connessione a una rete.

Per ottimizzare l'esperienza della visione, collegare un monitor esterno, un proiettore o il televisore a una delle porte video. Il computer potrebbe disporre di una porta HDMI (High-definition Multimedia Interface), che consente di collegare un monitor o un televisore ad alta definizione.

Il computer dispone delle seguenti porte video esterne:

- VGA
- HDMI (High Definition Multimedia Interface)



---

**IMPORTANTE:** Accertarsi che il dispositivo esterno sia connesso alla porta corretta sul computer con il cavo appropriato. In caso di problemi, consultare le istruzioni del produttore del dispositivo.



**NOTA:** Per informazioni sulle porte video del computer, consultare [Informazioni sul computer a pagina 4](#).

---

## VGA

La porta per monitor esterno, o porta VGA, è un'interfaccia di visualizzazione analogica che consente di collegare un display esterno VGA come un monitor esterno VGA o un proiettore VGA al computer.

- ▲ Per collegare un dispositivo di visualizzazione VGA, connettere il cavo del dispositivo alla porta per monitor esterno.

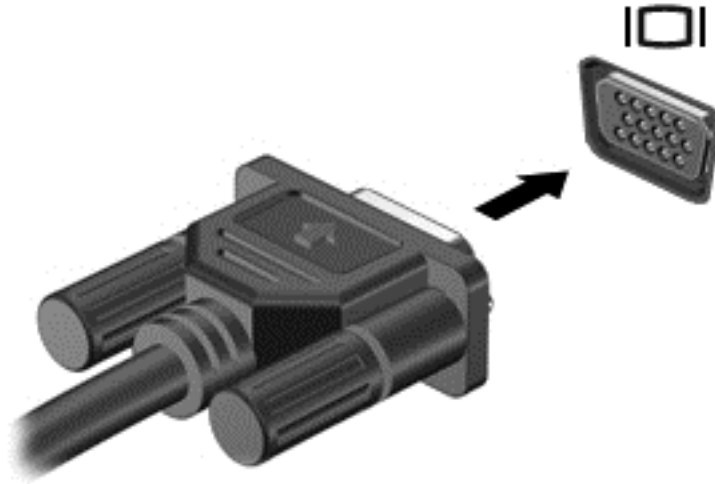

## HDMI (solo in determinati modelli)

La porta HDMI collega il computer a un dispositivo audio o video opzionale, ad esempio un televisore ad alta definizione o qualsiasi componente audio o digitale compatibile.

 **NOTA:** Per trasmettere segnali video e/o audio tramite la porta HDMI, è necessario utilizzare un cavo HDMI (in vendita separatamente).

È possibile collegare un dispositivo HDMI alla porta HDMI del computer. Le informazioni visualizzate sullo schermo del computer possono essere visualizzate contemporaneamente sul dispositivo HDMI.

Per collegare un dispositivo audio o video alla porta HDMI, seguire le istruzioni riportate di seguito:

1. Collegare una delle estremità del cavo HDMI alla porta HDMI del computer.

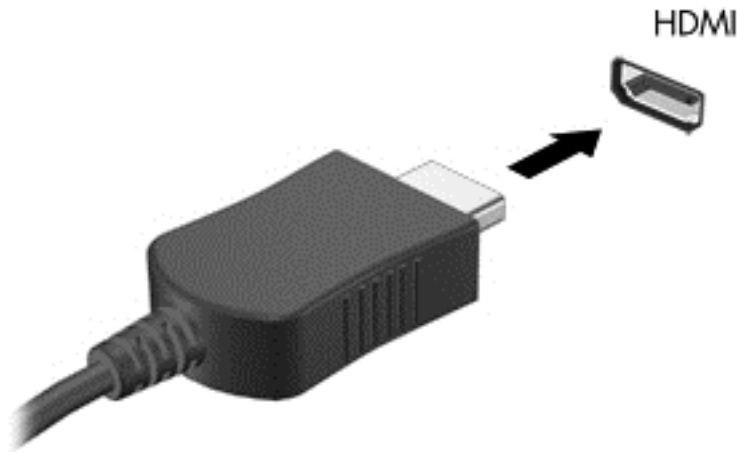

2. Collegare l'altra estremità del cavo al dispositivo video.
3. Premere **fn+f4** per alternare l'immagine dello schermo del computer tra 4 stati di visualizzazione:
  - **Solo schermo PC:** visualizzazione dell'immagine solo sullo schermo del computer.
  - **Duplica:** visualizzazione dell'immagine dello schermo simultaneamente sia sul computer che sul dispositivo esterno.
  - **Estendi:** visualizzazione dell'immagine dello schermo estesa sia sul computer sia sul dispositivo esterno.
  - **Solo secondo schermo:** visualizzazione dell'immagine solo sul dispositivo esterno.

A ogni pressione di **fn+f4**, si modifica lo stato del display.

 **NOTA:** Regolare la risoluzione dello schermo del dispositivo esterno soprattutto se si sceglie l'opzione "Estendi". Nella schermata Start, digitare **C**, quindi selezionare **Pannello di controllo** dall'elenco delle applicazioni. Selezionare **Aspetto e personalizzazione**. In **Display**, selezionare **Modifica risoluzione dello schermo** per ottenere i migliori risultati.

## Configurazione audio per HDMI

Per configurare l'audio HDMI, collegare prima un dispositivo audio o video, ad esempio un televisore ad alta definizione, alla porta HDMI del computer. Quindi configurare il dispositivo di riproduzione audio predefinito, come indicato di seguito:

1. Dal desktop di Windows, fare clic con il pulsante destro del mouse sull'icona dell'**Altoparlante** nell'area di notifica posta all'estrema destra della barra delle applicazioni, quindi fare clic su **Dispositivi di riproduzione**.
2. Nella scheda Riproduzione, fare clic su **Uscita digitale** o su **Dispositivo digitale di output (HDMI)**.
3. Fare clic su **Predefinito**, quindi su **OK**.

Per ripristinare l'audio dagli altoparlanti del computer, seguire le istruzioni riportate di seguito:

1. Dal desktop di Windows, fare clic con il pulsante destro del mouse sull'icona dell'**Altoparlante** nell'area di notifica posta all'estrema destra della barra delle applicazioni, quindi fare clic su **Dispositivi di riproduzione**.
2. Sulla scheda Riproduzione, fare clic su **Altoparlanti**.
3. Fare clic su **Predefinito**, quindi su **OK**.

## Intel Wireless Display (solo in determinati modelli)

Intel® Wireless Display consente di condividere in modalità senza fili il contenuto del computer sul televisore. Per utilizzare il display senza fili, è necessario un adattatore TV wireless (da acquistare separatamente). I DVD con protezione dell'output potrebbero non venire riprodotti su Intel Wireless Display. (Tuttavia, i DVD in cui non è presente la protezione dell'output vengono riprodotti normalmente). I dischi Blu-ray, che presentano protezione dell'output, non vengono riprodotti su Intel Wireless Display. Per informazioni sull'uso della scheda TV wireless, consultare le istruzioni del produttore.



---

**NOTA:** Prima di utilizzare il display wireless, verificare che la funzionalità wireless sia attivata sul computer.

---



---

## 6 Risparmio energia

 **NOTA:** Il computer può disporre di un pulsante o di un interruttore di alimentazione. Il termine *pulsante di alimentazione* verrà utilizzato in questa guida per fare riferimento a tutti i tipi di controlli di alimentazione.

---

### Spegnimento del computer

 **ATTENZIONE:** Quando il computer viene spento, i dati non salvati andranno perduti.

---

Il comando di spegnimento chiude tutti i programmi aperti, compreso il sistema operativo, spegnendo quindi il display e il computer.

Spegnere il computer se si verificano le seguenti condizioni:

- Quando è necessario sostituire la batteria o accedere ai componenti interni del computer
- Quando si collega un dispositivo hardware esterno non collegabile a una porta USB (Universal Serial Bus)
- Quando il computer resta inutilizzato e scollegato dall'alimentazione esterna per un periodo prolungato

Sebbene sia possibile spegnere il computer mediante il pulsante di alimentazione, si consiglia di utilizzare il comando **Arresta il sistema** di Windows:

 **NOTA:** Se il computer si trova in modalità di sospensione o ibernazione, prima di effettuare l'arresto è necessario uscire da questa modalità premendo brevemente il pulsante di alimentazione.

---

1. Salvare il lavoro e chiudere tutti i programmi aperti.
2. Nella schermata Start, puntare all'angolo superiore o inferiore destro dello schermo.
3. Fare clic su **Impostazioni**, sull'icona di **alimentazione**, quindi su **Arresta il sistema**.

Se il computer non risponde e non è possibile utilizzare la procedura di spegnimento sopra riportata, provare le seguenti procedure di emergenza nell'ordine indicato:

- Premere **ctrl+alt+canc**. Fare clic sull'icona di **alimentazione**, quindi su **Arresta il sistema**.
- Tenere premuto il pulsante di alimentazione per almeno 5 secondi.
- Scollegare il computer dall'alimentazione esterna.
- Nei modelli con una batteria sostituibile dall'utente, rimuovere la batteria.

### Impostazione delle opzioni risparmio energia

#### Uso delle modalità di risparmio energia

La modalità di sospensione è abilitata per impostazione predefinita.

Quando è avviata la modalità di sospensione, le spie di alimentazione lampeggiano e lo schermo viene oscurato. Il lavoro viene salvato in memoria.

 **ATTENZIONE:** Per evitare il possibile deterioramento della qualità audio e video, l'interruzione della riproduzione audio o video o la perdita di informazioni, non avviare la modalità di sospensione quando è in corso la lettura o la scrittura di un disco o di una scheda di memoria esterna.

 **NOTA:** Quando è attiva la modalità di sospensione, non è possibile eseguire alcun tipo di comunicazione di rete o funzione del computer.

---

## Avvio e uscita dalla modalità di sospensione

Con il computer acceso, è possibile avviare la modalità di sospensione in uno dei seguenti modi:

- Premere brevemente il pulsante di alimentazione.
- Nella schermata Start, puntare all'angolo superiore o inferiore destro dello schermo. Quando si apre l'elenco degli accessi, fare clic su **Impostazioni**, sull'icona di **alimentazione**, quindi su **Sospensione**.

Per uscire dalla modalità di sospensione, premere brevemente il pulsante di alimentazione.

Quando il computer esce dalla modalità di sospensione, le spie di alimentazione si accendono e sullo schermo appare ciò che era visualizzato al momento dell'interruzione del lavoro.

 **NOTA:** Se è stata impostata una password necessaria alla riattivazione, immettere la propria password di Windows prima che sullo schermo appaiano i propri dati.

---

## Abilitazione e uscita dall'ibernazione avviata dall'utente

È possibile abilitare l'ibernazione avviata dall'utente e modificare altre impostazioni di risparmio di energia e timeout da Opzioni risparmio energia:

1. Nella schermata Start, digitare *alimentazione*, selezionare **Impostazioni**, quindi selezionare **Opzioni risparmio energia**.
2. Nel riquadro di sinistra, fare clic su **Specifica cosa avviene quando si preme il pulsante di alimentazione**.
3. Fare clic su **Modifica le impostazioni attualmente non disponibili**.
4. Nell'area **When I press the power button** (Se viene premuto il pulsante di alimentazione), selezionare **Iberna**.
5. Fare clic su **Salva cambiamenti**.

Per uscire dall'ibernazione, premere brevemente il pulsante di alimentazione. Le spie di alimentazione si accendono e sullo schermo appare ciò che era visualizzato al momento dell'avvio della modalità di ibernazione.

 **NOTA:** Se è stata impostata una password necessaria alla riattivazione, immettere la propria password di Windows prima che sullo schermo appaiano i propri dati.

---

## Indicatore di carica e impostazioni di alimentazione

L'indicatore di carica si trova sul desktop di Windows. L'indicatore di carica consente di accedere rapidamente alle impostazioni di alimentazione e visualizzare la carica residua della batteria.

- Per visualizzare la percentuale di carica residua della batteria e la combinazione per il risparmio di energia corrente, sul desktop di Windows, spostare il puntatore sull'icona dell'indicatore di carica.
- Per utilizzare Opzioni risparmio energia o per modificare la combinazione per il risparmio di energia, fare clic sull'icona dell'indicatore di carica e selezionare un elemento dall'elenco. Nella

schermata Start, è inoltre possibile digitare *alimentazione*, selezionare **Impostazioni**, quindi selezionare **Opzioni risparmio energia**.

Le diverse icone dell'indicatore di carica indicano se il computer è alimentato dalla batteria o se è collegato all'alimentazione esterna. L'icona visualizza inoltre un messaggio se la batteria ha raggiunto un livello di carica scarso o critico.

## Impostazione della protezione da password alla riattivazione

Per impostare la richiesta di una password alla riattivazione del computer dalla modalità di sospensione o ibernazione, eseguire la procedura riportata di seguito:

1. Nella schermata Start, digitare *alimentazione*, selezionare **Impostazioni**, quindi selezionare **Opzioni risparmio energia**.
2. Nel riquadro di sinistra, fare clic su **Richiedi password alla riattivazione**.
3. Fare clic su **Modifica le impostazioni attualmente non disponibili**.
4. Fare clic su **Richiedi password (opzione consigliata)**.

---

 **NOTA:** Se occorre creare una password per l'account utente o modificare la password corrente, fare clic su **Crea o modifica password account utente** e seguire le istruzioni visualizzate sullo schermo. Se non occorre creare o modificare una password dell'account utente, passare al punto 5.

---

5. Fare clic su **Salva cambiamenti**.

## Utilizzo dell'alimentazione a batteria

---

 **AVVERTENZA!** Per ridurre potenziali rischi, usare solo la batteria fornita con il computer, una batteria sostitutiva fornita da HP o una batteria compatibile acquistata come accessorio da HP.

---

Il computer funziona a batteria qualora non sia collegato all'alimentazione esterna. La durata della batteria del computer varia a seconda delle impostazioni di risparmio di energia, dei programmi in esecuzione, della luminosità del display, dei dispositivi esterni collegati al computer e di altri fattori. Se viene lasciata all'interno del computer, la batteria viene caricata ogni volta che il computer viene collegato all'alimentazione CA. Questa scelta protegge il lavoro in caso di interruzione di corrente. Se contiene una batteria carica ed è collegato all'alimentazione CA, il computer passa automaticamente all'alimentazione a batteria nel momento in cui si scollega l'adattatore CA o si verifica una perdita di alimentazione CA.

---

 **NOTA:** La luminosità del display viene automaticamente ridotta per risparmiare la batteria quando si scollega l'alimentazione CA. In determinati modelli di computer è possibile commutare le modalità grafiche per aumentare la durata della batteria. Per ulteriori informazioni, vedere [Scheda grafica commutabile/scheda grafica doppia \(solo in determinati modelli\) a pagina 48](#).

---

## Individuazione delle informazioni sulla batteria

HP Support Assistant fornisce i seguenti strumenti e informazioni sulla batteria: Per accedere alle informazioni della batteria, selezionare l'app **HP Support Assistant** nella schermata Start, quindi **Battery and performance** (Batteria e prestazioni).

- Strumento Controllo batteria, per il controllo delle prestazioni della batteria
- Informazioni su calibrazione, risparmio energia e corretta manutenzione e conservazione per ottimizzare la durata della batteria
- Informazioni su tipi, specifiche tecniche, cicli di vita e capacità della batteria

Per accedere alle informazioni sulla batteria:

- ▲ Per accedere alle informazioni della batteria, selezionare l'app **HP Support Assistant** nella schermata Start, quindi **Battery and performance** (Batteria e prestazioni).

## Utilizzo di Controllo batteria

HP Support Assistant fornisce informazioni sullo stato della batteria installata nel computer.

Per eseguire Controllo batteria:

1. Collegare l'adattatore CA al computer.



**NOTA:** Per il corretto funzionamento di Controllo batteria, il computer deve essere collegato all'alimentazione esterna.

2. Per accedere alle informazioni della batteria, selezionare l'app **HP Support Assistant** nella schermata Start, quindi **Battery and performance** (Batteria e prestazioni).

Controllo batteria esamina la batteria e le relative celle per verificarne il corretto funzionamento, quindi riporta i risultati del controllo.

## Visualizzazione della carica residua della batteria

- ▲ Spostare il puntatore sull'icona dell'indicatore di carica nel desktop di Windows, nell'area di notifica all'estrema destra della barra delle applicazioni.

## Ottimizzazione dell'autonomia della batteria

L'autonomia della batteria varia in base alle funzionalità impiegate durante l'uso a batteria. L'autonomia della batteria diminuisce gradualmente con la degradazione naturale della capacità di carica.

Suggerimenti per ottimizzare la durata di scaricamento della batteria:

- Diminuire la luminosità dello schermo.
- Rimuovere la batteria dal computer se non viene utilizzata o caricata, se il computer contiene una batteria sostituibile dall'utente
- Conservare la batteria sostituibile dall'utente in un luogo fresco e asciutto.
- Selezionare l'impostazione **Risparmio di energia** in Opzioni risparmio energia.

## Gestione dei livelli di batteria scarica

Le informazioni contenute in questa sezione descrivono le risposte e gli avvisi predefiniti del sistema. Alcuni di essi possono essere modificati nella finestra Opzioni risparmio energia. Le preferenze impostate nella finestra di dialogo Opzioni risparmio energia non influiscono sul funzionamento delle spie.

Nella schermata Start, digitare *alimentazione*, selezionare **Impostazioni**, quindi selezionare **Opzioni risparmio energia**.

## Identificazione dei livelli di batteria in esaurimento

Quando una batteria che costituisce la sola fonte di alimentazione del computer raggiunge un livello di carica basso o insufficiente:

- La spia della batteria (solo in determinati modelli) indica un livello di carica basso o insufficiente.

oppure

- L'icona dell'indicatore di carica nell'area di notifica mostra il livello di carica in esaurimento o esaurita.

 **NOTA:** Per ulteriori informazioni sull'indicatore di carica, consultare [Indicatore di carica e impostazioni di alimentazione a pagina 40](#).

Se il computer è acceso o in modalità di sospensione, il computer rimane in questa modalità per un breve periodo, quindi si arresta e i dati non salvati vengono persi.

## Risoluzione del livello di batteria in esaurimento

### Risoluzione di un livello di batteria in esaurimento quando è disponibile l'alimentazione esterna

- ▲ Collegare uno dei seguenti dispositivi:
  - Adattatore CA
  - Dispositivo di espansione o aggancio opzionale
  - Alimentatore opzionale acquistato come accessorio da HP

### Risoluzione di un livello di batteria in esaurimento quando non è disponibile una fonte di alimentazione

Per risolvere una condizione di basso livello di carica della batteria quando non è disponibile alcuna sorgente di alimentazione, salvare il lavoro e spegnere il computer.

## Inserimento o rimozione della batteria

### Inserimento della batteria

Per inserire la batteria:

1. Capovolgere il computer su una superficie piana, con l'alloggiamento della batteria rivolto verso di sé.
2. Inserire la batteria nel relativo alloggiamento, allineandone le linguette **(1)** agli incavi corrispondenti sul computer, quindi premere la batteria **(2)** nell'alloggiamento fino a inserirla in posizione.
3. La levetta di rilascio della batteria blocca automaticamente la batteria.

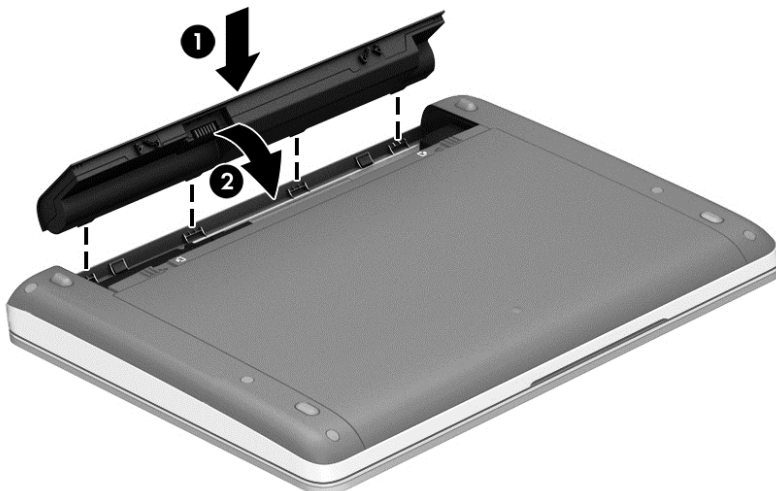

### Rimozione della batteria

Per rimuovere la batteria:

---

**⚠ ATTENZIONE:** La rimozione di una batteria che costituisce l'unica fonte di alimentazione può provocare la perdita di dati. Per evitare la perdita di dati, salvare il lavoro e spegnere il computer da Windows prima di rimuovere la batteria stessa.

---

1. Capovolgere il computer su una superficie piana, con l'alloggiamento della batteria rivolto verso di sé.
2. Far scorrere le levette di rilascio della batteria (1) per sganciarla.

**📝 NOTA:** È possibile spostare le levette di rilascio della batteria contemporaneamente, oppure una alla volta.

---

3. Inclinare la batteria verso l'alto (2) e rimuoverla dal computer.



## Conservazione della carica della batteria

- Nella schermata Start, digitare **alimentazione**, selezionare **Impostazioni**, quindi selezionare **Opzioni risparmio energia**.
- Selezionare le impostazioni di basso consumo energetico in Opzioni risparmio energia.
- Disattivare le connessioni wireless e LAN e chiudere le applicazioni modem quando non vengono utilizzate.
- Scollegare i dispositivi esterni inutilizzati non collegati a una sorgente di alimentazione esterna.
- Disattivare o rimuovere qualsiasi scheda di memoria esterna opzionale non utilizzata.
- Diminuire la luminosità dello schermo.
- Prima di smettere di utilizzare il computer, spegnerlo oppure avviare la modalità di sospensione.

## Conservazione di una batteria sostituibile dall'utente (solo in determinati modelli)

---

**⚠ ATTENZIONE:** Per ridurre i rischi di danni alla batteria, non esporla a temperature elevate per lunghi periodi di tempo.

---

Se un computer resta inutilizzato e scollegato dall'alimentazione esterna per più di due settimane, rimuovere la batteria sostituibile dall'utente e conservarla separatamente.

Per prolungarne la carica, conservare la batteria in un luogo fresco e asciutto.

**📝 NOTA:** Controllare la batteria rimossa dal computer ogni 6 mesi. Se la capacità è inferiore al 50%, ricaricarla prima di riporla.

---

Calibrare una batteria prima di utilizzarla se è stata conservata per un mese o più.

### Smaltimento di una batteria sostituibile dall'utente (solo in determinati modelli)

 **AVVERTENZA!** Per ridurre il rischio di incendi o scoppi, non smontare, frantumare o perforare la batteria; non cortocircuitare i contatti esterni; non smaltirla gettandola nell'acqua o nel fuoco.

Per informazioni sul corretto smaltimento delle batterie, consultare il documento *Normative e avvisi di sicurezza e ambientali*. Per accedere alle guide per l'utente, selezionare la app **HP Support Assistant** nella schermata Start, selezionare **Risorse del computer**, quindi selezionare **Guide per l'utente**. Per accedere alle informazioni della batteria, selezionare l'app **HP Support Assistant** nella schermata Start, quindi **Battery and performance** (Batteria e prestazioni).

### Sostituzione di una batteria sostituibile dall'utente (solo in determinati modelli)

Controllo batteria notifica la necessità di sostituire la batteria quando una cella interna non si ricarica in modo corretto, oppure quando la capacità della batteria ha raggiunto una condizione insufficiente. Se la batteria è coperta da garanzia HP, le istruzioni comprendono l'ID garanzia. Un messaggio rimanda al sito Web di HP per ulteriori informazioni sull'ordinazione di una batteria sostitutiva.



## Utilizzo con alimentazione CA esterna

 **AVVERTENZA!** Non caricare la batteria del computer quando ci si trova a bordo di un aeroplano.

 **AVVERTENZA!** Per ridurre potenziali problemi di sicurezza, usare con il computer solo l'adattatore CA in dotazione, un adattatore CA sostitutivo fornito da HP o un adattatore CA compatibile acquistato come accessorio da HP.

 **NOTA:** Per informazioni sulla connessione dell'alimentazione CA, consultare il pieghevole *Istruzioni di installazione* fornito nella confezione del computer.

L'alimentazione CA esterna viene fornita da un adattatore CA approvato o da un dispositivo di espansione o aggancio opzionale.

Collegare il computer all'alimentazione CA esterna se si verificano le seguenti condizioni:

- Quando si ricarica o calibra una batteria.
- Quando si installa o modifica il software di sistema.
- Durante la scrittura di informazioni su un CD, un DVD o un BD (solo in determinati modelli)
- Quando si esegue l'Utilità di deframmentazione dischi
- Quando si esegue un backup o ripristino

Quando il computer è collegato all'alimentazione CA esterna si verificano le seguenti condizioni:

- Inizia il caricamento della batteria.
- Se il computer è acceso, l'icona dell'indicatore di carica nell'area di notifica cambia aspetto.

Quando si scollega l'alimentazione CA esterna si verificano le seguenti condizioni:

- Il computer passa all'alimentazione a batteria.
- La luminosità del display viene automaticamente ridotta per prolungare la durata della batteria.

## Test dell'adattatore CA

Eeguire il test dell'adattatore CA se il computer mostra uno dei seguenti sintomi quando è collegato all'alimentazione CA:

- Il computer non si accende.
- Il display non si accende.
- Le spie di alimentazione sono spente.

Per eseguire il test dell'adattatore CA:



---

**NOTA:** Le istruzioni seguenti sono valide per i computer contenenti batterie sostituibili dall'utente.

---

1. Spegnerne il computer.
2. Rimuovere la batteria dal computer.
3. Collegare l'adattatore CA al computer, quindi collegarlo alla presa a muro.
4. Accendere il computer.
  - Se le spie di alimentazione si *accendono*, l'adattatore CA funziona correttamente.
  - Se le spie di alimentazione restano *spente*, l'adattatore CA non funziona e deve essere sostituito.

Per informazioni su come ottenere un adattatore CA di ricambio, rivolgersi all'assistenza.

## Scheda grafica commutabile/scheda grafica doppia (solo in determinati modelli)

Determinati modelli di computer sono dotati di schede grafiche commutabili o doppie.

- Scheda grafica commutabile: supportata da AMD™ e Intel. Se il computer dispone di scheda grafica commutabile dinamica AMD, è supportata solo la scheda grafica commutabile.
- Scheda grafica doppia: supportata solo da AMD. Se il computer dispone di scheda grafica doppia AMD Radeon, è supportata solo la scheda grafica doppia.



---

**NOTA:** La scheda grafica doppia può essere abilitata solo da applicazioni a schermo intero che utilizzano DirectX versione 10 o 11.

---



**NOTA:** Per stabilire se il computer supporta la scheda grafica commutabile o doppia, consultare la configurazione del processore grafico del notebook. Le CPU (Central Processing Unit) Intel HR e le APU (Accelerated Processing Unit) AMD Trinity supportano la scheda grafica commutabile. Le APU AMD Trinity serie A6, A8 e A10 supportano la scheda grafica doppia. Le APU AMD Trinity serie A4 non supportano la scheda grafica doppia.

---

Entrambe le schede grafiche commutabile e doppia presentano due modalità per l'elaborazione grafica:

- Modalità prestazioni: l'applicazione viene eseguita con le prestazioni ottimali.
- Modalità risparmio di energia: viene limitato il consumo della batteria.

Per gestire le impostazioni della scheda grafica AMD:

1. Aprire Catalyst Control Center (Centro di controllo Catalyst) facendo clic con il pulsante destro del mouse sul desktop di Windows, quindi selezionare **Configure Switchable Graphics** (Configura scheda grafica commutabile).
2. Fare clic sulla scheda **Power** (Alimentazione), quindi selezionare **Switchable Graphics** (Scheda grafica commutabile).

## Utilizzo della scheda grafica commutabile (solo in determinati modelli)

La scheda grafica commutabile consente di passare dalla modalità prestazioni alla modalità risparmio di energia e viceversa.

Per gestire le impostazioni della scheda grafica commutabile:

1. Dal desktop di Windows, fare clic con il pulsante destro del mouse sul desktop, quindi selezionare **Configure Switchable Graphics** (Configura grafica commutabile).
2. Fare clic sulla scheda **Power** (Alimentazione), quindi selezionare **Switchable Graphics** (Scheda grafica commutabile).

La grafica commutabile assegna le singole applicazioni alla modalità prestazioni o risparmio di energia, in base ai requisiti di alimentazione. È inoltre possibile modificare manualmente le impostazioni per una singola applicazione individuando l'applicazione nel menu a discesa **Recent Applications** (Applicazioni recenti) o facendo clic su **Browse** (Sfoglia), sotto il menu a discesa **Other Applications** (Altre applicazioni). È possibile commutare tra le modalità prestazioni e risparmio di energia.



---

**NOTA:** Per ulteriori informazioni, consultare la Guida del software della scheda grafica commutabile.

---

## Utilizzo della scheda grafica doppia (solo in determinati modelli)

Se il sistema è dotato di scheda grafica doppia (due o più GPU, Graphics Processing Unit), è possibile abilitare AMD Radeon Dual Graphics per aumentare prestazioni e potenza per applicazioni a schermo intero che utilizzano DirectX versione 10 o 11. Per ulteriori informazioni su DirectX, consultare <http://www.microsoft.com/directx>.



---

**NOTA:** I sistemi a scheda grafica doppia supportano solo la selezione automatica basata sui requisiti di alimentazione (schema dinamico) e assegnano automaticamente la modalità Prestazioni o Risparmio di energia per le singole applicazioni. Tuttavia, è possibile modificare manualmente le impostazioni per un'applicazione particolare.

---

Per abilitare o disabilitare AMD Radeon Dual Graphics, selezionare o deselezionare la casella di controllo nella sezione AMD Radeon Dual Graphics, nella scheda **Performance** (Prestazioni) in Catalyst Control Center.



---

**NOTA:** Per ulteriori informazioni, consultare la Guida del software AMD.

---

---

## 7 Schede e dispositivi esterni

### Utilizzo del lettore di schede di memoria (solo in determinati modelli)

Le schede digitali opzionali permettono un'archiviazione sicura e una facile condivisione dei dati. Queste schede vengono spesso usate nei palmari, nelle fotocamere digitali e negli altri computer.

Per stabilire i formati di schede digitali supportati sul computer, consultare la sezione [Informazioni sul computer a pagina 4](#).

### Inserimento di una scheda digitale

---

**ATTENZIONE:** Per ridurre il rischio di danni ai connettori, esercitare una forza minima quando si inserisce una scheda digitale.

---

1. Tenere la scheda con l'etichetta rivolta verso l'alto e i connettori rivolti verso il computer.
2. Inserire la scheda nel lettore di schede di memoria, quindi spingerla fino al suo completo inserimento.

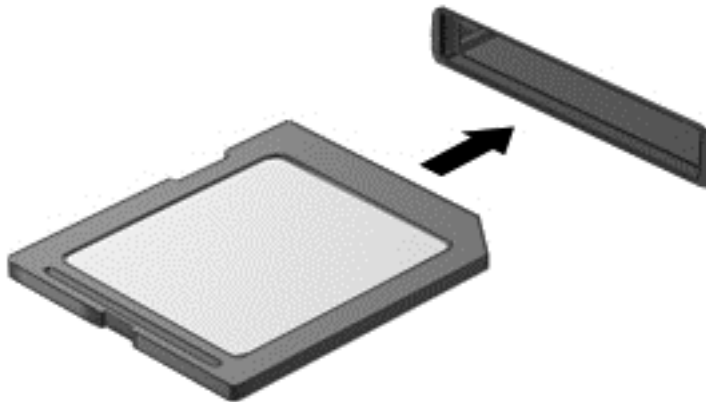

Per indicare che è stato rilevato un dispositivo, viene emesso un segnale sonoro e potrebbe essere visualizzato un menu con le opzioni disponibili.

### Rimozione di una scheda digitale

---

**ATTENZIONE:** Per ridurre il rischio di perdere i dati o per evitare il blocco del sistema, utilizzare la procedura seguente per rimuovere in sicurezza la scheda digitale.

---

1. Salvare le informazioni e chiudere tutti i programmi associati alla scheda digitale.
2. Dal desktop di Windows, fare clic sull'icona di rimozione dell'hardware nell'area di notifica, all'estrema destra della barra delle applicazioni. Seguire le istruzioni visualizzate.

3. Premere sulla scheda (1), quindi rimuoverla dallo slot (2).

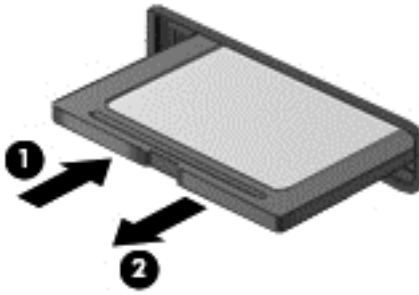

---

 **NOTA:** Se la scheda non viene espulsa, estrarla dallo slot.

---

## Utilizzo di un dispositivo USB

USB (Universal Serial Bus) è un'interfaccia hardware che consente di collegare un dispositivo esterno opzionale, come ad esempio una tastiera, un mouse, un'unità disco, una stampante, uno scanner o un hub USB.

Alcuni dispositivi USB possono richiedere del software di supporto aggiuntivo, in genere fornito con il dispositivo. Per ulteriori informazioni sul software specifico del dispositivo, consultare le istruzioni del produttore. Le istruzioni possono essere fornite con il software, su disco o sul sito Web del produttore.

Il computer è dotato di almeno 1 porta USB che supporta dispositivi USB 1.0, 1.1, 2.0 o 3.0. Il computer può disporre inoltre di una porta USB per ricarica che consente di alimentare un dispositivo esterno. Grazie a un prodotto di espansione opzionale o a un hub USB è possibile estendere il numero di porte USB del computer.

## Collegamento di un dispositivo USB

**ATTENZIONE:** Per ridurre il rischio di danni a un connettore USB, esercitare una forza minima quando si collega un dispositivo.

▲ Collegare il cavo USB del dispositivo alla porta USB.

**NOTA:** L'illustrazione seguente può variare in base ai diversi modelli di computer.



Per indicare che è stato rilevato il dispositivo viene emesso un segnale sonoro.

**NOTA:** Quando si collega un dispositivo USB per la prima volta, nell'area di notifica viene visualizzato un messaggio per indicare il riconoscimento del dispositivo.

## Rimozione di un dispositivo USB

**ATTENZIONE:** Per ridurre il rischio di danni a un connettore USB, non tirare il cavo per rimuovere il dispositivo USB.

**ATTENZIONE:** Per ridurre il rischio di perdere i dati o evitare il blocco del sistema, utilizzare la procedura seguente per rimuovere in sicurezza il dispositivo USB.

1. Per rimuovere un dispositivo USB, salvare le informazioni e chiudere tutti i programmi associati al dispositivo.
2. Sul desktop di Windows, fare clic sull'icona di rimozione dell'hardware nell'area di notifica, all'estrema destra della barra delle applicazioni e seguire le istruzioni visualizzate.
3. Rimuovere il dispositivo.

## Utilizzo di dispositivi esterni opzionali

---

 **NOTA:** Per ulteriori informazioni su software e driver richiesti o per informazioni sulla porta del computer da utilizzare, consultare le indicazioni del produttore.

---

Per collegare un dispositivo esterno al computer:

 **ATTENZIONE:** Per ridurre il rischio di danneggiare l'apparecchiatura quando si collega un dispositivo alimentato, accertarsi che il dispositivo sia spento e che il cavo CA sia scollegato.

---

1. Collegare il dispositivo al computer.
2. Se si collega un dispositivo alimentato, inserirne il cavo di alimentazione in una presa elettrica CA con messa a terra.
3. Spegnerne il dispositivo.

Per scollegare un dispositivo esterno non alimentato, spegnerlo, quindi scollegarlo dal computer. Per scollegare un dispositivo alimentato esterno, spegnere il dispositivo, scollegarlo dal computer, quindi staccare il cavo di alimentazione CA.

## Utilizzo di unità esterne opzionali

Le unità esterne rimovibili consentono di espandere le opzioni di memorizzazione e accesso alle informazioni. È possibile aggiungere un'unità USB collegandola a una porta USB del computer.

---

 **NOTA:** Le unità ottiche USB esterne HP devono essere collegate alla porta USB alimentata del computer.

---

Le unità USB comprendono i tipi seguenti:

- Unità disco floppy da 1,44 MB
- Modulo per unità disco rigido
- Unità ottica esterna (CD, DVD e Blu-ray)
- Dispositivo MultiBay

---

# 8 Unità

## Gestione delle unità

**⚠ ATTENZIONE:** Le unità sono componenti delicati del computer e devono essere trattate con cura. Prima di maneggiare un'unità, consultare le precauzioni d'uso seguenti. Altre sono incluse nelle procedure operative ad esse relative.

---

Osservare queste precauzioni:

- Prima di spostare un computer collegato a un'unità disco rigido esterna, avviare la modalità di sospensione e attendere lo spegnimento dello schermo, oppure scollegare in modo corretto l'unità disco rigido esterna.
- Prima di maneggiare un'unità, scaricare l'elettricità statica toccando la superficie di metallo non verniciato dell'unità.
- Non toccare i piedini dei connettori delle unità rimovibili o del computer.
- Maneggiare con cura l'unità; non calpestare un'unità o non sovrapporvi oggetti.
- Spegnerne sempre il computer prima di rimuovere o inserire un'unità. Se non si è in grado di stabilire con certezza se il computer sia spento o in modalità di sospensione, accenderlo e quindi spegnerlo dal sistema operativo.
- Non esercitare una forza eccessiva quando si inserisce un'unità nel relativo alloggiamento.
- Non utilizzare la tastiera e non spostare il computer durante la scrittura dei dati su un disco da parte dell'unità ottica. Il processo di scrittura è sensibile alle vibrazioni.
- Se la batteria è la sola fonte di alimentazione, assicurarsi che sia sufficientemente carica prima di avviare la scrittura su un supporto.
- Evitare di esporre un'unità a temperature o livelli di umidità estremi.
- Evitare di esporre un'unità a contatto con sostanze liquide. Non spruzzare prodotti di pulizia sull'unità.
- Prima di trasportare, spedire, conservare o rimuovere un'unità dal suo alloggiamento, rimuovere l'eventuale supporto inserito nella stessa.
- In caso di spedizione, riporre l'unità in una busta imbottita con bolle d'aria o in altro imballaggio adeguatamente protetto, applicando l'etichetta "FRAGILE" sulla confezione.
- Non esporre le unità a campi magnetici. Dispositivi di sicurezza che generano campi magnetici sono, ad esempio, le barriere di controllo e i rilevatori portatili utilizzati negli aeroporti. I nastri trasportatori degli aeroporti e dispositivi di sicurezza simili che trasportano bagagli utilizzano raggi X invece di onde magnetiche e non danneggiano le unità.

## Uso delle unità disco rigido

**⚠ ATTENZIONE:** Per evitare la perdita di dati o il blocco del sistema, osservare le precauzioni riportate di seguito:

---

Salvare il lavoro e spegnere il computer prima di aggiungere o sostituire un modulo di memoria o un'unità disco rigido.



Se non si è certi che il computer sia effettivamente spento, accenderlo premendo il pulsante di alimentazione, quindi spegnerlo attraverso il sistema operativo.

## Utilizzo della vite di sicurezza opzionale

Utilizzare la vite di sicurezza opzionale per bloccare il coperchio di accesso alla parte inferiore del computer. Quando non viene utilizzata, la vite di sicurezza può essere riposta all'interno dell'alloggiamento della batteria.

Per utilizzare la vite di sicurezza:

1. Rimuovere la batteria.

**ATTENZIONE:** La rimozione di una batteria che costituisce l'unica fonte di alimentazione può provocare la perdita di dati. Per evitare la perdita di dati, salvare il lavoro e spegnere il computer da Windows prima di rimuovere la batteria stessa.

2. Rimuovere la vite di sicurezza dall'interno dell'alloggiamento della batteria (1) e inserirla (2) per bloccare il coperchio di accesso in posizione.

**NOTA:** Fare riferimento all'illustrazione che più corrisponde al computer utilizzato.

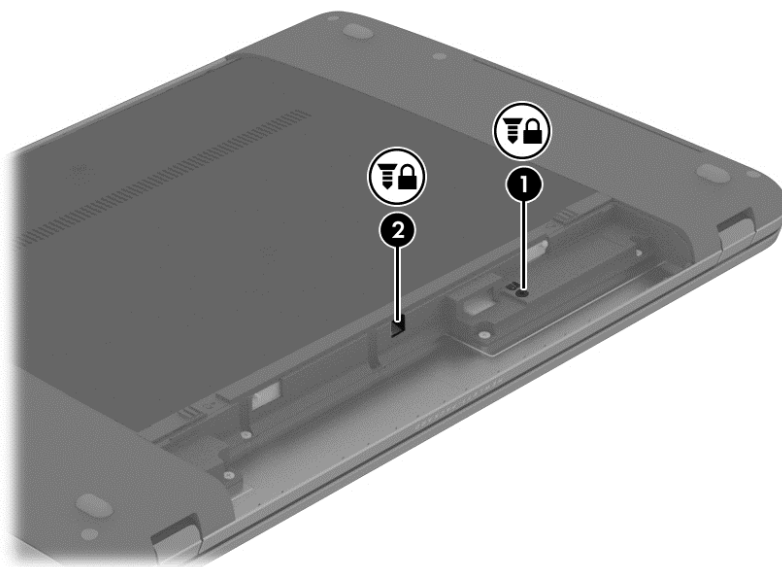
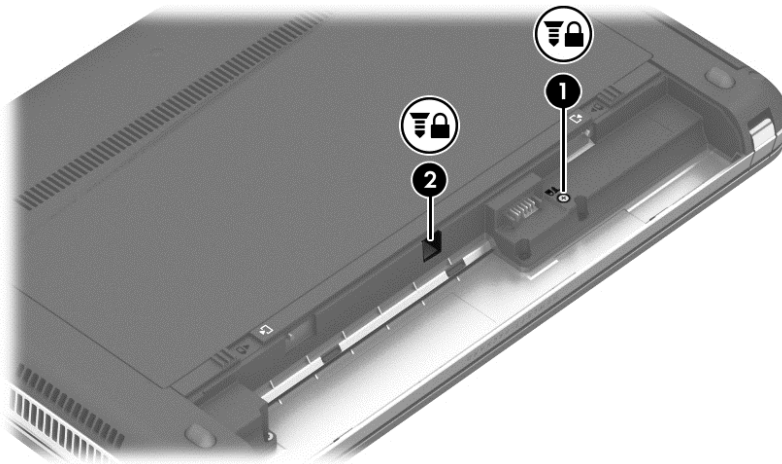



## Rimozione o reinserimento del coperchio di accesso

### Rimozione del coperchio di accesso

Rimuovere il coperchio per accedere allo slot del modulo di memoria, all'unità disco rigido e ad altri componenti.

1. Rimuovere la batteria (vedere [Inserimento o rimozione della batteria a pagina 44](#)).
2. Con l'alloggiamento della batteria rivolto verso di sé, rimuovere la vite di sicurezza opzionale **(1)**, (se utilizzata, vedere [Utilizzo della vite di sicurezza opzionale a pagina 55](#)), quindi far scorrere le levette di rilascio del coperchio di accesso **(2)** per sbloccare il coperchio.

 **NOTA:** Se non si desidera utilizzare la vite di sicurezza opzionale, è possibile conservarla all'interno dell'alloggiamento della batteria.

 **NOTA:** È possibile spostare le levette di rilascio del coperchio di accesso contemporaneamente, oppure una alla volta.

3. Spostare il coperchio di accesso verso la parte anteriore del computer **(3)** e sollevarlo **(4)** per rimuoverlo.

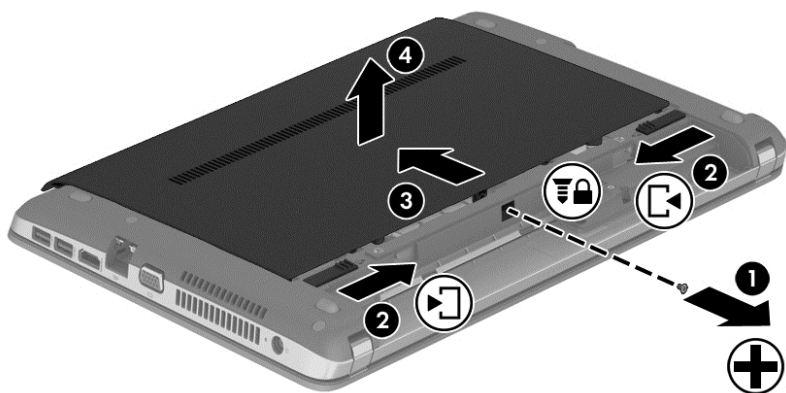

### Reinserimento del coperchio di accesso

Reinserire il coperchio dopo aver avuto accesso allo slot del modulo di memoria, all'unità disco rigido, all'etichetta delle normative e ad altri componenti.

1. Inclinare verso il basso il coperchio di accesso per allinearne le linguette con le levette sul computer **(1)**.
2. Inserire le linguette di allineamento **(2)** sul bordo posteriore del coperchio di accesso negli incavi sul computer.

 **NOTA:** Le levette di rilascio bloccano automaticamente il coperchio di accesso in posizione **(3)**.

3. Far scorrere il coperchio di accesso verso l'alloggiamento della batteria fino a bloccarlo in posizione **(4)** e, se si desidera, inserire e stringere la vite di sicurezza opzionale **(5)** per fissare il coperchio in posizione.

Per ulteriori informazioni sull'utilizzo della vite opzionale di sicurezza, vedere [Utilizzo della vite di sicurezza opzionale a pagina 55](#).

 **NOTA:** Se non si desidera utilizzare la vite di sicurezza opzionale, è possibile conservarla all'interno dell'alloggiamento della batteria.

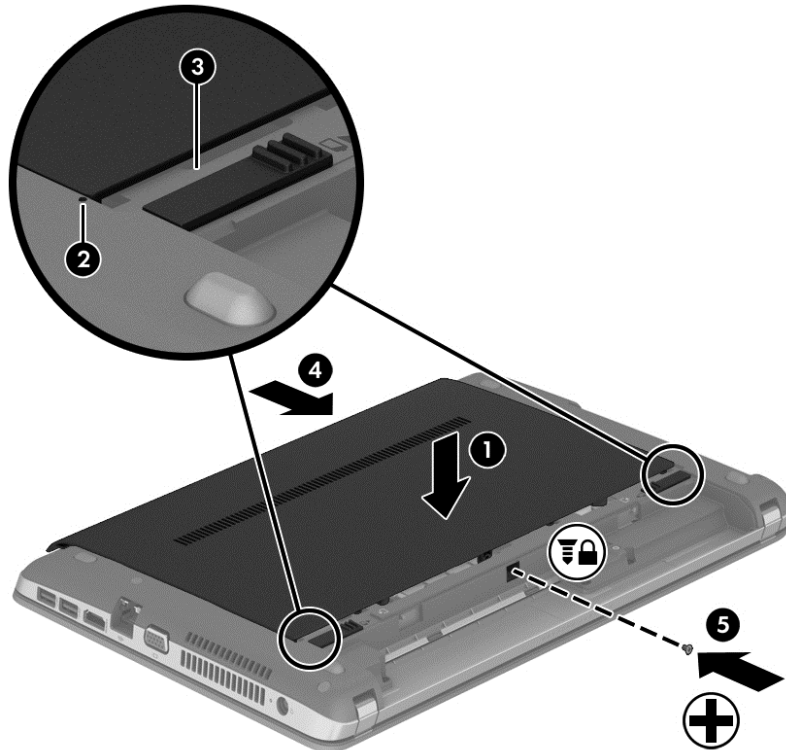

4. Inserire la batteria (vedere [Inserimento o rimozione della batteria a pagina 44](#)).

## Sostituzione o espansione dell'unità disco rigido

 **ATTENZIONE:** Per evitare la perdita di dati o il blocco del sistema, osservare le precauzioni riportate di seguito:

Spegnere il computer prima di rimuovere l'unità disco rigido dal relativo alloggiamento. Non rimuovere tale unità se il computer è acceso oppure in modalità di sospensione o di ibernazione.

Se non si è certi che il computer sia effettivamente spento, accenderlo premendo il pulsante di alimentazione, quindi spegnerlo attraverso il sistema operativo.

### Rimozione dell'unità disco rigido

Per rimuovere un'unità disco rigido:

1. Salvare il lavoro e spegnere il computer.
2. Scollegare l'alimentazione CA e i dispositivi esterni collegati al computer.
3. Capovolgere il computer su una superficie piana.

4. Rimuovere la batteria. (Vedere [Sostituzione di una batteria sostituibile dall'utente \(solo in determinati modelli\) a pagina 46](#)).
5. Rimuovere il coperchio di accesso (vedere [Rimozione o reinserimento del coperchio di accesso a pagina 56](#)).
6. Rimuovere le quattro viti dell'unità disco rigido dall'unità.

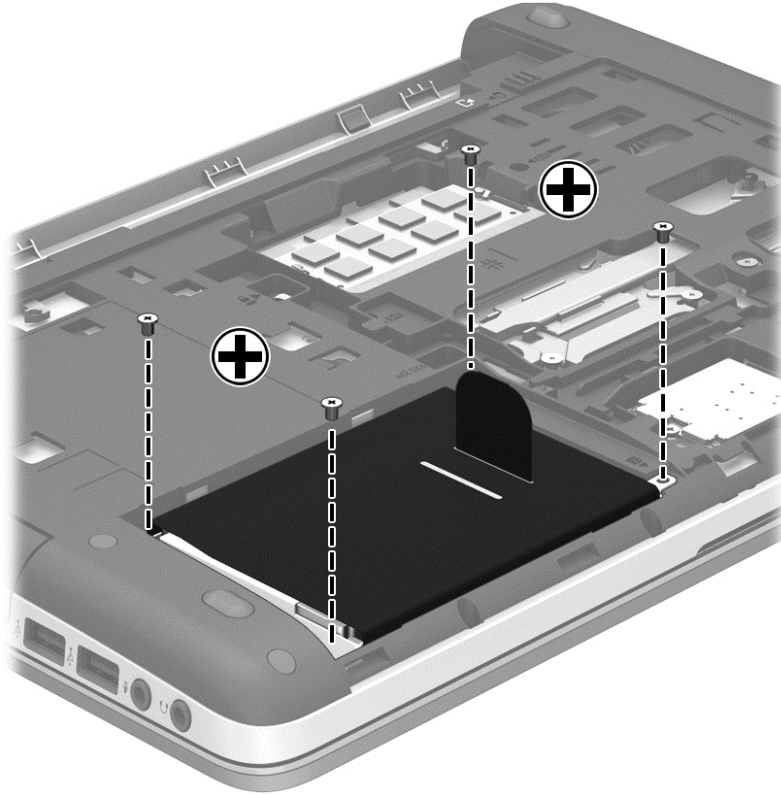

7. Tirare la linguetta dell'unità disco rigido (1) verso la parte laterale del computer per scollegare l'unità disco rigido.

8. Estrarre l'unità disco rigido (2) dall'alloggiamento.

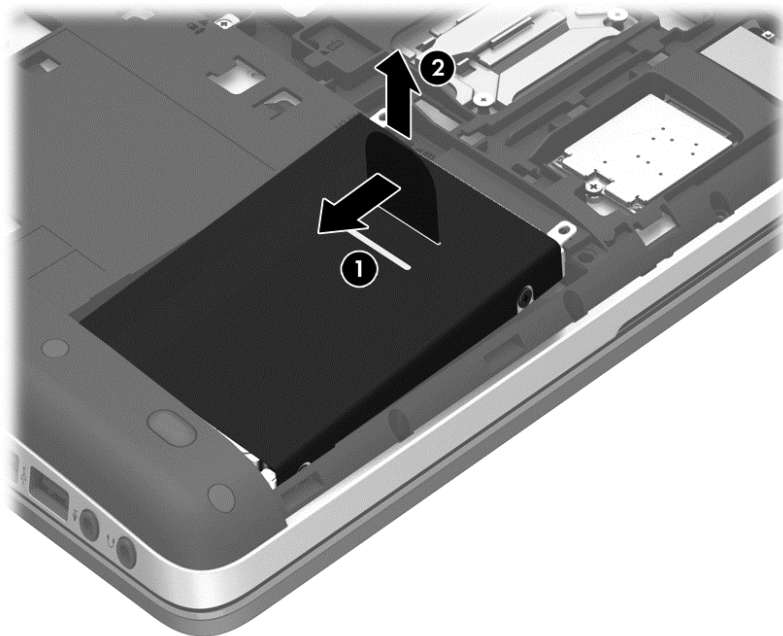

## Installazione di un'unità disco rigido

 **NOTA:** Il computer in uso potrebbe risultare leggermente diverso da quello raffigurato nelle illustrazioni di questa sezione.

Per installare l'unità disco rigido:

1. Inclinare l'unità disco rigido nel relativo alloggiamento allineando le linguette sulla batteria (1) con gli incavi sul computer, quindi abbassare l'unità disco rigido (2) nell'alloggiamento.

2. Tirare la linguetta dell'unità disco rigido (3) verso il centro del computer fino al completo inserimento dell'unità.

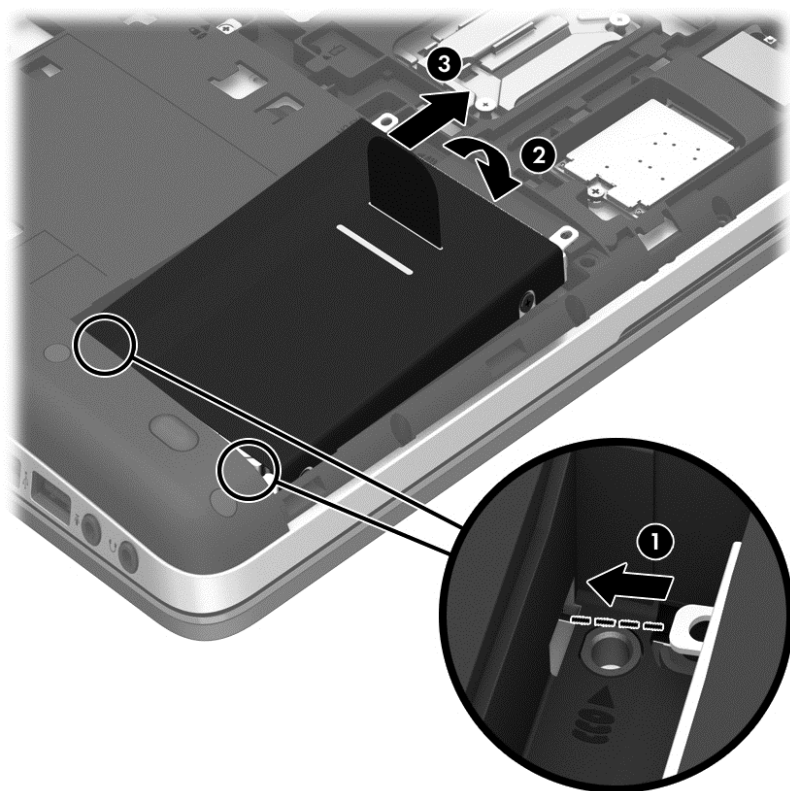

3. Stringere le 4 viti dell'unità disco rigido per fissare l'unità.

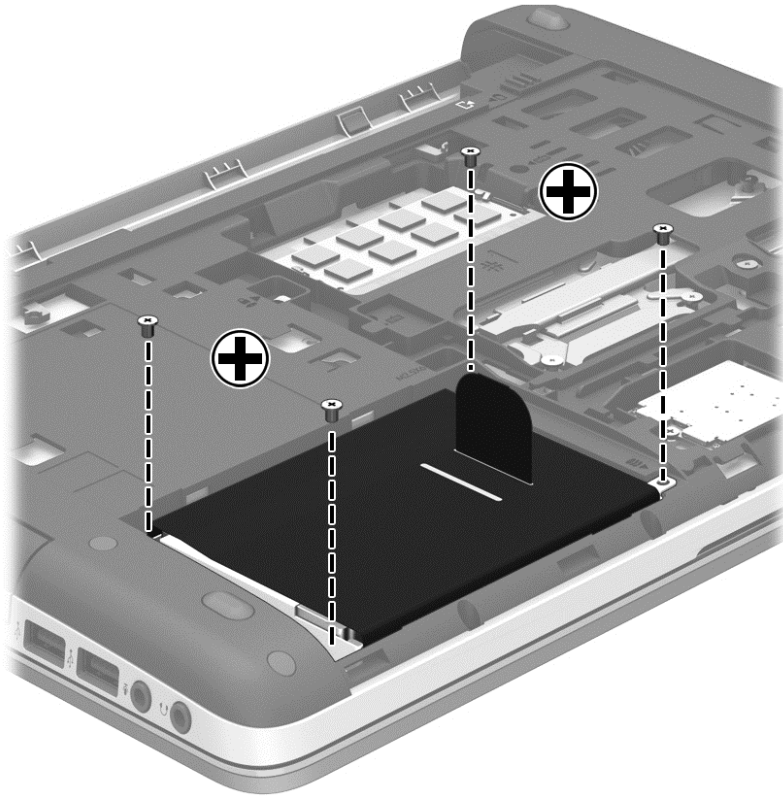

4. Reinscrivere il coperchio di accesso (vedere [Rimozione o reinserimento del coperchio di accesso a pagina 56](#)).
5. Inserire la batteria (vedere [Inserimento o rimozione della batteria a pagina 44](#)).
6. Collegare l'alimentazione CA e i dispositivi esterni al computer.
7. Accendere il computer.

## Ottimizzazione delle prestazioni dell'unità disco rigido

### Uso dell'Utilità di deframmentazione dischi

Quando si utilizza il computer, i file presenti sull'unità disco rigido vengono frammentati. L'Utilità di deframmentazione dischi consolida i file e le cartelle frammentati sull'unità disco rigido in modo da garantire un funzionamento più efficiente del sistema.

 **NOTA:** Sulle unità a stato solido non è necessario eseguire l'Utilità di deframmentazione dischi.

Dopo l'avvio, l'Utilità di deframmentazione dischi prosegue senza richiedere alcun controllo da parte dell'utente. A seconda delle dimensioni del disco rigido e del numero di file frammentati, la procedura può richiedere oltre un'ora prima del completamento. È possibile impostarla in modo da eseguirla durante la notte o quando non occorre accedere al computer.

HP consiglia di deframmentare il disco rigido almeno una volta al mese. È possibile impostare l'Utilità di deframmentazione dischi in modo da avviarla una volta al mese, ma è anche possibile deframmentare il computer manualmente in qualsiasi momento.

Per eseguire l'Utilità di deframmentazione dischi:

1. Collegare il computer all'alimentazione CA.
2. Nella schermata **Start**, digitare **disco**, fare clic su **Impostazioni**, quindi selezionare **Deframmenta e ottimizza le unità**.
3. Fare clic su **Ottimizza**.



**NOTA:** In Windows è disponibile la funzionalità Controllo account utente per ottimizzare la protezione del computer. È possibile che per determinate attività, quali installazione di applicazioni, esecuzione di utility o modifica delle impostazioni di Windows, venga richiesta l'autorizzazione dell'utente o l'immissione di una password. Consultare HP Support Assistant: Per accedere a HP Support Assistant, nella schermata Start, selezionare l'app **HP Support Assistant**.

Per ulteriori informazioni, accedere alla Guida dell'Utilità di deframmentazione dischi.

## Uso di Pulizia disco

Pulizia disco ricerca sul disco rigido file non necessari che è possibile eliminare in completa sicurezza per liberare spazio su disco e permettere al computer di funzionare in modo più efficiente.

Per eseguire Pulizia disco:

1. Nella schermata **Start**, digitare **disco**, fare clic su **Impostazioni**, quindi selezionare **Free up disk space by deleting unnecessary files** (Libera spazio eliminando i file non necessari).
2. Seguire le istruzioni visualizzate.

## Uso di HP 3D DriveGuard (solo in determinati modelli)

HP 3D DriveGuard protegge l'unità disco rigido "parcheggiandola" e interrompendo le richieste di I/O quando si verifica una delle condizioni seguenti:

- Il computer cade.
- Il computer viene spostato con coperchio chiuso e sistema alimentato a batteria.

Poco dopo la conclusione di questi eventi, HP 3D DriveGuard riporta l'unità disco al funzionamento normale.



**NOTA:** Poiché nelle unità a stato solido (SSD) non sono presenti parti in movimento, HP 3D DriveGuard non è necessario.



**NOTA:** Le unità disco rigido nell'alloggiamento per unità disco rigido primario o secondario sono protette da HP 3D DriveGuard. Le unità disco rigido installate nei dispositivi di aggancio opzionali o collegate alle porte USB non sono protette da HP 3D DriveGuard.

Per ulteriori informazioni, consultare la Guida di HP 3D DriveGuard.

## Identificazione dello stato di HP 3D DriveGuard

La spia dell'unità disco rigido sul computer cambia colore per indicare che un'unità nell'alloggiamento per unità disco rigido primaria o nell'alloggiamento per unità disco rigido secondaria (solo in determinati modelli) è stata messa in posizione di parcheggio. Per determinare se le unità sono



attualmente protette o sono state messe in attesa, sul desktop di Windows, utilizzare l'icona nell'area di notifica, all'estrema destra della barra delle applicazioni:

- Se il software è abilitato, sull'icona dell'unità disco rigido compare un segno di spunta verde.
- Se il software è disabilitato, sull'icona dell'unità disco rigido compare una X rossa.
- Se le unità sono state messe in posizione di parcheggio, sull'icona dell'unità disco rigido viene visualizzato il simbolo di una luna gialla.

Se l'icona nell'area di notifica non è abilitata, seguire questa procedura per abilitarla:

1. Nella schermata Start, digitare **c**, quindi selezionare **Pannello di controllo**.
2. Selezionare **Hardware e suoni > HP 3D DriveGuard**.



**NOTA:** Se richiesto da Controllo account utente, fare clic su **Sì**.

3. Nella riga **Icona nella barra delle applicazioni**, fare clic su **Mostra**.
4. Fare clic su **OK**.

## Gestione dell'alimentazione con un'unità disco rigido "parcheggiata"

Se HP 3D DriveGuard ha posizionato le testine in posizione di parcheggio:

- Il computer non si spegne.
- Il computer non avvia la modalità di sospensione.
- Il computer non attiva gli avvisi sulla batteria impostati nella scheda Avvisi della finestra relativa opzioni di risparmio energia.

HP consiglia di spegnere il computer o attivare la modalità di sospensione prima di spostarlo.

## Utilizzo di HP 3D DriveGuard

Il software HP 3D DriveGuard consente di effettuare le seguenti operazioni:

- Attivare e disattivare HP 3D DriveGuard.



**NOTA:** In base ai privilegi utente di cui si dispone, potrebbe non essere possibile attivare o disattivare HP 3D DriveGuard. I privilegi per utenti diversi dall'amministratore possono essere modificati dai membri del gruppo amministratore.

- Stabilire se un'unità disco del sistema è supportata.

Per aprire il software e modificare le impostazioni, eseguire la procedura riportata di seguito:

1. Fare doppio clic sull'icona sul desktop di Windows nell'area di notifica all'estrema destra della barra delle applicazioni.  
oppure  
Fare clic con il pulsante destro nell'area di notifica e selezionare **Settings (Impostazioni)**.
2. Fare clic sul pulsante desiderato per modificare le impostazioni.
3. Fare clic su **OK**.

## Utilizzo di unità ottiche (solo in determinati modelli)

Le unità ottiche sono:

- CD
- DVD
- Blu-ray (BD)

### Identificazione dell'unità ottica installata

▲ Nella schermata Start, digitare `e`, fare clic su **Esplora risorse**, quindi selezionare **Computer**.

Viene visualizzato un elenco di tutti i dispositivi installati nel computer, compresa l'unità ottica.

## Inserimento di un disco ottico

### Caricamento tramite vassoio

1. Accendere il computer.
2. Premere il pulsante di rilascio **(1)** sul frontalino dell'unità per aprire il vassoio.
3. Estrarre il vassoio **(2)**.
4. Tenere il disco per il bordo in modo da non toccarne la superficie, quindi posizionarlo con l'etichetta rivolta verso l'alto sul perno centrale del vassoio.

 **NOTA:** Se il vassoio non è completamente accessibile, inclinare leggermente il disco e posizionarlo sul perno centrale.

5. Premere delicatamente il disco **(3)** sul perno centrale del vassoio fino a che non risulta correttamente posizionato.

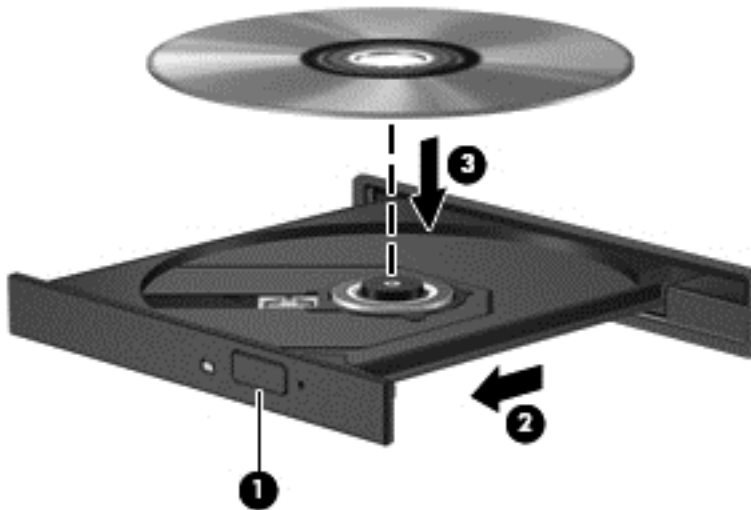

6. Chiudere il vassoio.

 **NOTA:** Dopo aver inserito un disco è del tutto normale attendere alcuni secondi. Se non è stato selezionato un lettore di file multimediali, viene visualizzata la finestra di dialogo AutoPlay. In questa finestra viene richiesto di scegliere il modo in cui utilizzare i dati multimediali contenuti sul disco.

## Rimozione di un disco ottico

### Caricamento tramite vassoio

Esistono due modi per rimuovere un disco, a seconda che il vassoio del disco si apra normalmente oppure no.

#### Quando il vassoio del disco si apre normalmente

1. Premere il pulsante di rilascio **(1)** sul frontalino dell'unità per rilasciare il vassoio, quindi estrarre delicatamente quest'ultimo **(2)** fino a quando non si ferma.

2. Rimuovere il disco **(3)** dal vassoio premendo delicatamente sul perno centrale mentre si solleva il disco afferrandolo per il bordo. Tenere il disco per il bordo ed evitare di toccare la superficie.

 **NOTA:** Se il vassoio non è completamente accessibile, inclinare con cautela il disco mentre lo si rimuove.

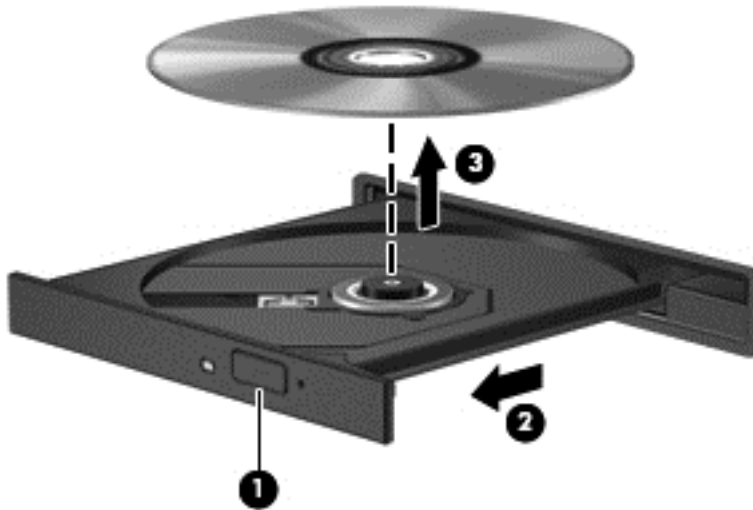

3. Chiudere il vassoio del disco e riporre il disco nell'apposita custodia.

#### Quando il vassoio non si apre normalmente

1. Inserire l'estremità di un fermaglio **(1)** nel foro di rilascio sul frontalino dell'unità.
2. Premere delicatamente sul fermaglio fino a rilasciare il vassoio, quindi estrarre quest'ultimo **(2)** fino a quando non si ferma.

3. Rimuovere il disco **(3)** dal vassoio premendo delicatamente sul perno centrale mentre si solleva il disco afferrandolo per il bordo. Tenere il disco per il bordo ed evitare di toccare la superficie.

 **NOTA:** Se il vassoio non è completamente accessibile, inclinare con cautela il disco mentre lo si rimuove.

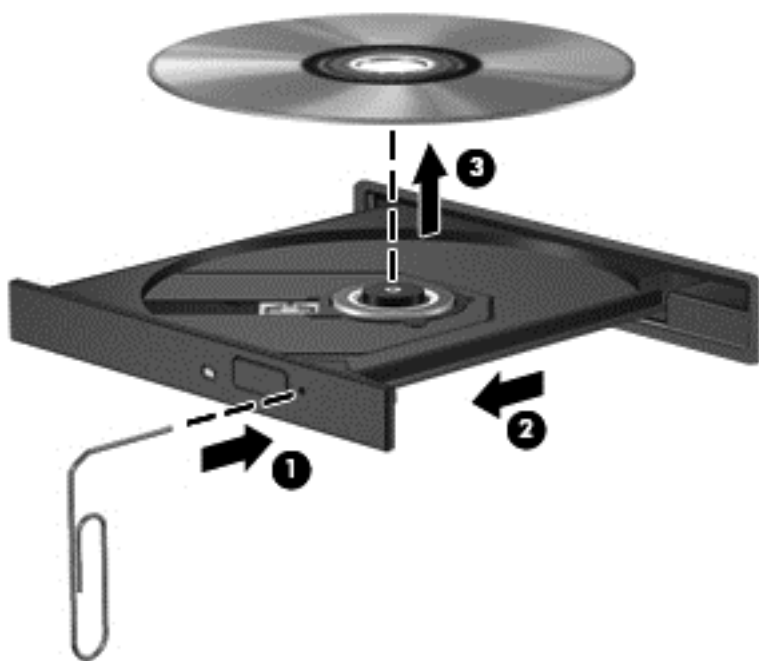

4. Chiudere il vassoio del disco e riporre il disco nell'apposita custodia.

## Condivisione delle unità ottiche

Sebbene il computer possa non essere dotato di un'unità ottica integrata, è possibile accedere al software e ai dati e installare le applicazioni accedendo a un'unità ottica collegata a un altro computer in rete. La condivisione delle unità è una funzionalità del sistema operativo Windows che consente di rendere disponibile un'unità di un computer ad altri computer nella stessa rete.

 **NOTA:** Per condividere un'unità ottica deve essere configurata una rete; per ulteriori informazioni sulla configurazione di una rete, consultare [Connessione alla rete a pagina 17](#).

 **NOTA:** Alcuni dischi, ad esempio film su DVD e dischi di giochi, potrebbero essere protetti da copia e quindi non utilizzabili mediante condivisione di DVD o CD.

Per condividere un'unità ottica dal computer con l'unità ottica da condividere:

1. Nella schermata Start, digitare `e`, fare clic su **Esplora risorse**, quindi selezionare **Computer**.
2. Fare clic con il pulsante destro del mouse sull'unità ottica da condividere, quindi fare clic su **Proprietà**.
3. Fare clic sulla scheda **Condivisione**, quindi su **Condivisione avanzata**.
4. Selezionare la casella di controllo **Condividi la cartella**.
5. Digitare un nome per l'unità ottica nella casella di testo **Nome condivisione**.
6. Fare clic su **Applica**, quindi su **OK**.
7. Nella schermata **Start**, digitare `r`. Nella casella di ricerca digitare `rete e condivisione`, fare clic su **Impostazioni**, quindi selezionare dalle opzioni visualizzate.

## RAID (solo in determinati modelli)

La tecnologia RAID (Redundant Arrays of Independent Disks) consente al computer di utilizzare due o più unità disco rigido contemporaneamente. Tramite impostazioni hardware o software, RAID considera più unità come una sola unità contigua. Si ottiene un array RAID quando si configurano più unità per lavorare insieme in questo modo. Per ulteriori informazioni, consultare la Guida per l'utente di RAID. Per accedere alle guide per l'utente più recenti, contattare l'assistenza tecnica. Per assistenza negli Stati Uniti, visitare <http://www.hp.com/go/contactHP>. Per assistenza in tutto il mondo, visitare [http://welcome.hp.com/country/us/en/wwcontact\\_us.html](http://welcome.hp.com/country/us/en/wwcontact_us.html).

# 9 Protezione

## Proteggere il computer

Le funzioni di sicurezza standard disponibili nel sistema operativo Microsoft e nell'utility Computer Setup non facente parte di Windows (BIOS) possono proteggere le impostazioni personali e i dati da numerosi rischi.

 **NOTA:** Le soluzioni di protezione sono concepite come deterrenti. Non possono tuttavia impedire un uso improprio o il furto del prodotto.

 **NOTA:** Prima di inviare il proprio computer al centro di assistenza tecnica per la riparazione, eseguire il backup dei file riservati e rimuoverli dal computer insieme a tutte le impostazioni delle password.

 **NOTA:** Alcune funzionalità potrebbero quindi non essere disponibili sul proprio computer.

 **NOTA:** Il computer in uso supporta Computrace, un servizio di rintracciamento e recupero basato sulla protezione online, disponibile in determinate regioni. In caso di furto del computer, Computrace è in grado di rintracciarlo se l'utente non autorizzato effettua l'accesso a Internet. Computrace è un software a pagamento e per utilizzarlo è necessario abbonarsi al servizio. Per informazioni sull'ordinazione del software Computrace, visitare il sito Web di HP all'indirizzo <http://hp-pt.absolute.com>.

 **NOTA:** Se una webcam è installata o collegata al computer e se è installato il software Face Recognition, è possibile impostare il livello di protezione per Face Recognition al fine di bilanciare facilità d'uso e difficoltà di violazione della protezione del computer. Consultare la *Guida introduttiva di HP ProtectTools* o la Guida del software Face Recognition.

Rischi per il computer	Funzione di protezione
Uso non autorizzato del computer	HP Client Security, insieme con una password, smart card, scheda contactless, scene di volti registrate, impronte digitali registrate o altre credenziali di autenticazione.
Accesso non autorizzato a Computer Setup (f10)	Password amministratore BIOS in Computer Setup*
Accesso non autorizzato al contenuto di un'unità disco rigido	Password DriveLock o Password DriveLock automatico in Computer Setup*
Avvio non autorizzato da un'unità ottica esterna opzionale (solo in determinati modelli), unità disco rigido esterna opzionale (solo in determinati modelli) o scheda di rete interna	Funzione relativa alle opzioni di avvio in Computer Setup*
Accesso non autorizzato a un account utente Windows	Password utente Windows
Accesso non autorizzato ai dati	<ul style="list-style-type: none"><li>• Software HP Drive Encryption</li><li>• Windows Defender</li></ul>
Accesso non autorizzato alle impostazioni di Computer Setup e alle altre informazioni di identificazione del sistema	Password amministratore BIOS in Computer Setup*

Rischi per il computer	Funzione di protezione
Rimozione non autorizzata del computer	Attacco per cavo di sicurezza (da utilizzarsi con un cavo di sicurezza opzionale)

\*Computer Setup è un'utility preinstallata, caricata nella ROM, cui è possibile accedere anche quando il sistema operativo non funziona o non viene caricato. È possibile utilizzare un dispositivo di puntamento (TouchPad, stick di puntamento o mouse USB) oppure la tastiera per spostarsi ed effettuare le selezioni in Computer Setup.

## Utilizzo di password

Una password è un gruppo di caratteri scelti per proteggere le informazioni sul computer. È possibile impostare vari tipi di password, a seconda del modo in cui si intende controllare l'accesso alle proprie informazioni. Le password possono essere impostate in Windows o nell'utility Computer Setup non facente parte di Windows preinstallata sul computer.

- Le password di configurazione, DriveLock e DriveLock automatico vengono definite in Computer Setup e gestite dal BIOS del sistema.
- La password di protezione integrata, che è una password di HP ProtectTools Security Manager, può essere abilitata in Computer Setup per offrire, oltre alle normali funzioni di HP ProtectTools, anche la protezione del BIOS mediante password. La password di sicurezza integrata viene utilizzata con il chip di sicurezza integrato opzionale.
- Le password di Windows sono impostate solo nel sistema operativo Windows.
- Se HP SpareKey è stato impostato in precedenza e si dimentica la password amministratore BIOS definita in Computer Setup, è possibile utilizzare HP SpareKey per accedere a tale utility.
- Se si dimenticano la password utente DriveLock e la password principale di DriveLock definite in Computer Setup (Impostazione del computer), l'unità disco rigido protetta dalle password risulterà bloccata in modo permanente e non potrà più essere utilizzata.

È possibile utilizzare la stessa password per una funzione di Computer Setup e per una funzione di protezione Windows. È inoltre possibile utilizzare la stessa password per più funzioni di Computer Setup.

Di seguito sono riportati alcuni suggerimenti per creare e salvare password:

- Quando si creano password, rispettare i requisiti stabiliti dal programma.
- Non utilizzare la stessa password per più applicazioni o siti Web e non riutilizzare la password Windows per nessun'altra applicazione o sito Web.
- Usare HP Password Manager per archiviare tutti nomi utente e le password per tutti i siti Web e per tutte le applicazioni. Questo consente di rivederle in futuro nel caso fossero state dimenticate.
- Non memorizzare le password in un file sul computer.

Nelle tabelle seguenti vengono elencate le password di Windows e di amministratore del BIOS più utilizzate e ne vengono descritte le funzioni.



## Impostazione delle password in Windows

Password	Funzione
Password amministratore*	Protegge l'accesso a un account di livello amministratore di Windows.  <b>NOTA:</b> L'impostazione della password di amministratore di Windows non imposta automaticamente la password di amministratore del BIOS.
Password utente*	Protegge l'accesso a un account utente Windows.

\*Per informazioni sull'impostazione di una password amministratore o utente di Windows dalla schermata Start, accedere a HP Support Assistant. Per accedere a HP Support Assistant, nella schermata Start, selezionare l'app **HP Support Assistant**.

## Impostazione delle password in Computer Setup

Password	Funzione
BIOS administrator password (Password amministratore BIOS)*	Protegge l'accesso a Computer Setup.  <b>NOTA:</b> Se sono state abilitate le funzioni per impedire la rimozione della password amministratore BIOS, potrebbe non essere possibile rimuoverla fino alla disabilitazione di tali funzioni.
DriveLock master password (Password principale DriveLock)*	Protegge l'accesso all'unità disco rigido interna protetta da DriveLock. Viene anche usata per rimuovere la protezione DriveLock. Questa password viene definita in DriveLock Passwords (Password DriveLock) durante il processo di abilitazione.  <b>NOTA:</b> Occorre definire una password amministratore BIOS prima di poter impostare una password DriveLock.
DriveLock user password (Password utente DriveLock)*	Protegge l'accesso all'unità disco rigido interna protetta da DriveLock e viene definita in DriveLock Passwords (Password DriveLock) durante il processo di abilitazione.  <b>NOTA:</b> Occorre definire una password amministratore BIOS prima di poter impostare una password DriveLock.

\*Per ulteriori informazioni su ognuna di queste password, consultare gli argomenti seguenti.

## Gestione di una password amministratore BIOS

Per impostare, modificare o eliminare questa password, eseguire la procedura riportata di seguito:

### Impostazione di una nuova password amministratore BIOS

1. Accendere o riavviare il computer, quindi premere **esc** quando nella parte inferiore dello schermo viene visualizzato il messaggio "Press the ESC key for Startup Menu" (Premere il tasto esc per il menu Avvio).
2. Premere **f10** per accedere a Computer Setup.
3. Utilizzare un dispositivo di puntamento o i tasti freccia per selezionare **Security (Protezione) > Setup BIOS Administrator Password (Imposta password amministratore BIOS)** quindi premere **invio**.

4. Quando richiesto, digitare una password.
5. Quando richiesto, digitare la nuova password un'altra volta per confermare.
6. Per salvare le modifiche e uscire da Computer Setup, fare clic sull'icona **Save** (Salva) e seguire le istruzioni visualizzate.

oppure

Utilizzare i tasti freccia per selezionare **File > Save Changes and Exit** (Salva le modifiche ed esci), quindi premere [invio](#).

Le modifiche diventeranno effettive al successivo riavvio del computer.

#### **Modifica di una password amministratore BIOS**

1. Accendere o riavviare il computer, quindi premere [esc](#) quando nella parte inferiore dello schermo viene visualizzato il messaggio "Press the ESC key for Startup Menu" (Premere il tasto esc per il menu Avvio).
2. Premere [f10](#) per accedere a Computer Setup.
3. Utilizzare un dispositivo di puntamento o i tasti freccia per selezionare **Security (Protezione) > Change Password (Modifica password)**, quindi premere [invio](#).
4. Quando richiesto, digitare la password corrente.
5. Quando richiesto, digitare la nuova password un'altra volta per confermare.
6. Per salvare le modifiche e uscire da Computer Setup, fare clic sull'icona **Save** (Salva) nell'angolo inferiore sinistro dello schermo, quindi seguire le istruzioni visualizzate.

oppure

Utilizzare i tasti freccia per selezionare **File > Save Changes and Exit** (Salva le modifiche ed esci), quindi premere [invio](#).

Le modifiche diventeranno effettive al successivo riavvio del computer.

#### **Eliminazione di una password amministratore BIOS**

1. Accendere o riavviare il computer, quindi premere [esc](#) quando nella parte inferiore dello schermo viene visualizzato il messaggio "Press the ESC key for Startup Menu" (Premere il tasto esc per il menu Avvio).
2. Premere [f10](#) per accedere a Computer Setup.
3. Utilizzare un dispositivo di puntamento o i tasti freccia per selezionare **Security (Protezione) > Change Password (Modifica password)**, quindi premere [invio](#).
4. Quando richiesto, digitare la password corrente.
5. Quando viene richiesta la nuova password, lasciare il campo vuoto, quindi premere [invio](#).
6. Leggere il messaggio di avvertimento. Per continuare, selezionare **YES** (Sì).
7. Quando viene richiesto di digitare un'altra volta la nuova password, lasciare il campo vuoto, quindi premere [invio](#).
8. Per salvare le modifiche e uscire da Computer Setup, fare clic sull'icona **Save** (Salva) nell'angolo inferiore sinistro dello schermo, quindi seguire le istruzioni visualizzate.

oppure

Utilizzare i tasti freccia per selezionare **File > Save Changes and Exit** (Salva le modifiche ed esci), quindi premere [invio](#).

Le modifiche diventeranno effettive al successivo riavvio del computer.

## Immissione di una password amministratore BIOS

Alla richiesta di immissione della **password amministratore BIOS**, immettere questa password (utilizzando gli stessi tasti premuti per impostarla), quindi premere [invio](#). Dopo 3 tentativi di immissione falliti, è necessario riavviare il computer e ripetere l'operazione.

## Gestione di una password DriveLock di Computer Setup

---

 **ATTENZIONE:** Per evitare che l'unità disco rigido protetta da DriveLock diventi inutilizzabile in modo permanente, salvare le password utente e principale DriveLock in un luogo sicuro, lontano dal computer. Se si dimenticano entrambe le password DriveLock, l'unità disco rigido risulterà protetta in modo permanente e non potrà più essere utilizzata.

---

La protezione DriveLock impedisce l'accesso non autorizzato al contenuto dell'unità disco rigido e può essere applicata solo alle unità disco rigido interne del computer. Dopo l'impostazione di tale protezione, per accedere all'unità sarà necessario immettere una password. L'unità deve essere inserita nel computer o in un replicatore di porte avanzato affinché sia possibile accedervi con le password DriveLock.

---

 **NOTA:** Occorre definire una password amministratore BIOS prima di poter accedere alle funzionalità DriveLock.

---

Per applicare la protezione DriveLock a un'unità disco rigido interna, è necessario impostare una password utente e una password principale in Computer Setup. Di seguito sono riportate alcune considerazioni sull'utilizzo della protezione DriveLock.

- Dopo aver applicato una protezione DriveLock a un'unità disco rigido, è possibile accedere a quest'ultima solo inserendo la password utente oppure la password principale.
- Il titolare della password utente sarà l'utente che utilizza regolarmente l'unità disco rigido protetta. Il titolare della password principale sarà l'amministratore del sistema o l'utente abituale.
- La password utente e la password principale possono essere identiche.
- È possibile cancellare una password utente o principale solo rimuovendo la protezione DriveLock dall'unità. Tale protezione può essere rimossa dall'unità solo con la password principale.

## Impostazione di una password DriveLock

Per configurare una password DriveLock in Computer Setup, seguire la procedura indicata:

1. Accendere il computer e premere **esc** quando nella parte inferiore dello schermo viene visualizzato il messaggio "Press the ESC key for Startup Menu" (Premere il tasto ESC per il menu Avvio).
2. Premere **f10** per accedere a Computer Setup.
3. Utilizzare un dispositivo di puntamento o i tasti freccia per selezionare **Security** (Protezione) > **DriveLock**, quindi premere **invio**.
4. Fare clic su Set DriveLock Password (global) (Imposta password DriveLock - globale).
5. Immettere la password amministratore BIOS, quindi premere **invio**.
6. Utilizzare un dispositivo di puntamento o i tasti freccia per selezionare l'unità disco rigido da proteggere, quindi premere **invio**.
7. Leggere il messaggio di avvertimento. Per continuare, selezionare **YES** (Sì).
8. Quando richiesto, digitare la password principale, quindi premere **invio**.
9. Quando richiesto, digitare di nuovo la password principale per confermare, quindi premere **invio**.
10. Quando richiesto, digitare la password utente, quindi premere **invio**.
11. Quando richiesto, digitare di nuovo la password utente per confermare, quindi premere **invio**.
12. Per confermare la protezione DriveLock sull'unità selezionata, digitare **DriveLock** nel campo di conferma e premere **invio**.



---

**NOTA:** La conferma di DriveLock distingue tra maiuscole e minuscole.

---

13. Per salvare le modifiche e uscire da Computer Setup, fare clic sull'icona **Save** (Salva) nell'angolo inferiore sinistro dello schermo, quindi seguire le istruzioni visualizzate.

oppure

Utilizzare i tasti freccia per selezionare **File > Save Changes and Exit** (Salva le modifiche ed esci), quindi premere **invio**.

Le modifiche diventeranno effettive al successivo riavvio del computer.

## Immissione di una password DriveLock

Assicurarsi che l'unità disco rigido sia inserita nel computer (non in un dispositivo di aggancio opzionale o in un MultiBay esterno).

Alla richiesta di immissione della **password DriveLock**, digitare la password (utilizzando gli stessi tasti premuti per impostarla), quindi premere [invio](#).

Dopo due tentativi di immissione non corretti, è necessario spegnere il computer e riprovare.

## Modifica di una password DriveLock

Per modificare una password DriveLock in Computer Setup, seguire la procedura indicata:

1. Accendere il computer e premere **esc** quando nella parte inferiore dello schermo viene visualizzato il messaggio "Press the ESC key for Startup Menu" (Premere il tasto ESC per il menu Avvio).
2. Premere **f10** per accedere a Computer Setup.
3. Utilizzare un dispositivo di puntamento o i tasti freccia per selezionare **Security** (Protezione) > **DriveLock**, quindi premere **invio**.
4. Immettere la password amministratore BIOS, quindi premere **invio**.
5. Utilizzare un dispositivo di puntamento o i tasti freccia per selezionare Set DriveLock Password (Imposta password DriveLock), quindi premere **invio**.
6. Utilizzare i tasti freccia per selezionare un'unità disco rigido interna, quindi premere **Invio**.
7. Utilizzare un dispositivo di puntamento o i tasti freccia per selezionare **Change Password** (Modifica password).
8. Quando richiesto, digitare la password corrente, quindi premere **invio**.
9. Quando richiesto, digitare la nuova password, quindi premere **invio**.
10. Quando richiesto, digitare ancora la nuova password per confermare, quindi premere **invio**.
11. Per salvare le modifiche e uscire da Computer Setup, fare clic sull'icona **Save** (Salva) nell'angolo inferiore sinistro dello schermo, quindi seguire le istruzioni visualizzate.

oppure

Utilizzare i tasti freccia per selezionare **File > Save Changes and Exit** (Salva le modifiche ed esci), quindi premere **invio**.

Le modifiche diventeranno effettive al successivo riavvio del computer.

## Rimozione della protezione DriveLock

Per rimuovere la protezione DriveLock in Computer Setup, attenersi alla procedura indicata:

1. Accendere il computer e premere **esc** quando nella parte inferiore dello schermo viene visualizzato il messaggio "Press the ESC key for Startup Menu" (Premere il tasto ESC per il menu Avvio).
2. Premere **f10** per accedere a Computer Setup.
3. Utilizzare un dispositivo di puntamento o i tasti freccia per selezionare **Security** (Protezione) > **DriveLock**, quindi premere **invio**.
4. Immettere la password amministratore BIOS, quindi premere **invio**.
5. Utilizzare un dispositivo di puntamento o i tasti freccia per selezionare **Set DriveLock Password** (Imposta password DriveLock), quindi premere **invio**.
6. Utilizzare un dispositivo di puntamento o i tasti freccia per selezionare un'unità disco rigido interna, quindi premere **invio**.
7. Utilizzare un dispositivo di puntamento o i tasti freccia per selezionare **Disable protection** (**Disabilita protezione**).
8. Immettere la password principale, quindi premere **invio**.
9. Per salvare le modifiche e uscire da Computer Setup, fare clic sull'icona **Save** (Salva) e seguire le istruzioni visualizzate.

oppure

Utilizzare i tasti freccia per selezionare **File > Save Changes and Exit** (Salva le modifiche ed esci), quindi premere **invio**.

Le modifiche diventeranno effettive al successivo riavvio del computer.

## Utilizzo di DriveLock automatico di Computer Setup

In un ambiente multi-utente, è possibile impostare una password di DriveLock automatico. Quando viene abilitata la password di DriveLock automatico, viene creata una password casuale utente e master DriveLock. Quando un utente immette le credenziali della password, per sbloccare l'unità occorre digitare le stesse password casuale utente e master DriveLock.



**NOTA:** Occorre definire una password amministratore BIOS prima di poter accedere alle funzionalità DriveLock automatico.

## Immissione di una password DriveLock automatico

Per abilitare una password DriveLock automatico in Computer Setup, seguire la procedura indicata:

1. Accendere o riavviare il computer, quindi premere **esc** quando nella parte inferiore dello schermo viene visualizzato il messaggio "Press the ESC key for Startup Menu" (Premere il tasto esc per il menu Avvio).
2. Premere **f10** per accedere a Computer Setup.
3. Utilizzare un dispositivo di puntamento o i tasti freccia per selezionare **Security (Protezione) > Automatic DriveLock** (DriveLock automatico), quindi premere **invio**.
4. Immettere la password amministratore BIOS, quindi premere **invio**.
5. Utilizzare un dispositivo di puntamento o i tasti freccia per selezionare un'unità disco rigido interna, quindi premere **invio**.

6. Leggere il messaggio di avvertimento. Per continuare, selezionare **YES** (Sì).
7. Per salvare le modifiche e uscire da Computer Setup, fare clic sull'icona **Save** (Salva) e seguire le istruzioni visualizzate.

oppure

Utilizzare i tasti freccia per selezionare **File > Save Changes and Exit** (Salva le modifiche ed esci), quindi premere [invio](#).

## Rimozione della protezione DriveLock automatico

Per rimuovere la protezione DriveLock in Computer Setup, attenersi alla procedura indicata:

1. Accendere o riavviare il computer, quindi premere [esc](#) quando nella parte inferiore dello schermo viene visualizzato il messaggio "Press the ESC key for Startup Menu" (Premere il tasto esc per il menu Avvio).
2. Premere [f10](#) per accedere a Computer Setup.
3. Utilizzare un dispositivo di puntamento o i tasti freccia per selezionare **Security (Protezione) > Automatic DriveLock** (DriveLock automatico), quindi premere [invio](#).
4. Immettere la password amministratore BIOS, quindi premere [invio](#).
5. Utilizzare un dispositivo di puntamento o i tasti freccia per selezionare un'unità disco rigido interna, quindi premere [invio](#).
6. Utilizzare un dispositivo di puntamento o i tasti freccia per selezionare **Disable protection (Disabilita protezione)**.
7. Per salvare le modifiche e uscire da Computer Setup, fare clic sull'icona **Save** (Salva) nell'angolo inferiore sinistro dello schermo, quindi seguire le istruzioni visualizzate.

oppure

Utilizzare i tasti freccia per selezionare **File > Save Changes and Exit** (Salva le modifiche ed esci), quindi premere [invio](#).

## Uso di software antivirus

Se si utilizza il computer per accedere alla posta elettronica, a una rete o a Internet, lo si espone al rischio di contrarre virus informatici che possono danneggiare sistema operativo, applicazioni o utility oppure provocarne un funzionamento anomalo.

I software antivirus sono in grado di rilevare la maggior parte dei virus e di eliminarli, riparando spesso anche i danni che possono aver causato. Per assicurare la protezione del sistema dai virus più recenti, il software antivirus deve essere mantenuto sempre aggiornato.

Windows Defender è preinstallato nel computer. Per la protezione completa del computer, si consiglia di utilizzare sempre un programma antivirus.

Per ulteriori informazioni sui virus, accedere a HP Support Assistant. Per accedere a HP Support Assistant, nella schermata Start, selezionare l'app **HP Support Assistant**.

## Uso di software firewall

I firewall sono ideati per impedire l'accesso non autorizzato a un sistema o una rete. Un firewall può essere un'applicazione installata sul computer e/o sulla rete, oppure una soluzione composta da hardware e software.



Esistono due tipi di firewall:

- Firewall basati su host: il software che protegge solo il computer su cui è installato.
- Firewall basati su rete: installati tra modem via cavo o DSL e la rete per proteggere i computer in rete.

Se si installa un firewall in un sistema, tutti i dati inviati al/dal sistema vengono controllati e confrontati con una serie di criteri di protezione definiti dall'utente. Eventuali dati che non corrispondono a tali criteri vengono bloccati.

Nel computer o nell'apparecchiatura di rete potrebbe essere già installato un firewall. In caso contrario, sono disponibili software firewall.

---

 **NOTA:** In alcuni casi, un firewall può bloccare l'accesso a giochi su Internet, interferire con la condivisione di stampanti o file in rete, oppure bloccare gli allegati ai messaggi di posta elettronica autorizzati. Per risolvere temporaneamente il problema, disattivare il firewall, eseguire l'operazione desiderata quindi riattivare il firewall. Per risolvere definitivamente il problema, riconfigurare il firewall.

---

## Installazione degli aggiornamenti critici per la protezione

 **ATTENZIONE:** Microsoft® invia avvisi relativi alla disponibilità degli aggiornamenti più importanti. Per proteggere il computer da violazioni della protezione e da virus informatici, installare gli aggiornamenti più importanti di Microsoft non appena si riceve un avviso.

---

Si può scegliere l'installazione automatica degli aggiornamenti. Per modificare le impostazioni, nella schermata Start, digitare **c**, quindi selezionare **Pannello di controllo**. Selezionare **Sistema e protezione**, **Windows Update**, quindi **Cambia impostazioni** e seguire le istruzioni visualizzate.

## Uso di HP Client Security Manager

Il software HP Client Security Manager è preinstallato in determinati modelli di computer. È possibile accedere a questo software tramite il pannello HP Client Security nella schermata Start, tramite l'icona HP Client Security nell'area di notifica del desktop di Windows, all'estrema destra della barra delle applicazioni o tramite il Pannello di controllo di Windows. Il software fornisce funzioni di protezione create per proteggere il computer, le reti e i dati critici da accessi non autorizzati. Per ulteriori informazioni, consultare la Guida di HP Client Security.

## Installazione di un cavo di sicurezza opzionale

 **NOTA:** Il cavo di sicurezza è concepito come deterrente, ma non può impedire un uso improprio o il furto del computer.

 **NOTA:** L'attacco per cavo di sicurezza sul computer potrebbe essere diverso dalle illustrazioni in questa sezione. Per informazioni sull'ubicazione dell'attacco del cavo di sicurezza sul computer, consultare [Informazioni sul computer a pagina 4](#).

---

1. Avvolgere il cavo intorno a un oggetto fisso.
2. Inserire la chiave **(1)** nel lucchetto **(2)**.
3. Inserire il cavo con lucchetto nell'apposito attacco sul computer **(3)** e bloccarlo con la chiave corrispondente.

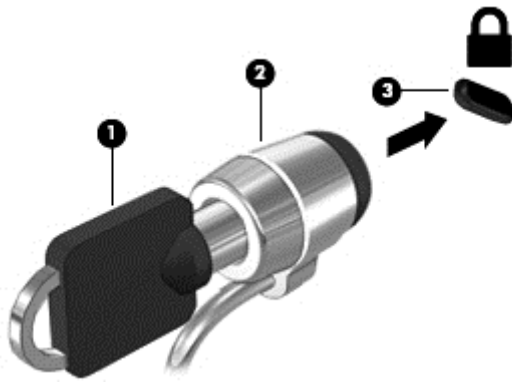

## Utilizzo del lettore di impronte digitali (solo in determinati modelli)

I lettori di impronte digitali integrati sono disponibili in determinati modelli di computer. Per poter utilizzare il lettore delle impronte digitali, occorre registrare le impronte in Credential Manager di HP Client Security. Consultare la Guida del software HP Client Security.

Dopo aver registrato le impronte digitali in Credential Manager, è possibile utilizzare HP Password Manager per memorizzare e inserire nomi utente e password in applicazioni e siti Web supportati.

## Individuazione del lettore di impronte digitali

Il lettore di impronte digitali è un piccolo sensore metallico posizionato in una delle seguenti aree del computer:

- Nell'area sottostante il TouchPad
- Sul lato destro della tastiera
- Sul lato superiore destro del display
- Sul lato sinistro del display

In base al modello di computer, il lettore può essere orientato in direzione orizzontale o verticale. Per entrambi i tipi è necessario passare un dito perpendicolarmente al sensore metallico. Per informazioni sull'ubicazione del lettore sul computer, consultare [Informazioni sul computer a pagina 4](#).

---

# 10 Manutenzione

## Aggiunta o sostituzione dei moduli di memoria

Il computer dispone di uno scomparto del modulo di memoria. La capacità del computer può essere espansa aggiungendo un modulo di memoria nello slot vuoto della memoria di espansione o aggiornando il modulo esistente nello slot del modulo di memoria principale.

---

 **AVVERTENZA!** Per ridurre il rischio di scosse elettriche e danni all'apparecchiatura, scollegare il cavo di alimentazione e rimuovere tutte le batterie prima di installare un modulo di memoria.

 **ATTENZIONE:** Le scariche elettrostatiche possono danneggiare i componenti elettronici. Prima di iniziare qualsiasi procedura, ricordarsi di scaricare a terra l'elettricità statica toccando un oggetto metallico collegato a massa.

**ATTENZIONE:** Per evitare la perdita di dati o il blocco del sistema, osservare le precauzioni riportate di seguito:

Spegnere il computer prima di aggiungere o sostituire i moduli di memoria. Non rimuovere il modulo se il computer è acceso oppure in modalità di sospensione o di ibernazione.

Se non si è certi che il computer sia effettivamente spento o in modalità ibernazione, accenderlo premendo il pulsante di alimentazione, quindi spegnerlo attraverso il sistema operativo.

 **NOTA:** Per utilizzare una configurazione a doppio canale quando si aggiunge un secondo modulo di memoria, accertarsi che entrambi i moduli di memoria siano uguali.

 **NOTA:** La memoria primaria è ubicata nello slot inferiore e la memoria di espansione nello slot superiore.

---

Per aggiungere o sostituire un modulo di memoria:

1. Salvare il lavoro e spegnere il computer.
2. Scollegare l'alimentazione CA e i dispositivi esterni collegati al computer.
3. Rimuovere la batteria (vedere [Inserimento o rimozione della batteria a pagina 44](#)).
4. Rimuovere il coperchio di accesso (vedere [Rimozione o reinserimento del coperchio di accesso a pagina 56](#)).
5. In caso di sostituzione di un modulo di memoria, rimuovere il modulo esistente:
  - a. Rilasciare i gancetti di fissaggio **(1)** sui due lati del modulo di memoria.

Il modulo di memoria si inclina verso l'alto.

- b. Afferrare il modulo per il bordo **(2)** ed estrarlo delicatamente dallo slot.

**⚠ ATTENZIONE:** Per evitare di danneggiare il modulo di memoria, fare attenzione ad afferrarlo solo per i bordi. Non toccare i componenti presenti sul modulo di memoria.

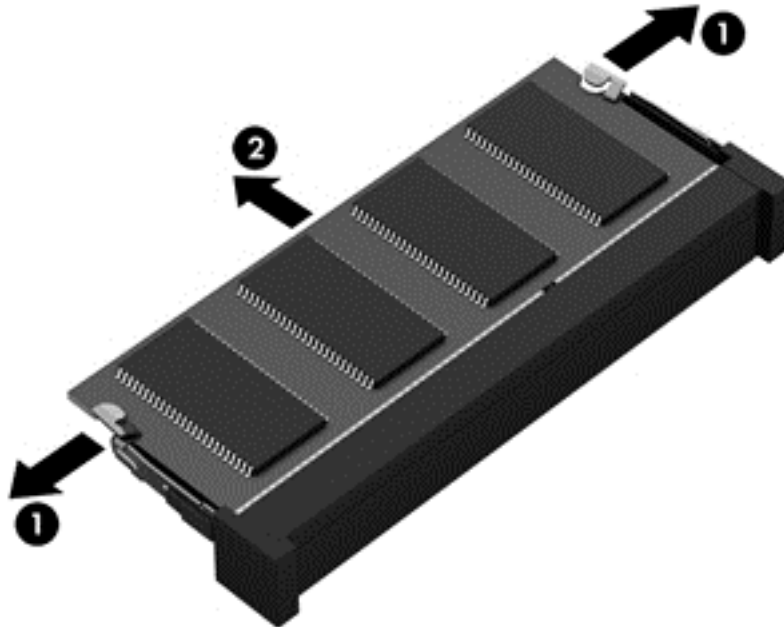

Per proteggere un modulo di memoria dopo averlo rimosso, conservarlo in un contenitore antistatico.

6. Inserire un nuovo modulo di memoria:

**⚠ ATTENZIONE:** Per evitare di danneggiare il modulo di memoria, fare attenzione ad afferrarlo solo per i bordi. Non toccare i componenti presenti sul modulo di memoria.

- a. Allineare l'estremità scanalata **(1)** del modulo con l'apposita sporgenza dello slot.
- b. Tenendo il modulo inclinato di 45 gradi rispetto alla superficie del relativo scomparto, spingerlo nello slot **(2)** fino a che non risulti perfettamente inserito nello stesso.

- c. Facendo attenzione a esercitare la stessa pressione su entrambi i bordi destro e sinistro del modulo di memoria, spingerlo con delicatezza verso il basso (**3**) fino a far scattare i gancetti di fissaggio.

**⚠ ATTENZIONE:** Per evitare di danneggiare il modulo di memoria, fare attenzione a non piegarlo.

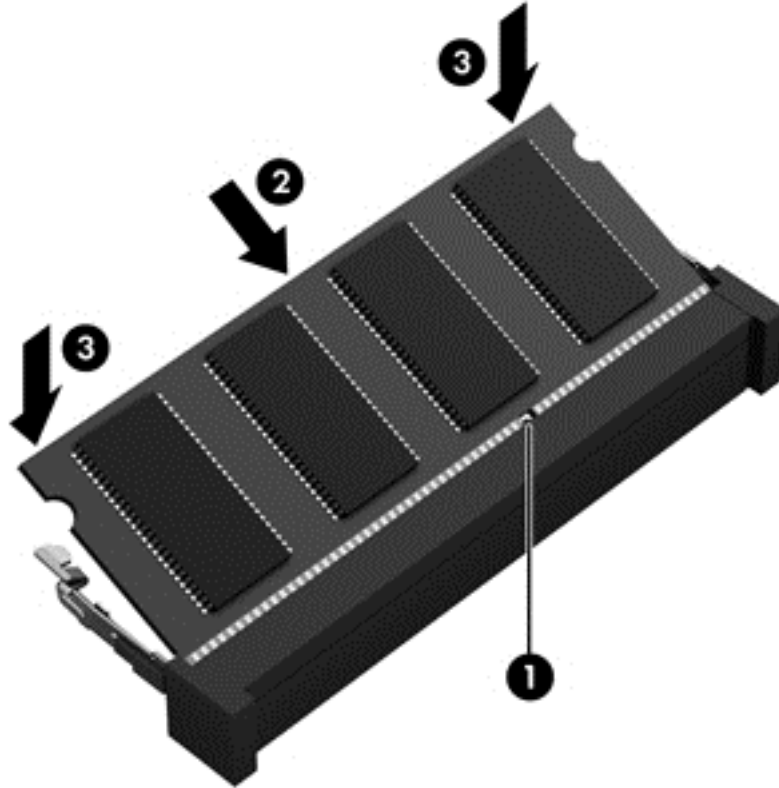

7. Reinserire il coperchio di accesso (vedere [Rimozione o reinserimento del coperchio di accesso a pagina 56](#)).
8. Inserire la batteria (vedere [Inserimento o rimozione della batteria a pagina 44](#)).
9. Collegare l'alimentazione CA e i dispositivi esterni al computer.
10. Accendere il computer.

## Pulizia del computer

### Prodotti per la pulizia

Per pulire e disinfettare il computer in sicurezza, utilizzare i seguenti prodotti.

- Dimetil benzil cloruro di ammonio con una concentrazione massima dello 0,3% (ad esempio: salviette germicide monouso disponibili con vari marchi).
- Detergente senza alcool per vetri
- Soluzione di acqua e sapone neutro
- Panno in microfibra asciutto o panno di pelle di daino (panno antistatico senza olio)
- Salviette antistatiche in tessuto

---

 **ATTENZIONE:** Evitare i seguenti prodotti detergenti:

Solventi aggressivi quali acetone, alcool, cloruro d'ammonio, cloruro di metilene e idrocarburi che potrebbero danneggiare in modo permanente la superficie del computer.

Materiali fibrosi, come tovaglioli di carta, che potrebbero rigare il computer. Con il passare del tempo, le particelle di sporcizia e gli agenti di pulizia potrebbero penetrare nei graffi.

---

## Procedure di pulizia

Per pulire il computer in sicurezza, seguire i procedimenti indicati in questa sezione.

---

 **AVVERTENZA!** Per evitare scosse elettriche o danni ai componenti, non tentare di pulire il computer mentre questo è acceso.

---

1. Spegnerne il computer.
2. Scollegare l'alimentazione esterna.
3. Scollegare tutti i dispositivi esterni alimentati.

---

 **ATTENZIONE:** Non spruzzare prodotti o liquidi per la pulizia direttamente sulla superficie del computer. Le gocce lasciate cadere sulla superficie possono danneggiare permanentemente i componenti interni.

---

## Pulizia del display

Pulire delicatamente il display con un panno morbido e privo di lanugine, inumidito con un prodotto *senza alcol* utilizzato per la pulizia del vetro. Prima di chiudere il display, accertarsi che quest'ultimo sia asciutto.

## Pulizia delle parti laterali e del coperchio

Per pulire e disinfettare le parti laterali e il coperchio, utilizzare un panno morbido di microfibra o di pelle di daino inumidito con uno dei prodotti elencati sopra o utilizzare una salviettina disinfettante usa e getta appropriata.

---

 **NOTA:** Pulire il coperchio del computer eseguendo un movimento circolare per rimuovere lo sporco.

---

## Pulizia di TouchPad e tastiera

---

 **AVVERTENZA!** Per ridurre il rischio di scosse elettriche o danni ai componenti interni, non utilizzare un aspirapolvere per pulire la tastiera, in quanto potrebbe depositare ulteriore sporcizia sulla superficie della tastiera.

 **ATTENZIONE:** Quando si pulisce il TouchPad e la tastiera, evitare spandimenti di liquidi fra i tasti, che potrebbero danneggiare in modo permanente i componenti interni.

---

- Per pulire e disinfettare il TouchPad e la tastiera, utilizzare un panno morbido di microfibra o di pelle di daino inumidito con uno dei prodotti elencati sopra o utilizzare un'apposita salviettina antisettica usa e getta.
- Per evitare che i tasti diventino appiccicosi e per rimuovere polvere, lanugine e particelle che possono infiltrarsi tra i tasti, utilizzare una bomboletta di aria compressa con un ugello a cannuccia.

## Aggiornamento di programmi e driver

HP consiglia di aggiornare programmi e driver regolarmente con le versioni più recenti. Accedere a <http://www.hp.com/support> per scaricare le versioni più recenti. È anche possibile registrarsi per ricevere le notifiche automatiche sugli aggiornamenti quando vengono resi disponibili.

## Utilizzo di SoftPaq Download Manager

HP SoftPaq Download Manager (SDM) è uno strumento che fornisce rapido accesso alle informazioni sui SoftPaq per i computer business HP senza richiedere il numero di SoftPaq. Questo strumento consente di cercare i SoftPaq con facilità, scaricarli ed estrarli.

SoftPaq Download Manager legge e scarica, dal sito FTP HP, un file di database pubblicato contenente informazioni su SoftPaq e modello di computer. SoftPaq Download Manager consente di specificare uno o più modelli di computer per determinare quali SoftPaq sono disponibili per il download.

SoftPaq Download Manager controlla sul sito FTP HP gli aggiornamenti a database e software. Se sono disponibili aggiornamenti, questi vengono scaricati e applicati automaticamente.

SoftPaq Download Manager è disponibile dal sito Web di HP. Per utilizzare SoftPaq Download Manager per scaricare i SoftPaq, occorre prima scaricare e installare il programma. Nel sito Web di HP all'indirizzo <http://www.hp.com/go/sdm> seguire le istruzioni per scaricare e installare SoftPaq Download Manager.

Per scaricare i SoftPaq:

- ▲ Nella schermata Start, digitare `s`. Nella casella di ricerca, digitare `softpaq`, quindi selezionare HP SoftPaq Download Manager. Seguire le istruzioni per scaricare i SoftPaq.



---

**NOTA:** Se richiesto da Controllo account utente, fare clic su **Sì**.

---

---

# 11 Backup e ripristino

Per proteggere le informazioni, utilizzare Backup e ripristino di Windows per effettuare il backup di singoli file e cartelle o dell'intero disco rigido, creare dischi di ripristino del sistema (solo in determinati modelli) utilizzando l'unità ottica installata (solo in determinati modelli) o un'unità ottica esterna, oppure creare punti di ripristino del sistema. In caso di problemi con il sistema, sarà possibile utilizzare i file di backup per ripristinare l'intero contenuto del computer.

Nella schermata Start, digitare `ripristino`, fare clic su **Impostazioni**, quindi selezionare dall'elenco di opzioni visualizzate.

 **NOTA:** Per informazioni dettagliate sulle varie opzioni di backup e ripristino, cercare le sezioni che trattano di questi argomenti in HP Support Assistant. Per accedere a HP Support Assistant, nella schermata Start, selezionare l'app **HP Support Assistant**.

In caso di instabilità del sistema, HP consiglia di stampare le procedure di ripristino e salvarle per un successivo utilizzo.

 **NOTA:** In Windows è disponibile la funzionalità Controllo account utente per ottimizzare la protezione del computer. È possibile che per determinate attività, quali installazione di applicazioni, esecuzione di utility o modifica delle impostazioni di Windows, venga richiesta l'autorizzazione dell'utente o l'immissione di una password. Consultare HP Support Assistant: Per accedere a HP Support Assistant, nella schermata Start, selezionare l'app **HP Support Assistant**.

---

## Backup delle informazioni

Il ripristino dopo un errore del sistema è completo come il backup più recente. Creare supporti di ripristino del sistema e il backup iniziale subito dopo la configurazione iniziale del sistema. Aggiungendo nuovi software e file dati, continuare a effettuare regolarmente il backup del sistema per mantenere un backup sempre aggiornato. I dischi di ripristino del sistema (solo in determinati modelli) vengono utilizzati per avviare il computer e riparare il sistema operativo in caso di instabilità o guasto del sistema. I backup iniziale e successivi consentono di ripristinare dati e impostazioni in caso di guasti.

Nella schermata Start, digitare `backup`, fare clic su **Impostazioni**, quindi selezionare **Salva copie di backup dei file con Cronologia file**.

È possibile eseguire il backup dei dati su un'unità disco rigido esterna opzionale o su un'unità di rete.

Quando si effettua il backup, tenere presente quanto segue:

- Memorizzare i file personali nella cartella Documenti ed eseguire periodicamente il backup di questi file.
- Eseguire il backup dei modelli memorizzati nei relativi programmi associati.
- Salvare le impostazioni personalizzate di finestre, barre degli strumenti o barre di menu eseguendo la cattura della schermata dell'elemento in questione. Questa soluzione consente di risparmiare tempo nel caso in cui sia necessario reimpostare le preferenze.

Per creare un backup con Backup e ripristino:

 **NOTA:** Prima di avviare la procedura di backup, accertarsi che il computer sia collegato all'alimentazione CA.



 **NOTA:** Questo processo può richiedere più di un'ora, in base alla dimensione dei file e alla velocità del computer.

1. Nella schermata Start, digitare `backup`, fare clic su **Impostazioni**, quindi selezionare dall'elenco di opzioni visualizzate.
2. Seguire le istruzioni visualizzate per configurare il backup, creare un'immagine del sistema (solo in determinati modelli), oppure creare dischi di ripristino del sistema (solo in determinati modelli).

## Esecuzione di un ripristino del sistema

In caso di errore o instabilità del sistema, è possibile utilizzare i seguenti strumenti per ripristinare i file:

- Strumenti di ripristino di Windows: È possibile utilizzare Backup e ripristino di Windows per ripristinare i dati di cui è stato effettuato il backup in precedenza. È inoltre possibile utilizzare lo strumento di riparazione automatico di Windows per risolvere problemi che potrebbero impedire il corretto avvio di Windows.
- Strumenti di ripristino **f11**: è possibile utilizzare gli strumenti di ripristino **f11** per ripristinare l'immagine dell'unità disco rigido originale. L'immagine include il sistema operativo Windows e i programmi forniti con il computer.

 **NOTA:** Se non è possibile avviare il computer né utilizzare i dischi di ripristino del sistema creati in precedenza (solo in determinati modelli), è necessario acquistare un DVD Windows 8 operating system (Sistema operativo Windows 8) per riavviare il computer e riparare il sistema operativo. Per informazioni aggiuntive, consultare [Utilizzo di un disco Windows 8 operating system \(Sistema operativo Windows 8, da acquistare separatamente\) a pagina 88](#).

## Utilizzo degli strumenti di ripristino di Windows

Per ripristinare i dati di cui si è precedentemente eseguito il backup:

- ▲ Accesso a HP Support Assistant. Per accedere a HP Support Assistant, nella schermata Start, selezionare l'app **HP Support Assistant**.

Per ripristinare le informazioni con Ripristino automatico, procedere come riportato di seguito:

 **ATTENZIONE:** Alcune opzioni dello strumento di ripristino automatico cancellano completamente i contenuti dell'unità, che verrà formattata. Tutti i file creati e i programmi installati sul computer verranno rimossi in modo permanente. Al termine della riformattazione, il processo di ripristino consente di ripristinare il sistema operativo, i driver, il software e le utility dal backup.

1. Se possibile, eseguire il backup di tutti i file personali.
2. Se possibile, verificare la presenza delle partizioni Windows e HP Recovery.

Nella schermata Start, digitare `e`, quindi fare clic su **Esplora risorse**.

oppure

Nella schermata Start, digitare `c`, quindi selezionare **Computer**.

 **NOTA:** Se le partizioni Windows e HP Recovery non sono elencate, sarà necessario ripristinare il sistema operativo e i programmi mediante il DVD Windows 8 operating system (Sistema operativo Windows 8) e il disco *Driver Recovery* (Ripristino dei driver), entrambi da acquistare separatamente. Per informazioni aggiuntive, consultare [Utilizzo di un disco Windows 8 operating system \(Sistema operativo Windows 8, da acquistare separatamente\) a pagina 88](#).

3. Se le partizioni Windows e HP Recovery sono elencate, riavviare il computer. Dopo il caricamento di Windows, tenere premuto il tasto **maiusc** mentre si fa clic su **Riavvia**.
4. Selezionare **Risoluzione dei problemi**, quindi selezionare **Opzioni avanzate**, quindi **Riparazione automatica**.
5. Seguire le istruzioni visualizzate.

 **NOTA:** Per ulteriori informazioni sul recupero dei dati mediante gli strumenti di Windows, cercare questi argomenti in HP Support Assistant. Per accedere a HP Support Assistant, nella schermata Start, selezionare l'app **HP Support Assistant**.

## Uso degli strumenti di ripristino f11

 **ATTENZIONE:** L'utilizzo di **f11** cancella completamente i contenuti dell'unità disco rigido che verrà formattata. Tutti i file creati e i programmi installati sul computer verranno rimossi in modo permanente. Lo strumento di ripristino **f11** reinstalla sistema operativo, programmi e driver HP installati in fabbrica. Il software non installato in fabbrica dovrà essere reinstallato.

Per ripristinare l'immagine dell'unità disco rigido originale con **f11**:

1. Se possibile, eseguire il backup di tutti i file personali.
2. Se possibile, verificare la presenza della partizione HP Recovery: Nella schermata Start, digitare **C**, quindi selezionare **Computer**.

 **NOTA:** Se la partizione HP Recovery non è elencata, sarà necessario ripristinare il sistema operativo e i programmi mediante il DVD Windows 8 operating system (Sistema operativo Windows 8) e il disco *Driver Recovery* (Ripristino dei driver), entrambi da acquistare separatamente. Per informazioni aggiuntive, consultare [Utilizzo di un disco Windows 8 operating system \(Sistema operativo Windows 8, da acquistare separatamente\) a pagina 88](#).

3. Se la partizione HP Recovery è elencata, riavviare il computer, premere **esc** quando nella parte inferiore dello schermo viene visualizzato il messaggio "Press the ESC key for Startup Menu" (Premere il tasto ESC per il menu Avvio).
4. Premere **f11** quando viene visualizzato sullo schermo il messaggio "Press <F11> for recovery" (Premere F11 per il ripristino).
5. Seguire le istruzioni visualizzate.

## Utilizzo di un disco Windows 8 operating system (Sistema operativo Windows 8, da acquistare separatamente)

Per ordinare un DVD Windows 8 operating system (Sistema operativo Windows 8), visitare <http://www.hp.com/support>, selezionare il proprio paese o regione e seguire le istruzioni visualizzate. È inoltre possibile ordinare il DVD rivolgendosi all'assistenza. Per le informazioni di contatto, consultare l'opuscolo *Worldwide Telephone Numbers* (Numeri di telefono internazionali) fornito con il computer.

 **ATTENZIONE:** Utilizzando il DVD Windows 8 operating system (Sistema operativo Windows 8), il contenuto del disco rigido verrà completamente eliminato e l'unità verrà formattata. Tutti i file creati e i programmi installati sul computer verranno rimossi in modo permanente. Al termine della riformattazione, il processo di ripristino consente di ripristinare il sistema operativo, i driver, il software e le utility.

Per avviare il ripristino con il DVD Windows 8 operating system (Sistema operativo Windows 8):

---

 **NOTA:** Questo processo richiede alcuni minuti.

---

1. Se possibile, eseguire il backup di tutti i file personali.
2. Riavviare il computer e, prima del caricamento del sistema operativo Windows, inserire il DVD Windows 8 operating system (Sistema operativo Windows 8) nell'unità ottica.
3. Quando richiesto, premere un tasto qualsiasi della tastiera.
4. Seguire le istruzioni visualizzate.

Al termine del ripristino:

1. Rimuovere il disco Windows 8 Operating System (Sistema operativo Windows 8), quindi inserire il disco *Driver Recovery* (Ripristino driver).
2. Installare prima Hardware Enabling Drivers (Attivazione driver hardware), quindi Recommended Applications (Applicazioni consigliate).

## Uso di Aggiorna di Windows per un ripristino semplice e rapido

Se il computer non funziona correttamente e occorre ristabilire la stabilità del sistema, l'opzione Aggiorna di Windows consente di risolvere il problema senza perdere i dati importanti.

---

 **IMPORTANTE:** Con Aggiorna è possibile rimuovere eventuali applicazioni non installate in origine nel sistema.

 **NOTA:** Durante l'uso di Aggiorna, viene salvato un elenco delle applicazioni tradizionali rimosse che consente di vedere rapidamente cosa occorre reinstallare. Per ulteriori informazioni sulla reinstallazione delle applicazioni tradizionali, vedere HP Support Assistant. Per accedere a HP Support Assistant, nella schermata Start, selezionare l'app **HP Support Assistant**.

 **NOTA:** È possibile che quando si utilizza Aggiorna venga richiesta l'autorizzazione dell'utente o l'immissione di una password. Per ulteriori informazioni, vedere HP Support Assistant. Per accedere a HP Support Assistant, nella schermata Start, selezionare l'app **HP Support Assistant**.

---

Per avviare Aggiorna:

1. Nella schermata Start, puntare all'angolo all'estremità destra superiore o inferiore per visualizzare gli accessi.
2. Fare clic su **Impostazioni**.
3. Fare clic su **Modifica impostazioni PC** nell'angolo inferiore destro dello schermo, quindi selezionare **Generale** dalla schermata delle impostazioni del computer.
4. Scorrere le scelte sul lato destro verso il basso per visualizzare **Aggiorna PC senza influire sui file**.
5. In **Aggiorna PC senza influire sui file** selezionare **Per iniziare** e seguire le istruzioni visualizzate.

## Rimuovere tutto e reinstallare Windows

Potrebbe essere necessario eseguire una riformattazione dettagliata del computer, oppure rimuovere informazioni personali prima di riciclare o dare via il computer. Il processo descritto in questa sezione fornisce un modo veloce e semplice per ripristinare lo stato originale del computer. Questa opzione rimuove tutti i dati personali, le app e le impostazioni dal computer e reinstalla Windows.

---

 **IMPORTANTE:** Questa opzione non fornisce backup dei dati. Prima di utilizzare questa opzione, eseguire il backup dei dati personali da conservare.

---

È possibile iniziare questa opzione con il tasto **f11** o dalla schermata Start.

Per utilizzare il tasto **f11**:

1. Premere **f11** durante l'avvio del computer.  
oppure  
Tenere premuto **f11** mentre si preme il pulsante di alimentazione.
2. Scegliere la lingua.
3. Scegliere il layout della tastiera.
4. Selezionare **Risoluzione dei problemi** dal menu delle opzioni di avvio.
5. Selezionare **Reimposta il PC** e seguire le istruzioni visualizzate.

Per utilizzare la schermata Start:

1. Nella schermata Start, puntare all'angolo all'estremità destra superiore o inferiore per visualizzare gli accessi.
2. Fare clic su **Impostazioni**.
3. Fare clic su **Modifica impostazioni PC** nell'angolo inferiore destro dello schermo, quindi selezionare **Generale** dalla schermata delle impostazioni del computer.
4. Scorrere le scelte a destra verso il basso per visualizzare **Rimuovere tutto e reinstallare Windows**.
5. In **Rimuovere tutto e reinstallare Windows** selezionare **Per iniziare** e seguire le istruzioni visualizzate.

## Utilizzo di HP Software Setup

È possibile utilizzare HP Software Setup per reinstallare i driver o selezionare software danneggiato o eliminato dal sistema.

1. Nella schermata Start, digitare **HP Software Setup**, e selezionare **App**.
2. Aprire HP Software Setup.
3. Seguire le istruzioni visualizzate per reinstallare i driver o selezionare il software.

---

# 12 Computer Setup (BIOS), MultiBoot e System Diagnostics (Diagnostica di sistema)

## Utilizzo di Computer Setup

Computer Setup, o Basic Input/Output System (BIOS), controlla la comunicazione tra tutti i dispositivi di input e output sul sistema (come unità disco, display, tastiera, mouse e stampante). Computer Setup comprende impostazioni per i tipi di dispositivi installati, la sequenza di avvio del computer e la quantità di memoria di sistema ed estesa.

 **NOTA:** Apportare le modifiche in Computer Setup con estrema cautela. Eventuali errori possono impedire il corretto funzionamento del computer.

---

## Avvio di Computer Setup

 **NOTA:** Con Computer Setup è possibile utilizzare una tastiera esterna o un mouse collegati tramite porta USB solo se è attivato il supporto USB Legacy.

---

Per avviare Computer Setup, seguire la procedura indicata:

1. Accendere o riavviare il computer, quindi premere **esc** quando nella parte inferiore dello schermo viene visualizzato il messaggio "Press the ESC key for Startup Menu" (Premere il tasto esc per il menu Avvio).
2. Premere **f10** per accedere a Computer Setup.

## Spostamento e selezione in Computer Setup

Per spostarsi ed effettuare le selezioni in Computer Setup, seguire la procedura indicata:

1. Accendere o riavviare il computer, quindi premere **esc** quando nella parte inferiore dello schermo viene visualizzato il messaggio "Press the ESC key for Startup Menu" (Premere il tasto esc per il menu Avvio).
2. Premere **f10** per accedere a Computer Setup.

 **NOTA:** È possibile utilizzare un dispositivo di puntamento (TouchPad, stick di puntamento o mouse USB) oppure la tastiera per spostarsi ed effettuare le selezioni in Computer Setup.

---

- Per selezionare un menu o una voce di menu, utilizzare il tasto **tab** e i tasti freccia della tastiera, quindi premere **invio**, oppure utilizzare un dispositivo di puntamento per fare clic sulla voce.
- Per scorrere in su o in giù, fare clic sulla freccia su o giù nell'angolo in alto a destra dello schermo, oppure utilizzare il tasto freccia su o giù sulla tastiera.
- Per chiudere le finestre di dialogo e tornare alla schermata principale di Computer Setup, premere **esc** e seguire le istruzioni visualizzate.

Per uscire dai menu di Computer Setup, attenersi a una delle seguenti procedure:

- Per uscire dai menu di Computer Setup senza salvare le modifiche:  
Fare clic sull'icona **Exit** (Esci) nell'angolo inferiore destro dello schermo, quindi seguire le istruzioni visualizzate.  
oppure  
Utilizzare il tasto **tab** e i tasti freccia per selezionare **File > Ignore changes and exit** (Ignorare le modifiche ed uscire?), quindi premere **invio**.
- Per salvare le modifiche e uscire dai menu di Computer Setup:  
Fare clic sull'icona **Save** (Salva) nell'angolo inferiore destro della schermata, quindi seguire le istruzioni visualizzate.  
oppure  
Utilizzare il tasto **tab** e i tasti freccia per selezionare **File > Save changes and exit** (Salva le modifiche ed esci), quindi premere **invio**.

Le modifiche diventeranno effettive al successivo riavvio del computer.

## Ripristino delle impostazioni predefinite in Computer Setup



**NOTA:** La modalità unità disco rigido non viene modificata quando si ripristinano le impostazioni predefinite.

Per ripristinare tutte le impostazioni predefinite di Computer Setup:

1. Accendere o riavviare il computer, quindi premere **esc** quando nella parte inferiore dello schermo viene visualizzato il messaggio "Press the ESC key for Startup Menu" (Premere il tasto esc per il menu Avvio).
2. Premere **f10** per accedere a Computer Setup.
3. Utilizzare un dispositivo di puntamento o i tasti freccia per selezionare **File > Restore Defaults** (Ripristina impostazioni predefinite).
4. Seguire le istruzioni visualizzate.
5. Per salvare le modifiche e uscire, fare clic sull'icona **Save** (Salva) nell'angolo inferiore destro della schermata, quindi seguire le istruzioni visualizzate.  
oppure  
Utilizzare i tasti freccia per selezionare **File > Save Changes and Exit** (Salva le modifiche ed esci), quindi premere **invio**.

Le modifiche diventeranno effettive al successivo riavvio del computer.



**NOTA:** Le impostazioni relative alle password e alla protezione non vengono modificate quando si ripristinano le impostazioni predefinite.

## Aggiornamento del BIOS

Le versioni aggiornate del BIOS possono essere disponibili sul sito Web di HP.

La maggior parte degli aggiornamenti disponibili sul sito Web HP sono raggruppati in file compressi denominati *SoftPaq*.

Alcuni pacchetti da scaricare contengono un file denominato Readme.txt, che contiene informazioni sull'installazione e la risoluzione dei problemi associati al file compresso

## Determinazione della versione del BIOS

Per stabilire se gli aggiornamenti disponibili per il BIOS contengono versioni più recenti di quella installata sul computer, è necessario conoscere la versione del BIOS di sistema corrente.

Le informazioni sulla versione del BIOS (denominate anche *data ROM* e *BIOS di sistema*) possono essere visualizzate premendo **fn+esc** (se Windows è in esecuzione) o tramite Computer Setup.

1. Avviare Computer Setup.
2. Utilizzare un dispositivo di puntamento o i tasti freccia per selezionare **File > System Information** (Informazioni di sistema).
3. Per uscire da Computer Setup senza salvare le modifiche, selezionare l'icona **Exit** (Esci) nell'angolo inferiore sinistro dello schermo, quindi seguire le istruzioni visualizzate.

oppure

Utilizzare il tasto **tab** e i tasti freccia per selezionare **File > Ignore Changes and Exit** (Ignorare le modifiche ed uscire?), quindi premere **invio**

## Download di un aggiornamento del BIOS

---

 **ATTENZIONE:** Per ridurre il rischio di danneggiare il computer o un'installazione non corretta, scaricare e installare un aggiornamento del BIOS solo quando il computer è collegato a una fonte di alimentazione esterna affidabile mediante l'adattatore CA. Non scaricare o installare un aggiornamento del BIOS mentre il computer è alimentato a batteria, agganciato a un dispositivo di aggancio opzionale o collegato a una fonte di alimentazione opzionale. Durante il download e l'installazione, attenersi alle istruzioni riportate di seguito:

Non interrompere l'alimentazione del computer scollegando il cavo di alimentazione dalla presa CA.

Non spegnere il computer, né avviare la modalità di sospensione.

Non inserire, rimuovere, collegare o scollegare dispositivi o cavi.

---

1. Nella schermata Start, selezionare la app HP Support Assistant.
  2. Selezionare **Updates and tune-ups** (Aggiornamenti e ottimizzazioni), quindi selezionare **Check for HP updates now** (Controlla ora gli aggiornamenti).
  3. Nell'area di download, eseguire le operazioni seguenti:
    - a. Identificare l'aggiornamento del BIOS più recente rispetto alla versione BIOS correntemente installata nel computer. Annotare la data, il nome o altro identificativo. Queste informazioni potrebbero essere necessarie in seguito per individuare l'aggiornamento dopo averlo scaricato nell'unità disco rigido.
    - b. Seguire le istruzioni visualizzate per scaricare nel disco rigido il pacchetto selezionato.
- Se l'aggiornamento è più recente del BIOS, annotare il percorso della posizione sul disco rigido in cui viene scaricato l'aggiornamento del BIOS. Sarà infatti necessario accedere a tale posizione per installare l'aggiornamento.

---

 **NOTA:** Se si collega il computer a una rete, consultare l'amministratore di rete prima di installare gli aggiornamenti del software, in particolare quelli del BIOS.

---

Le procedure di installazione del BIOS possono variare. Al termine del download, seguire le istruzioni visualizzate. Se non vengono visualizzate istruzioni, eseguire la procedura riportata di seguito:

1. Nella schermata Start, digitare **e**, quindi fare clic su **Esplora risorse**.
2. Fare clic sulla lettera che identifica il disco rigido, in genere Disco locale (C:).
3. Seguire il percorso annotato in precedenza per accedere alla cartella del disco rigido contenente l'aggiornamento.
4. Fare doppio clic sul file con estensione .exe (ad esempio, *nomefile.exe*).  
Viene avviata l'installazione del BIOS.
5. Completare l'installazione seguendo le istruzioni visualizzate.



**NOTA:** Quando viene visualizzato il messaggio di completamento dell'installazione, è possibile eliminare dall'unità disco rigido il file scaricato dal sito Web.

## Utilizzo di MultiBoot

### Informazioni sulla sequenza di avvio del dispositivo

Quando si accende il computer, il sistema tenta di avviarsi dai dispositivi abilitati. L'utility MultiBoot, abilitata per impostazione predefinita, controlla la sequenza in cui il sistema seleziona un dispositivo di avvio. I dispositivi di avvio possono includere le unità ottiche, le unità a dischetti, una scheda di interfaccia di rete (o NIC, Network Interface Controller), i dischi rigidi e i dispositivi USB. I dispositivi di avvio contengono supporti avviabili o file che permettono l'avvio e il funzionamento corretti del computer.



**NOTA:** Alcuni dispositivi di avvio devono essere abilitati in Computer Setup per poter essere inclusi nella sequenza di avvio.

È possibile modificare la sequenza in cui il computer cerca un dispositivo di avvio, modificando la sequenza di avvio in Computer Setup. È inoltre possibile premere **esc** quando nella parte inferiore dello schermo viene visualizzato il messaggio "Press the ESC key for Startup Menu" (Premere il tasto ESC per il menu Avvio), quindi premere **f9**. Premendo **f9** viene visualizzato un menu che riporta i dispositivi di avvio correnti e consente di selezionarne uno. È anche possibile utilizzare MultiBoot Express per impostare il computer affinché richieda un'unità di avvio ogni volta che si avvia o si riavvia il computer.

### Scelta delle preferenze di MultiBoot

È possibile utilizzare MultiBoot nei modi seguenti:

- Per impostare una nuova sequenza di avvio che il computer utilizzerà a ogni accensione, modificandola in Computer Setup.
- Per selezionare dinamicamente il dispositivo di avvio, premendo **esc** mentre nella parte inferiore dello schermo è visualizzato il messaggio "Press the ESC key for Startup Menu" (Premere ESC per il menu Avvio), quindi premendo **f9** per accedere al menu Boot Device Options (Opzioni dispositivo di avvio).
- Impostare sequenze di avvio variabili mediante MultiBoot Express. Questa funzione richiede all'utente di specificare il dispositivo di avvio ad ogni avvio o riavvio del computer.



## Impostazione di una nuova sequenza di avvio in Computer Setup

Per avviare Computer Setup e impostare la sequenza di avvio utilizzata a ogni accensione o riavvio del computer, seguire le istruzioni riportate di seguito:

1. Accendere o riavviare il computer, quindi premere **esc** quando nella parte inferiore dello schermo viene visualizzato il messaggio "Press the ESC key for Startup Menu" (Premere il tasto esc per il menu Avvio).
2. Premere **f10** per accedere a Computer Setup.
3. Utilizzare un dispositivo di puntamento o i tasti freccia per selezionare l'elenco **Legacy Boot Order** (Ordine di avvio legacy), quindi premere **invio**.
4. Per spostare il dispositivo in alto nella sequenza di avvio, utilizzare un dispositivo di puntamento per fare clic sulla freccia su, oppure premere il tasto **+**.

oppure

Per spostare il dispositivo in basso nella sequenza di avvio, utilizzare un dispositivo di puntamento per fare clic sulla freccia giù, oppure premere il tasto **-**.

5. Per salvare le modifiche e uscire da Computer Setup, fare clic sull'icona **Save** (Salva) nell'angolo inferiore sinistro dello schermo, quindi seguire le istruzioni visualizzate.

oppure

Utilizzare i tasti freccia per selezionare **File > Save Changes and Exit** (Salva le modifiche ed esci), quindi premere **invio**.

## Scelta dinamica di un dispositivo di avvio tramite prompt f9

Per scegliere in modo dinamico un dispositivo di avvio per la sequenza di avvio corrente, seguire le istruzioni riportate di seguito:

1. Aprire il menu Select Boot Device (Selezionare dispositivo di avvio) accendendo o riavviando il computer, quindi premere **esc** quando nella parte inferiore dello schermo viene visualizzato il messaggio "Press the ESC key for Startup Menu" (Premere il tasto ESC per il menu Avvio).
2. Premere **f9**.
3. Utilizzare un dispositivo di puntamento o i tasti freccia per selezionare un dispositivo di avvio e premere **invio**.

## Impostazione del prompt di MultiBoot Express

Per avviare Computer Setup e impostare il computer in modo da visualizzare il menu della sequenza di avvio MultiBoot a ogni avvio o riavvio del sistema, seguire le istruzioni riportate di seguito:

1. Accendere o riavviare il computer, quindi premere **esc** quando nella parte inferiore dello schermo viene visualizzato il messaggio "Press the ESC key for Startup Menu" (Premere il tasto esc per il menu Avvio).
2. Premere **f10** per accedere a Computer Setup.
3. Utilizzare un dispositivo di puntamento o i tasti freccia per selezionare **System Configuration (Configurazione sistema) > Boot Options (Opzioni di avvio)** e premere **invio**.
4. Nel campo **MultiBoot Express Popup Delay (Sec)** (Ritardo (sec.) avvio veloce di Multiboot), selezionare la durata in secondi del tempo di visualizzazione del menu delle posizioni di avvio

prima che il computer passi automaticamente all'impostazione corrente di MultiBoot. Quando si seleziona 0, il menu di avvio veloce non viene visualizzato.

5. Per salvare le modifiche e uscire da Computer Setup, fare clic sull'icona **Save** (Salva) nell'angolo inferiore sinistro dello schermo, quindi seguire le istruzioni visualizzate.

oppure

Utilizzare i tasti freccia per selezionare **File > Save Changes and Exit** (Salva le modifiche ed esci), quindi premere [invio](#).

Le modifiche diventeranno effettive al successivo riavvio del computer.

## Impostazione delle preferenze di MultiBoot Express

Quando viene visualizzato il menu Express Boot (Avvio veloce) durante l'avvio, sono disponibili le scelte seguenti:

- Per specificare un dispositivo di avvio dal menu Express Boot (Avvio veloce), selezionare la preferenza entro l'intervallo di tempo stabilito, quindi premere [invio](#).
- Per evitare che il computer passi automaticamente all'impostazione corrente di MultiBoot, premere un tasto qualsiasi entro l'intervallo di tempo stabilito. Il computer non si avvierà fino a quando non si seleziona un dispositivo di avvio e si preme [invio](#).
- Per avviare il computer in base all'impostazione corrente di MultiBoot, attendere che trascorra l'intervallo di tempo stabilito.

## Utilizzo di System Diagnostics (Diagnostica di sistema)

System Diagnostics consente di eseguire test diagnostici per determinare se l'hardware del computer funziona correttamente. In System Diagnostics sono disponibili i seguenti test diagnostici:

- **System Tune-Up (Ottimizzazione del sistema):** questo gruppo di test aggiuntivi controlla il computer per verificare che i componenti principali funzionino correttamente. L'ottimizzazione del sistema effettua test più lunghi e completi su moduli di memoria, attributi SMART del disco rigido, superficie del disco rigido, batteria (e calibrazione della batteria), memoria video e stato del modulo WLAN.
- **Start-up test (Test di avvio):** questo test analizza i componenti principali richiesti per l'avvio del computer.
- **Run-in test (Test di esecuzione):** questo test ripete il test di avvio e verifica la presenza di problemi discontinui non rilevati dal test di avvio.
- **Hard disk test (Test del disco rigido):** questo test analizza la condizione fisica del disco rigido, quindi tutti i dati in tutti i settori dell'unità. Se il test rileva un settore danneggiato, viene tentato il trasferimento dei dati in un settore intatto.
- **Memory test (Test della memoria):** questo test analizza la condizione fisica dei moduli di memoria. Se viene rilevato un errore, sostituire immediatamente i moduli di memoria.
- **Battery Test (Test batteria):** questo test analizza la condizione della batteria e la calibra se necessario. Se la batteria non supera il test, contattare il supporto tecnico HP per segnalare il problema e acquistare una batteria sostitutiva.
- **BIOS Management (Gestione BIOS):** è possibile aggiornare o ripristinare la versione del BIOS di sistema. Non spegnere o rimuovere l'alimentazione esterna durante il processo. Prima della modifica del BIOS viene visualizzata una schermata di conferma. Selezionare **BIOS update**

(Aggiornamento BIOS), **BIOS Rollback** (Ripristino BIOS) o **Back to main menu** (Torna al menu principale).

È possibile visualizzare le informazioni sul sistema e i log di errore o selezionare le lingue nella finestra di System Diagnostics (Diagnostica di sistema).

Per avviare System Diagnostics:

1. Accendere o riavviare il computer. Premere **esc** quando nella parte inferiore sinistra dello schermo viene visualizzato il messaggio "Press the ESC key for Startup Menu" (Premere ESC per il menu Avvio). Quando viene visualizzato il menu Startup (Avvio), premere **f2**.
2. Fare clic sul test diagnostico da eseguire e seguire le istruzioni visualizzate.



**NOTA:** Se occorre interrompere un test diagnostico in esecuzione, premere **esc**.

---

---

# 13 Assistenza

## Come contattare l'assistenza

Se le informazioni fornite in questa guida per l'utente o in HP Support Assistant non risolvono il problema, è possibile rivolgersi all'assistenza tecnica. Per assistenza negli Stati Uniti, visitare <http://www.hp.com/go/contactHP>. Per assistenza in tutto il mondo, visitare [http://welcome.hp.com/country/us/en/wwcontact\\_us.html](http://welcome.hp.com/country/us/en/wwcontact_us.html).

È possibile:

- Avviare una chat online con un tecnico di HP.



**NOTA:** Se il servizio di assistenza via chat non è disponibile in una lingua particolare, è disponibile in inglese.

---

- Scrivere un'e-mail all'assistenza clienti.
- Individuare i numeri telefonici dell'assistenza.
- Individuare un centro di assistenza HP.

## Etichette

Le etichette apposte sul computer forniscono le informazioni necessarie per la risoluzione dei problemi relativi al sistema o per l'uso del computer all'estero:

- Etichetta di identificazione: fornisce importanti informazioni, compresi:

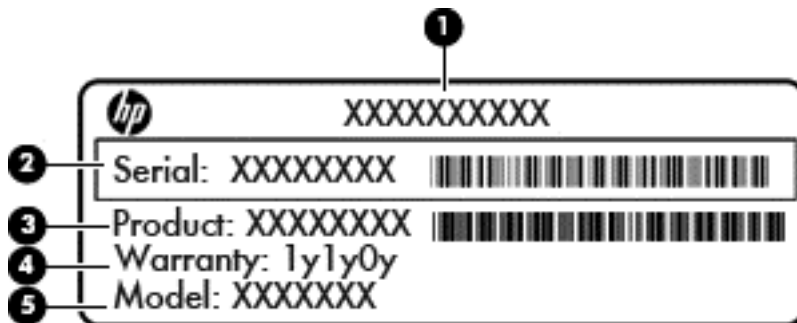

Componente	
(1)	Nome prodotto
(2)	Numero di serie (s/n)
(3)	Numero di parte/codice prodotto (p/n)
(4)	Periodo di garanzia
(5)	Descrizione del modello

Quando si contatta l'assistenza, assicurarsi di avere queste informazioni a portata di mano. L'etichetta di identificazione è incollata all'interno dell'alloggiamento della batteria.

- Certificato di autenticità Microsoft®: contiene il codice Product Key di Windows. Questo codice potrebbe essere necessario per aggiornare il sistema operativo o risolvere eventuali problemi ad esso relativi. Il Certificato di autenticità Microsoft si trova all'interno dell'alloggiamento della batteria.
- Etichetta delle normative: fornisce informazioni sulle normative che riguardano il computer. L'etichetta delle normative è incollata all'interno del coperchio di accesso.
- Etichetta(e) con le approvazioni wireless (solo in determinati modelli): riportano informazioni sui dispositivi wireless opzionali e i marchi di approvazione di alcuni dei paesi o regioni in cui l'uso di tali dispositivi è stato omologato. Se il modello di computer comprende uno o più dispositivi wireless, le etichette di approvazione sono incluse nel computer. Queste informazioni possono essere necessarie quando ci si trova all'estero. Le etichette con le approvazioni wireless sono incollate all'interno dell'alloggiamento della batteria.
- Etichetta SIM (Subscriber Identity Module, solo in determinati modelli): fornisce il codice ICCID (Integrated Circuit Card Identifier) della scheda SIM. L'etichetta si trova all'interno dell'alloggiamento della batteria.
- Etichetta di identificazione modulo HP Mobile Broadband (solo in determinati modelli): fornisce il numero di serie del modulo HP Mobile Broadband. Questa etichetta si trova all'interno dell'alloggiamento della batteria.

# 14 Specifiche tecniche

- [Alimentazione](#)
- [Ambiente operativo](#)

## Alimentazione

Le informazioni contenute in questa sezione possono rivelarsi utili se si intende viaggiare all'estero con il computer.

Il computer funziona a corrente continua (CC), che può essere fornita da una fonte di alimentazione CA o CC. L'alimentazione CA deve essere compresa nel campo di tensioni 100-240 V, 50-60 Hz. Sebbene sia possibile alimentare il computer mediante una fonte di alimentazione CC autonoma, si raccomanda di alimentarlo solo utilizzando un adattatore CA o una fonte di alimentazione CC forniti con il computer o approvati da HP.

Il computer è in grado di funzionare con un'alimentazione CC corrispondente alle seguenti specifiche:

Alimentazione	Valori nominali
Tensione e corrente di esercizio	19,5 VCC a 3,33 A - 65 W
	19,5 VCC a 4,62 A - 90 W

 **NOTA:** Questo prodotto è stato appositamente progettato per i sistemi di alimentazione IT in Norvegia, con una tensione da fase a fase non superiore a 240 V rms.

 **NOTA:** La corrente e la tensione di esercizio del computer sono indicate nell'etichetta di conformità del sistema.

## Ambiente operativo

Fattore	Sistema metrico	Sistema U.S.A.
<b>Temperatura</b>		
In esercizio (in fase di scrittura su disco ottico)	Da 5°C a 35°C	Da 41°F a 95°F
Fuori esercizio	Da -20°C a 60°C	Da -4°F a 140°F
<b>Umidità relativa</b> (senza condensa)		
In esercizio	Da 10% a 90%	Da 10% a 90%
Fuori esercizio	Da 5% a 95%	Da 5% a 95%
<b>Altitudine massima</b> (senza pressurizzazione)		
In esercizio	Da -15 a 3.048 m	Da -50 piedi a 10.000 piedi
Fuori esercizio	Da -15 a 12.192 m	Da -50 piedi a 40.000 piedi

# A Trasporto del computer

Per ottenere i migliori risultati, seguire questi suggerimenti su trasporto e spedizione:

- Preparare il computer al trasporto o alla spedizione:
    - Eseguire il backup delle informazioni.
    - Rimuovere tutti i dischi e le schede di memoria esterne, come ad esempio le schede digitali.
- 
- ⚠ ATTENZIONE:** Per ridurre il rischio di perdita di informazioni, di danni al computer o a un'unità, rimuovere i supporti dalle unità prima di estrarle dai loro alloggiamenti e prima di spedirle, trasportarle o conservarle.
- 
- Spegnere e scollegare tutti i dispositivi esterni.
  - Spegnere il computer.
- Portare con sé una copia di backup delle informazioni, e conservarla separatamente dal computer.
  - Nei viaggi in aereo, trasportare il computer come bagaglio a mano ed evitare di spedirlo insieme al resto dei bagagli.
- 
- ⚠ ATTENZIONE:** Non esporre le unità a campi magnetici. Dispositivi di sicurezza che generano campi magnetici sono, ad esempio, le barriere di controllo e i rilevatori portatili utilizzati negli aeroporti. I nastri trasportatori degli aeroporti e dispositivi di sicurezza simili che trasportano bagagli utilizzano raggi X invece di onde magnetiche e non danneggiano le unità.
- 
- La possibilità di utilizzare il computer durante il volo è a discrezione della compagnia aerea. Se si desidera utilizzare il computer in aereo, informarsi in anticipo presso la compagnia aerea.
  - Se il computer resta inutilizzato e scollegato dall'alimentazione esterna per più di 2 settimane, rimuovere la batteria e conservarla separatamente.
  - Se si deve spedire un'unità o il computer, riporli in un imballaggio protettivo adeguato su cui deve essere applicata la dicitura "FRAGILE".
  - Se il computer è dotato di un dispositivo wireless o di un modulo HP Mobile Broadband, ad esempio un dispositivo 802.11b/g, GSM (Global System for Mobile Communications) o GPRS (General Packet Radio Service), l'utilizzo di tali dispositivi in alcuni ambienti potrebbe essere soggetto a restrizioni. Tali restrizioni possono essere valide a bordo di aeroplani, negli ospedali, in prossimità di materiale esplosivo e in aree pericolose, ecc. Se non si è certi del comportamento da adottare nell'uso di un particolare dispositivo, chiedere l'autorizzazione a utilizzarlo prima di accenderlo.
  - Se si deve viaggiare su un volo internazionale, seguire i suggerimenti riportati di seguito:
    - Controllare le norme doganali sui computer vigenti in ciascun paese o regione dell'itinerario scelto.
    - Verificare i requisiti del cavo di alimentazione e dell'adattatore per ogni paese in cui si intende utilizzare il computer. Tensione, frequenza e tipo di spina possono variare.

---

 **AVVERTENZA!** Per ridurre il rischio di scosse elettriche, incendi o danni all'apparecchiatura, non cercare di alimentare il computer con un convertitore di tensione per elettrodomestici.

---



# B Risoluzione dei problemi

In questa appendice sono contenute le sezioni seguenti:

## Risorse per la risoluzione dei problemi

- Accedere ai collegamenti al sito Web e a ulteriori informazioni sul computer tramite HP Support Assistant. Per accedere a HP Support Assistant, nella schermata Start, selezionare l'app **HP Support Assistant**.



**NOTA:** Alcuni strumenti di controllo e riparazione richiedono una connessione a Internet. HP fornisce inoltre strumenti aggiuntivi che non richiedono connessione a Internet.

- Contattare il supporto tecnico HP Per assistenza negli Stati Uniti, visitare <http://www.hp.com/go/contactHP>. Per assistenza in tutto il mondo, visitare [http://welcome.hp.com/country/us/en/wwcontact\\_us.html](http://welcome.hp.com/country/us/en/wwcontact_us.html).

Scegliere tra i seguenti tipi di assistenza:

- Avviare una chat online con un tecnico di HP.



**NOTA:** Se il servizio di chat non è disponibile in una lingua particolare, è disponibile in inglese.

- Scrivere un'e-mail all'assistenza HP.
- Individuare i numeri telefonici dell'assistenza HP nel mondo.
- Individuare un centro di assistenza HP.

## Risoluzione dei problemi

Le sezioni seguenti descrivono diversi problemi comuni e le relative soluzioni.

### Impossibile avviare il computer

Se il computer non si accende quando si preme il pulsante di alimentazione, i seguenti suggerimenti possono contribuire a determinare il motivo del mancato avvio del computer.

- Se il computer è collegato a una presa CA, accertarsi che questa presa eroghi un'alimentazione adeguata collegandovi un altro apparecchio elettrico.



**NOTA:** Utilizzare solo l'adattatore CA fornito con il computer o un adattatore approvato da HP per l'utilizzo con questo computer.

- Se il computer è collegato a una fonte di alimentazione esterna diversa da una presa CA, collegarlo a una presa CA mediante l'adattatore CA. Accertarsi che il cavo di alimentazione e il cavo dell'adattatore CA siano collegati correttamente.

## Il display del computer non visualizza alcuna immagine

Se il computer è acceso e lo schermo non visualizza alcuna immagine, la causa del problema è una delle seguenti:

- Il computer può essere in modalità di sospensione. Per uscire dalla modalità di sospensione, premere brevemente il pulsante di alimentazione. La modalità di sospensione è una funzione che consente di risparmiare energia e può disattivare il display. La sospensione può essere avviata dal sistema quando il computer è acceso ma non è utilizzato oppure quando si ha una condizione di basso livello di carica della batteria. Per modificare queste e altre impostazioni di alimentazione, nel desktop di Windows, fare clic con il pulsante destro del mouse sull'icona della **batteria** nell'area di notifica all'estrema destra della barra delle applicazioni, quindi fare clic su **Preferenze**.
- Il computer è stato impostato per non visualizzare immagini sullo schermo incorporato. Per riattivare lo schermo del computer, premere **fn+f4**. Nella maggior parte dei modelli, quando un dispositivo di visualizzazione esterno opzionale, come un monitor, è collegato al computer, l'immagine può essere visualizzata in qualsiasi momento sullo schermo del computer o sul display esterno oppure su entrambi contemporaneamente. Premendo **fn+f4** ripetutamente, l'immagine viene visualizzata alternativamente sul display del computer, su uno o più display esterni e su tutti i dispositivi contemporaneamente.

## Il software funziona in modo anomalo

Se il software non risponde o lo fa in modo anomalo, riavviare il computer puntando al lato destro dello schermo. Quando vengono visualizzati gli accessi, fare clic su **Impostazioni**. Fare clic sull'icona di **Alimentazione**, quindi su **Arresta il sistema**. Se non è possibile riavviare il computer con questa procedura, consultare la sezione successiva [Il computer è acceso ma non risponde a pagina 104](#).

## Il computer è acceso ma non risponde

Se il computer è acceso ma non risponde al software o ai comandi da tastiera, provare a utilizzare le seguenti procedure di arresto di emergenza nell'ordine indicato, fino all'arresto:

**⚠ ATTENZIONE:** Le procedure di arresto di emergenza provocano la perdita di tutti i dati non salvati.

- Tenere premuto il pulsante di alimentazione per almeno 5 secondi.
- Scollegare il computer dall'alimentazione esterna e rimuovere la batteria.

## Il computer è insolitamente caldo

È normale che il computer si scaldi durante l'utilizzo. Se tuttavia dovesse risultare *insolitamente* caldo, il problema potrebbe derivare dall'ostruzione di una presa d'aria.

Se si teme che il computer si stia surriscaldando, lasciarlo raffreddare a temperatura ambiente, quindi assicurarsi che nessuna presa d'aria sia ostruita durante l'uso del computer.

**⚠ AVVERTENZA!** Per ridurre il rischio di ustioni per l'utente o il surriscaldamento per il computer, non utilizzare quest'ultimo tenendolo sulle ginocchia e non ostruirne le prese d'aria. Usare il computer solo su una superficie rigida e piana. Impedire che una superficie rigida, come una stampante adiacente, o morbida, come un cuscino, un tappeto o un tessuto, blocchi la circolazione dell'aria. Impedire inoltre che l'adattatore CA sia a contatto con la pelle o con una superficie morbida, come un cuscino, un tappeto o un tessuto durante l'uso del computer. Il computer e l'adattatore CA sono conformi con i limiti termici previsti per le superfici accessibili dall'utente, così come definiti dalla norma internazionale per la sicurezza delle apparecchiature informatiche (IEC 60950).



**NOTA:** La ventola del computer si attiva automaticamente per raffreddare i componenti interni ed evitarne il surriscaldamento. È normale che la ventola interna si attivi e disattivi periodicamente durante l'utilizzo del computer.

---

## Un dispositivo esterno non funziona

Se un dispositivo esterno non funziona come previsto, seguire le istruzioni riportate di seguito:

- Accendere il dispositivo seguendo le indicazioni del produttore.
- Verificare che il dispositivo sia correttamente collegato.
- Verificare che il dispositivo sia correttamente alimentato.
- Verificare che il dispositivo, specie se obsoleto, sia compatibile con il sistema operativo.
- Verificare che i driver corretti siano installati e aggiornati.

## La connessione di rete wireless non funziona

Se la connessione alla rete wireless non funziona come previsto, adottare i seguenti accorgimenti:

- Per attivare o disattivare un dispositivo di rete cablata o wireless, nel desktop di Windows, fare clic con il pulsante destro del mouse sull'icona della **connessione di rete** nell'area di notifica, all'estrema destra della barra delle applicazioni. Per attivare i dispositivi, selezionare la casella di controllo dall'opzione di menu. Per disattivare il dispositivo, deselezionare la casella di controllo.
- Accertarsi che il dispositivo wireless sia acceso.
- Verificare che le antenne wireless del computer non siano coperte.
- Verificare che il modem via cavo o DSL e il relativo cavo di alimentazione siano collegati in modo corretto e le spie siano accese.
- Verificare che il punto di accesso o il router wireless sia correttamente collegato al relativo adattatore di alimentazione e al modem via cavo o DSL e che le spie siano accese.
- Scollegare e ricollegare tutti i cavi, quindi spegnere e riaccendere il computer.

## Il vassoio del disco ottico non si apre e non consente la rimozione del CD o DVD

1. Inserire l'estremità di un fermaglio **(1)** nel foro di rilascio sul frontalino dell'unità.
2. Premere delicatamente sul fermaglio fino a rilasciare il vassoio, quindi estrarre quest'ultimo **(2)** fino a quando non si ferma.

3. Rimuovere il disco (3) dal vassoio premendo delicatamente sul perno centrale mentre si solleva il disco afferrandolo per il bordo. Tenere il disco per il bordo ed evitare di toccare la superficie.

 **NOTA:** Se il vassoio non è completamente accessibile, inclinare con cautela il disco mentre lo si rimuove.

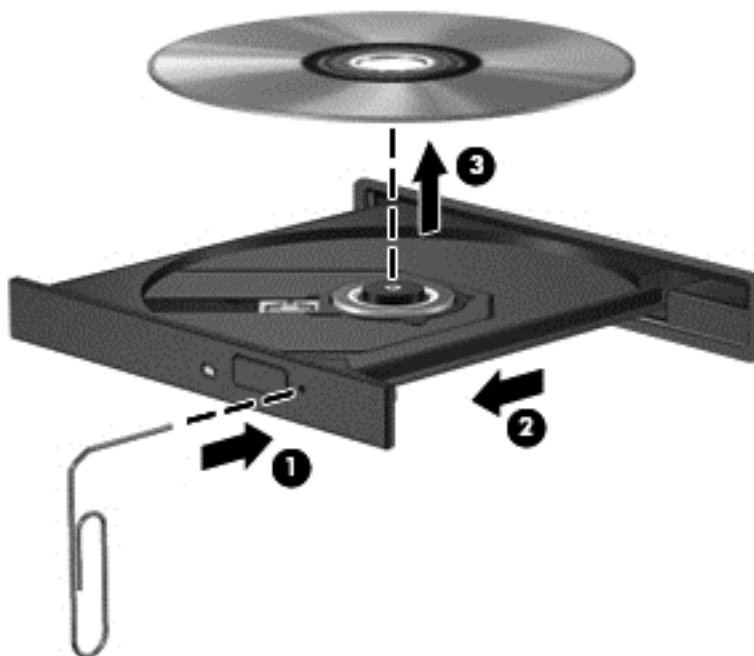

4. Chiudere il vassoio del disco e riporre il disco nell'apposita custodia.

## Il computer non riconosce l'unità ottica

Se il sistema operativo non rileva un dispositivo installato, il software del driver del dispositivo potrebbe essere danneggiato o assente.

1. Rimuovere eventuali dischi dall'unità ottica.
2. Nella schermata Start, digitare **c**, selezionare **Pannello di controllo**, quindi fare clic su **Sistema e sicurezza**.
3. Fare clic su **Dispositivi e stampanti**, quindi su **Gestione dispositivi**.
4. Nella finestra Gestione dispositivi, fare clic sul triangolo accanto a Unità DVD/CD-ROM. Se l'unità è elencata, il funzionamento è corretto.

## Il disco non viene riprodotto

- Salvare il lavoro e chiudere tutti i programmi aperti prima di avviare la riproduzione di un CD o di un DVD.
- Prima di riprodurre un CD o un DVD, disconnettersi da Internet.
- Accertarsi di aver inserito correttamente il disco.
- Verificare che il disco sia pulito. Se necessario, pulire il disco con acqua distillata e un panno privo di lanugine. Pulire spostando il panno dal centro del disco verso il bordo esterno.

- Controllare che sul disco non siano presenti graffi. Se sono presenti graffi, trattare il disco con un apposito kit di riparazione disponibile presso i negozi di materiale elettronico.
- Prima di riprodurre il disco, disattivare la modalità di sospensione.

Non avviare la modalità di sospensione durante la riproduzione di un disco. In caso contrario, verrà visualizzato un messaggio di avviso che chiede se si desidera continuare. Se viene visualizzato il messaggio, fare clic su **No**, il comportamento del computer potrebbe essere quindi uno dei seguenti:

- La riproduzione riprende normalmente

oppure

- La finestra di riproduzione dell'applicazione multimediale potrebbe chiudersi. Per tornare alla riproduzione del disco, fare clic sul pulsante di **riproduzione** nel programma multimediale per riavviare il disco. In alcuni casi, può essere necessario uscire dal programma e riavviarlo.

## Il film non è visibile sul display esterno

1. Se i display del computer ed esterno sono entrambi accesi, premere **fn+f4** una o più volte per commutare tra i due dispositivi di visualizzazione.
2. Configurare le impostazioni del monitor per rendere principale il display esterno:
  - a. Dal desktop di Windows, fare clic con il pulsante destro del mouse in un'area vuota sul desktop e selezionare **Risoluzione dello schermo**.
  - b. Specificare un display principale e uno secondario.



**NOTA:** Se si utilizzano entrambi i display, l'immagine del DVD non appare sul display configurato come secondario.

## La masterizzazione di un disco non si avvia, oppure si arresta prima del completamento

- Verificare che tutti gli altri programmi siano chiusi.
- Disattivare la modalità di sospensione.
- Accertarsi di utilizzare il tipo corretto di disco per l'unità.
- Verificare che il disco sia inserito correttamente.
- Selezionare una velocità di scrittura inferiore e riprovare.
- Se si copia un disco, salvare i dati del disco di origine sull'unità disco rigido prima di avviare la masterizzazione su un nuovo disco, quindi masterizzare dal disco rigido.

---

## C Scarica elettrostatica

La scarica elettrostatica è il rilascio di elettricità statica quando due oggetti entrano in contatto, ad esempio la scossa che si riceve quando si tocca una maniglia metallica dopo aver camminato su un tappeto.

Una scarica di elettricità statica rilasciata dalle dita o da altri conduttori elettrostatici può danneggiare i componenti elettronici. Per evitare danni al computer o a un'unità oppure perdita di informazioni, adottare le precauzioni elencate di seguito:

- Se le istruzioni per la rimozione o l'installazione consigliano di scollegare il computer, scollegarlo dopo essersi adeguatamente collegati a massa e prima di rimuovere il coperchio.
- Conservare i componenti nei relativi contenitori antistatici fino al momento della loro installazione.
- Evitare di toccare pin, cavi e circuiti. Maneggiare i componenti elettronici il meno possibile.
- Utilizzare utensili non magnetici.
- Prima di maneggiare i componenti, scaricare l'elettricità statica del corpo toccando la superficie metallica non verniciata del componente.
- Se si rimuove un componente, introdurlo in un contenitore antistatico.

Per ulteriori informazioni sull'elettricità statica o per informazioni sulla rimozione o installazione di componenti, contattare l'assistenza HP.

# Indice analitico

## A

Adattatore CA, test 48  
Adattatore CA/batteria, spia 12  
Aeroporti, dispositivi di sicurezza 54  
Aggiorna 89  
Alimentazione 100  
    batteria 41  
    opzioni 39  
Alimentazione, identificazione pulsante 6  
Alimentazione, spie 5  
Ambiente operativo 100  
Amministratore, password 71  
Antivirus, software 78  
Arresto del computer 39  
Attacco  
    cavo di sicurezza 11  
Audio, controllo funzioni 34  
Avvicinamento, movimento supportato dal TouchPad 25  
Aziendale, connessione WLAN 20

## B

Backup e ripristino 86  
Batteria  
    conservazione 45  
    conservazione carica 45  
    livelli batteria scarica 43  
    scarica 43  
    smaltimento 46  
    sostituzione 46  
    visualizzazione carica residua 43  
Batteria e coperchio di accesso, levette 15  
Batteria, alimentazione 41  
Batteria, alloggiamento 99  
Batteria, identificazione coperchio 15  
Batteria, individuazione Informazioni 42  
Batteria, temperatura 45

## BIOS

aggiornamento 92  
determinazione versione 93  
download di un aggiornamento 93  
Bloc maiusc, identificazione spia 5  
bloc num, identificazione tasto 31, 32  
bloc num, spia 5  
bloc num, tastierino esterno 32  
Blocco del sistema 39  
Bluetooth, dispositivo 17, 20  
Bluetooth, etichetta 99

## C

Carica  
    conservazione 45  
Caricamento tramite vassoio, unità ottica 65  
Cavi  
    USB 52  
Cavo di sicurezza, identificazione attacco 11  
Certificato di autenticità, etichetta 99  
Componenti  
    display 13  
    parte anteriore 10  
    parte destra 11  
    parte inferiore 15  
    parte sinistra 12  
    parte superiore 4  
Computer Setup  
    BIOS, password amministratore 71  
    password DriveLock 73  
    ripristino impostazioni predefinite 92  
    spostamento e selezione 91  
Computer, ripristino 89  
Computer, trasporto 45, 101  
Condivisione unità ottiche 68  
Configurazione  
    audio per HDMI 37

Connessione a una WLAN 20  
connessione WLAN 19  
Connettore alimentazione 12  
Connettore di alimentazione, identificazione 12  
Conservazione batteria 45  
Conservazione, carica 45  
Controllo batteria 43  
Controllo funzioni audio 34  
Critici, software aggiornamenti 79  
Cuffie (uscita audio), jack 11

## D

Digitale, scheda  
    formati supportati 50  
    inserimento 50  
    rimozione 50  
Display, commutazione immagine 30  
Dispositivi ad alta definizione, collegamento 36, 38  
Dispositivi di puntamento, impostazione preferenze 22  
DriveLock automatico, password immissione 77  
    rimozione 78  
DriveLock, password descrizione 73  
    immissione 75  
    impostazione 74  
    modifica 76  
    rimozione 77

## E

Elettrostatica, scarica 108  
esc, identificazione tasto 8, 9  
Esterna, unità 53  
Esterna, uso alimentazione CA 47  
Esterni, dispositivi 53  
Esterno, identificazione porta monitor 12  
Esterno, porta monitor 36  
Etichette  
    Bluetooth 99

- certificato di autenticità
  - Microsoft 99
- certificazione wireless 99
- modulo HP Mobile
  - Broadband 99
  - normative 99
  - numero di serie 99
  - SIM 99
  - WLAN 99

**F**

- f11, ripristino 88
- Face Recognition 34, 69
- Firewall, software 78
- fn, identificazione tasto 8, 9, 29
- Funzione, identificazione tasti 8, 9

**G**

- GPS 20

**H**

- HDMI, collegamento porta 36
- HDMI, configurazione audio 37
- HDMI, identificazione porta 12
- HP 3D DriveGuard 62
- HP ProtectTools Security Manager 79
- Hub 51
- hub USB 51

**I**

- Ibernazione
  - avvio 40
  - uscita 40
- Impostazione opzioni risparmio energia 39
- Impostazione protezione da password alla riattivazione 41
- Impronte digitali, lettore 80
- Incorporato, identificazione tastierino numerico 8, 30
- Informazioni sulle normative
  - etichetta delle normative 99
  - etichette delle approvazioni wireless 99
- Ingresso audio (microfono), identificazione jack 11
- Integrato, identificazione tastierino numerico 9, 31, 32
- Intel Wireless Display 38

- Internet, configurazione
  - connessione 19
- Interni, identificazione microfoni 13, 14
- Interno, identificazione interruttore display 13, 14
- Interruttore di alimentazione 39
- Interruttore, alimentazione 39

## **J**

- Jack
  - ingresso audio (microfono) 11
  - rete 12
  - RJ-45 (rete) 12
  - uscita audio (cuffie) 11

## **L**

- Leggibili, supporti 40
- Lettore di impronte digitali, identificazione 7
- Lettore di schede di memoria, identificazione 10
- Levette, rilascio batteria e coperchio di accesso 15
- Livello batteria insufficiente 39
- Livello batteria scarica 43

## **M**

- Manutenzione
  - Pulizia disco 62
  - Utilità di deframmentazione dischi 61
- Manutenzione del computer 83
- Memoria, modulo
  - identificazione 16
  - inserimento 82
  - rimozione 81
  - sostituzione 81
- Microfono (ingresso audio), identificazione jack 11
- Microfono, identificazione spia disattivazione 5
- Microfono, identificazione tasto disattivazione 30
- Microsoft, etichetta certificato di autenticità 99
- Modalità di risparmio energia 39
- Modalità grafica, commutazione 48
- Mouse esterno,
  - impostazione preferenze 22

- Multimediali, controlli attività 33
- Multimediali, tasti di scelta rapida 33

## **N**

- Numero di serie 99
- Numero di serie, computer 99
- Numero e nome prodotto, computer 99

## **O**

- Opzionali, uso dispositivi esterni 53
- Ottica, identificazione pulsante espulsione unità 11
- Ottica, identificazione unità 11
- Ottica, unità 53
- Ottico, disco
  - inserimento 65
  - rimozione 65

## **P**

- Password
  - amministratore 71
  - amministratore BIOS 71
  - DriveLock 73
  - utente 71
- Porte
  - HDMI 12, 36
  - Intel Wireless Display 38
  - monitor esterno 12, 36
  - USB 11
  - VGA 36
- Prese d'aria, identificazione 12, 16
- Problemi, soluzione 103
- Product Key 99
- Protezione, wireless 19
- Pubblica, connessione WLAN 20
- Pulizia del computer 83
- Pulizia disco, software 62
- Pulsante di alimentazione 39
- Pulsanti
  - alimentazione 6, 39
  - destro del TouchPad 4
  - espulsione unità ottica 11
  - multimediali 33
  - sinistro del TouchPad 4
  - volume 33
  - Windows, pulsante 8, 9



## R

- RAID 68
- Rete, identificazione jack 12
- Rete, identificazione spie 12
- Riciclo
  - computer 89
- Rimuovere tutto e reinstallare
  - Windows 89
- Ripristino 89
  - computer 89
  - passi 89
- Ripristino unità disco rigido 88
- Ripristino, partizione 88
- Risoluzione dei problemi
  - masterizzazione disco 107
  - rilevamento unità ottica 106
  - riproduzione disco 106
  - vassoio disco ottico 105
- Risoluzione dei problemi, display esterno 107
- RJ-45 (rete), identificazione jack 12
- RJ-45 (rete), identificazione spie 12
- Rotazione, movimento supportato dal TouchPad 25

## S

- Scheda grafica commutabile 48
- Scheda grafica doppia 49
- Schermo, commutazione immagine 30
- Schermo, tasti luminosità 30
- Scorrimento, movimento supportato dal TouchPad 24
- Scrivibili, supporti 40
- Setup utility
  - ripristino impostazioni predefinite 92
  - spostamento e selezione 91
- Sistema operativo
  - etichetta certificato di autenticità Microsoft 99
  - Product Key 99
- SoftPaq, download 85
- Software
  - aggiornamenti critici 79
  - antivirus 78
  - firewall 78

- Pulizia disco 62
- Utilità di deframmentazione dischi 61
- Sospensione
  - avvio 40
  - uscita 40
- Spegnimento 39
- Spie
  - adattatore CA/batteria 12
  - alimentazione 5
  - bloc maiusc 5
  - bloc num 5
  - disattivazione microfono 5
  - rete 12
  - RJ-45 (rete) 12
  - unità disco rigido 10
  - webcam 13, 14
  - wireless 5
- Spie, unità disco rigido 63
- Supporto legacy, USB 91
- System Diagnostics 96

## T

- Tasti
  - applicazioni Windows 8
  - esc 8, 9
  - fn 8, 9
  - funzione 8, 9
  - multimediali 33
  - volume 33
- Tasti di scelta rapida
  - aumento luminosità dello schermo 30
  - commutazione immagine su schermo 30
  - descrizione 29
  - diminuzione luminosità dello schermo 30
  - diminuzione volume altoparlante 30
  - disattivazione microfono 30
  - regolazione volume 30
  - Sospensione 30
  - uso 29
- Tasti di scelta rapida, multimediali 33
- Tasti di scelta rapida
  - aumento volume altoparlante 30

- Tastiera, identificazione tasti scelta rapida 29
- Tastierini, identificazione 31
- Tastierino
  - identificazione 30
  - numerico incorporato 8
  - numerico integrato 9
- Tastierino esterno
  - bloc num 32
  - uso 32
- Temperatura 45
- Test adattatore CA 48
- TouchPad
  - pulsanti 4
  - uso 22
- TouchPad, area
  - identificazione 4
- TouchPad, movimenti
  - rotazione 25
  - Scorrimento 24
  - zoom 25
  - zoom manuale 25
- Trasporto del computer 45, 99
- trasporto del computer 101

## U

- Unità
  - disco rigido 53
  - esterne 53
  - gestione 54
  - ottica 53
  - uso 54
- Unità disco rigido
  - esterna 53
  - HP 3D DriveGuard 62
  - installazione 59
  - rimozione 57
- unità disco rigido
  - HP 3D DriveGuard 62
- Unità disco rigido, identificazione 16
- Unità disco rigido, ripristino 88
- Unità disco rigido, spia 10, 63
- Unità supporti 40
- USB 3.0, porte 12
- USB legacy, supporto 91
- USB, collegamento cavo 52
- USB, dispositivi
  - collegamento 52

- descrizione 51
- rimozione 52
- USB, identificazione porte 11, 12
- Uscita audio (cuffie),  
identificazione jack 11
- Uso
  - alimentazione CA esterna 47
  - modalità di risparmio energia 39
- Utente, password 71
- Utilità di deframmentazione dischi,  
software 61

## V

- VGA, connessione porta 36
- Video 35
- Vite di sicurezza, utilizzo 55
- Volume
  - pulsanti 33
  - regolazione 33
  - tasti 33
- Volume, identificazione tasti 30

## W

- Webcam 13, 14, 34
- Webcam integrata, identificazione  
spia 13, 14
- Webcam, identificazione 13, 14
- Webcam, identificazione spia 13,  
14
- Windows
  - Aggiorna 89
  - opzione rimuovere tutto e  
reinstallare Windows 89
  - reinstallazione 89
  - ripristino 89
- Windows 8, DVD sistema  
operativo 88
- Windows, identificazione  
pulsante 8, 9
- Windows, identificazione tasto  
applicazioni 8
- Wireless, controlli
  - pulsante 17
  - sistema operativo 17
- Wireless, etichette delle  
approvazioni 99
- Wireless, identificazione  
antenne 13, 14
- Wireless, pulsante 17

- Wireless, rete (WLAN)
  - apparecchiatura necessaria 19
  - connessione 20
  - connessione WLAN aziendale 20
  - connessione WLAN pubblica 20
  - portata funzionale 20
  - protezione 19
  - uso 18
- Wireless, spia 5, 17
- WLAN, dispositivo 18, 99
- WLAN, etichetta 99
- WLAN, identificazione antenne 13, 14
- WWAN, dispositivo 17
- WWAN, identificazione antenne 13, 14

## Z

- Zoom, movimento supportato dal  
TouchPad 25