

Manuale dell'utente



HP Officejet Pro 8610/8620/8630



HP Officejet Pro 8610 e-All-in-One/HP
Officejet Pro 8620 e-All-in-One/HP
Officejet Pro 8630 e-All-in-One

Manuale dell'utente

Informazioni sul copyright

© 2014 Copyright Hewlett-Packard Development Company, L.P.

Edizione 1, 4/2014

avvisi della Hewlett-Packard Company

Le informazioni contenute in questa guida sono soggette a modifiche senza preavviso.

Tutti i diritti riservati. La riproduzione, l'adattamento o la traduzione del presente materiale è proibita senza previo consenso scritto di Hewlett-Packard, salvo per i casi consentiti dalle leggi sul copyright.

Le uniche garanzie per i servizi e prodotti HP sono espresse nelle informazioni di garanzia fornite con tali prodotti e servizi. Il presente documento non costituisce alcuna garanzia aggiuntiva. HP non è responsabile degli eventuali errori tecnici o editoriali ovvero delle omissioni contenute nel presente documento.

Riconoscimenti

Microsoft, Windows, Windows XP, Windows Vista, Windows 7 e Windows 8 sono marchi registrati di Microsoft Corporation negli Stati Uniti.

ENERGY STAR e il marchio ENERGY STAR sono marchi registrati negli Stati Uniti.

Informazioni sulla sicurezza



Per ridurre il rischio di danni dovuti a incendi o scosse elettriche, quando si utilizza questo prodotto attenersi sempre alle precauzioni sulla sicurezza.

1. Si consiglia di leggere e apprendere tutte le istruzioni contenute nei documenti forniti insieme alla stampante.
2. Osservare tutte le avvertenze e le istruzioni indicate sul prodotto.
3. Prima di effettuare le operazioni di pulizia, scollegare il prodotto dalle prese a muro.
4. Non installare o utilizzare il prodotto nelle vicinanze di acqua o se non si è perfettamente asciutti.
5. Installare il prodotto collocandolo su una superficie stabile.
6. Installare il prodotto in un luogo protetto dove non sia possibile calpestare il cavo di alimentazione o inciamparvi e danneggiarlo.
7. Se il prodotto non funziona come richiesto, consultare [Risoluzione dei problemi a pagina 121](#).
8. All'interno non vi sono parti su cui l'utente possa effettuare riparazioni. Per la manutenzione rivolgersi a personale tecnico qualificato.

Sommario

1	Procedure	1
2	Informazioni preliminari	3
	Accesso facilitato	4
	HP EcoSolutions (HP e l'ambiente)	5
	Gestione dei consumi energetici	5
	Ottimizzazione dei materiali per la stampa	6
	Componenti della stampante	7
	Vista anteriore	7
	Area degli elementi di stampa	8
	Vista posteriore	8
	Uso del pannello di controllo della stampante	9
	Panoramica dei pulsanti e delle spie luminose	9
	Icone sul display del pannello di controllo	9
	Modificare le impostazioni della stampante	10
	Soluzioni digitali HP	12
	Informazioni sulle soluzioni digitali HP	12
	HP Digital Filing	12
	Fax digitale HP	12
	Requisiti	12
	Configurazione delle soluzioni digitali HP	14
	Configurazione di HP Digital Filing	14
	Configurazione della Scansione a cartella di rete	14
	Configura Scansione a e-mail	15
	Configurazione del Fax digitale HP	17
	Utilizzo delle soluzioni digitali HP	18
	Utilizzo di scansione a cartella di rete HP	18
	Utilizzo di Scansione a e-mail	18
	Utilizzo di Fax digitale HP	19
	NFC (Near field communication)	20
	Informazioni di base sulla carta	21
	Tipi di carta consigliati per la stampa	21
	Come ordinare le forniture di carta HP	22
	Suggerimenti per la scelta e l'uso della carta	23
	Caricamento della carta	24

Caricare carta di formato standard	24
Caricare buste	25
Caricare cartoncini e carta fotografica	26
Caricamento di un originale sul piano di scansione	28
Caricamento di un originale nell'alimentatore documenti	29
Inserire un'unità flash USB	30
Configurazione e utilizzo degli accessori	31
Installare l'accessorio per la stampa fronte/retro automatica (unità duplex)	31
Installazione e utilizzo del secondo vassoio (vassoio 2)	31
Utilizzo dei vassoi	32
Manutenzione della stampante	35
Pulizia del piano di scansione	35
Pulizia della superficie esterna	35
Pulizia dell'alimentatore automatico documenti	36
Aggiornamento della stampante	37
Aprire il software della stampante HP (Windows)	38
Spegnere la stampante	39
Ripristino delle impostazioni predefinite	40
3 Stampa	41
Stampa dei documenti	42
Stampa sulle buste	44
Stampa delle foto	46
Stampa con impostazione Max dpi	48
Stampa fronte/retro	49
Consigli per la riuscita della stampa	50
4 Copia e scansione	53
Copia	54
Scansione	56
Scansione di un originale	56
Scansione a computer	56
Scansione su un dispositivo di memoria	57
Esecuzione della scansione tramite Webscan	58
Scansione di documenti come testo modificabile	58
5 Fax	61
Invio di un fax	62
Invio di un fax standard	62
Invio di un fax standard dal computer	63
Invio manuale di un fax da un telefono	63
Invio di un fax tramite il controllo selezione	64
Invio di un fax dalla memoria	65

Invio di un fax a più destinatari	66
Invio di un fax nella modalità correzione errori	66
Ricezione di un fax	68
Ricezione manuale di un fax	68
Impostazione del backup dei fax	69
Ristampa dei fax ricevuti dalla memoria	69
Inoltro dei fax ad altri numeri	70
Impostazione del formato carta per i fax ricevuti	71
Impostazione della riduzione automatica per i fax in entrata	71
Blocco dei numeri di fax indesiderati	71
Aggiungere numeri all'elenco fax indesiderati	72
Rimuovere numeri dall'elenco fax indesiderati	72
Stampa di un rapporto sull'Elenco indesiderati	72
Ricezione dei fax con HP Digital Fax	73
Requisiti di HP Digital Fax	73
Attivazione di HP Digital Fax	73
Modifica delle impostazioni di HP Digital Fax	74
Impostazione delle voci di selezione rapida	75
Configurazione e modifica di voci di selezione rapida	75
Configurazione e modifica di gruppi di voci di selezione rapida	76
Eliminazione delle voci di selezione rapida	77
Stampa di un elenco di voci di selezione rapida	77
Modifica delle impostazioni fax	78
Configurazione dell'intestazione del fax	78
Impostazione della modalità di risposta (risposta automatica)	78
Impostazione del numero di squilli prima della risposta	79
Modifica del motivo tono risposta per lo squillo diversificato	79
Impostazione del tipo di selezione	80
Impostazione delle opzioni di rifelezione	80
Impostazione della velocità fax	81
Impostare il volume audio del fax	81
Fax e servizi telefonici digitali	82
Invio di fax su Protocollo Internet (FoIP)	83
Rapporti fax	84
Stampa di rapporti di conferma fax	84
Stampa dei rapporti di errore dei fax	85
Stampa e visualizzazione del registro fax	85
Cancellare il registro del fax	85
Stampa i dettagli dell'ultima transazione fax	86
Stampare un rapporto ID chiamante	86
Visualizzare la cronologia chiamate	86
6 Web Services	87
Quali sono i servizi Web Services?	88

HP ePrint	88
App per la stampa	88
Configurazione di Web Services	89
Configurazione di Web Services mediante il pannello di controllo della stampante	89
Configurazione di Web Services tramite server Web incorporato	89
Configurazione di Web Services tramite il software della stampante HP	90
Uso di Web Services	91
HP ePrint	91
Stampa con HP ePrint	91
Individuazione dell'indirizzo e-mail della stampante	91
Disattivare HP ePrint	92
App per la stampa	92
Utilizzo della app per la stampa	92
Gestione delle app per la stampa	92
Disattivazione delle app per la stampa	92
Rimozione di Web Services	93
7 Operazioni relative alle cartucce d'inchiostro	95
Informazioni sulle cartucce d'inchiostro e sulla testina di stampa	96
Controllo dei livelli di inchiostro stimati	97
Stampare utilizzando solo inchiostro nero o a colori	98
Sostituzione delle cartucce d'inchiostro	99
Ordinazione delle cartucce d'inchiostro	101
Conservazione di forniture di stampa	102
Memorizzazione dei dati di utilizzo anonimi	103
8 Installazione della rete	105
Configurazione della stampante per la comunicazione wireless	106
Operazioni preliminari	106
Configurazione della stampante per la rete wireless	106
Modifica del metodo di connessione	107
Passare da un collegamento Ethernet ad un collegamento wireless	107
Passaggio da una connessione USB a una rete wireless	107
Test della connessione wireless	108
Attivazione e disattivazione della funzionalità wireless della stampante	108
Cambiare le impostazioni di rete	109
Visualizzazione e stampa delle impostazioni di rete	109
Impostazione della velocità di collegamento	109
Modifica delle impostazioni IP	109
Passaggio da una connessione wireless a una connessione USB o Ethernet	111
Utilizzo della connessione HP diretta wireless	112
Attivazione della connessione HP diretta wireless	112
Stampa da un dispositivo mobile con funzionalità wireless	113
Stampa da un computer con funzionalità wireless	113

9 Strumenti di gestione della stampante	115
Casella strumenti (Windows)	116
Apertura della Casella degli strumenti	116
HP Utility (OS X)	117
Server Web incorporato	118
Informazioni sui cookie	118
Apertura del server Web incorporato (EWS)	118
10 Risoluzione dei problemi	121
Assistenza HP	122
Registrazione stampante	122
Procedura di assistenza	122
Supporto tecnico online	122
Assistenza telefonica HP	123
Prima di chiamare	123
Durata dell'assistenza telefonica	123
Numeri telefonici del supporto	123
Al termine del periodo di assistenza telefonica	123
Per ricevere assistenza dal pannello di controllo della stampante	124
Informazioni sui rapporti della stampante	125
rapporto dello stato della stampante	125
pagina di configurazione di rete	126
Risoluzione dei problemi di stampa	129
La stampante si spegne improvvisamente	129
Allineamento testina di stampa non riuscito	129
Problemi di alimentazione carta	129
La stampante non legge la periferica di memoria	130
Risoluzione dei problemi di stampa	131
Risoluzione dei problemi di copia	136
Le copie sono vuote o sbiadite	136
Il formato viene ridotto	136
La qualità di stampa è insoddisfacente	136
Risoluzione dei problemi di scansione	138
Lo scanner non ha funzionato	138
La scansione richiede tempi eccessivi	138
Il documento è stato acquisito solo parzialmente o una parte del testo è mancante	138
Impossibile modificare il testo	139
La qualità di scansione è insufficiente	140
Impossibile eseguire la scansione in una cartella di rete	140
Impossibile eseguire la scansione a e-mail	141
Risoluzioni dei problemi di invio e ricezione di fax	142
Il test del fax ha avuto esito negativo	142
Il "Test hardware fax" ha avuto esito negativo	142

Il test "Fax collegato alla presa telefonica attiva" ha avuto esito negativo	143
Il test "Cavo telefonico collegato alla porta fax corretta" ha avuto esito negativo	144
Il test "Cavo telefonico corretto collegato al fax" ha avuto esito negativo	144
Il test "Rilevamento segnale di linea" ha avuto esito negativo	145
Il "Test linea fax" ha avuto esito negativo	146
Nel display viene visualizzato Ricevitore sganciato	146
Si verificano problemi durante l'invio e la ricezione di fax con la stampante	147
I fax vengono inviati, ma non è possibile riceverli con la stampante	148
I fax vengono ricevuti, ma non è possibile inviarli con la stampante	150
Risolvete i problemi di HP ePrint e Stampabili HP	151
Risoluzione dei problemi di rete	152
Risoluzione dei problemi generali di rete	152
Impossibile stabilire la connessione wireless della stampante	152
Fase 1: Accertarsi che la spia della connessione wireless (802.11) sia accesa	152
Fase 2: Verificare che il computer sia collegato alla rete wireless	153
Fase 3: Eseguire il test del fax	154
Fase 4: Riavviare i componenti della rete wireless	154
Risoluzione dei problemi di gestione della stampante	155
Impossibile aprire il server Web incorporato	155
Manutenzione della testina di stampa	157
Pulire la testina di stampa	157
Allineamento della testina di stampa	158
Calibrazione dell'alimentazione carta	159
Reinstallare la testina di stampa	159
Eliminazione degli inceppamenti	161
Rimozione di inceppamenti della carta nella stampante	161
Eliminare la carta inceppata nell'alimentatore automatico per documenti	162
Evitare inceppamenti della carta	163
Rimozione dei supporti dal carrello di stampa	165
Appendice A Informazioni tecniche	167
Informazioni sulla garanzia	168
Informazioni sulla garanzia delle cartucce di stampa	168
Specifiche	169
Requisiti di sistema	169
Specifiche ambientali	169
Capacità del vassoio di alimentazione	169
Capacità del vassoio di uscita	170
Formato carta e grammatura	170
Specifiche di stampa	170
Specifiche di copia	170
Specifiche di scansione	170

Specifiche fax	171
Resa delle cartucce	171
Specifiche delle emissioni acustiche	171
Informazioni sulle norme vigenti	173
Numero di modello di conformità	173
Specifica FCC	174
Avviso per gli utenti residenti in Corea	174
Dichiarazione di compatibilità VCCI (Classe B) per gli utenti residenti in Giappone	174
Comunicazione relativa al cavo di alimentazione per gli utenti residenti in Giappone	174
Dichiarazione sulle emissioni acustiche per la Germania	175
Informazioni per gli utenti residenti in Germania	175
Avviso per gli utenti della rete telefonica statunitense: requisiti FCC	175
Avviso per gli utenti della rete telefonica canadese	176
Avviso per gli utenti dell'area economica europea	176
Avviso per gli utenti della rete telefonica tedesca	177
Specifica per fax in rete cablata in Australia	177
Avviso normativo per l'Unione Europea	177
Prodotti con adattatori CA esterni	177
Prodotti con funzionalità wireless	177
Dichiarazione relativa alla rete telefonica europea (modem/fax)	178
Dichiarazione di conformità	178
Informazioni sulle norme vigenti per i prodotti wireless	178
Esposizione ai campi a radiofrequenza	179
Avviso per gli utenti residenti in Brasile	179
Avviso per gli utenti residenti in Canada	179
Avviso per gli utenti residenti a Taiwan	180
Avviso per gli utenti residenti in Messico	180
Avviso wireless per gli utenti residenti in Giappone	180
Programma di protezione ambientale relativo ai prodotti	181
Utilizzo della carta	181
Componenti in plastica	181
Schede dati sulla sicurezza dei materiali	182
Programma di riciclaggio	182
Programma di riciclaggio di forniture per stampanti a getto d'inchiostro HP	182
Smaltimento delle apparecchiature da rottamare da parte degli utenti	182
Consumo energetico	182
Sostanze chimiche	182
Smaltimento delle batterie nei Paesi Bassi	183
Smaltimento delle batterie a Taiwan	183
Avviso sui materiali in perclorato (California)	183
Tabella delle sostanze tossiche e nocive (Cina)	183
Vincoli imposti alle sostanze nocive (Ucraina)	184
Vincoli imposti alle sostanze nocive (India)	184
EPEAT	184

Informazioni per l'utente sull'etichettatura ecologica SEPA in Cina	184
Appendice B Configurazione del fax aggiuntiva	185
Impostazione delle funzioni fax (sistemi telefonici paralleli)	186
Selezione della configurazione fax corretta per la casa o l'ufficio	187
Caso A: Linea fax separata (non si ricevono chiamate vocali)	189
Caso B: Configurazione della stampante con una linea DSL	190
Caso C: Configurazione della stampante con un sistema telefonico PBX o una linea ISDN	191
Caso D: Fax con servizio di suoneria diversificata sulla stessa linea	191
Caso E: Linea per le chiamate vocali e fax condivisa	193
Caso F: Linea per le chiamate vocali e fax condivisa con messaggeria vocale	194
Caso G: Linea fax condivisa con un modem per computer (non vengono ricevute chiamate vocali)	195
Configurazione della stampante con un modem per computer	195
Configurazione della stampante con un modem DSL/ADSL	196
Caso H: Linea per le chiamate vocali e fax condivisa con un modem	197
Linea condivisa per le chiamate vocali/fax con modem computer	198
Linea condivisa per le chiamate vocali/fax con modem DSL/ADSL	199
Caso I: Linea per le chiamate vocali e fax condivisa con una segreteria telefonica	201
Caso J: Linea condivisa per le chiamate vocali/fax con modem per computer e segreteria telefonica	202
Linea condivisa per le chiamate vocali/fax con modem per computer e servizio di segreteria telefonica	202
Linea condivisa per le chiamate vocali/fax con modem DSL/ADSL e segreteria telefonica	204
Caso K: Linea per le chiamate vocali e fax condivisa con modem e messaggeria vocale	206
Configurazione fax di tipo seriale	208
Test della configurazione del fax	209
Appendice C Errori (Windows)	211
Memoria fax piena	213
Impossibile comunicare con la stampante	214
Inchiostro in esaurimento	215
Problema relativo alla testina di stampa	216
Problema delle cartucce di stampa	217
Sostituire la cartuccia d'inchiostro	218
La cartuccia installata è di vecchia generazione incompatibile	219
Carta non corrispondente	220
Il supporto della cartuccia è bloccato	221
Inceppamenti carta	222
Nella stampante è esaurita la carta	223
Stampante non in linea	224

Stampante in pausa	225
Impossibile stampare il documento	226
Errore della stampante	227
Sportello o coperchio aperto	228
Installata cartuccia già utilizzata	229
Cartucce di inchiostro esaurite	230
Errore cartuccia d'inchiostro	231
Aggiornamento materiali consumo stampante	232
Aggiornamento materiali consumo stampante riuscito	233
Problema aggiornamento materiali consumo stampante	234
Installate cartucce inchiostro non HP	235
L'utilizzo di cartucce HP originali presenta vantaggi	236
Cartuccia contraffatta	237
Rilevata cartuccia usata, rigenerata o contraffatta	238
Usare cartucce di CONFIGURAZIONE	239
Non usare cartucce di CONFIGURAZIONE	240
Inchiostro non sufficiente all'avvio	241
Usare solo inchiostro nero?	242
Usare solo inchiostro a colori?	243
Cartucce di inchiostro non compatibili	244
Guasto del sensore dell'inchiostro	245
Avvertenza sensore inchiostro	246
Problema con preparazione stampante	247
Inchiostro cartuccia a colori esaurito	248
Inchiostro cartuccia del nero esaurito	249
Coperchio alimentatore automatico documenti aperto	250
Problema del sistema dell'inchiostro	251
Indice analitico	253

1 Procedure

- [Informazioni preliminari a pagina 3](#)
- [Stampa a pagina 41](#)
- [Copia e scansione a pagina 53](#)
- [Fax a pagina 61](#)
- [Web Services a pagina 87](#)
- [Operazioni relative alle cartucce d'inchiostro a pagina 95](#)
- [Risoluzione dei problemi a pagina 121](#)

2 Informazioni preliminari

Questa Guida fornisce informazioni dettagliate sull'utilizzo della stampante e sulla risoluzione dei problemi.

- [Accesso facilitato](#)
- [HP EcoSolutions \(HP e l'ambiente\)](#)
- [Componenti della stampante](#)
- [Uso del pannello di controllo della stampante](#)
- [Soluzioni digitali HP](#)
- [NFC \(Near field communication\)](#)
- [Informazioni di base sulla carta](#)
- [Caricamento della carta](#)
- [Caricamento di un originale sul piano di scansione](#)
- [Caricamento di un originale nell'alimentatore documenti](#)
- [Inserire un'unità flash USB](#)
- [Configurazione e utilizzo degli accessori](#)
- [Manutenzione della stampante](#)
- [Aggiornamento della stampante](#)
- [Aprire il software della stampante HP \(Windows\)](#)
- [Spegnere la stampante](#)
- [Ripristino delle impostazioni predefinite](#)

Accesso facilitato

La stampante offre varie funzioni che consentono l'accesso agli utenti con particolari esigenze.

Esigenze visive

Per gli utenti con problemi di vista, il software HP della stampante supporta l'utilizzo delle opzioni e delle funzioni di accesso facilitato del sistema operativo in uso. Il software supporta anche la più sofisticata tecnologia di assistenza, ad esempio lettori di testo, lettori Braille e applicazioni di riconoscimento vocale. Per gli utenti affetti da daltonismo, le schede e i pulsanti colorati usati nel software HP sono dotati di scritte o icone che rappresentano l'azione svolta.

Esigenze di mobilità

Per gli utenti affetti da deficit della mobilità, le funzioni del software HP possono essere eseguite da appositi comandi sulla tastiera. Il software HP supporta anche le opzioni di accessibilità Windows quali Tasti permanenti, Segnali acustici, Filtro tasti, e Controllo puntatore. Gli sportelli della stampante, i pulsanti, i vassoi della carta e le guide di larghezza della carta possono essere manovrati da utenti con forza e capacità di movimento limitate.

Assistenza

Per ulteriori informazioni sulle opzioni di accesso facilitato offerte da questa stampante e sull'impegno della HP in tal senso, visitare il sito Web della HP all'indirizzo www.hp.com/accessibility.

(OS X) Per informazioni sull'accesso facilitato, visitare il sito Web di Apple all'indirizzo www.apple.com/accessibility.

HP EcoSolutions (HP e l'ambiente)

Hewlett-Packard si impegna ad aiutarvi a ottimizzare l'impatto sull'ambiente e vi consente di stampare responsabilmente, a casa come in ufficio.

Per informazioni più dettagliate sulle linee guida per l'ambiente seguite da HP nel processo di produzione, vedere [Programma di protezione ambientale relativo ai prodotti a pagina 181](#). Per ulteriori informazioni sulle iniziative HP a tutela dell'ambiente, visitare www.hp.com/ecosolutions.

- [Gestione dei consumi energetici](#)
- [Ottimizzazione dei materiali per la stampa](#)

Gestione dei consumi energetici

Per risparmiare energia, la stampante è dotata delle seguenti funzionalità:

È anche possibile attivare o disattivare le funzionalità dal software della stampante o dal server Web incorporato (EWS).

Per aprire il software della stampante, vedere [Aprire il software della stampante HP \(Windows\) a pagina 38](#).

Per aprire il server EWS, vedere [Server Web incorporato a pagina 118](#).

Modalità di sospensione

Il consumo energetico è ridotto nella modalità di sospensione. Dopo l'inizializzazione, la stampante entra in modalità di risparmio energetico dopo 5 minuti di inattività.

Per modificare il tempo della modalità Sospensione>

1. Sul display del pannello di controllo della stampante, toccare **eco** (ECO).
2. Toccare **Sospensione**, quindi scegliere l'opzione desiderata.



 **NOTA:** Se si modifica il paese o la regione dal pannello di controllo della stampante, il tempo per la modalità di sospensione viene impostato automaticamente a 5 minuti.

Pianificazione On/Off

Utilizzare questa funzione per attivare il risparmio automatico dell'energia durante la notte e nei fine settimana. Ad esempio, è possibile pianificare l'accensione della stampante alle 8:00 e il suo spegnimento alle 20:00 dal lunedì al venerdì. In questo modo, si risparmierà energia elettrica durante la notte e i fine settimana.

Per configurare la funzione Pianificazione On/Off della stampante:

1. Sul display del pannello di controllo della stampante, toccare **eco** (ECO).
2. Toccare **Pianificazione On/Off**.
3. Toccare **Pianificazione On** e **Pianificazione Off** per impostare l'orario di accensione e spegnimento della stampante.

 **ATTENZIONE:** Disattivare sempre la stampante in modo corretto, utilizzando la **modalità di sospensione**, **Pianificazione On/Off** o  (pulsante Accensione).

Se si spegne l'unità in modo non corretto, il carrello di stampa potrebbe non ritornare nella posizione corretta e causare problemi alle cartucce dell'inchiostro e alla qualità di stampa.

Ottimizzazione dei materiali per la stampa

Per ottimizzare le forniture di stampa, come inchiostro e carta, provare le soluzioni seguenti:

- Ottimizzare l'utilizzo della carta stampando su entrambi i lati di ciascun foglio.
- Risparmiare inchiostro e carta stampando contenuti Web con HP Smart Print. Per ulteriori informazioni, visitare www.hp.com/go/smartprint.
- Impostare una modalità bozza per la stampa. La modalità bozza consente di utilizzare meno inchiostro.
- Non pulire la testina di stampa se non strettamente necessario. Tale operazione comporta un elevato consumo d'inchiostro e una minore durata delle cartucce.

Componenti della stampante

Questo capitolo tratta i seguenti argomenti:

- Vista anteriore
- Area degli elementi di stampa
- Vista posteriore

Vista anteriore

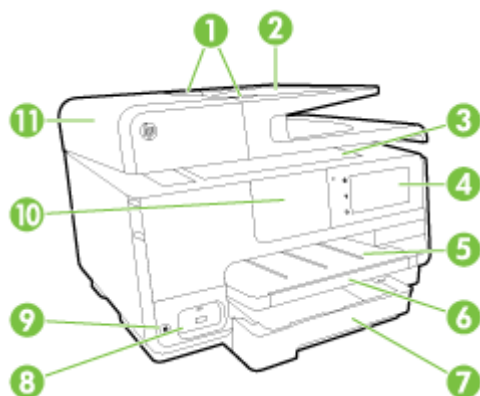

1	Guide di larghezza della carta nell'alimentatore di documenti
2	Vassoio di alimentazione documenti
3	Piano di scansione
4	Display del pannello di controllo
5	Vassoio di uscita
6	Estensione del vassoio di uscita
7	Vassoio di ingresso principale
8	Porta USB anteriore:
9	Pulsante di accensione
10	NFC (Near field communication)
	NOTA: Questa funzione è disponibile con alcuni modelli della stampante.
11	Vassoio di alimentazione documenti

Area degli elementi di stampa

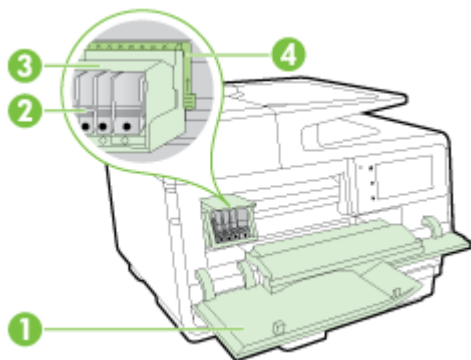

- | | |
|---|--|
| 1 | Aprire lo sportello di accesso alle cartucce |
| 2 | Cartucce di inchiostro |
| 3 | Testina di stampa |
| 4 | Fermo delle testine di stampa |

 **NOTA:** I materiali di consumo per la stampa vanno conservati nella stampante per prevenire possibili problemi della qualità di stampa o danni alla testina di stampa. Evitare di rimuovere per lunghi periodi i materiali di consumo per la stampa. Non spegnere la stampante se manca una cartuccia.

Vista posteriore

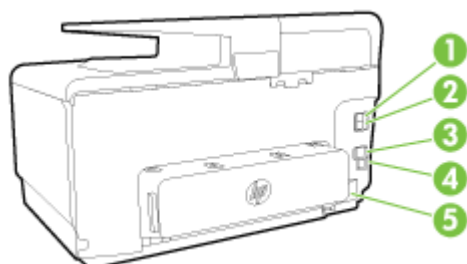

- | | |
|---|---------------------------|
| 1 | Porta fax (2-EXT) |
| 2 | Porta fax (1-LINE) |
| 3 | Porta della rete Ethernet |
| 4 | Porta USB posteriore |
| 5 | Ingresso di alimentazione |

Uso del pannello di controllo della stampante

Questo capitolo tratta i seguenti argomenti:

- [Panoramica dei pulsanti e delle spie luminose](#)
- [Icane sul display del pannello di controllo](#)
- [Modificare le impostazioni della stampante](#)

Panoramica dei pulsanti e delle spie luminose



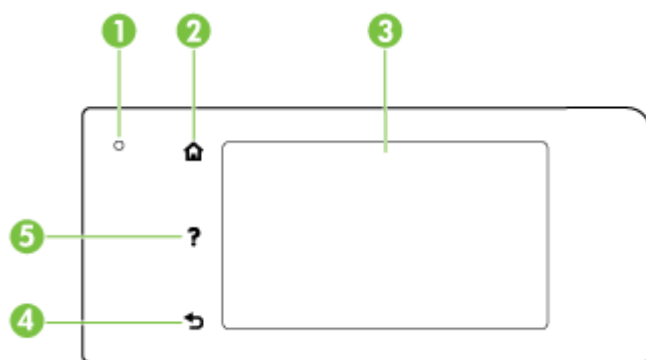







La figura seguente e la relativa tabella forniscono un riferimento rapido alle funzioni del pannello di controllo della stampante.



Numero	Nome e descrizione
1	Spia di stato della connessione wireless: La luce blu indica una connessione wireless. Toccare (Senza fili) per attivare o disattivare le funzionalità wireless della stampante.
2	Pulsante Pagina iniziale: consente di tornare alla schermata iniziale da qualsiasi altra schermata.
3	Display del pannello di controllo: Toccare lo schermo per selezionare le opzioni di menu. Per ulteriori opzioni del menu, toccare e far scorrere il dito sullo schermo. Per ulteriori informazioni sulle icone visualizzate sul display, vedere Icane sul display del pannello di controllo a pagina 9.
4	Pulsante Indietro: consente di tornare al menu precedente.
5	Pulsante ?: Apre il menu Guida.

Icane sul display del pannello di controllo

Icona	Scopo
	Mostra che esiste una connessione alla rete cablata e consente di accedere facilmente alla schermata di stato della rete.
	Mostra lo stato della connessione wireless e le opzioni del menu. Per ulteriori informazioni, vedere Configurazione della stampante per la comunicazione wireless a pagina 106. NOTA: (Ethernet) e (Senza fili) non vengono visualizzati insieme. La visualizzazione dell'icona Ethernet o dell'icona della connessione wireless dipende dalla modalità di connessione della stampante alla rete. Se la connessione di rete della stampante non è stata configurata, sul display del pannello di controllo della stampante viene visualizzata per impostazione predefinita l'icona (Senza fili).
	Attiva (con o senza protezione) o disattiva la connessione diretta wireless. Se si attiva la connessione diretta wireless con funzionalità di protezione, è anche possibile visualizzare il nome della connessione diretta wireless e la password di sicurezza.

Icona	Scopo
	Mostra una schermata in cui è possibile configurare le impostazioni di risparmio energetico del prodotto.
	Toccare l'icona per visualizzare Impostazioni Web Services in cui è possibile vedere l'indirizzo e-mail della stampante e configurare le impostazioni ePrint. Per ulteriori informazioni, vedere HP ePrint a pagina 91 .
	Consente di visualizzare una schermata in cui è possibile effettuare copie o selezionare altre opzioni.
	Consente di visualizzare una schermata in cui è possibile inviare un fax o scegliere le impostazioni per il fax.
	Visualizza la schermata in cui è possibile effettuare una scansione o modificare le impostazioni di scansione.
	Mostra una schermata in cui è possibile utilizzare le app di stampa.
	Visualizza la schermata Impostazione per generare rapporti, modificare impostazioni Fax e altre impostazioni di manutenzione e accedere al menu Guida.
	Fornisce ulteriori informazioni sulle funzionalità della stampante.
	Visualizza una schermata in cui è possibile vedere le informazioni relative alle cartucce di inchiostro, compreso il livello di riempimento. Questa icona ha un bordo rosso quando una cartuccia di inchiostro richiede un intervento da parte dell'utente. NOTA: Le avvertenze e gli indicatori del livello di inchiostro forniscono stime a solo scopo di pianificazione. Quando sul display viene visualizzato un messaggio di avviso di inchiostro in esaurimento, è consigliabile avere a disposizione una cartuccia sostitutiva per evitare possibili ritardi nella stampa. Non è necessario sostituire le cartucce di inchiostro finché non viene richiesto.
	Visualizza lo stato della funzione Risposta automatica. Toccare Risposta automatica per attivare o disattivare la funzione. Per maggiori informazioni, vedere Impostazione della modalità di risposta (risposta automatica) a pagina 78 .

Modificare le impostazioni della stampante

Utilizzare il pannello di controllo per modificare la funzione e le impostazioni della stampante, stampare report o visualizzare la Guida.



 **SUGGERIMENTO:** Se la stampante è collegata a un computer, è anche possibile modificare le impostazioni della stampante utilizzando gli strumenti di gestione.

Per ulteriori informazioni sull'uso di questi strumenti, vedere [Strumenti di gestione della stampante a pagina 115](#).

Per modificare le impostazioni di una funzione

La schermata Pagina iniziale del display del pannello di controllo mostra le funzioni disponibili della stampante.



1. Dal display del pannello di controllo, toccare e far scorrere il dito sullo schermo, quindi toccare l'icona corrispondente alla funzione desiderata.
2. Una volta selezionata la funzione, toccare e scorrere le impostazioni disponibili, quindi toccare l'impostazione da modificare.
3. Seguire le istruzioni visualizzate sul display del pannello di controllo della stampante per modificare le impostazioni.

 **NOTA:** Toccare  (Pagina iniziale) per tornare alla schermata Pagina iniziale.

Per modificare le impostazioni della stampante

Per modificare le impostazioni della stampante o i report di stampa, utilizzare le opzioni disponibili nella schermata **Menu configurazione**.

1. Dal display del pannello di controllo, toccare e far scorrere il dito sullo schermo, quindi toccare **Configura**.
2. Toccare e scorrere le schermate.
3. Toccare gli elementi della schermata per selezionare le schermate o le opzioni.

 **NOTA:** Toccare  (Pagina iniziale) per tornare alla schermata Pagina iniziale.

Soluzioni digitali HP

La stampante include una raccolta di soluzioni digitali che possono essere di aiuto nel semplificare e snellire il lavoro. Le soluzioni digitali sono le seguenti:

- HP Digital Filing (inclusa la cartella Scansione a cartella di rete e Scansione a e-mail)
- Fax digitale HP (incluso Fax a cartella di rete e Fax a e-mail)

Questo capitolo tratta i seguenti argomenti:

- [Informazioni sulle soluzioni digitali HP](#)
- [Requisiti](#)
- [Configurazione delle soluzioni digitali HP](#)
- [Utilizzo delle soluzioni digitali HP](#)

Informazioni sulle soluzioni digitali HP

Le soluzioni digitali HP sono costituite da un insieme di strumenti incluso nella stampante che contribuisce a migliorare la produttività in ufficio.

HP Digital Filing

HP Digital Filing fornisce funzionalità di scansione affidabili e generiche per ufficio, nonché funzionalità di gestione dei documenti versatili e basilari per più utenti su una rete. Con HP Digital Filing, è sufficiente accedere alla stampante, toccare un pulsante sul relativo pannello di controllo ed eseguire la scansione dei documenti direttamente sulle cartelle del computer sulla rete oppure condividerli velocemente con partner commerciali come allegati e-mail. È possibile eseguire tutte queste operazioni senza la necessità di utilizzare software di scansione aggiuntivo.

I documenti sottoposti a scansione possono essere inviati a una cartella di rete condivisa per consentire l'accesso di singoli utenti o di gruppi oppure a uno o più indirizzi e-mail per una condivisione rapida. Inoltre, è possibile configurare impostazioni di scansione specifiche per ciascuna destinazione di scansione per assicurarsi che vengano utilizzate le migliori impostazioni per le singole operazioni.

Fax digitale HP

È possibile eliminare definitivamente il problema di fax importanti mal riposti in una pila di pagine.

Con il Fax digitale HP, è possibile salvare fax in bianco e nero in arrivo in una cartella del computer sulla rete per facilitare condivisione ed archiviazione oppure è possibile inviare fax per e-mail, in modo da ricevere i fax importanti ovunque quando si è lontani dall'ufficio.

Inoltre, è possibile disattivare la stampa dei fax per risparmiare denaro su carta ed inchiostro nonché contribuire a ridurre il consumo e lo spreco di carta.

Requisiti

Prima di configurare le soluzioni digitali HP, accertarsi di avere a disposizione quanto segue:

Per tutte le soluzioni digitali HP

- **Una connessione di rete**

È possibile collegare la stampante tramite una connessione wireless o utilizzando un cavo Ethernet.

 **NOTA:** Se si collega la stampante mediante un cavo USB, è possibile eseguire la scansione di documenti in un computer o allegare i documenti acquisiti con scansione a un messaggio e-mail mediante il software HP. Per ulteriori informazioni, vedere [Scansione di un originale a pagina 56](#). È possibile ricevere fax sul computer con HP Digital Fax. Per ulteriori informazioni, vedere [Ricezione dei fax con HP Digital Fax a pagina 73](#).

- **Software HP**

HP consiglia di impostare le soluzioni digitali HP utilizzando il software HP fornito con la stampante.

 **SUGGERIMENTO:** Per impostare le soluzioni digitali HP senza installare il software HP, è possibile utilizzare il server Web incorporato (EWS) della stampante.

Per Scansione a cartella di rete, Fax a cartella di rete

- **Una connessione di rete attiva.** È necessario essere collegati alla rete.

- **Una cartella condivisa Windows (SMB) esistente**

Per ulteriori informazioni sull'individuazione del nome del computer, consultare la documentazione del sistema operativo.

- **Indirizzo di rete della cartella**

Sui computer con sistema operativo Windows, gli indirizzi di rete sono in genere scritti nel formato: `\\pc\cartellacondivisa\`

- **Il nome del computer in cui si trova la cartella**

Per ulteriori informazioni sull'individuazione del nome del computer, consultare la documentazione del sistema operativo.

- **Privilegi necessari per la cartella condivisa**

È necessario disporre dell'accesso in scrittura alla cartella.

- **Un nome utente e la password per la cartella condivisa (se necessario)**

Ad esempio, il nome utente e la password di Windows o OS X utilizzati per accedere alla rete.

 **NOTA:** HP Digital Filing non supporta Active Directory.

Per Scansione a e-mail, Fax a e-mail

- Un indirizzo e-mail valido
- Informazioni sul server SMTP in uscita
- Una connessione a Internet attiva

Se si configura la funzione Scansione a e-mail o Fax a e-mail su un computer che esegue Windows, le impostazioni e-mail per le seguenti applicazioni e-mail possono essere rilevate automaticamente dalla configurazione guidata:

- Microsoft Outlook 2003-2007 (Windows XP, Windows Vista e Windows 7)
- Outlook Express (Windows XP)
- Windows Mail (Windows Vista)
- Mozilla Thunderbird (Windows XP, Windows Vista e Windows 7)
- Qualcomm Eudora (v 7.0 e versioni successive) (Windows XP e Windows Vista)
- Netscape (versione 7.0) (Windows XP)

Tuttavia, se l'applicazione e-mail in uso non è elencata sopra, è comunque possibile configurare e utilizzare Scansione a e-mail e Fax a e-mail se l'applicazione e-mail soddisfa i requisiti indicati nella presente sezione.

Configurazione delle soluzioni digitali HP

È possibile configurare le soluzioni digitali HP utilizzando il software HP fornito con la stampante, utilizzando le procedure guidate accessibili dal software della stampante HP (Windows) o da HP Utility (OS X).

 **SUGGERIMENTO:** Per configurare le soluzioni digitali HP, è inoltre possibile utilizzare il server EWS della stampante. Per ulteriori informazioni sull'utilizzo del server EWS, consultare la sezione [Server Web incorporato a pagina 118](#).

 **NOTA:** Se si utilizza la stampante in un ambiente di rete solo IPv6, è necessario configurare le soluzioni digitali tramite EWS.

Questo capitolo tratta i seguenti argomenti:

- [Configurazione di HP Digital Filing](#)
- [Configurazione del Fax digitale HP](#)

Configurazione di HP Digital Filing

Per configurare HP Digital Filing, seguire le istruzioni appropriate.

 **NOTA:** è inoltre possibile effettuare la stessa procedura per modificare le impostazioni in futuro.

Questo capitolo tratta i seguenti argomenti:

- [Configurazione della Scansione a cartella di rete](#)
- [Configura Scansione a e-mail](#)

Configurazione della Scansione a cartella di rete

È possibile configurare fino a 10 cartelle di destinazione per ciascuna stampante.

 **NOTA:** Per utilizzare la funzione Scansione a cartella di rete, è necessario avere creato e configurato la cartella utilizzata su un computer collegato in rete. Non è possibile creare una cartella dal pannello di controllo della stampante. Assicurarsi inoltre che le preferenze della cartella siano impostate per fornire accesso di lettura e scrittura. Per ulteriori informazioni sulla creazione di cartelle sulla rete e l'impostazione delle preferenze delle cartelle, consultare la documentazione relativa al sistema operativo in uso.

Dopo aver completato la configurazione di Scansione a cartella di rete, le configurazioni vengono automaticamente salvate dal software HP nella stampante.

Per configurare Scansione a cartella di rete, effettuare la seguente procedura relativa al sistema operativo in uso.

Per configurare la scansione su cartella di rete dal software della stampante (Windows)

1. Aprire il software della stampante HP. Per ulteriori informazioni, vedere [Aprire il software della stampante HP \(Windows\) a pagina 38](#).
2. Accedere alla sezione **Scansione in Stampa, scans. e fax**, quindi fare doppio clic sulla **Configurazione guidata di Scansione a cartella di rete**.
3. Seguire le istruzioni visualizzate sullo schermo.

 **NOTA:** Dopo avere creato le cartelle di destinazione, è possibile utilizzare il server EWS della stampante per personalizzare le impostazioni di scansione per tali cartelle. Nell'ultima schermata della Configurazione guidata di Scansione a cartella di rete, accertarsi che la casella di controllo **Avvia server Web incorporato al termine** sia selezionata. Quando si fa clic su **Fine**, il server EWS viene visualizzato nel browser Web predefinito del computer. Per ulteriori informazioni sul server Web incorporato, vedere [Server Web incorporato a pagina 118](#).

Per configurare la scansione su cartella di rete dal software della stampante (OS X)

1. Aprire HP Utility. Per ulteriori informazioni, vedere [HP Utility \(OS X\) a pagina 117](#).
2. Fare clic sulla scheda **Scansione a cartella di rete** della sezione **Impostazioni scansione**, quindi attenersi alle istruzioni visualizzate.

 **NOTA:** è possibile personalizzare le impostazioni di scansione per ciascuna cartella di destinazione.

Per configurare la scansione su cartella di rete dal server EWS

1. Aprire il server web incorporato (EWS). Per ulteriori informazioni, vedere [Apertura del server Web incorporato \(EWS\) a pagina 118](#).
2. Nella scheda **Home** fare clic su **Configurazione della cartella di rete** nella casella **Imposta**.
3. Fare clic su **Nuovo** e seguire le istruzioni visualizzate sullo schermo.

 **NOTA:** è possibile personalizzare le impostazioni di scansione per ciascuna cartella di destinazione.

4. Dopo avere immesso le informazioni richieste sulla cartella di rete, fare clic su **Salva e verifica** per assicurarsi che il collegamento alla cartella di rete funzioni correttamente. La voce viene aggiunta all'**Elenco cartelle di rete**.

Configura Scansione a e-mail

È possibile utilizzare la stampante per acquisire documenti mediante scansione e inviarli a uno o più indirizzi e-mail come allegati, senza l'utilizzo di software di scansione aggiuntivo. Non è necessario acquisire i file dal computer e allegarli a messaggi e-mail.

Per utilizzare la funzione Scansione a e-mail, attenersi alla seguente procedura preliminare:

impostazione dei profili e-mail in uscita

Configurare l'indirizzo e-mail che verrà visualizzato nell'area DA del messaggio e-mail inviato dalla stampante. È possibile aggiungere fino a 10 profili e-mail in uscita. Per creare questi profili, è possibile utilizzare il software HP installato nel computer.

Aggiunta di indirizzi e-mail alla Rubrica e-mail

Gestire l'elenco di persone a cui inviare messaggi e-mail dalla stampante. È possibile aggiungere fino a 15 indirizzi e-mail con i nomi di contatto corrispondenti. È anche possibile creare gruppi di e-mail. Per aggiungere gli indirizzi e-mail, utilizzare il server Web incorporato (EWS) del pannello di controllo della stampante.

Configurazione di altre opzioni di e-mail

È possibile configurare un OGGETTO e il corpo del testo predefiniti che verranno inclusi in tutti i messaggi e-mail inviati dalla stampante. Per configurare queste opzioni, è possibile utilizzare l'EWS della stampante o il pannello di controllo della stampante.

Fase 1: Configurazione dei profili e-mail in uscita

Per configurare il profilo e-mail in uscita utilizzato dalla stampante, effettuare la seguente procedura relativa al sistema operativo in uso.

Per configurare il profilo e-mail in uscita dal software della stampante (Windows)

1. Aprire il software della stampante HP. Per ulteriori informazioni, vedere [Aprire il software della stampante HP \(Windows\) a pagina 38](#).
2. Accedere alla sezione **Scansione** in **Stampa, scans. e fax**, quindi fare doppio clic su **Scansione guidata a e-mail**.
3. Fare clic su **Nuovo** e seguire le istruzioni visualizzate sullo schermo.

 **NOTA:** Dopo avere impostato il profilo e-mail in uscita, è possibile utilizzare il server Web incorporato (EWS) per aggiungere altri profili e-mail in uscita, per aggiungere indirizzi e-mail alla Rubrica e-mail e configurare altre opzioni e-mail. Per aprire automaticamente il server EWS, accertarsi che la casella di controllo **Avvia server Web incorporato al termine** sia selezionata nell'ultima schermata della Configurazione guidata di Scansione a e-mail. Quando si fa clic su **Fine**, il server EWS viene visualizzato nel browser Web predefinito del computer. Per ulteriori informazioni sul server Web incorporato, vedere [Server Web incorporato a pagina 118](#).

Per configurare il profilo e-mail in uscita dal software della stampante (OS X)

1. Aprire HP Utility. Per ulteriori informazioni, vedere [HP Utility \(OS X\) a pagina 117](#).
2. Fare clic su **Scansione a e-mail** nelle **Impostazioni di scansione**.
3. Seguire le istruzioni visualizzate sullo schermo.
4. Dopo avere immesso le informazioni richieste sulla cartella di rete, fare clic su **Salva e verifica** per assicurarsi che il collegamento alla cartella di rete funzioni correttamente. La voce viene aggiunta all'elenco **Profili e-mail in uscita**.

Per configurare il profilo e-mail in uscita dal server EWS

1. Aprire il server web incorporato (EWS). Per ulteriori informazioni, vedere [Server Web incorporato a pagina 118](#).
2. Sulla scheda **Home** fare clic su **Profili e-mail in uscita** nella finestra **Configurazione**.
3. Fare clic su **Nuovo** e seguire le istruzioni visualizzate sullo schermo.
4. Dopo avere immesso le informazioni richieste sulla cartella di rete, fare clic su **Salva e verifica** per assicurarsi che il collegamento alla cartella di rete funzioni correttamente. La voce viene aggiunta all'**Elenco profilo e-mail in uscita**.

Fase 2: Aggiunta di indirizzi e-mail alla Rubrica e-mail

Per aggiungere indirizzi e-mail alla Rubrica e-mail, seguire la procedura descritta.

1. Aprire il server web incorporato (EWS). Per ulteriori informazioni, vedere [Server Web incorporato a pagina 118](#).
2. Nella scheda **Scansione**, fare clic su **Rubrica e-mail**.

3. Fare clic su **Nuovo** per aggiungere un solo indirizzo e-mail.

Oppure

Fare clic su **Gruppo** per creare una lista di distribuzione e-mail.

 **NOTA:** Prima di creare una lista di distribuzione e-mail, è necessario avere già aggiunto almeno un indirizzo e-mail alla Rubrica e-mail.

4. Seguire le istruzioni visualizzate sullo schermo. La voce viene aggiunta alla **Rubrica e-mail**.

 **NOTA:** I nomi di contatto sono visualizzati sul display del pannello di controllo e nel programma di posta elettronica della stampante.

Fase 3: Configurazione di altre opzioni di e-mail

Per configurare altre opzioni e-mail (ad esempio la configurazione di un testo predefinito per OGGETTO e corpo da includere in tutti i messaggi e-mail dalla stampante o impostazioni di scansione utilizzate per l'invio di e-mail dalla stampante), completare la procedura seguente.

1. Aprire il server web incorporato (EWS). Per ulteriori informazioni, vedere [Server Web incorporato a pagina 118](#).
2. Nella scheda **Scansione**, fare clic su **Opzioni e-mail**.
3. Modificare le impostazioni desiderate e fare clic su **Applica**.

Configurazione del Fax digitale HP

Con Fax digitale HP, nella stampante i fax vengono ricevuti in automatico e salvati direttamente in una cartella di rete (Fax a cartella di rete) o inoltrati come allegati e-mail (Fax a e-mail).

 **NOTA:** È possibile configurare Fax digitale HP per l'utilizzo della funzione Fax a cartella di rete o Fax a e-mail. Le due funzioni non possono essere utilizzate contemporaneamente.

I file ricevuti vengono salvati come file TIFF (Tagged Image File Format) o PDF.

 **ATTENZIONE:** Il Fax digitale HP è disponibile solo per la ricezione di fax in bianco e nero. I fax a colori vengono stampati e non salvati.

Per configurare HP Digital Fax dal software della stampante (Windows)

1. Aprire il software della stampante HP. Per ulteriori informazioni, vedere [Aprire il software della stampante HP \(Windows\) a pagina 38](#).
2. Accedere alla sezione **Fax in Stampa, scansione e fax**, quindi fare doppio clic su **Configurazione fax digitale**.
3. Seguire le istruzioni visualizzate sullo schermo.

 **NOTA:** Dopo avere impostato Fax digitale HP, è possibile utilizzare il server Web incorporato (EWS) della stampante per modificare le impostazioni di Fax digitale HP. Per aprire automaticamente il server Web incorporato, accertarsi che la casella di controllo **Avvia server Web incorporato al termine** sia selezionata nell'ultima schermata della Configurazione guidata di Fax digitale. Quando si fa clic su **Fine**, il server EWS viene visualizzato nel browser Web predefinito del computer. Per ulteriori informazioni sul server Web incorporato, vedere [Server Web incorporato a pagina 118](#).

Per configurare HP Digital Fax dal software della stampante (OS X)

1. Aprire HP Utility. Per ulteriori informazioni, vedere [HP Utility \(OS X\) a pagina 117](#).
2. Fare clic su **Archivio fax digitali**.

3. Seguire le istruzioni visualizzate sullo schermo.
4. Dopo avere immesso le informazioni richieste, fare clic su **Salva e verifica** per assicurarsi che il collegamento alla cartella di rete funzioni correttamente.

Per configurare HP Digital Fax dal server EWS

1. Nella scheda **Home** fare clic su **Fax a e-mail/cartella di rete** nella finestra **Configurazione**.
2. Seguire le istruzioni visualizzate sullo schermo.
3. Dopo avere immesso le informazioni richieste, fare clic su **Salva e verifica** per assicurarsi che il collegamento alla cartella di rete funzioni correttamente.

Utilizzo delle soluzioni digitali HP

Per utilizzare le soluzioni digitali HP disponibili con la stampante, seguire le istruzioni appropriate.

Utilizzo di scansione a cartella di rete HP

1. Caricare l'originale con il lato di stampa rivolto verso il basso sull'angolo anteriore destro del piano o con il lato di stampa rivolto verso l'alto nell'ADF. Per ulteriori informazioni, vedere [Caricamento di un originale sul piano di scansione a pagina 28](#) o [Caricamento di un originale nell'alimentatore documenti a pagina 29](#).
2. Toccare **Scansione**, quindi toccare **Cartella di rete**.
3. Sul display del pannello di controllo, selezionare il nome corrispondente alla cartella da utilizzare.
4. Se richiesto, immettere il PIN.
5. Modificare le impostazioni di scansione, quindi sfiorare **Avvia scansione**.

 **NOTA:** Per stabilire la connessione potrebbero essere necessari alcuni minuti, a seconda del traffico di rete e della velocità di connessione.

Utilizzo di Scansione a e-mail

1. Caricare l'originale con il lato di stampa rivolto verso il basso sull'angolo anteriore destro del piano o con il lato di stampa rivolto verso l'alto nell'ADF. Per ulteriori informazioni, vedere [Caricamento di un originale sul piano di scansione a pagina 28](#) o [Caricamento di un originale nell'alimentatore documenti a pagina 29](#).
2. Toccare **Scansione**, quindi **E-mail**.
3. Sul display del pannello di controllo, selezionare il nome corrispondente al profilo e-mail in uscita da utilizzare.
4. Se richiesto, immettere il PIN.
5. Selezionare l'indirizzo e-mail A (il destinatario dell'e-mail) o immettere un indirizzo e-mail.
6. Immettere o modificare l'OGGETTO del messaggio e-mail.
7. Modificare le impostazioni di scansione, quindi sfiorare **Avvia scansione**.

 **NOTA:** Per stabilire la connessione potrebbero essere necessari alcuni minuti, a seconda del traffico di rete e della velocità di connessione.

Utilizzo di Fax digitale HP

Dopo avere impostato il Fax digitale HP, per impostazione predefinita tutti i fax in bianco e nero ricevuti vengono stampati, quindi salvati nella destinazione designata, la cartella di rete o l'indirizzo e-mail specificato:

- Se si utilizza Fax a cartella di rete, il processo viene eseguito in background. Il Fax digitale HP non visualizza alcun messaggio quando i fax vengono salvati nella cartella di rete.
- Se si utilizza Fax a e-mail e l'applicazione e-mail in uso è impostata per visualizzare un messaggio quando vengono ricevuti nuovi messaggi e-mail nella posta in arrivo, è possibile verificare la ricezione di nuovi fax.

NFC (Near field communication)

Con NFC (Near Field Communication), è possibile stampare rapidamente documenti e immagini da un dispositivo mobile (ad esempio smartphone o tablet) semplicemente toccando il dispositivo sulla stampante. Individuare il sensore  sulla parte anteriore della stampante, vicino al pannello di controllo, quindi toccare con il dispositivo mobile quest'area per stampare.

Per ulteriori informazioni su funzionalità e dispositivi mobili, visitate il sito HP Mobile Printing (www.hp.com/go/mobileprinting).



NOTA: Questa funzione è disponibile con alcuni modelli della stampante.

Per utilizzare questa funzione, assicurarsi che il dispositivo portatile in uso supporti NFC e verificare che NFC sia attivato sulla stampante.

Informazioni di base sulla carta

La stampante è progettata per l'uso con la maggior parte dei tipi di carta da ufficio. Prima di acquistare grandi quantità di carta per stampa, è opportuno effettuare delle prove. Per ottenere una qualità di stampa ottimale si consiglia di utilizzare carta HP. Per ulteriori informazioni sulla carta HP, visitare il sito Web di HP all'indirizzo www.hp.com.



HP raccomanda l'uso di carta comune con il logo ColorLok per le stampe quotidiane. Tutti i tipi di carta con logo ColorLok sono testati singolarmente per soddisfare gli elevati standard di affidabilità e qualità di stampa, nonché per generare documenti con colori nitidi e brillanti, neri più intensi; inoltre si asciugano più velocemente rispetto alla tradizionale carta comune. Richiedere la carta con il logo ColorLok in diverse grammature e formati ai produttori di carta principali.

Questo capitolo tratta i seguenti argomenti:

- [Tipi di carta consigliati per la stampa](#)
- [Come ordinare le forniture di carta HP](#)
- [Suggerimenti per la scelta e l'uso della carta](#)

Tipi di carta consigliati per la stampa

Per ottenere stampe di ottima qualità, si consiglia di utilizzare i tipi di carta HP appositamente progettati per il tipo di documento che si desidera stampare.

In alcuni paesi o regioni, alcuni tipi di carta potrebbero non essere disponibili.

Stampa fotografica

- **HP Premium Plus Photo Paper**

La Carta fotografica HP massima qualità, lucida è la carta fotografica di altissima qualità HP per stampare foto ottimali. Con la Carta fotografica HP massima qualità, lucida, è possibile stampare foto splendide che si asciugano all'istante per mostrarle immediatamente. È disponibile in vari formati, tra cui A4, 8,5 x 11 pollici, 10 x 15 cm (4 x 6 pollici), 13 x 18 cm (5 x 7 pollici) e 11 x 17 pollici (A3) e in due finiture, lucida e semi lucida. Ideale per foto ottimali e progetti fotografici speciali, da incorniciare, da mostrare o regalare. La Carta fotografica HP massima qualità, lucida offre risultati eccezionali con qualità e durata professionali.

- **HP Advanced Photo Paper**

Carta fotografica spessa, a rapida asciugatura, per evitare sbavature e per una maggiore semplicità d'utilizzo. Le stampe sono resistenti all'acqua, alle macchie, alle impronte digitali e all'umidità. Le stampe sono simili alle foto sviluppate nei laboratori sia al tatto sia per l'aspetto. È disponibile in diversi formati, tra cui A4, 8,5 x 11 pollici, 10 x 15 cm (4 x 6 pollici), 13 x 18 cm (5 x 7 pollici). Senza acidi per una maggiore durata dei documenti.

- **Carta HP Everyday Photo Paper**

Stampe colorate, istantanee e giornaliere a un costo inferiore con la carta progettata per la stampa delle foto casuali. Questo conveniente tipo di carta si asciuga rapidamente e può essere subito manipolata. Immagini nitide e ben definite su qualsiasi stampante a getto d'inchiostro. È disponibile in finitura lucida e in diversi formati, tra cui A4, 8,5 x 11 pollici e 10 x 15 cm (4 x 6 pollici). Senza acidi per una maggiore durata dei documenti.

Documenti aziendali

- **Carta per presentazioni HP alta qualità 120 g opaca o Carta Professionale HP 120 g opaca**

Questi tipi di carta opachi per il fronte retro sono perfetti per presentazioni, proposte, rapporti e newsletter. Carta robusta e pesante per risultati di forte impatto.

- **Carta HP per brochure 180 g, lucida o Carta Professionale HP 180 g lucida**

Queste carte sono lucide sui due lati per consentire la stampa su entrambi i lati. Si tratta della scelta ideale per riproduzioni di tipo semi fotografico e per grafica aziendale da utilizzare sulle copertine di relazioni, presentazioni speciali, brochure, stampati pubblicitari e calendari.

- **Carta HP per brochure 180 g opaca o Carta Professionale HP 180 g opaca**

Queste carte sono opache sui due lati per consentire l'uso di entrambi i lati. Si tratta della scelta ideale per riproduzioni di tipo semi fotografico e per grafica aziendale da utilizzare sulle copertine di relazioni, presentazioni speciali, brochure, stampati pubblicitari e calendari.

Stampa per uso quotidiano

- **Carta HP bianca brillante per getto d'inchiostro**

La Carta HP bianca brillante per stampanti a getto d'inchiostro offre colori a contrasto elevato e testo molto nitido. L'opacità di tale carta consente la stampa fronte/retro a colori priva di visione in trasparenza e risulta ideale per newsletter, rapporti e volantini. Dispone della tecnologia ColorLok per evitare sbavature, neri più decisi e colori accesi.

- **Carta multiuso per stampanti HP**

La carta per stampa HP è una carta multifunzione di alta qualità. Produce documenti di aspetto più efficace rispetto ai documenti stampati su carta standard multifunzione o per la copia. Dispone della tecnologia ColorLok per evitare sbavature, neri più decisi e colori accesi. Senza acidi per una maggiore durata dei documenti.

- **Carta da ufficio HP**

La carta da ufficio HP è una carta multifunzione di alta qualità. È adatta per le copie, le bozze, i promemoria e altri documenti. Dispone della tecnologia ColorLok per evitare sbavature, neri più decisi e colori accesi. Senza acidi per una maggiore durata dei documenti.

- **HP Office Recycled Paper**

La carta riciclata per ufficio HP è una carta di alta qualità multifunzione prodotta con il 30% di fibre riciclate. Dispone della tecnologia ColorLok per evitare sbavature, neri più decisi e colori accesi.

Progetti speciali

- **Supporti di stampa HP per il trasferimento a caldo**

HP Iron-on Transfers (per tessuti chiari o bianchi) è la soluzione ideale per creare T-shirt personalizzate con le foto digitali.

Come ordinare le forniture di carta HP

La stampante è progettata per l'uso con la maggior parte dei tipi di carta da ufficio. Per ottenere una qualità di stampa ottimale si consiglia di utilizzare carta HP. Per ulteriori informazioni sulla carta HP, visitare il sito Web di HP all'indirizzo www.hp.com.

HP consiglia carta comune con il logo ColorLok per la stampa e la copia dei documenti giornalieri. Tutti i tipi di carta con il logo ColorLok logo vengono testati da società indipendenti per soddisfare elevati standard di affidabilità e qualità di stampa e producono documenti con immagini nitide, colori

accesi, neri più decisi e si asciugano più velocemente rispetto agli altri tipi di carta comune. Cercare la carta con il logo ColorLok in varie dimensioni e formati presso i migliori rivenditori.

È possibile acquistare online carta e altro materiale HP su www.hp.com. Individuare il link **Acquista prodotti e servizi**.

Suggerimenti per la scelta e l'uso della carta

Per i migliori risultati, tenere presenti le seguenti indicazioni:

- Caricare un tipo di carta alla volta nel vassoio o nell'alimentatore automatico dei documenti (ADF).
- Quando si caricano i vassoi e l'ADF, verificare che il caricamento sia stato effettuato correttamente.
- Non sovraccaricare il vassoio né l'ADF.
- Per prevenire inceppamenti, qualità di stampa scadente e altri problemi di stampa, evitare di caricare i seguenti tipi di carta nel vassoio o nell'ADF:
 - Moduli a più parti
 - Carta danneggiata, arricciata o piegata
 - Carta con ritagli o buchi.
 - Carta spessa, in rilievo o che non assorbe bene l'inchiostro
 - Carta troppo sottile o soggetta a strapparsi con facilità
 - Carta con punti o fermagli

Per ulteriori informazioni sul caricamento della carta, vedere [Caricamento della carta a pagina 24](#) o [Caricamento di un originale nell'alimentatore documenti a pagina 29](#).

Caricamento della carta

In questa sezione vengono fornite le istruzioni per il caricamento della carta nella stampante.

- [Caricare carta di formato standard](#)
- [Caricare buste](#)
- [Caricare cartoncini e carta fotografica](#)

Caricare carta di formato standard

Per caricare carta standard:

1. Estrarre il vassoio di alimentazione principale.

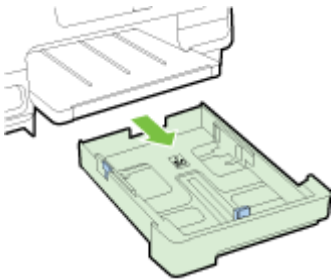

2. Allontanare il più possibile le guide di larghezza della carta.
3. Inserire la carta con il lato di stampa rivolto verso il basso al centro del vassoio.

Verificare che la risma sia inserita completamente nella stampante senza però superare i segni superiori presenti sul vassoio. Per ulteriore assistenza, consultare il diagramma serigrafato sul vassoio.

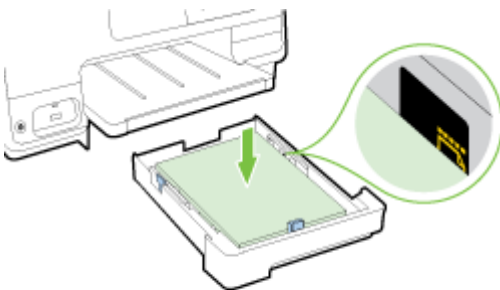

 **NOTA:** Non caricare la carta mentre è in corso un'operazione di stampa.

4. Far scorrere le guide di larghezza della carta del vassoio fino a toccare il bordo della risma di carta, quindi inserire nuovamente il vassoio.

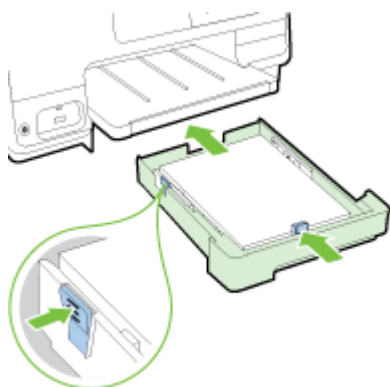

 **NOTA:** Per caricare carta in formato Legale, premere il fermo blu nella parte inferiore a sinistra del vassoio di alimentazione ed estendere completamente il vassoio.

5. Estrarre completamente l'estensione del vassoio di uscita fino a raggiungere il formato carta desiderato.

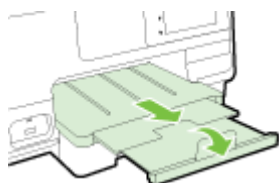

 **NOTA:** Se si dispone di un secondo vassoio, vedere [Installazione e utilizzo del secondo vassoio \(vassoio 2\)](#) a pagina 31 per istruzioni sul caricamento della carta.

Caricare buste

Per caricare una busta:

 **NOTA:** Se la stampante dispone di un secondo vassoio (vassoio 2), non inserire le buste in questo alloggiamento.

1. Estrarre il vassoio di alimentazione principale.

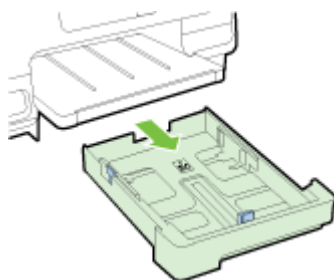

2. Inserire le buste con il lato di stampa verso il basso e caricarle in base alla grafica.

Assicurarsi che la risma di buste non superi la linea inferiore presente sul vassoio. Per ulteriore assistenza, consultare il diagramma serigrafato sul vassoio.

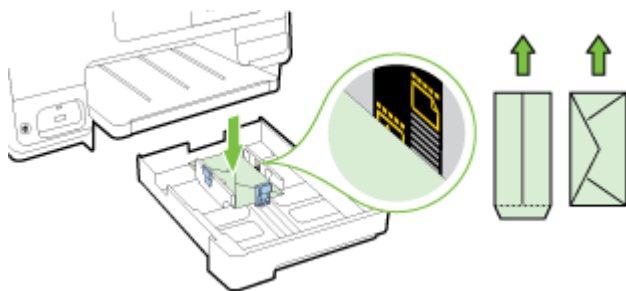

NOTA: Non caricare le buste mentre è in corso un'operazione di stampa.

3. Far scorrere le guide di larghezza della carta del vassoio fino a toccare il bordo della risma di buste, quindi inserire nuovamente il vassoio.

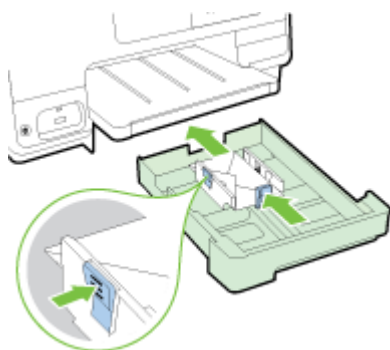

4. Estrarre completamente l'estensione del vassoio di uscita fino a raggiungere il formato carta desiderato.



Caricare cartoncini e carta fotografica

Per caricare le schede e la carta fotografica:

Se la stampante dispone di un secondo vassoio (vassoio 2), non inserire le schede o la carta fotografica in questo alloggiamento.

1. Estrarre il vassoio di alimentazione principale.

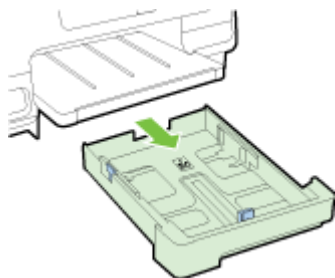

2. Inserire la carta con il lato di stampa rivolto verso il basso al centro del vassoio.

Verificare che la risma sia inserita completamente nella stampante senza però superare i segni inferiori presenti sul vassoio. Per ulteriore assistenza, consultare il diagramma serigrafato sul vassoio.

Se la carta fotografica ha un tagliando lungo uno dei bordi, accertarsi che il tagliando punti verso la parte frontale della stampante.

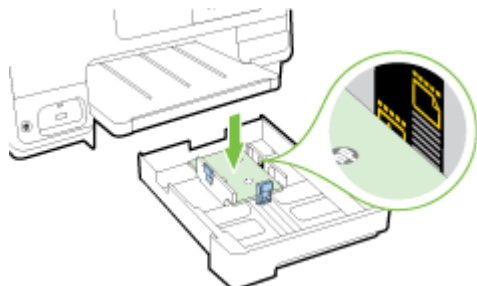

 **NOTA:** Non caricare la carta mentre è in corso un'operazione di stampa.

3. Far scorrere le guide di larghezza della carta del vassoio fino a toccare il bordo della risma di carta, quindi inserire nuovamente il vassoio.

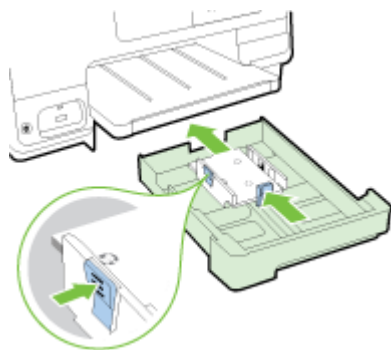

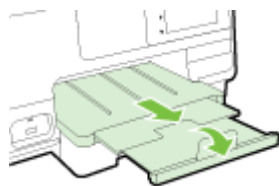

4. Estrarre completamente l'estensione del vassoio di uscita fino a raggiungere il formato carta desiderato.



Caricamento di un originale sul piano di scansione

È possibile eseguire la copia, la scansione e l'invio via fax di originali caricandoli sul piano di scansione.

 **NOTA:** Molte funzioni speciali non offrono prestazioni ottimali se il piano di scansione e il retro del coperchio non sono puliti. Per maggiori informazioni, vedere [Manutenzione della stampante a pagina 35](#).

 **NOTA:** Rimuovere tutti gli originali dal vassoio dell'alimentatore documenti prima di sollevare il coperchio del dispositivo.

Per caricare un originale sul piano di scansione

Per caricare un originale sul piano di scansione, fare quanto di seguito indicato.

1. Sollevare il coperchio dello scanner.
2. Caricare l'originale con il lato di stampa verso il basso in corrispondenza delle guide segnate lungo il bordo della superficie di scansione, come mostrato nella seguente illustrazione.

 **NOTA:** Se si utilizza la superficie di scansione, assicurarsi che l'ADF sia vuoto. In caso contrario, la stampante rileverà il documento nell'ADF e non quello sulla superficie di scansione.



3. Chiudere il coperchio.

Caricamento di un originale nell'alimentatore documenti

È possibile copiare, acquisire o inviare via fax un documento inserendolo nell'alimentatore di documenti.

⚠ ATTENZIONE: Non caricare foto nell'alimentatore di documenti in quanto ciò potrebbe danneggiare le foto. Utilizzare solo carta supportata dall'alimentatore documenti.

Per ulteriori informazioni, vedere [Suggerimenti per la scelta e l'uso della carta a pagina 23](#).

📄 NOTA: La scansione di documenti fronte/retro su formati A4, Letter o Legale è supportata solo da alcuni modelli di ADF per stampanti.

📄 NOTA: Alcune funzioni, ad esempio l'opzione di copia **Adatta a pagina**, non funzionano quando si caricano gli originali nell'ADF. Caricare gli originali sul piano di scansione.

Il vassoio dell'alimentatore documenti può contenere fino a 35 o 50 fogli di carta comune formato A4, Letter o Legale, in base al modello di stampante.

Per caricare un originale nell'alimentatore documenti

Fare quanto segue per caricare un documento nell'alimentatore automatico dei documenti (ADF).

1. Caricare nell'ADF gli originali con il lato di stampa rivolto verso l'alto.
 - a. Se si sta caricando un originale stampato in orientamento verticale, posizionare le pagine in modo che il bordo alto del documento venga inserito per primo. Se si sta caricando un originale stampato in orientamento orizzontale, posizionare le pagine in modo che il bordo sinistro del documento venga inserito per primo.
 - b. Inserire la carta nell'ADF finché non verrà emesso un segnale acustico o non verrà visualizzato un messaggio sul display che indica il rilevamento delle pagine caricate.

💡 SUGGERIMENTO: Per ulteriori informazioni sul caricamento di originali nell'ADF, fare riferimento al diagramma presente all'interno del vassoio dell'alimentatore documenti.

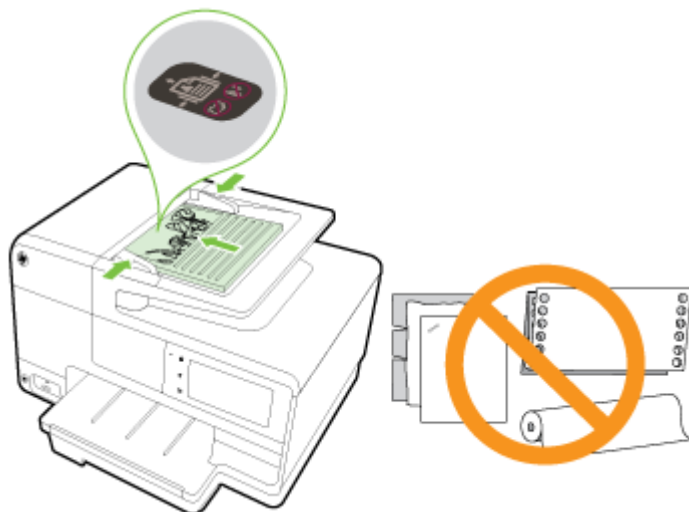

2. Far scorrere le guide di larghezza della carta verso l'interno fino a toccare i bordi destro e sinistro della risma.

Inserire un'unità flash USB

Utilizzando la porta USB posta sul lato anteriore della stampante, è possibile connettere un'unità flash USB. È anche possibile trasferire file dall'unità flash USB al computer oppure acquisire file sull'unità flash USB direttamente dalla stampante.

 **ATTENZIONE:** Il tentativo di rimozione di un'unità flash USB durante l'accesso potrà danneggiare i file contenuti nell'unità flash USB. L'unità flash USB può essere rimossa in sicurezza solo se l'indicatore di stato non lampeggia.

 **NOTA:** La stampante non supporta unità flash USB crittografate.

Per connettere un'unità Flash USB

▲ Inserire l'unità flash USB nella porta USB sulla parte anteriore della stampante.

 **NOTA:** Se l'unità flash USB utilizzata non può essere collegata a questa porta a causa delle dimensioni o se il connettore è più piccolo di 11 millimetri, per stabilire il collegamento sarà necessario acquistare una prolunga USB.

Configurazione e utilizzo degli accessori

Per installare e configurare gli accessori (ad esempio un secondo vassoio e un'unità duplex), consultare le sezioni seguenti.

Quando si utilizzano più vassoi, è possibile utilizzare le funzioni del vassoio per ottenere risultati migliori.

 **NOTA:** È possibile acquistare gli accessori online su www.hp.com. individuare il link **Acquista prodotti e servizi**.

- Per installare un'unità duplex, vedere [Installare l'accessorio per la stampa fronte/retro automatica \(unità duplex\) a pagina 31](#).
- Per installare il vassoio 2, vedere [Installazione e utilizzo del secondo vassoio \(vassoio 2\) a pagina 31](#).
- Per ulteriori informazioni sull'utilizzo delle funzionalità del vassoio, vedere [Utilizzo dei vassoi a pagina 32](#).

Installare l'accessorio per la stampa fronte/retro automatica (unità duplex)

Per informazioni sulla stampa fronte/retro, vedere [Stampa fronte/retro a pagina 49](#).

Per installare un'unità duplex

- ▲ Fare scorrere l'unità duplex nel retro della stampante finché non scatta in posizione.

Durante l'installazione, non premere i pulsanti posti sui lati dell'accessorio. utilizzarli solo per rimuovere l'unità dalla stampante.

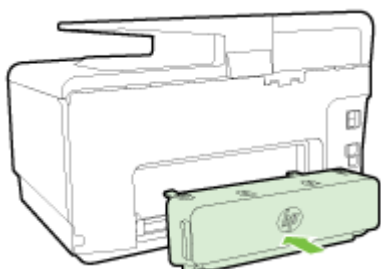

Installazione e utilizzo del secondo vassoio (vassoio 2)

Per installare il vassoio 2:

1. Togliere il vassoio dalla confezione, rimuovere il nastro e il materiale di imballaggio e portare il vassoio nella sede preposta.

La superficie deve essere resistente e uniforme.

2. Spegnerne la stampante e scollegare il cavo di alimentazione dalla presa di corrente.
3. Posizionare la stampante sopra il vassoio.

 **ATTENZIONE:** Non avvicinare mani e dita alla parte inferiore della stampante.

4. Collegare il cavo di alimentazione e accendere la stampante.
5. Abilitare il vassoio 2 nel driver della stampante.

Per ulteriori informazioni, vedere [Utilizzo dei vassoi a pagina 32](#).

Per caricare la carta nel vassoio 2

Il vassoio 2 supporta solo carta comune di formato non inferiore a A4 o Letter . Per ulteriori informazioni sulla capacità del vassoio di alimentazione, vedere [Capacità del vassoio di alimentazione a pagina 169](#).

1. Estrarre il vassoio dalla stampante afferrandolo dalla parte anteriore.

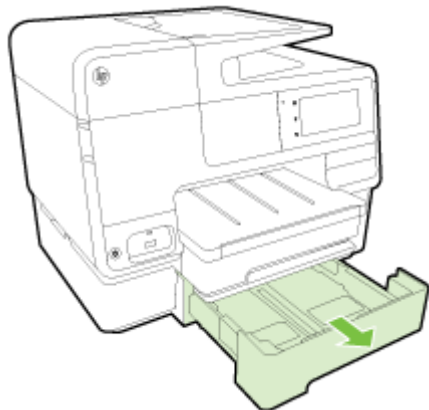

2. Inserire la carta con il lato di stampa rivolto verso il basso al centro del vassoio.

Assicurarsi che la risma di carta sia allineata alla linea sulla guida della larghezza della carta e che non superi la linea superiore contrassegnata sulla guida.

 **NOTA:** Nel vassoio 2 è possibile caricare solo carta comune.

3. Fare scorrere le guide di larghezza della carta nel vassoio in modo da regolarle in base al formato caricato.



4. Reinserire delicatamente il vassoio.
5. Estrarre l'estensione del vassoio di uscita

Utilizzo dei vassoi

Quando si utilizzano più vassoi, è possibile utilizzare le funzioni del vassoio per modificare le impostazioni e ottenere risultati migliori.

Per impostazione predefinita, la stampante estrae la carta dal vassoio 1. Se il vassoio 1 è vuoto e il vassoio 2 è installato e contiene carta, la stampante estrarrà la carta dal vassoio 2.

È possibile modificare le impostazioni utilizzando le seguenti funzionalità:

- **Vassoio predefinito:** Impostare il vassoio predefinito utilizzato per primo dalla stampante per estrarre la carta.
- **Blocco del vassoio:** Bloccare un vassoio per impedirne l'uso indesiderato, ad esempio, se è stata caricata carta speciale (come carta intestata o prestampata).

La stampante non utilizzerà il vassoio bloccato anche se l'altro vassoio è vuoto.

 **NOTA:** Per risultati ottimali, caricare nel vassoio solo un tipo di carta in un vassoio.

 **NOTA:** Il vassoio 2 supporta solo carta comune.

Per eseguire questa operazione	Attenersi alla seguente procedura
Caricare carta in entrambi i vassoi e utilizzare la carta da un solo vassoio se l'altro è vuoto.	<ul style="list-style-type: none">• Caricare la carta in entrambi i vassoi. Per ulteriori informazioni, vedere Caricamento della carta a pagina 24.• Disattivare il blocco del vassoio.
Caricare la carta in entrambi i vassoi e utilizzare la carta da un vassoio alla volta.	<ul style="list-style-type: none">• Caricare la carta in entrambi i vassoi.• Impostare il vassoio desiderato come vassoio predefinito.
Scegliere tra carta comune e un altro tipo di carta utilizzato occasionalmente.	<ul style="list-style-type: none">• Caricare la carta speciale nel vassoio di alimentazione principale e la carta comune nel vassoio 2.
NOTA: Per risultati ottimali, caricare nel vassoio solo un tipo di carta in un vassoio.	<ul style="list-style-type: none">• Bloccare il vassoio di alimentazione principale e impostare il vassoio 2 come vassoio predefinito.

Per modificare le impostazioni del vassoio

 **NOTA:** È anche possibile modificare le impostazioni del vassoio dal software della stampante o dal server EWS.

Per accedere al server EWS e al software della stampante, vedere [Server Web incorporato a pagina 118](#) e [Aprire il software della stampante HP \(Windows\) a pagina 38](#).

1. Accertarsi che la stampante sia accesa.
2. Assicurarsi di aver attivato la selezione automatica dell'origine carta.
3. Dal display del pannello di controllo, toccare e far scorrere il dito sullo schermo, quindi toccare **Configura**.
4. Toccare **Configura vassoio**, toccare **Vassoio predefinito** o **Blocco vassoio**, quindi selezionare l'opzione appropriata.

Per attivare la selezione automatica del vassoio o dell'origine carta (Windows)

1. A seconda del sistema operativo utilizzato, eseguire una delle operazioni riportate di seguito:
 - **Windows 8:** nella schermata **Avvio**, fare clic su **Pannello di controllo**, fare clic su **Visualizza dispositivi e stampanti**; fare clic con il pulsante destro del mouse sull'icona della stampante, quindi su **Preferenze di stampa**.
 - **Windows 7:** fare clic su **Avvio**, fare clic su **Dispositivi e stampanti**, fare clic con il pulsante destro del mouse sull'icona della stampante, quindi scegliere **Preferenze di stampa** e selezionare il nome della stampante.
 - **Windows Vista e Windows XP:** Fare clic su **Avvio**, fare clic su **Stampanti** o su **Stampanti e fax**, fare clic con il pulsante destro del mouse sull'icona della stampante e scegliere **Preferenze di stampa**.
2. Nella scheda **Preferenze di stampa**, fare clic sulla scheda **Carta/Qualità**.

3. Selezionare **Selezione automatica stampante** dall'elenco a discesa **Origine carta** nell'area **Selezione vassoio**.
4. Fare clic su **OK** due volte per chiudere le pagine e accettare le modifiche.

Per attivare la selezione automatica del vassoio o dell'origine carta (OS X)

1. Nel menu **File** del software, selezionare **Stampa**.
2. Controllare che la stampante sia selezionata.
3. Selezionare **Selezione automatica** dall'elenco a discesa **Origine**.

Eeguire le operazioni indicate se non si visualizzano le opzioni nella finestra di dialogo Stampa.

- **OS X v10.6:** Fare clic sul triangolo blu accanto alla stampante per accedere alle opzioni di stampa.
- **OS X Lion e Mountain Lion:** fare clic su **Mostra dettagli** per accedere alle opzioni di stampa.

Manutenzione della stampante

Questa sezione contiene le istruzioni per mantenere la stampante in condizioni ottimali di funzionamento. Eseguire queste operazioni di manutenzione come necessario.

- Pulizia del piano di scansione
- Pulizia della superficie esterna
- Pulizia dell'alimentatore automatico documenti

Pulizia del piano di scansione

La presenza di polvere e di sporcizia sul piano di scansione, sul retro del coperchio o sul riquadro dello scanner può rallentare le prestazioni, causare il peggioramento della qualità di scansione e compromettere la precisione delle funzioni speciali, quali ad esempio, l'adattamento delle copie a uno specifico formato di pagina.

Per pulire il piano di scansione

1. Disattivare la stampante premendo  (pulsante Accensione) e scollegando il cavo di alimentazione dalla presa di corrente.
2. Sollevare il coperchio dello scanner.
3. Pulire il vetro e il retro del coperchio con un panno morbido che non lasci residui utilizzando un detergente per vetri delicato.



⚠ ATTENZIONE: Per pulire il piano di scansione utilizzare esclusivamente un detergente per vetri. Non utilizzare detersivi che contengono sostanze abrasive, acetone, benzene o tetracloruro poiché possono danneggiarlo. Non utilizzare alcool isopropilico poiché potrebbe rigarlo.

ATTENZIONE: Non spruzzare il detergente direttamente sul piano di scansione. Se viene utilizzata una quantità eccessiva di detergente, il liquido potrebbe depositarsi sotto il piano di scansione e danneggiare lo scanner.

4. Chiudere il coperchio dello scanner e accendere la stampante.

Pulizia della superficie esterna

⚠ AVVERTENZA! Prima di pulire la stampante, premere  (pulsante Accensione) per spegnere la stampante e scollegare il cavo di alimentazione dalla presa di corrente.

Utilizzare un panno morbido, umido e privo di lanugine per rimuovere la polvere, lo sporco ed eventuali macchie sulle superfici esterne. Prestare attenzione a non far penetrare liquidi all'interno dell'unità e sul pannello di controllo.

Pulizia dell'alimentatore automatico documenti

Se l'alimentatore automatico documenti preleva più fogli oppure non preleva la carta comune, è possibile pulire i rulli e il separatore.

Per pulire i rulli e il pattino separatore

1. Disattivare la stampante premendo  (pulsante Accensione) e scollegando il cavo di alimentazione dalla presa di corrente.
2. Rimuovere tutti gli originali dal vassoio dell'alimentatore documenti.
3. Sollevare il coperchio dell'alimentatore automatico documenti (1).
Ciò consente di accedere facilmente ai rulli (2) e al pattino separatore (3).

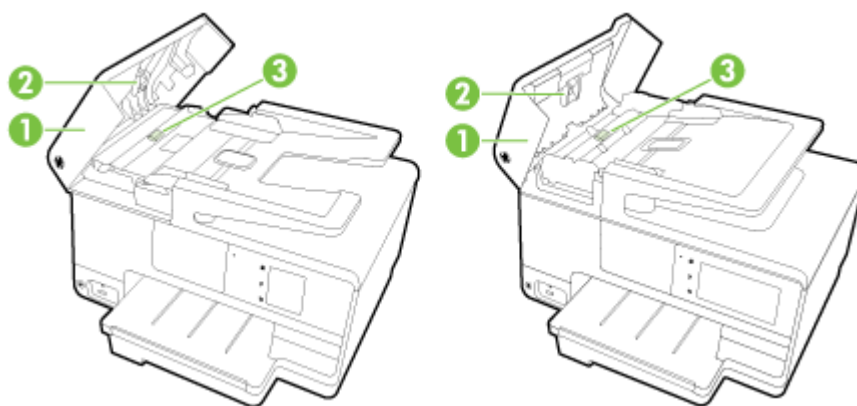

1	Coperchio dell'alimentatore automatico documenti
2	Rulli
3	Pattino separatore

4. Inumidire un panno privo di lanugine con acqua distillata, quindi rimuovere l'acqua in eccesso.
5. Utilizzare il panno bagnato per rimuovere eventuali residui di sporco dai rulli e dal pattino separatore.

 **NOTA:** Se non si ottengono risultati soddisfacenti con l'acqua distillata, ripetere le operazioni descritte utilizzando alcool isopropilico.

6. Chiudere il coperchio dell'alimentatore automatico di documenti.

Aggiornamento della stampante

HP è continuamente impegnata nel miglioramento delle proprie stampanti e relative funzionalità.

 **NOTA:** Per impostazione predefinita, se la stampante è collegata a una rete e i Web Services sono abilitati, la stampante verifica automaticamente la presenza di eventuali aggiornamenti.

Per aggiornare la stampante tramite il pannello di controllo della stampante

1. Dal display del pannello di controllo della stampante, toccare  (HP ePrint), toccare **OK**, toccare **Impostazioni**, quindi toccare **Aggiornamento stampante**.
2. Toccare **Verifica disp. aggiornam.**, quindi seguire le istruzioni visualizzate.

Per consentire alla stampante di verificare automaticamente gli aggiornamenti

 **NOTA:** L'impostazione predefinita di **aggiornamento automatico** è **Attivato**.

1. Dal display del pannello di controllo della stampante, toccare  (HP ePrint), toccare **OK**, toccare **Impostazioni**, quindi toccare **Aggiornamento stampante**.
2. Toccare **Aggiornamento automatico** e quindi, **Attivato**.

Per aggiornare la stampante utilizzando il server EWS

1. Aprire l'EWS.
Per ulteriori informazioni, vedere [Server Web incorporato a pagina 118](#).
2. Fare clic sulla scheda **Web Services**.
3. Nella sezione **Impostazioni Web Services**, fare clic su **Aggiornamento prodotto**, quindi su **Verifica ora** e seguire le istruzioni visualizzate sullo schermo.
4. Se l'opzione di aggiornamento del prodotto non è disponibile, attenersi alle istruzioni riportate di seguito:
 - a. Nella sezione **Impostazioni Web Services**, fare clic su **Configura**, quindi su **Continua** e seguire le istruzioni visualizzate sullo schermo.
 - b. Se richiesto, scegliere di consentire alla stampante di verificare la disponibilità di eventuali aggiornamenti e di installarli.

 **NOTA:** Se è disponibile un aggiornamento, la stampante scaricherà e installerà l'aggiornamento e quindi verrà riavviata.

 **NOTA:** Se vengono richieste le impostazioni proxy e se la rete utilizza impostazioni proxy, seguire le istruzioni visualizzate sullo schermo per configurare un server proxy. Se non si dispone di tali informazioni, contattare l'amministratore di rete o la persona che ha configurato la rete wireless.

Aprire il software della stampante HP (Windows)

Dopo aver installato il software della stampante HP, a seconda del sistema operativo, effettuare una delle operazioni seguenti:

- **Windows 8:** Nella schermata Start, fare clic con il tasto destro del mouse su un'area vuota dello schermo, fare clic su **Tutte le app** sulla barra delle applicazioni, quindi selezionare il nome della stampante.
- **Windows 7, Windows Vista e Windows XP:** sul desktop del computer, fare clic su **Start**, selezionare **Tutti i programmi**, fare clic su **HP**, fare clic sulla cartella della stampante, quindi selezionare l'icona con il nome della stampante.

Spegnere la stampante

Spegnere la stampante premendo  (pulsante Accensione) sulla stampante. Attendere che la spia sia spenta prima di scollegare il cavo di alimentazione o spegnere la basetta di alimentazione.

⚠ ATTENZIONE: Se si spegne l'unità in modo non corretto, il carrello di stampa potrebbe non ritornare nella posizione corretta e causare problemi alle cartucce dell'inchiostro e alla qualità di stampa.

Ripristino delle impostazioni predefinite

Se si disabilitano alcune funzioni o si modificano le impostazioni e si desidera recuperarle, è possibile ripristinare le impostazioni originali di fabbrica della stampante o le impostazioni di rete.

Per ripristinare le impostazioni predefinite della stampante

1. Dal display del pannello di controllo, toccare e far scorrere il dito sullo schermo, quindi toccare **Configura**.
2. Toccare **Strumenti**.
3. Toccare **Ripristina impostazioni predefinite**, quindi toccare **Sì**.

Verrà visualizzato un messaggio che indica che le impostazioni predefinite della stampante sono state ripristinate.

4. Toccare **OK**.

Per ripristinare le impostazioni predefinite di rete

1. Dal pannello di controllo della stampante, toccare e far scorrere il dito sullo schermo, toccare **Configura**, quindi toccare **Impostazioni di rete**.
2. Toccare **Ripristina impostazioni di rete predefinite**, quindi toccare **Sì**.

Un messaggio conferma che le impostazioni di rete predefinite sono state ripristinate.

3. Toccare **OK**.
4. Stampare la pagina di configurazione della rete e verificare che le impostazioni di rete siano state ripristinate.

Per ulteriori informazioni, vedere [pagina di configurazione di rete a pagina 126](#).

 **NOTA:** Le impostazioni wireless precedentemente configurate sono rimosse dopo il ripristino delle impostazioni di rete della stampante.

 **SUGGERIMENTO:** È possibile visitare il sito Web dell'assistenza in linea HP all'indirizzo www.hp.com/support per informazioni e utilità che consentono di risolvere molti dei problemi più comuni della stampante.

(Windows) In caso di problemi di stampa, [eseguire HP Print and Scan Doctor](#) per effettuare la risoluzione dei problemi automatica. L'utility tenta di diagnosticare e risolvere i problemi. HP Print and Scan Doctor potrebbe non essere disponibile in tutte le lingue.

3 Stampa

La maggior parte delle impostazioni di stampa vengono gestite automaticamente dall'applicazione. Modificare manualmente le impostazioni solo se si desidera modificare la qualità di stampa, stampare su tipi di carta particolari oppure avvalersi di funzioni speciali.

Per ulteriori informazioni sulla scelta del miglior tipo di carta per la stampa dei propri documenti, vedere [Informazioni di base sulla carta a pagina 21](#).

Selezionare un lavoro di stampa per continuare:



[Stampa dei documenti a pagina 42](#)



[Stampa sulle buste a pagina 44](#)



[Stampa delle foto a pagina 46](#)

Stampa dei documenti

 **SUGGERIMENTO:** Questa stampante include HP ePrint, un servizio gratuito di HP che consente di stampare i documenti dalla stampante HP dotata di funzionalità ePrint in qualunque momento, da qualunque luogo e senza alcun software o driver aggiuntivo. Per ulteriori informazioni, vedere [HP ePrint a pagina 91](#).

Per stampare da software (Windows)

1. Caricare la carta nel vassoio. Per maggiori informazioni, vedere [Caricamento della carta a pagina 24](#).
2. Dal software in uso, selezionare **Stampa**.
3. Controllare che sia stata selezionata la stampante.
4. Fare clic sul pulsante che consente di aprire la finestra di dialogo **Proprietà**.

A seconda dell'applicazione software in uso, il pulsante potrebbe essere denominato **Proprietà**, **Opzioni**, **Imposta stampante**, **Proprietà della stampante**, **Stampante** o **Preferenze**.

5. Selezionare le opzioni desiderate.
 - Sulla scheda **Layout** selezionare l'orientamento **Verticale** o **Orizzontale**.
 - Nella scheda **Carta/qualità** selezionare il tipo di carta e la qualità di stampa appropriate dall'elenco a discesa **Supporto** nell'area **Selezione vassoio**, quindi selezionare la qualità di stampa appropriata nell'area **Impostazioni della qualità**.
 - Fare clic sul pulsante **Avanzate**, nell'area **Carta/uscita**, selezionare il formato carta appropriato dal menu a discesa **Formato carta**.

Per informazioni su altre opzioni di stampa, vedere [Consigli per la riuscita della stampa a pagina 50](#).

6. Fare clic su **OK** per chiudere la finestra di dialogo **Proprietà**.
7. Fare clic su **Stampa** o su **OK** per avviare il processo di stampa.

Per stampare da software (OS X)

1. Caricare la carta nel vassoio. Per maggiori informazioni, vedere [Caricamento della carta a pagina 24](#).
2. Nel menu **File** del software, selezionare **Stampa**.
3. Controllare che la stampante sia selezionata.
4. Specificare gli attributi della pagina.

Eseguire le operazioni indicate se non si visualizzano le opzioni nella finestra di dialogo **Stampa**.

- **OS X v10.6:** Fare clic sul triangolo blu accanto alla stampante per accedere alle opzioni di stampa.
- **OS X Lion e Mountain Lion:** fare clic su **Mostra dettagli** per accedere alle opzioni di stampa.

 **NOTA:** Le seguenti opzioni sono disponibili per la stampante. Le posizioni per le opzioni possono variare da un'applicazione all'altra.

- Scegliere il formato della carta.
 - Selezionare l'orientamento.
 - Inserire una percentuale di riduzione in scala.
5. Fare clic su **Stampa**.

Stampa sulle buste

Evitare di utilizzare buste con le seguenti caratteristiche:

- Finiture molto lucide
- Autoadesivi, fermagli o finestre
- Bordi spessi, irregolari o arricciati
- Zone spiegazzate, strappate o comunque danneggiate.

Verificare che le falde delle buste caricate nella stampante siano ben piegate.



NOTA: Per ulteriori informazioni sulla stampa delle buste, vedere la documentazione disponibile con l'applicazione che si sta utilizzando.

Per stampare su buste (Windows)

1. Caricare le buste nel vassoio con il lato di stampa rivolto verso il basso. Per maggiori informazioni, vedere [Caricamento della carta a pagina 24](#).
2. Nel menu **File** del software in uso, fare clic su **Stampa**.
3. Controllare che sia stata selezionata la stampante.
4. Fare clic sul pulsante che consente di aprire la finestra di dialogo **Proprietà**.

A seconda dell'applicazione software in uso, il pulsante potrebbe essere denominato **Proprietà**, **Opzioni**, **Imposta stampante**, **Proprietà della stampante**, **Stampante** o **Preferenze**.

5. Selezionare le opzioni desiderate.
 - Sulla scheda **Layout** selezionare l'orientamento **Verticale** o **Orizzontale**.
 - Nella scheda **Carta/qualità** selezionare il tipo di carta e la qualità di stampa appropriate dall'elenco a discesa **Supporto** nell'area **Selezione vassoio**, quindi selezionare la qualità di stampa appropriata nell'area **Impostazioni della qualità**.
 - Fare clic sul pulsante **Avanzate**, nell'area **Carta/uscita**, selezionare il formato carta appropriato dal menu a discesa **Formato carta**.

Per informazioni su altre opzioni di stampa, vedere [Consigli per la riuscita della stampa a pagina 50](#).

6. Fare clic su **OK**, quindi su **Stampa** o su **OK** nella finestra di dialogo **Stampa**.

Per stampare su buste (OS X)

1. Caricare le buste nel vassoio con il lato di stampa rivolto verso il basso. Per maggiori informazioni, vedere [Caricamento della carta a pagina 24](#).
2. Nel menu **File** del software, selezionare **Stampa**.
3. Controllare che la stampante sia selezionata.
4. Impostare le opzioni di stampa.

Eeguire le operazioni indicate se non si visualizzano le opzioni nella finestra di dialogo **Stampa**.

- **OS X v10.6:** Fare clic sul triangolo blu accanto alla stampante per accedere alle opzioni di stampa.
- **OS X Lion e Mountain Lion:** fare clic su **Mostra dettagli** per accedere alle opzioni di stampa.

 **NOTA:** Le seguenti opzioni sono disponibili per la stampante. Le posizioni per le opzioni possono variare da un'applicazione all'altra.

- a. Selezionare il formato di busta adatto nel menu a comparsa **Formato carta**.
 - b. Dal menu a comparsa, scegliere **Tipo di carta/qualità** e verificare che il tipo di carta sia impostato su **Carta comune**.
5. Fare clic su **Stampa**.

Stampa delle foto

Non lasciare carta fotografica inutilizzata nel vassoio di alimentazione. La carta potrebbe arricciarsi compromettendo la qualità di stampa. Verificare che la carta fotografica sia ben distesa prima della stampa.

 **SUGGERIMENTO:** Questa stampante include HP ePrint, un servizio gratuito di HP che consente di stampare documenti dalla stampante HP dotata di funzionalità ePrint in qualsiasi momento, da qualunque luogo e senza alcun software o driver aggiuntivo. Per ulteriori informazioni, vedere [HP ePrint a pagina 91](#).

Per stampare foto dal computer (Windows)

1. Caricare la carta nel vassoio. Per maggiori informazioni, vedere [Caricamento della carta a pagina 24](#).
2. Dal software in uso, selezionare **Stampa**.
3. Controllare che sia stata selezionata la stampante.
4. Fare clic sul pulsante che consente di aprire la finestra di dialogo **Proprietà**.

A seconda dell'applicazione software in uso, il pulsante potrebbe essere denominato **Proprietà**, **Opzioni**, **Imposta stampante**, **Proprietà della stampante**, **Stampante** o **Preferenze**.

5. Selezionare le opzioni desiderate.
 - Sulla scheda **Layout** selezionare l'orientamento **Verticale** o **Orizzontale**.
 - Nella scheda **Carta/qualità** selezionare il tipo di carta e la qualità di stampa appropriate dall'elenco a discesa **Supporto** nell'area **Selezione vassoio**, quindi selezionare la qualità di stampa appropriata nell'area **Impostazioni della qualità**.
 - Fare clic sul pulsante **Avanzate**, nell'area **Carta/uscita**, selezionare il formato carta appropriato dal menu a discesa **Formato carta**.

Per informazioni su altre opzioni di stampa, vedere [Consigli per la riuscita della stampa a pagina 50](#).

 **NOTA:** Per ottenere la massima risoluzione dpi, accedere alla scheda **Carta/qualità**, selezionare **Carta fotografica** dall'elenco a discesa **Supporto**, quindi selezionare **Ottimale** nell'area **Impostazioni della qualità**. Fare clic sul pulsante **Avanzate** e selezionare **Sì** dal menu a discesa **Stampa in max DPI**. Se si desidera stampare in scala di grigi in modalità Max DPI, selezionare **Scala di grigi alta qualità** dal menu a discesa **Stampa in scala di grigi**.

6. Fare clic su **OK** per ritornare alla finestra di dialogo **Proprietà**.
7. Fare clic su **OK**, quindi su **Stampa** o su **OK** nella finestra di dialogo **Stampa**.

 **NOTA:** Al termine della stampa, rimuovere la carta fotografica non utilizzata dal vassoio di alimentazione. Conservare la carta fotografica in modo che non si arrotoli, in caso contrario la qualità delle stampe potrebbe essere compromessa.

Per stampare foto dal computer (OS X)

1. Caricare la carta nel vassoio. Per maggiori informazioni, vedere [Caricamento della carta a pagina 24](#).
2. Nel menu **File** del software, selezionare **Stampa**.
3. Controllare che la stampante sia selezionata.

4. Impostare le opzioni di stampa.

Eseguire le operazioni indicate se non si visualizzano le opzioni nella finestra di dialogo Stampa.

- **OS X v10.6:** Fare clic sul triangolo blu accanto alla stampante per accedere alle opzioni di stampa.
- **OS X Lion e Mountain Lion:** fare clic su **Mostra dettagli** per accedere alle opzioni di stampa.

 **NOTA:** Le seguenti opzioni sono disponibili per la stampante. Le posizioni per le opzioni possono variare da un'applicazione all'altra.

- a. Selezionare il formato di carta adatto nel menu a comparsa **Formato carta**.
- b. Selezionare un **Orientamento**.
- c. Dal menu a comparsa, selezionare **Tipo di carta/Qualità**, quindi selezionare le seguenti impostazioni:
 - **Tipo carta:** il tipo di carta fotografica appropriato
 - **Qualità:** **Ottima** o **Max dpi**
 - Fare clic sul triangolo **Opzioni per i colori**, quindi scegliere l'opzione appropriata per **Correggi foto**.
 - **Off:** consente di non apportare alcuna modifica all'immagine.
 - **Base:** mette automaticamente a fuoco l'immagine; consente di regolare leggermente la nitidezza dell'immagine.

5. Selezionare eventuali altre impostazioni di stampa desiderate, quindi fare clic su **Stampa**.

Stampa di foto da una scheda di memoria

È possibile collegare un'unità flash USB, quale un'unità keychain o un disco rigido portatile, alla porta USB nella parte anteriore della stampante.

Per ulteriori informazioni sull'utilizzo delle periferiche di memoria, vedere [Inserire un'unità flash USB a pagina 30](#).

 **ATTENZIONE:** Il tentativo di rimozione di una periferica di memoria durante l'accesso, potrà danneggiare i file contenuti. La scheda di memoria può essere rimossa solo se l'indicatore di stato non lampeggia.

1. Inserire un'unità flash USB nella porta USB anteriore.
2. Dal display del pannello di controllo, toccare **Stampa foto**.
3. Toccare **Vedi/Stampa** per visualizzare le foto.
4. Selezionare la foto da stampare, quindi toccare **Seleziona**.
5. Scorrere verso l'alto o verso il basso per specificare il numero di foto da stampare.
6. Toccare **Modifica** per selezionare le opzioni di modifica delle foto selezionate. È possibile ruotare, tagliare una foto o attivare/disattivare la funzione **Correggi foto** o **Rimozione occhi rossi**.
7. Toccare **Fine**, quindi **Continua** per visualizzare l'anteprima della foto selezionata. Per regolare il layout o il tipo di carta, toccare **Impostazioni** e le selezioni desiderate. È anche possibile salvare le nuove impostazioni come predefinite.
8. Toccare **Stampa** per avviare la stampa.

Stampa con impostazione Max dpi

Utilizzare la modalità Max dpi per stampare immagini nitide e di alta qualità sulla carta fotografica.

La stampa in modalità Max dpi richiede più tempo della stampa con altre impostazioni e un'ampia disponibilità di memoria.

Per stampare in modalità Dpi max (Windows)

1. Dal software in uso, selezionare **Stampa**.
2. Controllare che sia stata selezionata la stampante.
3. Fare clic sul pulsante che consente di aprire la finestra di dialogo **Proprietà**.
A seconda dell'applicazione software in uso, il pulsante potrebbe essere denominato **Proprietà**, **Opzioni**, **Imposta stampante**, **Proprietà della stampante**, **Stampante** o **Preferenze**.
4. Fare clic sulla scheda **Carta/qualità**.
5. Dall'elenco a discesa **Supporti**, selezionare un tipo di supporto tra quelli disponibili.
 - Carte fotografiche HP Premium Plus
 - Carta fotografica ottimizzata HP
6. Fare clic sul pulsante **Avanzate**.
7. Nell'area **Caratteristiche della stampante**, selezionare **Sì** nell'elenco a discesa **Stampa in max dpi**.
8. Selezionare un formato carta nell'elenco a discesa **Formato**.
9. Fare clic su **OK** per uscire dalle opzioni avanzate.
10. Confermare l'**Orientamento** nella scheda **Layout**, quindi fare clic su **OK** per avviare la stampa.

Per stampare utilizzando la funzione Dpi max (OS X)

1. Nel menu **File** del software, selezionare **Stampa**.
2. Controllare che la stampante sia selezionata.
3. Impostare le opzioni di stampa.
Eseguire le operazioni indicate se non si visualizzano le opzioni nella finestra di dialogo Stampa.
 - **OS X v10.6:** Fare clic sul triangolo blu accanto alla stampante per accedere alle opzioni di stampa.
 - **OS X Lion e Mountain Lion:** fare clic su **Mostra dettagli** per accedere alle opzioni di stampa.





NOTA: Le seguenti opzioni sono disponibili per la stampante. Le posizioni per le opzioni possono variare da un'applicazione all'altra.

- a. Selezionare il formato di carta adatto nel menu a comparsa **Formato carta**.
 - b. Dal menu a comparsa, selezionare **Tipo di carta/Qualità**, quindi selezionare le seguenti impostazioni:
 - **Tipo carta:** il tipo di carta fotografica appropriato
 - **Qualità:** **Ottima** o **Max dpi**
4. Selezionare eventuali altre impostazioni di stampa desiderate, quindi fare clic su **Stampa**.

Stampa fronte/retro

Se l'accessorio automatico per la stampa fronte/retro automatica (unità duplex) è installato, è possibile stampare automaticamente su entrambi i lati del foglio di carta.

 **NOTA:** La stampa fronte/retro richiede l'installazione nella stampante di un accessorio per la stampa fronte/retro automatica (unità duplex).

 **NOTA:** La stampa manuale su entrambi i lati può essere eseguita stampando prima solo le pagine dispari, capovolgendo le pagine e stampando quindi solo le pagine pari.

Per stampare su entrambi i lati della pagina (Windows)

1. Dal software in uso, selezionare **Stampa**.
2. Controllare che sia stata selezionata la stampante.
3. Fare clic sul pulsante che consente di aprire la finestra di dialogo **Proprietà**.
A seconda dell'applicazione in uso, questo pulsante può apparire come **Proprietà**, **Opzioni**, **Configurazione stampante**, **Proprietà della stampante**, **Stampante** o **Preferenze**.
4. Selezionare le opzioni desiderate.
 - Sulla scheda **Layout** selezionare l'orientamento **Verticale** o **Orizzontale**.
 - Nella scheda **Carta/qualità** selezionare il tipo di carta e la qualità di stampa appropriate dall'elenco a discesa **Supporto** nell'area **Selezione vassoio**, quindi selezionare la qualità di stampa appropriata nell'area **Impostazioni della qualità**.
 - Fare clic sul pulsante **Avanzate**, nell'area **Carta/uscita**, selezionare il formato carta appropriato dal menu a discesa **Formato carta**.

Per informazioni su altre opzioni di stampa, vedere [Consigli per la riuscita della stampa a pagina 50](#).

5. Nella scheda **Layout**, selezionare **Lato lungo** o **Lato corto** dal menu a discesa **Stampa in fronte/retro**.
6. Fare clic su **OK** per avviare la stampa.

 **NOTA:** Dopo aver stampato una pagina del documento, verrà richiesto di attendere per alcuni secondi. La stampante caricherà quindi automaticamente la carta per stampare sull'altro lato. Non è necessario ricaricare manualmente la carta.

Per stampare su entrambi i lati della pagina (OS X)

1. Nel menu **File** del software, selezionare **Stampa**.
2. Nella finestra di dialogo **Stampa**, scegliere **Layout** dal menu a comparsa.
3. Selezionare il tipo di rilegatura desiderata per le pagine stampate in fronte-retro, quindi fare clic su **Stampa**.

Consigli per la riuscita della stampa

Per risultati ottimali, installare correttamente le cartucce di inchiostro HP e assicurarsi che siano funzionanti e che l'inchiostro sia sufficiente. Verificare inoltre che la carta sia stata correttamente caricata e che le impostazioni di stampa siano corrette.

Consigli per l'inchiostro

- Se la qualità di stampa non è accettabile, consultare [Risoluzione dei problemi di stampa a pagina 131](#) per ulteriori informazioni.

- Usare cartucce d'inchiostro HP originali.
- Installare correttamente le cartucce nero e a colori.

Per ulteriori informazioni, vedere [Sostituzione delle cartucce d'inchiostro a pagina 99](#).

- Controllare i livelli di inchiostro stimato nelle cartucce, per verificare che sia sufficiente.

Per ulteriori informazioni, vedere [Controllo dei livelli di inchiostro stimati a pagina 97](#).

- Spegnerne sempre la stampante utilizzando  (pulsante Accensione) per consentire la protezione degli ugelli.

Consigli per il caricamento della carta

Per ulteriori informazioni, vedere anche [Caricamento della carta a pagina 24](#).

- Caricare una risma di carta (non solo un foglio). Per evitare che la carta si inceppi, tutti i fogli della risma devono essere dello stesso tipo e formato.
- Caricare la carta con il lato di stampa verso il basso nel vassoio principale.
- Verificare che la carta caricata sia adagiata correttamente nel vassoio di alimentazione e che i margini non siano spiegazzati o strappati.
- Regolare le guide di larghezza della carta nel vassoio di alimentazione in modo che aderisca alla risma di carta. Verificare che le guide non pieghino la carta nel vassoio.

Consigli per le impostazioni della stampante (Windows)

- Per modificare le impostazioni di stampa predefinite, fare clic su **Imposta preferenze Stampa, scans. e fax** nel software della stampante HP.

Per ulteriori informazioni sull'apertura del software della stampante, vedere [Aprire il software della stampante HP \(Windows\) a pagina 38](#).

- Per selezionare il numero di pagine da stampare per foglio, nella scheda **Layout** del driver della stampante, selezionare l'opzione appropriata dall'elenco a discesa **Pagine per foglio**.
- Per modificare l'orientamento dalla pagina, impostarlo nell'interfaccia dell'applicazione.
- Per visualizzare ulteriori impostazioni di stampa, nella scheda **Layout** o **Carta/Qualità** del driver della stampante, fare clic sul pulsante **Avanzate** per aprire la finestra di dialogo **Opzioni avanzate**.

- **Stampa in scala di grigi:** consente di stampare il documento in bianco e nero utilizzando solo l'inchiostro nero. Selezionare **Solo inchiostro nero**, quindi fare clic sul pulsante **OK**.
- **Layout pagine per foglio:** consente di specificare l'ordine delle pagine per la stampa di documenti con più di due pagine per foglio.



NOTA: L'anteprima nella scheda **Layout pagine per foglio** non riflette la selezione effettuata dal menu a discesa **Opuscolo**.

- **Stampa senza bordi:** selezionare questa funzione per stampare foto senza bordi. Questa funzionalità non è supportata con tutti i tipi di carta. Se la carta selezionata nel menu a discesa **Supporto** non supporta questa funzione, verrà visualizzata un'icona di avviso di fianco all'opzione.
- **Mantieni layout:** funziona solo con la stampa fronte/retro. Se le dimensioni dell'immagine sono superiori rispetto all'area stampabile, selezionare questa funzione per ridurre il contenuto della pagina e farlo rientrare in margini inferiori in modo che non vengano create pagine aggiuntive.
- **Tecnologie HP Real Life:** consente di aumentare il contrasto nelle immagini e nei grafici per migliorare la qualità di stampa.
- **Opuscolo:** consente di stampare un documento contenente più pagine come un opuscolo. Su ciascun lato del foglio vengono posizionate due pagine in modo che piegando il foglio a metà si ottenga un opuscolo con una pagina su ogni lato. Selezionare un metodo di rilegatura dal menu a discesa, quindi fare clic su **OK**.
 - **Opuscolo-Rilegatura a sinistra:** il lato di rilegatura dopo la piegatura del foglio compare sul lato sinistro. Scegliere questa opzione se l'orientamento di lettura è da sinistra a destra.
 - **Opuscolo-Rilegatura a destra:** il lato di rilegatura dopo la piegatura del foglio compare sul lato destro. Scegliere questa opzione se l'orientamento di lettura è da destra a sinistra.



NOTA: L'anteprima nella scheda **Layout** non riflette la selezione effettuata dal menu a discesa **Opuscolo**.

- **Bordi pagina:** consente di aggiungere i bordi alle pagine se si stampa un documento contenente due o più pagine per foglio.



NOTA: La visualizzazione dell'anteprima nella scheda **Layout** non consente di visualizzare le impostazioni selezionate nell'elenco a discesa **Bordi pagina**.

- È possibile utilizzare il collegamento di stampa per accelerare la configurazione. Il collegamento di stampa archivia i valori di configurazione relativi a un determinato tipo di lavoro, in modo da impostare tutte le opzioni con un solo clic. Per utilizzare questa funzionalità, accedere alla scheda **Collegamento di stampa**, selezionare un collegamento di stampa, quindi fare clic su **OK**.

Per aggiungere un nuovo collegamento di stampa, dopo aver configurato le impostazioni nella scheda **Layout** o **Carta/qualità**, fare clic sulla scheda **Collegamento di stampa**, fare clic su **Salva con nome** quindi inserire un nome e fare clic su **OK**.

Per eliminare un collegamento di stampa, selezionarlo e fare clic su **Elimina**.



NOTA: I collegamenti di stampa predefiniti non possono essere eliminati.

Consigli per le impostazioni della stampante(OS X)

- Nella finestra di dialogo Stampa, utilizzare il menu a comparsa **Formato carta** per selezionare le dimensioni della carta caricata nella stampante.
- Nella finestra di dialogo Stampa, scegliere il riquadro **Tipo di carta/qualità** per selezionare il tipo di carta e la qualità desiderate.
- Per stampare un documento in bianco e nero utilizzando solo inchiostro nero, scegliere il riquadro **Tipo di carta/qualità** e selezionare **Scala di grifi** dal menu a comparsa Colore.

Note

- Le cartucce d'inchiostro HP originali sono progettate e testate su stampanti e supporti HP per ottenere facilmente risultati eccezionali.



NOTA: HP non garantisce la qualità o l'affidabilità dei materiali di consumo non HP. Gli interventi di assistenza o riparazione del prodotto resi necessari a seguito dell'uso di materiali non HP non sono coperti dalla garanzia.

Se si ritiene di aver acquistato cartucce di inchiostro HP originali, accedere a www.hp.com/go/anticounterfeit.

- Le avvertenze e gli indicatori del livello di inchiostro forniscono una stima a scopo puramente informativo.



NOTA: Se viene visualizzato un messaggio di livello di inchiostro basso, è opportuno disporre di una cartuccia di ricambio in modo da evitare ogni possibile ritardo nella stampa. Non è necessario sostituire le cartucce finché la qualità di stampa è accettabile.

- Le impostazioni software definite nel driver si applicano solo alla stampa, non alla copia o alla scansione.
- È possibile stampare il documento su entrambi i lato del foglio.

4 Copia e scansione

- Copia
- Scansione

Copia

Utilizzando il menu **Copia** sul display del pannello di controllo della stampante, è possibile selezionare facilmente il numero di copie e copiare a colori o in bianco e nero.

È anche possibile accedere alle impostazioni avanzate, ad esempio per modificare il tipo e il formato carta, regolare il contrasto e ridimensionare la copia.



Per copiare i documenti

1. Verificare che nel vassoio principale sia caricata la carta. Per maggiori informazioni, vedere [Caricamento della carta a pagina 24](#).
2. Posizionare l'originale con il lato di stampa verso il basso sulla superficie di scansione o con il lato di stampa verso l'alto nell'ADF.

Per ulteriori informazioni, vedere [Caricamento di un originale sul piano di scansione a pagina 28](#) o [Caricamento di un originale nell'alimentatore documenti a pagina 29](#).

 **NOTA:** Se si esegue la copia di una foto, posizionarla verso il basso sulla superficie di scansione, come indicato dall'icona sul bordo della superficie.

3. Dal display del pannello di controllo della stampante, toccare **Copia**.
4. Scorrere verso l'alto o verso il basso per selezionare il numero di copie.

 **SUGGERIMENTO:** Per salvare le impostazioni come predefinite per futuri lavori, dal display del pannello di controllo della stampante, toccare **Copia**, toccare  o **Impostazioni**, quindi toccare **Impostazione nuovi predefiniti**.

5. Toccare **Nero** o **Colore** per avviare il lavoro di copia.

 **NOTA:** Se l'originale è a colori, selezionare **Nero** per produrre una copia in bianco e nero oppure selezionare **Colore** per produrre una copia a colori.

Ulteriori impostazioni di copia

È possibile personalizzare i lavori di copia utilizzando le varie impostazioni disponibili nel pannello di controllo della stampante.

Nel menu **Copia**, toccare  o **Impostazioni** e modificare le impostazioni desiderate.

- Numero di copie
- Formato carta
- Tipo carta
- Selezione del vassoio
- HP Copy Fix
- Fronte retro (questa funzionalità è disponibile con HP Officejet Pro 8620/8630.)
- Copia ID
- Qualità
- Anteprima e modifica
- Più chiaro/scuro
- Ridimensiona

- Pulsante per la fascicolazione
- Spostamento margini
- Ottimizzazione
- Imposta come nuovi predefiniti

Scansione

È possibile acquisire documenti, foto e altri originali per poi inviarli a diverse destinazioni come, ad esempio, una cartella su un computer.

Utilizzando il software della stampante HP, è possibile inoltre eseguire la scansione dei documenti in un formato idoneo per eseguire ricerche, copia, incolla e modifiche.

 **NOTA:** Alcune funzioni di scansione sono disponibili solo in seguito all'installazione del software della stampante HP.

 **SUGGERIMENTO:** Per qualsiasi problema relativo alla scansione di documenti, vedere [Risoluzione dei problemi di scansione a pagina 138](#).

- [Scansione di un originale](#)
- [Esecuzione della scansione tramite Webscan](#)
- [Scansione di documenti come testo modificabile](#)

Scansione di un originale

Utilizzando il menu **Scansione** sul display del pannello di controllo della stampante, è possibile selezionare facilmente la posizione della scansione:

- [Scansione a computer](#)
- [Scansione su un dispositivo di memoria](#)

 **NOTA:** La stampante deve essere accesa e collegata al computer.

 **NOTA:** Se si sta effettuando una scansione dal pannello di controllo della stampante o dal computer utilizzando il software della stampante HP, il software fornito con la stampante deve essere installato sul computer prima di iniziare la scansione. Inoltre, sui computer Windows, il software della stampante deve essere in esecuzione prima che venga avviata la scansione.

 **NOTA:** Quando si esegue la scansione di un originale senza bordi, utilizzare la superficie di scansione e non l'ADF.

Scansione a computer

 **NOTA:** Per effettuare la scansione su computer, assicurarsi che la funzione sia abilitata.

(Windows) Aprire il software della stampante HP, accedere alla sezione **Scansione**, quindi selezionare **Gestisci Scansione al computer**.

(OS X) Se HP Scan è installato, aprire HP Utility. In **Impostazioni di scansione**, fare clic su **Scansione su computer** e assicurarsi che **Abilita scansione su computer** sia selezionata.

Per acquisire un originale dal pannello di controllo della stampante

1. Caricare l'originale con il lato di stampa rivolto verso il basso sull'angolo posteriore sinistro del piano o nell'ADF.

Per ulteriori informazioni, vedere [Caricamento di un originale sul piano di scansione a pagina 28](#) o [Caricamento di un originale nell'alimentatore documenti a pagina 29](#).

2. Toccare **Scansione** quindi selezionare **Computer**.
3. Toccare un computer su cui eseguire la scansione.

4. Scegliere il tipo di profilo di scansione desiderato.
5. Toccare **Avvio scansione**.

 **NOTA:** È possibile inoltre utilizzare il software della stampante HP per acquisire dei documenti con testo modificabile. Per maggiori informazioni, vedere [Scansione di documenti come testo modificabile a pagina 58](#).

Per eseguire la scansione di un originale dal software della stampante HP (Windows)

1. Caricare l'originale con il lato di stampa rivolto verso il basso sull'angolo posteriore sinistro del piano o nell'ADF.

Per ulteriori informazioni, vedere [Caricamento di un originale sul piano di scansione a pagina 28](#) o [Caricamento di un originale nell'alimentatore documenti a pagina 29](#).
2. Aprire il software della stampante HP. Per ulteriori informazioni, vedere [Aprire il software della stampante HP \(Windows\) a pagina 38](#).
3. Nel software della stampante HP, fare clic su **Scansione di un documento o una foto in Stampa, scans. e fax**.
4. Selezionare il tipo di scansione desiderato dal menu di scelta rapida, quindi fare clic su **Scansione**.

 **NOTA:** Se è selezionato **Mostra anteprima scansione** sarà possibile effettuare regolazioni all'immagine digitalizzata nella schermata di anteprima.

5. Selezionare **Salva** per mantenere aperta l'applicazione per un'altra scansione, oppure selezionare **Fine** per uscire dall'applicazione.
6. Fare clic su **Scansione** e selezionare un collegamento di scansione.
7. Una volta salvata la scansione, viene visualizzata una finestra di Esplora risorse nella directory in cui è stata salvata la scansione.

Per eseguire la scansione di un originale dal software della stampante HP (OS X)

1. Aprire HP Scan.

HP Scan si trova nella cartella **Applicazioni/Hewlett-Packard** nel livello superiore del disco rigido.
2. Scegliere il tipo di profilo di scansione desiderato e seguire le istruzioni sullo schermo.

Scansione su un dispositivo di memoria

È possibile eseguire la scansione direttamente su un'unità flash USB dal pannello di controllo della stampante utilizzando un computer o il software della stampante HP.

 **NOTA:** Per eseguire la scansione di documenti come testo modificabile, utilizzare il software della stampante. Per ulteriori informazioni, vedere [Scansione di documenti come testo modificabile a pagina 58](#).

Per effettuare la scansione di un originale in un dispositivo di memoria dal pannello di controllo della stampante

1. Caricare l'originale con il lato di stampa rivolto verso il basso sull'angolo posteriore sinistro del piano o nell'ADF.

Per ulteriori informazioni, vedere [Caricamento di un originale sul piano di scansione a pagina 28](#) o [Caricamento di un originale nell'alimentatore documenti a pagina 29](#).
2. Inserire un'unità flash USB. Per ulteriori informazioni, vedere [Inserire un'unità flash USB a pagina 30](#).

3. Toccare **Scansione**, quindi selezionare **Periferica di memoria**.
4. Apportare modifiche a eventuali altre opzioni di scansione, quindi toccare **Avvio scansione**.

Esecuzione della scansione tramite Webscan

WebScan è una funzionalità del server Web incorporato che consente di acquisire sul computer fotografie e documenti dalla stampante utilizzando un browser Web.

Questa funzionalità è disponibile anche se il software della stampante HP non è installato sul computer.

 **NOTA:** La funzionalità WebScan è disattivata ed è necessario attivarla sul server EWS. Per ulteriori informazioni sull'apertura del server Web incorporato, visitare [Apertura del server Web incorporato \(EWS\) a pagina 118](#).

Se non è possibile trovare WebScan sul server EWS, l'amministratore di rete potrebbe averla disattivata. Per ulteriori informazioni, contattare l'amministratore di rete o la persona che ha configurato la rete.

Per eseguire la scansione con Webscan

 **NOTA:** La scansione con funzionalità WebScan offre opzioni di scansione di base. Per ulteriori opzioni o funzionalità di scansione, eseguire la scansione dal software della stampante HP.

1. Caricare l'originale con il lato di stampa rivolto verso il basso sull'angolo posteriore sinistro del piano o con il lato di stampa rivolto verso l'alto nell'ADF.

Per ulteriori informazioni, vedere [Caricamento di un originale sul piano di scansione a pagina 28](#) o [Caricamento di un originale nell'alimentatore documenti a pagina 29](#).

2. Apertura del server web incorporato. Per maggiori informazioni, vedere [Server Web incorporato a pagina 118](#).
3. Fare clic sulla scheda **Impostazioni**.
4. Nella sezione **Sicurezza**, fare clic su **Impostazioni di amministrazione**, quindi su **OK**.
5. Selezionare **WebScan** per abilitare WebScan.
6. Fare clic su **Applica** quindi **OK**.
7. Fare clic sulla scheda **Scansione**, fare clic su **Webscan** nel riquadro a sinistra, modificare le impostazioni, quindi fare clic su **Avvio scansione**.

Scansione di documenti come testo modificabile

Per modificare lettere, quotidiani, ritagli di giornale e molti altri documenti, è possibile utilizzare il software della stampante HO per eseguirne la scansione in un formato che consenta di cercare, copiare, incollare e modificare.

Per effettuare la scansione di documenti come testo modificabile(Windows)

1. Caricare l'originale con il lato di stampa rivolto verso il basso sull'angolo posteriore sinistro del piano o con il lato di stampa rivolto verso l'alto nell'ADF.

Per ulteriori informazioni, vedere [Caricamento di un originale sul piano di scansione a pagina 28](#) o [Caricamento di un originale nell'alimentatore documenti a pagina 29](#).

2. Aprire il software della stampante HP. Per ulteriori informazioni, vedere [Aprire il software della stampante HP \(Windows\) a pagina 38](#).

- Nel software della stampante HP, selezionare **Scansione di un documento o una foto in Stampa, scans. e fax.**
- Selezionare il tipo di testo modificabile:

Per...	Attenersi alla seguente procedura
Estrarre solo del testo, senza la formattazione dell'originale	Selezionare il collegamento Salva come testo modificabile (OCR) dall'elenco, quindi selezionare Testo (.txt) dal menu a discesa Tipo di file.
Estrarre del testo e parte della formattazione dell'originale	Selezionare il collegamento Salva come testo modificabile (OCR) dall'elenco, quindi selezionare Rich Text (.rtf) dal menu a discesa Tipo di file.
Estrarre il testo e renderlo ricercabile nei lettori PDF	Selezionare il collegamento Salva come PDF dall'elenco, quindi selezionare PDF con ricerca (.pdf) dal menu a discesa Tipo di file.

- Fare clic su **Scansione** e seguire le istruzioni visualizzate sullo schermo.

Per effettuare la scansione di documenti come testo modificabile(OS X)

- Caricare l'originale con il lato di stampa rivolto verso il basso sull'angolo posteriore sinistro del piano o con il lato di stampa rivolto verso l'alto nell'ADF.
Per ulteriori informazioni, vedere [Caricamento di un originale sul piano di scansione a pagina 28](#) o [Caricamento di un originale nell'alimentatore documenti a pagina 29.](#)
- Aprire HP Scan.
HP Scan si trova nella cartella **Applicazioni/Hewlett-Packard** nel livello superiore del disco rigido.
- Selezionare il tipo di testo modificabile.

Per...	Attenersi alla seguente procedura
Estrarre solo del testo, senza la formattazione dell'originale	Selezionare TXT dal menu a comparsa Formato.
Estrarre del testo e parte della formattazione dell'originale	Selezionare RTF dal menu a comparsa Formato.
Estrarre il testo e renderlo ricercabile nei lettori PDF	Selezionare PDF con ricerca dal menu a comparsa Formato.

- Seguire le istruzioni visualizzate per completare la scansione.

Indicazioni per effettuare la scansione di documenti come testo modificabile

Per accertarsi che i documenti vengano convertiti correttamente tramite il software, seguire la procedura descritta.

- **Assicurarsi che la superficie di scansione o la finestra dell'ADF sia pulita.**

Durante la scansione, è possibile che venga eseguita la scansione anche di eventuali residui di sporco o polvere sul vetro dello scanner o sulla finestra ADF impedendo la corretta conversione del documento in testo modificabile.

- **Accertarsi che il documento sia caricato correttamente.**

Quando si esegue la scansione di documenti come testo modificabile dall'ADF, l'originale deve essere caricato nell'ADF con il margine superiore in avanti e il lato da acquisire rivolto verso l'alto. Quando si esegue la scansione dal vetro dello scanner, l'originale deve essere caricato con il margine superiore rivolto verso il bordo sinistro del vetro di scansione.

Accertarsi inoltre che il documento non sia inclinato. Per ulteriori informazioni, vedere [Caricamento di un originale sul piano di scansione a pagina 28](#) o [Caricamento di un originale nell'alimentatore documenti a pagina 29](#).

- **Accertarsi che il testo del documento sia nitido.**

Per convertire correttamente il documento in testo modificabile, l'originale deve essere nitido e di alta qualità.

Le seguenti condizioni potrebbero compromettere il processo:

- L'originale risulta arricciato.
- La struttura del documento è troppo complessa.
- Il testo è troppo sbiadito o troppo piccolo.
- Il testo è troppo serrato o mostra caratteri combinati o mancanti, ad esempio "rn" visualizzato come "m."
- Il testo è stampato su uno sfondo colorato. Con uno sfondo a colori, le immagini in primo piano potrebbero apparire poco nitide.

- **Scegliere il tipo di testo modificabile corretto.**

Assicurarsi di selezionare un collegamento o un'impostazione predefinita che consenta di effettuare la scansione come testo modificabile. Queste opzioni utilizzano le impostazioni di scansione sviluppate per ottimizzare la qualità della scansione OCR.

(Windows) Utilizzare i collegamenti **Testo modificabile (OCR)** o **Salva come PDF**.

(OS X) Utilizzare la preimpostazione **Documenti**.

- **Salvare il file nel formato corretto.**

5 Fax

È possibile utilizzare la stampante per inviare e ricevere fax sia in bianco e nero sia a colori. Per inviare i fax in modo facile e veloce a numeri utilizzati di frequente, è possibile pianificare l'invio differito e configurare le selezioni rapide. Dal pannello di controllo della stampante è inoltre possibile impostare un certo numero di opzioni fax, la risoluzione e la regolazione del contrasto dei fax inviati.

 **NOTA:** Prima di utilizzare il fax, verificare di aver configurato correttamente la stampante per le operazioni di fax.

È possibile verificare che il fax sia impostato correttamente eseguendo il test di configurazione del fax dal pannello di controllo della stampante.

Per ulteriori informazioni sulla risoluzione dei problemi di scansione, [fare clic qui e accedere ai dati online](#).

- [Invio di un fax](#)
- [Ricezione di un fax](#)
- [Impostazione delle voci di selezione rapida](#)
- [Modifica delle impostazioni fax](#)
- [Fax e servizi telefonici digitali](#)
- [Invio di fax su Protocollo Internet \(FoIP\)](#)
- [Rapporti fax](#)

Invio di un fax

È possibile inviare un fax in vari modi. Utilizzando il pannello di controllo della stampante, è possibile inviare un fax a colori o in bianco e nero. È anche possibile inviare un fax manualmente da un telefono esterno. Ciò consente di parlare con il destinatario prima di inviare il fax.

Questo capitolo tratta i seguenti argomenti:

- [Invio di un fax standard](#)
- [Invio di un fax standard dal computer](#)
- [Invio manuale di un fax da un telefono](#)
- [Invio di un fax tramite il controllo selezione](#)
- [Invio di un fax dalla memoria](#)
- [Invio di un fax a più destinatari](#)
- [Invio di un fax nella modalità correzione errori](#)

Invio di un fax standard

È possibile inviare facilmente un fax in bianco e nero o a colori di una o più pagine utilizzando il pannello di controllo della stampante.

 **NOTA:** Se si desidera una conferma stampata per i fax inviati correttamente, attivare la conferma fax.

 **SUGGERIMENTO:** È inoltre possibile inviare un fax manualmente da un telefono o tramite il controllo selezione. Queste funzioni consentono di controllare la velocità di composizione. Inoltre, sono utili se si desidera utilizzare una scheda telefonica per l'addebito della chiamata ed è necessario rispondere alle richieste a toni durante la selezione.

Per inviare un fax standard dal pannello di controllo della stampante

1. Caricare l'originale con il lato di stampa rivolto verso il basso sull'angolo posteriore sinistro del piano o nell'ADF.

Per ulteriori informazioni, vedere [Caricamento di un originale sul piano di scansione a pagina 28](#) o [Caricamento di un originale nell'alimentatore documenti a pagina 29](#).

 **NOTA:** Se si utilizza la superficie di scansione, assicurarsi che l'ADF sia vuoto. In caso contrario, la stampante rileverà il documento nell'ADF e non quello sulla superficie di scansione.

2. Dal display del pannello di controllo della stampante, toccare **Fax**.
3. Immettere il numero di fax utilizzando il tastierino numerico.

 **SUGGERIMENTO:** Per inserire una pausa durante la composizione del numero di fax, toccare * ripetutamente, fino a visualizzare un trattino (-) sul display.

4. Toccare **Nero** o **Colore**.

Se la stampante rileva un originale caricato nell'alimentatore automatico documenti, la stampante invia il documento al numero specificato.

 **SUGGERIMENTO:** Se il destinatario rileva dei problemi in merito alla qualità del fax che è stato inviato, è possibile tentare di modificare la risoluzione o il contrasto del fax.

Invio di un fax standard dal computer

È possibile inviare un documento sul computer come fax, senza doverlo stampare e inviare come fax dalla stampante.

 **NOTA:** I fax inviati dal computer con questo metodo usano la connessione fax della stampante e non la connessione Internet o il modem del computer. Tuttavia, accertarsi che la stampante sia collegata a una linea telefonica funzionante e che la funzione fax sia impostata e funzioni correttamente.

Per utilizzare questa funzionalità, si deve installare il software della stampante usando il programma di installazione disponibile sul CD del software HP fornito con la stampante.

Per inviare un fax standard dal computer (Windows)

1. Sul computer, aprire il documento che si desidera inviare via fax.
2. Nel menu **File** dell'applicazione, fare clic su **Stampa**.
3. Nell'elenco **Nome**, selezionare la stampante nel cui nome è presente la parola **"fax"**.
4. Per modificare le impostazioni (ad esempio per inviare il documento come fax a colori o in bianco e nero), fare clic sul pulsante che apre la finestra di dialogo **Proprietà**. A seconda dell'applicazione in uso, questo pulsante potrebbe essere denominato **Proprietà**, **Opzioni**, **Imposta stampante**, **Stampante** o **Preferenze**.
5. Dopo aver modificato le impostazioni fare clic su **OK**.
6. Fare clic su **Stampa** o **OK**.
7. Immettere il numero del fax e altre informazioni del destinatario, modificare qualunque altra impostazione del fax e fare clic su **Invia fax**. La stampante inizia a comporre il numero del fax e a trasmettere il documento.

Invio di un fax standard dal computer (OS X)

1. Sul computer, aprire il documento che si desidera inviare via fax.
2. Dal menu **File** del software in uso, fare clic su **Stampa**.
3. Selezionare la stampante con **"(Fax)"** nel nome.
4. Selezionare **Destinatari fax** nel menu a comparsa sotto l'impostazione **Orientamento**.

 **NOTA:** Se non si riesce a individuare il menu a comparsa, provare a fare clic sul triangolo accanto a **Selezione stampante**.

5. Immettere il numero di fax e le altre informazioni negli appositi riquadri, poi fare clic su **Aggiungi ai destinatari**.
6. Selezionare **Modalità fax** e qualunque altra opzione di fax desiderata e fare clic su **Invia fax ora** per iniziare a comporre il numero e inviare il documento.

Invio manuale di un fax da un telefono

L'invio manuale di fax consente all'utente di effettuare una chiamata telefonica e parlare con il destinatario prima di inviare il fax. Questo è molto utile qualora l'utente desideri prima informare il destinatario dell'invio del fax. Quando si invia un fax manualmente, è possibile avvertire il segnale di linea, le richieste del telefono o altri segnali acustici tramite il ricevitore del telefono. Ciò facilita l'uso di una scheda telefonica per inviare un fax.

A seconda delle impostazioni della macchina fax del destinatario, il destinatario può rispondere al telefono oppure la chiamata può essere presa dalla macchina fax. Se al telefono risponde una persona, è possibile parlare con il destinatario prima di inviare il fax. Se a rispondere alla chiamata è la macchina fax, è possibile inviare il fax direttamente alla macchina fax quando si avvertono i toni del fax dalla macchina fax del destinatario.

Per inviare manualmente un fax da un telefono interno

1. Caricare l'originale con il lato di stampa rivolto verso il basso sull'angolo posteriore sinistro del piano o nell'ADF.

Per ulteriori informazioni, vedere [Caricamento di un originale sul piano di scansione a pagina 28](#) o [Caricamento di un originale nell'alimentatore documenti a pagina 29](#).

 **NOTA:** Se si utilizza la superficie di scansione, assicurarsi che l'ADF sia vuoto. In caso contrario, la stampante rileverà il documento nell'ADF e non quello sulla superficie di scansione.

2. Dal display del pannello di controllo della stampante, toccare **Fax**.
3. Digitare il numero tramite la tastiera del telefono collegato alla stampante.

 **NOTA:** Non utilizzare il tastierino del pannello di controllo della stampante quando si invia manualmente un fax. Per comporre il numero del destinatario è necessario utilizzare la tastiera del telefono.

4. Se il destinatario risponde alla chiamata, è possibile iniziare una conversazione prima di inviare il fax.

 **NOTA:** Se a rispondere alla chiamata è la macchina fax, è possibile sentire i toni del fax dalla macchina fax del destinatario. Procedere con il passo successivo per trasmettere il fax.

5. Quando si è pronti all'invio del fax, toccare **Nero** o **Colore**.

 **NOTA:** Se richiesto, selezionare **Invia fax**.

Se si è al telefono con il destinatario, chiedergli di avviare la ricezione del fax dopo l'ascolto del segnale sull'apparecchio fax.

Durante la trasmissione del fax, la linea telefonica è muta. A questo punto, è possibile riagganciare il telefono. Se si desidera continuare a parlare con il destinatario, rimanere in linea fino al completamento della trasmissione del fax.

Invio di un fax tramite il controllo selezione

La composizione su monitor consente di comporre un numero dal pannello di controllo della stampante così come si farebbe con un telefono normale. Quando si invia un fax mediante il controllo selezione, è possibile avvertire il segnale di linea, le richieste del telefono o altri segnali acustici tramite gli altoparlanti della stampante. Ciò consente di rispondere alle richieste durante la selezione e di controllare la velocità di selezione.

 **SUGGERIMENTO:** Se si utilizza una scheda telefonica e non si immette il PIN con sufficiente rapidità, la stampante potrebbe iniziare troppo presto l'invio dei toni del fax impedendo il riconoscimento del PIN da parte del servizio di gestione della scheda telefonica. In questo caso, è possibile creare una voce di selezione rapida contenente il PIN della scheda telefonica. Per maggiori informazioni, vedere [Impostazione delle voci di selezione rapida a pagina 75](#).

 **NOTA:** Accertarsi che il volume sia attivato per avvertire il segnale di linea.



Per inviare un fax tramite il controllo selezione dal pannello di controllo della stampante

1. Caricare l'originale con il lato di stampa rivolto verso il basso sull'angolo posteriore sinistro del piano o nell'ADF.

Per ulteriori informazioni, vedere [Caricamento di un originale sul piano di scansione a pagina 28](#) o [Caricamento di un originale nell'alimentatore documenti a pagina 29](#).

 **NOTA:** Se si utilizza la superficie di scansione, assicurarsi che l'ADF sia vuoto. In caso contrario, la stampante rileverà il documento nell'ADF e non quello sulla superficie di scansione.

2. Dal display del pannello di controllo della stampante, toccare **Fax**.
3. Toccare **Nero** o **Colore**.
 - Se la stampante rileva un originale caricato nell'alimentatore automatico dei documenti, si avvertirà il segnale di linea.
 - Se l'originale è caricato sulla superficie di scansione, selezionare **Fax da superficie**.
4. Quando si avverte il segnale di linea, immettere il numero tramite il tastierino sul pannello di controllo della stampante.
5. Attenersi alle eventuali richieste formulate in linea.

 **SUGGERIMENTO:** Se si utilizza una scheda telefonica per l'invio di un fax e il PIN è stato memorizzato come selezione rapida, quando viene richiesto di immettere il PIN, toccare  (Selezione rapida) per selezionare la voce di selezione rapida dove è memorizzato il PIN. Per ulteriori informazioni sulla creazione delle voci di selezione rapida, vedere [Impostazione delle voci di selezione rapida a pagina 75](#).

Il fax viene inviato alla risposta dell'apparecchio fax ricevente.

Invio di un fax dalla memoria

È possibile acquisire tramite scanner un fax in bianco e nero direttamente nella memoria del fax e poi inviarlo dalla memoria stessa. Questa funzione è utile se il numero di fax che si sta contattando è occupato o temporaneamente non disponibile. La stampante esegue la scansione degli originali nella memoria e li invia quando è possibile eseguire un collegamento con l'apparecchio fax ricevente. Dopo che la stampante ha eseguito la scansione delle pagine in memoria, è possibile rimuovere immediatamente gli originali dal vassoio dell'alimentatore documenti o dal vetro dello scanner.



 **NOTA:** Dalla memoria si possono mandare solo fax in bianco e nero.

Per inviare un fax dalla memoria

1. Caricare nell'ADF gli originali con il lato di stampa rivolto verso il basso.

Per maggiori informazioni, vedere [Caricamento di un originale nell'alimentatore documenti a pagina 29](#).

2. Dal display del pannello di controllo della stampante, toccare **Fax**.

3. Immettere il numero del fax usando il tastierino, toccare  (Selezione rapida) per selezionare una voce di selezione rapida, o toccare  (Cronologia chiamate) per selezionare un numero già chiamato in precedenza o un numero ricevuto.

Per ulteriori informazioni sulla creazione delle voci di selezione rapida, vedere [Impostazione delle voci di selezione rapida a pagina 75](#).

4. Toccare **Nero o Colore**.

La stampante acquisisce gli originali in memoria e invia il fax quando l'apparecchio fax ricevente è disponibile.

Invio di un fax a più destinatari



È possibile inviare un fax a più destinatari alla volta raggruppando singole voci di selezione rapida in voci di selezione rapida di gruppo.

Per inviare un fax a più destinatari utilizzando un gruppo di selezione rapida

1. Caricare l'originale con il lato di stampa rivolto verso il basso sull'angolo posteriore sinistro del piano o nell'ADF.

Per ulteriori informazioni, vedere [Caricamento di un originale sul piano di scansione a pagina 28](#) o [Caricamento di un originale nell'alimentatore documenti a pagina 29](#).

 **NOTA:** Se si utilizza la superficie di scansione, assicurarsi che l'ADF sia vuoto. In caso contrario, la stampante rileverà il documento nell'ADF e non quello sulla superficie di scansione.

2. Dal display del pannello di controllo della stampante, toccare **Fax**, quindi toccare  (Selezione rapida).
3. Toccare  (**Configura**).
4. Toccare **Raggruppa selezione rapida** e seguire le istruzioni sullo schermo per creare un gruppo di destinatari.
5. Toccare il gruppo di destinatari dalla schermata **Selezione rapida**.
6. Toccare **Avvio fax**.

Se la stampante rileva un originale caricato nell'alimentatore automatico documenti, invia il documento a tutti i numeri del gruppo di selezione rapida.

 **NOTA:** Le selezioni rapide di gruppo possono essere utilizzate solo per inviare fax in bianco e nero a causa dei limiti di memoria. La stampante acquisisce il fax in memoria, quindi compone il primo numero. Una volta stabilita la connessione, l'unità invia il fax e compone il numero successivo. Se un numero è occupato o non risponde, la stampante segue le impostazioni relative a **Riselezione se occupato** e **Riselezione in caso di nessuna risposta**. Se non è possibile stabilire una connessione, viene composto il numero successivo e creato un rapporto di errore.

Per ulteriori informazioni sulla modifica delle opzioni di ripetizione della chiamata, vedere [Impostazione delle opzioni di riselezione a pagina 80](#).

Invio di un fax nella modalità correzione errori

Modalità Correzione Errori (ECM) La modalità ECM previene la perdita di dati dovuta ad una linea telefonica di bassa qualità rilevando gli errori che avvengono durante la trasmissione e richiedendo automaticamente la ritrasmissione della porzione in errore. I costi telefonici non vengono influenzati, o potrebbero essere ridotti, con una linea telefonica di buona qualità. Su linee telefoniche di bassa qualità, ECM aumenta il tempo di trasmissione e quindi i costi, ma trasmette i dati con maggiore affidabilità. L'impostazione predefinita è **Attivato**. Disattivare ECM solo se incrementa in modo

considerare i costi di trasmissione, e solo se si è disposti ad accettare una qualità scadente in cambio di una riduzione dei costi.

Prima di disattivare l'ECM, considerare quanto segue. Se si disattiva l'ECM:

- La disattivazione dell'ECM influisce sulla qualità e sulla velocità di trasmissione dei fax inviati.
- L'opzione **Velocità fax** viene impostata automaticamente a **Media**.
- Non è più possibile inviare o ricevere fax a colori.

Per modificare l'impostazione ECM dal pannello di controllo

1. Dal display del pannello di controllo, toccare e far scorrere il dito sullo schermo, quindi toccare **Configura**.
2. Toccare **Impostazione fax**.
3. Toccare **Impostazione fax avanzata**.
4. Toccare **Modalità Correzione Errori (ECM)** per attivare o disattivare la funzione.
5. Selezionare **Attivato** o **Off**.

Ricezione di un fax

È possibile ricevere i fax automaticamente o manualmente. Se si disabilita l'opzione **Risposta automatica**, si devono ricevere i fax manualmente. Se si abilita l'opzione **Risposta automatica** (impostazione predefinita), la stampante risponde automaticamente alle chiamate in ingresso e riceve il fax dopo il numero di squilli specificato dall'impostazione **Squilli prima di rispondere**. (L'impostazione predefinita per **Squilli prima di rispondere** è di cinque squilli).

Se si riceve un fax in formato Legale o di dimensioni superiori e l'unità non è configurata per utilizzare carta di questo formato, le dimensioni del fax verranno adattate al formato della carta effettivamente caricata. Se la funzione **Riduzione automatica** non è abilitata, la stampante stampa il fax su due pagine.

 **NOTA:** Se quando arriva un fax si sta copiando un documento, il fax viene archiviato nella memoria della stampante fino alla fine della copia. Questo può ridurre il numero di pagine di fax archiviate in memoria.

- [Ricezione manuale di un fax](#)
- [Impostazione del backup dei fax](#)
- [Ristampa dei fax ricevuti dalla memoria](#)
- [Inoltro dei fax ad altri numeri](#)
- [Impostazione del formato carta per i fax ricevuti](#)
- [Impostazione della riduzione automatica per i fax in entrata](#)
- [Blocco dei numeri di fax indesiderati](#)
- [Ricezione dei fax con HP Digital Fax](#)

Ricezione manuale di un fax

Durante le conversazioni telefoniche, l'interlocutore può inviare un fax durante la connessione. Questa funzione è conosciuta come invio manuale dei fax. Seguire le istruzioni di questa sezione per ricevere un fax manualmente.

 **NOTA:** Si può sollevare il ricevitore per parlare o per ascoltare il segnale del fax.

È possibile ricevere manualmente fax da un telefono con le seguenti caratteristiche:

- Collegato direttamente alla stampante (sulla porta 2-EXT)
- Collegato alla stessa linea telefonica, ma non collegato direttamente alla stampante

Per ricevere manualmente un fax

1. Assicurarsi che la stampante sia accesa e che vi sia carta caricata nel vassoio principale.
2. Rimuovere gli originali dal vassoio dell'alimentatore documenti.
3. Impostare l'opzione **Squilli prima di rispondere** su un valore elevato per consentire all'utente di rispondere alla chiamata in entrata prima che risponda la stampante. In alternativa, disattivare l'impostazione **Risposta automatica** in modo che la stampante non risponda automaticamente alle chiamate in entrata.
4. Se si è al telefono con la persona che invia il fax, chiederle di premere **Avvio** sull'apparecchio fax.
5. Se si avvertono i toni fax dell'apparecchio fax di origine, effettuare le seguenti operazioni:

- a. Dal display del pannello di controllo della stampante, toccare **Fax**, quindi selezionare **Nero** o **Colore**.
- b. Quando la stampante inizia a ricevere il fax, è possibile riagganciare il telefono o rimanere in linea. Durante la trasmissione del fax, la linea telefonica è muta.

Impostazione del backup dei fax

A seconda delle preferenze e dei requisiti di sicurezza, è possibile impostare la stampante per memorizzare tutti i fax ricevuti, solo quelli ricevuti in condizione di errore o nessuno dei fax ricevuti.

Per impostare il backup dei fax dal pannello di controllo della stampante

1. Dal display del pannello di controllo, toccare e far scorrere il dito sullo schermo, quindi toccare **Configura**.
2. Toccare **Impostazione fax**.
3. Toccare **Impostazione fax avanzata**.
4. Toccare **Ricezione con backup dei fax**.
5. Toccare le impostazioni richieste.

Attivato	<p>Questa è l'impostazione predefinita. Quando Backup dei fax è Attivato, la stampante archivia in memoria tutti i fax ricevuti. Ciò consente di ristampare gli ultimi 30 fax stampati, se ancora presenti in memoria.</p> <p>NOTA: Quando la memoria è insufficiente, la stampante ricevendo nuovi fax, sovrascrive i fax stampati meno recentemente. Se la memoria è piena di fax non stampati, la stampante non risponde più alle chiamate fax in entrata.</p> <p>NOTA: Se si riceve un fax di dimensioni eccessive, ad esempio una foto a colori con molti dettagli, è possibile che non possa essere memorizzato a causa delle limitazioni della memoria.</p>
Solo in caso di errore	<p>Indica alla stampante di memorizzare i fax solo se si verifica una condizione di errore che impedisce alla stampante di stampare i fax (ad esempio, se la stampante esaurisce la carta). La stampante continua ad archiviare i fax in entrata finché dispone di spazio nella memoria. Quando la memoria è piena, la stampante non risponde più alle chiamate fax in entrata. Una volta risolta la condizione di errore, i fax archiviati in memoria vengono stampati automaticamente ed eliminati dalla memoria.</p>
Off	<p>I fax non vengono mai salvati nella memoria. Per esempio, è possibile disattivare Backup dei fax per ragioni di sicurezza. Se si verifica una condizione di errore che impedisce alla stampante di stampare (ad esempio, si esaurisce la carta), la stampante non risponde più alle chiamate fax in entrata.</p>

Ristampa dei fax ricevuti dalla memoria

I fax ricevuti e non stampati restano archiviati in memoria.

 **NOTA:** Se la memoria è saturata, la stampante non può ricevere nuovi fax se non si stampano o eliminano i fax che risiedono nella memoria. È anche possibile eliminare i fax dalla memoria per motivi di sicurezza o riservatezza.

A seconda delle dimensioni dei fax in memoria, è possibile ristampare fino a otto dei fax stampati più recentemente, se sono ancora presenti in memoria. Ad esempio, è possibile ristampare i fax se si perde la copia degli ultimi fax stampati.

Per ristampare i fax in memoria dal pannello di controllo della stampante

1. Verificare che nel vassoio principale sia caricata la carta. Per maggiori informazioni, vedere [Caricamento della carta a pagina 24](#).
2. Dal display del pannello di controllo, toccare e far scorrere il dito sullo schermo, quindi toccare **Configura**.
3. Toccare **Configurazione fax**.
4. Toccare **Strumenti fax**.
5. Toccare **Ristampa fax in memoria**.

I fax vengono stampati nell'ordine inverso di ricezione, ossia il fax ricevuto più di recente viene stampato per primo e così via.

6. Per interrompere la ristampa dei fax in memoria, toccare **X** (Pulsante di annullamento).

Inoltro dei fax ad altri numeri

È possibile impostare la stampante per inoltrare i fax a un altro numero. Se la funzione di inoltro fax è abilitata, la stampante può ricevere e inoltrare solo i fax in bianco e nero. Un fax a colori ricevuto viene inoltrato in bianco e nero.

HP consiglia di verificare che il numero a cui si inoltra il fax appartenga a una linea funzionante. Inviare un fax di prova per accertarsi che l'apparecchio fax sia in grado di ricevere i fax inoltrati.

Per inoltrare i fax dal pannello di controllo della stampante

1. Dal display del pannello di controllo, toccare e far scorrere il dito sullo schermo, quindi toccare **Configura**.
2. Toccare **Impostazione fax**.
3. Toccare **Impostazione fax avanzata**.
4. Toccare **Inoltro fax**.
5. Toccare **On (Stampa e inoltra)** per stampare ed inoltrare il fax o selezionare **On (Inoltra)** per inoltrare il fax.

 **NOTA:** Se la stampante non è in grado di inoltrare i fax all'apparecchio designato (ad esempio, se non è acceso), la stampante stampa il fax. Se la stampante è stata configurata in modo da stampare automaticamente i rapporti di errore per i fax ricevuti, stamperà anche un rapporto di errore.

6. Quando richiesto, immettere il numero dell'apparecchio fax a cui verranno inoltrati i fax, quindi toccare **Eseguito**. Immettere le necessarie informazioni per ciascuna delle seguenti richieste: data inizio, ora inizio, data fine, e ora fine.
7. Inoltro fax attivato. Toccare **OK** per confermare.

Se la stampante si spegne mentre è attivata la funzione di inoltro fax, vengono salvate le impostazioni di inoltro fax e numero di telefono. Quando si ripristina l'alimentazione alla stampante, l'impostazione di inoltro fax è ancora su **Attivato**.

 **NOTA:** Si può disabilitare l'inoltro dei fax selezionando **Off** dal menu **Inoltro fax**.

Impostazione del formato carta per i fax ricevuti

È possibile selezionare il formato della carta per i fax in ricezione. Il formato carta selezionato deve corrispondere a quello caricato nel vassoio principale di alimentazione. I fax possono essere stampati solo su carta Lettera, A4 o Legale.

 **NOTA:** Se nel vassoio principale viene caricato un formato carta errato durante la ricezione di un fax, questo non viene stampato e viene visualizzato un messaggio di errore sul display. Caricare la carta formato Letter, A4 o Legal e toccare **OK** per stampare il fax.

Per impostare il formato carta per i fax ricevuti dal pannello di controllo della stampante

1. Dal display del pannello di controllo, toccare e far scorrere il dito sullo schermo, quindi toccare **Configura**.
2. Toccare **Impostazione fax**.
3. Toccare **Impostazione fax base**.
4. Toccare **Formato carta fax**, quindi scegliere un'opzione.

Impostazione della riduzione automatica per i fax in entrata

L'impostazione **Riduzione automatica** determina il comportamento della stampante se si riceve un fax di dimensioni superiori al formato carta predefinito. Questa impostazione è attivata automaticamente in modo da consentire la riduzione dell'immagine del fax in entrata per farlo rientrare in una sola pagina, se possibile. Se questa funzione è disattivata, le informazioni che non rientrano nella prima pagina vengono stampate su una seconda pagina. La funzione **Riduzione automatica** è utile se si riceve un fax nel formato Legale e nel vassoio principale di alimentazione è caricata carta di formato Lettera.

Per impostare la riduzione automatica dal pannello di controllo della stampante

1. Dal display del pannello di controllo, toccare e far scorrere il dito sullo schermo, quindi toccare **Configura**.
2. Toccare **Impostazione fax**.
3. Toccare **Impostazione fax avanzata**.
4. Toccare **Riduzione automatica** per attivare o disattivare la funzione.

Blocco dei numeri di fax indesiderati

Se si effettua l'abbonamento ad un servizio ID chiamante tramite la propria società telefonica, è possibile bloccare numeri fax specifici in modo che in futuro la stampante non stampi più i fax ricevuti da tali numeri. Quando si riceve una chiamata fax, la stampante confronta il numero con l'elenco dei numeri fax indesiderati per stabilire se bloccare o meno la chiamata. Se il numero corrisponde ad un numero contenuto nell'elenco dei numeri fax indesiderati, il fax non viene stampato. La quantità massima di numeri fax che è possibile bloccare dipende dal modello.

 **NOTA:** Questa funzionalità non è supportata in alcuni paesi/regioni. Se la funzionalità non è supportata nel proprio paese/regione, **Impostazione blocco fax indesiderati** non compare nel menu **Opzioni fax** o **Impostazioni fax**.

 **NOTA:** Se non vengono aggiunti numeri telefonici nell'elenco degli ID chiamanti, si presume che l'utente non sia abbonato al servizio ID chiamante.

- Aggiungere numeri all'elenco fax indesiderati
- Rimuovere numeri dall'elenco fax indesiderati

- Stampa di un rapporto sull'Elenco indesiderati

Aggiungere numeri all'elenco fax indesiderati

Per bloccare numeri specifici, è possibile aggiungerli all'elenco dei numeri indesiderati.

Per aggiungere un numero all'elenco fax indesiderati

1. Dal display del pannello di controllo, toccare e far scorrere il dito sullo schermo, quindi toccare **Configura**.
2. Toccare **Impostazione fax**.
3. Toccare **Impostazione fax base**.
4. Toccare **Impostazione blocco fax indesiderati**.
5. Viene visualizzato un messaggio che richiede l'ID del chiamante per bloccare i fax indesiderati. Toccare **OK** per continuare.
6. Toccare **Aggiungi numeri**.
7. Per selezionare un numero di fax da bloccare dall'elenco degli ID chiamante, selezionare **Seleziona da cronologia ID chiamante**.
- oppure -
Per immettere manualmente un numero di fax da bloccare, toccare **Immettere nuovo numero**.
8. Dopo aver inserito un numero di fax da bloccare, toccare **Eseguito**, quindi toccare **OK**.

 **NOTA:** Immettere il numero di fax così come visualizzato sul display del pannello di controllo e non il numero di fax indicato sull'intestazione del fax ricevuto, in quanto tali numeri possono essere differenti.

Rimuovere numeri dall'elenco fax indesiderati

Se non si desidera più bloccare un numero, è possibile rimuovere tale numero dall'elenco dei fax indesiderati.

Per rimuovere dei numeri dall'elenco dei numeri fax indesiderati

1. Dal display del pannello di controllo, toccare e far scorrere il dito sullo schermo, quindi toccare **Configura**.
2. Toccare **Impostazione fax**.
3. Toccare **Impostazione fax base**.
4. Toccare **Impostazione blocco fax indesiderati**.
5. Toccare **Rimuovi numeri**.
6. Selezionare i numeri da rimuovere e toccare **OK**.

Stampa di un rapporto sull'Elenco indesiderati

Usare le seguenti procedure per stampare un elenco dei numeri di fax indesiderati.

Stampa di un rapporto sull'Elenco indesiderati

1. Dal display del pannello di controllo, toccare e far scorrere il dito sullo schermo, quindi toccare **Configura**.
2. Toccare **Impostazioni**, quindi toccare **Impostazione fax**.
3. Toccare **Impostazione fax base**.
4. Toccare **Impostazione blocco fax indesiderati**.
5. Toccare **Stampa rapporti**, quindi toccare **Elenco indesiderati**.

Ricezione dei fax con HP Digital Fax

Se la stampante è collegata al computer con un cavo Ethernet, una connessione wireless o un cavo USB, è possibile utilizzare HP Digital Fax per ricevere automaticamente i fax e salvarli direttamente nella casella di posta elettronica o in una cartella di rete specificata. Con HP Digital Fax, è possibile archiviare copie digitali dei fax facilmente ed eliminare il problema di gestire enormi volumi di carta stampata.

I fax ricevuti vengono salvati nel formato TIFF (Tagged Image File Format).

Ai file viene assegnato un nome basato sul formato seguente: XXXX_YYYYYYYY_ZZZZZZ.tif, dove X corrisponde ai dati del mittente, Y alla data e Z all'ora di ricezione del fax.



NOTA: HP Digital Fax è disponibile solo per la ricezione di fax in bianco e nero. I fax a colori devono essere stampati.

- [Requisiti di HP Digital Fax](#)
- [Attivazione di HP Digital Fax](#)
- [Modifica delle impostazioni di HP Digital Fax](#)

Requisiti di HP Digital Fax

- La cartella di destinazione sul computer o server deve essere sempre attiva. Il computer di destinazione deve anche essere attivo, i fax non verranno salvati se il computer è inattivo o in stato di ibernazione.
- La carta deve essere stata caricata nel vassoio di alimentazione. Per maggiori informazioni, vedere [Caricamento della carta a pagina 24](#).

Attivazione di HP Digital Fax

Per configurare HP Digital Fax (Windows)

1. Aprire il software della stampante HP. Per maggiori informazioni, vedere [Aprire il software della stampante HP \(Windows\) a pagina 38](#).
2. Nel software della stampante HP, fare clic su **Configurazione guidata di Fax digitale** in **Stampa, scans. e fax**.
3. Seguire le istruzioni visualizzate sullo schermo.

Per configurare HP Digital Fax (OS X)

1. Aprire Utility HP. Per maggiori informazioni, vedere [HP Utility \(OS X\) a pagina 117](#).
2. Selezionare la stampante.
3. Fare clic su **Archivio fax digitali** nella sezione Impostazioni fax.

Modifica delle impostazioni di HP Digital Fax

È possibile disattivare HP Digital Fax e abilitare la stampa di fax dal pannello di controllo della stampante.

Per modificare le impostazioni dal pannello di controllo della stampante

1. Dal display del pannello di controllo, toccare e far scorrere il dito sullo schermo, quindi toccare **Configura**.
2. Toccare **Impostazione fax**.
3. Toccare **Impostazione fax base**, quindi toccare **HP Digital Fax**.
4. Selezionare l'impostazione che si desidera modificare. È possibile modificare le seguenti impostazioni:
 - **Stampa fax**: Selezionare questa opzione per stampare i fax al momento della ricezione. Anche se si disabilita la stampa, i fax a colori vengono stampati ugualmente.
 - **Disabilita HP Digital Fax**: Disattivare HP Digital Fax.



NOTA: Utilizzare il software della stampante HP installato sul computer per attivare HP Digital Fax.

Per modificare le impostazioni dal software della stampante HP (Windows)

1. Aprire il software della stampante HP. Per maggiori informazioni, vedere [Aprire il software della stampante HP \(Windows\) a pagina 38](#).
2. Nel software della stampante HP, fare clic su **Configurazione guidata di Fax digitale in Stampa, scans. e fax**.
3. Seguire le istruzioni visualizzate sullo schermo.

Per modificare le impostazioni dal software della stampante HP (OS X)

1. Aprire Utility HP. Per maggiori informazioni, vedere [HP Utility \(OS X\) a pagina 117](#).
2. Selezionare la stampante.
3. Fare clic su **Archivio fax digitali** nella sezione Impostazioni fax.

Disattivazione di HP Digital Fax

1. Dal display del pannello di controllo, toccare e far scorrere il dito sullo schermo, quindi toccare **Configura**.
2. Toccare **Impostazione fax**.
3. Toccare **Impostazione fax base**, quindi toccare **HP Digital Fax**.
4. Toccare **Disabilita HP Digital Fax**.
5. Toccare **Sì**.

Impostazione delle voci di selezione rapida

È possibile impostare i numeri di fax utilizzati più spesso come voci di selezione rapida. Ciò consente di selezionare rapidamente i numeri utilizzando il pannello di controllo della stampante.

 **SUGGERIMENTO:** Oltre alla creazione e alla gestione di voci di selezione rapida dal pannello di controllo della stampante, è anche possibile utilizzare strumenti disponibili sul computer, ad esempio il software HP incluso con la stampante e il server EWS della stampante. Per ulteriori informazioni, vedere [Strumenti di gestione della stampante a pagina 115](#).

- [Configurazione e modifica di voci di selezione rapida](#)
- [Configurazione e modifica di gruppi di voci di selezione rapida](#)
- [Eliminazione delle voci di selezione rapida](#)
- [Stampa di un elenco di voci di selezione rapida](#)

Configurazione e modifica di voci di selezione rapida

È possibile memorizzare numeri fax come voci di selezione rapida.

Per impostare le voci di selezione rapida

1. Dal display del pannello di controllo, toccare e far scorrere il dito sullo schermo, quindi toccare **Configura**.
2. Toccare **Impostazione fax**.
3. Toccare **Impostazione selezioni rapide**.
4. Toccare **Aggiungi/Modifica selezione rapida** e toccare un numero di voce non utilizzato.
5. Digitare il numero di fax, quindi toccare **Avanti**.

 **NOTA:** Accertarsi di includere le pause o altri numeri necessari, ad esempio un prefisso, un codice di accesso per numeri esterni a un centralino (solitamente 9 o 0) o un prefisso internazionale.

6. Digitare il nome per la voce di selezione rapida, quindi toccare **Eseguito**.
7. Toccare **OK**.

Per modificare le voci di selezione rapida

1. Dal display del pannello di controllo, toccare e far scorrere il dito sullo schermo, quindi toccare **Configura**.
2. Toccare **Impostazione fax**.
3. Toccare **Impostazione selezioni rapide**.
4. Toccare **Aggiungi/Modifica selezione rapida** quindi toccare la voce di selezione rapida da modificare.
5. Per modificare il numero di fax, digitare il nuovo numero, quindi toccare **Avanti**.

 **NOTA:** Accertarsi di includere le pause o altri numeri necessari, ad esempio un prefisso, un codice di accesso per numeri esterni a un centralino (solitamente 9 o 0) o un prefisso internazionale.

6. Digitare il nome per la voce di selezione rapida, quindi toccare **Eseguito**.
7. Toccare **OK**.

Configurazione e modifica di gruppi di voci di selezione rapida

È possibile memorizzare gruppi di numeri fax come gruppo di voci di selezione rapida.

Per configurare un gruppo di voci di selezione rapida

 **NOTA:** Prima di creare un gruppo di voci di selezione rapida, è necessario avere creato almeno una voce di selezione rapida.

1. Dal display del pannello di controllo, toccare e far scorrere il dito sullo schermo, quindi toccare **Configura**.
2. Toccare **Impostazione fax**.
3. Toccare **Impostazione selezioni rapide**.
4. Toccare **Selezione rapida di gruppo** e toccare un numero di voce non utilizzato.
5. Toccare la voce di selezione rapida che si vuole includere nel gruppo selezioni rapide quindi toccare **OK**.
6. Digitare il nome per la voce di selezione rapida, quindi toccare **Eseguito**.

Per modificare voci di selezione rapida di gruppo

1. Dal display del pannello di controllo, toccare e far scorrere il dito sullo schermo, quindi toccare **Configura**.
2. Toccare **Impostazione fax**, quindi selezionare, **Impostazione selezioni rapide**.
3. Selezionare **Selezione rapida di gruppo** e toccare la voce che si vuole modificare.
4. Per aggiungere o modificare le voci di selezione rapida del gruppo, toccare le voci da includere o da rimuovere, quindi toccare **OK**.
5. Per modificare il nome del gruppo di selezione rapida, digitare il nuovo nome, quindi toccare **Eseguito**.

Per modificare le voci di selezione rapida

1. Dal display del pannello di controllo, toccare e far scorrere il dito sullo schermo, quindi toccare **Configura**.
2. Toccare **Impostazione fax**.
3. Toccare **Impostazione selezioni rapide**.
4. Toccare **Aggiungi/Modifica selezione rapida** quindi toccare la voce di selezione rapida da modificare.
5. Per modificare il numero di fax, digitare il nuovo numero, quindi toccare **Avanti**.

 **NOTA:** Accertarsi di includere le pause o altri numeri necessari, ad esempio un prefisso, un codice di accesso per numeri esterni a un centralino (solitamente 9 o 0) o un prefisso internazionale.

6. Digitare il nome per la voce di selezione rapida, quindi toccare **Eseguito**.
7. Toccare **OK**.

Eliminazione delle voci di selezione rapida

Per eliminare voci di selezione rapida singole o di gruppo, attenersi alla procedura descritta di seguito.

1. Dal display del pannello di controllo, toccare e far scorrere il dito sullo schermo, quindi toccare **Configura**.
2. Toccare **Impostazione fax** e, quindi, **Impostazione selezioni rapide**.
3. Toccare **Elimina selezione rapida**, toccare la voce da eliminare, toccare **Elimina**, quindi toccare **Sì** per confermare.

 **NOTA:** L'eliminazione di una voce di selezione rapida di gruppo non comporta l'eliminazione delle singole voci di selezione rapida.

Stampa di un elenco di voci di selezione rapida

Per stampare un elenco di tutte le voci di selezione rapida impostate, completare la procedura seguente.

1. Caricare la carta nel vassoio. Per maggiori informazioni, vedere [Caricamento della carta a pagina 24](#).
2. Dal pannello di controllo della stampante, toccare **Configura**.
3. Toccare **Impostazione fax** e, quindi, **Impostazione selezioni rapide**.
4. Toccare **Stampa elenco selezioni rapide**.

Modifica delle impostazioni fax

Dopo avere completato la procedura descritta nella Guida introduttiva fornita con la stampante, utilizzare la procedura descritta di seguito per modificare le impostazioni iniziali o per configurare nuove opzioni per l'invio dei fax.

- [Configurazione dell'intestazione del fax](#)
- [Impostazione della modalità di risposta \(risposta automatica\)](#)
- [Impostazione del numero di squilli prima della risposta](#)
- [Modifica del motivo tono risposta per lo squillo diversificato](#)
- [Impostazione del tipo di selezione](#)
- [Impostazione delle opzioni di riselectone](#)
- [Impostazione della velocità fax](#)
- [Impostare il volume audio del fax](#)

Configurazione dell'intestazione del fax

Nella parte superiore di ogni fax inviato viene stampata un'intestazione contenente il nome e il numero di fax del mittente. HP consiglia di impostare l'intestazione del fax usando il software HP fornito con la stampante. È inoltre possibile impostare l'intestazione fax dal pannello di controllo della stampante, come descritto di seguito.



NOTA: In alcuni paesi/regioni l'intestazione del fax costituisce un requisito obbligatorio.

Per impostare o modificare l'intestazione del fax

1. Dal display del pannello di controllo, toccare e far scorrere il dito sullo schermo, quindi toccare **Configura**.
2. Toccare **Impostazione fax** e, quindi, **Impostazione fax base**.
3. Toccare **Intestazione fax**.
4. Immettere il proprio nome o quello dell'azienda, quindi toccare **Eseguito**.
5. Immettere il numero di fax, quindi toccare **Eseguito**.

Impostazione della modalità di risposta (risposta automatica)

La modalità di risposta determina se la stampante deve rispondere alle chiamate in arrivo.

- Attivare l'impostazione **Risposta automatica** se si desidera che la stampante risponda **automaticamente** ai fax. La stampante risponderà a tutte le chiamate in entrata e ai fax.
- Disattivare l'impostazione **Risposta automatica** se si desidera ricevere i fax **manualmente**. È necessario rispondere di persona alle chiamate fax in entrata, altrimenti la stampante non sarà in grado di ricevere i fax.

Per impostare la modalità di risposta

1. Dal display del pannello di controllo, toccare e far scorrere il dito sullo schermo, quindi toccare **Configura**.
2. Toccare **Impostazione fax** e, quindi, **Impostazione fax base**.
3. Toccare **Risposta automatica** per attivare o disattivare la funzione.

Impostazione del numero di squilli prima della risposta

Se si attiva l'opzione **Risposta automatica**, è possibile specificare il numero di squilli che devono essere emessi prima che il dispositivo risponda automaticamente alle chiamate in arrivo.

L'opzione **Squilli prima di rispondere** è importante se una segreteria telefonica è collegata sulla stessa linea della stampante poiché consente di specificare che la segreteria telefonica deve rispondere prima della stampante. Il numero di squilli dopo i quali la stampante risponde alle chiamate dovrebbe essere maggiore rispetto a quello impostato per la segreteria telefonica.

Ad esempio, impostare il numero minimo per la segreteria telefonica e il massimo per la stampante. Il numero massimo di squilli varia a seconda del paese/regione. Con questa configurazione, la segreteria telefonica risponde alla chiamata e la stampante controlla la linea. Se la stampante individua dei segnali fax, riceve il fax. Se si tratta di una chiamata vocale, il messaggio viene registrato dalla segreteria telefonica.

Per impostare il numero di squilli prima della risposta

1. Dal display del pannello di controllo, toccare e far scorrere il dito sullo schermo, quindi toccare **Configura**.
2. Toccare **Impostazione fax** e, quindi, **Impostazione fax base**.
3. Toccare **Squilli prima di rispondere**.
4. Toccare il numero di squilli
5. Premere **Eseguito** per accettare l'impostazione.

Modifica del motivo tono risposta per lo squillo diversificato

Molte società telefoniche offrono una funzione di differenziazione degli squilli che consente di disporre di più numeri telefonici sulla stessa linea. Abbonandosi a questo servizio, ciascun numero disporrà di uno squillo diverso. È possibile impostare la stampante in modo che risponda alle chiamate in entrata con uno specifico tipo di squillo.

Se la stampante viene collegata a una linea su cui è attiva questa funzione, richiedere alla società telefonica l'assegnazione di un tipo di squillo per le chiamate vocali e di un altro tipo per le chiamate fax. HP consiglia di richiedere squilli doppi o tripli per un numero fax. Quando la stampante rileva il tipo di squillo specificato, risponde alla chiamata e riceve il fax.

 **SUGGERIMENTO:** è inoltre possibile utilizzare la funzione di rilevamento del tipo di squillo nel pannello di controllo della stampante per impostare la suoneria diversificata. Con questa funzione, la stampante riconosce e registra il tipo di squillo di una chiamata in arrivo e, in base ad essa, determina automaticamente il tipo di squillo diversificato assegnato dalla società telefonica alle chiamate fax.

Se il servizio di suoneria differenziata non è disponibile, utilizzare il tipo di squillo predefinito **Tutte le sequenze di squilli**.

 **NOTA:** La stampante non può ricevere fax quando il numero di telefono principale risulta sganciato.

Per modificare il tipo di squillo di risposta per la differenziazione degli squilli

1. Verificare che la stampante sia impostata per la risposta automatica alle chiamate fax.
2. Dal display del pannello di controllo, toccare e far scorrere il dito sullo schermo, quindi toccare **Configura**.
3. Toccare **Impostazione fax**, quindi selezionare, **Impostazione fax avanzata**.
4. Toccare **Tipo di squilli**.

5. Viene visualizzato un messaggio che avvisa di non modificare questa impostazione a meno che non siano presenti più numeri sulla stessa linea telefonica. Toccare **Si** per continuare.
6. Effettuare una delle seguenti operazioni:
 - Toccare il tipo di squillo assegnato alle chiamate fax dalla società telefonica.
 - Oppure -
 - Toccare **Rilevam. tipo squillo**, quindi seguire le istruzioni sul pannello di controllo della stampante.

 **NOTA:** Se la funzione Rilevamento del tipo di squillo non è in grado di rilevare il tipo di squillo o se viene annullata prima del completamento dell'operazione, il tipo di squillo viene automaticamente impostato su **Tutte le sequenze di squilli**.

 **NOTA:** se si utilizza un sistema telefonico PBX con diversi tipi di squillo per le chiamate interne ed esterne, è necessario chiamare il numero fax da un numero esterno.

Impostazione del tipo di selezione

Utilizzare questa procedura per impostare la modalità di selezione a toni o a impulsi. L'impostazione predefinita di fabbrica è la **selezione a toni**. Modificare l'impostazione predefinita solo se si è certi che la linea telefonica non può utilizzare la selezione a toni.

 **NOTA:** L'opzione di selezione a impulsi non è disponibile in tutti i paesi/regioni.

Per impostare il tipo di selezione

1. Dal display del pannello di controllo, toccare e far scorrere il dito sullo schermo, quindi toccare **Configura**.
2. Toccare **Impostazione fax** e, quindi, **Impostazione fax base**.
3. Toccare **Tipo di selezione**.
4. Toccare per selezionare **Chiamata toni** o **Chiamata impulsi**.

Impostazione delle opzioni di riselezione

Se la stampante non è in grado di inviare un fax perché il dispositivo fax ricevente non ha risposto o era occupato, la stampante tenta di ricomporre il numero, in base alle impostazioni relative alle opzioni di riselezione nel caso di numero occupato o di mancata risposta. Utilizzare la procedura indicata di seguito per attivare o disattivare le opzioni.

- **Riselezione se occupato:** Se tale opzione è attivata, la stampante esegue automaticamente la riselezione in caso di numero occupato. L'impostazione di fabbrica predefinita per tale opzione è **Attivato**.
- **Riselez. su no risposta:** Se tale opzione è attivata, la stampante riseleziona automaticamente il numero se il dispositivo fax ricevente non risponde. L'impostazione di fabbrica predefinita per tale opzione è **Off**.

Per impostare le opzioni di riselezione

1. Dal display del pannello di controllo, toccare e far scorrere il dito sullo schermo, quindi toccare **Configura**.
2. Toccare **Impostazione fax** e, quindi, **Impostazione fax avanzata**.
3. Toccare **Riselezione se occupato** o **Riselezione in caso di nessuna risposta**, quindi selezionare le opzioni appropriate.

Impostazione della velocità fax

È possibile impostare la velocità fax utilizzata per la comunicazione tra la stampante e altri fax quando si inviano e si ricevono i fax.

Può essere necessario impostare una velocità fax inferiore nel caso si utilizzi uno dei sistemi seguenti:

- Servizio telefonico Internet
- Sistema PBX
- Invio di fax su rete IP (FoIP)
- Servizio ISDN (Integrated Services Digital Network)

In caso di problemi di invio e ricezione dei fax, provare a specificare un valore più basso per **Velocità fax**. La seguente tabella fornisce le impostazioni di velocità fax disponibili.

Impostazione velocità fax	Velocità fax
Veloce	v.34 (33600 baud)
Media	v.17 (14400 baud)
Lenta	v.29 (9600 baud)

Per impostare la velocità fax

1. Dal display del pannello di controllo, toccare e far scorrere il dito sullo schermo, quindi toccare **Configura**.
2. Toccare **Impostazione fax** e, quindi, **Impostazione fax avanzata**.
3. Toccare **Velocità fax**.
4. Toccare un'opzione per selezionarla.

Impostare il volume audio del fax

Usare questa procedura per aumentare o diminuire il volume audio del fax.

Per impostare il volume audio fax

1. Dal display del pannello di controllo, toccare e far scorrere il dito sullo schermo, quindi toccare **Configura**.
2. Toccare **Impostazione fax** e, quindi, **Impostazione fax base**.
3. Toccare **Volume audio fax**.
4. Toccare per selezionare **Basso**, **Alto** o **Off**.

Fax e servizi telefonici digitali

Molte società telefoniche offrono ai clienti servizi telefonici digitali, ad esempio:

- DSL: un servizio DSL (Digital Subscriber Line) fornito dalla società telefonica. In altri paesi/regioni, il servizio DSL potrebbe essere denominato ADSL.
- PBX: sistema di centralino (Private Branch Exchange).
- ISDN: sistema ISDN (Integrated Services Digital Network)
- FoIP: servizio telefonico a tariffe ridotte che consente di inviare e ricevere fax con la stampante tramite Internet. Questo metodo viene chiamato protocollo FoIP (Fax over Internet Protocol).

Per ulteriori informazioni, vedere [Invio di fax su Protocollo Internet \(FoIP\)](#) a pagina 83.

Le stampanti HP sono progettate appositamente per l'utilizzo con servizi telefonici analogici tradizionali. Se si utilizza un ambiente telefonico digitale (ad esempio DSL/ADSL, PBX o ISDN), può essere necessario utilizzare filtri o convertitori da digitale ad analogico per la configurazione della stampante per l'invio e la ricezione di fax.



NOTA: HP non garantisce che la stampante sia compatibile con tutte le linee o i provider di servizi digitali, in tutti gli ambienti digitali o con tutti i convertitori da digitale ad analogico. È sempre consigliabile consultare direttamente la società telefonica per informazioni sulle opzioni di configurazione corrette in base ai servizi forniti.

Invio di fax su Protocollo Internet (FoIP)

Può essere possibile abbonarsi ad un servizio telefonico a tariffe ridotte che consente di inviare e ricevere fax con la stampante tramite Internet. Questo metodo viene chiamato protocollo FoIP (Fax over Internet Protocol).

Probabilmente si utilizza un servizio FoIP (fornito dalla società telefonica) se:

- Selezionare un codice di accesso speciale insieme al numero di fax.
- si dispone di un convertitore IP che si connette a Internet e fornisce porte telefoniche analogiche per il collegamento fax.

 **NOTA:** È possibile inviare e ricevere fax solo collegando un cavo telefonico alla porta contrassegnata con "1-LINE" sulla stampante. La connessione Internet, pertanto, deve essere effettuata tramite un convertitore (che fornisce delle prese telefoniche analogiche comuni per il collegamento fax) o tramite la società telefonica.

 **SUGGERIMENTO:** Il supporto per la trasmissione fax tradizionale su sistemi telefonici con protocollo Internet è spesso limitato. In caso di problemi di invio e ricezione dei fax, provare a utilizzare una velocità fax inferiore o disabilitare la modalità di correzione errori (ECM). Se tuttavia si disattiva tale modalità, non è possibile inviare e ricevere fax a colori.

Per ulteriori informazioni sulla modifica della velocità fax, vedere [Impostazione della velocità fax a pagina 81](#). Per ulteriori informazioni sull'utilizzo dell'ECM, vedere [Invio di un fax nella modalità correzione errori a pagina 66](#).

In caso di domande riguardo ai fax via Internet, rivolgersi al proprio gruppo di supporto o al fornitore del servizio fax via Internet per ulteriore assistenza.

Rapporti fax

È possibile configurare la stampante in modo che stampi automaticamente i rapporti di errore e i rapporti di conferma per ogni fax inviato e ricevuto. È anche possibile stampare manualmente i rapporti di sistema quando necessario; questi rapporti costituiscono un valido sistema di informazioni relative alla stampante.

Per impostazione predefinita, la stampante è impostata per stampare un rapporto solo nel caso in cui si verifichi un problema con l'invio e la ricezione di un fax. Dopo l'invio di ogni fax, sul display del pannello di controllo viene brevemente visualizzato un messaggio che indica se la trasmissione è stata completata correttamente.

 **NOTA:** Se i rapporti sulla qualità di stampa non sono leggibili, è possibile controllare i livelli di inchiostro stimati dal pannello di controllo o dal software HP. Per ulteriori informazioni, vedere Controllo dei livelli di inchiostro stimati a pagina 97.

- [Stampa di rapporti di conferma fax](#)
- [Stampa dei rapporti di errore dei fax](#)
- [Stampa e visualizzazione del registro fax](#)
- [Cancellare il registro del fax](#)
- [Stampa i dettagli dell'ultima transazione fax](#)
- [Stampare un rapporto ID chiamante](#)
- [Visualizzare la cronologia chiamate](#)

Stampa di rapporti di conferma fax

Se è necessaria una conferma stampata per i fax inviati correttamente, eseguire le operazioni indicate di seguito per attivare la conferma fax **prima** dell'invio di qualsiasi fax. Selezionare **On (Invio fax)** o **On (Invia e ricevi)**.

L'impostazione predefinita di conferma del fax è **Off**. Ciò significa che non viene stampato un report di conferma per ogni fax inviato o ricevuto. Dopo l'invio di ogni fax, sul display del pannello di controllo viene brevemente visualizzato un messaggio che indica se la trasmissione è stata completata correttamente.

 **NOTA:** È possibile includere un'immagine della prima pagina del fax nel rapporto Conferma fax inviato, se si seleziona **On (Invio fax)** o **On (Invia e ricevi)** e se si effettua la scansione del fax da inviare dalla memoria oppure se si utilizza l'opzione **Scansione e fax**.

Per attivare la conferma fax

1. Dal display del pannello di controllo, toccare e far scorrere il dito sullo schermo, quindi toccare **Configura**.
2. Toccare **Impostazione fax**.
3. Toccare **Configurazione fax avanzata**, quindi toccare **Conferma fax**.
4. Toccare per selezionare una delle seguenti opzioni.

Off	Non stampa un rapporto di conferma quando si inviano e si ricevono i fax correttamente. Si tratta dell'impostazione predefinita.
On (Invio fax)	Stampa un rapporto di conferma per ogni fax inviato.

On (Ricezione fax)	Stampa un rapporto di conferma per ogni fax ricevuto.
On (Invia e ricevi)	Stampa un rapporto di conferma per ogni fax inviato e ricevuto.

Per includere un'immagine del fax nel rapporto

1. Dal display del pannello di controllo, toccare e far scorrere il dito sullo schermo, quindi toccare **Configura**.
2. Toccare **Impostazione fax**.
3. Toccare **Configurazione fax avanzata**, quindi toccare **Conferma fax**.
4. Toccare **On (Invio fax)** o **On (Invia e ricevi)**.
5. Toccare **Conferma fax con immagine**.

Stampa dei rapporti di errore dei fax

È possibile configurare la stampante in modo che stampi automaticamente un rapporto quando si verifica un errore durante la trasmissione o la ricezione.

Per impostare la stampante in modo che stampi automaticamente i rapporti di errore dei fax

1. Dal display del pannello di controllo, toccare e far scorrere il dito sullo schermo, quindi toccare **Configura**.
2. Toccare **Impostazione fax**.
3. Toccare **Configurazione fax avanzata**, quindi toccare **Rapporto errori fax**.
4. Toccare per selezionare una delle seguenti opzioni.

On (Invia e ricevi)	Viene stampato un rapporto ogni volta che si verifica un errore dei fax.
Off	Non stampa alcun rapporto di errore dei fax.
On (Invio fax)	Viene stampato un rapporto ogni volta che si verifica un errore di trasmissione. Questa è l'impostazione predefinita.
On (Ricezione fax)	Viene stampato un rapporto ogni volta che si verifica un errore di ricezione.

Stampa e visualizzazione del registro fax

È possibile stampare un registro dei fax ricevuti e inviati dalla stampante.

Per stampare il registro fax dal pannello di controllo della stampante

1. Dal display del pannello di controllo, toccare e far scorrere il dito sullo schermo, quindi toccare **Configura**.
2. Toccare **Impostazione fax** e, quindi, **Rapporti fax**.
3. Toccare **Registro fax**.

Cancellare il registro del fax

Attenersi alla procedura descritta di seguito per cancellare il registro fax:



NOTA: La cancellazione del registro del fax determina l'eliminazione di tutti i fax in uscita archiviati in memoria.

Per cancellare il registro fax

1. Dal display del pannello di controllo, toccare e far scorrere il dito sullo schermo, quindi toccare **Configura**.
2. Toccare **Impostazione fax**, quindi toccare **Strumenti fax**.
3. Toccare **Cancella registro fax**.

Stampa i dettagli dell'ultima transazione fax

Il rapporto ultima transazione fax stampa i dettagli dell'ultima transazione fax effettuata. I dettagli includono il numero fax, numero di pagine e lo stato del fax.

Per stampare il rapporto ultima transazione fax

1. Dal display del pannello di controllo, toccare e far scorrere il dito sullo schermo, quindi toccare **Configura**.
2. Toccare **Impostazione fax** e, quindi, **Rapporti fax**.
3. Toccare **Ultima transazione**.

Stampare un rapporto ID chiamante

Usare le seguenti procedure per stampare rapporto cronologia ID chiamante.

Stampare un rapporto cronologia ID chiamante

1. Dal display del pannello di controllo, toccare e far scorrere il dito sullo schermo, quindi toccare **Configura**.
2. Toccare **Impostazione fax** e, quindi, **Rapporti fax**.
3. Toccare **Rapporto ID chiamanti**.

Visualizzare la cronologia chiamate

Attenersi alla seguente procedura per visualizzare un elenco di tutte le chiamate effettuate dalla stampante.



NOTA: La cronologia delle chiamate non può essere stampata. È possibile solo visualizzarla dal pannello di controllo della stampante.

Per visualizzare la cronologia chiamate

1. Dal display del pannello di controllo della stampante, toccare **Fax**.
2. Toccare  (Cronologia chiamate).

6 Web Services

La stampante offre soluzioni Web innovative che consentono di accedere rapidamente a Internet, ottenere documenti e stamparli rapidamente con facilità, senza utilizzare un computer.

 **NOTA:** Per utilizzare queste funzioni Web, la stampante deve essere collegata a Internet, tramite un cavo Ethernet o una connessione wireless. Non è possibile utilizzare queste funzionalità Web, se la stampante è collegata tramite un cavo USB.

Questo capitolo tratta i seguenti argomenti:

- [Quali sono i servizi Web Services?](#)
- [Configurazione di Web Services](#)
- [Uso di Web Services](#)
- [Rimozione di Web Services](#)

Quali sono i servizi Web Services?

La stampante include i seguenti servizi Web Services:

- [HP ePrint](#)
- [App per la stampa](#)

HP ePrint

HP ePrint è un servizio gratuito di HP che consente di stampare dalla stampante dotata di funzionalità HP ePrint in qualunque momento e da qualsiasi luogo. Abilitando i Web Services sulla stampante, questa operazione risulterà semplice quando inviare un'e-mail all'indirizzo assegnato alla stampante. Non sono necessari driver o software particolari. Se si è in grado di inviare una e-mail, si è in grado di stampare da qualunque luogo tramite HP ePrint.

Una volta registrato un account su HP Connected (www.hpconnected.com), è possibile effettuare l'accesso per visualizzare lo stato dei lavori HP ePrint, gestire la coda di stampa HP ePrint, controllare gli utenti autorizzati all'uso dell'indirizzo e-mail HP ePrint per stampare e ricevere assistenza per HP ePrint.

App per la stampa

Le app per la stampa consentono di individuare facilmente e stampare contenuti Web preformattati, direttamente dalla stampante. È anche possibile acquisire e archiviare digitalmente sul Web i propri documenti.

Le app di stampa forniscono inoltre una vasta gamma di contenuti, inclusi buoni sconto dei negozi, attività per la famiglia, notizie, viaggi, sport, cucina, fotografia e altro ancora. Si possono perfino visualizzare e stampare le immagini online dai più noti siti fotografici

Determinate app per la stampa consentono inoltre di programmare la consegna del contenuto di un'applicazione alla propria stampante.

I contenuti preformattati appositamente per la stampante garantiscono l'assenza di testi e immagini troncati e di pagine extra contenenti solo una riga di testo. Su alcune stampanti, è possibile scegliere il tipo di carta e la qualità di stampa dalla schermata dell'anteprima di stampa.

E tutto questo senza dover accendere il computer!

Configurazione di Web Services

Per configurare Web Services, utilizzare uno dei seguenti metodi:



 **NOTA:** Prima di configurare Web Services, verificare che la stampante sia collegata a Internet tramite una connessione wireless o Ethernet.

- [Configurazione di Web Services mediante il pannello di controllo della stampante](#)
- [Configurazione di Web Services tramite server Web incorporato](#)
- [Configurazione di Web Services tramite il software della stampante HP](#)

Configurazione di Web Services mediante il pannello di controllo della stampante

Il pannello di controllo della stampante offre un modo semplice di configurare e gestire Web Services.

Per configurare Web Services, fare quanto segue:

1. Assicurarsi che la stampante sia collegata a Internet tramite una connessione Ethernet o wireless.
2. Dal pannello di controllo della stampante, toccare  (app per la stampa) o  (HP ePrint).
3. Toccare **Sì** per accettare i termini di utilizzo di Web Services e abilitarli.
4. Nella schermata **Aggiornamento automatico**, toccare **Sì** per consentire alla stampante di verificare automaticamente la presenza di aggiornamenti di prodotto e installarli.

 **NOTA:** Se è disponibile un aggiornamento, la stampante scaricherà e installerà l'aggiornamento e quindi verrà riavviata. Sarà necessario ripetere le istruzioni dal passaggio 1 per configurare HP ePrint.

 **NOTA:** Se vengono richieste le impostazioni proxy e se la rete utilizza impostazioni proxy, seguire le istruzioni visualizzate sullo schermo per configurare un server proxy. Se non si dispone delle informazioni necessarie, contattare l'amministratore di rete o la persona che ha configurato la rete.

5. Quando la stampante è collegata al server, viene stampata una pagina di informazioni. Seguire le istruzioni presenti sulla pagina di informazioni per completare la configurazione.

Configurazione di Web Services tramite server Web incorporato

È possibile utilizzare il server Web incorporato (EWS) della stampante per configurare e gestire Web Services.

Per configurare Web Services, fare quanto segue:

1. Aprire l'EWS. Per maggiori informazioni, vedere [Server Web incorporato a pagina 118](#).
2. Fare clic sulla scheda **Web Services**.
3. Nella sezione **Impostazioni Web Services**, fare clic su **Configura**, quindi su **Continua** e seguire le istruzioni visualizzate sullo schermo per accettare le condizioni di utilizzo.
4. Se richiesto, scegliere di consentire alla stampante di verificare la disponibilità di eventuali aggiornamenti e di installarli.

 **NOTA:** Se è disponibile un aggiornamento, la stampante scaricherà e installerà l'aggiornamento e quindi verrà riavviata. Eseguire nuovamente le operazioni dal passaggio 1 per configurare HP ePrint.

 **NOTA:** Se vengono richieste le impostazioni proxy e se la rete utilizza impostazioni proxy, seguire le istruzioni visualizzate sullo schermo per configurare un server proxy. Se non si dispone delle informazioni necessarie, contattare l'amministratore di rete o la persona che ha configurato la rete.

5. Quando la stampante è collegata al server, viene stampata una pagina di informazioni. Seguire le istruzioni presenti sulla pagina di informazioni per completare la configurazione.

Configurazione di Web Services tramite il software della stampante HP

Se Web Services non è stato configurato al momento dell'installazione del software HP sul computer, è comunque possibile utilizzare questo software successivamente per configurare Web Services.

Per configurare Web Services (Windows)

1. Aprire il software della stampante HP. Per maggiori informazioni, vedere [Aprire il software della stampante HP \(Windows\) a pagina 38](#).
2. Nel software della stampante HP, selezionare **Configurazione ePrint** in **Stampa, scans. e fax**. Viene aperto il server EWS della stampante.
3. Fare clic sulla scheda **Web Services**.
4. Nella sezione **Impostazioni Web Services**, fare clic su **Configura**, quindi su **Continua** e seguire le istruzioni visualizzate sullo schermo per accettare le condizioni di utilizzo.
5. Se richiesto, scegliere di consentire alla stampante di verificare la disponibilità di eventuali aggiornamenti e di installarli.

 **NOTA:** Se è disponibile un aggiornamento, la stampante scaricherà e installerà l'aggiornamento e quindi verrà riavviata. Sarà necessario ripetere le istruzioni dal passaggio 1 per configurare HP ePrint.

6. Se la rete utilizza impostazioni proxy per connettersi a Internet, immettere queste impostazioni:
 - a. Toccare **Immettere proxy**.
 - b. Inserire le impostazioni del server proxy, quindi toccare **Eseguito**.
7. Quando la stampante è collegata al server, viene stampata una pagina di informazioni. Seguire le istruzioni presenti sulla pagina di informazioni per completare la configurazione.

Per configurare Web Services (OS X)

- ▲ Per configurare e gestire Web Services, è possibile utilizzare il server EWS della stampante. Per ulteriori informazioni, vedere [Configurazione di Web Services tramite server Web incorporato a pagina 89](#).

Uso di Web Services

Le sezione che segue descrive come configurare e utilizzare Web Services.

- [HP ePrint](#)
- [App per la stampa](#)

HP ePrint

HP ePrint consente di stampare con la stampante dotata di funzionalità HP ePrint in qualunque momento e da qualsiasi luogo.

Per utilizzare HP ePrint, assicurarsi di avere a portata di mano i seguenti strumenti:

- Un dispositivo mobile o computer con connessione a Internet e in grado di inviare e-mail
- Una stampante configurata per HP ePrint sulla quale siano abilitati i servizi Web Services

 **SUGGERIMENTO:** Per ulteriori informazioni sulla gestione e la configurazione delle impostazioni HP ePrint e per informazioni sulle ultime funzionalità, visitare HP Connected all'indirizzo www.hpconnected.com.

Stampa con HP ePrint

Per stampare documenti con HP ePrint, attenersi alla procedura seguente:

1. Abilitare i Web Services.
 - a. Sul display del pannello di controllo della stampante, toccare  (HP ePrint).
 - b. Accettare le condizioni di utilizzo, quindi seguire le istruzioni visualizzate sullo schermo per abilitare i Web Services.
 - c. Stampare la pagina informativa di ePrint, quindi seguire le istruzioni riportate nella pagina registrare un account HP ePrint.

2. Sul computer o dispositivo mobile, aprire il programma di posta elettronica.

 **NOTA:** Per informazioni sull'uso del programma di posta elettronica sul computer o dispositivo mobile, vedere la documentazione fornita con il programma.

3. Creare una nuova e-mail e allegare il file che si desidera stampare.
4. Immettere l'indirizzo e-mail della stampante nel campo "A" della e-mail, quindi selezionare l'opzione per l'invio del messaggio.

 **NOTA:** Il server HP ePrint non accetta lavori di stampa via e-mail se nei campi "A" o "Cc" sono inclusi più indirizzi e-mail. Immettere solo l'indirizzo e-mail della propria stampante HP nel campo "A". e non inserire alcun indirizzo e-mail negli altri campi.

Individuazione dell'indirizzo e-mail della stampante

 **NOTA:** Assicurarsi di aver creato un account ePrint.

Per registrare un account su HP Connected, visitare HP Connected all'indirizzo www.hpconnected.com.

- ▲ Sul display del pannello di controllo della stampante, toccare  (HP ePrint).

Per personalizzare l'indirizzo e-mail, toccare **Info stampa**. Viene stampata una pagina di informazioni che contiene il codice della stampante e come personalizzare l'indirizzo e-mail.

Disattivare HP ePrint

1. Sul pannello di controllo della stampante, toccare  (HP ePrint), quindi toccare **Impostazioni**.
2. Toccare **ePrint**, quindi toccare **Off**.

 **NOTA:** Per la rimozione di tutti i servizi Web Services, vedere [Rimozione di Web Services a pagina 93](#).

App per la stampa

Le app per la stampa consentono di individuare facilmente e stampare contenuti Web preformattati, direttamente dalla stampante.

- [Utilizzo della app per la stampa](#)
- [Gestione delle app per la stampa](#)
- [Disattivazione delle app per la stampa](#)

Utilizzo della app per la stampa

Per utilizzare le applicazioni della stampante sulla propria stampante, toccare  (applicazioni della stampante) sul display del pannello di controllo della stampante, quindi toccare le applicazioni che si desidera utilizzare.

Per ulteriori informazioni su singole app di stampa, visitare www.hpconnected.com.

Gestione delle app per la stampa

È possibile gestire le app per la stampa con HP Connected. È possibile aggiungere, configurare o rimuovere le app per la stampa e impostare l'ordine in cui appaiono sul display della stampante.

 **NOTA:** Per gestire l'app di stampa da HP Connected, creare un account su HP Connected e aggiungere la stampante. Per ulteriori informazioni, visitare www.hpconnected.com.

Disattivazione delle app per la stampa

Per disattivare le app per la stampa, attenersi alla seguente procedura:

1. Sul pannello di controllo della stampante, toccare  (HP ePrint), quindi toccare **Impostazioni**.
2. Toccare **Apps**, quindi toccare **Off**.

 **NOTA:** Per la rimozione di tutti i servizi Web Services, vedere [Rimozione di Web Services a pagina 93](#).

Rimozione di Web Services

Per rimuovere Web Services, fare quanto segue:

1. Dal display del pannello di controllo della stampante, toccare  (HP ePrint), quindi toccare **Impostazioni**.
2. Toccare **Rimuovi Web Services**.

 **NOTA:** È anche possibile rimuovere Web Services dal server EWS. Per accedere al server EWS, vedere [Apertura del server Web incorporato \(EWS\)](#) a pagina 118.

7 Operazioni relative alle cartucce d'inchiostro

Per assicurare che la stampante fornisca la migliore qualità di stampa, è necessario effettuare alcune semplici procedure di manutenzione.

 **SUGGERIMENTO:** Per qualsiasi problema relativo alla copia di documenti, vedere [Risoluzione dei problemi di stampa a pagina 131](#).

Questo capitolo tratta i seguenti argomenti:

- [Informazioni sulle cartucce d'inchiostro e sulla testina di stampa](#)
- [Controllo dei livelli di inchiostro stimati](#)
- [Stampare utilizzando solo inchiostro nero o a colori](#)
- [Sostituzione delle cartucce d'inchiostro](#)
- [Ordinazione delle cartucce d'inchiostro](#)
- [Conservazione di forniture di stampa](#)
- [Memorizzazione dei dati di utilizzo anonimi](#)

Informazioni sulle cartucce d'inchiostro e sulla testina di stampa

Di seguito vengono elencati alcuni suggerimenti per la manutenzione delle cartucce d'inchiostro HP e per garantire una qualità di stampa costante.

- Le istruzioni contenute in questa Guida d'uso riguardano la sostituzione delle cartucce di stampa e non riguardano la prima installazione.
- Conservare le cartucce d'inchiostro nelle confezioni originali sigillate fino al momento dell'uso.
- Spegnere la stampante correttamente. Per ulteriori informazioni, vedere [Spegnere la stampante a pagina 39](#).
- Conservare le cartucce a temperatura ambiente (15-35° C o 59-95° F).
- Non pulire la testina di stampa se non strettamente necessario. Tale operazione comporta un elevato consumo di inchiostro e una minore durata delle cartucce.
- Maneggiare le cartucce d'inchiostro con la massima cura. La caduta, lo scuotimento o la manipolazione non corretta delle cartucce durante l'installazione può causare problemi di stampa temporanei.
- Se si trasporta la stampante, eseguire le operazioni riportate di seguito per evitare la fuoriuscita dell'inchiostro o altri danni alla stampante:
 - Assicurarsi di spegnere la stampante premendo  (pulsante Accensione). Prima di scollegare la stampante, attendere che cessino tutti i rumori di movimento interno. Per ulteriori informazioni, vedere [Spegnere la stampante a pagina 39](#).
 - Verificare che le cartucce d'inchiostro siano installate.
 - Il prodotto deve essere posizionato in piano durante il trasporto; non deve essere appoggiato sui lati o capovolto.

⚠ ATTENZIONE: HP consiglia di sostituire quanto prima eventuali cartucce mancanti per evitare problemi di qualità di stampa, spreco di inchiostro o danni al sistema di inchiostro. Non spegnere mai la stampante se mancano le cartucce d'inchiostro.

Argomenti correlati

- [Controllo dei livelli di inchiostro stimati a pagina 97](#)

Controllo dei livelli di inchiostro stimati

Per controllare il livello di inchiostro stimato, è possibile utilizzare il software della stampante o il pannello di controllo della stampante. Per informazioni sull'utilizzo di questi strumenti, vedere [Strumenti di gestione della stampante a pagina 115](#) e [Uso del pannello di controllo della stampante a pagina 9](#). È possibile stampare la pagina Stato stampante per visualizzare queste informazioni (vedere [rapporto dello stato della stampante a pagina 125](#)).

Per controllare i livelli di inchiostro stimati dal pannello di controllo della stampante

1. Dal display del pannello di controllo, toccare e far scorrere il dito sullo schermo, quindi toccare **Configura**.
2. Toccare **Strumenti**, quindi toccare **Visualizza livelli inch. stimati**.

 **NOTA:** Le avvertenze e gli indicatori del livello di inchiostro forniscono una stima a scopo puramente informativo. Quando un messaggio avverte che il livello di inchiostro è basso, sarebbe opportuno disporre di una cartuccia di ricambio per non dover rimandare la stampa. Non è necessario sostituire le cartucce di inchiostro finché non viene richiesto.

 **NOTA:** Se è stata installata una cartuccia ricaricata o rifabbricata oppure se la cartuccia è stata già utilizzata in un'altra unità, l'indicatore del livello d'inchiostro potrebbe risultare impreciso o non disponibile.

 **NOTA:** durante il processo di stampa, l'inchiostro delle cartucce viene utilizzato in diversi modi, inclusi il processo di inizializzazione, che prepara la stampante e le cartucce per la stampa e la fase di manutenzione della testina, che mantiene puliti gli ugelli e garantisce che l'inchiostro scorra senza problemi. Tenere presente che nella cartuccia usata restano sempre dei residui di inchiostro. Per maggiori informazioni, vedere www.hp.com/go/inkusage.

Stampare utilizzando solo inchiostro nero o a colori

Per il normale utilizzo, questo prodotto non è progettato per stampare utilizzando solo la cartuccia del nero quando le cartucce a colori sono esaurite.

Tuttavia, la stampante è programmata per consentirvi di stampare il più a lungo possibile quando l'inchiostro delle cartucce è in via di esaurimento.

Se la testina di stampa contiene una quantità sufficiente di inchiostro, la stampante offrirà la possibilità di utilizzare solo l'inchiostro nero se una o più cartucce a colori sono esaurite e solo l'inchiostro a colori in caso di esaurimento della cartuccia del nero.

- La quantità di stampe che è possibile effettuare utilizzando solo l'inchiostro nero o a colori è limitata, pertanto è opportuno avere a disposizione cartucce sostitutive quando si stampa solo con inchiostro nero o a colori.
- Quando l'inchiostro non è più sufficiente, apparirà un messaggio che segnala l'esaurimento di una o più cartucce e sarà necessario sostituire le cartucce esaurite per riprendere la stampa.

⚠ ATTENZIONE: Sebbene le cartucce d'inchiostro non siano soggette a danni se lasciate fuori dalla stampante, la testina di stampa deve sempre avere tutte le cartucce montate, se la stampante è stata configurata ed è in uso. Lasciare uno o più alloggiamenti delle cartucce vuoto per un tempo prolungato può influire sulla qualità di stampa e può danneggiare la testina di stampa. Se di recente una cartuccia è stata lasciata fuori dalla stampante per un lungo periodo di tempo oppure si è verificato un inceppamento della carta e la stampa risulta di scarsa qualità, pulire la testina di stampa. Per maggiori informazioni, vedere [Pulire la testina di stampa a pagina 157](#).

Sostituzione delle cartucce d'inchiostro

 **NOTA:** Per ulteriori informazioni sul riciclaggio delle forniture di inchiostro, vedere [Programma di riciclaggio di forniture per stampanti a getto d'inchiostro HP a pagina 182](#).

Se non si possiedono ancora le cartucce d'inchiostro di ricambio per la stampante vedere [Ordinazione delle cartucce d'inchiostro a pagina 101](#).

 **NOTA:** Attualmente alcune sezioni del sito Web HP sono disponibili solo in inglese.

 **NOTA:** Alcune cartucce di inchiostro non sono disponibili in tutti i paesi/regioni.

 **ATTENZIONE:** HP consiglia di sostituire quanto prima eventuali cartucce mancanti per evitare problemi di qualità di stampa, spreco di inchiostro o danni al sistema di inchiostro. Non spegnere mai la stampante se mancano le cartucce d'inchiostro.

Sostituzione delle cartucce di inchiostro

Utilizzare questi passi per sostituire le cartucce d'inchiostro.

1. Accertarsi che la stampante sia accesa
2. Aprire lo sportello di accesso delle cartucce d'inchiostro.

 **NOTA:** Attendere che il carrello di stampa si fermi prima di procedere.

3. Premere la parte anteriore della cartuccia d'inchiostro per sganciarla, quindi rimuoverla dall'alloggiamento.

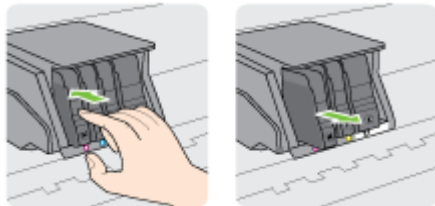

4. Estrarre la nuova cartuccia d'inchiostro dalla confezione.

5. Aiutandosi con le lettere a colori, fare scorrere la cartuccia di inchiostro nell'alloggiamento vuoto fino al completo inserimento.

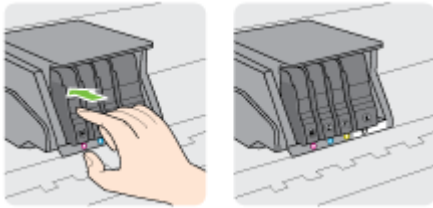

Accertarsi di inserire la cartuccia di inchiostro nell'alloggiamento con la stessa lettera colorata e lo stesso colore della cartuccia che si sta installando.



6. Ripetere i passi da 3 a 5 per ciascuna cartuccia che si desidera sostituire.
7. Chiudere lo sportello di accesso al carrello di stampa.

Ordinazione delle cartucce d'inchiostro

Per ordinare le cartucce di inchiostro, visitare il sito Web www.hp.com. Attualmente alcune sezioni del sito Web HP sono disponibili solo in lingua inglese. In alcuni paesi/regioni non è possibile ordinare cartucce d'inchiostro online. Tuttavia, in molti paesi/regioni è possibile reperire informazioni sull'ordinazione per telefono, individuando un negozio locale e stampando una lista acquisti. Inoltre, è possibile visitare la pagina www.hp.com/buy/supplies per ottenere informazioni sull'acquisto dei prodotti HP nel proprio paese.

Utilizzare esclusivamente cartucce di ricambio con lo stesso numero di cartuccia di quella che viene sostituita. Il numero di cartuccia è riportato:

- Nel server web incorporato, facendo clic sulla scheda **Strumenti**, quindi, facendo clic su **Indicatore inch.** in **Informazioni sul prodotto**. Per maggiori informazioni, vedere [Server Web incorporato a pagina 118](#).
- Sul rapporto sullo stato della stampante (vedere [rapporto dello stato della stampante a pagina 125](#)).
- Sull'etichetta della cartuccia che viene sostituita.
- Su un adesivo all'interno della stampante. Aprire lo sportello di accesso alle cartucce per individuare l'adesivo.

 **NOTA:** La cartuccia di inchiostro di **Configurazione** fornita con la stampante non è acquistabile separatamente.

Conservazione di forniture di stampa

È possibile lasciare le cartucce d'inchiostro nella stampante per lunghi periodi di tempo. Tuttavia, per la conservazione ottimale delle cartucce di inchiostro, spegnere correttamente la stampante.

Per ulteriori informazioni, vedere [Spegnere la stampante a pagina 39](#).

Memorizzazione dei dati di utilizzo anonimi

Le cartucce HP utilizzate con questa stampante contengono un chip di memoria che guida nelle operazioni della stampante. Inoltre, questo chip di memoria registra un insieme limitato di informazioni in forma anonima sull'utilizzo della stampante, che potrebbe includere: il numero di pagine stampate utilizzando la cartuccia, la copertura delle pagine, la frequenza di stampa e le modalità di stampa utilizzate.

Queste informazioni consentono ad HP di progettare le stampanti future per soddisfare le necessità dei clienti. I dati raccolti dal chip di memoria della cartuccia non contengono informazioni che possono essere utilizzate per identificare un cliente o utente della cartuccia o la sua stampante.

HP raccoglie un campione dei chip di memoria dalle cartucce restituite ad HP tramite il programma di ritiro e riciclo HP gratuito (HP Planet Partners: www.hp.com/recycle). I chip di memoria di questo campionamento vengono letti e studiati al fine di migliorare le stampanti HP future. I partner HP che aiutano a riciclare questa cartuccia potrebbero avere accesso a questi dati.

Terzi che dispongono della cartuccia potrebbero avere accesso alle informazioni anonime sul chip di memoria. Se si preferisce non consentire l'accesso a queste informazioni, è possibile rendere il chip inoperabile. Tuttavia, una volta reso inoperabile, la cartuccia non può più essere utilizzata in una stampante HP.

Se si desidera non fornire queste informazioni in forma anonima, è possibile renderle inaccessibili disattivando il chip di memoria per non consentire la raccolta delle informazioni sull'utilizzo della stampante.

Per disattivare la funzione relativa alle informazioni di utilizzo

1. Dal pannello di controllo, toccare e far scorrere il dito sullo schermo, quindi toccare **Configura**.
2. Selezionare **Strumenti**, quindi toccare **Informazioni chip cartuccia**.
3. Toccare **OK** per disattivare la raccolta delle informazioni d'uso.

 **NOTA:** Per riattivare la funzione di visualizzazione delle informazioni sull'uso, ripristinare i valori predefiniti. Per informazioni su come ripristinare i valori predefiniti, vedere [Ripristino delle impostazioni predefinite a pagina 40](#).

 **NOTA:** È possibile continuare ad utilizzare la cartuccia nella stampante HP anche se si disattiva la capacità del chip di memoria di raccogliere le informazioni relative all'utilizzo del prodotto.

8 Installazione della rete

Sono disponibili ulteriori impostazioni avanzate nella home page della stampante (EWS).

Per ulteriori informazioni, vedere [Server Web incorporato a pagina 118](#).

- [Configurazione del la stampante per la comunicazione wireless](#)
- [Cambiare le impostazioni di rete](#)
- [Passaggio da una connessione wireless a una connessione USB o Ethernet](#)
- [Utilizzo della connessione HP diretta wireless](#)

Configurazione della stampante per la comunicazione wireless

- [Operazioni preliminari](#)
- [Configurazione della stampante per la rete wireless](#)
- [Modifica del metodo di connessione](#)
- [Test della connessione wireless](#)
- [Attivazione e disattivazione della funzionalità wireless della stampante](#)

 **NOTA:** In caso di problemi nel collegamento della stampante, vedere [Impossibile stabilire la connessione wireless della stampante a pagina 152](#).

 **SUGGERIMENTO:** Per ulteriori informazioni sulla configurazione e sull'utilizzo della stampante in modalità wireless, visitare il Centro di stampa wireless HP (www.hp.com/go/wirelessprinting).

Operazioni preliminari

Verificare quanto segue:

- La stampante non è collegata alla rete con un cavo Ethernet.
- La rete wireless è configurata e funzionante.
- Che la stampante e i computer che la utilizzano siano sulla stessa rete (subnet).

Durante il collegamento della stampante, potrebbe venire richiesto di immettere il nome della rete wireless (SSID) e una password wireless.

- Il nome di rete o SSID identifica una rete wireless.
- La password wireless impedisce ad altri di connettersi alla rete wireless senza permesso. A seconda del livello di sicurezza necessario, la rete wireless può utilizzare una chiave WPA o una passphrase WEP.

Se dal momento della prima configurazione della rete wireless non è stata più apportata alcuna variazione al nome della rete o alla chiave di sicurezza, in alcuni casi l'uno e l'altra sono riportati sul retro o sul lato del router wireless.

Se non si riesce a trovare il nome della rete o la password oppure queste informazioni sono state dimenticate, vedere la documentazione fornita con il computer o il router wireless. Se non si riesce a trovare queste informazioni, contattare l'amministratore della rete o la persona che ha configurato la rete wireless.

Configurazione della stampante per la rete wireless

Utilizzare l'Installazione guidata wireless dal display del pannello di controllo della stampante per configurare la comunicazione wireless. Per ulteriori informazioni, vedere [Passare da un collegamento Ethernet ad un collegamento wireless a pagina 107](#).

1. Dal display del pannello di controllo, toccare e far scorrere il dito sullo schermo, quindi toccare **Configura**.
2. Toccare **Installazione in rete**.
3. Toccare **Impostazioni wireless**.

4. Toccare **Programma di installazione guidata wireless**.
5. Seguire le istruzioni visualizzate per completare l'impostazione.

Se si utilizza già la stampante con un diverso tipo di connessione, ad esempio una connessione USB, seguire le istruzioni in [Modifica del metodo di connessione a pagina 107](#) per configurare la stampante sulla rete wireless.

Modifica del metodo di connessione

Una volta installato il software della stampante HP e connessa la stampante al computer o a una rete, è possibile utilizzare il software HP per modificare il tipo di connessione (ad esempio da una connessione USB a una connessione wireless).

 **NOTA:** Se si passa a una connessione wireless, verificare che alla stampante non sia collegato un cavo Ethernet. Il collegamento di un cavo Ethernet disattiva la funzionalità wireless della stampante. Inoltre, durante l'installazione potrebbe essere richiesto di connettere temporaneamente un cavo USB.

Per modificare il tipo di connessione, effettuare una delle seguenti operazioni:

- [Passare da un collegamento Ethernet ad un collegamento wireless](#)
- [Passaggio da una connessione USB a una rete wireless](#)

Passare da un collegamento Ethernet ad un collegamento wireless

 **NOTA:** Verificare i prerequisiti prima di iniziare. Per ulteriori informazioni, vedere [Operazioni preliminari a pagina 106](#).

Per passare da una connessione Ethernet a una connessione wireless (Windows)

1. Rimuovere il cavo Ethernet dalla stampante.
2. Aprire il software della stampante in seguito all'installazione. Per ulteriori informazioni, vedere [Aprire il software della stampante HP \(Windows\) a pagina 38](#).

Eseguire l'Installazione guidata wireless per creare la connessione wireless. Per maggiori informazioni, vedere [Configurazione della stampante per la rete wireless a pagina 106](#).

Per passare da una connessione Ethernet a una connessione wireless (OS X)

Per continuare, esaminare prima i vari punti dell'elenco [Operazioni preliminari a pagina 106](#).

1. Connessione della stampante a una rete wireless.
2. Utilizzare **HP Setup Assistant** in **Applicazioni/Hewlett-Packard/Device Utilities** per impostare la connessione del software sulla modalità wireless per la stampante.

Passaggio da una connessione USB a una rete wireless

 **NOTA:** Verificare i prerequisiti prima di iniziare. Per ulteriori informazioni, vedere [Operazioni preliminari a pagina 106](#).

Per passare da una connessione USB a una rete wireless (Windows)

1. A seconda del sistema operativo utilizzato, eseguire una delle operazioni riportate di seguito:

- **Windows 8:** nella schermata Start, fare clic con il pulsante destro del mouse su un'area vuota dello schermo, fare clic su **Tutte le app** sulla barra delle applicazioni, selezionare il nome della stampante, quindi fare clic su **Utilità**.
 - **Windows 7, Windows Vista e Windows XP:** dal desktop del computer, fare clic su **Start**, selezionare **Tutti i programmi**, fare clic su **HP**, fare clic sulla cartella in cui si trova la stampante.
2. Fare clic su **Software & configurazione stampante**.
 3. Selezionare **Converti una stampante con collegamento USB in wireless**. Seguire le istruzioni visualizzate sullo schermo.

Per passare da una connessione USB a una rete wireless (OS X)

1. Connessione della stampante a una rete wireless.
2. Utilizzare **HP Setup Assistant** in **Applicazioni/Hewlett-Packard/Device Utilities** per impostare la connessione wireless per la stampante.

Ulteriori informazioni sul passaggio da una connessione USB a una connessione wireless. [Fare clic qui per ulteriori informazioni](#).

Test della connessione wireless

Stampare il rapporto di test wireless per informazioni sulla connessione wireless della stampante. Il rapporto di test wireless fornisce le informazioni relative allo stato della stampante, all'indirizzo MAC hardware e all'indirizzo IP. Se la stampante è collegata ad una rete, il rapporto di test mostra i dettagli relativi alle impostazioni di rete.

Per stampare il rapporto sul test della rete wireless

1. Sul pannello di controllo della stampante, toccare  (Senza fili), quindi toccare **Impostazioni**.
2. Toccare **Stampa rapporto**
3. Toccare **Stampa rapp. test wireless**.

Attivazione e disattivazione della funzionalità wireless della stampante

La funzionalità wireless della stampante è attivata per impostazione predefinita, come indicato dalla spia wireless blu sul pannello di controllo della stampante. Se la spia wireless lampeggia, la connessione wireless è abilitata (radio wireless attivata) ma non è disponibile una connessione wireless. Se la spia wireless è blu fisso, la stampante è attivamente connessa a una rete wireless.

Se la stampante è collegata tramite un cavo Ethernet, la funzionalità wireless non viene utilizzata. In tal caso, disattivare la funzionalità wireless della stampante.



NOTA: La connessione di un cavo Ethernet alla stampante, disabilita automaticamente la connessione wireless e la relativa spia si spegne.

1. Dal pannello di controllo della stampante, toccare e far scorrere il dito sullo schermo, toccare **Configura**, quindi toccare **Impostazioni di rete**.
2. Toccare **Impostazioni wireless**.
3. Toccare **Wireless** per attivare o disattivare la funzione radio.

Cambiare le impostazioni di rete



Dal pannello di controllo della stampante, è possibile configurare e gestire la connessione wireless ed eseguire diverse operazioni di gestione della rete, tra cui la visualizzazione e la modifica delle impostazioni di rete, il ripristino delle impostazioni di rete predefinite e l'attivazione o disattivazione della funzionalità wireless.

- [Visualizzazione e stampa delle impostazioni di rete](#)
- [Impostazione della velocità di collegamento](#)
- [Modifica delle impostazioni IP](#)

⚠ ATTENZIONE: Le impostazioni di rete vengono fornite per comodità dell'utente. Tuttavia, è consigliabile non modificare alcune di tali impostazioni, se non si è esperti (ad esempio, le impostazioni relative a velocità di connessione, impostazioni IP, gateway predefinito e impostazioni del firewall).

Visualizzazione e stampa delle impostazioni di rete

Per visualizzare o stampare le impostazioni di rete, utilizzare i metodi descritti di seguito.

- Dal pannello di controllo della stampante, toccare  (Senza fili) o  (Ethernet). Verrà visualizzata la schermata dello stato della rete.
- Stampare la pagina di configurazione di rete. Per maggiori informazioni, vedere [pagina di configurazione di rete a pagina 126](#).
- Eseguire il test della connessione wireless. Per ulteriori informazioni, vedere [Fase 3: Eseguire il test del fax a pagina 154](#).

Per accedere al software, vedere [Aprire il software della stampante HP \(Windows\) a pagina 38](#).

Impostazione della velocità di collegamento

È possibile modificare la velocità di trasmissione dei dati sulla rete. L'impostazione predefinita è **Auto**.

1. Dal pannello di controllo della stampante, toccare e far scorrere il dito sullo schermo, toccare **Configura**, quindi toccare **Impostazioni di rete**.
2. Toccare **Impostazioni Ethernet**.
3. Selezionare **Configurazione avanzata**.
4. Toccare **Velocità di collegamento**.
5. Toccare l'opzione appropriata che corrisponde all'hardware di rete.

Modifica delle impostazioni IP

Il valore predefinito per le impostazioni IP è **Auto**, che consente di definire automaticamente le impostazioni IP. Gli utenti avanzati che desiderano utilizzare impostazioni diverse (ad esempio indirizzo IP, subnet mask o il gateway predefinito), possono apportare le dovute modifiche manualmente.

⚠ ATTENZIONE: Prestare molta attenzione quando si assegna un indirizzo IP. Se durante l'installazione si immette un indirizzo IP non valido, i componenti di rete non saranno in grado di connettersi alla stampante.

1. Dal pannello di controllo della stampante, toccare e far scorrere il dito sullo schermo, toccare **Configura**, quindi toccare **Impostazioni di rete**.
2. Toccare **Impostazioni Ethernet** o **Impostazioni wireless**.
3. Toccare **Configurazione avanzata**.
4. Toccare **Impostazioni IP**.
5. Compare un messaggio di avvertenza che modificando l'indirizzo IP si rimuove la stampante dalla rete. Toccare **OK** per continuare.
6. **Auto** viene selezionato per impostazione predefinita. Per modificare manualmente le impostazioni, toccare **Manuale**, quindi immettere le informazioni appropriate per le seguenti impostazioni:
 - **IP**
 - **Subnet Mask**
 - **Gateway predefinito**
 - **Indirizzo DNS**
7. Effettuare le modifiche, quindi toccare **Eseguito**.
8. Toccare **OK**.

Passaggio da una connessione wireless a una connessione USB o Ethernet

Per passare da una connessione wireless a una connessione USB o Ethernet (Windows)

1. A seconda del sistema operativo utilizzato, eseguire una delle operazioni riportate di seguito:
 - **Windows 8:** nella schermata Start, fare clic con il pulsante destro del mouse su un'area vuota dello schermo, fare clic su **Tutte le app** sulla barra delle applicazioni, selezionare il nome della stampante, quindi fare clic su **Utilità**.
 - **Windows 7, Windows Vista e Windows XP:** dal desktop del computer, fare clic su **Start**, selezionare **Tutti i programmi**, fare clic su **HP**, fare clic sulla cartella in cui si trova la stampante.
2. Fare clic su **Software & configurazione stampante**.
3. Fare clic su **Collegamento di una nuova stampante**.
4. Selezionare il tipo di connessione appropriato quando viene richiesto, quindi seguire le istruzioni sul display per completare la configurazione.

Per passare da una connessione wireless a una connessione USB o Ethernet (OS X)

1. Connessione della stampante a una rete wireless.
2. Utilizzare **HP Setup Assistant** in **Applicazioni/Hewlett-Packard/Device Utilities** per impostare la connessione del software sulla modalità wireless per la stampante.

Utilizzo della connessione HP diretta wireless

Grazie alla wireless diretta HP, è possibile stampare in modalità wireless da un computer, uno smartphone, un tablet o un altro dispositivo con funzionalità wireless, senza la necessità di collegarsi a una rete wireless esistente.

Quando si usa la wireless diretta HP, notare quanto segue:

- Assicurarsi che il computer o il dispositivo portatile disponga del software necessario:
Se si usa un computer, assicurarsi di aver installato il software della stampante fornito con la stampante.
- Se si usa un dispositivo portatile, assicurarsi di aver installato un'applicazione di stampa compatibile. Per maggiori informazioni sulla stampa con dispositivi portatili, visitare www.hp.com/global/us/en/eprint/mobile_printing_apps.html.
- Assicurarsi che la wireless diretta HP sia attivata sulla stampante e, se necessario, che la protezione sia attivata. Per maggiori informazioni, vedere [Attivazione della connessione HP diretta wireless a pagina 112](#).
- Se il software della stampante HP non è installato sul computer, stabilire prima una connessione diretta wireless, quindi installare il software della stampante. Selezionare **Wireless** per il tipo di connessione, quando richiesto dal software della stampante.
- La stessa connessione di wireless diretta HP può essere utilizzata da un massimo di cinque computer e dispositivi portatili.
- La wireless diretta HP può essere utilizzata anche mentre la stampante è collegata a un computer tramite un cavo USB o a una rete tramite una connessione wireless.
- La wireless diretta HP non può essere utilizzata per collegare un computer, un dispositivo portatile o una stampante a Internet.

 Fare clic qui per ottenere ulteriori informazioni online.

 **NOTA:** Al momento, questi siti Web potrebbero non essere disponibili in tutte le lingue.

Questo capitolo tratta i seguenti argomenti:

- [Attivazione della connessione HP diretta wireless](#)
- [Stampa da un dispositivo mobile con funzionalità wireless](#)
- [Stampa da un computer con funzionalità wireless](#)

Attivazione della connessione HP diretta wireless

1. Dal pannello di controllo della stampante, toccare  (wireless diretta).
2. Utilizzare la barra di scorrimento in corrispondenza di **HP diretta wireless** per attivare o disattivare wireless diretta.

 **SUGGERIMENTO:** Per utilizzare la connessione HP diretta wireless con maggiore sicurezza e se il computer o il dispositivo portatile supporta la crittografia WPA2, toccare **Sicurezza** e abilitare o disabilitare la sicurezza. Con la protezione attivata, solo gli utenti che conoscono la password potranno stampare in modalità wireless sulla stampante. Se la protezione è disattivata, chiunque possieda un dispositivo Wi-Fi nel raggio d'azione della rete Wi-Fi potrà connettersi alla stampante.

3. Toccare **Nome wireless diretta** per visualizzare il nome di wireless diretta.
4. Se è attivata la protezione, toccare **Passcode di protezione** per visualizzare la password per la connessione diretta wireless.

 **SUGGERIMENTO:** È anche possibile attivare la connessione HP diretta wireless dal server EWS. Per ulteriori informazioni sull'utilizzo del server EWS, consultare la sezione [Server Web incorporato a pagina 118](#).

Stampa da un dispositivo mobile con funzionalità wireless

Assicurarsi di aver installato un'applicazione di stampa compatibile sul dispositivo portatile. Per maggiori informazioni, visitare www.hp.com/global/us/en/eprint/mobile_printing_apps.html.

1. Assicurarsi di aver attivato la wireless diretta HP sulla stampante. Per maggiori informazioni, vedere [Attivazione della connessione HP diretta wireless a pagina 112](#).
2. Attivare la connessione Wi-Fi sul dispositivo mobile. Per ulteriori informazioni, vedere la documentazione fornita con il dispositivo mobile.

 **NOTA:** Se il dispositivo mobile non supporta Wi-Fi, non sarà possibile utilizzare la wireless diretta HP.

3. Dal dispositivo mobile, stabilire la connessione a una rete. Utilizzare il processo utilizzato di norma per la connessione a una nuova rete wireless o hotspot. Scegliere il nome della connessione HP wireless diretta dall'elenco di reti wireless mostrato, ad esempio **HP-Print-**-Officejet Pro XXXX** (dove ** corrisponde ai caratteri univoci per identificare la stampante e XXXX sta per il modello di stampante che si trova sulla stampante).

Se la wireless diretta HP è attivata con protezione, inserire la password quando richiesto.

4. Stampare il documento.

Stampa da un computer con funzionalità wireless

Con la connessione HP diretta wireless, è possibile effettuare stampe wireless da un computer anche in assenza di una connessione di rete wireless esistente o utilizzando il software della stampante HP fornito in dotazione.

Per stampare dal computer con funzionalità wireless, seguire le istruzioni.

Per stampare da un computer con funzionalità wireless (Windows)

1. Assicurarsi di aver attivato la wireless diretta HP sulla stampante. Per ulteriori informazioni, vedere [Attivazione della connessione HP diretta wireless a pagina 112](#).
2. Attivare la connessione Wi-Fi del computer. Per ulteriori informazioni, vedere la documentazione fornita con il computer.

 **NOTA:** Se il computer non supporta Wi-Fi, non sarà possibile utilizzare HP wireless diretta.

3. Dal computer, stabilire la connessione a una rete. Utilizzare il processo utilizzato di norma per la connessione a una nuova rete wireless o hotspot. Scegliere il nome della connessione HP wireless diretta dall'elenco di reti wireless mostrato, ad esempio **HP-Print-**-Officejet Pro XXXX** (dove ** corrisponde ai caratteri univoci per identificare la stampante e XXXX sta per il modello di stampante che si trova sulla stampante).

Se la wireless diretta HP è attivata con la protezione inserire la password quando viene richiesto.

4. Procedere al passaggio 5 se la stampante è stata installata e collegata al computer tramite rete wireless. Se la stampante è stata installata e collegata al computer con un cavo USB, seguire la procedura di seguito per installare software della stampante utilizzando la wireless diretta HP.
 - a. A seconda del sistema operativo utilizzato, eseguire una delle operazioni riportate di seguito:
 - **Windows 8:** nella schermata Start, fare clic con il pulsante destro del mouse su un'area vuota dello schermo, fare clic su **Tutte le app** sulla barra delle applicazioni, selezionare il nome della stampante, quindi fare clic su **Utilità**.
 - **Windows 7, Windows Vista e Windows XP:** dal desktop del computer, fare clic su **Start**, selezionare **Tutti i programmi**, fare clic su **HP**, fare clic sulla cartella in cui si trova la stampante.
 - b. Fare clic su **Software & configurazione stampante**, quindi fare clic su **Collega nuova stampante**
 - c. Quando viene visualizzata la schermata del software **Opzioni di connessione**, selezionare **Wireless**.

Selezionare il software della stampante HP dall'elenco di stampanti rilevate.
 - d. Seguire le istruzioni visualizzate sullo schermo.
5. Stampare il documento.

Per stampare da un computer con funzionalità wireless (OS X)

1. Assicurarsi di aver attivato la wireless diretta HP sulla stampante. Per ulteriori informazioni, vedere [Attivazione della connessione HP diretta wireless a pagina 112](#).
2. Attivare AirPort.

Per maggiori informazioni, consultare la documentazione fornita da Apple.
3. Fare clic sull'icona AirPort e scegliere il nome della connessione HP wireless diretta , ad esempio **HP-Print-**-Officejet Pro XXXX** (dove ** corrisponde ai caratteri univoci per identificare la stampante e XXXX sta per il modello di stampante).

Se la wireless diretta HP è attivata con protezione, inserire la password quando richiesto.
4. Aggiungere la stampante.
 - a. In **Preferenze di sistema**, selezionare **Stampa e fax** o **Stampa e scans.**, a seconda del sistema operativo.
 - b. Fare clic su + sotto l'elenco delle stampanti a sinistra.
 - c. Selezionare la stampante nell'elenco delle stampanti individuate (nella colonna destra accanto al nome della stampante compare la parola "Bonjour") e fare clic su **Aggiungi**.

9 Strumenti di gestione della stampante

Questo capitolo tratta i seguenti argomenti:

- Casella strumenti (Windows)
- HP Utility (OS X)
- Server Web incorporato

Casella strumenti (Windows)

La Casella degli strumenti fornisce informazioni sulla manutenzione della stampante.



NOTA: La casella degli strumenti può essere installata dal CD del software HP, se il computer soddisfa i requisiti di sistema.

- [Apertura della Casella degli strumenti](#)

Apertura della Casella degli strumenti

1. Aprire il software della stampante HP. Per ulteriori informazioni, vedere [Aprire il software della stampante HP \(Windows\) a pagina 38](#).
2. Nel software della stampante HP, fare clic su **Esegui manutenzione stampante** in **Stampa, scans. e fax**.

HP Utility (OS X)

Utility HP include strumenti per la configurazione delle impostazioni di stampa, la calibrazione della stampante, l'ordine online dei materiali di consumo e la ricerca dei siti Web che contengono informazioni di assistenza.



NOTA: Le funzionalità disponibili in Utility HP dipendono dalla stampante selezionata.

Le avvertenze e gli indicatori del livello di inchiostro forniscono stime a solo scopo di pianificazione. Quando sul display viene visualizzato un messaggio di avviso di inchiostro in esaurimento, è consigliabile avere a disposizione una cartuccia sostitutiva per evitare possibili ritardi nella stampa. Non è necessario sostituire le cartucce di inchiostro finché non viene richiesto.

Fare doppio clic su HP Utility nella cartella **Hewlett-Packard** in **Applicazioni** al livello superiore del disco rigido.

Server Web incorporato

Se la stampante è collegata a una rete, è possibile utilizzare la home page della stampante (server Web incorporato o EWS) per visualizzare le informazioni sullo stato, modificare le impostazioni e gestire la stampante dal computer.

 **NOTA:** Per visualizzare o modificare alcune impostazioni, potrebbe essere necessaria una password.

È possibile aprire e utilizzare il server web incorporato senza essere collegati a Internet. Tuttavia, alcune funzionalità non sono disponibili.

- [Informazioni sui cookie](#)
- [Apertura del server Web incorporato \(EWS\)](#)

Informazioni sui cookie

Il server Web incorporato (EWS) inserisce file di testo di piccole dimensioni (cookie) sul disco rigido durante la navigazione. Tali file consentono al server EWS di riconoscere il computer alla successiva esplorazione. Ad esempio, se è stata configurata la lingua EWS, un cookie consente di memorizzare la lingua selezionata, in modo che al successivo accesso a EWS, le pagine siano visualizzate in tale lingua. Alcuni cookie (ad esempio, il cookie che memorizza le preferenze specifiche del cliente) vengono memorizzati nel computer fino a quando non si procede alla cancellazione manuale.

È possibile configurare il browser per accettare tutti i cookie oppure per avvisare l'utente ogni volta che viene offerto un cookie, consentendo di decidere quali cookie accettare o rifiutare. È anche possibile utilizzare il browser per rimuovere i cookie indesiderati.

 **NOTA:** A seconda della stampante in uso, se si sceglie di disabilitare i cookie verranno disabilitate anche una o più delle seguenti funzioni:

- Rientro nell'applicazione esattamente nel punto da cui si è usciti (particolarmente utile quando si utilizzano procedure guidate di installazione)
- L'utilizzo dell'impostazione della lingua del browser EWS
- Personalizzazione della pagina Pagina iniziale di EWS

Per informazioni su come cambiare la privacy e le impostazioni dei cookie e su come visualizzare o eliminare i cookie, consultare la documentazione disponibile con il browser Web.

Apertura del server Web incorporato (EWS)

È possibile accedere al server Web incorporato tramite rete o connessione diretta wireless.

 **NOTA:** La stampante deve essere in rete e deve avere un indirizzo IP. L'indirizzo IP e il nome host della stampante sono elencati nel rapporto stato. Per maggiori informazioni, vedere [pagina di configurazione di rete a pagina 126](#).

Per aprire il server EWS da un browser Web

- In un browser Web supportato sul computer in uso, digitare l'indirizzo IP o il nome host assegnato alla stampante.

Ad esempio, se l'indirizzo IP è 123.123.123.123, digitare il seguente indirizzo nel browser:
`http://123.123.123.123.`

Per aprire il server EWS tramite wireless diretta

1. Toccare  (wireless diretta) dal display del pannello di controllo della stampante.
2. Se il display mostra che wireless diretta è **Off**, toccare **Diretta wireless** per attivarla.
3. Dal computer wireless, attivare la funzionalità wireless, individuare il nome della rete wireless diretta e stabilire la connessione. Se la modalità wireless diretta è attivata con protezione, inserire la password della rete wireless diretta quando viene richiesta.
4. Nel browser Web del computer supportato, digitare il seguente indirizzo: `http://192.168.223.1`.

10 Risoluzione dei problemi

Le informazioni contenute in questa sezione offrono suggerimenti per risolvere i problemi più comuni. Se la stampante non funziona correttamente e tali informazioni non risolvono il problema, utilizzare uno dei seguenti servizi di supporto per ricevere assistenza.

Questo capitolo tratta i seguenti argomenti:

- [Assistenza HP](#)
- [Per ricevere assistenza dal pannello di controllo della stampante](#)
- [Informazioni sui rapporti della stampante](#)
- [Risoluzione dei problemi di stampa](#)
- [Risoluzione dei problemi di stampa](#)
- [Risoluzione dei problemi di copia](#)
- [Risoluzione dei problemi di scansione](#)
- [Risoluzioni dei problemi di invio e ricezione di fax](#)
- [Risolvete i problemi di HP ePrint e Stampabili HP](#)
- [Risoluzione dei problemi di rete](#)
- [Risoluzione dei problemi di gestione della stampante](#)
- [Manutenzione della testina di stampa](#)
- [Eliminazione degli inceppamenti](#)
- [Rimozione dei supporti dal carrello di stampa](#)

Assistenza HP

- [Registrazione stampante](#)
- [Procedura di assistenza](#)
- [Supporto tecnico online](#)
- [Assistenza telefonica HP](#)

Registrazione stampante

Effettuando la registrazione, è possibile usufruire di un servizio veloce, un'assistenza più efficiente e notifiche sui prodotti. Se non è stata ancora effettuata la registrazione nel corso dell'installazione del software, è possibile effettuarla all'indirizzo <http://www.register.hp.com>.

Procedura di assistenza

Se si dovesse verificare un problema, attenersi alla seguente procedura:

1. Consultare la documentazione fornita con la stampante.
2. Visitare il sito Web dell'assistenza online HP all'indirizzo www.hp.com/support.

L'assistenza online HP è disponibile per tutti i clienti HP. È il modo più rapido per avere informazioni aggiornate sui prodotti ed avere assistenza da parte di esperti. Il servizio include:

- Accesso rapido in linea agli specialisti dell'assistenza HP
 - Aggiornamenti del software e del driver per la stampante
 - Informazioni necessarie sulla risoluzione dei problemi comuni
 - Aggiornamenti della stampante proattivi, avvisi dell'assistenza e newsgroup HP disponibili quando si registra la stampante
3. Chiamare l'assistenza clienti HP. Per maggiori informazioni, vedere [Assistenza telefonica HP a pagina 123](#).

Le opzioni e la disponibilità dell'assistenza variano a seconda della stampante, del paese o della regione e della lingua.

Supporto tecnico online

Per assistenza e informazioni sulla garanzia, visitare il sito Web di HP all'indirizzo www.hp.com/support. Questo sito Web fornisce informazioni e programmi di utilità che possono essere di aiuto nella soluzione di molti comuni problemi della stampante. Se richiesto, selezionare il paese/regione e fare clic su **Contatta HP** per informazioni su come richiedere assistenza tecnica.

Il sito Web offre assistenza tecnica, driver, materiali di consumo, informazioni sulle modalità di ordinazione e altre opzioni quali:

- Accesso alle pagine dell'assistenza online.
- inviare un messaggio e-mail a HP per ottenere l'informazione desiderata.
- Collegamento con un tecnico HP tramite il servizio di chat online.
- Verifica della disponibilità di aggiornamenti software HP.

È possibile ottenere supporto dal software HP per Windows o OS X, che fornisce soluzioni ai comuni problemi di stampa. Per ulteriori informazioni, vedere [Strumenti di gestione della stampante a pagina 115](#).

Le opzioni e la disponibilità dell'assistenza variano a seconda della stampante, del paese o della regione e della lingua.

Assistenza telefonica HP

La disponibilità dei servizi di assistenza telefonica varia in base alla stampante, al paese o alla regione di appartenenza e alla lingua.

Questo capitolo tratta i seguenti argomenti:

- [Prima di chiamare](#)
- [Durata dell'assistenza telefonica](#)
- [Numeri telefonici del supporto](#)
- [Al termine del periodo di assistenza telefonica](#)

Prima di chiamare

Contattare l'assistenza HP mentre ci si trova davanti al computer e alla stampante. Tenere a portata di mano le seguenti informazioni:

- Numero modello
- Numero di serie (indicato sulla parte posteriore o inferiore del prodotto)
- Messaggi che compaiono quando si verifica la situazione oggetto della chiamata
- Risposte alle seguenti domande:
 - Il problema si è già verificato in precedenza?
 - Si è in grado di riprodurre la situazione di errore?
 - È stato installato nuovo hardware o software sul computer nel periodo in cui il problema si è verificato per la prima volta?
 - Si è verificato qualcosa di particolare prima di questa situazione (ad esempio un temporale o lo spostamento della stampante)?

Durata dell'assistenza telefonica

Assistenza telefonica gratuita di un anno disponibile per il Nord America, Asia/Pacifico e America Latina (incluso Messico). Per informazioni sulla durata dell'assistenza telefonica gratuita per l'Europa orientale, il Medio Oriente e l'Africa, vedere www.hp.com/support. Vengono applicate le tariffe standard del servizio telefonico.

Numeri telefonici del supporto

Per l'elenco dei numeri di supporto telefonico HP aggiornato e per le informazioni sui costi delle chiamate, vedere www.hp.com/support.

Al termine del periodo di assistenza telefonica

Una volta trascorso il periodo di assistenza telefonica, l'assistenza HP viene prestata a un costo aggiuntivo. Per assistenza è inoltre possibile visitare il sito Web di assistenza in linea HP all'indirizzo: www.hp.com/support. Per informazioni sulle opzioni di assistenza, contattare il rivenditore locale HP oppure rivolgersi al numero dell'assistenza telefonica del paese/regione di appartenenza.

Per ricevere assistenza dal pannello di controllo della stampante

È possibile utilizzare la guida in linea della stampante per ottenere ulteriori informazioni sulla stampante; alcuni argomenti della guida includono animazioni che illustrano in dettaglio le procedure, ad esempio la rimozione degli inceppamenti.

Per aprire la guida in linea dal pannello di controllo della stampante, toccare “**?** (?)” nella schermata iniziale.

Informazioni sui rapporti della stampante

Per agevolare la risoluzione dei problemi della stampante, è possibile stampare i seguenti rapporti.

- [rapporto dello stato della stampante](#)
- [pagina di configurazione di rete](#)

rapporto dello stato della stampante

Utilizzare il rapporto sullo stato della stampante per visualizzare informazioni aggiornate sulla stampante, con dati sullo stato delle cartucce di inchiostro. Utilizzare inoltre il rapporto sullo stato della stampante per facilitare la risoluzione dei problemi relativi alla stampante.

Il rapporto sullo stato della stampante include inoltre il registro degli eventi recenti.

Se si desidera contattare HP, può essere utile stampare il rapporto sullo stato della stampante prima di chiamare.

Per stampare il rapporto sullo stato della stampante

1. Dal display del pannello di controllo, toccare e far scorrere il dito sullo schermo, quindi toccare **Configura**.
2. Toccare **Stampa rapporti**, quindi toccare **Rapporto stato stampante**.



1. **Informazioni sul dispositivo:** Mostra le informazioni sulla stampante (ad esempio, il nome, il numero del modello, il numero di serie e la versione del firmware), gli accessori installati (ad

esempio, l'accessorio per la stampa fronte/retro automatica o l'unità duplex) e il numero di pagine stampate dai vassoi e dagli accessori.

2. **Informazioni sull'utilizzo della stampante:** Mostra informazioni riassuntive delle pagine stampate dalla stampante.
3. **Informazioni sul sistema di fornitura inchiostro:** Mostra i livelli di inchiostro stimati (rappresentati in forma grafica come indicatori), i numeri di parte e le date di scadenza delle garanzie per le cartucce di inchiostro.



NOTA: Le avvertenze e gli indicatori del livello di inchiostro forniscono stime a solo scopo di pianificazione. Quando sul display viene visualizzato un messaggio di avviso di inchiostro in esaurimento, è consigliabile avere a disposizione una cartuccia sostitutiva per evitare possibili ritardi nella stampa. Non è necessario sostituire le cartucce di inchiostro finché non viene richiesto.

4. **Ulteriore assistenza:** Indica dove è possibile reperire ulteriori informazioni sulla stampante, nonché informazioni su come configurare il test fax e come eseguire il test della rete wireless.

pagina di configurazione di rete

Se la stampante è connessa a una rete, è possibile stampare una pagina di configurazione di rete per ottenere le impostazioni di rete della stampante e un elenco delle reti rilevate dalla stampante. L'ultima pagina del rapporto contiene un elenco di tutte le reti wireless rilevabili nell'area, insieme alla potenza del segnale e ai canali utilizzati. Tali informazioni potrebbero essere utili per la selezione di un canale non molto utilizzato da altre reti (migliorando in tal modo le prestazioni della rete).

È possibile utilizzare la pagina di configurazione di rete per facilitare la risoluzione dei problemi della connettività di rete. Se si desidera contattare HP, può essere utile stampare questa pagina prima di chiamare.

Per stampare una pagina di configurazione di rete

1. Dal display del pannello di controllo, toccare e far scorrere il dito sullo schermo, quindi toccare **Configura**.
2. Toccare **Stampa rapporti**, quindi toccare **Pagina di configurazione di rete**.

HP Network Configuration Page	
Model - HP Officejet Pro 8810	
1	General Information Network Status: Offline Active Connection Type: None URL(s) for Embedded Web Server: http://0.0.0.0 Firmware Revision: FDL2CA1251DR Hostname: HPB91B88 Serial Number: CN31GFB25205Z1 Internet: Not applicable
	802.3 Wired Hardware Address (MAC): 28:92:4a:b9:1b:88 Link Configuration: None
	802.11 Wireless Hardware Address (MAC): 28:92:4a:c0:68:7d Status: Disconnected Communication Mode: Infrastructure Network Name (SSID): Not Set
	Wireless Direct Status: Off Hardware Address (MAC): 6a:3b:a5:f8:70:75
	Port 9100 Status: Enabled
	LPD Status: Enabled
	Bonjour Status: Enabled Service Name: Officejet Pro 8500 A909g [B01B88]
SLP Status: Enabled	
5	Microsoft Web Services WS Discovery Status: Enabled WS Print Status: Enabled
	SNMP Status: Read-write enabled SNMP Version: v1 Set Community Name: Not Specified Get Community Name: Not Specified
	IPP Status: Enabled
	Proxy Settings Address: Not Specified Port: Not Specified Authentication: Off

- 1. Informazioni generali:** Mostra le informazioni sullo stato corrente e sul tipo di connessione attiva della rete e altre informazioni, ad esempio l'URL del server Web incorporato.
- 2. 802.3 Cablata:** Mostra le informazioni sulla connessione di rete Ethernet attiva, quali indirizzo IP, subnet mask, gateway predefinito e indirizzo hardware della stampante.
- 3. 802.11 Wireless:** mostra le informazioni sulla connessione di rete wireless, quali nome host, indirizzo IP, subnet mask, gateway predefinito e server. Indica inoltre il nome della rete (SSID), le relative potenze di segnale e i canali in uso. È possibile controllare l'elenco delle reti per vedere se la potenza di segnale della propria rete è buona e modificare la configurazione della comunicazione wireless mediante il programma di installazione guidata wireless. Per ulteriori informazioni, vedere [Passare da un collegamento Ethernet ad un collegamento wireless a pagina 107](#).

4. **Wireless diretta:** mostra le informazioni sulla connessione wireless diretta, ad esempio il nome di rete (SSID), l'indirizzo IP, la subnet mask, il gateway predefinito e il server.
5. **Varie:** Mostra informazioni sulle impostazioni di rete più avanzate.
 - **Porta 9100:** la stampante supporta la stampa RAW IP dalla porta TCP 9100. Questa porta TCP/IP sviluppata da HP sulla stampante è la porta predefinita per la stampa. È possibile accedere a tale porta utilizzando il software HP (ad esempio la porta HP standard).
 - **LPD:** Per LPD (Line Printer Daemon) si intende il protocollo e i programmi associati ai servizi di spooling della stampante in linea che possono essere installati su vari sistemi TCP/IP.



NOTA: La funzionalità LPD può essere utilizzata con qualsiasi implementazione host di LPD che sia conforme al documento RFC 1179. Il processo di configurazione degli spooler di stampa potrebbe tuttavia variare. Per informazioni al riguardo, consultare la documentazione del sistema in dotazione.

- **Bonjour:** I servizi Bonjour (che utilizzano mDNS, Multicast Domain Name System) sono in genere utilizzati per la risoluzione di nomi e indirizzi IP (tramite la porta UDP 5353) su reti di piccole dimensioni dove non viene utilizzato un server DNS convenzionale.
- **SLP:** Service Location Protocol (SLP) è un protocollo di rete standard su Internet che fornisce uno schema che consente alle applicazioni in rete di scoprire l'esistenza, la posizione e la configurazione dei servizi collegati in rete nelle reti aziendali. Questo protocollo semplifica il rilevamento e l'utilizzo di risorse di rete, quali stampanti, server Web, fax, videocamere, file system, dispositivi di backup (unità nastro), database, directory, server di posta, calendari.
- **Microsoft Web Services:** abilitare o disabilitare i protocolli di rilevamento dinamico (WS-Discovery) o i servizi di stampa WSD di Microsoft Web Services supportati dalla stampante. Disabilita i servizi di stampa inutilizzati per impedire l'accesso tramite questi servizi.



NOTA: Per ulteriori informazioni su WS-Discovery e sul servizio di stampa WSD, visitare il sito Web all'indirizzo www.microsoft.com.

- **SNMP:** Simple Network Management Protocol (SNMP) viene utilizzato dalle applicazioni di gestione della rete per la gestione della periferica. La stampante supporta i protocolli SNMPv1/v2 e SNMPv3 su reti IP.
- **WINS:** se si dispone di un server DHCP (Dynamic Host Configuration Protocol) nella rete, la stampante ottiene automaticamente il proprio indirizzo IP da tale server e registra il proprio nome in tutti i RFC 1001 e 1002 compatibili con i servizi di assegnazione dinamica del nome, nella misura in cui sia stato specificato un indirizzo IP del server WINS.
- **IPP:** Internet Printing Protocol (IPP) è un protocollo di rete standard per la stampa in remoto. A differenza di altri protocolli remoti di tipo IP, l'IPP supporta il controllo degli accessi, l'autenticazione e la codifica dei dati per una stampa più sicura.
- **Impostazioni proxy:** mostra le informazioni sull'indirizzo, la porta e lo stato di autenticazione del proxy. È possibile modificare le impostazioni del proxy dal server EWS.

Per modificare le impostazioni del proxy, fare clic su **Web Services** dal server EWS, fare clic su **Impostazioni proxy** in **Impostazioni Web Services**, selezionare le opzioni desiderate.

Risoluzione dei problemi di stampa

Questo capitolo tratta i seguenti argomenti:

- [La stampante si spegne improvvisamente](#)
- [Allineamento testina di stampa non riuscito](#)
- [Problemi di alimentazione carta](#)
- [La stampante non legge la periferica di memoria](#)

La stampante si spegne improvvisamente

Controllare i cavi e i collegamenti elettrici

- Verificare che il cavo di alimentazione della stampante sia collegato a una presa elettrica funzionante.

Verifica della funzione Pianificazione On/Off

- La funzione Pianificazione On/Off disattiva la stampante al momento della configurazione.

Verificare se la funzione Pianificazione On/Off è abilitata. Per ulteriori informazioni, vedere [Gestione dei consumi energetici a pagina 5](#).

Allineamento testina di stampa non riuscito

Se il processo di allineamento non riesce, verificare di aver caricato carta comune bianca nuova nel vassoio di alimentazione. Se nel vassoio di alimentazione è caricata carta colorata, la procedura di allineamento delle cartucce avrà esito negativo.

Se il processo di allineamento non riesce ripetutamente e la qualità di stampa è bassa, potrebbe essere necessaria la pulizia delle testine. Per pulire la testina di stampa, vedere [Pulire la testina di stampa a pagina 157](#).

Se la pulizia della testina di stampa non risolve il problema, contattare il supporto HP. Aprire la pagina all'indirizzo www.hp.com/support. Questo sito Web fornisce informazioni e programmi di utilità che possono essere di aiuto nella soluzione di molti comuni problemi della stampante. Se richiesto, selezionare il paese/regione e fare clic su **Contatta HP** per informazioni su come richiedere assistenza tecnica.

Problemi di alimentazione carta

 **SUGGERIMENTO:** È possibile visitare il sito Web del supporto online HP all'indirizzo www.hp.com/support per avere informazioni e utilità che consentono di risolvere molti dei più comuni problemi della stampante.

La carta non viene prelevata dal vassoio

- Assicurarsi che la carta sia caricata nel vassoio. Per maggiori informazioni, vedere [Caricamento della carta a pagina 24](#). Sfogliare la risma di carta prima del caricamento.
- Assicurarsi che le guide della larghezza della carta siano regolate in corrispondenza degli appositi segni del vassoio corrispondenti al formato caricato. Verificare inoltre che le guide di carta siano a contatto della risma, senza comprimerla.
- Assicurarsi che la carta inserita nel vassoio non sia piegata. Stirare i fogli piegandoli nella direzione opposta a quella dell'arricciatura.

Le stampe risultano inclinate

- Assicurarsi che la carta caricata nei vassoi sia allineata alle guide di larghezza della carta. Se necessario, estrarre il vassoio dalla stampante e ricaricare correttamente la carta, assicurandosi che le guide della carta siano correttamente allineate.
- Caricare la carta nella stampante solo quando la stampa non è in corso.
- Rimuovere e sostituire l'accessorio per la stampa fronte/retro automatica (unità duplex).
 - Premere il pulsante su uno dei due lati dell'unità duplex e rimuovere l'unità.

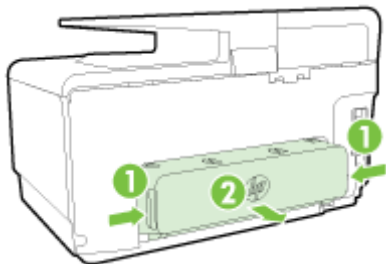

- Reinserire l'unità duplex nella stampante.

Vengono prelevate più pagine alla volta

- Assicurarsi che le guide della larghezza della carta siano regolate in corrispondenza degli appositi segni del vassoio corrispondenti al formato caricato. Verificare inoltre che le guide di larghezza carta siano a contatto della risma, senza comprimerla.
- Assicurarsi di non aver sovraccaricato il vassoio.
- Per ottenere le migliori prestazioni ed efficienza, utilizzare carta HP.

La stampante non legge la periferica di memoria

Verificare che la periferica di memoria sia supportata e inserita nello slot corretto. Per ulteriori informazioni, vedere [Inserire un'unità flash USB a pagina 30](#).

Alcuni dispositivi di memoria dispongono di uno switch che ne controlla la modalità di utilizzo. Accertarsi che tale switch sia impostato in modo da consentire la lettura del dispositivo di memoria.

Risoluzione dei problemi di stampa

 **SUGGERIMENTO:** (Windows) In caso di problemi di stampa, [eseguire HP Print and Scan Doctor](#) per effettuare la risoluzione dei problemi automatica. L'utility tenta di diagnosticare e risolvere i problemi. HP Print and Scan Doctor potrebbe non essere disponibile in tutte le lingue.

La stampante non risponde (non stampa)

- **Ci sono lavori di stampa bloccati nella coda di stampa**

Aprire la coda di stampa, annullare tutti i documenti, quindi riavviare il computer. Provare di nuovo a stampare dopo aver riavviato il computer. Per maggiori informazioni, fare riferimento alla Guida del sistema operativo.

- **Verificare l'installazione del software HP**

Se la stampante viene spenta durante la stampa, sullo schermo del computer dovrebbe essere visualizzato un messaggio di avviso; se ciò non avviene, significa che il software HP fornito con la stampante potrebbe non essere stato installato correttamente. Per risolvere il problema, disinstallare completamente il software HP, quindi reinstallarlo.

- **Controllare i collegamenti dei cavi**

Assicurarsi che entrambe le estremità del cavo USB o Ethernet siano saldamente collegate.

Se la stampante è collegata a una rete, effettuare i seguenti controlli:

- Controllare la spia del collegamento nella parte posteriore della stampante al di sopra del cavo di alimentazione.
- Accertarsi di non usare un cavo telefonico per collegare la stampante.

- **Verificare la connessione wireless della stampante**

Se la stampante è collegata alla rete con una connessione wireless, verificare che la spia blu della connessione wireless sia accesa e non lampeggi. La spia lampeggiante indica che si è verificato un problema di connessione tra la stampante e la rete. È possibile stampare un rapporto di test wireless che aiuta a diagnosticare i problemi di connessione alla rete.

- **Controllare eventuali firewall personali installati nel computer**

Il firewall personale è un programma di protezione che protegge un computer da attacchi esterni. Tuttavia, il firewall potrebbe bloccare la comunicazione tra il computer e la stampante. Se si verifica un problema di comunicazione con la stampante, provare a disabilitare temporaneamente il firewall. Se il problema persiste, il firewall non è la causa del problema di comunicazione. Riattivare il firewall.

 Utilizzare questo strumento di risoluzione dei problemi per ripristinare la connessione della stampante alla rete se il firewall o la protezione antivirus sono alla base del problema. [Fare clic qui per ulteriori informazioni](#). Al momento, questo sito Web potrebbe non essere disponibile in tutte le lingue.

- **Riavviare il computer e la stampante**

Se la stampante continua a non rispondere, spegnere e riaccendere stampante e computer.

 Se le soluzioni proposte non consentono di risolvere il problema, [fare clic qui per ulteriori soluzioni dei problemi online](#).

Parti del documento risultano mancanti o errate

- Provare con le soluzioni suggerite in **La qualità di stampa non è accettabile**
- **Controllare la posizione della stampante e la lunghezza del cavo USB**

Forti campi elettromagnetici (come quelli generati dai cavi USB) talvolta possono generare lievi distorsioni alla stampa. Allontanare la stampante dalla sorgente dei campi elettromagnetici. Si raccomanda inoltre di usare cavi USB di lunghezza inferiore ai 3 metri (9,8 piedi) per ridurre al minimo gli effetti di questi campi elettromagnetici.

Risoluzione dei problemi di qualità di stampa

1. Accertarsi che si stiano utilizzando cartucce di inchiostro HP originali. Le cartucce di inchiostro HP originali sono state realizzate e testate con stampanti HP per garantire risultati ottimali, stampa dopo stampa.

 **NOTA:** HP non garantisce la qualità o l'affidabilità dei materiali di consumo non HP. Gli interventi di assistenza o riparazione della stampante resi necessari a seguito dell'uso di materiali non HP non sono coperti dalla garanzia.

Se si ritiene di aver acquistato una cartuccia originale HP, visitare il sito Web:

www.hp.com/go/anticounterfeit

2. Controllare i livelli d'inchiostro.

Le cartucce potrebbero contenere una quantità di inchiostro insufficiente.

Controllare i livelli di inchiostro stimati delle cartucce. Per ulteriori informazioni, vedere [Controllo dei livelli di inchiostro stimati a pagina 97](#).

 **NOTA:** Per il normale utilizzo, questo prodotto non è progettato per stampare utilizzando solo la cartuccia del nero quando le cartucce a colori sono esaurite.

Tuttavia, la stampante è programmata per consentirvi di stampare il più a lungo possibile quando l'inchiostro delle cartucce è in via di esaurimento.

Se la testina di stampa contiene una quantità sufficiente di inchiostro, la stampante offrirà la possibilità di utilizzare solo l'inchiostro nero se una o più cartucce a colori sono esaurite e solo l'inchiostro a colori in caso di esaurimento della cartuccia del nero.

- La quantità di stampe che è possibile effettuare utilizzando solo l'inchiostro nero o a colori è limitata, pertanto è opportuno avere a disposizione cartucce sostitutive quando si stampa solo con inchiostro nero o a colori.
- Quando l'inchiostro non è più sufficiente, apparirà un messaggio che segnala l'esaurimento di una o più cartucce e sarà necessario sostituire le cartucce esaurite per riprendere la stampa.

Per ulteriori informazioni sulla stampa in queste condizioni, vedere:

- In caso di esaurimento della cartuccia di inchiostro a colori, vedere [Usare solo inchiostro nero? a pagina 242](#).
- In caso di esaurimento della cartuccia di inchiostro nero, vedere [Usare solo inchiostro a colori? a pagina 243](#).

⚠ ATTENZIONE: Sebbene le cartucce d'inchiostro non siano soggette a danni se lasciate fuori dalla stampante, la testina di stampa deve sempre avere tutte le cartucce montate, se la stampante è stata configurata ed è in uso. Lasciare uno o più alloggiamenti delle cartucce vuoto per un tempo prolungato può influire sulla qualità di stampa e può danneggiare la testina di stampa. Se si nota una scadente qualità di stampa, dopo aver lasciato una cartuccia fuori dalla stampante per un lungo periodo, pulire la testina di stampa.

Per ulteriori informazioni, vedere [Pulire la testina di stampa a pagina 157](#).

3. Controllare la carta caricata nel vassoio di alimentazione. Accertarsi che la carta sia caricata correttamente e che non sia arricciata o troppo spessa.
 - Caricare la carta con il lato di stampa rivolto verso il basso. Ad esempio, se si sta caricando carta fotografica lucida, caricarla con il lato lucido rivolto verso il basso.
 - Accertarsi che la carta sia ben adagiata sul vassoio di alimentazione e che non sia piegata. Se la carta è troppo vicina alla testina durante la stampa, l'inchiostro potrebbe essere sbavato. Ciò può accadere se la carta è sollevata, arricciata o se è molto spessa, ad esempio una busta da lettera.

Per ulteriori informazioni, vedere [Caricamento della carta a pagina 24](#).

4. Controllare il tipo di carta

HP consiglia di utilizzare carta HP o qualsiasi altro tipo di carta con tecnologia ColorLok adeguata alla stampante. Tutti i tipi di carta con il logo ColorLok logo vengono testati da società indipendenti per soddisfare elevati standard di affidabilità e qualità di stampa e producono documenti con immagini nitide, colori accesi, neri più decisi e si asciugano più velocemente rispetto agli altri tipi di carta comune. Per ulteriori informazioni, vedere [Informazioni di base sulla carta a pagina 21](#).

Assicurarsi sempre che la carta su cui si sta stampando sia priva di grinze. Per ottenere risultati ottimali nella stampa di immagini, utilizzare Carta fotografica HP Advanced.

Conservare la carta speciale nella confezione originale o in una busta di plastica sigillabile su una superficie piana, in un luogo fresco e asciutto. Quando si è pronti per la stampa, rimuovere soltanto la carta che si intende utilizzare immediatamente. Una volta terminata la stampa, reinserire la carta fotografica non utilizzata nella busta di plastica. Ciò previene l'arricciamento della carta fotografica.

5. Per modificare le impostazioni di stampa, fare clic sul pulsante che consente di aprire la finestra di dialogo **Proprietà**. A seconda dell'applicazione in uso, questo pulsante potrebbe essere denominato **Proprietà**, **Opzioni**, **Imposta stampante**, **Proprietà stampante**, **Stampante o Preferenze**.

- Verificare le impostazioni nel driver di stampa per controllare che le impostazioni dei colori non siano errate.

Ad esempio, verificare che il documento sia impostato su stampa in scala di grigi. Oppure, verificare se le opzioni avanzate relative al colore, ad esempio la saturazione, la luminosità o il tono del colore, sono state impostate per la modifica della visualizzazione dei colori.

- Verificare l'impostazione della qualità di stampa in modo che corrisponda al tipo di carta caricato nella stampante.

Potrebbe essere necessario diminuire la qualità di stampa, se i colori si sovrappongono. Altrimenti, aumentarla se si stampa una foto alta qualità, poi accertarsi che la carta fotografica, come Carta fotografica HP Advanced, sia caricata nel vassoio di alimentazione.

📄 NOTA: Su alcuni schermi i colori potrebbero apparire diversi da quelli della stampa. In tal caso, non dipende dalla stampante, dalle impostazioni di stampa o dalle cartucce. Non ci sono ulteriori problemi da risolvere.

6. Stampare e valutare un rapporto sulla qualità di stampa.

I problemi di qualità di stampa possono avere diverse cause: le impostazioni del software, un file immagine di scarsa qualità o il sistema di stampa stesso. Se non si è soddisfatti della qualità delle stampe, la Pagina diagnostica qualità di stampa può aiutare a determinare se il sistema di stampa funziona correttamente.

Per stampare un rapporto sulla qualità di stampa

- a. Toccare e far scorrere il dito sullo schermo, toccare **Configura**.
- b. Toccare **Stampa rapporti**.
- c. Toccare **Rapporto sulla qualità di stampa**.

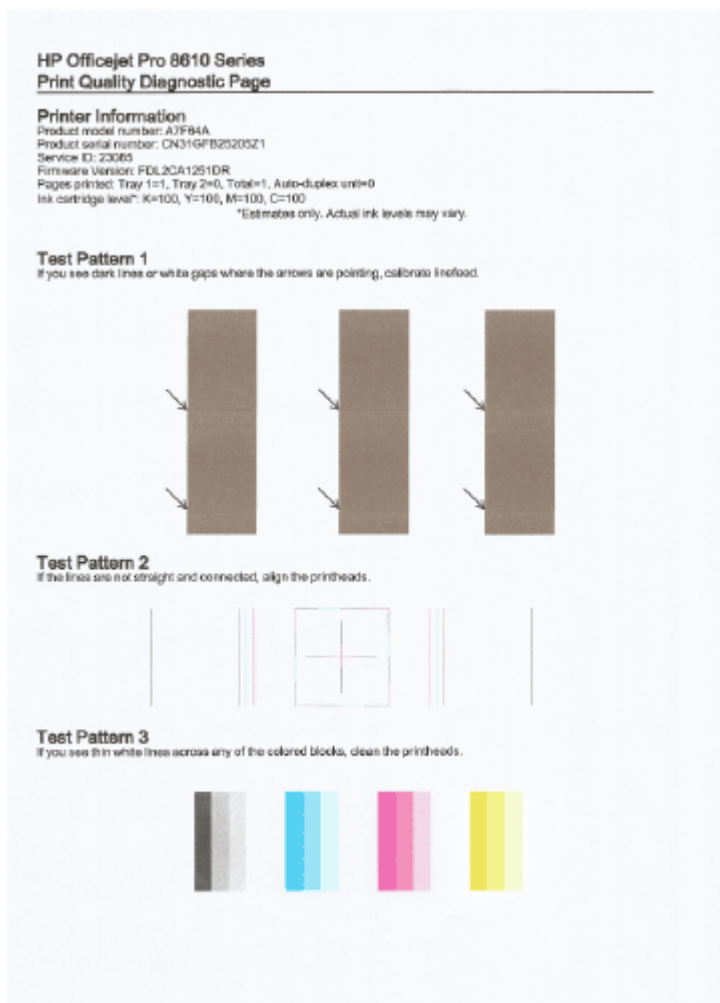

In caso di difetti sulla pagina, effettuare la seguente procedura:

- a. Se il rapporto di diagnostica della qualità di stampa mostra barre di colore o motivi sbiaditi, stampati solo in parte, con striature o mancanti, verificare se le cartucce d'inchiostro sono esaurite e sostituire la cartuccia del colore difettoso. Se nessuna delle cartucce è esaurita,

rimuovere e reinstallare le cartucce di inchiostro verificando che siano installate correttamente.

Non rimuovere la cartuccia esaurita, finché non si ha una nuova cartuccia di inchiostro da sostituire. Per informazioni su come installare nuove cartucce, vedere [Sostituzione delle cartucce d'inchiostro a pagina 99](#).

- b.** Se sono visibili linee bianche o scure dove puntano le frecce del modello di test 1, calibrare l'avanzamento riga. Per ulteriori informazioni, vedere [Calibrazione dell'alimentazione carta a pagina 159](#).
- c.** Se le linee nel modello di test 2 non sono dritte e collegate, allineare la stampante. Per ulteriori informazioni, vedere [Allineamento della testina di stampa a pagina 158](#).
- d.** Se sono visibili linee bianche in qualunque blocco colore nel modello di test 3, pulire la testina di stampa. Per ulteriori informazioni, vedere [Pulire la testina di stampa a pagina 157](#).
- e.** Se nessuna delle precedenti operazioni ha risolto il problema, contattare l'assistenza HP per la sostituzione della testina di stampa. Per ulteriori informazioni, vedere [Assistenza HP a pagina 122](#).



Risoluzione dei problemi di copia

Se i seguenti suggerimenti non consentono di risolvere il problema, vedere [Assistenza HP a pagina 122](#) per informazioni sull'assistenza HP.

- [Le copie sono vuote o sbiadite](#)
- [Il formato viene ridotto](#)
- [La qualità di stampa è insoddisfacente](#)

Informazioni sulla risoluzione dei problemi di copia. [Fare clic qui per ulteriori informazioni.](#)

Le copie sono vuote o sbiadite

- L'impostazione del contrasto potrebbe essere troppo chiara. Dal display del pannello di controllo della stampante, toccare **Copia**, toccare  e **Impostazioni**, toccare **Più chiaro/più scuro**, quindi utilizzare le frecce per creare copie più scure.
- L'impostazione **Veloce** della qualità di stampa (utilizzata per copie con qualità di bozza) potrebbe rappresentare il motivo per cui i documenti hanno una qualità insoddisfacente. Modificare l'impostazione in **Normale** o **Ottima**.
 - L'impostazione del contrasto potrebbe essere troppo chiara. Dal display del pannello di controllo della stampante, toccare **Copia**, toccare  e **Impostazioni**, toccare **Più chiaro/più scuro**, quindi utilizzare le frecce per creare copie più scure.

Il formato viene ridotto

- L'opzione Riduzione/Ingrandimento o altre funzioni di copia potrebbero essere state impostate dal pannello di controllo della stampante per ridurre l'immagine acquisita tramite scansione. Controllare le impostazioni per la stampa in modo da accertarsi che siano impostate sulle dimensioni normali.
- Le impostazioni del software HP potrebbero essere impostate per ridurre l'immagine acquisita. Modificare le impostazioni, se necessario. Per ulteriori informazioni, consultare la Guida in linea fornita con il software HP.
- Se il vetro dello scanner è sporco, l'immagine generata potrebbe essere ridotta. Pulire il vetro dello scanner o il retro del coperchio. Per maggiori informazioni, vedere [Manutenzione della stampante a pagina 35](#).
- Il formato della pagina potrebbe essere superiore a quello dell'originale caricato.

La qualità di stampa è insoddisfacente

- **Controllare la stampante**
 - Il coperchio dello scanner potrebbe non essere chiuso correttamente.
 - Occorre pulire il vetro dello scanner o il retro del coperchio dello scanner. Per maggiori informazioni, vedere [Manutenzione della stampante a pagina 35](#).
 - Può essere necessario pulire l'alimentatore automatico documenti (ADF). Per maggiori informazioni, vedere [Manutenzione della stampante a pagina 35](#).
- **Linee inopportune**
 - È necessario pulire il piano di scansione, il retro del coperchio o la cornice dello scanner. Per maggiori informazioni, vedere [Manutenzione della stampante a pagina 35](#).
- **La copia è inclinata**

Se si utilizza l'alimentatore automatico documenti (ADF), controllare quanto segue:

- Verificare che il vassoio di alimentazione ADF non sia troppo pieno.
- Verificare che le guide di larghezza dell'ADF aderiscano ai lati della carta.

Per maggiori informazioni, vedere [Caricamento di un originale nell'alimentatore documenti a pagina 29](#).

- **Nelle aree di colore grigio chiaro vengono visualizzate strisce orizzontali bianche o sgranate**
 - L'impostazione di ottimizzazione predefinita potrebbe non essere adatta al processo. Verificare l'impostazione e modificarla per migliorare il testo o le immagini, se necessario. Per ulteriori informazioni, vedere [Copia a pagina 54](#).

Risoluzione dei problemi di scansione

- [Lo scanner non ha funzionato](#)
- [La scansione richiede tempi eccessivi](#)
- [Il documento è stato acquisito solo parzialmente o una parte del testo è mancante](#)
- [Impossibile modificare il testo](#)
- [La qualità di scansione è insufficiente](#)
- [Impossibile eseguire la scansione in una cartella di rete](#)
- [Impossibile eseguire la scansione a e-mail](#)

Informazioni sulla risoluzione dei problemi di scansione. [Fare clic qui per ulteriori informazioni.](#)

Lo scanner non ha funzionato

- **Controllare l'originale**
 - Verificare che l'originale sia caricato correttamente. Per ulteriori informazioni, vedere [Caricamento di un originale sul piano di scansione a pagina 28](#) o [Caricamento di un originale nell'alimentatore documenti a pagina 29](#).
- **Controllare la stampante**
 - La stampante potrebbe essere in fase di riavvio dalla modalità Sospensione dopo un periodo di inattività, che ritarda leggermente l'elaborazione. Attendere che la stampante mostri la schermata Pagina iniziale.

- **Controllare il software HP**

Accertarsi che il software HP fornito con la stampante sia correttamente installato.



NOTA: Se si prevede di non utilizzare la scansione frequentemente, è possibile disabilitarla.

- (Windows) Aprire il software della stampante HP. Per ulteriori informazioni, vedere [Aprire il software della stampante HP \(Windows\) a pagina 38](#). Nella finestra visualizzata, accedere alla sezione **Scansione** in **Stampa, scans. e fax**, selezionare **Scansione di un documento o una foto**.
- (OS X) Aprire l'Utilità HP. Per ulteriori informazioni, vedere [HP Utility \(OS X\) a pagina 117](#). In **Impostazioni di scansione**, selezionare **Scansione su computer** e assicurarsi che **Abilita scansione su computer** sia selezionata.

La scansione richiede tempi eccessivi

La scansione ad alta risoluzione richiede più tempo e genera file di dimensioni maggiori. Per accelerare il processo di scansione, è possibile ridurre la risoluzione.

Il documento è stato acquisito solo parzialmente o una parte del testo è mancante

- **Controllare l'originale**
 - Verificare che l'originale sia stato caricato correttamente.

Per ulteriori informazioni, vedere [Caricamento di un originale sul piano di scansione a pagina 28](#) o [Caricamento di un originale nell'alimentatore documenti a pagina 29](#).

- Se la scansione del documento è stata eseguita dall'ADF, provare a rieseguirlo direttamente dal vetro dello scanner.

Per ulteriori informazioni, vedere [Caricamento di un originale sul piano di scansione a pagina 28](#).

- Con uno sfondo a colori, le immagini in primo piano potrebbero apparire poco nitide. Provare a regolare le impostazioni prima della scansione dell'originale o a migliorare l'immagine dopo averla acquisita.
- **Controllare le impostazioni**
 - Verificare che il formato della carta utilizzata sia adatto all'originale che viene acquisito.
 - Se si sta utilizzando il software della stampante, le impostazioni predefinite di tale software potrebbero essere impostate per eseguire automaticamente un'attività specifica diversa da quella che si desidera eseguire. Vedere la guida del software della stampante per istruzioni relative alla modifica delle proprietà.

Impossibile modificare il testo

- Verificare che la funzionalità OCR sia stata installata.

A seconda del sistema operativo utilizzato, eseguire una delle operazioni riportate di seguito:

- **Windows 8:** fare clic con il pulsante destro del mouse su un'area vuota della schermata Start, fare clic su **Tutte le app** sulla barra delle applicazioni, quindi selezionare il nome della stampante e infine fare clic su **Utilità**. Selezionare **Software & configurazione stampante**. Fare clic su **Aggiungi altro software**, fare clic su **Selezioni software personalizzate** e verificare che l'opzione OCR sia selezionata.
- **Windows 7, Windows Vista e Windows XP:** Dal desktop del computer, fare clic su **Start**, selezionare **Tutti i programmi**, fare clic su **HP**, selezionare il nome della stampante, quindi selezionare **Software & configurazione stampante**. Fare clic su **Aggiungi altro software**, fare clic su **Selezioni software personalizzate** e verificare che l'opzione OCR sia selezionata.
- (OS X) Se il software della stampante HP è stato installato utilizzando l'opzione di installazione minima, il software OCR potrebbe non essere stato installato. Per installare il software, inserire CD del software della stampante nel computer, fare doppio clic sull'icona del programma di installazione HP visualizzato nel CD del software della stampante.

Quando si acquisisce un originale, selezionare nel software un tipo di documento che crei testo modificabile. Se il testo viene classificato come una figura, non viene convertito in testo.

Se si utilizza un diverso programma OCR (riconoscimento ottico dei caratteri), questo programma potrebbe essere associato a un programma di elaborazione testi che non è in grado di eseguire attività di tipo OCR. Per ulteriori informazioni, vedere la documentazione fornita con il programma OCR.

Verificare che la lingua OCR scelta corrisponda alla lingua del documento da acquisire. Per ulteriori informazioni, vedere la documentazione fornita con il programma OCR.

- **Controllare gli originali**
 - Quando si esegue la scansione di documenti come testo modificabile dall'ADF, l'originale deve essere caricato nell'ADF con il margine superiore in avanti e il lato da acquisire rivolto verso l'alto. Quando si esegue la scansione dal vetro dello scanner, l'originale deve essere caricato con il margine superiore rivolto verso il bordo destro del vetro di scansione. Accertarsi inoltre che il documento non sia inclinato. Per ulteriori informazioni, vedere

Caricamento di un originale sul piano di scansione a pagina 28 o Caricamento di un originale nell'alimentatore documenti a pagina 29.

- Il software potrebbe non riconoscere un testo con spaziature troppo strette. Ad esempio, se il testo convertito dal software presenta caratteri mancanti o combinati, i caratteri "rn" potrebbero venire visualizzati come "m".
- La precisione del software dipende dalla qualità dell'immagine, dalle dimensioni del testo, dalla struttura dell'originale e anche dalla qualità della scansione. Verificare che la qualità dell'immagine dell'originale sia buona.
- Con uno sfondo a colori, le immagini in primo piano potrebbero apparire poco nitide.

La qualità di scansione è insufficiente

- **Il testo o le immagini sul retro di un originale fronte/retro sono presenti nella scansione**

- Se viene eseguita la scansione di originali fronte/retro stampati su carta troppo sottile o trasparente, è possibile che vengano acquisiti anche il testo o le immagini sul lato posteriore dei fogli.

- **Linee inopportune**

Il vetro dello scanner potrebbe presentare tracce di inchiostro, colla, correttore fluido o altre sostanze. Pulire il piano di scansione.

Per ulteriori informazioni, vedere Manutenzione della stampante a pagina 35.

- **L'immagine acquisita è obliqua (disallineata)**

- L'originale non è stato caricato correttamente. Accertarsi di utilizzare le guide di larghezza della carta quando vengono caricati gli originali nell'ADF. Per ulteriori informazioni, vedere Caricamento di un originale nell'alimentatore documenti a pagina 29.

Per ottenere risultati ottimali, utilizzare il vetro dello scanner anziché l'ADF per eseguire la scansione. Per ulteriori informazioni, vedere Caricamento di un originale sul piano di scansione a pagina 28.

- **L'immagine acquisita presenta macchie, linee, strisce bianche verticali o altri difetti**

- Se il vetro dello scanner è sporco, l'immagine generata non sarà nitida e chiara.

Per istruzioni sulla pulizia, vedere Manutenzione della stampante a pagina 35.

- I difetti potrebbero essere presenti nell'originale e non dipendere dal processo di scansione.

- **Il formato viene ridotto**

- Le impostazioni del software della stampante HP potrebbero essere impostate per ridurre l'immagine acquisita.

Consultare la Guida per il software per la stampante HP per ulteriori informazioni sulla modifica delle impostazioni.

Impossibile eseguire la scansione in una cartella di rete



NOTA: HP Digital Filing non supporta Active Directory.

- **Il computer in cui si trova la cartella di rete è spento**

Accertarsi che il computer in cui è memorizzata la cartella di rete sia acceso e collegato alla rete.

- **La cartella di rete non è stata impostata correttamente**
 - Verificare che la cartella sia stata creata sul server. Per ulteriori informazioni, consultare la documentazione del sistema operativo.
 - Accertarsi che la cartella sia stata condivisa e che sia stata abilitata per la lettura/scrittura da parte degli utenti. Se si utilizza un Mac, assicurarsi di avere abilitato la condivisione SMB. Per ulteriori informazioni, consultare la documentazione del sistema operativo.
 - Assicurarsi che il nome della cartella impieghi le lettere o i caratteri supportati dal sistema operativo. Per ulteriori informazioni, consultare la documentazione del sistema operativo.
 - Verificare che il nome della cartella venga immesso nel formato corretto nel software HP. Per ulteriori informazioni, fare riferimento alle informazioni nella procedura guidata o nel programma guidato di configurazione.
 - Assicurarsi di avere immesso un nome utente e una password validi. Per ulteriori informazioni, fare riferimento alle informazioni nella procedura guidata o nel programma guidato di configurazione.
- **Il disco è pieno**

Verificare che lo spazio disponibile sul server in cui si trova la cartella di rete sia sufficiente.
- **La stampante non è in grado di creare un nome file univoco con il prefisso e il suffisso assegnato oppure il prefisso del nome del file non è stato impostato correttamente**
 - La stampante può creare fino a 9.999 file utilizzando lo stesso prefisso e suffisso. Se è stata eseguita la scansione di molti file nella cartella, modificare il prefisso.
 - Assicurarsi che il prefisso del nome del file includa solo le lettere o i caratteri supportati dal sistema operativo. Per ulteriori informazioni, consultare la documentazione del sistema operativo.

Impossibile eseguire la scansione a e-mail

- **Il profilo e-mail non è stato configurato correttamente**

Verificare che le impostazioni del server SMTP per la posta in uscita siano state specificate nel software HP. Per ulteriori informazioni sulle impostazioni del server SMTP, consultare la documentazione fornita dal provider di servizi e-mail.
- **Quando si esegue l'invio a più destinatari, i messaggi e-mail sono inviati ad alcuni destinatari, ma non ad altri**

Gli indirizzi e-mail possono non essere corretti oppure potrebbero non venire riconosciuti dal server e-mail. Verificare che gli indirizzi e-mail di tutti i destinatari siano stati immessi correttamente nel software HP. Controllare la posta in arrivo per verificare se sono stati inviati messaggi di avviso di mancata consegna dal server e-mail.
- **Invio di messaggi e-mail di grandi dimensioni**

Alcuni server e-mail sono stati configurati per rifiutare messaggi e-mail di dimensioni superiori a quelle impostate. Per determinare se il server e-mail in uso include una limitazione delle dimensioni massime dei file, consultare la documentazione fornita dal provider di servizi e-mail. Se il server e-mail presenta tale limite, modificare la dimensione massima degli allegati e-mail per il profilo e-mail in uscita su un valore inferiore a quello del server e-mail.

Risoluzioni dei problemi di invio e ricezione di fax

Questa sezione contiene informazioni relative alla risoluzione dei problemi di configurazione del fax per la stampante. Se la stampante non è correttamente impostata per le operazioni del fax, si possono riscontrare problemi sia nella spedizione che nella ricezione dei fax.

Se si riscontrano problemi con il fax, è possibile stampare un rapporto di prova del fax per controllare lo stato della stampante. La prova non andrà a buon fine se la stampante non è correttamente configurata per le operazioni del fax. Eseguire il test dopo aver completato la configurazione della stampante per le operazioni del fax. Per maggiori informazioni, vedere [Test della configurazione del fax a pagina 209](#).

Se il test non ha avuto esito positivo, consultare il rapporto per informazioni sulla risoluzione dei problemi individuati. Per ulteriori informazioni sull'esecuzione del test del fax, [fare clic qui e accedere ai dati online](#).

Per ulteriori informazioni sulla risoluzione dei problemi del fax, [fare clic qui e accedere ai dati online](#). Al momento, questo strumento potrebbe non essere disponibile in tutte le lingue.

Per ulteriore assistenza, visitare il sito di supporto online HP www.hp.com/support.

- [Il test del fax ha avuto esito negativo](#)
- [Nel display viene visualizzato Ricevitore sganciato](#)
- [Si verificano problemi durante l'invio e la ricezione di fax con la stampante](#)
- [I fax vengono inviati, ma non è possibile riceverli con la stampante](#)
- [I fax vengono ricevuti, ma non è possibile inviarli con la stampante](#)

Il test del fax ha avuto esito negativo

Se il test del fax non è stato superato, riesaminare il rapporto per informazioni di base sull'errore. Per informazioni più dettagliate, individuare nel rapporto la parte del test non superata e cercare in questa sezione l'argomento relativo e le possibili soluzioni.

Questo capitolo tratta i seguenti argomenti:

- [Il "Test hardware fax" ha avuto esito negativo](#)
- [Il test "Fax collegato alla presa telefonica attiva" ha avuto esito negativo](#)
- [Il test "Cavo telefonico collegato alla porta fax corretta" ha avuto esito negativo](#)
- [Il test "Cavo telefonico corretto collegato al fax" ha avuto esito negativo](#)
- [Il test "Rilevamento segnale di linea" ha avuto esito negativo](#)
- [Il "Test linea fax" ha avuto esito negativo](#)

Il "Test hardware fax" ha avuto esito negativo

- Spegnere la stampante premendo il pulsante  (Accensione) posto sul pannello di controllo della stampante, quindi scollegare il cavo di alimentazione dal retro della stampante. Dopo alcuni secondi, collegare il cavo di alimentazione e accendere di nuovo la stampante. Ripetere il test. Se il test ha di nuovo esito negativo, continuare a leggere questa sezione sulla risoluzione dei problemi.
- Inviare o ricevere un fax di prova. Se è possibile effettuare l'invio o la ricezione di un fax, potrebbe non essersi verificato alcun problema.

- Se si esegue il test dalla **Configurazione guidata Fax** (Windows) o da **HP Utility** (OS X), assicurarsi che la stampante non sia occupata in un'altra attività, ad esempio la ricezione di un fax o l'esecuzione di una copia. Controllare se viene visualizzato un messaggio per indicare che la stampante è occupata. Se occupata, attendere che l'operazione in corso venga completata e che l'unità sia di nuovo in pausa prima di eseguire il test.
- Utilizzare il cavo telefonico fornito con la stampante. Se per collegare la stampante alla presa telefonica a muro non viene utilizzato il cavo telefonico in dotazione, l'invio e la ricezione dei fax potrebbero avere esito negativo. Dopo aver inserito il cavo telefonico fornito con la stampante, eseguire nuovamente il test del fax.
- Se si utilizza uno splitter telefonico, possono verificarsi dei problemi relativi alle funzioni fax. (Lo splitter è un connettore a due uscite che si inserisce in una presa telefonica a muro). Provare a rimuovere lo splitter e collegare la stampante direttamente alla presa telefonica a muro.

Dopo aver risolto i problemi rilevati, ripetere il test per verificare che abbia esito positivo e che la stampante sia pronta per la trasmissione di fax. Se il **Test hardware fax** continua a dare esito negativo e i problemi con la trasmissione dei fax persistono, contattare l'assistenza HP. Aprire la pagina all'indirizzo www.hp.com/support. Questo sito Web fornisce informazioni e programmi di utilità che possono essere di aiuto nella soluzione di molti comuni problemi della stampante. Se richiesto, selezionare il paese/regione e fare clic su **Contatta HP** per informazioni su come richiedere assistenza tecnica.

Il test "Fax collegato alla presa telefonica attiva" ha avuto esito negativo

- Controllare il collegamento tra la presa telefonica a muro e la stampante per accertarsi che il cavo telefonico sia inserito correttamente.
- Utilizzare il cavo telefonico fornito con la stampante. Se per collegare la stampante alla presa telefonica a muro non viene utilizzato il cavo telefonico in dotazione, l'invio e la ricezione dei fax potrebbero avere esito negativo. Dopo aver inserito il cavo telefonico fornito con la stampante, eseguire nuovamente il test del fax.
- Accertarsi di aver collegato correttamente la stampante alla presa telefonica a muro. Utilizzando il cavo telefonico fornito con la stampante, collegare un'estremità alla presa telefonica a muro, quindi collegare l'altra estremità alla porta contrassegnata con 1-LINE sul retro della stampante. Per ulteriori informazioni sulla configurazione della stampante per la trasmissione di fax, [fare clic qui e accedere ai dati online](#).
- Se si utilizza uno splitter telefonico, possono verificarsi dei problemi relativi alle funzioni fax. (Lo splitter è un connettore a due uscite che si inserisce in una presa telefonica a muro). Provare a rimuovere lo splitter e collegare la stampante direttamente alla presa telefonica a muro.
- Collegare un telefono e un cavo funzionanti alla presa telefonica a muro utilizzata per la stampante e attendere il segnale di linea. Se non si avverte alcun segnale di linea, contattare la società telefonica e richiedere una verifica della linea.
- Inviare o ricevere un fax di prova. Se è possibile effettuare l'invio o la ricezione di un fax, potrebbe non essersi verificato alcun problema.

Dopo aver risolto i problemi rilevati, ripetere il test per verificare che abbia esito positivo e che la stampante sia pronta per la trasmissione di fax.

Il test "Cavo telefonico collegato alla porta fax corretta" ha avuto esito negativo

Inserire il cavo telefonico nella porta corretta.

- Utilizzare il cavo telefonico fornito con la stampante. Se per collegare la stampante alla presa telefonica a muro non viene utilizzato il cavo telefonico in dotazione, l'invio e la ricezione dei fax potrebbero avere esito negativo. Dopo aver inserito il cavo telefonico fornito con la stampante, eseguire nuovamente il test del fax.
 - Se si utilizza uno splitter telefonico, possono verificarsi dei problemi relativi alle funzioni fax. (Lo splitter è un connettore a due uscite che si inserisce in una presa telefonica a muro). Provare a rimuovere lo splitter e collegare la stampante direttamente alla presa telefonica a muro.
1. Utilizzando il cavo telefonico fornito con la stampante, collegare un'estremità alla presa telefonica a muro, quindi collegare l'altra estremità alla porta contrassegnata con 1-LINE sul retro della stampante.

 **NOTA:** Se si utilizza la porta 2-EXT per connettere la presa telefonica a muro, non sarà possibile spedire o ricevere fax. La porta 2-EXT deve essere utilizzata esclusivamente per collegare altre apparecchiature quali una segreteria telefonica.

Figura 10-1 Vista posteriore della stampante



1	Presse telefonica a muro
2	Utilizzare il cavo telefonico fornito con la stampante per il collegamento alla porta "1-LINE"

2. Dopo aver collegato il cavo telefonico alla porta contrassegnata con 1-LINE, ripetere il test fax per verificare che venga superato e che la stampante sia pronta per l'invio di fax.
3. Inviare o ricevere un fax di prova.

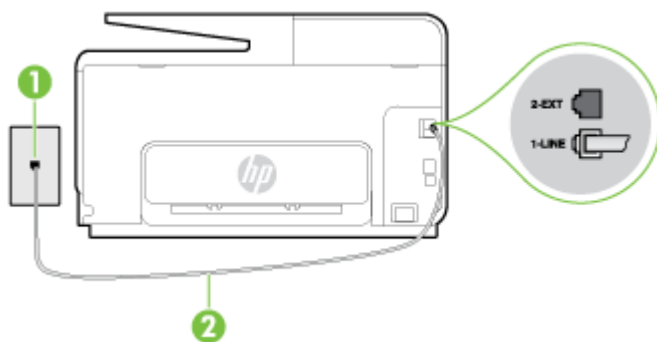
Il test "Cavo telefonico corretto collegato al fax" ha avuto esito negativo

- Accertarsi che il cavo telefonico utilizzato per il collegamento alla presa telefonica a muro sia quello fornito con la stampante. Un'estremità di questo cavo telefonico deve essere collegata alla porta denominata 1-LINE sul retro della stampante e l'altra estremità alla presa telefonica a muro, come mostrato nella figura.

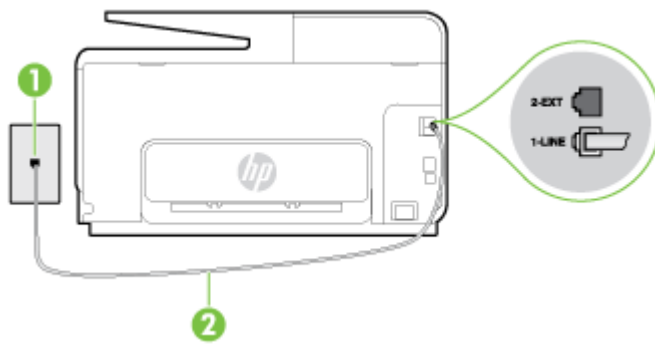

1	Presa telefonica a muro
2	Utilizzare il cavo telefonico fornito con la stampante per il collegamento alla porta "1-LINE"

Se il cavo telefonico fornito con la stampante non è sufficientemente lungo, è possibile utilizzare un cavo telefonico a due fili per allungarlo. È possibile acquistare il cavo in un negozio di elettronica con un reparto di accessori telefonici.

- Controllare il collegamento tra la presa telefonica a muro e la stampante per accertarsi che il cavo telefonico sia inserito correttamente.
- Utilizzare il cavo telefonico fornito con la stampante. Se per collegare la stampante alla presa telefonica a muro non viene utilizzato il cavo telefonico in dotazione, l'invio e la ricezione dei fax potrebbero avere esito negativo. Dopo aver inserito il cavo telefonico fornito con la stampante, eseguire nuovamente il test del fax.
- Se si utilizza uno splitter telefonico, possono verificarsi dei problemi relativi alle funzioni fax. (Lo splitter è un connettore a due uscite che si inserisce in una presa telefonica a muro). Provare a rimuovere lo splitter e collegare la stampante direttamente alla presa telefonica a muro.

Il test "Rilevamento segnale di linea" ha avuto esito negativo

- Altre apparecchiature che utilizzano la stessa linea telefonica della stampante potrebbero causare il fallimento del test. Per verificare se altre apparecchiature causano il problema, scollegare qualsiasi dispositivo dalla linea telefonica e ripetere il test. Se il **Rilevamento segnale di linea** ha esito positivo senza altri componenti significa che i problemi sono causati da una o più di queste apparecchiature; aggiungerle una alla volta e ripetere il test, finché non si identifica il componente che causa il problema.
- Collegare un telefono e un cavo funzionanti alla presa telefonica a muro utilizzata per la stampante e attendere il segnale di linea. Se non si avverte alcun segnale di linea, contattare la società telefonica e richiedere una verifica della linea.
- Accertarsi di aver collegato correttamente la stampante alla presa telefonica a muro. Utilizzando il cavo telefonico fornito con la stampante, collegare un'estremità alla presa telefonica a muro, quindi collegare l'altra estremità alla porta contrassegnata con 1-LINE sul retro della stampante.
- Se si utilizza uno splitter telefonico, possono verificarsi dei problemi relativi alle funzioni fax. (Lo splitter è un connettore a due uscite che si inserisce in una presa telefonica a muro). Provare a rimuovere lo splitter e collegare la stampante direttamente alla presa telefonica a muro.
- Se il sistema telefonico non utilizza un segnale telefonico standard, come nel caso dei sistemi PBX, è possibile che il test abbia esito negativo. Ciò non determina un problema nell'invio o nella ricezione dei fax. Provare ad inviare o ricevere un fax di prova.
- Verificare che sia impostato il paese/regione di appartenenza appropriato. Se l'opzione relativa al paese/regione non è impostata o è impostata in modo errato, il test potrebbe avere esito negativo e potrebbero verificarsi problemi nell'invio e nella ricezione dei fax.

- Accertarsi di avere collegato la stampante ad una linea telefonica analogica o sarà impossibile spedire e ricevere fax. Per controllare se la linea telefonica è digitale, collegare un telefono analogico tradizionale alla linea e attendere il segnale. Se non è presente il normale segnale di linea, la linea telefonica potrebbe essere impostata per telefoni digitali. Collegare la stampante a una linea telefonica analogica e provare a inviare o ricevere un fax.
- Utilizzare il cavo telefonico fornito con la stampante. Se per collegare la stampante alla presa telefonica a muro non viene utilizzato il cavo telefonico in dotazione, l'invio e la ricezione dei fax potrebbero avere esito negativo. Dopo aver inserito il cavo telefonico fornito con la stampante, eseguire nuovamente il test del fax.

Dopo aver risolto i problemi rilevati, ripetere il test per verificare che abbia esito positivo e che la stampante sia pronta per la trasmissione di fax. Se il test **Rilevamento segnale di linea** continua ad avere esito negativo, contattare l'operatore telefonico e richiedere una verifica della linea.

Il "Test linea fax" ha avuto esito negativo

- Accertarsi di avere collegato la stampante ad una linea telefonica analogica o sarà impossibile spedire e ricevere fax. Per controllare se la linea telefonica è digitale, collegare un telefono analogico tradizionale alla linea e attendere il segnale. Se non è presente il normale segnale di linea, la linea telefonica potrebbe essere impostata per telefoni digitali. Collegare la stampante a una linea telefonica analogica e provare a inviare o ricevere un fax.
- Controllare il collegamento tra la presa telefonica a muro e la stampante per accertarsi che il cavo telefonico sia inserito correttamente.
- Accertarsi di aver collegato correttamente la stampante alla presa telefonica a muro. Utilizzando il cavo telefonico fornito con la stampante, collegare un'estremità alla presa telefonica a muro, quindi collegare l'altra estremità alla porta contrassegnata con 1-LINE sul retro della stampante.
- Altre apparecchiature che utilizzano la stessa linea telefonica della stampante potrebbero causare il fallimento del test. Per verificare se altre apparecchiature causano il problema, scollegare qualsiasi dispositivo dalla linea telefonica e ripetere il test.
 - Se il **Test linea fax** viene superato senza le altre apparecchiature collegate, il problema è causato da uno o più dispositivi; provare a ricollegare tali dispositivi uno alla volta e ripetere ogni volta il test fino ad identificare il dispositivo che causa il problema.
 - Se il **Test linea fax** ha esito negativo senza altre apparecchiature, collegare la stampante a una linea telefonica funzionante e continuare a consultare i suggerimenti per la risoluzione dei problemi forniti in questa sezione.
- Se si utilizza uno splitter telefonico, possono verificarsi dei problemi relativi alle funzioni fax. (Lo splitter è un connettore a due uscite che si inserisce in una presa telefonica a muro). Provare a rimuovere lo splitter e collegare la stampante direttamente alla presa telefonica a muro.
- Utilizzare il cavo telefonico fornito con la stampante. Se per collegare la stampante alla presa telefonica a muro non viene utilizzato il cavo telefonico in dotazione, l'invio e la ricezione dei fax potrebbero avere esito negativo. Dopo aver inserito il cavo telefonico fornito con la stampante, eseguire nuovamente il test del fax.

Dopo aver risolto i problemi rilevati, ripetere il test per verificare che abbia esito positivo e che la stampante sia pronta per la trasmissione di fax. Se il test **Test linea fax** continua a dare esito negativo e si riscontrano problemi nelle funzioni fax, contattare l'operatore telefonico e richiedere una verifica della linea telefonica.



Nel display viene visualizzato Ricevitore sganciato

- Si utilizza il cavo telefonico errato. Accertarsi di utilizzare il cavo telefonico a due fili fornito con la stampante per collegare la stampante alla linea telefonica. Se il cavo telefonico fornito con la stampante non è sufficientemente lungo, è possibile utilizzare un cavo telefonico più lungo per

allungarlo. È possibile acquistare il cavo in un negozio di elettronica con un reparto di accessori telefonici.

- È possibile che altre apparecchiature stiano utilizzando la stessa linea telefonica della stampante. Verificare che interni (telefoni che utilizzano la stessa linea ma che non sono collegati alla stampante) o altre apparecchiature non siano in uso o sganciati. Ad esempio, non è possibile utilizzare la stampante per la trasmissione di fax se il telefono di un interno è sganciato o se si utilizza un modem del computer per inviare un'e-mail o accedere a Internet.

Si verificano problemi durante l'invio e la ricezione di fax con la stampante

- Accertarsi che la stampante sia accesa. Osservare il display della stampante. Se il display è vuoto e la spia  (pulsante Accensione) non è accesa, la stampante è spenta. Verificare che il cavo di alimentazione sia collegato correttamente alla stampante e alla presa elettrica. Premere  (pulsante Accensione) per accendere la stampante.

Dopo aver acceso la stampante, HP consiglia di attendere cinque minuti prima di inviare o ricevere un fax. La stampante non è in grado di inviare o ricevere fax durante l'inizializzazione che segue l'accensione.

- Se HP Digital Fax è abilitato, potrebbe non essere possibile inviare o ricevere fax in caso di memoria fax piena (limitata dalla memoria della stampante).
- Accertarsi che il cavo telefonico utilizzato per il collegamento alla presa telefonica a muro sia quello fornito con la stampante. Un'estremità del cavo telefonico deve essere collegata alla porta denominata 1-LINE sul retro della stampante e l'altra estremità alla presa telefonica a muro, come mostrato nella figura.

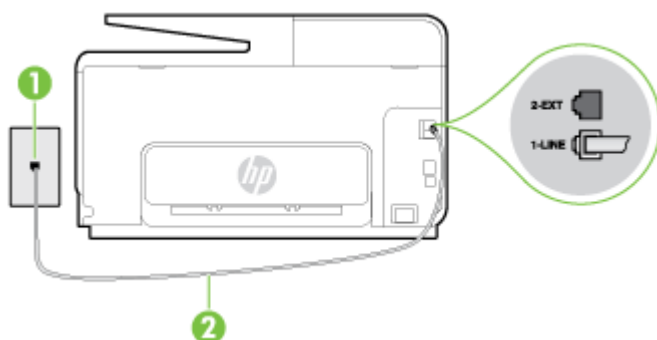

1	Presse telefonica a muro
2	Utilizzare il cavo telefonico fornito con la stampante per il collegamento alla porta "1-LINE"

Se il cavo telefonico fornito con la stampante non è sufficientemente lungo, è possibile utilizzare un cavo telefonico a due fili per allungarlo. È possibile acquistare il cavo in un negozio di elettronica con un reparto di accessori telefonici.

- Collegare un telefono e un cavo funzionanti alla presa telefonica a muro utilizzata per la stampante e attendere il segnale di linea. Se non è presente il segnale di linea, contattare la società telefonica per richiedere assistenza.
- È possibile che altre apparecchiature stiano utilizzando la stessa linea telefonica della stampante. Ad esempio, non è possibile utilizzare la stampante per la trasmissione di fax se il telefono di un interno è sganciato o se si utilizza un modem del computer per inviare un'e-mail o accedere a Internet.
- Verificare se l'errore è stato generato da un altro processo. Verificare se sul display o sul computer è presente un messaggio di errore con informazioni sul problema e sulle risoluzioni

possibili. Se è presente un errore, la stampante non è in grado di inviare o ricevere fax finché non si risolve la condizione di errore.

- La connessione della linea telefonica potrebbe avere interferenze. Le linee telefoniche con scarsa qualità del suono (disturbate) possono causare problemi di trasmissione fax. Controllare la qualità del suono della linea telefonica collegando un telefono alla presa a muro e rimanendo in ascolto per verificare la presenza di eventuali interferenze. Se si avvertono interferenze, disattivare **Modalità Correzione Errori (ECM)** (ECM) e riprovare a inviare il fax. Per informazioni sulla modifica dell'ECM, vedere [Invio di un fax nella modalità correzione errori a pagina 66](#). Se il problema persiste, contattare l'operatore telefonico.
- Se si utilizza una linea DSL (Digital Subscribe Line), verificare di disporre di un filtro DSL collegato; in caso contrario, non sarà possibile effettuare la trasmissione di fax. [Fare clic qui per ulteriori informazioni](#).
- La stampante potrebbe essere collegata a una presa telefonica a muro configurata per l'uso di telefoni digitali. Per controllare se la linea telefonica è digitale, collegare un telefono analogico tradizionale alla linea e attendere il segnale. Se non è presente il normale segnale di linea, la linea telefonica potrebbe essere impostata per telefoni digitali.
- Se si utilizza un convertitore/adattatore per centralino (PBX) o una linea ISDN, controllare che la stampante sia collegata alla porta corretta e che la scheda di terminale sia impostata sul tipo di commutatore corretto per il proprio paese/regione, se possibile. [Fare clic qui per ulteriori informazioni](#).
- Se la stampante condivide la stessa linea telefonica di un servizio DSL, il modem DSL potrebbe non essere collegato correttamente a terra. In questo caso, il modem DSL può generare interferenze sulla linea telefonica. Le linee telefoniche con scarsa qualità del suono (disturbate) possono causare problemi nella trasmissione fax. È possibile controllare la qualità del suono della linea collegando un telefono alla presa telefonica a muro e rimanendo in attesa di eventuali interferenze. Se si avvertono interferenze, spegnere il modem DSL e rimuovere completamente l'alimentazione per almeno 15 minuti. Riaccendere il modem DSL e attendere nuovamente il segnale di chiamata.



NOTA: In futuro, si potrebbero avvertire nuovamente interferenze sulla linea. Se la stampante interrompe l'invio e la ricezione di fax, ripetere questo processo.

Se il problema persiste, contattare la propria società telefonica. Per informazioni su come spegnere il modem DSL, contattare il provider DSL.

- Se si utilizza uno splitter telefonico, possono verificarsi dei problemi relativi alle funzioni fax. (Lo splitter è un connettore a due uscite che si inserisce in una presa telefonica a muro). Provare a rimuovere lo splitter e collegare la stampante direttamente alla presa telefonica a muro.

I fax vengono inviati, ma non è possibile riceverli con la stampante

- Se non si utilizza un servizio di suoneria differenziata, accertarsi che la funzione **Tipo di squilli** sulla stampante sia impostata su **Tutte le sequenze di squilli**. Per maggiori informazioni, vedere [Modifica del motivo tono risposta per lo squillo diversificato a pagina 79](#).
- Se **Risposta automatica** è impostato su **Off**, è necessario ricevere i fax manualmente; in caso contrario, l'unità non riceverà i fax. Per informazioni sulla ricezione manuale dei fax, vedere [Ricezione manuale di un fax a pagina 68](#).
- Se si dispone di un servizio di messaggia vocale sullo stesso numero di telefono utilizzato per le chiamate fax, è necessario impostare la ricezione fax in modalità manuale e non automatica. Ciò implica che è necessario essere disponibili per rispondere di persona alle chiamate fax in entrata. Per ulteriori informazioni sulla configurazione della stampante con un servizio di posta vocale, [fare clic qui e accedere ai dati online](#). Per informazioni sulla ricezione manuale dei fax, vedere [Ricezione manuale di un fax a pagina 68](#).

- Se si dispone di un modem per computer sulla stessa linea telefonica della stampante, verificare che il software fornito con il modem non sia impostato per la ricezione fax automatica. I modem impostati per ricevere automaticamente i fax si inseriscono sulla linea telefonica per ricevere tutti i fax in arrivo e ciò impedisce alla stampante di ricevere le chiamate fax.
- Se è presente una segreteria telefonica sulla stessa linea telefonica della stampante, è possibile che si sia verificato uno dei seguenti problemi:
 - La segreteria telefonica potrebbe non essere configurata correttamente per la stampante.
 - È possibile che il messaggio in uscita sia troppo lungo o che abbia un volume troppo alto per consentire alla stampante di rilevare il segnale fax, provocando la disconnessione dell'unità fax di origine.
 - È possibile che il tempo di attesa della segreteria telefonica non sia sufficientemente lungo, dopo il messaggio in uscita, da consentire alla stampante di individuare i toni del fax. Questo problema si verifica soprattutto con le segreterie telefoniche digitali.

Per risolvere tali problemi, effettuare le seguenti operazioni:

- Se si utilizza una segreteria telefonica sulla stessa linea del fax, provare a collegare la segreteria telefonica direttamente alla stampante. [Fare clic qui per visualizzare ulteriori informazioni online.](#)
- Accertarsi che la stampante sia impostata per la ricezione automatica dei fax. Per informazioni sulla configurazione della stampante per la ricezione automatica dei fax, vedere [Ricezione di un fax a pagina 68](#).
- Accertarsi che il valore dell'impostazione **Squilli prima di rispondere** sia superiore rispetto a quello della segreteria telefonica. Per ulteriori informazioni, vedere [Impostazione del numero di squilli prima della risposta a pagina 79](#).
- Scollegare la segreteria telefonica, quindi tentare di ricevere un fax. Se la trasmissione fax ha esito positivo, è possibile che il problema sia causato dalla segreteria telefonica.
- Ricollegare la segreteria telefonica e registrare di nuovo il messaggio in uscita. Registrare un messaggio che abbia una durata di circa 10 secondi. Durante la registrazione del messaggio, parlare lentamente e con un tono di voce basso. Lasciare almeno 5 secondi di silenzio al termine del messaggio vocale. È opportuno che durante la registrazione di questo "silenzio" non vi siano rumori in sottofondo. Provare nuovamente a ricevere un fax.



NOTA: Alcune segreterie telefoniche digitali potrebbero non conservare la pausa (silenzio) registrata al termine del messaggio in uscita. Riprodurre il messaggio di uscita per verificare.

- Se la stampante condivide la stessa linea telefonica con altri tipi di apparecchiature telefoniche, quali una segreteria telefonica, un modem del computer o un commutatore a più porte, si potrebbe verificare una diminuzione del livello del segnale del fax. L'intensità del segnale può essere negativamente influenzata anche dall'uso di uno splitter o dal collegamento di cavi supplementari per prolungare la linea telefonica. Un segnale fax troppo debole può causare problemi di ricezione fax.

Per verificare se il problema è causato da uno di questi dispositivi, scollegarli tutti dalla linea telefonica tranne la stampante e provare a ricevere un fax. Se la ricezione dei fax ha esito positivo senza utilizzare l'altra apparecchiatura, è possibile che il problema sia causato da uno o più componenti dell'altra apparecchiatura; aggiungerli uno alla volta e ricevere un fax, finché non si identifica il componente che causa il problema.

- Se si è assegnato un tipo di squillo speciale al proprio numero di fax (utilizzando un servizio di suoneria differenziata fornito dall'operatore telefonico), accertarsi che l'impostazione **Tipo di squilli** sulla stampante sia definita di conseguenza. Per maggiori informazioni, vedere [Modifica del motivo tono risposta per lo squillo diversificato a pagina 79](#).

I fax vengono ricevuti, ma non è possibile inviarli con la stampante

- È possibile che la stampante componga il numero troppo velocemente o troppo presto. Potrebbe essere necessario inserire delle pause nella sequenza numerica. Se, ad esempio, è necessario accedere a una linea esterna prima di comporre il numero di telefono, inserire una pausa dopo il numero di accesso. Se il numero è 95555555 e 9 è il numero che fornisce l'accesso alla linea esterna, è possibile inserire le pause nel modo seguente: 9-555-5555. Per inserire una pausa durante la composizione del numero di fax, toccare ripetutamente il tasto *, fino a visualizzare un trattino (-) sul display.

È possibile anche inviare il fax utilizzando la funzione di controllo selezione, che consente di controllare il segnale della linea telefonica durante la composizione del numero. È inoltre possibile impostare la velocità di composizione, nonché rispondere a eventuali messaggi di richiesta durante la composizione. Per ulteriori informazioni, vedere [Invio di un fax tramite il controllo selezione a pagina 64](#).

- Il formato del numero inserito durante l'invio del fax non è corretto oppure si sono verificati dei problemi nella macchina fax ricevente. Per controllare, chiamare il numero fax da un telefono e attendere i toni del fax. Se non si avvertono i toni del fax, è possibile che la macchina fax ricevente non sia accesa o collegata o che un servizio di messaggeria vocale interferisca con la linea telefonica ricevente. È inoltre possibile chiedere al destinatario di verificare l'eventuale presenza di errori sulla macchina fax ricevente.

Risolvete i problemi di HP ePrint e Stampabili HP

In caso di problemi con l'utilizzo di Web Services, ad esempio HP ePrint e le app per la stampa, verificare quanto segue:

- La stampante sia connessa a Internet tramite connessione Ethernet o wireless.



NOTA: Non è possibile utilizzare queste funzionalità Web, se la stampante è collegata tramite un cavo USB.

- Sulle stampante siano installati i più recenti aggiornamenti del prodotto. Per maggiori informazioni, vedere [Aggiornamento della stampante a pagina 37](#).
- Verificare che sulla stampante sia abilitato Web Services. Per maggiori informazioni, vedere [Configurazione di Web Services mediante il pannello di controllo della stampante a pagina 89](#).
- Assicurarsi che l'hub, lo switch o il router di rete sia acceso e funzionante.
- Se per la connessione della stampante si utilizza un cavo Ethernet, assicurarsi che non venga utilizzato un cavo telefonico o un cavo incrociato (crossover) per connettere la stampante alla rete e che il cavo Ethernet sia collegato saldamente alla stampante. Per maggiori informazioni, vedere [Risoluzione dei problemi generali di rete a pagina 152](#).
- Se per la connessione della stampante si utilizza una connessione wireless, verificare che la rete wireless funzioni correttamente. Per ulteriori informazioni, vedere [Impossibile stabilire la connessione wireless della stampante a pagina 152](#).
- Se si utilizza HP ePrint, verificare quanto segue:
 - Verificare che l'indirizzo e-mail della stampante sia corretto.
 - Verificare che l'indirizzo e-mail della stampante sia l'unico indirizzo immesso nel campo "A" della e-mail. Se il campo "A" contiene anche altri indirizzi, gli allegati potrebbero non essere stampati.
 - Verificare di inviare documenti che soddisfano i requisiti di HP ePrint.
- Se la rete utilizza le impostazioni proxy per la connessione a Internet, verificare che tali impostazioni siano valide:
 - Verificare le impostazioni utilizzate dal browser (Internet Explorer, Firefox o Safari).
 - Chiedere conferma all'amministratore IT o alla persona che ha configurato il firewall.

Se le impostazioni proxy utilizzate dal firewall sono cambiate, è necessario aggiornarle sul pannello di controllo della stampante. Se queste impostazioni non sono aggiornate, non sarà possibile utilizzare Web Services. Come gestire il firewall e i programmi anti-virus [Fare clic qui per ulteriori informazioni](#).



SUGGERIMENTO: Per ulteriore assistenza sulla configurazione e l'utilizzo di Web Services, visitare HP Connected all'indirizzo www.hpconnected.com.

Risoluzione dei problemi di rete

In questa sezione vengono fornite soluzioni per i problemi più comuni di connessione o utilizzo della stampante in rete.

 **SUGGERIMENTO:** (Windows) In caso di problemi di stampa, [eseguire HP Print and Scan Doctor](#) per effettuare la risoluzione dei problemi automatica. L'utility tenta di diagnosticare e risolvere i problemi. HP Print and Scan Doctor potrebbe non essere disponibile in tutte le lingue.

- [Risoluzione dei problemi generali di rete](#)
- [Impossibile stabilire la connessione wireless della stampante](#)

Per ulteriori informazioni sui problemi di rete, consultare:

- Come trovare le impostazioni di sicurezza della rete [Fare clic qui per ulteriori informazioni.](#)
- Ulteriori informazioni sulla risoluzione dei problemi di rete. [Fare clic qui per ulteriori informazioni.](#)
- Come gestire il firewall e i programmi anti-virus durante l'installazione della stampante. [Fare clic qui per ulteriori informazioni.](#)

Risoluzione dei problemi generali di rete

Se il programma di installazione non riesce a rilevare la stampante, dal pannello di controllo stampare la pagina di configurazione della rete e immettere manualmente l'indirizzo IP nel programma di installazione. Per ulteriori informazioni, vedere [pagina di configurazione di rete a pagina 126](#).

 **SUGGERIMENTO:** È possibile visitare il sito Web dell'assistenza in linea HP all'indirizzo www.hp.com/support per informazioni e utilità che consentono di risolvere molti dei problemi più comuni della stampante.

(Windows) In caso di problemi di stampa, [eseguire HP Print and Scan Doctor](#) per effettuare la risoluzione dei problemi automatica. L'utility tenta di diagnosticare e risolvere i problemi. HP Print and Scan Doctor potrebbe non essere disponibile in tutte le lingue.

Verificare quanto segue:

- Non attivare la funzionalità wireless della stampante prima di installare il software della stampante HP. Assicurarsi che la spia wireless non sia accesa.
- Quando viene richiesto, nel corso dell'installazione del software, assicurarsi di collegare il cavo Ethernet e verificare che la spia Ethernet in corrispondenza del connettore si accenda.
- Tutti i cavi collegati al computer e alla stampante siano inseriti correttamente.
- La rete sia funzionante e l'hub, lo switch o il router di rete sia acceso.
- (Windows) Assicurarsi che tutte le applicazioni, inclusi i programmi anti-virus, i programmi anti-spyware e i firewall siano chiusi o disattivati.

Impossibile stabilire la connessione wireless della stampante

Assicurarsi di aver già configurato le funzionalità wireless della stampante.

Per ulteriori informazioni sulla configurazione della funzionalità wireless, vedere [Configurazione del la stampante per la comunicazione wireless a pagina 106](#).

Fase 1: Accertarsi che la spia della connessione wireless (802.11) sia accesa

Verificare il comportamento della spia wireless sulla stampante.

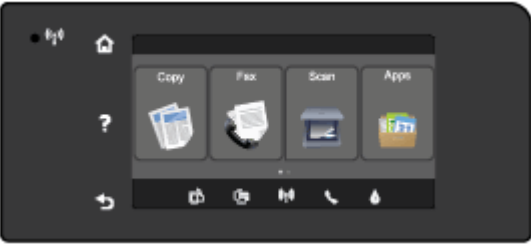
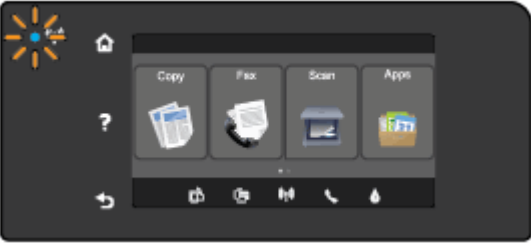
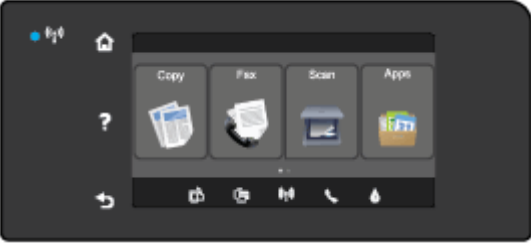
Descrizione/schema delle spie	Descrizione
<p>La spia Senza fili è spenta.</p> 	<p>La funzionalità wireless della stampante è disattivata.</p>
<p>La spia Senza fili è accesa ma lampeggia.</p> 	<p>La funzionalità wireless della stampante è attivata e la stampante non è connessa a una rete.</p>
<p>La spia Senza fili è accesa ed è continua.</p> 	<p>La funzionalità wireless della stampante è attivata e la stampante è connessa a una rete.</p>

Se la spia wireless blu sul pannello di controllo della stampante non è accesa, la funzionalità wireless della stampante potrebbe essere disattivata.

 **NOTA:** Se la stampante supporta i servizi di rete Ethernet, verificare che un cavo Ethernet non sia stato collegato alla stampante. Se si collega un cavo Ethernet, la funzionalità wireless della stampante viene disabilitata.

Per attivare la funzionalità wireless della stampante

1. Toccare  (Senza fili) sul pannello di controllo della stampante, quindi toccare **Impostazioni**.
2. Toccare **Impostazioni wireless**.
3. Far scorrere il pulsante per attivare la funzionalità wireless della stampante.

Se la spia wireless blu lampeggia, la stampante non è connessa ad alcuna rete. Utilizzare il software della stampante HP per collegare la stampante alla rete wireless.

Fase 2: Verificare che il computer sia collegato alla rete wireless

Verificare che il computer sia collegato alla rete wireless. Se non è possibile collegare il computer alla rete, potrebbe essersi verificato un problema hardware con il router o con il computer.

Fase 3: Eseguire il test del fax

Per verificare il corretto funzionamento della connessione wireless, stampare il rapporto di test wireless.

1. Verificare che la stampante sia accesa e che la carta sia caricata nel cassetto.
2. Dal display del pannello di controllo, toccare e far scorrere il dito sullo schermo, quindi toccare **Configura**.
3. Toccare **Stampa rapporto**.
4. Toccare **Stampa report di test wireless**.

Se il test non ha esito positivo, consultare il rapporto per informazioni su come risolvere il problema e quindi eseguire nuovamente il test.

 **SUGGERIMENTO:** Se il segnale wireless è debole o se la stampante non riesce a mantenere la connessione, provare a spostare la stampante in una posizione più vicina al router wireless.

Fase 4: Riavviare i componenti della rete wireless

Spegnere il router e la stampante, riaccenderli in quest'ordine: prima il router, quindi la stampante.

Talvolta, la disattivazione e la successiva riattivazione dei dispositivi consentono di risolvere problemi di comunicazione di rete. Se non è ancora possibile eseguire la connessione, disattivare il router, la stampante e il computer, quindi riattivarli nel seguente ordine: prima il router, quindi la stampante e infine il computer.

 **NOTA:** Se i problemi persistono, visitare HP Wireless Printing Center (www.hp.com/go/wirelessprinting). Al momento, questo strumento potrebbe non essere disponibile in tutte le lingue. Il sito Web contiene le informazioni più aggiornate sulla configurazione e l'utilizzo della stampante in una rete wireless e soluzioni comuni a problemi di connessione wireless e legati ai software di protezione.

 **SUGGERIMENTO:** (Windows) In caso di problemi di stampa, eseguire HP Print and Scan Doctor per effettuare la risoluzione dei problemi automatica. L'utility tenta di diagnosticare e risolvere i problemi. HP Print and Scan Doctor potrebbe non essere disponibile in tutte le lingue.

Se non è possibile stabilire una connessione wireless, collegare la stampante alla rete utilizzando un cavo Ethernet.

Risoluzione dei problemi di gestione della stampante

Questa sezione fornisce soluzioni ai più comuni problemi di gestione della stampante.

 **NOTA:** Per utilizzare il server Web incorporato, la stampante deve essere collegata ad una rete tramite una connessione wireless o Ethernet. Non è possibile utilizzare il server Web incorporato se la stampante viene collegata a un computer con un cavo USB.

 **SUGGERIMENTO:** È possibile visitare il sito Web del supporto online HP all'indirizzo www.hp.com/support per avere informazioni e utilità che consentono di risolvere molti dei più comuni problemi della stampante.

Impossibile aprire il server Web incorporato

Controllare l'impostazione di rete

- Assicurarsi di non aver utilizzato un cavo telefonico o un cavo incrociato (crossover) per collegare la stampante alla rete.
- Assicurarsi di avere collegato correttamente il cavo di rete alla stampante.
- Assicurarsi che l'hub di rete, il commutatore o il router siano accesi e funzionanti.

Controllare il computer

- Assicurarsi che il computer utilizzato sia collegato alla rete.

 **NOTA:** Per utilizzare il server Web incorporato, la stampante deve essere collegata a una rete. Non è possibile utilizzare il server Web incorporato se la stampante viene collegata a un computer con un cavo USB.

Controllare il browser Web

- Assicurarsi che il browser Web soddisfi i requisiti minimi di sistema. Per ulteriori informazioni, vedere i requisiti di sistema nel file Leggimi.
- Se il browser Web utilizza qualsiasi impostazioni proxy per collegarsi ad Internet, provare a disattivare queste impostazioni. Per ulteriori informazioni, consultare la documentazione fornita con il browser Web.
- Accertarsi che nel browser web siano abilitati JavaScript e cookie. Per ulteriori informazioni, consultare la documentazione fornita con il browser Web.

Controllare l'indirizzo IP della stampante

- Per controllare l'indirizzo IP della stampante, ottenere l'indirizzo IP stampando una pagina di configurazione di rete. Dal display del pannello di controllo della stampante, toccare  (Senza fili), toccare **Impostazioni**, quindi toccare **Stampa configurazione di rete**.
- Eseguire il ping della stampante con l'indirizzo IP dal prompt dei comandi (Windows) o da Utility Network (OS X). Utility Network si trova nella cartella **Utility** della cartella **Applicazioni** nel livello superiore del disco rigido.

Ad esempio, se l'indirizzo IP è 123.123.123.123, digitare quanto segue al prompt dei comandi (Windows):

```
C:\Ping 123.123.123.123
```

oppure

In Utility Network (OS X), fare clic sulla scheda **Ping**, digitare 123.123.123.123 nella casella, quindi fare clic su **Ping**.

Se viene visualizzata una risposta, l'indirizzo IP è corretto. Se viene visualizzato un messaggio di timeout, l'indirizzo IP non è corretto.

 **SUGGERIMENTO:** Se si utilizza un computer su cui è in esecuzione Windows, è possibile visitare il sito Web del supporto online HP all'indirizzo www.hp.com/support. Questo sito Web fornisce informazioni e programmi di utilità che possono essere di aiuto nella soluzione di molti comuni problemi della stampante.

Manutenzione della testina di stampa

Se si verificano problemi durante la stampa, il problema potrebbe essere dovuto alla testina di stampa. Per risolvere i problemi relativi alla qualità di stampa, è necessario eseguire le procedure riportate nelle sezioni seguenti solo se richiesto.

Le procedure di allineamento e pulizia non necessarie potrebbero comportare uno spreco di inchiostro e ridurre la durata delle cartucce.

Questo capitolo tratta i seguenti argomenti:

- [Pulire la testina di stampa](#)
- [Allineamento della testina di stampa](#)
- [Calibrazione dell'alimentazione carta](#)
- [Reinstallare la testina di stampa](#)

Pulire la testina di stampa

Se il risultato di stampa presenta striature o viene stampato con colori non corretti o mancanti, potrebbe essere necessario pulire la testina di stampa.

Ci sono due fasi di pulizia. Ogni fase richiede circa due minuti, l'uso di un foglio di carta e di una quantità crescente di inchiostro. Dopo ogni fase, ricontrollare la qualità del foglio stampato. Passare alla fase successiva solo se la qualità di stampa è scadente.

Se la qualità di stampa resta scadente anche dopo l'esecuzione di entrambe le fasi di pulizia, provare ad eseguire l'allineamento della stampante. Se persistono problemi relativi alla qualità di stampa anche dopo la pulizia della testina di stampa e l'allineamento della stampante, contattare l'assistenza clienti HP. Per maggiori informazioni, vedere [Assistenza HP a pagina 122](#).



NOTA: Il processo di pulizia consuma inchiostro. Si consiglia pertanto di pulire la testina di stampa solo quando è necessario. Il processo di pulizia richiede alcuni minuti. Durante questo processo è possibile che vengano prodotti alcuni rumori. Prima di pulire la testina di stampa, assicurarsi di caricare la carta. Per maggiori informazioni, vedere [Caricamento della carta a pagina 24](#).

Non spegnere la stampante in modo corretto può causare problemi di qualità di stampa. Per maggiori informazioni, vedere [Spegnere la stampante a pagina 39](#).

Per pulire la testina di stampa dal pannello di controllo

1. Caricare carta normale bianca nuova in formato Letter, A4, o Legal nel vassoio di alimentazione principale. Per maggiori informazioni, vedere [Caricare carta di formato standard a pagina 24](#).
2. Dal display del pannello di controllo, toccare e far scorrere il dito sullo schermo, quindi toccare **Configura**.
3. Toccare **Strumenti** e, quindi, **Pulisci testina di stampa**.

Per eseguire la pulizia della testina di stampa dalla casella strumenti (Windows)

1. Caricare carta normale bianca nuova in formato Letter, A4, o Legal nel vassoio di alimentazione principale. Per maggiori informazioni, vedere [Caricare carta di formato standard a pagina 24](#).
2. Aprire la Casella degli strumenti. Per maggiori informazioni, vedere [Apertura della Casella degli strumenti a pagina 116](#).
3. Dalla scheda **Servizi dispositivo**, fare clic sull'icona alla sinistra di **Pulisci testine di stampa**.
4. Seguire le istruzioni visualizzate sullo schermo.

Per eseguire la pulizia della testina di stampa da HP Utility (OS X)

1. Caricare carta normale bianca nuova in formato Letter, A4, o Legal nel vassoio di alimentazione principale. Per maggiori informazioni, vedere [Caricare carta di formato standard a pagina 24](#).
2. Aprire HP Utility. Per maggiori informazioni, vedere [HP Utility \(OS X\) a pagina 117](#).
3. Nella sezione **Informazioni e supporto** fare clic su **Pulizia delle testine di stampa**.
4. Fare clic su **Pulisci**, quindi seguire le istruzioni visualizzate.

Per pulire la testina di stampa dal server Web incorporato (EWS)

1. Caricare carta normale bianca nuova in formato Letter, A4, o Legal nel vassoio di alimentazione principale. Per maggiori informazioni, vedere [Caricare carta di formato standard a pagina 24](#).
2. Aprire l'EWS. Per maggiori informazioni, vedere [Server Web incorporato a pagina 118](#).
3. Fare clic sull'icona **Strumenti** nel Dock e quindi su **Casella degli strumenti qualità di stampa** nella sezione **Utility**.
4. Fare clic su **Pulisci testina di stampa** e seguire le istruzioni visualizzate sullo schermo.

Allineamento della testina di stampa

La stampante allinea automaticamente la testina di stampa durante la configurazione iniziale.

Questa funzionalità consente di risolvere problemi di qualità nelle stampe, ad esempio quando le linee dritte vengono riprodotte in modo ondulato o con sbavature.

Per allineare la testina di stampa dal pannello di controllo

1. Caricare carta normale bianca nuova in formato Letter, A4, o Legal nel vassoio di alimentazione principale. Per maggiori informazioni, vedere [Caricare carta di formato standard a pagina 24](#).
2. Dal display del pannello di controllo, toccare e far scorrere il dito sullo schermo, quindi toccare **Configura**.
3. Toccare **Strumenti**, quindi selezionare, **Allinea testine di stampa**.

Per allineare la testina di stampa dalla casella strumenti (Windows)

1. Caricare carta normale bianca nuova in formato Letter, A4, o Legal nel vassoio di alimentazione principale. Per maggiori informazioni, vedere [Caricare carta di formato standard a pagina 24](#).
2. Aprire la Casella degli strumenti. Per maggiori informazioni, vedere [Apertura della Casella degli strumenti a pagina 116](#).
3. Dalla scheda **Servizi dispositivo**, fare clic sull'icona alla sinistra di **Allinea testine di stampa**.
4. Seguire le istruzioni visualizzate sullo schermo.

Per allineare la testina di stampa da HP Utility (OS X)

1. Caricare carta normale bianca nuova in formato Letter, A4, o Legal nel vassoio di alimentazione principale. Per maggiori informazioni, vedere [Caricare carta di formato standard a pagina 24](#).
2. Aprire HP Utility. Per maggiori informazioni, vedere [HP Utility \(OS X\) a pagina 117](#).
3. Nella sezione **Informazioni e supporto** fare clic su **Allinea testine di stampa**.
4. Fare clic su **Allinea**, quindi seguire le istruzioni visualizzate.

Per eseguire l'allineamento della testina di stampa dal server Web incorporato

1. Caricare carta normale bianca nuova in formato Letter, A4, o Legal nel vassoio di alimentazione principale. Per maggiori informazioni, vedere [Caricare carta di formato standard a pagina 24](#).
2. Aprire l'EWS. Per maggiori informazioni, vedere [Server Web incorporato a pagina 118](#).
3. Fare clic sull'icona **Strumenti** nel Dock e quindi su **Casella degli strumenti qualità di stampa** nella sezione **Utility**.
4. Fare clic su **Allinea stampante** e seguire le istruzioni visualizzate.

Calibrazione dell'alimentazione carta

Se sono ancora presenti strisce e linee bianche anche in seguito all'allineamento della testina di stampa, calibrare l'avanzamento riga.

Per calibrare l'avanzamento riga dal pannello di controllo

1. Caricare carta normale bianca nuova in formato Letter, A4, o Legal nel vassoio di alimentazione principale. Per maggiori informazioni, vedere [Caricare carta di formato standard a pagina 24](#).
2. Dal display del pannello di controllo, toccare e far scorrere il dito sullo schermo, quindi toccare **Configura**.
3. Toccare **Strumenti**, quindi toccare **Calibrazione avanzamento riga**.

Per calibrare l'avanzamento riga dalla casella strumenti (Windows)

1. Caricare carta normale bianca nuova in formato Letter, A4, o Legal nel vassoio di alimentazione principale. Per maggiori informazioni, vedere [Caricare carta di formato standard a pagina 24](#).
2. Aprire la Casella degli strumenti. Per maggiori informazioni, vedere [Apertura della Casella degli strumenti a pagina 116](#).
3. Dalla scheda **Servizi dispositivo**, fare clic sull'icona alla sinistra di **Calibra avanzamento riga**.
4. Seguire le istruzioni visualizzate sullo schermo.

Per calibrare l'avanzamento riga dal server Web incorporato (EWS)

1. Caricare carta normale bianca nuova in formato Letter, A4, o Legal nel vassoio di alimentazione principale. Per maggiori informazioni, vedere [Caricare carta di formato standard a pagina 24](#).
2. Aprire l'EWS. Per maggiori informazioni, vedere [Server Web incorporato a pagina 118](#).
3. Fare clic sull'icona **Strumenti** nel Dock e quindi su **Casella degli strumenti qualità di stampa** nella sezione **Utility**.
4. Fare clic su **Calibra alimentazione carta** e seguire le istruzioni riportate sullo schermo.

Reinstallare la testina di stampa

Eseguire questa procedura solo quando viene visualizzato il messaggio **Testina di stampa assente o difettosa** dopo che la stampante è stata già spenta e riaccesa. Se il messaggio persiste, provare questa procedura.

Per reinstallare la testina di stampa

1. Accertarsi che la stampante sia accesa.

2. Aprire lo sportello di accesso delle cartucce di inchiostro.

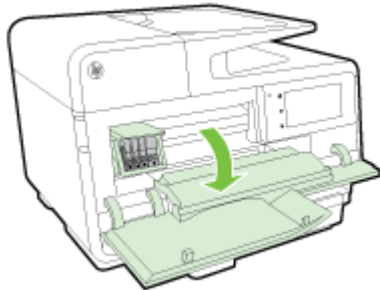

3. Alzare la maniglia del fermo del carrello di stampa.

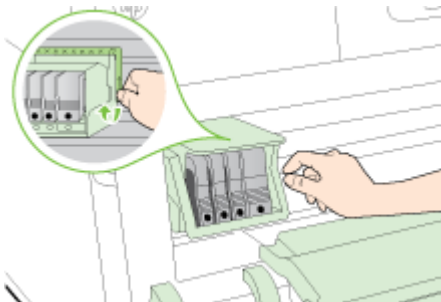

4. Rimuovere la testina di stampa sollevandola ed estraendola dalla stampante.



5. Verificare che la maniglia del fermo sia sollevata, quindi reinserire la testina di stampa.

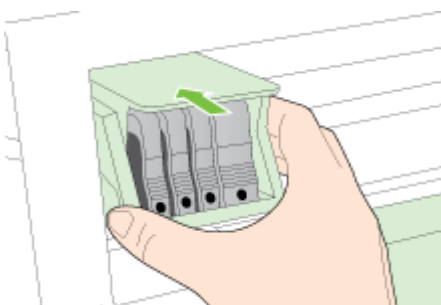

6. Abbassare la maniglia del fermo prestando particolare attenzione.

 **NOTA:** Accertarsi di aver abbassato la maniglia del fermo prima di reinserire le cartucce di inchiostro. Se la maniglia del fermo resta sollevata le cartucce d'inchiostro potrebbero non essere inserite in modo saldo con conseguenti problemi di stampa. Il fermo deve restare giù per installare correttamente le cartucce di stampa.

7. Chiudere lo sportello di accesso alla cartuccia.

Eliminazione degli inceppamenti

Occasionalmente può accadere che la carta si inceppi durante un processo.

La carta può incepparsi all'interno della stampante o nell'alimentatore automatico di documenti.

⚠ ATTENZIONE: Rimuovere immediatamente l'inceppamento della carta per non danneggiare la testina di stampa.

💡 SUGGERIMENTO: Se la qualità di stampa è mediocre, pulire la testina. Per maggiori informazioni, vedere [Pulire la testina di stampa a pagina 157](#).

- [Rimozione di inceppamenti della carta nella stampante](#)
- [Eliminare la carta inceppata nell'alimentatore automatico per documenti](#)
- [Evitare inceppamenti della carta](#)

Rimozione di inceppamenti della carta nella stampante

1. Rimuovere tutta la carta dal vassoio di uscita.

⚠ ATTENZIONE: Il tentativo di eliminare l'inceppamento della carta dalla parte anteriore della stampante potrebbe danneggiare il meccanismo di stampa. Eliminare sempre gli inceppamenti della carta dall'accessorio per la stampa fronte/retro automatica (unità duplex).

2. Controllare l'unità duplex.

- a. Premere i pulsanti sui due lati dell'unità fronte/retro per sbloccarla, quindi rimuovere l'unità.

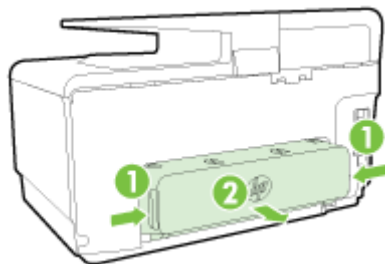

- b. Individuata la carta inceppata dentro la stampante, afferrarla con entrambe le mani e tirarla verso l'esterno.

⚠ ATTENZIONE: Se la carta si strappa mentre la si rimuove dai rulli, controllare che non ne rimangano frammenti all'interno della stampante. Se non si rimuovono tutti i frammenti di carta dalla stampante, è possibile che si verifichino altri inceppamenti.

- c. Se l'inceppamento non si è verificato in questo punto, spingere il fermo sulla parte superiore dell'unità duplex e abbassare il relativo coperchio. Se l'inceppamento è all'interno, rimuoverlo con cautela. Chiudere il coperchio.
 - d. Reinscrivere l'unità fronte/retro nella stampante fino a che non scatta in posizione.
3. Se la carta inceppata non è stata individuata e nel dispositivo è installato il vassoio 2, estrarre il vassoio e, se possibile, rimuovere la carta inceppata. In caso contrario, procedere come descritto di seguito:
 - a. Assicurarsi che la stampante sia spenta e scollegare il cavo di alimentazione.
 - b. Sollevare la stampante dal vassoio 2.

- c. Rimuovere dalla parte inferiore della stampante o dal vassoio 2 la carta inceppata.
 - d. Riposizionare la stampante sul vassoio 2.
4. Aprire lo sportello di accesso delle cartucce di inchiostro. Se nella stampante sono rimasti fogli inceppati, assicurarsi che il carrello sia posizionato a destra, rimuovere gli eventuali residui di carta o i fogli e tirare la carta verso l'esterno attraverso la parte superiore della stampante.

⚠ AVVERTENZA! Non toccare le parti interne della stampante se questa è accesa e il carrello è bloccato. Quando viene aperto lo sportello di accesso alla cartuccia di inchiostro, il carrello dovrebbe spostarsi sul lato destro della stampante. Se non si sposta sulla destra, spegnere la stampante prima di eliminare l'inceppamento.

5. Dopo aver eliminato l'inceppamento, chiudere tutti i coperchi, accendere la stampante (se è stata spenta) e inviare di nuovo la stampa.

Se le soluzioni proposte non consentono di risolvere il problema, [fare clic qui per consultare la risoluzione dei problemi online](#).

Eliminare la carta inceppata nell'alimentatore automatico per documenti

1. Sollevare il coperchio dell'alimentatore automatico documenti.

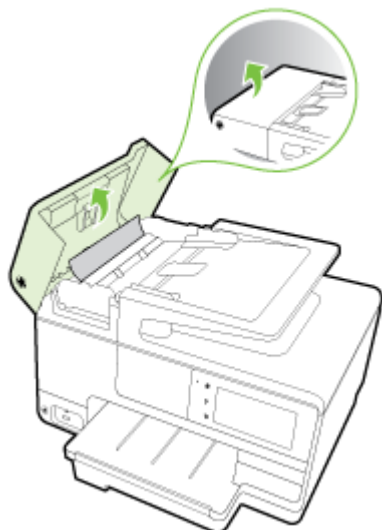

2. Sollevare la linguetta posta sul bordo anteriore dell'alimentatore automatico documenti.

- OPPURE -

Spingere la linguetta verde posta al centro dell'alimentatore automatico documenti.

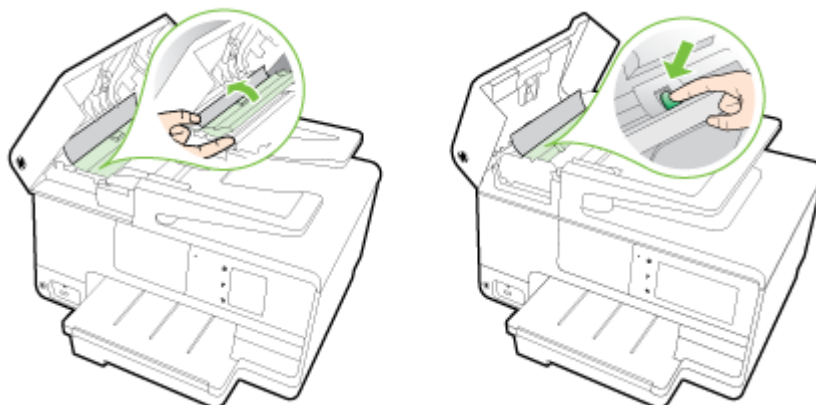

3. Estrarre delicatamente la carta dai rulli.

⚠ ATTENZIONE: Se la carta si strappa mentre la si rimuove dai rulli, controllare che non ne rimangano frammenti all'interno della stampante. Se non si rimuovono tutti i frammenti di carta dalla stampante, è possibile che si verifichino altri inceppamenti.

4. Se la linguetta verde è stata spinta nel passaggio 2, tirarla per riportarla in posizione.

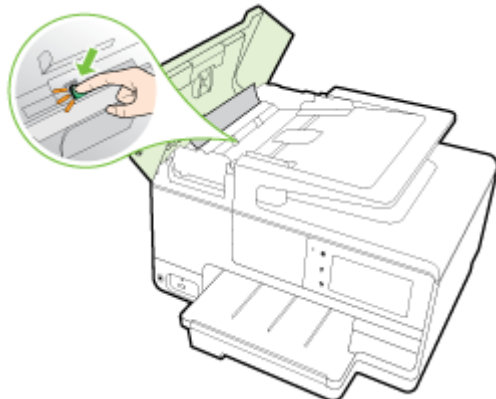

5. Chiudere il coperchio dell'alimentatore automatico documenti premendolo con decisione finché non scatta in posizione.

Se le soluzioni proposte non consentono di risolvere il problema, [fare clic qui per consultare la risoluzione dei problemi online.](#)

Evitare inceppamenti della carta

Per evitare inceppamenti della carta, attenersi alle indicazioni riportate di seguito.

- Rimuovere spesso il materiale stampato dal vassoio di uscita.
- Verificare che la carta su cui si sta stampando non sia stropicciata, piegata o danneggiata.
- Evitare che la carta si pieghi o si arricci conservando tutta la carta inutilizzata in un sacchetto a chiusura ermetica riutilizzabile.
- Non utilizzare carta troppo spessa o sottile per la stampante.
- Verificare che i vassoi siano caricati correttamente, evitando di inserire una quantità eccessiva di fogli. Per ulteriori informazioni, vedere [Caricamento della carta a pagina 24](#).
- Verificare che la carta caricata sia adagiata correttamente nel vassoio di alimentazione e che i margini non siano spiegazzati o strappati.
- Non caricare eccessivamente il vassoio dell'alimentatore documenti. Per informazioni sul numero massimo di fogli consentito nell'alimentatore automatico documenti, consultare il capitolo [Formato carta e grammatura a pagina 170](#).
- Non abbinare diversi tipi e formati di carta nel vassoio di alimentazione; l'intera risma di carta nel vassoio di alimentazione deve essere dello stesso tipo e dello stesso formato.
- Regolare le guide di larghezza della carta nel vassoio di alimentazione in modo che aderisca alla risma di carta. Verificare che le guide della larghezza della carta non pieghino i fogli nel vassoio di alimentazione.
- Non forzare troppo la carta nel vassoio di alimentazione.
- Se si stampa su entrambe le facciate del foglio, non stampare immagini dai colori saturati su fogli di poco spessore.

- Utilizzare i tipi di carta consigliati per la stampante. Per maggiori informazioni, vedere Formato carta e grammatura a pagina 170.
- Se la carta nella stampante sta per terminare, attendere che si esaurisca completamente prima di inserirne di nuova. Non aggiungere la carta quando la stampante sta cercando di prendere un foglio.
- Accertarsi che la stampante sia pulita. Per ulteriori informazioni, consultare Manutenzione della stampante a pagina 35.

Rimozione dei supporti dal carrello di stampa

Rimuovere eventuali oggetti, come la carta, che bloccano il carrello di stampa.

Per ulteriori informazioni, vedere [Eliminazione degli inceppamenti a pagina 161](#).



NOTA: non utilizzare strumenti o altri dispositivi per rimuovere la carta inceppata. Prestare sempre particolare attenzione durante la rimozione della carta inceppata dall'interno della stampante.



[Fare clic qui per ulteriori informazioni.](#)

A Informazioni tecniche

Questo capitolo tratta i seguenti argomenti:

- Informazioni sulla garanzia
- Specifiche
- Informazioni sulle norme vigenti
- Programma di protezione ambientale relativo ai prodotti

Informazioni sulla garanzia

Questo capitolo tratta i seguenti argomenti:

- [Informazioni sulla garanzia delle cartucce di stampa](#)

Informazioni sulla garanzia delle cartucce di stampa

La garanzia delle cartucce d'inchiostro HP è applicabile quando il prodotto viene utilizzato nella periferica di stampa HP designata. Tale garanzia non copre i prodotti a inchiostro HP ricaricati, ricostruiti, rigenerati, usati in modo improprio o manomessi.

Durante il periodo di garanzia il prodotto è coperto fino all'esaurimento dell'inchiostro HP e al raggiungimento della data di fine garanzia. La data di fine garanzia, in formato AAAA-MM può essere individuata sul prodotto come mostrato di seguito:

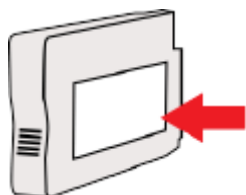

Specifiche

Per ulteriori informazioni, visitare www.hp.com/support. Selezionare il proprio paese/area geografica. Fare clic su **Risoluzione dei problemi e supporto per il prodotto**. Inserire il nome mostrato nella parte anteriore della stampante e selezionare **Cerca**. Fare clic su **Informazioni sul prodotto**, quindi su **Specifiche del prodotto**.

- [Requisiti di sistema](#)
- [Specifiche ambientali](#)
- [Capacità del vassoio di alimentazione](#)
- [Capacità del vassoio di uscita](#)
- [Formato carta e grammatura](#)
- [Specifiche di stampa](#)
- [Specifiche di copia](#)
- [Specifiche di scansione](#)
- [Specifiche fax](#)
- [Resa delle cartucce](#)
- [Specifiche delle emissioni acustiche](#)

Requisiti di sistema

I requisiti software e di sistema sono disponibili nel file Leggimi, incluso nel CD del software della stampante HP fornito in dotazione.

Per informazioni sulle future versioni del sistema operativo e sull'assistenza, visitare il sito HP all'indirizzo www.hp.com/support.

Specifiche ambientali

Temperatura di esercizio: Da 5° a 40° C

Umidità in funzionamento: Dal 15 all'80% di umidità relativa senza condensa

Condizioni di funzionamento consigliate: Da 15° a 32° C

Umidità relativa consigliata: Dal 20 all'80% senza condensa

Capacità del vassoio di alimentazione

- **Vassoio di ingresso principale**
 - Fogli di carta comune: fino a 250
 - Buste: fino a 30
 - Schede indice: fino a 80
 - Fogli di carta fotografica: fino a 100
- **Vassoio 2**
 - Fogli di carta comune (da 60 a 105 g/m²): fino a 250

 **NOTA:** Il vassoio 2 supporta solo carta comune.

Capacità del vassoio di uscita

- Fogli di carta comune: fino a 150
- Buste: fino a 30
- Schede indice: fino a 80
- Fogli di carta fotografica: fino a 100

Formato carta e grammatura

Per l'elenco completo dei formati carta supportati, vedere il software della stampante HP.

- Carta comune: Da 60 a 105 g/m² (da 16 a 28 lb)
- Buste: Da 75 a 90 g/m² (da 20 a 24 lb)
- Biglietti: Fino a 200 g/m²
- Carta fotografica: 280 g/m² (75 libbre)

Specifiche di stampa

- La velocità di stampa varia a seconda del modello e della complessità del documento.
- Metodo: getto termico di inchiostro on demand
- Lingue: PCL3 GUI
- Risoluzione di stampa:

Bozza	<ul style="list-style-type: none">• Input colore/rendering del nero: 300 x 300 dpi• Output (Nero/Colore): Automatica
Modalità normale	<ul style="list-style-type: none">• Input colore/rendering del nero: 600 x 600 dpi• Output (Nero/Colore): Automatica
Modalità Plain-Best	<ul style="list-style-type: none">• Input colore/rendering del nero: 600 x 600 dpi• Output (Nero/Colore): Automatica
Modalità Photo-Best	<ul style="list-style-type: none">• Input colore/rendering del nero: 600 x 600 dpi• Output (Nero/Colore): Automatica
Modalità Max DPI	<ul style="list-style-type: none">• Input colore/rendering del nero: 1200 x 1200 dpi• Output: Automatico (nero), 4800 x 1200 dpi ottimizzati (colore)

Specifiche di copia

- Elaborazione delle immagini digitali
- Le velocità di copia variano a seconda del modello della stampante e della complessità del documento

Specifiche di scansione

- Risoluzione: fino a 1200 x 1200 PPI

- Per ulteriori informazioni sulla risoluzione di scansione, consultare il software della stampante.
- Colore: Colori a 24 bit, scala di grigi a 8 bit (256 livelli di grigio)
 - Formato massimo di scansione dal piano:
 - U.S. Letter (A): 215,9 x 279,4 mm
 - U.S. Legal (solo HP Officejet Pro 8620 e HP Officejet Pro 8630): 215,9 x 355,6 mm
 - ISO A4: 210 x 297 mm
 - Formato massimo di scansione da ADF:
 - ADF: 216 x 356 mm

Specifiche fax

- Funzionalità per fax indipendente a colori e in bianco e nero
- Fino a 99 codici di selezione rapida.
- Memoria per un massimo di 100 pagine (sulla base del test ITU-T Test Image #1 alla risoluzione standard). Le pagine più complesse o risoluzioni più alte richiedono più tempo e più memoria
- Invio e ricezione fax manuali
- Ripetizione automatica fino a cinque tentativi di un numero occupato (a seconda del modello)
- Rilezione automatica - un solo tentativo - in caso di nessuna risposta (a seconda del modello)
- Rapporti delle attività e di conferma
- Fax CCITT/ITU gruppo 3 con modalità di correzione degli errori (ECM)
- Trasmissione a 33,6 Kbps
- Fino a 4 secondi per pagina a 33,6 Kbps (si basa su una risoluzione standard ITU-T Test Image n. 1); Le pagine più complesse o risoluzioni più alte richiedono più tempo e più memoria
- Rilevamento tipo di squillo con commutazione automatica fax/segreteria telefonica

	Foto (dpi)	Super fine (dpi)	Fine (dpi)	Standard (dpi)
Nero	205 x 196 (scala di grigi a 8 bit)	308 x 300	205 x 196	205 x 98
Colore	205 x 200	205 x 200	205 x 200	205 x 200

Specifiche di HP Digital Fax

- Tipo di file supportato: TIFF non compresso
- Tipi di fax supportati: fax in bianco e nero

Resa delle cartucce

Per ulteriori informazioni sulle rese delle cartucce, visitare il sito www.hp.com/go/learnaboutsupplies.

Specifiche delle emissioni acustiche

Visitare il sito Web all'indirizzo www.hp.com/support. Selezionare il proprio paese/area geografica. Fare clic su **Risoluzione dei problemi e supporto per il prodotto**. Inserire il nome mostrato nella parte

anteriore della stampante e selezionare **Cerca**. Fare clic su **Informazioni sul prodotto**, quindi su **Specifiche del prodotto**.

- Pressione acustica (accanto al dispositivo)
 - LpAm 55 (dBA) (stampa bozza mono)
- Potenza sonora
 - LwAd 6.8 (BA)

Informazioni sulle norme vigenti

La stampante soddisfa i requisiti degli enti normativi del proprio paese/regione.

Questo capitolo tratta i seguenti argomenti:

- [Numero di modello di conformità](#)
- [Specifica FCC](#)
- [Avviso per gli utenti residenti in Corea](#)
- [Dichiarazione di compatibilità VCCI \(Classe B\) per gli utenti residenti in Giappone](#)
- [Comunicazione relativa al cavo di alimentazione per gli utenti residenti in Giappone](#)
- [Dichiarazione sulle emissioni acustiche per la Germania](#)
- [Informazioni per gli utenti residenti in Germania](#)
- [Avviso per gli utenti della rete telefonica statunitense: requisiti FCC](#)
- [Avviso per gli utenti della rete telefonica canadese](#)
- [Avviso per gli utenti dell'area economica europea](#)
- [Avviso per gli utenti della rete telefonica tedesca](#)
- [Specifica per fax in rete cablata in Australia](#)
- [Avviso normativo per l'Unione Europea](#)
- [Dichiarazione di conformità](#)
- [Informazioni sulle norme vigenti per i prodotti wireless](#)

Numero di modello di conformità

Al prodotto viene assegnato un numero che consente di identificare le norme di conformità a esso applicabili. Il Numero di modello normativo del prodotto è SNPRC-1401-02. Questo numero non deve essere confuso con il nome marketing (HP Officejet Pro 8610 e-All-in-One, HP Officejet Pro 8620 e-All-in-One e HP Officejet Pro 8630 e-All-in-One) o con il numero di prodotto (A7F64A, A7F65A o A7F66A).



NOTA: La disponibilità della stampante varia a seconda del paese e delle aree geografiche.

Specifica FCC

FCC statement

The United States Federal Communications Commission (in 47 CFR 15.105) has specified that the following notice be brought to the attention of users of this product.

This equipment has been tested and found to comply with the limits for a Class B digital device, pursuant to Part 15 of the FCC Rules. These limits are designed to provide reasonable protection against harmful interference in a residential installation. This equipment generates, uses and can radiate radio frequency energy and, if not installed and used in accordance with the instructions, may cause harmful interference to radio communications. However, there is no guarantee that interference will not occur in a particular installation. If this equipment does cause harmful interference to radio or television reception, which can be determined by turning the equipment off and on, the user is encouraged to try to correct the interference by one or more of the following measures:

- Reorient or relocate the receiving antenna.
- Increase the separation between the equipment and the receiver.
- Connect the equipment into an outlet on a circuit different from that to which the receiver is connected.
- Consult the dealer or an experienced radio/TV technician for help.

For further information, contact:

Manager of Corporate Product Regulations
Hewlett-Packard Company
3000 Hanover Street
Palo Alto, Ca 94304
(650) 857-1501

Modifications (part 15.21)

The FCC requires the user to be notified that any changes or modifications made to this device that are not expressly approved by HP may void the user's authority to operate the equipment.

This device complies with Part 15 of the FCC Rules. Operation is subject to the following two conditions: (1) this device may not cause harmful interference, and (2) this device must accept any interference received, including interference that may cause undesired operation.

Avviso per gli utenti residenti in Corea

B 급 기기 (가정용 방송통신기기)	이 기기는 가정용(B급)으로 전자파적합등록을 한 기기로서 주로 가정에서 사용하는 것을 목적으로 하며, 모든 지역에서 사용할 수 있습니다.
------------------------	--

Dichiarazione di compatibilità VCCI (Classe B) per gli utenti residenti in Giappone

この装置は、クラスB情報技術装置です。この装置は、家庭環境で使用することを目的としていますが、この装置がラジオやテレビジョン受信機に近接して使用されると、受信障害を引き起こすことがあります。取扱説明書に従って正しい取り扱いをして下さい。

VCCI-B

Comunicazione relativa al cavo di alimentazione per gli utenti residenti in Giappone

製品には、同梱された電源コードをお使い下さい。
同梱された電源コードは、他の製品では使用出来ません。

Dichiarazione sulle emissioni acustiche per la Germania

Geräuschemission

LpA < 70 dB am Arbeitsplatz im Normalbetrieb nach DIN 45635 T. 19

Informazioni per gli utenti residenti in Germania

GS-Erklärung (Deutschland)

Das Gerät ist nicht für die Benutzung im unmittelbaren Gesichtsfeld am Bildschirmarbeitsplatz vorgesehen. Um störende Reflexionen am Bildschirmarbeitsplatz zu vermeiden, darf dieses Produkt nicht im unmittelbaren Gesichtsfeld platziert werden.

Avviso per gli utenti della rete telefonica statunitense: requisiti FCC

Notice to users of the U.S Telephone network: FCC requirements

This equipment complies with Part 68 of the FCC rules and the requirements adopted by the ACTA. On the rear (or bottom) of this equipment is a label that contains, among other information, a product identifier in the format US:AAAEQ##TXXXX. If requested, this number must be provided to the telephone company.

Applicable connector jack Universal Service Order Codes ("USOC") for the Equipment is: RJ-11C.

A plug and jack used to connect this equipment to the premises wiring and telephone network must comply with the applicable FCC Part 68 rules and requirements adopted by the ACTA. A compliant telephone cord and modular plug is provided with this product. It is designed to be connected to a compatible modular jack that is also compliant. See installation instructions for details.

The REN is used to determine the number of devices that may be connected to a telephone line. Excessive RENs on a telephone line may result in the devices not ringing in response to an incoming call. In most but not all areas, the sum of RENs should not exceed five (5.0). To be certain of the number of devices that may be connected to a line, as determined by the total RENs, contact the local telephone company. For products approved after July 23, 2001, the REN for this product is part of the product identifier that has the format US:AAAEQ##TXXXX. The digits represented by ## are the REN without a decimal point (e.g., 00 is a REN of 0.0).

If this equipment causes harm to the telephone network, the telephone company will notify you in advance that temporary discontinuance of service may be required. But if advance notice isn't practical, the telephone company will notify the customer as soon as possible. Also, you will be advised of your right to file a complaint with the FCC if you believe it is necessary.

The telephone company may make changes in its facilities, equipment, operations or procedures that could affect the operation of the equipment. If this happens the telephone company will provide advance notice in order for you to make necessary modifications to maintain uninterrupted service.

If trouble is experienced with this equipment, please contact the manufacturer, or look elsewhere in this manual, for repair or warranty information. If the equipment is causing harm to the telephone network, the telephone company may request that you disconnect the equipment until the problem is resolved.

Connection to party line service is subject to state tariffs. Contact the state public utility commission, public service commission or corporation commission for information.

If your home has specially wired alarm equipment connected to the telephone line, ensure the installation of this equipment does not disable your alarm equipment. If you have questions about what will disable alarm equipment, consult your telephone company or a qualified installer.

WHEN PROGRAMMING EMERGENCY NUMBERS AND/OR MAKING TEST CALLS TO EMERGENCY NUMBERS:

- 1) Remain on the line and briefly explain to the dispatcher the reason for the call.
- 2) Perform such activities in the off-peak hours, such as early morning or late evenings.



Note The FCC hearing aid compatibility rules for telephones are not applicable to this equipment.

The Telephone Consumer Protection Act of 1991 makes it unlawful for any person to use a computer or other electronic device, including FAX machines, to send any message unless such message clearly contains in a margin at the top or bottom of each transmitted page or on the first page of the transmission, the date and time it is sent and an identification of the business or other entity, or other individual sending the message and the telephone number of the sending machine or such business, other entity, or individual. (The telephone number provided may not be a 900 number or any other number for which charges exceed local or long-distance transmission charges.)

In order to program this information into your FAX machine, you should complete the steps described in the software.

Avviso per gli utenti della rete telefonica canadese

Note à l'attention des utilisateurs du réseau téléphonique canadien/Notice to users of the Canadian telephone network

Cet appareil est conforme aux spécifications techniques des équipements terminaux d'Industrie Canada. Le numéro d'enregistrement atteste de la conformité de l'appareil. L'abréviation IC qui précède le numéro d'enregistrement indique que l'enregistrement a été effectué dans le cadre d'une Déclaration de conformité stipulant que les spécifications techniques d'Industrie Canada ont été respectées. Néanmoins, cette abréviation ne signifie en aucun cas que l'appareil a été validé par Industrie Canada.

Pour leur propre sécurité, les utilisateurs doivent s'assurer que les prises électriques reliées à la terre de la source d'alimentation, des lignes téléphoniques et du circuit métallique d'alimentation en eau sont, le cas échéant, branchées les unes aux autres. Cette précaution est particulièrement importante dans les zones rurales.



Remarque Le numéro REN (Ringer Equivalence Number) attribué à chaque appareil terminal fournit une indication sur le nombre maximal de terminaux qui peuvent être connectés à une interface téléphonique. La terminaison d'une interface peut se composer de n'importe quelle combinaison d'appareils, à condition que le total des numéros REN ne dépasse pas 5.

Basé sur les résultats de tests FCC Partie 68, le numéro REN de ce produit est 0.0B.

This equipment meets the applicable Industry Canada Terminal Equipment Technical Specifications. This is confirmed by the registration number. The abbreviation IC before the registration number signifies that registration was performed based on a Declaration of Conformity indicating that Industry Canada technical specifications were met. It does not imply that Industry Canada approved the equipment.

Users should ensure for their own protection that the electrical ground connections of the power utility, telephone lines and internal metallic water pipe system, if present, are connected together. This precaution might be particularly important in rural areas.



Note The REN (Ringer Equivalence Number) assigned to each terminal device provides an indication of the maximum number of terminals allowed to be connected to a telephone interface. The termination on an interface might consist of any combination of devices subject only to the requirement that the sum of the Ringer Equivalence Numbers of all the devices does not exceed 5.

The REN for this product is 0.0B, based on FCC Part 68 test results.

Avviso per gli utenti dell'area economica europea

Notice to users in the European Economic Area

This product is designed to be connected to the analog Switched Telecommunication Networks (PSTN) of the European Economic Area (EEA) countries/regions.

Network compatibility depends on customer selected settings, which must be reset to use the equipment on a telephone network in a country/region other than where the product was purchased. Contact the vendor or Hewlett-Packard Company if additional product support is necessary.

This equipment has been certified by the manufacturer in accordance with Directive 1999/5/EC (annex II) for Pan-European single-terminal connection to the public switched telephone network (PSTN). However, due to differences between the individual PSTNs provided in different countries, the approval does not, of itself, give an unconditional assurance of successful operation on every PSTN network termination point.

In the event of problems, you should contact your equipment supplier in the first instance.

This equipment is designed for DTMF tone dialing and loop disconnect dialing. In the unlikely event of problems with loop disconnect dialing, it is recommended to use this equipment only with the DTMF tone dial setting.

Avviso per gli utenti della rete telefonica tedesca

Hinweis für Benutzer des deutschen Telefonnetzwerks

Dieses HP-Fax ist nur für den Anschluss eines analogen Public Switched Telephone Network (PSTN) gedacht. Schließen Sie den TAE N-Telefonstecker, der im Lieferumfang des HP All-in-One enthalten ist, an die Wandsteckdose (TAE 6) Code N an. Dieses HP-Fax kann als einzelnes Gerät und/oder in Verbindung (mit seriellen Anschluss) mit anderen zugelassenen Endgeräten verwendet werden.

Specifica per fax in rete cablata in Australia

In Australia, the HP device must be connected to Telecommunication Network through a line cord which meets the requirements of the Technical Standard AS/ACIF S008.

Avviso normativo per l'Unione Europea



I prodotti con marchio CE sono conformi a una o più direttive UE, per ambito di pertinenze: Direttiva bassa tensione 2006/95/CE, Direttiva EMC 2004/108/CE, Direttiva Ecodesign 2009/125/CE, Direttiva R&TTE 1999/5/CE, Direttiva RoHS 2011/65/UE. La conformità a tali direttive viene valutata utilizzando gli standard europei armonizzati applicabili. La dichiarazione completa di conformità è disponibile sul seguente sito Web: www.hp.com/go/certificates Cercare il nome del prodotto o il numero RMN (Regulatory Model Number), disponibile sull'etichetta.

Il punto di contatto per le questioni normative è:

Hewlett-Packard GmbH, Dept./MS: HQ-TRE, Herrenberger Strasse 140, 71034 Boeblingen, GERMANIA

Prodotti con adattatori CA esterni

La conformità CE di questo prodotto è valida solo se alimentato con il corretto alimentatore AC, dotato di marchio CE, fornito da HP.

Prodotti con funzionalità wireless

EMF

- Questo prodotto soddisfa le linee guida internazionali (ICNIRP) per l'esposizione alle radiazioni di radio frequenza.

Se incorpora un dispositivo di trasmissione e ricezione radio, in condizioni di normale utilizzo, una distanza di 20 cm garantisce la conformità dei livelli di esposizione a radio frequenze ai requisiti UE.

Funzionalità wireless in Europa

- Il prodotto è stato progettato per un utilizzo soggetto a limitazioni in tutti i paesi UE, più Islanda, Liechtenstein, Norvegia e Svizzera.

Dichiarazione relativa alla rete telefonica europea (modem/fax)

I prodotti HP con funzionalità FAX sono conformi ai requisiti della Direttiva R&TTE 1999/5/CE (annesso II) e recano il marchio CE. Tuttavia, a causa di alcune differenze tra le reti PSTN presenti nei vari paesi, l'approvazione non costituisce di per sé garanzia assoluta che l'apparecchio funzionerà se collegato ad un qualsiasi terminale di una rete PSTN. Nel caso si verificano problemi, rivolgersi innanzitutto al rivenditore dell'apparecchiatura.

Dichiarazione di conformità



DECLARATION OF CONFORMITY

according to ISO/IEC 17050-1 and EN 17050-1

DoC #: SNPRC-1401-02-R3

Supplier's Name:	Hewlett-Packard Company
Supplier's Address:	138 Depot Road, #04-01, Singapore 109683
declares, that the product	
Product Name and Model:	HP Officejet Pro 8610 / 8620 / 8630 e-All-in-One Printer
Regulatory Model Number:¹⁾	SNPRC-1401-02
Product Options:	All
Power Adapter:	CM751-60190 (WW) / CM751-60046 (For China and India only)
Radio Module Number:	SDGGB-1292

conforms to the following Product Specifications and Regulations:

EMC:	CISPR22:2008 / EN55022:2010 Class B CISPR24:2010 / EN55024:2010 EN 61000-3-2:2006+A1:2009+A2:2009 EN 61000-3-3:2008 FCC CFR 47, Part 15 / ICES - 003, Issue 5
Safety:	IEC 60950-1:2005 (2 nd Edition) +A1:2009 EN 60950-1:2006 +A1:2009 +A1:2010 +A1:2011 EN 62479:2010
Telecom:	EN 301 489-1 V1.9.2:2011 / EN 301 489-17 V2.1.1:2009 EN 300 328 V1.7.1:2006 EN 62311:2008 FCC Rules and Regulations 47 CFR Part 68 TIA-968-B Telecommunications - Telephone Terminal Equipment Technical Requirements for Connection of Terminal Equipment to the Telephone Network (Sep 2009) ES 203 021-2/3 V2.1.2 CS - 03, Part 1, Issue 9, Amendment 4, December 2010
Energy:	Regulation (EC) No. 1275/2008 ENERGY STAR® Qualified Imaging Equipment Operational Mode (OM) Test Procedure Test Method for Calculating the Energy Efficiency of Single-Voltage External Ac-Dc and Ac-Ac Power Supplies (August 11, 2004)
RoHS:	EN 50581: 2012

The product herewith complies with the requirements of the Low Voltage Directive 2006/95/EC, the EMC Directive 2004/108/EC, the R&TTE Directive 1999/5/EC, the Ecodesign Directive 2009/125/EC, RoHS Directive 2011/65/EU, and carries the **CE** marking accordingly.

This device complies with part 15 of the FCC Rules. Operation is subject to the following two conditions:

(1) This device may not cause harmful interference, and (2) this device must accept any interference received, including interference that may cause undesired operation.

Additional information:

- 1) This product is assigned a Regulatory Model Number which stays with the regulatory aspects of the design. The Regulatory Model Number is the main product identifier in the regulatory documentation and test reports, this number should not be confused with the marketing name or the product numbers.
- 2) The product was tested in a typical configuration.
- 3) The internal power adapter CM751-60046 is for India and China market only.
- 4) WiFi module operates only in 2.4 GHz band within this product.

Singapore
31 Oct 2013

Hou-Meng Yik, Manager
Product Regulations Manager
TCE & Q Inkjet Business and Platform

Local contact for regulatory topics only:

EU: Hewlett-Packard GmbH, HQ TRE, Hertenberger Strasse 140, 71034 Boeblingen, Germany
U.S.: Hewlett-Packard, 3000 Hanover St., Palo Alto, CA 94304, U.S.A. 650-857-1501

www.hp.eu/certificates

Informazioni sulle norme vigenti per i prodotti wireless

Questa sezione contiene le seguenti informazioni sulle norme vigenti in materia di prodotti wireless:

- [Esposizione ai campi a radiofrequenza](#)
- [Avviso per gli utenti residenti in Brasile](#)
- [Avviso per gli utenti residenti in Canada](#)

- [Avviso per gli utenti residenti a Taiwan](#)
- [Avviso per gli utenti residenti in Messico](#)
- [Avviso wireless per gli utenti residenti in Giappone](#)

Esposizione ai campi a radiofrequenza

Exposure to radio frequency radiation



Caution The radiated output power of this device is far below the FCC radio frequency exposure limits. Nevertheless, the device shall be used in such a manner that the potential for human contact during normal operation is minimized. This product and any attached external antenna, if supported, shall be placed in such a manner to minimize the potential for human contact during normal operation. In order to avoid the possibility of exceeding the FCC radio frequency exposure limits, human proximity to the antenna shall not be less than 20 cm (8 inches) during normal operation.

Avviso per gli utenti residenti in Brasile

Aviso aos usuários no Brasil

Este equipamento opera em caráter secundário, isto é, não tem direito à proteção contra interferência prejudicial, mesmo de estações do mesmo tipo, e não pode causar interferência a sistemas operando em caráter primário. (Res.ANATEL 282/2001).

Avviso per gli utenti residenti in Canada

Notice to users in Canada/Note à l'attention des utilisateurs canadiens

Under Industry Canada regulations, this radio transmitter may only operate using an antenna of a type and maximum (or lesser) gain approved for the transmitter by Industry Canada. To reduce potential radio interference to other users, the antenna type and its gain should be so chosen that the equivalent isotropically radiated power (e.i.r.p.) is not more than that necessary for successful communication.

This device complies with Industry Canada licence-exempt RSS standard(s). Operation is subject to the following two conditions: (1) this device may not cause interference, and (2) this device must accept any interference, including interference that may cause undesired operation of the device.

WARNING! Exposure to Radio Frequency Radiation The radiated output power of this device is below the Industry Canada radio frequency exposure limits. Nevertheless, the device should be used in such a manner that the potential for human contact is minimized during normal operation.

To avoid the possibility of exceeding the Industry Canada radio frequency exposure limits, human proximity to the antennas should not be less than 20 cm (8 inches).

Conformément au Règlement d'Industrie Canada, cet émetteur radioélectrique ne peut fonctionner qu'avec une antenne d'un type et d'un gain maximum (ou moindre) approuvé par Industrie Canada. Afin de réduire le brouillage radioélectrique potentiel pour d'autres utilisateurs, le type d'antenne et son gain doivent être choisis de manière à ce que la puissance isotrope rayonnée équivalente (p.i.r.e.) ne dépasse pas celle nécessaire à une communication réussie.

Cet appareil est conforme aux normes RSS exemptes de licence d'Industrie Canada. Son fonctionnement dépend des deux conditions suivantes : (1) cet appareil ne doit pas provoquer d'interférences nuisibles et (2) doit accepter toutes interférences reçues, y compris des interférences pouvant provoquer un fonctionnement non souhaité de l'appareil.

AVERTISSEMENT relatif à l'exposition aux radiofréquences. La puissance de rayonnement de cet appareil se trouve sous les limites d'exposition de radiofréquences d'Industrie Canada. Néanmoins, cet appareil doit être utilisé de telle sorte qu'il soit mis en contact le moins possible avec le corps humain.

Afin d'éviter le dépassement éventuel des limites d'exposition aux radiofréquences d'Industrie Canada, il est recommandé de maintenir une distance de plus de 20 cm entre les antennes et l'utilisateur.

Avviso per gli utenti residenti a Taiwan

低功率電波輻射性電機管理辦法

第十二條

經型式認證合格之低功率射頻電機，非經許可，公司、商號或使用者均不得擅自變更頻率、加大功率或變更設計之特性及功能。

第十四條

低功率射頻電機之使用不得影響飛航安全及干擾合法通信；經發現有干擾現象時，應立即停用，並改善至無干擾時方得繼續使用。

前項合法通信，指依電信法規定作業之無線電通信。低功率射頻電機須忍受合法通信或工業、科學及醫藥用電波輻射性電機設備之干擾。

Avviso per gli utenti residenti in Messico

Aviso para los usuarios de México

La operación de este equipo está sujeta a las siguientes dos condiciones: (1) es posible que este equipo o dispositivo no cause interferencia perjudicial y (2) este equipo o dispositivo debe aceptar cualquier interferencia, incluyendo la que pueda causar su operación no deseada.

Para saber el modelo de la tarjeta inalámbrica utilizada, revise la etiqueta regulatoria de la impresora.

Avviso wireless per gli utenti residenti in Giappone

この機器は技術基準適合証明又は工事設計認証を受けた無線設備を搭載しています。

Programma di protezione ambientale relativo ai prodotti

Hewlett-Packard è determinata a fornire prodotti in grado di coniugare qualità ed ecosostenibilità:

- Questa stampante è stata progettata in modo da facilitarne il riciclo.
- Il numero dei materiali utilizzati è stato ridotto al minimo, garantendo comunque un prodotto di funzionalità e affidabilità elevate.
- Materiali di tipo diverso sono stati progettati in modo da facilitarne la separazione.
- I dispositivi di bloccaggio e gli altri connettori sono facilmente individuabili, accessibili e rimovibili usando comuni utensili.
- I componenti più importanti sono stati progettati in modo da essere rapidamente accessibili per ottimizzare il disassemblaggio e la riparazione.

Per ulteriori informazioni, visitare il sito www.hp.com/ecosolutions

Questo capitolo tratta i seguenti argomenti:

- [Utilizzo della carta](#)
- [Componenti in plastica](#)
- [Schede dati sulla sicurezza dei materiali](#)
- [Programma di riciclaggio](#)
- [Programma di riciclaggio di forniture per stampanti a getto d'inchiostro HP](#)
- [Smaltimento delle apparecchiature da rottamare da parte degli utenti](#)
- [Consumo energetico](#)
- [Sostanze chimiche](#)
- [Smaltimento delle batterie nei Paesi Bassi](#)
- [Smaltimento delle batterie a Taiwan](#)
- [Avviso sui materiali in perclorato \(California\)](#)
- [Tabella delle sostanze tossiche e nocive \(Cina\)](#)
- [Vincoli imposti alle sostanze nocive \(Ucraina\)](#)
- [Vincoli imposti alle sostanze nocive \(India\)](#)
- [EPEAT](#)
- [Informazioni per l'utente sull'etichettatura ecologica SEPA in Cina](#)

Utilizzo della carta

Il prodotto è adatto a utilizzare carta riciclata conforme alle normative DIN 19309 ed EN 12281:2002.

Componenti in plastica

I componenti in plastica di peso superiore a 25 grammi sono contrassegnati secondo gli standard internazionali per facilitarne l'identificazione e il riciclaggio quando il prodotto viene smaltito.

Schede dati sulla sicurezza dei materiali

Le schede dati sulla sicurezza dei materiali (MSDS) sono disponibili sul sito Web HP:

www.hp.com/go/msds

Programma di riciclaggio

HP dispone di numerosi programmi per la resa e il riciclaggio dei prodotti in molti paesi/regioni e collabora con alcuni dei maggiori centri di riciclaggio di parti elettroniche in tutto il mondo. HP si occupa della conservazione delle risorse rivendendo alcuni dei suoi prodotti più comuni. Per ulteriori informazioni sul riciclaggio dei prodotti HP, visitare il sito:

www.hp.com/recycle

Programma di riciclaggio di forniture per stampanti a getto d'inchiostro HP

HP si impegna nella protezione dell'ambiente. Il programma per il riciclaggio dei materiali di consumo HP a getto d'inchiostro è disponibile in molti paesi e regioni e consente di riciclare gratuitamente le cartucce di stampa e le cartucce d'inchiostro utilizzate. Per ulteriori informazioni, visitare il sito Web indicato di seguito all'indirizzo:

www.hp.com/hpinfo/globalcitizenship/environment/recycle/

Smaltimento delle apparecchiature da rottamare da parte degli utenti



Questo simbolo indica di non smaltire il prodotto con gli altri rifiuti domestici. È responsabilità dell'utente smaltire le apparecchiature dismesse consegnandole al punto di raccolta designato per il riciclaggio dei rifiuti elettrici o elettronici. Per ulteriori informazioni, contattare il servizio di smaltimento rifiuti locale o visitare <http://www.hp.com/recycle>.

Consumo energetico

I dispositivi di stampa e di imaging Hewlett-Packard contrassegnati dal marchio ENERGY STAR® sono conformi alle specifiche ENERGY STAR EPA (Agenzia americana per la protezione dell'ambiente) relative alle periferiche digitali. Sui prodotti certificati ENERGY STAR comparirà il seguente marchio:



Ulteriori informazioni sui modelli dei prodotti di imaging conformi alle specifiche ENERGY STAR sono disponibili all'indirizzo: www.hp.com/go/energystar

Sostanze chimiche

HP si impegna a fornire ai propri clienti informazioni sulle sostanze chimiche contenute nei propri prodotti nella misura necessaria a soddisfare i requisiti legali, ad esempio REACH (*normativa CE N.*

1907/2006 del Parlamento Europeo e del Consiglio). Un rapporto delle informazioni chimiche per questo prodotto è disponibile all'indirizzo: www.hp.com/go/reach.

Smaltimento delle batterie nei Paesi Bassi

	<p>Dit HP Product bevat een lithium-manganees-dioxide batterij. Deze bevindt zich op de hoofdprintplaat. Wanneer deze batterij leeg is, moet deze volgens de geldende regels worden afgevoerd.</p>
---	--

Smaltimento delle batterie a Taiwan



廢電池請回收

Please recycle waste batteries.

Avviso sui materiali in perclorato (California)

California Perchlorate Material Notice

Perchlorate material - special handling may apply. See: <http://www.dtsc.ca.gov/hazardouswaste/perchlorate/>

This product's real-time clock battery or coin cell battery may contain perchlorate and may require special handling when recycled or disposed of in California.

Tabella delle sostanze tossiche e nocive (Cina)

有毒有害物质表						
根据中国《电子信息产品污染控制管理办法》						
零件描述	有毒有害物质和元素					
	铅	汞	镉	六价铬	多溴联苯	多溴联苯醚
外壳和托盘*	0	0	0	0	0	0
电线*	0	0	0	0	0	0
印刷电路板*	X	0	0	0	0	0
打印系统*	X	0	0	0	0	0
显示屏*	X	0	0	0	0	0
喷墨打印机墨盒*	0	0	0	0	0	0
驱动光盘*	X	0	0	0	0	0
扫描仪*	X	X	0	0	0	0
网络配件*	X	0	0	0	0	0
电池板*	X	0	0	0	0	0
自动支票打印系统*	0	0	0	0	0	0
外部电源*	X	0	0	0	0	0

0: 指此零件的所有均一材质中包含的这种有毒有害物质, 含量低于SJ/T11363-2006 的限制
X: 指此零件使用的均一材质中至少有一种包含的这种有毒有害物质, 含量高于SJ/T11363-2006 的限制
注: 环保使用期限的参考标识取决于产品正常工作的温度和湿度等条件
*以上只适用于使用这些零件的产品

Vincoli imposti alle sostanze nocive (Ucraina)

Технічний регламент щодо обмеження використання небезпечних речовин (Україна)

Обладнання відповідає вимогам Технічного регламенту щодо обмеження використання деяких небезпечних речовин в електричному та електронному обладнанні, затвердженого постановою Кабінету Міністрів України від 3 грудня 2008 № 1057

Vincoli imposti alle sostanze nocive (India)

Restriction of hazardous substances (India)

This product complies with the "India E-waste (Management and Handling) Rule 2011" and prohibits use of lead, mercury, hexavalent chromium, polybrominated biphenyls or polybrominated diphenyl ethers in concentrations exceeding 0.1 weight % and 0.01 weight % for cadmium, except for the exemptions set in Schedule 2 of the Rule.

EPEAT

EPEAT

Most HP products are designed to meet EPEAT. EPEAT is a comprehensive environmental rating that helps identify greener electronics equipment. For more information on EPEAT go to www.epeat.net. For information on HP's EPEAT registered products go to www.hp.com/hpinfo/globalcitizenship/environment/pdf/epeat_printers.pdf.

Informazioni per l'utente sull'etichettatura ecologica SEPA in Cina

中国环境标识认证产品用户说明

噪声大于63.0Db(A)的办公设备不宜放置于办公室内。请在独立的隔离区域使用。

如需长时间使用本产品或打印大量文件。请确保在通风良好的房间内使用。

如您需要确认本产品处于零能耗状态。请按下电源关闭按钮。并将插头从电源插座断开。

您可以使用再生纸。以减少资源耗费。

B Configurazione del fax aggiuntiva

Dopo aver eseguito tutte le operazioni indicate nella Guida introduttiva, utilizzare le istruzioni fornite in questa sezione per completare la configurazione del fax. Conservare la Guida introduttiva per uso futuro.

In questa sezione vengono fornite istruzioni per la configurazione della stampante per la trasmissione corretta dei fax con le apparecchiature e i servizi di cui dispone la linea telefonica utilizzata.

 **SUGGERIMENTO:** È anche possibile usare Configurazione guidata Fax (Windows) o HP Utility (OS X) per configurare rapidamente alcune importanti impostazioni fax, quali la modalità di risposta e le informazioni da inserire sull'intestazione del fax. È possibile accedere a questi strumenti mediante il software HP installato con la stampante. Dopo aver eseguito tali strumenti, seguire le procedure in questa sezione per completare la configurazione del fax.

Questo capitolo tratta i seguenti argomenti:

- [Impostazione delle funzioni fax \(sistemi telefonici paralleli\)](#)
- [Configurazione fax di tipo seriale](#)
- [Test della configurazione del fax](#)

Impostazione delle funzioni fax (sistemi telefonici paralleli)

Prima di iniziare la configurazione della stampante per la trasmissione di fax, individuare il sistema telefonico utilizzato dal paese/regione di appartenenza. Le istruzioni per la configurazione del Fax HP variano a seconda che il sistema telefonico sia seriale o parallelo.

- Se il paese o la località di appartenenza non è presente nella tabella, probabilmente si dispone di un sistema telefonico di tipo seriale. In un sistema telefonico seriale, il tipo di connettore sulle apparecchiature telefoniche condivise (modem, telefoni e segreterie telefoniche) non consente la connessione telefonica alla porta "2-EXT" della stampante. È quindi necessario che tutte le apparecchiature siano collegate alla presa telefonica a muro.

 **NOTA:** In determinati paesi/regioni che utilizzano i sistemi telefonici seriali, il cavo del telefono fornito con la stampante potrebbe essere dotato di una presa a muro supplementare. Ciò consente di collegare gli altri dispositivi di telecomunicazione alla stessa presa a muro utilizzata per collegare la stampante.

Potrebbe essere necessario collegare il cavo telefonico fornito all'adattatore per il proprio paese.

- Se il paese/la regione desiderata è presente nella tabella, probabilmente si dispone di un sistema telefonico di tipo parallelo. In un sistema telefonico parallelo, è possibile collegare le apparecchiature telefoniche condivise alla linea telefonica mediante la porta "2-EXT" sul retro della stampante.

 **NOTA:** Se si dispone di un sistema telefonico parallelo, HP consiglia di utilizzare un cavo telefonico a 2 fili con la stampante per poterla collegare alla presa telefonica a muro.

Tabella B-1 Paesi/regioni con sistema telefonico di tipo parallelo

Argentina	Australia	Brasile
Canada	Cile	Cina
Colombia	Grecia	India
Indonesia	Irlanda	Giappone
Corea	America Latina	Malesia
Messico	Filippine	Polonia
Portogallo	Russia	Arabia Saudita
Singapore	Spagna	Taiwan
Thailandia	Stati Uniti	Venezuela
Vietnam		

Se non si è sicuri del tipo di sistema telefonico in uso (seriale o parallelo), rivolgersi alla società telefonica.

Questo capitolo tratta i seguenti argomenti:

- Selezione della configurazione fax corretta per la casa o l'ufficio
- Caso A: Linea fax separata (non si ricevono chiamate vocali)
- Caso B: Configurazione della stampante con una linea DSL
- Caso C: Configurazione della stampante con un sistema telefonico PBX o una linea ISDN
- Caso D: Fax con servizio di suoneria diversificata sulla stessa linea

- [Caso E: Linea per le chiamate vocali e fax condivisa](#)
- [Caso F: Linea per le chiamate vocali e fax condivisa con messaggia vocale](#)
- [Caso G: Linea fax condivisa con un modem per computer \(non vengono ricevute chiamate vocali\)](#)
- [Caso H: Linea per le chiamate vocali e fax condivisa con un modem](#)
- [Caso I: Linea per le chiamate vocali e fax condivisa con una segreteria telefonica](#)
- [Caso J: Linea condivisa per le chiamate vocali/fax con modem per computer e segreteria telefonica](#)
- [Caso K: Linea per le chiamate vocali e fax condivisa con modem e messaggia vocale](#)

Selezione della configurazione fax corretta per la casa o l'ufficio

Per un esito positivo delle operazioni di fax, è necessario sapere quali tipi di dispositivi e servizi (se presenti) condividono la linea telefonica con la stampante. Tutto ciò è importante poiché potrebbe essere necessario collegare direttamente alla stampante alcuni dei dispositivi presenti in ufficio, potrebbe anche essere necessario modificare alcune impostazioni per riuscire ad operare correttamente con il fax.

1. Determinare se il sistema telefonico è seriale o parallelo.

Per ulteriori informazioni, vedere [Impostazione delle funzioni fax \(sistemi telefonici paralleli\) a pagina 186](#).

- a. Sistema telefonico di tipo seriale—Vedere [Configurazione fax di tipo seriale a pagina 208](#).
- b. Sistema telefonico di tipo parallelo—Andare al passo 2.

2. Selezionare la combinazione apparecchiatura/servizi presente sulla linea fax.

- DSL: Un servizio DSL (Digital Subscriber Line) fornito dalla società telefonica. In altri paesi/regioni, il servizio DSL potrebbe essere denominato ADSL.
- PBX: Un sistema telefonico PBX (Private Branch Exchange) o ISDN (Integrated Services Digital Network).
- Servizio di differenziazione degli squilli: Un servizio di differenziazione degli squilli tramite la società telefonica consente di avere più numeri di telefono con differenti tipi di squillo.
- Chiamate vocali: Chiamate vocali vengono ricevute allo stesso numero di telefono utilizzato dalla stampante per le chiamate fax.
- Modem per computer: Sulla stessa linea telefonica della stampante è presente un modem per la connessione remota del computer. Se la risposta a una qualsiasi delle seguenti domande è "Sì", si sta utilizzando un modem per computer:
 - È possibile inviare e ricevere fax utilizzando le applicazioni software del computer mediante una connessione remota?
 - È possibile inviare e ricevere messaggi e-mail sul computer mediante una connessione remota?
 - È possibile accedere a Internet dal computer mediante una connessione remota?

- Segreteria telefonica: Una segreteria telefonica che risponde alle chiamate vocali allo stesso numero di telefono utilizzato dalla stampante per le chiamate fax.
 - Servizio di messaggeria vocale: Un abbonamento di messaggeria vocale tramite la società telefonica allo stesso numero di telefono utilizzato dalla stampante per le chiamate fax.
3. Nella seguente tabella selezionare la combinazione di apparecchiatura e servizi applicabile alla configurazione di casa o dell'ufficio. Dopodiché cercare la configurazione fax consigliata. Nelle sezioni successive sono fornite istruzioni dettagliate per ciascuna configurazione.

 **NOTA:** Se la configurazione di casa o dell'ufficio non è tra quelle descritte in questa sezione, configurare la stampante come un normale telefono analogico. Utilizzare il cavo telefonico in dotazione per collegare un'estremità alla presa telefonica a muro e l'altra alla porta 1-LINE sul retro della stampante. Se si utilizza un altro cavo telefonico, potrebbero presentarsi dei problemi durante la trasmissione dei fax.

Potrebbe essere necessario collegare il cavo telefonico fornito all'adattatore per il proprio paese.

Altri servizi o apparecchiature presenti sulla linea fax							Configurazione fax consigliata
DSL	PBX	Servizio di differenziazione degli squilli	Chiamate vocali	Modem per computer	Segreteria telefonica	Servizio di messaggeria a vocale	
							Caso A: Linea fax separata (non si ricevono chiamate vocali) a pagina 189
✓							Caso B: Configurazione della stampante con una linea DSL a pagina 190
	✓						Caso C: Configurazione della stampante con un sistema telefonico PBX o una linea ISDN a pagina 191
		✓					Caso D: Fax con servizio di suoneria diversificata sulla stessa linea a pagina 191
			✓				Caso E: Linea per le chiamate vocali e fax condivisa a pagina 193
			✓			✓	Caso F: Linea per le chiamate vocali e fax condivisa con messaggeria vocale a pagina 194
				✓			Caso G: Linea fax condivisa con un modem per computer (non vengono ricevute chiamate vocali) a pagina 195
			✓	✓			Caso H: Linea per le chiamate vocali e fax condivisa con un modem a pagina 197
			✓		✓		Caso I: Linea per le chiamate vocali e fax condivisa con una segreteria telefonica a pagina 201

Altri servizi o apparecchiature presenti sulla linea fax							Configurazione fax consigliata
DSL	PBX	Servizio di differenziazione degli squilli	Chiamate vocali	Modem per computer	Segreteria telefonica	Servizio di messaggeri a vocale	
			✓	✓	✓		Caso J: Linea condivisa per le chiamate vocali/fax con modem per computer e segreteria telefonica a pagina 202
			✓	✓		✓	Caso K: Linea per le chiamate vocali e fax condivisa con modem e messaggeria vocale a pagina 206

Caso A: Linea fax separata (non si ricevono chiamate vocali)

Se si dispone di una linea telefonica separata su cui non si ricevono chiamate vocali e non vi sono altri apparecchi collegati, configurare la stampante come descritto in questa sezione.

Figura B-1 Vista posteriore della stampante

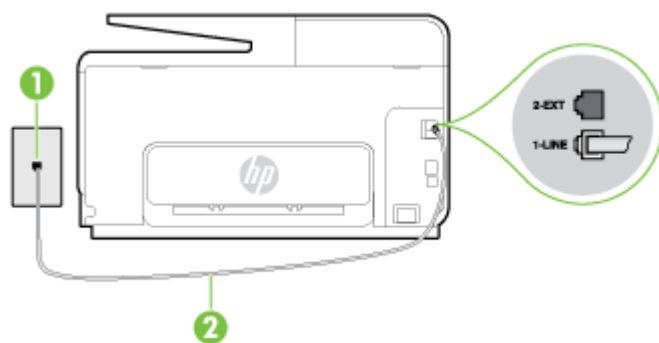

1	Presenza telefonica a muro
2	Utilizzare il cavo telefonico fornito con la stampante per il collegamento alla porta 1-LINE Potrebbe essere necessario collegare il cavo telefonico fornito all'adattatore per il proprio paese.

Per configurare la stampante con una linea fax separata

- Utilizzando il cavo telefonico fornito con la stampante, collegare un'estremità alla presa telefonica a muro, quindi collegare l'altra estremità alla porta contrassegnata con 1-LINE sul retro della stampante.

NOTA: Potrebbe essere necessario collegare il cavo telefonico fornito all'adattatore per il proprio paese.

Se per collegare la stampante alla presa telefonica a muro non viene utilizzato il cavo telefonico in dotazione, l'invio e la ricezione dei fax potrebbero avere esito negativo. Questo cavo speciale è diverso dai cavi telefonici di cui si dispone normalmente a casa o negli uffici.

- Attivare l'impostazione **Risposta automatica**.

3. (Facoltativo) Modificare l'impostazione **Squilli prima di rispondere** sul valore inferiore (due squilli).
4. Eseguire un test fax.

Quando il telefono squilla, la stampante risponde automaticamente dopo il numero di squilli impostato in **Squilli prima di rispondere**. La stampante invia il tono di risposta del fax all'apparecchio chiamante e riceve il fax.

Caso B: Configurazione della stampante con una linea DSL

Se si utilizza un servizio DSL e non si connette nessun dispositivo alla stampante, utilizzare le istruzioni in questa sezione per collegare un filtro DSL tra la presa telefonica a muro e la stampante. Il filtro DSL rimuove il segnale digitale che può interferire con la stampante in modo che questa possa comunicare correttamente con la linea telefonica. In altri paesi/regioni, il servizio DSL potrebbe essere denominato ADSL.

 **NOTA:** Se si dispone di una linea DSL e non si collega un filtro DSL, non è possibile inviare e ricevere fax tramite la stampante.

Figura B-2 Vista posteriore della stampante



1	Presse telefonica a muro
2	Filtro DSL (o ADSL) e cavo forniti dal fornitore di servizi DSL
3	Utilizzare il cavo telefonico fornito con la stampante per il collegamento alla porta 1-LINE Potrebbe essere necessario collegare il cavo telefonico fornito all'adattatore per il proprio paese.

Per configurare la stampante con la linea DSL

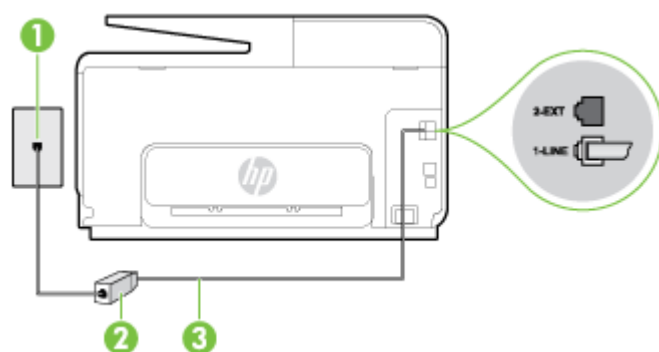
1. Richiedere un filtro DSL al fornitore del servizio.
2. Utilizzando il cavo telefonico fornito con la stampante, collegare un'estremità alla porta aperta sul filtro DSL, quindi collegare l'altra estremità alla porta contrassegnata con 1-LINE sul retro della stampante.

 **NOTA:** Potrebbe essere necessario collegare il cavo telefonico fornito all'adattatore per il proprio paese.

Se non si utilizza il cavo fornito per collegare la stampante al filtro DSL, potrebbe non essere possibile utilizzare il fax correttamente. Questo cavo speciale è diverso dai cavi telefonici di cui si dispone normalmente a casa o negli uffici.

Poiché viene fornito un solo cavo telefonico, per questa configurazione potrebbe essere necessario procurarsi altri cavi.

3. Collegare un cavo telefonico aggiuntivo dal filtro DSL alla presa telefonica a muro.
4. Eseguire un test fax.

Se si incontrano problemi configurando la stampante con apparecchiature opzionali, rivolgersi al proprio gruppo di supporto o al fornitore del servizio per ulteriore assistenza.

Caso C: Configurazione della stampante con un sistema telefonico PBX o una linea ISDN

Se si utilizza un convertitore/adattatore PBX o ISDN, accertarsi di effettuare le seguenti operazioni:

- Se si utilizza un convertitore/adattatore PBX o ISDN, collegare la stampante alla porta designata per l'utilizzo del telefono e del fax. Inoltre, verificare che l'adattatore sia impostato in modo appropriato per il paese/la regione in cui viene utilizzato.

 **NOTA:** Alcuni sistemi ISDN consentono di configurare le porte per un'apparecchiatura telefonica specifica. Ad esempio, è possibile assegnare una porta per il telefono e per il fax gruppo 3 e un'altra per altre funzioni. Se si verificano dei problemi quando si è collegati alla porta fax/telefono del convertitore ISDN, utilizzare la porta designata per le altre funzioni, solitamente contrassegnata con "multi-combi" o con un'espressione simile.

- Se si utilizza un sistema telefonico PBX, disattivare il tono di segnalazione della chiamata in attesa.

 **NOTA:** Molti sistemi digitali PBX includono, per impostazione predefinita, il tono di avviso di chiamata impostato su "on". Il tono di avviso di chiamata interferisce con qualunque trasmissione fax ed è impossibile inviare e ricevere fax con la stampante. Consultare la documentazione fornita con il sistema PBX per le istruzioni su come disabilitare il tono di avviso di chiamata.

- Se si utilizza un sistema telefonico PBX, comporre il numero per una linea esterna prima di comporre il numero fax.
- Utilizzare il cavo fornito con la stampante per collegarla alla presa telefonica a muro. Se non si usa quel cavo potrebbe essere impossibile utilizzare il fax. Questo cavo speciale è diverso dai cavi telefonici di cui si dispone normalmente a casa o negli uffici. Se il cavo telefonico fornito è corto, è possibile allungarlo acquistando un cavo telefonico a due fili più lungo in un locale negozio di elettronica.

Potrebbe essere necessario collegare il cavo telefonico fornito all'adattatore per il proprio paese.

Se si incontrano problemi configurando la stampante con apparecchiature opzionali, rivolgersi al proprio gruppo di supporto o al fornitore del servizio per ulteriore assistenza.

Caso D: Fax con servizio di suoneria diversificata sulla stessa linea

Se si è abbonati a un servizio di suoneria diversificata (fornito dalla società telefonica) che consente di disporre di più numeri telefonici sulla stessa linea, ognuno con un tipo di squillo diverso, configurare la stampante come descritto in questa sezione.

Figura B-3 Vista posteriore della stampante

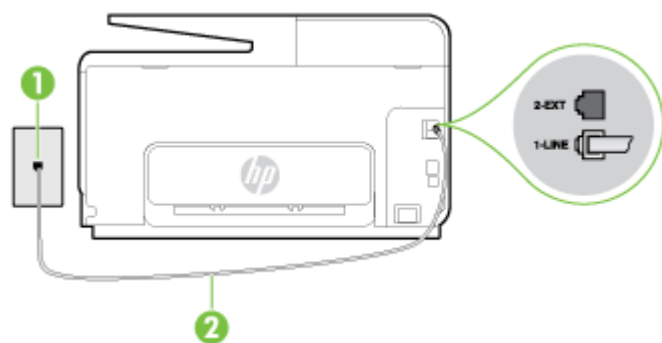

1	Presse telefonica a muro
2	Utilizzare il cavo telefonico fornito con la stampante per il collegamento alla porta 1-LINE Potrebbe essere necessario collegare il cavo telefonico fornito all'adattatore per il proprio paese.

Per configurare la stampante con un servizio di suoneria diversificata

1. Utilizzando il cavo telefonico fornito con la stampante, collegare un'estremità alla presa telefonica a muro, quindi collegare l'altra estremità alla porta contrassegnata con 1-LINE sul retro della stampante.

 **NOTA:** Potrebbe essere necessario collegare il cavo telefonico fornito all'adattatore per il proprio paese.

Se per collegare la stampante alla presa telefonica a muro non viene utilizzato il cavo telefonico in dotazione, l'invio e la ricezione dei fax potrebbero avere esito negativo. Questo cavo speciale è diverso dai cavi telefonici di cui si dispone normalmente a casa o negli uffici.

2. Attivare l'impostazione **Risposta automatica**.
3. Modificare l'impostazione **Tipo di squilli** in modo che corrisponda al tipo di squillo assegnato al numero di fax dalla società telefonica.

 **NOTA:** Per impostazione predefinita, la stampante risponde a qualsiasi tipo di squillo. Se non si imposta **Tipo di squilli** con il tipo di squillo assegnato al fax, la stampante potrebbe rispondere sia alle chiamate vocali che a quelle fax o non rispondere per nulla.

 **SUGGERIMENTO:** è inoltre possibile utilizzare la funzione di rilevamento del tipo di squillo nel pannello di controllo della stampante per impostare la suoneria diversificata. Con questa funzione, la stampante riconosce e registra il tipo di squillo di una chiamata in arrivo e, in base ad essa, determina automaticamente il tipo di squillo diversificato assegnato dalla società telefonica alle chiamate fax. Per maggiori informazioni, vedere [Modifica del motivo tono risposta per lo squillo diversificato a pagina 79](#).

4. (Facoltativo) Modificare l'impostazione **Squilli prima di rispondere** sul valore inferiore (due squilli).
5. Eseguire un test fax.

La stampante risponde automaticamente alle chiamate in entrata che corrispondono al tipo di squillo selezionato (impostazione di **Tipo di squilli**) dopo il numero di squilli selezionato (impostazione di **Squilli prima di rispondere**). La stampante invia il tono di risposta del fax all'apparecchio chiamante e riceve il fax.

Se si incontrano problemi configurando la stampante con apparecchiature opzionali, rivolgersi al proprio gruppo di supporto o al fornitore del servizio per ulteriore assistenza.

Caso E: Linea per le chiamate vocali e fax condivisa

Se si ricevono chiamate vocali e fax allo stesso numero telefonico e non vi sono altri apparecchi per ufficio (o messaggeria vocale) collegati alla linea telefonica utilizzata, configurare la stampante come descritto in questa sezione.

Figura B-4 Vista posteriore della stampante

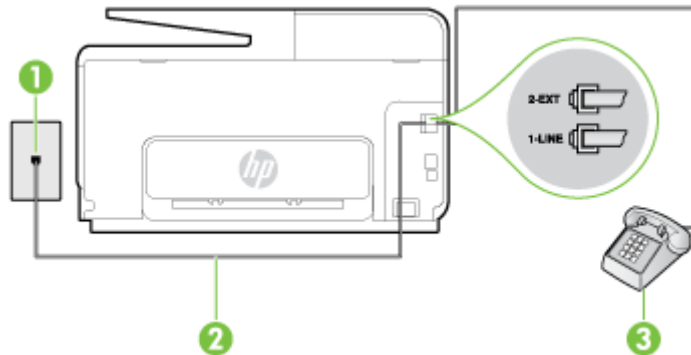

1	Presse telefonica a muro
2	Utilizzare il cavo telefonico fornito con la stampante per il collegamento alla porta 1-LINE Potrebbe essere necessario collegare il cavo telefonico fornito all'adattatore per il proprio paese.
3	Telefono (opzionale)

Per configurare la stampante su una linea condivisa per le chiamate vocali e fax

1. Utilizzando il cavo telefonico fornito con la stampante, collegare un'estremità alla presa telefonica a muro, quindi collegare l'altra estremità alla porta contrassegnata con 1-LINE sul retro della stampante.

 **NOTA:** Potrebbe essere necessario collegare il cavo telefonico fornito all'adattatore per il proprio paese.

Se per collegare la stampante alla presa telefonica a muro non viene utilizzato il cavo telefonico in dotazione, l'invio e la ricezione dei fax potrebbero avere esito negativo. Questo cavo speciale è diverso dai cavi telefonici di cui si dispone normalmente a casa o negli uffici.

2. Effettuare una delle seguenti operazioni:
 - Se si dispone di un sistema telefonico di tipo parallelo, rimuovere il connettore bianco dalla porta 2-EXT sul retro della stampante, quindi collegare un telefono alla porta.
 - Se si dispone di un sistema telefonico di tipo seriale, è possibile collegare il telefono direttamente al cavo della stampante collegato alla presa a muro.
3. A questo punto, è necessario decidere se si desidera che la stampante risponda alle chiamate automaticamente o manualmente:
 - Se viene impostata la risposta **automatica** alle chiamate, la stampante risponde a tutte le chiamate in entrata e riceve i fax. In questo caso la stampante non è in grado di distinguere tra una chiamata vocale ed una fax, se si suppone che la chiamata sia vocale, rispondere prima della stampante. Per configurare la stampante in modo che risponda automaticamente alle chiamate, attivare l'impostazione **Risposta automatica**.
 - Se la stampante è stata configurata per rispondere ai fax **manualmente**, è necessario rispondere di persona alle chiamate fax in entrata, altrimenti la stampante non è in grado di

ricevere i fax. Per configurare la stampante in modo che sia possibile rispondere manualmente alle chiamate, disattivare l'impostazione **Risposta automatica**.

4. Eseguire un test fax.

Se si alza il ricevitore prima della stampante e si avvertono i toni di un apparecchio fax di origine, rispondere manualmente alla chiamata fax.

Se si incontrano problemi configurando la stampante con apparecchiature opzionali, rivolgersi al proprio gruppo di supporto o al fornitore del servizio per ulteriore assistenza.

Caso F: Linea per le chiamate vocali e fax condivisa con messaggia vocale

Se si ricevono chiamate vocali e fax sullo stesso numero telefonico e si è abbonati a un servizio di messaggia vocale fornito dalla società telefonica, configurare la stampante come descritto in questa sezione.

NOTA: Se si dispone di un servizio di messaggia vocale che utilizza lo stesso numero telefonico utilizzato per le chiamate fax, non è possibile ricevere i fax automaticamente. Sarà necessario ricevere i fax manualmente, ovvero essere disponibili per rispondere di persona alle chiamate fax in arrivo. Se invece si desidera ricevere i fax in modo automatico, rivolgersi alla propria società telefonica per abbonarsi a un servizio di suoneria diversificata o per richiedere l'installazione di una linea telefonica distinta per il fax.

Figura B-5 Vista posteriore della stampante

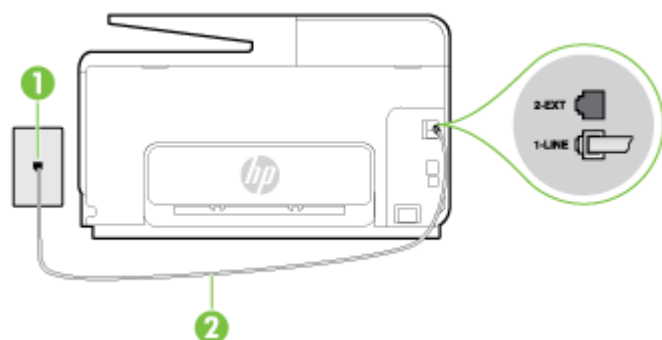

1	Presse telefonica a muro
2	Utilizzare il cavo telefonico fornito con la stampante per il collegamento alla porta 1-LINE. Potrebbe essere necessario collegare il cavo telefonico fornito all'adattatore per il proprio paese.

Per configurare la stampante con un servizio di messaggia vocale

1. Utilizzando il cavo telefonico fornito con la stampante, collegare un'estremità alla presa telefonica a muro, quindi collegare l'altra estremità alla porta contrassegnata con 1-LINE sul retro della stampante.

Potrebbe essere necessario collegare il cavo telefonico fornito all'adattatore per il proprio paese.

 **NOTA:** Potrebbe essere necessario collegare il cavo telefonico fornito all'adattatore per il proprio paese.

Se per collegare la stampante alla presa telefonica a muro non viene utilizzato il cavo telefonico in dotazione, l'invio e la ricezione dei fax potrebbero avere esito negativo. Questo cavo speciale è diverso dai cavi telefonici di cui si dispone normalmente a casa o negli uffici.

2. Disattivare l'impostazione **Risposta automatica**.

3. Eseguire un test fax.

È necessario rispondere di persona alle chiamate fax in arrivo, altrimenti la stampante non sarà in grado di ricevere fax. L'invio manuale del fax va effettuato prima che la casella vocale occupi la linea.

Se si incontrano problemi configurando la stampante con apparecchiature opzionali, rivolgersi al proprio gruppo di supporto o al fornitore del servizio per ulteriore assistenza.

Caso G: Linea fax condivisa con un modem per computer (non vengono ricevute chiamate vocali)

Se si dispone di una linea fax su cui non si ricevono chiamate vocali e a cui è collegato anche un modem per computer, configurare la stampante come descritto in questa sezione.

 **NOTA:** Se si dispone di un modem per computer, questo condivide la linea telefonica con la stampante. Non è possibile utilizzare contemporaneamente il modem per computer e la stampante. Ad esempio, non è possibile utilizzare la stampante per la trasmissione fax mentre si utilizza il modem per inviare e-mail o per accedere a Internet.

- [Configurazione della stampante con un modem per computer](#)
- [Configurazione della stampante con un modem DSL/ADSL](#)

Configurazione della stampante con un modem per computer

Se si utilizza la stessa linea telefonica per la trasmissione di fax e per il modem per computer, seguire le indicazioni riportate di seguito per configurare la stampante.

Figura B-6 Vista posteriore della stampante

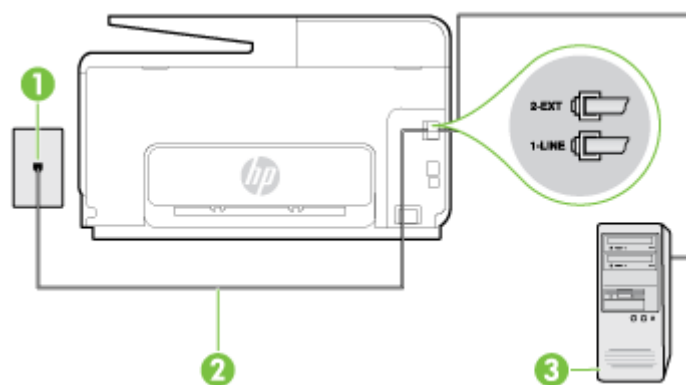

1	Presa telefonica a muro
2	Utilizzare il cavo telefonico fornito con la stampante per il collegamento alla porta 1-LINE. Potrebbe essere necessario collegare il cavo telefonico fornito all'adattatore per il proprio paese.
3	Computer con modem

Per configurare la stampante con un modem per computer

1. Rimuovere il connettore bianco dalla porta 2-EXT sul retro della stampante.
2. Individuare il cavo telefonico che collega il retro del computer (modem remoto per computer) a una presa a muro. Scollegare il cavo dalla presa telefonica a muro e collegarlo alla porta 2-EXT sul retro della stampante.
3. Utilizzando il cavo telefonico fornito con la stampante, collegare un'estremità alla presa telefonica a muro, quindi collegare l'altra estremità alla porta contrassegnata con 1-LINE sul retro della stampante.

 **NOTA:** Potrebbe essere necessario collegare il cavo telefonico fornito all'adattatore per il proprio paese.

Se per collegare la stampante alla presa telefonica a muro non viene utilizzato il cavo telefonico in dotazione, l'invio e la ricezione dei fax potrebbero avere esito negativo. Questo cavo speciale è diverso dai cavi telefonici di cui si dispone normalmente a casa o negli uffici.

4. Se il software del modem è impostato per ricevere automaticamente i fax sul computer, disattivare l'impostazione.

 **NOTA:** Se l'impostazione di ricezione automatica dei fax non viene disattivata nel software del modem, la stampante non è in grado di ricevere i fax.

5. Attivare l'impostazione **Risposta automatica**.
6. (Facoltativo) Modificare l'impostazione **Squilli prima di rispondere** sul valore inferiore (due squilli).
7. Eseguire un test fax.

Quando il telefono squilla, la stampante risponde automaticamente dopo il numero di squilli impostato in **Squilli prima di rispondere**. La stampante invia il tono di risposta del fax all'apparecchio chiamante e riceve il fax.

Se si incontrano problemi configurando la stampante con apparecchiature opzionali, rivolgersi al proprio gruppo di supporto o al fornitore del servizio per ulteriore assistenza.

Configurazione della stampante con un modem DSL/ADSL

Se si dispone di una linea DSL e si utilizza la medesima linea per la trasmissione di fax, seguire le istruzioni riportate di seguito per la configurazione del fax.

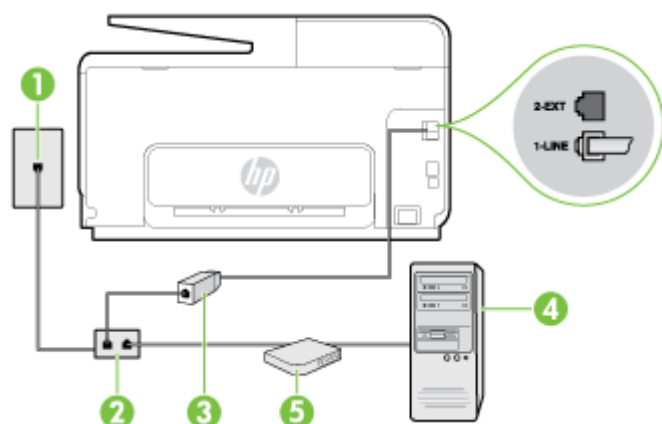

1	Presse telefonica a muro
2	Splitter per connessione parallela

3	Filtro DSL/ADSL
	Collegare un capo del cavo telefonico fornito con la stampante alla porta 1-LINE sul retro della stampante. Collegare l'altro capo del cavo al filtro DSL/ADSL.
	Potrebbe essere necessario collegare il cavo telefonico fornito all'adattatore per il proprio paese.
4	Computer
5	Modem DSL/ADSL per computer



 **NOTA:** È necessario acquistare uno splitter per connessione parallela. Uno splitter per connessione parallela ha una porta RJ-11 sul lato anteriore e due porte RJ-11 sul retro. Non utilizzare uno splitter per connessione a due linee telefoniche, uno splitter per connessione seriale o uno splitter per connessione parallela con due porte RJ-11 sul lato anteriore e una spina sul retro.

Figura B-7 Esempio di splitter per connessione parallela



Configurazione della stampante con un modem DSL/ADSL

1. Richiedere un filtro DSL al fornitore del servizio.
2. Utilizzando il cavo telefonico fornito con la stampante, collegare un'estremità al filtro DSL, quindi collegare l'altra estremità alla porta contrassegnata con 1-LINE sul retro della stampante.

 **NOTA:** Potrebbe essere necessario collegare il cavo telefonico fornito all'adattatore per il proprio paese.

Se non si utilizza il cavo fornito per collegare la stampante al filtro DSL, potrebbe non essere possibile utilizzare il fax correttamente. Questo cavo speciale è diverso dai cavi telefonici di cui si dispone normalmente a casa o negli uffici.

3. Collegare il filtro DSL allo splitter per connessione parallela.
4. Collegare il modem DSL allo splitter per connessione parallela.
5. Collegare lo splitter per connessione parallela alla presa a muro.
6. Eseguire un test fax.

Quando il telefono squilla, la stampante risponde automaticamente dopo il numero di squilli impostato in **Squilli prima di rispondere**. La stampante invia il tono di risposta del fax all'apparecchio chiamante e riceve il fax.

Se si incontrano problemi configurando la stampante con apparecchiature opzionali, rivolgersi al proprio gruppo di supporto o al fornitore del servizio per ulteriore assistenza.

Caso H: Linea per le chiamate vocali e fax condivisa con un modem

Esistono due modi diversi per configurare la stampante con il computer in base al numero di porte telefoniche disponibili sul computer. Prima di iniziare, verificare se il computer dispone di una o due porte telefoniche.

 **NOTA:** Se il computer dispone solo di una porta telefonica, sarà necessario acquistare uno splitter per connessione parallela (denominato anche accoppiatore), come mostrato nella figura. Uno splitter per connessione parallela ha una porta RJ-11 sul lato anteriore e due porte RJ-11 sul retro. Non utilizzare uno splitter per connessione a due linee telefoniche, uno splitter per connessione seriale o uno splitter per connessione parallela con due porte RJ-11 sul lato anteriore e una spina sul retro.

- Linea condivisa per le chiamate vocali/fax con modem computer
- Linea condivisa per le chiamate vocali/fax con modem DSL/ADSL

Linea condivisa per le chiamate vocali/fax con modem computer

Se si utilizza la stessa linea telefonica per le chiamate fax e vocali, seguire le istruzioni riportate di seguito per la configurazione del fax.

Esistono due modi diversi per configurare la stampante con il computer in base al numero di porte telefoniche disponibili sul computer. Prima di iniziare, verificare se il computer dispone di una o due porte telefoniche.

NOTA: Se il computer dispone solo di una porta telefonica, sarà necessario acquistare uno splitter per connessione parallela (denominato anche accoppiatore), come mostrato nella figura. Uno splitter per connessione parallela ha una porta RJ-11 sul lato anteriore e due porte RJ-11 sul retro. Non utilizzare uno splitter per connessione a due linee telefoniche, uno splitter per connessione seriale o uno splitter per connessione parallela con due porte RJ-11 sul lato anteriore e una spina sul retro.

Figura B-8 Esempio di splitter per connessione parallela



Per configurare la stampante sulla stessa linea telefonica di un computer con due porte telefoniche

Figura B-9 Vista posteriore della stampante

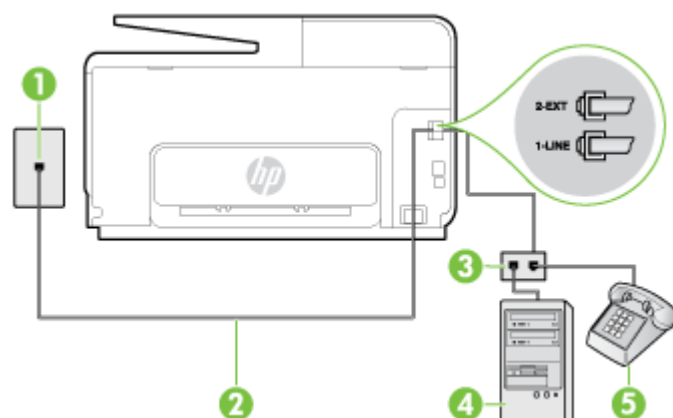

1	Presse telefonica a muro
2	Utilizzare il cavo telefonico fornito con la stampante per il collegamento alla porta 1-LINE
3	Splitter per connessione parallela
4	Computer con modem
5	Telefono

1. Rimuovere il connettore bianco dalla porta 2-EXT sul retro della stampante.
2. Individuare il cavo telefonico che collega il retro del computer (modem remoto per computer) a una presa a muro. Scollegare il cavo dalla presa telefonica a muro e collegarlo alla porta 2-EXT sul retro della stampante.
3. Collegare un telefono alla porta "OUT" sul retro del modem per computer.

- Utilizzando il cavo telefonico fornito con la stampante, collegare un'estremità alla presa telefonica a muro, quindi collegare l'altra estremità alla porta contrassegnata con 1-LINE sul retro della stampante.

 **NOTA:** Potrebbe essere necessario collegare il cavo telefonico fornito all'adattatore per il proprio paese.

Se per collegare la stampante alla presa telefonica a muro non viene utilizzato il cavo telefonico in dotazione, l'invio e la ricezione dei fax potrebbero avere esito negativo. Questo cavo speciale è diverso dai cavi telefonici di cui si dispone normalmente a casa o negli uffici.

- Se il software del modem è impostato per ricevere automaticamente i fax sul computer, disattivare l'impostazione.

 **NOTA:** Se l'impostazione di ricezione automatica dei fax non viene disattivata nel software del modem, la stampante non è in grado di ricevere i fax.

- A questo punto, è necessario decidere se si desidera che la stampante risponda alle chiamate automaticamente o manualmente:
 - Se viene impostata la risposta **automatica** alle chiamate, la stampante risponde a tutte le chiamate in entrata e riceve i fax. In questo caso la stampante non è in grado di distinguere tra una chiamata vocale ed una fax, se si suppone che la chiamata sia vocale, rispondere prima della stampante. Per configurare la stampante in modo che risponda automaticamente alle chiamate, attivare l'impostazione **Risposta automatica**.
 - Se la stampante è stata configurata per rispondere ai fax **manualmente**, è necessario rispondere di persona alle chiamate fax in entrata, altrimenti la stampante non è in grado di ricevere i fax. Per configurare la stampante in modo che sia possibile rispondere manualmente alle chiamate, disattivare l'impostazione **Risposta automatica**.

- Eseguire un test fax.

Se si alza il ricevitore prima della stampante e si avvertono i toni di un apparecchio fax di origine, rispondere manualmente alla chiamata fax.

Se si utilizza la linea telefonica per le chiamate vocali, per le trasmissioni fax e per il modem per computer, seguire le istruzioni riportate di seguito per la configurazione del fax.

Se si incontrano problemi configurando la stampante con apparecchiature opzionali, rivolgersi al proprio gruppo di supporto o al fornitore del servizio per ulteriore assistenza.

Linea condivisa per le chiamate vocali/fax con modem DSL/ADSL

Seguire le istruzioni riportate di seguito se il computer è dotato di un modem DSL/ADSL

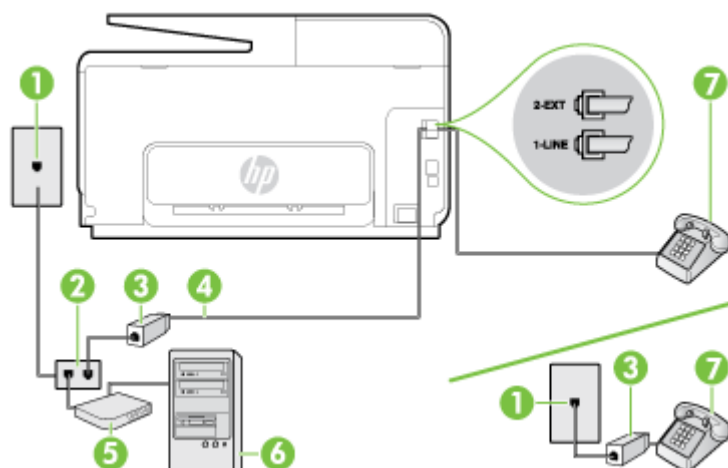

1	Presenza telefonica a muro
2	Splitter per connessione parallela
3	Filtro DSL/ADSL
4	Utilizzare il cavo telefonico fornito per effettuare il collegamento alla porta 1-LINE sul retro della stampante. Potrebbe essere necessario collegare il cavo telefonico fornito all'adattatore per il proprio paese.
5	Modem DSL/ADSL
6	Computer
7	Telefono



 **NOTA:** È necessario acquistare uno splitter per connessione parallela. Uno splitter per connessione parallela ha una porta RJ-11 sul lato anteriore e due porte RJ-11 sul retro. Non utilizzare uno splitter per connessione a due linee telefoniche, uno splitter per connessione seriale o uno splitter per connessione parallela con due porte RJ-11 sul lato anteriore e una spina sul retro.

Figura B-10 Esempio di splitter per connessione parallela



Configurazione della stampante con un modem DSL/ADSL

1. Richiedere un filtro DSL al fornitore del servizio.

 **NOTA:** Gli apparecchi telefonici situati in altre parti della casa o dell'ufficio che condividono lo stesso numero telefonico con il servizio DSL devono essere collegati a filtri DSL aggiuntivi per impedire i disturbi sulla linea telefonica durante le chiamate vocali.

2. Utilizzando il cavo telefonico fornito con la stampante, collegare un'estremità al filtro DSL, quindi collegare l'altra estremità alla porta contrassegnata con 1-LINE sul retro della stampante.

 **NOTA:** Potrebbe essere necessario collegare il cavo telefonico fornito all'adattatore per il proprio paese.

Se non si utilizza il cavo fornito per collegare la stampante al filtro DSL, potrebbe non essere possibile utilizzare il fax correttamente. Questo cavo speciale è diverso dai cavi telefonici di cui si dispone normalmente a casa o negli uffici.

3. Se si dispone di un sistema telefonico di tipo parallelo, rimuovere il connettore bianco dalla porta 2-EXT sul retro della stampante, quindi collegare un telefono alla porta.
4. Collegare il filtro DSL allo splitter per connessione parallela.
5. Collegare il modem DSL allo splitter per connessione parallela.
6. Collegare lo splitter per connessione parallela alla presa a muro.
7. Eseguire un test fax.

Quando il telefono squilla, la stampante risponde automaticamente dopo il numero di squilli impostato in **Squilli prima di rispondere**. La stampante invia il tono di risposta del fax all'apparecchio chiamante e riceve il fax.

Se si incontrano problemi configurando la stampante con apparecchiature opzionali, rivolgersi al proprio gruppo di supporto o al fornitore del servizio per ulteriore assistenza.

Caso I: Linea per le chiamate vocali e fax condivisa con una segreteria telefonica

Se si ricevono chiamate vocali e fax sullo stesso numero telefonico e si dispone inoltre di una segreteria telefonica per le chiamate vocali, configurare la stampante come descritto in questa sezione.

Figura B-11 Vista posteriore della stampante

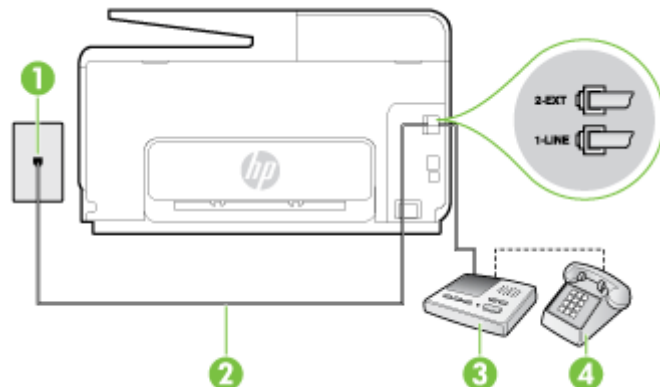

1	Presa telefonica a muro
2	Utilizzare il cavo telefonico fornito per effettuare il collegamento alla porta contrassegnata con 1-LINE sul retro della stampante Potrebbe essere necessario collegare il cavo telefonico fornito all'adattatore per il proprio paese.
3	Segreteria telefonica
4	Telefono (opzionale)

Per configurare la stampante con una linea per le chiamate vocali e fax condivisa con una segreteria telefonica

1. Rimuovere il connettore bianco dalla porta 2-EXT sul retro della stampante.
2. Scollegare la segreteria telefonica dalla presa telefonica a muro e collegarla alla porta 2-EXT sul retro della stampante.

 **NOTA:** Se la segreteria telefonica non viene collegata direttamente alla stampante, è possibile che i toni dell'apparecchio fax di origine vengano registrati dalla segreteria telefonica e che la stampante non sia in grado di ricevere fax.

3. Utilizzando il cavo telefonico fornito con la stampante, collegare un'estremità alla presa telefonica a muro, quindi collegare l'altra estremità alla porta contrassegnata con 1-LINE sul retro della stampante.

 **NOTA:** Potrebbe essere necessario collegare il cavo telefonico fornito all'adattatore per il proprio paese.

Se per collegare la stampante alla presa telefonica a muro non viene utilizzato il cavo telefonico in dotazione, l'invio e la ricezione dei fax potrebbero avere esito negativo. Questo cavo speciale è diverso dai cavi telefonici di cui si dispone normalmente a casa o negli uffici.

4. (Opzionale) Se la segreteria telefonica non dispone di un telefono incorporato, per comodità è possibile collegare un telefono alla porta "OUT" sul retro della segreteria telefonica.

 **NOTA:** Se la segreteria telefonica non consente di collegare un telefono esterno, è possibile acquistare e utilizzare uno splitter per connessione parallela (denominato anche accoppiatore) per collegare la segreteria telefonica e il telefono alla stampante. È possibile utilizzare cavi telefonici standard per queste connessioni.

5. Attivare l'impostazione **Risposta automatica**.
6. Impostare la segreteria telefonica in modo che risponda dopo pochi squilli.
7. Impostare l'opzione **Squilli prima di rispondere** nella stampante sul numero massimo di squilli supportati. Il numero massimo di squilli varia a seconda del paese/regione.
8. Eseguire un test fax.

Quando il telefono squilla, la segreteria telefonica risponderà dopo il numero di squilli impostato, quindi riprodurrà il messaggio registrato. La stampante controlla la chiamata durante questo periodo, rimanendo in ascolto dei toni fax. Se rileva toni fax in entrata, la stampante emette toni di ricezione e riceve il fax; in assenza di tali toni, la stampante interrompe il monitoraggio della linea e la segreteria telefonica può registrare un messaggio vocale.

Se si incontrano problemi configurando la stampante con apparecchiature opzionali, rivolgersi al proprio gruppo di supporto o al fornitore del servizio per ulteriore assistenza.

Caso J: Linea condivisa per le chiamate vocali/fax con modem per computer e segreteria telefonica

Se si ricevono sia chiamate vocali sia fax sullo stesso numero telefonico e alla stessa linea sono collegati un modem per computer e una segreteria telefonica, configurare la stampante come descritto in questa sezione.

 **NOTA:** Poiché il modem per computer condivide la linea telefonica con la stampante, non sarà possibile utilizzare il modem e la stampante contemporaneamente. Ad esempio, non è possibile utilizzare la stampante per la trasmissione fax mentre si utilizza il modem per inviare e-mail o per accedere a Internet.

- [Linea condivisa per le chiamate vocali/fax con modem per computer e servizio di segreteria telefonica](#)
- [Linea condivisa per le chiamate vocali/fax con modem DSL/ADSL e segreteria telefonica](#)

Linea condivisa per le chiamate vocali/fax con modem per computer e servizio di segreteria telefonica

Esistono due modi diversi per configurare la stampante con il computer in base al numero di porte telefoniche disponibili sul computer. Prima di iniziare, verificare se il computer dispone di una o due porte telefoniche.

 **NOTA:** Se il computer dispone solo di una porta telefonica, sarà necessario acquistare uno splitter per connessione parallela (denominato anche accoppiatore), come mostrato nella figura. Uno splitter per connessione parallela ha una porta RJ-11 sul lato anteriore e due porte RJ-11 sul retro. Non utilizzare uno splitter per connessione a due linee telefoniche, uno splitter per connessione seriale o uno splitter per connessione parallela con due porte RJ-11 sul lato anteriore e una spina sul retro.

Figura B-12 Esempio di splitter per connessione parallela



Per configurare la stampante sulla stessa linea telefonica di un computer con due porte telefoniche

Figura B-13 Vista posteriore della stampante

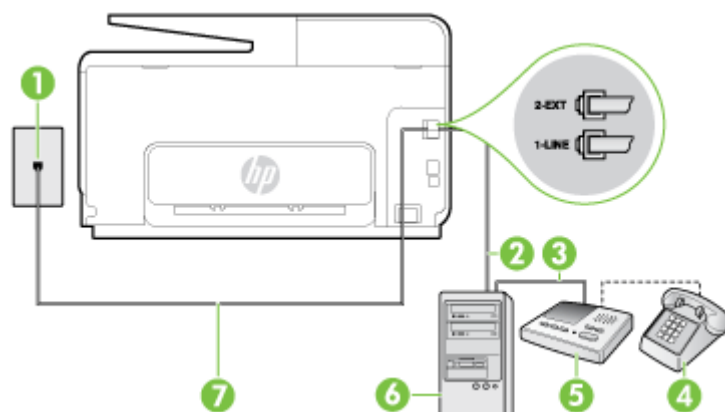

1	Presse telefonica a muro
2	Porta telefonica "IN" del computer
3	Porta telefonica "OUT" del computer
4	Telefono (opzionale)
5	Segreteria telefonica
6	Computer con modem
7	Utilizzare il cavo telefonico fornito con la stampante per il collegamento alla porta 1-LINE Potrebbe essere necessario collegare il cavo telefonico fornito all'adattatore per il proprio paese.

1. Rimuovere il connettore bianco dalla porta 2-EXT sul retro della stampante.
2. Individuare il cavo telefonico che collega il retro del computer (modem remoto per computer) a una presa a muro. Scollegare il cavo dalla presa telefonica a muro e collegarlo alla porta 2-EXT sul retro della stampante.
3. Scollegare la segreteria telefonica dalla presa telefonica a muro e collegarla alla porta "OUT" sul retro del computer (modem remoto per computer).
4. Utilizzando il cavo telefonico fornito con la stampante, collegare un'estremità alla presa telefonica a muro, quindi collegare l'altra estremità alla porta contrassegnata con 1-LINE sul retro della stampante.

 **NOTA:** Potrebbe essere necessario collegare il cavo telefonico fornito all'adattatore per il proprio paese.

Se per collegare la stampante alla presa telefonica a muro non viene utilizzato il cavo telefonico in dotazione, l'invio e la ricezione dei fax potrebbero avere esito negativo. Questo cavo speciale è diverso dai cavi telefonici di cui si dispone normalmente a casa o negli uffici.

5. (Opzionale) Se la segreteria telefonica non dispone di un telefono incorporato, per comodità è possibile collegare un telefono alla porta "OUT" sul retro della segreteria telefonica.

 **NOTA:** Se la segreteria telefonica non consente di collegare un telefono esterno, è possibile acquistare e utilizzare uno splitter per connessione parallela (denominato anche accoppiatore) per collegare la segreteria telefonica e il telefono alla stampante. È possibile utilizzare cavi telefonici standard per queste connessioni.

- Se il software del modem è impostato per ricevere automaticamente i fax sul computer, disattivare l'impostazione.

 **NOTA:** Se l'impostazione di ricezione automatica dei fax non viene disattivata nel software del modem, la stampante non è in grado di ricevere i fax.

- Attivare l'impostazione **Risposta automatica**.
- Impostare la segreteria telefonica in modo che risponda dopo pochi squilli.
- Impostare l'opzione **Squilli prima di rispondere** nella stampante, sul numero massimo di squilli supportati. Il numero massimo di squilli varia a seconda del paese/regione di appartenenza.
- Eseguire un test fax.

Quando il telefono squilla, la segreteria telefonica risponderà dopo il numero di squilli impostato, quindi riprodurrà il messaggio registrato. La stampante controlla la chiamata durante questo periodo, rimanendo in ascolto dei toni fax. Se rileva toni fax in entrata, la stampante emette toni di ricezione e riceve il fax; in assenza di tali toni, la stampante interrompe il monitoraggio della linea e la segreteria telefonica può registrare un messaggio vocale.

Se si incontrano problemi configurando la stampante con apparecchiature opzionali, rivolgersi al proprio gruppo di supporto o al fornitore del servizio per ulteriore assistenza.

Linea condivisa per le chiamate vocali/fax con modem DSL/ADSL e segreteria telefonica

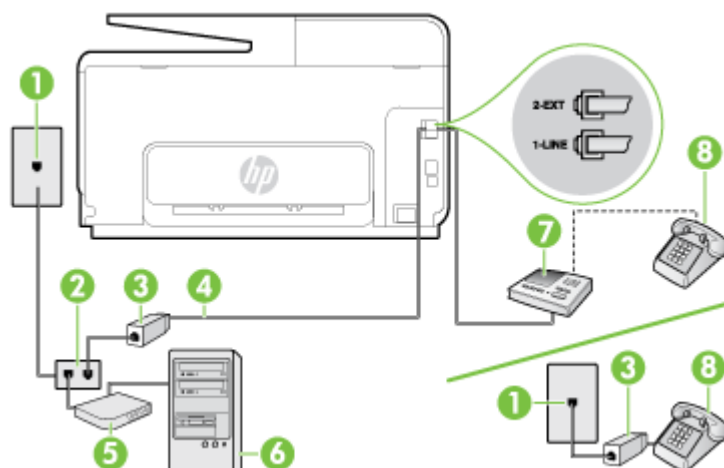

1	Presse telefonica a muro
2	Splitter per connessione parallela
3	Filtro DSL/ADSL
4	Cavo telefonico fornito con la stampante inserito nella porta 1-LINE sul retro della stampante Potrebbe essere necessario collegare il cavo telefonico fornito all'adattatore per il proprio paese.
5	Modem DSL/ADSL
6	Computer
7	Segreteria telefonica
8	Telefono (opzionale)



 **NOTA:** È necessario acquistare uno splitter per connessione parallela. Uno splitter per connessione parallela ha una porta RJ-11 sul lato anteriore e due porte RJ-11 sul retro. Non utilizzare uno splitter per connessione a due linee telefoniche, uno splitter per connessione seriale o uno splitter per connessione parallela con due porte RJ-11 sul lato anteriore e una spina sul retro.

Figura B-14 Esempio di splitter per connessione parallela



Configurazione della stampante con un modem DSL/ADSL

1. Richiedere un filtro DSL/ADSL al fornitore del servizio DSL/ADSL.

 **NOTA:** Gli apparecchi telefonici situati in altre parti della casa o dell'ufficio che condividono lo stesso numero telefonico con il servizio DSL/ADSL devono essere collegati a filtri DSL/ADSL aggiuntivi per impedire i disturbi sulla linea telefonica durante le chiamate vocali.

2. Utilizzando il cavo telefonico fornito con la stampante, collegare un'estremità al filtro DSL/ADSL, quindi collegare l'altra estremità alla porta contrassegnata con 1-LINE sul retro della stampante.

 **NOTA:** Potrebbe essere necessario collegare il cavo telefonico fornito all'adattatore per il proprio paese.

Se non si utilizza il cavo fornito per collegare la stampante al filtro DSL, potrebbe non essere possibile utilizzare il fax correttamente. Questo cavo speciale è diverso dai cavi telefonici di cui si dispone normalmente a casa o negli uffici.

3. Collegare il filtro DSL/ADSL allo splitter.
4. Scollegare la segreteria telefonica dalla presa telefonica a muro e collegarla alla porta 2-EXT sul retro della stampante.

 **NOTA:** Se la segreteria telefonica non viene collegata direttamente alla stampante, è possibile che i toni dell'apparecchio fax di origine vengano registrati dalla segreteria telefonica e che la stampante non sia in grado di ricevere fax.

5. Collegare il modem DSL allo splitter per connessione parallela.
6. Collegare lo splitter per connessione parallela alla presa a muro.
7. Impostare la segreteria telefonica in modo che risponda dopo pochi squilli.
8. Impostare l'opzione **Squilli prima di rispondere** nella stampante sul numero massimo di squilli supportati.

 **NOTA:** Il numero massimo di squilli varia a seconda del paese/regione di appartenenza.

9. Eseguire un test fax.

Quando il telefono squilla, la segreteria telefonica risponderà dopo il numero di squilli impostato, quindi riprodurrà il messaggio registrato. La stampante controlla la chiamata durante questo periodo, rimanendo in ascolto dei toni fax. Se rileva toni fax in entrata, la stampante emette toni di ricezione e riceve il fax; in assenza di tali toni, la stampante interrompe il monitoraggio della linea e la segreteria telefonica può registrare un messaggio vocale.

Se si utilizza la stessa linea telefonica per il telefono, il fax e si dispone di un modem DSL, seguire le istruzioni riportate di seguito per la configurazione del fax.

Se si incontrano problemi configurando la stampante con apparecchiature opzionali, rivolgersi al proprio gruppo di supporto o al fornitore del servizio per ulteriore assistenza.

Caso K: Linea per le chiamate vocali e fax condivisa con modem e messaggia vocale

Se si ricevono le chiamate vocali e fax sullo stesso numero telefonico, si utilizza un modem per computer sulla stessa linea e si è abbonati a un servizio di messaggia vocale fornito dalla società telefonica, configurare la stampante come descritto in questa sezione.

NOTA: Se si dispone di un servizio di messaggia vocale che utilizza lo stesso numero telefonico utilizzato per le chiamate fax, non è possibile ricevere i fax automaticamente. Sarà necessario ricevere i fax manualmente, ovvero essere disponibili per rispondere di persona alle chiamate fax in arrivo. Se invece si desidera ricevere i fax in modo automatico, rivolgersi alla propria società telefonica per abbonarsi a un servizio di suoneria diversificata o per richiedere l'installazione di una linea telefonica distinta per il fax.

Poiché il modem per computer condivide la linea telefonica con la stampante, non sarà possibile utilizzare il modem e la stampante contemporaneamente. Ad esempio, non è possibile utilizzare la stampante per la trasmissione fax mentre si utilizza il modem per inviare e-mail o per accedere a Internet.

Esistono due modi diversi per configurare la stampante con il computer in base al numero di porte telefoniche disponibili sul computer. Prima di iniziare, verificare se il computer dispone di una o due porte telefoniche.

- Se il computer dispone solo di una porta telefonica, sarà necessario acquistare uno splitter per connessione parallela (denominato anche accoppiatore), come mostrato nella figura. Uno splitter per connessione parallela ha una porta RJ-11 sul lato anteriore e due porte RJ-11 sul retro. Non utilizzare uno splitter per connessione a due linee telefoniche, uno splitter per connessione seriale o uno splitter per connessione parallela con due porte RJ-11 sul lato anteriore e una spina sul retro.

Figura B-15 Esempio di splitter per connessione parallela



- Se il computer dispone di due porte telefoniche, configurare la stampante come descritto di seguito.

Figura B-16 Vista posteriore della stampante

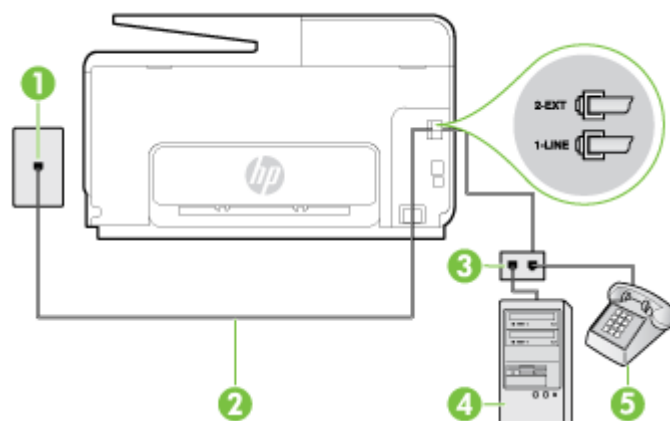

1	Presa telefonica a muro
2	Utilizzare il cavo telefonico fornito con la stampante per il collegamento alla porta 1-LINE Potrebbe essere necessario collegare il cavo telefonico fornito all'adattatore per il proprio paese.

3	Computer con modem
4	Telefono

Per configurare la stampante sulla stessa linea telefonica di un computer con due porte telefoniche

1. Rimuovere il connettore bianco dalla porta 2-EXT sul retro della stampante.
2. Individuare il cavo telefonico che collega il retro del computer (modem remoto per computer) a una presa a muro. Scollegare il cavo dalla presa telefonica a muro e collegarlo alla porta 2-EXT sul retro della stampante.
3. Collegare un telefono alla porta "OUT" sul retro del modem per computer.
4. Utilizzando il cavo telefonico fornito con la stampante, collegare un'estremità alla presa telefonica a muro, quindi collegare l'altra estremità alla porta contrassegnata con 1-LINE sul retro della stampante.

 **NOTA:** Potrebbe essere necessario collegare il cavo telefonico fornito all'adattatore per il proprio paese.

Se per collegare la stampante alla presa telefonica a muro non viene utilizzato il cavo telefonico in dotazione, l'invio e la ricezione dei fax potrebbero avere esito negativo. Questo cavo speciale è diverso dai cavi telefonici di cui si dispone normalmente a casa o negli uffici.

5. Se il software del modem è impostato per ricevere automaticamente i fax sul computer, disattivare l'impostazione.

 **NOTA:** Se l'impostazione di ricezione automatica dei fax non viene disattivata nel software del modem, la stampante non è in grado di ricevere i fax.

6. Disattivare l'impostazione **Risposta automatica**.
7. Eseguire un test fax.

È necessario rispondere di persona alle chiamate fax in arrivo, altrimenti la stampante non sarà in grado di ricevere fax.

Se si incontrano problemi configurando la stampante con apparecchiature opzionali, rivolgersi al proprio gruppo di supporto o al fornitore del servizio per ulteriore assistenza.

Configurazione fax di tipo seriale

Per informazioni sulla configurazione della stampante per la trasmissione di fax utilizzando un sistema telefonico di tipo seriale, consultare i siti Web di configurazione fax per il proprio paese/ regione.

Austria	www.hp.com/at/faxconfig
Germania	www.hp.com/de/faxconfig
Svizzera (francese)	www.hp.com/ch/fr/faxconfig
Svizzera (tedesco)	www.hp.com/ch/de/faxconfig
Regno Unito	www.hp.com/uk/faxconfig
Finlandia	www.hp.fi/faxconfig
Danimarca	www.hp.dk/faxconfig
Svezia	www.hp.se/faxconfig
Norvegia	www.hp.no/faxconfig
Paesi Bassi	www.hp.nl/faxconfig
Belgio (olandese)	www.hp.be/nl/faxconfig
Belgio (francese)	www.hp.be/fr/faxconfig
Portogallo	www.hp.pt/faxconfig
Spagna	www.hp.es/faxconfig
Francia	www.hp.com/fr/faxconfig
Irlanda	www.hp.com/ie/faxconfig
Italia	www.hp.com/it/faxconfig

Test della configurazione del fax

È possibile eseguire un test della configurazione fax per verificare lo stato della stampante e controllare che sia configurata correttamente per l'invio e la ricezione dei fax. Eseguire il test dopo aver completato la configurazione della stampante per le operazioni del fax. Il test effettua le seguenti operazioni:

- Controllo dell'hardware fax
- Verifica dell'inserimento del cavo telefonico corretto nella stampante
- Verifica dell'inserimento del cavo telefonico nella porta corretta
- Controllo della presenza del segnale di linea
- Controllo della presenza di una linea telefonica attiva
- Controllo dello stato della connessione della linea telefonica

La stampante produce un rapporto con i risultati del test. Se il test non ha esito positivo, consultare il rapporto per informazioni sulla risoluzione del problema ed eseguire nuovamente il test.

Per controllare le impostazioni fax dal pannello di controllo della stampante

1. Impostare la stampante per l'invio di fax secondo le istruzioni di configurazione per il proprio ambiente domestico o lavorativo.
2. Accertarsi che le cartucce d'inchiostro siano installate e che la carta formato standard sia caricata nel vassoio di alimentazione prima di avviare il test.
3. Dal display del pannello di controllo, toccare e far scorrere il dito sullo schermo, quindi toccare **Configura**.
4. Toccare **Strumenti**, quindi toccare **Esegui test fax**.

La stampante visualizza lo stato del test sul display e stampa un rapporto.

5. Esaminare il rapporto.
 - Se il test viene superato ma continuano a verificarsi problemi con la trasmissione dei fax, verificare che le impostazioni del fax siano corrette. Un'impostazione del fax non corretta può causare problemi nella trasmissione.
 - Se il test non ha esito positivo, consultare il rapporto per ulteriori informazioni sulla risoluzione dei problemi riscontrati.

C Errori (Windows)

- [Memoria fax piena](#)
- [Impossibile comunicare con la stampante](#)
- [Inchiostro in esaurimento](#)
- [Problema relativo alla testina di stampa](#)
- [Problema delle cartucce di stampa](#)
- [Sostituire la cartuccia d'inchiostro](#)
- [La cartuccia installata è di vecchia generazione incompatibile](#)
- [Carta non corrispondente](#)
- [Il supporto della cartuccia è bloccato](#)
- [Inceppamenti carta](#)
- [Nella stampante è esaurita la carta](#)
- [Stampante non in linea](#)
- [Stampante in pausa](#)
- [Impossibile stampare il documento](#)
- [Errore della stampante](#)
- [Sportello o coperchio aperto](#)
- [Installata cartuccia già utilizzata](#)
- [Cartucce di inchiostro esaurite](#)
- [Errore cartuccia d'inchiostro](#)
- [Aggiornamento materiali consumo stampante](#)
- [Aggiornamento materiali consumo stampante riuscito](#)
- [Problema aggiornamento materiali consumo stampante](#)
- [Installate cartucce inchiostro non HP](#)
- [L'utilizzo di cartucce HP originali presenta vantaggi](#)
- [Cartuccia contraffatta](#)
- [Rilevata cartuccia usata, rigenerata o contraffatta](#)
- [Usare cartucce di CONFIGURAZIONE](#)

- Non usare cartucce di CONFIGURAZIONE
- Inchiostro non sufficiente all'avvio
- Usare solo inchiostro nero?
- Usare solo inchiostro a colori?
- Cartucce di inchiostro non compatibili
- Guasto del sensore dell'inchiostro
- Avvertenza sensore inchiostro
- Problema con preparazione stampante
- Inchiostro cartuccia a colori esaurito
- Inchiostro cartuccia del nero esaurito
- Coperchio alimentatore automatico documenti aperto
- Problema del sistema dell'inchiostro

Memoria fax piena

Se Ricezione con backup dei fax o Fax digitale HP viene attivata e la stampante presenta un problema (ad esempio un inceppamento della carta), i fax in entrata vengono salvati in memoria finché non viene risolto il problema. Tuttavia, la memoria della stampante potrebbe riempirsi di fax non ancora stampati o trasferiti sul computer.

Per risolvere questo problema, occorre prima risolvere qualsiasi problema della stampante.

Per maggiori informazioni, vedere [Risoluzioni dei problemi di invio e ricezione di fax a pagina 142](#).

Impossibile comunicare con la stampante

Il computer non può comunicare con la stampante, poiché si è verificato uno degli eventi seguenti:

- La stampante è stata spenta.
- Il cavo che collega la stampante, ad esempio un cavo USB o un cavo di rete (Ethernet), è stato scollegato.
- Se la stampante viene collegata ad una rete wireless, il collegamento wireless è stato interrotto.

Per risolvere il problema, provare le soluzioni seguenti:

- Controllare che la stampante sia accesa e che  (spia Accensione) sia accesa.
- Assicurarsi che il cavo di alimentazione e gli altri cavi siano funzionanti e che siano collegati correttamente alla stampante.
- Accertarsi che il cavo di alimentazione sia collegato saldamente ad una presa elettrica di corrente alternata (CA) funzionante.
- Se la stampante è collegata ad una rete, verificare che la rete funzioni correttamente. Per maggiori informazioni, vedere [Risoluzione dei problemi generali di rete a pagina 152](#).
- Se la stampante è connessa a una rete wireless, verificare che la rete wireless funzioni correttamente. Per ulteriori informazioni, vedere [Impossibile stabilire la connessione wireless della stampante a pagina 152](#).

Inchiostro in esaurimento

La cartuccia d'inchiostro indicata nel messaggio non ha inchiostro a sufficienza.

Le avvertenze e gli indicatori del livello di inchiostro forniscono stime a solo scopo di pianificazione. Quando sul display viene visualizzato un messaggio di avviso di inchiostro in esaurimento, è consigliabile avere a disposizione una cartuccia sostitutiva per evitare possibili ritardi nella stampa. Non è necessario sostituire le cartucce di inchiostro finché non viene richiesto.

Per ulteriori informazioni sulla sostituzione delle cartucce d'inchiostro, vedere [Sostituzione delle cartucce d'inchiostro a pagina 99](#). Per ulteriori informazioni sull'ordinazione delle cartucce d'inchiostro, vedere [Ordinazione delle cartucce d'inchiostro a pagina 101](#). Per ulteriori informazioni sul riciclaggio delle forniture d'inchiostro, vedere [Programma di riciclaggio di forniture per stampanti a getto d'inchiostro HP a pagina 182](#).

 **NOTA:** L'inchiostro contenuto nelle cartucce viene utilizzato in vari modi durante la stampa, inclusa la procedura di inizializzazione che prepara la stampante e le cartucce per la stampa. Tenere presente che nella cartuccia usata restano sempre dei residui di inchiostro. Per maggiori informazioni, vedere www.hp.com/go/inkusage.

Problema relativo alla testina di stampa

La testina di stampa è mancante, non viene rilevata, è stata installata in modo errato o non è compatibile.

Se questo errore si verifica durante la configurazione della stampante, provare le soluzioni seguenti.

- Reinstallare la testina di stampa.

Per ulteriori informazioni, vedere [Reinstallare la testina di stampa a pagina 159](#).

⚠ ATTENZIONE: Le testine di stampa includono contatti elettrici facilmente danneggiabili.

Se questo errore si verifica dopo che la stampante è stata utilizzata per un certo periodo di tempo, provare le soluzioni seguenti.

- Spegner e riaccendere la stampante.

Spegner e riaccendere la stampante premendo  (pulsante Accensione).

Se il problema persiste, contattare l'assistenza HP per la sostituzione. Per ulteriori informazioni, vedere [Assistenza HP a pagina 122](#).

Problema delle cartucce di stampa

La cartuccia d'inchiostro indicata nel messaggio manca, è danneggiata o è inserita nell'alloggiamento errato sulla stampante.

Per risolvere il problema, provare le soluzioni seguenti. L'elenco delle soluzioni è ordinato e riporta prima quelle che hanno maggiore probabilità di risolvere il problema. Se la prima soluzione non risolve il problema, continuare a provare con le successive.

Soluzione 1: Spegner e riaccendere la stampante

Spegner e riaccendere la stampante.

Se il problema persiste, provare la soluzione successiva.

Soluzione 2: Installare le cartucce d'inchiostro correttamente

Accertarsi che le cartucce d'inchiostro siano installate correttamente:

1. Aprire delicatamente lo sportello di accesso alle cartucce di inchiostro.
2. Rimuovere la cartuccia spingendola verso l'interno per sbloccarla e quindi tirarla saldamente verso di sé.
3. Inserire la cartuccia nell'alloggiamento. Premere sulla cartuccia in modo che ad installazione avvenuta faccia contatto.
4. Chiudere lo sportello di accesso alle cartucce d'inchiostro e accertarsi che il messaggio di errore sia scomparso.

Sostituire la cartuccia d'inchiostro

Sostituire la cartuccia d'inchiostro indicata. Per maggiori informazioni, vedere [Sostituzione delle cartucce d'inchiostro a pagina 99](#).

 **NOTA:** Se la cartuccia è ancora in garanzia, contattare il servizio di supporto HP per la sostituzione. Per ulteriori informazioni sulla garanzia delle cartucce d'inchiostro, vedere [Informazioni sulla garanzia delle cartucce di stampa a pagina 168](#). Se il problema persiste dopo aver sostituito la cartuccia, contattare l'assistenza HP. Per maggiori informazioni, vedere [Assistenza HP a pagina 122](#).

La cartuccia installata è di vecchia generazione incompatibile

È necessario utilizzare una versione più recente della cartuccia. Nella maggior parte dei casi è possibile identificare le nuove versioni delle cartucce osservando l'imballaggio esterno della cartuccia. Trovare la data di scadenza della garanzia.



Se a destra della data è indicato 'v1' seguito da diversi spazi, la cartuccia appartiene alla versione aggiornata.

 [Fare clic qui per accedere ai dati online.](#)

Carta non corrispondente

Il tipo o il formato carta selezionato nel driver di stampa non coincide con la carta caricata sulla stampante. Accertarsi che nella stampante sia caricata la carta corretta, quindi stampare nuovamente il documento. Per ulteriori informazioni, vedere [Caricamento della carta a pagina 24](#).



NOTA: Se le dimensioni della carta caricata nella stampante sono corrette, modificare il formato carta selezionato nel driver di stampa, quindi stampare nuovamente il documento.

Il supporto della cartuccia è bloccato

Qualcosa blocca il supporto della cartuccia di inchiostro (la parte della stampante in cui sono alloggiati le cartucce di inchiostro).

Per eliminare l'ostruzione, premere  (pulsante Accensione) per spegnere la stampante, quindi verificare eventuali inceppamenti.

Per maggiori informazioni, vedere [Eliminazione degli inceppamenti a pagina 161](#).

Inceppamenti carta

La carta si è inceppata nella stampante.

Prima di eliminare l'inceppamento, controllare quanto segue:

- Accertarsi di aver caricato un tipo di carta che soddisfi le specifiche e che non sia arricciata, piegata o danneggiata. Per maggiori informazioni, vedere [Formato carta e grammatura a pagina 170](#).
- Accertarsi che la stampante sia pulita. Per maggiori informazioni, vedere [Manutenzione della stampante a pagina 35](#).
- Verificare che i vassoi siano caricati correttamente, evitando di inserire una quantità eccessiva di fogli. Per maggiori informazioni, vedere [Caricamento della carta a pagina 24](#).

Per istruzioni su come eliminare gli inceppamenti e su come evitarli, vedere [Eliminazione degli inceppamenti a pagina 161](#).

Nella stampante è esaurita la carta

Il vassoio predefinito è vuoto.

Caricare altra carta e toccare **OK**.

Per maggiori informazioni, vedere [Caricamento della carta a pagina 24](#).

Stampante non in linea

La stampante è offline. Mentre la stampante è offline, non può essere utilizzata.

Per modificare lo stato della stampante, completare le procedure seguenti.

1. A seconda del sistema operativo utilizzato, eseguire una delle operazioni riportate di seguito:
 - **Windows 8:** Nella schermata **Avvio**, fare clic su **Pannello di controllo**, quindi su **Visualizza dispositivi e stampanti**.
 - **Windows 7, Windows Vista o Windows XP:** fare clic su **Avvio**, quindi su **Dispositivi e stampanti**, **Stampanti** o **Stampanti e fax**.
2. Se le stampanti elencate nella finestra di dialogo non sono visualizzate nella vista **Dettagli**, fare clic sul menu **Vista**, quindi su **Dettagli**.
3. Se la stampante è **Offline**, fare clic con il pulsante destro del mouse sulla stampante e fare clic su **Utilizza stampante online**.
4. Riprovare a utilizzare la stampante.

Stampante in pausa

La stampante è al momento in pausa. Mentre il dispositivo è in pausa, nuovi lavori vengono aggiunti alla coda ma non vengono stampati.

Per modificare lo stato della stampante, a seconda del sistema operativo, effettuare una delle operazioni seguenti:

Per modificare lo stato della stampante, effettuare una delle seguenti operazioni:

1. A seconda del sistema operativo utilizzato, eseguire una delle operazioni riportate di seguito:
 - **Windows 8:** Nella schermata **Avvio**, fare clic su **Pannello di controllo**, quindi su **Visualizza dispositivi e stampanti**.
 - **Windows 7, Windows Vista o Windows XP:** fare clic su **Avvio**, quindi su **Dispositivi e stampanti**, **Stampanti** o **Stampanti e fax**.
2. Se le stampanti elencate nella finestra di dialogo non sono visualizzate nella vista **Dettagli**, fare clic sul menu **Vista**, quindi su **Dettagli**.
3. Se la stampante è in pausa, fare clic con il pulsante destro del mouse sulla stampante e fare clic su **Riprendi stampa**.
4. Riprovare a utilizzare la stampante.



Impossibile stampare il documento

Non è stato possibile stampare il documento a causa di un problema verificatosi nel sistema di stampa.

Per informazioni su come risolvere i problemi di stampa, vedere [Risoluzione dei problemi di stampa a pagina 129](#).

Errore della stampante

Si è verificato un problema con la stampante. Di solito, è possibile risolvere tali problemi completando le procedure seguenti:

1. Premere  (pulsante Accensione) per spegnere la stampante.
2. Scollegare il cavo di alimentazione, quindi collegarlo nuovamente.
3. Premere  (pulsante Accensione) per accendere la stampante.

Se il problema persiste, annotare il codice di errore fornito nel messaggio, quindi contattare l'assistenza HP. Per ulteriori informazioni su come contattare l'assistenza HP, vedere [Assistenza HP a pagina 122](#).

Sportello o coperchio aperto

Prima di poter stampare, è necessario che tutti gli sportelli e i coperchi siano chiusi.

 **SUGGERIMENTO:** Se completamente chiusi, la maggior parte degli sportelli e dei coperchi scattano in posizione.

Se il problema persiste dopo aver chiuso correttamente tutti gli sportelli e i coperchi, contattare l'assistenza HP. Per maggiori informazioni, vedere [Assistenza HP a pagina 122](#).

Installata cartuccia già utilizzata

La cartuccia d'inchiostro indicata nel messaggio è già stata utilizzata in un'altra stampante.

È possibile utilizzare cartucce di inchiostro in stampanti diverse, ma se la cartuccia è stata lasciata fuori da una stampante per un lungo periodo di tempo, la qualità di stampa dei documenti potrebbe venire compromessa. Inoltre, se si utilizzano cartucce di inchiostro già utilizzate in un'altra stampante, l'indicatore del livello d'inchiostro potrebbe risultare impreciso o non disponibile.

Se la qualità di stampa è insufficiente, provare a pulire le testine di stampa.

 **NOTA:** Durante il processo di stampa, l'inchiostro delle cartucce viene utilizzato in diversi modi, inclusi il processo di inizializzazione, che prepara la stampante e le cartucce per la stampa e la fase di manutenzione della testina, che mantiene puliti gli ugelli e garantisce che l'inchiostro scorra senza problemi. Tenere presente che nella cartuccia usata restano sempre dei residui di inchiostro. Per maggiori informazioni, vedere www.hp.com/go/inkusage.

Per ulteriori informazioni sulla conservazione delle cartucce d'inchiostro, vedere [Ordinazione delle cartucce d'inchiostro a pagina 101](#).

Cartucce di inchiostro esaurite

Per continuare a stampare, è necessario sostituire le cartucce indicate nel messaggio. HP consiglia di non rimuovere una cartuccia di inchiostro finché non se ne ha a disposizione una nuova da installare.

Per maggiori informazioni, vedere [Sostituzione delle cartucce d'inchiostro a pagina 99](#).

Errore cartuccia d'inchiostro

Le cartucce indicate nel messaggio sono danneggiate.

Consultare la sezione [Sostituzione delle cartucce d'inchiostro a pagina 99](#).

Aggiornamento materiali consumo stampante

La cartuccia indicata nel messaggio può essere utilizzata solo per aggiornare una stampante. Fare clic su OK per utilizzarla in questa stampante. Se non si desidera procedere con l'aggiornamento dei materiali di consumo della stampante, fare clic su Annulla stampa e rimuovere la cartuccia.

Aggiornamento materiali consumo stampante riuscito

L'aggiornamento dei materiali di consumo della stampante è stato effettuato correttamente. Le cartucce indicate nel messaggio possono essere utilizzate nella stampante.

Problema aggiornamento materiali consumo stampante

L'aggiornamento dei materiali di consumo non è avvenuto correttamente. Le cartucce indicate nel messaggio possono comunque essere utilizzate nella stampante. Sostituire la cartuccia di aggiornamento. Per maggiori informazioni, vedere [Sostituzione delle cartucce d'inchiostro a pagina 99](#).

Installate cartucce inchiostro non HP

HP non garantisce la qualità o l'affidabilità dei materiali di consumo non HP. Gli interventi di assistenza o riparazione della stampante resi necessari a seguito dell'uso di materiali non HP non sono coperti dalla garanzia. Se si ritiene di avere acquistato cartucce di inchiostro HP originali, visitare il sito HP all'indirizzo www.hp.com/go/anticounterfeit per ulteriori informazioni o per segnalare una frode.

L'utilizzo di cartucce HP originali presenta vantaggi

HP intende ricompensare i clienti più fedeli per avere scelto materiali di consumo HP originali. Fare clic sul pulsante sotto il messaggio per visualizzare i premi online. I premi potrebbero non essere disponibili in tutti i paesi/regioni.

Cartuccia contraffatta

La cartuccia installata non è una cartuccia HP originale nuova. Contattare il punto vendita in cui si è acquistata la cartuccia. Per segnalare il sospetto di frodi, visitare il sito HP all'indirizzo www.hp.com/go/anticounterfeit. Per continuare a utilizzare la cartuccia, fare clic su **Continua**.

Rilevata cartuccia usata, rigenerata o contraffatta

L'inchiostro HP originale nella cartuccia è esaurito. Per risolvere il problema, sostituire la cartuccia di inchiostro oppure fare clic su OK per continuare a utilizzare la cartuccia. Per ulteriori informazioni sulla sostituzione della cartuccia, vedere [Sostituzione delle cartucce d'inchiostro a pagina 99](#). HP intende ricompensare i clienti più fedeli per avere scelto materiali di consumo HP originali. Fare clic sul pulsante sotto il messaggio per visualizzare i premi online. I premi potrebbero non essere disponibili in tutti i paesi/regioni.

⚠ AVVERTENZA! La garanzia sulle cartucce di inchiostro di HP non copre inchiostri o cartucce non HP. La garanzia sulle stampanti HP non copre riparazioni o manutenzioni dovute all'uso di inchiostri o cartucce non HP. HP non garantisce la qualità o l'affidabilità degli inchiostri non HP. Non saranno disponibili ulteriori informazioni relative ai livelli d'inchiostro.

Usare cartucce di CONFIGURAZIONE

Alla prima configurazione della stampante è necessario installare le cartucce fornite nella confezione con la stampante. Queste cartucce sono etichettate con SETUP e consentono di tarare la stampante prima del primo lavoro di stampa. La mancata installazione delle cartucce SETUP durante la configurazione iniziale del prodotto provoca un errore. Se è stato inserito un set di cartucce normali, rimuoverle e installare le cartucce SETUP per completare la configurazione della stampante. Una volta completata l'impostazione della stampante, il dispositivo potrà utilizzare le normali cartucce.

Se i messaggi di errore persistono e non è possibile completare l'inizializzazione del sistema di inchiostro della stampante, contattare l'assistenza HP. Per maggiori informazioni, vedere [Assistenza HP a pagina 122](#).

[Fare clic qui per ottenere maggiori informazioni online](#).

Non usare cartucce di CONFIGURAZIONE

Dopo avere inizializzato il dispositivo, non è possibile utilizzare le cartucce di CONFIGURAZIONE. Rimuoverle e installare cartucce diverse da quelle di CONFIGURAZIONE. Per maggiori informazioni, vedere Sostituzione delle cartucce d'inchiostro a pagina 99.

Inchiostro non sufficiente all'avvio

Le cartucce usate indicate nel messaggio potrebbero non contenere sufficiente inchiostro per completare l'avvio.

Soluzione: Installare nuove cartucce oppure fare clic su **OK** per utilizzare le cartucce installate.

Se non è possibile completare l'avvio con le cartucce installate, sarà necessario installarne di nuove. Per informazioni sull'installazione di nuove cartucce, vedere [Sostituzione delle cartucce d'inchiostro a pagina 99](#).

Usare solo inchiostro nero?

L'inchiostro delle cartucce indicate nel messaggio è esaurito.

Soluzioni: Per stampare a colori, sostituire le cartucce vuote. Per informazioni sull'installazione di nuove cartucce, vedere [Sostituzione delle cartucce d'inchiostro a pagina 99](#).

Per stampare temporaneamente solo con l'inchiostro nero, fare clic su **Usa solo nero**. La stampante sostituirà i colori con la scala di grigi. Le cartucce vuote dovranno essere sostituite appena possibile.

⚠ ATTENZIONE: **NON** rimuovere la cartuccia colore esaurita per stampare in modalità **Usa solo nero**.

Usare solo inchiostro a colori?

L'inchiostro della cartuccia del nero è esaurito.

Soluzioni: Per sostituire temporaneamente il nero con il colore, fare clic su **Usa solo colore**. Il nero verrà simulato. La qualità di testo e foto sarà diversa da quella ottenuta quando si stampa con tutte le cartucce. La cartuccia del nero dovrà essere sostituita appena possibile.

Per stampare in nero, sostituire la cartuccia di inchiostro nero. Per informazioni sull'installazione di nuove cartucce, vedere [Sostituzione delle cartucce d'inchiostro a pagina 99](#).

⚠ ATTENZIONE: **NON** rimuovere la cartuccia nera esaurita per stampare in modalità **Usa solo colore**.

Cartucce di inchiostro non compatibili

La cartuccia d'inchiostro non è compatibile con la stampante. Questo errore si verifica se si installa una cartuccia HP Instant Ink in una stampante non registrata nel programma HP Instant Ink. Oppure se la cartuccia HP Instant Ink è stata già utilizzata con una stampante diversa registrata nel programma HP Instant Ink.

Visitare il sito Web del [programma HP Instant Ink](#) per ulteriori informazioni.

Guasto del sensore dell'inchiostro

Il sensore dell'inchiostro non funziona e la stampante non può più stampare.

Contattare l'assistenza HP. Per maggiori informazioni, vedere www.hp.com/support.

Avvertenza sensore inchiostro

Il sensore dell'inchiostro segnala una condizione imprevista. Questo errore potrebbe essere causato dalla cartuccia o da un guasto del sensore. Se si tratta il sensore è guasto, non sarà più in grado di rilevare quando le cartucce hanno esaurito l'inchiostro. Se si stampa con una cartuccia vuota, l'aria penetrerà nel sistema di inchiostro peggiorando la qualità di stampa. Per ovviare a questo problema, verrà utilizzata un'ingente quantità di inchiostro, esaurendo la maggior parte di quello contenuto in tutte le cartucce.

Soluzione: Fare clic su **OK** per continuare a stampare oppure sostituire la cartuccia. Per informazioni su come installare nuove cartucce, vedere [Sostituzione delle cartucce d'inchiostro a pagina 99](#).

Problema con preparazione stampante

L'orologio della stampante è guasto e la preparazione dell'inchiostro potrebbe non venire completata. La lettura dell'indicatore del livello di inchiostro stimato potrebbe non essere accurata.

Soluzione: Controllare la qualità del lavoro di stampa. Se non risulta soddisfacente, provare a eseguire la procedura di pulizia della testina di stampa dalla Casella degli strumenti.

Inchostro cartuccia a colori esaurito

L'inchostro delle cartucce indicate nel messaggio è esaurito.

Soluzioni: Per stampare a colori, sostituire le cartucce vuote. Per informazioni sull'installazione di nuove cartucce, vedere [Sostituzione delle cartucce d'inchostro a pagina 99](#).

Per stampare utilizzando temporaneamente solo l'inchostro nero, fare clic su Annulla stampa e inviare nuovamente il lavoro. Prima della stampa del lavoro viene visualizzato il messaggio **Usare solo inchiostro nero?**. Le cartucce vuote dovranno essere sostituite appena possibile.

⚠ ATTENZIONE: **NON** rimuovere la cartuccia colore esaurita per stampare in modalità **Usa solo nero**.

Inchiostro cartuccia del nero esaurito

L'inchiostro della cartuccia del nero è esaurito.

Soluzioni: Sostituire la cartuccia dell'inchiostro nero. Per informazioni sull'installazione di nuove cartucce, vedere [Sostituzione delle cartucce d'inchiostro a pagina 99](#).

⚠ ATTENZIONE: **NON** rimuovere la cartuccia nera esaurita per stampare in modalità **Usa solo colore**.

Per sostituire temporaneamente l'inchiostro nero con quello a colori, fare clic su Annulla stampa e inviare nuovamente il lavoro. Prima della stampa del lavoro viene visualizzato il messaggio **Usare solo inchiostro a colori?**. La cartuccia del nero dovrà essere sostituita appena possibile.

Coperchio alimentatore automatico documenti aperto

Per continuare, chiudere il coperchio dell'alimentatore automatico documenti.

Problema del sistema dell'inchiostro

Rimuovere la cartucce d'inchiostro ed esaminarle per verificare l'eventuale presenza di tracce di perdite d'inchiostro. In caso affermativo, contattare HP. Non utilizzare le cartucce che presentano segni di perdite d'inchiostro.

In caso negativo, reinstallare le cartucce e chiudere il coperchio della stampante. Spegner e riaccendere la stampante. Se questo messaggio compare di nuovo, contattare HP.

Per ulteriori informazioni su come contattare l'assistenza HP, vedere [Assistenza HP a pagina 122](#).

Indice analitico

Simboli/Numerici

? 10

A

Accesso facilitato 4

accessori

configurazione 31

rapporto stato stampante 126

ADSL, configurazione fax

sistemi telefonici paralleli 190

Al termine del periodo di

assistenza 123

alimentatore automatico di

documenti (ADF)

problemi di alimentazione,
risoluzione 36

pulizia 36

alimentatore di documenti

caricamento di originali 29

alimentazione

risoluzione dei problemi 129

allineamento della testina di

stampa 158

assistenza clienti

online 122

assistenza telefonica 123

avanzamento riga, calibrazione

159

B

backup dei fax 69

bande bianche o strisce,

risoluzione dei problemi

scansioni 140

C

calibrazione avanzamento riga

159

cancellazione

registro fax 85

carrello

risolvere l'inceppamento della

carta 165

carta

caricamento del vassoio 24

di alimentazione 170

eliminazione inceppamenti

161

formato, impostazione per il

fax 71

HP, ordine 22

inceppamenti 163

pagine inclinate 130

risoluzione dei problemi di

alimentazione 129

scelta 23

Cartucce 101

cartucce d'inchiostro

controllo dei livelli d'inchiostro

97

date scadenza garanzia 126

numeri di catalogo 126

numeri parte 101

posizione 8

Sostituzione 99

stato 126

Suggerimenti 96

cartucce di inchiostro 8

cavo telefonico

test del tipo corretto negativo

144

test di collegamento porta

corretta negativo 144

codice di identificazione

dell'abbonato 78

Collegamento tramite USB

porta, individuazione 7

computer, modem

condivisione con fax e

messaggeria vocale (sistemi

telefonici paralleli) 206

condivisione con linea per

chiamate fax e vocali (sistemi

telefonici paralleli) 197

comunicazione wireless

informazioni sulle norme

vigenti 178

comunicazioni wireless

configurazione 106

Configura 10

configurazione

accessori 31

linea ISDN (sistemi telefonici

paralleli) 191

sistema PBX (sistemi telefonici

paralleli) 191

test fax 209

connessione USB

porta, posizione 8

connettori, posizione 8

controllo selezione 64

copia 10

qualità 136

risoluzione dei problemi 136

specifiche 170

D

dati tecnici

specifiche di copia 170

specifiche fax 171

di alimentazione

carta 170

fisiche 169

disallineamento, risoluzione dei

problemi

copia 136

scansione 140

stampa 130

DSL, configurazione fax

sistemi telefonici paralleli 190

Durata dell'assistenza telefonica

periodo di assistenza 123

E

ECM. *Vedere* modalità correzione

errori

emissioni acustiche 171

EWS. *Vedere* server Web
incorporato

F

fax

backup dei fax 69
blocco dei numeri 71
condivisione con modem
(sistemi telefonici paralleli)
195
condivisione con modem e
messaggeria vocale (sistemi
telefonici paralleli) 206
condivisione linea per modem e
chiamate vocali (sistemi
telefonici paralleli) 197
configurazione linea DSL
(sistemi telefonici paralleli)
190
configurazione linea telefonica
condivisa (sistemi telefonici
paralleli) 193
configurazione messaggeria
vocale (sistemi telefonici
paralleli) 194
configurazione segreteria
telefonica (sistemi telefonici
paralleli) 201
configurazione suoneria
diversificata (sistemi telefonici
paralleli) 191
controllo selezione 64
formato carta 71
impostazione linea separata
(sistemi telefonici paralleli)
189
impostazione tipo di
selezione 80
inoltro 70
intestazione 78
invio 62
invio, risoluzione dei problemi
147, 150
linea ISDN, configurazione
(sistemi telefonici paralleli)
191
modalità correzione errori 66
modalità di risposta 78
modem e segreteria telefonica,
condivisi (sistemi telefonici
paralleli) 202
modifica delle impostazioni 78
modifica motivo per lo squillo
diversificato 79

opzioni di rifelezione 80
protocollo Internet, su 83
rapporti 84
rapporti di conferma 84
rapporti di errore 85
registro, cancellare 85
registro, stampa 85
ricezione 68
ricezione manuale 68
ricezione, risoluzione dei
problemi 147, 148
riduzione 71
risoluzione dei problemi 142
ristampa 69
segreteria telefonica modem,
condivisi (sistemi telefonici
paralleli) 202
selezione monitor 66
sistema PBX, configurazione
(sistemi telefonici paralleli)
191
sistemi telefonici paralleli 186
specifiche 171
squilli prima della risposta 79
stampa dettagli ultima
transazione 86
test del tipo di cavo telefonico,
negativo 144
test della configurazione 209
test di collegamento cavo
telefonico, negativo 144
test linea, negativo 146
test negativo 142
test presa, negativo 143
test segnale di linea,
negativo 145
tipi di configurazione 187
velocità 81
Volume audio 81
fax da telefono
invio 63
ricezione 68
fax indesiderati, modalità 71
fFax
risposta automatica 78
firewall, risoluzione dei problemi
131
FoIP 83
formato
risoluzione dei problemi di
copia 136
scansione, risoluzione dei
problemi 140

foto

inserimento unità flash USB
30

H

hardware, test configurazione del
fax 142

HP Utility (OS X)
apertura 117

I

icone del collegamento wireless
9

icone del livello di inchiostro 10

icone di stato 9

Impostazione

suoneria diversificata (sistemi
telefonici paralleli) 191

impostazione

DSL (sistemi telefonici
paralleli) 190

fax con sistemi telefonici
paralleli 186

linea fax separata (sistemi
telefonici paralleli) 189

linea per modem e chiamate
vocali (sistemi telefonici
paralleli) 197

linea telefonica condivisa
(sistemi telefonici paralleli)
193

messaggeria vocale (sistemi
telefonici paralleli) 194

messaggeria vocale e modem
(sistemi telefonici paralleli)
206

modem del computer e
segreteria telefonica (sistemi
telefonici paralleli) 202

modem per computer (sistemi
telefonici paralleli) 195

modem per computer e
messaggeria vocale (sistemi
telefonici paralleli) 206

scenari fax 187

segreteria telefonica (sistemi
telefonici paralleli) 201

segreteria telefonica e modem
(sistemi telefonici paralleli)
202

squillo diversificato 79

impostazioni

rete 109

- velocità, fax 81
- volume, fax 81
- impostazioni di stampa
 - Qualità di stampa 132
- impulsi, selezione a 80
- inceppamenti
 - cancellazione 161
 - carta 163
 - tipi di carta sconsigliati 23
- indirizzo IP
 - controllo per la stampante 155
- informazioni mancanti o errate, risoluzione dei problemi 132
- informazioni sulla rumorosità 171
- informazioni sulle norme vigenti 173, 178
- informazioni tecniche
 - specifiche di scansione 170
- ingresso di alimentazione, posizione 8
- inoltro dei fax 70
- installazione
 - unità fronte/retro 31
- interferenze radio
 - informazioni sulle norme vigenti 178
- intestazione, fax 78
- invio di fax
 - controllo selezione 64
 - fax standard 62
 - manuale 63
 - risoluzione dei problemi 147, 150
- invio di scansioni
 - per OCR 58
 - risoluzione dei problemi 138
- invio fax
 - memoria, invio 65
 - selezione monitor 66
- IP, impostazioni 109
- L**
- linea ISDN, configurazione con fax sistemi telefonici paralleli 191
- linea telefonica, motivo tono risposta 79
- linee
 - copie, risoluzione dei problemi 136
 - scansione, risoluzione dei problemi 140
 - scansioni, risoluzione dei problemi 140
- livelli di inchiostro, verifica 97
- M**
- manuale, fax
 - invio 63, 64
 - ricezione 68
- Manutenzione
 - sostituzione cartucce d'inchiostro 99
- manutenzione
 - allineamento della testina di stampa 158
 - calibrazione avanzamento riga 159
 - controllo dei livelli d'inchiostro 97
 - pulire testina di stampa 157
 - reinstallare la testina di stampa 159
 - testina di stampa 157
- materiali di consumo
 - rapporto stato stampante 126
- memoria
 - ristampa dei fax 69
 - salvataggio di fax 69
- messaggeria vocale
 - configurazione con fax e modem (sistemi telefonici paralleli) 206
 - configurazione con il fax (sistemi telefonici paralleli) 194
- modalità correzione errori 66
- modem
 - condivisi con fax e segreteria telefonica (sistemi telefonici paralleli) 202
 - condivisione con fax (sistemi telefonici paralleli) 195
 - condivisione con fax e messaggeria vocale (sistemi telefonici paralleli) 206
 - condivisione con linea per chiamate fax e vocali (sistemi telefonici paralleli) 197
- modem per computer
 - condivisi con fax e segreteria telefonica (sistemi telefonici paralleli) 202
 - condivisione con fax (sistemi telefonici paralleli) 195
- modifica
 - testo in un programma OCR 58
- motivo tono risposta
 - modifica 79
 - sistemi telefonici paralleli 191
- N**
- numeri di fax bloccati
 - impostazione 71
- numero del modello di conformità 173
- numero di modello 126
- Numero di serie 126
- O**
- OCR
 - modifica di documenti acquisti tramite scansione 58
 - risoluzione dei problemi 139
- opzioni di rifelezione, impostazione 80
- originali
 - scansione 56
- OS X
 - HP Utility 117
- P**
- pagine bianche, risoluzione dei problemi
 - copia 136
- pagine in bianco e nero
 - fax 61
- pannello di accesso posteriore
 - eliminazione inceppamenti 161
 - illustrazione 8
- pannello di controllo
 - icone di stato 9
 - pulsanti 9
 - spie luminose 9
- pannello di controllo della stampante
 - impostazioni di rete 109
 - individuazione 7
 - invio di fax 62
 - scansione 56
- piano di scansione
 - caricamento degli originali 28
 - individuazione 7
- più pagine prelevate, risoluzione dei problemi 130
- presa telefonica, fax 143
- pressione acustica 171
- problemi di alimentazione carta, risoluzione 129
- procedura di assistenza 122

- programma di sostenibilità ambientale 181
 - protocollo Internet
 - fax, uso 83
 - pulizia
 - alimentatore automatico di documenti 36
 - superficie esterna 35
 - testina di stampa 157
 - vetro dello scanner 35
 - pulsanti, pannello di controllo 9
- Q**
- qualità, risoluzione dei problemi
 - copia 136
 - scansione 140
- R**
- rapporti
 - conferma, fax 84
 - errore, fax 85
 - test del fax negativo 142
 - testina di stampa 157
 - rapporti di conferma, fax 84
 - rapporti di errore, fax 85
 - rapporto stato stampante
 - informazioni 125
 - stampa 125
 - registro, fax
 - stampa 85
 - Reinstallare la testina di stampa 159
 - remoto, modem
 - condivisione con fax (sistemi telefonici paralleli) 195
 - condivisione con fax e messaggeria vocale (sistemi telefonici paralleli) 206
 - condivisione con linea per chiamate fax e vocali (sistemi telefonici paralleli) 197
 - requisiti di sistema 169
 - reti
 - configurazione della comunicazione wireless 106
 - firewall, risoluzione dei problemi 131
 - illustrazione connettore 8
 - impostazioni IP 109
 - impostazioni wireless 126
 - impostazioni, visualizzazione e stampa 109
 - modifica impostazioni 109
 - risoluzione dei problemi 152
 - velocità di collegamento 109
 - ricezione dei fax
 - automatica 68
 - blocco dei numeri 71
 - inoltro 70
 - manuale 68
 - modalità risposta automatica 78
 - squilli prima della risposta 79
 - ricezione di fax
 - risoluzione dei problemi 147, 148
 - Riciclaggio
 - cartucce d'inchiostro 182
 - riduzione fax 71
 - riduzione fax automatica 71
 - risoluzione dei problemi
 - alimentazione 129
 - copia 136
 - copie inclinate 136
 - fax 142
 - firewall 131
 - guida in linea del pannello di controllo 124
 - inceppamenti, carta 163
 - informazioni mancanti o errate 132
 - invio di fax 147, 150
 - la carta non viene prelevata dal vassoio 129
 - pagina di configurazione della rete 126
 - pagine inclinate 130
 - più pagine prelevate contemporaneamente 130
 - problemi di alimentazione carta 129
 - problemi di stampa 131
 - qualità della copia 136
 - qualità di scansione 140
 - rapporto stato stampante 125
 - ricezione di fax 147, 148
 - scansione 138
 - server Web incorporato 155
 - stampa 129
 - stampa non eseguita 131
 - test del fax 142
 - test del tipo di cavo telefonico del fax negativo 144
 - test di collegamento cavo telefonico del fax negativo 144
 - test hardware fax negativo 142
 - test linea fax negativo 146
 - test presa fax, negativo 143
 - test segnale di linea del fax negativo 145
 - risoluzione problemi
 - risoluzione dei problemi di rete 152
 - ristampa
 - fax dalla memoria 69
- S**
- salvataggio
 - fax nella memoria 69
 - scansione
 - da WebScan 58
 - dal pannello di controllo della stampante 56
 - lenta 138
 - OCR 58
 - qualità 140
 - risoluzione dei problemi 138
 - schermata Scansione 10
 - specifiche di scansione 170
 - scansione Web 58
 - scansione, piano
 - caricamento degli originali 28
 - individuazione 7
 - scansione, schermata 10
 - schermata Fax 10
 - secondo vassoio
 - utilizzo del vassoio 2 32
 - segreteria telefonica
 - configurazione con il fax (sistemi telefonici paralleli) 201
 - impostazione con fax e modem 202
 - selezione monitor 66
 - selezione rapida
 - invio di un fax 62
 - server Web incorporato
 - informazioni su 118
 - risoluzione dei problemi, impossibile aprire il server Web incorporato (EWS) 155
 - server Web incorporato (Embedded Web Server, EWS)
 - apertura 118
 - scansione Web 58
 - sistema PBX, configurazione con fax
 - sistemi telefonici paralleli 191

- sistemi operativi supportati 169
 - sistemi telefonici paralleli
 - configurazione con modem 195
 - configurazione ISDN 191
 - configurazione linea condivisa 193
 - configurazione linea DSL 190
 - configurazione modem condiviso con linea per chiamate vocali 197
 - configurazione modem e messaggeria vocale 206
 - configurazione PBX 191
 - configurazione segreteria telefonica 201
 - configurazione suoneria diversificata 191
 - impostazione linea separata 189
 - impostazione modem e segreteria telefonica 202
 - paesi/località 186
 - tipi di configurazione 187
 - sistemi telefonici seriali
 - paesi/località 186
 - tipi di configurazione 187
 - siti Web
 - assistenza clienti 122
 - programmi ambientali 181
 - siti web
 - informazioni sull'accesso facilitato 4
 - software
 - OCR 58
 - scansione Web 58
 - software stampante (Windows)
 - apertura 38, 116
 - informazioni su 116
 - sostituzione cartucce d'inchiostro 99
 - specifiche
 - emissioni acustiche 171
 - requisiti di sistema 169
 - specifiche ambientali 169
 - specifiche di temperatura 169
 - specifiche di umidità 169
 - spie luminose, pannello di controllo 9
 - sportello di accesso al carrello di stampa, individuazione 8
 - sportello di accesso alla cartuccia di inchiostro, individuazione 8
 - squilli prima della risposta 79
 - squillo diversificato
 - modifica 79
 - stampa
 - dettagli ultimo fax 86
 - fax 69
 - rapporti fax 84
 - rapporto stato stampante 125
 - registri fax 85
 - risoluzione dei problemi 129
 - stato
 - pagina di configurazione della rete 126
 - rapporto stato stampante 126
 - strisce bianche o sgranate sulle copie, risoluzione dei problemi 137
 - strisce o bande bianche, risoluzione dei problemi
 - copie 137
 - strisce sulle scansioni, risoluzione dei problemi 140
 - suoneria diversificata
 - sistemi telefonici paralleli 191
 - supporto 122
- T**
- telefono, fax
 - invio 63
 - ricezione 68
 - telefono, motivo tono risposta 79
 - test linea, fax 146
 - test porta corretta, fax 144
 - test presa, fax 143
 - test segnale di linea, negativo 145
 - test, fax
 - collegamento porta, negativo 144
 - configurazione 209
 - hardware, negativo 142
 - linea fax 146
 - negativo 142
 - presa telefonica 143
 - segnale di linea, negativo 145
 - test del tipo di cavo telefonico del fax negativo 144
 - testina 157
 - testina di stampa 159
 - pulizia 157
 - testina di stampa, allineamento 158
- testo**
- mancante dalla scansione, risoluzione dei problemi 138
 - non può essere modificato dopo la scansione, risoluzione dei problemi 139
- testo a colori e OCR 58
- tipo di selezione, impostazione 80
- toni, selezione a 80
- trasmissione fax
 - invio 66
- U**
- unità flash USB
 - inserimento 30
 - unità fronte/retro
 - eliminazione inceppamenti 161
 - installazione 31
- V**
- vassoio
 - caricamento della carta 24
 - eliminazione inceppamenti 161
 - illustrazione delle guida di larghezza della carta 7
 - individuazione 7
 - risoluzione dei problemi di alimentazione 129
 - vassoio di uscita
 - individuazione 7
 - velocità
 - risoluzione dei problemi dello scanner 138
 - velocità di collegamento, impostazione 109
 - velocità di trasmissione 81
 - vetro dello scanner
 - pulizia 35
 - vetro, scanner
 - pulizia 35
 - visualizzazione
 - impostazioni di rete 109
 - volume
 - audio fax 81
- W**
- Windows
 - requisiti di sistema 169

© 2014 Hewlett-Packard Development Company, L.P.
www.hp.com

