



# LaserJet Pro MFP M225, M226

## Användarhandbok



**M225dn  
M225rdn  
M226dn**



**M225dw  
M226dw**



[www.hp.com/support/ljMFPM225](http://www.hp.com/support/ljMFPM225)  
[www.hp.com/support/ljMFPM226](http://www.hp.com/support/ljMFPM226)





**HP LaserJet Pro MFP M225, M226**

**Användarhandbok**

## Copyright och licens

© Copyright 2015 HP Development Company, L.P.

Det är förbjudet att reproducera, ändra eller översätta den här handboken utan föregående skriftligt medgivande, förutom i den utsträckning som upphovsrättslagen tillåter.

Den här informationen kan ändras utan föregående meddelande.

De enda garantierna för HP-produkterna och -tjänsterna fastställs i de uttryckliga garantier som medföljer produkterna och tjänsterna. Inget i detta dokument ska tolkas som att det utgör en ytterligare garanti. HP kan inte hållas ansvarigt för tekniska fel, korrekturfel eller utelämnanden i dokumentet.

Edition 2, 3/2019

## Varumärken

Adobe®, Adobe Photoshop®, Acrobat® och PostScript® är varumärken som tillhör Adobe Systems Incorporated.

Apple och Apple-logotypen är varumärken som tillhör Apple Computer, Inc. och är registrerade i USA och andra länder/regioner. iPod är ett varumärke som tillhör Apple Computer, Inc. iPod får endast kopieras lagenligt eller med tillstånd från rättighetsinnehavaren. Stjäl inte musik.

Microsoft®, Windows®, Windows® XP och Windows Vista® är amerikanska registrerade varumärken som tillhör Microsoft Corporation.

UNIX® är ett registrerat varumärke som tillhör The Open Group.

# Innehåll

<b>1 Produktintroduktion .....</b>	<b>1</b>
Produktjämförelse .....	2
Effektförbrukning, elektriska specifikationer och akustisk emission .....	6
Specifikationer för driftmiljö .....	6
Produktvyer .....	7
Produktens framsida .....	7
Produktens baksida .....	8
Kontrollpanelvyer .....	9
Kontrollpanel på M225dn, M225rdn och M226dn .....	9
Kontrollpanel på M225dw och M226dw .....	10
Installation av produktens maskinvara och programvara .....	12
<b>2 Pappersfack .....</b>	<b>13</b>
Pappersstorlekar och papperstyper som kan användas .....	14
Pappersstorlekar som kan användas .....	14
Papperstyper som kan användas .....	15
Fylla på papper i prioritetsinmatningsfacket (fack 1) .....	17
Fyll på papper i huvudinmatningsfacket (fack 2) .....	19
<b>3 Delar, förbrukningsmaterial och tillbehör .....</b>	<b>23</b>
Beställa delar, tillbehör och förbrukningsmaterial .....	24
Beställning .....	24
Förbrukningsmaterial och tillbehör .....	24
Byt ut tonerkassetten .....	25
<b>4 Skriva ut .....</b>	<b>29</b>
Utskriftsmetoder (Windows) .....	30
Så här skriver du ut (Windows) .....	30
Skriva ut på båda sidor automatiskt (Windows) .....	31
Skriva ut på båda sidor manuellt (Windows) .....	31
Skriva ut flera sidor per ark (Windows) .....	32

Välja papperstyp (Windows) .....	32
Ytterligare utskriftsuppgifter .....	32
Utskriftsmetoder (Mac OS X) .....	34
Hur du skriver ut (OS X) .....	34
Skriva ut på båda sidor automatiskt (OS X) .....	34
Skriva ut på båda sidor manuellt (OS X) .....	34
Skriva ut flera sidor per ark (OS X) .....	35
Välj papperstyp (OS X) .....	35
Ytterligare utskriftsuppgifter .....	35
Konfigurera utskrift med HP Wireless Direct .....	36
Mobila utskrifter .....	37
HP ePrint via e-post .....	37
Programmet HP ePrint .....	38
AirPrint .....	38
Använd direkt USB-utskrift (endast dw-modeller) .....	39
<b>5 Kopiera .....</b>	<b>41</b>
Göra kopior .....	42
Kopiera dubbelsidigt (duplex) .....	43
Kopiera på båda sidor automatiskt .....	43
Kopiera manuellt på båda sidor .....	43
<b>6 Skanna .....</b>	<b>45</b>
Skanna med programmet HP Scan (Windows) .....	46
Skanna med programmet HP Scan (Mac) .....	47
Konfigurera Skanna till e-post (endast pekskrämsmodeller) .....	48
Inledning .....	48
Använda guiden Skanna till e-post (Windows) .....	48
Konfigurera funktionen Skanna till e-post via HP EWS (Embedded Web Server) (Windows) .....	49
Konfigurera funktionen Skanna till e-post via HP EWS (Embedded Web Server) (OS X) .....	50
Konfigurera Skanna till nätverksmapp (endast pekskrämsmodeller) .....	52
Inledning .....	52
Använd guiden Skanna till nätverksmapp (Windows) .....	52
Konfigurera funktionen Skanna till nätverksmapp via HP EWS (Embedded Web Server) (Windows) .....	52
Konfigurera funktionen Skanna till nätverksmapp via HP EWS (Embedded Web Server) (OS X) ...	53
Skanna till en USB-flashenhet (endast pekskrämsmodeller) .....	55
Skanna till e-post (endast pekskrämsmodeller) .....	56
Skanna till en nätverksmapp (endast pekskrämsmodeller) .....	57

<b>7 Faxe</b> .....	<b>59</b>
Gör inställningar för att skicka och ta emot fax .....	60
Innan du startar .....	60
Steg 1: Identifiera telefonanslutningstypen .....	60
Steg 2: Konfigurera faxen .....	61
Dedikerad telefonlinje .....	61
Delad röst-/faxlinje .....	62
Delad röst-/faxlinje med en telefonsvarare .....	63
Steg 3: Ställ in faxtid, faxdatum och faxrubrik .....	65
HP Faxinställningsguide .....	65
Produktkontrollpanel .....	65
HP Device Toolbox .....	66
Inbäddad HP-webbserver .....	66
Steg 4: Kör ett faxtest .....	66
Steg 5 (valfritt) Konfigurera inställningarna för att ta emot digitala fax (Windows) .....	67
Sända fax .....	68
Faxe från flatbäddsskannern. ....	68
Faxe från dokumentmataren .....	68
Skicka ett fax från HP-programmet (Windows) .....	70
<b>8 Hantera skrivaren</b> .....	<b>71</b>
Använda HP:s webbtjänster (endast pekskärmsmodeller) .....	72
Ändra produktens anslutningstyp (Windows) .....	73
Avancerad konfiguration med den inbäddade HP-webbservern (EWS) och HP Device Toolbox (Windows) ....	74
Avancerad konfiguration med HP-program för Mac OS X .....	77
Öppna HP-program .....	77
Funktioner för HP-program .....	77
Konfigurera IP-nätverksinställningar .....	79
Ansvarsbefrielse för skrivardelning .....	79
Visa och ändra nätverksinställningar .....	79
Byta namn på produkten i ett nätverk .....	79
Konfigurera IPv4 TCP/IP-parametrar manuellt på kontrollpanelen .....	80
HP Web Jetadmin .....	81
Funktioner för produktsäkerhet .....	82
Ange eller ändra produktens lösenord via den inbäddade HP-webbservern .....	82
Energisparinställningar .....	83
Skriva ut med EconoMode .....	83
Konfigurera inställningen Viloläge/Automatisk avstängning efter .....	83
Uppdatera den inbyggda programvaran .....	85
Metod ett: Uppdatera den fasta programvaran med kontrollpanelen .....	85

Metod två: Uppdatera den fasta programvaran med verktyget för uppdatering av fast programvara .....	86
---	----

## 9 Problemlösning ..... 87

Kundsupport .....	88
Kontrollpanelens hjälpsystem (endast modeller med pekskärm) .....	89
Återställa till standardinställningar .....	90
Meddelandet Tonerkassetten snart slut eller Tonerkassetten nästan helt slut visas på produktens kontrollpanel .....	91
Aktivera eller inaktivera inställningarna för Snart slut .....	91
Produkten hämtar inte papper eller matar fram det fel .....	93
Skrivaren matar inte in papper .....	93
Skrivaren matar in flera pappersark .....	93
Papper fastnar i dokumentmataren, eller så matar den in snett eller plockar flera pappersark . .	93
Rengör dokumentmatarens inmatningsvals och separeringsdyna .....	94
Åtgärda trassel .....	96
Platser där papperstrassel kan förekomma .....	96
Har du ofta papperstrassel? .....	96
Åtgärda papperstrassel i dokumentmataren .....	97
Åtgärda trassel vid tonerkassetten .....	99
Rensa papperstrassel i utmatningsfacket .....	101
Åtgärda papperstrassel i duplexenheten .....	104
Förbättra utskriftskvaliteten .....	106
Skriva ut från ett annat program .....	106
Ställa in inställningen för utskriftsjobbets papperstyp .....	106
Kontrollera inställningen för papperstyp (Windows) .....	106
Kontrollera inställningen för papperstyp (OS X) .....	107
Kontrollera tonerkassettsstatusen .....	107
Rengöra produkten .....	108
Skriva ut en rengöringssida .....	108
Kontrollera att skannerglaset inte är smutsigt .....	108
Kontrollera att tonerkassetten inte är skadad .....	108
Kontrollera papperet och utskriftsmiljön .....	109
Använd papper som uppfyller HP:s specifikationer för papper .....	109
Kontrollera produktmiljön .....	109
Kontrollera inställningar för andra utskriftsjobb .....	109
Kontrollera EconoMode-inställningarna .....	110
Prova en annan skrivardrivrutin .....	110
Förbättra kvaliteten på kopior och skanningar .....	112
Kontrollera att skannerglaset inte är smutsigt .....	112
Kontrollera pappersinställningarna .....	112



Optimera för text eller bilder .....	112
Kopiering från kant till kant .....	113
Rengör dokumentmatarens inmatningsvals och separeringsdyna .....	113
Förbättra faxkvaliteten .....	115
Kontrollera att skannerglasat är rent .....	115
Kontrollera upplösningstillningarna för att skicka fax .....	115
Kontrollera inställningen ljusare/mörkare .....	115
Kontrollera inställningen Felkorrigering .....	116
Kontrollera inställningen Passa till sidan .....	116
Rengör dokumentmatarens inmatningsvals och separeringsdyna .....	116
Skicka till en annan fax .....	117
Kontrollera avsändarens fax .....	117
Lösa problem med trådslutna nätverk .....	118
Dålig fysisk anslutning .....	118
Datorn använder felaktig IP-adress för skrivaren .....	118
Datorn kan inte kommunicera med skrivaren .....	118
Skrivaren använder felaktiga länk- och duplexinställningar för nätverket .....	119
Nya programvaror kan orsaka kompatibilitetsproblem .....	119
Datorn eller arbetsstationen är felaktigt inställd .....	119
Skrivaren är avaktiverad eller så är andra nätverksinställningar felaktiga .....	119
Lösa problem med trådlösa nätverk .....	120
Checklista för trådlös anslutning .....	120
Skrivaren skriver inte ut efter att den trådlösa konfigurationen är slutförd .....	121
Skrivaren skriver inte ut och datorn har en brandvägg från tredje part installerad .....	121
Den trådlösa anslutningen fungerar inte efter att den trådlösa routern eller skrivaren har flyttats .....	121
Det går inte att ansluta flera datorer till den trådlösa skrivaren .....	121
Den trådlösa skrivaren tappar kommunikationen när den är ansluten till ett VPN .....	121
Nätverket visas inte i listan över trådlösa nätverk .....	122
Det trådlösa nätverket fungerar inte .....	122
Göra ett diagnostiskt test av det trådlösa nätverket .....	122
Reducera störningar i ett trådlöst nätverk .....	122
Lösa faxproblem .....	123
Kontrollera installationen av maskinvaran .....	123
Faxen sänds långsamt .....	124
Faxkvaliteten är dålig .....	125
Faxen klipps av eller skrivs ut på två sidor .....	125

<b>Index .....</b>	<b>127</b>
--------------------	------------



---

# 1 Produktintroduktion

- [Produktjämförelse](#)
- [Produkttyper](#)
- [Installation av produktens maskinvara och programvara](#)

## Mer information:

Gå till [www.hp.com/support/ljMFPM225](http://www.hp.com/support/ljMFPM225), [www.hp.com/support/ljMFPM226](http://www.hp.com/support/ljMFPM226).

HP:s heltäckande hjälp för produkten innehåller följande information:

- Installera och konfigurera
- Lär och använd
- Problemlösning
- Ladda ned programuppdateringar
- Delta i supportforum
- Hitta information om garanti och regler

## Produktjämförelse

Modellnamn		M225dn	M226dn	M225rdn	M225dw	M226dw
Produktnummer		CF484A	C6N22A	CF486A	CF485A	C6N23A
<b>Produktens mått</b>	Höjd	371 mm	371 mm	371 mm	371 mm	371 mm
	Djup	408 mm	408 mm	408 mm	408 mm	408 mm
	Bredd	443 mm	443 mm	443 mm	443 mm	443 mm
	Vikt, med tonerkasset	11,0 kg	11,0 kg	11,1 kg	11,0 kg	11,0 kg
<b>Pappershantering</b>	Prioritetsinmatningsfack (fack 1, rymmer 10 ark)	✓	✓	✓	✓	✓
	Huvudinmatningsfack (fack 2, rymmer 250 ark)	✓	✓	✓	✓	✓
	Standardfack för utmatning (rymmer 100 ark)	✓	✓	✓	✓	✓
	Automatisk dubbelsidig utskrift	✓	✓	✓	✓	✓
<b>Operativsystem som kan användas</b>	Windows XP, 32 bitar, SP2 och senare	✓	✓	✓	✓	✓
	Windows Vista, 32-bitars och 64-bitars	✓	✓	✓	✓	✓
	Windows 7, 32-bitars och 64-bitars	✓	✓	✓	✓	✓
	Windows 8, 32-bitars och 64-bitars	✓	✓	✓	✓	✓
	Windows 8.1, 32-bitars och 64-bitars	✓	✓	✓	✓	✓
	Windows 2003 Server, 32-bitars, SP1 och senare, endast skrivar- och skannerdrivrutiner	✓	✓	✓	✓	✓
	Windows 2003 Server, 64-bitars, SP1 och senare, endast skrivardrivrutin med hjälp av guiden Lägg till skrivare	✓	✓	✓	✓	✓

Modellnamn	M225dn	M226dn	M225rdn	M225dw	M226dw
Produktnummer	CF484A	C6N22A	CF486A	CF485A	C6N23A
Windows 2003 Server, Standard Edition och Enterprise Edition, endast skrivar- och skannerdrivrutiner	✓	✓	✓	✓	✓
Windows 2003 R2 Server, 32-bitars, Standard och Enterprise Edition, endast skrivar- och skannerdrivrutiner	✓	✓	✓	✓	✓
Windows 2003 R2 Server, 64-bitars, Standard och Enterprise Edition, endast skrivardrivrutin med hjälp av guiden Lägg till skrivare	✓	✓	✓	✓	✓
Windows 2008 Server, 32- och 64-bitars, (SP1 och senare) endast skrivar- och skannerdrivrutiner	✓	✓	✓	✓	✓
Windows 2008 R2 Server, 64-bitars, endast skrivar- och skannerdrivrutiner	✓	✓	✓	✓	✓
Windows 2008 R2 Server, 64-bitars, SP1, endast skrivar- och skannerdrivrutiner	✓	✓	✓	✓	✓
Windows 2008 Server, Standard och Enterprise Edition, endast skrivar- och skannerdrivrutiner	✓	✓	✓	✓	✓
Windows 2012 R2 Server, 64-bitars, endast skrivardrivrutin med hjälp av guiden Lägg till skrivare	✓	✓	✓	✓	✓

Modellnamn		M225dn	M226dn	M225rdn	M225dw	M226dw
Produktnummer		CF484A	C6N22A	CF486A	CF485A	C6N23A
	Windows 2012 Server, 64-bitars, endast skrivardrivrutin med hjälp av guiden Lägg till skrivare	✓	✓	✓	✓	✓
	Mac OS X v10.7 – v10.9	✓	✓	✓	✓	✓
<b>Skrivar- och skannerdrivrutiner som stöds i Windows</b>	HP PCL6 skrivardrivrutin  Skrivardrivrutinen finns med på CD-skivan i förpackningen och används som standarddrivrutin.	✓	✓	✓	✓	✓
	HP skannerdrivrutin  Drivrutinen finns med på CD-skivan i förpackningen.	✓	✓	✓	✓	✓
	HP UPD PCL5c-skrivardrivrutin  Går att ladda ned	✓	✓	✓	✓	✓
	HP UPD – PCL6-skrivardrivrutin  Går att ladda ned	✓	✓	✓	✓	✓
	HP UPD PS-skrivardrivrutin  Går att ladda ned	✓	✓	✓	✓	✓
<b>Konnektivitet</b>	USB 2.0 för hög hastighet	✓	✓	✓	✓	✓
	10/100 Ethernet LAN-anslutning	✓	✓	✓	✓	✓
	Trådlös nätverksanslutning				✓	✓
	USB-direktport för utskrift och skanning utan dator				✓	✓
<b>Minne</b>	256 MB RAM	✓	✓	✓	✓	✓
<b>Teckenfönster på kontrollpanelen</b>	Skärm med två rader	✓	✓	✓		

Modellnamn	M225dn	M226dn	M225rdn	M225dw	M226dw
Produktnummer	CF484A	C6N22A	CF486A	CF485A	C6N23A
	Pekskärm med färggrafik			✓	✓
<b>Skriv ut</b>	Skriver ut 25 sidor per minut (spm) på papper i A4-storlek och 26 spm på papper i Letter-storlek	✓	✓	✓	✓
<b>Kopiera</b>	Flatbäddsskannern har stöd för papper upp till A4 eller Letter-storlek	✓	✓	✓	✓
	Dokumentmataren rymmer papper upp till Legal-storlek	✓	✓	✓	✓
	(Kopierar upp till 15 sid/min)				
	Kopior med en upplösning på 300 punkter per tum (dpi)	✓	✓	✓	✓
<b>Skanna</b>	Flatbäddsskannern har stöd för papper upp till A4 eller Letter-storlek	✓	✓	✓	✓
	Dokumentmataren rymmer papper upp till Legal-storlek	✓	✓	✓	✓
	Skannerupplösning på upp till 1 200 dpi	✓	✓	✓	✓
	Skannar i färg	✓	✓	✓	✓
	Integrerad OCR-programvara ger stöd för ytterligare OCR-filtyper i HP Scan: Sökbara PDF-filer (.pdf), Rich Text-filer (.rtf) och textfiler (.txt)	✓	✓	✓	✓
	Skanna till e-post			✓	✓
	Skanna till nätverksmapp			✓	✓

Modellnamn	M225dn	M226dn	M225rdn	M225dw	M226dw
Produktnummer	CF484A	C6N22A	CF486A	CF485A	C6N23A
	Skanna till USB			✓	✓
<b>Faxa</b>	V.34 med två RJ-11-faxportar	✓	✓	✓	✓

## Effektförbrukning, elektriska specifikationer och akustisk emission

Aktuell information finns på [www.hp.com/support/ljMFPM225](http://www.hp.com/support/ljMFPM225), [www.hp.com/support/ljMFPM226](http://www.hp.com/support/ljMFPM226).

**⚠ VIKTIGT:** Strömkraven baseras på det land/den region där produkten säljs. Frekvensomvandla ej spänningen i nätet. Produkten skadas och garantin blir ogiltig.

## Specifikationer för driftmiljö

Miljö	Rekommenderat	Tillåtet
Temperatur	17 till 25 °C	15° till 30°C
Relativ fuktighet	30 till 70 % relativ luftfuktighet (RH)	10 % till 80 % RH



# Produkttyper

- [Produktens framsida](#)
- [Produktens baksida](#)
- [Kontrollpaneltyper](#)

## Produktens framsida

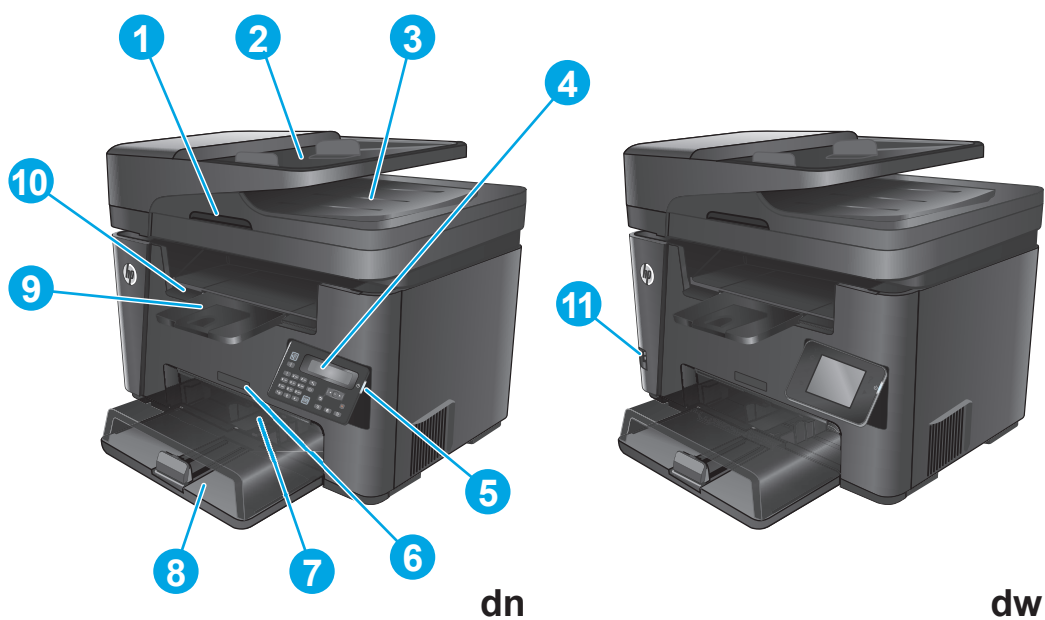

1	Handtag för att lyfta skannerlocket
2	Inmatningsfack för dokumentmataren (lyft facket för att ta bort papperstrassel)
3	Utmatningsfack för dokumentmataren
4	Kontrollpanel (vinkla uppåt för enklare visning) dn-modeller: LCD-kontrollpanel dw-modeller: Kontrollpanel med grafisk pekskärm
5	På/av-knapp
6	Modellnamn
7	Prioritetsinmatningsfack (fack 1)
8	Huvudinmatningsfack (fack 2)
9	Utmatningsfack
10	Handtag för att öppna den övre luckan (åtkomst till tonerkassetten och för att åtgärda papperstrassel)
11	USB-direktport för utskrift och skanning utan dator (endast dw-modeller)

## Produktens baksida

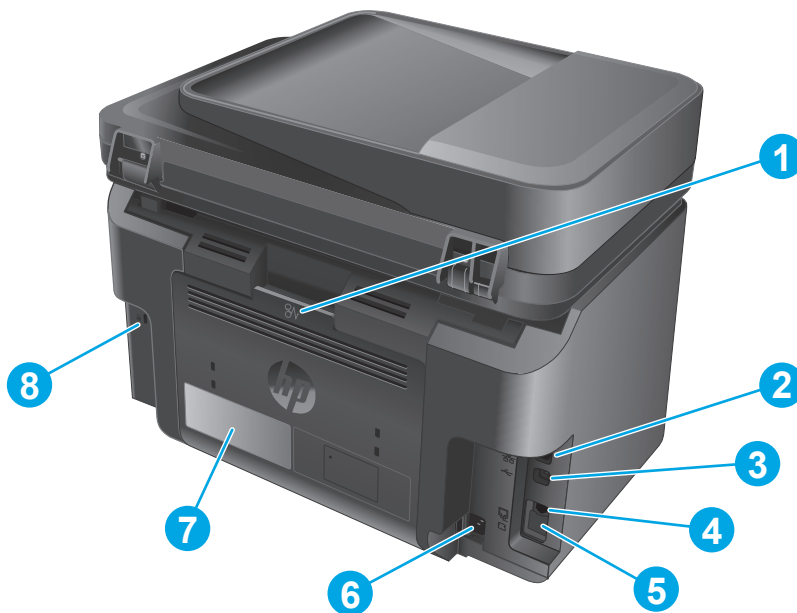

1	Bakre lucka (åtkomst för att rensa paperstrassel)
2	Ethernet-port
3	Hi-Speed USB 2.0
4	Port för inkommande faxlinje för anslutning av faxlinje till produkten
5	Port för utgående telefonlinje för anslutning av anknötningstelefon, telefonsvarare eller annan enhet
	<b>OBS!</b> Porten är täckt med ett gummilock. Dra locket nedåt från överkanten för att komma åt porten.
6	Strömanslutning
7	Etikett för produktnummer och serienummer
8	Fack för säkerhetslås av kabeltyp

## Kontrollpanelvyer

### Kontrollpanel på M225dn, M225rdn och M226dn

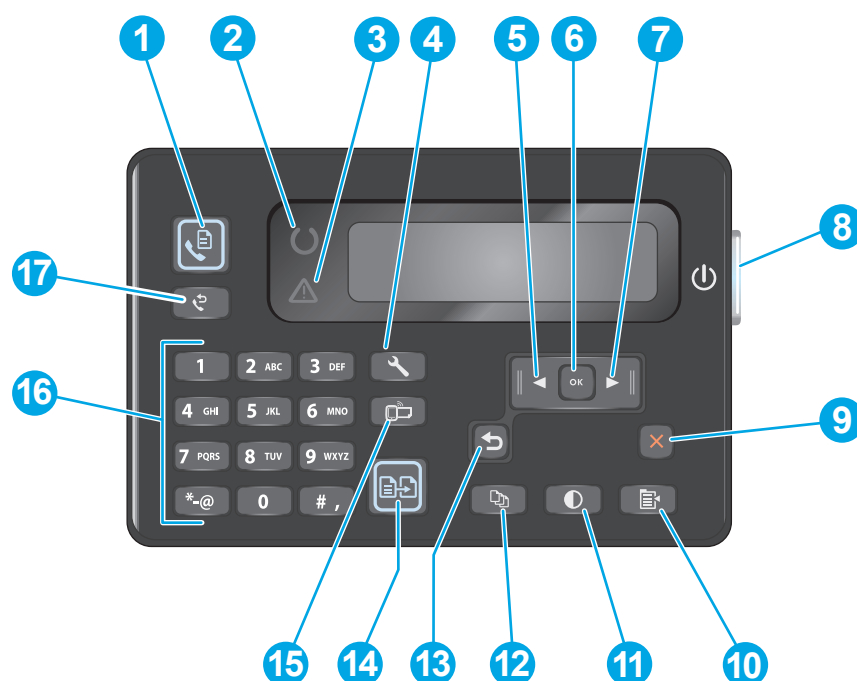

1	Starta fax, knapp	Startar ett faxjobb
2	Redolampa	Indikerar ett produktfel, tomt fack, eller något annat som behöver åtgärdas
3	Åtgärds-lampa	Visar att produkten är klar att användas
4	Konfiguration, knapp	Öppnar menyn <a href="#">Inställningar</a>
5	Vänsterpilkknapp	Med den här knappen flyttar du markören åt vänster eller bläddrar igenom menyalternativ
6	OK, knapp	Med den här knappen bekräftar du en inställning eller en åtgärd för att fortsätta
7	Högerpilkknapp	Med den här knappen flyttar du markören åt höger eller bläddrar igenom menyalternativ
8	På/av-knapp	Slår på eller av produkten
9	Avbryt, knapp	Med den här knappen kan du återställa inställningar, avbryta pågående jobb eller lämna en meny
10	Kopieringsinställningar, knapp	Öppnar menyn <a href="#">Kopieringsinställningar</a>
11	Ljusare/mörkare, knapp	Justerar inställningen av ljusstyrkan för det aktuella kopieringsjobbet
12	Antal kopior, knapp	Anger antal kopior
13	Tillbaka, knapp	Med den här knappen återgår du till föregående skärm
14	Starta kopiering, knapp	Startar ett kopieringsjobb
15	ePrint, knapp	Öppnar menyn <a href="#">Webbtjänster</a>
16	Knappsats	Använd knappsatsen till att ange faxnummer eller välja menyalternativ
17	Faxåteruppringning, knapp	Återuppringer det faxnummer som användes för det föregående faxjobbet

## Kontrollpanel på M225dw och M226dw

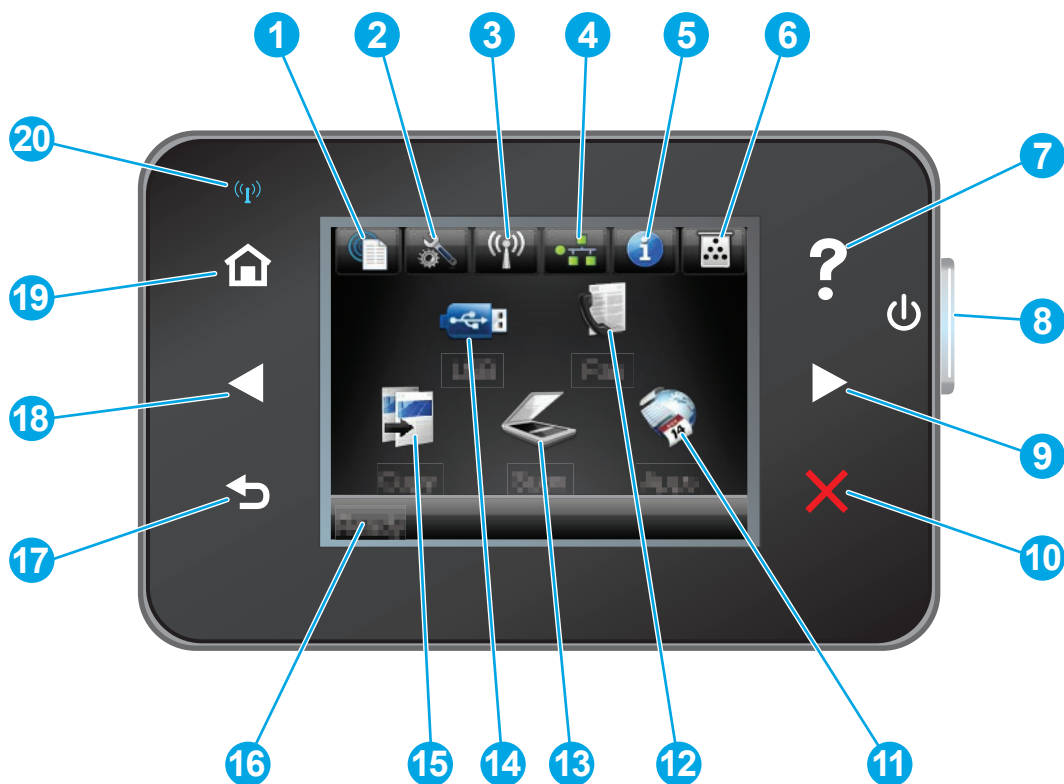

1	HP-webbtjänster, knapp	Med den här knappen får du snabb åtkomst till funktionerna i HP-webbtjänster, inklusive HP ePrint
2	Knappen Konfiguration	Öppnar menyn <b>Inställningar</b>
3	Knappen Trådlöst	Med den här knappen får du åtkomst till menyn <b>Trådlöst</b> och statusinformation om trådlösa anslutningar  <b>OBS!</b> När produkten är ansluten till ett trådlöst nätverk ändras den här symbolen till pinnar som anger signalstyrka.
4	Knappen Nätverk	Ger åtkomst till nätverksinställningar och nätverksinformation  <b>OBS!</b> Den här knappen är endast tillgänglig när skrivaren är ansluten till ett nätverk.
5	Knappen Information	Med den här knappen visar du produktstatusinformation
6	Knappen förbrukningsmaterial	Med den här knappen kan du hämta information om status för förbrukningsmaterialet
7	Hjälp-knapp	Med den här knappen öppnar du kontrollpanelens hjälpsystem
8	På/av-knapp	Slår på eller stänger av produkten.
9	Högerpilkknapp	Med den här knappen flyttar du markören åt höger eller visningsbilden till nästa skärm  <b>OBS!</b> Knappen tänds endast om funktionen kan användas på den aktuella skärmen.

10	Avbryt, knapp	Med den här knappen kan du återställa inställningar, avbryta pågående jobb eller lämna en skärm  <b>OBS!</b> Knappen tänds endast om funktionen kan användas på den aktuella skärmen.
11	Knappen <a href="#">Appar</a>	Ger tillgång till menyn <a href="#">Appar</a> där du kan skriva ut direkt från valda webbapplikationer
12	<a href="#">Faxa</a> , knapp	Med den här knappen startar du faxfunktionen
13	Knappen <a href="#">Skanna</a>	Med den här knappen startar du skanningsfunktionerna: <ul style="list-style-type: none"> <li>• <a href="#">Skanna till USB-enhet</a></li> <li>• <a href="#">Skanna till nätverksmapp</a></li> <li>• <a href="#">Skanna till e-post</a></li> </ul>
14	Knappen <a href="#">USB</a>	Med den här knappen når du menyn för <a href="#">USB-lagringsenheten</a>
15	Knappen <a href="#">Kopiera</a>	Med den här knappen startar du kopieringsfunktionen
16	Produktstatus	Visar information om produktens status
17	Tillbaka, knapp	Med den här knappen återgår du till föregående skärm  <b>OBS!</b> Knappen tänds endast om funktionen kan användas på den aktuella skärmen.
18	Vänsterpilknapp	Med den här knappen flyttar du markören åt vänster eller visningsbilden till föregående skärm  <b>OBS!</b> Knappen tänds endast om funktionen kan användas på den aktuella skärmen.
19	Knappen Hem	Med den här knappen återgår du till startskärmen
20	Lampa för trådlöst	Visar att det trådlösa nätverket är aktiverat. Lampan blinkar när anslutningen till det trådlösa nätverket håller på att upprättas.

## Installation av produktens maskinvara och programvara

Grundläggande inställningsinstruktioner finns i installationshandboken för maskinvaran som medföljde produkten. Fler instruktioner finns på HP-supporten på webben.

Gå till [www.hp.com/support/ljMFPM225](http://www.hp.com/support/ljMFPM225), [www.hp.com/support/ljMFPM226](http://www.hp.com/support/ljMFPM226) för HP:s heltäckande hjälp för produkten: Leta upp följande support:

- Installera och konfigurera
- Lär och använd
- Problemlösning
- Ladda ned programuppdateringar
- Delta i supportforum
- Hitta information om garanti och regler

---

## 2 Pappersfack

- [Pappersstorlekar och papperstyper som kan användas](#)
- [Fylla på papper i prioritetsinmatningsfacket \(fack 1\)](#)
- [Fyll på papper i huvudinmatningsfacket \(fack 2\)](#)

### Mer information:

Gå till [www.hp.com/support/ljMFPM225](http://www.hp.com/support/ljMFPM225), [www.hp.com/support/ljMFPM226](http://www.hp.com/support/ljMFPM226).

HP:s heltäckande hjälp för produkten innehåller följande information:

- Installera och konfigurera
- Lär och använd
- Problemlösning
- Ladda ned programuppdateringar
- Delta i supportforum
- Hitta information om garanti och regler

# Pappersstorlekar och papperstyper som kan användas

- [Pappersstorlekar som kan användas](#)
- [Papperstyper som kan användas](#)

## Pappersstorlekar som kan användas



**OBS!** För att uppnå bästa resultat bör du välja rätt pappersstorlek och papperstyp innan du påbörjar utskriften.

Storlek	Mått	Prioritetsinmatnings-fack (fack 1)	Huvudinmatnings-fack (fack 2)	Automatisk duplexenhet
Letter	216 × 279 mm	✓	✓	✓
Legal	216 × 356 mm	✓	✓	✓
Executive	184 × 267 mm	✓	✓	
Oficio 8,5 × 13	216 × 330 mm	✓	✓	✓
4 × 6	102 × 152 mm	✓		
5 × 8	127 × 203 mm	✓	✓	
A4	210 × 297 mm	✓	✓	✓
A5	148 × 210 mm	✓	✓	
A6	105 × 148 mm	✓		
B5 (JIS)	182 × 257 mm	✓	✓	
B6 (JIS)	129 × 182 mm	✓		
10 × 15 cm	102 × 152 mm	✓		
Oficio 216 × 340 mm	216 × 340 mm	✓	✓	✓
16K	195 × 270 mm	✓	✓	
16K	184 × 260 mm	✓	✓	
16K	197 × 273 mm	✓	✓	
Japanskt vykort	100 × 148 mm	✓		
Vykort (JIS)				
Dubbelt japanskt vykort (roterat)	200 × 148 mm	✓	✓	
Dubbelt vykort (JIS)				
Kuvert #10	105 × 241 mm	✓	✓	



Storlek	Mått	Prioritetsinmatnings-fack (fack 1)	Huvudinmatnings-fack (fack 2)	Automatisk duplexenhet
Kuvert Monarch	98 × 191 mm	✓	✓	
Kuvert B5	176 × 250 mm	✓	✓	
Kuvert C5	162 × 229 mm	✓	✓	
Kuvert DL	110 × 220 mm	✓	✓	
Anpassad	76 × 127 till 216 × 356 mm	✓		

## Papperstyper som kan användas

 **OBS!** För att uppnå bästa resultat bör du välja rätt pappersstorlek och papperstyp innan du påbörjar utskriften.

Typ	Enkelsidig eller manuell dubbelsidig utskrift	Automatisk duplexenhet
Vanligt	✓	✓
HP EcoSMART Lite	✓	✓
Lätt 60–74 g	✓	✓
Mellan 85–95 g	✓	✓
Medeltungt 96–110 g	✓	✓
Tungt 111–130 g	✓	
Extra tungt 131–175 g	✓	
OH-film	✓	
Etiketter	✓	
Brevpapper	✓	✓
Kuvert	✓	
Förtryckt	✓	✓
Hålat	✓	✓
Färgat	✓	✓
Brevpapper	✓	✓
Returpapper	✓	✓

<b>Typ</b>	<b>Enkelsidig eller manuell dubbelsidig utskrift</b>	<b>Automatisk duplexenhet</b>
Grovt	✓	
Vellum	✓	

## Fylla på papper i prioritetsinmatningsfacket (fack 1)

 **OBS!** När du lägger i nytt papper måste du ta bort allt papper från inmatningsfacket och rätta till pappersbunten. Bläddra inte igenom pappersbunten. Om du gör det kan det nämligen uppstå papperstrassel till följd av att flera pappersark matas in samtidigt i produkten. Använd inte papper som är skrynkligt, vikt eller skadat.

1. Lägg i papperet med utskriftssidan uppåt och överkanten framåt i inmatningsfacket.

Papperets orientering i facket varierar beroende på typen av utskriftsjobb. Mer information finns i [Tabell 2-1 Fack 1, pappersorientering på sidan 18](#).



2. Justera styrskenorna tills de ligger tätt an mot papperet.

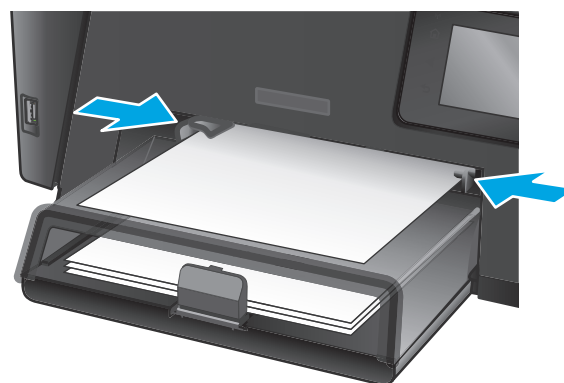

**Tabell 2-1 Fack 1, pappersorientering**

Papperstyp	Läget för dubbelsidig utskrift	Fylla på papper
Brevhuvud eller annat förtryck	Enkel- eller manuell dubbelsidig utskrift	Textsidan uppåt Övre kanten så att den matas in först i produkten
Hålat	Enkel- eller manuell dubbelsidig utskrift	Textsidan uppåt Med hålen vända mot produktens vänstra sida
Kuvert	Enkelsidig utskrift	Textsidan uppåt Övre kanten åt höger i facket, frankeringssidan matas in i produkten sist



## Fyll på papper i huvudinmatningsfacket (fack 2)

 **OBS!** När du lägger i nytt papper måste du ta bort allt papper från inmatningsfacket och rätta till pappersbunten. Bläddra inte igenom pappersbunten. Om du gör det kan det nämligen uppstå papperstrassel till följd av att flera pappersark matas in samtidigt i produkten. Använd inte papper som är skrynkligt, vikt eller skadat.

1. Öppna dammskyddet.



2. Fyll på papper i facket. Se till att papperet passar under flikarna och nedanför indikatorerna för maximal höjd.

Papperets orientering i facket varierar beroende på typen av utskriftsjobb. Mer information finns i [Tabell 2-2 Fack 2, pappersorientering på sidan 21](#).



3. Justera styrskenorna tills de ligger tätt an mot papperet.



4. Stäng dammskyddet.

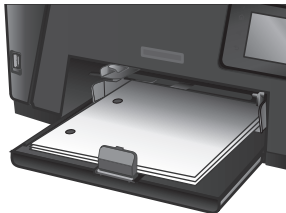

**Tabell 2-2 Fack 2, pappersorientering**

<b>Papperstyp</b>	<b>Läget för dubbelsidig utskrift</b>	<b>Fylla på papper</b>
Brevhuvud eller annat förtryck	Enkel- eller dubbelsidig utskrift	Textsidan uppåt Ovankanten så att den matas in först i produkten
		
Hålat	Enkel- eller dubbelsidig utskrift	Textsidan uppåt Med hålen vända mot produktens vänstra sida
		





---

## 3 Delar, förbrukningsmaterial och tillbehör

- [Beställa delar, tillbehör och förbrukningsmaterial](#)
- [Byt ut tonerkassetten](#)

### Mer information:

Gå till [www.hp.com/support/ljMFPM225](http://www.hp.com/support/ljMFPM225), [www.hp.com/support/ljMFPM226](http://www.hp.com/support/ljMFPM226).

HP:s heltäckande hjälp för produkten innehåller följande information:

- Installera och konfigurera
- Lär och använd
- Problemlösning
- Ladda ned programuppdateringar
- Delta i supportforum
- Hitta information om garanti och regler

# Beställa delar, tillbehör och förbrukningsmaterial

## Beställning

Beställa förbrukningsmaterial och papper	<a href="http://www.hp.com/go/suresupply">www.hp.com/go/suresupply</a>
Beställa äkta delar och tillbehör till HP	<a href="http://www.hp.com/buy/parts">www.hp.com/buy/parts</a>
Beställa via service- eller supportleverantörer	Kontakta en auktoriserad HP-service- eller supportleverantör.
Beställ med den inbyggda HP-webbservern (EWS)	Öppna den genom att ange skrivarens IP-adress eller värdnamn i adress-/URL-fältet i datorns webbläsare. Den inbyggda webbservern innehåller en länk till HP SureSupply-webbplatsen, som ger många alternativ vid köp av original-HP-tillbehör.

## Förbrukningsmaterial och tillbehör

Objekt	Beskrivning	Artikelnummer
HP 83A tonerkassett	Ersättningstonerkassett	CF283A
HP 83X tonerkassett	Ersättningstonerkassett med hög kapacitet	CF283X
HP 88A tonerkassett	Ersättningstonerkassett endast för Kina och Indien	CC388A
USB-kabel	Vanlig 2-meters USB-kabel	C6518A

## Byt ut tonerkassetten

När en tonerkassetten når slutet av sin livslängd uppmanas du beställa en ny. Du kan fortsätta skriva ut med den aktuella kassetten tills omfördelning av tonern inte längre ger acceptabel utskriftskvalitet.

Ett andra meddelande visas på kontrollpanelen när tonerkassetten når en väldigt låg nivå.

1. Lyft upp skannerenheten.

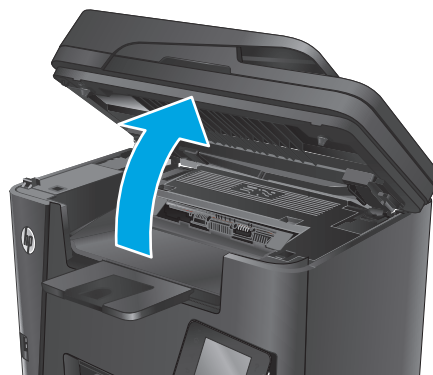

2. Öppna den övre luckan.



3. Ta bort tonerkassetten.

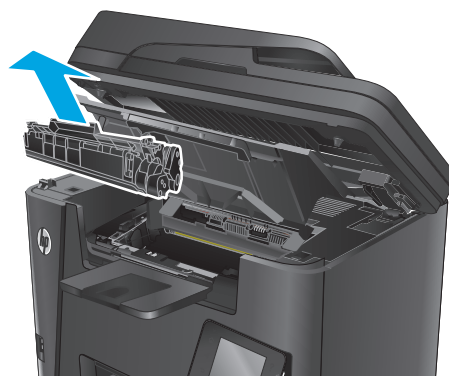

4. Ta ut den nya tonerkassetten ur förpackningen. Placera den gamla tonerkassetten i påsen och lämna den till återvinning.

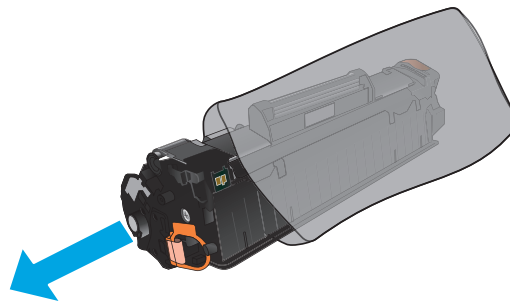

5. Fatta tag i båda sidorna på tonerkassetten och fördela tonerpulvret genom att försiktigt skaka den.

**VIKTIGT:** Vidrör inte slutarluckan eller valsens yta.

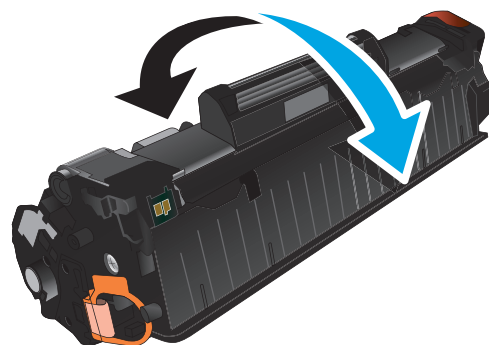

6. Böj fliken på kassetten vänstra sida tills den bryts loss. Dra i fliken tills all tejp avlägsnats från kassetten. Lägg fliken och tejen i förpackningen så att den kan återvinnas.

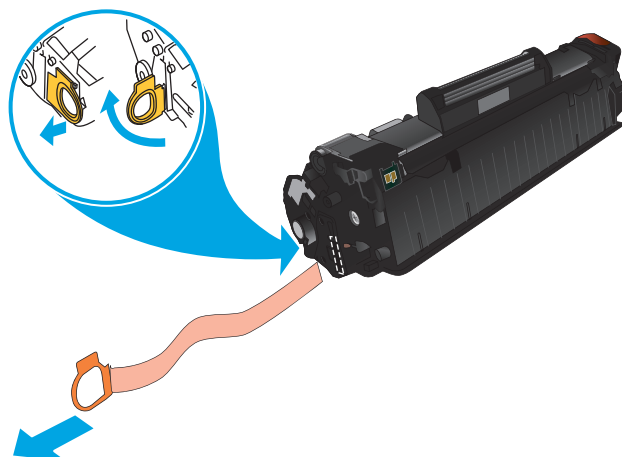

7. Rikta in tonerkassetten mot spåren i skrivaren och skjut in kassetten tills den sitter fast ordentligt.

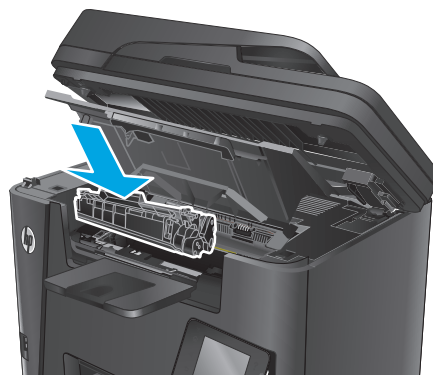

8. Stäng den övre luckan.

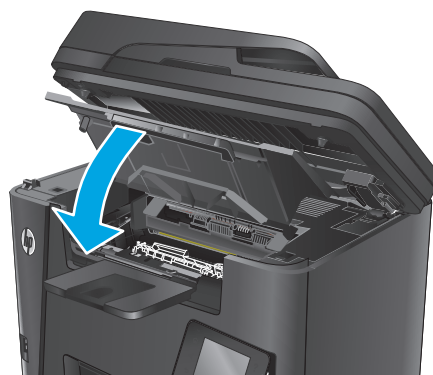

9. Sänk skannerenheten.

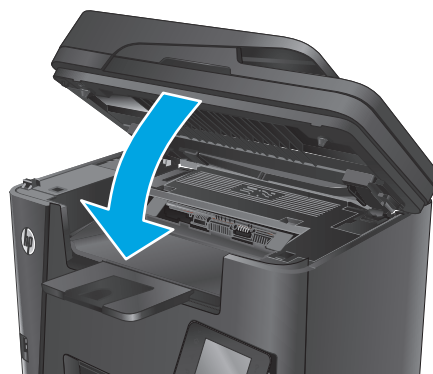



---

## 4 Skriva ut

- [Utskriftsmetoder \(Windows\)](#)
- [Utskriftsmetoder \(Mac OS X\)](#)
- [Konfigurera utskrift med HP Wireless Direct](#)
- [Mobila utskrifter](#)
- [Använd direkt USB-utskrift \(endast dw-modeller\)](#)

### Mer information:

Gå till [www.hp.com/support/ljMFPM225](http://www.hp.com/support/ljMFPM225), [www.hp.com/support/ljMFPM226](http://www.hp.com/support/ljMFPM226).

HP:s heltäckande hjälp för produkten innehåller följande information:

- Installera och konfigurera
- Lär och använd
- Problemlösning
- Ladda ned programuppdateringar
- Delta i supportforum
- Hitta information om garanti och regler

## Utskriftsmetoder (Windows)

- [Så här skriver du ut \(Windows\)](#)
- [Skriva ut på båda sidor automatiskt \(Windows\)](#)
- [Skriva ut på båda sidor manuellt \(Windows\)](#)
- [Skriva ut flera sidor per ark \(Windows\)](#)
- [Välja papperstyp \(Windows\)](#)
- [Ytterligare utskriftsuppgifter](#)

## Så här skriver du ut (Windows)

Nedan beskrivs den grundläggande utskriftsprocessen för Windows.

1. Välj alternativet **Skriv ut** i programvaran.
2. Välj en produkt på listan med skrivare. Om du vill ändra inställningar klickar eller trycker du på knappen **Egenskaper** eller **Inställningar** för att öppna skrivardrivrutinen.

 **OBS!** Namnet på knappen varierar för olika program.

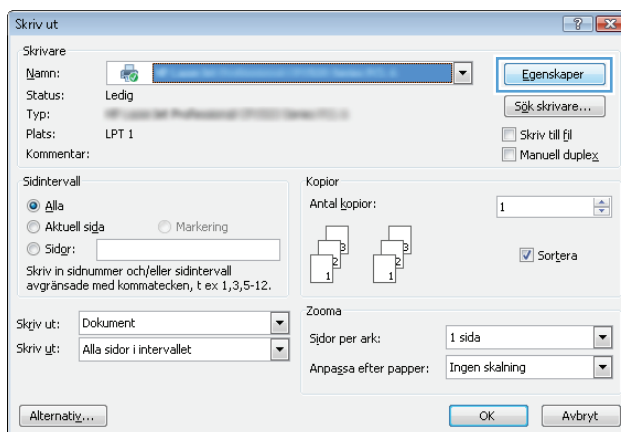



3. Konfigurera de tillgängliga alternativen genom att klicka eller trycka på flikarna i skrivardrivrutinen. Du kan till exempel ställa in pappersriktningen på fliken **Efterbehandling** och ställa in papperskällan, papperstypen, pappersstorleken och kvalitetsinställningar på fliken **Papper/kvalitet**.

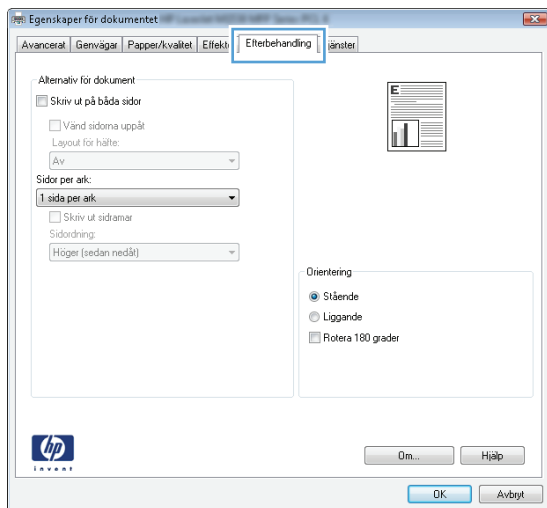

4. Klicka eller tryck på **OK** för att återgå till dialogrutan **Skriv ut**. Välj hur många kopior som ska skrivas ut från den här skärmen.
5. Klicka eller tryck på knappen **OK** för att skriva ut jobbet.

## Skriva ut på båda sidor automatiskt (Windows)

Använd denna procedur för produkter som har en automatisk duplexenhet. Om produkten inte har en automatisk duplexenhet eller om du vill skriva ut på papperstyper som duplexenheten inte kan hantera, kan du skriva ut på båda sidorna manuellt.

1. Välj alternativet **Skriv ut** i programvaran.
2. Välj produkten i listan med skrivare och klicka sedan på eller tryck på **Egenskaper** eller **Inställningar** för att öppna skrivardrivrutinen.

 **OBS!** Namnet på knappen varierar för olika program.

3. Klicka på eller tryck på fliken **Efterbehandling**.
4. Markera kryssrutan **Skriv ut på båda sidor**. Klicka på **OK** för att stänga dialogrutan **Dokumentegenskaper**.
5. I dialogrutan **Skriv ut** klickar du på knappen **OK** för att skriva ut.

## Skriva ut på båda sidor manuellt (Windows)

Använd den här proceduren för produkter som inte är utrustade med en automatisk duplexenhet eller för att skriva ut på papper som duplexenheten inte stöder.

1. Välj alternativet **Skriv ut** i programvaran.
2. Välj produkten i listan med skrivare och klicka sedan på eller tryck på **Egenskaper** eller **Inställningar** för att öppna skrivardrivrutinen.

 **OBS!** Namnet på knappen varierar för olika program.

3. Klicka på eller tryck på fliken **Efterbehandling**.
4. Markera kryssrutan **Skriv ut på båda sidor (manuellt)**. Tryck på knappen **OK** om du vill skriva ut jobbets första sida.
5. Hämta utskriften från utmatningsfacket och placera den sedan i fack 1.
6. Om du uppmanas trycka på en knapp på kontrollpanelen för att fortsätta gör du det.

## Skriva ut flera sidor per ark (Windows)

1. Välj alternativet **Skriv ut** i programvaran.
2. Välj produkten i listan med skrivare och klicka sedan på eller tryck på **Egenskaper** eller **Inställningar** för att öppna skrivardrivrutinen.



**OBS!** Namnet på knappen varierar för olika program.

3. Klicka på eller tryck på fliken **Efterbehandling**.
4. Välj antal sidor per ark i listan **Sidor per ark**.
5. Välj rätt alternativ för **Skriv ut sidramar**, **Sidföljd** och **Orientering**. Klicka på **OK** för att stänga dialogrutan **Dokumentegenskaper**.
6. I dialogrutan **Skriv ut** klickar du på knappen **OK** för att skriva ut.

## Välja papperstyp (Windows)

1. Välj alternativet **Skriv ut** i programvaran.
2. Välj produkten i listan med skrivare och klicka sedan på eller tryck på **Egenskaper** eller **Inställningar** för att öppna skrivardrivrutinen.



**OBS!** Namnet på knappen varierar för olika program.

3. Klicka eller tryck på fliken **Papper/kvalitet**.
4. I listrutan **Papperstyp** klickar du på **Mer....**
5. Expandera listan för **Typ:**.
6. Utöka kategorin med papperstyper som bäst stämmer med dina papper.
7. Välj alternativet för den papperstyp som du använder och klicka sedan på **OK**.
8. Klicka på **OK** för att stänga dialogrutan **Dokumentegenskaper**. I dialogrutan **Skriv ut** klickar du på knappen **OK** för att skriva ut.

## Ytterligare utskriftsuppgifter

Gå till [www.hp.com/support/ljMFPM225](http://www.hp.com/support/ljMFPM225), [www.hp.com/support/ljMFPM226](http://www.hp.com/support/ljMFPM226).

Instruktioner är tillgängliga för att utföra specifika utskriftsuppgifter, t.ex. de följande:

- Skapa och använda utskriftsgenvägar eller snabbval
- Välja pappersstorlek eller använda en anpassad pappersstorlek

- Välja sidorientering
- Skapa ett häfte
- Anpassa ett dokument till en vald pappersstorlek
- Skriva ut de första eller sista sidorna av dokumentet på ett annat papper
- Skriva ut vattenstämplar på ett dokument

## Utskriftsmetoder (Mac OS X)

- [Hur du skriver ut \(OS X\)](#)
- [Skriva ut på båda sidor automatiskt \(OS X\)](#)
- [Skriva ut på båda sidor manuellt \(OS X\)](#)
- [Skriva ut flera sidor per ark \(OS X\)](#)
- [Välj papperstyp \(OS X\)](#)
- [Ytterligare utskriftsuppgifter](#)

### Hur du skriver ut (OS X)

Nedan beskrivs den grundläggande utskriftsprocessen för OS X.

1. Klicka på menyn **Arkiv** och sedan på **Skriv ut**.
2. Välj produkten.
3. Klicka på **Visa detaljer** och välj sedan andra menyer för att justera skrivarinställningarna.
4. Klicka på knappen **Skriv ut**.

### Skriva ut på båda sidor automatiskt (OS X)

---

 **OBS!** Den här informationen gäller för produkter som omfattar en automatisk duplexenhet.

 **OBS!** Den här funktionen är tillgänglig om du installerar HP-skrivardrivrutinen. Den är kanske inte är tillgänglig om du använder AirPrint.

---

1. Klicka på menyn **Arkiv** och sedan på **Skriv ut**.
2. Välj produkten.
3. Klicka på **Visa detaljer** och klicka sedan på **Layout**-menyn.
4. Välj ett bindningsalternativ i listrutan **Dubbelsidig**.
5. Klicka på knappen **Skriv ut**.

### Skriva ut på båda sidor manuellt (OS X)

---

 **OBS!** Den här funktionen är tillgänglig om du installerar HP-skrivardrivrutinen. Den är kanske inte tillgänglig om du använder AirPrint.

---

1. Klicka på menyn **Arkiv** och sedan på **Skriv ut**.
2. Välj produkten.
3. Klicka på **Visa detaljer** och klicka sedan på menyn **Manuell duplex**.
4. Klicka i rutan **Manuell Duplex** och välj ett bindningsalternativ.
5. Klicka på knappen **Skriv ut**.
6. Gå till skrivaren och ta bort eventuellt tomt papper som finns i fack 1.

7. Hämta den utskrivna buntens i utmatningsfacket och placera den med den utskrivna sidan vänd nedåt i inmatningsfacket.
8. Om du uppmanas trycka på en knapp på kontrollpanelen för att fortsätta gör du det.

## Skriva ut flera sidor per ark (OS X)

1. Klicka på menyn **Arkiv** och sedan på **Skriv ut**.
2. Välj produkten.
3. Klicka på **Visa detaljer** och klicka sedan på **Layout**-menyn.
4. I listrutan **Sidor per ark** väljer du det antal sidor som du vill skriva ut på varje ark.
5. Vid **Utskriftsriktning** väljer du ordning och placering för sidorna på arket.
6. I menyn **Ram** väljer du den typ av ram som du vill skriva ut runt varje sida på arket.
7. Klicka på knappen **Skriv ut**.

## Välj papperstyp (OS X)

1. Klicka på menyn **Arkiv** och sedan på **Skriv ut**.
2. Välj produkten.
3. Klicka på **Visa detaljer** och klicka sedan på menyn **Medier och kvalitet** eller menyn **Papper/kvalitet**.
4. Välj en typ i listrutan **Materialtyp**.
5. Klicka på knappen **Skriv ut**.

## Ytterligare utskriftsuppgifter

Gå till [www.hp.com/support/ljMFPM225](http://www.hp.com/support/ljMFPM225), [www.hp.com/support/ljMFPM226](http://www.hp.com/support/ljMFPM226).

Instruktioner är tillgängliga för att utföra specifika utskriftsuppgifter, t.ex. de följande:

- Skapa och använda utskriftsgenvägar eller snabbval
- Välja pappersstorlek eller använda en anpassad pappersstorlek
- Välja sidorientering
- Skapa ett häfte
- Anpassa ett dokument till en vald pappersstorlek
- Skriva ut de första eller sista sidorna av dokumentet på ett annat papper
- Skriva ut vattenstämplar på ett dokument

# Konfigurera utskrift med HP Wireless Direct



**OBS!** Den här funktionen är endast tillgänglig med trådlösa modeller och en uppdatering av den inbyggda programvaran kan krävas för den här funktionen.

Med utskriftsfunktionen HP Wireless Direct kan du skriva ut från din trådlösa mobilenhet direkt till en HP Wireless Direct-aktiverad produkt utan att behöva ansluta till ett nätverk eller Internet. Använd HP Wireless Direct när du vill skriva ut trådlöst från följande enheter:

- iPhone, iPad eller iTouch med Apple AirPrint eller mobilappen HP ePrint
- Mobilenheter som används med programmet HP ePrint Home & Biz i Android eller Symbian
- Alla Wi-Fi-kompatibla datorer med valfritt operativsystem.

Om du vill ha mer information om HP Wireless Direct går du till [www.hp.com/go/wirelessprinting](http://www.hp.com/go/wirelessprinting) och klickar på **HP Wireless Direct**.

Så här konfigurerar du HP Wireless Direct via kontrollpanelen:

1. Tryck på knappen Trådlöst  på startskärmen på produktens kontrollpanel.
2. Öppna följande menyer:
  - [Trådlöst direkt](#)
  - [På/Av](#)
3. Tryck på menyalternativet [På](#). Inställningen sparas i produkten och kontrollpanelen återgår till menyn [Wireless Direct](#).

## Mobila utskrifter

HP erbjuder flera lösningar för mobila utskrifter och ePrint-lösningar för att aktivera trådlösa utskrifter till en HP-skrivare från en bärbar dator, en Tablet, en Smartphone eller en annan mobil enhet. Hitta det bästa valet för dina behov genom att gå till [www.hp.com/go/LaserJetMobilePrinting](http://www.hp.com/go/LaserJetMobilePrinting) (endast på engelska).

- [HP ePrint via e-post](#)
- [Programmet HP ePrint](#)
- [AirPrint](#)

## HP ePrint via e-post

Använd HP ePrint för att skriva ut dokument genom att skicka dem som e-postbilagor till skrivarens e-postadress från valfri e-postaktiverad enhet.

För att du ska kunna använda HP ePrint måste produkten uppfylla följande krav:

- Produkten måste vara ansluten till ett trådbundet eller trådlöst nätverk och ha internetåtkomst.
- HP-webbtjänster måste aktiveras på produkten och den måste vara registrerad med HP Connected.

### LCD-kontrollpanel

1. Ta reda på produktens IP-adress.
  - a. Tryck på knappen Inställningar  på produktens kontrollpanel.
  - b. Öppna följande menyer:
    - **Nätverksinstallation**
    - **Visa IP-adress**
2. Öppna HP:s inbyggda webbserver genom att ange produktens IP-adress i adressfältet i datorns webbläsare.
3. Klicka på fliken **HP-webbtjänster** i HP:s inbyggda webbserver och klicka sedan på **Aktivera**. Produkten aktiverar webbtjänster och skriver sedan ut en informationssida.

Informationssidan innehåller skrivarens kod som du använder för att registrera din HP-produkt på HP Connected.

4. Gå till [www.hpconnected.com](http://www.hpconnected.com) för att skapa ett HP ePrint-konto och slutföra installationsprocessen.

### Pekkontrollpanel

1. Tryck på knappen Webbtjänster  på startskärmen på produktens kontrollpanel.
2. Tryck på knappen **Aktivera webbtjänster**. Produkten aktiverar webbtjänster och skriver sedan ut en informationssida.

Informationssidan innehåller skrivarens kod som du använder för att registrera din HP-produkt på HP Connected.

3. Gå till [www.hpconnected.com](http://www.hpconnected.com) för att skapa ett HP ePrint-konto och slutföra installationsprocessen.

Mer information om din produkt finns på [www.hp.com/support](http://www.hp.com/support).

## Programmet HP ePrint

Med HP ePrint-programvaran är det enkelt att skriva ut från en stationär eller bärbar Windows- eller Mac-dator till en enhet med funktioner för HP ePrint. Det här programmet gör det enkelt att hitta HP ePrint-aktiverade produkter som är registrerade i ditt HP Connected-konto. Mål HP-skrivaren kan finnas på kontoret eller på en annan plats någonstans i världen.

- **Windows:** När du har installerat programmet väljer du alternativet **Skriv ut** i programmet, och väljer sedan **HP ePrint** i listan med installerade skrivare. Tryck på knappen **Egenskaper** om du vill konfigurera utskriftsalternativ.
- **Mac:** När du har installerat programvaran väljer du **Arkiv, Skriv ut** och väljer sedan pilen bredvid **PDF** (längst ned till vänster i drivrutinsfönstret). Välj **HP ePrint**.

I Windows har HP ePrint även funktioner för TCP/IP-utskrift till lokala nätverksskrivare i nätverket (LAN eller WAN) till produkter som stöder UPD PostScript®.

Windows och Mac stöder IPP-utskrift till LAN- eller WAN-nätverksanslutna produkter som stöder ePCL.

Windows och Mac stöder också utskrift av PDF-dokument till allmänna utskriftsplatser och utskrift med HP ePrint via e-post genom molnet.

Besök [www.hp.com/go/eprintsoftware](http://www.hp.com/go/eprintsoftware) för drivrutiner och information.

---

 **OBS!** HP ePrint är ett PDF-arbetsflödesverktyg för Mac, och är egentligen inte en skrivardrivrutin.

 **OBS!** HP ePrint-programvaran stöder inte USB-utskrift.

---

## AirPrint

Direktutskrift med Apples AirPrint stöds i iOS 4.2 eller senare. Använd AirPrint för att skriva ut direkt till produkten från iPad, iPhone (3GS eller senare) eller iPod touch (tredje generationen eller senare) i följande program:

- E-post
- Foton
- Safari
- iBooks
- Välj tredjepartsprogram

För att kunna använda AirPrint måste produkten vara ansluten till samma trådlösa nätverk som Apple-enheten. Mer information om hur du använder AirPrint och vilka HP-produkter som är kompatibla med AirPrint finns på produktens supportwebbplats.

[www.hp.com/support/ljMFPM225](http://www.hp.com/support/ljMFPM225), [www.hp.com/support/ljMFPM226](http://www.hp.com/support/ljMFPM226)

---

 **OBS!** AirPrint stöder inte USB-anslutningar.

---



## Använd direkt USB-utskrift (endast dw-modeller)

1. Anslut USB-flashenheten till USB-porten på produktens framsida.
2. Menyn [USB-flashenhet](#) visas. Bläddra genom alternativen med hjälp av pilknapparna.
  - [Skriv ut dokument](#)
  - [Visa och skriva ut foton](#)
  - [Skanna till USB-enhet](#)
3. Om du vill skriva ut ett dokument trycker du på skärmen [Skriv ut dokument](#) och sedan på den mapp på USB-lagringsenheten där dokumentet sparats. När översiktsskärmen öppnas kan du justera inställningarna genom att trycka på dem. Tryck på knappen [Skriv ut](#) när du vill skriva ut dokumentet.
4. Om du vill skriva ut foton trycker du på skärmen [Visa och skriva ut foton](#) och sedan på förhandsgranskningen för att välja de foton som du vill skriva ut. Tryck på knappen [Klar](#). När översiktsskärmen öppnas kan du justera inställningarna genom att trycka på dem. Skriv ut foton genom att trycka på knappen [Skriv ut](#).
5. Hämta utskriften från utmatningsfacket och ta bort USB-flashenheten.



---

# 5 Kopiera

- [Göra kopior](#)
- [Kopiera dubbelsidigt \(duplex\)](#)

## Mer information:



Gå till [www.hp.com/support/ljMFPM225](http://www.hp.com/support/ljMFPM225), [www.hp.com/support/ljMFPM226](http://www.hp.com/support/ljMFPM226).

HP:s heltäckande hjälp för produkten innehåller följande information:

- Installera och konfigurera
- Lär och använd
- Problemlösning
- Ladda ned programuppdateringar
- Delta i supportforum
- Hitta information om garanti och regler

# Göra kopior

## LCD-kontrollpanel

1. Lägg dokumentet på skannerglaset enligt markeringarna på produkten.
2. Stäng skannern.
3. På produktens kontrollpanel trycker du på kopieringsmeny .
4. Du kan optimera kopieringskvaliteten för olika typer av dokument genom att öppna menyn **Optimera**. Bläddra igenom alternativen med hjälp av pilknapparna och välj sedan ett alternativ genom att trycka på knappen **OK**. Följande inställningar för kopieringskvalitet är tillgängliga:
  - **Välj autom.:** Använd den här inställningen när kopieringskvaliteten inte spelar roll. Detta är standardinställningen.
  - **Blandat:** Använd den här inställningen för dokument som innehåller både text och grafik.
  - **Text:** Använd den här inställningen för dokument som innehåller mest text.
  - **Bild:** Använd den här inställningen för dokument som innehåller mest grafik.
5. Välj antalet kopior genom att trycka på knappen Antal kopior .
6. Ange antal kopior.
7. Tryck på knappen Starta kopiering  för att starta kopieringen.



## Pekkontrollpanel

1. Lägg dokumentet på skannerglaset enligt markeringarna på produkten.
2. Stäng skannern.
3. Tryck på knappen **Kopiera** på startskärmen på produktens kontrollpanel.
4. Om du vill optimera kopiekvaliteten för olika typer av dokument trycker du på knappen **Inställningar** och bläddrar sedan och trycker på knappen **Optimera**. Bläddra genom alternativen med hjälp av pilknapparna och välj ett alternativ genom att trycka på det. Följande inställningar för kopieringskvalitet är tillgängliga:
  - **Välj autom.:** Använd den här inställningen när kopieringskvaliteten inte spelar roll. Detta är standardinställningen.
  - **Blandat:** Använd den här inställningen för dokument som innehåller både text och grafik.
  - **Text:** Använd den här inställningen för dokument som innehåller mest text.
  - **Bild:** Använd den här inställningen för dokument som innehåller mest grafik.
5. Du kan ändra antalet kopior med hjälp av pilknapparna eller genom att trycka på det inställda antalet kopior och ange ett annat antal.
6. Starta kopieringen genom att trycka på knappen **Starta kopiering**.



## Kopiera dubbelsidigt (duplex)

- [Kopiera på båda sidor automatiskt](#)
- [Kopiera manuellt på båda sidor](#)

### Kopiera på båda sidor automatiskt

1. Lägg originaldokumenten i dokumentmataren med första sidan uppåt och med sidans överkant in mot dokumentmataren.
2. Justera pappersledarna efter dokumentens storlek.
3. Öppnar menyn Kopieringsinställningar:
  - **LCD-kontrollpanel:** På produktens kontrollpanel trycker du på kopieringsinställningar .
  - **Pekkontrollpanel:** Tryck på knappen [Kopiera](#) på produktpanelens startskärm och tryck sedan på [Inställningar](#).
4. Välj [Dubbelsidig](#).
5. Bläddra genom alternativen med hjälp av pilknapparna och välj sedan ett alternativ.
6. Starta kopieringsjobbet:
  - **LCD-kontrollpanel:** Tryck på knappen Starta kopiering .
  - **Pekkontrollpanel:** Tryck på [Starta kopiering](#).

### Kopiera manuellt på båda sidor

1. Lägg dokumentet på skannerglaset med framsidan nedåt och det övre vänstra hörnet mot skannerglasets övre vänstra hörn. Stäng skannern.
2. Öppnar menyn Kopieringsinställningar:
  - **LCD-kontrollpanel:** På produktens kontrollpanel trycker du på kopieringsinställningar .
  - **Pekkontrollpanel:** Tryck på knappen [Kopiera](#) på produktpanelens startskärm och tryck sedan på [Inställningar](#).
3. Välj [Dubbelsidig](#).
4. Bläddra genom alternativen med hjälp av pilknapparna och välj sedan ett alternativ.
5. Starta kopieringsjobbet:
  - **LCD-kontrollpanel:** Tryck på knappen Starta kopiering .
  - **Pekkontrollpanel:** Tryck på [Starta kopiering](#).
6. Du uppmanas att lägga i nästa originaldokument. Lägg det på glaset och tryck sedan på knappen [OK](#).
7. Upprepa den här proceduren tills du har skannat den sista sidan.



---

## 6 Skanna

- [Skanna med programmet HP Scan \(Windows\)](#)
- [Skanna med programmet HP Scan \(Mac\)](#)
- [Konfigurera Skanna till e-post \(endast pekskrämsmodeller\)](#)
- [Konfigurera Skanna till nätverksmapp \(endast pekskrämsmodeller\)](#)
- [Skanna till en USB-flashenhet \(endast pekskrämsmodeller\)](#)
- [Skanna till e-post \(endast pekskrämsmodeller\)](#)
- [Skanna till en nätverksmapp \(endast pekskrämsmodeller\)](#)

### Mer information:

Gå till [www.hp.com/support/ljMFPM225](http://www.hp.com/support/ljMFPM225), [www.hp.com/support/ljMFPM226](http://www.hp.com/support/ljMFPM226).

HP:s heltäckande hjälp för produkten innehåller följande information:

- Installera och konfigurera
- Lär och använd
- Problemlösning
- Ladda ned programuppdateringar
- Delta i supportforum
- Hitta information om garanti och regler

## Skanna med programmet HP Scan (Windows)

Använd programmet HP Scan om du vill initiera skanning från programvara på datorn. Du kan spara den skannade bilden som en fil eller skicka den till ett annat program.

1. Lägg dokumentet i dokumentmataren eller på skannerglaset enligt markeringarna på produkten.
2. Klicka på **Start** och sedan på **Program** (eller **Alla program** i Windows XP).
3. Klicka på **HP** och välj sedan produkten.
4. Klicka på **HP Scan**, välj en skanningsgenväg och justera inställningarna vid behov.
5. Klicka på **Skanna**.



**OBS!** Klicka på **Avancerade inställningar** om du vill ha fler alternativ.

Klicka på **Skapa ny genväg** om du vill skapa en egen uppsättning inställningar och spara den i listan över genvägar.

---



## Skanna med programmet HP Scan (Mac)

Om du vill börja skanna från datorn använder du HP Scan-programvaran.

1. Lägg dokumentet i dokumentmataren eller på skannerglaset enligt markeringarna på produkten.
2. Öppna **HP Scan** som finns i mappen **Hewlett-Packard** i mappen **Program**.
3. Följ anvisningarna på skärmen för att skanna dokumentet.
4. När du har skannat alla sidor klickar du på **Arkiv** och sedan på **Spara** för att spara dem i en fil.

# Konfigurera Skanna till e-post (endast pekskrämsmodeller)

## Inledning

Om du ska kunna använda den här skanningsfunktionen måste produkten vara ansluten till ett nätverk. Den här skanningsfunktionen är inte tillgänglig förrän du konfigurerar den. För att konfigurera denna funktion använder du konfigurationsguiden Skanna till e-post (Windows), som installeras i HP-programgruppen för produkten vid en fullständig programvaruinstallation. Du kan också använda HP Embedded Web Server för att konfigurera den här funktionen. Följande instruktioner beskriver hur du konfigurerar funktionen genom att använda både konfigurationsguiden för Skanna till e-post och HP Embedded Web Server.

- [Använda guiden Skanna till e-post \(Windows\)](#)
- [Konfigurera funktionen Skanna till e-post via HP EWS \(Embedded Web Server\) \(Windows\)](#)
- [Konfigurera funktionen Skanna till e-post via HP EWS \(Embedded Web Server\) \(OS X\)](#)

## Använda guiden Skanna till e-post (Windows)

Vissa HP-produkter inkluderar drivrutinsinstallation från en CD med programvara. I slutet av den här installationen kan du konfigurera ytterligare funktioner. Konfigurationsguiderna omfattar alternativen för grundläggande konfiguration. Starta guiden genom att klicka på **Guiden Skanna till e-post**.

Efter installation startar du konfigurationsguiden genom att klicka på knappen **Start**, välja **Program** eller **Alla program** och sedan klicka på **HP**. Klicka på produktnamnet och klicka sedan på **Guiden Skanna till e-post** för att starta konfigurationsprocessen.

1. Om du vill lägga till en ny utgående e-postadress klickar du på knappen **Ny**.
2. Ange e-postadressen. Klicka på knappen **Nästa**.
3. I rutan **Visningsnamn** anger du det namn som ska visas för den här e-postadressen och klickar sedan på **Nästa**.

---

 **OBS!** Om du vill kan du skydda e-postprofilen med en 4-siffrig PIN-kod. Om du har tilldelat en PIN-kod till en profil måste den anges på produktkontrollpanelen innan produkten kan skicka ett e-postmeddelande med den profilen.

---

4. Ange namnet eller IP-adressen för SMTP-servern och SMTP-serverns portnummer. Om den utgående SMTP-servern kräver ytterligare säkerhetsautentisering klickar du i kryssrutan **Autentiserad e-postinloggning** och anger användar-ID och lösenord. Klicka på **Nästa** när du är klar.

---

 **OBS!** Om du inte känner till SMTP-servernamnet, SMTP-portnumret eller autentiseringsinformationen, kontaktar du e-post/Internet-leverantören eller systemadministratören och ber om informationen. SMTP-servernamn och portnamn är ofta lätta att hitta genom en Internet-sökning. Använd t.ex. termer som "gmail smtp server name" eller "yahoo smtp server name" i sökningen.

---

5. Granska informationen och bekräfta att alla inställningar är korrekta. Om det finns ett fel klickar du på knappen **Bakåt** för att korrigera felet. När du är klar klickar du på knappen **Spara och testa** för att testa konfigurationen och slutföra installationen.

---

 **OBS!** Skapa ytterligare profiler för utgående e-post för att skanna från fler än ett e-postkonto.

---

## Konfigurera funktionen Skanna till e-post via HP EWS (Embedded Web Server) (Windows)

1. Öppna HP EWS (Embedded Web Server):
  - a. Från startskärmen på skrivarens kontrollpanel trycker du på nätverksknappen  för att visa IP-adressen eller värdnamnet.
  - b. Öppna en webbläsare och ange IP-adressen eller värdnamnet på adressraden, exakt så som det visas på produktens kontrollpanel. Tryck ned **Retur**-tangentsen på datorns tangentbord. EWS öppnas.

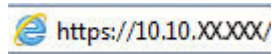

2. Klicka på fliken **Skanna**.
3. Klicka på länken **Ställ in Skanna till e-post** i det vänstra navigeringsfönstret.
4. På sidan **Ställ in Skanna till e-post** finns det en lista över inställningar som ska konfigureras. De här inställningar visas också i den vänstra navigationspanelen. Du börjar genom att klicka på länken **Profiler för utgående e-post**.
5. Klicka på länken **Profiler för utgående e-post** och klicka sedan på **Ny**.
  - Vid **E-postadress** anger du e-postadressen och visningsnamnet.
  - Vid **SMTP-serverinställningar** anger du SMTP-serveradressen och SMTP-porten. Standardporten är redan angiven och i de flesta fall behöver den inte ändras.

---

 **OBS!** Om du använder Google™ Gmail som e-posttjänst klickar du i kryssrutan **Använd alltid säker anslutning (SSL/TLS)**.

  - Vid **SMTP-autentisering** klickar du i kryssrutan **SMTP-servern kräver autentisering för utgående e-postmeddelanden** för att konfigurera SMTP-användar-ID och lösenord om det behövs.

Du kan få informationen om SMTP-server från din nätverksadministratör eller Internetleverantör. Om SMTP-servern kräver autentisering måste du även känna till SMTP-användarnamn och -lösenord. SMTP-servernamn och portnamn är ofta lätta att hitta genom en Internet-sökning. Använd t.ex. termer som "gmail smtp server name" eller "yahoo smtp server name" i sökningen.
  - Vid **Valfri PIN-kod** anger du en PIN-kod. Den här PIN-koden måste anges varje gång ett e-postmeddelande skickas med den här e-postadressen.
  - Vid **Inställningar för e-postmeddelande** konfigurerar du meddelandeinställningar.

Granska all information och klicka sedan på **Spara och testa** för att spara informationen och testa anslutningen, eller på **Spara bara** för att bara spara informationen.
6. Om du vill lägga till e-postadresser i adressboken som kan nås från produkten klickar du på länken **E-postadressbok** och anger den nödvändiga informationen. Du kan konfigurera enskilda e-postadresser eller e-postgrupper.
7. Om du vill konfigurera standardalternativ klickar du på länken **E-postalternativ**. Ange standardärende för e-post, meddelandetext och andra skanningsinställningar.



## Konfigurera funktionen Skanna till e-post via HP EWS (Embedded Web Server) (OS X)

1. Använd en av följande metoder för att öppna HP:s inbyggda webbserver (EWS).

### Använd en webbläsare om du vill öppna HP:s inbyggda webbserver (EWS).

- a. Från startskärmen på skrivarens kontrollpanel trycker du på nätverksknappen  för att visa IP-adressen eller värdnamnet.
- b. Öppna en webbläsare och ange IP-adressen eller värdnamnet på adressraden, exakt så som det visas på produktens kontrollpanel. Tryck på **Retur** på tangentbordet. Den inbäddade webbservern öppnas.

### Använd HP-verktyget för att öppna HP:s inbyggda webbserver (EWS)

- a. Använd någon av dessa metoder för att öppna HP-verktyg:
    - Öppna **Program** och sedan mappen **Hewlett-Packard**. Välj **HP-verktyg**.
    - På Apple-menyn klickar du på **Systeminställningar** och väljer **Skrivare och fax, Skrivare och skanner** eller **Skrivare och skannrar**. Välj produkten i listan med skrivare i vänstra rutan. Klicka på **Alternativ och förbrukningsmaterial**, klicka på fliken **Verktyg** och sedan på **Öppna skrivarverktyg**.
  - b. I HP-verktyg väljer du **Skanna till e-post**.
  - c. Klicka på **Starta inställning av Skanna till e-post**. Den inbäddade webbservern öppnas.
2. I EWS klickar du på fliken **Skanna**.
  3. Klicka på länken **Ställ in Skanna till e-post** i det vänstra navigeringsfönstret.
  4. På sidan **Ställ in Skanna till e-post** finns det en lista över inställningar som ska konfigureras. De här inställningar visas också i den vänstra navigationspanelen. Du börjar genom att klicka på länken **Profiler för utgående e-post**.
  5. Klicka på länken **Profiler för utgående e-post** och klicka sedan på **Ny**.
    - Vid **E-postadress** anger du e-postadressen och visningsnamnet.
    - Vid **SMTP-serverinställningar** anger du SMTP-serveradressen och SMTP-porten. Standardporten är redan angiven och i de flesta fall behöver den inte ändras.
- 
-  **OBS!** Om du använder Google™ Gmail som e-posttjänst klickar du i kryssrutan **Använd alltid säker anslutning (SSL/TLS)**.
- 
- Vid **SMTP-autentisering** klickar du i kryssrutan **SMTP-servern kräver autentisering för utgående e-postmeddelanden** för att konfigurera SMTP-användar-ID och lösenord om det behövs.
- 
-  **OBS!** Du kan få informationen om SMTP-server från din nätverksadministratör eller Internetleverantör. Om SMTP-servern kräver autentisering måste du även känna till SMTP-användarnamn och -lösenord. SMTP-servernamn och portnamn är ofta lätta att hitta genom en Internet-sökning. Använd t.ex. termer som "gmail smtp server name" eller "yahoo smtp server name" i sökningen.
-

- Vid **Valfri PIN-kod** anger du en PIN-kod. Den här PIN-koden måste anges varje gång ett e-postmeddelande skickas med den här e-postadressen.
  - Vid **Inställningar för e-postmeddelande** konfigurerar du meddelandeinställningar.
6. Om du vill lägga till e-postadresser i adressboken som kan nås från produkten klickar du på länken **E-postadressbok** och anger den nödvändiga informationen. Du kan konfigurera enskilda e-postadresser eller e-postgrupper.
  7. Om du vill konfigurera standardalternativ klickar du på länken **E-postalternativ**. Ange standardärende för e-post, meddelandetext och andra skanningsinställningar.
  8. Klicka på **Spara och testa** för att slutföra konfigurationen.



---

**OBS!** Skapa ytterligare profiler för utgående e-post för att skanna från fler än ett e-postkonto.

---

# Konfigurera Skanna till nätverksmapp (endast pekskärmmodeller)

## Inledning

Om du ska kunna använda den här skanningsfunktionen måste produkten vara ansluten till ett nätverk. Den här skanningsfunktionen är inte tillgänglig förrän du konfigurerar den. För att konfigurera denna funktion använder du konfigurationsguiden Skanna till nätverksmapp (Windows), som installeras i HP-programgruppen för produkten vid en fullständig programvaruinstallation. Du kan också använda HP Embedded Web Server för att konfigurera de här funktionerna. Följande instruktioner beskriver hur du konfigurerar funktionen genom att använda både konfigurationsguiden för Skanna till nätverksmapp och HP Embedded Web Server.

- [Använd guiden Skanna till nätverksmapp \(Windows\)](#)
- [Konfigurera funktionen Skanna till nätverksmapp via HP EWS \(Embedded Web Server\) \(Windows\)](#)
- [Konfigurera funktionen Skanna till nätverksmapp via HP EWS \(Embedded Web Server\) \(OS X\)](#)

## Använd guiden Skanna till nätverksmapp (Windows)

Vissa HP-produkter inkluderar drivrutinsinstallation från en CD med programvara. I slutet av den här installationen kan du konfigurera ytterligare funktioner. Konfigurationsguiderna omfattar alternativen för grundläggande konfiguration. Starta guiden genom att klicka på **Guiden Skanna till nätverksmapp**.

Efter installation startar du konfigurationsguiden genom att klicka på knappen **Start**, välja **Program** eller **Alla program** och sedan klicka på **HP**. Klicka på produktnamnet och klicka sedan på **Guiden Skanna till nätverksmapp** för att starta konfigurationsprocessen.

1. Om du vill konfigurera en ny nätverksmapp klickar du på knappen **Ny**.
2. På **Startskärmen** anger du namnet på mappen som ska visas på produktens kontrollpanel i fältet **Visningsnamn**.
3. Klicka på **Bläddra** om du vill välja en befintlig nätverksmapp, eller på **Resurssökväg** om du vill konfigurera en ny delad nätverksmapp. Om du väljer **Resurssökväg** öppnas dialogrutan **Hantera nätverksresurser**. Använd dialogrutan för att konfigurera resursinställningarna och klicka sedan på **OK** för att återgå till **Startskärmen**.
4. Du kan säkra mappen genom att ange en 4-siffrig PIN-kod. Klicka på **Nästa**.
5. På skärmen **Autentisera** anger du autentiseringsuppgifterna och klickar sedan på **Nästa**.
6. På skärmen **Konfigurera** anger du standardinställningarna för skanningsjobb som sparas i den här mappen. Klicka på **Nästa**.
7. Granska informationen på skärmen **Slutför** och kontrollera att alla inställningar är rätt. Om det finns ett fel klickar du på knappen **Bakåt** för att korrigera felet. När du är klar klickar du på knappen **Spara och testa** för att testa konfigurationen och slutföra installationen.

## Konfigurera funktionen Skanna till nätverksmapp via HP EWS (Embedded Web Server) (Windows)

1. Öppna HP EWS (Embedded Web Server):

- a. Från startskärmen på skrivarens kontrollpanel trycker du på nätverksknappen  för att visa IP-adressen eller värdnamnet.
- b. Öppna en webbläsare och ange IP-adressen eller värdnamnet på adressraden, exakt så som det visas på produktens kontrollpanel. Tryck ned **Retur**-tangentsen på datorns tangentbord. EWS öppnas.

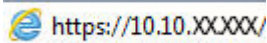
 https://10.10.XXXXX/

2. Klicka på fliken **Skanna**.
3. Klicka på länken **Inställning av nätverksmapp** i det vänstra navigeringsfönstret.
4. På sidan **Konfiguration av nätverksmapp** klickar du på knappen **Ny**.
  - a. Vid **Nätverksmappsinformation** anger du visningsnamnet och nätverkssökvägen. Om det behövs anger du nätverkets användarnamn och lösenord.

 **OBS!** Nätverksmappen måste delas för att den här funktionen ska fungera. Den kan delas enbart för dig eller för andra användare.
  - b. Valfritt: Om du vill skydda mappen från obehörig åtkomst anger du en PIN-kod vid **Skydda mappåtkomst med en PIN-kod**. Den här PIN-koden måste anges varje gång någon använder funktionen Skanna till nätverksmapp.
  - c. Vid **Skanningsinställningar** justerar du skanningsinställningarna.

Granska all information och klicka sedan på **Spara och testa** för att spara informationen och testa anslutningen, eller på **Spara bara** för att bara spara informationen.

## Konfigurera funktionen Skanna till nätverksmapp via HP EWS (Embedded Web Server) (OS X)

1. Använd en av följande metoder för att öppna HP:s inbyggda webbserver (EWS).

### Använd en webbläsare om du vill öppna HP:s inbyggda webbserver (EWS).

- a. Från startskärmen på skrivarens kontrollpanel trycker du på nätverksknappen  för att visa IP-adressen eller värdnamnet.
- b. Öppna en webbläsare och ange IP-adressen eller värdnamnet på adressraden, exakt så som det visas på produktens kontrollpanel. Tryck på **Retur** på tangentbordet. Den inbäddade webbservern öppnas.

### Använd HP-verktyget för att öppna HP:s inbyggda webbserver (EWS)

- a. Använd någon av dessa metoder för att öppna HP-verktyg:
  - Öppna **Program** och sedan mappen **Hewlett-Packard**. Välj **HP-verktyg**.
  - På Apple-menyn klickar du på **Systeminställningar** och väljer **Skrivare och fax, Skrivare och skanner** eller **Skrivare och skannrar**. Välj produkten i listan med skrivare i vänstra rutan.

Klicka på **Alternativ och förbrukningsmaterial**, klicka på fliken **Verktyg** och sedan på **Öppna skriververktyg**.

- b. I HP-verktyg väljer du **Skanna till nätverksmapp**.
  - c. Följ instruktionerna i HP-verktyg för att konfigurera en delad nätverksmapp. Klicka på knappen **Hjälp mig att göra detta** om du vill ha detaljerade instruktioner.
  - d. Klicka på knappen **Registrera min delade mapp**. Den inbäddade webbservern öppnas.
2. I EWS klickar du på fliken **Skanna**.
  3. Klicka på länken **Inställning av nätverksmapp** i det vänstra navigeringsfönstret.
  4. Klicka på knappen **Ny** under **Konfiguration av nätverksmapp**.
    - Vid **Nätverksmappsinformation** anger du visningsnamnet och nätverkssökvägen. Om det behövs anger du nätverkets användarnamn och lösenord.
    - Vid **Skydda mappåtkomst med en PIN-kod** anger du PIN-koden.
  5. Granska all information och klicka sedan på **Spara och testa** för att spara informationen och testa anslutningen, eller på **Spara bara** för att bara spara informationen.



**OBS!** Du kan tilldela en fyrsiffrig PIN-kod som förhindrar att obehöriga personer sparar skanningar i nätverksmappen. PIN-koden måste anges på produktkontrollpanelen varje gång en skanning utförs.

---

- Vid **Skanningsinställningar** justerar du skanningsinställningarna.



**OBS!** Om du vill skapa ytterligare nätverksmappar upprepar du dessa steg för mapp.

---



## Skanna till en USB-flashenhet (endast pekskrämsmodeller)

1. Fyll på dokumentet på skannerglaset enligt indikatorerna på produkten.



**OBS!** För bästa resultat, fyll på papper i litet format (Letter, A4 eller mindre) med papperets långsida på vänster sida av skannerglaset.

---

2. Anslut en USB-flashenhet till USB-porten på produktens framsida.
3. Tryck på knappen **Skanna** på hemskärmen på produktens kontrollpanel.
4. Tryck på skärmen **Skanna till USB-enhet**.
5. Tryck på knappen **Skanna** för att skanna och spara filen. Nu skapas en mapp med namnet **HPSCANS** på USB-lagringsenheten och där sparas filen i PDF- eller JPG-format med ett filnamn som genereras automatiskt.



**OBS!** När översiktsskärmen öppnas kan du justera inställningarna genom att trycka på den.

Du kan även ändra namnet på mappen.

---

## Skanna till e-post (endast pekskärmsmodeller)

Använd produktens kontrollpanel för att skanna en fil direkt till en e-postadress. Den skannade filen skickas till adressen som en bilaga till e-postmeddelandet.



**OBS!** För att kunna använda denna funktion måste produkten vara ansluten till ett nätverk och funktionen Skanna till e-post vara konfigurerad med installationsguiden Skanna till e-post (Windows) eller den inbyggda HP-webbservern.

1. Fyll på dokumentet på skannerglaset enligt indikatorerna på produkten.
2. Tryck på knappen **Skanna** på hemskrmen på produktens kontrollpanel.
3. Tryck på alternativet **Skanna till e-post**.
4. Tryck på alternativet **Skicka ett e-postmeddelande**.
5. Välj den **Från**-adress som du vill använda. Detta är även kallat "profil för utgående e-post".



**OBS!** Om PIN-funktionen är konfigurerad anger du PIN-koden och trycker på **OK**. Däremot krävs det ingen PIN-kod för att använda funktionen.

6. Tryck på **Till** och välj den adress eller grupp som filen ska skickas till. Tryck på **Klar** när du är klar.
7. Tryck på **Ämne** om du vill lägga till en ämnesrad.
8. Tryck på **Nästa**.
9. På kontrollpanelen visas en översikt över skanningsinställningarna.
  - Om du vill ändra några inställningar trycker du på knappen **Inställningar** och ändrar sedan inställningarna.
  - Gå vidare till nästa steg om inställningarna är korrekta.
10. Starta skanningen genom att trycka på **Skanna**.

## Skanna till en nätverksmapp (endast pekskärmmodeller)

Använd produktens kontrollpanel till att skanna ett dokument och spara det i en mapp på nätverket.

 **OBS!** För att kunna använda denna funktion måste produkten vara ansluten till ett nätverk och funktionen Skanna till nätverksmapp vara konfigurerad med installationsguiden Skanna till nätverksmapp (Windows) eller den inbyggda HP-webbservern.

1. Fyll på dokumentet på skannerglaset enligt indikatorerna på produkten.
2. Tryck på knappen **Skanna** på hemskärmen på produktens kontrollpanel.
3. Tryck på alternativet **Skanna till nätverksmapp**.
4. Markera mappen där du vill spara dokumentet i listan med nätverksmappar.
5. På kontrollpanelen visas en översikt över skanningsinställningarna.
  - Om du vill ändra några inställningar trycker du på knappen **Inställningar** och ändrar sedan inställningarna.
  - Gå vidare till nästa steg om inställningarna är korrekta.
6. Starta skanningsjobbet genom att trycka på **Skanna**.



---

# 7 Faxe

- [Gör inställningar för att skicka och ta emot fax](#)
- [Sända fax](#)

## Mer information:

Gå till [www.hp.com/support/ljMFPM225](http://www.hp.com/support/ljMFPM225), [www.hp.com/support/ljMFPM226](http://www.hp.com/support/ljMFPM226).

HP:s heltäckande hjälp för produkten innehåller följande information:

- Installera och konfigurera
- Lär och använd
- Problemlösning
- Ladda ned programuppdateringar
- Delta i supportforum
- Hitta information om garanti och regler

# Gör inställningar för att skicka och ta emot fax

- [Innan du startar](#)
- [Steg 1: Identifiera telefonanslutningstypen](#)
- [Steg 2: Konfigurera faxen](#)
- [Steg 3: Ställ in faxtid, faxdatum och faxrubrik](#)
- [Steg 4: Kör ett faxtest](#)
- [Steg 5 \(valfritt\) Konfigurera inställningarna för att ta emot digitala fax \(Windows\)](#)

## Innan du startar

Se till att produkten är helt installerad innan du ansluter faxtjänsten.

 **OBS!** Använd den telefonkabel och ev. adapttrar som medföljde produkten för att ansluta produkten till telefonuttaget.

 **OBS!** I länder/regioner som använder seriella telefonsystem medföljer en adapter med produkten. Använd adapttern för att ansluta andra telekomenheter till samma telefonuttag som produkten är ansluten till.

### Följ instruktionerna i de följande fyra stegen:

1. [Steg 1: Identifiera telefonanslutningstypen på sidan 60.](#)
2. [Steg 2: Konfigurera faxen på sidan 61.](#)
3. [Steg 3: Ställ in faxtid, faxdatum och faxrubrik på sidan 65.](#)
4. [Steg 4: Kör ett faxtest på sidan 66.](#)

## Steg 1: Identifiera telefonanslutningstypen

Granska följande utrustning och tjänstetyper för att fastställa vilken inställningsmetod som ska användas. Den metod som används beror på den utrustning och de tjänster som redan installerats i telefonsystemet.

 **OBS!** Produkten är en analog enhet. HP rekommenderar att du använder produkten tillsammans med en separat analog telefonlinje.

- **Dedikerad telefonlinje:** Produkten är den enda utrustningsdelen eller tjänsten ansluten till telefonlinjen
- **Röstsamtal:** Röst- och faxesamtal använder samma telefonlinje
- **Telefonsvare:** En telefonsvare svarar på röstsamtal på samma telefonlinje som används för faxesamtal
- **Röstmeddelande:** En röstbrevlådetjänst använder samma telefonlinje som faxen
- **Distinkt ringsignalstjänst:** En tjänst från telefonbolaget som gör det möjligt att koppla flera telefonnummer till en telefonlinje och ge varje telefonnummer olika ringsignaler så att produkten känner av den ringsignal som tilldelats och besvarar samtalet
- **Uppringt datormodem:** En dator använder telefonlinjen för att ansluta till Internet genom en uppringd anslutning

- **DSL-linje:** En DSL-tjänst (Digital Subscriber Line) från telefonbolaget. Den här tjänsten kan kallas för ADSL i vissa länder/regioner
- **PBX- eller ISDN-telefonsystem:** Ett privat PBX-telefonsystem (Private Branch Exchange) eller ett ISDN-system (Integrated Services Digital Network)
- **VoIP-telefonsystem:** VoIP (Voice over Internet Protocol) genom en Internet-leverantör

## Steg 2: Konfigurera faxen

Klicka på den länk nedan som bäst beskriver den miljö i vilken produkten ska skicka och ta emot fax och följ sedan konfigurationsanvisningarna.

- [Dedikerad telefonlinje på sidan 61](#)
- [Delad röst-/faxlinje på sidan 62](#)
- [Delad röst-/faxlinje med en telefonsvarare på sidan 63](#)

---

 **OBS!** Instruktioner för enbart tre av anslutningstyperna inkluderas här. För mer information om hur du ansluter produkten med andra anslutningstyper finns på supportwebbplatsen för den här produkten: [www.hp.com/support/ljMFPM225](http://www.hp.com/support/ljMFPM225), [www.hp.com/support/ljMFPM226](http://www.hp.com/support/ljMFPM226)

 **OBS!** Produkten är en analog faxenhet. HP rekommenderar att du använder produkten tillsammans med en separat analog telefonlinje. Om du använder en digital miljö, som DSL, PBX, ISDN eller VoIP ska du se till att använda rätt filter och konfigurera de digitala inställningarna korrekt. Mer information får du genom att kontakta leverantören av den digitala tjänsten.

 **OBS!** Anslut inte mer än tre enheter till telefonlinjen.

 **OBS!** Röstbrevlåda stöds inte för den här produkten.

---

## Dedikerad telefonlinje

Följ de här stegen för att konfigurera produkten på en dedikerad telefonlinje utan några ytterligare tjänster.

1. Anslut telefonsladden till faxporten på produkten och telefonjacket i väggen.

---

 **OBS!** I vissa länder/regioner kan du behöva en adapter för att kunna använda den telefonkabel som levererades med produkten.

 **OBS!** På vissa produkter kan faxporten vara placerad precis ovanför telefonporten. Se symbolerna på produkten.

---

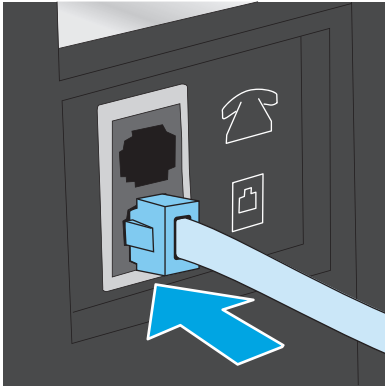

2. Ställ in produkten på att besvara faxsamtal automatiskt.
  - a. Slå på produkten.
  - b. Tryck på knappen **Inställningar**  på produktens kontrollpanel.
  - c. Öppna menyn **Faxinställningar**.
  - d. Öppna menyn **Grundläggande inställningar**.
  - e. Välj inställningen **Svarsläge**.
  - f. Välj alternativet **Automatiskt**.
3. Fortsätt till [Steg 3: Ställ in faxtid, faxdatum och faxrubrik på sidan 65](#).

## Delad röst-/faxlinje

Följ de här stegen för att konfigurera produkten på en delad röst-/faxlinje.

1. Koppla bort ev. enheter som är anslutna till telefonuttaget.
2. Anslut telefonsladden till faxporten på produkten och telefonjacket i väggen.

---

 **OBS!** I vissa länder/regioner kan du behöva en adapter för att kunna använda den telefonkabel som levererades med produkten.

 **OBS!** På vissa produkter kan faxporten vara placerad precis ovanför telefonporten. Se symbolerna på produkten.

---

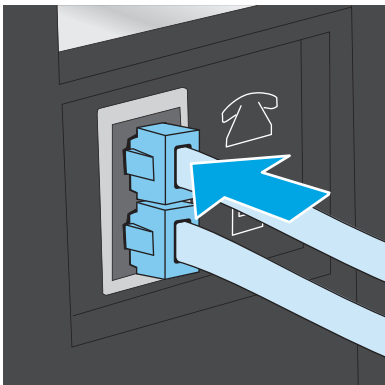



3. Ta bort kontakten från telefonlinjeutgången på baksidan av produkten och anslut sedan en telefon till den här porten.
4. Ställ in produkten på att besvara faxesamtal automatiskt.
  - a. Slå på produkten.
  - b. Tryck på knappen Inställningar  på produktens kontrollpanel.
  - c. Öppna menyn **Faxinställningar**.
  - d. Öppna menyn **Grundläggande inställningar**.
  - e. Välj inställningen **Svarsläge**.
  - f. Välj alternativet **Automatiskt**.
5. Ställ in produkten på att kontrollera att en kopplingston hörs innan ett fax skickas.

---

 **OBS!** Det här förhindrar att produkten försöker skicka fax när någon använder telefonen.

---

- a. Tryck på knappen Inställningar  på produktens kontrollpanel.
  - b. Öppna menyn **Faxinställningar**.
  - c. Öppna menyn **Avancerade inställningar**.
  - d. Välj inställningen **Vänta på kopplingston** och välj sedan **På**.
6. Fortsätt till [Steg 3: Ställ in faxtid, faxdatum och faxrubrik på sidan 65](#).

## Delad röst-/faxlinje med en telefonsvarare

Följ de här stegen för att konfigurera produkten på en delad röst-/faxlinje med en telefonsvarare.

1. Koppla bort ev. enheter som är anslutna till telefonuttaget.
2. Öppna skyddet för telefonlinjeutgången på produktens baksida.
3. Anslut telefonsladden till faxporten på produkten och telefonjacket i väggen.

---

 **OBS!** I vissa länder/regioner kan du behöva en adapter för att kunna använda den telefonkabel som levererades med produkten.

---

 **OBS!** På vissa produkter kan faxporten vara placerad precis ovanför telefonporten. Se symbolerna på produkten.

---

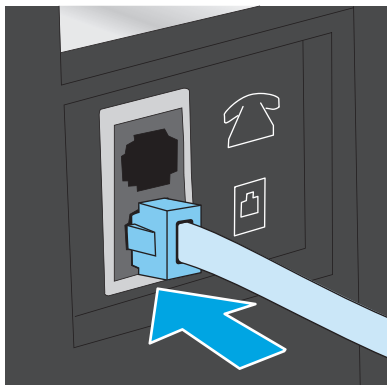

4. Anslut telefonsvararens telefonkabel till telefonlinjeutgången på produktens baksida.

 **OBS!** Anslut telefonsvararen direkt till produkten. Annars kan det hända att telefonsvararen spelar in faxtoner från en sändande faxmaskin och att produkten inte tar emot fax.

 **OBS!** Om telefonsvararen inte har en inbyggd telefon, ansluter du en telefon till **OUT**-porten på telefonsvararen för bekvämlighets skäl.

 **OBS!** På vissa produkter kan faxporten vara placerad precis ovanför telefonporten. Se symbolerna på produkten.

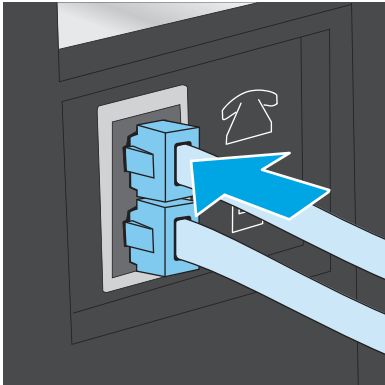

5. Konfigurera ringsignalerna till svarsinställningen på produkten.

- a. Slå på produkten.
- b. Tryck på knappen Inställningar  på produktens kontrollpanel.
- c. Öppna menyn **Faxinställningar**.
- d. Öppna menyn **Grundläggande inställningar**.
- e. Välj alternativet **Ringsignaler till svar**.
- f. Ange antalet ringsignaler till minst fem med hjälp av den numeriska knappsatsen på produktkontrollpanelen.

6. Ställ in produkten på att besvara faxsamtal automatiskt.

- a. Tryck på knappen Inställningar  på produktens kontrollpanel.
- b. Öppna menyn **Faxinställningar**.
- c. Öppna menyn **Grundläggande inställningar**.
- d. Välj inställningen **Svarsläge**.
- e. Välj alternativet **Automatiskt**.

7. Ställ in produkten på att kontrollera att en kopplingston hörs innan ett fax skickas.

 **OBS!** Det här förhindrar att produkten försöker skicka fax när någon använder telefonen.

- a. Tryck på knappen Inställningar  på produktens kontrollpanel.
- b. Öppna menyn **Faxinställningar**.

- c. Öppna menyn **Avancerade inställningar**.
  - d. Välj inställningen **Vänta på kopplingston** och välj sedan **På**.
8. Fortsätt till [Steg 3: Ställ in faxtid, faxdatum och faxrubrik på sidan 65](#).

## Steg 3: Ställ in faxtid, faxdatum och faxrubrik

Konfigurera produktens faxinställningar med en av följande metoder:

- [HP Faxinställningsguide på sidan 65](#) (om programvaran är installerad)
- [Produktkontrollpanel på sidan 65](#)
- [HP Device Toolbox på sidan 66](#) (om programvaran är installerad)
- [Inbäddad HP-webbserver på sidan 66](#) (om produkten är ansluten till ett nätverk)



**OBS!** I USA och många andra regioner/länder är det ett juridiskt krav att ange tid, datum och annan information i faxrubriken.

### HP Faxinställningsguide

Om du vill komma åt faxinställningsguiden efter den *första* inställningen och programvaruinstallationen gör du på följande vis:

1. Klicka på **Start** och sedan på **Alla program**.
2. Klicka på **HP**, klicka på produktens namn och klicka sedan på **Faxinställningsguiden**.
3. Konfigurera faxinställningarna genom att följa anvisningarna på skärmen i faxinställningsguiden.
4. Fortsätt till [Steg 4: Kör ett faxtest på sidan 66](#).

### Produktkontrollpanel

Om du vill använda kontrollpanelen för att ange datum, tid och rubrik gör du så här:

1. Tryck på knappen Inställningar  på produktens kontrollpanel.
2. Öppna menyn **Faxinställningar**.
3. Öppna menyn **Grundläggande inställningar**.
4. Bläddra till och tryck på menyn **Tid/datum**.
5. Välj **12-timmarsklocka** eller **24-timmarsklocka**.
6. Ange den aktuella tiden med knappsatsen.



**OBS!** För kontrollpaneler med pekskärm trycker du på knappen **123** för att öppna en knappsats som innehåller specialtecken, om det behövs.

7. Välj datumformat.
8. Ange det aktuella datumet med knappsatsen.
9. Öppna menyn **Faxrubrik**.

10. Ange faxnumret med hjälp av knappsatsen.

 **OBS!** Faxnumret får bestå av max 20 tecken.

---

11. Ange företagsnamn eller rubrik med hjälp av knappsatsen.

 **OBS!** Faxrubriken får bestå av max 25 tecken.

---

12. Fortsätt till [Steg 4: Kör ett faxtest på sidan 66](#).

## HP Device Toolbox

1. Klicka på **Start** och sedan på **Program**.
2. Klicka på din HP-produktgrupp och sedan på **HP Device Toolbox**.
3. Klicka på fliken **Fax**.
4. Följ anvisningarna på skärmen för att konfigurera faxinställningarna.
5. Fortsätt till [Steg 4: Kör ett faxtest på sidan 66](#).

## Inbäddad HP-webbserver

1. Öppna HP EWS (Embedded Web Server):
  - a. LCD-kontrollpaneler: Tryck på knappen **Inställningar**  på produktens kontrollpanel. Öppna menyn **Nätverksinställningar** och välj **Visa IP-adress** för att visa IP-adressen eller värddnamnet.  
  
Pekkontrollpaneler: Från startskärmen på skrivarens kontrollpanel trycker du på nätverksknappen  för att visa IP-adressen eller värddnamnet.
  - b. Öppna en webbläsare och ange IP-adressen eller värddnamnet på adressraden, exakt så som det visas på produktens kontrollpanel. Tryck ned **Retur**-tangentsen på datorns tangentbord. EWS öppnas.

 <https://10.10.XX.XXX/>

2. Klicka på fliken **Fax**.
3. Följ anvisningarna på skärmen för att konfigurera faxinställningarna.
4. Fortsätt till [Steg 4: Kör ett faxtest på sidan 66](#).

## Steg 4: Kör ett faxtest

Kör ett faxtest för att kontrollera att faxen är rätt inställd.

1. Tryck på knappen **Inställningar**  på produktens kontrollpanel.
2. Bläddra till och öppna menyn **Service**.
3. Öppna menyn **Faxtjänst**.
4. Välj alternativet **Kör faxtest**. Produkten skriver ut en testrapport.
5. Granska rapporten.

- Om rapporten indikerar att produkten **lyckades med testet**, är produkten redo att skicka och ta emot fax.
- Om rapporten indikerar att produkten **misslyckades med testet**, granskar du rapporten och ser om det finns mer information om hur du åtgärdar problemet. Felsökningschecklistan innehåller mer information om hur du löser faxproblem.

## Steg 5 (valfritt) Konfigurera inställningarna för att ta emot digitala fax (Windows)

Inkommande digitala fax sparas i en datormapp. Använd HP Digital Fax Setup Wizard för att konfigurera inställningarna. Funktionen är endast tillgänglig i Windows.

1. Klicka på **Start** och sedan på **Alla program**.
2. Klicka på **HP**, klicka på produktens namn och klicka sedan på **Digital faxinställningsguide**.
3. Följ anvisningarna på skärmen för att konfigurera inställningarna.

## Sända fax

- [Faxa från flatbäddsskannern.](#)
- [Faxa från dokumentmataren](#)
- [Skicka ett fax från HP-programmet \(Windows\)](#)

### Faxa från flatbäddsskannern.

#### LCD-kontrollpaneler

1. Placera dokumentet med framsidan nedåt på skannerglaset.
2. Använd knappsatsen på produktens kontrollpanel för att ange faxnumret.
3. Tryck på knappen Starta fax . Faxesändningen påbörjas.
4. Om dokumentet innehåller flera sidor följer du uppmaningarna på kontrollpanelen för att bekräfta och lägga i ytterligare sidor.

#### Pekkontrollpaneler

1. Placera dokumentet med framsidan nedåt på skannerglaset.
2. Tryck på knappen Fax på startskärmen på produktens kontrollpanel.
3. Ange faxnumret med hjälp av knappsatsen.
4. Tryck på knappen Starta fax.
5. Du ombeds nu bekräfta att du skickar faxet från skannerglaset. Tryck på knappen Ja.
6. Du uppmanas att lägga i första sidan. Välj knappen OK.
7. Den första sidan läses in och du uppmanas sedan att lägga i nästa sida. Om dokumentet består av flera sidor trycker du på knappen Ja. Fortsätt tills du har läst in alla sidor.
8. När du är klar med den sista sidan trycker du på knappen Nej när du uppmanas till detta. Nu skickas faxet.

### Faxa från dokumentmataren

1. Sätt in originalen i dokumentmataren vända uppåt.

**VIKTIGT:** För att undvika att skada produkten bör du inte använda original med korrigeringsstejp, korrigeringsvätska, gem eller klamrar. Du bör inte heller använda fotografier, små original eller ömtåliga original i dokumentmataren.

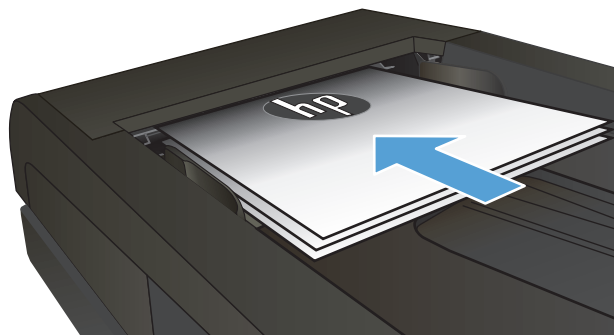

2. Justera styrskenorna tills de ligger tätt an mot papperet.

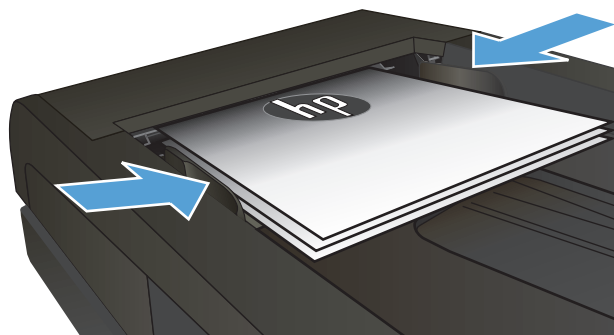

3. Använd knappsatsen på produktens kontrollpanel för att ange faxnumret.
4. Tryck på knappen Starta fax . Faxesändningen påbörjas.

1. Sätt in originalen i dokumentmataren vända uppåt.

**VIKTIGT:** För att undvika att skada produkten bör du inte använda original med korrigeringsstejp, korrigeringsvätska, gem eller klamrar. Du bör inte heller använda fotografier, små original eller ömtåliga original i dokumentmataren.

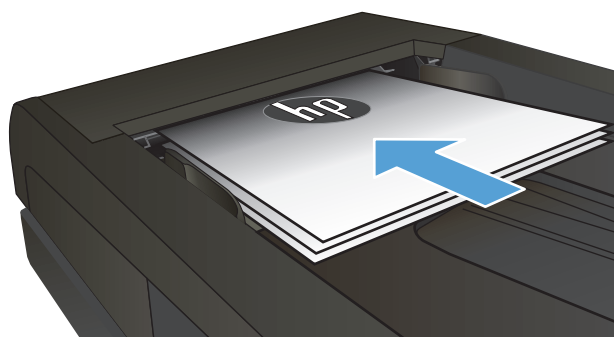

2. Justera styrskenorna tills de ligger tätt an mot papperet.

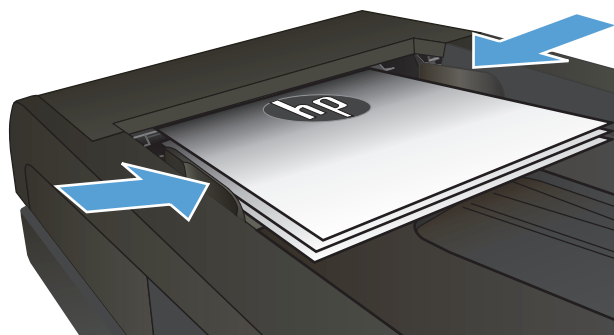

3. Tryck på knappen **Fax** på startskärmen på produktens kontrollpanel.
4. Ange faxnumret med hjälp av knappsatsen.
5. Tryck på knappen **Starta fax**.

## Skicka ett fax från HP-programmet (Windows)

1. Lägg i dokumentet.
  - När du lägger ett original på skannerglaset ska du placera det med utskriftssidan nedåt i det bakre vänstra hörnet på skannerglaset.
  - Om du lägger flera sidor i dokumentmataren ska du placera sidorna med framsidan uppåt och sedan justera pappersledarna så att de ligger tätt mot papperet.



**OBS!** Om det finns dokument både i dokumentmataren och på skannerglaset samtidigt, bearbetar produkten dokumentet i dokumentmataren och inte dokumentet på skannerglaset.

2. Klicka på **Start**, klicka på **Program** (eller **Alla program** i Windows XP) och klicka sedan på **HP**.
3. Klicka på produktens namn och sedan på **HP Skicka fax**. Programvaran för faxen öppnas.
4. Ange faxnumret för en eller flera mottagare.
5. Klicka på **Skicka nu**.



---

## 8 Hantera skrivaren

- [Använda HP:s webbtjänster \(endast pekskrämsmodeller\)](#)
- [Ändra produktens anslutningstyp \(Windows\)](#)
- [Avancerad konfiguration med den inbäddade HP-webbservern \(EWS\) och HP Device Toolbox \(Windows\)](#)
- [Avancerad konfiguration med HP-program för Mac OS X](#)
- [Konfigurera IP-nätverksinställningar](#)
- [HP Web Jetadmin](#)
- [Funktioner för produktsäkerhet](#)
- [Energisparinställningar](#)
- [Uppdatera den inbyggda programvaran](#)

### Mer information:

Gå till [www.hp.com/support/ljMFPM225](http://www.hp.com/support/ljMFPM225), [www.hp.com/support/ljMFPM226](http://www.hp.com/support/ljMFPM226).

HP:s heltäckande hjälp för produkten innehåller följande information:

- Installera och konfigurera
- Lär och använd
- Problemlösning
- Ladda ned programuppdateringar
- Delta i supportforum
- Hitta information om garanti och regler

## Använda HP:s webbtjänster (endast pekskärmsmodeller)

Flera innovativa program för den här produkten finns tillgängliga att hämta direkt från Internet. Om du vill ha mer information och ladda ned dessa program går du till webbplatsen HP Connected på [www.hpconnected.com](http://www.hpconnected.com).

Om du vill använda den här funktionen måste produkten vara ansluten till en dator eller ett nätverk med Internet-anslutning. HP-webbtjänster måste vara aktiverade på produkten.

1. Tryck på knappen Webbtjänster  på startskärmen på produktens kontrollpanel.
2. Tryck på knappen [Aktivera webbtjänster](#).

När du har laddat ned ett program från webbplatsen HP Connected är det tillgängligt på menyn [Appar](#) på produktens kontrollpanel. I den här processen aktiveras både HP:s webbtjänster och menyn [Appar](#).

## Ändra produktens anslutningstyp (Windows)

Om du redan använder produkten och vill ändra anslutningsmetod kan du använda genvägen **Konfigurera om HP-enheten** på datorn för att ändra anslutningen. Du kan till exempel konfigurera om produkten och använda en annan trådlös adress, ansluta till ett trådanslutet eller trådlöst nätverk eller ändra från en nätverksanslutning till en USB-anslutning. Du kan ändra konfigurationen utan att sätta i produkt-cd-skivan. När du har valt önskad anslutningstyp går programmet direkt till den del i konfigurationsprocessen som måste ändras för produkten.

# Avancerad konfiguration med den inbäddade HP-webbservern (EWS) och HP Device Toolbox (Windows)

Med den inbäddade HP-webbservern kan du hantera utskriftsfunktioner från datorn i stället för från produktens kontrollpanel.

- Visa statusinformation om produkten
- Bestämma återstående livslängd för förbrukningsartiklar och beställa nya
- Visa och ändra fackens konfiguration
- Visa och ändra produktkonfiguration på kontrollpanelen
- Visa och skriva ut interna sidor
- Visa meddelande om händelser som rör produkten och förbrukningsmaterialen
- Visa och ändra nätverkskonfigurationen

När skrivaren är ansluten till ett IP-baserat nätverk fungerar den inbäddade HP-webbservern. Den inbäddade HP-webbservern fungerar inte med IPX-baserade skrivaranslutningar. Du måste inte ha tillgång till Internet för att öppna eller använda den inbyggda HP-webbservern.

När skrivaren är ansluten till nätverket är den inbäddade HP-webbservern automatiskt tillgänglig.

 **OBS!** Det här verktyget är endast tillgängligt om du har utfört en fullständig installation när du installerade produkten. Beroende på hur produkten är ansluten är en del funktioner eventuellt inte tillgängliga.

 **OBS!** Den inbäddade HP-webbservern kan inte nå utanför nätverkets brandvägg.

## Öppna HP Embedded Web Server (EWS) från Start-menyn.

1. Klicka på **Start** och sedan på **Program**.
2. Klicka på din HP-produktgrupp och klicka på **HP Device Toolbox**.

## Öppna HP Embedded Web Server (EWS) från en webbläsare.

1. LCD-kontrollpaneler: Tryck på knappen **Inställningar**  på produktens kontrollpanel. Öppna menyn **Nätverksinställningar** och välj **Visa IP-adress** för att visa IP-adressen eller värdnamnet.

Pekk kontrollpaneler: Från startskärmen på skrivarens kontrollpanel trycker du på nätverksknappen



för att visa IP-adressen eller värdnamnet.

2. Öppna en webbläsare och ange IP-adressen eller värdnamnet på adressraden, exakt så som det visas på produktens kontrollpanel. Tryck ned **Retur**-tangenter på datorns tangentbord. EWS öppnas.

 <https://10.10.XX.XXX/>

Flik eller sektion	Beskrivning
<p><b>Fliken Hem</b></p> <p>Visar information om produkten, status och konfiguration.</p>	<ul style="list-style-type: none"> <li>• <b>Enhetens status:</b> Visar produktens status och uppskattad återstående livslängd för HP-förbrukningsmaterial.</li> <li>• <b>Status för förbrukningsmaterial:</b> Visar ungefärlig återstående livslängd i procent för HP-förbrukningsmaterial. Den faktiska återstående materiallivslängden kan variera. Det kan vara bra att ha extra material tillgängligt för installation när utskriftskvaliteten inte längre är acceptabel. Förbrukningsmaterialet behöver bara bytas ut om utskriftskvaliteten inte längre är acceptabel.</li> <li>• <b>Enhetskonfiguration:</b> Visar samma information som på produktens konfigurationssida.</li> <li>• <b>Nätverksöversikt:</b> Visar samma information som finns på produktens nätverkskonfigurationssida.</li> <li>• <b>Rapporter:</b> Skriv ut den statussida för konfiguration och förbrukningsmaterial som produkten genererar.</li> <li>• <b>Händelselogg:</b> Visar en lista över alla skrivarhändelser och skrivarfel.</li> </ul>
<p><b>Fliken System</b></p> <p>Använd den här sidan om du vill konfigurera produkten från datorn.</p>	<ul style="list-style-type: none"> <li>• <b>Enhetsinformation:</b> Visar grundläggande produkt- och företagsinformation.</li> <li>• <b>Pappersinställning:</b> Ändra standardinställningar för pappershantering för produkten.</li> <li>• <b>Utskriftskvalitet:</b> Ändra standardinställningar för utskriftskvalitet för produkten.</li> <li>• <b>EcoSMART-konsol:</b> Ändra standardtiderna för när viloläge eller automatisk avstängning aktiveras. Konfigurera de händelser som ska leda till att produkten aktiveras.</li> <li>• <b>Papperstyper:</b> Konfigurera utskriftslägen som motsvarar de papperstyper som kan användas med produkten.</li> <li>• <b>Systeminstallation:</b> Ändra systeminställningar för produkten.</li> <li>• <b>Service:</b> Utför rengöringsproceduren på produkten.</li> <li>• <b>Spara och återställa:</b> Sparar de aktuella inställningarna för produkten på en fil på datorn. Använd den här filen för att överföra samma inställningar till en annan produkt eller återställa inställningarna på produkten vid ett senare tillfälle.</li> <li>• <b>Administration:</b> Ange eller ändra produktens lösenord. Aktivera eller avaktivera produktfunktioner.</li> </ul> <p><b>OBS!</b> Fliken <b>System</b> kan lösenordsskyddas. Om skrivaren finns i ett nätverk ska du alltid tala med administratören innan du ändrar inställningarna på den här fliken.</p>
<p><b>Fliken Skriv ut</b></p> <p>Med den här fliken kan du ändra skrivarens standardinställningar från datorn.</p>	<ul style="list-style-type: none"> <li>• <b>Utskrift:</b> Ändra standardutskriftsinställningar, till exempel antal kopior och pappersorientering. Dessa alternativ är desamma som finns på kontrollpanelen.</li> <li>• <b>PCL5c:</b> Visa och ändra PCL5c-inställningar.</li> <li>• <b>PostScript:</b> Aktivera eller inaktivera funktionen <b>Print PS Errors</b> (Skriv ut PS-fel).</li> </ul>
<p><b>Fliken Fax</b></p> <p>(endast faxprodukter)</p>	<ul style="list-style-type: none"> <li>• <b>Mottagningsalternativ:</b> Konfigurera hur produkten hanterar inkommande fax.</li> <li>• <b>Telefonbok:</b> Lägg till eller ta bort poster i faxens telefonbok.</li> <li>• <b>Skräpfaxlista:</b> Ange faxnummer som har spärrats från att skicka fax till produkten.</li> <li>• <b>Faxaktivitetslogg:</b> Granska aktuell faxaktivitet för produkten.</li> </ul>

Flik eller sektion	Beskrivning
<p>Fliken <b>Skanna</b></p> <p>(Endast modeller med pekskärm)</p>	<p>Konfigurera funktionerna <a href="#">Skanna till nätverksmapp</a> och <a href="#">Skanna till e-post</a>.</p> <ul style="list-style-type: none"> <li>• <b>Inställning av nätverksmapp:</b> Konfigurera mappar i nätverket där produkten kan spara skannade filer.</li> <li>• <b>Inställning av Skanna till e-post:</b> Starta processen för att konfigurera funktionen <a href="#">Skanna till e-post</a>.</li> <li>• <b>Profiler för utgående e-post:</b> Ställ in en e-postadress som ska visas som "från"-adress i de e-postmeddelanden som skickas från produkten. Konfigurera information om SMTP-server.</li> <li>• <b>Adressbok för e-post:</b> Lägg till eller ta bort poster i adressboken för e-post.</li> <li>• <b>E-postalternativ:</b> Konfigurera ett standardämne och standardtext. Konfigurera skanningsinställningar för e-post.</li> </ul>
<p>Fliken <b>Nätverk</b></p> <p>(endast nätverksanslutna produkter)</p> <p>Med den här fliken kan du ändra nätverksinställningarna från datorn.</p>	<p>Nätverksadministratörer kan kontrollera nätverksrelaterade inställningar för produkten när den är ansluten till ett IP-baserat nätverk. Härifrån kan nätverksadministratören även konfigurera Wireless Direct-funktionen. Den här fliken visas inte om produkten är direkt ansluten till datorn.</p>
<p>Fliken <b>HP-webbtjänster</b></p>	<p>Med den här fliken konfigurerar och använder du olika webbverktyg med produkten.</p>

# Avancerad konfiguration med HP-program för Mac OS X

Du kan använda HP-program till att kontrollera produktstatus eller när du vill visa eller ändra produktinställningar från datorn.

Du kan använda HP-program om skrivaren använder en USB-anslutning eller är ansluten till ett TCP/IP-baserat nätverk.

## Öppna HP-program

1. På datorn öppnar du **Systeminställningar** och klickar sedan på **Skrivare och fax** eller **Skriv ut och skanna** eller **Skrivare och skannrar**.
2. Välj produkten i listan.
3. Klicka på knappen **Tillval och förbrukningsmaterial**.
4. Klicka på fliken **Verktyg**.
5. Klicka på knappen **Öppna skrivarverktyg**.

## Funktioner för HP-program

Verktygsfältet HP-verktyg innefattar de här alternativen:

- **Enheter:** Klicka på den här knappen när du vill visa eller dölja Mac-produkter som hittats av HP-verktyg.
- **Alla inställningar:** Klicka på det här programmet och du vill återgå till huvudvyn för HP-verktyget.
- **HP:s support:** Klicka på den här knappen om du vill öppna en webbläsare och gå till HP-supportwebbplatsen för produkten.
- **Förbrukningsmaterial:** Klicka på den här knappen för att öppna HP SureSupply-webbplatsen.
- **Registrering:** Klicka på den här knappen för att öppna HP:s registreringswebbplats.
- **Återvinning:** Klicka på den här knappen för att öppna HP Planet Partners-webbsidan för återvinning.

HP-program består av sidor som du kan öppna genom att klicka i listan **Alla inställningar**. Följande tabell visar vilka åtgärder du kan utföra med HP-program.

Meny	Beskrivning
<b>Information och support</b>	<ul style="list-style-type: none"><li>• <b>Status för förbrukningsmaterial:</b> Visa statusen för produktens förbrukningsmaterial och ge länkar för onlinebeställning.</li><li>• <b>Enhetsinformation:</b> Visa information om den valda produkten, inklusive produktens service-ID (om sådant tilldelats), version på den inbyggda programvaran (FW Version), serienummer och IP-adressen.</li><li>• <b>Filöverföring:</b> Överföra filer från datorn till produkten. Du kan överföra följande typer av filer:<ul style="list-style-type: none"><li>◦ HP LaserJet-skrivarspråk (.PRN)</li><li>◦ Portable document format (.PDF)</li></ul></li></ul>

Meny	Beskrivning
	<ul style="list-style-type: none"> <li>◦ Postscript (.PS)</li> <li>◦ Text (.TXT)</li> <li>• <b>HP Connected:</b> Åtkomst till webbplatsen HP Connected.</li> <li>• <b>Överföring av teckensnitt:</b> Överföra teckensnitt från datorn till produkten.</li> </ul>
<b>Skrivarinställningar</b>	<ul style="list-style-type: none"> <li>• <b>Automatisk avstängning:</b> Konfigurera produkten till att stängas av automatiskt efter en viss tids inaktivitet. Du kan justera antalet minuter efter vilka produkten stängs av.</li> <li>• <b>Nätverksinställningar:</b> Konfigurera nätverksinställningarna, t.ex. IPv4-inställningar, IPv6-inställningar, Bonjour-inställningar och andra inställningar.</li> <li>• <b>Hantering av förbrukningsmaterial:</b> Ange hur produkten ska reagera när förbrukningsmaterial börjar ta slut.</li> <li>• <b>Konfigurering av fack:</b> Ändra storlek och typ av papper för facken.</li> <li>• <b>Ytterligare inställningar:</b> Öppna HP Embedded Web Server (EWS) för produkten.</li> </ul> <p><b>OBS!</b> Det fungerar inte med USB-anslutningar.</p>
<b>Information</b>	<p><b>Meddelandecenter:</b> Visa felhändelser för produkten.</p>
<b>Faxinställningar</b> (endast MFP-faxmodeller)	<ul style="list-style-type: none"> <li>• <b>Grundläggande faxinställningar:</b> Konfigurera fälten i faxhuvudet och hur produkten ska besvara inkommande samtal.</li> <li>• <b>Blockering av skräpfax:</b> Lagra de faxnummer som du vill blockera.</li> <li>• <b>Vidarebefordring av fax:</b> Ange att produkten ska skicka inkommande fax till ett annat nummer.</li> <li>• <b>Faxloggar:</b> Visa loggar över alla fax.</li> <li>• <b>Faxkortnummer:</b> Lägg till faxnummer i kortnummerlistan.</li> </ul>
<b>Skanningsinställningar</b> (endast MFP-pekskärmsmodeller)	<ul style="list-style-type: none"> <li>• <b>Skanna till e-post:</b> Öppna sidan HP Embedded Web Server (EWS) för konfigurering av inställningar för skanning till e-post.</li> <li>• <b>Skanna till nätverksmapp:</b> Öppna sidan HP Embedded Web Server (EWS) för konfigurering av inställningar för skanning till en nätverksmapp.</li> </ul> <p><b>OBS!</b> Det fungerar inte med USB-anslutningar.</p>



# Konfigurera IP-nätverksinställningar

- [Ansvarsbefrielse för skrivardelning](#)
- [Visa och ändra nätverksinställningar](#)
- [Byta namn på produkten i ett nätverk](#)
- [Konfigurera IPv4 TCP/IP-parametrar manuellt på kontrollpanelen](#)

## Ansvarsbefrielse för skrivardelning

HP ger ingen support för peer to peer-nätverk, då detta är en funktion i Microsofts operativsystem och inte på något sätt ingår som en del i HP:s skrivardrivrutiner. Besök Microsoft på [www.microsoft.com](http://www.microsoft.com).

## Visa och ändra nätverksinställningar

Använd den inbäddade HP-webbservern när du vill visa eller ändra inställningarna för IP-konfiguration.

1. LCD-kontrollpaneler: Tryck på knappen Inställningar  på produktens kontrollpanel. Öppna menyn **Nätverksinställningar** och välj **Visa IP-adress** för att visa IP-adressen eller värddnamnet.

Pekk kontrollpaneler: Från startskärmen på skrivarens kontrollpanel trycker du på nätverksknappen  för att visa IP-adressen eller värddnamnet.

2. Klicka på fliken **Nätverk** när du vill visa nätverksinformation. Gör de ändringar som behövs.

## Byta namn på produkten i ett nätverk

Om du vill byta namn på produkten i ett nätverk så att den får en unik identifiering, kan du använda HP:s inbäddade webbserver.

1. Öppna HP EWS (Embedded Web Server):
  - a. LCD-kontrollpaneler: Tryck på knappen Inställningar  på produktens kontrollpanel. Öppna menyn **Nätverksinställningar** och välj **Visa IP-adress** för att visa IP-adressen eller värddnamnet.

Pekk kontrollpaneler: Från startskärmen på skrivarens kontrollpanel trycker du på nätverksknappen  för att visa IP-adressen eller värddnamnet.

- b. Öppna en webbläsare och ange IP-adressen eller värddnamnet på adressraden, exakt så som det visas på produktens kontrollpanel. Tryck ned **Retur**-tangenter på datorns tangentbord. EWS öppnas.

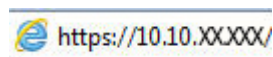

2. Klicka på fliken **System**.
3. På sidan **Enhetsinformation** visas standardproduktnamnet i fältet **Enhetsstatus**. Du kan ändra namnet så att produkten får en unik identifiering.

---

 **OBS!** Övriga fält på sidan är valfria.

4. Klicka på **Verkställ** så sparas ändringarna.

## Konfigurera IPv4 TCP/IP-parametrar manuellt på kontrollpanelen

Via kontrollpanelsmenyerna kan du manuellt ange en IPv4-adress, subnätmask och standardgateway.

1. Tryck på knappen Inställningar  på produktens kontrollpanel.
2. Bläddra till och öppna menyn [Nätverksinställningar](#).
3. Öppna menyn [IPv4-konfiguration](#) och välj sedan [Manuell](#).
4. Använd knappsatsen för att ange IP-adressen och tryck sedan på knappen [OK](#).
5. Använd knappsatsen för att ange delnätmask och tryck sedan på knappen [OK](#).
6. Använd knappsatsen för att ange standardgateway och tryck sedan på knappen [OK](#).

## HP Web Jetadmin

HP Web Jetadmin är ett prisbelönt och branschledande verktyg för att effektivt hantera en rad olika typer av nätverksanslutna produkter från HP, som skrivare, multifunktionsenheter och faxenheter. Med en och samma lösning kan du installera, övervaka, underhålla, felsöka och skydda utskrifts- och bildmiljön på distans. Produktiviteten på företaget ökar eftersom ni sparar tid, sänker kostnaderna och skyddar er investering.

Uppgraderingar av HP Web Jetadmin tillhandahålls regelbundet och ger stöd för specifika funktioner på enheten. Besök [www.hp.com/go/webjetadmin](http://www.hp.com/go/webjetadmin) och klicka på länken **Self Help and Documentation** (Egenhjälp och dokumentation) om du vill läsa mer om uppgraderingarna.

## Funktioner för produktsäkerhet

Produkten stöder säkerhetsstandarder och rekommenderade protokoll som kan hjälpa dig att hålla produkten säker, skydda kritisk information på nätverket och förenkla övervakningen och underhållet av produkten.

Detaljerad information om säker bildbehandling och utskriftslösningar från HP finns på [www.hp.com/go/secureprinting](http://www.hp.com/go/secureprinting). På webbplatsen finns länkar till rapporter och dokument med vanliga frågor om säkerhetsfunktioner.

## Ange eller ändra produktens lösenord via den inbäddade HP-webbservern

Använd den inbäddade HP-webbservern för att ange eller ändra ett befintligt lösenord för en skrivare i ett nätverk.

1. Öppna HP EWS (Embedded Web Server):
  - a. LCD-kontrollpaneler: Tryck på knappen **Inställningar**  på produktens kontrollpanel. Öppna menyn **Nätverksinställningar** och välj **Visa IP-adress** för att visa IP-adressen eller värnämnet.  
  
Pekkontrollpaneler: Från startskärmen på skrivarens kontrollpanel trycker du på nätverksknappen  för att visa IP-adressen eller värnämnet.
  - b. Öppna en webbläsare och ange IP-adressen eller värnämnet på adressraden, exakt så som det visas på produktens kontrollpanel. Tryck ned **Retur**-tangentsen på datorns tangentbord. EWS öppnas.

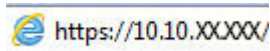

2. Klicka på fliken **System** och sedan på länken **Produktsäkerhet** eller länken **Administration**.

 **OBS!** Om ett lösenord har angetts uppmanas du att ange lösenordet. Ange lösenordet och klicka sedan knappen **Använd**.

3. Ange det nya lösenordet i rutorna **Lösenord** och **Bekräfta lösenord**.
4. Spara lösenordet genom att klicka på **Använd** längst ned i fönstret.

 **OBS!** För produkter som är anslutna med en USB-kabel till en Windows-dator använder du HP Device Toolbox för att ändra produktens lösenord:

1. Klicka på **Start** och sedan på **Program**.
2. Klicka på din HP-produktgrupp och sedan på **HP Device Toolbox**.
3. Klicka på fliken **System**.
4. Klicka på **Administration** och leta upp området där du ändrar lösenordet.

# Energisparinställningar

- [Skriva ut med EconoMode](#)
- [Konfigurera inställningen Viloläge/Automatisk avstängning efter](#)

## Skriva ut med EconoMode

Den här produkten har ett EconoMode-alternativ för utskrift av utkast. EconoMode kan ge lägre tonerförbrukning. Men EconoMode kan också försämra utskriftskvaliteten.

HP rekommenderar inte att du alltid använder EconoMode. Om du alltid använder EconoMode kan det hända att tonern räcker längre än de mekaniska delarna i tonerkassetten. Om utskriftskvaliteten börjar försämrans och inte längre är godtagbar bör du fundera på att byta ut tonerkassetten.

---

 **OBS!** Om det här alternativet inte används i skrivardrivrutinen kan du ange det via HP:s inbäddade webbserver.

---

1. Välj alternativet **Skriv ut** i programvaran.
2. Välj produkten och klicka sedan på **Egenskaper** eller **Inställningar**.
3. Klicka på fliken **Papper/kvalitet**.
4. Markera kryssrutan **EconoMode**.

## Konfigurera inställningen Viloläge/Automatisk avstängning efter

### LCD-kontrollpanel

1. Tryck på knappen Inställningar  på produktens kontrollpanel.
2. Öppna följande menyer:
  - **Systeminstallation**
  - **Ströminställningar**
  - **Viloläge/auto-AV**
  - **Viloläge/auto-AV efter**
3. Använd pilknapparna för att välja tid för Viloläge/Automatisk avstängning efter och tryck sedan på knappen **OK**.

---

 **OBS!** Standardvärdet för viloläge/automatisk avstängning är **30 minuter**.

---

4. Produkten aktiveras automatiskt när den tar emot jobb eller om du trycker på en knapp på produktens kontrollpanel. Du kan ändra vilka händelser som ska leda till att produkten aktiveras. Öppna följande menyer:
  - **Systeminstallation**
  - **Ströminställningar**
  - **Viloläge/auto-AV**
  - **Uppvakningshändelser**

Om du vill stänga av en uppvakningshändelse markerar du händelsen och väljer alternativet **Nej**.

## Pekkontrollpanel

1. Tryck på  på startskärmen på produktens kontrollpanel.
2. Öppna följande menyer:
  - [Systeminstallation](#)
  - [Ströminställningar](#)
  - [Viloläge/auto-AV](#)
  - [Viloläge/auto-AV efter](#)
3. Välj tid för Viloläge/Automatisk avstängning efter.



---

**OBS!** Standardvärdet för viloläge/automatisk avstängning är **30 minuter**.

4. Produkten aktiveras automatiskt när den tar emot jobb eller om du trycker på skärmen på produktens kontrollpanel. Du kan ändra vilka händelser som ska leda till att produkten aktiveras. Öppna följande menyer:
  - [Systeminstallation](#)
  - [Ströminställningar](#)
  - [Viloläge/auto-AV](#)
  - [Uppvakningshändelser](#)

Aktiva uppvakningshändelser har en blå ruta bredvid namnet. Om du vill stänga av en uppvakningshändelse trycker du på namnet på händelsen. Den blå rutan ändras till svart. Tryck på knappen [Klar](#).

# Uppdatera den inbyggda programvaran

HP erbjuder periodiska produktuppdateringar, nya webbtjänstappar och nya funktioner för befintliga webbtjänstappar. Följ de här stegen för att uppdatera den fasta programvara i en produkt. När du uppdaterar den fasta programvaran uppdateras webbtjänstappar automatiskt.

Två olika metoder stöds för att uppdatera den fasta programvaran på den här produkten. Använd bara en av följande metoder för att uppdatera produktens fasta programvara.

## Metod ett: Uppdatera den fasta programvaran med kontrollpanelen

Använd de här stegen för att läsa in den fasta programvaran från kontrollpanelen (endast nätverksanslutna produkter) och/eller ställa in produkten på att automatiskt läsa in kommande uppdateringar av den fasta programvaran. För USB-anslutna produkter går du direkt till metod två:

1. Se till att produkten är ansluten till ett kabelanslutet (Ethernet) eller trådlöst nätverk med en aktiv Internet-anslutning.

---

 **OBS!** Produkten måste vara ansluten till Internet för att uppdatera den fasta programvara via en nätverksanslutning.

---

2. Välj [Inställningar](#) på startskärmen på produktens kontrollpanel.

- Om kontrollpanelen har en pekskärm trycker du på knappen [Inställningar](#) .
- Om kontrollpanelen saknar pekskärm trycker du på vänster eller höger pilknapp.

3. Bläddra till och öppna menyn [Tjänst](#) och öppna sedan menyn [LaserJet-uppdatering](#).

---

 **OBS!** Om alternativet [LaserJet-uppdatering](#) inte visas, använder du metod två.

---

4. Leta efter uppdateringar.

- Om kontrollpanelen har en pekskärm trycker du på [Leta efter uppdateringar nu](#).
- Om kontrollpanelen saknar pekskärm markerar du **Leta efter uppdatering**.

---

 **OBS!** Produkten letar automatiskt efter en uppdatering och om en nya version hittas startar uppdateringsprocessen automatiskt.

---

5. Ställ in produkten på att automatiskt uppdatera den fasta programvaran när uppdateringar blir tillgängliga.

Välj [Inställningar](#) på startskärmen på produktens kontrollpanel.

- Om kontrollpanelen har en pekskärm trycker du på knappen [Inställningar](#) .
- Om kontrollpanelen saknar pekskärm trycker du på vänster eller höger pilknapp.

Bläddra till och öppna menyn [Tjänst](#), öppna menyn [LaserJet-uppdatering](#) och välj sedan menyn [Hantera uppdateringar](#).

Ange att produkten ska uppdatera den fasta programvaran automatiskt.

- Om kontrollpanelen har en pekskärm ställer du in alternativet **Tillåt uppdateringar** på **JA** och ställer sedan in alternativet **Kontrollera automatiskt** på **PÅ**.
- Om kontrollpanelen saknar pekskärm ställer du in alternativet **Tillåt uppdateringar** på **JA** och ställer sedan in alternativet **Automatisk kontroll** på **PÅ**.

## Metod två: Uppdatera den fasta programvaran med verktyget för uppdatering av fast programvara

Använd de här stegen för att manuellt ladda ned och installera verktyget från HP.com.



**OBS!** Den här metoden är det enda alternativet för uppdatering av den fasta programvaran som är tillgänglig för produkter anslutna till datorn via en USB-kabel. Den fungerar också för produkter anslutna till ett nätverk.

1. Gå till [www.hp.com/go/support](http://www.hp.com/go/support), klicka på länken **Drivers & Software** (Drivrutiner och programvara), skriv produktnamnet i sökfältet, tryck på knappen **ENTER** och välj sedan produkten i listan med sökresultat.
2. Välj operativsystemet.
3. Under **Firmware** (Fast programvara) letar du upp **Firmware Update Utility** (Verktyg för uppdatering av fastprogramvara)
4. Klicka på **Download** (Ladda ned), klicka på **Kör** och sedan **Kör** igen.
5. När programmet startat väljer du programmet i listrutan och klickar sedan på **Send Firmware** (Skicka fast programvara).



**OBS!** Om du vill skriva ut en konfigurationssida för att bekräfta den installerade fasta programvarans version före eller efter uppdateringsprocessen, klickar du på **Skriv ut konfiguration**.

6. Följ instruktionerna på skärmen för att slutföra installationen och klicka sedan på knappen **Avsluta** för att stänga verktyget.



---

## 9 Problemlösning

- [Kundsupport](#)
- [Kontrollpanelens hjälpsystem \(endast modeller med pekskärm\)](#)
- [Återställa till standardinställningar](#)
- [Meddelandet Tonerkassetten snart slut eller Tonerkassetten nästan helt slut visas på produktens kontrollpanel](#)
- [Produkten hämtar inte papper eller matar fram det fel](#)
- [Åtgärda trassel](#)
- [Förbättra utskriftskvaliteten](#)
- [Förbättra kvaliteten på kopior och skanningar](#)
- [Förbättra faxkvaliteten](#)
- [Lös problem med trådslutna nätverk](#)
- [Lös problem med trådlösa nätverk](#)
- [Lös faxproblem](#)

### Mer information:

Gå till [www.hp.com/support/ljMFPM225](http://www.hp.com/support/ljMFPM225), [www.hp.com/support/ljMFPM226](http://www.hp.com/support/ljMFPM226).

HP:s heltäckande hjälp för produkten innehåller följande information:

- Installera och konfigurera
- Lär och använd
- Problemlösning
- Ladda ned programuppdateringar
- Delta i supportforum
- Hitta information om garanti och regler

# Kundsupport

Få telefonsupport för ditt land/din region	Telefonnummer för ditt land/region finns i broschyren som medföljde i kartongen till produkten eller på <a href="http://www.hp.com/support/">www.hp.com/support/</a> .
Ha produktens namn, serienummer, inköpsdatum och en problembeskrivning till hands.	
Få support från Internet dygnet runt	<a href="http://www.hp.com/support/ljMFPM225">www.hp.com/support/ljMFPM225</a> , <a href="http://www.hp.com/support/ljMFPM226">www.hp.com/support/ljMFPM226</a>
Hämta funktioner, drivrutiner och elektronisk information till programvaran	<a href="http://www.hp.com/support/ljMFPM225">www.hp.com/support/ljMFPM225</a> , <a href="http://www.hp.com/support/ljMFPM226">www.hp.com/support/ljMFPM226</a>
Beställ extra HP-tjänster eller underhållsavtal	<a href="http://www.hp.com/go/carepack">www.hp.com/go/carepack</a>
Registrera produkten	<a href="http://www.register.hp.com">www.register.hp.com</a>

## Kontrollpanelens hjälpsystem (endast modeller med pekskärm)

Produkten har ett inbyggt hjälpsystem som förklarar hur de olika skärmarna används. Du öppnar hjälpsystemet genom att trycka på knappen Hjälp ? i det övre, högra hörnet av skärmen.

På en del skärmar öppnas en global meny när du trycker på knappen Hjälp. Du kan använda menyn för att söka efter ämnen. Du kan bläddra igenom menystrukturen genom att trycka på knapparna på menyn.

Vissa hjälpskrmar har animationer som vägleder dig genom åtgärder, t.ex. rensa papperstrassel.

För skärmar som innehåller inställningar för enskilda utskrifter, öppnas ett avsnitt som förklarar de olika alternativen på skärmen.

Om ett fel- eller varningsmeddelande visas trycker du på knappen Hjälp ? för att visa en beskrivning av problemet. Meddelandet innehåller också instruktioner för hur du löser problemet.

## Återställa till standardinställningar

Om du återställer fabriksinställningarna återställs alla produkt- och nätverksinställningar till standard. Sidantal, fackstorlek och språk återställs inte. Om du vill återställa produkten till fabriksinställningarna gör du på följande sätt.

---

**⚠ VIKTIGT:** Om du återställer de fabriksinställda standardinställningarna återställs alla inställningar till de fabriksinställda standardinställningarna och eventuella sidor i minnet tas bort.

---

1. Tryck på knappen Inställningar  på produktens kontrollpanel.
2. Öppna menyn **Service**.
3. Välj alternativet **Återställ standardinställningar** och tryck sedan på knappen **OK**.

Enheten startas om automatiskt.

# Meddelandet Tonerkassetten snart slut eller Tonerkassetten nästan helt slut visas på produktens kontrollpanel

Meddelandet **Tonerkassetten snart slut** eller **Tonerkassetten nästan helt slut** visas på produktens kontrollpanel och produkten inte skriver ut.

 **OBS!** Varningar och indikatorer för tonernivå är uppskattningar som endast är avsedda för planeringsändamål. När en indikator visar låga tonernivåer bör du ha en ersättningspatron i beredskap så att du undviker förseningar. Du behöver inte byta ut kassetter förrän utskriftskvaliteten blir oacceptabel.

När HP-tonerkassetten har nått nivån "nästan helt slut" upphör HP:s skyddsgaranti för den tonerkassetten.

Du kan ändra hur produkten ska reagera när förbrukningsmaterialet når en mycket låg nivå. Du behöver inte göra om dessa inställningar när du installerar en ny tonerkassett.

## Aktivera eller inaktivera inställningarna för Snart slut

Du kan när som helst aktivera eller inaktivera standardinställningarna och du behöver inte aktivera dem igen när du installerar en ny tonerkassett.

### LCD-kontrollpanel

1. Tryck på knappen Inställningar  på produktens kontrollpanel.
2. Öppna följande menyer:
  - **Systeminstallation**
  - **Inställningar för förbrukningsmaterial**
  - **Svart kassett**
  - **Inställningar för snart slut**
3. Välj ett av följande alternativ och tryck sedan på **OK**.
  - Välj alternativet **Stopp** om du vill att produkten ska sluta skriva ut tills du har bytt ut tonerkassetten.
  - Välj alternativet **Fråga** om du vill att produkten ska sluta skriva ut och uppmana dig att ersätta tonerkassetten. Du kan bekräfta meddelandet och fortsätta skriva ut.
  - Välj alternativet **Fortsätt** om du vill att produkten ska meddela dig att tonerkassetten snart är slut, men fortsätta att skriva ut.

### Pekkontrollpanel

1. Tryck på  på startskärmen på produktens kontrollpanel.
2. Öppna följande menyer:
  - **Systeminstallation**
  - **Inställningar för förbrukningsmaterial**

- Svart kassett
- Inställningar för snart slut

3. Välj något av följande alternativ:

- Välj alternativet **Stopp** om du vill att produkten ska sluta skriva ut tills du har bytt ut tonerkassetten.
- Välj alternativet **Fråga** om du vill att produkten ska sluta skriva ut och uppmana dig att ersätta tonerkassetten. Du kan bekräfta meddelandet och fortsätta skriva ut.
- Välj alternativet **Fortsätt** om du vill att produkten ska meddela dig att tonerkassetten snart är slut, men fortsätta att skriva ut.

För modeller med fax då produkten är inställd på alternativet **Stopp**, finns det en risk att fax inte skrivs ut efter det att den nya kassetten har installerats om produkten har tagit emot fler fax än vad som ryms i minnet under tiden då utskriften var stoppad.

För modeller med fax då produkten är inställd på alternativet **Fråga**, finns det en risk att fax inte skrivs ut efter det att den nya kassetten har installerats om produkten har tagit emot fler fax än vad som ryms i minnet under tiden då produkten väntar på att frågan ska besvaras.

När HP-tonerkassetten har nått nivån **Snart slut** upphör HP:s skyddsgaranti för den tonerkassetten. Utskriftsdefekter och defekter i kassetterna som orsakas av att en tonerkassett från HP använts i läget **Fortsätt** vid statusen "nästan helt slut" kommer inte att betraktas som defekter i material eller tillverkning under HP:s garanti för tonerkassetter.

## Produkten hämtar inte papper eller matar fram det fel

- [Skrivaren matar inte in papper](#)
- [Skrivaren matar in flera pappersark](#)
- [Papper fastnar i dokumentmataren, eller så matar den in snett eller plockar flera pappersark](#)
- [Rengör dokumentmatarens inmatningsvals och separeringsdyna](#)

### Skrivaren matar inte in papper

Om skrivaren inte matar in papper från facket provar du med följande åtgärder.

1. Öppna skrivaren och ta bort allt papperstrassel.
2. Fyll på facket med rätt pappersstorlek för utskriftsjobbet.
3. Kontrollera att pappersstorleken och -typen är korrekt inställda på produktens kontrollpanel.
4. Kontrollera att pappersledarna i facket är korrekt justerade efter pappersstorleken. Justera pappersledarna till rätt markering i facket.
5. Kontrollera på skrivarens kontrollpanel om skrivaren väntar på att du ska bekräfta ett meddelande om att fylla på papper manuellt. Fyll på papper och fortsätt.
6. Valsarna ovanför facket kan vara smutsiga. Rengör valsarna med en luddfri trasa, lätt fuktad med varmt vatten.

### Skrivaren matar in flera pappersark

Om skrivaren matar in flera pappersark från facket provar du med dessa åtgärder.

1. Ta bort pappersbunten från facket, böj buntens, rotera den 180 grader och vänd på den. *Lufta inte papperet.* Lägg tillbaka pappersbunten i facket.
2. Använd bara papper som uppfyller HP:s specifikationer för skrivaren.
3. Använd inte papper som är skrynkligt, vikt eller skadat. Om det behövs använder du papper från ett annat paket.
4. Kontrollera att facket inte är överfyllt. Om det är det tar du bort hela pappersbunten från facket, rättar till buntens och lägger sedan tillbaka en del av den i facket.
5. Kontrollera att pappersledarna i facket är korrekt justerade efter pappersstorleken. Justera pappersledarna till rätt markering i facket.
6. Se till att utskriftsmiljön uppfyller kraven i specifikationerna.

### Papper fastnar i dokumentmataren, eller så matar den in snett eller plockar flera pappersark

 **OBS!** Den här informationen gäller endast MFP-produkter.

- Någoting kanske är fäst på originalet, t.ex. häftklamrar eller självhäftande notislappar som måste tas bort.
- Kontrollera att valsarna sitter på plats och att luckan till valsarna inuti dokumentmataren är stängd.

- Kontrollera att det övre locket till dokumentmataren är stängt.
- Dokumenten kanske inte är korrekt placerade. Lägg dokumenten rakt och justera pappersledarna så att buntens centreras.
- Pappersledarna måste snudda vid bägge kanterna av buntens om de ska fungera. Se till att buntens ligger rakt och att ledarna vidrör buntens kanter.
- Inmatnings- eller utmatningsfacket till dokumentmataren kanske innehåller mer än det tillåtna antalet sidor. Kontrollera att buntens får plats under ledarna i inmatningsfacket, och ta bort sidor från utmatningsfacket.
- Kontrollera att det inte finns några pappersbitar, häftklamrar, gem eller annat skräp i pappersbanan.
- Rengör dokumentmatarens valsar och separeringsdynan. Använd tryckluft eller en ren, luddfri trasa fuktad med varmt vatten. Om matningsproblemen kvarstår, byt ut valsarna.
- Bläddra till och tryck på knappen **Förbrukningsmaterial** på startskärmen på produktens kontrollpanel. Kontrollera dokumentmatarsatsens status och byt ut den om det behövs.

## Rengör dokumentmatarens inmatningsvals och separeringsdyna

Om du får problem med att dokumentmataren inte hanterar papper rätt, t.ex. papperstrassel eller matning av flera sidor samtidigt, rengör du dokumentmatarens valsar och separeringsdyna.

1. Lyft upp inmatningsfacket till dokumentmataren.

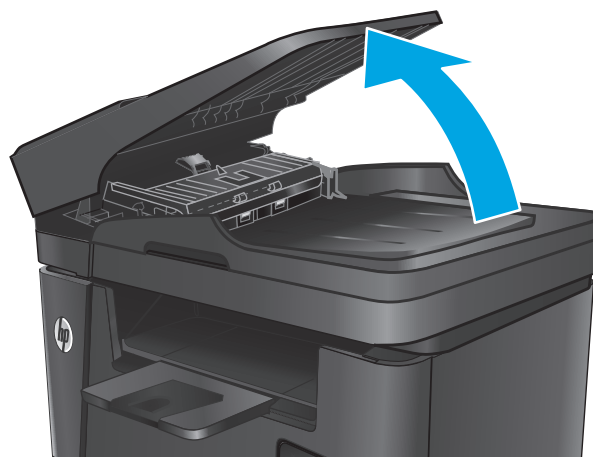



2. Använd en fuktad, luddfri trasa till att torka bort smuts från både inmatningsvalsarna och separeringsdynan.

**VIKTIGT:** Använd inte slipmedel, aceton, bensen, ammoniak, etylalkohol eller koltetraklorid på någon del av produkten. De kan skada den. Ställ inga vätskor direkt på glaset eller plattan. De kan läcka ut och skada produkten.

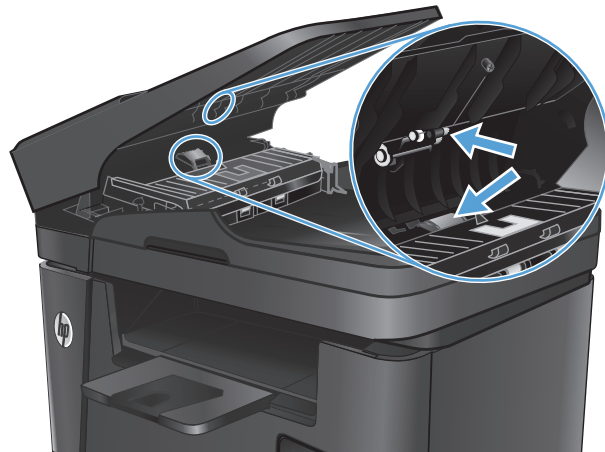

3. Stäng inmatningsfacket till dokumentmataren.

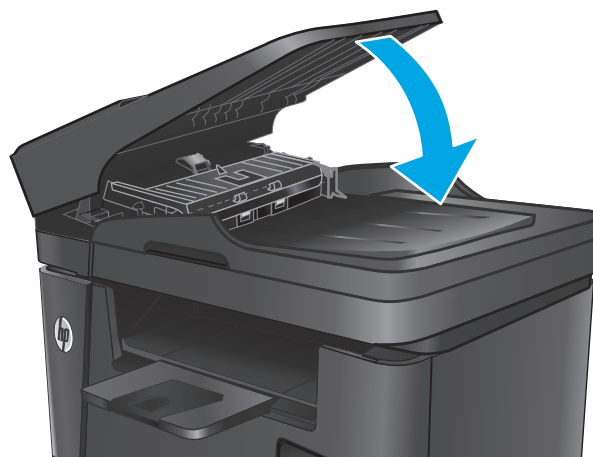

# Åtgärda trassel

## Platser där papperstrassel kan förekomma

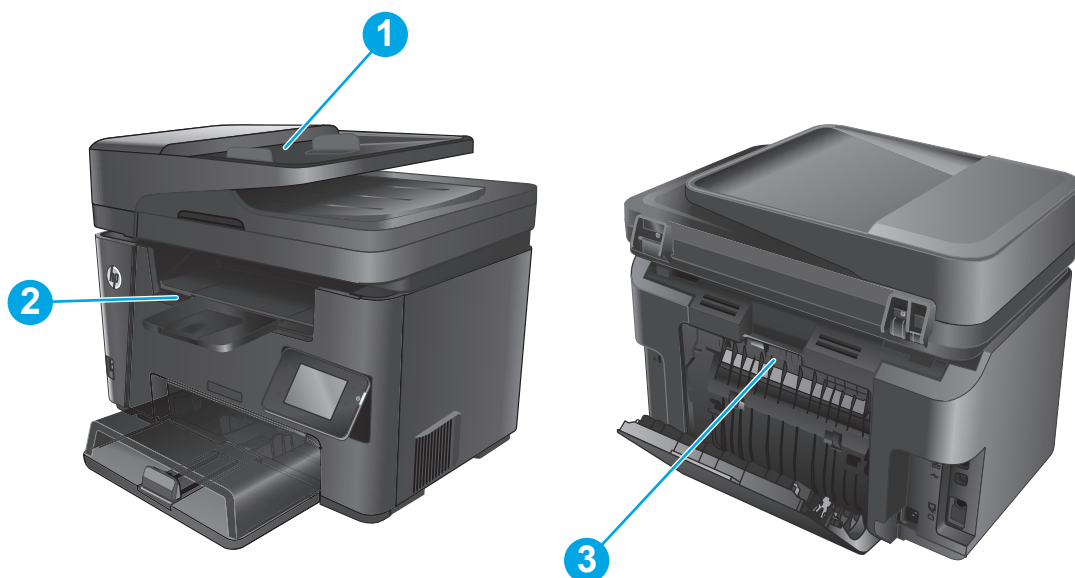

1	Dokumentmatare	Se <a href="#">Åtgärda papperstrassel i dokumentmataren på sidan 97</a> .
2	Tonerkassetten och utmatningsfacket	Mer information finns i <a href="#">Åtgärda trassel vid tonerkassetten på sidan 99</a> och <a href="#">Rensa papperstrassel i utmatningsfacket på sidan 101</a> .
3	Duplexområde	Se <a href="#">Åtgärda papperstrassel i duplexenheten på sidan 104</a> .

## Har du ofta papperstrassel?

Följ dessa steg för att lösa problem med ofta förekommande papperstrassel. Om det första steget inte löser problemet fortsätter du med nästa steg tills du har löst problemet.

1. Om papper har fastnat tar du bort det och skriver sedan ut en konfigurationssida för att testa produkten.
2. Kontrollera att facket är konfigurerat för rätt pappersstorlek och -typ på produktens kontrollpanel. Justera pappersinställningarna om det behövs.
  - a. Tryck på knappen Inställningar  på produktens kontrollpanel.
  - b. Öppna menyn [Systeminställningar](#).
  - c. Öppna menyn [Pappersinställningar](#).
  - d. Välj facket i listan.
  - e. Välj [Papperstyp](#) och välj sedan den papperstyp som fyllts på i facket.
  - f. Välj [Pappersformat](#) och välj sedan det pappersformat som fyllts på i facket.

3. Stäng av produkten, vänta i 30 sekunder och slå sedan på den igen.
4. Skriv ut en rengöringssida för att ta bort överflödigt toner inuti produkten.
  - a. Tryck på knappen Inställningar  på produktens kontrollpanel.
  - b. Öppna menyn [Service](#).
  - c. Välj [Rengöringssida](#).
  - d. Ladda vanligt papper med storleken A4 eller Letter när du får en uppmaning.
  - e. Tryck på [OK](#) när du vill påbörja rengöringsprocessen.

Produkten skriver ut den första sidan och visar sedan ett meddelande om att du ska ta bort sidan från utmatningsfacket och lägga i den i fack 1 igen, med samma orientering. Vänta tills processen är klar. Släng den sida som skrivs ut.

5. Skriv ut en konfigurationssida för att testa produkten.
  - a. Tryck på knappen Inställningar  på produktens kontrollpanel.
  - b. Öppna menyn [Rapporter](#).
  - c. Välj [Konfigurationsrapport](#).

Om inget av dessa steg löser problemet kanske enheten behöver service. Kontakta HP:s kundsupport.

## Åtgärda papperstrassel i dokumentmataren

Ett meddelande om **papperstrassel i dokumentmataren** visas på kontrollpanelen.

1. Ta bort allt löst papper från dokumentmatarens inmatningsfack som inte har matats in i produkten.
2. Ta bort synligt papper som har fastnat i inmatningsfacksområdet. Använd båda händerna när du långsamt drar ut papperet för att undvika att det går sönder.

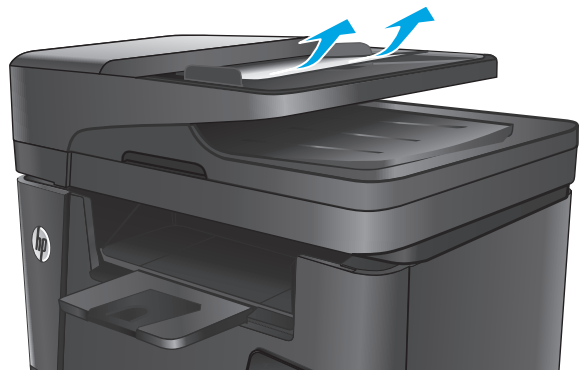

3. Lyft upp inmatningsfacket till dokumentmataren.

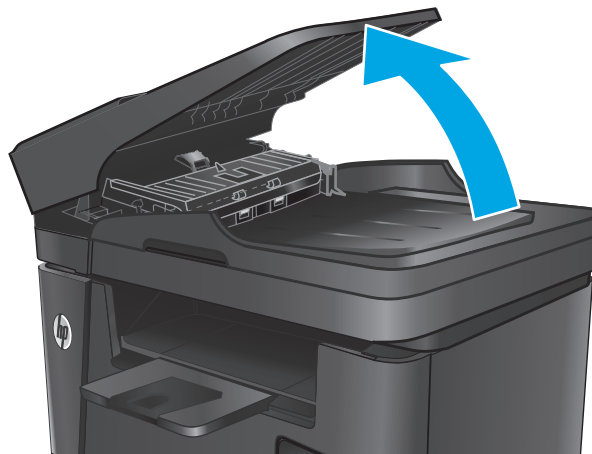

4. Lyft upp åtkomstluckan för papperstrassel i dokumentmataren.

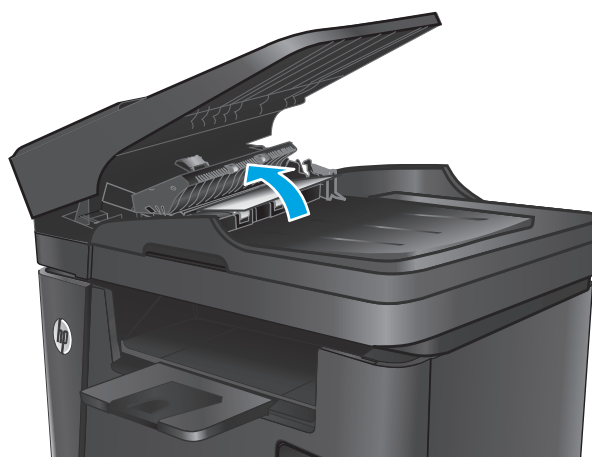

5. Ta bort papper som har fastnat under locket.

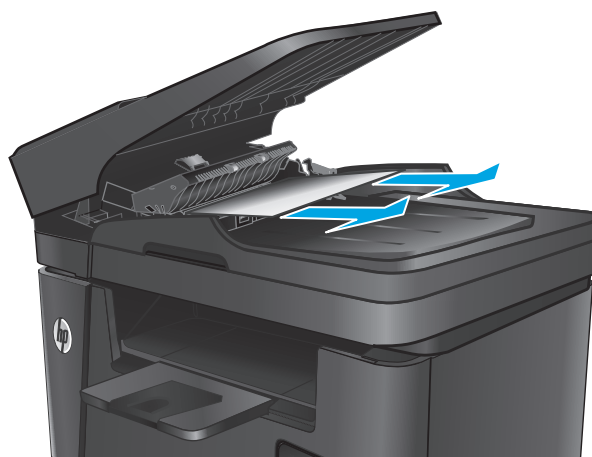

6. Stäng åtkomstluckan.

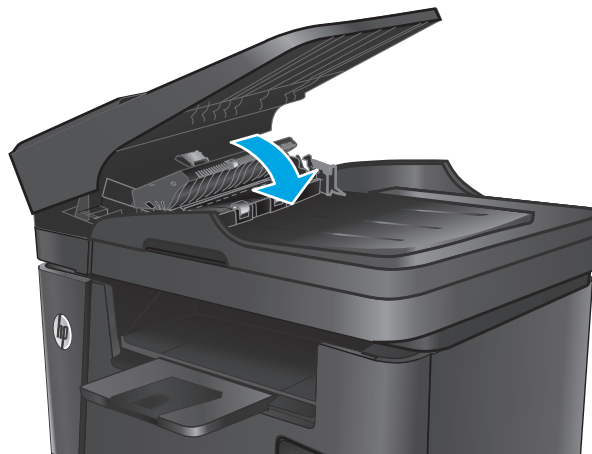

7. Stäng inmatningsfacket till dokumentmataren.

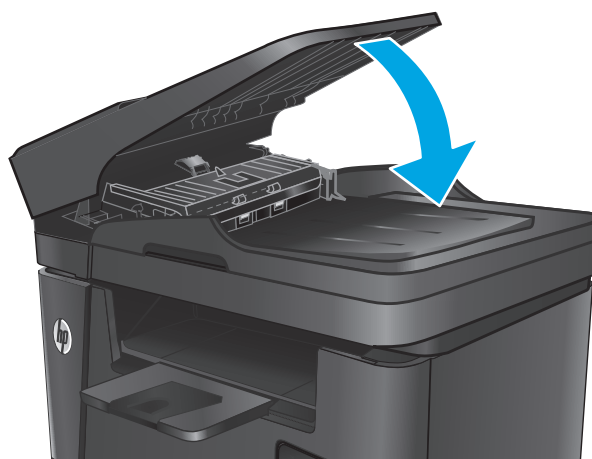

## Åtgärda trassel vid tonerkassetten

Ett meddelande om **papperstrassel i tonerkassettområdet** visas på produktens kontrollpanel.

 **OBS!** På dw-modeller visas en animering av proceduren att ta bort papper på kontrollpanelen.

1. Lyft upp skannerenheten.

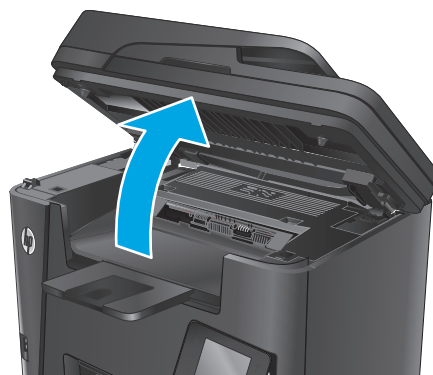

2. Öppna den övre luckan.



3. Ta bort tonerkassetten.

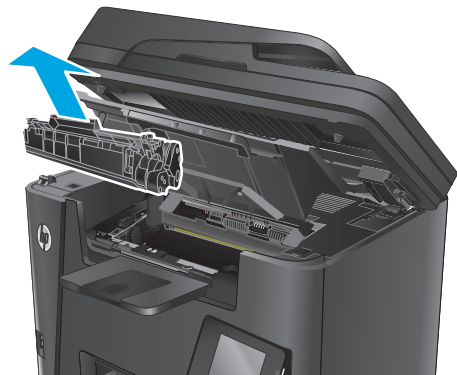

4. Ta bort papper som har fastnat vid tonerkassetten. Använd båda händerna när du tar bort papper som fastnat för att undvika att riva sönder papperet.



5. Sätt tillbaka tonerkassetten.

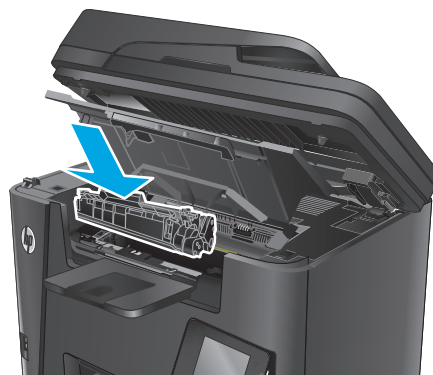

6. Stäng den övre luckan.



7. Sänk skannerenheten.



8. Om felmeddelandet fortfarande visas på kontrollpanelen trycker du på **OK** för att ta bort det.

## Rensa papperstrassel i utmatningsfacket

Ett meddelande om **papperstrassel i utmatningsfacket** visas på produktens kontrollpanel.

 **OBS!** På dw-modeller visas en animering av proceduren att ta bort papper på kontrollpanelen.

1. Lyft upp skannerenheten.

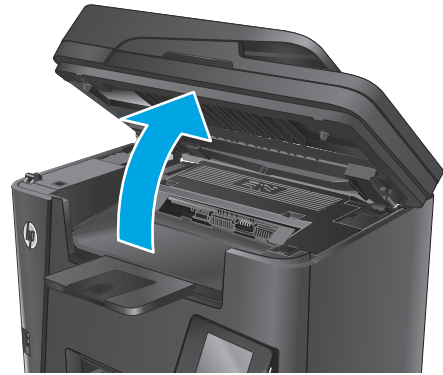

2. Öppna den övre luckan.

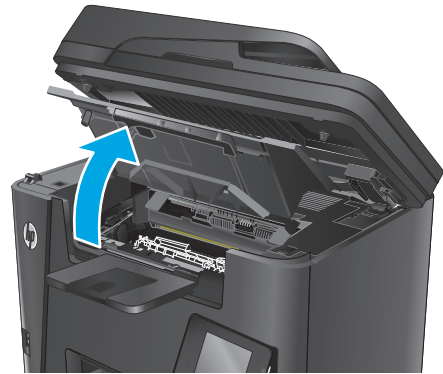

3. Dra i den gröna fliken för att frigöra åtkomstluckan.

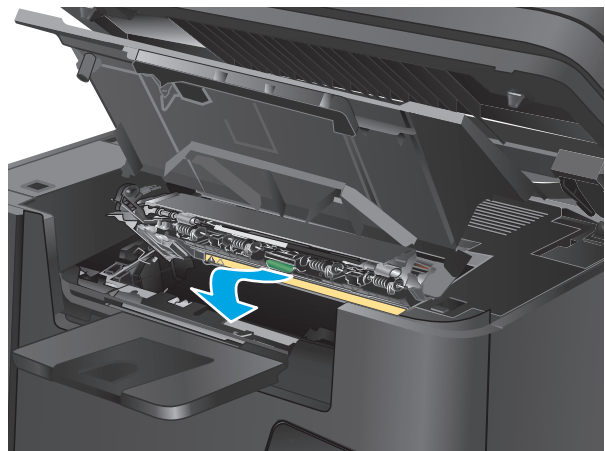



4. Ta bort papper som fastnat.



5. Stäng åtkomsluckan.

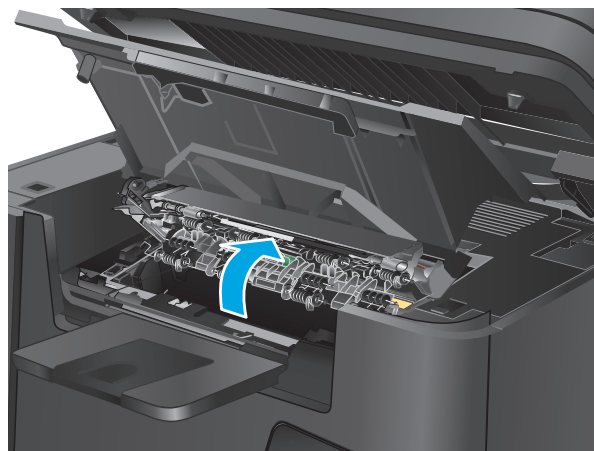

6. Stäng den övre luckan.

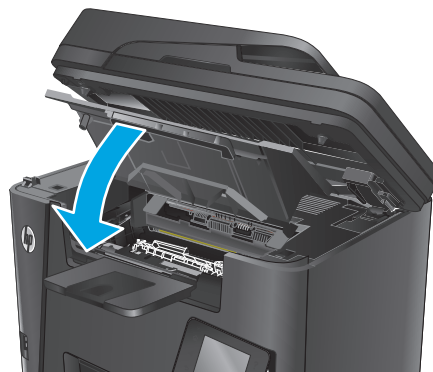

7. Sänk skannerenheten.



8. Om felmeddelandet fortfarande visas på kontrollpanelen trycker du på **OK** för att ta bort det.

## Åtgärda papperstrassel i duplexenheten

Ett meddelande om **papperstrassel i duplexområdet** visas på produktens kontrollpanel.



**OBS!** På dw-modeller visas en animering av proceduren att ta bort papper på kontrollpanelen.

1. Öppna den bakre luckan.



2. Ta bort papper som har fastnat vid duplexområdet. Använd båda händerna när du drar ut papperet för att undvika att det går sönder.



3. Stäng den bakre luckan.

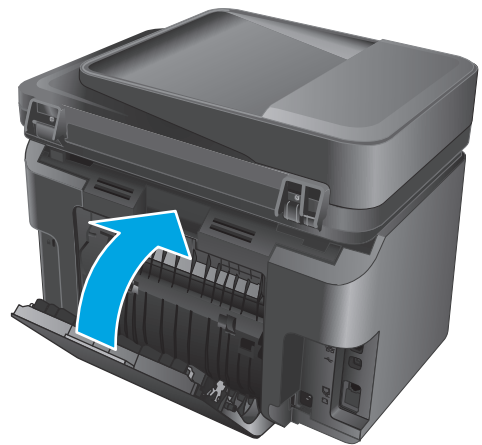

4. Om felmeddelandet fortfarande visas på kontrollpanelen trycker du på **OK** för att ta bort det.

## Förbättra utskriftskvaliteten

- [Skriva ut från ett annat program](#)
- [Ställa in inställningen för utskriftsjobbets papperstyp](#)
- [Kontrollera tonerkassetstatusen](#)
- [Rengöra produkten](#)
- [Kontrollera att tonerkassetten inte är skadad](#)
- [Kontrollera papperet och utskriftsmiljön](#)
- [Kontrollera inställningar för andra utskriftsjobb](#)
- [Prova en annan skrivardrivrutin](#)

### Skriva ut från ett annat program

Försök skriva ut från ett annat program. Om sidan skrivs ut på rätt sätt ligger problemet i det program som du använde för att skriva ut.

### Ställa in inställningen för utskriftsjobbets papperstyp

Kontrollera inställningen för papperstyp om du skriver ut från en programvara och sidorna har något av följande problem:

- smetig utskrift
- suddig utskrift
- mörk utskrift
- buktat papper
- spridda tonerprickar
- lös toner
- små områden där toner saknas

### Kontrollera inställningen för papperstyp (Windows)

1. Välj alternativet **Skriv ut** i programvaran.
2. Välj produkten och klicka sedan på **Egenskaper** eller **Inställningar**.
3. Klicka på fliken **Papper/kvalitet**.
4. I listrutan **Media:** väljer du rätt papperstyp.
5. Klicka på **OK** för att stänga dialogrutan **Dokumentegenskaper**. I dialogrutan **Skriv ut** klickar du på knappen **OK** för att skriva ut.

## Kontrollera inställningen för papperstyp (OS X)

1. Klicka på menyn **Arkiv** och sedan på **Skriv ut**.
2. Välj produkten.
3. Klicka på **Visa detaljer** och klicka sedan på menyn **Medier och kvalitet** eller menyn **Papper/kvalitet**.
4. Välj en typ i listrutan **Materialtyp**.
5. Klicka på knappen **Skriv ut**.

## Kontrollera tonerkassettstatusen

Titta efter följande information på statussidan för förbrukningsmaterial:

- Beräknad återstående mängd bläck
- Ungefärligt antal återstående sidor
- Artikelnummer för HP-tonerkassetter
- Antal utskrivna sidor

Skriv ut statussidan för förbrukningsmaterial med hjälp av nedanstående procedur:

### LCD-kontrollpanel

1. Tryck på knappen **Inställningar**  på produktens kontrollpanel.
2. Öppna följande menyer:
  - **Rapporter**
  - **Status förbr.mat**
3. Använd pilknapparna för att välja alternativet **Skriv ut statussida för förbrukningsmaterial** och tryck sedan på knappen **OK**.

### Pekkontrollpanel

1. Tryck på knappen **Förbrukningsmaterial**  på startskärmen på produktens kontrollpanel.
2. Tryck på knappen **Rapport** om du vill skriva ut statussidan för förbrukningsmaterial.

## Rengöra produkten

### Skriva ut en rengöringssida

#### LCD-kontrollpanel

1. På produktens kontrollpanel trycker du på knappen **Inställningar** .
2. Öppna menyn **Service**.
3. Använd pilknapparna för att välja alternativet **Rengöringsläge** och tryck sedan på knappen **OK**.

Produkten skriver ut den första sidan och visar sedan ett meddelande om att du ska ta bort sidan från utmatningsfacket och lägga i den i fack 1 igen, med samma orientering. Vänta tills processen är klar. Släng den sida som skrivs ut.

#### Pekkontrollpanel

1. Tryck på  på startskärmen på produktens kontrollpanel.
2. Tryck på menyn **Service**.
3. Tryck på knappen **Rengöringssida**.
4. Ladda vanligt papper med storleken A4 eller Letter när du får en uppmaning.
5. Tryck på **OK** när du vill påbörja rengöringsprocessen.

Produkten skriver ut den första sidan och visar sedan ett meddelande om att du ska ta bort sidan från utmatningsfacket och lägga i den i fack 1 igen, med samma orientering. Vänta tills processen är klar. Släng den sida som skrivs ut.

### Kontrollera att skannerglaset inte är smutsigt

Med tiden kan smutsfläckar ansamlas på skannerglaset och baksidan i vit plast, och det kan påverka resultatet. Använd följande steg om du vill rengöra skannern.

1. Stäng av skannern genom att trycka på strömbrytaren och dra sedan ut strömkabeln ur eluttaget.
2. Öppna skannerlocket.
3. Rengör skannerglaset och det vita plastbakstycket under skannerlocket med en mjuk trasa eller svamp som fuktats med ett mildt rengöringsmedel för glas.

---

 **VIKTIGT:** Använd inte slipmedel, aceton, bensen, ammoniak, etylalkohol eller koltetraklorid på någon del av produkten. De kan skada den. Ställ inga vätskor direkt på glaset eller plattan. De kan läcka ut och skada produkten.

---

4. Torka av glaset och de vita plastdelarna med ett sämskskinn eller en cellulosasvamp för att undvika fläckar.
5. Anslut strömkabeln till ett eluttag och tryck sedan på strömbrytaren för att starta produkten.

### Kontrollera att tonerkassetten inte är skadad

1. Ta bort tonerkassetten från produkten och kontrollera att tätningstejpen har tagits bort.
2. Fatta tag i båda sidorna på tonerkassetten och fördela tonerpulvret genom att försiktigt skaka den.

3. Kontrollera om minneskretsen är skadad.
4. Undersök ytan på bildtrumman på tonerkassetten.

**⚠ VIKTIGT:** Vidrör inte valsen (bildtrumman) på kassetten. Om det finns fingeravtryck på bildtrumman kan kvaliteten på utskrifterna försämrats.

- Om du ser några repor, fingeravtryck eller andra skador på bildtrumman byter du ut tonerkassetten.
  - Om bildtrumman inte verkar vara skadad, vippar du tonerkassetten försiktigt ett par gånger och installerar den på nytt.
5. Skriv ut ett par sidor för att kontrollera om dessa steg löste problemet.

## Kontrollera papperet och utskriftsmiljön

### Använd papper som uppfyller HP:s specifikationer för papper

Använd ett annat papper om följande problem uppstår:

- Utskriften är för ljus eller verkar urblekt i vissa områden.
- Tonerfläckar förekommer på de utskrivna sidorna.
- Toner smetas ut på de utskrivna sidorna.
- Utskrivna tecken verkar felformade.
- Utskrivna sidor är böjda.

Använd en papperstyp och -vikt som skrivaren har stöd för. Använd dessutom följande riktlinjer när du väljer papper:

- Använd papper av bra kvalitet som är fritt från revor, hack, fläckar, lösa partiklar, damm, veck, hål och häftklamrar och se till att det inte har skrynkliga eller vikta kanter.
- Använd papper som inte har använts för tryck tidigare.
- Använd papper som är avsett för laserskrivare. Använd inte papper som är avsett endast för bläckstråleskrivare.
- Använd inte papper som är för grovt. Om du använder mjukare papper får du oftast bättre utskriftskvalitet.

### Kontrollera produktmiljön

Kontrollera att produkten används inom de miljöspecifikationer som har angetts i produktens Warranty and Legal Guide (garanti- och juridiska handbok).

### Kontrollera inställningar för andra utskriftsjobb

Om du skriver ut från ett program följer du de här anvisningarna för att försöka lösa problemet genom att justera andra inställningar med skrivarens drivrutin.

## Kontrollera EconoMode-inställningarna

HP rekommenderar inte att du alltid använder EconoMode. Om du alltid använder EconoMode kan det hända att tonern räcker längre än de mekaniska delarna i tonerkassetten. Om utskriftskvaliteten börjar försämrans och inte längre är godtagbar bör du fundera på att byta ut tonerkassetten.



**OBS!** Funktionen är tillgänglig med PCL 6-skrivardrivrutinen för Windows. Om du inte använder den drivrutinen kan du aktivera funktionen genom att använda HP:s inbäddade webbserver.

Följ de här stegen om hela sidan är för mörk eller för ljus.

1. Välj alternativet **Skriv ut** i programvaran.
2. Välj produkten och klicka sedan på knappen **Egenskaper** eller **Inställningar**.
3. Klicka på fliken **Papper/kvalitet** och leta upp **Utskriftskvalitet**.
4. Om sidan är för mörk använder du de här inställningarna:
  - Välj alternativet **600 dpi**.
  - Aktivera alternativet **EconoMode** genom att markera kryssrutan.

Om sidan är för ljus använder du de här inställningarna:

- Välj alternativet **FastRes 1200**.
  - Avaktivera funktionen genom att avmarkera kryssrutan **EconoMode**.
5. Klicka på **OK** för att stänga dialogrutan **Dokumentegenskaper**. I dialogrutan **Skriv ut** klickar du på knappen **OK** för att skriva ut.

## Prova en annan skrivardrivrutin

Prova med att använda en annan skrivardrivrutin om du skriver ut från ett program och de utskrivna sidorna har oväntade linjer i grafiken, saknad text, saknad grafik, felaktig formatering eller utbytta teckensnitt.

Hämta någon av följande drivrutiner från HP-webbplatsen: [www.hp.com/support/ljMFPM225](http://www.hp.com/support/ljMFPM225), [www.hp.com/support/ljMFPM226](http://www.hp.com/support/ljMFPM226).

### HP PCL 6-drivrutin

- Medföljer som standarddrivrutin på produktens cd-skiva. Den här drivrutinen installeras automatiskt om inte en annan väljs.
- Rekommenderas för alla Windows-miljöer
- Ger det stora flertalet användare bästa möjliga utskriftshastighet, utskriftskvalitet och stöd för skrivarens funktioner
- Kompatibel med Windows-användargränssnittet för högsta hastighet i Windows-miljöer
- Är eventuellt inte fullt kompatibel med tredjepartsprogram och anpassade program som baseras på PCL 5

### HP UPD PS-drivrutin

- Rekommenderas för användning tillsammans med programvara från Adobe® samt med andra program som har en hög grafisk komplexitetsnivå
- Stöder utskrift av PostScript-emulering och PostScript-flashteckensnitt



---

**HP UPD PCL 5-drivrutin**

- Rekommenderas för allmänna kontorsutskrifter i Windows-miljöer
- Kompatibel med tidigare PCL-versioner och äldre HP LaserJet-produkter
- Det bästa valet för utskrift från tredjepartsprogram och anpassade program
- Det bästa valet vid arbete i blandmiljöer som kräver att produkten ställs in som PCL 5 (UNIX, Linux, stordator)
- Särskilt utformad för användning i Windows-miljöer på företag som behöver en och samma drivrutin till flera produktmodeller
- Rekommenderas vid utskrift till flera produktmodeller från en mobil Windows-dator

---

**HP UPD PCL 6-drivrutin**

- Rekommenderas för utskrift i alla Windows-miljöer
  - Ger generellt bäst hastighet, utskriftskvalitet och stöd för skrivarfunktioner för de flesta användare
  - Anpassad till användargränssnittet i Windows för att ge högsta hastighet i Windows-miljöer
  - Är eventuellt inte fullt kompatibel med tredjepartsprogram och anpassade program som baseras på PCL 5
-

# Förbättra kvaliteten på kopior och skanningar

## Kontrollera att skannerglaset inte är smutsigt

Med tiden kan smutsfläckar ansamlas på skannerglaset och baksidan i vit plast, och det kan påverka resultatet. Använd följande steg om du vill rengöra skannern.

1. Stäng av skannern genom att trycka på strömbrytaren och dra sedan ut strömkabeln ur eluttaget.
2. Öppna skannerlocket.
3. Rengör skannerglaset och det vita plastbakstycket under skannerlocket med en mjuk trasa eller svamp som fuktats med ett mildt rengöringsmedel för glas.

 **VIKTIGT:** Använd inte slipmedel, aceton, bensen, ammoniak, etylalkohol eller koltetraklorid på någon del av produkten. De kan skada den. Ställ inga vätskor direkt på glaset eller plattan. De kan läcka ut och skada produkten.

4. Torka av glaset och de vita plastdelarna med ett sämskskinn eller en cellulosasvamp för att undvika fläckar.
5. Anslut strömkabeln till ett eluttag och tryck sedan på strömbrytaren för att starta produkten.

## Kontrollera pappersinställningarna

1. Tryck på knappen Inställningar  på produktens kontrollpanel.
2. Öppna menyn [Systeminställningar](#).
3. Öppna menyn [Pappersinställningar](#).
4. Välj facket i listan.
5. Välj [Papperstyp](#) och välj sedan den papperstyp som fyllts på i facket.
6. Välj [Pappersformat](#) och välj sedan det pappersformat som fyllts på i facket.

## Optimera för text eller bilder

Följande inställningar för kopieringskvalitet är tillgängliga:

- **Välj automatiskt:** Använd den här inställningen när kopieringskvaliteten inte spelar roll. Detta är standardinställningen.
- **Blandat:** Använd den här inställningen för dokument som innehåller både text och grafik.
- **Text:** Använd den här inställningen för dokument som innehåller mest text.
- **Bild:** Använd den här inställningen för dokument som innehåller mest grafik.

### LCD-kontrollpanel

1. Lägg dokumentet på skannerglaset enligt markeringarna på produkten.
2. På produktens kontrollpanel trycker du på kopieringsmeny .
3. Välj menyn **Optimera**.

4. Bläddra igenom alternativen med hjälp av pilknapparna och välj sedan ett alternativ genom att trycka på knappen **OK**.
5. Starta kopieringen genom att trycka på knappen **Starta kopiering** .

### Pekkontrollpanel

1. Lägg dokumentet på skannerglaset enligt markeringarna på produkten.
2. Tryck på knappen **Kopiera** på startskärmen på produktens kontrollpanel.
3. Tryck på knappen **Inställningar** och bläddra sedan till och tryck på knappen **Optimera**. Bläddra genom alternativen med hjälp av pilknapparna och välj ett alternativ genom att trycka på det.
4. Starta kopieringen genom att trycka på knappen **Starta kopiering**.

## Kopiering från kant till kant

Produkten kan inte skriva ut helt från kant till kant. Det finns en 4 mm ej utskrivningsbar marginal runt sidan.

### Att ta hänsyn till vid utskrift eller skanning av dokument med tryck från kant till kant:

- När originalet är mindre än utskriftsstorleken flyttar du originalet 4 mm bort från det hörn som anvisas av ikonen på skannern. Kopiera eller skanna originalet igen.
- När originalet är lika stort som önskad utmatningsstorlek förminskar du bilden med hjälp av funktionen **Förminska/Förstora** så att kopian inte blir beskuren.

## Rengör dokumentmatarens inmatningsvals och separeringsdyna

Om du får problem med att dokumentmataren inte hanterar papper rätt, t.ex. papperstrassel eller matning av flera sidor samtidigt, rengör du dokumentmatarens valsar och separeringsdyna.

1. Lyft upp inmatningsfacket till dokumentmataren.

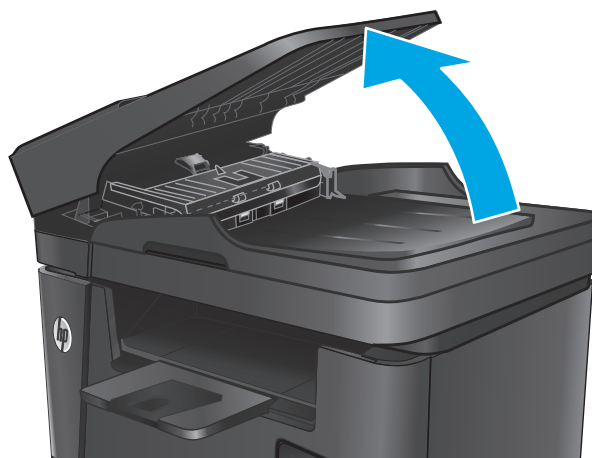

2. Använd en fuktad, luddfri trasa till att torka bort smuts från både inmatningsvalsarna och separeringsdynan.

**VIKTIGT:** Använd inte slipmedel, aceton, bensen, ammoniak, etylalkohol eller koltetraklorid på någon del av produkten. De kan skada den. Ställ inga vätskor direkt på glaset eller plattan. De kan läcka ut och skada produkten.

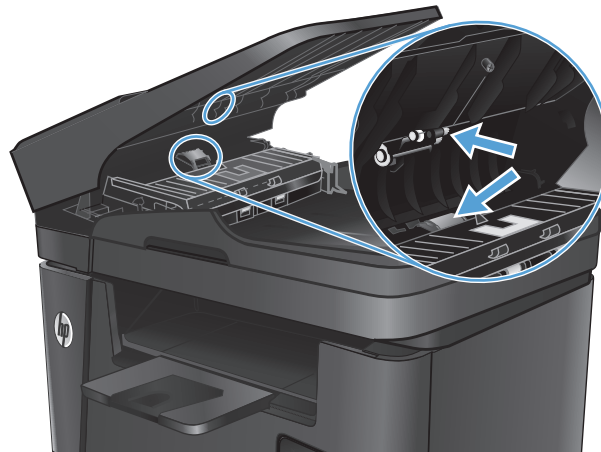

3. Stäng inmatningsfacket till dokumentmataren.

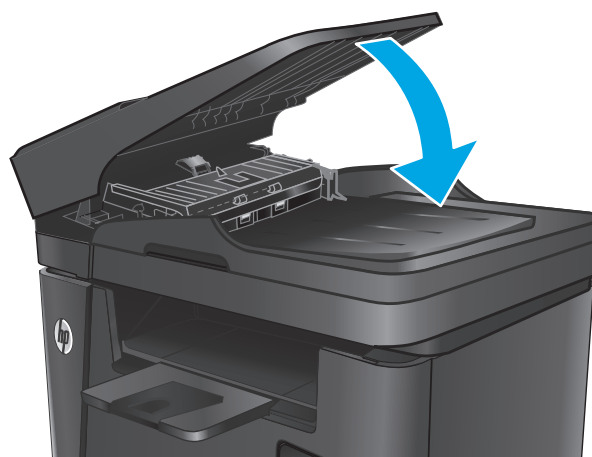

## Förbättra faxkvaliteten

- [Kontrollera att skannerglaset är rent](#)
- [Kontrollera upplösningsinställningarna för att skicka fax](#)
- [Kontrollera inställningen ljusare/mörkare](#)
- [Kontrollera inställningen Felkorrigering](#)
- [Kontrollera inställningen Passa till sidan](#)
- [Rengör dokumentmatarens inmatningsvals och separeringsdyna](#)
- [Skicka till en annan fax](#)
- [Kontrollera avsändarens fax](#)

### Kontrollera att skannerglaset är rent

Med tiden kan smutsfläckar ansamlas på skannerglaset och baksidan i vit plast, och det kan påverka resultatet. Använd följande steg om du vill rengöra skannern.

1. Stäng av skannern genom att trycka på strömbrytaren och dra sedan ut strömkabeln ur eluttaget.
2. Öppna skannerlocket.
3. Rengör skannerglaset, dokumentmatarens glasremsa och baksidan i vit plast med en mjuk trasa eller svamp som har fuktats med glasputsmedel utan slipmedel.

---

**⚠ VIKTIGT:** Använd inte slipmedel, aceton, bensen, ammoniak, etylalkohol eller koltetraklorid på någon del av produkten. De kan skada den. Ställ inga vätskor direkt på glaset eller plattan. De kan läcka ut och skada produkten.

---

4. Torka av glaset och de vita plastdelarna med ett sämskskinn eller en cellulosasvamp för att undvika fläckar.
5. Stäng skannerlocket.
6. Anslut strömkabeln till ett eluttag och tryck sedan på strömbrytaren för att starta produkten.

### Kontrollera upplösningsinställningarna för att skicka fax

1. Tryck på knappen Inställningar  på produktens kontrollpanel.
2. Välj Faxinställningar.
3. Välj Avancerade inställningar och sedan Faxupplösning.
4. Välj inställning för upplösning och tryck på OK.

### Kontrollera inställningen ljusare/mörkare

Om faxutskriften är för ljus eller för mörk kan du kontrollera inställningen för ljus/mörker så att den lämpar sig för faxjobbet.

1. Tryck på knappen **Inställningar**  på produktens kontrollpanel.
2. Välj **Faxinställningar** och sedan **Avancerade inställningar**.
3. Välj **Ljusare/Mörkare** och justera sedan inställningen för faxjobbet.

## Kontrollera inställningen Felkorrigering

Vanligtvis kontrollerar produkten signalerna från telefonlinjen under tiden som ett fax skickas eller tas emot. Om produkten känner av en felsignal under överföringen och inställningen för felkorrigering är **På** kan produkten begära att en del av faxet skickas om. Standardinställningen för felkorrigering är **På**.

Du bör endast stänga av felkorrigeringen om du får problem med att skicka eller ta emot fax, och om du är beredd att acceptera fel i överföringen. Det kan vara bra att stänga av inställningen när du försöker skicka ett fax utomlands eller ta emot ett utomlands eller om du använder en satellittelefonanslutning.

1. Tryck på knappen **Inställningar**  på produktens kontrollpanel.
2. Välj **Service** och sedan **Faxservice**.
3. Välj **Felkorrigering** och sedan **På**.

## Kontrollera inställningen Passa till sidan

Om produkten skrev ut ett faxjobb utanför sidan aktiverar du funktionen Passa till sidan från kontrollpanelen.

 **OBS!** Se till att standardpappersinställningen stämmer överens med storleken på det papper som placerats i facket.

1. Tryck på knappen **Inställningar**  på produktens kontrollpanel.
2. Välj **Faxinställningar** och sedan **Avancerade inställningar**.
3. Välj **Anpassa till sida** och sedan **På**.

## Rengör dokumentmatarens inmatningsvals och separeringsdyna

Om du får problem med att dokumentmataren inte hanterar papper rätt, t.ex. papperstrassel eller matning av flera sidor samtidigt, rengör du dokumentmatarens valsar och separeringsdyna.

1. Lyft upp inmatningsfacket till dokumentmataren.

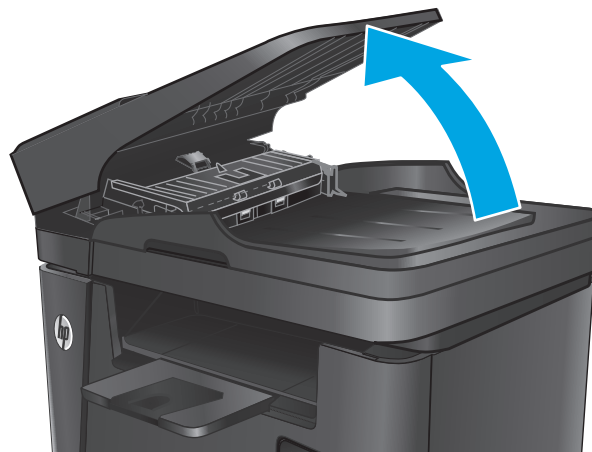

2. Använd en fuktad, luddfri trasa till att torka bort smuts från både inmatningsvalsarna och separeringsdynan.

**VIKTIGT:** Använd inte slipmedel, aceton, bensen, ammoniak, etylalkohol eller koltetraklorid på någon del av produkten. De kan skada den. Ställ inga vätskor direkt på glaset eller plattan. De kan läcka ut och skada produkten.

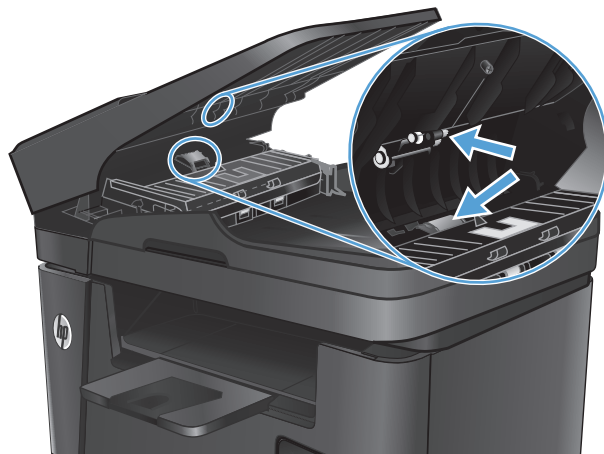

3. Stäng inmatningsfacket till dokumentmataren.

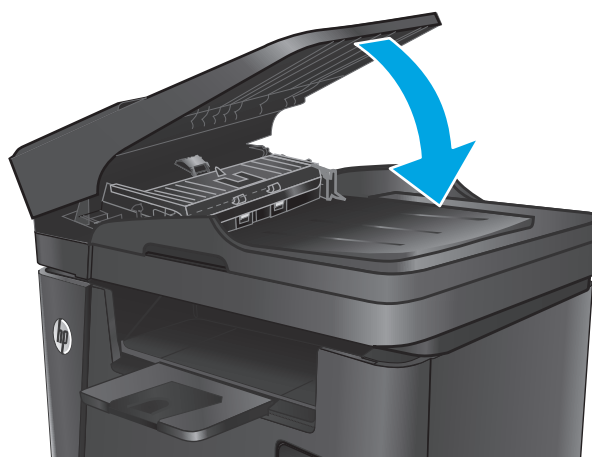

## Skicka till en annan fax

Skicka faxjobbet till en annan fax för att se om den kan ta emot faxjobbet.

- Om en annan fax kan ta emot faxet bör du kontrollera anslutningen och inställningarna på den första mottagande faxmaskinen.
- Om den andra faxen inte kan ta emot faxet bör du kontrollera faxinställningarna på produkten. Om faxet fortfarande inte kan tas emot kan det finnas störningar på telefonlinjen. Försök att skicka faxet senare.

## Kontrollera avsändarens fax

Be avsändaren göra kontrastinställningen mörkare på avsändarfaxapparaten och skicka sedan om faxet.

Om det mottagna faxets kvalitet fortfarande är dålig bör du kontrollera faxinställningarna på produkten.

# Lösa problem med trådslutna nätverk

Bekräfta att produkten kommunicerar med nätverket genom att kontrollera följande. Innan du börjar skriver du ut en konfigurationssida från skrivarens kontrollpanel och letar reda på skrivarens IP-adress som visas på den här sidan.

- [Dålig fysisk anslutning](#)
- [Datorn använder felaktig IP-adress för skrivaren](#)
- [Datorn kan inte kommunicera med skrivaren](#)
- [Skrivaren använder felaktiga länk- och duplexinställningar för nätverket](#)
- [Nya programvaror kan orsaka kompatibilitetsproblem](#)
- [Datorn eller arbetsstationen är felaktigt inställd](#)
- [Skrivaren är avaktiverad eller så är andra nätverksinställningar felaktiga](#)



**OBS!** HP ger ingen support för peer to peer-nätverk, då detta är en funktion i Microsofts operativsystem och inte på något sätt ingår i HP:s skrivardrivrutiner. Mer information finns på Microsofts webbplats på [www.microsoft.com](http://www.microsoft.com).

## Dålig fysisk anslutning

1. Verifiera att produkten är ansluten till rätt nätverksport med en kabel av rätt längd.
2. Verifiera att kabelanslutningarna är korrekt gjorda.
3. Titta på anslutningen till nätverksporten på baksidan av produkten och verifiera att den gula aktivitetslampan och den gröna länkstatuslampan lyser.
4. Om problemet kvarstår, pröva en annan kabel eller port i navet.

## Datorn använder felaktig IP-adress för skrivaren

1. Öppna skrivaregenskaperna och klicka på fliken **Portar**. Kontrollera att den aktuella IP-adressen för produkten är vald. Skrivarens IP-adressen anges på skrivarens konfigurationssida.
2. Om du har installerat produkten med HP:s standard-TCP/IP-port, markerar du rutan **Skriv alltid ut till den här skrivaren, även om IP-adressen ändras**.
3. Om du har installerat produkten med en Microsoft standard-TCP/IP-port, använder du värnamnet istället för IP-adressen.
4. Om IP-adressen är korrekt ska du ta bort produkten och sedan lägga till den igen.

## Datorn kan inte kommunicera med skrivaren

1. Testa nätverkskommunikationen genom att skicka ett pingkommando till nätverket.
  - a. Öppna en kommandoprompt på datorn.



- För Windows, klickar du på **Start** och sedan **Kör**. Skriv `cmd` och tryck på **Enter**.
  - I OS X går du till **Program**, sedan **Verktyg** och öppnar **Terminal**.
- b.** Skriv `ping` följt av skrivarens IP-adress.
  - c.** Om fönstret visar returtider fungerar nätverket.
- 2.** Om pingkommandot misslyckas kontrollerar du att nätaven är på. Kontrollera sedan att nätverksinställningarna, produkten och datorn är konfigurerade för samma nätverk.

## Skrivaren använder felaktiga länk- och duplexinställningar för nätverket

HP rekommenderar att du låter dessa inställningar vara i automatiskt läge (standardinställning). Om du ändrar dessa inställningar måste du även ändra dem för nätverket.

## Nya programvaror kan orsaka kompatibilitetsproblem

Verifiera att alla nya programvaror är rätt installerade och att de används med rätt skrivardrivrutin.

## Datorn eller arbetsstationen är felaktigt inställd

- 1.** Kontrollera nätverksdrivrutinerna, skrivardrivrutinerna och nätverksomdirigeringen.
- 2.** Verifiera att operativsystemet är korrekt konfigurerat.

## Skrivaren är avaktiverad eller så är andra nätverksinställningar felaktiga

- 1.** Granska konfigurationssidan och kontrollera nätverksprotokollets status. Aktivera det vid behov.
- 2.** Konfigurera nätverksinställningarna på nytt om det behövs.

# Lösa problem med trådlösa nätverk

- [Checklista för trådlös anslutning](#)
- [Skrivaren skriver inte ut efter att den trådlösa konfigurationen är slutförd](#)
- [Skrivaren skriver inte ut och datorn har en brandvägg från tredje part installerad](#)
- [Den trådlösa anslutningen fungerar inte efter att den trådlösa routern eller skrivaren har flyttats](#)
- [Det går inte att ansluta flera datorer till den trådlösa skrivaren](#)
- [Den trådlösa skrivaren tappar kommunikationen när den är ansluten till ett VPN](#)
- [Nätverket visas inte i listan över trådlösa nätverk](#)
- [Det trådlösa nätverket fungerar inte](#)
- [Göra ett diagnostiskt test av det trådlösa nätverket](#)
- [Reducera störningar i ett trådlöst nätverk](#)

## Checklista för trådlös anslutning

- Kontrollera att nätverkskabeln inte är ansluten.
- Kontrollera att skrivaren och den trådlösa routern är påslagna och strömförsörjda. Kontrollera även att den trådlösa radiosignalen i produkten är aktiverad.
- Kontrollera att rätt SSID (Service Set Identifier) används. Skriv ut en konfigurationssida för att bekräfta SSID. Om du är osäker på att rätt SSID används gör du om den trådlösa konfigurationen.
- För säkerhetskyddade nätverk kontrollerar du att säkerhetsinformationen är korrekt. Om säkerhetsinformationen är felaktig gör du om den trådlösa konfigurationen.
- Om det trådlösa nätverket fungerar korrekt försöker du komma åt andra datorer på det trådlösa nätverket. Om nätverket är anslutet till Internet försöker du ansluta till internet via en trådlös anslutning.
- Kontrollera att krypteringsmetoden (AES eller TKIP) är samma för skrivaren som för den trådlösa åtkomstpunkten (för nätverk som använder WPA-säkerhet).
- Kontrollera att skrivaren är inom det trådlösa nätverkets täckning. För de flesta nätverk måste skrivaren vara inom 30 m från den trådlösa åtkomstpunkten (trådlösa routern).
- Kontrollera att inga hinder är i vägen för den trådlösa signalen. Ta bort stora metallobjekt mellan åtkomstpunkten och skrivaren. Kontrollera att stolpar, väggar eller stödstrukturer som innehåller metall eller betong inte är i vägen mellan skrivaren och den trådlösa åtkomstpunkten.
- Kontrollera att skrivaren är placerad bort från elektroniska enheter som kan störa den trådlösa signalen. Många enheter kan störa den trådlösa signalen, t.ex. motorer, trådlösa telefoner, övervakningskameror, andra trådlösa nätverk och vissa Bluetooth-enheter.
- Kontrollera att skrivardrivrutinen är installerad på datorn.
- Kontrollera att du har valt rätt skrivarport.

- Kontrollera att datorn och skrivaren är anslutna till samma trådlösa nätverk.
- I OS X kontrollerar du att den trådlösa routern stöder Bonjour.

## **Skrivaren skriver inte ut efter att den trådlösa konfigurationen är slutförd**

1. Kontrollera att skrivaren är på och i Redo-läge.
2. Stäng av brandväggar från tredje part på datorn.
3. Kontrollera att nätverket fungerar som det ska.
4. Kontrollera att din dator fungerar som den ska. Om det behövs startar du om datorn.
5. Kontrollera att du kan öppna HP:s inbäddade webbserver från en dator som är ansluten till nätverket.

## **Skrivaren skriver inte ut och datorn har en brandvägg från tredje part installerad**

1. Uppdatera brandväggen med den senaste tillgängliga uppdateringen från tillverkaren.
2. Om program kräver brandväggsåtkomst när du installerar skrivaren eller försöker skriva ut ser du till att programmen tillåts i brandväggen.
3. Stäng tillfälligt av brandväggen och installera den trådlösa skrivaren på datorn. Aktivera brandväggen när du har slutfört den trådlösa installationen.

## **Den trådlösa anslutningen fungerar inte efter att den trådlösa routern eller skrivaren har flyttats**

1. Kontrollera att routern eller skrivaren ansluter till samma nätverk som datorn ansluter till.
2. Skriv ut en konfigurationssida.
3. Jämför SSID (Service Set Identifier) på konfigurationsrapporten med SSID i skrivarkonfigurationen för datorn.
4. Om dessa nummer inte är identiska betyder det att enheterna inte ansluter till samma nätverk. Gör om den trådlösa konfigurationen för skrivaren.

## **Det går inte att ansluta flera datorer till den trådlösa skrivaren**

1. Kontrollera att de övriga datorerna är inom den trådlösa täckningen och att inga hinder blockerar signalen. För de flesta nätverk är den trådlösa täckningen inom 30 m från den trådlösa åtkomstpunkten.
2. Kontrollera att skrivaren är på och i Redo-läge.
3. Stäng av brandväggar från tredje part på datorn.
4. Kontrollera att nätverket fungerar som det ska.
5. Kontrollera att din dator fungerar som den ska. Om det behövs startar du om datorn.

## **Den trådlösa skrivaren tappar kommunikationen när den är ansluten till ett VPN**

- Du kan normalt inte vara ansluten till ett VPN och andra nätverk samtidigt.

## Nätverket visas inte i listan över trådlösa nätverk

- Kontrollera att den trådlösa routern är påslagen och strömförsörjd.
- Nätverket är kanske dolt. Du kan dock även ansluta till ett dolt nätverk.

## Det trådlösa nätverket fungerar inte

1. Kontrollera att nätverkskabeln inte är ansluten.
2. Verifiera att nätverket tappat kommunikationen genom att försöka ansluta till andra enheter i nätverket.
3. Testa nätverkskommunikationen genom att skicka ett pingkommando till nätverket.
  - a. Öppna en kommandoprompt på datorn.
    - För Windows, klickar du på **Start** och sedan **Kör**. Skriv `cmd` och tryck på **Enter**.
    - I OS X går du till **Program**, sedan **Verktyg** och öppnar **Terminal**.
  - b. Skriv `ping` följt av routerns IP-adress.
  - c. Om fönstret visar returtider fungerar nätverket.
4. Kontrollera att routern eller skrivaren ansluter till samma nätverk som datorn ansluter till.
  - a. Skriv ut en konfigurationssida.
  - b. Jämför SSID (Service Set Identifier) på konfigurationsrapporten med SSID i skrivarkonfigurationen för datorn.
  - c. Om dessa nummer inte är identiska betyder det att enheterna inte ansluter till samma nätverk. Gör om den trådlösa konfigurationen för skrivaren.

## Göra ett diagnostiskt test av det trådlösa nätverket

Du kan köra ett diagnostiskt test från produktens kontrollpanel som ger information om inställningarna för det trådlösa nätverket.

1. Tryck på knappen **Konfiguration** på hemskärmen på produktens kontrollpanel.
2. Öppna menyn **Självdiagnostik**.
3. Tryck på **Kör trådlöst test** för att starta testet. En testsida skrivs ut med testresultaten.

## Reducera störningar i ett trådlöst nätverk

Följande åtgärdsstips kan reducera störningarna i ett trådlöst nätverk:

- Se till att de trådlösa enheterna inte är i närheten av stora metallobjekt, t.ex. arkivskåp och andra elektromagnetiska enheter, t.ex. mikrovågsugnar och trådlösa telefoner. Sådana föremål kan störa radiosignalerna.
- Se till att de trådlösa enheterna inte är i närheten av stora murade strukturer och andra byggnadsverk. Sådana objekt kan absorbera radiovågor och försämra signalstyrkan.
- Placera den trådlösa routern på en central plats utan föremål i vägen mellan routern och de trådlösa enheterna i nätverket.

## Lösa faxproblem

- [Kontrollera installationen av maskinvaran](#)
- [Faxen sänds långsamt](#)
- [Faxkvaliteten är dålig](#)
- [Faxen klipps av eller skrivs ut på två sidor](#)

### Kontrollera installationen av maskinvaran

- Det finns flera olika sätta att lösa detta. Oavsett vilken metod du använder bör du försöka skicka faxet igen efteråt för att kontrollera om problemet är åtgärdat.
  - När du löser faxrelaterade problem bör du kontrollera att sladden från produkten är ansluten direkt till telefonvägguttaget. Koppla bort alla andra enheter som är anslutna till produkten.
1. Kontrollera att telefonsladden sitter i rätt port på baksidan av produkten.
  2. Testa telefonlinjen med följande faxtest:

- a. Tryck på knappen Inställningar  på produktens kontrollpanel.
- b. Välj **Service** och sedan **Faxservice**.
- c. Välj **Kör faxtest**. En faxtestrapport skrivs ut.

Rapporten kan innehålla följande resultat:

- **Lyckat:** Rapporten innehåller alla aktuella faxinställningar för granskning.
- **Misslyckat:** Rapporten indikerar typ av fel och innehåller förslag om hur du kan åtgärda problemet.

3. Kontrollera att enheten har den senaste versionen av fast programvara:
  - a. Gå till [www.hp.com/support](http://www.hp.com/support).
  - b. Klicka på **Drivrutiner & programvara**, skriv in produktnumret i fönstret och klicka sedan **Sök**. Om det behövs klickar du på modellen i en lista med liknande produkter.

Sidan **Ladda ned programvara och drivrutiner** öppnas.
  - c. Välj ditt operativsystem i listmenyn och klicka sedan på **Nästa**.
  - d. Klicka på plustecknet bredvid **Inbyggd programvara** och sedan på **HP LaserJet verktyg för uppdatering av inbyggd programvara**.
  - e. Klicka på **Ladda ned**.
  - f. När nedladdningen är klar följer du anvisningarna på skärmen för att installera och köra verktyget.

Verktyget söker efter uppdateringar för den inbyggda programvaran i din HP-produkt. Om en uppdatering upptäcks installerar verktyget den tillgängliga uppdateringen.
  - g. När uppdateringen av den inbyggda programvaran är klar kan du prova att skicka faxet igen.

4. Kontrollera att faxen installerades vid installationen av produktens programvara.  
Kör programmet för faxinställningar, som du hittar i HP-programmappen på datorn.
5. Kontrollera att telefontjänsten har funktioner för analog fax.



**OBS!** HP-produkter är utformade speciellt för att användas med analoga telefontjänster.

- Om du använder ISDN eller digital PBX kan tjänsteleverantören ge mer information om konfiguration till en analog faxlinje.
  - Om du använder en VoIP-tjänst ändrar du inställningen **Faxhastighet** till **Långsam(V.29)** från kontrollpanelen. Fråga om tjänsteleverantören erbjuder funktioner för fax samt vilken faxmodemhastighet som rekommenderas. Vissa företag kräver adapter.
  - Om du använder en DSL-tjänst kontrollerar du att det finns ett filter för telefonlinjens anslutning till produkten. Kontakta DSL-leverantören eller köp ett DSL-filter om du inte redan har ett. Om ett DSL-filter har installerats kan du byta ut det mot ett annat, eftersom det ursprungliga filtret kan vara skadat.
6. Om felet kvarstår hittar du förslag på fler problemlösningar i följande avsnitt.

## Faxen sänds långsamt

Faxen har fått en dålig kvalitet på telefonlinjen.

- Prova att sända faxet när telefonlinjens kvalitet har förbättrats.
- Kontrollera med telefontjänstleverantören att linjen kan hantera fax.
- Använd vitt papper för originalet. Använd inte färger som grå, gul eller rosa.
- Dela upp stora faxjobb i mindre delar och faxa dem sedan separat.
- Avaktivera inställningen **Felkorrigering**.
  1. Tryck på knappen **Inställningar**  på produktens kontrollpanel.
  2. Välj **Service** och sedan **Faxservice**.
  3. Välj **Felkorrigering** och sedan **Av**.



**OBS!** När du avaktiverar **Felkorrigering** kan bildkvaliteten försämrans.

- Öka inställningen för **Faxhastighet**.
  1. Tryck på knappen **Inställningar**  på produktens kontrollpanel.
  2. Välj **Faxinställningar** och sedan **Avancerade inställningar**.
  3. Välj **Faxhastighet** och välj sedan rätt inställning.
- Ändra faxinställningarna på kontrollpanelen till en lägre upplösning.



**OBS!** Fax med högre upplösning kan ta längre tid att skicka än fax med lägre upplösning.

1. Tryck på knappen **Inställningar**  på produktens kontrollpanel.
2. Välj **Faxinställningar** och sedan **Avancerade inställningar**.
3. Välj **Faxupplösning** och välj sedan rätt inställning.

## Faxkvaliteten är dålig

Faxen är suddiga eller för ljusa.

- Öka faxupplösningen när du sänder fax. Upplösningen påverkar inte mottagna fax.
  1. Tryck på knappen **Inställningar**  på produktens kontrollpanel.
  2. Välj **Faxinställningar** och sedan **Avancerade inställningar**.
  3. Välj **Faxupplösning** och välj sedan rätt inställning.





---

**OBS!** Ökad upplösning gör att överföringen går långsammare.

---

- Aktivera inställningen **Felkorrigering** via kontrollpanelen.
  1. Tryck på knappen **Inställningar**  på produktens kontrollpanel.
  2. Välj **Service** och sedan **Faxservice**.
  3. Välj **Felkorrigering** och sedan **På**.
- Kontrollera tonerkassetten och byt ut den om det behövs.
- Be avsändaren göra kontrastinställningen mörkare på avsändarfaxapparaten och skicka sedan om faxet.

## Faxen klipps av eller skrivs ut på två sidor

- Ställ in **Standardpappersstorlek**. Faxen skrivs ut på en enda pappersstorlek baserat på inställningarna för **Standardpappersstorlek**.
  1. Tryck på knappen **Inställningar**  på produktens kontrollpanel.
  2. Välj **Systeminställning** och sedan **Pappersinställning**.
  3. Välj **Pappersformat** och välj sedan rätt inställning.
- Ställ in papperstyp och -storlek för det fack som används för fax.
- Aktivera inställningen **Anpassa till sida** om du vill skriva ut längre fax på Letter- eller A4-papper.
  1. Tryck på knappen **Inställningar**  på produktens kontrollpanel.
  2. Välj **Faxinställningar** och sedan **Avancerade inställningar**.
  3. Välj **Anpassa till sida** och sedan **På**.



---

**OBS!** Om inställningen **Anpassa till sida** är avaktiverad och inställningen **Standardpappersstorlek** är inställd på Letter, skrivs ett original i Legal-storlek ut på två sidor.

---





# Index

## A

AirPrint 38  
akustikspecifikationer 6  
antalet kopior, ändra 42  
Appar, meny 72  
artikelnummer  
förbrukningsmaterial 24

## B

beställa  
förbrukningsmaterial och  
tillbehör 24  
byta ut tonerkasset 25

## C

checklista  
trådlös anslutning 120

## D

direkt USB-utskrift 39  
dokumentmatare 43  
fäxa från 68  
kopiera dubbelsidiga dokument  
43  
problem med pappersmatning  
93  
drivrutiner  
papperstyper 15  
dubbelsidig 43  
dubbelsidig kopiering 43  
dubbelsidig utskrift  
inställningar (Windows) 31  
Mac 34  
Windows 31  
duplex  
manuell (Windows) 31  
manuellt (Mac) 34  
duplexutskrift (dubbelsidig)  
inställningar (Windows) 31

duplexutskrift (dubbelsidig utskrift)  
Windows 31

## E

EconoMode, inställning 83, 110  
effekt  
förbrukning 6  
elektriska specifikationer 6  
energispårinställningar 83  
etiketter  
skriva ut på (Windows) 32  
etikett för produkt- och serienummer  
placering 8  
etikett för serienummer  
placering 8  
Explorer, användbara versioner  
inbäddad HP-webbserver 74

## F

fack  
lokalisera 7  
som ingår 2  
fack, utmatning  
placering 7  
fack 1  
fylla på 17  
orientering 18  
fack 2  
fylla på 19  
orientering 21  
fäxa  
från dokumentmataren 68  
från flatbäddsskannern 68  
faxfelsökning  
installation av maskinvara 123  
faxportar  
placering 8  
felsökning  
fax 123

nätverksproblem 118  
trådanslutet nätverk 118  
trådlöst nätverk 120

flera sidor per ark  
skriva ut (Mac) 35  
skriva ut (Windows) 32  
förbrukningsartiklar  
artikelnummer 24  
förbrukningsmaterial  
använda vid låg nivå 91  
beställa 24  
byta ut tonerkasset 25  
inställning för låg nivå 91  
status, visa med HP-program för  
Mac 77

## G

glas, rengöra 108, 112  
gränssnittsportar  
lokalisera 8

## H

hjälp, kontrollpanel 89  
HP:s inbäddade webbserver  
ändra lösenord 82  
öppna 82  
HP:s kundtjänst 88  
HP Device Toolbox, använda 74  
HP ePrint 37  
HP EWS, använda 74  
HP-program 77  
HP-program, Mac 77  
HP-program för Mac  
Bonjour 77  
funktioner 77  
HP Trådlös direktutskrift 36  
HP-webbtjänster  
aktivera 72  
program 72

HP Web Jetadmin 81

## I

inbäddad HP-webbserver (EWS)  
funktioner 74  
Inbäddad webbserver  
ändra lösenord 82  
öppna 82  
inbäddad webbserver (EWS)  
funktioner 74  
installation av maskinvara  
faxfelsökning 123  
inställningar  
fabriksinställda  
standardinställningar,  
återställning 90  
Internet Explorer, användbara  
versioner  
inbäddad HP-webbserver 74

## J

Jetadmin, HP Web 81

## K

kassett  
byta ut 25  
kontrollpanel  
hjälp 89  
placering 7  
kontrollpanelknappar  
placering 9  
kopiera  
ange pappersstorlek och typ  
112  
enstaka kopior 42  
flera kopior 42  
kanter på dokument 113  
kvalitet, ställa in 42  
optimera för text eller bilder  
112  
kopiering  
dubbelsidiga dokument 43  
kopieringskvalitet  
förbättra 112  
kundsupport  
online 88

## L

luckor, placering 7

## M

Macintosh  
HP-program 77  
manuell dubbelsidig utskrift  
Mac 34  
manuell duplex  
Windows 31  
material  
som kan användas 14  
material som kan användas 14  
mått, produkt 2

## N

Netscape Navigator, användbara  
versioner  
inbäddad HP-webbserver 74  
nätverk  
HP Web Jetadmin 81  
installera produkten 73  
lösenord, ställa in 82  
lösenord, ändra 82  
nätverksinstallation 73  
nätverksport  
placering 8

## O

OH-film  
skriva ut på (Windows) 32  
onlinehjälp, kontrollpanel 89  
online-support 88  
Operativsystem som stöds 2

## P

papper  
beställa 24  
storlekar som kan användas 14  
typer som kan användas 15  
välja 109  
pappersmatningsproblem  
lösa 93  
papperstyp  
välja (Mac) 35  
välja (Windows) 32  
program  
hämta 72  
Programmet HP ePrint 38  
Programmet HP Scan (Mac) 47  
Programmet HP Scan (Windows) 46  
programvara  
HP-program 77  
på/av-knapp, placering 7

## R

rengöra  
glas 108, 112  
pappersbanan 108

## S

sidor per ark  
välja (Mac) 35  
välja (Windows) 32  
sidor per minut 2  
skanna  
från programmet HP Scan (Mac)  
47  
från programmet HP Scan  
(Windows) 46  
skanner  
faxes från 68  
glas, rengöra 108, 112  
skanningskvalitet  
förbättra 112  
skriva ut  
från USB-flashenheter 39  
skriva ut på bådar sidor  
manuellt, Windows 31  
skriva ut på båda sidor  
inställningar (Windows) 31  
Mac 34  
Windows 31  
specialpapper  
skriva ut på (Windows) 32  
specifikationer  
elektriska och akustiska 6  
standard, återställning 90  
standardinställningar, återställa 90  
status  
HP-program, Macintosh 77  
status för förbrukningsmaterial  
kontrollera 107  
statussida för förbrukningsmaterial  
skriva ut 107  
strömanslutning  
placering 8  
strömbrytare, placering 7  
störningar i trådlöst nätverk 122  
support  
online 88  
systemkrav  
inbäddad HP-webbserver 74  
säkerhetslås  
placering 8

## T

- teknisk support
  - online 88
- tillbehör
  - artikelnummer 24
  - beställa 24
- toner
  - mängd kvar 107
- tonerkassett
  - använda vid låg nivå 91
  - byta ut 25
  - inställning för låg nivå 91
  - kontrollera skador 108
- trassel
  - hitta 96
- trådlöst nätverk
  - felsökning 120
- tvåsidig kopiering 43

## U

- USB flash-enheter
  - skriva ut från 39
- USB-port
  - lokalisera 8
- USB-port för utskrift direkt vid skrivaren
  - placering 7
- utmatningsfack
  - lokalisera 7
- utskriftskvalitet
  - förbättra 106

## V

- vikt, produkt 2
- viloperiod
  - inställning 83

## W

- webbkrav
  - inbäddad HP-webbserver 74
- webbläsarkrav
  - inbäddad HP-webbserver 74
- webbplatser
  - HP Web Jetadmin, hämta 81
  - kundsupport 88
- Webbtjänster
  - aktivera 72
  - program 72

## Å

- återställa standardinställningar 90

