

HP DESIGNJET Z6600
Production Printer

HP DESIGNJET Z6800
Photo Production Printer

EN 60-in printer
Assembly Instructions

JP 60インチ プリンタ
組み立ておよびセットア
ップ手順

ZHCN 60 英寸打印机
组装说明

ZHTW 60 英寸印表機
組裝說明

KO 60인치 프린터
조립 절차

ID 60-in
Petunjuk pemasangan

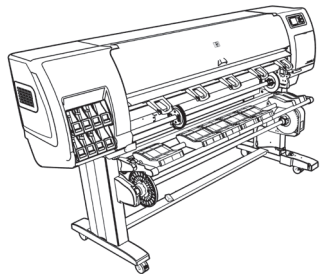

F2S72-90006

© 2014 Hewlett-Packard Company
Large Format Division
Cami de Can Gualles 1-21 - 08174
Sant Cugat del Valles
Barcelona - Spain

All rights reserved
Printed in XXX



1. Printer engine / プリンタ エンジン /
打印机引擎 / 印表機引擎 /
프린터 엔진 / Mesin printer

2. Stand / スタンドと用紙スタッカ
/ 底座和紙盒 / 機架和紙槽
/ 스탠드 및 용지대 /
Dudukan dan nampan

3. Take-up Reel / 巻き取りリール /
卷紙收紙器 / 捲紙軸 /
출력물 되감개 / Reel pengambil

4. Spare box / 予備の箱 /
备件箱 / 備用盒 /
에비 부품 상자 /
Boks suku cadang

5. Supplies / サプライ品 / 耗材 /
耗材盒 / 소모품 / Persediaan

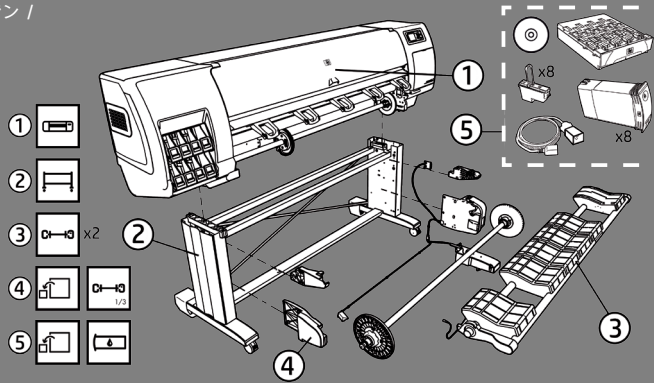

EN Please read these instructions carefully. These assembly instructions explain how to assemble the printer. Notice that the icons used in this document are also located on the printer packaging. The icons help you locate the parts needed at each stage of the assembly. Because spare screws are supplied, some screws will remain unused after assembly of the printer.

JP 以下の指示をよくお読みください。 - 以下の手順では、プリンタを組み立てる方法について説明します。このマニュアルで使用されているアイコンは、プリンタのパッケージにも表示されています。アイコンにより、組み立ての各段階に必要な部品を確認できます。予備のネジが同梱されているため、プリンタの組み立て後、何本かのネジが使用されないまま残ります。 注記：お住まいの国/地域の HP Designjet Z6600 Production Printer の在庫状況を確認するには HP にお問い合わせください。

ZHCN 请仔细阅读以下说明 这些组装说明对如何组装打印机进行了介绍。 请注意，在打印机包装上也可以找到本文档使用的图标。这些图标将帮助您找到每个组装阶段所需的部件。 由于提供了备用螺钉，因此组装完打印机后，会剩下一些未用的螺钉。

ZHTW 請仔細閱讀下列說明 這些組裝說明將解釋如何組裝印表機。 請注意，本文件中使用的圖示也可以在印表機的包裝上找到。 這些圖示可協助您找出每個組裝過程所需的零件。 由於我們有提供備用螺絲，因此完成印表機組裝後仍會有多餘的未用螺絲。

KO 이 지시사항을 주의깊게 읽으십시오. 이 조립 절차에서는 프린터 조립 방법에 대해 설명합니다. 이 문서에서 사용된 아이콘은 프린터 포장지에서도 찾을 수 있습니다. 아이콘을 사용하면 각 조립 단계에서 필요한 부품을 찾을 수 있습니다. 여분의 나사가 제공되므로 프린터 조립 후에도 일부 나사는 사용하지 않은 상태로 남게 됩니다.

ID Bacalah petunjuk ini dengan cermat Petunjuk pemasangan ini menjelaskan cara memasang printer. Perhatikan bahwa ikon yang digunakan dalam dokumen ini juga terdapat pada kemasan printer. Ikon membantu Anda menemukan komponen yang diperlukan dalam setiap tahap pemasangan. Karena tersedia sekrup cadangan, beberapa sekrup tidak digunakan setelah pemasangan printer.

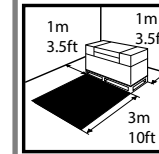

EN The space required for assembly is 3m (10 feet) in front and 1m (3.5 feet) at the sides and rear.

JP 組み立てにはプリンタ前面に3m (10 フィート)、側面および背面に1m (3.5 フィート)のスペースが必要です。

ZHCN 要进行组装，需要打印机前面有 3 米（10 英尺）、侧面和后面各有 1 米（3.5 英尺）的空间。

ZHTW 印表機前面必須騰出 3 公尺（10 英尺）且兩側與後面必須騰出 1 公尺（3.5 英尺）以進行組裝。

KO 조립을 하려면 프린터 측면과 뒤쪽에 3m(10피트) 정도의 공간이 필요합니다.

ID Ruang yang diperlukan untuk pemasangan adalah 3 m (10 kaki) di depan dan 1 m (3,5 kaki) di samping dan belakang.



EN 4 people are required to perform certain tasks

JP 特定の作業を行うために、4名必要です。

ZHCN 某些任务需要 4 个人共同完成。

ZHTW 某些工作需要 4 個人才能執行。

KO 특정한 작업을 수행할 사람이 네 명 필요합니다.

ID Diperlukan 4 orang untuk menjalankan tugas tertentu.



EN Time required for assembly of the printer is approximately 160 minutes.

JP プリンタの組み立てに所要時間は約160分です。

ZHCN 组装打印机大约需要 160 分钟的时间。

ZHTW 印表機組裝需要費時大約 160 分鐘。

KO 프린터를 조립하는 데에는 160 분 정도 걸립니다.

ID Wakt u yang diperlukan untuk pemasangan printer adalah sekitar 160 m enit.

- EN Remove the packaging
- JP パッケージの開梱
- ZHCN 拆开包装
- ZHTW 從包裝中取出
- KO 포장재 제거
- ID Lepaskan kemasan

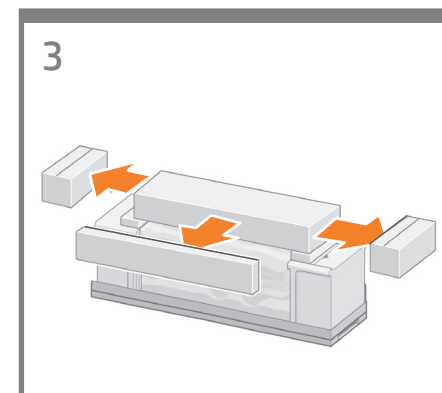
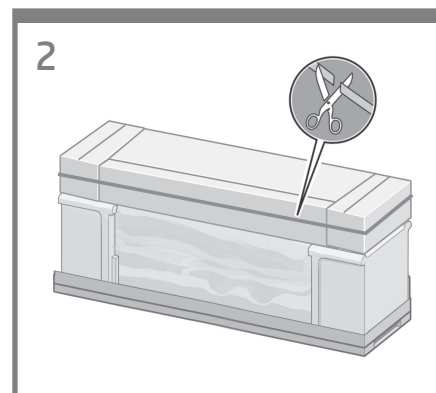
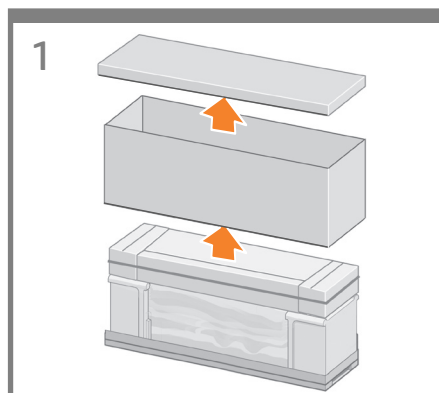
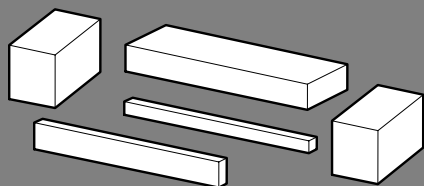

EN

Carefully cut the strap around the boxes. Make sure that the boxes don't fall when the strap is cut.

JP

スタンドの箱を固定しているストラップを慎重に切断します。ストラップを切断するときに、ボックスが落下しないように注意してください。

ZHCN

小心剪断捆绑包装箱的包装带。剪断包装带时，注意不要使包装箱摔落。

ZHTW

小心地剪斷包裝盒上的網紮帶。剪斷網紮帶時，小心不要讓包裝盒掉落。

KO

상자를 묶은 띠를 조심스럽게 잘라냅니다. 띠를 자를 때 상자가 바닥에 떨어지지 않게 조심하십시오.

ID

Dengan hati-hati potong tali pengikat di sekeliling boks. Pastikan boks tidak jatuh ketika tali dipotong.

Remove the boxes shown.

図のように箱を取り除きます。

如图所示取下包装箱。

取下包裝盒，如圖中所示。

표시된 상자를 들어냅니다.

Keluarkan boks yang ditunjukkan.

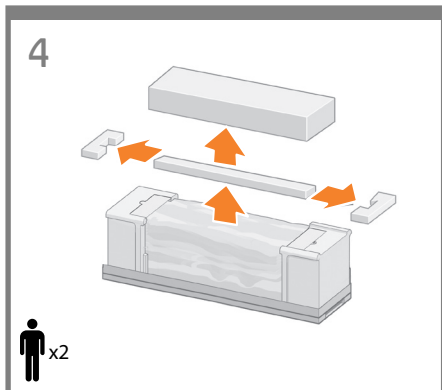

EN Remove boxes and foam shown.

JP 図のように箱とフォームを取り除きます。

ZHCN 如图所示，取出包装盒和塑料泡沫。

ZHTW 移除圖示中的包裝盒與泡棉。

KO 표시된 상자와 포장재를 분리합니다.

ID Keluarkan kotak dan gabus yang ditunjukkan.

EN Assemble the stand
 JP スタンドの組み立て
 ZHCN 装配底座
 ZHTW 組裝機架
 KO 스탠드 조립하기
 ID Memasang dukungan

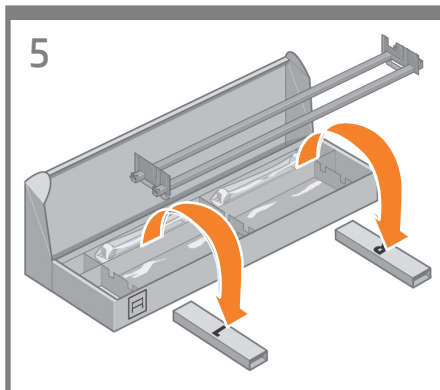
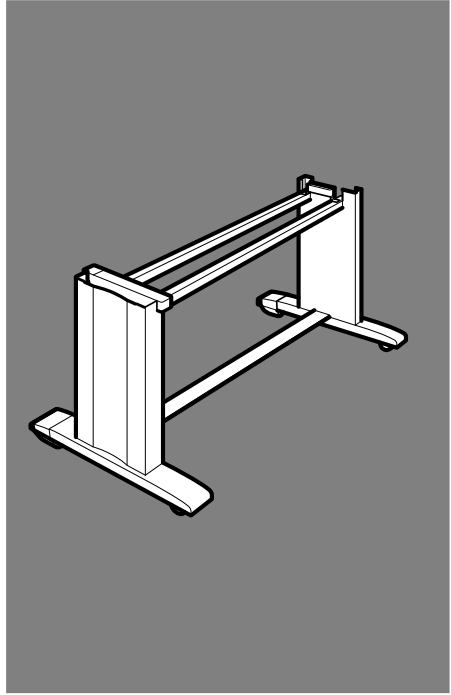

Remove the first tray from the box shown.

図のように、箱から一番上のトレイを取り出します。

如图所示从包装箱中取出第一个托盘。

從包裝盒中取出第一個托架。

표시된 상자에서 첫번째 용지함을 제거합니다.

Keluarkan baki pertama dari boks yang ditunjukkan.

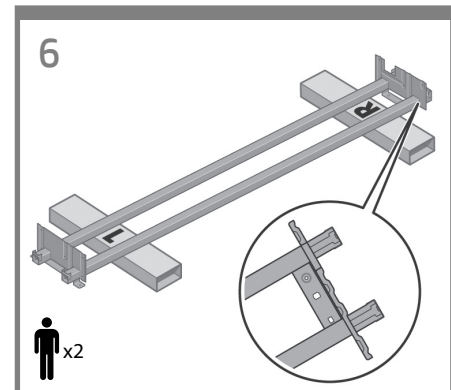

Lower the left side of the cross-brace onto the box marked L and the right side of the cross-brace onto the box marked R.

図のように、箱から一番上のトレイを取り出します。

クロスプレイスの左側をL(左)という文字が書かれている箱の上に下ろし、クロスプレイスの右側をR(右)という文字が書かれている箱の上に下ろします。

将支撑横梁的左侧放到标记有 L 的盒子上，支撑横梁的右侧放到标记有 R 的盒子上。

將橫撐桿左側放在標示 L 的包裝盒上，右側則放在標示 R 的包裝盒上。

버팀대 왼쪽은 L 표시 상자 위로 내리고 버팀대 오른쪽은 R 표시 상자 위로 내립니다.

Turunkan sisi kiri penahan silang di atas kotak bertanda L dan sisi kanan penahan silang di atas kotak bertanda R

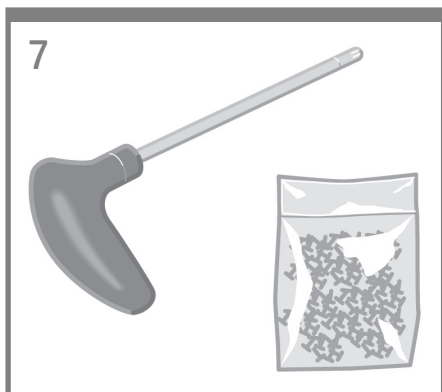

EN Locate the bag of screws and the screwdriver provided. Notice that the screwdriver is slightly magnetic. Because spare screws are supplied, some screws will remain unused after assembly of the printer.

JP 付属のネジとドライバを用意します。このドライバは磁石になっています。予備のネジが含まれているため、何本かのネジは使用されないまま残ります。

ZHCN 找到随附的装有螺钉和螺丝刀的袋子。请注意，螺丝刀带有轻微的磁性。由于提供了备用螺钉，因此组装完打印机后，会剩下一些未用的螺钉。

ZHTW 找出裝有螺絲和螺絲起子的袋子。請注意，螺絲起子具有微弱的磁性。由於我們有提供備用螺絲，因此完成印表機組裝後仍會有多餘的未用螺絲。

KO 나사가 들어 있는 봉지와 드라이버를 꺼냅니다. 드라이버는 약간 자성을 갖고 있습니다. 여러분의 나사가 제공되므로 프린터 조립 후에도 일부 나사는 사용하지 않은 상태로 남게 됩니다.

ID Temukan kantong sekrup dan obeng yang tersedia. Perhatikan bahwa obeng sedikit bersifat magnet. Karena tersedia sekrup cadangan, beberapa sekrup tidak digunakan setelah pemasangan printer.

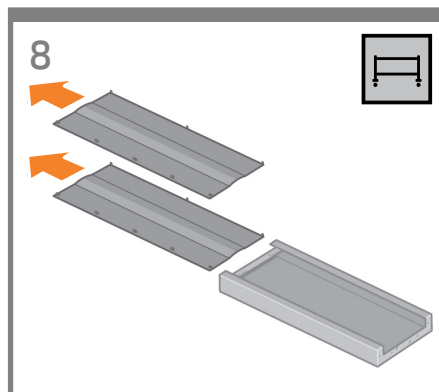

EN Remove the left leg from the box, and then remove the two pieces inside the leg.

JP 箱から左脚部を取り出し、次に、脚部内にある2つの梱包材を取り除きます。

ZHCN 从包装箱取出左支柱，然后卸下支柱里面的两块衬板。

ZHTW 從包裝盒中取出左側腳架，然後取出腳架中的兩塊包裝材。

KO 상자에서 왼쪽 다리를 꺼낸 후 다리 안쪽의 조각 두 개를 제거합니다.

ID Keluarkan kaki kiri dari boks, kemudian keluarkan kedua bagian di dalam kaki.

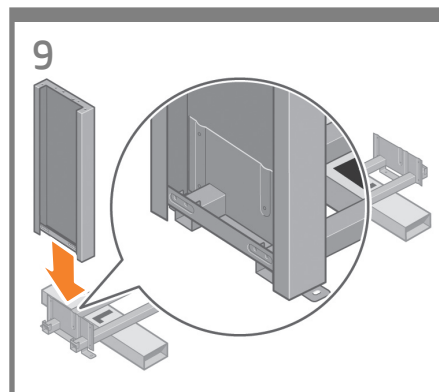

EN Lower the left leg onto the left side of the cross-brace. The left leg will fit only on the left side of the cross-brace.

JP 左脚部を、クロスブレイスの左側に差し込みます。左脚部は、クロスブレイスの左側にもみ取り付けることができます。

ZHCN 将左支柱放到支撑横梁的左侧。左支柱只能安装到支撑横梁的左侧。

ZHTW 將左側腳架放到橫撐桿左側。左側腳架只能裝在橫撐桿左側。

KO 왼쪽 다리를 버팀대 왼쪽 위로 내립니다. 왼쪽 다리는 버팀대 왼쪽에만 맞게 되어 있습니다.

ID Turunkan kaki kiri ke sebelah kiri penahan silang. Kaki kiri hanya akan pas di sebelah kiri penahan silang.

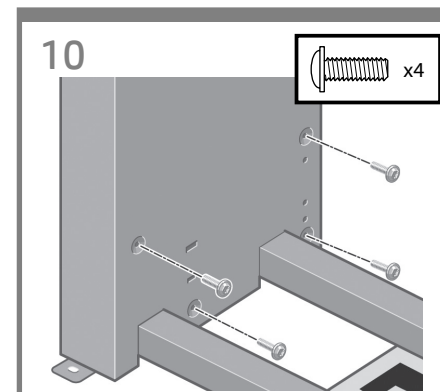

EN Use four screws on the inside of the left leg to attach the left leg to the cross-brace.

JP 左脚部の内側にある4本のネジを使用して、左脚部をクロスブレイスに取り付けます。

ZHCN 在左支柱的内侧用四个螺钉将其固定到支撑横梁。

ZHTW 使用四顆螺絲從左側腳架內側將它裝到橫撐桿上。

KO 왼쪽 다리 안쪽에 있는 나사 네 개를 사용하여 왼쪽 다리를 버팀대에 연결합니다.

ID Gunakan empat sekrup di bagian dalam kaki kiri untuk memasang kaki kiri ke penahan silang.

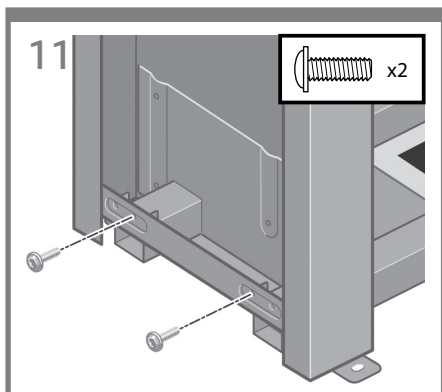

EN Use two screws on the outside of the left leg to attach the left leg to the cross-brace.

JP 左脚部の外側にある2本のネジを使用してクロスブレイスに取り付けます。

ZHCN 在左支柱的外側用二个螺釘將其固定到支撐橫梁。

ZHTW 使用兩顆螺絲從左側腳架外側將它裝到橫撐桿上。

KO 왼쪽 다리 바깥쪽에 있는 나사 두 개를 사용하여 왼쪽 다리를 버팀대에 연결합니다.

ID Gunakan dua sekrup di bagian luar kaki kiri untuk memasang kaki kiri ke penahan silang.

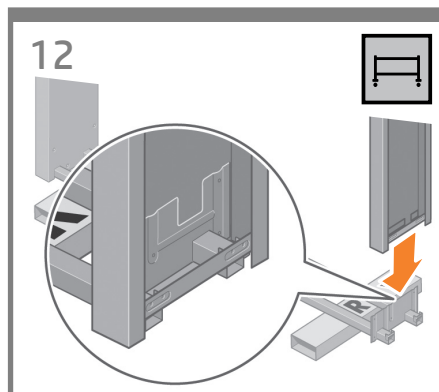

EN Lower the right leg onto the right side of the cross-brace. The right leg will fit only on the right side of the cross-brace.

右脚部を、クロスブレイスの右側に差し込みます。右脚部は、クロスブレイスの右側のみ取り付けることができます。

將右支柱放到支撐橫梁的右側。右支柱只能安裝到支撐橫梁的右側。

將右側腳架放到橫撐桿右側。右側腳架只能裝在橫撐桿右側。

오른쪽 다리를 버팀대 오른쪽 위로 내립니다. 오른쪽 다리는 버팀대 오른쪽에만 맞게 되어 있습니다.

Turunkan kaki kanan ke sebelah kanan penahan silang. Kaki kanan hanya akan pas di sebelah kanan penahan silang.

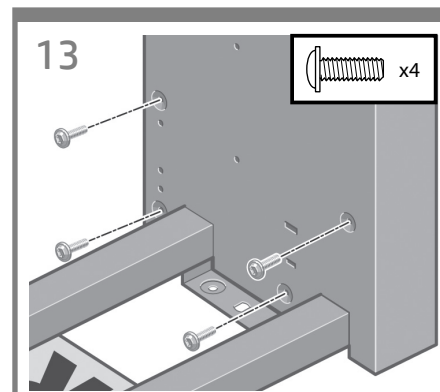

EN Use four screws on the inside of the right leg to attach the right leg to the cross-brace.

右脚部の内側にある4本のネジを使用して、右脚部をクロスブレイスに取り付けます。

在右支柱的内側用四个螺釘將其固定到支撐橫梁。

使用四顆螺絲從右側腳架內側將它裝到橫撐桿上。

오른쪽 다리 안쪽에 있는 나사 네 개를 사용하여 오른쪽 다리를 버팀대에 연결합니다.

Gunakan empat sekrup di bagian dalam kaki kanan untuk memasang kaki kanan ke penahan silang.

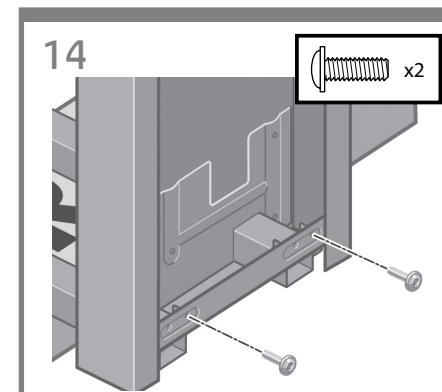

EN Use two screws on the outside of the right leg to attach the right leg to the cross-brace.

右脚部の外側にある2本のネジを使用して、右脚部をクロスブレイスに取り付けます。

在右支柱的外側用两个螺釘將其固定到支撐橫梁。

使用兩顆螺絲從右側腳架外側將它裝到橫撐桿上。

오른쪽 다리 바깥쪽에 있는 나사 두 개를 사용하여 오른쪽 다리를 버팀대에 연결합니다.

Gunakan dua sekrup di bagian luar kaki kanan untuk memasang kaki kanan ke penahan silang.

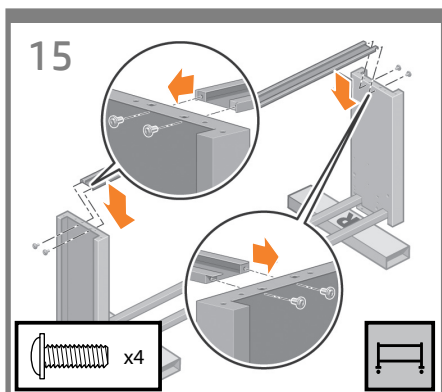

- EN** Use four screws to attach the cross-bar to the legs.
- JP** 4本のネジで、クロスバーを脚部に取り付けます。
- ZHCN** 用四个螺钉将横杆固定到支柱上。
- ZHTW** 使用四顆螺絲將橫桿裝到腳架上。
- KO** 나사 네 개를 사용하여 버팀대를 다리에 연결합니다.
- ID** Gunakan empat sekrup untuk memasang palang silang ke kaki-kaki.

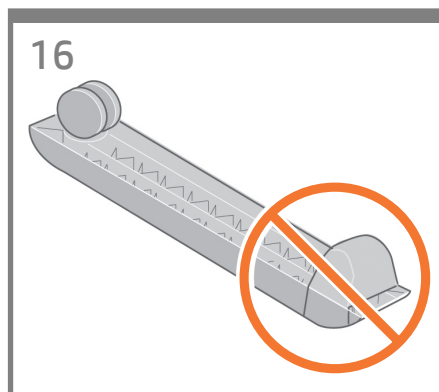

Notice that there is anti-slip material around two of the wheels on the feet. **DO NOT REMOVE** this material yet.

足部の一方のキャスターに滑り止めが付いていることを確認してください。この滑り止めは、この時点ではまだ取り外さないでください。

请注意，在两个脚滚轮的外面装有防滑外壳。先**不要卸下**此外壳。

請注意，腳座的兩個腳輪上都有防滑材質。請先**不要取下**這些防滑材質。

발 끝의 바퀴 두 개에 미끄럼 방지재가 붙어 있는지 확인합니다. 아직 이것을 **제거하지 마십시오.**

Perhatikan bahwa ada bahan anti selip di antara kedua roda pada kaki. **JANGAN LEPASKAN** bahan ini pada tahap ini.

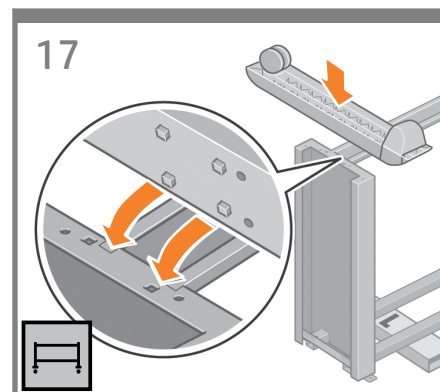

Place a foot on the left leg. There are pins to help you correctly position the foot. Do not remove the anti-slip material from the wheel.

足部の一方を、左脚部の所定の位置に合わせます。足部のピンを利用して、正しい位置に合わせてください。キャスターに付いている滑り止めは取り外さないでください。

将一个脚架放在左支柱上。利用提供的定位销正确定位脚架。不要从滚轮上卸下防滑外壳。

將腳座放到左側腳架。腳座上有針腳可以協助您正確地固定腳座。請勿取下腳輪上的防滑材質。

왼쪽 다리에 발을 놓습니다. 발의 위치를 바로 잡을 수 있는 핀이 있습니다. 미끄럼 방지재를 바퀴에서 제거하지 마십시오.

Pasang pijakan di kaki kiri. Tersedia pin untuk membantu Anda memasang kaki dengan benar. Jangan lepaskan bahan anti selip dari roda.

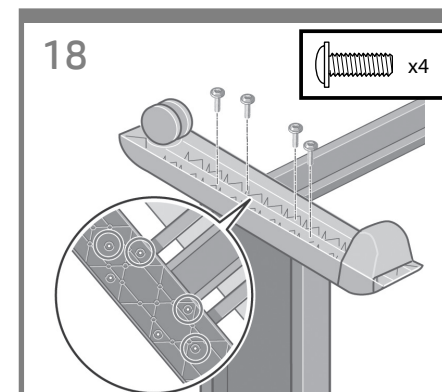

Use four screws to attach the foot to the left leg. Tighten each screw half-way, and then gradually tighten each screw completely.

4本のネジで、足部を左脚部に取り付けます。各ネジを緩めに締め、次に、完全に締まるまで徐々に締めます。

用四个螺钉将脚架固定到左支柱上。先将每个螺钉拧到一半，然后逐渐拧紧每个螺钉，直到所有螺钉都完全拧紧。

使用四顆螺絲將腳座裝到左側腳架上。先將各個螺絲鎖半緊，然後再慢慢地逐一全部鎖緊。

Gunakan empat sekrup untuk memasang pijakan ke kaki kiri. Kencangkan setiap sekrup setengah penuh, kemudian kencangkan perlahan sampai terkunci sepenuhnya.

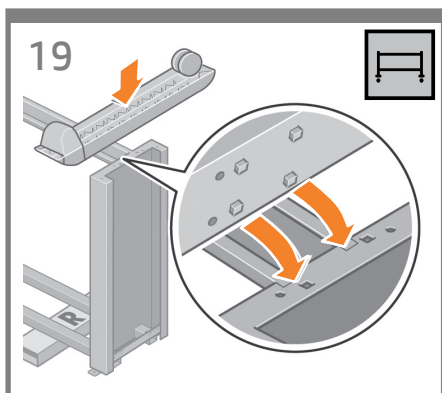

EN Position the other foot on the right leg. There are pins to help you correctly position the foot. Do not remove the anti-slip material from the wheel.

JP 足部のもう一方を、右脚部の所定の位置に合わせます。足部のピンを利用して、正しい位置に合わせてください。キャスターに付いている滑り止めは取り外さないでください。

ZHCN 将另一个脚架放在右支柱上。利用提供的定位销正确定位脚架。不要从滚轮上卸下防滑外壳。

ZHTW 將另一個腳座放到右側腳架上。腳座上有針腳可以協助您正確地固定腳座。請勿取下腳輪上的防滑材質。

KO 다른 쪽 발을 오른쪽 다리에 놓습니다. 발의 위치를 바로 잡을 수 있는 핀이 있습니다. 미끄럼 방지재를 바퀴에서 제거하지 마십시오.

ID Pasang pijakan yang lain di kaki kanan. Tersedia pin untuk membantu Anda memasang kaki dengan benar. Jangan lepaskan bahan anti selip dari roda.

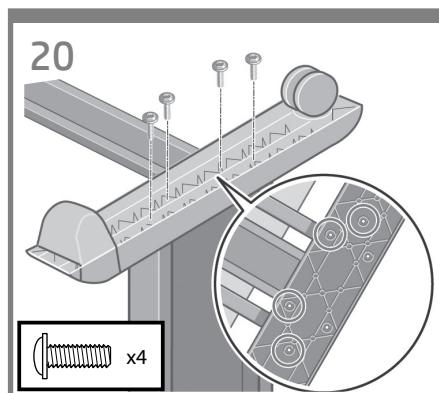

Use four screws to attach the foot to the right leg. Tighten each screw half-way, and then gradually tighten each screw completely.

4本のネジで、足部を右脚部に取り付けます。各ネジを緩めに締め、次に、完全に締まるまで徐々に締めます。

用四个螺钉将脚架固定到右支柱上。先将每个螺钉拧到一半，然后逐渐拧紧每个螺钉，直到所有螺钉都完全拧紧。

使用四顆螺絲將腳座裝到右側腳架上。先將各個螺絲鎖半緊，然後再慢慢地逐一全部鎖緊。

나사 네 개를 사용하여 발을 오른쪽 다리에 연결합니다. 모든 나사를 절반 정도 조인 다음 차례대로 완전히 조입니다.

Gunakan empat sekrup untuk memasang pijakan ke kaki kanan. Kencangkan setiap sekrup setengah penuh, kemudian kencangkan perlahan sampai terkunci sepenuhnya.

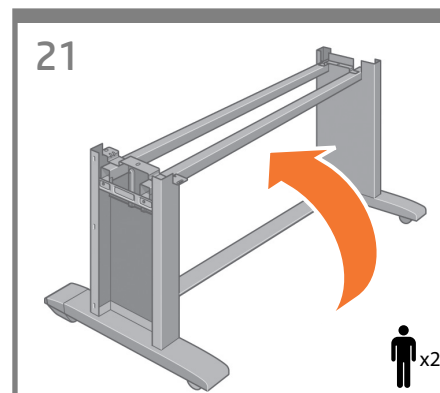

Roll the stand assembly into its upright position.

組み立てたスタンドを垂直に立てます。

翻滾底座组件，使其处于直立位置。

將機架组件轉為直立位置。

스탠드 어셈블리를 위쪽으로 굴러 놓습니다.

Putar rakitan dudukan ke posisi tegak.

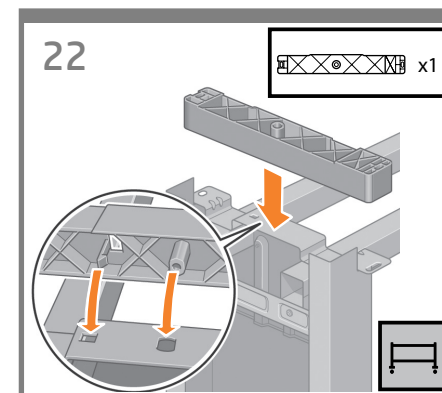

Attach the left stand spacer to the top of the left leg. It will "click" into place.

左側のスタンド スペースを左脚部の上部に取り付けます。所定の位置にカチッと音がするまで押し込みます。

將左底座衬套固定到左支柱上面。听到咔嚓声表明衬套卡入到位。

將左側機架墊片裝到左側腳架上方。它會喀嚓一聲卡入定位。

왼쪽 스탠드 스페이스를 왼쪽 다리 위쪽에 연결합니다. 딸깍 소리가 나야 합니다.

Pasang bantalan dudukan kiri di atas kaki kiri. Bantalan akan 'terkunci' pada tempatnya.

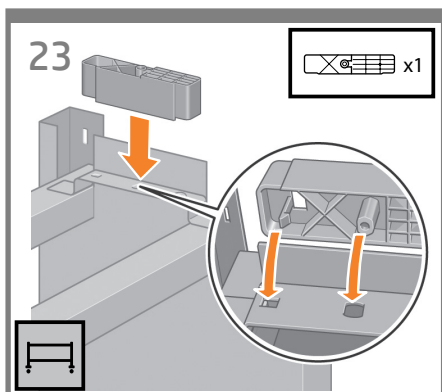

EN Attach the right stand spacer to the top of the right leg. It will "click" into place.

JP 右側のスタンド スペースを右脚部の上部に取り付けます。所定の位置にカチッと音がするまで押し込みます。

ZHCN 將右底座衬套固定到右支柱上面。听到咔嚓声表明衬套卡入到位。

ZHTW 將右側機架墊裝到右側腳架上方。它會喀嚓一聲卡入定位。

KO 오른쪽 스탠드 스페이서를 오른쪽 다리 위쪽에 연결합니다. 딸깍 소리가 나야 합니다.

ID Pasang bantalanudukan kanan di atas kaki kanan. Bantalan akan 'terkunci' pada tempatnya.

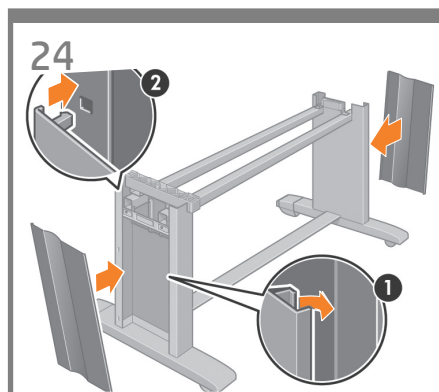

Position the left and right leg covers on the front of the legs (1), and then clip the rear edge (2) into place.

左脚部および右脚部のカバーを各脚部の前面の側に合わせ(1)、後ろ側の端を所定の位置にはめ込みます(2)。

將左右支柱的护盖定位到支柱前面(1)，然后用力将后缘(2)卡入到位。

將左側與右側腳架護蓋置於腳架前緣(1)，然後把後緣(2)卡入定位。

왼쪽 및 오른쪽 다리 덮개를 다리 앞쪽(1)에 놓은 후 뒤쪽 모서리(2)를 제 위치에 맞춥니다.

Pasang penutup kaki kiri dan kanan di depan kaki (1), lalu jepitkan tepi belakang (2) pada tempatnya.

EN Attach the printer engine to the stand
JP スタンドへのプリンタ エンジンの取り付け
ZHCN 將打印机引擎固定到底座
ZHTW 將印表機引擎裝到機架上
KO 프린터 엔진을 스탠드에 연결하기
ID Pasang mesin printer ke dudukan

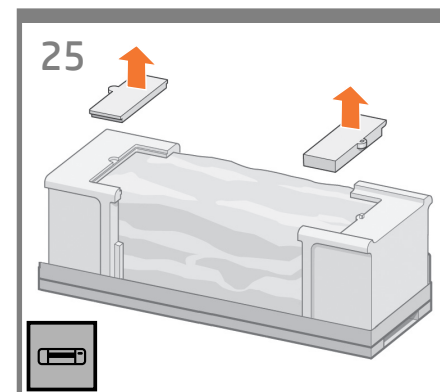
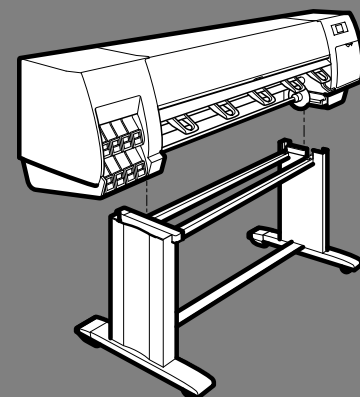

Remove the two packing pieces shown.

図のように、2つある梱包材を取り除きます。

取下两个填塞块，如图所示。

取出圖中所指示的兩塊包裝材。

그림과 같이 조립용 막대 두 개를 제거합니다.

Keluarkan kedua materi kemasan yang ditunjukkan.

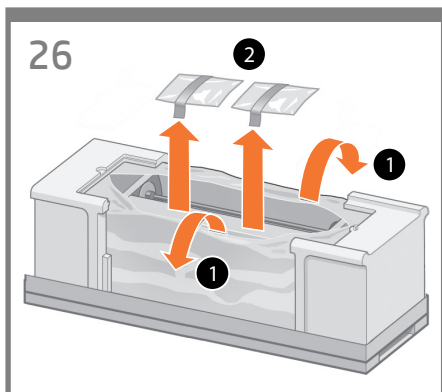

EN Pull open the protective plastic from the base of the printer (1), and then remove the two desiccant bags (2).

JP 保護用ビニールシートを引っ張って開き(1)、2つある乾燥剤の袋を取り除きます(2)。

ZHCN 从打印机主体上拉开防护塑料(1)，然后将两袋干燥剂(2)取出。

ZHTW 拉開印表機底部的保護塑膠(1)，然後取出裡面的兩包乾燥劑(2)。

KO 보호용 플라스틱을 프린터 바닥(1)에서 당겨 연 다음 건조제 봉지(2) 두 개를 제거합니다.

ID Tarik keluar plastik pelindung dari dasar printer (1), kemudian keluarkan dua kantong pengering (2).

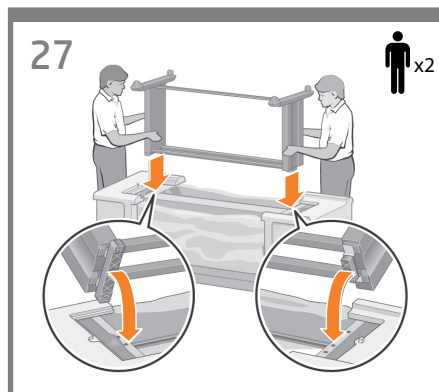

Lift the stand assembly onto the printer engine. The anti-slip material should face the rear of the printer.

組み立てたスタンドを、プリンタエンジンの上に載せます。滑り止めが、プリンタの背面側を向くようにしてください。

将底座组件抬起，放到打印机引擎上。防滑外壳应朝向打印机背面。

將機架組件提起，放到印表機引擎上方。防滑材質此時應面向印表機後方。

スタンド 어셈블리를 프린터 엔진 위로 들어 올립니다.

미끄럼 방지재가 프린터 뒤쪽을 향하도록 해야 합니다.

Angkat rakitan dudukan ke atas mesin printer. Bahan anti selip harus menghadap ke belakang printer.

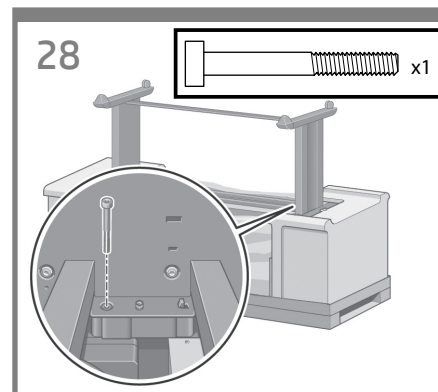

Use one screw to attach the right side of the stand to the printer engine. Make sure that the screw is fully tightened.

スタンドの右側を、ネジ1本でプリンタエンジンに固定します。ネジはしっかり締めてください。

用一个螺钉将底座右侧固定到打印机引擎。确保完全拧紧螺钉。

使用一顆螺絲將機架右側裝到印表機引擎上。確定將螺絲完全鎖緊。

나사 하나를 사용하여 스탠드 오른쪽을 프린터 엔진에 연결합니다. 나사가 완전히 고정되었는지 확인합니다.

Gunakan satu sekrup untuk memasang sisi kanan dudukan ke mesin printer. Pastikan sekrup dikencangkan sepenuhnya.

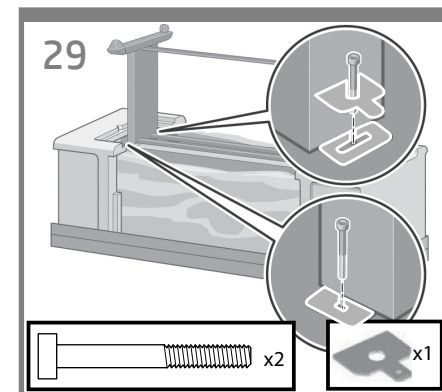

Use two screws to attach the left side of the stand to the printer. Attach the metallic plate as shown. Make sure that the screws are fully tightened.

スタンドの左側を、ネジ2本でプリンタに固定します。図のように金属のプレートを取り付けます。ネジはしっかり締めてください。

使用两枚螺钉将支架左侧连接到打印机。如图所示，连接金属板。确保完全拧紧螺钉。

使用兩個螺絲將支架的左側固定至印表機。如圖所示固定金屬板。請確認螺絲已完全鎖緊。

나사 두 개를 사용하여 받침대 왼쪽을 프린터에 부착합니다. 금속판을 그림과 같이 부착합니다. 나사가 완전히 고정되었는지 확인하십시오.

Gunakan dua sekrup untuk memasang sisi kiri dudukan ke printer. Pasang pelat logam seperti ditunjukkan. Pastikan sekrup telah dikencangkan sepenuhnya.

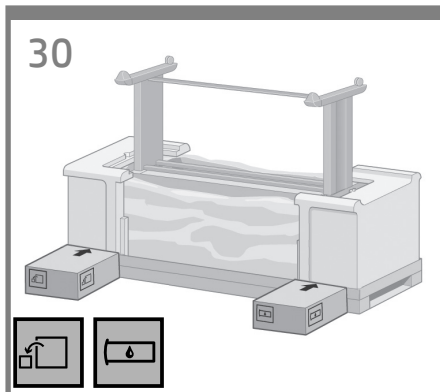

EN Place the spare box and the consumables box against the rear of the printer box. The arrows on the boxes must point towards the printer box. Make sure that the anti-slip material is attached to the two rear wheels.

JP 予備の箱とサプライ品の箱を、プリンタの箱の背面側に密着させて置きます。箱に記載されている矢印が、プリンタの側を向くようにしてください。左右の後部キャスターに滑り止めが付いていることを確認します。

ZHCN 将备件箱和耗材箱倚放在打印机包装箱的背面。箱子上的箭头必须指向打印机包装箱。确保在两个后滚轮上装有防滑外壳。

ZHTW 將備用盒及耗材盒放到印表機包裝盒後方。這些盒子上的箭頭應該指向印表機包裝盒。確定兩個後腳輪上都有防滑材質。

KO 예비 부품 상자와 소모품 상자를 프린터 상자를 향해 놓습니다. 상자 위의 화살표가 프린터 상자를 가리켜야 합니다. 뒤쪽 바퀴 두 개에 미끄럼 방지재가 붙어 있는지 확인합니다.

ID Letakkan boks suku cadang dan boks persediaan sekali pakai menempel di bagian belakang boks printer. Tanda panah pada boks harus mengarah ke boks printer.

Pastikan bahan anti selip terpasang pada kedua roda belakang.

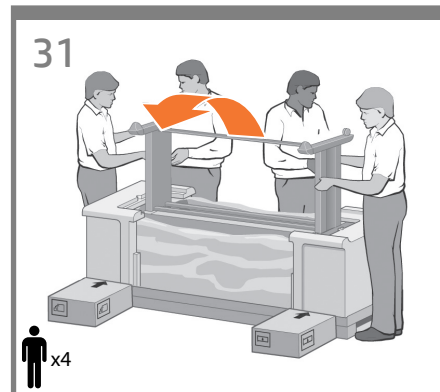

Rotate the printer onto the spare box and the consumables box. HP recommends four people to complete this task.

予備の箱とサプライ品の箱の上にプリンタを載せて回転させます。この作業は、4名で行うことをお勧めします。

将打印机翻转到备件箱和耗材箱上。HP 建议由四个人来完成此任务。

將印表機轉放到備用盒及耗材盒上。HP 建議由四個人來完成這項工作。

프린터를 예비 부품 상자와 소모품 상자 위로 회전시킵니다. 이 작업은 네 사람이 함께 하는 것이 좋습니다.

Putar printer ke atas boks suku cadang dan boks persediaan sekali pakai. HP menganjurkan empat orang untuk menyelesaikan tugas ini.

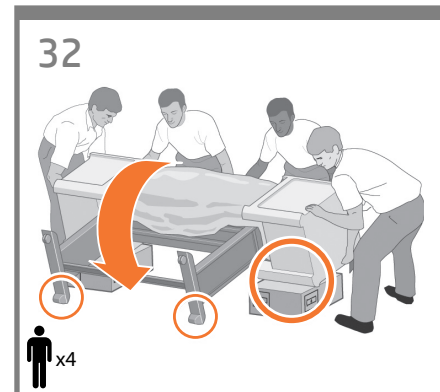

Rotate the printer until the back of the printer rests on the spare box and the consumables box, and the wheels with the anti-slip material touch the floor.

プリンタの背面を2つの箱の上に完全に載せます。次に、プリンタを滑り止めの付いたキャスターが床に着くまで起こします。

翻转打印机，直到打印机背面搁在备件箱和耗材箱上并且装有防滑外壳的滚轮接触到地面。

旋轉印表機，直到將印表機後側放到備用盒及耗材盒上，且有防滑材質的腳輪碰到地板為止。

프린터 뒤쪽이 예비 부품 상자와 소모품 상자 위로 오고 미끄럼 방지재가 달린 바퀴가 바닥에 닿을 때까지 프린터를 회전시킵니다.

Putar printer sampai bagian belakang printer bersandar pada boks suku cadang dan boks persediaan sekali pakai, dan roda dengan bahan anti selip menyentuh lantai.

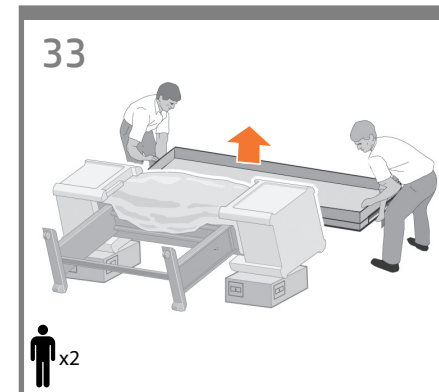

Remove the pallet before lifting the printer to its upright position.

プリンタを垂直に立たせる前に、パレットを取り除きます。

在将打印机抬起到直立位置之前，先取下托盘。

在將印表機立起來之前，先將托架移除。

프린터를 수직으로 세우기 전에 팔레트를 제거합니다.

Lepaskan palet sebelum mengangkat printer ke posisi tegak.

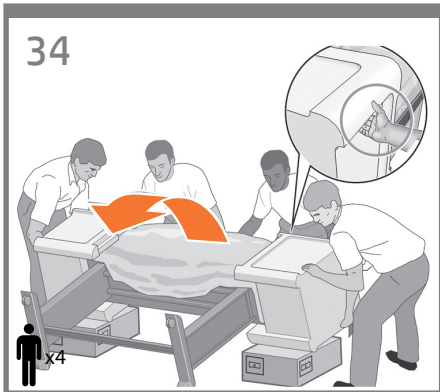

EN Use the hand holds at the rear of the printer engine to carefully lift the printer to its upright position. HP recommends four people to complete this task.

JP 手でプリンタ エンジンの背面を押さえながら、プリンタを慎重に持ち上げます。この作業は、4名で行うことをお勧めします。

ZHCN 抓紧打印机引擎背面的手柄，小心抬起打印机使其处于直立位置。HP 建议由四个人来完成此任务。

ZHTW 用手托住印表機引擎後面，小心地將印表機立起來。HP 建議由四個人來完成這項工作。

KO 프린터 엔진 뒤쪽에 있는 손잡이를 사용하여 프린터를 조심스럽게 수직으로 세웁니다. 이 작업은 네 사람이 함께 하는 것이 좋습니다.

ID Pegang bagian belakang mesin printer untuk mengangkat printer dengan hati-hati ke posisi tegak. HP menganjurkan empat orang untuk menyelesaikan tugas ini.

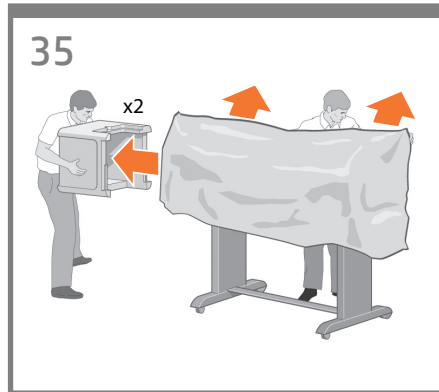

Remove the two foam end-packs, and then remove the plastic covering from the printer engine.

2つの梱包用発泡スチロールと、プリンタ エンジンを覆っているシートを取り除きます。

取下两端的泡沫包装，然后从打印机引擎上取下塑料遮盖。

拿開兩塊泡沫棉包裝，然後將印表機引擎上的塑膠套移除。

폼 엔드팩 두 개를 제거한 후 프린터 엔진에서 플라스틱 덮개를 제거합니다.

Lepaskan kedua gabus bantalan ujung, lalu lepaskan penutup plastik dari mesin printer.

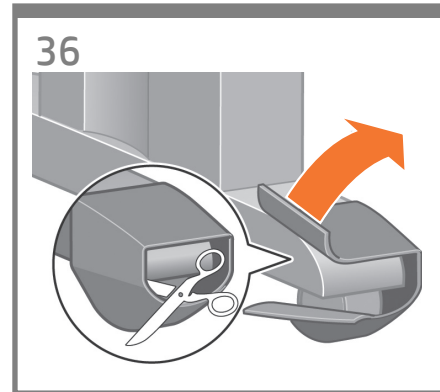

Remove the anti-slip material from the two rear wheels on the stand assembly.

組み立てたスタンドの左右の後部キャスターに付いている滑り止めを取り外します。

从底座组件的两个后滚轮上卸下防滑外壳。

移除機架組件兩個後腳輪上的防滑材質。

スタンド 어셈블리의 뒤쪽 바퀴 두 개에서 미끄럼 방지재를 제거합니다.

Lepaskan bahan anti selip dari kedua roda belakang rakitan dudukan.

- EN** Assemble the take-up reel
- JP** 巻き取りリールの組み立て
- ZHCN** 组装卷纸收纸器
- ZHTW** 组装捲紙軸
- KO** 출력물 되감개 조립
- ID** Memasang reel pengambil

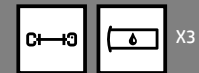

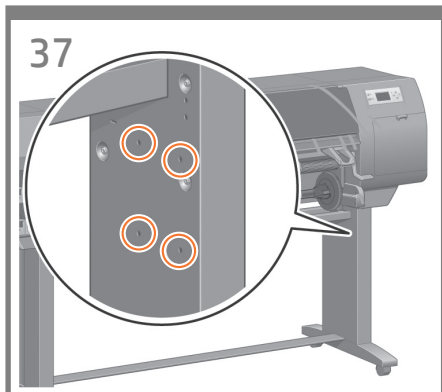

EN Identify the four holes on the inside of the right leg. The holes are used to attach the take-up reel motor.

JP 右脚部の内側にある4つの穴を確認します。穴には、巻き取りリール モーターが取り付けられます。

ZHCN 找到右支柱内側的小孔。这些小孔用于固定卷纸收纸器电动机。

ZHTW 找出右邊腳架內側的四個孔。這些孔是用來固定捲紙軸馬達。

KO 오른쪽 다리 안쪽에 구멍 네 개가 있는지 확인합니다. 구멍은 출력물 되감개 모터를 연결하는 데 사용됩니다.

ID Temukan keempat lubang di bagian dalam kaki kanan. Lubang tersebut digunakan untuk memasang motor reel pengambil.

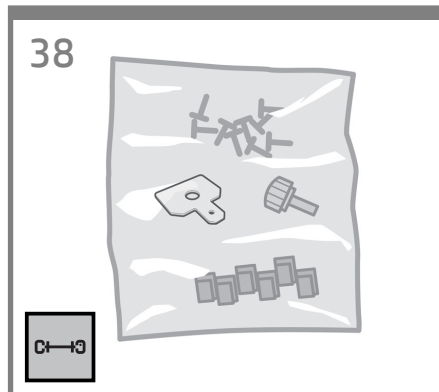

Locate the bag of screws that is included in the take-up reel box.

巻き取りリールの箱に同梱されている付属のネジを留意します。

找到卷纸收纸器包装箱附带的装有螺钉的袋子。

找出裝有螺絲的袋子，這個袋子隨附於捲紙軸包裝箱中。

출력물 되감개 상자에서 나사가 들어 있는 봉지를 찾습니다.

Temukan kantong sekrup yang disertakan dalam boks reel pengambil.

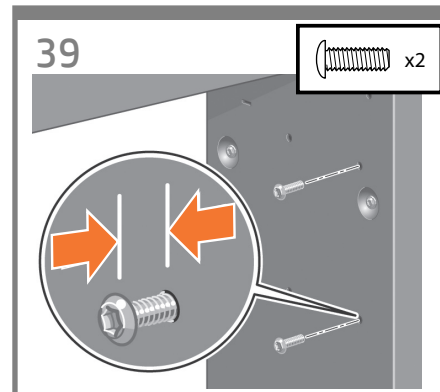

Insert two screws into the two front holes. Leave sufficient space between the screw heads and the leg to attach the take-up reel motor.

前側の穴にネジを2本挿入します。巻き取りリール モーターを取り付けられるように、ネジ山と脚部の間に十分なスペースを開けておきます。

將两个螺钉插入前部的两个小孔。在螺钉头和支柱之间留出足够的空间以便固定卷纸收纸器电动机。

將兩顆螺絲插入正面的兩個孔。在螺絲頭與腳架之間保留足夠的空間，用來固定捲紙軸馬達。

나사 두 개를 앞쪽 구멍 두 개에 넣습니다. 나사 머리와 다리 사이에는 출력물 되감개 모터를 연결할 수 있게 충분히 공간을 둡니다.

Masukkan dua sekrup ke dalam lubang depan. Sisakan ruang yang memadai di antara kepala sekrup dan kaki untuk memasang motor reel pengambil.

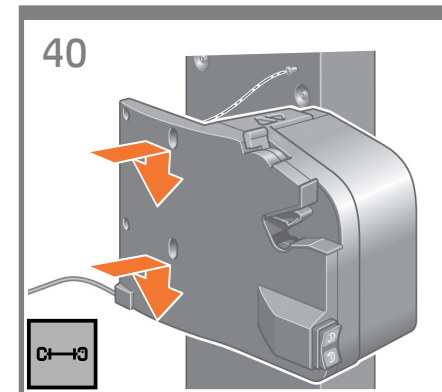

Attach the take-up reel motor to the two screws, and then pull the take-up reel motor down so that it rests securely on the screws.

巻き取りリール モーターを2本のネジにはめ、巻き取りリール モーターがネジにしっかり収まるように、押し下げます。

將卷纸收纸器电动机固定到两个螺钉上，然后将卷纸收纸器电动机向下拉，使其牢牢地落在螺钉上。

將捲紙軸馬達裝到兩顆螺絲上，然後將捲紙軸馬達往下推，讓它穩固地抵著螺絲。

출력물 되감개 모터를 나사 두 개에 연결한 다음 아래로 당겨 나사에 제대로 고정되도록 합니다.

Pasang motor reel pengambil ke kedua sekrup tersebut, lalu tarik motor reel pengambil ke bawah sampai tergantung sepenuhnya pada sekrup.

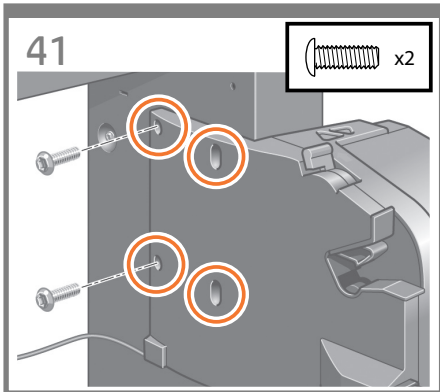

EN Use two screws to attach the rear of the take-up reel motor to the stand, and then tighten all four screws.

JP 巻き取りリール モーターの背面を2本のネジでスタンドに取り付けてから、ネジを4本とも締めます。

ZHCN 用两个螺钉将卷纸收纸器电动机固定到支架上，然后拧紧所有螺钉。

ZHTW 用兩顆螺絲將捲紙軸馬達背面栓到機架上，然後鎖緊這四個螺絲。

KO 나사 두 개를 사용하여 출력물 되감개 모터 뒷부분을 스탠드에 연결한 다음 나사 네 개를 조입니다.

ID Gunakan dua sekrup untuk memasang bagian belakang motor reel pengambil keudukan, kemudian kencangkan keempat sekrup tersebut.

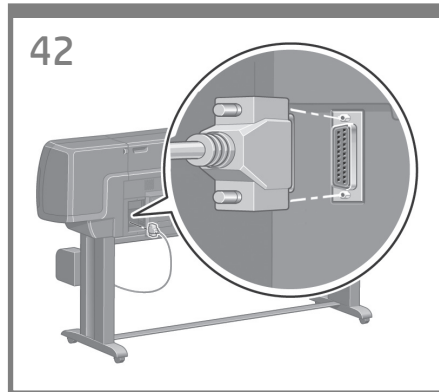

Use the serial plug to connect the take-up reel motor to the parallel port at the rear of the printer.

シリアル プラグを使用して、巻き取りリール モーターをプリンタ背面にあるパラレル ポートに接続します。

使用串行插头将卷纸收纸器电动机连接到打印机后部的并行端口。

使用插頭將捲紙軸馬達連接到印表機後方的平行埠。

시리즈 플러그를 사용하여 테이크 업 릴 모터를 프린터 뒤쪽의 병렬 포트에 연결합니다.

Gunakan konektor seri untuk menyambungkan mesin reel pengambil ke port paralel di bagian belakang printer.

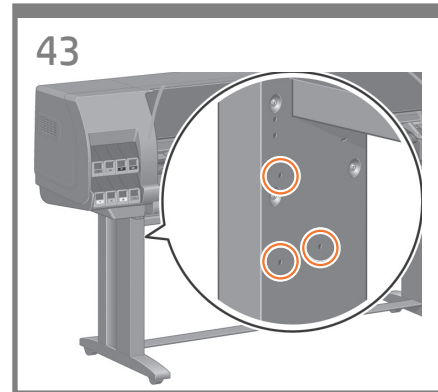

Identify the three holes on the inside of the left leg. The holes are used to attach the left side of the take-up reel assembly.

左脚部の内側にある3つの穴を確認します。穴には、巻き取りリール アセンブリの左側が取り付けられます。

找到左支柱内側的小孔。這些小孔用於固定卷紙收紙器組件的左側。

找出左邊腳架內側的三個孔。這些孔是用來固定捲紙軸組件左側。

왼쪽 다리 안쪽에 구멍 세 개가 있는지 확인합니다. 구멍은 왼쪽의 출력물 되감개 조립 부품을 연결하는 데 사용됩니다.

Temukan ketiga lubang di bagian dalam kaki kiri. Lubang tersebut digunakan untuk memasang sisi kiri rakitan reel pengambil.

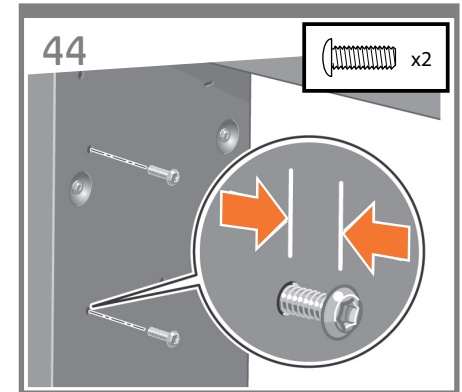

Insert two screws into the two front holes. Leave sufficient space between the screw heads and the leg to attach the left side of the take-up reel assembly.

前側の穴にネジを2本挿入します。巻き取りリール アセンブリの左側を取り付けられるように、ネジ山と脚部の間に十分なスペースを開けておきます。

将两个螺钉插入前部的两个小孔。在螺钉头和支柱之间留出足够的空间以便固定卷纸收纸器组件的左側。

將兩顆螺絲插入正面的兩個孔。在螺絲頭與腳架之間保留足夠的空間，用來固定捲紙軸組件左側。

나사 두 개를 앞쪽 구멍 두 개에 넣습니다. 나사 머리와 다리 사이에는 출력물 되감개 모터 어셈블리 왼쪽을 연결할 수 있게 충분히 공간을 둡니다.

Masukkan dua sekrup ke dalam dua lubang depan. Sisakan ruang yang memadai di antara kepala sekrup dan kaki untuk memasang sisi kiri rakitan reel pengambil.

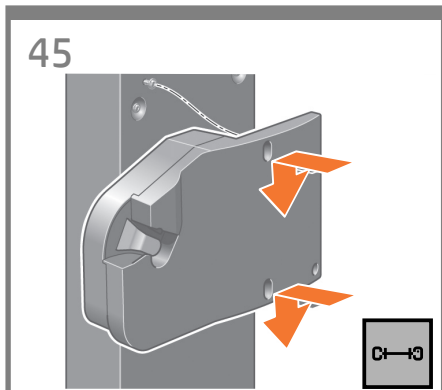

EN Attach the left side of the take-up reel assembly to the two screws, and then pull the take-up reel assembly down so that it rests securely on the screws.

JP 巻き取りリール アセンブリの左側を2本のネジにはめ、巻き取りリール アセンブリがネジにしっかり収まるように押し下げます。

ZHCN 將卷紙收紙器組件的左側固定到兩個螺釘上，然後將卷紙收紙器組件向下拉，使其牢牢地落在螺釘上。

ZHTW 將捲紙軸組件左側裝到兩顆螺絲上，然後將捲紙軸組件往下推，讓它穩固地抵著螺絲。

KO 출력물 되감개 어셈블리의 왼쪽을 나사 두 개에 연결한 다음 출력물 되감개 어셈블리를 아래로 당겨 나사에 제대로 고정되도록 합니다.

ID Pasang sisi kiri rakitan reel pengambil ke kedua sekrup tersebut, lalu tarik rakitan reel pengambil ke bawah sampai tergantung sepenuhnya pada sekrup.

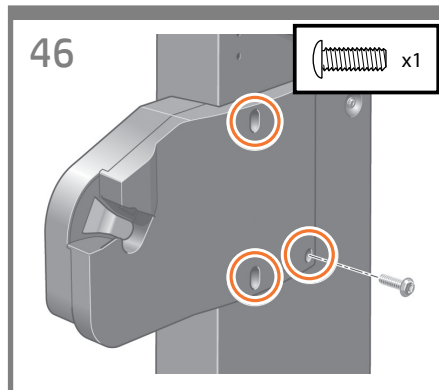

Use one screw to attach the rear of the left side assembly, and then tighten all three screws.

アセンブリ左側の背面を1本のネジで取り付けてから、ネジを3本とも締めます。

用一个螺钉固定左侧组件的背部，然后将三个螺钉拧紧。

用一顆螺絲固定住左側組件的背面，然後鎖緊這三個螺絲。

나사 한 개를 사용하여 왼쪽 조립품 뒷부분을 연결한 다음 나사 세 개를 모두 조입니다.

Gunakan satu sekrup untuk memasang bagian belakang rakitan sisi kiri, lalu kencangkan ketiga sekrup tersebut.

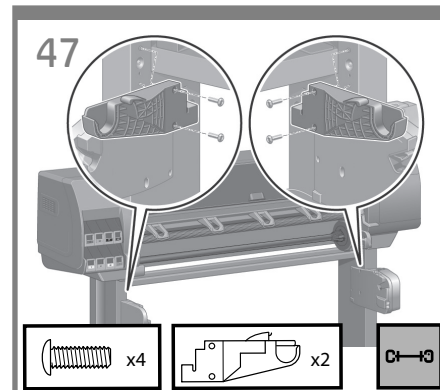

Use four screws to attach the take-up reel deflector supports.

4本のネジで、巻き取りリール デフレクタ サポートを取り付けます。

用四個螺釘固定卷紙收紙器導向裝置支架。

使用四顆螺絲將捲紙軸轉向器托架裝上。

나사 네 개를 사용하여 출력물 되감개 디플렉터 지지대를 연결합니다(spacing words error).

Gunakan empat sekrup untuk memasang penyangga deflektor reel pengambil.

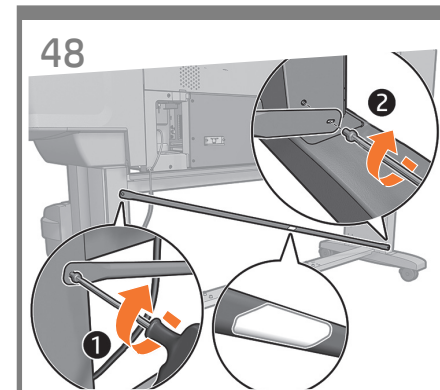

At the back of the printer, place one bar with the label pointing towards you, putting one screw in each side. Note: the slot goes in the lower part.

プリンタの背面で、ラベルを自分の方に向けて、両端でネジを1本ずつ使用して、バーを1本取り付けます。注記：スロットは、下の方にします。

在打印机的背面，装上其中一根杆子，且让标签朝向外，然后在两端拧上螺钉。注：槽口位于下方。

從印表機後方，將鐵桿上的標籤面向您，使用一顆螺絲固定鐵桿的兩端。附註：開口位於底下的部分。

프린터 뒷면에서 레이블이 표시된 바 한 개가 자신을 향하도록 배치하고 각 측면에 나사 한 개를 설치합니다. 참고: 슬롯은 낮은 부분에 배치합니다.

Di bagian belakang printer, letakkan satu palang dengan label menghadap ke arah Anda, lalu pasang satu sekrup di setiap sisinya. Catatan: slot berada di bagian bawah.

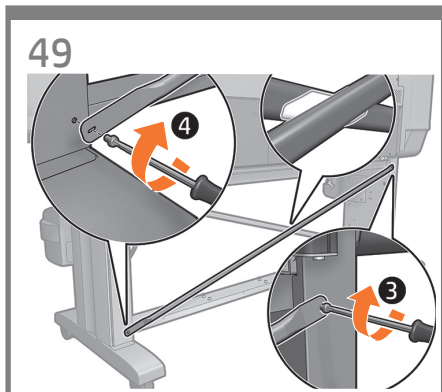

EN At the back of the printer, place the 2nd bar with the label pointing towards the other bar label, putting one screw in each side.

JP プリンタの背面で、ラベルをもう1本のバーのラベルの方に向けて、両端でネジを1本ずつ使用して、2本目のバーを取り付けます。

ZHCN 在打印机的背面，装上第二根杆子，且让标签朝向外，然后在两端拧上螺钉。

ZHTW 從印表機後方，將鐵桿上的標籤面向另一根鐵桿的標籤，使用一顆螺絲固定第2根鐵桿的兩側。

KO 프린터 뒷면에서 레이블이 표시된 두 번째 바를 다른 바 레이블을 향하도록 배치하고 각 측면에 나사 한 개를 설치합니다.

ID Di bagian belakang printer, letakkan palang kedua dengan label menghadap ke arah label palang lainnya, lalu pasang satu sekrup di setiap sisinya.

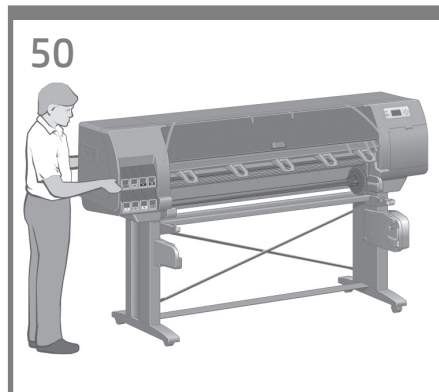

IMPORTANT Move the printer to its final location. Once the TUR sensor is installed, the wheel is locked. From now on, the stand is assembled with the cross bars (not shown for clarity).

重要 プリンタを最終的に設置する場所に移動します。TURセンサーが設置されると、キャスターがロックされます。これ以降の手順ではスタンドがクロスバーに取り付けられています(わかりにくくなるため図には示されていません)。

重要事項 將印表機移至最終放置位置。TUR 传感器安装后，该轮将被锁定。现在开始，支架上组装了横杆（为便于观看，图中未显示）。

重要事項 將印表機就定位。一旦安裝 TUR 感應器，便會鎖住輪子。從現在開始，機架與橫桿（為了清楚表達，圖中未顯示）組裝在一起。

중요 프린터를 최종 위치로 이동합니다. TUR 센서가 설치되면 휠이 잠깁니다. 지금부터 스탠드를 가로 막대와 조립합니다(명확성을 위해 표시 안 됨).

PENTING: Pindahkan printer ke lokasi akhir. Setelah sensor TUR dipasang, roda akan terkunci. Saat ini, dudukan dipasang dengan palang melintang (tidak ditampilkan sebagai penjelasan)

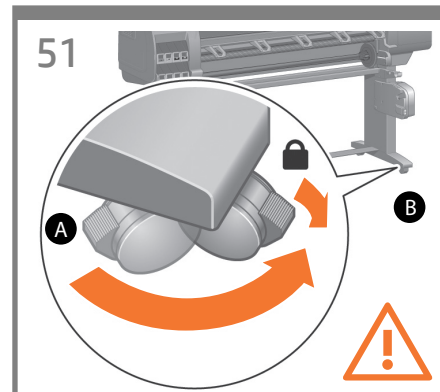

Move the front right wheel so that it faces forward (B), and then lock the wheel.

右前部のキャスターが前を向くように移動して(B)、キャスターをロックします。

转动右前滚轮，使其朝前 (B)，然后锁定滚轮。

移動前面的右輪，使它朝向前方 (B)，然後鎖住輪子。

오른쪽 앞바퀴가 앞쪽(B)을 향하도록 옮긴 다음바퀴를 고정시킵니다.

Putar roda kanan depan sampai menghadap ke depan (B), lalu kunci roda.

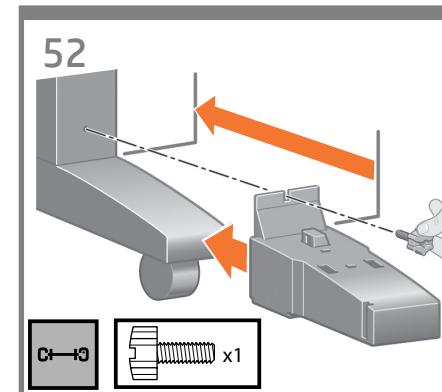

Slide the foot sensor unit onto the right foot, and then use the screw shown to attach the unit.

脚部ユニットを右足部にスライドして入れ、図に示されているネジでユニットを取り付けます。

將腳架传感器组件滑动到右脚架上，然后使用如图所示的螺钉连接该组件。

將足部感應裝置推向右腳，然後使用圖示中的螺絲固定裝置。

풋 센서 장치를 오른쪽 풋에 밀어 넣은 다음 표시된 나사를 사용하여 부착합니다.

Geser unit sensor pijakan ke pijakan kanan, lalu gunakan sekrup yang ditunjukkan untuk memasang unit.

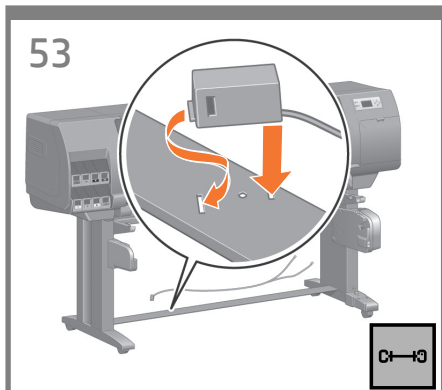

EN Attach the cross-brace sensor unit onto the left side of the lower cross-brace.

JP クロスブレイスを下部のクロスブレイスの左側に取り付けます。

ZHCN 将支撑横梁传感器组件固定到下支撑横梁的左侧。

ZHTW 將橫跨支架感應裝置固定至較低的橫跨支架左側。

KO 크로스 브레이스 센서 장치를 하단 크로스 브레이스의 왼편에 부착합니다.

ID Pasang unit sensor penahan silang di sisi kiri penahan silang bagian bawah.

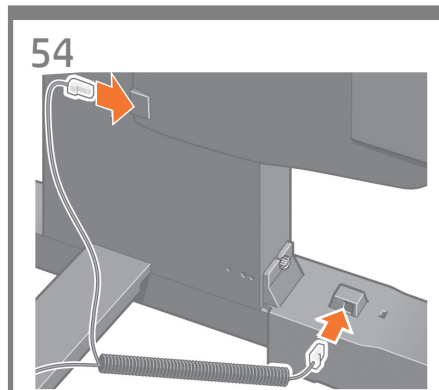

Connect the sensor cable to the rear of the take-up reel motor.
Connect the sensor cable to the sensor unit located on the right foot.

センサー ケーブルを巻き取りリール モーターの背面に接続します。
センサー ケーブルを右足部に取り付けたセンサー コネクタに接続します。

将传感器电缆的一端连接至卷纸收纸器电动机的后面。
将传感器电缆的另一端连接至右脚架上的传感器组件。

將感應器纜線連接到捲紙軸馬達後方。
將感應器纜線連接到右側腳座上的感應器裝置。

센서 케이블을 출력물 되감개 모터의 뒤쪽에 연결합니다.
센서 케이블을 오른쪽 발에 있는 센서 장치에 연결합니다.

Hubungkan kabel sensor ke bagian belakang motor reel pengambil.
Hubungkan kabel sensor ke unit sensor yang terpasang di kaki kanan.

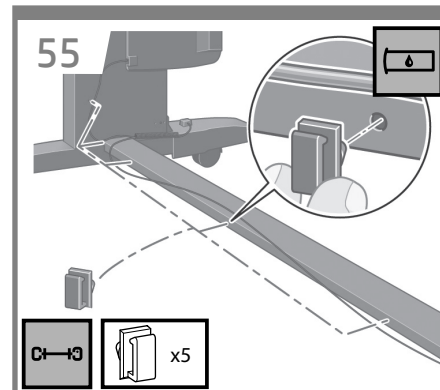

Use the clips provided to attach the sensor cable to the lower cross-brace.

付属のクリップを使用して、センサー ケーブルを下部のクロスブレイスに取り付けます。

使用提供的夾具將传感器電纜固定到下支撐橫梁上。

使用隨附的勾夾將感應器纜線接到下方橫撐桿。

제공된 클립을 사용하여 센서 케이블을 아래쪽 버팀대에 연결합니다.

Gunakan klip yang disertakan untuk memasang kabel sensor ke penahan silang bawah.

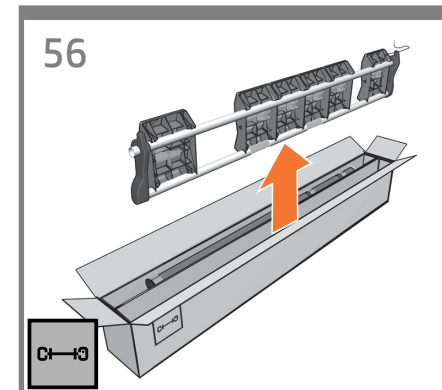

Remove the take-up reel loading table from the box.

箱から巻き取りリール取り付け用テーブルを取り出します。

从包装箱中取出卷纸收纸器盘。

從箱中取出捲紙軸送紙台。

출력물 되감개 공급 테이블을 상자에서 꺼냅니다.

Keluarkan papan pengisian rel pengambil dari kotak kemasan.

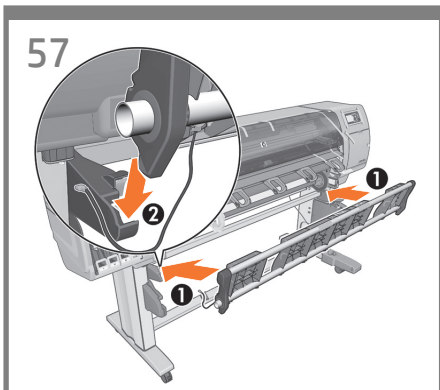

EN Attach the take-up reel loading table by inserting the left side of the loading table into the left support, and then inserting the right side of the loading table into the right support.

JP 巻き取りリール取り付け用テーブルの左側を左取り付け用テーブルのサポート部に挿入し、次に取り付け用テーブルの右側を右取り付け用テーブルのサポート部に挿入して、取り付けます。

ZHCN 安装卷纸收纸器盘：将卷纸收纸器盘的左侧插入左支架，然后将卷纸收纸器盘的右侧插入右支架。

ZHTW 將捲紙軸送紙台的左側插入左支架，再將送紙台的右側插入右支架，即可裝好送紙台。

KO 출력을 되감개 공급 테이블의 왼쪽을 왼쪽 지지대에 삽입한 다음 오른쪽을 오른쪽 지지대에 삽입하여 연결합니다.

ID Pasang papan pengisian reel pengambil dengan memasukkan sisi kiri papan pengisian ke dalam penahan bagian kiri, lalu memasukkan sisi kanan papan pengisian ke dalam penahan bagian kanan.

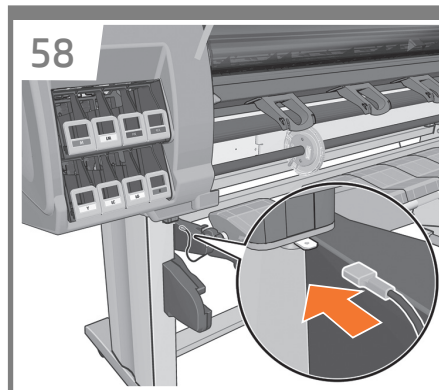

EN Attach the grounding cable to the metal plate installed earlier where the stand attaches to the printer.

スタンドをプリンタに取り付ける場合は、前に設置した金属板に接地ケーブルを取り付けます。

在支架与打印机的连接处将接地电缆与之前安装的金屬薄片连接。

將接地纜線連接到之前用來連接機架與印表機的金屬板。

앞에서 스탠드가 프린터에 연결되는 부분에 설치한 금속판에 접지 케이블을 연결합니다.

Sambungkan kabel pengardean ke pelat logam yang telah dipasang sebelumnya dan digunakan untuk memasang dudukan pada printer

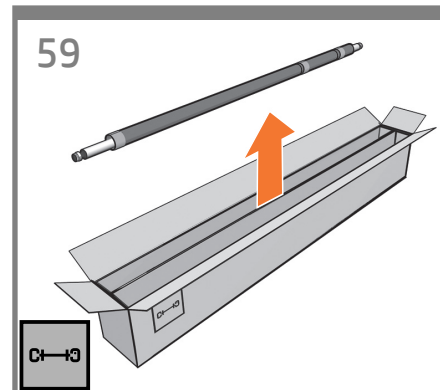

EN Carefully lift the central core tube. The central core tube contains the take-up reel spindle.

管状の芯を慎重に取り出します。管状の芯には、巻き取りリールスピンドルが収納されています。

小心提起中心芯棒管。中心芯棒管包含卷纸收纸器卷轴。

小心地拉起中央軸心管。中央軸心管裝有捲紙軸的捲軸。

중앙의 코어 튜브를 조심스럽게 들어올립니다. 중앙 코어 튜브에는 출력물 되감개 스피들이 있습니다.

Angkat tabung inti tengah dengan hati-hati. Tabung inti tengah berisi penggulung reel pengambil.

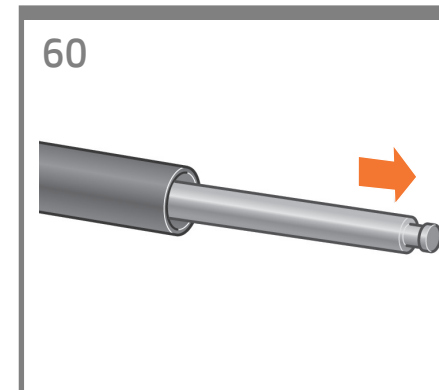

EN Remove the take-up reel spindle from the core.

管状の芯から巻き取りリールスピンドルを取り出します。

从芯棒中取出卷纸收纸器卷轴。

從軸心取出捲紙軸的捲軸。

출력물 되감개 스피들을 코어에서 제거합니다.

Keluarkan penggulung reel pengambil dari inti.

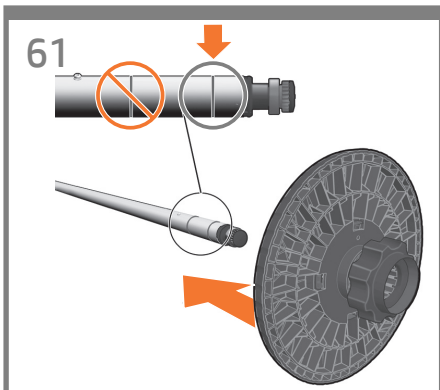

EN Slide the black hub onto the spindle up to the first mark.

JP 最初のマークまで、黒いハブをスピンドルにスライドして取り付けます。

ZHCN 将黑色轮毂滑动到卷轴上，直到滑动到第一个标记。

ZHTW 將黑色集線器推至第一個記號上方的捲軸。

KO 검은색 허브를 스펀들에 첫 번째 표시 부분까지 밀어 넣습니다.

ID Geser hub hitam ke penggulung hingga mencapai tanda pertama.

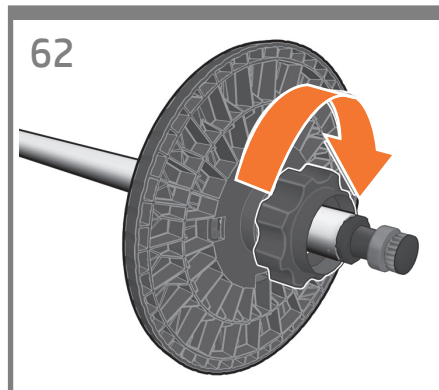

Tighten the plastic nut on the black hub.

黒いハブのプラスチック ナットを締めます。

拧紧黑色轮毂上的塑料螺帽。

鎖緊黑色集線器上的塑膠螺帽。

검정색 허브 위에 있는 플라스틱 너트를 조입니다.

Kencangkan mur plastik pada hub hitam.

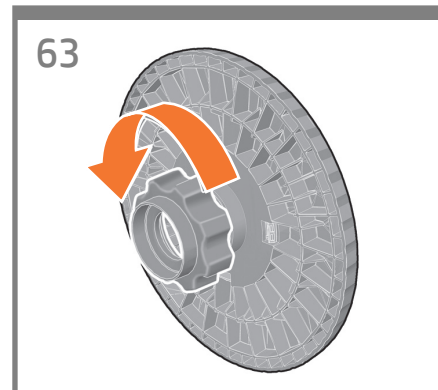

Loosen the plastic nut on the blue hub.

青いハブのプラスチック ナットを緩めます。

松开蓝色轮毂上的塑料螺帽。

鬆開藍色集線器上的塑膠螺帽。

파란색 허브 위에 있는 플라스틱 너트를 풀니다.

Kendorkan mur plastik pada hub biru.

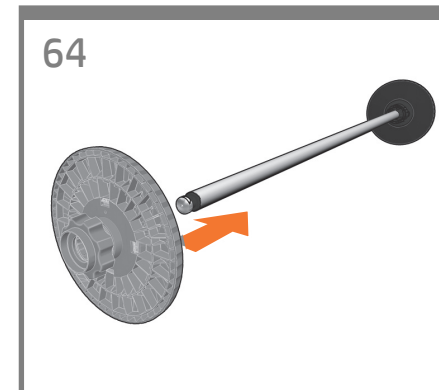

Slide the blue hub onto the spindle. Tighten the plastic nut on the blue hub.

青いハブをスピンドルに取り付けます。青いハブのプラスチック ナットを締めます。

将蓝色轮毂滑动安装到卷轴上。拧紧蓝色轮毂上的塑料螺帽。

將藍色集線器推入捲軸中。鎖緊藍色集線器上的塑膠螺帽。

파란색 허브를 스펀들 위로 밀니다. 파란색 허브 위에 있는 플라스틱 너트를 조입니다.

Geser hub biru pada penggulung. Kencangkan mur plastik pada hub biru.

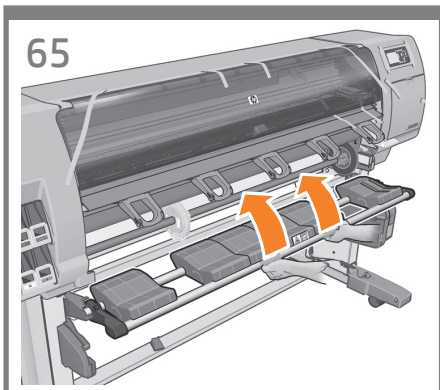

- EN** Raise the take-up reel deflector to its upright position.
- JP** 巻き取りリール デフレクタをを起こして垂直にします。
- ZHCN** 将卷纸收纸器导向装置提至竖直位置。
- ZHTW** 將捲紙軸轉向器提起到直立位置。
- KO** 출력물 되감개 디플렉터를 수직으로 올립니다.
- ID** Angkat deflektor reel pengambil ke posisi tegak.

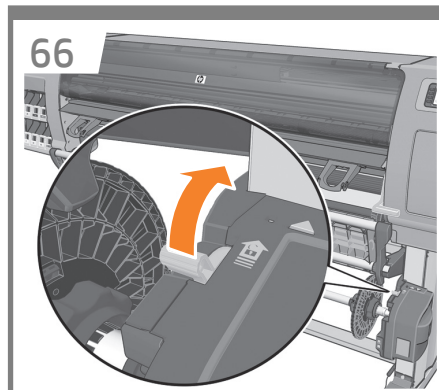

- EN** Unlock the take-up reel by pushing the spindle lever to its upper most position.
- JP** スピンドル レバーを最上部の位置まで押して、巻き取りリールのロックを解除します。
- ZHCN** 将卷轴手柄推至其最上位置以解除对卷纸收纸器的锁定。
- ZHTW** 將卷軸手柄推至其最上位置以解除對卷紙收紙器的鎖定。
- KO** 將捲軸手柄推到最上面的位置，以鬆開捲紙軸。
- ID** Spindel lever을 위로 끝까지 밀어 출력물 되감개의 잠금을 풀니다.

Buka kunci reel pengambil dengan mendorong tuas penggulung ke posisi tertinggi.

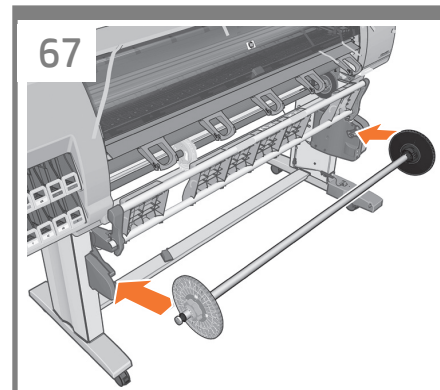

- EN** Load the take-up reel spindle into the printer by pushing firmly on each end of the spindle.
- JP** 巻き取りリール スピンドルの両端をしっかりと押してプリンタに取り付けます。
- ZHCN** 用力推卷轴两端，将卷纸收纸器卷轴装入打印机。
- ZHTW** 緊推捲軸的兩端，以將捲紙軸的捲軸裝入印表機。
- KO** 출력물 되감개 스펀들의 양쪽 끝을 꽉 밀어 프린터 안으로 넣습니다.
- ID** Pasang penggulung reel pengambil ke dalam printer dengan menekan kuat setiap ujung penggulung.

Pasang penggulung reel pengambil ke dalam printer dengan menekan kuat setiap ujung penggulung.

- EN** Unpack more components
- JP** その他のコンポーネントの開梱
- ZHCN** 从包装箱中取出其他组件
- ZHTW** 取出其他組件
- KO** 추가 구성 요소 포장 풀기
- ID** Membuka kemasan komponen lain

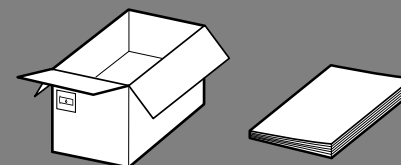

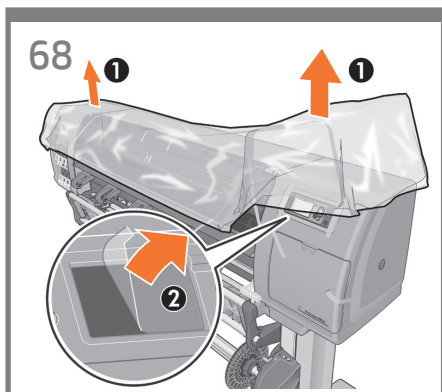

EN Remove the protective covering from the printer window and the front panel screen.

JP ウィンドウとフロントパネルの保護カバーを剥がします。

ZHCN 从打印机护盖和前面板屏幕上取下防护遮盖。

ZHTW 移除印表機上蓋和前控制面板螢幕上的保護貼

KO 프린터 창과 전면 패널 화면에서 보호용 덮개를 제거합니다.

ID Lepaskan lapisan pelindung dari jendela printer dan layar panel depan.

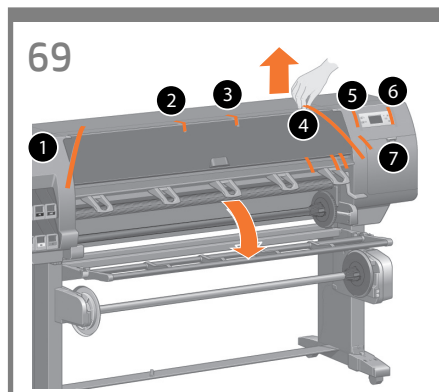

Remove the packing tapes marked 1 to 7 from the exterior of the printer, and the two rear ones, and then lower the take-up reel deflector.

プリンタの外側から梱包テープ1~7を剥がし、背面の2つも取り除きます。次に、巻き取りリール デフレクタを下げます。

从打印机表面取下标为 1 至 7 的胶带，以及打印机后部的两条胶带，然后放低卷纸收纸器导向装置。

從印表機延伸架上以及兩個後方延伸架上撕掉標記 1 至 7 的包裝膠帶，然後放低捲紙軸轉向板。

프린터 외부에서 1에서 7까지 표시된 포장용 테이프와 뒤쪽의 테이프 두 개를 제거한 다음 테이크업 릴 디플렉터를 내립니다.

Lepaskan pita kemasan bertanda 1 hingga 7 dari bagian luar printer serta dua pita kemasan dari bagian belakang printer, lalu turunkan deflektor rel pengambil.

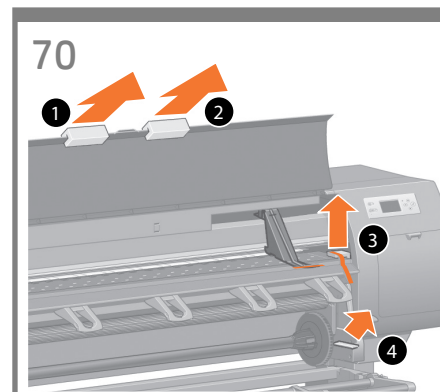

Open the printer window, and then remove the packing items 1 to 4 from the interior of the printer.

プリンタのウィンドウを開き、次に、梱包材(1)~(4)をプリンタの内側から取り除きます。

打开打印机护盖，然后从打印机里面取出包装用品 1 至 4。

打開印表機上蓋，然後取出印表機內部標示 1 到 4 的包裝物。

프린터 창을 열고 프린터 안에서 1에서 4까지의 포장 항목을 제거합니다.

Buka jendela printer, kemudian keluarkan materi kemasan 1 s.d 4 dari bagian dalam printer.

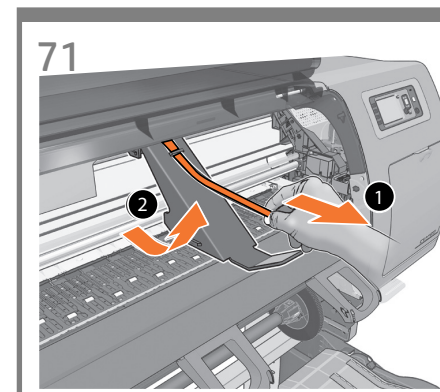

Remove the packing tape (1), then remove the packing piece (2).

梱包テープを取り除き(1)、それから梱包材を取り除きます(2)。

取下胶带 (1)，然后取下填充块 (2)。

移除包裝標籤 (1)，然後移除包裝紙 (2)。

포장용 테이프(1)를 제거한 다음 포장 부분(2)을 제거합니다.

Lepaskan pita kemasan (1), lalu lepaskan lapisan pengemas (2).

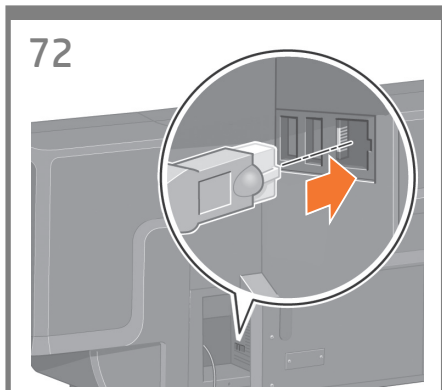

EN Plug the Gigabit Ethernet cable into the Gigabit Ethernet connection.

JP ギガビットイーサネットケーブルをギガビットイーサネット接続部に接続します。

ZHCN 将千兆位以太网电缆插入千兆位以太网接口。

ZHTW 將 Gigabit 乙太網路纜線插入 Gigabit 乙太網路孔中。

KO Gigabit Ethernet 케이블을 Gigabit Ethernet 연결 장치에 꽂습니다.

ID Tancapkan kabel Gigabit Ethernet ke koneksi Gigabit Ethernet.

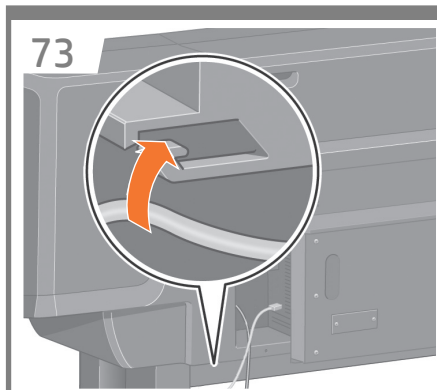

Pass the Gigabit Ethernet cable through the hook at the rear of the printer.

ギガビットイーサネットケーブルは、プリンタ背面のフックにかけます。

让以太网电缆通过打印机背面的挂钩。

將 Gigabit 乙太網路纜線繞過印表機後方的掛勾。

Gigabit Ethernet 케이블을 프린터 뒤쪽에 있는 고리에 통과시킵니다.

Lewatkan kabel Gigabit Ethernet melalui kait di bagian belakang printer.

EN Install the ink supplies
JP インク サプライ品の取り付け
ZHCN 安装墨水耗材
ZHTW 安裝墨水耗材
KO 잉크 소모품 설치
ID Memasang persediaan tinta

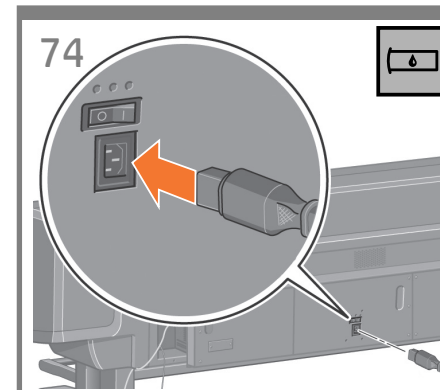

Plug the power cable into the rear of the printer, and then plug the other end into the AC power outlet.

電源ケーブルをプリンタ背面に差し込み、反対側を AC 電源コンセントに差し込みます。

将电源线插入打印机后面的电源接口，将另一端接至交流电源插座。

將電源線插入印表機後方，然後將電源線另一端插入電源插座中。

전원 케이블을 프린터 뒤쪽에 꽂은 다음 한쪽 끝을 AC 전원 소켓에 끼웁니다.

Tancapkan kabel listrik ke bagian belakang printer, kemudian tancapkan ujung yang lain ke stopkontak listrik AC.

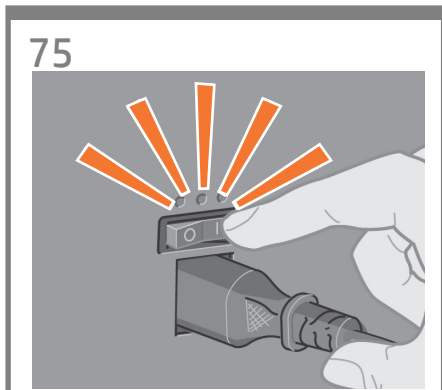

EN Turn the Power switch to the On position at the rear of the printer.

JP プリンタ背面の電源スイッチをオンにします。

ZHCN 将打印机后面的“电源”开关旋转至“打开”位置。

ZHTW 將印表機背面的電源開關切換到「開啟」位置。

KO 프린터 뒤쪽의 전원 스위치를 켭니다.

ID Hidupkan saklar Daya di bagian belakang printer ke posisi On [Aktif].

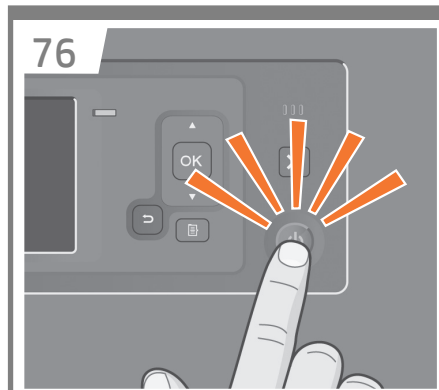

If the power light on the front panel remains off, press the Power button to switch on the printer. Note: This printer is Energy Star compliant and can be left on without wasting energy. Leaving it on improves response time and overall system reliability.

フロントパネルの電源ランプが点灯しない場合は、電源ボタンを押してプリンタの電源を入れます。

如果前面板上的电源指示灯关闭，按下“电源”按钮可以打开打印机。

如果前控制面板上的電源燈是熄滅的，請按下電源按鈕開啟印表機電源。

전면 패널의 전원 표시등이 꺼져 있으면 프린터 위의 전원 버튼을 눌러 켭니다.

Jika lampu daya di panel depan tetap mati, tekan tombol Daya untuk menghidupkan printer. Catatan: Printer ini memenuhi persyaratan Energy Star dan dapat terus dihidupkan tanpa membuang energi. Membiarkan printer ini hidup akan meningkatkan waktu respon dan keandalan sistem secara keseluruhan.

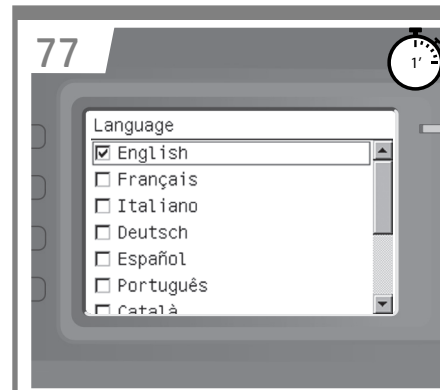

Wait until this message appears on the front panel (~1 minute). Use the Up and Down buttons to highlight the language you want, and then press the OK button.

しばらくすると、フロントパネルに図のようなメッセージが表示されます(所要時間最長1分)。**[上矢印]** ボタンと **[下矢印]** ボタンを使用して使用する言語をハイライトし、**[OK]** ボタンを押します。

等待前面板上显示此消息（大约 1 分钟）。使用向下或向下按钮高亮显示您需要的语言，然后按 **OK**（确定）按钮。

請等候直到此訊息顯示在前控制面板上（約 1 分鐘）。使用向上和向下按鈕反白顯示所需的語言，然後按下 **OK** 按鈕。

이 메시지가 전면 패널에 나타날 때까지 1분 정도 기다립니다. 위아래 화살표 버튼을 사용하여 원하는 언어를 강조한 후 **OK** 버튼을 누릅니다.

Tunggu sampai pesan ini ditampilkan pada panel depan (~1 menit). Gunakan tombol Naik dan Turun untuk menyorot bahasa yang dikehendaki, lalu tekan tombol **OK**.

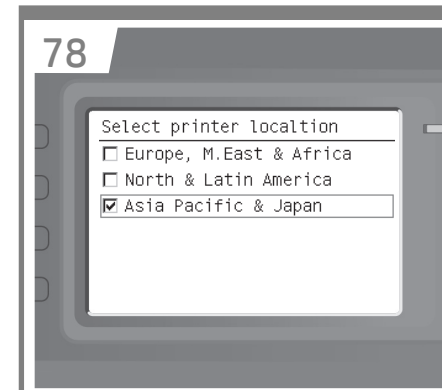

Select your region and press OK to continue.

続行する場合は、地域を選択して **[OK]** を押してください。

选择您所在的区域，按“确定”继续。

選擇國家/地區，然後按下「**OK**」以繼續。

지역을 선택하고 계속하려면 **OK**를 누르십시오.

Pilih negara/kawasan Anda, lalu tekan **OK** untuk melanjutkan.

79

Press **⌘** to continue
Press **▼** to see countries



EN

Your region appears highlighted on the map for confirmation. Press OK to continue.

JP

確認するために、マップ上の地域が強調表示されます。[OK] を押して続行します。

ZHCN

您的区域将在地图上高亮显示以便确认。按“确定”继续。

ZHTW

您選擇的國家/地區會在地圖上反白顯示，供您確認。按下「OK」以繼續。

KO

확인을 위해 지역이 지도에 강조 표시되어 있습니다. 계속하려면 OK를 누르십시오.

ID

Negara/kawasan Anda akan disorot pada peta untuk konfirmasi. Tekan OK untuk melanjutkan.

80

Regional information
You have selected
Asia Pacific & Japan
region. Press **⌘** to continue
or **↶** to select another
one. Your supported ink
cartridges for this printer
are HP 771 and HP 771X.

A message appears to inform you about supported ink cartridges. Check the Users Guide for more information about Ordering Supplies.

サポートされているインクカートリッジについて知らせるメッセージが表示されます。サプライ品の注文の詳細については、ユーザーズガイドを参照してください

将显示一条消息通知您支持的墨盒。有关订购耗材的更多信息，请查阅用户指南

隨即出現訊息通知您支援的墨水匣。請參閱使用指南取得有關訂購耗材的詳細資訊。

지원되는 잉크 카트리지에 대해 알려주는 메시지가 나타납니다. 사용 설명서에서 소모품 주문에 대한 자세한 정보 확인하기

Pesan akan ditampilkan untuk memberitahukan Anda tentang kartrid tinta yang didukung. Untuk informasi selengkapnya tentang cara Memesan Persediaan, lihat Panduan Pengguna.

81

Ink cartridge missing.
Install ink cartridge



Wait until this message appears. The front panel guides you through the procedures for inserting the ink supplies. Follow strictly step by step.

しばらくすると図のようなメッセージが表示されます。フロントパネルに、インクサプライ品の取り付け手順が表示されます。必ず手順の順番に従ってください。

等待显示此消息。前面板将引导您完成插入墨水耗材的过程。严格按步骤执行。

請等候直到顯示此訊息。前控制面板會帶領您進行插入墨水耗材的程序。依照指示逐步進行。

이 메시지가 나타날 때까지 기다립니다. 전면 패널에 잉크 소모품 삽입 절차가 표시됩니다. 단계별 절차를 철저히 따르십시오.

Tunggu sampai pesan ini ditampilkan. Panel depan memandu Anda menjalankan prosedur untuk memasukkan persediaan tinta. Lakukan setiap langkah dengan benar.

82

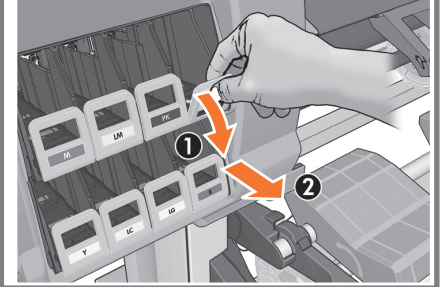

To release the ink cartridge drawer, gently pull down on the blue handle, and then slide out the ink cartridge drawer.

青いタブを静かに下げ、インクカートリッジ用の引き出しを引き出します。

轻轻拉下蓝色手柄，然后滑出墨盒抽屉。

將藍色把手輕輕向下拉，然後拉出墨水匣抽屜。

파란색 핸들을 부드럽게 아래로 당긴 후 잉크 카트리지함을 밖으로 밀니다.

Tarik tangkai biru dengan perlahan ke bawah lalu geser keluar laci kartrid tinta.

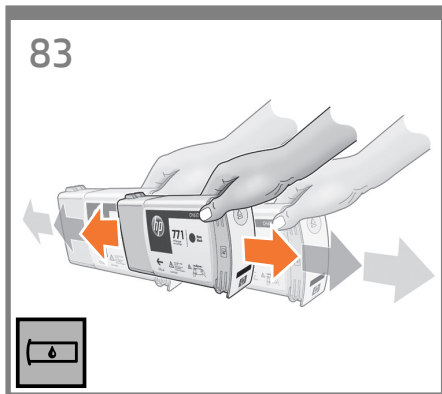

EN Shake the ink cartridge vigorously for about 15 seconds. Be careful not to strike it against any surface because this can damage the cartridge.

JP インクカートリッジを15秒間よく振ります。破損の原因となるため、カートリッジを振る時は物にぶつけないようにしてください。

ZHCN 用力摇动墨盒大约 15 秒钟。注意不要碰到任何表面，否则可能损坏墨盒。

ZHTW 用力搖晃墨水匣大約 15 秒。請小心不要撞到任何東西，否則會損壞墨水匣。

KO 약 15초 동안 잉크 카트리지를 잘 흔들어 줍니다. 카트리지를 흔드는 동안 다른 물체에 부딪치지 않도록 조심하십시오. 손상될 수 있습니다.

ID Kocok kartrid tinta dengan keras selama sekitar 15 detik. Berhati-hatilah jangan sampai menabrak permukaan apa pun karena dapat merusak kartrid.



Place the ink cartridge in the ink cartridge drawer. The arrow on the front of the ink cartridge should point upwards. Note that there are marks on the drawer to show the correct location to place the cartridge.

インクカートリッジをインクカートリッジ用の引き出しの上に置きます。インクカートリッジの正面の矢印が上を向いているかどうかを確認します。引き出しには、カートリッジを取り付ける位置が示されています。

將墨盒放入墨盒抽屜。墨盒前面的箭头应朝上。请注意，抽屜上的标记显示了墨盒的正确放置位置。

將墨水匣插入墨水匣抽屜。墨水匣前方的箭頭應該向上。請注意，墨水匣抽屜上有記號顯示正確的墨水匣裝入位置。

잉크 카트리지를 잉크 카트리지 함에 삽입합니다. 잉크 카트리지 전면의 화살표는 위를 향해야 합니다. 카트리지 함 위에 카트리지의 올바른 위치를 나타내는 표시가 있는지 확인합니다.

Masukkan kartrid tinta ke dalam laci kartrid tinta. Tanda panah di depan kartrid tinta harus mengarah ke atas. Perhatikan bahwa laci diberi tanda untuk menunjukkan lokasi penempatan kartrid yang benar.

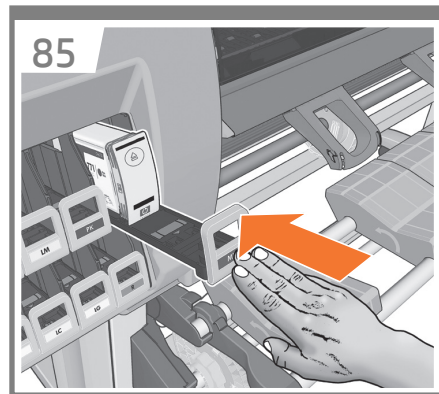

Push the ink cartridge drawer back into the printer until the drawer locks into position.

インクカートリッジ用の引き出しを、所定の位置に固定されるまでプリンタの中に押し込みます。

將墨盒抽屜推回打印机，直到抽屜鎖定到位。

將墨水匣抽屜推入印表機，直到鎖至定位。

잉크 카트리지 함을 프린터 안으로 완전히 밀어 넣습니다.

Dorong masuk laci kartrid tinta kembali ke dalam printer sampai laci terkunci pada tempatnya.

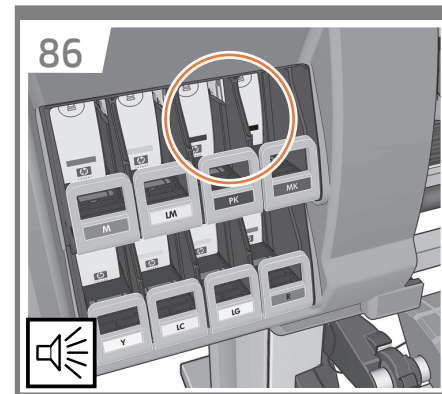

The printer "beeps" when the cartridge is correctly installed.

カートリッジが正しく取り付けられると、プリンタのブザー音が鳴ります。

墨盒正确插入时，打印机会发出哔声。

每當正確裝入墨水匣，印表機就會發出嗶聲。

카트리지가 제대로 삽입되면 프린터에서 삐 소리가 납니다.

Printer akan berbunyi 'bip' bila kartrid dimasukkan dengan benar.

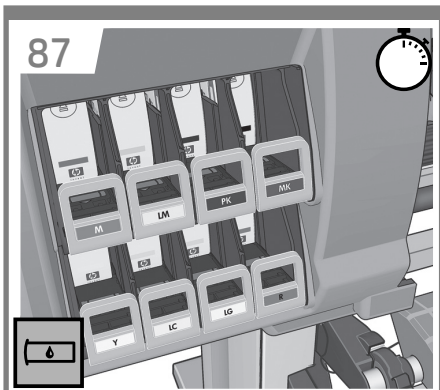

EN Follow the same instructions to insert the other seven ink cartridges.

JP 同様の手順で、残りの7つのインクカートリッジを挿入します。

ZHCN 按照相同方法插入其他七个墨盒。

ZHTW 依照相同指示裝入其他的七個墨水匣。

KO 나머지 일곱 개 잉크 카트리지를 삽입할 때도 동일한 절차를 따릅니다.

ID Ikuti petunjuk yang sama untuk memasukkan ketujuh kartrid tinta lainnya.

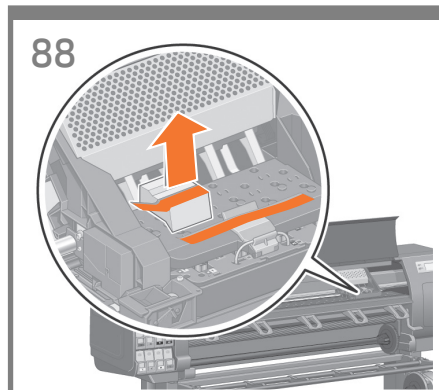

Open the printer window, and then remove the packing foam from the top of the printhead carriage.

プリンタのウィンドウを開き、次に、梱包材をプリントヘッドキャリッジから取り除きます。

打开打印机护盖，从打印头托架上取下包装泡沫。

打開印表機上蓋，然後取出印字頭托架上方的包裝泡棉。

프린터 창을 열고 프린트 헤드 캐리지 상단에서 포장용 폼을 제거합니다.

Buka jendela printer, kemudian keluarkan gabus kemasan dari bagian atas carriage printhead.

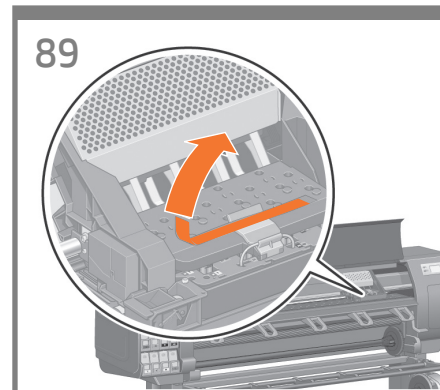

Remove the packing tape that is holding down the printhead carriage latch.

プリントヘッドキャリッジラッチを固定している梱包テープを剥がします。

取下向下压住打印头托架栓锁的包装带。

拆掉固定印字頭托架門鎖的包裝膠帶。

프린트 헤드 캐리지 걸쇠를 누르고 있는 포장 테이프를 제거합니다.

Lepaskan pita kemasan yang menahan kait carriage printhead ke bawah.

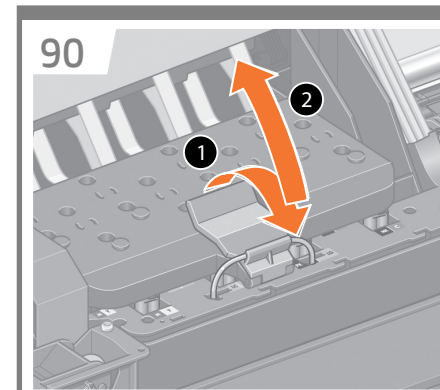

Pull up and release the blue latch on top of the carriage assembly. Lift the blue latch to open the printhead cover.

キャリッジ上部の青いラッチを引き上げて、ロックを解除します。青いラッチを持ち上げて、プリントヘッドカバーを開きます。

向上拉以释放托架组件上面的蓝色栓锁。提起蓝色栓锁即可打开打印头遮盖。

拉出並鬆開托架組件頂端的藍色門鎖。提起藍色門鎖以掀開印字頭護蓋。

캐리지 어셈블리 상단의 파란색 걸쇠를 들어 올려 풀니다. 파란색 걸쇠를 들어올려 프린트 헤드 덮개를 엽니다.

Tarik ke atas dan lepaskan kait biru di atas rakitan carriage. Angkat kait biru untuk membuka penutup printhead.



EN Remove the big yellow label that covers the setup purgers. Ensure Setup purgers are installed. Close printhead cover and window.

JP 除去用キャップを覆っている黄色のラベルを取り外します。除去用キャップが取り付けられていることを確認してください。プリントヘッドカバーとウィンドウを閉じます。

ZHCN 撕下盖在设置冲洗器上的较大黄色标签覆盖物。确保已安装设置冲洗器。合上打印头遮盖和护盖。

ZHTW 移除遮蓋設定清除器的大型黃色標籤。確定已安裝設定清除器。合上印字頭護蓋與窗蓋。

KO 셋업 설정된 퍼저에 붙어 있는 큰 노란색 레이블을 제거한다. 설정된 퍼저가 설치되었는지 확인하십시오. 프린트헤드 덮개와 창을 닫으십시오.

ID Lepaskan label besar berwarna kuning yang menutupi Pembersih pemasangan. Pastikan Pembersih pemasangan telah terpasang. Tutup penutup dan jendela printhead.

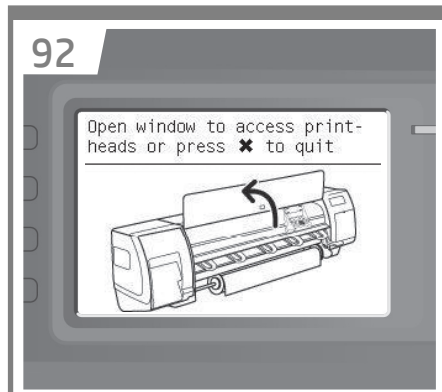

Open the window.

ウィンドウを開きます。

打开护盖。

開啟窗蓋。

창을 엽니다.

Buka jendela.

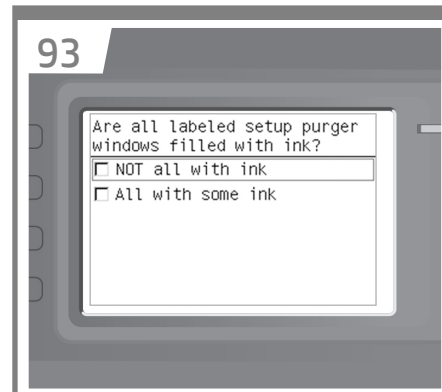

When the above question on the front panel of your printer, you must follow steps 94 to 95 in order to answer the question.

プリンタのフロントパネルに上の質問が表示されたら、手順94から手順95に従って質問に答えてください。

当您看到打印机前面板的上述问题时，必须按照步骤 94 至 95 来回答问题。

當您看到印表機前控制面板出現上述問題時，必須依照步驟 94 至 95 進行，以回答問題。

전면 패널에 위와 같은 질문이 표시되는 경우 94~95 단계를 수행하여 질문에 답해야 합니다.

Bila Anda melihat pertanyaan di atas pada panel depan printer, ikuti langkah 94 hingga 95 untuk menjawab pertanyaan.

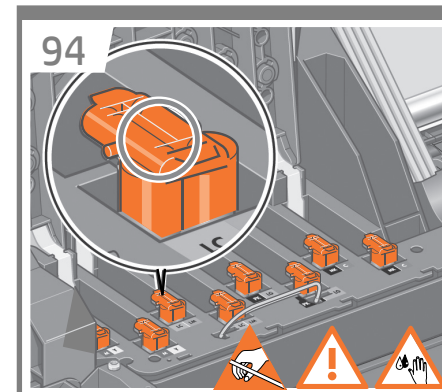

Open window and printhead cover to access printheads. Look at each setup purger and verify that each setup purger contains ink.

ウィンドウとプリントヘッドカバーを開けて、プリントヘッドにアクセスしてください。各除去用キャップにインクが残っているかどうかを確認してください。

打开护盖和打印头遮盖以检查打印头。请检查每个设置冲洗器是否包含墨水。

打開窗蓋與印字頭護蓋以接觸印字頭。請先檢查各個設置沖洗器，並確認每個設置沖洗器都含有墨水。

창 및 프린트헤드 덮개를 열어 프린트헤드에 액세스하십시오. 설정된 퍼저에 잉크가 들어있는지 확인하십시오.

Buka jendela dan penutup printhead untuk mengakses printhead. Periksa apakah setiap Pembersih pemasangan berisi tinta.

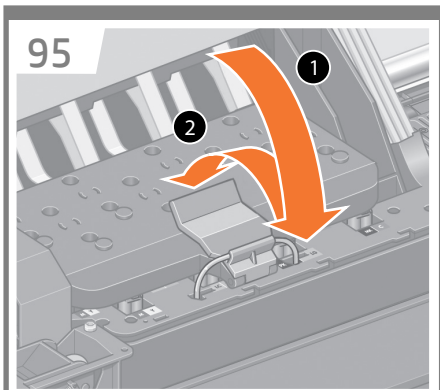

EN Lower the blue latch to close the printhead cover.
Pull down to lock the blue latch on top of the carriage assembly.

JP 青いラッチを下げてプリントヘッドカバーを閉じます。キャリッジ上部の青いラッチを引き下げて、ロックします。

ZHCN 放下蓝色栓锁以关闭打印头护盖。
向下拉以使蓝色栓锁在托架组件顶部锁定。

ZHTW 放低藍色門鎖，以關閉印字頭護蓋。拉下以鎖定托架組件上方的藍色門鎖。

KO 프린트헤드 덮개에 가깝게 파란색 걸쇠를 내립니다.
파란색 걸쇠를 아래로 내려 캐리지 어셈블리 상단에 고정시킵니다.

ID Turunkan kait biru untuk menutup penutup printhead.
Tarik ke bawah hingga kait biru terkunci di bagian atas rakitan media.

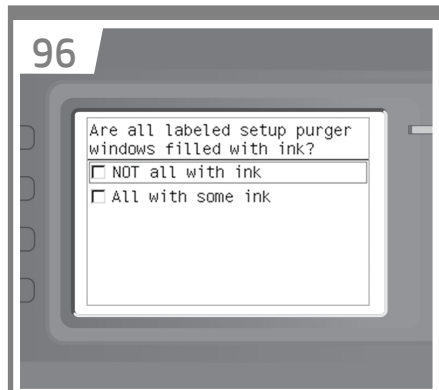

Select:
✓ All with some ink

選択:
✓ すべてにインクが入っています

选择:
✓ 全都充满墨水

精選:
✓ 全部都裝填了一些墨水

추려낸.
✓ 전부 잉크 표시되어 있음

Memilih:
✓ All with some ink (Semua diisi sedikit tinta)

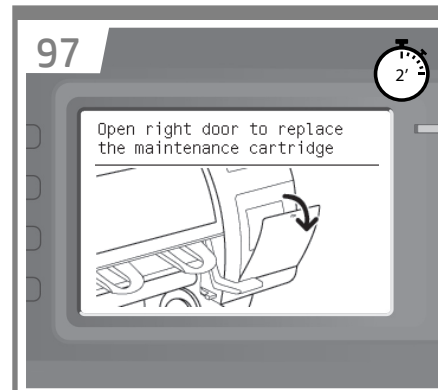

Wait until this message appears on the front panel.

しばらくすると、フロントパネルに図のようなメッセージが表示されます。

等待前面板上显示此消息。
拉开

請等候直到此訊息顯示在前控制面板上。
拉開

이 메시지가 전면 패널에 나타날 때까지
꺼립니다.
도어

Tunggu sampai pesan ini ditampilkan pada panel depan.

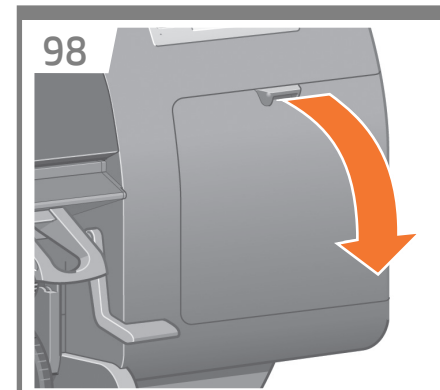

Pull open the maintenance cartridge door, which is located on the right side of the printer.

プリンタの右側にある保守カートリッジのドアを開きます。

打印机右侧的维护墨盒盖。

維護匣擋門，該擋門位於印表機右側。

더 오른쪽에 있는 유지보수 카트리지
를 당겨 엽니다.

Tarik untuk membuka pintu kartrid perawatan, yang terdapat di sebelah kanan printer.

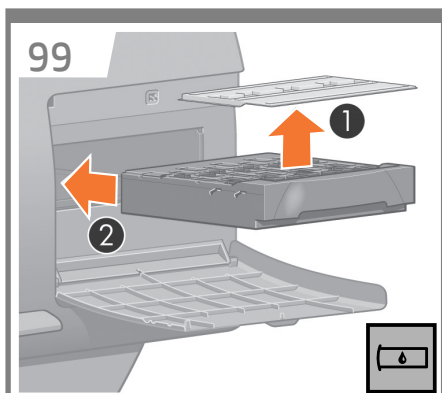

Remove the transparent shipping tray.

EN Insert the maintenance cartridge, pushing it in and down until it clicks into place, and then close the maintenance cartridge door.

JP 透明の出荷用トレイを取り外します。保守カートリッジを奥まで挿入し、所定の位置にカチッと音がするまで上から押し込みます。次に、保守カートリッジのドアを閉めます。

ZHCN 取下透明盖盘。插入维护墨盒，向下按直到其卡入到位，然后合上维护墨盒盖。

ZHTW 取出運送用的透明托盤。插入維護匣，將它推入到定位，然後關上維護匣擋門。

KO 투명 용지함을 제거합니다. 유지보수 카트리지를 삽입했으면 딸깍 소리가 날 때까지 완전히 누른 다음 유지보수 카트리지 도어를 닫습니다.

ID Keluarkan baki pengiriman transparan. Masukkan kartrid perawatan, dorong ke dalam dan ke bawah sampai 'terkunci' pada tempatnya, lalu tutup pintu kartrid perawatan.

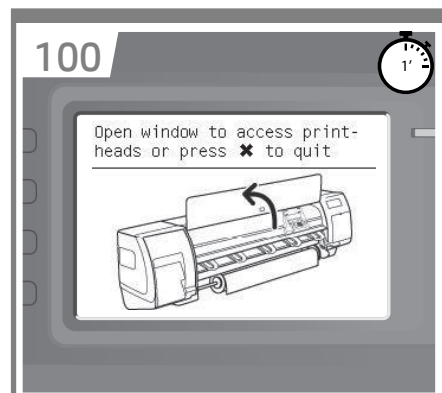

Wait until this message appears on the front panel (about 1 minute).

しばらくすると、フロントパネルに図のようなメッセージが表示されます (所要時間約1分)。

等待前面板上显示此消息 (大约 1 分钟)。

請等候直到此訊息顯示在前控制面板上 (約 1 分鐘)。

이 메시지가 전면 패널에 나타날 때까지 1분 정도 기다립니다.

Tunggu sampai pesan ini ditampilkan pada panel depan (sekitar 1 menit).

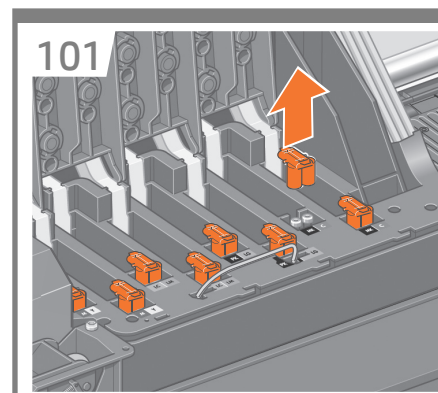

Remove all the setup purgers.

除去用キャップをすべて取り外します。

卸下所有安裝設置沖洗器。

卸下所有的設定清除器

모든 설정 퍼저가 설치를 제거합니다.

Keluarkan semua Pembersih pemasangan konfigurasi.

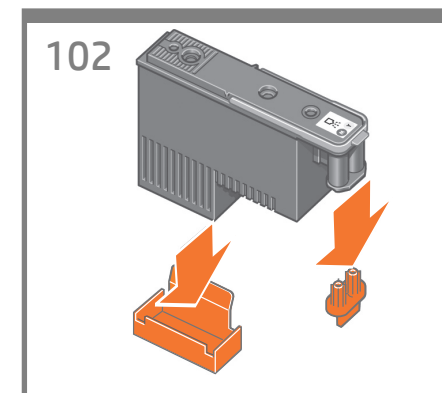

Remove the two protective covers on the new printhead.

プリントヘッドから、2個ある保護カバーを取り外します。

取下新打印头上的两个防护盖。

拿掉新印字頭上的兩個保護蓋。

새 프린트 헤드에 있는 두 개의 보호용 덮개를 제거합니다.

Lepaskan kedua lapisan pelindung pada printhead baru.

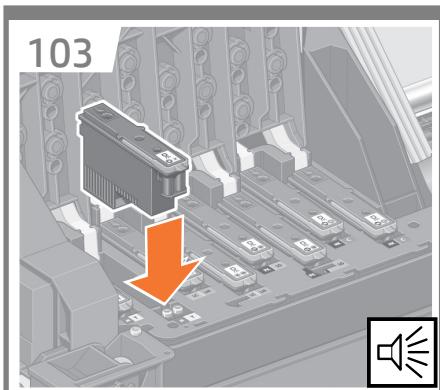

EN Lower all of the printheads vertically into their correct positions. The printer “beeps” when each printhead is correctly inserted.

JP すべてのプリントヘッドを、正しい位置に垂直に差し込みます。各プリントヘッドが正しく取り付けられると、プリンタのブザー音が鳴ります。

ZHCN 将所有打印头竖直向下放入正确位置。每个打印头正确插入时，打印机会发出哔声。

ZHTW 將所有的印字頭垂直放入其正確位置。每當正確裝入印字頭，印表機就會發出嗶聲。

KO 모든 프린트 헤드를 수직으로 내려 제 위치에 맞춥니다. 각 프린트 헤드가 올바르게 삽입되면 프린터에서 삐 소리가 납니다.

ID Turunkan semua printhead secara vertikal ke posisi yang benar. Printer akan berbunyi 'bip' setiap kali printhead dimasukkan dengan benar.

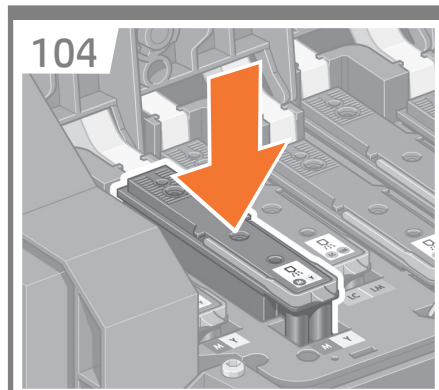

EN Make sure that the printheads are correctly seated. When all of the printheads are inserted, the front panel prompts you to “Close printhead cover and window”.

プリントヘッドが正しく取り付けられていることを確認します。すべてのプリントヘッドを挿入すると、フロントパネルに「プリントヘッドカバーとウィンドウを閉じます」というメッセージが表示されます。

確保正確安裝打印頭。在插入所有打印頭后，前面板會提示您合上打印頭遮蓋和護蓋。

確定印字頭已正確放入。當所有的印字頭都已放入以後，前控制面板會提示您「合上印字頭護蓋與上蓋」。

프린트 헤드가 제대로 설치되었는지 확인합니다. 모든 프린트 헤드가 삽입되면 전면 패널에 “프린트 헤드 덮개와 창을 닫으십시오.” 메시지가 나타납니다.

Pastikan printhead dipasang dengan benar. Setelah semua printhead dimasukkan, panel depan akan meminta Anda untuk “Close printhead cover and window” [Tutup penutup dan jendela printhead].

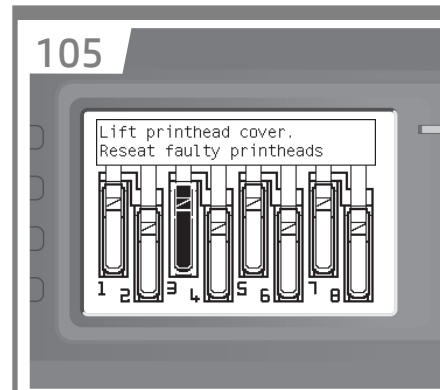

EN If a “Reseat” message appears on the front panel, check that all of the protective tape has been removed, and then firmly reseat the printheads. If the problem persists, refer to the HP Start-Up Kit CD/DVD.

フロントパネルに「交換します」というメッセージが表示される場合は、保護テープがすべて剥がされていることを確認してから、プリントヘッドをもう一度しっかりと取り付け直してください。それでも問題が解決しない場合は、『HP スタートアップキット』CD/DVDを参照してください。

如果在前面板上显示“重新安装”消息，请检查是否已取下所有防护胶带，然后重新牢固地安装打印头。如果问题仍然存在，请参见 *HP Start-Up Kit* CD/DVD。

如果前控制面板上顯示「重新插接」訊息，請檢查是否已拆掉所有的保護膠帶，然後確實地重新裝置印字頭。如果問題仍然存在，請參閱「*HP Start-Up Kit*」CD/DVD。

전면 패널에 “재장착” 메시지가 나타나면 보호용 덮개를 모두 제거했는지 확인한 후 프린트 헤드를 재장착합니다. 문제가 지속될 경우 *HP Start-Up Kit* CD/DVD(HP 시작 키트 CD/DVD)를 참조하십시오.

Jika pesan “Reseat” [Atur ulang dudukan] muncul di panel depan, periksa apakah semua pita pelindung telah dilepaskan, kemudian pasang kembali printhead dengan kuat. Jika masalah ini terus berlanjut, lihat CD/DVD Start-Up Kit HP.

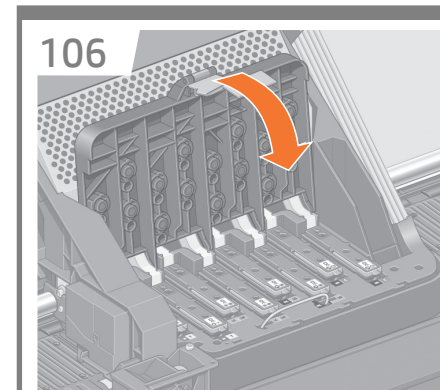

EN Close the carriage assembly cover.

キャリッジ カバーを閉じます。

蓋上托架組件護蓋。

蓋上托架組件蓋。

캐리지 어셈블리 덮개를 닫습니다.

Tutup penutup rakitan carriage.

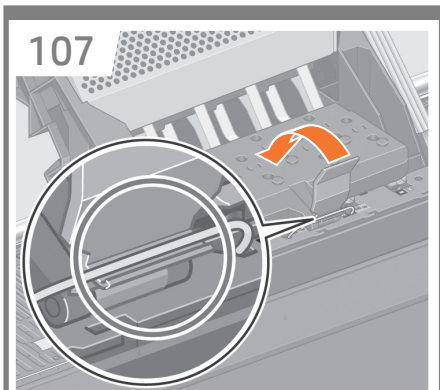

EN Make sure that the blue latch is correctly engaged, and then lower the latch.

JP 青いラッチが正しくはめ込まれていることを確認し、次にラッチを下げます。

ZHCN 确保蓝色栓锁正确咬合，然后放下栓锁。

ZHTW 確定藍色門鎖已正確固定，然後放下門鎖。

KO 파란색 걸쇠가 올바르게 걸려 있는지 확인한 후 걸쇠를 내립니다.

ID Pastikan kait biru terpasang dengan benar, kemudian turunkan kait tersebut.

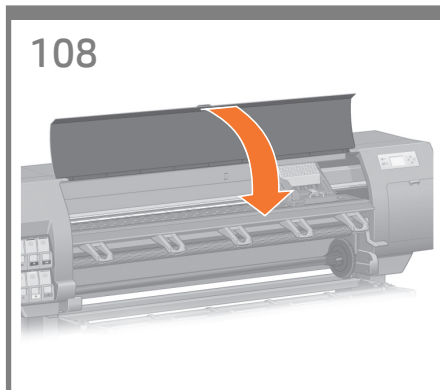

Close the printer window.

ウィンドウを閉じます。

蓋上打印机护盖。

蓋上印表機上蓋。

프린터 창을 닫습니다.

Tutup jendela printer.

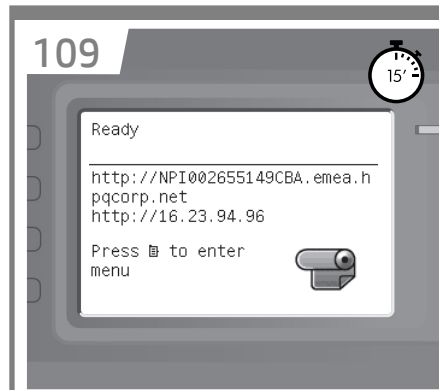

Wait until the Ready for paper message appears on the front panel.

フロントパネルに「用紙をセットできます」というメッセージが表示されるまでお待ちください。

等待直到前面板上显示“准备装入纸张”消息。

請等候直到「等待裝入紙張」的訊息顯示在前控制面板上。

용지 준비 메시지가 전면 패널에 나타날 때까지 기다립니다.

Tunggu sampai pesan Ready for paper [Siap untuk kertas] ditampilkan pada panel depan.

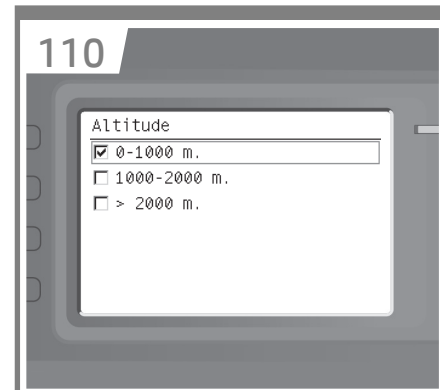

Select the altitude where the printer is located. To select altitude go to: Menu > Setup > Printing Preferences > Select altitude

プリンタを取り付ける高さを選択してください。高さを選択するには、[メニュー]>[セットアップ]>[印刷設定]から高さを選択します。

选择打印机所处的海拔高度。要选择海拔高度，请转至“菜单”>“设置”>“打印首选项”>“选择海拔高度”

選擇印表機所在的海拔高度。要選擇海拔高度，請移至：「功能表」>「設定」>「列印喜好設定」>「選擇海拔高度」

프린터가 위치한 곳의 고도를 선택하십시오. 고도를 선택하려면 메뉴 > 설정 > 인쇄 기본 설정 > 고도 선택으로 이동하십시오.

Pilih ketinggian lokasi printer. Untuk memilih ketinggian, buka: Menu > Konfigurasi > Preferensi Cetak > Pilih ketinggian

- EN Load the paper
- JP 用紙の取り付け
- ZHCN 装入纸张
- ZHTW 装入紙張
- KO 용지 넣기
- ID Isikan kertas

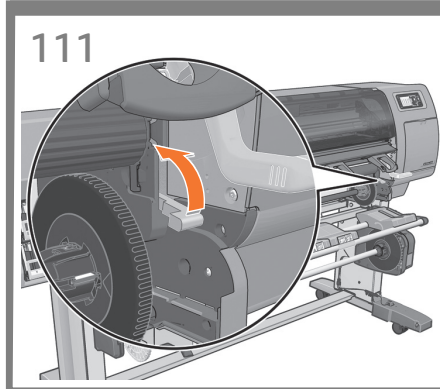

- EN Lift the spindle lock lever.
- JP スピンドルのロックレバーを上げます。
- ZHCN 提起卷轴锁定手柄。
- ZHTW 拉高捲軸固定手柄。
- KO 스펀들 잠금 레버를 들어 올립니다.
- ID Angkat tuas pengunci penggulung.

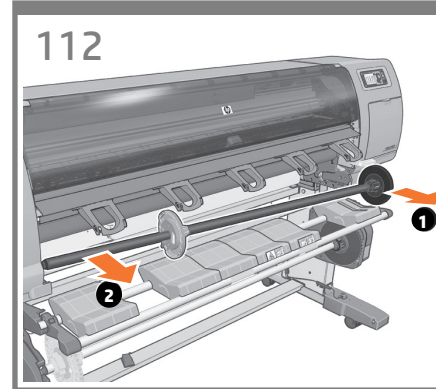

- EN Remove the spindle from the printer.
- JP スピンドルを取り外します。
- ZHCN 从打印机上取下卷轴。
- ZHTW 從印表機取出捲軸。
- KO 프린터에서 스펀들을 꺼냅니다.
- ID Lepaskan penggulung dari printer.

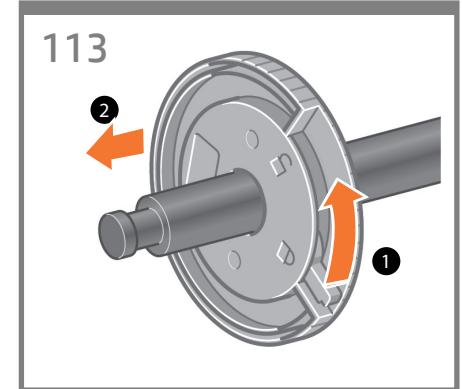

- EN Unlock and remove the blue hub from the left end of the spindle. Keep the spindle horizontal.
- JP 青いハブのロックを解除し、スピンドルの左端から取り外します。スピンドルは水平のままにしておきます。
- ZHCN 解除对卷轴左端蓝色轮毂的锁定，然后将其取下。保持卷轴水平。
- ZHTW 解除鎖定並卸下捲軸左邊的藍色集線器。保持捲軸水平放置。
- KO 스펀들 왼쪽 끝에서 파란색 허브를 풀어서 제거합니다. 스펀들은 수평을 유지하도록 해야 합니다.
- ID Buka kunci dan lepaskan hub biru dari ujung kiri penggulung. Jaga agar penggulung tetap horisontal.

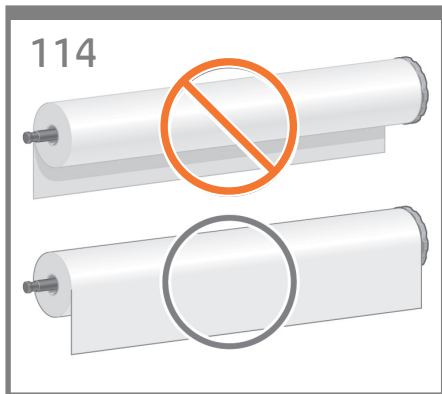

EN Place a roll of paper in the middle of the take up reel deflector.

JP ロール紙を巻き取りリール デフレクタの中央部分に置きます。

ZHCN 将卷筒纸张放到卷纸收纸器导向装置中间

ZHTW 將捲筒紙放置於捲紙軸轉向器的中間

KO 테이크업 릴 디플렉터 중앙에 롤 용지를 놓습니다.

ID Letakkan salah gulungan kertas di tengah defektor reel pengambil.

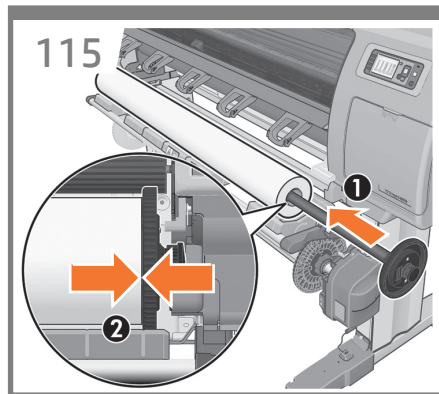

115 Make sure that the black hub on the right side of the spindle is fully inserted into the roll of paper. (No gap should exist between the spindle hub and the roll.)

スピンドル右側の黒いハブがロール紙に完全に挿入されていることを確認します。(スピンドル ハブとロール紙の間に隙間がないことを確認してください。)

确保卷轴右侧的黑色轮毂完全插入卷筒纸张。(在卷轴轮毂和卷筒纸张之间不得有间隙。)

確定捲軸右邊的黑色集線器完全插入紙張捲筒中(捲軸集線器和捲筒中間不應留下任何空隙)

스핀들 오른쪽의 검정색 허브가 용지 롤에 완전히 삽입되었는지 확인합니다. (스핀들 허브와 롤 사이에 빈 공간이 없어야 합니다.)

Pastikan hub hitam di sebelah kanan penggulung dimasukkan sepenuhnya ke dalam gulungan kertas. (Tidak boleh ada celah di antara hub penggulung dan gulungan.)

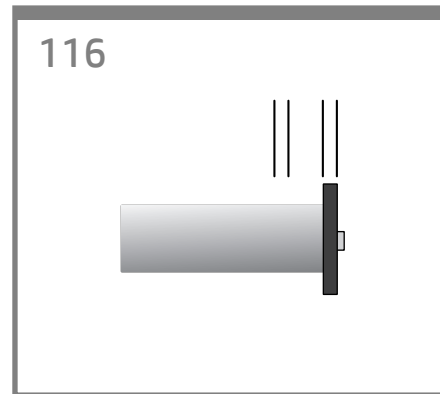

116 The right hub of the spindle has two positions: one for rolls of the printer's maximum width, and another for narrower rolls. Note: always use the outer slot of the tray.

スピンドルの右側のハブには2つの位置があります。1つはプリンタの最大幅のロール用、もう1つは幅の狭いロール用です。注記：常にトレイの外側のスロットを使用してください。

卷轴的右轮毂有两个固定位置：一个用于适合打印机最大宽度的卷筒纸张，另一个用于较窄的卷筒纸张。注意：请始终使用纸盘的外侧插槽。

右方的捲軸集線器有兩個位置：一個適用於印表機最長寬度的捲軸，另一個則是最窄的捲軸。注意：一定要使用紙匣的外部插槽。

스핀들의 오른쪽 허브에는 프린터 최대 폭 롤을 위한 위치와 좁은 롤을 위한 위치의 두 곳이 있습니다. 참고: 항상 용지함의 외부 슬롯을 사용해야 합니다.

Hub di bagian kanan penggulung memiliki dua posisi: satu untuk gulungan dengan lebar maksimum printer dan yang lainnya untuk gulungan yang lebih sempit. Catatan: selalu gunakan slot bagian luar pada baki.

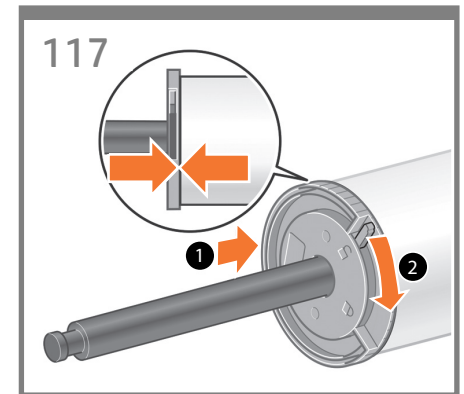

117 Slide the blue hub onto the spindle. Make sure that the blue hub is fully inserted into the roll of paper (no gap should exist between the hub and the roll), and then lock the hub.

青いハブをスピンドルに取り付けます。青いハブがロール紙に完全に挿入され、スピンドル ハブとロール紙の間に隙間がないことを確認してから、ハブをロックします。

將藍色轮毂放到卷轴上。确保蓝色轮毂完全插入卷筒纸张(在卷轴轮毂和卷筒纸张之间不得有间隙)，然后锁定轮毂。

將藍色集線器推入捲軸中。確定藍色集線器完全插入紙張捲筒中(捲軸集線器和捲筒中間不應留下任何空隙)，然後鎖上集線器。

파란색 허브를 스펀들 위에 놓습니다. 파란색 허브가 용지 롤에 완전히 삽입되었는지 확인한 후(스핀들 허브와 롤 사이에는 빈 공간이 없어야 함) 허브를 잠급니다.

Pasang hub biru pada penggulung. Pastikan hub biru dimasukkan sepenuhnya ke dalam gulungan kertas (tidak boleh ada celah di antara hub penggulung dan gulungan), kemudian kunci hub.

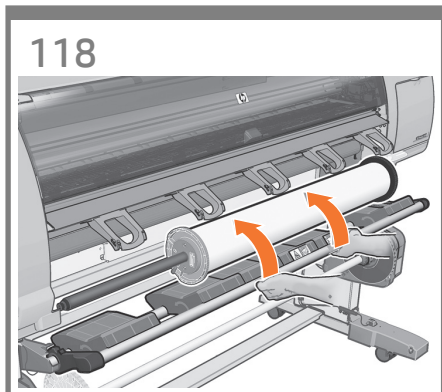

- EN** With the blue hub on the left, lift the take-up reel deflector to ease the spindle into the printer.
- JP** 左側の青いハブで、巻き取りリールディフレクタを持ち上げ、スピンドルをプリンタにゆっくりに挿入します。
- ZHCN** 在蓝色卷筒位于左侧的情况下，提起卷纸收纸器挡板，小心谨慎地将卷轴慢慢推入打印机。
- ZHTW** 當藍色輪軸位在左邊時，提起捲紙軸轉向器，以便輕鬆將捲軸送入印表機。
- KO** 왼쪽의 파란색 허브를 사용하여 출력을 되감개 전향 장치를 들어 올려 프린터에서 스펀들을 느슨하게 합니다.
- ID** Dengan hub biru di sebelah kiri, angkat deflektor rel pengambil agar lebih mudah memasukkan penggulung ke dalam printer.

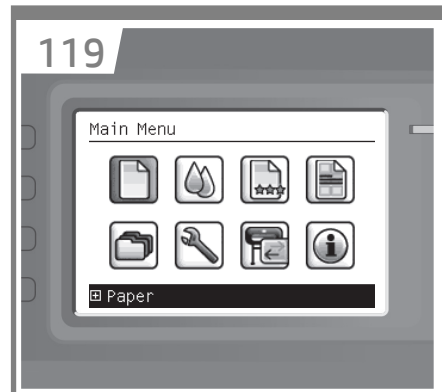

- From the front panel, select the paper icon and then press the OK button.
- フロントパネルで、用紙アイコンをハイライトさせ、[OK] ボタンを押します。
- 在前面板上，选择纸张图标，然后按 OK（确定）按钮。
- 在前控制面板上，選擇紙張圖示，然後按下 OK 按鈕。
- 전면 패널에서 용지 아이콘을 선택한 후 OK를 누릅니다.
- Di panel depan, pilih ikon kertas lalu tekan tombol OK.

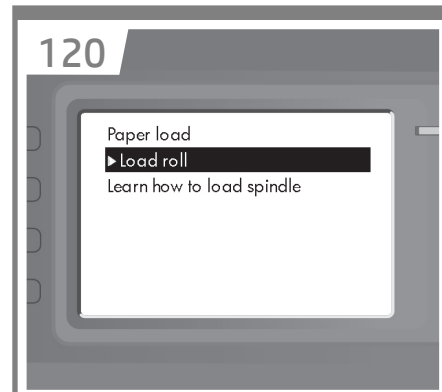

- Select Load roll and then press the OK button.
- [ロール紙の取り付け]を選択し、[OK] ボタンを押します。
- 选择“装入卷筒纸张”，然后按 OK（确定）按钮。
- 選擇裝入捲筒紙，然後按下 OK 按鈕。
- 롤 넣기를 선택한 후 OK를 누릅니다.
- Pilih Load roll [Isikan gulungan] kemudian tekan tombol OK.

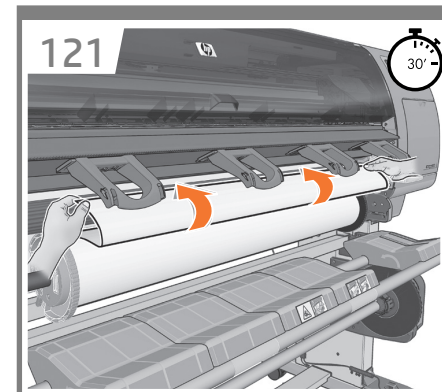

- Insert the lead-edge of the paper into the printer, above the black roller.
- 用紙の先端を、黒いローラーの上からプリンタ内に挿入します。
- 將紙張前緣插入打印机，放在黑色辊子上。
- 將紙張前緣插入印表機的黑色捲軸中。
- 용지의 시작 가장자리를 프린터의 검정색 롤러 위로 밀어 넣습니다.
- Masukkan tepi depan kertas ke dalam printer, di atas roller hitam.

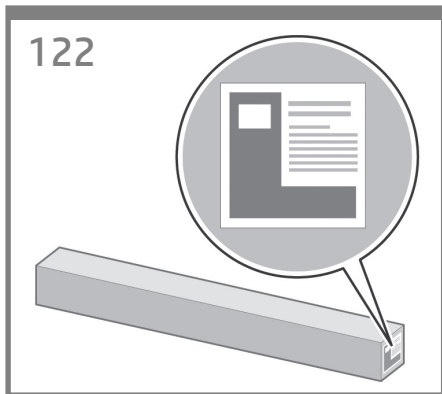

122

EN Confirm the type and length of the paper roll that you loaded into the printer. This information is included on the packaging label.

JP プリンタに取り付けたロール紙の種類と長さを確認します。この情報はパッケージ ラベルに記載されています。

ZHCN 确认装入打印机的卷筒纸张的类型和长度。此信息为于包装标签上。

ZHTW 確認您裝入印表機的捲筒紙類型與長度。此資訊包含在包裝標籤上。

KO 프린터에 넣은 용지 롤의 종류와 길이를 인하십시오. 이 정보는 포장 레이블에 나와 있습니다.

ID Konfirmasikan jenis dan panjang gulungan kertas yang Anda masukkan ke printer. Informasi ini terdapat pada label kemasan.

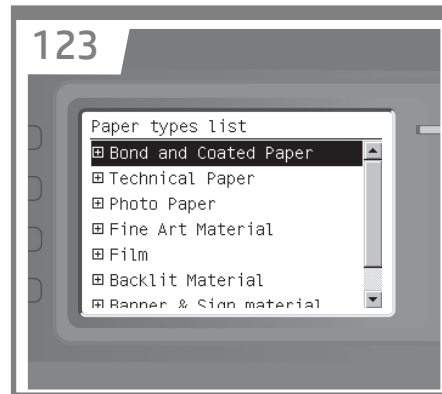

123

On the front panel, select the paper type and paper length of the roll that you loaded into the printer, and then press the OK button.

フロントパネルで、プリンタに取り付けたロール紙の種類と長さを選択し、[OK] ボタンを押します。

在前面板上，选择您装入打印机的卷筒纸张的纸张类型和纸张长度，然后按 OK（确定）按钮。

在前控制面板上選擇您裝入印表機之捲筒紙的紙張類型及長度，然後按下 OK 按鈕。

전면 패널에서 프린터에 넣은 용지 종류와 롤 길이를 선택한 후 OK 버튼을 누릅니다.

Di panel depan, pilih jenis kertas dan panjang kertas gulungan yang Anda masukkan ke dalam printer, lalu tekan tombol OK.

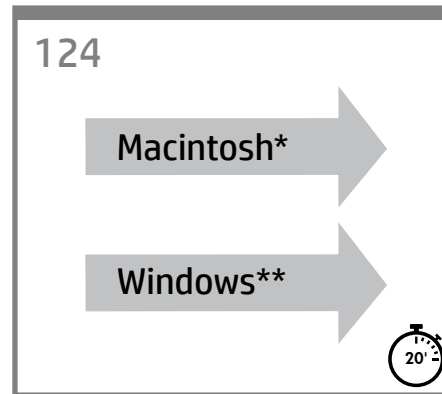

124

The printer automatically aligns the printheads and performs a color calibration for the paper that you loaded into the printer. During the process, the printer advances the paper up to 3 m (~10 feet) before printing.

* wait for the printhead alignment.
** proceed with software installation.

自動的に用紙送りおよびプリントヘッドの軸合わせが実行されます。この処理中、実際の印刷を開始する前に、最大で3m (10フィート) の用紙が排出されます。

* をお使いの場合は、プリントヘッドの軸合わせが完了するまで待ちます。
** をお使いの場合は、ソフトウェアのインストールに進みます。

打印机将自动执行进纸和打印头校准。在此过程中，打印机会在打印之前先向前移动纸张（最多 3 米，大约 10 英尺）。

* 用戶必須等待打印頭對齊。
** 用戶可以繼續安裝軟件。

印表機會自動執行紙張前移與印字頭校正。在過程之中，印表機會先將紙張前移最多 3 公尺（約 10 英尺），然後再列印。

* 使用者必須等待直到印字頭校正結束。
** 使用者則可以繼續執行軟體安裝。

용지 내 보내기와 프린트 헤드 정렬은 자동으로 이루어집니다. 이 과정에서 프린터는 인쇄하기 전에 용지를 3m(10피트)까지 미리 내보냅니다.

* 사용자는 프린트 헤드가 정렬될 때까지 기다려야 합니다.
** 사용자는 소프트웨어 설치를 계속할 수 있습니다.

Printer akan memajukan kertas dan menjalankan pengaturan printhead secara otomatis. Selama proses ini printer akan memajukan kertas hingga 3 m (~10 kaki) sebelum mencetak.

* harus menunggu pengaturan printhead.
** dapat dilanjutkan dengan instalasi perangkat lunak.

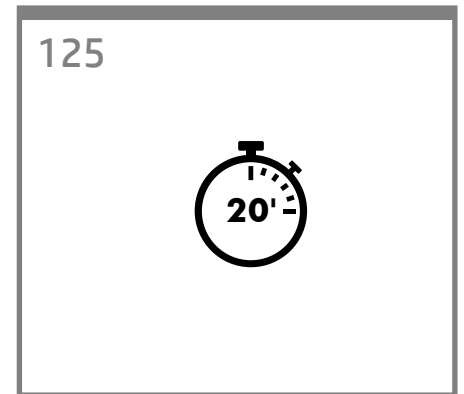

125

Please do not try to stop the paper advance; it is necessary to ensure successful printhead alignment. The alignment and calibration process will take about twenty minutes; while it is taking place, you can proceed to the next step.

プリントヘッドの軸合わせを正常に行うために必要ですので、この用紙送りは停止しないでください。軸合わせとキャリブレーションの処理には約20分かかります。この間に次の手順に進むことができます。

请不要尝试停止进纸，确保打印头成功对齐是非常必要的。

对齐和校准过程需要大约 20 分钟，在此过程中，您可以继续执行下一个步骤。

請勿嘗試阻止紙張前移，這是成功執行印字頭校正的必要程序。

印字頭校正和色彩校準需要費時約 20 分鐘，在進行期間，您可以先進行下一個步驟。

용지가 나오는 것을 멈추려고 하지 마십시오. 이것은 프린트 헤드 정렬에 필요한 과정입니다. 정렬 및 보정은 20분 정도 걸립니다. 정렬 및 보정되는 동안 다음 단계로 갈 수 있습니다.

Jangan hentikan gerak maju kertas; Anda perlu memastikan keberhasilan pengaturan printhead. Proses pengaturan dan kalibrasi akan memakan waktu sekitar dua puluh menit; sementara itu, Anda dapat melanjutkan ke langkah berikutnya.

EN

Note for MAC & Windows:

You must first install the printer driver software on the computer (make sure your computer is connected to the Internet).

Insert the HP Start Up Kit DVD into your computer.

For Windows:

* If the DVD does not start automatically, run autorun.exe program on the root folder on the DVD.

* Click on Install and follow the instructions on your screen.

For Mac:

* If the DVD does not start automatically, open the DVD icon on your desktop.

* Open the Mac OS X HP Designjet Installer icon and follow the instructions on your screen.

NOTE: If the installation failed, reinstall the software from:

HP Designjet Z6800 & Z6600:

www.hp.com/go/Z6600-Z6800/drivers

JP

Mac および Windows

に関する注記: 最初に、プリンタドライバソフトウェアをインストールする必要があります。(コンピュータがインターネットに接続されていることを確認します)

コンピュータに『HP スタートアップキット』DVD を挿入します。

Windows の場合:

* DVD が自動的に起動しない場合は、DVD のルートフォルダ内の autorun.exe を実行します。

* [インストール] をクリックし、画面に表示された指示に従います。

Mac の場合:

* DVD が自動的に起動しない場合は、デスクトップの DVD アイコンを開きます。

* MAC OS X HP Designjet Installer アイコンを開き、画面の指示に従ってください。

注記: インストールが失敗した場合は、ソフトウェアを以下のサイトから再度インストールしてください。

HP Designjet Z6800 & Z6600:

www.hp.com/go/Z6600-Z6800/drivers

ZHCN

MAC 和 Windows

注意事项: 必须先要在计算机上安装打印机驱动程序软件。(请确保您的电脑已连接到 Internet)

将 HP Start Up Kit DVD 光盘插入您的计算机。

对于 Windows:

* 如果 DVD 未自动启动, 请运行 DVD 根文件夹中的 autorun.exe 程序。

* 双击安装程序图标, 并按屏幕上的说明进行操作。

对于 Mac:

* 如果 DVD 未自动启动, 请打开桌面上的 DVD 图标。

* 打开 Mac OS X HP Designjet 安装程序图标, 然后按照屏幕上的说明进行操作。

注意: 如果安装失败, 请从以下网站重新安装软件:

HP Designjet Z6800 & Z6600:

www.hp.com/go/Z6600-Z6800/drivers

ZHTW

MAC 和 Windows 的注意事项:

您必須先在電腦上安裝印表機驅動程式軟體。(確定電腦已經連線到網際網路)

將「HP Start Up Kit」DVD 放入電腦。

在 Windows 中:

* 如果 DVD 沒有自動執行, 請執行 DVD 根資料夾中的 autorun.exe 程式。

* 按一下「安裝」, 並依照螢幕上指示進行。

Mac:

* 如果 DVD 沒有自動執行, 請開啟桌面上的 DVD 圖示。

* 開啟 Mac OS X HP Designjet Installer 圖示, 並依照螢幕上指示進行。

附註: 如果安裝失敗, 請在這裡重新安裝軟體:

HP Designjet Z6800 & Z6600:

www.hp.com/go/Z6600-Z6800/drivers

KO

Mac 및 Windows 참고:

먼저 프린터 드라이버 소프트웨어를 컴퓨터에 설치합니다. (컴퓨터가 인터넷에 연결되어 있는지 확인합니다.)

HP Start-Up Kit(HP 시작 키트) DVD를 컴퓨터에 삽입합니다.

Windows의 경우:

* DVD가 자동으로 실행되지 않는 경우 DVD의 루트 폴더에서 autorun.exe 프로그램을 실행합니다.

* 설치를 클릭하고 화면에 나타나는 지침을 따릅니다.

Mac의 경우:

* DVD가 자동으로 실행되지 않는 경우 바탕 화면에서 DVD 아이콘을 엽니다.

* Mac OS X HP Designjet Installer 아이콘을 열고 화면의 지침을 따릅니다.

주: 설치하는 데 실패한 경우 다음 위치에서 각각의 소프트웨어를 다시 설치합니다.

HP Designjet Z6800 & Z6600:

www.hp.com/go/Z6600-Z6800/drivers

ID

Catatan untuk MAC & Windows:

Anda harus terlebih dulu menginstal perangkat lunak driver printer di komputer (pastikan komputer Anda tersambung ke Internet).

Masukkan DVD HP Start Up Kit ke komputer.

Untuk Windows:

* Jika DVD tidak dimulai secara otomatis, jalankan program autorun.exe pada folder akar DVD.

* Klik Install (Instal), lalu ikuti petunjuk di layar.

Untuk Mac:

* Jika DVD tidak dimulai secara otomatis, buka ikon DVD di desktop.

* Buka ikon Mac OS X HP Designjet Installer, lalu ikuti petunjuk di layar.

CATATAN: Jika penginstalan gagal, instal ulang perangkat lunak dari:

HP Designjet Z6800 & Z6600:

www.hp.com/go/Z6600-Z6800/drivers

Legal notices

© Copyright 2014 Hewlett-Packard Development Company, L.P.

The information contained herein is subject to change without notice. The only warranties for HP products and services are set forth in the express warranty statements accompanying such products and services. Nothing herein should be construed as constituting an additional warranty. HP shall not be liable for technical or editorial errors or omissions contained herein.