



Istruzioni di installazione

Display 2x20 HP integrato per la vendita al dettaglio



L6015tm
L6017tm



RP2 2000
RP2 2030

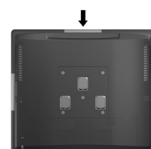

RP7 7800
RP7 7100

Copyright © 2014 Hewlett-Packard Development Company, L.P. Le informazioni contenute in questo documento sono soggette a modifiche senza preavviso.

Prima edizione: aprile 2014



765300-061

NOTA: Per istruzioni dettagliate sull'installazione dei moduli USB, consultare la *Guida per l'utente di monitor Retail Touch HP L6015tm e L6017tm*, la *Guida di riferimento hardware HP RP7 Retail System Modello 7800*, la *Guida di riferimento hardware HP RP7 Retail System Modello 7100* oppure la *Guida di riferimento hardware HP RP2 Retail System* all'indirizzo www.hp.com.

Prima di iniziare

Prima di installare il display 2x20, verificare che il sistema sia spento e che il cavo di alimentazione del computer sia scollegato dalla presa di alimentazione.

AVVERTENZA: Per evitare il rischio di lesioni gravi o danni al sistema, controllare che il cavo di alimentazione sia scollegato dalla presa elettrica a muro prima di procedere con l'installazione del display 2x20. La mancata esecuzione di questa operazione, potrebbe esporre l'utente al rischio di scosse elettriche.

NOTA: per le normative e gli avvisi sulla sicurezza, consultare la documentazione *Avvisi relativi al prodotto* fornita nella confezione.

Configurazione del display

Per configurare il display 2x20, consultare la *Guida alla configurazione del POS HP* (disponibile solo in inglese). La guida è fornita con la documentazione del computer, ed è disponibile sul sito www.hp.com. Per accedere a questa guida sul computer:

- In Microsoft Windows XP o Windows Embedded POSReady 2009, selezionare **Start > Tutti i programmi > HP Point of Sale Information** (Informazioni su HP Point of Sale).
- In Microsoft Windows 7, Windows Embedded POSReady 7, **Windows 8.x** o Industry 8.1, selezionare **Start > HP Point of Sale Information** (Informazioni su HP Point of Sale).

Consultare la pagina www.hp.com/support per verificare la disponibilità di eventuali aggiornamenti del software o della documentazione rilasciati tra la produzione e la consegna del prodotto.

Monitor Retail Touch HP L6015tm e L6017tm per la vendita al dettaglio

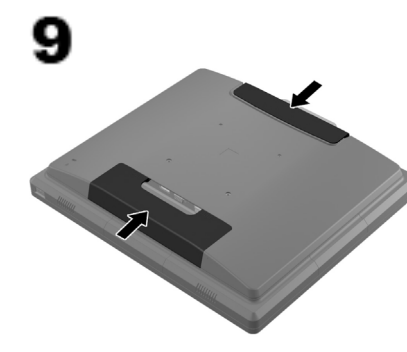
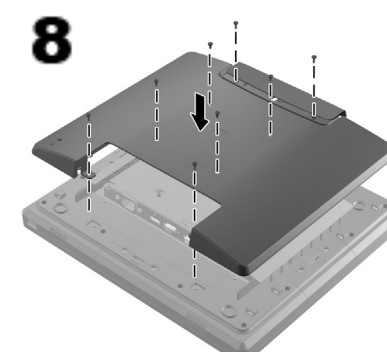
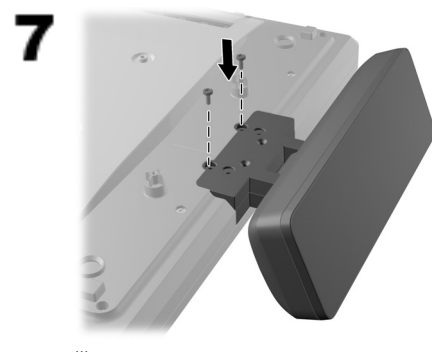
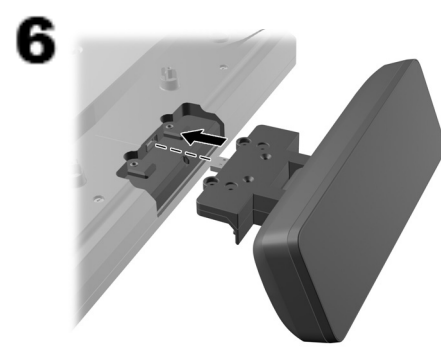
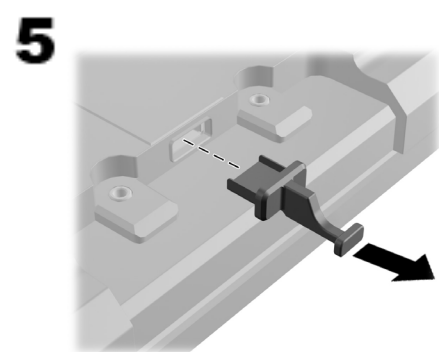
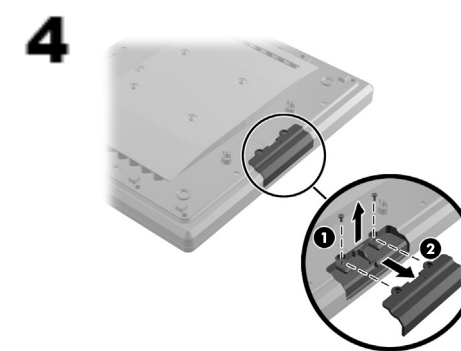
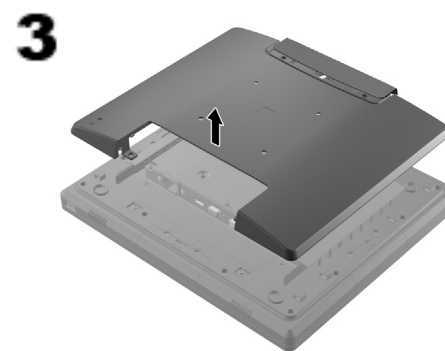
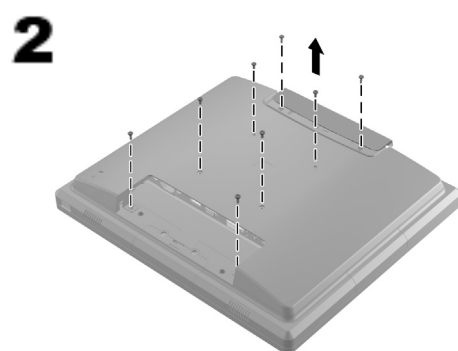
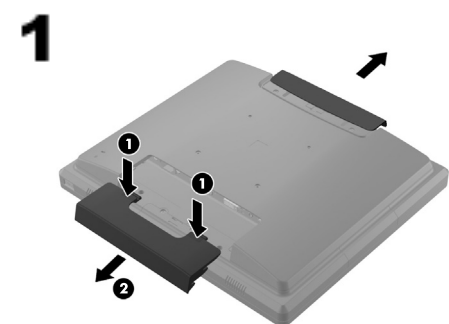

NOTA: inserire le viti è obbligatorio.

HP RP7 Retail System Modello 7800 per la vendita al dettaglio

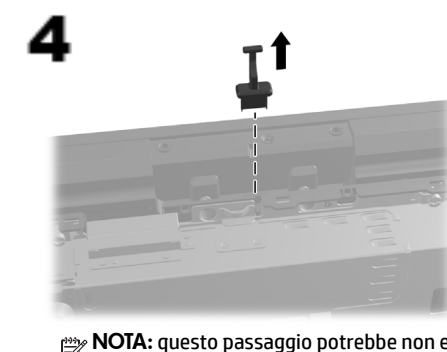
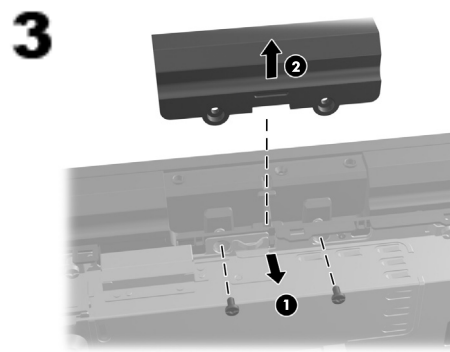
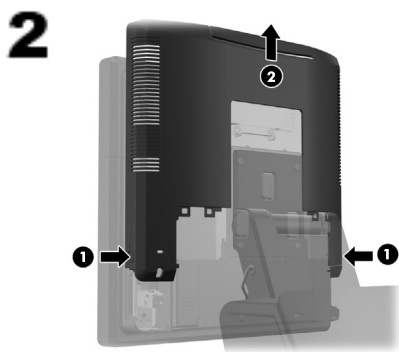
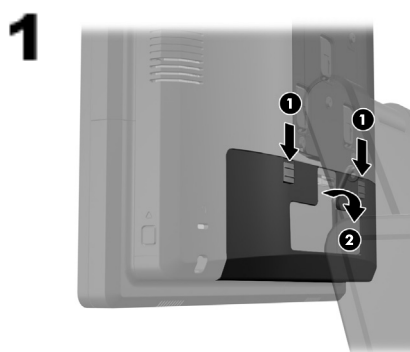

NOTA: questo passaggio potrebbe non essere necessario se la protezione del connettore non è installata nella porta USB.

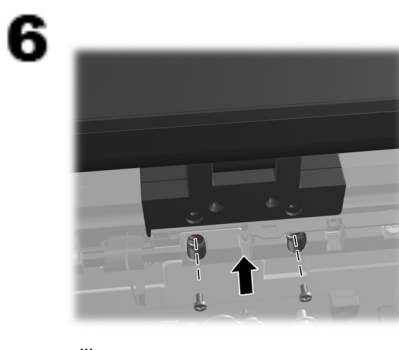
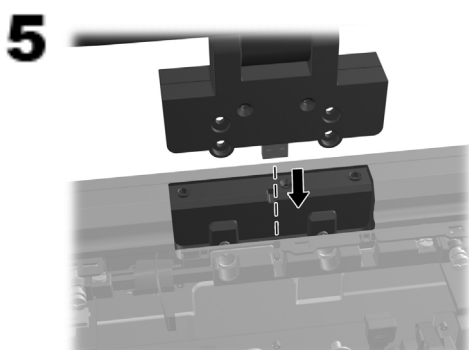

NOTA: inserire le viti è obbligatorio.

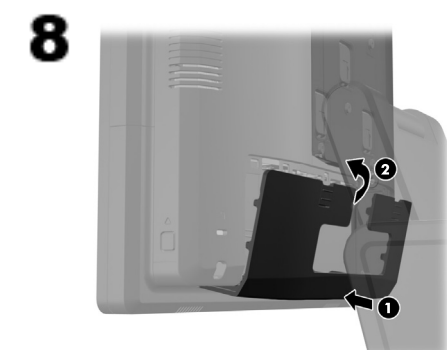
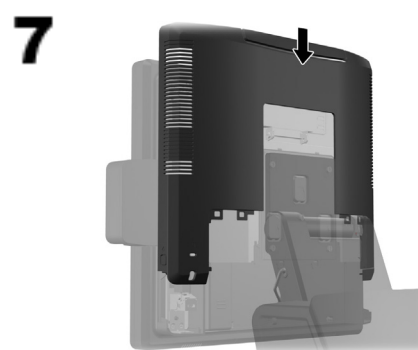

HP RP7 Retail System Modello 7100 per la vendita al dettaglio

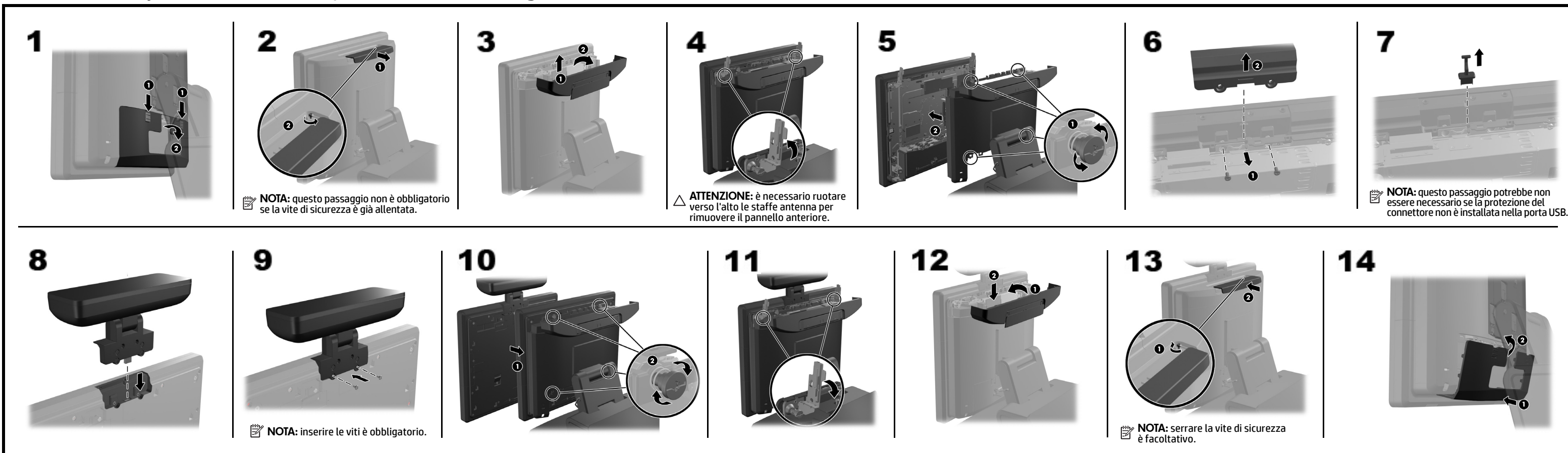

HP RP2 Retail System Modello 2000 e 2030

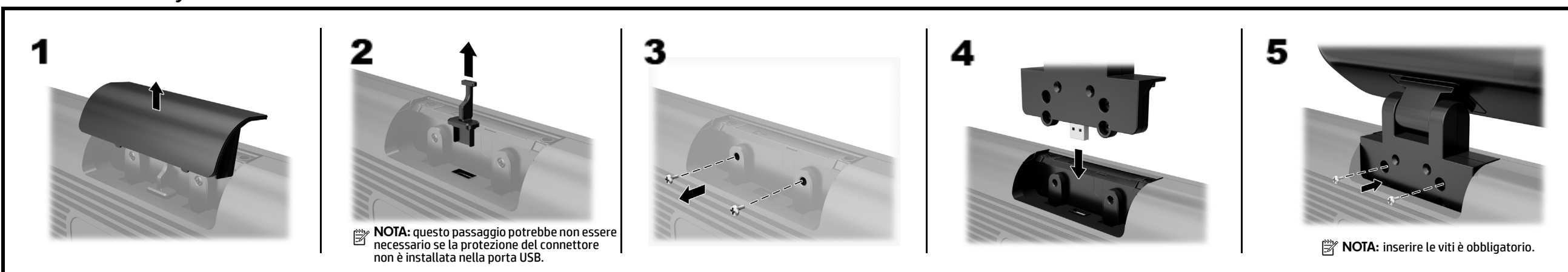

Supporto tecnico online

Per l'accesso online alle informazioni del supporto tecnico, gli strumenti di auto-risoluzione, l'assistenza online, i forum o gli esperti di informatica, i knowledge base multi-fornitore generali e gli strumenti di monitoraggio e diagnosi, visitare il sito <http://www.hp.com/support>.

Commenti sulla documentazione

HP si impegna a fornire una documentazione in grado di soddisfare tutte le esigenze. Per contribuire a migliorare la documentazione, inviare qualsiasi suggerimento, commento o segnalazione di errore a doc.feedback@hp.com includendo il titolo del documento e il numero di parte (situato vicino al codice a barre).