



Pantalla táctil HP Monitores Digital Signage

Guía del usuario

© 2014 Hewlett-Packard Development Company, L.P. La información contenida en el presente documento está sujeta a cambios sin previo aviso.

Las únicas garantías para productos y servicios HP están establecidas en las declaraciones de garantía explícitas que acompañan a dichos productos y servicios. Ninguna información contenida en este documento debe interpretarse como una garantía adicional. HP no se responsabilizará por errores técnicos o editoriales ni por omisiones contenidas en el presente documento.

Este documento incluye información de propiedad protegida por las leyes de derechos de autor. Ninguna parte de este documento puede ser fotocopiada, reproducida o traducida a otro idioma sin el previo consentimiento por escrito de Hewlett-Packard Company.

Microsoft y Windows son marcas registradas del grupo de empresas Microsoft en los Estados Unidos.

Segunda edición: mayo de 2014

Primera edición: marzo de 2014

Número de referencia del documento:
749853-E52

Acerca de esta guía

Esta guía proporciona información sobre la configuración de la pantalla, la solución de problemas y las especificaciones técnicas.



-
-  **¡ADVERTENCIA!** El texto presentado de esta forma indica que, si no se siguen las instrucciones, se pueden producir daños físicos o pérdida de la vida.
 -  **PRECAUCIÓN:** El texto presentado de esta forma indica que, si no se siguen las instrucciones, se pueden producir daños en el equipo o pérdida de información.
 -  **NOTA:** El texto presentado de esta manera proporciona información importante complementaria.
-

Tabla de contenido

| | |
|---|-----------|
| 1 Características del producto | 1 |
| Modelos de señal digital HP | 1 |
| Accesorios | 1 |
| Accesorios opcionales | 2 |
| 2 Pautas para la seguridad y el mantenimiento | 3 |
| Información importante sobre seguridad | 3 |
| Pautas para el mantenimiento | 3 |
| Limpieza del monitor | 4 |
| 3 Montaje y preparación | 5 |
| Uso del receptor de IR | 6 |
| Orientación vertical | 7 |
| Uso del sistema de seguridad | 7 |
| Montaje de la pantalla en una pared | 7 |
| 4 control remoto | 9 |
| Botones del control remoto | 10 |
| 5 Uso de la pantalla | 12 |
| Conexión de la pantalla a un reproductor multimedia u ordenador con Digital Signage | 12 |
| Conexión RGB/VGA | 13 |
| Conexión DisplayPort | 14 |
| Conexión HDMI | 15 |
| Conexión del cable Touch USB | 15 |
| Conexión del receptor de IR | 17 |
| conexión LAN/VOE | 18 |
| Conexión de la pantalla mediante LAN/VOE | 18 |
| Conexión de múltiples monitores a un reproductor | 19 |
| Conexión de múltiples monitores con Vídeo a través de Ethernet (VOE) | 19 |
| Conexión de múltiples monitores en Modo tile | 19 |
| Ajuste de la pantalla | 22 |
| Selección de un modo de imagen | 22 |
| Personalización de las opciones de imagen | 22 |
| Personalización de las opciones de pantalla del ordenador | 23 |

| | |
|---|-----------|
| Ajuste del sonido | 23 |
| Selección de un modo de sonido | 23 |
| Personalización de las opciones de sonido | 24 |
| Uso de las opciones adicionales | 24 |
| Uso de la lista de entradas | 24 |
| Ajuste de la etiqueta de entrada | 25 |
| Selección de la etiqueta de entrada | 25 |
| Ajuste del formato de imagen | 25 |
| 16:9 : Esta selección le permitirá ajustar la imagen horizontalmente, en proporción lineal, para llenar la pantalla completa (útil para ver DVD con formato 4:3). | 26 |
| Solo escaneo : Esta selección le permitirá ver la imagen con la mejor calidad sin pérdida de la imagen original en alta resolución. | 27 |
| 1:1 : La relación de aspecto del original no está seleccionada. (Solo Display Port PC, HDMI PC, RGB PC) | 27 |
| 4:3 : Esta selección le permite ver una foto con la relación de aspecto original de 4:3. Aparecerán barras negras a la izquierda y a la derecha de la pantalla. | 27 |
| Zoom : Esta selección le permitirá ver la imagen sin ningún ajuste, y al mismo tiempo abarcar la pantalla completa. Sin embargo, la parte superior y la inferior de la imagen se recortarán. | 28 |
| Zoom cine : Elija Zoom cine cuando desee ampliar la imagen en la proporción correcta. Nota: Cuando amplíe o reduzca la imagen, esta puede aparecer distorsionada. | 28 |
| 6 Personalización de la configuración | 29 |
| Acceso a los menús principales | 29 |
| Configuración PICTURE | 30 |
| Opciones de modo de imagen | 31 |
| Control avanzado | 31 |
| configuración AUDIO | 32 |
| configuración TIME | 33 |
| Configuración OPTION | 34 |
| ID de imagen | 39 |
| configuración NETWORK | 39 |
| 7 Establecimiento de conexiones | 41 |
| Conexión a un ordenador, receptor HD, DVD o VCR | 42 |
| Conexión DisplayPort | 42 |
| Conexión HDMI | 43 |
| Conexión de componentes | 44 |
| Conexión a la LAN | 45 |

| | |
|---|-----------|
| Conexión a un dispositivo USB | 45 |
| Pantallas conectadas en cadena | 46 |
| 8 Configuración de la pantalla para música, vídeos y fotografías | 47 |
| Estado de la red | 48 |
| Conexión de dispositivos de almacenamiento USB | 49 |
| Navegación por los archivos | 52 |
| Formatos de archivo compatibles | 53 |
| Reproducción de vídeos | 54 |
| Visualización de fotos | 57 |
| Escuchar música | 60 |
| Uso de PIP/PBP | 61 |
| 9 Funcionamiento de la pantalla táctil | 64 |
| Instalación del software táctil | 64 |
| Microsoft Windows 8/ Windows 7(plug and play) | 64 |
| Uso de la pantalla táctil | 64 |
| Para usar la pantalla táctil en Windows 8 | 64 |
| Para usar la pantalla táctil en Windows 7 | 65 |
| 10 Solución de problemas | 67 |
| Apéndice A Especificaciones | 70 |
| Modelo de 41.92 pulgadas (106,5 cm) | 70 |
| Dimensiones | 72 |
| Modelo de 46.96 pulgadas (119,3 cm) | 72 |
| Dimensiones | 74 |
| Reconocimiento de resoluciones predeterminadas de imagen | 74 |
| Modo DTV | 75 |
| Códigos IR | 75 |
| Apéndice B Avisos de los organismos normativos | 77 |
| Aviso de la comisión federal de comunicaciones (FCC) | 77 |
| Modificaciones | 77 |
| Cables | 77 |
| Declaración de conformidad para productos marcados con el logotipo de la FCC (Estados Unidos solamente) | 77 |
| Aviso canadiense | 78 |
| Avis Canadien | 78 |
| Aviso normativo para la Unión Europea | 78 |

| | |
|--|----|
| Aviso alemán sobre ergonomía | 79 |
| Aviso japonés | 79 |
| Aviso coreano | 79 |
| Requisitos del juego de cables de alimentación | 79 |
| Requisitos japoneses para el cable de alimentación | 79 |
| Avisos medioambientales del producto | 80 |
| California Perchlorate Material Notice | 80 |
| Eliminación de Materiales | 80 |
| Eliminación de equipos desechables por usuarios de residencias privadas en la Unión Europea | 80 |
| Sustancias químicas | 80 |
| Programa HP de reciclaje | 80 |
| Restricción de sustancias peligrosas (RoHS) | 80 |
| Restricción de sustancias peligrosas de India (RoHS) | 81 |
| Norma EEE de Turquía | 82 |
| Restricción de sustancias peligrosas en Ucrania | 82 |
| Aviso de eliminación de baterías de Taiwán | 82 |

Apéndice C Control de múltiples productos 83

| | |
|---|----|
| Conexión del cable | 83 |
| Configuraciones RS-232C | 83 |
| Parámetro de comunicación | 83 |
| Command reference list | 84 |
| Transmission / Receiving protocol | 86 |
| Transmission | 86 |
| Acknowledgement | 86 |
| 01. Power (Command: k a) | 86 |
| 02. Input Select (Command: k b) | 87 |
| 03. Aspect Ratio (Command: k c) | 87 |
| 04. Energy Saving (Command: f l) | 88 |
| 05. Picture Mode (Command: d x) | 88 |
| 06. Contrast (Command: k g) | 88 |
| 07. Brightness (Command: k h) | 89 |
| 08. Sharpness (Command: k k) | 89 |
| 09. Color Temperature (Command: k u) | 89 |
| 10. Auto Configuration (Command: j u) | 89 |
| 11. Balance (Command: k t) | 90 |
| 12. Sound Mode (Command: d y) | 90 |
| 13. Treble (Command: k r) | 90 |
| 14. Bass (Command: ks) | 90 |
| 15. Speaker (Command: d v) | 91 |

| | |
|--|-----|
| 16. Volume Mute (Command: k e) | 91 |
| 17. Volume Control (Command: k f) | 91 |
| 18. Time (Command: f a) | 91 |
| 19. Off Timer(On/Off Timer Time (Command: f e) | 92 |
| 20. On Timer(On/Off Timer) Time (Command: f d) | 93 |
| 21. Sleep Time (Command: f f) | 95 |
| 22. Power On Delay (Command: f h) | 95 |
| 23. Language (Command: f i) | 96 |
| 24. ISM method (Command: j p) | 96 |
| 25. Reset (Command: f k) | 96 |
| 26. Tile Mode (Command: d d) | 97 |
| 27. Tile ID Set (Command: d i) | 97 |
| 28. Tile H Position (Command: d e) | 97 |
| 29. Tile V Position (Command: d f) | 98 |
| 30. Tile H Size (Command: d g) | 98 |
| 31. Tile V Size (Command: d h) | 98 |
| 32. Natural Mode (In Tile Mode) (Command : d j) | 99 |
| 33. DPM Select (Command: f j) | 99 |
| 34. Temperature Value (Command: d n) | 99 |
| 35. Remote Controller Lock/ Key Lock (Command: k m) | 100 |
| 36. Key (Command: m c) | 100 |
| 37. OSD Select (Command: k l) | 100 |
| 38. Operating time return (Command: d l) | 101 |
| 39. Serial No. (Command: f y) | 101 |
| 40. S/W Version (Command: f z) | 101 |
| 41. Backlight (Command: m g) | 101 |
| 42. Display Name (Command: v a) | 102 |
| 43. Abnormal State (Command: k z) | 102 |
| 44. Display Location (Command: v b) | 103 |
| 45. Player Name (Command: v d) | 103 |
| 46. DHCP (VOE) (Command: v e) | 103 |
| 47. Scheduling Input Select (Command : f u) (Main Picture Input) | 104 |
| 48. IP Address, VOE Setup (Command: v f) | 104 |
| 49. Auto Detection (Command: f g) | 104 |
| 50. Subnet mask, VOE Setup (Command: v g) | 105 |
| 51. IP Address, NSM Setup (Command: v k) | 105 |
| 52. Mac Address, VOE Setup (Command: v h) | 105 |
| 53. Check VOE Availability (Command: v i) | 106 |
| 54. Mac Address, NSM setup (Command: v j) | 106 |
| 55. Product Name. (Command : f v) | 106 |

1 Características del producto

Modelos de señal digital HP

Los monitores HP LCD de señal digital tienen una pantalla de aspecto ancho, matriz activa y un transistor de película delgada (TFT). Entre las características de los monitores se incluyen:

- Modelo con un área de visualización de pantalla ancha con diagonal de 106,47 cm (41.92 pulgadas) y una resolución nativa de 1920 x 1080
- Modelo con un área de visualización de pantalla ancha con diagonal de 119,28 cm (46.96 pulgadas), y una resolución nativa de 1920 x 1080
- Ángulos de visión de 178 grados en horizontal, 178 grados en vertical
- Entradas VGA, HDMI, DisplayPort, VOE, USB, IR y audio
- Salidas VGA, DisplayPort y altavoces
- Controles externos RS232, LAN e IR
- Compatibilidad con opción de altavoz externo
- Reproductor USB integrado, software de utilidades de red, conexión en cadena de video mediante DP y VGA, IR de grupo para mosaico (conexión en cadena a través de RS232); Video-over-Ethernet (VOE)
- Tecnología táctil IR Spread
- 5 puntos inequívocos de funcionalidad multitoque
- Capacidad de movimiento gestual de deslizamiento rápido desde el borde
- Interfaz de montaje compatible con VESA:
 - Modelo de 106,7 cm/41.92 pulgadas: Patrón de orificios 200 x 200 mm
 - Modelo de 119,28 cm/46.96 pulgadas: Patrón de orificios 400 x 400 mm
- Utilidad de software Network Sign Manager (NSM) incluida, que permite la gestión y el control remoto y centralizado de las pantallas de señalización digital HP. Los usuarios tienen la capacidad de supervisar y enviar comandos a todos los dispositivos conectados a la red en una subred desde una ubicación central como un centro de datos. Para obtener más información, consulte la *HP Network Sign Manager User Guide* (Guía del usuario de HP Network Sign Manager) que viene con la pantalla.
- Compatibilidad con HP Video Over Ethernet (VOE) que ofrece un sistema de software, hardware y firmware para conectar las pantallas de señalización digital de HP en una red con equipos/reproductores multimedia de la misma red. Para obtener más información, consulte la *HP Video Over Ethernet User Guide* (Guía del usuario de HP Video Over Ethernet) que viene con la pantalla.

Accesorios

- Disco de software y documentación
- control remoto

- cable de alimentación
- cable DisplayPort
- cable HDMI
- cable RGB (VGA)
- Cable USB (tipo A a tipo B)
- Receptor de IR

Accesorios opcionales

Los accesorios opcionales (comprados por separado) podrían variar dependiendo del modelo.

- montaje del soporte
- Kit de altavoces
- kit de montaje a la pared

2 Pautas para la seguridad y el mantenimiento

Información importante sobre seguridad

Se incluye un cable de alimentación con el monitor. Si utiliza otro cable, utilice solamente una fuente de alimentación y una conexión apropiadas para este monitor.

⚠ ¡ADVERTENCIA! Para reducir el riesgo de descargas eléctricas o daños al equipo:

- No desactive el enchufe de conexión a tierra del cable de alimentación. El enchufe de conexión a tierra es una medida de seguridad muy importante.
- Enchufe el cable de alimentación en un toma eléctrico de CA con conexión a tierra que pueda alcanzar fácilmente en todo momento.
- Desconecte el producto de la fuente desenchufando el cable de alimentación de la toma eléctrica de CA.

Para su seguridad, no coloque nada sobre los cables de alimentación u otros cables. Acomódelos de manera que nadie pueda pisarlos accidentalmente ni tropezar con ellos. No tire de los cables. Cuando desenchufe el cable de la toma eléctrica de CA, cójalo por el enchufe.

Para reducir el riesgo de lesiones serias, lea la *Guía de seguridad y ergonomía*. Esta guía describe la configuración apropiada de la estación de trabajo, la postura y los hábitos laborales y de salud recomendados para los usuarios de equipos, así como información importante sobre seguridad eléctrica y mecánica. Esta guía se encuentra en Internet en www.hp.com/ergo y/o en el disco de documentación, si este se incluye con la pantalla.

⚠ PRECAUCIÓN: Para garantizar la protección del monitor y del equipo, conecte todos los cables de alimentación y los dispositivos periféricos correspondientes (como monitor, impresora o escáner) a algún dispositivo protector contra sobrevoltaje, como un extensor de alimentación o una fuente de alimentación ininterrumpida (UPS). No todos los extensores de alimentación ofrecen protección contra sobrevoltaje; por lo que debe estar indicado en una etiqueta que poseen esta característica. Utilice un extensor de alimentación cuyo fabricante proporcione una garantía de reemplazo por daños, de modo que pueda reemplazar el equipo si falla la protección contra sobrevoltaje.

Utilice los muebles de oficina apropiados y de tamaño correcto diseñados para soportar su monitor.

⚠ ¡ADVERTENCIA! Los monitores que se colocan inadecuadamente sobre cómodas, estantes, repisas, escritorios, altavoces, baúles, o mesas móviles pueden caer y causar lesiones corporales.

Cuide que no se interfiera con los cables conectados al monitor y que nadie los tire, agarre o tropiece con ellos.

⚠ PRECAUCIÓN: No sitúe el dispositivo en ubicaciones donde le pueda salpicar o gotear agua. No coloque ningún objeto que contenga agua (como floreros, etc.) encima del dispositivo.

Pautas para el mantenimiento

Para mejorar el rendimiento y extender la vida útil del monitor, siga estas pautas:

- No abra la carcasa del monitor ni intente reparar el producto. Ajuste solamente los controles que se describen en las instrucciones de funcionamiento. Si el monitor no funciona correctamente, se ha caído o se ha dañado, póngase en contacto con el distribuidor, revendedor o proveedor de servicios autorizado de HP.
- Utilice solamente una fuente de alimentación y una conexión adecuadas para este monitor, como se indica en la etiqueta o en la placa trasera del monitor.
- Asegúrese de que el total de amperios de los productos conectados a la toma eléctrica de CA no exceda la clasificación eléctrica de la toma eléctrica de CA y que el total de amperios de los productos conectados al cable no exceda la clasificación eléctrica del cable. Consulte la etiqueta del cable de alimentación para averiguar la clasificación de amperios (AMPS o A) de cada dispositivo.
- Instale el monitor cerca de una toma eléctrica de CA para poder acceder con facilidad. Desconecte el monitor cogiendo el enchufe con firmeza y retirándolo de la toma eléctrica de CA. Nunca lo desconecte tirando del cable.
- Apague el monitor cuando no lo utilice. Puede aumentar significativamente la expectativa de vida útil del monitor utilizando un salvapantallas y apagando el monitor cuando no lo utilice.

⚠ PRECAUCIÓN: El fenómeno de la imagen quemada/estática podría ocurrir en el monitor si la misma imagen estática permanece en pantalla durante largos periodos de tiempo. Para evitar el fenómeno de la imagen estática y prolongar la vida útil del monitor, debería activar uno de los cuatro métodos ISM en el menú en pantalla, activar una aplicación de salvapantallas, alternar entre información estática e imágenes periódicamente o apagar el monitor cuando no se use durante un tiempo prolongado.

- El gabinete tiene ranuras y orificios para proporcionar ventilación. Estos orificios de ventilación no se deben bloquear ni obstruir. Nunca introduzca objetos de ninguna clase en las ranuras del gabinete ni en otros orificios.
- No deje caer el monitor ni lo coloque sobre una superficie inestable.
- No coloque nada sobre el cable de alimentación. Ni pise sobre el cable.
- Mantenga el monitor en un área bien ventilada, alejado del exceso de luz, calor o humedad.
- Al retirar la base del monitor, debe posicionar la parte frontal del monitor hacia abajo sobre una superficie uniforme para evitar ralladuras, deformaciones o roturas.

Limpieza del monitor

1. Apague el monitor y desconecte el cable de alimentación de la parte trasera de la unidad.
2. Elimine el polvo del monitor limpiando la pantalla y su carcasa con un paño limpio, suave y antiestático.
3. Para situaciones más difíciles de limpieza, utilice una mezcla de 50/50 de agua y alcohol isopropílico.

⚠ PRECAUCIÓN: Rocíe el limpiador en un paño y utilícelo para limpiar suavemente la superficie de la pantalla. Nunca rocíe el limpiador directamente en la superficie de la pantalla. Pudiera filtrarse detrás del panel frontal y dañar los componentes electrónicos.

PRECAUCIÓN: Para limpiar la pantalla del monitor o la carcasa, no use limpiadores que contengan materiales basados en el petróleo tales como el benceno, disolvente u otra sustancia volátil. Estos productos químicos pueden dañar el monitor.

3 Montaje y preparación

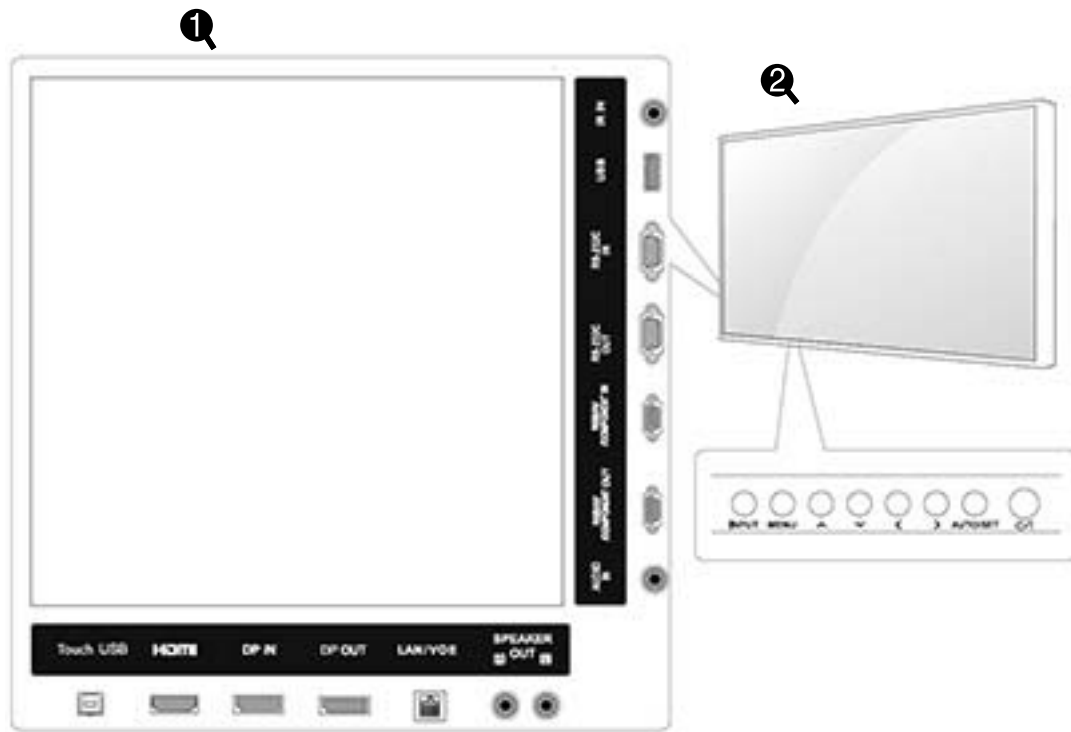

| Elemento | Panel de conexiones | Descripción |
|----------|----------------------|---|
| (1) | Touch USB | Conecta un cable Touch USB del equipo al monitor. |
| | HDMI | Conecta el cable de entrada de voz o de audio. |
| | DP IN | Conecta el cable de entrada de DisplayPort a la pantalla. |
| | DP OUT | Conecta el cable de salida de DisplayPort a la pantalla. |
| | LAN/VOE | Conecta un cable de red de área local. |
| | SPEAKER OUT | Conecta altavoces externos opcionales a la pantalla. |
| | AUDIO IN | Conecta un cable de audio a la pantalla. |
| | RGB/AV COMPONENT OUT | Conecta un cable de salida de componentes RGB/AV a la pantalla. |
| | RGB/AV COMPONENT IN | Conecta un cable de componentes RGB/AV a la pantalla. |
| | RS-232C OUT | Conecta un cable de salida RS-232C a la pantalla. |
| | RS-232C IN | Conecta un cable de entrada RS-232C a la pantalla. |
| | USB | Conecta el cable USB a la pantalla. |
| | IR IN | Conecta in cable IR a la pantalla. |

| Elemento | Marcas de pantalla | Descripción |
|----------|------------------------------------|---|
| (2) | INPUT | Cambia la fuente de entrada. |
| | MENU | Accede a los menús principales, o guarda su entrada y sale de los menús. |
| | ▲▼ | Desplaza la selección hacia arriba y hacia abajo |
| | <> | Regula el volumen. |
| | AUTO/SET (Menos/ Automático) | Muestra la señal y el modo actuales. Pulse este botón para ajustar la pantalla automáticamente (solo en el modo RGB). |
| | ⏻/⏿ | Enciende o apaga la alimentación. |

Uso del receptor de IR

Esto permite colocar un sensor de mando a distancia en una ubicación personalizada.

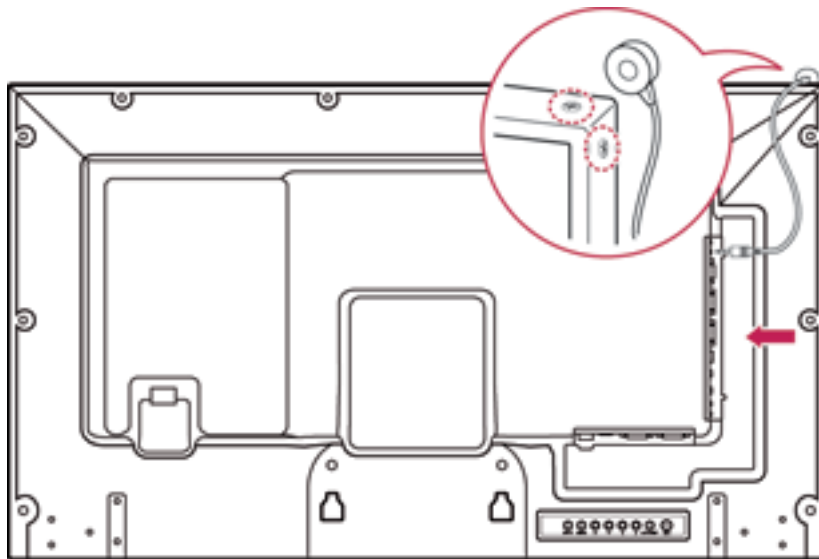

El receptor de IR magnético debe colocarse en la parte frontal o lateral de la pantalla. El receptor de IR debe estar en la línea de visión del mando a distancia. El receptor de IR magnético debe colocarse en la ubicación del tornillo (marco de la pantalla).



NOTA: El receptor de IR está hecho con un imán. Si está conectado a la parte lateral o inferior del producto, los golpes externos pueden causar que el receptor de IR se caiga.

Orientación vertical

Para instalar en orientación vertical, gire la pantalla en el sentido contrario al de las agujas del reloj 90 grados mirando hacia ella desde la parte frontal.

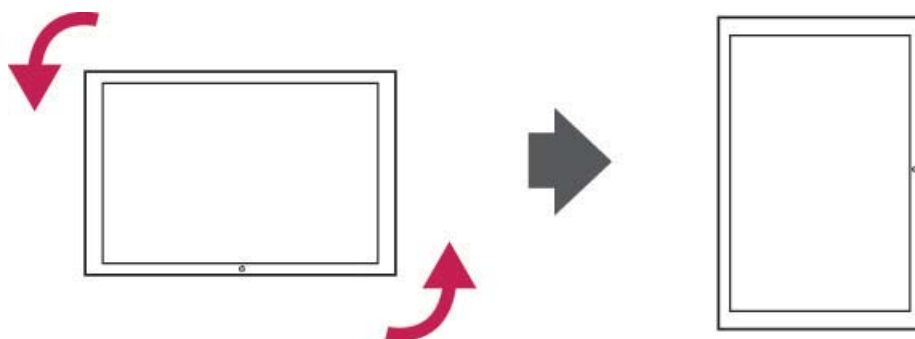

Uso del sistema de seguridad

El conector del sistema de seguridad se encuentra en la parte trasera de la pantalla.

Conecte el cable del sistema de seguridad entre la pantalla y una mesa.



 **NOTA:** El sistema de seguridad se adquiere por separado. Puede obtener accesorios adicionales en la mayoría de las tiendas de electrónica.

Montaje de la pantalla en una pared

Para permitir una ventilación adecuada, deje un espacio libre de 10 cm a cada lado y desde la pared. Puede obtener instrucciones de instalación detalladas del fabricante del equipo de montaje.

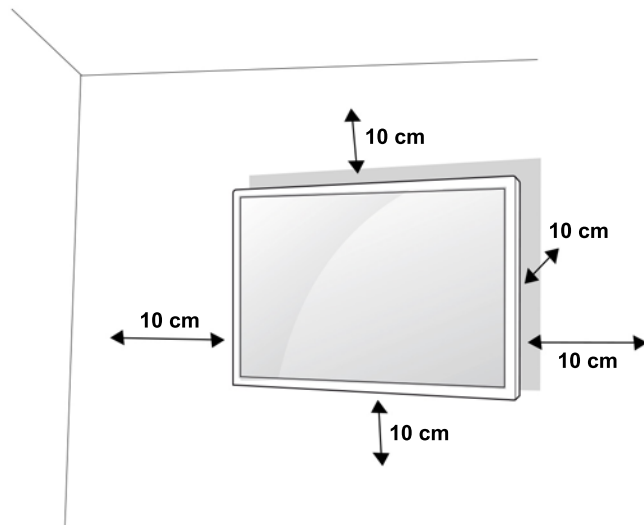

Si desea montar la pantalla en una pared, conecte un interfaz de montaje en la pared (piezas opcionales) a la parte trasera del aparato.

Cuando instale la pantalla mediante una interfaz de montaje en la pared (piezas opcionales), fíjela con cuidado para que no se caiga.

1. Utilice un montaje de pared y tornillos compatibles con las normas VESA.

Si utiliza tornillos más largos que los de las normas VESA, la pantalla puede sufrir daños internos.

Si utiliza tornillos incorrectos, el producto puede sufrir daños y caer desde la posición de montaje. En este caso, HP no se hace responsable de los daños.

2. Utilice la norma VESA de la siguiente manera:

- 785 mm (31 pulgadas) o más
- Tornillo de fijación: Diámetro 6,0 mm x paso 1,0 mm x longitud 10 mm

⚠ PRECAUCIÓN: Desconecte el cable de alimentación en primer lugar y luego mueva o instale la pantalla. De lo contrario pueden producirse descargas eléctricas.

Si instala la pantalla en un techo o una pared inclinada, podría caerse y producir lesiones graves.

Utilice una montura de pared autorizada por HP y póngase en contacto con su distribuidor local o con personal cualificado.

No apriete demasiado los tornillos, ya que esto puede causar daños en la pantalla e invalidar la garantía.

Utilice tornillos y monturas de pared que cumplan la norma VESA. Los daños o lesiones causados por el uso indebido o la utilización de un accesorio incorrecto no están cubiertos por la garantía.

📄 NOTA: El soporte de montaje en la pared es opcional. Puede obtener accesorios adicionales de su distribuidor local.

La longitud de los tornillos puede variar según la montura de pared. Asegúrese de utilizar la longitud apropiada.

Para obtener más información, consulte las instrucciones del fabricante suministradas con la montura de pared.

4 control remoto

El mando a distancia se suministra con pilas.

Para cambiar las pilas, abra la tapa de las pilas, sustitúyalas (1,5 V AAA) haciendo coincidir los polos (+) y (-) con la etiqueta del interior del compartimiento y cierre la tapa de las pilas. Para extraer las pilas, haga lo mismo que al instalarlas a la inversa.

⚠ PRECAUCIÓN: No mezcle pilas antiguas y nuevas, ya que esto puede dañar el mando a distancia.

Asegúrese de apuntar el mando a distancia hacia el sensor del mando a distancia situado en la pantalla.

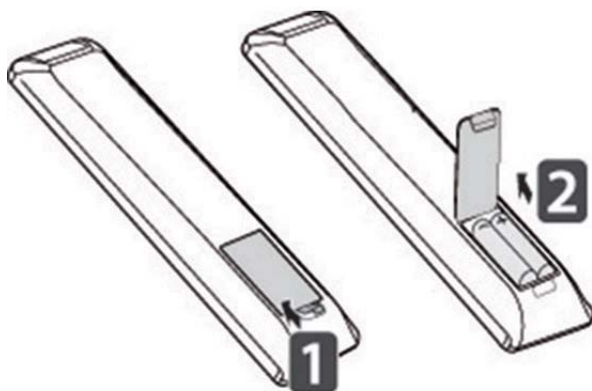

Botones del control remoto

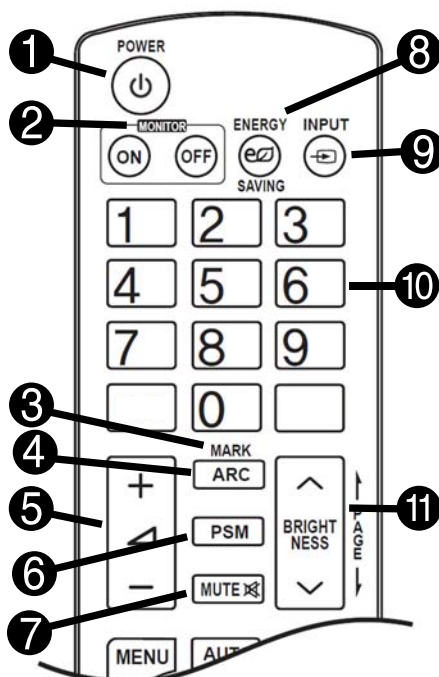
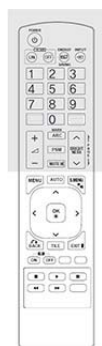

| Elemento | Botón | Función | Elemento | Botón | Función |
|----------|--|--|----------|-----------------------------------|--|
| (1) | Alimentación | Enciende o apaga el monitor. | (7) | MUTE (Menos/Automático) | Silencia todos los sonidos. |
| (2) | pantalla ON/OFF (Encender/apagar pantalla) | Apaga la pantalla y vuelve a encenderla. | (8) | ENERGY SAVING (Ahorro de energía) | Ajusta el brillo de la pantalla para reducir el consumo de energía. |
| (3) | MARK (Marca) | Selecciona un archivo específico en el modo USB. | (9) | INPUT | Selecciona el modo de entrada. |
| (4) | ARC | Selecciona el formato de imagen. | (10) | Botones numéricos y alfabéticos | Introduce caracteres alfabéticos o numéricos en función del ajuste. |
| (5) | Subir/bajar volumen | Regula el volumen. | (11) | Tecla BRIGHTNESS | Ajusta el brillo al pulsar los botones hacia arriba o hacia abajo en el mando a distancia. En el modo USB, el menú en pantalla usa la función Page (Página) para desplazarse a la siguiente lista de archivos. |
| (6) | PSM | Selecciona el modo de estado de imagen | | | |

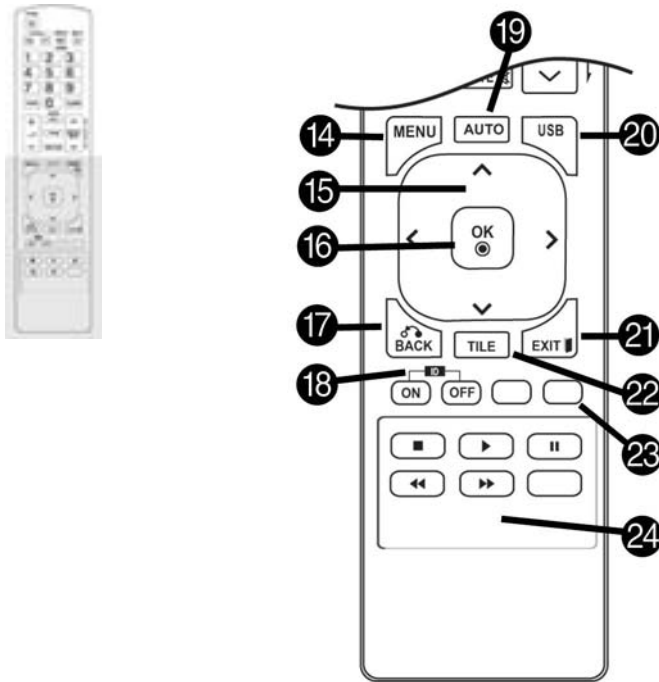

| Elemento | Botón | Función | Elemento | Botón | Función |
|----------|---------------------------------------|---|----------|----------------------------------|---|
| (14) | MENU | Accede a los menús principales o guarda sus menús de entradas y salidas. | (20) | USB | Selecciona el menú USB para controlar HP Media Sign Player. |
| (15) | Botones de navegación | Se desplaza por menús u opciones. | (21) | EXIT | Elimina todos los menús en pantalla y vuelve a la visualización desde cualquier menú. |
| (16) | Aceptar | Selecciona menús u opciones y confirma su entrada. | (22) | TILE | Selecciona el modo de mosaico. |
| (17) | BACK (Atrás) | Permite al usuario retroceder un paso en la función de interacción del usuario. | (23) | Etiqueta de entrada (botón azul) | La etiqueta de entrada se puede definir en modo PC o DTV. |
| (18) | ID ON/OFF (ID activada o desactivada) | Cuando el número de ID de imagen es igual al de ID de aparato, puede controlar la pantalla que desee en el modo de múltiples pantallas. | (24) | Botones de control del menú USB | Controlan la reproducción multimedia. |
| (19) | AUTO (Menos/Automático) | Ajusta automáticamente la posición de la imagen y minimiza su inestabilidad (solo con la entrada RGB). | | | |

5 Uso de la pantalla

Conexión de la pantalla a un reproductor multimedia u ordenador con Digital Signage

La pantalla admite la función Plug and Play. En Plug and Play, el equipo tendrá un controlador integrado para la pantalla, sin que sea necesario ningún software adicional.

 **NOTA:** Se recomienda utilizar una conexión DisplayPort para obtener la mejor calidad de imagen.

Utilice un cable de interfaz de señal blindado, por ejemplo un cable D-Sub de 15 pines y un cable HDMI, con un núcleo de ferrita para mantener la conformidad con las normas de este producto.

Si enciende la pantalla cuando el aparato esté frío, puede parpadear. Esto es normal.

Pueden aparecer algunas manchas rojas, verdes o azules en la pantalla. Esto es normal.

Si utiliza un cable más largo que el cable de señal D-sub de 15 pines suministrado, ciertas imágenes pueden aparecer borrosas.

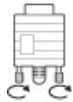

Conecte el cable de entrada de señal y apriételo girando los tornillos en el sentido de las agujas del reloj.

 **PRECAUCIÓN:** No presione la pantalla con el dedo durante mucho tiempo ya que pueden producirse distorsiones temporales en la misma.

Evite mostrar una imagen fija durante un largo período de tiempo para que no quede marcada en la pantalla. Utilice un salvapantallas si es posible.

Conexión RGB/VGA

Transmite una señal de vídeo analógica desde el equipo hasta la pantalla. Conecte el equipo y la pantalla con un cable RGB/VGA estándar como se muestra en la siguiente ilustración. Seleccione el conector RGB/VGA IN de la pantalla. El cable de entrada de audio no se suministra con la pantalla.

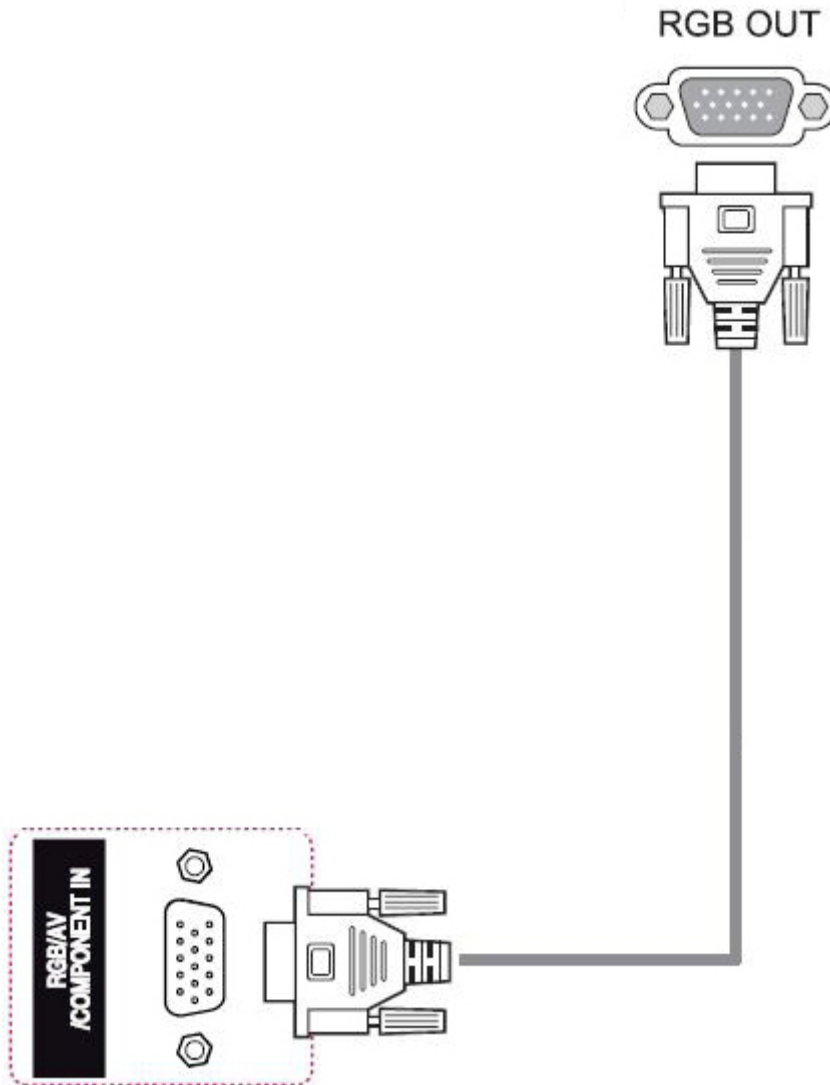

Para conectar esta pantalla a otra a través de RGB/VGA (en cadena), conecte un extremo de un segundo cable RGB/VGA al conector de salida RGB/VGA de la pantalla y conecte el otro extremo del cable RGB/VGA en el conector de entrada RGB/VGA de la pantalla siguiente de la cadena. La conexión RGB/ VGA puede tener múltiples pantallas (hasta 6) conectadas a un único reproductor/ equipo utilizando el modo de mosaico. Para obtener más información, consulte [Conexión de múltiples monitores a un reproductor en la página 19](#).

Conexión DisplayPort

Transmite señal de video digital de su equipo a la pantalla. Conecte el equipo y la pantalla con un cable DisplayPort tal como se muestra la siguiente ilustración. Seleccione la entrada de la pantalla. El cable de entrada de audio no se suministra con la pantalla.

Si va a conectar esta pantalla a otra a través de DisplayPort (en cadena), conecte un extremo de un segundo cable DisplayPort al conector DP-OUT de la pantalla y conecte el otro extremo del cable DisplayPort en el conector DP-IN de la pantalla siguiente de la cadena. Para obtener más información, consulte [Conexión de múltiples monitores a un reproductor en la página 19](#).

Parte trasera del producto

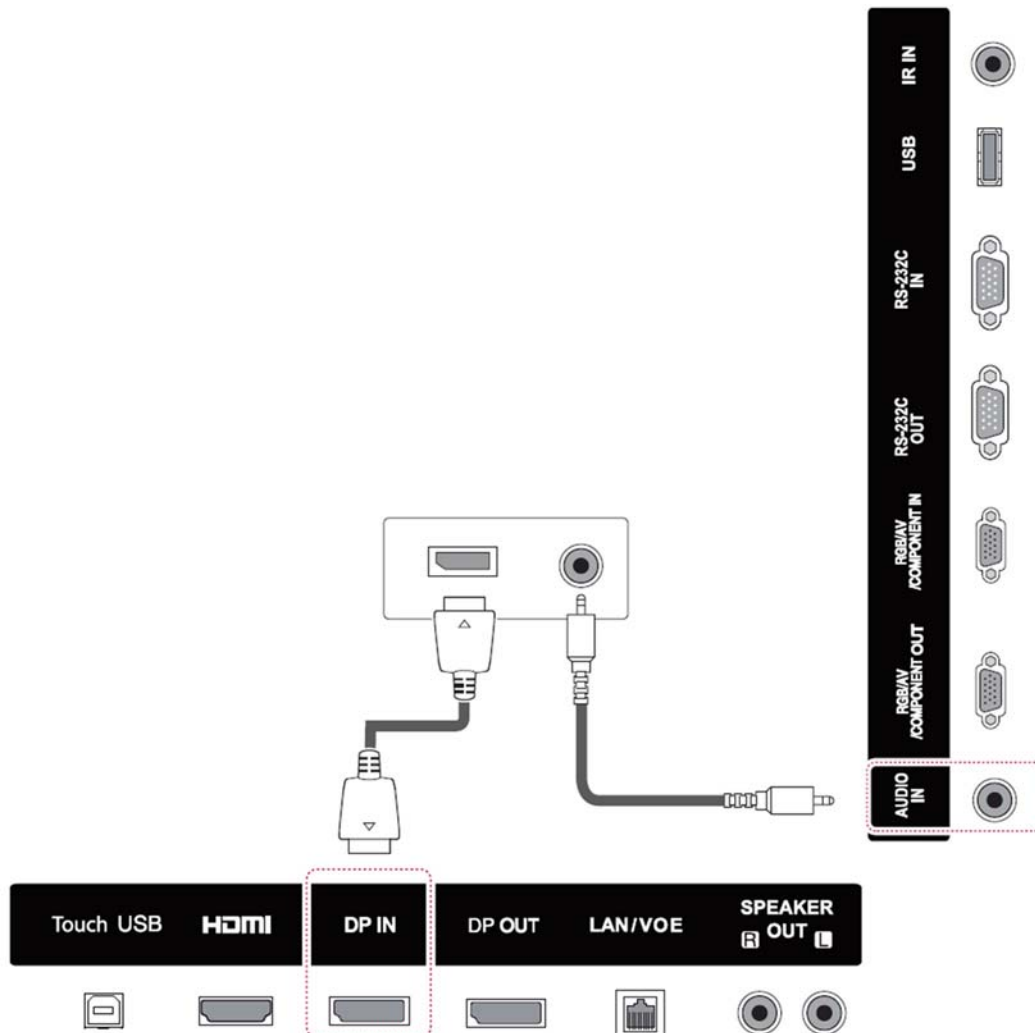

Conexión HDMI

Transmite las señales de audio y video digitales de su equipo a la pantalla. Conecte el equipo y la pantalla con un cable HDMI como se muestra en la siguiente ilustración. Seleccione la entrada HDMI.

Parte trasera del producto

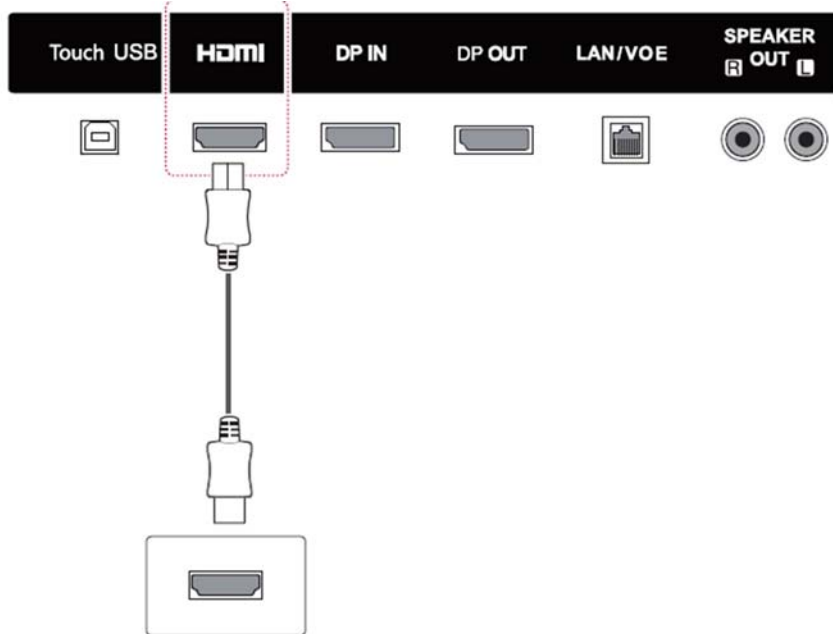

NOTA: Utilice un cable HDMI de alta velocidad. Los cables HDMI de alta velocidad admiten una definición mayor de 1080p.

Compruebe el entorno del equipo si no escucha el audio en modo HDMI. Algunos equipos requieren el cambio manual de la salida de audio predeterminada a HDMI.

Si desea utilizar el modo HDMI-PC, debe configurar la etiqueta de entrada en el modo PC.

Cuando se utiliza HDMI PC, es posible que se produzca un problema de compatibilidad.

Conexión del cable Touch USB

Conecte un extremo del cable USB proporcionado al conector ascendente USB (tipo B) situado en la parte trasera de la pantalla y conecte el otro extremo a un conector USB del equipo (tipo A).

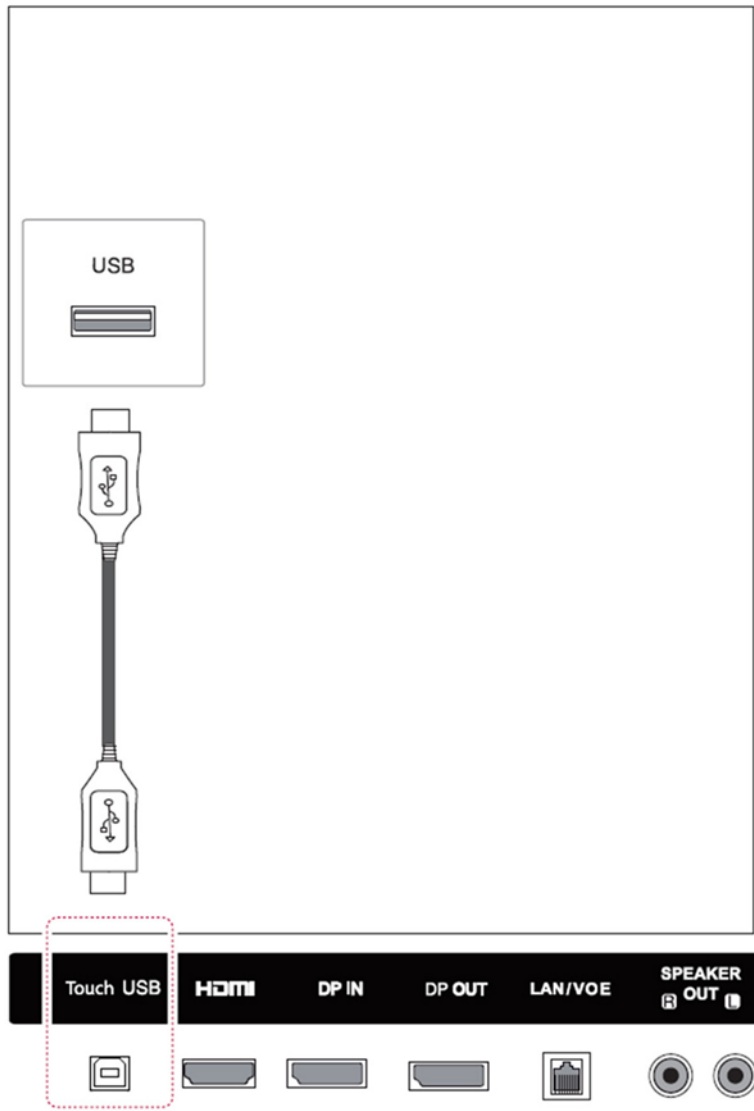



Conexión del receptor de IR

Permite el uso de una extensión de control remoto por cable o de receptor de IR. El cable de IR se suministra con la pantalla.

El receptor de IR magnético debe colocarse en la parte frontal o lateral del monitor (en la ubicación del tornillo del marco). El receptor de IR debe estar en la línea de visión del mando.

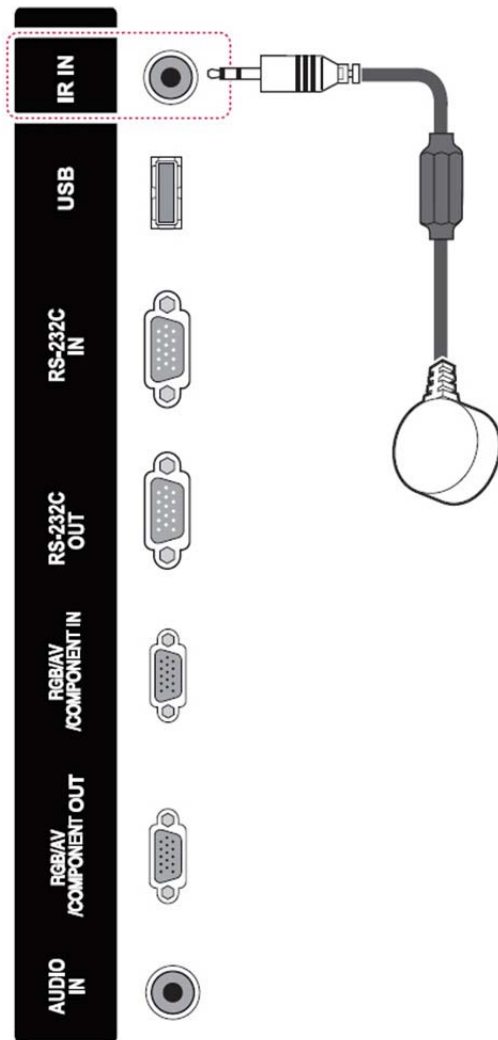
Parte trasera del producto



 **NOTA:** Asegúrese de que el cable de alimentación esté desconectado.

conexión LAN/VOE

Conexión de la pantalla mediante LAN/VOE

- ▲ Para conectar la pantalla a una red, conecte el cable de red CAT-5 al puerto Ethernet.



El cable Ethernet del monitor se puede conectar a un reproductor multimedia o equipo, un router (switch) o a una intranet. Una conexión de red permite el uso del software de Vídeo a través de Ethernet para asignar un reproductor multimedia que controle el monitor. La conexión también permite al programa del Administrador de red HP que se ejecute en un reproductor multimedia o equipo en red, para enviar los datos de comando.

Conecte el cable Ethernet usando una de las siguientes conexiones:

- Conexión directa del equipo — Conecte el cable LAN al puerto LAN del monitor y al puerto LAN del reproductor multimedia o del equipo (1).
- Router — Conecte el cable LAN al puerto LAN del monitor y al puerto LAN del router (2).
- Intranet — Conecte el cable LAN al puerto LAN del monitor y a una red intranet mediante un punto de acceso (3).

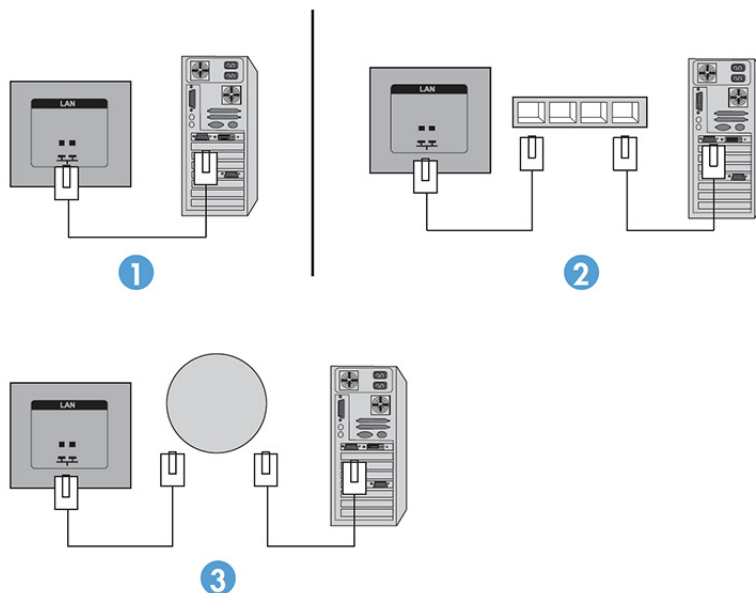

Conexión de múltiples monitores a un reproductor

Se pueden conectar múltiples monitores a un solo reproductor multimedia o equipo de dos maneras diferentes, utilizando Vídeo a través de Ethernet o utilizando el Modo tile con las entradas VGA o de vídeo DisplayPort.

Conexión de múltiples monitores con Vídeo a través de Ethernet (VOE)

Para conectar múltiples pantallas a un solo reproductor multimedia o equipo, cada pantalla debe estar conectada a la misma subred que el reproductor multimedia o el equipo. La fuente de entrada de cada monitor debe establecerse en VOE. Con VOE, las pantallas se conectan a reproductores multimedia o equipos estableciendo una asociación entre el reproductor multimedia o equipo y una o más pantallas de la red con el software de VOE que se ejecuta en el reproductor multimedia o equipo. Se pueden asociar hasta 4 pantallas a un solo reproductor multimedia o equipo (consulte la *Guía del usuario de VOE* que acompaña a la pantalla para obtener más información). Cuando múltiples monitores están asociados con un solo reproductor multimedia o equipo, los monitores pueden hacer de espejo (una sola imagen del escritorio se muestra en todas las pantallas a la vez).



La imagen se puede extender a través de todas las pantallas simultáneamente utilizando el cuadro de diálogo "Resolución de pantalla" Span de view.



Los monitores pueden ser tratados por una aplicación hasta un máximo de 4 monitores individuales conectados a 4 adaptadores gráficos en el reproductor multimedia o el equipo.



El límite técnico de asociación es de 4 monitores, y según la complejidad de la imagen del escritorio que se va a mostrar (reproducción flash o vídeo en directo), el número de monitores que se pueden asociar con un rendimiento de vídeo aceptable puede ser inferior a 4 (consulte la *Guía del usuario de Vídeo a través de Ethernet* para obtener más información).

Conexión de múltiples monitores en Modo tile

El cable guía recomendado para la conexión en cadena en el modo mosaico se conecta primero a la pantalla superior izquierda y después a las pantallas de la fila superior de izquierda a derecha hasta la última pantalla de esa fila. Luego, el cable del monitor superior derecho se conecta justo con el monitor de abajo, de derecha a izquierda, hasta llegar al último monitor de la izquierda. Continúe de

la misma manera de arriba hacia abajo en todos los niveles, en la pared, como se indica en la imagen siguiente.

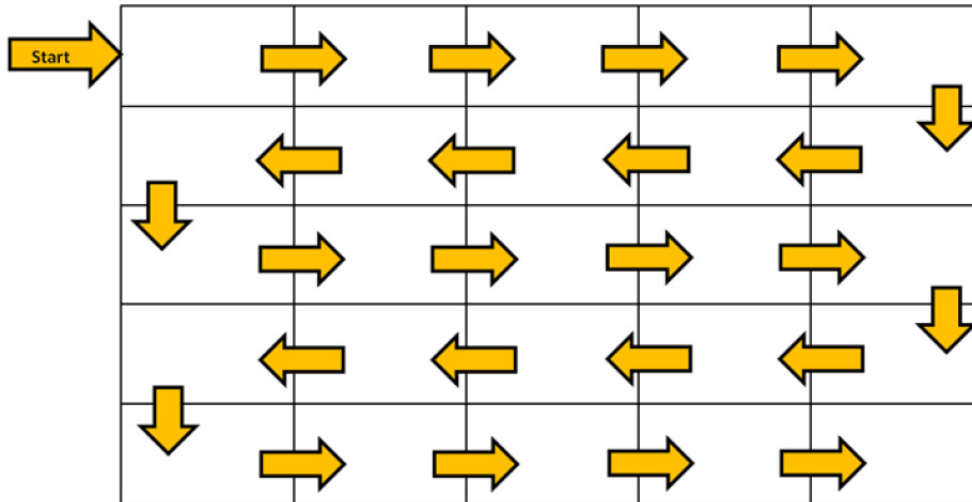

Pueden conectarse varias pantallas (hasta 25 para DP y 6 para RGB/VGA) a un único reproductor multimedia/equipo utilizando el modo mosaico. Múltiples monitores en el Modo tile sólo son compatibles o con la fuente de entrada de vídeo DisplayPort o con VGA. Al conectar varias pantallas, el reproductor multimedia o equipo se conecta a la primera pantalla solo con una conexión DisplayPort o VGA. Las siguientes pantallas se conectan entre sí a través de una conexión en cadena, utilizando o el conector DP OUT desde una pantalla al conector DP IN de la siguiente pantalla o usando el conector VGA OUT desde una pantalla al conector VGA IN de la siguiente. Todos los monitores deben conectarse con la misma fuente de vídeo, ya sea DisplayPort o VGA. Cuando se utiliza el modo mosaico para conectar múltiples pantallas, solo se puede mostrar una imagen del escritorio en todas las pantallas en mosaico.

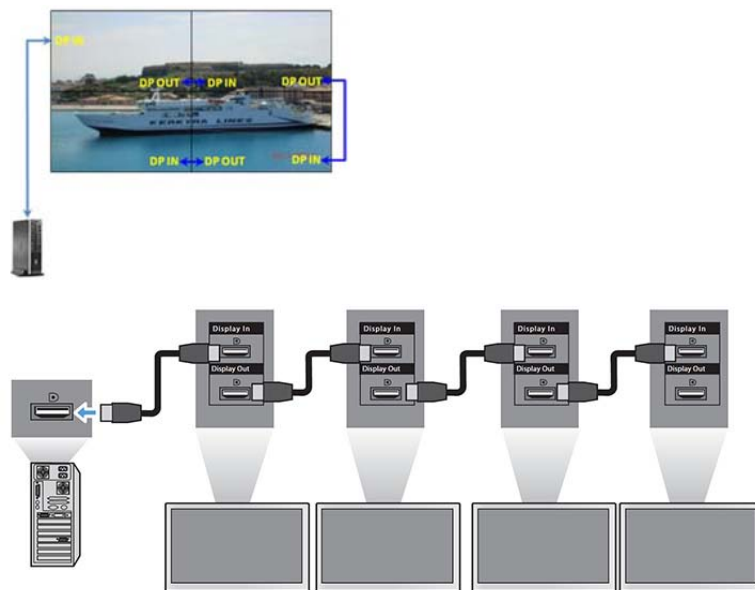

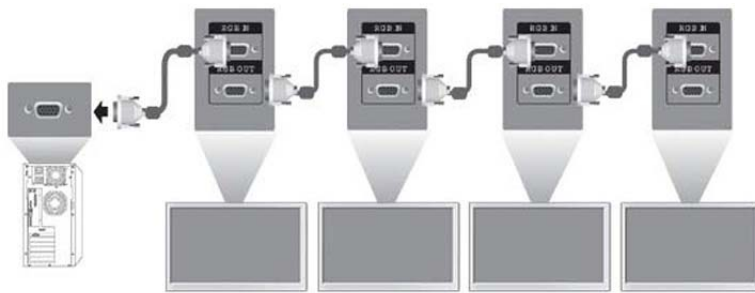

Para manejar y controlar múltiples monitores en Modo tile de forma remota cuando se utiliza una fuente de vídeo VGA o DisplayPort, o una conexión RS-232 o de red se puede utilizar con el Administrador de red HP.

Si utiliza la interfaz RS-232, el monitor debe conectarse en serie con cables RS-232. Conecte un extremo de un cable RS-232 al conector de entrada RS-232 del primer monitor y conéctelo al conector de serie del reproductor multimedia o equipo. A continuación, conecte un extremo de un cable RS-232 al conector de salida RS-232 y el otro extremo al conector de entrada RS-232 de la siguiente pantalla y continúe conectando los cables RS-232 a cada pantalla en la matriz de mosaico.

Si utiliza una conexión de red, simplemente conecte cada monitor a un hub de red o punto de acceso mediante un cable CAT-5 y el Administrador de red HP localizará cada monitor conectado a la red. El Administrador de red HP permitirá a los usuarios seleccionar cualquier monitor o grupo de monitores asignado para su gestión y control. Si el monitor ya está conectado a la red de VOE, no es necesario hacer nada más. HP Network Sign Manager detectará las pantallas a través de su función de búsqueda (consulte la *Guía del usuario de HP Network Sign Manager* que acompaña a la pantalla para obtener más detalles).

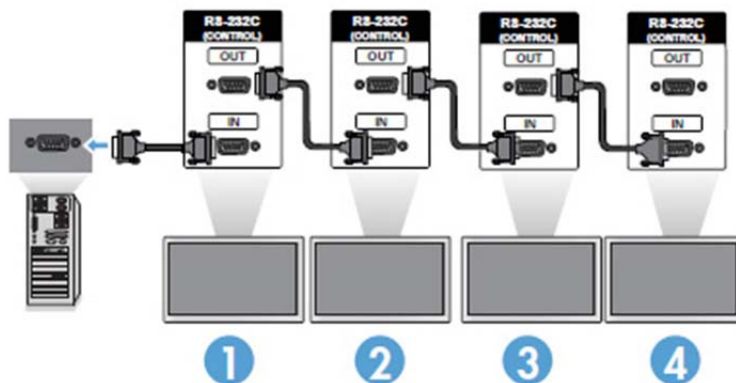

También se pueden controlar y manejar múltiples monitores con el control remoto IR.

NOTA: El número de monitores que pueden conectarse en cadena a un reproductor multimedia o equipo puede variar dependiendo del estado de la señal y del cableado. Si la señal y el cableado son buenos, es posible conectar hasta 25 pantallas para DP y 6 pantallas para RGB/VGA en cadena desde un solo reproductor multimedia o equipo.

Si va a reproducir vídeo que tenga protección anticopia con Protección de Contenido Digital de Alto Ancho de Banda (HDCP), debe utilizar DisplayPort como fuente de vídeo; HDCP limita a un máximo de seis monitores la conexión en cadena.

Cuando se utiliza el modo mosaico, la identificación de la pantalla se puede configurar en el menú en pantalla de la pantalla con el control remoto IR, con el panel de control de la pantalla o, para pantallas conectadas en red, la identificación de la pantalla se puede configurar con el software HP Network Sign Manager (consulte la *Guía del usuario de HP Network Sign Manager* que acompaña a la pantalla para obtener más detalles).

Ajuste de la pantalla

Selección de un modo de imagen

Muestre imágenes con sus ajustes optimizados seleccionando uno de los modos de imagen predeterminados.

1. Pulse **MENU** (Menú) para acceder a los menús principales.
2. Pulse los botones de navegación para desplazarse a **PICTURE** (Red) y pulse **OK**.
3. Pulse los botones de navegación para desplazarse a **Modo de imagen** y pulse **OK**.
4. Pulse los botones de navegación para desplazarse al modo de imagen que desee y pulse **OK**.

| Opción | Descripción |
|-------------|---|
| Intenso | Ajusta la imagen de video mediante la mejora del contraste, el brillo, el color y la nitidez. |
| Estándar | Ajusta la imagen para el entorno normal. |
| Cine | Optimiza la imagen de vídeo para disfrutar de los vídeos con un aspecto cinematográfico. |
| Deportes | Optimiza la imagen de video para las acciones intensas y dinámicas enfatizando los colores primarios como el blanco, la hierba o el cielo azul. |
| Videojuegos | Optimiza la imagen de vídeo para disfrutar de imágenes dinámicas cuando esté entreteniéndose con un juego. |

5. Cuando haya terminado, pulse **EXIT** (Salir). Cuando vuelva al menú anterior, pulse **BACK** (Atrás).

Personalización de las opciones de imagen

Personalice las opciones básicas y avanzadas de cada modo de imagen para obtener el mejor rendimiento de pantalla.

1. Pulse **MENU** (Menú) para acceder a los menús principales.
2. Pulse los botones de navegación para desplazarse a **PICTURE** (Red) y pulse **OK**.
3. Pulse los botones de navegación para desplazarse a **Modo de imagen** y pulse **OK**.
4. Pulse los botones de navegación para desplazarse al modo de imagen que desee y pulse **OK**.
5. Seleccione y ajuste las siguientes opciones y luego pulse **OK**.

| Opción | Descripción |
|--------------|---|
| Luz de fondo | Ajusta el brillo de la pantalla controlando la retroiluminación LED. Si reduce el nivel de brillo, la pantalla se oscurece y el consumo de energía se reducirá sin ninguna pérdida de señal de vídeo. |
| Contraste | Aumenta o reduce el gradiente de la señal de video. Puede utilizar Contraste cuando la parte brillante de la imagen está saturada. |
| Brillo | Ajusta el nivel de base de la señal en la imagen. Puede usar Brillo cuando la parte oscura de la imagen está saturada. |
| Nitidez | Ajusta el nivel de nitidez en los bordes entre las zonas claras y oscuras de la imagen. Cuanto menor sea el nivel, más suave será la imagen. |
| Color | Ajusta la intensidad de todos los colores. |

| | |
|--------------------|--|
| Tinta | Ajusta el equilibrio entre los niveles de rojo y verde. |
| Temp. de color | Se ajusta en cálida para realzar los colores más cálidos como el rojo, o en frío para dar un tono azulado a la imagen. |
| Control avanzado | Personaliza las opciones avanzadas. |
| Restablecer imagen | Restaura las opciones a la configuración predeterminada. |

6. Cuando haya terminado, pulse **EXIT** (Salir). Cuando vuelva al menú anterior, pulse **BACK** (Atrás).

Personalización de las opciones de pantalla del ordenador

Personalice las opciones de cada modo de imagen para obtener la mejor calidad de imagen.

Esta función funciona en el modo siguiente: Modo RGB[PC].

1. Pulse **MENU** (Menú) para acceder a los menús principales.
2. Pulse los botones de navegación para desplazarse a **PICTURE** (Red) y pulse **OK**.
3. Pulse los botones de navegación para desplazarse a **Pantalla** y pulse **OK**.
4. Seleccione y ajuste las siguientes opciones y luego pulse **OK**.

| Opción | Descripción |
|------------------------|--|
| Resolución | Selecciona una resolución adecuada. Consulte Personalización de la configuración en la página 29 . |
| Config. auto | Ajusta la posición de la pantalla, el reloj y la fase automáticamente. La imagen mostrada puede ser inestable durante unos segundos mientras la configuración está en curso. |
| Posición/ Tamaño/ Fase | Ajusta las opciones cuando la imagen no es nítida, especialmente cuando los caracteres tiemblan después de la configuración automática. |
| Reajuste | Restaura las opciones a la configuración predeterminada. |

5. Cuando haya terminado, pulse **EXIT** (Salir). Cuando vuelva al menú anterior, pulse **BACK** (Atrás).

Ajuste del sonido

Selección de un modo de sonido

Reproduzca el sonido con su configuración optimizada seleccionando uno de los modos de sonido predeterminados.

1. Pulse **MENU** (Menú) para acceder a los menús principales.
2. Pulse los botones de navegación para desplazarse a **AUDIO** (Red) y pulse **OK**.
3. Pulse los botones de navegación para desplazarse a **Modo de sonido** y pulse **OK**.
4. Pulse los botones de navegación para desplazarse al modo de imagen que desee y pulse **OK**.

| Mode (Modo) | Descripción |
|-------------|-------------|
|-------------|-------------|

| | |
|-------------|---|
| Estándar | Seleccione cuándo desea sonido de calidad estándar. |
| Música | Seleccione esta opción cuando escuche música. |
| Cine | Seleccione esta opción para ver videos. |
| Deportes | Seleccione esta opción para ver eventos deportivos. |
| Videojuegos | Seleccione esta opción cuando desee disfrutar de un sonido dinámico para jugar. |

5. Cuando haya terminado, pulse **EXIT** (Salir). Cuando vuelva al menú anterior, pulse **BACK** (Atrás).

Personalización de las opciones de sonido

Personalice las opciones de cada modo de sonido para obtener la mejor calidad de sonido.

1. Pulse **MENU** (Menú) para acceder a los menús principales.
2. Pulse los botones de navegación para desplazarse a **AUDIO** (Red) y pulse **OK**.
3. Pulse los botones de navegación para desplazarse a **Modo de sonido** y pulse **OK**.
4. Pulse los botones de navegación para desplazarse al modo de imagen que desee y pulse **OK**.
5. Seleccione y ajuste las siguientes opciones y luego pulse **OK**.

| Opción | Descripción |
|-----------------|---|
| Sonido infinito | Ofrece sonido estéreo 5.1 canales desde dos altavoces. |
| Agudos | Controla los sonidos dominantes en la salida. Cuando suba los agudos, aumentará la salida hasta el rango de frecuencias inferior. |
| Bajos | Suaviza el sonido de salida. Si se aumentan los bajos, también aumenta la frecuencia de la salida. |
| Reajuste | Restablece el modo de sonido a los valores por predeterminados. |

6. Cuando haya terminado, pulse **EXIT** (Salir). Cuando vuelva al menú anterior, pulse **BACK** (Atrás).

Uso de las opciones adicionales

Uso de la lista de entradas

Selección de una fuente de entrada

1. Pulse **INPUT** (Entrada) para acceder a la lista de fuentes de entrada.
2. Pulse los botones de navegación para desplazarse a una de las fuentes de entrada y pulse **OK**.

| Fuente de entrada | Descripción |
|-------------------|---|
| AV | Vea los contenidos en un DVD u otros dispositivos externos, o a través de un decodificador digital. |
| Componente | Vea los contenidos en un DVD u otros dispositivos externos, o a través de un decodificador digital. |
| RGB | Vea la pantalla de un ordenador en la pantalla. |

| | |
|-------------|---|
| HDMI | Vea contenidos en un ordenador, DVD, decodificador digital u otros dispositivos de alta definición. |
| DisplayPort | Vea contenidos en un ordenador, DVD, decodificador digital u otros dispositivos de alta definición. |
| VOE | Vea contenidos a través del puerto Ethernet. |
| USB | Reproduce los archivos multimedia guardados en un dispositivo USB. |

Ajuste de la etiqueta de entrada

Selección de la etiqueta de entrada

Las entradas digitales pueden definirse como etiquetas de entrada PC o DTV (HDMI, DisplayPort o VOE). La etiqueta de entrada PC permite configuraciones de relación de aspecto limitadas (16:9, 1:1 o 4:3). La etiqueta de entrada DTV proporciona recursos de ajuste de zoom, Solo escaneo, nitidez, color y matiz.

NOTA: La precisión de la entrada táctil mejora si se utiliza el modo de pantalla completa. El monitor debe ajustarse a la relación de aspecto 16:9. Además, el usuario puede ajustar la relación de aspecto a Solo escaneo si la etiqueta de entrada está configurada como DTV (DisplayPort, HDMI o VOE).

El procedimiento de selección de la etiqueta de entrada digital (únicamente para entradas HDMI, DisplayPort o VOE).

1. Pulse el botón **INPUT** (Entrada) para acceder a la lista de fuentes de entrada.
2. Pulse el botón azul para acceder a la etiqueta de entrada.
3. Pulse los botones de navegación para desplazarse hasta una de las fuentes de entrada
4. Pulse los botones de navegación para desplazarse hasta un nombre de etiqueta de entrada, y luego pulse **OK**.

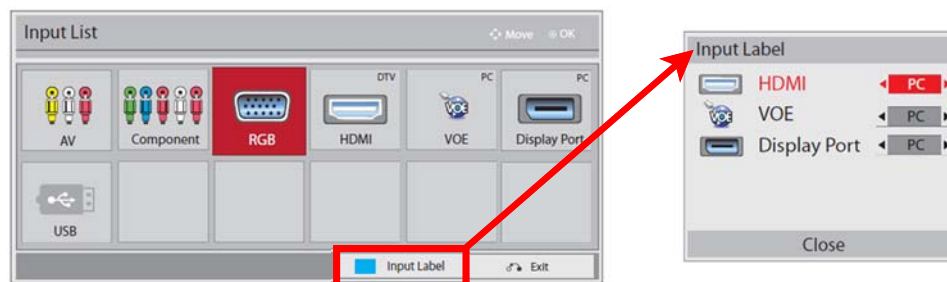

Ajuste del formato de imagen

PRECAUCIÓN: No todos los modelos son adecuados para aplicaciones que muestran imágenes estáticas, inmóviles o fijas. Las imágenes estáticas pueden causar daños por retención de imagen que podrían mostrarse como manchas o marcas de agua en la pantalla. La garantía no cubre las pantallas que se utilicen para aplicaciones que muestren imágenes estáticas, inmóviles o fijas durante largos períodos de tiempo o 24 horas al día puedan producir daños por retención de imagen. Para evitar daños por retención de imagen, apague la pantalla cuando no esté en uso o utilice la configuración de administración de energía, si su sistema lo permite, para apagar la pantalla cuando el sistema esté inactivo.

 **NOTA:** También puede cambiar el tamaño de la imagen accediendo a los menús principales.

El modo Solo explorar funciona cuando una señal de vídeo tiene una resolución de 720p o superior.

Los modos de formato de imagen disponibles para su selección dependen de la fuente de entrada que esté usando. Utilice la tabla siguiente para determinar qué modo hay disponible para su monitor.

| Modo | Componente | RGB PC | DisplayPort | | HDMI | |
|--------------|----------------------------------|----------------------------------|----------------------------------|----------------------------------|----------------------------------|----------------------------------|
| | | | DTV | PC | DTV | PC |
| ARC | | | | | | |
| 16:9 | <input type="radio"/> | <input type="radio"/> | <input type="radio"/> | <input type="radio"/> | <input type="radio"/> | <input type="radio"/> |
| Solo escaneo | <input type="radio"/> | <input checked="" type="radio"/> | <input type="radio"/> | <input type="radio"/> | <input type="radio"/> | <input type="radio"/> |
| 1:1 | <input checked="" type="radio"/> | <input type="radio"/> | <input checked="" type="radio"/> | <input type="radio"/> | <input checked="" type="radio"/> | <input type="radio"/> |
| 4:3 | <input type="radio"/> | <input type="radio"/> | <input type="radio"/> | <input type="radio"/> | <input type="radio"/> | <input type="radio"/> |
| Zoom | <input type="radio"/> | <input checked="" type="radio"/> | <input type="radio"/> | <input checked="" type="radio"/> | <input type="radio"/> | <input checked="" type="radio"/> |
| Zoom cine | <input type="radio"/> | <input checked="" type="radio"/> | <input type="radio"/> | <input checked="" type="radio"/> | <input type="radio"/> | <input checked="" type="radio"/> |

16:9 : Esta selección le permitirá ajustar la imagen horizontalmente, en proporción lineal, para llenar la pantalla completa (útil para ver DVD con formato 4:3).

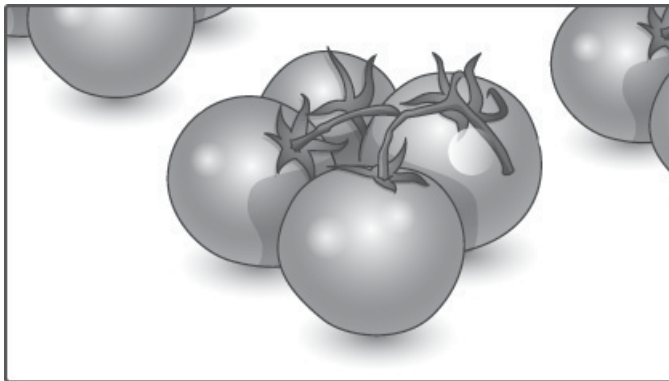

Solo escaneo : Esta selección le permitirá ver la imagen con la mejor calidad sin pérdida de la imagen original en alta resolución.

 **NOTA:** Si hay ruido en la imagen original, puede ver el ruido en el borde.

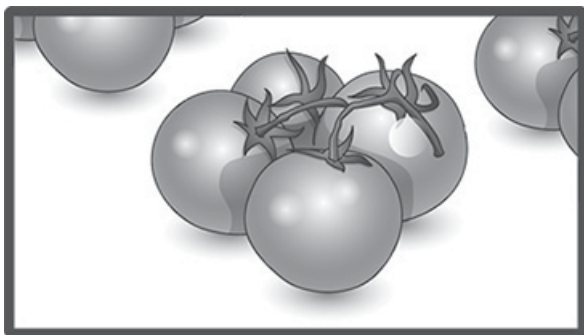

1:1 : La relación de aspecto del original no está seleccionada. (Solo Display Port PC, HDMI PC, RGB PC)

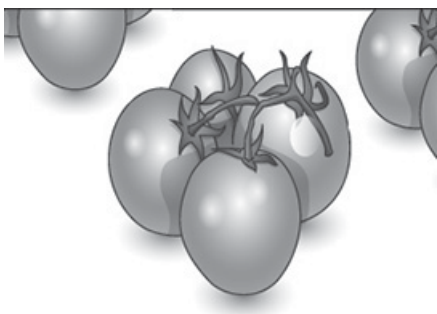

4:3 : Esta selección le permite ver una foto con la relación de aspecto original de 4:3. Aparecerán barras negras a la izquierda y a la derecha de la pantalla.

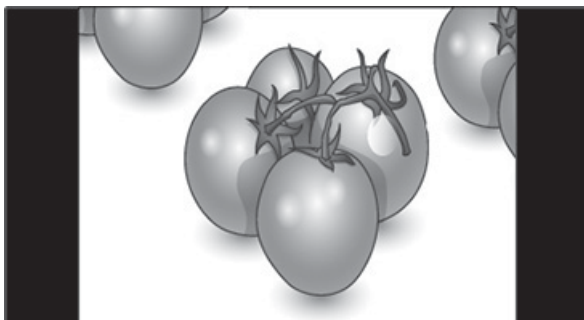

Zoom : Esta selección le permitirá ver la imagen sin ningún ajuste, y al mismo tiempo abarcar la pantalla completa. Sin embargo, la parte superior y la inferior de la imagen se recortarán.

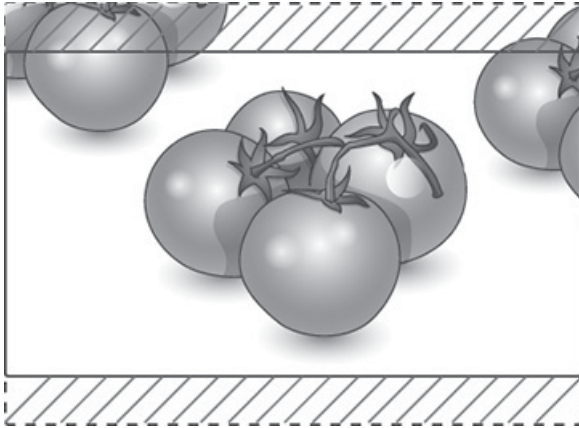

Zoom cine : Elija Zoom cine cuando desee ampliar la imagen en la proporción correcta. Nota: Cuando amplíe o reduzca la imagen, esta puede aparecer distorsionada.

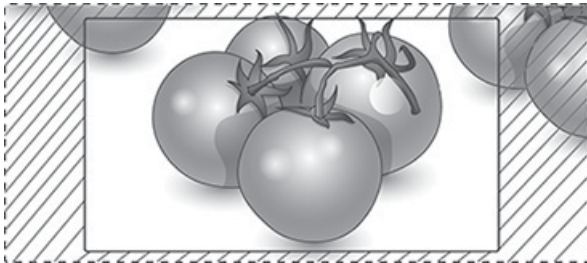

6 Personalización de la configuración

Acceso a los menús principales

1. Pulse **MENU** (Menú) para acceder a los menús principales.
2. Pulse los botones de navegación para desplazarse hasta uno de los siguientes menús y pulse **OK**.
3. Pulse los botones de navegación para desplazarse al valor o la opción que desee y pulse **OK**.
4. Cuando haya terminado, pulse **EXIT** (Salir). Cuando vuelva al menú anterior, pulse **BACK** (Atrás).

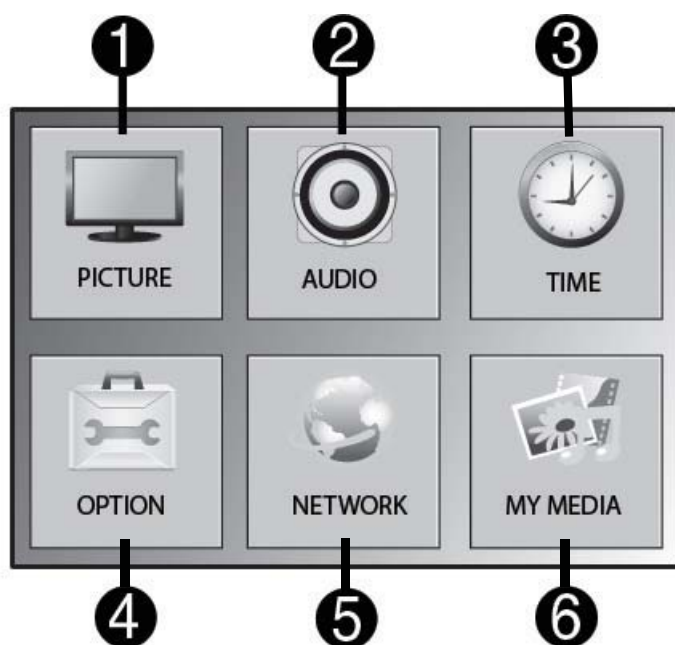

| Elemento | Función | Descripción |
|----------|-----------------------|--|
| (1) | Imagen | Ajusta el tamaño, la calidad o el efecto de la imagen. |
| (2) | Audio | Ajusta la calidad, el efecto o el nivel de volumen del sonido. |
| (3) | Hora | Ajusta la hora, la fecha o la función de temporizador. |
| (4) | Opción | Personaliza la configuración general. |
| (5) | NETWORK (Red) | Configura la red. |
| (6) | MY MEDIA (Mis medios) | Muestre y reproduzca vídeos, fotos y música almacenados en su dispositivo USB. |

Configuración PICTURE

1. Pulse **MENU** (Menú) para acceder a los menús principales.
2. Pulse los botones de navegación para desplazarse a **PICTURE** (Red) y pulse **OK**.
3. Pulse los botones de navegación para desplazarse al valor o la opción que desee y pulse **OK**.
4. Cuando haya terminado, pulse **EXIT** (Salir). Cuando vuelva al menú anterior, pulse **BACK** (Atrás).

| Ajuste | Descripción |
|--|---|
| Ratio de aspecto | Cambia el tamaño de la imagen para ver imágenes en su tamaño óptimo. |
| Ahorro de energía | Permite ajustar automáticamente el brillo de la pantalla según el entorno. Nivel Apagado: Desactiva la función de ahorro de energía. Mínimo/Medio/Máximo: Selecciona el nivel de brillo de la retroiluminación LED. Apagado de la pantalla: La pantalla se apaga en 3 segundos. |
| Ahorro de energía inteligente | Ajusta la retroiluminación LED y el contraste en función de la brillo de la pantalla. Nivel Apagado: Desactiva la función de ahorro de energía inteligente. Encendido: Activa la función de ahorro de energía inteligente para reducir el consumo de energía tanto como el valor establecido en la tasa de ahorro de energía inteligente. |
| Modo de imagen | Selecciona uno de los modos de imagen predeterminados o personaliza las opciones de cada modo para obtener el mejor rendimiento de visualización de la pantalla. También puede personalizar las opciones avanzadas de cada modo. Los modos de imagen predeterminados disponibles varían en función de la pantalla. Mode (Modo) Vívido: Ajusta la imagen de video mediante la mejora del contraste, el brillo, el color y la nitidez. Estándar: Ajusta la imagen para el entorno normal. Cine: Optimiza la imagen de vídeo para disfrutar de los vídeos con un aspecto cinematográfico. Deportes: Optimiza la imagen de video para las acciones intensas y dinámicas enfatizando los colores primarios como el blanco, la hierba o el cielo azul. Juego: Optimiza la imagen de vídeo para una pantalla de juego rápido, por ejemplo con ordenadores o juegos. |
| SCREEN (Pantalla) (solo en el modo RGB) | Personaliza las opciones de la pantalla del ordenador en el modo RGB. Opción Resolución: Selecciona una resolución adecuada. Consulte Personalización de la configuración en la página 29 . Configuración automática: Ajusta la posición de la pantalla, el reloj y la fase automáticamente. La imagen mostrada puede ser inestable durante unos segundos mientras la configuración está en curso. Posición/ Tamaño/Fase: Ajusta las opciones cuando la imagen no es nítida, especialmente cuando los caracteres tiemblan después de la configuración automática. Reinicializar: Restaura las opciones a la configuración predeterminada. |

Opciones de modo de imagen

| Ajuste | Descripción |
|--------------------|---|
| Luz de fondo | Ajusta el brillo de la pantalla controlando la retroiluminación LED. Si reduce el nivel de brillo, la pantalla se oscurece y el consumo de energía se reducirá sin ninguna pérdida de señal de vídeo. |
| Contraste | Aumenta o reduce el gradiente de la señal de vídeo. Puede utilizar Contraste cuando la parte brillante de la imagen está saturada. |
| Brillo | Ajusta el nivel de base de la señal en la imagen. Puede usar Brillo cuando la parte oscura de la imagen está saturada. |
| Nítidez | Ajusta el nivel de nitidez en los bordes entre las zonas claras y oscuras de la imagen. Cuanto menor sea el nivel, más suave será la imagen. |
| Color | Ajusta la intensidad de todos los colores. |
| Tinta | Ajusta el equilibrio entre los niveles de rojo y verde. |
| Temp. color | Se ajusta en cálida para realzar los colores más cálidos como el rojo, o en frío para dar un tono azulado a la imagen. |
| Control avanzado | Personaliza las opciones avanzadas Consulte las opciones de imagen avanzadas. |
| Restablecer imagen | Restaura las opciones a la configuración predeterminada. |



NOTA: Si la configuración **Modo de imagen** en el menú Imagen está definida para Vivo, Estándar, Cine, Deportes o Juegos, los menús posteriores se ajustarán automáticamente.

No se pueden ajustar el color y el matiz en el modo RGB/ HDMI-PC/ DisplayPort PC.

Cuando se utiliza la función de ahorro de energía inteligente, la pantalla puede parecer saturada en la zona blanca de una imagen fija.

Si el ahorro de energía se ajusta en Mínimo, Medio o Máximo, la función de ahorro de energía inteligente se desactivará.

Control avanzado

| Ajuste | Descripción |
|--|--|
| Contraste dinámico (desactivado/alto/medio/bajo) | Ajusta el contraste para mantenerlo en el mejor nivel según el brillo de la pantalla. La imagen se mejora haciendo que las partes brillantes sean más brillantes y las partes oscuras más oscuras. (Funciona en los modos siguientes: componentes, HDMI-DTV, DisplayPort-DTV) |
| Color dinámico (desactivado/alto/bajo) | Ajusta los colores de la pantalla para que se vean más intensos, enriquecidos y claros. Esta función mejora el matiz, la saturación y la luminancia para que el rojo, el azul, el verde y el blanco se vean más intensos. (Funciona en los modos siguientes: componentes, HDMI-DTV, DisplayPort-DTV) |
| Blanco claro (desactivado/alto/bajo) | Convierte la zona blanca de la pantalla en más brillante y más blanca. |
| Color de la piel (de -5 a 5) | Detecta la zona de la piel del vídeo y la ajusta para expresar un color natural de la piel. |
| Reducción de ruido (desactivada/alta/media/baja) | Reduce el ruido de la pantalla sin reducir la calidad del vídeo. (Funciona en los modos siguientes: componentes, HDMI-DTV, DisplayPort-DTV) |

| | |
|---|--|
| Reducción de ruido digital (desactivada/alta/media/baja) | Esta opción reduce el ruido producido al crear señales de vídeo digitales. |
| Gamma (alta/media/baja) | Defina su propio valor gamma. En el monitor, valores altos de gamma muestran imágenes blanquecinas y valores bajos de gamma muestran imágenes de alto contraste. |
| Control avanzado | Mínima: La imagen de la pantalla se vuelve más oscura. Máxima: La imagen de la pantalla se vuelve más clara. Establezca el nivel negro de la pantalla en el nivel adecuado. (Funciona en los modos siguientes: componentes, HDMI-DTV, DisplayPort-DTV) |

configuración AUDIO

1. Pulse **MENU** (Menú) para acceder a los menús principales.
2. Pulse los botones de navegación para desplazarse a **AUDIO** (Red) y pulse **OK**.
3. Pulse los botones de navegación para desplazarse al valor o la opción que desee y pulse **OK**.
Para volver al nivel anterior, pulse **BACK** (Atrás).
4. Cuando haya terminado, pulse **EXIT** (Salir). Cuando vuelva al menú anterior, pulse **BACK** (Atrás).

Los ajustes de audio disponibles son los siguientes:

| Ajuste | Descripción |
|---------------------------|--|
| Diálogos Claros II | Al establecer una diferencia entre el alcance del sonido humano y otros sonidos, ayuda a los usuarios a escuchar mejor las voces humanas. |
| Balance | Ajusta el equilibrio entre los altavoces izquierdo y derecho en función del entorno de la habitación. |
| Modo de sonido | <p>La mejor calidad de tono de sonido se seleccionará automáticamente dependiendo del tipo de imagen que esté viendo en cada momento.</p> <p>Mode (Modo)</p> <p>Estándar: El audio más dominante y natural.</p> <p>Música: Seleccione esta opción para disfrutar del sonido original cuando esté escuchando música.</p> <p>Cine: Seleccione esta opción para disfrutar de sonido sublime.</p> <p>Deportes: Seleccione esta opción para ver una retransmisión deportiva.</p> <p>Juego: Para disfrutar de un sonido dinámico al jugar a un videojuego.</p> <p>NOTA: Si la calidad o el volumen del sonido no se encuentra en el nivel que usted desea, se recomienda utilizar un sistema de cine en casa o un amplificador independiente que se adapte a distintos entornos de usuario.</p> <p>Opción</p> <p>Sonido infinito: Ofrece sonido estéreo 5.1 canales desde dos altavoces.</p> <p>Altos: Controla los sonidos dominantes en la salida. Cuando suba los agudos, aumentará la salida hasta el rango de frecuencias inferior.</p> <p>Bajos: Suaviza el sonido de salida. Cuando suba los graves, aumentará la salida hasta la frecuencia inferior.</p> |

| | |
|---------------------------------|---|
| | Reinicializar: Restablece el modo de sonido a los valores por predeterminados. |
| Entrada de audio digital | HDMI/Display Port/VOE: Envía el sonido de la señal digital desde HDMI a través del altavoz de la pantalla. Entrada de audio: Envía el sonido a través del altavoz de la pantalla conectando HDMI al puerto de entrada de audio. |
| Altavoz | Activado: Activa el sonido del altavoz de la pantalla. (* El altavoz de la pantalla se vende por separado.) Desactivado: Desactiva sonido del altavoz de la pantalla. Utilice esta opción cuando use un dispositivo de sonido externo. |

configuración TIME

1. Pulse **MENU** (Menú) para acceder a los menús principales.
2. Pulse los botones de navegación para desplazarse a **TIEMPO** y pulse **OK**.
3. Pulse los botones de navegación para desplazarse al valor o la opción que desee y pulse **OK**.
Para volver al nivel anterior, pulse **BACK** (Atrás).
4. Cuando haya terminado, pulse **EXIT** (Salir). Cuando vuelva al menú anterior, pulse **BACK** (Atrás).

Los ajustes de hora disponibles son los siguientes:

| Ajuste | Descripción |
|--|--|
| Reloj | Ajusta la hora. |
| Temporizador de encendido/apagado | Ajusta la hora a la que se enciende o apaga la pantalla. |
| Hora del apagador | Ajusta el tiempo hasta que la pantalla se apaga. Cuando apague y vuelva a encender la pantalla, se desactivará el apagado automático. |
| Retardo de encendido | Cuando se conectan y se encienden múltiples monitores, estos deben encenderse individualmente para evitar sobrecarga. |
| Apagado automático | Si está activado el apagado automático y no hay ninguna señal de entrada, la pantalla cambia al modo de apagado después de 15 minutos. |
| Modo en espera automático | Si no utiliza la pantalla durante más de 4 horas, entrará en el modo en espera automáticamente. |



NOTA: Se pueden guardar la hora de apagado / hora de encendido de hasta siete programas; la pantalla se enciende o apaga a la hora predeterminada en la lista de programas, Si se guardan varias horas predeterminadas en la lista de programas, esta función se activa a la hora más próxima a la hora actual.

Una vez que se define la hora de encendido o apagado, estas funciones se activan todos los días en el horario predeterminado.

Las funciones de apagado y encendido programadas solo funcionan correctamente cuando la hora del dispositivo está ajustada correctamente.

Cuando las horas de encendido y apagado programado son la misma, la hora de apagado tiene prioridad sobre la hora de encendido si el aparato está encendido, y viceversa si el aparato está apagado.

Configuración OPTION

1. Pulse **MENU** (Menú) para acceder a los menús principales.
2. Pulse los botones de navegación para desplazarse a **OPCIÓN** y pulse **OK**.
3. Pulse los botones de navegación para desplazarse al valor o la opción que desee y pulse **OK**.
Para volver al nivel anterior, pulse **BACK** (Atrás).
4. Cuando haya terminado, pulse **EXIT** (Salir). Cuando vuelva al menú anterior, pulse **BACK** (Atrás).

Los ajustes opcionales disponibles son los siguientes:

| Ajuste | Descripción |
|----------------------------|--|
| Idioma | Para elegir el idioma en el que se mostrarán los nombres de los controles. |
| Método ISM | <p>Una imagen inmóvil o fija de un ordenador/videojuego que se muestre en pantalla por un período prolongado de tiempo puede quedar marcada en la pantalla aunque cambie la imagen. Evite que una imagen fija permanezca en la pantalla durante un período de tiempo prolongado.</p> <p>Ajuste</p> <p>Normal: Déjelo en normal si prevé un problema de imagen marcada en pantalla.</p> <p>Orbitador: Puede evitar que queden marcas de imagen. Sin embargo, es mejor no permitir que cualquier imagen fija permanezca en pantalla. Para evitar una imagen permanente en pantalla, la pantalla tendrá un movimiento cada dos minutos.</p> <p>Inversión: Esta función invierte el color del panel de la pantalla. El color del panel se invierte automáticamente cada 30 minutos.</p> <p>Blanqueo: El blanqueo rellena la pantalla con blanco sólido. Esto ayuda a eliminar imágenes permanentes grabadas en la pantalla. Una imagen permanente puede ser imposible de eliminar completamente con blanqueo.</p> |
| Selección DPM | El usuario puede elegir encender o apagar el modo de ahorro de energía. |
| Entrada Auto-Switch | <p>Si no hay señal de entrada, cambia automáticamente a otra entrada con señal.</p> <p>Ajuste</p> <p>Apagado: Detiene el cambio automático de la fuente de entrada.</p> <p>Auto (Automático): Cambia a otra fuente de entrada con señal de vídeo si no llega ninguna señal de vídeo de la fuente de entrada actual.</p> <p>Manual: Selecciona la prioridad de fuente de entrada para el cambio automático. Cuando se encuentran varias fuentes de entrada, se seleccionará la fuente de entrada con mayor prioridad.</p> |
| Reajuste de fábrica | Seleccione esta opción para volver a la configuración de ajuste de fábrica. |
| Establecer ID | Puede asignar un número de identificación de aparato exclusivo (asignación de nombre) para cada producto cuando se conectan varios productos para su visualización. Especifique el número (de 1 a 255) utilizando el botón y salga Utilice la identificación de aparato asignada para controlar individualmente cada producto utilizando el programa de control de producto). |
| Modo tile | <p>Modo mosaico:</p> <p>Para utilizar esta función:</p> <ul style="list-style-type: none">• Debe conectarse con varias pantallas.• Debe estar en una función que se pueda conectar al cable DisplayPort y el distribuidor. El modo mosaico debe ajustarse de identificar la alineación y la ID de las pantallas. Los ajustes solo se guardarán después de pulsar el botón SET. |

- Modo mosaico: columna x fila (c = 1 a 15 f = 1 a 15)
- 15 x 15 disponible.
- La configuración define una matriz de pantallas que muestra una sola imagen (hasta 25 DisplayPort y 6 RGB/VGA).

Config. automática: Ajusta la posición de la pantalla, el reloj y la fase automáticamente. La imagen mostrada puede ser inestable durante unos segundos mientras la configuración está en curso.

Posición: Mover la posición de la pantalla horizontalmente y verticalmente.

Tamaño: Ajuste el tamaño horizontal y vertical de la pantalla teniendo en cuenta el tamaño del marco.

Natural: Permite que la imagen conserve la proporcionalidad en la matriz mediante la compensación de la anchura del parteluz (la distancia entre el área de visualización activa de una pantalla y el área de visualización activa de la siguiente pantalla de la matriz).

Reinicializar: Función para inicializar y liberar el mosaico. Toda la configuración del mosaico se libera cuando se selecciona Restablecer de mosaico y la pantalla vuelve al modo de pantalla completa.

| | |
|---|--|
| PIP/PBP | Muestra los vídeos o fotos almacenados en un dispositivo USB en un único pantalla dividiéndolo en pantallas principales y secundarias. |
| | Opción |
| | Modo: Establece el tipo de pantalla secundaria. |
| | <ul style="list-style-type: none"> • *DESACTIVADO: Desactiva la pantalla secundaria. • * PIP (Picture in Picture): Muestra la pantalla secundaria en la pantalla principal. • * PBP (Picture by Picture): Muestra la pantalla secundaria junto a la pantalla principal. |
| | Posición: Ajusta la posición de la pantalla secundaria (parte superior izquierda, parte inferior izquierda, parte superior derecha, parte inferior derecha) El valor predeterminado es la parte inferior derecha. |
| | Tamaño: Ajusta el tamaño de la pantalla secundaria (tamaño de 0 a 10). El tamaño predeterminado de PIP (tamaño: 0) es 480x270; el tamaño máximo 10 es 960x540. |
| | NOTA: Las opciones de posición y tamaño se activan solo en el modo PIP. |
| Bloqueo de teclas | Activa o desactiva las teclas de control de la parte trasera. Si el bloqueo de teclas está activado, los controles de la pantalla se desactivan (función de teclas de la parte trasera). |
| Información de producto/servicio | Muestra el nombre del modelo, la versión del software, el número de serie, la dirección IP, la dirección MAC y la página de inicio. |
| Modo vertical | Gira el menú en pantalla en el sentido de las agujas del reloj (90 °) |
| Control de energía en modo de espera | Define la opción para conservar el valor EDID cuando se apaga el monitor. Puede configurarse como encendido o apagado. |
| | Si lo configura como encendido, el valor EDID se conserva cuando se apaga el monitor. |
| | Si lo configura como apagado, el valor EDID se pierde cuando se apaga el monitor. |
| | Si se configura como apagado, el valor EDID puede guardarse según la entrada y el modelo. |

Modo tile

Este pantalla se puede conectar con otros para crear un gran pantalla en mosaico.

- Apagado: Cuando la opción del modo mosaico está desactivada.

- 1x2: Cuando se utilicen 2 pantallas



Tile ID

- 2x2: Cuando se utilicen 4 pantallas

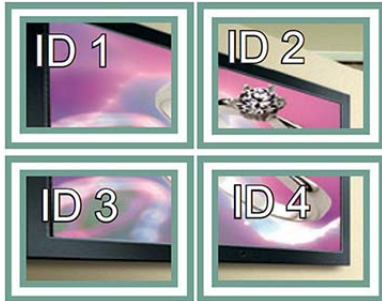

- 3x3: Cuando se utilicen 9 pantallas



- 4x4: Cuando se utilicen 16 pantallas



- 5x5: Cuando se utilicen 25 pantallas



Modo mosaico – Modo natural

Cuando está activo, la parte de la imagen que normalmente se mostraría en el hueco entre las pantallas se omite.

Before



After



PIP/PBP

Muestra los vídeos o fotos almacenados en un dispositivo USB en un único pantalla dividiéndolo en pantallas principales y secundarias.

Mode (Modo)

* PIP (Picture in Picture): Muestra la pantalla secundaria en la pantalla principal.

* PBP (Picture by Picture): Muestra la pantalla secundaria junto a la pantalla principal.

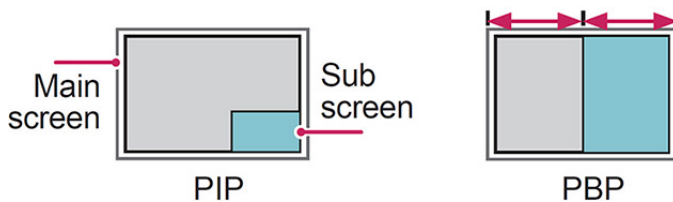



Posición

Ajusta la posición de la pantalla secundaria (parte superior izquierda, parte inferior izquierda, parte superior derecha, parte inferior derecha).

Tamaño

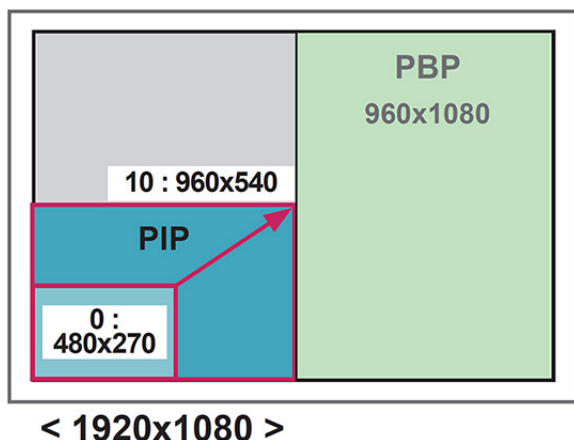
Ajusta el tamaño de la pantalla secundaria (tamaño de 0 a 10).



 **NOTA:** La pantalla secundaria solo es compatible cuando se utiliza el dispositivo USB.

Sólo puede cambiar el tamaño y la posición en el modo PIP.

Con PBP seleccionado, la opción de formato de imagen del menú IMAGEN está desactivada (fijo en 16:9).

Mientras se ejecuta la función PBP, el modo mosaico no funciona.

Debe seleccionar el sonido de salida antes de ejecutar las funciones PIP o PBP. (Seleccione Principal o Secundaria)

Si no selecciona Principal o Secundaria en la casilla de selección de sonido, y si el menú en pantalla desaparece después de un periodo de tiempo o cuando se pulsan las teclas Salir o Atrás, la pantalla secundaria PIP/PBP no se activa.

No se puede cambiar el sonido mientras se ejecutan las funciones PIP o PBP. Si desea cambiar el sonido, reinicie PIP/PBP.

La calidad de imagen de la pantalla secundaria está configurada de acuerdo con los valores seleccionados en el menú principal, no en el dispositivo USB.

Cuando se apaga o enciende la alimentación, el modo PIP/PBP se desactiva.

Si reproduce vídeos seleccionados en el modo PIP/PBP, los videos se reproducirán varias veces en sucesión.

Los botones siguientes funcionan en el modo PIP:

| Botón | Foto | Película |
|-------|------|----------|
| < | o | x |
| > | o | x |
| ▶ | x | o |
| ■ | x | x |
| ▶▶ | x | o |

| | | |
|----|---|---|
| ◀◀ | x | o |
| | x | o |

ID de imagen

ID de imagen se utiliza para cambiar los ajustes de una pantalla específica mediante un único receptor de IR para múltiples pantallas. Es posible establecer comunicación entre un aparato con un receptor de IR y otros aparatos mediante cables de audio. Cada aparato se identifica mediante una ID de aparato. Si asigna la ID de imagen utilizando el mando a distancia, solo las pantallas con la misma ID de imagen e ID de aparato se pueden controlar a distancia.

1. Pulse el botón ON rojo del mando a distancia.
2. Si pulsa los botones izquierda/derecha o pulsa el botón ON varias veces, la ID de imagen cambia sucesivamente a OFF y de 0 a 4. Asigne la ID que desee.

Si asigna la ID de aparato a cada aparato con múltiples pantallas, y luego asigna la ID de imagen mediante el botón rojo del mando a distancia, aparecerá el comando de clave del aparato con la misma ID de aparato e ID de imagen. Un aparato con ID de aparato e ID de imagen diferentes no se puede controlar mediante señales de IR.

 **NOTA:** Por ejemplo, si la ID de imagen se asigna a 2, la pantalla superior derecha (ID de aparato: 2) se puede controlar mediante señales de IR.

Puede cambiar los ajustes de los menús IMAGEN, AUDIO, TIEMPO, RED Y MIS MEDIOS de cada aparato o las teclas de acceso directo del mando a distancia.

Si pulsa el botón OFF verde para las ID de imagen, las ID de imagen de todos los aparatos se desactivarán. Si luego pulsa cualquier botón del mando a distancia, todos los aparatos empezarán a funcionar de nuevo.

La ID de imagen se desactivará mientras se esté utilizando el menú MIS MEDIOS.

configuración NETWORK

1. Pulse **MENU** (Menú) para acceder a los menús principales.
2. Pulse los botones de navegación para desplazarse a **RED** y pulse **OK**.
3. Pulse los botones de navegación para desplazarse al valor o la opción que desee y pulse **OK**.
Para volver al nivel anterior, pulse **BACK** (Atrás).
4. Cuando haya terminado, pulse **EXIT** (Salir). Cuando vuelva al menú anterior, pulse **BACK** (Atrás).

Los ajustes opcionales disponibles son los siguientes:

| Ajuste | Descripción |
|-------------------------|---|
| Ajuste de red | Configure los ajustes de red. |
| Estado de la red | Vea el estado de la red. <ul style="list-style-type: none"> • Internet está conectada: Conectada externamente • La red está conectada: Sólo conectada internamente • Sin conexión: Cuando no hay conexión de red |

| | |
|---------------------------------|---|
| Ajuste VOE | Establece la dirección IP de Video Over Ethernet. |
| Configuración de red VOE | <p>Estos campos son reconocidos por el software de Vídeo a través de Ethernet.</p> <p>Nombre de pantalla: Da un nombre a la pantalla de hasta 32 caracteres alfanuméricos de referencia a través del software VOE.</p> <p>Ubicación de pantalla: Identifica la ubicación física de la pantalla de una manera significativa para usted. Utilice un máximo de 32 caracteres alfanuméricos.</p> <p>Nombre de producto: Muestra automáticamente el modelo LD4245tm o LD4745tm.</p> <p>Nombre de reproductor: El nombre del equipo de un reproductor multimedia o equipo con software VOE, cuya transmisión se va a visualizar en la pantalla. Puede introducir un nombre. El software VOE introducirá un nombre cuando asigne una fuente de vídeo al monitor.</p> |
| Wake On LAN | <p>Defina si desea utilizar "Activar LAN". Puede configurarse como encendido o apagado.</p> <p>Encendido: "Activar LAN" está habilitado, y puede activar el producto de forma remota a través de la LAN.</p> <p>Apagado: "Activar LAN" está desactivado.</p> |

 **PRECAUCIÓN:** Al establecer el nombre del reproductor, puede producirse algún retraso en la introducción de información si pulsa los botones del mando a distancia continuamente.

7 Establecimiento de conexiones

Conecte dispositivos externos a los puertos del panel trasero de la pantalla.

1. Encuentre un dispositivo externo que desee conectar a la pantalla como se muestra en la siguiente ilustración.
2. Compruebe el tipo de conexión del dispositivo externo.
3. Vaya a la imagen apropiada y compruebe los detalles de la conexión.

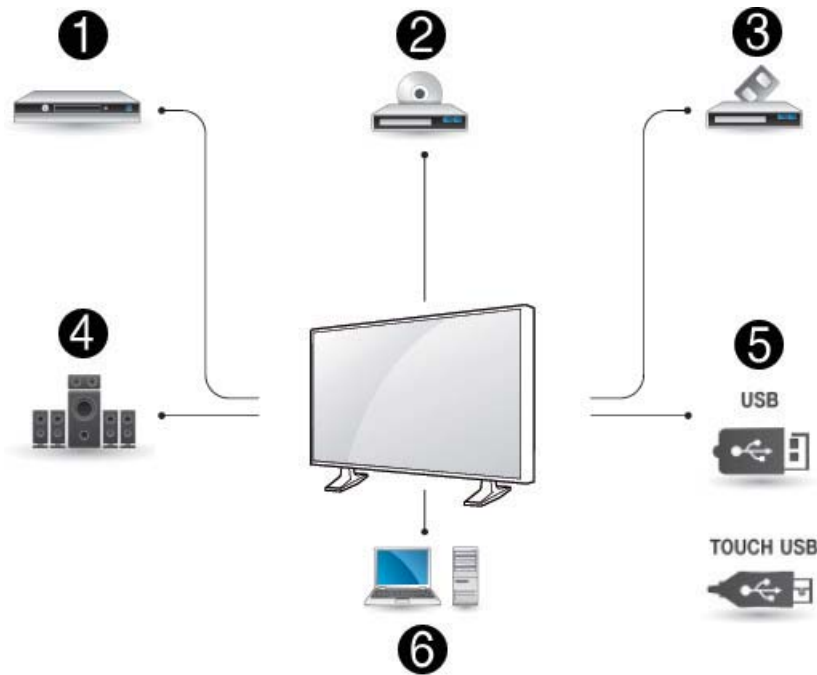

| Elemento | Fuente | Referencia | Elemento | Fuente | Referencia |
|----------|----------------|--|----------|------------------|---|
| (1) | Receptor de HD | Conexión HDMI en la página 43 Conexión DisplayPort en la página 42 Conexión de componentes en la página 44 | (4) | Altavoces | Conexión de componentes en la página 44 |
| (2) | Unidad de DVD | Conexión HDMI en la página 43 Conexión DisplayPort en la página 42 Conexión de componentes en la página 44 | (5) | USB Touch USB | Conexión a un dispositivo USB en la página 45 Conexión del cable Touch USB en la página 15 |
| (3) | VCR | Conexión de componentes en la página 44 | (6) | Ordenador | Conexión HDMI en la página 43 Conexión DisplayPort en la página 42 |

 **NOTA:** Para el sonido, deberá conectar un altavoz opcional.

Conexión a un ordenador, receptor HD, DVD o VCR

Conecte un receptor HD, DVD o VCR a la pantalla y seleccione un modo de entrada apropiado.

Conexión DisplayPort

Transmite la señal de video digital de un dispositivo externo a la pantalla. Conecte el dispositivo externo y la pantalla con el cable DisplayPort como se muestra en la siguiente ilustración. Para transmitir una señal de audio, conecte un cable de audio opcional.

Parte trasera del producto:

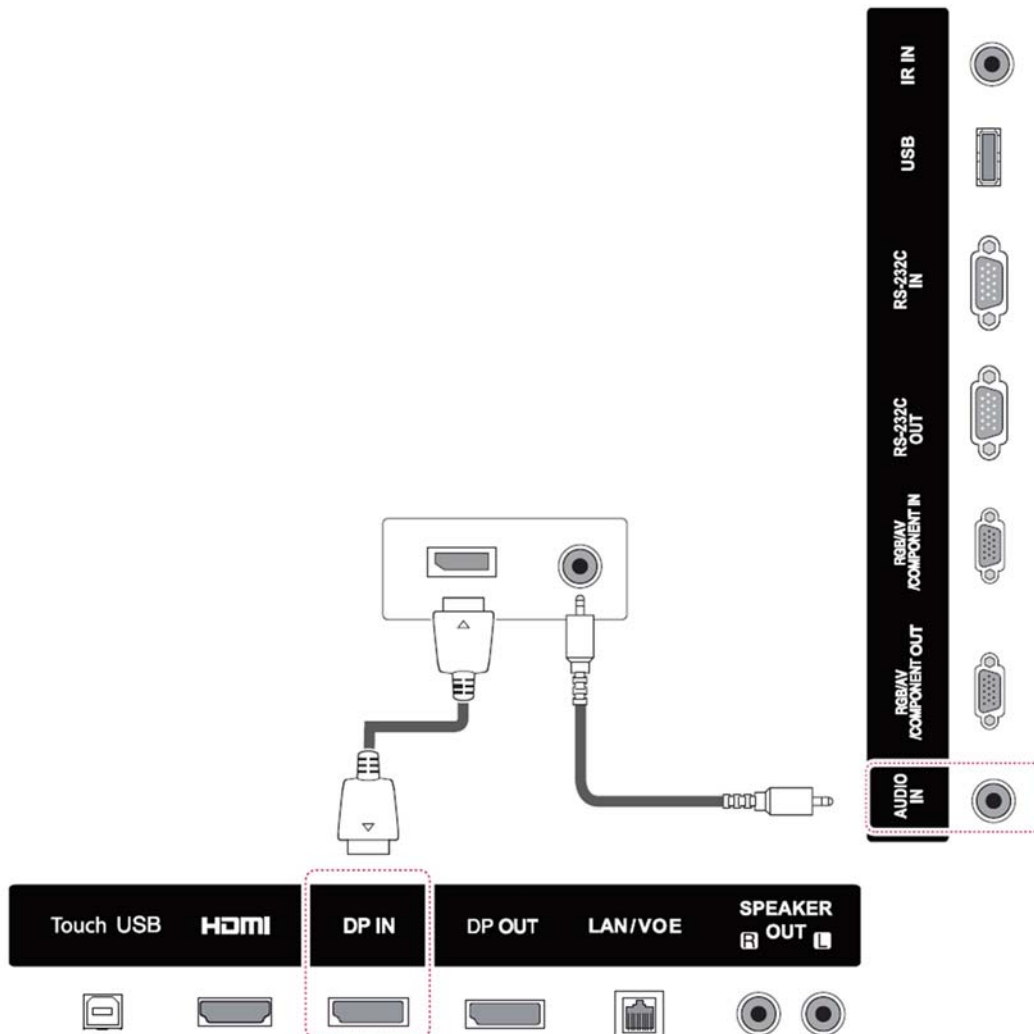

Conexión HDMI

Transmite las señales de audio y vídeo digitales de un dispositivo externo a la pantalla. Conecte el dispositivo externo y la pantalla con el cable HDMI como se muestra en la siguiente ilustración.

Parte trasera del producto:

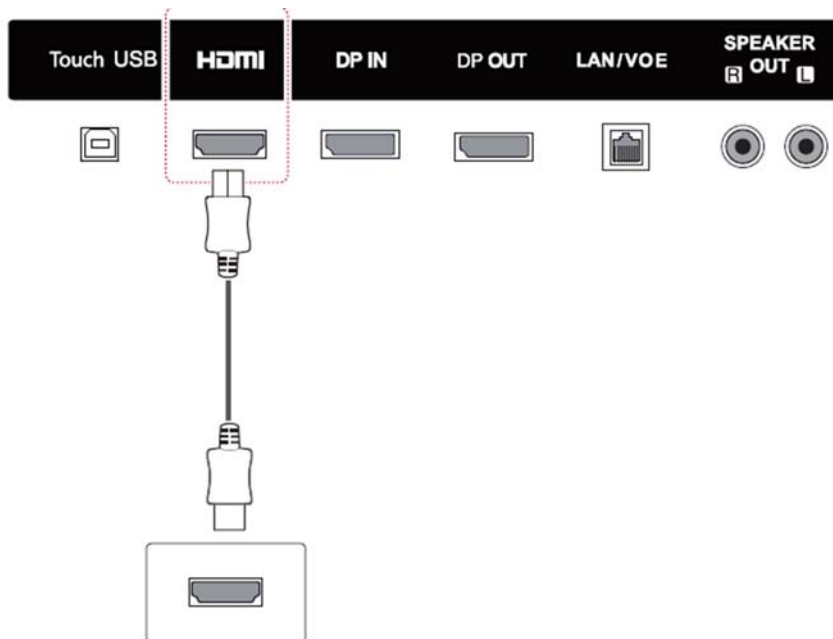

 **NOTA:** Utilice un cable HDMI de alta velocidad.

Los cables HDMI de alta velocidad se prueban para transmitir una señal HD de hasta 1080p o superior.

Conexión de componentes

Transmite las señales de audio y vídeo analógicas de un dispositivo externo a la pantalla. Conecte el dispositivo externo y la pantalla con la señal de 15 pines al cable RCA como se muestra en la siguiente ilustración. Para mostrar imágenes utilizando la exploración progresiva, asegúrese de utilizar el cable de componentes.

El cable VGA/RCA audio y el cable de entrada de audio no se suministran con la pantalla.

Parte trasera del producto:

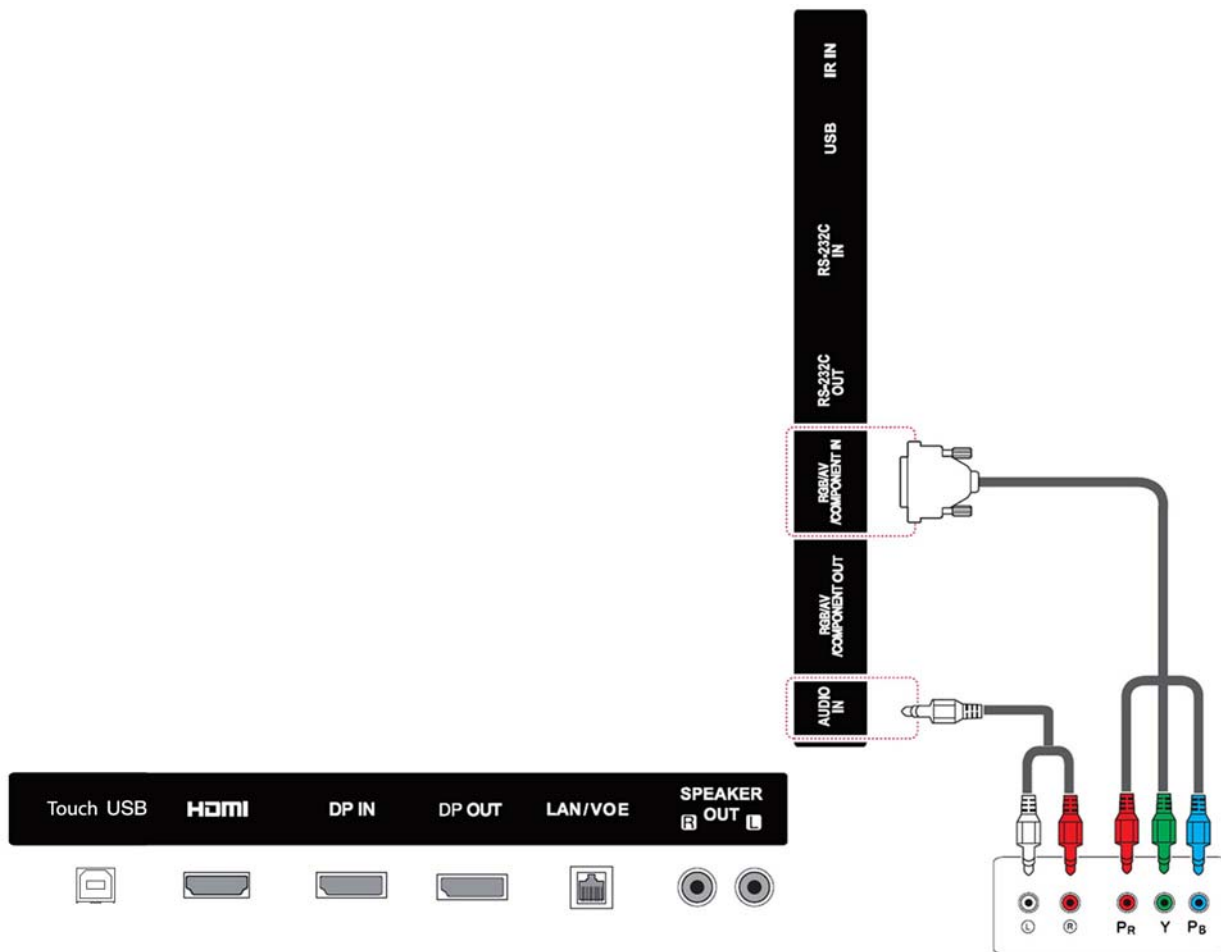

NOTA: Cuando se conecte al puerto Componente con la interfaz compartida, el puerto debe coincidir con la fuente de entrada. De lo contrario, puede producirse ruido.

Conexión a la LAN

a. Uso de un router (switch)

Conecte un extremo del cable LAN (1) a la pantalla y el otro extremo al router (2). Conecte el segundo cable LAN al router (3) y el otro extremo del cable LAN a un ordenador (4).

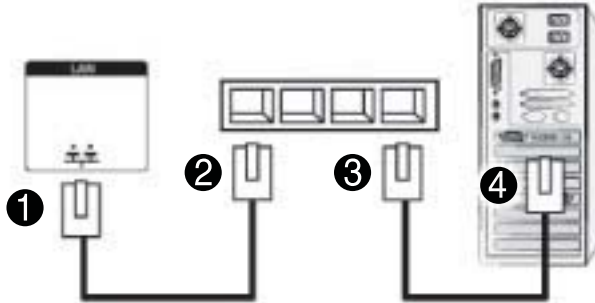

b. Uso de Internet.

Conecte un extremo del cable LAN (1) a la pantalla y el otro extremo a la red (2). Conecte el segundo cable LAN a la red (3) y el otro extremo del cable LAN a un ordenador (4).

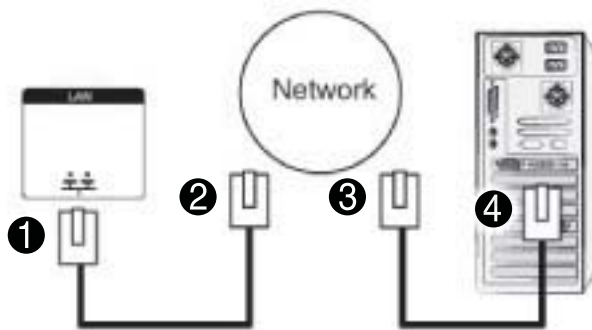

Conexión a un dispositivo USB

Conecte un dispositivo de almacenamiento USB, como por ejemplo una memoria flash USB, un disco duro externo, un reproductor de MP3 o un lector de tarjetas de memoria USB a la pantalla y acceda al menú de USB para utilizar distintos archivos multimedia.

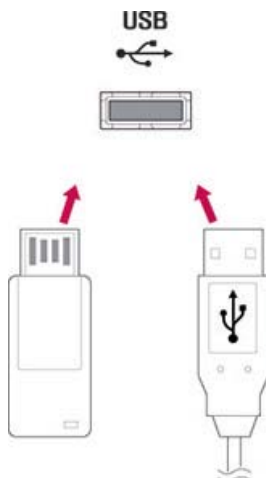

Pantallas conectadas en cadena

Utilice esta función para mostrar la señal de video digital de un ordenador en varias pantallas.

1. Conecte un cable de entrada de señal (cable DisplayPort) al puerto DP IN de la primera pantalla.
2. Conecte un extremo del cable de entrada de señal al ordenador.
3. Conecte un extremo de un cable de entrada de señal al puerto DP OUT de la primera pantalla y el otro extremo al puerto DP IN de la segunda pantalla.

Cable DisplayPort

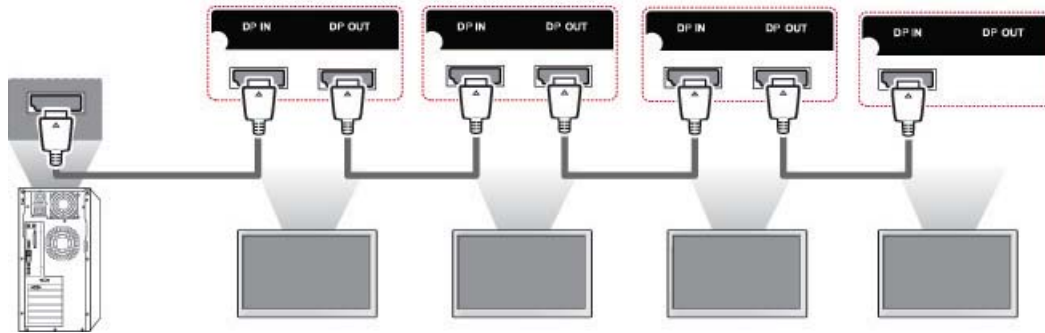

NOTA: El número de pantallas que se pueden conectar a una salida puede variar en función del estado de la señal y la pérdida del cable. Si el estado de la señal es bueno, y no hay pérdida del cable, es posible conectar hasta 25 pantallas. Si desea conectar un número mayor de pantallas, se recomienda utilizar un distribuidor.

Cuando realice una conexión múltiple en formato cascada de entrada/salida, no se recomiendan cables con pérdida.

DP OUT no funciona cuando se conecta a un producto de terceros.

8 Configuración de la pantalla para música, vídeos y fotografías

Conecte la pantalla a una red de área local (LAN) a través del puerto LAN como se muestra en la siguiente ilustración y configure los ajustes de la red. La pantalla solo admite la conexión de red por cable. Después de realizar una conexión física, un pequeño número de redes puede requerir ajustes en la configuración de red de la pantalla. Con la mayoría de las redes, la pantalla se conectará automáticamente sin necesidad de ajustes.

Para obtener más información, consulte el manual del router.

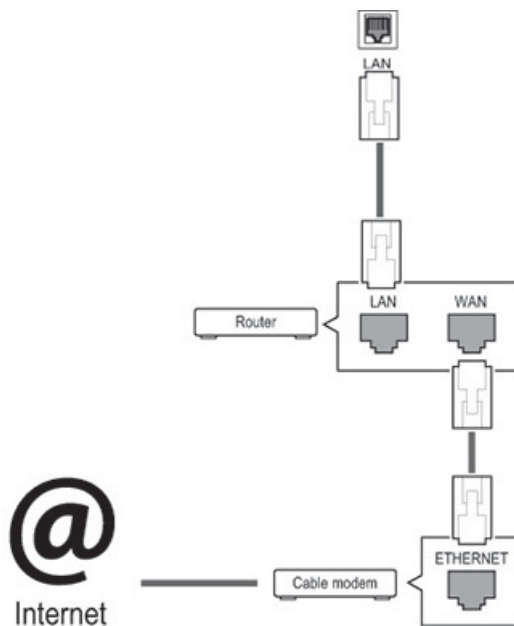

PRECAUCIÓN: No conecte un cable telefónico modular al puerto LAN.

Dado que existen varios métodos de conexión, siga las especificaciones de su proveedor de telecomunicaciones.

Para configurar los ajustes de la red (si su pantalla se ha conectado automáticamente, ejecutar de nuevo la configuración no desajustará la conexión):

1. Pulse **MENU** (Menú) para acceder a los menús principales.
2. Pulse los botones de navegación para desplazarse a **RED** y pulse **OK**.
3. Pulse los botones de navegación para seleccionar **Configuración de red** y pulse **OK**.
4. Si ya ajustó la configuración de red, seleccione **Restablecimiento**. La nueva configuración de la conexión restablece la configuración de red actual.
5. Seleccione **Configuración IP automática** o **Configuración IP manual**.

- Si se selecciona **Configuración IP manual**, pulse los botones de navegación y numéricos. Las direcciones IP deberán introducirse manualmente.
- **Configuración IP automática**: Seleccione esta opción si hay un servidor DHCP (Dynamic Host Configuration Protocol) (router) en la red de área local (LAN) a través de conexión por cable y se le asignará automáticamente una dirección IP a la pantalla. Si está utilizando un router de banda ancha que tiene la función de servidor DHCP, la dirección IP se determinará automáticamente.

6. Cuando haya terminado, pulse **EXIT** (Salir).

 **PRECAUCIÓN:** El menú de configuración de red no estará disponible hasta que la pantalla esté conectada a una red física.

Dado que existen varios métodos de conexión, HP le recomienda seguir las especificaciones de su proveedor de telecomunicaciones.

 **NOTA:** Si desea acceder a Internet directamente en la pantalla, la conexión a Internet debe estar siempre activada.

Si no puede acceder a Internet, verifique las condiciones de la red desde un equipo de su red.

Cuando utilice la Configuración de red, compruebe el cable LAN o comprobar si está activado DHCP en el router.

Si no completa la configuración de red, es posible que la red no funcione correctamente.

Consejos para configuración de red

- Utilice un cable LAN estándar con esta pantalla. Utilice un cable de Cat5 o mejor con un conector RJ45.
- Muchos problemas de conexión a la red durante la configuración a menudo se pueden solucionar al restablecer el router. Después de conectar la pantalla a la red, apáguela rápidamente y/o desconecte el cable de alimentación del router de la red. A continuación, vuelva a encenderlo y/o conecte el cable de alimentación nuevamente.
- HP no se hace responsable de cualquier fallo de la pantalla y/o la función de conexión a Internet debido a errores de comunicación/averías asociadas a su conexión a Internet o a otro equipo conectado.
- HP no se hace responsable de problemas en su conexión a Internet.
- Puede obtener resultados no deseados si la velocidad de conexión a la red no cumple con los requisitos del contenido al que se accede.
- Algunas operaciones de la conexión a Internet pueden no ser posibles debido a determinadas restricciones asociadas a su conexión de Internet.
- Las tarifas de Internet, incluidos los gastos de conexión, sin ninguna limitación, son su responsabilidad.
- Se requiere un puerto LAN 10 Base-T o 100 Base-TX cuando se utiliza una conexión por cable a esta pantalla. Si su servicio de Internet no permite dicha conexión, no podrá conectar la pantalla.

Estado de la red

1. Pulse **MENU** (Menú) para acceder a los menús principales.
2. Pulse los botones de navegación para desplazarse a **RED** y pulse **OK**.

3. Pulse los botones de navegación para seleccionar **Estado de red**.
4. Pulse **OK** para comprobar el estado de la red.
5. Cuando haya terminado, pulse **EXIT** (Salir).

| Opción | Descripción |
|--------|---|
| Ajuste | Volver al menú de configuración de red. |
| Prueba | Prueba el estado actual de la red después de configurar la red. |
| Cerrar | Vuelva al menú anterior. |

Conexión de dispositivos de almacenamiento USB

Puede utilizar dispositivos de memoria flash USB para la reproducción de contenidos y recursos multimedia en el reproductor USB integrado.

Conecte una memoria flash USB o un lector de tarjetas de memoria USB a la pantalla como se muestra en la siguiente ilustración. Aparecerá la pantalla Mis medios.

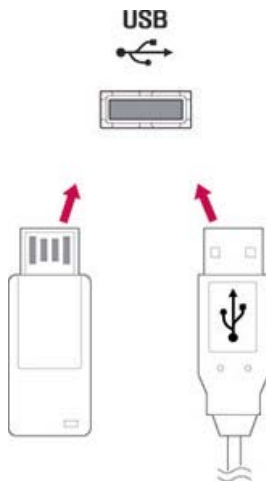

⚠ PRECAUCIÓN: No apague la pantalla ni extraiga un dispositivo de almacenamiento USB mientras el menú EMF (Mis medios) esté activado, ya que podría producirse una pérdida de archivos o daños en el dispositivo de almacenamiento USB.

Haga una copia de seguridad de sus archivos guardados en un dispositivo de almacenamiento USB con frecuencia, ya que puede perder o dañar los archivos y es posible que esto no esté cubierto por la garantía.

Consejos para uso de los dispositivos de almacenamiento USB

- Solo un dispositivo de almacenamiento USB es reconocible.
- Si el dispositivo de almacenamiento USB está conectado a través de un concentrador USB, el dispositivo no es reconocible.
- Un dispositivo de almacenamiento USB que utilice un programa de reconocimiento automático puede no ser reconocido.
- Un dispositivo de almacenamiento USB que utilice su propio controlador no será reconocido.

- La rapidez del reconocimiento de un dispositivo de almacenamiento USB puede depender de cada dispositivo.
- No apague la pantalla ni desenchufe el dispositivo USB cuando el dispositivo de almacenamiento USB conectado esté funcionando. Cuando un dispositivo se extrae repentinamente separados o se desenchufa, los archivos almacenados o el dispositivo de almacenamiento USB pueden resultar dañados.
- Utilice sólo un dispositivo de almacenamiento USB que tenga archivos normales de música, de imágenes o de video.
- Utilice sólo un dispositivo de almacenamiento USB formateado como sistema de archivos FAT32 o sistema de archivos NTFS con el sistema operativo Windows. En el caso de un dispositivo de almacenamiento formateado con otro programa que no sea compatible con Windows, es posible que no sea reconocido.
- Conecte la alimentación a un dispositivo de almacenamiento USB (más de 0,5 A) que requiera una fuente de alimentación externa. Si no lo hace, es posible que el dispositivo no sea reconocido.
- Conecte un dispositivo de almacenamiento USB con el cable que suministra el fabricante de dispositivo.
- Es posible que algunos dispositivos de almacenamiento USB no sean compatibles o no funcionen perfectamente.
- El método de alineación de archivos de los dispositivos de almacenamiento USB puede reconocer hasta 100 caracteres.
- Asegúrese de hacer copias de seguridad de los archivos importantes, ya que los datos almacenados en un dispositivo de memoria USB pueden resultar dañados. No nos haremos responsables de ninguna pérdida de datos.
- Si la unidad de disco duro USB no tiene una fuente de alimentación externa, el dispositivo USB puede no ser detectado. Por lo tanto, asegúrese de conectar la fuente de alimentación externa. Utilice un adaptador de alimentación para una fuente de alimentación externa.
- Si su dispositivo de memoria USB tiene varias particiones, o si utiliza un lector USB de múltiples tarjetas, puede usar hasta 4 particiones o dispositivos de memoria USB.
- Si un dispositivo de memoria USB está conectado a un lector USB de múltiples tarjetas, es posible que sus datos de volumen no sean detectados.
- Si el dispositivo de memoria USB no funciona correctamente, desconéctelo y vuelva a conectarlo.
- La rapidez con la que se detecta un dispositivo de memoria USB varía según el dispositivo.
- Si el dispositivo USB está conectado en modo de espera, esa unidad se cargará automáticamente cuando la pantalla se encienda.
- La capacidad recomendada es de 1 TB o menos para un disco duro externo USB y 32 GB o menos para memoria USB.
- Es posible que los dispositivos con más capacidad de la recomendada no funcionen correctamente.
- Si un disco duro externo USB con la función de "ahorro de energía" no funciona, apague el disco duro y vuelva a encenderlo para hacerlo funcionar debidamente.
- Los dispositivos de almacenamiento USB anteriores a USB 2.0 también son compatibles. Pero quizá no funcionen correctamente con los videos.

- Un máximo de 999 carpetas o archivos pueden ser reconocidos dentro de una carpeta.
- Se recomienda utilizar un dispositivo de almacenamiento USB y un cable certificados. De lo contrario, un dispositivo de almacenamiento USB puede no ser detectado o puede producirse un error de reproducción.
- Un dispositivo de almacenamiento USB 3.0 podría no funcionar.

Navegación por los archivos

Acceda a listas de fotos, música o video y navegue por los archivos.

1. Conecte un dispositivo de almacenamiento USB.
2. Pulse **MENU** (Menú) para acceder a los menús principales.
3. Pulse los botones de navegación para desplazarse a **Mis medios** y pulse **OK**.
4. Pulse los botones de navegación para elegir **Lista películas**, **Lista fotos** o **Lista música** y pulse **OK**.

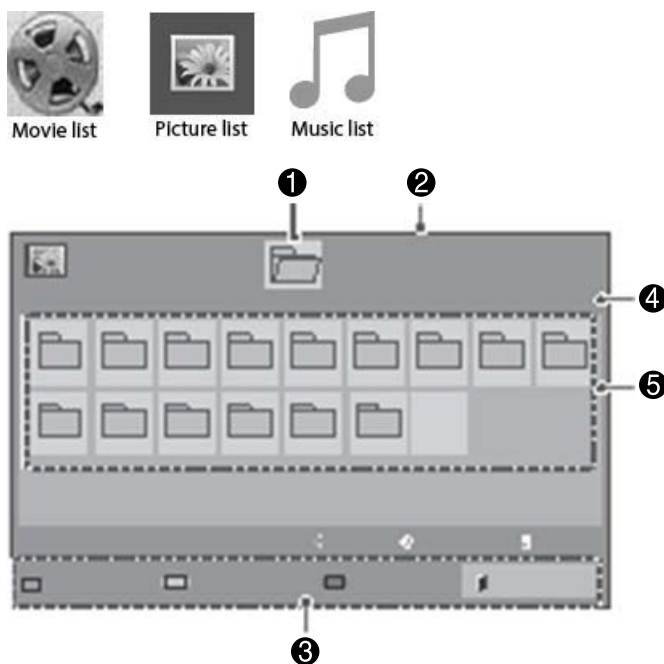

| Elemento | Descripción |
|----------|---|
| (1) | Se desplaza a una carpeta de nivel superior. |
| (2) | Página actual/total de páginas. |
| (3) | Botones correspondientes en el mando a distancia. |
| (4) | Página actual/páginas totales de contenidos en la carpeta especificada (1). |
| (5) | Contenidos en la carpeta especificada (1). |

| Botón | Descripción |
|----------------|---|
| Botón verde | Pulse el botón verde para alternar entre Lista fotos > Lista de música , Lista música > Lista películas o Lista películas > Lista fotos . |
| Botón amarillo | Un método para ver como carpeta de miniaturas grandes o lista. |
| Botón azul | Convierte al modo de marca. |

Formatos de archivo compatibles

| Tipo | Formatos de archivo compatibles |
|-----------|---|
| Película | <p>DAT,MPG,MPEG,VOB,AVI,MP4,MKV,TS,T RP,TP,ASF,WMV,FLV)</p> <p>Vídeo (*.mpg/*.mpeg/*.dat/*.ts/*.trp/*.tp/*.vob/*.mp4/*.mov/*.mkv/*.avi/*.asf/*.wmv/*.flv/*.avi(motion-jpeg)/*.mp4(motion-jpeg)/*.mkv(motion-jpeg))supporting file</p> <p>Formato de vídeo: Xvid1.00, Xvid1.01, Xvid1.02, Xvid1.03, Xvid1.10 beta-1/beta-2, Mpeg-1, Mpeg-2, Mpeg-4, H.264/AVC, VC1, JPEG, Sorenson H.263</p> <p>Formato de audio: Dolby Digital, AAC, Mpeg, MP3, LPCM, HE-AAC, ADPCM, WMA</p> <p>Velocidad de bits: de 32 kbps a 320 kbps (MP3)</p> <p>Formato de subtítulos externos: *.smi/*.srt/*.sub (MicroDVD,Subviewer1.0/2.0)/*.ass/*.ssa/*.txt(TMPlayer)/*</p> <p>Formato de subtítulos internos: solo XSUB</p> |
| Foto | <p>JPEG básico: de 64 x 64 a 15360 x 8640</p> <p>Progresivo: de 64 x 64 a 1920 x 1440</p> <ul style="list-style-type: none">• Solo podrá visualizar ficheros JPEG• Los archivos no compatibles se mostrarán en forma de icono predefinido. <p>Extensiones de archivos: .jpg, .jpeg, .jpe</p> <p>Formato de archivo compatible:</p> <ul style="list-style-type: none">• SOF0: básico• SOF1: Ampliar secuencial• SOF2: Progresivo <p>Tamaño de foto:</p> <ul style="list-style-type: none">• Mín.: 64 x 64• Máx.: Normal• Tipo: 15360 (ancho) x 8640 (alto)• Tipo progresivo: 1920 (ancho) x 1440 (alto) |
| Música | <p>MP3</p> <p>Velocidad de bits de 32 a 320</p> <ul style="list-style-type: none">• Frecuencia de muestreo MPEG1 Layer3 : 32 kHz, 44.1 kHz, 48 kHz• Frecuencia de muestreo MPEG2 Layer3 : 16 kHz, 22.05 kHz, 24 kHz• Frecuencia de muestreo MPEG2.5 Layer3 : 8 kHz, 11.025 kHz, 12 kHz |
| Contenido | <p>Extensiones de archivos: *.cts/ *.cse</p> <p>Película</p> <p>Extensiones de archivos: *.mpg/*.mpeg/*.dat/*.ts/*.trp/*.tp/*.vob/*.mp4/*.mov/*.mkv/*.avi/*.asf/*.wmv/*.avi(motion JPEG)/*.mp4(motion JPEG)/*.mkv(motion JPEG)</p> <p>Formato de vídeo: MPEG1, MPEG2, MPEG4,H.264/ AVC, Xvid 1.00,Xvid 1.01, Xvid 1.02, Xvid 1.03,Xvid 1.10-beta1/2, JPEG, VC1(WVC1/WMV3)</p> <p>Formato de audio MP2,MP3,Dolby Digital, LPCM, AAC, HE-AAC,LPCM, ADPCM, WMA, MP3</p> <p>Fotos: JPEG JPG PNG BMP</p> |

Formato de archivo compatible:

- SOF0: básico
- SOF1: Ampliar secuencial
- SOF2: Progresivo

Tamaño de foto:

- Mín.: 64 x 64
- Máx.: 136 x 768

Música: MP3

Velocidad de bits: de 32 Kbps a 320 kbps

Velocidad de muestreo:

- 32 kHz, 44,1 kHz, 48 kHz (MPEG1 L3)
 - 16 kHz, 22,05 kHz, 24 kHz (MPEG2 L3)
 - 8kHz, 11,025 kHz, 12 kHz (MPEG2.5 L3)
-



Reproducción de vídeos

La pantalla muestra todos los archivos de vídeo guardados en un dispositivo de almacenamiento USB o en una carpeta compartida de un ordenador.

1. Pulse los botones de navegación para desplazarse a **Mis medios** y pulse **OK**.
2. Pulse los botones de navegación para desplazarse a **Lista películas** y pulse **OK**.
3. Pulse los botones de navegación para desplazarse a la carpeta que desee y pulse **OK**.
4. Pulse los botones de navegación para desplazarse al archivo que desee y pulse **OK**.



| Menú | Descripción |
|----------------------------------|---|
| Reproducir marcados | Regresa al archivo de vídeo seleccionado. |
| Marcar todos | Marcar todos los archivos de vídeo que aparecen en la pantalla. |
| Desmarcar todos | Deseleccionar todos los archivos de vídeo marcados. |
| Salir del modo de marcado | Salir del modo de marcado. |







5. Reproducir un vídeo.

 **NOTA:** Los archivos no compatibles se muestran en la imagen de vista previa mediante un icono .

Los archivos no compatibles se muestran en forma de mapa de bits .

6. Controle la reproducción mediante los botones siguientes.

| Botón | Descripción |
|---|--------------------------|
|  | Detiene la reproducción. |
|  | Reproduce un vídeo. |

| | |
|---|---|
|  | Pausa o reanuda la reproducción. |
|  | Explora hacia atrás en un archivo. |
|  | Explora hacia adelante en un archivo. |
| MENU | Muestre el menú Opción . |
|  | Oculte el menú en la pantalla de tamaño completo. |
|  | Vuelva a Lista películas . |
|  | Salta hasta puntos específicos en un archivo durante la reproducción. El tiempo de un punto específico aparecerá en la barra de estado. En algunos archivos, es posible que esta función no funcione correctamente. |
|  | Pulse el botón ENERGY SAVING (Ahorro de energía) repetidamente para cambiar el brillo de la pantalla. |

Consejos para reproducir archivos de video

- Es posible que algunos subtítulos creados por el usuario no funcionen correctamente.
- Algunos caracteres especiales no son compatibles con los subtítulos.
- Las etiquetas HTML no son compatibles con los subtítulos.
- Los subtítulos en idiomas distintos de los idiomas admitidos no están disponibles.
- La pantalla puede sufrir interrupciones temporales (parada de la imagen, reproducción más rápida, etc.) cuando se cambia el idioma de audio.
- Un archivo de vídeo dañado no se puede reproducir correctamente, o algunas funciones del reproductor no se pueden utilizar.
- Es posible que los archivos de video producidos con algunos codificadores no se puedan reproducir correctamente.
- Si la estructura de vídeo y audio del vídeo no está intercalada, se reproducirán el vídeo o el audio.
- Los vídeos HD con un máximo de 1920x1080 a 25/30P o 1280x720P a 50/60P son compatibles, dependiendo del fotograma.
- Es posible que los vídeos con resoluciones superiores a 1920 x 1080 a 25/30P o 1280x720 a 50/60P no funcionen correctamente dependiendo del fotograma.
- Es posible que los archivos de video distintos de los tipos y formatos especificados no funcionen correctamente.
- La máxima velocidad de bits de los archivos de vídeo reproducibles es de 20 Mbps. (solo Motion JPEG : 10 Mbps).
- No podemos garantizar la reproducción sin inconvenientes de perfiles codificados de nivel 4.1 o superior en H. 264/ AVC.
- El códec de audio DTS no es compatible.
- Un archivo de vídeo con un tamaño mayor de 30 GB no se puede reproducir.
- El nombre de un fichero de vídeo y el nombre de un fichero de subtítulos ha de ser idéntico para una reproducción de los subtítulos sin problemas.

- Si se reproduce un vídeo desde una conexión USB que no admita alta velocidad éste podría no ejecutarse correctamente.
- Es posible que ficheros codificados con GMC (Global Motion Compensation) no funcionen correctamente.
- Cuando esté viendo el vídeo a través de la función Lista de películas puede ajustar una imagen mediante la tecla de ahorro de energía del mando a distancia.

Opciones de vídeo

1. Pulse **MENU** (Menú) para acceder a los menús **emergentes**.
2. Pulse los botones de navegación para desplazarse a **Ajustar reproducción de vídeo**, **Ajustar vídeo** o **Ajustar audio** y pulse **OK**.



NOTA: Los valores de opción cambiados en **Lista películas** no afectan a **Lista fotos** y **Lista música**.

El valor de opción cambiado en **Lista fotos** y **Lista música** se cambia también en **Lista fotos** y **Lista música**, excluyendo **Lista películas**.

Cuando vuelva a reproducir el archivo de vídeo después de detenerlo, puede reproducirlo desde donde se detuvo anteriormente.

Cuando seleccione **Ajustar reproducción de vídeo**:

1. Pulse los botones de navegación para desplazarse y mostrar el **Tamaño de imagen**, **Idioma de audio**, **Idioma de subtítulos** o **Repetir**.
2. Pulse los botones de navegación para desplazarse y efectuar los ajustes apropiados.

| Menú | Descripción |
|-----------------------------|---|
| Tamaño de imagen | Selecciona el formato de imagen deseado durante la reproducción de vídeo. |
| Idioma del audio | Cambia el grupo de idiomas del audio durante reproducción de vídeo. Esta opción no se puede seleccionar para archivos con una sola pista de audio. |
| Idioma de subtítulos | Activar/Desactivar los subtítulos |
| Idioma | Se activa para subtítulos SMI y puede seleccionar el idioma en los subtítulos. |
| Página de código | Puede seleccionar la fuente de los subtítulos. Cuando se ajusta el valor predeterminado, se utilizará la misma fuente que la del menú general. |
| Sync | Ajusta la sincronización temporal de los subtítulos desde - 10 segundos hasta +10 segundos en pasos de 0,5 segundos durante la reproducción de vídeo. |
| Posición | Cambia la posición de los subtítulos hacia arriba o hacia abajo durante la reproducción de vídeo. |
| Tamaño | Selecciona el tamaño de los subtítulos deseado durante la reproducción de vídeo. |
| Repetir | Activa o desactiva la función de repetición de la reproducción de vídeo. Cuando se activa, el archivo que está dentro de la carpeta se reproducirá repetidamente. Incluso cuando la reproducción repetida está desactivada, puede ejecutar la reproducción si el nombre del archivo es similar al archivo anterior. |

| Página de código | Descripción |
|------------------|---|
| Latin1 | Inglés, español, francés, alemán, italiano, sueco, finlandés, neerlandés, portugués, danés, rumano, noruego, albanés, gaélico, galés, irlandés, catalán, valenciano |
| Latin2 | Bosnio, polaco, croata, checo, eslovaco, esloveno, serbio, húngaro |

| | |
|-----------------|---|
| Latin4 | Estonio, letón, lituano |
| Cirílico | Búlgaro, macedonio, ruso, ucraniano, kazajo |
| Greek | Greek |
| Turco | Turco |
| Coreano | Coreano |

 **NOTA:** Solo se admiten 10.000 bloques de sincronización en el archivo de los subtítulos.

Al reproducir un video, puede ajustar el tamaño de la imagen pulsando el botón ARC.

Los subtítulos en su idioma solo se admiten cuando el menú en pantalla también se encuentra en ese idioma.

La opciones de página de código se pueden desactivar, dependiendo del idioma de los archivos de subtítulos.

Seleccione la página de código correspondiente a los archivos de subtítulos.

Al seleccionar **Ajustar vídeo:**

▲ Pulse los botones de navegación para desplazarse y efectuar los ajustes apropiados.

Al seleccionar **Ajustar audio:**

1. Pulse los botones de navegación para desplazarse y mostrar el **Modo de sonido, Diálogos Claros II o Balance.**
2. Pulse los botones de navegación para desplazarse y efectuar los ajustes apropiados.

Visualización de fotos

Vea los archivos de imagen guardados en un dispositivo de almacenamiento USB. Lo que se ve en la pantalla puede variar con respecto al modelo.

1. Pulse los botones de navegación para desplazarse a **Mis medios** y pulse **OK.**
2. Pulse el los botones de navegación para desplazarse a **Lista fotos** y pulse **OK.**
3. Pulse los botones de navegación para desplazarse a la carpeta que desee y pulse **OK.**
4. Pulse los botones de navegación para desplazarse al archivo que desee y pulse **OK.**

| Menú | Descripción |
|--------------|---|
| Ver marcados | Mostrar el archivo fotográfico seleccionado. |
| Marcar todos | Marcar todos los archivos fotográficos que aparecen en la pantalla. |

| | |
|---------------------------|--|
| Desmarcar todos | Deselecciona todos los archivos fotográficos marcados. |
| Salir del modo de marcado | Salir del modo de marcado. |

5. Ver fotos.









NOTA: Los archivos no compatibles se muestran en la imagen de vista previa mediante un icono.

Los archivos anómalos se muestran en forma de mapa de bits.

Uso de las opciones fotográficas

Utilice las siguientes opciones mientras visualiza fotos.

| Opción | Descripción |
|---|---|
|  | Presentación de fotografías Inicia o detiene una presentación de diapositivas con las fotos seleccionadas. Si no hay fotografías seleccionadas, todas las fotos guardadas en la carpeta actual se visualizan durante una presentación de diapositivas. Para establecer la velocidad de la presentación de diapositivas, seleccione Opción . |
|  | Música de fondo Enciende o apaga la música de fondo (BGM). Para establecer la carpeta de música de fondo, seleccione Opción . Puede ajustar Opción con el botón MENÚ del mando a distancia. |
|  | Gira las fotos en el sentido de las agujas del reloj (90 °, 180 °, 270 °, 360 °). NOTA: El tamaño de foto admitido es limitado. No se puede girar una fotografía si la resolución del ancho girado es mayor que el tamaño de resolución compatible. |
|  | Ver la foto por ampliándola 2,4 veces. NOTA: Las fotos con una resolución de 960x540 o menos no se pueden ampliar. |
|  | Pulse el botón de AHORRO DE ENERGÍA repetidamente para cambiar el brillo de la pantalla. |
| MENU | <ul style="list-style-type: none"> • Velocidad de diapositivas: Selecciona una velocidad de presentación de diapositivas (rápida, media, lenta). • Efecto de transición: Ajusta el modo de visualización de la presentación de diapositivas. • Música de fondo: Selecciona una carpeta de música para la música de fondo. <p>NOTA: No se puede cambiar la carpeta de música cuando haya música de fondo reproduciéndose. Solo se puede seleccionar la carpeta de MP3 guardada en el dispositivo que actualmente muestra la foto.</p> |
|  | Ocultar la ventana de opción. Para mostrar las opciones, pulse OK . |
|  | Vuelva a Lista fotos . |

Opciones fotográficas:

1. Pulse **MENU** (Menú) para mostrar los menús de **Opción**.
2. Pulse los botones de navegación para desplazarse a **Ajustar reproducción de vídeo**, **Ajustar vídeo** o **Ajustar audio** y pulse **OK**.

 **NOTA:** Los valores de opción cambiados en **Lista películas** no afectan a **Lista fotos** y **Lista música**.





El valor de opción cambiado en **Lista fotos** y **Lista música** se cambia también en **Lista fotos** y **Lista música**, excluyendo **Lista películas**.

Cuando vuelva a reproducir el archivo de vídeo después de detenerlo, puede reproducirlo desde donde se detuvo anteriormente.

Cuando seleccione **Ajustar vista de fotos**:

1. Pulse los botones de navegación para desplazarse y mostrar la **Velocidad de diapositivas**, **Efecto de transición** o **Música de fondo**.
2. Pulse los botones de navegación para desplazarse y efectuar los ajustes apropiados.

Opción de Efecto de transición

| Opción | Descripción |
|----------------------------|--|
| Deslizamiento | Empuja la diapositiva actual fuera de la vista al tiempo que se reproduce a la siguiente diapositiva.  |
| Escaleras | Empuja la diapositiva actual en forma de escalera al tiempo que se reproduce a la siguiente diapositiva.  |
| Abrir/cerrar puerta | Empuja la diapositiva actual como si se abriese o cerrase una puerta al tiempo que se reproduce la siguiente diapositiva.  |
| Obturador | Empuja la diapositiva actual como si se bajase una persiana al tiempo que se reproduce la siguiente diapositiva.  |
| Fundido | La diapositiva se funde a negro lentamente al tiempo que se reproduce la siguiente diapositiva.  |

Al seleccionar **Ajustar vídeo**:

- ▲ Pulse los botones de navegación para desplazarse y efectuar los ajustes apropiados.

Al seleccionar **Ajustar audio**:

1. Pulse los botones de navegación para desplazarse y mostrar el **Modo de sonido**, **Diálogos Claros II** o **Balance**.
2. Pulse los botones de navegación para desplazarse y efectuar los ajustes apropiados.











Escuchar música

 **NOTA:** Deben instalarse altavoces en la pantalla para escuchar audio.

1. Pulse los botones de navegación para desplazarse a **Mis medios** y pulse **OK**.
2. Pulse el los botones de navegación para desplazarse a **Lista música** y pulse **OK**.
3. Pulse los botones de navegación para desplazarse a la carpeta que desee y pulse **OK**.
4. Pulse los botones de navegación para desplazarse al archivo que desee y pulse **OK**.



| Menú | Descripción |
|----------------------------------|--|
| Reproducir marcados | Muestra el archivo de música seleccionado. |
| Marcar todos | Marcar todos los archivos de música que aparecen en la pantalla. |
| Desmarcar todos | Deseleccionar todos los archivos de música marcados. |
| Salir del modo de marcado | Salir del modo de marcado. |

5. Reproducir música.
6. Controle la reproducción mediante los botones siguientes.

| Botón | Descripción |
|---|---|
|  | Interrumpe la reproducción del archivo y vuelve a la lista de música. |
|  | Reproduce un archivo de música. |
|  | Pausa o reanuda la reproducción. |
|  | Salta al archivo anterior. |
|  | Salta al archivo siguiente. |
|  | Durante la reproducción, cuando pulse el botón <<, se reproducirá el archivo de música anterior. Cuando pulse el botón >>, se reproducirá el archivo de música siguiente. |
| o bien | |
|  | |
| Botón verde | Comience reproduciendo los archivos de música seleccionados y luego pase a la Lista música . |
|  | Pulse el botón ENERGY SAVING (Ahorro de energía) repetidamente para cambiar el brillo de la pantalla. |
| MENU | Muestre el menú Opción. |
|  | Ocultar la ventana de opción. Para mostrar las opciones, pulse OK . |
|  | Cuando pulse el botón EXIT (Salir) mientras se visualice el reproductor de música, solo se detendrá la música y el reproductor no volverá a la visualización normal. Cuando pulse el botón EXIT (Salir) mientras el reproductor de música esté detenido u oculto, el reproductor volverá a la visualización normal. |
| < o > | Cuando utilice el botón < o > durante la reproducción, un cursor indica avance o retroceso. |

Consejos para reproducir archivos de música

- Esta pantalla no admite archivos MP3 con etiqueta ID3 integrada.

 **NOTA:** Los archivos no compatibles se muestran en la imagen de vista previa mediante un icono .

Los archivos anómalos se muestran como mapas de bits .

Un archivo de música dañado o defectuoso no se reproduce pero muestra 00:00 en tiempo de reproducción.

Un archivo de música descargado de un servicio de pago con protección contra copia no se inicia pero muestra información errónea en el tiempo de reproducción.

Si pulsa los botones OK o (■), el audio y el salvapantallas se detienen.

Los botones PLAY (▶), Pause (||), (▶▶) y (◀◀) del mando a distancia también están disponibles en este modo.

Puede utilizar el botón (▶▶) para seleccionar el archivo de música siguiente y el botón (◀◀) para seleccionar el archivo de música anterior.

Opciones de música

1. Pulse **MENU** (Menú) para acceder a los menús **emergentes**.
2. Pulse los botones de navegación para desplazarse a **Ajustar reproducción de audio** o **Ajustar audio** y pulse **OK**.

 **NOTA:** Los valores de opción cambiados en **Lista películas** no afectan a **Lista fotos** y **Lista música**.

El valor de opción cambiado en **Lista fotos** y **Lista música** se cambia también en **Lista fotos** y **Lista música**, excluyendo **Lista películas**.

Cuando seleccione **Ajustar reproducción de audio**:

1. Pulse los botones de navegación para desplazarse y mostrar **Repetir** o **Aleatorio**.
2. Pulse los botones de navegación para desplazarse y efectuar los ajustes apropiados.

Al seleccionar **Ajustar audio**:

1. Pulse los botones de navegación para desplazarse y mostrar el **Modo de sonido**, **Diálogos Claros II** o **Balance**.
2. Pulse los botones de navegación para desplazarse y efectuar los ajustes apropiados.

Uso de PIP/PBP

Muestra los vídeos o fotos almacenados en un dispositivo USB en un único pantalla dividiéndolo en pantallas principales y secundarias.

1. Pulse el botón **MENU** (Menú) para desplazarse a **OPCIÓN** y pulse **OK**.

2. Pulse PIP/PBP para seleccionar PIP o PBP y luego pulse **OK**.

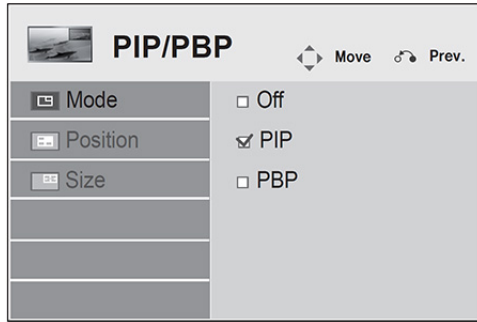

3. Seleccione **Lista películas** o **Lista fotos** desde **Mis medios**. (Con **PIP/PBP** seleccionado, la **Lista música** se desactivará).



4. Seleccione el archivo que desee y luego pulse **OK**.

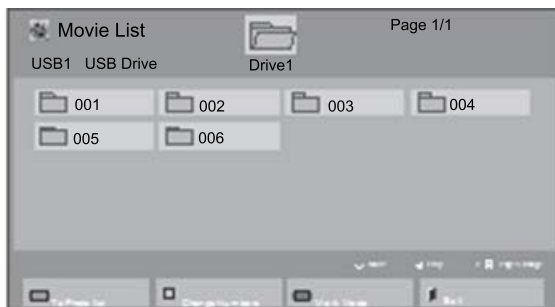

5. Seleccione el icono de PIP o PBP en la lista de reproducción.



6. Seleccione **Principal** o **Secundaria** para el sonido. Debe seleccionar el sonido de salida antes de ejecutar la función PIP o PBP.
7. La pantalla secundaria se muestra sobre la pantalla principal.





9 Funcionamiento de la pantalla táctil

Instalación del software táctil

Microsoft Windows 8/ Windows 7(plug and play)

 **NOTA:** Para obtener instrucciones sobre la conexión del cable USB, consulte [Conexión del cable Touch USB en la página 15](#). Cuando conecte el cable USB entre el monitor y un equipo con Windows 8 o Windows 7, el software del controlador táctil se instalará automáticamente. El software del controlador puede tardar un minuto en instalarse, y para Windows 8 y Windows 7 un mensaje aparecerá en la pantalla del monitor indicando que el software del controlador se ha instalado correctamente. Una vez instalado el software del controlador táctil, usted puede seleccionar, iniciar y arrastrar objetos utilizando la pantalla táctil. Para hacer una selección, toque la pantalla.

 **NOTA:** La función táctil se admite únicamente en la pantalla principal. Las pantallas secundarias no admiten la función táctil cuando se usan múltiples pantallas.

 **NOTA:** Los movimientos multitoque se admiten solo en Windows 8 y las ediciones Home Premium, Professional, Enterprise y Ultimate del sistema operativo Windows 7. Los movimientos multitoque no se admiten en las ediciones Home Basic o Starter de Windows 7.

Para comprobar que el controlador táctil está instalado:

- Windows 8: Desde la pantalla de Inicio, mueva el puntero hacia la esquina superior o inferior derecha de la pantalla para mostrar los accesos, seleccione **Configuración, Panel de Control, Sistema y seguridad**, luego seleccione **Sistema** y asegúrese de que **Lápiz y entrada táctil: Compatibilidad con entrada táctil limitada con 10 puntos táctiles** aparezca en la lista.

Si el controlador está instalado correctamente, cuatro entradas de dispositivos compatibles con HID, un dispositivo de entrada USB y un dispositivo de configuración de entrada de Microsoft aparecerán en **Dispositivos de interfaz de usuario**.

Además, en la categoría **Mouse y otros dispositivos señaladores**, aparecerá una entrada de mouse compatible con HID.

- Windows 7: Seleccione **Inicio, Panel de control, Sistema y seguridad**, luego seleccione **Sistema**, y asegúrese de que **Lápiz y entrada táctil: Entrada táctil disponible con 10 puntos táctiles** aparezca en la sección Sistema.

Uso de la pantalla táctil

Para usar la pantalla táctil en Windows 8

Conecte un cable USB al puerto Touch USB de la parte posterior de la pantalla.



Luego, conecte el cable USB a su equipo para que este reconozca automáticamente la pantalla táctil.

⚠ PRECAUCIÓN: Podrá utilizar la pantalla táctil luego que el equipo reconozca la pantalla.

Desde la pantalla de Inicio, mueva el puntero hacia la esquina superior o inferior derecha de la pantalla para mostrar los accesos, seleccione **Configuración, Panel de Control, Sistema y seguridad**, y luego seleccione **Sistema**. El número de puntos táctiles admitidos aparece en la sección **Lápiz y entrada táctil**.

📝 NOTA: La pantalla puede responder a cinco puntos táctiles cuando se conecta a un equipo con Windows 8.

📝 NOTA: Al utilizar la pantalla táctil, HP recomienda ajustar la relación de aspecto de la pantalla a 16:9 o **Solo escaneo**.

📝 NOTA: Para obtener más información acerca de los movimientos gestuales y las configuraciones de Windows 8, consulte la ayuda de Windows.

Para usar la pantalla táctil en Windows 7

Conecte un cable USB al puerto Touch USB de la parte posterior de la pantalla.



Conecte el cable USB a su equipo para que este reconozca automáticamente la pantalla táctil.

Vaya al **Panel de Control**, seleccione **Sistema y seguridad**, y luego seleccione **Sistema**. El número de puntos táctiles admitidos aparece en la sección **Lápiz y entrada táctil**.

PRECAUCIÓN: Podrá utilizar la pantalla táctil luego que el equipo reconozca la pantalla.

NOTA: La pantalla puede responder a cinco puntos táctiles cuando se conecta a un equipo con Windows 7.

NOTA: Al utilizar la pantalla táctil, HP recomienda ajustar la relación de aspecto de la pantalla a 16:9 o **Solo escaneo**.

Para obtener más información acerca de los movimientos gestuales y las configuraciones de Windows 7, consulte la ayuda de Windows.

10 Solución de problemas

Resolución de problemas de la pantalla táctil

| Causa | Solución |
|--|--|
| El equipo no sale del modo de suspensión cuando se toca la pantalla táctil. | La recuperación de modo de suspensión no es compatible con la pantalla táctil. Utilice el teclado o el ratón para salir del modo de suspensión. |
| Se extrajo rápidamente el cable USB de la pantalla y se lo volvió a insertar, y la función táctil se ha perdido. | Windows tarda una cantidad mínima de tiempo para ajustar los parámetros del sistema cuando se conecta o se desconecta un dispositivo USB. Intente retirar el cable USB nuevamente, espere al menos 5 segundos y vuelva a enchufarlo. |
| Los movimientos multitoque no funcionan en las ediciones Home Basic o Starter de Windows 7, ni en Windows Vista. | Solo las ediciones Home Premium, Professional, Enterprise y Ultimate de Windows 7 admiten movimientos multitoque. |
| Los iconos Start (Inicio), Close (Cerrar) y otros iconos son demasiado pequeños para tocarlos con el dedo. | Windows 8 y Windows 7 proporcionan una característica de iconos grandes que admite las funciones de la pantalla táctil. Se puede acceder a esta característica desde el Panel de control. |
| La operación táctil no funciona correctamente en modos de vídeo de menor resolución que no se muestran en pantalla completa. | A pesar de que la pantalla admite una función para completar a la relación de aspecto, el controlador táctil no sabe cómo responder a imágenes de menor tamaño que el de pantalla completa. Cambie la resolución a 1920 x 1080, o bien acceda al menú en pantalla (OSD) y seleccione la relación de aspecto 16:9 o Solo escaneo . |
| Un toque único es reconocido como dos toques. Si utiliza una herramienta de Paint, un solo dedo crea dos líneas. | El controlador táctil tiene un límite para el tamaño del área de "toque". El toque de la punta de un dedo generalmente funciona mejor que un toque plano del índice o pulgar. |
| Cuando la pantalla utilizada se encuentra en una configuración de pantallas múltiples, la función táctil no funciona en las pantallas secundarias. | La conexión USB solo es capaz de operar una única pantalla táctil. |
| La precisión de los puntos táctiles es deficiente. | La precisión de la entrada táctil mejora si se utiliza el modo de pantalla completa. La pantalla debe ajustarse a la relación de aspecto 16:9 o Solo escaneo . Configure la relación de aspecto como Solo escaneo en caso utilizar la entrada DTV (DisplayPort o HDMI). |
| La operación táctil no funciona. | Compruebe la correcta conexión del cable USB entre el conector de la pantalla (puerto Touch USB) y el equipo con Windows 8 o Windows 7. La pantalla debe configurarse como la pantalla principal de Windows. |
| No se detectan cinco puntos táctiles en Windows 7 o Windows 8. | Reinicie el equipo, o bien retire el cable USB, espere al menos 5 segundos y vuelva a enchufarlo. |

No aparece la imagen.

| Causa | Solución |
|--|--|
| ¿Está conectado el cable de alimentación del producto? | Compruebe que el cable de alimentación esté adecuadamente conectado en una toma eléctrica. |
| ¿Aparece el mensaje "Fuera de rango"? | La señal del ordenador (tarjeta de vídeo) está fuera del rango de frecuencias vertical u horizontal del producto. Ajuste el rango de frecuencias utilizando las siguientes especificaciones: Resolución máxima RGB: 1920 x 1080 a 60 Hz HDMI/DisplayPort : 1920 x 1080 a 60 Hz |
| ¿Aparece el mensaje "Comprobar cable de señal"? | El cable de señal entre el ordenador y la pantalla no está conectado. Compruebe el cable de señal. Pulse el menú INPUT (Entrada) en el mando a distancia para comprobar la señal de entrada. |

Aparece el mensaje "Producto desconocido" cuando se conecta el producto.

| Causa | Solución |
|--------------------------|---|
| ¿Instaló el controlador? | Verifique si la función plug & play (conectar y usar) es compatible consultando el manual del usuario de la tarjeta de vídeo. |

La pantalla parece anormal.

| Causa | Solución |
|--|--|
| ¿Es incorrecta la posición de la pantalla? | Señal analógica D-sub: Pulse el botón AUTO (Automático) del mando a distancia para seleccionar automáticamente el estado óptimo de la pantalla para el modo actual. Si el ajuste no es satisfactorio, utilice el menú Posicionar menú en pantalla (OSD). Compruebe que el producto admita la resolución y la frecuencia de la tarjeta de vídeo. Si la frecuencia está fuera de rango, ajústela a la resolución recomendada en el menú Configuración de pantalla del panel de control. |
| ¿Aparecen líneas delgadas en la pantalla de fondo? | Señal analógica D-sub: Pulse el botón AUTO (Automático) del mando a distancia para seleccionar automáticamente el estado óptimo de la pantalla más adecuado para el modo actual. Si el ajuste no es satisfactorio, utilice el menú Reloj del menú en pantalla (OSD). |
| Aparece ruido horizontal o los caracteres aparecen borrosos. | Señal analógica D-sub: Pulse el botón AUTO (Automático) del mando a distancia para seleccionar automáticamente el estado óptimo de la pantalla más adecuado para el modo actual. Si el ajuste no es satisfactorio, utilice el menú Fase del menú en pantalla (OSD). |
| La visualización de la pantalla es anormal. | La señal de entrada correcta no está conectada al puerto de señal. Conecte el cable de señal que corresponda con la señal de entrada fuente. |

Aparece una imagen residual en el producto.

| Causa | Solución |
|--|---|
| Aparece una imagen residual cuando se apaga el producto. | Si usted utiliza una imagen fija por un tiempo muy prolongado, los píxeles pueden dañarse. Utilice la función de salvapantallas. Cuando se muestra una imagen oscura en la pantalla después de una imagen con un alto contraste (blanco y negro o gris), esto puede causar retención de la imagen. Esto es normal en una pantalla LCD. |

La función de audio no funciona.

| Causa | Solución |
|--------------------------|--|
| ¿No hay sonido? | Compruebe si el cable de audio está conectado correctamente. Ajuste el volumen. Compruebe si el sonido está configurado correctamente. |
| El sonido está sordo. | Seleccione el sonido ecualizado adecuado. |
| El sonido está muy bajo. | Ajuste el volumen. |

El color de la pantalla presenta anomalías.

| Causa | Solución |
|--|---|
| La pantalla tiene una resolución de color deficiente (16 colores). | Defina el número de colores para más de 24 bits (color verdadero). Seleccione el menú Panel de control - Pantalla - Configuración - Tabla de colores en Windows. |
| El color de la pantalla parece inestable o monocromo. | Compruebe el estado de la conexión del cable de señal. O bien vuelva a insertar la tarjeta de video del equipo. |
| ¿Aparecen puntos negros en la pantalla? | Varios píxeles (de color rojo, verde, blanco o negro) pueden aparecer en pantalla, que se atribuyen a las características exclusivas de pantallas LCD. No es un fallo de la pantalla LCD. |

La operación no funciona normalmente.

| Causa | Solución |
|--|--|
| La alimentación de repente se desactiva. | ¿Está activado el temporizador de apagado? Compruebe la configuración de control de energía. Alimentación interrumpida. |

A Especificaciones

Modelo de 41.92 pulgadas (106,5 cm)

| | | |
|--------------------------------|---|--|
| Panel LCD | Tipo de pantalla | Panel de 1064,67 mm de ancho (41.92 pulgadas) TFT (Thin Film Transistor) LCD (Liquid Crystal Display). Tamaño diagonal visible: 1064.67 mm |
| | Tamaño de puntos | 0.4833 mm (H) x 0.4833 mm (V) |
| Señal de vídeo | Resolución máx. | 1920 x 1080 a 60 Hz Es posible que no sea compatible según el sistema operativo o tipo de tarjeta de vídeo. |
| | Resolución recomendada | 1920 x 1080 a 60 Hz Es posible que no sea compatible según el sistema operativo o tipo de tarjeta de vídeo. |
| | Frecuencia horizontal | 30 a 83 kHz |
| | Frecuencia vertical | 50 Hz a 60 Hz |
| | Tipo de sincronización | Sincronización independiente, sincronización compuesta, digital |
| Conector de entrada | | Tipo D-Sub de 15 clavijas, HDMI (digital), RS-232C, LAN, DisplayPort, USB, Touch USB, Audio, Altavoces, IR |
| Alimentación | Voltaje nominal | 100 - 240 V CA 50/60 Hz 1,3 A |
| | Consumo de Energía | Modo encendido: Normalmente 95 W Modo de reposo (si WOL si está desactivado): ≤ 0,5 W Modo de reposo (si WOL está activado) : ≤ 2,0 W Modo apagado: ≤ 0,5 W |
| | Temperatura de funcionamiento | 0°C a 40 C |
| | Humedad operativa | del 10 al 80% |
| Condiciones ambientales | Temperatura de almacenamiento | -20°C a 60°C |
| | Humedad de almacenamiento | del 5 al 95% |
| | Ancho x Alto x Profundo, peso (sin base ni altavoces) | 990,9 mm x 585,0 mm x 92,7 mm (39,0 x 23,0 x 3,6 pulgadas) 20.7 kg (45,6 libras) |
| | Dimensiones | |
| Toque | Tipo de tecnología táctil | IR Spread Touch |
| | Capacidad multitoque | 5 puntos + movimientos gestuales (en Windows 8 y Windows 7) |
| | Soporte para software | Windows 8 y Windows 7 |

| | |
|-----------------------------------|-------|
| Soporte para software incorporado | WES7P |
|-----------------------------------|-------|

| | |
|--------------------------------|-------------------------|
| Espacio mínimo entre los dedos | 15 mm (centro a centro) |
|--------------------------------|-------------------------|

Para los modelos que admiten altavoces:

| | | |
|--------------|-------------------------|-----------------------------------|
| Audio | Salida de audio RMS | 10 W + 10 W (derecho + izquierdo) |
| | Sensibilidad de entrada | 0,7 Vrms |
| | Impedancia de altavoz | 8 Ω |

Dimensiones

 **NOTA:** Las especificaciones del producto pueden cambiar sin previo aviso debido a la actualización de las funciones del producto.

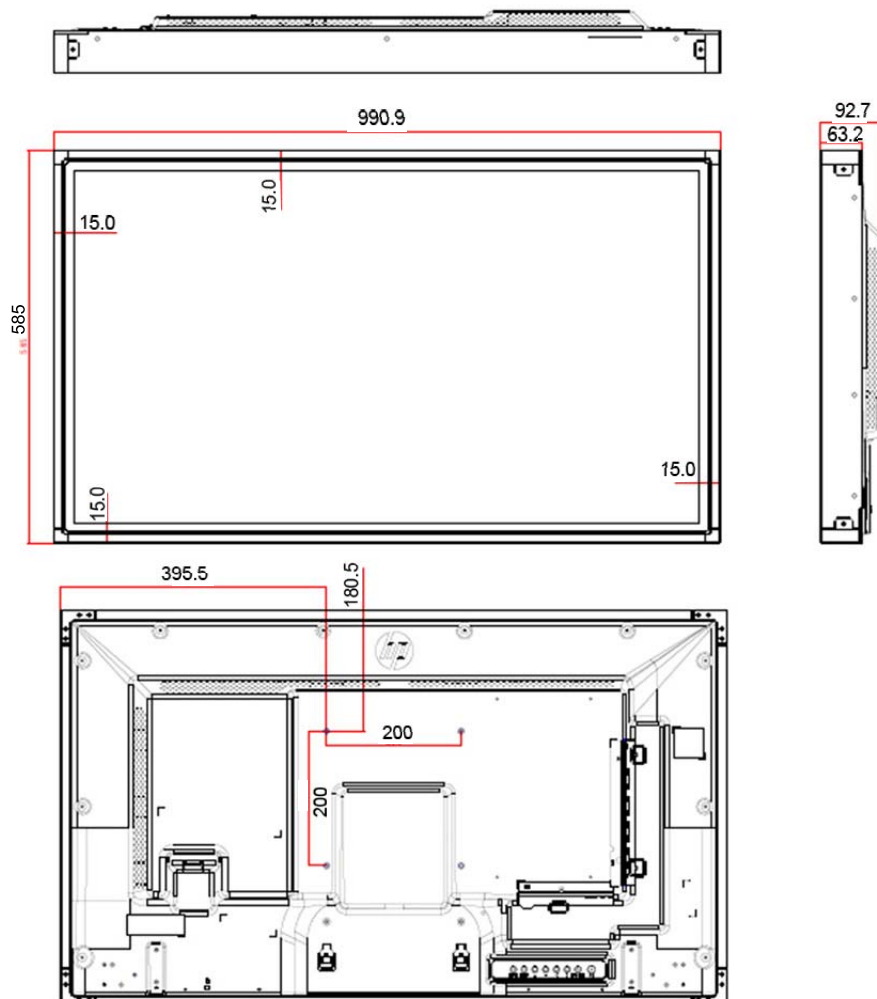

4 tornillos montaje en la pared M6

Profundidad 10,0 mm (máx.)

Modelo de 46.96 pulgadas (119,3 cm)

| | | |
|------------------|------------------|--|
| Panel LCD | Tipo de pantalla | Panel de 1192,78 mm de ancho (46.96 pulgadas) TFT (Thin Film Transistor) LCD (Liquid Crystal Display). |
| | | Tamaño diagonal visible: 1192.78 mm |
| | Tamaño de puntos | 0,5415 mm (H) x 0,5415 mm (V) |

| | | |
|--------------------------------|--|---|
| Señal de vídeo | Resolución máx. | 1920 x 1080 a 60 Hz Es posible que no sea compatible según el sistema operativo o tipo de tarjeta de vídeo. |
| | Resolución recomendada | 1920 x 1080 a 60 Hz Es posible que no sea compatible según el sistema operativo o tipo de tarjeta de vídeo. |
| | Frecuencia horizontal | 30 a 83 kHz |
| | Frecuencia vertical | 50 Hz a 60 Hz |
| | Tipo de sincronización | Sincronización independiente, sincronización compuesta, digital |
| Conector de entrada | Tipo D-Sub de 15 clavijas, HDMI (digital), RS-232C, LAN, DisplayPort, USB, Touch USB, Audio, Altavoces, IR | |
| Alimentación | Voltaje nominal | 100 - 240 V CA 50/60 Hz 1.4 A |
| | Consumo de Energía | Modo encendido: Normalmente 100 W Modo de reposo (si WOL si está desactivado): ≤ 0,5 W Modo de reposo (si WOL está activado) : ≤ 2,0 W Modo apagado: ≤ 0,5 W |
| Condiciones ambientales | Temperatura de funcionamiento | 0°C a 40 C |
| | Humedad operativa | del 10 al 80% |
| | Temperatura de almacenamiento | -20°C a 60°C |
| | Humedad de almacenamiento | del 5 al 95% |
| Dimensiones | Ancho x Alto x Profundo, peso | 1102,7 mm x 647,8 mm x 95,3 mm (43,4 x 25,5 x 3,8 pulgadas) |
| | (sin base ni altavoces) | 24.8 kg (54,7 libras) |

| | | |
|--------------|-----------------------------------|---|
| Toque | Tipo de tecnología táctil | IR Spread Touch |
| | Capacidad multitoque | 5 puntos + movimientos gestuales (en Windows 8 y Windows 7) |
| | Soporte para software | Windows 8 y Windows 7 |
| | Soporte para software incorporado | WES7P |
| | Espacio mínimo entre los dedos | 15 mm (centro a centro) |

Para los modelos que admiten altavoces:

| | | |
|--------------|-------------------------|-----------------------------------|
| Audio | Salida de audio RMS | 10 W + 10 W (derecho + izquierdo) |
| | Sensibilidad de entrada | 0,7 Vrms |
| | Impedancia de altavoz | 8 Ω |

Dimensiones

 **NOTA:** Las especificaciones del producto pueden cambiar sin previo aviso debido a la actualización de las funciones del producto.

Dimensiones

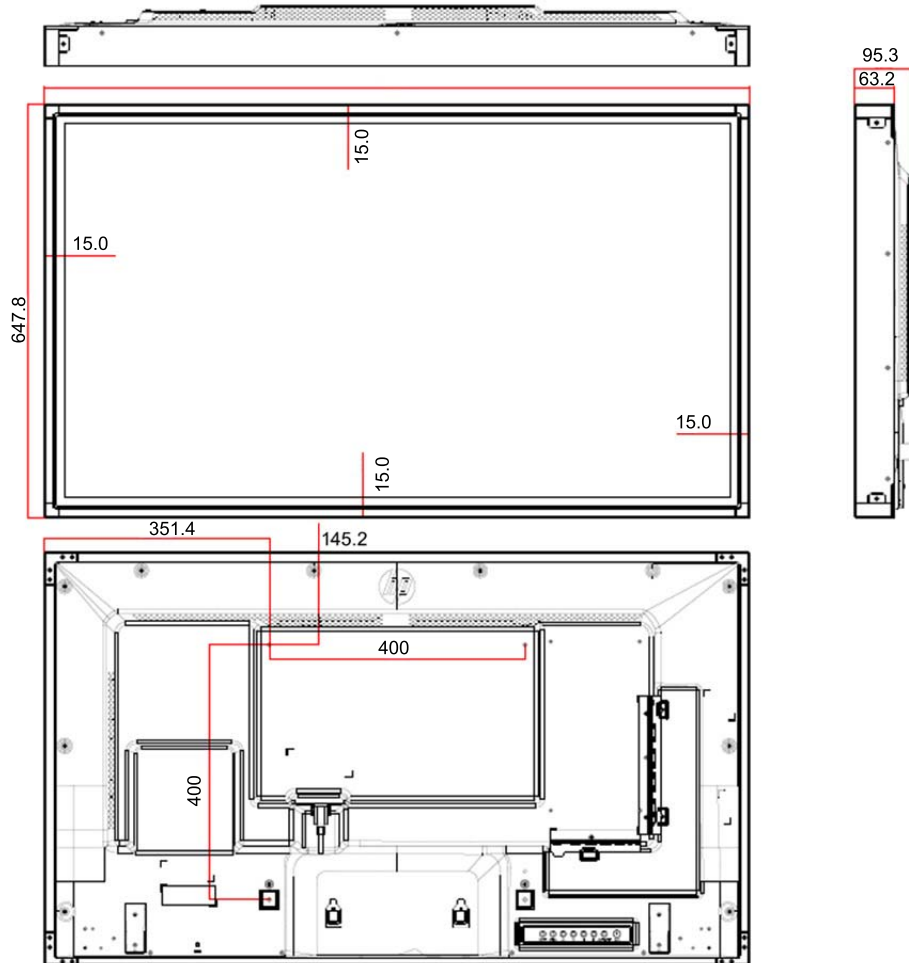

4 tornillos montaje en la pared M6

Profundidad 20,0 mm (máx.)

Reconocimiento de resoluciones predeterminadas de imagen

Las resoluciones de imagen enumeradas a continuación son los modos más utilizados comúnmente y se definen como valores predeterminados de fábrica. Este monitor reconoce automáticamente los modos predeterminados y serán mostrados en el tamaño correcto y centrados en la pantalla.

| Predeterminado | Formato de píxel | Frecuencia horizontal (Hz) | Frecuencia vertical (Hz) |
|----------------|------------------|----------------------------|--------------------------|
| 1 | 640 x 480 | 31.469 | 59.940 |
| *2 | 720 x 400 | 31.469 | 70.087 |
| 3 | 800 x 600 | 37.879 | 60.317 |
| 4 | 1024 x 768 | 48.363 | 60.004 |

| | | | |
|----|-------------|--------|--------|
| 5 | 1280 x 720 | 45.000 | 60.000 |
| 6 | 1280 x 800 | 49.702 | 59.810 |
| 7 | 1280 x 1024 | 63.981 | 60.020 |
| 8 | 1440 x 900 | 55.469 | 59.901 |
| 9 | 1600 x 900 | 60.000 | 60.000 |
| 10 | 1680 x 1050 | 65.290 | 59.954 |
| 11 | 1920 x 1080 | 67.5 | 60.00 |

*Solo modo RGB

Modo DTV

| Resolución | Componente | HDMI/DisplayPort (DTV) |
|------------|------------|------------------------|
| 480i | o | x |
| 576i | o | x |
| 480p | o | o |
| 576p | o | o |
| 720p | o | o |
| 1080i | o | o |
| 1080p | o | o |

 **NOTA:** El modo de entrada HDMI/DisplayPort puede identificarse en la resolución del PC: Resoluciones 640 x 480 / 60 Hz, 1280 x 720 / 60 Hz, 1920 x 1080 / 60 Hz o DTV: 480p, 720p, 1080p.

 **NOTA:** Frecuencia vertical: Para permitir que el usuario vea la pantalla del producto, la imagen en pantalla debe cambiarse decenas de veces cada segundo como en una lámpara fluorescente. La frecuencia vertical o frecuencia de renovación es el número de veces que se exhibe la imagen por segundo. La unidad es Hz.





Frecuencia horizontal: El intervalo horizontal es el tiempo que se tarda en mostrar una línea vertical. Cuando se divide 1 entre el intervalo horizontal, el número de líneas horizontales que se muestran cada segundo se puede tabular como la frecuencia horizontal. La unidad es kHz.

Códigos IR

No todos los modelos admiten la función HDMI/USB.

Algunos códigos de clave no son compatibles según el modelo.

| Código (Hexa) | Función | Nota |
|---------------|-------------------|-------------------------|
| 95 | Ahorro de energía | BOTÓN MANDO A DISTANCIA |

| | | |
|---------|--|--|
| 08 |  ALIMENTACIÓN | BOTÓN MANDO A DISTANCIA (encendido/apagado) |
| 0B | INPUT | BOTÓN MANDO A DISTANCIA |
| C4 | Encender monitor | BOTÓN MANDO A DISTANCIA |
| C5 | Apagar monitor | BOTÓN MANDO A DISTANCIA |
| 43 | MENU | BOTÓN MANDO A DISTANCIA |
| 40 | ARRIBA (▲) | BOTÓN MANDO A DISTANCIA |
| 41 | Abajo (▼) | BOTÓN MANDO A DISTANCIA |
| 07 | Izquierda (◀) | BOTÓN MANDO A DISTANCIA |
| 06 | Derecha (▶) | BOTÓN MANDO A DISTANCIA |
| 44 | Aceptar | BOTÓN MANDO A DISTANCIA |
| 28 | ATRÁS  | BOTÓN MANDO A DISTANCIA |
| 5B | EXIT | BOTÓN MANDO A DISTANCIA |
| 4D | PSM | BOTÓN MANDO A DISTANCIA |
| 02 | Volumen (+) | BOTÓN MANDO A DISTANCIA |
| 03 | Volumen (-) | BOTÓN MANDO A DISTANCIA |
| 09 | MUTE (Menos/Automático) | BOTÓN MANDO A DISTANCIA |
| E0 | Brillo (Página arriba) | BOTÓN MANDO A DISTANCIA |
| E1 | Brillo v (Página abajo) | BOTÓN MANDO A DISTANCIA |
| 10 a 19 | Clave numérica de 0 a 9 | BOTÓN MANDO A DISTANCIA |
| 72 | Tecla roja (ID ON) | BOTÓN MANDO A DISTANCIA |
| 71 | Tela verde (ID OFF) | BOTÓN MANDO A DISTANCIA |
| 63 | Tecla amarilla | BOTÓN MANDO A DISTANCIA |
| 61 | Tecla azul | BOTÓN MANDO A DISTANCIA |
| 7B | TILE | BOTÓN MANDO A DISTANCIA |
| 76 | ARC (4:3) | BOTÓN MANDO A DISTANCIA |
| 77 | ARC (16:9) | BOTÓN MANDO A DISTANCIA |
| AF | ARC (ZOOM) | BOTÓN MANDO A DISTANCIA |
| 79 | ARC (MARK) | BOTÓN MANDO A DISTANCIA |
| 99 | Config. automática | BOTÓN MANDO A DISTANCIA |
| B1 |  | BOTÓN MANDO A DISTANCIA |
| B0 |  | BOTÓN MANDO A DISTANCIA |
| BA |  | BOTÓN MANDO A DISTANCIA |
| 8F |  | BOTÓN MANDO A DISTANCIA |
| 8E |  | BOTÓN MANDO A DISTANCIA |

B Avisos de los organismos normativos

Aviso de la comisión federal de comunicaciones (FCC)

Este equipo fue probado y cumple con los límites para un dispositivo digital clase B, conforme a la parte 15 de las reglas de la FCC. Dichos límites se han establecido con el fin de conceder un margen razonable de protección contra interferencias perjudiciales en caso de instalación en áreas residenciales. Este equipo genera, utiliza y puede irradiar energía de frecuencia de radio y si no se instala y utiliza de acuerdo con las instrucciones, podrá provocar interferencias perjudiciales en las radiocomunicaciones. No obstante, no se garantiza que no se producirán interferencias en una instalación determinada. Si este equipo causa alguna interferencia nociva en la recepción de radio o televisión, lo que se puede determinar apagando el equipo y encendiéndolo de nuevo, se recomienda al usuario que trate de corregir la interferencia de una de las siguientes maneras:

- Cambie la orientación o la ubicación de la antena receptora.
- Aumente la separación entre el equipo y el receptor.
- Enchufe el equipo en una toma eléctrica de CA que pertenezca a un circuito distinto de aquél al que está conectado el receptor.
- Consulte el distribuidor o a un técnico experto en radio y televisión para obtener ayuda.

Modificaciones

La FCC requiere que se notifique al usuario que todos los cambios o modificaciones realizadas en este dispositivo sin la aprobación expresa de Hewlett Packard Company puede privar a dicho usuario del derecho al uso del equipo.

Cables

Las conexiones a este dispositivo deben hacerse con cables blindados con cubierta metálica de conector RFI/EMI para cumplir las normas y los reglamentos de la FCC.

Declaración de conformidad para productos marcados con el logotipo de la FCC (Estados Unidos solamente)

Este dispositivo cumple con la parte 15 de las reglas de la FCC. Su funcionamiento está sujeto a las dos condiciones siguientes:

1. Este dispositivo no debe causar interferencia dañina.
2. Este dispositivo debe aceptar cualquier interferencia recibida, incluidas las interferencias que puedan causar una operación no deseada.

Si tiene preguntas con respecto a su producto, entre en contacto con:

Hewlett Packard Company

P. O. Box 692000, Mail Stop 530113

Houston, Texas 77269-2000

O, llame al 1-800-HP-INVENT (1-800 474-6836)

Si tiene preguntas relativas a la declaración de la FCC, póngase en contacto con:

Hewlett Packard Company

P. O. Box 692000, Mail Stop 510101

Houston, Texas 77269-2000

O, llame al (281) 514-3333

Para identificar este producto, consulte el número de referencia, de serie o de modelo que se encuentra en el producto.

Aviso canadiense

Este dispositivo digital clase B cumple con todos los requerimientos de las reglamentaciones canadienses para equipos que causan interferencia.

Avis Canadien

Cet appareil numérique de la classe B respecte toutes les exigences du Règlement sur le matériel brouilleur du Canada.

Aviso normativo para la Unión Europea

Los productos que llevan el marcado «CE» se adhieren a las siguientes Directivas de la UE:

- Directiva de baja tensión 2006/95/EC
- Directiva EMC 2004/108/EC
- Directiva de diseño ecológico 2009/125/EC, donde proceda

El cumplimiento de las normas CE de este producto sólo es válido si se utiliza con un adaptador de CA adecuado, con la marca CE, provisto por HP.

El cumplimiento de estas directivas conlleva la conformidad con las normas europeas armonizadas (Normas europeas) enumeradas en la Declaración de conformidad publicada por HP para este producto o esta familia de productos y disponible (sólo en inglés) junto con la documentación del producto o en la siguiente página web: www.hp.eu/certificates (escriba el número de producto en el campo de búsqueda).

Este cumplimiento se indica mediante las siguientes marcas de conformidad expuestas en el producto:



Para productos no relativos a telecomunicaciones y para productos de telecomunicaciones armonizados con la UE, tales como Bluetooth® en un rango de potencia menor a 10mW.



Para productos de telecomunicaciones no armonizados con la UE (si procede, habrá un número notificado de 4 dígitos entre CE y !).

Consulte la etiqueta regulatoria incluida en el producto.

El punto de contacto para asuntos regulatorios es: Hewlett-Packard GmbH, Dept./MS: HQ-TRE, Herrenberger Strasse 140, 71034 Boeblingen, ALEMANIA.

Aviso alemán sobre ergonomía

Los productos HP que contienen la marca de aprobación "GS" cumplen con los requerimientos ergonómicos aplicables, cuando forman parte de un sistema que se compone de equipos, teclados y monitores de marca HP que contienen la marca de aprobación "GS". Las guías de instalación incluidas con los productos proporcionan información de configuración.

Aviso japonés

この装置は、クラスB情報技術装置です。この装置は、家庭環境で使用することを目的としていますが、この装置がラジオやテレビジョン受信機に近接して使用されると、受信障害を引き起こすことがあります。取扱説明書に従って正しい取り扱いをして下さい。

VCCI-B

Aviso coreano

B급 기기

(가정용 방송통신기기)

이 기기는 가정용(B급)으로 전자파적합등록을 한 기기로서 주로 가정에서 사용하는 것을 목적으로 하며, 모든 지역에서 사용할 수 있습니다.

Requisitos del juego de cables de alimentación

La alimentación del monitor se proporciona mediante conmutación automática de línea (ALS). Este recurso permite que la pantalla funcione con voltajes de entrada entre 100-120V o 200-240V.

El juego de cables de alimentación (cable flexible o enchufe de pared) que viene con el monitor cumple los requisitos de uso del país donde adquirió el equipo.

Si necesita obtener un cable de alimentación para otro país, debe adquirir un cable cuyo uso esté aprobado en ese país.

El cable de alimentación debe ser compatible con el producto y el voltaje y corriente marcados en la etiqueta de clasificación eléctrica del producto. El voltaje y la clasificación eléctrica del cable deben ser mayores que el voltaje y la clasificación eléctrica marcados en el producto. Además, el área de sección transversal del cable debe tener un mínimo de 0,75 mm² ó 18 AWG y el largo del cable debe estar entre 6 pies (1,8 metros) y 12 pies (3,6 metros). Si tiene dudas sobre el tipo de cable de alimentación que debe utilizar, contacte con el proveedor de servicio autorizado de HP.

Debe colocar los cables de alimentación de tal manera que se evite que las personas pasen sobre ellos o que queden apretados por artículos ubicados cerca de éstos. Se debe prestar especial atención al enchufe, a la toma de corriente y al punto de salida del cable del producto.

Requisitos japoneses para el cable de alimentación

Para uso en Japón, utilice sólo el cable de alimentación suministrado con este producto.

⚠ PRECAUCIÓN: El cable de alimentación que viene con este producto no debe ser utilizado con otros productos.

Avisos medioambientales del producto

California Perchlorate Material Notice

Perchlorate material - special handling may apply. See <http://www.dtsc.ca.gov/hazardouswaste/perchlorate/>. This product's real-time clock battery or coin cell battery may contain perchlorate and may require special handling when recycled or disposed of in California.

Eliminación de Materiales

Este producto contiene mercurio en la lámpara fluorescente de la pantalla LCD y puede requerir manipulación especial al final de su vida útil.

La eliminación de este material puede ser regularizada debido a consideraciones ambientales. Para obtener más información acerca de la eliminación o reciclaje, póngase en contacto con las autoridades locales o la Electronic Industries Alliance (EIA) en www.eiae.org.

Eliminación de equipos desechables por usuarios de residencias privadas en la Unión Europea



Este símbolo en el producto o en su embalaje indica que este producto no debe ser eliminado con la basura doméstica general. En lugar de ello, es su responsabilidad eliminar el equipo de desecho al transportarlo a un centro de recolección para el reciclaje de equipos de desecho eléctrico y electrónico. La separación del equipo de desecho para recolección y reciclaje en el momento de eliminación ayudará a conservar los recursos naturales y asegurar que sea reciclado de una manera que proteja la salud humana y el medio ambiente. Para obtener más información acerca de dónde puede llevar el equipo desechado para su reciclaje, póngase en contacto con la oficina local de su ciudad, el servicio de eliminación de desechos domésticos o el comercio donde adquirió el producto.

Sustancias químicas

HP se compromete a proporcionar a nuestros clientes con información acerca de las sustancias químicas en nuestros productos según sea necesario para cumplir con los requisitos legales como REACH (Reglamento EC N° 1907/2006 del Parlamento y Consejo Europeo). Se puede encontrar un informe químico sobre este producto en www.hp.com/go/reach.

Programa HP de reciclaje

HP recomienda a sus clientes reciclar el hardware electrónico usado, los cartuchos de impresión HP originales, y las baterías recargables. Para obtener más información acerca de programas de reciclaje, visite www.hp.com/recycle.

Restricción de sustancias peligrosas (RoHS)

Un requisito normativo Japonés, definido por la especificación JIS C 0950, 2005, ordena que los fabricantes suministren declaraciones de contenido de material para ciertas categorías de productos

electrónicos que sean ofrecidos para venta a partir del primero de julio de 2006. Para visualizar la declaración de materiales JIS C 0950 para este producto, visite www.hp.com/go/jisc0950.

2008年、日本における製品含有表示方法、JISC0950が公示されました。製造事業者は、2006年7月1日以降に販売される電気・電子機器の特定化学物質の含有につきまして情報提供を義務付けられました。製品の部材表示につきましては、www.hp.com/go/jisc0950を参照してください。

有毒有害物质/元素名称及含量表

根据中国 《电子信息产品污染控制管理办法》

液晶显示器

| 部件名称 | 有毒有害物质和元素 | | | | | |
|-----------|-----------|--------|--------|--------------|------------|--------------|
| | 铅 (Pb) | 汞 (Hg) | 镉 (Cd) | 六价铬 (Cr(VI)) | 多溴联苯 (PBB) | 多溴二苯醚 (PBDE) |
| 液晶显示器显示面板 | X | X | ○ | ○ | ○ | ○ |
| 机箱/其它 | X | ○ | ○ | ○ | ○ | ○ |

CRT 显示器

| 部件名称 | 有毒有害物质和元素 | | | | | |
|-------|-----------|--------|--------|--------------|------------|--------------|
| | 铅 (Pb) | 汞 (Hg) | 镉 (Cd) | 六价铬 (Cr(VI)) | 多溴联苯 (PBB) | 多溴二苯醚 (PBDE) |
| 阴极射线管 | X | ○ | ○ | ○ | ○ | ○ |
| 机箱/其它 | X | ○ | ○ | ○ | ○ | ○ |

O: 表示该有毒或有害物质在该部件所有均质材料中的含量均在 SJ/T11363-2006 标准规定的限量要求以下。

X: 表示该有毒或有害物质至少在该部件所用的某一均质材料中的含量超出 SJ/T11363-2006 标准规定的限量要求。

表中标有“X”的所有部件都符合欧盟 RoHS 法规 — “欧洲议会和欧盟理事会 2003 年 1 月 27 日关于电子电器设备中限制使用某些有害物质的 2002/95/EC 号指令”。

注: 环保使用期限的参考标识取决于产品正常工作的温度和湿度等条件。

Restricción de sustancias peligrosas de India (RoHS)

Este producto cumple con la "Regla 2011 para E-residuos (administración y manipulación)" y prohíbe el uso de plomo, mercurio, cromo hexavalente, bifenilos polibromados o éteres difenil polibromados en concentraciones que superen el 0,1% del peso o el 0,01% del peso para el cadmio, excepto para las excepciones definidas en la Programación 2 de dicha Regla.

Norma EEE de Turquía

En conformidad con el reglamento EEE

EEE Yönetmeliğine Uygundur

Restricción de sustancias peligrosas en Ucrania

Обладнання відповідає вимогам Технічного регламенту щодо обмеження використання деяких небезпечних речовин в електричному та електронному обладнанні, затвердженого постановою Кабінету Міністрів України від 3 грудня 2008 № 1057.

The equipment complies with requirements of the Technical Regulation, approved by the Resolution of Cabinet of Ministry of Ukraine as of 3 de diciembre de 2008, in terms of restrictions for the use of certain dangerous substances in electrical and electronic equipment.

Aviso de eliminación de baterías de Taiwán

警告

本電池如果更換不正常會有爆炸的危險
請依製造廠說明書處理用過之電池。

C Control de múltiples productos

Utilice este método para conectar varios productos a un único equipo. Puede controlar varios productos al mismo tiempo conectándolos a un único equipo.

En el menú Opción, el ajuste de ID debe estar entre 1 y 255 sin que se duplique.

Conexión del cable

Conecte el cable RS-232C como se muestra.

El protocolo RS-232C se utiliza para establecer comunicación entre el equipo y el producto. Usted puede encender o apagar la pantalla, seleccionar una fuente de entrada o ajustar el menú en pantalla (OSD) desde el equipo.

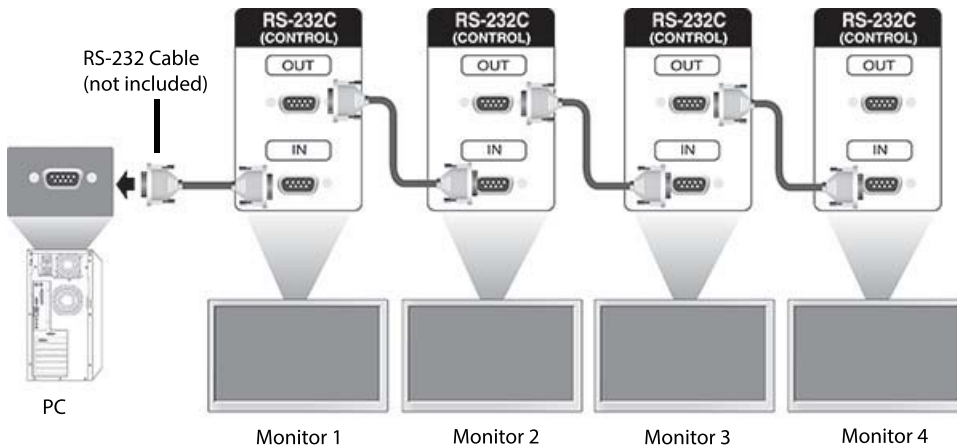

Configuraciones RS-232C

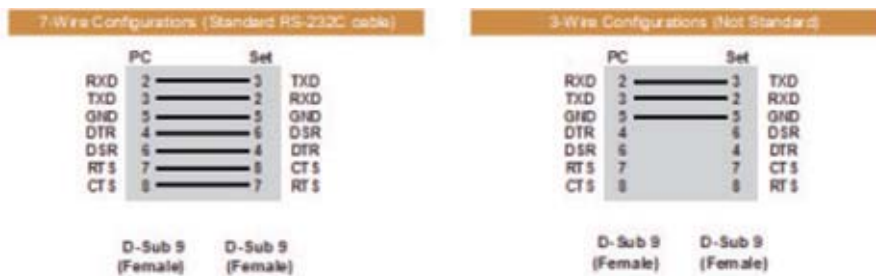

Parámetro de comunicación

Velocidad en baudios: Velocidad en baudios 9600 (UART)

Longitud de datos: 8 bit

Bits de paridad: Ninguna

Bits de interrupción: 1 bit

Control de flujo: Ninguna

Código de comunicación: Código ASCII

Utilice un cable cruzado (inverso)

Command reference list

| | Command | | Data (Hexadecimal) |
|-----------------------------------|---------|---|--------------------------|
| | 1 | 2 | |
| 01. Power | k | a | 00 to 01 |
| 02. Input Select | k | b | Refer to 'Input Select' |
| 03. Aspect Ratio | k | c | Refer to 'Aspect Ratio' |
| 04. Energy Saving | f | l | Refer to 'Energy Saving' |
| 05. Picture Mode | d | x | Refer to 'Picture Mode' |
| 06. Contrast | k | g | 00 to 64 |
| 07. Brightness | k | h | 00 to 64 |
| 08. Sharpness | k | k | 01 to 0a |
| 09. Color Temperature | k | u | 00 to 03 |
| 10. Auto configuration | j | u | 01 |
| 11. Balance | k | t | 00 to 64 |
| 12. Sound Mode | d | y | Refer to 'Sound Mode' |
| 13. Treble | k | r | 00 to 64 |
| 14. Bass | k | s | 00 to 64 |
| 15. Speaker | d | v | 00 to 01 |
| 16. Volume Mute | k | e | 00 to 01 |
| 17. Volume Control | k | f | 00 to 64 |
| 18. Time | f | a | Refer to 'Time' |
| 19. Off Timer (On/Off Timer) Time | f | e | Refer to 'Off Timer' |
| 20. On Timer (On/Off Timer) Time | f | d | Refer to 'On Timer' |
| 21. Sleep Time | f | f | 00 to 08 |
| 22. Power On Delay | f | h | 00 to 64 |
| 23. Language | f | l | Refer to 'Language' |
| 24. ISM Method | j | p | Refer to 'ISM Method' |
| 25. Reset | f | k | 00 to 03 |
| 26. Tile Mode | d | d | 00 to FF |

| | | | |
|---------------------------------|---|---|--------------------|
| 27. Tile ID Set | d | l | Refer to 'Tile ID' |
| 28. Tile H Position | d | e | 00 to 32 |
| 29. Tile V Position | d | f | 00 to 32 |
| 30. Tile H Size | d | g | 00 to 32 |
| 31. Tile V Size | d | h | 00 to 32 |
| 32. Natural Mode (In Tile Mode) | d | j | 00 to 01 |
| 33. DPM Select | f | j | 00 to 01 |
| 34. Temperature Value | d | n | FF |
| 35. Remote Lock/Key Lock | k | m | 00 to 01 |
| 36. Key | m | c | Refer to 'Key' |
| 37. OSD Select | k | l | 00 to 01 |
| 38. Operating Time Return | d | l | FF |
| 39. Serial No | f | y | FF |
| 40. S/W Version | f | z | ffH |
| 41. Backlight | m | g | 00 TO 64 |
| 42. Display Name | v | a | ffH |
| 43. Abnormal State | k | z | ffH |
| 44. Display Location | v | b | ffH |
| 45. Player Name | v | d | ffH |
| 46. DCHP (VOE) | v | e | ffH |
| 47. Scheduling Input Select | f | u | f1H to f7H |
| 48. IP Address (VOE) | v | f | ffH |
| 49. Auto Detection | f | g | 00H to 01H |
| 50. Subnet Mask (VOE) | v | g | ffH |
| 51. IP Address (NSM) | v | k | ffH |
| 52. Mac Address (VOE) | v | h | ffH |
| 53. Check VOE Availability | v | l | ffH |
| 54. Mac Address (NSM) | v | j | ffH |
| 55. Product Name | f | v | ffH |



NOTA: During USB operations such as EMF, all commands except Power(k a) and Key(m c) are not executed and treated as NG.

Transmission / Receiving protocol

Transmission

[Command1][Command2][][Set ID][][Data][Cr]

* [Command1]: First command to control the set.

* [Command2]: Second command to control the set.

* [Set ID]: Set ID with which you want to communicate. Enter [Set ID] = '00(0x00)' to communicate with all sets regardless of their Set ID numbers.

* [Data]: Information passed to the set.

* [Data1]: Information passed to the set.

* [Data2]: Information passed to the set.

* [Data3]: Information passed to the set.

* [Cr]: Carriage Return. ASCII code '0x0D'.

* []: ASCII code space '0x20'

Acknowledgement

[Command2][][Set ID][][OK/NG][Data][x]

* When the product receives data normally, it sends an acknowledgement (ACK) in the format above. If data is in read mode, it indicates the data that shows the current status. If data is in read mode, it simply indicates the data that is sent from the computer.

* If a command is sent with Set ID '00' (=0x00), the data is reflected to all display and they do send an acknowledgement (ACK).

* If the data value 'FF' is sent in control mode via RS-232C, the current setting value of a function can be checked (only for some functions).

* Some commands are not supported depending on the model.

01. Power (Command: k a)

To control the Power On/Off the display.

Transmission

[k][a][][Set ID][][Data][Cr]

Data

00 : Power off

01 : Power on

Acknowledgement

[a][][Set ID][][OK/NG][Data][x]

* Only when the display is fully powered on, the Acknowledgement signal is returned properly. * There may be a certain time of delay between the Transmission and Acknowledgement signals.

02. Input Select (Command: k b)

To select the Input Source for display.

Transmission

[k][b][][Set ID][][Data][Cr]

Data

07: RGB (PC)

08: HDMI (DTV)

09: HDMI (PC)

0a: DisplayPort (DTV)

0b: DisplayPort (PC)

0c: VOE (PC)

0d: VOE (DTV)

Acknowledgement

[b][][Set ID][][OK/NG][Data][k]

*Some input signals may not be supported depending on the model.

03. Aspect Ratio (Command: k c)

To adjust the screen format.

Transmission

[k][c][][Set ID][][Data][Cr]

Data

01: 4:3

02: 16:9

04: Zoom

09: Just scan (720p or more)

(Component, HDMI/ Display Port DTV)

* RGB, HDMI/Display Port PC mode

(1:1)

10 to 1F: Cinema Zoom 1 to 16

(AV, Component, HDMI DTV)

* Available data types differ depending on the input signal. For more information, see the aspect ratio section of this guide.

* The aspect ratio may differ depending on the model's input configuration.

Acknowledgement

[c][][Set ID][][OK/NG][Data][x]

04. Energy Saving (Command: f l)

To set the Energy Saving function.

Transmission

[f][l][][Set ID][][Data][Cr]

Data

00: Off

01: Minimum - Level 2

02: Medium – Level 2

03. Maximum – Level 3

05. Screen Off

Acknowledgement

[l][][Set ID][][OK/NG][Data][x]

** It may not be supported depending on the model.

05. Picture Mode (Command: d x)

To select the Picture Mode.

Transmission

[d][x][][Set ID][][Data][Cr]

Data

00: Vivid

01: Standard

02: Cinema

03. Sport

04: Game

Acknowledgement

[x][][Set ID][][OK/NG][Data][x]

06. Contrast (Command: k g)

To adjust the screen contrast.

Transmission

[k][g][][Set ID][][Data][Cr]

00 to 64: Contrast 0 to 100

Acknowledgement

[g][][Set ID][][OK/NG][Data][x]

07. Brightness (Command: k h)

To adjust the screen brightness.

Transmission

[k][h][][Set ID][][Data][Cr]

Data

00 to 64: Brightness 0 to 100

Acknowledgement

[h][][Set ID][][OK/NG][Data][x]

08. Sharpness (Command: k k)

To adjust the screen sharpness.

* This function is available only in AV/Component input.

Transmission

[k][k][][Set ID][][Data][Cr]

Data

00 to 64: Sharpness 0 to 100

Acknowledgement

[k][][Set ID][][OK/NG][Data][x]

09. Color Temperature (Command: k u)

To adjust the screen color temperature.

* This function is available only in AV/Component input.

Transmission

Data

[k][u][][Set ID][][Data][Cr]

00 to 64: Warm 50 to Cool 50

Acknowledgement

[u][][Set ID][][OK/NG][Data][x]

10. Auto Configuration (Command: j u)

To adjust the picture position and minimize image shaking automatically.

(Only available for RGB-PC input.)

Transmission

[j][u][][Set ID][][Data][Cr]

Data

01: Set

Acknowledgement

[u][][Set ID][][OK/NG][Data][x]

11. Balance (Command: k t)

To adjust the sound balance.

Transmission

[k][t][][Set ID][][Data][Cr]

Data

00 to 64: Left 50 to Right 50

Acknowledgement

[t][][Set ID][][OK/NG][Data][x]

12. Sound Mode (Command: d y)

To adjust the sound mode.

Transmission

[d][y][][Set ID][][Data][Cr]

Data

01: Standard

02: Music

03: Cinema

04: Sport

05: Game

Acknowledgement

[y][][Set ID][][OK/NG][Data][x]

13. Treble (Command: k r)

To adjust the Treble values.

Transmission

[k][r][][Set ID][][Data][Cr]

Data

00 to 64: Treble 0 to 100

Acknowledgement

[r][][Set ID][][OK/NG][Data][x]

14. Bass (Command: ks)

To adjust the Bass values.

Transmission

[k][s][][Set ID][][Data][Cr]

Data

00 - 64: Bass 0 to 100

Acknowledgement

[s][][Set ID][][OK/NG][Data][x]

15. Speaker (Command: d v)

To select the speaker on/off.

Transmission

[d][v][][Set ID][][Data][Cr]

Data

00: Off

01 : On

Acknowledgement

[v][][Set ID][][OK/NG][Data][x]

16. Volume Mute (Command: k e)

To adjust the sound balance.

Transmission

[k][e][][Set ID][][Data][Cr]

Data

00: Mute (Volume Off)

01: Current volume (Volume On)

Acknowledgement

[e][][Set ID][][OK/NG][Data][x]

17. Volume Control (Command: k f)

To set the playback volume.

Transmission

[k][f][][Set ID][][Data][Cr]

Data

00 to 64: Volume 0 to 100

Acknowledgement

[f][][Set ID][][OK/NG][Data][x]

18. Time (Command: f a)

To set the Time 1 (Year/ Month/ Day) values.

Transmission

[f][a][][Set ID][][Year][][Month][][Day of Month][][Hour][][Minute][][Daylight Savings Time][Cr]

Data

Year

00 to 63: 2000 to 2099

Month

01 to 0C: January to December

Day of Month

01 to 1E: 1 to 31

Hour

00 to 17: 00 to 23 hours

Minutes

00 to 3B: 00 to 59 minutes

Daylight Saving Time

00: Off (only)

Acknowledgement

[a][][Set ID][][OK/NG][Year][Month][Day of Month][Hour][Minute][Daylight Saving Time][x]

19. Off Timer(On/Off Timer Time (Command: f e)

To set the Off Timer(Repeat Mode/ Time) function.

Transmission

[f][e][][Set ID][][Data1][][Data2][][Data3][Cr]

Data1

1. f1h to f7h (Read data)

F1: Read the 1st Off Time data

F2: Read the 2nd Off Time data

F3: Read the 3rd Off Time data

F4: Read the 4th Off Time data

F5: Read the 5th Off Time data

F6: Read the 6th Off Time data

F7: Read the 7th Off Time data

2. e1h-e7h (Delete one index), e0h (Delete all indexes)

E0: Delete all Off Time data

E1: Delete the 1st Off Time data

E2: Delete the 2nd Off Time data

E3: Delete the 3rd Off Time data
E4: Delete the 4th Off Time data
E5: Delete the 5th Off Time data
E6: Delete the 6th Off Time data
E7: Delete the 7th Off Time data
3. 01h to 06h (Set the day of week for Off Time)
00: Off
01: Once
02. Daily
03: Monday to Friday
04: Monday to Saturday
05: Saturday to Sunday
06. Sunday
07. Monday
08. Tuesday
09. Wednesday
0A. Thursday
0B. Friday
0C. Saturday

Data2

00 to 17: 00 to 23 Hours

Data3

00 to 3B: 00 to 59 Minutes

* To read or delete the Off Time list, set FFH for [Data2] and [Data3].

(Example 1: fe 01 f1 ff ff - Read the 1st Off Time data.)

(Example 2: fe 01 e1 ff ff - Delete the 1st Off Time data.)

(Example 3: fe 01 04 02 03 - Set the Off Time to "Monday to Saturday, 02:03".)

* This function is supported only when 1 (Year/Month/ Day) and 2 (Hour/Minute/Second) are set.

Acknowledgement

[e][][Set ID][][OK/NG][Data1][Data2][Data3][x]

20. On Timer(On/Off Timer) Time (Command: f d)

To set the On Timer(On/Off Timer) function.

Transmission

[f][d][][Set ID][][Data1][][Data2][][Data3][Cr]

Data1

1. f1h to f7h (Write/Read one index)

F1: Write/Read the 1st index of On Time data

F2: Write/Read the 2nd index of On Time data

F3: Write/Read the 3rd index of On Time data

F4: Write/Read the 4th index of On Time data

F5: Write/Read the 5th index of On Time data

F6: Write/Read the 6th index of On Time data

F7: Write/Read the 7th index of On Time data

2. e1h-e7h (Delete one index), e0h (Delete all indexes)

E0: Delete all indexes of Off Time list

E1: Delete 1st index of On Time list

E2: Delete 2nd index of On Time list

E3: Delete 3rd index of On Time list

E4: Delete 4th index of On Time list

E5: Delete 5th index of On Time list

E6: Delete 6th index of On Time list

E7: Delete 7th index of On Time list

Data 2

01h to 80h (write) (Day of Week)

01: Monday

02: Tuesday

04: Wednesday

08: Thursday

10: Friday

20: Saturday

40: Sunday

80: Everyday

1f: Monday to Friday

3f: Monday to Saturday

60: Saturday to Sunday

Data3

Every Week (write)

00: Disable every week

01: Enable every week

Data4

00 to 17: 00 to 23 Hours

Data5

00 to 3B: 00 to 59 Minutes

* When you read or delete the current on time list, all of [Data2] [Data3] [Data4][Data5] have to be ffh.

(Example 1: fd 01 f1 ff ff ff ff - when you read the 1st index On Time list)

(Example 2: fd 01 e1 ff ff ff ff - when you delete the 1st index On Time list)

(Example 3: fd 01 f1 3f 01 02 03 - when you write 1st index of On Time Data, "Monday to Sunday every week, 02:03"

* When reading data, ffh is inputted for [Data2][Data3][Data4][Data5]. In other cases, all are treated as NG.

Acknowledgement

[e][][Set ID][][OK/NG][Data1][Data2][Data3][Data4][Data5] [x]

21. Sleep Time (Command: f f)

To set the Sleep Time.

Transmission

[f][f][][Set ID][][Data][Cr]

Data

00: Off (Sleep Timer off)

01: 10 min.

02: 20 min.

03: 30 min.

04: 60 min.

05: 90 min.

06: 120 min.

07: 180 min.

08: 240 min.

Acknowledgement

[f][][Set ID][][OK/NG][Data][x]

22. Power On Delay (Command: f h)

To set the schedule delay when the power is turned on. (Unit: Second)

Transmission

[f][h][][Set ID][][Data][Cr]

Data

00 to 64: min. 0 to max. 100 (sec.)

Acknowledgement

[h][][Set ID][][OK/NG][Data][x]

23. Language (Command: f i)

To set the language for OSD.

Transmission

[f][i][][Set ID][][Data][Cr]

Data

00: English

01: French

02: German

03: Spanish

04: Italian

05: Portuguese

06: Chinese (Simplified)

07: Japanese (not supported)

08: Korean (not supported)

09: Dutch

10: Chinese (Traditional)

Acknowledgement

[i][][Set ID][][OK/NG][Data][x]

24. ISM method (Command: j p)

To select ISM method for avoiding having a fixed image remain on screen.

Transmission

[j][p][][Set ID][][Data][Cr]

Data

01: Inversion

02: Orbiter

04: White Wash

08. Normal

Acknowledgement

[p][][Set ID][][OK/NG][Data][x]

* The number of data items differs depending on the model.

25. Reset (Command: f k)

To execute the Picture, Screen, Audio and Factory reset function.

Transmission

[f][k][][Set ID][][Data][Cr]

Data

00: Picture Reset

01: Screen Reset

02: Factory Reset

03: Audio Reset

Acknowledgement

[k][][Set ID][][OK/NG][Data][x]

26. Tile Mode (Command: d d)

To set a Tile Mode and Tile Column/ Row values.

Transmission

[d][d][][Set ID][][Data][Cr]

Data

00 to FF: 1st byte - Tile Row

2nd byte - Tile Column

*00, 01, 10, 11 means Tile Mode Off.

Acknowledgement

[d][][Set ID][][OK/NG][Data][x]

** It may not be supported depending on the model.

27. Tile ID Set (Command: d i)

To set Tile ID.

Transmission

[d][i][][Set ID][][Data][Cr]

Data

01 to E1: Tile ID 01 to 225**

FF: Check Tile ID

** Data could not be set over (Tile Column) x (Tile Row).

** It may not be supported depending on the model.

Acknowledgement

[i][][Set ID][][OK/NG][Data][x]

*NG will be return if data is over (Tile Column) x (Tile Row), except 0xFF.

28. Tile H Position (Command: d e)

To adjust the Tile Horizontal position.

* This function is available only when the Natural option of the Tile Mode is set to Off while the Tile Mode set to On.

Transmission

[d][e][][Set ID][][Data][Cr]

Data

00 to 20 (00H - 14H)

*Left/Right values depend on Tile H size.

** It may not be supported depending on the model.

Acknowledgement

[e][][Set ID][][OK/NG][Data][x]

29. Tile V Position (Command: d f)

To adjust the Tile Vertical position.

* This function is available only when the Natural option of the Tile Mode is set to Off while the Tile Mode set to On.

Transmission

[d][f][][Set ID][][Data][Cr]

Data

0 to 20 (00H - 14H)

* Bottom/Top values depend on Tile Vertical size.

** It may not be supported depending on the model.

Acknowledgement

[f][][Set ID][][OK/NG][Data][x]

30. Tile H Size (Command: d g)

To adjust the Tile Horizontal size.

*Set Tile H Position to 0x32 before setting Tile H Size.

* This function is available only when the Natural option of the Tile Mode is set to Off while the Tile Mode set to On.

Transmission

[d][g][][Set ID][][Data][Cr]

Data

0 to 50 (00H - 32H)

Acknowledgement

[g][][Set ID][][OK/NG][Data][x]

31. Tile V Size (Command: d h)

To adjust the Tile Vertical size.

*Set Tile V Position to 0x00 before setting Tile V Size.

* This function is available only when the Natural option of the Tile Mode is set to Off while the Tile Mode set to On.

Transmission

[d][h][][Set ID][][Data][Cr]

Data

00 to 50 (00H to 32h)

** It may not be supported depending on the model.

Acknowledgement

[h][][Set ID][][OK/NG][Data][x]

32. Natural Mode (In Tile Mode) (Command : d j)

To display the image naturally, the part of the image that would normally be displayed in the gap between the displays is omitted.

Transmission

[d][j][][Set ID][][Data][Cr]

Data

00: Off

01: On

Acknowledgement

[j][][Set ID][][OK/NG][Data][x]

33. DPM Select (Command: f j)

To set the DPM (Display Power Management) function.

Transmission

[f][j][][Set ID][][Data][Cr]

Data

00: Off

01: On

Acknowledgement

[j][][Set ID][][OK/NG][Data][x]

34. Temperature Value (Command: d n)

To check the inside temperature value.

Transmission

[d][n][][Set ID][][Data][Cr]

Data

FF: Check the status

Acknowledgement

[n][][Set ID][][OK/NG][Data][x]

* Temperature is displayed in hexadecimal.

35. Remote Controller Lock/ Key Lock (Command: k m)

When the remote control and front keys are locked in standby mode, the power cannot be turned on using the remote control or front power button.

Transmission

[k][m][][Set ID][][Data][Cr]

Data

00: Off (Lock Off)

01: On (Lock On)

* Display will not be turned on by power on key of remote controller and front panel control keys, if key is locked on in standby mode.

Acknowledgement

[m][][Set ID][][OK/NG][Data][x]

36. Key (Command: m c)

To send a key code of the IR remote control.

Transmission

[m][c][][Set ID][][Data][Cr]

Data

IR_KEY_CODE

Acknowledgement

[c][][Set ID][][OK/NG][Data][x]

For a key code, see the IR Code.

* Some key codes are not supported depending on the model.

37. OSD Select (Command: k l)

To select OSD (On Screen Display) on/off.

Transmission

[k][l][][Set ID][][Data][Cr]

Data

00: Off

01: On

Acknowledgement

[!][][Set ID][][OK/NG][Data][x]

38. Operating time return (Command: d l)

To check the panel used time.

Transmission

[d][!][][Set ID][][Data][Cr]

Data

FF: Read the status

Acknowledgement

[!][][Set ID][][OK/NG][Data][x]

* Returned data means used hours in hexadecimal.

39. Serial No. (Command: f y)

To check the Serial Numbers.

Transmission

[f][y][][Set ID][][Data][Cr]

Data

FF: Check the product Serial Number

Acknowledgement

[y][][Set ID][][OK/NG][Data][x]

* Data is ASCII code.

40. S/W Version (Command: f z)

To check the Software Version.

Transmission

[f][z][][Set ID][][Data][Cr]

Data

FF: Check the Software version

Acknowledgement

[z][][Set ID][][OK/NG][Data][x]

41. Backlight (Command: m g)

To adjust the screen backlight.

Transmission

[m][g][][Set ID][][Data][Cr]

Data

00 to 64: Backlight 0 to 100

Acknowledgement

[g][][set ID][][OK/NG][Data][x]

** It may not be supported depending on the model.

42. Display Name (Command: v a)

To fill the Display Name field for VOE.

Transmission

[v][a][][Set ID][][Data][Cr]

Data

The data is always ff(in Hex).

Acknowledgement

[a][][Set ID][][OK/NG][Data][x]

Data

The data format is ASCII Code.

43. Abnormal State (Command: k z)

Used to Read the power off status when Stand-by mode.

Transmission

[k][z][][Set ID][][Data][Cr]

Data

ff: Read

Acknowledgement

[z][][Set ID][][OK/NG][Data][x]

Data

00 : Normal (Power on and signal exist)

01 : No signal (Power on)

02 : Turn the display off by remote control

03 : Turn the display off by sleep time function

04 : Turn the display off by RS-232C function

08 : Turn the display off by off time function

09 : Turn the display off by auto off function

* Subnet Mask, NSM Setup (Command: v l)

To set the subnet mask for Network Sign Manager.

Transmission

[v][l][][Set ID][][Data] [Cr]

Data

The data is always ff(in Hex).

Acknowledgement

[!][][00][][OK/NG][Data][x]

Data

"hhhhhhhh" where h is a hex value

44. Display Location (Command: v b)

To fill the Display Location field for VOE.

Transmission

[v][b][][Set ID][][Data] [Cr]

Data

The data is always ff(in Hex).

Acknowledgement

[b][][Set ID][][OK/NG][Data][x]

Data

The data format is ASCII Code.

45. Player Name (Command: v d)

To fill the Player Name field for VOE.

Transmission

[v][d][][Set ID][][Data] [Cr]

Data

The data is always ff(in Hex).

Acknowledgement

[d][][Set ID][][OK/NG][Data][x]

Data

The data format is ASCII Code.

46. DHCP (VOE) (Command: v e)

Set DHCP on or off for VOE.

Transmission

[v][e][][Set ID][][Data] [Cr]

Data

00: Disable

01: Enable

Acknowledgement

[e][][Set ID][][OK/NG][Data][x]

47. Scheduling Input Select (Command : f u) (Main Picture Input)

To select input source for TV depending on day.

Transmission

[f][u][][Set ID][][Data1][][Data2][Cr]

Data1

f1h to f4h(write/read one index)

f1 : read 1st index of On Time Input

f2 : read 2nd index of On Time Input

f3 : read 3rd index of On Time Input

f4 : read 4th index of On Time Input

Data2

Data (Hex) INPUT

07 : RGB

08 : HDMI(DTV)

09 : HDMI(PC)

A : Display port (DTV)

B : Display port (PC)

C : VOE(PC)

D : VOE(DTV)

Acknowledgement

[u][][Set ID][][OK/NG][Data 1][Data 2][x]

48. IP Address, VOE Setup (Command: v f)

Set the IP address for VOE.

Transmission

[v][f][][Set ID][][Data][Cr]

Data (Add schedule)

The data is always ff(in Hex).

Acknowledgement

[f][][Set ID][][OK/NG][Data][x]

Data

"hhhhhhhh" where h is a hex value

49. Auto Detection (Command: f g)

Set Auto Detection.

Transmission

[f][g][][Set ID][][Data][Cr]

Data

00: Off

01: On

Acknowledgement

[g][][Set ID][][OK/NG][Data][x]

50. Subnet mask, VOE Setup (Command: v g)

To set the subnet mask for VOE.

Transmission

[v][g][][Set ID][][Data][Cr]

Data

The data is always ff(in Hex).

Acknowledgement

[g][][Set ID][][OK/NG][Data][x]

Data

"hhhhhhhh" where h is a hex value

51. IP Address, NSM Setup (Command: v k)

To set the IP Address for Network Sign Manager.

Transmission

[v][k][][Set ID][][Data][Cr]

Data

The data is always ff(in Hex).

Acknowledgement

[k][][Set ID][][OK][Data][x]

Data

"hhhhhhhh" where h is a hex value

52. Mac Address, VOE Setup (Command: v h)

To set the Mac address for VOE.

Transmission

[v][h][][Set ID][][Data][Cr]

Data

The data is always ff(in Hex).

Acknowledgement

[h][][Set ID][][OK][Data][x]

Data

"hhhhhhhh" where h is a hex value

53. Check VOE Availability (Command: v i)

To check whether display is free or attached to a media player by VOE. When the display is attached, no configuration may be performed..

Transmission

[v][i][][Set ID][][Data][Cr]

Data

The data is always ff(in Hex).

Acknowledgement

[i][][Set ID][][OK][Data][x]

Data

0: Free

1: Busy (Configuring display not allowed)

54. Mac Address, NSM setup (Command: v j)

To set the Mac address for Network Sign Manager.

Transmission

[v][j][][Set ID][][Data][Cr]

Data

The data is always ff(in Hex).

Acknowledgement

[j][][Set ID][][OK][Data][x]

Data

"hhhhhhhh" where h is a hex value

55. Product Name. (Command : f v)

To read the product name.



NOTA: NSM uses the Product Name to determine which command format to use for some controls.

Transmission

[f][v][][Set ID][][Data] [Cr]

Data

The data is always ff(in Hex).

Acknowledgement

[v][][Set ID][][OK/NG][Data][x]

Data

The data format is ASCII Code.