



HP Officejet Pro 6830

Kasutusjuhend

Autoriõiguse teave

© 2014, autoriõigus Hewlett-Packard Development Company, L.P.

1. väljaanne; 7/2014

Hewlett-Packard Company teated

Käesolevas dokumendis sisalduvat teavet võidakse muuta ilma sellest ette teatamata.

Kõik õigused kaitstud. Käesoleva materjali reprodutseerimine, adapteerimine või tõlkimine ilma Hewlett-Packardi eelneva kirjaliku loata on keelatud, välja arvatud autorikaitseadustega lubatud määral.

HP toodete ja teenuste garantiid avaldatakse ainult nende toodete ning teenustega kaasnevates selgesõnalistes garantiiavaldustes. Mitte mingit selles dokumendis sisalduvat teavet ei saa pidada täiendavaks garantiiks. HP ei vastuta siin esineda võivate tehniliste ega toimetuslike vigade ning samuti mitte väljajäetud teabe eest.

Teatised

Microsoft, Windows, Windows XP, Windows Vista, Windows 7, Windows 8 ja Windows 8.1 on Microsoft Corporationi Ameerika Ühendriikides registreeritud kaubamärgid.

ENERGY STAR ja ENERGY STAR-i logo on USA-s registreeritud kaubamärgid.

Mac OS X ja AirPrint on ettevõtte Apple Inc. USA-s ja teistes riikides registreeritud kaubamärgid.

Ohutusteave



Seadme kasutamisel täitke alati elementaarseid ohutusnõudeid, et vähendada tulekahju või elektrilöögi ohtu.

1. Lugege hoolikalt läbi kõik printeri dokumentatsioonis olevad juhendid.
2. Järgige kõiki tootele märgitud hoiatusi ja juhiseid.
3. Enne seadme puhastamist lülitage see vooluvõrgust välja.
4. Ärge paigaldage ega kasutage seadet vee lähedal või märgade kätega.
5. Paigutage seade turvaliselt kindlale pinnale.
6. Paigaldage seade ohutusse kohta, et keegi ei saaks juhtme peale astuda ega selle taha komistada ja et juhe ei saaks kahjustada.
7. Kui seade ei tööta korralikult, lugege jaotist Probleemi lahendamine.
8. Seadme sees olevaid osi ei saa kasutaja ise hooldada ega parandada. Pöörduge kvalifitseeritud tugipersonali poole.

Sisukord

1 Kuidas seda teha?	1
2 Alustamine	2
Hõlbustusfunktsioonid	2
HP EcoSolutions (HP ja keskkond)	3
Toitehaldus	3
Prinditarvikute optimaalne kasutamine	3
Printeri osad	4
Eestvaade	4
Prinditarvikute ala	5
Tagantvaade	5
Printeri juhtpaneeli kasutamine	6
Nuppude ja tulede ülevaade	6
Juhtpaneeli ekraaniikoonid	6
Printeri seadete muutmine	7
Paberikasutuse põhijuhised	8
Paberisoovitused printimiseks	8
HP paberitarvikute tellimine	10
Nõuanded paberi valimiseks ja kasutamiseks	10
Paberi laadimine	11
Originaali asetamine skanneri klaasile	16
Originaalide laadimine dokumendisööturisse	17
USB-välkmälu sisestamine	18
Printeri uuendamine	18
Avage HP printeri tarkvara (Windows)	19
Printeri väljalülitamine	19
3 Printimine	20
Dokumentide printimine	20
Brošüüride printimine	21
Ümbrikutele printimine	22
Fotode printimine	24
Printimine spetsiaalsele või kohandatud formaadis paberile	26
Mõlemale poolele printimine (dupleksprint)	28
Kasutage printimiseks sätet Maximum dpi (Maksimaalne dpi)	28
Näpunäited edukaks printimiseks	29

Funktsiooniga AirPrint™ printimine	32
4 Kopeerimine ja skannimine	33
Kopeerimine	33
Skannimine	34
Skannimine arvutisse	34
Mäluseadmesse skannimine	35
Scan to Email (Meili skannimine)	36
Funktsiooni Scan to Email (Meili skannimine) seadistamine	36
Funktsiooni Scan to Email (E-posti skannimine) kasutamine	37
Kontosätete muutmine	37
Skannimine Webscani abil	37
Dokumentide skannimine redigeeritava tekstina	38
Dokumentide skannimine muudetava tekstiga vormingusse	38
Juhised dokumentide skannimiseks redigeeritava tekstina	40
5 Faks	41
Faksi saatmine	41
Standardfaksi saatmine	41
Standardfaksi saatmine arvutist	42
Faksi saatmine telefonilt	43
Faksi saatmine käsitsivalimise abil	43
Fakside saatmine mälust	44
Faksi saatmine mitmele adressaadile	44
Faksi saatmine veaparandusrežimis	45
Faksi vastuvõtmine	45
Faksi vastuvõtmine käsitsi	46
Varufaksi seadistamine	46
Mälusolevate fakside uuestiprintimine	47
Fakside edasisaatmine teisele numbrile	47
Automaatse vähenduse seadmine sissetulevatele faksidele	48
Soovimatute faksinumbrite blokeerimine	48
Võtke vastu fakse kasutades rakendust HP Digital Fax.	49
Rakenduse HP Digital Fax nõuded	50
Rakenduse HP Digital Fax aktiveerimine	50
Rakenduse HP Digital Fax seadete muutmine	50
Telefoniraamatu kontaktide seadistamine	51
Telefoniraamatu kontaktide seadistamine ja muutmine	51
Telefoniraamatu kontaktirühma seadistamine ja muutmine	52
Telefoniraamatu kontaktide kustutamine	53
Telefoniraamatu kontaktide loendi printimine	53

Faksisätete muutmine	53
Fakspäise seadistamine	54
Vastamisrežiimi (automaatvastaja) seadistamine	54
Enne vastamist oodatavate helinate arvu seadmine	54
Vastamishelina tüübi muutmine eristavaks helinatooniks	55
Valimistüübi seadistamine	56
Kordusvalimise valikute seadistamine	56
Faksimiskiiruse seadistamine	56
Faksi helitugevuse seadistamine	57
Faksi- ja digitaalsed telefoniteenused	57
Faksimine üle Interneti	58
Aruannete kasutamine	58
Faksiminitusaruannete printimine	59
Faksi tõrkearuannete printimine	59
Faksilogi printimine ja vaatamine	60
Faksilogi tühjendamine	60
Viimase faksitoimingu üksikasjade printimine	60
Helistaja ID aruande printimine	60
Kõnede ajaloo vaatamine	61
6 Veebiteenused	62
Mis on veebiteenused?	62
Veebiteenuste seadistamine	62
Veebiteenuste kasutamine	64
HP ePrint	64
HP Printables	65
Veebiteenuste eemaldamine	65
7 Töö tindikassettidega	66
Teave tindikassettide ja prindipea kohta	66
Ligikaudsete tinditasemete kontrollimine	66
Tindikassettide vahetamine	67
Tindikassettide tellimine	69
Prinditarvikute hoidmine	69
Anonüümse kasutusteabe salvestamine	69
Tindikasseti garantiiteave	70
8 Võrgu seadistamine	71
Seadme traadita sideühenduse seadistamine	71
Enne alustamist	71

Seadistage printer oma traadita võrgus	72
Ühendusviisi muutmine	72
Traadita ühenduse testimine	73
Lülitage printeri traadita ühenduse funktsioon sisse või välja	73
Võrgusätete muutmine	73
Kasutage rakendust HP Wireless Direct	75
9 Printeri haldamisvahendid	78
Tööriistakast (Windows)	78
Rakendus HP Utility (OS X)	78
Sisseehitatud veebiserver	78
Küpsised	79
Sisseehitatud veebiserveri avamine	79
Juhtpaneeli lukustamine	79
Sisseehitatud veebiserverile puudub juurdepääs	80
10 Probleemi lahendamine	82
HP tugi	82
Printeri registreerimine	82
Tugiteenuste osutamise protsess	83
Elektronilise toe kasutamine	83
HP tugiteenused telefonitsi	83
Enne helistamist	84
Telefoniteeninduse periood	84
Klienditoe telefoninumbrid	84
Kui telefoniteeninduse periood on lõppenud	84
Printeri juhtpaneeli kaudu abi hankimine	84
Printeriaruannete mõistmine	84
Printeri olekuaruanne	85
Võrgukonfiguratsiooni leht	86
Prindikvaliteedi aruanne	88
Traadita ühenduse testi aruanne	90
Veebipääsu aruanne	90
Printeri probleemide lahendamine	90
Prindiprobleemide lahendamine	91
Paljudamisprobleemide lahendamine	94
Skannimisprobleemide lahendamine	95
Faksimisprobleemide lahendamine	98
Faksitest nurjus	98
Näidikul on püsivalt teade Phone Off Hook (Telefonitoru on hargilt ära)	103
Printeril on probleem fakside saatmise ja vastuvõtmisega	103

Printer ei saa fakse vastu võtta, ent fakse saata saab	104
Printer ei saa fakse saata, ent saab fakse vastu võtta	105
Faksitoonid on salvestatud minu automaatvastajasse	106
Printeriga kaasa pandud telefonijuhe on liiga lühike	106
Arvuti ei saa fakse vastu võtta (HP Digital Fax)	106
Veebiteenuste kasutamise seotud probleemide lahendamine	107
Võrguprobleemide lahendamine	107
Üldine võrgutõrkeotsing	108
Printerit ei saanud juhtmeta ühendada	108
Printeri hooldus	110
Puhastage skanneri klaas	111
Välispinna puhastamine	111
Dokumendisõoturi puhastamine	112
Prindipea ja tindikassettide hooldamine	114
Paberiummistuste kõrvaldamine	114
Vabastage printimiskelk	122
Vaikeväärtuste ja sätete taastamine	122
Lisa A Tehniline teave	124
Tehnilised andmed	124
Normatiivne teave	127
Regulatiivne mudelinumber	128
FCC-teave	129
Teave Koreas elavatele kasutajatele	129
VCCI (klassi B) vastavusteave Jaapanis elavatele kasutajatele	129
Toitejuhet puudutav teave Jaapanis elavatele kasutajatele	129
Müraemissiooni teatis Saksamaa jaoks	130
Kuvaseadmega töökohtade teave Saksamaa jaoks	130
Teave USA telefonivõrgu kasutajatele. FCC nõuded	131
Teave Kanada telefonivõrgu kasutajatele	132
Teave Euroopa Majanduspiirkonnas asuvatele kasutajatele	132
Teave Saksamaa telefonivõrgu kasutajatele	133
Juhtmega faksi teave Austraalia jaoks	133
Euroopa Liidu regulatiivsed märkused	133
Välise AC-adapteriga tooted	133
Traadita funktsiooniga tooted	133
Euroopa telefonivõrgu deklaratsioon (Modem/Faks)	134
Vastavusdeklaratsioon	135
Normatiivne teave raadioseadmete kohta	136
Kokkupuude raadiosageduskiirgusega	136
Teave Brasiilias asuvatele kasutajatele	136

Teave Kanadas elavatele kasutajatele	137
Teave Taiwanis elavatele kasutajatele	137
Teade Mehhikos asuvatele kasutajatele	138
Juhtmeta seadmete teave Jaapani kasutajatele	138
Keskkonnasäästlik tootmisprogramm	138
Paberikasutus	139
Plastid	139
Materjalide ohutuskaardid	139
Taaskäitlusprogramm	139
HP tindiprinteritarvikute ringlussevõtu kava	139
Seadmete jäätmete kasutusest kõrvaldamine kasutajate poolt	139
Energiatarbimine	139
Keemilised ained	140
Akude kasutusest kõrvaldamine Taiwanis	140
Akuga seotud teatis Brasiilia jaoks	140
Perkloraatmaterjali märkus (California)	140
Piiratud ainete määrgistamise praeguse korra deklaratsioon (Taiwan)	141
Toksiliste ja ohtlike ainete tabel (Hiina)	142
Ohtlike ainete piirang (Ukraina)	142
Ohtlike ainete piirang (India)	142
EPEAT	142
Hiina SEPA Ecolabel kasutajateave	143
Lisa B Faksi täiendav seadistus	144
Faksimise seadistamine (paralleeltüüpi telefonisüsteemi puhul)	144
Kodu või kontori vajadustele vastava faksiseadistuse valik	145
Variant A. Eraldi faksiliin (tavakõnesid vastu ei võeta)	147
Variant B. Printeri seadistamine DSL-liinile	148
Variant C. Printeri seadistamine PBX-telefonisüsteemis või ISDN-liinile	149
Variant D. Faksiga samal liinil on eristava helina teenus	150
Variant E. Tava- ja faksikõnede jaoks ühiskasutatav liin	151
Variant F. Tava- ja faksikõnede jaoks ühiskasutatav liin koos kõnepostiteenusega	152
Variant G. Faksi ja arvuti sissehelistamismodemi jaoks ühiskasutatav liin (tavakõnesid ei võeta vastu)	153
Seadme seadistamine arvuti sissehelistamismodemiga ühiskasutatavale liinile	154
Seadme seadistamine arvuti DSL/ADSL-modemiga ühiskasutatavale liinile	155
Variant H. Tavakõnede/faksi ja arvuti modemi jaoks ühiskasutatav liin	156
Arvuti sissehelistamismodemiga ühiskasutatav tavakõne-/faksiliin	156
Arvuti DSL/ADSL-modemiga ühiskasutatav tavakõne-/faksiliin	158
Variant I. Tavakõnede/faksi ja automaatvastaja jaoks ühiskasutatav liin	160
Variant J. ühine telefoni-/faksiliin koos arvutimodemi ja automaatvastajaga	161

Arvuti sissehelistamismodemiga ja automaatvastajaga ühiskasutatav tavakõne-/ faksiliin	162
Arvuti DSL/ADSL-modemi ja automaatvastajaga ühiskasutatav tavakõne-/ faksiliin	164
Variant K. Tavakõnede/faksi, arvuti sissehelistamismodemi ja kõneposti jaoks ühiskasutatav liin	165
Faksi seadistuse testimine	167
Tähestikuline register	176

1 Kuidas seda teha?

- Alustamine
- Printimine
- Kopeerimine ja skannimine
- Faks
- Veebiteenused
- Töö tindikassettidega
- Probleemi lahendamine

2 Alustamine

Käesolev juhend sisaldab teavet printeri kasutamise ja probleemide lahendamise kohta.

- [Hõlbustusfunktsioonid](#)
- [HP EcoSolutions \(HP ja keskkond\)](#)
- [Printeri osad](#)
- [Printeri juhtpaneeli kasutamine](#)
- [Paberikasutuse põhijuhised](#)
- [Paberi laadimine](#)
- [Originaali asetamine skanneri klaasile](#)
- [Originaalide laadimine dokumendisööturisse](#)
- [USB-välkmälu sisestamine](#)
- [Printeri uuendamine](#)
- [Avage HP printeri tarkvara \(Windows\)](#)
- [Printeri väljalülitamine](#)

Hõlbustusfunktsioonid

Printer sisaldab mitmesuguseid funktsioone, mis muudavad selle erivajadusega inimestele kergemini kasutatavaks.

Visuaalsus

Printeriga kaasas olevat HP tarkvara saavad operatsioonisüsteemi hõlbustusvõimaluste ja -funktsioonide abil kasutada ka nägemispuude või halva nägemisega inimesed. Tarkvara toetab ka enamikke abitehnoloogiaid, nt ekraanilugereid, punktkirjalugereid ja hääle tekstiks teisendamise rakendusi. Värvipimedate kasutajate jaoks on HP tarkvaraprogrammi värvilised nupud ja vahekaardid varustatud lihtsa teksti ja ikoonidega, mis tähistavad vastavat toimingut.

Mobiilsus

Liikumisraskustega inimesed saavad käivitada HP tarkvarafunktsioone klaviatuurikäskudega. HP tarkvara toetab ka Windowsi hõlbustusfunktsioone, nagu nakke-, ümberlülitus-, filter- ja hiireklahvid. Printeri erinevate katete, nuppude, paberisalvede ja paberilaiuse juhikute disainimisel on võetud arvesse piiratud jõuvarude ja liikumisvabadusega inimeste vajadusi.

Tugiteenused

Lisateavet printeri hõlbustusfunktsioonide ja HP tegevuse kohta juurdepääsetavuse tagamiseks leiate HP veebisaidilt www.hp.com/accessibility.

Mac OS X-i hõlbustusfunktsioonide kohta leiate teavet Apple'i veebisaidilt www.apple.com/accessibility.

HP EcoSolutions (HP ja keskkond)

HP aitab teil vähendada ökoloogilist jalajälge ja ergutab printima vastutustundlikult nii kodus kui ka tööl.

Üksikasjaliku teabe keskkonnavalaste suuniste kohta, mida HP tootmisprotsessi käigus järgib, leiata aadressilt [Keskonnasäästlik tootmisprogramm](#). Lisateavet HP keskkonnavalaste algatuste kohta leiata veebisaidilt www.hp.com/ecosolutions.

- [Toitehaldus](#)
- [Prinditarvikute optimaalne kasutamine](#)

Toitehaldus

Elektrienergia säästmiseks on printeril järgmised funktsioonid.

Säästurežiim

Unerežiimis väheneb seadme energiatarve. Viie minuti järele jõudeoleku järel lülitub printer madala võimsusega režiimi.

Printeri unerežiimi lülitumiseni jääva jõudeolekuperioodi muutmiseks tehke järgmist.



1. Puudutage printeri juhtpaneelil suvandit **eco**.
2. Puudutage suvandit **Sleep Mode** (Unerežiim) ja seejärel tehke soovitud valik.

Ajastatud sisse- ja väljalülitamine

Selle funktsiooni abil saab printeri valitud päeval automaatselt sisse või välja lülitada. Näiteks võite ajastada printeri sisse lülituma esmaspäevast reedeni kell 8.00 ja välja lülituma kell 20.00. Sedasi toimides saate öösiti ja nädalavahetustel energiat säästa.

Ajastatud sisse- ja väljalülitamise päeva ja kellaaja määramiseks tehke järgmist.

1. Puudutage printeri juhtpaneelil suvandit **eco**.
2. Puudutage suvandit **Schedule Printer On/Off** (Printeri ajastatud sisse- ja väljalülitamine).
3. Puudutage soovitud suvandit ning järgige ekraanil kuvatavaid suuniseid, et määrata printeri välja- ja sisselülitamise päev ja kellaeg.

 **ETTEVAATUST.** Lülitage printer alati korralikult välja, kasutades selleks funktsiooni **Schedule Off** (Ajastatud väljalülitamine) või nuppu  (Toide).

Kui lülitate printeri valesti välja, ei pruugi prindikelk naasta õigesse asendisse ja see võib põhjustada probleeme seoses tindikassettide ja prindikvaliteediga.

Prinditarvikute optimaalne kasutamine

Prinditarvikute, nagu tint ja paber, optimaalseks kasutamiseks toimige järgmiselt.

- Andke kasutatud HP originaaltindikassetid taaskäitlusesse HP Planet Partnersi kaudu. Lisateavet leiata veebisaidilt www.hp.com/recycle.
- Vähendage paberikulu ja printige paberi mõlemale poolele.
- Hoidke kokku tinti ja paberit ning printige veebisisu HP Smart Printi abil. Lisateavet leiata veebilehelt www.hp.com/go/smartprint.

- Valige printeridraiveris prindikvaliteediks mustand. Mustandisättega printimisel kulub tinti vähem.
- Ärge puhastage prindipead ilma vajaduseta. See tähendaks tindi raiskamist ja tindikassettide tööea lühenemist.

Printeri osad

See jaotis sisaldab järgmisi teemasid:

- [Eestvaade](#)
- [Prinditarvikute ala](#)
- [Tagantvaade](#)

Eestvaade

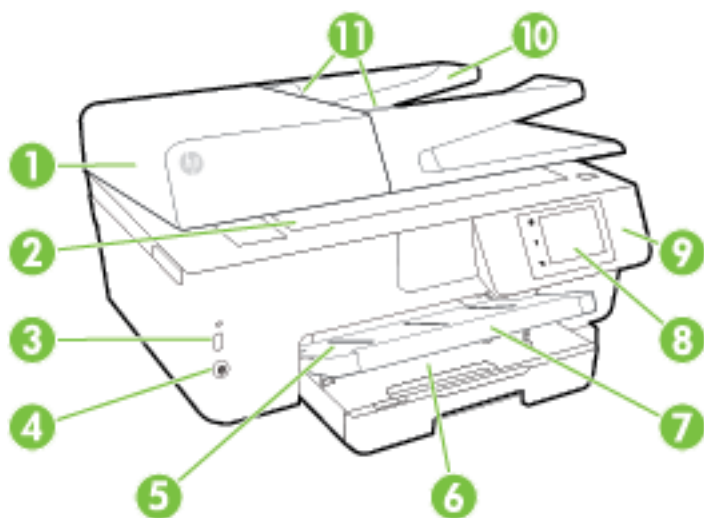

1	Dokumendisöötur
2	Skanneri klaas
3	Eesmine USB-port
4	Toitenupp
5	Väljundsalv
6	Söötesalv
7	Väljundsalve pikendi
8	Juhtpaneeli näidik
9	Juhtpaneel
10	Dokumendisööturi salv
11	Dokumendisööturi paberilaiuse juhikud

Prinditarvikute ala

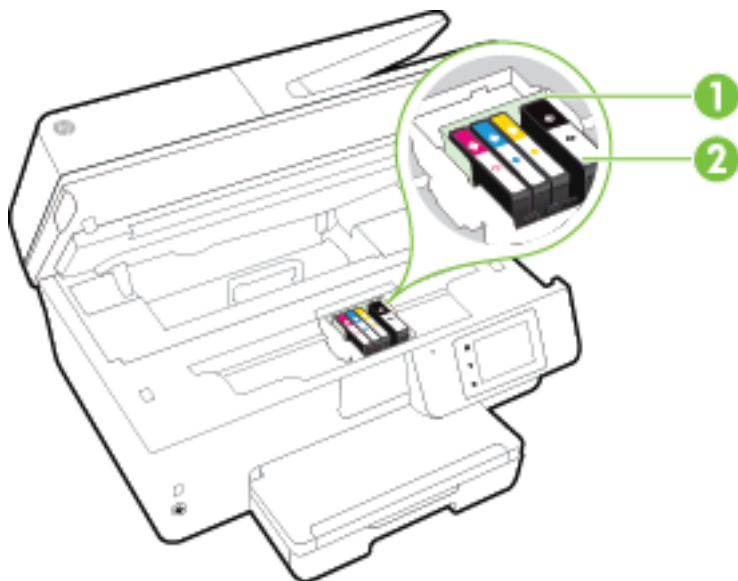

- | | |
|---|---------------|
| 1 | Prindipea |
| 2 | Tindikassetid |

 **MÄRKUS.** Prindikvaliteediga seotud probleemide ja prindipea kahjustamise vältimiseks tuleks tindikassette hoida printeris. Ärge eemaldage tarvikuid liiga pikaks ajaks. Ärge lülitage printerit välja, kui kassett on puudu.

Tagantvaade

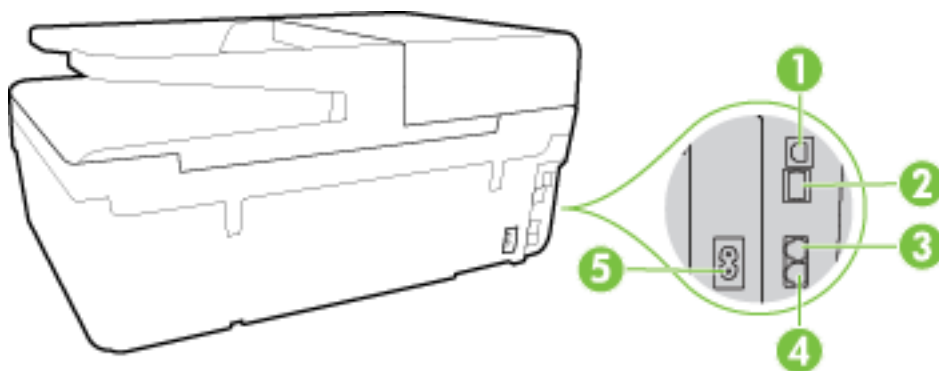

- | | |
|---|----------------------|
| 1 | Tagumine USB-port |
| 2 | Etherneti-võrgu port |
| 3 | Faksi port (2-EXT) |
| 4 | Faksi port (1-LINE) |
| 5 | Toitesisend |

Printeri juhtpaneeli kasutamine

See jaotis sisaldab järgmisi teemasid:

- [Nuppude ja tulede ülevaade](#)
- [Juhtpaneeli ekraaniikoonid](#)
- [Printeri seadete muutmine](#)

Nuppude ja tulede ülevaade



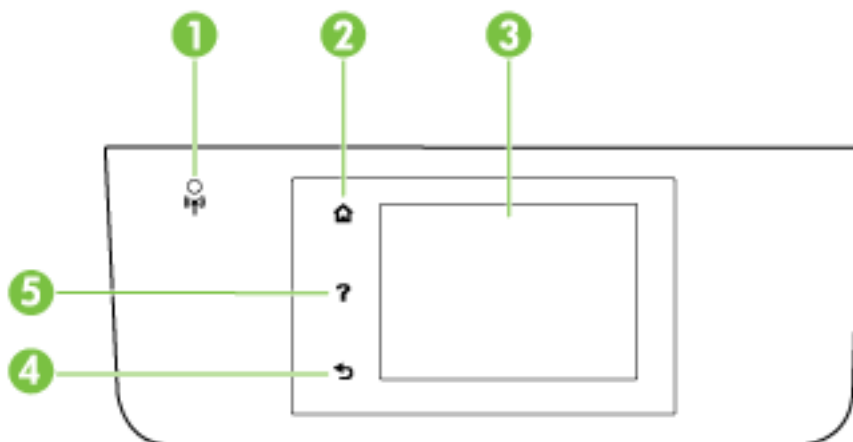









Järgmine skeem ja selle juurde kuuluv tabel annavad kiire ülevaate printeri juhtpaneeli funktsioonidest.



Silt	Nimi ja kirjeldus
1	Traadita ühenduse tuli: näitab printeri traadita ühenduse olekut.
2	Avakuvanupp: naaseb mis tahes kuvalt avakuvale.
3	Juhtpaneeli näidik: menüüsuvandite valimiseks või menüü-üksustes liikumiseks puudutage ekraani. Ekraanile ilmuvate ikoonide kohta lisateabe saamiseks vaadake Juhtpaneeli ekraaniikoonid .
4	Tagasiliikumise nupp: eelmisesse menüüsse naasmiseks.
5	Spikrinupp: avab spikrimenüü.

Juhtpaneeli ekraaniikoonid

Ikoon	Otstarve
	Kuvab ekraani, kus saate teha koopiaid või valida teisi suvandeid.
	Näitab Etherneti-ühenduse olemasolu ja võimaldab hõlpsat juurdepääsu võrgu olekukuvale.
	HP Wireless Directi menüüs saate HP Wireless Directi sisse lülitada (koos turbega või ilma), ühtlasi saate HP Wireless Directi välja lülitada ning vaadata selle nime ja parooli (kui HP Wireless Direct on lülitatud sisse koos turbega).
	Näitab, et HP ePrint on sisse lülitatud. Lisateavet leiate jaotisest HP ePrint .

Ikoon	Otstarve
	Avab kuva, mille kaudu saate saata faksi või muuta faksisätteid.
	Avab kuva, kus saate skannida.
	Avab kuva, kus saate kasutada mitmesuguseid teenuse HP Printables valikuid. Tegemist on rakendustega teie printerile.
	Avab fotokuva fotode printimiseks ja passifotode tegemiseks.
	Avab seadistuskuvat aruannete loomiseks ning faksi- ja muude hooldussätete muutmiseks.
	Sellel kuval saate vaadata õppevideoid, printeri funktsiooniteavet ja näpunäiteid.
	Kuvab traadita ühenduse oleku ja menüü lisavalikud. Lisateavet leiate jaotisest Seadme traadita sideühenduse seadistamine . MÄRKUS. Ikoone  (Ethernet) ja  (Wireless (Traadita ühendus)) ei kuvata üheaegselt. Etherneti või traadita ühenduse ikooni kuvamine sõltub sellest, kuidas teie printer on võrku ühendatud. Kui printeri internetiühendus ei ole vaikselt seadistatud, näitab printeri juhtpaneel järgnevat:  (Wireless (Traadita ühendus)).
eco	Avab kuva, kus saate konfigureerida mõningaid printeri keskkonnanfunktsioone.
	Kuvab automaatvastaja funktsiooni, faksilõigete ja faksi helitugevuse olekuteabe.
	Avab kuva, kus näete tindikassette puuduvat teavet (sh täidetuse tasemed). MÄRKUS. Tinditaseme hoiatused ja näidikud pakuvad oletatavaid väärtusi vaid planeerimiseesmärkidel. Kui kuvatakse madala tinditaseme hoiatusteade, hoidke võimaliku prindiviivituse vältimiseks asenduskaasetti käepärast. Kassette ei pea asendama enne, kui prindikvaliteet muutub vastuvõetamatuks.

Printeri seadete muutmine

Printeri režiimi ja sätete muutmiseks, aruannete printimiseks ja tootealase abi saamiseks kasutage juhtpaneeli.

 **NÄPUNÄIDE.** Kui printer on ühendatud arvutiga, saate muuta printeri sätteid ka arvutis olevate HP tarkvaratööriistade abil, nagu HP printeritarkvara, HP Utility (OS X) või manusveebiserver (EWS).

Lisateavet nende tööriistade kohta leiate jaotisest [Printeri haldamisvahendid](#).

Funktsiooni sätete muutmiseks

Juhtpaneeli Kodu ekraan näitab printeri saadavalolevaid funktsioone.

1. Puudutage ja liigutage sõrmedega üle juhtpaneeli avakuva ning seejärel puudutage soovitud funktsiooni ikooni.
2. Pärast funktsiooni valimist puudutage ja sirvige saadavalolevaid sätteid ning seejärel puudutage sätet, mida soovite muuta.
3. Järgige sätete muutmiseks juhtpaneeli avakuva viipasid.

 **MÄRKUS.** Puudutage suvandit  (Kodu), et naasta ekraanile Kodu.

Printeri sätete muutmine

Printeri sätete muutmiseks või aruannete printimiseks kasutage kuval **Setup Menu** (Seadistusmenüü) olevaid suvandeid.

1. Puudutage printeri juhtpaneelil suvandit **Seadistamine**.
2. Puudutage ja sirvige ekraane.
3. Ekraanide või suvandite valimiseks puudutage ekraanielemente.

 **MÄRKUS.** Puudutage suvandit  (Kodu), et naasta ekraanile Kodu.

Paberikasutuse põhijuhised

Printeris saab edukalt kasutada enamikku kontoripaberit. Enne suurte koguste ostmist katsetage printimist paberinäidistega. Parima prindikvaliteedi tagamiseks kasutage HP paberit. Lisateavet HP paberi kohta leiate HP veebisaidilt www.hp.com.



HP soovib tavadokumentide printimiseks kasutada ColorLok-logoga tavapaberit. Kõiki ColorLoki logoga pabereid on eraldi testitud, et nende usaldusväärsus ja printimiskvaliteet vastaksid kõrgetele standarditele ning et printida täpseid, erksavärvilisi ja tugevalt mustade toonidega dokumente, mis kuivavad kiiremini kui tavapaber. Küsige suurematelt paberitootjatelt ColorLoki logoga pabereid, mis on saadaval erineva suuruse ja kaaluga.

See jaotis sisaldab järgmisi teemasid:

- [Paberisoovitused printimiseks](#)
- [HP paberitarvikute tellimine](#)
- [Nõuanded paberi valimiseks ja kasutamiseks](#)

Paberisoovitused printimiseks

Kui soovite parimat prindikvaliteeti, siis HP soovib HP pabereid, mis on loodud spetsiaalselt teie prinditava projekti tüübi jaoks.

Olenevalt teie riigist/regioonist ei pruugi kõik neist paberitest saadaval olla.

Fotode printimine

- **Fotopaber HP Premium Plus**

Fotopaber HP Premium Plus on HP kõrgeima kvaliteediga fotopaber, mis tagab teile parimad fotod. Kui kasutate fotopaberit HP Premium Plus, saate printida kaunid fotod, mis kuivavad hetkega, nii et saate neid kohe pärast printerist võtmist teistega jagada. See on saadaval erinevates suurustes, sh A4, 8,5 x 11 tolli, 4 x 6 tolli (10 x 15 cm), 5 x 7 tolli (13 x 18 cm) ja 11 x 17 tolli (A3), ning kaht tüüpi pinnaga: läikiv või poolläikiv. Sobib ideaalselt raamimiseks, väljapanemiseks või parimate fotode kinkimiseks, samuti spetsiaalsete fotoprojektide jaoks. Fotopaber HP Premium Plus tagab erakordselt head tulemused, profikvaliteedi ja vastupidavuse.

- **Fotopaber HP Advanced**

Paks fotopaber kuivab koheselt, et selle käsitsemisel ei tuleks tahmaga jännata. Paber on vee-, määrduimis-, sõrmejälje- ja niiskuskindel. Prinditud dokumendid näivad professionaalses fotolaboris tehtud piltidele üsna sarnased. See on saadaval erinevates suurustes, sh A4, 8,5 x 11 tolli, 10 x 15 cm (4 x 6 tolli), 13 x 18 cm (5 x 7 tolli), ning kaht tüüpi pinnaga: läikiv või poolläikiv (satäänmatt). See on happevaba, et dokumentide eluiga oleks pikem.

- **Fotopaber HP Everyday**

Printige värvirikkaid igapäevaseid kaadreid madala hinnaga, kasutades argifotode jaoks kavandatud paberit. See soodsa hinnaga fotopaber kuivab kiiresti ja on seetõttu kergesti käsitsetav. Printige teravaid ja täpseid pilte, kasutades kõnealust paberit mis tahes inkjet-printeriga. See on saadaval läikiva viimistlusega erinevates suurustes, sh A4, 8,5 x 11 tolli ja 10 x 15 cm (4 x 6 tolli). Paber on happevaba, et dokumentide eluiga oleks pikem.

- **HP fotopaberi sooduskomplektid**

HP fotode printimise mugavad komplektpakid Photo Value Pack sisaldavad HP originaaltindikassette ja HP fotopaberit Advanced Photo Paper, mis aitavad teil hoida kokku aega, mis kuluks HP printeriga taskukohaste ja professionaalse kvaliteediga fotode printimiseks vahendite leidmiseks. Originaalsed HP tindid ja HP Advanced Photo Paper on kujundatud koos töötamiseks, et teie fotod oleksid kauakestvad ja värviküllased iga printimise järel. Sobivad hästi puhkusepiltide printimiseks või mitmete piltide jagamiseks.

Äridokumendid

- **HP Premium Presentation Paper, 120 g Matte**

See raske kahepoolne matt paber sobib ideaalselt ettekannete, ettepanekute, aruannete ja uudiskirjade printimiseks. Paberi kaal on suurem, et tulemus oleks muljetavaldava välimuse ja struktuuriga.

- **HP Brochure Paper 180 g Glossy** või **HP Professional Paper 180 Glossy**

Need paberid on mõlemalt poolt läikiva pinnaga ja mõeldud kahepoolseks kasutuseks. Need sobivad suurepäraselt fotode reproduktsioonide ja ärilise graafika printimiseks aruannete kaantele, spetsiaalsetele esitlustele, brošüüridele, plaadiümbristele ja kalendritele.

- **HP Brochure Paper 180 g Matte** või **HP Professional Paper 180 Matt**

Need paberid on mõlemalt poolt mati pinnaga ja mõeldud kahepoolseks kasutuseks. Sellised paberid sobivad suurepäraselt fotode reproduktsioonide ja reklaamtrükiste printimiseks aruannete kaantele, eriesitlustele, brošüüridele, plaadiümbristele ja kalendritele.

Igapäevane printimine

Kõiki igapäevaseks printimiseks mõeldud pabereid iseloomustab ColorLok-tehnoloogia, mis tagab madalama määrimistaseme, sügavamad mustad ja erksamad värvid.

- **HP säravvalge paber tindiprintimiseks**

HP säravvalge paber tindiprintimiseks esitab värvid kontrastselt ja teksti selgepiirilisel. Paber on piisavalt läbipaistmatu kahepoolseks värviliseks printimiseks, mistõttu sobib ideaalselt infolehtede, aruannete ja flaierite printimiseks.

- **HP printimispaber**

HP printimispaber on kõrgekvaliteediline mitmeotstarbeline paber. Sellele paberile printimisel on kujutis selgem kui neil dokumentidel, mis on printitud standardsele mitmeotstarbelisele paljunduspaberile. See on happevaba, et dokumentide eluiga oleks pikem.

- **HP kontoripaber**

HP kontoripaber on kvaliteetne mitmeotstarbeline paber. See sobib koopiade, visandite, memode ja muude igapäevaste dokumentide printimiseks. See on happevaba, et dokumentide eluiga oleks pikem.

- **HP makulatuurist valmistatud paber**

HP makulatuurist valmistatud paber on mitmeotstarbeline kvaliteetpaber, milles on 30% ulatuses ümbertöödeldud kiudainet.

HP paberitarvikute tellimine

Printeris saab kasutada edukalt enamikku kontoripaberitüüpe. Parima prindikvaliteedi tagamiseks kasutage HP paberit.

HP pabereid ja muid tarvikuid saate tellida aadressilt www.hp.com. Praegu on mõned HP veebisaidi osad saadaval ainult inglise keeles.

Igapäevaste dokumentide printimise ja kopeerimise jaoks soovitab HP kasutada ColorLoki logoga tavapaberit. Kõiki ColorLoki logoga pabereid on eraldi testitud, et nende usaldusväärsus ja printimiskvaliteet vastaksid kõrgetele standarditele ning et printida täpseid, erksavärvilisi ja tugevalt mustade toonidega dokumente, mis kuivavad kiiremini kui tavapaber. Küsige suurematelt paberitootjatelt ColorLoki logoga pabereid, mille kaal ja suurus varieeruvad.

Nõuanded paberi valimiseks ja kasutamiseks

Parimate prinditulemuste saamiseks järgige alltoodud juhiseid.

- Asetage salve või dokumendisööturisse korraga vaid üht tüüpi paberit.
- Paberi salve ja dokumendisööturisse asetamisel veenduge, et teete seda õigesti.
- Ärge koormake salve ega dokumendisööturit üle.
- Ummistuste, keeva prindikvaliteedi ja muude prindiprobleemide ennetamiseks ärge sisestage salvedesse ega dokumendisööturisse järgmisi pabereid.
 - Mitmeosalised kokkuvolditavad vormid
 - Kahjustatud, rullis või kortsus kandja
 - Väljalõigete või aukudega kandja
 - Tugeva tekstuuri-, reljeef- või tinti halvasti vastuvõtva pinnaga kandja

- Liiga kerge või kergestiveniv kandja
- Kandjad, mille küljes on klambrid

Lisateavet paberit laadimise kohta avage [Paberi laadimine](#) või [Originaalide laadimine](#) dokumendisööturisse.

Paberi laadimine

Tavapaberi laadimine

1. Tõstke väljastussalv üles.

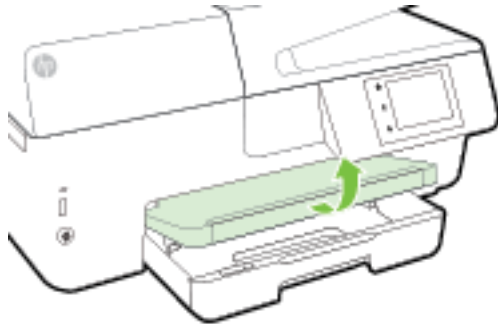

2. Tõmmake välja söötesalv, et seda pikendada.

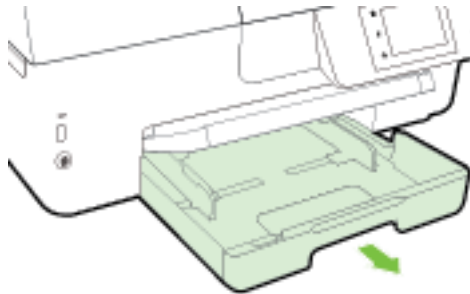

MÄRKUS. Legal-formaadis paberi laadimiseks lükake halli nuppu (söötesalve ees vasakul) paremale ja langetage salve esiosa.

3. Nihutage paberi laiusjuhik võimalikult kaugele välja.

4. Asetage paber, prinditav pool all, salve keskele.

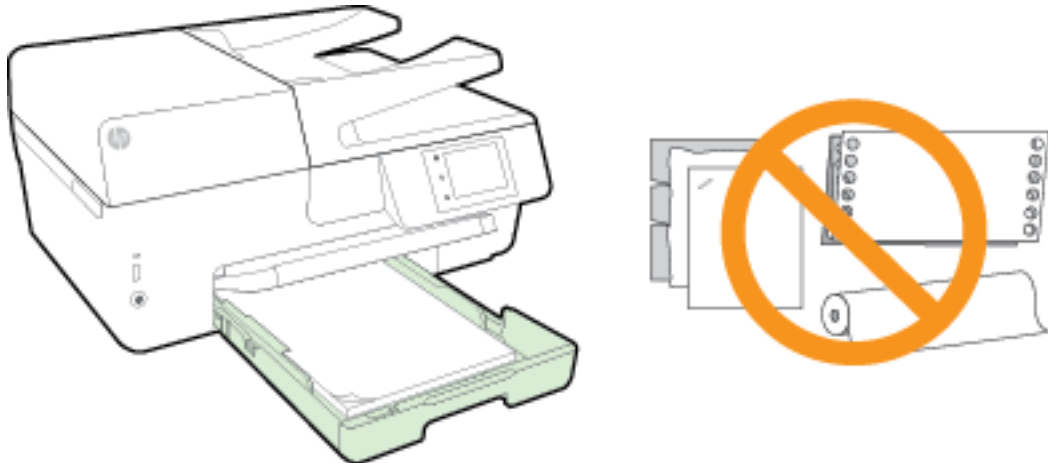

Veenduge, et paberipakk on joondatud söötesalve põhjal olevate vastavate paberiformaadi tähistega ega ületa salve küljel olevat paberipaki kõrguse tähist.

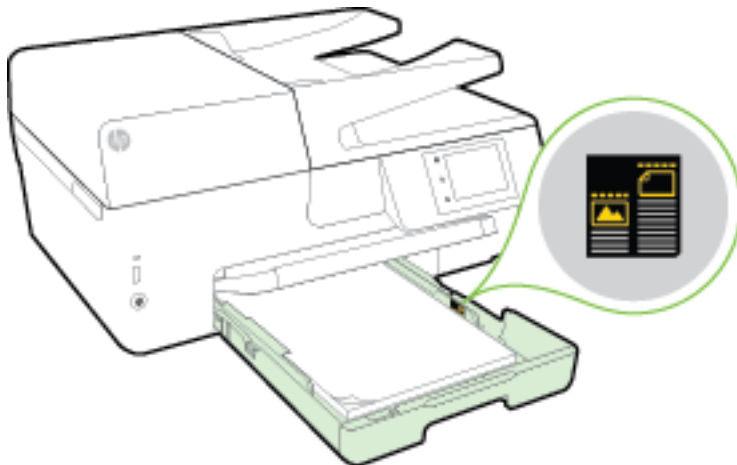

 **MÄRKUS.** Ärge sisestage paberit seadme printimise ajal.

5. Nihutage salve paberijuhikuid, kuni need puudutavad paberipaki serva, seejärel sulgege salv.

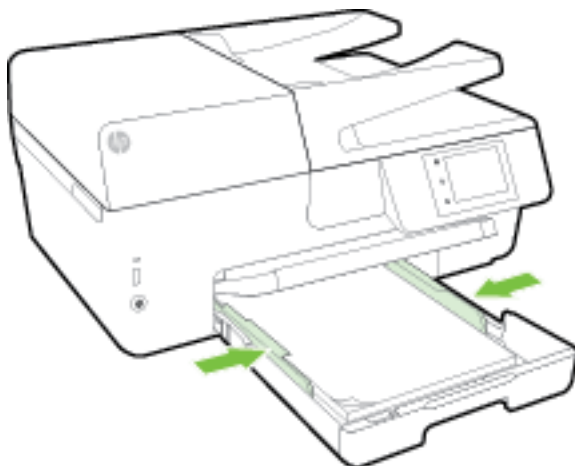

6. Juhtpaneelil kuvatakse teade, mis palub teil muuta paberisätteid, kui olete muutnud kandja tüüpi, või kasutada sama sätet, kui lisate varem laaditud kandjat.

7. Tõmmake väljundsalve pikendi välja.

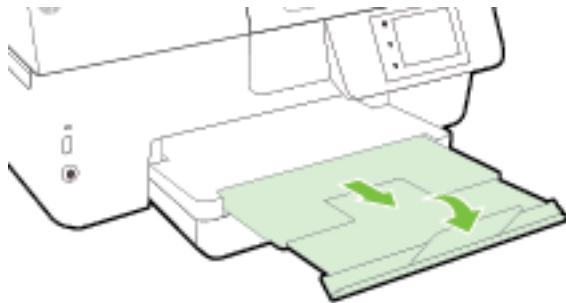

Ümbrike laadimine

1. Tõstke väljastussalv üles.

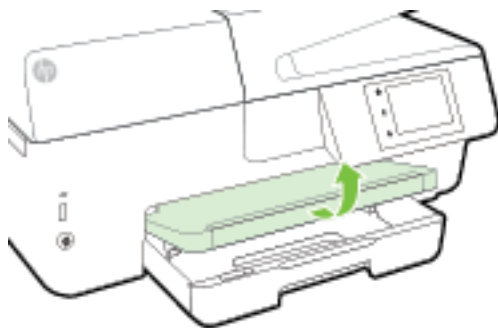

2. Tõmmake välja sөөtesalv, et seda pikendada.

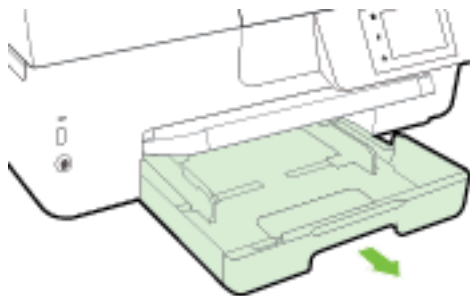

3. Sisestage ümbrikud, nii et prinditav külj jääb allapoole, järgides joonist.

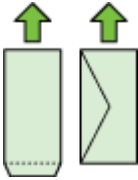

Veenduge, et paberipakk on joondatud söötesalve põhjal olevate vastavate paberiformaadi tähistega ega ületa salve küljel olevat paberipaki kõrguse tähist.

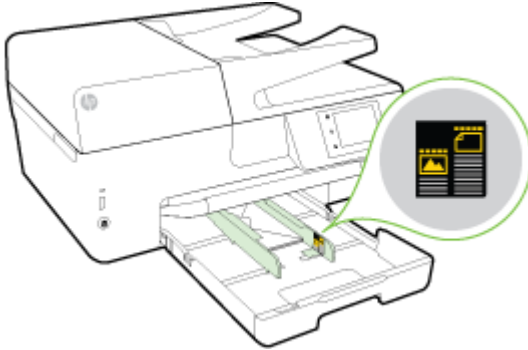

MÄRKUS. Ärge sisestage ümbrikke seadme printimise ajal.

4. Nihutage salve paberijuhikuid, kuni need puudutavad ümbrikupaki serva, seejärel lükake salv uuesti sisse.

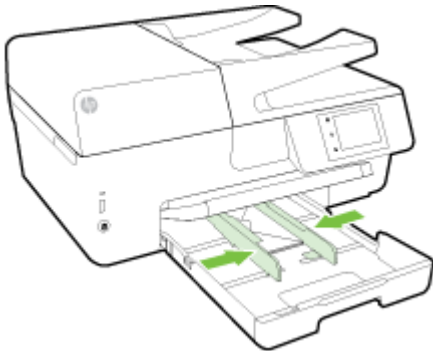

5. Juhtpaneelil kuvatakse teade, mis palub teil muuta paberisätteid, kui olete muutnud kandja tüüpi, või kasutada sama sätet, kui lisate varem laaditud kandjat.
6. Tõmmake väljundsalve pikendi välja.

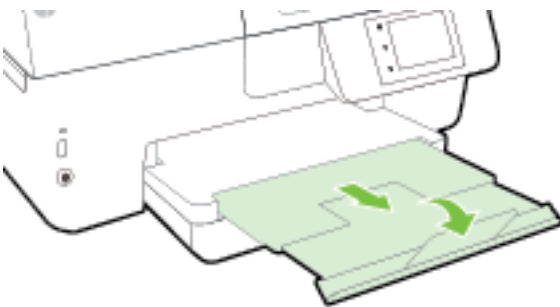

Kaartide ja fotopaberi laadimine

1. Tõstke väljastussalv üles.

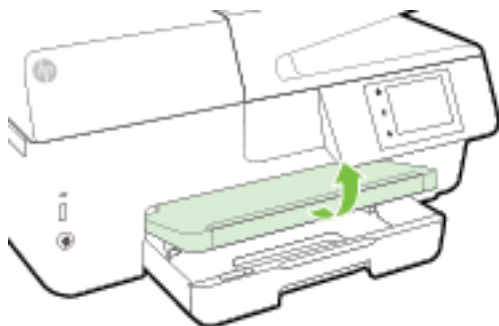

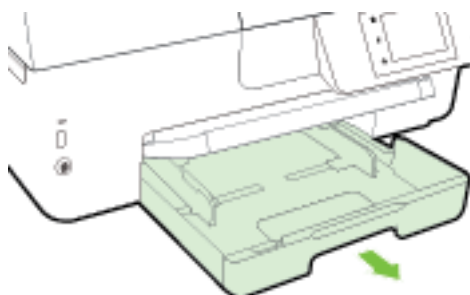

2. Tõmmake välja söötesalv, et seda pikendada.

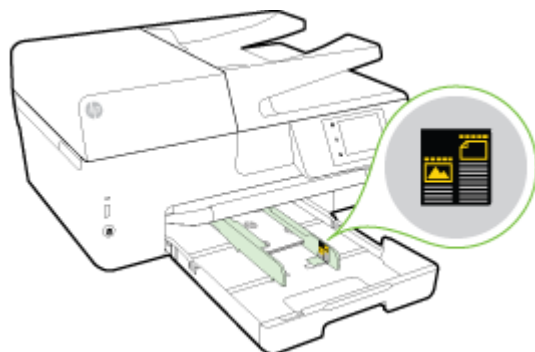

3. Asetage paber, prinditav pool all, salve keskele.

Veenduge, et paberipakk on joondatud söötesalve põhjal olevate vastavate paberiformaadi tähistega ega ületa salve küljel olevat paberipaki kõrguse tähist.



 **MÄRKUS.** Ärge sisestage paberit seadme printimise ajal.

4. Nihutage salve paberijuhikuid, kuni need puudutavad paberipaki serva, seejärel sulgege salv.

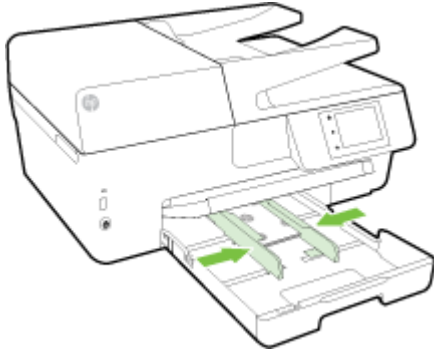

5. Juhtpaneelil kuvatakse teade, mis palub teil muuta paberisätteid, kui olete muutnud kandja tüüpi, või kasutada sama sätet, kui lisate varem laaditud kandjat.
6. Tõmmake väljundsalve pikendi välja.

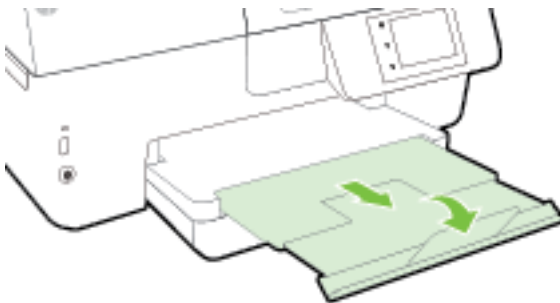

Originaali asetamine skanneri klaasile

Saate paljundada, skannida või faksida dokumente, kui asetate need skanneri klaasile.

 **MÄRKUS.** Paljud erifunktsioonid ei tööta õigesti, kui skanneri klaas ja kaane alus pole puhtad. Lisateavet leiate jaotisest [Printeri hooldus](#).

 **MÄRKUS.** Enne printeri kaane tõstmist eemaldage dokumendisööturist kõik originaaldokumendid.

Originaali asetamine klaasile

1. Kergitage skanneri kaant.

2. Sisestage algdokument prinditava poolega üleval – lähtuvalt järgmisest joonisest.

 **NÄPUNÄIDE.** Lisateavet originaali asetamise kohta leiate skanneri klaasi serva lähedale pressitud juhistest.



3. Sulgege kaas.

Originaalide laadimine dokumendisööturisse

Dokumente saab kopeerida, skannida või faksida, asetades need dokumendisööturisse.

Dokumendisöötur mahutab korraga kuni 35 A4-, Letter- või Legal-formaadis tavapaberit.

 **ETTEVAATUST.** Ärge laadige dokumendisööturisse fotosid, sest need võivad viga saada. Kasutage ainult dokumendisööturis kasutamiseks sobivat paberit.

Lisateavet leiate jaotisest Nõuanded paberi valimiseks ja kasutamiseks.

 **MÄRKUS.** Teatud funktsioonid (nt kopeerimisfunktsioon **Fit to Page (Sobita lehele)**) ei tööta, kui asetate originaalid dokumendisööturisse. Nende funktsioonide kasutamiseks laadige originaalid skanneri klaasile.

Originaalide laadimine dokumendisööturisse

1. Laadige originaaldokument dokumendisööturisse, nii et prinditav pool jääb üles.
 - a. Püstpaigutusega originaaldokumendi sisestamisel sööturisse jälgige, et dokumendi ülemine serv siseneks ees. Rõhtpaigutusega originaaldokumendi sisestamisel sööturisse jälgige, et dokumendi vasak serv siseneks ees.
 - b. Lükake paberit dokumendisööturisse, kuni kuulete helisignaali või näete printeri juhtpaneelil teadet laaditud lehtede tuvastamise kohta.

 **NÄPUNÄIDE.** Lisateavet originaalide laadimise kohta dokumendisööturisse leiate dokumendisööturi salvele pressitud jooniselt.

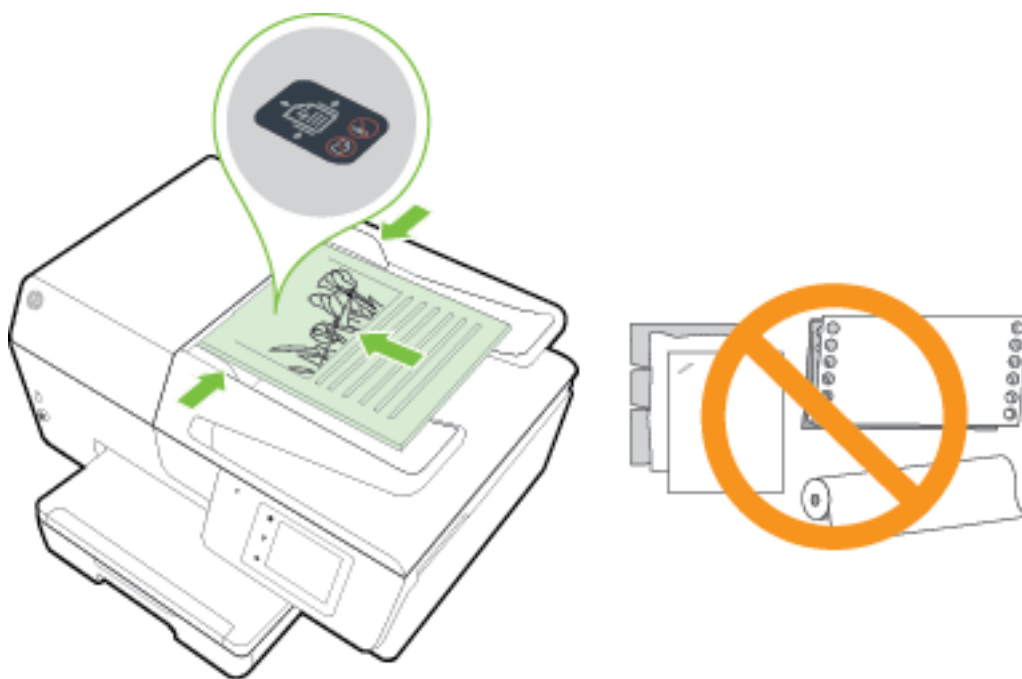

2. Nihutage paberijuhikuid sissepoole, kuni need peatuvad paberi vasak- ja parempoolse ääre vastas.

USB-välkmälu sisestamine

USB-välkmälu saate sisestada printeri esiküljel asuvasse USB-porti. Saate edastada faile USB-välkmälust arvutisse või skannida neid printerist USB-välkmällu.

⚠ ETTEVAATUST. Ärge eemaldage välkmäluseadet printeri USB-pordist, kui printer pääseb seadmele juurde. See võib kahjustada USB-välkmäluseadmes olevaid faile. USB-välkmälu saate eemaldada ohutult alles siis, kui USB-pordi tuli on lõpetanud vilkumise.

Printer ei toeta krüptitud USB-välkmälusid.

Printeri uuendamine

HP töösuunaks on pidev printeri efektiivsuse suurendamine ja uute funktsioonide pakkumine.

Kui printer on võrku ühendatud ja võimaldatud on veebiteenused, siis otsib printer vaikumisi uuendusi.

Printeri uuendamine juhtpaneeli kasutades

1. Puudutage printeri juhtpaneelil suvandit **Seadistamine**.
2. Puudutage suvandit **Printer Maintenance (Printeri hooldus)**.
3. Puudutage suvandit **Printeri uuendamine**.

Printeriuuenduste automaatotsingu lubamiseks toimige järgmiselt

📄 MÄRKUS. Funktsiooni **Auto Update** (Automaatuuenduse) vaikeseadeks on **On** (Sees).

1. Puudutage printeri juhtpaneelil suvandit  (HP ePrint).
2. Puudutage suvandit **OK**.

3. Puudutage **Settings** (Sätted) ja seejärel puudutage ikooni **Printeri uuendamine**.
4. Puudutage **HP Update (HP uuendus)** ja seejärel puudutage **On** (Sees).

Printeri uuendamine sisseehitatud veebiserveri abil

1. Avage sisseehitatud veebiserver (EWS).
Lisateavet leiate jaotisest [Sisseehitatud veebiserver](#).
2. Klõpsake vahekaarti **Tools** (Tööriistad).
3. Klõpsake jaotises **Printer Updates** (Printeri värskendused) suvandit **Firmware Updates** (Püsivara värskendused) ja järgige ekraanil kuvatavaid suuniseid.

 **MÄRKUS.** Kui leidub printeri värskendus, laadib printer värskenduse alla, installib selle ning seejärel taaskäivitub.

 **MÄRKUS.** Kui küsitakse puhvri sätteid ja teie võrgus on need kasutusel, häälestage puhverserver ekraanil kuvatavaid juhiseid järgides. Kui te ei tea neid andmeid, võtke ühendust oma võrguadministraatoriga või isikuga, kes juhtmeta võrgu seadistas.

Avage HP printeri tarkvara (Windows)

Pärast HP printeri tarkvara installimist ja olenevalt teie operatsioonisüsteemist, toimige järgnevalt:

- **Windows 8.1:** klõpsake avakuva vasakus alanurgas allanoolt ja seejärel valige printeri nimi.
- **Windows 8:** paremklõpsake avakuval tühjas kohas, klõpsake rakenduste ribal suvandit **Kõik rakendused** ja seejärel valige printeri nimi.
- **Windows 7, Windows Vista ja Windows XP:** klõpsake arvuti töölaua üksust **Start**, valige **Kõik programmid**, klõpsake suvandit **HP** ja seejärel printeri kausta ning valige printeri nimega ikoon.

Printeri väljalülitamine

Printeri väljalülitamiseks vajutage selle vasakus esiosas asuvat nuppu  (Toide). Printeri väljalülitumisel hakkab toitetuli vilkuma. Enne toitejuhtme eemaldamist või pikenduse väljalülitamist oodake, kuni toitetuli kustub.

 **ETTEVAATUST.** Kui lülitate printeri valesti välja, ei pruugi prindikelk naasta õigesse asendisse ja see võib põhjustada probleeme seoses tindikassettide ja prindikvaliteediga.

ETTEVAATUST. Ärge lülitage printerit välja, kui mõni tindikassett on puudu. HP soovib teil asendada puuduva kasseti esimesel võimalusel, et vältida probleeme prindikvaliteediga, võimalikku ülemäärast tindikasutust allesjäänud kassettidest või tindisüsteemi kahjustusi.

3 Printimine

Enamikku prindisätetest käsitseb tarkvararakendus automaatselt. Muutke sätteid käsitsi ainult juhul, kui soovite muuta prindikvaliteeti, prindite eritüüpi paberile või kasutate erivõimalusi.

Dokumentidele sobivaima prindipaberi valimise kohta leiate lisateavet jaotisest [Paberikasutuse põhijuhised](#).

 **NÄPUNÄIDE.** Printer sisaldab teenust HP ePrint, mille abil saate printida dokumente HP ePrinti toega printerist ükskõik mis ajal ja kohast, ilma et vajaksite mingit lisatarkvara või -printeridraivereid. Lisateavet leiate jaotisest [HP ePrint](#).

NÄPUNÄIDE. Selle printeri abil saate printida dokumente ja fotosid oma mobiilsideseadmest (nt nutitelefonist või tahvelarvutist). Lisateabe saamiseks külastage teenuse HP Mobile Printing veebisaiti (www.hp.com/go/mobileprinting). (Praegu ei pruugi see veebisait kõigis keeltes saadaval olla.)

- [Dokumentide printimine](#)
- [Brošüüride printimine](#)
- [Ümbrikutele printimine](#)
- [Fotode printimine](#)
- [Printimine spetsiaalsele või kohandatud formaadis paberile](#)
- [Mõlemale poolele printimine \(dupleksprint\)](#)
- [Kasutage printimiseks sätet Maximum dpi \(Maksimaalne dpi\)](#)
- [Näpunäited edukaks printimiseks](#)
- [Funktsiooniga AirPrint™ printimine](#)

Dokumentide printimine

Dokumentide printimine (Windows)

1. Sisestage paber salve. Lisateavet leiate jaotisest [Paberi laadimine](#).
2. Valige tarkvaraprogrammist suvand **Print** (Prindi).
3. Veenduge, et printer on valitud.
4. Klõpsake nuppu, mis avab dialoogiakna **Properties** (Atribuudid).

Olenevalt tarkvararakendusest võib selle nupu nimi olla **Properties** (Atribuudid), **Options** (Valikud või Suvandid), **Printer Setup** (Printeri häälestus või seadistus), **Printer Properties** (Printeri atribuudid), **Printer** või **Preferences** (Eelistused).

 **MÄRKUS.** Kõigi prinditööde prindisätete määramiseks tehke muudatused müügikomplekti kuuluvas HP tarkvaras. Lisateavet HP tarkvara kohta vaadake jaotisest [Printeri haldamisvahendid](#).

5. Tehke sobivad valikud.

- Valige vahekaardil **Layout** (Paigutus) kas **Portrait** (Vertikaalne) või **Landscape** (Horisontaalne).
- Valige vahekaardil **Paper/Quality** (Paber/kvaliteet) alas **Tray Selection** (Salve valimine) ripploendist **Media** (Kandja) sobiv paberitüüp, seejärel valige alas **Quality Settings** (Kvaliteedisätted) printimiskvaliteet.
- Klõpsake nuppu **Advanced** (Täpsemalt), valige alas **Paper/Output** (Paber/väljund) rippmenüüst **Paper Size** (Paberi formaat) sobiv paberi formaat.



MÄRKUS. Kui muudate suvandi **Paper Size** (Paberi formaat) sätet, siis veenduge, et olete laadinud õige paberi, ja seadistage printeri juhtpaneelil vastav paberiformaat.

Täiendavaid printimisvalikuid leiate jaotisest Näpunäited edukaks printimiseks.

6. Klõpsake dialoogiakna **Properties** (Atribuudid) sulgemiseks **OK**.
7. Printimise alustamiseks klõpsake **Print** (Prindi) või **OK**.

Dokumentide printimine (OS X)

1. Sisestage paber salve. Lisateavet leiate jaotisest Paberi laadimine.
2. Valige oma tarkvararakenduse menüüst **File** (Fail) käsk **Print** (Prindi).
3. Veenduge, et printer on valitud.
4. Määrake lehekülje atribuudid.

Kui te ei näe dialoogiaknas Print (Printimine) suvandeid, klõpsake käsku **Show Details** (Kuva üksikasjad).



MÄRKUS. Printer võimaldab alljärgnevat valikuid. Valikute asukohad võivad erinevate rakenduste puhul erineda.

- Valige paberi formaat.



MÄRKUS. Kui muudate suvandi **Paper Size** (Paberi formaat) sätet, siis veenduge, et olete laadinud õige paberi, ja seadistage printeri juhtpaneelil vastav paberiformaat.

- Valige suund.
 - Sisestage suurendusprotsent.
5. Klõpsake nuppu **Print** (Prindi).

Brošüüride printimine

Brošüüride printimine (Windows)

1. Sisestage paber salve. Lisateavet leiate jaotisest Paberi laadimine.
2. Klõpsake tarkvararakenduse menüüs **Fail** käsku **Printimine**.
3. Veenduge, et valitud on printer, mida soovite kasutada.
4. Sätete muutmiseks klõpsake nuppu, mis avab dialoogiakna **Properties** (Atribuudid).

Olenevalt tarkvararakendusest võib selle nupu nimi olla **Properties** (Atribuudid), **Options (suvandid)**, **Printeri häälestus**, **Printer** või **Preferences** (Eelistused).



MÄRKUS. Kõigi printitööde printisätete määramiseks tehke muudatused müügikomplekti kuuluvas HP tarkvaras. Lisateavet HP tarkvara kohta vaadake jaotisest Printeri haldamisvahendid.

5. Tehke sobivad valikud.
 - Valige vahekaardil **Layout** (Paigutus) kas **Portrait** (Vertikaalne) või **Landscape** (Horisontaalne).
 - Valige vahekaardil **Paper/Quality** (Paber/kvaliteet) alas **Tray Selection** (Salve valimine) ripploendist **Media** (Kandja) sobiv paberitüüp, seejärel valige alas **Quality Settings** (Kvaliteedisätteid) printimiskvaliteet.
 - Klõpsake nuppu **Advanced** (Täpsemalt), valige alas **Paper/Output** (Paber/väljund) rippmenüüst **Paper Size** (Paberi formaat) sobiv paberi formaat.



MÄRKUS. Kui muudate suvandi **Paper Size** (Paberi formaat) sätet, siis veenduge, et olete laadinud õige paberi, ja seadistage printeri juhtpaneelil vastav paberiformaat.

Täiendavaid printimisvalikuid leiate jaotisest [Näpunäited edukaks printimiseks](#).

6. Klõpsake käsku **OK**.
7. Printimise alustamiseks klõpsake **Printimine** või **OK**.

Brošüüride printimine (OS X)

1. Sisestage paber salve. Lisateavet leiate jaotisest [Paberi laadimine](#).
2. Klõpsake tarkvararakenduse menüüs **Fail** käsku **Printimine**.
3. Veenduge, et printer on valitud.

Kui te ei näe dialoogiaknas Print (Printimine) suvandeid, klõpsake käsku **Show Details** (Kuva üksikasjad).

4. Valige hüpikmenüüst paberi formaat.

Kui hüpikmenüüd **Paper Size** (Paberi formaat) pole dialoogiaknas **Printimine**, klõpsake nuppu **Page Setup** (Lehekülje häälestus). Kui olete paberi formaadi valinud, klõpsake **OK**, et sulgeda **Page Setup** (Lehekülje häälestus) ja naasta dialoogiaknasse **Printimine**.



MÄRKUS. Kui muudate suvandi **Paper Size** (Paberi formaat) sätet, siis veenduge, et olete laadinud õige paberi, ja seadistage printeri juhtpaneelil vastav paberiformaat.

5. Klõpsake hüpikmenüüs valikut **Paper Type/Quality** (Paberi tüüp/kvaliteet) ning valige järgmised sätted.
 - **Paper Type:** (Paberi tüüp:) sobiv brošüüripaberi tüüp
 - **Quality** (Kvaliteet): **Normal (Tavaline)** või **Parim**
6. Valige muud soovitud printimissätted ning klõpsake printimise alustamiseks **Printimine**.

Ümbrikutele printimine

Vältige alltoodud omadustega ümbrikke.

- Väga libe kattepinna
- Isekleepuvad liimid, labad või aknad
- Paksud, ebaühtlased või keerdunud servad
- Kortsus, rebenenud või kahjustatud

Veenduge, et printerisse asetatavate ümbrike volitud servad on teravad.



MÄRKUS. Ümbrikele printimise kohta lisateabe saamiseks vaadake kasutatava tarkvararakendusega kaasasolevat dokumentatsiooni.

Ümbrike printimine (Windows)

1. Sisestage ümbrikud salve. Lisateavet leiate jaotisest Paberi laadimine.
2. Klõpsake tarkvararakenduse menüüs **File** (Fail) käsul **Print** (Printimine).
3. Veenduge, et printer on valitud.
4. Klõpsake nuppu, mis avab dialoogiakna **Properties** (Atribuudid).

Olenevalt tarkvararakendusest võib selle nupu nimi olla **Properties** (Atribuudid), **Options** (Valikud või Suvandid), **Printer Setup** (Printeri häälestus või seadistus), **Printer Properties** (Printeri atribuudid), **Printer** või **Preferences** (Eelistused).

 **MÄRKUS.** Kõigi printitööde printisätete määramiseks tehke muudatused müügikomplekti kuuluvas HP tarkvaras. Lisateavet HP tarkvara kohta vaadake jaotisest Printeri haldamisvahendid.

5. Tehke sobivad valikud.
 - Valige vahekaardil **Layout** (Paigutus) kas **Portrait** (Vertikaalne) või **Landscape** (Horisontaalne).
 - Valige vahekaardil **Paper/Quality** (Paber/kvaliteet) alas **Tray Selection** (Salve valimine) ripploendist **Media** (Kandja) sobiv paberitüüp, seejärel valige alas **Quality Settings** (Kvaliteedisätted) printimiskvaliteet.
 - Klõpsake nuppu **Advanced** (Täpsemalt), valige alas **Paper/Output** (Paber/väljund) rippmenüüst **Paper Size** (Paberi formaat) sobiv paberi formaat.

 **MÄRKUS.** Kui muudate suvandi **Paper Size** (Paberi formaat) sätet, siis veenduge, et olete laadinud printerisse õige paberi, ja seadistage printeri juhtpaneelil vastav formaat.

Täiendavaid printimisvalikuid leiate jaotisest Näpunäited edukaks printimiseks.

6. Klõpsake dialoogiaknas **Print** (Printimine) nuppu **OK** ja seejärel klõpsake nuppu **Print** (Printimine) või **OK**.

Ümbrike printimine (OS X)

1. Laadige ümbrikud salve, prindipool all. Lisateavet leiate jaotisest Paberi laadimine.
2. Valige oma tarkvararakenduse menüüst **File** (Fail) käsk **Print** (Prindi).
3. Veenduge, et printer on valitud.
4. Määrake printisuvandid.

Kui te ei näe dialoogiaknas Print (Printimine) suvandeid, klõpsake käsku **Show Details** (Kuva üksikasjad).

 **MÄRKUS.** Printer võimaldab alljärgnevaid valikuid. Valikute asukohad võivad erinevate rakenduste puhul erineda.

- a. Valige hüpikmenüüst **Paper Size** (Paberi suurus) sobiv ümbriku suurus.

 **MÄRKUS.** Kui muudate suvandi **Paper Size** (Paberi formaat) sätet, siis veenduge, et olete laadinud õige paberi, ja seadistage printeri juhtpaneelil vastav paberiformaat.

- b. Valige hüpikmenüüst **Paper Type/Quality** (Paberi tüüp/kvaliteet) ja veenduge, et paberi tüübiks on määratud **Plain Paper** (Tavapaber).
5. Klõpsake nuppu **Print** (Prindi).

Fotode printimine

Ärge jätke kasutamata fotopaberit söötesalve. Paber võib hakata lakkima, mis võib kahandada printitöö kvaliteeti. Fotopaber peab enne printimist olema sirge.



 **NÄPUNÄIDE.** Selle printeri abil saate printida dokumente ja fotosid oma mobiilsideseadmest (nt nutitelefonist või tahvelarvutist). Lisateabe saamiseks külastage teenuse HP Mobile Printing veebisaiti (www.hp.com/go/mobileprinting). (Praegu ei pruugi see veebisait kõigis keeltes saadaaval olla.)

Foto printimine arvutist (Windows)

1. Sisestage paber salve. Lisateavet leiate jaotisest Paberi laadimine.
2. Valige tarkvaraprogrammist suvand **Print** (Prindi).
3. Veenduge, et printer on valitud.
4. Klõpsake nuppu, mis avab dialoogiakna **Properties** (Atribuudid).

Olenevalt tarkvararakendusest võib selle nupu nimi olla **Properties** (Atribuudid), **Options** (Valikud või Suvandid), **Printer Setup** (Printeri häälestus või seadistus), **Printer Properties** (Printeri atribuudid), **Printer** või **Preferences** (Eelistused).

5. Tehke sobivad valikud.
 - Valige vahekaardil **Layout** (Paigutus) kas **Portrait** (Vertikaalne) või **Landscape** (Horisontaalne).
 - Valige vahekaardil **Paper/Quality** (Paber/kvaliteet) alas **Tray Selection** (Salve valimine) ripploendist **Media** (Kandja) sobiv paberitüüp, seejärel valige alas **Quality Settings** (Kvaliteedisätted) printimiskvaliteet.
 - Klõpsake nuppu **Advanced** (Täpsemalt), valige alas **Paper/Output** (Paber/väljund) rippmenüüst **Paper Size** (Paberi formaat) sobiv paberi formaat.

 **MÄRKUS.** Kui muudate suvandi **Paper Size** (Paberi formaat) sätet, siis veenduge, et olete laadinud õige paberi, ja seadistage printeri juhtpaneelil vastav paberiformaat.

Täiendavaid printimisvalikuid leiate jaotisest Näpunäited edukaks printimiseks.

 **MÄRKUS.** Maksimaalse eraldusvõime kasutamiseks avage vahekaart **Paper/Quality** (Paber/kvaliteet), valige ripploendist **Media** (Kandja) suvand **Photo Paper** (Fotopaber), seejärel klõpsake nuppu **Advanced** (Täpsem) ja valige ripploendist **Print in Max DPI** (Prindi maksimaalse DPI-ga) suvand **Yes** (Jah). Kui soovite printida hallskaalas maksimaalse eraldusvõimega, valige ripploendis **Print in Grayscale** (Prindi hallskaalas) väärtus **High Quality Grayscale** (Kvaliteetne hallskaala).

6. Dialoogiboksi **Properties** (Atribuudid) naasmiseks klõpsake nuppu **OK**.
7. Klõpsake dialoogiaknas **Print** (Printimine) nuppu **OK** ja seejärel klõpsake nuppu **Print** (Prindi) või **OK**.

 **MÄRKUS.** Kui olete printimise lõpetanud, eemaldage kasutamata fotopaber söötesalvest. Hoiundage paberit nii, et see ei hakka lakkima, mis võib kahandada printitöö kvaliteeti.

Foto printimine arvutist (OS X)

1. Sisestage paber salve. Lisateavet leiate jaotisest Paberi laadimine.
2. Valige oma tarkvararakenduse menüüst **File** (Fail) käsk **Print** (Prindi).
3. Veenduge, et printer on valitud.

4. Määrake prindisuvandid.

Kui te ei näe dialoogiaknas Print (Printimine) suvandeid, klõpsake käsku **Show Details** (Kuva üksikasjad).



MÄRKUS. Printer võimaldab alljärgnevaid valikuid. Valikute asukohad võivad erinevate rakenduste puhul erineda.

- a. Valige hüpikmenüüst **Paper Size** (Paberi suurus) sobiv paberi suurus.



MÄRKUS. Kui muudate suvandi **Paper Size** (Paberi formaat) sätet, siis veenduge, et olete laadinud õige paberi, ja seadistage printeri juhtpaneelil vastav paberiformaat.

- b. Valige **Orientation** (Suund).

- c. Valige hüpikmenüüst **Paper Type/Quality** (Paberi tüüp/kvaliteet), ja seejärel valige järgmised sätted:

- **Paper Type** (Paberi tüüp): sobiv fotopaberi tüüp
- **Quality** (Kvaliteet): **Best** (Parim) või **Maximum dpi** (Maksimaalne dpi)
- Klõpsake valiku **Color Options** (Värvi valikud) avamiskolmnurgal ja seejärel valige punkti **Photo Fix** (Fototöötlus) alt sobiv suvand.
 - **Off (Väljas)**: pilti ei muudeta.
 - **Basic (Tavaline)**: fokuseerib kujutise automaatselt; reguleerib mõõdukalt kujutise teravapiirilistust.

5. Valige kõik muud soovitud prindisätted ja seejärel klõpsake nupul **Print** (Prindi).

Fotode printimine USB-välkmälust

USB-välkmälu (nt mälu pulga) saate ühendada printeri esiküljel asuvasse USB-porti.

Täiendavat teavet mäluseadmete kohta vt jaotisest [USB-välkmälu sisestamine](#).



ETTEVAATUST. Ärge eemaldage välkmäluseadet printeri USB-pordist, kui printer pääseb seadmele juurde. See võib kahjustada USB-välkmäluseadmes olevaid faile. USB-välkmälu saate eemaldada ohutult alles siis, kui USB-pordi tuli on lõpetanud vilkumise.

1. Sisestage USB-välkmälu esipaneelil olevasse USB-porti.
2. Puudutage juhtpaneeli kaval valikut **Print Photos** (Prindi fotod).
3. Fotode kuvamiseks puudutage printeri juhtpaneelil suvandit **View and Print** (Kuva ja prindi).
4. Valige printeri ekraanil foto, mida soovite printida, seejärel puudutage käsku **Continue** (Jätka).
5. Puudutage printitavate fotode arvu määramiseks üles- või allanoolt.
6. Märgitud fotode redigeerimiseks puudutage (**Edit** (Muuda)). Võite fotot pöörata ja kärpida ning funktsioone **Photo Fix** (Foto parandamine) või **Red Eye Removal** (Punasilmsuse eemaldamine) sisse või välja lülitada.
7. Valitud foto eelvaate kuvamiseks puudutage üksust **Done** (Valmis) ja puudutage üksust **Continue** (Jätka). Kui soovite muuta paigutust, paberitüüpi, punasilmsuse eemalduse seadeid või kuupäeva, valige (**Settings** (Seaded)) ja seejärel puudutage meelepärast valikut. Lisaks võite uued seaded salvestada vaikimisi kasutatavateks.
8. Printimise alustamiseks puudutage valikut **Print** (Prindi).

Printimine spetsiaalsele või kohandatud formaadis paberile

Kui teie rakendus toetab kohandatud formaadis paberit, seadistage formaat rakenduses enne dokumendi printimist. Vastasel juhul seadistage formaat printeridraiveris. Võimalik, et teil tuleb olemasolevad dokumendid kohandatud formaadis paberile printimiseks uuesti vormindada.

Kohandatud formaatide seadistamine (Windows)

1. Sõltuvalt kasutatavast opsüsteemist toimige järgmiselt.
 - **Windows 8.1 ja Windows 8:** Toksake ekraani paremas ülaservas ja avage riba Charms, klõpsake ikooni **Sätted**, klõpsake või toksake valikut **Juhtpaneel**, seejärel klõpsake või toksake valikut **Kuva seadmed ja printerid**. Klõpsake või toksake printeri nime ja seejärel suvandit **Prindiserveri atribuudid**.
 - **Windows 7:** klõpsake Windowsi menüü **Start** käsku **Devices and Printers** (Seadmed ja printerid). Valige printeri nimi ja seejärel suvand **Prindiserveri atribuudid**.
 - **Windows Vista:** klõpsake Windowsi tegumiribal nuppu **Start, Control Panel** (Juhtpaneel) ja seejärel **Printers** (Printerid). Paremklõpsake aknas **Printerid** tühjas kohas, seejärel valige suvand **Serveri atribuudid**.
 - **Windows XP:** klõpsake Windowsi tegumiribal nuppu **Start, Control Panel** (Juhtpaneel) ja seejärel **Printers and Faxes** (Printerid ja faksid). Klõpsake menüüs **Fail** suvandit **Serveri atribuudid**.
2. Valige märkeruut **Loo uus vorm**.
3. Sisestage kohandatud formaadis paberi nimi.
4. Sisestage jaotises **Vormi kirjeldus (mõõtmed)** kohandatud formaadi mõõtmed.
5. Klõpsake suvandit **Salvesta vorm** ja seejärel suvandit **Sule**.

Printimine spetsiaalsele või kohandatud formaadis paberile (Windows)



MÄRKUS. Enne kohandatud formaadis paberile printimist peate seadistama prindiserveri atribuutides kohandatud formaadi.

1. Sisestage vastav paber salve. Lisateavet leiate jaotisest [Paberi laadimine](#).
2. Klõpsake tarkvararakenduse menüüs **File** (Fail) käsku **Print** (Prindi).
3. Veenduge, et printer on valitud.
4. Klõpsake nuppu, mis avab dialoogiakna **Properties** (Atribuudid).

Olenevalt tarkvararakendusest võib selle nupu nimi olla **Properties** (Atribuudid), **Options** (Valikud või Suvandid), **Printer Setup** (Printeri häälestus või seadistus), **Printer Properties** (Printeri atribuudid), **Printer** või **Preferences** (Eelistused).



MÄRKUS. Kõigi prinditööde prindisätete määramiseks tehke muudatused müügikomplekti kuuluvas HP tarkvaras. Lisateavet HP tarkvara kohta vaadake jaotisest [Printeri haldamisvahendid](#).

5. Vahekaardil **Layout** (Paigutus) või **Paper/Quality** (Paber/kvaliteet) klõpsake nuppu **Advanced** (Täpsemalt).
6. Alas **Paper/Output** (Paber/väljastus) valige ripploendist **Paper Size** (Paberi formaat) kohandatud formaat.



MÄRKUS. Kui muudate suvandi **Paper Size** (Paberi formaat) sätet, siis veenduge, et olete laadinud õige paberi, ja seadistage printeri juhtpaneelil vastav paberiformaat.

7. Valige mis tahes muu sobiv prindisäte ja klõpsake seejärel nuppu **OK**.
8. Printimise alustamiseks klõpsake **Print** (Prindi) või **OK**.

Kohandatud formaatide seadistamine (OS X)

1. Toimige olenevalt kasutatavast operatsioonisüsteemist järgmiselt.
 - Klõpsake tarkvararakenduses käsku **File** (Fail) ja siis **Page Setup** (Lehekülje seadistus), seejärel veenduge, et kasutatav printer on valitud hüpikmenüüs **Format For** (Kohanda).
 - Klõpsake prinditarkvaras menüüd **File** (Fail), valikut **Print** (Prindi) ja seejärel veenduge, et valitud on kasutatav printer.
2. Valige hüpikmenüüst **Paper Size** (Paberiformaat) käsk **Manage Custom Sizes** (Halda kohandatud formaate).

 **MÄRKUS.** Kui te ei näe neid suvandeid dialoogiaknas **Print** (Printimine), klõpsake hüpikmenüü **Printer** kõrval olevat laiendamise kolmnurka või suvandit **Show Details** (Kuva üksikasjad).

3. Klõpsake ekraani vasakus osas olevat märki **+**, topeltklõpsake suvandit **Untitled** (Pealkirjata) ja sisestage uue kohandatud formaadi nimi.
4. Tippige väljadele **Width** (Laius) ja **Height** (Kõrgus) kandjate mõõtmed ja seadistage soovi korral veerised.
5. Klõpsake nuppu **OK**.

Printimine spetsiaalsele või kohandatud formaadis paberile (OS X)

Enne kohandatud formaadis paberile printimist peate määrama HP tarkvaras kohandatud formaadi.

1. Sisestage vastav paber salve. Lisateavet leiate jaotisest Paberi laadimine.
2. Klõpsake oma tarkvararakenduse menüüs **File** (Fail) käsul **Print** (Prindi).
3. Veenduge, et printer on valitud.

Kui te ei näe dialoogiaknas **Print** (Printimine) suvandeid, klõpsake käsku **Show Details** (Kuva üksikasjad).

4. Valige hüpikmenüüst paberi formaat.

Kui hüpikmenüüd **Paper Size** (Paberi formaat) ei kuvata dialoogiaknas **Print** (Printimine), klõpsake nuppu **Page Setup** (Lehe seadistus). Kui paberi formaat on valitud, klõpsake nuppu **OK**, et sulgeda **Page Setup** (Lehe seadistus) ja naasta dialoogiaknasse **Print** (Printimine).

 **MÄRKUS.** Kui muudate suvandi **Paper Size** (Paberi formaat) sätet, siis veenduge, et olete laadinud õige paberi, ja seadistage printeri juhtpaneelil vastav paberiformaat.

5. Klõpsake hüpikmenüüs valikut **Paper Handling** (Paberikäsitsus).
6. Klõpsake jaotises **Destination Paper Size** (Sihtpaberi formaat) suvandit **Scale to fit paper size** (Sobita paberi formaadiga).
7. Valige muud soovitud printimissätted ning klõpsake printimise alustamiseks nuppu **Print** (Prindi).

 **MÄRKUS.** Tarkvara ja süsteeminõuded leiate Readme-failist, mis on saadaval printeri komplekti kuuluval HP printeritarkvara CD-l.

Mõlemale poolele printimine (dupleksprint)

Automaatse kahepoolse prindiseadme (dupleksseadme) abil saate printida automaatselt paberi mõlemale poolele.

Lehe mõlemale poolele printimine (Windows)

1. Valige tarkvaraprogrammist suvand **Print** (Prindi).
2. Veenduge, et printer on valitud.
3. Klõpsake nuppu, mis avab dialoogiakna **Properties** (Atribuudid).

Olenevalt tarkvararakendusest võib selle nupu nimi olla **Properties** (Atribuudid), **Options** (Valikud), **Printer Setup** (Printeri häälestus), **Printer Properties** (Printeri atribuudid), **Printer** või **Preferences** (Eelistused).



MÄRKUS. Kõigi prinditööde prindisätete määramiseks tehke muudatused müügikomplekti kuuluvas HP tarkvaras. Lisateavet HP tarkvara kohta vaadake jaotisest [Printeri haldamisvahendid](#).

4. Tehke sobivad valikud.
 - Valige vahekaardil **Layout** (Paigutus) suvand **Portrait** (Vertikaalpaigutus) või **Landscape** (Horisontaalpaigutus) ja seejärel rippmenüüst **Print on Both Sides** (Printimine mõlemale küljele) suvand **Flip on Long Edge** (Pööra pikal serval) või **Flip on Short Edge** (Pööra lühikesel serval).
 - Valige vahekaardil **Paper/Quality** (Paber/kvaliteet) alas **Tray Selection** (Salve valimine) ripploendist **Media** (Kandja) sobiv paberitüüp, seejärel valige alas **Quality Settings** (Kvaliteedisätted) printimiskvaliteet.
 - Klõpsake nuppu **Advanced** (Täpsemalt), valige alas **Paper/Output** (Paber/väljund) rippmenüüst **Paper Size** (Paberi formaat) sobiv paberi formaat.



MÄRKUS. Kui muudate suvandi **Paper Size** (Paberi formaat) sätet, siis veenduge, et olete laadinud õige paberi, ja seadistage printeri juhtpaneelil vastav paberiformaat.

Täiendavaid printimisvalikuid leiate jaotisest [Näpunäited edukaks printimiseks](#).

5. Printimiseks klõpsake nuppu **OK**.

Lehe mõlemale poolele printimine (OS X)

1. Valige oma tarkvararakenduse menüüst **File** (Fail) käsk **Print** (Prindi).
2. Valige prindidialoogi aknas hüpikmenüüst **Layout** (Paigutus).
3. Valige, millist kõiitmisviisi soovite kahepoolsete lehtede puhul kasutada ja seejärel klõpsake nupul **Print** (Prindi).

Kasutage printimiseks sätet Maximum dpi (Maksimaalne dpi)

Kvaliteetsete ja selgepiiriliste kujutiste fotopaberile printimiseks kasutage maksimaalse dpi režiimi.

Maksimaalse eraldusvõime kasutamisel suureneb, võrreldes teiste seadistustega, printimisele kuluv aeg ja vajatakse suuremat kettaruumi.

Maksimaalse lahutusvõimega printimine (Windows)

1. Valige tarkvaraprogrammist valik **Print** (Prindi).
2. Veenduge, et printer on valitud.

3. Klõpsake nuppu, mis avab dialoogiakna **Properties** (Atribuudid).

Olenevalt tarkvararakendusest võib selle nupu nimi olla **Properties** (Atribuudid), **Options** (Valikud või Suvandid), **Printer Setup** (Printeri häälestus või seadistus), **Printer Properties** (Printeri atribuudid), **Printer** või **Preferences** (Eelistused).



MÄRKUS. Kõigi printitööde printisätete määramiseks tehke muudatused müügikomplekti kuuluvas HP tarkvaras. Lisateavet HP tarkvara kohta vaadake jaotisest Printeri haldamisvahendid.

4. Klõpsake vahekaarti **Paper/Quality** (Paber/Kvaliteet).
5. Valige ripploendist **Media** (Kandja) soovitud paberitüüp.
6. Klõpsake nuppu **Advanced** (Täpsemalt).
7. Alas **Printer Features** (Printeri funktsioonid) valige ripploendis **Print in Max DPI** (Maksimaalse dpi-ga printimine) määrang **Yes** (Jah).
8. Valige rippmenüüs **Paper Size** (Paberi formaat) sobiv formaat.



MÄRKUS. Kui muudate suvandi **Paper Size** (Paberi formaat) sätet, siis veenduge, et olete laadinud õige paberi, ja seadistage printeri juhtpaneelil vastav paberiformaat.

9. Täpsemate valikute sulgemiseks klõpsake **OK**.
10. Kinnitage vahekaardil **Layout** (Paigutus) suvandi **Orientation** (Suund) valik, ning seejärel klõpsake printimiseks **OK**.

Maksimaalse lahutusvõimega printimine (OS X)

1. Valige oma tarkvararakenduse menüüst **File** (Fail) käsk **Print** (Printi).
2. Veenduge, et printer on valitud.
3. Määrake printisuvandid.

Kui te ei näe dialoogiaknas Print (Printimine) suvandeid, klõpsake käsku **Show Details** (Kuva üksikasjad).



MÄRKUS. Printer võimaldab alljärgnevaid valikuid. Valikute asukohad võivad erinevate rakenduste puhul erineda.

- a. Valige hüpikmenüüst **Paper Size** (Paberi suurus) sobiv paberi suurus.



MÄRKUS. Kui muudate suvandi **Paper Size** (Paberi formaat) sätet, siis veenduge, et olete laadinud õige paberi, ja seadistage printeri juhtpaneelil vastav paberiformaat.

- b. Valige hüpikmenüüst **Paper Type/Quality** (Paberi tüüp/kvaliteet), ja seejärel valige järgmised sätted:
 - **Paper Type** (Paberi tüüp): Sobiv paberitüüp
 - **Quality** (Kvaliteet): **Maksimaalne dpi**
4. Valige ükskõik missugune teine sobiv printimisseadistus ja klõpsake seejärel nuppu **Print** (Printi).

Näpunäited edukaks printimiseks

Printeridraiveris valitud tarkvarasätted kehtivad ainult printimisele, mitte paljundamisele või skannimisele.

Dokumendi saate printida paberi mõlemale küljele. Lisateavet leiate jaotisest Mõlemale poolele printimine (dupleksprint).

Tindikassettidega seotud näpunäited

- Kui prindi kvaliteet pole vastuvõetav, saate lisateavet jaotisest [Prindiprobleemide lahendamine](#).
- Kasutage HP originaaltindikassette.

HP originaaltindikassetid on valmistatud HP printerite ja paberite jaoks ning nende sobivust on testitud, et teie printimine alati õnnestuks.



MÄRKUS. HP ei saa anda garantiid teiste tootjate tarvikute kvaliteedile ega töökindlusele. Garantii ei kata mitte-HP tarvikute kasutamisest tingitud seadme hooldus- ja parandustöid.

Kui ostsite enda meelest HP originaalkasseti, minge veebilehele www.hp.com/go/anticounterfeit.

- Paigaldage nii mustad tindi- kui ka kolmevärvilised kassetid õigesti.

Lisateavet leiate jaotisest [Tindikassettide vahetamine](#).

- Kontrollige tindi hinnangulist taset, et veenduda, kas tinti on piisavalt.

Tinditaseme hoiatused ja tähised pakuvad oletatavaid väärtusi vaid planeerimiseesmärkideks.

Lisateavet leiate jaotisest [Ligikaudsete tinditasemete kontrollimine](#).



MÄRKUS. Kui kuvatakse madala tinditaseme hoiatusteade, hoidke võimaliku printimisviivituse vältimiseks asenduskassett käepärast. Tindikassette ei pea asendama enne, kui prindikvaliteet muutub vastuvõetamatuks.

- Printeritindipihustite kaitsmiseks lülitage printer alati välja nupust Toide välja.

Nõuanded paberi laadimiseks

Lisateavet vaadake ka jaotisest [Paberi laadimine](#).

- Veenduge, et paber on õigesti salve asetatud ja vastab printeri jaoks seadistatud paberiformaadile. Salve sulgemisel peaksite nägema viipa paberiformaadi kinnitamiseks või seadistamiseks. Lisateavet leiate jaotisest [Paberi laadimine](#).
- Laadige pakk paberit (mitte ainult üks leht). Paberiummistuse vältimiseks peavad paberipakis olema ühe suuruse ja tüübiga paberid.
- Laadige paber nii, et prinditav pool jääb alla.
- Hoolitsege selle eest, et söötesalve laaditud paberid oleksid tasaselt ja servad poleks murtud ega rebenenud.
- Reguleerige sisendsalves olevaid paberijuhikuid, et need paikneks korralikult kogu paberipaki vastas. Veenduge, et paberijuhikud ei painuta peasalves olevat paberit.

Nõuanded printeri seadistamiseks (Windows)

- Vaikeprindisätete muutmiseks klõpsake esmalt suvandit **Print, Scan & Fax** (Printimine, skannimine ja faksimine) ja seejärel HP printeritarkvaras suvandit **Set Preferences** (Eelistuste määramine).
Sõltuvalt kasutatavast opsüsteemist toimige printeri tarkvara avamiseks järgmiselt.

- **Windows 8.1:** klõpsake avakuva vasakus alanurgas allanoolt ja seejärel valige printeri nimi.
- **Windows 8:** paremklõpsake avakuval tühjas kohas, klõpsake rakenduste ribal suvandit **Kõik rakendused** ja seejärel valige printeri nimi.
- **Windows 7, Windows Vista ja Windows XP:** klõpsake arvuti töölaual üksust **Start**, valige **Kõik programmid**, klõpsake suvandit **HP** ja seejärel printeri kausta ning valige printeri nimega ikoon.
- Lehekülgede arvu valimiseks lehe kohta valige vahekaardil **Layout** (Paigutus) rippmenüüst **Pages per Sheet** (Lehekülgi lehel) sobiv valik.
- Kui soovite lehe suunda muuta, määrake see oma rakendusliideses.
- Täiendavate prindisätete vaatamiseks klõpsake vahekaardil **Layout** (Paigutus) või **Paper/Quality** (Paber/kvaliteet) nuppu **Advanced** (Täpsemalt), et avada dialoogiaken **Advanced Options** (Täpsemad sätted).



MÄRKUS. Vahekaardil **Layout** (Paigutus) olev eelvaade ei kajasta seda, mille valisite ripploendist **Pages per Sheet Layout** (Lehekülgi lehel), **Booklet** (Brošüür) või **Page Borders** (Lehe äärised).

- **Print in Grayscale** (Hallskaalal printimine): võimaldab printida mustvalget dokumenti ainult musta tindi abil. Valige **Black Ink Only** (Ainult must tint), seejärel klõpsake nuppu **OK**.
- **Pages per Sheet Layout** (Lehekülgi lehel): aitab teil kindlaks määrata lehekülgede järjestuse, kui prindite dokumendi nii, et ühel lehel on üle kahe lehekülje.
- **Ääristeta printimine:** Valige see funktsioon fotode printimiseks ilma ääriseta. Kõik kandjad ei toeta seda funktsiooni. Kui ripploendis **Media** (Kandja) olev valitud kandjatüüp ei toeta seda valikut, kuvatakse hoiatusikoon.
- **Preserve Layout** (Paigutuse säilitamine): see funktsioon töötab ainult dupleksprintimise puhul. Kui kujutis on prinditavast alast suurem, skaleerige selle funktsiooniga lehe sisu, et see paigutataks väiksemate servadega alale ja lehti ei oleks vaja lisada.
- **HP Real Life Technologies** (Tehnoloogiad HP Real Life): funktsioon muudab kujutised ja graafika ühtlasemaks ning teravamaks, et tõsta prindikvaliteeti.
- **Booklet** (Brošüür): võimaldab mitmeleheküljelise dokumendi brošüürina printida. Paigutab ühe lehekülje ühele poolele ja teise teisele poolele lehte, mille saab keskelt brošüüriks kokku voltida. Valige ripploendist köitmisviis, seejärel klõpsake valikut **OK**.
 - **Booklet-LeftBinding** (Brošüüri vasakpoolne köitmine): pärast brošüüriks voltimist asub köitekülg vasakul pool. See valik sobib siis, kui teie lugemissuund on vasakult paremale.
 - **Booklet-RightBinding** (Brošüüri parempoolne köitmine): pärast brošüüriks voltimist asub köitekülg paremal pool. See valik sobib siis, kui teie lugemissuund on paremalt vasakule.
- **Page Borders** (Lehe äärised): aitab teil lisada lehe äärised, kui prindite dokumendi nii, et ühel lehel on kaks või rohkem lehekülge.
- Prindieelistuste seadistamisel saate kasutada aja säästmiseks printimise kiirvalikuid. Printimiskiirvalik salvestab seadete väärtused, mis sobivad teatud liiki töö jaoks. Nii saate määrata kõik valikud ühe klõpsuga. Selle kasutamiseks avage vaheleht **Printing Shortcut** (Printimiskiirvalik), valige üks printimiskiirvalik ja klõpsake valikut **OK**.

Pärast seadete määramist vahelehel **Layout** (Paigutus) või **Paper/Quality** (Paber/kvaliteet) klõpsake uue printimiskiirvaliku lisamiseks vahelehte **Printing Shortcut** (Printimiskiirvalik), seejärel valikut **Save As** (Salvesta nimega) ja sisestage nimi ning seejärel klõpsake valikut **OK**.

Printimiskiirvaliku kustutamiseks valige see ja klõpsake nuppu **Delete** (Kustuta).



MÄRKUS. Vaike-printimiskiirvalikuid ei saa kustutada.

Nõuanded printeri seadistamiseks (OS X)

- Printerisse laaditud paberi formaadi valimiseks kasutage prindidialoogi hüpikmenüüd **Paper Size** (Paberi formaat).
- Valige prindidialoogis **Paper Type/Quality** (Paberi tüüp / kvaliteet) ning seejärel valige sobiv paberi tüüp ja kvaliteet.
- Mustvalge dokumendi printimiseks ainult musta tindiga valige hüpikmenüüst suvand **Paper Type/Quality** (Paberi tüüp/kvaliteet). Seejärel klõpsake värvisuvandite laiendamise kolmnurka, valige hüpikmenüüst Color (Värv) suvand **Grayscale** (Halliskaala) ja seejärel suvand **Black Print Cartridge Only** (Ainult must prindikassett).

Märkused

- HP orginaaltindikassetid on valmistatud HP printerite ja paberite jaoks ning nende sobivust on testitud, et teie printimine alati õnnestuks.



MÄRKUS. HP ei saa anda garantiid teiste tootjate tarvikute kvaliteedile ega töökindlusele. Garantii ei kata mitte-HP tarvikute kasutamisest tingitud seadme hooldus- ja parandustöid.

Kui ostsite enda meelest HP originaalkasseti, minge veebilehele www.hp.com/go/anticounterfeit.

- Tinditaseme hoiatused ja tähised pakuvad oletatavaid väärtusi vaid planeerimiseesmärkideks.



MÄRKUS. Kui kuvatakse madala tinditaseme hoiatusteade, hoidke võimaliku printimisviivituse vältimiseks asenduskassett käepärast. Tindikassette ei pea asendama enne, kui prindikvaliteet muutub vastuvõetamatuks.

Funktsiooniga AirPrint™ printimine

Apple'i rakendusega AirPrint printimist toetavad iOS 4.2 ja Mac OS X 10.7 või uuemad versioonid. AirPrinti abil saate printida iPadist (iOS 4.2), iPhone'ist (3GS või uuem) või iPod Touchist (3. põlvkond või uuem) traadita, kasutades järgmisi mobiilirakendusi.

- Mail
- Photos
- Safari
- Toetatud kolmandast osapooltest tootja rakendused, nt Evernote

AirPrinti kasutamiseks kontrollige järgmist.

- Printer peab olema AirPrinti toetava seadmega samas võrgus. Lisateavet AirPrinti kasutamise ja sellega ühilduvate HP toodete kohta leiate aadressilt www.hp.com/go/mobileprinting.
- Laadige printeri paberisätetele vastav paber (lisateavet leiate jaotistest [Paberi laadimine](#)). Paberiformaadi täpne määramine vastavalt laaditud paberile võimaldab mobiilsideseadmel teada saada, millise formaadiga paberile prinditakse.

4 Kopeerimine ja skannimine

- [Kopeerimine](#)
- [Skannimine](#)



Kopeerimine

Dokumentide kopeerimine

1. Kontrollige, et peasalves oleks paberit. Lisateavet leiate jaotisest [Paberi laadimine](#).
2. Asetage originaal nii, et prinditav pool jääb alla, skanneri klaasile või nii, et prinditav pool jääb üles, dokumendisööturisse.

Lisateavet vaadake jaotisest [Originaali asetamine skanneri klaasile](#) või [Originaalide laadimine dokumendisööturisse](#).

3. Puudutage printeri juhtpaneelil suvandit **Paljundamine**.
4. Puudutage eksemplaride arvu määramiseks üles- või allanoolt.

 **NÄPUNÄIDE.** Nende sätete vaikesäteteks määramiseks edaspidiste tööde jaoks puudutage printeri juhtpaneelil suvandeid **Paljundamine**,  (**Copy Settings** (Kopeerimissätted)) ja **Save Current Settings** (Salvesta praegused sätted).

5. Kopeerimise alustamiseks puudutage suvandit **Mustvalge** või **Värviline**.

Kopeerimissätted

Saate kopeerimisi kohandada printeri juhtpaneelil olevate eri sätete abil.

Puudutage menüüs **Copy** (Koopia) suvandit  (**Copy Settings** (Kopeerimissätted)) ja muutke soovitud sätteid.

- Two-Sided (Kahepoolne)
- ID Card Copy (ID-kaardi kopeerimine)
- Quality (Kvaliteet)
- Lighter/Darker (Heledam/tumedam)
- Resize (Muuda suurust)
- Collate (Põimi)
- Margin Shift (Veerise nihutamine)
- Enhancements (Laiendused)
- Save Current Settings (Salvesta praegused sätted)
- Restore Settings (Taasta sätted)

Skannimine

Saate skannida dokumente, fotosid ja muid paberitüüpe ning saata neid mitmesse sihtkohta, näiteks arvutikausta või meiliadressaadile.

HP printeritarkvaraga saab skannida dokumendid otsitavasse ja muudetavasse vormingusse.

Ääristeta originaali skannimisel kasutage skanneri klaasi, mitte dokumendisööturit.



MÄRKUS. Mõned skannifunktsioonid on kättesaadavad üksnes pärast HP tarkvara installimist.



NÄPUNÄIDE. Kui teil on dokumentide skannimisel probleeme, vaadake jaotist [Skannimisprobleemide lahendamine](#).

- [Skannimine arvutisse](#)
- [Mäluseadmesse skannimine](#)
- [Scan to Email \(Meili skannimine\)](#)
- [Skannimine Webscani abil](#)
- [Dokumentide skannimine redigeeritava tekstina](#)

Skannimine arvutisse

Enne arvutisse skannimist veenduge, et HP soovitatud printeritarkvara on installitud. Printer ja arvuti peavad olema ühendatud ja sisse lülitatud.

Lisaks peab Windowsi operatsioonisüsteemiga arvutites HP tarkvara eelnevalt käivitatud olema.

Saate kasutada HP printeritarkvara ka dokumentide skannimiseks muudetava tekstiga vormingusse. Lisateavet leiate jaotisest [Dokumentide skannimine redigeeritava tekstina](#).

Arvutisse skannimise funktsiooni lubamine (Windows)

Arvutisse skannimise funktsioon on tehases vaikimisi lubatud. Järgige neid juhiseid kui funktsioon on keelatud ja soovite seda uuesti lubada (kas etherneti kaabli või traadita ühenduse kaudu).

1. Avage HP printeri tarkvara.
2. Minge jaotisesse **Skannimine**.
3. Valige suvand **Manage Scan to Computer** (Arvutisse skannimise haldus).
4. Klõpsake käsku **Enable** (Luba).

Arvutisse skannimise funktsiooni lubamine (OS X)

Arvutisse skannimise funktsioon on tehases vaikimisi lubatud. Kui funktsioon on keelatud ja soovite selle uuesti lubada, tehke järgmist.

1. Avage rakendus HP Utility.
2. Klõpsake jaotises **Scan Settings** (Skannimissätted) suvandit **Scan to Computer** (Arvutisse skannimine).
3. Veenduge, et märkeruut **Enable Scan to Computer** (Luba arvutisse skannimine) on valitud.

Originaali skannimine printeri juhtpaneelilt

1. Laadige originaal nii, et prinditav pool jääb alla, skanneri klaasile või nii, et prinditav pool jääb üles, dokumendisööturisse.
Lisateavet vt [Originaali asetamine skanneri klaasile](#) või [Originaalide laadimine dokumendisööturisse](#).
2. Puudutage valikut **Skannimine** ning valige **Computer** (Arvuti).
3. Valige arvuti, millesse soovite skannida.
4. Valige endale sobiv skannimise profiil.
5. Puudutage **Start Scan** (Skannimine).

Originaali skannimine HP printeritarkvara abil (Windows)

1. Laadige originaal nii, et prinditav pool jääb alla, skanneri klaasile või nii, et prinditav pool jääb üles, dokumendisööturisse.
Lisateavet vt [Originaali asetamine skanneri klaasile](#) või [Originaalide laadimine dokumendisööturisse](#).
2. Toimige olenevalt kasutatavast operatsioonisüsteemist järgmiselt.
 - **Windows 8.1:** klõpsake avakuva vasakus alanurgas allanoolt ja seejärel valige printeri nimi.
 - **Windows 8:** paremklõpsake avakuval tühjas kohas, klõpsake rakenduste ribal suvandit **Kõik rakendused** ja seejärel valige printeri nimi.
 - **Windows 7, Windows Vista ja Windows XP:** klõpsake arvuti töölaual üksust **Start**, valige **Kõik programmid**, klõpsake suvandit **HP** ja seejärel printeri kausta ning valige printeri nimega ikoon.
3. Klõpsake suvandit **Print, Scan & Fax** (Printimine, skannimine ja faksimine), seejärel valige **Scan a Document or Photo** (Skanni dokument või foto).
4. Valige otseteemenüüst skannimise tüüp ja klõpsake **Scan** (Skanni).



MÄRKUS. Kui valitud on **Show Scan Preview** (Kuva skannimise eelvaade), saate skannimise eelvaate kuval teha skannitava kujutisega seotud muudatusi.

5. Kui soovite järgmise skannimistöö jaoks rakenduse avatuna hoida, valige **Save** (Salvesta), väljumiseks valige **Done** (Valmis).

Pärast skannitud faili salvestamist avab Windows Explorer kausta, kuhu skannimistöö salvestati.

Originaali skannimine HP printeritarkvara abil (OS X)

1. Avage HP Scan.
HP Scan asub kõvaketta ülataseme kaustas **Applications/Hewlett-Packard** (Rakendused/Hewlett-Packard).
2. Klõpsake käsku **Skannimine**.
3. Valige soovitud skanniprofiili tüüp ja järgige ekraanile ilmuvaid juhiseid.

Mäluseadmesse skannimine

Saate skannida printeri juhtpaneelilt otse USB-välkmällu ilma arvutit või printeri komplekti kuuluvat HP printeritarkvara kasutamata.



MÄRKUS. Saate HP printeritarkvara kasutada ka dokumentide skannimiseks redigeeritavasse teksti. Lisateavet leiate jaotisest [Dokumentide skannimine redigeeritava tekstina](#).

Originaali skannimine printeri juhtpaneelilt mäluseadmesse

1. Laadige originaal nii, et prinditav pool jääb alla, skanneri klaasile või nii, et prinditav pool jääb üles, dokumendisööturisse.

Lisateavet vt [Originaali asetamine skanneri klaasile](#) või [Originaalide laadimine dokumendisööturisse](#).

2. Sisestage USB-draiv. Lisateavet leiate jaotisest [USB-välkmälu sisestamine](#).
3. Puudutage üksust **Skannimine** ning valige **Memory Device (Mäluseade)**.
4. Vajadusel muutke skannimisvalikuid.
5. Puudutage **Start Scan** (Skannimine).

Scan to Email (Meili skannimine)

Scan-to-Email on rakendus, mis võimaldab skannida ja saata fotosid või dokumente kiiresti otse printerist HP e-All-in-One määratud meiliaadressaatidele. Saate määrata oma meiliaadressid, logida antud PIN-koodidega oma kontodesse sisse ning seejärel skannida dokumendid ja saata need meili teel.

See jaotis sisaldab järgmisi teemasid.

- [Funktsiooni Scan to Email \(Meili skannimine\) seadistamine](#)
- [Funktsiooni Scan to Email \(E-posti skannimine\) kasutamine](#)
- [Kontosätete muutmine](#)

Funktsiooni Scan to Email (Meili skannimine) seadistamine

Funktsiooni Scan to Email (Meili skannimine) seadistamine

1. Lubage printeris veebiteenused. Lisateavet leiate jaotisest [Veebiteenuste seadistamine](#).
2. Puudutage suvandit **Scan** (Skannimine) ja seejärel **Email** (E-post).
3. Puudutage **tervituskuval** käsku **Continue** (Jätka).
4. Puudutage lahtrit **Email:** (Meiliaadress:), et sisestada oma meiliaadress, seejärel puudutage suvandit **Done** (Valmis).
5. Puudutage käsku **Continue** (Jätka).
6. Sisestatud meiliaadressile saadetakse PIN-kood. Puudutage käsku **Continue** (Jätka).
7. Puudutage PIN-koodi sisestamiseks suvandit **PIN** ja seejärel suvandit **Done** (Valmis).
8. Puudutage suvandit **Store Email** (Salvesta meiliaadress) või **Auto-login** (Automaatne sisselogimine) olenevalt sellest, kuidas soovite, et printer teie sisselogimisteabe salvestaks.
9. Valige skannimistüüp, puudutades suvandit **Photo** (Foto) või **Document** (Dokument).
10. Fotode puhul valige skannimissätteid ja puudutage suvandit **Continue** (Jätka).
Dokumentide puhul jätkake järgmise sammuga.
11. Kontrollige meiliteavet ja puudutage käsku **Continue** (Jätka).
12. Puudutage käsku **Scan to Email** (Skanni meili).
13. Kui skannimine lõpeb, puudutage suvandit **OK**, seejärel puudutage teise meili saatmiseks suvandit **Yes** (Jah) või lõpetamiseks suvandit **No** (Ei).

Funktsiooni Scan to Email (E-posti skannimine) kasutamine

Funktsiooni Scan to Email (Meili skannimine) kasutamine

1. Laadige originaal nii, et prinditav pool jääb alla, skanneri klaasile või nii, et prinditav pool jääb üles, dokumendisööturisse. Lisateavet vaadake jaotisest [Originaali asetamine skanneri klaasile või Originaalide laadimine dokumendisööturisse](#).
2. Puudutage suvandit **Scan** (Skannimine) ja seejärel **Email** (E-post).
3. Valige juhtpaneelilt konto, mida soovite kasutada, seejärel puudutage käsku **Continue** (Jätka).



MÄRKUS. Kui teil pole kontot, valige suvand **My account is not listed** (Minu kontot pole loendis). Teil palutakse sisestada oma meiliaadress ja võtta vastu PIN-kood.

4. Sisestage PIN-kood, kui seda küsitakse.
5. Valige skannimistüüp, puudutades suvandit **Photo** (Foto) või **Document** (Dokument).
6. Fotode puhul valige skannimissätted ja puudutage suvandit **Continue** (Jätka).
Dokumentide puhul jätkake järgmise sammuga.
7. Adressaatide lisamiseks või eemaldamiseks puudutage suvandit **Modify Recipient(s)** (Adressaatide muutmine) ja kui olete lõpetanud, puudutage suvandit **Done** (Valmis).
8. Kontrollige meiliteavet ja puudutage käsku **Continue** (Jätka).
9. Puudutage käsku **Scan to Email** (Skanni meili).
10. Kui skannimine lõpeb, puudutage suvandit **OK**, seejärel puudutage teise meili saatmiseks suvandit **Yes** (Jah) või lõpetamiseks suvandit **No** (Ei).

Kontosätete muutmine

Kontosätete muutmine

1. Puudutage suvandit **Scan** (Skannimine) ja seejärel **Email** (E-post).
2. Valige juhtpaneelilt konto, mida soovite kasutada, seejärel puudutage käsku **Modify** (Muuda).
3. Valige muudetav säte ja järgige ekraaniviipasid.
 - Auto-login (Automaatne sisselogimine)
 - Store Email (Salvesta meiliaadress)
 - Remove from list (Eemalda loendist)
 - Change PIN (Muuda PIN-koodi)
 - Delete Account (Kustuta konto)

Skannimine Webscani abil

Webscan (veebiskannimine) on sisseehitatud veebiserveri (Embedded Web Server) funktsioon, mis võimaldab skannida fotosid ja dokumente veebibrauseri abil printerist arvutisse.

See funktsioon on kasutatav ka siis, kui te pole printeritarkvara arvutisse installinud.

Lisateavet leiate jaotisest [Sisseehitatud veebiserver](#).



MÄRKUS. Vaikimisi on Webscan välja lülitatud. Saate lubada selle funktsiooni sisseehitatud veebiserveris (EWS).

Kui te ei saa funktsiooni Webscan sisseehitatud veebiserveris avada, võib teie võrguhaldur olla selle välja lülitanud. Lisateabe saamiseks võtke ühendust oma võrguadministraatoriga või isikuga, kes teie võrgu seadistas.

Webscani lubamine

1. Avage manus-veebiserver. Lisateavet leiate jaotisest Sisseehitatud veebiserver.
2. Klõpsake **Settings** (Sätted)'i sakk.
3. Klõpsake jaotises **Security** (Turve) suvandit **Administrator Settings** (Administraatori sätted).
4. Valige jaotis **Webscan** Webscani käivitamiseks.
5. Klõpsake **Apply** (Rakenda), seejärel klõpsake **OK**.

Skannimine Webscani abil

Skannimine funktsiooni Webscan abil pakub põhilisi skannimise valikuid. Skannimise lisavalikute või funktsionaalsuse jaoks skannige HP printeri tarkvarast.

1. Laadige originaal nii, et prinditav pool jääb alla, skanneri klaasile või nii, et prinditav pool jääb üles, dokumendisööturisse.

Lisateavet vt Originaali asetamine skanneri klaasile või Originaalide laadimine dokumendisööturisse.

2. Avage manus-veebiserver. Lisateavet leiate jaotisest Sisseehitatud veebiserver.
3. Klõpsake **Skannimine** 'i sakk.
4. Klõpsake vasakul paanil suvandit **Webscan**, muutke vajalikke sätteid ja seejärel klõpsake suvandit **Start Scan** (Skannimine).



NÄPUNÄIDE. Dokumentide redigeeritava tekstina skannimiseks peate installima printeriga kaasasolnud HP tarkvara. Lisateavet leiate jaotisest Dokumentide skannimine redigeeritava tekstina.

Dokumentide skannimine redigeeritava tekstina

Dokumentide skannimisel saate kasutada HP tarkvara, et skannida dokumendid formaati, mida saate otsida, kopeerida, asetada ja redigeerida. Nii saate redigeerida kirju, ajaleheväljalõikeid ja paljusid muid dokumente.

- Dokumentide skannimine muudetava tekstiga vormingusse
- Juhised dokumentide skannimiseks redigeeritava tekstina

Dokumentide skannimine muudetava tekstiga vormingusse

Järgige dokumentide skannimisel redigeeritava tekstina järgmisi juhiseid.

Dokumentide skannimine redigeeritava tekstina (Windows)

1. Laadige originaal nii, et prinditav pool jääb alla, skanneri klaasile või nii, et prinditav pool jääb üles, dokumendisööturisse.

Lisateavet vt Originaali asetamine skanneri klaasile või Originaalide laadimine dokumendisööturisse.

2. Toimige olenevalt kasutatavast operatsioonisüsteemist järgmiselt.

- **Windows 8.1:** klõpsake avakuva vasakus alanurgas allanoolt ja seejärel valige printeri nimi.
 - **Windows 8:** paremklõpsake avakuval tühjas kohas, klõpsake rakenduste ribal suvandit **Kõik rakendused** ja seejärel valige printeri nimi.
 - **Windows 7, Windows Vista ja Windows XP:** klõpsake arvuti töölaual üksust **Start**, valige **Kõik programmid**, klõpsake suvandit **HP** ja seejärel printeri kausta ning valige printeri nimega ikoon.
3. Klõpsake suvandit **Print, Scan & Fax** (Printimine, skannimine ja faksimine), seejärel valige **Scan a Document or Photo** (Skanni dokument või foto).
 4. Valige skannimisel kasutatava redigeeritava teksti tüüp.

Kui soovite...	Toimige järgmiselt
Ekstraktida ainult teksti, säilitamata originaali vorminguid.	Valige loendist Save as Editable Text (OCR) (Salvesta redigeeritava tekstina (OCR)) otsetee ning rippmenüüst Failitüüp Text (.txt) (Tekst (.txt)).
Ekstraktida teksti, säilitades osa originaali vormingutest.	Valige loendist Save as Editable Text (OCR) (Salvesta redigeeritava tekstina (OCR)) otsetee ning rippmenüüst Failitüüp Rich Text (.rtf) (Rikkalik tekst (.rtf)).
Teksti ekstraktimine ja otsitavaks muutmine PDF-riiderites	Valige loendist otsetee Save as PDF (Salvesta PDF-ina) ning rippmenüüst Failitüüp valige suvand Searchable PDF (.pdf) (Otsitav PDF (.pdf)).

5. Klõpsake üksust **Skannimine** ja järgige ekraanil kuvatavaid juhiseid.

Dokumentide skannimine redigeeritava tekstina (OS X)

1. Laadige originaal nii, et prinditav pool jääb alla, skanneri klaasile või nii, et prinditav pool jääb üles, dokumendisööturisse.
Lisateavet vt [Originaali asetamine skanneri klaasile](#) või [Originaalide laadimine dokumendisööturisse](#).
2. Avage HP Scan.
HP Scan asub kõvaketta ülataseme kaustas **Applications/Hewlett-Packard** (Rakendused/Hewlett-Packard).
3. Klõpsake nuppu **Scan** (Skanni). Kuvatakse dialoogiaken, kus küsitakse kinnitust skannimisseadme ja eelseadistatud skannimissätetele.
4. Skannimise lõpetamiseks järgige ekraanil kuvatavaid juhiseid.
5. Kui kõik leheküljed on skannitud, valige käsk **Save** (Salvesta) menüüst **File** (Fail). Kuvatakse dialoogiaken Save (Salvestamine).
6. Valige redigeeritava teksti tüüp:

Kui soovite...	Toimige järgmiselt
Ekstraktida ainult teksti, säilitamata originaali vorminguid.	Valige TXT hüpikmenüüst Vormindamine .
Ekstraktida teksti, säilitades osa originaali vormingutest.	Valige RTF hüpikmenüüst Vormindamine .
Teksti ekstraktimine ja otsitavaks muutmine PDF-riiderites	Valige suvand Searchable PDF (Otsitav PDF) hüpikmenüüst Vormindamine .

7. Klõpsake käsul **Save** (Salvesta).

Juhised dokumentide skannimiseks redigeeritava tekstina

Selleks, et tarkvara konverteeriks dokumendid edukalt, tehke järgmist.

- **Veenduge, et skanneri klaas või dokumendisööturi aken on puhas.**

Dokumendi skannimisel skannitakse ka skanneri klaasil või dokumendisööturi aknal olevad plekid ja tolm ning see võib takistada tarkvaral dokumendi teisendamist muudetavaks tekstiks.

- **Veenduge, et dokument on korralikult sisestatud.**

Veenduge, et originaal on korralikult laaditud ja dokument pole viltu. Lisateavet vaadake jaotisest Originaali asetamine skanneri klaasile või Originaalide laadimine dokumendisööturisse.

- **Veenduge, et dokumendil olev tekst on selge.**

Dokumendi edukaks konvertimiseks redigeeritavaks tekstiks peab originaal olema puhas ja kõrge kvaliteediga.

Kui tarkvara ei suuda dokumenti teisendada, võivad põhjused olla järgmised.

- Originaali tekst on kahvatu või kipras.
- Tekst on liiga väike.
- Dokumendi struktuur on liiga keeruline.
- Tekst on tihedalt paigutatud. Näiteks juhul, kui teksti konvertimise käigus mõni tähemärk kaob või kombineerub, võib „rn”-i asemel ilmuda „n”.
- Tekstil on värviline taust. Värvilised taustad võivad põhjustada esiplaanil olevate kujutiste ülemäärast sulandumist.

- **Valige õige profiil.**

Veenduge, et valisite otsetee või eelsätte, mis lubab skannimist redigeeritava tekstina. Need suvandid kasutavad skannisäätteid, mis on mõeldud teie OCR-skannimise kvaliteedi maksimeerimiseks.

Windows: kasutage otseteid **Editable Text (OCR)** (Muudetav tekst (OCR)) või **Save as PDF** (Salvesta PDF-ina).

OS X: kasutage suvandi **Documents** (Dokumendid) eelseadistust.

- **Salvestage oma fail sobivas vormingus.**

Kui soovite ekstraktida vaid dokumendis oleva teksti, säilitamata originaaldokumendi vorminguid, valige tavateksti vorming (nt **Text (.txt)** või **TXT**).

Kui soovite ekstraktida teksti ja säilitada ka osa originaaldokumendi vormingust, valige rikkaliku teksti vorming (nt **Rich Text (.rtf)** või **RTF**) või otsitava PDF-i vorming (nt **Searchable PDF (.pdf)** (Otsitav PDF (.pdf)). või **Searchable PDF** (Otsitav PDF)).

5 Faks

Võite kasutada printerit, et fakse (sh värvifakse) saata ja vastu võtta. Fakse saate ajastada nende hiljem saatmiseks ning seadistada telefoniraamatu kirjeid fakside kiiresti ja hõlpsasti sageli kasutatavatele numbritele saatmiseks. Paljusid faksisätteid (nt eraldusvõimet ning heledamate ja tumedamate osade vahelist kontrastsust) saate seadistada printeri juhtpaneeli kaudu.

 **MÄRKUS.** Enne faksimise alustamist veenduge, et olete seadme faksimiseks õigesti seadistanud. Faksiseadistuse õigsust saate kontrollida printeri juhtpaneelilt, käivitades faksiseadistuse testi.

Uurige lisateavet skannimisprobleemide lahendamise kohta. [Klõpsake siin Internetist lisateabe saamiseks.](#)

- [Faksi saatmine](#)
- [Faksi vastuvõtmine](#)
- [Telefoniraamatu kontaktide seadistamine](#)
- [Faksisätete muutmine](#)
- [Faksi- ja digitaalsed telefoniteenused](#)
- [Faksimine üle Interneti](#)
- [Aruannete kasutamine](#)

Faksi saatmine

Faksi saatmiseks on mitu võimalust olenevalt olukorrast või vajadusest.



- [Standardfaksi saatmine](#)
- [Standardfaksi saatmine arvutist](#)
- [Faksi saatmine telefonilt](#)
- [Faksi saatmine käsitsivalimise abil](#)
- [Fakside saatmine mälust](#)
- [Faksi saatmine mitmele adressaadile](#)
- [Faksi saatmine veaparandusrežimis](#)

Standardfaksi saatmine

Kirjeldatud viisil saate seadme juhtpaneeli kaudu hõlpsalt saata ühe- või mitmeleheküljelisi mustvalgeid või värvilisi fakse.

 **MÄRKUS.** Kui vajate prinditud kinnitust fakside eduka saatmise kohta, tuleb lubada faksi kinnituse funktsioon.

Standardfaksi saatmine printeri juhtpaneeli kaudu

1. Laadige originaal nii, et prinditav pool jääb alla, skanneri klaasile või nii, et prinditav pool jääb üles, dokumendisööturisse.
Lisateavet vt Originaali asetamine skanneri klaasile või Originaalide laadimine dokumendisööturisse.
 2. Puudutage printeri juhtpaneelil suvandit **Faks** .
 3. Puudutage **Send Now** (Saada nüüd).
 4. Sisestage numbriklahvide abil faksinumber.
-
-  **NÄPUNÄIDE.** Sisestatavasse faksinumbrisse pausi lisamiseks puudutage korduvalt juhtpaneeli *, kuni näidikule ilmub sidekriips (-).
-
5. Puudutage üksust **Mustvalge** või **Värviline** .
Kui printer tuvastab dokumendisööturisse sisestatud originaali, saadab see dokumendi sisestatud numbrile.
-
-  **NÄPUNÄIDE.** Kui saaja teatab faksi halvast kvaliteedist, siis proovige muuta oma faksi eraldusvõimet või kontrastsust.
-

Standardfaksi saatmine arvutist

Dokumendi saate faksida otse arvutist ilma seda esmalt välja printimata.

Selle funktsiooni kasutamiseks veenduge, et arvutisse on installitud HP printeritarkvara, printer on ühendatud töötava telefoniliiniga ning faksifunktsioon on seadistatud ja töötab korralikult.

Standardfaksi saatmine arvutist (Windows)

1. Avage arvutis dokument, mida soovite faksida.
2. Klõpsake oma rakenduse menüüs **File** (Fail) käsku **Print** (Prindi).
3. Valige loendist **Name** (Nimi) printer, mille nimes sisaldub sõna „**fax**” (faks).
4. Sätete muutmiseks (nt kas dokument faksitakse mustvalgena või värvilisena) klõpsake nuppu, mis avab dialoogiakna **Properties** (Atribuudid). Olenevalt tarkvararakendusest võib selle nupu nimi olla **Properties** (Atribuudid), **Options** (Valikud või Suvandid), **Printer Setup** (Printeri häälestus), **Printer** või **Preferences** (Eelistused).
5. Pärast sätete muutmist klõpsake **OK**.
6. Klõpsake valikut **Print** (Prindi) või **OK**.
7. Sisestage aadressaadi faksinumber või muu teave, muutke vajalikke täiendavaid faxisätteid ja klõpsake **Send Fax** (Saada faks). Printer alustab faksinumbri valimist ja dokumenti faksimist.

Standardfaksi saatmine arvutist (OS X)

1. Avage arvutis dokument, mida soovite faksida.
2. Klõpsake tarkvarara menüüs **File** (Fail) käsul **Print** (Prindi).
3. Valige printer, mille nimes on “**(Fax)**”(Faks).
4. Sisestage faksinumber või nimi kontaktandmetest, kus juba on faksinumbri sisend.
5. Kui olete faksiteabe sisestamise lõpetanud, klõpsake **Fax** (Faks).

Faksi saatmine telefonilt

Faksi saate saata lisatelefoni abil. Nii saate enne faksi saatmist adressaadiga rääkida.

Faksi saatmine lisatelefoni abil

1. Laadige originaal nii, et prinditav pool jääb alla, skanneri klaasile või nii, et prinditav pool jääb üles, dokumendisööturisse.

Lisateavet vt Originaali asetamine skanneri klaasile või Originaalide laadimine dokumendisööturisse.

2. Valige seadmega ühendatud telefoni klahvide abil soovitud number.

Kui saaja vastab telefonile, andke talle teada, et ta peaks saama pärast faksiheli kuulmist oma faksiaparaati faksi. Kui kõnele vastab faksiaparaat, kuulete läbi telefonitoru vastuvõtva faksi toone.

3. Puudutage printeri juhtpaneelil suvandit **Faks**.
4. Puudutage suvandit **Send and Receive** (Saatmine ja vastuvõtmine).
5. Puudutage suvandit **Send Fax** (Saada faks).
6. Kui originaal on laaditud skanneri klaasile, valige **Use Glass** (Kasuta klaasi).
7. Kui olete faksi saatmiseks valmis, puudutage üksust **Mustvalge** või **Värviline**.



MÄRKUS. Kui palutakse, valige **Send Fax** (Saada faks).

Telefoniliin on faksimise ajal vaikne. Kui soovite saajaga kõnet hiljem jätkata, jääge kuni faksiülekande lõpuni liinile. Kui olete saajaga rääkimise lõpetanud, võite panna telefonitoru hargile kohe, kui faksiülekanne algab.

Faksi saatmine käsitsivalimise abil

Kui saadate faksi käsitsivalimisega, kuulete valimistoone, telefonisekretäri küsimusi ja muid helisid seadme valjuhääldist. Nii saate numbri valimise ajal küsimustele reageerida, samuti numbrivalimise tempot ise reguleerida.



NÄPUNÄIDE. Kui te kasutate kõnekaarti ning viivitate kõnekaardi PIN-koodi sisestamisega liiga kaua, võib seade alustada faksitoonide saatmist ja kõnekaardikeskus ei pruugi teie PIN-koodi ära tunda. Sellise juhtumi ärahoidmiseks saate luua telefoniraamatusse kontakti ja salvestada sinna ka oma kõnekaardi PIN-koodi. Lisateavet leiate jaotisest Telefoniraamatu kontaktide seadistamine.





MÄRKUS. Veenduge, et heli oleks sisse lülitatud, et kuulda tooni.

Faksi käsitsivalimisega saatmine seadme juhtpaneelilt

1. Laadige originaal nii, et prinditav pool jääb alla, skanneri klaasile või nii, et prinditav pool jääb üles, dokumendisööturisse.

Lisateavet vaadake Originaali asetamine skanneri klaasile või Originaalide laadimine dokumendisööturisse.

2. Puudutage printeri juhtpaneelil suvandit **Faks**.
3. Puudutage käsku **Send New Fax** (Saada uus faks).
4. Puudutage ikooni **Mustvalge** või **Värviline**.
5. Kui kuulete valimistooni, sisestage printeri juhtpaneeli nupustikult number.
6. Järgige esineda võivaid viipasid.

 **NÄPUNÄIDE.** Kui kasutate faksi saatmiseks kõnekaarti ja olete salvestanud oma kõnekaardi PIN-koodi telefoniraamatu kontaktina, puudutage PIN-koodi küsimisel nuppu  (Phone book), et valida telefoniraamatust kontakt, millesse salvestasite oma PIN-koodi.

Faks saadetakse siis, kui vastuvõtja faksiaparaat vastab.

Fakside saatmine mälust

Võite mustvalge faksi seadme mällu skannida ja selle mälust saata. See funktsioon on kasulik, kui adressaadi faksinumber on hõivatud või ajutiselt kättesaamatu. Printer skannib originaalid mällu ja saadab need siis, kui adressaadi faksiseadmega õnnestub ühendus luua. Kui printer on lehed mällu skanninud, võite originaalid dokumendisööturist või skanneri klaasilt ära võtta.

 **MÄRKUS.** Mälust saate saata ainult mustvalge faksi.

Fakside saatmine mälust

1. Veenduge, et funktsioon **Scan and Fax Method** (Skannimise ja faksimise meetod) on sisse lülitatud.
 - a. Puudutage printeri juhtpaneelil suvandit **Seadistamine**.
 - b. Puudutage **Fax Setup** (Faksi seadistus) ja seejärel puudutage ikooni **Preferences** (Eelistused).
 - c. Lülitage funktsioon **Scan and Fax Method** (Skannimise ja faksimise meetod) sisse.
2. Sisestage originaaldokument dokumendisööturisse, nii et prinditav pool jääb üles.
Lisateavet vaadake aadressil [Originaalide laadimine dokumendisööturisse](#).
3. Puudutage printeri juhtpaneelil suvandit **Faks**.
4. Puudutage **Send Now** (Saada nüüd).
5. Kui originaal on laaditud skanneri klaasile, valige **Use Glass** (Kasuta klaasi).

 **MÄRKUS.** Kui valite suvandi **Use Glass** (Kasuta klaasi), kasutab printer standardfaksi saatmise meetodit. Lisateavet standardfaksi saatmise kohta vt jaotisest [Standardfaksi saatmine](#)



6. Sisestage klahvistiku abil faksinumber või puudutage suvandit  (Phone book) telefoniraamatu kontakti või varem valitud või vastuvõetud numbriga valimiseks.
7. Puudutage suvandit **Mustvalge**.
Printer skannib originaalid mällu ja saadab faksi ära, kui vastuvõtja faksiaparaat on saadaval.

Faksi saatmine mitmele adressaadile

Faksi saate saata mitmele adressaadile, luues telefoniraamatu kontaktirühma, mis koosneb vähemalt kahest erinevast adressaadist.

Faksi saatmine mitmele adressaadile, kasutades telefoniraamatu kontaktirühma

1. Laadige originaal nii, et prinditav pool jääb alla, skanneri klaasile või nii, et prinditav pool jääb üles, dokumendisööturisse.
Lisateavet vaadake [Originaali asetamine skanneri klaasile](#) või [Originaalide laadimine dokumendisööturisse](#).
2. Puudutage printeri juhtpaneelil suvandit **Faks**.
3. Puudutage **Send Now** (Saada nüüd).

4. Kui originaal on laaditud skanneri klaasile, valige **Use Glass** (Kasuta klaasi).
5. Puudutage suvandit  (Phone book).
6. Puudutage suvandit  (**Group Phone Book Contact** (Telefoniraamatu kontaktirühm)).
7. Puudutage telefoniraamatu kontaktirühma nime.
8. Puudutage suvandit **Send Fax** (Saada faks).

Kui printer tuvastab dokumendisööturisse sisestatud originaali, saadab see dokumendi kõigile telefoniraamatu kontaktirühmas olevatele numbritele.

 **NÄPUNÄIDE.** Kui saaja teatab faksi halvast kvaliteedist, siis proovige muuta oma faksi eraldusvõimet või kontrastsust.

Faksi saatmine veaparandusrežimis

Error Correction Mode (Veaparandusrežiim – ECM) (Ennetav veaparandus – ECM) hoiab ära andmete moonumise edastuse käigus, korraldades andmevoos ülekantavate andmeplokkide uuestisaatmise niipea, kui edastusel tuvastatakse vigu. Telefonikulusid see ei suurenda, pigem võib heade telefoniliinide puhul neid isegi vähendada. Kehva kvaliteediga telefoniliinidel pikendab ECM saatmisaega ja suurendab telefonikulusid, kuid andmete saatmine on töökindlam. Vaikesätteks on **On** (Sees). Lülitage veaparandus (ECM) välja ainult juhul, kui see märgatavalt suurendab telefonikulusid ning olete madalamate kulude nimel nõus madalama edastuskvaliteediga.

Kui lülitate veaparanduse (ECM) välja, toimuvad järgmised muutused.

- Saadetavate ja vastuvõetavate fakside kvaliteet ja ülekandekiirus muutuvad.
- Funktsiooni **Fax Speed** (Faksimiskiirus) sätteks valitakse automaatselt **Medium** (Keskmine).
- Te ei saa värvilisi fakse enam saata ega vastu võtta.

ECM-sätte muutmine juhtpaneelilt

1. Puudutage printeri juhtpaneelil suvandit **Seadistamine**.
2. Puudutage suvandit **Fax Setup** (Faksi seadistus).
3. Puudutage suvandit **Preferences** (Eelistused).
4. Puudutage ikooni **Error Correction Mode** (Veaparandusrežiim – ECM), et seda sisse või välja lülitada.
5. Valige **On** (Sees) või **Off** (Väljas).

Faksi vastuvõtmine

Fakse saate vastu võtta automaatselt või käsijuhtimisel. Kui lülitate valiku **Automaatvastaja** (Automaatne vastamisfunktsioon) välja, peate fakse vastu võtma käsitsijuhtimisel. Kui lülitate valiku **Automaatvastaja** (Automaatne vastamisfunktsioon) sisse (vaikesäte), vastab seade automaatselt sissetulevatele kõnedele ja lülitub pärast sättega **Rings to Answer** (Helinaid vastamiseni) (... helistamiskorda vastamiseks) määratud helinate arvu möödumist välja. (Sätte **Rings to Answer** (Helinaid vastamiseni) vaikeväärtus on 5 helinat.)

Kui saate Legal-formaadis või suurema faksi ja teie printer pole seadistatud Legal-formaadis paberit kasutama, vähendab printer faksi nii, et see mahub seadmesse sisestatud paberile. Kui olete valiku **Automatic Reduction** (Automaatvähendus) välja lülitanud, prindib seade faksi kahele lehele.

 **MÄRKUS.** Kui kopeerite faksi saabudes dokumenti, siis talletatakse faks seadme mällu, kuni kopeerimine on lõpetatud.

- Faksi vastuvõtmine käsitsi
- Varufaksi seadistamine
- Mälusolevate fakside uuestiprintimine
- Fakside edasisaatmine teisele numbrile
- Automaatse vähenduse seadmine sissetulevatele faksidele
- Soovimatute faksinumbrite blokeerimine
- Võtke vastu fakse kasutades rakendust HP Digital Fax.

Faksi vastuvõtmine käsitsi

Poolelioleva telefonivestluse ajal saab teie vestluspartner teile seni, kuni te pole ühendust katkestanud, faksi saata. Saate telefonitoru hargilt tõsta, et rääkida või faksitoone kuulata.

Printeriga otse ühendatud telefonist (port 2-EXT) saate fakse käsitsi vastu võtta.

Faksi vastuvõtmine käsitsi

1. Veenduge, et printer on sisse lülitatud ja põhisalve on sisestatud paber.
2. Eemaldage dokumendisööturi salvest kõik originaalid, kui neid sinna on jäänud.
3. Määrake sätte **Rings to Answer** (Helinaid vastamiseni) väärtuseks suurem arv, et jõuaksite sissetulevale kõnele vastata enne seadet. Võite ka sätte **Automaatvastaja** välja lülitada – siis ei vasta seade sisetulevatele kõnedele automaatselt.
4. Kui olete saatjaga telefoniühenduses, paluge tal vajutada oma faksiaparaadil nuppu **Alustamine** .
5. Kui kuulete saatva faksiaparaadi faksitoone, tehke järgmist.
 - a. Puudutage printeri juhtpaneelil suvandeid **Faks** , **Send and Receive** (Saatmine ja vastuvõtmine) ning **Receive Now** (Võta kohe vastu).
 - b. Kui seade alustab faksi vastuvõttu, võite kas toru hargile asetada või liinile ootama jääda. Telefoniliinilt ei kosta faksi edastamise ajal midagi.

Varufaksi seadistamine

Olenevalt oma eelistustest ja turvanõuetest saate seadistada seadme talletama kõiki vastuvõetud fakse, ainult aparaadi tõrkeoleku ajal vastuvõetud faksid või fakse mitte talletama.

Faksivastuvõtu varundamise seadmine juhtpaneelilt

1. Puudutage printeri juhtpaneelil suvandit **Seadistamine** .
2. Puudutage suvandit **Fax Setup** (Faksi seadistus).
3. Puudutage suvandit **Preferences** (Eelistused).
4. Valige **Backup Fax Reception** (Faksivastuvõtu varundamine).
5. Puudutage nõutavat sätet.

On (Sees)

Vaikesäte. Kui funktsiooni **Backup fax** (Faksivastuvõtu varundamine) režiimiks on **On** (Sees), talletab seade kõik vastuvõetud faksid mällu. Nii saate kuni 30 viimati printitud faksi uuesti printida (juhul, kui need on mälus alles).

	<p>MÄRKUS. Kui mälu saab täis, kirjutab seade uute fakside saabumisel kõige vanemad ja juba prinditud faksid üle. Kui mälu saab printimata fakse täis, ei vasta seade enam faksikõnedele.</p> <p>MÄRKUS. Kui vastuvõetav faks osutub liiga mahukaks (nt detailne värvifoto), võidakse see mälumahu piirangutest tulenevalt mällu mitte talletada.</p>
On Error Only (Ainult tõrke korral)	Selle valiku puhul talletab seade faksid mällu ainult juhul, kui esineb tõrkeolukord, mis takistab seadmel fakse printida (nt siis, kui seadmes saab paber otsa). Seade jätkab fakside vastuvõtmist seni, kuni mälus on ruumi. (Kui mälu saab täis, ei vasta seade enam faksikõnedele.) Niipea, kui tõrkeolukord on kõrvaldatud, prinditakse mällu talletatud faksid automaatselt ja kustutatakse seejärel mälust.
Off (Väljas)	Fakse ei talletata kunagi mälus. Nt võite soovida valiku Backup fax (Faksivastuvõtu varundamine) turvalisuse huvides välja lülitada. Kui tekib seadme printimist takistav tõrkeolukord (nt paberi otsasaamise korral), lakkab seade faksikõnedele vastamast.

Mälus olevate fakside uuestiprintimine

Vastuvõetud faksid, mida ei prindita, salvestatakse seadme mällu.



MÄRKUS. Kui mälu on täis, ei saa printer uut faksi vastu võtta seni, kuni prindite välja või kustutate mälus olevad faksid. Võib juhtuda, et soovite mälus talletatud fakse kustutada kas turvalisuse või privaatsuse huvides.

Olenevalt mälus olevate fakside suurusest on võimalik printida uuesti kuni 30 viimati prinditud faksi, kui need on veel mälus alles. Faksi võib tarvis olla uuesti printida näiteks siis, kui olete viimati prinditud eksemplari ära kaotanud.

Mälus olevate fakside uuestiprintimine juhtpaneelilt

1. Kontrollige, et peasalves oleks paberit. Lisateavet leiate jaotisest [Paberi laadimine](#).
2. Puudutage printeri juhtpaneelil suvandit **Faks**.
3. Puudutage **Reprint** (Prindi uuesti).

Faksid prinditakse vastuvõtmisele vastupidises järjekorras, st viimasena vastu võetud faks prinditakse esimesena, jne.

4. Kui soovite katkestada mälus olevate fakside uuesti printimise, puudutage nuppu **X** (Tühista).

Fakside edasisaatmine teisele numbrile

Saate seadme seadistada fakse teisele faksinumbrile edasi suunama. Kõik faksid suunatakse edasi mustvalgena, olenemata sellest, millisena need algselt saadeti.

HP soovib veenduda, et faksinumbril, millele fakse edasi saata kavatsete, vastaks töötav faksiaparaat. Veendumaks, et faksiaparaat teie edasisaadetavad faksid vastu võtab, saatke testfaks.

Fakside suunamine juhtpaneelilt

1. Puudutage printeri juhtpaneelil suvandit **Seadistamine**.
2. Puudutage suvandit **Fax Setup** (Faksi seadistus).
3. Puudutage suvandit **Preferences** (Eelistused).
4. Puudutage suvandit **Fax Forwarding** (Faksi suunamine).
5. Faksi printimiseks ja suunamiseks puudutage suvandit **On (Print and Forward)** (Sees (printimine ja suunamine)); faksi suunamiseks valige **On (Forward)** (Sees (Suuna)).

 **MÄRKUS.** Kui seade ei saa faksi määratud faksiseadmele saata (nt kui see on väljalülitatud), prindib seade faksi. Kui seadistate seadme vastuvõetud fakside tõrkearuandeid printima, prindib seade ka tõrkearuande.

6. Vastava viiba ilmumisel sisestage faksi number, mis suunatud faksid vastu võtab, seejärel puudutage üksust **Done (Valmis)** . Sisestage kõigi järgmiste viipade jaoks vajalik teave: alguskuupäev, -kellaeg, lõpukuupäev ja -kellaeg.

7. Fakside suunamine on aktiivne. Puudutage kinnitamiseks üksust **OK** .

Kui printer lülitub faksi edastamise seadistamisel toitekatkestuse tõttu välja, salvestab seade faksi edastussätte ja telefoninumbri. Printeritoite taastumisel on fakside edastussäte endiselt **On** (Sees).

 **MÄRKUS.** Saate fakside edasisaatmise tühistada, kui menüüst **Fax Forwarding** (Fakside edasisaatmine) valite üksuse **Off** (Väljas).

Automaatse vähenduse seadmine sissetulevatele faksidele

Säte **Automatic Reduction** (Automaatvähendus) määratleb, mida võtab printer ette juhul, kui saabub laaditud paberiformaadi jaoks liiga suur faks. See säte on vaikimisi sisse lülitatud, mis tähendab, et sissetuleva faksi kujutist vähendatakse võimalusel nii, et see mahub ühele lehele. Kui see funktsioon on välja lülitatud, prinditakse esimesele leheküljele mittemahtuv teave teisele lehele. **Automatic Reduction** (Automaatvähendus) on kasulik, kui saate Legal-formaadis faksi ning põhisalve on laaditud Letter-formaadis paber.

Automaatse vähendamise sisselülitamine juhtpaneelilt

1. Puudutage printeri juhtpaneelil suvandit **Seadistamine** .
2. Puudutage suvandit **Fax Setup** (Faksi seadistus).
3. Puudutage suvandit **Preferences** (Eelistused).
4. Puudutage ikooni **Automatic Reduction** (Automaatvähendus) , et seda sisse või välja lülitada.

Soovimatute faksinumbrite blokeerimine

Kui olete tellinud oma telefoniteenuse pakkuvalt helistaja ID teenuse, saate teatud faksinumbriid blokeerida, nii et printer ei võta neilt numbritelt saabuvald fakse edaspidi vastu. Kui saabub uus faksikõne, võrdleb seade numbrit teie seadistatud soovimatute faksinumbrite loendis sisalduvate numbritega, et määrata, kas kõne tuleks blokeerida. Kui number ühtib blokeeritud faksinumbrite loendis oleva numbriga, ei võeta faksi vastu. (Blokeeritavate faksinumbrite maksimaalne arv on mudeliti erinev.)

 **MÄRKUS.** Seda funktsiooni kõigis riikides/piirkondades ei toetata. Kui teie riik/piirkond ei toeta seda funktsiooni, ei kuvata menüüs **Preferences** (Eelistused) ka sätet **Junk Fax Blocking** (Rämpsfakside blokeerimine).

 **MÄRKUS.** Kui loendisse Caller ID (Helistaja ID) ei ole lisatud ühtegi telefoninumbrit, siis eeldatakse, et te ei ole teenust Caller ID (Helistaja ID) tellinud.

Saate teatud faksinumbriid blokeerida, lisades need rämpsfaksiloendisse, blokeeringu tühistada, eemaldades need sealt, ja printida blokeeritud rämpsfaksinumbrite loendi.

Numbrite lisamine rämpsfaksinumbrite loendisse

1. Puudutage printeri juhtpaneelil suvandit **Seadistamine** .
2. Puudutage suvandit **Fax Setup** (Faksi seadistus).
3. Puudutage suvandit **Preferences** (Eelistused).

4. Puudutage **Junk Fax Blocking** (Rämpsfakside blokeerimine).
5. Puudutage ikooni **+** (plussmärk).
6. Valige üks järgmistest toimingutest.
 - Blokeeritava faksinumbri valimiseks kõneajaloo loendist puudutage suvandit  (Call history (Kõnede ajalugu)).
 - Sisestage blokeeritav faksinumber käsitsi ja puudutage käsku **Add** (Lisa).

 **MÄRKUS.** Veenduge, et sisestate faksinumbri juhtpaneeli näidikul kuvatu järgi, mitte vastuvõetud faksi päise järgi, kuna need numbrid ei pruugi olla ühesugused.

Numbrite eemaldamine rämpsfaksiloendist

Kui te ei soovi faksinumbrit edaspidi blokeerida, saate selle rämpsfaksiloendist eemaldada.

1. Puudutage printeri juhtpaneelil suvandit **Seadistamine**.
2. Puudutage suvandit **Fax Setup** (Faksi seadistus).
3. Puudutage suvandit **Preferences** (Eelistused).
4. Puudutage **Junk Fax Blocking** (Rämpsfakside blokeerimine).
5. Puudutage eemaldatavat numbrit ja seejärel käsku **Remove** (Eemalda).

Rämpsfaksiloendi printimine

1. Puudutage printeri juhtpaneelil suvandit **Seadistamine**.
2. Puudutage **Fax Setup** (Faksi seadistus) ja seejärel puudutage ikooni **Aruanded**.
3. Puudutage suvandit **Print Fax Reports** (Prindi faksiaruanded).
4. Puudutage suvandit **Junk Fax Report** (Rämpsfaksiaruanne).
5. Printimise alustamiseks puudutage valikut **Print** (Prindi).

Võtke vastu fakse kasutades rakendust HP Digital Fax.

Fakside automaatseks vastuvõtmiseks ja arvutisse salvestamiseks saate kasutada funktsiooni HP Digital Fax. Sellega säästate paberit ja tinti.

Vastuvõetud faksid salvestatakse TIFF- või PDF-failidena.

Failidele antakse nimed järgmisel viisil: XXXX_YYYYYYY_ZZZZZ.tif, kus X märgib saatja andmeid, Y kuupäeva ja Z aega, mil faks vastu võeti.

 **MÄRKUS.** Funktsioon Fax to Computer (Arvutisse faksimine) võimaldab võtta vastu ainult mustvalgeid fakse. Värvilised faksid prinditakse välja.

- [Rakenduse HP Digital Fax nõuded](#)
- [Rakenduse HP Digital Fax aktiveerimine](#)
- [Rakenduse HP Digital Fax seadete muutmine](#)

Rakenduse HP Digital Fax nõuded

- Arvuti sihtkaust peab olema kogu aeg juurdepääsetav. Samuti ei tohi arvuti olla puhke- või uinakurežiimis, sest siis ei saa fakse sinna salvestada.
- Paber tuleb sisestada sisendsalve. Lisateavet leiate jaotisest [Paberi laadimine](#).

Rakenduse HP Digital Fax aktiveerimine

Rakenduse HP Digital Fax seadistamine (Windows)

1. Avage HP printeri tarkvara. Lisateavet leiate jaotisest [Avage HP printeri tarkvara \(Windows\)](#).
2. Klõpsake suvandit **Print, Scan & Fax** (Printimine, skannimine ja faksimine) ja seejärel suvandit **Digital Fax Setup Wizard** (Digitaalse faksiseadistuse viisard).
3. Järgige ekraanile ilmuvaid juhiseid.

Rakenduse HP Digital Fax seadistamine (OS X)

1. Avage rakendus HP Utility (HP utiliit). Lisateavet leiate jaotisest [Rakendus HP Utility \(OS X\)](#).
2. Valige printer.
3. Klõpsake faksisätete jaotises üksust **Digital Fax Archive** (Digitaalne faksiarhiiv).

Rakenduse HP Digital Fax seadete muutmine

Rakenduse HP Digital Fax saate välja lülitada printeri juhtpaneelilt.

Sätete muutmine printeri juhtpaneeli kaudu

1. Puudutage printeri juhtpaneelil suvandit **Seadistamine**.
2. Puudutage suvandit **Fax Setup** (Faksi seadistus).
3. Puudutage **Preferences** (Eelistused) ja seejärel puudutage valikut **HP digital Fax**.
4. Valige säte, mida soovite muuta. Võite muuta järgmisi sätteid:
 - **Fax Printing** (Faksi printimine): kasutage seda suvandit fakside printimiseks nende vastuvõtmisel. Kui te lülitate printimise välja, prinditakse värvilisi fakse endiselt edasi.
 - **Turn Off HP Digital Fax** (Lülita HP Digital Fax välja): valige see suvand funktsiooni HP Digital Fax väljalülitamiseks.



MÄRKUS. Funktsiooni HP digital Fax sisselülitamiseks kasutage oma arvutis olevat HP tarkvara.

Sätete muutmine HP tarkvara kaudu (Windows)

1. Avage HP printeri tarkvara. Lisateavet leiate jaotisest [Avage HP printeri tarkvara \(Windows\)](#).
2. Klõpsake suvandit **Print, Scan & Fax** (Printimine, skannimine ja faksimine) ja seejärel suvandit **Digital Fax Setup Wizard** (Digitaalse faksiseadistuse viisard).
3. Järgige ekraanile ilmuvaid juhiseid.

Sätete muutmine HP tarkvara kaudu (OS X)

1. Avage rakendus HP Utility (HP utiliit). Lisateavet leiate jaotisest [Rakendus HP Utility \(OS X\)](#).
2. Valige printer.
3. Klõpsake faksisätete jaotises üksust **Digital Fax Archive** (Digitaalne faksiarhiiv).

Rakenduse HP Digital Fax väljalülitamine

1. Puudutage printeri juhtpaneelil suvandit **Seadistamine**.
2. Puudutage suvandit **Fax Setup** (Faksi seadistus).
3. Puudutage **Preferences** (Eelistused) ja seejärel puudutage valikut **HP Digital Fax** (HP digitaalfaks).
4. Puudutage käsku **Turn Off HP Digital Fax** (Lülita HP Digital Fax välja).
5. Puudutage suvandit **Yes** (Jah).

Telefoniraamatu kontaktide seadistamine

Sageli kasutatavad faksinumbrid saate seadistada telefoniraamatu kontaktidena. Nii saate neid numbreid printeri juhtpaneeli kaudu kiiresti valida.



 **NÄPUNÄIDE.** Lisaks telefoniraamatu kontaktide loomisele ja haldamisele printeri juhtpaneelil saate kasutada selleks ka arvutis olevaid tööriistu, näiteks printeri komplekti kuuluvat HP tarkvara ja printeri sisseehitatud veebiserverit (EWS). Lisateavet leiate jaotisest [Printeri haldamisvahendid](#).

- [Telefoniraamatu kontaktide seadistamine ja muutmine](#)
- [Telefoniraamatu kontaktirühma seadistamine ja muutmine](#)
- [Telefoniraamatu kontaktide kustutamine](#)
- [Telefoniraamatu kontaktide loendi printimine](#)

Telefoniraamatu kontaktide seadistamine ja muutmine

Saate salvestada faksinumbrid telefoniraamatu kontaktidena.



Telefoniraamatu kontaktide seadistamine

1. Puudutage printeri juhtpaneelil suvandit **Faks**.
2. Puudutage **Send Now** (Saada nüüd).
3. Puudutage suvandit  (Phone book).
4. Puudutage suvandit  (**Phone Book Contact** (Telefoniraamatu kontakt)).
5. Puudutage kontakti lisamiseks ikooni  (**plussmärk**).
6. Puudutage suvandit **Name** (Nimi), sisestage telefoniraamatu kontakti nimi ja seejärel puudutage suvandit **Done (Valmis)**.
7. Puudutage suvandit **Fax Number** (Faksinumber), sisestage telefoniraamatu kontakti faksinumber ja seejärel puudutage suvandit **Done (Valmis)**.

 **MÄRKUS.** Kaasake kindlasti ka pausid või muud nõutud numbrid (nt suunanumber, kodukeskjaama väliste numbrite valimise kood (enamasti 9 või 0) või kaugekõnekood).

8. Puudutage käsku **Add** (Lisa).

Telefoniraamatu kontaktide muutmine

1. Puudutage printeri juhtpaneelil suvandit **Faks** .
2. Puudutage **Send Now** (Saada nüüd).
3. Puudutage suvandit  (Phone book).
4. Puudutage suvandit  (**Phone Book Contact** (Telefoniraamatu kontakt)).
5. Puudutage kontakti muutmiseks suvandit  (**Edit** (Muuda)).
6. Puudutage muudetavat telefoniraamatu kontakti.
7. Puudutage suvandit **Name** (Nimi), muutke telefoniraamatu kontakti nime ja seejärel puudutage suvandit **Done (Valmis)** .
8. Puudutage suvandit **Fax Number** (Faksinumber), muutke telefoniraamatu kontakti faksinumbrit ja seejärel puudutage suvandit **Done (Valmis)** .

 **MÄRKUS.** Kaasake kindlasti ka pausid või muud nõutud numbrid (nt suunanumber, kodukeskjaama väliste numbrite valimise kood (enamasti 9 või 0) või kaugekõnekood).



9. Puudutage suvandit **Done (Valmis)** .

Telefoniraamatu kontaktirühma seadistamine ja muutmine

Saate seadistada faksinumbrite rühma telefoniraamatu kontaktirühmana.





Telefoniraamatu kontaktirühma seadistamine

 **MÄRKUS.** Enne telefoniraamatu kontaktirühma loomist peate olema loonud vähemalt ühe telefoniraamatu kontakti.

1. Puudutage printeri juhtpaneelil suvandit **Faks** .
2. Puudutage **Send Now** (Saada nüüd).
3. Puudutage suvandit  (Phone book).
4. Puudutage suvandit  (**Group Phone Book Contact** (Telefoniraamatu kontaktirühm)).
5. Puudutage rühma lisamiseks ikooni  (**plussmärk**).
6. Puudutage suvandit **Name** (Nimi), sisestage rühma nimi ja seejärel puudutage suvandit **Done (Valmis)** .
7. Puudutage suvandit **Number of Members** (Liikmete arv), valige rühma kaasatavad telefoniraamatu kontaktid ja seejärel puudutage käsku **Select** (Vali).
8. Puudutage valikut **Create** (Koosta).



Telefoniraamatu kontaktirühma muutmine

1. Puudutage printeri juhtpaneelil suvandit **Faks** .
2. Puudutage **Send Now** (Saada nüüd).

3. Puudutage suvandit  (Phone book).
4. Puudutage suvandit  (**Group Phone Book Contact** (Telefoniraamatu kontaktirühm)).
5. Puudutage rühma muutmiseks suvandit  (**Edit** (Muuda)).
6. Puudutage muudetavat telefoniraamatu kontaktirühma.
7. Puudutage suvandit **Name** (Nimi), muutke telefoniraamatu kontaktirühma nime ja seejärel puudutage suvandit **Done (Valmis)** .
8. Puudutage suvandit **Number of Members** (Liikmete arv).
9. Valige rühmast eemaldatavad telefoniraamatu kontaktid või puudutage kontakti rühma lisamiseks ikooni  (**plussmärk**).
10. Puudutage suvandit **Done (Valmis)** .

Telefoniraamatu kontaktide kustutamine

Saate kustutada telefoniraamatu kontakte või telefoniraamatu kontaktirühma.

1. Puudutage printeri juhtpaneelil suvandit **Faks** .
2. Puudutage **Send Now** (Saada nüüd).
3. Puudutage suvandit  (Phone book).
4. Puudutage suvandit  (**Phone Book Contact** (Telefoniraamatu kontakt)).
5. Puudutage suvandit  (**Edit** (Muuda)).
6. Puudutage kustutatava telefoniraamatu kontakti nime.
7. Puudutage käsku **Delete** (Kustuta).
8. Kinnitamiseks valige **Yes** (Jah).

Telefoniraamatu kontaktide loendi printimine

Saate printida telefoniraamatu kontaktide loendi.

1. Sisestage paber salve. Lisateavet leiate jaotisest [Paberi laadimine](#).
2. Puudutage printeri juhtpaneelil suvandit **Seadistamine** .
3. Puudutage **Fax Setup** (Faksi seadistus) ja seejärel puudutage ikooni **Aruanded** .
4. Puudutage käsku **Print Phone Book** (Prindi telefoniraamat).

Faksisätete muutmise

Pärast seadme alustusjuhendis kirjeldatud juhiste järgimist kasutage algsätete muutmiseks või uute faksivalikute konfigureerimiseks järgnevaid sätteid.

- [Faksipäise seadistamine](#)
- [Vastamisrežiimi \(automaatvastaja\) seadistamine](#)
- [Enne vastamist oodatavate helinate arvu seadmine](#)
- [Vastamishelina tüübi muutmise eristavaks helinatooniks](#)

- [Valimistüübi seadistamine](#)
- [Kordusvalimise valikute seadistamine](#)
- [Faksimiskiiruse seadistamine](#)
- [Faksi helitugevuse seadistamine](#)

Faksipäise seadistamine

Faksipäis teie nime ja faksinumbriga prinditakse iga saadetava faksi ülaserava. HP soovib faksipäise seadistamiseks kasutada müügikomplekti kuuluvat HP tarkvara. Soovi korral saate faksipäise seadistada ka allpool kirjeldatud viisil juhtpaneeli kaudu.



MÄRKUS. Teatud riikides/regioonides on fakside päiseteave sisu seadusega kehtestatud.

Faksipäise seadmine või muutmine

1. Puudutage printeri juhtpaneelil suvandit **Seadistamine** .
2. Puudutage **Fax Setup** (Faksi seadistus) ja seejärel puudutage ikooni **Preferences** (Eelistused).
3. Valige **Fax Header** (Faksipäis).
4. Sisestage enda või oma ettevõtte nimi ja puudutage üksust **Done (Valmis)** .
5. Sisestage oma faksinumber ja puudutage üksust **Done (Valmis)** .

Vastamisrežiimi (automaatvastaja) seadistamine

Vastamisrežiim määratleb, kas seade vastab sissetulevatele kõnedele või mitte.

- Kui soovite, et seade vastaks faksikõnedele automaatselt, lülitage sisse säte **Automaatvastaja** . Seade vastab automaatselt kõigile sissetulevatele tava- ja faksikõnedele.
- Kui soovite fakse käsitsi vastu võtta, lülitage säte **Automaatvastaja** välja. Faksikõne vastuvõtmiseks peate ise kohal olema, vastasel juhul ei võta seade fakse vastu.

Vastamisrežiimi seadmine

1. Puudutage printeri juhtpaneelil suvandit **Seadistamine** .
2. Puudutage **Fax Setup** (Faksi seadistus) ja seejärel puudutage ikooni **Preferences** (Eelistused).
3. Puudutage nuppu **Automaatvastaja** sisse või välja lülitamiseks.

Funktsiooni avamiseks võite vajutada ka avakuval nuppu  (**faksi olekunupp**).

Enne vastamist oodatavate helinate arvu seadmine

Kui lülitate sisse sätte **Automaatvastaja** , saate määrata mitme helina järel seade automaatselt kõnele vastab.

Säte **Rings to Answer** (Helinaid vastamiseni) on tähtis siis, kui seadmega samale telefoniliinile on ühendatud automaatvastaja, kuna tõenäoliselt soovite, et automaatvastaja vastaks kõnele enne seadet. Seadme vastamiseni kuluvate helinate arv peaks olema suurem kui automaatvastaja vastamiseni kuluvate helinate arv.

Näiteks võite seadistada automaatvastaja kõnet vastu võtma mõne helina järel ja seadme maksimaalse helinate arvu järel. (Maksimaalne helinate arv on eri riikides/regioonides erinev.) Sellise seadistuse puhul

vastab automaatvastaja kõnele ning seade seirab liini. Kui seade tuvastab faksitoonid, võtab see faksi vastu. Kui kõne on tavakõne, salvestab automaatvastaja sissetuleva sõnumi.

Enne vastamist oodatavate helinate arvu määramine

1. Puudutage printeri juhtpaneelil suvandit **Seadistamine** .
2. Puudutage **Fax Setup** (Faksi seadistus) ja seejärel puudutage ikooni **Preferences** (Eelistused).
3. Puudutage **Rings to Answer** (Helinaid vastamiseni).
4. Puudutage helistamise arvu.
5. Sätte kinnitamiseks puudutage nuppu **Done (Valmis)** .

Vastamishelina tüübi muutmine eristavaks helinatooniks

Teatud telefoniettevoetted pakuvad klientidele eristava helina teenust, mis võimaldab kasutada samal telefoniliinil mitut telefoninumbrist. Kui tellite selle teenuse, määratakse igale numbrile erinev helinamudel. Saate seadme seadistada vastama erineva helinamustriga kõnedele.

Kui ühendate seadme eristava helinaga liinile, paluge telefoniettevoetel määrata tavakõnedele ja faksikõnedele erinevad helinamustrid. HP soovib faksile tellida kahe- või kolmekordse helinatoon. Kui seade tuvastab talle määratud eristava helina, vastab see kõnele ja võtab faksi vastu.

 **NÄPUNÄIDE.** Eristava mustri saate määrata ka printeri juhtpaneelil funktsiooni Ring Pattern Detection (Helinamustri tuvastamine) abil. Selle funktsiooniga tunneb ja salvestab printer sissetuleva kõne helinamustri ning selle kõne põhjal määrab faksikõnedele automaatselt teie telefoniettevoete määratud eristava helinamustri.

Kui teil pole eristava helina teenust, valige vaikesäte, milleks on **All Rings** (Kõik helinad).

 **MÄRKUS.** Printer ei saa fakse vastu võtta, kui põhitelefoni ei ole hargil.

Helinatüübi muutmine eristatavaks helinaks

1. Veenduge, et olete seadme seadnud faksidele automaatselt vastama.
2. Puudutage printeri juhtpaneelil suvandit **Seadistamine** .
3. Puudutage suvandit **Fax Setup** (Faksi seadistus) ja seejärel valige **Preferences** (Eelistused).
4. Puudutage **Distinctive Ring** (Eristav helin).
5. Kuvatakse teade, mis ütleb, et seda sätet tohiks muuta vaid siis, kui teil on ühel telefoniliinil mitu numbrit. Jätkamiseks puudutage üksust **Yes** .
6. Tehke ühte järgmistest toimingutest.
 - Puudutage helinamustrit, mille teie telefoniettevoete on faksikõnedele määranud.
 - Puudutage valikut **Ring Pattern Detection** (Helinamustri tuvastamine) ja järgige juhiseid printeri juhtpaneelil.

 **MÄRKUS.** Kui funktsioon Ring Pattern Detection (Helinamustri tuvastamine) ei tuvasta helinamustrit või kui loobute funktsioonist enne selle lõpetamist, määratakse helinamuster automaatselt vaikesättele **All Rings** (Kõik helinad).

 **MÄRKUS.** Kui kasutate PBX-telefonisüsteemi, mille sise- ja väliskõnedele on määratud eri helinatoon, tuleb faksi numbril helistada välisnumbrilt.

Valimistüübi seadistamine

Kasutage seda toimingut toonivalimise või impulssvalimisrežiimi seadistamiseks. Tehases seadistatud sätteks on **Tone** (Toon). Muutke see säte vaid juhul, kui teate, et teie telefoniliin ei saa toonivalimist kasutada.



MÄRKUS. Impulssvalimise valik pole kõigis riikides/regioonides saadaval.

Valimistüübi seadmine

1. Puudutage printeri juhtpaneelil suvandit **Seadistamine**.
2. Puudutage **Fax Setup** (Faksi seadistus) ja seejärel puudutage ikooni **Preferences** (Eelistused).
3. Puudutage ikooni **Dial Type** (Valimise tüüp).
4. Valige **Tone Dialing** (Toonvalimine) või **Pulse Dialing** (Impulssvalimine).

Kordusvalimise valikute seadistamine

Kui printer ei saanud faksi saata, sest vastuvõttev faksiaparaat ei vastanud või oli hõivatud, proovib printer uuesti valida, võttes aluseks kordusvalimise sätteid. Toimige suvandite sisse- ja väljalülitamiseks järgmiselt.

- **Busy redial** (Hõivatud numברי kordusvalimine): kui see valik on sisselülitatud, valib seade hõivatud signaali saamisel automaatselt uuesti. Vaikesäte on **On** (Sees).
- **No answer redial** (Vastamata jäetud numברי kordusvalimine): kui see suvand on sisse lülitatud, valib printer vastuvõtva faksiaparaadi mittevastamise korral automaatselt uuesti. Vaikesäte on **Off** (Väljas).
- **Connection problem redial** (Kordusvalimine ühendusprobleemi korral): kui see suvand on sisse lülitatud, valib printer automaatselt uuesti, kui vastuvõtva faksiaparaadiga ei saa ühendust. Kordusvalimine ühendusprobleemi korral toimib ainult mälust fakside saatmisel. Vaikesäte on **On** (Sees).

Kordusvalimise valikute seadistamine

1. Puudutage printeri juhtpaneelil suvandit **Seadistamine**.
2. Puudutage **Fax Setup** (Faksi seadistus) ja seejärel puudutage ikooni **Preferences** (Eelistused).
3. Puudutage suvandit **Auto Redial** (Automaatne kordusvalimine).
4. Puudutage suvandit **Busy Redial** (Hõivatud numברי kordusvalimine), **No Answer Redial** (Vastamata jäetud numברי kordusvalimine) või **Connection Problem Redial** (Kordusvalimine ühendusprobleemi korral) ja seejärel valige sobivad suvandid.

Faksimiskiiruse seadistamine

Saate seadistada teie seadme ja muude faksiaparaatide vaheliseks sideks määratava faksiside edastus- ja vastuvõtukiiruse.

Kui kasutate ühte järgnevatest, võib vajalikuks osutuda faksisidekiiruse sätete muutmise aeglasemaks.

- Internetitelefoni teenus
- Kodukeskjaam (PBX – private branch exchange)
- Fax over Internet Protocol (FoIP)
- ISDN (Integrated services digital network)-teenus

Kui fakside saatmise või vastuvõtmisega tekib probleeme, proovige kasutada suvandi **Fax Speed** (Faksimiskiirus) madalamat väärtust. Järgmises tabelis on esitatud saadaolevad faksi edastuskiiruse sätteid.

Faksi edastuskiiruse säte	Faksi edastuskiirus
Fast (Kiire)	v.34 (33600 boodi)
Medium (Keskmine)	v.17 (14400 boodi)
Slow (Aeglane)	v.29 (9600 boodi)

Faksikiiruse seadmine

1. Puudutage printeri juhtpaneelil suvandit **Seadistamine** .
2. Puudutage **Fax Setup** (Faksi seadistus) ja seejärel puudutage ikooni **Preferences** (Eelistused).
3. Puudutage **Fax Speed** (Faksimiskiirus).
4. Puudutage sobivat valikut.

Faksi helitugevuse seadistamine

Saate muuta faksihelide helitugevust.

Faksi helitugevuse seadistamine

1. Puudutage printeri juhtpaneelil suvandit **Seadistamine** .
2. Puudutage **Fax Setup** (Faksi seadistus) ja seejärel puudutage ikooni **Preferences** (Eelistused).
3. Puudutage suvandit **Volume** (Helitugevus).
4. Puudutage, et valida **Soft** (Pehme), **Loud** (Vali) või **Off** (Väljas).

Faksi- ja digitaalsed telefoniteenused

Paljud telefoniettevoetted pakuvad oma klientidele näiteks järgmisi digitaalseid telefoniteenuseid.

- DSL. Digitaalne abonentliiniteenus (DSL) telefoniettevoetelt. (DSL-teenust võidakse teie riigis/regioonis nimetada ka ADSL-teenuseks.)
- PBX. Kodukeskjaamaga (PBX) telefonisüsteem.
- ISDN: integreeritud teenuste digitaalvõrgusüsteem (ISDN).
- FoIP: odav telefoniteenus, mis lubab teil Interneti kaudu printeriga fakse saata ja vastu võtta. Selle meetodi nimeks on Fax over Internet Protocol (FoIP) (Faks Interneti kaudu).

Lisateavet leiate jaotisest [Faksimine üle Interneti](#).

HP printerid on valmistatud spetsiaalselt tavaliste analoog-telefoniteenustega kasutamiseks. Kui teil on digitaalne telefonikeskkond (nt DSL/ADSL, PBX või ISDN), peate printeri seadistamiseks faksimise jaoks võib-olla kasutama digitaal-analoogfiltreid või konvertereid.



MÄRKUS. HP ei garanteeri printeri ühilduvust kõigi digitaalteenusliinide või -pakkujatega, kõigis digitaalkeskondades ega kõigi digitaal-analoogkonverteritega. Alati on soovitatav, et peate pakutataval liiniteenustel põhinevate õigete seadistusvalikute osas nõu otse telefoniettevoetega.

Faksimine üle Interneti

Võimalik, et saate tellida odavama telefoniteenuse, mis lubab teil Interneti kaudu printeri abil fakse saata ja vastu võtta. Selle meetodi nimeks on Fax over Internet Protocol (FoIP) (Faks Interneti kaudu).

Tõenäoliselt kasutate (telefoniettevoitte võimaldatud) FoIP teenust, kui:

- Valige koos faksinumbriga spetsiaalne pääsukood.
- Teil on IP-terminal, mis võtab ühendust Internetiga ja millel on faksiühenduse jaoks analoogtelefonipistikupesad.



MÄRKUS. Fakse on võimalik saata ja vastu võtta vaid siis, kui ühendate telefonijuhtme seadme "1-LINE" märgistusega porti. See tähendab, et Interneti-ühendus peab olema loodud kas läbi terminaliseadme (millel on faksiühenduste jaoks tavalised analoogtelefonipistikupesad) või telefoniettevoitte kaudu.



NÄPUNÄIDE. Tavalise faksiedastuse tugi üle mis tahes Interneti-protokolliga telefonisüsteemide on sageli piiratud. Kui teil tekib faksimisel probleeme, proovige kasutada madalamat faksimiskiirust või keelata faksi veaparandusrežiim (ECM). ECMi väljalülitamisel ei saa te aga saata ega vastu võtta värvifakse.

Lisateavet faksimiskiiruse muutmise kohta leiate jaotisest [Faksimiskiiruse seadistamine](#). Lisateavet ECMi kasutamise kohta leiate jaotisest [Faksi saatmine veaparandusrežimis](#).

Kui teil on küsimusi Interneti-faksiteenuse kohta, siis võtke ühendust selle tehnilise toe või oma kohaliku teenusepakkujaga.

Aruannete kasutamine

Saate seadme seadistada nii, et seade prindiks iga saadetud ning vastuvõetud faksi kohta automaatselt tõrke- ja kinnitusaruanded. Vajadusel saate aruandeid printida ka käsitsi. Aruanded sisaldavad seadme kohta vajalikku süsteemiteavet.

Vaikimisi prindib seade aruande ainult siis, kui faksi saatmisel või vastuvõtul ilmneb probleeme. Iga toimingu järel kuvatakse seadme juhtpaneelil korraks kinnitusteade, mis näitab, kas faksi saatmine õnnestus.



MÄRKUS. Kui aruanded ei ole loetavad, on tindi hinnangulist taset võimalik kontrollida juhtpaneelilt või HP tarkvarast. Lisateavet leiate jaotisest [Ligikaudsete tinditasemete kontrollimine](#).



MÄRKUS. Tinditaseme hoiatused ja tähised pakuvad oletatavaid väärtusi vaid planeerimiseesmärkideks. Kui kuvatakse madala tinditaseme hoiatusteade, hoidke võimaliku prindiviivituse vältimiseks asenduskasseti käepärast. Tindikassette ei pea asendama enne, kui prindikvaliteet muutub vastuvõetamatuks.



MÄRKUS. Veenduge, et prindipead ja tindikassetid on heas töökorras ja õigesti paigaldatud. Lisateavet leiate jaotisest [Töö tindikassettidega](#).

See jaotis sisaldab järgmisi teemasid:

- [Faksikinnitusaruannete printimine](#)
- [Faksi tõrkearuannete printimine](#)
- [Faksilogi printimine ja vaatamine](#)
- [Faksilogi tühjendamine](#)
- [Viimase faksitoimingu üksikasjade printimine](#)
- [Helistaja ID aruande printimine](#)
- [Kõnede ajaloo vaatamine](#)

Faksikinnitusaruannete printimine

Kinnitusaruande saab printida nii faksi saatmisel kui ka mis tahes faksi saatmisel või vastuvõtmisel. Vaikesäte on **On (Fax Send)** (Sees (faksi saatmine)). Kui see on välja lülitatud, kuvatakse pärast iga faksi saatmist või vastuvõtmist juhtpaneelil hetkeks kinnitusteade.



MÄRKUS. Saate lisada faksi esimese lehe kujutise faksi saatmise kinnituse (Fax Sent Confirmation) aruandesse, kui valite **On (Fax Send)** (Sees (faksi saatmisel)) või **On (Fax Send and Fax Receive)** (Sees (faksi saatmisel ja vastuvõtmisel)), ning kui skannite saadetava faksi mälust või kasutate suvandit **Scan and Fax** (Skannimine ja faksimine).

Faksikinnituse lubamine

1. Puudutage printeri juhtpaneelil suvandit **Seadistamine**.
2. Puudutage suvandit **Fax Setup** (Faksi seadistus).
3. Puudutage **Aruanded** ja seejärel puudutage **Fax Confirmation** (Faksikinnitus).
4. Valige üks järgmistest seast.

Off (Väljas)	Ei prindi faksikinnitust fakside saatmisel ega vastuvõtmisel. See on vaikesäte.
On (Fax Send) (Sees (faksi saatmisel))	Prindib iga saadetud faksi kohta kinnitusaruande.
On (Fax Receive) (Sees (faksi vastuvõtmisel))	Prindib iga vastuvõetud faksi kohta kinnitusaruande.
On (Fax Send and Fax Receive) (Sees (faksi saatmisel ja vastuvõtmisel))	Prindib faksikinnituse kõigi saadetud ja vastuvõetud fakside kohta.

Faksi kujutise lisamine aruandesse

1. Puudutage printeri juhtpaneelil suvandit **Seadistamine**.
2. Puudutage suvandit **Fax Setup** (Faksi seadistus).
3. Puudutage **Aruanded** ja seejärel puudutage **Fax Confirmation** (Faksikinnitus).
4. Puudutage üksust **On (Fax Send)** (Sees (faksi saatmisel)) või **On (Fax Send and Fax Receive)** (Sees (faksi saatmisel ja vastuvõtmisel)).
5. Puudutage suvandit **Fax confirmation with image** (Faksikinnitus kujutisega).

Faksi tõrkearuannete printimine

Saate seadme konfigurereida nii, et see prindiks edastamise või vastuvõtmise käigus tuvastatud tõrke korral aruande automaatselt.

Seadme seadistamine faksitõrgete aruande automaatseks printimiseks

1. Puudutage printeri juhtpaneelil suvandit **Seadistamine**.
2. Puudutage suvandit **Fax Setup** (Faksi seadistus).
3. Puudutage suvandit **Aruanded** ja suvandit **Fax Error Report** (Faksi tõrkearuanne).
4. Valige üks järgmistest seast.

On (Fax Send and Fax Receive) (Sees (faksi saatmisel ja vastuvõtmisel))	Prinditakse iga faksitörke esinemisel.
Off (Väljas)	Välja ei prindita ühtegi tõrkearuannet.
On (Fax Send) (Sees (faksi saatmisel))	Prinditakse iga saatmistörke korral. See on vaikesäte.
On (Fax Receive) (Sees (faksi vastuvõtmisel))	Aruanne prinditakse iga faksi vastuvõtmisel tekkiva tõrke korral.

Faksilogi printimine ja vaatamine

Saate printida faksilogisid nii vastuvõetud kui ka saadetud fakside kohta.

Faksilogi printimine juhtpaneelilt

1. Puudutage printeri juhtpaneelil suvandit **Seadistamine** .
2. Puudutage **Fax Setup** (Faksi seadistus) ja seejärel puudutage ikooni **Aruanded** .
3. Puudutage suvandit **Print Fax Reports** (Prindi faksiaruanded).
4. Puudutage **Print Last 30 Transactions (Prindi 30 viimast ülekannet)** .
5. Printimise alustamiseks puudutage valikut **Print** (Prindi).

Faksilogi tühjendamine

Faksilogi kustutamine kustutab ka kõik mällu talletatud faksid.

Faksilogi tühjendamine

1. Puudutage printeri juhtpaneelil suvandit **Seadistamine** .
2. Puudutage suvandit **Fax Setup** (Faksi seadistus) ja seejärel suvandit **Tools** (Tööriistad).
3. Puudutage suvandit **Clear Fax Log** (Tühjenda faksilogi).

Viimase faksitoimingu üksikasjade printimine

Viimase faksitoimingu aruanne sisaldab viimase faksitoimingu üksikasju, nt faksinumbrit, lehekülgede arvu ja faksi olekut.

Viimase faksitoimingu aruande printimine

1. Puudutage printeri juhtpaneelil suvandit **Seadistamine** .
2. Puudutage **Fax Setup** (Faksi seadistus) ja seejärel puudutage ikooni **Aruanded** .
3. Puudutage suvandit **Print Fax Reports** (Prindi faksiaruanded).
4. Valige **Last Transaction** (Viimane faksikõne).
5. Printimise alustamiseks puudutage valikut **Print** (Prindi).

Helistaja ID aruande printimine

Saate printida helistaja ID faksinumbrite loendi.

Helistaja ID ajalooaruande printimine

1. Puudutage printeri juhtpaneelil suvandit **Seadistamine** .
2. Puudutage **Fax Setup** (Faksi seadistus) ja seejärel puudutage ikooni **Aruanded** .
3. Puudutage suvandit **Print Fax Reports** (Prindi faksiaruanded).
4. Valige **Caller ID Report** (Helistaja ID aruanne).
5. Printimise alustamiseks puudutage valikut **Print** (Prindi).



Kõnede ajaloo vaatamine

Saate vaadata kõigi printerist tehtud kõnede loendit.



MÄRKUS. Kõneajalugu ei saa printida.

Kõneajaloo vaatamine

1. Puudutage printeri juhtpaneelil suvandit **Faks** .
2. Puudutage käsku **Send New Fax** (Saada uus faks).
3. Puudutage suvandit  (Phone book).
4. Puudutage suvandit  (Call history (Kõnede ajalugu)).

6 Veebiteenused

Printer pakub uuenduslikke veebipõhiseid lahendusi, mis aitavad teil pääseda kiiresti Internetti, hankida dokumente ja printida neid kiiremini ning probleemivabamalt – ja kõike seda ilma arvutita.

 **MÄRKUS.** Nende veebifunktsioonide kasutamiseks peab printer olema ühendatud Internetti, kasutades kas Etherneti kaablit või traadita ühendust. Neid veebifunktsioone ei saa kasutada siis, kui printer on ühendatud USB-kaabliga.

See jaotis sisaldab järgmisi teemasid:

- [Mis on veebiteenused?](#)
- [Veebiteenuste seadistamine](#)
- [Veebiteenuste kasutamine](#)
- [Veebiteenuste eemaldamine](#)

Mis on veebiteenused?

HP ePrint

- HP ePrint on HP tasuta teenus, mille abil saate printida HP ePrint teenust toetava printeriga ükskõik mis ajal ja kohas. Selleks peate lihtsalt saatma e-kirja oma printerile määratud e-posti aadressile, kui lubate printeriga veebiteenuste kasutamise. Eridraivereid ega -tarkvara pole vaja. Kui saate saata e-kirju, saate teenuse HP ePrint abil kõikjal printida.

Kui olete registreerinud teenuses HP on ühendatud (www.hpconnected.com) konto, saate logida sisse ja vaadata oma HP ePrinti tööde olekut, hallata oma HP ePrinti printeri tööde järjekorda, juhtida, kes saab kasutada printimiseks teie printeri HP ePrinti meiliaadressi, ja hankida abi seoses HP ePrintiga.

HP Printables

- HP Printables võimaldab teil leida hõlpsasti eelnevalt vormindatud veebisisu ja printida seda otse oma printerist. Ühtlasi saate dokumente skannida ja neid digitaalsel kujul veebikeskkonnas talletada.

HP Printables pakub erinevat laadi sisu alates poekupongidest kuni perekonnaürituste, uudiste, reisimise, spordi, toiduvalmistamise, fotode ja palju muuni. Lisaks saate oma populaarsetel fotosaitidel olevaid fotosid vaadata ja printida.

Teatud teenuse HP Printables valikud võimaldavad ajastada rakendusesisu edastamist printerisse.

Just teie printeri jaoks mõeldud eelnevalt vormindatud sisu tähendab seda, et teksti ega pilte ei kärbita ja pole ka liigseid lehti vaid ühe tekstireaga. Mõne printeri puhul saate muuta paberi ja prindikvaliteediga seotud sätteid printimise eelvaatekuval.

Veebiteenuste seadistamine

Enne veebiteenuse seadistamist veenduge, et teil on olemas Etherneti- või traadita ühendus.

Veebiteenuste seadistamiseks kasutage ühte järgmistest meetoditest.

Veebiteenuste seadistamine printeri juhtpaneeli abil

1. Puudutage printeri juhtpaneelil suvandit **Seadistamine** .
2. Puudutage suvandit **Web Services Setup** (Veebiteenuste seadistamine).
3. Veebiteenuste kasutustingimustega nõustumiseks ja veebiteenuste lubamiseks puudutage suvandit **Accept (Aktsepteeri)** .
4. Tootevärskenduste automaatse kontrollimise ja installimise lubamiseks puudutage kuval **HP Update (HP uuendus)** üksust **Yes** .

 **MÄRKUS.** Kui leidub printeri värskendus, laadib printer värskenduse alla, installib selle ning seejärel taaskäivitub. Teenuse HP ePrint häälestamiseks tuleb järgida juhiseid alates toimingust 1 HP ePrint.

 **MÄRKUS.** Kui küsitakse puhvri sätteid ja teie võrgus on need kasutusel, häälestage puhverserver ekraanil kuvatavaid juhiseid järgides. Kui te ei tea puhvri andmeid, võtke ühendust oma võrguadministraatori või isikuga, kes võrgu seadistas.

5. Kui printeri ja serveri vahel luuakse ühendus, prindib printer teabelehe. Häälestuse lõpetamiseks järgige teabelehel olevaid juhiseid.

Veebiteenuste seadistamine sisseehitatud veebiserveri abil

1. Avage sisseehitatud veebiserver. Lisateavet leiate jaotisest [Sisseehitatud veebiserver](#).
2. Klõpsake vahekaarti **Veebiteenused** .
3. Klõpsake jaotise **Web Services Settings** (Veebiteenuste sätteid) valikut **Seadistamine** , klõpsake nuppu **Continue** (Jätka) ning järgige kasutustingimustega nõustumiseks ekraanil kuvatavaid juhiseid
4. Kui küsitakse, siis lubage printeril värskendusi automaatselt otsida ja installida.

 **MÄRKUS.** Kui leidub printeri värskendus, laadib printer värskenduse alla, installib selle ning seejärel taaskäivitub. Teenuse HP ePrint seadistamiseks korraldage sammu 1 juhiseid HP ePrint.

 **MÄRKUS.** Kui küsitakse puhvri sätteid ja teie võrgus on need kasutusel, häälestage puhverserver ekraanil kuvatavaid juhiseid järgides. Kui te ei tea puhvri andmeid, võtke ühendust oma võrguadministraatori või isikuga, kes võrgu seadistas.

5. Kui printeri ja serveri vahel luuakse ühendus, prindib printer teabelehe. Häälestuse lõpetamiseks järgige teabelehel olevaid juhiseid.

Veebiteenuste seadistamine HP printeritarkvara abil (Windows)

1. Avage HP printeri tarkvara. Lisateavet leiate jaotisest [Avage HP printeri tarkvara \(Windows\)](#).
2. Topeltklõpsake avanevas aknas suvandit **Print, Scan & Fax** (Printimine, skannimine ja faksimine) ja valige jaotises Print (Printimine) suvand **Connect your printer to the web** (Ühenda printer veebi). Avaneb printeri sisseehitatud veebiserver.
3. Klõpsake vahekaarti **Veebiteenused** .
4. Klõpsake jaotise **Web Services Settings** (Veebiteenuste sätteid) valikut **Seadistamine** , klõpsake nuppu **Continue** (Jätka) ning järgige kasutustingimustega nõustumiseks ekraanil kuvatavaid juhiseid
5. Kui küsitakse, siis lubage printeril värskendusi automaatselt otsida ja installida.

 **MÄRKUS.** Kui leidub printeri värskendus, laadib printer värskenduse alla, installib selle ning seejärel taaskäivitub. Teenuse HP ePrint häälestamiseks tuleb järgida juhiseid alates toimingust 1 HP ePrint.

 **MÄRKUS.** Kui küsitakse puhvri sätteid ja teie võrgus on need kasutusel, häälestage puhverserver ekraanil kuvatavaid juhiseid järgides. Kui te ei tea neid andmeid, võtke ühendust oma võrguadministraatoriga või isikuga, kes juhtmeta võrgu seadistas.

6. Kui printeri ja serveri vahel luuakse ühendus, prindib printer teabelehe. Häälestuse lõpetamiseks järgige teabelehel olevaid juhiseid.

Veebiteenuste kasutamine

Käesolev jaotis kirjeldab veebiteenuste kasutamist ja konfigureerimist.

- [HP ePrint](#)
- [HP Printables](#)

HP ePrint

Funktsiooni HP ePrint kasutamiseks tehke järgmist.

- Veenduge, et teil on Interneti-ühendust ja meiliteenust toetav arvuti või mobiilsideseade.
- Lubage printeris veebiteenused. Lisateavet leiate jaotisest [Veebiteenuste seadistamine](#).

 **NÄPUNÄIDE.** Lisateabe saamiseks teenuse HP ePrint sätete haldamiseks ja konfigureerimiseks ning uusimate funktsioonidega tutvumiseks külastage teenust HP on ühendatud (www.hpconnected.com).

Dokumendi printimine rakendusega HP ePrint

1. Avage arvutis või mobiilsideseadmes oma e-postirakendus.
2. Koostage uus e-kiri ja lisage sellele prinditav fail.
3. Sisestage printeri e-posti aadress e-kirja väljale „Adressaat” ja seejärel saatke e-kiri ära.



 **MÄRKUS.** Ärge lisage väljale To (Adressaat) ega Cc (Koopia) ühtegi täiendavat meiliaadressi. Rakenduse HP ePrint server ei toeta prinditöid, kui lisatud on mitu meiliaadressi.

Printeri e-posti aadressi leidmine

1. Veenduge, et olete oma ePrint konto loonud.
Konto loomiseks saidil HP on ühendatud külastage aadressi www.hpconnected.com.
2. Puudutage printeri juhtpaneelil suvandit  (HP ePrint).

Meiliaadressi kohandamiseks puudutage käsku **Print Info** (Prindi teave). Prinditakse teabeleht, mis sisaldab printeri koodi ja juhtnööre e-posti aadressi kohandamiseks.

Teenuse HP ePrint väljalülitamine

1. Puudutage printeri juhtpaneelil suvandit  (HP ePrint) ja seejärel suvandit  (**Web Services Settings** (Veebiteenuste sätteid)).
2. Puudutage üksust **ePrint** ning seejärel **Off** (Väljas).

 **MÄRKUS.** Kõigi veebiteenuste eemaldamiseks vaadake [Veebiteenuste eemaldamine](#).

HP Printables

HP Printables võimaldab teil leida hõlpsasti eelnevalt vormindatud veebisisu ja printida seda otse oma printerist.

Teenuse HP Printables kasutamine

1. Puudutage printeri juhtpaneelil suvandit  (**HP Printables**).
2. Puudutage seda teenuse HP Printables valikut, mida soovite kasutada.

Lisateavet üksikute teenuse HP Printables valikute kohta leiate aadressilt www.hpconnected.com.

Teenuse HP Printables haldamine

- Saate hallata teenust HP Printables rakendusega HP on ühendatud. Saate teenuse HP Printables valikuid lisada, konfigureerida või eemaldada ning määrata nende kuvamise järjekorra printeri juhtpaneelil.

Teenuse HP Printables väljalülitamine

1. Puudutage printeri juhtpaneelil suvandit  (HP ePrint) ja seejärel suvandit  (**Web Services Settings** (Veebiteenuste sätted)).
2. Puudutage suvandit **HP Printables** ja seejärel suvandit **Off** (Väljas).

 **MÄRKUS.** Kõigi veebiteenuste eemaldamiseks vaadake [Veebiteenuste eemaldamine](#).

Veebiteenuste eemaldamine

Kõigi veebiteenuste eemaldamiseks järgige järgmisi juhiseid.

1. Puudutage printeri juhtpaneelil suvandit  (HP ePrint) ja seejärel suvandit  (**Web Services Settings** (Veebiteenuste sätted)).
2. Valige **Remove Web Services** (Eemalda veebiteenused).



7 Töö tindikassettidega

See jaotis sisaldab järgmisi teemasid:

- [Teave tindikassettide ja prindipea kohta](#)
- [Ligikaudsete tinditasemete kontrollimine](#)
- [Tindikassettide vahetamine](#)
- [Tindikassettide tellimine](#)
- [Prinditarvikute hoidmine](#)
- [Anonüümse kasutusteabe salvestamine](#)
- [Tindikasseti garantiiteave](#)

Teave tindikassettide ja prindipea kohta

HP tindikassettide korrashoiuks ja ühtlaselt kõrge prindikvaliteedi säilitamiseks järgige alltoodud nõuandeid.

- Selles kasutusjuhendis esitatud suunised kehtivad tindikassettide vahetamise kohta ega ole mõeldud esmakordse paigaldamise suunisteks. Esmakordsel paigaldamisel järgige printeri komplekti kuuluval seadistuslehel olevaid suuniseid.
- Kasutage printeri väljalülitamiseks alati nuppu  (Toide). See võimaldab printeril prindipea korgistada ja kaitsta seda kahjustuste eest. Lisateavet leiate jaotisest [Printeri väljalülitamine](#).
- Ärge puhastage prindipead ilma vajaduseta. See tähendaks tindi raiskamist ja tindikassettide tööea lühenemist.
- Käsitsege tindikassette ettevaatlikult. Nende pillamine, raputamine või karm kohtlemine paigalduse ajal võib põhjustada printimisel ajutisi probleeme.
- Et vältida printeri transportimisel tindilekkeid printerist või muid kahjustusi, toimige järgmiselt.
 - Kasutage printeri väljalülitamiseks nuppu  (Toide). Oodake enne printeri eemaldamist vooluvõrgust, kuni kõik sisemised liikumishelid on lõppenud. Lisateavet leiate jaotisest [Printeri väljalülitamine](#).
 - Printerit tuleb transportide ühetasasel pinnal; toodet ei tohi asetada küljele, tagaküljele, esiküljele ega tagurpidi.

 **ETTEVAATUST.** HP soovib teil mis tahes puuduvad kassetid asendada nii kiiresti kui võimalik, et vältida probleeme prindikvaliteediga, võimalikku ülemäärast tindi kasutamist või tindisüsteemi kahjustusi. Ärge lülitage printerit välja, kui mõni tindikassett on puudu.

Ligikaudsete tinditasemete kontrollimine

Hinnangulisi tinditasemeid saate kontrollida printeritarkvarast või printeri juhtpaneelilt. Teavet printeritarkvara kasutamise kohta leiate jaotisest [Printeri haldamisvahendid](#). Selle teabe vaatamiseks saate printida ka printeri olekuaruande (vt jaotist [Printeri olekuaruanne](#)).

Tinditasemete kontrollimine juhtpaneelilt

▲ Puudutage printeri juhtpaneelil suvandit 🏠 (Kodu) ja seejärel suvandit 💧 (Tinditeave).

📝 **MÄRKUS.** Tinditaseme hoiatused ja tähised pakuvad oletatavaid väärtusi vaid planeerimiseesmärkideks. Kui kuvatakse madala tinditaseme hoiatusteade, hoidke võimaliku prindiviivituse vältimiseks asenduskasseti käepärast. Kassette ei pea asendama enne, kui prindikvaliteet muutub vastuvõetamatuks.

📝 **MÄRKUS.** Kui olete paigaldanud uuestitaidetud või taastatud tindikasseti või kasseti, mida on kasutatud teises seadmes, on võimalik, et tinditaseme indikaator töötab ebatäpselt või ei toimi.

📝 **MÄRKUS.** Prindikassettides olevat tinti kasutatakse printimistoimingutes mitmel viisil, nt toimingu lähtestamisel, mille käigus valmistatakse seade ja tindikassetid printimiseks ette, ja prindipea hooldamisel, et hoida tindipihustid puhtana ja et tint voolaks ühtlaselt. Lisaks sellele jääb kasseti pärast selle kasutamist tindijääk. Lisateavet leiate jaotisest www.hp.com/go/inkusage .

Tindikassettide vahetamine

Kui teil ei ole veel printeri jaoks varutindikassette, siis vt jaotist [Tindikassettide tellimine](#). Kõik kassetid ei ole kõigis riikides/piirkondades saadaval.

⚠️ **ETTEVAATUST.** HP soovib teil mis tahes puuduvad kassetid asendada nii kiiresti kui võimalik, et vältida probleeme prindikvaliteediga, võimalikku ülemäärast tindi kasutamist või tindisüsteemi kahjustusi. Ärge lülitage printerit välja, kui mõni tindikassett on puudu.

Lisateavet kasutatud tindivarude taaskäitluse kohta vt [HP tindiprinteritarvikute ringlussevõtu kava](#).

Tindikassettide väljavahetamine

1. Veenduge, et printer on sisse lülitatud.
2. Avage tindikasseti luuk.

📝 **MÄRKUS.** Enne jätkamist oodake, kuni prindikelk seiskub.

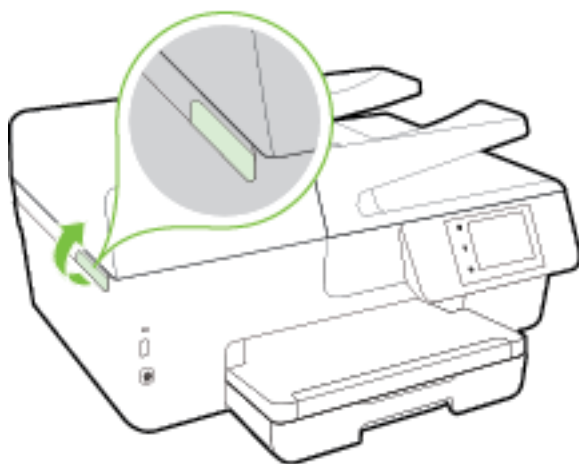

3. Vajutage tindikasseti vabastamiseks kasseti esikülge ja eemaldage seejärel kassett pesast.

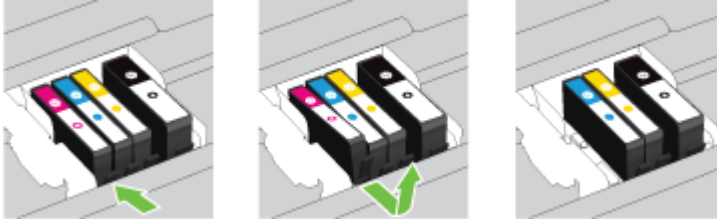

4. Võtke uus tindikassett pakendist välja.

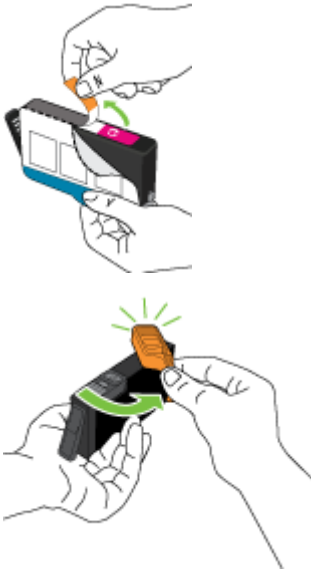

5. Libistage tindikassett värvuskodeeringuga tähtedest lähtuvalt tühja pessa, kuni see klõpsatab korralikult paika.

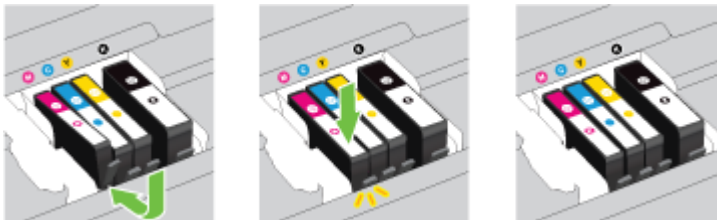

Veenduge, et sisestate tindikasseti pessa, millel on paigaldatava värviga sama värvi täht.



6. Korrake iga vahetatava tindikasseti korral punktides 3 kuni 5 kirjeldatud juhiseid.
7. Sulgege tindikasseti juurdepääsuluuk.

Tindikassettide tellimine

Tindikassettide tellimiseks minge aadressile www.hp.com . (Praegu on mõni HP veebisaidi osa saadaval ainult inglise keeles.) Kassettide elektroonilist tellimist ei toetata kõikides riikides/piirkondades. Paljudes riikides jagatakse aga teavet telefoni teel tellimise, kohaliku poe leidmise ja ostunimekirja printimise kohta. Lisaks saate hankida teavet oma riigis HP toodete ostmise kohta aadressilt www.hp.com/buy/supplies .

Kasutage ainult selliseid vahetuskassette, mille kassetinumber vastab väljavahetatava tindikasseti numbrile. Kassetinumbri leiate järgmistest kohtadest:

- Manus-veebiserveris klõpsake vahekaardil **Tools** (Tööriistad) ning seejärel valikus **Product Information** (Tooteteave) klõpsake üksust **Ink Gauge** (Tindimõõtur). Lisateavet leiate jaotisest [Sisseehitatud veebiserver](#).
- Printeri olekuraportil (vaadake [Printeri olekuaruanne](#)).
- Väljavahetatava tindikasseti kleebisel.
- Printeri sees oleval kleebisel. Avage kleebise leidmiseks tindikasseti juurdepääsuluuk.
- Klõpsake tarkvaras printeri tarkvara üksust **Shop** (Kauplus) ja seejärel üksust **Shop For Supplies Online** (Tarvikute tellimine veebi kaudu).



MÄRKUS. Printeri komplekti kuuluvat **seadistamise** tindikassetti ei saa eraldi osta.

Prinditarvikute hoidmine

- Hoidke kõiki tindikassette kinnistes algpakendites, kuni neid vaja läheb.
- Tindikassetid võite jätta printerisse pikemaks ajaks. Tindikasseti optimaalse funktsionaalsuse tagamiseks lülitage printer kindlasti õigesti välja. Lisateavet leiate jaotisest [Printeri väljalülitamine](#).
- Hoidke tindikassette toatemperatuuril (15-35 °C või 59-95 °F).

Anonüümse kasutusteabe salvestamine

Selle printeri HP kassetid sisaldavad mälukiipi, mis osaleb printeri talitluses. Peale selle säilitab mälukiip piiratud hulgal anonüümset teavet printeri kasutamise kohta, nt: Tindikassettiga trükitud lehekülgede arv, lehekülje katvus, printimise tihedus, kasutatud printimisrežiimid.

Kõnealune teave aitab tulevikus HP-l kavandada tooteid, mis vastavad meie klientide printimisvajadustele. Mälukiibi kogutud teabe kaudu ei saa tuvastada kasseti või printeri omanikku ega kasutajat.

Mälukiipe kogub HP kassettidest, mis antakse ära HP tasuta tagastus- ja ümbertöötlusprogrammi raames (HP Planet Partners: www.hp.com/recycle). Neid mälukiipe loetakse ja uuritakse selleks, et HP saaks tulevikus veelgi kvaliteetsemaid printereid valmistada. HP partneritel, kes kassettide käitlusse kaasatud on, võib olla juurdepääs nendele andmetele.

Samuti võib kolmandatel osapooltel olla juurdepääs kiibile talletatud anonüümsele teabele. Kui eelistate juurdepääsu kõnealusele teabele keelata, võite kiibi talitlusvõimetuks teha. Kuid pärast kiibi talitlusvõimetuks tegemist ei saa kassetti enam HP printeriga kasutada.

Kui te ei soovi, et teie kohta anonüümseid andmeid kogutakse, siis võite keelata printeri kasutusteabe talletamise mälukiibile.

Seadme kasutamist puudutava info kogumise funktsiooni väljalülitamine

1. Puudutage printeri juhtpaneelil suvandit **Seadistamine** .
2. Valige **Preferences** (Eelistused) ja seejärel puudutage suvandit **Store Anonymous Usage Information** (Salvesta anonüümne kasutusteave).
3. Kasutusteabe kogumise keelamiseks puudutage suvandit **Off** (Väljas).

 **MÄRKUS.** Seadme kasutamist puudutava info kogumise funktsiooni uuesti lubamiseks taastage tehaseseaded. Lisateavet vaikesätete taastamise kohta leiate siit: [Vaikeväärtuste ja sätete taastamine](#).

 **MÄRKUS.** Saate kassetti HP printeriga edasi kasutada, kui lülitate välja mälukiibi funktsiooni, mis võimaldab seadmel koguda teavet printeri kasutamise kohta.

Tindikasseti garantiiteave

HP kassetile kehtib garantii juhul, kui toodet kasutatakse selleks mõeldud HP prindiseadmes. See garantii ei kata HP tinditooteid, mida on täidetud, ümber töödeldud, taastatud, väärkasutatud või muudetud.

Garantiiperioodil on toode garantiiga kaetud seni, kuni HP-tint pole otsas ja garantii kuupäev pole möödas. Garantii lõpukuupäeva vormingus AAAA-KK leiate tootelt.

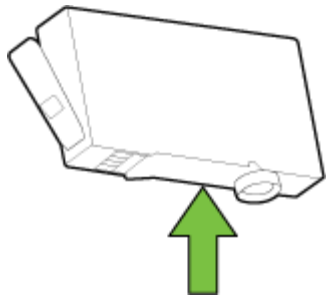

8 Võrgu seadistamine

Lisasätte on saadaval printeri kodulehel (sisseehitatud veebiserver ehk EWS). Lisateavet leiate jaotisest [Sisseehitatud veebiserver](#).

See jaotis sisaldab järgmisi teemasid:

- [Seadme traadita sideühenduse seadistamine](#)
- [Võrgusätete muutmine](#)
- [Kasutage rakendust HP Wireless Direct](#)

Seadme traadita sideühenduse seadistamine

- [Enne alustamist](#)
- [Seadistage printer oma traadita võrgus](#)
- [Ühendusviisi muutmine](#)
- [Traadita ühenduse testimine](#)
- [Lülitage printeri traadita ühenduse funktsioon sisse või välja.](#)



MÄRKUS. Kui printeri ühendamisel esineb probleeme, vaadake jaotist [Printerit ei saanud juhtmeta ühendada](#).



NÄPUNÄIDE. Lisateavet printeri traadita seadistamise ja kasutamise kohta leiate veebisaidilt HP Wireless Printing Center (HP traadita printimise keskus) (www.hp.com/go/wirelessprinting).

Enne alustamist

Proovige järgmist:

- Seade ei ole Etherneti kaabli abil võrku ühendatud.
- Traadita võrk on õigesti seadistatud ja toimib õigesti.
- Printer ja printerit kasutavad arvutid on samas võrgus (alamvõrk).

Printeri ühendamise ajal palutakse teil sisestada oma traadita võrgu nimi (SSID) ja traadita võrgu parool.

- Traadita võrgu nimi on teie traadita võrgu nimi.
- Traadita võrgu parool on vajalik selleks, et teised inimesed ei saaks teie traadita võrguga ilma teie loata ühendust luua. Olenevalt vajalikust turbetasemest võib teie traadita võrk kasutada WPA-parooli või WEP-võtit.

Kui te pole pärast traadita võrgu seadistamist võrgu nime ega pääsukoodi muutnud, võite need leida traadita ruuteri tagaosast või küljelt.

Kui te võrgu nime ega pääsukoodi ei leia või olete need unustanud, vaadake arvutiga või traadita ruuteriga kaasnenud dokumentatsiooni. Kui te ikka neid andmeid ei leia, võtke ühendust oma võrguadministraatori või isikuga, kes traadita võrgu seadistas.

Seadistage printer oma traadita võrgus

Kasutage printeri juhtpaneelil olevat seadistusviisardit traadita ühenduse loomiseks.



MÄRKUS. Enne jätkamist vaadake üle loend jaotises [Enne alustamist](#).

1. Puudutage printeri juhtpaneelil suvandit **Seadistamine**.
2. Puudutage ikooni **Network Setup** (Võrguseadistus).
3. Puudutage valikut **Wireless Settings** (Traadita ühenduse seaded).
4. Puudutage suvandit **Wireless Setup Wizard** (Traadita häälestuse viisard).
5. Installimiseks järgige ekraanil kuvatavaid juhiseid.

Kui olete printerit juba mõne muu, nt USB-ühenduse kaudu kasutanud, järgige printeri traadita võrgus seadistamiseks jaotises [Ühendusviisi muutmine](#) olevaid juhiseid.

Ühendusviisi muutmine

Kui olete HP tarkvara installinud ja printeri arvuti või võrguga ühendanud, võite HP tarkvara abil ühendusviisi muuta (nt USB-ühenduse traadita ühenduseks).



MÄRKUS. Etherneti-kaabliga ühendumine lülitab printeril välja traadita ühenduse võimaluse.

Etherneti-ühenduselt traadita ühendusele lülitumine asub jaotises (Windows)

1. Eemaldage Etherneti-kaabel printeri küljest.
2. Käivitage traadita ühenduse loomiseks traadita ühenduse seadistusviisard. Lisateavet leiate jaotisest [Seadistage printer oma traadita võrgus](#).

Pärast installimist avage printeri tarkvara. Lisateavet leiate jaotisest [Avage HP printeri tarkvara \(Windows\)](#).

USB-ühenduselt traadita ühendusele lülitumine (Windows)

Enne jätkamist vaadake üle loend jaotises [Enne alustamist](#).

1. Sõltuvalt kasutatavast opsüsteemist toimige järgmiselt.
 - **Windows 8.1:** klõpsake avakuva vasakus alanurgas allanoolt, valige printeri nimi ja seejärel klõpsake suvandit **Utiliidid**.
 - **Windows 8:** paremklõpsake avakuval tühjas kohas, klõpsake rakenduste ribal suvandit **Kõik rakendused**, valige printeri nimi ja seejärel klõpsake suvandit **Utiliidid**.
 - **Windows 7, Windows Vista ja Windows XP:** klõpsake arvuti töölaual nuppu **Start**, valige **Kõik programmid** ja klõpsake suvandit **HP** ning seejärel oma printeri kausta.
2. Klõpsake **Printer Setup & Software** (Printeri seadistamine ja tarkvara).
3. Valige **Convert a USB connected printer to wireless** (USB-ühendusega printerile traadita ühenduse määramine). Järgige ekraanile ilmuvaid juhiseid.



Vaadake lisateavet selle kohta, kuidas luua USB-ühenduse asemel traadita ühendus. [Klõpsake siin Internetist lisateabe saamiseks](#). Praegu ei pruugi see veebisait kõigis keeltes saadaval olla.

Traadita ühenduselt USB- või Etherneti-ühendusele lülitumine (Windows)

- Ühendage USB- või Etherneti-kaabel printeriga.

Traadita ühenduselt USB- või Etherneti-ühendusele lülitumine (OS X)



Lisage printer prindijärjekorda.

1. Avage **System Preferences** (Süsteemieelistused).
2. Olenevalt operatsioonisüsteemist klõpsake jaotises **Hardware** (Riistvara) suvandit **Print & Fax** (Printimine ja faksimine), **Print & Scan** (Printimine ja skannimine) või **Printers & Scanners** (Printerid ja skannerid).
3. Klõpsake plussmärki printerite loendi all vasakul.
4. Valige tuvastatud printerite loendist printer ja klõpsake **Lisa**.

Traadita ühenduse testimine

Printige traadita ühenduse testi aruanne, mis sisaldab teavet printeri traadita ühenduse kohta. Traadita ühenduse testi aruandes on toodud teave printeri oleku, riistvara-aadressi (MAC) ja IP-aadressi kohta. Kui seade on ühendatud võrguga, prinditakse testlehele andmed võrgusätete kohta.

Traadita võrgu testi tulemuste aruande printimiseks

1. Puudutage printeri juhtpaneelil suvandit  (Wireless (Traadita ühendus)) ja seejärel suvandit  (**Settings** (Sätted)).
2. Puudutage ikooni **Print Reports** (Prindi raportid)
3. Puudutage suvandit **Wireless Test Report** (Traadita ühenduse testi aruanne).

Lülitage printeri traadita ühenduse funktsioon sisse või välja.

Kui printeri juhtpaneelil olev sinine traadita ühenduse tuli põleb, on printeri traadita ühendus sisse lülitatud.

 **MÄRKUS.** Printeri ühendamise Etherneti-kaabliga lülitab traadita ühenduse funktsiooni automaatselt välja ja traadita ühenduse tuli kustub.

1. Puudutage printeri juhtpaneelil suvandit **Seadistamine** ja seejärel suvandit **Network Setup** (Võrgu seadistamine).
2. Puudutage valikut **Wireless Settings** (Traadita ühenduse seaded).
3. Puudutage traadita ühenduse sisse- või väljalülitamiseks nuppu **Wireless** (Traadita ühendus).



Võrgusätete muutmine

Printeri juhtpaneeli abil saate seadistada ja hallata printeri traadita võrguühendust ning teostada mitmesuguseid võrguhaldustoiminguid. Need tegevused on: võrgusätete vaatamine muutmise, võrgu vaikesätete taastamine, traadita võrgu raadioliidese sisse- ja väljalülitamine ja võrgusätete muutmine.

 **ETTEVAATUST.** Võrgusätted on mõeldud seadistusvõimaluste laiendamiseks. Samas pole tavakasutajal soovitatav mõnda neist sätetest muuta (näiteks ühenduskiirust, IP-seadeid, vaikelüüsi ja tule müüri sätteid).

Võrgusätete printimine

Kasutage üht moodust järgmistest.

- Puudutage printeri juhtpaneelil suvandit  (Wireless (Traadita ühendus)) või üksust  (Ethernet). Avaneb võrgu olekukuva. Valige võrgukonfiguratsiooni lehe printimiseks suvand **Print Details** (Prindi üksikasjad).
- Printige võrgukonfiguratsiooni leht. Lisateavet leiate jaotisest [Võrgukonfiguratsiooni leht](#).

Ühenduskiiruse seadistamine

Saate muuta andmete võrgu kaudu edastamise kiirust. Vaikesäte on **Automatic** (Automaatne).

1. Puudutage printeri juhtpaneelil suvandit **Seadistamine** ja seejärel suvandit **Network Setup** (Võrgu seadistamine).
2. Puudutage jaotist **Ethernet Settings** (Etherneti sätted).
3. Valige suvand **Advanced Settings** (Täpsemad sätted).
4. Puudutage suvandit **Link Speed** (Ühenduse kiirus).
5. Puudutage sobivat varianti, mis vastab teie võrgu riistvarale.

IP-sätete muutmine

IP-sätete vaikeväärtuseks on **Automatic** (Automaatne). Selle valiku puhul määratakse IP-sätted automaatselt. Kui teate võrgundusest rohkem, saate vajadusel ka nt. IP-aadressi, alamvõrgumaski või vaikelüüsi käsitsi muuta.

 **ETTEVAATUST.** Olge IP-aadressi käsitsi määramisel ettevaatlik. Kui sisestate installi ajal vale IP-aadressi, ei saa võrguseadmed printeriga ühendust.

1. Puudutage printeri juhtpaneelil suvandit **Seadistamine** ja seejärel suvandit **Network Setup** (Võrgu seadistamine).
2. Puudutage ikooni **Ethernet Settings** (Etherneti sätted) või **Wireless Settings** (Traadita sätted).
3. Puudutage valikut **Advanced Settings** (Täpsemad sätted).
4. Puudutage ikooni **IP Settings** (IP-sätted).
5. Kuvatakse teade, mis hoiatab, et IP-aadressi muutmisel eemaldatakse printer võrgust. Jätkamiseks puudutage üksust **OK**.
6. Vaikimisi on valitud säte **Automatic** (Automaatne). Sätete käsitsi muutmiseks valige **Manual** (Käsitsi) ja sisestage järgmiste sätete parameetrid.
 - **IP Address (IP-aadress)**
 - **Subnet Mask** (Võrgumask)
 - **Default Gateway** (Vaikelüüs)
 - **DNS Address** (IP-aadress)
7. Sisestage muudatused ning puudutage valikut **Done (Valmis)**.
8. Puudutage suvandit **OK**.

Kasutage rakendust HP Wireless Direct

Funktsiooni HP Wireless Direct abil saab printida traadita ühenduse kaudu otse arvutist, nutitefonist, tahvelarvutist või muust traadita sidet toetavast seadmest, loomata ühendust olemasoleva traadita võrguga.

Suunised funktsiooni HP Wireless Direct kasutamise kohta

- Veenduge, et arvutis või mobiilseadmes on olemas vajalik tarkvara.
Arvuti kasutamisel veenduge, et olete installinud printeriga kaasas oleva printeritarkvara.
- Kui te ei ole HP printeritarkvara arvutisse installinud, looge esmalt ühendus HP Wireless Directiga ja seejärel installige printeritarkvara. Valige ühenduse tüübiks **Wireless** (Traadita ühendus), kui printeritarkvara palub seda teha.
- Mobiilseadme kasutamisel veenduge, et olete installinud ühilduva prindirakenduse. Kui soovite mobiilse printimise kohta lisateavet, vt: www.hp.com/global/us/en/eprint/mobile_printing_apps.html.
- Veenduge, et printeris on lülitatud sisse funktsioon HP Wireless Direct ja (vajaduse korral) lubatud turve.
- Sama funktsiooni HP Wireless Direct ühendust saab kasutada kuni viis arvutit ja mobiilsideseadet.
- Funktsiooni HP Wireless Direct saab kasutada ka siis, kui printer on ühendatud USB-kaabli abil arvutiga või traadita ühenduse abil võrguga.
- Funktsiooni HP Wireless Direct ei saa kasutada arvuti, mobiilsideseadme ega printeri Internetiga ühendamiseks.

HP Wireless Directi sisselülitamine

1. Puudutage printeri juhtpaneelil suvandit  (HP Wireless Direct).
2. Puudutage suvandi **HP Wireless Direct** jaoks sätet **On** (Sees).

 **NÄPUNÄIDE.** Kui soovite kasutada HP traadita otseprintimist suurema turvalisusastmega ning arvuti või mobiilseade toetab WPA2-krüpteerimist, puudutage ikooni **Security** (Turbefunktsiooni sisselülitamise) suvand. Kui lülitate turbefunktsiooni sisse, saavad printeriga traadita ühenduse luua vaid parooli teadvad kasutajad. Kui turbefunktsioon on välja lülitatud, saavad printeriga ühenduse luua kõik traadita võrgu seadmed, mis asuvad võrgu levialas.

3. Puudutage suvandit **HP Wireless Direct Name** (HP Wireless Directi nimi), et kuvada funktsiooni HP Wireless Direct nimi.
4. Kui olete turbefunktsiooni sisse lülitanud, puudutage HP Wireless Directi parooli kuvamiseks suvandit **Security Password** (Turbeparool).

 **NÄPUNÄIDE.** Saate HP wireless direct rakenduse sisse lülitada ka sisseehitatud veebiserverist (EWS). Lisateavet EWS-i kasutamise kohta vaadake lõigust [Sisseehitatud veebiserver](#).

Printimine traadita side toega mobiilsideseadmest

Veenduge, et olete installinud oma mobiilseadmesse ühilduva printimiskirjenduse. Lisateabe saamiseks vaadake veebisaiti www.hp.com/global/us/en/eprint/mobile_printing_apps.html.

1. Veenduge, et olete lülitanud printeris sisse funktsiooni HP Wireless Direct.
2. Lülitage mobiilseadmes sisse Wi-Fi ühendus. Lisateavet leiate mobiilseadmega kaasas olevast dokumentatsioonist.



MÄRKUS. Kui mobiilsideseade ei toeta Wi-Fi, pole funktsiooni HP Wireless Direct kasutamine võimalik.

3. Looge mobiilseadmest ühendus uue võrguga. Toimige samamoodi nagu tavaliselt ühenduse loomisel uue traadita võrgu või kuumkohaga. Valige traadita võrkude loendist funktsiooni HP Wireless Direct nimi, nt **HP-Print-**-Officejet Pro XXXX** (kus ** tähistab teie printeri spetsiaalseid tuvastamismärke ja XXXX printeril tähistatud mudelit).

Kui HP Wireless Direct lülitatakse sisse koos turbega, siis sisestage küsimisel parool.

4. Printige oma dokument.

Traadita side toetavast arvutist printimine (Windows)

1. Veenduge, et olete lülitanud printeris sisse funktsiooni HP Wireless Direct.
2. Lülitage sisse arvuti Wi-Fi ühendus. Lisateavet leiate arvutiga kaasnenud dokumentatsioonist.



MÄRKUS. Kui arvuti ei toeta Wi-Fi, pole funktsiooni HP Wireless Direct kasutamine võimalik.

3. Looge arvutist ühendus uue võrguga. Toimige samamoodi nagu tavaliselt ühenduse loomisel uue traadita võrgu või kuumkohaga. Valige traadita võrkude loendist funktsiooni HP Wireless Direct nimi, nt **HP-Print-**-Officejet Pro XXXX** (kus ** tähistab teie printeri spetsiaalseid tuvastamismärke ja XXXX printeril tähistatud mudelit).

Kui HP Wireless Direct lülitatakse sisse koos turbega, siis sisestage küsimisel parool.

4. Kui printer on installitud ja ühendatud arvutiga traadita võrgu kaudu, siis jätkake 5. sammuga. Kui printer on installitud ja ühendatud arvutiga USB-kaabli kaudu, siis järgige alltoodud juhiseid, et installida printeri tarkvara funktsiooni HP Wireless Direct ühenduse abil.

- a. Sõltuvalt kasutatavast opsüsteemist toimige järgmiselt.

- **Windows 8.1:** klõpsake avakuva vasakus alanurgas allanoolt, valige printeri nimi ja seejärel klõpsake suvandit **Utiliidid**.
- **Windows 8:** paremklõpsake avakuval tühjas kohas, klõpsake rakenduste ribal suvandit **Kõik rakendused**, valige printeri nimi ja seejärel klõpsake suvandit **Utiliidid**.
- **Windows 7, Windows Vista ja Windows XP:** klõpsake arvuti töölaua nuppu **Start**, valige **Kõik programmid** ja klõpsake suvandit **HP** ning seejärel oma printeri kausta.

- b. Klõpsake suvandit **Printeri häälestus ja tarkvara** ja seejärel valige käsk **Ühenda uus printer**.

- c. Kui ekraanile ilmub kuva **Connection Options** (Ühendusesuvandid), valige **Wireless** (Traadita ühendus).

Valige tuvastatud printerite loendist oma HP printeritarkvara.

- d. Järgige ekraanile ilmuvaid juhiseid.

5. Printige oma dokument.

Traadita side toetavast arvutist printimine (OS X)

1. Veenduge, et olete lülitanud printeris sisse funktsiooni HP Wireless Direct.
2. Lülitage arvutis Wi-Fi sisse.
Lisateavet leiate Apple'i dokumentatsioonist.
3. Klõpsake Wi-Fi ikoonil ja valige rakenenduse HP Wireless Direct nimi traadita võrkude loendist, näiteks valikuvõimalus **HP-Print-**-Officejet Pro XXXX** (kus ** on teie printeri tuvastamise spetsiaalsed tähemärgid ja XXXX on printeril asetsev printeri mudeli number).
Kui HP Wireless Direct lülitatakse sisse koos turbega, siis sisestage küsimisel parool.
4. Lisage printer.
 - a. Avage **System Preferences** (Süsteemieelistused).
 - b. Olenevalt operatsioonisüsteemist klõpsake jaotises **Hardware** (Riistvara) suvandit **Print & Fax** (Printimine ja faksimine), **Print & Scan** (Printimine ja skannimine) või **Printers & Scanners** (Printerid ja skannerid).
 - c. Klõpsake plussmärki printerite loendi all vasakul.
 - d. Valige tuvastatud printerite loendist oma printer (printeri nime kõrval paremas veerus on kuvatud sõna "Bonjour") ja klõpsake nupul **Add** (Lisa).



HP Wireless Directi veebipõhiseks tõrkeotsinguks või selle seadistamisel abi saamiseks [klõpsake siin](#).

Praegu ei pruugi see veebisait kõigis keeltes saadaval olla.

9 Printeri haldamisvahendid

See jaotis sisaldab järgmisi teemasid:

- [Tööriistakast \(Windows\)](#)
- [Rakendus HP Utility \(OS X\)](#)
- [Sisseehitatud veebiserver](#)

Tööriistakast (Windows)

Tööriistakast Toolbox pakub printeri hooldusteavet.



MÄRKUS. Tööriistakasti saab installida HP tarkvara-CD-lt, kui arvuti vastab süsteeminõuetele. Süsteeminõuded leiate Readme-failist, mis on saadaval printeri komplekti kuuluval HP printeritarkvara CD-l.

Tööriistakasti avamine

1. Avage HP printeri tarkvara. Lisateavet leiate jaotisest [Avage HP printeri tarkvara \(Windows\)](#).
2. Klõpsake suvandit **Print, Scan & Fax** (Printimine, skannimine ja faksimine).
3. Klõpsake suvandit **Maintain Your Printer** (Printeri hooldus).

Rakendus HP Utility (OS X)

Rakendus HP Utility sisaldab tööriistu prindisätete konfigureerimiseks, printeri kalibreerimiseks, tarvikute võrgu kaudu tellimiseks ja veebitoe teabe leidmiseks.



MÄRKUS. HP Utility funktsioonid võivad olla erinevad ja sõltuvad valitud printerist.

Tinditaseme hoiatused ja näidikud pakuvad oletatavaid väärtusi vaid planeerimiseesmärkidel. Kui kuvatakse madala tinditaseme hoiatusteade, hoidke võimaliku prindiviivituse vältimiseks asenduskassetti käepärast. Kassette ei pea asendama enne, kui prindikvaliteet muutub vastuvõetamatuks.

Topeltklõpsake rakendust HP Utility kaustas **Hewlett-Packard**, mis asub kõvaketta ülemise tasandi kaustas **Applications (Rakendused)**.

Sisseehitatud veebiserver

Kui printer on võrku ühendatud, saate vaadata printeri sisseehitatud veebiserveri (EWS) abil olekuteavet, muuta sätteid ja hallata printerit oma arvutis.



MÄRKUS. Mõnede sätete vaatamiseks ja muutmiseks võite vajada parooli.



MÄRKUS. Manus-veebiserverit saab avada ja kasutada ka ilma Interneti-ühenduseta. Kõik funktsioonid pole aga sel juhul saadaval.

- [Küpsised](#)
- [Sisseehitatud veebiserveri avamine](#)
- [Juhtpaneeli lukustamine](#)

- Sisseehitatud veebiserverile puudub juurdepääs

Küpsised

Sisseehitatud veebiserver tekitab lehitsemise ajal arvuti kõvakettale väga väikesed tekstifailid (nimetatakse küpsisteks). Need failid võimaldavad EWS-il järgmise külastuse ajal teie arvuti ära tunda. Näiteks kui olete määranud sisseehitatud veebiserverile keele, võimaldab väike tekstifail (küpsis) seda keelt meeles pidada, nii et järgmine kord, kui sisseehitatud veebiserverit kasutate, kuvatakse lehed selles keeles. Mõni küpsis (nt kliendi eelistusi talletav küpsis) salvestatakse arvutisse, kuni kustutate selle käsitsi.

Veebilehitsejat on võimalik seadistada nii, et see lubab kõiki küpsiseid, kuid ka nii, et see teavitab iga kord pakutavatest küpsistest ning kasutajal on võimalus iga kord valida, milliseid ta lubab ja milliseid mitte. Veebilehitseja abil on võimalik soovimatutest küpsistest vabaneda.

Sõltuvalt printerist võib küpsiste keelamisel kaduda mõni järgmistest funktsioonidest.

- Seadistusviisardite kasutamine
- Sisseehitatud veebiserveri suhtluskeele salvestamine
- Sisseehitatud veebiserveri lehe Kodu isikupärastamine

Lisateavet privaatsussätete ning küpsiste seadistamise ja lubamise kohta leiate veebibrauseri abimaterjalidest.

Sisseehitatud veebiserveri avamine

Sisseehitatud veebiserverile pääseb juurde nii võrgu kui ka HP Wireless Directi kaudu.

Sisseehitatud veebiserveri avamine võrgu kaudu

1. Printeri IP-aadressi või hostinime leiate printeri võrgukonfiguratsiooni lehelt.

Lisateavet leiate jaotisest [Võrgukonfiguratsiooni leht](#).

2. Sisestage oma arvutis toetatud veebibrauserisse printerile määratud IP-aadress või hostinimi.

Näiteks siis, kui teie seadme IP-aadress on 123.123.123.123, tippige veebibrauserisse järgmine aadress:
`http://123.123.123.123`

Sisseehitatud veebiserveri avamine rakenduse HP Wireless Direct kaudu

1. Puudutage printeri juhtpaneeli kuvalt ikooni  (HP Wireless Direct).
2. Kui kuvatakse, et rakenduse HP Wireless Direct säte on **Off** (Väljas), puudutage selle sisselülitamiseks suvandit **HP Wireless Direct**.
3. Lülitage arvutis sisse traadita ühendus, otsige HP Wireless Direct nime ja ühenduge sellega. Kui funktsiooni HP Wireless Direct turve on sisse lülitatud, sisestage küsimisel funktsiooni HP Wireless Direct parool.
4. Sisestage arvutis toetatud veebibrauseri aadressiribale järgmine aadress: `http://192.168.223.1`.

Juhtpaneeli lukustamine

Printeri juhtpaneeli teatud funktsioonide volitamata kasutamise vältimiseks saate need funktsioonid sisseehitatud veebiserveris (EWS) lukustada.

Kui juhtpaneel on lukustatud, ei saa teatud funktsioone selle kaudu kasutada. Juhtpaneeli luku sätte saab samuti turvata, määrares sisseehitatud veebiserveris administraatoriparooli. Parool tuleb sisestada sätte avamisel või juhtpaneeli luku sisse- või väljalülitamisel.

Sisseehitatud veebiserverile puudub juurdepääs

Kontrollige võrguseadistust

- Veenduge, et te ei kasuta printeri ühendamiseks võrku telefoni ühendusjuhet ega ristkaablit.
- Veenduge, et printeri võrgujuhe on korralikult ühendatud.
- Kontrollige, kas võrgujaotur, kommutaator või marsruuter on sisse lülitatud ja töötab õigesti.

Kontrollige arvutit

- Kontrollige, kas teie kasutuses olev arvuti on võrku ühendatud.



MÄRKUS. Sisseehitatud veebiserverile pääsete juurde ka siis, kui printeri HP Wireless Direct on sisse lülitatud ja teate printeri IP-aadressi.

Kontrollige oma veebibrauserit

- Veenduge, et veebibrauser vastab süsteemi miinimumnõuetele. Lisateabe saamiseks vaadake HP printeritarkvara CD-l olevast Readme-failist printeri süsteeminõudeid.
- Kui teie veebibrauser kasutab Interneti-ühenduse loomiseks proksisätteid, proovige nende väljalülitamist. Lisateavet vaadake oma veebibrauseriga kaasasolevast dokumentatsioonist.
- Veenduge, et veebibrauseris on lubatud JavaScript ja küpsised. Lisateavet vaadake oma veebibrauseriga kaasasolevast dokumentatsioonist.

Kontrollige printeri IP-aadressi

- Printeri IP-aadressi kontrollimiseks tehke IP-aadress kindlaks, printides võrgukonfiguratsiooni lehe. Puudutage printeri juhtpaneelil suvandeid **Seadistamine**, **Aruanded** ja **Network Configuration Report** (Võrgukonfiguratsiooni aruanne).
- Käivitage printeri IP-aadressiga käsk PING käsuviibalt (Windows) või võrguutiliit Network Utility (Mac OS X).



MÄRKUS. OS X Lion ja OS X Mountain Lion: Network Utility (Võrguutiliit) paikneb kaustas **Utilities** (Utiliidid);, mis asub kõvaketta ülemise tasandi kaustas **Applications (Rakendused)**.

OS X Mavericks: avage **Finder**, hoidke all valikuklahvi ja valige menüüst **Apple** (🍏) suvand **System Information** (Süsteemiteave). Valige suvandid **Window > Network Utility** (Võrguutiliit).

Näiteks juhul, kui IP-aadress on 123.123.123.123, sisestage käsuviibale järgnev rida (Windows):

```
C:\ping 123.123.123.123
```

Või

Avage Network Utility (Mac OS X), klõpsake sakk **Ping**, sisestage rida 123.123.123.123 ja seejärel klõpsake valikut **Ping**.

Kui seade vastab, siis on IP-aadress õige. Kui seade ei vasta (kuvatakse teade ajalõpu (time-out) saabumise kohta), siis on IP-aadress vale.



NÄPUNÄIDE. Kui kasutate opsüsteemiga Windows arvutit, külastage HP võrgutoe veebisaiti aadressil www.hp.com/support . See veebisait sisaldab kasulikku teavet ja utiliite, mis hõlbustavad levinud prindiprobleemide lahendamist.

10 Probleemi lahendamine

Jaotises antakse ülevaade levinumate probleemide võimalikest lahendustest. Kui teie printer ei tööta õigesti ja need soovitused ei lahendanud teie probleemi, proovige kasutada abi saamiseks mõnd jaotises [HP tugi](#) toodud tugiteenust.

See jaotis sisaldab järgmisi teemasid:

- [HP tugi](#)
- [Printeri juhtpaneeli kaudu abi hankimine](#)
- [Printeriaruannete mõistmine](#)
- [Printeri probleemide lahendamine](#)
- [Prindiprobleemide lahendamine](#)
- [Paljundamisprobleemide lahendamine](#)
- [Skannimisprobleemide lahendamine](#)
- [Faksimisprobleemide lahendamine](#)
- [Veebiteenuste kasutamisega seotud probleemide lahendamine](#)
- [Võrguprobleemide lahendamine](#)
- [Printeri hooldus](#)
- [Paberiummistuste kõrvaldamine](#)
- [Vabastage printimiskelk](#)
- [Vaikeväärtuste ja sätete taastamine](#)

HP tugi

- [Printeri registreerimine](#)
- [Tugiteenuste osutamise protsess](#)
- [Elektronilise toe kasutamine](#)
- [HP tugiteenused telefonitsi](#)

Printeri registreerimine

Kulutades paar minutit registreerimiseks, saate nautida kiiremat teenindust, efektiivsemat tootetuge ja tugiteateid. Kui te ei registreerinud printerit tarkvara installimise ajal, saate seda teha nüüd aadressil <http://www.register.hp.com>.

Tugiteenuste osutamise protsess

Kui teil on probleem, järgige neid juhiseid:

1. Lugege printeriga kaasnenud dokumentatsiooni.
2. Külastage HP võrgutoe veebisaiti aadressil www.hp.com/support .

HP võrgutugi on kättesaadav kõigile HP klientidele. Veebisait on kiireim alati värsket tooteteabe ja asjatundlike nõuannete allikas, mis hõlmab järgmisi funktsioone:

- Kiire juurdepääs tugiteenust osutavatele asjatundjatele
 - Tarkvara- ja draiverivärskendused printerile
 - Kasulik tavaprobleemide tõrkeotsinguteave
 - Ennetavad printeriuuendused, tugiteatiseid ja HP uudised, mis on saadaval, kui HP printeri registreerite
3. Helistage HP klienditoele. Lisateavet leiate jaotisest [HP tugiteenused telefonitsi](#).

Klienditoe võimalused ja kättesaadavus on erinevad, sõltuvalt printerist, riigist/piirkonnast ja suhtluskeelest.

Elektronilise toe kasutamine

Toe- ja garantiiteavet leiate HP veebisaidilt www.hp.com/support . See veebisait sisaldab kasulikku teavet ja utiliite, mis hõlbustavad levinud printeriprobleemide lahendamist. Valige vastava suunise kuvamisel oma riik/piirkond ja klõpsake seejärel suvandit **Kõik HP kontaktandmed** , et saada lisateavet tehnilisele toele helistamise kohta.

See veebisait pakub ka tehnilist tuge, draivereid, kulumaterjale, tellimisteavet ja näiteks järgmisi võimalusi.

- Juurdepääsu elektroonilistele tootetoete lehtedele
- Saate HP-le saata oma küsimused e-posti teel
- Saate küsida HP tehnikaspetsialistidelt nõu võrguvestluse kaudu
- Saate kontrollida HP tarkvaravärskenduste saadavust

Abi võite saada ka HP tarkvara (Windowsile või Mac OS X-ile) kaudu, mis pakub lihtsaid samm-sammulisi lahendusi seoses tavaliste prindiprobleemidega. Lisateavet leiate jaotisest [Printeri haldamisvahendid](#).

Klienditoe võimalused ja kättesaadavus erinevad, sõltuvalt printerist, riigist/piirkonnast ja suhtluskeelest.

HP tugiteenused telefonitsi

Telefonitoe valikud ja nende kättesaadavus on printerite, riikide/piirkondade ja keelte puhul erinevad.

See jaotis sisaldab järgmisi teemasid:

- [Enne helistamist](#)
- [Telefoniteeninduse periood](#)
- [Klienditoe telefoninumbrid](#)
- [Kui telefoniteeninduse periood on lõppenud](#)

Enne helistamist

Helistage HP klienditoele, olles printeri ja sellega ühendatud arvuti juures. Teilt võidakse küsida järgmisi andmeid.

- Mudelinumber
- seerianumber (asub printeri tagaküljel või all)
- Probleemi ilmnmisel kuvatavaid teateid
- Vastuseid järgmistele küsimustele:
 - Kas seda tõrget on ka varem ette tulnud?
 - Kas saate seda vajadusel uuesti tekitada?
 - Kas lasite probleemi ilmnmisega enam-vähem samal ajal või pisut enne seda arvutisse uut riist- või tarkvara?
 - Kas enne selle olukorra tekkimist ilmnes veel midagi (nagu näiteks äikesetorm või printeri liigutamine)?

Kui peate helistama ettevõttesse HP, on sageli kasulik printeri olekuraport enne helistamist välja printida.

Telefoniteeninduse periood

Põhja-Ameerikas, Aasia ja Vaikse ookeani piirkonnas ning Ladina-Ameerikas (sh Mehhikos) osutatakse tugiteenust telefoni teel ühe aasta jooksul. Euroopa, Lähis-Ida ja Aafrika telefoniteeninduse perioodi väljaselgitamiseks minge aadressile www.hp.com/support. Kehtib tavaline kõnetariif.

Klienditoe telefoninumbrid

HP tugiteenuste telefoninumbrate ja hinnakirjade värskema loendi leiate veebilehelt www.hp.com/support.

Kui telefoniteeninduse periood on lõppenud

Pärast telefoniteeninduse perioodi lõppu osutab HP tugiteenust lisatasu eest. Võimalik, et saate abi ka HP võrgutoe veebisaidilt: www.hp.com/support. Pöörduge oma HP edasimüüja poole või helistage oma riigi/ piirkonna tugiteenuste telefonil, et teenindusvõimaluste kohta rohkem teada saada.

Printeri juhtpaneeli kaudu abi hankimine

Printeri kohta lisateabe saamiseks saate kasutada printeri spikriteemasid. Mõni teema sisaldab ka animatsioone toimingute läbimiseks (nt ummistuste likvideerimiseks).

Printeri juhtpaneelil spikriteemade avamiseks puudutage avakuval suvandit  **(Help (Spikker))**.

Printeriaruannete mõistmine

Printeriprobleemide tõrkeotsinguks saate printida järgmiseid aruandeid.

- [Printeri olekuaruanne](#)
- [Võrgukonfiguratsiooni leht](#)
- [Prindikvaliteedi aruanne](#)
- [Traadita ühenduse testi aruanne](#)

- [Veebipääsu aruanne](#)

Printeri olekuaruanne

Kasutage printeri olekuraportit printeri hetketeabe ja tindikasseti oleku vaatamiseks. Kasutage printeri olekuraportit ka abivahendina printeriga esinevate probleemide tõrkeotsingul.

Printeri olekuraport sisaldab ka viimaste sündmuste logi.

Kui peate helistama ettevõttesse HP, on sageli kasulik printeri olekuraport enne helistamist välja printida.

Printeri olekuaruande printimine

1. Puudutage printeri juhtpaneelil suvandit **Seadistamine**.
2. Puudutage üksuseid **Aruanded** ja **Printer Status Report** (Printeri olekuraport).

Printer Status Report

Product Information

1. Model Name: HP Officejet 6620 e-All-in-One
2. Model Number: 6620
3. Serial Number: T1001120000
4. Product Number: B8708A
5. Service ID: 23300
6. Printer Zone (FC): 8
7. Firmware Version: PML2CA13304F
8. FWA Patch Version: 0
9. Country/Region: IS 1
10. Duplexer: Installed
11. ADP: Installed

Connectivity Settings

14. Network Status: Ready
15. Active Connection Type: Wireless
16. URL: http://32.186.23.1
17. Hostname: (blank)
18. Admin Password: Not Set
19. Disconnected
20. 01423-240-230

Scan Settings

21. Front Panel Destinations List: 0
22. Scanner Glass Test: Not Run

Scan Usage Information

23. Pages Scanned: 0
24. Scans From ADP: 0

Fax Settings

25. Fax Speed: Medium (14400)
26. Backup Fax Reception: On
27. Fax Forwarding: Off
28. Auto Answer: On
29. Rings to Answer: 3
30. Distinctive Ring: All Rings
31. (COM) Error Correction Mode: On
32. Fax to PC: Off

Fax Usage Information

33. Pages Sent: 0
34. Pages Received: 0

Print Usage Information

12. Total Pages Printed: 4
13. Business Pages Printed: 0

Ink Delivery System Information

35. Ink Supply:

36. Estimated Ink Level:

	Magenta	Cyan	Yellow	Black
37. Ink Level:	1	1	1	1
38. Ink Level:	81/91/870	83/81/870	83/81/870	82/232/13
39. L0%	8	0	0	0
40. HP	1	1	1	1
41. Ink Warranty Ends:	04/18/2015	04/18/2015	04/18/2015	03/18/2015
42. Ink Number:	HP 900-SETUP	HP 900-SETUP	HP 900-SETUP	HP 900-SETUP
43. Cartridge:	non-traditional ink	non-traditional ink	non-traditional ink	non-traditional ink
44. PE:	0	0	0	0

Additional Assistance

For more information about how to change settings and diagnose problems, see the user documentation for your device. This documentation is available on your computer after you install the software either from the HP Officejet 6620 e-All-in-One Printer Software (Windows) or the Help Viewer (Mac OS).

Fax Test Setup

To verify that your product is setup correctly for Fax, run the Fax Test. You can access this test from the device control panel or from the HP Officejet 6620 e-All-in-One Printer Software.

Wireless Network Test

To verify your product is setup correctly for Wireless, run the Wireless Network Test. You can access this test from the device control panel.

1. **Product Information (Tooteteave):** näitab printeriteavet (näiteks printeri nimi, mudelinumber, seerianumber ja püsivara versioon) ning paigaldatud lisatarvikuid (näiteks automaatne kahepoolne prindiseade või dupleksseade).
2. **Print Usage Information** (Printimise teave): näitab printitud lehekülgede kokkuvõtet.
3. **Ink Delivery System Information** (Tindiväljastussüsteemi teave): näitab hinnangulisi tinditasemeid (esitatuna graafilisel kujul näidikutena) ning tindikassettide osanumbreid ja garantii kehtivusaegu.



MÄRKUS. Tinditaseme hoiatused ja näidikud pakuvad oletatavaid väärtusi vaid planeerimiseesmärkidel. Kui kuvatakse madala tinditaseme hoiatusteade, hoidke võimaliku prindiviivituse vältimiseks asenduskassetti käepärast. Kassette ei pea asendama enne, kui prindikvaliteet muutub vastuvõetamatuks.

4. **Additional Assistance (Täiendav abi):** annab teavet selle kohta, kust leida nii lisateavet printeri kohta kui ka teavet faksitesti seadistamise ja traadita võrgu testi teostamise kohta.

Võrgukonfiguratsiooni leht

Võrku ühendatud printeri korral saate printida võrgukonfiguratsiooni lehe, et vaadata printeri võrgusätteid ja printeri tuvastatud võrkude loendit. Aruande viimasel lehel on loend kõigist piirkonnas tuvastatavatest traadita võrkudest koos signaalitugevuse ja kasutatavate kanalitega. Sellest võib olla abi oma võrgu jaoks kanali valimisel, mis pole teiste võrkudega tihedalt hõivatud (võrgujõudluse parandamiseks).

Võrgukonfiguratsiooni leht aitab teha võrguühenduvuse probleemide tõrkeotsingut. Kui peate HP-le helistama, on kasulik see leht enne välja printida.

Võrgukonfiguratsioonilehe printimine

1. Puudutage printeri juhtpaneelil suvandit **Seadistamine** .
2. Puudutage suvandit **Aruanded** ja **Network Configuration Report** (Võrgukonfiguratsiooni aruanne).

HP Network Configuration Page

Model : HP Officejet 6820 e-All-in-One

1	General Information			
	Network Status		Ready	
	Active Connection Type		Wireless	
	URL(s) for Embedded Web Server		http://dhcpc19	
			http://192.168.0.21	
	Firmware Revision		PNL2CA1339AR	
	Hostname		dhcpc19	
Serial Number		TH36110955		
Internet		Connected		
2	802.3 Wired			
	Hardware Address (MAC)		74:46:a0:ce:5c:1a	
	Link Configuration		None	
3	802.11 Wireless			
	Hardware Address (MAC)		74:46:a0:ce:53:16	
	Status		Connected	
	Communication Mode		Infrastructure	
	Network Name (SSID)		myqwest8935	
	Access Point HW Address		40:4a:03:dc:42:f5	
	Signal Quality (1 – 5)		5	
	Channel		1	
	Authentication Type		WPA-PSK	
	Encryption		Automatic (AES or TKIP)	
	IPv4			
	IP Address		192.168.0.21	
	Subnet Mask		255.255.255.0	
	Default Gateway		192.168.0.1	
	Configuration Source		DHCP	
	Primary DNS Server		192.168.0.1	
	Secondary DNS Server		206.171.3.25	
	Total Packets Transmitted		261	
	Total Packets Received		214	
	IPv6			
Primary DNS Server		::		
Secondary DNS Server		::		
Address	Prefix Length	Configured By		
FE80::7646:ADFF:FECE:5316	64	Self		

Wireless Direct

You cannot use the device's wireless function because it has been disabled. For more information, contact your network administrator or the person who set up the device.

1. **General Information (Üldteave):** siin kuvatakse võrgu praeguse oleku ja ühendusetüübi ning muudki teavet (nt sissehitatud veebiserveri URL).
2. **802.3 Wired (802.3, traatühendus):** kuvatakse aktiivse Ethernet-võrgu teave (nt IP-aadress, alamvõrgu mask, vaikelüüs, samuti printeri riistvaraline aadress).
3. **802.11 Wireless:** kuvab traadita võrguühenduse teabe (nt hostinimi, IP-aadress, alamvõrgu mask, vaikelüüs ja server). See näitab ka võrgunime (SSID), suhtelisi signaalitugevusi ja kasutatavaid kanaleid. Saate kontrollida võrkude loendit, et vaadata, kas teie võrgusignaali on hea, ja muuta traadita ühenduse häälestust traadita ühenduse häälestusviisardi abil (Wireless Setub Wizard). Lisateavet leiate jaotisest Ühendusviisi muutmise.

4. **HP Wireless Direct:** siin kuvatakse funktsiooni HP Wireless Direct ühendusega seotud teave (nt võrgu nimi (SSID), IP-aadress, alamvõrgu mask, vaikelüüs ja server).
5. **Miscellaneous (Muu):** näitab teavet täiendavate võrgusätete kohta.
 - **Port 9100:** Printer toetab toorest IP-printimist TCP pordi 9100 kaudu. See HP spetsiaalne TSP/IP-port printeril on printimise vaikeport. Juurdepääs on sellele HP tarkvara kaudu (näiteks HP Standard Port).
 - **Bonjour:** Bonjour'i teenuseid (mis kasutavad mDNSi (Multicast Domain Name System)) kasutatakse tavaliselt väikeste serverite puhul, kus ei kasutata tavapäraselt DNS serverit IP-aadresside ja nimede omistamiseks (UDP pordi 5353 kaudu).
 - **SLP:** Service Location Protocol (SLP) on interneti standardprotokoll, mis võimaldab võrgurakendustel määrata võrguteenuste olemasolu, kohta ning konfiguratsiooni. See protokoll lihtsustab võrguressursside (printerid, veebiteenused, faksimasinad, videokaamerad, failisüsteemid, varundusseadmed (magnetlintsalvestid), andmebaasid, kataloogid, meiliserverid, kalendrid) avastamist ja kasutamist.
 - **Microsoft Web Services** (Microsofti veebiteenused): lubage või keelake printeri toetatud Microsofti veebiteenuste dünaamilise avastuse (WS Discovery) protokolle või Microsofti seadmete veebiteenuste (WSD) printiteenuseid. Keelake kasutamata printiteenused, et vältida juurdepääsu nende teenuste kaudu.



MÄRKUS. Teenuste WS Discovery ja WSD Print kohta leiate lisateavet www.microsoft.com.

- **IPP:** Interneti-printimisprotokoll (IPP) on kaugprintimise standardne võrguprotokoll. Erinevalt teistest IP-kaugprotokollidest toetab IPP juurdepääsu haldust, autentimist, krüptimist ja võimaldab turvalisemat printimist.
- **Proxy Settings** (Puhversätted): Näitab teavet puhveraadresside, -portide ning autentimise staatuse kohta. Puhversätteid saate muuta sisseehitatud veebiserveris (EWS).

Puhvisätete muutmiseks klõpsake sisseehitatud veebiserveris suvandeid **Network** (Võrk), **Proxy Settings** (Puhvisätted) ja seejärel valige soovitud suvandid.

Prindikvaliteedi aruanne

Prindikvaliteedi probleeme võivad põhjustada paljud tegurid: tarkvarasätted, halva kvaliteediga pildifail või prindisüsteem ise. Kui prindikvaliteet jätab soovida, siis saate prindikvaliteedi diagnostikalehe abil teada, kas prindisüsteem on töökorras või mitte.

Prindikvaliteedi aruande printimine

1. Puudutage printeri juhtpaneelil suvandit **Seadistamine**.
2. Puudutage suvandit **Aruanded**.
3. Puudutage suvandit **Print Quality Report** (Prindikvaliteedi aruanne).

HP Officejet ~~8500~~ ~~in-Color Series~~
Print Quality Diagnostic Page

Printer Information

Product model number: B6T06A
Product serial number: TH36110955
Service ID: 23265
Firmware Version: PNL2CA1339AR
Pages printed: Tray 1=5, Total=5, Auto-duplex unit=0
Ink cartridge level*: K=100, Y=90, M=90, C=90
*Estimates only. Actual ink levels may vary.

Test Pattern 1

If the lines are not straight and connected, align the printheads.



Test Pattern 2

If you see thin white lines across any of the colored blocks, clean the printheads.



Test Pattern 3

If you see dark lines or white gaps where the arrows are pointing, align printhead.

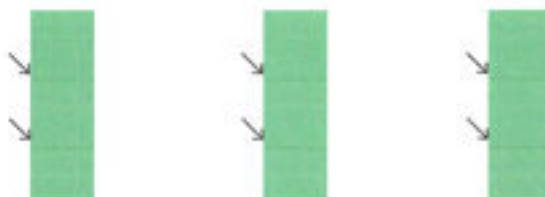

Kui lehel on näha defekte, toimige järgmiselt.

1. Kui prindikvaliteedi aruanne on luitunud, osaliselt tühi, triibuline või puuduvate värviribade või -mustritega, kontrollige, ega tindikassetid pole tühjad, ning asendage puuduvale värviribale või värvimustrile vastav kassett. Kui tindikassetid pole ammendunud, eemaldage ja paigaldage kõik tindikassetid uuesti, et tagada nende õige paigaldus.

Ärge eemaldage tühje kassette enne, kui uued asenduskassetid on olemas. Uute kassetide paigaldamise teavet vaadake jaotisest [Tindikassetide vahetamine](#).



2. Kui 1. proovimustri jooned pole sirged või omavahel ühendatud, joondage prindipäid. Lisateavet leiate jaotisest [Prindipea ja tindikassetide hooldamine](#).
3. Kui näete 2. proovimustri värviplokkidel valgeid jooni, puhastage prindipea. Lisateavet leiate jaotisest [Prindipea ja tindikassetide hooldamine](#).

4. Kui näete 3. proovimustril noolega näidatud kohtades valgeid või tumedaid jooni, joondage prindipea. Lisateavet leiate jaotisest [Prindipea ja tindikassettide hooldamine](#).
5. Kui mitte ükski eelmistest lahendustest ei aidanud, võtke prindipea väljavahetamiseks ühendust HP klienditoega. Lisateavet leiate jaotisest [HP tugi](#).

Traadita ühenduse testi aruanne

Printige traadita ühenduse testi aruanne, mis sisaldab teavet printeri traadita ühenduse kohta. Traadita ühenduse testi aruanne on toodud teave printeri oleku, riistvara-aadressi (MAC) ja IP-aadressi kohta. Kui seade on ühendatud võrguga, prinditakse testlehele andmed võrgusätete kohta.

Traadita võrgu testi tulemuste aruanne printimiseks

1. Puudutage printeri juhtpaneelil suvandit  (Wireless (Traadita ühendus)) ja seejärel suvandit  (**Settings** (Sätted)).
2. Valige jaotis **Print Reports** (Prindi raportid)
3. Puudutage suvandit **Wireless Test Report** (Traadita ühenduse testi aruanne).

Veebipääsu aruanne

Printige veebipääsu aruanne, et teha kindlaks Interneti-ühendusega seotud probleemid, mis võivad mõjutada veebiteenuseid.

Veebipääsu aruanne printimine

1. Puudutage printeri juhtpaneelil suvandit **Seadistamine**.
2. Puudutage suvandit **Aruanded**.
3. Valige **Web Access Report** (Veebipääsu aruanne).

Printeri probleemide lahendamine

 **NÄPUNÄIDE.** (Windows) Prindi-, skannimis- ja kopeerimisprobleemide diagnoosimiseks ja automaatseks parandamiseks käivitage rakendus [HP Print and Scan Doctor](#). Rakendus on saadaval ainult mõnes keeles.

Printer lülitub ootamatult välja

- Kontrollige toidet ja toiteühendusi.
- Kontrollige, kas printeri toitejuhe on korralikult ühendatud töötavasse pistikupessa.

Prindipea joondamine nurjub

- Kui joondamistoiming nurjub, veenduge, et olete sisendsalve asetanud kasutamata valge tavapaberi. Kui sõiotesalves on tindikasseti joondamise ajal värviline paber, siis joondamine ebaõnnestub.
- Kui joondamine nurjub korduvalt, peate prindipea puhastama või andur on defektne. Prindipea puhastamiseks vaadake jaotist [Prindipea ja tindikassettide hooldamine](#).
- Kui prindipea puhastamine ei lahenda probleemi, võtke ühendust HP klienditoega. Avage veebiaadress www.hp.com/support. See veebisait sisaldab kasulikku teavet ja utiliite, mis hõlbustavad levinud prindiprobleemide lahendamist. Valige vastava suunise saamisel oma riik/piirkond ja klõpsake seejärel üksust **Kõik HP kontaktandmed**, et saada teavet tehnilisele toele helistamise kohta.

Paberisöötmise probleemid

- **Paber pole salvest sisse tõmmatud**
 - Veenduge, et salves oleks paberit. Lisateavet leiate jaotisest Paberi laadimine. Lehitsege paberit enne selle sisestamist.
 - Veenduge, et paberijuhikud on salves seatud kohakuti sisestatava paberi formaadi jaoks õigete märgenditega. Ühtlasi veenduge, et paberijuhikud on vastu paberipakki, kuid ei suru seda liiga tugevasti.
 - Veenduge, et paberipakk on joondatud söötesalve põhjal olevate vastavate paberiformaadi tähistega ega ületa salve küljel olevat paberipaki kõrguse tähist.
 - Veenduge, et paberipakk on joondatud söötesalve põhjal olevate vastavate paberiformaadi tähistega ega ületa salve küljel olevat paberipaki kõrguse tähist.
 - Veenduge, et salve sisestatud paber ei ole kaardunud. Painutage kandjat kaardumisele vastupidises suunas.
- **Lehed tõmmatakse viltu**
 - Veenduge, et söötesalve laaditud paber on paberijuhikutega joondatud. Vajaduse korral võtke söötesalv printerist välja ja sisestage paber korralikult, tagades, et paberijuhikud on õigesti joondatud.
 - Sisestage paber printerisse ainult printeri jõudeolekus.
- **Korruga tõmmatakse sisse mitu lehte**
 - Veenduge, et paberijuhikud on salves seatud kohakuti sisestatava paberi formaadi jaoks õigete märgenditega. Ühtlasi veenduge, et paberijuhikud on vastu paberipakki, kuid ei suru seda liiga tugevasti.
 - Veenduge, et paberipakk on joondatud söötesalve põhjal olevate vastavate paberiformaadi tähistega ega ületa salve küljel olevat paberipaki kõrguse tähist.
 - Veenduge, et salve poleks pandud liiga palju paberit.
 - Veenduge, et paberipakk on joondatud söötesalve põhjal olevate vastavate paberiformaadi tähistega ega ületa salve küljel olevat paberipaki kõrguse tähist.
 - Optimaalse tulemuslikkuse ja tõhususe nimel kasutage ainult HP paberit.

Prindiprobleemide lahendamine

 **NÄPUNÄIDE.** (Windows) Prindi-, skannimis- ja kopeerimisprobleemide diagnoosimiseks ja automaatseks parandamiseks käivitage rakendus HP Print and Scan Doctor. Rakendus on saadaval ainult mõnes keeles.

Printer ei vasta (mitte midagi ei prindita)

- **Prinditööd on prindijärjekorras kinni**

Avage prindijärjekord, tühistage kõik dokumendid ja taaskäivitage arvuti. Proovige pärast arvuti taaskäivitust uuesti printida. Lisateavet leiate opsüsteemi spikrist.
- **Kontrollige HP tarkvara installi**

Kui printer lülitub printimise ajal välja, kuvatakse arvutiekraanil hoiatusteade. Vastasel juhul ei pruugi printeri komplekti kuuluv HP tarkvara olla õigesti installitud. Selle probleemi lahendamiseks desinstallige kogu HP tarkvara täielikult ja installige see siis uuesti.

- **Kontrollige kaabliühenduste korrasolekut**

Veenduge, et USB- või Etherneti kaabli mõlemad otsad on korralikult kinnitatud.

Kui printer on ühendatud võrku, kontrollige järgmist:

- Kontrollige printeri tagaküljel toitepesa kohal olevat ühendustuld.
- Veenduge, et te ei kasuta printeri ühendamiseks telefoni ühendusjuhet.

- **Kontrollige printeri traadita ühendust**

Kui printer on ühendatud traadita võrku, siis kontrollige, kas sinine traadita ühenduse tuli põleb ega vilgu. Vilkuv tuli tähendab ühendusprobleemi printeri ja võrgu vahel. Saate printida traadita ühenduse testi aruande, mis aitab diagnoosida mitmesuguseid probleeme.

- **Kontrollige, kas teie arvutisse on installitud tulemüür**

Tulemüüritarkvara on turbeprogramm, mis kaitseb arvutit võrgurünnakute eest. Tulemüür võib sealjuures takistada ka arvuti ja printeri ühendust. Kui te ei saa printeriga ühendust, proovige tulemüüri ajutiselt välja lülitada. Kui probleem püsib, ei ole tulemüür sideprobleemi põhjuseks. Lülitage tulemüür uuesti tööle.



Kasutage seda tõrkeotsijat printeri ühendamiseks võrguga, kui teil on probleeme põhjustav tulemüür või viirusetõrjetarkvara. Klõpsake siin Internetist lisateabe saamiseks. Praegu ei pruugi see veebisait kõigis keeltes saadaval olla.

- **Taaskäivitage printer ja arvuti.**

Kui printer ei vasta endiselt, lülitage printer ja arvuti välja ning seejärel uuesti sisse.



Kui ülalmainitud sammud ei aita probleemi lahendada, klõpsake siin, et saada veebist täiendavat tõrkeotsinguteavet.

Teatud osa lehele prinditud teabest puudub või pole õigesti prinditud

- Proovige jaotises **Prindikvaliteet pole vastuvõetav** toodud lahendusi
- **Kontrollige printeri asukoha valikut ja USB-kaabli pikkust**

Tugevad elektromagnetväljad (neid võivad tekitada näiteks USB-kaablid) võivad mõnikord väljaprintil moonutusi tekitada. Paigutage printer elektromagnetväljade allikast kaugemale. Lisaks sellele on elektromagnetväljade tõttu tekkiva müra vähendamiseks soovitatav kasutada alla 3 m pikkusi USB-kaableid.

Prindikvaliteet pole vastuvõetav

1. Veenduge, et kasutate ehtsaid HP tindikassette. Ehtsaid HP tindikassetid on mõeldud HP printerite tarbeks ja neid on HP printeritega testitud, et teil oleks hõlbus ikka ja jälle häid tulemusi saada.

 **MÄRKUS.** HP ei saa anda garantiid teiste tootjate tarvikute kvaliteedile ega töökindlusele. Garantii ei kata mitte-HP tarvikute kasutamisest tingitud printeri hooldus- ja parandustöid.

Kui arvate, et ostsite ehtsad HP tindikassetid, avage aadress

www.hp.com/go/anticounterfeit

2. Kontrollige tinditasemeid. Tindikassettides võib olla vähe tinti.

 **MÄRKUS.** Tinditaseme hoiatused ja tähised pakuvad oletatavaid väärtusi vaid planeerimiseesmärkideks. Kui kuvatakse madala tinditaseme hoiatusteade, hoidke võimaliku prindiviivituse vältimiseks asenduskassetti käepärast. Tindikassette ei pea asendama enne, kui prindikvaliteet muutub vastuvõetamatuks.

 **ETTEVAATUST.** Kuigi tindikassettide hoidmine printerist väljas neid ei kahjusta, peavad prindipea probleemide vältimiseks kõik kassetid olema alati paigaldatud. Jättes vähemalt ühe prindipea pikemaks ajaks tühjaks, võib see kaasa tuua prindikvaliteedi probleeme ja kahjustada prindipead. Kui jätsite kassetti hiljuti pikaks ajaks printerist välja või printeris oli hiljuti paberiummistus ning pärast seda olete märganud halvenenud prindikvaliteeti, siis puhastage prindipea. Lisateavet leiate jaotisest Prindipea ja tindikassettide hooldamine.

Lisateavet leiate jaotisest Ligikaudsete tinditasemete kontrollimine.

3. Kontrollige söötesalve laaditud paberit. Veenduge, et paber on õigesti laaditud ning pole kortsus ega liiga paks.

- Sisestage kandja salve, esikülj all. Kui kasutate näiteks läikega fotopaberit, sisestage see nii, et läikega pool jääb allapoole.
- Veenduge, et paber paikneb söötesalves ühtlaselt ega pole kortsunud. Kui paber on prindipeale liiga lähedal, on võimalik, et tint määrub. See võib juhtuda, kui paber on reljeefne, kortsus või liiga paks, nt kirjaümbrik.

Lisateavet leiate jaotisest Paberi laadimine.

4. Kontrollige paberi tüüpi.

HP soovib kasutada HP pabereid või muid ColorLok-tehnoloogiaga pabereid, mis sobivad teie printerile. Kõiki ColorLoki logoga pabereid on eraldi testitud, et nende usaldusväärsus ja printimiskvaliteet vastaksid kõrgetele standarditele ning et printida täpseid, erksavärvilisi ja tugevalt mustade toonidega dokumente, mis kuivavad kiiremini kui tavapaber. Lisateavet leiate jaotisest Paberikasutuse põhijuhised.

Printige alati sirgele paberile. Piltide printimisel parima tulemuse saavutamiseks kasutage paberit HP Advanced Photo Paper (HP täiustatud fotoprindipaber).

Hoidke eripaberit originaalpakendis suletavas kilekotis, tasasel pinnal ja jahedas kuivas kohas. Kui olete valmis printima, eemaldage ainult paber, mida te kavatsete kohe kasutada. Kui olete printimise lõpetanud, pange kasutamata fotopaberid kilekotti tagasi. See hoiab ära fotopaberi kaardumise.

5. Kontrollige prindisätteid, klõpsates nuppu, mis avab dialoogiakna **Properties** (Atribuudid). (Olenevalt tarkvararakendusest võib selle nupu nimi olla **Properties** (Atribuudid), **Options** (Suvandid), **Printer Setup** (Printeri seadistus), **Printer Properties**, (Printeri atribuudid) **Printer** või **Preferences** (Eelistused).)

- Kontrollige prindisätteid printeridraiveris, et näha, kas värvisätted on valed.

Näiteks kontrollige, ega dokument pole määratud printima halliskaalas. Või kontrollige, kas värvisätete (nagu küllastus, eredus või värvitoon) seadeks on määratud värvide muutmine.

- Kontrollige prindikvaliteedisätet, et veenduda, kas see vastab seadmesse sisestatud paberi tüübile.

Kui värvid segunevad, peate valima madalama prindikvaliteedisätte. Või valige kõrgkvaliteetse foto printimisel suurem säte ja seejärel veenduge, et söötesalve on sisestatud selline fotopaber nagu HP Advanced Photo Paper (HP kvaliteetfotopaber).

 **MÄRKUS.** Teatud arvutiekraanidel võivad värvid paista erinevad kui väljaprintidel. Sellisel juhul pole viga seadmes, prindisätetes või prindikassettides. Edasine veaotsing pole vajalik.

6. Prindikvaliteedi aruande printimine ja analüüs Aruande printimiseks vt jaotist [Prindikvaliteedi aruanne](#).



Kasutage seda dokumenti prindikvaliteediga seotud probleemide lahendamiseks. [Klõpsake siin](#) Internetist lisateabe saamiseks. Praegu ei pruugi see veebisait kõigis keeltes saadaval olla.

Paljundamisprobleemide lahendamine

 **NÄPUNÄIDE.** (Windows) Prindi-, skannimis- ja kopeerimisprobleemide diagnoosimiseks ja automaatselt parandamiseks käivitage rakendus [HP Print and Scan Doctor](#). Rakendus on saadaval ainult mõnes keeles.

Koopiad on tühjad või tuhmid

- Kontrastsuse säte võib olla seatud liiga heledaks. Puudutage printeri juhtpaneelil suvandeid **Paljundamine**,  (**Copy Settings** (Kopeerimissätted)) ja **Lighter/Darker** (Heledam/tumedam) ning seejärel kasutage nooli, et luua tumedamaid koopiaid.
- Puuduvate või luitunud dokumentide põhjuseks võib olla sätte **Fast** (Kiire; annab tulemuseks mustandi kvaliteediga eksemplari) kasutamine. Muutke sättele **Normal (Tavaline)** või **Parim**.

Formaati vähendatakse

- Skannitud kujutise vähenemist võib põhjustada printeri juhtpaneelilt rakendatud vähendus-/suurendus- või mõni muu paljundusfunktsioon. Kontrollige paljundustöö jaoks valitud sätteid, veendumaks, et need on määratud normaalsuuruse jaoks.
- Skanneri määrdunud klaas võib halvendada skannitud kujutist. Puhastage skanneri klaas või katte sisekülge. Lisateavet leiate jaotisest [Printeri hooldus](#).
- Sissetuleva lehekülje suurus võib olla suurem kui hetkel sisestatav originaal.

Kehv kopeerimiskvaliteet

- **Kontrollige printerit**
 - Skanneri kaas ei pruugi olla õigesti suletud.
 - Skanneri klaas või kaane alus või raam võib vajada puhastamist. Lisateavet leiate jaotisest [Printeri hooldus](#).
 - Kui seadmel on dokumendisöötur, võib see vajada puhastamist. Lisateavet leiate jaotisest [Printeri hooldus](#).
- **Soovimatud jooned**

Skanneri klaas, kaane alus või raam võib vajada puhastamist. Lisateavet leiate jaotisest [Printeri hooldus](#).
- **Koopia on viltu või kiivas**

Kui kasutate dokumendisööturit, siis kontrollige järgmist.

- Veenduge, et dokumendisöötori sөөtesalv pole liiga tšais.
- Veenduge, et dokumendisöötori paberilaiuse juhikud on tihedalt vastu paberipaki servi.

Lisateavet leiate jaotisest [Originaalide laadimine dokumendisөөturisse](#).

- **Heledatele vői keskmise tugevusega hallidel aladel on horisontaalsed teralised vői valged ribad**
Vaikimisi kasutatav parendussäte vői antud prinditöö jaoks mitte sobida. Kontrollige sätet ja muutke seda vajadusel, et teksti vői fotosid parendada. Lisateabe saamiseks vt [Kopeerimine](#).



Teostage veebipöhine tőrkeotsing ja uurige lisateavet kopeerimisprobleemide lahendamise kohta.

[Klõpsake siin Internetist lisateabe saamiseks](#). Praegu ei pruugi see veebisait kõigis keeltes saadaval olla.

Skannimisprobleemide lahendamine

NÄPUNÄIDE. (Windows) Prindi-, skannimis- ja kopeerimisprobleemide diagnoosimiseks ja automaatseks parandamiseks käivitage rakendus [HP Print and Scan Doctor](#). Rakendus on saadaval ainult mõnes keeles.

Skanner ei skanni midagi

- **Kontrollige originaali**
Veenduge, et originaal on õigesti paigutatud. Lisateavet vt [Originaali asetamine skanneri klaasile vői Originaalide laadimine dokumendisөөturisse](#).
- **Kontrollige printerit**
Seade vői olla väljumas uinakurežiimist pärast jõudeolekut, mistõttu kõik toimingud sooritatakse teatud viivitusega.
- **Kontrollige HP tarkvara**
Veenduge, et printeri müügikomplekti kuuluv HP tarkvara on õigesti installitud.
 - **Windows:** Avage HP printeri tarkvara. Lisateavet leiate jaotisest [Avage HP printeri tarkvara \(Windows\)](#). Valige avanevas aknas suvand **Print, Scan & Fax** (Printimine, skannimine ja faksimine) vői **Print & Scan** (Printimine ja skannimine) ja seejärel jaotisest **Skannimine** suvand **Scan a Document or Photo** (Dokumendi vői foto skannimine).
 - **OS X:** Avage rakendus HP Utility. Lisateavet leiate jaotisest [Rakendus HP Utility \(OS X\)](#). Klõpsake valikus **Scan Settings** (Skannimissätted) suvandit **Scan to Computer** (Skanni arvutisse) ja veenduge, et valik **Enable Scan to Computer** (Luba arvutisse skannimist) on valitud.

Skannimine vőt看 kaua aega

- Suurema eraldusvõimega skannimine vőt看 kauem aega ja failid on mahukamad. Kiiremaks skannimiseks vähendage eraldusvõimet.
- Kui saatsite prinditöö vői paljundustöö enne skannimist, alustab seade skannimist, kui skanner pole hõivatud. Kuna printimis- ja skannimistoimingute jaoks kasutatakse ühist mälu, vői skannimine toimuda aeglasemalt.

Osa dokumendist ei skannitud vői osa teksti puudub

- **Kontrollige originaali**
 - Veenduge, et originaal on õigesti paigutatud.

Lisateavet vaadake jaotisest Originaali asetamine skanneri klaasile või Originaalide laadimine dokumendisõöturisse.

- Kui skannisite dokumendi dokumendisõöturist, proovige teha seda otse skanneri klaasilt.

Lisateavet leiate jaotisest Originaali asetamine skanneri klaasile.

- Värviline taust võib põhjustada esiplaanil oleva kujutise sulandumist tausta. Proovige reguleerida sätteid enne originaali skannimist või täiustada kujutist pärast originaali skannimist.

- **Kontrollige sätteid**

- Veenduge, et sөөtesalve asetatud paberiformaat on piisavalt suur skannitava originaali mahutamiseks.
- Kui kasutate HP printeri tarkvara, võivad HP printeri tarkvara sätteid olla vaikimisi seadistatud automaatselt sooritama muid funktsioone kui need, mida üritate rakendada. Suuniseid atribuutide muutmise kohta vaadake HP printeri tarkvara elektroonilisest spikrist.

Teksti ei saa redigeerida

- **Veenduge, et installitud on OCR-i programm (optiline tekstituvastus).**

Toimige olenevalt kasutatavast operatsioonisüsteemist järgmiselt.

- **Windows 8.1:** klõpsake avakuva vasakus alanurgas allanoolt, valige printeri nimi ja seejärel klõpsake suvandit **Utiliidid**. Valige **Printer Setup & Software** (Printeri seadistus ja tarkvara). Klõpsake suvandit **Add More Software** (Lisa veel tarkvara) ja **Customize Software Selections** (Muuda tarkvaravalikuid) ning veenduge, et suvand OCR on valitud.
- **Windows 8:** paremklõpsake avakuval tühjas kohas, klõpsake rakenduste ribal suvandit **Kõik rakendused**, valige printeri nimi ja seejärel klõpsake suvandit **Utiliidid**. Valige **Printer Setup & Software** (Printeri seadistus ja tarkvara). Klõpsake suvandit **Add More Software** (Lisa veel tarkvara) ja **Customize Software Selections** (Muuda tarkvaravalikuid) ning veenduge, et suvand OCR on valitud.
- **Windows 7, Windows Vista ja Windows XP:** Klõpsake arvuti töölaual ikooni **Start** (Alustamine), valige jaotis **All Programs** (Kõik programmid), klõpsake jaotisel **HP**, valige oma printeri nimi ning seejärel valige **Printer Setup & Software** (Printeri seadistamine ja tarkvara). Klõpsake suvandit **Add More Software** (Lisa veel tarkvara) ja **Customize Software Selections** (Muuda tarkvaravalikuid) ning veenduge, et suvand OCR on valitud.

Kui skannite originaali, veenduge, et valite tarkvaras dokumenditüübi, mis loob redigeeritava teksti. Kui tekst liigitatakse graafikaks, ei teisendata seda tekstiks.

Kui kasutate eraldi OCR-i programmi, siis see võib olla seotud tekstitöötlusprogrammiga, mis ei toeta OCR-i ülesandeid. Lisateavet leiate OCR-i programmi juurde kuuluvast dokumentatsioonist.

Veenduge, et olete valinud OCR-i keele, mis ühtib skannitud dokumendis kasutatud keelega. Lisateavet leiate OCR-i programmiga kaasnenud dokumentatsioonist.

- **Kontrollige originaale**

- Veenduge, et originaal on õigesti paigutatud.

Lisateavet vaadake jaotisest Originaali asetamine skanneri klaasile või Originaalide laadimine dokumendisõöturisse.

- Veenduge, et dokument ei ole viltu.

- Tarkvara ei pruugi tuvastada teksti, mis on liiga tihedalt paigutatud. Näiteks juhul, kui teksti konvertimise käigus mõni tähemärk kaob või kombineerub, võib „rn”-i asemel ilmuda „r”.

- Tarkvara täpsus sõltub kujutise kvaliteedist, teksti suurusest ja originaali struktuurist ning skannimistulemuse kvaliteedist. Valige töötlemiseks võimalikult hea kujutise kvaliteediga originaaldokument.
- Värvilised taustad võivad põhjustada esiplaanil olevate kujutiste ülemäärast sulandumist.

Skannitud kujutise kvaliteet on kehv

- **Kahepoolse originaali tagumisel küljel olev tekst või kujutis ilmub skannitud kujutisele**

Kahepoolsete originaalide puhul võib tagumisel küljel olev tekst või kujutis skannimisel „läbi kumada”, kui originaal on prinditud väga õhukesele või läbipaistvale paberile.

- **Soovimatud jooned**

Skanneri klaasile võib olla sattunud tinti, liimi, korrektuurivedelikku või mõnd muud soovimatut ainet. Proovige skanneri klaasi puhastada.

Lisateavet leiate jaotisest [Printeri hooldus](#).

- **Skannitud kujutis on viltu (nihkes)**

Originaal võis olla valesti sisestatud. Kui kasutate originaalide sisestamiseks dokumendisõoturit, kasutage alati paberijuhikuid. Lisateavet leiate jaotisest [Originaalide laadimine dokumendisõoturisse](#).

Parimate tulemuste saamiseks kasutage dokumendisõoturi asemel skanneri klaasi. Lisateavet leiate jaotisest [Originaali asetamine skanneri klaasile](#).

- **Skannitud kujutisel on näha plekke, vertikaalseid triipe või muid defekte**

- Kui skanneri klaas on määrdunud, ei saa loodav kujutis olla optimaalse kvaliteediga.

Puhastamise juhiseid vaadake jaotisest [Printeri hooldus](#).

- Defektid võivad pärineda originaalilt ja ei pruugi olla tekkinud skannimise käigus.

- **Formaat on vähenenud**

HP tarkvara sätted võivad olla seadistatud skannitud kujutise suurust vähendama.

Lisateavet sätete muutmise kohta vaadake HP printeri tarkvara elektroonilisest spikrist.

Ei saa skannida e-posti

- **E-posti profiil pole õigesti seadistatud**

Veenduge, et HP tarkvaras on määratud kehtivad väljuva SMTP-serveri sätted. Lisateabe saamiseks SMTP-serveri sätete kohta vaadake meiliteenuse pakujalt saadud dokumentatsiooni.

- **Mitmele adressaadile saates saadetakse e-kirjad mõnedele adressaatidele, aga mitte teistele**

E-posti aadressid ei pruugi olla õiged või ei tunne meiliserver neid ära. Veenduge, et HP tarkvaras on kõikide adressaatide e-posti aadressid õigesti sisestatud. Kontrollige oma e-posti sisendkaustast, kas meiliserverist on saabunud mõni teade edastamise nurjumise kohta.

- **Suurte e-kirjade saatmine**

Mõned meiliserverid on konfigureeritud eelnevalt määratud suuremaid meilisõnumeid tagasi lükkama. Saamaks teada, kas teie meiliserveril on maksimaalse failisuuruse piirang, vaadake meiliteenuse pakujalt saadud dokumentatsiooni. Kui meiliserveril on vastav piirang, muutke väljuva e-kirja profiili maksimaalset manuse suurust meiliserveri omast väärtuselt väiksemaks.



Teostage veebipõhine tõrkeotsing ja uurige teavet skannimisprobleemide lahendamise kohta.

Klõpsake siin Internetist lisateabe saamiseks. Praegu ei pruugi see veebisait kõigis keeltes saadaval olla.

Faksimisprobleemide lahendamine

See jaotis sisaldab printeri faksiseadistuse tõrkeotsinguteavet. Kui printer pole faksimiseks õigesti seadistatud, võite täheldada probleeme kas faksi saatmisel, vastuvõtmisel või mõlema toimingu puhul.

Kui teil on faksimisega probleeme, saate printida printeri oleku kontrollimiseks faksitesti aruande. Test nurjub, kui printer pole faksimiseks õigesti seadistatud. Sooritage see test pärast seda, kui olete printeri faksimiseks juba seadistanud.

Kui test ebaõnnestub, lugege leitud probleemide lahendamise kohta teabe saamiseks aruannet. Lisateabe saamiseks tutvuge faksitesti töötamise kohta klõpsake siia Internetist lisateabe saamiseks.



Kui teil on faksimisega probleeme, klõpsake siin tõrkeotsingu teostamiseks veebis, et lahendada probleem. Praegu ei pruugi see veebisait kõigis keeltes saadaval olla.

Lisaabi saate HP elektrooniliselt tootetoetust lehel www.hp.com/support.

- [Faksitest nurjus](#)
- [Näidikul on püsivalt teade Phone Off Hook \(Telefonitoru on hargilt ära\)](#)
- [Printeril on probleem fakside saatmise ja vastuvõtmisega](#)
- [Printer ei saa fakse vastu võtta, ent fakse saata saab](#)
- [Printer ei saa fakse saata, ent saab fakse vastu võtta](#)
- [Faksitoonid on salvestatud minu automaatvastajasse](#)
- [Printeriga kaasa pandud telefonijuhe on liiga lühike](#)
- [Arvuti ei saa fakse vastu võtta \(HP Digital Fax\)](#)

Faksitest nurjus

Kui tegite faksitesti ja see nurjus, vaadake aruanne läbi, et tõrke kohta põhiteavet saada. Üksikasjalikuma teabe saamiseks vaadake aruandest, milline testi osa ebaõnnestus ja seejärel leidke siintoodud teemade hulgast sobiv lahendus.

Faksi riistvaratest "Fax Hardware Test" nurjus

- Lülitage printer välja, vajutades juhtpaneelil toitenuppu  (Toide) ja eraldades seejärel seadme tagaküljelt toitejuhtme. Mõne sekundi pärast ühendage toitejuhe uuesti ja lülitage toide sisse. Käivitage test uuesti. Kui test ikka nurjub, uurige veel käesolevas jaotises leiduvat tõrkeotsinguteavet.
- Proovige saata või vastu võtta testfaksi. Kui teil õnnestub faksi saata või vastu võtta, siis võib probleemi tegelikult mitte olla.
- Kui käivitate testi viisardist **Fax Setup Wizard** (Faksiseadistusviisard, Windows) või utiliidist **HP Fax Setup Utility** (Faksiseadistusutiliit, Mac OS X) kaudu, veenduge, et seade poleks parajasti hõivatud mõne muu toiminguga (nt faksi vastuvõtu või paljundamisega). Kontrollige, kas ekraanil on mõni teade, mis viitaks seadme hõivatusele. Kui seade on hõivatud, oodake, kuni poolleiolev toiming on lõpule viidud, ja käivitage test siis.

- Veenduge, et kasutate seadmega kaasnenud telefonijuhet. Kui te ei kasuta seadme telefonivõrku ühendamiseks seadmega komplektis olevat telefonijuhet, ei pruugi faksi saatmine ega vastuvõtmine õnnestuda. Kui olete seadmega kaasnenud juhtme ühendanud, käivitage test uuesti.
- Faksimisprobleeme võib põhjustada ka telefoniliinile paigaldatud jagur. (Jagur on kahe kaabli ühenduslüli, mis ühendatakse telefonivõrgu seinapistikupessa.) Proovige jagur eemaldada ja ühendage seade otse telefonivõrgu seinapistikupessa.

Kui olete mis tahes probleemi lahendanud, käivitage faksitest uuesti, et veenduda selle õnnestumises ja seadme faksimiseks valmisolekus. Kui toiming **Fax Hardware Test** (Faksi riistvaratest) endiselt nurjub ja te täheldate faksimisel probleeme, pöörduge HP klienditoe poole. Avage veebiaadress www.hp.com/support. See veebisait sisaldab kasulikku teavet ja utiliite, mis hõlbustavad levinud prindiprobleemide lahendamist. Valige vastava suunise saamisel oma riik/piirkond ja klõpsake seejärel üksust **Kõik HP kontaktandmed**, et saada teavet tehnilisele toele helistamise kohta.

Faksi ühendatuse test telefonivõrgu pistikupessa "Fax Connected to Active Telephone Wall Jack" nurjus

- Kontrollige telefonivõrgu seinapistikupesa ja seadme vahelist ühendust ning telefonijuhtme korrasolekut.
- Veenduge, et kasutate seadmega kaasnenud telefonijuhet. Kui te ei kasuta seadme telefonivõrku ühendamiseks seadmega komplektis olevat telefonijuhet, ei pruugi faksi saatmine ega vastuvõtmine õnnestuda. Kui olete seadmega kaasnenud juhtme ühendanud, käivitage test uuesti.
- Veenduge, et olete seadme õigesti telefoni seinakontaktiga ühendanud. Ühendage seadmega kaasnenud telefonijuhtme üks ots telefonivõrgu seinapessa ja teine ots seadme tagaküljel asuvasse porti, mille kõrval on tähis 1-LINE.

Uurige lisateavet skannimisprobleemide lahendamise kohta. [Klõpsake siin Internetist lisateabe saamiseks](#).

- Faksimisprobleeme võib põhjustada ka telefoniliinile paigaldatud jagur. (Jagur on kahe kaabli ühenduslüli, mis ühendatakse telefonivõrgu seinapistikupessa.) Proovige jagur eemaldada ja ühendage seade otse telefonivõrgu seinapistikupessa.
- Proovige seadme jaoks kasutatavasse seinakontakti ühendada töötav telefon ja telefonikaabel ning kontrollige tooni olemasolu. Kui liinil pole valimistooni, pöörduge oma piirkonna telefoniettevõtte poole ja laske neil liini kontrollida.
- Proovige saata või vastu võtta testfaksi. Kui teil õnnestub faksi saata või vastu võtta, siis võib probleemi tegelikult mitte olla.

Kui olete mis tahes probleemi lahendanud, käivitage faksitest uuesti, et veenduda selle õnnestumises ja seadme faksimiseks valmisolekus.

Telefonijuhtme õigesse pessa ühendatuse test "Phone Cord Connected to Correct Port on Fax" nurjus

Veenduge, et kasutate seadmega kaasnenud telefonijuhet. Kui te ei kasuta seadme telefonivõrku ühendamiseks seadmega komplektis olevat telefonijuhet, ei pruugi faksi saatmine ega vastuvõtmine õnnestuda. Kui olete seadmega kaasnenud juhtme ühendanud, käivitage test uuesti.

Faksimisprobleeme võib põhjustada ka telefoniliinile paigaldatud jagur. (Jagur on kahe kaabli ühenduslüli, mis ühendatakse telefonivõrgu seinapistikupessa.) Proovige jagur eemaldada ja ühendage seade otse telefonivõrgu seinapistikupessa.

Ühendage telefonijuhe õigesse pistikupessa

1. Ühendage seadmega kaasnenud telefonijuhtme üks ots telefonivõrgu seinapessa ja teine ots seadme tagaküljel asuvasse porti, mille kõrval on tähis 1-LINE.

 **MÄRKUS.** Kui ühendate telefoniliini juhtme pessa 2-EXT, ei saa fakse saata ega vastu võtta. Port 2-EXT on mõeldud ainult lisaseadmete (nt automaatvastaja) ühendamiseks.

Joonis 10-1 Printeri tagantvaade

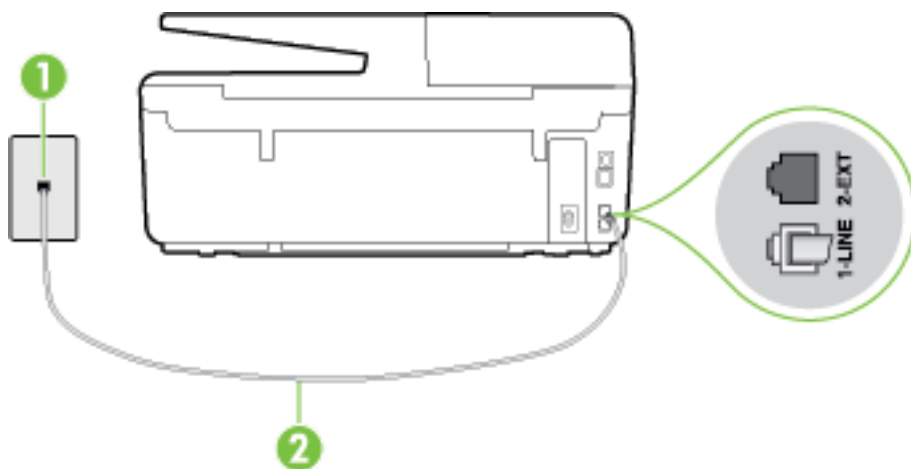

1	Telefonivõrgu seinapistikupesa
2	Veenduge, et ühendate telefonivõrgu seinapistikupesa ja pistikupesa "1-LINE" seadme komplekti kuuluva telefonijuhtmega.

2. Kui olete telefonijuhtme ühendanud pistikupessa, mis on tähistatud sildiga 1-LINE, käivitage faksitest uuesti, et veenduda selle edukuses ja seadme valmisolekus faksimiseks.
3. Proovige saata või vastu võtta testfaksi.

Õige telefonijuhtme kasutamise test "Using Correct Type of Phone Cord with Fax" nurjus

- Veenduge, et kasutate telefonivõrgu seinapistikupesaga ühendamiseks seadme komplekti kuuluvat telefonijuhet. Telefonijuhtme üks ots tuleb ühendada seadme tagaküljel asuvasse pistikupesasse, mis on tähistatud sildiga 1-LINE ja kaabli teine ots telefonivõrgu seinapistikupesasse (nagu näidatud joonisel).

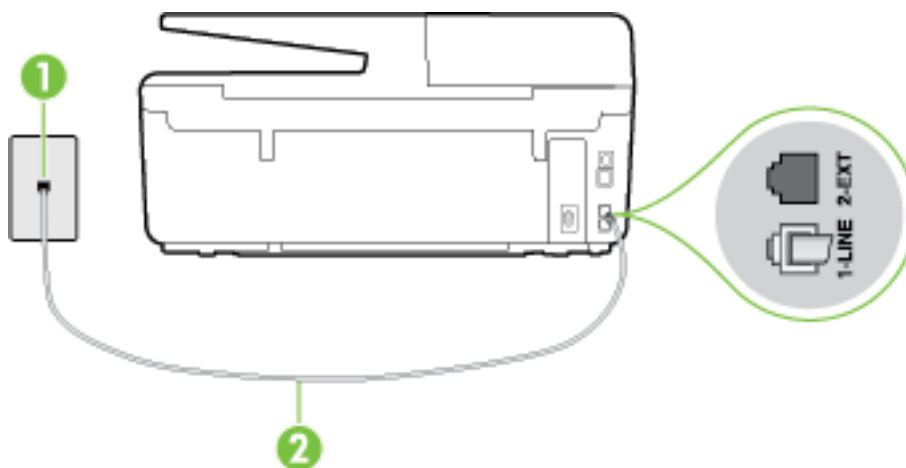

1	Telefonivõrgu seinapistikupesa
2	Veenduge, et ühendate telefonivõrgu seinapistikupesaga ja pistikupesasse "1-LINE" seadme komplekti kuuluvat telefonijuhtme.

Kui printeri komplekti kuuluv telefonijuhe on liiga lühike, saate seda kahesoonealise telefonikaabli abil pikendada. Vastava juhtme saate osta telefonitarvikuid müüvast elektroonikapoeist.

- Kontrollige telefonivõrgu seinapistikupesaga ja seadme vahelist ühendust ning telefonijuhtme korrasolekut.
- Veenduge, et kasutate seadmega kaasnenud telefonijuhet. Kui te ei kasuta seadme telefonivõrku ühendamiseks seadmega komplektis olevat telefonijuhet, ei pruugi faksi saatmine ega vastuvõtmine õnnestuda. Kui olete seadmega kaasnenud juhtme ühendanud, käivitage test uuesti.
- Faksimisprobleeme võib põhjustada ka telefoniliinile paigaldatud jagur. (Jagur on kahe kaabli ühenduslüli, mis ühendatakse telefonivõrgu seinapistikupesasse.) Proovige jagur eemaldada ja ühendage seade otse telefonivõrgu seinapistikupesasse.

Valimistooni test "Dial Tone Detection" nurjus

- Testi nurjumise võib põhjustada mõni muu, seadmega samale liinile ühendatud seade. Kontrollimaks, kas probleemi põhjustab mõni muu seade, eemaldage telefoniliinilt kõik ülejäänud seadmed ja käivitage test uuesti. Kui **Dial Tone Detection Test** (Valimistooni tuvastamise test) ilma teiste seadmeteta õnnestub, siis põhjustab probleeme mõni teine seade; ühendage need ükshaaval süsteemiga ja korrake testi, kuni olete kindlaks teinud, missugune seade probleeme põhjustab.
- Proovige seadme jaoks kasutatavasse seinakontakti ühendada töötav telefon ja telefonikaabel ning kontrollige tooni olemasolu. Kui liinil pole valimistooni, pöörduge oma piirkonna telefoniettevõtte poole ja laske neil liini kontrollida.
- Veenduge, et olete seadme õigesti telefoni seinakontaktiga ühendanud. Ühendage seadmega kaasnenud telefonijuhtme üks ots telefonivõrgu seinapessa ja teine ots seadme tagaküljel asuvasse porti, mille kõrval on tähis 1-LINE.

- Faksimisprobleeme võib põhjustada ka telefoniliinile paigaldatud jagur. (Jagur on kahe kaabli ühenduslüli, mis ühendatakse telefonivõrgu seinapistikupessa.) Proovige jagur eemaldada ja ühendage seade otse telefonivõrgu seinapistikupessa.
- Kui teie telefonisüsteemis ei kasutata tavalist valimistooni (nt mõned kodukeskjaamad (PBX)), võib see põhjustada testi nurjumise. See ei põhjusta probleeme fakside saatmisel ega vastuvõtmisel. Proovige saata või võtta vastu proovifaks.
- Kontrollige, et oleksite määranud oma riigile/regioonile vastava riigi/regiooni sätte. Kui riigi/regiooni sätte on määramata või on valesti määratud, võib test nurjuda ja fakside saatmisel ja vastuvõtmisel võib tekkida probleeme.
- Veenduge, et seade oleks ühendatud analoogtelefoniliinile. Muul juhul ei saa fakse saata ega vastu võtta. Et kontrollida, kas teie telefoniliin on digitaalne, ühendage liinile tavaline analoogtelefoniaparaat ja kuulake valimistooni. Kui te ei kuule tavapärasest kuuldavast valimistooni, võib see telefoniliin olla seadistatud digitaaltelefoniaparaadi ühendamiseks. Ühendage seade analoogtelefoniliinile ja proovige faksi saata või vastu võtta.
- Veenduge, et kasutate seadmega kaasnenud telefonijuhet. Kui te ei kasuta seadme telefonivõrku ühendamiseks seadmega komplektis olevat telefonijuhet, ei pruugi faksi saatmine ega vastuvõtmine õnnestuda. Kui olete seadmega kaasnenud juhtme ühendanud, käivitage test uuesti.

Kui olete mis tahes probleemi lahendanud, käivitage faksitest uuesti, et veenduda selle õnnestumises ja seadme faksimiseks valmisolekus. Kui test **Dial Tone Detection** ikkagi nurjub, pöörduge oma piirkonna telefoniettevõtte poole ja laske neil liini kontrollida.

Faksiliini kvaliteedi test "Fax Line Condition" nurjus



- Veenduge, et seade oleks ühendatud analoogtelefoniliinile. Muul juhul ei saa fakse saata ega vastu võtta. Et kontrollida, kas teie telefoniliin on digitaalne, ühendage liinile tavaline analoogtelefoniaparaat ja kuulake valimistooni. Kui te ei kuule tavapärasest kuuldavast valimistooni, võib see telefoniliin olla seadistatud digitaaltelefoniaparaadi ühendamiseks. Ühendage seade analoogtelefoniliinile ja proovige faksi saata või vastu võtta.
- Kontrollige telefonivõrgu seinapistikupesa ja seadme vahelist ühendust ning telefonijuhtme korrasolekut.
- Veenduge, et olete seadme õigesti telefoni seinakontaktiga ühendanud. Ühendage seadmega kaasnenud telefonijuhtme üks ots telefonivõrgu seinapessa ja teine ots seadme tagaküljel asuvasse porti, mille kõrval on tähis 1-LINE.
- Testi nurjumise võib põhjustada mõni muu, seadmega samale liinile ühendatud seade. Kontrollimaks, kas probleemi põhjustab mõni muu seade, eemaldage telefoniliinilt kõik ülejäänud seadmed ja käivitage test uuesti.
 - Kui test **Fax Line Condition Test** (Faksiliini seisukorra test) ilma ülejäänud seadmeteta õnnestub, on probleemi põhjus ühes või mitmes seadmes. Proovige seadmeid üksikhaaval liinile tagasi ühendada ja testi pärast iga seadme ühendamist korrata, kuni leiate probleemi tinginud seadme.
 - Kui **Fax Line Condition Test** (Faksiliini seisukorra test) nurjub ka siis, kui liinil pole ühtki muud seadet, ühendage seade korras telefoniliinile ja uurige veel käesolevas jaotises toodud tõrkeotsinguteavet.
- Faksimisprobleeme võib põhjustada ka telefoniliinile paigaldatud jagur. (Jagur on kahe kaabli ühenduslüli, mis ühendatakse telefonivõrgu seinapistikupessa.) Proovige jagur eemaldada ja ühendage seade otse telefonivõrgu seinapistikupessa.
- Veenduge, et kasutate seadmega kaasnenud telefonijuhet. Kui te ei kasuta seadme telefonivõrku ühendamiseks seadmega komplektis olevat telefonijuhet, ei pruugi faksi saatmine ega vastuvõtmine õnnestuda. Kui olete seadmega kaasnenud juhtme ühendanud, käivitage test uuesti.

Kui olete mis tahes probleemi lahendanud, käivitage faksitest uuesti, et veenduda selle õnnestumises ja seadme faksimiseks valmisolekus. Kui test **Fax Line Detection** ikkagi nurjub ja faksimisega on probleeme, pöörduge oma piirkonna telefoniettevõtte poole ja laske neil liini kontrollida.

Näidikul on püsivalt teade **Phone Off Hook (Telefonitoru on hargilt ära)**

- Kasutate vale tüüpi telefonijuhet. Kontrollige, kas printer oleks telefoniliiniga ühendatud kindlasti just komplekti kuuluva kahesooneelise telefonijuhtme abil. Kui printeri komplekti kuuluv telefonijuhe on liiga lühike, saate seda kahesooneelise telefonikaabli abil pikendada. Vastava juhtme saate osta telefonitarvikuid müüvast elektroonikapoest.
- Mõni teine seadmega samale liinile ühendatud seade võib olla liini hõivanud. Veenduge, et mõni paralleeltelefonidest (samal telefoniliinil, kuid mitte seadmega ühendatud telefon) või mõni teine seade ei ole liini hõivanud. Näiteks ei saa seadmega faksida, kui paralleeltelefoni toru on hargilt ära või kui kasutate arvutist e-posti saatmiseks või Internetti pääsuks sissehelistamisteenust.

Printeril on probleem fakside saatmise ja vastuvõtmisega

- Veenduge, et printer on sisse lülitatud. Vaadake printeri ekraanile. Kui ekraan on tühi ja toitenupu  (Toide) tuli on kustunud, on printer välja lülitatud. Veenduge, et toitekaabel on kindlalt printeri ja toitepistikupesaga ühendatud. Vajutage printeri sisselülitamiseks nuppu  (Toide nupp).
Pärast seadme sisselülitamist soovitab HP teil enne faksi saatmist või vastuvõtmist viis minutit oodata. Seade ei saa pärast sisselülitamist algväärtustamise ajal fakse saata või vastu võtta.
- Kui funktsioon HP Digital Fax on lubatud, ei pruugi fakside saatmine ega vastuvõtmine olla võimalik, kui faksimise mälu on täis (piiratud seadme mäluga).
- Veenduge, et kasutate telefonivõrgu seinapistikupesaga ühendamiseks seadme komplekti kuuluvat telefonijuhet. Telefonijuhtme üks ots tuleb ühendada seadme tagaküljel asuvasse pistikupesasse, mis on tähistatud sildiga 1-LINE ja kaabli teine ots telefonivõrgu seinapistikupesasse (nagu näidatud joonisel).

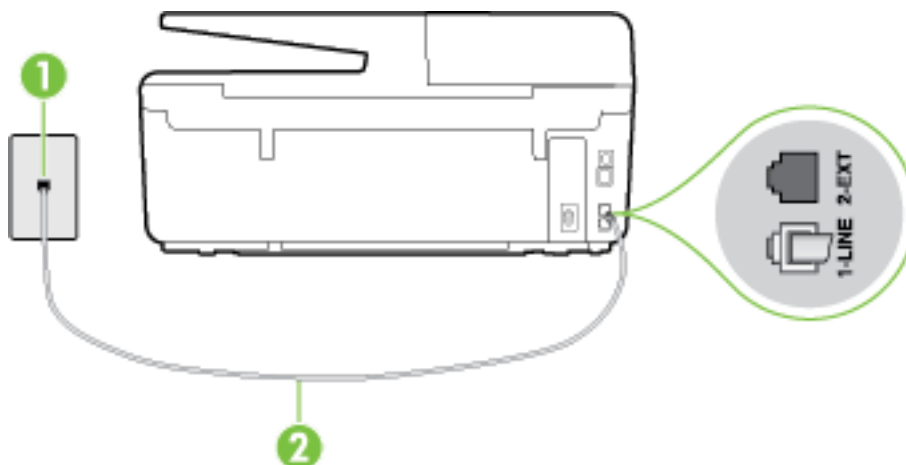

1	Telefonivõrgu seinapistikupesa
2	Veenduge, et ühendate telefonivõrgu seinapistikupesasse ja pistikupesasse "1-LINE" seadme komplekti kuuluva telefonijuhtme.

Kui printeri komplekti kuuluv telefonijuhe on liiga lühike, saate seda kahesooneelise telefonikaabli abil pikendada. Vastava juhtme saate osta telefonitarvikuid müüvast elektroonikapoest.

- Proovige seadme jaoks kasutatavasse seinakontakti ühendada töötav telefon ja telefonikaabel ning kontrollige tooni olemasolu. Kui valimistooni pole, pöörduge kohaliku telefoniettevõtte poole ja laske liini kontrollida.
- Mõni muu, seadmega samale liinile ühendatud seade võib olla liini hõivanud. Näiteks ei saa te seadmega faksida, kui paralleeltelefoni toru on hargilt ära või kui kasutate arvutist e-posti saatmiseks või Internetti pääsuks sissehelistamisteenust.
- Kontrollige, ega mõni muu toiming pole tõrget põhjustanud. Kontrollige, ega seadme näidikul või arvuti ekraanil ei ole kuvatud mõnd tõrketeadet, mis annaks teavet probleemi või sellele lahenduse leidmise kohta. Printer ei saa fakse saata ega vastu võtta enne, kui tõrkeolukord on kõrvaldatud.
- Telefoniliinil võib olla mürahäiringud. Halva kvaliteediga telefoniliinidel, kus kõnekvaliteet on halb (esineb palju müra), võib faksimisel esineda probleeme. Kontrollige telefoniliini helikvaliteeti. Selleks ühendage seinakontakti telefon ja kuulake, kas kostub staatilist heli või muud müra. Kui kuulete müra, lülitage **Error Correction Mode** (Veaparandusrežiim – ECM) (ECM) välja ja proovige uuesti faksida. Lisateavet ECMi muutmise kohta vt jaotisest Faksi saatmine veaparandusrežimis. Kui probleem ikka ei lahene, pöörduge telefoniettevõtte poole.
- Kui kasutate digitaalset abonendiliini (DSL), veenduge, et liinile on ühendatud DSL-filter, vastasel juhul ei saa faksida. Klõpsake siin Internetist lisateabe saamiseks.
- Veenduge, et seade pole ühendatud digitaaltelefonidele mõeldud telefonivõrgu seinapistikupessa. Et kontrollida, kas teie telefoniliin on digitaalne, ühendage liinile tavaline analoogtelefoniaparaat ja kuulake valimistooni. Kui te ei kuule tavapärasest kuuldavast valimistooni, võib see telefoniliin olla seadistatud digitaaltelefoniaparaadi ühendamiseks.
- Kui kasutate kodukeskjaama (PBX) või digitaalvõrgu (ISDN) ühendusterminali, veenduge, et seade on ühendatud õigesti pistikupessa ja et ühendusterminal on seadistatud vastavalt teie riigi/regiooni sätetele (kui see on seadistatav). Klõpsake siin Internetist lisateabe saamiseks.
- Kui seade on ühendatud DSL-modemiga samale liinile, võib DSL-modem olla jäänud korralikult maandamata. Kui DSL-modem pole korralikult maandatud, võib see telefoniliinis müra tekitada. Halva kvaliteediga telefoniliinidel, kus kõnekvaliteet on nõrk (esineb palju müra), võib faksimisel esineda probleeme. Võite telefoniliini helikvaliteeti kontrollida, ühendades seinakontakti telefoni ja kuulates staatilise ja muu müra olemasolu. Kui kuulete müra, lülitage oma DSL-modem välja ja eemaldage toide vähemalt 15 minutiks. Lülitage DSL-modem sisse ja kuulake uuesti valimistooni.



MÄRKUS. Tulevikus võite telefoniliinil uuesti staatilist müra täheldada. Kui seade lakkab fakse saatmast ja vastuvõtmast, korra kirjeldatud juhiseid.

Kui telefoniliinil on ikka müra, pöörduge oma piirkonna telefoniettevõtte poole. Lisateavet DSL-modemi väljalülitamise kohta saate oma DSL-teenuse pakkuvalt.

- Faksimisprobleeme võib põhjustada ka telefoniliinile paigaldatud jagur. (Jagur on kahe kaabli ühenduslüli, mis ühendatakse telefonivõrgu seinapistikupessa.) Proovige jagur eemaldada ja ühendage seade otse telefonivõrgu seinapistikupessa.

Printer ei saa fakse vastu võtta, ent fakse saata saab

- Kui te eristava helina teenust ei kasuta, siis veenduge, et seadme sätte **Distinctive Ring** (Eristav helin) väärtuseks on määratud **All Rings** (Kõik helinad). Lisateavet leiate jaotisest Vastamishelina tüübi muutmise eristavaks helinatooniks.
- Kui **Automaatvastaja** on režiimis **Off** (Väljas), peate faksid käsitsi vastu võtma, vastasel juhul ei saa printer fakse vastu võtta. Lisateavet fakside käsitsi vastuvõtmise kohta vt Faksi vastuvõtmine käsitsi.
- Kui samale liinile, mida kasutate faksikõnedeks, on seadistatud ka automaatvastaja kõnepostiteenus, peate fakse käsitsi vastu võtma. See tähendab, et peate sisenevatele faksikõnedele ise vastama. Teave

printeriekraanilt meilisõnumisse skannimise kohta. [klõpsake siia Internetist lisateabe saamiseks](#). Lisateavet fakside käsitsi vastuvõtmise kohta vaadake jaotisest [Faksi vastuvõtmine käsitsi](#).

- Kui seadmega samale liinile on ühendatud arvuti koos sissehelistamisteenust kasutava modemiga, kontrollige, et modemiga kaasas olev tarkvara poleks seadistatud fakse automaatselt vastu võtma. Automaatselt fakse vastu võtma seadistatud modemid alustavad fakside saabumisel viivitamatult nende vastuvõttu. Seetõttu ei saa seade faksikõnesid vastu võtta.
- Kui seadmega samale liinile on ühendatud automaatvastaja, võib teil tekkida mõni järgmistest probleemidest.
 - Teie automaatvastaja pole seadmega koos töötamiseks õigesti seadistatud.
 - Automaatvastajasse salvestatud tervitussõnum võib olla liiga pikk või liiga vali, mis võib takistada seadet faksitoone tuvastamast. Seetõttu võib saatja faksiaparaat ühenduse katkestada.
 - Automaatvastajasse salvestatud tervitussõnumi järel jääb seadme jaoks liiga lühike paus, et tuvastada faksitoone. See probleem on enam levinud digitaalsete automaatvastajate puhul.

Nende probleemide lahendamisel võivad aidata järgmised toimingud.

- Kui teie automaatvastaja on ühendatud samale telefoniliinile, mida kasutate faksikõnede jaoks, proovige ühendada automaatvastaja otse printeriga [klõpsake siia Internetist lisateabe saamiseks](#).
- Veenduge, et seade on seatud fakse automaatselt vastu võtma. Lisateavet seadme seadistamise kohta fakside automaatseks vastuvõtmiseks vt [Faksi vastuvõtmine](#).
- Veenduge, et sätete **Rings to Answer** (Helinaid vastamiseni) väärtus on määratud suuremaks kui automaatvastajal. Lisateabe saamiseks vt [Enne vastamist oodatavate helinate arvu seadmine](#).
- Lahutage automaatvastaja telefonivõrgust ja proovige faksi vastu võtta. Kui faksimine ilma automaatvastajata õnnestub, võib probleem peituda automaatvastajas.
- Ühendage automaatvastaja uuesti ja salvestage uus tervitussõnum. Salvestage sõnum, mille kestus oleks umbes 10 sekundit. Rääkige sõnumi salvestamisel aeglaselt ja vaikselt. Jätke sõnumi lõppu vähemalt 5 sekundit vaikust. Vaikuse salvestamisel ei tohiks kosta mingit taustamüra. Proovige uuesti faksi vastu võtta.



MÄRKUS. Teatud digitaalsed automaatvastajad ei jäta tervitussõnumi lõppu salvestatud vaikust mällu. Kuulake oma tervitussõnum üle, et veenduda selle sobivuses.

- Kui seade on ühendatud samale liinile muude telefoniseadmetega (nt automaatvastaja, arvutiga ühendatud sissehelistamismodem või mitme pistikupesaga kommutaator), võib faksisignaali tase kahaneda. Signaali taset vähendab ka jaguri või telefonijuhtmepikendite ühendamine telefoniaparaadi ja seinapistikupesavahele. Vähenenud signaalitase võib faksi vastuvõtul probleeme põhjustada.

Et teha kindlaks, kas muu varustus tekitab probleeme, eemaldage telefoniliinilt kõik peale seadme ning proovige faksi vastu võtta. Kui fakside vastuvõtmine ilma ülejäänud seadmeteta õnnestub, on probleemi põhjus ühes või mitmes muus seadmes. Proovige seadmeid ükshaaval liinile tagasi ühendada ja faksi vastuvõtmist pärast iga seadme ühendamist korrata, kuni leiata probleemi tinginud seadme.
- Kui teie faksinumbri jaoks on tellitud eristav helin (kasutades telefoniettevõtte pakutavat eristava helina teenust), veenduge, et funktsioon **Distinctive Ring** (Eristav helin) on seadistatud vastavalt seadme sättele. Lisateavet leiate jaotisest [Vastamishelina tüübi muutmine eristavaks helinatooniks](#).

Printer ei saa fakse saata, ent saab fakse vastu võtta

- Printer võib numbrit valida kas liiga kiiresti või liiga vara. Võimalik, et peate valitavasse numbrisse mõne pausi sisestama. Näiteks siis, kui peate enne faksinumbri valimist pääsema välisliinile, sisestage pärast liini juurdepääsunumbrit paus. Kui peate valima numbrit 9555555 ja kui välisliinile pääsemiseks tuleb

ette valida 9, peaksite pausid sisestama järgmiselt: 9-555-5555. Sisestatavasse faksinumbrisse pausi lisamiseks vajutage korduvalt nuppu *, kuni ekraanil kuvatakse kriips (-).

Saate faksi saata ka käsitsivalimisega. Sel juhul saate numbri valimisel kuulata, mis telefoniliinil toimub. Nii saate numbrivalimise tempot ise reguleerida ja küsimustele reageerida. Lisateabe saamiseks vt [Faksi saatmine käsitsivalimise abil](#).

- Faksi saatmisel teie poolt sisestatud number ei ole õiges vormingus või on vastuvõtval faksiaparaadil probleeme. Selle kontrollimiseks helistage tavalise telefoniga faksinumbrile ja kuulake, kas kostab faksitoone. Kui faksitoone pole, võib vastuvõttev faksiaparaat olla välja lülitatud või vooluvõrgust lahutatud, samuti võib vastuvõtja telefoniliinil probleeme tekitada kõnepostiteenus. Võite ka paluda aadressaadil kontrollida, kas vastuvõttev faksiaparaat on töökorras.

Faksitoonid on salvestatud minu automaatvastajasse

- Kui teie automaatvastaja on ühendatud samale telefoniliinile, mida kasutate faksikõnede jaoks, proovige ühendada automaatvastaja otse printeriga [klõpsake siia Internetist lisateabe saamiseks](#). Kui te ei ühenda automaatvastajat soovitude kohaselt, võib automaatvastaja salvestada faksitoone.
- Veenduge, et seade on määratud fakse automaatselt vastu võtma ja et säte **Rings to Answer** (Helinaid vastamiseni) on õige. Seadme vastamiseni kuluvate helinate arv peaks olema suurem kui automaatvastaja vastamiseni kuluvate helinate arv. Kui automaatvastaja ja seade on seadistatud kõnele vastama võrdse helinate arvu järel, vastavad kõnele korraga mõlemad seadmed ja faksitoonid salvestatakse automaatvastajasse.
- Seadke automaatvastaja kõnet vastu võtma mõne helina järel ja seade maksimaalse toetatud helinate arvu järel. (Maksimaalne helinate arv on eri riikides/regioonides erinev.) Sellise seadistuse puhul vastab automaatvastaja kõnele ning seade seirab liini. Kui seade tuvastab liinil faksitoonid, võtab see faksi vastu. Kui kõne on tavakõne, salvestab automaatvastaja sissetuleva sõnumi. Lisateavet leiate jaotisest [Enne vastamist oodatavate helinate arvu seadmine](#).

Printeriga kaasa pandud telefonijuhe on liiga lühike

Kui printeri komplekti kuuluv telefonijuhe on liiga lühike, saate seda kahesoonealise telefonikaabli abil pikendada. Vastava juhtme saate osta telefonitarvikuid müüvast elektroonikapoest.



NÄPUNÄIDE. Kui seadme komplektis on kahesoonealine telefonijuhtme adapter, võite seda kasutada koos neljajuhtmelise telefonijuhtmega siis, kui komplekti kuuluv kahesoonealine telefonijuhe peaks lühikeseks jääma.

Telefonijuhtme pikendamine

1. Ühendage printeri komplektis olev telefonijuhe printeri tagaküljel asuvasse porti tähisega 1-LINE.
2. Ühendage teine telefonijuhe ja avatud port ühenduslülis ja telefoni seinapistikusse.

Arvuti ei saa fakse vastu võtta (HP Digital Fax)

- Arvuti, mis on valitud fakse vastu võtma, on välja lülitatud. Veenduge, et arvuti, mis on valitud fakse vastu võtma, on kogu aeg sisse lülitatud.
- Erinevad arvutid on häälestatud seadistuseks ja fakside vastuvõtmiseks ja üks neist võib olla välja lülitatud. Kui fakse vastuvõttev arvuti erineb sellest, mida kasutatakse seadistuseks, peavad mõlemad arvutid olema kogu aeg sisse lülitatud.
- HP Digital Fax ei ole aktiveeritud või arvuti pole konfigureeritud fakse vastu võtma. Aktiveerige HP Digital Fax ja veenduge, et arvuti on konfigureeritud fakse vastu võtma.

Veebiteenuste kasutamisega seotud probleemide lahendamine

Kui teil on probleeme veebiteenuste (nt HP ePrint ja HP Printables) kasutamisega, kontrollige järgmist.

- Veenduge, et printeril on Interneti-ühendus kas Etherneti või traadita ühenduse abil.



MÄRKUS. Neid veebifunktsioone ei saa kasutada siis, kui printer on ühendatud USB-kaabliga.

- Veenduge, et printerisse on installitud kõige viimased tooteuendused. Lisateavet leiate jaotisest Printeri uuendamine.
- Veenduge, et veebiteenused on printeris lubatud. Lisateavet leiate jaotisest Veebiteenuste seadistamine.
- Kontrollige, kas võrgujaotur, kommutaator või marsruuter on sisse lülitatud ja töötab õigesti.
- Kui ühendate printeri Etherneti-kaabli abil, siis veenduge, et te ei ühenda printerit võrku telefonijuhtme ega ristkaabli abil ning Etherneti-kaabel on printeriga kindlalt ühendatud. Lisateavet leiate jaotisest Üldine võrgutõrkeotsing.
- Kui te kasutate printeri ühendamiseks traadita ühendust, siis veenduge, et traadita võrk toimiks tõrgeteta. Lisateavet leiate jaotisest Printerit ei saanud juhtmeta ühendada.
- Kui kasutate jaotist HP ePrint, siis kontrollige järgmist:
 - Veenduge, et printeri e-posti aadress on õige.
 - Veenduge, et printeri e-posti aadress on ainus aadress, mis on e-kirja väljale „Adressaat” sisestatud. Kui väljale „Adressaat” on ka teisi aadresse lisatud, ei pruugi printer lisatud manuseid printida.
 - Veenduge, et saadate dokumente, mis vastavad teenuse HP ePrint nõuetele. Lisateavet leiate teenuse HP on ühendatud veebisaidilt www.hpconnected.com.
- Kui võrk kasutab Interneti-ühenduse loomiseks proksisätteid, siis veenduge, et sisestatavad proksisätted on kehtivad.
 - Kontrollige oma veebibrauseri (nt Internet Explorer, Firefox või Safari) kasutatavaid sätteid.
 - Võtke ühendust IT-administraatori või isikuga, kes seadistas teie tulemüüri.

Kui tulemüüri kasutatavad puhvisätted on muutunud, tuleb neid printeri juhtpaneelil või sisseehitatud veebiserveris värskendada. Kui te neid sätteid ei uuenda, ei saa te veebiteenuseid kasutada.

Lisateavet leiate jaotisest Veebiteenuste seadistamine.



NÄPUNÄIDE. Täiendavat abi veebiteenuste seadistamisel ja kasutamisel leiate veebiaadressil HP on ühendatud at www.hpconnected.com.

Võrguprobleemide lahendamine

Selles jaotises pakutakse lahendusi printeri võrku ühendamise või võrgus kasutamisega seotud peamistele probleemidele.

- Üldine võrgutõrkeotsing
- Printerit ei saanud juhtmeta ühendada

Lisateabe saamiseks võrguprobleemide kohta vaadake järgmist aadressi.

- Kasutage seda tõrkeotsijat võrgu turbesätete leidmiseks. [Klõpsake siin Internetist lisateabe saamiseks](#). Praegu ei pruugi see veebisait kõigis keeltes saadaval olla.
- Kasutage seda tõrkeotsijat, mis aitab teil minna USB-ühenduselt üle traadita ühendusele. [Klõpsake siin Internetist lisateabe saamiseks](#). Praegu ei pruugi see veebisait kõigis keeltes saadaval olla.
- Kasutage seda tõrkeotsijat HP Wireless Directiga ühenduse loomiseks või HP Wireless Directi probleemide (HP Wireless Directiga ühenduse loomine pole võimalik, seda kasutades ei saa printida või Internetiga ei saa ühendust luua) tõrkeotsinguks. [Klõpsake siin Internetist lisateabe saamiseks](#). Praegu ei pruugi see veebisait kõigis keeltes saadaval olla.
- Kasutage seda tõrkeotsijat printeri ühendamiseks võrku või juhul kui printer oli võrguga ühendatud, kuid ei ole seda enam. [Klõpsake siin Internetist lisateabe saamiseks](#). Praegu ei pruugi see veebisait kõigis keeltes saadaval olla.
- Kasutage seda tõrkeotsijat printeri ühendamiseks võrguga, kui teil on probleeme põhjustav tulemüür või viirusetõrjetarkvara. [Klõpsake siin Internetist lisateabe saamiseks](#). Praegu ei pruugi see veebisait kõigis keeltes saadaval olla.

Üldine võrgutõrkeotsing

Kui tarkvara ei leia printerit tarkvara installimise ajal võrgust, palutakse teil sisestada printeri IP-aadress, mille leiate võrgukonfiguratsiooni lehelt. Lisateavet leiate jaotisest [Võrgukonfiguratsiooni leht](#).

 **NÄPUNÄIDE.** Vaadake HP võrgutoe veebisaiti aadressil www.hp.com/support, et leida kasulikku teavet ja utiliite, mis hõlbustavad levinud prindiprobleemide lahendamist.

(Windows) Prindi-, skannimis- ja kopeerimisprobleemide diagnoosimiseks ja automaatseks parandamiseks käivitage rakendus [HP Print and Scan Doctor](#). Rakendus on saadaval ainult mõnes keeles.

Proovige järgmist:

- Traadita ühenduse kasutamisel kontrollige, kas traadita ühenduse tuli põleb. Lisateavet leiate jaotisest [Lülitage printeri traadita ühenduse funktsioon sisse või välja](#).
- Kui kasutate Etherneti-ühendust, siis ühendage kindlasti Etherneti-kaabel, kui teile antakse tarkvara installimise ajal selline korraldus, ja kontrollige, kas printeri tagaküljel toitepesa lähedal olev ühendustuli süttib.
- Kõik kaablid arvuti ja printeri vahel on korralikult ühendatud.
- Võrk on töökorras ning võrgujaotur, kommutaator või marsruuter on sisse lülitatud.
- (Windows) Kõik rakendused, sealhulgas viirusetõrje- ja nuhkvaraprogrammid ning tulemüürid on suletud või ajutiselt keelatud.



Printerit ei saanud juhtmeta ühendada

Veenduge, et olete seadistanud printeri traadita ühenduse võimalused, läbides traadita ühenduse seadistuse.

Lisateavet traadita võrgu funktsiooni kohta leiate siit jaotisest [Seadme traadita sideühenduse seadistamine](#).

 **MÄRKUS.** Kui printer toetab Etherneti-võrku, veenduge, et Etherneti-kaabel ei ole printeriga ühendatud. Etherneti kaabli ühendamine ei võimalda printeri kasutamist traadita võrgus.

Tabel 10-1 Printeri traadita ühenduse (802.11) tule käitumise mõistmine

Tulede kirjeldus/märgutuled	Selgitus
<p>Tuli Wireless (Traadita ühendus) ei põle.</p> 	<p>Printeri traadita ühenduse funktsioon on välja lülitatud.</p>
<p>Tuli Wireless (Traadita ühendus) vilgub.</p> 	<p>Traadita ühendus on sisse lülitatud, aga printer ei ole võrku ühendatud.</p>
<p>Tuli Wireless (Traadita ühendus) põleb püsivalt.</p> 	<p>Traadita ühendus on sisse lülitatud ja printer on võrku ühendatud.</p>

Toimige printeri traadita ühenduse loomiseks järgmiselt.

1. Veenduge, et traadita ühenduse (802.11) tuli põleb. Kui printeri juhtpaneelil olev sinine tuli ei põle, võib traadita ühendus olla välja lülitatud.

Printeri traadita ühenduse sisselülitamine

- a. Puudutage printeri juhtpaneelil suvandit  (Wireless (Traadita ühendus)) ja seejärel puudutage suvandit **Settings** (Sätted).
- b. Puudutage valikut **Wireless Settings** (Traadita ühenduse seaded).
- c. Printeri traadita ühenduse võime sisselülitamiseks libistage nuppu.

Kui sinine LED-märgutuli vilgub, ei ole printer traadita võrguga ühendatud. Käivitage traadita ühenduse loomiseks printeri juhtpaneelilt traadita ühenduse seadistusviisard. Lisateavet leiate jaotisest Seadistage printer oma traadita võrgus.

2. Kontrollige, kas arvuti on traadita võrku ühendatud.

Kui te ei saa arvutit võrgu ühendada võib viga olla ruuteri või arvuti riistvaras.

3. Kontrollige, ega printeri IP-aadressi pole muudetud. Kui printeri IP-aadressi on pärast esmast installimist muudetud, peate käivitama uuesti printimiseks utiliidi Update IP (Värskenda IP-d). IP-aadressi värskendamise utiliidi installis tarkvara.

- a. Avage printeritarkvara. Lisateavet leiate jaotisest Avage HP printeri tarkvara (Windows).

- b. Valige utiliit **Update IP address** (Värskenda IP-aadressi).

Testi ebaõnnestumisel vaadake testi aruannet, et leida teavet probleemi kõrvaldamise kohta, ja korrake testi.

4. Käivitage traadita ühenduse test, et teha kindlaks, kas traadita ühendus toimib korralikult.

- a. Veenduge, et printer on sisse lülitatud ja salves on paberit.

- b. Puudutage printeri juhtpaneelil suvandit **Seadistamine**.

- c. Puudutage suvandit **Network Setup** (Võrgu seadistamine).

- d. Puudutage suvandit **Print Reports** (Prindi aruanded).

- e. Puudutage suvandit **Wireless Test Report** (Traadita ühenduse testi aruanne).

Testi ebaõnnestumisel vaadake testi aruannet, et leida teavet probleemi kõrvaldamise kohta, ja korrake testi.

5. Taaskäivitage traadita võrgu komponendid.

- a. Lülitage ruuter ja printer välja.

- b. Lülitage ruuter ja printer uuesti sisse järgmises järjekorras: kõigepealt ruuter ja seejärel printer.

Vahel parandab võrguühendusega seotud probleemi seadmete välja- ja uuesti sisselülitamine. Kui ühendamine siiski ei õnnestu, lülitage välja ruuter, printer ja arvuti ning seejärel lülitage need tagasi sisse selles järjekorras: kõigepealt ruuter, siis printer, siis arvuti.



Kasutage seda tõrkeotsijat printeri ühendamiseks võrku või juhul kui printer oli võrguga ühendatud,

kuid ei ole seda enam. Klõpsake siin Internetist lisateabe saamiseks. Praegu ei pruugi see veebisait kõigis keeltes saadaval olla.

Kui teil on ikka veel probleeme, siis külastage HP Juhtmeta printimise keskust (HP Wireless Printing Center) (www.hp.com/go/wirelessprinting). (Praegu ei pruugi see veebisait kõigis keeltes saadaval olla.)

Veebilehekülj sisaldab kõige uuemat teavet printeri seadistamise ja kasutamise kohta traadita võrgus ning traadita võrguühenduse probleemide lahendamise ja turvalisuse tarkvara kohta.

Kui traadita ühendust pole võimalik seadistada, saab printerit võrku ühendada ka Etherneti-kaabli abil.

Printeri hooldus

Käesolevast jaotisest leiate juhised, kuidas printerit parimas töökorras hoida. Nimetatud lihtsaid hooldustöid viige läbi vastavalt vajadusele.

- Puhastage skanneri klaas

- Välispinna puhastamine
- Dokumendisöötori puhastamine
- Prindipea ja tindikassettide hooldamine

Puhastage skanneri klaas

Klaasil või katteplaadil või raamil olev tolm või mustus aeglustab seadme tööd, vähendab skannimise kvaliteeti ja mõjutab erifunktsioonide (nt koopia mahutamise teatud formaadis paberile) töötamise täpsust.

Skanneri klaasi puhastamine

⚠ HOIATUS! Enne printeri puhastamist lülitage see nupust  (Toide) välja ja eemaldage toitejuhe seinakontaktist.

1. Kergitage skanneri kaant.
2. Puhastage skanneri klaasi ja kaane sisekülge pehme ebemevaba riidelapiga, millele on piserdatud pehmetoimelist klaasipuhastusvahendit.

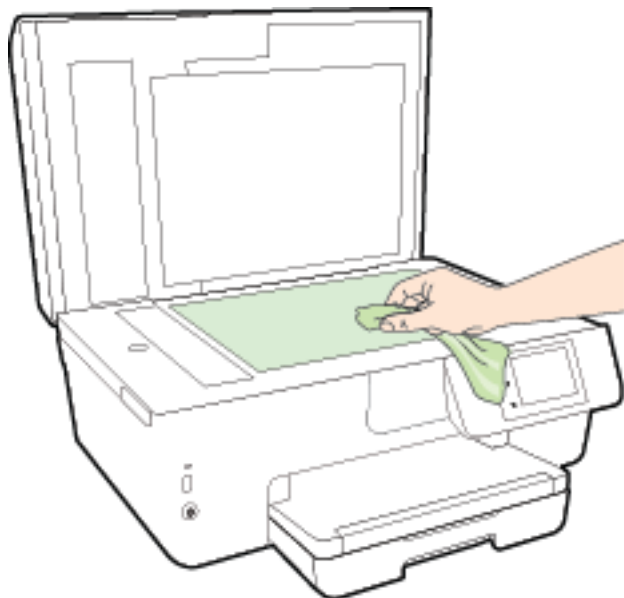

⚠ ETTEVAATUST. Puhastage skanneri klaasi ainult klaasipuhastusvahendiga. Ärge kasutage klaasi puhastamiseks abrasiivaineid, atsetooni, benseeni ega süsiniktetrakloriidi – need võivad skanneri klaasi kahjustada. Hoiduge isopropüülalkoholi kasutamast, kuna see võib skanneri klaasile jätta triipe.

ETTEVAATUST. Ärge pihustage klaasipuhastusvahendit otse skanneri klaasile. Kui skanneri klaasile kanda liiga suur kogus puhastusainet, võib see klaasi alla voolata ja skannerit kahjustada.

3. Sulgege skanneri kaas ja lülitage printer sisse.

Välispinna puhastamine

⚠ HOIATUS! Enne printeri puhastamist lülitage see nupust  (Toide) välja ja eemaldage toitejuhe seinakontaktist.

Tolmu ja plekkide eemaldamiseks korpuse välispindadelt kasutage pehmet, niisket ja ebemevaba riidelappi. Jälgige, et seadme sisemusse ega juhtpaneelile ei satuks vedelikke.

Dokumendisöötori puhastamine

Kui dokumendisöötur tõmbab sisse mitu lehte või ei tõmba sisse tavapaberit, puhastage rullikud ja eralduspadjake.

Rullide ja eralduspadjakese puhastamine

⚠ HOIATUS! Enne printeri puhastamist lülitage see nupust  (Toide) välja ja eemaldage toitejuhe seinakontaktist.

1. Eemaldage dokumendisööturist kõik originaalid.

2. Tõstke dokumendisööteri kate üles.

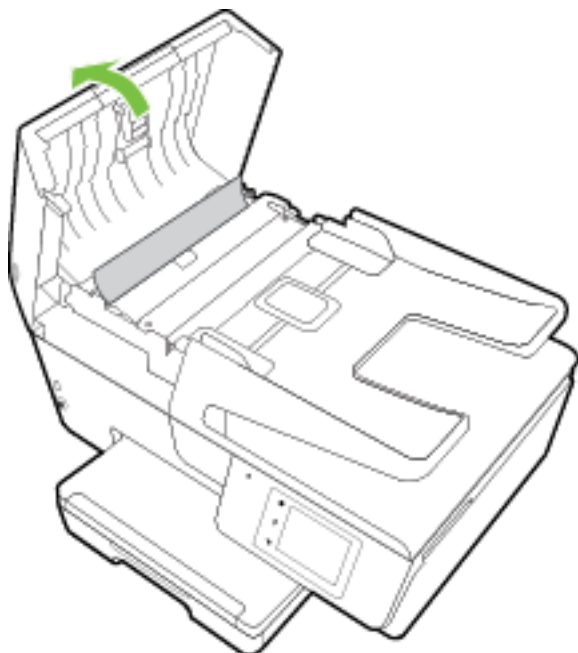

Nii on tagatud hõlbus juurdepääs rullikutele (1) ja eralduspadjakesele (2).

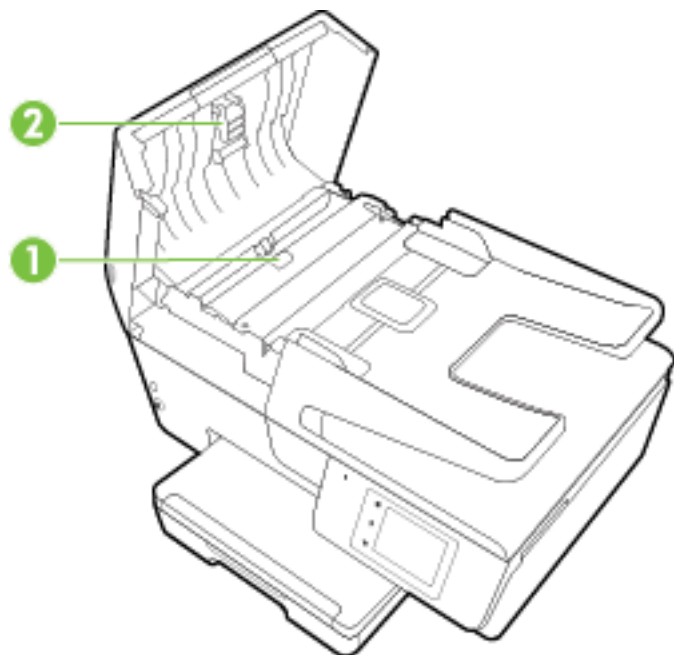

1	Rullid
2	Eralduspadjake

3. Võtke puhas ebamevaba riidelapp, niisutage seda destilleeritud veega ja pigistage liigne vesi välja.
4. Pühkige mustus rullidelt ja eralduspadjakeselt niiske lapiga.

 **MÄRKUS.** Kui mustus ei tule destilleeritud veega maha, proovige isopropüülalkoholiga (piiritusega).

5. Sulgege dokumendisööteri kate.

Prindipea ja tindikassettide hooldamine

Kui teil on probleeme printimisega, võib tegu olla prindipea probleemiga. Järgmised toimingud on vajalikud ainult siis, kui seda prindikvaliteedi probleemide parandamiseks teha palutakse. Lisateavet leiate jaotisest [Prindikvaliteedi aruanne](#).

Ebavajalike joondamis- ja puhastamistoimingute sooritamine raiskab tinti ja lühendab kassettide kasutusaega.

- Kui väljatrükk on triibuline või valede või puudevate värvidega, siis puhastage prindipea.
Puhastamine koosneb kolmest faasist. Iga faas kestab umbes kaks minutit, selle jooksul kasutatakse ära üks paberileht ja järjest rohkem tinti. Pärast iga faasi kontrollige printitud lehe kvaliteeti. Järgmise faasi peate käivitama ainult siis, kui prindi kvaliteet on halb.
Kui prindikvaliteet on ka pärast kõigi faaside läbimist halb, proovige printerit joondada. Kui pärast puhastamist ja joondamist prindikvaliteediprobleemid ei kao, pöörduge HP toe poole. Lisateavet leiate jaotisest [HP tugi](#).
- Joondage printer, kui printeri olekulehel esineb mis tahes värviplokkidel triipe või valgeid jooni või muude prindikvaliteediga seotud probleemide korral.
Esmase häälestuse ajal joondab seade prindipea automaatselt.
- Kõrvaldage tindiplekid, kui väljatrüki tagakülg on määrdunud. Tint võib printeris mõnda kohta koguneda ja see tuleb sealt eemaldada.



MÄRKUS. Puhastamisel kasutatakse tinti, seetõttu puhastage prindipead ainult vajaduse korral. Puhastamisele kulub mõni minut. Toimingu ajal võib printer häält teha.

Printeri valesti väljalülitamine võib põhjustada prindikvaliteediga seotud probleeme. Lisateavet leiate jaotisest [Printeri väljalülitamine](#).

Prindipeade puhastamine või joondamine või tindiplekkide kõrvaldamine

1. Sisestage söötesalve Letter- või A4-formaadis kasutamata valget tavapaberit. Lisateavet leiate jaotisest [Paberi laadimine](#).
2. Puudutage printeri juhtpaneelil suvandit **Seadistamine**.
3. Puudutage suvandit **Printer Maintenance (Printeri hooldus)**, valige soovitud suvand ja seejärel järgige ekraanil kuvatavaid suuniseid.



MÄRKUS. Sama saate teha ka HP printeritarkvara või sisseehitatud veebiserveri (EWS) kaudu. Tarkvarale või sisseehitatud veebiserverile juurdepääsuks vt jaotist [Avage HP printeri tarkvara \(Windows\)](#) või [Sisseehitatud veebiserveri avamine](#).

Paberiummistuste kõrvaldamine

Paberiummistused võivad tekkida printeris või dokumendisööturis.



ETTEVAATUST. Prindipea kahjustuste vältimiseks kõrvaldage paberiummistused nii kiiresti kui võimalik.

Paberiummistuse kõrvaldamine



ETTEVAATUST. Vältige kinnijäänud paberi väljatõmbamist printeri esikülje kaudu. Selle asemel toimige ummistuse kõrvaldamiseks järgmiselt. Kinnijäänud paberi väljatõmbamisel printeri esikülje kaudu võib paber rebeneda ning paberitükid jääda printerisse. See võib põhjustada hiljem veel ummistusi.

1. Avage tindikasseti juurdepääsuluuk.

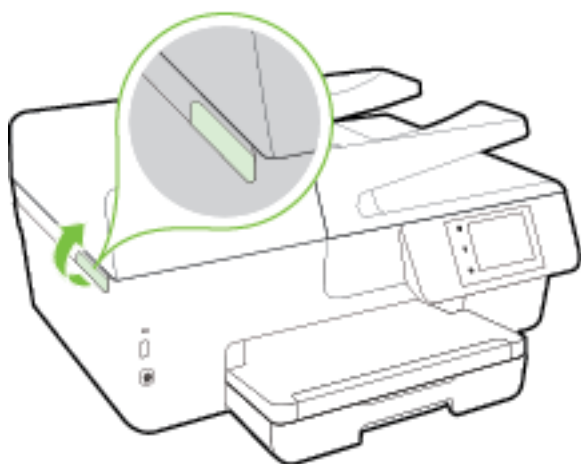

2. Kontrollige paberiteed printeris.
 - a. Tõstke paberitee kate käepide üles ja eemaldage kate.

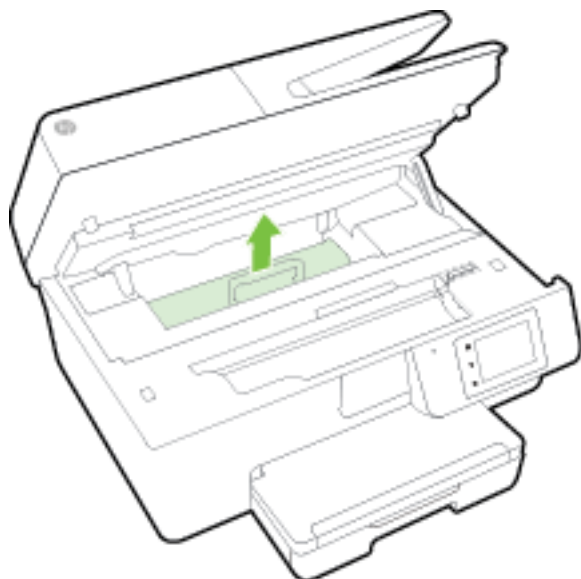

- b. Määrake printeri sisemusse kinni jäänud paberi asukoht, võtke paberist mõlema käega kinni ja tõmmake enda poole.

⚠ ETTEVAATUST. Kui rullikute vahele kiilunud paber rebeneb eemaldamisel, otsige printeri sees olevate rullikute ja rataste juurest paberitükke.

Kui printerist kõiki paberitükke ei eemaldata, esineb tõenäoliselt tulevikus veel paberiummistusi.



- c. Sisestage paberitee kate tagasi, kuni see lukustub oma kohale.

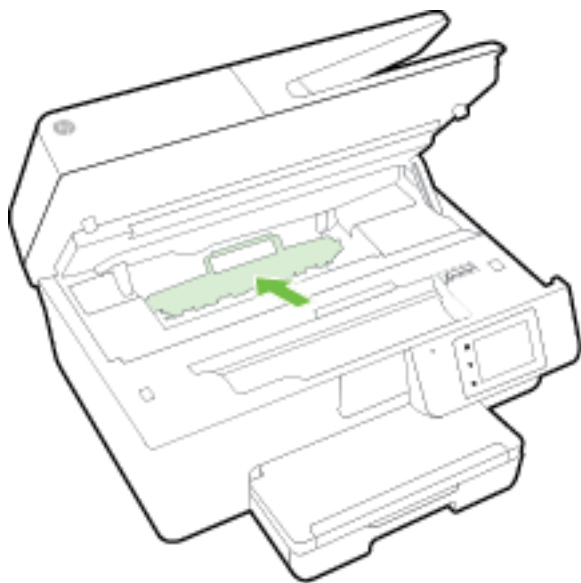

3. Kui probleem ei lahene, kontrollige printeris prindikelgu ala.

⚠ ETTEVAATUST. Vältige toimingu ajal prindikelgu külge kinnitatud kaabli puudutamist.



- a. Kui seal on kinnijäänud paberit, lükake prindikelk printeri paremasse serva, võtke kinnijäänud paberist mõlema käega kinni ja tõmmake seda enda poole.

⚠ ETTEVAATUST. Kui rullikute vahele kiilunud paber rebeneb eemaldamisel, otsige printeri sees olevate rullikute ja rataste juurest paberitükke.

Kui printerist kõiki paberitükke ei eemaldata, esineb tõenäoliselt tulevikus veel paberiummistusi.

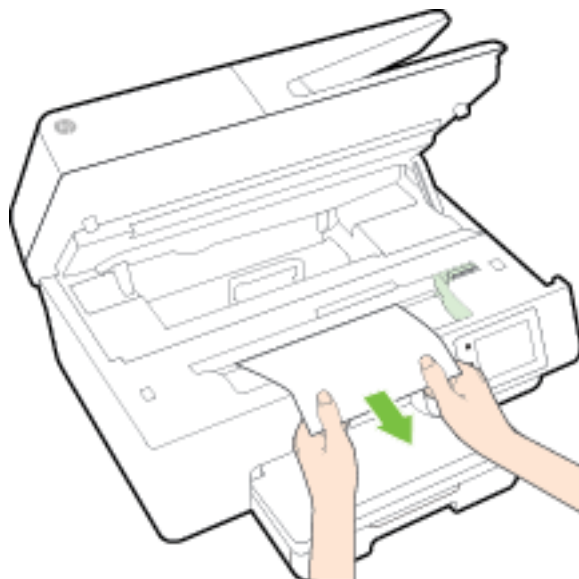

- b.** Lükake prindikelk printeri vasakusse serva ja toimige kõigi paberitükkide eemaldamiseks eelmises sammus kirjeldatud viisil.

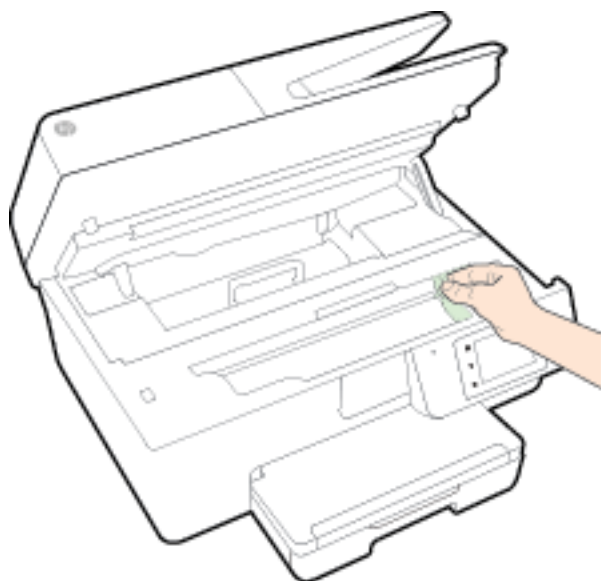

- 4.** Sulgege tindikasseti juurdepääsuluuk.
- 5.** Kui probleem endiselt ei lahene, kontrollige salveala.
- a.** Tõstke väljastussalv üles.

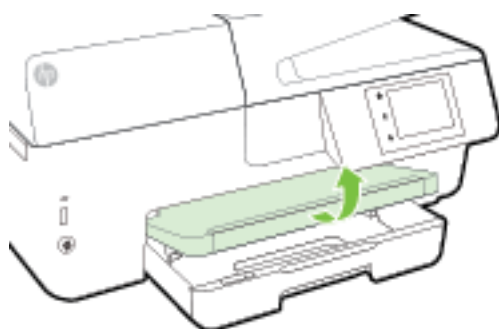

- b.** Tõmmake välja söötesalv, et seda pikendada.

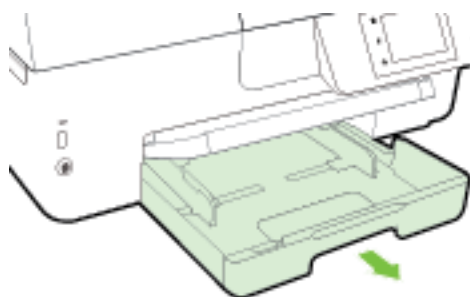

- c. Suruge sөөtesalve külgedel olevad nupud alla ja tõmmake salv välja.

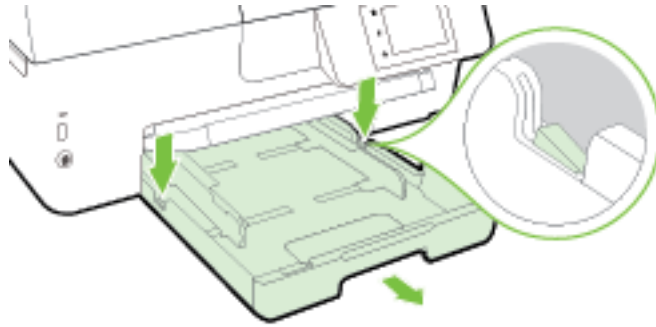

- d. Kontrollige printeris pesa, kus oli sөөtesalv. Kui seal on kinnijäänud paberit, võtke pesas paberist mõlema käega kinni ja tõmmake seda enda poole.

⚠ ETTEVAATUST. Kui rullikute vahele kiilunud paber rebeneb eemaldamisel, otsige printeri sees olevate rullikute ja rataste juurest paberitükke.

Kui printerist ei eemaldata kõiki paberitükke, esineb tulevikus tõenäoliselt veel paberiummistusi.

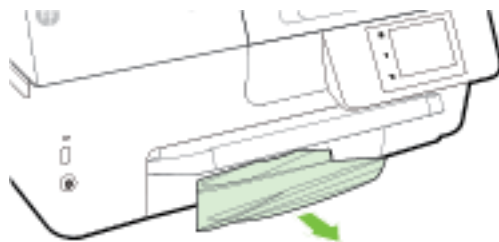

- e. Sisestage sөөtesalv, laadige paber ja langetage väljastussalv.

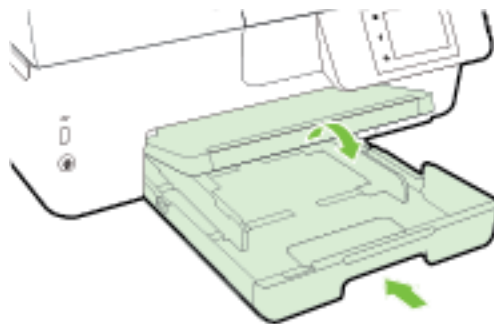

Klõpsake siin, et kasutada paberiummistuste lahendamiseks HP veebipõhist tõrkeotsijat.



Kui prindikelku ei saa liigutada, siis klõpsake siin, et kasutada prindikelgu ummistuse lahendamiseks HP veebipõhist tõrkeotsijat. Praegu ei pruugi see veebisait kõigis keeltes saadaval olla.

Paberiummistuse kõrvaldamine dokumendisööturist

1. Tõstke dokumendisööturi kate üles.

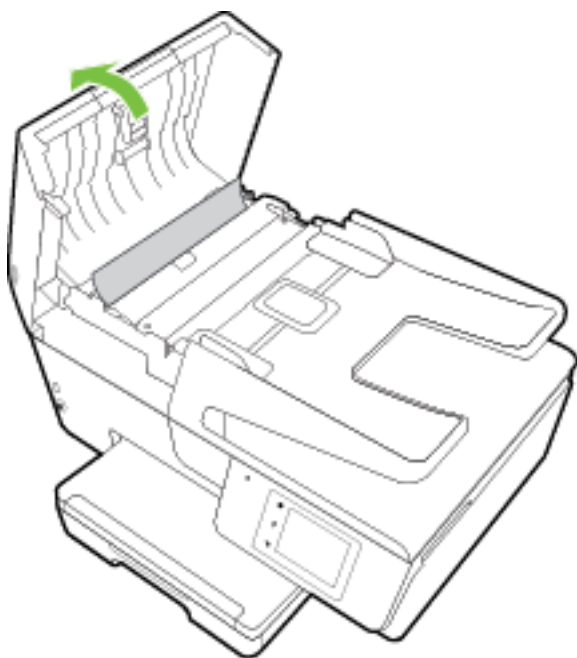

2. Tõstke dokumendisööteri esiservas olevat rohelist saki.

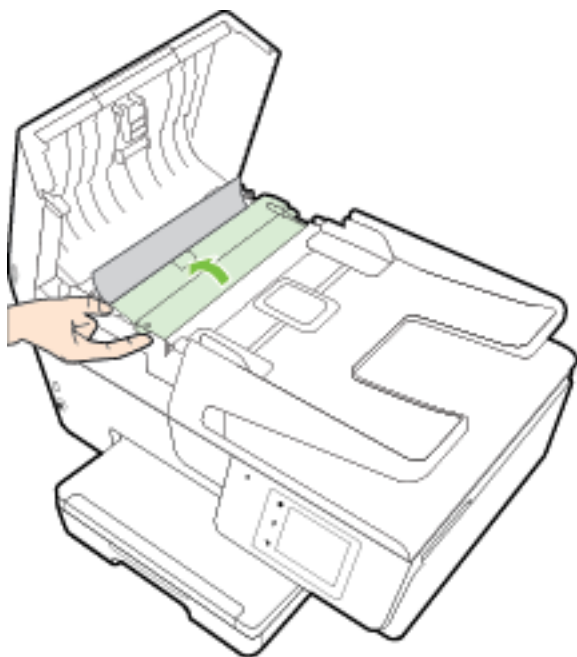

3. Tõmmake kinnijäänud paber ettevaatlikult rullikute vahelt välja.

⚠ ETTEVAATUST. Kui rullikute vahele kiilunud paber rebeneb eemaldamisel, otsige printeri sees olevate rullikute ja rataste juurest paberitükke.

Kui printerist kõiki paberitükke ei eemaldata, esineb tõenäoliselt tulevikus veel paberiummistusi.

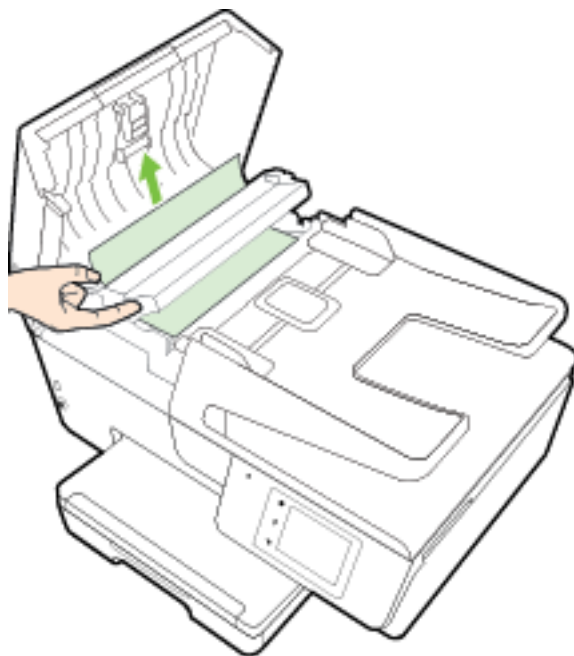

4. Dokumentisööturi katte sulgemiseks vajutage seda alla, kuni see lukustub kohale.



Kui ülalmainitud sammud ei aita probleemi lahendada, klõpsake siin, et saada veebist täiendavat tõekeotsinguteavet.

Paberiummistuste vältimine

Paberiummistuste vältimiseks järgige alltoodud juhiseid.

- Eemaldage prinditud paberid aeg-ajalt väljastussalvest.
- Veenduge, et prindite kaardumata, voltimata ja kahjustusteta paberile.
- Hoidke kasutamata pabereid kaardumise või kortsumise vältimiseks ühtlasel tasapinnal taassuletavas kotis.
- Ärge kasutage printeris liiga paksu või õhukest paberit.
- Veenduge, et salved on laetud õigesti ja et nad pole liiga täis. Lisateabe saamiseks vt Paberi laadimine.
- Hoolitsege selle eest, et sisendsalve sisestatud paberid oleksid tasased ja nende ääred poleks murtud ega rebitud.
- Ärge asetage dokumentisööturi salve liiga palju paberit. Kui soovite teada lehekülgede maksimaalset lubatud arvu dokumentisööturis, siis vt jaotist Tehnilised andmed.
- Ärge kombineerige sisendsalves erinevaid paberitüüpe ja -formaate; kogu sisendsalves olev paberipakk peab olema ühes formaadis ja ühte tüüpi.

- Reguleerige sisendsalves olevaid paberijuhikuid, et need paikneks korralikult kogu paberipaki vastas. Veenduge, et paberijuhikud ei kooluta sisendsalves olevat paberit.
- Ärge suruge paberit liiga kaugemale sөөtesalve.
- Lehe mõlemale küljele printimisel vältige tihendate kujutiste printimist õhukesele paberile.
- Kasutage seadme jaoks soovitatavat tüüpi paberit. Lisateavet leiate jaotisest [Paberisоovitud printimiseks](#).
- Kui paber on printerist peaaegu otsas, laske sel täiesti tühjeneda ja seejärel lisage paberit. Ärge sisestage paberit printimise ajal.
- Veenduge, et printer on puhas. Lisateabe lugemiseks vt [Printeri hooldus](#).

Vabastage printimiskelk

Eemaldage paber või muud võõrkehad, mis takistavad kelgu liikumist.

Lisateavet vt siit: [Paberiummistuste kõrvaldamine](#).



MÄRKUS. Ärge kasutage seadmesse kinnijäänud paberi eemaldamiseks mingeid vahendeid ega riistu. Eemaldage paber printerist väga ettevaatlikult.



Kui prindikelku ei saa liigutada, siis klõpsake siin, et kasutada prindikelgu ummistuse lahendamiseks

HP veebipõhist tõrkeotsijat. Praegu ei pruugi see veebisait kõigis keeltes saadaval olla.

Vaikeväärtuste ja sätete taastamine

Kui te keelate mõned funktsioonid või muudate sätteid ning tahate neid tagasi muuta, siis võite taastada printeri tehaseseaded või võrguseaded.

Printeri tehaseseadete taastamine

1. Puudutage printeri juhtpaneelil suvandit **Seadistamine**.
2. Puudutage suvandit **Printer Maintenance (Printeri hooldus)**.
3. Puudutage suvandit **Restore** (Taastamine).
4. Puudutage suvandit **Restore Settings** (Sätete taastamine).
5. Valige, millise funktsiooni soovite tehase vaikesätetele taastada.
 - Kopeerimine
 - Skannimine
 - Faksimine
 - Photo (Foto)
 - Vörk
 - Veebiteenused
 - Printer Setup (Printeri seadistus)

- Puudutage suvandit **Restore** (Taastamine).
6. Kuvatakse teade, mis ütleb, et sätted taastatakse.
Puudutage suvandit **Yes** (Jah).

Printeri tehase vaikesätete taastamine

1. Puudutage printeri juhtpaneelil suvandit **Seadistamine** .
2. Puudutage suvandit **Printer Maintenance (Printeri hooldus)** .
3. Puudutage suvandit **Restore** (Taastamine).
4. Puudutage suvandit **Restore Factory Defaults** (Tehase vaikesätete taastamine).
Kuvatakse teade, mis ütleb, et tehase vaikesätted taastatakse.
5. Kuvatakse teade, mis ütleb, et võrgu vaikesätted on taastatud.
Puudutage suvandit **Restore** (Taastamine).

Printeri võrgu vaikesätete taastamine

1. Puudutage printeri juhtpaneelil suvandit **Seadistamine** .
2. Puudutage ikooni **Network Setup** (Võrguseadistus).
3. Puudutage suvandit **Restore Network Settings** (Võrgusätete taastamine).
4. Kuvatakse teade, mis ütleb, et võrgu vaikesätted taastatakse.
Puudutage suvandit **Yes** (Jah).
5. Printige võrgukonfiguratsioonileht ning veenduge, et võrgusätted on taastatud.
Lisateavet leiate jaotisest Võrgukonfiguratsiooni leht.



MÄRKUS. Printeri võrgusätete lähtestamise järel eemaldatakse varem konfigureeritud traadita ühenduse sätted.



NÄPUNÄIDE. Vaadake HP võrgutoe veebisaiti aadressil www.hp.com/support , et leida kasulikku teavet ja utiliite, mis hõlbustavad levinud prindiprobleemide lahendamist.

(Windows) Prindi-, skannimis- ja kopeerimisprobleemide diagnoosimiseks ja automaatseks parandamiseks käivitage rakendus HP Print and Scan Doctor. Rakendus on saadaval ainult mõnes keeles.

A Tehniline teave

See jaotis sisaldab järgmisi teemasid:

- [Tehnilised andmed](#)
- [Normatiivne teave](#)
- [Keskkonnasäästlik tootmisprogramm](#)

Tehnilised andmed

Lisateavet leiata veebisaidilt www.hp.com/support. Valige oma riik või regioon. Klõpsake jaotisel **Product Support & Troubleshooting** (Tooteabi ja tõrkeotsing). Sisestage printeri ees olev nimi ja valige **Search** (Otsing). Klõpsake **Product information** (Tooteinfo), ja seejärel vajutage jaotist **Product specifications** (Toote üksikasjad).

Süsteeminõuded

- Tarkvara ja süsteeminõuded leiata Readme-failist, mis on saadaval printeri komplekti kuuluval HP printeritarkvara CD-l.
- Teavet operatsioonisüsteemi uute versioonide ja toetuse kohta leiata HP võrgutoe veebisaidilt aadressil www.hp.com/support.

Asukohatingimuste nõuded

- Töökoha temperatuur: 5–40 °C (41–104 °F)
- Töökoha õhuniiskus: 15–80% RH-d mitte kondenseeruvat niiskust
- Soovitavad töötingimused: 15–32 °C (59–90 °F)
- Soovitav suhteline niiskus: 20–80%, mitte kondenseeruv

Söötesalve mahutavus

- Tavapaber (60–105 g/m² [16 kuni 28 lb]): kuni 225
- Ümbrikud: kuni 30
- Registrikaardid: kuni 80
- fotopaberilehed: kuni 100

Väljastussalve mahutavus

- Tavapaber (60–105 g/m² [16 kuni 28 lb]): kuni 60

Dokumendisöötu mahutavus

- Tavapaber (60–105 g/m² [16 kuni 28 lb]): kuni 35

Paberi suurus ja raskus

Toetatavate prindikandjate formaatide täieliku loendi leiate HP printeri tarkvarast.

- Tavapaber: 60 to 105 g/m² (16 - 28 lb.)
- Ümbrikud: 75 to 90 g/m² (20 - 24 lb.)
- Kaardid: kuni 200 g/m² (kuni 110 lb registriks)
- Fotopaber: 250 g/m² (66 lb)

Printimisandmed

- Printimiskiirused sõltuvad mudelist ja dokumendi keerukusest
- Meetod: Drop-on-Demand termoprinter
- Keel: PCL3 GUI
- Eraldusvõime printimisel

Mustandirežiim	— Värvisisend/mustvalge esitus: 300x300dpi
	— Väljastus (must/värviline): Automatic (Automaatne)
Tavarežiim	— Värvisisend/mustvalge esitus: 600x600dpi
	— Väljastus (must/värviline): Automatic (Automaatne)
Tavaline parim režiim	— Värvisisend/mustvalge esitus: 600x600dpi
	— Väljastus (must/värviline): Automatic (Automaatne)
Foto parim režiim	— Värvisisend/mustvalge esitus: 600x600dpi
	— Väljastus (must/värviline): Automatic (Automaatne)
Maksimaalse DPI režiim	— Värvisisend/mustvalge esitus: 1200x1200dpi
	— Väljastus: automaatne (mustvalge/värviline), 4800 x 1200 optimeeritud dpi (fotopaber, värviline)

Maksimaalse dpi režiimis printimiseks vt jaotist [Kasutage printimiseks sätet Maximum dpi \(Maksimaalne dpi\)](#).

- Määrake miinimumveerised.

Dokumendiveeriste sätted peavad vertikaalpaigutuses vastama miinimumveeriste sätetele (või neid ületama).

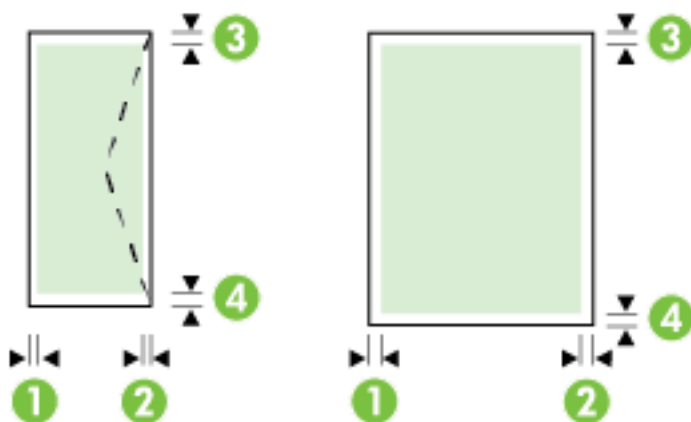

Kandja	(1) vasak veeris	(2) parem veeris	(3) ülaveeris	(4) Alaveeris
USA Letter-formaat	3 mm (0,12 tolli)	3 mm (0,12 tolli)	3 mm (0,12 tolli)	3 mm (0,12 tolli)
USA Legal-formaat				
A4-formaat				
USA Executive-formaat				
B5-formaat				
A5-formaat				
Kaardid				
Kohandatud formaadis kandja				
Fotokandjad				
Ümbrikud	3 mm (0,12 tolli)	3 mm (0,12 tolli)	16,5 mm (0,65 tolli)	16,5 mm (0,65 tolli)

Paljundusspetsifikatsioonid

- Digitaalne kujutisetöötlus
- Kopeerimiskiirused sõltuvad mudelist ja dokumendi keerukusest
- Kuni 99 koopiat originaalist
- Digitaalsuum: 25–400%
- Lehele sobitamine, koopia eelvaade

Skannimisspetsifikatsioonid

- Eraldusvõime: kuni 1200 × 1200 ppi (optiline)
Täpsemat teavet eraldusvõime (dpi) kohta leiate HP printeritarkvarast.
- Värvid: 24-bitine värviline, 8-bitine hallskaala (256 halltooni)
- Maksimaalne skannimissuurus:
 - Skanneri klaas: 216 x 297 mm (8,5 x 11,7 tolli)
 - Dokumendisöötur: 216 x 356 mm (8,5 x 14 tolli)

Faksimisspetsifikatsioonid

- Automaatne mustvalgete ja värviliste fakside tugi.
- Faksi käsitsisaatmise ja -vastuvõtu võimalus.
- Automaatne kordusvalimine kuni viis korda, kui liin on hõivatud (erineb riigiti/piirkonniti).
- Automaatne kordusvalimine kuni kaks korda, kui number ei vasta (erineb riigiti/piirkonniti).
- Automaatne kordusvalimine kuni viis korda, kui esineb sideprobleeme (erineb riigiti/piirkonniti).
- Kinnitus- ja toiminguaruanded.
- CCITT/ITU 3. rühma faks koos veaparandusega (Error Correction Mode – ECM).
- Edastuskiirus kuni 33,6 kbit/s.
- Saatmiskiirus sidekiirusel 33,6 kbit/s kuni 4 sekundit lehekülje kohta (põhineb ITU-T testkujutisel nr 1 standardse eraldusvõime juures). Keerukama kujundusega lehekülgede ja suurema eraldusvõime puhul läheb faksi saatmiseks kauem aega ja rohkem mälu.
- Helinatuvastusfunktsioon koos faksi/automaatvastaja automaatse ümberlülitamisega.
- Faksi eraldusvõime:

	Photo (Foto) (dpi)	Very Fine (Väga terav) (dpi)	Fine (Terav) (dpi)	Standard (Standardne) (dpi)
Mustvalge	203 x 196 (8-bitine, halltoonides)	300 x 300	203 x 196	203 x 98
Värviline	200 x 200	200 x 200	200 x 200	200 x 200

- Funktsiooni Fax to PC (Faksi arvutisse) tehnilised andmed
 - Toetatud failivormingud: TIFF ja PDF
 - Toetatud faksitüübid: mustvalged faksid

Kassettide väljastusmahud

- Täpsemat teavet prindikassettide ligikaudsete väljastusmahtude kohta leiate aadressilt www.hp.com/go/learnaboutequipment.

Müra tekitamise andmed

- Helirõhk (kõrvalseisja kohal)
 - LpAm 55 (dBA) (mustvalge printimine)
- Helitugevus
 - LwAd 6,9 (BA)

Normatiivne teave

Printer vastab teie riigi/regiooni normatiivsete tootenõuetele.

See jaotis sisaldab järgmisi teemasid:

- [Regulatiivne mudelinumber](#)
- [FCC-teave](#)

- [Teave Koreas elavatele kasutajatele](#)
- [VCCI \(klassi B\) vastavusteave Jaapanis elavatele kasutajatele](#)
- [Toitejuhet puudutav teave Jaapanis elavatele kasutajatele](#)
- [Müraemissiooni teatis Saksamaa jaoks](#)
- [Kuvaseadmega töökohtade teave Saksamaa jaoks](#)
- [Teave USA telefonivõrgu kasutajatele. FCC nõuded](#)
- [Teave Kanada telefonivõrgu kasutajatele](#)
- [Teave Euroopa Majanduspiirkonnas asuvatele kasutajatele](#)
- [Teave Saksamaa telefonivõrgu kasutajatele](#)
- [Juhtmega faksi teave Austraalia jaoks](#)
- [Euroopa Liidu regulatiivsed märkused](#)
 - [Välise AC-adapteriga tooted](#)
 - [Traadita funktsiooniga tooted](#)
 - [Euroopa telefonivõrgu deklaratsioon \(Modem/Faks\)](#)
- [Vastavusdeklaratsioon](#)
- [Normatiivne teave raadioseadmete kohta](#)
 - [Kokkupuude raadiosageduskiirgusega](#)
 - [Teave Brasiilias asuvatele kasutajatele](#)
 - [Teave Kanadas elavatele kasutajatele](#)
 - [Teave Taiwanis elavatele kasutajatele](#)
 - [Teade Mehhikos asuvatele kasutajatele](#)
 - [Juhtmeta seadmete teave Jaapani kasutajatele](#)

Regulatiivne mudelinumber

Regulatiivseks identifitseerimiseks on teie tootel regulatiivne mudelinumber. Teie toote regulatiivne mudelinumber on SNPRC-1402-01. Seda regulatiivset numbrit ei tohiks segi ajada toote müüginimega (HP Officejet 6830 e-All-in-One) ega tootenumbriega (E3E02A).

FCC-teave

<p>FCC statement</p> <p>The United States Federal Communications Commission (in 47 CFR 15.105) has specified that the following notice be brought to the attention of users of this product.</p> <p>This equipment has been tested and found to comply with the limits for a Class B digital device, pursuant to Part 15 of the FCC Rules. These limits are designed to provide reasonable protection against harmful interference in a residential installation. This equipment generates, uses and can radiate radio frequency energy and, if not installed and used in accordance with the instructions, may cause harmful interference to radio communications. However, there is no guarantee that interference will not occur in a particular installation. If this equipment does cause harmful interference to radio or television reception, which can be determined by turning the equipment off and on, the user is encouraged to try to correct the interference by one or more of the following measures:</p> <ul style="list-style-type: none">• Reorient or relocate the receiving antenna.• Increase the separation between the equipment and the receiver.• Connect the equipment into an outlet on a circuit different from that to which the receiver is connected.• Consult the dealer or an experienced radio/TV technician for help. <p>For further information, contact: Manager of Corporate Product Regulations Hewlett-Packard Company 3000 Hanover Street Palo Alto, Ca 94304 (650) 857-1501</p> <p>Modifications (part 15.21)</p> <p>The FCC requires the user to be notified that any changes or modifications made to this device that are not expressly approved by HP may void the user's authority to operate the equipment.</p> <p>This device complies with Part 15 of the FCC Rules. Operation is subject to the following two conditions: (1) this device may not cause harmful interference, and (2) this device must accept any interference received, including interference that may cause undesired operation.</p>
--

Teave Koreas elavatele kasutajatele

B 급 기기 (가정용 방송통신기기)	이 기기는 가정용(B급)으로 전자파적합등록을 한 기기로서 주로 가정에서 사용하는 것을 목적으로 하며, 모든 지역에서 사용할 수 있습니다.
------------------------	--

VCCI (klassi B) vastavusteave Jaapanis elavatele kasutajatele

<p>この装置は、クラスB情報技術装置です。この装置は、家庭環境で使用することを目的としていますが、この装置がラジオやテレビジョン受信機に近接して使用されると、受信障害を引き起こすことがあります。取扱説明書に従って正しい取り扱いをして下さい。</p> <p>VCCI-B</p>

Toitejuhett puudutav teave Jaapanis elavatele kasutajatele

<p>製品には、同梱された電源コードをお使い下さい。 同梱された電源コードは、他の製品では使用出来ません。</p>

Müraemissiooni teatis Saksamaa jaoks

Geräuschemission

LpA < 70 dB am Arbeitsplatz im Normalbetrieb nach DIN 45635 T. 19

Kuvaseadmega töökohtade teave Saksamaa jaoks

GS-Erklärung (Deutschland)

Das Gerät ist nicht für die Benutzung im unmittelbaren Gesichtsfeld am Bildschirmarbeitsplatz vorgesehen. Um störende Reflexionen am Bildschirmarbeitsplatz zu vermeiden, darf dieses Produkt nicht im unmittelbaren Gesichtsfeld platziert werden.

Teave USA telefonivõrgu kasutajatele. FCC nõuded

Notice to users of the U.S Telephone network: FCC requirements

This equipment complies with Part 68 of the FCC rules and the requirements adopted by the ACTA. On the rear (or bottom) of this equipment is a label that contains, among other information, a product identifier in the format US:AAAEQ##TXXXX. If requested, this number must be provided to the telephone company.

Applicable connector jack Universal Service Order Codes ("USOC") for the Equipment is: RJ-11C.

A plug and jack used to connect this equipment to the premises wiring and telephone network must comply with the applicable FCC Part 68 rules and requirements adopted by the ACTA. A compliant telephone cord and modular plug is provided with this product. It is designed to be connected to a compatible modular jack that is also compliant. See installation instructions for details.

The REN is used to determine the number of devices that may be connected to a telephone line. Excessive RENs on a telephone line may result in the devices not ringing in response to an incoming call. In most but not all areas, the sum of RENs should not exceed five (5.0). To be certain of the number of devices that may be connected to a line, as determined by the total RENs, contact the local telephone company. For products approved after July 23, 2001, the REN for this product is part of the product identifier that has the format US:AAAEQ##TXXXX. The digits represented by ## are the REN without a decimal point (e.g., 00 is a REN of 0.0).

If this equipment causes harm to the telephone network, the telephone company will notify you in advance that temporary discontinuance of service may be required. But if advance notice isn't practical, the telephone company will notify the customer as soon as possible. Also, you will be advised of your right to file a complaint with the FCC if you believe it is necessary.

The telephone company may make changes in its facilities, equipment, operations or procedures that could affect the operation of the equipment. If this happens the telephone company will provide advance notice in order for you to make necessary modifications to maintain uninterrupted service.

If trouble is experienced with this equipment, please contact the manufacturer, or look elsewhere in this manual, for repair or warranty information. If the equipment is causing harm to the telephone network, the telephone company may request that you disconnect the equipment until the problem is resolved.

Connection to party line service is subject to state tariffs. Contact the state public utility commission, public service commission or corporation commission for information.

If your home has specially wired alarm equipment connected to the telephone line, ensure the installation of this equipment does not disable your alarm equipment. If you have questions about what will disable alarm equipment, consult your telephone company or a qualified installer.

WHEN PROGRAMMING EMERGENCY NUMBERS AND/OR MAKING TEST CALLS TO EMERGENCY NUMBERS:

- 1) Remain on the line and briefly explain to the dispatcher the reason for the call.
- 2) Perform such activities in the off-peak hours, such as early morning or late evenings.



Note The FCC hearing aid compatibility rules for telephones are not applicable to this equipment.

The Telephone Consumer Protection Act of 1991 makes it unlawful for any person to use a computer or other electronic device, including FAX machines, to send any message unless such message clearly contains in a margin at the top or bottom of each transmitted page or on the first page of the transmission, the date and time it is sent and an identification of the business or other entity, or other individual sending the message and the telephone number of the sending machine or such business, other entity, or individual. (The telephone number provided may not be a 900 number or any other number for which charges exceed local or long-distance transmission charges.)

In order to program this information into your FAX machine, you should complete the steps described in the software.

Teave Kanada telefonivõrgu kasutajatele

Note à l'attention des utilisateurs du réseau téléphonique canadien/Notice to users of the Canadian telephone network

Cet appareil est conforme aux spécifications techniques des équipements terminaux d'Industrie Canada. Le numéro d'enregistrement atteste de la conformité de l'appareil. L'abréviation IC qui précède le numéro d'enregistrement indique que l'enregistrement a été effectué dans le cadre d'une Déclaration de conformité stipulant que les spécifications techniques d'Industrie Canada ont été respectées. Néanmoins, cette abréviation ne signifie en aucun cas que l'appareil a été validé par Industrie Canada.

Pour leur propre sécurité, les utilisateurs doivent s'assurer que les prises électriques reliées à la terre de la source d'alimentation, des lignes téléphoniques et du circuit métallique d'alimentation en eau sont, le cas échéant, branchées les unes aux autres. Cette précaution est particulièrement importante dans les zones rurales.



Remarque Le numéro REN (Ringer Equivalence Number) attribué à chaque appareil terminal fournit une indication sur le nombre maximal de terminaux qui peuvent être connectés à une interface téléphonique. La terminaison d'une interface peut se composer de n'importe quelle combinaison d'appareils, à condition que le total des numéros REN ne dépasse pas 5.

Basé sur les résultats de tests FCC Partie 68, le numéro REN de ce produit est 0.0B.

This equipment meets the applicable Industry Canada Terminal Equipment Technical Specifications. This is confirmed by the registration number. The abbreviation IC before the registration number signifies that registration was performed based on a Declaration of Conformity indicating that Industry Canada technical specifications were met. It does not imply that Industry Canada approved the equipment.

Users should ensure for their own protection that the electrical ground connections of the power utility, telephone lines and internal metallic water pipe system, if present, are connected together. This precaution might be particularly important in rural areas.



Note The REN (Ringer Equivalence Number) assigned to each terminal device provides an indication of the maximum number of terminals allowed to be connected to a telephone interface. The termination on an interface might consist of any combination of devices subject only to the requirement that the sum of the Ringer Equivalence Numbers of all the devices does not exceed 5.

The REN for this product is 0.0B, based on FCC Part 68 test results.

Teave Euroopa Majanduspiirkonnas asuvatele kasutajatele

Notice to users in the European Economic Area

This product is designed to be connected to the analog Switched Telecommunication Networks (PSTN) of the European Economic Area (EEA) countries/regions.

Network compatibility depends on customer selected settings, which must be reset to use the equipment on a telephone network in a country/region other than where the product was purchased. Contact the vendor or Hewlett-Packard Company if additional product support is necessary.

This equipment has been certified by the manufacturer in accordance with Directive 1999/5/EC (annex II) for Pan-European single-terminal connection to the public switched telephone network (PSTN). However, due to differences between the individual PSTNs provided in different countries, the approval does not, of itself, give an unconditional assurance of successful operation on every PSTN network termination point.

In the event of problems, you should contact your equipment supplier in the first instance.

This equipment is designed for DTMF tone dialing and loop disconnect dialing. In the unlikely event of problems with loop disconnect dialing, it is recommended to use this equipment only with the DTMF tone dial setting.

Teave Saksamaa telefonivõrgu kasutajatele

Hinweis für Benutzer des deutschen Telefonnetzwerks

Dieses HP-Fax ist nur für den Anschluss eines analogen Public Switched Telephone Network (PSTN) gedacht. Schließen Sie den TAE N-Telefonstecker, der im Lieferumfang des HP All-in-One enthalten ist, an die Wandsteckdose (TAE 6) Code N an. Dieses HP-Fax kann als einzelnes Gerät und/oder in Verbindung (mit serielltem Anschluss) mit anderen zugelassenen Endgeräten verwendet werden.

Juhtmega faksi teave Austraalia jaoks

In Australia, the HP device must be connected to Telecommunication Network through a line cord which meets the requirements of the Technical Standard AS/ACIF S008.

Euroopa Liidu regulatiivsed märkused



CE-märgistusega tooted järgivad ühe või mitme järgmistest rakendatavatest EL-i direktiividest. Madalpinge direktiiv 2006/95/EC, EMC direktiiv 2004/108/EC, Ecodesign direktiiv 2009/125/EC, R&TTE direktiiv 1999/5/EC, RoHS direktiiv 2011/65/EU. Nende direktiivide järgimist hinnatakse kasutades Euroopa ühtlustatud standardite rakendusi. Vastavusdeklaratsioon on saadaval ka järgneval veebisaidil: www.hp.com/go/certificates (Otsige toote mudelinime või normatiivse mudelinumbri (RMN) järgi, mis on leitav normatiivide tabelis).

Regulatsioonide asjus võtke ühendust aadressil:

Hewlett-Packard GmbH, Dept./MS: HQ-TRE, Herrenberger Strasse 140, 71034 Boeblingen, GERMANY

Välise AC-adapteriga tooted

Toote CE-vastavus kehtib vaid siis, kui toode saab toidet HP pakutud CE-märgistusega vahelduvvooluadapterilt.

Traadita funktsiooniga tooted

EMF

- See toode vastab rahvusvahelistele juhiste (ICNIRP) raadiosagedusliku kiirguse osas. Kui see sisaldab raadiolainete edastamise ja vastuvõtmise seadet, siis 20 cm kaugus tootest tagab raadiosagedusliku kiirguse taseme vastavuse EL-i nõuetele.

Traadita võrguühendus Euroopas

- Seda toodet saab piiranguteta kasutada kõikides EL-i riikides, lisaks ka Islandil, Liechtensteinis, Norras ja Šveitsis.

Euroopa telefonivõrgu deklaratsioon (Modem/Faks)

Faksivõimalusega HP tooted järgivad R&TTE direktiivi 1999/5/EC (Annex II) nõudeid ning kannavad vastavat CE-märgistust. Siiski ei anna see kinnitus erinevates riikides olevate PSTN-ide erinevuse tõttu tingimusteta garantiid edukaks töötamiseks iga PSTN-võrguühendusega. Probleemide puhul pöörduge kõigepealt oma seadme tarnija poole.

Vastavusdeklaratsioon



DECLARATION OF CONFORMITY

according to ISO/IEC 17050-1 and EN 17050-1

DoC #: SNPRC-1402-01-A

Supplier's Name: Hewlett-Packard Company
Supplier's Address: 138 Depot Road, #04-01, Singapore 109683

declares, that the product
Product Name and Model: HP Officejet Pro 6830 e-All-in-One Printer, HP Officejet 6815 e-All-in-One Printer, HP Officejet 6820 e-All-in-One Printer, HP Officejet 6822 e-All-in-One Printer, HP Officejet 6823 e-All-in-One Printer, HP Officejet 6825 e-All-in-One Printer

Regulatory Model Number:¹⁾ SNPRC-1402-01
Product Options: All
Power Adapter: Internal, A9T80-60008 & A9T80-60009 [See 3 under Additional Information]
Radio Module Number: SDGOB-1292 [See 4 under Additional Information]

conforms to the following Product Specifications and Regulations:

EMC: CISPR 22:2008 / EN55022:2010 Class B
EN 55024:2010
EN 61000-3-2:2006+A1:2009+A2:2009
EN 61000-3-3:2008
FCC CFR 47, Part 15 / ICES-003, Issue 5

Safety: IEC 60950-1:2005 (2nd Edition)+A1:2009 / EN 60950-1:2006+A11:2009+A1:2010+A12:2011
EN 62479:2010

Telecom: EN 301 489-1 V1.9.2:2011 / EN 301 489-17 V2.1.1:2009
EN 300 328 V1.7.1 : 2006
FCC Rules and Regulations 47 CFR Part 68
TIA-968-B Telecommunications – Telephone Terminal Equipment Technical Requirements for Connection of Terminal Equipment to the Telephone Network (Sep 2009)
ES 203 021-2/-3 V2.1.2
CS-03, Part I, Issue 9, Amendment 4, December 2010
EN 62311:2008

Energy: Regulation (EC) No. 1275/2008
ENERGY STAR® Qualified Imaging Equipment Operational Mode (OM) Test Procedure
Regulation (EC) No. 278/2009
Test Method for Calculating the Energy Efficiency of Single-Voltage External Ac-Dc and Ac-Ac Power Supplies (August 11, 2004)

RoHS: EN 50581:2012

This device complies with part 15 of the FCC Rules. Operation is subject to the following two conditions:

(1) This device may not cause harmful interference, and (2) this device must accept any interference received, including interference that may cause undesired operation.

The product herewith complies with the requirements of the Low Voltage Directive 2006/95/EC, the EMC Directive 2004/108/EC, the R&TTE Directive 1999/5/EC, the Ecodesign Directive 2009/125/EC, the RoHS Directive 2011/95/EU and carries the **CE** marking accordingly.

Additional Information:

- 1) This product is assigned a Regulatory Model Number which stays with the regulatory aspects of the design. The Regulatory Model Number is the main product identifier in the regulatory documentation and test reports, this number should not be confused with the marketing name or the product numbers.
- 2) The product was tested in a typical configuration.
- 3) The internal power adapter A9T80-60009 is for India and China market only.
- 4) WIFI module operates only in 2.4GHz band within this product.

Singapore
25 October 2013

Local contact for regulatory topics only:

EMEA: Hewlett-Packard GmbH, HQ-TRE, Herrenberger Strasse 140, 71034 Boeblingen, Germany
U.S.: Hewlett-Packard, 3000 Hanover St., Palo Alto 94304, U.S.A. 650-857-1501

www.hp.eu/certificates

Normatiivne teave raadioseadmete kohta

See jaotis sisaldab järgmist traadita seadmetele kehtivat regulatiivset teavet:

- [Kokkupuude raadiosageduskiirgusega](#)
- [Teave Brasiilias asuvatele kasutajatele](#)
- [Teave Kanadas elavatele kasutajatele](#)
- [Teave Taiwanis elavatele kasutajatele](#)
- [Teade Mehhikos asuvatele kasutajatele](#)
- [Juhtmeta seadmete teave Jaapani kasutajatele](#)

Kokkupuude raadiosageduskiirgusega

Exposure to radio frequency radiation



Caution The radiated output power of this device is far below the FCC radio frequency exposure limits. Nevertheless, the device shall be used in such a manner that the potential for human contact during normal operation is minimized. This product and any attached external antenna, if supported, shall be placed in such a manner to minimize the potential for human contact during normal operation. In order to avoid the possibility of exceeding the FCC radio frequency exposure limits, human proximity to the antenna shall not be less than 20 cm (8 inches) during normal operation.

Teave Brasiilias asuvatele kasutajatele

Aviso aos usuários no Brasil

Este equipamento opera em caráter secundário, isto é, não tem direito à proteção contra interferência prejudicial, mesmo de estações do mesmo tipo, e não pode causar interferência a sistemas operando em caráter primário.

Teave Kanadas elavatele kasutajatele

Notice to users in Canada/Note à l'attention des utilisateurs canadiens

Under Industry Canada regulations, this radio transmitter may only operate using an antenna of a type and maximum (or lesser) gain approved for the transmitter by Industry Canada. To reduce potential radio interference to other users, the antenna type and its gain should be so chosen that the equivalent isotropically radiated power (e.i.r.p.) is not more than that necessary for successful communication.

This device complies with Industry Canada licence-exempt RSS standard(s). Operation is subject to the following two conditions: (1) this device may not cause interference, and (2) this device must accept any interference, including interference that may cause undesired operation of the device.

WARNING! Exposure to Radio Frequency Radiation The radiated output power of this device is below the Industry Canada radio frequency exposure limits. Nevertheless, the device should be used in such a manner that the potential for human contact is minimized during normal operation.

To avoid the possibility of exceeding the Industry Canada radio frequency exposure limits, human proximity to the antennas should not be less than 20 cm (8 inches).

Conformément au Règlement d'Industrie Canada, cet émetteur radioélectrique ne peut fonctionner qu'avec une antenne d'un type et d'un gain maximum (ou moindre) approuvé par Industrie Canada. Afin de réduire le brouillage radioélectrique potentiel pour d'autres utilisateurs, le type d'antenne et son gain doivent être choisis de manière à ce que la puissance isotrope rayonnée équivalente (p.i.r.e.) ne dépasse pas celle nécessaire à une communication réussie.

Cet appareil est conforme aux normes RSS exemptes de licence d'Industrie Canada. Son fonctionnement dépend des deux conditions suivantes : (1) cet appareil ne doit pas provoquer d'interférences nuisibles et (2) doit accepter toutes interférences reçues, y compris des interférences pouvant provoquer un fonctionnement non souhaité de l'appareil.

AVERTISSEMENT relatif à l'exposition aux radiofréquences. La puissance de rayonnement de cet appareil se trouve sous les limites d'exposition de radiofréquences d'Industrie Canada. Néanmoins, cet appareil doit être utilisé de telle sorte qu'il soit mis en contact le moins possible avec le corps humain.

Afin d'éviter le dépassement éventuel des limites d'exposition aux radiofréquences d'Industrie Canada, il est recommandé de maintenir une distance de plus de 20 cm entre les antennes et l'utilisateur.

Teave Taiwanis elavatele kasutajatele

低功率電波輻射性電機管理辦法

第十二條

經型式認證合格之低功率射頻電機，非經許可，公司、商號或使用者均不得擅自變更頻率、加大功率或變更設計之特性及功能。

第十四條

低功率射頻電機之使用不得影響飛航安全及干擾合法通信；經發現有干擾現象時，應立即停用，並改善至無干擾時方得繼續使用。

前項合法通信，指依電信法規定作業之無線電通信。低功率射頻電機須忍受合法通信或工業、科學及醫藥用電波輻射性電機設備之干擾。

Teade Mehnikos asuvatele kasutajatele

Aviso para los usuarios de México

La operación de este equipo está sujeta a las siguientes dos condiciones: (1) es posible que este equipo o dispositivo no cause interferencia perjudicial y (2) este equipo o dispositivo debe aceptar cualquier interferencia, incluyendo la que pueda causar su operación no deseada.

Para saber el modelo de la tarjeta inalámbrica utilizada, revise la etiqueta regulatoria de la impresora.

Juhtmeta seadmete teave Jaapani kasutajatele

この機器は技術基準適合証明又は工事設計認証を受けた無線設備を搭載しています。

Keskkonnasäästlik tootmisprogramm

Ettevõtte Hewlett-Packard eesmärk on pakkuda kvaliteetseid tooteid keskkonnale ohutult.

- Seadme kavandamisel peetakse silmas, et selle osi saaks korduvkasutada.
- Erinevate materjalide hulk on võimalikult väike, tegemata siiski järeleandmisi seadme töökindluses või vastupidavuses.
- Seadme disainimisel on arvestatakse, et erinevaid materjale oleks võimalikult lihtne üksteisest eristada.
- Kinnitusklambreid ja muid ühendusi on lihtne üles leida ning tavatööriistade abil eemaldada.
- Tähtsate osade disainimisel tagatakse kiire juurdepääs, et seda efektiivselt lahti võtta ja parandada.

Lisateavet leiate veebisaidilt www.hp.com/ecosolutions

See jaotis sisaldab järgmisi teemasid:

- [Paberikasutus](#)
- [Plastid](#)
- [Materjalide ohutuskaardid](#)
- [Taaskasutusprogramm](#)
- [HP tindiprinteritarvikute ringlussevõtu kava](#)
- [Seadmete jäätmete kasutusest kõrvaldamine kasutajate poolt](#)
- [Energiatarbimine](#)
- [Keemilised ained](#)
- [Akude kasutusest kõrvaldamine Taiwanis](#)
- [Akuja seotud teatis Brasiilia jaoks](#)
- [Perkloraatmaterjali märkus \(California\)](#)
- [Piiratud ainete määrgistamise praeguse korra deklaratsioon \(Taiwan\)](#)
- [Toksiliste ja ohtlike ainete tabel \(Hiina\)](#)
- [Ohtlike ainete piirang \(Ukraina\)](#)

- Ohtlike ainete piirang (India)
- EPEAT
- Hiina SEPA Ecolabel kasutajateave

Paberikasutus

Seadmes võib kasutada ümbertöödeldud paberit vastavalt standarditele DIN 19309 ja EN 12281:2002.

Plastid

Üle 25 grammi kaaluvad plastidetailid on tähistatud vastavalt rahvusvahelistele standarditele, mis võimaldavad toote eluea lõppemisel plastosi töötlemiseks hõlpsamini tuvastada.

Materjalide ohutuskaardid

Ohutuskaardid (Material Safety Data Sheet – MSDS) leiate HP veebisaidilt:

www.hp.com/go/msds

Taaskasutusprogramm

HP pakub paljudes riikides/piirkondades üha rohkem toodete tagastamise ja ringlussevõtu võimalusi ning teeb koostööd mitmete maailma suurimate elektroonikaseadmete ümbertöötamiskeskustega. HP säästab ressursse, müües osa oma kõige populaarsematest toodetest edasi. Lisateavet HP toodete ümbertöötlemise kohta leiate aadressilt

www.hp.com/recycle

HP tindiprinteritarvikute ringlussevõtu kava

HP pöörab keskkonnakaitsesele suurt tähelepanu. HP tindiprinteritarvikute ringlussevõtu kava (HP Inkjet Supplies Recycling Program) on kasutusel paljudes riikides ja piirkondades ning võimaldab kasutatud prindikassette tasuta ringlusse anda. Lisateavet vaadake järgmiselt veebisaidilt:

www.hp.com/hpinfo/globalcitizenship/environment/recycle/

Seadmete jäätmete kasutusest kõrvaldamine kasutajate poolt



See märk tähendab, et toodet ei tohi panna olmejäätmete hulka. Selle asemel peate kaitsma inimeste tervist ja keskkonda ning viima oma seadmeromud selleks ette nähtud elektroonikaromude kogumispunkti. Kui soovite lisateavet, võtke ühendust oma olmejäätmete kõrvaldamisteenust pakkuva ettevõttega või minge aadressile <http://www.hp.com/recycle>.

Energiatarbimine

ENERGY STAR® logo märgistusega Hewlett-Packard prindi- ja pildindusseadmed vastavad USA keskkonnakaitsesametite poolt pildindusseadmetele määratud ENERGY STAR spetsifikatsioonidele. ENERGY STAR märgistusega tooted on varustatud järgmise märgiga:



Ülejäänud ENERGY STAR märgistusega tootemudelid leiate lehelt: www.hp.com/go/energystar

Keemilised ained

HP annab klientidele asjakohast teavet oma toodetes kasutatud keemiliste ainete kohta kemikaalimäärusega REACH (*Euroopa Parlamendi ja nõukogu määrus EÜ nr 1907/2006*) kehtestatud ametlike nõuete kohaselt. Käesolevas tootes kasutatud keemiliste ainete raport asub aadressil: www.hp.com/go/reach.

Akude kasutusest kõrvaldamine Taiwanis

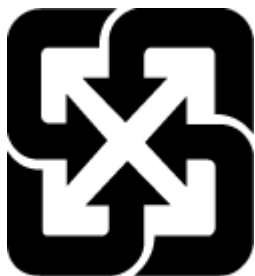

廢電池請回收

Akuga seotud teatis Brasiilia jaoks

A bateria deste equipamento não foi projetada para ser removida pelo cliente.

Perklooraatmaterjali märkus (California)

California Perchlorate Material Notice

Perchlorate material - special handling may apply. See:
<http://www.dtsc.ca.gov/hazardouswaste/perchlorate/>

This product's real-time clock battery or coin cell battery may contain perchlorate and may require special handling when recycled or disposed of in California.

Piiratud ainete määrgistamise praeguse korra deklaratsioon (Taiwan)

限用物質含有情況標示聲明書

Declaration of the Presence Condition of the Restricted Substances Marking

單元 Unit	限用物質及其化學符號					
	Restricted substances and its chemical symbols					
	鉛 Lead (Pb)	汞 Mercury (Hg)	鎘 Cadmium (Cd)	六價鉻 Hexavalent chromium (Cr ⁶⁺)	多溴聯苯 Polybrominated biphenyls (PBB)	多溴二苯醚 Polybrominated diphenyl ethers (PBDE)
外殼和紙匣 (External Casings and Trays)	0	0	0	0	0	0
電線 (Cables)	0	0	0	0	0	0
印刷電路板 (Printed Circuit Boards)	—	0	0	0	0	0
列印引擎(Print Engine)	—	0	0	0	0	0
列印機組件 (Print Assembly)	—	0	0	0	0	0
噴墨印表機墨水匣 (Print Supplies)	0	0	0	0	0	0
列印機配件 (Print Accessory)	—	0	0	0	0	0

備考 1. “超出 0.1 wt %” 及 “超出 0.01 wt %” 係指限用物質之百分比含量超出百分比含量基準值。

Note 1: “Exceeding 0.1 wt %” and “exceeding 0.01 wt %” indicate that the percentage content of the restricted substance exceeds the reference percentage value of presence condition.

備考 2. “0” 係指該項限用物質之百分比含量未超出百分比含量基準值。

Note 2: “0” indicates that the percentage content of the restricted substance does not exceed the percentage of reference value of presence.

備考 3. “—” 係指該項限用物質為排除項目。

Note 3: The “—” indicates that the restricted substance corresponds to the exemption.

若要存取產品的最新使用指南或手冊，請前往 www.support.hp.com。選取搜尋您的產品，然後依照畫面上的指示繼續執行。

To access the latest user guides or manuals for your product, go to www.support.hp.com. Select **Find your product**, and then follow the onscreen instructions.

Toksiliste ja ohtlike ainete tabel (Hiina)

有毒有害物质表						
根据中国《电子信息产品污染控制管理办法》						
零件描述	有毒有害物质和元素					
	铅	汞	镉	六价铬	多溴联苯	多溴联苯醚
外壳和托盒*	0	0	0	0	0	0
电路*	0	0	0	0	0	0
印刷电路板*	X	0	0	0	0	0
打印系统*	X	0	0	0	0	0
显示器*	X	0	0	0	0	0
喷墨打印机墨盒*	0	0	0	0	0	0
驱动光盘*	X	0	0	0	0	0
扫描仪*	X	X	0	0	0	0
网络配件*	X	0	0	0	0	0
电池板*	X	0	0	0	0	0
自动双面打印系统*	0	0	0	0	0	0
外部电源*	X	0	0	0	0	0

0: 指此零件的所有均一材质中包含的这种有毒有害物质, 含量低于SJ/T11363-2006 的限制
X: 指此零件使用的均一材质中至少有一种包含的这种有毒有害物质, 含量高于SJ/T11363-2006 的限制
注: 环保使用期限的参考标识取决于产品正常工作的温度和湿度等条件
*以上只适用于使用这些零件的产品

Ohtlike ainete piirang (Ukraina)

Технічний регламент щодо обмеження використання небезпечних речовин (Україна)

Обладнання відповідає вимогам Технічного регламенту щодо обмеження використання деяких небезпечних речовин в електричному та електронному обладнанні, затвердженого постановою Кабінету Міністрів України від 3 грудня 2008 № 1057

Ohtlike ainete piirang (India)

Restriction of hazardous substances (India)

This product complies with the "India E-waste (Management and Handling) Rule 2011" and prohibits use of lead, mercury, hexavalent chromium, polybrominated biphenyls or polybrominated diphenyl ethers in concentrations exceeding 0.1 weight % and 0.01 weight % for cadmium, except for the exemptions set in Schedule 2 of the Rule.

EPEAT

EPEAT

Most HP products are designed to meet EPEAT. EPEAT is a comprehensive environmental rating that helps identify greener electronics equipment. For more information on EPEAT go to www.epeat.net. For information on HP's EPEAT registered products go to www.hp.com/hpinfo/globalcitizenship/environment/pdf/epeat_printers.pdf.

Hiina SEPA Ecolabel kasutajateave

中国环境标识认证产品用户说明

噪声大于63.0Db(A)的办公设备不宜放置于办公室内，请在独立的隔离区域使用。
如需长时间使用本产品或打印大量文件，请确保在通风良好的房间内使用。
如您需要确认本产品处于零能耗状态，请按下电源关闭按钮，并将插头从电源插座断开。
您可以使用再生纸，以减少资源耗费。

B Faksi täiendav seadistus

Kui olete täitnud kõik häälestusjuhendis toodud juhised, siis järgige faksi seadistamise lõpuleviimiseks käesolevas jaotises sisalduvaid juhiseid. Hoidke häälestusjuhend hilisemaks kasutamiseks alles.

Käesolevas jaotises antakse näpunäiteid, kuidas printerit seadistada faksimiseks nii, et see toimiks edukalt koos võimalike seadmega samale telefoniliinile ühendatud seadmete või tellitud teenustega.

 **NÄPUNÄIDE.** Teatud olulisemate faksisätete (vastamisrežiim ja faksipäises sisalduv teave) määramiseks saate kasutada faksiseadistusviisardit (Fax Setup Wizard, Windows) või faksiseadistusutiliiti (HP Fax Setup Utility, Mac OS X). Pääsete neile tööriistadele juurde seadmega installitud HP tarkvara kaudu. Pärast nende tööriistade käivitamist järgige faksi seadistuse lõpetamiseks selles jaotises olevaid juhiseid.

See jaotis sisaldab järgmisi teemasid:

- [Faksimise seadistamine \(paralleeltüüpi telefonisüsteemi puhul\)](#)
- [Faksi seadistuse testimine](#)

Faksimise seadistamine (paralleeltüüpi telefonisüsteemi puhul)

Enne seadme faksimiseks seadistamise alustamist uurige välja, millist tüüpi telefonisüsteemi teie riigis/regioonis kasutatakse. Seadme seadistamise juhised erinevad olenevalt sellest, kas kasutatakse järjestik- või paralleelühendust.

- Kui te tabeli loetelust oma riiki/regiooni ei leia, on teil tõenäoliselt järjestiktüüpi telefonisüsteem. Järjestiktüüpi telefonisüsteemi puhul ei võimalda seadme pistikupesa "2-EXT" paralleelsete telefoniseadmete (modemite, telefonide ja automaatvastajate) füüsilist ühendamist. Selle asemel tuleb kõik seadmed ühendada telefonivõrgu pistikupessa.

 **MÄRKUS.** Teatud riikides/regioonides, kus kasutatakse järjestiktüüpi telefonisüsteeme, võib seadmega komplekti kuuluvale telefonijuhthele olla lisatud spetsiaalne seinapistik. Selle abil saate telefonivõrgu seinapistikupessa ühendada muid telefoniseadmeid, kui olete seadme telefonivõrku ühendanud.

Võimalik, et teil tuleb komplekti kuuluv telefonikaabel oma riigi/piirkonna jaoks sobiliku adapteriga ühendada.

- Kui teie riik/piirkond on alltoodud tabelis, on teil tõenäoliselt paralleeltüüpi telefonisüsteem. Paralleeltüüpi telefonisüsteemis saate telefoniseadmeid liinile ühendada seadme tagaküljel asuva pordi "2-EXT" kaudu.

 **MÄRKUS.** Kui kasutate paralleeltelefonisüsteemi, soovib HP seadme ühendamiseks telefonivõrgu seinapistikupessa kasutada kahesooneelist, seadme komplekti kuuluvat juhet.

Tabel B-1 Paralleeltüüpi telefonisüsteemiga riigid/regioonid

Argentina	Austraalia	Brasiilia
Kanada	Tšiili	Hiina
Kolumbia	Kreeka	India
Indoneesia	Iirimaa	Jaapan

Tabel B-1 Paralleeltüüpi telefonisüsteemiga riigid/regioonid (järg)

Korea	Ladina-Ameerika	Malaisia
Mehhiko	Filipiinid	Poola
Portugal	Venemaa	Saudi Araabia
Singapur	Hispaania	Taiwan
Tai	USA	Venezuela
Vietnam		

Kui te pole kindel, milline telefonisüsteem (järjestikune või paralleelne) teil on, küsige seda oma piirkonna telefoniettevõttelt.

See jaotis sisaldab järgmisi teemasid:

- Kodu või kontori vajadustele vastava faksiseadistuse valik
- Variant A. Eraldi faksiliin (tavakõnesid vastu ei võeta)
- Variant B. Printeri seadistamine DSL-liinile
- Variant C. Printeri seadistamine PBX-telefonisüsteemis või ISDN-liinile
- Variant D. Faksiga samal liinil on eristava helina teenus
- Variant E. Tava- ja faksikõnede jaoks ühiskasutatav liin
- Variant F. Tava- ja faksikõnede jaoks ühiskasutatav liin koos kõnepostiteenusega
- Variant G. Faksi ja arvuti sissehelistamismodemi jaoks ühiskasutatav liin (tavakõnesid ei võeta vastu)
- Variant H. Tavakõnede/faksi ja arvuti modemi jaoks ühiskasutatav liin
- Variant I. Tavakõnede/faksi ja automaatvastaja jaoks ühiskasutatav liin
- Variant J. ühine telefoni-/faksiliin koos arvutimodemi ja automaatvastajaga
- Variant K. Tavakõnede/faksi, arvuti sissehelistamismodemi ja kõneposti jaoks ühiskasutatav liin

Kodu või kontori vajadustele vastava faksiseadistuse valik

Et saaksite probleemideta faksida, peate esmalt teadma, millist tüüpi seadmed ja teenused (kui neid on) seadmega samale liinile on ühendatud. See teave on oluline seetõttu, et teatud osa oma kontoritehnikast tuleb võib-olla ühendada otse seadmega. Olenevalt sellest on tarvis muuta ka faksi seadistust, et saaksite probleemideta faksida.

1. Tehke kindlaks, kas teie telefonisüsteem on jadatüüpi või paralleelne.
Lisateavet leiate jaotisest Faksimise seadistamine (paralleeltüüpi telefonisüsteemi puhul).
2. Valige liini jagavate seadmete ja teenuste kombinatsioon.
 - DSL: digitaalne abonentliiniteenus (DSL) telefoniettevõttelt. (DSL-teenust võidakse teie riigis/regioonis nimetada ka ADSL-teenuseks.)
 - PBX: kodukeskjaamaga (PBX) telefonisüsteem.
 - ISDN: integraalteenuste digitaalvõrgu süsteem (ISDN).

- Eristava helina teenus: eristatava helina teenus lubab erinevatele telefoninumbritele erineva helinatüübi määrata.
 - Tavakõned: tavakõned võetakse vastu samal liinil, mida kasutatakse faksikõnede vastuvõtuks.
 - Arvuti sissehelistamismodem: sissehelistamismodem on ühendatud seadmega samale liinile. Kui vastate mis tahes küsimusele järgmistest jaatavalt, kasutate arvutiga ühendatud modemiga sissehelistamisteenust.
 - Kas saadate ja võtate fakse vastu otse arvuti tarkvara abil sissehelistamisteenuse kaudu?
 - Kas saadate ja võtate oma arvutis e-posti teateid vastu sissehelistamisteenuse kaudu?
 - Kas teil on sissehelistamisteenuse kaudu juurdepääs Internetile?
 - Automaatvastaja: seade, mis vastab tavakõnedele ja on faksiaparaadiga samal liinil.
 - Kõnepostiteenus: telefoniettevõtte kõnepostiteenus, mis kasutab faksiaparaadiga sama liini.
3. Valige järgnevast tabelist oma kodu- või kontorihäälestusele vastav seadmete ja teenuste kombinatsioon. Siis vaadake üle soovitatav faksiseadistus. Sammsammulised juhised iga juhtumi jaoks leiate käesolevas jaotises tagapool.

 **MÄRKUS.** Kui käesolev jaotis ei kirjelda teie kodus või kontoris leiduvat olukorda, seadistage seade nii, nagu ühendaksite tavatelefoni. Ühendage seadme komplektis oleva telefonijuhtme üks ots telefonivõrgu seinapistikupessa ja teine ots seadme tagaküljel asuvasse pistikupessa, mille kõrval on tähis 1-LINE. Kui kasutate mõnd muud ühendusjuhjet, võib teil tekkida probleem fakside saatmise ja vastuvõtmisega.

Võimalik, et teil tuleb komplekti kuuluv telefonikaabel oma riigi/piirkonna jaoks sobiliku adapteriga ühendada.

Teie faksiliinil töötavad muud seadmed või teenused						Soovitatav faksiseadistus
DSL	PBX	Eristava helina teenus	Tavakõned	Arvuti sissehelistamismodem	Automaatvastaja	Kõnepostiteenus
						Variant A. Eraldi faksiliin (tavakõnesid vastu ei võeta)
✓						Variant B. Printeri seadistamine DSL-liinile
	✓					Variant C. Printeri seadistamine PBX-telefonisüsteemis või ISDN-liinile
		✓				Variant D. Faksiga samal liinil on eristava helina teenus
			✓			Variant E. Tava- ja faksikõnede jaoks ühiskasutatav liin
			✓			Variant F. Tava- ja faksikõnede jaoks ühiskasutatav liin koos kõnepostiteenus
				✓		Variant G. Faksi ja arvuti sissehelistamismodemi jaoks ühiskasutatav liin (tavakõnesid ei võeta vastu)

Teie faksiliinil töötavad muud seadmed või teenused						Soovitav faksiseadistus	
DSL	PBX	Eristava helina teenus	Tavakõned	Arvuti sissehelistamis modem	Automaatvastaja	Kõnepostiteenus	
			✓	✓			Variant H. Tavakõnede/faksi ja arvuti modemi jaoks ühiskasutatav liin
			✓		✓		Variant I. Tavakõnede/faksi ja automaatvastaja jaoks ühiskasutatav liin
			✓	✓	✓		Variant J. ühine telefoni-/faksiliin koos arvutimodemi ja automaatvastajaga
			✓	✓		✓	Variant K. Tavakõnede/faksi, arvuti sissehelistamismodemi ja kõneposti jaoks ühiskasutatav liin

Variant A. Eraldi faksiliin (tavakõnesid vastu ei võeta)

Kui teil on eraldi telefoniliin, millelt te tavakõnesid vastu ei võta ja kui sellele liinile pole ühendatud ka muid seadmeid, seadistage seade vastavalt selles jaotises antud juhistele.

Joonis B-1 Printeri tagantvaade

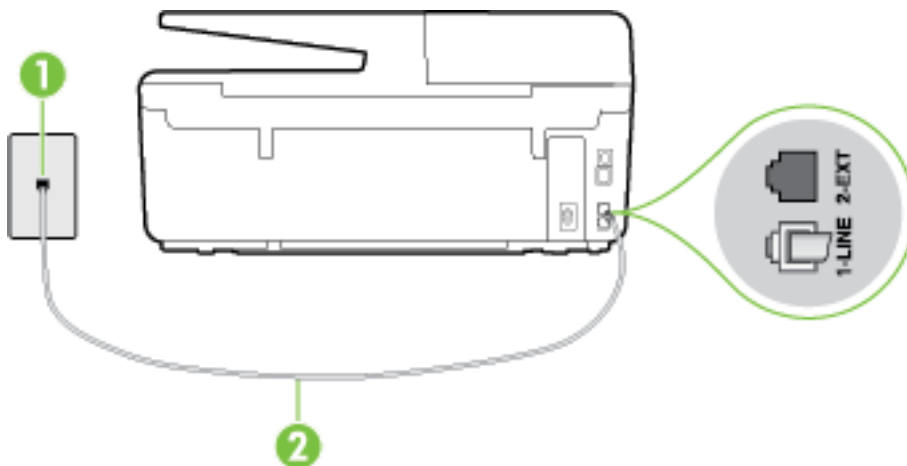

1	Telefonivõrgu seinapistikupesa
2	Kasutage pordiga 1-LINE ühenduse loomiseks printeriga kaasasolnud karbis olevat telefonikaablit. Võimalik, et teil tuleb komplekti kuuluvat telefonikaabelt oma riigi/piirkonna jaoks sobilik adapteriga ühendada.

Seadme seadistamine eraldi faksiliinile

1. Ühendage seadmega kaasnenud telefonijuhtme üks ots telefonivõrgu seinapessa ja teine ots seadme tagaküljel asuvasse porti, mille kõrval on tähis 1-LINE.

 **MÄRKUS.** Võimalik, et teil tuleb komplekti kuuluv telefonikaabel oma riigi/piirkonna jaoks sobiliku adapteriga ühendada.

Kui te ei kasuta seadme ühendamiseks telefonivõrku seadmega komplektis olevat ühendusjuhet, ei pruugi faksi saatmine õnnestuda. Komplekti kuuluv spetsiaalne telefonijuhe erineb muudest telefonijuhtmetest, mis teil juba kodus või kontoris olemas võivad olla.

2. Lülitage säte **Automaatvastaja** sisse.
3. (Valikuline) Määrake funktsiooni **Rings to Answer** (Helinaid vastamiseni) sätte väärtuseks väikseim võimalik väärtus (kaks helinat).
4. Käivitage faksitest.

Kui telefon heliseb, vastab seade kõnele automaatselt pärast funktsiooni **Rings to Answer** (Helinaid vastamiseni) sättega määratud helinate arvu möödumist. Seejärel saadab seade saatja faksiaparaadile vastuvõtutoonid ja võtab faksi vastu.

Variant B. Printeri seadistamine DSL-liinile

Kui teil on telefoniettevõttelt tellitud ADSL-teenus ja seadmega pole ühendatud mitte mingisugust varustust, ühendage DSL-filtri telefoniliini pistikupesa ja seadme vahele käesolevas jaotises leiduvate juhiste järgi. DSL-filtri eemaldab liinilt digisignaali, mis võib seadme tööd häirida. Teisisõnu saab seade filtriga eraldatud telefoniliini kaudu kindlalt sideühendust. (DSL-teenust võidakse teie riigis/regioonis nimetada ka ADSL-teenuseks.)

 **MÄRKUS.** Kui teil on DSL-liin, kuid te ei ühenda sellele DSL-filtrit, ei saa seadmega fakse saata ega vastu võtta.

Joonis B-2 Printeri tagantvaade

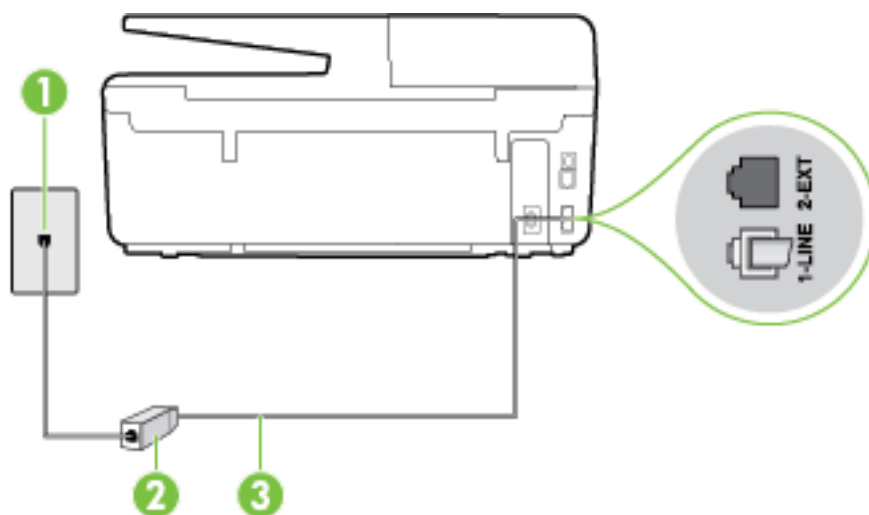

1	Telefonivõrgu seinapistikupesa
2	DSL-filtri (või ADSL-filtri) ja teie DSL-teenusepakkuja antud ühendusjuhe
3	Kasutage pordiga 1-LINE ühenduse loomiseks printeriga kaasasolnud karbis olevat telefonikaablit. Võimalik, et teil tuleb komplekti kuuluv telefonikaabel oma riigi/piirkonna jaoks sobiliku adapteriga ühendada.

Seadme seadistamine DSL-liinile

1. Hankige oma DSL-teenusepakkuja DSL-filtri.
2. Ühendage seadmega komplektis oleva telefonikaabli üks ots DSL-filtri vabasse liidesesse ning seejärel teine ots tähisega 1-LINE liidesesse seadme tagaküljel.

 **MÄRKUS.** Võimalik, et teil tuleb komplekti kuuluv telefonikaabel oma riigi/piirkonna jaoks sobiliku adapteriga ühendada.

Kui te ei kasuta seadme ühendamiseks telefonivõrku seadmega komplektis olevat ühenduskaablit, ei pruugi faksi saatmine õnnestuda. Komplekti kuuluv spetsiaalne telefonijuhe erineb muudest telefonijuhtmetest, mis teil juba kodus või kontoris olemas võivad olla.

Kui komplektis on ainult üks telefonijuhe, peate selle seadistuse tarvis lisajuhtme hankima.

3. Ühendage DSL-filtri lisakaabel telefonivõrgu seinapistikupessa.
4. Käivitage faksitest.

Võtke ühendust teenusepakkuja või tarnijaga, kui teil on probleeme seadme ja valikulise lisatarviku kasutamisega.

Variant C. Printeri seadistamine PBX-telefonisüsteemis või ISDN-liinile

Kui kasutate PBX-telefonisüsteemi või ISDN-ühendusterminali, veenduge, et teeksite järgmist.

- Kui kasutate PBX-i või ISDN-muundurit/adapterit, ühendage seade spetsiaalselt faksi ja telefoni ühendamiseks ettenähtud porti. Samuti kontrollige võimalusel, et terminal-muundur oleksid teie regiooni jaoks õiged kommutaatoritüübi sätted.

 **MÄRKUS.** Teatud ISDN-süsteemides saate konfigurierida porte telefonivõrku ühendatavate eriseadmete jaoks. Näiteks saate ühe pordi määrata telefonile ja 3. grupi faksile ning teise pordi mitmeotstarbeliseks. Kui teil on ISDN-terminali faksi/telefoni porti ühendamise korral probleeme sidega, proovige kasutada mitmeotstarbeliseks määratud porti; see port võib olla tähistatud nimetusega "multi-combi" või millegi analoogsega.

- Kui kasutate PBX-telefonisüsteemi, lülitage kõneootetoon olekusse "välja".

 **MÄRKUS.** Teatud PBX-süsteemides on kasutusel kõneootetoon, mis on vaikimisi sisse lülitatud. Kõneootetoon segab faksiedastust, mistõttu ei saa seadmega fakse saata ega vastu võtta. Kõneootetooni väljalülitamiseks vajalikud juhised leiate oma PBX-süsteemiga kaasas olevast dokumentatsioonist.

- Kui kasutate PBX-telefonisüsteemi, valige enne faksinumbri valimist välisliini number.
- Veenduge, et kasutate telefonivõrgu seinapistikupesa ja seadme ühendamiseks komplekti kuuluvat ühendusjuhet. Kui kasutate mõnd muud juhet, võib juhtuda, et te ei saa faksida. Komplekti kuuluv spetsiaalne telefonijuhe erineb muudest telefonijuhtmetest, mis teil juba kodus või kontoris olemas võivad olla. Kui komplekti kuuluv juhe on lühike, saate seda pikendada, kui ostate kohalikust elektroonikatarvete kauplusest kahesoonealise telefonikaabli.

Võimalik, et teil tuleb komplekti kuuluv telefonikaabel oma riigi/piirkonna jaoks sobiliku adapteriga ühendada.

Võtke ühendust teenusepakkuja või tarnijaga, kui teil on probleeme seadme ja valikulise lisatarviku kasutamisega.

Variant D. Faksiga samal liinil on eristava helina teenus

Kui olete (oma telefoniettevõttelt) tellinud eristava helina teenuse, mis võimaldab samal liinil töötada mitme telefoninumbriga (igal numbril on erinev helin), seadistage seade selles jaotises antud juhiste kohaselt.

Joonis B-3 Printeri tagantvaade

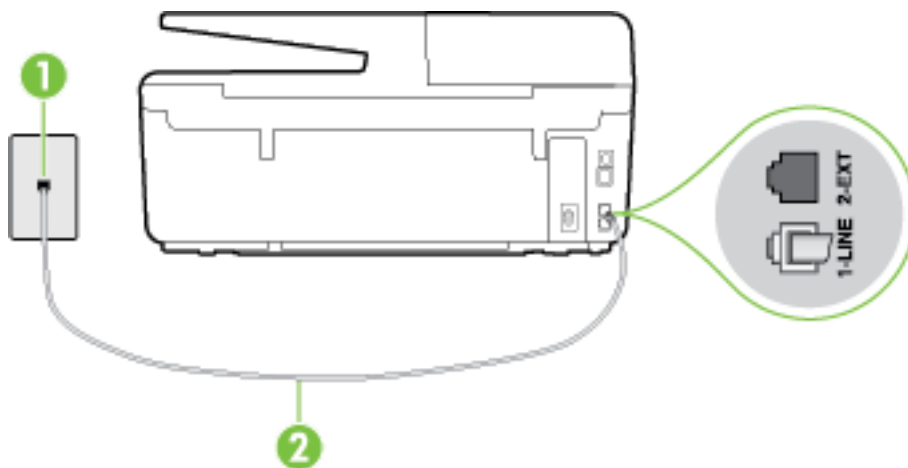

1	Telefonivõrgu seinapistikupesa
2	Kasutage pordiga 1-LINE ühenduse loomiseks printeriga kaasasolnud karbis olevat telefoniakaablit. Võimalik, et teil tuleb komplekti kuuluv telefoniakaabel oma riigi/piirkonna jaoks sobiliku adapteriga ühendada.

Seadme seadistamine eristava helina teenusega liinile

1. Ühendage seadmega kaasnenud telefonijuhtme üks ots telefonivõrgu seinapessa ja teine ots seadme tagaküljel asuvasse porti, mille kõrval on tähis 1-LINE.

 **MÄRKUS.** Võimalik, et teil tuleb komplekti kuuluv telefoniakaabel oma riigi/piirkonna jaoks sobiliku adapteriga ühendada.

Kui te ei kasuta seadme ühendamiseks telefonivõrgu seadmega komplektis olevat ühendusjuhset, ei pruugi faksi saatmine õnnestuda. Komplekti kuuluv spetsiaalne telefonijuhe erineb muudest telefonijuhtmetest, mis teil juba kodus või kontoris olemas võivad olla.

2. Lülitage säte **Automaatvastaja** sisse.
3. Määrake funktsiooni **Distinctive Ring** (Eristav helin) sätteid nii, et need vastaksid teile telefoniettevõttest eraldatud faksinumbriks.

 **MÄRKUS.** Vaikimisi on seade häälestatud vastama kõigile helinamustritele. Kui jätate funktsiooni **Distinctive Ring** (Eristav helin) sätteid teie faksinumbriks eraldatud helinamustriga kooskõlastamata, vastab seade kas nii tava- kui ka faksikõnedele või ei vasta ühelegi kõnele.

 **NÄPUNÄIDE.** Eristava mustri saate määrata ka printeri juhtpaneelil funktsiooni Ring Pattern Detection (Helinamustri tuvastamine) abil. Selle funktsiooniga tunneb ja salvestab printer sissetuleva kõne helinamustri ning selle kõne põhjal määrab faksikõnedele automaatselt teie telefoniettevõtte määratud eristava helinamustri. Lisateavet leiate jaotisest Vastamishelina tüübi muutmine eristavaks helinatooniks.

4. (Valikuline) Määrake funktsiooni **Rings to Answer** (Helinaid vastamiseni) sätte väärtuseks väikseim võimalik väärtus (kaks helinat).

5. Käivitage faksitest.

Seade vastab valitud helinamustriga (funktsiooni **Distinctive Ring** (Eristav helin) väärtusega määratud) helinate puhul pärast teie (funktsiooni **Rings to Answer** (Helinaid vastamiseni) väärtusega) määratud helinate arvu möödumist sissetulevatele kõnedele automaatselt. Seejärel saadab seade saatja faksiaparaadile vastuvõtutoonid ja võtab faksi vastu.

Võtke ühendust teenusepakkuja või tarnijaga, kui teil on probleeme seadme ja valikulise lisatarviku kasutamisega.

Variant E. Tava- ja faksikõnede jaoks ühiskasutatav liin

Kui võtate samal telefoninumbril vastu nii tavakõnesid kui ka fakse ja kui teil pole samale telefoniliinile ühendatud muid kontoritehnikaseadmeid (ega kõnepostiteenust), seadistage seade vastavalt järgmises jaotises antud juhistele.

Joonis B-4 Printeri tagantvaade

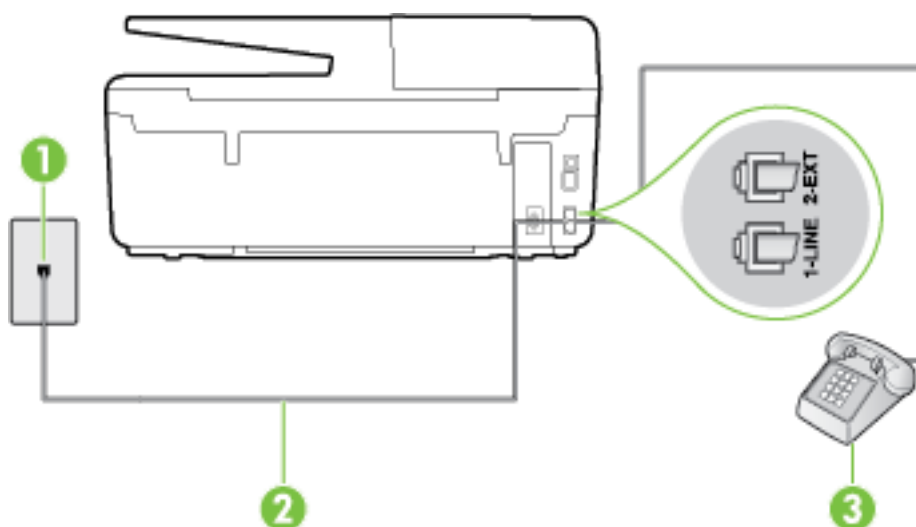

1	Telefonivõrgu seinapistikupesa
2	Kasutage pordiga 1-LINE ühenduse loomiseks printeriga kaasasolnud karbis olevat telefonikaablit. Võimalik, et teil tuleb komplekti kuuluv telefonikaabel oma riigi/piirkonna jaoks sobiliku adapteriga ühendada.
3	Telefon (pole kohustuslik)

Seadme seadistamine tava- ja faksikõnede jaoks ühiskasutatavale liinile

1. Ühendage seadmega kaasnenud telefonijuhtme üks ots telefonivõrgu seinapessa ja teine ots seadme tagaküljel asuvasse porti, mille kõrval on tähis 1-LINE.

 **MÄRKUS.** Võimalik, et teil tuleb komplekti kuuluv telefonikaabel oma riigi/piirkonna jaoks sobiliku adapteriga ühendada.

Kui te ei kasuta seadme ühendamiseks telefonivõrku seadmega komplektis olevat ühendusjuhet, ei pruugi faksi saatmine õnnestuda. Komplekti kuuluv spetsiaalne telefonijuhe erineb muudest telefonijuhtmetest, mis teil juba kodus või kontoris olemas võivad olla.

2. Tehke ühte järgmistest toimingutest.

- Kui teil on paralleeltüüpi telefonisüsteem, eemaldage seadme tagaküljel asuvalt pistikupesalt tähisega 2-EXT valge kork ja ühendage oma telefon sellesse pistikupesasse.
- Kui kasutate järjestikühendusega telefonisüsteemi, ühendage oma telefon otse seadme kaabli peale kinnitatud pistikupesasse.

3. Nüüd peate otsustama kas tahate, et seade vastaks kõnedele automaatselt või käsitsi.

- Kui seadistate seadme kõnedele vastama **automaatselt**, vastab see kõigile sissetulevatele kõnedele ja võtab faksid vastu. Printer ei suuda sel juhul eristada tavakõnesid faksikõnedest – kui arvate, et tegu on tavakõnega, peate sellele vastama enne, kui seda teeb seade. Seadme seadistamiseks kõnede automaatse vastamise režiimi lülitage sisse säte **Automaatvastaja**.
- Kui olete seadme fakside vastuvõtu seadnud **käsitsirežiimi**, peate sisenevatele faksikõnedele ise vastama. Muidu jätab seade faksid vastu võtmata. Seadme seadistamiseks kõnede käsijuhtimisel vastamise režiimi lülitage säte **Automaatvastaja** välja.

4. Käivitage faksitest.

Kui tõstate toru hargilt enne, kui seade vastab kõnele ja tuvastab faksi saatva seadme faksitoonid, peate faksikõnele käsijuhtimisel vastama.

Võtke ühendust teenusepakkuja või tarnijaga, kui teil on probleeme seadme ja valikulise lisatarviku kasutamisega.

Variant F. Tava- ja faksikõnede jaoks ühiskasutatav liin koos kõnepostiteenusega

Kui võtate samal telefoninumbril vastu nii tavakõnesid kui ka fakse ja kui olete samale telefoniliinile tellinud ka kõnepostiteenuse, seadistage seade vastavalt järgmises jaotises antud juhisteile.

 **MÄRKUS.** Kui teil on samal telefoninumbril, millelt võtate vastu fakse, tellitud ka kõnepostiteenus, ei saa te fakse automaatselt vastu võtta. Peate faksid käsitsi vastu võtma; see tähendab, et sissetulevate faksikõnede vastuvõtmiseks peate ise kohal olema. Kui soovite fakse selle asemel vastu võtta automaatselt, pöörduge teile telefoniteenust pakkuva ettevõtte poole palvega teile sisse lülitada eristava helina teenus või paigaldada eraldi faksiliin.

Joonis B-5 Printeri tagantvaade

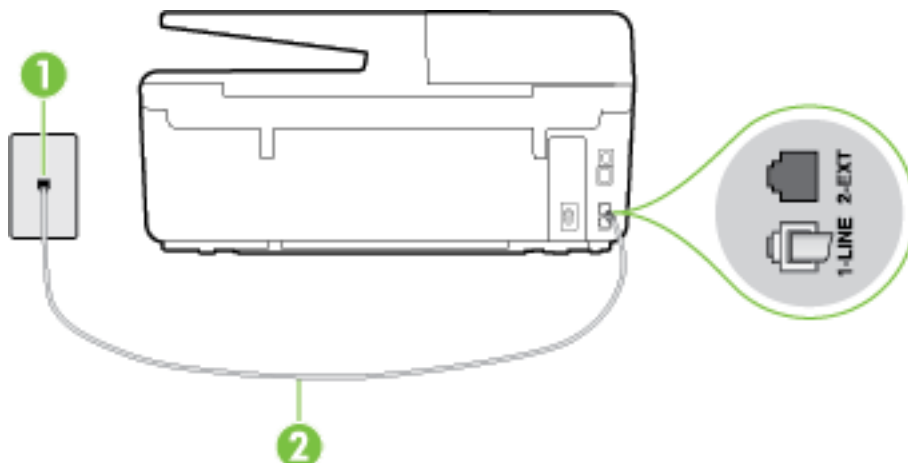

1	Telefonivõrgu seinapistikupesa
2	Kasutage pordiga 1-LINE ühenduse loomiseks printeriga kaasasolnud karbis olevat telefoni kaablit. Võimalik, et teil tuleb komplekti kuuluvat telefoni kaablit oma riigi/piirkonna jaoks sobilik adapteriga ühendada.

Seadme seadistamine kõnepostiteenusega liinile

1. Ühendage seadmega kaasnenud telefonijuhtme üks ots telefonivõrgu seinapessa ja teine ots seadme tagaküljel asuvasse porti, mille kõrval on tähis 1-LINE.

Võimalik, et teil tuleb komplekti kuuluvat telefoni kaablit oma riigi/piirkonna jaoks sobilik adapteriga ühendada.

MÄRKUS. Võimalik, et teil tuleb komplekti kuuluvat telefoni kaablit oma riigi/piirkonna jaoks sobilik adapteriga ühendada.

Kui te ei kasuta seadme ühendamiseks telefonivõrku seadmega komplektis olevat ühendusjuhet, ei pruugi faksi saatmine õnnestuda. Komplekti kuuluvat spetsiaalset telefonijuhet erineb muudest telefonijuhtmetest, mis teil juba kodus või kontoris olemas võivad olla.

2. Lülitage säte **Automaatvastaja** välja.
3. Käivitage faksitest.

Sissetulevate faksikõnede vastuvõtmiseks peate ise kohal olema; seade ei võta muidu fakse vastu. Peate käivitama faksi käsitsi enne, kui kõnepost kõnele vastab.

Võtke ühendust teenusepakkuja või tarnijaga, kui teil on probleeme seadme ja valikulise lisatarviku kasutamisega.

Variant G. Faksi ja arvuti sissehelistamismodemi jaoks ühiskasutatav liin (tavakõnesid ei võeta vastu)

Kui teil on faksiliin, millel te telefonikõnesid vastu ei võta, ning teil on samale liinile ühendatud arvutimodem, häälestage seade nagu käesolevas jaotises kirjeldatud.

MÄRKUS. Kui teil on sissehelistamismodem, jagab see liini seadmega. Modemi ja seadet ei saa samaaegselt kasutada. Näiteks ei saa seadmega faksida siis, kui kasutate arvutit e-posti saatmiseks või Internetti pääsuks modemi kaudu sissehelistamise teenust.

- Seadme seadistamine arvuti sissehelistamismodemiga ühiskasutatavale liinile
- Seadme seadistamine arvuti DSL/ADSL-modemiga ühiskasutatavale liinile

Seadme seadistamine arvuti sissehelistamismodemiga ühiskasutatavale liinile

Kui kasutate fakside saatmiseks ja Internetti sissehelistamiseks sama telefoniliini, järgige seadme seadistamisel järgmisi juhiseid.

Joonis B-6 Printeri tagantvaade

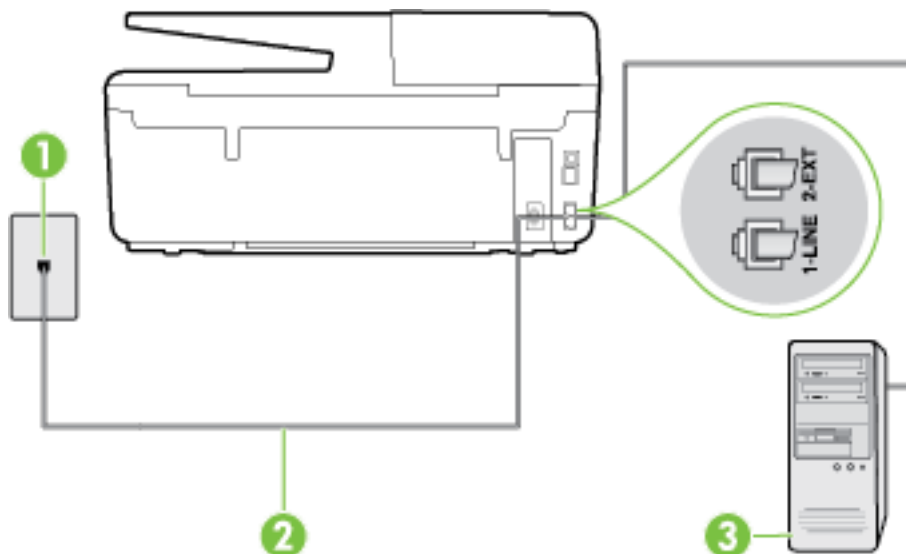

1	Telefonivõrgu seinapistikupesa
2	Kasutage pordiga 1-LINE ühenduse loomiseks printeriga kaasasolnud karbis olevat telefonikaablit. Võimalik, et teil tuleb komplekti kuuluv telefonikaabel oma riigi/piirkonna jaoks sobiliku adapteriga ühendada.
3	Modemiga arvuti

Seadme seadistamine arvuti sissehelistamismodemiga ühiskasutatavale liinile

1. Eemaldage seadme pordist, mille juures on tähis 2-EXT, valge pistik.
2. Leidke arvuti tagaküljelt arvutit (sissehelistamiseks tarvitavat modemit) ja telefonivõrgu seinapistikupesa ühendav telefonikaabel. Lahutage see kaabel telefonivõrgu seinapistikupesast ja ühendage seadme sellesse pistikupessa, mille juures on tähis 2-EXT.
3. Ühendage seadmega kaasnenud telefonijuhtme üks ots telefonivõrgu seinapessa ja teine ots seadme tagaküljel asuvasse porti, mille kõrval on tähis 1-LINE.



MÄRKUS. Võimalik, et teil tuleb komplekti kuuluv telefonikaabel oma riigi/piirkonna jaoks sobiliku adapteriga ühendada.

Kui te ei kasuta seadme ühendamiseks telefonivõrku seadmega komplektis olevat ühendusjuhset, ei pruugi faksi saatmine õnnestuda. Komplekti kuuluv spetsiaalne telefonijuhe erineb muudest telefonijuhtmetest, mis teil juba kodus või kontoris olemas võivad olla.

4. Kui teie modemi tarkvara on seadistatud fakse arvutisse vastu võtma automaatselt, lülitage vastav säte välja.

 **MÄRKUS.** Kui te ei lülita modemi tarkvara automaatset faksi vastuvõtu sätet välja, ei saa seade fakse vastu võtta.

5. Lülitage säte **Automaatvastaja** sisse.
6. (Valikuline) Määrake funktsiooni **Rings to Answer** (Helinaid vastamiseni) sätte väärtuseks väikseim võimalik väärtus (kaks helinat).
7. Käivitage faksitest.

Kui telefon heliseb, vastab seade automaatselt pärast funktsiooni **Rings to Answer** (Helinaid vastamiseni) sättega määratud helinate arvu möödumist. Seejärel saadab seade saatja faksiaparaadile vastuvõtutoonid ja võtab fakse vastu.

Võtke ühendust teenusepakkuja või tarnijaga, kui teil on probleeme seadme ja valikulise lisatarviku kasutamisega.

Seadme seadistamine arvuti DSL/ADSL-modemiga ühiskasutatavale liinile

Kui teil on DSL-liin, mida kasutatakse fakside saatmiseks, järgige faksi seadistamisel järgmisi juhiseid.

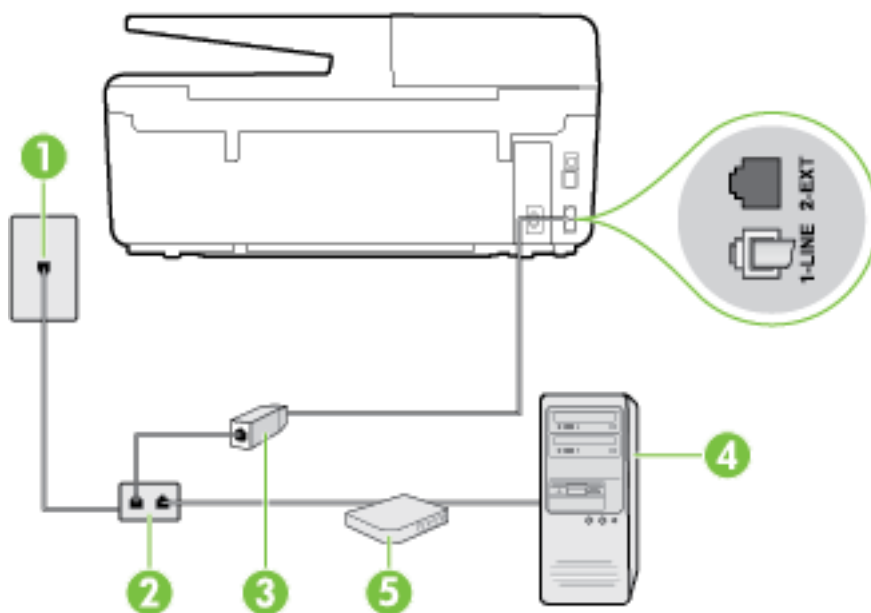

1	Telefonivõrgu seinapistikupesa
2	Paralleeljagur
3	DSL/ADSL-filtr
4	Arvuti
5	Arvuti DSL/ADSL-modem

Ühendage üks seadmega komplektis olev ja seadme tagaküljel asuva 1-LINE-liidesega ühendamiseks ette nähtud telefonikaabel pistikupessa. Ühendage kaabli teine ots DSL/ADSL-filtriga.

Võimalik, et teil tuleb komplekti kuuluv telefonikaabel oma riigi/piirkonna jaoks sobiliku adapteriga ühendada.



MÄRKUS. Peate ostma paralleeljaguri. Paralleeljaguri esiküljel on üks RJ-11-tüüpi telefonipistikupesa ja tagaküljel kaks RJ-11-tüüpi pesa. Ärge kasutage kahejuhtmelist järjestikjagurit ega sellist paralleeljagurit, mille esiküljel on kaks RJ-11-liidest ja tagaküljel pistik.

Joonis B-7 Paralleeljaguri näide



Seadme seadistamine arvuti DSL/ADSL-modemiga ühiskasutatavale liinile

1. Hankige oma DSL-teenusepakujalt DSL-filtri.
2. Ühendage seadmega komplektis oleva telefonijuhtme üks ots DSL-filtriga ja teine ots seadme tagaküljel asuvasse pistikupessa, mille kõrval on tähis 1-LINE.



MÄRKUS. Võimalik, et teil tuleb komplekti kuuluv telefonikaabel oma riigi/piirkonna jaoks sobiliku adapteriga ühendada.

Kui te ei kasuta seadme ühendamiseks DSL-filtriga seadmega komplektis olevat ühendusjuhett, ei pruugi faksi saatmine õnnestuda. Komplekti kuuluv spetsiaalne telefonijuhe erineb muudest telefonijuhtmetest, mis teil juba kodus või kontoris olemas võivad olla.

3. Ühendage DSL-filtri paralleeljaguriga.
4. Ühendage DSL-modem paralleeljaguriga.
5. Ühendage paralleeljaguri seinapistikupesaga.
6. Käivitage faksit.

Kui telefon heliseb, vastab seade automaatselt pärast funktsiooni **Rings to Answer** (Helinaid vastamiseni) sättega määratud helinate arvu möödumist. Seejärel saadab seade saatja faksiaparaadile vastuvõtutoonid ja võtab faksi vastu.

Võtke ühendust teenusepakkuja või tarnijaga, kui teil on probleeme seadme ja valikulise lisatarviku kasutamisega.

Variant H. Tavakõnede/faksi ja arvuti modemi jaoks ühiskasutatav liin

Seadme ühendamiseks on olenevalt teie arvuti küljes olevate telefonipistikupesade arvust kaks võimalust. Enne alustamist kontrollige, kas arvutil on üks või mitu telefonipistikupesa.



MÄRKUS. Kui teie arvutil on ainult üks telefonipistikupesa, peate soetama paralleeljaguri (nimetatakse ka ühenduslüliliks või hargmikuks) (vt joonist). (Paralleeljaguri esiküljel on üks RJ-11 telefonipistikupesa ja tagaküljel kaks RJ-11 pesa.) Ärge kasutage kahejuhtmelist järjestikjagurit ega sellist paralleeljagurit, mille esiküljel on kaks RJ-11 telefonipistikupesa ja tagaküljel pistik.)

- [Arvuti sissehelistamismodemiga ühiskasutatav tavakõne-/faksiliin](#)
- [Arvuti DSL/ADSL-modemiga ühiskasutatav tavakõne-/faksiliin](#)

Arvuti sissehelistamismodemiga ühiskasutatav tavakõne-/faksiliin

Kui kasutate telefoniliini nii tavakõnede kui fakside vastuvõtmiseks, järgige faksi häälestamisel neid juhiseid.

Seadme ühendamiseks on olenevalt teie arvuti küljes olevate telefonipistikupesade arvust kaks võimalust. Enne alustamist kontrollige, kas arvutil on üks või mitu telefonipistikupesa.

MÄRKUS. Kui teie arvutil on ainult üks telefonipistikupesa, peate soetama paralleeljaguri (nimetatakse ka ühenduslüliks või hargmikuks) (vt joonist). (Paralleeljaguri esiküljel on üks RJ-11 telefonipistikupesa ja tagaküljel kaks RJ-11 pesa.) Ärge kasutage kahejuhtmelist järjestikjagurit ega sellist paralleeljagurit, mille esiküljel on kaks RJ-11 telefonipistikupesa ja tagaküljel pistik.)

Joonis B-8 Paralleeljaguri näide



Joonis B-9 Printeri tagantvaade

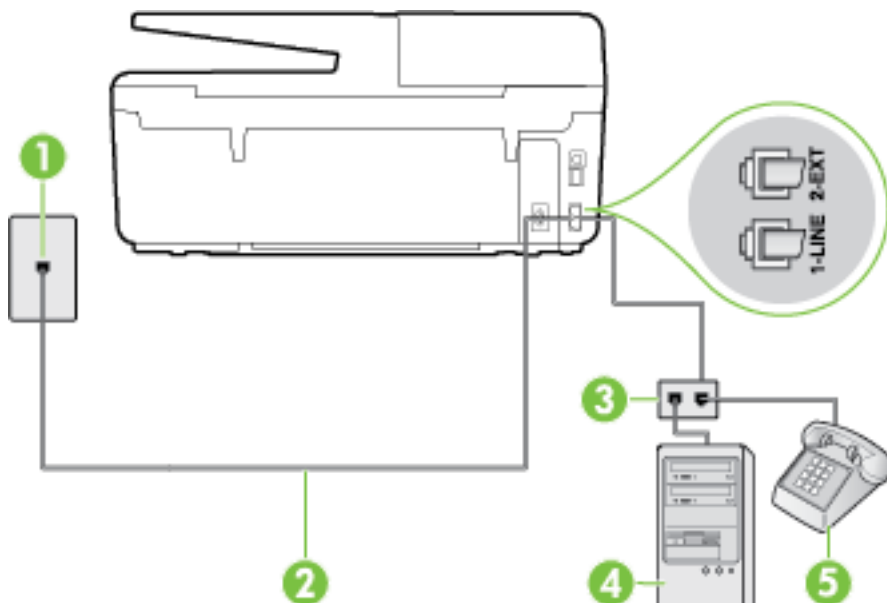

1	Telefonivõrgu seinapistikupesa
2	Seadme liidesesse 1-LINE ühendage seadmega kaasa pandud telefoniakaabel.
3	Paralleeljaotur
4	Modemiga arvuti
5	Telefon

Seadme seadistamine samale liinile arvutiga, millel on kaks telefonipistikupesa

1. Eemaldage seadme pordist, mille juures on tähis 2-EXT, valge pistik.
2. Leidke arvuti tagaküljelt arvutit (sissehelistamiseks tarvitavat modemit) ja telefonivõrgu seinapistikupesa ühendav telefoniakaabel. Lahutage see kaabel telefonivõrgu seinapistikupesast ja ühendage seadme sellesse pistikupessa, mille juures on tähis 2-EXT.
3. Ühendage telefon arvuti tagaküljel asuvasse telefonipistikupessa "OUT".
4. Ühendage seadmega kaasnenud telefonijuhtme üks ots telefonivõrgu seinapessa ja teine ots seadme tagaküljel asuvasse porti, mille kõrval on tähis 1-LINE.

 **MÄRKUS.** Võimalik, et teil tuleb komplekti kuuluv telefonikaabel oma riigi/piirkonna jaoks sobiliku adapteriga ühendada.

Kui te ei kasuta seadme ühendamiseks telefonivõrku seadmega komplektis olevat ühendusjuhet, ei pruugi faksi saatmine õnnestuda. Komplekti kuuluv spetsiaalne telefonijuhe erineb muudest telefonijuhtmetest, mis teil juba kodus või kontoris olemas võivad olla.

5. Kui teie modemi tarkvara on seadistatud fakse arvutisse vastu võtma automaatselt, lülitage vastav säte välja.

 **MÄRKUS.** Kui te ei lülita modemi tarkvara automaatset faksi vastuvõtu sätet välja, ei saa seade fakse vastu võtta.

6. Nüüd peate otsustama kas tahate, et seade vastaks kõnedele automaatselt või käsitsi.

- Kui seadistate seadme kõnedele vastama **automaatselt**, vastab see kõigile sissetulevatele kõnedele ja võtab faksid vastu. Printer ei suuda sel juhul eristada tavakõnesid faksikõnedest – kui arvate, et tegu on tavakõnega, peate sellele vastama enne, kui seda teeb seade. Seadme seadistamiseks kõnede automaatse vastamise režiimi lülitage sisse säte **Automaatvastaja**.
- Kui olete seadme fakside vastuvõtu seadnud **käsitsirežiimi**, peate sisenevatele faksikõnedele ise vastama. Muidu jätab seade faksid vastu võtmata. Seadme seadistamiseks kõnede käsijuhtimisel vastamise režiimi lülitage säte **Automaatvastaja** välja.

7. Käivitage faksitest.

Kui tõstate toru hargilt enne, kui seade vastab kõnele ja tuvastab faksi saatva seadme faksitoonid, peate faksikõnele käsijuhtimisel vastama.

Kui jagate telefoniliini tavakõnede, faksi ja sissehelistamismodemi vahel, järgige faksi seadistamiseks järgmisi juhiseid.

Võtke ühendust teenusepakkuja või tarnijaga, kui teil on probleeme seadme ja valikulise lisatarviku kasutamisega.

Arvuti DSL/ADSL-modemiga ühiskasutatav tavakõne-/faksiliin

Kui teie arvutil on DSL/ADSL-modem, järgige neid juhiseid.

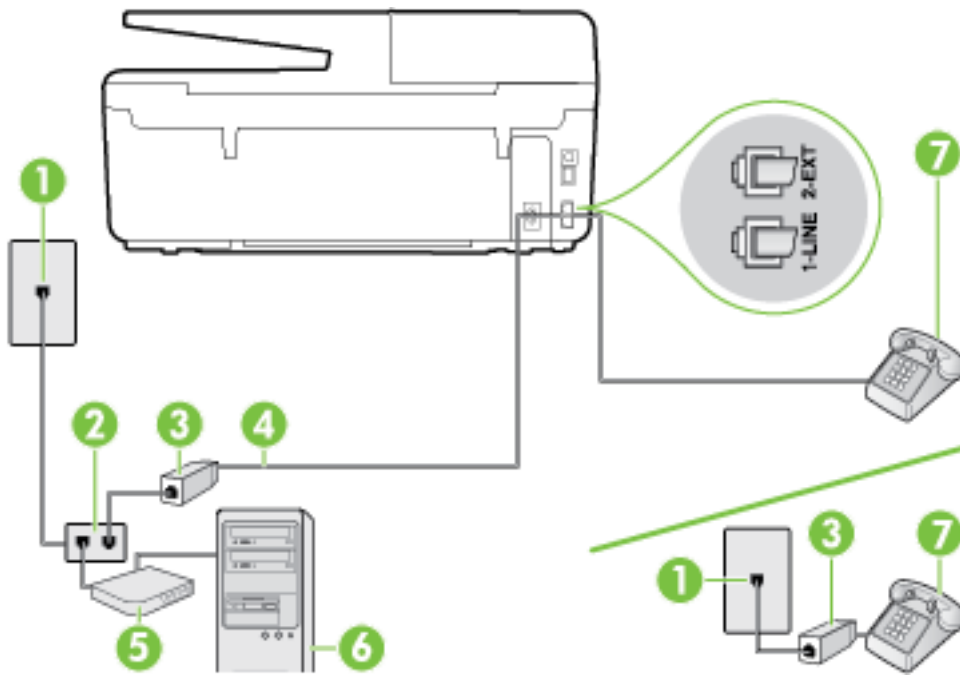

1	Telefonivõrgu seinapistikupesa
2	Paralleeljagur
3	DSL/ADSL-filiter
4	Kasutage printeri tagaküljel oleva pordiga 1-LINE ühenduse loomiseks seadmega kaasasolevat telefonikaablit. Võimalik, et teil tuleb komplekti kuuluv telefonikaabel oma riigi/piirkonna jaoks sobiliku adapteriga ühendada.
5	DSL/ADSL-modem
6	Arvuti
7	Telefon

MÄRKUS. Peate ostma paralleeljaguri. Paralleeljaguri esiküljel on üks RJ-11-tüüpi telefonipistikupesa ja tagaküljel kaks RJ-11-tüüpi pesa. Ärge kasutage kahejuhtmelist järjestikjagurit ega sellist paralleeljagurit, mille esiküljel on kaks RJ-11-liidest ja tagaküljel pistik.

Joonis B-10 Paralleeljaguri näide



Seadme seadistamine arvuti DSL/ADSL-modemiga ühiskasutatavale liinile

1. Hankige oma DSL-teenusepakkuvalt DSL-filiter.

 **MÄRKUS.** Mujal kodus või kontoris kasutatavad DSL-teenusega ühiskasutuses oleva telefoninumbriga telefonid tuleb ühendada lisa-DSL-filtritega, et vältida müra tekkimist tavakõnede ajal.

2. Ühendage seadmega kaasasoleva oleva telefonikaabli üks ots DSL-filtriga ja teine ots seadme tagaküljel asuvasse porti, mille kõrval on tähis 1-LINE.

 **MÄRKUS.** Võimalik, et teil tuleb komplekti kuuluv telefonikaabel oma riigi/piirkonna jaoks sobiliku adapteriga ühendada.

Kui te ei kasuta seadme ühendamiseks telefonivõrku seadmega komplektis olevat ühenduskaablit, ei pruugi faksi saatmine õnnestuda. Komplekti kuuluv spetsiaalne telefonikaabel erineb teistest telefonikaablitest, mis teil juba kodus või kontoris olemas võivad olla.

3. Kui teil on paralleeltüüpi telefonisüsteem, eemaldage seadme tagaküljel asuvalt pistikupesalt tähisega 2-EXT valge kork ja ühendage oma telefon sellesse pistikupesaga.
4. Ühendage DSL-filtrer paralleeljaguriga.
5. Ühendage DSL-modem paralleeljaguriga.
6. Ühendage paralleeljagur seinapistikupesaga.
7. Käivitage faksitest.

Kui telefon heliseb, vastab seade automaatselt pärast funktsiooni **Rings to Answer** (Helinaid vastamiseni) sättega määratud helinate arvu möödumist. Seejärel saadab seade saatja faksiaparaadile vastuvõtutoonid ja võtab faksi vastu.

Võtke ühendust teenusepakkuja või tarnijaga, kui teil on probleeme seadme ja valikulise lisatarviku kasutamisega.

Variant I. Tavakõnede/faksi ja automaatvastaja jaoks ühiskasutatav liin

Kui võtate samal telefoninumbril vastu nii tavakõnesid kui ka fakse ja kui teil on samale telefoniliinile ühendatud automaatvastaja, mis vastab samal numbril tavakõnedele, häälestage seade vastavalt järgmises jaotises antud juhistele.

Joonis B-11 Printeri tagantvaade

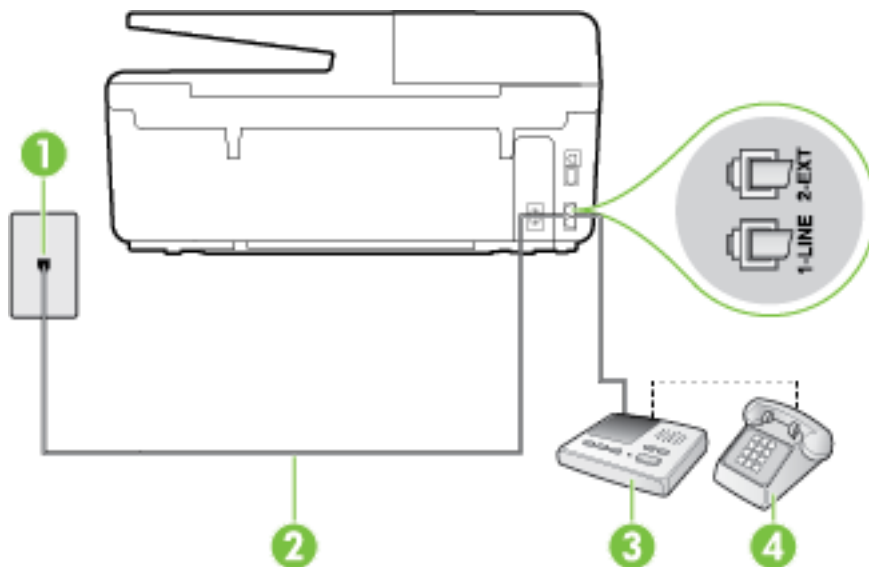



1

Telefonivõrgu seinapistikupesaga

2	Kasutage seadme tagaküljel oleva pordiga 1-LINE ühendamiseks seadmega kaasasolevat telefonikaablit Võimalik, et teil tuleb komplekti kuuluv telefonikaabel oma riigi/piirkonna jaoks sobiliku adapteriga ühendada.
3	Automaatvastaja
4	Telefon (pole kohustuslik)

Seadme seadistamine tavakõnede ja faksi ühiskasutusega liinile koos automaatvastajaga

1. Eemaldage seadme pordist, mille juures on tähis 2-EXT, valge pistik.
 2. Lahutage oma automaatvastaja telefonivõrgu seinapistikupesast ja ühendage seadme sellesse pistikupesasse, mille juures on tähis 2-EXT.
-
-  **MÄRKUS.** Kui te ei ühenda automaatvastamismasinat otse seadmega, võib vastamismasin salvestada saatva faksimasina faksitoonid ning te ei saa seadmega fakse vastu võtta.
-
3. Ühendage seadmega kaasnenud telefonijuhtme üks ots telefonivõrgu seinapessa ja teine ots seadme tagaküljel asuvasse porti, mille kõrval on tähis 1-LINE.
-
-  **MÄRKUS.** Võimalik, et teil tuleb komplekti kuuluv telefonikaabel oma riigi/piirkonna jaoks sobiliku adapteriga ühendada.
- Kui te ei kasuta seadme ühendamiseks telefonivõrku seadmega komplektis olevat ühendusjuhet, ei pruugi faksi saatmine õnnestuda. Komplekti kuuluv spetsiaalne telefonijuhe erineb muudest telefonijuhtmetest, mis teil juba kodus või kontoris olemas võivad olla.
-
4. (Valikuline) Kui teie automaatvastajal ei ole sisseehitatud telefoni, võite mugavuse huvides ühendada oma telefoniaparaadi automaatvastaja tagaküljele telefonipistikupesasse "OUT".
-
-  **MÄRKUS.** Kui teie automaatvastajal pole võimalust lisatelefoni ühendamiseks, saate nii automaatvastaja kui ka lisatelefoni ühendamiseks seadmega osta ja ühendada paralleeljalguri (nimetatakse ka ühenduslüliks). Nende ühenduste tegemiseks saate kasutada standardseid telefonijuhtmeid.
-
5. Lülitage säte **Automaatvastaja** sisse.
 6. Seadke automaatvastaja kõnele vastama väikese arvu helinate järel.
 7. Valige seadme sätte **Rings to Answer** (Helinaid vastamiseni) väärtuseks maksimaalne seadme toetatav helinate arv. (Maksimaalne helinate arv on eri riikides/regioonides erinev.)
 8. Käivitage faksitest.

Kui telefon heliseb, vastab automaatvastaja pärast teie poolt määratud helinate arvu ning mängib ette teie salvestatud tervituse. Samal ajal seade seirab kõnet, "kuulates", ega liinil pole faksitooone. Kui tuvastatakse faksitoonid, väljastab seade faksi vastuvõtutoonid ja võtab faksi vastu; kui faksitooone pole, lõpetab seade liini seire ja teie automaatvastaja saab salvestada häälsõnumi.

Võtke ühendust teenusepakkuja või tarnijaga, kui teil on probleeme seadme ja valikulise lisatarviku kasutamisega.

Variant J. ühine telefoni-/faksiliin koos arvutimodemi ja automaatvastajaga

Kui võtate samal telefoninumbril vastu nii tavakõnesid kui ka fakse ja kui teil on samale telefoniliinile ühendatud arvutimodem ja automaatvastaja, seadistage seade vastavalt järgmises jaotises antud juhiste.

MÄRKUS. Kuna teil on arvuti sissehelistamismodem ja seade samal telefoniliinil, ei saa te modemit ja seadet samaaegselt kasutada. Näiteks ei saa seadmega faksida siis, kui kasutate arvutist e-posti saatmiseks või Internetti pääsuks modemi kaudu sissehelistamise teenust.

- Arvuti sissehelistamismodemiga ja automaatvastajaga ühiskasutatav tavakõne-/faksiliin
- Arvuti DSL/ADSL-modemi ja automaatvastajaga ühiskasutatav tavakõne-/faksiliin

Arvuti sissehelistamismodemiga ja automaatvastajaga ühiskasutatav tavakõne-/faksiliin

Seadme ühendamiseks on olenevalt teie arvuti küljes olevate telefonipistikupesade arvust kaks võimalust. Enne alustamist kontrollige, kas arvutil on üks või mitu telefonipistikupesa.

MÄRKUS. Kui teie arvutil on ainult üks telefonipistikupesa, peate soetama paralleeljaguri (nimetatakse ka ühenduslüliks või hargmikuks) (vt joonist). (Paralleeljaguri esiküljel on üks RJ-11 telefonipistikupesa ja tagaküljel kaks RJ-11 pesa.) Ärge kasutage kahejuhtmelist järjestikjagurit ega sellist paralleeljagurit, mille esiküljel on kaks RJ-11 telefonipistikupesa ja tagaküljel pistik.)

Joonis B-12 Paralleeljaguri näide



Joonis B-13 Printeri tagantvaade

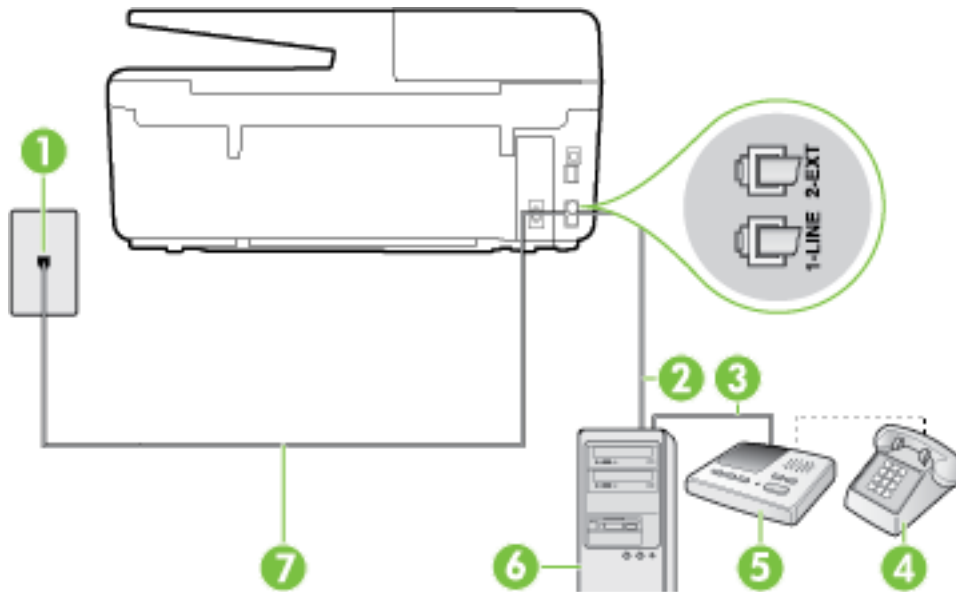

1	Telefonivõrgu seinapistikupesa
2	Telefonipistikupesa "IN" teie arvutil
3	Telefonipistikupesa "OUT" teie arvutil
4	Telefon (pole kohustuslik)
5	Automaatvastaja
6	Modemiga arvuti
7	Seadme liidesesse 1-LINE ühendage seadmega kaasa pandud telefonikaabel. Võimalik, et teil tuleb komplekti kuuluv telefonikaabel oma riigi/piirkonna jaoks sobilikku adapteriga ühendada.

Seadme seadistamine samale liinile arvutiga, millel on kaks telefonipistikupesa

1. Eemaldage seadme pordist, mille juures on tähis 2-EXT, valge pistik.
2. Leidke arvuti tagaküljelt arvutit (sissehelistamiseks tarvitavat modemit) ja telefonivõrgu seinapistikupesa ühendav telefonikaabel. Lahutage see kaabel telefonivõrgu seinapistikupesast ja ühendage seadme sellesse pistikupessa, mille juures on tähis 2-EXT.
3. Lahutage automaatvastaja seinakontaktist ning ühendage see oma arvuti taga olevasse "OUT"-porti (sissehelistamiseks tarvitav modem).
4. Ühendage seadmega kaasnenud telefonijuhtme üks ots telefonivõrgu seinapessa ja teine ots seadme tagaküljel asuvasse porti, mille kõrval on tähis 1-LINE.

 **MÄRKUS.** Võimalik, et teil tuleb komplekti kuuluv telefonikaabel oma riigi/piirkonna jaoks sobiliku adapteriga ühendada.

Kui te ei kasuta seadme ühendamiseks telefonivõrku seadmega komplektis olevat ühendusjuhet, ei pruugi faksi saatmine õnnestuda. Komplekti kuuluv spetsiaalne telefonijuhe erineb muudest telefonijuhtmetest, mis teil juba kodus või kontoris olemas võivad olla.

-
5. (Valikuline) Kui teie automaatvastajal ei ole sisseehitatud telefoni, võite mugavuse huvides ühendada oma telefoniaparaadi automaatvastaja tagaküljele telefonipistikupessa "OUT".

 **MÄRKUS.** Kui teie automaatvastajal pole võimalust lisatelefoni ühendamiseks, saate nii automaatvastaja kui ka lisatelefoni ühendamiseks seadmega osta ja ühendada paralleeljaguri (nimetatakse ka ühenduslüliks). Nende ühenduste tegemiseks saate kasutada standardseid telefonijuhtmeid.

-
6. Kui teie modemi tarkvara on seadistatud fakse arvutisse vastu võtma automaatselt, lülitage vastav säte välja.

 **MÄRKUS.** Kui te ei lülita modemi tarkvara automaatset faksi vastuvõtu sätet välja, ei saa seade fakse vastu võtta.

-
7. Lülitage säte **Automaatvastaja** sisse.
 8. Seadke automaatvastaja kõnele vastama väikese arvu helinate järel.
 9. Muutke sätet **Rings to Answer** (Helinaid vastamiseni) printeril suurima helinate arvuni, mida toode võimaldab. (Maksimaalne helinate arv on eri riikides/regioonides erinev.)
 10. Käivitage faksitest.

Kui telefon heliseb, vastab automaatvastaja pärast teie poolt määratud helinate arvu ning mängib ette teie salvestatud tervituse. Samal ajal seade seirab kõnet, "kuulates", ega liinil pole faksitoone. Kui tuvastatakse faksitoonid, väljastab seade faksi vastuvõtutoonid ja võtab faksi vastu; kui faksitoone pole, lõpetab seade liini seire ja teie automaatvastaja saab salvestada häälsõnumi.

Võtke ühendust teenusepakkuja või tarnijaga, kui teil on probleeme seadme ja valikulise lisatarviku kasutamisega.

Arvuti DSL/ADSL-modemi ja automaatvastajaga ühiskasutatav tavakõne-/faksiliin

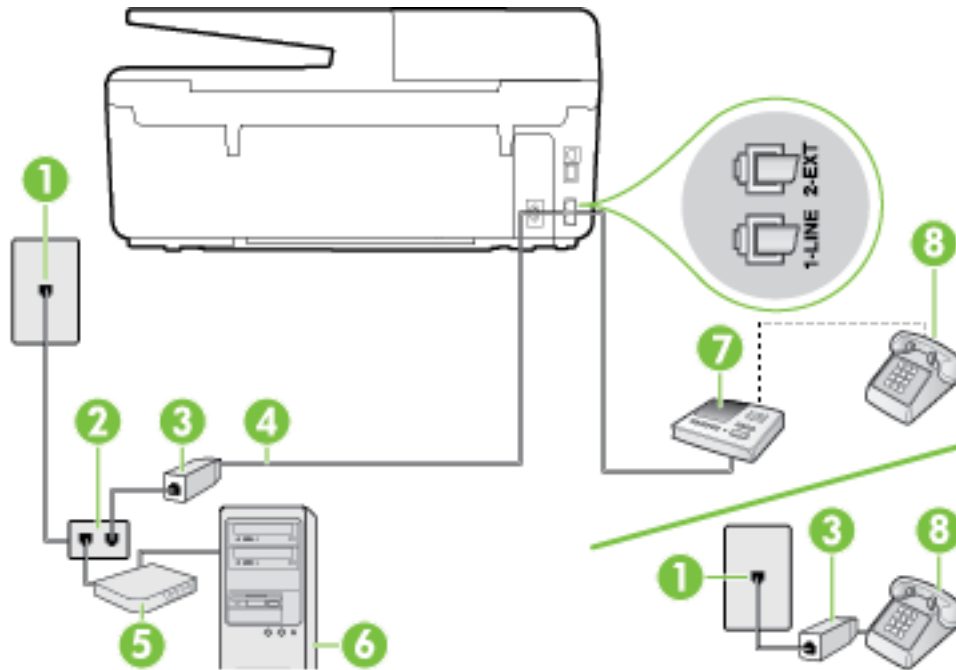

1	Telefonivõrgu seinapistikupesa
2	Paralleeljaagur
3	DSL/ADSL-filter
4	Seadme tagaküljel olevasse porti 1-LINE ühendatud seadmega komplektis olev juhe Võimalik, et teil tuleb komplekti kuuluv telefonikaabel oma riigi/piirkonna jaoks sobiliku adapteriga ühendada.
5	DSL/ADSL-modem
6	Arvuti
7	Automaatvastaja
8	Telefon (pole kohustuslik)

MÄRKUS. Peate ostma paralleeljaaguri. Paralleeljaaguri esiküljel on üks RJ-11-tüüpi telefonipistikupesa ja tagaküljel kaks RJ-11-tüüpi pesa. Ärge kasutage kahejuhtmelist järjestikjagurit ega sellist paralleeljaagurit, mille esiküljel on kaks RJ-11-liidest ja tagaküljel pistik.

Joonis B-14 Paralleeljaaguri näide



Seadme seadistamine arvuti DSL/ADSL-modemiga ühiskasutatavale liinile

1. Hankige oma DSL/ADSL-teenusepakujalt DSL/ADSL-filter.

 **MÄRKUS.** Mujal kodus/kontoris kasutatavad DSL/ADSL-teenusega ühiskasutuses oleva telefoninumbriga telefonid tuleb ühendada lisa-DSL/ADSL-filtritega, et vältida müra tekkimist tavakõnede ajal.

2. Ühendage seadmega komplektis oleva telefonijuhtme üks ots DSL/ADSL-filtriga ja teine ots seadme tagaküljel asuvasse pistikupessa, mille kõrval on tähis 1-LINE.

 **MÄRKUS.** Võimalik, et teil tuleb komplekti kuuluv telefonikaabel oma riigi/piirkonna jaoks sobiliku adapteriga ühendada.

Kui te ei kasuta seadme ühendamiseks telefonivõrku seadmega komplektis olevat ühendusjuhet, ei pruugi faksi saatmine õnnestuda. Komplekti kuuluv spetsiaalne telefonijuhe erineb muudest telefonijuhtmetest, mis teil juba kodus või kontoris olemas võivad olla.

3. Ühendage DSL/ADSL-filtrid jaguriga.
4. Lahutage oma automaatvastaja telefonivõrgu seinapistikupesast ja ühendage seadme sellesse pistikupessa, mille juures on tähis 2-EXT.

 **MÄRKUS.** Kui te ei ühenda automaatvastamismasinat otse seadmega, võib vastamismasin salvestada saatva faksimasinaga faksitoonid ning te ei saa seadmega fakse vastu võtta.

5. Ühendage DSL-modem paralleeljaguriga.
6. Ühendage paralleeljagur seinapistikupesaga.
7. Seadke automaatvastaja kõnele vastama väikese arvu helinate järel.
8. Valige seadme sätete **Rings to Answer** (Helinaid vastamiseni) väärtuseks maksimaalne seadme toetatav helinate arv.

 **MÄRKUS.** Maksimaalne helinate arv võib riigiti/regiooniti olla erinev.

9. Käivitage faksitest.

Kui telefon heliseb, vastab automaatvastaja pärast teie poolt määratud helinate arvu ning mängib ette teie salvestatud tervituse. Samal ajal seirab seade kõnet, "kuulates", ega liinil pole faksitööne. Kui tuvastatakse faksitööne, väljastab seade faksi vastuvõtutoonid ja võtab faksi vastu; kui faksitööne pole, lõpetab seade liini seire ja teie automaatvastaja saab salvestada häälsõnumi.

Kui jagate telefoniliini tavakõnede, faksi ja arvuti DSL-modemi vahel, järgige faksi seadistamiseks järgmisi juhiseid.

Võtke ühendust teenusepakkuja või tarnijaga, kui teil on probleeme seadme ja valikulise lisatarviku kasutamisega.

Variant K. Tavakõnede/faksi, arvuti sissehelistamismodemi ja kõneposti jaoks ühiskasutatav liin

Kui võtate samal telefoninumbril vastu nii tavakõnesid kui ka fakse ja kui olete samale telefoniliinile ühendanud arvuti sissehelistamismodemi ning tellinud ka kõnepostiteenuse, seadistage seade vastavalt järgmises jaotises antud juhistele.

 **MÄRKUS.** Kui teil on samal telefoninumbril, millelt võtate vastu fakse, tellitud ka kõnepostiteenus, ei saa te fakse automaatselt vastu võtta. Peate faksid käsitsi vastu võtma; see tähendab, et sissetulevate faksikõnede vastuvõtmiseks peate ise kohal olema. Kui soovite fakse selle asemel vastu võtta automaatselt, pöörduge teile telefoniteenust pakkuva ettevõtte poole palvega teile sisse lülitada eristava helina teenus või paigaldada eraldi faksiliin.

Kuna teil on arvuti sissehelistamismodem ja seade samal telefoniliinil, ei saa te modemi ja seadet samaaegselt kasutada. Näiteks ei saa te seadmega faksida, kui kasutate arvutist e-posti saatmiseks või Internetti pääsuks sissehelistamisteenust.

Seadme ühendamiseks on olenevalt teie arvuti küljes olevate telefonipistikupesade arvust kaks võimalust. Enne alustamist kontrollige, kas arvutil on üks või mitu telefonipistikupesa.

- Kui teie arvutil on ainult üks telefonipistikupesa, peate soetama paralleeljaguri (nimetatakse ka ühenduslüliks või hargmikuks) (vt joonist). (Paralleeljaguri esiküljel on üks RJ-11 telefonipistikupesa ja tagaküljel kaks RJ-11 pesa.) Ärge kasutage kahejuhtmelist järjestikjagurit ega sellist paralleeljagurit, mille esiküljel on kaks RJ-11 telefonipistikupesa ja tagaküljel pistik.)

Joonis B-15 Paralleeljaguri näide



- Kui teie arvutil on kaks telefonipistikupesa, seadistage seade järgnevalt.

Joonis B-16 Printeri tagantvaade

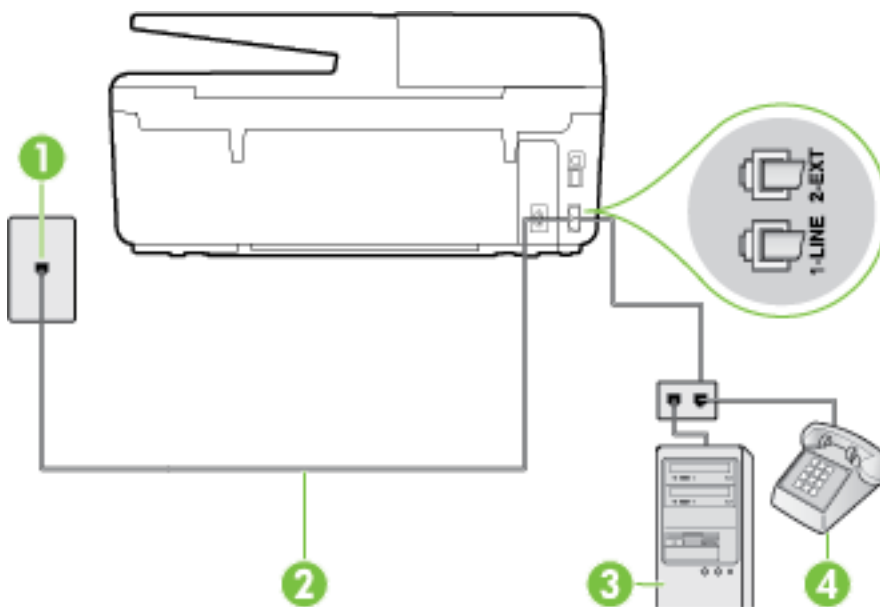

1	Telefonivõrgu seinapistikupesa
2	Seadme liidesesse 1-LINE ühendage seadmega kaasa pandud telefonikaabel. Võimalik, et teil tuleb komplekti kuuluv telefonikaabel oma riigi/piirkonna jaoks sobiliku adapteriga ühendada.
3	Modemiga arvuti
4	Telefon

Seadme seadistamine samale liinile arvutiga, millel on kaks telefonipistikupesa

1. Eemaldage seadme pordist, mille juures on tähis 2-EXT, valge pistik.
2. Leidke arvuti tagaküljelt arvutit (sissehelistamiseks tarvitavat modemi) ja telefonivõrgu seinapistikupesa ühendav telefonikaabel. Lahutage see kaabel telefonivõrgu seinapistikupesast ja ühendage seadme sellesse pistikupessa, mille juures on tähis 2-EXT.

3. Ühendage telefon arvuti tagaküljel asuvasse telefonipistikupessa "OUT".
4. Ühendage seadmega kaasnenud telefonijuhtme üks ots telefonivõrgu seinapessa ja teine ots seadme tagaküljel asuvasse porti, mille kõrval on tähis 1-LINE.

 **MÄRKUS.** Võimalik, et teil tuleb komplekti kuuluv telefonikaabel oma riigi/piirkonna jaoks sobiliku adapteriga ühendada.

Kui te ei kasuta seadme ühendamiseks telefonivõrku seadmega komplektis olevat ühendusjuhet, ei pruugi faksi saatmine õnnestuda. Komplekti kuuluv spetsiaalne telefonijuhe erineb muudest telefonijuhtmetest, mis teil juba kodus või kontoris olemas võivad olla.

5. Kui teie modemi tarkvara on seadistatud fakse arvutisse vastu võtma automaatselt, lülitage vastav säte välja.

 **MÄRKUS.** Kui te ei lülita modemi tarkvara automaatset faksi vastuvõtu sätet välja, ei saa seade fakse vastu võtta.

6. Lülitage säte **Automaatvastaja** välja.
7. Käivitage faksitest.

Sissetulevate faksikõnede vastuvõtmiseks peate ise kohal olema; seade ei võta muidu fakse vastu.

Võtke ühendust teenusepakkuja või tarnijaga, kui teil on probleeme seadme ja valikulise lisatarviku kasutamisega.

Faksi seadistuse testimine

Võiksite testida faksi seadistust, et kontrollida seadme seisukorda ja veenduda, et seade on faksimiseks õigesti seadistatud. Sooritage see test pärast seda, kui olete printeri faksimiseks juba seadistanud. Test teeb järgmist.

- Kontrollib faksiaparaadi riistvara;
- Kontrollib, kas seadmega on ühendatud õiget tüüpi telefonikaabel;
- Kontrollib, kas telefonikaabel on ühendatud õigesse telefonipistikupessa;
- Kontrollib tooni olemasolu;
- Kontrollib aktiivse telefoniliini olemasolu;
- Testib telefoniliini ühenduse olekut.

Seade prindib testitulemuste aruande. Testi ebaõnnestumisel vaadake aruannet, et leida probleemi kõrvaldamise kohta lisajuhiseid ja korrake testi.

Faksi seadistuse testimine juhtpaneelilt

1. Seadistage seade faksimiseks vastavalt konkreetsetele kodu- või kontoriseadistusjuhiste.
2. Enne testi alustamist veenduge, et tindikassetid on paigaldatud ja et söötesalve on sisestatud formaadile vastavat paberit.
3. Puudutage printeri juhtpaneelil suvandit **Seadistamine**.
4. Puudutage suvandit **Fax Setup** (Faksi seadistus).

5. Puudutage valikut **Tools** (Tööriistad) ning seejärel puudutage valikut **Run Fax Test** (Käivita faksitest).
Seadme näidikul kuvatakse testi olek ja seade prindib aruande.
6. Vaadake aruanne läbi.
 - Kui test nurjub ja teil on ikkagi faksimiseega probleeme, kontrollige aruandes näidatud faksisätete õigsust. Väärtuseta või vale faksisäte võib tekitada faksimisel probleeme.
 - Kui test ebaõnnestub, vaadake aruannet, et leida tuvastatud probleemide kõrvaldamiseks lisajuhiseid.

C Tõrked (Windows)

- [Low on ink \(Tint on otsakorral\)](#)
- [Very low on ink \(Tint on otsa saamas\)](#)
- [Ink cartridge problem \(Probleem tindikassetiga\)](#)
- [Paper size mismatch \(Sobimatu paberiformaat\)](#)
- [Ink cartridge carriage stalled \(Tindikasseti kelk on kinni jäänud\)](#)
- [Paper jam or tray problem \(Paberiummistus või salveprobleem\)](#)
- [Out of paper \(Paber on otsas\)](#)
- [Document failed to print \(Dokumendi printimine ebaõnnestus\)](#)
- [Printer failure \(Printeri rike\)](#)
- [Door open \(Luuk on lahti\)](#)
- [Ink cartridge failure \(Tindikasseti tõrge\)](#)
- [Printer supply upgrade problem \(Probleem printeri tarvikute täiendamisel\)](#)
- [Counterfeit Cartridge Advisory \(Teave võltsitud kassetide kohta\)](#)
- [Use SETUP cartridges \(Seadistuskassetide SETUP kasutamine\)](#)
- [Do not use SETUP cartridges \(Ärge kasutage seadistuskassette SETUP\)](#)
- [Incompatible ink cartridges \(Ühildumatud tindikassetid\)](#)
- [Problem with Printer Preparation \(Probleem printeri ettevalmistamisega\)](#)
- [Paper too short \(Paber on liiga lühike\)](#)
- [Ink cartridge incorrectly installed \(Tindikassett on valesti paigaldatud\)](#)
- [Problem with SETUP cartridges \(Probleem seadistuskassetidega\)](#)
- [Problem with printhead \(Prindipea probleem\)](#)
- [Incompatible HP Instant Ink Cartridge \(Mitteühilduv HP Instant Inki kassett\)](#)
- [Used HP Instant Ink Cartridge \(Kasutatud HP Instant Inki kassett\)](#)
- [Please Connect Printer to HP Connected \(Ühendage printer teenusega HP Connected\)](#)
- [Cannot print \(Ei saa printida\)](#)
- [Output tray closed \(Väljastussalv on suletud\)](#)
- [Paper Jam in Automatic Document Feeder \(Paberiummistus automaatses dokumendisööturis\)](#)
- [HP Protected Cartridge Installed \(Paigaldatud on HP kaitstud kassett\)](#)

Low on ink (Tint on otsakorral)

Teatel nimetatud tindikasseti tinditase on madal.

Tinditaseme hoiatused ja näidikud pakuvad oletatavaid väärtusi vaid planeerimiseesmärkidel. Kui kuvatakse madala tinditaseme hoiatusteade, hoidke võimaliku prindiviivituse vältimiseks asenduskasseti käepärast. Kasette ei pea asendama enne, kui prindikvaliteet muutub vastuvõetamatuks.

Teavet tindikassettide asendamise kohta vaadake jaotisest [Tindikassettide vahetamine](#). Teavet tindikassettide tellimise kohta vaadake jaotisest [Tindikassettide tellimine](#). Teavet kasutatud tinditarvikute taaskasutuse kohta vaadake jaotisest [HP tindiprinteritarvikute ringlussevõtu kava](#).

 **MÄRKUS.** Kassetide tinti kasutatakse printimisprotsessil erinevatel viisidel, kaasa arvatud lähtestamisel, mille käigus printer ja kassetid printimiseks ette valmistatakse. Lisaks sellele jääb kasseti pärast selle kasutamist tindijääk. Lisateavet vt jaotisest www.hp.com/go/inkusage.

Very low on ink (Tint on otsa saamas)

Teates nimetatud tindikasseti tinditase on madal.

Tinditaseme hoiatused ja näidikud pakuvad oletatavaid väärtusi vaid planeerimiseesmärkidel. Kui kuvatakse väga madala tinditaseme hoiatusteade, soovib HP hoida võimaliku prindiviivituse vältimiseks asenduskasseti käepärast. Kasette ei pea asendama enne, kui prindikvaliteet muutub vastuvõetamatuks.

Teavet tindikassettide asendamise kohta vaadake jaotisest [Tindikassettide vahetamine](#). Teavet tindikassettide tellimise kohta vaadake jaotisest [Tindikassettide tellimine](#). Teavet kasutatud tinditarvikute taaskasutuse kohta vaadake jaotisest [HP tindiprinteritarvikute ringlussevõtu kava](#).

 **MÄRKUS.** Kassetide tinti kasutatakse printimisprotsessil erinevatel viisidel, kaasa arvatud lähtestamisel, mille käigus printer ja kassetid printimiseks ette valmistatakse. Lisaks sellele jääb kasseti pärast selle kasutamist tindijääk. Lisateavet vt jaotisest www.hp.com/go/inkusage.

Ink cartridge problem (Probleem tindikassetiga)

Teates määratud tindikassett puudub, on kahjustatud, ei ole ühilduv või on sisestatud printeri valesse pesa.

 **MÄRKUS.** Kui teates nimetatud kassett ei ole ühilduv, vaadake printeri jaoks kassetide hankimise kohta teabe saamiseks jaotist [Tindikassettide tellimine](#).

Selle probleemi lahendamiseks proovige järgmist. Lahendused on loetletud järjekorras. Kõige esimesena on näidatud kõige tõenäolisem lahendus. Kui esimene lahendus probleemi ei kõrvalda, jätkake järgmistega, kuni probleem on lahendatud.

- Lahendus 1. Lülitage printer välja ja uuesti sisse.
- Lahendus 2. Paigaldage tindikassetid õigesti.

Lahendus 1. Lülitage printer välja ja uuesti sisse

Lülitage printer välja ja seejärel uuesti sisse.

Kui probleem püsib, proovige järgmist lahendust.

Lahendus 2. Paigaldage tindikassetid õigesti

Veenduge, et kõik tindikassetid on õigesti paigaldatud.

1. Veenduge, et printer on sisse lülitatud.
2. Avage tindikasseti luuk.

 **MÄRKUS.** Enne jätkamist oodake, kuni prindikelk seiskub.

3. Vajutage tindikasseti vabastamiseks kasseti esikülge ja eemaldage seejärel kassett pesast.

4. Sisestage kassett pessa. Suruge kassetti tugevalt, et tagada selle kontaktide kindel ühendus.
5. Sulgege tindikasseti juurdepääsuluuk.

Paper size mismatch (Sobimatu paberiformaat)

Printeri draiveris valitud paberi formaat või tüüp ei vasta printerisse sisestatud paberile. Veenduge, et printeris on õige paber ja printige siis dokument uuesti. Lisateavet leiate jaotisest [Paberi laadimine](#).

 **MÄRKUS.** Kui printerisse sisestatud paber on õiges formaadis, muutke valitud paberi suurust printeri draiveris ja seejärel printige dokument uuesti.

Ink cartridge carriage stalled (Tindikasseti kelk on kinni jäänud)

Miski takistab tindikasseti kelgu (printeri osa, milles on tindikassetid) liikumist.

Takistuse kõrvaldamiseks kontrollige, ega printeris ei ole ummistusi.

Lisateavet leiate jaotisest [Paberiummistuste kõrvaldamine](#).

Paper jam or tray problem (Paberiummistus või salveprobleem)

Printeris on paberiummistus.

Enne ummistuse eemaldamist kontrollige järgmist.

- Veenduge, et olete sisestanud paberi, mis vastab nõuetele ega ole kortsuline, voldiline ega kahjustatud. Lisateavet leiate jaotisest [Paberisoovitused printimiseks](#).
- Veenduge, et printer on puhas. Lisateavet leiate jaotisest [Printeri hooldus](#).
- Veenduge, et salved on sisestatud õigesti ja pole liiga täis. Lisateavet leiate jaotisest [Paberi laadimine](#).

Ummistuste eemaldamise ning ennetamise alast teavet leiate jaotisest [Paberiummistuste kõrvaldamine](#).

Out of paper (Paber on otsas)

Vaikesalv on tühi.

Sisestage rohkem paberit ja seejärel puudutage nuppu **OK**.

Lisateavet leiate jaotisest [Paberi laadimine](#).



Document failed to print (Dokumendi printimine ebaõnnestus)

Printer ei saanud dokumenti printida, kuna printimissüsteemis ilmnes probleem.

Teavet printiprobleemide lahendamise kohta leiate jaotisest [Printeri probleemide lahendamine](#).

Printer failure (Printeri rike)

Printeri või tindisüsteemiga seoses tekkis probleem. Tavaliselt saate sellised probleemid lahendada, kui teete järgmist.

1. Vajutage printeri väljalülitamiseks nuppu  (Toide).
2. Ühendage lahti seadme toitejuhe ja seejärel taasühendage see.
3. Vajutage printeri sisselülitamiseks nuppu  (Toide nupp).

Kui see probleem püsib, kirjutage teates kuvatud veakood üles ja võtke ühendust HP klienditoega. HP klienditoega ühendust võtmise kohta saate lisateavet jaotisest [HP tugi](#).

Door open (Luuk on lahti)

Printer saab dokumente printida alles siis, kui kõik luugid ja katted on suletud.

 **NÄPUNÄIDE.** Täiesti suletuna klõpsab enamik luuke ja katteid paika.

Kui probleem püsib pärast luukide ja katete kindlat sulgemist, võtke ühendust HP klienditoega. Lisateavet leiate jaotisest [HP tugi](#).

Ink cartridge failure (Tindikasseti tõrge)

Teates loetletud kassetid on kahjustatud või talitlusrikkega.

Vaadake [Tindikassettide vahetamine](#).

Printer supply upgrade problem (Probleem printeri tarvikute täiendamisel)

Tarvikute täiendamine ei õnnestunud. Selles printeris saab jätkuvalt kasutada teates loetletud kassette. Asendage tarvikute täiendamise kassett Supply Upgrade. Lisateavet leiate jaotisest [Tindikassettide vahetamine](#).

Counterfeit Cartridge Advisory (Teave võltsitud kassettide kohta)

Paigaldatud kassett ei ole uus HP originaalkassett. Võtke ühendust kauplusega, kust see kassett osteti. Pettusekahtlusest teatamiseks külastage HP veebisaiti www.hp.com/go/anticounterfeit. Klõpsake kasseti kasutamise jätkamiseks nuppu **Continue** (Jätka).

Use SETUP cartridges (Seadistuskassettide SETUP kasutamine)

Printeri esmakordsel seadistamisel tuleb paigaldada printerikarpi lisatud kassetid. Neil on silt SETUP ning neid kasutatakse printeri prindieelseks kalibreerimiseks. Kui te printeri algseadistamisel neid SETUP-sildiga kassette ei paigalda, tekitab see seadme tõrke. Kui teil paigaldatud tavaliste kassettide komplekti, eemaldage need ja sisestage SETUP-kassetid, et seadistus lõpule viia. Kui seadistus on lõpule viidud, võite kasutada tavalisi kassette.

Veateadete jätkuva saamise ja printeri suutmatuse korral tindisüsteemi lähtestada pöörduge HP klienditoe poole. Lisateavet leiate jaotisest [HP tugi](#).

[Võrgust lisateabe saamiseks klõpsake siin](#). Praegu ei pruugi see veebisait kõigis keeltes saadaval olla.

Do not use SETUP cartridges (Ärge kasutage seadistuskassette SETUP)

Pärast seadme algväärtustamist ei tohi seadistuskassette SETUP kasutada. Eemaldage seadistuskassett SETUP ja paigaldage teine kassett. Lisateavet leiate jaotisest [Tindikassettide vahetamine](#).

Incompatible ink cartridges (Ühildumatud tindikassetid)

Tindikassett ei ühildu teie printeriga.

Lahendus: eemaldage see kassett koheselt ja asendage ühilduva tindikassetiga. Vaadake uute kassettide paigaldamise kohta teabe saamiseks [Tindikassettide vahetamine](#).

Problem with Printer Preparation (Probleem printeri ettevalmistamisega)

Printeri kellal on talitlusrike ja tindi ettevalmistus ei pruugi olla täielik. Hinnangulise tinditaseme määrtus ei pruugi olla täpne.

Lahendus: kontrollige printimistöö prindikvaliteeti. Kui see ei ole rahuldav, võib kvaliteeti parandada tööriistakastist prindipea puhastusprotseduuri käivitamine.

Paper too short (Paber on liiga lühike)

Laaditud paber on lühem kui minimaalselt nõutav. Laadida tuleb paber, mis vastab printeri nõuetele. Lisateavet vt jaotisest [Paberisoovitused printimiseks](#) ja [Paberi laadimine](#).

Ink cartridge incorrectly installed (Tindikassett on valesti paigaldatud)

Teates nimetatud tindikassett pole õigesti paigaldatud.

Veenduge, et kõik tindikassetid on õigesti paigaldatud.

1. Veenduge, et printer on sisse lülitatud.
2. Avage tindikasseti luuk.



MÄRKUS. Enne jätkamist oodake, kuni prindikelk seiskub.

3. Vajutage tindikasseti vabastamiseks kasseti esikülge ja eemaldage seejärel kassett pesast.
4. Sisestage kassett pessa. Suruge kassetti tugevalt, et tagada selle kontaktide kindel ühendus.
5. Sulgege tindikasseti juurdepääsuluuk.

Problem with SETUP cartridges (Probleem seadistuskassettidega)

Ilmnes probleem seadistuskassettidega ja printer ei saa tindisüsteemi lähtestamist lõpetada. Võtke ühendust toega ([HP tugi](#)).

Problem with printhead (Prindipea probleem)

Prindipeaga seoses ilmnes probleem.

Lülitage printer välja ja seejärel uuesti sisse.

Kui probleem püsib, võtke hoolduseks ühendust HP klienditoega. Lisateavet leiate jaotisest [HP tugi](#).

Incompatible HP Instant Ink Cartridge (Mitteühilduv HP Instant Inki kassett)

Seda kasseti saab kasutada ainult printeris, mis on parasjagu HP Instant Inkis registreeritud.

Kui olete kindel, et teie printer peaks seda kasseti toetama, võtke ühendust toega (www.hp.com/buy/supplies).

Used HP Instant Ink Cartridge (Kasutatud HP Instant Inki kassett)

Printeri juhtpaneelil loetletud HP Instant Inki kassette võib kasutada ainult selles HP Instant Inki printeris, millesse kassett algselt paigaldati. Kassett tuleb välja vahetada.

Teavet tindikassettide asendamise kohta vaadake jaotisest [Tindikassettide vahetamine](#). Teavet tindikassettide tellimise kohta vaadake jaotisest [Tindikassettide tellimine](#). Teavet kasutatud tinditarvikute taaskasutuse kohta vaadake jaotisest [HP tindiprinteritarvikute ringlussevõtu kava](#).

Please Connect Printer to HP Connected (Ühendage printer teenusega HP Connected)

Printer peab olema ühendatud teenusega HP Connected, muidu ei saa te varsti enam edasise hoiatuseta printida. Vaadake ühendamise suuniseid printeri juhtpaneelilt.

Cannot print (Ei saa printida)

Printer tuleb ühendada Instant Inki oleku värskendamiseks teenusega HP Connected.

Te ei saa printida enne, kui ühendate printeri Instant Inki oleku värskendamiseks. Vaadake ühendamise suuniseid printeri juhtpaneelilt.

Output tray closed (Väljastussalv on suletud)

Printimise jätkamiseks avage väljastussalv.

Paper Jam in Automatic Document Feeder (Paberiummistus automaatses dokumendisööturis)

Eemaldage dokumendisööturist paberiummistus. Lisateavet leiate jaotisest [Paberiummistuste kõrvaldamine](#).

HP Protected Cartridge Installed (Paigaldatud on HP kaitstud kassett)

Printeri juhtpaneelil loetletud tindikassetti saab kasutada ainult printeris, mis kaitses kasseti algset funktsiooniga HP Cartridge Protection. Selles printeris tuleb tindikassett välja vahetada.

Teavet uue tindikasseti paigaldamise kohta leiate jaotisest [Tindikassettide vahetamine](#).

Tähestikuline register

- A**
ADSL, faksi seadistamine koos
paralleeltelefonisüsteemid 148
aruanded
diagnostika 88
faksitest nurjus 98
kinnitus, faks 59
traadita ühenduse test 90
tõrge, faks 59
veebipääs 90
arvutimodem
faksi ja kõnepostiga
ühiskasutataval liinil
(paralleeltüüpi
telefonisüsteemid) 165
jagatud faksi ja
automaatvastajaga
(paralleeltüüpi
telefonisüsteemid) 161
liin on faksiga ühiskasutuses
(paralleeltüüpi
telefonisüsteemid) 153
liin on faksi ja tavakõnede jaoks
ühiskasutuses (paralleeltüüpi
telefonisüsteemid) 156
asukohatingimuste nõuded 124
automaatvastaja
salvestatud faksitoonid 106
seadistamine koos faksiga
(paralleeltüüpi
telefonisüsteemid) 160
seadistamine koos faksi ja
modemiga 161
- B**
blokeeritud faksinumbrid
seadistamine 48
Brošüüride printimine
printimine 22
- D**
diagnostikaleht 88
dokumendisõotur
originaalide laadimine 17
- puhastamine 112
söötmisprobleemid,
törkeotsing 112
DSL, faksi seadistamine koos
paralleeltüüpi
telefonisüsteemid 148
- E**
ECM. *Vt* veaparandusrežiim
eristav helin
paralleeltüüpi
telefonisüsteemid 150
eristav helinatoon
muutmine 55
EWS. *Vt* sisseehitatud veebiserver
- F**
faks
aruanded 58
automaatvastaja 54
automaatvastaja, seadistamine
(paralleeltüüpi
telefonisüsteemid) 160
automaatvastaja ja modem,
jagatud (paralleeltüüpi
telefonisüsteemid) 161
automaatvastaja törkeotsing
106
DSL, seadistamine (paralleeltüüpi
telefonisüsteemid) 148
eraldi liiniga seadistus
(paralleeltüüpi
telefonisüsteemid) 147
eristava helina seadistus
(paralleeltüüpi
telefonisüsteemid) 150
eristav helisemine, tüübi
muutmine 55
helinaid vastamiseni 54
helitugevus 57
Interneti protokoll 58
ISDN-liin, seadistamine
(paralleeltüüpi
telefonisüsteemid) 149
kiirus 56
- kinnitusaruanded 59
kõnepost, seadistamine
(paralleeltüüpi
telefonisüsteemid) 152
käsitsivalimine 44
liini kvaliteedi test, nurjus 102
logi, printimine 60
logi, tühjendamine 60
modem, ühiskasutatav
(paralleeltüüpi
telefonisüsteemid) 153
modem ja automaatvastaja,
jagatud (paralleeltüüpi
telefonisüsteemid) 161
modem ja kõnepost,
ühiskasutataval liinil
(paralleeltüüpi
telefonisüsteemid) 165
modem ja tavakõneliin,
ühiskasutuses (paralleeltüüpi
telefonisüsteemid) 156
numbrite blokeerimine 48
paralleeltüüpi
telefonisüsteemid 144
PBX-süsteem, seadistamine
(paralleeltüüpi
telefonisüsteemid) 149
päis 54
saatmine 41
saatmine, törkeotsing 103, 105
seadistamise testimine 167
seadistustüübid 145
seinapistikupesa test, nurjunud
99
sätete muutmine 53
telefonijuhe on liiga lühike 106
telefonijuhtme tüübi test,
nurjus 101
telefonijuhtme ühenduse test,
nurjus 99
test nurjus 98
törkearuanded 59
törkeotsing 98
valimistooni test, nurjus 101
valimistüüp, säte 56

vastamisrežiim 54
 vastuvõtmine, tõrkeotsing 103, 104
 veaparandusrežiim 45
 viimase toimingu üksikasjade printimine 60
 vähendamine 48
 ühiskasutatava telefoniliini seadistus (paralleeltüüpi telefonisüsteemid) 151
 faksi automaatne vähendamine 48
 faksid
 edasisaatmine 47
 faksid edasisaatmine 47
 faksid saatmine
 käsitsivalimine 44
 käsitsi valimine 43
 lihtfaks 41
 mälust 44
 telefonilt 43
 tõrkeotsing 103, 105
 faksid vastuvõtmine
 automaatselt 45
 edasisaatmine 47
 numbrite blokeerimine 48
 tõrkeotsing 103, 104
 faksid vastuvõtmine
 käsitsi 46
 faksi edastamine
 saatmine 44
 Faksikuva 7
 faksimine
 kordusvalimise valikud 56
 käsitsivalimine 43
 käsitsi vastuvõtmine 46
 spetsifikatsioonid 127
 uuestiprintimine 47
 varufaks 46
 vastuvõtmine 45
 faksi vastuvõtmine
 automaatne vastamisrežiim 54
 faksi vähendamine 48
 faks telefonist
 vastuvõtmine 46
 faskid vastuvõtmine
 helinaid vastamiseni 54
 FoIP 58

formaat
 paljundamise tõrkeotsing 94
 skannitud kujutised, tõrkeotsing 97
 fotod
 USB-välkmälu sisestamine 18
 Fotonupp 7

H
 helinaid vastamiseni 54
 helirõhk 127
 helitugevus
 faksi helid 57
 hooldamine
 lehe määrimine 114
 prindipea 114
 hooldus
 diagnostikaleht 88
 prindipea 114
 prindipea joondamine 114
 prindipea puhastamine 114
 puhastamine 111
 tindikassettide vahetamine 67
 tinditasemete kontrollimine 66
 hõlbustusfunktsioonid 2

I
 impulssvalimine 56
 Interneti protokoll
 faks, kasutamine 58
 IP-aadress
 printerit kontrollimine 80
 IP-sätted 74
 ISDN-liin, seadistamine koos faksiga
 paralleeltüüpi telefonisüsteemid 149

J
 jooned
 koopiad, tõrkeotsing 94
 skannitud kujutised, tõrkeotsing 97
 juhtpaneel
 nupud 6
 oleku ikoonid 6
 tuled 6
 järjestiktüüpi telefonisüsteemid
 riigid/regioonid, kus kasutatakse 144
 seadistustüübid 145

K
 kahepoolne printimine 28
 kandja
 dupleksprint 28
 kassetid 69
 kelk
 Prindikelgu paberiummistuse kõrvaldamine 122
 keskkondliku jätkusuutlikkuse programm 138
 kiirus
 skanneri tõrkeotsing 95
 kiirus boodides 56
 kinnitusaruanded, faks 59
 klaas, skanner
 asukoht 4
 originaali sisestamine 16
 puhastamine 111
 klienditugi
 elektrooniline 83
 koopia
 kvaliteet 94
 kordusvalimise valikud, säte 56
 kvaliteet, tõrkeotsing
 koopia 94
 skannimine 97
 kõnepost
 seadistamine koos faksiga (paralleeltüüpi telefonisüsteemid) 152
 seadistamine koos faksi ja arvutimodemiga (paralleeltüüpi telefonisüsteemid) 165
 kõne vastuvõtu eristav helinamuster
 paralleeltüüpi telefonisüsteemid 150
 käsitsi faksimine
 saatmine 43
 vastuvõtmine 46
 käsitsivalimine 43, 44
 saatmine 43

L
 liini kvaliteedi test, faks 102
 logi, faks
 printimine 60

M
 Mac OS 22
 mitu lehte, tõrkeotsing 91

- modem
 - faksi ja kõnepostiga
 - ühiskasutataval liinil (paralleeltüüpi telefonisüsteemid) 165
 - faksi- ja tavakõnede jaoks
 - ühiskasutatav liin (paralleeltüüpi telefonisüsteemid) 156
 - jagatud faksi ja automaatvastajaga (paralleeltüüpi telefonisüsteemid) 161
 - liin on faksiga ühiskasutuses (paralleeltüüpi telefonisüsteemid) 153
- modelinumber 85
- mustvalged lehed
 - faks 41
- mõlemad pooled, printimine 28
- mõlemapoolne printimine 28
- mälu
 - fakside salvestamine 46
 - fakside uuestiprintimine 47
- mürateave 127
- müra tekitamine 127
- N**
- normatiivne teave 127, 136
- nupud, juhtpaneel 6
- O**
- OCR
 - skannitud dokumentide redigeerimine 38
 - törkeotsing 96
- olek
 - printerileolekuaruanne 85
 - võrgukonfiguratsiooni leht 86
- oleku ikoonid 6
- OS X
 - Rakendus HP Utility 78
- P**
- paber
 - HP, tellimine 10
 - paberisöötmise törkeotsing 91
 - sisendsalv 11
 - tehnilised andmed 125
 - ummistused 121
 - ummistuste kõrvaldamine 114
- valimine 10
- viltused lehed 91
- paberisöötmise probleemid, törkeotsing 91
- paljundamine
 - spetsifikatsioonid 126
 - törkeotsing 94
- Paljundamine 6
- paralleeltelefonisüsteemid
 - DSL-i seadistus 148
- paralleeltüüpi telefonisüsteemid
 - automaatvastaja seadistus 160
 - eraldi liiniga seadistus 147
 - eritava helina seadistus 150
 - ISDN-i seadistus 149
 - modemi ja automaatvastaja seadistus 161
 - modemi ja kõneposti seadistus 165
 - modemi ja tavakõnede jaoks ühiskasutatava liini seadistus 156
 - modemi seadistus 153
 - PBX-i seadistus 149
 - riigid/regioonid, kus kasutatakse 144
 - seadistustüübid 145
 - ühiskasutatava liini seadistus 151
- PBX-süsteem, seadistamine koos faksiga
 - paralleeltüüpi telefonisüsteemid 149
- pistikud, asukoht 5
- prindikvaliteedi aruanne 88
- prindikvaliteet
 - lehe määrimise kõrvaldamine 114
- prindipea 114
 - puhastamine 114
- prindipea, joondamine 114
- prindipea joondamine 114
- printerijuhtpaneel
 - asukoht 4
 - fakside saatmine 42
 - võrgusätted 73
- printerileolekuaruanne
 - printimine 85
 - teave 85
- printeritarkvara (Windows)
 - avamine 19, 78
 - teave 78
- printimine
 - diagnostikaleht 88
 - faksiaruanded 58
 - faksilogid 60
 - faksimine 47
 - kahepoolne 28
 - printerileolekuaruanne 85
 - törkeotsing 90
 - viimase faksi üksikasjad 60
- puhastamine
 - dokumendisöötur 112
 - prindipea 114
 - skanneri klaas 111
 - välispind 111
- puuduv või vale info, törkeotsing 92
- päis, faks 54
- pärast teenindusperioodi lõppemist 84
- R**
- raadiosidehäired
 - normatiivne teave 136
- Rakendus HP Utility (OS X)
 - avamine 78
- redigeerimine
 - tekst OCR-tarkvaras 38
- regulatiivne modelinumber 128
- riistvara, faksiseadistuse test 98
- ringlussevõtt
 - tindikassetid 139
- rämpsfaksirežiim 48
- S**
- salved
 - asukoht 4
 - paberi laadimine 11
 - paberilaiuse juhikute joonis 4
 - paberisöötmise törkeotsing 91
 - paberiummistuste kõrvaldamine 114
- salvestamine
 - faksid mällu 46
- seadistamine
 - arvutimodem ja automaatvastaja (paralleeltüüpi telefonisüsteemid) 161

- automaatvastaja ja modem (paralleeltüüpi telefonisüsteemid) 161
- eristav helin 55
- faksi testimine 167
- seadistus
 - arvutimodem (paralleeltüüpi telefonisüsteemid) 153
 - arvutimodem ja kõnepost (paralleeltüüpi telefonisüsteemid) 165
 - arvutimodem ja tavakõneliin (paralleeltüüpi telefonisüsteemid) 156
 - automaatvastaja (paralleeltüüpi telefonisüsteemid) 160
 - DSL (paralleeltüüpi telefonisüsteemid) 148
 - eraldi faksiliin (paralleeltüüpi telefonisüsteemid) 147
 - eristav helin (paralleeltüüpi telefonisüsteemid) 150
 - faks, paralleeltüüpi telefonisüsteemides 144
 - faksi stsenaariumid 145
 - ISDN-liin (paralleeltüüpi telefonisüsteemid) 149
 - kõnepost (paralleeltüüpi telefonisüsteemid) 152
 - kõnepost ja arvutimodem (paralleeltüüpi telefonisüsteemid) 165
 - PBX-süsteem (paralleeltüüpi telefonisüsteemid) 149
 - ühiskasutatav telefoniliin (paralleeltüüpi telefonisüsteemid) 151
- Seadistusnupp 7
- seerianumber 85
- seinapistikupesa test, faks 99
- sisseehitatud veebiserver
 - avamine 79
 - tiitelandmed 78
 - törkeotsing, juurdepääsuprobleemid 80
 - Webscan 37
- sissehelistamismodem
 - faksi ja kõnepostiga ühiskasutataval liinil (paralleeltüüpi telefonisüsteemid) 165
 - faksi- ja tavakõnede jaoks ühiskasutatav liin (paralleeltüüpi telefonisüsteemid) 156
- jagatud faksi ja automaatvastajaga (paralleeltüüpi telefonisüsteemid) 161
- liin on faksiga ühiskasutuses (paralleeltüüpi telefonisüsteemid) 153
- skanneri klaas
 - asukoht 4
 - originaali sisestamine 16
 - puhastamine 111
- skannimine
 - aeglane 95
 - funktsiooni Webscan abil 37
 - kvaliteet 97
 - OCR 38
 - Skannimiskuva 7
 - törkeotsing 95
- Skannimiskuva 7
- skannitud kujutiste saatmine
 - törkeotsing 95
- skannitööde saatmine
 - OCR tarbeks 38
- spetsifikatsioonid
 - müra tekitamine 127
 - süsteeminõuded 124
- Spikrinupp 7
- sätted
 - helitugevus, faks 57
 - kiirus, faks 56
 - võrk 73
- süsteeminõuded 124
- T**
- tagumine ligipääsupaneel
 - joonis 5
- tarkvara
 - OCR 38
 - Webscan 37
- tarvikud
 - printeri olekuaruanne 85
- tehniline teave
 - faksimisspetsifikatsioonid 126
 - skannimisspetsifikatsioonid 126
- tehnilised andmed
 - möödud 124
 - paber 125
- tekst
 - ei saa pärast skannimist redigeerida, törkeotsing 96
 - puudub skannitud lehel, törkeotsing 95
- telefonijuhe
 - pikendi 106
 - õigesse pesa ühendatuse test nurjus 99
 - õige tüübi test nurjus 101
- telefoniliin, vastamishelina tüüp 55
- telefonilt faksimine
 - saatmine 43
 - saatmine, 43
- telefoniraamat
 - faksi saatmine 41
 - kontaktide kustutamine 53
 - kontakti muutmine 51
 - kontaktirühma muutmine 52
 - kontaktirühma seadistamine 52
 - loendi printimine 53
 - seadistamine 51
- telefoniteeninduse periood
 - tugiteenuse periood 84
- telefonitugi 83
- telefonivõrgu seinapistikupesa, faks 99
- tellija identifitseerimiskood 54
- temperatuurinõuded 124
- teralised või valged ribad koopiatel, törkeotsing 95
- testid, faks
 - faksiliini kvaliteet 102
 - faksi telefonijuhtme tüübi test nurjus 101
 - nurjunud 98
 - pesa ühendamine, nurjus 99
 - riistvara, nurjunud 98
 - seadistamine 167
 - telefonivõrgu seinapistikupesa 99
 - valimistoon, nurjus 101
- tindikassetid 5
 - asukoht 5
 - garantii kehtivusajad 85

- näpunäited 66
- olek 85
- osa numbrid 85
- tinditasemete kontrollimine 66
- tootenumbrid 69
- vahetamine 67
- tindikasseti juurdepääsuluuk, asukoht 5
- tindikassettide vahetamine 67
- tinditasemed, kontrollimine 66
- tinditaseme ikoonid 7
- toetatud operatsioonisüsteemid 124
- toide
 - törkeotsing 90
- toitesisend, asukoht 5
- toonvalimine 56
- tootetugi 82
- traadita side
 - häälestus 71
 - normatiivne teave 136
- Traadita ühenduse ikoonid 7
- traadita ühenduse testi aruanne 90
- triibud skannitud kujutistel, törkeotsing 97
- tugiprotsess 83
- tuled, juhtpaneel 6
- tulemüürid, törkeotsing 92
- törkearuanded, faks 59
- törkeotsing
 - automaatvastajad 106
 - faks 98
 - fakside saatmine 103, 105
 - fakside vastuvõtmine 103, 104
 - faksiliini test nurjus 102
 - faksi riistvaratest nurjus 98
 - faksi seinapistikupesa test, nurjunud 99
 - faksi telefonijuhtme tüübi test nurjus 101
 - faksi telefonijuhtme ühendatuse test nurjus 99
 - faksitestid 98
 - faksi valimistooni test nurjus 101
 - juhtpaneeli spikrisüsteem 84
 - kopeerimise kvaliteet 94
 - korraga tõmmatakse sisse mitu lehte 91
 - mitte midagi ei prindita 91
- paberisöötmise probleemid 91
- paber pole salvest sisse tõmmatud 91
- paljundamine 94
- prindiprobleem 91
- printerileolekuaruanne 85
- printimine 90
- puuduv või vale info 92
- sisseehitatud veebiserver 80
- skannimine 95
- skannimise kvaliteet 97
- toide 90
- tulemüürid 92
- ummistused, paber 121
- viltused koopiad 94
- viltused lehed 91
- võrgukonfiguratsiooni leht 86
- võrguprobleemide lahendamine 107
- tühjad lehed, törkeotsing kopeerimine 94
- tühjendamine
 - faksi logid 60
- U**
- ummistused
 - kõrvaldamine 114
 - paber 121
 - paberid, mille kasutamist tuleks vältida 10
- USB-välkmälu
 - sisestamine 18
- USB-ühendus
 - port, asukoht 4, 5
- uuestiprintimine
 - faksid mälust 47
- V**
- vaatamine
 - võrgusätted 74
- valged ribad või triibud, törkeotsing
 - koopiad 95
 - skannitud kujutised 97
- valimistooni test, nurjumine 101
- valimistüüp, säte 56
- varufaks 46
- vastamishelina tüüp
 - muutmien 55
- veaparandusrežiim 45
- veebipääsu aruanne 90
- veebisaidid
 - hõlbustusfunktsioonide teave 2
 - keskkonnaprogrammid 138
 - klienditugi 83
- veerised
 - säte, tehnilised andmed 125
- viltu, törkeotsing
 - koopia 94
 - printimine 91
 - skannimine 97
- võrgud
 - IP-sätted 74
 - pistiku joonis 5
 - probleemide lahendamine 107
 - sätete vaatamine ja printimine 74
 - sätted, muutmine 73
 - traadita side seadistamine 71
 - traadita ühenduse sätted 86
 - tulemüürid, törkeotsing 92
 - ühenduskiirus 74
- väljundsalv
 - asukoht 4
- värviline tekst, ja OCR 38
- W**
- Webscan 37
- Windows
 - brošüüride printimine 21
 - süsteeminõuded 124
- Õ**
- õhuniiskuse tehnilised andmed 124
- õige pesa test, faks 99
- Ü**
- ühenduskiirus, seadistamine 74