



**HP Officejet Pro 6830**

**Manuale dell'utente**

**Informazioni sul copyright**

© 2014 Copyright Hewlett-Packard Development Company, L.P.

Edizione 1, 7/2014

**avvisi della Hewlett-Packard Company**

Le informazioni contenute in questa guida sono soggette a modifiche senza preavviso.

Tutti i diritti riservati. La riproduzione, l'adattamento o la traduzione del presente materiale è proibita senza previo consenso scritto di Hewlett-Packard, salvo per i casi consentiti dalle leggi sul copyright.

Le uniche garanzie per i servizi e prodotti HP sono espresse nelle informazioni di garanzia fornite con tali prodotti e servizi. Il presente documento non costituisce alcuna garanzia aggiuntiva. HP non è responsabile degli eventuali errori tecnici o editoriali ovvero delle omissioni contenute nel presente documento.

**Riconoscimenti**

Microsoft, Windows, Windows XP, Windows Vista, Windows 7, Windows 8 e Windows 8.1 sono marchi registrati di Microsoft Corporation negli Stati Uniti.

ENERGY STAR e il marchio ENERGY STAR sono marchi registrati negli Stati Uniti.

Mac, OS X e AirPrint sono marchi di Apple Inc. registrati negli Stati Uniti e in altri paesi.

## Informazioni sulla sicurezza



Per ridurre il rischio di danni dovuti a incendi o scosse elettriche, quando si utilizza questo prodotto attenersi sempre alle precauzioni sulla sicurezza.

1. Si consiglia di leggere e apprendere tutte le istruzioni contenute nei documenti forniti insieme alla stampante.
2. Osservare tutte le avvertenze e le istruzioni indicate sul prodotto.
3. Prima di effettuare le operazioni di pulizia, scollegare il prodotto dalle prese a muro.
4. Non installare o utilizzare il prodotto nelle vicinanze di acqua o se non si è perfettamente asciutti.
5. Installare il prodotto collocandolo su una superficie stabile.
6. Installare il prodotto in un luogo protetto dove non sia possibile calpestare il cavo di alimentazione o inciamparvi e danneggiarlo.
7. Se il prodotto non funziona come richiesto, consultare [Risoluzione dei problemi](#).
8. All'interno non vi sono parti su cui l'utente possa effettuare riparazioni. Per la manutenzione rivolgersi a personale tecnico qualificato.



---

# Sommario

<b>1 Procedure</b>	<b>1</b>
<b>2 Informazioni preliminari</b>	<b>2</b>
Accesso facilitato	2
HP EcoSolutions (HP e l'ambiente)	3
Gestione dei consumi energetici	3
Ottimizzazione dei materiali per la stampa	3
Componenti della stampante	4
Vista anteriore	4
Area degli elementi di stampa	5
Vista posteriore	5
Uso del pannello di controllo della stampante	6
Panoramica dei pulsanti e delle spie luminose	6
Icone sul display del pannello di controllo	6
Modificare le impostazioni della stampante	7
Informazioni di base sulla carta	8
Tipi di carta consigliati per la stampa	8
Come ordinare le forniture di carta HP	10
Suggerimenti per la scelta e l'uso della carta	10
Caricamento della carta	11
Caricamento di un originale sul piano di scansione	16
Caricamento di un originale nell'alimentatore documenti	17
Inserire un'unità flash USB	18
Aggiornamento della stampante	18
Aprire il software della stampante HP (Windows)	19
Spegnerla stampante	19
<b>3 Stampa</b>	<b>20</b>
Stampa dei documenti	20
Stampa di brochure	21
Stampa sulle buste	22
Stampa delle foto	24
Stampa su supporti speciali e di formato personalizzato	26
Stampa su entrambi i lati dei fogli (fronte/retro)	28
Stampa con impostazione Max dpi	28
Consigli per la riuscita della stampa	29

Stampa con AirPrint™ .....	32
<b>4 Copia e scansione .....</b>	<b>33</b>
Copia .....	33
Scansione .....	34
Scansione a computer .....	34
Scansione su un dispositivo di memoria .....	36
Scansione a e-mail .....	36
Configura Scansione a e-mail .....	36
Utilizzo di Scansione a e-mail .....	37
Modifica delle impostazioni account .....	37
Esecuzione della scansione tramite Webscan .....	38
Scansione di documenti come testo modificabile .....	38
Scansione di documenti come testo modificabile .....	39
Indicazioni per effettuare la scansione di documenti come testo modificabile .....	40
<b>5 Fax .....</b>	<b>42</b>
Invio di un fax .....	42
Invio di un fax standard .....	42
Invio di un fax standard dal computer .....	43
Invio di un fax da un telefono .....	44
Invio di un fax tramite il controllo selezione .....	44
Invio di un fax dalla memoria .....	45
Invio di un fax a più destinatari .....	46
Invio di un fax nella modalità correzione errori .....	46
Ricezione di un fax .....	47
Ricezione manuale di un fax .....	47
Impostazione del backup dei fax .....	48
Ristampa dei fax ricevuti dalla memoria .....	48
Inoltro dei fax ad altri numeri .....	49
Impostazione della riduzione automatica per i fax in entrata .....	49
Blocco dei numeri di fax indesiderati .....	50
Ricezione dei fax con HP Digital Fax .....	51
Requisiti di HP Digital Fax .....	51
Attivazione di HP Digital Fax .....	51
Modifica delle impostazioni di HP Digital Fax .....	51
Impostazione dei contatti della rubrica telefonica .....	52
Impostazione e modifica dei contatti della rubrica telefonica .....	53
Impostazione e modifica del gruppo di contatti della rubrica telefonica .....	53
Eliminazione di contatti dalla rubrica telefonica .....	54
Stampa di un elenco di contatti della rubrica telefonica .....	55

Modifica delle impostazioni fax .....	55
Configurazione dell'intestazione del fax .....	55
Impostazione della modalità di risposta (risposta automatica) .....	55
Impostazione del numero di squilli prima della risposta .....	56
Modifica del motivo tono risposta per lo squillo diversificato .....	56
Impostazione del tipo di selezione .....	57
Impostazione delle opzioni di rifelezione .....	57
Impostazione della velocità fax .....	58
Impostare il volume audio del fax .....	58
Fax e servizi telefonici digitali .....	59
Invio di fax su Protocollo Internet (FoIP) .....	59
Uso dei rapporti .....	60
Stampa di rapporti di conferma fax .....	60
Stampa dei rapporti di errore dei fax .....	61
Stampa e visualizzazione del registro fax .....	61
Cancellare il registro del fax .....	62
Stampa i dettagli dell'ultima transazione fax .....	62
Stampare un rapporto ID chiamante .....	62
Visualizzare la cronologia chiamate .....	62
<b>6 Web Services .....</b>	<b>63</b>
Quali sono i servizi Web Services? .....	63
Configurazione di Web Services .....	63
Uso di Web Services .....	65
HP ePrint .....	65
Supporti HP .....	66
Rimozione di Web Services .....	66
<b>7 Operazioni relative alle cartucce d'inchiostro .....</b>	<b>67</b>
Informazioni sulle cartucce d'inchiostro e sulla testina di stampa .....	67
Controllo dei livelli di inchiostro stimati .....	68
Sostituzione delle cartucce d'inchiostro .....	68
Ordinazione delle cartucce d'inchiostro .....	70
Conservazione di forniture di stampa .....	71
Memorizzazione dei dati di utilizzo anonimi .....	71
Informazioni sulla garanzia delle cartucce di stampa .....	71
<b>8 Installazione della rete .....</b>	<b>73</b>
Configurazione della stampante per la comunicazione wireless .....	73
Operazioni preliminari .....	73

Configurazione della stampante per la rete wireless .....	74
Modifica del metodo di connessione .....	74
Test della connessione wireless .....	75
Attivazione e disattivazione della funzionalità wireless della stampante .....	75
Cambiare le impostazioni di rete .....	75
Utilizzo della connessione HP diretta wireless .....	77
<b>9 Strumenti di gestione della stampante .....</b>	<b>80</b>
Casella strumenti (Windows) .....	80
HP Utility (OS X) .....	80
Server Web incorporato .....	80
Informazioni sui cookie .....	81
Apertura del server Web incorporato (EWS) .....	81
Blocco pannello di controllo .....	82
Impossibile aprire il server Web incorporato .....	82
<b>10 Risoluzione dei problemi .....</b>	<b>84</b>
Assistenza HP .....	84
Registrazione stampante .....	84
Procedura di assistenza .....	85
Supporto tecnico online .....	85
Assistenza telefonica HP .....	85
Prima di chiamare .....	86
Durata dell'assistenza telefonica .....	86
Numeri telefonici del supporto .....	86
Al termine del periodo di assistenza telefonica .....	86
Per ricevere assistenza dal pannello di controllo della stampante .....	86
Informazioni sui rapporti della stampante .....	86
rapporto dello stato della stampante .....	87
pagina di configurazione di rete .....	88
Rapporto sulla qualità di stampa .....	90
rapporto test connessione wireless .....	92
Rapporto di accesso al Web .....	92
Risoluzione dei problemi di stampa .....	92
Risoluzione dei problemi di stampa .....	94
Risoluzione dei problemi di copia .....	96
Risoluzione dei problemi di scansione .....	98
Risoluzioni dei problemi di invio e ricezione di fax .....	101
Il test del fax ha avuto esito negativo .....	101
Nel display viene visualizzato Ricevitore sganciato .....	106
Si verificano problemi durante l'invio e la ricezione di fax con la stampante .....	106



I fax vengono inviati, ma non è possibile riceverli con la stampante .....	108
I fax vengono ricevuti, ma non è possibile inviarli con la stampante .....	109
I toni del fax vengono registrati sulla segreteria telefonica .....	110
Il cavo telefonico fornito con la stampante non è sufficientemente lungo .....	110
Il computer non riceve fax (HP Digital Fax) .....	110
Risoluzione dei problemi di utilizzo di Web Services .....	111
Risoluzione dei problemi di rete .....	111
Risoluzione dei problemi generali di rete .....	112
Impossibile stabilire la connessione wireless della stampante .....	112
Manutenzione della stampante .....	115
Pulizia del vetro dello scanner .....	115
Pulizia della superficie esterna .....	116
Pulizia dell'alimentatore di documenti .....	116
Manutenzione della testina di stampa e delle cartucce d'inchiostro .....	118
Eliminazione degli inceppamenti della carta .....	118
Liberare il carrello di stampa .....	126
Ripristino delle impostazioni predefinite .....	126

## **Appendice A Informazioni tecniche ..... 128**

Specifiche .....	128
Informazioni sulle norme vigenti .....	131
Numero di modello di conformità .....	132
Specifica FCC .....	133
Avviso per gli utenti residenti in Corea .....	133
Dichiarazione di compatibilità VCCI (Classe B) per gli utenti residenti in Giappone .....	133
Comunicazione relativa al cavo di alimentazione per gli utenti residenti in Giappone .....	133
Dichiarazione sulle emissioni acustiche per la Germania .....	134
Informazioni per gli utenti residenti in Germania .....	134
Avviso per gli utenti della rete telefonica statunitense: requisiti FCC .....	135
Avviso per gli utenti della rete telefonica canadese .....	136
Avviso per gli utenti dell'area economica europea .....	136
Avviso per gli utenti della rete telefonica tedesca .....	137
Specifica per fax in rete cablata in Australia .....	137
Avviso normativo per l'Unione Europea .....	137
Prodotti con adattatori CA esterni .....	137
Prodotti con funzionalità wireless .....	137
Dichiarazione relativa alla rete telefonica europea (modem/fax) .....	138
Dichiarazione di conformità .....	139
Informazioni sulle norme vigenti per i prodotti wireless .....	140
Esposizione ai campi a radiofrequenza .....	140
Avviso per gli utenti residenti in Brasile .....	140

Avviso per gli utenti residenti in Canada .....	141
Avviso per gli utenti residenti a Taiwan .....	141
Avviso per gli utenti residenti in Messico .....	142
Avviso wireless per gli utenti residenti in Giappone .....	142
Programma di protezione ambientale relativo ai prodotti .....	142
Utilizzo della carta .....	143
Componenti in plastica .....	143
Schede dati sulla sicurezza dei materiali .....	143
Programma di riciclaggio .....	143
Programma di riciclaggio di forniture per stampanti a getto d'inchiostro HP .....	143
Smaltimento delle apparecchiature da rottamare da parte degli utenti .....	143
Consumo energetico .....	144
Sostanze chimiche .....	144
Smaltimento delle batterie a Taiwan .....	144
Avviso relativo alla batteria per il Brasile .....	144
Avviso sui materiali in perclorato (California) .....	144
Dichiarazione sulle condizioni di presenza del marchio che indica sostanze soggette a restrizioni (Taiwan) .....	145
Tabella delle sostanze tossiche e nocive (Cina) .....	146
Vincoli imposti alle sostanze nocive (Ucraina) .....	146
Vincoli imposti alle sostanze nocive (India) .....	146
EPEAT .....	146
Informazioni per l'utente sull'etichettatura ecologica SEPA in Cina .....	147

## **Appendice B Configurazione del fax aggiuntiva ..... 148**

Impostazione delle funzioni fax (sistemi telefonici paralleli) .....	148
Selezione della configurazione fax corretta per la casa o l'ufficio .....	149
Caso A: Linea fax separata (non si ricevono chiamate vocali) .....	151
Caso B: Configurazione della stampante con una linea DSL .....	152
Caso C: Configurazione della stampante con un sistema telefonico PBX o una linea ISDN .....	153
Caso D: Fax con servizio di suoneria diversificata sulla stessa linea .....	154
Caso E: Linea per le chiamate vocali e fax condivisa .....	155
Caso F: Linea per le chiamate vocali e fax condivisa con messaggeria vocale .....	156
Caso G: Linea fax condivisa con un modem per computer (non vengono ricevute chiamate vocali) .....	157
Configurazione della stampante con un modem per computer .....	157
Configurazione della stampante con un modem DSL/ADSL .....	159
Caso H: Linea per le chiamate vocali e fax condivisa con un modem .....	160
Linea condivisa per le chiamate vocali/fax con modem computer .....	160
Linea condivisa per le chiamate vocali/fax con modem DSL/ADSL .....	162
Caso I: Linea per le chiamate vocali e fax condivisa con una segreteria telefonica .....	164

Caso J: Linea condivisa per le chiamate vocali/fax con modem per computer e segreteria telefonica .....	165
Linea condivisa per le chiamate vocali/fax con modem per computer e servizio di segreteria telefonica .....	165
Linea condivisa per le chiamate vocali/fax con modem DSL/ADSL e segreteria telefonica .....	167
Caso K: Linea per le chiamate vocali e fax condivisa con modem e messaggiera vocale .....	169
Test della configurazione del fax .....	171
<b>Indice analitico .....</b>	<b>179</b>



---

# 1 Procedure

- [Informazioni preliminari](#)
- [Stampa](#)
- [Copia e scansione](#)
- [Fax](#)
- [Web Services](#)
- [Operazioni relative alle cartucce d'inchiostro](#)
- [Risoluzione dei problemi](#)

---

## 2 Informazioni preliminari

Questa Guida fornisce informazioni dettagliate sull'utilizzo della stampante e sulla risoluzione dei problemi.

- [Accesso facilitato](#)
- [HP EcoSolutions \(HP e l'ambiente\)](#)
- [Componenti della stampante](#)
- [Uso del pannello di controllo della stampante](#)
- [Informazioni di base sulla carta](#)
- [Caricamento della carta](#)
- [Caricamento di un originale sul piano di scansione](#)
- [Caricamento di un originale nell'alimentatore documenti](#)
- [Inserire un'unità flash USB](#)
- [Aggiornamento della stampante](#)
- [Aprire il software della stampante HP \(Windows\)](#)
- [Spegnerla stampante](#)

### Accesso facilitato

La stampante offre varie funzioni che consentono l'accesso agli utenti con particolari esigenze.

#### **Esigenze visive**

Per gli utenti con problemi di vista, il software HP della stampante supporta l'utilizzo delle opzioni e delle funzioni di accesso facilitato del sistema operativo in uso. Il software supporta anche la più sofisticata tecnologia di assistenza, ad esempio lettori di testo, lettori Braille e applicazioni di riconoscimento vocale. Per gli utenti affetti da daltonismo, le schede e i pulsanti colorati usati nel software HP sono dotati di scritte o icone che rappresentano l'azione svolta.

#### **Esigenze di mobilità**

Per gli utenti affetti da deficit della mobilità, le funzioni del software HP possono essere eseguite da appositi comandi sulla tastiera. Il software HP supporta anche le opzioni di accessibilità Windows quali Tasti permanenti, Segnali acustici, Filtro tasti, e Controllo puntatore. Gli sportelli della stampante, i pulsanti, i vassoi della carta e le guide di larghezza della carta possono essere manovrati da utenti con forza e capacità di movimento limitate.

#### **Assistenza**

Per ulteriori informazioni sulle opzioni di accesso facilitato offerte da questa stampante e sull'impegno della HP in tal senso, visitare il sito Web della HP all'indirizzo [www.hp.com/accessibility](http://www.hp.com/accessibility).

Per informazioni sull'accesso facilitato nei sistemi Mac OS X, visitare il sito Web di Apple all'indirizzo [www.apple.com/accessibility](http://www.apple.com/accessibility).

# HP EcoSolutions (HP e l'ambiente)

Hewlett-Packard si impegna ad aiutarvi a ottimizzare l'impatto sull'ambiente e vi consente di stampare responsabilmente, a casa come in ufficio.

Per informazioni più dettagliate sulle linee guida per l'ambiente a cui si attiene HP nel processo di produzione, vedere [Programma di protezione ambientale relativo ai prodotti](#). Per ulteriori informazioni sulle iniziative HP a tutela dell'ambiente, visitare [www.hp.com/ecosolutions](http://www.hp.com/ecosolutions).

- [Gestione dei consumi energetici](#)
- [Ottimizzazione dei materiali per la stampa](#)

## Gestione dei consumi energetici

Per risparmiare energia, la stampante è dotata delle seguenti funzionalità:

### Modalità di sospensione

Il consumo energetico è ridotto nella modalità di sospensione. La stampante entra in modalità di risparmio energetico dopo 5 minuti di inattività.

Per modificare il periodo di inattività prima che la stampante entri in modalità sospensione:

1. Sul display del pannello di controllo della stampante, toccare **eco**.
2. Toccare **Modalità sospensione**, quindi scegliere l'opzione desiderata.



### Pianificazione On/Off

Utilizzare questa funzionalità per accendere o spegnere la stampante nei giorni selezionati. Ad esempio, è possibile pianificare l'accensione della stampante alle 8:00 e il suo spegnimento alle 20:00 dal lunedì al venerdì. In questo modo, si risparmierà energia elettrica durante la notte e i fine settimana.

Per pianificare il giorno e l'ora di accensione e spegnimento:

1. Sul display del pannello di controllo della stampante, toccare **eco**.
2. Toccare **Pianificazione accensione/spegnimento stampante**.
3. Toccare l'opzione desiderata e seguire i messaggi sullo schermo per impostare il giorno e l'ora di accensione e spegnimento della stampante.

---

 **ATTENZIONE:** Spegnerne sempre la stampante in modo corretto, utilizzando **Pianificazione spegnimento** o  (pulsante Accensione).

Se la stampante viene spenta in modo improprio, il carrello di stampa potrebbe non ritornare nella posizione corretta e causare problemi alle cartucce di inchiostro e alla qualità di stampa.

---

## Ottimizzazione dei materiali per la stampa

Per ottimizzare le forniture di stampa, come inchiostro e carta, provare le soluzioni seguenti:

- Riciclare le cartucce d'inchiostro originali HP usate tramite i Planet Partners HP. Per ulteriori informazioni, visitare il sito [www.hp.com/recycle](http://www.hp.com/recycle).
- Ottimizzare l'utilizzo della carta stampando su entrambi i lati di ciascun foglio.
- Risparmiare inchiostro e carta stampando contenuti Web con HP Smart Print. Per ulteriori informazioni, visitare [www.hp.com/go/smartprint](http://www.hp.com/go/smartprint).

- Modificare la qualità di stampa nel driver della stampante impostandola sulla modalità bozza. In modalità bozza la stampante consuma meno inchiostro.
- Non pulire la testina di stampa se non strettamente necessario. Tale operazione comporta un elevato consumo d'inchiostro e una minore durata delle cartucce.

## Componenti della stampante

Questo capitolo tratta i seguenti argomenti:

- [Vista anteriore](#)
- [Area degli elementi di stampa](#)
- [Vista posteriore](#)

### Vista anteriore

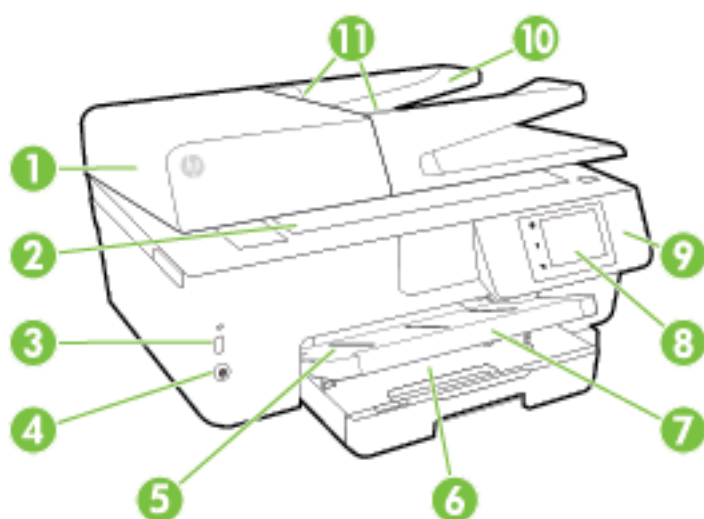

1	Alimentatore di documenti
2	Piano di scansione
3	Porta USB (Universal Serial Bus) anteriore
4	Pulsante di accensione
5	Vassoio di uscita
6	Vassoio di alimentazione
7	Estensione del vassoio di uscita
8	Display del pannello di controllo
9	Pannello di controllo
10	Vassoio di alimentazione documenti
11	Guide di larghezza della carta nell'alimentatore di documenti



## Area degli elementi di stampa

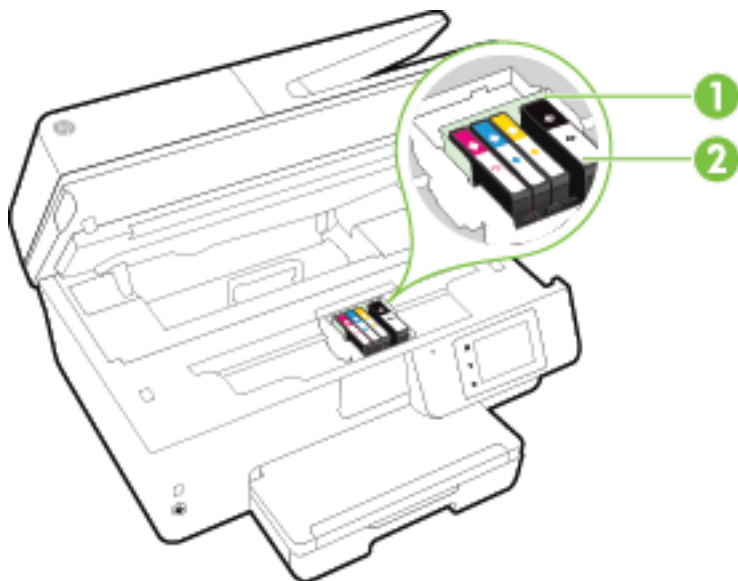

- 
- |   |                        |
|---|------------------------|
| 1 | Testina di stampa      |
| 2 | Cartucce di inchiostro |
- 

 **NOTA:** Le cartucce d'inchiostro vanno conservate nella stampante per prevenire possibili problemi nella qualità di stampa o danni alla testina di stampa. Evitare di rimuovere per lunghi periodi i materiali di consumo per la stampa. Non spegnere la stampante se manca una cartuccia.

---

## Vista posteriore

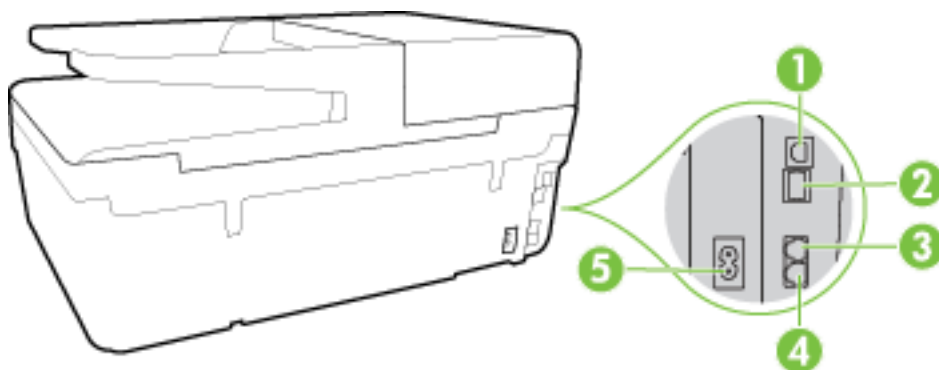

- 
- |   |                                             |
|---|---------------------------------------------|
| 1 | Porta USB (Universal Serial Bus) posteriore |
| 2 | Porta della rete Ethernet                   |
| 3 | Porta fax (2-EXT)                           |
| 4 | Porta fax (1-LINE)                          |
| 5 | Ingresso di alimentazione                   |
-

# Uso del pannello di controllo della stampante

Questo capitolo tratta i seguenti argomenti:

- [Panoramica dei pulsanti e delle spie luminose](#)
- [Icone sul display del pannello di controllo](#)
- [Modificare le impostazioni della stampante](#)

## Panoramica dei pulsanti e delle spie luminose



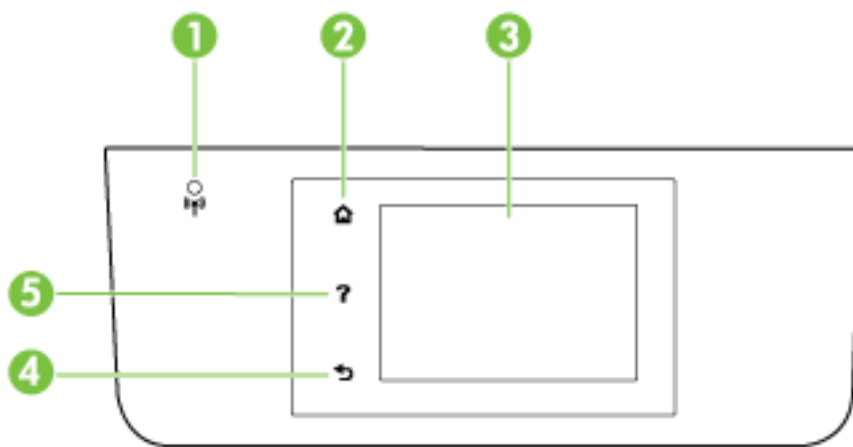









La figura seguente e la relativa tabella forniscono un riferimento rapido alle funzioni del pannello di controllo della stampante.



Numero	Nome e descrizione
1	Spia wireless: Indica lo stato della connessione wireless della stampante.
2	Pulsante Pagina iniziale: consente di tornare alla schermata iniziale da qualsiasi altra schermata.
3	Display del pannello di controllo: Toccare lo schermo per selezionare le opzioni o scorrere le voci di menu. Per ulteriori informazioni sulle icone visualizzate sul display, vedere <a href="#">Icone sul display del pannello di controllo</a> .
4	Pulsante Indietro: consente di tornare al menu precedente.
5	Pulsante ?: Apre il menu Guida.

## Icone sul display del pannello di controllo

Icona	Scopo
	Consente di visualizzare una schermata in cui è possibile effettuare copie o selezionare altre opzioni.
	Mostra che esiste una connessione alla rete Ethernet e consente di accedere facilmente alla schermata di stato della rete.
	Dal menu Diretta wireless HP è possibile attivare e disattivare Diretta wireless HP (con o senza protezione) e visualizzarne il nome e la password (se la protezione è abilitata).
	Indica che HP ePrint è attivata. Per ulteriori informazioni, vedere <a href="#">HP ePrint</a> .

Icona	Scopo
	Consente di visualizzare una schermata in cui è possibile inviare un fax o modificare le impostazioni per il fax.
	Consente di visualizzare una schermata in cui è possibile effettuare una scansione.
	Consente di visualizzare una schermata in cui è possibile utilizzare alcuni supporti HP, ovvero app per la stampante.
	Consente di visualizzare la schermata Foto per la stampa di foto e la creazione di foto formato tessera.
	Consente di visualizzare il menu Configurazione per la creazione di rapporti e la modifica delle impostazioni relative ai fax e ad altre operazioni di manutenzione.
	La schermata contiene video informativi, informazioni sulle caratteristiche della stampante e suggerimenti.
	Mostra lo stato della connessione wireless e le opzioni del menu. Per ulteriori informazioni, vedere <a href="#">Configurazione del la stampante per la comunicazione wireless</a> .  <b>NOTA:</b>  (Ethernet) e  (Senza fili) non verranno visualizzati insieme. La visualizzazione dell'icona Ethernet o dell'icona della connessione wireless dipende dalla modalità di connessione della stampante alla rete. Se la connessione di rete della stampante non è stata configurata, sul display del pannello di controllo della stampante viene visualizzata per impostazione predefinita l'icona  (Senza fili).
eco	Visualizza una schermata in cui è possibile configurare alcune delle funzionalità della stampante tese alla protezione dell'ambiente.
	Visualizza le informazioni sullo stato per la funzione Risposta automatica, i registri fax e il volume audio del fax.
	Visualizza una schermata in cui è possibile visualizzare le informazioni relative alle cartucce di inchiostro, inclusi i livelli di riempimento.  <b>NOTA:</b> Le avvertenze e gli indicatori del livello di inchiostro forniscono una stima a scopo puramente informativo. Quando viene visualizzato un messaggio di avviso di inchiostro in esaurimento, è consigliabile avere a disposizione una cartuccia sostitutiva per evitare possibili ritardi nella stampa. Non è necessario sostituire la cartuccia finché la qualità di stampa è accettabile.

## Modificare le impostazioni della stampante

Utilizzare il pannello di controllo per modificare la funzione e le impostazioni della stampante, stampare report o visualizzare la Guida.

 **SUGGERIMENTO:** Se la stampante è collegata a un computer, è anche possibile modificare le impostazioni della stampante utilizzando gli strumenti software HP disponibili nel computer, ad esempio il software della stampante HP, HP Utility (OS X) o il server Web incorporato (EWS; Embedded Web Server).

Per ulteriori informazioni sull'uso di questi strumenti, vedere [Strumenti di gestione della stampante](#).

## Per modificare le impostazioni di una funzione

La schermata Pagina iniziale del display del pannello di controllo mostra le funzioni disponibili della stampante.

1. Dal display del pannello di controllo, toccare e far scorrere il dito sullo schermo, quindi toccare l'icona corrispondente alla funzione desiderata.
2. Una volta selezionata la funzione, toccare e scorrere le impostazioni disponibili, quindi toccare l'impostazione da modificare.
3. Seguire le istruzioni visualizzate sul display del pannello di controllo della stampante per modificare le impostazioni.



---

**NOTA:** Toccare  (Pagina iniziale) per tornare alla schermata Pagina iniziale.

---

## Per modificare le impostazioni della stampante

Per modificare le impostazioni della stampante o stampare i rapporti, utilizzare le opzioni disponibili nella schermata **Menu di configurazione**:

1. Dal display del pannello di controllo della stampante, toccare **Configura**.
2. Toccare e scorrere le schermate.
3. Toccare gli elementi della schermata per selezionare le schermate o le opzioni.



---

**NOTA:** Toccare  (Pagina iniziale) per tornare alla schermata Pagina iniziale.

---

## Informazioni di base sulla carta

La stampante è progettata per l'uso con la maggior parte dei tipi di carta da ufficio. Prima di acquistare grandi quantità di carta per stampa, è opportuno effettuare delle prove. Per ottenere una qualità di stampa ottimale si consiglia di utilizzare carta HP. Per ulteriori informazioni sulla carta HP, visitare il sito Web di HP all'indirizzo [www.hp.com](http://www.hp.com).



HP raccomanda l'uso di carta comune con il logo ColorLok per le stampe quotidiane. Tutti i tipi di carta con logo ColorLok sono testati singolarmente per soddisfare gli elevati standard di affidabilità e qualità di stampa, nonché per generare documenti con colori nitidi e brillanti, neri più intensi; inoltre si asciugano più velocemente rispetto alla tradizionale carta comune. Richiedere la carta con il logo ColorLok in diverse grammature e formati ai produttori di carta principali.

Questo capitolo tratta i seguenti argomenti:

- [Tipi di carta consigliati per la stampa](#)
- [Come ordinare le forniture di carta HP](#)
- [Suggerimenti per la scelta e l'uso della carta](#)

## Tipi di carta consigliati per la stampa

Per ottenere stampe di ottima qualità, si consiglia di utilizzare i tipi di carta HP appositamente progettati per il tipo di documento che si desidera stampare.

In alcuni paesi o regioni, alcuni tipi di carta potrebbero non essere disponibili.

## Stampa fotografica

- **HP Premium Plus Photo Paper**

HP Premium Plus Photo Paper è la carta fotografica di altissima qualità HP per stampare foto ottimali. Con HP Premium Plus Photo Paper, è possibile stampare splendide foto che si asciugano istantaneamente per condividerle non appena uscite dalla stampante. È disponibile in vari formati, tra cui A4, 8,5 x 11 pollici, 10 x 15 cm (4 x 6 pollici), 13 x 18 cm (5 x 7 pollici) e 11 x 17 pollici (A3) e in due finiture, lucida e semi lucida. Ideale per foto ottimali e progetti fotografici speciali, da incorniciare, da mostrare o regalare. HP Premium Plus Photo Paper offre risultati eccezionali con qualità e durata professionali.

- **HP Advanced Photo Paper**

Carta fotografica spessa, a rapida asciugatura, per evitare sbavature e per una maggiore semplicità d'utilizzo. Le stampe sono resistenti all'acqua, alle macchie, alle impronte digitali e all'umidità. Le stampe sono simili alle foto sviluppate nei laboratori sia al tatto che per l'aspetto. È disponibile in vari formati incluso A4, 8,5x11 pollici, 10 x 15 cm (4x6 pollici), 13x18 cm (5x7 pollici) e due finiture: lucida o semilucida (satinata opaca). Senza acidi per una maggiore durata dei documenti.

- **Carta HP Everyday Photo Paper**

Stampa colorata, istantanee giornaliere ad un costo inferiore, utilizzando la carta progettata per la stampa delle foto casuali. Questa carta conveniente asciuga rapidamente per essere subito manipolata. Immagini nitide e ben definite su qualsiasi stampante a getto d'inchiostro. È disponibile in finitura lucida e in diversi formati, tra cui A4, 8,5 x 11 pollici e 10 x 15 cm (4 x 6 pollici). Senza acidi per una maggiore durata dei documenti.

- **Kit HP Photo Value Pack**

I Value Pack carta fotografica HP raggruppano praticamente cartucce di inchiostro HP originali e carta fotografica ottimizzata HP per consentire di risparmiare tempo e semplificare la stampa di foto professionali economiche con la stampante HP. Gli inchiostri originali HP e la carta fotografica ottimizzata HP sono stati progettati per interagire e offrire foto durature e nitide, stampa dopo stampa. Sono ideali per stampare tutte le foto di un'intera vacanza o più foto da condividere.

## Documenti aziendali

- **Carta per presentazioni HP Premium, 120 g opaca**

Questo tipo di carta opaca per il fronte/retro è perfetta per presentazioni, proposte, rapporti e newsletter. È un tipo di carta robusto e pesante per risultati di forte impatto.

- **Carta HP per brochure 180 g, lucida o Carta Professionale HP 180 g lucida**

Queste carte sono lucide sui due lati per consentire la stampa su entrambi i lati. Si tratta della scelta ideale per riproduzioni di tipo semi fotografico e per grafica aziendale da utilizzare sulle copertine di relazioni, presentazioni speciali, brochure, stampati pubblicitari e calendari.

- **Carta HP per brochure 180 g opaca o Carta Professionale HP 180 g opaca**

Queste carte sono opache sui due lati per consentire l'uso di entrambi i lati. Si tratta della scelta ideale per riproduzioni di tipo semifotografico e per grafica aziendale da utilizzare sulle copertine di relazioni, presentazioni speciali, brochure, stampati pubblicitari e calendari.

## Stampa per uso quotidiano

Tutti i tipi di carta per le attività di stampa quotidiane inclusi nell'elenco sono stati concepiti con la tecnologia ColorLok che consente riduzione delle macchie, neri più decisi e colori accesi.

- **Carta HP bianca brillante per getto d'inchiostro**

La Carta HP bianca brillante per stampanti a getto d'inchiostro offre colori a contrasto elevato e testo molto nitido. L'opacità di tale carta consente la stampa fronte/retro a colori priva di visione in trasparenza e risulta ideale per newsletter, rapporti e volantini.

- **Carta multiuso per stampanti HP**

La carta per stampa HP è una carta multifunzione di alta qualità. Produce documenti di aspetto più efficace rispetto ai documenti stampati su carta standard multifunzione o per la copia. Senza acidi per una maggiore durata dei documenti.

- **Carta da ufficio HP**

La carta da ufficio HP è una carta multifunzione di alta qualità. È adatta per le copie, le bozze, i promemoria e altri documenti. Senza acidi per una maggiore durata dei documenti.

- **Carta riciclata per ufficio HP**

La carta riciclata per ufficio HP è una carta di alta qualità multifunzione prodotta con il 30% di fibre riciclate.

## Come ordinare le forniture di carta HP

La stampante è progettata per l'uso con la maggior parte dei tipi di carta da ufficio. Per ottenere una qualità di stampa ottimale si consiglia di utilizzare carta HP.

Per ordinare carta HP e altri materiali di consumo, visitare il sito [www.hp.com](http://www.hp.com). Attualmente alcune sezioni del sito Web HP sono disponibili solo in lingua inglese.

HP consiglia carta comune con il logo ColorLok per la stampa e la copia dei documenti giornalieri. Tutti i tipi di carta con il logo ColorLok vengono testati da società indipendenti per soddisfare elevati standard di affidabilità e qualità di stampa e producono documenti con immagini nitide, colori accesi, neri più decisi e si asciugano più velocemente rispetto agli altri tipi di carta comune. Cercare la carta con il logo ColorLok in varie dimensioni e formati presso i migliori rivenditori.

## Suggerimenti per la scelta e l'uso della carta

Per i migliori risultati, tenere presenti le seguenti indicazioni:

- Caricare un tipo di carta alla volta nel vassoio o nell'alimentatore di documenti.
- Quando si caricano il vassoio e l'alimentatore di documenti, verificare che la carta sia stata caricata correttamente.
- Non sovraccaricare il vassoio né l'alimentatore di documenti.
- Per prevenire inceppamenti, qualità di stampa scadente e altri problemi di stampa, evitare di caricare i seguenti tipi di carta nel vassoio o nell'alimentatore di documenti:
  - Moduli a più parti
  - Supporti danneggiati, arricciati o piegati
  - Supporti con tagli o perforazioni
  - Supporti spessi, in rilievo o che non assorbono bene l'inchiostro

- Supporti troppo sottili o soggetti a strapparsi con facilità
- Supporti con punti o fermagli

Per ulteriori informazioni sul caricamento della carta, vedere [Caricamento della carta](#) o [Caricamento di un originale nell'alimentatore documenti](#).

## Caricamento della carta

### Per caricare carta standard

1. Sollevare il vassoio di uscita.

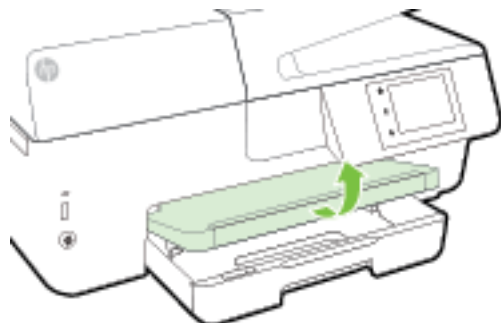

2. Estrarre il vassoio di alimentazione per estenderlo.

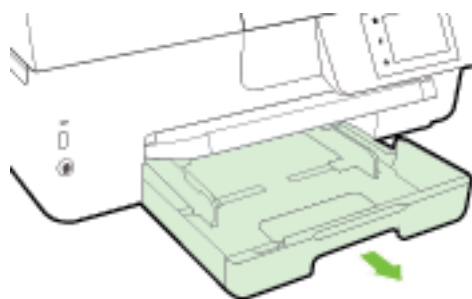

---

 **NOTA:** Per caricare carta in formato Legale, far scorrere a destra il pulsante grigio (nella parte anteriore sinistra del vassoio di alimentazione) e abbassare la parte anteriore del vassoio.

---

3. Allontanare il più possibile le guide di larghezza della carta.

4. Inserire la carta con il lato di stampa rivolto verso il basso al centro del vassoio.

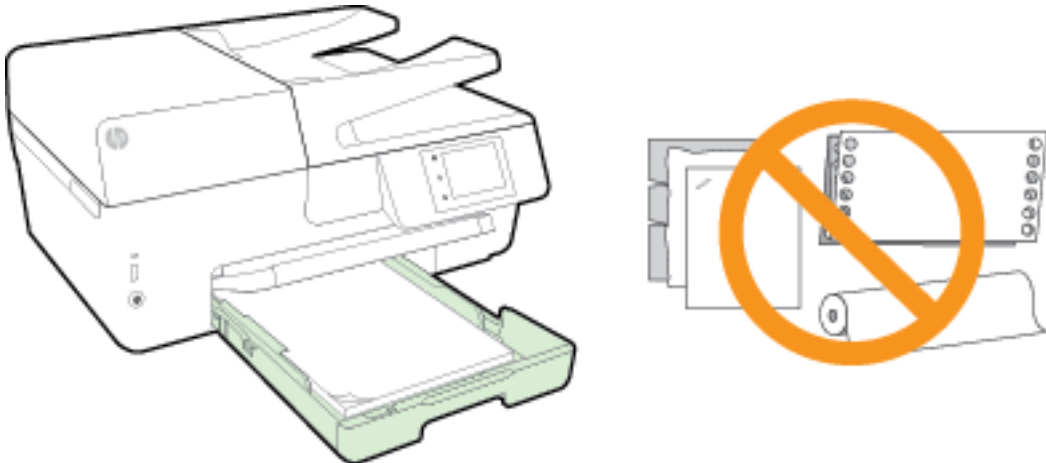

Verificare che la risma di carta sia allineata con le linee del formato carta appropriato nella parte inferiore del vassoio di alimentazione e che non superi la linea che indica l'altezza della risma nella parte laterale della stampante.

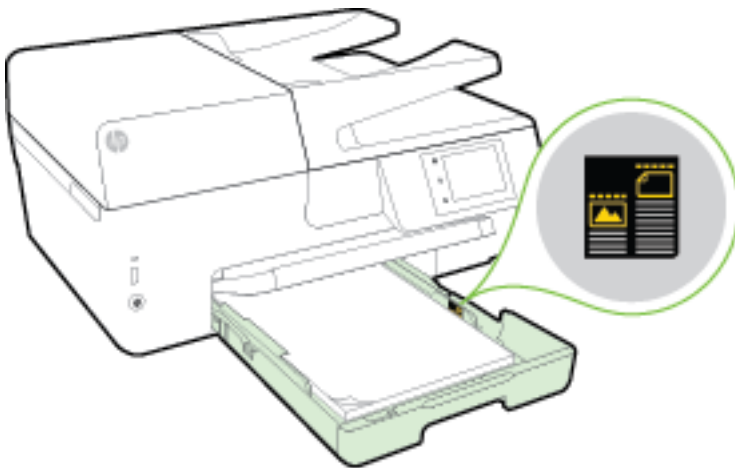

 **NOTA:** Non caricare la carta mentre è in corso un'operazione di stampa.

5. Far scorrere le guide di larghezza della carta del vassoio fino a toccare il bordo della risma di carta, quindi chiudere il vassoio.

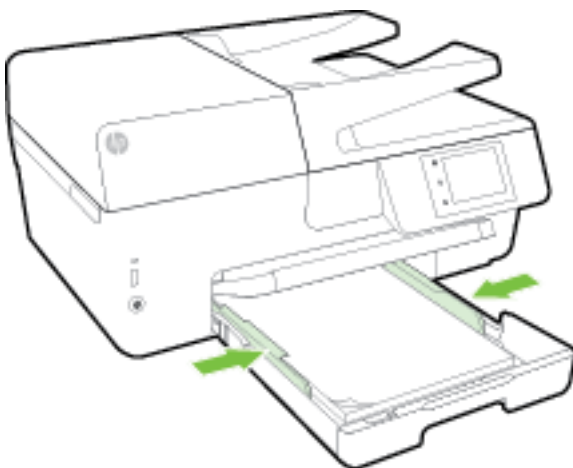



6. Sul display del pannello di controllo viene visualizzato un messaggio con la richiesta di modificare l'impostazione della carta nel caso sia stato modificato il tipo di supporto, o di mantenere l'impostazione se è stato sostituito il supporto caricato in precedenza.
7. Estrarre l'estensione del vassoio.

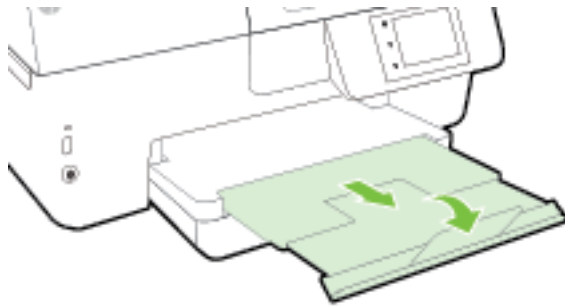

### Per caricare una busta

1. Sollevare il vassoio di uscita.

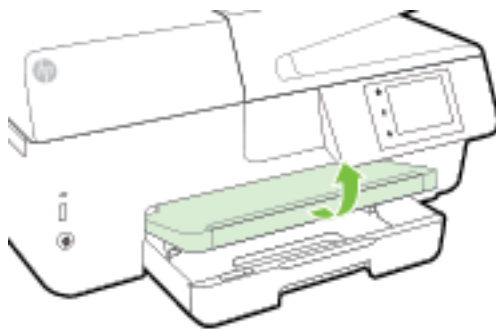

2. Estrarre il vassoio di alimentazione per estenderlo.

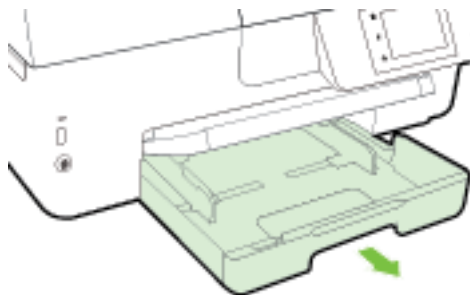

3. Inserire le buste con il lato di stampa rivolto verso il basso e caricarle a seconda della grafica.

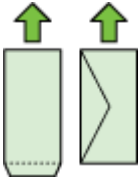

Verificare che la risma di carta sia allineata con le linee del formato carta appropriato nella parte inferiore del vassoio di alimentazione e che non superi la linea che indica l'altezza della risma nella parte laterale della stampante.

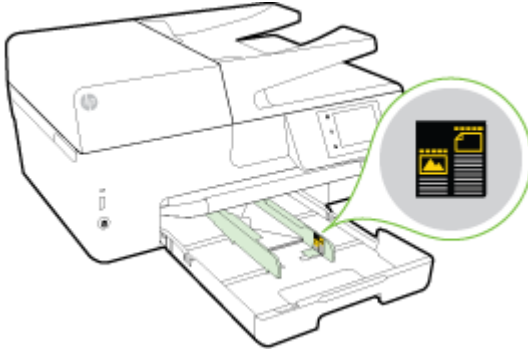

 **NOTA:** Non caricare le buste mentre è in corso un'operazione di stampa.

4. Far scorrere le guide di larghezza della carta del vassoio fino a toccare il bordo della risma di buste, quindi inserire nuovamente il vassoio.

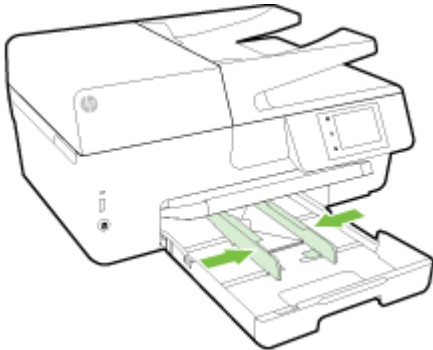

5. Sul display del pannello di controllo viene visualizzato un messaggio con la richiesta di modificare l'impostazione della carta nel caso sia stato modificato il tipo di supporto, o di mantenere l'impostazione se è stato sostituito il supporto caricato in precedenza.
6. Estrarre l'estensione del vassoio.

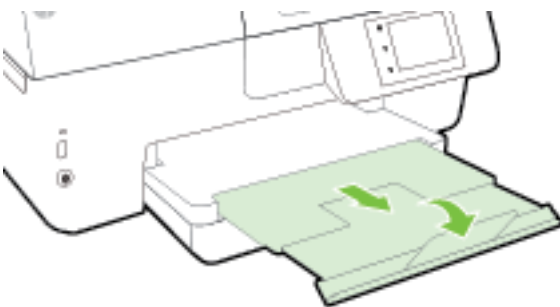

## Per caricare le schede e la carta fotografica

1. Sollevare il vassoio di uscita.

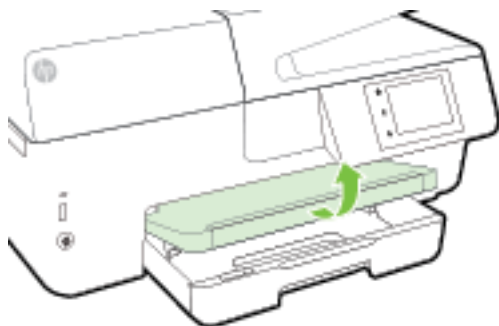

2. Estrarre il vassoio di alimentazione per estenderlo.

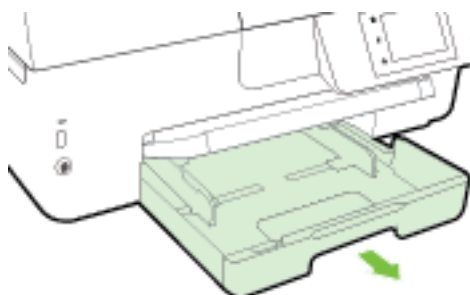

3. Inserire la carta con il lato di stampa rivolto verso il basso al centro del vassoio.

Verificare che la risma di carta sia allineata con le linee del formato carta appropriato nella parte inferiore del vassoio di alimentazione e che non superi la linea che indica l'altezza della risma nella parte laterale della stampante.

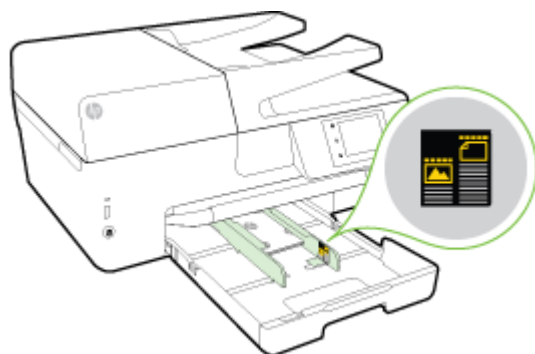

 **NOTA:** Non caricare la carta mentre è in corso un'operazione di stampa.

4. Far scorrere le guide di larghezza della carta del vassoio fino a toccare il bordo della risma di carta, quindi chiudere il vassoio.

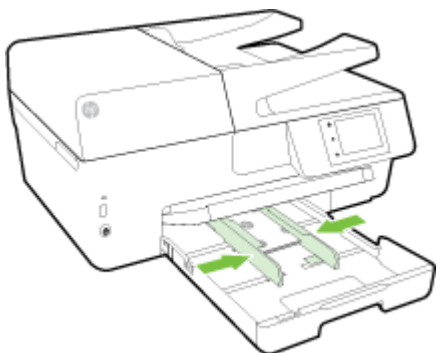

5. Sul display del pannello di controllo viene visualizzato un messaggio con la richiesta di modificare l'impostazione della carta nel caso sia stato modificato il tipo di supporto, o di mantenere l'impostazione se è stato sostituito il supporto caricato in precedenza.

6. Estrarre l'estensione del vassoio.

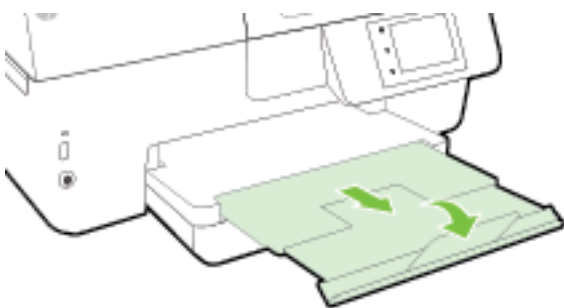

## Caricamento di un originale sul piano di scansione

È possibile eseguire la copia, la scansione e l'invio via fax di originali caricandoli sul piano di scansione.

 **NOTA:** Molte funzioni speciali non offrono prestazioni ottimali se il piano di scansione e il retro del coperchio non sono puliti. Per maggiori informazioni, vedere [Manutenzione della stampante](#).

 **NOTA:** Rimuovere tutti gli originali dal vassoio dell'alimentatore documenti prima di sollevare il coperchio del dispositivo.

### Per caricare un originale sul piano di scansione

1. Sollevare il coperchio dello scanner.

2. Caricare l'originale con il lato di stampa rivolto verso il basso come mostrato nella figura di seguito.

 **SUGGERIMENTO:** Per ulteriori istruzioni sul caricamento di un originale, fare riferimento alle guide presenti lungo il bordo del piano di scansione.



3. Chiudere il coperchio.

## Caricamento di un originale nell'alimentatore documenti

È possibile copiare, acquisire o inviare via fax un documento inserendolo nell'alimentatore di documenti.

Il vassoio dell'alimentatore documenti può contenere fino a 35 fogli in formato A4, Lettera o Legale.

 **ATTENZIONE:** Non caricare foto nell'alimentatore di documenti in quanto ciò potrebbe danneggiare le foto. Utilizzare solo carta supportata dall'alimentatore documenti.

Per ulteriori informazioni, vedere [Suggerimenti per la scelta e l'uso della carta](#).

 **NOTA:** Alcune funzioni, ad esempio l'opzione di copia **Adatta a pagina**, non funzionano quando si caricano gli originali nell'alimentatore documenti. Per risolvere il problema, caricare gli originali sulla superficie di scansione.

### Per caricare un originale nell'alimentatore documenti

1. Caricare gli originali con il lato di stampa rivolto verso l'alto nell'alimentatore documenti.
  - a. Se si sta caricando un originale stampato in orientamento verticale, posizionare le pagine in modo che il bordo alto del documento venga inserito per primo. Se si sta caricando un originale stampato in orientamento orizzontale, posizionare le pagine in modo che il bordo sinistro del documento venga inserito per primo.
  - b. Inserire la carta nell'alimentatore documenti finché non verrà emesso un segnale acustico o non verrà visualizzato un messaggio sul display del pannello di controllo che indica il rilevamento delle pagine caricate.

 **SUGGERIMENTO:** Per ulteriori informazioni sul caricamento di originali nell'alimentatore documenti, fare riferimento al diagramma presente all'interno del vassoio dell'alimentatore.

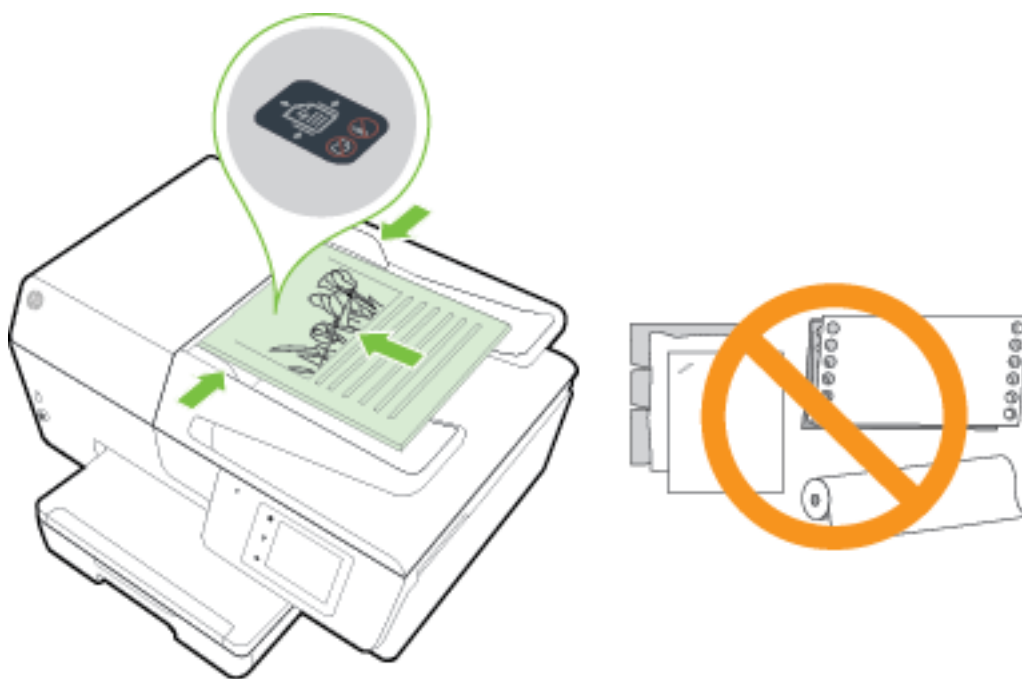

2. Far scorrere le guide di larghezza della carta verso l'interno fino a toccare i bordi destro e sinistro della risma.

## Inserire un'unità flash USB

È possibile inserire un'unità flash USB nella porta situata nella parte anteriore della stampante. È possibile trasferire file dall'unità flash USB al computer oppure acquisire file sull'unità flash USB direttamente dalla stampante.

---

**ATTENZIONE:** Non rimuovere l'unità flash dalla porta USB della stampante mentre è in corso l'accesso da parte della stampante. L'operazione potrebbe danneggiare i file presenti nell'unità flash USB. L'unità flash USB può essere rimossa in sicurezza solo se la spia della porta USB non lampeggia.

---

La stampante non supporta unità flash USB crittografate.

## Aggiornamento della stampante

HP è continuamente impegnata nel miglioramento delle proprie stampanti e relative funzionalità.

Per impostazione predefinita, se la stampante è collegata a una rete e i Web Services sono abilitati, la stampante verifica automaticamente la presenza di eventuali aggiornamenti.

### Per aggiornare la stampante tramite il pannello di controllo della stampante

1. Dal display del pannello di controllo della stampante, toccare **Configura**.
2. Toccare **Manutenzione stampante**.
3. Toccare **Aggiornamento della stampante**.

## Per consentire alla stampante di verificare automaticamente gli aggiornamenti

---

 **NOTA:** L'impostazione predefinita di **aggiornamento automatico** è **Attivato** .

---

1. Sul display del pannello di controllo della stampante, toccare  (HP ePrint).
2. Toccare **OK** .
3. Toccare **Impostazioni** e, quindi, **Aggiornamento della stampante** .
4. Toccare **Aggiornamento automatico** e quindi, **Attivato** .

## Per aggiornare la stampante utilizzando il server EWS

1. Aprire l'EWS.  
Per ulteriori informazioni, vedere [Server Web incorporato](#).
2. Selezionare la scheda **Strumenti** .
3. Nella sezione **Aggiornamenti stampante**, fare clic su **Aggiornamenti firmware**, quindi seguire le istruzioni visualizzate sullo schermo.

---

 **NOTA:** Se è disponibile un aggiornamento, la stampante scaricherà e installerà l'aggiornamento e quindi verrà riavviata.

 **NOTA:** Se vengono richieste le impostazioni proxy e se la rete utilizza impostazioni proxy, seguire le istruzioni visualizzate sullo schermo per configurare un server proxy. Se non si dispone di tali informazioni, contattare l'amministratore di rete o la persona che ha configurato la rete wireless.

---

## Aprire il software della stampante HP (Windows)

Dopo aver installato il software della stampante HP, a seconda del sistema operativo, effettuare una delle operazioni seguenti:

- **Windows 8.1:** fare clic sul pulsante freccia giù nell'angolo inferiore sinistro della schermata Start e selezionare il nome della stampante.
- **Windows 8:** Nella schermata Start, fare clic con il tasto destro del mouse su un'area vuota dello schermo, fare clic su **Tutte le app** sulla barra delle applicazioni, quindi selezionare il nome della stampante.
- **Windows 7, Windows Vista e Windows XP:** sul desktop del computer, fare clic su **Start**, selezionare **Tutti i programmi**, fare clic su **HP**, fare clic sulla cartella della stampante, quindi selezionare l'icona con il nome della stampante.

## Spegnere la stampante

Spegnere la stampante premendo  (pulsante Accensione) situato nella parte anteriore sinistra della stampante. La spia di accensione lampeggia quando la stampante è in fase di arresto. Attendere che la spia sia spenta prima di scollegare il cavo di alimentazione o spegnere la basetta di alimentazione.

---

 **ATTENZIONE:** Se si spegne l'unità in modo non corretto, il carrello di stampa potrebbe non tornare nella posizione corretta e causare problemi alle cartucce di inchiostro e alla qualità di stampa.

**ATTENZIONE:** Non spegnere mai la stampante se mancano le cartucce d'inchiostro. HP consiglia di sostituire quanto prima eventuali cartucce mancanti per evitare problemi di qualità di stampa, spreco di inchiostro nelle cartucce rimanenti o danni al sistema di inchiostro.

---

---

## 3 Stampa

La maggior parte delle impostazioni di stampa vengono gestite automaticamente dall'applicazione. Modificare manualmente le impostazioni solo se si desidera modificare la qualità di stampa, stampare su tipi di carta particolari oppure avvalersi di funzioni speciali.

Per ulteriori informazioni sulla scelta del miglior tipo di carta per la stampa dei propri documenti, vedere [Informazioni di base sulla carta](#).

---

 **SUGGERIMENTO:** Questa stampante include HP ePrint, un servizio gratuito di HP che consente di stampare i documenti dalla stampante HP dotata di funzionalità ePrint in qualunque momento, da qualunque luogo e senza alcun software o driver aggiuntivo. Per ulteriori informazioni, vedere [HP ePrint](#).

**SUGGERIMENTO:** La stampante può essere utilizzata per stampare documenti e foto dal proprio dispositivo mobile (ad esempio smartphone o tablet). Per ulteriori informazioni, visitare il sito Web HP Mobile Printing ([www.hp.com/go/mobileprinting](http://www.hp.com/go/mobileprinting)). Al momento, questo strumento potrebbe non essere disponibile in tutte le lingue.

---

- [Stampa dei documenti](#)
- [Stampa di brochure](#)
- [Stampa sulle buste](#)
- [Stampa delle foto](#)
- [Stampa su supporti speciali e di formato personalizzato](#)
- [Stampa su entrambi i lati dei fogli \(fronte/retro\)](#)
- [Stampa con impostazione Max dpi](#)
- [Consigli per la riuscita della stampa](#)
- [Stampa con AirPrint™](#)

### Stampa dei documenti

#### Per stampare documenti (Windows)

1. Caricare la carta nel vassoio. Per maggiori informazioni, vedere [Caricamento della carta](#).
2. Dal software in uso, selezionare **Stampa**.
3. Controllare che sia stata selezionata la stampante.
4. Fare clic sul pulsante che consente di aprire la finestra di dialogo **Proprietà**.

A seconda dell'applicazione software in uso, il pulsante potrebbe essere denominato **Proprietà**, **Opzioni**, **Imposta stampante**, **Proprietà della stampante**, **Stampante** o **Preferenze**.

---

 **NOTA:** Per selezionare le impostazioni di stampa per tutti i processi, apportare le modifiche nel software HP della stampante. Per ulteriori informazioni sul software HP, fare riferimento a [Strumenti di gestione della stampante](#).

---

5. Selezionare le opzioni desiderate.



- Sulla scheda **Layout** selezionare l'orientamento **Verticale** o **Orizzontale**.
- Nella scheda **Carta/qualità**, selezionare il tipo di carta appropriato dal menu a discesa **Media** nell'area **Selezione del vassoio**, quindi selezionare la qualità di stampa appropriata nell'area **Impostazioni della qualità**.
- Fare clic sul pulsante **Avanzate**, nell'area **Carta/uscita**, selezionare il formato carta appropriato dal menu a discesa **Formato carta**.



**NOTA:** Se si modifica il **Formato carta** assicurarsi di aver caricato il tipo corretto di carta e di avere impostato il formato carta corrispondente sul pannello di controllo della stampante.

Per informazioni su altre opzioni di stampa , vedere [Consigli per la riuscita della stampa](#).

6. Fare clic su **OK** per chiudere la finestra di dialogo **Proprietà**.
7. Fare clic su **Stampa** o su **OK** per avviare il processo di stampa.

### Per stampare documenti (OS X)

1. Caricare la carta nel vassoio. Per maggiori informazioni, vedere [Caricamento della carta](#).
2. Nel menu **File** del software, selezionare **Stampa**.
3. Controllare che la stampante sia selezionata.
4. Specificare gli attributi della pagina.

Se le opzioni nella finestra di dialogo Stampa non vengono visualizzate, fare clic su **Mostra dettagli**.



**NOTA:** Le seguenti opzioni sono disponibili per la stampante. Le posizioni per le opzioni possono variare da un'applicazione all'altra.

- Scegliere il formato della carta.



**NOTA:** Se si modifica il **Formato carta** assicurarsi di aver caricato il tipo corretto di carta e di avere impostato il formato carta corrispondente sul pannello di controllo della stampante.

- Selezionare l'orientamento.
- Inserire una percentuale di riduzione in scala.

5. Fare clic su **Stampa**.

## Stampa di brochure

### Per stampare brochure (Windows)

1. Caricare la carta nel vassoio. Per maggiori informazioni, vedere [Caricamento della carta](#).
2. Nel menu **File** nell'applicazione software, fare clic su **Stampa** .
3. Accertarsi che la stampante che si desidera utilizzare sia selezionata.
4. Per modificare le impostazioni fare clic sul pulsante che apre la finestra di dialogo **Proprietà** .

A seconda dell'applicazione software in uso, questo pulsante potrebbe apparire come **Proprietà** , **Opzioni** , **Configurazione della stampante** , **Stampante** o **Preferenze** .



**NOTA:** Per selezionare le impostazioni di stampa per tutti i processi, apportare le modifiche nel software HP della stampante. Per ulteriori informazioni sul software HP, fare riferimento a [Strumenti di gestione della stampante](#).

5. Selezionare le opzioni desiderate.
  - Sulla scheda **Layout** selezionare l'orientamento **Verticale** o **Orizzontale**.
  - Nella scheda **Carta/qualità**, selezionare il tipo di carta appropriato dal menu a discesa **Media** nell'area **Selezione del vassoio**, quindi selezionare la qualità di stampa appropriata nell'area **Impostazioni della qualità**.
  - Fare clic sul pulsante **Avanzate**, nell'area **Carta/uscita**, selezionare il formato carta appropriato dal menu a discesa **Formato carta**.



---

**NOTA:** Se si modifica il **Formato carta** assicurarsi di aver caricato il tipo corretto di carta e di avere impostato il formato carta corrispondente sul pannello di controllo della stampante.

---

Per informazioni su altre opzioni di stampa , vedere [Consigli per la riuscita della stampa](#).

6. Fare clic su **OK** .
7. Fare clic su **Stampa** o su **OK** per avviare la stampa.

### Stampa di brochure (OS X)

1. Caricare la carta nel vassoio. Per maggiori informazioni, vedere [Caricamento della carta](#).
2. Nel menu **File** nell'applicazione software in uso, fare clic su **Stampa** .
3. Controllare che la stampante sia selezionata.

Se le opzioni nella finestra di dialogo Stampa non vengono visualizzate, fare clic su **Mostra dettagli**.

4. Selezionare un formato pagina nel menu a comparsa.

Se il menu a comparsa **Formato carta** non è presente nella finestra di dialogo **Stampa** , fare clic sul pulsante **Imposta pagina** . Al termine della selezione del formato carta, fare clic su **OK** per chiudere **Imposta pagina** e tornare alla finestra di dialogo **Stampa** .



---

**NOTA:** Se si modifica il **Formato carta** assicurarsi di aver caricato il tipo corretto di carta e di avere impostato il formato carta corrispondente sul pannello di controllo della stampante.

---

5. Dal menu a comparsa fare clic su **Tipo di carta/Qualità** e selezionare le impostazioni seguenti:
  - **Tipo di carta:** Il tipo di carta da brochure appropriato
  - **Qualità:** **Normale** oppure **Ottima**
6. Selezionare eventuali altre impostazioni di stampa desiderate, quindi fare clic su **Stampa** per avviare la stampa.

## Stampa sulle buste

Evitare di utilizzare buste con le seguenti caratteristiche:

- Finiture molto lucide
- Autoadesivi, fermagli o finestre
- Bordi spessi, irregolari o arricciati
- Zone spiegazzate, strappate o comunque danneggiate.

Verificare che le falde delle buste caricate nella stampante siano ben piegate.

---

 **NOTA:** Per ulteriori informazioni sulla stampa delle buste, vedere la documentazione disponibile con l'applicazione che si sta utilizzando.

---

### Per stampare su buste (Windows)

1. Caricare le buste nel vassoio. Per maggiori informazioni, vedere [Caricamento della carta](#).
2. Nel menu **File** del software in uso, fare clic su **Stampa**.
3. Controllare che sia stata selezionata la stampante.
4. Fare clic sul pulsante che consente di aprire la finestra di dialogo **Proprietà**.

A seconda dell'applicazione software in uso, il pulsante potrebbe essere denominato **Proprietà**, **Opzioni**, **Imposta stampante**, **Proprietà della stampante**, **Stampante** o **Preferenze**.

---

 **NOTA:** Per selezionare le impostazioni di stampa per tutti i processi, apportare le modifiche nel software HP della stampante. Per ulteriori informazioni sul software HP, fare riferimento a [Strumenti di gestione della stampante](#).

---

5. Selezionare le opzioni desiderate.
  - Sulla scheda **Layout** selezionare l'orientamento **Verticale** o **Orizzontale**.
  - Nella scheda **Carta/qualità**, selezionare il tipo di carta appropriato dal menu a discesa **Media** nell'area **Selezione del vassoio**, quindi selezionare la qualità di stampa appropriata nell'area **Impostazioni della qualità**.
  - Fare clic sul pulsante **Avanzate**, nell'area **Carta/uscita**, selezionare il formato carta appropriato dal menu a discesa **Formato carta**.

---

 **NOTA:** Se si modifica il **Formato carta**, assicurarsi di aver caricato la carta corretta e di avere impostato il formato carta corrispondente sul pannello di controllo della stampante.

---

Per informazioni su altre opzioni di stampa, vedere [Consigli per la riuscita della stampa](#).

6. Fare clic su **OK**, quindi su **Stampa** o su **OK** nella finestra di dialogo **Stampa**.

### Per stampare su buste (OS X)

1. Caricare le buste nel vassoio con il lato di stampa rivolto verso il basso. Per maggiori informazioni, vedere [Caricamento della carta](#).
2. Nel menu **File** del software, selezionare **Stampa**.
3. Controllare che la stampante sia selezionata.
4. Impostare le opzioni di stampa.

Se le opzioni nella finestra di dialogo **Stampa** non vengono visualizzate, fare clic su **Mostra dettagli**.

---

 **NOTA:** Le seguenti opzioni sono disponibili per la stampante. Le posizioni per le opzioni possono variare da un'applicazione all'altra.

---

- a. Selezionare il formato di busta adatto nel menu a comparsa **Formato carta**.

---

 **NOTA:** Se si modifica il **Formato carta** assicurarsi di aver caricato il tipo corretto di carta e di avere impostato il formato carta corrispondente sul pannello di controllo della stampante.

---

b. Dal menu a comparsa, scegliere **Tipo di carta/qualità** e verificare che il tipo di carta sia impostato su **Carta comune**.

5. Fare clic su **Stampa**.

## Stampa delle foto

Non lasciare carta fotografica inutilizzata nel vassoio di alimentazione. La carta potrebbe arricciarsi compromettendo la qualità di stampa. Verificare che la carta fotografica sia ben distesa prima della stampa.

 **SUGGERIMENTO:** La stampante può essere utilizzata per stampare documenti e foto dal proprio dispositivo mobile (ad esempio smartphone o tablet). Per ulteriori informazioni, visitare il sito Web HP Mobile Printing ( [www.hp.com/go/mobileprinting](http://www.hp.com/go/mobileprinting) ). Al momento, questo strumento potrebbe non essere disponibile in tutte le lingue.

---

### Per stampare foto dal computer (Windows)

1. Caricare la carta nel vassoio. Per maggiori informazioni, vedere [Caricamento della carta](#).

2. Dal software in uso, selezionare **Stampa**.

3. Controllare che sia stata selezionata la stampante.

4. Fare clic sul pulsante che consente di aprire la finestra di dialogo **Proprietà**.

A seconda dell'applicazione software in uso, il pulsante potrebbe essere denominato **Proprietà**, **Opzioni**, **Imposta stampante**, **Proprietà della stampante**, **Stampante** o **Preferenze**.

5. Selezionare le opzioni desiderate.

- Sulla scheda **Layout** selezionare l'orientamento **Verticale** o **Orizzontale**.

- Nella scheda **Carta/qualità**, selezionare il tipo di carta appropriato dal menu a discesa **Media** nell'area **Selezione del vassoio**, quindi selezionare la qualità di stampa appropriata nell'area **Impostazioni della qualità**.

- Fare clic sul pulsante **Avanzate**, nell'area **Carta/uscita**, selezionare il formato carta appropriato dal menu a discesa **Formato carta**.

---

 **NOTA:** Se si modifica il **Formato carta** assicurarsi di aver caricato il tipo corretto di carta e di avere impostato il formato carta corrispondente sul pannello di controllo della stampante.

---

Per informazioni su altre opzioni di stampa , vedere [Consigli per la riuscita della stampa](#).

---

 **NOTA:** Per ottenere la massima risoluzione dpi, accedere alla scheda **Carta/qualità**, selezionare **Carta fotografica** dal menu a discesa **Supporti**, fare clic sul pulsante **Avanzate** e selezionare **Sì** dall'elenco a discesa **Stampa in DPI max**. Se si desidera stampare in scala di grigi in modalità Max DPI, selezionare **Scala di grigi alta qualità** dal menu a discesa **Stampa in scala di grigi**.

---

6. Fare clic su **OK** per ritornare alla finestra di dialogo **Proprietà**.

7. Fare clic su **OK**, quindi su **Stampa** o su **OK** nella finestra di dialogo **Stampa**.

---

 **NOTA:** Al termine della stampa, rimuovere la carta fotografica non utilizzata dal vassoio di alimentazione. Conservare la carta fotografica in modo che non si arrotoli, in caso contrario la qualità delle stampe potrebbe essere compromessa.

---

## Per stampare foto dal computer (OS X)

1. Caricare la carta nel vassoio. Per maggiori informazioni, vedere [Caricamento della carta](#).
2. Nel menu **File** del software, selezionare **Stampa**.
3. Controllare che la stampante sia selezionata.
4. Impostare le opzioni di stampa.

Se le opzioni nella finestra di dialogo Stampa non vengono visualizzate, fare clic su **Mostra dettagli**.

---

 **NOTA:** Le seguenti opzioni sono disponibili per la stampante. Le posizioni per le opzioni possono variare da un'applicazione all'altra.

---

- a. Selezionare il formato di carta adatto nel menu a comparsa **Formato carta**.

---

 **NOTA:** Se si modifica il **Formato carta** assicurarsi di aver caricato il tipo corretto di carta e di avere impostato il formato carta corrispondente sul pannello di controllo della stampante.

---

- b. Selezionare un **Orientamento**.
  - c. Dal menu a comparsa, selezionare **Tipo di carta/Qualità**, quindi selezionare le seguenti impostazioni:
    - **Tipo carta:** il tipo di carta fotografica appropriato
    - **Qualità: Ottima o Max dpi**
    - Fare clic sul triangolo **Opzioni per i colori**, quindi scegliere l'opzione appropriata per **Correggi foto**.
      - **Off:** consente di non apportare alcuna modifica all'immagine.
      - **Base:** mette automaticamente a fuoco l'immagine; consente di regolare leggermente la nitidezza dell'immagine.
5. Selezionare eventuali altre impostazioni di stampa desiderate, quindi fare clic su **Stampa**.

## Per stampare foto dall'unità flash USB

È possibile collegare un'unità flash USB (quale un'unità keychain) alla porta USB nella parte anteriore della stampante.

Per ulteriori informazioni sull'utilizzo delle periferiche di memoria, vedere [Inserire un'unità flash USB](#).

---

 **ATTENZIONE:** Non rimuovere l'unità flash dalla porta USB della stampante mentre è in corso l'accesso da parte della stampante. L'operazione potrebbe danneggiare i file presenti nell'unità flash USB. L'unità flash USB può essere rimossa in sicurezza solo se la spia della porta USB non lampeggia.

---

1. Inserire un'unità flash USB nella porta USB anteriore.
2. Dal display del pannello di controllo, toccare **Stampa foto**.
3. Sul display del pannello di controllo, toccare **Visualizza e stampa** per visualizzare le foto.
4. Sul display del pannello di controllo, selezionare la foto da stampare e toccare **Continua**.
5. Scorrere verso l'alto o verso il basso per specificare il numero di foto da stampare.
6. Toccare  (**Modifica**) per selezionare le opzioni con cui modificare le foto selezionate. È possibile ruotare, ritagliare una foto o attivare/disattivare la funzione **Correggi foto** o **Rimozione occhi rossi**.

7. Toccare **Fine**, quindi **Continua** per visualizzare l'anteprima della foto selezionata. Per regolare il layout o il tipo di carta, toccare  (**Impostazioni**), quindi le selezioni desiderate. È anche possibile salvare le nuove impostazioni come predefinite.
8. Toccare **Stampa** per avviare la stampa.

## Stampa su supporti speciali e di formato personalizzato

Se l'applicazione supporta formati carta personalizzati, impostare il formato nell'applicazione prima di stampare il documento. In caso contrario, impostare il formato nel driver di stampa. Si consiglia di riformattare i documenti esistenti per stamparli correttamente su formati personalizzati.

### Per impostare formati personalizzati (Windows)

1. A seconda del sistema operativo utilizzato, eseguire una delle operazioni riportate di seguito:
  - **Windows 8.1 e Windows 8:** Puntare o toccare l'angolo superiore destro della schermata per aprire la barra Charms, fare clic sull'icona **Impostazioni**, fare clic o toccare **Pannello di controllo**, quindi **Visualizza dispositivi e stampanti**. Fare clic o toccare il nome della stampante, quindi **Proprietà server di stampa**.
  - **Windows 7:** dal menu **Start** di Windows, fare clic su **Dispositivi e stampanti**. Selezionare il nome della stampante, quindi **Proprietà server di stampa**.
  - **Windows Vista:** Sulla barra delle applicazioni di Windows, fare clic su **Start**, **Pannello di controllo**, quindi su **Stampanti**. Fare clic con il pulsante destro del mouse su un'area vuota della finestra **Stampanti** e selezionare **Proprietà server**.
  - **Windows XP:** Dal menu di Windows **Start**, fare clic su **Pannello di controllo**, quindi su **Stampanti e fax**. Nel menu **File**, fare clic su **Proprietà server**.
2. Selezionare la casella di controllo **Crea un nuovo modulo**.
3. Immettere il nome del formato carta personalizzato.
4. Immettere le dimensioni del formato personalizzato nella sezione **Descrizione modulo (misure)**.
5. Fare clic su **Salva modulo**, quindi su **Chiudi**.

### Per stampare su carta speciale o con formato personalizzato (Windows)



**NOTA:** Prima di stampare su carta di formato personalizzato, è necessario impostare il formato personalizzato in Proprietà server di stampa.

1. Caricare la carta appropriata nel vassoio. Per maggiori informazioni, vedere [Caricamento della carta](#).
2. Nel menu **File** dell'applicazione, fare clic su **Stampa**.
3. Controllare che sia stata selezionata la stampante.
4. Fare clic sul pulsante che consente di aprire la finestra di dialogo **Proprietà**.

A seconda dell'applicazione software in uso, il pulsante potrebbe essere denominato **Proprietà**, **Opzioni**, **Imposta stampante**, **Proprietà della stampante**, **Stampante** o **Preferenze**.



**NOTA:** Per selezionare le impostazioni di stampa per tutti i processi, apportare le modifiche nel software HP della stampante. Per ulteriori informazioni sul software HP, fare riferimento a [Strumenti di gestione della stampante](#).

5. Nella scheda **Layout** o **Carta/Qualità**, fare clic sul pulsante **Avanzate**.

6. Nell'area **Carta/Output**, selezionare il formato personalizzato nell'elenco a discesa **Formato carta**.

---

 **NOTA:** Se si modifica il **Formato carta** assicurarsi di aver caricato il tipo corretto di carta e di avere impostato il formato carta corrispondente sul pannello di controllo della stampante.

---

7. Selezionare eventuali altre impostazioni di stampa desiderate, quindi fare clic su **OK**.
8. Fare clic su **Stampa** o su **OK** per avviare il processo di stampa.

### Per impostare formati personalizzati (OS X)

1. A seconda del sistema operativo utilizzato, eseguire una delle operazioni riportate di seguito:
  - Dal menu **File** dell'applicazione, fare clic su **Imposta pagina** ed assicurarsi che la stampante che si vuole utilizzare sia selezionata nel menu a comparsa **Formato per**.
  - Dal menu **File** nell'applicazione, fare clic su **Stampa** ed assicurarsi che la stampante che si vuole utilizzare sia selezionata.
2. Nel menu a comparsa **Formato carta**, selezionare **Gestione formati personalizzati**.

---

 **NOTA:** Se tali opzioni non sono visualizzate nella finestra di dialogo **Stampa**, fare clic sul triangolo accanto al menu a comparsa **Stampante** o fare clic su **Mostra dettagli**.

---

3. Fare clic su **+** posto a sinistra sullo schermo, fare doppio clic su **Senza nome**, quindi digitare un nome per il nuovo formato personalizzato.
4. Immettere le dimensioni nelle caselle **Larghezza** e **Altezza** e impostare i margini.
5. Fare clic su **OK**.

### Per stampare su carta speciale o con formato personalizzato (OS X)

Prima di stampare su carta di formato personalizzato, è necessario impostare il formato personalizzato nel software HP.

1. Caricare la carta appropriata nel vassoio. Per maggiori informazioni, vedere [Caricamento della carta](#).
2. Nel menu **File** dell'applicazione, fare clic su **Stampa**.
3. Controllare che la stampante sia selezionata.  
Se le opzioni nella finestra di dialogo **Stampa** non vengono visualizzate, fare clic su **Mostra dettagli**.
4. Selezionare un formato carta nel menu di scelta rapida.

Se il menu a comparsa **Formato carta** non è presente nella finestra di dialogo **Stampa**, fare clic sul pulsante **Imposta pagina**. Al termine della selezione del formato carta, fare clic su **OK** per chiudere **Imposta pagina** e tornare alla finestra di dialogo **Stampa**.

---

 **NOTA:** Se si modifica il **Formato carta** assicurarsi di aver caricato il tipo corretto di carta e di avere impostato il formato carta corrispondente sul pannello di controllo della stampante.

---

5. Dal menu a comparsa fare clic su **Gestione della carta**.
6. Nell'area **Formato carta di destinazione**, fare clic su **Adatta al formato carta**.
7. Selezionare eventuali altre impostazioni di stampa desiderate, quindi fare clic su **Stampa** per avviare la stampa.

---

 **NOTA:** I requisiti software e di sistema sono disponibili nel file **Leggimi**, incluso nel CD del software della stampante HP fornito in dotazione.

---

## Stampa su entrambi i lati dei fogli (fronte/retro)

Se il meccanismo automatico per la stampa fronte/retro automatica (unità duplex) è installato, è possibile stampare automaticamente su entrambi i lati del foglio di carta.

### Per stampare su entrambi i lati della pagina (Windows)

1. Dal software in uso, selezionare **Stampa**.
2. Controllare che sia stata selezionata la stampante.
3. Fare clic sul pulsante che consente di aprire la finestra di dialogo **Proprietà**.

A seconda dell'applicazione in uso, questo pulsante può apparire come **Proprietà**, **Opzioni**, **Configurazione stampante**, **Proprietà della stampante**, **Stampante** o **Preferenze**.



**NOTA:** Per selezionare le impostazioni di stampa per tutti i processi, apportare le modifiche nel software HP della stampante. Per ulteriori informazioni sul software HP, fare riferimento a [Strumenti di gestione della stampante](#).

4. Selezionare le opzioni desiderate.
  - Nella scheda **Layout** selezionare l'orientamento **Verticale** o **Orizzontale** e selezionare **Lato lungo** o **Lato corto** dal menu a discesa **Stampa fronte retro**.
  - Nella scheda **Carta/qualità**, selezionare il tipo di carta appropriato dal menu a discesa **Media** nell'area **Selezione del vassoio**, quindi selezionare la qualità di stampa appropriata nell'area **Impostazioni della qualità**.
  - Fare clic sul pulsante **Avanzate**, nell'area **Carta/uscita**, selezionare il formato carta appropriato dal menu a discesa **Formato carta**.



**NOTA:** Se si modifica il **Formato carta** assicurarsi di aver caricato il tipo corretto di carta e di avere impostato il formato carta corrispondente sul pannello di controllo della stampante.

Per informazioni su altre opzioni di stampa, vedere [Consigli per la riuscita della stampa](#).

5. Fare clic su **OK** per avviare la stampa.

### Per stampare su entrambi i lati della pagina (OS X)

1. Nel menu **File** del software, selezionare **Stampa**.
2. Nella finestra di dialogo Stampa, scegliere **Layout** dal menu a comparsa.
3. Selezionare il tipo di rilegatura desiderata per le pagine stampate in fronte-retro, quindi fare clic su **Stampa**.

## Stampa con impostazione Max dpi

Utilizzare la modalità Max dpi per stampare immagini nitide e di alta qualità sulla carta fotografica.

La stampa in modalità Max dpi richiede più tempo della stampa con altre impostazioni e un'ampia disponibilità di memoria.

### Per stampare in modalità Dpi max (Windows)

1. Dal software in uso, selezionare **Stampa**.
2. Controllare che sia stata selezionata la stampante.



3. Fare clic sul pulsante che consente di aprire la finestra di dialogo **Proprietà**.  
A seconda dell'applicazione software in uso, il pulsante potrebbe essere denominato **Proprietà**, **Opzioni**, **Imposta stampante**, **Proprietà della stampante**, **Stampante** o **Preferenze**.

---

 **NOTA:** Per selezionare le impostazioni di stampa per tutti i processi, apportare le modifiche nel software HP della stampante. Per ulteriori informazioni sul software HP, fare riferimento a [Strumenti di gestione della stampante](#).

---

4. Fare clic sulla scheda **Carta/qualità**.
5. Nell'elenco a discesa **Supporto** selezionare il tipo di carta appropriato.
6. Fare clic sul pulsante **Avanzate**.
7. Nell'area **Caratteristiche della stampante**, selezionare **Sì** nell'elenco a discesa **Stampa in max dpi**.
8. Selezionare un formato carta nell'elenco a discesa **Formato**.

---

 **NOTA:** Se si modifica il **Formato carta** assicurarsi di aver caricato il tipo corretto di carta e di avere impostato il formato carta corrispondente sul pannello di controllo della stampante.

---

9. Fare clic su **OK** per uscire dalle opzioni avanzate.
10. Confermare l'**Orientamento** nella scheda **Layout**, quindi fare clic su **OK** per avviare la stampa.

#### Per stampare utilizzando la funzione Dpi max (OS X)

1. Nel menu **File** del software, selezionare **Stampa**.
2. Controllare che la stampante sia selezionata.
3. Impostare le opzioni di stampa.

Se le opzioni nella finestra di dialogo Stampa non vengono visualizzate, fare clic su **Mostra dettagli**.

---

 **NOTA:** Le seguenti opzioni sono disponibili per la stampante. Le posizioni per le opzioni possono variare da un'applicazione all'altra.

---

- a. Selezionare il formato di carta adatto nel menu a comparsa **Formato carta**.

---

 **NOTA:** Se si modifica il **Formato carta** assicurarsi di aver caricato il tipo corretto di carta e di avere impostato il formato carta corrispondente sul pannello di controllo della stampante.

---

- b. Dal menu a comparsa, selezionare **Tipo di carta/Qualità**, quindi selezionare le seguenti impostazioni:
  - **Tipo carta:** il tipo di carta appropriato
  - **Qualità: Max dpi**

4. Selezionare eventuali altre impostazioni di stampa desiderate, quindi fare clic su **Stampa**.

## Consigli per la riuscita della stampa

Le impostazioni software definite nel driver si applicano solo alla stampa, non alla copia o alla scansione.

È possibile stampare il documento su entrambi i lato del foglio. Per ulteriori informazioni, vedere [Stampa su entrambi i lati dei fogli \(fronte/retro\)](#).

## Consigli per l'inchiostro

- Se la qualità di stampa non è accettabile, consultare [Risoluzione dei problemi di stampa](#) per ulteriori informazioni.
- Usare cartucce d'inchiostro HP originali.

Le cartucce d'inchiostro HP originali sono progettate e testate su stampanti e supporti HP per ottenere facilmente risultati eccezionali.



**NOTA:** HP non garantisce la qualità o l'affidabilità dei materiali di consumo non HP. Gli interventi di assistenza o riparazione del prodotto resi necessari a seguito dell'uso di materiali non HP non sono coperti dalla garanzia.

Se si ritiene di aver acquistato cartucce di inchiostro HP originali, accedere a [www.hp.com/go/anticounterfeit](http://www.hp.com/go/anticounterfeit).

- Installare correttamente le cartucce nero e a colori.  
Per ulteriori informazioni, vedere [Sostituzione delle cartucce d'inchiostro](#).
- Controllare i livelli di inchiostro stimato nelle cartucce, per verificare che sia sufficiente.

Le avvertenze e gli indicatori del livello di inchiostro forniscono una stima a scopo puramente informativo.

Per ulteriori informazioni, vedere [Controllo dei livelli di inchiostro stimati](#).



**NOTA:** Se viene visualizzato un messaggio di livello di inchiostro basso, è opportuno disporre di una cartuccia di ricambio in modo da evitare ogni possibile ritardo nella stampa. Non è necessario sostituire le cartucce finché la qualità di stampa è accettabile.

- Spegnerne sempre la stampante utilizzando  (pulsante Accensione) per consentire la protezione degli ugelli.

## Consigli per il caricamento della carta

Per ulteriori informazioni, vedere anche [Caricamento della carta](#).

- Verificare che la carta sia caricata correttamente nel vassoio e che corrisponda al formato attualmente impostato per la stampante. Quando si chiude il vassoio verrà richiesto di confermare o impostare il formato carta. Per ulteriori informazioni, vedere [Caricamento della carta](#).
- Caricare una risma di carta (non solo un foglio). Per evitare che la carta si inceppi, tutti i fogli della risma devono essere dello stesso tipo e formato.
- Caricare la carta con il lato di stampa rivolto verso il basso.
- Verificare che la carta caricata sia adagiata correttamente nel vassoio di alimentazione e che i margini non siano spiegazzati o strappati.
- Regolare le guide di larghezza della carta nel vassoio di alimentazione in modo che aderisca alla risma di carta. Verificare che le guide non pieghino la carta nel vassoio.

## Consigli per le impostazioni della stampante(Windows)

- Per modificare le impostazioni di stampa predefinite, fare clic su **Stampa, scans. e fax**, quindi su **Imposta preferenze** nel software della stampante.

A seconda del sistema operativo in uso, eseguire una delle procedure descritte di seguito per aprire il software della stampante:

- **Windows 8.1:** fare clic sul pulsante freccia giù nell'angolo inferiore sinistro della schermata Start e selezionare il nome della stampante.
- **Windows 8:** Nella schermata Start, fare clic con il tasto destro del mouse su un'area vuota dello schermo, fare clic su **Tutte le app** sulla barra delle applicazioni, quindi selezionare il nome della stampante.
- **Windows 7, Windows Vista e Windows XP:** sul desktop del computer, fare clic su **Start**, selezionare **Tutti i programmi**, fare clic su **HP**, fare clic sulla cartella della stampante, quindi selezionare l'icona con il nome della stampante.
- Per selezionare il numero di pagine da stampare per foglio, nella scheda **Layout** del driver della stampante, selezionare l'opzione appropriata dall'elenco a discesa **Pagine per foglio**.
- Per modificare l'orientamento dalla pagina, impostarlo nell'interfaccia dell'applicazione.
- Per visualizzare ulteriori impostazioni di stampa, nella scheda **Layout o Carta/Qualità** del driver della stampante, fare clic sul pulsante **Avanzate** per aprire la finestra di dialogo **Opzioni avanzate**.



**NOTA:** L'anteprima nella scheda **Layout** non rispecchia la selezione effettuata nel menu a discesa **Layout pagine per foglio, Opuscolo o Bordi pagina**.

- **Stampa in scala di grigi:** consente di stampare il documento in bianco e nero utilizzando solo l'inchiostro nero. Selezionare **Solo inchiostro nero**, quindi fare clic sul pulsante **OK**.
- **Layout pagine per foglio:** consente di specificare l'ordine delle pagine per la stampa di documenti con più di due pagine per foglio.
- **Stampa senza bordi:** selezionare questa funzione per stampare foto senza bordi. Questa funzionalità non è supportata con tutti i tipi di carta. Se la carta selezionata nel menu a discesa **Supporto** non supporta questa funzione, verrà visualizzata un'icona di avviso di fianco all'opzione.
- **Mantieni layout:** funziona solo con la stampa fronte/retro. Se le dimensioni dell'immagine sono superiori rispetto all'area stampabile, selezionare questa funzione per ridurre il contenuto della pagina e farlo rientrare in margini inferiori in modo che non vengano create pagine aggiuntive.
- **Tecnologie HP Real Life:** consente di aumentare il contrasto nelle immagini e nei grafici per migliorare la qualità di stampa.
- **Opuscolo:** consente di stampare un documento contenente più pagine come un opuscolo. Su ciascun lato del foglio vengono posizionate due pagine in modo che piegando il foglio a metà si ottenga un opuscolo con una pagina su ogni lato. Selezionare un metodo di rilegatura dal menu a discesa, quindi fare clic su **OK**.
  - **Opuscolo-Rilegatura a sinistra:** il lato di rilegatura dopo la piegatura del foglio compare sul lato sinistro. Scegliere questa opzione se l'orientamento di lettura è da sinistra a destra.
  - **Opuscolo-Rilegatura a destra:** il lato di rilegatura dopo la piegatura del foglio compare sul lato destro. Scegliere questa opzione se l'orientamento di lettura è da destra a sinistra.
- **Bordi pagina:** consente di aggiungere i bordi alle pagine se si stampa un documento contenente due o più pagine per foglio.
- È possibile utilizzare il collegamento di stampa per accelerare l'impostazione delle preferenze di stampa. Il collegamento di stampa archivia i valori di configurazione relativi a un determinato tipo di lavoro, in modo da impostare tutte le opzioni con un solo clic. Per utilizzare questa funzionalità, accedere alla scheda **Collegamento di stampa**, selezionare un collegamento di stampa, quindi fare clic su **OK**.

Per aggiungere un nuovo collegamento di stampa, dopo aver configurato le impostazioni nella scheda **Layout o Carta/qualità**, fare clic sulla scheda **Collegamento di stampa**, fare clic su **Salva con nome** quindi inserire un nome e fare clic su **OK**.

Per eliminare un collegamento di stampa, selezionarlo e fare clic su **Elimina**.

---

 **NOTA:** I collegamenti di stampa predefiniti non possono essere eliminati.

---

### Consigli per le impostazioni della stampante (OS X)

- Nella finestra di dialogo Stampa, utilizzare il menu a comparsa **Formato carta** per selezionare le dimensioni della carta caricata nella stampante.
- Nella finestra di dialogo Stampa, scegliere il riquadro **Tipo di carta/qualità** per selezionare il tipo di carta e la qualità desiderate.
- Per stampare un documento in bianco e nero utilizzando solo inchiostro nero, scegliere il **Tipo di carta/Qualità** dal menu a comparsa. Di seguito fare clic sul triangolo Opzioni colori e scegliere **Scala dei grigi** dal menu a comparsa Colore, quindi selezionare **Solo cartuccia di stampa nera**.

### Note

- Le cartucce d'inchiostro HP originali sono progettate e testate su stampanti e supporti HP per ottenere facilmente risultati eccezionali.

---

 **NOTA:** HP non garantisce la qualità o l'affidabilità dei materiali di consumo non HP. Gli interventi di assistenza o riparazione del prodotto resi necessari a seguito dell'uso di materiali non HP non sono coperti dalla garanzia.

Se si ritiene di aver acquistato cartucce di inchiostro HP originali, accedere a [www.hp.com/go/anticounterfeit](http://www.hp.com/go/anticounterfeit).

---

- Le avvertenze e gli indicatori del livello di inchiostro forniscono una stima a scopo puramente informativo.

---

 **NOTA:** Se viene visualizzato un messaggio di livello di inchiostro basso, è opportuno disporre di una cartuccia di ricambio in modo da evitare ogni possibile ritardo nella stampa. Non è necessario sostituire le cartucce finché la qualità di stampa è accettabile.

---

## Stampa con AirPrint™

La stampa mediante AirPrint di Apple è supportata per iOS 4.2 e Mac OS X 10.7 o versioni successive. AirPrint consente di stampare in modalità wireless sulla stampante da iPad (iOS 4.2), iPhone (3GS o versioni successive) o iPod Touch (terza generazione o versioni successive) nelle seguenti applicazioni per dispositivi mobili:

- Posta
- Foto
- Safari
- Applicazioni di terze parti supportate, ad esempio Evernote

Per utilizzare AirPrint, verificare quanto segue:

- La stampante e il dispositivo AirPrint abilitato devono essere collegati alla stessa rete. Per ulteriori informazioni sull'utilizzo di AirPrint e sui prodotti HP compatibili con AirPrint, visitare il sito [www.hp.com/go/mobileprinting](http://www.hp.com/go/mobileprinting).
- Caricare carta corrispondente alle impostazioni carta della stampante (vedere [Caricamento della carta](#) per ulteriori informazioni). L'impostazione corretta del formato carta per la carta caricata consente al dispositivo mobile di identificare il formato carta utilizzato per la stampa.

## 4 Copia e scansione

- [Copia](#)
- [Scansione](#)

### Copia



#### Per copiare i documenti

1. Verificare che nel vassoio principale sia caricata la carta. Per maggiori informazioni, vedere [Caricamento della carta](#).
2. Posizionare l'originale con il lato di stampa rivolto verso il basso sulla superficie di scansione o con il lato di stampa rivolto verso l'alto nell'alimentatore documenti.

Per ulteriori informazioni, vedere [Caricamento di un originale sul piano di scansione](#) o [Caricamento di un originale nell'alimentatore documenti](#).

3. Dal display del pannello di controllo della stampante, toccare **Copia**.
4. Scorrere verso l'alto o verso il basso per selezionare il numero di copie.

---

 **SUGGERIMENTO:** Per salvare le impostazioni come predefinite per futuri lavori, sul display del pannello di controllo della stampante toccare **Copia**, toccare  (**Impostazioni copia**), quindi **Salva impostazioni correnti**.

---

5. Toccare **Nero** o **Colore** per avviare il lavoro di copia.

#### Impostazioni copia

È possibile personalizzare i lavori di copia utilizzando le varie impostazioni disponibili nel pannello di controllo della stampante.

Nel menu **Copia**, toccare  (**Impostazioni copia**) e modificare le impostazioni desiderate.

- Pulsante di fronte/retro
- Copia carta di identità
- Qualità
- Più chiaro/scuro
- Ridimensiona
- Pulsante per la fascicolazione
- Spostamento margini
- Ottimizzazione
- Salva impostazioni correnti
- Ripristina impost.

# Scansione

È possibile acquisire documenti, foto e altri tipi di carta e inviarli a diverse destinazioni, ad esempio un computer o un destinatario di posta elettronica.

Nella scansione di documenti con il software della stampante HP, è possibile eseguire la scansione in un formato modificabile e in grado di supportare la ricerca.

Quando si esegue la scansione di un originale senza bordi, utilizzare la superficie di scansione e non l'alimentatore di documenti.



**NOTA:** Alcune funzioni di scansione sono disponibili solo in seguito all'installazione del software della stampante HP.



**SUGGERIMENTO:** Per qualsiasi problema relativo alla scansione di documenti, vedere [Risoluzione dei problemi di scansione](#).

- [Scansione a computer](#)
- [Scansione su un dispositivo di memoria](#)
- [Scansione a e-mail](#)
- [Esecuzione della scansione tramite Webscan](#)
- [Scansione di documenti come testo modificabile](#)

## Scansione a computer

Prima di eseguire una scansione su computer, verificare di avere già installato il software della stampante HP consigliato. La stampante e il computer devono essere collegati e accesi.

Inoltre, sui computer Windows, il software della stampante deve essere in esecuzione prima che venga avviata la scansione.

È possibile utilizzare il software della stampante HP per acquisire documenti con testo modificabile. Per ulteriori informazioni, vedere [Scansione di documenti come testo modificabile](#).

### Per abilitare la funzionalità **Abilita scansione a computer (Windows)**

La funzionalità Scansione su computer è abilitata per impostazione predefinita. Seguire queste istruzioni se la funzionalità è stata disabilitata e si desidera abilitarla di nuovo (utilizzando un cavo Ethernet o una connessione wireless).

1. Aprire il software della stampante HP.
2. Passare alla sezione **Scansione**.
3. Selezionare **Gestione scansione su computer**.
4. Fare clic su **Attiva**.

### Per abilitare la funzionalità **Abilita scansione a computer (OS X)**

La funzionalità Abilita scansione a computer è abilitata per impostazione predefinita. Seguire le istruzioni qui di seguito se la funzionalità è stata disabilitata e si desidera abilitarla di nuovo.

1. Aprire HP Utility.
2. In **Impostazioni di scansione** fare clic su **Scansione a computer**.
3. Verificare che l'opzione **Abilita scansione a computer** sia selezionata.

## Per acquisire un originale dal pannello di controllo della stampante

1. Caricare l'originale con il lato di stampa rivolto verso il basso sulla superficie di scansione o con il lato di stampa rivolto verso l'alto nell'alimentatore documenti.

Per ulteriori informazioni, vedere [Caricamento di un originale sul piano di scansione](#) o [Caricamento di un originale nell'alimentatore documenti](#).

2. Toccare **Scansione** quindi selezionare **Computer**.
3. Toccare un computer su cui eseguire la scansione.
4. Scegliere il tipo di profilo di scansione desiderato.
5. Toccare **Avvio scansione**.

## Per eseguire la scansione di un originale dal software della stampante HP (Windows)

1. Caricare l'originale con il lato di stampa rivolto verso il basso sulla superficie di scansione o con il lato di stampa rivolto verso l'alto nell'alimentatore documenti.

Per ulteriori informazioni, vedere [Caricamento di un originale sul piano di scansione](#) o [Caricamento di un originale nell'alimentatore documenti](#).

2. A seconda del sistema operativo utilizzato, eseguire una delle operazioni riportate di seguito:
  - **Windows 8.1:** fare clic sul pulsante freccia giù nell'angolo inferiore sinistro della schermata Start e selezionare il nome della stampante.
  - **Windows 8:** Nella schermata Start, fare clic con il tasto destro del mouse su un'area vuota dello schermo, fare clic su **Tutte le app** sulla barra delle applicazioni, quindi selezionare il nome della stampante.
  - **Windows 7, Windows Vista e Windows XP:** sul desktop del computer, fare clic su **Start**, selezionare **Tutti i programmi**, fare clic su **HP**, fare clic sulla cartella della stampante, quindi selezionare l'icona con il nome della stampante.
3. Fare clic sull'icona **Stampa, scans. e fax**, quindi selezionare **Scansione di un documento o una foto**.
4. Selezionare il tipo di scansione desiderato dal menu di scelta rapida, quindi fare clic su **Scansione**.



---

**NOTA:** Se è selezionato **Mostra anteprima scansione** sarà possibile effettuare regolazioni all'immagine digitalizzata nella schermata di anteprima.

---

5. Selezionare **Salva** per mantenere aperta l'applicazione per un'altra scansione, oppure selezionare **Fine** per uscire dall'applicazione.

Una volta salvata la scansione, in Esplora risorse viene visualizzata la directory in cui è stata salvata la scansione.

## Per eseguire la scansione di un originale dal software della stampante HP (OS X)

1. Aprire HP Scan.  
HP Scan si trova nella cartella **Applicazioni/Hewlett-Packard** nel livello superiore del disco rigido.
2. Fare clic su **Scansione**.
3. Scegliere il tipo di profilo di scansione desiderato e seguire le istruzioni sullo schermo.

## Scansione su un dispositivo di memoria

È possibile eseguire la scansione direttamente in un'unità flash USB dal pannello di controllo della stampante senza utilizzare un computer o il software HP fornito con la stampante.



**NOTA:** È possibile inoltre utilizzare il software della stampante HP per acquisire dei documenti con testo modificabile. Per maggiori informazioni, vedere [Scansione di documenti come testo modificabile](#).

### Per effettuare la scansione di un originale in un dispositivo di memoria dal pannello di controllo della stampante

1. Caricare l'originale con il lato di stampa rivolto verso il basso sulla superficie di scansione o con il lato di stampa rivolto verso l'alto nell'alimentatore documenti.

Per ulteriori informazioni, vedere [Caricamento di un originale sul piano di scansione](#) o [Caricamento di un originale nell'alimentatore documenti](#).

2. Inserire un'unità flash USB. Per ulteriori informazioni, vedere [Inserire un'unità flash USB](#).
3. Toccare **Scansione**, quindi selezionare **Periferica di memoria**.
4. Modificare le opzioni di scansione, se necessario.
5. Toccare **Avvio scansione**.

## Scansione a e-mail

L'app Scansione a e-mail è un'applicazione che consente di acquisire e inviare rapidamente tramite e-mail foto o documenti ai destinatari specificati direttamente dalla stampante HP e-All-in-One utilizzata. È possibile impostare gli indirizzi e-mail, accedere ai propri account con i codici PIN forniti, quindi acquisire e inviare i documenti via e-mail.

Questo capitolo tratta i seguenti argomenti:

- [Configura Scansione a e-mail](#)
- [Utilizzo di Scansione a e-mail](#)
- [Modifica delle impostazioni account](#)

### Configura Scansione a e-mail

#### Per configurare Scansione a e-mail

1. Abilitare Web Services sulla stampante. Per maggiori informazioni, vedere [Configurazione di Web Services](#).
2. Toccare **Scansione**, quindi **E-mail**.
3. Nella schermata di **Benvenuto** toccare **Continua**.
4. Toccare la casella **E-mail**: per immettere il proprio indirizzo e-mail, quindi toccare **Fine**.
5. Premere **Continua**.
6. Verrà inviato il PIN all'indirizzo e-mail specificato. Premere **Continua**.
7. Premere **PIN** per immettere il proprio PIN e toccare **Fine**.
8. Toccare **Memorizza e-mail** o **Accesso automatico**, in base alla modalità utilizzata dalla stampante per memorizzare le proprie informazioni di accesso.
9. Selezionare il tipo di scansione toccando **Foto** o **Documento**.



10. Per le foto, selezionare le impostazioni di scansione, quindi toccare **Continua**.  
Per i documenti, passare alla fase successiva.
11. Verificare le informazioni e-mail e toccare **Continua**.
12. Toccare **Scansione a e-mail**.
13. Premere **OK** al termine della scansione, quindi toccare **Sì** per inviare un'altra e-mail o **No** per terminare l'operazione.

## Utilizzo di Scansione a e-mail

### Per utilizzare Scansione a e-mail

1. Caricare l'originale con il lato di stampa rivolto verso il basso sulla superficie di scansione o con il lato di stampa rivolto verso l'alto nell'alimentatore documenti. Per ulteriori informazioni, vedere [Caricamento di un originale sul piano di scansione](#) o [Caricamento di un originale nell'alimentatore documenti](#).
2. Toccare **Scansione**, quindi **E-mail**.
3. Sul display del pannello di controllo, selezionare l'account che si intende utilizzare e toccare **Continua**.



---

**NOTA:** Selezionare **Account non incluso nell'elenco** se non si dispone di un account. Verrà richiesta l'immissione di un indirizzo e-mail e si riceverà un codice PIN.

---

4. Se richiesto, immettere il PIN.
5. Selezionare il tipo di scansione toccando **Foto** o **Documento**.
6. Per le foto, selezionare le impostazioni di scansione, quindi toccare **Continua**.  
Per i documenti, passare alla fase successiva.
7. Per aggiungere o rimuovere destinatari, toccare **Modifica destinatari** e, al termine, toccare **Fine**.
8. Verificare le informazioni e-mail e toccare **Continua**.
9. Toccare **Scansione a e-mail**.
10. Premere **OK** al termine della scansione, quindi toccare **Sì** per inviare un'altra e-mail o **No** per terminare l'operazione.

## Modifica delle impostazioni account

### Per modificare le impostazioni dell'account

1. Toccare **Scansione**, quindi **E-mail**.
2. Sul display del pannello di controllo, selezionare l'account che si intende modificare e toccare **Modifica**.
3. Selezionare l'impostazione da modificare e seguire i prompt visualizzati sullo schermo.
  - Accesso automatico
  - Memorizza e-mail
  - Rimuovi dall'elenco
  - Modifica PIN
  - Elimina account

## Esecuzione della scansione tramite WebScan

WebScan è una funzionalità del server Web incorporato che consente di acquisire sul computer fotografie e documenti dalla stampante utilizzando un browser Web.

Questa funzionalità è disponibile anche se nel computer non è installato il software della stampante.

Per maggiori informazioni, vedere [Server Web incorporato](#).



---

**NOTA:** La funzionalità WebScan è disattivata per impostazione predefinita. È possibile abilitarla dal server Web incorporato (EWS).

Se non si riesce ad aprire WebScan nel server Web incorporato (EWS), l'amministratore della rete potrebbe averlo disattivato. Per ulteriori informazioni, contattare l'amministratore di rete o la persona che ha configurato la rete.

---

### Per abilitare WebScan

1. Apertura del server web incorporato. Per maggiori informazioni, vedere [Server Web incorporato](#).
2. Fare clic sulla scheda **Impostazioni**.
3. Nella sezione **Sicurezza**, fare clic su **Impostazioni di amministrazione**.
4. Selezionare **WebScan** per abilitare WebScan.
5. Fare clic su **Applica** quindi **OK**.

### Per eseguire la scansione con WebScan

La scansione con funzionalità WebScan offre opzioni di scansione di base. Per ulteriori opzioni o funzionalità di scansione, eseguire la scansione dal software della stampante HP.

1. Caricare l'originale con il lato di stampa rivolto verso il basso sulla superficie di scansione o con il lato di stampa rivolto verso l'alto nell'alimentatore documenti.

Per ulteriori informazioni, vedere [Caricamento di un originale sul piano di scansione](#) o [Caricamento di un originale nell'alimentatore documenti](#).

2. Apertura del server web incorporato. Per maggiori informazioni, vedere [Server Web incorporato](#).
3. Fare clic sulla scheda **Scansione**.
4. Fare clic sulla scheda **WebScan** nel riquadro a sinistra, modificare le impostazioni, quindi fare clic su **Avvio scansione**.



---

**SUGGERIMENTO:** Per eseguire la scansione di documenti come testo modificabile, è necessario installare il software HP fornito con la stampante. Per maggiori informazioni, vedere [Scansione di documenti come testo modificabile](#).

---

## Scansione di documenti come testo modificabile

Durante la scansione dei documenti, è possibile utilizzare il software HP per convertire i documenti in un formato che consenta di cercare, copiare, incollare e modificare. In questo modo è possibile modificare lettere, ritagli di giornale e molti altri tipi di documenti.

- [Scansione di documenti come testo modificabile](#)
- [Indicazioni per effettuare la scansione di documenti come testo modificabile](#)

## Scansione di documenti come testo modificabile

Attenersi alle seguenti indicazioni per effettuare la scansione di documenti come testo modificabile.

### Per effettuare la scansione di documenti come testo modificabile(Windows)

1. Caricare l'originale con il lato di stampa rivolto verso il basso sulla superficie di scansione o con il lato di stampa rivolto verso l'alto nell'alimentatore documenti.  
  
Per ulteriori informazioni, vedere [Caricamento di un originale sul piano di scansione](#) o [Caricamento di un originale nell'alimentatore documenti](#).
2. A seconda del sistema operativo utilizzato, eseguire una delle operazioni riportate di seguito:
  - **Windows 8.1:** fare clic sul pulsante freccia giù nell'angolo inferiore sinistro della schermata Start e selezionare il nome della stampante.
  - **Windows 8:** Nella schermata Start, fare clic con il tasto destro del mouse su un'area vuota dello schermo, fare clic su **Tutte le app** sulla barra delle applicazioni, quindi selezionare il nome della stampante.
  - **Windows 7, Windows Vista e Windows XP:** sul desktop del computer, fare clic su **Start**, selezionare **Tutti i programmi**, fare clic su **HP**, fare clic sulla cartella della stampante, quindi selezionare l'icona con il nome della stampante.
3. Fare clic sull'icona **Stampa, scans. e fax**, quindi selezionare **Scansione di un documento o una foto**.
4. Selezionare il tipo di testo editabile da utilizzare nella scansione:

Per...	Attenersi alla seguente procedura
Estrarre solo del testo, senza la formattazione dell'originale	Selezionare il collegamento <b>Salva come testo modificabile (OCR)</b> dall'elenco, quindi selezionare <b>Testo (.txt)</b> dal menu a discesa <b>Tipo di file</b> .
Estrarre del testo e parte della formattazione dell'originale	Selezionare il collegamento <b>Salva come testo modificabile (OCR)</b> dall'elenco, quindi selezionare <b>Rich Text (.rtf)</b> dal menu a discesa <b>Tipo di file</b> .
Estrarre il testo e renderlo ricercabile nei lettori PDF	Selezionare il collegamento <b>Salva come PDF</b> dall'elenco, quindi selezionare <b>PDF con ricerca (.pdf)</b> dal menu a discesa <b>Tipo di file</b> .

5. Fare clic su **Scansione** e seguire le istruzioni visualizzate sullo schermo.

### Per effettuare la scansione di documenti come testo modificabile(OS X)

1. Caricare l'originale con il lato di stampa rivolto verso il basso sulla superficie di scansione o con il lato di stampa rivolto verso l'alto nell'alimentatore documenti.  
  
Per ulteriori informazioni, vedere [Caricamento di un originale sul piano di scansione](#) o [Caricamento di un originale nell'alimentatore documenti](#).
2. Aprire HP Scan.  
  
HP Scan si trova nella cartella **Applicazioni/Hewlett-Packard** nel livello superiore del disco rigido.
3. Fare clic sul pulsante **Scansione**. Verrà visualizzata una finestra di dialogo in cui viene richiesto di confermare il dispositivo di scansione e le impostazioni di scansione preimpostate.
4. Seguire le istruzioni visualizzate per completare la scansione.

5. Terminata la scansione di tutte le pagine, selezionare **Salva** dal menu **File**. Viene visualizzata la finestra di dialogo Registra.
6. Selezionare il tipo di testo modificabile.

Per...	Attenersi alla seguente procedura
Estrarre solo del testo, senza la formattazione dell'originale	Selezionare <b>TXT</b> dal menu a comparsa <b>Formato</b> .
Estrarre del testo e parte della formattazione dell'originale	Selezionare <b>RTF</b> dal menu a comparsa <b>Formato</b> .
Estrarre il testo e renderlo ricercabile nei lettori PDF	Selezionare <b>PDF con ricerca</b> dal menu a comparsa <b>Formato</b> .

7. Fare clic su **Salva**.

## Indicazioni per effettuare la scansione di documenti come testo modificabile

Per accertarsi che i documenti vengano convertiti correttamente tramite il software, seguire la procedura descritta.

- **Assicurarsi che la superficie di scansione o la finestra dell'alimentatore documenti sia pulita.**

Quando si esegue la scansione del documento sulla stampante, è possibile che venga eseguita la scansione anche di eventuali residui di sporco o polvere sul vetro dello scanner o sulla finestra dell'alimentatore documenti, impedendo la corretta conversione del documento in testo modificabile.

- **Accertarsi che il documento sia caricato correttamente.**

Assicurarsi che l'originale sia caricato correttamente e che il documento non sia inclinato. Per ulteriori informazioni, vedere [Caricamento di un originale sul piano di scansione](#) o [Caricamento di un originale nell'alimentatore documenti](#).

- **Accertarsi che il testo del documento sia nitido.**

Per convertire correttamente il documento in testo modificabile, l'originale deve essere nitido e di alta qualità.

Le condizioni indicate di seguito possono impedire la corretta conversione del documento da parte del software:

- Il testo dell'originale è sbiadito o la carta è arricciata.
- Il testo è troppo piccolo.
- La struttura del documento è troppo complessa.
- Il testo ha una spaziatura ridotta. Ad esempio, se il testo convertito dal software presenta caratteri mancanti o combinati, i caratteri "rn" potrebbero venire visualizzati come "m".
- Il testo è stampato su uno sfondo colorato. Con uno sfondo a colori, le immagini in primo piano potrebbero apparire poco nitide.

- **Scegliere il profilo corretto.**

Assicurarsi di selezionare un collegamento o un'impostazione predefinita che consenta di effettuare la scansione come testo modificabile. Queste opzioni utilizzano le impostazioni di scansione sviluppate per ottimizzare la qualità della scansione OCR.

**In Windows:** Utilizzare i collegamenti **Testo modificabile (OCR)** o **Salva come PDF** .

**OS X:** Utilizzare la preimpostazione **Documenti** .

- **Salvare il file nel formato corretto.**

Per estrarre solo il testo del documento, senza la formattazione dell'originale, selezionare un formato di testo normale come **Testo (.txt)** o **TXT**.

Per estrarre il testo e parte della formattazione originale, selezionare il formato Rich Text Format, ad esempio **Rich Text (.rtf)** o **RTF** o il formato PDF con ricerca consentita, ad esempio **PDF con ricerca (.pdf)** o **PDF con ricerca** .

---

## 5 Fax

È possibile utilizzare la stampante per inviare e ricevere fax sia in bianco e nero che a colori. Per inviare i fax in modo facile e veloce a numeri utilizzati di frequente, è possibile pianificare l'invio differito e configurare la rubrica telefonica. Dal pannello di controllo della stampante è inoltre possibile impostare un certo numero di opzioni fax, quali la risoluzione e la regolazione del contrasto dei fax inviati.

---

 **NOTA:** Prima di utilizzare il fax, verificare di aver configurato correttamente la stampante per le operazioni di fax. Per verificare che il fax sia impostato correttamente, è possibile anche eseguire il test di configurazione del fax dal pannello di controllo della stampante.

Per ulteriori informazioni sulla risoluzione dei problemi di scansione, [fare clic qui](#) e [accedere ai dati online](#).

---

- [Invio di un fax](#)
- [Ricezione di un fax](#)
- [Impostazione dei contatti della rubrica telefonica](#)
- [Modifica delle impostazioni fax](#)
- [Fax e servizi telefonici digitali](#)
- [Invio di fax su Protocollo Internet \(FoIP\)](#)
- [Uso dei rapporti](#)

### Invio di un fax

Sono disponibili diverse modalità di invio dei fax, in base alle esigenze o alla situazione.

- [Invio di un fax standard](#)
- [Invio di un fax standard dal computer](#)
- [Invio di un fax da un telefono](#)
- [Invio di un fax tramite il controllo selezione](#)
- [Invio di un fax dalla memoria](#)
- [Invio di un fax a più destinatari](#)
- [Invio di un fax nella modalità correzione errori](#)

### Invio di un fax standard

È possibile inviare facilmente un fax in bianco e nero o a colori di una o più pagine utilizzando il pannello di controllo della stampante.

---

 **NOTA:** Se si desidera una conferma stampata per i fax inviati correttamente, attivare la conferma fax.

---

## Per inviare un fax standard dal pannello di controllo della stampante

1. Caricare l'originale con il lato di stampa rivolto verso il basso sulla superficie di scansione o con il lato di stampa rivolto verso l'alto nell'alimentatore documenti.

Per ulteriori informazioni, vedere [Caricamento di un originale sul piano di scansione](#) o [Caricamento di un originale nell'alimentatore documenti](#).

2. Dal display del pannello di controllo della stampante, toccare **Fax**.
3. Toccare **Invia ora**.
4. Immettere il numero di fax utilizzando il tastierino numerico.

---

 **SUGGERIMENTO:** Per inserire una pausa durante la composizione del numero di fax, toccare \* ripetutamente, fino a visualizzare un trattino (-) sul display.

---

5. Toccare **Nero** o **Colore**.

Se la stampante rileva un originale caricato nell'alimentatore documenti, invierà il documento al numero specificato.

---

 **SUGGERIMENTO:** Se il destinatario rileva dei problemi in merito alla qualità del fax, provare a modificare la risoluzione o il contrasto del fax.

---

## Invio di un fax standard dal computer

È possibile inviare un documento via fax direttamente dal computer senza stamparlo.

Per utilizzare questa funzionalità, verificare che nel computer sia installato il software della stampante HP, che la stampante sia collegata a una linea telefonica funzionante e che la funzione fax sia impostata e funzioni correttamente.

### Per inviare un fax standard dal computer(Windows)

1. Sul computer, aprire il documento che si desidera inviare via fax.
2. Nel menu **File** dell'applicazione, fare clic su **Stampa**.
3. Nell'elenco **Nome**, selezionare la stampante nel cui nome è presente la parola "**fax**".
4. Per modificare le impostazioni (ad esempio per inviare il documento come fax a colori o in bianco e nero), fare clic sul pulsante che apre la finestra di dialogo **Proprietà**. A seconda dell'applicazione in uso, questo pulsante potrebbe essere denominato **Proprietà**, **Opzioni**, **Imposta stampante**, **Stampante** o **Preferenze**.
5. Dopo aver modificato le impostazioni fare clic su **OK**.
6. Fare clic su **Stampa** o **OK**.
7. Immettere il numero del fax e altre informazioni del destinatario, modificare qualunque altra impostazione del fax e fare clic su **Invia fax**. La stampante inizia a comporre il numero del fax e a trasmettere il documento.

### Per inviare un fax standard dal computer(OS X)

1. Sul computer, aprire il documento che si desidera inviare via fax.
2. Dal menu **File** del software in uso, fare clic su **Stampa**.
3. Selezionare la stampante con "**(Fax)**" nel nome.

4. Immettere un numero di fax o un nome dai Contatti a cui è associato un numero di fax.
5. Una volta terminato l'inserimento delle informazioni per il fax, fare clic su **Fax**.

## Invio di un fax da un telefono

È possibile inviare un fax da un numero di interno. Ciò consente di parlare con il destinatario prima di inviare il fax.

### Per inviare un fax da un telefono interno

1. Caricare l'originale con il lato di stampa rivolto verso il basso sulla superficie di scansione o con il lato di stampa rivolto verso l'alto nell'alimentatore documenti.  
  
Per ulteriori informazioni, vedere [Caricamento di un originale sul piano di scansione](#) o [Caricamento di un originale nell'alimentatore documenti](#).
2. Digitare il numero tramite la tastiera del telefono collegato alla stampante .  
  
Se il destinatario risponde al telefono, informarlo che sta per ricevere il fax sull'apparecchio dedicato dopo l'emissione dei segnali fax. se a rispondere alla chiamata è l'apparecchio fax, è possibile ascoltare i segnali fax dall'apparecchio fax del destinatario.
3. Dal display del pannello di controllo della stampante, toccare **Fax** .
4. Toccare **Invia e ricevi**.
5. Toccare **Invia fax** .
6. Se l'originale è stato caricato sulla superficie di scansione, toccare **Usa superficie di scansione**.
7. Quando si è pronti all'invio del fax, toccare **Nero o Colore** .



**NOTA:** Se richiesto, selezionare **Invia fax** .

---

Durante la trasmissione del fax, il telefono è muto. Se si desidera parlare con il destinatario in seguito, rimanere in linea fino al completamento della trasmissione del fax. Una volta terminata la conversazione, riagganciare il telefono non appena viene avviata la trasmissione del fax.

## Invio di un fax tramite il controllo selezione

Quando si invia un fax mediante il controllo selezione, è possibile avvertire il segnale di linea, le richieste del telefono o altri segnali acustici tramite gli altoparlanti della stampante. Ciò consente di rispondere alle richieste durante la selezione e di controllare la velocità di selezione.



**SUGGERIMENTO:** Se si utilizza una scheda telefonica e non si immette il PIN con sufficiente rapidità, la stampante potrebbe iniziare troppo presto l'invio dei toni del fax impedendo il riconoscimento del PIN da parte del servizio di gestione della scheda telefonica. In questo caso, è possibile creare un contatto della rubrica telefonica per memorizzare il PIN della scheda telefonica. Per ulteriori informazioni, vedere [Impostazione dei contatti della rubrica telefonica](#).



**NOTA:** Accertarsi che il volume sia attivato per avvertire il segnale di linea.



---



## Per inviare un fax tramite il controllo selezione dal pannello di controllo della stampante

1. Caricare l'originale con il lato di stampa rivolto verso il basso sulla superficie di scansione o con il lato di stampa rivolto verso l'alto nell'alimentatore documenti.  
Per ulteriori informazioni, vedere [Caricamento di un originale sul piano di scansione](#) o [Caricamento di un originale nell'alimentatore documenti](#).
2. Dal display del pannello di controllo della stampante, toccare **Fax** .
3. Toccare **Send New Fax (Invia nuovo fax)**.
4. Toccare **Nero** o **Colore** .
5. Quando si avverte il segnale di linea, immettere il numero tramite il tastierino sul pannello di controllo della stampante.
6. Attenersi alle eventuali richieste formulate in linea.

---

 **SUGGERIMENTO:** Se si utilizza una scheda telefonica per l'invio di un fax e il PIN è stato memorizzato come contatto della rubrica telefonica, quando viene richiesto di immettere il PIN, toccare  (Rubrica telefonica) per selezionare il contatto in cui è memorizzato il PIN.

---

Il fax viene inviato alla risposta dell'apparecchio fax ricevente.

## Invio di un fax dalla memoria

È possibile acquisire tramite scanner un fax in bianco e nero direttamente nella memoria del fax e poi inviarlo dalla memoria stessa. Questa funzione è utile se il numero di fax che si sta contattando è occupato o temporaneamente non disponibile. La stampante esegue la scansione degli originali nella memoria e li invia quando è possibile eseguire un collegamento con l'apparecchio fax ricevente. Dopo che la stampante ha eseguito la scansione delle pagine in memoria, è possibile rimuovere immediatamente gli originali dal vassoio dell'alimentatore documenti o dal vetro dello scanner.

---

 **NOTA:** Dalla memoria si possono mandare solo fax in bianco e nero.

---

## Per inviare un fax dalla memoria

1. Verificare che **Metodo di scansione e fax** sia attivato.
  - a. Dal display del pannello di controllo della stampante, toccare **Configura** .
  - b. Toccare **Impostazione fax** e, quindi, **Preferenze** .
  - c. Attivare **Scan and Fax Method (Metodo di scansione e fax)** .
2. Caricare gli originali con il lato di stampa rivolto verso l'alto nell'alimentatore documenti.  
Per maggiori informazioni, vedere [Caricamento di un originale nell'alimentatore documenti](#).
3. Dal display del pannello di controllo della stampante, toccare **Fax** .
4. Toccare **Invia ora**.
5. Se l'originale è stato caricato sulla superficie di scansione, toccare **Usa superficie di scansione**.

---

 **NOTA:** Se si seleziona **Usa superficie di scansione**, la stampante seguirà il metodo di invio fax standard. Per ulteriori informazioni sull'invio di fax standard, vedere [Invio di un fax standard](#).

---



6. Immettere il numero del fax usando il tastierino, toccare  (Rubrica telefonica) per selezionare un contatto della rubrica telefonica o per selezionare un numero già chiamato in precedenza o dal quale è stata ricevuta una chiamata.
7. Toccare **Nero**.

La stampante acquisisce gli originali in memoria e invia il fax quando l'apparecchio fax ricevente è disponibile.

## Invio di un fax a più destinatari

È possibile inviare un fax a più destinatari creando un gruppo di contatti nella rubrica telefonica costituito da due o più destinatari singoli.

### Per inviare un fax a più destinatari utilizzando un gruppo di contatti della rubrica

1. Caricare l'originale con il lato di stampa rivolto verso il basso sulla superficie di scansione o con il lato di stampa rivolto verso l'alto nell'alimentatore documenti.  
Per ulteriori informazioni, vedere [Caricamento di un originale sul piano di scansione](#) o [Caricamento di un originale nell'alimentatore documenti](#).
2. Dal display del pannello di controllo della stampante, toccare **Fax**.
3. Toccare **Invia ora**.
4. Se l'originale è stato caricato sulla superficie di scansione, toccare **Usa superficie di scansione**.
5. Toccare  (Rubrica telefonica).
6. Toccare  (**Gruppo di contatti della rubrica telefonica**).
7. Toccare il nome del gruppo di contatti della rubrica telefonica.
8. Toccare **Invia fax**.

Se la stampante rileva un originale caricato nell'alimentatore documenti, invierà il documento a tutti i numeri del gruppo di contatti della rubrica.

---

 **SUGGERIMENTO:** Se il destinatario rileva dei problemi in merito alla qualità del fax, provare a modificare la risoluzione o il contrasto del fax.

---

## Invio di un fax nella modalità correzione errori

**Modalità Correzione Errori (ECM)** La modalità ECM previene la perdita di dati dovuta ad una linea telefonica di bassa qualità rilevando gli errori che avvengono durante la trasmissione e richiedendo automaticamente la ritrasmissione della porzione in errore. I costi telefonici non vengono influenzati, o potrebbero essere ridotti, con una linea telefonica di buona qualità. Su linee telefoniche di bassa qualità, ECM aumenta il tempo di trasmissione e quindi i costi, ma trasmette i dati con maggiore affidabilità. L'impostazione predefinita è **Attivato**. Disattivare ECM solo se incrementa in modo considerevole i costi di trasmissione, e solo se si è disposti ad accettare una qualità scadente in cambio di una riduzione dei costi.

Se si disattiva l'ECM:

- La disattivazione dell'ECM influisce sulla qualità e sulla velocità di trasmissione dei fax inviati.
- L'opzione **Velocità fax** viene impostata automaticamente a **Media**.
- Non è più possibile inviare o ricevere fax a colori.

## Per modificare l'impostazione ECM dal pannello di controllo

1. Dal display del pannello di controllo della stampante, toccare **Configura**.
2. Toccare **Impostazione fax**.
3. Toccare **Preferenze**.
4. Toccare **Modalità Correzione Errori (ECM)** per attivare o disattivare la funzione.
5. Selezionare **Attivato** o **Off**.

## Ricezione di un fax

È possibile ricevere i fax automaticamente o manualmente. Se si disabilita l'opzione **Risposta automatica**, si devono ricevere i fax manualmente. Se si abilita l'opzione **Risposta automatica** (impostazione predefinita), la stampante risponde automaticamente alle chiamate in ingresso e riceve il fax dopo il numero di squilli specificato dall'impostazione **Squilli prima di rispondere**. (L'impostazione predefinita per **Squilli prima di rispondere** è di cinque squilli).

Se si riceve un fax in formato Legale o di dimensioni superiori e l'unità non è configurata per utilizzare carta di questo formato, le dimensioni del fax verranno adattate al formato della carta effettivamente caricata. Se la funzione **Riduzione automatica** non è abilitata, la stampante stampa il fax su due pagine.



---

**NOTA:** Se quando arriva un fax si sta copiando un documento, il fax viene archiviato nella memoria della stampante fino alla fine della copia.

---

- [Ricezione manuale di un fax](#)
- [Impostazione del backup dei fax](#)
- [Ristampa dei fax ricevuti dalla memoria](#)
- [Inoltro dei fax ad altri numeri](#)
- [Impostazione della riduzione automatica per i fax in entrata](#)
- [Blocco dei numeri di fax indesiderati](#)
- [Ricezione dei fax con HP Digital Fax](#)

## Ricezione manuale di un fax

Mentre si è al telefono, l'interlocutore con cui si sta parlando può inviare un fax rimanendo in linea. È possibile sollevare il ricevitore per parlare col chiamante o per ascoltare il segnale del fax.

È possibile ricevere i fax manualmente da un telefono collegato direttamente alla stampante (sulla porta 2-EXT).

### Per ricevere manualmente un fax

1. Assicurarsi che la stampante sia accesa e che vi sia carta caricata nel vassoio principale.
2. Rimuovere gli originali dal vassoio dell'alimentatore documenti.
3. Impostare l'opzione **Squilli prima di rispondere** su un valore elevato per consentire all'utente di rispondere alla chiamata in entrata prima che risponda la stampante. In alternativa, disattivare l'impostazione **Risposta automatica** in modo che la stampante non risponda automaticamente alle chiamate in entrata.

4. Se si è al telefono con la persona che invia il fax, chiederle di premere **Avvio** sull'apparecchio fax.
5. Se si avvertono i toni fax dell'apparecchio fax di origine, effettuare le seguenti operazioni:
  - a. Sul display del pannello di controllo della stampante, toccare **Fax** , toccare **Invia e ricevi**, quindi **Ricevi ora**.
  - b. Quando la stampante inizia a ricevere il fax, è possibile riagganciare il telefono o rimanere in linea. Durante la trasmissione del fax, la linea telefonica è muta.

## Impostazione del backup dei fax

A seconda delle preferenze e dei requisiti di sicurezza, è possibile impostare la stampante per memorizzare tutti i fax ricevuti, solo quelli ricevuti in condizione di errore o nessuno dei fax ricevuti.

### Per impostare il backup dei fax dal pannello di controllo della stampante

1. Dal display del pannello di controllo della stampante, toccare **Configura** .
2. Toccare **Impostazione fax** .
3. Toccare **Preferenze** .
4. Toccare **Ricezione con backup dei fax**.
5. Toccare le impostazioni richieste.

<b>Attivato</b>	<p>Questa è l'impostazione predefinita. Quando <b>Backup dei fax</b> è <b>Attivato</b> , la stampante archivia in memoria tutti i fax ricevuti. Ciò consente di ristampare gli ultimi 30 fax stampati, se ancora presenti in memoria.</p> <p><b>NOTA:</b> Quando la memoria è insufficiente, la stampante ricevendo nuovi fax, sovrascrive i fax stampati meno recentemente. Se la memoria è piena di fax non stampati, la stampante non risponde più alle chiamate fax in entrata.</p> <p><b>NOTA:</b> Se si riceve un fax di dimensioni eccessive, ad esempio una foto a colori con molti dettagli, è possibile che non possa essere memorizzato a causa delle limitazioni della memoria.</p>
<b>Solo in caso di errore</b>	<p>Indica alla stampante di memorizzare i fax solo se si verifica una condizione di errore che impedisce alla stampante di stampare i fax (ad esempio, se la stampante esaurisce la carta). La stampante continua ad archiviare i fax in entrata finché dispone di spazio nella memoria. Quando la memoria è piena, la stampante non risponde più alle chiamate fax in entrata. Una volta risolta la condizione di errore, i fax archiviati in memoria vengono stampati automaticamente ed eliminati dalla memoria.</p>
<b>Off</b>	<p>I fax non vengono mai salvati nella memoria. Per esempio, è possibile disattivare <b>Backup dei fax</b> per ragioni di sicurezza. Se si verifica una condizione di errore che impedisce alla stampante di stampare (ad esempio, si esaurisce la carta), la stampante non risponde più alle chiamate fax in entrata.</p>

## Ristampa dei fax ricevuti dalla memoria

I fax ricevuti e non stampati restano archiviati in memoria.



**NOTA:** Se la memoria è saturata, la stampante non può ricevere nuovi fax se non si stampano o eliminano i fax che risiedono nella memoria. È anche possibile eliminare i fax dalla memoria per motivi di sicurezza o riservatezza.

A seconda delle dimensioni dei fax in memoria, è possibile ristampare fino a 30 dei fax stampati più recentemente, se sono ancora presenti in memoria. Ad esempio, è possibile che sia necessario ristampare i fax nel caso in cui si perda la copia degli ultimi fax stampati.

## Per ristampare i fax in memoria dal pannello di controllo della stampante

1. Verificare che nel vassoio principale sia caricata la carta. Per maggiori informazioni, vedere [Caricamento della carta](#).
2. Dal display del pannello di controllo della stampante, toccare **Fax**.
3. Toccare **Ristampa**.  
I fax vengono stampati nell'ordine inverso di ricezione, ossia il fax ricevuto più di recente viene stampato per primo e così via.
4. Se si desidera interrompere la ristampa dei fax in memoria, toccare **X** (Pulsante di annullamento).

## Inoltro dei fax ad altri numeri

È possibile impostare la stampante per inoltrare i fax a un altro numero. Tutti i fax vengono inoltrati in bianco e nero, indipendentemente dal formato di origine.

HP consiglia di verificare che il numero a cui si inoltra il fax appartenga a una linea funzionante. Inviare un fax di prova per accertarsi che l'apparecchio fax sia in grado di ricevere i fax inoltrati.

## Per inoltrare i fax dal pannello di controllo della stampante

1. Dal display del pannello di controllo della stampante, toccare **Configura**.
2. Toccare **Impostazione fax**.
3. Toccare **Preferenze**.
4. Toccare **Inoltro fax**.
5. Toccare **On (Stampa e inoltra)** per stampare ed inoltrare il fax o selezionare **On (Inoltra)** per inoltrare il fax.

---

 **NOTA:** Se la stampante non è in grado di inoltrare i fax all'apparecchio designato (ad esempio, se non è acceso), la stampante stampa il fax. Se la stampante è stata configurata in modo da stampare automaticamente i rapporti di errore per i fax ricevuti, stamperà anche un rapporto di errore.

---

6. Quando richiesto, immettere il numero dell'apparecchio fax a cui verranno inoltrati i fax, quindi toccare **Eseguito**. Immettere le necessarie informazioni per ciascuna delle seguenti richieste: data inizio, ora inizio, data fine, e ora fine.
7. Inoltro fax attivato. Toccare **OK** per confermare.

Se la stampante si spegne mentre è attivata la funzione di inoltro fax, vengono salvate le impostazioni di inoltro fax e numero di telefono. Quando si ripristina l'alimentazione alla stampante, l'impostazione di inoltro fax è ancora su **Attivato**.

---

 **NOTA:** Si può disabilitare l'inoltro dei fax selezionando **Off** dal menu **Inoltro fax**.

---

## Impostazione della riduzione automatica per i fax in entrata

L'impostazione **Riduzione automatica** determina il comportamento della stampante se si riceve un fax di dimensioni superiori al formato carta caricato. Questa impostazione è attivata automaticamente in modo da consentire la riduzione dell'immagine del fax in entrata per farlo rientrare in una sola pagina, se possibile. Se viene disattivata, le informazioni che non rientrano nella prima pagina verranno stampate sulla seconda. L'opzione **Riduzione automatica** è utile se si riceve un fax in formato Legale e nel vassoio principale è caricata carta in formato Lettera.

## Per impostare la riduzione automatica dal pannello di controllo della stampante

1. Dal display del pannello di controllo della stampante, toccare **Configura** .
2. Toccare **Impostazione fax** .
3. Toccare **Preferenze** .
4. Toccare **Riduzione automatica** per attivare o disattivare la funzione.

## Blocco dei numeri di fax indesiderati

Se si effettua l'abbonamento a un servizio ID chiamante con il proprio gestore telefonico, è possibile bloccare numeri di fax specifici in modo che in futuro la stampante non riceva più fax inviati da tali numeri. Quando si riceve una chiamata fax, la stampante confronta il numero con l'elenco dei numeri di fax indesiderati per stabilire se bloccare o meno la chiamata. Se il numero corrisponde ad un numero contenuto nell'elenco dei numeri fax indesiderati, il fax non viene ricevuto. La quantità massima di numeri di fax che è possibile bloccare dipende dal modello.

---

 **NOTA:** Questa funzione non è supportata in tutti i paesi/regioni. Se non è supportata nel proprio paese/ regione, **Blocco fax indesiderati** non viene visualizzata nel menu **Preferenze** .

 **NOTA:** Se non vengono aggiunti numeri telefonici nell'elenco degli ID chiamanti, si presume che l'utente non sia abbonato al servizio ID chiamante.

---

È possibile bloccare determinati numeri di fax aggiungendoli all'elenco dei fax indesiderati, sbloccarli rimuovendoli dall'elenco e stampare un elenco dei numeri di fax indesiderati bloccati.

## Per aggiungere un numero all'elenco fax indesiderati

1. Dal display del pannello di controllo della stampante, toccare **Configura** .
2. Toccare **Impostazione fax** .
3. Toccare **Preferenze** .
4. Toccare **Blocco fax indesiderati** .
5. Toccare **+** (segno più).
6. Effettuare una delle seguenti operazioni.
  - Per selezionare un numero di fax da bloccare dall'elenco della cronologia chiamate, toccare  (Cronologia chiamate).
  - Immettere manualmente il numero di fax da bloccare, quindi toccare **Aggiungi**.

---

 **NOTA:** Immettere il numero di fax così come visualizzato sul display del pannello di controllo e non il numero di fax indicato sull'intestazione del fax ricevuto, in quanto tali numeri possono essere differenti.

---

## Per rimuovere numeri dall'elenco fax indesiderati

Se non si desidera più bloccare un numero di fax, è possibile rimuoverlo dall'elenco dei fax indesiderati.

1. Dal display del pannello di controllo della stampante, toccare **Configura** .
2. Toccare **Impostazione fax** .
3. Toccare **Preferenze** .
4. Toccare **Blocco fax indesiderati** .
5. Selezionare il numero da rimuovere e toccare **Rimuovi**.

## Per stampare un elenco fax indesiderati

1. Dal display del pannello di controllo della stampante, toccare **Configura**.
2. Toccare **Impostazione fax**, quindi **Rapporti**.
3. Toccare **Stampa dei rapporti dell'attività fax**.
4. Selezionare **Rapporto fax indesiderati**.
5. Toccare **Stampa** per avviare la stampa.

## Ricezione dei fax con HP Digital Fax

È possibile utilizzare HP Digital Fax per ricevere e salvare automaticamente i fax sul computer. Ciò consente di risparmiare carta e inchiostro.

I file ricevuti vengono salvati come file TIFF (Tagged Image File Format) o PDF (Portable Document Format).

Ai file viene assegnato un nome basato sul formato seguente: XXXX\_YYYYYYY\_ZZZZZ.tif, dove X corrisponde ai dati del mittente, Y alla data e Z all'ora di ricezione del fax.



---

**NOTA:** La funzione Fax a computer è disponibile solo per i fax in bianco e nero. I fax a colori devono essere stampati.

---

- [Requisiti di HP Digital Fax](#)
- [Attivazione di HP Digital Fax](#)
- [Modifica delle impostazioni di HP Digital Fax](#)

## Requisiti di HP Digital Fax

- La cartella di destinazione sul computer deve essere sempre disponibile. Il computer di destinazione deve anche essere attivo, i fax non verranno salvati se il computer è inattivo o in stato di ibernazione.
- La carta deve essere stata caricata nel vassoio di alimentazione. Per maggiori informazioni, vedere [Caricamento della carta](#).

## Attivazione di HP Digital Fax

### Per configurare HP Digital Fax (Windows)

1. Aprire il software della stampante HP. Per maggiori informazioni, vedere [Aprire il software della stampante HP \(Windows\)](#).
2. Fare clic su **Stampa, scans. e fax**, quindi su **Configurazione guidata di Fax digitale**.
3. Seguire le istruzioni visualizzate sullo schermo.

### Per configurare HP Digital Fax (OS X)

1. Aprire Utility HP. Per maggiori informazioni, vedere [HP Utility \(OS X\)](#).
2. Selezionare la stampante.
3. Fare clic su **Archivio fax digitali** nella sezione Impostazioni fax.

## Modifica delle impostazioni di HP Digital Fax

È possibile disattivare HP Digital Fax e abilitare la stampa di fax dal pannello di controllo della stampante.

## Per modificare le impostazioni dal pannello di controllo della stampante

1. Dal display del pannello di controllo della stampante, toccare **Configura** .
2. Toccare **Impostazione fax** .
3. Toccare **Preferenze** , quindi toccare **HP Digital Fax**.
4. Selezionare l'impostazione che si desidera modificare. È possibile modificare le seguenti impostazioni:
  - **Stampa fax:** Selezionare questa opzione per stampare i fax al momento della ricezione. Anche se si disabilita la stampa, i fax a colori vengono stampati ugualmente.
  - **Disattivazione di HP Digital Fax:** Scegliere questa opzione per disattivare HP Digital Fax.



**NOTA:** Utilizzare il software della stampante HP installato sul computer per attivare HP Digital Fax.

---

## Per modificare le impostazioni dal software della stampante HP (Windows)

1. Aprire il software della stampante HP. Per maggiori informazioni, vedere [Aprire il software della stampante HP \(Windows\)](#).
2. Fare clic su **Stampa, scans. e fax** , quindi su **Configurazione guidata di Fax digitale** .
3. Seguire le istruzioni visualizzate sullo schermo.

## Per modificare le impostazioni dal software della stampante HP (OS X)

1. Aprire Utility HP. Per maggiori informazioni, vedere [HP Utility \(OS X\)](#).
2. Selezionare la stampante.
3. Fare clic su **Archivio fax digitali** nella sezione Impostazioni fax.

## Disattivazione di HP Digital Fax

1. Dal display del pannello di controllo della stampante, toccare **Configura** .
2. Toccare **Impostazione fax** .
3. Toccare **Preferenze** , quindi toccare **HP Digital Fax**.
4. Toccare **Disattiva Fax digitale HP**.
5. Toccare **Sì**.

# Impostazione dei contatti della rubrica telefonica

È possibile impostare i numeri di fax utilizzati con maggiore frequenza come contatti della rubrica telefonica. Ciò consente di selezionare rapidamente tali numeri utilizzando il pannello di controllo della stampante.



**SUGGERIMENTO:** Oltre alla creazione e alla gestione di contatti della rubrica telefonica dal pannello di controllo della stampante, è anche possibile utilizzare strumenti disponibili sul computer, ad esempio il software HP in dotazione con la stampante e il server Web incorporato (EWS) della stampante. Per ulteriori informazioni, vedere [Strumenti di gestione della stampante](#).

---

- [Impostazione e modifica dei contatti della rubrica telefonica](#)
- [Impostazione e modifica del gruppo di contatti della rubrica telefonica](#)
- [Eliminazione di contatti dalla rubrica telefonica](#)





- Stampa di un elenco di contatti della rubrica telefonica

## Impostazione e modifica dei contatti della rubrica telefonica

È possibile memorizzare i numeri di fax come contatti della rubrica telefonica.

### Per impostare i contatti della rubrica telefonica

1. Dal display del pannello di controllo della stampante, toccare **Fax** .
2. Toccare **Invia ora**.
3. Toccare  (Rubrica telefonica).
4. Toccare  (**Contatto rubrica telefonica**).
5. Toccare  (**Segno più**) per aggiungere un contatto.
6. Toccare **Nome**, quindi digitare il nome del contatto della rubrica telefonica e selezionare **Eseguito** .
7. Toccare **Numero fax**, quindi digitare il numero di fax del contatto della rubrica telefonica e selezionare **Eseguito** .





---

**NOTA:** Accertarsi di includere le pause o altri numeri necessari, ad esempio un prefisso, un codice di accesso per numeri esterni a un centralino (solitamente 9 o 0) o un prefisso internazionale.

---

8. Toccare **Aggiungi**.

### Per modificare i contatti della rubrica telefonica

1. Dal display del pannello di controllo della stampante, toccare **Fax** .
2. Toccare **Invia ora**.
3. Toccare  (Rubrica telefonica).
4. Toccare  (**Contatto rubrica telefonica**).
5. Toccare  (**Modifica**) per modificare un contatto.
6. Toccare il contatto da modificare.
7. Toccare **Nome**, quindi digitare il nome del contatto della rubrica telefonica e selezionare **Eseguito** .
8. Toccare **Numero fax**, quindi digitare il numero di fax del contatto della rubrica telefonica e selezionare **Eseguito** .



---

**NOTA:** Accertarsi di includere le pause o altri numeri necessari, ad esempio un prefisso, un codice di accesso per numeri esterni a un centralino (solitamente 9 o 0) o un prefisso internazionale.

---

9. Toccare **Eseguito** .



## Impostazione e modifica del gruppo di contatti della rubrica telefonica

È possibile memorizzare gruppi di numeri fax come gruppo di contatti della rubrica telefonica.





## Per impostare un gruppo di contatti della rubrica telefonica



**NOTA:** Per creare un gruppo di contatti della rubrica telefonica, è necessario creare preventivamente almeno un gruppo di contatti della rubrica.



1. Dal display del pannello di controllo della stampante, toccare **Fax** .
2. Toccare **Invia ora**.
3. Toccare  (Rubrica telefonica).
4. Toccare  (**Gruppo di contatti della rubrica telefonica**).
5. Toccare  (**Plus Sign (Segno più)**) per aggiungere un gruppo.
6. Toccare **Nome**, quindi digitare il nome del gruppo e selezionare **Eseguito** .
7. Toccare **Numero di membri**, selezionare i contatti della rubrica telefonica da includere nel gruppo, quindi toccare **Seleziona**.
8. Toccare **Crea**.

## Per modificare il gruppo di contatti della rubrica telefonica

1. Dal display del pannello di controllo della stampante, toccare **Fax** .
2. Toccare **Invia ora**.
3. Toccare  (Rubrica telefonica).
4. Toccare  (**Gruppo di contatti della rubrica telefonica**).
5. Toccare  (**Modifica**) per modificare un gruppo.
6. Toccare il gruppo di contatti della rubrica telefonica da modificare.
7. Toccare **Nome**, quindi modificare il nome del gruppo di contatti della rubrica telefonica e selezionare **Eseguito** .
8. Toccare **Numero di membri**.
9. Selezionare i contatti della rubrica telefonica da eliminare dal gruppo oppure toccare  (**Segno più**) per aggiungere un contatto al gruppo.
10. Toccare **Eseguito** .

## Eliminazione di contatti dalla rubrica telefonica

È possibile eliminare contatti o gruppi di contatti dalla rubrica telefonica.

1. Dal display del pannello di controllo della stampante, toccare **Fax** .
2. Toccare **Invia ora**.
3. Toccare  (Rubrica telefonica).
4. Toccare  (**Contatto rubrica telefonica**).
5. Toccare  (**Modifica**).
6. Toccare il nome del contatto che si desidera eliminare.

7. Toccare **Elimina**.
8. Per confermare, toccare **Sì**.

## Stampa di un elenco di contatti della rubrica telefonica

È possibile stampare un elenco di contatti della rubrica telefonica.

1. Caricare la carta nel vassoio. Per maggiori informazioni, vedere [Caricamento della carta](#).
2. Dal pannello di controllo della stampante, toccare **Configura**.
3. Toccare **Impostazione fax** e, quindi, **Rapporti**.
4. Toccare **Stampa rubrica**.

## Modifica delle impostazioni fax

Dopo avere completato la procedura descritta nella Guida introduttiva fornita con la stampante, utilizzare la procedura descritta di seguito per modificare le impostazioni iniziali o per configurare nuove opzioni per l'invio del fax.

- [Configurazione dell'intestazione del fax](#)
- [Impostazione della modalità di risposta \(risposta automatica\)](#)
- [Impostazione del numero di squilli prima della risposta](#)
- [Modifica del motivo tono risposta per lo squillo diversificato](#)
- [Impostazione del tipo di selezione](#)
- [Impostazione delle opzioni di riselectone](#)
- [Impostazione della velocità fax](#)
- [Impostare il volume audio del fax](#)

## Configurazione dell'intestazione del fax

Nella parte superiore di ogni fax inviato viene stampata un'intestazione contenente il nome e il numero di fax del mittente. HP raccomanda di impostare l'intestazione del fax usando il software HP fornito con la stampante. È inoltre possibile impostare l'intestazione fax dal pannello di controllo della stampante, come descritto di seguito.



---

**NOTA:** In alcuni paesi/regioni l'intestazione del fax costituisce un requisito obbligatorio.

---

### Per impostare o modificare l'intestazione del fax

1. Dal display del pannello di controllo della stampante, toccare **Configura**.
2. Toccare **Impostazione fax** e, quindi, **Preferenze**.
3. Toccare **Intestazione fax**.
4. Immettere il proprio nome o quello dell'azienda, quindi toccare **Eseguito**.
5. Immettere il numero di fax, quindi toccare **Eseguito**.

## Impostazione della modalità di risposta (risposta automatica)

La modalità di risposta determina se la stampante deve rispondere alle chiamate in arrivo.

- Attivare l'impostazione **Risposta automatica** se si desidera che la stampante risponda **automaticamente** ai fax. La stampante risponderà a tutte le chiamate in entrata e ai fax.
- Disattivare l'impostazione **Risposta automatica** se si desidera ricevere i fax **manualmente**. È necessario rispondere di persona alle chiamate fax in entrata, altrimenti la stampante non sarà in grado di ricevere i fax.

### Per impostare la modalità di risposta

1. Dal display del pannello di controllo della stampante, toccare **Configura** .
2. Toccare **Impostazione fax** e, quindi, **Preferenze** .
3. Toccare **Risposta automatica** per attivare o disattivare la funzione.

È possibile accedere a questa funzionalità anche premendo  (pulsante **Stato fax** ) nella schermata iniziale.

## Impostazione del numero di squilli prima della risposta

Se si attiva l'opzione **Risposta automatica** , è possibile specificare il numero di squilli che devono essere emessi prima che il dispositivo risponda automaticamente alle chiamate in arrivo.

L'opzione **Squilli prima di rispondere** è importante se una segreteria telefonica è collegata sulla stessa linea della stampante poiché consente di specificare che la segreteria telefonica deve rispondere prima della stampante. Il numero di squilli dopo i quali la stampante risponde alle chiamate dovrebbe essere maggiore rispetto a quello impostato per la segreteria telefonica.

Ad esempio, impostare il numero minimo per la segreteria telefonica e il massimo per la stampante. Il numero massimo di squilli varia a seconda del paese/regione. Con questa configurazione, la segreteria telefonica risponde alla chiamata e la stampante controlla la linea. Se la stampante individua dei segnali fax, riceve il fax. Se si tratta di una chiamata vocale, il messaggio viene registrato dalla segreteria telefonica.

### Per impostare il numero di squilli prima della risposta

1. Dal display del pannello di controllo della stampante, toccare **Configura** .
2. Toccare **Impostazione fax** e, quindi, **Preferenze** .
3. Toccare **Squilli prima di rispondere** .
4. Toccare il numero di squilli
5. Premere **Eseguito** per accettare l'impostazione.

## Modifica del motivo tono risposta per lo squillo diversificato

Molte società telefoniche offrono una funzione di differenziazione degli squilli che consente di disporre di più numeri telefonici sulla stessa linea. Abbonandosi a questo servizio, ciascun numero disporrà di uno squillo diverso. È possibile impostare la stampante in modo che risponda alle chiamate in entrata con uno specifico tipo di squillo.

Se la stampante viene collegata a una linea su cui è attiva questa funzione, richiedere alla società telefonica l'assegnazione di un tipo di squillo per le chiamate vocali e di un altro tipo per le chiamate fax. HP consiglia di richiedere squilli doppi o tripli per un numero fax. Quando la stampante rileva il tipo di squillo specificato, risponde alla chiamata e riceve il fax.

---

 **SUGGERIMENTO:** è inoltre possibile utilizzare la funzione di rilevamento del tipo di squillo nel pannello di controllo della stampante per impostare la suoneria diversificata. Con questa funzione, la stampante riconosce e registra il tipo di squillo di una chiamata in arrivo e, in base ad essa, determina automaticamente il tipo di squillo diversificato assegnato dalla società telefonica alle chiamate fax.

---

Se il servizio di suoneria differenziata non è disponibile, utilizzare il tipo di squillo predefinito **Tutte le sequenze di squilli**.

---

 **NOTA:** La stampante non può ricevere fax quando il numero di telefono principale risulta sganciato.

---

### Per modificare il tipo di squillo di risposta per la differenziazione degli squilli

1. Verificare che la stampante sia impostata per la risposta automatica alle chiamate fax.
2. Dal display del pannello di controllo della stampante, toccare **Configura**.
3. Toccare **Impostazione fax**, quindi selezionare **Preferenze**.
4. Toccare **Tipo di squilli**.
5. Viene visualizzato un messaggio che avvisa di non modificare questa impostazione a meno che non siano presenti più numeri sulla stessa linea telefonica. Toccare **Si** per continuare.
6. Effettuare una delle seguenti operazioni:
  - Toccare il tipo di squillo assegnato alle chiamate fax dalla società telefonica.
  - Toccare **Rilevam. tipo squillo**, quindi seguire le istruzioni sul pannello di controllo della stampante.

---

 **NOTA:** Se la funzione Rilevamento del tipo di squillo non è in grado di rilevare il tipo di squillo o se viene annullata prima del completamento dell'operazione, il tipo di squillo viene automaticamente impostato su **Tutte le sequenze di squilli**.

 **NOTA:** se si utilizza un sistema telefonico PBX con diversi tipi di squillo per le chiamate interne ed esterne, è necessario chiamare il numero fax da un numero esterno.

---

## Impostazione del tipo di selezione

Utilizzare questa procedura per impostare la modalità di selezione a toni o a impulsi. L'impostazione predefinita di fabbrica è la **selezione a toni**. Modificare l'impostazione predefinita solo se si è certi che la linea telefonica non può utilizzare la selezione a toni.

---

 **NOTA:** L'opzione di selezione a impulsi non è disponibile in tutti i paesi/regioni.

---

### Per impostare il tipo di selezione

1. Dal display del pannello di controllo della stampante, toccare **Configura**.
2. Toccare **Impostazione fax** e, quindi, **Preferenze**.
3. Toccare **Tipo di selezione**.
4. Toccare per selezionare **Chiamata toni** o **Chiamata impulsi**.

## Impostazione delle opzioni di rifelezione

Se la stampante non è in grado di inviare un fax perché il dispositivo fax ricevente non ha risposto o era occupato, la stampante tenterà di ricomporre il numero, in base alle impostazioni relative alle opzioni di rifelezione. Utilizzare la procedura indicata di seguito per attivare o disattivare le opzioni.

- **Riselezione se occupato:** se l'opzione è attivata, la stampante ricompone automaticamente il numero in caso di segnale di occupato. Il valore predefinito è **Attivato** .
- **Riselezione in caso di nessuna risposta:** Se l'opzione è attivata, la stampante ricompone automaticamente il numero se il dispositivo fax ricevente non risponde. Il valore predefinito è **Off** .
- **Ripeti chiamata per problema di connessione:** Se questa opzione è attivata, la stampante ricompone automaticamente il numero in caso di problema di connessione con il dispositivo fax ricevente. L'opzione di ripetizione della chiamata per un problema di connessione funziona solo per l'invio di fax dalla memoria. Il valore predefinito è **Attivato** .

### Per impostare le opzioni di riselezione

1. Dal display del pannello di controllo della stampante, toccare **Configura** .
2. Toccare **Impostazione fax** e, quindi, **Preferenze** .
3. Toccare **Ripeti chiamata automaticamente** .
4. Toccare **Riselezione se occupato** , oppure in alternativa **Riselezione in caso di nessuna risposta** o **Ripeti chiamata per problema di connessione** , quindi selezionare le opzioni appropriate.

## Impostazione della velocità fax

È possibile impostare la velocità fax utilizzata per la comunicazione tra la stampante e altri fax quando si inviano e si ricevono i fax.

Può essere necessario impostare una velocità fax inferiore nel caso si utilizzi uno dei sistemi seguenti:

- Servizio telefonico Internet
- Sistema di centralino PBX (Private Branch Exchange)
- Invio di fax su rete IP (FoIP)
- Servizio ISDN (Integrated Services Digital Network)

In caso di problemi di invio e ricezione dei fax, provare a utilizzare una **Velocità fax** inferiore. La seguente tabella fornisce le impostazioni di velocità fax disponibili.

Impostazione velocità fax	Velocità fax
<b>Veloce</b>	v.34 (33600 baud)
<b>Media</b>	v.17 (14400 baud)
<b>Lenta</b>	v.29 (9600 baud)

### Per impostare la velocità fax

1. Dal display del pannello di controllo della stampante, toccare **Configura** .
2. Toccare **Impostazione fax** e, quindi, **Preferenze** .
3. Toccare **Velocità fax** .
4. Toccare un'opzione per selezionarla.

## Impostare il volume audio del fax

È possibile modificare il volume audio del fax.

## Per impostare il volume audio fax

1. Dal display del pannello di controllo della stampante, toccare **Configura**.
2. Toccare **Impostazione fax** e, quindi, **Preferenze**.
3. Toccare **Volume**.
4. Toccare per selezionare **Basso, Alto** o **Off**.

## Fax e servizi telefonici digitali

Molte società telefoniche offrono ai clienti servizi telefonici digitali, ad esempio:

- DSL: un servizio DSL (Digital Subscriber Line) fornito dalla società telefonica. In altri paesi/regioni, il servizio DSL potrebbe essere denominato ADSL.
- PBX: sistema di centralino (Private Branch Exchange).
- ISDN: sistema ISDN (Integrated Services Digital Network)
- FoIP: servizio telefonico a tariffe ridotte che consente di inviare e ricevere fax con la stampante tramite Internet. Questo metodo viene chiamato protocollo FoIP (Fax over Internet Protocol).

Per ulteriori informazioni, vedere [Invio di fax su Protocollo Internet \(FoIP\)](#).

Le stampanti HP sono progettate appositamente per l'utilizzo con servizi telefonici analogici tradizionali. Se si utilizza un ambiente telefonico digitale (ad esempio DSL/ADSL, PBX o ISDN), può essere necessario utilizzare filtri o convertitori da digitale ad analogico per la configurazione della stampante per l'invio e la ricezione di fax.

---

 **NOTA:** HP non garantisce che la stampante sia compatibile con tutte le linee o i provider di servizi digitali, in tutti gli ambienti digitali o con tutti i convertitori da digitale ad analogico. È sempre consigliabile consultare direttamente la società telefonica per informazioni sulle opzioni di configurazione corrette in base ai servizi forniti.

---

## Invio di fax su Protocollo Internet (FoIP)

Può essere possibile abbonarsi ad un servizio telefonico a tariffe ridotte che consente di inviare e ricevere fax con la stampante tramite Internet. Questo metodo viene chiamato protocollo FoIP (Fax over Internet Protocol).

Probabilmente si utilizza un servizio FoIP (fornito dalla società telefonica) se:

- Selezionare un codice di accesso speciale insieme al numero di fax.
- si dispone di un convertitore IP che si connette a Internet e fornisce porte telefoniche analogiche per il collegamento fax.

---

 **NOTA:** È possibile inviare e ricevere fax solo collegando un cavo telefonico alla porta contrassegnata con "1-LINE" sulla stampante. La connessione Internet, pertanto, deve essere effettuata tramite un convertitore (che fornisce delle prese telefoniche analogiche comuni per il collegamento fax) o tramite la società telefonica.

 **SUGGERIMENTO:** Il supporto per la trasmissione fax tradizionale su sistemi telefonici con protocollo Internet è spesso limitato. In caso di problemi di invio e ricezione dei fax, provare a utilizzare una velocità fax inferiore o disabilitare la modalità di correzione errori (ECM). Se tuttavia si disattiva tale modalità, non è possibile inviare e ricevere fax a colori.

Per ulteriori informazioni sulla modifica della velocità fax, vedere [Impostazione della velocità fax](#). Per ulteriori informazioni sull'utilizzo dell'ECM, vedere [Invio di un fax nella modalità correzione errori](#).

---

In caso di domande riguardo ai fax via Internet, rivolgersi al proprio gruppo di supporto o al fornitore del servizio fax via Internet per ulteriore assistenza.

## Uso dei rapporti

È possibile configurare la stampante in modo che stampi automaticamente i rapporti di errore e i rapporti di conferma per ogni fax inviato e ricevuto. È anche possibile stampare manualmente i rapporti di sistema quando necessario; questi rapporti costituiscono un valido sistema di informazioni relative alla stampante.

Per impostazione predefinita, la stampante è impostata per stampare un rapporto solo nel caso in cui si verifichi un problema con l'invio e la ricezione di un fax. Dopo l'invio di ogni fax, sul display del pannello di controllo viene brevemente visualizzato un messaggio che indica se la trasmissione è stata completata correttamente.

---

 **NOTA:** Se i rapporti sulla qualità di stampa non sono leggibili, è possibile controllare i livelli di inchiostro stimati dal pannello di controllo o dal software HP. Per ulteriori informazioni, vedere [Controllo dei livelli di inchiostro stimati](#).

 **NOTA:** Le avvertenze e gli indicatori del livello di inchiostro forniscono una stima a scopo puramente informativo. Se si riceve un messaggio di livello di inchiostro basso, è opportuno disporre di una cartuccia di ricambio in modo da non dover ritardare la stampa. Finché la qualità di stampa è accettabile, non è necessario sostituire una cartuccia d'inchiostro.

 **NOTA:** Accertarsi che le testine di stampa e le cartucce d'inchiostro siano in buone condizioni e correttamente installate. Per maggiori informazioni, vedere [Operazioni relative alle cartucce d'inchiostro](#).

---

Questo capitolo tratta i seguenti argomenti:

- [Stampa di rapporti di conferma fax](#)
- [Stampa dei rapporti di errore dei fax](#)
- [Stampa e visualizzazione del registro fax](#)
- [Cancellare il registro del fax](#)
- [Stampa i dettagli dell'ultima transazione fax.](#)
- [Stampare un rapporto ID chiamante](#)
- [Visualizzare la cronologia chiamate](#)

## Stampa di rapporti di conferma fax

È possibile stampare un rapporto di conferma all'invio di un fax oppure all'invio o alla ricezione di tutti i fax. L'impostazione predefinita è **On (Invio fax)**. Se l'opzione è disattivata, sul pannello di controllo viene visualizzato un breve messaggio di conferma una volta inviati o ricevuti i fax.

---

 **NOTA:** È possibile includere un'immagine della prima pagina del fax nel rapporto Conferma fax inviato, se si seleziona **On (Invio fax)** o **On (Invio e ricezione fax)** e se si effettua la scansione del fax da inviare dalla memoria oppure se si utilizza l'opzione **Scansione e fax**.

---

### Per attivare la conferma fax

1. Dal display del pannello di controllo della stampante, toccare **Configura** .
2. Toccare **Impostazione fax** .
3. Toccare **Rapporti** , quindi toccare **Conferma fax** .
4. Toccare per selezionare una delle seguenti opzioni.



<b>Off</b>	Non stampa un rapporto di conferma quando si inviano e si ricevono i fax correttamente. Si tratta dell'impostazione predefinita.
<b>On (Invio fax)</b>	Stampa un rapporto di conferma per ogni fax inviato.
<b>On (Ricezione fax)</b>	Stampa un rapporto di conferma per ogni fax ricevuto.
<b>On (Invio e ricezione fax)</b>	Stampa un rapporto di conferma per ogni fax inviato e ricevuto.

### Per includere un'immagine del fax nel rapporto

1. Dal display del pannello di controllo della stampante, toccare **Configura** .
2. Toccare **Impostazione fax** .
3. Toccare **Rapporti** , quindi toccare **Conferma fax** .
4. Toccare **On (Invio fax)** o **On (Invio e ricezione fax)** .
5. Toccare **Conferma fax con immagine**.

### Stampa dei rapporti di errore dei fax

È possibile configurare la stampante in modo che stampi automaticamente un rapporto quando si verifica un errore durante la trasmissione o la ricezione.

### Per impostare la stampante in modo che stampi automaticamente i rapporti di errore dei fax

1. Dal display del pannello di controllo della stampante, toccare **Configura** .
2. Toccare **Impostazione fax** .
3. Toccare **Rapporti** e **Rapporto errori fax**.
4. Toccare per selezionare una delle seguenti opzioni.

<b>On (Invio e ricezione fax)</b>	Viene stampato un rapporto ogni volta che si verifica un errore dei fax.
<b>Off</b>	Non stampa alcun rapporto di errore dei fax.
<b>On (Invio fax)</b>	Viene stampato un rapporto ogni volta che si verifica un errore di trasmissione. Questa è l'impostazione predefinita.
<b>On (Ricezione fax)</b>	Viene stampato un rapporto ogni volta che si verifica un errore di ricezione.

### Stampa e visualizzazione del registro fax

È possibile stampare un registro dei fax ricevuti e inviati dalla stampante.

### Per stampare il registro fax dal pannello di controllo della stampante

1. Dal display del pannello di controllo della stampante, toccare **Configura** .
2. Toccare **Impostazione fax** e, quindi, **Rapporti** .
3. Toccare **Stampa dei rapporti dell'attività fax** .
4. Toccare **Stampa ultime 30 transazioni** .
5. Toccare **Stampa** per avviare la stampa.

## Cancellare il registro del fax

La cancellazione del registro del fax determina l'eliminazione di tutti i fax in uscita archiviati in memoria.

### Per cancellare il registro fax

1. Dal display del pannello di controllo della stampante, toccare **Configura** .
2. Toccare **Impostazione fax** , quindi **Strumenti**.
3. Toccare **Cancella registro fax**.

## Stampa i dettagli dell'ultima transazione fax.

Il rapporto ultima transazione fax stampa i dettagli dell'ultima transazione fax effettuata. I dettagli includono il numero fax, numero di pagine e lo stato del fax.

### Per stampare il rapporto ultima transazione fax

1. Dal display del pannello di controllo della stampante, toccare **Configura** .
2. Toccare **Impostazione fax** e, quindi, **Rapporti** .
3. Toccare **Stampa dei rapporti dell'attività fax** .
4. Toccare **Ultima transazione**.
5. Toccare **Stampa** per avviare la stampa.

## Stampare un rapporto ID chiamante

È possibile stampare un elenco dei numeri fax con ID chiamante.

### Stampare un rapporto cronologia ID chiamante

1. Dal display del pannello di controllo della stampante, toccare **Configura** .
2. Toccare **Impostazione fax** e, quindi, **Rapporti** .
3. Toccare **Stampa dei rapporti dell'attività fax** .
4. Toccare **Rapporto ID chiamanti**.
5. Toccare **Stampa** per avviare la stampa.

## Visualizzare la cronologia chiamate

È possibile visualizzare un elenco di tutte le chiamate effettuate dalla stampante.





---

**NOTA:** Non è possibile stampare la cronologia delle chiamate.

---

### Per visualizzare la cronologia delle chiamate

1. Dal display del pannello di controllo della stampante, toccare **Fax** .
2. Toccare **Send New Fax (Invia nuovo fax)**.
3. Toccare  (Rubrica telefonica).
4. Toccare  (Cronologia chiamate).

# 6 Web Services

La stampante offre soluzioni Web innovative che consentono di accedere rapidamente a Internet, ottenere documenti e stamparli rapidamente con facilità, senza utilizzare un computer.

 **NOTA:** Per utilizzare queste funzioni Web, la stampante deve essere collegata a Internet, tramite un cavo Ethernet o una connessione wireless. Non è possibile utilizzare queste funzionalità Web, se la stampante è collegata tramite un cavo USB.

Questo capitolo tratta i seguenti argomenti:

- [Quali sono i servizi Web Services?](#)
- [Configurazione di Web Services](#)
- [Uso di Web Services](#)
- [Rimozione di Web Services](#)

## Quali sono i servizi Web Services?

### HP ePrint

- HP ePrint è un servizio gratuito di HP che consente di stampare dalla stampante dotata di funzionalità HP ePrint in qualunque momento e da qualsiasi luogo. È semplice quanto l'invio di un messaggio e-mail all'indirizzo e-mail assegnato alla stampante quando si attivano i servizi Web sulla stampante. Non sono necessari driver o software particolari. Se si è in grado di inviare una e-mail, si è in grado di stampare da qualunque luogo tramite HP ePrint.

Una volta registrato un account su HP Connected ( [www.hpconnected.com](http://www.hpconnected.com) ), è possibile effettuare l'accesso per visualizzare lo stato dei lavori HP ePrint, gestire la coda di stampa HP ePrint, controllare gli utenti autorizzati all'uso dell'indirizzo e-mail HP ePrint per stampare e ricevere assistenza per HP ePrint.

### Supporti HP

- I supporti HP consentono di individuare e stampare facilmente contenuti Web preformattati, direttamente dalla stampante. È anche possibile acquisire e archiviare digitalmente sul Web i propri documenti.

I supporti HP forniscono inoltre una vasta gamma di contenuti, inclusi buoni sconto dei negozi, attività per la famiglia, notizie, viaggi, sport, cucina, fotografia e altro ancora. È anche possibile visualizzare e stampare le immagini online dai siti di foto più diffusi.

Alcuni supporti HP consentono inoltre di programmare la consegna del contenuto di un'applicazione alla propria stampante.

I contenuti preformattati appositamente per la stampante garantiscono l'assenza di testi e immagini troncati e di pagine extra contenenti solo una riga di testo. In alcune stampanti, è possibile scegliere il tipo di carta e la qualità di stampa dalla schermata dell'anteprima di stampa.

## Configurazione di Web Services

Prima di configurare Web Services, verificare che la stampante sia collegata a Internet tramite una connessione wireless o Ethernet.

Per configurare Web Services, utilizzare uno dei seguenti metodi:

### Per configurare Web Services mediante il pannello di controllo della stampante

1. Dal display del pannello di controllo della stampante, toccare **Configura** .
2. Toccare **Configurazione di Web Services** .
3. Toccare **Accetta** per accettare i termini di utilizzo di Web Services e abilitarli.
4. Nella schermata **Aggiornamento automatico** , toccare **Sì** per consentire alla stampante di verificare automaticamente la presenza di aggiornamenti di prodotto e installarli.

---

 **NOTA:** Se è disponibile un aggiornamento, la stampante scaricherà e installerà l'aggiornamento e quindi verrà riavviata. Sarà necessario ripetere le istruzioni dal passaggio 1 per configurare HP ePrint.

 **NOTA:** Se vengono richieste le impostazioni proxy e se la rete utilizza impostazioni proxy, seguire le istruzioni visualizzate sullo schermo per configurare un server proxy. Se non si dispone delle informazioni necessarie, contattare l'amministratore di rete o la persona che ha configurato la rete.

---

5. Quando la stampante è collegata al server, viene stampata una pagina di informazioni. Seguire le istruzioni presenti sulla pagina di informazioni per completare la configurazione.

### Per configurare Web Services mediante il server Web incorporato

1. Aprire l'EWS. Per maggiori informazioni, vedere [Server Web incorporato](#).
2. Fare clic sulla scheda **Web Services** .
3. Nella sezione **Impostazioni Web Services** , fare clic su **Configura** , quindi su **Continua** e seguire le istruzioni visualizzate sullo schermo per accettare le condizioni di utilizzo.
4. Se richiesto, scegliere di consentire alla stampante di verificare la disponibilità di eventuali aggiornamenti e di installarli.

---

 **NOTA:** Se è disponibile un aggiornamento, la stampante scaricherà e installerà l'aggiornamento e quindi verrà riavviata. Eseguire nuovamente le operazioni dal passaggio 1 per configurare HP ePrint.

 **NOTA:** Se vengono richieste le impostazioni proxy e se la rete utilizza impostazioni proxy, seguire le istruzioni visualizzate sullo schermo per configurare un server proxy. Se non si dispone delle informazioni necessarie, contattare l'amministratore di rete o la persona che ha configurato la rete.

---

5. Quando la stampante è collegata al server, viene stampata una pagina di informazioni. Seguire le istruzioni presenti sulla pagina di informazioni per completare la configurazione.

### Per configurare Web Services tramite il software della stampante HP (Windows)

1. Aprire il software della stampante HP. Per maggiori informazioni, vedere [Aprire il software della stampante HP \(Windows\)](#).
2. Nella finestra visualizzata, fare doppio clic su **Stampa, scansione e fax**, quindi selezionare **Connetti stampante al Web** in Stampa. Viene aperta la pagina iniziale della stampante (server Web incorporato).
3. Fare clic sulla scheda **Web Services** .
4. Nella sezione **Impostazioni Web Services** , fare clic su **Configura** , quindi su **Continua** e seguire le istruzioni visualizzate sullo schermo per accettare le condizioni di utilizzo.
5. Se richiesto, scegliere di consentire alla stampante di verificare la disponibilità di eventuali aggiornamenti e di installarli.

---

 **NOTA:** Se è disponibile un aggiornamento, la stampante scaricherà e installerà l'aggiornamento e quindi verrà riavviata. Sarà necessario ripetere le istruzioni dal passaggio 1 per configurare HP ePrint.

 **NOTA:** Se vengono richieste le impostazioni proxy e se la rete utilizza impostazioni proxy, seguire le istruzioni visualizzate sullo schermo per configurare un server proxy. Se non si dispone di tali informazioni, contattare l'amministratore di rete o la persona che ha configurato la rete wireless.

---

6. Quando la stampante è collegata al server, viene stampata una pagina di informazioni. Seguire le istruzioni presenti sulla pagina di informazioni per completare la configurazione.

## Uso di Web Services

Le sezione che segue descrive come configurare e utilizzare Web Services.

- [HP ePrint](#)
- [Supporti HP](#)

### HP ePrint

Per utilizzare HP ePrint, procedere come indicato di seguito:

- Verificare l'effettiva disponibilità di un computer o dispositivo mobile con supporto per Internet e posta elettronica.
- Abilitare Web Services sulla stampante. Per maggiori informazioni, vedere [Configurazione di Web Services](#).

---

 **SUGGERIMENTO:** Per ulteriori informazioni sulla gestione e la configurazione delle impostazioni HP ePrint e per informazioni sulle ultime funzionalità, visitare HP Connected all'indirizzo [www.hpconnected.com](http://www.hpconnected.com).

---

#### Per stampare documenti utilizzando HP ePrint

1. Sul computer o dispositivo mobile, aprire il programma di posta elettronica.
2. Creare una nuova e-mail e allegare il file che si desidera stampare.
3. Immettere l'indirizzo e-mail della stampante nel campo "A" della e-mail, quindi selezionare l'opzione per l'invio del messaggio.

---

 **NOTA:** Non inserire alcun indirizzo e-mail aggiuntivo nei campi "A" o "Cc". Il server HP ePrint non accetta lavori di stampa se sono presenti più indirizzi e-mail.

---



#### Per individuare l'indirizzo e-mail della stampante

1. Assicurarsi di aver creato un account ePrint.  
Per registrare un account su HP Connected, visitare il sito [www.hpconnected.com](http://www.hpconnected.com).

2. Sul display del pannello di controllo della stampante, toccare  (HP ePrint).

Per personalizzare l'indirizzo e-mail, toccare **Info stampa**. Viene stampata una pagina di informazioni che contiene il codice della stampante e come personalizzare l'indirizzo e-mail.

#### Per disattivare HP ePrint

1. Sul pannello di controllo della stampante, toccare  (HP ePrint), quindi  (**Impostaz. Web Services**).
2. Toccare **ePrint**, quindi toccare **Off**.



---

**NOTA:** Per la rimozione di tutti i servizi Web Services, vedere [Rimozione di Web Services](#).

---

## Supporti HP

I supporti HP consentono di individuare facilmente e stampare contenuti Web preformattati, direttamente dalla stampante.

### Per utilizzare i supporti HP



1. Sul pannello di controllo della stampante, toccare  (**HP Printables**).
2. Toccare i supporti HP che si desidera utilizzare.

Per ulteriori informazioni su singoli supporti HP, visitare il sito [www.hpconnected.com](http://www.hpconnected.com).

### Per gestire i supporti HP

- È possibile gestire i supporti HP con HP Connected. È possibile aggiungere, configurare o rimuovere i supporti HP e impostare l'ordine in cui vengono visualizzati sul display del pannello di controllo.

### Disattivazione di HP Printables

1. Sul pannello di controllo della stampante, toccare  (HP ePrint), quindi  (**Impostaz. Web Services**).
2. Toccare **HP Printables**, quindi **Off**.





---

**NOTA:** Per la rimozione di tutti i servizi Web Services, vedere [Rimozione di Web Services](#).

---

## Rimozione di Web Services

Per rimuovere Web Services, fare quanto segue:

1. Sul display del pannello di controllo della stampante, toccare  (HP ePrint), quindi  (**Impostaz. Web Services**).
2. Toccare **Rimuovi Web Services**.

---



# 7 Operazioni relative alle cartucce d'inchiostro

Questo capitolo tratta i seguenti argomenti:

- [Informazioni sulle cartucce d'inchiostro e sulla testina di stampa](#)
- [Controllo dei livelli di inchiostro stimati](#)
- [Sostituzione delle cartucce d'inchiostro](#)
- [Ordinazione delle cartucce d'inchiostro](#)
- [Conservazione di forniture di stampa](#)
- [Memorizzazione dei dati di utilizzo anonimi](#)
- [Informazioni sulla garanzia delle cartucce di stampa](#)

## Informazioni sulle cartucce d'inchiostro e sulla testina di stampa

Di seguito vengono elencati alcuni suggerimenti per la manutenzione delle cartucce d'inchiostro HP e per garantire una qualità di stampa costante.

- Le istruzioni contenute in questa Guida per l'utente riguardano la sostituzione delle cartucce di stampa e non si riferiscono alla prima installazione. Per la prima installazione, seguire le istruzioni contenute nel poster di installazione fornito con la stampante.
- Per spegnere la stampante, utilizzare sempre il pulsante  (Accensione). Ciò consente alla stampante di chiudere la testina di stampa e proteggerla da danneggiamenti. Per maggiori informazioni, vedere [Spegnere la stampante](#).
- Non pulire la testina di stampa se non strettamente necessario. Tale operazione comporta un elevato consumo di inchiostro e una minore durata delle cartucce.
- Maneggiare le cartucce d'inchiostro con la massima cura. La caduta, lo scuotimento o la manipolazione non corretta delle cartucce durante l'installazione può causare problemi di stampa temporanei.
- Se si trasporta la stampante, eseguire le operazioni riportate di seguito per evitare la fuoriuscita dell'inchiostro o altri danni alla stampante:
  - Spegnere sempre la stampante utilizzando il pulsante  (Accensione). Prima di scollegare la stampante, attendere che cessino tutti i rumori di movimento interno. Per maggiori informazioni, vedere [Spegnere la stampante](#).
  - Il prodotto deve essere posizionato in piano durante il trasporto; non deve essere appoggiato sui lati o capovolto.

---



**⚠ ATTENZIONE:** HP consiglia di sostituire quanto prima eventuali cartucce mancanti per evitare problemi di qualità di stampa, spreco di inchiostro o danni al sistema di inchiostro. Non spegnere mai la stampante se mancano le cartucce d'inchiostro.



---

## Controllo dei livelli di inchiostro stimati

Per controllare il livello di inchiostro stimato, è possibile utilizzare il software della stampante o il pannello di controllo della stampante. Per informazioni sull'utilizzo del software della stampante, vedere [Strumenti di gestione della stampante](#). È possibile inoltre stampare il rapporto sullo stato della stampante per visualizzare queste informazioni (vedere [rapporto dello stato della stampante](#)).

### Per controllare i livelli di inchiostro stimati dal pannello di controllo della stampante

- ▲ Sul display del pannello di controllo della stampante  (Pagina iniziale), toccare  (**Informazioni sull'inchiostro**).

- 
-  **NOTA:** Le avvertenze e gli indicatori del livello di inchiostro forniscono una stima a scopo puramente informativo. Se si riceve un messaggio di livello di inchiostro basso, è opportuno disporre di una cartuccia di ricambio in modo da non dover ritardare la stampa. Non è necessario sostituire le cartucce d'inchiostro fino a quando la qualità di stampa non diventa insoddisfacente.
  -  **NOTA:** Se è stata installata una cartuccia ricaricata o rifabbricata oppure se la cartuccia è stata già utilizzata in un'altra unità, l'indicatore del livello d'inchiostro potrebbe risultare impreciso o non disponibile.
  -  **NOTA:** durante il processo di stampa, l'inchiostro delle cartucce viene utilizzato in diversi modi, inclusi il processo di inizializzazione, che prepara la stampante e le cartucce per la stampa e la fase di manutenzione della testina, che mantiene puliti gli ugelli e garantisce che l'inchiostro scorra senza problemi. Tenere presente che nella cartuccia usata restano sempre dei residui di inchiostro. Per maggiori informazioni, vedere [www.hp.com/go/inkusage](http://www.hp.com/go/inkusage).
- 

## Sostituzione delle cartucce d'inchiostro

Se non si dispone già di cartucce d'inchiostro sostitutive per la stampante, vedere [Ordinazione delle cartucce d'inchiostro](#). Alcune cartucce di inchiostro non sono disponibili in tutti i paesi/regioni.

- 
-  **ATTENZIONE:** HP consiglia di sostituire quanto prima eventuali cartucce mancanti per evitare problemi di qualità di stampa, spreco di inchiostro o danni al sistema di inchiostro. Non spegnere mai la stampante se mancano le cartucce d'inchiostro.
- 

Per ulteriori informazioni sul riciclaggio delle forniture di inchiostro, vedere [Programma di riciclaggio di forniture per stampanti a getto d'inchiostro HP](#).

### Sostituzione delle cartucce di inchiostro

1. Accertarsi che la stampante sia accesa



2. Aprire lo sportello di accesso delle cartucce d'inchiostro.

 **NOTA:** Attendere che il carrello di stampa si fermi prima di procedere.

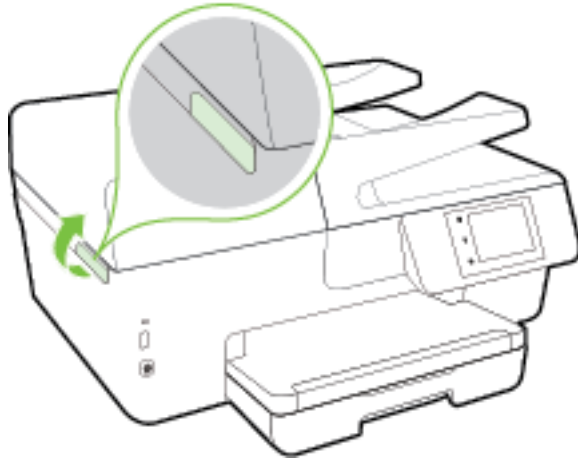

3. Premere la parte anteriore della cartuccia d'inchiostro per sganciarla, quindi rimuoverla dall'alloggiamento.

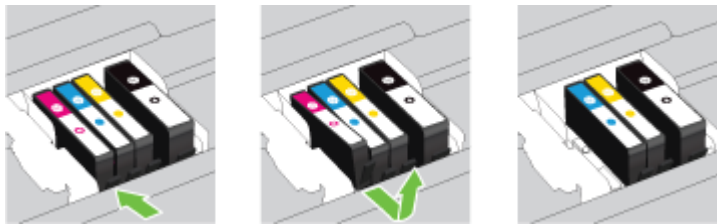

4. Estrarre la nuova cartuccia d'inchiostro dalla confezione.

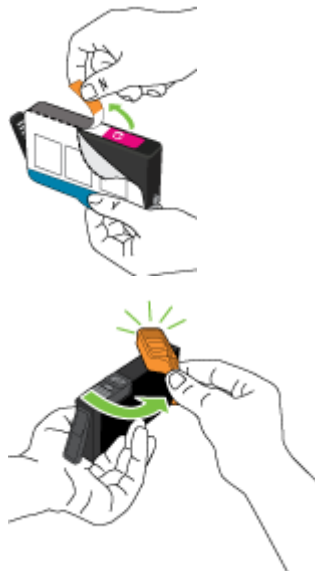

5. Aiutandosi con le lettere a colori, fare scorrere la cartuccia di inchiostro nell'alloggiamento vuoto fino al completo inserimento segnalato da un clic.

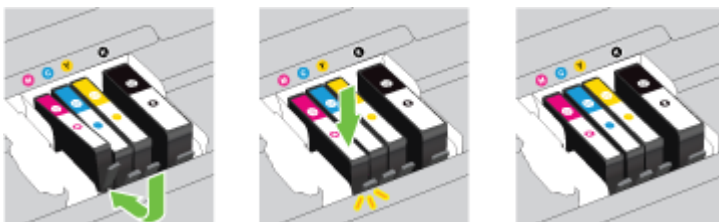

Accertarsi di inserire la cartuccia di inchiostro nell'alloggiamento con la stessa lettera colorata e lo stesso colore della cartuccia che si sta installando.



6. Ripetere i passi da 3 a 5 per ciascuna cartuccia che si desidera sostituire.
7. Chiudere lo sportello di accesso alla cartuccia.

## Ordinazione delle cartucce d'inchiostro

Per ordinare le cartucce di inchiostro, visitare il sito Web [www.hp.com](http://www.hp.com). Attualmente alcune sezioni del sito Web HP sono disponibili solo in lingua inglese. In alcuni paesi/regioni non è possibile ordinare cartucce d'inchiostro online. Tuttavia, in molti paesi/regioni è possibile reperire informazioni sull'ordinazione per telefono, individuando un negozio locale e stampando una lista acquisti. Inoltre, è possibile visitare la pagina [www.hp.com/buy/supplies](http://www.hp.com/buy/supplies) per ottenere informazioni sull'acquisto dei prodotti HP nel proprio paese.

Utilizzare esclusivamente cartucce di ricambio con lo stesso numero di cartuccia di quella che viene sostituita. Il numero di cartuccia è riportato:

- Nel server web incorporato, facendo clic sulla scheda **Strumenti**, quindi, facendo clic su **Indicatore inch. in Informazioni sul prodotto**. Per maggiori informazioni, vedere [Server Web incorporato](#).
- Sul rapporto sullo stato della stampante (vedere [rapporto dello stato della stampante](#)).
- Sull'etichetta della cartuccia che viene sostituita.
- Su un adesivo all'interno della stampante. Aprire lo sportello di accesso alle cartucce per individuare l'adesivo.
- In software della stampante, fare clic su **Acquista**, quindi su **Acquista materiali di consumo online**.



**NOTA:** La cartuccia di inchiostro di **Configurazione** fornita con la stampante non è acquistabile separatamente.

## Conservazione di forniture di stampa

- Conservare le cartucce d'inchiostro nelle confezioni originali sigillate fino al momento dell'uso.
- È possibile lasciare le cartucce d'inchiostro nella stampante per lunghi periodi di tempo. Tuttavia, per la conservazione ottimale delle cartucce di inchiostro, spegnere correttamente la stampante. Per maggiori informazioni, vedere [Spegnere la stampante](#).
- Conservare le cartucce a temperatura ambiente (15-35° C o 59-95° F).

## Memorizzazione dei dati di utilizzo anonimi

Le cartucce HP utilizzate con questa stampante contengono un chip di memoria che guida nelle operazioni della stampante. Inoltre, questo chip di memoria registra un insieme limitato di informazioni in forma anonima sull'utilizzo della stampante, che potrebbe includere: il numero di pagine stampate utilizzando la cartuccia, la copertura delle pagine, la frequenza di stampa e le modalità di stampa utilizzate.

Queste informazioni consentono ad HP di progettare le stampanti future per soddisfare le necessità dei clienti. I dati raccolti dal chip di memoria della cartuccia non contengono informazioni che possono essere utilizzate per identificare un cliente o utente della cartuccia o la sua stampante.

HP raccoglie un campione dei chip di memoria dalle cartucce restituite ad HP tramite il programma di ritiro e riciclo HP gratuito (HP Planet Partners: [www.hp.com/recycle](http://www.hp.com/recycle)). I chip di memoria di questo campionamento vengono letti e studiati al fine di migliorare le stampanti HP future. I partner HP che aiutano a riciclare questa cartuccia potrebbero avere accesso a questi dati.

Terzi che dispongono della cartuccia potrebbero avere accesso alle informazioni anonime sul chip di memoria. Se si preferisce non consentire l'accesso a queste informazioni, è possibile rendere il chip inoperabile. Tuttavia, una volta reso inoperabile, la cartuccia non può più essere utilizzata in una stampante HP.

Se si desidera non fornire queste informazioni in forma anonima, è possibile renderle inaccessibili disattivando il chip di memoria per non consentire la raccolta delle informazioni sull'utilizzo della stampante.

### Per disattivare la funzione relativa alle informazioni di utilizzo

1. Dal pannello di controllo della stampante, toccare **Configura**.
2. Selezionare **Preferenze**, quindi toccare **Archivia info di utilizzo anonime**.
3. Toccare **Off** per disabilitare la raccolta di informazioni sull'utilizzo.

---

 **NOTA:** Per riattivare la funzione di visualizzazione delle informazioni sull'uso, ripristinare i valori predefiniti. Per informazioni su come ripristinare i valori predefiniti, vedere [Ripristino delle impostazioni predefinite](#).

 **NOTA:** È possibile continuare ad utilizzare la cartuccia nella stampante HP anche se si disattiva la capacità del chip di memoria di raccogliere le informazioni relative all'utilizzo del prodotto.

---

## Informazioni sulla garanzia delle cartucce di stampa

La garanzia delle cartucce HP è applicabile quando il prodotto viene utilizzato nella periferica di stampa HP per cui è stato progettato. Questa garanzia non copre le cartucce di stampa HP che sono state ricaricate, rigenerate, rimesse a nuovo, utilizzate in modo improprio o manomesse.

Durante il periodo di garanzia il prodotto è coperto fino all'esaurimento dell'inchiostro HP e al raggiungimento della data di fine garanzia. La data di fine garanzia, in formato AAAA-MM può essere individuata sul prodotto come mostrato di seguito:

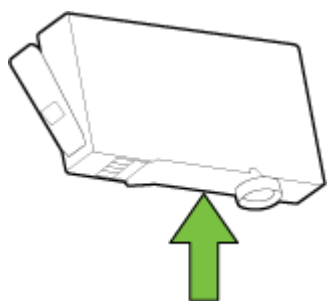

---

## 8 Installazione della rete

Sono disponibili ulteriori impostazioni avanzate nella home page della stampante (EWS). Per maggiori informazioni, vedere [Server Web incorporato](#).

Questo capitolo tratta i seguenti argomenti:

- [Configurazione del la stampante per la comunicazione wireless](#)
- [Cambiare le impostazioni di rete](#)
- [Utilizzo della connessione HP diretta wireless](#)

### Configurazione del la stampante per la comunicazione wireless

- [Operazioni preliminari](#)
- [Configurazione della stampante per la rete wireless](#)
- [Modifica del metodo di connessione](#)
- [Test della connessione wireless](#)
- [Attivazione e disattivazione della funzionalità wireless della stampante](#)



**NOTA:** In caso di problemi nel collegamento della stampante, vedere [Impossibile stabilire la connessione wireless della stampante](#).



**SUGGERIMENTO:** Per ulteriori informazioni sulla configurazione e sull'utilizzo della stampante in modalità wireless, visitare il Centro di stampa wireless HP ([www.hp.com/go/wirelessprinting](http://www.hp.com/go/wirelessprinting)).

---

### Operazioni preliminari

Verificare quanto segue:

- La stampante non è collegata alla rete con un cavo Ethernet.
- La rete wireless è configurata e funzionante.
- Che la stampante e i computer che la utilizzano siano sulla stessa rete (subnet).

Durante il collegamento della stampante, potrebbe venire richiesto di immettere il nome della rete wireless (SSID) e una password wireless.

- Il nome di rete o SSID identifica una rete wireless.
- La password wireless impedisce ad altri di connettersi alla rete wireless senza autorizzazione. A seconda del livello di sicurezza necessario, la rete wireless può utilizzare una passphrase WPA o una chiave WEP.

Se dal momento della prima configurazione della rete wireless non è stata più apportata alcuna variazione al nome della rete o alla chiave di sicurezza, in alcuni casi l'uno e l'altra sono riportati sul retro o sul lato del router wireless.

Se non si riesce a trovare il nome della rete o la password oppure queste informazioni sono state dimenticate, vedere la documentazione fornita con il computer o il router wireless. Se non si riesce a trovare queste informazioni, contattare l'amministratore della rete o la persona che ha configurato la rete wireless.

## Configurazione della stampante per la rete wireless

Utilizzare l'Installazione guidata wireless dal display del pannello di controllo della stampante per configurare la comunicazione wireless.



---

**NOTA:** Per continuare, esaminare prima i vari punti dell'elenco [Operazioni preliminari](#).

---

1. Dal pannello di controllo della stampante, toccare **Configura**.
2. Toccare **Installazione in rete**.
3. Toccare **Impostazioni wireless**.
4. Toccare **Programma di installazione guidata wireless**.
5. Seguire le istruzioni visualizzate per completare l'impostazione.

Se si utilizza già la stampante con un diverso tipo di connessione, ad esempio una connessione USB, seguire le istruzioni in [Modifica del metodo di connessione](#) per configurare la stampante sulla rete wireless.

## Modifica del metodo di connessione

Una volta installato il software della stampante HP e connessa la stampante al computer o a una rete, è possibile utilizzare il software HP per modificare il tipo di connessione (ad esempio da una connessione USB a una connessione wireless).



---

**NOTA:** Il collegamento di un cavo Ethernet disattiva la funzionalità wireless della stampante.

---

### Per passare da una connessione Ethernet a una connessione wireless (Windows)

1. Rimuovere il cavo Ethernet dalla stampante.
2. Eseguire l'Installazione guidata wireless per creare la connessione wireless. Per maggiori informazioni, vedere [Configurazione della stampante per la rete wireless](#).

Aprire il software della stampante in seguito all'installazione. Per ulteriori informazioni, vedere [Aprire il software della stampante HP \(Windows\)](#).

### Per passare da una connessione USB a una rete wireless (Windows)

Per continuare, esaminare prima i vari punti dell'elenco [Operazioni preliminari](#).

1. A seconda del sistema operativo utilizzato, eseguire una delle operazioni riportate di seguito:
  - **Windows 8.1:** fare clic sul pulsante freccia giù nell'angolo inferiore sinistro della schermata Start, selezionare il nome della stampante, quindi fare clic su **Utilità**.
  - **Windows 8:** nella schermata Start, fare clic con il pulsante destro del mouse su un'area vuota dello schermo, fare clic su **Tutte le app** sulla barra delle applicazioni, selezionare il nome della stampante, quindi fare clic su **Utilità**.
  - **Windows 7, Windows Vista e Windows XP:** dal desktop del computer, fare clic su **Start**, selezionare **Tutti i programmi**, fare clic su **HP**, fare clic sulla cartella in cui si trova la stampante.
2. Fare clic su **Software & configurazione stampante**.
3. Selezionare **Converti una stampante con collegamento USB in wireless**. Seguire le istruzioni visualizzate sullo schermo.



Ulteriori informazioni sul passaggio da una connessione USB a una connessione wireless. [Fare clic qui per ulteriori informazioni](#). Al momento, questo sito Web potrebbe non essere disponibile in tutte le lingue.

### Per passare da una connessione wireless a una connessione USB o Ethernet (Windows)

- Collegare il cavo USB o Ethernet alla stampante.

### Per passare da una connessione wireless a una connessione USB o Ethernet (OS X)



Aggiunta della stampante alla coda di stampa.

1. Apertura di **Preferenze di sistema**.
2. In base al sistema operativo utilizzato, fare clic su **Stampa & Fax**, **Stampa & Scansione** o **Stampanti e scanner** nella sezione **Hardware**.
3. Fare clic su + sotto l'elenco delle stampanti a sinistra.
4. Selezionare la stampante dall'elenco delle stampanti rilevate e fare clic su **Aggiungi**.

## Test della connessione wireless

Stampare il rapporto di test wireless per informazioni sulla connessione wireless della stampante. Il rapporto di test wireless fornisce le informazioni relative allo stato della stampante, all'indirizzo MAC hardware e all'indirizzo IP. Se la stampante è collegata ad una rete, il rapporto di test mostra i dettagli relativi alle impostazioni di rete.

Per stampare il rapporto sul test della rete wireless

1. Sul pannello di controllo della stampante, toccare  (pulsante Senza fili), quindi  (pulsante **Impostazioni**).
2. Toccare **Stampa rapporto**
3. Toccare **Report di test wireless**.

## Attivazione e disattivazione della funzionalità wireless della stampante

La spia wireless blu sul pannello di controllo della stampante è accesa quando la funzionalità wireless della stampante è attiva.



**NOTA:** La connessione di un cavo Ethernet alla stampante, disabilita automaticamente la connessione wireless e la relativa spia.

1. Sul pannello di controllo della stampante, toccare **Configura**, quindi toccare **Installazione in rete**.
2. Toccare **Impostazioni wireless**.
3. Toccare **Wireless** per attivare o disattivare la funzione.

## Cambiare le impostazioni di rete

Dal pannello di controllo della stampante, è possibile configurare e gestire la connessione wireless ed eseguire diverse operazioni di gestione della rete, tra cui la visualizzazione e la modifica delle impostazioni di rete, il ripristino delle impostazioni di rete predefinite e l'attivazione o disattivazione della funzionalità wireless.



---

**⚠ ATTENZIONE:** Le impostazioni di rete vengono fornite per comodità dell'utente. Tuttavia, è consigliabile non modificare alcune di tali impostazioni, se non si è esperti (ad esempio, le impostazioni relative a velocità di connessione, impostazioni IP, gateway predefinito e impostazioni del firewall).

---

### Per stampare le impostazioni di rete

Utilizzare una delle procedure riportate di seguito:

- Dal pannello di controllo della stampante, toccare  (Senza fili) o  (Ethernet). Verrà visualizzata la schermata dello stato della rete. Selezionare **Dett. stampa** per stampare la pagina di configurazione della rete.
- Stampare la pagina di configurazione di rete. Per maggiori informazioni, vedere [pagina di configurazione di rete](#).

### Per impostare la velocità di collegamento

È possibile modificare la velocità di trasmissione dei dati sulla rete. L'impostazione predefinita è **Auto**.

1. Sul pannello di controllo della stampante, toccare **Configura**, quindi toccare **Installazione in rete**.
2. Toccare **Impostazioni Ethernet**.
3. Selezionare **Impostazioni avanzate**.
4. Toccare **Velocità di collegamento**.
5. Toccare l'opzione appropriata che corrisponde all'hardware di rete.

### Per modificare le impostazioni IP

Il valore predefinito per le impostazioni IP è **Auto**, che consente di definire automaticamente le impostazioni IP. Gli utenti avanzati che desiderano utilizzare impostazioni diverse (ad esempio indirizzo IP, subnet mask o il gateway predefinito), possono apportare le dovute modifiche manualmente.

---

**⚠ ATTENZIONE:** Prestare molta attenzione quando si assegna un indirizzo IP. Se durante l'installazione si immette un indirizzo IP non valido, i componenti di rete non saranno in grado di connettersi alla stampante.

---

1. Sul pannello di controllo della stampante, toccare **Configura**, quindi toccare **Installazione in rete**.
2. Toccare **Impostazioni Ethernet** o **Impostazioni wireless**.
3. Toccare **Impostazioni avanzate**.
4. Toccare **Impostazioni IP**.
5. Compare un messaggio di avvertenza che modificando l'indirizzo IP si rimuove la stampante dalla rete. Toccare **OK** per continuare.
6. **Auto** viene selezionato per impostazione predefinita. Per modificare manualmente le impostazioni, toccare **Manuale**, quindi immettere le informazioni appropriate per le seguenti impostazioni:
  - **Indirizzo IP**
  - **Subnet Mask**
  - **Gateway predefinito**
  - **Indirizzo DNS**
7. Effettuare le modifiche, quindi toccare **Eseguito**.
8. Toccare **OK**.



# Utilizzo della connessione HP diretta wireless

Con Diretta wireless HP, è possibile stampare in modalità wireless da computer, smartphone, tablet o altro dispositivo con funzionalità wireless, senza alcuna necessità di collegarsi a una rete wireless esistente.

## Linee guida per l'uso di Diretta wireless HP

- Assicurarsi che il computer o il dispositivo portatile disponga del software necessario:  
Se si usa un computer, assicurarsi di aver installato il software della stampante fornito con la stampante.
- Se il software della stampante HP non è installato nel computer, stabilire prima una connessione diretta wireless HP, quindi installare il software della stampante. Selezionare **Wireless** per il tipo di connessione, quando richiesto dal software della stampante.
- Se si usa un dispositivo portatile, assicurarsi di aver installato un'applicazione di stampa compatibile. Per maggiori informazioni sulla stampa con dispositivi portatili, visitare [www.hp.com/global/us/en/eprint/mobile\\_printing\\_apps.html](http://www.hp.com/global/us/en/eprint/mobile_printing_apps.html).
- Assicurarsi che Diretta wireless HP sia attivata sulla stampante e, se necessario, che la protezione sia attiva.
- La stessa connessione di Diretta wireless HP può essere utilizzata da un massimo di cinque computer e dispositivi portatili.
- Diretta wireless HP può essere utilizzata anche quando la stampante è collegata a un computer tramite cavo USB o a una rete tramite connessione wireless.
- Diretta wireless HP non può essere utilizzata per collegare a Internet un computer, un dispositivo mobile o una stampante.

## Per attivare Diretta wireless HP

1. Dal pannello di controllo della stampante, toccare  (Diretta wireless HP).
2. Toccare **Attivato** per **Diretta wireless HP**.

---

 **SUGGERIMENTO:** Per utilizzare la connessione diretta wireless HP con maggiore sicurezza e se il computer o il dispositivo portatile supporta la crittografia WPA2, toccare **Sicurezza** e abilitare o disabilitare la sicurezza. Con la protezione attivata, solo gli utenti che conoscono la password potranno stampare in modalità wireless sulla stampante. Se la protezione è disattivata, chiunque possieda un dispositivo Wi-Fi nel raggio d'azione della rete Wi-Fi potrà connettersi alla stampante.

---

3. Toccare **Nome Diretta wireless HP** per visualizzare il nome di Diretta wireless HP.
4. Se la protezione è stata abilitata, toccare **Passcode protezione** per visualizzare la password di Diretta wireless HP.

---

 **SUGGERIMENTO:** È anche possibile attivare la connessione HP diretta wireless dal server EWS. Per ulteriori informazioni sull'utilizzo del server EWS, consultare la sezione [Server Web incorporato](#).

---

## Per stampare da un dispositivo mobile con funzionalità wireless

Assicurarsi di aver installato un'applicazione di stampa compatibile sul dispositivo portatile. Per maggiori informazioni, visitare [www.hp.com/global/us/en/eprint/mobile\\_printing\\_apps.html](http://www.hp.com/global/us/en/eprint/mobile_printing_apps.html).

1. Assicurarsi di aver attivato Diretta wireless HP sulla stampante.
2. Attivare la connessione Wi-Fi sul dispositivo mobile. Per ulteriori informazioni, vedere la documentazione fornita con il dispositivo mobile.



**NOTA:** Se il dispositivo mobile non supporta la connessione Wi-Fi, non sarà possibile utilizzare Diretta wireless HP.

---

3. Dal dispositivo mobile, stabilire la connessione a una rete. Utilizzare il processo utilizzato di norma per la connessione a una nuova rete wireless o hotspot. Scegliere il nome della connessione Diretta wireless HP dall'elenco delle reti wireless visualizzato, ad esempio **HP-Print-\*\*-Officejet Pro XXXX** (dove \*\* corrisponde ai caratteri univoci per identificare la stampante e XXXX indica il modello della stampante).  
Se Diretta wireless HP è attivata con protezione, inserire la password quando viene richiesta.
4. Stampare il documento.

## Per stampare da un computer con funzionalità wireless (Windows)

1. Assicurarsi di aver attivato Diretta wireless HP sulla stampante.
2. Attivare la connessione Wi-Fi del computer. Per ulteriori informazioni, vedere la documentazione fornita con il computer.



**NOTA:** Se il computer non supporta la connessione Wi-Fi, non sarà possibile utilizzare Diretta wireless HP.

---

3. Dal computer, stabilire la connessione a una rete. Utilizzare il processo normalmente in uso per collegarsi a un hotspot o rete wireless. Scegliere il nome della connessione Diretta wireless HP dall'elenco delle reti wireless visualizzato, ad esempio **HP-Print-\*\*-Officejet Pro XXXX** (dove \*\* corrisponde ai caratteri univoci per identificare la stampante e XXXX indica il modello della stampante).  
Se Diretta wireless HP è attivata con protezione, inserire la password quando viene richiesta.
4. Procedere al passaggio 5 se la stampante è stata installata e collegata al computer tramite rete wireless. Se la stampante è stata installata e collegata al computer con un cavo USB, seguire la procedura di seguito per installare software della stampante utilizzando la Diretta wireless HP HP.
  - a. A seconda del sistema operativo utilizzato, eseguire una delle operazioni riportate di seguito:
    - **Windows 8,1:** fare clic sul pulsante freccia giù nell'angolo inferiore sinistro della schermata Start, selezionare il nome della stampante, quindi fare clic su **Utilità**.
    - **Windows 8:** nella schermata Start, fare clic con il pulsante destro del mouse su un'area vuota dello schermo, fare clic su **Tutte le app** sulla barra delle applicazioni, selezionare il nome della stampante, quindi fare clic su **Utilità**.
    - **Windows 7, Windows Vista e Windows XP:** dal desktop del computer, fare clic su **Start**, selezionare **Tutti i programmi**, fare clic su **HP**, fare clic sulla cartella in cui si trova la stampante.
  - b. Fare clic su **Software & configurazione stampante**, quindi fare clic su **Collega nuova stampante**

- c. Quando viene visualizzata la schermata del software **Opzioni di connessione**, selezionare **Wireless**.  
Selezionare il software della stampante HP dall'elenco di stampanti rilevate.
  - d. Seguire le istruzioni visualizzate sullo schermo.
5. Stampare il documento.

#### **Per stampare da un computer con funzionalità wireless (OS X)**

1. Assicurarsi di aver attivato Diretta wireless HP sulla stampante.
2. Attivare il Wi-Fi sul computer.  
Per maggiori informazioni, consultare la documentazione fornita da Apple.
3. Fare clic sull'icona Wi-Fi e scegliere il nome della connessione Diretta wireless HP , ad esempio **HP-Print-\*\*-Officejet Pro XXXX** (dove \*\* corrisponde ai caratteri univoci per identificare la stampante e XXXX indica il modello della stampante).  
Se Diretta wireless HP è attivata con protezione, inserire la password quando viene richiesta.
4. Aggiungere la stampante.
  - a. Apertura di **Preferenze di sistema** .
  - b. In base al sistema operativo utilizzato, fare clic su **Stampa & Fax** , **Stampa & Scansione** o **Stampanti e scanner** nella sezione **Hardware**.
  - c. Fare clic su + sotto l'elenco delle stampanti a sinistra.
  - d. Selezionare la stampante nell'elenco delle stampanti individuate (nella colonna destra accanto al nome della stampante compare la parola "Bonjour") e fare clic su **Aggiungi**.



Fare clic qui per consultare la risoluzione dei problemi online relativi alla connessione diretta wireless

HP o per ulteriori informazioni sull'impostazione della connessione. Al momento, questo sito Web potrebbe non essere disponibile in tutte le lingue.

---

# 9 Strumenti di gestione della stampante

Questo capitolo tratta i seguenti argomenti:

- [Casella strumenti \(Windows\)](#)
- [HP Utility \(OS X\)](#)
- [Server Web incorporato](#)

## Casella strumenti (Windows)

La Casella degli strumenti fornisce informazioni sulla manutenzione della stampante.

---

 **NOTA:** La Casella degli strumenti può essere installata dal CD del software HP se il computer soddisfa i requisiti del sistema. I requisiti del sistema sono disponibili nel file Leggimi, incluso nel CD del software della stampante HP fornito in dotazione.

---

### Per aprire la Casella degli strumenti

1. Aprire il software della stampante HP. Per ulteriori informazioni, vedere [Aprire il software della stampante HP \(Windows\)](#).
2. Fare clic su **Stampa, scans. e fax**.
3. Fare clic su **Esegui manutenzione stampante**.

## HP Utility (OS X)

HP Utility include strumenti per la configurazione delle impostazioni di stampa, la calibrazione della stampante, l'ordinazione online dei materiali di consumo e la ricerca dei siti Web che contengono informazioni di assistenza.

---

 **NOTA:** Le funzionalità disponibili in Utility HP dipendono dalla stampante selezionata.

Le avvertenze e gli indicatori del livello di inchiostro forniscono una stima a scopo puramente informativo. Quando viene visualizzato un messaggio di avviso di inchiostro in esaurimento, è consigliabile avere a disposizione una cartuccia sostitutiva per evitare possibili ritardi nella stampa. Non è necessario sostituire la cartuccia finché la qualità di stampa è accettabile.

---

Fare doppio clic su HP Utility nella cartella **Hewlett-Packard** in **Applicazioni** al livello superiore del disco rigido.

## Server Web incorporato

Se la stampante è collegata a una rete, è possibile utilizzare il server Web incorporato (EWS) per visualizzare le informazioni sullo stato, modificare le impostazioni e gestire la stampante dal computer.

---

 **NOTA:** Per visualizzare o modificare alcune impostazioni, potrebbe essere necessaria una password.

 **NOTA:** È possibile aprire e utilizzare il server web incorporato senza essere collegati a Internet. Tuttavia, alcune funzionalità non sono disponibili.

---

- [Informazioni sui cookie](#)
- [Apertura del server Web incorporato \(EWS\).](#)
- [Blocco pannello di controllo](#)
- [Impossibile aprire il server Web incorporato](#)

## Informazioni sui cookie

Il server Web incorporato (EWS) inserisce file di testo di piccole dimensioni (cookie) sul disco rigido durante la navigazione. Tali file consentono al server EWS di riconoscere il computer alla successiva esplorazione. Ad esempio, se è stata configurata la lingua EWS, un cookie consente di memorizzare la lingua selezionata, in modo che al successivo accesso a EWS, le pagine siano visualizzate in tale lingua. Alcuni cookie (ad esempio, il cookie che memorizza le preferenze specifiche del cliente) vengono memorizzati nel computer fino a quando non si procede alla cancellazione manuale.

È possibile configurare il browser per accettare tutti i cookie oppure per avvisare l'utente ogni volta che viene offerto un cookie, consentendo di decidere quali cookie accettare o rifiutare. È anche possibile utilizzare il browser per rimuovere i cookie indesiderati.

A seconda della stampante in uso, se si sceglie di disabilitare i cookie verranno disabilitate anche una o più delle seguenti funzioni:

- Uso di alcune procedure di installazione guidata
- L'utilizzo dell'impostazione della lingua del browser EWS
- Personalizzazione della pagina Pagina iniziale di EWS

Per informazioni su come cambiare la privacy e le impostazioni dei cookie e su come visualizzare o eliminare i cookie, consultare la documentazione disponibile con il browser Web.

## Apertura del server Web incorporato (EWS).

È possibile accedere al server Web incorporato tramite rete o connessione diretta wireless HP.

### Per aprire il server Web incorporato tramite rete

1. Cercare l'indirizzo IP o il nome host della stampante nella pagina di configurazione di rete.  
Per maggiori informazioni, vedere [pagina di configurazione di rete](#).
2. In un browser Web supportato sul computer in uso, digitare l'indirizzo IP o il nome host assegnato alla stampante.

Ad esempio, se l'indirizzo IP è 123.123.123.123, digitare il seguente indirizzo nel browser: `http://123.123.123.123`.

### Per aprire il server EWS tramite Diretta wireless HP

1. Toccare  (Diretta wireless HP) dal display del pannello di controllo della stampante.
2. Se il display indica che Diretta wireless HP è **Off**, toccare **Diretta wireless HP** per attivarla.
3. Dal computer wireless, attivare la funzionalità wireless, individuare il nome della rete Diretta wireless HP e stabilire la connessione. Se la protezione Diretta wireless HP è attivata, immettere la password di Diretta wireless HP quando viene richiesta.
4. Nel browser Web del computer supportato, digitare il seguente indirizzo: `http://192.168.223.1`.

## Blocco pannello di controllo

Per impedire l'uso non autorizzato di alcune funzionalità sul pannello di controllo della stampante, è possibile bloccare tali funzionalità dal server Web incorporato (EWS).

Una volta attivato il blocco sul pannello di controllo, alcune funzionalità non saranno accessibili dal pannello di controllo. Le impostazioni del blocco stesso del pannello di controllo possono anche essere protette impostando una password amministratore nel server Web incorporato. È necessario immettere la password quando si accede all'impostazione di attivazione o disattivazione del blocco del pannello di controllo.

## Impossibile aprire il server Web incorporato

### Controllare l'impostazione di rete

- Assicurarsi di non aver utilizzato un cavo telefonico o un cavo incrociato (crossover) per collegare la stampante alla rete.
- Assicurarsi di avere collegato correttamente il cavo di rete alla stampante.
- Assicurarsi che l'hub di rete, il commutatore o il router siano accesi e funzionanti.

### Controllare il computer

- Assicurarsi che il computer utilizzato sia collegato alla rete.



---

**NOTA:** Inoltre, è possibile accedere al server EWS se la connessione diretta wireless HP della stampante è attivata e all'utente è noto l'indirizzo IP della stampante.

---

### Controllare il browser Web

- Assicurarsi che il browser Web soddisfi i requisiti minimi di sistema. Per ulteriori informazioni, vedere i requisiti di sistema nel file Leggimi della stampante incluso nel CD del software della stampante HP.
- Se il browser Web utilizza qualsiasi impostazioni proxy per collegarsi ad Internet, provare a disattivare queste impostazioni. Per ulteriori informazioni, consultare la documentazione fornita con il browser Web.
- Accertarsi che nel browser web siano abilitati JavaScript e cookie. Per ulteriori informazioni, consultare la documentazione fornita con il browser Web.

### Controllare l'indirizzo IP della stampante

- Per controllare l'indirizzo IP della stampante, ottenere l'indirizzo IP stampando una pagina di configurazione di rete. Sul display del pannello di controllo della stampante, toccare **Configura**, **Rapporti**, quindi **Rapporto configurazione di rete**.
- Eseguire il ping della stampante con l'indirizzo IP dal prompt dei comandi (Windows) o da Utility Network (OS X).



---

**NOTA:** OS X Lion e OS X Mountain Lion: Utility Network si trova nella cartella **Utility** della cartella **Applicazioni** nel livello superiore del disco rigido.

OS X: Aprire **Finder**, tenere premuto Opzione e scegliere **System Information** dal menu **Apple** (🍏). Scegliere **Window > Utility Network**.

---

Ad esempio, se l'indirizzo IP è 123.123.123.123, digitare quanto segue al prompt dei comandi (Windows):

```
C:\>ping 123.123.123.123
```

oppure

In Utility Network (OS X), fare clic sulla scheda **Ping**, digitare 123.123.123.123 nella casella, quindi fare clic su **Ping**.

Se viene visualizzata una risposta, l'indirizzo IP è corretto. Se viene visualizzato un messaggio di timeout, l'indirizzo IP non è corretto.

---

 **SUGGERIMENTO:** Se si utilizza un computer su cui è in esecuzione Windows, è possibile visitare il sito Web del supporto online HP all'indirizzo [www.hp.com/support](http://www.hp.com/support) . Questo sito Web fornisce informazioni e programmi di utilità che possono essere di aiuto nella soluzione di molti comuni problemi della stampante.

---

---

# 10 Risoluzione dei problemi

Le informazioni contenute in questa sezione offrono suggerimenti per risolvere i problemi più comuni. Se la stampante non funziona correttamente e tali informazioni non risolvono il problema, utilizzare uno dei servizi di supporto elencati in [Assistenza HP](#) per ricevere assistenza.

Questo capitolo tratta i seguenti argomenti:

- [Assistenza HP](#)
- [Per ricevere assistenza dal pannello di controllo della stampante](#)
- [Informazioni sui rapporti della stampante](#)
- [Risoluzione dei problemi di stampa](#)
- [Risoluzione dei problemi di stampa](#)
- [Risoluzione dei problemi di copia](#)
- [Risoluzione dei problemi di scansione](#)
- [Risoluzioni dei problemi di invio e ricezione di fax](#)
- [Risoluzione dei problemi di utilizzo di Web Services](#)
- [Risoluzione dei problemi di rete](#)
- [Manutenzione della stampante](#)
- [Eliminazione degli inceppamenti della carta](#)
- [Liberare il carrello di stampa](#)
- [Ripristino delle impostazioni predefinite](#)

## Assistenza HP

- [Registrazione stampante](#)
- [Procedura di assistenza](#)
- [Supporto tecnico online](#)
- [Assistenza telefonica HP](#)

## Registrazione stampante

Effettuando la registrazione, è possibile usufruire di un servizio veloce, un'assistenza più efficiente e notifiche sui prodotti. Se non è stata ancora effettuata la registrazione nel corso dell'installazione del software, è possibile effettuarla all'indirizzo <http://www.register.hp.com>.



## Procedura di assistenza

Se si dovesse verificare un problema, attenersi alla seguente procedura:

1. Consultare la documentazione fornita con la stampante.
2. Visitare il sito Web dell'assistenza online HP all'indirizzo [www.hp.com/support](http://www.hp.com/support).

L'assistenza online HP è disponibile per tutti i clienti HP. È il modo più rapido per avere informazioni aggiornate sui prodotti ed avere assistenza da parte di esperti. Il servizio include:

- Accesso rapido in linea agli specialisti dell'assistenza HP
  - Aggiornamenti del software e del driver per la stampante
  - Informazioni necessarie sulla risoluzione dei problemi comuni
  - Aggiornamenti della stampante proattivi, avvisi dell'assistenza e newsgam HP disponibili quando si registra la stampante
3. Chiamare l'assistenza clienti HP. Per maggiori informazioni, vedere [Assistenza telefonica HP](#).

Le opzioni e la disponibilità dell'assistenza variano a seconda della stampante, del paese o della regione e della lingua.

## Supporto tecnico online

Per informazioni su assistenza e garanzia, visitare il sito Web HP all'indirizzo [www.hp.com/support](http://www.hp.com/support). Questo sito Web fornisce informazioni e programmi di utilità che possono essere di aiuto nella soluzione di molti comuni problemi della stampante. Se richiesto, selezionare il paese/regione e fare clic su **Tutti i contatti di HP** per informazioni su come richiedere assistenza tecnica.

Il sito Web offre assistenza tecnica, driver, materiali di consumo, informazioni sulle modalità di ordinazione e altre opzioni quali:

- Accesso alle pagine dell'assistenza online.
- inviare un messaggio e-mail a HP per ottenere l'informazione desiderata.
- Collegamento con un tecnico HP tramite il servizio di chat online.
- Verifica della disponibilità di aggiornamenti software HP.

È possibile ottenere supporto dal software HP per Windows o OS X, che fornisce soluzioni ai comuni problemi di stampa. Per maggiori informazioni, vedere [Strumenti di gestione della stampante](#).

Le opzioni e la disponibilità dell'assistenza variano a seconda della stampante, del paese o della regione e della lingua.

## Assistenza telefonica HP

La disponibilità dei servizi di assistenza telefonica varia in base alla stampante, al paese o alla regione di appartenenza e alla lingua.

Questo capitolo tratta i seguenti argomenti:

- [Prima di chiamare](#)
- [Durata dell'assistenza telefonica](#)
- [Numeri telefonici del supporto](#)
- [Al termine del periodo di assistenza telefonica](#)

## Prima di chiamare

Chiamare l'assistenza clienti HP quando ci si trova davanti alla stampante collegata a un computer. Tenere a portata di mano le seguenti informazioni:

- Numero modello
- Numero di serie (indicato sulla parte posteriore o inferiore del prodotto)
- Messaggi che compaiono quando si verifica la situazione oggetto della chiamata
- Risposte alle seguenti domande:
  - Il problema si è già verificato in precedenza?
  - Si è in grado di riprodurre la situazione di errore?
  - È stato installato nuovo hardware o software sul computer nel periodo in cui il problema si è verificato per la prima volta?
  - Si è verificato qualcosa di particolare prima di questa situazione (ad esempio un temporale o lo spostamento della stampante)?

Se si desidera contattare HP, può essere utile stampare il rapporto sullo stato della stampante prima di chiamare.

## Durata dell'assistenza telefonica

È disponibile un anno di assistenza telefonica in America del Nord, Asia nell'area del Pacifico e America Latina (incluso Messico). Per conoscere la durata dell'assistenza telefonica gratuita per Europa, Medio Oriente e Africa, visitare il sito Web all'indirizzo [www.hp.com/support](http://www.hp.com/support). L'assistenza è soggetta alle tariffe standard.

## Numeri telefonici del supporto

Per l'elenco dei numeri di supporto telefonico HP aggiornato e per le informazioni sui costi delle chiamate, vedere [www.hp.com/support](http://www.hp.com/support).

## Al termine del periodo di assistenza telefonica

Una volta trascorso il periodo di assistenza telefonica, l'assistenza HP viene prestata a un costo aggiuntivo. L'assistenza è disponibile anche sul sito Web dell'assistenza online HP: [www.hp.com/support](http://www.hp.com/support). Per informazioni sulle opzioni di assistenza, contattare il proprio rivenditore HP oppure rivolgersi al numero dell'assistenza telefonica del paese/regione di appartenenza.

## Per ricevere assistenza dal pannello di controllo della stampante

È possibile utilizzare la guida in linea della stampante per ottenere ulteriori informazioni sulla stampante; alcuni argomenti della guida includono animazioni che illustrano in dettaglio le procedure, ad esempio la rimozione degli inceppamenti.

Per aprire la guida in linea dal pannello di controllo della stampante, toccare  (?) nella schermata iniziale.

## Informazioni sui rapporti della stampante

Per agevolare la risoluzione dei problemi della stampante, è possibile stampare i seguenti rapporti.

- [rapporto dello stato della stampante](#)
- [pagina di configurazione di rete](#)

- Rapporto sulla qualità di stampa
- rapporto test connessione wireless
- Rapporto di accesso al Web

## rapporto dello stato della stampante

Utilizzare il rapporto sullo stato della stampante per visualizzare informazioni aggiornate sulla stampante, con dati sullo stato delle cartucce di inchiostro. Utilizzare inoltre il rapporto sullo stato della stampante per facilitare la risoluzione dei problemi relativi alla stampante.

Il rapporto sullo stato della stampante include inoltre il registro degli eventi recenti.

Se si desidera contattare HP, può essere utile stampare il rapporto sullo stato della stampante prima di chiamare.

### Per stampare il rapporto sullo stato della stampante

1. Dal pannello di controllo della stampante, toccare **Configura**.
2. Toccare **Rapporti**, quindi toccare **Rapporto stato stampante**.



1. **Informazioni sul dispositivo:** Mostra le informazioni sulla stampante (ad esempio, il nome, il numero del modello, il numero di serie e la versione del firmware), gli accessori installati (ad esempio, l'accessorio per la stampa fronte/retro automatica o unità duplex).
2. **Informazioni sull'utilizzo della stampante:** Mostra informazioni riassuntive delle pagine stampate dalla stampante.
3. **Informazioni sul sistema di fornitura inchiostro:** Mostra i livelli di inchiostro stimati (rappresentati in forma grafica come indicatori), i numeri di parte e le date di scadenza delle garanzie per le cartucce di inchiostro.



---

**NOTA:** Le avvertenze e gli indicatori del livello di inchiostro forniscono una stima a scopo puramente informativo. Quando viene visualizzato un messaggio di avviso di inchiostro in esaurimento, è consigliabile avere a disposizione una cartuccia sostitutiva per evitare possibili ritardi nella stampa. Non è necessario sostituire la cartuccia finché la qualità di stampa è accettabile.

---

4. **Ulteriore assistenza:** Indica dove è possibile reperire ulteriori informazioni sulla stampante, nonché informazioni su come configurare il test fax e come eseguire il test della rete wireless.

## **pagina di configurazione di rete**

Se la stampante è connessa a una rete, è possibile stampare una pagina di configurazione di rete per ottenere le impostazioni di rete della stampante e un elenco delle reti rilevate dalla stampante. L'ultima pagina del rapporto contiene un elenco di tutte le reti wireless rilevabili nell'area, insieme alla potenza del segnale e ai canali utilizzati. Tali informazioni potrebbero essere utili per la selezione di un canale non molto utilizzato da altre reti (migliorando in tal modo le prestazioni della rete).

È possibile utilizzare la pagina di configurazione di rete per facilitare la risoluzione dei problemi della connettività di rete. Se si desidera contattare HP, può essere utile stampare questa pagina prima di chiamare.

### **Per stampare una pagina di configurazione di rete**

1. Dal pannello di controllo della stampante, toccare **Configura** .
2. Toccare **Rapporti** , quindi toccare **Rapporto configurazione di rete**.

## HP Network Configuration Page

Model : HP Officejet 6820 e-All-in-One

1	<b>General Information</b>			
	Network Status		Ready	
	Active Connection Type		Wireless	
	URL(s) for Embedded Web Server		http://dhpcc19	
			http://192.168.0.21	
	Firmware Revision		PNL2CA1339AR	
	Hostname		dhpcc19	
Serial Number		TH36110955		
Internet		Connected		
2	<b>802.3 Wired</b>			
	Hardware Address (MAC)		74:46:a0:ce:5c:1a	
	Link Configuration		None	
3	<b>802.11 Wireless</b>			
	Hardware Address (MAC)		74:46:a0:ce:53:16	
	Status		Connected	
	Communication Mode		Infrastructure	
	Network Name (SSID)		myqwest8935	
	Access Point HW Address		40:4a:03:dc:42:f5	
	Signal Quality (1 – 5)		5	
	Channel		1	
	Authentication Type		WPA-PSK	
	Encryption		Automatic (AES or TKIP)	
	<b>IPv4</b>			
	IP Address		192.168.0.21	
	Subnet Mask		255.255.255.0	
	Default Gateway		192.168.0.1	
	Configuration Source		DHCP	
	Primary DNS Server		192.168.0.1	
	Secondary DNS Server		206.171.3.25	
	Total Packets Transmitted		261	
	Total Packets Received		214	
	<b>IPv6</b>			
Primary DNS Server		::		
Secondary DNS Server		::		
Address	Prefix Length	Configured By		
FE80::7646:ADFF:FECE:5316	64	Self		

### Wireless Direct

You cannot use the device's wireless function because it has been disabled. For more information, contact your network administrator or the person who set up the device.

- 1. Informazioni generali:** Mostra le informazioni sullo stato corrente e sul tipo di connessione attiva della rete e altre informazioni, ad esempio l'URL del server Web incorporato.
- 2. 802.3 Cablata:** Mostra le informazioni sulla connessione di rete Ethernet attiva, quali indirizzo IP, subnet mask, gateway predefinito e indirizzo hardware della stampante.
- 3. 802.11 Wireless:** mostra le informazioni sulla connessione di rete wireless, quali nome host, indirizzo IP, subnet mask, gateway predefinito e server. Indica inoltre il nome della rete (SSID), le relative potenze di segnale e i canali in uso. È possibile controllare l'elenco delle reti per vedere se la potenza di segnale della propria rete è buona e modificare la configurazione della comunicazione wireless mediante il programma di installazione guidata wireless. Per maggiori informazioni, vedere [Modifica del metodo di connessione](#).

4. **Diretta wireless HP:** mostra le informazioni sulla connessione Diretta wireless HP, ad esempio il nome di rete (SSID), l'indirizzo IP, la subnet mask, il gateway predefinito e il server.
5. **Varie:** Mostra informazioni sulle impostazioni di rete più avanzate.
  - **Porta 9100:** la stampante supporta la stampa RAW IP dalla porta TCP 9100. Questa porta TCP/IP sviluppata da HP sulla stampante è la porta predefinita per la stampa. È possibile accedere a tale porta utilizzando il software HP (ad esempio la porta HP standard).
  - **Bonjour:** I servizi Bonjour (che utilizzano mDNS, Multicast Domain Name System) sono in genere utilizzati per la risoluzione di nomi e indirizzi IP (tramite la porta UDP 5353) su reti di piccole dimensioni dove non viene utilizzato un server DNS convenzionale.
  - **SLP:** Service Location Protocol (SLP) è un protocollo di rete standard su Internet che fornisce uno schema che consente alle applicazioni in rete di scoprire l'esistenza, la posizione e la configurazione dei servizi collegati in rete nelle reti aziendali. Questo protocollo semplifica il rilevamento e l'utilizzo di risorse di rete, quali stampanti, server Web, fax, videocamere, file system, dispositivi di backup (unità nastro), database, directory, server di posta, calendari.
  - **Microsoft Web Services:** abilitare o disabilitare i protocolli di rilevamento dinamico (WS-Discovery) o i servizi di stampa WSD di Microsoft Web Services supportati dalla stampante. Disabilita i servizi di stampa inutilizzati per impedire l'accesso tramite questi servizi.



---

**NOTA:** Per ulteriori informazioni su WS-Discovery e sul servizio di stampa WSD, visitare il sito Web all'indirizzo [www.microsoft.com](http://www.microsoft.com).

---

- **IPP:** Internet Printing Protocol (IPP) è un protocollo di rete standard per la stampa in remoto. A differenza di altri protocolli remoti di tipo IP, l'IPP supporta il controllo degli accessi, l'autenticazione e la codifica dei dati per una stampa più sicura.
- **Impostazioni proxy:** mostra le informazioni sull'indirizzo, la porta e lo stato di autenticazione del proxy. È possibile modificare le impostazioni del proxy dal server EWS.

Per modificare le impostazioni proxy, fare clic su **Rete** nel server Web incorporato, fare clic su **Impostazioni proxy**, quindi selezionare le opzioni appropriate.

## Rapporto sulla qualità di stampa

I problemi relativi alla qualità di stampa possono avere molte cause: impostazioni del software, un file d'immagine di scarsa qualità o lo stesso sistema di stampa. Se non si è soddisfatti della qualità delle stampe, una pagina di diagnostica della qualità di stampa può aiutare a determinare se il sistema di stampa funziona correttamente.

### Per stampare un rapporto sulla qualità di stampa

1. Dal pannello di controllo della stampante, toccare **Configura**.
2. Toccare **Rapporti**.
3. Toccare **Rapporto sulla qualità di stampa**.

HP Officejet ~~8500~~ ~~in-Color Series~~  
Print Quality Diagnostic Page

---

**Printer Information**

Product model number: B6T06A  
Product serial number: TH36110955  
Service ID: 23265  
Firmware Version: PNL2CA1339AR  
Pages printed: Tray 1=5, Total=5, Auto-duplex unit=0  
Ink cartridge level\*: K=100, Y=90, M=90, C=90  
\*Estimates only. Actual ink levels may vary.

**Test Pattern 1**

If the lines are not straight and connected, align the printheads.



**Test Pattern 2**

If you see thin white lines across any of the colored blocks, clean the printheads.



**Test Pattern 3**

If you see dark lines or white gaps where the arrows are pointing, align printhead.

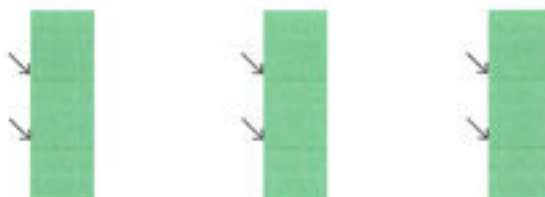

In caso di difetti sulla pagina, effettuare la seguente procedura:

1. Se il rapporto sulla qualità di stampa mostra barre di colore o motivi sbiaditi, stampati solo in parte, con striature o mancanti, verificare se le cartucce d'inchiostro sono esaurite e sostituire la cartuccia del colore difettoso. Se nessuna delle cartucce è esaurita, rimuovere e reinstallare le cartucce di inchiostro verificando che siano installate correttamente.

Non rimuovere la cartuccia esaurita, finché non si ha una nuova cartuccia di inchiostro da sostituire. Per informazioni su come installare nuove cartucce, vedere [Sostituzione delle cartucce d'inchiostro](#).



2. Se le linee nel modello di test 1 non sono dritte e collegate, allineare la stampante. Per maggiori informazioni, vedere [Manutenzione della testina di stampa e delle cartucce d'inchiostro](#).
3. Se sono visibili linee bianche in qualunque blocco colore nel modello di test 2, pulire la testina di stampa. Per ulteriori informazioni, vedere [Manutenzione della testina di stampa e delle cartucce d'inchiostro](#).

4. Se sono visibili linee bianche o scure dove puntano le frecce del modello di test 3, allineare la testina di stampa. Per ulteriori informazioni, vedere [Manutenzione della testina di stampa e delle cartucce d'inchiostro](#).
5. Se nessuna delle precedenti operazioni ha risolto il problema, contattare l'assistenza HP per la sostituzione della testina di stampa. Per ulteriori informazioni, vedere [Assistenza HP](#).

## rapporto test connessione wireless

Stampare il rapporto di test wireless per informazioni sulla connessione wireless della stampante. Il rapporto di test wireless fornisce le informazioni relative allo stato della stampante, all'indirizzo MAC hardware e all'indirizzo IP. Se la stampante è collegata ad una rete, il rapporto di test mostra i dettagli relativi alle impostazioni di rete.

### Per stampare il rapporto sul test della rete wireless

1. Sul pannello di controllo della stampante, toccare  (pulsante Senza fili), quindi  (pulsante Impostazioni).
2. Toccare **Stampa rapporto**.
3. Toccare **Report di test wireless**.

## Rapporto di accesso al Web

La stampa del rapporto di accesso al web può aiutare a identificare i problemi della connessione Internet che possono coinvolgere Web Services.

### Per stampare il rapporto di accesso al Web

1. Dal pannello di controllo della stampante, toccare **Configura**.
2. Toccare **Rapporti**.
3. Toccare **Rapporto di accesso al Web**.

## Risoluzione dei problemi di stampa

---

 **SUGGERIMENTO:** (Windows) Eseguire [Dottore di scansione e stampa HP](#) per diagnosticare e risolvere automaticamente problemi di stampa, scansione e copia. L'applicazione è disponibile solo in alcune lingue.

---

### La stampante si spegne improvvisamente

- Controllare l'alimentazione e le connessioni.
- Verificare che il cavo di alimentazione della stampante sia collegato a una presa elettrica funzionante.



## Allineamento testina di stampa non riuscito

- Se il processo di allineamento non riesce, verificare di aver caricato carta comune bianca nuova nel vassoio di alimentazione. Se nel vassoio di alimentazione è caricata carta colorata, la procedura di allineamento delle cartucce avrà esito negativo.
- Se il problema persiste, potrebbe essere necessario pulire la testina di stampa o un sensore potrebbe essere difettoso. Per pulire la testina di stampa, vedere [Manutenzione della testina di stampa e delle cartucce d'inchiostro](#).
- Se la pulizia della testina di stampa non risolve il problema, contattare il supporto HP. Aprire la pagina all'indirizzo [www.hp.com/support](http://www.hp.com/support). Questo sito Web fornisce informazioni e programmi di utilità che possono essere di aiuto nella soluzione di molti comuni problemi della stampante. Se richiesto, selezionare il paese/regione e fare clic su **Tutti i contatti di HP** per informazioni su come richiedere assistenza tecnica.

## Problemi di alimentazione carta

- **La carta non viene prelevata dal vassoio**
  - Assicurarsi che la carta sia caricata nel vassoio. Per maggiori informazioni, vedere [Caricamento della carta](#). Sfogliare la risma di carta prima del caricamento.
  - Assicurarsi che le guide della larghezza della carta siano regolate in corrispondenza degli appositi segni del vassoio corrispondenti al formato caricato. Verificare inoltre che le guide di carta siano a contatto della risma, senza comprimerla.
  - Verificare che la risma di carta sia allineata con le linee del formato carta appropriato nella parte inferiore del vassoio di alimentazione e che non superi la linea che indica l'altezza della risma nella parte laterale della stampante.
  - Verificare che la risma di carta sia allineata con le linee del formato carta appropriato nella parte inferiore del vassoio di alimentazione e che non superi la linea che indica l'altezza della risma nella parte laterale della stampante.
  - Assicurarsi che la carta inserita nel vassoio non sia piegata. Stirare i fogli piegandoli nella direzione opposta a quella dell'arricciatura.
- **Le stampe risultano inclinate**
  - Assicurarsi che la carta caricata nel vassoio di alimentazione sia allineata alle guide di larghezza della carta. Se necessario, estrarre il vassoio di alimentazione dalla stampante e ricaricare correttamente la carta, assicurandosi che le guide della carta siano correttamente allineate.
  - Caricare la carta nella stampante solo quando la stampa non è in corso.
- **Vengono prelevate più pagine alla volta**
  - Assicurarsi che le guide della larghezza della carta siano regolate in corrispondenza degli appositi segni del vassoio corrispondenti al formato caricato. Verificare inoltre che le guide di larghezza carta siano a contatto della risma, senza comprimerla.
  - Verificare che la risma di carta sia allineata con le linee del formato carta appropriato nella parte inferiore del vassoio di alimentazione e che non superi la linea che indica l'altezza della risma nella parte laterale della stampante.
  - Assicurarsi di non aver sovraccaricato il vassoio.

- Verificare che la risma di carta sia allineata con le linee del formato carta appropriato nella parte inferiore del vassoio di alimentazione e che non superi la linea che indica l'altezza della risma nella parte laterale della stampante.
- Per ottenere le migliori prestazioni ed efficienza, utilizzare carta HP.

## Risoluzione dei problemi di stampa

 **SUGGERIMENTO:** (Windows) Eseguire [Dottore di scansione e stampa HP](#) per diagnosticare e risolvere automaticamente problemi di stampa, scansione e copia. L'applicazione è disponibile solo in alcune lingue.

### La stampante non risponde (non stampa)

- **Ci sono lavori di stampa bloccati nella coda di stampa**

Aprire la coda di stampa, annullare tutti i documenti, quindi riavviare il computer. Provare di nuovo a stampare dopo aver riavviato il computer. Per maggiori informazioni, fare riferimento alla Guida del sistema operativo.

- **Verificare l'installazione del software HP**

Se la stampante viene spenta durante la stampa, sullo schermo del computer dovrebbe essere visualizzato un messaggio di avviso; se ciò non avviene, significa che il software HP fornito con la stampante potrebbe non essere stato installato correttamente. Per risolvere il problema, disinstallare completamente il software HP, quindi reinstallarlo.

- **Controllare i collegamenti dei cavi**

Assicurarsi che entrambe le estremità del cavo USB o Ethernet siano saldamente collegate.

Se la stampante è collegata a una rete, effettuare i seguenti controlli:

- Controllare la spia del collegamento nella parte posteriore della stampante al di sopra del cavo di alimentazione.
- Accertarsi di non usare un cavo telefonico per collegare la stampante.

- **Verificare la connessione wireless della stampante**

Se la stampante è collegata alla rete con una connessione wireless, verificare che la spia blu della connessione wireless sia accesa e non lampeggi. La spia lampeggiante indica che si è verificato un problema di connessione tra la stampante e la rete. È possibile stampare un rapporto di test wireless che aiuta a diagnosticare i problemi di connessione alla rete.

- **Controllare eventuali firewall personali installati nel computer**

Il firewall personale è un programma di protezione che protegge un computer da attacchi esterni. Tuttavia, il firewall potrebbe bloccare la comunicazione tra il computer e la stampante. Se si verifica un problema di comunicazione con la stampante, provare a disabilitare temporaneamente il firewall. Se il problema persiste, il firewall non è la causa del problema di comunicazione. Riattivare il firewall.



Utilizzare questo strumento di risoluzione dei problemi per ripristinare la connessione della stampante alla rete se il firewall o la protezione antivirus sono alla base del problema. [Fare clic qui per ulteriori informazioni](#). Al momento, questo sito Web potrebbe non essere disponibile in tutte le lingue.

- **Riavviare il computer e la stampante**

Se la stampante continua a non rispondere, spegnere e riaccendere stampante e computer.



Se le soluzioni proposte non consentono di risolvere il problema, [fare clic qui per ulteriori soluzioni dei problemi online.](#)

### Parti del documento risultano mancanti o errate

- Provare con le soluzioni suggerite in **La qualità di stampa non è accettabile**
- **Controllare la posizione della stampante e la lunghezza del cavo USB**

Forti campi elettromagnetici (come quelli generati dai cavi USB) talvolta possono generare lievi distorsioni alla stampa. Allontanare la stampante dalla sorgente dei campi elettromagnetici. Si raccomanda inoltre di usare cavi USB di lunghezza inferiore ai 3 metri (9,8 piedi) per ridurre al minimo gli effetti di questi campi elettromagnetici.

### La qualità di stampa non è accettabile

1. Accertarsi che si stiano utilizzando cartucce di inchiostro HP originali. Le cartucce di inchiostro HP originali sono state realizzate e testate con stampanti HP per garantire risultati ottimali, stampa dopo stampa.



**NOTA:** HP non garantisce la qualità o l'affidabilità dei materiali di consumo non HP. Gli interventi di assistenza o riparazione della stampante resi necessari a seguito dell'uso di materiali non HP non sono coperti dalla garanzia.

Se si ritiene di aver acquistato una cartuccia originale HP, visitare il sito Web:

[www.hp.com/go/anticounterfeit](http://www.hp.com/go/anticounterfeit)

2. Controllare i livelli d'inchiostro. Le cartucce potrebbero contenere una quantità di inchiostro insufficiente.



**NOTA:** Le avvertenze e gli indicatori del livello di inchiostro forniscono una stima a scopo puramente informativo. Se si riceve un messaggio di livello di inchiostro basso, è opportuno disporre di una cartuccia di ricambio in modo da non dover ritardare la stampa. Finché la qualità di stampa è accettabile, non è necessario sostituire una cartuccia d'inchiostro.



**ATTENZIONE:** Sebbene le cartucce d'inchiostro non siano soggette a danni se lasciate fuori dalla stampante, la testina di stampa deve sempre avere tutte le cartucce montate, se la stampante è stata configurata ed è in uso. Lasciare uno o più alloggiamenti delle cartucce vuoto per un tempo prolungato può influire sulla qualità di stampa e può danneggiare la testina di stampa. Se di recente una cartuccia è stata lasciata fuori dalla stampante per un lungo periodo di tempo oppure si è verificato un inceppamento della carta e la stampa risulta di scarsa qualità, pulire la testina di stampa. Per ulteriori informazioni, vedere [Manutenzione della testina di stampa e delle cartucce d'inchiostro.](#)

Per ulteriori informazioni, vedere [Controllo dei livelli di inchiostro stimati.](#)

3. Controllare la carta caricata nel vassoio di alimentazione. Accertarsi che la carta sia caricata correttamente e che non sia arricciata o troppo spessa.
  - Caricare la carta con il lato di stampa rivolto verso il basso. Ad esempio, se si sta caricando carta fotografica lucida, caricarla con il lato lucido rivolto verso il basso.
  - Accertarsi che la carta sia ben adagiata sul vassoio di alimentazione e che non sia piegata. Se la carta è troppo vicina alla testina durante la stampa, l'inchiostro potrebbe essere sbavato. Ciò può accadere se la carta è sollevata, arricciata o se è molto spessa, ad esempio una busta da lettera.

Per ulteriori informazioni, vedere [Caricamento della carta.](#)

#### 4. Controllare il tipo di carta

HP consiglia di utilizzare carta HP o qualsiasi altro tipo di carta con tecnologia ColorLok adeguata alla stampante. Tutti i tipi di carta con il logo ColorLok logo vengono testati da società indipendenti per soddisfare elevati standard di affidabilità e qualità di stampa e producono documenti con immagini nitide, colori accesi, neri più decisi e si asciugano più velocemente rispetto agli altri tipi di carta comune. Per ulteriori informazioni, vedere [Informazioni di base sulla carta](#).

Assicurarsi sempre che la carta su cui si sta stampando sia priva di grinze. Per ottenere risultati ottimali nella stampa di immagini, utilizzare Carta fotografica HP Advanced.

Conservare la carta speciale nella confezione originale o in una busta di plastica sigillabile su una superficie piana, in un luogo fresco e asciutto. Quando si è pronti per la stampa, rimuovere soltanto la carta che si intende utilizzare immediatamente. Una volta terminata la stampa, reinserire la carta fotografica non utilizzata nella busta di plastica. Ciò previene l'arricciamento della carta fotografica.

#### 5. Per modificare le impostazioni di stampa, fare clic sul pulsante che consente di aprire la finestra di dialogo **Proprietà**. A seconda dell'applicazione in uso, questo pulsante potrebbe essere denominato **Proprietà**, **Opzioni**, **Imposta stampante**, **Proprietà stampante**, **Stampante** o **Preferenze**.

- Verificare le impostazioni nel driver di stampa per controllare che le impostazioni dei colori non siano errate.

Ad esempio, verificare che il documento sia impostato su stampa in scala di grigi. Oppure, verificare se le opzioni avanzate relative al colore, ad esempio la saturazione, la luminosità o il tono del colore, sono state impostate per la modifica della visualizzazione dei colori.

- Verificare l'impostazione della qualità di stampa in modo che corrisponda al tipo di carta caricato nella stampante.

Potrebbe essere necessario diminuire la qualità di stampa, se i colori si sovrappongono. Altrimenti, aumentarla se si stampa una foto alta qualità, poi accertarsi che la carta fotografica, come Carta fotografica HP Advanced, sia caricata nel vassoio di alimentazione.



---

**NOTA:** Su alcuni schermi i colori potrebbero apparire diversi da quelli della stampa. In tal caso, non dipende dalla stampante, dalle impostazioni di stampa o dalle cartucce. Non ci sono ulteriori problemi da risolvere.

---

#### 6. Stampare e valutare un rapporto sulla qualità di stampa. Per stampare un rapporto, vedere [Rapporto sulla qualità di stampa](#).



Questo documento può contribuire alla risoluzione dei problemi di qualità della stampa. [Fare clic qui per ulteriori informazioni](#). Al momento, questo sito Web potrebbe non essere disponibile in tutte le lingue.

## Risoluzione dei problemi di copia



---

**SUGGERIMENTO:** (Windows) Eseguire [Dottore di scansione e stampa HP](#) per diagnosticare e risolvere automaticamente problemi di stampa, scansione e copia. L'applicazione è disponibile solo in alcune lingue.

---

## Le copie sono vuote o sbiadite

- L'impostazione del contrasto potrebbe essere troppo chiara. Sul display del pannello di controllo della stampante, toccare **Copia** , toccare  e **Impostazioni copia** , toccare **Più chiaro/più scuro**, quindi utilizzare le frecce per creare copie più scure.
- L'impostazione **Veloce** della qualità di stampa (utilizzata per copie con qualità di bozza) potrebbe rappresentare il motivo per cui i documenti hanno una qualità insoddisfacente. Modificare l'impostazione in **Normale** o **Ottima** .

## Il formato viene ridotto

- L'opzione Riduzione/Ingrandimento o altre funzioni di copia potrebbero essere state impostate dal pannello di controllo della stampante per ridurre l'immagine acquisita tramite scansione. Controllare le impostazioni per la stampa in modo da accertarsi che siano impostate sulle dimensioni normali.
- Se il vetro dello scanner è sporco, l'immagine generata potrebbe essere ridotta. Pulire il vetro dello scanner o il retro del coperchio. Per ulteriori informazioni, vedere [Manutenzione della stampante](#).
- Il formato della pagina potrebbe essere superiore a quello dell'originale caricato.

## La qualità di stampa è insoddisfacente

- **Controllare la stampante**
  - Il coperchio dello scanner potrebbe non essere chiuso correttamente.
  - Occorre pulire il vetro dello scanner o il retro del coperchio dello scanner. Per maggiori informazioni, vedere [Manutenzione della stampante](#).
  - Se la stampante è provvista di un alimentatore di documenti, potrebbe essere necessario pulirlo. Per ulteriori informazioni, vedere [Manutenzione della stampante](#).
- **Linee inopportune**

È necessario pulire il piano di scansione, il retro del coperchio o la cornice dello scanner. Per maggiori informazioni, vedere [Manutenzione della stampante](#).
- **La copia è inclinata**

Se si sta utilizzando l'alimentatore di documenti , verificare quanto segue:

  - Verificare che il vassoio di alimentazione dell'alimentatore di documenti non sia troppo pieno.
  - Verificare che le guide di larghezza dell'alimentatore di documenti aderiscano ai lati della carta.

Per maggiori informazioni, vedere [Caricamento di un originale nell'alimentatore documenti](#).
- **Nelle aree di colore grigio chiaro vengono visualizzate strisce orizzontali bianche o sgranate**

L'impostazione di ottimizzazione predefinita potrebbe non essere adatta al processo. Verificare l'impostazione e modificarla per migliorare il testo o le immagini, se necessario. Per ulteriori informazioni, vedere [Copia](#).



Risoluzione dei problemi online e ulteriori informazioni sulla risoluzione dei problemi relativi alle copie. [Fare clic qui per ulteriori informazioni](#). Al momento, questo sito Web potrebbe non essere disponibile in tutte le lingue.

# Risoluzione dei problemi di scansione

 **SUGGERIMENTO:** (Windows) Eseguire [Dottore di scansione e stampa HP](#) per diagnosticare e risolvere automaticamente problemi di stampa, scansione e copia. L'applicazione è disponibile solo in alcune lingue.

## Lo scanner non ha funzionato

- **Controllare l'originale**

Verificare che l'originale sia caricato correttamente. Per ulteriori informazioni, vedere [Caricamento di un originale sul piano di scansione](#) o [Caricamento di un originale nell'alimentatore documenti](#).

- **Controllare la stampante**

La stampante potrebbe essere in fase di riavvio dalla modalità Sospensione dopo un periodo di inattività, che ritarda leggermente l'elaborazione.

- **Controllare il software HP**

Accertarsi che il software HP fornito con la stampante sia correttamente installato.

- **In Windows:** Aprire il software della stampante HP. Per ulteriori informazioni, vedere [Aprire il software della stampante HP \(Windows\)](#). Nella finestra visualizzata, selezionare **Stampa, scansione e fax** o **Stampa & Scansione**, quindi selezionare **Scansione di documento o foto in Scansione**.
- **OS X:** Aprire HP Utility. Per ulteriori informazioni, vedere [HP Utility \(OS X\)](#). In **Impostazioni di scansione**, selezionare **Scansione su computer** e assicurarsi che **Abilita scansione su computer** sia selezionata.

## La scansione richiede tempi eccessivi

- La scansione ad alta risoluzione richiede più tempo e genera file di dimensioni maggiori. Per accelerare il processo di scansione, è possibile ridurre la risoluzione.
- Se è stata inviata un processo di stampa o di copia prima della scansione, questa viene avviata se lo scanner non è occupato. Tuttavia, poiché i processi di stampa e scansione condividono la memoria, la scansione potrebbe risultare più lenta.

## Il documento è stato acquisito solo parzialmente o una parte del testo è mancante

- **Controllare l'originale**

- Verificare che l'originale sia stato caricato correttamente.

Per ulteriori informazioni, vedere [Caricamento di un originale sul piano di scansione](#) o [Caricamento di un originale nell'alimentatore documenti](#).

- Se la scansione del documento è stata eseguita dall'alimentatore documenti, provare a rieseguirlo direttamente dalla superficie di scansione.

Per ulteriori informazioni, vedere [Caricamento di un originale sul piano di scansione](#).

- Con uno sfondo a colori, le immagini in primo piano potrebbero apparire poco nitide sullo sfondo. Provare a regolare le impostazioni prima della scansione dell'originale o a migliorare l'immagine dopo averla acquisita.

- **Controllare le impostazioni**

- Verificare che il formato carta caricato nel vassoio di alimentazione sia adeguato all'originale che viene acquisito.
- Se si sta utilizzando il software della stampante HP, le impostazioni predefinite di tale software potrebbero essere impostate per eseguire automaticamente un'attività specifica diversa da quella che si desidera eseguire. Vedere la guida del software della stampante per istruzioni relative alla modifica delle proprietà.

### Impossibile modificare il testo

- **Assicurarsi che il programma OCR (Optical Character Recognition) sia stato installato:**

A seconda del sistema operativo utilizzato, eseguire una delle operazioni riportate di seguito:

- **Windows 8.1:** fare clic sul pulsante freccia giù nell'angolo inferiore sinistro della schermata Start, selezionare il nome della stampante, quindi fare clic su **Utilità**. Selezionare **Software & configurazione stampante**. Fare clic su **Aggiungi altro software**, fare clic su **Selezioni software personalizzate** e verificare che l'opzione OCR sia selezionata.
- **Windows 8:** fare clic con il pulsante destro del mouse su un'area vuota della schermata Start, fare clic su **Tutte le app** sulla barra delle applicazioni, quindi selezionare il nome della stampante e infine fare clic su **Utilità**. Selezionare **Software & configurazione stampante**. Fare clic su **Aggiungi altro software**, fare clic su **Selezioni software personalizzate** e verificare che l'opzione OCR sia selezionata.
- **Windows 7, Windows Vista e Windows XP:** Dal desktop del computer, fare clic su **Start**, selezionare **Tutti i programmi**, fare clic su **HP**, selezionare il nome della stampante, quindi selezionare **Software & configurazione stampante**. Fare clic su **Aggiungi altro software**, fare clic su **Selezioni software personalizzate** e verificare che l'opzione OCR sia selezionata.

Quando si acquisisce un originale, selezionare nel software un tipo di documento che crei testo modificabile. Se il testo viene classificato come una figura, non viene convertito in testo.

Se si utilizza un diverso programma OCR, questo programma potrebbe essere associato a un programma di elaborazione testi che non è in grado di eseguire attività di tipo OCR. Per ulteriori informazioni, vedere la documentazione fornita con il programma OCR.

Verificare che la lingua OCR scelta corrisponda alla lingua del documento da acquisire. Per ulteriori informazioni, vedere la documentazione fornita con il programma OCR.

- **Controllare gli originali**

- Verificare che l'originale sia stato caricato correttamente.  
Per ulteriori informazioni, vedere [Caricamento di un originale sul piano di scansione](#) o [Caricamento di un originale nell'alimentatore documenti](#).
- Accertarsi che il documento non sia inclinato.
- Il software potrebbe non riconoscere un testo con spaziature troppo strette. Ad esempio, se il testo convertito dal software presenta caratteri mancanti o combinati, i caratteri "rn" potrebbero venire visualizzati come "m".
- La precisione del software dipende dalla qualità dell'immagine, dalle dimensioni del testo, dalla struttura dell'originale e anche dalla qualità della scansione. Verificare che la qualità dell'immagine dell'originale sia buona.
- Con uno sfondo a colori, le immagini in primo piano potrebbero apparire poco nitide.

## La qualità di scansione è insufficiente

- **Il testo o le immagini sul retro di un originale fronte/retro sono presenti nella scansione**

Se viene eseguita la scansione di originali fronte/retro stampati su carta troppo sottile o trasparente, è possibile che vengano acquisiti anche il testo o le immagini sul lato posteriore dei fogli.

- **Linee inopportune**

Il vetro dello scanner potrebbe presentare tracce di inchiostro, colla, correttore fluido o altre sostanze. Pulire il piano di scansione.

Per ulteriori informazioni, vedere [Manutenzione della stampante](#).

- **L'immagine acquisita è obliqua (disallineata)**

L'originale non è stato caricato correttamente. Accertarsi di utilizzare le guide di larghezza della carta quando vengono caricati gli originali nell'alimentatore documenti. Per ulteriori informazioni, vedere [Caricamento di un originale nell'alimentatore documenti](#).

Per ottenere risultati ottimali, per la scansione utilizzare la superficie di scansione anziché l'alimentatore documenti. Per ulteriori informazioni, vedere [Caricamento di un originale sul piano di scansione](#).

- **L'immagine acquisita presenta macchie, linee, strisce bianche verticali o altri difetti**

— Se il vetro dello scanner è sporco, l'immagine generata non sarà nitida e chiara.

Per istruzioni sulla pulizia, vedere [Manutenzione della stampante](#).

— I difetti potrebbero essere presenti nell'originale e non dipendere dal processo di scansione.

- **Il formato viene ridotto**

Le impostazioni del software della stampante HP potrebbero essere impostate per ridurre l'immagine acquisita.

Consultare la Guida per il software per la stampante HP per ulteriori informazioni sulla modifica delle impostazioni.

## Impossibile eseguire la scansione a e-mail

- **Il profilo e-mail non è stato configurato correttamente**

Verificare che le impostazioni del server SMTP per la posta in uscita siano state specificate nel software HP. Per ulteriori informazioni sulle impostazioni del server SMTP, consultare la documentazione fornita dal provider di servizi e-mail.

- **Quando si esegue l'invio a più destinatari, i messaggi e-mail sono inviati ad alcuni destinatari, ma non ad altri**

Gli indirizzi e-mail possono non essere corretti oppure potrebbero non venire riconosciuti dal server e-mail. Verificare che gli indirizzi e-mail di tutti i destinatari siano stati immessi correttamente nel software HP. Controllare la posta in arrivo per verificare se sono stati inviati messaggi di avviso di mancata consegna dal server e-mail.

- **Invio di messaggi e-mail di grandi dimensioni**

Alcuni server e-mail sono stati configurati per rifiutare messaggi e-mail di dimensioni superiori a quelle impostate. Per determinare se il server e-mail in uso include una limitazione delle dimensioni massime dei file, consultare la documentazione fornita dal provider di servizi e-mail. Se il server e-mail presenta tale limite, modificare la dimensione massima degli allegati e-mail per il profilo e-mail in uscita su un valore inferiore a quello del server e-mail.





Risoluzione dei problemi online e ulteriori informazioni sulla risoluzione dei problemi di scansione.

Fare clic qui per ulteriori informazioni. Al momento, questo sito Web potrebbe non essere disponibile in tutte le lingue.

## Risoluzioni dei problemi di invio e ricezione di fax

Questa sezione contiene informazioni relative alla risoluzione dei problemi di configurazione del fax per la stampante. Se la stampante non è correttamente impostata per le operazioni del fax, si possono riscontrare problemi sia nella spedizione che nella ricezione dei fax.

Se si riscontrano problemi con il fax, è possibile stampare un rapporto di test del fax per controllare lo stato della stampante. La prova non va a buon fine se la stampante non è correttamente configurata per il fax. Eseguire il test dopo aver completato la configurazione della stampante per le operazioni del fax.

Se il test non ha avuto esito positivo, consultare il rapporto per informazioni sulla risoluzione dei problemi individuati. Per ulteriori informazioni sull'esecuzione del test del fax, fare clic qui e accedere ai dati online.



Se si riscontrano problemi con il fax, fare clic qui per la risoluzione dei problemi online per risolvere il problema. Al momento, questo sito Web potrebbe non essere disponibile in tutte le lingue.

Per ulteriore assistenza, visitare il sito di supporto online HP [www.hp.com/support](http://www.hp.com/support).

- Il test del fax ha avuto esito negativo
- Nel display viene visualizzato Ricevitore sganciato
- Si verificano problemi durante l'invio e la ricezione di fax con la stampante
- I fax vengono inviati, ma non è possibile riceverli con la stampante
- I fax vengono ricevuti, ma non è possibile inviarli con la stampante
- I toni del fax vengono registrati sulla segreteria telefonica
- Il cavo telefonico fornito con la stampante non è sufficientemente lungo
- Il computer non riceve fax (HP Digital Fax)

### Il test del fax ha avuto esito negativo

Se il test del fax non è stato superato, riesaminare il rapporto per informazioni di base sull'errore. Per informazioni più dettagliate, individuare nel rapporto la parte del test non superata e cercare in questa sezione l'argomento relativo e le possibili soluzioni.

#### Il "Test hardware fax" ha avuto esito negativo

- Spegnerla stampante premendo il pulsante  (Accensione) posto sul pannello di controllo della stampante, quindi scollegare il cavo di alimentazione dal retro della stampante. Dopo alcuni secondi, collegare il cavo di alimentazione e accendere di nuovo la stampante. Ripetere il test. Se il test ha di nuovo esito negativo, continuare a leggere questa sezione sulla risoluzione dei problemi.
- Inviare o ricevere un fax di prova. Se è possibile effettuare l'invio o la ricezione di un fax, potrebbe non essersi verificato alcun problema.
- Se si esegue il test dalla **Configurazione guidata Fax** (Windows) o da **HP Utility** (OS X), assicurarsi che la stampante non sia occupata in un'altra attività, ad esempio la ricezione di un fax o l'esecuzione di una

copia. Controllare se viene visualizzato un messaggio per indicare che la stampante è occupata. Se occupata, attendere che l'operazione in corso venga completata e che l'unità sia di nuovo in pausa prima di eseguire il test.

- Utilizzare il cavo telefonico fornito con la stampante. Se per collegare la stampante alla presa telefonica a muro non viene utilizzato il cavo telefonico in dotazione, l'invio e la ricezione dei fax potrebbero avere esito negativo. Dopo aver inserito il cavo telefonico fornito con la stampante, eseguire nuovamente il test del fax.
- Se si utilizza uno splitter telefonico, possono verificarsi dei problemi relativi alle funzioni fax. (Lo splitter è un connettore a due uscite che si inserisce in una presa telefonica a muro). Provare a rimuovere lo splitter e collegare la stampante direttamente alla presa telefonica a muro.

Dopo aver risolto i problemi rilevati, ripetere il test per verificare che abbia esito positivo e che la stampante sia pronta per la trasmissione di fax. Se il **Test hardware fax** continua a dare esito negativo e i problemi con la trasmissione dei fax persistono, contattare l'assistenza HP. Aprire la pagina all'indirizzo [www.hp.com/support](http://www.hp.com/support). Questo sito Web fornisce informazioni e programmi di utilità che possono essere di aiuto nella soluzione di molti comuni problemi della stampante. Se richiesto, selezionare il paese/regione e fare clic su **Tutti i contatti di HP** per informazioni su come richiedere assistenza tecnica.

### **Il test "Fax collegato alla presa telefonica attiva" ha avuto esito negativo**

- Controllare il collegamento tra la presa telefonica a muro e la stampante per accertarsi che il cavo telefonico sia inserito correttamente.
- Utilizzare il cavo telefonico fornito con la stampante. Se per collegare la stampante alla presa telefonica a muro non viene utilizzato il cavo telefonico in dotazione, l'invio e la ricezione dei fax potrebbero avere esito negativo. Dopo aver inserito il cavo telefonico fornito con la stampante, eseguire nuovamente il test del fax.
- Accertarsi di aver collegato correttamente la stampante alla presa telefonica a muro. Utilizzando il cavo telefonico fornito con la stampante, collegare un'estremità alla presa telefonica a muro, quindi collegare l'altra estremità alla porta contrassegnata con 1-LINE sul retro della stampante.

Per ulteriori informazioni sulla risoluzione dei problemi di scansione, [fare clic qui e accedere ai dati online](#).

- Se si utilizza uno splitter telefonico, possono verificarsi dei problemi relativi alle funzioni fax. (Lo splitter è un connettore a due uscite che si inserisce in una presa telefonica a muro). Provare a rimuovere lo splitter e collegare la stampante direttamente alla presa telefonica a muro.
- Collegare un telefono e un cavo funzionanti alla presa telefonica a muro utilizzata per la stampante e attendere il segnale di linea. Se non si avverte alcun segnale di linea, contattare la società telefonica e richiedere una verifica della linea.
- Inviare o ricevere un fax di prova. Se è possibile effettuare l'invio o la ricezione di un fax, potrebbe non essersi verificato alcun problema.

Dopo aver risolto i problemi rilevati, ripetere il test per verificare che abbia esito positivo e che la stampante sia pronta per la trasmissione di fax.

### **Il test "Cavo telefonico collegato alla porta fax corretta" ha avuto esito negativo**

Utilizzare il cavo telefonico fornito con la stampante. Se per collegare la stampante alla presa telefonica a muro non viene utilizzato il cavo telefonico in dotazione, l'invio e la ricezione dei fax potrebbero avere esito negativo. Dopo aver inserito il cavo telefonico fornito con la stampante, eseguire nuovamente il test del fax.

Se si utilizza uno splitter telefonico, possono verificarsi dei problemi relativi alle funzioni fax. (Lo splitter è un connettore a due uscite che si inserisce in una presa telefonica a muro). Provare a rimuovere lo splitter e collegare la stampante direttamente alla presa telefonica a muro.

### Inserire il cavo telefonico nella porta corretta.

1. Utilizzando il cavo telefonico fornito con la stampante, collegare un'estremità alla presa telefonica a muro, quindi collegare l'altra estremità alla porta contrassegnata con 1-LINE sul retro della stampante.

 **NOTA:** Se si utilizza la porta 2-EXT per connettere la presa telefonica a muro, non sarà possibile spedire o ricevere fax. La porta 2-EXT deve essere utilizzata esclusivamente per collegare altre apparecchiature quali una segreteria telefonica.

**Figura 10-1** Vista posteriore della stampante

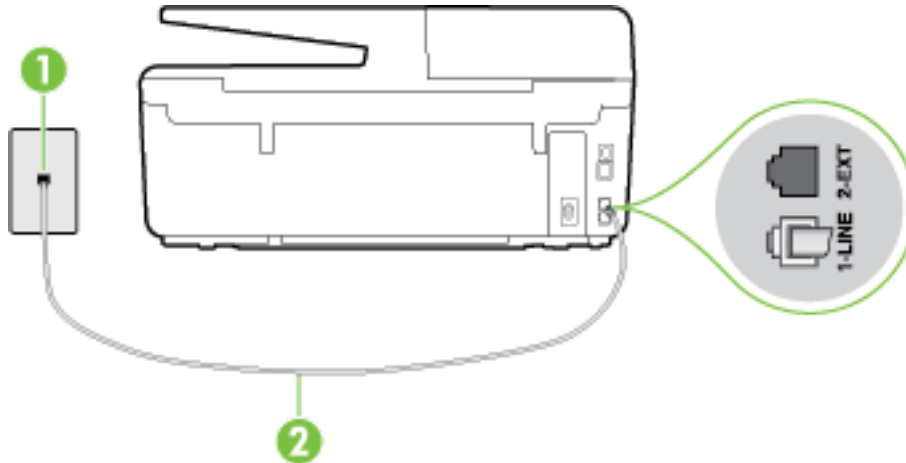

1	Presa telefonica a muro
2	Utilizzare il cavo telefonico fornito con la stampante per il collegamento alla porta "1-LINE"

2. Dopo aver collegato il cavo telefonico alla porta contrassegnata con 1-LINE, ripetere il test fax per verificare che venga superato e che la stampante sia pronta per l'invio di fax.
3. Inviare o ricevere un fax di prova.

### Il test "Cavo telefonico corretto collegato al fax" ha avuto esito negativo

- Accertarsi che il cavo telefonico utilizzato per il collegamento alla presa telefonica a muro sia quello fornito con la stampante. Un'estremità di questo cavo telefonico deve essere collegata alla porta denominata 1-LINE sul retro della stampante e l'altra estremità alla presa telefonica a muro, come mostrato nella figura.

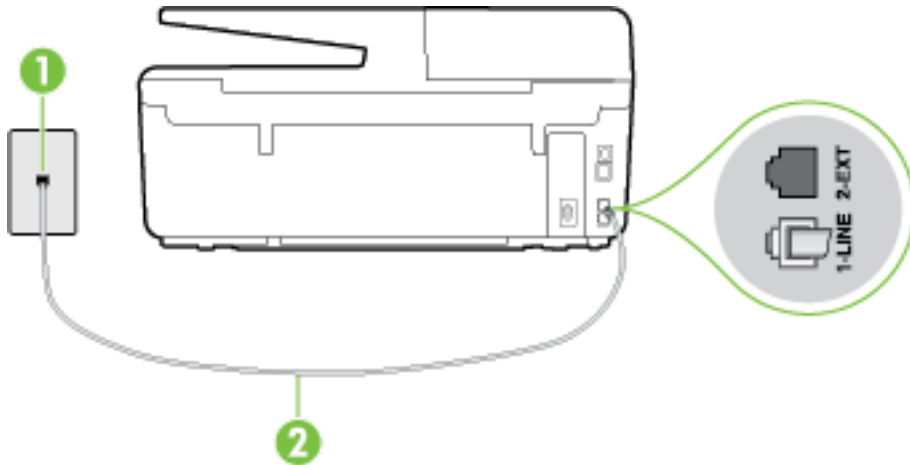

1	Presenza telefonica a muro
2	Utilizzare il cavo telefonico fornito con la stampante per il collegamento alla porta "1-LINE"

Se il cavo telefonico fornito con la stampante non è sufficientemente lungo, è possibile utilizzare un cavo telefonico a due fili per allungarlo. È possibile acquistare il cavo in un negozio di elettronica con un reparto di accessori telefonici.

- Controllare il collegamento tra la presa telefonica a muro e la stampante per accertarsi che il cavo telefonico sia inserito correttamente.
- Utilizzare il cavo telefonico fornito con la stampante. Se per collegare la stampante alla presa telefonica a muro non viene utilizzato il cavo telefonico in dotazione, l'invio e la ricezione dei fax potrebbero avere esito negativo. Dopo aver inserito il cavo telefonico fornito con la stampante, eseguire nuovamente il test del fax.
- Se si utilizza uno splitter telefonico, possono verificarsi dei problemi relativi alle funzioni fax. (Lo splitter è un connettore a due uscite che si inserisce in una presa telefonica a muro). Provare a rimuovere lo splitter e collegare la stampante direttamente alla presa telefonica a muro.

### Il test "Rilevamento segnale di linea" ha avuto esito negativo

- Altre apparecchiature che utilizzano la stessa linea telefonica della stampante potrebbero causare il fallimento del test. Per verificare se altre apparecchiature causano il problema, scollegare qualsiasi dispositivo dalla linea telefonica e ripetere il test. Se il **Rilevamento segnale di linea** ha esito positivo senza altri componenti significa che i problemi sono causati da una o più di queste apparecchiature; aggiungerle una alla volta e ripetere il test, finché non si identifica il componente che causa il problema.
- Collegare un telefono e un cavo funzionanti alla presa telefonica a muro utilizzata per la stampante e attendere il segnale di linea. Se non si avverte alcun segnale di linea, contattare la società telefonica e richiedere una verifica della linea.
- Accertarsi di aver collegato correttamente la stampante alla presa telefonica a muro. Utilizzando il cavo telefonico fornito con la stampante, collegare un'estremità alla presa telefonica a muro, quindi collegare l'altra estremità alla porta contrassegnata con 1-LINE sul retro della stampante.

- Se si utilizza uno splitter telefonico, possono verificarsi dei problemi relativi alle funzioni fax. (Lo splitter è un connettore a due uscite che si inserisce in una presa telefonica a muro). Provare a rimuovere lo splitter e collegare la stampante direttamente alla presa telefonica a muro.
- Se il sistema telefonico non utilizza un segnale telefonico standard, come nel caso di alcuni sistemi di centralino (PBX), è possibile che il test abbia esito negativo. Ciò non determina un problema nell'invio o nella ricezione dei fax. Provare ad inviare o ricevere un fax di prova.
- Verificare che sia impostato il paese/regione di appartenenza appropriato. Se l'opzione relativa al paese/regione non è impostata o è impostata in modo errato, il test potrebbe avere esito negativo e potrebbero verificarsi problemi nell'invio e nella ricezione dei fax.
- Accertarsi di avere collegato la stampante ad una linea telefonica analogica o sarà impossibile spedire e ricevere fax. Per controllare se la linea telefonica è digitale, collegare un telefono analogico tradizionale alla linea e attendere il segnale. Se non è presente il normale segnale di linea, la linea telefonica potrebbe essere impostata per telefoni digitali. Collegare la stampante a una linea telefonica analogica e provare a inviare o ricevere un fax.
- Utilizzare il cavo telefonico fornito con la stampante. Se per collegare la stampante alla presa telefonica a muro non viene utilizzato il cavo telefonico in dotazione, l'invio e la ricezione dei fax potrebbero avere esito negativo. Dopo aver inserito il cavo telefonico fornito con la stampante, eseguire nuovamente il test del fax.

Dopo aver risolto i problemi rilevati, ripetere il test per verificare che abbia esito positivo e che la stampante sia pronta per la trasmissione di fax. Se il test **Rilevamento segnale di linea** continua ad avere esito negativo, contattare l'operatore telefonico e richiedere una verifica della linea.

### Il "Test linea fax" ha avuto esito negativo

- Accertarsi di avere collegato la stampante ad una linea telefonica analogica o sarà impossibile spedire e ricevere fax. Per controllare se la linea telefonica è digitale, collegare un telefono analogico tradizionale alla linea e attendere il segnale. Se non è presente il normale segnale di linea, la linea telefonica potrebbe essere impostata per telefoni digitali. Collegare la stampante a una linea telefonica analogica e provare a inviare o ricevere un fax.
- Controllare il collegamento tra la presa telefonica a muro e la stampante per accertarsi che il cavo telefonico sia inserito correttamente.
- Accertarsi di aver collegato correttamente la stampante alla presa telefonica a muro. Utilizzando il cavo telefonico fornito con la stampante, collegare un'estremità alla presa telefonica a muro, quindi collegare l'altra estremità alla porta contrassegnata con 1-LINE sul retro della stampante.
- Altre apparecchiature che utilizzano la stessa linea telefonica della stampante potrebbero causare il fallimento del test. Per verificare se altre apparecchiature causano il problema, scollegare qualsiasi dispositivo dalla linea telefonica e ripetere il test.
  - Se il **Test linea fax** viene superato senza le altre apparecchiature collegate, il problema è causato da uno o più dispositivi; provare a ricollegare tali dispositivi uno alla volta e ripetere ogni volta il test fino ad identificare il dispositivo che causa il problema.
  - Se il **Test linea fax** ha esito negativo senza altre apparecchiature, collegare la stampante a una linea telefonica funzionante e continuare a consultare i suggerimenti per la risoluzione dei problemi forniti in questa sezione.
- Se si utilizza uno splitter telefonico, possono verificarsi dei problemi relativi alle funzioni fax. (Lo splitter è un connettore a due uscite che si inserisce in una presa telefonica a muro). Provare a rimuovere lo splitter e collegare la stampante direttamente alla presa telefonica a muro.
- Utilizzare il cavo telefonico fornito con la stampante. Se per collegare la stampante alla presa telefonica a muro non viene utilizzato il cavo telefonico in dotazione, l'invio e la ricezione dei fax potrebbero avere



esito negativo. Dopo aver inserito il cavo telefonico fornito con la stampante, eseguire nuovamente il test del fax.

Dopo aver risolto i problemi rilevati, ripetere il test per verificare che abbia esito positivo e che la stampante sia pronta per la trasmissione di fax. Se il test **Test linea fax** continua a dare esito negativo e si riscontrano problemi nelle funzioni fax, contattare l'operatore telefonico e richiedere una verifica della linea telefonica.

## **Nel display viene visualizzato Ricevitore sganciato**

- Si utilizza il cavo telefonico errato. Accertarsi di utilizzare il cavo telefonico a due fili fornito con la stampante per collegare la stampante alla linea telefonica. Se il cavo telefonico fornito con la stampante non è sufficientemente lungo, è possibile utilizzare un cavo telefonico più lungo per allungarlo. È possibile acquistare il cavo in un negozio di elettronica con un reparto di accessori telefonici.
- È possibile che altre apparecchiature stiano utilizzando la stessa linea telefonica della stampante. Verificare che interni (telefoni che utilizzano la stessa linea ma che non sono collegati alla stampante) o altre apparecchiature non siano in uso o sganciati. Ad esempio, non è possibile utilizzare la stampante per la trasmissione di fax se il telefono di un interno è sganciato o se si utilizza un modem del computer per inviare un'e-mail o accedere a Internet.

## **Si verificano problemi durante l'invio e la ricezione di fax con la stampante**

- Accertarsi che la stampante sia accesa. Osservare il display della stampante. Se il display è vuoto e la spia  (pulsante Accensione) non è accesa, la stampante è spenta. Verificare che il cavo di alimentazione sia collegato correttamente alla stampante e alla presa elettrica. Premere  (pulsante Accensione) per accendere la stampante.

Dopo aver acceso la stampante, HP consiglia di attendere cinque minuti prima di inviare o ricevere un fax. La stampante non è in grado di inviare o ricevere fax durante l'inizializzazione che segue l'accensione.

- Se HP Digital Fax è abilitato, potrebbe non essere possibile inviare o ricevere fax in caso di memoria fax piena (limitata dalla memoria della stampante).

- Accertarsi che il cavo telefonico utilizzato per il collegamento alla presa telefonica a muro sia quello fornito con la stampante. Un'estremità del cavo telefonico deve essere collegata alla porta denominata 1-LINE sul retro della stampante e l'altra estremità alla presa telefonica a muro, come mostrato nella figura.

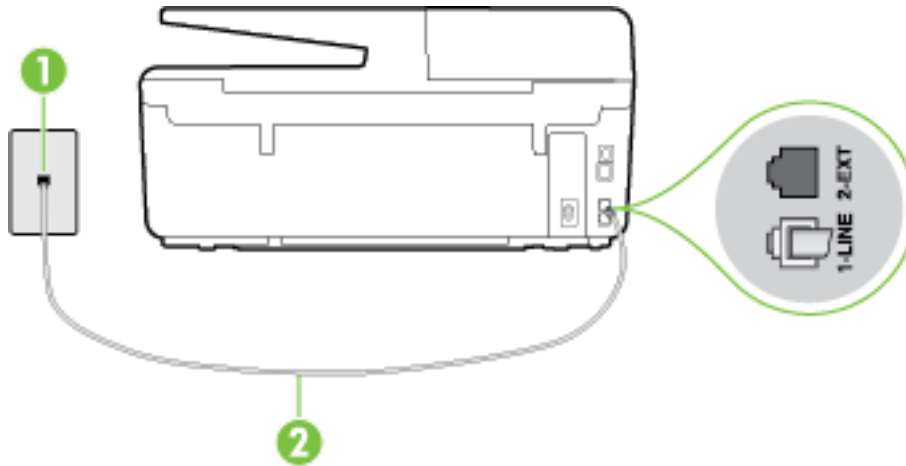

1	Presse telefonica a muro
2	Utilizzare il cavo telefonico fornito con la stampante per il collegamento alla porta "1-LINE"

Se il cavo telefonico fornito con la stampante non è sufficientemente lungo, è possibile utilizzare un cavo telefonico a due fili per allungarlo. È possibile acquistare il cavo in un negozio di elettronica con un reparto di accessori telefonici.

- Collegare un telefono e un cavo funzionanti alla presa telefonica a muro utilizzata per la stampante e attendere il segnale di linea. Se non è presente il segnale di linea, contattare la società telefonica per richiedere assistenza.
- È possibile che altre apparecchiature stiano utilizzando la stessa linea telefonica della stampante. Ad esempio, non è possibile utilizzare la stampante per la trasmissione di fax se il telefono di un interno è sganciato o se si utilizza un modem del computer per inviare un'e-mail o accedere a Internet.
- Verificare se l'errore è stato generato da un altro processo. Verificare se sul display o sul computer è presente un messaggio di errore con informazioni sul problema e sulle risoluzioni possibili. Se è presente un errore, la stampante non è in grado di inviare o ricevere fax finché non si risolve la condizione di errore.
- La connessione della linea telefonica potrebbe avere interferenze. Le linee telefoniche con scarsa qualità del suono (disturbate) possono causare problemi di trasmissione fax. Controllare la qualità del suono della linea telefonica collegando un telefono alla presa a muro e rimanendo in ascolto per verificare la presenza di eventuali interferenze. Se si avvertono interferenze, disattivare **Modalità Correzione Errori (ECM)** (ECM) e riprovare a inviare il fax. Per informazioni sulla modifica dell'ECM, vedere [Invio di un fax nella modalità correzione errori](#). Se il problema persiste, contattare l'operatore telefonico.
- Se si utilizza una linea DSL (Digital Subscribe Line), verificare di disporre di un filtro DSL collegato; in caso contrario, non sarà possibile effettuare la trasmissione di fax. [Fare clic qui per ulteriori informazioni](#).
- La stampante potrebbe essere collegata a una presa telefonica a muro configurata per l'uso di telefoni digitali. Per controllare se la linea telefonica è digitale, collegare un telefono analogico tradizionale alla linea e attendere il segnale. Se non è presente il normale segnale di linea, la linea telefonica potrebbe essere impostata per telefoni digitali.

- Se si utilizza un convertitore/adattatore per centralino (PBX) o una linea ISDN, controllare che la stampante sia collegata alla porta corretta e che la scheda di terminale sia impostata sul tipo di commutatore corretto per il proprio paese/regione, se possibile. [Fare clic qui per ulteriori informazioni.](#)
- Se la stampante condivide la stessa linea telefonica di un servizio DSL, il modem DSL potrebbe non essere collegato correttamente a terra. In questo caso, il modem DSL può generare interferenze sulla linea telefonica. Le linee telefoniche con scarsa qualità del suono (disturbate) possono causare problemi nella trasmissione fax. È possibile controllare la qualità del suono della linea collegando un telefono alla presa telefonica a muro e rimanendo in attesa di eventuali interferenze. Se si avvertono interferenze, spegnere il modem DSL e rimuovere completamente l'alimentazione per almeno 15 minuti. Riaccendere il modem DSL e attendere nuovamente il segnale di chiamata.



**NOTA:** In futuro, si potrebbero avvertire nuovamente interferenze sulla linea. Se la stampante interrompe l'invio e la ricezione di fax, ripetere questo processo.

Se il problema persiste, contattare la propria società telefonica. Per informazioni su come spegnere il modem DSL, contattare il provider DSL.

- Se si utilizza uno splitter telefonico, possono verificarsi dei problemi relativi alle funzioni fax. (Lo splitter è un connettore a due uscite che si inserisce in una presa telefonica a muro). Provare a rimuovere lo splitter e collegare la stampante direttamente alla presa telefonica a muro.

## I fax vengono inviati, ma non è possibile riceverli con la stampante

- Se non si utilizza un servizio di suoneria differenziata, accertarsi che la funzione **Tipo di squilli** sulla stampante sia impostata su **Tutte le sequenze di squilli**. Per maggiori informazioni, vedere [Modifica del motivo tono risposta per lo squillo diversificato](#).
- Se **Risposta automatica** è impostato su **Off**, è necessario ricevere i fax manualmente; in caso contrario, l'unità non riceverà i fax. Per informazioni sulla ricezione manuale dei fax, vedere [Ricezione manuale di un fax](#).
- Se si dispone di un servizio di messaggia vocale sullo stesso numero di telefono utilizzato per le chiamate fax, è necessario impostare la ricezione fax in modalità manuale e non automatica. Ciò implica che è necessario essere disponibili per rispondere di persona alle chiamate fax in entrata. Per ulteriori informazioni sulla configurazione della stampante con un servizio di posta vocale, [fare clic qui e accedere ai dati online](#). Per informazioni sulla ricezione manuale dei fax, vedere [Ricezione manuale di un fax](#).
- Se si dispone di un modem per computer sulla stessa linea telefonica della stampante, verificare che il software fornito con il modem non sia impostato per la ricezione fax automatica. I modem impostati per ricevere automaticamente i fax si inseriscono sulla linea telefonica per ricevere tutti i fax in arrivo e ciò impedisce alla stampante di ricevere le chiamate fax.
- Se è presente una segreteria telefonica sulla stessa linea telefonica della stampante, è possibile che si sia verificato uno dei seguenti problemi:
  - La segreteria telefonica potrebbe non essere configurata correttamente per la stampante.
  - È possibile che il messaggio in uscita sia troppo lungo o che abbia un volume troppo alto per consentire alla stampante di rilevare il segnale fax, provocando la disconnessione dell'unità fax di origine.
  - È possibile che il tempo di attesa della segreteria telefonica non sia sufficientemente lungo, dopo il messaggio in uscita, da consentire alla stampante di individuare i toni del fax. Questo problema si verifica soprattutto con le segreterie telefoniche digitali.

Per risolvere tali problemi, effettuare le seguenti operazioni:



- Se si utilizza una segreteria telefonica sulla stessa linea del fax, provare a collegare la segreteria telefonica direttamente alla stampante. [Fare clic qui per visualizzare ulteriori informazioni online.](#)
- Accertarsi che la stampante sia impostata per la ricezione automatica dei fax. Per informazioni sulla configurazione della stampante per la ricezione automatica dei fax, vedere [Ricezione di un fax.](#)
- Accertarsi che il valore dell'impostazione **Squilli prima di rispondere** sia superiore rispetto a quello della segreteria telefonica. Per ulteriori informazioni, vedere [Impostazione del numero di squilli prima della risposta.](#)
- Scollegare la segreteria telefonica, quindi tentare di ricevere un fax. Se la trasmissione fax ha esito positivo, è possibile che il problema sia causato dalla segreteria telefonica.
- Ricollegare la segreteria telefonica e registrare di nuovo il messaggio in uscita. Registrare un messaggio che abbia una durata di circa 10 secondi. Durante la registrazione del messaggio, parlare lentamente e con un tono di voce basso. Lasciare almeno 5 secondi di silenzio al termine del messaggio vocale. È opportuno che durante la registrazione di questo "silenzio" non vi siano rumori in sottofondo. Provare nuovamente a ricevere un fax.



**NOTA:** Alcune segreterie telefoniche digitali potrebbero non conservare la pausa (silenzio) registrata al termine del messaggio in uscita. Riprodurre il messaggio di uscita per verificare.

- Se la stampante condivide la stessa linea telefonica con altri tipi di apparecchiature telefoniche, quali una segreteria telefonica, un modem del computer o un commutatore a più porte, si potrebbe verificare una diminuzione del livello del segnale del fax. L'intensità del segnale può essere negativamente influenzata anche dall'uso di uno splitter o dal collegamento di cavi supplementari per prolungare la linea telefonica. Un segnale fax troppo debole può causare problemi di ricezione fax.

Per verificare se il problema è causato da uno di questi dispositivi, scollegarli tutti dalla linea telefonica tranne la stampante e provare a ricevere un fax. Se la ricezione dei fax ha esito positivo senza utilizzare l'altra apparecchiatura, è possibile che il problema sia causato da uno o più componenti dell'altra apparecchiatura; aggiungerli uno alla volta e ricevere un fax, finché non si identifica il componente che causa il problema.

- Se si è assegnato un tipo di squillo speciale al proprio numero di fax (utilizzando un servizio di suoneria differenziata fornito dall'operatore telefonico), accertarsi che l'impostazione **Tipo di squilli** sulla stampante sia definita di conseguenza. Per maggiori informazioni, vedere [Modifica del motivo tono risposta per lo squillo diversificato.](#)

## I fax vengono ricevuti, ma non è possibile inviarli con la stampante

- È possibile che la stampante componga il numero troppo velocemente o troppo presto. Potrebbe essere necessario inserire delle pause nella sequenza numerica. Se, ad esempio, è necessario accedere a una linea esterna prima di comporre il numero di telefono, inserire una pausa dopo il numero di accesso. Se il numero è 95555555 e 9 è il numero che fornisce l'accesso alla linea esterna, è possibile inserire le pause nel modo seguente: 9-555-5555. Per inserire una pausa durante la composizione del numero di fax, toccare ripetutamente il tasto \*, fino a visualizzare un trattino (-) sul display.

È possibile anche inviare il fax utilizzando la funzione di controllo selezione, che consente di controllare il segnale della linea telefonica durante la composizione del numero. È inoltre possibile impostare la velocità di composizione, nonché rispondere a eventuali messaggi di richiesta durante la composizione. Per ulteriori informazioni, vedere [Invio di un fax tramite il controllo selezione.](#)

- Il formato del numero inserito durante l'invio del fax non è corretto oppure si sono verificati dei problemi nella macchina fax ricevente. Per controllare, chiamare il numero fax da un telefono e attendere i toni del fax. Se non si avvertono i toni del fax, è possibile che la macchina fax ricevente non sia accesa o

collegata o che un servizio di messaggeria vocale interferisca con la linea telefonica ricevente. È inoltre possibile chiedere al destinatario di verificare l'eventuale presenza di errori sulla macchina fax ricevente.

## I toni del fax vengono registrati sulla segreteria telefonica

- Se si utilizza una segreteria telefonica sulla stessa linea del fax, provare a collegare la segreteria telefonica direttamente alla stampante. [Fare clic qui per visualizzare ulteriori informazioni online](#). Se non si effettua il collegamento secondo queste indicazioni, è possibile che i toni del fax vengano registrati sulla segreteria telefonica.
- Verificare che la stampante sia impostata per la ricezione automatica dei fax e che l'impostazione **Squilli prima di rispondere** sia corretta. Il numero di squilli dopo i quali la stampante risponde alle chiamate dovrebbe essere maggiore rispetto a quello impostato per la segreteria telefonica. Se la segreteria telefonica e la stampante sono impostate con lo stesso numero di squilli prima della risposta, entrambe le periferiche rispondono alla chiamata e i toni del fax vengono registrati sulla segreteria telefonica.
- Impostare la segreteria telefonica su un basso numero di squilli e impostare la stampante in modo da rispondere dopo il numero massimo di squilli supportato. Il numero massimo di squilli varia a seconda del paese/regione. Con questa configurazione, la segreteria telefonica risponde alla chiamata e la stampante controlla la linea. Se la stampante individua dei segnali fax, riceve il fax. Se si tratta di una chiamata vocale, il messaggio viene registrato dalla segreteria telefonica. Per maggiori informazioni, vedere [Impostazione del numero di squilli prima della risposta](#).

## Il cavo telefonico fornito con la stampante non è sufficientemente lungo

Se il cavo telefonico fornito con la stampante non è sufficientemente lungo, è possibile utilizzare un cavo telefonico a due fili per allungarlo. È possibile acquistare il cavo in un negozio di elettronica con un reparto di accessori telefonici.



---

**SUGGERIMENTO:** Se si dispone di un adattatore telefonico a due fili, è possibile utilizzarlo con un cavo telefonico a 4 fili per estendere la lunghezza.

---

### Per estendere il cavo telefonico

1. Utilizzando il cavo telefonico fornito con la stampante, effettuare il collegamento alla porta denominata 1-LINE sul retro della stampante.
2. Collegare un altro cavo telefonico alla porta aperta dell'accoppiatore e alla presa telefonica a muro.

## Il computer non riceve fax (HP Digital Fax)

- Il computer selezionato per ricevere i fax è spento. Verificare che il computer selezionato per ricevere i fax sia sempre acceso.
- È possibile che per l'impostazione e la ricezione di fax siano stati configurati computer diversi e che uno di questi sia spento. Se il computer che riceve i fax è diverso da quello utilizzato per la configurazione, è necessario che entrambi i computer siano sempre accesi.
- HP Digital Fax non è attivato o il computer non è configurato per la ricezione dei fax. Attivare HP Digital Fax e accertarsi che il computer sia configurato per la ricezione dei fax.

# Risoluzione dei problemi di utilizzo di Web Services

Se si verificano dei problemi utilizzando Web Services, ad esempio HP ePrint e i supporti HP, verificare quanto segue:

- La stampante sia connessa a Internet tramite connessione Ethernet o wireless.



**NOTA:** Non è possibile utilizzare queste funzionalità Web, se la stampante è collegata tramite un cavo USB.

- Sulle stampante siano installati i più recenti aggiornamenti del prodotto. Per maggiori informazioni, vedere [Aggiornamento della stampante](#).
- Verificare che Web Services sia abilitato sulla stampante. Per ulteriori informazioni, vedere [Configurazione di Web Services](#).
- Assicurarsi che l'hub, lo switch o il router di rete sia acceso e funzionante.
- Se per la connessione della stampante si utilizza un cavo Ethernet, assicurarsi che non venga utilizzato un cavo telefonico o un cavo incrociato (crossover) per connettere la stampante alla rete e che il cavo Ethernet sia collegato saldamente alla stampante. Per ulteriori informazioni, vedere [Risoluzione dei problemi generali di rete](#).
- Se per la connessione della stampante si utilizza una connessione wireless, verificare che la rete wireless funzioni correttamente. Per maggiori informazioni, vedere [Impossibile stabilire la connessione wireless della stampante](#).
- Se si utilizza HP ePrint, verificare quanto segue:
  - Verificare che l'indirizzo e-mail della stampante sia corretto.
  - Verificare che l'indirizzo e-mail della stampante sia l'unico indirizzo immesso nel campo "A" della e-mail. Se il campo "A" contiene anche altri indirizzi, gli allegati potrebbero non essere stampati.
  - Verificare di inviare documenti che soddisfano i requisiti di HP ePrint. Per ulteriori informazioni, visitare il sito Web HP Connected all'indirizzo [www.hpconnected.com](http://www.hpconnected.com).
- Se la rete utilizza le impostazioni proxy per la connessione a Internet, verificare che tali impostazioni siano valide:
  - Verificare le impostazioni utilizzate dal browser Web utilizzato (Internet Explorer, Firefox o Safari).
  - Chiedere conferma all'amministratore IT o alla persona che ha configurato il firewall.

Se le impostazioni proxy utilizzate dal firewall sono cambiate, è necessario aggiornare tali impostazioni nel pannello di controllo della stampante o nel server Web incorporato. Se queste impostazioni non sono aggiornate, non sarà possibile utilizzare Web Services.

Per ulteriori informazioni, vedere [Configurazione di Web Services](#).



**SUGGERIMENTO:** Per ulteriore assistenza sulla configurazione e l'utilizzo di Web Services, visitare HP Connected all'indirizzo [www.hpconnected.com](http://www.hpconnected.com).

## Risoluzione dei problemi di rete

In questa sezione vengono fornite soluzioni per i problemi più comuni di connessione o utilizzo della stampante in rete.

- [Risoluzione dei problemi generali di rete](#)
- [Impossibile stabilire la connessione wireless della stampante](#)

Per ulteriori informazioni sui problemi di rete, consultare:

- Questo strumento di risoluzione dei problemi consente di individuare le impostazioni di protezione della rete. [Fare clic qui per ulteriori informazioni](#). Al momento, questo sito Web potrebbe non essere disponibile in tutte le lingue.
- Questo strumento di risoluzione dei problemi consente di passare da una connessione USB a una connessione wireless. [Fare clic qui per ulteriori informazioni](#). Al momento, questo sito Web potrebbe non essere disponibile in tutte le lingue.
- Utilizzare questo strumento di risoluzione dei problemi per stabilire la connessione diretta wireless HP o per risolvere i problemi relativi a tale connessione, ad esempio quando non si è in grado di stabilire una connessione diretta wireless HP né si riesce a stampare, oppure non è possibile collegarsi a Internet. [Fare clic qui per ulteriori informazioni](#). Al momento, questo sito Web potrebbe non essere disponibile in tutte le lingue.
- Utilizzare questo strumento di risoluzione dei problemi per collegare la stampante alla rete o per ripristinare la connessione. [Fare clic qui per ulteriori informazioni](#). Al momento, questo sito Web potrebbe non essere disponibile in tutte le lingue.
- Utilizzare questo strumento di risoluzione dei problemi per ripristinare la connessione della stampante alla rete se il firewall o la protezione antivirus sono alla base del problema. [Fare clic qui per ulteriori informazioni](#). Al momento, questo sito Web potrebbe non essere disponibile in tutte le lingue.

## Risoluzione dei problemi generali di rete

Durante l'installazione del software, se il software non riesce a individuare la stampante di rete verrà richiesto di immettere l'indirizzo IP della stampante che si trova nella pagina di configurazione di rete. Per ulteriori informazioni, vedere [pagina di configurazione di rete](#).

 **SUGGERIMENTO:** È possibile visitare il sito Web dell'assistenza in linea HP all'indirizzo [www.hp.com/support](http://www.hp.com/support) per informazioni e utilità che consentono di risolvere molti dei problemi più comuni della stampante.

(Windows) Eseguire [Dottore di scansione e stampa HP](#) per diagnosticare e risolvere automaticamente problemi di stampa, scansione e copia. L'applicazione è disponibile solo in alcune lingue.

Verificare quanto segue:

- Se si utilizza una connessione wireless, assicurarsi che la spia Wireless sia accesa. Per ulteriori informazioni, vedere [Attivazione e disattivazione della funzionalità wireless della stampante](#).
- Se si utilizza una connessione Ethernet, collegare il cavo Ethernet quando viene richiesto durante l'installazione del software e verificare che la spia del collegamento accanto al connettore nella parte posteriore della stampante si accenda.
- Tutti i cavi sono inseriti saldamente nel computer e nella stampante.
- La rete sia funzionante e l'hub, lo switch o il router di rete sia acceso.
- (Windows) Assicurarsi che tutte le applicazioni, inclusi i programmi antivirus, i programmi anti-spyware e i firewall siano chiusi o disattivati.



## Impossibile stabilire la connessione wireless della stampante

Assicurarsi di avere già configurato le funzionalità wireless della stampante completando la configurazione della connessione wireless.

Per ulteriori informazioni sulla configurazione della funzionalità wireless, vedere [Configurazione del la stampante per la comunicazione wireless](#).

 **NOTA:** Se la stampante supporta i servizi di rete Ethernet, verificare che nessun cavo Ethernet sia stato collegato alla stampante. Se si collega un cavo Ethernet, la funzionalità wireless della stampante viene disabilitata.

**Tabella 10-1 Ulteriori informazioni sul significato della spia wireless (802.11) sulla stampante**

Descrizione/schema delle spie	Descrizione
La spia Senza fili è spenta. 	La funzionalità wireless della stampante è disattivata.
La spia Senza fili è accesa ma lampeggia. 	La funzionalità wireless della stampante è attivata e la stampante non è connessa a una rete.
La spia Senza fili è accesa ed è continua. 	La funzionalità wireless della stampante è attivata e la stampante è connessa a una rete.

Attenersi alla seguente procedura per collegare la stampante alla rete wireless.

1. Accertarsi che la spia della connessione wireless (802.11) sia accesa. Se la spia wireless blu sul pannello di controllo della stampante non è accesa, la funzionalità wireless della stampante potrebbe essere disattivata.

**Per attivare la funzionalità wireless della stampante**

- a. Toccare  (pulsante Senza fili ) sul pannello di controllo della stampante, quindi toccare **Impostazioni** .
- b. Toccare **Impostazioni wireless**.
- c. Far scorrere il pulsante per attivare la funzionalità wireless della stampante.

Se la spia wireless blu lampeggia, la stampante non è connessa ad alcuna rete. Eseguire l'Installazione guidata wireless dal display del pannello di controllo della stampante per configurare la comunicazione wireless. Per ulteriori informazioni, vedere [Configurazione della stampante per la rete wireless](#).

2. Verificare che il computer sia collegato alla rete wireless.

Se non è possibile collegare il computer alla rete, potrebbe essersi verificato un problema hardware con il router o con il computer.

3. Verificare che l'indirizzo IP della stampante non sia stato modificato. Se l'indirizzo IP della stampante è cambiato rispetto alla prima installazione, eseguire l'utilità Update IP (Aggiorna indirizzo IP) per stamparlo di nuovo. L'utilità di aggiornamento dell'indirizzo IP è stata installata dal software.

- a. Aprire il software della stampante. Per ulteriori informazioni, vedere [Aprire il software della stampante HP \(Windows\)](#).
- b. Selezionare l'utilità **Update IP address (Aggiorna indirizzo IP)**.

Se il test non ha esito positivo, esaminare il rapporto del test per informazioni su come risolvere il problema e quindi eseguire nuovamente il test.

4. Eseguire il test wireless per verificare che la connessione wireless funzioni correttamente.

- a. Verificare che la stampante sia accesa e che la carta sia caricata nel cassetto.
- b. Dal display del pannello di controllo della stampante, toccare **Configura** .
- c. Toccare **Configurazione della rete** .
- d. Toccare **Stampa rapporti** .
- e. Toccare **Report di test wireless**.

Se il test non ha esito positivo, esaminare il rapporto del test per informazioni su come risolvere il problema e quindi eseguire nuovamente il test.

5. Riavviare i componenti della rete wireless.

- a. Spegnerne il router e la stampante.
- b. Accendere nuovamente il router e la stampante, in quest'ordine: prima il router, quindi la stampante.

Talvolta, la disattivazione e la successiva riattivazione dei dispositivi consentono di risolvere problemi di comunicazione di rete. Se non è ancora possibile eseguire la connessione, disattivare il router, la stampante e il computer, quindi riattivarli nel seguente ordine: prima il router, quindi la stampante e infine il computer.



Utilizzare questo strumento di risoluzione dei problemi per connettere la stampante alla rete o per ripristinare la connessione. [Fare clic qui per ulteriori informazioni](#). Al momento, questo sito Web potrebbe non essere disponibile in tutte le lingue.

Se i problemi persistono, visitare HP Wireless Printing Center ( [www.hp.com/go/wirelessprinting](http://www.hp.com/go/wirelessprinting) ). Al momento, questo strumento potrebbe non essere disponibile in tutte le lingue. Il sito Web contiene le

informazioni più aggiornate sulla configurazione e l'utilizzo della stampante in una rete wireless e soluzioni comuni a problemi di connessione wireless e legati ai software di protezione.

Se non è possibile stabilire una connessione wireless, collegare la stampante alla rete utilizzando un cavo Ethernet.

## Manutenzione della stampante

Questa sezione contiene le istruzioni per mantenere la stampante in condizioni ottimali di funzionamento. Eseguire queste operazioni di manutenzione come necessario.

- [Pulizia del vetro dello scanner](#)
- [Pulizia della superficie esterna](#)
- [Pulizia dell'alimentatore di documenti](#)
- [Manutenzione della testina di stampa e delle cartucce d'inchiostro](#)

### Pulizia del vetro dello scanner

La presenza di polvere e di sporizia sul piano di scansione, sul retro del coperchio o sul riquadro dello scanner può rallentare le prestazioni, causare il peggioramento della qualità di scansione e compromettere la precisione delle funzioni speciali, quali ad esempio, l'adattamento delle copie a uno specifico formato di pagina.

Per pulire il piano di scansione

---

**⚠ AVVERTENZA!** Prima di pulire la stampante, spegnerla premendo il pulsante  (pulsante Accensione) e scollegare il cavo di alimentazione dalla presa elettrica.

---

1. Sollevare il coperchio dello scanner.

2. Pulire il vetro e il retro del coperchio con un panno morbido che non lasci residui utilizzando un detergente per vetri delicato.

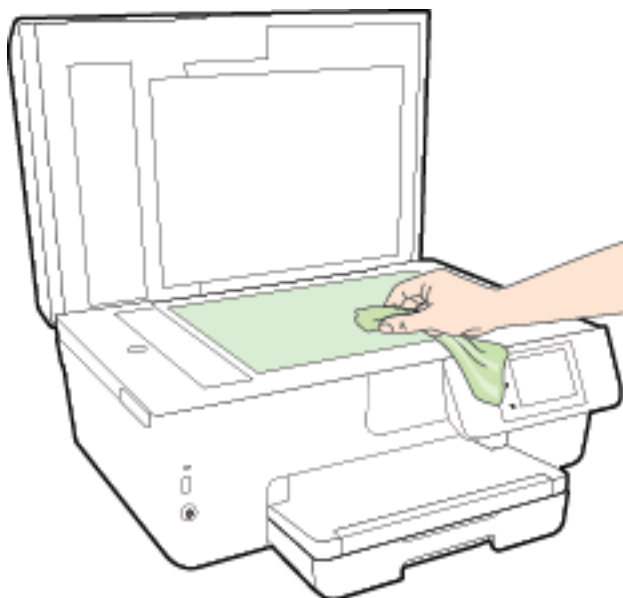

---

**⚠ ATTENZIONE:** Per pulire il piano di scansione utilizzare esclusivamente un detergente per vetri. Non utilizzare detersivi che contengono sostanze abrasive, acetone, benzene o tetracloruro poiché possono danneggiarlo. Non utilizzare alcool isopropilico poiché potrebbe rigarlo.

**ATTENZIONE:** Non spruzzare il detergente direttamente sul piano di scansione. Se viene utilizzata una quantità eccessiva di detergente, il liquido potrebbe depositarsi sotto il piano di scansione e danneggiare lo scanner.

---

3. Chiudere il coperchio dello scanner e accendere la stampante.

## Pulizia della superficie esterna

---

**⚠ AVVERTENZA!** Prima di pulire la stampante, spegnerla premendo il pulsante  (pulsante Accensione) e scollegare il cavo di alimentazione dalla presa elettrica.

---

Utilizzare un panno morbido, umido e privo di lanugine per rimuovere la polvere, lo sporco ed eventuali macchie sulle superfici esterne. Prestare attenzione a non far penetrare liquidi all'interno dell'unità e sul pannello di controllo.

## Pulizia dell'alimentatore di documenti

Se l'alimentatore di documenti preleva più fogli oppure non preleva la carta comune, è possibile pulire i rulli e il pattino separatore.

Per pulire i rulli e il pattino separatore

---

**⚠ AVVERTENZA!** Prima di pulire la stampante, spegnerla premendo il pulsante  (pulsante Accensione) e scollegare il cavo di alimentazione dalla presa elettrica.

---

1. Rimuovere tutti gli originali dal vassoio dell'alimentatore documenti.



2. Sollevare il coperchio dell'alimentatore di documenti.

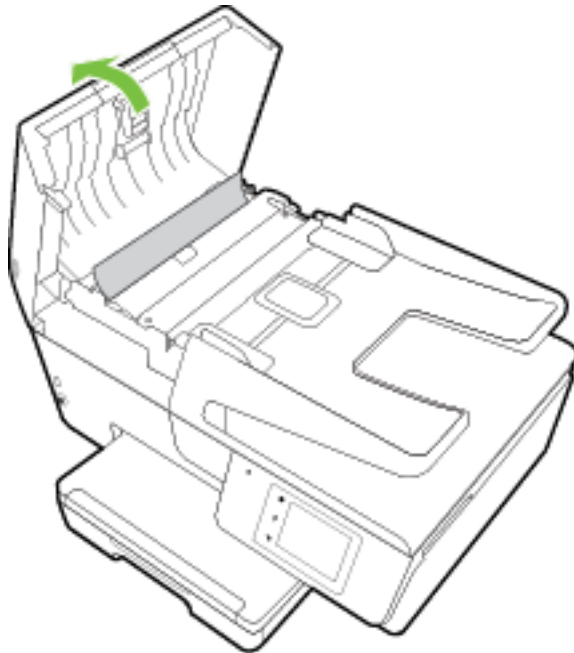

Ciò consente di accedere facilmente ai rulli (1) e al pattino separatore (2).

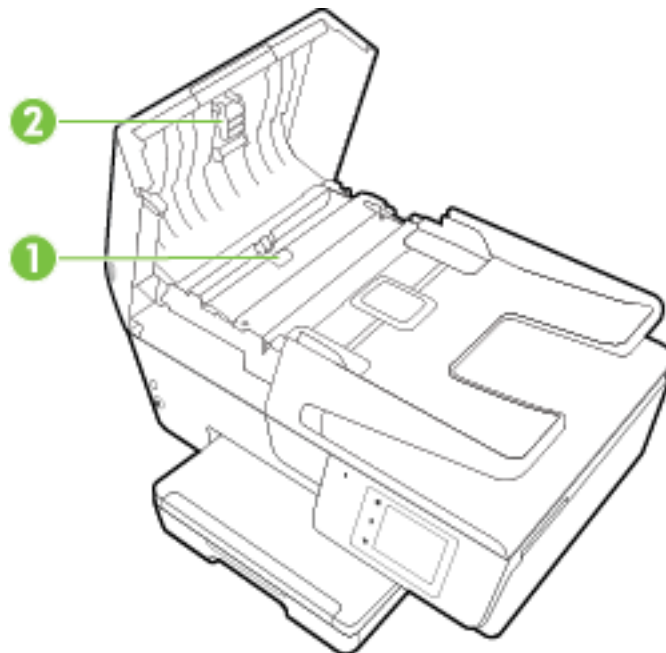

1	Rulli
2	Pattino separatore

3. Inumidire un panno privo di lanugine con acqua distillata, quindi rimuovere l'acqua in eccesso.
4. Utilizzare il panno bagnato per rimuovere eventuali residui di sporco dai rulli e dal pattino separatore.

---

 **NOTA:** Se non si ottengono risultati soddisfacenti con l'acqua distillata, ripetere le operazioni descritte utilizzando alcool isopropilico.

---

5. Chiudere il coperchio dell'alimentatore di documenti.

## Manutenzione della testina di stampa e delle cartucce d'inchiostro

Se si verificano problemi durante la stampa, il problema potrebbe essere dovuto alla testina di stampa. Per risolvere i problemi relativi alla qualità di stampa, è necessario eseguire le procedure riportate nelle sezioni seguenti solo se richiesto. Per ulteriori informazioni, vedere [Rapporto sulla qualità di stampa](#).

Le procedure di allineamento e pulizia non necessarie potrebbero comportare uno spreco di inchiostro e ridurre la durata delle cartucce.

- Pulire la testina di stampa se le stampe prodotte presentano striature o colori errati o mancanti.

La pulizia viene eseguita in tre fasi. Ciascuna fase dura circa due minuti, usa un foglio di carta e una crescente quantità di inchiostro. Dopo ciascuna fase, riesaminare la qualità della pagina stampata. Se la qualità di stampa non è ottimale, avviare la fase di pulizia successiva.

Se la qualità di stampa resta scadente anche dopo l'esecuzione di tutte le fasi di pulizia, provare ad eseguire l'allineamento della stampante. Se i problemi di qualità di stampa persistono anche dopo la pulizia e l'allineamento, contattare l'assistenza HP. Per maggiori informazioni, vedere [Assistenza HP](#).

- Allineare la stampante quando la pagina di stato della stampante presenta striature o righe bianche attraverso i blocchi di colore o se si verificano problemi relativi alla qualità di stampa.

La stampante allinea automaticamente la testina di stampa durante la configurazione iniziale.

- Pulire le macchie di inchiostro quando le stampe prodotte presentano macchie nella parte posteriore. L'inchiostro potrebbe essersi concentrato in alcune aree della stampante ed è necessario rimuoverlo.

---

 **NOTA:** Il processo di pulizia consuma inchiostro. Si consiglia pertanto di pulire la testina di stampa solo quando è necessario. Questo processo richiede pochi minuti. Durante questo processo è possibile che vengano prodotti alcuni rumori.

Non spegnere la stampante in modo corretto può causare problemi di qualità di stampa. Per ulteriori informazioni, vedere [Spegnere la stampante](#).

---

### Per pulire o allineare le testine di stampa o pulire le macchie d'inchiostro

1. Caricare carta bianca comune nuova in formato Lettera o A4 nel vassoio di alimentazione. Per ulteriori informazioni, vedere [Caricamento della carta](#).
2. Dal display del pannello di controllo della stampante, toccare **Configura**.
3. Toccare **Manutenzione stampante**, selezionare l'opzione desiderata, quindi seguire le istruzioni visualizzate sullo schermo.

---

 **NOTA:** È inoltre possibile eseguire la stessa operazione dal software della stampante HP o dal server Web incorporato (EWS). Per accedere al software o al server Web incorporato, vedere [Aprire il software della stampante HP \(Windows\)](#) o [Apertura del server Web incorporato \(EWS\)](#).

---

## Eliminazione degli inceppamenti della carta

La carta può incepparsi all'interno della stampante o nell'alimentatore di documenti.

---

 **ATTENZIONE:** Rimuovere immediatamente l'inceppamento della carta per non danneggiare la testina di stampa.

---

## Per eliminare un inceppamento

**⚠ ATTENZIONE:** Non tirare la carta inceppata dalla parte anteriore della stampante. Seguire invece la procedura indicata di seguito per eliminare l'inceppamento. Cercando di estrarre la carta inceppata dalla parte anteriore della stampante, la carta potrebbe strapparsi e frammenti della stessa rimanere all'interno della stampante; tutto questo potrebbe causare ulteriori inceppamenti in seguito.

1. Aprire lo sportello di accesso delle cartucce di inchiostro.

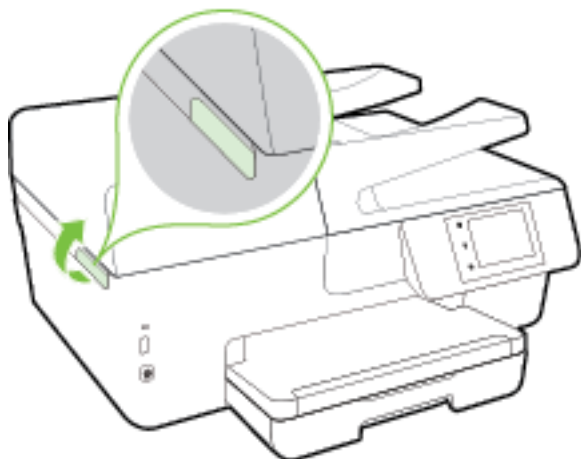

2. Controllare il percorso della carta all'interno dell'unità.
  - a. Sollevare la maniglia del coperchio del percorso della carta e rimuovere il coperchio.

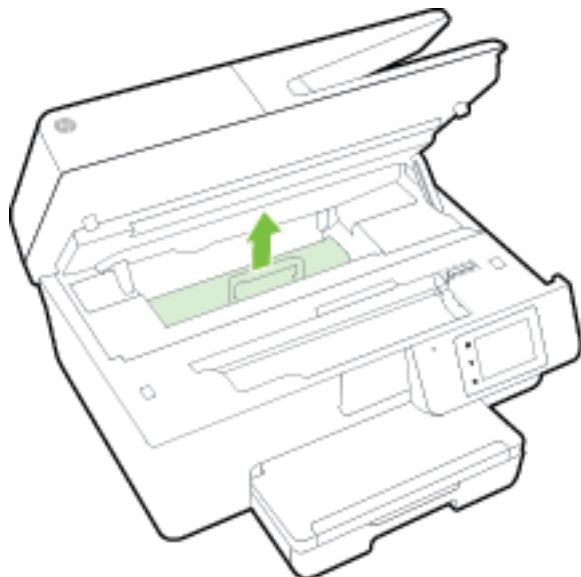

- b. Individuare la carta inceppata all'interno della stampante, afferrarla con entrambe le mani e tirarla verso di sé.

---

**⚠ ATTENZIONE:** Se la carta si strappa mentre la si rimuove dai rulli, controllare che non ne rimangano frammenti all'interno della stampante.

Se non si rimuovono tutti i frammenti di carta dalla stampante, è possibile che si verifichino altri inceppamenti.

---



- c. Reinserire il coperchio del percorso della carta fino a quando non scatta in posizione.

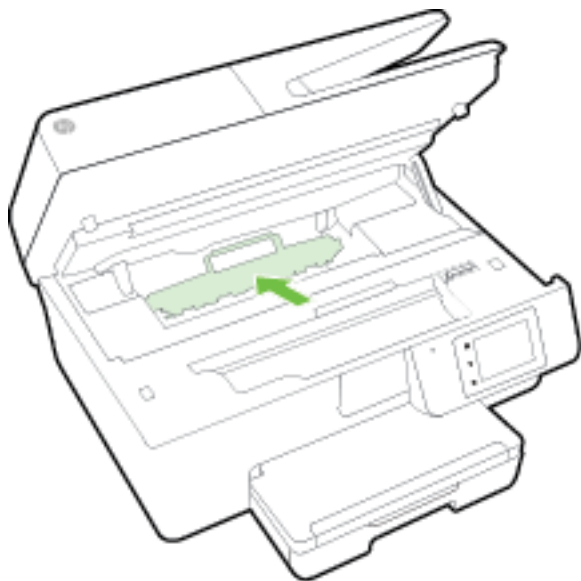

3. Se il problema persiste, controllare il carrello delle cartucce di stampa all'interno della stampante.

---

**⚠ ATTENZIONE:** Durante il processo, evitare di toccare il cavo collegato al carrello di stampa.

---



- a. In caso di carta inceppata, spostare il carrello di stampa all'estrema destra della stampante, afferrare la carta con entrambe le mani e tirarla verso di sé.

---

**⚠ ATTENZIONE:** Se la carta si strappa mentre la si rimuove dai rulli, controllare che non ne rimangano frammenti all'interno della stampante.

Se non si rimuovono tutti i frammenti di carta dalla stampante, è possibile che si verifichino altri inceppamenti.

---

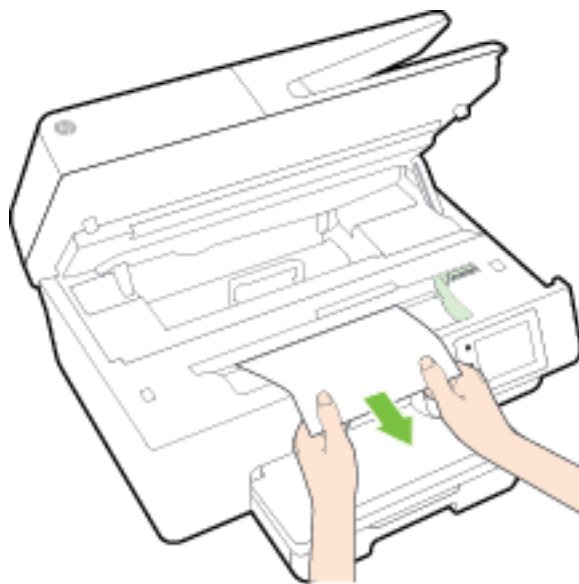

- b.** Spostare il carrello all'estrema destra della stampante ed eseguire la stessa operazione descritta nel passaggio precedente per rimuovere i frammenti di carta.

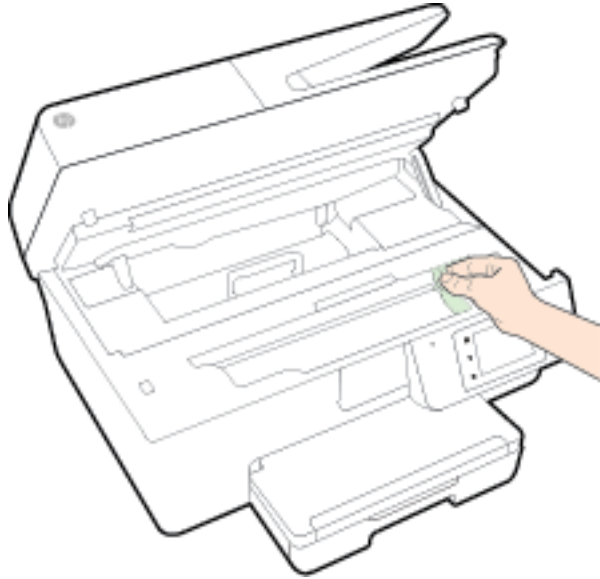

- 4.** Chiudere lo sportello di accesso alla cartuccia.
- 5.** Se nonostante ciò il problema persiste, controllare l'area del vassoio.
  - a.** Sollevare il vassoio di uscita.

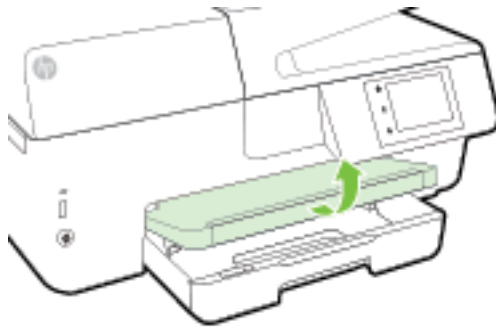

- b.** Estrarre il vassoio di alimentazione per estenderlo.

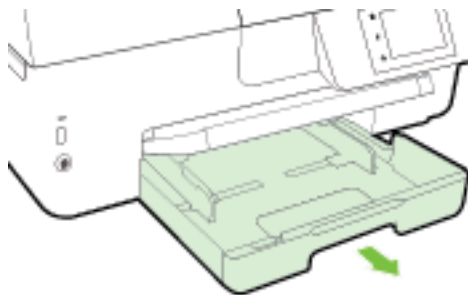

- c. Premere i pulsanti su entrambi i lati del vassoio di alimentazione e tirare per rimuovere il vassoio.

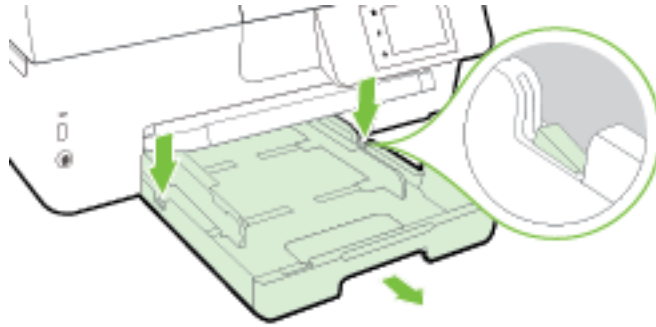

- d. All'interno della stampante controllare lo spazio vuoto sede del vassoio di alimentazione. Se viene individuata della carta inceppata, raggiungerla in sede, afferrarla con entrambe le mani e tirarla verso di sé.

**⚠ ATTENZIONE:** Se la carta si strappa mentre la si rimuove dai rulli, controllare che non ne rimangano frammenti all'interno della stampante.

Se non si rimuovono tutti i frammenti di carta dalla stampante, è possibile che si verifichino altri inceppamenti.

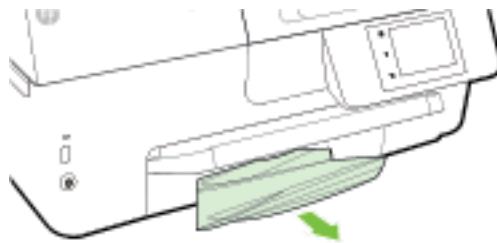

- e. Inserire il vassoio di alimentazione, caricare la carta e abbassare il vassoio di uscita.

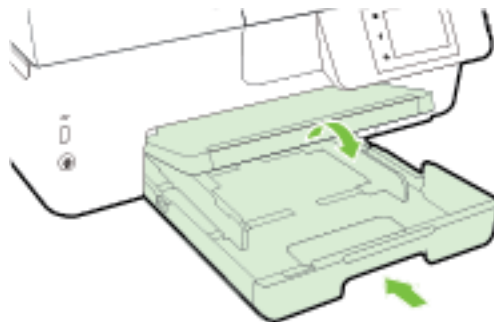

[Fare clic qui](#) per utilizzare lo strumento di risoluzione dei problemi online HP per risolvere un inceppamento.



Se non si riesce a spostare il carrello di stampa, [fare clic qui](#) per utilizzare lo strumento di risoluzione dei problemi online HP per risolvere un inceppamento nel carrello di stampa. Al momento, questo sito Web potrebbe non essere disponibile in tutte le lingue.

## Per eliminare un inceppamento della carta nell'alimentatore di documenti

1. Sollevare il coperchio dell'alimentatore di documenti.

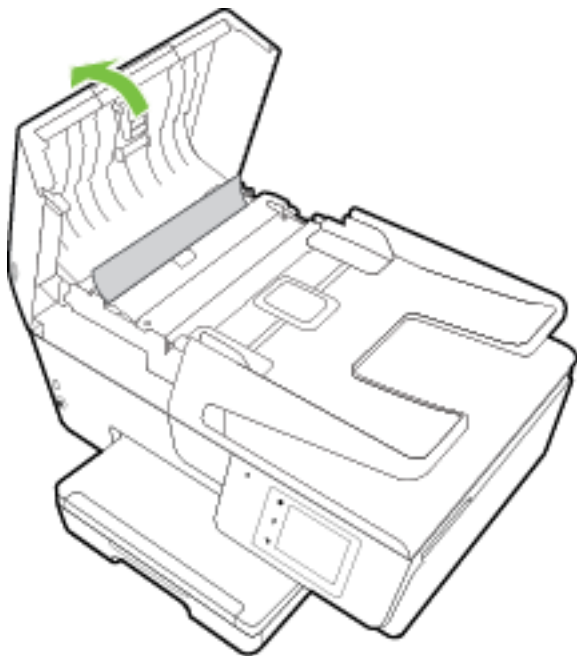

2. Sollevare la linguetta verde posta sul bordo anteriore dell'alimentatore di documenti.

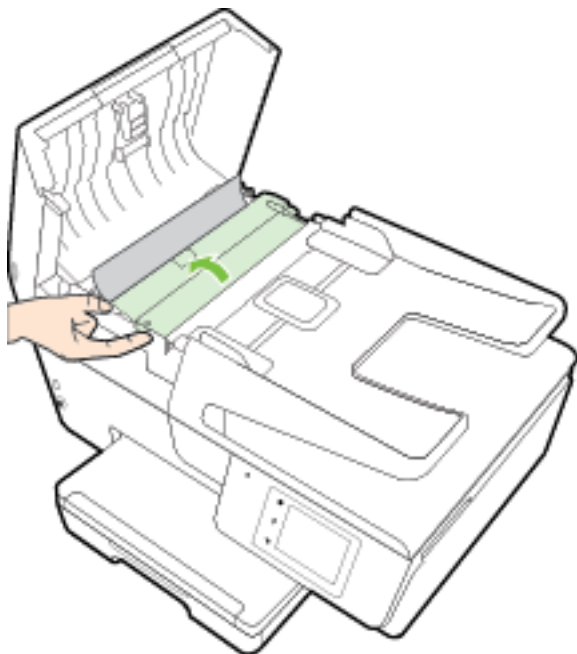



3. Estrarre delicatamente la carta bloccata dai rulli.

**⚠ ATTENZIONE:** Se la carta si strappa mentre la si rimuove dai rulli, controllare che non ne rimangano frammenti all'interno della stampante.

Se non si rimuovono tutti i frammenti di carta dalla stampante, è possibile che si verifichino altri inceppamenti.

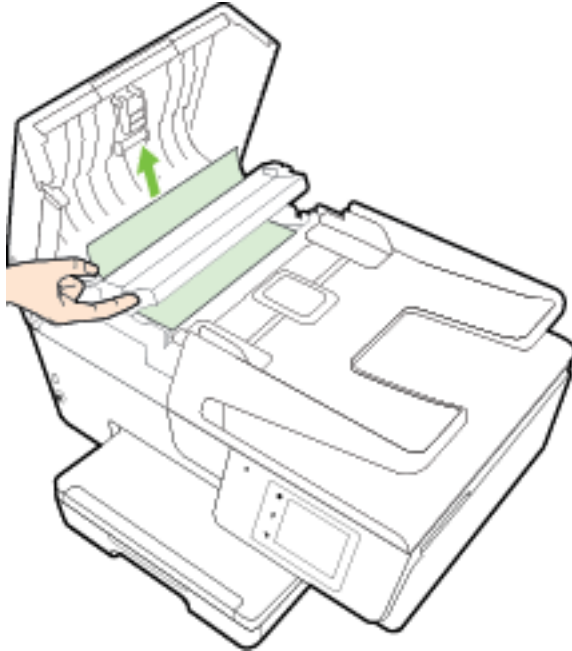

4. Chiudere il coperchio dell'alimentatore di documenti premendolo con decisione finché non scatta in posizione.



Se le soluzioni proposte non consentono di risolvere il problema, [fare clic qui per ulteriori soluzioni dei problemi online.](#)

### Per evitare gli inceppamenti

Per evitare inceppamenti della carta, attenersi alle indicazioni riportate di seguito.

- Rimuovere spesso il materiale stampato dal vassoio di uscita.
- Verificare che la carta su cui si sta stampando non sia stropicciata, piegata o danneggiata.
- Evitare che la carta si pieghi o si arricci conservando tutta la carta inutilizzata in un sacchetto a chiusura ermetica riutilizzabile.
- Non utilizzare carta troppo spessa o sottile per la stampante.
- Verificare che i vassoi siano caricati correttamente, evitando di inserire una quantità eccessiva di fogli. Per ulteriori informazioni, vedere [Caricamento della carta.](#)
- Verificare che la carta caricata sia adagiata correttamente nel vassoio di alimentazione e che i margini non siano spiegazzati o strappati.
- Non caricare eccessivamente il vassoio dell'alimentatore documenti. Per informazioni sul numero massimo consentito di fogli nell'alimentatore documenti, vedere [Specifiche.](#)

- Non abbinare diversi tipi e formati di carta nel vassoio di alimentazione; l'intera risma di carta nel vassoio di alimentazione deve essere dello stesso tipo e dello stesso formato.
- Regolare le guide di larghezza della carta nel vassoio di alimentazione in modo che aderisca alla risma di carta. Verificare che le guide della larghezza della carta non pieghino i fogli nel vassoio di alimentazione.
- Non forzare troppo la carta all'interno del vassoio di alimentazione.
- Se si stampa su entrambe le facciate del foglio, non stampare immagini dai colori saturati su fogli di poco spessore.
- Utilizzare i tipi di carta consigliati per la stampante. Per ulteriori informazioni, vedere [Tipi di carta consigliati per la stampa](#).
- Se la carta nella stampante sta per terminare, attendere che si esaurisca completamente prima di inserirne di nuova. Non caricare la carta mentre è in corso un'operazione di stampa.
- Accertarsi che la stampante sia pulita. Per ulteriori informazioni, consultare [Manutenzione della stampante](#).

## Liberare il carrello di stampa

Rimuovere eventuali oggetti, come la carta, che bloccano il carrello di stampa.

Per ulteriori informazioni, consultare la [Eliminazione degli inceppamenti della carta](#).



**NOTA:** non utilizzare strumenti o altri dispositivi per rimuovere la carta inceppata. Prestare sempre particolare attenzione durante la rimozione della carta inceppata dall'interno della stampante.



Se non si riesce a spostare il carrello di stampa, [fare clic qui](#) per utilizzare lo strumento di risoluzione dei problemi online HP per risolvere un inceppamento nel carrello di stampa. Al momento, questo sito Web potrebbe non essere disponibile in tutte le lingue.

## Ripristino delle impostazioni predefinite

Se si disabilitano alcune funzioni o si modificano le impostazioni e si desidera recuperarle, è possibile ripristinare le impostazioni originali di fabbrica della stampante o le impostazioni di rete.

### Per ripristinare le impostazioni predefinite della stampante

1. Dal display del pannello di controllo della stampante, toccare **Configura** .
2. Toccare **Manutenzione stampante** .
3. Toccare **Ripristina**.
4. Toccare **Ripristina impost.**
5. Selezionare la funzione da ripristinare in base alle impostazioni originali predefinite:
  - Copia
  - Scans.
  - Fax
  - Foto
  - Rete

- Web Services
- Configurazione della stampante

Toccare **Ripristina**.

6. Un messaggio conferma che le impostazioni saranno ripristinate.

Toccare **Sì**.

#### **Per ripristinare le impostazioni predefinite della stampante**

1. Dal pannello di controllo della stampante, toccare **Configura**.
2. Toccare **Manutenzione stampante**.
3. Toccare **Ripristina**.
4. Toccare **Ripristina valori predefiniti**.

Un messaggio conferma che le impostazioni predefinite della stampante saranno ripristinate.

5. Un messaggio conferma che le impostazioni di rete predefinite sono state ripristinate.

Toccare **Ripristina**.

#### **Per ripristinare le impostazioni predefinite di rete**

1. Dal pannello di controllo della stampante, toccare **Configura**.
2. Toccare **Installazione in rete**.
3. Toccare **Ripristina impostazioni rete**.
4. Un messaggio conferma che le impostazioni di rete predefinite saranno ripristinate.  
Toccare **Sì**.
5. Stampare la pagina di configurazione della rete e verificare che le impostazioni di rete siano state ripristinate.

Per ulteriori informazioni, vedere [pagina di configurazione di rete](#).



**NOTA:** Le impostazioni wireless precedentemente configurate sono rimosse dopo il ripristino delle impostazioni di rete della stampante.



**SUGGERIMENTO:** È possibile visitare il sito Web dell'assistenza in linea HP all'indirizzo [www.hp.com/support](http://www.hp.com/support) per informazioni e utilità che consentono di risolvere molti dei problemi più comuni della stampante.

(Windows) Eseguire [Dottore di scansione e stampa HP](#) per diagnosticare e risolvere automaticamente problemi di stampa, scansione e copia. L'applicazione è disponibile solo in alcune lingue.

---

---

# A Informazioni tecniche

Questo capitolo tratta i seguenti argomenti:

- [Specifiche](#)
- [Informazioni sulle norme vigenti](#)
- [Programma di protezione ambientale relativo ai prodotti](#)

## Specifiche

Per ulteriori informazioni, visitare [www.hp.com/support](http://www.hp.com/support) . Selezionare il proprio paese/area geografica. Fare clic su **Risoluzione dei problemi e supporto per il prodotto**. Inserire il nome mostrato nella parte anteriore della stampante e selezionare **Cerca**. Fare clic su **Informazioni sul prodotto**, quindi su **Specifiche del prodotto**.

### Requisiti di sistema

- I requisiti software e di sistema sono disponibili nel file Leggimi, incluso nel CD del software della stampante HP fornito in dotazione.
- Per informazioni sulle future versioni del sistema operativo e sull'assistenza, visitare il sito HP all'indirizzo [www.hp.com/support](http://www.hp.com/support) .

### Specifiche ambientali

- Temperatura di esercizio: Da 5° a 40° C
- Umidità in funzionamento: Dal 15 all'80% di umidità relativa senza condensa
- Condizioni di funzionamento consigliate: Da 15° a 32° C
- Umidità relativa consigliata: dal 20 al 80% senza condensa

### Capacità del vassoio di alimentazione

- Fogli di carta comune (da 60 a 105 g/m<sup>2</sup>): fino a 225
- Buste: fino a 30
- Schede indice: fino a 80
- Fogli di carta fotografica: fino a 100

### Capacità del vassoio di uscita

- Fogli di carta comune (da 60 a 105 g/m<sup>2</sup>): fino a 60

### Capacità alimentatore di documenti

- Fogli di carta comune (da 60 a 105 g/m<sup>2</sup>): fino a 35

## Formato carta e grammatura

Per l'elenco completo dei formati carta supportati, vedere il software della stampante HP.

- Carta comune: Da 60 a 105 g/m<sup>2</sup> (da 16 a 28 lb)
- Buste: Da 75 a 90 g/m<sup>2</sup> (da 20 a 24 lb)
- Biglietti: Fino a 200 g/m<sup>2</sup>
- Carta fotografica: 250 g/m<sup>2</sup> (66 libbre)

## Specifiche di stampa

- La velocità di stampa varia a seconda del modello e della complessità del documento.
- Metodo: getto termico di inchiostro on demand
- Lingue: PCL3 GUI
- Risoluzione di stampa:

<b>Bozza</b>	— Input colore/rendering del nero: 300 x 300 dpi
	— Output (Nero/Colore): Automatica
<b>Modalità normale</b>	— Input colore/rendering del nero: 600 x 600 dpi
	— Output (Nero/Colore): Automatica
<b>Modalità Plain-Best</b>	— Input colore/rendering del nero: 600 x 600 dpi
	— Output (Nero/Colore): Automatica
<b>Modalità Photo-Best</b>	— Input colore/rendering del nero: 600 x 600 dpi
	— Output (Nero/Colore): Automatica
<b>Modalità Max DPI</b>	— Input colore/rendering del nero: 1200 x 1200 dpi
	— Output: Automatico (in bianco e nero/a colori), dpi ottimizzato 4800x1200 (carta fotografica, a colori)

Per stampare in modalità Dpi max, vedere [Stampa con impostazione Max dpi](#).

- Impostazione dei margini minimi:

I margini del documento devono corrispondere o superare le seguenti impostazioni dei margini nell'orientamento verticale.

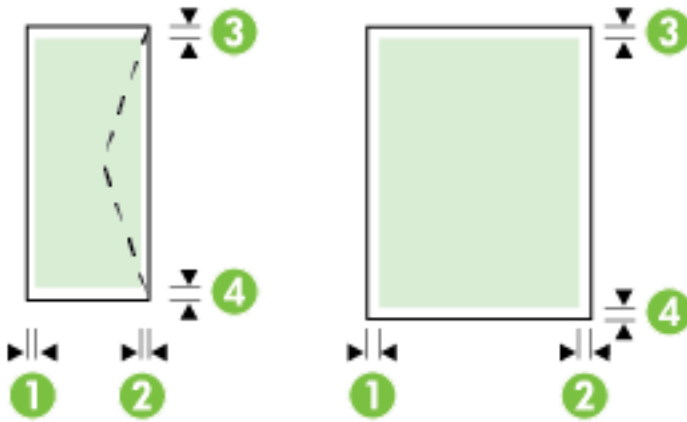

Supporti	(1) Margine sinistro	(2) Margine destro	(3) Margine superiore	(4) Margine inferiore
U.S. Letter	3 mm (0,12 pollici)	3 mm (0,12 pollici)	3 mm (0,12 pollici)	3 mm (0,12 pollici)
U.S. Legal				
A4				
U.S. Executive				
B5				
A5				
Schede				
Supporti di formato personalizzato				
Supporti fotografici				
Buste	3 mm (0,12 pollici)	3 mm (0,12 pollici)	16,5 mm (0,65 pollici)	16,5 mm (0,65 pollici)

### Specifiche di copia

- Elaborazione delle immagini digitali
- Le velocità di copia variano a seconda del modello della stampante e della complessità del documento
- Fino a 99 copie dall'originale
- Zoom digitale: dal 25 al 400%
- Adatta a pagina, anteprima di copia

### Specifiche di scansione

- Risoluzione: fino a 1200 x 1200 PPI  
Per ulteriori informazioni sulla risoluzione di scansione, consultare il software della stampante HP.
- Colore: Colori a 24 bit, scala di grigi a 8 bit (256 livelli di grigio)
- Dimensioni massime scansione:
  - Piano di scansione: 216 x 297 mm (8,5 x 11,7 pollici)
  - Alimentatore di documenti: 216 x 356 mm

## Specifiche fax

- Funzionalità per fax indipendente a colori e in bianco e nero
- Invio e ricezione fax manuali
- Ripetizione automatica fino a cinque tentativi di un numero occupato (a seconda del paese/regione).
- Ripetizione automatica - due tentativi - in caso di nessuna risposta (a seconda del paese/regione)
- Ripetizione automatica fino a cinque tentativi per problemi di comunicazione (a seconda del paese/regione).
- Rapporti delle attività e di conferma
- Fax CCITT/ITU gruppo 3 con modalità di correzione degli errori (ECM)
- Fino a 33,6 Kbps in trasmissione.
- Fino a 4 secondi per pagina a 33,6 Kbps (si basa su una risoluzione standard ITU-T Test Image n. 1); Le pagine più complesse o risoluzioni più alte richiedono più tempo e più memoria
- Rilevamento tipo di squillo con commutazione automatica fax/segreteria telefonica
- Risoluzione fax:

	<b>Foto (dpi)</b>	<b>Super fine (dpi)</b>	<b>Fine (dpi)</b>	<b>Standard (dpi)</b>
Nero	203 x 196 (scala di grigi a 8 bit)	300 x 300	203 x 196	203 x 98
Colore	200 x 200	200 x 200	200 x 200	200 x 200

- Specifiche di Fax a PC
  - Tipi di documenti supportati TIFF e PDF
  - Tipi di fax supportati: fax in bianco e nero

## Rese delle cartucce

- Per ulteriori informazioni sulle rese delle cartucce, visitare il sito [www.hp.com/go/learnaboutsupplies](http://www.hp.com/go/learnaboutsupplies).

## Specifiche delle emissioni acustiche

- Pressione acustica (accanto al dispositivo)
  - LpAm 55 (dBA) (stampa bozza mono)
- Potenza sonora
  - LwAd 6.9 (BA)

## Informazioni sulle norme vigenti

La stampante soddisfa i requisiti degli enti normativi del proprio paese/regione.

Questo capitolo tratta i seguenti argomenti:

- [Numero di modello di conformità](#)
- [Specifiche FCC](#)
- [Avviso per gli utenti residenti in Corea](#)

- [Dichiarazione di compatibilità VCCI \(Classe B\) per gli utenti residenti in Giappone](#)
- [Comunicazione relativa al cavo di alimentazione per gli utenti residenti in Giappone](#)
- [Dichiarazione sulle emissioni acustiche per la Germania](#)
- [Informazioni per gli utenti residenti in Germania](#)
- [Avviso per gli utenti della rete telefonica statunitense: requisiti FCC](#)
- [Avviso per gli utenti della rete telefonica canadese](#)
- [Avviso per gli utenti dell'area economica europea](#)
- [Avviso per gli utenti della rete telefonica tedesca](#)
- [Specifiche per fax in rete cablata in Australia](#)
- [Avviso normativo per l'Unione Europea](#)
  - [Prodotti con adattatori CA esterni](#)
  - [Prodotti con funzionalità wireless](#)
  - [Dichiarazione relativa alla rete telefonica europea \(modem/fax\)](#)
- [Dichiarazione di conformità](#)
- [Informazioni sulle norme vigenti per i prodotti wireless](#)
  - [Esposizione ai campi a radiofrequenza](#)
  - [Avviso per gli utenti residenti in Brasile](#)
  - [Avviso per gli utenti residenti in Canada](#)
  - [Avviso per gli utenti residenti a Taiwan](#)
  - [Avviso per gli utenti residenti in Messico](#)
  - [Avviso wireless per gli utenti residenti in Giappone](#)

## **Numero di modello di conformità**

Al prodotto viene assegnato un numero che consente di identificare le norme di conformità a esso applicabili. Il numero di modello normativo del prodotto è SNPRC-1402-01, da non confondere con il nome commerciale (HP Officejet Pro 6830 e-All-in-One) o il numero di prodotto (E3E02A).



## Specifica FCC

### FCC statement

The United States Federal Communications Commission (in 47 CFR 15.105) has specified that the following notice be brought to the attention of users of this product.

This equipment has been tested and found to comply with the limits for a Class B digital device, pursuant to Part 15 of the FCC Rules. These limits are designed to provide reasonable protection against harmful interference in a residential installation. This equipment generates, uses and can radiate radio frequency energy and, if not installed and used in accordance with the instructions, may cause harmful interference to radio communications. However, there is no guarantee that interference will not occur in a particular installation. If this equipment does cause harmful interference to radio or television reception, which can be determined by turning the equipment off and on, the user is encouraged to try to correct the interference by one or more of the following measures:

- Reorient or relocate the receiving antenna.
- Increase the separation between the equipment and the receiver.
- Connect the equipment into an outlet on a circuit different from that to which the receiver is connected.
- Consult the dealer or an experienced radio/TV technician for help.

For further information, contact:

Manager of Corporate Product Regulations  
Hewlett-Packard Company  
3000 Hanover Street  
Palo Alto, Ca 94304  
(650) 857-1501

Modifications (part 15.21)

The FCC requires the user to be notified that any changes or modifications made to this device that are not expressly approved by HP may void the user's authority to operate the equipment.

This device complies with Part 15 of the FCC Rules. Operation is subject to the following two conditions: (1) this device may not cause harmful interference, and (2) this device must accept any interference received, including interference that may cause undesired operation.

## Avviso per gli utenti residenti in Corea

B 급 기기 (가정용 방송통신기기)	이 기기는 가정용(B급)으로 전자파적합등록을 한 기기로서 주로 가정에서 사용하는 것을 목적으로 하며, 모든 지역에서 사용할 수 있습니다.
------------------------	------------------------------------------------------------------------------

## Dichiarazione di compatibilità VCCI (Classe B) per gli utenti residenti in Giappone

この装置は、クラスB情報技術装置です。この装置は、家庭環境で使用することを目的としていますが、この装置がラジオやテレビジョン受信機に近接して使用されると、受信障害を引き起こすことがあります。取扱説明書に従って正しい取り扱いをして下さい。

VCCI-B

## Comunicazione relativa al cavo di alimentazione per gli utenti residenti in Giappone

製品には、同梱された電源コードをお使い下さい。  
同梱された電源コードは、他の製品では使用出来ません。

## Dichiarazione sulle emissioni acustiche per la Germania

### Geräuschemission

LpA < 70 dB am Arbeitsplatz im Normalbetrieb nach DIN 45635 T. 19

## Informazioni per gli utenti residenti in Germania

### GS-Erklärung (Deutschland)

Das Gerät ist nicht für die Benutzung im unmittelbaren Gesichtsfeld am Bildschirmarbeitsplatz vorgesehen. Um störende Reflexionen am Bildschirmarbeitsplatz zu vermeiden, darf dieses Produkt nicht im unmittelbaren Gesichtsfeld platziert werden.

## Avviso per gli utenti della rete telefonica statunitense: requisiti FCC

### Notice to users of the U.S Telephone network: FCC requirements

This equipment complies with Part 68 of the FCC rules and the requirements adopted by the ACTA. On the rear (or bottom) of this equipment is a label that contains, among other information, a product identifier in the format US:AAAEQ##TXXXX. If requested, this number must be provided to the telephone company.

Applicable connector jack Universal Service Order Codes ("USOC") for the Equipment is: RJ-11C.

A plug and jack used to connect this equipment to the premises wiring and telephone network must comply with the applicable FCC Part 68 rules and requirements adopted by the ACTA. A compliant telephone cord and modular plug is provided with this product. It is designed to be connected to a compatible modular jack that is also compliant. See installation instructions for details.

The REN is used to determine the number of devices that may be connected to a telephone line. Excessive RENs on a telephone line may result in the devices not ringing in response to an incoming call. In most but not all areas, the sum of RENs should not exceed five (5.0). To be certain of the number of devices that may be connected to a line, as determined by the total RENs, contact the local telephone company. For products approved after July 23, 2001, the REN for this product is part of the product identifier that has the format US:AAAEQ##TXXXX. The digits represented by ## are the REN without a decimal point (e.g., 00 is a REN of 0.0).

If this equipment causes harm to the telephone network, the telephone company will notify you in advance that temporary discontinuance of service may be required. But if advance notice isn't practical, the telephone company will notify the customer as soon as possible. Also, you will be advised of your right to file a complaint with the FCC if you believe it is necessary.

The telephone company may make changes in its facilities, equipment, operations or procedures that could affect the operation of the equipment. If this happens the telephone company will provide advance notice in order for you to make necessary modifications to maintain uninterrupted service.

If trouble is experienced with this equipment, please contact the manufacturer, or look elsewhere in this manual, for repair or warranty information. If the equipment is causing harm to the telephone network, the telephone company may request that you disconnect the equipment until the problem is resolved.

Connection to party line service is subject to state tariffs. Contact the state public utility commission, public service commission or corporation commission for information.

If your home has specially wired alarm equipment connected to the telephone line, ensure the installation of this equipment does not disable your alarm equipment. If you have questions about what will disable alarm equipment, consult your telephone company or a qualified installer.

WHEN PROGRAMMING EMERGENCY NUMBERS AND/OR MAKING TEST CALLS TO EMERGENCY NUMBERS:

- 1) Remain on the line and briefly explain to the dispatcher the reason for the call.
- 2) Perform such activities in the off-peak hours, such as early morning or late evenings.



**Note** The FCC hearing aid compatibility rules for telephones are not applicable to this equipment.

The Telephone Consumer Protection Act of 1991 makes it unlawful for any person to use a computer or other electronic device, including FAX machines, to send any message unless such message clearly contains in a margin at the top or bottom of each transmitted page or on the first page of the transmission, the date and time it is sent and an identification of the business or other entity, or other individual sending the message and the telephone number of the sending machine or such business, other entity, or individual. (The telephone number provided may not be a 900 number or any other number for which charges exceed local or long-distance transmission charges.)

In order to program this information into your FAX machine, you should complete the steps described in the software.

## Avviso per gli utenti della rete telefonica canadese

### **Note à l'attention des utilisateurs du réseau téléphonique canadien/Notice to users of the Canadian telephone network**

Cet appareil est conforme aux spécifications techniques des équipements terminaux d'Industrie Canada. Le numéro d'enregistrement atteste de la conformité de l'appareil. L'abréviation IC qui précède le numéro d'enregistrement indique que l'enregistrement a été effectué dans le cadre d'une Déclaration de conformité stipulant que les spécifications techniques d'Industrie Canada ont été respectées. Néanmoins, cette abréviation ne signifie en aucun cas que l'appareil a été validé par Industrie Canada.

Pour leur propre sécurité, les utilisateurs doivent s'assurer que les prises électriques reliées à la terre de la source d'alimentation, des lignes téléphoniques et du circuit métallique d'alimentation en eau sont, le cas échéant, branchées les unes aux autres. Cette précaution est particulièrement importante dans les zones rurales.



**Remarque** Le numéro REN (Ringer Equivalence Number) attribué à chaque appareil terminal fournit une indication sur le nombre maximal de terminaux qui peuvent être connectés à une interface téléphonique. La terminaison d'une interface peut se composer de n'importe quelle combinaison d'appareils, à condition que le total des numéros REN ne dépasse pas 5.

Basé sur les résultats de tests FCC Partie 68, le numéro REN de ce produit est 0.0B.

This equipment meets the applicable Industry Canada Terminal Equipment Technical Specifications. This is confirmed by the registration number. The abbreviation IC before the registration number signifies that registration was performed based on a Declaration of Conformity indicating that Industry Canada technical specifications were met. It does not imply that Industry Canada approved the equipment.

Users should ensure for their own protection that the electrical ground connections of the power utility, telephone lines and internal metallic water pipe system, if present, are connected together. This precaution might be particularly important in rural areas.



**Note** The REN (Ringer Equivalence Number) assigned to each terminal device provides an indication of the maximum number of terminals allowed to be connected to a telephone interface. The termination on an interface might consist of any combination of devices subject only to the requirement that the sum of the Ringer Equivalence Numbers of all the devices does not exceed 5.

The REN for this product is 0.0B, based on FCC Part 68 test results.

## Avviso per gli utenti dell'area economica europea

### **Notice to users in the European Economic Area**

This product is designed to be connected to the analog Switched Telecommunication Networks (PSTN) of the European Economic Area (EEA) countries/regions.

Network compatibility depends on customer selected settings, which must be reset to use the equipment on a telephone network in a country/region other than where the product was purchased. Contact the vendor or Hewlett-Packard Company if additional product support is necessary.

This equipment has been certified by the manufacturer in accordance with Directive 1999/5/EC (annex II) for Pan-European single-terminal connection to the public switched telephone network (PSTN). However, due to differences between the individual PSTNs provided in different countries, the approval does not, of itself, give an unconditional assurance of successful operation on every PSTN network termination point.

In the event of problems, you should contact your equipment supplier in the first instance.

This equipment is designed for DTMF tone dialing and loop disconnect dialing. In the unlikely event of problems with loop disconnect dialing, it is recommended to use this equipment only with the DTMF tone dial setting.

## Avviso per gli utenti della rete telefonica tedesca

### Hinweis für Benutzer des deutschen Telefonnetzwerks

Dieses HP-Fax ist nur für den Anschluss eines analogen Public Switched Telephone Network (PSTN) gedacht. Schließen Sie den TAE N-Telefonstecker, der im Lieferumfang des HP All-in-One enthalten ist, an die Wandsteckdose (TAE 6) Code N an. Dieses HP-Fax kann als einzelnes Gerät und/oder in Verbindung (mit serielltem Anschluss) mit anderen zugelassenen Endgeräten verwendet werden.

## Specifica per fax in rete cablata in Australia

In Australia, the HP device must be connected to Telecommunication Network through a line cord which meets the requirements of the Technical Standard AS/ACIF S008.

## Avviso normativo per l'Unione Europea



I prodotti con marchio CE sono conformi a una o più direttive UE, per ambito di pertinenze: Direttiva bassa tensione 2006/95/CE, Direttiva EMC 2004/108/CE, Direttiva Ecodesign 2009/125/CE, Direttiva R&TTE 1999/5/CE, Direttiva RoHS 2011/65/UE. La conformità a tali direttive viene valutata utilizzando gli standard europei armonizzati applicabili. La dichiarazione completa di conformità è disponibile sul seguente sito Web: [www.hp.com/go/certificates](http://www.hp.com/go/certificates) Cercare il nome del prodotto o il numero RMN (Regulatory Model Number), disponibile sull'etichetta.

Il punto di contatto per le questioni normative è:

Hewlett-Packard GmbH, Dept./MS: HQ-TRE, Herrenberger Strasse 140, 71034 Boeblingen, GERMANIA

### Prodotti con adattatori CA esterni

La conformità CE di questo prodotto è valida solo se alimentato con il corretto alimentatore AC, dotato di marchio CE, fornito da HP.

### Prodotti con funzionalità wireless

#### EMF

- Questo prodotto soddisfa le linee guida internazionali (ICNIRP) per l'esposizione alle radiazioni di radio frequenza.

Se incorpora un dispositivo di trasmissione e ricezione radio, in condizioni di normale utilizzo, una distanza di 20 cm garantisce la conformità dei livelli di esposizione a radio frequenze ai requisiti UE.

#### Funzionalità wireless in Europa

- Il prodotto è stato progettato per un utilizzo soggetto a limitazioni in tutti i paesi UE, più Islanda, Liechtenstein, Norvegia e Svizzera.

## **Dichiarazione relativa alla rete telefonica europea (modem/fax)**

I prodotti HP con funzionalità FAX sono conformi ai requisiti della Direttiva R&TTE 1999/5/CE (annesso II) e recano il marchio CE. Tuttavia, a causa di alcune differenze tra le reti PSTN presenti nei vari paesi, l'approvazione non costituisce di per sé garanzia assoluta che l'apparecchio funzionerà se collegato ad un qualsiasi terminale di una rete PSTN. Nel caso si verificano problemi, rivolgersi innanzitutto al rivenditore dell'apparecchiatura.

# Dichiarazione di conformità



## DECLARATION OF CONFORMITY

according to ISO/IEC 17050-1 and EN 17050-1

DoC #: SNPRC-1402-01-A

**Supplier's Name:** Hewlett-Packard Company  
**Supplier's Address:** 138 Depot Road, #04-01, Singapore 109683

**declares, that the product**  
**Product Name and Model:** HP Officejet Pro 6830 e-All-in-One Printer, HP Officejet 6815 e-All-in-One Printer, HP Officejet 6820 e-All-in-One Printer, HP Officejet 6822 e-All-in-One Printer, HP Officejet 6823 e-All-in-One Printer, HP Officejet 6825 e-All-in-One Printer

**Regulatory Model Number:<sup>1)</sup>** SNPRC-1402-01  
**Product Options:** All  
**Power Adapter:** Internal, A9T80-60008 & A9T80-60009 [See 3 under Additional Information]  
**Radio Module Number:** SDGOB-1292 [See 4 under Additional Information]

### conforms to the following Product Specifications and Regulations:

**EMC:** CISPR 22:2008 / EN55022:2010 Class B  
EN 55024:2010  
EN 61000-3-2:2006+A1:2009+A2:2009  
EN 61000-3-3:2008  
FCC CFR 47, Part 15 / ICES-003, Issue 5

**Safety:** IEC 60950-1:2005 (2nd Edition)+A1:2009 / EN 60950-1:2006+A11:2009+A12:2011  
EN 62479:2010

**Telecom:** EN 301 489-1 V1.9.2:2011 / EN 301 489-17 V2.1.1:2009  
EN 300 328 V1.7.1 : 2006  
FCC Rules and Regulations 47 CFR Part 68  
TIA-968-B Telecommunications – Telephone Terminal Equipment Technical Requirements for Connection of Terminal Equipment to the Telephone Network (Sep 2009)  
ES 203 021-2/-3 V2.1.2  
CS-03, Part I, Issue 9, Amendment 4, December 2010  
EN 62311:2008

**Energy:** Regulation (EC) No. 1275/2008  
ENERGY STAR® Qualified Imaging Equipment Operational Mode (OM) Test Procedure  
Regulation (EC) No. 278/2009  
Test Method for Calculating the Energy Efficiency of Single-Voltage External Ac-Dc and Ac-Ac Power Supplies (August 11, 2004)

**RoHS:** EN 50581:2012

This device complies with part 15 of the FCC Rules. Operation is subject to the following two conditions:

(1) This device may not cause harmful interference, and (2) this device must accept any interference received, including interference that may cause undesired operation.

The product herewith complies with the requirements of the Low Voltage Directive 2006/95/EC, the EMC Directive 2004/108/EC, the R&TTE Directive 1999/5/EC, the Ecodesign Directive 2009/125/EC, the RoHS Directive 2011/95/EU and carries the **CE** marking accordingly.

### Additional Information:

- 1) This product is assigned a Regulatory Model Number which stays with the regulatory aspects of the design. The Regulatory Model Number is the main product identifier in the regulatory documentation and test reports, this number should not be confused with the marketing name or the product numbers.
- 2) The product was tested in a typical configuration.
- 3) The internal power adapter A9T80-60009 is for India and China market only.
- 4) WIFI module operates only in 2.4GHz band within this product.

Singapore  
25 October 2013

### Local contact for regulatory topics only:

EMEA: Hewlett-Packard GmbH, HQ-TRE, Herrenberger Strasse 140, 71034 Boeblingen, Germany  
U.S.: Hewlett-Packard, 3000 Hanover St., Palo Alto 94304, U.S.A. 650-857-1501

[www.hp.eu/certificates](http://www.hp.eu/certificates)

## Informazioni sulle norme vigenti per i prodotti wireless

Questa sezione contiene le seguenti informazioni sulle norme vigenti in materia di prodotti wireless:

- [Esposizione ai campi a radiofrequenza](#)
- [Avviso per gli utenti residenti in Brasile](#)
- [Avviso per gli utenti residenti in Canada](#)
- [Avviso per gli utenti residenti a Taiwan](#)
- [Avviso per gli utenti residenti in Messico](#)
- [Avviso wireless per gli utenti residenti in Giappone](#)

### Esposizione ai campi a radiofrequenza

#### Exposure to radio frequency radiation



**Caution** The radiated output power of this device is far below the FCC radio frequency exposure limits. Nevertheless, the device shall be used in such a manner that the potential for human contact during normal operation is minimized. This product and any attached external antenna, if supported, shall be placed in such a manner to minimize the potential for human contact during normal operation. In order to avoid the possibility of exceeding the FCC radio frequency exposure limits, human proximity to the antenna shall not be less than 20 cm (8 inches) during normal operation.

### Avviso per gli utenti residenti in Brasile

#### Aviso aos usuários no Brasil

Este equipamento opera em caráter secundário, isto é, não tem direito à proteção contra interferência prejudicial, mesmo de estações do mesmo tipo, e não pode causar interferência a sistemas operando em caráter primário.



## Avviso per gli utenti residenti in Canada

### Notice to users in Canada/Note à l'attention des utilisateurs canadiens

Under Industry Canada regulations, this radio transmitter may only operate using an antenna of a type and maximum (or lesser) gain approved for the transmitter by Industry Canada. To reduce potential radio interference to other users, the antenna type and its gain should be so chosen that the equivalent isotropically radiated power (e.i.r.p.) is not more than that necessary for successful communication.

This device complies with Industry Canada licence-exempt RSS standard(s). Operation is subject to the following two conditions: (1) this device may not cause interference, and (2) this device must accept any interference, including interference that may cause undesired operation of the device.

**WARNING!** Exposure to Radio Frequency Radiation The radiated output power of this device is below the Industry Canada radio frequency exposure limits. Nevertheless, the device should be used in such a manner that the potential for human contact is minimized during normal operation.

To avoid the possibility of exceeding the Industry Canada radio frequency exposure limits, human proximity to the antennas should not be less than 20 cm (8 inches).

Conformément au Règlement d'Industrie Canada, cet émetteur radioélectrique ne peut fonctionner qu'avec une antenne d'un type et d'un gain maximum (ou moindre) approuvé par Industrie Canada. Afin de réduire le brouillage radioélectrique potentiel pour d'autres utilisateurs, le type d'antenne et son gain doivent être choisis de manière à ce que la puissance isotrope rayonnée équivalente (p.i.r.e.) ne dépasse pas celle nécessaire à une communication réussie.

Cet appareil est conforme aux normes RSS exemptes de licence d'Industrie Canada. Son fonctionnement dépend des deux conditions suivantes : (1) cet appareil ne doit pas provoquer d'interférences nuisibles et (2) doit accepter toutes interférences reçues, y compris des interférences pouvant provoquer un fonctionnement non souhaité de l'appareil.

**AVERTISSEMENT** relatif à l'exposition aux radiofréquences. La puissance de rayonnement de cet appareil se trouve sous les limites d'exposition de radiofréquences d'Industrie Canada. Néanmoins, cet appareil doit être utilisé de telle sorte qu'il soit mis en contact le moins possible avec le corps humain.

Afin d'éviter le dépassement éventuel des limites d'exposition aux radiofréquences d'Industrie Canada, il est recommandé de maintenir une distance de plus de 20 cm entre les antennes et l'utilisateur.

## Avviso per gli utenti residenti a Taiwan

### 低功率電波輻射性電機管理辦法

#### 第十二條

經型式認證合格之低功率射頻電機，非經許可，公司、商號或使用者均不得擅自變更頻率、加大功率或變更設計之特性及功能。

#### 第十四條

低功率射頻電機之使用不得影響飛航安全及干擾合法通信；經發現有干擾現象時，應立即停用，並改善至無干擾時方得繼續使用。

前項合法通信，指依電信法規定作業之無線電通信。低功率射頻電機須忍受合法通信或工業、科學及醫藥用電波輻射性電機設備之干擾。

## Avviso per gli utenti residenti in Messico

### **Aviso para los usuarios de México**

La operación de este equipo está sujeta a las siguientes dos condiciones: (1) es posible que este equipo o dispositivo no cause interferencia perjudicial y (2) este equipo o dispositivo debe aceptar cualquier interferencia, incluyendo la que pueda causar su operación no deseada.

Para saber el modelo de la tarjeta inalámbrica utilizada, revise la etiqueta regulatoria de la impresora.

## Avviso wireless per gli utenti residenti in Giappone

この機器は技術基準適合証明又は工事設計認証を受けた無線設備を搭載しています。

## Programma di protezione ambientale relativo ai prodotti

Hewlett-Packard è determinata a fornire prodotti in grado di coniugare qualità ed ecosostenibilità:

- Questa stampante è stata progettata in modo da facilitarne il riciclo.
- Il numero dei materiali utilizzati è stato ridotto al minimo, garantendo comunque un prodotto di funzionalità e affidabilità elevate.
- Materiali di tipo diverso sono stati progettati in modo da facilitarne la separazione.
- I dispositivi di bloccaggio e gli altri connettori sono facilmente individuabili, accessibili e rimovibili usando comuni utensili.
- I componenti più importanti sono stati progettati in modo da essere rapidamente accessibili per ottimizzare il disassemblaggio e la riparazione.

Per ulteriori informazioni, visitare il sito [www.hp.com/ecosolutions](http://www.hp.com/ecosolutions)

Questo capitolo tratta i seguenti argomenti:

- [Utilizzo della carta](#)
- [Componenti in plastica](#)
- [Schede dati sulla sicurezza dei materiali](#)
- [Programma di riciclaggio](#)
- [Programma di riciclaggio di forniture per stampanti a getto d'inchiostro HP](#)
- [Smaltimento delle apparecchiature da rottamare da parte degli utenti](#)
- [Consumo energetico](#)
- [Sostanze chimiche](#)
- [Smaltimento delle batterie a Taiwan](#)
- [Avviso relativo alla batteria per il Brasile](#)
- [Avviso sui materiali in perclorato \(California\)](#)
- [Dichiarazione sulle condizioni di presenza del marchio che indica sostanze soggette a restrizioni \(Taiwan\)](#)

- [Tabella delle sostanze tossiche e nocive \(Cina\)](#)
- [Vincoli imposti alle sostanze nocive \(Ucraina\)](#)
- [Vincoli imposti alle sostanze nocive \(India\)](#)
- [EPEAT](#)
- [Informazioni per l'utente sull'etichettatura ecologica SEPA in Cina](#)

## Utilizzo della carta

Il prodotto è adatto a utilizzare carta riciclata conforme alle normative DIN 19309 ed EN 12281:2002.

## Componenti in plastica

I componenti in plastica di peso superiore a 25 grammi sono contrassegnati secondo gli standard internazionali per facilitarne l'identificazione e il riciclaggio quando il prodotto viene smaltito.

## Schede dati sulla sicurezza dei materiali

Le schede dati sulla sicurezza dei materiali (MSDS) sono disponibili sul sito Web HP:

[www.hp.com/go/msds](http://www.hp.com/go/msds)

## Programma di riciclaggio

HP dispone di numerosi programmi per la resa e il riciclaggio dei prodotti in molti paesi/regioni e collabora con alcuni dei maggiori centri di riciclaggio di parti elettroniche in tutto il mondo. HP si occupa della conservazione delle risorse rivendendo alcuni dei suoi prodotti più comuni. Per ulteriori informazioni sul riciclaggio dei prodotti HP, visitare il sito:

[www.hp.com/recycle](http://www.hp.com/recycle)

## Programma di riciclaggio di forniture per stampanti a getto d'inchiostro HP

HP si impegna nella protezione dell'ambiente. Il programma per il riciclaggio dei materiali di consumo HP a getto d'inchiostro è disponibile in molti paesi e regioni e consente di riciclare gratuitamente le cartucce di stampa e le cartucce d'inchiostro utilizzate. Per ulteriori informazioni, visitare il sito Web indicato di seguito all'indirizzo:

[www.hp.com/hpinfo/globalcitizenship/environment/recycle/](http://www.hp.com/hpinfo/globalcitizenship/environment/recycle/)

## Smaltimento delle apparecchiature da rottamare da parte degli utenti



Questo simbolo indica di non smaltire il prodotto con gli altri rifiuti domestici. È responsabilità dell'utente smaltire le apparecchiature dismesse consegnandole al punto di raccolta designato per il riciclaggio dei rifiuti elettrici o elettronici. Per ulteriori informazioni, contattare il servizio di smaltimento rifiuti locale o visitare <http://www.hp.com/recycle>.

## Consumo energetico

I dispositivi di stampa e di imaging Hewlett-Packard contrassegnati dal marchio ENERGY STAR® sono conformi alle specifiche ENERGY STAR EPA (Agenzia americana per la protezione dell'ambiente) relative alle periferiche digitali. Sui prodotti certificati ENERGY STAR comparirà il seguente marchio:



Ulteriori informazioni sui modelli dei prodotti di imaging conformi alle specifiche ENERGY STAR sono disponibili all'indirizzo: [www.hp.com/go/energystar](http://www.hp.com/go/energystar)

## Sostanze chimiche

HP si impegna a fornire ai propri clienti informazioni sulle sostanze chimiche contenute nei propri prodotti nella misura necessaria a soddisfare i requisiti legali, ad esempio REACH (*normativa CE N. 1907/2006 del Parlamento Europeo e del Consiglio*). Un rapporto delle informazioni chimiche per questo prodotto è disponibile all'indirizzo: [www.hp.com/go/reach](http://www.hp.com/go/reach).

## Smaltimento delle batterie a Taiwan

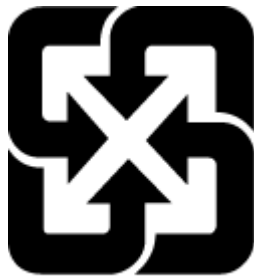

廢電池請回收

## Avviso relativo alla batteria per il Brasile

A bateria deste equipamento não foi projetada para ser removida pelo cliente.

## Avviso sui materiali in perclorato (California)

### California Perchlorate Material Notice

Perchlorate material - special handling may apply. See:  
<http://www.dtsc.ca.gov/hazardouswaste/perchlorate/>

This product's real-time clock battery or coin cell battery may contain perchlorate and may require special handling when recycled or disposed of in California.

# Dichiarazione sulle condizioni di presenza del marchio che indica sostanze soggette a restrizioni (Taiwan)

限用物質含有情況標示聲明書

Declaration of the Presence Condition of the Restricted Substances Marking

單元 Unit	限用物質及其化學符號					
	Restricted substances and its chemical symbols					
	鉛 Lead (Pb)	汞 Mercury (Hg)	鎘 Cadmium (Cd)	六價鉻 Hexavalent chromium (Cr <sup>+6</sup> )	多溴聯苯 Polybrominated biphenyls (PBB)	多溴二苯醚 Polybrominate d diphenyl ethers (PBDE)
外殼和紙匣 (External Casings and Trays)	0	0	0	0	0	0
電線 (Cables)	0	0	0	0	0	0
印刷電路板 (Printed Circuit Boards)	—	0	0	0	0	0
列印引擎(Print Engine)	—	0	0	0	0	0
列印機組件 (Print Assembly)	—	0	0	0	0	0
噴墨印表機墨水匣 (Print Supplies)	0	0	0	0	0	0
列印機配件 (Print Accessory)	—	0	0	0	0	0

備考 1. “超出 0.1 wt %” 及 “超出 0.01 wt %” 係指限用物質之百分比含量超出百分比含量基準值。

Note 1: “Exceeding 0.1 wt %” and “exceeding 0.01 wt %” indicate that the percentage content of the restricted substance exceeds the reference percentage value of presence condition.

備考 2. “0” 係指該項限用物質之百分比含量未超出百分比含量基準值。

Note 2: “0” indicates that the percentage content of the restricted substance does not exceed the percentage of reference value of presence.

備考 3. “—” 係指該項限用物質為排除項目。

Note 3: The “—” indicates that the restricted substance corresponds to the exemption.

若要存取產品的最新使用指南或手冊，請前往 [www.support.hp.com](http://www.support.hp.com)。選取搜尋您的產品，然後依照畫面上的指示繼續執行。

To access the latest user guides or manuals for your product, go to [www.support.hp.com](http://www.support.hp.com). Select **Find your product**, and then follow the onscreen instructions.

## Tabella delle sostanze tossiche e nocive (Cina)

有毒有害物质表						
根据中国《电子信息产品污染控制管理办法》						
零件描述	有毒有害物质和元素					
	铅	汞	镉	六价铬	多溴联苯	多溴联苯醚
外壳和托盒*	0	0	0	0	0	0
电路*	0	0	0	0	0	0
印刷电路板*	X	0	0	0	0	0
打印系统*	X	0	0	0	0	0
显示器*	X	0	0	0	0	0
喷墨打印机墨盒*	0	0	0	0	0	0
驱动光盘*	X	0	0	0	0	0
扫描仪*	X	X	0	0	0	0
网络配件*	X	0	0	0	0	0
电池板*	X	0	0	0	0	0
自动双面打印系统*	0	0	0	0	0	0
外部电源*	X	0	0	0	0	0

0: 指此零件的所有均一材质中包含的这种有毒有害物质, 含量低于SJ/T11363-2006 的限制  
X: 指此零件使用的均一材质中至少有一种包含的这种有毒有害物质, 含量高于SJ/T11363-2006 的限制  
注: 环保使用期限的参考标识取决于产品正常工作的温度和湿度等条件  
\*以上只适用于使用这些零件的产品

## Vincoli imposti alle sostanze nocive (Ucraina)

### Технічний регламент щодо обмеження використання небезпечних речовин (Україна)

Обладнання відповідає вимогам Технічного регламенту щодо обмеження використання деяких небезпечних речовин в електричному та електронному обладнанні, затвердженого постановою Кабінету Міністрів України від 3 грудня 2008 № 1057

## Vincoli imposti alle sostanze nocive (India)

### Restriction of hazardous substances (India)

This product complies with the "India E-waste (Management and Handling) Rule 2011" and prohibits use of lead, mercury, hexavalent chromium, polybrominated biphenyls or polybrominated diphenyl ethers in concentrations exceeding 0.1 weight % and 0.01 weight % for cadmium, except for the exemptions set in Schedule 2 of the Rule.

## EPEAT

### EPEAT

Most HP products are designed to meet EPEAT. EPEAT is a comprehensive environmental rating that helps identify greener electronics equipment. For more information on EPEAT go to [www.epeat.net](http://www.epeat.net). For information on HP's EPEAT registered products go to [www.hp.com/hpinfo/globalcitizenship/environment/pdf/epeat\\_printers.pdf](http://www.hp.com/hpinfo/globalcitizenship/environment/pdf/epeat_printers.pdf).

## Informazioni per l'utente sull'etichettatura ecologica SEPA in Cina

### 中国环境标识认证产品用户说明

噪声大于63.0Db(A)的办公设备不宜放置于办公室内，请在独立的隔离区域使用。

如需长时间使用本产品或打印大量文件，请确保在通风良好的房间内使用。

如您需要确认本产品处于零能耗状态，请按下电源关闭按钮，并将插头从电源插座断开。

您可以使用再生纸，以减少资源耗费。

## B Configurazione del fax aggiuntiva

Dopo aver eseguito tutte le operazioni indicate nella Guida introduttiva, utilizzare le istruzioni fornite in questa sezione per completare la configurazione del fax. Conservare la Guida introduttiva per uso futuro.

In questa sezione vengono fornite istruzioni per la configurazione della stampante per la trasmissione corretta dei fax con le apparecchiature e i servizi di cui dispone la linea telefonica utilizzata.

 **SUGGERIMENTO:** È anche possibile usare Configurazione guidata Fax (Windows) o HP Utility (OS X) per configurare rapidamente alcune importanti impostazioni fax, quali la modalità di risposta e le informazioni da inserire sull'intestazione del fax. È possibile accedere a questi strumenti mediante il software HP installato con la stampante. Dopo aver eseguito tali strumenti, seguire le procedure in questa sezione per completare la configurazione del fax.

Questo capitolo tratta i seguenti argomenti:

- [Impostazione delle funzioni fax \(sistemi telefonici paralleli\)](#)
- [Test della configurazione del fax](#)

### Impostazione delle funzioni fax (sistemi telefonici paralleli)

Prima di iniziare la configurazione della stampante per la trasmissione di fax, individuare il sistema telefonico utilizzato dal paese/regione di appartenenza. Le istruzioni per la configurazione del Fax HP variano a seconda che il sistema telefonico sia seriale o parallelo.

- Se il paese o la località di appartenenza non è presente nella tabella, probabilmente si dispone di un sistema telefonico di tipo seriale. In un sistema telefonico seriale, il tipo di connettore sulle apparecchiature telefoniche condivise (modem, telefoni e segreterie telefoniche) non consente la connessione telefonica alla porta "2-EXT" della stampante. È quindi necessario che tutte le apparecchiature siano collegate alla presa telefonica a muro.

 **NOTA:** In determinati paesi/regioni che utilizzano i sistemi telefonici seriali, il cavo del telefono fornito con la stampante potrebbe essere dotato di una presa a muro supplementare. Ciò consente di collegare gli altri dispositivi di telecomunicazione alla stessa presa a muro utilizzata per collegare la stampante.

Potrebbe essere necessario collegare il cavo telefonico fornito all'adattatore per il proprio paese.

- Se il paese/la regione desiderata è presente nella tabella, probabilmente si dispone di un sistema telefonico di tipo parallelo. In un sistema telefonico parallelo, è possibile collegare le apparecchiature telefoniche condivise alla linea telefonica mediante la porta "2-EXT" sul retro della stampante.

 **NOTA:** Se si dispone di un sistema telefonico parallelo, HP consiglia di utilizzare un cavo telefonico a 2 fili con la stampante per poterla collegare alla presa telefonica a muro.

**Tabella B-1 Paesi/regioni con sistema telefonico di tipo parallelo**

Argentina	Australia	Brasile
Canada	Cile	Cina
Colombia	Grecia	India
Indonesia	Irlanda	Giappone



**Tabella B-1 Paesi/regioni con sistema telefonico di tipo parallelo (continuazione)**

Corea	America Latina	Malesia
Messico	Filippine	Polonia
Portogallo	Russia	Arabia Saudita
Singapore	Spagna	Taiwan
Thailandia	Stati Uniti	Venezuela
Vietnam		

Se non si è sicuri del tipo di sistema telefonico in uso (seriale o parallelo), rivolgersi alla società telefonica.

Questo capitolo tratta i seguenti argomenti:

- Selezione della configurazione fax corretta per la casa o l'ufficio
- Caso A: Linea fax separata (non si ricevono chiamate vocali)
- Caso B: Configurazione della stampante con una linea DSL
- Caso C: Configurazione della stampante con un sistema telefonico PBX o una linea ISDN
- Caso D: Fax con servizio di suoneria diversificata sulla stessa linea
- Caso E: Linea per le chiamate vocali e fax condivisa
- Caso F: Linea per le chiamate vocali e fax condivisa con messaggeria vocale
- Caso G: Linea fax condivisa con un modem per computer (non vengono ricevute chiamate vocali)
- Caso H: Linea per le chiamate vocali e fax condivisa con un modem
- Caso I: Linea per le chiamate vocali e fax condivisa con una segreteria telefonica
- Caso J: Linea condivisa per le chiamate vocali/fax con modem per computer e segreteria telefonica
- Caso K: Linea per le chiamate vocali e fax condivisa con modem e messaggeria vocale

## Selezione della configurazione fax corretta per la casa o l'ufficio

Per un esito positivo delle operazioni di fax, è necessario sapere quali tipi di dispositivi e servizi (se presenti) condividono la linea telefonica con la stampante. Tutto ciò è importante poiché potrebbe essere necessario collegare direttamente alla stampante alcuni dei dispositivi presenti in ufficio, potrebbe anche essere necessario modificare alcune impostazioni per riuscire ad operare correttamente con il fax.

1. Determinare se il sistema telefonico è seriale o parallelo.

Per ulteriori informazioni, vedere Impostazione delle funzioni fax (sistemi telefonici paralleli).

2. Selezionare la combinazione apparecchiatura/servizi presente sulla linea fax.

- **DSL:** Un servizio DSL (Digital Subscriber Line) fornito dalla società telefonica. In altri paesi/regioni, il servizio DSL potrebbe essere denominato ADSL.
- **PBX:** sistema di centralino (Private Branch Exchange).
- **ISDN:** un sistema di rete digitale per servizi integrati, ISDN (Integrated Services Digital Network)
- **Servizio di differenziazione degli squilli:** Un servizio di differenziazione degli squilli tramite la società telefonica consente di avere più numeri di telefono con differenti tipi di squillo.

- Chiamate vocali: Chiamate vocali vengono ricevute allo stesso numero di telefono utilizzato dalla stampante per le chiamate fax.
  - Modem per computer: Sulla stessa linea telefonica della stampante è presente un modem per la connessione remota del computer. Se la risposta a una qualsiasi delle seguenti domande è "Sì", si sta utilizzando un modem per computer:
    - È possibile inviare e ricevere fax utilizzando le applicazioni software del computer mediante una connessione remota?
    - È possibile inviare e ricevere messaggi e-mail sul computer mediante una connessione remota?
    - È possibile accedere a Internet dal computer mediante una connessione remota?
  - Segreteria telefonica: Una segreteria telefonica che risponde alle chiamate vocali allo stesso numero di telefono utilizzato dalla stampante per le chiamate fax.
  - Servizio di messaggeria vocale: Un abbonamento di messaggeria vocale tramite la società telefonica allo stesso numero di telefono utilizzato dalla stampante per le chiamate fax.
3. Nella seguente tabella selezionare la combinazione di apparecchiatura e servizi applicabile alla configurazione di casa o dell'ufficio. Dopodiché cercare la configurazione fax consigliata. Nelle sezioni successive sono fornite istruzioni dettagliate per ciascuna configurazione.



**NOTA:** Se la configurazione di casa o dell'ufficio non è tra quelle descritte in questa sezione, configurare la stampante come un normale telefono analogico. Utilizzare il cavo telefonico in dotazione per collegare un'estremità alla presa telefonica a muro e l'altra alla porta 1-LINE sul retro della stampante. Se si utilizza un altro cavo telefonico, potrebbero presentarsi dei problemi durante la trasmissione dei fax.

Potrebbe essere necessario collegare il cavo telefonico fornito all'adattatore per il proprio paese.

Altri servizi o apparecchiature presenti sulla linea fax							Configurazione fax consigliata
DSL	PBX	Servizio di differenziazione degli squilli	Chiamate vocali	Modem per computer	Segreteria telefonica	Servizio di messaggeria a vocale	
							<u>Caso A: Linea fax separata (non si ricevono chiamate vocali)</u>
✓							<u>Caso B: Configurazione della stampante con una linea DSL</u>
	✓						<u>Caso C: Configurazione della stampante con un sistema telefonico PBX o una linea ISDN</u>
		✓					<u>Caso D: Fax con servizio di suoneria diversificata sulla stessa linea</u>
			✓				<u>Caso E: Linea per le chiamate vocali e fax condivisa</u>
			✓			✓	<u>Caso F: Linea per le chiamate vocali e fax condivisa con messaggeria vocale</u>

Altri servizi o apparecchiature presenti sulla linea fax							Configurazione fax consigliata
DSL	PBX	Servizio di differenziazione degli squilli	Chiamate vocali	Modem per computer	Segreteria telefonica	Servizio di messaggi a vocale	
				✓			Caso G: Linea fax condivisa con un modem per computer (non vengono ricevute chiamate vocali)
			✓	✓			Caso H: Linea per le chiamate vocali e fax condivisa con un modem
			✓		✓		Caso I: Linea per le chiamate vocali e fax condivisa con una segreteria telefonica
			✓	✓	✓		Caso J: Linea condivisa per le chiamate vocali/fax con modem per computer e segreteria telefonica
			✓	✓		✓	Caso K: Linea per le chiamate vocali e fax condivisa con modem e messaggeria vocale

## Caso A: Linea fax separata (non si ricevono chiamate vocali)

Se si dispone di una linea telefonica separata su cui non si ricevono chiamate vocali e non vi sono altri apparecchi collegati, configurare la stampante come descritto in questa sezione.

**Figura B-1** Vista posteriore della stampante

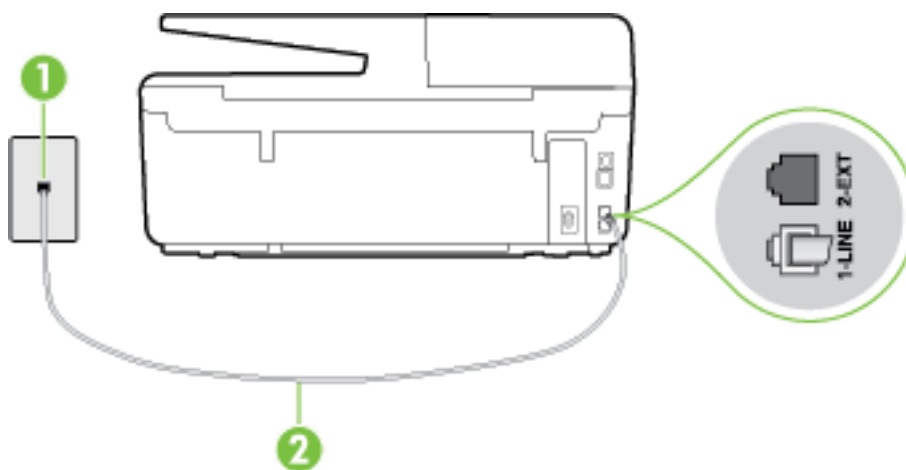

1	Presa telefonica a muro
2	Utilizzare il cavo telefonico fornito con la stampante per il collegamento alla porta 1-LINE Potrebbe essere necessario collegare il cavo telefonico fornito all'adattatore per il proprio paese.

## Per configurare la stampante con una linea fax separata

1. Utilizzando il cavo telefonico fornito con la stampante, collegare un'estremità alla presa telefonica a muro, quindi collegare l'altra estremità alla porta contrassegnata con 1-LINE sul retro della stampante.

 **NOTA:** Potrebbe essere necessario collegare il cavo telefonico fornito all'adattatore per il proprio paese.

Se per collegare la stampante alla presa telefonica a muro non viene utilizzato il cavo telefonico in dotazione, l'invio e la ricezione dei fax potrebbero avere esito negativo. Questo cavo speciale è diverso dai cavi telefonici di cui si dispone normalmente a casa o negli uffici.

2. Attivare l'impostazione **Risposta automatica**.
3. (Facoltativo) Modificare l'impostazione **Squilli prima di rispondere** sul valore inferiore (due squilli).
4. Eseguire un test fax.

Quando il telefono squilla, la stampante risponde automaticamente dopo il numero di squilli impostato in **Squilli prima di rispondere**. La stampante invia il tono di risposta del fax all'apparecchio chiamante e riceve il fax.

## Caso B: Configurazione della stampante con una linea DSL

Se si utilizza un servizio DSL e non si connette nessun dispositivo alla stampante, utilizzare le istruzioni in questa sezione per collegare un filtro DSL tra la presa telefonica a muro e la stampante. Il filtro DSL rimuove il segnale digitale che può interferire con la stampante in modo che questa possa comunicare correttamente con la linea telefonica. In altri paesi/regioni, il servizio DSL potrebbe essere denominato ADSL.

 **NOTA:** Se si dispone di una linea DSL e non si collega un filtro DSL, non è possibile inviare e ricevere fax tramite la stampante.

**Figura B-2** Vista posteriore della stampante

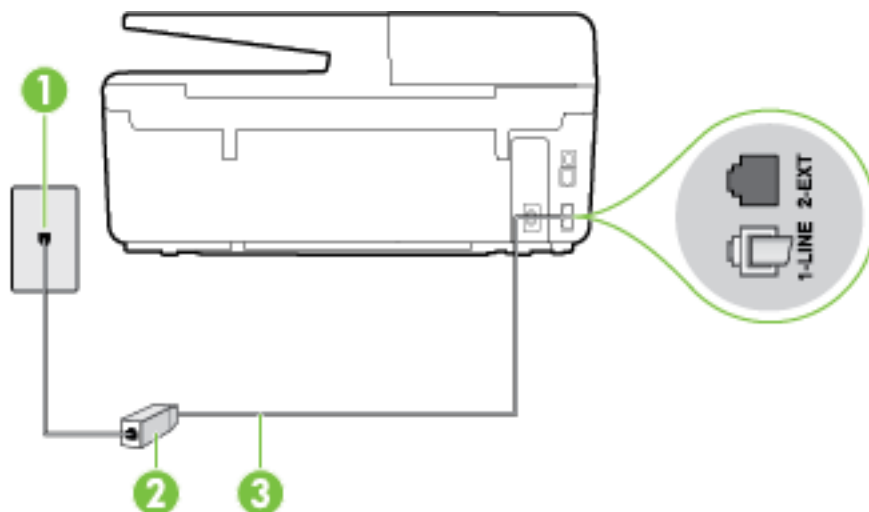

1	Presse telefonica a muro
2	Filtro DSL (o ADSL) e cavo forniti dal fornitore di servizi DSL
3	Utilizzare il cavo telefonico fornito con la stampante per il collegamento alla porta 1-LINE Potrebbe essere necessario collegare il cavo telefonico fornito all'adattatore per il proprio paese.

## Per configurare la stampante con la linea DSL

1. Richiedere un filtro DSL al fornitore del servizio.
2. Utilizzando il cavo telefonico fornito con la stampante, collegare un'estremità alla porta aperta sul filtro DSL, quindi collegare l'altra estremità alla porta contrassegnata con 1-LINE sul retro della stampante.

---

 **NOTA:** Potrebbe essere necessario collegare il cavo telefonico fornito all'adattatore per il proprio paese.

Se non si utilizza il cavo fornito per collegare la stampante al filtro DSL, potrebbe non essere possibile utilizzare il fax correttamente. Questo cavo speciale è diverso dai cavi telefonici di cui si dispone normalmente a casa o negli uffici.

Poiché viene fornito un solo cavo telefonico, per questa configurazione potrebbe essere necessario procurarsi altri cavi.

---

3. Collegare un cavo telefonico aggiuntivo dal filtro DSL alla presa telefonica a muro.
4. Eseguire un test fax.

Se si incontrano problemi configurando la stampante con apparecchiature opzionali, rivolgersi al proprio gruppo di supporto o al fornitore del servizio per ulteriore assistenza.

## Caso C: Configurazione della stampante con un sistema telefonico PBX o una linea ISDN

Se si utilizza un convertitore/adattatore PBX o ISDN, accertarsi di effettuare le seguenti operazioni:

- Se si utilizza un convertitore/adattatore PBX o ISDN, collegare la stampante alla porta designata per l'utilizzo del telefono e del fax. Inoltre, verificare che l'adattatore sia impostato in modo appropriato per il paese/la regione in cui viene utilizzato.

---

 **NOTA:** Alcuni sistemi ISDN consentono di configurare le porte per un'apparecchiatura telefonica specifica. Ad esempio, è possibile assegnare una porta per il telefono e per il fax gruppo 3 e un'altra per altre funzioni. Se si verificano dei problemi quando si è collegati alla porta fax/telefono del convertitore ISDN, utilizzare la porta designata per le altre funzioni, solitamente contrassegnata con "multi-combi" o con un'espressione simile.

---

- Se si utilizza un sistema telefonico PBX, disattivare il tono di segnalazione della chiamata in attesa.

---

 **NOTA:** Molti sistemi digitali PBX includono, per impostazione predefinita, il tono di avviso di chiamata impostato su "on". Il tono di avviso di chiamata interferisce con qualunque trasmissione fax ed è impossibile inviare e ricevere fax con la stampante. Consultare la documentazione fornita con il sistema PBX per le istruzioni su come disabilitare il tono di avviso di chiamata.

---

- Se si utilizza un sistema telefonico PBX, comporre il numero per una linea esterna prima di comporre il numero fax.
- Utilizzare il cavo fornito con la stampante per collegarla alla presa telefonica a muro. Se non si usa quel cavo potrebbe essere impossibile utilizzare il fax. Questo cavo speciale è diverso dai cavi telefonici di cui si dispone normalmente a casa o negli uffici. Se il cavo telefonico fornito è corto, è possibile allungarlo acquistando un cavo telefonico a due fili più lungo in un locale negozio di elettronica.

Potrebbe essere necessario collegare il cavo telefonico fornito all'adattatore per il proprio paese.

Se si incontrano problemi configurando la stampante con apparecchiature opzionali, rivolgersi al proprio gruppo di supporto o al fornitore del servizio per ulteriore assistenza.

## Caso D: Fax con servizio di suoneria diversificata sulla stessa linea

Se si è abbonati a un servizio di suoneria diversificata (fornito dalla società telefonica) che consente di disporre di più numeri telefonici sulla stessa linea, ognuno con un tipo di squillo diverso, configurare la stampante come descritto in questa sezione.

**Figura B-3** Vista posteriore della stampante

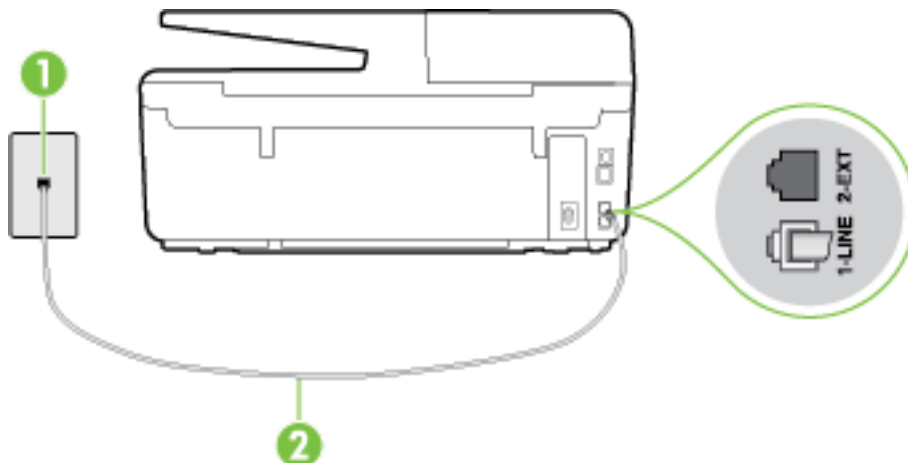

---

1 Presa telefonica a muro

2 Utilizzare il cavo telefonico fornito con la stampante per il collegamento alla porta 1-LINE  
Potrebbe essere necessario collegare il cavo telefonico fornito all'adattatore per il proprio paese.

---

### Per configurare la stampante con un servizio di suoneria diversificata

1. Utilizzando il cavo telefonico fornito con la stampante, collegare un'estremità alla presa telefonica a muro, quindi collegare l'altra estremità alla porta contrassegnata con 1-LINE sul retro della stampante.

 **NOTA:** Potrebbe essere necessario collegare il cavo telefonico fornito all'adattatore per il proprio paese.

Se per collegare la stampante alla presa telefonica a muro non viene utilizzato il cavo telefonico in dotazione, l'invio e la ricezione dei fax potrebbero avere esito negativo. Questo cavo speciale è diverso dai cavi telefonici di cui si dispone normalmente a casa o negli uffici.

2. Attivare l'impostazione **Risposta automatica**.
3. Modificare l'impostazione **Tipo di squilli** in modo che corrisponda al tipo di squillo assegnato al numero di fax dalla società telefonica.

 **NOTA:** Per impostazione predefinita, la stampante risponde a qualsiasi tipo di squillo. Se non si imposta **Tipo di squilli** con il tipo di squillo assegnato al fax, la stampante potrebbe rispondere sia alle chiamate vocali che a quelle fax o non rispondere per nulla.

 **SUGGERIMENTO:** È inoltre possibile utilizzare la funzione di rilevamento del tipo di squillo nel pannello di controllo della stampante per impostare la suoneria diversificata. Con questa funzione, la stampante riconosce e registra il tipo di squillo di una chiamata in arrivo e, in base ad essa, determina automaticamente il tipo di squillo diversificato assegnato dalla società telefonica alle chiamate fax. Per maggiori informazioni, vedere Modifica del motivo tono risposta per lo squillo diversificato.

4. (Facoltativo) Modificare l'impostazione **Squilli prima di rispondere** sul valore inferiore (due squilli).
5. Eseguire un test fax.

La stampante risponde automaticamente alle chiamate in entrata che corrispondono al tipo di squillo selezionato (impostazione di **Tipo di squilli**) dopo il numero di squilli selezionato (impostazione di **Squilli prima di rispondere**). La stampante invia il tono di risposta del fax all'apparecchio chiamante e riceve il fax.

Se si incontrano problemi configurando la stampante con apparecchiature opzionali, rivolgersi al proprio gruppo di supporto o al fornitore del servizio per ulteriore assistenza.

## Caso E: Linea per le chiamate vocali e fax condivisa

Se si ricevono chiamate vocali e fax allo stesso numero telefonico e non vi sono altri apparecchi per ufficio (o messaggeria vocale) collegati alla linea telefonica utilizzata, configurare la stampante come descritto in questa sezione.

**Figura B-4** Vista posteriore della stampante

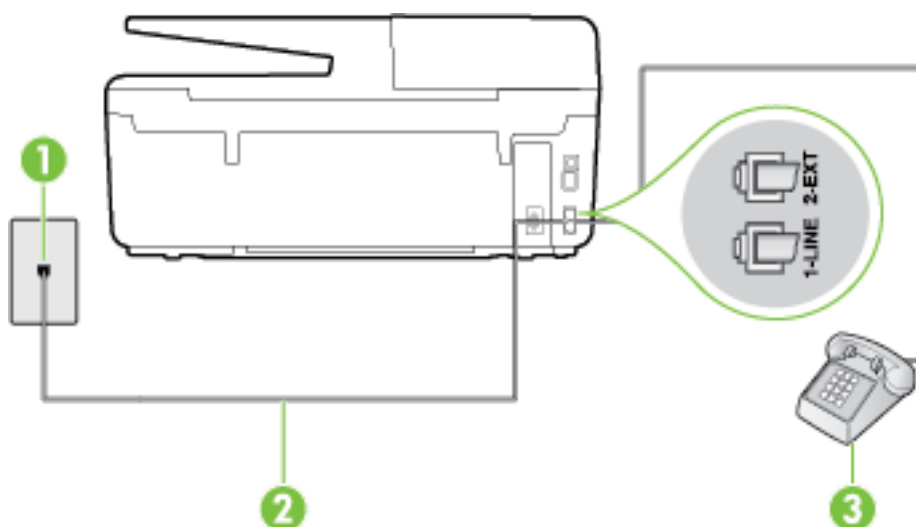

1	Presa telefonica a muro
2	Utilizzare il cavo telefonico fornito con la stampante per il collegamento alla porta 1-LINE Potrebbe essere necessario collegare il cavo telefonico fornito all'adattatore per il proprio paese.
3	Telefono (opzionale)

### Per configurare la stampante su una linea condivisa per le chiamate vocali e fax

1. Utilizzando il cavo telefonico fornito con la stampante, collegare un'estremità alla presa telefonica a muro, quindi collegare l'altra estremità alla porta contrassegnata con 1-LINE sul retro della stampante.

**NOTA:** Potrebbe essere necessario collegare il cavo telefonico fornito all'adattatore per il proprio paese.

Se per collegare la stampante alla presa telefonica a muro non viene utilizzato il cavo telefonico in dotazione, l'invio e la ricezione dei fax potrebbero avere esito negativo. Questo cavo speciale è diverso dai cavi telefonici di cui si dispone normalmente a casa o negli uffici.

2. Effettuare una delle seguenti operazioni:

- Se si dispone di un sistema telefonico di tipo parallelo, rimuovere il connettore bianco dalla porta 2-EXT sul retro della stampante, quindi collegare un telefono alla porta.
  - Se si dispone di un sistema telefonico di tipo seriale, è possibile collegare il telefono direttamente al cavo della stampante collegato alla presa a muro.
3. A questo punto, è necessario decidere se si desidera che la stampante risponda alle chiamate automaticamente o manualmente:
- Se viene impostata la risposta **automatica** alle chiamate, la stampante risponde a tutte le chiamate in entrata e riceve i fax. In questo caso la stampante non è in grado di distinguere tra una chiamata vocale ed una fax, se si suppone che la chiamata sia vocale, rispondere prima della stampante. Per configurare la stampante in modo che risponda automaticamente alle chiamate, attivare l'impostazione **Risposta automatica**.
  - Se la stampante è stata configurata per rispondere ai fax **manualmente**, è necessario rispondere di persona alle chiamate fax in entrata, altrimenti la stampante non è in grado di ricevere i fax. Per configurare la stampante in modo che sia possibile rispondere manualmente alle chiamate, disattivare l'impostazione **Risposta automatica**.
4. Eseguire un test fax.

Se si alza il ricevitore prima della stampante e si avvertono i toni di un apparecchio fax di origine, rispondere manualmente alla chiamata fax.

Se si incontrano problemi configurando la stampante con apparecchiature opzionali, rivolgersi al proprio gruppo di supporto o al fornitore del servizio per ulteriore assistenza.

## Caso F: Linea per le chiamate vocali e fax condivisa con messaggeria vocale

Se si ricevono chiamate vocali e fax sullo stesso numero telefonico e si è abbonati a un servizio di messaggeria vocale fornito dalla società telefonica, configurare la stampante come descritto in questa sezione.

**NOTA:** Se si dispone di un servizio di messaggeria vocale che utilizza lo stesso numero telefonico utilizzato per le chiamate fax, non è possibile ricevere i fax automaticamente. Sarà necessario ricevere i fax manualmente, ovvero essere disponibili per rispondere di persona alle chiamate fax in arrivo. Se invece si desidera ricevere i fax in modo automatico, rivolgersi alla propria società telefonica per abbonarsi a un servizio di suoneria diversificata o per richiedere l'installazione di una linea telefonica distinta per il fax.

**Figura B-5** Vista posteriore della stampante

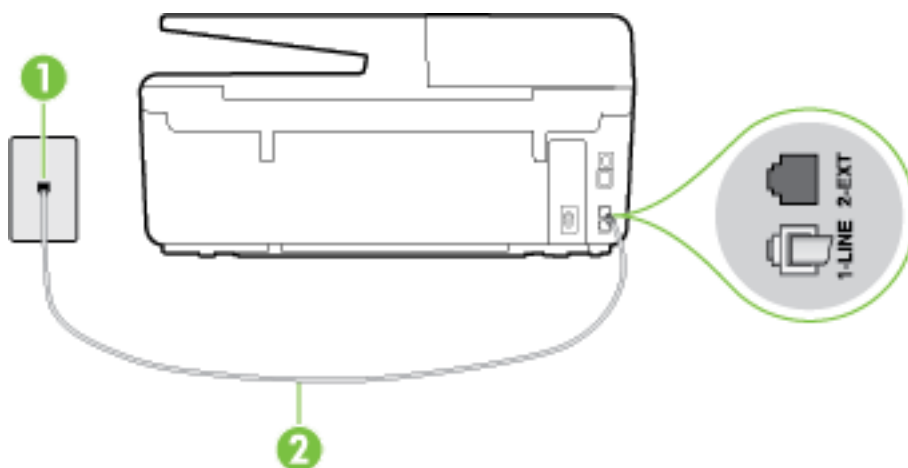



---

1	Presa telefonica a muro
2	Utilizzare il cavo telefonico fornito con la stampante per il collegamento alla porta 1-LINE. Potrebbe essere necessario collegare il cavo telefonico fornito all'adattatore per il proprio paese.

---

### Per configurare la stampante con un servizio di messaggeria vocale

1. Utilizzando il cavo telefonico fornito con la stampante, collegare un'estremità alla presa telefonica a muro, quindi collegare l'altra estremità alla porta contrassegnata con 1-LINE sul retro della stampante.  
Potrebbe essere necessario collegare il cavo telefonico fornito all'adattatore per il proprio paese.



**NOTA:** Potrebbe essere necessario collegare il cavo telefonico fornito all'adattatore per il proprio paese.

Se per collegare la stampante alla presa telefonica a muro non viene utilizzato il cavo telefonico in dotazione, l'invio e la ricezione dei fax potrebbero avere esito negativo. Questo cavo speciale è diverso dai cavi telefonici di cui si dispone normalmente a casa o negli uffici.

2. Disattivare l'impostazione **Risposta automatica**.
3. Eseguire un test fax.

È necessario rispondere di persona alle chiamate fax in arrivo, altrimenti la stampante non sarà in grado di ricevere fax. L'invio manuale del fax va effettuato prima che la casella vocale occupi la linea.

Se si incontrano problemi configurando la stampante con apparecchiature opzionali, rivolgersi al proprio gruppo di supporto o al fornitore del servizio per ulteriore assistenza.

### Caso G: Linea fax condivisa con un modem per computer (non vengono ricevute chiamate vocali)

Se si dispone di una linea fax su cui non si ricevono chiamate vocali e a cui è collegato anche un modem per computer, configurare la stampante come descritto in questa sezione.



**NOTA:** Se si dispone di un modem per computer, questo condivide la linea telefonica con la stampante. Non è possibile utilizzare contemporaneamente il modem per computer e la stampante. Ad esempio, non è possibile utilizzare la stampante per la trasmissione fax mentre si utilizza il modem per inviare e-mail o per accedere a Internet.

- [Configurazione della stampante con un modem per computer](#)
- [Configurazione della stampante con un modem DSL/ADSL](#)

### Configurazione della stampante con un modem per computer

Se si utilizza la stessa linea telefonica per la trasmissione di fax e per il modem per computer, seguire le indicazioni riportate di seguito per configurare la stampante.

**Figura B-6** Vista posteriore della stampante

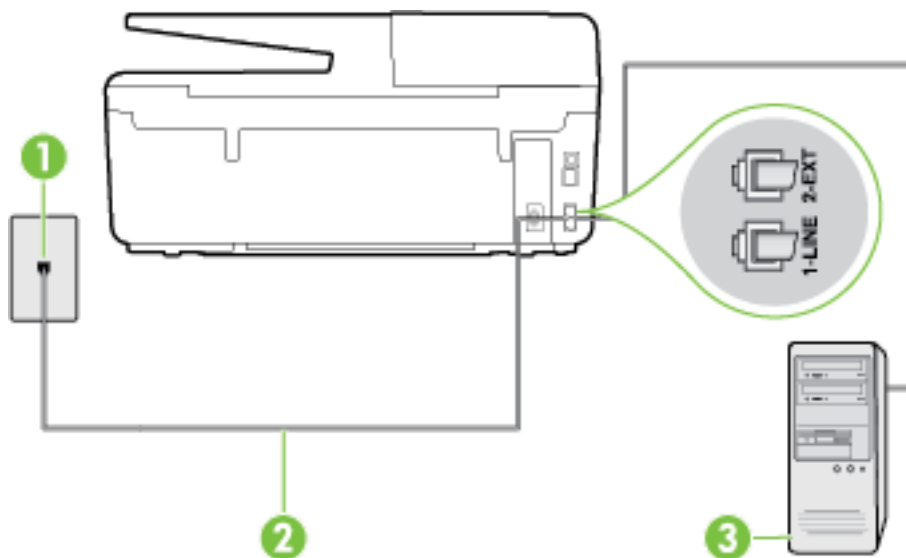

1	Presse telefonica a muro
2	Utilizzare il cavo telefonico fornito con la stampante per il collegamento alla porta 1-LINE. Potrebbe essere necessario collegare il cavo telefonico fornito all'adattatore per il proprio paese.
3	Computer con modem

#### Per configurare la stampante con un modem per computer

1. Rimuovere il connettore bianco dalla porta 2-EXT sul retro della stampante.
2. Individuare il cavo telefonico che collega il retro del computer (modem remoto per computer) a una presa a muro. Scollegare il cavo dalla presa telefonica a muro e collegarlo alla porta 2-EXT sul retro della stampante.
3. Utilizzando il cavo telefonico fornito con la stampante, collegare un'estremità alla presa telefonica a muro, quindi collegare l'altra estremità alla porta contrassegnata con 1-LINE sul retro della stampante.

 **NOTA:** Potrebbe essere necessario collegare il cavo telefonico fornito all'adattatore per il proprio paese.

Se per collegare la stampante alla presa telefonica a muro non viene utilizzato il cavo telefonico in dotazione, l'invio e la ricezione dei fax potrebbero avere esito negativo. Questo cavo speciale è diverso dai cavi telefonici di cui si dispone normalmente a casa o negli uffici.

4. Se il software del modem è impostato per ricevere automaticamente i fax sul computer, disattivare l'impostazione.

 **NOTA:** Se l'impostazione di ricezione automatica dei fax non viene disattivata nel software del modem, la stampante non è in grado di ricevere i fax.

5. Attivare l'impostazione **Risposta automatica**.
6. (Facoltativo) Modificare l'impostazione **Squilli prima di rispondere** sul valore inferiore (due squilli).
7. Eseguire un test fax.

Quando il telefono squilla, la stampante risponde automaticamente dopo il numero di squilli impostato in **Squilli prima di rispondere**. La stampante invia il tono di risposta del fax all'apparecchio chiamante e riceve il fax.

Se si incontrano problemi configurando la stampante con apparecchiature opzionali, rivolgersi al proprio gruppo di supporto o al fornitore del servizio per ulteriore assistenza.

## Configurazione della stampante con un modem DSL/ADSL

Se si dispone di una linea DSL e si utilizza la medesima linea per la trasmissione di fax, seguire le istruzioni riportate di seguito per la configurazione del fax.

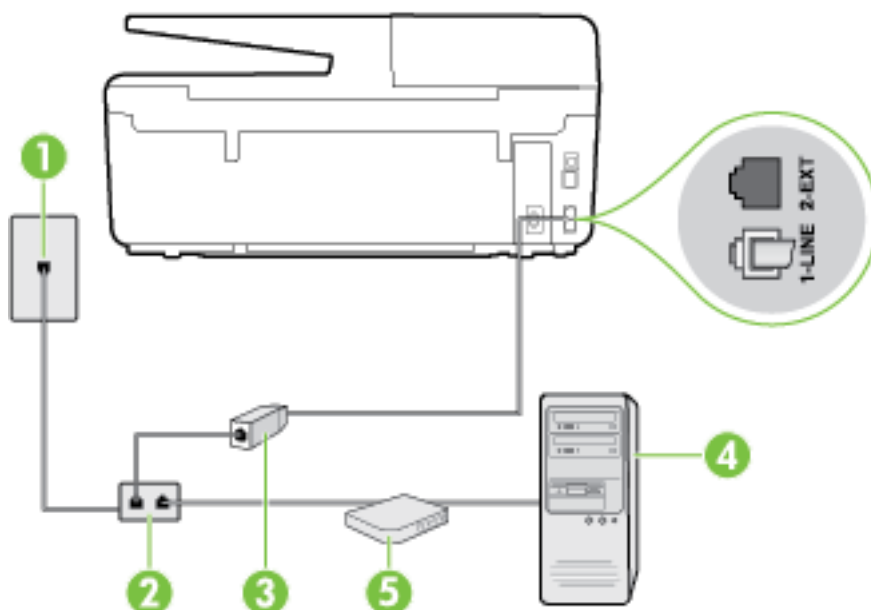

1	Presenza telefonica a muro
2	Splitter per connessione parallela
3	Filtro DSL/ADSL Collegare un capo del cavo telefonico fornito con la stampante alla porta 1-LINE sul retro della stampante. Collegare l'altro capo del cavo al filtro DSL/ADSL. Potrebbe essere necessario collegare il cavo telefonico fornito all'adattatore per il proprio paese.
4	Computer
5	Modem DSL/ADSL per computer

**NOTA:** È necessario acquistare uno splitter per connessione parallela. Uno splitter per connessione parallela ha una porta RJ-11 sul lato anteriore e due porte RJ-11 sul retro. Non utilizzare uno splitter per connessione a due linee telefoniche, uno splitter per connessione seriale o uno splitter per connessione parallela con due porte RJ-11 sul lato anteriore e una spina sul retro.

**Figura B-7** Esempio di splitter per connessione parallela



## Configurazione della stampante con un modem DSL/ADSL

1. Richiedere un filtro DSL al fornitore del servizio.
2. Utilizzando il cavo telefonico fornito con la stampante, collegare un'estremità al filtro DSL, quindi collegare l'altra estremità alla porta contrassegnata con 1-LINE sul retro della stampante.



**NOTA:** Potrebbe essere necessario collegare il cavo telefonico fornito all'adattatore per il proprio paese.

Se non si utilizza il cavo fornito per collegare la stampante al filtro DSL, potrebbe non essere possibile utilizzare il fax correttamente. Questo cavo speciale è diverso dai cavi telefonici di cui si dispone normalmente a casa o negli uffici.

3. Collegare il filtro DSL allo splitter per connessione parallela.
4. Collegare il modem DSL allo splitter per connessione parallela.
5. Collegare lo splitter per connessione parallela alla presa a muro.
6. Eseguire un test fax.

Quando il telefono squilla, la stampante risponde automaticamente dopo il numero di squilli impostato in **Squilli prima di rispondere**. La stampante invia il tono di risposta del fax all'apparecchio chiamante e riceve il fax.

Se si incontrano problemi configurando la stampante con apparecchiature opzionali, rivolgersi al proprio gruppo di supporto o al fornitore del servizio per ulteriore assistenza.

## Caso H: Linea per le chiamate vocali e fax condivisa con un modem

Esistono due modi diversi per configurare la stampante con il computer in base al numero di porte telefoniche disponibili sul computer. Prima di iniziare, verificare se il computer dispone di una o due porte telefoniche.



**NOTA:** Se il computer dispone solo di una porta telefonica, sarà necessario acquistare uno splitter per connessione parallela (denominato anche accoppiatore), come mostrato nella figura. Uno splitter per connessione parallela ha una porta RJ-11 sul lato anteriore e due porte RJ-11 sul retro. Non utilizzare uno splitter per connessione a due linee telefoniche, uno splitter per connessione seriale o uno splitter per connessione parallela con due porte RJ-11 sul lato anteriore e una spina sul retro.

- [Linea condivisa per le chiamate vocali/fax con modem computer](#)
- [Linea condivisa per le chiamate vocali/fax con modem DSL/ADSL](#)

### Linea condivisa per le chiamate vocali/fax con modem computer

Se si utilizza la stessa linea telefonica per le chiamate fax e vocali, seguire le istruzioni riportate di seguito per la configurazione del fax.

Esistono due modi diversi per configurare la stampante con il computer in base al numero di porte telefoniche disponibili sul computer. Prima di iniziare, verificare se il computer dispone di una o due porte telefoniche.



**NOTA:** Se il computer dispone solo di una porta telefonica, sarà necessario acquistare uno splitter per connessione parallela (denominato anche accoppiatore), come mostrato nella figura. Uno splitter per connessione parallela ha una porta RJ-11 sul lato anteriore e due porte RJ-11 sul retro. Non utilizzare uno splitter per connessione a due linee telefoniche, uno splitter per connessione seriale o uno splitter per connessione parallela con due porte RJ-11 sul lato anteriore e una spina sul retro.

**Figura B-8** Esempio di splitter per connessione parallela



**Figura B-9** Vista posteriore della stampante

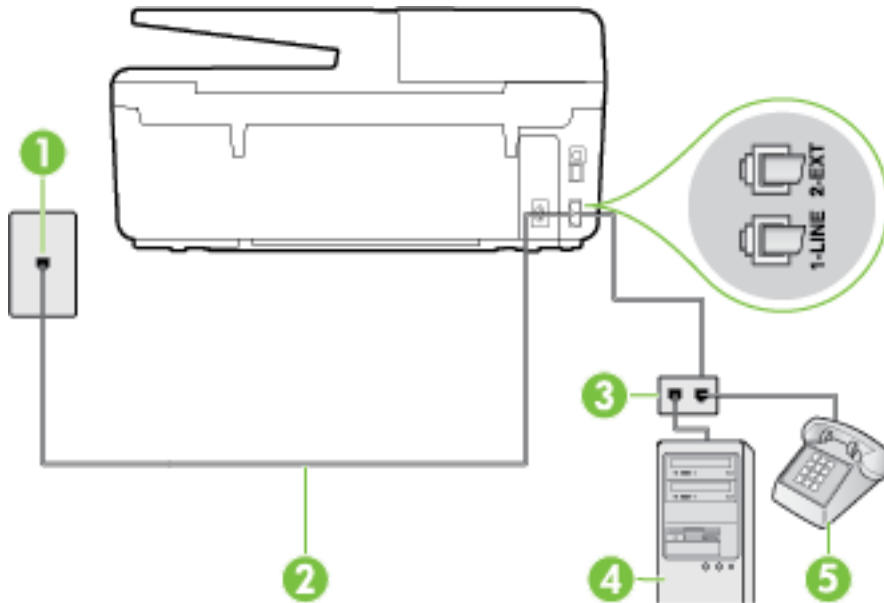

1	Presenza telefonica a muro
2	Utilizzare il cavo telefonico fornito con la stampante per il collegamento alla porta 1-LINE
3	Splitter per connessione parallela
4	Computer con modem
5	Telefono

### Per configurare la stampante sulla stessa linea telefonica di un computer con due porte telefoniche

1. Rimuovere il connettore bianco dalla porta 2-EXT sul retro della stampante.
2. Individuare il cavo telefonico che collega il retro del computer (modem remoto per computer) a una presa a muro. Scollegare il cavo dalla presa telefonica a muro e collegarlo alla porta 2-EXT sul retro della stampante.
3. Collegare un telefono alla porta "OUT" sul retro del modem per computer.
4. Utilizzando il cavo telefonico fornito con la stampante, collegare un'estremità alla presa telefonica a muro, quindi collegare l'altra estremità alla porta contrassegnata con 1-LINE sul retro della stampante.



**NOTA:** Potrebbe essere necessario collegare il cavo telefonico fornito all'adattatore per il proprio paese.

Se per collegare la stampante alla presa telefonica a muro non viene utilizzato il cavo telefonico in dotazione, l'invio e la ricezione dei fax potrebbero avere esito negativo. Questo cavo speciale è diverso dai cavi telefonici di cui si dispone normalmente a casa o negli uffici.

5. Se il software del modem è impostato per ricevere automaticamente i fax sul computer, disattivare l'impostazione.

**NOTA:** Se l'impostazione di ricezione automatica dei fax non viene disattivata nel software del modem, la stampante non è in grado di ricevere i fax.

6. A questo punto, è necessario decidere se si desidera che la stampante risponda alle chiamate automaticamente o manualmente:
- Se viene impostata la risposta **automatica** alle chiamate, la stampante risponde a tutte le chiamate in entrata e riceve i fax. In questo caso la stampante non è in grado di distinguere tra una chiamata vocale ed una fax, se si suppone che la chiamata sia vocale, rispondere prima della stampante. Per configurare la stampante in modo che risponda automaticamente alle chiamate, attivare l'impostazione **Risposta automatica**.
  - Se la stampante è stata configurata per rispondere ai fax **manualmente**, è necessario rispondere di persona alle chiamate fax in entrata, altrimenti la stampante non è in grado di ricevere i fax. Per configurare la stampante in modo che sia possibile rispondere manualmente alle chiamate, disattivare l'impostazione **Risposta automatica**.
7. Eseguire un test fax.

Se si alza il ricevitore prima della stampante e si avvertono i toni di un apparecchio fax di origine, rispondere manualmente alla chiamata fax.

Se si utilizza la linea telefonica per le chiamate vocali, per le trasmissioni fax e per il modem per computer, seguire le istruzioni riportate di seguito per la configurazione del fax.

Se si incontrano problemi configurando la stampante con apparecchiature opzionali, rivolgersi al proprio gruppo di supporto o al fornitore del servizio per ulteriore assistenza.

## Linea condivisa per le chiamate vocali/fax con modem DSL/ADSL

Seguire le istruzioni riportate di seguito se il computer è dotato di un modem DSL/ADSL

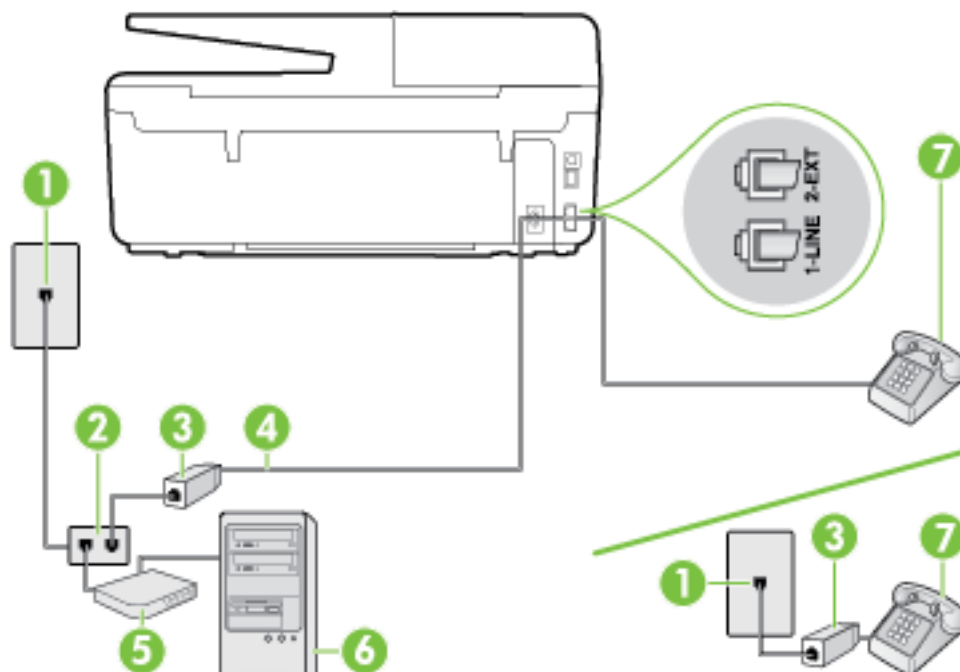

1	Presse telefonica a muro
2	Splitter per connessione parallela
3	Filtro DSL/ADSL

4	Utilizzare il cavo telefonico fornito per effettuare il collegamento alla porta 1-LINE sul retro della stampante.  Potrebbe essere necessario collegare il cavo telefonico fornito all'adattatore per il proprio paese.
5	Modem DSL/ADSL
6	Computer
7	Telefono

 **NOTA:** È necessario acquistare uno splitter per connessione parallela. Uno splitter per connessione parallela ha una porta RJ-11 sul lato anteriore e due porte RJ-11 sul retro. Non utilizzare uno splitter per connessione a due linee telefoniche, uno splitter per connessione seriale o uno splitter per connessione parallela con due porte RJ-11 sul lato anteriore e una spina sul retro.

**Figura B-10** Esempio di splitter per connessione parallela



### Configurazione della stampante con un modem DSL/ADSL

1. Richiedere un filtro DSL al fornitore del servizio.

 **NOTA:** Gli apparecchi telefonici situati in altre parti della casa o dell'ufficio che condividono lo stesso numero telefonico con il servizio DSL devono essere collegati a filtri DSL aggiuntivi per impedire i disturbi sulla linea telefonica durante le chiamate vocali.

2. Utilizzando il cavo telefonico fornito con la stampante, collegare un'estremità al filtro DSL, quindi collegare l'altra estremità alla porta contrassegnata con 1-LINE sul retro della stampante.

 **NOTA:** Potrebbe essere necessario collegare il cavo telefonico fornito all'adattatore per il proprio paese.

Se non si utilizza il cavo fornito per collegare la stampante al filtro DSL, potrebbe non essere possibile utilizzare il fax correttamente. Questo cavo speciale è diverso dai cavi telefonici di cui si dispone normalmente a casa o negli uffici.

3. Se si dispone di un sistema telefonico di tipo parallelo, rimuovere il connettore bianco dalla porta 2-EXT sul retro della stampante, quindi collegare un telefono alla porta.
4. Collegare il filtro DSL allo splitter per connessione parallela.
5. Collegare il modem DSL allo splitter per connessione parallela.
6. Collegare lo splitter per connessione parallela alla presa a muro.
7. Eseguire un test fax.

Quando il telefono squilla, la stampante risponde automaticamente dopo il numero di squilli impostato in **Squilli prima di rispondere**. La stampante invia il tono di risposta del fax all'apparecchio chiamante e riceve il fax.

Se si incontrano problemi configurando la stampante con apparecchiature opzionali, rivolgersi al proprio gruppo di supporto o al fornitore del servizio per ulteriore assistenza.

## Caso I: Linea per le chiamate vocali e fax condivisa con una segreteria telefonica

Se si ricevono chiamate vocali e fax sullo stesso numero telefonico e si dispone inoltre di una segreteria telefonica per le chiamate vocali, configurare la stampante come descritto in questa sezione.

**Figura B-11** Vista posteriore della stampante

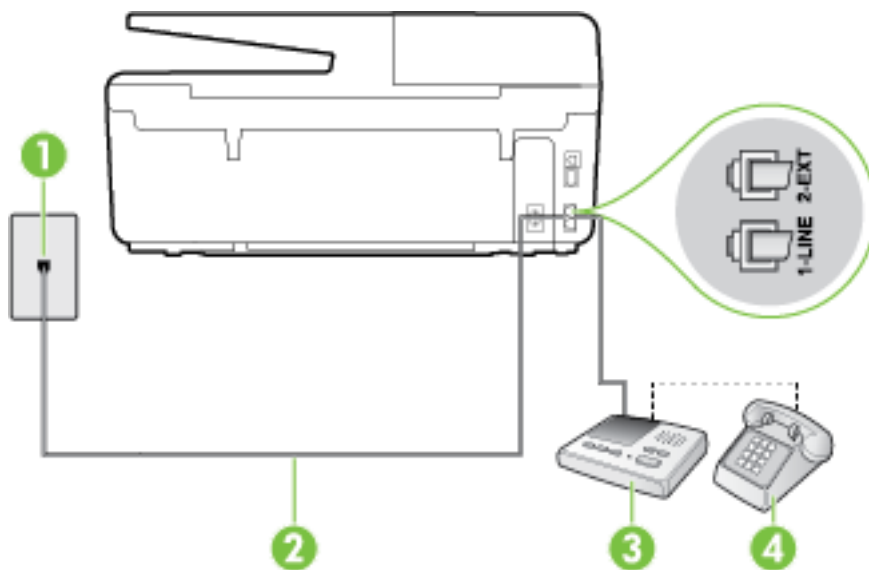

1	Presca telefonica a muro
2	Utilizzare il cavo telefonico fornito per effettuare il collegamento alla porta contrassegnata con 1-LINE sul retro della stampante Potrebbe essere necessario collegare il cavo telefonico fornito all'adattatore per il proprio paese.
3	Segreteria telefonica
4	Telefono (opzionale)

### Per configurare la stampante con una linea per le chiamate vocali e fax condivisa con una segreteria telefonica

1. Rimuovere il connettore bianco dalla porta 2-EXT sul retro della stampante.
2. Scollegare la segreteria telefonica dalla presa telefonica a muro e collegarla alla porta 2-EXT sul retro della stampante.

 **NOTA:** Se la segreteria telefonica non viene collegata direttamente alla stampante, è possibile che i toni dell'apparecchio fax di origine vengano registrati dalla segreteria telefonica e che la stampante non sia in grado di ricevere fax.

3. Utilizzando il cavo telefonico fornito con la stampante, collegare un'estremità alla presa telefonica a muro, quindi collegare l'altra estremità alla porta contrassegnata con 1-LINE sul retro della stampante.

 **NOTA:** Potrebbe essere necessario collegare il cavo telefonico fornito all'adattatore per il proprio paese.

Se per collegare la stampante alla presa telefonica a muro non viene utilizzato il cavo telefonico in dotazione, l'invio e la ricezione dei fax potrebbero avere esito negativo. Questo cavo speciale è diverso dai cavi telefonici di cui si dispone normalmente a casa o negli uffici.



4. (Opzionale) Se la segreteria telefonica non dispone di un telefono incorporato, per comodità è possibile collegare un telefono alla porta "OUT" sul retro della segreteria telefonica.

---

 **NOTA:** Se la segreteria telefonica non consente di collegare un telefono esterno, è possibile acquistare e utilizzare uno splitter per connessione parallela (denominato anche accoppiatore) per collegare la segreteria telefonica e il telefono alla stampante. È possibile utilizzare cavi telefonici standard per queste connessioni.

---

5. Attivare l'impostazione **Risposta automatica**.
6. Impostare la segreteria telefonica in modo che risponda dopo pochi squilli.
7. Impostare l'opzione **Squilli prima di rispondere** nella stampante sul numero massimo di squilli supportati. Il numero massimo di squilli varia a seconda del paese/regione.
8. Eseguire un test fax.

Quando il telefono squilla, la segreteria telefonica risponderà dopo il numero di squilli impostato, quindi riprodurrà il messaggio registrato. La stampante controlla la chiamata durante questo periodo, rimanendo in ascolto dei toni fax. Se rileva toni fax in entrata, la stampante emette toni di ricezione e riceve il fax; in assenza di tali toni, la stampante interrompe il monitoraggio della linea e la segreteria telefonica può registrare un messaggio vocale.

Se si incontrano problemi configurando la stampante con apparecchiature opzionali, rivolgersi al proprio gruppo di supporto o al fornitore del servizio per ulteriore assistenza.

## Caso J: Linea condivisa per le chiamate vocali/fax con modem per computer e segreteria telefonica

Se si ricevono sia chiamate vocali sia fax sullo stesso numero telefonico e alla stessa linea sono collegati un modem per computer e una segreteria telefonica, configurare la stampante come descritto in questa sezione.

---

 **NOTA:** Poiché il modem per computer condivide la linea telefonica con la stampante, non sarà possibile utilizzare il modem e la stampante contemporaneamente. Ad esempio, non è possibile utilizzare la stampante per la trasmissione fax mentre si utilizza il modem per inviare e-mail o per accedere a Internet.

---

- Linea condivisa per le chiamate vocali/fax con modem per computer e servizio di segreteria telefonica
- Linea condivisa per le chiamate vocali/fax con modem DSL/ADSL e segreteria telefonica

## Linea condivisa per le chiamate vocali/fax con modem per computer e servizio di segreteria telefonica

Esistono due modi diversi per configurare la stampante con il computer in base al numero di porte telefoniche disponibili sul computer. Prima di iniziare, verificare se il computer dispone di una o due porte telefoniche.

---

 **NOTA:** Se il computer dispone solo di una porta telefonica, sarà necessario acquistare uno splitter per connessione parallela (denominato anche accoppiatore), come mostrato nella figura. Uno splitter per connessione parallela ha una porta RJ-11 sul lato anteriore e due porte RJ-11 sul retro. Non utilizzare uno splitter per connessione a due linee telefoniche, uno splitter per connessione seriale o uno splitter per connessione parallela con due porte RJ-11 sul lato anteriore e una spina sul retro.

---

**Figura B-12** Esempio di splitter per connessione parallela



**Figura B-13** Vista posteriore della stampante

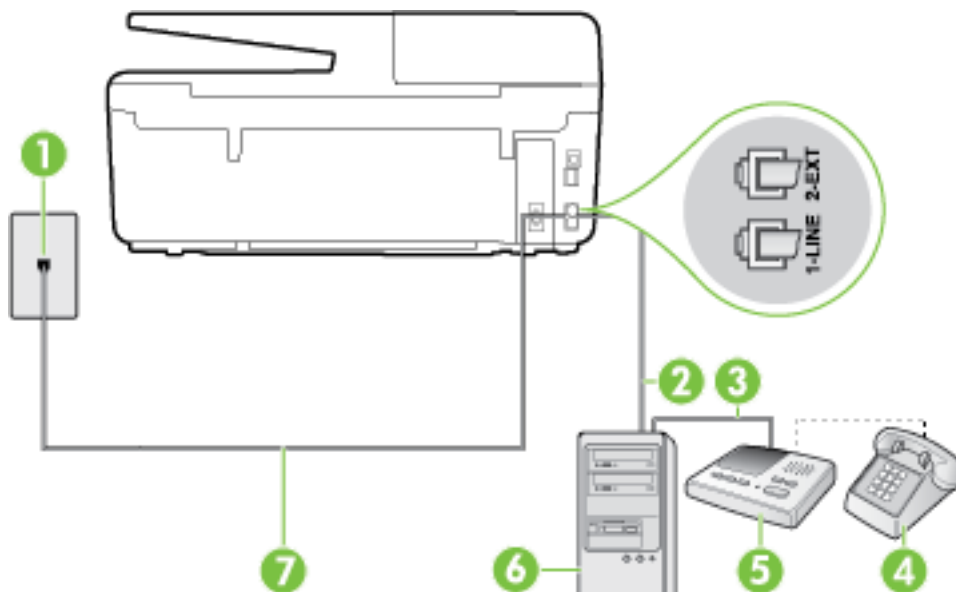

1	Presenza telefonica a muro
2	Porta telefonica "IN" del computer
3	Porta telefonica "OUT" del computer
4	Telefono (opzionale)
5	Segreteria telefonica
6	Computer con modem
7	Utilizzare il cavo telefonico fornito con la stampante per il collegamento alla porta 1-LINE Potrebbe essere necessario collegare il cavo telefonico fornito all'adattatore per il proprio paese.

### Per configurare la stampante sulla stessa linea telefonica di un computer con due porte telefoniche

1. Rimuovere il connettore bianco dalla porta 2-EXT sul retro della stampante.
2. Individuare il cavo telefonico che collega il retro del computer (modem remoto per computer) a una presa a muro. Scollegare il cavo dalla presa telefonica a muro e collegarlo alla porta 2-EXT sul retro della stampante.
3. Scollegare la segreteria telefonica dalla presa telefonica a muro e collegarla alla porta "OUT" sul retro del computer (modem remoto per computer).
4. Utilizzando il cavo telefonico fornito con la stampante, collegare un'estremità alla presa telefonica a muro, quindi collegare l'altra estremità alla porta contrassegnata con 1-LINE sul retro della stampante.

 **NOTA:** Potrebbe essere necessario collegare il cavo telefonico fornito all'adattatore per il proprio paese.

Se per collegare la stampante alla presa telefonica a muro non viene utilizzato il cavo telefonico in dotazione, l'invio e la ricezione dei fax potrebbero avere esito negativo. Questo cavo speciale è diverso dai cavi telefonici di cui si dispone normalmente a casa o negli uffici.

- (Opzionale) Se la segreteria telefonica non dispone di un telefono incorporato, per comodità è possibile collegare un telefono alla porta "OUT" sul retro della segreteria telefonica.

 **NOTA:** Se la segreteria telefonica non consente di collegare un telefono esterno, è possibile acquistare e utilizzare uno splitter per connessione parallela (denominato anche accoppiatore) per collegare la segreteria telefonica e il telefono alla stampante. È possibile utilizzare cavi telefonici standard per queste connessioni.

- Se il software del modem è impostato per ricevere automaticamente i fax sul computer, disattivare l'impostazione.

 **NOTA:** Se l'impostazione di ricezione automatica dei fax non viene disattivata nel software del modem, la stampante non è in grado di ricevere i fax.

- Attivare l'impostazione **Risposta automatica**.
- Impostare la segreteria telefonica in modo che risponda dopo pochi squilli.
- Impostare l'opzione **Squilli prima di rispondere** nella stampante, sul numero massimo di squilli supportati. Il numero massimo di squilli varia a seconda del paese/regione di appartenenza.
- Eeguire un test fax.

Quando il telefono squilla, la segreteria telefonica risponderà dopo il numero di squilli impostato, quindi riprodurrà il messaggio registrato. La stampante controlla la chiamata durante questo periodo, rimanendo in ascolto dei toni fax. Se rileva toni fax in entrata, la stampante emette toni di ricezione e riceve il fax; in assenza di tali toni, la stampante interrompe il monitoraggio della linea e la segreteria telefonica può registrare un messaggio vocale.

Se si incontrano problemi configurando la stampante con apparecchiature opzionali, rivolgersi al proprio gruppo di supporto o al fornitore del servizio per ulteriore assistenza.

## Linea condivisa per le chiamate vocali/fax con modem DSL/ADSL e segreteria telefonica

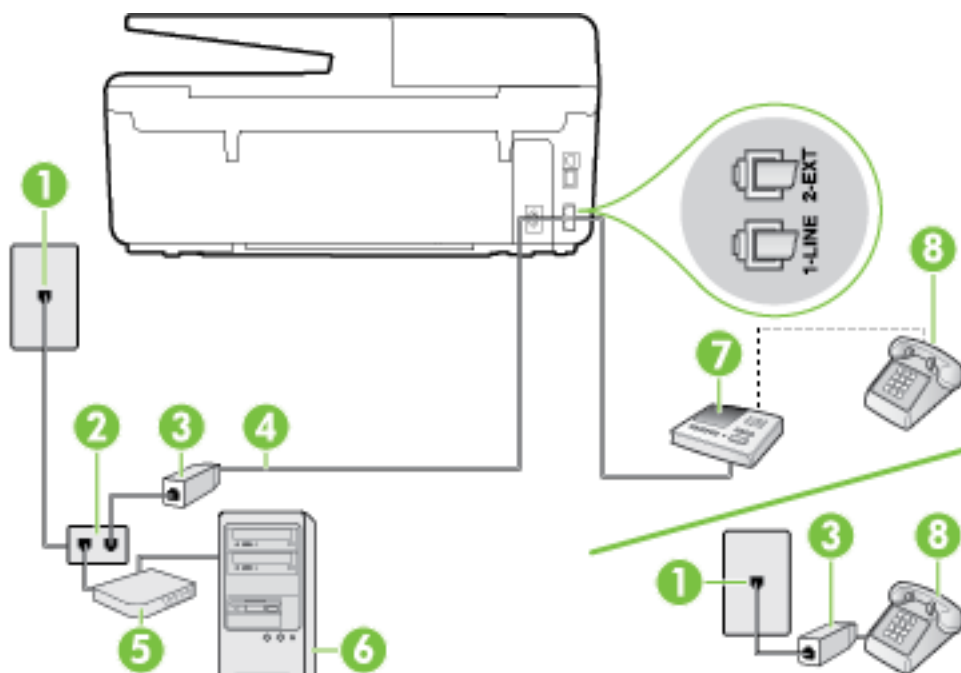

1

Presca telefonica a muro

2	Splitter per connessione parallela
3	Filtro DSL/ADSL
4	Cavo telefonico fornito con la stampante inserito nella porta 1-LINE sul retro della stampante Potrebbe essere necessario collegare il cavo telefonico fornito all'adattatore per il proprio paese.
5	Modem DSL/ADSL
6	Computer
7	Segreteria telefonica
8	Telefono (opzionale)

 **NOTA:** È necessario acquistare uno splitter per connessione parallela. Uno splitter per connessione parallela ha una porta RJ-11 sul lato anteriore e due porte RJ-11 sul retro. Non utilizzare uno splitter per connessione a due linee telefoniche, uno splitter per connessione seriale o uno splitter per connessione parallela con due porte RJ-11 sul lato anteriore e una spina sul retro.

**Figura B-14** Esempio di splitter per connessione parallela



### Configurazione della stampante con un modem DSL/ADSL

1. Richiedere un filtro DSL/ADSL al fornitore del servizio DSL/ADSL.

 **NOTA:** Gli apparecchi telefonici situati in altre parti della casa o dell'ufficio che condividono lo stesso numero telefonico con il servizio DSL/ADSL devono essere collegati a filtri DSL/ADSL aggiuntivi per impedire i disturbi sulla linea telefonica durante le chiamate vocali.

2. Utilizzando il cavo telefonico fornito con la stampante, collegare un'estremità al filtro DSL/ADSL, quindi collegare l'altra estremità alla porta contrassegnata con 1-LINE sul retro della stampante.

 **NOTA:** Potrebbe essere necessario collegare il cavo telefonico fornito all'adattatore per il proprio paese.

Se non si utilizza il cavo fornito per collegare la stampante al filtro DSL, potrebbe non essere possibile utilizzare il fax correttamente. Questo cavo speciale è diverso dai cavi telefonici di cui si dispone normalmente a casa o negli uffici.

3. Collegare il filtro DSL/ADSL allo splitter.
4. Scollegare la segreteria telefonica dalla presa telefonica a muro e collegarla alla porta 2-EXT sul retro della stampante.

 **NOTA:** Se la segreteria telefonica non viene collegata direttamente alla stampante, è possibile che i toni dell'apparecchio fax di origine vengano registrati dalla segreteria telefonica e che la stampante non sia in grado di ricevere fax.

5. Collegare il modem DSL allo splitter per connessione parallela.
6. Collegare lo splitter per connessione parallela alla presa a muro.
7. Impostare la segreteria telefonica in modo che risponda dopo pochi squilli.

8. Impostare l'opzione **Squilli prima di rispondere** nella stampante sul numero massimo di squilli supportati.

---

 **NOTA:** Il numero massimo di squilli varia a seconda del paese/regione di appartenenza.

---

9. Eseguire un test fax.

Quando il telefono squilla, la segreteria telefonica risponderà dopo il numero di squilli impostato, quindi riprodurrà il messaggio registrato. La stampante controlla la chiamata durante questo periodo, rimanendo in ascolto dei toni fax. Se rileva toni fax in entrata, la stampante emette toni di ricezione e riceve il fax; in assenza di tali toni, la stampante interrompe il monitoraggio della linea e la segreteria telefonica può registrare un messaggio vocale.

Se si utilizza la stessa linea telefonica per il telefono, il fax e si dispone di un modem DSL, seguire le istruzioni riportate di seguito per la configurazione del fax.

Se si incontrano problemi configurando la stampante con apparecchiature opzionali, rivolgersi al proprio gruppo di supporto o al fornitore del servizio per ulteriore assistenza.

## Caso K: Linea per le chiamate vocali e fax condivisa con modem e messaggia vocale

Se si ricevono le chiamate vocali e fax sullo stesso numero telefonico, si utilizza un modem per computer sulla stessa linea e si è abbonati a un servizio di messaggia vocale fornito dalla società telefonica, configurare la stampante come descritto in questa sezione.

---

 **NOTA:** Se si dispone di un servizio di messaggia vocale che utilizza lo stesso numero telefonico utilizzato per le chiamate fax, non è possibile ricevere i fax automaticamente. Sarà necessario ricevere i fax manualmente, ovvero essere disponibili per rispondere di persona alle chiamate fax in arrivo. Se invece si desidera ricevere i fax in modo automatico, rivolgersi alla propria società telefonica per abbonarsi a un servizio di suoneria diversificata o per richiedere l'installazione di una linea telefonica distinta per il fax.

---

Poiché il modem per computer condivide la linea telefonica con la stampante, non sarà possibile utilizzare il modem e la stampante contemporaneamente. Ad esempio, non è possibile utilizzare la stampante per la trasmissione fax mentre si utilizza il modem per inviare e-mail o per accedere a Internet.

Esistono due modi diversi per configurare la stampante con il computer in base al numero di porte telefoniche disponibili sul computer. Prima di iniziare, verificare se il computer dispone di una o due porte telefoniche.

- Se il computer dispone solo di una porta telefonica, sarà necessario acquistare uno splitter per connessione parallela (denominato anche accoppiatore), come mostrato nella figura. Uno splitter per connessione parallela ha una porta RJ-11 sul lato anteriore e due porte RJ-11 sul retro. Non utilizzare uno splitter per connessione a due linee telefoniche, uno splitter per connessione seriale o uno splitter per connessione parallela con due porte RJ-11 sul lato anteriore e una spina sul retro.

**Figura B-15** Esempio di splitter per connessione parallela



- Se il computer dispone di due porte telefoniche, configurare la stampante come descritto di seguito.

**Figura B-16** Vista posteriore della stampante

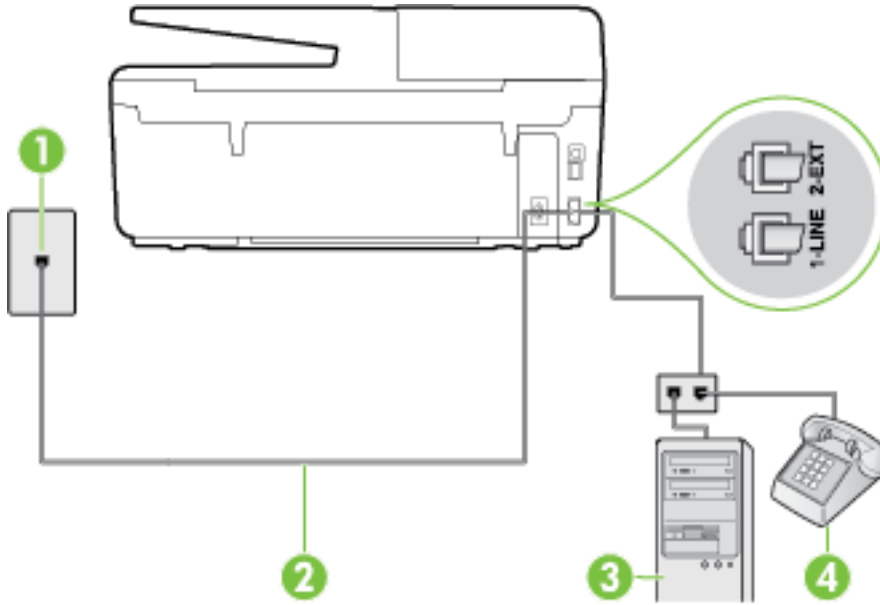

1	Presse telefonica a muro
2	Utilizzare il cavo telefonico fornito con la stampante per il collegamento alla porta 1-LINE Potrebbe essere necessario collegare il cavo telefonico fornito all'adattatore per il proprio paese.
3	Computer con modem
4	Telefono

**Per configurare la stampante sulla stessa linea telefonica di un computer con due porte telefoniche**

1. Rimuovere il connettore bianco dalla porta 2-EXT sul retro della stampante.
2. Individuare il cavo telefonico che collega il retro del computer (modem remoto per computer) a una presa a muro. Scollegare il cavo dalla presa telefonica a muro e collegarlo alla porta 2-EXT sul retro della stampante.
3. Collegare un telefono alla porta "OUT" sul retro del modem per computer.
4. Utilizzando il cavo telefonico fornito con la stampante, collegare un'estremità alla presa telefonica a muro, quindi collegare l'altra estremità alla porta contrassegnata con 1-LINE sul retro della stampante.

 **NOTA:** Potrebbe essere necessario collegare il cavo telefonico fornito all'adattatore per il proprio paese.

Se per collegare la stampante alla presa telefonica a muro non viene utilizzato il cavo telefonico in dotazione, l'invio e la ricezione dei fax potrebbero avere esito negativo. Questo cavo speciale è diverso dai cavi telefonici di cui si dispone normalmente a casa o negli uffici.

5. Se il software del modem è impostato per ricevere automaticamente i fax sul computer, disattivare l'impostazione.

 **NOTA:** Se l'impostazione di ricezione automatica dei fax non viene disattivata nel software del modem, la stampante non è in grado di ricevere i fax.

6. Disattivare l'impostazione **Risposta automatica** .
7. Eseguire un test fax.

È necessario rispondere di persona alle chiamate fax in arrivo, altrimenti la stampante non sarà in grado di ricevere fax.

Se si incontrano problemi configurando la stampante con apparecchiature opzionali, rivolgersi al proprio gruppo di supporto o al fornitore del servizio per ulteriore assistenza.

## Test della configurazione del fax

È possibile eseguire un test della configurazione fax per verificare lo stato della stampante e controllare che sia configurata correttamente per l'invio e la ricezione dei fax. Eseguire il test dopo aver completato la configurazione della stampante per le operazioni del fax. Il test effettua le seguenti operazioni:

- Controllo dell'hardware fax
- Verifica dell'inserimento del cavo telefonico corretto nella stampante
- Verifica dell'inserimento del cavo telefonico nella porta corretta
- Controllo della presenza del segnale di linea
- Controllo della presenza di una linea telefonica attiva
- Controllo dello stato della connessione della linea telefonica

La stampante produce un rapporto con i risultati del test. Se il test non ha esito positivo, consultare il rapporto per informazioni sulla risoluzione del problema ed eseguire nuovamente il test.

### Per controllare le impostazioni fax dal pannello di controllo della stampante

1. Impostare la stampante per l'invio di fax secondo le istruzioni di configurazione per il proprio ambiente domestico o lavorativo.
2. Accertarsi che le cartucce d'inchiostro siano installate e che la carta formato standard sia caricata nel vassoio di alimentazione prima di avviare il test.
3. Dal pannello di controllo della stampante, toccare **Configura**.
4. Toccare **Impostazione fax**.
5. Toccare **Strumenti**, quindi toccare **Esegui test fax**.

La stampante visualizza lo stato del test sul display e stampa un rapporto.

6. Esaminare il rapporto.
  - Se il test viene superato ma continuano a verificarsi problemi con la trasmissione dei fax, verificare che le impostazioni del fax siano corrette. Un'impostazione del fax non corretta può causare problemi nella trasmissione.
  - Se il test non ha esito positivo, consultare il rapporto per ulteriori informazioni sulla risoluzione dei problemi riscontrati.

---

## C Errori (Windows)

- [Inchiostro in esaurimento](#)
- [Inchiostro quasi esaurito](#)
- [Problema cartuccia](#)
- [Formato carta non corrispondente](#)
- [Il carrello delle cartucce d'inchiostro è bloccato](#)
- [Inceppamento della carta o problema legato al vassoio](#)
- [Carta esaurita](#)
- [Impossibile stampare il documento](#)
- [Errore della stampante](#)
- [Sportello aperto](#)
- [Errore cartuccia d'inchiostro](#)
- [Problema aggiornamento materiali consumo stampante](#)
- [Cartuccia contraffatta](#)
- [Usare cartucce di CONFIGURAZIONE](#)
- [Non usare cartucce di CONFIGURAZIONE](#)
- [Cartucce di inchiostro non compatibili](#)
- [Problemi con la preparazione della stampante](#)
- [Carta troppo corta](#)
- [Cartucce d'inchiostro installate non correttamente](#)
- [Problema con le cartucce SETUP](#)
- [Problema con la testina di stampa](#)
- [Cartuccia HP Instant Ink incompatibile](#)
- [Cartuccia HP Instant Ink utilizzata](#)
- [Collegare la stampante ad HP Connected](#)
- [Impossibile stampare](#)
- [Vassoio di uscita chiuso](#)
- [Inceppamento della carta nell'alimentatore automatico di documenti](#)
- [Cartuccia protetta HP installata](#)

### Inchiostro in esaurimento

La cartuccia d'inchiostro indicata nel messaggio non ha inchiostro a sufficienza.



Le avvertenze e gli indicatori del livello di inchiostro forniscono una stima a scopo puramente informativo. Quando sul display viene visualizzato un messaggio di avviso di inchiostro in esaurimento, è consigliabile avere a disposizione una cartuccia sostitutiva per evitare possibili ritardi nella stampa. Non è necessario sostituire la cartuccia finché la qualità di stampa è accettabile.

Per ulteriori informazioni sulla sostituzione delle cartucce d'inchiostro, vedere [Sostituzione delle cartucce d'inchiostro](#). Per ulteriori informazioni sull'ordinazione delle cartucce d'inchiostro, vedere [Ordinazione delle cartucce d'inchiostro](#). Per ulteriori informazioni sul riciclaggio delle forniture d'inchiostro, vedere [Programma di riciclaggio di forniture per stampanti a getto d'inchiostro HP](#).

---

 **NOTA:** L'inchiostro contenuto nelle cartucce viene utilizzato in vari modi durante la stampa, inclusa la procedura di inizializzazione che prepara la stampante e le cartucce per la stampa. Tenere presente che nella cartuccia usata restano sempre dei residui di inchiostro. Per maggiori informazioni, vedere [www.hp.com/go/inkusage](http://www.hp.com/go/inkusage).

---

## Inchiostro quasi esaurito

La cartuccia d'inchiostro indicata nel messaggio ha quasi esaurito l'inchiostro.

Le avvertenze e gli indicatori del livello di inchiostro forniscono una stima a scopo puramente informativo. Quando viene visualizzato un messaggio che indica che l'inchiostro è in esaurimento, è consigliabile avere a disposizione una cartuccia sostitutiva per evitare possibili ritardi nella stampa. Non è necessario sostituire le cartucce fino a quando la qualità di stampa non risulta insoddisfacente.

Per ulteriori informazioni sulla sostituzione delle cartucce d'inchiostro, vedere [Sostituzione delle cartucce d'inchiostro](#). Per ulteriori informazioni sull'ordinazione delle cartucce d'inchiostro, vedere [Ordinazione delle cartucce d'inchiostro](#). Per ulteriori informazioni sul riciclaggio delle forniture d'inchiostro, vedere [Programma di riciclaggio di forniture per stampanti a getto d'inchiostro HP](#).

---

 **NOTA:** L'inchiostro contenuto nelle cartucce viene utilizzato in vari modi durante la stampa, inclusa la procedura di inizializzazione che prepara la stampante e le cartucce per la stampa. Tenere presente che nella cartuccia usata restano sempre dei residui di inchiostro. Per maggiori informazioni, vedere [www.hp.com/go/inkusage](http://www.hp.com/go/inkusage).

---

## Problema cartuccia

La cartuccia d'inchiostro indicata nel messaggio è mancante, danneggiata, incompatibile o è inserita nell'alloggiamento errato della stampante.

---

 **NOTA:** Se la cartuccia viene identificata nel messaggio come incompatibile, vedere [Ordinazione delle cartucce d'inchiostro](#) per informazioni su come ottenere cartucce per la stampante.

---

Per risolvere il problema, provare le soluzioni seguenti. L'elenco delle soluzioni è ordinato e riporta prima quelle che hanno maggiore probabilità di risolvere il problema. Se la prima soluzione non risolve il problema, continuare a provare con le successive.

- Soluzione 1: Spegnerne e riaccendere la stampante.
- Soluzione 2: Installare le cartucce d'inchiostro correttamente.

### **Soluzione 1: Spegnerne e riaccendere la stampante**

Spegnerne e riaccendere la stampante.

Se il problema persiste, provare la soluzione successiva.

### **Soluzione 2: Installare le cartucce d'inchiostro correttamente**

Accertarsi che le cartucce d'inchiostro siano installate correttamente:

1. Accertarsi che la stampante sia accesa
2. Aprire lo sportello di accesso delle cartucce d'inchiostro.



---

**NOTA:** Attendere che il carrello di stampa si fermi prima di procedere.

---

3. Premere la parte anteriore della cartuccia d'inchiostro per sganciarla, quindi rimuoverla dall'alloggiamento.
4. Inserire la cartuccia nell'alloggiamento. Premere sulla cartuccia in modo che ad installazione avvenuta faccia contatto.
5. Chiudere lo sportello di accesso alla cartuccia.

## Formato carta non corrispondente

Il tipo o il formato carta selezionato nel driver di stampa non coincide con la carta caricata nella stampante. Controllare la carta. Accertarsi che nella stampante sia caricata la carta corretta, quindi stampare nuovamente il documento. Per maggiori informazioni, vedere [Caricamento della carta](#).



---

**NOTA:** Se le dimensioni della carta caricata nella stampante sono corrette, modificare il formato carta selezionato nel driver di stampa, quindi stampare nuovamente il documento.

---

## Il carrello delle cartucce d'inchiostro è bloccato

Qualcosa blocca il carrello delle cartucce di inchiostro (la parte della stampante in cui sono alloggiato le cartucce di inchiostro).

Per eliminare l'ostruzione, controllare la presenza di eventuali inceppamenti nella stampante.

Per maggiori informazioni, vedere [Eliminazione degli inceppamenti della carta](#).

## Inceppamento della carta o problema legato al vassoio

La carta si è inceppata nella stampante.

Prima di eliminare l'inceppamento, controllare quanto segue:

- Accertarsi di aver caricato un tipo di carta che soddisfi le specifiche e che non sia arricciata, piegata o danneggiata. Per maggiori informazioni, vedere [Tipi di carta consigliati per la stampa](#).
- Accertarsi che la stampante sia pulita. Per maggiori informazioni, vedere [Manutenzione della stampante](#).
- Verificare che i vassoi siano caricati correttamente, evitando di inserire una quantità eccessiva di fogli. Per maggiori informazioni, vedere [Caricamento della carta](#).

Per istruzioni su come eliminare gli inceppamenti e su come evitarli, vedere [Eliminazione degli inceppamenti della carta](#).

## Carta esaurita

Il vassoio predefinito è vuoto.

Caricare altra carta e toccare **OK**.

Per maggiori informazioni, vedere [Caricamento della carta](#).



# Impossibile stampare il documento

Non è stato possibile stampare il documento a causa di un problema verificatosi nel sistema di stampa.

Per informazioni su come risolvere i problemi di stampa, vedere [Risoluzione dei problemi di stampa](#).

## Errore della stampante

Si era verificato un problema con la stampante o con il sistema di inchiostro. In genere è possibile risolvere tali problemi completando le procedure seguenti:

1. Premere  (pulsante Accensione) per spegnere la stampante.
2. Scollegare il cavo di alimentazione, quindi collegarlo nuovamente.
3. Premere  (pulsante Accensione) per accendere la stampante.

Se il problema persiste, annotare il codice di errore fornito nel messaggio, quindi contattare l'assistenza HP. Per ulteriori informazioni su come contattare l'assistenza HP, vedere [Assistenza HP](#).

## Sportello aperto

Prima di poter stampare, è necessario che tutti gli sportelli e i coperchi siano chiusi.

---

 **SUGGERIMENTO:** Se completamente chiusi, la maggior parte degli sportelli e dei coperchi scattano in posizione.

---

Se il problema persiste dopo aver chiuso correttamente tutti gli sportelli e i coperchi, contattare l'assistenza HP. Per maggiori informazioni, vedere [Assistenza HP](#).

## Errore cartuccia d'inchiostro

Le cartucce indicate nel messaggio sono danneggiate.

Consultare la sezione [Sostituzione delle cartucce d'inchiostro](#).

## Problema aggiornamento materiali consumo stampante

L'aggiornamento dei materiali di consumo non è avvenuto correttamente. Le cartucce indicate nel messaggio possono comunque essere utilizzate nella stampante. Sostituire la cartuccia di aggiornamento. Per maggiori informazioni, vedere [Sostituzione delle cartucce d'inchiostro](#).

## Cartuccia contraffatta

La cartuccia installata non è una cartuccia HP originale nuova. Contattare il punto vendita in cui si è acquistata la cartuccia. Per segnalare il sospetto di frodi, visitare il sito HP all'indirizzo [www.hp.com/go/anticounterfeit](http://www.hp.com/go/anticounterfeit). Per continuare a utilizzare la cartuccia, fare clic su **Continua**.

## Usare cartucce di CONFIGURAZIONE

Alla prima configurazione della stampante è necessario installare le cartucce fornite nella confezione con la stampante. Queste cartucce sono etichettate con SETUP e consentono di tarare la stampante prima del primo lavoro di stampa. La mancata installazione delle cartucce SETUP durante la configurazione iniziale del prodotto provoca un errore. Se è stato inserito un set di cartucce normali, rimuoverle e installare le cartucce

SETUP per completare la configurazione della stampante. Una volta completata l'impostazione della stampante, il dispositivo potrà utilizzare le normali cartucce.

Se i messaggi di errore persistono e non è possibile completare l'inizializzazione del sistema di inchiostro della stampante, contattare l'assistenza HP. Per maggiori informazioni, vedere [Assistenza HP](#).

Fare [clic qui per ulteriori informazioni](#). Al momento, questo sito Web potrebbe non essere disponibile in tutte le lingue.

## Non usare cartucce di CONFIGURAZIONE

Dopo avere inizializzato il dispositivo, non è possibile utilizzare le cartucce di CONFIGURAZIONE. Rimuoverle e installare cartucce diverse da quelle di CONFIGURAZIONE. Per maggiori informazioni, vedere [Sostituzione delle cartucce d'inchiostro](#).

## Cartucce di inchiostro non compatibili

La cartuccia d'inchiostro non è compatibile con la stampante.

Soluzione: Rimuovere immediatamente la cartuccia e sostituirla con una compatibile. Per informazioni sull'installazione di nuove cartucce, vedere [Sostituzione delle cartucce d'inchiostro](#).

## Problemi con la preparazione della stampante

L'orologio della stampante è guasto e la preparazione dell'inchiostro potrebbe non venire completata. La lettura dell'indicatore del livello di inchiostro stimato potrebbe non essere accurata.

Soluzione: Controllare la qualità del lavoro di stampa. Se non risulta soddisfacente, provare a eseguire la procedura di pulizia della testina di stampa dalla Casella degli strumenti.

## Carta troppo corta

La carta caricata è più corta del requisito minimo richiesto. Caricare carta che soddisfi i requisiti della stampante. Per ulteriori informazioni, vedere [Tipi di carta consigliati per la stampa](#) e [Caricamento della carta](#).

## Cartucce d'inchiostro installate non correttamente

La cartuccia d'inchiostro indicata nel messaggio non non è installata correttamente.

Accertarsi che le cartucce d'inchiostro siano installate correttamente:

1. Accertarsi che la stampante sia accesa
2. Aprire lo sportello di accesso delle cartucce d'inchiostro.



**NOTA:** Attendere che il carrello di stampa si fermi prima di procedere.

3. Premere la parte anteriore della cartuccia d'inchiostro per sganciarla, quindi rimuoverla dall'alloggiamento.
4. Inserire la cartuccia nell'alloggiamento. Premere sulla cartuccia in modo che ad installazione avvenuta faccia contatto.
5. Chiudere lo sportello di accesso alla cartuccia.

## Problema con le cartucce SETUP

Si è verificato un problema con le cartucce SETUP e la stampante non riesce a completare l'inizializzazione del sistema di inchiostro. Contattare [Assistenza HP](#).

## Problema con la testina di stampa

Si è verificato un problema con la testina di stampa.

Spegnere e riaccendere la stampante.

Se il problema persiste, contattare il supporto HP per l'assistenza. Per ulteriori informazioni, vedere [Assistenza HP](#).

## Cartuccia HP Instant Ink incompatibile

Questa cartuccia può essere utilizzata solo nelle stampanti in grado di supportare HP Instant Ink.

Se ritenete che la vostra stampante sia compatibile con questa cartuccia, contattare [www.hp.com/buy/supplies](http://www.hp.com/buy/supplies).

## Cartuccia HP Instant Ink utilizzata

Le cartucce HP Instant Ink elencate sul display del pannello di controllo della stampante possono essere utilizzate solo nella stampante HP Instant Ink in cui è stata installata inizialmente la cartuccia. È necessario quindi sostituire la cartuccia.

Per ulteriori informazioni sulla sostituzione delle cartucce d'inchiostro, vedere [Sostituzione delle cartucce d'inchiostro](#). Per ulteriori informazioni sull'ordinazione delle cartucce d'inchiostro, vedere [Ordinazione delle cartucce d'inchiostro](#). Per ulteriori informazioni sul riciclaggio delle forniture d'inchiostro, vedere [Programma di riciclaggio di forniture per stampanti a getto d'inchiostro HP](#).

## Collegare la stampante ad HP Connected

La stampante deve essere collegata ad HP Connected, in caso contrario non sarà in grado di stampare immediatamente senza ulteriori avvisi. Per istruzioni sulla connessione, fare riferimento al pannello di controllo della stampante.

## Impossibile stampare

La stampante deve essere collegata ad HP Connected per aggiornare lo stato Instant Ink.

Non sarà possibile stampare fino a quando la stampante non verrà collegata per l'aggiornamento dello stato Instant Ink. Per istruzioni sulla connessione, vedere il pannello di controllo della stampante.

## Vassoio di uscita chiuso

Aprire il vassoio di uscita per continuare a stampare.

## **Inceppamento della carta nell'alimentatore automatico di documenti**

Eliminare l'inceppamento della carta nell'alimentatore automatico di documenti. Per ulteriori informazioni, vedere [Eliminazione degli inceppamenti della carta](#).

## **Cartuccia protetta HP installata**

La cartuccia d'inchiostro inclusa nell'elenco visualizzato sul pannello di controllo della stampante può essere utilizzata solo nella stampante che ha protetto inizialmente la cartuccia utilizzando la funzionalità HP Cartridge Protection. È necessario sostituire la cartuccia d'inchiostro in questa stampante.

Per informazioni su come installare una nuova cartuccia d'inchiostro, vedere [Sostituzione delle cartucce d'inchiostro](#).

# Indice analitico

## A

Accesso facilitato 2  
accessori  
    rapporto stato stampante 87  
ADSL, configurazione fax  
    sistemi telefonici paralleli 152  
Al termine del periodo di  
    assistenza 86  
alimentatore di documenti  
    caricamento di originali 17  
    problemi di alimentazione,  
        risoluzione 116  
    pulizia 116  
alimentazione  
    risoluzione dei problemi 92  
allineamento della testina di  
    stampata 118  
assistenza telefonica 85

## B

backup dei fax 48  
bande bianche o strisce, risoluzione  
    dei problemi  
        scansioni 100

## C

cancellazione  
    registro fax 62  
carrello  
    risolvere l'inceppamento della  
        carta 126  
carta  
    caricamento del vassoio 11  
    di alimentazione 129  
    HP, ordine 10  
    inceppamenti 125  
    pagine inclinate 93  
    rimozione inceppamenti 118  
    risoluzione dei problemi di  
        alimentazione 93  
    scelta 10  
Cartucce 70  
cartucce d'inchiostro  
    controllo dei livelli d'inchiostro  
        68

date scadenza garanzia 87  
individuazione 5  
numeri di catalogo 87  
numeri parte 70  
Sostituzione 68  
stato 87  
Suggerimenti 67  
cartucce di inchiostro 5  
cavo telefonico  
    prolunga 110  
    test del tipo corretto negativo  
        104  
    test di collegamento porta  
        corretta negativo 102  
codice di identificazione  
    dell'abbonato 55  
Collegamento tramite USB  
    porta, individuazione 4  
computer, modem  
    condivisione con fax e  
        messaggeria vocale (sistemi  
        telefonici paralleli) 169  
    condivisione con linea per  
        chiamate fax e vocali (sistemi  
        telefonici paralleli) 160  
comunicazione wireless  
    informazioni sulle norme  
        vigenti 140  
comunicazioni wireless  
    configurazione 73  
configurazione  
    linea ISDN (sistemi telefonici  
        paralleli) 153  
    sistema PBX (sistemi telefonici  
        paralleli) 153  
    test fax 171  
connessione USB  
    porta, posizione 5  
connettori, posizione 5  
controllo selezione 44  
copia 6  
    qualità 97  
    risoluzione dei problemi 96  
    specifiche 130

## D

dati tecnici  
    specifiche di copia 130  
    specifiche fax 131  
di alimentazione  
    carta 129  
    fisiche 128  
disallineamento, risoluzione dei  
    problemi  
        copia 97  
        scansione 100  
        stampata 93  
DSL, configurazione fax  
    sistemi telefonici paralleli 152  
due lati, stampata 28  
durata dell'assistenza telefonica  
    durata dell'assistenza 86

## E

ECM. *Vedere* modalità correzione  
    errori  
emissioni acustiche 131  
entrambi i lati, stampata 28  
EWS. *Vedere* server Web incorporato

## F

fax  
    backup dei fax 48  
    blocco dei numeri 50  
    cavo telefonico troppo corto 110  
    condivisione con modem (sistemi  
        telefonici paralleli) 157  
    condivisione con modem e  
        messaggeria vocale (sistemi  
        telefonici paralleli) 169  
    condivisione linea per modem e  
        chiamate vocali (sistemi  
        telefonici paralleli) 160  
    configurazione linea DSL (sistemi  
        telefonici paralleli) 152  
    configurazione linea telefonica  
        condivisa (sistemi telefonici  
        paralleli) 155

- configurazione messaggeria vocale (sistemi telefonici paralleli) 156
- configurazione segreteria telefonica (sistemi telefonici paralleli) 164
- configurazione suoneria diversificata (sistemi telefonici paralleli) 154
- controllo selezione 44
- impostazione linea separata (sistemi telefonici paralleli) 151
- impostazione tipo di selezione 57
- inoltro 49
- intestazione 55
- invio 42
- invio, risoluzione dei problemi 106, 109
- linea ISDN, configurazione (sistemi telefonici paralleli) 153
- modalità correzione errori 46
- modalità di risposta 55
- modem e segreteria telefonica, condivisi (sistemi telefonici paralleli) 165
- modifica delle impostazioni 55
- modifica motivo per lo squillo diversificato 56
- opzioni di riselectone 57
- protocollo Internet, su 59
- rapporti 60
- rapporti di conferma 60
- rapporti di errore 61
- registro, cancellare 62
- registro, stampa 61
- ricezione 47
- ricezione manuale 47
- ricezione, risoluzione dei problemi 106, 108
- riduzione 49
- risoluzione dei problemi 101
- risoluzione dei problemi della segreteria telefonica 110
- ristampa 48
- segreteria telefonica modem, condivisi (sistemi telefonici paralleli) 165
- selezione monitor 46
- sistema PBX, configurazione (sistemi telefonici paralleli) 153
- sistemi telefonici paralleli 148
- specifiche 131
- squilli prima della risposta 56
- stampa dettagli ultima transazione 62
- test del tipo di cavo telefonico, negativo 104
- test della configurazione 171
- test di collegamento cavo telefonico, negativo 102
- test linea, negativo 105
- test negativo 101
- test presa, negativo 102
- test segnale di linea, negativo 104
- tipi di configurazione 149
- velocità 58
- Volume audio 58
- fax da telefono
  - ricezione 47
- fax indesiderati, modalità 50
- fax manuale
  - invio 44
- fFax
  - risposta automatica 55
- firewall, risoluzione dei problemi 94
- FoIP 59
- formato
  - risoluzione dei problemi di copia 97
  - scansione, risoluzione dei problemi 100
- foto
  - inserimento unità flash USB 18
- fronte/retro, stampa 28
- H**
- hardware, test configurazione del fax 101
- HP Utility (OS X)
  - apertura 80
- I**
- icone del collegamento wireless 7
- icone del livello di inchiostro 7
- icone di stato 6
- Impostazione
  - suoneria diversificata (sistemi telefonici paralleli) 154
- impostazione
  - DSL (sistemi telefonici paralleli) 152
  - fax con sistemi telefonici paralleli 148
  - linea fax separata (sistemi telefonici paralleli) 151
  - linea per modem e chiamate vocali (sistemi telefonici paralleli) 160
  - linea telefonica condivisa (sistemi telefonici paralleli) 155
  - messaggeria vocale (sistemi telefonici paralleli) 156
  - messaggeria vocale e modem (sistemi telefonici paralleli) 169
  - modem del computer e segreteria telefonica (sistemi telefonici paralleli) 165
  - modem per computer (sistemi telefonici paralleli) 157
  - modem per computer e messaggeria vocale (sistemi telefonici paralleli) 169
  - scenari fax 149
  - segreteria telefonica (sistemi telefonici paralleli) 164
  - segreteria telefonica e modem (sistemi telefonici paralleli) 165
  - squillo diversificato 56
- impostazioni
  - rete 75
  - velocità, fax 58
  - volume, fax 58
- impostazioni IP 76
- impulsi, selezione a 57
- inceppamenti
  - carta 125
  - eliminazione 118
  - tipi di carta sconsigliati 10
- indirizzo IP
  - controllo per la stampante 82
- informazioni mancanti o errate, risoluzione dei problemi 95
- informazioni sulla rumorosità 131



informazioni sulle norme vigenti 131, 140  
informazioni tecniche  
  specifiche di scansione 130  
ingresso di alimentazione,  
  posizione 5  
inoltrato dei fax 49  
interferenze radio  
  informazioni sulle norme  
  vigenti 140  
intestazione, fax 55  
invio di fax  
  controllo selezione 44  
  risoluzione dei problemi 106,  
  109  
invio di scansioni  
  per OCR 38  
  risoluzione dei problemi 98  
invio fax  
  da telefono 44  
  fax base 42  
  memoria, invio 45  
  selezione monitor 46

## **L**

linea ISDN, configurazione con fax  
  sistemi telefonici paralleli 153  
linea telefonica, motivo tono  
  risposta 56  
linee  
  copie, risoluzione dei problemi  
  97  
  scansione, risoluzione dei  
  problemi 100  
  scansioni, risoluzione dei  
  problemi 100  
livelli di inchiostro, verifica 68

## **M**

Mac OS 22  
manuale, fax  
  invio 44  
  ricezione 47  
Manutenzione  
  sostituzione cartucce  
  d'inchiostro 68  
manutenzione  
  allineamento della testina di  
  stampata 118

controllo dei livelli d'inchiostro  
  68  
macchie su pagina 118  
pagina di diagnostica 90  
pulire testina di stampa 118  
pulizia 116  
testina di stampa 118  
margini  
  impostazione, specifiche 129  
materiali di consumo  
  rapporto stato stampante 87  
memoria  
  ristampa dei fax 48  
  salvataggio di fax 48  
messaggeria vocale  
  configurazione con fax e modem  
  (sistemi telefonici paralleli)  
  169  
  configurazione con il fax (sistemi  
  telefonici paralleli) 156  
modalità correzione errori 46  
modem  
  condivisi con fax e segreteria  
  telefonica (sistemi telefonici  
  paralleli) 165  
  condivisione con fax (sistemi  
  telefonici paralleli) 157  
  condivisione con fax e  
  messaggeria vocale (sistemi  
  telefonici paralleli) 169  
  condivisione con linea per  
  chiamate fax e vocali (sistemi  
  telefonici paralleli) 160  
modem per computer  
  condivisi con fax e segreteria  
  telefonica (sistemi telefonici  
  paralleli) 165  
  condivisione con fax (sistemi  
  telefonici paralleli) 157  
modifica  
  testo in un programma OCR 38  
motivo tono risposta  
  modifica 56  
  sistemi telefonici paralleli 154

## **N**

numeri di fax bloccati  
  impostazione 50  
numero del modello di conformità  
  132

numero di modello 87  
numero di serie 87

## **O**

OCR  
  modifica di documenti acquisti  
  tramite scansione 38  
  risoluzione dei problemi 99  
opzioni di rifelezionamento,  
  impostazione 57  
OS X  
  HP Utility 80

## **P**

pagina di diagnostica 90  
pagine bianche, risoluzione dei  
  problemi  
  copia 97  
pagine in bianco e nero  
  fax 42  
pannello di accesso posteriore  
  illustrazione 5  
pannello di controllo  
  icone di stato 6  
  pulsanti 6  
  spie luminose 6  
pannello di controllo della stampante  
  impostazioni di rete 75  
  individuazione 4  
  invio di fax 43  
piano di scansione  
  caricamento degli originali 16  
  individuazione 4  
  pulizia 115  
prelievo di più pagine, risoluzione dei  
  problemi 93  
presa telefonica, fax 102  
pressione acustica 131  
problemi di alimentazione carta,  
  risoluzione 93  
procedura di assistenza 85  
programma di sostenibilità  
  ambientale 142  
protocollo Internet  
  fax, uso 59  
pulizia  
  alimentatore di documenti 116  
  piano di scansione 115  
  superficie esterna 116  
  testina di stampa 118

Pulsante ? 7  
Pulsante Foto 7  
pulsante Imposta 7  
pulsanti, pannello di controllo 6

## Q

Qualità di stampa  
pulizia macchie su pagina 118  
qualità, risoluzione dei problemi  
copia 97  
scansione 100

## R

rapporti  
accesso web 92  
conferma, fax 60  
diagnostica 90  
errore, fax 61  
test connessione wireless 92  
test del fax negativo 101  
rapporti di conferma, fax 60  
rapporti di errore, fax 61  
rapporto di accesso al web 92  
rapporto qualità di stampa 90  
rapporto stato stampante  
informazioni 87  
stampa 87  
rapporto test connessione wireless  
92  
registro, fax  
stampa 61  
remoto, modem  
condivisione con fax (sistemi  
telefonici paralleli) 157  
condivisione con fax e  
messaggeria vocale (sistemi  
telefonici paralleli) 169  
condivisione con linea per  
chiamate fax e vocali (sistemi  
telefonici paralleli) 160  
requisiti di sistema 128  
reti  
configurazione della  
comunicazione wireless 73  
firewall, risoluzione dei  
problemi 94  
illustrazione connettore 5  
impostazioni IP 76  
impostazioni wireless 88  
modifica impostazioni 75

risoluzione dei problemi 111  
velocità di collegamento 76  
visualizzazione e stampa  
impostazioni 76  
ricezione dei fax  
automatica 47  
blocco dei numeri 50  
inoltro 49  
manuale 47  
modalità risposta automatica  
55  
squilli prima della risposta 56  
ricezione di fax  
risoluzione dei problemi 106,  
108  
Riciclaggio  
cartucce d'inchiostro 143  
riduzione fax 49  
riduzione fax automatica 49  
risoluzione dei problemi  
alimentazione 92  
copia 96  
copie inclinate 97  
fax 101  
firewall 94  
guida in linea del pannello di  
controllo 86  
inceppamenti, carta 125  
informazioni mancanti o errate  
95  
invio di fax 106, 109  
la carta non viene prelevata dal  
vassoio 93  
pagina di configurazione della  
rete 88  
pagine inclinate 93  
prelievo di più pagine 93  
problemi di alimentazione carta  
93  
problemi di stampa 94  
qualità della copia 97  
qualità di scansione 100  
rapporto stato stampante 87  
ricezione di fax 106, 108  
scansione 98  
segreterie telefoniche 110  
server Web incorporato 82  
stampa 92  
stampa non eseguita 94  
test del fax 101

test del tipo di cavo telefonico del  
fax negativo 104  
test di collegamento cavo  
telefonico del fax negativo  
102  
test hardware fax negativo 101  
test linea fax negativo 105  
test presa fax, negativo 102  
test segnale di linea del fax  
negativo 104  
risoluzione problemi  
risoluzione dei problemi di rete  
111  
ristampa  
fax dalla memoria 48  
rubrica telefonica  
eliminazione contatti 54  
impostazione 53  
impostazioni gruppo di contatti  
53  
invio fax 42  
modifica contatto 53  
modifica gruppo di contatti 53  
stampa elenco 55

## S

salvataggio  
fax nella memoria 48  
scansione  
da WebScan 38  
lenta 98  
OCR 38  
qualità 100  
risoluzione dei problemi 98  
schermata di scansione 7  
specifiche di scansione 130  
scansione Web 38  
scansione, piano  
caricamento degli originali 16  
individuazione 4  
pulizia 115  
schermata di scansione 7  
Schermata Fax 7  
segreteria telefonica  
configurazione con il fax (sistemi  
telefonici paralleli) 164  
impostazione con fax e modem  
165  
toni del fax registrati 110  
selezione monitor 46

server Web incorporato  
  informazioni su 80  
  risoluzione dei problemi,  
  impossibile aprire il server Web  
  incorporato (EWS) 82  
server Web incorporato (Embedded  
Web Server, EWS)  
  apertura 81  
  scansione Web 38  
sistema PBX, configurazione con fax  
  sistemi telefonici paralleli 153  
sistemi operativi supportati 128  
sistemi telefonici paralleli  
  configurazione con modem 157  
  configurazione ISDN 153  
  configurazione linea condivisa  
  155  
  configurazione linea DSL 152  
  configurazione modem condiviso  
  con linea per chiamate vocali  
  160  
  configurazione modem e  
  messaggeria vocale 169  
  configurazione PBX 153  
  configurazione segreteria  
  telefonica 164  
  configurazione suoneria  
  diversificata 154  
  impostazione linea separata  
  151  
  impostazione modem e segreteria  
  telefonica 165  
  paesi/località 148  
  tipi di configurazione 149  
sistemi telefonici seriali  
  paesi/località 148  
  tipi di configurazione 149  
siti web  
  informazioni sull'accesso  
  facilitato 2  
  programmi ambientali 142  
  supporto tecnico alla clientela  
  85  
software  
  OCR 38  
  scansione Web 38  
software stampante (Windows)  
  apertura 19, 80  
  informazioni su 80  
sostituzione cartucce d'inchiostro  
  68  
  specifiche  
  emissioni acustiche 131  
  requisiti di sistema 128  
  specifiche ambientali 128  
  specifiche di temperatura 128  
  specifiche di umidità 128  
  spie luminose, pannello di controllo  
  6  
sportello di accesso alle cartucce  
d'inchiostro, ubicazione 5  
squilli prima della risposta 56  
squillo diversificato  
  modifica 56  
stampa  
  dettagli ultimo fax 62  
  fax 48  
  fronte/retro 28  
  pagina di diagnostica 90  
  rapporti fax 60  
  rapporto stato stampante 87  
  registri fax 61  
  risoluzione dei problemi 92  
Stampa di brochure  
  stampa 22  
stato  
  pagina di configurazione della  
  rete 88  
  rapporto stato stampante 87  
  strisce bianche o sgranate sulle copie,  
  risoluzione dei problemi 97  
  strisce o bande bianche, risoluzione  
  dei problemi  
  copie 97  
  strisce sulle scansioni, risoluzione dei  
  problemi 100  
  suoneria diversificata  
  sistemi telefonici paralleli 154  
supporti  
  stampa fronte/retro 28  
  supporto 84  
  supporto tecnico alla clientela  
  online 85  
**T**  
telefono, fax  
  ricezione 47  
telefono, fax da  
  invio 44  
  invio, 44  
telefono, motivo tono risposta 56  
test linea, fax 105  
test porta corretta, fax 102  
test presa, fax 102  
test segnale di linea, negativo 104  
test, fax  
  collegamento porta, negativo  
  102  
  configurazione 171  
  hardware, negativo 101  
  linea fax 105  
  negativo 101  
  presa telefonica 102  
  segnale di linea, negativo 104  
  test del tipo di cavo telefonico del  
  fax negativo 104  
testina di stampa 118  
  pulizia 118  
testina di stampa, allineamento  
  118  
testo  
  mancante dalla scansione,  
  risoluzione dei problemi 98  
  non può essere modificato dopo la  
  scansione, risoluzione dei  
  problemi 99  
testo a colori e OCR 38  
tipo di selezione, impostazione 57  
toni, selezione a 57  
trasmissione fax  
  invio 46  
**U**  
unità flash USB  
  inserimento 18  
**V**  
vassoi  
  caricamento della carta 11  
  eliminazione inceppamenti  
  carta 118  
  illustrazione delle guida di  
  larghezza della carta 4  
  individuazione 4  
  risoluzione dei problemi di  
  alimentazione 93

- vassoio di uscita
  - individuazione 4
- velocità
  - risoluzione dei problemi dello scanner 98
- velocità di collegamento,
  - impostazione 76
- velocità di trasmissione 58
- visualizzazione
  - impostazioni di rete 76
- volume
  - audio fax 58

## **W**

- Windows
  - requisiti di sistema 128
  - stampa di brochure 21