



HP Officejet Pro 6830

Brukerhåndbok

Informasjon om opphavsrett

© 2014 Copyright Hewlett-Packard Development Company, L.P.

Utgave 1, 7/2014

Merknader fra Hewlett-Packard Company

Opplysningene som fremkommer i dette dokumentet kan endres uten forvarsel.

Med enerett. Reproduksjon, tilpasning eller oversetting av dette materialet er forbudt uten skriftlig forhåndstillatelse fra Hewlett-Packard, med unntak av det som er tillatt ifølge lover om opphavsrett.

De eneste garantiene som innrømmes for HP-produkter og tjenester er de som eksplisitt fremkommer i garantierklæringene som følger med slike produkter og tjenester. Ingen deler i dette materialet skal fortolkes som en ekstra garanti. HP skal ikke holdes ansvarlig for redaksjonelle feil eller utelatelser som finnes i dette dokumentet.

Anerkjennelser

Microsoft, Windows, Windows XP, Windows Vista, Windows 7, Windows 8 og Windows 8.1 er registrerte varemerker i USA for Microsoft Corporation.

ENERGY STAR og ENERGY STAR-merket er registrerte merker i USA.

Mac, OS X og AirPrint er varemerker for Apple Inc., registrert i USA og andre land.

Sikkerhetsinformasjon



Følg alltid grunnleggende sikkerhetsregler når du bruker dette produktet, slik at du reduserer risikoen for skader som skyldes brann eller elektrisk støt.

1. Les og forstå alle instruksjonene i dokumentasjonen som følger med skriveren.
2. Merk deg alle advarsler og anvisninger som produktet er merket med.
3. Trekk stikkontakten til produktet ut av vegguttaket før du rengjør produktet.
4. Ikke installer eller bruk dette produktet nær vann, eller når du er våt.
5. Installer produktet slik at det står stødig på et stabilt underlag.
6. Installer produktet på et beskyttet sted der ingen kan trække på eller snuble i strømledningen, og ledningen ikke kan skades.
7. Se Løse et problem hvis produktet ikke fungerer som det skal.
8. Ingen av de innvendige delene skal repareres av brukeren. Service skal utføres av kvalifisert servicepersonell.

Innhold

1 Slik gjør du det	1
2 Komme i gang	2
Tilgjengelighet	2
HP EcoSolutions (HP og miljøet)	3
Strømstyring	3
Optimalisere utskriftsrekvisita	3
Beskrivelse av skriverdelene	4
Forsiden av skriveren	4
Utskriftsrekvisitaområde	5
Sett bakfra	5
Bruke skriverens kontrollpanel	6
Oversikt over knapper og lamper	6
Ikoner på kontrollpanelskjermen	6
Endre skriverinnstillinger	7
Grunnleggende om papir	8
Anbefalt papir for utskrift	8
Bestille papirrekvisita fra HP	10
Tips for valg og bruk av papir	10
Legge i papir	11
Legge en original på skannerglassplaten	16
Legge en original i dokumentmateren	17
Sette inn en USB flash-stasjon	18
Oppdatere skriveren	18
Åpne HP-skriverprogramvaren (Windows)	19
Slå av skriveren	19
3 Utskrift	20
Skrive ut dokumenter	20
Skrive ut brosjyrer	21
Skrive ut på konvolutter	22
Skrive ut fotografier	24
Skrive ut på spesialpapir og papir med egendefinert størrelse	25
Skrive ut på begge sider (tosidig utskrift)	27
Skrive ut med Maksimal oppløsning	28
Tips for vellykket utskrift	29

Skrive ut med AirPrint™	32
4 Kopiering og skanning	33
Kopier	33
Skanne	34
Skanne til en datamaskin	34
Slik skanner du til en minneenhet	35
Skann til e-post	36
Konfigurere Skann til e-post	36
Bruke Skann til e-post	37
Endre kontoinnstillinger	37
Skanne ved å bruke Webscan	37
Skanne dokumenter som redigerbar tekst	38
Skanne dokumenter til redigerbar tekst	38
Fremgangsmåte for å skanne dokumenter som redigerbar tekst	39
5 Faks	41
Sende en faks	41
Sende en standardfaks	41
Sende en vanlig faks fra datamaskinen	42
Sende en faks fra en telefon	43
Sende en faks ved å bruke overvåket oppringing	43
Sende en faks fra minnet	44
Sende en faks til flere mottakere	44
Sende en faks i feilkorreksjonsmodus	45
Motta en faks	45
Motta en faks manuelt	46
Sette opp sikring av faks	46
Skrive ut mottatte fakser på nytt fra minnet	47
Videresende fakser til et annet nummer	47
Angi automatisk reduksjon for innkommende fakser	48
Blokkere uønskede faksnumre	48
Motta fakser med HP Digital faks	49
Krav for å bruke HP Digital faks	50
Aktivere HP Digital faks	50
Endre innstillinger for HP Digital faks	50
Sette opp telefonlistekontakter	51
Sette opp og endre telefonlistekontakter	51
Sette opp og endre gruppetelefonlistekontakter	52
Slette telefonlistekontakter	53
Skrive ut en liste over telefonlistekontakter	53

Endre faksinnstillinger	53
Konfigurere fakstopptekst	53
Angi svarmodus (Automatisk svar)	54
Angi antall ringesignaler før svar	54
Endre anropsmønster for svar for særskilt ringemønster	55
Angi oppringingstype	55
Angi alternativer for oppringing	56
Angi fakshastigheten	56
Angi fakslydvolumet	57
Faks og digitale telefontjenester	57
Fax over Internet Protocol	57
Bruke rapporter	58
Skrive ut faksbekreftelsesrapporter	58
Skriv ut faksfeilrapporter	59
Skrive ut og vise faksloggen	59
Tømme faksloggen	60
Skrive ut opplysninger om siste faksoverføring	60
Skrive ut en rapport for anroper-ID	60
Vise anropshistorikken	60
6 Webtjenester	61
Hva er Webtjenester?	61
Konfigurere Webtjenester	61
Bruke Webtjenester	63
HP ePrint	63
HP Utskrivbart	64
Fjerne Webtjenester	64
7 Arbeide med blekkpatroner	65
Informasjon om blekkpatroner og skrivehodet	65
Kontrollere beregnede blekknivåer	65
Bytte ut blekkpatronene	66
Bestille blekkpatroner	68
Oppbevare utskriftsrekvisita	68
Lagring av anonym bruksinformasjon	68
Garantiinformasjon for blekkpatron	69
8 Nettverkskonfigurasjon	70
Konfigurere skriveren for trådløs kommunikasjon	70
Før du begynner	70

Konfigurere skriveren i det trådløse nettverket	71
Endre tilkoblingstype	71
Teste den trådløse tilkoblingen	72
Aktivere eller deaktivere skriverens trådløsfunksjon	72
Endre nettverksinnstillinger	72
Bruke HP Trådløst direkte	73
9 Verktøy for skriveradministrasjon	77
Verktøykasse (Windows)	77
HP Utility (OS X)	77
Innebygd webserver	77
Om informasjonskapsler	78
Åpne den innebygde webserveren	78
Kontrollpanellås	78
Innebygd webserver kan ikke åpnes	79
10 Løse et problem	81
HPs kundestøtte	81
Registrer skriver	81
Kundestøtteprosessen	82
Få elektronisk støtte	82
HPs kundestøtte via telefon	82
Før du ringer	83
Telefonstøtteperiode	83
Telefonnumre til kundestøtte	83
Etter telefonstøtteperioden	83
Få hjelp fra skriverens kontrollpanel	83
Forstå skriverrapporter	83
Skriverstatusrapport	84
Nettverkskonfigurasjonsside	85
Utskriftskvalitetsrapport	87
Trådløstestrapport	89
Webtilgangsrapport	89
Løse skriverproblemer	89
Løse utskriftsproblemer	90
Løse kopieringsproblemer	93
Løse skanneproblemer	94
Løse faksproblemer	97
Fakstesten mislyktes	97
Skjermen viser alltid Røret av	102
Skriveren har problemer med å sende og motta fakser	102

Skriveren kan ikke motta fakser, men kan sende fakser	103
Skriveren kan ikke sende fakser, men kan motta fakser	104
Fakstoner spilles inn på telefonsvareren min	105
Telefonledningen som fulgte med skriveren, er ikke lang nok	105
Datamaskinen kan ikke motta fakser (HP Digital faks)	105
Løse problemer med Webtjenester	106
Løse nettverksproblemer	106
Generell nettverksproblemløsning	107
Kan ikke koble til skriveren trådløst	107
Vedlikeholde skriveren	110
Rengjøre skannerglasset	110
Rengjøre utsiden	111
Rengjøre dokumentmateren	111
Vedlikeholde skrivehodet og blekkpatronene	113
Fjerne fastkjørt papir	113
Løse patronvognen	121
Gjenopprette standarder og innstillinger	121

Tillegg A Teknisk informasjon 123

Spesifikasjoner	123
Forskrifter	126
Forskriftsmessig modellnummer:	127
FCC-erklæring	127
Merknad til brukere i Korea	128
VCCI (klasse B)-samsvarserklæring for brukere i Japan	128
Merknad om strømledning for brukere i Japan	128
Erklæring om støynivå for Tyskland	128
Visuell visning av erklæring om arbeidsplass for Tyskland	128
Merknad til brukere av telefonnettverket i USA: FCC-krav	129
Merknad til brukere av telefonnettverket i Canada	130
Merknad til brukere i Det europeiske økonomiske samarbeidsområdet (EØS)	130
Merknad til brukere av telefonnettverket i Tyskland	131
Erklæring om kablet faks for Australia	131
Informasjon om EU-forskrifter	131
Produkter med eksterne strømadaptere	131
Produkter med trådløs funksjonalitet	131
Erklæring om europeiske telefonnettverk (modem/faks)	132
Samsvarserklæring	133
Forskrifter for trådløse produkter	134
Eksposering for radiofrekvent stråling	134
Merknad til brukere i Brasil	134

Marknad til brukere i Canada	135
Marknad til brukere på Taiwan	135
Marknad til brukere i Mexico	136
Marknad om trådløst til brukere i Japan	136
Miljøvernprogram	136
Papirbruk	137
Plast	137
Dataark for materialsikkerhet (MSDS)	137
Gjenvinningsprogram	137
HPs resirkuleringsprogram for Inkjet-rekvisita	137
Avfall som avhendes av brukere	137
Strømsforbruk	137
Kjemiske stoffer	138
Avhending av batterier på Taiwan	138
Batteriopplysninger for Brasil	138
Marknad om perklorater i California	138
Erklæring om markering ved tilstedeværelse av stoffer underlagt begrensninger (Taiwan)	139
Tabell over giftige og farlige stoffer (Kina)	140
Restriksjoner for farlige stoffer (Ukraina)	140
Restriksjoner for farlige stoffer (India)	140
EPEAT	140
Brukerinformasjon for kinesisk SEPA-miljøetikett	141
Tillegg B Ekstra faksoppsett	142
Konfigurere faksing (parallele telefonsystemer)	142
Velg riktig faksoppsett for hjemmet eller kontoret	143
Alternativ A: Separat fakslinje (uten mottak av taleanrop)	145
Alternativ B: Konfigurere skriveren med DSL	146
Alternativ C: Konfigurere skriveren med et PBX-telefonsystem eller en ISDN-linje	147
Alternativ D: Fakse med tjeneste for særskilt ringemønster på den samme linjen	147
Alternativ E: Delt tale-/fakslinje	149
Alternativ F: Delt tale- og fakslinje med talepost	150
Alternativ G: Fakslinje delt med et datamaskinmodem (uten mottak av taleanrop)	151
Konfigurere skriveren med et datamaskinmodem	151
Konfigurer skriveren med et DSL/ADSL-modem på datamaskinen	152
Alternativ H: Delt tale- og fakslinje med et datamaskinmodem	154
Delt tale- og fakslinje med et datamaskinmodem	154
Delt tale- og fakslinje med et DSL/ADSL-modem	156
Alternativ I: Delt tale- og fakslinje med en telefonsvarer	157
Alternativ J: Delt tale- og fakslinje med et datamaskinmodem og en telefonsvarer	159
Delt tale- og fakslinje med et datamaskinmodem og en telefonsvarer	159

Delt tale- og fakslinje med et DSL/ADSL-modem og en telefonsvarer	161
Alternativ K: Delt tale- og fakslinje med et datamaskinmodem og talepost	163
Teste faksoppsettet	164
Stikkordregister	172

1 Slik gjør du det

- Komme i gang
- Utskrift
- Kopiering og skanning
- Faks
- Webtjenester
- Arbeide med blekkpatroner
- Løse et problem

2 Komme i gang

Denne brukerhåndboken inneholder detaljer om hvordan du bruker skriveren og løser problemer.

- [Tilgjengelighet](#)
- [HP EcoSolutions \(HP og miljøet\)](#)
- [Beskrivelse av skriverdelene](#)
- [Bruke skriverens kontrollpanel](#)
- [Grunnleggende om papir](#)
- [Legge i papir](#)
- [Legge en original på skannerglassplaten](#)
- [Legge en original i dokumentmateren](#)
- [Sette inn en USB flash-stasjon](#)
- [Oppdatere skriveren](#)
- [Åpne HP-skriverprogramvaren \(Windows\)](#)
- [Slå av skriveren](#)

Tilgjengelighet

Skriveren har flere funksjoner som gjør den tilgjengelig for personer med funksjonshemninger.

Visuelt

HP-programvaren som leveres med skriveren, er tilgjengelig for brukere med synshemninger gjennom bruk av alternativene og funksjonene for tilgjengelighet i operativsystemet. Programvaren støtter også hjelpeteknologi, for eksempel skjermlesere, braille-lesere og tale-til-tekst-programmer. For brukere som er fargeblinde, har fargede knapper og kategorier i HP-programvaren enkel tekst eller ikonetiketter som beskriver handlingen.

Bevegelse

For brukere med nedsatt bevegelse kan funksjonene i HP-programvaren brukes gjennom tastaturkommandoer. HP-programvaren støtter også Windows-funksjoner for tilgjengelighet, som StickyKeys, ToggleKeys, FilterKeys og MouseKeys. Skriverens deksler, knapper, papirskuffer og papirførere kan håndteres av brukere med begrenset styrke og rekkevidde.

Brukerstøtte

Hvis du vil ha mer informasjon om tilgjengelighet for dette produktet og HPs arbeid for å gjøre produkter tilgjengelige, kan du besøke HPs nettsted på www.hp.com/accessibility.

Hvis du vil ha informasjon om tilgjengelighet for Mac OS X, kan du besøke Apples nettsted på www.apple.com/accessibility.

HP EcoSolutions (HP og miljøet)

Hewlett-Packard er opptatt av å hjelpe deg med å optimalisere miljøavtrykket ditt og bidra til ansvarlig utskrift – hjemme eller på kontoret.

Hvis du ønsker mer informasjon om de miljømessige retningslinjene HP følger under produksjonsprosessen, kan du se [Miljøvernprogram](#). Hvis du vil ha mer informasjon om HP miljøinitiativer, kan du besøke www.hp.com/ecosolutions.

- [Strømstyring](#)
- [Optimalisere utskriftsrekvisita](#)

Strømstyring

Skriveren leveres med disse funksjonene for å spare strøm:

Hvilemodus

Strømforbruket reduseres i hvilemodus. Skriveren settes i lavenergimodus etter 5 minutter uten aktivitet.

Slik endrer du perioden med inaktivitet før skriverens settes i lavenergimodus:



1. Berør **eco** på skriverens kontrollpanelskjerm.
2. Berør **Hvilemodus**, og berør deretter ønsket alternativ.

Tidfeste på- og avslåing

Bruk denne funksjonen til å slå skriveren av og på automatisk på valgte dager og tidspunkter. Du kan for eksempel planlegge at skriveren skal slås på klokken 08:00 og av klokken 20:00 fra mandag til fredag. På denne måten vil du spare strøm om nettene og i helgene.

Slik angir du dag og klokkeslett for på- og avslåing:

1. Berør **eco** på skriverens kontrollpanelskjerm.
2. Berør **Tidsplan på/av**.
3. Berør ønsket alternativ, og følg deretter instruksjonene på skjermen for å angi dag og klokkeslett for når skriveren skal av og på.

 **FORSIKTIG:** Slå alltid skriveren av på riktig måte ved å bruke **Tidsplan av** eller  (Av/på-knappen).

Hvis du slår av skriveren på feil måte, går kanskje ikke blekkpatronvognen tilbake i riktig posisjon. Det kan føre til problemer med blekkpatronene og utskriftskvaliteten.

Optimalisere utskriftsrekvisita

Prøv følgende for å optimalisere utskriftsrekvisita som blekk og papir:

- Resirkuler originale HP-blekkpatroner gjennom HP Planet Partners. Se www.hp.com/recycle for mer informasjon.
- Optimaliser papirbruken ved å skrive ut på begge sider av papiret.
- Spar blekk og papir når du skriver ut innhold fra Internett, med HP Smart Print. Se www.hp.com/go/smartprint for mer informasjon.

- Endre utskriftskvaliteten i skriverdriveren til en utkastinnstilling. Utkastinnstillingen bruker mindre blekk.
- Ikke rengjør skrivehodet hvis det ikke er nødvendig. Det er sløsing med blekk og blekkpatronene får kortere levetid.

Beskrivelse av skriverdelene

Denne delen inneholder følgende emner:

- [Forsiden av skriveren](#)
- [Utskriftsrekvisitaområde](#)
- [Sett bakfra](#)

Forsiden av skriveren

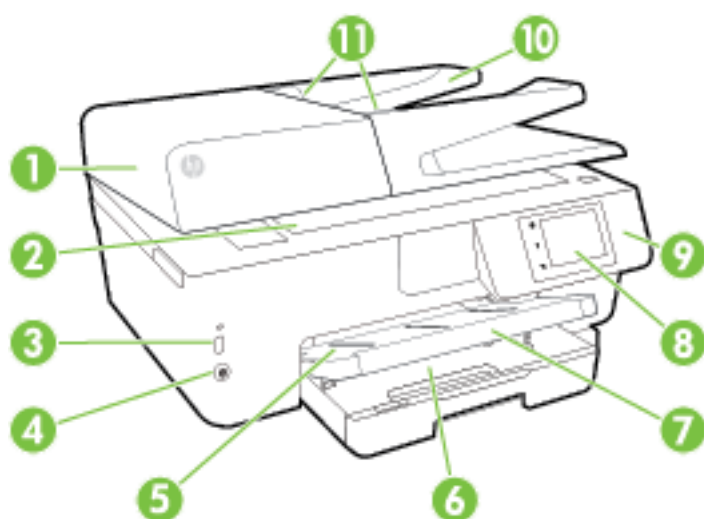

1	Dokumentmater
2	Skannerglass
3	Fremre USB-port (Universal Serial Bus)
4	Av/på-knapp
5	Utskuff
6	Innskuff
7	Utskuffens forlenger
8	Kontrollpanelskjerm
9	Kontrollpanel
10	Dokumentmaterskuff
11	Dokumentmater med papirbreddeskiner

Utskriftsrekvisitaområde

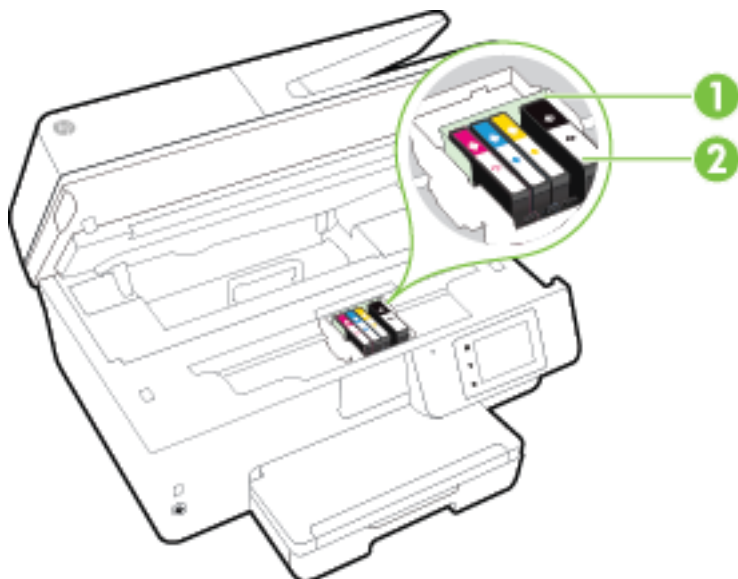

-
- | | |
|---|---------------|
| 1 | Skrivehode |
| 2 | Blekkpatroner |
-

 **MERK:** Blekkpatroner bør oppbevares i skriveren for å hindre mulige utskriftsproblemer eller skade på skrivehodet. Unngå å la rekvisita være utenfor skriveren i lengre perioder. Ikke slå av skriveren hvis det mangler en patron.

Sett bakfra

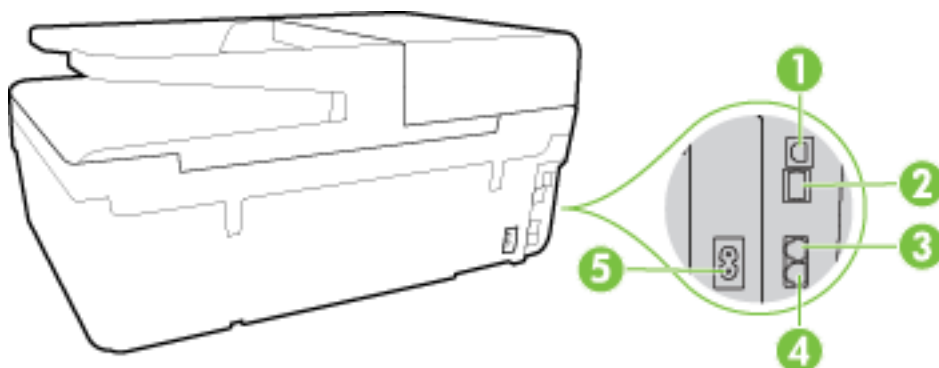

-
- | | |
|---|---------------------------------------|
| 1 | Bakre USB-port (Universal Serial Bus) |
| 2 | Ethernet-nettverksport |
| 3 | Faksport (2-EXT) |
| 4 | Faksport (1-LINE) |
| 5 | Strøminntak |
-

Bruke skriverens kontrollpanel

Denne delen inneholder følgende emner:

- [Oversikt over knapper og lamper](#)
- [Ikoner på kontrollpanelskjermen](#)
- [Endre skriverinnstillinger](#)

Oversikt over knapper og lamper



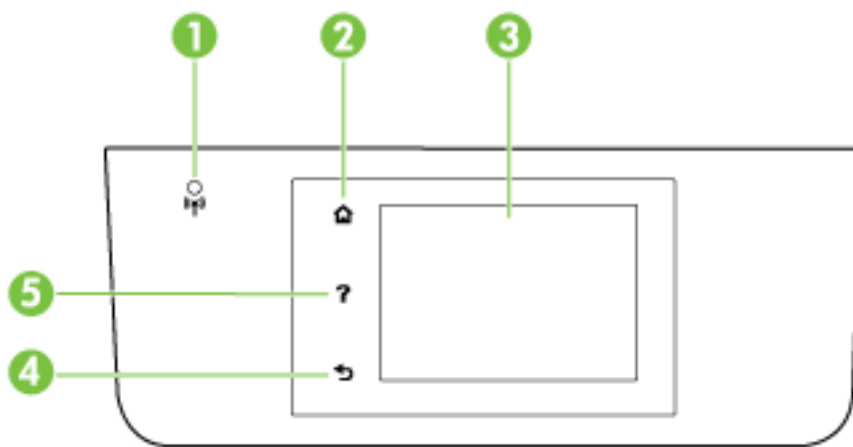









Bildet og den tilhørende tabellen nedenfor inneholder en hurtigreferanse til skriverens kontrollpanelfunksjoner.



Nummer	Navn og beskrivelse
1	Trådløslampe: Angir status for skriverens trådløse tilkobling.
2	Hjem-knapp: Går tilbake til startskjermbildet fra hvilket som helst annet skjermbilde.
3	Kontrollpanelskjerm: Berør skjermen for å velge fra menyer eller bla gjennom menyvalg. Hvis du vil ha mer informasjon om ikonene på skjermen, kan du se Ikoner på kontrollpanelskjermen .
4	Tilbake-knapp: Går tilbake til forrige meny.
5	Hjelp-knapp: Åpner Hjelp-menyen.

Ikoner på kontrollpanelskjermen

Ikone	Formål
	Viser et skjermbilde der du kan ta kopier eller velge andre alternativer.
	Viser at det finnes en Ethernet-nettverksforbindelse, og sørger også for enkel tilgang til nettverksstatusbildet.
	Fra HP Trådløst direkte-menyen kan du slå på HP Trådløst direkte (med eller uten sikkerhet), slå av HP Trådløst direkte og vise HP Trådløst direkte-navnet og -passordet (hvis HP Trådløst direkte er slått på med sikkerhet).
	Viser at HP ePrint er slått på. Du finner mer informasjon i HP ePrint .

Ikon	Formål
	Viser et skjermbilde der du kan sende en faks eller endre faksinnstillinger.
	Viser et skjermbilde der du kan skanne.
	Viser et skjermbilde der du kan bruke forskjellige typer HP Utskrivbart, som er apper for skriveren.
	Viser Foto-skjermen der du kan skrive ut fotografier og lage passbilder.
	Viser Oppsett-skjermen der du kan generere rapporter og endre faks- og andre vedlikeholdsinnstillinger.
	Skjermen viser Hvordan-videoer, informasjon om skriverfunksjoner og tips.
	<p>Viser status og menyvalg for trådløst. Du finner mer informasjon i Konfigurere skriveren for trådløs kommunikasjon.</p> <p>MERK:  (Ethernet) og  (Trådløst) vises ikke samtidig. Om Ethernet-ikonet eller trådløskonet vises, avhenger av hvordan skriveren er koblet til nettverket. Hvis det ikke er konfigurert noen nettverkstilkobling til skriveren, viser kontrollpanelet som standard  (Trådløst).</p>
eco	Viser et skjermbilde der du kan konfigurere noen av skriverens miljøfunksjoner.
	Viser statusinformasjon for Autosvar-funksjonen, fakslogger og fakslydvolumet.
	<p>Viser et skjermbilde med informasjon om blekkpatronene, blant annet blekknivå.</p> <p>MERK: Advarsler og indikatorer om blekknivå viser bare anslag for planleggingsformål. Når du ser et varsel om lite blekk, bør du ha en ny patron tilgjengelig for å unngå mulige utskriftsforsinkelser. Du trenger ikke å bytte ut blekkpatroner før utskriftskvaliteten blir uakseptabel.</p>

Endre skriverinnstillinger

Bruk kontrollpanelet til å endre skriverfunksjoner og innstillinger, skrive ut rapporter eller få hjelp til skriveren.



 **TIPS:** Hvis skriveren er koblet til en datamaskin, kan du også endre skriverinnstillingene ved hjelp av verktøyene i HP-programvaren på datamaskinen, som HP-skriverprogramvaren, HP Utility (OS X) eller den innebygde webserveren (EWS).

Se [Verktøy for skriveradministrasjon](#) for mer informasjon om disse verktøyene.

Slik endrer du innstillinger for en funksjon

Start-skjermbildet på kontrollpanelskjermen viser tilgjengelige funksjoner for skriveren.



1. Fra kontrollpanelet kan du berøre og dra fingeren over skjermen, og så berøre ikonet for å velge ønsket funksjon.
2. Når du har valgt en funksjon, berører og ruller du gjennom de tilgjengelige innstillingene. Deretter berører du innstillingen du vil endre.
3. Følg veiledningen på kontrollpanelskjermen for å endre innstillingene.

 **MERK:** Berør  (Start) for å gå tilbake til Start-skjermen.

Slik endrer du skriverinnstillingene

Når du vil endre skriverinnstillingene eller skrive ut rapporter, bruker du alternativene som er tilgjengelige på **Oppsettmeny**-skjermbildet:

1. Berør **Oppsett** på skriverens kontrollpanelskjerm.
2. Berør og dra gjennom skjermbildene.
3. Berør skjermbildeelementene for å velge skjermbilder eller alternativer.

 **MERK:** Berør  (Start) for å gå tilbake til Start-skjermen.

Grunnleggende om papir

Skriveren er konstruert for å fungere godt med de fleste typer kontorpapir. Det er best å teste forskjellige papirtyper før du kjøper større mengder. Bruk papir fra HP for å få optimal utskriftskvalitet. Besøk HPs nettsted på www.hp.com for å finne mer informasjon om papir fra HP.



HP anbefaler vanlig papir med ColorLok-logoen til utskrift av daglige dokumenter. Alle papirer med ColorLok-logoen testes uavhengig for å oppfylle høye standarder for pålitelighet og utskriftskvalitet, og gir dokumenter med klar, skarp farge, mørkere svart, og tørker raskere enn vanlig papir. Se etter papir med ColorLok-logoen med forskjellig vekt og størrelse fra større papirprodusenter.

Denne delen inneholder følgende emner:

- [Anbefalt papir for utskrift](#)
- [Bestille papirrekvisita fra HP](#)
- [Tips for valg og bruk av papir](#)

Anbefalt papir for utskrift

Hvis du ønsker en best mulig utskriftskvalitet, anbefaler vi at du bruker HP-papir som er spesielt utformet for den typen prosjekt du skriver ut.

Det er ikke sikkert at alle disse papirtypene er tilgjengelige, avhengig av landet/regionen du befinner deg i.

Fotoutskrift

- **HP Premium Plus fotopapir**

HP Premium Plus fotopapir er HPs fotopapir av høyeste kvalitet for dine beste fotografier. Med HP Premium Plus fotopapir kan du skrive ut vakre fotografier som tørker umiddelbart slik at du kan dele dem rett fra skriveren. Det er tilgjengelig i mange størrelser, inkludert A4, 8,5 x 11 tommer, 4 x 6 tommer (10 x 15 cm), 5 x 7 tommer (13 x 18 cm) og 11 x 17 tommer (A3) – og med glanset eller mykt glanset (silkematt) finish. Ideelt til innramming, visning og gaver av dine beste bilder og spesielle fotoprojekter. HP Premium Plus fotopapir gir eksepsjonelle resultater med profesjonell kvalitet og holdbarhet.

- **HP Advanced fotopapir**

Dette tykke fotopapiret tørker raskt for enkel håndtering uten smitte. Det er bestandig mot vann, flekker, fingeravtrykk og fuktighet. Bildene dine ser ut og føles som butikkfremstilte fotografier. Det er tilgjengelig i mange størrelser, inkludert A4, 8,5 x 11 tommer, 10 x 15 cm (4 x 6 tommer), 13 x 18 cm (5 x 7 tommer), og med glanset eller mykt glanset finish (silkematt). Det er syrefritt for mer holdbare dokumenter.

- **HP Everyday fotopapir**

Skriv ut fargerike bilder til en rimelig pris på et papir som er laget for uformell fotoutskrift. Dette rimelige fotopapiret tørker raskt for enkel håndtering. Papiret gir skarpe og klare bilder med en hvilken som helst blekkskriver. Det er tilgjengelig med halvglanset finish i mange størrelser, inkludert A4, 8,5 x 11 tommer og 10 x 15 cm (4 x 6 tommer). Det er syrefritt for mer holdbare dokumenter.

- **HP økonomifotopakker**

HP økonomifotopakker inneholder originale HP-blekkpatroner og HP Avansert fotopapir, slik at du sparer tid og kan komme raskt i gang med å skrive ut rimelige og profesjonelle fotografier med HP-skriveren. Originalt HP-blekk og HP Advanced-fotopapir er konstruert for å fungere sammen, slik at du kan skrive ut skarpe og levende bilder i lang tid. Utmerket for utskrift av alle feriebildene eller flere utskrifter for deling.

Forretningsdokumenter

- **HP Premium presentasjonspapir 120g, matt**

Dette er et tykt, tosidig matt papir som er perfekt til presentasjoner, tilbud, rapporter og nyhetsbrev. Det er tykt for å gi et imponerende utseende.

- **HP glanset brosjyrepapir 180 g eller HP glanset Professional-papir 180**

Disse papirtypene er glanset på begge sider for tosidig bruk. De er det perfekte valget for fotorealistiske reproduksjoner og forretningsgrafikk til rapportomslag, spesielle presentasjoner, brosjyrer, utsendelser og kalendere.

- **HP matt brosjyrepapir 180 g eller HP matt Professional-papir 180**

Disse papirtypene er matte på begge sider for tosidig bruk. Det er det perfekte valget for fotorealistiske reproduksjoner og forretningsgrafikk til rapportomslag, spesielle presentasjoner, brosjyrer, utsendelser og kalendere.

Generell utskrift for daglig bruk

Alle papirtypene som er oppført for daglig utskrift, har ColorLok-teknologi som gir mindre flekker, kraftigere svart og livfulle farger.

- **HP Bright White Inkjet-papir**

HP Bright White Inkjet-papir gir farger med høy kontrast og skarp tekst. Det er ugjenomsiktig nok til at tosidige fargeutskrifter ikke skinner gjennom, noe som gjør det ideelt til nyhetsbrev, rapporter og flygeblader.

- **HP utskriftspapir**

HP utskriftspapir er et flerfunksjonspapir av høy kvalitet. Det lager dokumenter som ser ut og føles som om de har mer substans enn dokumenter som er skrevet ut på standard flerfunksjons- eller kopipapir. Det er syrefritt for mer holdbare dokumenter.

- **HP kontorpapir**

HP kontorpapir er et flerfunksjonspapir av høy kvalitet. Det passer til kopier, utkast, notater og andre dagligdagse dokumenter. Det er syrefritt for mer holdbare dokumenter.

- **HP resirkulert kontorpapir**

HP resirkulert kontorpapir er et flerfunksjonspapir av høy kvalitet som er laget med 30 % resirkulerte fibre.

Bestille papirrekvisita fra HP

Skriveren er konstruert for å fungere godt med de fleste typer kontorpapir. Bruk papir fra HP for å få optimal utskriftskvalitet.

Hvis du skal bestille papir og annen rekvisita fra HP, går du til www.hp.com. Noen deler av HPs nettsted er i dag bare tilgjengelig på engelsk.

HP anbefaler vanlig papir med ColorLok-logo for utskrift og kopiering av dagligdagse dokumenter. Alt papir med ColorLok-logoen er uavhengig testet for å tilfredsstille de høye standardene for pålitelighet og utskriftskvalitet, for å produsere dokumenter med skarpe, livfulle farger og kraftigere svart, og for å tørke raskere enn ordinært papir. Se etter papir med ColorLok-logoen i en rekke tykkelser og størrelser fra store papirprodusenter.

Tips for valg og bruk av papir

For å få best mulig resultat må du følge disse retningslinjene:

- Legg bare én type papir om gangen i en skuff eller den automatiske dokumentmateren.
- Når du legger i skuffene og dokumentmateren, må du kontrollere at papiret er lagt i riktig.
- Ikke legg for mye i skuffen eller den automatiske dokumentmateren.
- For å motvirke papirstopp, dårlig utskriftskvalitet og andre utskriftsproblemer må du unngå å bruke følgende papir i skuffen eller dokumentmateren:
 - Blanketter med gjenparter
 - Utskriftsmateriale som er skadet, bøyd eller skrukket
 - Utskriftsmateriale med utskjæringer eller perforering
 - Utskriftsmateriale som er sterkt strukturert eller preget, eller som ikke håndterer blekk spesielt godt

- Utskriftsmateriale som er for lett, eller som lett strekker seg
- Utskriftsmateriale med stifter eller binders

Du finner mer informasjon om hvordan du legger i papir, i [Legge i papir](#) eller [Legge en original i dokumentmateren](#).

Legge i papir

Slik legger du i standardpapir

1. Løft opp utskuffen.

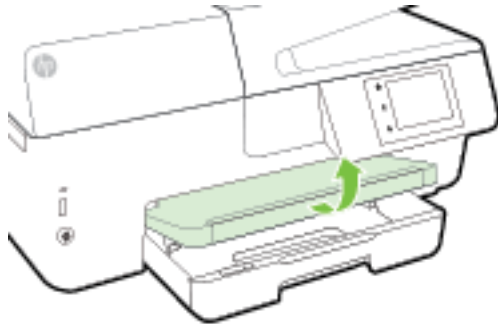

2. Trekk ut innskuffen for å forlenge den.

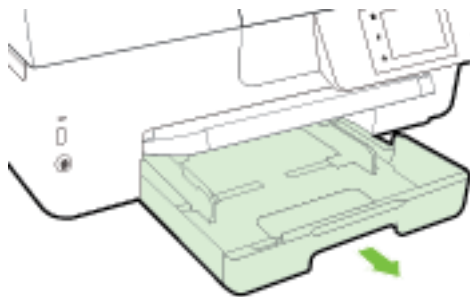

 **MERK:** Når du skal legge i papir i Legal-størrelse, skyver du den grå knappen (foran til venstre på innskuffen) mot høyre og senker fronten på skuffen.

3. Skyv papirbreddeskinnene så langt ut som mulig.

4. Legg i papiret med utskriftssiden i midten av skuffen.

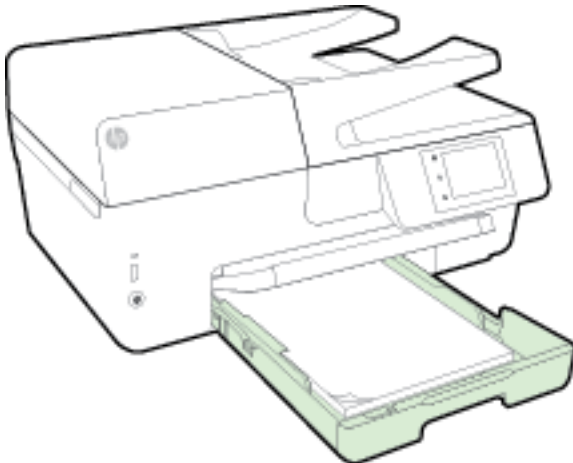

Kontroller at papirbunken er på linje med de riktige strekene for papirstørrelse i bunnen av skuffen, og at den ikke overstiger høydemarkeringen på siden av skuffen.

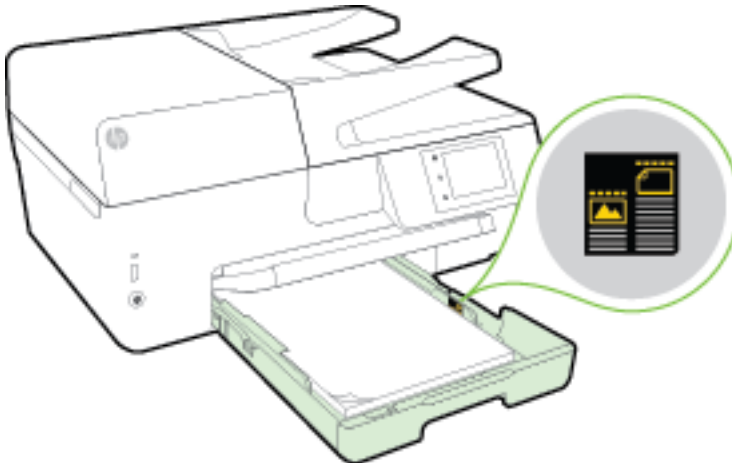

 **MERK:** Du må ikke legge i papir mens skriveren skriver ut.

5. Skyv på papirbreddeskinnene i skuffen til de berører kanten på papirbunken, og lukk deretter skuffen.

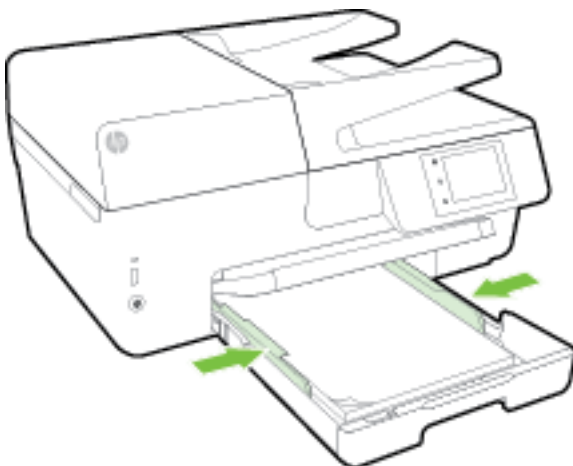

6. Det vises en melding på kontrollpanelskjermen der du blir bedt om å endre papirinnstillingen hvis du har nedret papirtype, eller beholde innstillingen hvis du har lagt i samme papir som tidligere.

7. Dra ut utskufforlengeren.

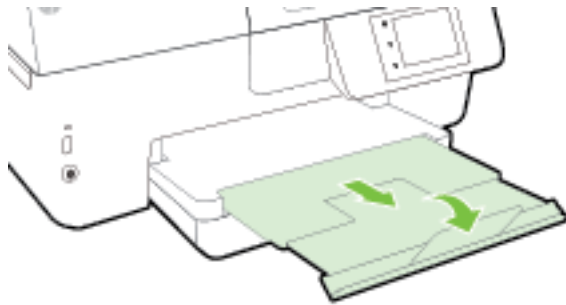

Slik legger du i en konvolutt

1. Løft opp utskuffen.

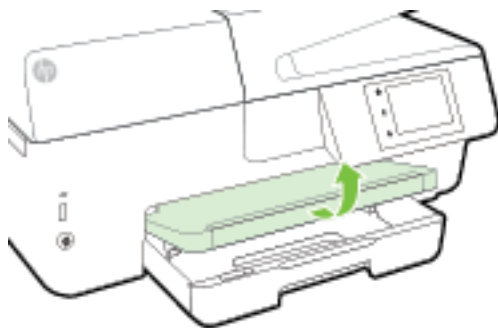

2. Trekk ut innskuffen for å forlenge den.

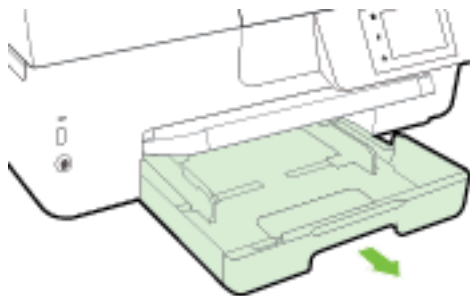

3. Legg i konvoluttene med siden du vil skrive ut på, ned, og legg i i slik det vises på bildet.

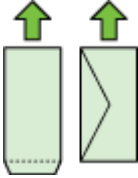

Kontroller at papirbunken er på linje med de riktige strekene for papirstørrelse i bunnen av skuffen, og at den ikke overstiger høydemarkeringen på siden av skuffen.

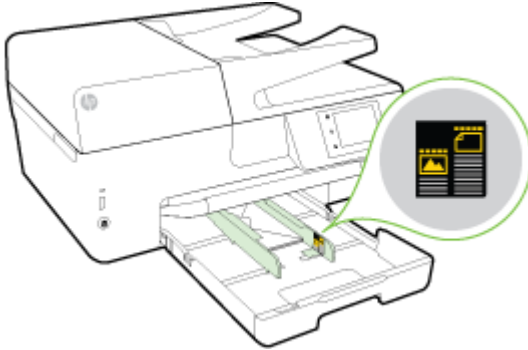

 **MERK:** Du må ikke legge i konvolutter mens skriveren skriver ut.

4. Skyv på papirbreddeskinnene i skuffen til de berører kanten på konvoluttbunken, og sett deretter inn skuffen.

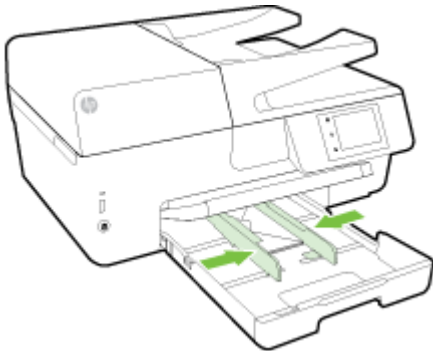

5. Det vises en melding på kontrollpanelskjermen der du blir bedt om å endre papirinnstillingen hvis du har nedret papirtype, eller beholde innstillingen hvis du har lagt i samme papir som tidligere.
6. Dra ut utskufforlengeren.

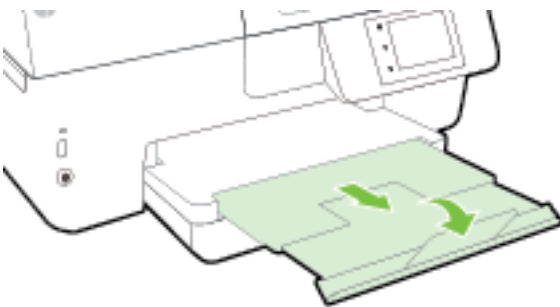

Slik legger du i kort og fotopapir

1. Løft opp utskuffen.

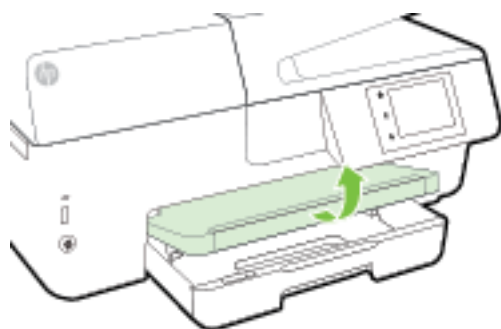

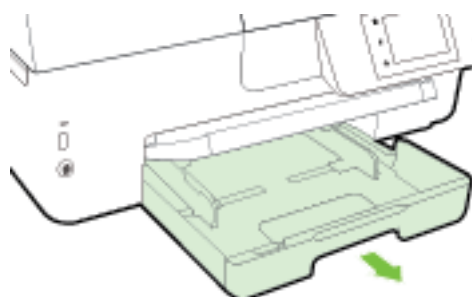

2. Trekk ut innskuffen for å forlenge den.

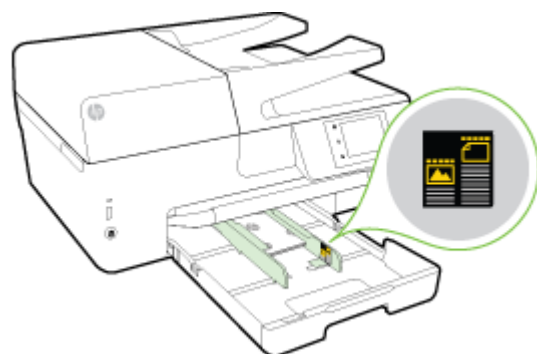

3. Legg i papiret med utskriftssiden i midten av skuffen.

Kontroller at papirbunken er på linje med de riktige strekene for papirstørrelse i bunnen av skuffen, og at den ikke overstiger høydemarkeringen på siden av skuffen.



 **MERK:** Du må ikke legge i papir mens skriveren skriver ut.

4. Skyv på papirbreddeskinnene i skuffen til de berører kanten på papirbunken, og lukk deretter skuffen.

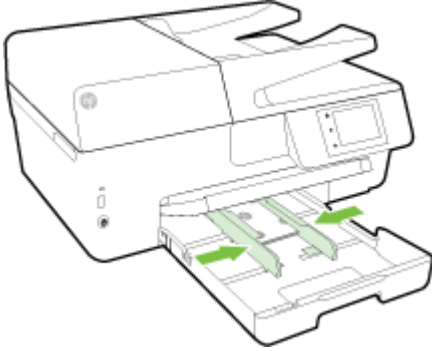

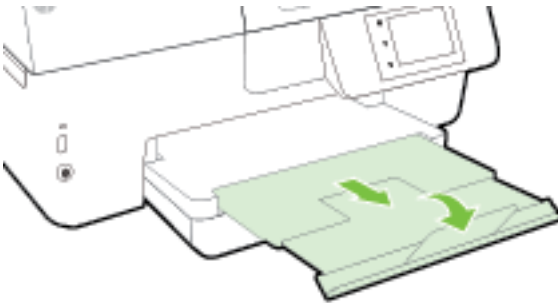

5. Det vises en melding på kontrollpanelskjermen der du blir bedt om å endre papirinnstillingen hvis du har nedret papirtype, eller beholde innstillingen hvis du har lagt i samme papir som tidligere.
6. Dra ut utskufforlengeren.



Legge en original på skannerglassplaten

Du kan kopiere, skanne eller fakse originaler ved å legge dem på skannerglasset.

 **MERK:** Mange av spesialfunksjonene fungerer ikke som de skal hvis skannerglasset og dokumentstøtten på lokket ikke er rene. Du finner mer informasjon i [Vedlikeholde skriveren](#).

 **MERK:** Ta ut alle originalene fra dokumentmatskuffen før du løfter opp dekselet på skriveren.

Slik legger du en original på skannerglassplaten

1. Løft opp skannerlokket.

2. Legg originalen med utskriftssiden ned, som vist i illustrasjonen nedenfor.

 **TIPS:** Se på de inngraverte symbolene langs kanten på skannerglasset hvis du trenger mer hjelp til å legge på en original.



3. Lukk lokket.

Legge en original i dokumentmateren

Du kan kopiere, skanne eller fakse et dokument ved å legge det i dokumentmateren.

Dokumentmaterskuffen har plass for maksimalt 35 ark med vanlig papir i A4-, Letter- eller Legal-størrelse.

 **FORSIKTIG:** Ikke legg fotografier i dokumentmateren. Det kan skade fotografiene. Bruk bare papir som støttes av dokumentmateren.

Du finner mer informasjon i [Tips for valg og bruk av papir](#).

 **MERK:** Enkelte funksjoner, som for **Tilpass til siden**-kopieringsfunksjonen, fungerer ikke når du legger originalene i dokumentmateren. Du må legge originalene på skannerglasset for at de funksjonene skal fungere.

Slik legger du en original i dokumentmateren

1. Legg originalen med utskriftssiden opp i dokumentmateren.
 - a. Hvis du legger i en original som er trykt i stående retning, plasserer du sidene slik at den øverste kanten på dokumentet går først inn. Hvis du legger i en original som er trykt i liggende retning, plasserer du sidene slik at den venstre kanten på dokumentet går først inn.
 - b. Skyv papiret inn i dokumentmateren til du hører en tone eller ser en melding på skriverens kontrollpanelskjerm som angir at arkene du har lagt i, er registrert.

 **TIPS:** Du får mer hjelp til å legge originaler i dokumentmateren ved å se på symbolene i dokumentmaterskuffen.

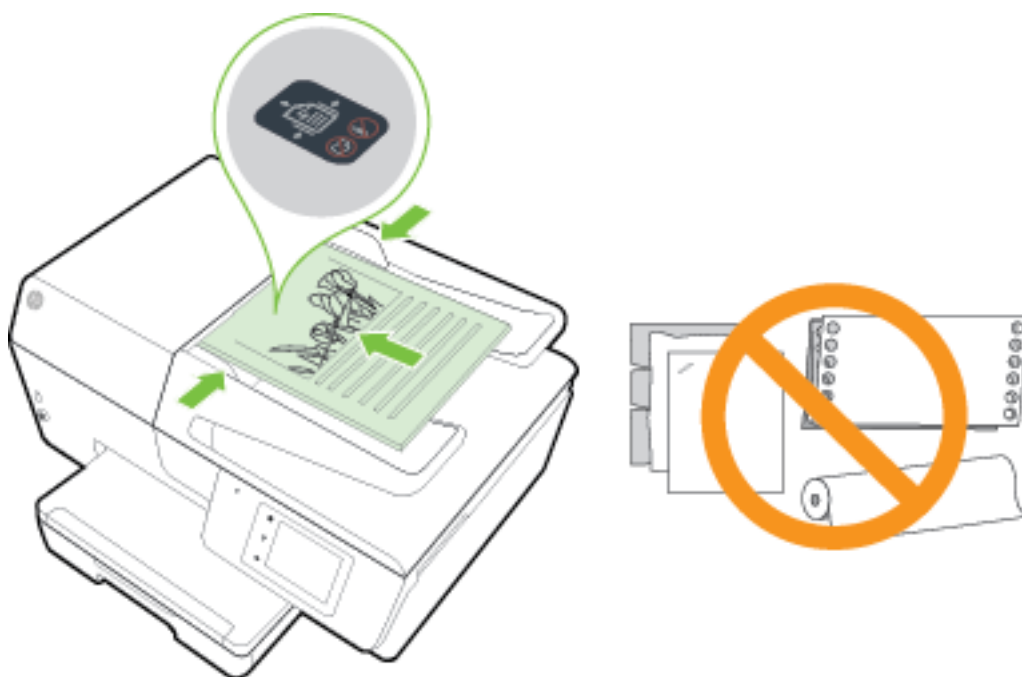

2. Skyv papirbreddeskinnene inn til de stopper mot høyre og venstre papirkant.

Sette inn en USB flash-stasjon

Du kan sette inn en USB flash-stasjonen i porten foran på skriveren. Du kan også overføre filer fra USB flash-stasjonen til datamaskinen eller skanne filer til USB flash-stasjonen fra skriveren.

⚠ FORSIKTIG: Ikke fjern flash-stasjonen fra skriverens USB-port mens den brukes av skriveren. Det kan ødelegge filene på USB flash-stasjonen. USB flash-stasjonen kan bare tas ut på en sikker måte når USB-portlampen ikke blinker.

Skriveren støtter ikke krypterte USB-flashstasjoner.

Oppdatere skriveren

HP forsøker alltid å forbedre ytelsen til sine skrivere og gi deg de nyeste funksjonene.

Hvis skriveren er koblet til et nettverk og Webtjenester er aktivert, vil skriveren som standard søke etter oppdateringer automatisk.

Slik oppdaterer du skriveren ved å bruke skriverens kontrollpanel

1. Berør **Oppsett** på skriverens kontrollpanelskjerm.
2. Berør **Skrivervedlikehold**.
3. Berør **Oppdatere skriveren**.

Slik angir du at skriveren skal søke etter oppdateringer automatisk

 **MERK:** Standardinnstillingen for **Automatisk oppdatering** er **På** .

1. Berør  (HP ePrint) på skriverens kontrollpanel.
2. Berør **OK** .
3. Berør **Innstillinger** , og berør deretter **Oppdatere skriveren** .
4. Berør **Automatisk oppdatering** og deretter **På** .

Slik oppdaterer du skriveren ved hjelp av den innebygde webserveren (EWS)

1. Åpne EWS.
Du finner mer informasjon i [Innebygd webserver](#).
2. Klikk på kategorien **Verktøy**.
3. Under **Skriveroppdateringer** klikker du på **Fastvareoppdateringer** og følger instruksjonene på skjermen.

 **MERK:** Hvis en skriveroppdatering er tilgjengelig, vil skriveren laste ned og installere oppdateringen og så starte på nytt.

 **MERK:** Hvis du blir spurt om proxyinnstillinger, og hvis nettverket ditt bruker proxyinnstillinger, følger du instruksjonene på skjermen for å sette opp en proxyserver. Hvis du ikke har informasjonen, kontakter du nettverksadministratoren eller personen som konfigurerte nettverket.

Åpne HP-skriverprogramvaren (Windows)

Når du har installert HP-skriverprogramvaren, gjør du ett av følgende, avhengig av operativsystemet ditt:

- **Windows 8,1:** Klikk på nedpilen i nederste venstre hjørne på startskjermen, og velg deretter skrivernavnet.
- **Windows 8:** Høyreklikk på et tomt område på startskjermen, klikk på **Alle apper** på applinjen, og velg deretter skrivernavnet.
- **Windows 7, Windows Vista og Windows XP:** Klikk på **Start** på datamaskinens skrivebord, velg **Alle programmer**, klikk på **HP**, klikk på mappen for skriveren, og velg deretter ikonet med skriverens navn.

Slå av skriveren

Slå av skriveren ved å trykke på  (Av/på-knappen) foran til venstre på skriveren. Av/på-lampen blinker mens skriveren slås av. Vent til strømlampen slukker før du kobler fra strømledningen eller slår av en strømskinne.

 **FORSIKTIG:** Hvis du slår av skriveren på feil måte, går kanskje ikke blekkpatronvognen tilbake i riktig posisjon. Det kan føre til problemer med blekkpatronene og utskriftskvaliteten.

FORSIKTIG: Du må aldri slå av skriveren hvis det mangler blekkpatroner. HP anbefaler at du erstatter eventuelle manglende blekkpatroner så raskt som mulig for å unngå problemer med utskriftskvaliteten, mulig ekstra blekkforbruk fra de gjenværende patronene eller skader på blekksystemet.

3 Utskrift

De fleste utskriftsinnstillingene håndteres automatisk av programmet du skriver ut fra. Endre innstillingene manuelt bare når du vil endre utskriftskvalitet, skrive ut på spesielle typer papir eller bruke spesialfunksjoner.

Hvis du vil vite mer om valg av riktig papir for dokumentene dine, kan du se [Grunnleggende om papir](#).

 **TIPS:** Denne skriveren inkluderer HP ePrint, en gratis tjeneste fra HP som gjør det mulig å skrive ut dokumenter på en HP ePrint-aktivert skriver når som helst, fra hvor som helst og uten ekstra programvare eller skriverdrivere. Du finner mer informasjon i [HP ePrint](#).

TIPS: Du kan bruke denne skriveren til å skrive ut dokumenter og bilder fra din mobile enhet (som en smarttelefon eller et nettbrett). Hvis du ønsker mer informasjon, kan du besøke HP-nettstedet Senter for mobil utskrift (www.hp.com/go/mobileprinting). (Det er ikke sikkert at dette nettstedet er tilgjengelig på alle språk i øyeblikket.)

- [Skrive ut dokumenter](#)
- [Skrive ut brosjyrer](#)
- [Skrive ut på konvolutter](#)
- [Skrive ut fotografier](#)
- [Skrive ut på spesialpapir og papir med egendefinert størrelse](#)
- [Skrive ut på begge sider \(tosidig utskrift\)](#)
- [Skrive ut med Maksimal oppløsning](#)
- [Tips for vellykket utskrift](#)
- [Skrive ut med AirPrint™](#)

Skrive ut dokumenter

Slik skriver du ut dokumenter (Windows)

1. Legg papir i skuffen. Du finner mer informasjon i [Legge i papir](#).
2. Velg **Skriv ut** fra programvaren.
3. Kontroller at skriveren er valgt.
4. Klikk på knappen som åpner **Egenskaper**-dialogboksen.

Denne knappen kan hete **Egenskaper**, **Alternativer**, **Skriveroppsett**, **Skriveregenskaper**, **Skriver** eller **Innstillinger**, avhengig av programmet.

 **MERK:** Hvis du vil angi utskriftsinnstillinger for alle utskriftsjobber, gjør du endringene i HP-programvaren som fulgte med skriveren. For mer informasjon om HP-programvaren, se [Verktøy for skriveradministrasjon](#).

5. Velg de riktige alternativene.

- I kategorien **Oppsett** velger du **Stående** eller **Liggende** retning.
- I kategorien **Papir/kvalitet** velger du riktig papirtype fra **Medier**-listen i området **Skuffvalg**, og deretter velger du riktig utskriftskvalitet i området **Kvalitetsinnstillinger**.
- Klikk på **Avansert**-knappen. I området **Papir/utskrift** velger du riktig papirstørrelse fra nedtrekkslisten **Papirstørrelse**.



MERK: Hvis du endrer **Papirstørrelse**, må du passe på at du har lagt i riktig papir og fastsatt samme papirstørrelse på skriverens kontrollpanel.

Se [Tips for vellykket utskrift](#) for flere utskriftsalternativer.

6. Klikk på **OK** for å lukke dialogboksen **Egenskaper**.
7. Velg **Skriv ut** eller **OK** for å begynne å skrive ut.

Slik skriver du ut dokumenter (OS X)

1. Legg papir i skuffen. Du finner mer informasjon i [Legge i papir](#).
2. Åpne **Arkiv**-menyen i programmet, og velg **Skriv ut**.
3. Kontroller at skriveren er valgt.
4. Angi sideegenskapene:

Hvis du ikke ser alternativer i Skriv ut-dialogboksen, klikker du på **Vis detaljer**.



MERK: Følgende alternativer er tilgjengelig for skriveren. Plasseringen av alternativene kan variere mellom programmer.

- Velg papirstørrelse.



MERK: Hvis du endrer **Papirstørrelse**, må du passe på at du har lagt i riktig papir og fastsatt samme papirstørrelse på skriverens kontrollpanel.

- Velg papirretning.
- Angi skaleringsprosent.

5. Klikk på **Skriv ut**.

Skrive ut brosjyrer

Skrive ut brosjyrer (Windows)

1. Legg papir i skuffen. Du finner mer informasjon i [Legge i papir](#).
2. Åpne **Fil** -menyen i programmet, og klikk på **Skriv ut**.
3. Kontroller at skriveren du vil bruke, er valgt.
4. Klikk på knappen som åpner **Egenskaper** -dialogboksen for å endre innstillinger.

Avhengig av hvilket program du bruker, kan denne knappen kalles **Egenskaper**, **Alternativer**, **Skriveroppsett**, **Skriver** eller **Innstillinger**.



MERK: Hvis du vil angi utskriftsinnstillinger for alle utskriftsjobber, gjør du endringene i HP-programvaren som fulgte med skriveren. For mer informasjon om HP-programvaren, se [Verktøy for skriveradministrasjon](#).

5. Velg de riktige alternativene.
 - I kategorien **Oppsett** velger du **Stående** eller **Liggende** retning.
 - I kategorien **Papir/kvalitet** velger du riktig papirtype fra **Medier**-listen i området **Skuffvalg**, og deretter velger du riktig utskriftskvalitet i området **Kvalitetsinnstillinger**.
 - Klikk på **Avansert**-knappen. I området **Papir/utskrift** velger du riktig papirstørrelse fra nedtrekkslisten **Papirstørrelse**.



MERK: Hvis du endrer **Papirstørrelse**, må du passe på at du har lagt i riktig papir og fastsatt samme papirstørrelse på skriverens kontrollpanel.

Se [Tips for vellykket utskrift](#) for flere utskriftsalternativer.

6. Klikk på **OK**.
7. Klikk på **Skriv ut** eller **OK** for å starte utskriften.

Skrive ut brosjyrer (OS X)

1. Legg papir i skuffen. Du finner mer informasjon i [Legge i papir](#).
2. Åpne **Fil**-menyen i programmet, og klikk på **Skriv ut**.
3. Kontroller at skriveren er valgt.

Hvis du ikke ser alternativer i Skriv ut-dialogboksen, klikker du på **Vis detaljer**.

4. Velg en papirstørrelse fra hurtigmenyen.

Hvis **Papirstørrelse**-menyen ikke er i dialogboksen **Skriv ut**, klikker du på **Sideoppsett**-knappen. Når du har valgt papirstørrelse, klikker du på **OK** for å lukke **Sideoppsett** og gå tilbake til **Skriv ut**-dialogboksen.



MERK: Hvis du endrer **Papirstørrelse**, må du passe på at du har lagt i riktig papir og fastsatt samme papirstørrelse på skriverens kontrollpanel.

5. Klikk på **Papirtype/kvalitet** på lokalmenyen, og velg deretter følgende innstillinger:
 - **Papirtype:** Den riktige typen brosjyrepapir
 - **Kvalitet:** **Normal** eller **Best**
6. Velg eventuelle andre utskriftsinnstillinger du vil bruke, og klikk på **Skriv ut** for å starte utskriften.

Skrive ut på konvolutter

Unngå konvolutter med følgende kjennetegn:

- Svært glatt finish
- Selvklebende lim, spenner eller vinduer
- Tykke, ujevne eller bøyde kanter
- Områder som er krøllet, revet eller ødelagt på annen måte

Kontroller at brettene på konvoluttene du legger i skriveren, er skarpe.



MERK: Hvis du vil vite mer om utskrift på konvolutter, kan du se dokumentasjonen som fulgte med programmet du bruker.

Slik skriver du ut på konvolutter (Windows)

1. Legg konvolutter i skuffen. Du finner mer informasjon i [Legge i papir](#).
2. Åpne **Fil**-menyen i programmet og klikk på **Skriv ut**.
3. Kontroller at skriveren er valgt.
4. Klikk på knappen som åpner **Egenskaper**-dialogboksen.

Denne knappen kan hete **Egenskaper**, **Alternativer**, **Skriveroppsett**, **Skriveregenskaper**, **Skriver** eller **Innstillinger**, avhengig av programmet.

 **MERK:** Hvis du vil angi utskriftsinnstillinger for alle utskriftsjobber, gjør du endringene i HP-programvaren som fulgte med skriveren. For mer informasjon om HP-programvaren, se [Verktøy for skriveradministrasjon](#).

5. Velg de riktige alternativene.
 - I kategorien **Oppsett** velger du **Stående** eller **Liggende** retning.
 - I kategorien **Papir/kvalitet** velger du riktig papirtype fra **Medier**-listen i området **Skuffvalg**, og deretter velger du riktig utskriftskvalitet i området **Kvalitetsinnstillinger**.
 - Klikk på **Avansert**-knappen. I området **Papir/utskrift** velger du riktig papirstørrelse fra nedtrekkslisten **Papirstørrelse**.

 **MERK:** Hvis du endrer **Papirstørrelse**, må du passe på at du legger i riktig papir og angir samme papirstørrelse på skriverens kontrollpanel.

Se [Tips for vellykket utskrift](#) for flere utskriftsalternativer.

6. Klikk på **OK** og deretter på **Skriv ut** eller **OK** i dialogboksen **Skriv ut**.

Slik skriver du ut på konvolutter (OS X)

1. Legg konvoluttene med utskriftssiden ned i skuffen. Du finner mer informasjon i [Legge i papir](#).
2. Åpne **Arkiv**-menyen i programmet, og velg **Skriv ut**.
3. Kontroller at skriveren er valgt.
4. Angi alternativer for utskrift.

Hvis du ikke ser alternativer i Skriv ut-dialogboksen, klikker du på **Vis detaljer**.

 **MERK:** Følgende alternativer er tilgjengelig for skriveren. Plasseringen av alternativene kan variere mellom programmer.

- a. Velg riktig konvoluttstørrelse fra lokalmenyen **Papirstørrelse**.

 **MERK:** Hvis du endrer **Papirstørrelse**, må du passe på at du har lagt i riktig papir og fastsatt samme papirstørrelse på skriverens kontrollpanel.

- b. Velg **Papirtype/kvalitet** fra lokalmenyen, og kontroller at papirtypeinnstillingen er satt til **Vanlig papir**.

5. Klikk på **Skriv ut**.

Skrive ut fotografier

Ikke la ubrukt fotopapir bli liggende i innskuffen. Papiret kan krølle seg, noe som kan redusere kvaliteten på utskriften. Fotopapiret må være flatt før utskrift.

 **TIPS:** Du kan bruke denne skriveren til å skrive ut dokumenter og bilder fra din mobile enhet (som en smarttelefon eller et nettbrett). Hvis du ønsker mer informasjon, kan du besøke HP-nettstedet Senter for mobil utskrift (www.hp.com/go/mobileprinting). (Det er ikke sikkert at dette nettstedet er tilgjengelig på alle språk i øyeblikket.)

Slik skriver du ut et fotografi fra datamaskinen (Windows)

1. Legg papir i skuffen. Du finner mer informasjon i [Legge i papir](#).
2. Velg **Skriv ut** fra programvaren.
3. Kontroller at skriveren er valgt.
4. Klikk på knappen som åpner **Egenskaper**-dialogboksen.

Denne knappen kan hete **Egenskaper**, **Alternativer**, **Skriveroppsett**, **Skriveregenskaper**, **Skriver** eller **Innstillinger**, avhengig av programmet.

5. Velg de riktige alternativene.
 - I kategorien **Oppsett** velger du **Stående** eller **Liggende** retning.
 - I kategorien **Papir/kvalitet** velger du riktig papirtype fra **Medier**-listen i området **Skuffvalg**, og deretter velger du riktig utskriftskvalitet i området **Kvalitetsinnstillinger**.
 - Klikk på **Avansert**-knappen. I området **Papir/utskrift** velger du riktig papirstørrelse fra nedtrekkslisten **Papirstørrelse**.

 **MERK:** Hvis du endrer **Papirstørrelse**, må du passe på at du har lagt i riktig papir og fastsatt samme papirstørrelse på skriverens kontrollpanel.

Se [Tips for vellykket utskrift](#) for flere utskriftsalternativer.

 **MERK:** For maksimal oppløsning går du til kategorien **Papir/kvalitet**, velger **Fotopapir** fra **Medier**-listen og klikker på **Avansert**-knappen. Velg deretter **Ja** fra listen **Skriv ut med maksimal oppløsning**. Hvis du vil skrive ut med maksimal oppløsning i gråtoner, velger du **Gråtoner i høy kvalitet** fra nedtrekkslisten **Skriv ut i gråtoner**.

6. Klikk på **OK** for å gå tilbake til dialogboksen **Egenskaper**.
7. Klikk på **OK** og deretter på **Skriv ut** eller **OK** i dialogboksen **Skriv ut**.

 **MERK:** Når utskriften er fullført, fjerner du ubrukt fotopapir fra innskuffen. Oppbevar fotopapiret slik at det ikke krøller seg, noe som kan redusere kvaliteten på utskriften.

Slik skriver du ut et fotografi fra datamaskinen (OS X)

1. Legg papir i skuffen. Du finner mer informasjon i [Legge i papir](#).
2. Åpne **Arkiv**-menyen i programmet, og velg **Skriv ut**.
3. Kontroller at skriveren er valgt.
4. Angi alternativer for utskrift.

Hvis du ikke ser alternativer i Skriv ut-dialogboksen, klikker du på **Vis detaljer**.

 **MERK:** Følgende alternativer er tilgjengelig for skriveren. Plasseringen av alternativene kan variere mellom programmer.

- a. Velg riktig papirstørrelse fra lokalmenyen **Papirstørrelse**.

 **MERK:** Hvis du endrer **Papirstørrelse**, må du passe på at du har lagt i riktig papir og fastsatt samme papirstørrelse på skriverens kontrollpanel.

- b. Velg en **Retning**.

- c. Fra lokalmenyen velger du **Papirtype/kvalitet** og deretter følgende innstillinger:

- **Papirtype:** Den riktige fotopapirtypen
- **Kvalitet: Best** eller **Maksimal oppløsning**
- Klikk på visningstrekanten for **Fargevalg**, og velg deretter det riktige **Fotofiks**-alternativet.
 - **Av:** Bruker ingen endringer.
 - **Grunnleggende:** Fokuserer bildet automatisk, og justerer bildeklarheten moderat.



5. Velg eventuelle andre utskriftsinnstillinger du ønsker, og klikk på **Skriv ut**.

Skrive ut fotografier fra en USB flash-stasjon

Du kan koble til en USB flash-stasjon (f.eks. en USB-nøkkel) til USB-porten foran på skriveren.

Du finner mer informasjon om bruk av minneenheter i [Sette inn en USB flash-stasjon](#).

 **FORSIKTIG:** Ikke fjern flash-stasjonen fra skriverens USB-port mens den brukes av skriveren. Det kan ødelegge filene på USB flash-stasjonen. USB flash-stasjonen kan bare tas ut på en sikker måte når USB-portlampen ikke blinker.

1. Sett inn en USB flash-stasjon i den fremre USB-porten.
2. Berør **Skriv ut bilder** fra kontrollpanelet.
3. Berør **Vis og skriv ut** på skriverens frontpanelskjerm for å vise fotografiene.
4. Velg bildet du vil skrive ut, fra skriverskjermen, og berør **Fortsett**.
5. Rull opp eller ned for å angi antall bilder som skal skrives ut.
6. Berør  (**Rediger**) for å velge alternativer for å redigere de valgte bildene. Du kan rotere, beskjære et bilde eller slå **Fotofiks** eller **Fjerning av røde øyne** på og av.
7. Berør **Ferdig**, og berør **Fortsett** for å forhåndsviser det valgte bildet. Hvis du vil justere oppsett eller papirtype, berører du  (**Innstillinger**) og deretter valget ditt. Du kan også lagre alle nye innstillinger som standardverdier.
8. Berør **Skriv ut** for å starte utskriften.

Skrive ut på spesialpapir og papir med egendefinert størrelse

Hvis programmet støtter egendefinerte papirstørrelser, angir du størrelsen på papiret i programmet før du skriver ut dokumentet. Hvis ikke, innstiller du størrelsen i skriverdriveren. Du må kanskje formatere eksisterende dokumenter på nytt for å kunne skrive dem ut på riktig måte på egendefinert papir.

Slik angir du egendefinerte størrelser (Windows)

1. Gjør ett av følgende, avhengig av operativsystemet:

- **Windows 8.1 og Windows 8:** Pek på eller trykk i øverste høyre hjørne av skjermen for å åpne Perlefeltet, klikk på **Innstillinger**-ikonet, klikk eller trykk på **Kontrollpanel**, og klikk eller trykk på **Vis enheter og skrivere**. Klikk eller trykk på skrivernavnet, og klikk eller trykk på **Egenskaper for utskriftsserver**.
 - **Windows 7:** På **Start**-menyen i Windows klikker du på **Enheter og skrivere**. Velg skrivernavnet, og velg **Egenskaper for utskriftsserver**.
 - **Windows Vista:** På **Start**-menyen i Windows klikker du på **Kontrollpanel** og så på **Skrivere**. Høyreklikk i et tomt område i **Skrivere**-vinduet, og velg **Serveregenskaper**.
 - **Windows XP:** På **Start**-menyen i Windows klikker du på **Kontrollpanel** og så på **Skrivere og telefakser**. På **Fil**-menyen klikker du på **Serveregenskaper**.
2. Merk av for **Opprett et nytt skjema**.
 3. Skriv inn navnet på den egendefinerte papirstørrelsen.
 4. Skriv inn målene på den egendefinerte størrelsen i delen **Skjemabeskrivelse (mål)**.
 5. Klikk på **Lagre skjema** og deretter på **Lukk**.

Slik skriver du ut på spesialpapir og papir med egendefinert størrelse (Windows)

 **MERK:** Du må definere den egendefinerte størrelsen i Egenskaper for utskriftsserver før du kan skrive ut på papir med egendefinert størrelse.

1. Legg riktig papir i skuffen. Du finner mer informasjon i [Legge i papir](#).
2. Åpne **Arkiv**-menyen i programmet og velg **Skriv ut**.
3. Kontroller at skriveren er valgt.
4. Klikk på knappen som åpner **Egenskaper**-dialogboksen.

Denne knappen kan hete **Egenskaper**, **Alternativer**, **Skriveroppsett**, **Skriveregenskaper**, **Skriver** eller **Innstillinger**, avhengig av programmet.

 **MERK:** Hvis du vil angi utskriftsinnstillinger for alle utskriftsjobber, gjør du endringene i HP-programvaren som fulgte med skriveren. For mer informasjon om HP-programvaren, se [Verktøy for skriveradministrasjon](#).

5. I kategorien **Oppsett** eller **Papir/kvalitet** klikker du på **Avansert**-knappen.
6. I området **Papir/utskrift** velger du den egendefinerte størrelsen fra listen **Papirstørrelse**.

 **MERK:** Hvis du endrer **Papirstørrelse**, må du passe på at du har lagt i riktig papir og fastsatt samme papirstørrelse på skriverens kontrollpanel.

7. Velg eventuelle andre utskriftsinnstillinger du ønsker, og klikk på **OK**.
8. Velg **Skriv ut** eller **OK** for å begynne å skrive ut.

Slik angir du egendefinerte størrelser (OS X)

1. Gjør ett av følgende, avhengig av operativsystemet:

- Fra **Arkiv**-menyen i programmet klikker du på **Sideoppsett**. Kontroller deretter at skriveren du vil bruke, er valgt i lokalmenyen **Formater for**.
 - Fra **Arkiv**-menyen i programmet klikker du på **Skriv ut**. Kontroller deretter at skriveren du vil bruke, er valgt.
2. Velg **Administrer egendefinerte størrelser** fra lokalmenyen **Papirstørrelse**.



MERK: Hvis du ikke ser disse utskriftsalternativene i dialogboksen **Skriv ut**, klikker du på visningstrekanten ved siden av **Skriver**-lokalmenyen eller klikker på **Vis detaljer**.

3. Klikk på **+** til venstre på skjermen, dobbeltklikk på **Uten tittel** og skriv et navn for den nye egendefinerte størrelsen.
4. I boksene **Bredde** og **Høyde** angir du målene og margene, hvis du vil tilpasse dem.
5. Klikk på **OK**.

Slik skriver du ut på spesialpapir og papir med egendefinert størrelse (OS X)

Du må definere den egendefinerte størrelsen i HP-programvaren før du kan skrive ut på papir med egendefinert størrelse.

1. Legg riktig papir i skuffen. Du finner mer informasjon i [Legge i papir](#).
2. Åpne **Arkiv**-menyen i programmet og velg **Skriv ut**.

3. Kontroller at skriveren er valgt.

Hvis du ikke ser alternativer i **Skriv ut**-dialogboksen, klikker du på **Vis detaljer**.

4. Velg en papirstørrelse fra hurtigmenyen.

Hvis **Papirstørrelse**-menyen ikke finnes i **Skriv ut**-dialogboksen, klikker du på **Sideoppsett**-knappen. Når du har valgt papirstørrelse, klikker du på **OK** for å lukke **Sideoppsett** og gå tilbake til **Skriv ut**-dialogboksen.



MERK: Hvis du endrer **Papirstørrelse**, må du passe på at du har lagt i riktig papir og fastsatt samme papirstørrelse på skriverens kontrollpanel.

5. Klikk på **Papirhåndtering** i lokalmenyen.
6. Under **Målpapirstørrelse** klikker du på **Skaler til papirstørrelse**.
7. Velg eventuelle andre utskriftsinnstillinger du vil bruke, og klikk på **Skriv ut** for å starte utskriften.



MERK: Programvare- og systemkrav finner du i **Viktig**-filen, som er tilgjengelig på CDen med HP-skriverprogramvare som fulgte med skriveren.

Skrive ut på begge sider (tosidig utskrift)

Du kan skrive ut på begge sider av et ark automatisk ved å bruke mekanismen for automatisk tosidig utskrift (dupleksenhet).

Slik skriver du ut på begge sider av papiret (Windows)

1. Velg **Skriv ut** fra programvaren.
2. Kontroller at skriveren er valgt.

3. Klikk på knappen som åpner **Egenskaper**-dialogboksen.

Denne knappen kan hete **Egenskaper**, **Alternativer**, **Skriveroppsett**, **Skriveregenskaper**, **Skriver** eller **Innstillinger**, avhengig av programmet.



MERK: Hvis du vil angi utskriftsinnstillinger for alle utskriftsjobber, gjør du endringene i HP-programvaren som fulgte med skriveren. For mer informasjon om HP-programvaren, se [Verktøy for skriveradministrasjon](#).

4. Velg de riktige alternativene.

- I kategorien **Oppsett** velger du **Stående** eller **Liggende** retning. Velg deretter **Vend på langsiden** eller **Vend på kortsiden** fra listen **Skriv ut på begge sider**.
- I kategorien **Papir/kvalitet** velger du riktig papirtype fra **Medier**-listen i området **Skuffvalg**, og deretter velger du riktig utskriftskvalitet i området **Kvalitetsinnstillinger**.
- Klikk på **Avansert**-knappen. I området **Papir/utskrift** velger du riktig papirstørrelse fra nedtrekkslisten **Papirstørrelse**.



MERK: Hvis du endrer **Papirstørrelse**, må du passe på at du har lagt i riktig papir og fastsatt samme papirstørrelse på skriverens kontrollpanel.

Se [Tips for vellykket utskrift](#) for flere utskriftsalternativer.

5. Klikk på **OK** for å skrive ut.

Slik skriver du ut på begge sider av papiret (OS X)

1. Åpne **Arkiv**-menyen i programmet, og velg **Skriv ut**.
2. Velg **Oppsett** fra lokalmenyen i Skriv ut-dialogboksen.
3. Velg typen innbinding du ønsker for det tosidige dokumentet, og klikk på **Skriv ut**.

Skrive ut med Maksimal oppløsning

Bruk maksimal oppløsning for å skrive ut skarpe bilder i høy kvalitet på fotopapir.

Utskrift med maksimal oppløsning tar lengre tid enn utskrift med andre innstillinger, og krever mye minne.

Slik skriver du ut med maksimal oppløsning (Windows)

1. Velg **Skriv ut** fra programvaren.
2. Kontroller at skriveren er valgt.
3. Klikk på knappen som åpner **Egenskaper**-dialogboksen.

Denne knappen kan hete **Egenskaper**, **Alternativer**, **Skriveroppsett**, **Skriveregenskaper**, **Skriver** eller **Innstillinger**, avhengig av programmet.



MERK: Hvis du vil angi utskriftsinnstillinger for alle utskriftsjobber, gjør du endringene i HP-programvaren som fulgte med skriveren. For mer informasjon om HP-programvaren, se [Verktøy for skriveradministrasjon](#).

4. Klikk på kategorien **Papir/kvalitet**.
5. Fra nedtrekkslisten **Medier** velger du riktig papirtype.
6. Klikk på **Avansert**-knappen.

7. I området **Skriverfunksjoner** velger du **Ja** fra nedtrekkslisten **Skriv ut med maksimal oppløsning**.
8. Velg riktig papirstørrelse fra nedtrekkslisten **Papirstørrelse**.



MERK: Hvis du endrer **Papirstørrelse**, må du passe på at du har lagt i riktig papir og fastsatt samme papirstørrelse på skriverens kontrollpanel.

9. Klikk på **OK** for å lukke de avanserte alternativene.
10. Bekreft **Papirretning** i kategorien **Oppsett**, og klikk på **OK** for å skrive ut.

Slik skriver du ut med maksimal oppløsning (OS X)

1. Åpne **Arkiv**-menyen i programmet, og velg **Skriv ut**.
2. Kontroller at skriveren er valgt.
3. Angi alternativer for utskrift.

Hvis du ikke ser alternativer i Skriv ut-dialogboksen, klikker du på **Vis detaljer**.



MERK: Følgende alternativer er tilgjengelig for skriveren. Plasseringen av alternativene kan variere mellom programmer.

- a. Velg riktig papirstørrelse fra lokalmenyen **Papirstørrelse**.



MERK: Hvis du endrer **Papirstørrelse**, må du passe på at du har lagt i riktig papir og fastsatt samme papirstørrelse på skriverens kontrollpanel.

- b. Fra lokalmenyen velger du **Papirtype/kvalitet** og deretter følgende innstillinger:

- **Papirtype:** Den riktige papirtypen
- **Kvalitet: Maksimal oppløsning**

4. Velg eventuelle andre utskriftsinnstillinger du vil bruke, og klikk på **Skriv ut**.

Tips for vellykket utskrift

Programvareinnstillinger som er valgt i skriverdriveren, gjelder bare for utskrift, ikke for kopiering og skanning.

Du kan skrive ut dokumentet på begge sider av papiret. Du finner mer informasjon i [Skrive ut på begge sider \(tosidig utskrift\)](#).

Blekktips

- Hvis utskriftskvaliteten ikke er akseptabel, kan du se [Løse utskriftsproblemer](#) for å finne mer informasjon.
- Bruk originale HP-blekkpatroner.

Originale HP-blekkpatroner er utviklet og testet med HPs skrivere og papir slik at du alltid får gode resultater, gang etter gang.



MERK: HP kan ikke garantere kvaliteten og påliteligheten til rekvisita som ikke er fra HP. Produktservice eller -reparasjoner som blir nødvendig fordi det er brukt rekvisita fra andre enn HP, dekkes ikke av garantien.

Hvis du mener du kjøpte originale HP-blekkpatroner, går du til www.hp.com/go/anticounterfeit.

- Installer både den svarte og fargepatronene riktig.

Du finner mer informasjon i [Bytte ut blekkpatronene](#).

- Kontroller de beregnede blekknivåene i patronene for å forsikre deg om at det er nok blekk. Advarsler og indikatorer om blekknivå viser bare anslag for planleggingsformål.

Du finner mer informasjon i [Kontrollere beregnede blekknivåer](#).



MERK: Når du ser et varsel om lite blekk, bør du ha en ny patron tilgjengelig for å unngå mulige utskriftsforsinkelser. Du trenger ikke å bytte ut blekkpatroner før utskriftskvaliteten blir uakseptabel.

- Slå alltid skriveren av med (Av/på-knappen) slik at skriveren kan beskytte dysene.

Tips om å legge i papir

Du finner mer informasjon i [Legge i papir](#).

- Kontroller at papiret er lagt i skuffen på riktig måte og at det er i samsvar med papirstørrelsen som er angitt for skriveren. Når du lukker skuffen, skulle du se en melding om å bekrefte eller angi papirstørrelsen. Du finner mer informasjon i [Legge i papir](#).
- Legg i en bunke med papir (ikke bare ett ark) Alt papiret i bunken må ha samme størrelse og være av samme type for å unngå papirstopp.
- Legg i papiret med utskriftssiden ned.
- Kontroller at papiret i innskuffen ligger flatt, og at kantene ikke er bøyd eller revet.
- Juster papirbreddebeskinnene i innskuffen slik at de ligger tett inntil papiret. Kontroller at papirskinnene ikke bøyer papiret i skuffen.

Tips for skriverinnstillinger (Windows)

- Hvis du vil endre standard utskriftsinnstillinger, klikker du på **Utskrift, skanning og faks** og deretter på **Angi innstillinger** i HP-skriverprogramvaren.

Gjør ett av følgende, avhengig av operativsystemet, for å åpne skriverprogramvaren:

- **Windows 8,1:** Klikk på nedpilen i nederste venstre hjørne på startskjermen, og velg deretter skrivernavnet.
- **Windows 8:** Høyreklikk på et tomt område på startskjermen, klikk på **Alle apper** på applinjen, og velg deretter skrivernavnet.
- **Windows 7, Windows Vista og Windows XP:** Klikk på **Start** på datamaskinens skrivebord, velg **Alle programmer**, klikk på **HP**, klikk på mappen for skriveren, og velg deretter ikonet med skriverens navn.

- Når du skal velge antall sider som skal skrives ut per ark, velger du riktig alternativ fra nedtrekkslisten **Sider per ark** i kategorien **Oppsett**.
- Hvis du vil endre sideretningen, angir du det i programgrensnittet.
- Hvis du vil se flere utskriftsinnstillinger, går du til kategorien **Oppsett** eller **Papir/kvalitet** i skriverdriveren og klikker på **Avansert**-knappen for å åpne dialogboksen **Avanserte alternativer**.



MERK: Forhåndsvisningen i kategorien **Oppsett** kan ikke reflektere det du velger fra listene **Oppsett for sider per ark**, **Hefte** eller **Sidekanter**.

- **Skriv ut i gråtoner:** Lar deg skrive ut et svart-hvitt-dokument med bare svart blekk. Velg **Bare svart blekk**, og klikk deretter på **OK**.
- **Sider per ark-oppsett:** Hjelper deg med å angi rekkefølgen på sidene hvis du skriver ut dokumentet med mer enn to sider per ark.
- **Utskrift uten kantlinjer:** Velg denne funksjonen for å skrive ut fotografier uten kantlinjer. Ikke alle papirtyper støtter denne funksjonen. Du vil se et varselikon ved siden av alternativet hvis den valgte papirtypen i nedtrekkslisten **Medier** ikke støtter funksjonen.
- **Behold oppsett:** Denne funksjonen fungerer bare med tosidig utskrift. Hvis bildet er større enn det utskrivbare området, velger du denne funksjonen for å skalere sideinnholdet slik at det får plass og ikke oppretter ekstra sider.
- **HP Real Life-teknologi:** Denne funksjonen jevner ut og gjør bilder og grafikk skarpere for å gi en bedre utskriftskvalitet.
- **Hefte:** Lar deg skrive ut et dokument med flere sider som et hefte. Funksjonen plasserer to sider på hver side av et ark, som deretter kan brettes til et hefte som er halvparten så stort som papiret. Velg en innbindingsmetode fra nedtrekkslisten, og klikk på **OK**.
 - **Hefte-Venstreinnbinding:** Innbindingssiden etter bretteing til et hefte kommer på venstre side. Velg dette alternativet hvis du leser fra venstre mot høyre.
 - **Hefte-Høyreinnbinding:** Innbindingssiden etter bretteing til et hefte kommer på høyre side. Velg dette alternativet hvis du leser fra høyre mot venstre.
- **Sidekanter:** Lar deg legge til kanter rundt sidene hvis du skriver ut dokumentet med to eller flere sider per ark.
- Du kan bruke en utskriftssnarvei for å spare tid med å angi utskriftsvalg. En utskriftssnarvei lagrer innstillingsverdier som passer for en bestemt type jobb, slik at du kan angi alle alternativene med ett klikk. Hvis du vil bruke den, går du til kategorien **Utskriftssnarvei**, velger en utskriftssnarvei og klikker på **OK**.
 Hvis du vil legge til en ny utskriftssnarvei, angir du innstillinger i kategorien **Oppsett** eller **Papir/kvalitet**. Klikk deretter på kategorien **Utskriftssnarvei**, klikk på **Lagre som** og skriv inn et navn, og klikk deretter på **OK**.
 Hvis du vil slette en utskriftssnarvei, velger du den og klikker på **Slett**.



MERK: Du kan ikke slette standardsnarveiene.

Tips for skriverinnstillinger (OS X)

- I dialogboksen Skriv ut bruker du lokalmenyen **Papirstørrelse** til å velge størrelsen på papiret som ligger i skriveren.
- Velg **Papirtype/kvalitet**-menyen i dialogboksen Skriv ut, og velg riktig papirtype og kvalitet.
- Hvis du vil skrive ut et svart-hvitt-dokument med bare svart blekk, velger du **Papirtype/kvalitet** fra lokalmenyen. Klikk deretter på visningstrekanten for Fargealternativer, velg **Gråtoner** fra Farge-lokalmenyen og velg deretter **Bare svart blekkpatron**.

Merknader

- Originale HP-blekkpatroner er utviklet og testet med HPs skrivere og papir slik at du alltid får gode resultater, gang etter gang.



MERK: HP kan ikke garantere kvaliteten og påliteligheten til rekvisita som ikke er fra HP. Produktservice eller -reparasjoner som blir nødvendig fordi det er brukt rekvisita fra andre enn HP, dekkes ikke av garantien.

Hvis du mener du kjøpte originale HP-blekkpatroner, går du til www.hp.com/go/anticounterfeit.

- Advarsler og indikatorer om blekknivå viser bare anslag for planleggingsformål.



MERK: Når du ser et varsel om lite blekk, bør du ha en ny patron tilgjengelig for å unngå mulige utskriftsforsinkelser. Du trenger ikke å bytte ut blekkpatroner før utskriftskvaliteten blir uakseptabel.

Skrive ut med AirPrint™

Utskrift via Apples AirPrint støttes for iOS 4.2 og Mac OS X 10.7 og nyere. Bruk AirPrint til å skrive ut trådløst til skriveren fra en iPad (iOS 4.2), iPhone (3GS eller nyere) eller iPod touch (tredje generasjon eller nyere) i følgende mobilprogrammer:

- Mail
- Bilder
- Safari
- Støttede programmer fra tredjepart, for eksempel Evernote

Hvis du skal bruke AirPrint, må du passe på følgende:

- Skriveren må være koblet til samme nettverk som den AirPrint-aktiverte enheten. Hvis du ønsker mer informasjon om bruk av AirPrint og hvilke HP-produkter som er kompatible med AirPrint, kan du gå til www.hp.com/go/mobileprinting.
- Legg i papir som er i samsvar med papirinnstillingene på skriveren (se [Legge i papir](#) for mer informasjon). Nøyaktig innstilling av papirstørrelsen for papiret som er lagt i gjør at den mobile enheten vet hvilken papirstørrelse den skal skrive ut på.

4 Kopiering og skanning



- [Kopier](#)
- [Skanne](#)

Kopier

Slik kopierer du dokumenter

1. Kontroller at det er lagt papir i hovedskuffen. Du finner mer informasjon i [Legge i papir](#).
2. Legg originalen med utskriftssiden ned på skannerglasset, eller med utskriftssiden opp i dokumentmateren.

Hvis du vil vite mer, kan du se [Legge en original på skannerglassplaten](#) eller [Legge en original i dokumentmateren](#).
3. Berør **Kopier** på skriverens kontrollpanelskjerm.
4. Rull opp eller ned for å velge antall kopier.

 **TIPS:** Hvis du vil lagre disse innstillingene som standardverdier for fremtidige jobber, berører du **Kopier** fra skriverens kontrollpanelskjerm, berører  (**Kopieringsinnstillinger**) og så **Lagre gjeldende innstillinger**.

5. Berør **Svart** eller **Farge** for å starte kopieringsjobben.

Kopieringsinnstillinger

Du kan tilpasse kopieringsjobber ved hjelp av de ulike innstillingene som er tilgjengelige fra skriverens kontrollpanel.

Fra **Kopier**-menyen berører du  (**Kopieringsinnstillinger**) og endrer innstillingene du ønsker.

- Tosidig
- ID-kortkopi
- Kvalitet
- Lysere/mørkere
- Endre størrelse
- Sorter
- Margforskyvning
- Forbedringer
- Lagre gjeldende innstillinger
- Gjenopprett innstillinger

Skanne

Du kan skanne dokumenter, bilder og andre papirtyper og så sende dem til ulike mål, for eksempel en datamaskin eller en e-postmottaker.

Når du skanner dokumenter med HP-skriverprogramvaren, kan du skanne til et format som er søkbart og som kan redigeres.

Når du skanner en original uten kantlinjer, må du bruke skannerglasset, ikke dokumentmateren.



MERK: Enkelte skannefunksjoner er bare tilgjengelige etter at du har installert HP-skriverprogramvaren.



TIPS: Hvis du har problemer med skanning av dokumenter, kan du gå til [Løse skanneproblemer](#).

- [Skanne til en datamaskin](#)
- [Slik skanner du til en minneenhet](#)
- [Skann til e-post](#)
- [Skanne ved å bruke Webscan](#)
- [Skanne dokumenter som redigerbar tekst](#)

Skanne til en datamaskin

Før du skanner til en datamaskin, må du kontrollere at du har installert den HP-anbefalte skriverprogramvaren. Skriveren og datamaskinen må være tilkoblet og slått på.

På Windows-datamaskiner må HP-programvaren også kjøre før skanning.

Du kan bruke HP-skriverprogramvaren til å skanne dokumenter til redigerbar tekst. Du finner mer informasjon i [Skanne dokumenter som redigerbar tekst](#).

Slik aktiverer du funksjonen Skann til datamaskin (Windows)

Funksjonen Skann til datamaskin er aktivert som standard fra fabrikk. Følg disse instruksjonene hvis funksjonen har blitt deaktivert og du vil aktivere den igjen (etter å ha brukt en Ethernet-kabel eller trådløs tilkobling).

1. Åpne HP-skriverprogramvaren.
2. Gå til delen **Skann**.
3. Velg **Administrer Skann til datamaskin**.
4. Klikk på **Aktiver**.

Slik aktiverer du funksjonen Skann til datamaskin (OS X)

Funksjonen Skann til datamaskin er aktivert som standard fra fabrikk. Følg disse instruksjonene hvis funksjonen har blitt deaktivert og du vil aktivere den igjen.

1. Åpne HP Utility.
2. Under **Skanneinnstillinger** klikker du på **Skann til datamaskin**.
3. Kontroller at **Aktiver Skann til datamaskin** er valgt.

Skanne en original fra skriverens kontrollpanel

1. Legg originalen med utskriftssiden ned på skannerglasset, eller med utskriftssiden opp i dokumentmateren.

Hvis du vil vite mer, kan du se [Legge en original på skannerglassplaten](#) eller [Legge en original i dokumentmateren](#).

2. Berør **Skann** og velg deretter **Datamaskin**.
3. Berør datamaskinen du vil skanne til.
4. Velg typen skanneprofil du vil bruke.
5. Berør **Start skanning**.

Slik skanner du en original fra HP-skriverprogramvaren (Windows)

1. Legg originalen med utskriftssiden ned på skannerglasset, eller med utskriftssiden opp i dokumentmateren.

Hvis du vil vite mer, kan du se [Legge en original på skannerglassplaten](#) eller [Legge en original i dokumentmateren](#).

2. Gjør ett av følgende, avhengig av operativsystemet:

- **Windows 8,1:** Klikk på nedpilen i nederste venstre hjørne på startskjermen, og velg deretter skrivernavnet.
- **Windows 8:** Høyreklikk på et tomt område på startskjermen, klikk på **Alle apper** på applinjen, og velg deretter skrivernavnet.
- **Windows 7, Windows Vista og Windows XP:** Klikk på **Start** på datamaskinens skrivebord, velg **Alle programmer**, klikk på **HP**, klikk på mappen for skriveren, og velg deretter ikonet med skriverens navn.

3. Klikk på **Utskrift, skanning og faks** -ikonet, og velg deretter **Skann et dokument eller bilde**.
4. Velg typen skanning du ønsker, fra snarveismenyen, og klikk på **Skann**.



MERK: Hvis **Vis forhåndsvisning** er valgt, kan du justere det skannede bildet på forhåndsvisnings skjerm bildet.

5. Velg **Lagre** hvis du vil beholde programmet åpent for en ny skanning, eller velg **Ferdig** for å avslutte programmet.

Når skanningen er lagret, åpner Windows Utforsker mappen der skanningen ble lagret.

Slik skanner du en original fra HP-skriverprogramvaren (OS X)

1. Åpne HP Skann.
HP Scan er plassert i mappen **Programmer/Hewlett-Packard** på harddiskens øverste nivå.
2. Klikk på **Skann**.
3. Velg eller skriv skanneprofilen du vil bruke, og følg instruksjonene på skjermen.

Slik skanner du til en minneenhet

Du kan skanne direkte til en USB flash-stasjon fra skriverens kontrollpanel uten å bruke datamaskinen eller HP-programvaren som fulgte med skriveren.



MERK: Du kan også bruke HP-skriverprogramvaren til å skanne dokumenter til redigerbar tekst. Du finner mer informasjon i [Skanne dokumenter som redigerbar tekst](#).

Slik skanner du en original til en minneenhet fra skriverens kontrollpanel

1. Legg originalen med utskriftssiden ned på skannerglasset, eller med utskriftssiden opp i dokumentmateren.
Hvis du vil vite mer, kan du se [Legge en original på skannerglassplaten](#) eller [Legge en original i dokumentmateren](#).
2. Sett inn en USB flash-stasjon. Du finner mer informasjon i [Sette inn en USB flash-stasjon](#).
3. Berør **Skann** og velg deretter **Minneenhet**.
4. Gjør eventuelle endringer i skannealternativene.
5. Berør **Start skanning**.

Skann til e-post

Skann til e-post er et program som på en rask og enkel måte lar deg skanne og sende bilder eller dokumenter som e-post til angitte mottakere, direkte fra HP e-All-in-One-skriveren. Du kan angi e-postadressene, logge på kontoene dine med de angitte PIN-kodene, og så skanne dokumentene og sende dem via e-post.

Denne delen inneholder følgende emner:

- [Konfigurere Skann til e-post](#)
- [Bruke Skann til e-post](#)
- [Endre kontoinnstillinger](#)

Konfigurere Skann til e-post

Slik konfigurerer du Skann til e-post

1. Aktiver Webtjenester på skriveren. Du finner mer informasjon i [Konfigurere Webtjenester](#).
2. Berør **Skann**, og berør deretter **E-post**.
3. Berør **Fortsett** på **Velkommen**-skjermen.
4. Berør **E-post**- boksen for å skrive inn e-postadressen din, og berør deretter **Ferdig**.
5. Berør **Fortsett**.
6. Det sendes en PIN-kode til e-postadressen du skrive inn. Berør **Fortsett**.
7. Berør **PIN-kode** for å skrive inn PIN-koden din, og berør deretter **Ferdig**.
8. Berør **Lagre e-postadresse** eller **Automatisk pålogging**, avhengig av hvordan du ønsker at skriveren skal lagre påloggingsinformasjonen.
9. Velg din skannetype ved å berøre **Bilde** eller **Dokument**.
10. For bilder velger du skanneinnstillinger og berører **Fortsett**.
For dokumenter fortsetter du med neste trinn.
11. Kontroller e-postinformasjonen, og berør **Fortsett**.

12. Berør **Skann til e-post**.
13. Berør **OK** når skanningen er fullført. Deretter berører du **Ja** hvis du vil sende enda en e-postmelding, eller **Nei** for å fullføre.

Bruke Skann til e-post

Slik bruker du Skann til e-post

1. Legg originalen med utskriftssiden ned på skannerglasset, eller med utskriftssiden opp i dokumentmateren. Hvis du vil vite mer, kan du se [Legge en original på skannerglassplaten](#) eller [Legge en original i dokumentmateren](#).
2. Berør **Skann**, og berør deretter **E-post**.
3. Velg kontoen du vil bruke, fra kontrollpanelskjermen, og berør **Fortsett**.



MERK: Velg **Kontoen min er ikke oppført** hvis du ikke har en konto. Du vil bli bedt om å skrive inn e-postadressen din for å motta en PIN-kode.

4. Skriv inn PIN-koden hvis du får beskjed om det.
5. Velg din skannetype ved å berøre **Bilde** eller **Dokument**.
6. For bilder velger du skanneinnstillinger og berører **Fortsett**.
For dokumenter fortsetter du med neste trinn.
7. Hvis du vil legge til eller fjerne mottakere, berører du **Endre mottaker(e)**. Berør **Ferdig** når du er ferdig.
8. Kontroller e-postinformasjonen, og berør **Fortsett**.
9. Berør **Skann til e-post**.
10. Berør **OK** når skanningen er fullført. Deretter berører du **Ja** hvis du vil sende enda en e-postmelding, eller **Nei** for å fullføre.

Endre kontoinnstillinger

Slik endrer du kontoinnstillinger

1. Berør **Skann**, og berør deretter **E-post**.
2. Velg kontoen du vil endre, fra kontrollpanelskjermen, og berør **Endre**.
3. Velg innstillingene du vil endre, og følg deretter meldingene på skjermen.
 - Automatisk pålogging
 - Lagre e-postadresse
 - Fjern fra liste
 - Endre PIN-kode
 - Slett konto

Skanne ved å bruke Webscan

Webscan er en funksjon i den innebygde webserveren som lar deg skanne fotografier og dokumenter fra skriveren til datamaskinen via en nettleser.

Denne funksjonen er tilgjengelig selv om du ikke installerte skriverprogramvaren på datamaskinen.

Du finner mer informasjon i [Innebygd webserver](#).



MERK: Som standard er Webscan slått av. Du kan aktivere denne funksjonen fra EWS.

Hvis du ikke får åpnet Webscan i EWS, kan nettverksadministratoren ha deaktivert programvaren. Hvis du vil ha mer informasjon, kan du kontakte nettverksadministrator eller personen som konfigurerte nettverket.

Slik aktiverer du Webscan

1. Åpne den innebygde webserveren. Du finner mer informasjon i [Innebygd webserver](#).
2. Klikk på kategorien **Innstillinger**.
3. Klikk på **Administratorinnstillinger** i delen **Sikkerhet**.
4. Velg **Webscan** for å aktivere Webscan.
5. Klikk på **Bruk**, og klikk deretter på **OK**.

Slik skanner du med Webscan

Skanning med Webscan gir grunnleggende skannevalg. Hvis du ønsker flere skannealternativer eller mer funksjonalitet, må du skanne fra HP-skriverprogramvaren.

1. Legg originalen med utskriftssiden ned på skannerglasset, eller med utskriftssiden opp i dokumentmateren.

Hvis du vil vite mer, kan du se [Legge en original på skannerglassplaten](#) eller [Legge en original i dokumentmateren](#).
2. Åpne den innebygde webserveren. Du finner mer informasjon i [Innebygd webserver](#).
3. Klikk på kategorien **Skann**.
4. Klikk på **Webscan** i ruten til venstre, endre eventuelle innstillinger og klikk på **Start skanning**.



TIPS: For å kunne skanne dokumenter som redigerbar tekst må du installere HP-programvaren som fulgte med skriveren. Du finner mer informasjon i [Skanne dokumenter som redigerbar tekst](#).

Skanne dokumenter som redigerbar tekst

Når du skanner dokumenter, kan du bruke HP-programvaren til å skanne dokumenter til et format som du kan søke, kopiere, lime inn og redigere i. Du kan da redigere brev, avisutklipp og mange andre typer dokumenter.

- [Skanne dokumenter til redigerbar tekst](#)
- [Fremgangsmåte for å skanne dokumenter som redigerbar tekst](#)

Skanne dokumenter til redigerbar tekst

Bruk denne fremgangsmåten for å skanne dokumenter som redigerbar tekst.

Slik skanner du dokumenter til redigerbar tekst (Windows)

1. Legg originalen med utskriftssiden ned på skannerglasset, eller med utskriftssiden opp i dokumentmateren.

Hvis du vil vite mer, kan du se [Legge en original på skannerglassplaten](#) eller [Legge en original i dokumentmateren](#).
2. Gjør ett av følgende, avhengig av operativsystemet:

- **Windows 8,1:** Klikk på nedpilen i nederste venstre hjørne på startskjermen, og velg deretter skrivernavnet.
 - **Windows 8:** Høyreklikk på et tomt område på startskjermen, klikk på **Alle apper** på applinjen, og velg deretter skrivernavnet.
 - **Windows 7, Windows Vista og Windows XP:** Klikk på **Start** på datamaskinens skrivebord, velg **Alle programmer**, klikk på **HP**, klikk på mappen for skriveren, og velg deretter ikonet med skriverens navn.
3. Klikk på **Utskrift, skanning og faks** -ikonet, og velg deretter **Skann et dokument eller bilde**.
 4. Velg typen redigerbar tekst du vil bruke i skanningen:

Jeg vil...	Følg disse trinnene
Trekke ut bare teksten, uten formateringen fra originaldokumentet	Velg snarveien Lagre som redigerbar tekst (OCR) fra listen og deretter Tekst (.txt) fra nedtrekksmenyen Filtype .
Trekke ut teksten og noe av formateringen fra originaldokumentet	Velg snarveien Lagre som redigerbar tekst (OCR) fra listen og deretter Rik tekst (.rtf) fra nedtrekksmenyen Filtype .
Trekke ut teksten og gjøre den søkbar i PDF-lesere	Velg snarveien Lagre som PDF fra listen og deretter Søkbar PDF (.pdf) fra nedtrekksmenyen Filtype .

5. Klikk på **Skann** og følg instruksjonene på skjermen.

Slik skanner du dokumenter til redigerbar tekst (OS X)

1. Legg originalen med utskriftssiden ned på skannerglasset, eller med utskriftssiden opp i dokumentmateren.

Hvis du vil vite mer, kan du se [Legge en original på skannerglassplaten](#) eller [Legge en original i dokumentmateren](#).
2. Åpne HP Skann.

HP Scan er plassert i mappen **Programmer/Hewlett-Packard** på harddiskens øverste nivå.
3. Klikk på **Skann**-knappen. Det vises en dialogboks der du blir bedt om å bekrefte skanneenhet og de forhåndsinnstilte skanneinnstillingene.
4. Følg instruksjonene på skjermen for å fullføre skanningen.
5. Når alle sidene er skannet, velger du **Arkiver** fra **Arkiv**-menyen. Dialogboksen Arkiver vises.
6. Velg typen redigerbar tekst.

Jeg vil...	Følg disse trinnene
Trekke ut bare teksten, uten formateringen fra originaldokumentet	Velg TXT fra lokalmenyen Format .
Trekke ut teksten og noe av formateringen fra originaldokumentet	Velg RTF fra lokalmenyen Format .
Trekke ut teksten og gjøre den søkbar i PDF-lesere	Velg Søkbar PDF fra lokalmenyen Format .

7. Velg **Arkiver**.

Fremgangsmåte for å skanne dokumenter som redigerbar tekst

Gjør det følgende for å sikre at programvaren kan konvertere dokumentene:

- **Sørg for at skannerglasset eller dokumentmatervinduet er rent.**

Når skriveren skanner dokumentet, kan flekker og støv på skannerglasset eller dokumentmatervinduet også bli skannet, og dette kan hindre programvaren i å konvertere dokumentet til redigerbar tekst.

- **Kontroller at dokumentet er lagt i på riktig måte.**

Kontroller at originalen er lagt i på riktig måte og at dokumentet ikke ligger skjevt. Hvis du vil vite mer, kan du se Legge en original på skannerglassplaten eller Legge en original i dokumentmateren.

- **Kontroller at teksten i dokumentet er tydelig.**

En tydelig original av høy kvalitet er en forutsetning for at dokumentet skal kunne konverteres til redigerbar tekst.

Følgende faktorer kan hindre programvaren i å konvertere dokumentet:

- Teksten på originalen er svak eller krøllet.
- Teksten er for liten.
- Strukturen på dokumentet er for sammensatt.
- Teksten er for tettskrevet. Hvis teksten som er kjørt gjennom programvaren, har manglende eller sammensatte tegn, kan den gjengis som m.
- Teksten er skrevet på farget bakgrunn. Farget bakgrunn kan gjøre at bilder i forgrunnen går for mye i ett med bakgrunnen.

- **Velg riktig profil.**

Pass på å velge en snarvei eller forhåndsinnstilling som tillater skanning som redigerbar tekst. Når disse alternativene er valgt, brukes automatisk de skanneinnstillingene som gir best OCR-skannerresultat.

Windows: Bruk snarveiene **Redigerbar tekst (OCR)** eller **Lagre som PDF**.

OS X: Bruk forhåndsinnstillingen **Dokumenter**.

- **Lagre filen i riktig format.**

Hvis du bare vil trekke ut teksten fra dokumentet, uten noe av formateringen fra originalen, velger du et rent tekstformat som **Tekst (.txt)** eller **TXT**.

Hvis du vil trekke ut teksten i tillegg til noe av formateringen fra originaldokumentet, velger du et rikt tekstformat som **Rik tekst (.rtf)** eller **RTF** eller et søkbart PDF-format som **Søkbart PDF (.pdf)** eller **Søkbart PDF**.

5 Faks

Du kan bruke skriveren til å sende og motta fakser, inkludert fargefakser. Du kan planlegge at fakser skal sendes senere, og du kan sette opp telefonlistekontakter for å sende fakser raskt og enkelt til numre du bruker ofte. Fra skriverens kontrollpanel kan du også angi en rekke faksalternativer, som oppløsning og kontrast mellom lyse og mørke områder på fakser du sender.

 **MERK:** Før du begynner å fakse må du kontrollere at du har satt opp skriveren riktig for faksing. Du kan kontrollere at faksen er riktig konfigurert ved å teste faksoppsettet fra skriverens kontrollpanel.

Lær mer om faksoppsett og testing. [Klikk her for å koble til Internett for mer informasjon.](#)

- [Sende en faks](#)
- [Motta en faks](#)
- [Sette opp telefonlistekontakter](#)
- [Endre faksinnstillinger](#)
- [Faks og digitale telefontjenester](#)
- [Fax over Internet Protocol](#)
- [Bruke rapporter](#)

Sende en faks

Du kan sende en faks på mange måter, avhengig av situasjon eller behov.

- [Sende en standardfaks](#)
- [Sende en vanlig faks fra datamaskinen](#)
- [Sende en faks fra en telefon](#)
- [Sende en faks ved å bruke overvåket oppringing](#)
- [Sende en faks fra minnet](#)
- [Sende en faks til flere mottakere](#)
- [Sende en faks i feilkorreksjonsmodus](#)

Sende en standardfaks

Du kan enkelt sende en svart/hvitt- eller fargefaks med én eller flere sider ved hjelp av skriverens kontrollpanel.

 **MERK:** Hvis du trenger skriftlig bekreftelse på at faksene er sendt, må du aktivere faksbekreftelse.

Slik sender du en vanlig faks fra skriverens kontrollpanel

1. Legg originalen med utskriftssiden ned på skannerglasset, eller med utskriftssiden opp i dokumentmateren.
Hvis du vil vite mer, kan du se [Legge en original på skannerglassplaten](#) eller [Legge en original i dokumentmateren](#).
2. Berør **Faks** på skriverens kontrollpanelsjerm.
3. Berør **Send nå**.
4. Angi faksnummeret ved hjelp av nummertastene.

 **TIPS:** Hvis du skal legge inn en pause i faksnummeret du skriver inn, berører du * flere ganger til det vises en tankestrek (-) på skjermen.

5. Berør **Svart** eller **Farge**.

Hvis skriveren registrerer at en original er lagt i dokumentmateren, sendes dokumentet til nummeret du angav.

 **TIPS:** Hvis mottakeren rapporterer at det er problemer med kvaliteten på faksen du sendte, kan du forsøke å endre oppløsningen eller kontrasten for faksen.

Sende en vanlig faks fra datamaskinen

Du kan fakse et dokument direkte fra datamaskinen uten å skrive det ut først

Hvis du vil bruke denne funksjonen, må du først kontrollere at du har installert HP-skriverprogramvaren på datamaskinen, at skriveren er koblet til en telefonlinje som fungerer, og at faksfunksjonen er konfigurert og fungerer riktig.

Slik sender du en vanlig faks fra datamaskinen (Windows)

1. Åpne dokumentet på datamaskinen som du vil fakse.
2. Åpne **Fil**-menyen i programmet, og velg **Skriv ut**.
3. Fra **Navn**-listen velger du skriveren som har "**faks**" i navnet.
4. Hvis du vil endre innstillinger (som å velge å sende dokumentet som en faks i svart-hvitt eller farger), klikker du på knappen som åpner **Egenskaper**-dialogboksen. Denne knappen kan hete **Egenskaper**, **Alternativer**, **Skriveroppsett**, **Skriver** eller **Innstillinger**, avhengig av programmet.
5. Når du har endret eventuelle innstillinger, klikker du på **OK**.
6. Klikk på **Skriv ut** eller **OK**.
7. Skriv faksnummeret og annen informasjon til mottakeren, endre eventuelle andre innstillinger for faksen og klikk på **Send faks**. Skriveren begynner å slå faksnummeret og fakser dokumentet.

Slik sender du en vanlig faks fra datamaskinen (OS X)

1. Åpne dokumentet på datamaskinen som du vil fakse.
2. Åpne **Fil**-menyen i programmet, og klikk på **Skriv ut**.
3. Velg skriveren som har "**(Fax)**" i navnet.
4. Skriv inn et faksnummer eller et navn fra **Kontakter** som allerede har en faksnummeroppføring.
5. Når du er ferdig med fylle ut faksinformatjonen, klikker du på **Faks**.

Sende en faks fra en telefon

Du kan sende en faks ved å bruke hustelefonen. Da kan du snakke med mottakeren før du sender faksen.

Slik sender du en faks manuelt fra en hustelefon

1. Legg originalen med utskriftssiden ned på skannerglasset, eller med utskriftssiden opp i dokumentmateren.

Hvis du vil vite mer, kan du se [Legge en original på skannerglassplaten](#) eller [Legge en original i dokumentmateren](#).
2. Slå nummeret ved hjelp av tastaturet på telefonen som er koblet til skriveren.

Hvis mottakeren svarer på telefonen, må du informere mottakeren om at han eller hun vil motta en faks når han eller hun hører fakstoner. Hvis en faksmaskin svarer på anropet, vil du høre fakstoner fra mottakermaskinen.
3. Berør **Faks** på skriverens kontrollpanelskjerm.
4. Berør **Send og motta**.
5. Berør **Send faks**.
6. Hvis originalen ligger på skannerglasset, berører du **Bruk glass**.
7. Når du er klar til å sende faksen, berører du **Svart** eller **Farge**.



MERK: Hvis du ser melding om det, velger du **Send faks**.

Telefonen blir stille mens faksen overføres. Hvis du vil fortsette samtalen med mottakeren, venter du på linjen til faksoverføringen er fullført. Hvis du ikke skal snakke mer med mottakeren, legger du på når faksoverføringen starter.

Sende en faks ved å bruke overvåket oppringing

Når du sender en faks med overvåket oppringing, kan du høre summetonene, telefonmeldingene og andre lyder gjennom høyttalerne på skriveren. Det gjør at du kan svare på meldinger mens du ringer, og også kontrollere oppringingen.



TIPS: Hvis du bruker et telefonkort og ikke oppgir PIN-koden raskt nok, kan skriveren begynne å sende fakstoner for raskt slik at PIN-koden ikke blir gjenkjent av telefonkorttjenesten. Hvis dette skjer, kan du opprette en telefonlistekontakt for å lagre PIN-koden til telefonkortet. Du finner mer informasjon i [Sette opp telefonlistekontakter](#).





MERK: Kontroller at volumet er slått på, slik at du hører summetonen.

Sende en faks ved hjelp av funksjonen for overvåket oppringing fra skriverens kontrollpanel

1. Legg originalen med utskriftssiden ned på skannerglasset, eller med utskriftssiden opp i dokumentmateren.

Hvis du vil vite mer, kan du se [Legge en original på skannerglassplaten](#) eller [Legge en original i dokumentmateren](#).
2. Berør **Faks** på skriverens kontrollpanelskjerm.
3. Berør **Send ny faks**.
4. Berør **Svart** eller **Farge**.

5. Når du hører summetonen, angir du nummeret ved hjelp av tastaturet på skriverens kontrollpanel.
6. Følg alle instruksjoner som gis.

 **TIPS:** Hvis du bruker et telefonkort til å sende en faks og du har lagret kortets PIN-kode som en telefonlistekontakt, berører du  (Telefonliste) for å velge telefonlistekontakten der PIN-koden er lagret.

Faksen sendes når mottakermaskinen svarer.

Sende en faks fra minnet

Du kan skanne en faks i svart-hvitt til minnet og deretter sende faksen fra minnet. Denne funksjonen er nyttig hvis faksnummeret du prøver å nå, er opptatt eller midlertidig utilgjengelig. Skriveren skanner originalene til minnet og sender dem så snart den kan koble til mottakermaskinen. Når skriveren har skannet sidene til minnet, kan du fjerne originalene fra dokumentmaterskuffen eller skannerglasset.

 **MERK:** Du kan sende bare svart-hvitt-fakser fra minnet.

Sende en faks fra minnet

1. Kontroller at **Skann og faks-metode** er slått på.
 - a. Berør **Oppsett** på skriverens kontrollpanelskjerm.
 - b. Berør **Faksoppsett**, og berør deretter **Innstillinger**.
 - c. Slå på **Skann og faks-metode**.
2. Legg originalen med utskriftssiden opp i dokumentmateren.
Se [Legge en original i dokumentmateren](#) for mer informasjon.
3. Berør **Faks** på skriverens kontrollpanelskjerm.
4. Berør **Send nå**.
5. Hvis originalen ligger på skannerglasset, berører du **Bruk glass**.

 **MERK:** Hvis du velger **Bruk glass**, følger skriveren metoden for å sende en standardfaks. Du finner mer informasjon om hvordan du sender en standardfaks, i [Sende en standardfaks](#)

6. Skriv inn faksnummeret ved hjelp av tastaturet, berør  (Telefonliste) for å velge en telefonlistekontakt eller et tidligere brukt nummer.
7. Berør **Svart**.

Skriveren skanner originalene til minnet, og sender faksen når mottakermaskinen er tilgjengelig.



Sende en faks til flere mottakere

Du kan sende en faks til flere mottakere ved å opprette en telefonlistekontaktgruppe som består av to eller flere enkeltmottakere.

Slik sender du en faks til flere mottakere ved å bruke gruppetelefonliste

1. Legg originalen med utskriftssiden ned på skannerglasset, eller med utskriftssiden opp i dokumentmateren.

Hvis du vil vite mer, kan du se [Legge en original på skannerglassplaten](#) eller [Legge en original i dokumentmateren](#).

2. Berør **Faks** på skriverens kontrollpanelskjerm.
3. Berør **Send nå**.
4. Hvis originalen ligger på skannerglasset, berører du **Bruk glass**.
5. Berør  (Telefonliste).
6. Berør  (**Gruppetelefonlistekontakt**).
7. Berør navnet på gruppetelefonlistekontakten.
8. Berør **Send faks**.

Hvis skriveren registrerer at en original er lagt i dokumentmateren, sendes dokumentet til hvert nummer i gruppetelefonlistekontakten.

 **TIPS:** Hvis mottakeren rapporterer at det er problemer med kvaliteten på faksen du sendte, kan du forsøke å endre oppløsningen eller kontrasten for faksen.

Sende en faks i feilkorreksjonsmodus

Feilkorreksjonsmodus (ECM) hindrer tap av data på grunn av dårlige telefonlinjer ved å oppdage feil som oppstår under overføringen og automatisk anmode om ny overføring av delen med feil. Telefonkostnadene påvirkes ikke, og kan til og med bli redusert, på gode telefonlinjer. På dårlige telefonlinjer vil ECM øke sendetiden og telefonkostnadene, men sender dataene mye mer pålitelig. Standardinnstillingen er **På**. Slå av ECM bare hvis telefonkostnadene økes betydelig og du kan godta dårligere kvalitet i bytte mot lavere kostnader.

Hvis du slår av ECM:

- Kvaliteten og overføringshastigheten for fakser du sender og mottar påvirkes.
- **Fakshastighet** settes automatisk til **Middels**.
- Du kan ikke lenger sende eller motta fakser i farger.

Slik endrer du ECM-innstillingen fra kontrollpanelet

1. Berør **Oppsett** på skriverens kontrollpanelskjerm.
2. Berør **Faksoppsett**.
3. Berør **Innstillinger**.
4. Berør **Feilkorreksjonsmodus** for å slå på eller av.
5. Velg **På** eller **Av**.

Motta en faks

Du kan motta fakser automatisk eller manuelt. Hvis du slår av **Autosvar**, må du motta fakser manuelt. Hvis du slår på **Autosvar** (standardinnstillingen), vil skriveren automatisk svare på innkommende anrop og motta

fakser etter antall ring som er angitt i **Antall ring til svar** -innstillingen. (Standard **Antall ring til svar** -innstilling er fem ring.)

Hvis du mottar en faks i Legal-størrelse eller større og skriveren ikke er satt til å bruke Legal-papir, vil skriveren forminske faksen slik at den får plass på papiret som er lagt i. Hvis du har deaktivert **Automatisk reduksjon** -funksjonen, skrives faksen ut på to sider.



MERK: Hvis du kopierer et dokument når en faks blir mottatt, lagres faksen i skriverens minne til kopieringen er fullført.

- [Motta en faks manuelt](#)
- [Sette opp sikring av faks](#)
- [Skrive ut mottatte fakser på nytt fra minnet](#)
- [Videresende fakser til et annet nummer](#)
- [Angi automatisk reduksjon for innkommende fakser](#)
- [Blokkere uønskede faksnumre](#)
- [Motta fakser med HP Digital faks](#)

Motta en faks manuelt

Når du snakker i telefonen, kan personen du snakker med, sende deg en faks mens du er tilkoblet. Du kan løfte av telefonrøret for å snakke eller lytte etter fakstoner.

Du kan motta fakser manuelt fra en telefon som er koblet direkte til denne skriveren (på 2-EXT-porten).

Motta en faks manuelt

1. Kontroller at skriveren er slått på, og at det er papir i hovedskuffen.
2. Ta ut alle originaler fra dokumentmatskuffen.
3. Angi et høyt tall for innstillingen **Antall ring til svar**, slik at du rekker å svare på det innkommende anropet før skriveren svarer. Du kan også slå av **Autosvar** -innstillingen slik at skriveren ikke automatisk svarer på innkommende anrop.
4. Hvis du snakker med avsenderen på telefonen, ber du avsenderen om å trykke på **Start** på sin faksmaskin.
5. Når du hører fakstoner fra avsendermaskinen, gjør du følgende:
 - a. Berør **Faks** fra skriverens kontrollpanelskjerm, berør **Send og motta** og deretter **Motta nå**.
 - b. Når skriveren har begynt å motta faksen, kan du legge på røret eller holde linjen. Telefonlinjen er stille under faksoverføringen.

Sette opp sikring av faks

Avhengig av dine preferanser og sikkerhetskrav kan du konfigurere skriveren til å lagre alle mottatte fakser, bare fakser som mottas mens skriveren er i en feiltilstand, eller ingen mottatte fakser.

Sette opp sikring av faks fra kontrollpanelet på skriveren

1. Berør **Oppsett** på skriverens kontrollpanelskjerm.
2. Berør **Faksoppsett**.
3. Berør **Innstillinger**.

4. Berør **Sikring av faksmottak**.
5. Berør den påkrevde innstillingen.

På	Standardinnstillingen. Når Sikring av faks er På , lagrer skriveren alle mottatte fakser i minnet. Dette gjør at du kan skrive ut på nytt opptil 30 av de sist utskrevne faksene, hvis de fremdeles er lagret i minnet. MERK: Når det er lite skriverminne, overskrives de eldste utskrevne faksene etter hvert som nye fakser mottas. Hvis minnet blir fullt av fakser som ikke er skrevet ut, slutter skriveren å svare på innkommende faksanrop. MERK: Hvis du mottar en faks som er for stor, for eksempel et svært detaljert fargefoto, kan det hende at det ikke er plass til å lagre den i minnet.
Kun ved feil	Får skriveren til å lagre fakser i minnet bare hvis det er en feiltilstand som hindrer skriveren i å skrive ut faksene (hvis skriveren for eksempel er tom for papir). Skriveren fortsetter å lagre innkommende fakser så lenge det er tilgjengelig minne. (Hvis minnet blir fullt, slutter skriveren å svare på innkommende faksanrop.) Når feiltilstanden er løst, skrives faksene i minnet ut automatisk, og slettes deretter fra minnet.
Av	Fakser lagres aldri i minnet. Du kan for eksempel slå av Sikring av faks av sikkerhetsgrunner. Hvis det oppstår en feiltilstand som hindrer skriveren i å skrive ut (hvis skriveren for eksempel går tom for papir), slutter skriveren å svare på innkommende faksanrop.

Skrive ut mottatte fakser på nytt fra minnet

Mottatte fakser som ikke skrives ut, lagres i minnet.



MERK: Når minnet blir fullt, kan ikke skriveren motta flere fakser før du skriver ut eller sletter faksene i minnet. Av sikkerhetsårsaker eller på grunn av konfidensialitet ønsker du kanskje også å slette alle faksene i minnet.

Avhengig av størrelsen på faksene i minnet kan du skrive ut på nytt opptil 30 av de sist mottatte faksene som er skrevet ut, hvis de fremdeles er i minnet. Du trenger kanskje å skrive ut en faks på nytt hvis du har mistet den siste utskriften.

Skrive ut fakser i minnet fra skriverens kontrollpanel

1. Kontroller at det er lagt papir i hovedskuffen. Du finner mer informasjon i [Legge i papir](#).
2. Berør **Faks** på skriverens kontrollpanelskjerm.
3. Berør **Skriv ut**.

Faksene skrives ut i motsatt rekkefølge som de ble mottatt i, med den siste mottatte faksen først, og så videre.

4. Hvis du vil stanse utskriften av faksene i minnet, berører du  (Avbryt).

Videresende fakser til et annet nummer

Du kan konfigurere skriveren for å videresende dine fakser til et annet faksnummer. Alle fakser videresendes i svart-hvitt, uavhengig av hvordan de opprinnelig ble sendt.

HP anbefaler at du kontrollerer at nummeret du videresender fakser til, er en fakslinje som virker. Send en testfaks for å se om faksmaskinen kan motta dine videresendte fakser.

Videresende fakser fra skriverens kontrollpanel

1. Berør **Oppsett** på skriverens kontrollpanelskjerm.
2. Berør **Faksoppsett** .
3. Berør **Innstillinger** .
4. Berør **Videresending av faks**.
5. Berør **På (Skriv ut og videresend)** for å skrive ut og videresende faksen, eller velg **På (Videresend)** for å videresende faksen.

 **MERK:** Hvis skriveren ikke kan videresende faksen til angitt faksmaskin (hvis den for eksempel ikke er slått på), vil skriveren skrive ut faksen. Hvis du konfigurerer skriveren for å skrive ut feilrapporter for mottatte fakser, skriver den også ut en feilrapport.

6. Når du blir bedt om det, skriver du inn nummeret til faksmaskinen som skulle motta de videresendte faksene, og deretter berører du **Ferdig** . Legg inn alle de forespurte opplysningene: startdato, starttid, sluttdato og sluttid.
7. Videresending av faks er aktivert. Berør **OK** for å bekrefte.

Hvis skriveren mister strømtilførselen når videresending av faks er konfigurert, lagrer den videresending av faks-innstillingen og telefonnummeret. Når strømtilførselen gjenopprettes, vil videresending av faks-innstillingen fremdeles være **På** .

 **MERK:** Du kan avbryte videresending av faks ved å velge **Av** fra **Videresending av faks**-menyen.

Angi automatisk reduksjon for innkommende fakser

Automatisk reduksjon -innstillingen avgjør hva skriveren skal gjøre hvis den mottar en faks som er for stor for papirstørrelsen som er lagt i. Denne innstillingen er slått på som standard, så bildet av den innkommende faksen reduseres slik at det får plass på én side (hvis mulig). Hvis denne funksjonen er slått av, vil informasjonen som ikke får plass på den første siden, bli skrevet ut på en annen side. **Automatisk reduksjon** er nyttig når du mottar en faks i Legal-størrelse og det ligger Letter-papir i hovedskuffen.

Angi automatisk reduksjon fra skriverens kontrollpanel

1. Berør **Oppsett** på skriverens kontrollpanelskjerm.
2. Berør **Faksoppsett** .
3. Berør **Innstillinger** .
4. Berør **Automatisk reduksjon** for å slå på eller av.

Blokkere uønskede faksnumre

Hvis du abonnerer på en tjeneste for anroper-ID gjennom telefonselskapet, kan du blokkere spesifikke faksnumre slik at skriveren ikke mottar fakser fra de numrene. Når et innkommende faksanrop mottas, sammenlikner skriveren nummeret med listen over søppelfaksnumre for å avgjøre om anropet skal blokkeres. Hvis nummeret samsvarer med et nummer på listen over blokkerte faksnumre, mottas ikke faksen. (Det maksimale antall faksnumre du kan blokkere, varierer fra modell til modell.)

 **MERK:** Funksjonen støttes ikke i alle land eller regioner. Hvis den ikke støttes i ditt land, vil ikke **Søppelfaksblokkering** vises på menyen **Innstillinger** .

 **MERK:** Hvis listen over anroper-IDer er tom, antas det at du ikke abonnerer på en tjeneste for anroper-ID.

Du kan blokkere spesifikke faksnumre ved å legge dem til i søppelfakslisten, fjerne blokkeringen av disse numrene ved å fjerne dem fra søppelfakslisten, og skrive ut en liste over blokkerte faksnumre.

Slik legger du til et nummer på søppelfakslisten

1. Berør **Oppsett** på skriverens kontrollpanelskjerm.
2. Berør **Faksoppsett** .
3. Berør **Innstillinger** .
4. Berør **Søppelfaksblokkering** .
5. Berør **+** (pluss-tegn).
6. Gjør ett av følgende:
 - Hvis du vil velge et faksnummer som skal blokkeres, fra anropsloggen, berører du  (Anropshistorikk).
 - Skriv inn manuelt et faksnummer som skal blokkeres, og berør **Legg til**.

 **MERK:** Kontroller at du skriver faksnummeret slik det vises på kontrollpanelskjermen, og ikke slik det vises i fakstoppteksten på den mottatte faksen, fordi disse numrene kan være forskjellige.

Slik fjerner du numre fra søppelfakslisten

Hvis du ikke lenger vil blokkere et faksnummer, kan du fjerne det fra søppelfakslisten.

1. Berør **Oppsett** på skriverens kontrollpanelskjerm.
2. Berør **Faksoppsett** .
3. Berør **Innstillinger** .
4. Berør **Søppelfaksblokkering** .
5. Berør nummeret du vil fjerne, og berør deretter **Fjern**.

Slik skriver du ut en søppelfaksliste

1. Berør **Oppsett** på skriverens kontrollpanelskjerm.
2. Berør **Faksoppsett** , og berør deretter **Rapporter** .
3. Berør **Skriv ut faksrapporter** .
4. Berør **Søppelfaksrapport**.
5. Berør **Skriv ut** for å starte utskriften.

Motta fakser med HP Digital faks

Du kan bruke HP Digital faks til automatisk å motta og lagre fakser direkte på datamaskinen. Dette sparer papir og blekk.

Mottatte fakser lagres som TIFF-filer (Tagged Image File Format) eller PDF-filer (Portable Document Format).

Filene navngis på følgende måte: XXXX_YYYYYYYY_ZZZZZZ.tif, hvor X er informasjon om avsenderen, Y er datoen og Z er klokkeslettet da faksen ble mottatt.

 **MERK:** Faks til datamaskin kan bare brukes til å motta svart-hvitt-fakser. Fargefakser vil bli skrevet ut.

- Krav for å bruke HP Digital faks

- [Aktivere HP Digital faks](#)
- [Endre innstillinger for HP Digital faks](#)

Krav for å bruke HP Digital faks

- Målmappen på datamaskinen må alltid være tilgjengelig. Måldatamaskinen må også være "våken". Fakser blir ikke lagret hvis datamaskinen er i hvile- eller dvalemodus.
- Det må være papir i innskuffen. Du finner mer informasjon i [Legge i papir](#).

Aktivere HP Digital faks

Slik konfigurerer du HP Digital faks (Windows)

1. Åpne HP-skriverprogramvaren. Du finner mer informasjon i [Åpne HP-skriverprogramvaren \(Windows\)](#).
2. Klikk på **Utskrift, skanning og faks** og deretter på **Veiviser for digitalt faksoppsett** .
3. Følg veiledningen på skjermen.

Slik konfigurerer du HP Digital faks (OS X)

1. Åpne HP Utility. Du finner mer informasjon i [HP Utility \(OS X\)](#).
2. Velg skriveren.
3. Klikk på **Digitalt faksarkiv** i delen Faksinnstillinger.

Endre innstillinger for HP Digital faks

Du kan slå av HP Digital faks og deaktivere utskrift av fakser fra skriverens kontrollpanel.

Slik endrer du innstillinger fra skriverens kontrollpanel

1. Berør **Oppsett** på skriverens kontrollpanelskjerm.
2. Berør **Faksoppsett** .
3. Berør **Innstillinger** og deretter **HP Digital faks**.
4. Velg innstillingen som du vil endre. Du kan endre følgende innstillinger:
 - **Faksutskrift:** Velg dette alternativet for å skrive ut fakser når de mottas. Hvis du slår av utskrift, vil fargefakser fremdeles skrives ut.
 - **Slå av HP Digital faks:** Velg dette alternativet for å slå av HP Digital faks.



MERK: Bruk HP-skriverprogramvaren på datamaskinen til å slå på HP Digital faks.

Slik endrer du innstillinger fra HP-skriverprogramvaren (Windows)

1. Åpne HP-skriverprogramvaren. Du finner mer informasjon i [Åpne HP-skriverprogramvaren \(Windows\)](#).
2. Klikk på **Utskrift, skanning og faks** og deretter på **Veiviser for digitalt faksoppsett** .
3. Følg veiledningen på skjermen.

Slik endrer du innstillinger fra HP-skriverprogramvaren (OS X)

1. Åpne HP Utility. Du finner mer informasjon i [HP Utility \(OS X\)](#).
2. Velg skriveren.
3. Klikk på **Digitalt faksarkiv** i delen Faksinnstillinger.

Slå av HP Digital faks

1. Berør **Oppsett** på skriverens kontrollpanelskjerm.
2. Berør **Faksoppsett**.
3. Berør **Innstillinger** og deretter **HP Digital faks**.
4. Berør **Slå av HP Digital faks**.
5. Berør **Ja**.

Sette opp telefonlistekontakter

Du kan sette opp faksnumre som brukes ofte, som telefonlistekontakter. Da kan du raskt ringe opp disse numrene via skriverens kontrollpanel.



 **TIPS:** I tillegg til å opprette og administrere telefonlistekontakter fra skriverens kontrollpanel, kan du bruke verktøyene som er tilgjengelige på datamaskinen, som HP-programvaren som fulgte med skriveren, og skriverens EWS. Du finner mer informasjon i [Verktøy for skriveradministrasjon](#).

- [Sette opp og endre telefonlistekontakter](#)
- [Sette opp og endre gruppetelefonlistekontakter](#)
- [Slette telefonlistekontakter](#)
- [Skrive ut en liste over telefonlistekontakter](#)

Sette opp og endre telefonlistekontakter

Du kan lagre faksnumre som telefonlistekontakter.



Slik setter du opp telefonlistekontakter

1. Berør **Faks** på skriverens kontrollpanelskjerm.
2. Berør **Send nå**.
3. Berør  (Telefonliste).
4. Berør  (**Telefonlistekontakt**).
5. Berør  (**pluss-tegn**) for å legge til en kontakt.
6. Berør **Navn**, skriv inn navnet på telefonlistekontakten, og berør deretter **Ferdig**.
7. Berør **Faksnummer**, skriv inn faksnummeret til telefonlistekontakten, og berør deretter **Ferdig**.

 **MERK:** Husk å ta med pauser eller andre nødvendige numre, for eksempel retningsnummer og tilgangskode for numre utenfor et sentralbord (vanligvis 9 eller 0).

8. Berør **Legg til**.

Slik endrer du telefonlistekontakter

1. Berør **Faks** på skriverens kontrollpanelskjerm.
2. Berør **Send nå**.
3. Berør  (Telefonliste).
4. Berør  (**Telefonlistekontakt**).
5. Berør  (**Rediger**) for å redigere en kontakt.
6. Berør telefonlistekontakten du vil redigere.
7. Berør **Navn**, rediger navnet på telefonlistekontakten, og berør deretter **Ferdig**.
8. Berør **Faksnummer**, rediger faksnummeret til telefonlistekontakten, og berør deretter **Ferdig**.

 **MERK:** Husk å ta med pauser eller andre nødvendige numre, for eksempel retningsnummer og tilgangskode for numre utenfor et sentralbord (vanligvis 9 eller 0).



9. Berør **Ferdig**.

Sette opp og endre gruppetelefonlistekontakter



Du kan lagre grupper av faksnumre som gruppetelefonlistekontakter.

Slik setter du opp gruppetelefonlistekontakter

 **MERK:** Før du kan opprette en gruppetelefonlistekontakt må du ha opprettet minst én telefonlistekontakt.

1. Berør **Faks** på skriverens kontrollpanelskjerm.
2. Berør **Send nå**.
3. Berør  (Telefonliste).
4. Berør  (**Gruppetelefonlistekontakt**).
5. Berør  (**pluss-tegn**) for å legge til en gruppe.
6. Berør **Navn**, skriv inn navnet på gruppen, og berør deretter **Ferdig**.
7. Berør **Antall medlemmer**, velg telefonlistekontaktene du vil ha med i gruppen, og berør deretter **Velg**.
8. Berør **Opprett**.



Slik endrer du gruppetelefonlistekontakter

1. Berør **Faks** på skriverens kontrollpanelskjerm.
2. Berør **Send nå**.
3. Berør  (Telefonliste).
4. Berør  (**Gruppetelefonlistekontakt**).
5. Berør  (**Rediger**) for å redigere en gruppe.
6. Berør gruppetelefonlistekontakten du vil redigere.
7. Berør **Navn**, rediger navnet på gruppetelefonlistekontakten, og berør deretter **Ferdig**.
8. Berør **Antall medlemmer**.

9. Velg telefonlistekontaktene du vil slette fra gruppen, eller berør  (**pluss-tegn**) for å legge til en kontakt i gruppen.
10. Berør **Ferdig** .

Slette telefonlistekontakter

Du kan slette telefonlistekontakter eller gruppetelefonlistekontakter.

1. Berør **Faks** på skriverens kontrollpanelskjerm.
2. Berør **Send nå**.
3. Berør  (Telefonliste).
4. Berør  (**Telefonlistekontakt**).
5. Berør  (**Rediger**).
6. Berør navnet på telefonlistekontakten du vil slette.
7. Berør **Slett**.
8. Berør **Ja** for å bekrefte.

Skrive ut en liste over telefonlistekontakter

Du kan skrive ut en liste over telefonlistekontaktene dine.

1. Legg papir i skuffen. Du finner mer informasjon i [Legge i papir](#).
2. Berør **Oppsett** på skriverens kontrollpanel.
3. Berør **Faksoppsett** , og berør deretter **Rapporter** .
4. Berør **Skriv ut telefonliste**.

Endre faksinnstillinger

Når du har gjennomført trinnene i installasjonsveiledningen som fulgte med skriveren, bruker du følgende trinn til å endre de opprinnelige innstillingene eller konfigurere andre alternativer for faksing.

- [Konfigurere fakstopptekst](#)
- [Angi svarmodus \(Automatisk svar\)](#)
- [Angi antall ringesignaler før svar](#)
- [Endre anropsmønster for svar for særskilt ringemønster](#)
- [Angi oppringingstype](#)
- [Angi alternativer for oppringing](#)
- [Angi fakshastigheten](#)
- [Angi fakslydvolumet](#)

Konfigurere fakstopptekst

Fakstoppteksten skriver ditt navn og faksnummer øverst på hver faks du sender. HP anbefaler at du setter opp fakstoppteksten ved å bruke HP-programvaren som følger med skriveren. Du kan også sette opp fakstoppteksten fra skriverens kontrollpanel, slik det er beskrevet her.



MERK: I noen land/regioner er faksoverskrift et juridisk krav.

Slik angir du eller endrer fakshodet

1. Berør **Oppsett** på skriverens kontrollpanelskjerm.
2. Berør **Faksoppsett** , og berør deretter **Innstillinger** .
3. Berør **Fakstopptekst**.
4. Skriv ditt eller firmaets navn, og berør deretter **Ferdig** .
5. Skriv faksnummeret ditt og berør **Ferdig** .

Angi svarmodus (Automatisk svar)

Svarmodusen avgjør om skriveren skal svare på innkommende anrop.

- Slå på **Autosvar** -innstillingen hvis du vil at skriveren skal svare på faksanrop **automatisk**. Skriveren vil svare på alle innkommende anrop og fakser.
- Slå av **Autosvar** -innstillingen hvis du vil motta fakser **manuelt**. Du må kunne svare personlig på innkommende faksanrop, ellers mottar ikke skriveren fakser.

Angi svarmodus

1. Berør **Oppsett** på skriverens kontrollpanelskjerm.
2. Berør **Faksoppsett** , og berør deretter **Innstillinger** .
3. Berør **Autosvar** for å slå den på eller av.

Du får også tilgang til denne funksjonen ved å trykke på  (**Faksstatus**-knappen) på Hjem-skjermen.

Angi antall ringesignaler før svar

Hvis du slår på **Autosvar** -innstillingen, kan du angi antall ringesignaler før innkommende anrop skal besvares automatisk.

Antall ring til svar -innstillingen er viktig hvis du har en telefonsvarer på samme telefonlinje som skriveren, fordi du vil at telefonsvareren skal svare på anropet før skriveren gjør det. Antall ring til svar for skriveren må være høyere enn antall ring til svar for telefonsvareren.

Du kan for eksempel sette telefonsvareren til et lavt antall ring og skriveren til å svare etter maksimalt antall ring som støttes. (Det maksimale antallet ring varierer fra land til land.) I dette oppsettet svarer telefonsvareren på oppringingen, og skriveren overvåker linjen. Hvis skriveren registrerer fakstoner, mottar den faksen. Hvis det er et taleanrop, registrerer telefonsvareren den innkommende meldingen.

Slik angir du antall ring til svar

1. Berør **Oppsett** på skriverens kontrollpanelskjerm.
2. Berør **Faksoppsett** , og berør deretter **Innstillinger** .
3. Berør **Antall ring til svar** .
4. Berør antall ring.
5. Berør **Ferdig** for å godta innstillingen.

Endre anropsmønster for svar for særskilt ringemønster

Mange teleselskaper tilbyr en funksjon for særskilte ringemønstre som gjør at du kan ha flere telefonnumre på én telefonlinje. Når du abonnerer på denne tjenesten, vil hvert nummer tildeles et eget ringemønster. Du kan konfigurere skriveren til å svare på innkommende anrop som har et spesielt ringemønster.

Hvis du kobler skriveren til en linje med særskilt ringemønster, ber du teleselskapet tilordne ett ringemønster for telefonanrop og et annet for faksanrop. HP anbefaler at du ber om doble eller tredoble ringesignaler for et faksnummer. Når skriveren registrerer det spesielle ringemønsteret, svarer den på anropet og mottar faksen.

 **TIPS:** Du kan også bruke funksjonen Ringemønstergjenkjenning på skriverens kontrollpanel til å angi særskilt ringemønster. Med denne funksjonen kan skriveren gjenkjenne og ta opp ringemønsteret på et innkommende anrop, og, basert på dette anropet, automatisk finne det særskilte ringemønsteret tilordnet av telefonselskapet til faksanrop.

Hvis du ikke har denne tjenesten, bruker du standard ringemønster, som er **Alle ringemønstre**.

 **MERK:** Skriveren kan ikke motta fakser hvis røret til hovedtelefonnummeret er tatt av.

Slik endrer du anropsmønsteret for svar for særskilt ringemønster

1. Kontroller at skriveren er stilt inn for å svare på faksanrop automatisk.
2. Berør **Oppsett** på skriverens kontrollpanelskjerm.
3. Berør **Faksoppsett** og velg deretter **Innstillinger**.
4. Berør **Særskilt ringemønster**.
5. Det vises en melding om at denne innstillingen ikke bør endres hvis du ikke har flere numre på samme telefonlinje. Berør **Ja** for å fortsette.
6. Gjør ett av følgende:
 - Berør ringemønsteret som er tilordnet av telefonselskapet til faksanrop.
 - Berør **Ringemønstergjenkjenning**, og følg deretter instruksjonene på skriverens kontrollpanel.

 **MERK:** Hvis funksjonen Ringemønstergjenkjenning ikke finner ringemønsteret, eller hvis du avbryter funksjonen før den fullføres, settes ringemønsteret automatisk til standardverdien **Alle ringemønstre**.

 **MERK:** Hvis du bruker et PBX-telefonsystem som har forskjellige ringemønstre for interne og eksterne anrop, må du ringe faksnummeret fra et eksternt nummer.

Angi oppringingstype

Bruk denne fremgangsmåten til å angi modus for toneoppringing eller pulsringing. Standardverdien fra fabrikken er **Tone**. Du må ikke endre innstillingen med mindre du vet at telefonlinjen ikke kan bruke toneoppringing.

 **MERK:** Alternativet for pulsringing er ikke tilgjengelig i alle land/regioner.

Slik angir du oppringingstypen

1. Berør **Oppsett** på skriverens kontrollpanelskjerm.
2. Berør **Faksoppsett**, og berør deretter **Innstillinger**.
3. Berør **Oppringingstype**.
4. Berør for å velge **Toneringing** eller **Pulsringing**.

Angi alternativer for oppringing

Hvis skriveren ikke kunne sende en faks fordi faksmaskinen som mottar, ikke svarte eller var opptatt, forsøker skriveren å ringe opp på nytt basert på innstillingene for repetisjon. Bruk denne fremgangsmåten for å slå innstillingene på eller av.

- **Hvis opptatt, ring på nytt:** Hvis dette valget er slått på, vil skriveren automatisk ringe på nytt hvis den får et opptattsignal. Standard er **På**.
- **Hvis ubesvart, ring på nytt:** Hvis dette valget er slått på, vil skriveren automatisk ringe på nytt hvis mottakerfaksmaskinen ikke svarer. Standard er **Av**.
- **Repetisjon ved tilkoblingsproblem:** Hvis dette alternativet er slått på, vil skriveren automatisk ringe på nytt hvis det er et tilkoblingsproblem med mottakermaskinen. Repetisjon ved tilkoblingsproblem fungerer bare ved sending av fakser fra minnet. Standard er **På**.

Slik angir du alternativer for oppringing

1. Berør **Oppsett** på skriverens kontrollpanelskjerm.
2. Berør **Faksoppsett**, og berør deretter **Innstillinger**.
3. Berør **Autorepetisjon**.
4. Berør **Hvis opptatt, ring på nytt**, **Hvis ubesvart, ring på nytt** eller **Repetisjon ved tilkoblingsproblem**, og velg deretter de riktige alternativene.

Angi fakshastigheten

Du kan angi fakshastigheten som brukes i kommunikasjonen mellom skriveren og andre faksmaskiner når du sender og mottar fakser.

Det kan hende du må sette innstillingen til en lavere hastighet hvis du bruker en av følgende:

- En Internett-telefontjeneste
- Et PBX-system (private branch exchange)
- Fax over Internet Protocol (FoIP)
- ISDN-tjeneste (integrated services digital network)

Hvis du får problemer med å sende og motta fakser, kan du prøve å bruke en lavere **Fakshastighet**. Tabellen nedenfor gir en oversikt over tilgjengelige innstillinger for fakshastighet.

Innstilling for fakshastighet	Fakshastighet
Rask	v.34 (33600 baud)
Middels	v.17 (14400 baud)
Sakte	v.29 (9600 baud)

Slik angir du fakshastigheten

1. Berør **Oppsett** på skriverens kontrollpanelskjerm.
2. Berør **Faksoppsett**, og berør deretter **Innstillinger**.
3. Berør **Fakshastighet**.
4. Berør et alternativ for å velge det.

Angi fakslydvolumet

Du kan endre volumet på fakslyder.

Slik angir du fakslydvolumet

1. Berør **Oppsett** på skriverens kontrollpanelskjerm.
2. Berør **Faksoppsett**, og berør deretter **Innstillinger**.
3. Berør **Volum**.
4. Berør for å velge **Lavt**, **Høyt** eller **Av**.

Faks og digitale telefontjenester

Mange telefonselskaper tilbyr kundene digitale telefontjenester, som for eksempel:

- DSL: En DSL-tjeneste (Digital Subscriber Line) fra teleselskapet. (Det kan hende at DSL kalles ADSL der du bor.)
- PBX: Et sentralbordsystem for intern utveksling.
- ISDN: Et digitalt nettverkssystem for integrerte tjenester.
- FoIP: En rimelig telefontjeneste som lar deg sende og motta fakser med skriveren via Internett. Denne metoden kalles Fax over Internet Protocol (FoIP).

Du finner mer informasjon i [Fax over Internet Protocol](#).

HP-skrivere er utviklet spesifikt for bruk med tradisjonelle, analoge telefontjenester. Hvis du er i et digitalt telefonmiljø (som DSL/ADSL, PBX eller ISDN), må du kanskje bruke et digital-til-analog-filter eller konverterer når skriveren skal konfigureres for faksing.



MERK: HP garanterer ikke at skriveren vil være kompatibel med alle digitale tjenestelinjer eller leverandører, i alle digitale miljøer, eller med alle digital-til-analog-konverterere. Det anbefales at du snakker med telefonselskapet direkte for å få riktig konfigurering basert på linjetjenestene de leverer.

Fax over Internet Protocol

Du kan kanskje abonnere på en rimelig telefontjeneste som lar deg sende og motta fakser med skriveren via Internett. Denne metoden kalles Fax over Internet Protocol (FoIP).

Du bruker sannsynligvis en FoIP-tjeneste (levert av telefonselskapet) når du:

- Slår en spesiell tilgangskode sammen med faksnummeret.
- Har en IP-konverteringsboks som er koblet til Internett og gir analoge telefonporter til fakstilkoblingen.



MERK: Du kan bare sende og motta fakser ved å koble en telefonledning til porten på baksiden av produktet som er merket "1-LINE". Det betyr at Internett-forbindelsen må opprettes via en omformerboks (med vanlige analoge telefonkontakter for faksforbindelsen) eller ditt telefonselskap.



TIPS: Støtten for tradisjonelle faksoverføringer over IP-telefonsystemer er ofte begrenset. Hvis du får problemer med faksing, kan du prøve å bruke en lavere fakshastighet eller deaktivere feilrettingsmodusen for faks (ECM). Hvis du slår av ECM, kan du imidlertid ikke sende eller motta fargefakser.



Se [Angi fakshastigheten](#) for mer informasjon om endring av fakshastighet. Se [Sende en faks i feilkorreksjonsmodus](#) for mer informasjon om bruk av ECM.

Hvis du har spørsmål om faksing via Internett, kontakter du støtteavdelingen for fakstjenester via Internett eller din lokale tjenesteleverandør.

Bruke rapporter

Du kan konfigurere skriveren til å skrive ut feilrapporter og bekreftelsesrapporter automatisk for hver faks du sender og mottar. Du kan også manuelt skrive ut systemrapporter etter behov. Disse rapportene inneholder nyttig systeminformasjon om skriveren.

Som standard er skriveren konfigurert for å skrive ut en rapport bare hvis det er et problem med sending eller mottak av en faks. En bekreftelsesmelding som angir om faksen ble sendt, vises kort på kontrollpanelskjermen etter hver transaksjon.

-
-  **MERK:** Hvis rapportene ikke er lesbare, kan du sjekke de beregnede blekknivåene fra kontrollpanelet eller HP-programvaren. Du finner mer informasjon i [Kontrollere beregnede blekknivåer](#).
-  **MERK:** Varsler og indikatorer om blekknivå viser bare anslag for planleggingsformål. Når du ser et varsel om lite blekk, bør du ha en ny patron tilgjengelig for å unngå mulige utskriftsforsinkelser. Du trenger ikke å bytte ut blekkpatronen før utskriftskvaliteten blir uakseptabel.
-  **MERK:** Kontroller at skrivehodene og blekkpatronene er i god stand og at de er riktig installert. Du finner mer informasjon i [Arbeide med blekkpatroner](#).
-

Denne delen inneholder følgende emner:

- [Skrive ut faksbekreftelsesrapporter](#)
- [Skriv ut faksfeilrapporter](#)
- [Skrive ut og vise faksloggen](#)
- [Tømme faksloggen](#)
- [Skrive ut opplysninger om siste faksoverføring](#)
- [Skrive ut en rapport for anroper-ID](#)
- [Vise anropshistorikken](#)

Skrive ut faksbekreftelsesrapporter

Du kan skrive ut en bekreftelsesrapport når en faks sendes eller når faksen er sendt eller mottatt. Standardinnstillingen er **På (fakssending)**. Når funksjonen er slått av, vises en bekreftelsesmelding kort på kontrollpanelet etter at hver faks er sendt eller mottatt.

-
-  **MERK:** Du kan ta med et bilde av den første siden av faksen på Bekreftelse av fakssending-rapporten hvis du velger **Ved fakssending** eller **På (fakssending og faksmottak)** og hvis du skanner faksen som skal sendes fra minnet eller bruker alternativet **Skann og faks**.
-

Slik aktiverer du faksbekreftelse

1. Berør **Oppsett** på skriverens kontrollpanelskjerm.
2. Berør **Faksoppsett**.
3. Berør **Rapporter** og deretter **Faksbekreftelse**.
4. Berør for å velge ett av disse alternativene:

Av	Skriver ikke ut faksbekreftelsesrapport når du sender og mottar fakser. Dette er standardinnstillingen.
Ved fakssending	Skriver ut en bekreftelsesrapport for hver faks du sender.
På (faksmottak)	Skriver ut en bekreftelsesrapport for hver faks du mottar.
På (fakssending og faksmottak)	Skriver ut en bekreftelsesrapport for hver faks du sender og mottar.

Slik tar du med et bilde av faksen på rapporten

1. Berør **Oppsett** på skriverens kontrollpanelskjerm.
2. Berør **Faksoppsett** .
3. Berør **Rapporter** og deretter **Faksbekreftelse** .
4. Berør **Ved fakssending** eller **På (fakssending og faksmottak)** .
5. Berør **Faksbekreftelse med bilde**.

Skriv ut faksfeilrapporter

Du kan konfigurere skriveren slik at den automatisk skriver ut en rapport når det oppstår feil under sending eller mottak.

Konfigurere skriveren til å skrive ut faksfeilrapporter automatisk

1. Berør **Oppsett** på skriverens kontrollpanelskjerm.
2. Berør **Faksoppsett** .
3. Berør **Rapporter** og deretter **Faksfeilrapport**.
4. Berør for å velge ett av følgende:

På (fakssending og faksmottak)	Skrives ut hvis det oppstår en feil med faksen.
Av	Skriver ikke ut noen faksfeilrapporter.
Ved fakssending	Skrives ut hvis en overføringsfeil oppstår. Dette er standardinnstillingen.
På (faksmottak)	Skrives ut hvis en mottaksfeil oppstår.

Skrive ut og vise faksloggen

Du kan skrive ut en logg over fakser som er mottatt og sendt av skriveren.

Skrive ut faksloggen fra skriverens kontrollpanel

1. Berør **Oppsett** på skriverens kontrollpanelskjerm.
2. Berør **Faksoppsett** , og berør deretter **Rapporter** .
3. Berør **Skriv ut faksrapporter** .
4. Berør **Skriv ut 30 siste transaksjoner** .
5. Berør **Skriv ut** for å starte utskriften.

Tømme faksloggen

Når faksloggen tømmes, slettes samtidig alle faksene som er lagret i minnet.

Slik tømmer du faksloggen

1. Berør **Oppsett** på skriverens kontrollpanelskjerm.
2. Berør **Faksoppsett** og deretter **Verktøy**.
3. Berør **Tøm fakslogg**.

Skrive ut opplysninger om siste faksoverføring

Siste faksoverføring-rapporten viser detaljer om den siste fakstransaksjonen. Detaljene inkluderer faksnummer, antall sider og faksstatus.

Slik skriver du ut rapporten om siste faksoverføring

1. Berør **Oppsett** på skriverens kontrollpanelskjerm.
2. Berør **Faksoppsett**, og berør deretter **Rapporter**.
3. Berør **Skriv ut faksrapporter**.
4. Berør **Siste transaksjon**.
5. Berør **Skriv ut** for å starte utskriften.

Skrive ut en rapport for anroper-ID

Du kan skrive ut en liste over Anroper-ID-faksnumre.

Slik skriver du ut en rapport over anroper-IDer

1. Berør **Oppsett** på skriverens kontrollpanelskjerm.
2. Berør **Faksoppsett**, og berør deretter **Rapporter**.
3. Berør **Skriv ut faksrapporter**.
4. Berør **Anroper-ID-rapport**.
5. Berør **Skriv ut** for å starte utskriften.



Vise anropshistorikken

Du kan vise en liste over anrop fra skriveren.



MERK: Du kan ikke skrive ut anropsloggen.

Slik viser du anropsloggen

1. Berør **Faks** på skriverens kontrollpanelskjerm.
2. Berør **Send ny faks**.
3. Berør  (Telefonliste).
4. Berør  (Anropshistorikk).

6 Webtjenester

Skriveren tilbyr innovative, webaktiverte løsninger som kan hjelpe deg med å få rask tilgang til Internett, hente dokumenter og skrive dem ut raskt og enkelt – uten bruk av datamaskinen.



MERK: For å kunne bruke disse webfunksjonene må skriveren være koblet til Internett (enten via en Ethernet-kabel eller med trådløs tilkobling). Du kan ikke bruke disse webfunksjonene hvis skriveren er tilkoblet med en USB-kabel.

Denne delen inneholder følgende emner:

- [Hva er Webtjenester?](#)
- [Konfigurere Webtjenester](#)
- [Bruke Webtjenester](#)
- [Fjerne Webtjenester](#)

Hva er Webtjenester?

HP ePrint

- HP ePrint er en gratis tjeneste fra HP som gjør det mulig å skrive ut på en HP ePrint-aktivert skriver når som helst, fra hvor som helst. Det er like enkelt som å sende en e-post til e-postadressen som er tildelt skriveren når du aktiverer Webtjenester på skriveren. Ingen spesielle drivere eller programvare kreves. Hvis du kan sende e-post, kan du skrive ut fra hvor som helst med HP ePrint.

Når du har registrert deg for en konto på HP Connected (www.hpconnected.com), kan du logge på for å se jobbstatusen for HP ePrint, administrere utskriftskøen for HP ePrint, kontrollere hvem som kan bruke skriverens e-postadresse for HP ePrint til å skrive ut, og få hjelp med HP ePrint.

HP Utskrivbart

- Med HP Utskrivbart kan du enkelt finne og skrive ut ferdigformatert nettinhold direkte fra skriveren. Du kan også skanne og lagre dokumenter digitalt på Internett.

HP Utskrivbart tilbyr et bredt utvalg av innhold, fra butikkuponger til familieaktiviteter, nyheter, reiser, sport, matlaging, fotografier og mye mer. Du kan til og med vise og skrive ut dine nettbaserte bilder fra populære fotonettsteder.

Noe HP Utskrivbart gjør det også mulig å tidfeste levering av appinnhold til skriveren.

Ferdigformatert innhold som er utformet spesielt for skriveren, betyr at du ikke får avkuttet tekst eller bilder og ingen ekstra sider med bare én tekstlinje. På noen skrivere kan du også velge papir og innstillinger for utskriftskvalitet på forhåndsvisningsskjermbildet.

Konfigurere Webtjenester

Før du konfigurerer Webtjenester, må du passe på at skriveren er koblet til Internett med en Ethernet- eller trådløs tilkobling.

Bruk en av følgende metoder når du skal konfigurere Webtjenester.

Slik konfigurerer du Webtjenester via skriverens kontrollpanel

1. Berør **Oppsett** på skriverens kontrollpanelskjerm.
2. Berør **Oppsett av Webtjenester** .
3. Berør **Godta** for å godta Webtjenester-vilkårene og aktivere Webtjenester.
4. På skjermbildet **Automatisk oppdatering** berører du på **Ja** for å la skriveren automatisk søke etter og installere produktoppdateringer.

 **MERK:** Hvis en skriveroppdatering er tilgjengelig, vil skriveren laste ned og installere oppdateringen og så starte på nytt. Du må gjenta instruksjonene fra trinn 1 for å konfigurere HP ePrint.

 **MERK:** Hvis du blir spurt om proxyinnstillinger, og hvis nettverket ditt bruker proxyinnstillinger, følger du instruksjonene på skjermen for å sette opp en proxyserver. Hvis du ikke har proxyinformasjonen, kontakter du nettverksadministratoren eller personen som konfigurerte nettverket.

5. Når skriveren er koblet til serveren, skriver den ut en informasjonsside. Følg instruksjonene på informasjonssiden for å fullføre konfigureringen.

Slik konfigurerer du Webtjenester ved bruk av den innebygde webserveren

1. Åpne EWS. Du finner mer informasjon i [Innebygd webserver](#).
2. Klikk på kategorien **Webtjenester** .
3. I **Innstillinger for Webtjenester** -delen klikker du på **Oppsett** , klikker på **Fortsett** og følger instruksjonene på skjermen for å godta vilkårene.
4. Hvis du ser en melding om det, velger du å la skriveren søke etter og installere skriveroppdateringer.

 **MERK:** Hvis en skriveroppdatering er tilgjengelig, vil skriveren laste ned og installere oppdateringen og så starte på nytt. Gjenta instruksjonene fra trinn 1 for å konfigurere HP ePrint.

 **MERK:** Hvis du blir spurt om proxyinnstillinger, og hvis nettverket ditt bruker proxyinnstillinger, følger du instruksjonene på skjermen for å sette opp en proxyserver. Hvis du ikke har proxyinformasjonen, kontakter du nettverksadministratoren eller personen som konfigurerte nettverket.

5. Når skriveren er koblet til serveren, skriver den ut en informasjonsside. Følg instruksjonene på informasjonssiden for å fullføre konfigureringen.

Slik konfigurerer du Webtjenester via HP-skriverprogramvaren (Windows)

1. Åpne HP-skriverprogramvaren. Du finner mer informasjon i [Åpne HP-skriverprogramvaren \(Windows\)](#).
2. Dobbeltklikk på **Utskrift, skanning og faks** i vinduet som åpnes, og velg deretter **Koble skriveren til nett** under Utskrift. Skriverens hjemmeside (innebygd webserver) åpnes.
3. Klikk på kategorien **Webtjenester** .
4. I **Innstillinger for Webtjenester** -delen klikker du på **Oppsett** , klikker på **Fortsett** og følger instruksjonene på skjermen for å godta vilkårene.
5. Hvis du ser en melding om det, velger du å la skriveren søke etter og installere skriveroppdateringer.

 **MERK:** Hvis en skriveroppdatering er tilgjengelig, vil skriveren laste ned og installere oppdateringen og så starte på nytt. Du må gjenta instruksjonene fra trinn 1 for å konfigurere HP ePrint.

 **MERK:** Hvis du blir spurt om proxyinnstillinger, og hvis nettverket ditt bruker proxyinnstillinger, følger du instruksjonene på skjermen for å sette opp en proxyserver. Hvis du ikke har informasjonen, kontakter du nettverksadministratoren eller personen som konfigurerte nettverket.

6. Når skriveren er koblet til serveren, skriver den ut en informasjonsside. Følg instruksjonene på informasjonssiden for å fullføre konfigureringen.

Bruke Webtjenester

Den neste delen beskriver hvordan du bruker og konfigurerer Webtjenester.

- [HP ePrint](#)
- [HP Utskrivbart](#)

HP ePrint

Gjør følgende for å bruke HP ePrint:

- Kontroller at du har en datamaskin eller mobil enhet som kan bruke Internett og e-post.
- Aktiver Webtjenester på skriveren. Du finner mer informasjon i [Konfigurere Webtjenester](#).

 **TIPS:** Du finner mer informasjon om hvordan du administrerer og konfigurerer innstillinger for HP ePrint, og om de nyeste funksjonene, ved å besøke HP Connected på www.hpconnected.com.

Slik skriver du ut dokumenter med HP ePrint

1. Åpne e-postprogrammet på datamaskinen eller mobilenheten.
2. Lag en ny e-postmelding og legg ved filen som du vil skrive ut.
3. Oppgi skriverens e-postadresse på Til-linjen i e-postmeldingen, og velg alternativet for å sende e-postmeldingen.

 **MERK:** Ikke skriv noen andre e-postadresser i feltene "Til" eller "Kopi til". HP ePrint-serveren godtar ikke utskriftsjobber hvis det er flere e-postadresser.

Slik finner du skriverens e-postadresse



1. Kontroller at du har opprettet en ePrint-konto.

Hvis du skal registrere deg for en konto på HP Connected, besøker du www.hpconnected.com.

2. Berør  (HP ePrint) på skriverens kontrollpanel.

Berør **Skriv ut informasjon** for å tilpasse e-postadressen. Skriveren skriver ut en informasjonsside som inneholder skriverkoden og instruksjoner for hvordan du tilpasser e-postadressen.

Slik slår du av HP ePrint

1. Berør  (HP ePrint) på skriverens kontrollpanel, og berør deretter  (**Innstillinger for Webtjenester**).
2. Berør **ePrint** og deretter **Av**.

 **MERK:** Hvis du vil fjerne alle Webtjenester, se [Fjerne Webtjenester](#).

HP Utskrivbart

Med HP Utskrivbart kan du enkelt finne og skrive ut ferdigformatert nettinhold direkte fra skriveren.

Slik bruker du HP Utskrivbart



1. Berør  (**HP Utskrivbart**) på skriverens kontrollpanel.
2. Berør HP Utskrivbart-elementet du vil bruke.

Hvis du vil vite mer om HP Utskrivbart, kan du gå til www.hpconnected.com.

Slik administrerer du HP Utskrivbart

- Du kan administrere HP Utskrivbart med HP Connected. Du kan legge til, konfigurere eller fjerne HP Utskrivbart-elementer, og angi i hvilken rekkefølge de skal vises på kontrollpanelskjermen.



Slå av HP Utskrivbart

1. Berør  (HP ePrint) på skriverens kontrollpanel, og berør deretter  (**Innstillinger for Webtjenester**).
2. Berør **HP Utskrivbart** og deretter **Av**.

 **MERK:** Hvis du vil fjerne alle Webtjenester, se [Fjerne Webtjenester](#).

Fjerne Webtjenester

Følg disse trinnene for å fjerne Webtjenester:

1. Berør  (HP ePrint) på skriverens kontrollpanelskjerm, og berør deretter  (**Innstillinger for Webtjenester**).
2. Berør **Fjern Webtjenester**.



7 Arbeide med blekkpatroner

Denne delen inneholder følgende emner:

- [Informasjon om blekkpatroner og skrivehodet](#)
- [Kontrollere beregnede blekknivåer](#)
- [Bytte ut blekkpatronene](#)
- [Bestille blekkpatroner](#)
- [Oppbevare utskriftsrekvisita](#)
- [Lagring av anonym bruksinformasjon](#)
- [Garantiinformasjon for blekkpatron](#)

Informasjon om blekkpatroner og skrivehodet

Disse tipsene gjør det enklere å vedlikeholde HPs blekkpatroner og opprettholde en stabil utskriftskvalitet.



- Veiledningen i denne brukerhåndboken gjelder bytte av blekkpatroner, ikke førstegangsinstallering. Se instruksjonene som fulgte med skriveren når du skal installere første gang.
- Du må alltid bruke -knappen (Av/på) når du skal slå av skriveren. Det gir skriveren mulighet til å forsegle skrivehodet slik at det beskyttes mot skade. Du finner mer informasjon i [Slå av skriveren](#).
- Ikke rengjør skrivehodet hvis det ikke er nødvendig. Det er sløsing med blekk og blekkpatronene får kortere levetid.
- Håndter blekkpatronene forsiktig. Misting i gulvet, støt eller røff behandling under installering kan føre til midlertidige utskriftsproblemer.
- Hvis du skal transportere skriveren, gjør du følgende for å unngå blekklekkasje fra skriveren eller annen skade på skriveren.
 - Husk å slå av skriveren ved å trykke på -knappen (Av/på). Vent til skriveren er ferdig med å arbeide (ikke lenger lager lyd) før du trekker ut strømledningen. Du finner mer informasjon i [Slå av skriveren](#).
 - Skriveren må transporteres riktig vei. Det må ikke plasseres på siden, baksiden, fronten eller toppen.



⚠ FORSIKTIG: HP anbefaler at du erstatter eventuelle manglende blekkpatroner så raskt som mulig for å unngå problemer med utskriftskvaliteten, sløsing av blekk eller skader på blekksystemet. Du må aldri slå av skriveren hvis det mangler blekkpatroner.

Kontrollere beregnede blekknivåer

Du kan kontrollere det anslåtte blekknivået fra skriverprogramvaren eller skriverens kontrollpanel. Du finner informasjon om hvordan du bruker skriverprogramvaren, i [Verktøy for skriveradministrasjon](#). Du kan også skrive ut skriverstatusrapporten for å vise denne informasjonen (se [Skriverstatusrapport](#)).

Slik sjekker du de beregnede blekknivåene fra skriverens frontpanel

▲ Fra skriverens kontrollpanel  (Start) berører du  (**Informasjon om blekk**).

-
-  **MERK:** Varsler og indikatorer om blekknivå viser bare anslag for planleggingsformål. Når du ser et varsel om lite blekk, bør du ha en ny patron tilgjengelig for å unngå mulige utskriftsforsinkelser. Du trenger ikke å bytte patronene før utskriftskvaliteten blir uakseptabel.
-  **MERK:** Hvis du har satt inn en etterfylt eller reproduisert blekkpatron, eller hvis en patron har vært brukt i en annen skriver, kan blekknivåindikatoren være unøyaktig eller utilgjengelig.
-  **MERK:** Blekk fra patronene brukes på en rekke forskjellige måter i utskriftsprosessen, inkludert i initialiseringsprosessen, som klargjør skriveren og patronene for utskrift, og under service av skrivehodet, som holder dysene rene slik at blekket flyter jevnt. Noe overskuddsblekk vil også være igjen i patronen etter at den er brukt. Du finner mer informasjon i www.hp.com/go/inkusage .
-

Bytte ut blekkpatronene

Hvis du ikke allerede har erstatningspatroner til skriveren, kan du se [Bestille blekkpatroner](#). Ikke alle blekkpatroner er tilgjengelige i alle land/regioner.

-
-  **FORSIKTIG:** HP anbefaler at du erstatter eventuelle manglende blekkpatroner så raskt som mulig for å unngå problemer med utskriftskvaliteten, sløsing av blekk eller skader på blekksystemet. Du må aldri slå av skriveren hvis det mangler blekkpatroner.
-

Se [HPs resirkuleringsprogram for Inkjet-rekvisita](#) for informasjon om resirkulering av brukte blekkrekvisita.

Slik bytter du ut blekkpatronene

1. Kontroller at skriveren er slått på.
2. Åpne blekkpatrondekselet.

-
-  **MERK:** Vent til blekkpatronvognen står stille før du fortsetter.
-

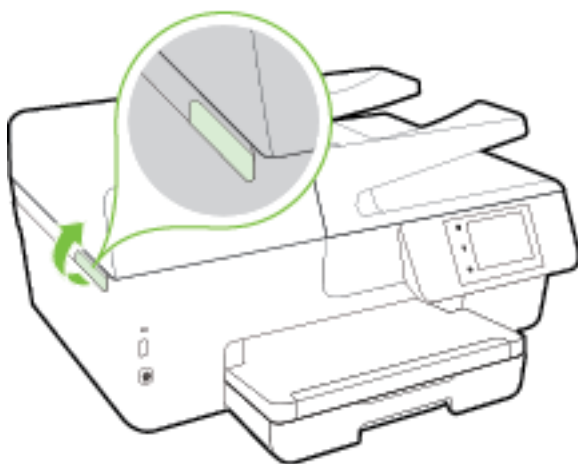

3. Trykk foran på blekkpatronen for å løse den ut, og ta den deretter ut av sporet.

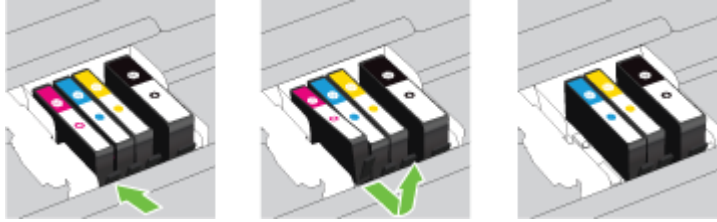

4. Ta den nye blekkpatronen ut av emballasjen.

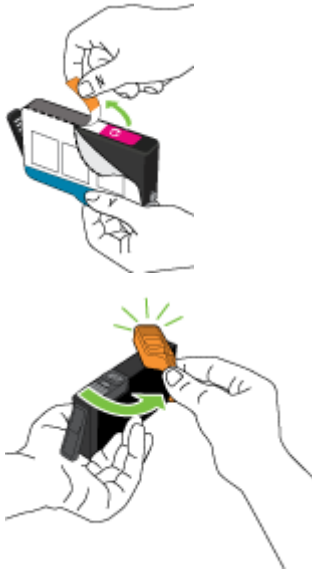

5. Bruk de fargekodede bokstavene som hjelp, og skyv blekkpatronen inn i det tomme sporet til den sitter godt i sporet.

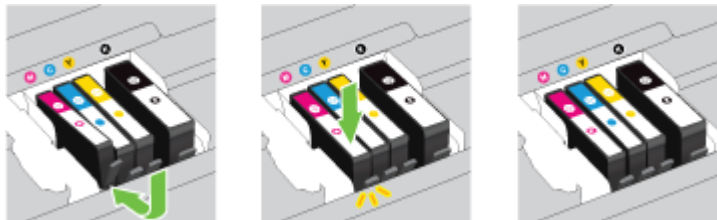

Kontroller at bokstavene i sporet har samme farge som blekkpatronen du setter inn.



6. Gjenta trinn 3 til 5 for hver blekkpatron du bytter ut.
7. Lukk blekkpatrondekselet.

Bestille blekkpatroner

Hvis du vil bestille blekkpatroner, kan du gå til www.hp.com. (Noen deler av HPs nettsted er i dag bare tilgjengelig på engelsk.) Elektronisk bestilling av blekkpatroner støttes ikke i alle land eller regioner. Mange land har imidlertid informasjon om hvordan du bestiller per telefon, finner en lokal butikk og skriver ut en handleliste. Du kan også gå til www.hp.com/buy/supplies -siden for å finne informasjon om kjøp av HP-produkter i ditt land.

Bruk bare nye patroner som har samme nummer som blekkpatronen du skifter ut. Du finner kassettnummeret på følgende steder:

- I den innebygde webserveren klikker du på kategorien **Verktøy** og deretter, under **Produktinformasjon**, på **Blekkmåler**. Du finner mer informasjon i [Innebygd webserver](#).
- På skriverstatusrapporten (se [Skriverstatusrapport](#)).
- På etiketten på blekkpatronen du skifter ut.
- På en etikett inne i skriveren. Åpne blekkpatrondekselet for å finne etiketten.
- I skriverprogramvare klikker du på **Kjøp** og deretter på **Kjøp rekvisita på nettet**.



MERK: Oppsettblekkpatronen som følger med skriveren, selges ikke separat.

Oppbevare utskriftsrekvisita

- Oppbevar alle blekkpatroner i den opprinnelige, forseglede pakningen til de skal brukes.
- Du kan la blekkpatroner stå i skriveren i lengre tid. For å sikre optimal blekkpatrontilstand må du imidlertid passe på å slå av skriveren på riktig måte. Du finner mer informasjon i [Slå av skriveren](#).
- Oppbevar blekkpatronene i romtemperatur (15 til 35 °C eller 59 til 95° F).

Lagring av anonym bruksinformasjon

HP-patronene som brukes med denne skriveren, inneholder en minnebrikke som hjelper til med driften av skriveren. Denne minnebrikken lagrer også et begrenset sett med anonym informasjon om bruken av skriveren, som kan inkludere følgende: Antall sider som er skrevet ut med patronen, sidedekningen, hyppigheten av utskrift og utskriftsmodusene som er brukt.

Denne informasjonen hjelper HP med å lage fremtidige skrivere som tilfredsstillter kundenes utskriftsbehov. Dataene som samles inn fra patronminnebrikken, inneholder ikke informasjon som kan brukes til å identifisere en kunde eller bruker av patronen eller skriveren.

HP samler inn et utvalg av minnebrikkene fra patronene som returneres til HPs gratis retur- og gjenvinningsprogram (HP Planet Partners: www.hp.com/recycle). Minnebrikkene fra dette utvalget leses og studeres med det formålet å forbedre fremtidige HP-skrivere. HP-partnere som hjelper til med gjenvinning av denne patronen, kan også ha tilgang til disse dataene.

Alle tredjeparter som tar hånd om patronen, kan ha tilgang til den anonyme informasjonen på minnebrikken. Hvis du ikke ønsker å gi tilgang til denne informasjonen, kan du gjøre brikken ubrukelig. Men hvis du gjør brikken ubrukelig, kan ikke patronen brukes i en HP-skriver.

Hvis du ikke ønsker å gi denne anonyme informasjonen, kan du gjøre informasjonen utilgjengelig ved å slå av minnebrikkens mulighet til å samle inn informasjon om bruk av skriveren.

Slik deaktiverer du funksjonen

1. Berør **Oppsett** på skriverens kontrollpanel.
2. Velg **Innstillinger** , og berør deretter **Lagre anonym bruksinformasjon**.
3. Berør **Av** for å deaktivere innsamling av bruksinformasjon.

 **MERK:** Hvis du vil aktivere funksjonen for innsamling av bruksinformasjon, gjenoppretter du fabrikkstandardene. Se [Gjenopprette standarder og innstillinger](#) hvis du vil vite mer om gjenoppretting av standardverdier.

 **MERK:** Du kan fortsette å bruke patronen i HP-skriveren selv om du deaktiverer minnebrikkens mulighet til å samle inn informasjon om bruk av skriveren.

Garantiinformasjon for blekkpatron

HPs blekkpatrongaranti gjelder når produktet brukes i den tiltenkte utskriftsenheten fra HP. Denne garantien dekker ikke HP-blekkprodukter som er etterfylt, bearbeidet, endret, anvendt feilaktig eller manipulert.

I garantiperioden er produktet dekket så lenge HP-blekket ikke er brukt opp og utløpsdatoen for garantien ikke er nådd. Utløpsdatoen for garantien, vist i ÅÅÅÅ-MM-formatet, kan finnes på produktet som angitt:

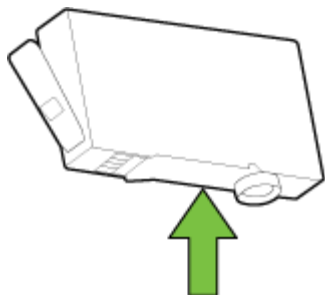

8 Nettverkskonfigurasjon

Flere avanserte innstillinger er tilgjengelig fra skriverens hjemmeside (innebygd webserver eller EWS). Du finner mer informasjon i [Innebygd webserver](#).

Denne delen inneholder følgende emner:

- [Konfigurere skriveren for trådløs kommunikasjon](#)
- [Endre nettverksinnstillinger](#)
- [Bruke HP Trådløst direkte](#)

Konfigurere skriveren for trådløs kommunikasjon

- [Før du begynner](#)
- [Konfigurere skriveren i det trådløse nettverket](#)
- [Endre tilkoblingstype](#)
- [Teste den trådløse tilkoblingen](#)
- [Aktivere eller deaktivere skriverens trådløsfunksjon](#)



MERK: Hvis det oppstår problemer med tilkoblingen av skriveren, se [Kan ikke koble til skriveren trådløst](#).



TIPS: Hvis du vil ha mer informasjon om hvordan du konfigurerer og bruker skriveren trådløst, kan du gå til HP Senter for trådløs utskrift (www.hp.com/go/wirelessprinting).

Før du begynner

Kontroller følgende:

- At skriveren ikke er koblet til nettverket med en Ethernet-kabel
- At det trådløse nettverket er konfigurert og fungerer ordentlig
- At skriveren og datamaskinene som bruker skriveren, er i samme nettverk (delnettverk).

Når du kobler til skriveren, kan du bli bedt om å angi navnet på det trådløse nettverket (SSID) og et trådløspassord.

- Det trådløse nettverksnavnet er navnet på det trådløse nettverket.
- Det trådløse passordet hindrer at andre personer kobler seg til det trådløse nettverket uten din tillatelse. Avhengig av hvilken grad av sikkerhet som kreves, kan det trådløse nettverket bruke enten en WPA-nøkkel eller en WEP-tilgangskode.

Hvis du ikke har endret nettverksnavnet eller sikkerhetskoden siden du konfigurerte det trådløse nettverket, kan du noen ganger finne disse opplysningene på baksiden eller siden av den trådløse ruter.

Hvis du ikke finner nettverksnavnet eller sikkerhetspassordet eller ikke husker disse opplysningene, ser du i dokumentasjonen som fulgte med datamaskinen eller den trådløse ruter. Hvis du fremdeles ikke finner disse opplysningene, kontakter du nettverksadministratoren eller personen som konfigurerte det trådløse nettverket.

Konfigurere skriveren i det trådløse nettverket

Bruk Veiviser for trådløs konfigurering fra skriverens kontrollpanelskjerm til å konfigurere trådløs kommunikasjon.

 **MERK:** Før du fortsetter bør du gå gjennom listen på [Før du begynner](#).

1. Berør **Oppsett** på skriverens kontrollpanel.
2. Berør **Nettverksoppsett**.
3. Berør **Trådløsinnstillinger**.
4. Berør **Veiviser for trådløs konfigur.**
5. Følg instruksjonene på skjermen for å fullføre installeringen.

Hvis du allerede har brukt skriveren med en annen type tilkobling, for eksempel en USB-tilkobling, følger du instruksjonene i [Endre tilkoblingstype](#) for å konfigurere skriveren i det trådløse nettverket.

Endre tilkoblingstype

Når du har installert HP-programvaren og koblet skriveren til datamaskinen eller til et nettverk, kan du bruke programvaren til å endre tilkoblingstype (for eksempel fra en USB-tilkobling til en trådløs tilkobling).

 **MERK:** Hvis du kobler til en Ethernet-kabel, deaktiveres trådløsfunksjonen i skriveren.

Slik bytter du fra en Ethernet-tilkobling til en trådløs tilkobling (Windows)

1. Koble Ethernet-kabelen fra skriveren.
2. Kjør Veiviser for trådløs konfigurering for å etablere den trådløse tilkoblingen. Du finner mer informasjon i [Konfigurere skriveren i det trådløse nettverket](#).

Åpne skriverprogramvaren etter installeringen. Du finner mer informasjon i [Åpne HP-skriverprogramvaren \(Windows\)](#).

Slik endrer du fra en USB-tilkobling til et trådløst nettverk (Windows)

Før du fortsetter bør du gå gjennom listen på [Før du begynner](#).

1. Gjør ett av følgende, avhengig av operativsystemet:
 - **Windows 8,1:** Klikk på nedpilen øverst til venstre på startskjermen, velg skrivernavnet og klikk på **Verktøy**.
 - **Windows 8:** Høyreklikk på et tomt område på startskjermen, klikk på **Alle apper** på applinjen, velg skrivernavnet og klikk på **Verktøy**.
 - **Windows 7, Windows Vista og Windows XP:** Klikk på **Start** fra datamaskinens skrivebord, velg **Alle programmer**, klikk på **HP**, klikk på , og klikk deretter på mappen for skriveren.
2. Velg **Skriveroppsett og programvare**.
3. Velg **Konverter USB-tilkoblet skriver til trådløs**. Følg veiledningen på skjermen.



Lær mer om hvordan du bytter fra en USB-tilkobling til en trådløs tilkobling.

[Klikk her for å koble til Internett for mer informasjon](#). Det er ikke sikkert at dette nettstedet er tilgjengelig på alle språk i øyeblikket.

Slik endrer du fra en trådløs tilkobling til en USB- eller Ethernet-tilkobling (Windows)

- Koble USB- eller Ethernet-kabelen til skriveren.

Slik endrer du fra en trådløs tilkobling til en USB- eller Ethernet-tilkobling (OS X)



Legg til skriveren i skriverkøen.

1. Åpne **Systemvalg**.
2. Klikk på **Utskrift og faks**, **Utskrift og skanning** eller **Skrivere og skannere** i **Maskinvare**-delen, avhengig av ditt operativsystem.
3. Klikk på + nedenfor listen med skrivere til venstre.
4. Velg skriveren fra listen over oppdagede skrivere, og klikk på **Legg til**.

Teste den trådløse tilkoblingen

Skriv ut trådløstestrappporten for å finne informasjon om skriverens trådløse tilkobling. Trådløstestrappporten viser informasjon om skriverens status, maskinvareadresse (MAC) og IP-adresse. Hvis skriveren er koblet til et nettverk, viser testrapporten detaljer om nettverksinnstillingene.

Slik skriver du ut testrapporten for trådløst nettverk

1. Berør  (Trådløst-knappen) på skriverens kontrollpanel, og berør deretter  (**Innstillinger** - knapp).
2. Berør **Skriv rapporter**
3. Berør **Trådløstestrapport**.

Aktivere eller deaktivere skriverens trådløsfunksjon

Den blå trådløslampen på skriverens kontrollpanel er tent når skriverens trådløsfunksjon er slått på.

 **MERK:** Hvis du kobler en Ethernet-kabel til skriveren, deaktiveres trådløsfunksjonen automatisk, og Trådløst-lampen slukkes.

1. Berør **Oppsett** på skriverens kontrollpanel, og berør deretter **Nettverksoppsett**.
2. Berør **Trådløsinnstillinger**.
3. Berør **Trådløst** for å slå funksjonen på eller av.



Endre nettverksinnstillinger

Fra kontrollpanelet på skriveren kan du konfigurere og administrere skriverens trådløse tilkobling og utføre en rekke nettverksadministrasjonsoppgaver. Disse omfatter å vise og endre nettverksinnstillinger, gjenopprette standardverdier og aktivere eller deaktivere trådløsfunksjonen.

 **FORSIKTIG:** Nettverksinnstillingene er der av praktiske årsaker. Hvis du ikke er en avansert bruker, bør du ikke endre visse innstillinger (som eksempelvis koblingshastigheten, IP-innstillingene, standard gateway og brannmurinnstillingene).

Slik skriver du ut nettverksinnstillinger

Gjør ett av følgende:

- Berør  (Trådløst) eller  (Ethernet) på skriverens kontrollpanel. Skjermbildet med nettverksstatus åpnes. Velg **Skriv ut detaljer** for å skrive ut nettverkskonfigurasjonssiden.
- Skriv ut nettverkskonfigurasjonssiden. Du finner mer informasjon i [Nettverkskonfigurasjonsside](#).

Slik angir du koblingshastigheten

Du kan endre hastigheten som data overføres med i nettverket. Standardverdien er **Automatisk**.

1. Berør **Oppsett** på skriverens kontrollpanel, og berør deretter **Nettverksoppsett**.
2. Berør **Ethernet-innstillinger**.
3. Velg **Avanserte innstillinger**.
4. Berør **Koblingshastighet**.
5. Berør alternativet som er i samsvar med din nettverksmaskinvare.

Slik endrer du IP-innstillinger

Standard IP-innstilling er **Automatisk**, som fastsetter IP-innstillingene automatisk. Hvis du er en avansert bruker og ønsker å bruke andre innstillinger (som IP-adresse, nettverksmaske eller standardgateway), kan du endre dem manuelt.

⚠ FORSIKTIG: Vær forsiktig når du tildeler en IP-adresse manuelt. Hvis du oppgir en ugyldig IP-adresse under installeringen, kan ikke nettverkskomponentene koble til skriveren.

1. Berør **Oppsett** på skriverens kontrollpanel, og berør deretter **Nettverksoppsett**.
2. Berør **Ethernet-innstillinger** eller **Trådløsinnstillinger**.
3. Berør **Avanserte innstillinger**.
4. Berør **IP-innstillinger**.
5. Det vises en melding som advarer om at endring av IP-adressen vil fjerne skriveren fra nettverket. Berør **OK** for å fortsette.
6. **Automatisk** er valgt som standard. Hvis du vil endre innstillingene manuelt, berører du **Manuelt** og oppgir de riktige opplysningene for følgende innstillinger:
 - **IP-adresse**
 - **Nettverksmaske**
 - **Standardgateway**
 - **DNS-adresse**
7. Skriv endringene og berør **Ferdig**.
8. Berør **OK**.

Bruke HP Trådløst direkte

Med HP Trådløst direkte kan du skrive ut trådløst fra en datamaskin, en smarttelefon, et nettbrett eller en annen trådløs enhet – uten å koble til et eksisterende trådløst nettverk.

Retningslinjer for bruk HP Trådløst direkte

- Kontroller at datamaskinen eller den mobile enheten har den nødvendige programvaren.
Hvis du bruker en datamaskin, må du kontrollere at du har installert skriverprogramvaren som fulgte med skriveren.
- Hvis du ikke har installert HP-skriverprogramvaren på datamaskinen, kobler du til HP Trådløst direkte før du installerer skriverprogramvaren. Velg **Trådløst** når skriverprogramvaren spør etter tilkoblingstype.
- Hvis du bruker en mobil enhet, må du kontrollere at du har installert en kompatibel utskrifts-app. Hvis du ønsker mer informasjon om mobil utskrift, kan du gå til www.hp.com/global/us/en/eprint/mobile_printing_apps.html.
- Kontroller at HP Trådløst direkte er slått på på skriveren og at sikkerhet er aktivert, hvis det er nødvendig.
- Opptil fem datamaskiner og mobile enheter kan bruke samme tilkobling til HP Trådløst direkte.
- HP Trådløst direkte kan brukes mens skriveren også er koblet til en datamaskin med en USB-kabel eller til et nettverk med en trådløs tilkobling.
- HP Trådløst direkte kan ikke brukes til å koble en datamaskin, mobil enhet eller skriver til Internett.

Slik aktiverer du HP Trådløst direkte

1. Berør  (HP Trådløst direkte) på skriverens kontrollpanel.
2. Berør **På** for **HP Trådløst direkte**.

 **TIPS:** Hvis du vil bruke HP Trådløst direkte **med større sikkerhet**, og hvis datamaskinen eller den mobile enheten støtter WPA2-kryptering, berører du **Sikkerhet** for å aktivere eller deaktivere sikkerhet. Hvis du slår på sikkerhet, vil bare brukere med passordet kunne koble trådløst til skriveren. Hvis du slår av sikkerhet, kan alle som har en trådløs enhet innenfor skriverens dekningsområde, kunne koble til skriveren.

3. Berør **HP Trådløst direkte-navn** for å vise HP Trådløst direkte-navnet.
4. Hvis du har aktivert sikkerhet, berører du **Sikkerhetspassord** for å vise HP Trådløst direkte-passordet.

 **TIPS:** Du kan også slå på HP Trådløst direkte fra EWS. Se [Innebygd webserver](#) hvis du vil vite mer om hvordan den innebygde webserveren fungerer.

Slik skriver du ut fra en mobil enhet med trådløsfunksjonalitet

Kontroller at du har installert en kompatibel utskriftsapp på den mobile enheten. Du finner mer informasjon på www.hp.com/global/us/en/eprint/mobile_printing_apps.html.

1. Kontroller at du har slått på HP Trådløst direkte på skriveren.
2. Slå på Wi-Fi-tilkoblingen på den mobile enheten. Hvis du trenger mer informasjon, kan du se dokumentasjonen til enheten.

 **MERK:** Hvis den mobile enheten ikke har støtte for Wi-Fi, kan du ikke bruke HP Trådløst direkte.

3. Koble til et nytt nettverk fra den mobile enheten. Bruk prosessen du normalt bruker når du skal koble til et nytt trådløst nettverk eller et tilgangspunkt. Velg HP Trådløst direkte-navnet fra listen over trådløse

nettverk, som **HP-Print-**-Officejet Pro XXXX** (der ** er de unike tegnene som identifiserer din skriver, og XXXX er skrivermodellen slik den vises på skriveren).

Hvis HP Trådløst direkte er slått på med sikkerhet, skriver du inn passordet når du får melding om det.

4. Skriv ut dokumentet.

Slik skriver du ut fra en datamaskin med trådløsfunksjonalitet (Windows)

1. Kontroller at du har slått på HP Trådløst direkte på skriveren.
2. Slå på datamaskinens Wi-Fi-tilkobling. Hvis du trenger mer informasjon, kan du se dokumentasjonen til datamaskinen.



MERK: Hvis datamaskinen ikke har støtte for Wi-Fi, kan du ikke bruke HP Trådløst direkte.

3. Koble til et nytt nettverk fra datamaskinen. Bruk prosessen du normalt bruker når du skal koble til et nytt trådløst nettverk eller et tilgangspunkt. Velg HP Trådløst direkte-navnet fra listen over trådløse nettverk, som **HP-Print-**-Officejet Pro XXXX** (der ** er de unike tegnene som identifiserer din skriver, og XXXX er skrivermodellen slik den vises på skriveren).

Hvis HP Trådløst direkte er slått på med sikkerhet, skriver du inn passordet når du får melding om det.

4. Fortsett til trinn 5 hvis skriveren er installert og koblet til datamaskinen via et trådløst nettverk. Hvis skriveren er installert og koblet til datamaskinen med en USB-kabel, følger du trinnene nedenfor for å installere skriverprogramvare ved å bruke HP HP Trådløst direkte-tilkoblingen.
 - a. Gjør ett av følgende, avhengig av operativsystemet:
 - **Windows 8,1:** Klikk på nedpilen øverst til venstre på startskjermen, velg skrivernavnet og klikk på **Verktøy**.
 - **Windows 8:** Høyreklikk på et tomt område på startskjermen, klikk på **Alle apper** på applinjen, velg skrivernavnet og klikk på **Verktøy**.
 - **Windows 7, Windows Vista og Windows XP:** Klikk på **Start** fra datamaskinens skrivebord, velg **Alle programmer**, klikk på **HP**, klikk på , og klikk deretter på mappen for skriveren.
 - b. Klikk på **Skriveroppsett og programvare**, og velg deretter **Koble til en ny skriver**.
 - c. Når skjermbildet **Tilkoblingsalternativer** vises, velger du **Trådløst**.
Velg din HP-skriver fra listen over skrivere som ble oppdaget.
 - d. Følg veiledningen på skjermen.
5. Skriv ut dokumentet.

Slik skriver du ut fra en datamaskin med trådløsfunksjonalitet (OS X)

1. Kontroller at du har slått på HP Trådløst direkte på skriveren.
2. Slå på Wi-Fi på datamaskinen.
Hvis du vil ha mer informasjon, kan du se dokumentasjonen fra Apple.
3. Klikk på Wi-Fi-ikonet og velg HP Trådløst direkte-navnet, som **HP-Print-**-Officejet Pro XXXX** (der ** er de unike tegnene som identifiserer din skriver, og XXXX er skrivermodellen slik den vises på skriveren).
Hvis HP Trådløst direkte er slått på med sikkerhet, skriver du inn passordet når du får melding om det.
4. Legg til skriveren.

- a. Åpne **Systemvalg** .
- b. Klikk på **Utskrift og faks** , **Utskrift og skanning** eller **Skrivere og skannere** i **Maskinvare**-delen, avhengig av ditt operativsystem.
- c. Klikk på + nedenfor listen med skrivere til venstre.
- d. Velg skriveren fra listen over skrivere som ble funnet (ordet "Bonjour" er oppført i kolonnen til høyre for skrivernavnet), og klikk på **Legg til**.



[Klikk her](#) for nettbasert feilsøking av HP Trådløst direkte, eller for å få mer hjelp med å konfigurere HP Trådløst direkte. Det er ikke sikkert at dette nettstedet er tilgjengelig på alle språk i øyeblikket.

9 Verktøy for skriveradministrasjon

Denne delen inneholder følgende emner:

- [Verktøykasse \(Windows\)](#)
- [HP Utility \(OS X\)](#)
- [Innebygd webserver](#)

Verktøykasse (Windows)

Verktøykassen gir vedlikeholdsinformasjon om skriveren.



MERK: Verktøykassen kan installeres fra CD-platen med HP-programvare hvis datamaskinen oppfyller systemkravene. Systemkrav finner du i Viktig-filen, som er tilgjengelig på CDen med HP-skriverprogramvare som fulgte med skriveren.

Slik åpner du Verktøykasse

1. Åpne HP-skriverprogramvaren. Du finner mer informasjon i [Åpne HP-skriverprogramvaren \(Windows\)](#).
2. Klikk på **Utskrift, skanning og faks**.
3. Klikk på **Vedlikeholde skriveren**.

HP Utility (OS X)

HP Utility inneholder verktøy for konfigurering av utskriftsinnstillinger, kalibrering av skriveren, elektronisk bestilling av rekvisita og søk etter støtteinformasjon på Internett.



MERK: Funksjonene som er tilgjengelig i HP Utility, varierer etter valgt skriver.

Advarsler og indikatorer om blekknivå viser bare anslag for planleggingsformål. Når du ser et varsel om lite blekk, bør du ha en ny patron tilgjengelig for å unngå mulige utskriftsforsinkelser. Du trenger ikke å bytte ut blekkpatroner før utskriftskvaliteten blir uakseptabel.

Dobbeltklikk på HP Utility i mappen **Hewlett-Packard** i mappen **Programmer** på harddiskens øverste nivå.

Innebygd webserver

Når skriveren er koblet til et nettverk, kan du bruke skriverens innebygde webserver (EWS) til å vise statusinformasjon, endre innstillinger og administrere skriveren fra datamaskinen.



MERK: Du trenger kanskje et passord for å vise eller endre enkelte innstillinger.



MERK: Du kan åpne og bruke den innebygde Web-serveren uten å være koblet til Internett. Enkelte funksjoner kan imidlertid være utilgjengelige.

- [Om informasjonskapsler](#)
- [Åpne den innebygde webserveren](#)
- [Kontrollpanellås](#)

- Innebygd webserver kan ikke åpnes

Om informasjonskapsler

Den innebygde webserveren (EWS) plasserer svært små tekstfiler (informasjonskapsler) på harddisken når du bruker Internett. Ved hjelp av disse filene gjenkjenner EWS datamaskinen nesten gang du går til nettstedet. Hvis du for eksempel har konfigurert EWS-språket, hjelper informasjonskapsler med å huske hvilket språk du har valgt, slik at sidene vises på dette språket neste gang du bruker den innebygde Web-serveren. Noen informasjonskapsler (som informasjonskapselen som lagrer kundespesifikke innstillinger) lagres på datamaskinen til du fjerner dem manuelt.

Du kan konfigurere nettleseren til å godta alle informasjonskapsler, eller du kan konfigurere den til å varsle deg hver gang en informasjonskapsel tilbys, slik at du kan bestemme hvilke informasjonskapsler du vil godta eller avvise. Du kan også bruke nettleseren til å fjerne uønskede informasjonskapsler.

Hvis du deaktiverer informasjonskapsler, deaktiveres én eller flere av følgende funksjoner, avhengig av skriveren:

- Bruke enkelte oppsettveisere
- Huske EWS-språkinnstillingen
- Tilpasse EWS Start-siden

Hvis du vil vite mer om hvordan du endrer innstillingene for personvern og informasjonskapsler og hvordan du viser eller sletter informasjonskapsler, kan du se dokumentasjonen til nettleseren.

Åpne den innebygde webserveren

Du får tilgang til den innebygde webserveren via et nettverk eller HP Trådløst direkte.

Slik åpner du den innebygde webserveren via et nettverk

1. Finn skrivers IP-adresse eller vertsnavn på nettverkskonfigurasjonssiden.

Du finner mer informasjon i [Nettverkskonfigurasjonsside](#).

2. Skriv inn IP-adressen eller vertsnavnet som er tilordnet skriveren, i en støttet nettleser på datamaskinen.

Hvis IP-adressen for eksempel er 123.123.123.123, skriver du følgende adresse i nettleseren: `http://123.123.123.123`

Slik åpner du den innebygde webserveren gjennom HP Trådløst direkte

1. Berør  (HP Trådløst direkte) på skrivers kontrollpanelskjerm.
2. Hvis skjermen viser at HP Trådløst direkte er **Av**, berører du **HP Trådløst direkte** for å slå det på.
3. Aktiver trådløst på den trådløse datamaskinen, og søk etter og koble til HP Trådløst direkte-navnet. Hvis du har HP Trådløst direkte-sikkerhet på, oppgir du HP Trådløst direkte-passordet når du blir bedt om det.
4. Skriv følgende adresse i en støttet nettleser på datamaskinen: `http://192.168.223.1`.

Kontrollpanellås

For å hindre uautorisert bruk av enkelte funksjoner på skrivers kontrollpanel kan du låse dem fra den innebygde webserveren (EWS).

Når kontrollpanellåsen er aktivert, er det enkelte funksjoner som ikke er tilgjengelige fra kontrollpanelet. Innstillingen for selve kontrollpanellåsen kan også sikres ved å angi et administratorpassord i EWS. Passordet må skrives inn for å få tilgang til innstillingen som slår kontrollpanellåsen på eller av.

Innebygd webserver kan ikke åpnes

Kontroller nettverkskonfigurasjonen

- Kontroller at du ikke bruker en telefonledning eller en krysskabel til å koble skriveren til nettverket.
- Kontroller at nettverkskabelen er koblet riktig til skriveren.
- Kontroller at nettverkshuben, -bryteren eller -ruter er på og fungerer ordentlig.

Kontroller datamaskinen

- Kontroller at datamaskinen du bruker, er koblet til nettverket.



MERK: Du kan også få tilgang til EWS hvis skriverens HP Trådløst direkte-funksjon er slått på og du kjenner skriverens IP-adresse.

Kontroller nettleseren

- Kontroller at nettleseren oppfyller minimumskravene til systemet. Hvis du vil ha mer informasjon, kan du se systemkravene i skriverens Viktig-fil. Du finner Viktig-filen på CDen med HP-skriverprogramvaren.
- Hvis nettleseren bruker proxy-innstillinger for å koble til Internett, kan du prøve å slå av disse innstillingene. Hvis du vil ha mer informasjon, kan du se dokumentasjonen som fulgte med nettleseren.
- Kontroller at JavaScript og informasjonskapsler er aktivert i nettleseren. Hvis du vil ha mer informasjon, kan du se dokumentasjonen som fulgte med nettleseren.

Kontroller IP-adressen for skriveren

- Når du skal kontrollere IP-adressen til skriveren, henter du IP-adressen ved å skrive ut en nettverkskonfigurasjonsside. Berør **Oppsett** fra skriverens kontrollpanelskjerm, berør **Rapporter** og deretter **Nettverkskonfigurasjonsrapport**.
- Ping skriveren ved å bruke IP-adressen fra kommandoleteteksten (Windows) eller fra Nettverksverktøy (OS X).



MERK: OS X Lion og OS X Mountain Lion: Nettverksverktøy ligger i **Verktøy** -mappen i **Programmer** -mappen på harddiskens øverste nivå.

OS X Mavericks: Åpne **Finder**, hold nede Tilvalg-tasten og velg **Systeminformasjon** fra **Apple**-menyen (⌘). Velg **Vindu > Nettverksverktøy**.

Hvis IP-adressen for eksempel er 123.123.123.123, skriver du inn følgende ved MS-DOS-ledeteksten (Windows):

```
C:\ping 123.123.123.123
```

eller

I Nettverksverktøy (OS X) klikker du på **Ping**-fanen, skriver inn 123.123.123.123 i boksen og klikker på **Ping**.

Hvis svaret vises, er IP-adressen korrekt. Hvis det vises et tidsavbruddssvar, er IP-adressen feil.



TIPS: Hvis du bruker en datamaskin som kjører Windows, kan du besøke HPs webområde for kundestøtte på www.hp.com/support . På dette nettstedet finner du informasjon og verktøy som kan hjelpe deg med å løse mange vanlige problemer.

10 Løse et problem

Informasjonen i foregående kapittel foreslår løsninger på vanlige problemer. Hvis skriveren ikke virker riktig og disse forslagene ikke løste problemet, kan du prøve en av støttetjenestene som er oppført i [HPs kundestøtte](#), for å få hjelp.

Denne delen inneholder følgende emner:

- [HPs kundestøtte](#)
- [Få hjelp fra skriverens kontrollpanel](#)
- [Forstå skriverrapporter](#)
- [Løse skriverproblemer](#)
- [Løse utskriftsproblemer](#)
- [Løse kopieringsproblemer](#)
- [Løse skanneproblemer](#)
- [Løse faksproblemer](#)
- [Løse problemer med Webtjenester](#)
- [Løse nettverksproblemer](#)
- [Vedlikeholde skriveren](#)
- [Fjerne fastkjørt papir](#)
- [Løsne patronvognen](#)
- [Gjenopprette standarder og innstillinger](#)

HPs kundestøtte

- [Registrer skriver](#)
- [Kundestøtteprosessen](#)
- [Få elektronisk støtte](#)
- [HPs kundestøtte via telefon](#)

Registrer skriver

Ved å sette av noen få minutter til registrering vil du få raskere service, mer effektiv støtte og varsler om produktstøtte. Hvis du ikke registrerte skriveren da du installerte programvaren, kan du registrere nå på <http://www.register.hp.com>.

Kundestøtteprosessen

Følg denne fremgangsmåten hvis du har problemer:

1. Slå opp i dokumentasjonen som fulgte med skriveren.
2. Besøk HPs nettsted for kundestøtte på www.hp.com/support.

HPs kundestøtte online er tilgjengelig for alle HP-kunder. Det er den raskeste kilden til oppdatert produktinformasjon og eksperthjelp, og omfatter følgende:

- Rask tilgang til kvalifiserte kundestøttespesialister
 - Programvare- og driveroppdateringer for skriveren
 - Nyttig informasjon om feilsøking av vanlige problemer
 - Proaktive skriveroppdateringer, kundestøttevarsler og HP Newsgrams som du får tilgang til når du registrerer skriveren
3. Ring HPs kundestøtte. Du finner mer informasjon i [HPs kundestøtte via telefon](#).

Kundestøttealternativer og -tilgjengelighet varierer med skriver, land/region og språk.

Få elektronisk støtte

Du finner informasjon om kundestøtte og garanti på HPs nettsted www.hp.com/support. På dette nettstedet finner du informasjon og verktøy som kan hjelpe deg med å løse mange vanlige problemer. Hvis du blir bedt om det, velger du land/region og klikker på **Alle HP-kontakter** hvis du vil ha informasjon om hvordan du kontakter teknisk kundestøtte.

Dette nettstedet inneholder også teknisk støtte, drivere, rekvisita, bestillingsinformasjon og andre alternativer, for eksempel:

- Gå inn på kundestøttesidene.
- Send en e-postmelding til HP for å få svar på eventuelle spørsmål.
- Kontakt en HP-tekniker ved hjelp av elektronisk chat.
- Se om det er kommet nye oppdateringer til HP-programvaren.

Du kan også få støtte fra HP-programvaren for Windows eller OS X, som gir enkle, trinnvise løsninger på vanlige utskriftsproblemer. Du finner mer informasjon i [Verktøy for skriveradministrasjon](#).

Kundestøttealternativer og -tilgjengelighet varierer med skriver, land/region og språk.

HPs kundestøtte via telefon

Telefonstøttealternativer og tilgjengelighet varierer, avhengig av skriver, land/region og språk.

Denne delen inneholder følgende emner:

- [Før du ringer](#)
- [Telefonstøtteperiode](#)
- [Telefonnumre til kundestøtte](#)
- [Etter telefonstøtteperioden](#)

Før du ringer

Ring HPs kundestøtte mens du sitter foran skriveren og datamaskinen den er koblet til. Vær forberedt på å oppgi følgende informasjon:

- Modellnummer
- Serienummer (finnes på baksiden eller undersiden av skriveren)
- Meldinger som vises når situasjonen oppstår
- Vær forberedt på å svare på disse spørsmålene:
 - Har denne situasjonen oppstått før?
 - Kan du gjenskape situasjonen?
 - Hadde du nylig lagt til ny maskinvare eller programvare på datamaskinen da denne situasjonen oppsto?
 - Skjedde det noe annet før denne situasjonen oppstod (for eksempel torden eller at skriveren ble flyttet)?

Hvis du trenger å ringe til HPs kundestøtte, er det ofte nyttig å skrive ut skriverstatusrapporten før du ringer.

Telefonstøtteperiode

Ett års telefonstøtte er tilgjengelig i Nord-Amerika, Asia/Stillehavsområdet og Latin-Amerika (inkludert Mexico). For å finne varigheten av gratis telefonstøtte i Europa, Midt-Østen og Afrika kan du gå til www.hp.com/support. Vanlige telefonkostnader kommer i tillegg.

Telefonnumre til kundestøtte

Du finner den nyeste HP-listen over telefonnumre til kundestøtte, og informasjon om kostnader, på www.hp.com/support.

Etter telefonstøtteperioden

Etter at telefonstøtteperioden er utløpt, kan du få hjelp fra HP mot en avgift. Hjelp kan også være tilgjengelig på HPs nettsted for kundestøtte: www.hp.com/support. Kontakt HP-forhandleren eller ring telefonnummeret til kundestøtte for ditt land eller din region for å finne ut mer om kundestøttealternativer.

Få hjelp fra skriverens kontrollpanel

Du kan bruke skriverens hjelpeemner til å lære mer om skriveren. Noen hjelpeemner har animasjoner som leder deg gjennom prosedyrer, for eksempel fjerning av fastkjørt papir.

Du kan åpne hjelpeemnene fra skriverens kontrollpanel ved å berøre “ (Hjelp) fra Hjem-skjermen.

Forstå skriverrapporter

Du kan skrive ut følgende rapporter som hjelp til å løse problemer med skriveren.

- [Skriverstatusrapport](#)
- [Nettverkskonfigurasjonsside](#)
- [Utskriftskvalitetsrapport](#)
- [Trådløstestrapp](#)

- Webtilgangsrapport

Skriverstatusrapport

Bruk skriverstatusrapporten til å vise gjeldende skriverinformasjon og status for blekkpatronen. Du kan også bruke skriverstatusrapporten til feilsøking hvis du har problemer med skriveren.

Skriverstatusrapporten inneholder også en logg med de siste hendelsene.

Hvis du trenger å ringe til HPs kundestøtte, er det ofte nyttig å skrive ut skriverstatusrapporten før du ringer.

Slik skriver du ut skriverstatusrapporten

1. Berør **Oppsett** på skriverens kontrollpanel.
2. Berør **Rapporter** og deretter **Skriverstatusrapport**.



1. **Produktinformasjon:** Viser skriverinformasjon (som skrivernavn, modellnummer, serienummer og fastvareversjon), installert tilbehør (som tilbehøret for automatisk tosidig utskrift eller dupleksenhet).
2. **Skriv ut bruksinformasjon:** Viser sammendragsinformasjon om sider som er skrevet ut fra skriveren.
3. **Informasjon om blekksystem:** Viser anslåtte blekknivåer (fremstilt grafisk som målere), delenumre og når garantien for blekkpatronene går ut.

MERK: Advarsler og indikatorer om blekknivå viser bare anslag for planleggingsformål. Når du ser et varsel om lite blekk, bør du ha en ny patron tilgjengelig for å unngå mulige utskriftsforsinkelser. Du trenger ikke å bytte ut blekkpatroner før utskriftskvaliteten blir uakseptabel.

4. **Mer hjelp:** Gir informasjon om hvor du kan finne mer informasjon om skriveren, og hvordan du setter opp en fakstest eller tester det trådløse nettverket.

Nettverkskonfigurasjonsside

Hvis skriveren er koblet til et nettverk, kan du skrive ut en nettverkskonfigurasjonsside for å se nettverksinnstillingene for skriveren, og en liste over nettverk som er oppdaget av skriveren. Den siste siden i rapporten inkluderer en liste over alle trådløse nettverk som ble funnet i området, sammen med signalstyrke og kanalene som brukes. Dette kan hjelpe deg med å velge en kanal som ikke er tungt belastet av andre nettverk (noe som vil forbedre nettverksytelsen).

Du kan bruke nettverkskonfigurasjonssiden som hjelp til å løse problemer med nettverkstilkobling. Hvis du trenger å ringe til HPs kundestøtte, er det ofte nyttig å skrive ut denne siden før du ringer.

Slik skriver du ut nettverkskonfigurasjonssiden

1. Berør **Oppsett** på skriverens kontrollpanel.
2. Berør **Rapporter** og deretter **Nettverkskonfigurasjonsrapport**.

HP Network Configuration Page

Model : HP Officejet 6820 e-All-in-One

1	General Information			
	Network Status		Ready	
	Active Connection Type		Wireless	
	URL(s) for Embedded Web Server		http://dhcpcp19	
			http://192.168.0.21	
	Firmware Revision		PNL2CA1339AR	
	Hostname		dhcpcp19	
Serial Number		TH36110955		
Internet		Connected		
2	802.3 Wired			
	Hardware Address (MAC)		74:46:a0:ce:5c:1a	
	Link Configuration		None	
3	802.11 Wireless			
	Hardware Address (MAC)		74:46:a0:ce:53:16	
	Status		Connected	
	Communication Mode		Infrastructure	
	Network Name (SSID)		myqwest8935	
	Access Point HW Address		40:4a:03:dc:42:f5	
	Signal Quality (1 – 5)		5	
	Channel		1	
	Authentication Type		WPA-PSK	
	Encryption		Automatic (AES or TKIP)	
	IPv4			
	IP Address		192.168.0.21	
	Subnet Mask		255.255.255.0	
	Default Gateway		192.168.0.1	
	Configuration Source		DHCP	
	Primary DNS Server		192.168.0.1	
	Secondary DNS Server		206.171.3.25	
	Total Packets Transmitted		261	
	Total Packets Received		214	
	IPv6			
Primary DNS Server		::		
Secondary DNS Server		::		
Address	Prefix Length	Configured By		
FE80::7646:A0FF:FECE:5316	64	Self		

Wireless Direct

You cannot use the device's wireless function because it has been disabled. For more information, contact your network administrator or the person who set up the device.

- 1. Generell informasjon:** Viser informasjon om gjeldende status og den aktive tilkoblingstypen for nettverket, og annen informasjon, for eksempel URL-adressen til den innebygde webserveren.
- 2. 802.3 Kablet:** Viser informasjon om det aktive Ethernet-nettverket, for eksempel IP-adresse, nettverksmaske, standard gateway, og maskinvareadressen til skriveren.
- 3. 802.11 Trådløst:** Viser informasjon om det trådløse nettverket, for eksempel vertsnavn, IP-adresse, nettverksmaske, standard gateway, og server. Viser også nettverksnavnet (SSID), relativ signalstyrke og kanalene som brukes. Du kan sjekke nettverkslisten for å se om signalstyrken for ditt nettverk er god, og endre den trådløse konfigurasjonen ved å bruke Veiviser for trådløs konfigurasjon. Du finner mer informasjon i [Endre tilkoblingstype](#).

4. **HP Trådløst direkte:** Viser informasjon om HP Trådløst direkte-tilkoblingen, som nettverksnavn (SSID), IP-adresse, nettverksmaske, standardgateway og server.
5. **Diverse:** Viser informasjon om mer avanserte nettverksinnstillinger.
 - **Port 9100:** Skriveren støtter IP-utskrift gjennom TCP-port 9100. Dette er en HP-spesifikk TCP/IP-port på skriveren, og er standardporten for utskrift. Du får tilgang til den via HP-programvare (for eksempel HP Standard Port).
 - **Bonjour:** Bonjour-tjenestene (som bruker mDNS eller Multicast Domain Name System) brukes vanligvis til IP-adresse- og navneløsning i små nettverk (via UDP-port 5353) der en vanlig DNS-server ikke brukes.
 - **SLP:** SLP (Service Location Protocol) er en standard Internett-nettverksprotokoll som gir et rammeverk som gjør at nettverksprogrammer kan oppdage nettverkstjenester, og hvor tjenestene eventuelt er lagret, og hvordan de er konfigurert, i bedriftsnettverk. Denne protokollen gjør det enklere å oppdage og bruke nettverksressurser som skrivere, webtjenester, faksmaskiner, videokameraer, filsystemer, sikkerhetskopieringsenheter (bånddrev), databaser, kataloger, e-postservere og kalendere.
 - **Microsoft Web Services:** Aktiver eller deaktiver Microsoft Web Services Dynamic Discovery (WS Discovery)-protokoller eller Microsoft Web Services for Devices (WSD) Print-tjenester som støttes på skriveren. Deaktiver ubrukte skrivertjenester for å forhindre tilgang via disse tjenestene.



MERK: Hvis du vil vite mer om WS Discovery og WSD Print, kan du gå til www.microsoft.com.

- **IPP:** IPP (Internet Printing Protocol) er en standardnettverksprotokoll for fjernutskrift. I motsetning til andre fjern-IP-baserte protokoller støtter IPP tilgangskontroll, godkjenning og kryptering med tanke på sikrere utskrift.
- **Proxyinnstillinger:** Viser informasjon om proxyadresse, port og godkjenningsstatus. Du kan endre proxyinnstillingene fra EWS.

Hvis du skal endre proxyinnstillingene, klikker du på **Nettverk** fra EWS. Klikk deretter på **Proxyinnstillinger** og velg riktige alternativer.

Utskriftskvalitetsrapport

Problemer med utskriftskvaliteten kan ha mange årsaker: Programvareinnstillinger, dårlig bildefil eller selve utskriftssystemet. Hvis du ikke er fornøyd med kvaliteten på utskriftene, kan du skrive ut en kvalitetsrapport for å finne ut om utskriftssystemet virker som det skal.

Slik skriver du ut en kvalitetsrapport

1. Berør **Oppsett** på skriverens kontrollpanel.
2. Berør **Rapporter**.
3. Berør **Utskriftskvalitetsrapport**.

HP Officejet ~~4620~~ ~~4620~~ ~~4620~~
Print Quality Diagnostic Page

Printer Information

Product model number: B6T06A
Product serial number: TH36110955
Service ID: 23265
Firmware Version: PNL2CA1339AR
Pages printed: Tray 1=5, Total=5, Auto-duplex unit=0
Ink cartridge level*: K=100, Y=90, M=90, C=90
*Estimates only. Actual ink levels may vary.

Test Pattern 1

If the lines are not straight and connected, align the printheads.



Test Pattern 2

If you see thin white lines across any of the colored blocks, clean the printheads.



Test Pattern 3

If you see dark lines or white gaps where the arrows are pointing, align printhead.

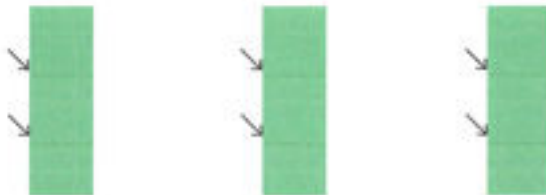

Hvis det vises defekter på siden, følger du trinnene nedenfor:

1. Hvis utskriftskvalitetsrapporten viser falmede, delvise, stripete fargefelt eller -mønstre, må du undersøke om det er tomme blekkpatroner og bytte ut den som tilsvarer det defekte fargefeltet eller fargemønsteret. Hvis ikke det er noen oppbrukte blekkpatroner, fjerner du og installerer på nytt alle blekkpatronene for å være sikker på at de er riktig installert.

Ikke fjern den oppbrukte blekkpatronen før du har en ny blekkpatron som den kan byttes ut med. Gå til [Bytte ut blekkpatronene](#) for å lese mer om hvordan du setter inn nye blekkpatroner.



2. Hvis linjene i Testmønster 1 ikke er rette og sammenhengende, justerer du skriveren. Du finner mer informasjon i [Vedlikeholde skrivehodet og blekkpatronene](#).
3. Hvis du ser hvite streker i noen av fargefeltene i Testmønster 2, rengjør du skrivehodet. Du finner mer informasjon i [Vedlikeholde skrivehodet og blekkpatronene](#).

4. Hvis du ser hvite eller mørke linjer der pilene peker i Testmønster 3, justerer du skrivehodet. Du finner mer informasjon i [Vedlikeholde skrivehodet og blekkpatronene](#).
5. Hvis ingen av de forrige trinnene har hjulpet, kan du ta kontakt med HPs kundestøtte for å bytte skrivehodet. Du finner mer informasjon i [HPs kundestøtte](#).

Trådløstestrapport

Skriv ut trådløstestrapporten for å finne informasjon om skriverens trådløse tilkobling. Trådløstestrapporten viser informasjon om skriverens status, maskinvareadresse (MAC) og IP-adresse. Hvis skriveren er koblet til et nettverk, viser testrapporten detaljer om nettverksinnstillingene.

Slik skriver du ut testrapporten for trådløst nettverk

1. Berør  (Trådløst-knappen) på skriverens kontrollpanel, og berør deretter  (Innstillinger - knapp).
2. Berør **Skriv rapporter**.
3. Berør **Trådløstestrapport**.

Webtilgangsrapport

Skriv ut webtilgangsrapporten som hjelp til å identifisere problemer med Internett-tilkoblingen som kan påvirke Webtjenester.

Slik skriver du ut webtilgangsrapporten

1. Berør **Oppsett** på skriverens kontrollpanel.
2. Berør **Rapporter**.
3. Berør **Webtilgangsrapport**.

Løse skriverproblemer

 **TIPS:** (Windows) Kjør [HP Print and Scan Doctor](#) for å diagnostisere og automatisk løse problemer med utskrift, skanning og kopiering. Programmet er kanskje ikke tilgjengelig på alle språk.

Skriveren slås av uventet

- Kontroller strøm og strømtilkoblinger.
- Pass på at skriverens strømledning er koblet ordentlig til en fungerende stikkontakt.

Skrivehodejustering mislykkes

- Hvis justeringsprosessen mislykkes, må du kontrollere at du har lagt i vanlig, hvitt papir i innskuffen. Hvis du har farget papir i innskuffen når du justerer blekkpatronene, vil justeringen mislykkes.
- Hvis justeringen mislykkes gjentatte ganger, kan det hende du må rengjøre skrivehodet, eller det mulig at du har en defekt sensor. Se [Vedlikeholde skrivehodet og blekkpatronene](#) hvis du skal rengjøre skrivehodet.
- Hvis rengjøring av skrivehodet ikke løser problemet, tar du kontakt med HPs kundestøtte. Gå til www.hp.com/support. På dette nettstedet finner du informasjon og verktøy som kan hjelpe deg med å løse mange vanlige problemer. Hvis du blir bedt om det, velger du land/region og klikker på **Alle HP-kontakter** hvis du vil ha informasjon om hvordan du kontakter teknisk kundestøtte.

Papirmateproblemer

- **Papiret mates ikke inn fra en skuff**
 - Kontroller at det er lagt papir i papirskuffen. Du finner mer informasjon i [Legge i papir](#). Luft papiret før du legger det i.
 - Kontroller at papirbreddeskinnene er satt til riktige merker i skuffen for papirstørrelsen du bruker. Kontroller også at papirskinnene ligger inntil papirbunken, men ikke for tett.
 - Kontroller at papirbunken er på linje med de riktige strekene for papirstørrelse i bunnen av skuffen, og at den ikke overstiger høydemarkeringen på siden av skuffen.
 - Kontroller at papirbunken er på linje med de riktige strekene for papirstørrelse i bunnen av skuffen, og at den ikke overstiger høydemarkeringen på siden av skuffen.
 - Kontroller at papiret i skuffen ikke er krummet. Bøy papiret i motsatt retning av krummingen, slik at det blir rett.
- **Sidene forskyves**
 - Kontroller at papiret i innskuffen er justert etter papirbreddeskinnene. Hvis det er nødvendig, drar du ut innskuffen fra skriveren og legger i papiret på nytt. Kontroller at papirskinnene er riktig justert.
 - Du må ikke legge papir i skriveren mens skriveren skriver ut.
- **Flere sider mates inn om gangen**
 - Kontroller at papirbreddeskinnene er satt til riktige merker i skuffen for papirstørrelsen du bruker. Kontroller også at papirbreddeskinnene ligger inntil papirbunken, men ikke for tett.
 - Kontroller at papirbunken er på linje med de riktige strekene for papirstørrelse i bunnen av skuffen, og at den ikke overstiger høydemarkeringen på siden av skuffen.
 - Kontroller at det ikke er lagt for mye papir i skuffen.
 - Kontroller at papirbunken er på linje med de riktige strekene for papirstørrelse i bunnen av skuffen, og at den ikke overstiger høydemarkeringen på siden av skuffen.
 - Bruk papir fra HP for å oppnå optimal ytelse og effektivitet.

Løse utskriftsproblemer

 **TIPS:** (Windows) Kjør [HP Print and Scan Doctor](#) for å diagnostisere og automatisk løse problemer med utskrift, skanning og kopiering. Programmet er kanskje ikke tilgjengelig på alle språk.

Skriveren svarer ikke (ingenting skrives ut)

- **Det er utskriftsjobber som sitter fast i utskriftskøen**

Åpne utskriftskøen, avbryt alle dokumenter og start datamaskinen på nytt. Prøv å skrive ut etter at datamaskinen har startet på nytt. Se hjelpen til operativsystemet for mer informasjon.
- **Kontroller installasjonen av HP-programvaren**

Hvis skriveren er slått av når du skal skrive ut, skulle det vises en varselmelding på datamaskinskjermen. Hvis det ikke gjør det, kan det være fordi HP-programvaren som følger med skriveren, ikke er riktig installert. Du kan løse dette problemet ved å avinstallere HP-programvaren fullstendig og deretter installere den på nytt.
- **Kontroller kabeltilkoblingene**

Kontroller at begge endene av USB- eller Ethernet-kabelen sitter godt fast.

Hvis skriveren er tilkoblet et nettverk, må du kontrollere følgende:

- Kontroller Kobling-lampen på baksiden av skriveren, over strømkontakten.
- At du ikke bruker en telefonledning for tilkobling av skriveren.

- **Kontroller skriverens trådløse tilkobling**

Hvis skriveren er koblet til nettverket med en trådløs tilkobling, må du kontrollere at den blå trådløslampen er tent og at den ikke blinker. En blinkende lampe angir at det er et tilkoblingsproblem mellom skriveren og nettverket. Du kan skrive ut en trådløstestrappport som hjelp til å diagnostisere eventuelle problemer.

- **Kontroller personlig brannmurprogramvare som er installert på datamaskinen**

Brannmurprogrammet er et sikkerhetsprogram som beskytter datamaskinen mot inntrenging. Brannmuren kan imidlertid blokkere kommunikasjon mellom datamaskinen og skriveren. Hvis du har problemer med å kommunisere med skriveren, kan du prøve å deaktivere brannmuren midlertidig. Hvis problemet vedvarer, skyldes kommunikasjonsproblemet ikke brannmuren. Aktiver brannmuren på nytt.



Bruk denne problemløseren for å få hjelp til å koble skriveren til nettverket hvis du har en

brannmur eller antivirusprogramvare som forårsaker et problem.

[Klikk her for å koble til Internett for mer informasjon.](#) Det er ikke sikkert at dette nettstedet er tilgjengelig på alle språk i øyeblikket.

- **Omstart skriveren og datamaskinen**

Hvis skriveren fremdeles ikke svarer, slår du av skriveren og datamaskinen. Slå dem deretter på igjen.



Hvis løsningene ovenfor ikke løste problemet, [klikker du her for mer problemløsningsinformasjon på Internett.](#)

Noe mangler eller er feil på siden

- Prøv løsningene i **Utskriftskvaliteten er ikke akseptabel**
- **Kontroller skriverplasseringen og lengden på USB-kabelen**

Felter med høy elektromagnetisk stråling (som de som generes av USB-kabler), kan noen ganger forårsake små forstyrrelser på utskriften. Flytt skriveren vekk fra kilden til de elektromagnetiske feltene. Det anbefales også at du bruker en USB-kabel som er kortere enn 3 meter for å redusere effekten av disse elektromagnetiske feltene.

Utskriftskvaliteten er ikke akseptabel

1. Pass på at du bruker originale HP-blekkpatroner. Originale blekkpatroner fra HP er utviklet og testet med HP-skrivere slik at du lett kan få flotte resultater, igjen og igjen.

 **MERK:** HP kan ikke garantere kvaliteten og påliteligheten til rekvisita som ikke er fra HP. Skriverservice eller -reparasjoner som blir nødvendig fordi det er brukt rekvisita fra andre enn HP, dekkes ikke av garantien.

Hvis du mener at du har kjøpt ekte HP-blekkpatroner, går du til:

www.hp.com/go/anticounterfeit

2. Kontroller blekknivåene. Det kan være for lite blekk i blekkpatronene.

 **MERK:** Varsler og indikatorer om blekknivå viser bare anslag for planleggingsformål. Når du ser et varsel om lite blekk, bør du ha en ny patron tilgjengelig for å unngå mulige utskriftsforsinkelser. Du trenger ikke å bytte ut blekkpatronen før utskriftskvaliteten blir uakseptabel.

 **FORSIKTIG:** Selv om blekkpatroner ikke skades av å være utenfor skriveren, må skrivehodet alltid ha alle patronene installert etter at skriveren er konfigurert og tatt i bruk. Hvis du lar ett eller flere patronspor stå tomme i en lengre periode, kan det føre til problemer med utskriftskvaliteten og mulig skade på skrivehodet. Hvis du nylig har oppbevart en patron utenfor skriveren i et lengre tidsrom, eller hvis du nylig har hatt en papirstopp, og oppdager dårlig utskriftskvalitet, rengjør du skrivehodet. Du finner mer informasjon i [Vedlikeholde skrivehodet og blekkpatronene](#).

Du finner mer informasjon i [Kontrollere beregnede blekknivåer](#).

3. Kontroller papiret som er lagt i innskuffen. Kontroller at papiret er riktig lagt i og at det ikke er krøllet eller for tykt.

- Legg i papiret med forsiden ned. Hvis du for eksempel legger i glanset fotopapir, skal den glansede siden vende ned.
- Kontroller at papiret ligger flatt i innskuffen og ikke er krøllete. Hvis papiret kommer for nær skrivehodet under utskrift, kan blekket bli smurt utover. Dette kan skje hvis papiret ikke ligger flatt eller er krøllete, eller hvis papiret er svært tykt, som konvolutter.

Du finner mer informasjon i [Legge i papir](#).

4. Kontroller papirtypen.

HP anbefaler at du bruker HP-papir eller en annen papirtype med ColorLok-teknologi som er egnet for skriveren. Alt papir med ColorLok-logoen er uavhengig testet for å tilfredsstille de høye standardene for pålitelighet og utskriftskvalitet, for å produsere dokumenter med skarpe, livfulle farger og kraftigere svart, og for å tørke raskere enn ordinært papir. Du finner mer informasjon i [Grunnleggende om papir](#).

Kontroller alltid at papiret som du skriver ut på, er flatt. Du oppnår best resultat for bildeutskrift ved å bruke HP Advanced-fotopapir.

Oppbevar spesialpapir i originalemballasjen i en plastpose som kan forsegles, på et flatt underlag på et tørt og kjølig sted. Når du er klar til å skrive ut, tar du bare ut det papiret du har tenkt å bruke med én gang. Når du er ferdig med å skrive ut, legger du ubrukt fotopapir tilbake i plastposen. Det vil hindre at fotopapiret krøller seg.

5. Kontroller utskriftsinnstillingene ved å klikke på knappen som åpner dialogboksen **Egenskaper**. (Denne knappen kan hete **Egenskaper**, **Alternativer**, **Skriveroppsett**, **Skriveregenskaper**, **Skriver** eller **Innstillinger**, avhengig av programmet.)

- Kontroller utskriftsinnstillingene i skriverdriveren for å se om fargeinnstillingene er feil.
Det kan for eksempel være at dokumentet er satt til å skrives ut i gråtoner. Du kan også undersøke om avanserte fargeinnstillinger, som metning, lysstyrke eller fargetone, er fastsatt slik at de endrer utseendet på fargene.
- Kontroller innstillingen for utskriftskvalitet for å påse at den er i samsvar med papirtypen du har lagt i innskuffen.

Du må kanskje velge en lavere kvalitetsinnstilling hvis fargene løper over i hverandre. Du kan også velge en høyere innstilling hvis du skriver ut et kvalitetsfotografi, og så kontrollere at det er fotopapir, for eksempel HP Advanced-fotopapir, i innskuffen.

 **MERK:** På noen dataskjermer kan fargene virke annerledes enn når de skrives ut på papir. Hvis det er tilfellet, er det ikke noe feil på skriveren, utskriftsinnstillingene eller blekkpatronene. Det er ikke nødvendig med mer problemløsning.

6. Skrive ut og evaluere en kvalitetsrapport. Se [Utskriftskvalitetsrapport](#) når du skal skrive ut denne rapporten.



Bruk dette dokumentet som hjelp til å løse problemer med utskriftskvaliteten.

[Klikk her for å koble til Internett for mer informasjon.](#) Det er ikke sikkert at dette nettstedet er tilgjengelig på alle språk i øyeblikket.

Løse kopieringsproblemer

 **TIPS:** (Windows) Kjør [HP Print and Scan Doctor](#) for å diagnostisere og automatisk løse problemer med utskrift, skanning og kopiering. Programmet er kanskje ikke tilgjengelig på alle språk.

Kopier er tomme eller falmede

- Kontrastinnstillingen kan være satt for lys. Berør **Kopier** på skriverens kontrollpanel, berør  (**Kopieringsinnstillinger**), berør **Lysere/mørkere** og bruk pilene til å lage mørkere kopier.
- Kvalitetsinnstillingen **Rask** (som gir kopier i utkastkvalitet) kan være årsaken til falmede dokumenter eller dokumenter uten tekst. Endre til innstillingen **Normal** eller **Best**.

Størrelsen blir redusert

- Forminsk/forstørr eller en annen kopieringsfunksjon kan ha blitt angitt fra skriverens kontrollpanel for å forminske det skannede bildet. Kontroller innstillingene for kopieringsjobben for å være sikker på at de er for normal størrelse.
- Et skittent skannerglass kan redusere det skannede bildet. Rengjør skannerglasset eller undersiden av lokket. Du finner mer informasjon i [Vedlikeholde skriveren](#).
- Denne innkommende sidestørrelsen kan være større enn originalen som er lagt i.

Kopikvaliteten er dårlig

- **Kontroller skriveren**
 - Skannerlokket er kanskje ikke lukket riktig.
 - Skannerglasset eller dokumentstøtten på skannerlokket trenger kanskje rengjøring. Du finner mer informasjon i [Vedlikeholde skriveren](#).
 - Hvis skriveren har en dokumentmater, må den kanskje rengjøres. Du finner mer informasjon i [Vedlikeholde skriveren](#).
- **Uønskede linjer**

Skannerglasset, dokumentstøtten på skannerlokket eller rammen trenger kanskje rengjøring. Du finner mer informasjon i [Vedlikeholde skriveren](#).
- **Kopien er skjev eller forskjøvet**

Hvis du bruker dokumentmateren, må du kontrollere følgende:

- Kontroller at dokumentmeterskuffen ikke er for full.
- Kontroller at dokumentmaterens breddekanter er plassert tett inntil kantene på papiret.

Hvis du vil ha mer informasjon, kan du se [Legge en original i dokumentmateren](#).

- **Vannrette kornete eller hvite striper i lyse til mellomgrå områder**

Standard forbedringsinnstilling passer kanskje ikke til jobben. Kontroller innstillingen, og endre den om nødvendig for å forbedre tekst eller fotografier. Hvis du vil ha mer informasjon, kan du se [Kopier](#).



Finn problemløsningsinformasjon på nettet, og lær mer om hvordan du løser problemer med

kopiering. [Klikk her for å koble til Internett for mer informasjon](#). Det er ikke sikkert at dette nettstedet er tilgjengelig på alle språk i øyeblikket.

Løse skanneproblemer

TIPS: (Windows) Kjør [HP Print and Scan Doctor](#) for å diagnostisere og automatisk løse problemer med utskrift, skanning og kopiering. Programmet er kanskje ikke tilgjengelig på alle språk.

Skanneren gjorde ingenting

- **Kontroller originalen**

Kontroller at originalen er riktig lagt i. Hvis du vil vite mer, kan du se [Legge en original på skannerglassplaten](#) eller [Legge en original i dokumentmateren](#).

- **Kontroller skriveren**

Skriveren kan være på vei ut av hvilemodus etter en periode med inaktivitet, noe som forsinker behandlingen en liten stund.

- **Kontroller HP-programvaren**

Kontroller at HP-programvaren som leveres med skriveren, er riktig installert.

- **Windows:** Åpne HP-skriverprogramvaren. Du finner mer informasjon i [Åpne HP-skriverprogramvaren \(Windows\)](#). Velg **Utskrift, skanning og faks** eller **Utskrift og skanning** i vinduet som åpnes, og velg deretter **Skann et dokument eller fotografi** under **Skann**.
- **OS X:** Åpne HP Utility. Du finner mer informasjon i [HP Utility \(OS X\)](#). Under **Skanneinnstillinger** velger du **Skann til datamaskin** og kontrollerer at **Aktiver Skann til datamaskin** er valgt.

Skanningen tar for lang tid

- Skanning med høy skanneoppløsning tar lengre tid og gir større filer. Reduser oppløsningen for å skanne raskere.
- Hvis du sendte en utskrifts- eller kopieringsjobb før du forsøkte å skanne, starter skanningen hvis skanneren ikke er opptatt. Det kan imidlertid hende at skanningen går saktere enn ellers, ettersom skriveren og skanneren deler minne.

Deler av dokumentet ble ikke skannet, eller tekst mangler

- **Kontroller originalen**

- Sjekk at originalen ble lagt i på riktig måte:

Hvis du vil vite mer, kan du se [Legge en original på skannerglassplaten](#) eller [Legge en original i dokumentmateren](#).

- Hvis du skannet dokumentet fra dokumentmateren, kan du prøve å skanne dokumentet direkte fra skannerglasset.
Du finner mer informasjon i [Legge en original på skannerglassplaten](#).
- Farget bakgrunn kan gjøre at bilder i forgrunnen går for mye i ett med bakgrunnen. Prøv å justere innstillingene før du skanner originalen, eller prøv å forbedre bildet etter at du har skannet originalen.
- **Kontroller innstillingene**
 - Kontroller at papirstørrelsen i innskuffen er stor nok for originalen du skanner.
 - Hvis du bruker HP-skriverprogramvaren, kan standardinnstillingene være satt til automatisk å utføre en annen spesifikk oppgave enn den du forsøker. Se den elektroniske hjelpen til skriverprogramvaren for å finne instruksjoner for hvordan du endrer egenskapene.

Tekst kan ikke redigeres

- **Kontroller at OCR-programmet (Optical Character Recognition) er installert:**

Gjør ett av følgende, avhengig av operativsystemet:

- **Windows 8,1:** Klikk på nedpilen øverst til venstre på startskjermen, velg skrivernavnet og klikk på **Verktøy**. Velg **Skriveroppsett og programvare**. Klikk på **Legg til mer programvare**, klikk på **Tilpass programvarevalg** og kontroller at OCR-alternativet er valgt.
- **Windows 8:** Høyreklikk på et tomt område på startskjermen, klikk på **Alle apper** på applinjen, velg skrivernavnet og klikk på **Verktøy**. Velg **Skriveroppsett og programvare**. Klikk på **Legg til mer programvare**, klikk på **Tilpass programvarevalg** og kontroller at OCR-alternativet er valgt.
- **Windows 7, Windows Vista og Windows XP:** Klikk på **Start** på datamaskinens skrivebord, velg **Alle programmer**, klikk på **HP**, velg navnet på din skriver, og velg deretter **Skriveroppsett og programvare**. Klikk på **Legg til mer programvare**, klikk på **Tilpass programvarevalg** og kontroller at OCR-alternativet er valgt.

Når du skanner originalen, må du passe på å velge en dokumenttype i programvaren som lager redigerbar tekst. Hvis teksten klassifiseres som grafikk, blir den ikke konvertert til tekst.

Hvis du bruker et separat OCR-program, kan OCR-programmet være koblet til et tekstbehandlingsprogram som ikke utfører OCR-oppgaver. Hvis du trenger mer informasjon, kan du se dokumentasjonen til OCR-programvaren.

Kontroller at du har valgt et OCR-språk som svarer til språket som er brukt i dokumentet du skanner. Hvis du trenger mer informasjon, kan du se dokumentasjonen til OCR-programvaren.

- **Kontroller originalene**

- Sjekk at originalen ble lagt i på riktig måte:

Hvis du vil vite mer, kan du se [Legge en original på skannerglassplaten](#) eller [Legge en original i dokumentmateren](#).

- Pass også på at dokumentet ikke er forskjøvet.
- programvaren gjenkjenner kanskje ikke tekst med svært liten avstand. Hvis teksten som er kjørt gjennom programvaren, har manglende eller sammensatte tegn, kan den gjengis som m.

- Nøyaktigheten til programvaren avhenger av bildekvaliteten, tekststørrelsen og strukturen på originalen, og kvaliteten på selve skanningen. Sørg for at originalen har god bildekvalitet.
- Farget bakgrunn kan gjøre at bilder i forgrunnen går for mye i ett med bakgrunnen.

Bildekvaliteten på skanningen er dårlig

- **Tekst eller bilder på baksiden av en original med to sider vises i skanningen**

Tosidige originaler kan "leke" tekst eller bilder fra baksiden til skanningen hvis originalene skrives ut på papir som er for tynt eller gjennomiktig.

- **Uønskede linjer**

Det kan være blekk, lim, korrekturlakk eller uønskede væsker på skannerglasset. Prøv å rengjøre skannerglasset.

Du finner mer informasjon i [Vedlikeholde skriveren](#).

- **Det skannede bildet er forskjøvet (bøyd)**

Originalen kan være lagt i på feil måte. Pass på at du bruker papirbreddeskinnene når du legger originaler i dokumentmateren. Du finner mer informasjon i [Legge en original i dokumentmateren](#).

Du får best resultater hvis du bruker skannerglasset til skanning i stedet for dokumentmateren. Du finner mer informasjon i [Legge en original på skannerglassplaten](#).

- **Det skannede bildet viser flekker, linjer, loddrette hvite striper eller andre defekter**

- Hvis skannerglasset er skittent, vil bildet som produseres, ikke være helt klart.

- Se [Vedlikeholde skriveren](#) hvis du vil ha instruksjoner om rengjøring.

- Defektene kan være på originalen, og skyldes ikke skanneprosessen.

- **Størrelsen er redusert**

Innstillingene i HP-skriverprogramvaren kan være satt til å forminske det skannede bildet.

Se hjelpen i HP-skriverprogramvaren for å få mer informasjon om endring av innstillingene.

Kan ikke skanne til e-post

- **E-postprofilen er ikke riktig konfigurert**

Kontroller at de gyldige, utgående SMTP-serverinnstillingene er angitt i HP-programvaren. Hvis du ønsker mer informasjon om SMTP-serverinnstillinger, kan du se i dokumentasjonen fra leverandøren av e-posttjenesten.

- **E-postmeldinger sendes til noen mottakere, men ikke alle, når du sender til flere mottakere**

Det kan hende at e-postadressene ikke er riktige eller ikke gjenkjennes av e-postserveren. Kontroller at e-postadressene til alle e-postmottakerne er skrevet riktig i HP-programvaren. Sjekk i innboksen for e-post om du har fått melding om leveringsproblemer fra e-postserveren.

- **Sende store e-postmeldinger**

Noen e-postservere er konfigurert til å avvise e-postmeldinger som er større enn et angitt volum. Se i dokumentasjonen fra leverandøren av e-posttjenesten for å finne ut om din e-postserver har en maksimumsgrense for størrelsen på filvedlegg. Hvis e-postserveren ikke har noen slik grense, kan du endre øvre grense for størrelsen på e-postvedlegg i den utgående e-postprofilen til en lavere verdi enn den som er angitt i e-postserveren.



For problemløsningsinformasjon på nettet og for å lære mer om hvordan du løser problemer med skanning. [Klikk her for å koble til Internett for mer informasjon](#). Det er ikke sikkert at dette nettstedet er tilgjengelig på alle språk i øyeblikket.

Løse faksproblemer

Denne delen inneholder informasjon om problemløsning for faksoppsett for skriveren. Hvis skriveren ikke er riktig satt opp for faksing, kan du oppleve problemer når du sender fakser, mottar fakser eller begge deler.

Hvis du har problemer med faksing, kan du skrive ut en fakstestrapport for å sjekke statusen til skriveren. Testen mislykkes hvis skriveren ikke er riktig konfigurert for faksing. Utfør denne testen når du er ferdig med å konfigurere skriveren for faksing.

Hvis testen mislykkes, se rapporten for informasjon om hvordan du løser eventuelle problemer. Lær mer om kjøring av fakstesten. [Klikk her for å koble til Internett for mer informasjon](#).



Hvis du har problemer med faksing, kan du [klikke her for å finne problemløsningsinformasjon på nettet](#) for å løse problemet. Det er ikke sikkert at dette nettstedet er tilgjengelig på alle språk i øyeblikket.

Hvis du trenger mer hjelp, kan du gå til HPs nettsted for støtte på www.hp.com/support.

- [Fakstesten mislyktes](#)
- [Skjermen viser alltid Røret av](#)
- [Skriveren har problemer med å sende og motta fakser](#)
- [Skriveren kan ikke motta fakser, men kan sende fakser](#)
- [Skriveren kan ikke sende fakser, men kan motta fakser](#)
- [Fakstener spilles inn på telefonsvareren min](#)
- [Telefonledningen som fulgte med skriveren, er ikke lang nok](#)
- [Datamaskinen kan ikke motta fakser \(HP Digital faks\)](#)

Fakstesten mislyktes

Hvis du kjører en fakstest og den mislykkes, finner du informasjon i rapporten om grunnleggende feil. Hvis du vil ha mer detaljert informasjon, ser du i rapporten hvilken del av testen som mislyktes, og går til riktig emne i dette avsnittet for å finne mulige løsninger.

Faksmaskinvaretest mislyktes

- Slå av skriveren ved å trykke på  (Av/på-knappen) på skriverens kontrollpanel, og koble fra strømledningen på baksiden av skriveren. Etter noen sekunder kan du koble til strømledningen igjen og slå på skriveren. Kjør testen på nytt. Hvis testen mislykkes igjen, leser du videre i problemløsningsinformasjonen i denne delen.
- Prøv å sende eller motta en testfaks. Hvis du kan sende eller motta en faks på riktig måte, er det kanskje ikke noe problem.
- Hvis du kjører testen fra **Veiviser for faksoppsett** (Windows) eller **HP Utility** (OS X), må du forsikre deg om at enheten ikke er opptatt med en annen oppgave, for eksempel faksmottak eller kopiering. Se om

det er en melding på skjermen om at skriveren er opptatt. Hvis den er opptatt, venter du til den er ferdig og uvirksom før du kjører testen.

- Påse at du bruker telefonledningen som fulgte med skriveren. Hvis du ikke bruker den medfølgende telefonledningen til å koble telefonuttaket til skriveren, er det ikke sikkert du kan sende og motta fakser. Når du har koblet til ledningen som fulgte med skriveren, utfører du testen på nytt.
- Bruk av telefonsplitter kan forårsake faksproblemer. (En splitter er en kontakt for to ledninger som settes i en veggkontakt for telefon.) Forsøk å fjerne splitteren og koble skriveren direkte til telefonuttaket.

Når du har løst alle problemene, utfører du fakstesten på nytt for å kontrollere at skriveren går gjennom testen og er klar for faksing. Hvis **Test av faksmaskinvare** fortsatt mislykkes og du har problemer med faksing, kan du kontakte HPs kundestøtte. Gå til www.hp.com/support. På dette nettstedet finner du informasjon og verktøy som kan hjelpe deg med å løse mange vanlige problemer. Hvis du blir bedt om det, velger du land/region og klikker på **Alle HP-kontakter** hvis du vil ha informasjon om hvordan du kontakter teknisk kundestøtte.

Testen Faks koblet til aktivt telefonuttak mislyktes

- Kontroller tilkoblingen mellom telefonkontakten og skriveren for å sjekke om telefonledningen er forsvarlig tilkoblet.
- Påse at du bruker telefonledningen som fulgte med skriveren. Hvis du ikke bruker den medfølgende telefonledningen til å koble telefonuttaket til skriveren, er det ikke sikkert du kan sende og motta fakser. Når du har koblet til ledningen som fulgte med skriveren, utfører du testen på nytt.
- Kontroller at du har koblet skriveren riktig til telefonuttaket. Bruk telefonledningen som fulgte med skriveren, koble den ene enden til vegguttaket for telefonen, og koble den andre enden til porten 1-LINE på baksiden av skriveren.

Lær mer om faksoppsett og testing. [Klikk her for å koble til Internett for mer informasjon.](#)

- Bruk av telefonsplitter kan forårsake faksproblemer. (En splitter er en kontakt for to ledninger som settes i en veggkontakt for telefon.) Forsøk å fjerne splitteren og koble skriveren direkte til telefonuttaket.
- Forsøk å koble en telefon og telefonledning som du vet fungerer, til telefonkontakten du bruker til skriveren, og kontroller om du får summetone. Hvis du ikke hører noen summetone, ta kontakt med teleselskapet slik at de kan sjekke linjen.
- Prøv å sende eller motta en testfaks. Hvis du kan sende eller motta en faks på riktig måte, er det kanskje ikke noe problem.

Når du har løst alle problemene, utfører du fakstesten på nytt for å kontrollere at skriveren går gjennom testen og er klar for faksing.

Testen Telefonledning koblet til riktig port på faks mislyktes

Påse at du bruker telefonledningen som fulgte med skriveren. Hvis du ikke bruker den medfølgende telefonledningen til å koble telefonuttaket til skriveren, er det ikke sikkert du kan sende og motta fakser. Når du har koblet til ledningen som fulgte med skriveren, utfører du testen på nytt.

Bruk av telefonsplitter kan forårsake faksproblemer. (En splitter er en kontakt for to ledninger som settes i en veggkontakt for telefon.) Forsøk å fjerne splitteren og koble skriveren direkte til telefonuttaket.

Koble telefonledningen til riktig port

1. Bruk telefonledningen som fulgte med skriveren, koble den ene enden til vegguttaket for telefonen, og koble den andre enden til porten 1-LINE på baksiden av skriveren.

MERK: Hvis du bruker 2-EXT-porten til å koble til telefonveggkontakten, kan du ikke sende eller motta fakser. 2-EXT-porten skal bare brukes til tilkobling av annet utstyr, som en telefonsvarer.

Figur 10-1 Skriveren sett bakfra

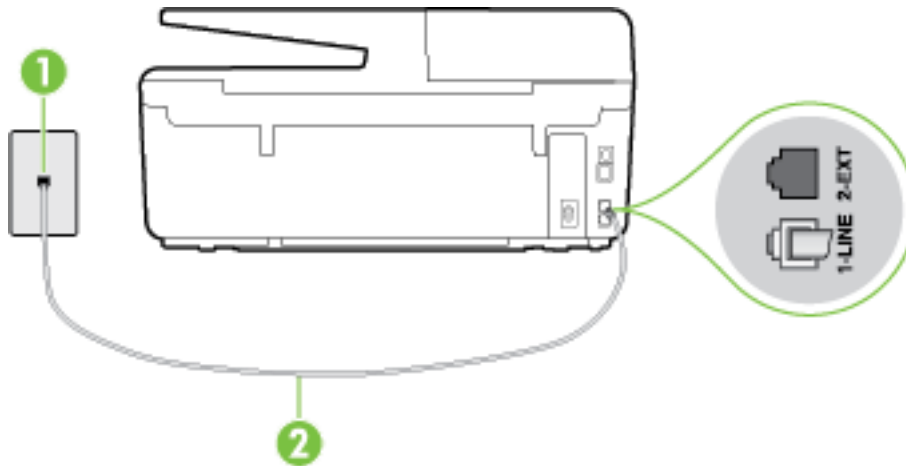

1	Telefonuttak
2	Bruk telefonledningen som fulgte med skriveren, til å koble til 1-LINE-porten

2. Når du har koblet telefonledningen til porten merket 1-LINE, kjører du fakstesten på nytt for å kontrollere at den godkjennes og at skriveren er klar for faksing.
3. Prøv å sende eller motta en testfaks.

Testen Bruk av riktig type telefonledning med faks mislyktes

- Sørg for at du bruker telefonledningen som følger med skriveren, når du skal koble til telefonkontakten. Den ene enden av telefonledningen skal kobles til porten på baksiden av skriveren som er merket 1-LINE, og den andre enden skal kobles til telefonkontakten, som vist på tegningen.

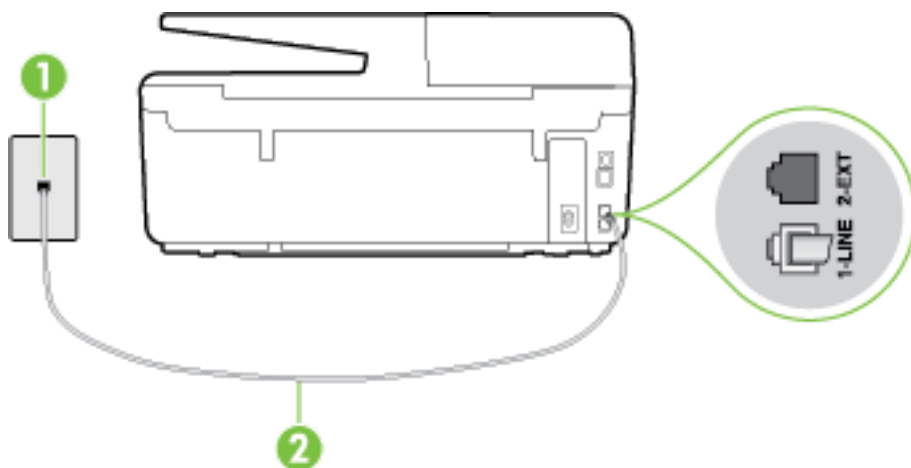

1	Telefonuttak
2	Bruk telefonledningen som fulgte med skriveren, til å koble til 1-LINE-porten

Hvis telefonledningen som fulgte med skriveren, ikke er lang nok, kan du bruke en lengre totråders telefonledning til å forlenge den. Du kan kjøpe ledningen i en elektronikkbutikk som fører telefontilbehør.

- Kontroller tilkoblingen mellom telefonkontakten og skriveren for å sjekke om telefonledningen er forsvarlig tilkoblet.
- Påse at du bruker telefonledningen som fulgte med skriveren. Hvis du ikke bruker den medfølgende telefonledningen til å koble telefonuttaket til skriveren, er det ikke sikkert du kan sende og motta fakser. Når du har koblet til ledningen som fulgte med skriveren, utfører du testen på nytt.
- Bruk av telefonsplitter kan forårsake faksproblemer. (En splitter er en kontakt for to ledninger som settes i en veggkontakt for telefon.) Forsøk å fjerne splitteren og koble skriveren direkte til telefonuttaket.

Testen Summetonegjenkjenning mislyktes

- Det kan hende at annet utstyr som bruker den samme telefonlinjen som skriveren, fører til at testen mislykkes. For å finne ut om problemet forårsakes av andre utstyrsenheter kan du koble alt utstyret fra telefonlinjen, og utføre testen på nytt. Hvis **Test av summetonegjenkjenning** går bra uten det andre utstyret, er det én eller flere av utstyrsenhetene som er kilden til problemet. Prøv å koble til enhetene én etter én og kjør testen på nytt hver gang, helt til du identifiserer utstyrsenheten som forårsaker problemet.
- Forsøk å koble en telefon og telefonledning som du vet fungerer, til telefonkontakten du bruker til skriveren, og kontroller om du får summetone. Hvis du ikke hører noen summetone, ta kontakt med teleselskapet slik at de kan sjekke linjen.
- Kontroller at du har koblet skriveren riktig til telefonuttaket. Bruk telefonledningen som fulgte med skriveren, koble den ene enden til vegguttaket for telefonen, og koble den andre enden til porten 1-LINE på baksiden av skriveren.

- Bruk av telefonsplitter kan forårsake faksproblemer. (En splitter er en kontakt for to ledninger som settes i en veggkontakt for telefon.) Forsøk å fjerne splitteren og koble skriveren direkte til telefonuttaket.
- Hvis telefonsystemet ikke bruker standard summetone, som enkelte PBX-systemer (Private Branch eXchange), kan det være grunnen til at testen mislykkes. Dette vil ikke skape problemer for sending eller mottak av fakser. Prøv å sende eller motta en testfaks.
- Kontroller at innstillingene for land/region er riktig angitt for landet/regionen der du bor. Hvis innstillingen for land/region ikke er angitt eller ikke er angitt på riktig måte, kan det føre til at testen mislykkes og at det oppstår problemer under sending og mottak av fakser.
- Kontroller at du kobler skriveren til en analog telefonlinje. Ellers kan du ikke sende eller motta fakser. Du kan kontrollere om telefonlinjen er digital ved å koble en vanlig analog telefon til linjen og lytte etter summetone. Hvis du ikke hører noen vanlig summetone, kan det være at telefonlinjen er satt opp for digitale telefoner. Koble skriveren til en analog telefonlinje og forsøk å sende eller motta en faks.
- Påse at du bruker telefonledningen som fulgte med skriveren. Hvis du ikke bruker den medfølgende telefonledningen til å koble telefonuttaket til skriveren, er det ikke sikkert du kan sende og motta fakser. Når du har koblet til ledningen som fulgte med skriveren, utfører du testen på nytt.

Når du har løst alle problemene, utfører du fakstesten på nytt for å kontrollere at skriveren går gjennom testen og er klar for faksing. Hvis testen **Summetonegjenkjenning** fortsatt mislykkes, tar du kontakt med telefonselskapet slik at de kan sjekke linjen.

Testen av fakslinjeforhold mislyktes

- Kontroller at du kobler skriveren til en analog telefonlinje. Ellers kan du ikke sende eller motta fakser. Du kan kontrollere om telefonlinjen er digital ved å koble en vanlig analog telefon til linjen og lytte etter summetone. Hvis du ikke hører noen vanlig summetone, kan det være at telefonlinjen er satt opp for digitale telefoner. Koble skriveren til en analog telefonlinje og forsøk å sende eller motta en faks.
- Kontroller tilkoblingen mellom telefonkontakten og skriveren for å sjekke om telefonledningen er forsvarlig tilkoblet.
- Kontroller at du har koblet skriveren riktig til telefonuttaket. Bruk telefonledningen som fulgte med skriveren, koble den ene enden til vegguttaket for telefonen, og koble den andre enden til porten 1-LINE på baksiden av skriveren.
- Det kan hende at annet utstyr som bruker den samme telefonlinjen som skriveren, fører til at testen mislykkes. For å finne ut om problemet forårsakes av andre utstyrsenheter kan du koble alt utstyret fra telefonlinjen, og utføre testen på nytt.
 - Hvis **Test av fakslinjeforhold** går bra uten det andre utstyret, er det én eller flere av utstyrsenheter som er kilden til problemet. Prøv å koble til enhetene én etter én og kjør testen på nytt hver gang, helt til du identifiserer utstyrsenheten som forårsaker problemet.
 - Hvis **Test av fakslinjeforhold** mislykkes når annet utstyr er frakoblet, kobler du skriveren til en telefonlinje som er i orden, og går videre med problemløsningsinformasjonen i denne delen.
- Bruk av telefonsplitter kan forårsake faksproblemer. (En splitter er en kontakt for to ledninger som settes i en veggkontakt for telefon.) Forsøk å fjerne splitteren og koble skriveren direkte til telefonuttaket.
- Påse at du bruker telefonledningen som fulgte med skriveren. Hvis du ikke bruker den medfølgende telefonledningen til å koble telefonuttaket til skriveren, er det ikke sikkert du kan sende og motta fakser. Når du har koblet til ledningen som fulgte med skriveren, utfører du testen på nytt.

Når du har løst alle problemene, utfører du fakstesten på nytt for å kontrollere at skriveren går gjennom testen og er klar for faksing. Hvis **Test av fakslinjeforhold** fortsatt mislykkes og du fortsatt har faksproblemer, tar du kontakt med telefonselskapet slik at de kan sjekke linjen.

Skjermen viser alltid Røret av

- Du bruker feil type telefonledning. Kontroller at du bruker totråders telefonledningen som fulgte med skriveren, til å koble skriveren til telefonlinjen. Hvis telefonledningen som fulgte med skriveren, ikke er lang nok, kan du bruke en lengre telefonledning til å forlenge den. Du kan kjøpe ledningen i en elektronikkbutikk som fører telefontilbehør.
- Annet utstyr som bruker samme telefonlinje som skriveren, kan være i bruk. Kontroller at biapparater (telefoner på samme telefonlinje, men som ikke er koblet til skriveren) eller annet utstyr ikke er i bruk eller ligger med røret av. Du kan for eksempel ikke bruke skriveren til faksing hvis telefonrøret til et biapparat er av, eller hvis du bruker et datamodem til sending av e-post eller Internett-tilgang.

Skriveren har problemer med å sende og motta fakser

- Kontroller at skriveren er slått på. Se på skjermen på skriveren. Hvis skjermen er tom og ⏻ (Av/på-knappen) ikke lyser, er skriveren slått av. Kontroller at strømledningen er koblet skikkelig til skriveren og satt i et strømuttak. Trykk på ⏻ (Av/på-knappen) for å slå på skriveren.

Når du har slått på skriveren, anbefaler HP at du venter i fem minutter før du sender eller mottar en faks. Skriveren kan ikke sende eller motta fakser under initialisering etter at den er slått på.

- Hvis HP Digital faks er aktivert, er det ikke sikkert at du kan sende eller motta fakser hvis faksminnet er fullt (begrenset av minnet i skriveren).
- Sørg for at du bruker telefonledningen som følger med skriveren, når du skal koble til telefonkontakten. Den ene enden av telefonledningen skal kobles til porten på baksiden av skriveren som er merket 1-LINE, og den andre enden skal kobles til telefonkontakten, som vist på tegningen.

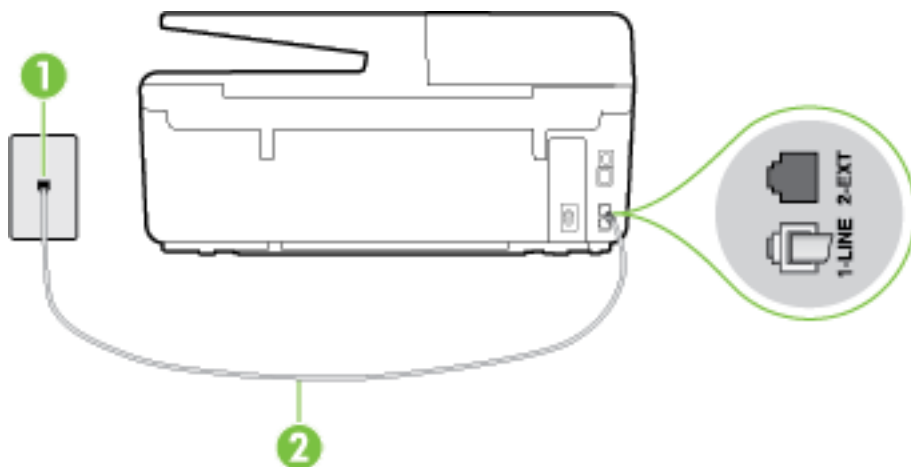

1	Telefonuttak
2	Bruk telefonledningen som fulgte med skriveren, til å koble til 1-LINE-porten

Hvis telefonledningen som fulgte med skriveren, ikke er lang nok, kan du bruke en lengre totråders telefonledning til å forlenge den. Du kan kjøpe ledningen i en elektronikkbutikk som fører telefontilbehør.

- Forsøk å koble en telefon og telefonledning som du vet fungerer, til telefonkontakten du bruker til skriveren, og kontroller om du får summetone. Hvis du ikke får summetone, kontakter du ditt lokale telefonselskap.
- Annet utstyr som bruker samme telefonlinje som skriveren, kan være i bruk. Du kan for eksempel ikke bruke skriveren til faksing hvis telefonrøret til et biapparat er av, eller hvis du bruker et datamodem til sending av e-post eller Internett-tilgang.
- Kontroller om en annen prosess har forårsaket en feil. Undersøk skjermen eller datamaskinen for å se om de viser en feilmelding med informasjon om problemet og hvordan du løser det. Hvis det har oppstått en feil, kan ikke skriveren sende eller motta fakser før feilen er løst.
- Det kan være mye støy på telefonforbindelsen. Telefonlinjer med dårlig lyd kvalitet (støy) kan føre til faksproblemer. Du kan kontrollere lyd kvaliteten til telefonlinjen ved å koble en telefon til veggkontakten og lytte etter støy. Hvis du hører støy, slår du av **Feilkorreksjonsmodus** (ECM) og prøver å fakse på nytt. For mer informasjon om bytte av ECM, se [Sende en faks i feilkorreksjonsmodus](#). Hvis problemet vedvarer, tar du kontakt med telefonselskapet.
- Hvis du bruker en DSL-linjetjeneste (digital subscribe line), må du kontrollere at du har et DSL-filter tilkoblet, ellers vil du ikke kunne sende fakser. [Klikk her for å koble til Internett for mer informasjon](#).
- Kontroller at skriveren ikke er koblet til et telefonuttak som er satt opp for digitale telefoner. Du kan kontrollere om telefonlinjen er digital ved å koble en vanlig analog telefon til linjen og lytte etter summetone. Hvis du ikke hører noen vanlig summetone, kan det være at telefonlinjen er satt opp for digitale telefoner.
- Hvis du bruker et PBX (private branch exchange) eller en ISDN-omformer/terminaladapter (integrated services digital network), må du kontrollere at skriveren er koblet til riktig port, og at terminaladapteren er satt til riktig vekslertype for landet/regionen du bor i, hvis mulig. [Klikk her for å koble til Internett for mer informasjon](#).
- Hvis skriveren deler telefonlinje med en DSL-tjeneste, kan det hende at DSL-modemet ikke er riktig jordet. Hvis DSL-modemet ikke er riktig jordet, kan det forårsake støy på telefonlinjen. Telefonlinjer med dårlig lyd kvalitet (støy) kan føre til faksproblemer. Du kan kontrollere lyd kvaliteten til telefonlinjen ved å koble en telefon til veggkontakten og lytte etter støy. Hvis du hører støy, slår du av DSL-modemet og kobler fra strømmen i minst 15 minutter. Slå på DSL-modemet igjen og lytt på summetonen.



MERK: Det kan oppstå støy på telefonlinjen igjen senere. Hvis skriveren slutter å sende og motta fakser, gjentar du denne prosedyren.

Hvis det fremdeles er støy på telefonlinjen, kontakter du telefonselskapet. Hvis du trenger informasjon om å slå av DSL-modemet, kontakter du DSL-leverandøren.

- Bruk av telefonsplitter kan forårsake faksproblemer. (En splitter er en kontakt for to ledninger som settes i en veggkontakt for telefon.) Forsøk å fjerne splittet og koble skriveren direkte til telefonuttaket.

Skriveren kan ikke motta fakser, men kan sende fakser

- Hvis du ikke bruker særskilte ringetoner, kontrollerer du at **Særskilt ringemønster** -funksjonen på skriveren er satt til **Alle ringemønstre**. Du finner mer informasjon i [Endre anropsmønster for svar for særskilt ringemønster](#).
- Hvis **Autosvar** er satt til **Av**, må du motta fakser manuelt, ellers kan ikke skriveren motta faksen. Du finner informasjon om manuelt mottak av fakser i [Motta en faks manuelt](#).
- Hvis du har en taleposttjeneste på samme telefonnummer som du bruker for faksoppringinger, må du motta fakser manuelt, ikke automatisk. Det betyr at du må være tilstede for å kunne svare på innkommende fakser. Lær mer om hvordan du konfigurerer skriveren når du har en taleposttjeneste.

[Klikk her for å koble til Internett for mer informasjon](#). Hvis du vil vite mer om hvordan du mottar fakser manuelt, kan du se [Motta en faks manuelt](#).

- Hvis du har et datamodem på samme telefonlinje som skriveren, må du kontrollere at programvaren som fulgte med modemmet, ikke er konfigurert for å motta fakser automatisk. Modemer som er satt opp for å motta fakser automatisk, tar over telefonlinjen for å motta alle innkommende fakser, noe som hindrer skriveren i å motta faksanrop.
- Hvis du har en telefonsvarer på samme telefonlinje som skriveren, vil du kanskje få ett av følgende problemer:
 - Telefonsvareren er kanskje ikke konfigurert riktig med skriveren.
 - Den utgående meldingen kan være for lang eller for høy til at skriveren kan oppdage fakstoner, og derfor kan det hende avsenderfaksmaskinen kobles fra.
 - Det er mulig at telefonsvareren ikke har nok stille tid etter den utgående meldingen til at skriveren klarer å oppdage fakstoner. Dette problemet er mer vanlig med digitale telefonsvarere.

Gjør følgende for å prøve å løse disse problemene:

- Når du har en telefonsvarer på samme telefonlinje som faksen, må du prøve å koble telefonsvareren direkte til skriveren. [Klikk her for å koble til Internett for mer informasjon](#).
- Kontroller at skriveren er konfigurert for å motta fakser automatisk. Du finner informasjon om hvordan du konfigurerer skriveren for automatisk mottak av fakser, i [Motta en faks](#).
- Kontroller at innstillingen **Antall ring til svar** er satt til en høyere verdi enn for telefonsvareren. Hvis du vil ha mer informasjon, kan du se [Angi antall ringesignaler før svar](#).
- Koble fra telefonsvareren, og prøv deretter å motta en faks. Hvis du kan fakse uten telefonsvareren, kan det hende det var telefonsvareren som forårsaket problemet.
- Koble til telefonsvareren igjen, og spill inn den utgående meldingen på nytt. Spill inn en melding med en varighet på omtrent ti sekunder. Snakk langsam og lavt når du spiller inn meldingen. La det være minst fem sekunder stillhet på slutten av den talte meldingen. Du må ikke ha noen bakgrunnsstøy når du spiller inn denne stille perioden. Forsøk å motta faks på nytt.



MERK: Enkelte digitale telefonsvarere beholder kanskje ikke stillheten på slutten av den utgående meldingen. Spill av den utgående meldingen for å kontrollere den.

- Hvis skriveren deler telefonlinje med andre typer telefonutstyr, for eksempel en telefonsvarer, et oppringt datamodem eller en bryterboks med flere porter, kan det hende at fakssignalnivået reduseres. Signalnivået kan også bli redusert hvis du bruker en splitter eller skjøter telefonledningen med ekstra lengder. Et redusert fakssignal kan føre til problemer ved faksmottak.

For å finne ut om det er annet utstyr som forårsaker et problem, kobler du alt unntatt skriveren fra telefonlinjen, og deretter prøver du å motta en faks. Hvis du kan motta fakser uten det andre utstyret, er det en eller flere av disse utstyrsskriverene som forårsaker problemene. Prøv å koble dem til igjen én om gangen, og motta en faks hver gang, til du identifiserer utstyrsskriveren som er årsaken til problemet.

- Hvis du har et bestemt ringemønster for faksnummeret (bruker særskilt ringemønster fra telefonselskapet), må du kontrollere at **Særskilt ringemønster** -funksjonen på skriveren er i overensstemmelse med dette. Du finner mer informasjon i [Endre anropsmønster for svar for særskilt ringemønster](#).

Skriveren kan ikke sende fakser, men kan motta fakser

- Det kan hende skriveren ringer for raskt eller for tidlig. Du må kanskje legge inn enkelte pauser i nummersekvensen. Hvis du for eksempel trenger tilgang til en ekstern linje før du slår

telefonnummeret, legger du inn en pause etter eksternlinjenummeret. Hvis nummeret er 95555555 og 9 gir tilgang til en ekstern linje, kan du legge inn pauser på denne måten: 9-555-5555. Hvis du skal legge inn en pause i faksnummeret du skriver inn, berører du * flere ganger til det vises en strek (-) på skjermen.

Du kan også sende en faks ved hjelp av overvåket oppringing. Da kan du lytte til telefonlinjen mens du ringer. Du kan bestemme takten i oppringingen, og reagere på meldinger underveis. Hvis du vil ha mer informasjon, kan du se [Sende en faks ved å bruke overvåket oppringing](#).

- Nummeret du oppga ved sending av faksen, har ikke riktig format, eller mottakermaskinen har problemer. Hvis du vil kontrollere dette, kan du prøve å ringe faksnummeret fra en telefon og lytte etter fakstoner. Hvis du ikke hører fakstoner, er det mulig at mottakerens faksmaskin ikke er slått på eller ikke er koblet til, eller at en taleposttjeneste skaper forstyrrelser på mottakerens telefonlinje. Du kan også be mottakeren sjekke om mottakerfaksmaskinen har problemer.

Fakstoner spilles inn på telefonsvareren min

- Når du har en telefonsvarer på samme telefonlinje som faksen, må du prøve å koble telefonsvareren direkte til skriveren. [Klikk her for å koble til Internett for mer informasjon](#). Hvis du ikke kobler til telefonsvareren i henhold til anbefalingene, kan fakstoner spilles inn på telefonsvareren.
- Kontroller at skriveren er konfigurert for å motta fakser automatisk, og at **Antall ring til svar** -innstillingen er riktig. Antall ring til svar for skriveren må være høyere enn antall ring til svar for telefonsvareren. Hvis telefonsvareren og skriveren er satt til samme antall ring til svar, svarer begge skriverene på anropet, og fakstoner registreres på telefonsvareren.
- Sett telefonsvareren til et lavt antall ring og skriveren til å svare etter maksimalt antall ring som støttes. (Det maksimale antallet ring varierer fra land til land.) I dette oppsettet svarer telefonsvareren på oppringingen, og skriveren overvåker linjen. Hvis skriveren registrerer fakstoner, mottar den faksen. Hvis det er et taleanrop, registrerer telefonsvareren den innkommende meldingen. Du finner mer informasjon i [Angi antall ringesignaler før svar](#).

Telefonledningen som fulgte med skriveren, er ikke lang nok

Hvis telefonledningen som fulgte med skriveren, ikke er lang nok, kan du bruke en lengre totråders telefonledning til å forlenge den. Du kan kjøpeledningen i en elektronikkbutikk som fører telefontilbehør.

 **TIPS:** Hvis du har en adapter for ledning med to tråder, kan du bruke den til å forlenge en telefonledning med 4 tråder.

Forlenge telefonledningen

1. Bruk telefonledningen som fulgte med i skriverpakken, og koble den til porten som er merket 1-LINE på baksiden av skriveren.
2. Koble en annen telefonledning til den åpne porten på kobleren og til telefonens veggkontakt.

Datamaskinen kan ikke motta fakser (HP Digital faks)

- Datamaskinen som er valgt for å motta fakser, er slått av. Kontroller at datamaskinen som er valgt for å motta fakser, er slått på hele tiden.
- Forskjellige datamaskiner er konfigurert for faksoppsett og faksmottak, og én av dem kan være slått av. Hvis datamaskinen som mottar fakser, er forskjellig fra den som brukes for oppsett, bør begge datamaskinene være slått på hele tiden.
- HP Digital faks er ikke aktivert, eller datamaskinen er ikke konfigurert for å motta fakser. Aktiver HP Digital faks, og kontroller at datamaskinen er konfigurert for å motta fakser.

Løse problemer med Webtjenester

Hvis du har problemer med å bruke Webtjenester som HP ePrint og HP Utskrivbart, kontrollerer du følgende:

- Pass på at skriveren er koblet til Internett med en Ethernet- eller trådløs tilkobling.



MERK: Du kan ikke bruke disse webfunksjonene hvis skriveren er tilkoblet med en USB-kabel.

- Pass på at de siste produktoppdateringene har blitt installert på skriveren. Hvis du vil ha mer informasjon, kan du se [Oppdatere skriveren](#).
- Pass på at Webtjenester er aktivert på skriveren. Du finner mer informasjon i [Konfigurere Webtjenester](#).
- Kontroller at nettverkshuben, -bryteren eller -ruter er på og fungerer ordentlig.
- Hvis du kobler til skriveren via en Ethernet-kabel, må du sørge for at du ikke bruker en telefonledning eller krysskabel til å koble skriveren til nettverket, og at Ethernet-kabelen er godt festet til skriveren. Du finner mer informasjon i [Generell nettverksproblemløsning](#).
- Hvis du kobler til skriveren via en trådløs tilkobling, må du kontrollere at det trådløse nettverket fungerer slik det skal. Du finner mer informasjon i [Kan ikke koble til skriveren trådløst](#).
- Undersøk følgende hvis du bruker HP ePrint:
 - Pass på at skriverens e-postadresse er riktig.
 - Kontroller at skriverens e-postadresse er den eneste adressen på Til-linjen i e-postmeldingen. Hvis andre e-postadresser også er oppført på Til-linjen, er det ikke sikkert at vedleggene du sender blir skrevet ut.
 - Kontroller at du sender dokumenter som oppfyller HP ePrint-kravene. Hvis du ønsker mer informasjon, kan du besøke HP Connected på www.hpconnected.com.
- Hvis nettverket bruker proxy-innstillinger ved tilkobling til Internett, må du påse at proxy-innstillingene du oppgir, er gyldige:
 - Sjekk innstillingene som brukes av nettleseren du bruker (for eksempel Internet Explorer, Firefox eller Safari).
 - Forhør deg med IT-administratoren eller personen som konfigurerte brannmuren din.Hvis proxyinnstillingene som brukes av brannmuren er endret, må du oppdatere disse innstillingene på skriverens kontrollpanel eller i den innebygde webserveren. Hvis innstillingene ikke blir oppdatert, vil du ikke kunne bruke Webtjenester.

Du finner mer informasjon i [Konfigurere Webtjenester](#).



TIPS: Hvis du trenger mer hjelp til konfigurering og bruk av Webtjenester, kan du gå til HP Connected på www.hpconnected.com.

Løse nettverksproblemer

Denne delen inneholder løsninger på vanlige problemer med tilkobling eller bruk av skriveren i et nettverk.

- [Generell nettverksproblemløsning](#)
- [Kan ikke koble til skriveren trådløst](#)

Hvis du ønsker mer informasjon om nettverksproblemer, kan du se følgende:

- Bruk denne problemløseren til å finne nettverkets sikkerhetsinnstillinger. [Klikk her for å koble til Internett for mer informasjon.](#) Det er ikke sikkert at dette nettstedet er tilgjengelig på alle språk i øyeblikket.
- Bruk denne problemløseren som hjelper deg med å endre en USB-tilkobling til en trådløs tilkobling. [Klikk her for å koble til Internett for mer informasjon.](#) Det er ikke sikkert at dette nettstedet er tilgjengelig på alle språk i øyeblikket.
- Bruk denne problemløseren som hjelp til å koble til HP Trådløst direkte eller løse problemer med HP Trådløst direkte, for eksempel hvis du ikke kan koble til HP Trådløst direkte, ikke kan skrive ut når du bruker HP Trådløst direkte, eller hvis du ikke kan koble til Internett. [Klikk her for å koble til Internett for mer informasjon.](#) Det er ikke sikkert at dette nettstedet er tilgjengelig på alle språk i øyeblikket.
- Bruk denne problemløseren for å få hjelp til å koble skriveren til nettverket, eller hvis den tidligere var koblet til nettverket, men ikke er tilkoblet lenger. [Klikk her for å koble til Internett for mer informasjon.](#) Det er ikke sikkert at dette nettstedet er tilgjengelig på alle språk i øyeblikket.
- Bruk denne problemløseren for å få hjelp til å koble skriveren til nettverket hvis du har en brannmur eller antivirusprogramvare som forårsaker et problem. [Klikk her for å koble til Internett for mer informasjon.](#) Det er ikke sikkert at dette nettstedet er tilgjengelig på alle språk i øyeblikket.

Generell nettverksproblemløsning

Hvis programvaren ikke finner skriveren i nettverket under programvareinstalleringen, blir du bedt om å oppgi skriverens IP-adresse. Denne finner du på nettverkskonfigurasjonssiden. Du finner mer informasjon i [Nettverkskonfigurasjonsside](#).

 **TIPS:** Du kan besøke HPs nettsted for kundestøtte på www.hp.com/support for å få informasjon og verktøy som kan hjelpe til å løse mange vanlige skriverproblemer.

(Windows) Kjør **HP Print and Scan Doctor** for å diagnostisere og automatisk løse problemer med utskrift, skanning og kopiering. Programmet er kanskje ikke tilgjengelig på alle språk.

Kontroller følgende:

- Hvis du bruker en trådløs tilkobling, må du kontrollere at trådløslampen er tent. Du finner mer informasjon i [Aktivere eller deaktivere skriverens trådløsfunksjon](#).
- Hvis du bruker en Ethernet-tilkobling, må du passe på å koble til Ethernet-kabelen når du ser en melding om det under programvareinstalleringen. Kontroller også at tilkoblingslampen ved siden av kontakten på baksiden av skriveren, tennes.
- Alle kabeltilkoblinger til datamaskinen og skriveren er i orden.
- Nettverket virker og nettverkshuben, -bryteren eller -ruter er slått på.
- (Windows) Alle programmer, inkludert antivirusprogrammer, antisjospionprogrammer og brannmurer, er lukket eller midlertidig deaktivert.



Kan ikke koble til skriveren trådløst

Kontroller at du har konfigurert skriverens trådløsfunksjon ved å fullføre konfigureringen av trådløs tilkobling.

Se [Konfigurere skriveren for trådløs kommunikasjon](#) hvis du vil vite mer om konfigurering av trådløs tilkobling.

 **MERK:** Hvis skriveren støtter Ethernet-nettverk, må du kontrollere at det ikke er koblet en Ethernet-kabel til skriveren. Hvis du kobler til en Ethernet-kabel, blir skriverens trådløsfunksjon slått av.

Tabell 10-1 Forstå virkemåten til trådløslampen (802.11) på skriveren

Lampebeskrivelse/lysmønster	Forklaring
Trådløst-lampen er av.	Skriverens trådløsfunksjon er slått av.
	
Trådløst-lampen er på, men blinker.	Skriverens trådløsfunksjon er slått på, men skriveren er ikke koblet til et nettverk.
	
Trådløst-lampen er på og lyser.	Skriverens trådløsfunksjon er slått på, og skriveren er koblet til et nettverk.
	

Prøv følgende trinn for å koble til skriveren trådløst.

1. Kontroller at trådløslampen (802.11) er tent. Hvis den blå trådløslampen på skriverens kontrollpanel ikke er tent, kan trådløsfunksjonen være slått av.

Slik slår du på skriverens trådløsfunksjon

- a. Berør  (Trådløst-knappen) på skriverens kontrollpanel, og berør deretter **Innstillinger**.
- b. Berør **Trådløsinnstillinger**.
- c. Skyv knappen for å slå på skriverens trådløsfunksjon.

Hvis den blå trådløslampen blinker, betyr det at skriveren ikke er koblet til et nettverk. Kjør Veiviser for trådløs konfigurasjon fra skriverens kontrollpanelskjerm for å konfigurere trådløs kommunikasjon. Du finner mer informasjon i [Konfigurere skriveren i det trådløse nettverket](#).

2. Kontroller at datamaskinen er koblet til det trådløse nettverket

Hvis du ikke kan koble datamaskinen til nettverket, kan det være et maskinvareproblem i ruteren eller datamaskinen.

3. Kontroller at skriverens IP-adresse ikke er endret. Hvis skriverens IP-adresse har blitt endret siden skriveren ble installert første gang, må du kjøre verktøyet Oppdater IP-adresse for å kunne skrive ut igjen. Verktøyet Oppdater IP-adresse ble installert av programvaren.
 - a. Åpne skriverprogramvaren. Du finner mer informasjon i [Åpne HP-skriverprogramvaren \(Windows\)](#).
 - b. Velg verktøyet **Oppdater IP-adresse**.

Hvis testen mislykkes, må du se gjennom rapporten for å finne informasjon om hvordan du løser problemet, og så kjøre testen igjen.

4. Kjør trådløstesten for å kontrollere at den trådløse tilkoblingen fungerer riktig.
 - a. Kontroller at skriveren er slått på og at papir er lagt inn i skuffen.
 - b. Berør **Oppsett** på skriverens kontrollpanelskjerm.
 - c. Berør **Nettverksoppsett**.
 - d. Berør **Skriv rapporter**.
 - e. Berør **Trådløstestrapport**.

Hvis testen mislykkes, må du se gjennom rapporten for å finne informasjon om hvordan du løser problemet, og så kjøre testen igjen.

5. Start komponentene for det trådløse nettverket på nytt.
 - a. Slå av ruteren og skriveren.
 - b. Slå ruteren og skriveren på igjen i denne rekkefølgen: ruteren først, og deretter skriveren.

Noen ganger hjelper det å slå enheter av og på igjen for å løse problemer med nettverkskommunikasjonen. Hvis du fortsatt ikke kan koble til, slår du av ruteren, skriveren og datamaskinen. Slå dem deretter på igjen i følgende rekkefølge: ruteren først, deretter skriveren og til slutt datamaskinen.



Bruk denne problemløseren for å få hjelp til å koble skriveren til nettverket, eller hvis den tidligere var koblet til nettverket, men ikke er tilkoblet lenger. [Klikk her for å koble til Internett for mer informasjon](#). Det er ikke sikkert at dette nettstedet er tilgjengelig på alle språk i øyeblikket.

Hvis du fremdeles har problemer, kan du gå til HP Senter for trådløs utskrift (www.hp.com/go/wirelessprinting). (Det er ikke sikkert at dette nettstedet er tilgjengelig på alle språk i øyeblikket.) Nettstedet inneholder den nyeste informasjonen om konfigurering og bruk av skriveren i et trådløst nettverk, og informasjon om løsning av problemer med trådløs tilkobling og sikkerhetsprogramvare.

Hvis det ikke kan etableres en trådløs tilkobling, kan skriveren også kobles til nettverket med en Ethernet-kabel.

Vedlikeholde skriveren

Denne delen inneholder informasjon om hvordan du holder skriveren i god stand. Utfør disse vedlikeholdsprosedyrene etter behov.

- [Rengjøre skannerglasset](#)
- [Rengjøre utsiden](#)
- [Rengjøre dokumentmateren](#)
- [Vedlikeholde skrivehodet og blekkpatronene](#)

Rengjøre skannerglasset

Støv eller smuss på skannerglasset, dokumentstøtten på skannerlokket eller skannerrammen kan redusere ytelsen, forringe skannekvaliteten og ha innvirkning på spesialfunksjoner, som å tilpasse kopier til en bestemt sidestørrelse.

Slik rengjør du skannerglasset

⚠ ADVARSEL: Før du rengjør skriveren må du slå den av ved å trykke på  (Av/på-knappen) og trekke strømledningen ut av stikkontakten.

1. Løft opp skannerlokket.
2. Rengjør skannerglasset og baksiden av lokket med en myk, løfri klut som er fuktet med et mildt rengjøringsmiddel for glassflater.



⚠ FORSIKTIG: Bruk bare rengjøringsmidell for glass til å rengjøre skannerglasset. Unngå rengjøringsmidler som inneholder slipemidler, aceton, benzene og karbontetraklorid, som alle kan skade skannerglasset. Unngå isopropylalkohol fordi det kan lage striper på skannerglasset.

FORSIKTIG: Ikke spray rengjøringsmidlet direkte på skannerglasset. Hvis det påføres for mye rengjøringsmiddel, kan midlet sive inn under skannerglasset og skade skanneren.

3. Lukk skannerlokket, og slå på skriveren.

Rengjøre utsiden

⚠ ADVARSEL: Før du rengjør skriveren må du slå den av ved å trykke på  (Av/på-knappen) og trekke strømledningen ut av stikkontakten.

Bruk en myk, fuktig og lofri klut til å tørke støv, skitt og flekker av skriveren. Sørg for å holde væsker unna skriverens innside og kontrollpanel.

Rengjøre dokumentmateren

Hvis dokumentmateren mater inn flere sider om gangen, eller hvis den ikke mater inn vanlig papir, kan du rengjøre valsene og arskilleren.

Slik rengjør du valsene og arskilleren

⚠ ADVARSEL: Før du rengjør skriveren må du slå den av ved å trykke på  (Av/på-knappen) og trekke strømledningen ut av stikkontakten.

1. Ta ut alle originaler fra dokumentmaterskuffen.

2. Løft dekselet på dokumentmateren.

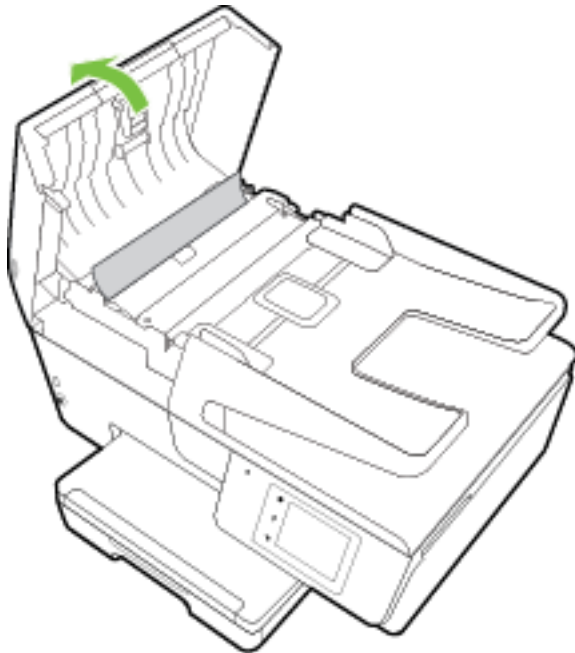

Dette gir enkel tilgang til valsene (1) og arskilleren (2).

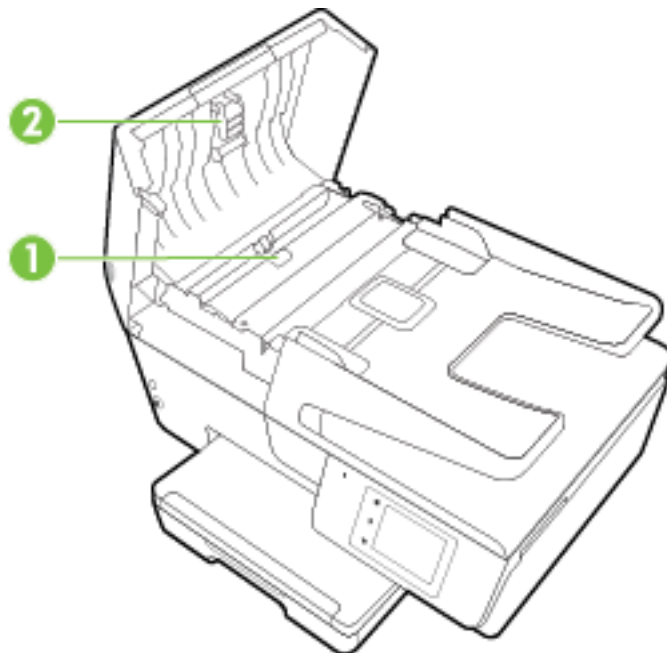

1	Valser
2	Arskiller

3. Fukt en ren, lofri klut lett med destillert vann. Klem så mye som mulig av vannet ut av kluten.
4. Bruk den fuktige kluten til å tørke av valsene og arskilleren.



MERK: Hvis det ikke blir rent når du bruker destillert vann, kan du prøve med isopropylalkohol.

5. Lukk dekselet på dokumentmateren.

Vedlikeholde skrivehodet og blekkpatronene

Hvis du har problemer med å skrive ut, kan det hende du har problemer med skrivehodet. Du bør utføre prosedyrene i avsnittene nedenfor bare når du blir bedt om å gjøre det for å løse problemer med utskriftskvaliteten. Du finner mer informasjon i [Utskriftskvalitetsrapport](#).

Unødvendig bruk av prosedyrene for justering og rengjøring kan innebære sløsing av blekk og kortere levetid for patronene.

- Rengjør skrivehodet hvis utskriften har striper eller feil eller manglende farger.

Det er tre rengjøringsstadier. Hvert stadium tar omtrent to minutter, benytter ett papirark og bruker en økende mengde blekk. Kontroller kvaliteten på den utskrevne siden for hvert stadium. Du bør bare starte neste rengjøringsfase hvis utskriftskvaliteten er dårlig.

Hvis utskriftskvaliteten fortsatt virker dårlig etter alle rengjøringsstadiene, forsøker du å justere skriveren. Hvis problemet med utskriftskvaliteten vedvarer etter justering og rengjøring, kontakter du HPs kundestøtte. Du finner mer informasjon i [HPs kundestøtte](#).

- Juster skriveren når statussiden viser striper eller hvite linjer i noen av fargeblokkene, eller hvis du får problemer med utskriftskvaliteten.

Skriveren justerer automatisk skrivehodet ved første gangs oppsett.

- Rengjør for blekkflekker hvis utskriften har blekkflekker på baksiden. Det kan være at blekk har samlet seg i enkelte områder inne i skriveren. Dette må fjernes.



MERK: Rensingen bruker blekk, så derfor bør du rense skrivehodet bare når det er nødvendig. Rengjøringsprosessen tar noen få minutter. Noe støy kan oppstå i prosessen.

Hvis du ikke slår av skriveren på riktig måte, kan det føre til problemer med utskriftskvaliteten. Du finner mer informasjon i [Slå av skriveren](#).

Slik rengjør eller justerer du skrivehodene, eller rengjør for blekkflekker

1. Legg ubrukt vanlig hvitt papir med Letter- eller A4-størrelse i innskuffen. Du finner mer informasjon i [Legge i papir](#).
2. Berør **Oppsett** på skriverens kontrollpanelskjerm.
3. Berør **Skrivervedlikehold**, velg ønsket alternativ og følg instruksjonene på skjermen.



MERK: Du kan også gjøre det samme fra HP-skriverprogramvaren eller den innebygde webserveren. Se [Åpne HP-skriverprogramvaren \(Windows\)](#) eller [Åpne den innebygde webserveren](#) for å finne informasjon om hvordan du får tilgang til programvaren eller EWS.

Fjerne fastkjørt papir

Papirstopp kan oppstå inne i skriveren eller i dokumentmateren.



FORSIKTIG: Du bør fjerne fastkjørt papir så raskt som mulig for å hindre mulig skade på skrivehodet.

Fjerne fastkjørt papir



FORSIKTIG: Unngå å dra ut fastkjørt papir fra forsiden på skriveren. Følg i stedet trinnene nedenfor for å fjerne papiret. Hvis du drar ut fastkjørt papir fra forsiden på skriveren, kan papiret revne og etterlate papirbiter inne i skriveren. Dette kan føre til mer papirstopp senere.

1. Åpne blekkpatrondekselet.

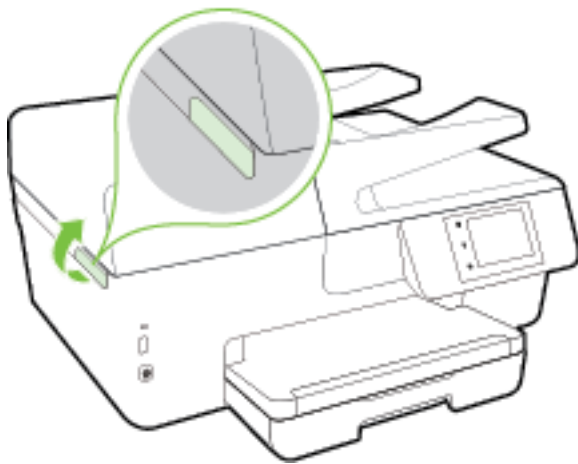

2. Kontroller papirbanen inne i skriveren.
 - a. Løft opp håndtaket på papirbanedekselet, og ta av dekselet.

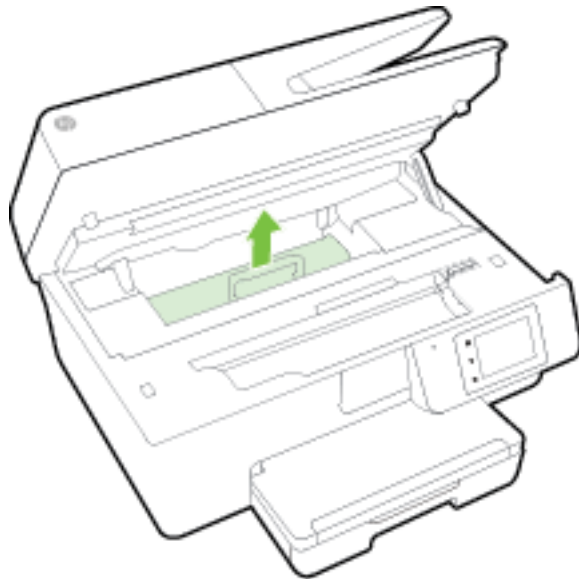

- b. Finn eventuelt fastkjørt papir inne i skriveren, grip det med begge hender og dra det mot deg.

⚠ FORSIKTIG: Hvis papiret revner når du fjerner det fra valsene, kontrollerer du valsene og hjulene for å se om det finnes papirrester inne i skriveren.

Hvis du ikke fjerner alle papirrester fra skriveren, er det stor sannsynlighet for at mer papir kjører seg fast.



- c. Sett på plass papirbanedekselet, og pass på at det klikker på plass.

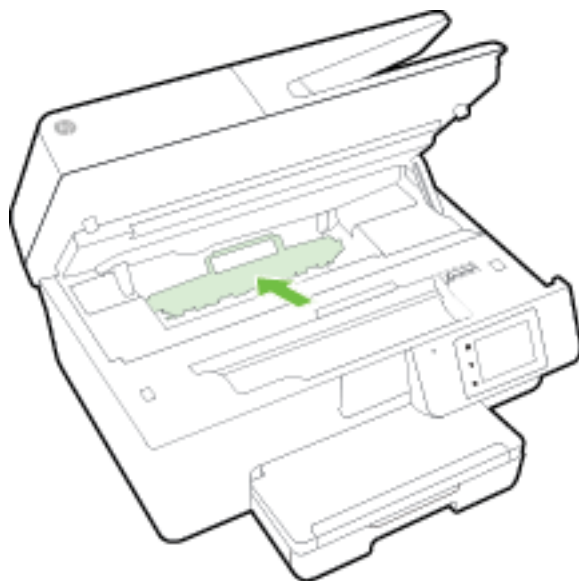

3. Hvis problemet ikke er løst, må du kontrollere patronvognområdet inne i skriveren.

⚠ FORSIKTIG: Unngå å berøre kabelen som er koblet til patronvognen.



- a. Hvis det er fastkjørt papir, skyver du patronvognen helt til høyre i skriveren, griper tak i papiret med begge hender og drar det mot deg.

⚠ FORSIKTIG: Hvis papiret revner når du fjerner det fra valsene, kontrollerer du valsene og hjulene for å se om det finnes papirrester inne i skriveren.

Hvis du ikke fjerner alle papirrester fra skriveren, er det stor sannsynlighet for at mer papir kjører seg fast.

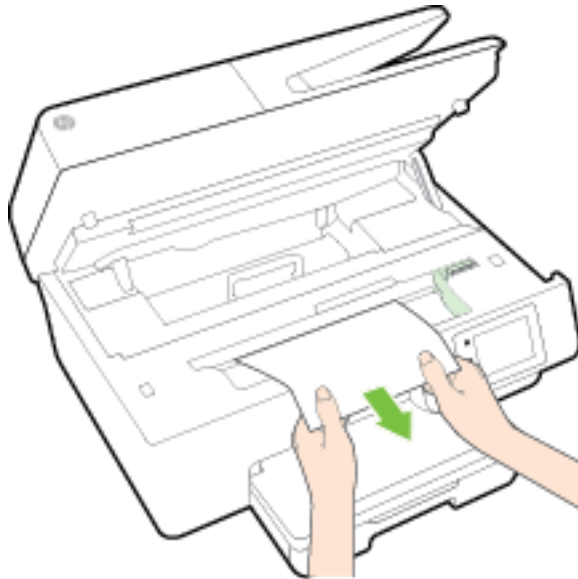

- b.** Skyv patronvognen helt til venstre i skriveren, og gjør det samme som i forrige trinn for å fjerne eventuelle papirrester.

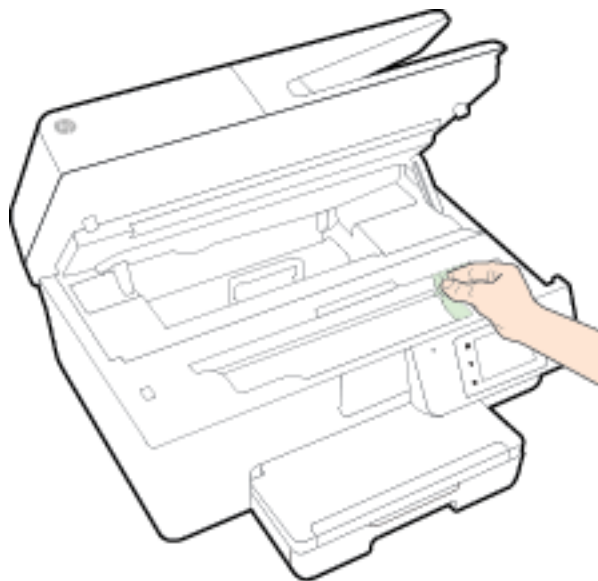

- 4.** Lukk blekkpatrondekselet.
- 5.** Hvis problemet ennå ikke er løst, må du kontrollere området rundt papirskuffen.
- a.** Løft opp utskuffen.

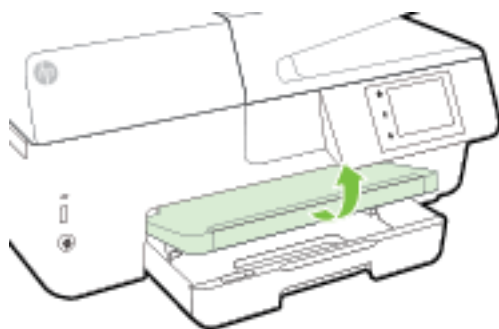

- b.** Trekk ut innskuffen for å forlenge den.

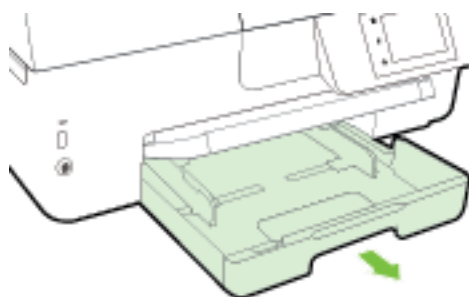

- c. Trykk inn knappene på begge sider av innskuffen, og dra for å ta ut skuffen.

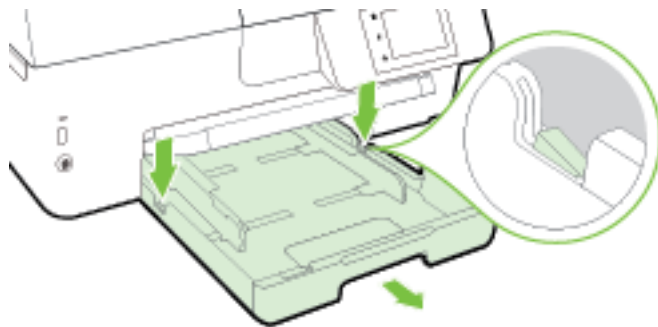

- d. Kontroller åpningen der innskuffen var. Hvis det er fastkjørt papir der, griper du det med begge hender og drar det mot deg.

⚠ FORSIKTIG: Hvis papiret revner når du fjerner det fra valsene, kontrollerer du valsene og hjulene for å se om det finnes papirrester inne i skriveren.

Hvis du ikke fjerner alle papirrester fra skriveren, er det stor sannsynlighet for at mer papir kjører seg fast.

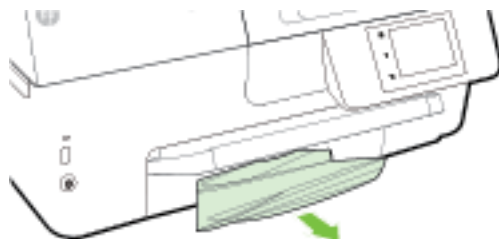

- e. Sett inn innskuffen, legg i papir og senk utskuffen.

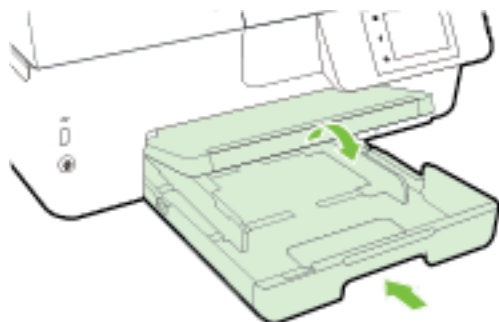

[Klikk her](#) for å bruke HPs problemløser på nettet som hjelp til å fjerne fastkjørt papir.



Hvis patronvognen ikke kan beveges, [klikker du her](#) for å bruke HPs problemløser på nettet som hjelp til å løse problemer med fastkjørt patronvogn. Det er ikke sikkert at dette nettstedet er tilgjengelig på alle språk i øyeblikket.

Slik fjerner du fastkjørt papir fra dokumentmateren

1. Løft dekslet på dokumentmateren.

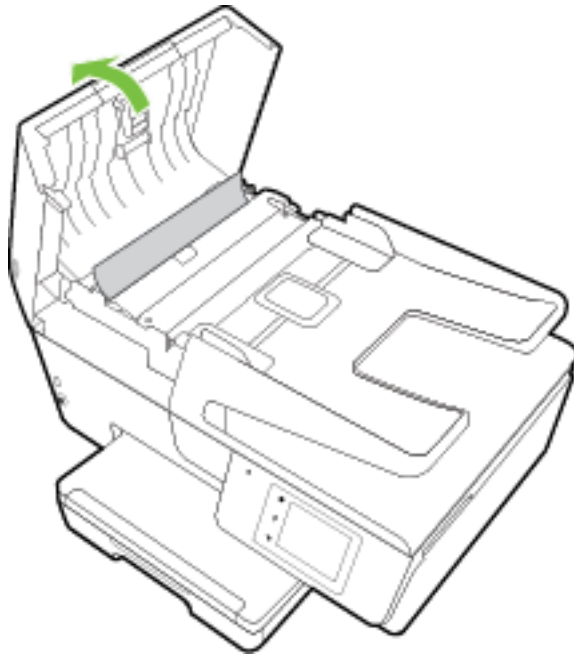

2. Løft den grønne tappen som sitter på den fremre kanten av dokumentmateren.

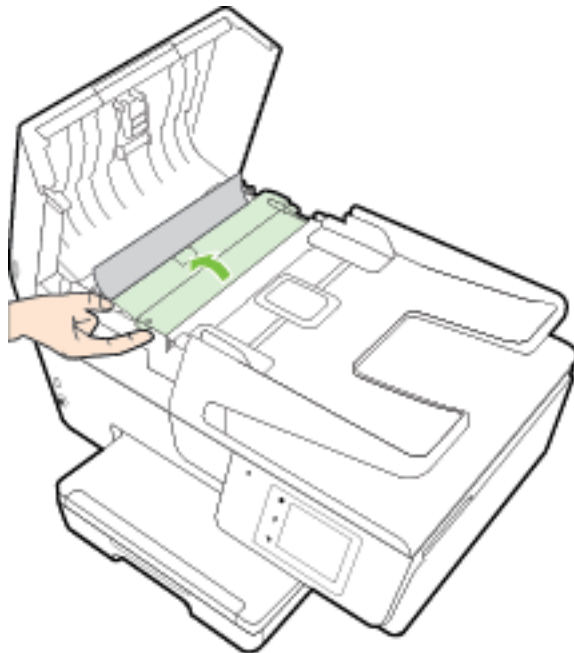

3. Trekk det fastkjørte papiret forsiktig ut av valsene.

⚠ FORSIKTIG: Hvis papiret revner når du fjerner det fra valsene, kontrollerer du valsene og hjulene for å se om det finnes papirrester inne i skriveren.

Hvis du ikke fjerner alle papirrester fra skriveren, er det stor sannsynlighet for at mer papir kjører seg fast.

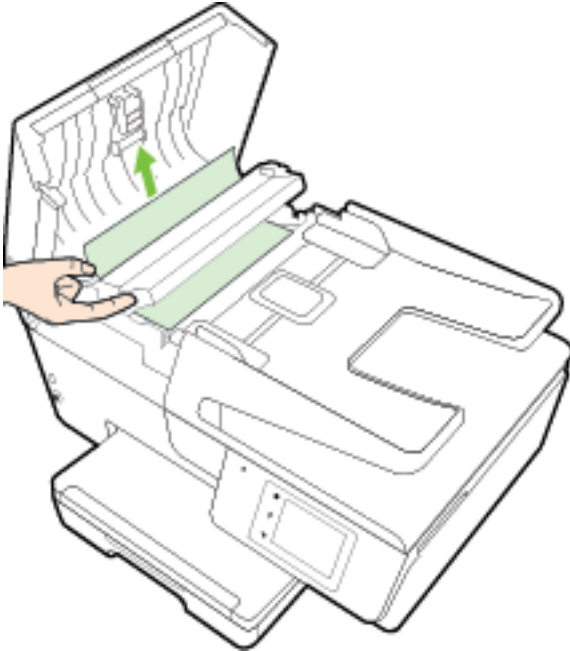

4. Lukk dekselet på dokumentmateren, og trykk det fast ned til det smekker på plass.



Hvis løsningene ovenfor ikke løste problemet, [klikker du her for mer problemløsningsinformasjon på nettet.](#)

Slik unngår du papirstopp

Følg disse retningslinjene for å unngå papirstopp.

- Fjern utskrevet papir fra utskuffen ofte.
- Forsikre deg om at du skriver ut med papir som ikke er krøllet, brettet eller ødelagt.
- Unngå krøllede eller skrukkete papir ved å oppbevare alt ubrukt papir flatt i en pose som kan lukkes.
- Ikke bruk papir som er for tykt eller for tynt for skriveren.
- Kontroller at skuffene er riktig fylt og ikke for fulle. Hvis du vil vite mer, kan du se [Legge i papir](#).
- Kontroller at papiret i innskuffen ligger flatt, og at kantene ikke er bøyd eller revet.
- Ikke legg for mye papir i dokumentmaterskuffen. Du finner informasjon om maksimalt antall ark som tillates i dokumentmateren, i [Spesifikasjoner](#).
- Ikke kombiner ulike papirtyper og -størrelser i innskuffen. Alt papiret i innskuffen må være av samme type og størrelse.
- Juster papirbreddeskinnene i innskuffen slik at de ligger tett inntil papiret. Kontroller at papirbreddeskinnene ikke bøyer papiret i innskuffen.

- Ikke tving papiret for langt inn i innskuffen.
- Hvis du skriver ut på begge sider av papiret, bør du ikke skrive ut svært mettede bilder på tynt papir.
- Bruk papirtyper som anbefales for skriveren. Du finner mer informasjon i [Anbefalt papir for utskrift](#).
- Hvis skriveren er i ferd med å gå tom for papir, lar du den gå tom, og fyller deretter på igjen med papir. Ikke legg i papir mens skriveren skriver ut.
- Kontroller at skriveren er rent. Hvis du vil vite mer, kan du se [Vedlikeholde skriveren](#).

Løsne patronvognen

Fjern eventuelle gjenstander, for eksempel papir, som blokkerer blekkpatronvognen.

Se [Fjerne fastkjørt papir](#) hvis du vil ha mer informasjon.



MERK: Ikke verktøy eller andre objekter til å fjerne fastkjørt papir. Utvis alltid forsiktighet når du fjerner fastkjørt papir fra innsiden av skriveren.



Hvis patronvognen ikke kan beveges, [klikker du her](#) for å bruke HPs problemløser på nettet som hjelp til å løse problemer med fastkjørt patronvogn. Det er ikke sikkert at dette nettstedet er tilgjengelig på alle språk i øyeblikket.

Gjenopprette standarder og innstillinger

Hvis du deaktiverer funksjoner eller endrer innstillinger og vil endre dem tilbake, kan du gjenopprette skriveren til de opprinnelige fabrikkinnstillingene eller nettverksinnstillingene.

Slik gjenoppretter du skriveren til de opprinnelige fabrikkinnstillingene

1. Berør **Oppsett** på skriverens kontrollpanelskjerm.
2. Berør **Skrivervedlikehold**.
3. Berør **Gjenopprett**.
4. Berør **Gjenopprett innstillinger**.
5. Velg hvilken funksjon du vil gjenopprette til de opprinnelige fabrikkinnstillingene:
 - Kopier
 - Skann
 - Faks
 - Foto
 - Nettverk
 - Webtjenester
 - Skriveroppsett
 Berør **Gjenopprett**.
6. Det vises en melding om at innstillingene vil bli gjenopprettet.
Berør **Ja**.

Slik gjenoppretter du skriveren til de opprinnelige fabrikkinnstillingene

1. Berør **Oppsett** på skriverens kontrollpanel.
2. Berør **Skrivervedlikehold**.
3. Berør **Gjenopprett**.
4. Berør **Gjenopprett fabrikkinnstillinger**.
Det vises en melding om at fabrikkinnstillingene vil bli gjenopprettet.
5. Det vises en melding om at nettverksstandardene er gjenopprettet.
Berør **Gjenopprett**.

Slik gjenoppretter du skriveren til de opprinnelige nettverksinnstillingene

1. Berør **Oppsett** på skriverens kontrollpanel.
2. Berør **Nettverksoppsett**.
3. Berør **Gjenopprett nettverksinnstillinger**.
4. Det vises en melding om at nettverksstandardene vil bli gjenopprettet.
Berør **Ja**.
5. Skriv ut nettverkskonfigurasjonssiden, og kontroller at nettverksinnstillingene er tilbakestilt.
Du finner mer informasjon i [Nettverkskonfigurasjonsside](#).



MERK: Tidligere konfigurerte trådløsinnstillinger fjernes når du tilbakestiller skriverens nettverksinnstillinger.



TIPS: Du kan besøke HPs nettsted for kundestøtte på www.hp.com/support for å få informasjon og verktøy som kan hjelpe til å løse mange vanlige skriverproblemer.

(Windows) Kjør **HP Print and Scan Doctor** for å diagnostisere og automatisk løse problemer med utskrift, skanning og kopiering. Programmet er kanskje ikke tilgjengelig på alle språk.

A Teknisk informasjon

Denne delen inneholder følgende emner:

- [Spesifikasjoner](#)
- [Forskrifter](#)
- [Miljøvernprogram](#)

Spesifikasjoner

Du finner mer informasjon på www.hp.com/support . Velg land eller region. Klikk på **Produktstøtte og problemløsning**. Skriv inn navnet som vises foran på skriveren, og velg deretter **Søk**. Klikk på **Produktinformasjon** og deretter på **Produktspesifikasjoner**.

Systemkrav

- Programvare- og systemkrav finner du i Viktig-filen, som er tilgjengelig på CDen med HP-skriverprogramvare som fulgte med skriveren.
- Hvis du ønsker informasjon om fremtidige operativsystemversjoner og støtte, kan du besøke HPs nettsted for kundestøtte på www.hp.com/support .

Miljøspesifikasjoner

- Driftstemperatur: 5° til 40° C (41° til 104° F)
- Luftfuktighet ved drift: 15 til 80 % RF, ikke-kondenserende
- Anbefalte driftsforhold: 15° til 32° C (59° til 90° F)
- Anbefalt relativ fuktighet: 20 til 80 % ikke-kondenserende

Innskuffkapasitet

- Vanlig papir (60 til 105 g/m² [16 til 28 pund]): Opptil 225
- Konvolutter: Opptil 30
- Indeks-kort: Opptil 80
- Fotopapir: Opptil 100

Utskuffkapasitet

- Vanlig papir (60 til 105 g/m² [16 til 28 pund]): Opptil 60

Dokumentmaterkapasitet

- Vanlig papir (60 til 105 g/m² [16 til 28 pund]): Opptil 35

Papirstørrelse og vekt

Se HP-skriverprogramvaren hvis du vil ha en liste over størrelser som støttes.

- Vanlig papir: 60 til 105 g/m² (16 til 28 pund)
- Konvolutter: 75 til 90 g/m² (20 til 24 pund)
- Kort: Opptil 200 g/m² (indekskort maksimalt 110 pund)
- Fotopapir: 250 g/m² (66 pund)

Utskriftsspesifikasjoner

- Utskriftshastigheter varierer etter skrivermodell og kompleksiteten til dokumentet
- Metode: "drop-on-demand" termisk officejet
- Språk: PCL3 GUI
- Utskriftsoppløsning:

Utkastmodus	— Fargeinndata/svart gjengivelse: 300 x 300 dpi — Utskrift (svart/farge): Automatic (Automatisk)
Normal modus	— Fargeinndata/svart gjengivelse: 600 x 600 dpi — Utskrift (svart/farge): Automatic (Automatisk)
Vanlig-Best-modus	— Fargeinndata/svart gjengivelse: 600 x 600 dpi — Utskrift (svart/farge): Automatic (Automatisk)
Foto-Best-modus	— Fargeinndata/svart gjengivelse: 600 x 600 dpi — Utskrift (svart/farge): Automatic (Automatisk)
Maksimal oppløsning	— Fargeinndata/svart gjengivelse: 1200 x 1200 dpi — Utskrift: Automatisk (svart-hvitt/farger), 4800x1200 optimerte dpi (fotopapir, farger)

Hvis du skal skrive ut med maksimal oppløsning, kan du se [Skrive ut med Maksimal oppløsning](#).

- Fastsatte minimumsmargener:

Dokumentmargene må tilsvare (eller være bredere enn) marginstillingene i stående papirretning.

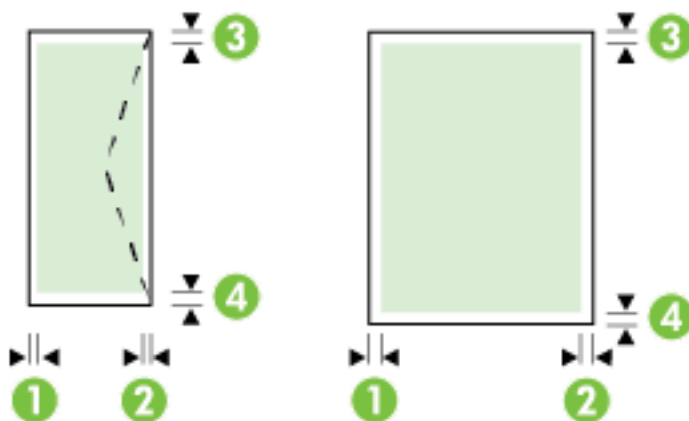

Utskriftsmateriale	(1) Venstremarg	(2) Høyremarg	(3) Toppmarg	(4) Bunnmarg
US Letter	3 mm (0,12 tommer)	3 mm (0,12 tommer)	3 mm (0,12 tommer)	3 mm (0,12 tommer)
US Legal				
A4				
US Executive				
B5				
A5				
Kort				
Egendefinert utskriftsmateriale				
Fotopapir				
Konvolutter	3 mm (0,12 tommer)	3 mm (0,12 tommer)	16,5 mm (0,65 tommer)	16,5 mm (0,65 tommer)

Spesifikasjoner for kopiering

- Digital bildebehandling
- Kopieringshastigheten varierer etter skrivermodell og kompleksiteten til dokumentet
- Opptil 99 kopier fra original
- Digital zoom: fra 25 til 400 %
- Tilpass til siden, forhåndsvisning

Spesifikasjoner for skanning

- Oppløsning: Opptil 1200 x 1200 ppi optisk
Se HP-skriverprogramvaren for å finne mer informasjon om skanneoppløsning.
- Farge: 24-bits farger, 8-bits gråtoner (256 gråtoner)
- Maksimal skannestørrelse:
 - Skannerglassplate: 216 x 297 mm (8,5 x 11,7 tommer)
 - Dokumentmater: 216 x 356 mm (8,5 x 14 tommer)

Spesifikasjoner for faks

- Svart/hvitt- og fargefaks med frittstående funksjonalitet.
- Manuell sending og mottak av faks.
- Opptil fem ganger automatisk oppringing hvis opptatt (varierer etter land/region).
- Opptil to ganger automatisk oppringing hvis opptatt (varierer etter land/region).
- Opptil fem ganger automatisk oppringing hvis kommunikasjonsproblem (varierer etter land/region).
- Bekreftelses- og aktivitetsrapporter.
- CCITT/ITU Group 3-faks med ECM (Error Correction Mode).
- Opptil 33,6 kbps overføring.

- En hastighet på 4 sekunder per side ved 33,6 kbps (basert på ITU-T-testbilde nr. 1 ved standard oppløsning). Mer kompliserte sider eller høyere oppløsning tar lengre tid og bruker mer minne.
- Anropsoppdaging med automatisk veksling mellom faks og telefonsvarer.
- Faksoppløsning:

	Foto (ppt)	Veldig fin (ppt)	Fin (ppt)	Standard (ppt)
Svart	203 x 196 (8-bits gråtoner)	300 x 300	203 x 196	203 x 98
Farge	200 x 200	200 x 200	200 x 200	200 x 200

- Spesifikasjoner for Faks til PC
 - Filtyper som støttes: TIFF og PDF
 - Fakstyper som støttes: svart-hvitt-fakser

Blekkpatronkapasitet

- Besøk www.hp.com/go/learnaboutsupplies for å finne informasjon om beregnet kapasitet.

Støyspesifikasjoner

- Lydtrykk (ventemodusposisjon)
 - LpAm 55 (dBA) (Utkast-utskrift i svart-hvitt)
- Lydnivå
 - LwAd 6,9 (BA)

Forskrifter

Skriveren oppfyller produktkrav fra myndighetene i landet/regionen der du bor.

Denne delen inneholder følgende emner:

- [Forskriftsmessig modellnummer:](#)
- [FCC-erklæring](#)
- [Merknad til brukere i Korea](#)
- [VCCI \(klasse B\)-samsvarserklæring for brukere i Japan](#)
- [Merknad om strømledning for brukere i Japan](#)
- [Erklæring om støynivå for Tyskland](#)
- [Visuell visning av erklæring om arbeidsplass for Tyskland](#)
- [Merknad til brukere av telefonnettverket i USA: FCC-krav](#)
- [Merknad til brukere av telefonnettverket i Canada](#)
- [Merknad til brukere i Det europeiske økonomiske samarbeidsområdet \(EØS\)](#)
- [Merknad til brukere av telefonnettverket i Tyskland](#)
- [Erklæring om kablet faks for Australia](#)
- [Informasjon om EU-forskrifter](#)

- Produkter med eksterne strømadaptere
- Produkter med trådløs funksjonalitet
- Erklæring om europeiske telefonnettverk (modem/faks)
- Samsvarserklæring
- Forskrifter for trådløse produkter
 - Eksposering for radiofrekvent stråling
 - Merknad til brukere i Brasil
 - Merknad til brukere i Canada
 - Merknad til brukere på Taiwan
 - Merknad til brukere i Mexico
 - Merknad om trådløst til brukere i Japan

Forskriftsmessig modellnummer:

For forskriftsmessige identifikasjonsformål er produktet tildelt et forskriftsmessig modellnummer. Forskriftsmodellnummeret for produktet er SNPRC-1402-01. Dette forskriftsnummeret må ikke forveksles med markedsføringsnavnet (HP Officejet Pro 6830 e-All-in-One) eller produktnummeret (E3E02A).

FCC-erklæring

FCC statement

The United States Federal Communications Commission (in 47 CFR 15.105) has specified that the following notice be brought to the attention of users of this product.

This equipment has been tested and found to comply with the limits for a Class B digital device, pursuant to Part 15 of the FCC Rules. These limits are designed to provide reasonable protection against harmful interference in a residential installation. This equipment generates, uses and can radiate radio frequency energy and, if not installed and used in accordance with the instructions, may cause harmful interference to radio communications. However, there is no guarantee that interference will not occur in a particular installation. If this equipment does cause harmful interference to radio or television reception, which can be determined by turning the equipment off and on, the user is encouraged to try to correct the interference by one or more of the following measures:

- Reorient or relocate the receiving antenna.
- Increase the separation between the equipment and the receiver.
- Connect the equipment into an outlet on a circuit different from that to which the receiver is connected.
- Consult the dealer or an experienced radio/TV technician for help.

For further information, contact:

Manager of Corporate Product Regulations
 Hewlett-Packard Company
 3000 Hanover Street
 Palo Alto, Ca 94304
 (650) 857-1501

Modifications (part 15.21)

The FCC requires the user to be notified that any changes or modifications made to this device that are not expressly approved by HP may void the user's authority to operate the equipment.

This device complies with Part 15 of the FCC Rules. Operation is subject to the following two conditions: (1) this device may not cause harmful interference, and (2) this device must accept any interference received, including interference that may cause undesired operation.

Merknad til brukere i Korea

B 급 기기 (가정용 방송통신기기)	이 기기는 가정용(B급)으로 전자파적합등록을 한 기기로서 주로 가정에서 사용하는 것을 목적으로 하며, 모든 지역에서 사용할 수 있습니다.
------------------------	--

VCCI (klasse B)-samsvarserklæring for brukere i Japan

この装置は、クラスB情報技術装置です。この装置は、家庭環境で使用することを目的としていますが、この装置がラジオやテレビジョン受信機に近接して使用されると、受信障害を引き起こすことがあります。取扱説明書に従って正しい取り扱いをして下さい。	VCCI-B
--	--------

Merknad om strømledning for brukere i Japan

製品には、同梱された電源コードをお使い下さい。 同梱された電源コードは、他の製品では使用出来ません。

Erklæring om støynivå for Tyskland

Geräuschemission LpA < 70 dB am Arbeitsplatz im Normalbetrieb nach DIN 45635 T. 19
--

Visuell visning av erklæring om arbeidsplass for Tyskland

GS-Erklärung (Deutschland) Das Gerät ist nicht für die Benutzung im unmittelbaren Gesichtsfeld am Bildschirmarbeitsplatz vorgesehen. Um störende Reflexionen am Bildschirmarbeitsplatz zu vermeiden, darf dieses Produkt nicht im unmittelbaren Gesichtsfeld platziert werden.
--

Merknad til brukere av telefonnettverket i USA: FCC-krav

Notice to users of the U.S Telephone network: FCC requirements

This equipment complies with Part 68 of the FCC rules and the requirements adopted by the ACTA. On the rear (or bottom) of this equipment is a label that contains, among other information, a product identifier in the format US:AAAEQ##TXXXX. If requested, this number must be provided to the telephone company.

Applicable connector jack Universal Service Order Codes ("USOC") for the Equipment is: RJ-11C.

A plug and jack used to connect this equipment to the premises wiring and telephone network must comply with the applicable FCC Part 68 rules and requirements adopted by the ACTA. A compliant telephone cord and modular plug is provided with this product. It is designed to be connected to a compatible modular jack that is also compliant. See installation instructions for details.

The REN is used to determine the number of devices that may be connected to a telephone line. Excessive RENs on a telephone line may result in the devices not ringing in response to an incoming call. In most but not all areas, the sum of RENs should not exceed five (5.0). To be certain of the number of devices that may be connected to a line, as determined by the total RENs, contact the local telephone company. For products approved after July 23, 2001, the REN for this product is part of the product identifier that has the format US:AAAEQ##TXXXX. The digits represented by ## are the REN without a decimal point (e.g., 00 is a REN of 0.0).

If this equipment causes harm to the telephone network, the telephone company will notify you in advance that temporary discontinuance of service may be required. But if advance notice isn't practical, the telephone company will notify the customer as soon as possible. Also, you will be advised of your right to file a complaint with the FCC if you believe it is necessary.

The telephone company may make changes in its facilities, equipment, operations or procedures that could affect the operation of the equipment. If this happens the telephone company will provide advance notice in order for you to make necessary modifications to maintain uninterrupted service.

If trouble is experienced with this equipment, please contact the manufacturer, or look elsewhere in this manual, for repair or warranty information. If the equipment is causing harm to the telephone network, the telephone company may request that you disconnect the equipment until the problem is resolved.

Connection to party line service is subject to state tariffs. Contact the state public utility commission, public service commission or corporation commission for information.

If your home has specially wired alarm equipment connected to the telephone line, ensure the installation of this equipment does not disable your alarm equipment. If you have questions about what will disable alarm equipment, consult your telephone company or a qualified installer.

WHEN PROGRAMMING EMERGENCY NUMBERS AND/OR MAKING TEST CALLS TO EMERGENCY NUMBERS:

- 1) Remain on the line and briefly explain to the dispatcher the reason for the call.
- 2) Perform such activities in the off-peak hours, such as early morning or late evenings.



Note The FCC hearing aid compatibility rules for telephones are not applicable to this equipment.

The Telephone Consumer Protection Act of 1991 makes it unlawful for any person to use a computer or other electronic device, including FAX machines, to send any message unless such message clearly contains in a margin at the top or bottom of each transmitted page or on the first page of the transmission, the date and time it is sent and an identification of the business or other entity, or other individual sending the message and the telephone number of the sending machine or such business, other entity, or individual. (The telephone number provided may not be a 900 number or any other number for which charges exceed local or long-distance transmission charges.)

In order to program this information into your FAX machine, you should complete the steps described in the software.

Merknad til brukere av telefonnettverket i Canada

Note à l'attention des utilisateurs du réseau téléphonique canadien/Notice to users of the Canadian telephone network

Cet appareil est conforme aux spécifications techniques des équipements terminaux d'Industrie Canada. Le numéro d'enregistrement atteste de la conformité de l'appareil. L'abréviation IC qui précède le numéro d'enregistrement indique que l'enregistrement a été effectué dans le cadre d'une Déclaration de conformité stipulant que les spécifications techniques d'Industrie Canada ont été respectées. Néanmoins, cette abréviation ne signifie en aucun cas que l'appareil a été validé par Industrie Canada.

Pour leur propre sécurité, les utilisateurs doivent s'assurer que les prises électriques reliées à la terre de la source d'alimentation, des lignes téléphoniques et du circuit métallique d'alimentation en eau sont, le cas échéant, branchées les unes aux autres. Cette précaution est particulièrement importante dans les zones rurales.



Remarque Le numéro REN (Ringer Equivalence Number) attribué à chaque appareil terminal fournit une indication sur le nombre maximal de terminaux qui peuvent être connectés à une interface téléphonique. La terminaison d'une interface peut se composer de n'importe quelle combinaison d'appareils, à condition que le total des numéros REN ne dépasse pas 5.

Basé sur les résultats de tests FCC Partie 68, le numéro REN de ce produit est 0.0B.

This equipment meets the applicable Industry Canada Terminal Equipment Technical Specifications. This is confirmed by the registration number. The abbreviation IC before the registration number signifies that registration was performed based on a Declaration of Conformity indicating that Industry Canada technical specifications were met. It does not imply that Industry Canada approved the equipment.

Users should ensure for their own protection that the electrical ground connections of the power utility, telephone lines and internal metallic water pipe system, if present, are connected together. This precaution might be particularly important in rural areas.



Note The REN (Ringer Equivalence Number) assigned to each terminal device provides an indication of the maximum number of terminals allowed to be connected to a telephone interface. The termination on an interface might consist of any combination of devices subject only to the requirement that the sum of the Ringer Equivalence Numbers of all the devices does not exceed 5.

The REN for this product is 0.0B, based on FCC Part 68 test results.

Merknad til brukere i Det europeiske økonomiske samarbeidsområdet (EØS)

Notice to users in the European Economic Area

This product is designed to be connected to the analog Switched Telecommunication Networks (PSTN) of the European Economic Area (EEA) countries/regions.

Network compatibility depends on customer selected settings, which must be reset to use the equipment on a telephone network in a country/region other than where the product was purchased. Contact the vendor or Hewlett-Packard Company if additional product support is necessary.

This equipment has been certified by the manufacturer in accordance with Directive 1999/5/EC (annex II) for Pan-European single-terminal connection to the public switched telephone network (PSTN). However, due to differences between the individual PSTNs provided in different countries, the approval does not, of itself, give an unconditional assurance of successful operation on every PSTN network termination point.

In the event of problems, you should contact your equipment supplier in the first instance.

This equipment is designed for DTMF tone dialing and loop disconnect dialing. In the unlikely event of problems with loop disconnect dialing, it is recommended to use this equipment only with the DTMF tone dial setting.

Merknad til brukere av telefonnettverket i Tyskland

Hinweis für Benutzer des deutschen Telefonnetzwerks

Dieses HP-Fax ist nur für den Anschluss eines analogen Public Switched Telephone Network (PSTN) gedacht. Schließen Sie den TAE N-Telefonstecker, der im Lieferumfang des HP All-in-One enthalten ist, an die Wandsteckdose (TAE 6) Code N an. Dieses HP-Fax kann als einzelnes Gerät und/oder in Verbindung (mit serielltem Anschluss) mit anderen zugelassenen Endgeräten verwendet werden.

Erklæring om kablet faks for Australia

In Australia, the HP device must be connected to Telecommunication Network through a line cord which meets the requirements of the Technical Standard AS/ACIF S008.

Informasjon om EU-forskrifter



Produkter som bærer CE-merket er i overensstemmelse med ett eller flere av følgende EU-direktiver som kan gjelde: Lavspenningsdirektiv 2006/95/EC, EMC-direktiv 2004/108/EC, Miljødesigndirektiv 2009/125/EC, R&TTE-direktiv 1999/5/EC, RoHS-direktiv 2011/65/EU. Samsvar med disse direktivene er vurdert ved bruk av aktuelle europeiske harmoniserte standarder. Den fulle samsvarserklæringen finnes på følgende nettsted: www.hp.com/go/certificates (Søk etter produktmodellnavn eller forskriftsmodellnummer (RMN), som er angitt på forskriftsetiketten.)

Kontaktpunktet for spørsmål om forskrifter er:

Hewlett-Packard GmbH, Dept./MS: HQ-TRE, Herrenberger Strasse 140, 71034 Boeblingen, TYSKLAND

Produkter med eksterne strømadaptere

CE-samsvar for dette produktet gjelder kun hvis produktet drives med den riktige CE-merkede strømadapteren fra HP.

Produkter med trådløs funksjonalitet

EMF

- Dette produktet oppfyller internasjonale retningslinjer (ICNIRP) for eksponering for radiofrekvent stråling.

Hvis det inneholder en radiooverførings- og mottaksenhet, vil en avstand på 20 cm ved normal bruk sikre at nivåene av radiofrekvent stråling er i samsvar med EU-kravene.

Trådløs funksjonalitet i Europa

- Dette produktet er laget for bruk uten restriksjoner i alle EU-land, pluss Island, Liechtenstein, Norge og Sveits.

Erklæring om europeiske telefonnettverk (modem/faks)

HP-produkter med FAKS-funksjon er i overensstemmelse med kravene i R&TTE-direktiv 1999/5/EC (tillegg II) og bærer CE-merket i henhold til dette. Ettersom det er forskjeller mellom de offentlige telefonnettverkene i de forskjellige landene, gir denne godkjenningen imidlertid ikke en ubetinget forsikring om vellykket bruk ved nettverkstermineringsspunkter i alle offentlige telefonnettverk. Hvis det skulle oppstå problemer, må du i første omgang kontakte leverandøren av utstyret.

Samsvarserklæring



DECLARATION OF CONFORMITY

according to ISO/IEC 17050-1 and EN 17050-1

DoC #: SNPRC-1402-01-A

Supplier's Name: Hewlett-Packard Company
Supplier's Address: 138 Depot Road, #04-01, Singapore 109683

declares, that the product
Product Name and Model:

HP Officejet Pro 6830 e-All-in-One Printer, HP Officejet 6815 e-All-in-One Printer, HP Officejet 6820 e-All-in-One Printer, HP Officejet 6822 e-All-in-One Printer, HP Officejet 6823 e-All-in-One Printer, HP Officejet 6825 e-All-in-One Printer

Regulatory Model Number: ¹⁾ SNPRC-1402-01

Product Options: All

Power Adapter: Internal, A9T80-60008 & A9T80-60009 [See 3 under Additional Information]

Radio Module Number: SDGOB-1292 [See 4 under Additional Information]

conforms to the following Product Specifications and Regulations:

EMC: CISPR 22:2008 / EN55022:2010 Class B
EN 55024:2010
EN 61000-3-2:2006+A1:2009+A2:2009
EN 61000-3-3:2008
FCC CFR 47, Part 15 / ICES-003, Issue 5

Safety: IEC 60950-1:2005 (2nd Edition)+A1:2009 / EN 60950-1:2006+A11:2009+A1:2010+A12:2011
EN 62479:2010

Telecom: EN 301 489-1 V1.9.2:2011 / EN 301 489-17 V2.1.1:2009
EN 300 328 V1.7.1 : 2006
FCC Rules and Regulations 47 CFR Part 68
TIA-968-B Telecommunications – Telephone Terminal Equipment Technical Requirements for Connection of Terminal Equipment to the Telephone Network (Sep 2009)
ES 203 021-2/-3 V2.1.2
CS-03, Part I, Issue 9, Amendment 4, December 2010
EN 62311:2008

Energy: Regulation (EC) No. 1275/2008
ENERGY STAR® Qualified Imaging Equipment Operational Mode (OM) Test Procedure
Regulation (EC) No. 278/2009
Test Method for Calculating the Energy Efficiency of Single-Voltage External Ac-Dc and Ac-Ac Power Supplies (August 11, 2004)

RoHS: EN 50581:2012

This device complies with part 15 of the FCC Rules. Operation is subject to the following two conditions:

(1) This device may not cause harmful interference, and (2) this device must accept any interference received, including interference that may cause undesired operation.

The product herewith complies with the requirements of the Low Voltage Directive 2006/95/EC, the EMC Directive 2004/108/EC, the R&TTE Directive 1999/5/EC, the Ecodesign Directive 2009/125/EC, the RoHS Directive 2011/95/EU and carries the **CE** marking accordingly.

Additional Information:

- 1) This product is assigned a Regulatory Model Number which stays with the regulatory aspects of the design. The Regulatory Model Number is the main product identifier in the regulatory documentation and test reports, this number should not be confused with the marketing name or the product numbers.
- 2) The product was tested in a typical configuration.
- 3) The internal power adapter A9T80-60009 is for India and China market only.
- 4) WIFI module operates only in 2.4GHz band within this product.

Singapore
25 October 2013

Local contact for regulatory topics only:

EMEA: Hewlett-Packard GmbH, HQ-TRE, Herrenberger Strasse 140, 71034 Boeblingen, Germany
U.S.: Hewlett-Packard, 3000 Hanover St., Palo Alto 94304, U.S.A. 650-857-1501

www.hp.eu/certificates

Forskrifter for trådløse produkter

Denne delen inneholder følgende forskrifter for trådløse produkter:

- [Eksponering for radiofrekvent stråling](#)
- [Merknad til brukere i Brasil](#)
- [Merknad til brukere i Canada](#)
- [Merknad til brukere på Taiwan](#)
- [Merknad til brukere i Mexico](#)
- [Merknad om trådløst til brukere i Japan](#)

Eksponering for radiofrekvent stråling

Exposure to radio frequency radiation



Caution The radiated output power of this device is far below the FCC radio frequency exposure limits. Nevertheless, the device shall be used in such a manner that the potential for human contact during normal operation is minimized. This product and any attached external antenna, if supported, shall be placed in such a manner to minimize the potential for human contact during normal operation. In order to avoid the possibility of exceeding the FCC radio frequency exposure limits, human proximity to the antenna shall not be less than 20 cm (8 inches) during normal operation.

Merknad til brukere i Brasil

Aviso aos usuários no Brasil

Este equipamento opera em caráter secundário, isto é, não tem direito à proteção contra interferência prejudicial, mesmo de estações do mesmo tipo, e não pode causar interferência a sistemas operando em caráter primário.

Merknad til brukere i Canada

Notice to users in Canada/Note à l'attention des utilisateurs canadiens

Under Industry Canada regulations, this radio transmitter may only operate using an antenna of a type and maximum (or lesser) gain approved for the transmitter by Industry Canada. To reduce potential radio interference to other users, the antenna type and its gain should be so chosen that the equivalent isotropically radiated power (e.i.r.p.) is not more than that necessary for successful communication.

This device complies with Industry Canada licence-exempt RSS standard(s). Operation is subject to the following two conditions: (1) this device may not cause interference, and (2) this device must accept any interference, including interference that may cause undesired operation of the device.

WARNING! Exposure to Radio Frequency Radiation The radiated output power of this device is below the Industry Canada radio frequency exposure limits. Nevertheless, the device should be used in such a manner that the potential for human contact is minimized during normal operation.

To avoid the possibility of exceeding the Industry Canada radio frequency exposure limits, human proximity to the antennas should not be less than 20 cm (8 inches).

Conformément au Règlement d'Industrie Canada, cet émetteur radioélectrique ne peut fonctionner qu'avec une antenne d'un type et d'un gain maximum (ou moindre) approuvé par Industrie Canada. Afin de réduire le brouillage radioélectrique potentiel pour d'autres utilisateurs, le type d'antenne et son gain doivent être choisis de manière à ce que la puissance isotrope rayonnée équivalente (p.i.r.e.) ne dépasse pas celle nécessaire à une communication réussie.

Cet appareil est conforme aux normes RSS exemptes de licence d'Industrie Canada. Son fonctionnement dépend des deux conditions suivantes : (1) cet appareil ne doit pas provoquer d'interférences nuisibles et (2) doit accepter toutes interférences reçues, y compris des interférences pouvant provoquer un fonctionnement non souhaité de l'appareil.

AVERTISSEMENT relatif à l'exposition aux radiofréquences. La puissance de rayonnement de cet appareil se trouve sous les limites d'exposition de radiofréquences d'Industrie Canada. Néanmoins, cet appareil doit être utilisé de telle sorte qu'il soit mis en contact le moins possible avec le corps humain.

Afin d'éviter le dépassement éventuel des limites d'exposition aux radiofréquences d'Industrie Canada, il est recommandé de maintenir une distance de plus de 20 cm entre les antennes et l'utilisateur.

Merknad til brukere på Taiwan

低功率電波輻射性電機管理辦法

第十二條

經型式認證合格之低功率射頻電機，非經許可，公司、商號或使用者均不得擅自變更頻率、加大功率或變更設計之特性及功能。

第十四條

低功率射頻電機之使用不得影響飛航安全及干擾合法通信；經發現有干擾現象時，應立即停用，並改善至無干擾時方得繼續使用。

前項合法通信，指依電信法規定作業之無線電通信。低功率射頻電機須忍受合法通信或工業、科學及醫藥用電波輻射性電機設備之干擾。

Merknad til brukere i Mexico

Aviso para los usuarios de México

La operación de este equipo está sujeta a las siguientes dos condiciones: (1) es posible que este equipo o dispositivo no cause interferencia perjudicial y (2) este equipo o dispositivo debe aceptar cualquier interferencia, incluyendo la que pueda causar su operación no deseada.

Para saber el modelo de la tarjeta inalámbrica utilizada, revise la etiqueta regulatoria de la impresora.

Merknad om trådløst til brukere i Japan

この機器は技術基準適合証明又は工事設計認証を受けた無線設備を搭載しています。

Miljøvernprogram

Hewlett-Packard forplikter seg til å produsere kvalitetsprodukter på en miljøvennlig måte.

- Dette produktet er utformet med tanke på resirkulering.
- Antall materialer er holdt på et minimum samtidig som funksjonalitet og pålitelighet sikres.
- Ulike materialer er utformet slik at de enkelt kan skilles.
- Fester og andre tilkoblinger er enkle å finne, få tilgang til og fjerne ved bruk av vanlige verktøy.
- Viktige deler er utformet slik at raskt kan nås for effektiv demontering og reparasjon.

Gå til www.hp.com/ecosolutions for mer informasjon.

Denne delen inneholder følgende emner:

- [Papirbruk](#)
- [Plast](#)
- [Dataark for materialsikkerhet \(MSDS\)](#)
- [Gjenvinningsprogram](#)
- [HPs resirkuleringsprogram for Inkjet-rekvisita](#)
- [Avfall som avhendes av brukere](#)
- [Strøslash;mforbruk](#)
- [Kjemiske stoffer](#)
- [Avhending av batterier på Taiwan](#)
- [Batteriopplysninger for Brasil](#)
- [Merknad om perklorater i California](#)
- [Erklæring om markering ved tilstedeværelse av stoffer underlagt begrensninger \(Taiwan\)](#)
- [Tabell over giftige og farlige stoffer \(Kina\)](#)
- [Restriksjoner for farlige stoffer \(Ukraina\)](#)
- [Restriksjoner for farlige stoffer \(India\)](#)

- [EPEAT](#)
- [Brukerinformasjon for kinesisk SEPA-miljøetikett](#)

Papirbruk

Dette produktet egner seg for bruk av resirkulert papir i henhold til DIN 19309 og EN 12281:2002.

Plast

Plastdeler som veier over 25 gram, er merket i henhold til internasjonale standarder, slik at det er lettere å identifisere plast for resirkulering ved slutten av produktlevetiden.

Dataark for materialsikkerhet (MSDS)

Dataark for materialsikkerhet finner du på HPs nettsted

www.hp.com/go/msds

Gjenvinningsprogram

HP tilbyr stadig flere retur- og resirkuleringsordninger i mange land/regioner, og samarbeider med noen av de største resirkuleringssenterne for elektronikkprodukter over hele verden. HP sparer på ressursene ved å videregjelge noen av sine mest populære produkter. Hvis du ønsker mer informasjon om resirkulering av HP-produkter, kan du besøke:

www.hp.com/recycle

HPs resirkuleringsprogram for Inkjet-rekvisita

HP forplikter seg til å ta hensyn til miljøet. En resirkuleringsordning for HP Inkjet-rekvisita er tilgjengelig i mange land/regioner, slik at du kan resirkulere brukte blekkpatroner gratis. Du finner mer informasjon på følgende nettsted:

www.hp.com/hpinfo/globalcitizenship/environment/recycle/

Avfall som avhendes av brukere



Dette symbolet betyr at produktet ikke må kastes sammen med annet husholdningsavfall. I stedet er det ditt ansvar å levere det kasserte utstyret til et angitt innsamlingssted for resirkulering av kassert elektrisk og elektronisk utstyr. Hvis du ønsker mer informasjon, kan du kontakte din lokale renovasjonstjeneste eller gå til <http://www.hp.com/recycle>.

Strømsforbruk

Utskrifts- og bildebehandlingsutstyr fra Hewlett-Packard som er merket med ENERGY STAR®-logoen, er kvalifisert i henhold til U.S. Environmental Protection Agency's ENERGY STAR-spesifikasjoner for bildebehandlingsutstyr. Følgende merke vil vises på ENERGY STAR-kvalifiserte bildebehandlingsprodukter:



Mer informasjon om ENERGY STAR-kvalifiserte modeller av bildebehandlingsprodukter finnes på:
www.hp.com/go/energystar

Kjemiske stoffer

HP er forpliktet til å gi kundene informasjon om de kjemiske substansene i våre produkter for å overholde juridiske krav som REACH (*Forskrift EC No 1907/2006 fra Europaparlamentet og -rådet*). Du finner en rapport med kjemisk informasjon for dette produktet på www.hp.com/go/reach.

Avhending av batterier på Taiwan



廢電池請回收

Batteriopplysninger for Brasil

A bateria deste equipamento não foi projetada para ser removida pelo cliente.

Merknad om perklorater i California

California Perchlorate Material Notice

Perchlorate material - special handling may apply. See:
<http://www.dtsc.ca.gov/hazardouswaste/perchlorate/>

This product's real-time clock battery or coin cell battery may contain perchlorate and may require special handling when recycled or disposed of in California.

Erklæring om markering ved tilstedeværelse av stoffer underlagt begrensninger (Taiwan)

限用物質含有情況標示聲明書

Declaration of the Presence Condition of the Restricted Substances Marking

單元 Unit	限用物質及其化學符號					
	Restricted substances and its chemical symbols					
	鉛 Lead (Pb)	汞 Mercury (Hg)	鎘 Cadmium (Cd)	六價鉻 Hexavalent chromium (Cr ⁺⁶)	多溴聯苯 Polybrominated biphenyls (PBB)	多溴二苯醚 Polybrominate d diphenyl ethers (PBDE)
外殼和紙匣 (External Casings and Trays)	0	0	0	0	0	0
電線 (Cables)	0	0	0	0	0	0
印刷電路板 (Printed Circuit Boards)	—	0	0	0	0	0
列印引擎(Print Engine)	—	0	0	0	0	0
列印機組件 (Print Assembly)	—	0	0	0	0	0
噴墨印表機墨水匣 (Print Supplies)	0	0	0	0	0	0
列印機配件 (Print Accessory)	—	0	0	0	0	0

備考 1. “超出 0.1 wt %” 及 “超出 0.01 wt %” 係指限用物質之百分比含量超出百分比含量基準值。

Note 1: “Exceeding 0.1 wt %” and “exceeding 0.01 wt %” indicate that the percentage content of the restricted substance exceeds the reference percentage value of presence condition.

備考 2. “0” 係指該項限用物質之百分比含量未超出百分比含量基準值。

Note 2: “0” indicates that the percentage content of the restricted substance does not exceed the percentage of reference value of presence.

備考 3. “—” 係指該項限用物質為排除項目。

Note 3: The “—” indicates that the restricted substance corresponds to the exemption.

若要存取產品的最新使用指南或手冊，請前往 www.support.hp.com。選取搜尋您的產品，然後依照畫面上的指示繼續執行。

To access the latest user guides or manuals for your product, go to www.support.hp.com. Select **Find your product**, and then follow the onscreen instructions.

Tabell over giftige og farlige stoffer (Kina)

有毒有害物质表						
根据中国《电子信息产品污染控制管理办法》						
零件描述	有毒有害物质和元素					
	铅	汞	镉	六价铬	多溴联苯	多溴联苯醚
外壳和托盒*	0	0	0	0	0	0
电路*	0	0	0	0	0	0
印刷电路板*	X	0	0	0	0	0
打印系统*	X	0	0	0	0	0
显示器*	X	0	0	0	0	0
喷墨打印机墨盒*	0	0	0	0	0	0
驱动光盘*	X	0	0	0	0	0
扫描仪*	X	X	0	0	0	0
网络配件*	X	0	0	0	0	0
电池板*	X	0	0	0	0	0
自动双面打印系统*	0	0	0	0	0	0
外部电源*	X	0	0	0	0	0

0: 指此零件的所有均一材质中包含的这种有毒有害物质, 含量低于SJ/T11363-2006 的限制
X: 指此零件使用的均一材质中至少有一种包含的这种有毒有害物质, 含量高于SJ/T11363-2006 的限制
注: 环保使用期限的参考标识取决于产品正常工作的温度和湿度等条件
*以上只适用于使用这些零件的产品

Restriksjoner for farlige stoffer (Ukraina)

Технічний регламент щодо обмеження використання небезпечних речовин (Україна)

Обладнання відповідає вимогам Технічного регламенту щодо обмеження використання деяких небезпечних речовин в електричному та електронному обладнанні, затвердженого постановою Кабінету Міністрів України від 3 грудня 2008 № 1057

Restriksjoner for farlige stoffer (India)

Restriction of hazardous substances (India)

This product complies with the "India E-waste (Management and Handling) Rule 2011" and prohibits use of lead, mercury, hexavalent chromium, polybrominated biphenyls or polybrominated diphenyl ethers in concentrations exceeding 0.1 weight % and 0.01 weight % for cadmium, except for the exemptions set in Schedule 2 of the Rule.

EPEAT

EPEAT

Most HP products are designed to meet EPEAT. EPEAT is a comprehensive environmental rating that helps identify greener electronics equipment. For more information on EPEAT go to www.epeat.net. For information on HP's EPEAT registered products go to www.hp.com/hpinfo/globalcitizenship/environment/pdf/epeat_printers.pdf.

Brukerinformasjon for kinesisk SEPA-miljøetikett

中国环境标识认证产品用户说明

噪声大于63.0Db(A)的办公设备不宜放置于办公室内，请在独立的隔离区域使用。

如需长时间使用本产品或打印大量文件，请确保在通风良好的房间内使用。

如您需要确认本产品处于零能耗状态，请按下电源关闭按钮，并将插头从电源插座断开。

您可以使用再生纸，以减少资源耗费。

B Ekstra faksoppsett

Når du har fullført alle trinnene i installeringsveiledningen, bruker du instruksjonene i denne delen til å fullføre faksoppsettet. Behold installeringsveiledningen for senere bruk.

I denne delen lærer du hvordan du konfigurerer skriveren slik at faksing fungerer riktig med utstyr og tjenester du eventuelt har på samme telefonlinje.

 **TIPS:** Du kan også bruke Veiviser for faksoppsett (Windows) eller HP Utility (OS X) for å få hjelp til å sette opp viktige faksinnstillinger som svarmodus og fakstopptekst. Du får tilgang til disse verktøyene gjennom HP-programvaren du installerte sammen med skriveren. Når du har kjørt disse verktøyene, følger du prosedyrene i dette avsnittet for å fullføre faksoppsettet.

Denne delen inneholder følgende emner:

- [Konfigurere faksing \(parallele telefonsystemer\)](#)
- [Teste faksoppsettet](#)

Konfigurere faksing (parallele telefonsystemer)

Før du begynner å konfigurere skriveren for faksing, må du finne ut hvilken type telefonsystem som brukes i ditt land/din region. Instruksjonene for faksoppsett varierer, avhengig av om du har et serie- eller parallell-telefonsystem.

- Hvis du ikke ser ditt land / din region i tabellen nedenfor, har du sannsynligvis et telefonsystem av serietypen. I et telefonsystem av serietype tillater ikke kontakttypen på delt telefonutstyr (modemer, telefoner og telefonsvarere) en fysisk tilkobling til "2-EXT"-porten på skriveren. I stedet må alt utstyr kobles til ved telefonvegguttaket.

 **MERK:** I enkelte land/regioner som bruker telefonsystemer av serietypen, kan telefonledningen som fulgte med skriveren, ha en ekstra veggkontakt. Den gjør at du kan koble andre telekommunikasjonsenheter til veggkontakten der du kobler til skriveren.

Du må kanskje koble den medfølgende telefonledningen til adapteren for ditt land / din region.

- Hvis ditt land / din region er oppført i tabellen nedenfor, har du sannsynligvis et telefonsystem av parallelltypen. I et telefonsystem av parallelltype kan du koble delt telefonutstyr til telefonlinjen ved å bruke "2-EXT"-porten på baksiden av skriveren.

 **MERK:** Hvis du har et parallellt telefonsystem, anbefaler HP at du bruker telefonledningen med 2 tråder som leveres sammen med skriveren, til å koble den til telefonvegguttaket.

Tabell B-1 Land/regioner med et parallelltelefonsystem

Argentina	Australia	Brasil
Canada	Chile	Kina
Colombia	Hellas	India
Indonesia	Irland	Japan
Korea	Latin-Amerika	Malaysia
Mexico	Filippinene	Polen

Tabell B-1 Land/regioner med et parallelltelefonsystem (forts.)

Portugal	Russland	Saudi-Arabia
Singapore	Spania	Taiwan
Thailand	USA	Venezuela
Vietnam		

Hvis du ikke er sikker på hvilken type telefonsystem du har (serie eller parallell), kan du kontakte telefonselskapet.

Denne delen inneholder følgende emner:

- Velge riktig faksoppsett for hjemmet eller kontoret
- Alternativ A: Separat fakslinje (uten mottak av taleanrop)
- Alternativ B: Konfigurere skriveren med DSL
- Alternativ C: Konfigurere skriveren med et PBX-telefonsystem eller en ISDN-linje
- Alternativ D: Fakse med tjeneste for særskilt ringemønster på den samme linjen
- Alternativ E: Delt tale-/fakslinje
- Alternativ F: Delt tale- og fakslinje med talepost
- Alternativ G: Fakslinje delt med et datamaskinmodem (uten mottak av taleanrop)
- Alternativ H: Delt tale- og fakslinje med et datamaskinmodem
- Alternativ I: Delt tale- og fakslinje med en telefonsvarer
- Alternativ J: Delt tale- og fakslinje med et datamaskinmodem og en telefonsvarer
- Alternativ K: Delt tale- og fakslinje med et datamaskinmodem og talepost

Velge riktig faksoppsett for hjemmet eller kontoret

Hvis du skal kunne fakse, må du vite hvilke typer utstyr og tjenester (hvis aktuelt) som deler telefonlinjen med skriveren. Dette er viktig fordi du kanskje må koble noe av ditt eksisterende kontorutstyr direkte til skriveren, og du må kanskje også endre enkelte faksinnstillinger før du kan fakse.

1. Finn ut om telefonsystemet er serielt eller parallelt.

Du finner mer informasjon i Konfigurere faksing (parallele telefonsystemer).

2. Velg kombinasjonen av utstyr og tjenester som bruker samme linje som faksen.

- DSL: En DSL-tjeneste (Digital Subscriber Line) hos ditt telefonselskap. (Det kan hende at DSL kalles ADSL i ditt land eller din region.)
- PBX: Et sentralbordsystem for intern utveksling.
- ISDN: Et ISDN-system (Integrated Services Digital Network).
- Tjeneste for særskilt ringe-mønster: En tjeneste for særskilt ringemønster gjennom telefonskapet gir flere telefonnumre ulike ringemønstre.
- Taleanrop: Taleanrop mottas på samme telefonnummer som du bruker til faksoppringinger på skriveren.

- Datamodem: Et datamaskinmodem er på samme telefonlinje som skriveren. Hvis du svarer Ja på et av spørsmålene nedenfor, bruker du et datamodem:
 - Sender og mottar du fakser direkte til og fra dataprogrammer via en ekstern tilkobling?
 - Sender og mottar du e-postmeldinger på datamaskinen via en oppringt tilkobling?
 - Har du tilgang til Internett fra datamaskinen via en oppringt tilkobling?
 - Telefonsvarer: En telefonsvarer som svarer på taleanrop på samme telefonnummer du bruker til faksoppringinger på skriveren.
 - Taleposttjeneste: Et talepostabonnement gjennom telefonselskapet på samme nummer du bruker til faksoppringinger på skriveren.
3. Fra tabellen nedenfor velger du den kombinasjonen av utstyr og tjenester som gjelder for hjemmekontoret eller kontoret ditt. Deretter sjekker du anbefalt faksoppsett. Du finner trinnvise instruksjoner for hvert oppsettalternativ i avsnittene som følger.



MERK: Hvis hjemmekontor- eller kontoroppsettet ditt ikke er beskrevet i dette avsnittet, kan du sette opp skriveren som om den var en vanlig analog telefon. Kontroller at du bruker telefonledningen som lå i esken når du kobler den ene enden i telefonuttaket i veggen og den andre i porten 1-LINE på baksiden av skriveren. Hvis du bruker en annen telefonledning, kan du få problemer med å sende og motta fakser.

Du må kanskje koble den medfølgende telefonledningen til adapteren for ditt land / din region.

Annet utstyr eller tjenester som deler fakslinjen							Anbefalt faksoppsett
DSL	PBX	Tjeneste for særskilt ringemønstre	Taleanrop	Datamaskinmodem	Telefonsvarer	Taleposttjeneste	
							<u>Alternativ A: Separat fakslinje (uten mottak av taleanrop)</u>
✓							<u>Alternativ B: Konfigurere skriveren med DSL</u>
	✓						<u>Alternativ C: Konfigurere skriveren med et PBX-telefonsystem eller en ISDN-linje</u>
		✓					<u>Alternativ D: Fakse med tjeneste for særskilt ringemønster på den samme linjen</u>
			✓				<u>Alternativ E: Delt tale-/fakslinje</u>
			✓			✓	<u>Alternativ F: Delt tale- og fakslinje med talepost</u>
				✓			<u>Alternativ G: Fakslinje delt med et datamaskinmodem (uten mottak av taleanrop)</u>
			✓	✓			<u>Alternativ H: Delt tale- og fakslinje med et datamaskinmodem</u>
			✓		✓		<u>Alternativ I: Delt tale- og fakslinje med en telefonsvarer</u>

Annet utstyr eller tjenester som deler fakslinjen							Anbefalt faksoppsett
DSL	PBX	Tjeneste for særskilt ringemønstre	Taleanrop	Datamaskinmodem	Telefonsvarer	Talepost-tjeneste	
			✓	✓	✓		Alternativ J: Delt tale- og fakslinje med et datamaskinmodem og en telefonsvarer
			✓	✓		✓	Alternativ K: Delt tale- og fakslinje med et datamaskinmodem og talepost

Alternativ A: Separat fakslinje (uten mottak av taleanrop)

Hvis du har en separat telefonlinje som du ikke bruker til mottak av taleanrop, og som du ikke har koblet annet utstyr til, konfigurerer du skriveren som beskrevet i denne delen.

Figur B-1 Skriveren sett bakfra

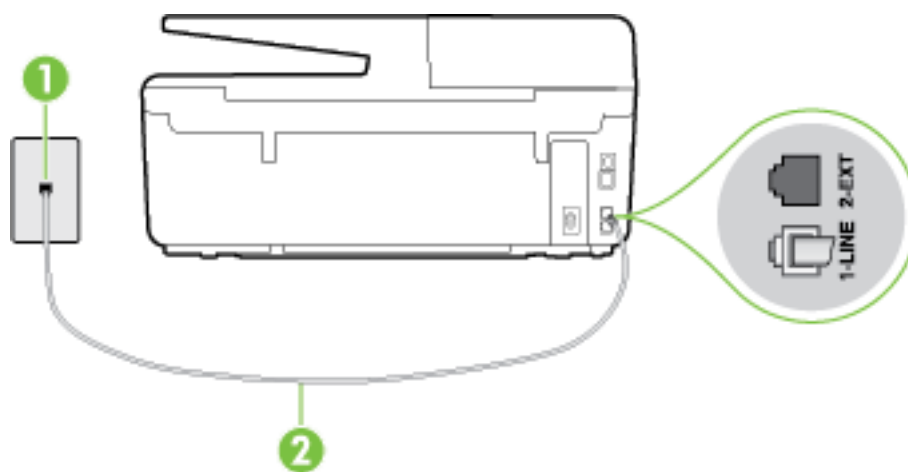

1	Telefonuttak
2	Koble telefonledningen som fulgte med skriveren, til 1-LINE-porten. Du må kanskje koble den medfølgende telefonledningen til adapteren for ditt land / din region.

Slik konfigurerer du skriveren med en separat fakslinje

1. Bruk telefonledningen som fulgte med skriveren, koble den ene enden til vegguttaket for telefonen, og koble den andre enden til porten 1-LINE på baksiden av skriveren.

MERK: Du må kanskje koble den medfølgende telefonledningen til adapteren for ditt land / din region.

Hvis du ikke bruker telefonledningen som fulgte med, til å koble fra telefonvegguttaket til skriveren, vil du kanskje ikke kunne fakse på riktig måte. Denne spesielle telefonledningen er ulik telefonledningene du eventuelt allerede har hjemme eller på kontoret.

2. Slå på **Autosvar** -innstillingen.

3. (Valgfritt) Endre innstillingen **Antall ring til svar** til laveste innstilling (to ringesignaler).
4. Kjør en fakstest.

Når telefonen ringer, svarer skriveren automatisk etter det antall ring som du angir i **Antall ring til svar** - innstillingen. Skriveren begynner å sende ut faksmottakstoner til avsendermaskinen, og mottar faksen.

Alternativ B: Konfigurere skriveren med DSL

Hvis du har en DSL-tjeneste gjennom telefonselskapet, og ikke kobler noe annet utstyr til skriveren, følger du instruksjonene i denne delen for å montere et DSL-filter mellom telefonkontakten og skriveren. DSL-filteret fjerner det digitale signalet som kan forstyrre skriveren, slik at skriveren kan kommunisere riktig med telefonlinjen. (Det kan hende at DSL kalles ADSL der du bor.)

 **MERK:** Hvis du har en DSL-linje og ikke monterer DSL-filteret, kan du ikke sende og motta fakser med skriveren.

Figur B-2 Skriveren sett bakfra

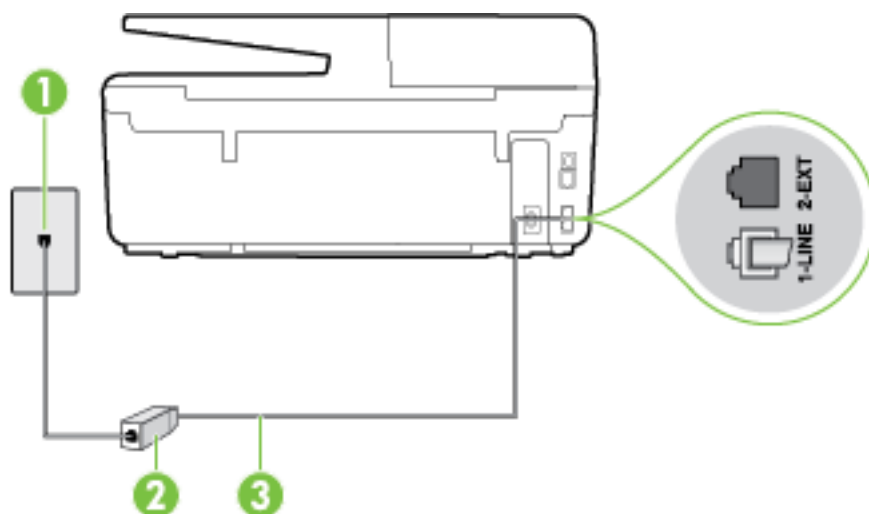

1	Telefontuttak
2	DSL/ADSL-filteret og ledningen som fulgte med fra din DSL-leverandør
3	Koble telefonledningen som fulgte med skriveren, til 1-LINE-porten. Du må kanskje koble den medfølgende telefonledningen til adapteren for ditt land / din region.

Slik konfigurerer du skriveren med DSL

1. Få et DSL-filter fra DSL-leverandøren.
2. Koble den ene enden av telefonledningen som fulgte med skriveren, til den ledige porten på DSL-filteret, og koble deretter den andre enden til porten som er merket 1-LINE, bak på skriveren.

 **MERK:** Du må kanskje koble den medfølgende telefonledningen til adapteren for ditt land / din region.

Hvis du ikke bruker telefonledningen som fulgte med, til å koble fra DSL-filteret til skriveren, vil du kanskje ikke kunne fakse på riktig måte. Denne spesielle telefonledningen er ulik telefonledningene du eventuelt allerede har hjemme eller på kontoret.

Ettersom det bare følger med én telefonledning, må du kanskje anskaffe flere telefonledninger for dette oppsettet.

3. Koble en telefonledning fra DSL-filteeret til telefonens veggkontakt.
4. Kjør en fakstest.

Hvis du får problemer med å konfigurere skriveren med tilleggsutstyret, kontakter du din lokale tjenesteleverandør for å få hjelp.

Alternativ C: Konfigurere skriveren med et PBX-telefonsystem eller en ISDN-linje

Hvis du bruker et PBX-telefonsystem eller en ISDN-konverterer/terminaladapter, må du gjøre følgende:

- Hvis du bruker en PBX- eller en ISDN-konverterer/terminaladapter, kobler du skriveren til porten for faks- og telefonbruk. Kontroller også, om mulig, at terminaladapteren er konfigurert for riktig type svitsj i ditt land eller din region.



MERK: Noen ISDN-systemer lar deg konfigurere portene for bestemt telefonutstyr. Du kan for eksempel ha tildelt én port til telefon og Gruppe 3-faks og en annen til flere formål. Hvis du får problemer når du er koblet til faks-/telefonporten på ISDN-konverteren, kan du prøve å bruke porten som er beregnet til flere formål. Den er kanskje kalt "multi-kombinert" eller noe liknende.

- Hvis du bruker et PBX-system, setter du samtale venter-signalet til "av".



MERK: Mange digitale PBX-systemer inkluderer en samtale-venter- tone som er satt til "på" som standard. Samtale-venter-tonen forstyrrer faksoverføring, og du kan ikke sende eller motta fakser med skriveren. Se dokumentasjonen som fulgte med PBX-telefonsystemet for å finne instruksjoner for hvordan du slår av samtale-venter-tonen.

- Hvis du bruker et PBX-telefonsystem, må du slå nummeret til en ekstern linje før du kan slå faksnummeret.
- Kontroller at du bruker den medfølgende ledningen til å koble fra telefonvegguttaket til skriveren. Hvis du ikke gjør det, er det ikke sikkert at du kan fakse. Denne spesielle telefonledningen er ulik telefonledningene du eventuelt allerede har hjemme eller på kontoret. Hvis den medfølgende telefonledningen er for kort, kan du kjøpe en totråders telefonledning fra din lokale elektronikkforretning og forlenge den.

Du må kanskje koble den medfølgende telefonledningen til adapteren for ditt land / din region.

Hvis du får problemer med å konfigurere skriveren med tilleggsutstyret, kontakter du din lokale tjenesteleverandør for å få hjelp.

Alternativ D: Fakse med tjeneste for særskilt ringemønster på den samme linjen

Hvis du abonnerer på en tjeneste for særskilt ringemønster (hos teleselskapet), slik at du kan ha flere telefonnumre på én telefonlinje med ulike ringemønstre for hvert nummer, konfigurerer du skriveren som beskrevet i denne delen.

Figur B-3 Skriveren sett bakfra

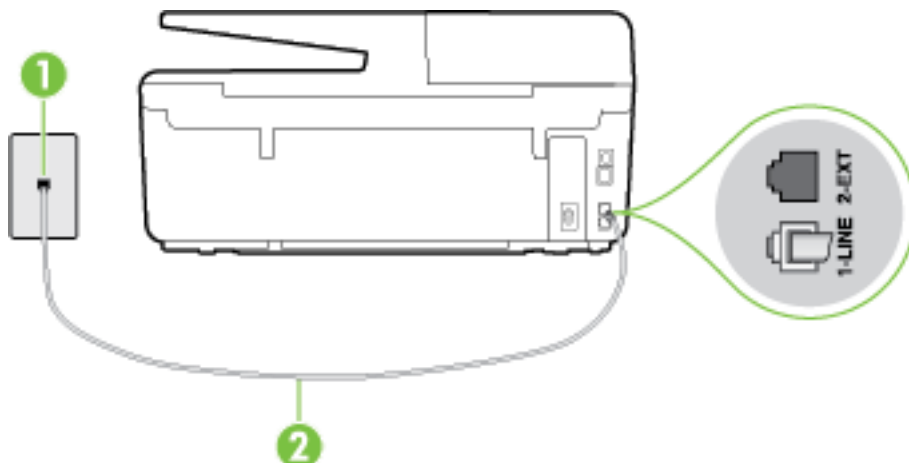

1	Telefonuttak
2	Koble telefonledningen som fulgte med skriveren, til 1-LINE-porten. Du må kanskje koble den medfølgende telefonledningen til adapteren for ditt land / din region.

Slik konfigurerer du skriveren med en tjeneste for særskilt ringemønster

1. Bruk telefonledningen som fulgte med skriveren, koble den ene enden til vegguttaket for telefonen, og koble den andre enden til porten 1-LINE på baksiden av skriveren.

 **MERK:** Du må kanskje koble den medfølgende telefonledningen til adapteren for ditt land / din region.

Hvis du ikke bruker telefonledningen som fulgte med, til å koble fra telefonvegguttaket til skriveren, vil du kanskje ikke kunne fakse på riktig måte. Denne spesielle telefonledningen er ulik telefonledningene du eventuelt allerede har hjemme eller på kontoret.

2. Slå på **Autosvar** -innstillingen.
3. Endre **Særskilt ringemønster** -innstillingen slik at den samsvarer med mønsteret som telefonselskapet tildelte ditt faksnummer.

 **MERK:** Som standard er skriveren konfigurert for å svare på alle ringemønstre. Hvis du ikke setter **Særskilt ringemønster** i samsvar med ringemønsteret som er tildelt ditt faksnummer, kan skriveren svare på både taleanrop og faksanrop, eller ikke svare i det hele tatt.

 **TIPS:** Du kan også bruke funksjonen Ringemønstergjenkjenning på skriverens kontrollpanel til å angi særskilt ringemønster. Med denne funksjonen kan skriveren gjenkjenne og ta opp ringemønsteret på et innkommende anrop, og, basert på dette anropet, automatisk finne det særskilte ringemønsteret tilordnet av telefonselskapet til faksanrop. Du finner mer informasjon i [Endre anropsmønster for svar for særskilt ringemønster](#).

4. (Valgfritt) Endre innstillingen **Antall ring til svar** til laveste innstilling (to ringesignaler).
5. Kjør en fakstest.

Skriveren svarer automatisk på innkommende anrop som har ringemønsteret du valgte (**Særskilt ringemønster** -innstillingen), etter antall ring du valgte (**Antall ring til svar** -innstillingen). Skriveren begynner å sende ut faksmottakstoner til avsendermaskinen, og mottar faksen.

Hvis du får problemer med å konfigurere skriveren med tilleggsutstyret, kontakter du din lokale tjenesteleverandør for å få hjelp.

Alternativ E: Delt tale-/fakslinje

Hvis du mottar både tale- og faksanrop på det samme telefonnummeret og du ikke har annet kontorutstyr (eller talepost) på denne telefonlinjen, konfigurerer du skriveren som beskrevet i denne delen.

Figur B-4 Skriveren sett bakfra

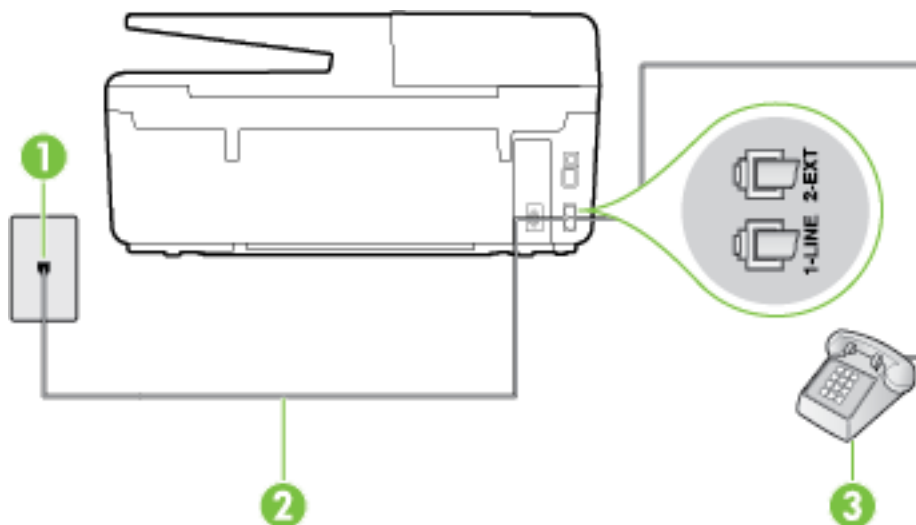

1	Telefonuttak
2	Koble telefonledningen som fulgte med skriveren, til 1-LINE-porten. Du må kanskje koble den medfølgende telefonledningen til adapteren for ditt land / din region.
3	Telefon (valgfri)

Slik konfigurerer du skriveren med en delt tale-/fakslinje

1. Bruk telefonledningen som fulgte med skriveren, koble den ene enden til vegguttaket for telefonen, og koble den andre enden til porten 1-LINE på baksiden av skriveren.

 **MERK:** Du må kanskje koble den medfølgende telefonledningen til adapteren for ditt land / din region.

Hvis du ikke bruker telefonledningen som fulgte med, til å koble fra telefonvegguttaket til skriveren, vil du kanskje ikke kunne fakse på riktig måte. Denne spesielle telefonledningen er ulik telefonledningene du eventuelt allerede har hjemme eller på kontoret.

2. Gjør ett av følgende:
 - Hvis du har et parallelt telefonsystem, fjerner du den hvite pluggen fra porten 2-EXT på baksiden av skriveren, og deretter kobler du en telefon til denne porten.
 - Hvis du har et serielt telefonsystem, kan du koble til telefonen direkte på toppen av skriverkabelen, som har en veggplugg.
3. Nå må du avgjøre hvordan du vil at skriveren skal svare på anrop: automatisk eller manuelt:
 - Hvis du setter opp skriveren for å svare **automatisk** på anrop, svarer det på alle innkommende anrop og mottar fakser. Skriveren kan ikke skille mellom faks- og taleanrop i dette tilfellet. Hvis du

mistenker at anropet er et taleanrop, må du svare før skriveren svarer. Sett opp skriveren for å svare automatisk på anrop ved å slå på innstillingen **Autosvar** .

- Hvis du setter opp skriveren for å svare på fakser **manuelt**, må du være tilgjengelig for å svare personlig på innkommende faksanrop, ellers kan ikke skriveren motta fakser. Konfigurer skriveren for å svare på anrop manuelt ved å slå av innstillingen **Autosvar** .

4. Kjør en fakstest.

Hvis du tar av telefonrøret før skriveren svarer på anropet og du hører fakstoner fra en avsendermaskin, må du svare på faksanropet manuelt.

Hvis du får problemer med å konfigurere skriveren med tilleggsutstyret, kontakter du din lokale tjenesteleverandør for å få hjelp.

Alternativ F: Delt tale- og fakslinje med talepost

Hvis du mottar både tale- og faksanrop på det samme telefonnummeret og du også abonnerer på en taleposttjeneste hos teleselskapet, konfigurerer du skriveren som beskrevet i denne delen.

MERK: Du kan ikke motta fakser automatisk hvis du har en taleposttjeneste på samme telefonnummer du bruker til faksoppringinger. Du må motta fakser manuelt. Det betyr at du må være til stede for å kunne svare på innkommende faksanrop personlig. Hvis du vil motta fakser automatisk i stedet, kontakter du teleselskapet for å abonnere på en tjeneste for særskilt ringemønster, eller for å få en separat telefonlinje for faksing.

Figur B-5 Skriveren sett bakfra

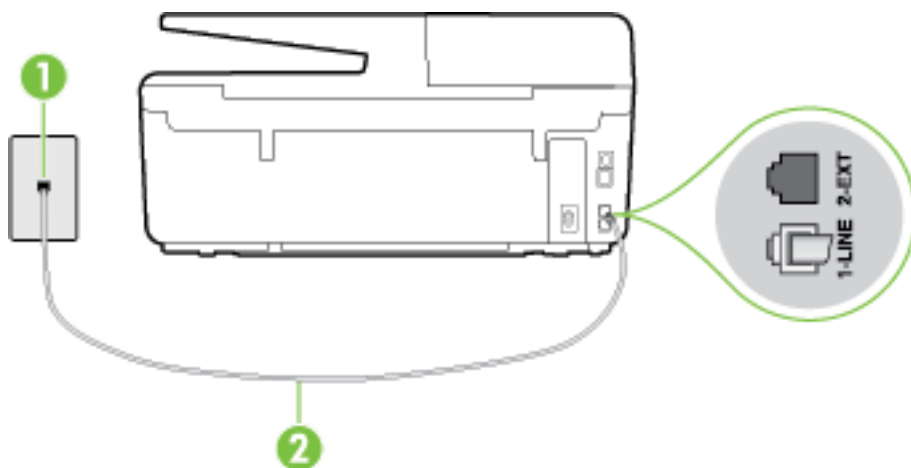

1	Telefonuttak
2	Telefonledningen som fulgte med skriveren, kobles til 1-LINE-porten. Du må kanskje koble den medfølgende telefonledningen til adapteren for ditt land / din region.

Slik konfigurerer du skriveren med talepost

1. Bruk telefonledningen som fulgte med skriveren, koble den ene enden til vegguttaket for telefonen, og koble den andre enden til porten 1-LINE på baksiden av skriveren.

Du må kanskje koble den medfølgende telefonledningen til adapteren for ditt land / din region.

MERK: Du må kanskje koble den medfølgende telefonledningen til adapteren for ditt land / din region.

Hvis du ikke bruker telefonledningen som fulgte med, til å koble fra telefonvegguttaket til skriveren, vil du kanskje ikke kunne fakse på riktig måte. Denne spesielle telefonledningen er ulik telefonledningene du eventuelt allerede har hjemme eller på kontoret.

2. Slå av **Autosvar** -innstillingen.

3. Kjør en fakstest.

Du må være til stede for å svare personlig på innkommende faksanrop, ellers kan ikke skriveren motta fakser. Du må initiere den manuelle faksen før talepost tar linjen.

Hvis du får problemer med å konfigurere skriveren med tilleggsutstyret, kontakter du din lokale tjenesteleverandør for å få hjelp.

Alternativ G: Fakslinje delt med et datamaskinmodem (uten mottak av taleanrop)

Hvis du har en fakslinje som du ikke bruker til mottak av taleanrop, og som du også har koblet et datamaskinmodem til, setter du opp skriveren som beskrevet i denne delen.

MERK: Hvis du har et oppringt datamodem, deler datamodemet telefonlinjen med skriveren. Du kan ikke bruke både modemmet og skriveren samtidig. Du kan for eksempel ikke bruke skriveren til faksing mens du bruker datamaskinmodemet til å sende e-post eller koble til Internett.

- [Konfigurere skriveren med et datamaskinmodem](#)
- [Konfigurer skriveren med et DSL/ADSL-modem på datamaskinen](#)

Konfigurere skriveren med et datamaskinmodem

Følg disse instruksjonene for å konfigurere skriveren hvis du bruker telefonlinjen både til å sende faks og som tilkobling for datamaskinmodemet.

Figur B-6 Skriveren sett bakfra

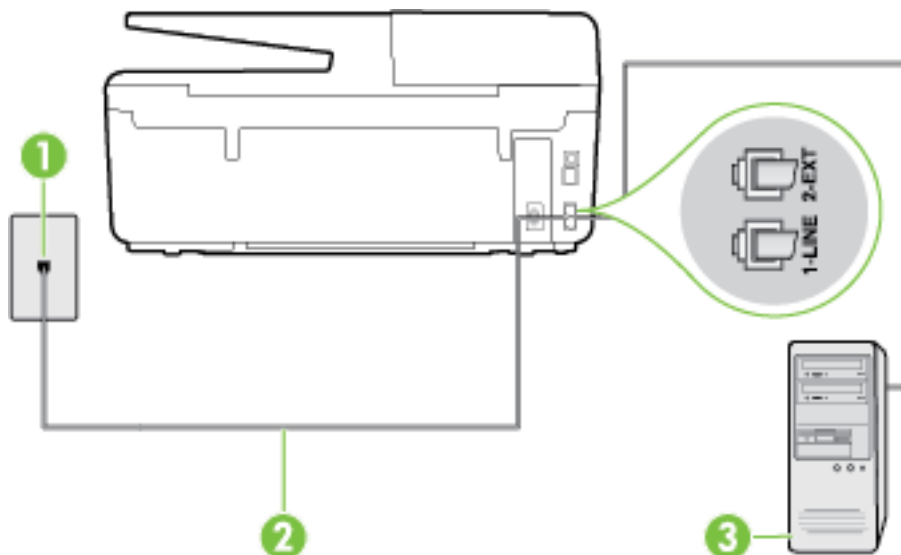

1 Telefonuttak

2 Telefonledningen som fulgte med skriveren, kobles til 1-LINE-porten.

Du må kanskje koble den medfølgende telefonledningen til adapteren for ditt land / din region.

3

Datamaskin med modem

Slik konfigurerer du skriveren med et datamaskinmodem

1. Ta ut den hvite pluggen fra porten 2-EXT på baksiden av skriveren.
2. Finn telefonledningen som er koblet fra baksiden av datamaskinen (datamodemet) til telefonkontakten. Koble fra ledningen fra telefonkontakten og koble den til porten på baksiden av skriveren som er merket 2-EXT.
3. Bruk telefonledningen som fulgte med skriveren, koble den ene enden til vegguttaket for telefonen, og koble den andre enden til porten 1-LINE på baksiden av skriveren.



MERK: Du må kanskje koble den medfølgende telefonledningen til adapteren for ditt land / din region.

Hvis du ikke bruker telefonledningen som fulgte med, til å koble fra telefonvegguttaket til skriveren, vil du kanskje ikke kunne fakse på riktig måte. Denne spesielle telefonledningen er ulik telefonledningene du eventuelt allerede har hjemme eller på kontoret.

4. Hvis modemprogrammet er satt til å motta fakser til datamaskinen automatisk, deaktiverer du den innstillingen.



MERK: Hvis du ikke deaktiverer innstillingen for automatisk faksmottak i modemprogramvaren, kan ikke skriveren motta fakser.

5. Slå på **Autosvar** -innstillingen.
6. (Valgfritt) Endre innstillingen **Antall ring til svar** til laveste innstilling (to ringesignaler).
7. Kjør en fakstest.

Når telefonen ringer, svarer skriveren automatisk etter det antall ring som du angir i **Antall ring til svar** -innstillingen. Skriveren begynner å sende ut faksmottakstoner til avsendermaskinen, og mottar faksen.

Hvis du får problemer med å konfigurere skriveren med tilleggsutstyret, kontakter du din lokale tjenesteleverandør for å få hjelp.

Konfigurer skriveren med et DSL/ADSL-modem på datamaskinen

Følg disse instruksjonene for å konfigurere faksen hvis du har DSL-linje og bruker telefonlinjen når du sender faks.

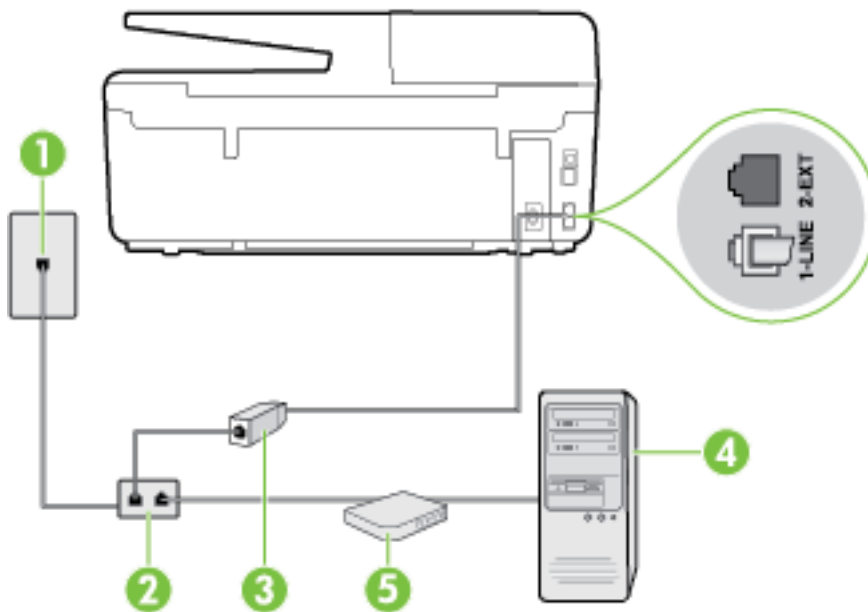

1	Telefonuttak
2	Parallelsplitter
3	DSL/ADSL-filter
4	Datamaskin
5	DSL/ADSL-modem på maskinen

MERK: Du må kjøpe en parallelsplitter. En parallelsplitter har én RJ-11-port på forsiden og to RJ-11-porter på baksiden. Ikke bruk en telefonsplitter med to linjer, en seriesplitter eller en parallelsplitter som har to RJ-11-porter på forsiden og en plugg på baksiden.

Figur B-7 Eksempel på en parallelsplitter



Slik konfigurerer du skriveren med et DSL/ADSL-modem på datamaskinen

1. Få et DSL-filter fra DSL-leverandøren.
2. Koble den ene enden av telefonledningen som fulgte med skriveren, til DSL-filteret, og koble deretter den andre enden til porten som er merket 1-LINE, bak på skriveren.

MERK: Du må kanskje koble den medfølgende telefonledningen til adapteren for ditt land / din region.

Hvis du ikke bruker telefonledningen som fulgte med, til å koble fra DSL-filteret til baksiden av skriveren, vil du kanskje ikke kunne fakse på riktig måte. Denne spesielle telefonledningen er ulik telefonledningene du eventuelt allerede har hjemme eller på kontoret.

3. Koble DSL-filteret til parallelsplitteren.

4. Koble DSL-modemet til parallellsplitteren.
5. Koble parallellsplitteren til telefonens veggkontakt.
6. Kjør en fakstest.

Når telefonen ringer, svarer skriveren automatisk etter det antall ring som du angir i **Antall ring til svar** - innstillingen. Skriveren begynner å sende ut faksmottakstener til avsendermaskinen, og mottar faksen.

Hvis du får problemer med å konfigurere skriveren med tilleggsutstyret, kontakter du din lokale tjenesteleverandør for å få hjelp.

Alternativ H: Delt tale- og fakslinje med et datamaskinmodem

Du kan sette opp skriveren med datamaskinen på to forskjellige måter, avhengig av antall telefonporter på datamaskinen. Kontroller datamaskinen før du begynner for å se om den har én eller to telefonporter.

 **MERK:** Hvis datamaskinen bare har én telefonport, må du kjøpe en parallellsplitter (også kalt en kobling), som vist på tegningen. (En parallellsplitter har én RJ-11-port på forsiden og to RJ-11-porter på baksiden. Ikke bruk en telefonsplitter med to linjer, en seriesplitter eller en parallellsplitter som har to RJ-11-porter på forsiden og en plugg på baksiden.)

- [Delt tale- og fakslinje med et datamaskinmodem](#)
- [Delt tale- og fakslinje med et DSL/ADSL-modem](#)

Delt tale- og fakslinje med et datamaskinmodem

Bruk disse instruksjonene for å konfigurere faksen hvis telefonlinjen brukes både til faks- og telefonanrop.

Du kan sette opp skriveren med datamaskinen på to forskjellige måter, avhengig av antall telefonporter på datamaskinen. Kontroller datamaskinen før du begynner for å se om den har én eller to telefonporter.

 **MERK:** Hvis datamaskinen bare har én telefonport, må du kjøpe en parallellsplitter (også kalt en kobling), som vist på tegningen. (En parallellsplitter har én RJ-11-port på forsiden og to RJ-11-porter på baksiden. Ikke bruk en telefonsplitter med to linjer, en seriesplitter eller en parallellsplitter som har to RJ-11-porter på forsiden og en plugg på baksiden.)

Figur B-8 Eksempel på en parallellsplitter



Figur B-9 Skriveren sett bakfra

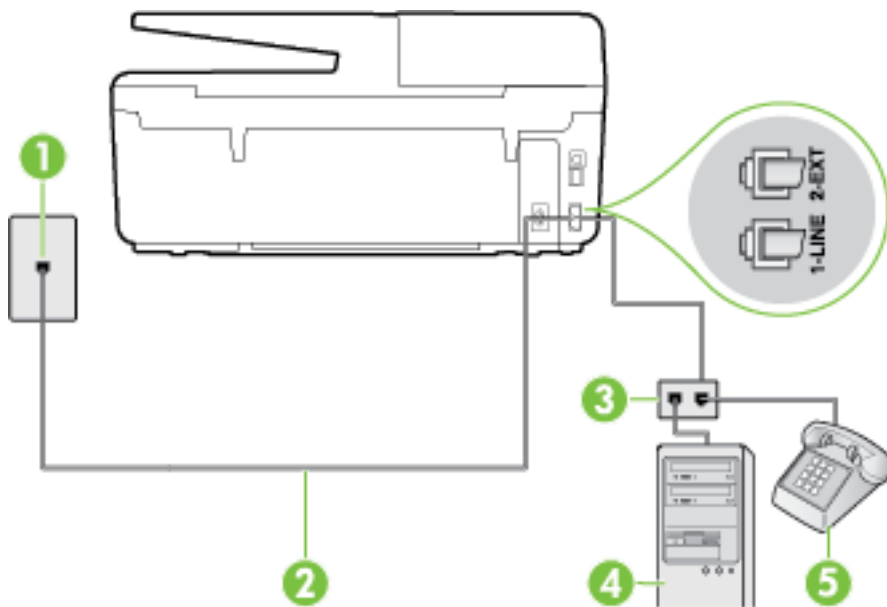

1	Telefonuttak
2	Koble telefonledningen som fulgte med skriveren, til 1-LINE-porten.
3	Parallellsplitter
4	Datamaskin med modem
5	Telefon

Slik konfigurerer du skriveren på samme telefonlinje som en datamaskin med to telefonporter

1. Ta ut den hvite pluggen fra porten 2-EXT på baksiden av skriveren.
2. Finn telefonledningen som er koblet fra baksiden av datamaskinen (datamodemmet) til telefonkontakten. Koble fra ledningen fra telefonkontakten og koble den til porten på baksiden av skriveren som er merket 2-EXT.
3. Koble en telefon til "OUT"-porten på baksiden av datamodemmet.
4. Bruk telefonledningen som fulgte med skriveren, koble den ene enden til vegguttaket for telefonen, og koble den andre enden til porten 1-LINE på baksiden av skriveren.

 **MERK:** Du må kanskje koble den medfølgende telefonledningen til adapteren for ditt land / din region.

Hvis du ikke bruker telefonledningen som fulgte med, til å koble fra telefonvegguttaket til skriveren, vil du kanskje ikke kunne fakse på riktig måte. Denne spesielle telefonledningen er ulik telefonledningene du eventuelt allerede har hjemme eller på kontoret.

5. Hvis modemprogrammet er satt til å motta fakser til datamaskinen automatisk, deaktiverer du den innstillingen.

 **MERK:** Hvis du ikke deaktiverer innstillingen for automatisk faksmottak i modemprogramvaren, kan ikke skriveren motta fakser.

6. Nå må du avgjøre hvordan du vil at skriveren skal svare på anrop: automatisk eller manuelt:

- Hvis du setter opp skriveren for å svare **automatisk** på anrop, svarer det på alle innkommende anrop og mottar fakser. Skriveren kan ikke skille mellom faks- og taleanrop i dette tilfellet. Hvis du mistenker at anropet er et taleanrop, må du svare før skriveren svarer. Sett opp skriveren for å svare automatisk på anrop ved å slå på innstillingen **Autosvar**.
- Hvis du setter opp skriveren for å svare på fakser **manuelt**, må du være tilgjengelig for å svare personlig på innkommende faksanrop, ellers kan ikke skriveren motta fakser. Konfigurer skriveren for å svare på anrop manuelt ved å slå av innstillingen **Autosvar**.

7. Kjør en fakstest.

Hvis du tar av telefonrøret før skriveren svarer på anropet og du hører fakstoner fra en avsendermaskin, må du svare på faksanropet manuelt.

Følg disse instruksjonene hvis telefonlinjen brukes til tale- og faksanrop og som tilkobling til datamaskinmodemet.

Hvis du får problemer med å konfigurere skriveren med tilleggsutstyret, kontakter du din lokale tjenesteleverandør for å få hjelp.

Delt tale- og fakslinje med et DSL/ADSL-modem

Følg disse instruksjonene hvis datamaskinen har et DSL/ADSL-modem

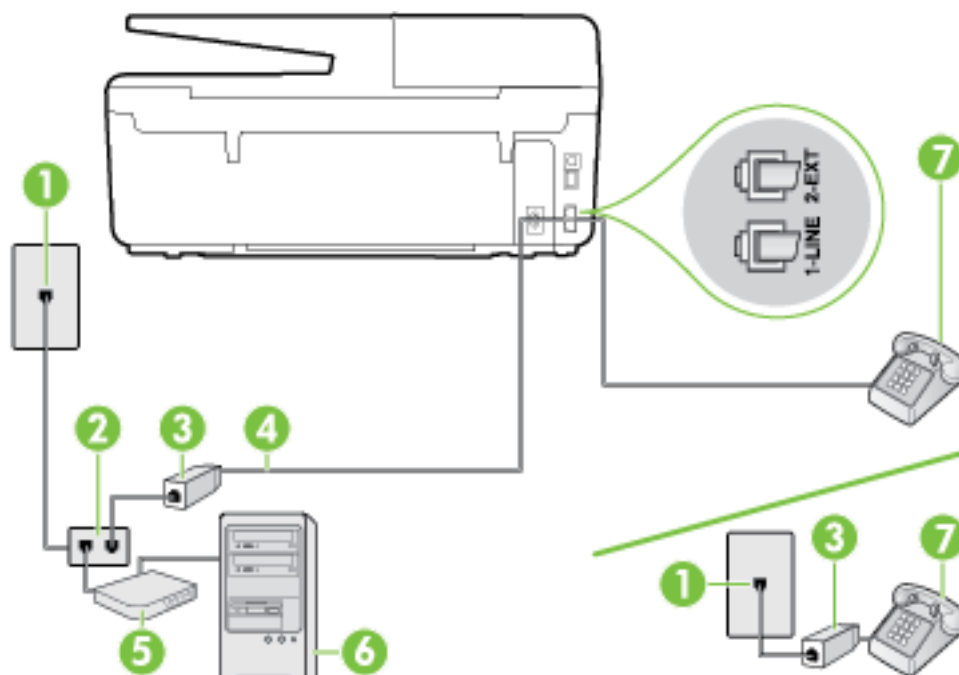

1	Telefonuttak
2	Parallellsplitter
3	DSL/ADSL-filter
4	Telefonledningen som fulgte med skriveren, kobles til 1-LINE-porten bak på skriveren. Du må kanskje koble den medfølgende telefonledningen til adapteren for ditt land / din region.
5	DSL/ADSL-modem
6	Datamaskin
7	Telefon

 **MERK:** Du må kjøpe en parallellsplitter. En parallellsplitter har én RJ-11-port på forsiden og to RJ-11-porter på baksiden. Ikke bruk en telefonsplitter med to linjer, en seriesplitter eller en parallellsplitter som har to RJ-11-porter på forsiden og en plugg på baksiden.

Figur B-10 Eksempel på en parallellsplitter



Slik konfigurerer du skriveren med et DSL/ADSL-modem på datamaskinen

1. Få et DSL-filter fra DSL-leverandøren.

 **MERK:** Telefoner i andre deler av huset/kontoret som deler nummer med DSL-tjenesten, må kobles til flere DSL-filtre. Hvis ikke vil du oppleve støy når du foretar taleanrop.

2. Koble den ene enden av telefonledningen som fulgte med skriveren, til DSL-filteret, og koble deretter den andre enden til porten som er merket 1-LINE, bak på skriveren.

 **MERK:** Du må kanskje koble den medfølgende telefonledningen til adapteren for ditt land / din region. Hvis du ikke bruker telefonledningen som fulgte med, til å koble fra DSL-filteret til skriveren, vil du kanskje ikke kunne fakse på riktig måte. Denne spesielle telefonledningen er ulik telefonledningene du eventuelt allerede har hjemme eller på kontoret.

3. Hvis du har et parallelt telefonsystem, fjerner du den hvite pluggen fra porten 2-EXT på baksiden av skriveren, og deretter kobler du en telefon til denne porten.
4. Koble DSL-filteret til parallellsplitteren.
5. Koble DSL-modemet til parallellsplitteren.
6. Koble parallellsplitteren til telefonens veggkontakt.
7. Kjør en fakstest.

Når telefonen ringer, svarer skriveren automatisk etter det antall ring som du angir i **Antall ring til svar** - innstillingen. Skriveren begynner å sende ut faksmottakstener til avsendermaskinen, og mottar faksen.

Hvis du får problemer med å konfigurere skriveren med tilleggsutstyret, kontakter du din lokale tjenesteleverandør for å få hjelp.

Alternativ I: Delt tale- og fakslinje med en telefonsvarer

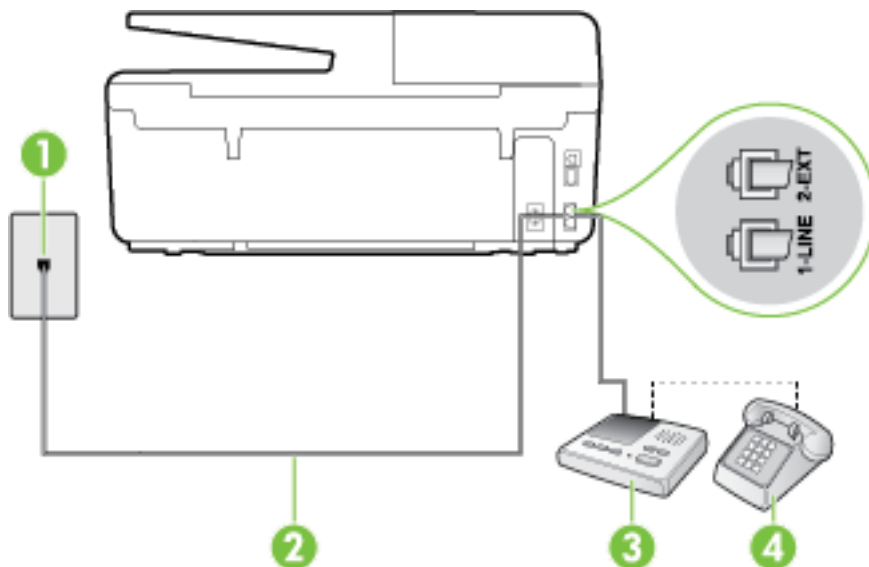

Hvis du mottar både tale- og faksanrop på det samme telefonnummeret og du også har en telefonsvarer som svarer på taleanrop på dette telefonnummeret, konfigurerer du skriveren som beskrevet i denne delen.

Figur B-11 Skriveren sett bakfra



1	Telefonuttak
2	Koble telefonledningen som fulgte med, til 1-LINE-porten bak på skriveren Du må kanskje koble den medfølgende telefonledningen til adapteren for ditt land / din region.
3	Telefonsvarer
4	Telefon (valgfri)

Slik konfigurerer du skriveren med en delt tale-/fakslinje med telefonsvarer

1. Ta ut den hvite pluggen fra porten 2-EXT på baksiden av skriveren.
2. Koble telefonsvareren fra veggutaket for telefonen, og koble den til porten 2-EXT på baksiden av skriveren.
 **MERK:** Hvis du ikke kobler telefonsvareren direkte til skriveren, kan det hende fakssignaler fra en avsendermaskin registreres på telefonsvareren, og det kan hende du ikke kan motta fakser med skriveren.
3. Bruk telefonledningen som fulgte med skriveren, koble den ene enden til vegguttaket for telefonen, og koble den andre enden til porten 1-LINE på baksiden av skriveren.
 **MERK:** Du må kanskje koble den medfølgende telefonledningen til adapteren for ditt land / din region.
Hvis du ikke bruker telefonledningen som fulgte med, til å koble fra telefonvegguttaket til skriveren, vil du kanskje ikke kunne fakse på riktig måte. Denne spesielle telefonledningen er ulik telefonledningene du eventuelt allerede har hjemme eller på kontoret.
4. (Valgfritt) Hvis telefonsvareren ikke har en innebygd telefon, kan det hende du ønsker å koble en telefon til "OUT"-porten på baksiden av telefonsvareren.
 **MERK:** Hvis det ikke er mulig å koble en ekstern telefon til telefonsvareren, kan du kjøpe en parallellsplitter (også kalt en kopler) for å koble både telefonsvareren og telefonen til skriveren. Du kan bruke vanlige telefonledninger til dette.
5. Slå på **Autosvar** -innstillingen.

6. Sett telefonsvareren til å svare etter få antall ring.
7. Endre **Antall ring til svar** -innstillingen på skriveren til maksimalt antall ringesignaler som støttes av skriveren. (Det maksimale antallet ring varierer fra land til land.)
8. Kjør en fakstest.

Når telefonen ringer, svarer telefonsvareren etter det antall ring du har angitt og spiller av meldingen du har spilt inn. Skriveren overvåker anropet mens dette skjer ved å "lytte" etter fakstoner. Hvis det oppdages innkommende fakstoner, sender skriveren ut faksmottakstoner og mottar faksen. Hvis det ikke er noen fakstoner, slutter skriveren å overvåke linjen, og telefonsvareren kan ta opp en talemelding.

Hvis du får problemer med å konfigurere skriveren med tilleggsutstyret, kontakter du din lokale tjenesteleverandør for å få hjelp.

Alternativ J: Delt tale- og fakslinje med et datamaskinmodem og en telefonsvarer

Hvis du mottar både tale- og faksanrop på det samme telefonnummeret, og du også har tilkoblet et datamaskinmodem og en telefonsvarer på denne telefonlinjen, setter du opp skriveren som beskrevet i denne delen.

 **MERK:** Fordi datamaskinmodemet deler telefonlinjen med skriveren, kan du ikke bruke både datamaskinmodemet og skriveren samtidig. Du kan for eksempel ikke bruke skriveren til faksing mens du bruker datamaskinmodemet til å sende e-post eller koble til Internett.

- [Delt tale- og fakslinje med et datamaskinmodem og en telefonsvarer](#)
- [Delt tale- og fakslinje med et DSL/ADSL-modem og en telefonsvarer](#)

Delt tale- og fakslinje med et datamaskinmodem og en telefonsvarer

Du kan sette opp skriveren med datamaskinen på to forskjellige måter, avhengig av antall telefonporter på datamaskinen. Kontroller datamaskinen før du begynner for å se om den har én eller to telefonporter.

 **MERK:** Hvis datamaskinen bare har én telefonport, må du kjøpe en parallellsplitter (også kalt en kobling), som vist på tegningen. (En parallellsplitter har én RJ-11-port på forsiden og to RJ-11-porter på baksiden. Ikke bruk en telefonsplitter med to linjer, en seriesplitter eller en parallellsplitter som har to RJ-11-porter på forsiden og en plugg på baksiden.)

Figur B-12 Eksempel på en parallellsplitter



Figur B-13 Skriveren sett bakfra

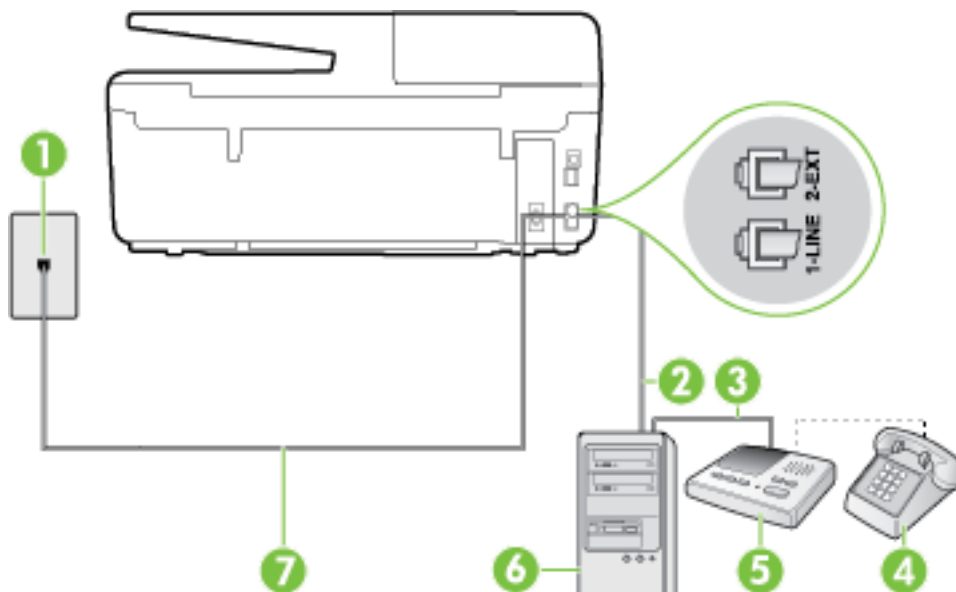

1	Telefonuttak
2	"IN"-port for telefon på datamaskinen
3	"OUT"-port for telefon på datamaskinen
4	Telefon (valgfri)
5	Telefonsvarer
6	Datamaskin med modem
7	Koble telefonledningen som fulgte med skriveren, til 1-LINE-porten. Du må kanskje koble den medfølgende telefonledningen til adapteren for ditt land / din region.

Slik konfigurerer du skriveren på samme telefonlinje som en datamaskin med to telefonporter

1. Ta ut den hvite pluggen fra porten 2-EXT på baksiden av skriveren.
2. Finn telefonledningen som er koblet fra baksiden av datamaskinen (datamodemet) til telefonkontakten. Koble fra ledningen fra telefonkontakten og koble den til porten på baksiden av skriveren som er merket 2-EXT.
3. Koble telefonsvareren fra telefonuttaket og koble den til porten som er merket "OUT" på baksiden av datamaskinen (datamaskinens modem).
4. Bruk telefonledningen som fulgte med skriveren, koble den ene enden til vegguttaket for telefonen, og koble den andre enden til porten 1-LINE på baksiden av skriveren.

 **MERK:** Du må kanskje koble den medfølgende telefonledningen til adapteren for ditt land / din region. Hvis du ikke bruker telefonledningen som fulgte med, til å koble fra telefonvegguttaket til skriveren, vil du kanskje ikke kunne fakse på riktig måte. Denne spesielle telefonledningen er ulik telefonledningene du eventuelt allerede har hjemme eller på kontoret.

5. (Valgfritt) Hvis telefonsvareren ikke har en innebygd telefon, kan det hende du ønsker å koble en telefon til "OUT"-porten på baksiden av telefonsvareren.

 **MERK:** Hvis det ikke er mulig å koble en ekstern telefon til telefonsvareren, kan du kjøpe en parallellsplitter (også kalt en kopler) for å koble både telefonsvareren og telefonen til skriveren. Du kan bruke vanlige telefonledninger til dette.

6. Hvis modemprogrammet er satt til å motta fakser til datamaskinen automatisk, deaktiverer du den innstillingen.

 **MERK:** Hvis du ikke deaktiverer innstillingen for automatisk faksmottak i modemprogramvaren, kan ikke skriveren motta fakser.

7. Slå på **Autosvar** -innstillingen.
8. Sett telefonsvareren til å svare etter få antall ring.
9. Endre **Antall ring til svar** -innstillingen på skriveren til maksimalt antall ring som støttes av produktet. (Det maksimale antallet ring varierer fra land til land.)
10. Kjør en fakstest.

Når telefonen ringer, svarer telefonsvareren etter det antall ring du har angitt og spiller av meldingen du har spilt inn. Skriveren overvåker anropet mens dette skjer ved å "lytte" etter fakstoner. Hvis det oppdages innkommende fakstoner, sender skriveren ut faksmottakstoner og mottar faksen. Hvis det ikke er noen fakstoner, slutter skriveren å overvåke linjen, og telefonsvareren kan ta opp en talemelding.

Hvis du får problemer med å konfigurere skriveren med tilleggsutstyret, kontakter du din lokale tjenesteleverandør for å få hjelp.

Delt tale- og fakslinje med et DSL/ADSL-modem og en telefonsvarer

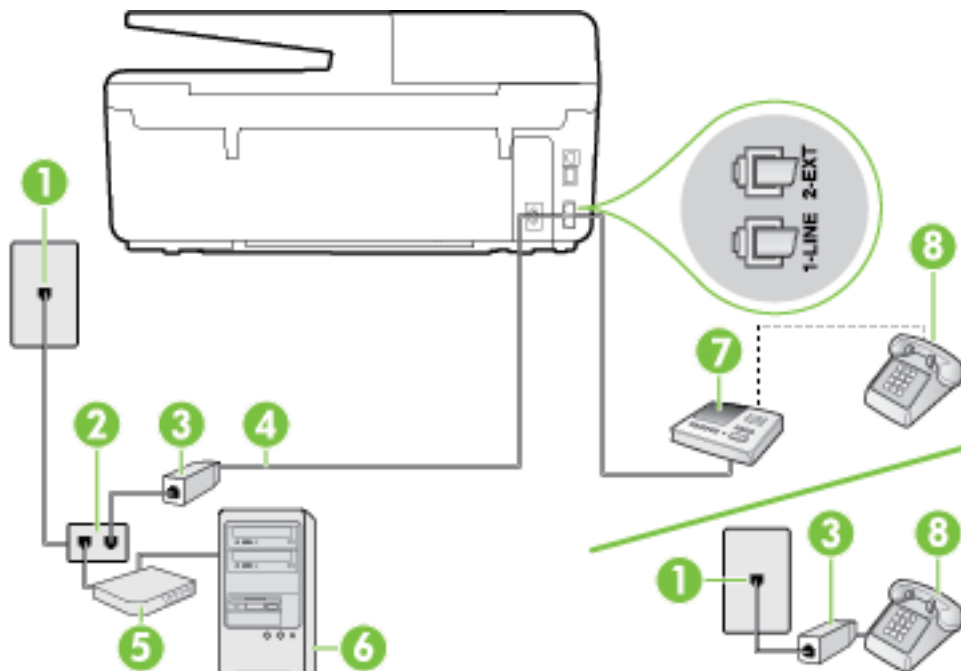

1	Telefonuttak
2	Parallellsplitter
3	DSL/ADSL-filter
4	Telefonledningen som fulgte med skriveren, kobles til 1-LINE-porten bak på skriveren Du må kanskje koble den medfølgende telefonledningen til adapteren for ditt land / din region.

5	DSL/ADSL-modem
6	Datamaskin
7	Telefonsvarer
8	Telefon (valgfri)

 **MERK:** Du må kjøpe en parallellsplitter. En parallellsplitter har én RJ-11-port på forsiden og to RJ-11-porter på baksiden. Ikke bruk en telefonsplitter med to linjer, en seriesplitter eller en parallellsplitter som har to RJ-11-porter på forsiden og en plugg på baksiden.

Figur B-14 Eksempel på en parallellsplitter



Slik konfigurerer du skriveren med et DSL/ADSL-modem på datamaskinen

1. Få et DSL/ADSL-filtrer fra DSL/ADSL-leverandøren.

 **MERK:** Telefoner i andre deler av huset/kontoret som deler nummer med DSL/ADSL-tjenesten, må kobles til DSL/ADSL-filtre. Hvis ikke vil du oppleve støy når du foretar taleanrop.

2. Koble den ene enden av telefonledningen som fulgte med skriveren, til DSL/ADSL-filteet, og koble deretter den andre enden til porten som er merket 1-LINE, bak på skriveren.

 **MERK:** Du må kanskje koble den medfølgende telefonledningen til adapteren for ditt land / din region. Hvis du ikke bruker telefonledningen som fulgte med, til å koble fra DSL/ADSL-filteet til skriveren, vil du kanskje ikke kunne fakse på riktig måte. Denne spesielle telefonledningen er ulik telefonledningene du eventuelt allerede har hjemme eller på kontoret.

3. Koble DSL/ADSL-filteet til parallellsplitteren.
4. Koble telefonsvareren fra veggutaket for telefonen, og koble den til porten som er merket 2-EXT, bak på skriveren.

 **MERK:** Hvis du ikke kobler telefonsvareren direkte til skriveren, kan det hende fakssignaler fra en avsendermaskin registreres på telefonsvareren, og det kan hende du ikke kan motta fakser med skriveren.

5. Koble DSL-modemet til parallellsplitteren.
6. Koble parallellsplitteren til telefonens veggkontakt.
7. Sett telefonsvareren til å svare etter få antall ring.
8. Endre **Antall ring til svar** -innstillingen på skriveren til maksimalt antall ringesignaler som støttes av skriveren.

 **MERK:** Maksimalt antall ring varierer etter land/region.

9. Kjør en fakstest.

Når telefonen ringer, svarer telefonsvareren etter det antall ring du har angitt og spiller av meldingen du har spilt inn. Skriveren overvåker anropet mens dette skjer ved å "lytte" etter fakstøner. Hvis det oppdages innkommende fakstøner, sender skriveren ut faksmottakstøner og mottar faksen. Hvis det ikke er noen fakstøner, slutter skriveren å overvåke linjen, og telefonsvareren kan ta opp en talemelding.

Følg disse instruksjonene hvis telefonlinjen brukes til tale- og faksanrop og som tilkobling til DSL-modemet.

Hvis du får problemer med å konfigurere skriveren med tilleggsutstyret, kontakter du din lokale tjenesteleverandør for å få hjelp.

Alternativ K: Delt tale- og fakslinje med et datamaskinmodem og talepost

Hvis du mottar både tale- og faksanrop på det samme telefonnummeret, bruker et datamaskinmodem på denne telefonlinjen og i tillegg abonnerer på en taleposttjeneste hos teleselskapet, konfigurerer du skriveren som beskrevet i denne delen.

MERK: Du kan ikke motta fakser automatisk hvis du har en taleposttjeneste på samme telefonnummer du bruker til faksoppringinger. Du må motta fakser manuelt. Det betyr at du må være til stede for å kunne svare på innkommende faksanrop personlig. Hvis du vil motta fakser automatisk i stedet, kontakter du teleselskapet for å abonnere på en tjeneste for særskilt ringemønster, eller for å få en separat telefonlinje for faksing.

Fordi datamaskinmodemet deler telefonlinjen med skriveren, kan du ikke bruke både datamaskinmodemet og skriveren samtidig. Du kan for eksempel ikke bruke skriveren til faksing hvis du bruker datamodemet til å sende e-post eller koble til Internett.

Du kan sette opp skriveren med datamaskinen på to forskjellige måter, avhengig av antall telefonporter på datamaskinen. Kontroller datamaskinen før du begynner for å se om den har én eller to telefonporter.

- Hvis datamaskinen bare har én telefonport, må du kjøpe en parallellsplitter (også kalt en kobling), som vist på tegningen. (En parallellsplitter har én RJ-11-port på forsiden og to RJ-11-porter på baksiden. Ikke bruk en telefonsplitter med to linjer, en seriesplitter eller en parallellsplitter som har to RJ-11-porter på forsiden og en plugg på baksiden.)

Figur B-15 Eksempel på en parallellsplitter



- Hvis datamaskinen har to telefonporter, konfigurerer du skriveren på følgende måte:

Figur B-16 Skriveren sett bakfra

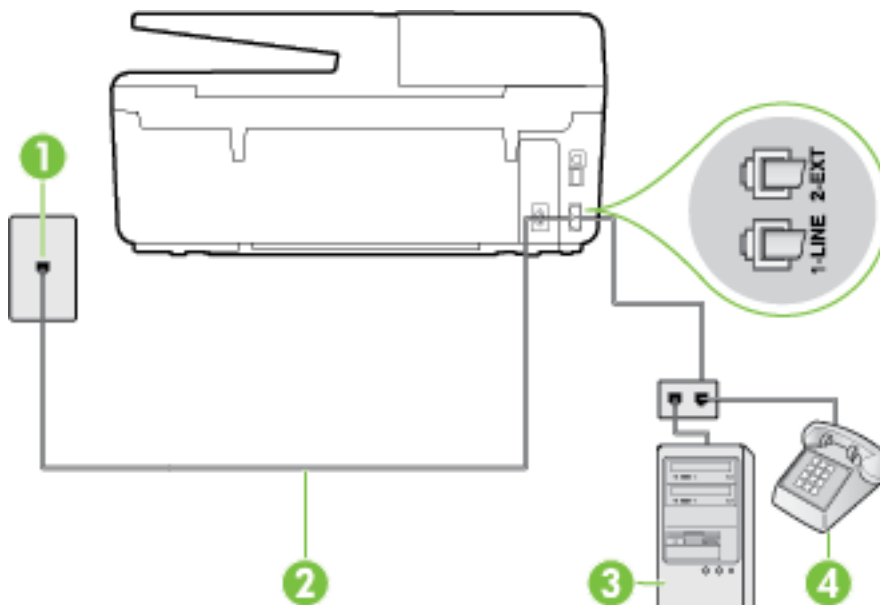

1	Telefonuttak
2	Koble telefonledningen som fulgte med skriveren, til 1-LINE-porten Du må kanskje koble den medfølgende telefonledningen til adapteren for ditt land / din region.
3	Datamaskin med modem
4	Telefon

Slik konfigurerer du skriveren på samme telefonlinje som en datamaskin med to telefonporter

1. Ta ut den hvite pluggen fra porten 2-EXT på baksiden av skriveren.
2. Finn telefonledningen som er koblet fra baksiden av datamaskinen (datamodemet) til telefonkontakten. Koble fra ledningen fra telefonkontakten og koble den til porten på baksiden av skriveren som er merket 2-EXT.
3. Koble en telefon til "OUT"-porten på baksiden av datamodemet.
4. Bruk telefonledningen som fulgte med skriveren, koble den ene enden til vegguttaket for telefonen, og koble den andre enden til porten 1-LINE på baksiden av skriveren.



MERK: Du må kanskje koble den medfølgende telefonledningen til adapteren for ditt land / din region.

Hvis du ikke bruker telefonledningen som fulgte med, til å koble fra telefonvegguttaket til skriveren, vil du kanskje ikke kunne fakse på riktig måte. Denne spesielle telefonledningen er ulik telefonledningene du eventuelt allerede har hjemme eller på kontoret.

5. Hvis modemprogrammet er satt til å motta fakser til datamaskinen automatisk, deaktiverer du den innstillingen.



MERK: Hvis du ikke deaktiverer innstillingen for automatisk faksmottak i modemprogramvaren, kan ikke skriveren motta fakser.

6. Slå av **Autosvar** -innstillingen.
7. Kjør en fakstest.

Du må være til stede for å svare personlig på innkommende faksanrop, ellers kan ikke skriveren motta fakser.

Hvis du får problemer med å konfigurere skriveren med tilleggsutstyret, kontakter du din lokale tjenesteleverandør for å få hjelp.

Teste faksoppsettet

Du kan teste faksoppsettet for å kontrollere statusen til skriveren og forsikre deg om at det er riktig for faksing. Utfør denne testen når du er ferdig med å konfigurere skriveren for faksing. Testen gjør følgende:

- Tester faksmaskinvare
- Kontrollerer at riktig telefonledning er koblet til skriveren
- Kontrollerer at telefonledningen er satt inn i riktig port
- Sjekker om det er en summetone
- Sjekker om det er en aktiv telefonlinje
- Tester statusen for telefonlinjeforbindelsen

Skriveren skriver ut en rapport med resultatene av testen. Hvis testen mislykkes, må du se gjennom rapporten for å få informasjon om hvordan du løser problemet, og så kjøre testen igjen.

Slik tester du faksoppsettet via skriverens kontrollpanel

- 1.** Konfigurer skriveren for faksing i henhold til instruksjonene for ditt bestemte hjemme- eller kontoroppsett.
- 2.** Pass på at du har installert blekkpatroner og lagt i papir i full størrelse i innskuffen før du starter testen.
- 3.** Berør **Oppsett** på skriverens kontrollpanel.
- 4.** Berør **Faksoppsett**.
- 5.** Berør **Verktøy** og deretter **Kjør fakstest**.

Skriveren viser statusen for testen på skjermen og skriver ut en rapport.

- 6.** Se gjennom rapporten.
 - Hvis testen godkjennes og du fortsatt har problemer med å sende faks, sjekker du at faksinnstillingene i rapporten er riktig. En tom eller ugyldig faksinnstilling kan føre til problemer når du sender faks.
 - Hvis testen mislykkes, se rapporten for mer informasjon om hvordan du løser eventuelle problemer.

C Feil (Windows)

- [Lite blekk](#)
- [Svært lite blekk](#)
- [Blekkpatronproblem](#)
- [Feil papirstørrelse](#)
- [Blekkpatronvognen har stanset](#)
- [Papirstopp eller skuffproblem](#)
- [Tomt for papir](#)
- [Dokumentet kunne ikke skrives ut](#)
- [Skriverfeil](#)
- [Deksel åpent](#)
- [Feil på blekkpatron](#)
- [Det oppstod et problem under oppgraderingen av skriverrekvisita](#)
- [Etterligninger](#)
- [Bruke OPPSETT-patronene](#)
- [Ikke bruk OPPSETT-patronene](#)
- [Inkompatible blekkpatroner](#)
- [Problem med skriverklargjøring](#)
- [Papir for kort](#)
- [Feilinstallert blekkpatron](#)
- [Problem med SETUP-patroner \(OPPSETT\)](#)
- [Problem med skrivehode](#)
- [Inkompatibel HP Instant Ink-patron](#)
- [Brukt HP Instant Ink-patron](#)
- [Koble skriveren til HP Connected](#)
- [Kan ikke skrive ut](#)
- [Utskuff lukket](#)
- [Papirstopp i den automatiske dokumentmateren](#)
- [HP-beskyttet patron installert](#)

Lite blekk

Blekkpatronen som angis i meldingen, har lite blekk.

Advarsler og indikatorer om blekknivå viser bare anslag for planleggingsformål. Når du ser et varsel om lite blekk, bør du ha en ny patron tilgjengelig for å unngå mulige utskriftsforsinkelser. Du trenger ikke å bytte ut blekkpatroner før utskriftskvaliteten blir uakseptabel.

Se [Bytte ut blekkpatronene](#) for informasjon om hvordan du bytter blekkpatroner. Se [Bestille blekkpatroner](#) for informasjon om hvordan du bestiller blekkpatroner. Se [HPs resirkuleringsprogram for Inkjet-rekvisita](#) for informasjon om resirkulering av brukte blekkrekvisita.

 **MERK:** Blekk fra patronene brukes i utskriftsprosessen på en rekke forskjellige måter, inkludert i initialiseringsprosessen, som klargjør skriveren og patronene for utskrift. Noe overskuddsblekk vil også være igjen i patronen etter at den er brukt. Se www.hp.com/go/inkusage for mer informasjon.

Svært lite blekk

Blekkpatronen som angis i meldingen, har svært lite blekk.

Advarsler og indikatorer om blekknivå viser bare anslag for planleggingsformål. Når du ser et varsel om svært lite blekk, anbefaler HP at du har en ny patron tilgjengelig for å unngå mulige utskriftsforsinkelser. Du trenger ikke å bytte patroner før utskriftskvaliteten blir uakseptabel.

Se [Bytte ut blekkpatronene](#) for informasjon om hvordan du bytter blekkpatroner. Se [Bestille blekkpatroner](#) for informasjon om hvordan du bestiller blekkpatroner. Se [HPs resirkuleringsprogram for Inkjet-rekvisita](#) for informasjon om resirkulering av brukte blekkrekvisita.

 **MERK:** Blekk fra patronene brukes i utskriftsprosessen på en rekke forskjellige måter, inkludert i initialiseringsprosessen, som klargjør skriveren og patronene for utskrift. Noe overskuddsblekk vil også være igjen i patronen etter at den er brukt. Se www.hp.com/go/inkusage for mer informasjon.

Blekkpatronproblem

Den angitte blekkpatronen mangler, er skadet, er inkompatibel eller satt inn i feil spor i skriveren.

 **MERK:** Hvis du får beskjed om at blekkpatronen er inkompatibel, går du til [Bestille blekkpatroner](#) for å lese mer om hvordan du skaffer patroner til skriveren.

Prøv følgende løsninger for å løse dette problemet. Løsningene er oppført i rekkefølge, med den mest sannsynlige først. Hvis den første løsningen ikke løser problemet, fortsetter du med de gjenværende løsningene til problemet er løst.

- Løsning 1: Slå skriveren av og på.
- Løsning 2: Sett inn blekkpatronene ordentlig.

Løsning 1: Slå skriveren av og på

Slå skriveren av, og deretter på igjen.

Hvis problemet vedvarer, prøver du neste løsning.

Løsning 2: Sett inn blekkpatronene ordentlig

Kontroller at alle blekkpatronene er riktig satt inn:

1. Kontroller at skriveren er slått på.
2. Åpne blekkpatrondekselet.

 **MERK:** Vent til blekkpatronvognen står stille før du fortsetter.

3. Trykk foran på blekkpatronen for å løse den ut, og ta den deretter ut av sporet.

4. Sett blekkpatronen inn i sporet. Trykk blekkpatronen godt ned for å være sikker på at den sitter som den skal.
5. Lukk blekkpatrondekselet.

Feil papirstørrelse

Papirstørrelsen eller -typen som er valgt i skriverdriveren, samsvarer ikke med papiret som er lagt i skriveren. Kontroller at riktig papir er lagt i skriveren, og skriv ut dokumentet på nytt. Du finner mer informasjon i [Legge i papir](#).



MERK: Hvis papiret som er lagt i skriveren, har riktig størrelse, endrer du den valgte papirstørrelsen i skriverdriveren og skriver ut dokumentet på nytt.

Blekkpatronvognen har stanset

Noe blokkerer blekkpatronvognen (den delen av skriveren som holder blekkpatronene).

Undersøk om det er noe som sitter fast i skriveren.

Hvis du vil ha mer informasjon, kan du se [Fjerne fastkjørt papir](#).

Papirstopp eller skuffproblem

Papir har kjørt seg fast i skriveren.

Undersøk følgende før du prøver å fjerne det fastkjørte papiret:

- Kontroller at du har lagt i papir som oppfyller spesifikasjonene og som ikke er krøllet, brettet eller skadet. Hvis du vil ha mer informasjon, kan du se [Anbefalt papir for utskrift](#).
- Kontroller at skriveren er rent. Hvis du vil vite mer, kan du se [Vedlikeholde skriveren](#).
- Kontroller at skuffene er riktig fylt og ikke for fulle. Hvis du vil vite mer, kan du se [Legge i papir](#).

Du finner instruksjoner for hvordan du fjerner fastkjørt papir, samt mer informasjon om hvordan du unngår dette, i [Fjerne fastkjørt papir](#).

Tomt for papir

Standardskuffen er tom.

Legg i mer papir og berør deretter **OK**.

Hvis du vil ha mer informasjon, kan du se [Legge i papir](#).



Dokumentet kunne ikke skrives ut

Skriveren kunne ikke skrive ut dokumentet fordi det oppstod et problem i utskriftssystemet.

Se [Løse skriverproblemer](#) for informasjon om problemløsning.

Skriverfeil

Det oppstod et problem med skriveren eller blekksystemet. Vanligvis kan du løse slike problemer ved å utføre disse trinnene:

1. Trykk på  (Av/på-knappen) for å slå av skriveren.
2. Koble fra strømkabelen og koble den deretter til igjen.
3. Trykk på  (Av/på-knappen) for å slå på skriveren.

Hvis dette problemet vedvarer, noterer du ned feilkoden i meldingen og kontakter HPs kundestøtte. Se [HPs kundestøtte](#) for informasjon om hvordan du kontakter HPs kundestøtte.

Deksel åpent

Alle dører og deksler må være lukket før skriveren kan skrive ut dokumenter.

 **TIPS:** Når dørene og dekslene er helt lukket, klikker de som oftest på plass.

Hvis problemet vedvarer etter at alle dører og deksler er helt lukket, må du kontakte HP-støtte. Du finner mer informasjon i [HPs kundestøtte](#).

Feil på blekkpatron

De angitte blekkpatronene er skadet eller har feil.

Se [Bytte ut blekkpatronene](#).

Det oppstod et problem under oppgraderingen av skriverrekvisita

Rekvisitaoppgraderingen mislyktes. Blekkpatronene som er angitt i meldingen, kan fremdeles brukes i skriveren. Bytt ut blekkpatronen for rekvisitaoppgradering. Hvis du vil ha mer informasjon, kan du se [Bytte ut blekkpatronene](#).

Etterligninger

Den installerte blekkpatronen er ikke en ny, ekte HP-blekkpatron. Kontakt butikken der du kjøpte blekkpatronen. Hvis du vil rapportere mistanke om svindel, går du til HP på www.hp.com/go/anticounterfeit. Klikk på **Fortsett** hvis du vil fortsette å bruke blekkpatronen.

Bruke OPPSETT-patronene

Når du setter opp skriveren første gang, må du installere patronene som fulgte med i esken sammen med skriveren. Disse patronene er merket med OPPSETT, og de kalibrerer skriveren før første utskriftsjobb. Hvis du ikke installerer OPPSETT-patronene under det første oppsettet, oppstår det en feil. Hvis du har installert et sett med ordinære patroner, må du ta dem ut og installere OPPSETT-patronene for å fullføre skriveroppsettet. Når skriveroppsettet er fullført, kan skriveren bruke ordinære patroner.

Hvis du fremdeles mottar feilmeldinger og skriveren ikke kan fullføre initialisering av blekksystemet, kontakter du HPs kundestøtte. Du finner mer informasjon i [HPs kundestøtte](#).

[Klikk her for å koble til Internett for mer informasjon](#). Det er ikke sikkert at dette nettstedet er tilgjengelig på alle språk i øyeblikket.

Ikke bruk OPPSETT-patronene

OPPSETT-patronene kan ikke brukes etter at skriveren er initialisert. Ta ut og sett inn ikke-OPPSETT-patroner. Hvis du vil ha mer informasjon, kan du se [Bytte ut blekkpatronene](#).

Inkompatible blekkpatroner

Blekkpatronen er ikke kompatibel med skriveren din.

Løsning: Ta ut blekkpatronen umiddelbart, og sett inn en ny, kompatibel blekkpatron. Gå til [Bytte ut blekkpatronene](#) for å lese mer om hvordan du setter inn nye blekkpatroner.

Problem med skriverklargjøring

Det er en feil på skriverklokken, og blekket ble kanskje ikke ferdig klargjort. Blekknivåmåleren kan være unøyaktig.

Løsning: Kontroller kvaliteten på utskriften. Hvis du ikke er fornøyd med kvaliteten, kan det hende det hjelper å rengjøre skrivehodet.

Papir for kort

Papiret som er lagt i, er kortere enn minimumskravet. Du må legge i papir som oppfyller minimumskravene. Du finner mer informasjon i avsnittene [Anbefalt papir for utskrift](#) og [Legge i papir](#).

Feilinstallert blekkpatron

Blekkpatronen som angis i meldingen, er ikke satt inn riktig.

Kontroller at alle blekkpatronene er riktig satt inn:

1. Kontroller at skriveren er slått på.
2. Åpne blekkpatrondekselet.



MERK: Vent til blekkpatronvognen står stille før du fortsetter.

3. Trykk foran på blekkpatronen for å løse den ut, og ta den deretter ut av sporet.
4. Sett blekkpatronen inn i sporet. Trykk blekkpatronen godt ned for å være sikker på at den sitter som den skal.
5. Lukk blekkpatrondekselet.

Problem med SETUP-patroner (OPPSETT)

Det er et problem med SETUP-patronene, og skriveren kan ikke fullføre initialiseringen av blekksystemet. Ta kontakt med [HPs kundestøtte](#).

Problem med skrivehode

Det er et problem med skrivehodet.

Slå skriveren av, og deretter på igjen.

Hvis problemet vedvarer, kontakter du HPs kundestøtte for å få service. Du finner mer informasjon i [HPs kundestøtte](#).

Inkompatibel HP Instant Ink-patron

Denne patronen kan bare brukes i en skriver som er registrert i HP Instant Ink.

Hvis du mener at skriveren skulle godta denne patronen, må du kontakte www.hp.com/buy/supplies.

Brukt HP Instant Ink-patron

HP Instant Ink-patronen(e) som er oppført på skriverens kontrollpanelskjerm, kan bare brukes i HP Instant Ink-skriveren der den ble installert første gang. Blekkpatronen må skiftes ut.

Se [Bytte ut blekkpatronene](#) for informasjon om hvordan du bytter blekkpatroner. Se [Bestille blekkpatroner](#) for informasjon om hvordan du bestiller blekkpatroner. Se [HPs resirkuleringsprogram for Inkjet-rekvisita](#) for informasjon om resirkulering av brukte blekkrekvisita.

Koble skriveren til HP Connected

Skriveren må kobles til HP Connected. Hvis du ikke gjør det, vil du snart ikke kunne skrive ut. Se skriverens kontrollpanel for å finne tilkoblingsinstruksjoner.

Kan ikke skrive ut

Skriveren må kobles til HP Connected for å oppdatere sin Instant Ink-status.

Du kan ikke skrive ut før skriveren har blitt koblet til for å oppdatere Instant Ink-statusen. Se skriverens kontrollpanel for å finne tilkoblingsinstruksjoner.

Utskuff lukket

Åpne utskuffen for å fortsette utskrift.

Papirstopp i den automatiske dokumentmateren

Fjern fastkjørt papir i dokumentmateren. Du finner mer informasjon i [Fjerne fastkjørt papir](#).

HP-beskyttet patron installert

Blekkpatronen som er oppført på skriverens kontrollpanel, kan bare brukes i skriveren som beskyttet patronen ved hjelp av HPs funksjon for patronbeskyttelse. Blekkpatronen må byttes ut.

Se [Bytte ut blekkpatronene](#) for å finne informasjon om hvordan du setter inn nye blekkpatroner.

Stikkordregister

- A**
abonment-ID 53
ADSL, faksoppsett med
 parallele telefonsystemer 146
akustisk støy 126
alternativer for oppringing, angi 56
anropsmønstre
 endre 55
anropsmønster for svar
 parallele telefonsystemer 147
automatisk faksreduksjon 48
- B**
bakre tilgangspanel
 illustrasjon 5
begge sider, skrive ut på 27
bekreftelsesrapporter, faks 58
blekknivå, kontrollere 65
blekknivåikoner 7
blekkpatrondeksel, plassering 5
blekkpatroner 5
 bytte ut 66
 dato for når garantien går ut 84
 delenumre 68, 84
 kontrollere blekknivå 65
 plassering 5
 status 84
 tips 65
blokkerte faksnumre
 sette opp 48
brannmurer, problemløsning 91
bytte ut blekkpatroner 66
- D**
datamaskinmodem
 delt med faks (parallele
 telefonsystemer) 151
 delt med faks- og talelinje
 (parallele telefonsystemer)
 154
 delt med faks og talepost
 (parallele telefonsystemer)
 163
 delt med faks og telefonsvarer
 (parallele telefonsystemer)
 159
datamodem
 delt med faks (parallele
 telefonsystemer) 151
 delt med faks- og talelinje
 (parallele telefonsystemer)
 154
 delt med faks og talepost
 (parallele telefonsystemer)
 163
diagnostikkside 87
dobbeltsidig utskrift 27
dokumentmater
 legge i originaler 17
 mateproblemer, problemløsning
 111
 rengjøre 111
DSL, faksoppsett med
 parallele telefonsystemer 146
- E**
ECM. *Se feilkorreksjonsmodus
etter støtteperioden* 83
EWS. *Se innebygd webserver*
- F**
faks
 alternativer for oppringing 56
 autosvar 54
 bekreftelsesrapporter 58
 blokkerte numre 48
 DSL, konfigurere (parallele
 telefonsystemer) 146
 feilkorreksjonsmodus 45
 feilrapporter 59
 hastighet 56
 innstillinger, endre 53
 ISDN-linje, konfigurere (parallele
 telefonsystemer) 147
 linjeforholdstest, mislyktes 101
 manuelt mottak 46
 modem, delt med (parallele
 telefonsystemer) 151
 modem- og talelinje, delt med
 (parallele telefonsystemer)
 154
 modem og talepost, delt med
 (parallele telefonsystemer)
 163
 modem og telefonsvarer, delt med
 (parallele telefonsystemer)
 159
 motta 45
 motta, problemløsning 102, 103
 oppringingstype, angi 55
 oppsett for delt telefonlinje
 (parallele telefonsystemer)
 149
 oppsett for særskilt ringemønster
 (parallele telefonsystemer)
 147
 oppsett med separat linje
 (parallele telefonsystemer)
 145
 oppsettstyper 143
 overvåke oppringing 44
 overvåket oppringing 43
 parallele telefonsystemer 142
 PBX-system, konfigurere
 (parallele telefonsystemer)
 147
 problemløsning 97
 problemløsning for
 telefonsvarere 105
 rapporter 58
 reduksjon 48
 ringesignal før svar 54
 sende 41
 sende, problemløsning 102, 104
 sikring av faks 46
 skrive ut på nytt 47
 spesifikasjoner 125
 summetonetest, mislyktes 100
 svarmodus 54

særskilt ringemønster, endre mønster 55
talepost, sette opp (parallele telefonsystemer) 150
telefonledning for kort 105
telefonsvarer, konfigurere (parallele telefonsystemer) 157
telefonsvarer og modem, delt med (parallele telefonsystemer) 159
test av tilkobling av telefonledning, mislyktes 98
test av type telefonledning, mislyktes 100
teste oppsett 164
test mislyktes 97
topptekst 53
veggkontakttest, mislyktes 98
videresende 47
fakse
 Internet Protocol, over 57
 logg, tømme 60
 lydvolum 57
 skrive ut opplysninger om siste transaksjon 60
Faksskjerm bilde 7
farget tekst og OCR 38
fastkjørt
 fjerne 113
 papir 120
 papir som bør unngås 10
fax
 logg, utskrift 59
feilkorreksjonsmodus 45
feilrapporter, faks 59
fjern
 fakslogger 60
flermating, problemløsning 90
FoIP 57
forskrifter 126, 134
forskriftsmessig modellnummer 127
forskyvning, problemløsning
 kopiere 93
 skanne 96
 utskrift 90
fotografier
 sette inn USB flash-stasjon 18
Foto-knapp 7

fuktighetsspesifikasjoner 123
G
gjenvinning
 blekkpatroner 137
glass, skanner
 legge inn originaler 16
 plassering 4
 rengjøre 110
H
hastighet
 problemløsning for skanner 94
Hjelp-knapp 7
HP Utility (OS X)
 åpne 77
hvite merker eller striper, problemløsning
 kopier 94
 skanninger 96
I
innebygd webserver
 løse problemer, kan ikke åpnes 79
 om 77
 Webscan 37
 åpne 78
innstillinger
 hastighet, faks 56
 nettverk 72
 volum, faks 57
Internet Protocol
 faks, bruke 57
IP-adresse
 kontrollere for skriver 79
IP-innstillinger 73
ISDN-linje, konfigurere med faks
 parallele telefonsystemer 147
J
justere skrivehode 113
K
knapper, kontrollpanel 6
koblingshastighet, innstilling 73
kontakter, finne 5
kontrollpanel
 knapper 6
 lamper 6
 statusikoner 6

kopi
 spesifikasjoner 125
kopiere
 kvalitet 93
 problemløsning 93
Kopiere 6
kornete eller hvite striper på kopier, problemløsning 94
kringkaste fakser
 sende 44
kundestøtte 81
 elektronisk 82
kundestøtteprosess 82
kvalitet, problemløsning
 kopiere 93
 skanne 96
L
lagre
 fakser i minne 46
lamper, kontrollpanel 6
linjeforholdstest, mislyktes 101
linjer
 kopier, problemløsning 93
 skanninger, problemløsning 96
logg, faks
 print 59
lydtrykk 126
M
Mac OS 22
manglende eller feil informasjon, problemløsning 91
manuelle faksing
 sende 43
manuell faksing
 motta 46
 sende 43
marger
 angi, spesifikasjoner 124
maskinvare, test av faksoppsett 97
miljøspesifikasjoner 123
miljøvernprogram 136
minne
 lagre fakser 46
 skrive ut fakser på nytt 47
modellnummer 84
modem
 delt med faks (parallele telefonsystemer) 151

- delt med faks- og talelinje (parallele telefonsystemer) 154
- delt med faks og talepost (parallele telefonsystemer) 163
- delt med faks og telefonsvarer (parallele telefonsystemer) 159
- motta fakser
 - automatisk 45
 - autosvarmodus 54
 - blokkere numre 48
 - manuelt 46
 - problemløsning 102, 103
 - ringesignal før svar 54
 - videresende 47
- N**
- nettsteder
 - kundestøtte 82
 - miljøvernprogrammer 136
 - tilgjengelighetsinformasjon 2
- nettverk
 - brannmurer, problemløsning 91
 - illustrasjon av kontakt 5
 - innstillinger, endre 72
 - IP-innstillinger 73
 - koblingshastighet 73
 - løse problemer 106
 - trådløsinnstillinger 85
 - trådløst
 - kommunikasjonsoppsett 70
 - vis og skrive ut innstillinger 73
- O**
- OCR
 - problemløsning 95
 - redigere skannede dokumenter 38
- operativsystemer som støttes 123
- oppringingstype, angi 55
- oppsett
 - datamaskinmodem og telefonsvarer (parallele telefonsystemer) 159
 - datamodem (parallele telefonsystemer) 151
 - datamodem og talelinje (parallele telefonsystemer) 154
 - datamodem og talepost (parallele telefonsystemer) 163
 - delt telefonlinje (parallele telefonsystemer) 149
 - DSL (parallele telefonsystemer) 146
 - faks, med parallele telefonsystemer 142
 - faksscenarioer 143
 - ISDN-linje (parallele telefonsystemer) 147
 - PBX-system (parallele telefonsystemer) 147
 - separat fakslinje (parallele telefonsystemer) 145
 - særskilt ringemønster 55
 - særskilt ringemønster (parallele telefonsystemer) 147
 - talepost (parallele telefonsystemer) 150
 - talepost og datamodem (parallele telefonsystemer) 163
 - telefonsvarer (parallele telefonsystemer) 157
 - telefonsvarer og modem (parallele telefonsystemer) 159
- Oppsett-knapp 7
- OS X
 - HP Utility 77
- overføringshastighet 56
- overvåke oppringing 44
- overvåket oppringing 43
- P**
- papir
 - fastkjørt 120
 - fjerne fastkjørt papir 113
 - forskjøvede sider 90
 - HP, bestille 10
 - legge i skuff 11
 - løse problemer med mating 90
 - spesifikasjoner 124
 - velge 10
- papirmateproblemer, problemløsning 90
- parallele telefonsystemer
 - DSL-oppsett 146
 - ISDN-oppsett 147
 - land/regioner med 142
 - modem delt med talelinjeoppsett 154
 - modemoppsett 151
 - oppsett for delt linje 149
 - oppsett for modem og talepost 163
 - oppsett for modem og telefonsvarer 159
 - oppsett for særskilt ringemønster 147
 - oppsett for telefonsvarer 157
 - oppsett med separat linje 145
 - oppsettstyper 143
 - PBX-oppsett 147
- patroner 68
- PBX-system, konfigurere med faks parallele telefonsystemer 147
- problemløsning
 - brannmurer 91
 - faks 97
 - fakslinjetest mislyktes 101
 - faksmaskinvaretest mislyktes 97
 - fakstester 97
 - faksveggkontakttest, mislyktes 98
 - flere sider mates inn 90
 - forskjøvede kopier 93
 - forskjøvede sider 90
 - ingenting skrives ut 90
 - innebygd webserver 79
 - kontrollpanelets hjelpesystem 83
 - kopiere 93
 - kopikvalitet 93
 - løse nettverksproblemer 106
 - manglende eller feil informasjon 91
 - motta fakser 102, 103
 - nettverkskonfigurasjonsside 85
 - papirmateproblemer 90
 - papir mates ikke inn fra skuffen 90
 - sende fakser 102, 104
 - skanne 94
 - skannekvalitet 96
 - skriverstatusrapport 84
 - stopp, papir 120

strøm 89
summetonetest for faks
 mislyktes 100
telefonsvarere 105
test av tilkobling av
 telefonledning for faks
 mislyktes 98
test av type telefonledning for
 faks mislyktes 100
utskrift 89
utskriftsproblem 90
programvare
 OCR 38
 Webscan 37
pulsringing 55

R

radiointerferens
 forskrifter 134
rapporter
 bekreftelse, faks 58
 diagnostikk 87
 fakstest mislyktes 97
 feil, faks 59
 trådløstest 89
 webtilgang 89
redigere
 tekst i OCR-program 38
redusere faks 48
rekvisita
 skriverstatusrapport 84
rengjøre
 dokumentmater 111
 skannerglass 110
 skrivehode 113
 utside 111
ringesignal før svar 54

S

sende fakser
 fra en telefon 43
 fra minne 44
 overvåke oppringing 44
 overvåket oppringing 43
 problemløsning 102, 104
 vanlig faks 41
sende skanninger
 for OCR 38
 problemløsning 94

serielle telefonsystemer
 land/regioner med 142
 oppsettstyper 143
serienummer 84
setup
 teste faks 164
sikring av faks 46
skanne
 fra Webscan 37
 kvalitet 96
 OCR 38
 problemløsning 94
 sakte 94
 Skann-skjerm bilde 7
 spesifikasjoner for skanning
 125
skannerglass
 plassering 4
 rengjøre 110
skannerglassplate
 legge inn originaler 16
Skann-skjerm bilde 7
skrivehode 113
 rengjøre 113
skrivehode, justere 113
skriverens kontrollpanel
 nettverksinnstillinger 72
 plassering 4
skriverkontrollpanel
 sende fakser 42
skriverprogramvare (Windows)
 om 77
 åpne 19, 77
skriverstatusrapport
 informasjon om 84
 utskrift 84
skrive ut
 fakser 47
 opplysninger om siste
 transaksjon 60
Skrive ut brosjyrer
 utskrift 22
skrive ut på nytt
 fakser fra minnet 47
skuffer
 fjerne fastkjørt papir 113
 illustrasjon av
 papirbreddeskiner 4
 legge i papir 11

 løse problemer med mating 90
 plassering 4
spesifikasjoner
 akustisk støy 126
 fysiske 123
 papir 124
 systemkrav 123
status
 nettverkskonfigurasjonsside 85
 skriverstatusrapport 84
statusikoner 6
striper på skanninger,
 problemløsning 96
strøm
 problemløsning 89
strøminngang, finne 5
størrelse
 problemløsning for kopiering 93
 skanninger, problemløsning 96
støyinformasjon 126
summetonetest, mislyktes 100
svart-hvitt-sider
 faks 41
systemkrav 123
særskilt ringemønster
 endre 55
 parallele telefonsystemer 147
søppelfaksmodus 48

T

talepost
 konfigurere med faks (parallele
 telefonsystemer) 150
 konfigurere med faks og
 datamodem (parallele
 telefonsystemer) 163
teknisk informasjon
 spesifikasjoner for faks 125
 spesifikasjoner for kopiering
 125
 spesifikasjoner for skanning
 125
tekst
 kan ikke redigeres etter skanning,
 problemløsning 95
 mangler fra skanning,
 problemløsning 94
telefon, fakse fra
 sende 43
 sende, 43

telefon, faks fra
 motta 46

telefonledning
 forlengje 105
 test av riktig type mislyktes 100
 test av tilkobling til riktig port
 mislyktes 98

telefonlinje, anropsmønster 55

telefonliste
 endre gruppekontakter 52
 endre kontakt 51
 sende faks 41
 sette opp 51
 sette opp gruppekontakter 52
 skrive ut liste 53
 slette kontakter 53

telefonstøtte 82

telefonstøtteperiode
 periode for kundestøtte 83

telefonsvarer
 fakstener spilles inn 105
 konfigurere med faks (parallele
 telefonsystemer) 157
 sette opp med faks og modem
 159

telefonveggkontakt, faks 98

temperaturinformasjon 123

test av riktig port, faks 98

tester, faks
 fakslinjeforhold 101
 maskinvare, mislyktes 97
 mislyktes 97
 oppsett 164
 porttilkobling, mislyktes 98
 summetone, mislyktes 100
 telefonveggkontakt 98
 test av type telefonledning for
 faks mislyktes 100

tilbehør
 skriverstatusrapport 84

tilgjengelighet 2

tomme sider, løse problemer med
 kopi 93

toneoppringing 55

topptekst, faks 53

tosidig utskrift 27

trådløs kommunikasjon
 forskrifter 134
 konfigurere 70

trådløs nettverkstilkobling-ikoner 7

trådløstestrapport 89

U

USB flash-stasjon
 sette inn 18

USB-tilkobling
 port, finne 5
 port, plassering 4

utskrift
 diagnostikkside 87
 dobbeltsidig 27
 fakslogger 59
 faksrapporter 58
 problemløsning 89
 skriverstatusrapport 84

utskriftskvalitet
 rengjøre for blekkflekker 113

utskriftskvalitetsrapport 87

utskriftsmateriale
 skrive ut på begge sider 27

utskuff
 plassering 4

V

vedlikehold
 bytte ut blekkpatroner 66
 diagnostikkside 87
 justere skrivehode 113
 kontrollere blekknivå 65
 rengjøre 111
 rengjøre skrivehode 113
 skrivehode 113

vedlikeholde
 blekkflekker 113
 skrivehode 113

veggkontakttest, faks 98

videresende fakser 47

vise
 nettverksinnstillinger 73

vogn
 løsne fastkjørt vogn 121

volum
 fakslyder 57

W

Webscan 37

webtilgangsrapport 89

Windows
 skrive ut brosjyrer 21
 systemkrav 123